



Онлайн Ръководство за потребителя

DCP-L3515CDW

DCP-L3520CDW

DCP-L3520CDWE

DCP-L3527CDW

DCP-L3555CDW

DCP-L3560CDW

MFC-L3740CDW

MFC-L3740CDWE

MFC-L3760CDW

MFC-L8340CDW

MFC-L8390CDW

Съдържание

Преди да използвате устройството	1
Дефиниции за забележките	2
Търговски марки	3
Лицензиране на отворен код	4
Авторско право и лиценз	5
Важни забележки	6
Въведение в устройството	7
Преди да използвате вашето устройство	8
Преглед на контролния панел	9
Навигация в сензорния LCD дисплей	18
Как се въвежда текст на вашето устройство	19
Настройване на основния начален екран	21
Достъп до Brother Utilities (Windows)	22
Деинсталиране на софтуера и драйверите (Windows)	23
Местоположения на входно/изходните портове на устройството	24
Боравене с хартията	25
Зареждане на хартия	26
Зареждане и печат от тавата за хартия	27
Зареждане и печат от мултифункционалната тава	32
Зареждане и печат на хартия в отвора за ръчно подаване	42
Настройки на хартията	50
Промяна на размера и типа на хартията	51
Избор на тавата за хартия за печат	52
Промяна на настройката за проверка на хартията	53
Препоръчвани носители за печат	54
Зареждане на документи	55
Зареждане на документи в автоматичното листоподаващо устройство (ADF)	56
Зареждане на документи на стъклото на скенера	58
Неразрешени за сканиране и за печат области	59
Използване на специална хартия	60
Отпечатване	61
Печат от вашия компютър (Windows)	62
Печат на документ (Windows)	63
Настройки за печат (Windows)	64
Поверителен печат (Windows)	69
Промяна на настройките по подразбиране за печат (Windows)	71
Отпечатване на документ с помощта на драйвера за принтер BR-Script3 (емулация на езика PostScript® 3™) (Windows)	73
Наблюдаване на статуса на устройството от вашия компютър (Windows)	74
Печат от вашия компютър (Mac)	75
Отпечатване на прикачен файл към имейл	76
Директен печат на данни от USB устройство с флаш памет	78
Съвместими USB устройства с флаш памет	79
Директен печат на данни от USB устройство с флаш памет или цифров фотоапарат, поддържащи памет с голям обем	80

Създаване на PRN файл за директен печат (Windows)	82
Печат на дублирани копия	83
Отмяна на заявка за печат	84
Пробен печат	85
Универсален печат	86
Общ преглед на “Универсален печат”	87
Регистриране на вашето устройство в “Универсален печат” от веб базираното управление	88
Задаване на потребители на “Универсален печат” чрез портала на Microsoft Azure.....	89
Добавяне на принтер с активиран универсален печат към вашия компютър	90
Печат чрез “Универсален печат”	91
Премахване на регистрацията на вашето устройство за “Универсален печат”	92
Сканиране	93
Сканиране посредством бутона Сканиране на устройството	94
Сканиране на снимки и графики	95
Запазване на сканирани данни в папка като PDF файл	98
Запис на сканирани данни в USB устройство с флаш памет.....	101
Сканиране на няколко визитки и снимки (автоматично изрязване).....	103
Сканиране към текстов файл, който може да се редактира (OCR).....	105
Запазване на сканирани данни като прикачен файл към имейл	108
Изпращане на сканирани данни към имейл на получател.....	111
Сканиране към FTP	113
Сканиране към SSH сървър (SFTP)	118
Сканиране към мрежа (Windows).....	126
Сканиране към SharePoint	133
Използване на протокола на Web Services за сканиране на мрежата (Windows 10 и Windows 11).....	138
Промяна на настройките на бутона за сканиране от Brother iPrint&Scan	142
Конфигуриране на сертификати за подписани PDF файлове	143
Деактивирана на сканирането от вашия компютър	145
Сканиране от вашия компютър (Windows)	146
Сканиране с използване на Brother iPrint&Scan (Windows/Mac).....	147
Сканиране чрез Nuance™ PaperPort™ 14SE или други приложения на Windows	148
Сканиране чрез факс и сканиране в Windows	153
Сканиране от вашия компютър (Mac).....	157
Конфигуриране на настройките за сканиране с помощта на веб-базираното управление	158
Настройка на име на сканиран файл с помощта на веб базираното управление	159
Настройка на отчет по имейл за задания за сканиране с помощта на веб-базираното управление	160
Копие	161
Копиране на една страна на хартията (1-странно).....	162
Копиране от двете страни на хартията (2-странно).....	165
Увеличаване или намаляване на копираните изображения.....	168
Копиране на N в 1 копия чрез функцията за оформление на страниците	170
Сортиране на копия	172
Копиране на лична карта	173
Опции на копиране.....	175
Факс	178

Изпращане на факс.....	179
Изпращане на факс.....	180
Изпращане на двустранен факс от ADF.....	182
Ръчно изпращане на факс.....	183
Изпращане на факс в края на разговор.....	184
Изпращане на един и същи факс до повече от един получател (разпращане).....	185
Изпращане на факс в реално време.....	188
Изпращане на факс в зададено време (отложен факс).....	189
Добавяне на титулна страница към вашия факс.....	190
Отмяна на протичащо получаване или изпращане на факс.....	192
Проверка и отмяна на чакащ факс.....	193
Опции за факс.....	194
Получаване на факс.....	195
Настройки на режима на получаване.....	196
Опции за получаване в паметта.....	206
Дистанционно изтегляне на факс.....	213
Гласови операции и номера на факс.....	219
Гласови операции.....	220
Съхраняване на номера на факс.....	222
Настройване на групи за разпращане.....	226
Комбиниране на номера от адресната книга.....	230
Телефонни услуги и външни устройства.....	231
Настройване на типа на телефонната линия.....	232
Външен телефонен секретар (TAD).....	234
Външни и вътрешни телефони.....	237
Връзки с множество линии (вътрешна телефонна централа).....	243
Отчети за факсове.....	244
Печат на отчет за потвърждаване на предаването.....	245
Печат на отчет за факсове.....	246
PC-FAX.....	247
PC-FAX за Windows.....	248
PC-FAX за Mac.....	269
Мрежа.....	270
Поддържани основни мрежови функции.....	271
Конфигуриране на мрежовите настройки.....	272
Конфигуриране на данните за мрежата посредством контролния панел.....	273
Настройки на безжична мрежа.....	274
Използване на безжична мрежа.....	275
Използване на Wi-Fi Direct®.....	295
Активиране/Деактивиране на безжична LAN мрежа.....	300
Отпечатване на отчет за WLAN.....	301
Мрежови функции.....	306
Активиране/деактивиране на уеб базираното управление от контролния панел.....	307
Конфигуриране на настройките на прокси сървъра с помощта на Уеб-базирано управление.....	308
Печат на доклада за мрежовата конфигурация.....	309
Конфигуриране на получаване на PC-FAX чрез уеб базираното управление.....	310
Факс чрез Интернет (I-Fax).....	311

Използване на функцията за изпращане на факс към сървър	333
Конфигуриране и работа с LDAP търсене	337
Синхронизиране на часа с SNTP сървъра чрез веб-базирано управление	341
Препращане на входящите факсове към местоназначение в мрежата	345
Гигабитов Ethernet (само за кабелна мрежа)	349
Нулиране на мрежовите настройки до фабричните настройки	351
Сигурност	352
Преди да се използват защитните функции на мрежата	353
Деактивирайте ненужните протоколи	354
Конфигуриране на сертификати за сигурност на устройството	355
Функции на поддържан сертификат за защита	356
Как се създава и инсталира сертификат	357
Създаване на самоподписан сертификат	358
Създаване на искане за подписване на сертификат (CSR) и инсталиране на сертификат от сертифициращ орган (CO)	359
Импортиране и експортиране на сертификата и персоналния ключ	363
Импортиране и експортиране на CA сертификат	366
Управление на няколко сертификата	369
Използване на SSL/TLS	370
Въведение в SSL/TLS	371
Безопасно управление на мрежовото устройство чрез SSL/TLS	374
Защитено отпечатване на документи с помощта на SSL/TLS	379
Използване на SNMPv3	381
Безопасно управление на вашето мрежово устройство чрез SNMPv3	382
Използване на IPsec	384
Въведение в IPsec	385
Конфигуриране на IPsec с помощта на Веб-базирано управление	386
Конфигуриране на шаблон за адрес на IPsec чрез Веб-базирано управление	388
Конфигуриране на шаблон на IPsec с помощта на Веб-базирано управление	390
Използвайте IEEE 802.1x удостоверяване за кабелна или безжична мрежа	400
Какво представлява удостоверяване с IEEE 802.1x?	401
Конфигуриране на удостоверяване с IEEE 802.1x за кабелна или безжична мрежа с помощта на веб базираното управление (веб браузър)	402
Методи за удостоверяване с IEEE 802.1x	404
Използване на удостоверяване чрез Active Directory	405
Въведение в Удостоверяване въз основа на Active Directory	406
Конфигуриране на удостоверяването въз основа на Active Directory чрез веб-базирано управление	407
Влезте в системата, за да промените настройките на устройството чрез контролния панел (Удостоверяванечрез Active Directory)	409
Използване на удостоверяване чрез LDAP	410
Въведение в удостоверяването чрез LDAP	411
Конфигуриране на удостоверяване чрез LDAP с помощта на веб-базираното управление	412
Влизане за промяна на настройките на устройството от контролния му панел (удостоверяване чрез LDAP)	414
Използване на Secure Function Lock (заклучваща функция за безопасност) 3.0	415
Преди да се използва Secure Function Lock 3.0	416
Конфигуриране на Secure Function Lock 3.0 с помощта на Веб-базирано управление	417

Сканиране чрез Secure Function Lock 3.0.....	418
Конфигуриране на Public Mode (Публичен режим) за Secure Function Lock 3.0.....	419
Допълнителни функции на Secure Function Lock 3.0.....	420
Регистриране на нов документ за самоличност от контролния панел на устройството.....	421
Безопасно изпращане и получаване на имейл.....	422
Конфигуриране на изпращане или получаване на имейл чрез Уеб-базирано управление.....	423
Изпращане на имейл с удостоверяване на потребителя.....	424
Безопасно изпращане и получаване на имейл чрез SSL/TLS.....	425
Запаметяване на дневника за печат в мрежата.....	426
Общ преглед на функцията за съхранение на дневника за печат в мрежата.....	427
Конфигуриране на настройките на запаметяване на дневника за печат в мрежата чрез Уеб-базирано управление.....	428
Използване на настройката Откриване на грешки на Запаметяване на дневника за печат в мрежата.....	430
Използване на Запаметяване на дневника за печат в мрежата със Secure Function Lock 3.0.....	432
Заклучване на настройките на устройството от контролния панел.....	433
Обзор на заключването на настройки.....	434
Използване на функциите за откриване на глобална мрежа.....	438
Активиране на откриването на глобални IP адреси.....	439
Блокиране на комуникациите от глобалната мрежа.....	440
Мобилно/Уеб свързване.....	441
Brother Web Connect.....	442
Преглед на Brother Web Connect.....	443
Онлайн услуги, използвани с Brother Web Connect.....	445
Настройка на Brother Web Connect.....	447
Сканиране и качване на документи с помощта на Brother Web Connect.....	455
Сваляне и печат на документи с помощта на Brother Web Connect.....	456
Препращане на факс към облака или имейл.....	458
AirPrint.....	461
Общ преглед на AirPrint.....	462
Преди използване на AirPrint (macOS).....	463
Печат чрез AirPrint.....	464
Сканиране чрез AirPrint (macOS).....	467
Изпращане на факс чрез AirPrint (macOS).....	468
Mopria™ Print Service и Mopria™ Scan.....	469
Brother Mobile Connect.....	470
Регистриране на външен четец на IC карти.....	471
Brother iPrint&Scan.....	472
Достъп до Brother iPrint&Scan (Windows/Mac).....	473
Отстраняване на неизправности.....	474
Съобщения за грешки и за техническа поддръжка.....	475
Не може да се печата и сканира – прехвърлете факсовете си.....	487
Съобщения за грешки при използване на функцията Brother Web Connect.....	491
Засядания на документи.....	493
Документът е заседнал в горната част на блока на ADF.....	494
Документът е заседнал под капака за документи.....	495
Изваждане на малки парченца хартия, заседнали в ADF.....	496

Засядания на хартия	497
Изчистване на засядания на хартия	498
Заседнала е хартия в мултифункционалната тава	499
Има заседнала хартия в слота за ръчно подаване	500
Заседнала хартия в тавата за хартия	501
Заседнала е хартия в изходната тава за хартия	503
Заседнала е хартия в задната част на устройството	504
Заседнала хартия вътре в устройството	506
Заседнала хартия в тавата за двустранен печат	508
Проблеми при печат	510
Подобряване на качеството на печат	513
Проблеми с телефона и факса	519
Задаване на откриване на тон за набиране	523
Настройване на съвместимост на телефонната линия за смущения и VoIP системи	524
Мрежови проблеми	525
Съобщения за грешка	526
Използване на инструмента за поправка на мрежовата връзка (Windows)	530
Проверка на мрежовите настройки на устройството	531
Ако срещате затруднения с мрежата на вашето устройство	532
Проблеми с AirPrint	539
Други проблеми	540
Проверка на информацията за устройството	542
Нулиране на устройството	543
Общ преглед на функциите за нулиране	545
Рутинно техническо обслужване	547
смяна на консумативи	548
Смяна на тонер касетата	550
Смяна на модула на барабана	555
Смяна на ремъка	560
Смяна на кутията за отпадъчен тонер	564
Почистване на устройството	569
Почистване на скенера	571
Почистете светодиодните глави	573
Почистване на LCD дисплея на сензорния екран	574
Почистване на короните	575
Почистване на модула на барабана	578
Почистване на поемащите ролки за хартия	589
Коригиране при цветен печат	591
Настройване на функцията за автоматична корекция	592
Нулиране на настройките за корекция на цветовете на устройството	593
Проверка на оставащия живот на частите	594
Опаковане и изпращане на вашето устройство	595
Подмяна на части, подлежащи на периодично обслужване	597
Настройки на устройството	598
Промяна на настройките на устройството от контролния панел	599
В случай на прекъсване на електрозахранването (Съхранение в паметта)	600
Общи настройки	601

▲ Начало > Съдържание







Записване на предпочитаните от вас настройки като пряк път	617
Печат на отчети.....	621
Таблицы с настройки и функции	624
Промяна на настройките на устройството чрез уеб-базираното управление	671
Какво е уеб-базирано управление?.....	672
Достъп до уеб базирано управление	674
Задаване или смяна на парола за вход за уеб базираното управление	676
Настройване на адресната книга на устройството ви чрез уеб базирано управление	677
Приложение	678
Спецификации	679
Консумативи.....	692
Важна информация за експлоатационния живот на тонер касетите	694
Информация за околната среда и спазването на изискванията	695
Информация за рециклираната хартия	696
Химически вещества (EC REACH)	697
Принадлежности.....	698
Помощ и поддръжка за клиенти на Brother	699

Преди да използвате устройството

- [Дефиниции за забележките](#)
- [Търговски марки](#)
- [Лицензиране на отворен код](#)
- [Авторско право и лиценз](#)
- [Важни забележки](#)

Дефиниции за забележките

В това ръководство за потребителя използваме следните символи и конвенции:

 ПРЕДУПРЕЖДЕНИЕ	ПРЕДУПРЕЖДЕНИЕ показва потенциално опасна ситуация, която може да доведе до смърт или сериозни наранявания, ако не се предотврати.
 ВНИМАНИЕ	ВНИМАНИЕ указва потенциално опасна ситуация, която ако не се избегне, може да доведе до леки или средни наранявания.
ВАЖНО	ВАЖНО указва потенциално опасна ситуация, която ако не се избегне, може да доведе до материални щети или загуба на функционалност на продукта.
ЗАБЕЛЕЖКА	ЗАБЕЛЕЖКА посочва работната среда, условията за монтаж или специални условия за употреба.
	Иконите за съвети предоставят полезни препоръки и допълнителна информация.
	Иконите за опасност от електричество ви предупреждават за възможен токов удар.
	Иконите за опасност от пожар посочват, че е налице риск от пожар.
	Иконите за гореща повърхност ви предупреждават да не докосвате горещите части на устройството.
	Иконите за забрана показват действия, които не трябва да извършвате.
Получер шрифт	С получер шрифт са посочени бутоните на контролния панел на устройството или на екрана на компютъра.
<i>Курсив</i>	Курсивът акцентира върху важните моменти или представлява позоваване на сродна тема.
Courier New	Шрифтът Courier New идентифицира съобщенията, показвани на LCD дисплея на устройството.



Свързана информация

- [Преди да използвате устройството](#)

Търговски марки

Apple, App Store, AirPrint, Mac, macOS, iPadOS, iPad, iPhone, iPod touch и Safari са търговски марки на Apple Inc., регистрирани в САЩ и други държави.

Nuance и PaperPort са търговски марки или регистрирани търговски марки на Nuance Communications, Inc. или нейни дъщерни фирми в САЩ и/или други страни.

Adobe®, Reader®, PostScript и PostScript 3 са или регистрирани търговски марки, или търговски марки на Adobe Systems Incorporated в САЩ и/или други държави.

Wi-Fi®, Wi-Fi Alliance® и Wi-Fi Direct® са регистрирани търговски марки на Wi-Fi Alliance®.

WPA™, WPA2™, WPA3™, Wi-Fi CERTIFIED и Wi-Fi Protected Setup са търговски марки на Wi-Fi Alliance®.

Android, Google Drive и Google Play са търговски марки на Google LLC. Използването на тези търговски марки става с разрешение от Google.

Mopria™ и логото на Mopria™ са регистрирани и/или нерегистрирани търговски марки и марки на услуги на Mopria Alliance, Inc. в САЩ и други държави. Неразрешеното използване е строго забранено.

EVERNOTE е търговска марка на Evernote Corporation и е използвана под лиценз.

Словната марка Bluetooth® е регистрирана търговска марка, собственост на Bluetooth SIG, Inc, и всяко използване на тези марки от Brother Industries, Ltd. е по лиценз. Другите търговски марки и търговски имена са собственост на съответните си притежатели.

Всяка фирма, заглавието на чийто софтуер е споменат в настоящото ръководство, притежава лицензионно споразумение за софтуер, специфично за собствените ѝ програми.

Търговски марки, свързани със софтуера

FlashFX® е търговска марка на Datalight, Inc.

FlashFX® Pro™ е търговска марка на Datalight, Inc.

FlashFX® Tera™ е търговска марка на Datalight, Inc.

Reliance™ е търговска марка на Datalight, Inc.

Reliance Nitro™ е търговска марка на Datalight, Inc.

Datalight® е регистрирана търговска марка на Datalight, Inc.

Всички търговски имена и имена на продукти на компании, появяващи се в устройства на Brother, както и свързани документи и всякакви други материали, са търговски марки или регистрирани търговски марки на съответните компании.



Свързана информация

- [Преди да използвате устройството](#)

Лицензиране на отворен код

Този продукт включва софтуер с отворен код.

За да видите бележките във връзка с лицензите за софтуер с отворен код и информацията за авторските права, отворете страницата на **Ръководства** вашия модел на адрес support.brother.com/manuals.



Свързана информация

- [Преди да използвате устройството](#)
-

Авторско право и лиценз

©2023 Brother Industries, Ltd. Всички права запазени.

Този продукт включва софтуер, разработен от следните доставчици:

Този продукт включва софтуер “KASAGO TCP/IP”, разработен от ZUKEN ELMIC, Inc.

Авторско право 1989-2020 Datalight, Inc., Всички права запазени.

FlashFX® Авторско право 1998-2020 Datalight, Inc.



Свързана информация

- [Преди да използвате устройството](#)
-

Важни забележки

- Прегледайте support.brother.com/downloads за актуализации на софтуера и драйверите на Brother.
- За да поддържате работата на своето устройство, проверете в support.brother.com/downloads за най-новата надстройка на фърмуера. В противен случай е възможно някои от функциите на устройството ви да не са на разположение.
- Не използвайте този продукт извън страната на закупуване, тъй като това може да наруши разпоредбите на тази страна за безжични комуникации и енергия.
- Не всички модели се предлагат във всички страни.
- Преди да предоставите вашето устройство на друг, да го подмените или изхвърлите, силно ви препоръчваме да го нулирате до фабричните му настройки, за да премахнете всички лични данни.
- Windows 10 в този документ представлява Windows 10 Home, Windows 10 Pro, Windows 10 Education и Windows 10 Enterprise.
- Windows 11 в този документ представлява Windows 11 Home, Windows 11 Pro, Windows 11 Education и Windows 11 Enterprise.
- За потребители на macOS v13:
Това устройство поддържа macOS v13.
За инструкции за настройка на устройството и инсталиране на софтуер вижте *Ръководство за бързо инсталиране*, предоставено в кашона.
Всички функции в macOS v11 и macOS v12 са налични в средата на macOS v13 и работят по подобен начин.
- В това ръководство за потребителя се използват съобщенията на LCD дисплея на MFC-L8390CDW, освен ако не е посочено друго.
- В това ръководство за потребителя се използват илюстрациите на MFC-L8390CDW, освен ако не е посочено друго.
- Екраните или изображенията в това ръководство за потребителя са само за илюстрация и могат да се различават от тези на действителните продукти.
- Освен ако не е посочено друго, екраните в това ръководство са от Windows 10. Екраните на вашия компютър може да се различават в зависимост от операционната система.
- Съдържанието на този документ и спецификациите на този продукт могат да бъдат променени без предизвестие.
- Не всички функции се предлагат във всички страни поради приложимите ограничения за експортиране.



Свързана информация

- [Преди да използвате устройството](#)

Въведение в устройството

- Преди да използвате вашето устройство
- Преглед на контролния панел
- Навигация в сензорния LCD дисплей
- Как се въвежда текст на вашето устройство
- Настройване на основния начален екран
- Достъп до Brother Utilities (Windows)
- Местоположения на входно/изходните портове на устройството

Преди да използвате вашето устройство

Преди да предприемете отпечатване, проверете следното:

- Уверете се, че са инсталирани правилните софтуер и драйвери за вашето устройство.
- За потребители на USB или мрежов кабел - уверете се, че интерфейсният кабел е физически безопасен.

Защитна стена (Windows)

Ако вашият компютър е защитен със защитна стена и не можете да извършвате мрежов печат, мрежово сканиране или PC-FAX, може да се наложи да конфигурирате настройките на защитната стена. Ако използвате защитната стена на Windows и сте инсталирали драйверите, използвайки стъпките в инсталиращата програма, необходимите настройки на защитната стена вече са направени. Ако използвате друг софтуер за лична защитна стена, вижте Ръководството за потребителя за вашия софтуер или се обърнете към производителя на софтуера.



Свързана информация

- [Въведение в устройството](#)

Преглед на контролния панел

Контролният панел може да е различен в зависимост от модела.



>> DCP-L3515CDW/DCP-L3520CDW/DCP-L3520CDWE/DCP-L3527CDW

>> DCP-L3555CDW/DCP-L3560CDW/MFC-L3740CDW/MFC-L3740CDWE/MFC-L3760CDW/MFC-L8340CDW/MFC-L8390CDW

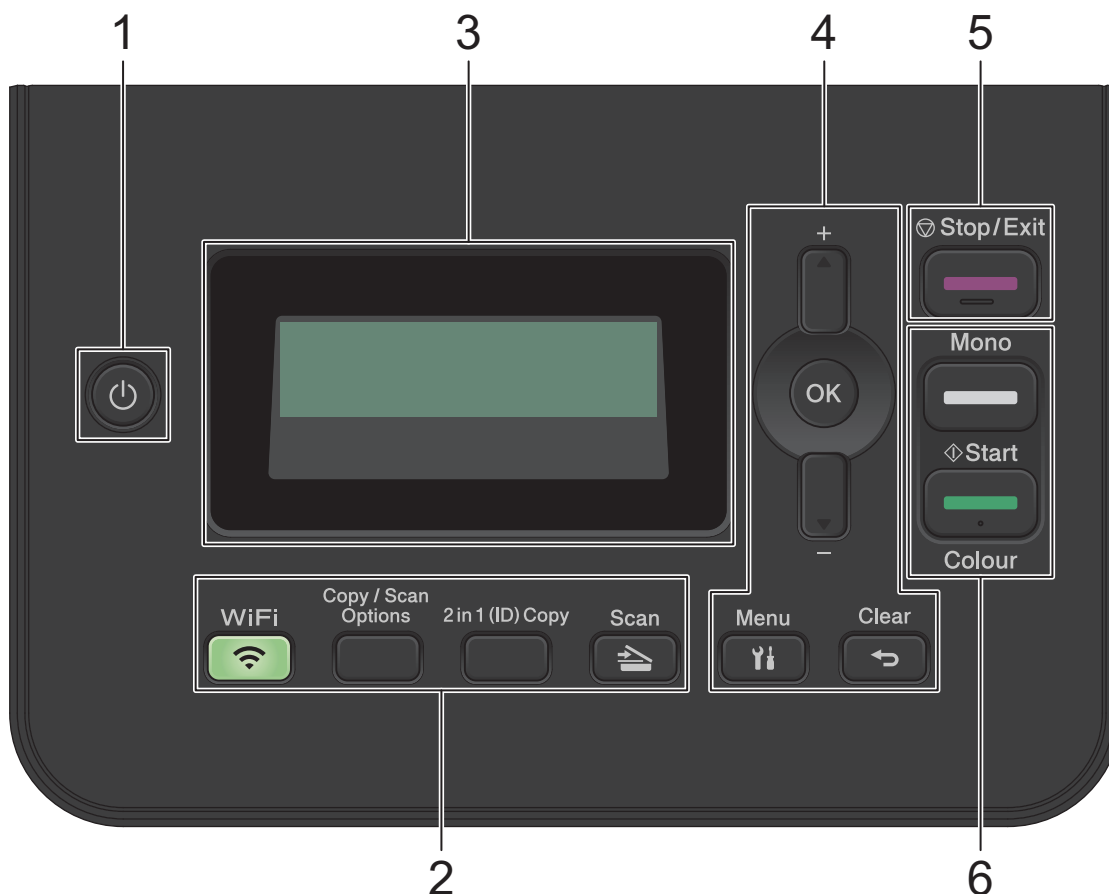
DCP-L3515CDW/DCP-L3520CDW/DCP-L3520CDWE/DCP-L3527CDW



1. Включване/изключване на захранването

- Включете устройството чрез натискане на .
- Изключете устройството, като натиснете и задържите . LCD дисплеят показва [Изключване] и продължава да свети няколко секунди, преди да изгасне.

2. Бутони за функции

WiFi (за безжични модели)

Натиснете бутона **WiFi** и стартирайте инсталиращата програма за безжична мрежа на компютъра си. Следвайте инструкциите на екрана, за да настроите безжична връзка между устройството и мрежата си.

Когато индикаторът **WiFi** свети, устройството е свързано към безжична точка за достъп. Когато индикаторът **WiFi** мига, безжичната връзка е прекъсната или устройството ви е в процес на свързване към безжична точка за достъп.

Copy/Scan Options (Опции Копиране/Сканиране)

Натиснете за достъп до временните настройки за сканиране или копиране.

2 in 1 (ID) Copy (2 в 1 (ID) Копиране)

Натиснете, за да копирате двете страни на лична карта на една страница.

Scan (Сканиране)

Натиснете, за да премине устройството в режим на сканиране.

3. Течнокристален дисплей (LCD дисплей)

Показва съобщения, които да ви помогнат при настройването и използването на устройството.

Ако устройството е в режим на готовност или в режим на Копиране, на LCD дисплея се показва:



- а. Тип копие
- б. Брой копия
- в. Качество
- г. Контраст
- д. Мащаб при копиране

4. Бутони на менюто

Menu (Меню)

Натиснете, за да влезете в менюто за програмиране на настройките на устройството.

Clear (Изчисти)

- Натиснете за изтриване на въведените данни.
- Натиснете за отмяна на текущата настройка.

OK

Натиснете, за да съхраните настройките на устройството.

▲ или ▼

Натиснете, за да се придвижите из менютата и опциите.

5. Stop/Exit (Стоп/Излез)

- Натиснете, за да спрете операция.
- Натиснете, за да излезете от меню.

6. Start (Старт)

- **Mono Start (Старт Черно-бяло)**
 - Натиснете, за да започнете да правите копия в черно-бяло.
 - Натиснете, за да започнете да сканирате документи (в цвят, сивата гама или черно-бяло в зависимост от настройката за сканиране).
- **Colour Start (Старт Цветно)**
 - Натиснете, за да започнете да правите копия в пълен цвят.
 - Натиснете, за да започнете да сканирате документи (в цвят, сивата гама или черно-бяло в зависимост от настройката за сканиране).

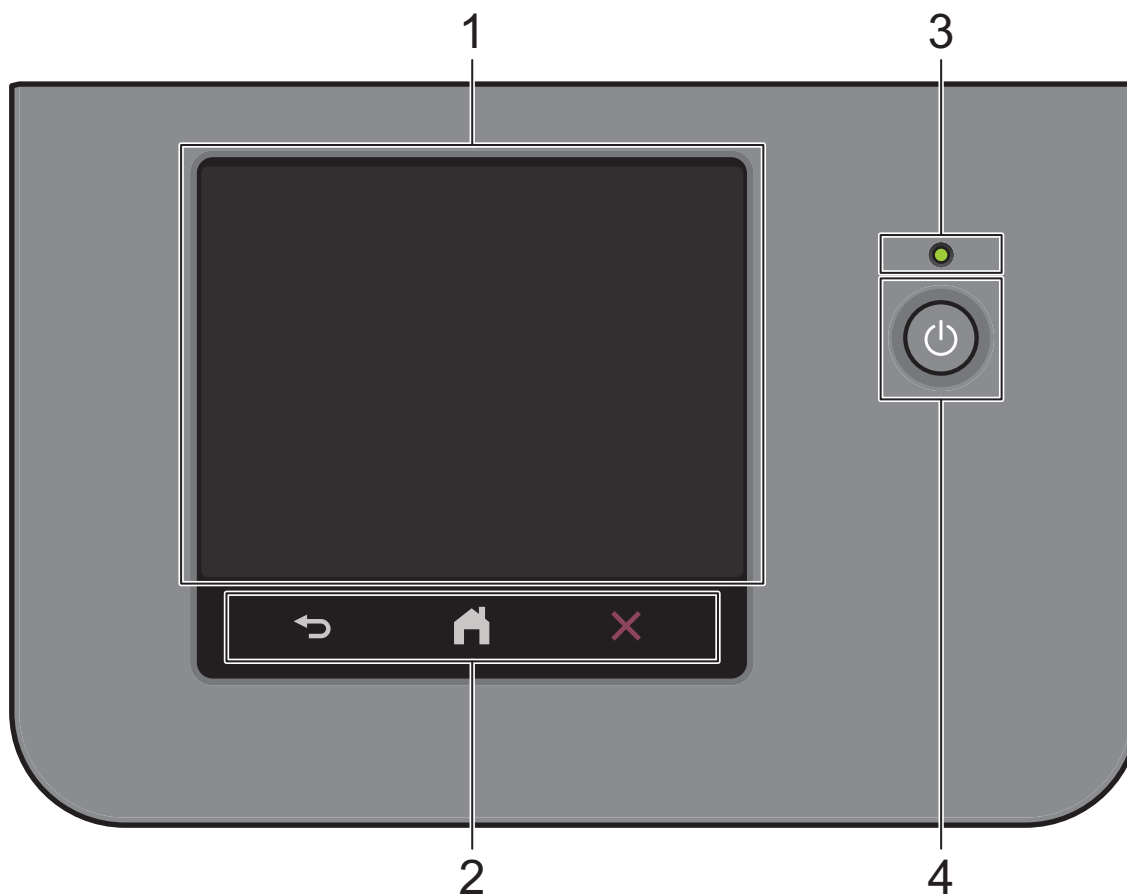

1. Течнокристален дисплей (LCD дисплей) със сензорен екран

Можете да избирате от два типа екрани, за да настроите основния начален екран: началните екрани и екраните с преки пътища. Когато е показан начален екран, плъзнете наляво или надясно или натиснете ◀ или ▶, за да се покажат другите начални екрани.

На основния начален екран се изписва състоянието на устройството, когато то не е активно. Когато се покаже този екран, това означава, че устройството ви е готово за следващата команда.

Ако е активирано удостоверяване чрез Active Directory или LDAP удостоверяване, контролният панел на устройството е заключен.

Наличните функции са различни в зависимост от модела.

Началните екрани предоставят достъп до функции, като факс, копиране и сканиране.

Начален екран: екран 1

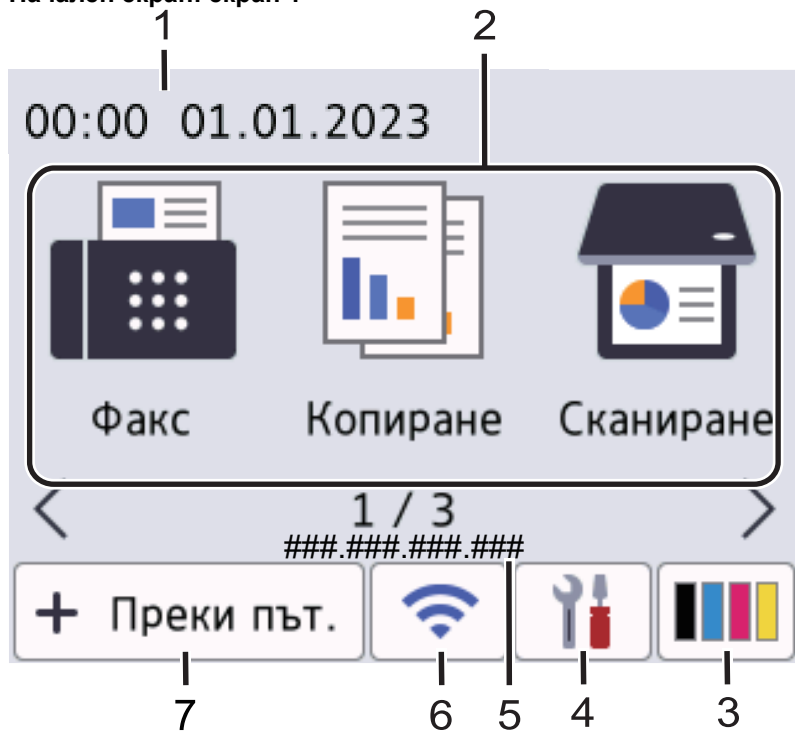

Начален екран: екран 2

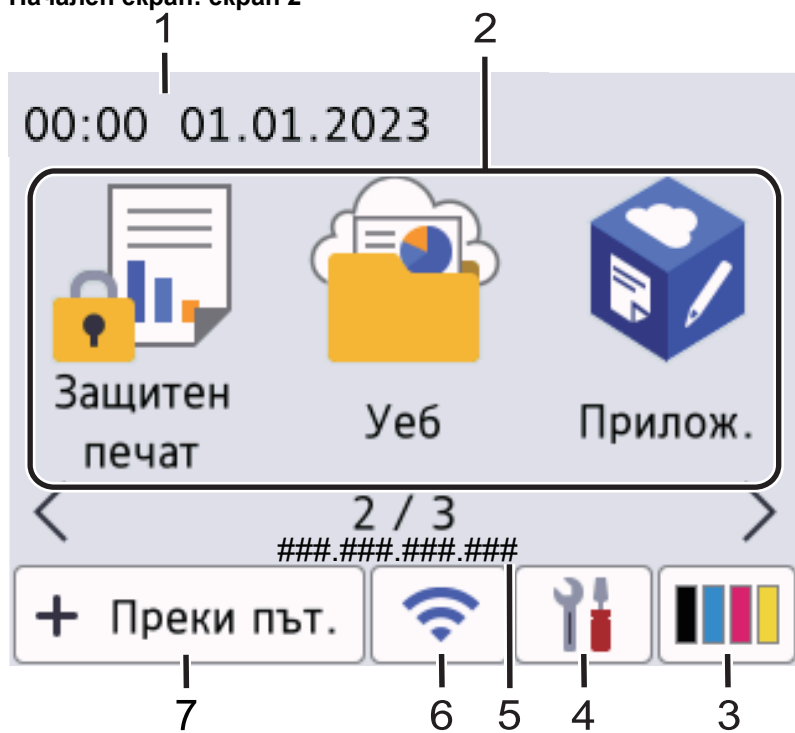

Начален екран: екран 3

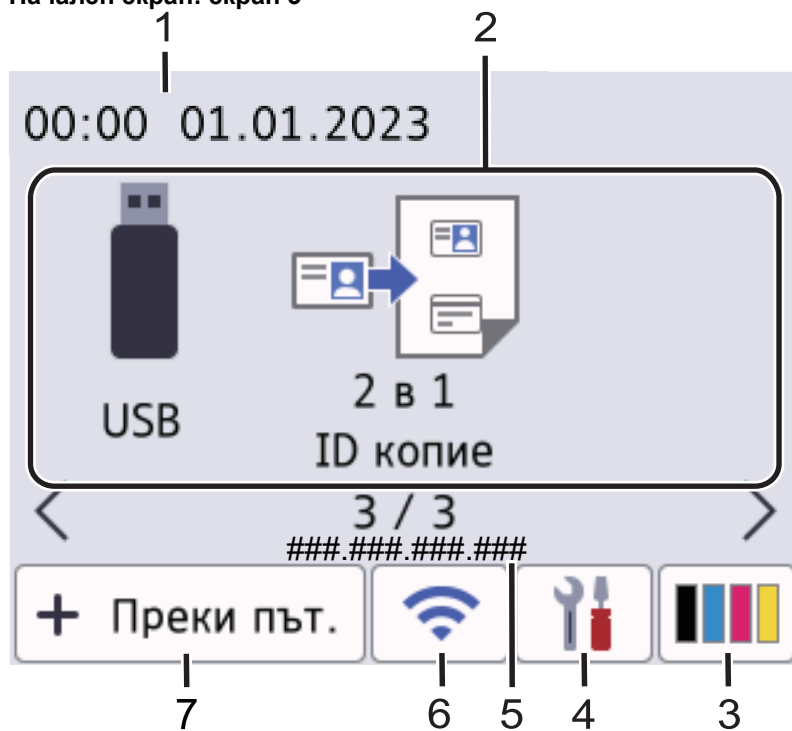

Екрани с преки пътища

Създайте преки пътища за често използваните операции, като изпращане на факс, копиране, сканиране и използване на уеб свързването.



Има осем раздела за преки пътища с по шест преки пътя във всеки от тях. Налични са общо 48 преки пътища.

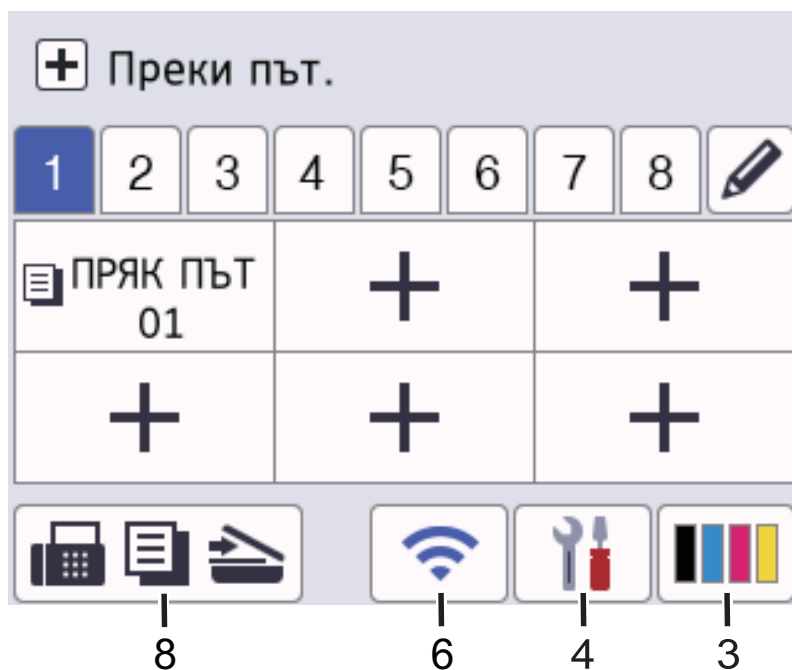









1. Дата и час

Показва датата и часа, зададени на устройството.

2. Икони на функции

- [Факс] (За MFC модели)



Натиснете, за да получите достъп до режим на факс.





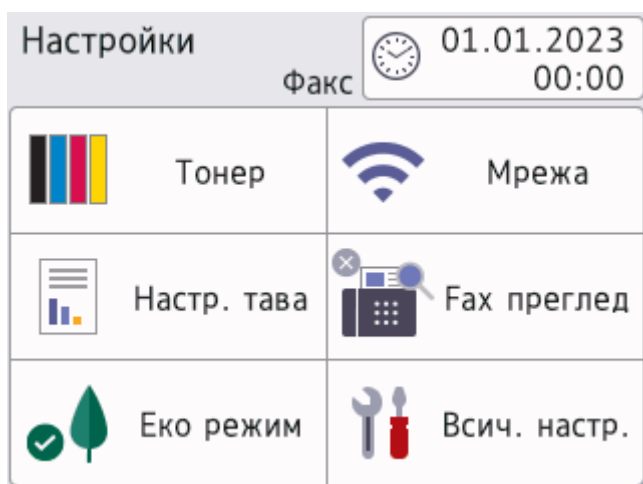

-  [Копиране]
Натиснете, за да получите достъп до режим на копиране.
 -  [Сканиране]
Натиснете, за да получите достъп до режим на сканиране.
 -  [Защитен печат]
Натиснете за достъп до опцията [Защитен печат].
 -  [Уеб]
Натиснете, за да свържете вашето устройство към интернет услуга.
 -  [Прилож.]
Натиснете, за да свържете вашето устройство към услугата Brother Apps.
 -  [USB] (MFC-L3760CDW/MFC-L8340CDW/MFC-L8390CDW)
Натиснете, за да получите достъп до менюто USB, и изберете опциите [Скан към USB] или [Директен печат].
 -  [2 в 1 ID копие]
Натиснете за достъп до опцията за копиране на лична карта 2 в 1.
3.  (Тонер)
Показва оставащия експлоатационен живот на тонера. Натиснете за достъп до менюто [Тонер].
4.  (Настройки)
Натиснете за достъп до менюто [Настройки].



Ако е включено заключването на настройките, на LCD дисплея се показва икона с катинар . Трябва да отключите устройството, за да промените настройките.



-  **Тонер**
 - Показва оставащия експлоатационен живот на тонера.
 - Натиснете за достъп до менюто [Тонер].
-  **Мрежа**
 - Натиснете за настройване на мрежова връзка.
 - Индикатор с четири нива на екрана показва текущата сила на безжичния сигнал, ако използвате безжична връзка.

-  **Преглед на факс (За MFC модели)**
Натиснете за достъп до менюто [Факс преглед].
-  **Wi-Fi Direct (за DCP модели)**
Натиснете за достъп до менюто [Wi-Fi Direct].
-  **Настройка на тава**
Натиснете за достъп до менюто [Настр. тава].
-  **Еко режим**
Натиснете за достъп до менюто [Еко режим].
-  **Всички настройки**
Натиснете за достъп до менюто с всички настройки на устройството.
-  **Дата и час**
 - Показва датата и часа, зададени на устройството.
 - Натиснете за достъп до менюто [Дата и час].

5. IP адрес

Ако настройката за IP адрес в менюто [Покажи инфо] е включена, [IP адрес] на вашето устройство се появява на началните екрани.

6. или (Състояние на безжичната мрежа)

Натиснете, за да конфигурирате настройките за безжичната мрежа.

Ако използвате безжична връзка, индикатор с четири нива показва силата на безжичния сигнал в момента.



Безжичната LAN мрежа е деактивирана

7. [Преки път.]

Натиснете за достъп до екрана [Преки път.].

8. (Начален екран)

Натиснете, за да получите достъп до началните екрани.

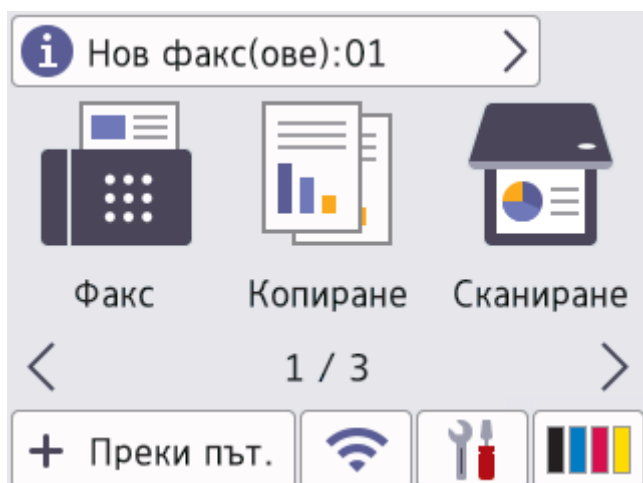

- **Нов факс (за MFC модели)**

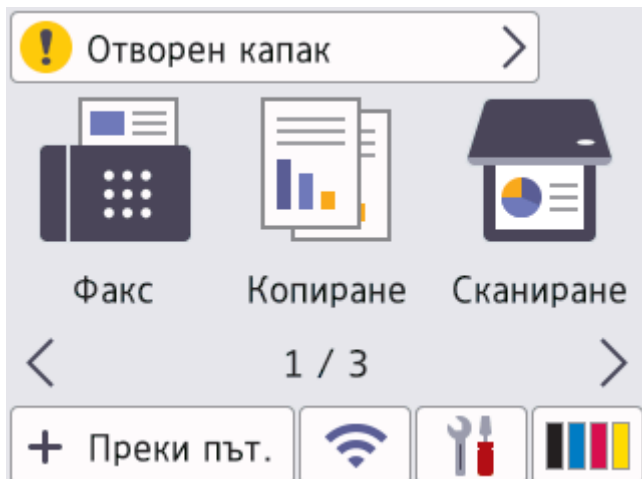

Когато [Факс преглед] е настроено на [Вкл.], броят на получените в паметта нови факсове се показва най-отгоре на екрана.

- **Предупредителна икона**



Предупредителната икона  се показва, когато има съобщение за грешка или за техническо обслужване. Натиснете върху областта за съобщения, за да го видите, а след това натиснете , за да се върнете на основния начален екран.

2. Сензорен панел



Натиснете, за да се върнете към предишното меню.

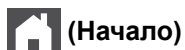

Натиснете, за да се върнете на основния начален екран.





Натиснете, за да отмените някоя операция.

3. Светодиоден индикатор на захранването

Светодиодът светва в зависимост от състоянието на захранването на устройството.

4. Включване/изключване на захранването

- Включете устройството чрез натискане на .
- Изключете устройството, като натиснете и задържите . На LCD дисплея се показва [Изключване] за няколко секунди, преди устройството да се изключи. Ако сте се свързали към външен телефон или външен телефонен секретар, той винаги е достъпен.



Near Field Communication – комуникация в близко поле (NFC) (MFC-L8390CDW)

Използвайте удостоверяване с карта, ако е приложимо, като докоснете вашата микропроцесорна карта (IC карта) до NFC символа на устройството.

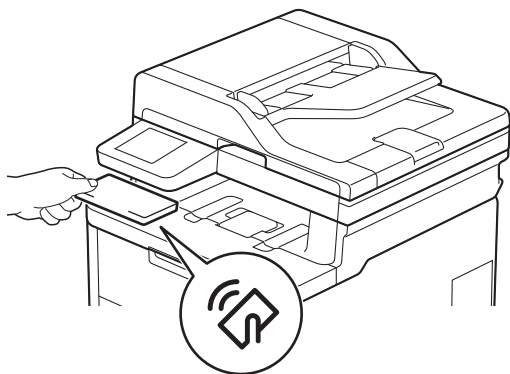

Свързана информация

- [Въведение в устройството](#)

Навигация в сензорния LCD дисплей

Свързани модели: DCP-L3555CDW/DCP-L3560CDW/MFC-L3740CDW/MFC-L3740CDWE/MFC-L3760CDW/MFC-L8340CDW/MFC-L8390CDW

Натиснете с пръст LCD дисплея, за да функционира. За да се покажат всички опции и да се осъществи достъп до тях, плъзнете пръст наляво, надясно, нагоре, надолу или натиснете ◀▶ или ▲▼ на LCD дисплея, за да ги прегледате.

ВАЖНО

НЕ натискайте LCD дисплея с остър предмет, напр. химикалка или писалка. Така устройството може да се повреди.

ЗАБЕЛЕЖКА

НЕ докосвайте LCD дисплея непосредствено след включване на захранващия кабел или след включване на устройството. Това може да предизвика грешка.



Този продукт използва шрифтове, притежавани от ARPHIC TECHNOLOGY CO., LTD.



Свързана информация

- [Въведение в устройството](#)

Как се въвежда текст на вашето устройство

>> DCP-L3515CDW/DCP-L3520CDW/DCP-L3520CDWE/DCP-L3527CDW

>> DCP-L3555CDW/DCP-L3560CDW/MFC-L3740CDW/MFC-L3740CDWE/MFC-L3760CDW/MFC-L8340CDW/MFC-L8390CDW

DCP-L3515CDW/DCP-L3520CDW/DCP-L3520CDWE/DCP-L3527CDW

Когато е необходим текст, въведете знаците на устройството. Наличните знаци могат да са различни в зависимост от извършваната операция.

- Задръжте натиснат или натискайте многократно ▲ или ▼, за да изберете знак от този списък:
0123456789abcdefghijklmnopqrstuvwxyzABCDEFGHIJKLMNOPQRSTUVWXYZ(space)!"#\$%&'()*+,-./:;<=>?
@[^_`{|}~
- Натиснете **OK**, когато се покаже желаният знак или символ, а след това въведете следващия знак.
- Натиснете **Clear (Изчисти)** за изтриване на неправилно въведени знаци.

DCP-L3555CDW/DCP-L3560CDW/MFC-L3740CDW/MFC-L3740CDWE/ MFC-L3760CDW/MFC-L8340CDW/MFC-L8390CDW

- Когато трябва да въведете текст във вашето устройство, на LCD дисплея се появява клавиатура.
- Наличните знаци може да са различни в зависимост от страната.
- Подредбата на клавиатурата може да е различна в зависимост от извършваната операция.
- Показаната клавиатура може да се различава в зависимост от модела ви.

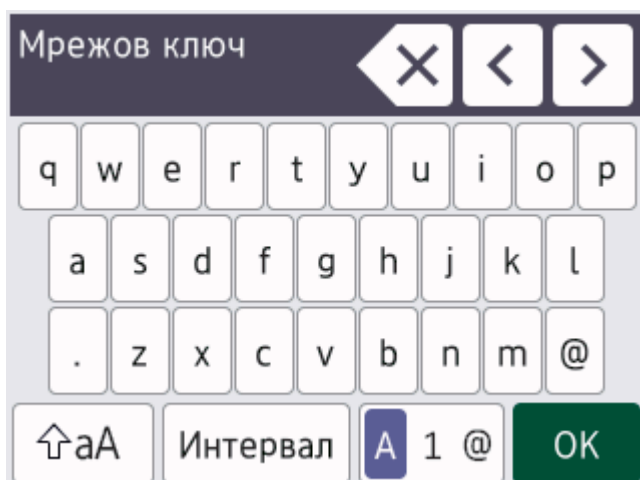



- Натиснете **A 1 @**, за да смените между букви, цифри и специални знаци.
- Натискайте **↑aA**, за да превключвате от малки на главни букви и обратно.
- За да преместите курсора наляво или надясно, натиснете ◀ или ▶.

Въвеждане на интервали

- За да въведете интервал, натиснете [Интервал] или ▶.

Поправяне

- Ако сте въвели неправилен знак и желаете да го промените, натиснете ◀ или ▶, за да преместите курсора до сгрешения знак, а след това натиснете **◀X**. Въведете правилния знак.
- За да вмъкнете знак, натиснете ◀ или ▶, за да преместите курсора на правилното място, а след това въведете знака.

-
- Натискайте  за всеки знак, който искате да изтриете, или натиснете и задръжете , за да изтриете всички знаци.



Свързана информация



- [Въведение в устройството](#)
-

Настройване на основния начален екран

Свързани модели: DCP-L3555CDW/DCP-L3560CDW/MFC-L3740CDW/MFC-L3740CDWE/MFC-L3760CDW/MFC-L8340CDW/MFC-L8390CDW

Можете да промените LCD дисплея, така че да показва специфичен начален екран или екран с кратки пътища.

Когато устройството е неактивно или натиснете , сензорният екран се връща на екрана, който сте задали.

1. Натиснете  [Настройки] > [Всич. настр.] > [Общи настройки] > [Наст. на екран] > [Начален екран].
2. Плъзнете нагоре или надолу или натиснете ▲ или ▼, за да се покажат настройките на екрана, а след това натиснете настройката, която искате.
3. Натиснете .

На LCD дисплея се показва екрана, който сте избрали. Ако е необходимо, можете да промените този основен екран.



Свързана информация

- [Въведение в устройството](#)

Достъп до Brother Utilities (Windows)

Brother Utilities е програма за стартиране на приложения, която предлага удобен достъп до всички приложения на Brother, инсталирани на вашия компютър.

1. Направете едно от следните неща:

- (Windows 11)

Щракнете върху  > **Всички приложения** > **Brother** > **Brother Utilities**.

- (Windows 10)

Щракнете върху  > **Brother** > **Brother Utilities**.

2. Изберете вашето устройство.

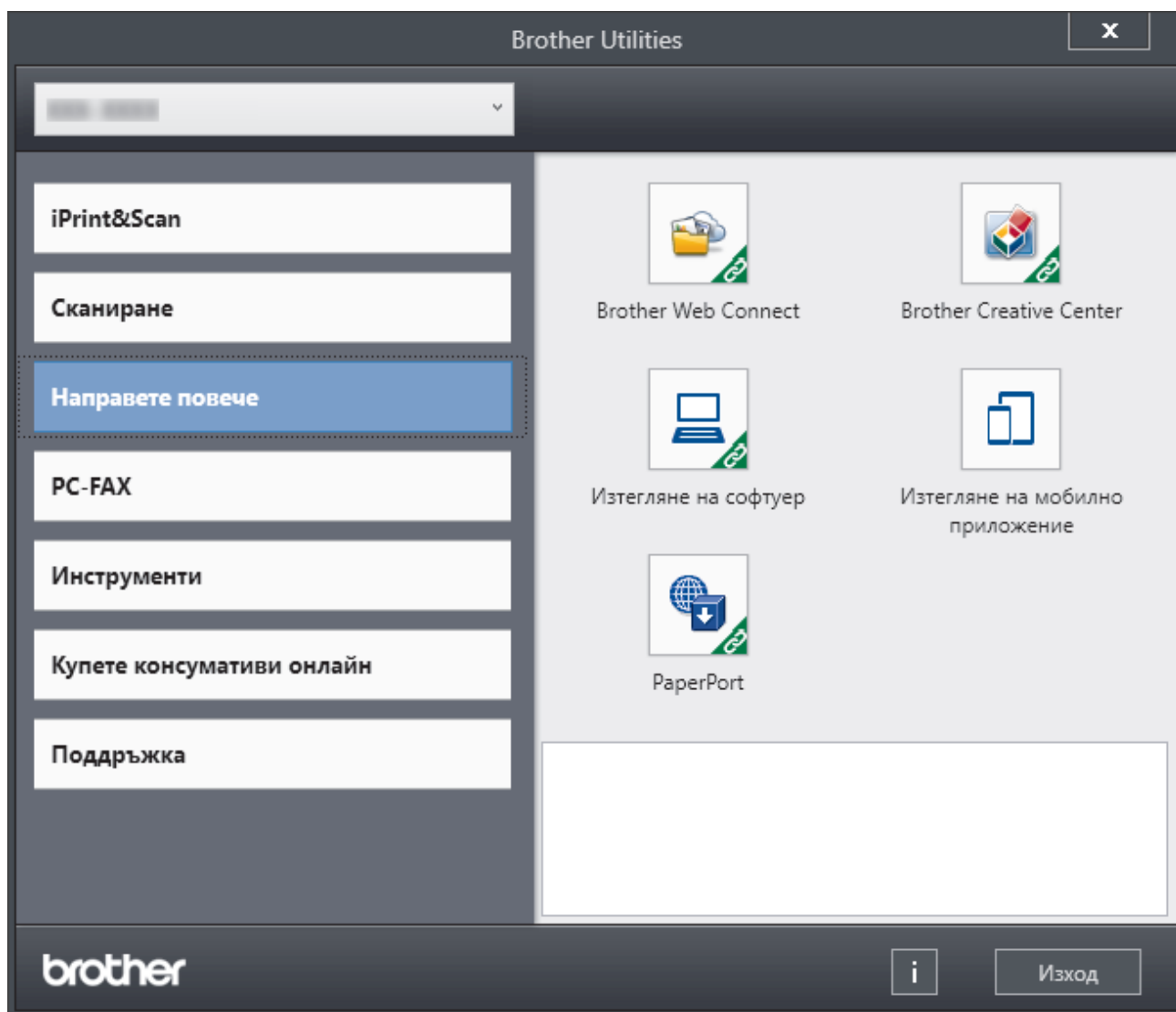



3. Изберете желаната опция.

Свързана информация

- [Въведение в устройството](#)
 - [Деинсталиране на софтуера и драйверите \(Windows\)](#)

Деинсталиране на софтуера и драйверите (Windows)

1. Направете едно от следните неща:
 - Windows 11
Щракнете върху  > **Всички приложения** > **Brother** > **Brother Utilities**.
 - Windows 10
Щракнете върху  > **Brother** > **Brother Utilities**.
2. Изберете вашия модел от падащия списък (ако вече не е избран).
3. Щракнете върху **Инструменти** в лявата навигационна лента.
 - Ако иконата **Известие за актуализация на софтуер** се вижда, изберете я, а след това щракнете върху **Провери сега** > **Проверка за актуализации на софтуера** > **Актуализация**. Следвайте инструкциите на екрана.
 - Ако иконата **Известие за актуализация на софтуер** не се вижда, преминете на следващата стъпка.
4. Щракнете върху **Деинсталиране** в раздел **Инструменти** на **Brother Utilities**.
Следвайте инструкциите от диалоговия прозорец, за да деинсталирате софтуера и драйверите.



Свързана информация

- [Достъп до Brother Utilities \(Windows\)](#)

Местоположения на входно/изходните портове на устройството

Входно/изходните портове се намират отпред и отзад на устройството.

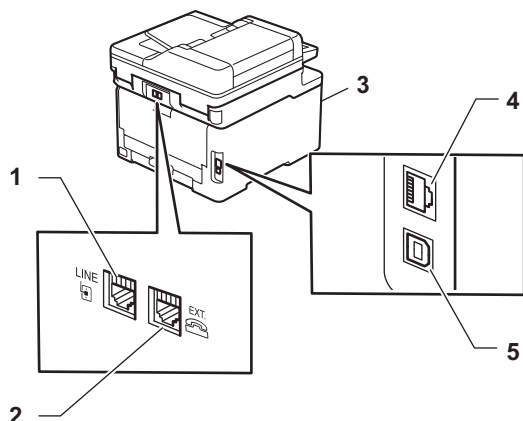

1. LINE (за модели MFC)
2. EXT. (за модели MFC)
3. USB порт (отпред) (MFC-L3760CDW/MFC-L8340CDW/MFC-L8390CDW)
4. 10BASE-T / 100BASE-TX / 1000BASE-T порт (за модели с кабелна мрежа)
5. USB порт

При свързване на USB или мрежов кабел следвайте инструкциите във файла за инсталиране на софтуера/драйвера.

За да инсталирате драйвера и софтуера, необходими за работа на устройството, отидете на страницата **Изтегляния** за вашия модел на адрес support.brother.com/downloads.

✓ Свързана информация

- [Въведение в устройството](#)

Боравене с хартията

- Зареждане на хартия
- Настройки на хартията
- Препоръчвани носители за печат
- Зареждане на документи
- Неразрешени за сканиране и за печат области
- Използване на специална хартия

Зареждане на хартия

- Зареждане и печат от тавата за хартия
- Зареждане и печат от мултифункционалната тава
- Зареждане и печат на хартия в отвора за ръчно подаване

Зареждане и печат от тавата за хартия

- [Зареждане на хартия в тавата за хартия](#)
- [Проблеми при печат](#)
- [Съобщения за грешки и за техническа поддръжка](#)

Зареждане на хартия в тавата за хартия

- Ако, когато настройката за проверка на хартията е включена и издърпате тавата за хартия от устройството, на LCD дисплея се показва съобщение, което ви пита дали искате да промените размера и типа на хартията, променете, ако е необходимо, тези настройки, като следвате инструкциите на LCD дисплея.
- При зареждането на друг размер и тип на хартията в тавата трябва също да промените настройките на размера на хартията и типа на хартията в устройството или на компютъра.

1. Издърпайте изцяло тавата за хартия от устройството.

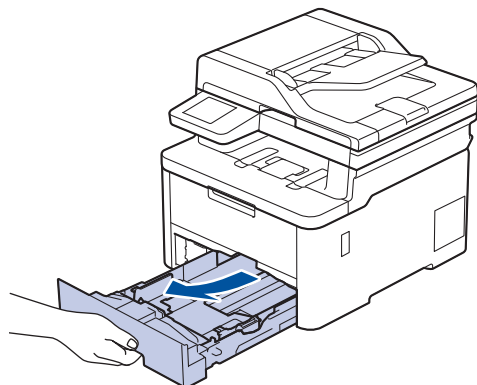

2. Натиснете зелените лостове, за да плъзнете водачите за хартия така, че да паснат на хартията.

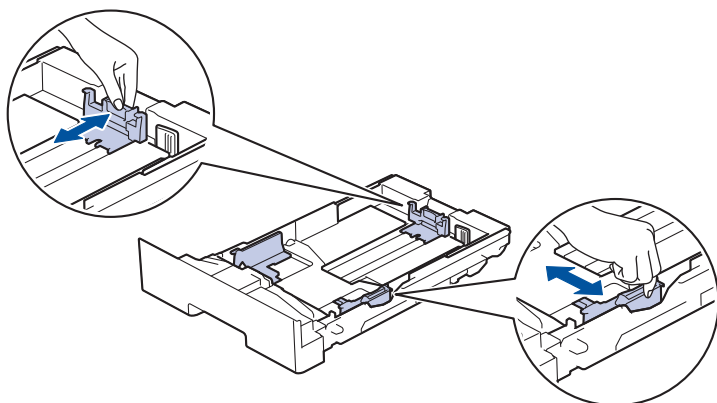

За размер на хартията Legal или Folio натиснете лоста за освобождаване (1) отзад на тавата, след което издърпайте задната част на тавата за хартия. (Размер на хартията Legal и Folio не е наличен в някои региони.)

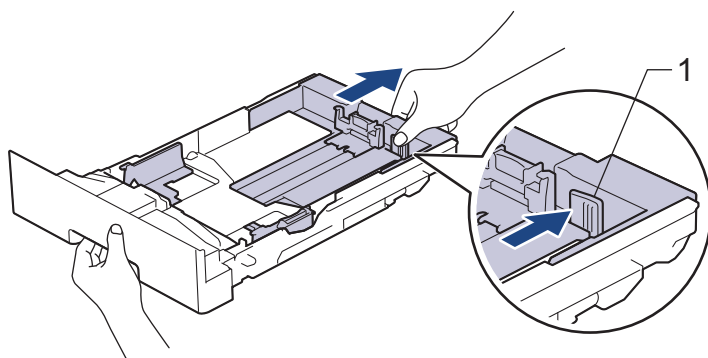

3. Разлистете добре тестето хартия.
4. Заредете хартия в тавата за хартия с повърхността за печат *надолу*.



Когато използвате предварително напечатана хартия, заредете я с правилната ориентация. >>
Свързана информация: Промяна на настройките на устройството за печат на предварително напечатана хартия от тавата за хартия

- Уверете се, че хартията е под маркера за максимално количество хартия (▼▼▼).
Препълването на тавата за хартия ще предизвика засядане на хартия.

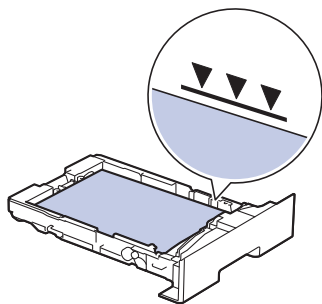

- Натискайте бавно тавата за хартия, докато влезе в устройството напълно.
- Вдигнете капака на опората, за да не се плъзне хартията от изходната тава.

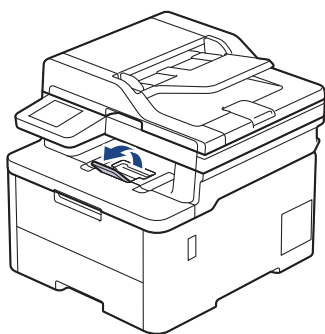

Свързана информация

- Зареждане и печат от тавата за хартия
 - Промяна на настройките на устройството за печат на предварително напечатана хартия от тавата за хартия

▶ Начало > Боравене с хартията > Зареждане на хартия > Зареждане и печат от тавата за хартия > Зареждане на хартия в тавата за хартия > Промяна на настройките на устройството за печат на предварително напечатана хартия от тавата за хартия

Промяна на настройките на устройството за печат на предварително напечатана хартия от тавата за хартия

Когато използвате предварително напечатана хартия за двустранен печат, променете настройките на устройството.



- НЕ зареждайте различни размери и типове хартия в тавата за хартия едновременно. Това може да предизвика засядане на хартията или неправилното ѝ подаване.
- Ако позицията за печат не е подравнена с предварително напечатаните обекти, тя може да бъде регулирана, като се използва настройката за позиция за печат за тавата за хартия.
- Някои видове предварително напечатана хартия могат да станат причина за поява на петна при печата в зависимост от метода на печат и мастилото.

Ориентация

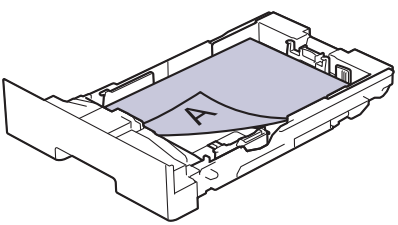
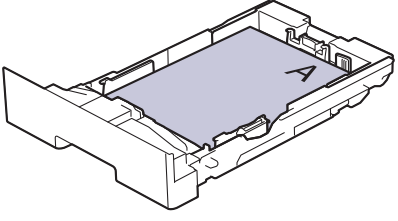
	<p>За едностранен печат</p> <ul style="list-style-type: none">• печатната страна надолу• с горния край към предната част на тавата за хартия
	<p>За автоматично двустранно печатане (вертикално двустранно разположение в портрет)</p> <ul style="list-style-type: none">• печатната страна нагоре• с долния край към предната част на тавата за хартия

>> DCP-L3515CDW/DCP-L3520CDW/DCP-L3520CDWE/DCP-L3527CDW

>> DCP-L3555CDW/DCP-L3560CDW/MFC-L3740CDW/MFC-L3740CDWE/MFC-L3760CDW/MFC-L8340CDW/MFC-L8390CDW

DCP-L3515CDW/DCP-L3520CDW/DCP-L3520CDWE/DCP-L3527CDW

1. Натиснете **Menu (Меню)**.
2. Натиснете ▲ или ▼, за да изберете следното:
 - a. Изберете [Принтер]. Натиснете **OK**.
 - b. Изберете [2-странно]. Натиснете **OK**.
 - c. Изберете [Едно изобр.]. Натиснете **OK**.
 - d. Изберете [2-стр. подаване]. Натиснете **OK**.
3. Натиснете **Stop/Exit (Стой/Излез)**.

DCP-L3555CDW/DCP-L3560CDW/MFC-L3740CDW/MFC-L3740CDWE/ MFC-L3760CDW/MFC-L8340CDW/MFC-L8390CDW

1. Натиснете  [Настройки] > [Всич. настр.] > [Принтер] > [2-странно] > [Едно изобр.] > [2-стр. подаване].



Ако устройството покаже менюто [Всич. настр.] на началния екран, пропуснете менюто [Настройки].

2. Натиснете .



Свързана информация

- [Зареждане на хартия в тавата за хартия](#)
-

Зареждане и печат от мултифункционалната тава

Свързани модели: MFC-L8340CDW/MFC-L8390CDW

- [Зареждане на хартия в мултифункционалната тава](#)
- [Зареждане и печатане на етикети с помощта на мултифункционалната тава](#)
- [Зареждане и печатане на пликове с помощта на мултифункционалната тава](#)
- [Проблеми при печат](#)
- [Съобщения за грешки и за техническа поддръжка](#)

Зареждане на хартия в мултифункционалната тава

Свързани модели: MFC-L8340CDW/MFC-L8390CDW

При зареждането на друг размер и тип на хартията в тавата трябва също да промените настройките на размера на хартията и типа на хартията в устройството или на компютъра.

- Обикновена хартия
 - Тънка хартия
 - Плътна хартия
 - Рециклирана хартия
 - Луксозна хартия
 - Гланцирана хартия
1. Вдигнете капака на опората, за да не се плъзне хартията от изходната тава с лицето надолу.

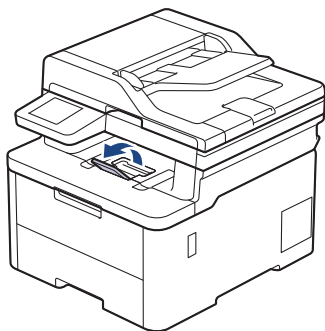

2. Отворете мултифункционалната тава и леко я спуснете.

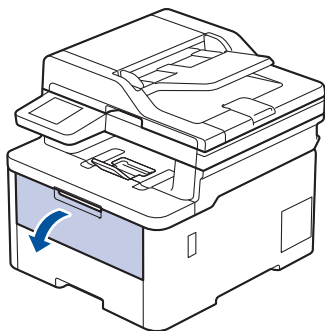

3. Издърпайте опората на мултифункционалната тава (1) и разгънете капака (2).

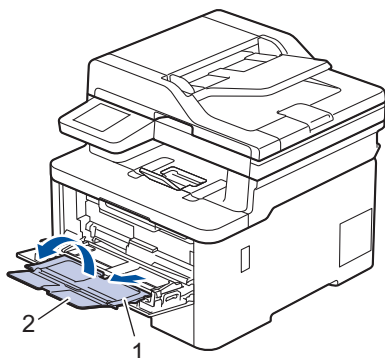

4. Плъзнете водачите на хартията на мултифункционалната тава според ширината на хартията, която използвате.

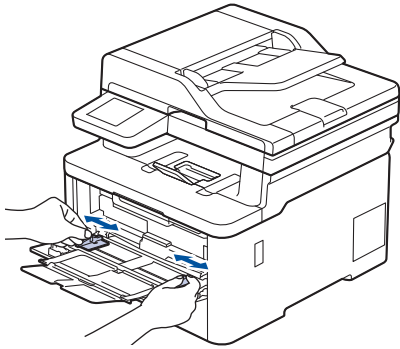

5. Заредете хартията в мултифункционалната тава, като повърхността за печат е с *лицето нагоре*.

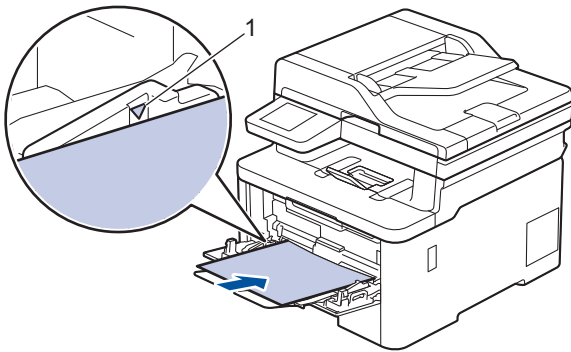

- Уверете се, че хартията е под маркера за максимално количество хартия (1).
- Когато използвате гланцирана хартия, зареждайте листовите един по един в многофункционалната тава, за да избегнете засядане на хартията.
- Когато използвате предварително напечатана хартия, заредете я в правилната посока. ►► *Свързана информация: Промяна на настройките на устройството за печат на предварително напечатана хартия от мултифункционалната тава*
- За да извадите малка разпечатка от изходната тава, повдигнете капака на скенера с двете си ръце, както е показано на илюстрацията.

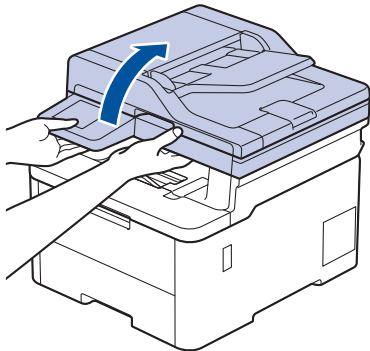

- Можете все още да използвате устройството, докато капакът на скенера е вдигнат. За да затворите капака на скенера, натиснете го внимателно надолу с двете си ръце.

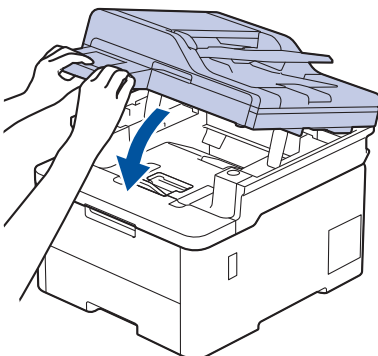



Свързана информация

- Зареждане и печат от мултифункционалната тава
- Промяна на настройките на устройството за печат на предварително напечатана хартия от мултифункционалната тава

■ Начало > Боравене с хартията > Зареждане на хартия > Зареждане и печат от мултифункционалната тава > Зареждане на хартия в мултифункционалната тава > Промяна на настройките на устройството за печат на предварително напечатана хартия от мултифункционалната тава

Промяна на настройките на устройството за печат на предварително напечатана хартия от мултифункционалната тава

Свързани модели: MFC-L8340CDW/MFC-L8390CDW

Когато използвате предварително напечатана хартия за двустранен печат, променете настройките на устройството.



- НЕ зареждайте различни размери и типове хартия в тавата за хартия едновременно. Това може да предизвика засядане на хартията или неправилното ѝ подаване.
- Ако позицията за печат не е подравнена с предварително напечатаните обекти, тя може да бъде регулирана, като се използва настройката за позиция за печат за мултифункционалната тава.
- Някои видове предварително напечатана хартия могат да станат причина за поява на петна при печата в зависимост от метода на печат и мастилото.

Ориентация

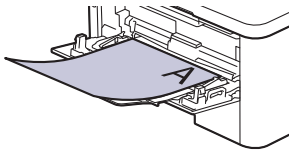
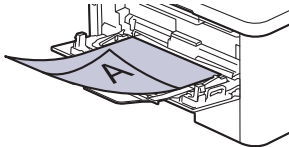
	За едностранен печат <ul style="list-style-type: none">• печатната страна нагоре• горния ръб напред
	За автоматично двустранно печатане (вертикално двустранно разположение в портрет) <ul style="list-style-type: none">• печатната страна надолу• долния ръб напред

1. Натиснете  [Настройки] > [Всич. настр.] > [Принтер] > [2-странно] > [Едно изобр.] > [2-стр. подаване].



Ако устройството покаже менюто [Всич. настр.] на началния екран, пропуснете менюто [Настройки].

2. Натиснете .



Свързана информация

- [Зареждане на хартия в мултифункционалната тава](#)

Зареждане и печатане на етикети с помощта на мултифункционалната тава

Свързани модели: MFC-L8340CDW/MFC-L8390CDW

Когато задният капак (изходна тава с лицето нагоре) се дръпне надолу, в устройството се оформя равна повърхност за придвижване на хартията от мултифункционалната тава до задната му страна.

Използвайте този метод за подаване и извеждане на хартия, когато искате да печатате върху етикети.

При зареждането на друг размер и тип на хартията в тавата трябва също да промените настройките на размера на хартията и типа на хартията в устройството или на компютъра.

1. Отворете задния капак на устройството (изходна тава с лицето нагоре).

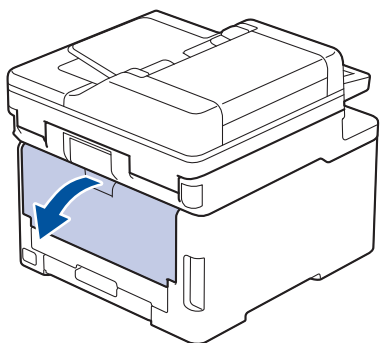

2. Отпред на устройството отворете мултифункционалната тава и леко я спуснете.

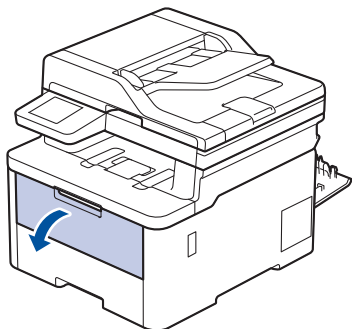

3. Издърпайте опората на мултифункционалната тава (1) и разгънете капака (2).

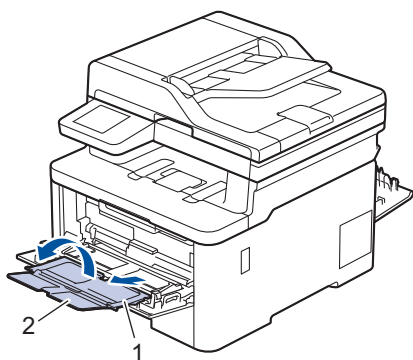

4. Плъзнете водачите на хартията на мултифункционалната тава според ширината на хартията, която използвате.

5. Заредете хартията в мултифункционалната тава, като повърхността за печат е с *лицето нагоре*.

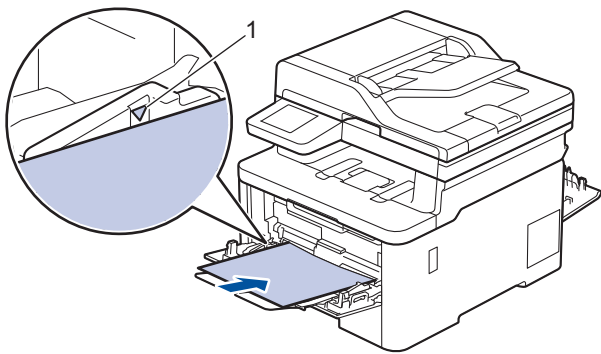

Уверете се, че хартията е под маркера за максимално количество хартия (1).

6. Променете предпочитанията си за печат в екрана за печат.
7. Изпратете заявката за печат към устройството.
8. Когато се готови, затворете задния капак (изходна тава за хартия с лицето нагоре) така, че да се застопори в затворено положение.



Свързана информация

- [Зареждане и печат от мултифункционалната тава](#)

Зареждане и печатане на пликосе с помощта на мултифункционалната тава

Свързани модели: MFC-L8340CDW/MFC-L8390CDW

Можете да зареждате до три плика в мултифункционалната тава.

Преди зареждане притиснете ъглите и страните на пликосете, за да ги направите максимално плоски.

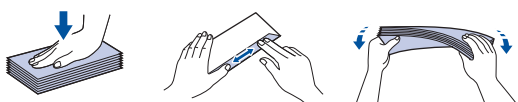

При зареждането на друг размер и тип на хартията в тавата трябва също да промените настройките на размера на хартията и типа на хартията в устройството или на компютъра.

1. Отворете задния капак на устройството (изходна тава с лицето нагоре).

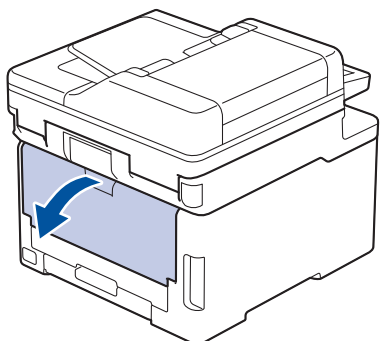

2. Натиснете надолу двата сиви лоста – единия от лявата страна, а другия от дясната страна – както е показано на илюстрацията.

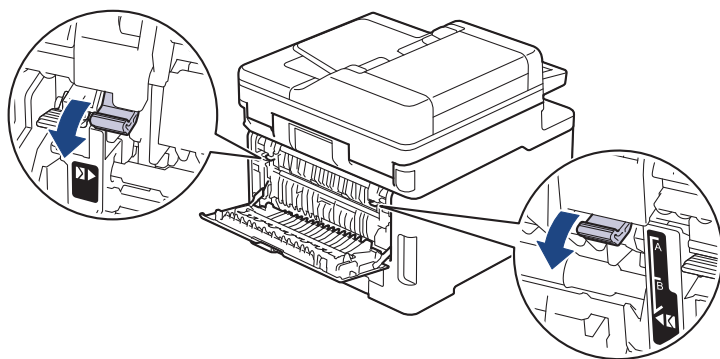

3. Отпред на устройството отворете мултифункционалната тава и леко я спуснете.

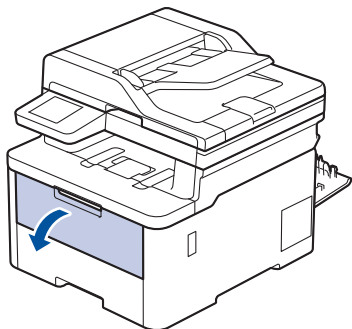

4. Издърпайте опората на мултифункционалната тава (1) и разгънете капака (2).

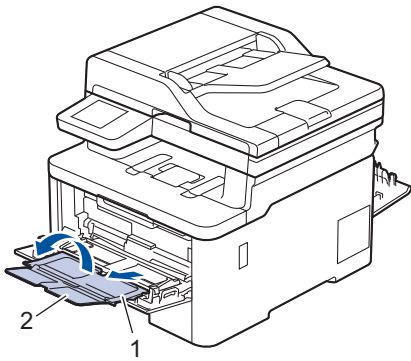

5. Плъзнете водачите на хартията на мултифункционалната тава според ширината на пликите, които използвате.

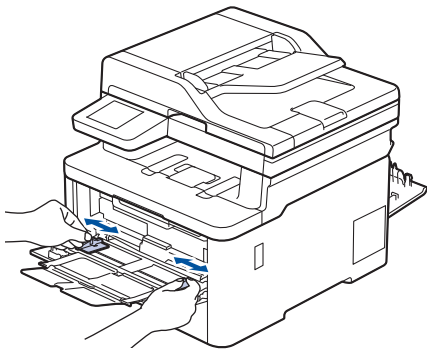

6. Заредете хартията в мултифункционалната тава, като повърхността за печат е с *лицето нагоре*.

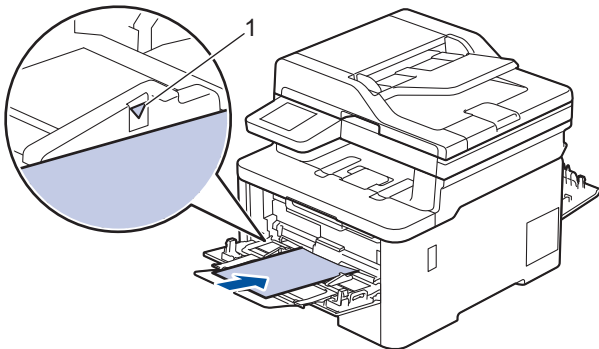

Заредете до три плика в мултифункционалната тава с повърхността за печат нагоре. Уверете се, че пликите са под маркера за максимално количество хартия (1). Зареждането на повече от три плика може да предизвика засядане.

7. Променете предпочитанията си за печат в диалоговия прозорец за печат.

Настройки	Опции за пликове
Размер на хартията	Com-10
	DL
	C5
	Monarch
Тип на носителя за печат	Пощенски плик
	Плътен пощенски плик
	Тънък пощенски плик

8. Изпратете заявката за печат към устройството.
9. Когато приключите с печата, върнете двата сиви лоста, които регулирахте в предишната стъпка, обратно в първоначалните им позиции.

10. Затворете задния капак (изходната тава за хартия с лицето нагоре) така, че да се застопори в затворено положение.



Свързана информация

- [Зареждане и печат от мултифункционалната тава](#)
-

Зареждане и печат на хартия в отвора за ръчно подаване

Свързани модели: DCP-L3515CDW/DCP-L3520CDW/DCP-L3520CDWE/DCP-L3527CDW/DCP-L3555CDW/DCP-L3560CDW/MFC-L3740CDW/MFC-L3740CDWE/MFC-L3760CDW

- [Зареждане и печат на хартия в отвора за ръчно подаване](#)
- [Зареждане и печат на етикети от слота за ръчно подаване](#)
- [Зареждане и отпечатване на пликове от слота за ръчно подаване](#)

Зареждане и печат на хартия в отвора за ръчно подаване

Свързани модели: DCP-L3515CDW/DCP-L3520CDW/DCP-L3520CDWE/DCP-L3527CDW/DCP-L3555CDW/DCP-L3560CDW/MFC-L3740CDW/MFC-L3740CDWE/MFC-L3760CDW

При зареждането на различен размер на хартията в тавата, трябва едновременно с това да промените настройката за размера на хартията в устройството или на компютъра.

- Обикновена хартия
 - Тънка хартия
 - Рециклирана хартия
 - Луксозна хартия
 - Гланцирана хартия
1. Вдигнете капака на опората, за да не се плъзне хартията от изходната таван с лицето надолу.

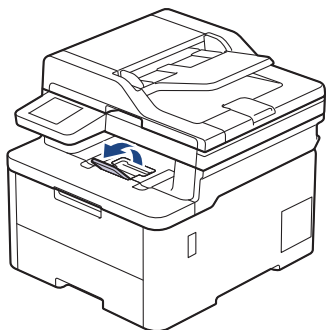

2. Отворете капака на отвора за ръчно подаване.

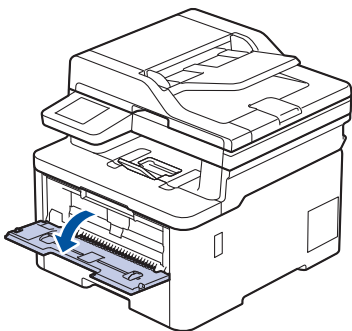

3. С две ръце плъзнете водачите за хартията на отвора за ръчно подаване според ширината на хартията, която използвате.

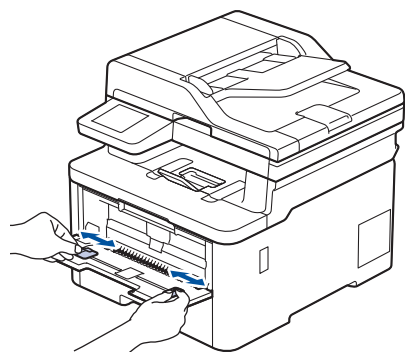

4. С две ръце поставете един лист хартия в слота за ръчно подаване, докато предният край докосне ролката за подаване на хартия. Когато усетите, че устройството го поема, го пуснете.

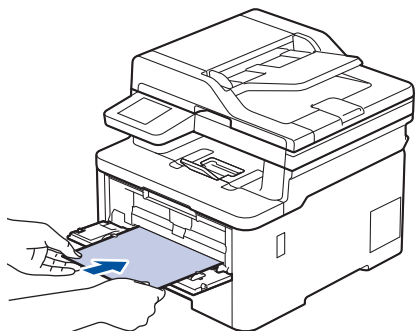

- Зареждайте хартията в отвора за ръчно подаване с повърхността за печат *нагоре*.
- Проверете дали хартията е изправена и в правилната позиция в отвора за ръчно подаване. Ако не е, хартията няма да може да бъде подадена правилно, което ще доведе до изкривена разпечатка или засядане на хартия.
- За да извадите малка разпечатка от изходната тава, повдигнете капака на скенера с две ръце.

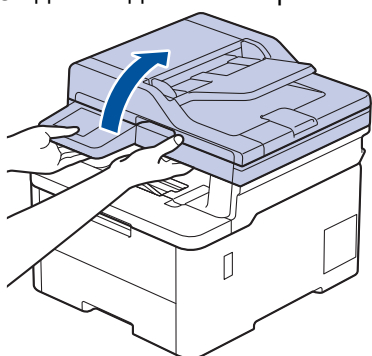

- Можете все още да използвате устройството, докато капакът на скенера е вдигнат. За да затворите капака на скенера, натиснете го внимателно надолу с двете си ръце.

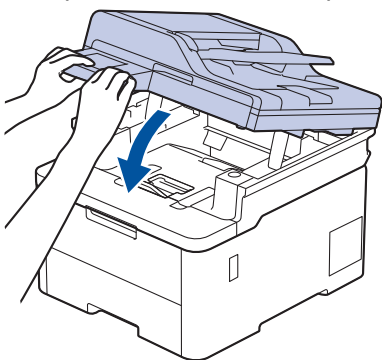

5. Изпратете заявката за печат към устройството.



Променете предпочитанията си за печат в екрана за печат.

6. След като разпечатката излезе от устройството, заредете следващия лист хартия в отвора за ръчно подаване. Повторете действието за всяка страница, която искате да отпечатате.



Свързана информация

- [Зареждане и печат на хартия в отвора за ръчно подаване](#)

Зареждане и печат на етикети от слота за ръчно подаване

Свързани модели: DCP-L3515CDW/DCP-L3520CDW/DCP-L3520CDWE/DCP-L3527CDW/DCP-L3555CDW/DCP-L3560CDW/MFC-L3740CDW/MFC-L3740CDWE/MFC-L3760CDW

При зареждането на различен размер на хартията в тавата, трябва едновременно с това да промените настройката за размера на хартията в устройството или на компютъра.

1. Отворете задния капак на устройството (изходна тавана с лицето нагоре).

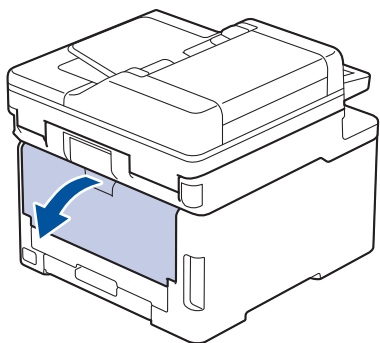

Устройството автоматично включва режима на ръчно подаване, когато заредите хартия в отвора за ръчно подаване.

2. В предната част на устройството отворете капачката на отвора за ръчно подаване.

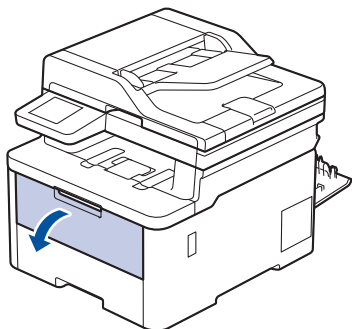

3. С две ръце плъзнете водачите за хартията на отвора за ръчно подаване според ширината на хартията, която използвате.

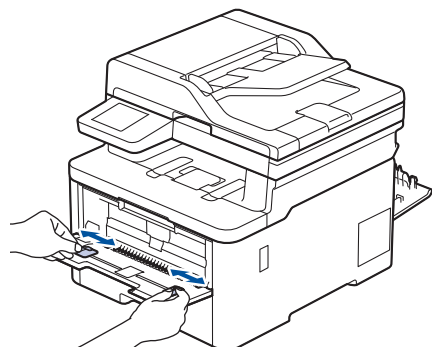

- С две ръце поставете един лист етикети в слота за ръчно подаване, докато предният край докосне ролката за подаване на хартия. Когато усетите, че устройството го поема, го пуснете.

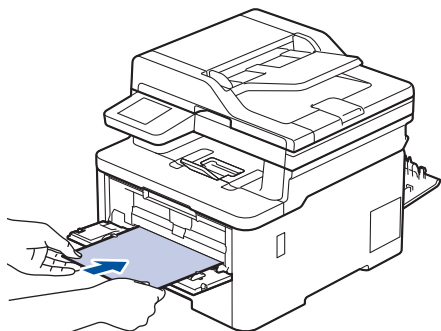

-
- Заредете етикета в отвора за ръчно подаване с повърхността за печат *нагоре*.
 - Издърпайте етикета напълно, ако трябва да заредите отново етикета в отвора за ръчно подаване.
 - Не поставяйте повече от един лист етикети в отвора за ръчно подаване едновременно, тъй като това може да предизвика засядане.
 - Проверете дали етикетът е изправен и в правилната позиция в отвора за ръчно подаване. Ако не е, етикетът няма да може да бъде подаден правилно, което ще доведе до изкривена разпечатка или засядане на хартия.
-
- Изпратете заявката за печат към устройството.

- Променете предпочитанията си за печат в екрана за печат.

- След като разпечатката излезе от задната страна на устройството, заредете следващия лист етикети в отвора за ръчно подаване. Повторете действието за всяка страница, която искате да отпечатате.
- Когато се готови, затворете задния капак (изходна тава за хартия с лицето нагоре) така, че да се застопори в затворено положение.



Свързана информация

- [Зареждане и печат на хартия в отвора за ръчно подаване](#)

Зареждане и отпечатване на пликове от слота за ръчно подаване

Свързани модели: DCP-L3515CDW/DCP-L3520CDW/DCP-L3520CDWE/DCP-L3527CDW/DCP-L3555CDW/DCP-L3560CDW/MFC-L3740CDW/MFC-L3740CDWE/MFC-L3760CDW

Преди зареждане притиснете ъглите и страните на пликете, за да ги направите максимално плоски.

При зареждането на различен размер на хартията в тавата, трябва едновременно с това да промените настройката за размера на хартията в устройството или на компютъра.

1. Отворете задния капак на устройството (изходна тавана с лицето нагоре).

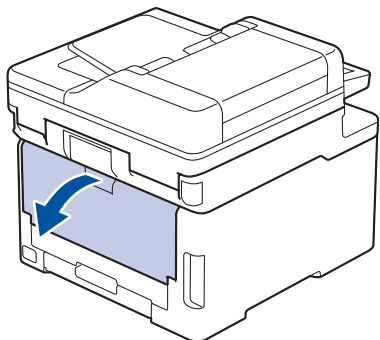

Устройството автоматично включва режима на ръчно подаване, когато заредите хартия в отвора за ръчно подаване.

2. Натиснете надолу двата сиви лоста – единия от лявата страна, а другия от дясната – както е показано на илюстрацията.

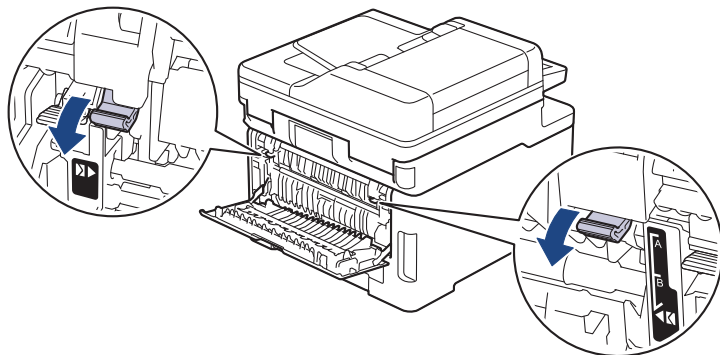

3. В предната част на устройството отворете капачката на отвора за ръчно подаване.

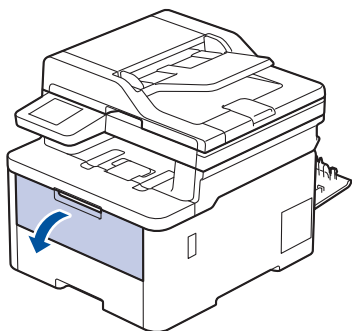

4. С две ръце плъзнете водачите за хартията на отвора за ръчно подаване според ширината на пликете, които използвате.

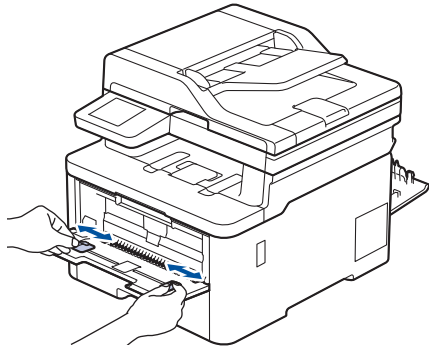

5. С две ръце пъхайте един плик в отвора за ръчно подаване, докато предният край докосне ролката за подаване на хартия. Когато усетите, че устройството го поема, го пуснете.

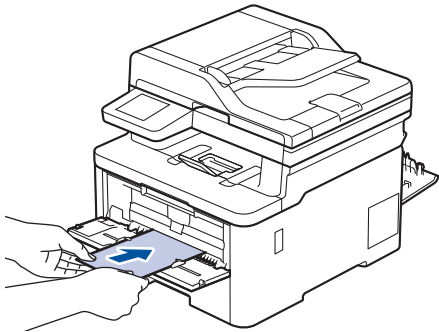

- Зареждайте пликете в отвора за ръчно подаване с повърхността за печат *нагоре*.
- Издърпайте плика напълно, преди да се опитате да заредите плика отново в отвора за ръчно подаване.
- Не поставяйте повече от един плик в отвора за ръчно подаване едновременно, тъй като това може да предизвика засядане.
- Проверете дали пликът е изправен и в правилната позиция в отвора за ръчно подаване. Ако не е, пликът няма да може да бъде подаден правилно, което ще доведе до изкривена разпечатка или засядане на хартия.

6. Изпратете заявката за печат към устройството.



Променете предпочитанията си за печат в диалоговия прозорец за печат.

Настройки	Опции за пликове
Размер на хартията	Com-10 DL C5 Monarch
Тип на носителя за печат	Пощенски плик Плътен пощенски плик Тънък пощенски плик

7. След като разпечатаният плик излезе от устройството, заредете следващия плик. Повторете действието за всеки плик, който искате да отпечатате.
8. Когато приключите с печата, върнете двата сиви лоста, които регулирахте в предишната стъпка, обратно в първоначалните им позиции.
9. Затворете задния капак (изходната тава за хартия с лицето нагоре) така, че да се застопори в затворено положение.



Свързана информация

- Зареждане и печат на хартия в отвора за ръчно подаване

Настройки на хартията

- [Промяна на размера и типа на хартията](#)
- [Избор на тавата за хартия за печат](#)
- [Промяна на настройката за проверка на хартията](#)

Промяна на размера и типа на хартията

Когато промените размера и типа хартия, която зареждате в тавата, трябва също така да промените настройките за размера на хартията и за типа на хартията на LCD дисплея.



>> DCP-L3515CDW/DCP-L3520CDW/DCP-L3520CDWE/DCP-L3527CDW

>> DCP-L3555CDW/DCP-L3560CDW/MFC-L3740CDW/MFC-L3740CDWE/MFC-L3760CDW/MFC-L8340CDW/MFC-L8390CDW

DCP-L3515CDW/DCP-L3520CDW/DCP-L3520CDWE/DCP-L3527CDW

1. Натиснете **Menu (Меню)**.
2. Натиснете ▲ или ▼, за да се покаже опцията [Общи настройки], а след това натиснете **OK**.
3. Натиснете ▲ или ▼, за да се покаже опцията [Настр. Тава], а след това натиснете **OK**.
4. Натиснете ▲ или ▼, за да се покаже опцията [Вид хартия], а след това натиснете **OK**.
5. Натиснете ▲ или ▼, за да се покаже опцията [Тънка хартия], [Обикн. харт.], [Плътна хартия] или [Рецик. харт.], а след това натиснете **OK**.
6. Натиснете ▲ или ▼, за да се покаже опцията [Разм. хартия], а след това натиснете **OK**.
7. Натиснете ▲ или ▼, за да се покаже желаната опция, след което натиснете **OK**.
8. Натиснете **Stop/Exit (Стой/Излез)**.

DCP-L3555CDW/DCP-L3560CDW/MFC-L3740CDW/MFC-L3740CDWE/ MFC-L3760CDW/MFC-L8340CDW/MFC-L8390CDW

1. Натиснете  [Настройки] > [Всич. настр.] > [Общи настройки] > [Настр. тава] > [Вид хартия].
2. Натиснете желаната опция.
3. Плъзнете нагоре или надолу или натиснете ▲ или ▼, за да покажете опциите за типа хартия, и след това натиснете опцията, която искате.
4. Натиснете .
5. Натиснете [Разм. хартия].
6. Натиснете желаната опция.
7. Плъзнете нагоре или надолу или натиснете ▲ или ▼, за да покажете опциите за размера хартия, и след това натиснете опцията, която искате.
8. Натиснете .

Свързана информация

- [Настройки на хартията](#)



Избор на тавата за хартия за печат

Свързани модели: MFC-L8340CDW/MFC-L8390CDW

Променете тавата за хартия по подразбиране на устройството за печат на копия, получаване на факсове и заявки за печат от вашия компютър.



DCP моделите не поддържат факс функцията.

1. Натиснете  [Настройки] > [Всич. настр.] > [Общи настройки] > [Настр. тава].
2. Плъзнете нагоре или надолу или натиснете ▲ или ▼, за да се покаже опцията [Изпол. тава: Копиране], [Изпол. тава: Факс] или [Изпол. тава: Печат], и след това натиснете опцията, която искате.
3. Плъзнете нагоре или надолу или натиснете ▲ или ▼, за да се покаже опцията, която искате, а след това я натиснете. Например ако изберете опцията [МФ>Т1], устройството поема хартия от мултифункционалната тава, докато тя не се изпразни, след това от тава 1.
4. Натиснете .



- Когато правите копия чрез ADF и сте дали приоритет на няколко тави, устройството търси тавата с най-подходяща хартия и поема хартия от тази тава.
- Когато правите копия чрез стъклото на скенера, документът ви се копира от тавата с най-висок приоритет дори ако в друга тава има по-подходяща хартия.
- (за модели с функция за факс) Използвайте следните размери на хартията за печат на факсове: Letter, A4, Legal, Folio, Mexico Legal или India Legal. Когато в никоя тава няма хартия с подходящ размер, устройството съхранява получените факсове и на сензорния екран се показва [Несъотв. размери].
- (за модели с функция за факс) Ако в тавата няма хартия и в паметта на устройството има получени факсове, на сензорния екран ще се появи [Няма хартия]. Поставете хартия в празната тава.



Свързана информация

- [Настройки на хартията](#)

Промяна на настройката за проверка на хартията

Когато настройката за проверка на хартията е включена и издърпате тавата за хартия от устройството или заредите хартия в тавата за хартия, на LCD дисплея се показва съобщение, което ви пита дали искате да смените размера и типа на хартията.

Настройката е включена по подразбиране.



>> DCP-L3515CDW/DCP-L3520CDW/DCP-L3520CDWE/DCP-L3527CDW

>> DCP-L3555CDW/DCP-L3560CDW/MFC-L3740CDW/MFC-L3740CDWE/MFC-L3760CDW/MFC-L8340CDW/MFC-L8390CDW

DCP-L3515CDW/DCP-L3520CDW/DCP-L3520CDWE/DCP-L3527CDW

1. Натиснете **Menu (Меню)**.
2. Натиснете ▲ или ▼, за да се покаже опцията [Общи настройки], а след това натиснете **OK**.
3. Натиснете ▲ или ▼, за да се покаже опцията [Настр. Тава], а след това натиснете **OK**.
4. Натиснете ▲ или ▼, за да се покаже опцията [Провери харт.], а след това натиснете **OK**.
5. Натиснете ▲ или ▼, за да изберете опцията [Вкл.] или [Изкл.], а след това натиснете **OK**.
6. Натиснете **Stop/Exit (Стоп/Излез)**.

DCP-L3555CDW/DCP-L3560CDW/MFC-L3740CDW/MFC-L3740CDWE/MFC-L3760CDW/MFC-L8340CDW/MFC-L8390CDW

1. Натиснете  [Настройки] > [Всич. настр.] > [Общи настройки] > [Настр. тава] > [Пров. Хартия].
2. Натиснете [Вкл.] или [Изкл.].
3. Натиснете .

✓ Свързана информация

- [Настройки на хартията](#)

Препоръчвани носители за печат

За да получите най-добро качество на печат, препоръчваме да използвате хартията от таблицата.

Тип на хартията	Елемент
Обикновена хартия	Xerox Premier TCF 80 г/м ²
	Xerox Business 80 г/м ²
Рециклирана хартия	Steinbeis Evolution White 80 г/м ²
Етикети	Етикети "Avery" L7163 за лазерен печат
Пликове	Antalis River серия (DL)
Гланцирана хартия	Mondi Color Copy Coated Glossy 135 г/м ²



Свързана информация

- [Боравене с хартията](#)

Зареждане на документи

- Зареждане на документи в автоматичното листоподаващо устройство (ADF)
- Зареждане на документи на стъклото на скенера

Зареждане на документи в автоматичното листоподаващо устройство (ADF)

Свързани модели: DCP-L3555CDW/DCP-L3560CDW/MFC-L3740CDW/MFC-L3740CDWE/MFC-L3760CDW/MFC-L8340CDW/MFC-L8390CDW

Използвайте автоматичното листоподаващо устройство (ADF) за копиране или сканиране на документи с повече от една страница със стандартен размер.

- ADF може да поема следните листове и да подава всеки лист поотделно:
До 50 листа
- Използвайте стандартна хартия от 80 г/м².
- Уверете се, че документи с коректор или написани с мастило са напълно сухи.

ВАЖНО

- НЕ оставяйте дебели документи върху стъклото на скенера. Ако го направите, автоматичното листоподаващо устройство (ADF) може да се задръсти.
- НЕ използвайте намачкана, набръчкана, сгъната, разкъсана, прегъната хартия, както и такава с телчета, кламери или лепенки.
- НЕ използвайте картон, вестници или плат.
- За да избегнете повреда на устройството при използване на ADF, НЕ дърпайте документа, докато бива подаван.

Поддържани размери на документи

Дължина:	от 147,3 мм до 355,6 мм
Ширина:	от 105 мм до 215,9 мм
Тегло:	От 60 до 105 г/м ²

1. Разгънете капака на опората за разпечатки на ADF.

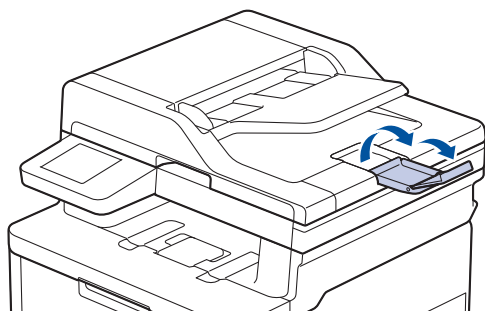

2. Разлистете добре страниците.

-
3. Подредете страниците на документа и го заредете с в ADF с лицето нагоре и горния край напред, както е показано на илюстрацията.

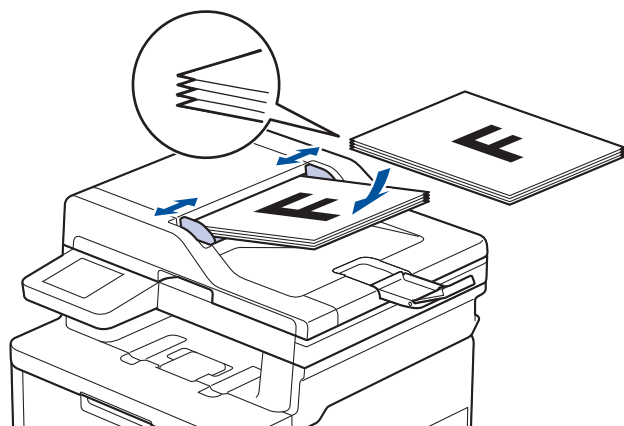

4. Регулирайте водачите според ширината на документа.



Свързана информация

- [Зареждане на документи](#)
-

Зареждане на документи на стъклото на скенера

Използвайте стъклото на скенера за изпращане по факс, копиране или сканиране на страници една по една.

Поддържани размери на документи

Дължина:	До 300 мм
Ширина:	До 215,9 мм
Тегло:	2 кг

ЗАБЕЛЕЖКА

(За ADF модели) За да използвате стъклото на скенера, ADF трябва да бъде празно.

1. Вдигнете капака за документи.
2. Поставете документа с *лицето надолу* върху стъклото на скенера.

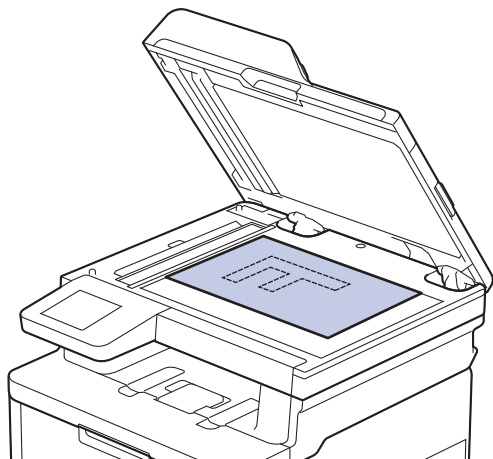

3. Поставете ъгъла на страницата в горния ляв ъгъл на стъклото на скенера.

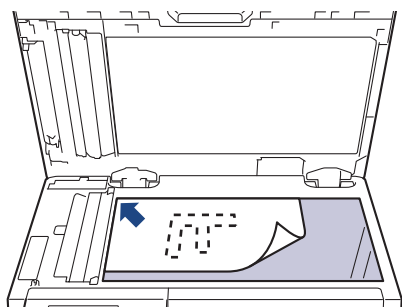

4. Затворете капака за документи.
Ако документът е книга или е дебел, натискайте капака за документи внимателно.



Свързана информация

- [Зареждане на документи](#)

Неразрешени за сканиране и за печат области

Мерките в таблицата по-долу показват максималните области, неразрешени за сканиране и за печат, от ръбовете на най-често използваните размери на хартията. Тези размери може да са различни в зависимост от размера на хартията или настройките в приложението, което използвате.

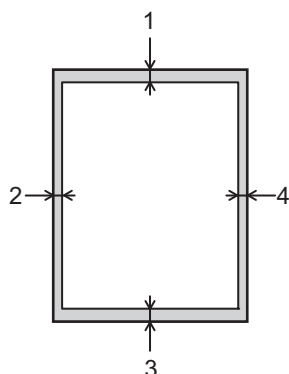

Не опитвайте да сканирате, копирате или печатате в тези области. Всяко съдържание, включено в тези области, няма да излезе на изхода.

Употреба	Размер документ	Отгоре (1) Отдолу (3)	Отляво (2) Отдясно (4)
Факс (изпращане)	Letter, Legal	3 мм	4 мм
	A4	3 мм	(ADF) 1 мм (Стъкло на скенера) 3 мм
Копиране ²	Letter, Legal	4 мм	4 мм
	A4	4 мм	3 мм
Scan (Сканиране)	Letter	3 мм ¹	3 мм ¹
	A4	3 мм ¹	3 мм ¹
	Legal	3 мм ¹	3 мм ¹
Отпечатване	Letter, Legal	4,2 мм	4,2 мм
	A4	4,2 мм	4,2 мм

¹ Показаното число е стойността по подразбиране. Числото може да се регулира до 0 мм. Ако числото е настроено на 0 мм, може да се появи черна сянка около краищата на сканираното изображение.

² Копиране 1 в 1 и копиране на 100% на размера на документа



Свързана информация

- [Боравене с хартията](#)

Използване на специална хартия

Винаги тествайте мострите хартия преди закупуване, за да се уверите в желаните характеристики.

- НЕ използвайте хартия за мастиленоструйни принтери, защото това може да причини засядане на хартия или да повреди устройството.
- Ако използвате висококачествена хартия, хартия с грапава повърхност или намачкана или прегъната хартия, хартията може да покаже влошени характеристики.

Съхранявайте хартията запечатана в оригиналната ѝ опаковка. Дръжте хартията хоризонтално и далеч от влага, директна слънчева светлина и топлина.

ВАЖНО

Устройството може да не работи добре с някои типове хартия или да се повреди от тях.

НЕ използвайте хартия:

- която е много текстурирана
- която е изключително гладка или гланцирана
- която е нагъната или смачкана
- с покритие или с химическо покритие
- с повреди, гънки или прегъвания
- чието тегло надвишава препоръчителната спецификация за тегло в това ръководство
- с етикети и телбод
- състояща се от няколко слоя или с индиго
- за мастиленоструен печат

Ако използвате някой от посочените по-горе типове хартия, може да повредите устройството. Такава повреда не се покрива от никакви гаранции или договор за сервиз на Brother.



Свързана информация

- [Боравене с хартията](#)

Отпечатване

- Печат от вашия компютър (Windows)
- Печат от вашия компютър (Mac)
- Отпечатване на прикачен файл към имейл
- Директен печат на данни от USB устройство с флаш памет
- Печат на дублирани копия
- Отмяна на заявка за печат
- Пробен печат
- Универсален печат

Печат от вашия компютър (Windows)

- [Печат на документ \(Windows\)](#)
- [Настройки за печат \(Windows\)](#)
- [Поверителен печат \(Windows\)](#)
- [Промяна на настройките по подразбиране за печат \(Windows\)](#)
- [Отпечатване на документ с помощта на драйвера за принтер BR-Script3 \(емулация на езика PostScript® 3™\) \(Windows\)](#)
- [Наблюдаване на статуса на устройството от вашия компютър \(Windows\)](#)

Печат на документ (Windows)

1. Изберете командата за печат във вашето приложение.
2. Изберете името на вашия модел и след това щракнете върху бутона за свойства или предпочитания на принтера.

Появява се прозорецът на драйвера за принтер.

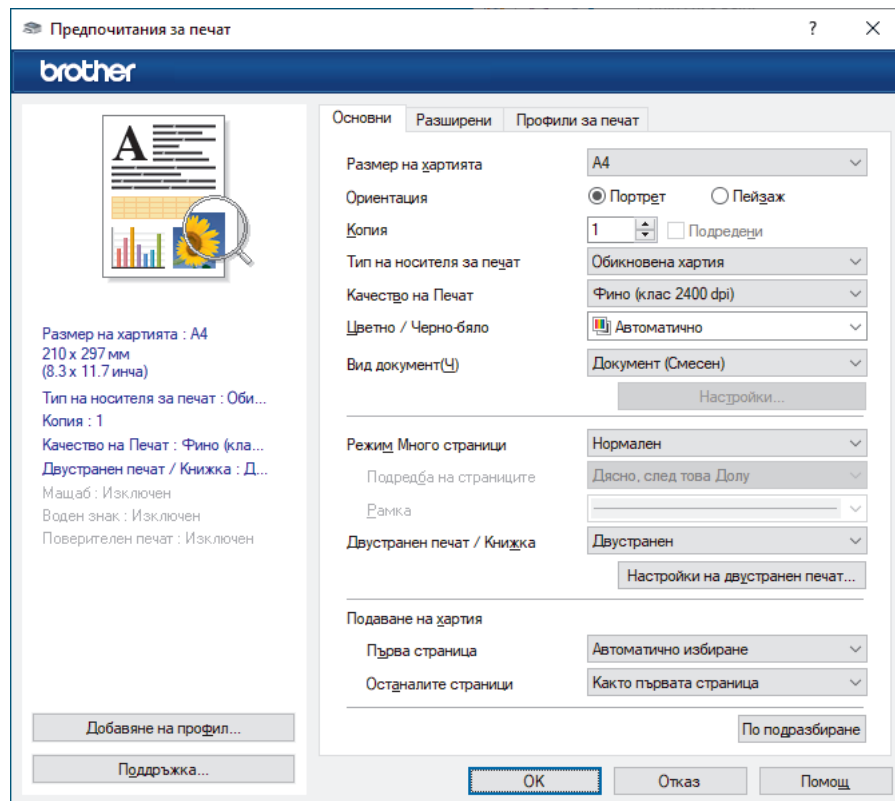

3. Уверете се, че сте заредили съответния размер хартия в тавата за хартия.
4. Щракнете върху падащия списък **Размер на хартията**, а след това изберете размера на хартията.
5. В полето **Ориентация** изберете опцията **Портрет** или **Пейзаж**, за да зададете ориентацията на разпечатката.



Ако приложението ви съдържа подобна настройка, ви препоръчваме да зададете ориентацията от приложението.

6. Въведете желания брой копия (1–999) в полето **Копия**.
7. Щракнете върху падащия списък **Тип на носителя за печат**, а след това изберете типа хартия, която използвате.
8. За отпечатване на няколко страници върху един лист хартия или за отпечатване на една страница от документа върху няколко листа, щракнете върху падащия списък **Режим Много страници**, а след това изберете опциите.
9. Променете други настройки на принтера, ако е необходимо.
10. Щракнете върху **ОК**.
11. Изпълнете отпечатването.



Свързана информация

- [Печат от вашия компютър \(Windows\)](#)

Свързани теми:

- [Настройки за печат \(Windows\)](#)

Настройки за печат (Windows)

>> Раздел **Основни**

>> Раздел **Разширени**

Раздел Основни

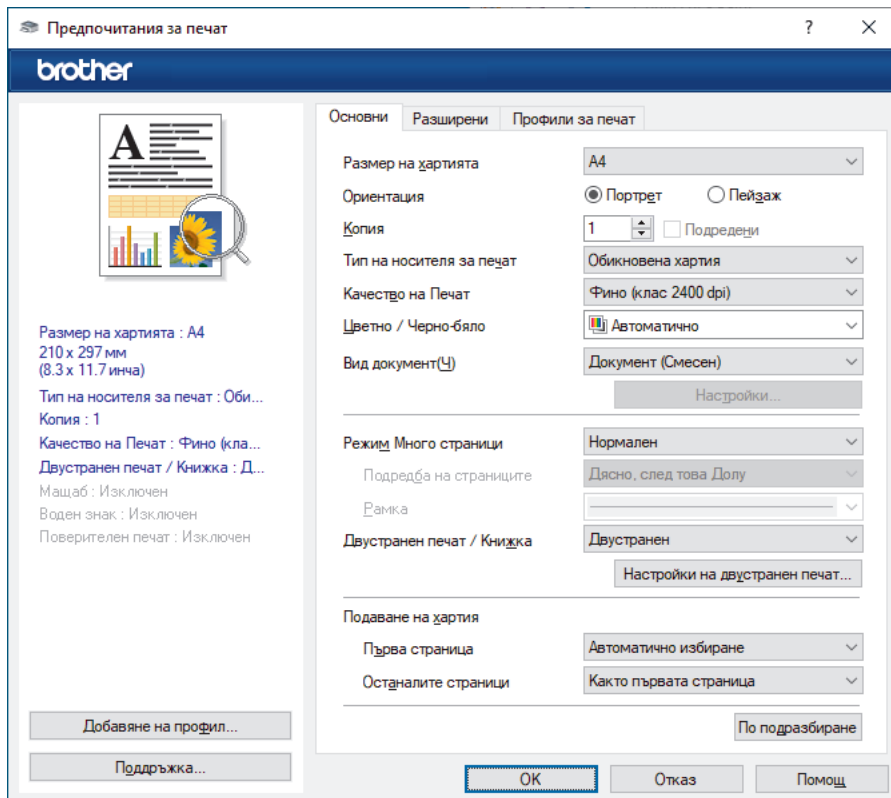

1. Размер на хартията

Изберете размера на хартията, който искате да използвате. Можете да изберете от стандартните размери на хартията или да създадете размер по избор.

2. Ориентация

Изберете ориентация (портретна или пейзажна) на разпечатка.

Ако приложението ви съдържа подобна настройка, ви препоръчваме да зададете ориентацията от приложението.

3. Копия

Въведете в това поле броя на копията (1 – 999), които искате да отпечатате.

Подредени

Изберете тази опция, за да отпечатате комплекти от документи с много страници, като запазите първоначалния ред на страниците. Когато е избрана тази опция, ще се отпечата едно пълно копие на вашия документ, а след това и останалите копия, съгласно броя, който сте избрали. Ако тази опция не е избрана, всяка страница ще се отпечата толкова пъти, колкото копия сте задали, преди да започне отпечатване на следващата страница от документа.

4. Тип на носителя за печат

Изберете типа носител, който искате да използвате. За постигане на най-добри резултати при печат устройството автоматично регулира настройките си за печат според избрания тип носител.

5. Качество на Печат

Изберете желаното качество на печат. Тъй като качеството и скоростта на печат са свързани, колкото е по-високо качеството, толкова повече време се изисква за отпечатване на документа.

6. Цветно / Черно-бяло

Изберете настройките за цветно/черно-бяло, които да използвате.

ЗАБЕЛЕЖКА

- Сензорът за цвят на устройството е много чувствителен и може да възприеме избелял черен текст или не съвсем бял фон като цвят. Ако знаете, че документът ви е черно-бял, и искате да спестите цветен тонер, изберете режима **Черно-бяло**.
- Ако синият, червеният или жълтият тонер свърши, докато печатате цветен документ, заявката за печат не може да завърши. Можете да отмените заявката за печат и да изберете да започнете заявката за печат отново в режим **Черно-бяло**, при условие че черният тонер не е свършил.

7. Вид документ

Изберете типа документ, който искате да отпечатате.

Бутон Настройки

Задайте разширени настройки, като например цветен режим.

Режим на цвета

Изберете цветовия режим, който отговаря на предпочитанията ви.

Import

За регулиране на конфигурацията на печата за конкретно изображение щракнете върху **Настройки**. Когато приключите с настройването на параметрите на изображението, като яркост и контраст, импортирайте тези настройки като файл с конфигурация за печат. Използвайте опцията **Export**, за да създадете файл с конфигурация за печат от текущите настройки.

Export

За регулиране на конфигурацията на печата за конкретно изображение щракнете върху **Настройки**. Когато приключите с настройването на параметрите на изображението, като яркост и контраст, експортирайте тези настройки като файл с конфигурация за печат. Използвайте опцията **Import**, за да заредите експортиран преди това файл с конфигурация.

Подобряване на сивия цвят

Изберете тази опция, за да подобрите качеството на изображението в засенчените участъци.

Усилване на черното

Ако черна графика не се отпечатва добре, изберете тази настройка.

Подобряване на печата при щриховане

Изберете тази опция, за да подобрите отпечатването на шарки, ако отпечатаните запълвания и шарки са различни от тези, които виждате на екрана на компютъра.

8. Режим Много страници

Изберете тази опция, за да отпечатате няколко страници на един лист или за да отпечатате една страница от документа на няколко листа.

Подредба на страниците

Изберете реда на страниците, когато печатате няколко страници на един лист.

Рамка

Изберете типа на полето, когато печатате няколко страници на един лист хартия.

9. Двустранен печат / Книжка (предлага се за някои модели)

Изберете тази опция, за да печатате от двете страни на хартията или за да отпечатате документ във формат на книжка чрез двустранен печат.

Бутон Настройки на двусторонен печат

Щракнете върху този бутон, за да изберете типа на двусторонното подвързване. За всяка ориентация са налични по четири типа двусторонно подвързване.

10. Подаване на хартия

Изберете настройка за източника на хартия според условията или целта на отпечатването.

Първа страница

Изберете източника на хартия, който да се използва за печат на първата страница.

Останалите страници

Изберете източника на хартия, който да се използва за печат на втората страница и тези след нея.

Раздел Разширени

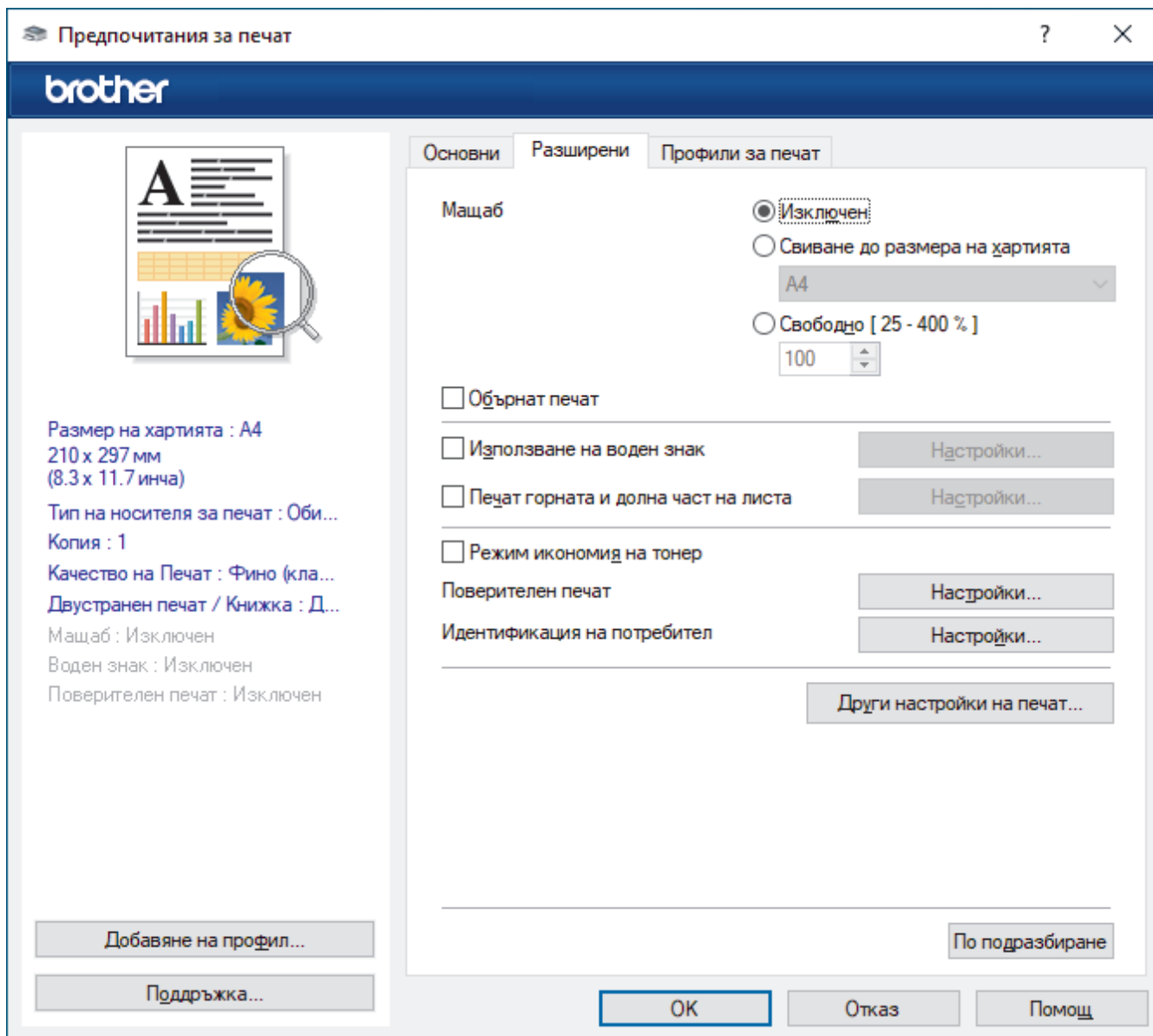

1. Мащаб

Изберете тези опции, за да увеличите или намалите размера на страниците в документа.

Свиване до размера на хартията

Изберете тази опция, за да увеличите или намалите страниците на документа, така че да се побират в определен размер на хартията. Когато изберете тази опция, изберете желанния размер на хартията от падащия списък.

Свободно [25 - 400 %]

Изберете тази опция, за да увеличите или намалите страниците на документа ръчно. Когато изберете тази опция, въведете стойност в полето.

2. Обърнат печат

Изберете тази опция, за да завъртите отпечатаното изображение на 180 градуса.

3. Използване на воден знак

Изберете тази опция, за да отпечатате лого или текст като воден знак във вашия документ. Изберете един от готовите водни знаци, добавете нов воден знак или използвайте файл с изображение, който сте създали.

4. Печат горната и долна част на листа

Изберете тази опция, за да отпечатате в документа датата, часа и потребителското име за влизане.

5. Режим икономия на тонер

Изберете тази функция, за да се използва по-малко тонер за отпечатване на документите – разпечатката изглежда по-светла, но все пак се чете.

6. Поверителен печат

Тази функция гарантира, че поверителни или чувствителни документи няма да бъдат отпечатани, докато не въведете парола на контролния панел на устройството.

7. Администратор

Тази функция ви позволява да промените паролата на администратор и да ограничите редица функции за печат.

8. Идентификация на потребител

Тази функция ви позволява да потвърдите ограниченията за всеки потребител.

9. Бутон Други настройки на печат

Енергопестящ режим

Изберете тази опция, за да настроите устройството да влезе в режим Почивка веднага след отпечатването.

Макрос/Поток (предлага се за някои модели)

Изберете тази функция, за да отпечатате електронен формуляр (макрос/поток), който сте съхранили в паметта на устройството, като бланка за заявката за печат.

Подобрение на изходния печат

Изберете тази опция, за да намалите накъдрянето на хартията и да подобрите фиксирането на тонера.

Подчертаване на ръбовете

Изберете тази опция, за да накарате текстът да се вижда по-ясно.

Пропусни празната страница

Изберете тази опция, за да позволите на драйвера за принтер да открива автоматично празните страници и да ги изключва от печата.

Режим TrueType

Режим

Изберете как се обработват шрифтовете за печат.

Използване на TrueType шрифтовете на принтера (предлага се за някои модели)

Изберете дали да се използват вградени шрифтове за обработването на шрифтовете.

Еко настройки

Изберете тази опция, за да намалите шума при печат.



Свързана информация

- [Печат от вашия компютър \(Windows\)](#)

Свързани теми:

- [Печат на документ \(Windows\)](#)
-

Поверителен печат (Windows)

Използвайте защитен печат, за да се избегне отпечатването на поверителни или важни документи, докато не въведете парола на контролния панел на устройството.

Защитените данни се изтриват от устройството, когато го изключите.

>> DCP-L3515CDW/DCP-L3520CDW/DCP-L3520CDWE/DCP-L3527CDW
>> DCP-L3555CDW/DCP-L3560CDW/MFC-L3740CDW/MFC-L3740CDWE/MFC-L3760CDW/MFC-L8340CDW/
MFC-L8390CDW

DCP-L3515CDW/DCP-L3520CDW/DCP-L3520CDWE/DCP-L3527CDW

1. Изберете командата за печат във вашето приложение.
2. Изберете името на вашия модел и след това щракнете върху бутона за свойства или предпочитания на принтера.
Появява се прозорецът на драйвера за принтер.
3. Щракнете върху раздела **Разширени**.
4. Щракнете върху бутона **Настройки** в полето **Поверителен печат**.
5. Поставете отметка в квадратчето за отметка **Поверителен печат**.
6. Въведете четирицифрената си парола в полето **Парола**.
7. Въведете потребителското име и името на задание в полетата **Име на потребител** и **Име на заданието**, ако е необходимо.
8. Щракнете върху **ОК**, за да затворите прозореца **Настройки на поверителен печат**.
9. Щракнете върху **ОК**.
10. Изпълнете отпечатването.
11. На контролния панел на устройството натиснете **Меню (Меню)**.
12. Натиснете ▲ или ▼, за да се покаже опцията [Защитен печат], а след това натиснете **ОК**.
13. Натиснете ▲ или ▼, за да се покаже потребителското ви име, а след това натиснете **ОК**.
14. Въведете четирицифрената си парола.
За въвеждането на всяка цифра натискайте ▲ или ▼, за да я изберете, а след това натиснете **ОК**.
15. Натиснете ▲ или ▼, за да се покаже заявката за печат, а след това натиснете **ОК**.
16. Натиснете ▲ или ▼, за да изберете опцията [Печат], а след това натиснете **ОК**.
17. Натиснете ▲ или ▼, за да въведете желания брой копия.
18. Натиснете **ОК**. Устройството отпечатва данните.

След печат защитените данни ще бъдат изчистени от паметта на устройството.

DCP-L3555CDW/DCP-L3560CDW/MFC-L3740CDW/MFC-L3740CDWE/ MFC-L3760CDW/MFC-L8340CDW/MFC-L8390CDW

1. Изберете командата за печат във вашето приложение.
2. Изберете името на вашия модел и след това щракнете върху бутона за свойства или предпочитания на принтера.
Появява се прозорецът на драйвера за принтер.
3. Щракнете върху раздела **Разширени**.
4. Щракнете върху бутона **Настройки** в полето **Поверителен печат**.
5. Поставете отметка в квадратчето за отметка **Поверителен печат**.
6. Въведете четирицифрената си парола в полето **Парола**.

-
7. Въведете потребителското име и името на задание в полетата **Име на потребител** и **Име на заданието**, ако е необходимо.
 8. Щракнете върху **ОК**, за да затворите прозореца **Настройки на поверителен печат**.
 9. Щракнете върху **ОК**.
 10. Изпълнете отпечатването.
 11. На контролния панел на устройството плъзнете наляво или надясно или натиснете ◀ или ▶, за да се покаже опцията [Защитен печат], а след това я натиснете.
 12. Плъзнете нагоре или надолу или натиснете ▲ или ▼, за да се покажат потребителските имена, а след това натиснете вашето потребителско име.
 13. Въведете четирицифрената парола, а след това натиснете [ОК].
 14. Плъзнете нагоре или надолу, или натиснете ▲ или ▼, за да се покаже заявката за печат, а след това я натиснете.
 15. Въведете желания брой копия, а след това натиснете [ОК].
 16. Натиснете [Старт].

След печат защитените данни ще бъдат изчистени от паметта на устройството.



Свързана информация

- [Печат от вашия компютър \(Windows\)](#)
-

Промяна на настройките по подразбиране за печат (Windows)

Когато промените настройките за печат на приложението, промените се прилагат само за документи, отпечатани с това приложение. За да промените настройките за печат за всички приложения на Windows, трябва да конфигурирате свойствата на драйвера на принтера.

1. Направете едно от следните неща:

- За Windows 11

Щракнете върху  > **Всички приложения** > **Инструменти на Windows** > **Контролен панел**. В групата **Хардуер и звук** щракнете върху **Преглед на устройства и принтери**.

- За Windows 10, Windows Server 2016, Windows Server 2019 и Windows Server 2022

Щракнете върху  > **Система на Windows** > **Контролен панел**. В групата **Хардуер и звук (Хардуер)** щракнете върху **Преглед на устройства и принтери**.

- За Windows Server 2012 R2

Щракнете върху **Контролен панел** на екрана **Старт**. В групата **Хардуер** щракнете върху **Преглед на устройства и принтери**.

- За Windows Server 2012

Преместете мишката в долния десен ъгъл на работния плот. Когато се появи лентата с менюта, щракнете върху **Настройки**, а след това щракнете върху **Контролен панел**. В групата **Хардуер** щракнете върху **Преглед на устройства и принтери**.

2. Щракнете с десния бутон върху иконата на вашия модел и след това изберете **Свойства на принтера**. (Ако се появят опции за драйвер за принтер, изберете вашия драйвер за принтер.)

Показва се диалоговият прозорец с характеристики на принтера.

3. Щракнете върху раздела **Общи**, а след това щракнете върху бутон **Предпочитания за печат** или **Предпочитания...**

Показва се диалоговият прозорец за драйвера на принтера.



- За да конфигурирате настройките на тавата, щракнете върху раздела **Настройки на устройството** (наличен за някои модели).

- За да промените порта на принтера, щракнете върху раздел **Портове**.

4. Изберете настройките за печат, които искате да използвате по подразбиране за всичките си програми под Windows.

5. Щракнете върху **ОК**.

6. Затворете диалоговия прозорец за свойствата на принтера.



Свързана информация



- [Печат от вашия компютър \(Windows\)](#)
 - [Конфигуриране на настройките на допълнителната тава \(Windows\)](#)

Конфигуриране на настройките на допълнителната тава (Windows)

Свързани модели: MFC-L8390CDW

Отворете свойствата на устройството за автоматично откриване на допълнителната тава и проверка на серийния номер на устройството.

Драйверът за принтер открива автоматично допълнителната тава по време на инсталирането на драйвера. Ако сте добавили допълнителната тава след инсталирането на драйвера, изпълнете тези стъпки:

1. Направете едно от следните неща:
 - За Windows 11
Щракнете върху  > **Всички приложения** > **Инструменти на Windows** > **Контролен панел**. В групата **Хардуер и звук** щракнете върху **Преглед на устройства и принтери**.
 - За Windows 10, Windows Server 2016, Windows Server 2019 и Windows Server 2022
Щракнете върху  > **Система на Windows** > **Контролен панел**. В групата **Хардуер и звук (Хардуер)** щракнете върху **Преглед на устройства и принтери**.
 - За Windows Server 2012 R2
Щракнете върху **Контролен панел** на екрана **Старт**. В групата **Хардуер** щракнете върху **Преглед на устройства и принтери**.
 - За Windows Server 2012
Преместете мишката в долния десен ъгъл на десктопа. Когато се появи лентата с менюта, щракнете върху **Настройки**, а след това щракнете върху **Контролен панел**. В група **Хардуер** щракнете върху **Преглед на устройства и принтери**.
2. Щракнете с десния бутон върху иконата на вашия модел и след това изберете **Свойства на принтера**. (Ако се появят опции за драйвер за принтер, изберете вашия драйвер за принтер.)
Показва се диалоговият прозорец с характеристики на принтера.
3. Щракнете върху раздела **Настройки на устройството**.
4. Щракнете върху бутона **Автомат. разпознаване**.
Допълнителната тава и серийният номер на устройството се откриват автоматично.
5. Щракнете върху бутона **Приложи**.
6. Затворете диалоговия прозорец за свойствата на принтера.

Функцията **Автомат. разпознаване** не е достъпна при следните условия на устройството:

- Устройството е изключено.
- Устройството се споделя чрез сървър за печат
- Устройството и компютърът ви не са свързани.



Свързана информация

- [Промяна на настройките по подразбиране за печат \(Windows\)](#)

▲ Начало > Отпечатване > Печат от вашия компютър (Windows) > Отпечатване на документ с помощта на драйвера за принтер BR-Script3 (емулация на езика PostScript® 3™) (Windows)

Отпечатване на документ с помощта на драйвера за принтер BR-Script3 (емулация на езика PostScript® 3™) (Windows)

Драйверът за принтер BR-Script3 ви позволява да отпечатвате данни на PostScript® по-ясно.

Отидете на страницата **Изтегляния** за вашия модел на support.brother.com/downloads, за да инсталирате PS драйвера (BR-Script3 драйвер за принтер).

1. Изберете командата за печат във вашето приложение.
2. Изберете вашия модел с **BR-Script3** в името и след това щракнете върху бутона за свойства или предпочитания на принтера.

Появява се прозорецът на драйвера за принтер.

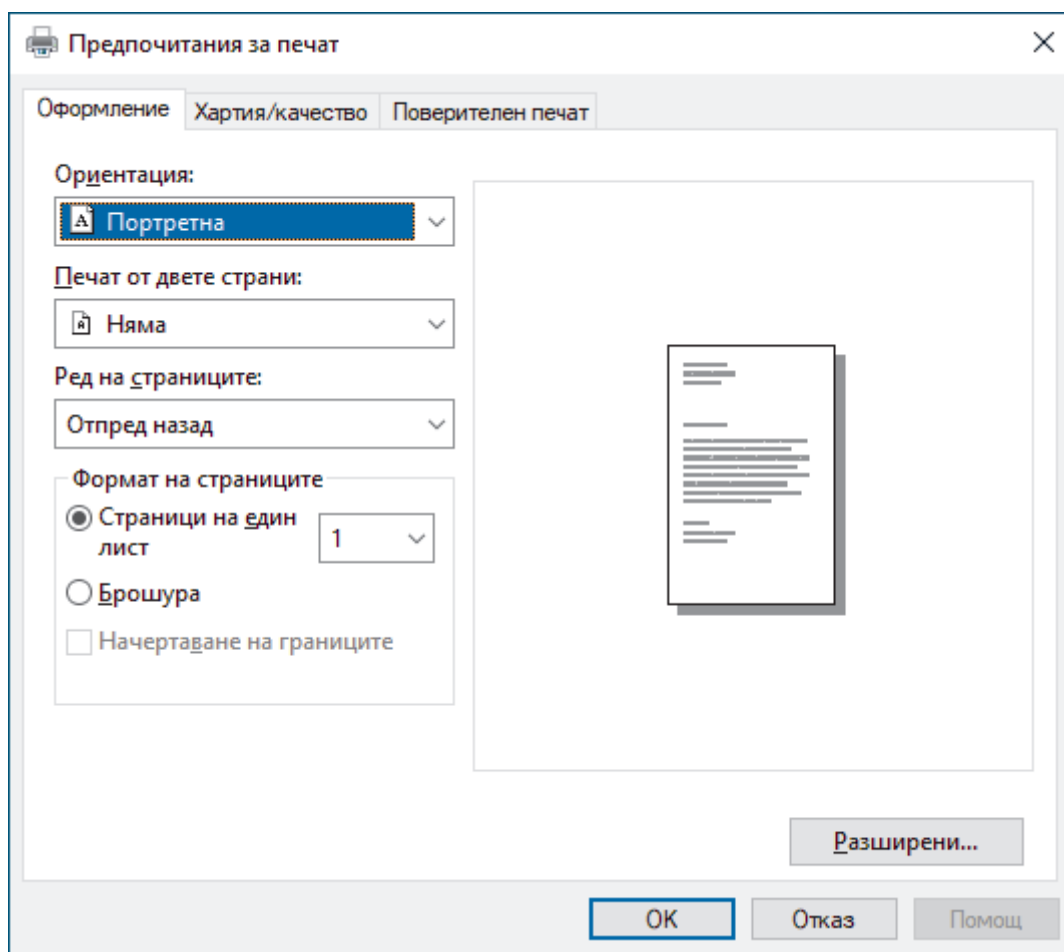

3. Щракнете върху раздел **Оформление**, **Хартия/качество** или **Поверителен печат**, за да промените основните настройки за печат. (предлага се за някои модели)

Щракнете върху раздел **Оформление** или **Хартия/качество**, а след това щракнете върху бутона **Разширени...**, за да промените разширените настройки за печат. Щракнете върху **ОК**.

4. Щракнете върху **ОК**.
5. Изпълнете отпечатването.



✓ **Свързана информация**

- [Печат от вашия компютър \(Windows\)](#)

Наблюдаване на статуса на устройството от вашия компютър (Windows)

Status Monitor е софтуерен инструмент, който може да се конфигурира, за наблюдение на състоянието на едно или повече устройства, който ви позволява да получавате незабавно уведомление за възникнали грешки.

Направете едно от следните неща:

- Щракнете двукратно върху иконата  в полето за задачи.
- Стартирайте  (**Brother Utilities**), а след това щракнете върху падащия списък и изберете името на вашия модел (ако вече не е избрано). Щракнете върху **Инструменти** в лявата навигационна лента, а след това щракнете върху **Status Monitor**.

Отстраняване на неизправности

Щракнете върху бутона **Отстраняване на неизправности** за достъп до уеб сайта за поддръжка.

Търсите ли консумативи за смяна?

Щракнете върху бутона **Търсите ли консумативи за смяна?** за повече информация за оригиналните консумативи на Brother.



Свързана информация

- [Печат от вашия компютър \(Windows\)](#)

Свързани теми:

- [Проблеми при печат](#)

Печат от вашия компютър (Mac)

- [Преди използване на AirPrint \(macOS\)](#)
- [Печат чрез AirPrint](#)

Отпечатване на прикачен файл към имейл

Можете да отпечатвате файлове, като ги изпращате по имейл на вашето устройство Brother.

- Уеб базираното управление трябва да е включено. За повече информация ►► *Свързана информация*
- Към един имейл можете да прикачвате до 10 документа, общо с големина 20 MB.
- Тази функция поддържа следните формати:
 - Файлове с документи: PDF, TXT и файлове на Microsoft Office
 - Файлове с изображения: JPEG, BMP, GIF, PNG и TIFF
- По подразбиране устройството печата както съдържанието на имейла, така и прикачените към него файлове. За да отпечатате само прикачените към имейла файлове, променете настройките по необходимия начин.

1. Стартирайте уеб браузъра.
2. Въведете "https://IP адрес на устройството" в адресната лента на браузъра (където "IP адрес на устройството" е IP адресът на вашето устройство).
Например:
https://192.168.1.2
3. Ако се изисква, въведете паролата в полето **Login (Вход)**, след което щракнете върху **Login (Вход)**.



Паролата по подразбиране за управление на настройките на това устройство се намира на гърба на устройството и е отбелязана с „PwD“.

4. Отидете в навигационното меню и щракнете върху **Online Functions (Онлайн функции) > Online Functions Settings (Настройки за онлайн функции)**.



- Ако лявата навигационна лента не се вижда, започнете навигацията от ☰.
- Ако тази функция е заключена, свържете се с мрежовия администратор, за да получите достъп.

5. Щракнете върху бутона **I accept the terms and conditions (Приемам условията за употреба)**.
6. Отидете на вашето устройство и след това следвайте инструкциите на устройството, за да активирате настройките.
7. На вашия компютър щракнете върху **Общи настройки**.
Показва се екранът **Печат на имейл: Общи настройки**.
8. Щракнете върху бутона **Разреши**.
Устройството отпечатва листа с инструкции.
9. Изпратете имейл до имейл адрес, посочен на листа. Устройството отпечатва прикачените в имейла файлове.



- За да промените настройките, включително имейл адрес и настройки на принтера, щракнете върху бутона **Online Functions Settings Page (Страница за настройки на онлайн функции)**.
- (DCP-L3555CDW/DCP-L3560CDW/MFC-L3740CDW/MFC-L3740CDWE/MFC-L3760CDW/MFC-L8340CDW/MFC-L8390CDW)

Можете също да конфигурирате настройките от вашето устройство. Натиснете [Прилож.] > [Онлайн функциите], а след това следвайте инструкциите на екрана.



Свързана информация

- [Отпечатване](#)

Свързани теми:

- [Активиране/деактивиране на уеб базираното управление от контролния панел](#)

-
- Достъп до уеб базирано управление
-

Директен печат на данни от USB устройство с флаш памет

Можете да отпечатвате снимки директно от цифров фотоапарат или от USB устройство с флаш памет. Поддържаните типове файлове са PDF, JPEG, TIFF, XPS и PRN.

- [Съвместими USB устройства с флаш памет](#)
- [Директен печат на данни от USB устройство с флаш памет или цифров фотоапарат, поддържащи памет с голям обем](#)
- [Създаване на PRN файл за директен печат \(Windows\)](#)

Съвместими USB устройства с флаш памет

Свързани модели: MFC-L3760CDW/MFC-L8340CDW/MFC-L8390CDW

ВАЖНО

Директният USB интерфейс поддържа само USB флаш памет и цифрови фотоапарати, които използват стандарта за USB устройство с памет с голям обем. Други USB устройства не се поддържат.

Съвместими USB устройства с флаш памет	
Клас USB	Клас USB устройство с памет с голям обем
Подклас USB устройство с памет с голям обем	SCSI или SFF-8070i
Протокол за пренос	Само групов пренос
Формат ¹	FAT12/FAT16/FAT32/exFAT
Размер на сектора	Макс. 4 096 байта
Шифроване	Шифровани устройства не се поддържат

¹ NTFS не се поддържа.



Свързана информация

- [Директен печат на данни от USB устройство с флаш памет](#)

Директен печат на данни от USB устройство с флаш памет или цифров фотоапарат, поддържащи памет с голям обем

Свързани модели: MFC-L3760CDW/MFC-L8340CDW/MFC-L8390CDW

- Уверете се, че цифровият фотоапарат е включен.
- Трябва да превключите цифровия фотоапарат от PictBridge режим в режим на памет с голям обем.

ВАЖНО

За да предотвратите повреда на устройството, НЕ свързвайте други устройства освен цифров фотоапарат или USB устройство с флаш памет към директния USB интерфейс.

Местоположение на USB порта (Изглед отпред)

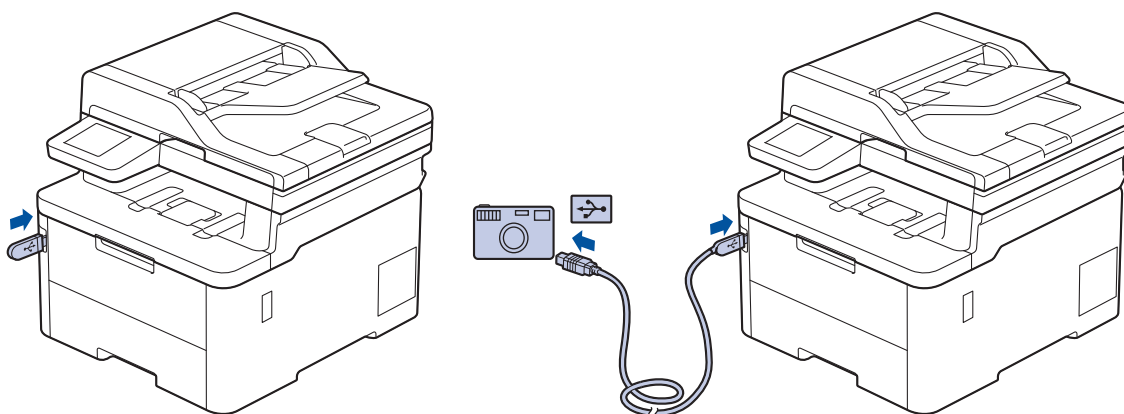

1. Свържете USB устройството с флаш памет или цифровия фотоапарат към директния USB интерфейс. Сензорният екран автоматично ще покаже менюто на USB за потвърждение, че USB устройството с флаш памет или цифровият фотоапарат са свързани правилно.



- Ако възникне грешка, менюто на USB няма да се покаже на сензорния екран.
- Когато устройството е в режим на дълбоко заспиване, сензорният екран не показва информация дори ако включите USB устройство с флаш памет в директния USB интерфейс. Натиснете сензорния екран, за да се активира устройството.
- Ако функцията Secure Function Lock на вашето устройство е включена, е възможно да не можете да печатате от USB устройството с флаш памет или цифров фотоапарат.

2. Натиснете [Директен печат].
3. Плъзнете нагоре или надолу, или натиснете ▲ или ▼, за да се покаже файлът, който искате да разпечатате, а след това го натиснете.



За да отпечатате индекс на файловете, съхранявани на USB устройството с флаш памет или цифровия фотоапарат, натиснете [Печат индекс] на сензорния екран. Натиснете [Старт ч-б] или [Старт цветно], за да отпечатате данните.

4. Направете едно от следните неща:
 - За да промените настройките, натиснете  [Настр. печат]. Отидете на следващата стъпка.
 - Ако искате да използвате настройките по подразбиране, въведете броя копия и след това натиснете [Старт ч-б] или [Старт цветно].
5. Изберете настройките за печат, които искате да промените:

-
- [Качество печат]
 - [Изпол. тава]
 - [Вид хартия]
 - [Разм. хартия]
 - [Множ. страници]
 - [Позициониране]
 - [2-странно]
 - [Набор]
 - [Опции за печат на PDF]
 - [Поставяне в стр. на PDF]



В зависимост от типа на файла някои от тези настройки може да не се появят.

6. Натиснете [OK].
7. Въведете желания брой копия.
8. Натиснете [Старт ч-б] или [Старт цветно], за да отпечатате данните.
9. Натиснете .

ВАЖНО

НЕ изваждайте USB устройството с флаш памет или цифровия фотоапарат от директния USB интерфейс, докато устройството не приключи с отпечатването.



Свързана информация

- [Директен печат на данни от USB устройство с флаш памет](#)
-

Създаване на PRN файл за директен печат (Windows)

Свързани модели: MFC-L3760CDW/MFC-L8340CDW/MFC-L8390CDW

Тези инструкции може да се различават в зависимост от вашето приложение и операционна система.

1. Изберете командата за печат във вашето приложение.
2. Изберете своя модел и изберете опцията за печат към файл.
3. Изпълнете отпечатването.
4. Въведете необходимата информация, за да запишете файла.



Ако получите подкана само за въвеждане на името на файла, можете също да посочите папката, в която искате да запишете файла, като въведете името на директорията. (например: C:\Temp\FileName.prn).

Ако към вашия компютър е свързано USB устройство с флаш памет, можете да съхраните файла директно в него.



Свързана информация

- [Директен печат на данни от USB устройство с флаш памет](#)

Печат на дублирани копия

Свързани модели: MFC-L8390CDW

Използвайте функцията за автоматично създаване на копия, за да направите няколко копия на едни и същи данни за печат, все едно печатате на хартия с индиго. Изпратете данните на отделни тави за хартия, които сте заредили с различни типове на хартията или хартия с различни цветове.

Може например да настроите устройството да изпрати вашите данни за печат на тава 1, която сте заредили предварително с хартия със син цвят, а след това да отпечатате отново данните от определено място на страницата от мултифункционалната тава, която сте заредили с хартия с жълт цвят, която вече съдържа текст.

Ако сте заредили синя хартия в тава 1 и жълта хартия в мултифункционалната тава, принтерът автоматично ще подаде хартия за лист 1 от тава 1 и за лист 2 от мултифункционалната тава.

Ако активирате функцията за автоматично създаване на копия, устройството винаги ще прави копия автоматично.



Windows

Функцията за автоматично създаване на копия също така ви позволява да изберете различен макрос/поток за печат за всяка страница.

1. Натиснете  [Настройки] > [Всич. настр.] > [Принтер] > [Меню за копия] > [Копие] > [Вкл.].
2. Плъзнете нагоре или надолу или натиснете ▲ или ▼, за да се покаже опцията [Копия], а след това натиснете опцията [Копия].
3. Въведете желания брой копия, а след това натиснете [OK].
4. Плъзнете нагоре или надолу или натиснете ▲ или ▼, за да се покаже опцията [Копиране1 тава], а след това натиснете опцията [Копиране1 тава].
5. Плъзнете нагоре или надолу или натиснете ▲ или ▼, за да се покаже тавата за хартия, за която искате да конфигурирате опцията [Копиране1 поток], а след това натиснете, за да я изберете.



Windows

- a. Плъзнете нагоре или надолу, или натиснете ▲ или ▼, за да се покаже опцията [Копиране1 поток], а след това я натиснете.
 - b. Плъзнете нагоре или надолу или натиснете ▲ или ▼, за да се покаже ИД номерът на макроса/ потока, който искате да използвате, и след това го натиснете.
6. Повтаряйте тези стъпки, докато изберете всички настройки за тава за всяко копие.
 7. Натиснете .
 8. Изпратете заявката за печат към устройството.



Свързана информация

- [Отпечатване](#)

Отмяна на заявка за печат

>> DCP-L3515CDW/DCP-L3520CDW/DCP-L3520CDWE/DCP-L3527CDW

>> DCP-L3555CDW/DCP-L3560CDW/MFC-L3740CDW/MFC-L3740CDWE/MFC-L3760CDW/MFC-L8340CDW/MFC-L8390CDW

DCP-L3515CDW/DCP-L3520CDW/DCP-L3520CDWE/DCP-L3527CDW

Натиснете **Stop/Exit** (Стоп/Излез).



За да отмените няколко заявки за печат, натиснете и задръжете **Stop/Exit** (Стоп/Излез) за четири секунди.

DCP-L3555CDW/DCP-L3560CDW/MFC-L3740CDW/MFC-L3740CDWE/ MFC-L3760CDW/MFC-L8340CDW/MFC-L8390CDW

Натиснете .



За да отмените няколко заявки за печат, натиснете и задръжете  за около четири секунди.

✓ Свързана информация

- [Отпечатване](#)

Пробен печат

Ако има проблеми с качеството на печат, следвайте настоящите инструкции за извършване на пробен печат:



>> [DCP-L3515CDW/DCP-L3520CDW/DCP-L3520CDWE/DCP-L3527CDW](#)

>> [DCP-L3555CDW/DCP-L3560CDW/MFC-L3740CDW/MFC-L3740CDWE/MFC-L3760CDW/MFC-L8340CDW/MFC-L8390CDW](#)

DCP-L3515CDW/DCP-L3520CDW/DCP-L3520CDWE/DCP-L3527CDW

1. Натиснете **Menu (Меню)**.
2. Натиснете ▲ или ▼, за да се покаже опцията [Принтер], а след това натиснете **OK**.
3. (За поддържаните модели от емуляцията на принтер)
Натиснете ▲ или ▼, за да се покаже опцията [Опции за печат], а след това натиснете **OK**.
4. Натиснете ▲ или ▼, за да се изобрази опцията [Пробен печат], а след това натиснете **OK**.
5. Натиснете **Mono Start (Старт Черно-бяло)** или **Colour Start (Старт Цветно)**.
Устройството разпечатва тестова страница.
6. Натиснете **Stop/Exit (Стоп/Излез)**.

DCP-L3555CDW/DCP-L3560CDW/MFC-L3740CDW/MFC-L3740CDWE/ MFC-L3760CDW/MFC-L8340CDW/MFC-L8390CDW

1. Натиснете  [Настройки] > [Всич. настр.] > [Принтер] > [Опции за печат] > [Пробен печат].
2. Натиснете [Да].
3. Натиснете .

Свързана информация

- [Отпечатване](#)

Универсален печат

Свързани модели: DCP-L3555CDW/DCP-L3560CDW/MFC-L3740CDW/MFC-L3740CDWE/MFC-L3760CDW/MFC-L8340CDW/MFC-L8390CDW

- [Общ преглед на “Универсален печат”](#)
- [Регистриране на вашето устройство в “Универсален печат” от уеб базираното управление](#)
- [Задаване на потребители на “Универсален печат” чрез портала на Microsoft Azure](#)
- [Добавяне на принтер с активиран универсален печат към вашия компютър](#)
- [Печат чрез “Универсален печат”](#)
- [Премахване на регистрацията на вашето устройство за “Универсален печат”](#)

Общ преглед на “Универсален печат”

Свързани модели: DCP-L3555CDW/DCP-L3560CDW/MFC-L3740CDW/MFC-L3740CDWE/MFC-L3760CDW/MFC-L8340CDW/MFC-L8390CDW

“Универсален печат” е услуга за печат в облака от Microsoft. Можете да отпечатвате документи от всяко място в интернет, без да инсталирате драйвер за принтер. “Универсален печат” е наличен за потребители на Azure Active Directory (Azure AD) с абонамент за Microsoft 365.

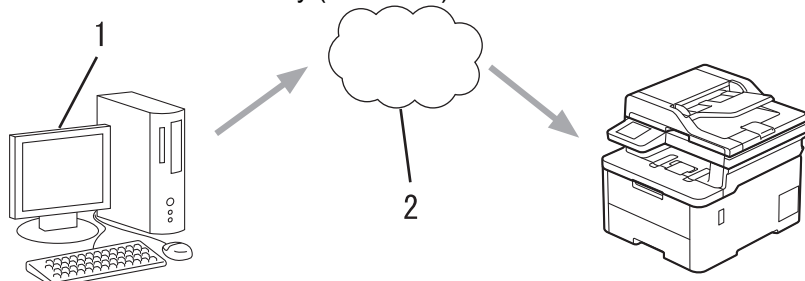

1. Компютър с Windows 10 20H1 или по-нова версия
2. Сървър в облака

✓ **Свързана информация**

- [Универсален печат](#)

Регистриране на вашето устройство в “Универсален печат” от уеб базираното управление

Свързани модели: DCP-L3555CDW/DCP-L3560CDW/MFC-L3740CDW/MFC-L3740CDWE/MFC-L3760CDW/MFC-L8340CDW/MFC-L8390CDW

- Уверете се, че сте задали правилните дата и час за вашата часова зона.
- Ако мрежата ви използва прокси сървър, конфигурирайте настройките на прокси сървъра.

1. Стартирайте уеб браузъра.
2. Въведете “https://IP адрес на устройството” в адресната лента на браузъра (където “IP адрес на устройството” е IP адресът на вашето устройство).
Например:
https://192.168.1.2
3. Ако се изисква, въведете паролата в полето **Login (Вход)**, след което щракнете върху **Login (Вход)**.

 Паролата по подразбиране за управление на настройките на това устройство се намира на гърба на устройството и е отбелязана с „**Pwd**“.

4. Отидете в навигационното меню и щракнете върху **Network (Мрежа) > Network (Мрежа) > Protocol (Протокол)**.

 Започнете от ☰, ако навигационното меню не се вижда в лявата страна на екрана.

5. Поставете отметка в квадратчето за отметка **Universal Print (Универсален печат)**, а след това щракнете върху **Advanced Settings (Разширени настройки)**.
6. Променете името на вашето устройство в полето **Device Name (Име устройство)**, ако е необходимо.

 Използването на следните знаци: ?, /, \, ", :, <, >, | или * може да предизвика грешка при изпращане.

7. Щракнете върху **Register (Регистриране)**.

 Ако възникне грешка, следвайте инструкциите на екрана.

8. Показва се потребителски код за “Универсален печат”. Щракнете върху бутона **Sign in (Вход)** и след това въведете потребителския код.
9. Следвайте инструкциите на екрана, за да завършите регистрацията.

Свързана информация

- [Универсален печат](#)

Свързани теми:

- [Конфигуриране на датата и часа посредством Уеб базирано управление](#)
- [Конфигуриране на настройките на прокси сървъра с помощта на Уеб-базирано управление](#)
- [Достъп до уеб базирано управление](#)

Задаване на потребители на “Универсален печат” чрез портала на Microsoft Azure

Свързани модели: DCP-L3555CDW/DCP-L3560CDW/MFC-L3740CDW/MFC-L3740CDWE/MFC-L3760CDW/MFC-L8340CDW/MFC-L8390CDW

Можете да зададете потребители към услугата “Универсален печат” само ако вашето устройство е регистрирано в портала на Microsoft Azure.

1. Отидете на портала на Microsoft Azure.
URL адрес: portal.azure.com
2. Влезте като администратор на принтер.
3. Изберете услугата **Universal Print (Универсален печат)**.
4. Изберете опцията **Printers (Принтери)** и след това изберете вашето устройство от списъка.
5. Изберете опцията **Share (Сподели)**.
6. Изберете потребителите, които искате да зададете към услугата “Универсален печат”, и след това щракнете върху **Share Printer (Споделяне на принтер)**.





Свързана информация

- [Универсален печат](#)

Добавяне на принтер с активиран универсален печат към вашия компютър

Свързани модели: DCP-L3555CDW/DCP-L3560CDW/MFC-L3740CDW/MFC-L3740CDWE/MFC-L3760CDW/MFC-L8340CDW/MFC-L8390CDW

1. Щракнете върху  >  > **Устройства** > **Принтери и скенери** > **Добавяне на принтер или скенер**.
2. Изберете вашето устройство, регистрирано като принтер с активиран универсален печат, от списъка и след това щракнете върху **Добавяне на устройство**.



Свързана информация

- [Универсален печат](#)

Печат чрез “Универсален печат”

Свързани модели: DCP-L3555CDW/DCP-L3560CDW/MFC-L3740CDW/MFC-L3740CDWE/MFC-L3760CDW/MFC-L8340CDW/MFC-L8390CDW

1. Изберете командата за печат във вашето приложение.
2. Изберете устройството, което сте регистрирали като принтер с активиран универсален печат, след което щракнете върху бутона за свойства или предпочитания на принтера.
3. Ако е необходимо, променете настройките на принтера.
4. Изпълнете отпечатването.



Свързана информация

- [Универсален печат](#)

Премахване на регистрацията на вашето устройство за “Универсален печат”

Свързани модели: DCP-L3555CDW/DCP-L3560CDW/MFC-L3740CDW/MFC-L3740CDWE/MFC-L3760CDW/MFC-L8340CDW/MFC-L8390CDW

За да премахнете регистрацията на вашето устройство, трябва да го изтриете от уеб базираното управление и след това да го изтриете в портала на Microsoft Azure.

1. Стартирайте уеб браузъра.
2. Въведете “https://IP адрес на устройството” в адресната лента на браузъра (където “IP адрес на устройството” е IP адресът на вашето устройство).

Например:

https://192.168.1.2

3. Ако се изисква, въведете паролата в полето **Login (Вход)**, след което щракнете върху **Login (Вход)**.



Паролата по подразбиране за управление на настройките на това устройство се намира на гърба на устройството и е отбелязана с „PwD“.

4. Отидете в навигационното меню и щракнете върху **Network (Мрежа) > Network (Мрежа) > Protocol (Протокол)**.



Започнете от ☰, ако навигационното меню не се вижда в лявата страна на екрана.

5. До квадратчето за отметка **Universal Print (Универсален печат)** щракнете върху **Advanced Settings (Разширени настройки)**.
6. Щракнете върху **Delete Registration Data (Изтриване регистрационни данни)**, а след това следвайте инструкциите на екрана.
7. Отидете на портала на Microsoft Azure.
URL адрес: portal.azure.com
8. Влезте като администратор на принтер.
9. Изберете услугата **Universal Print (Универсален печат)**.
10. Изберете опцията **Printers (Принтери)** и след това изберете вашето устройство от списъка.
11. Щракнете върху **Delete Printer Share (Изтриване на споделяне на принтер)**.
12. Щракнете върху **Unregister (Премахване на регистрация)**.



Свързана информация

- [Универсален печат](#)

Свързани теми:

- [Достъп до уеб базирано управление](#)

Сканиране

- Сканиране посредством бутона Сканиране на устройството
- Сканиране от вашия компютър (Windows)
- Сканиране от вашия компютър (Mac)
- Конфигуриране на настройките за сканиране с помощта на уеб-базираното управление

Сканиране посредством бутона Сканиране на устройството

- Сканиране на снимки и графики
- Запазване на сканирани данни в папка като PDF файл
- Запис на сканирани данни в USB устройство с флаш памет
- Сканиране на няколко визитки и снимки (автоматично изрязване)
- Сканиране към текстов файл, който може да се редактира (OCR)
- Запазване на сканирани данни като прикачен файл към имейл
- Изпращане на сканирани данни към имейл на получател
- Сканиране към FTP
- Сканиране към SSH сървър (SFTP)
- Сканиране към мрежа (Windows)
- Сканиране към SharePoint
- Използване на протокола на Web Services за сканиране на мрежата (Windows 10 и Windows 11)
- Промяна на настройките на бутона за сканиране от Brother iPrint&Scan
- Конфигуриране на сертификати за подписани PDF файлове
- Деактивирана на сканирането от вашия компютър

Сканиране на снимки и графики

Изпращайте сканирани снимки или графики направо на вашия компютър.

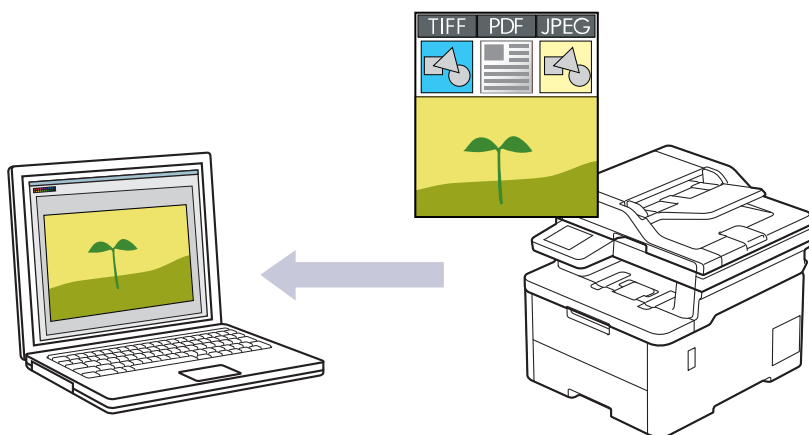

Използвайте бутона за сканиране на устройството за извършване на временни промени в настройките за сканиране. За да направите постоянни промени, използвайте Brother iPrint&Scan.

>> [DCP-L3515CDW/DCP-L3520CDW/DCP-L3520CDWE/DCP-L3527CDW](#)
>> [DCP-L3555CDW/DCP-L3560CDW/MFC-L3740CDW/MFC-L3740CDWE/MFC-L3760CDW/MFC-L8340CDW/MFC-L8390CDW](#)

DCP-L3515CDW/DCP-L3520CDW/DCP-L3520CDWE/DCP-L3527CDW

1. Заредете документа.
2. Натиснете  (**Scan (Сканиране)**).
3. Натиснете ▲ или ▼, за да изберете опцията [към компютър], а след това натиснете **ОК**.
4. Натиснете ▲ или ▼, за да изберете опцията [Изобр.], а след това натиснете **ОК**.
5. Ако устройството е свързано в мрежа, натиснете ▲ или ▼, за да изберете компютъра местоназначение.
6. Натиснете **ОК**.

 Ако LCD дисплеят ви подкани да въведете ПИН, въведете на LCD дисплея четирицифрения ПИН за компютъра на местоназначението и след това натиснете **ОК**.

7. Направете едно от следните неща:
 - За да промените настройките за сканиране на този документ, натиснете **Options (Опции)** или **Copy/Scan Options (Опции Копиране/Сканиране)** и след това преминете на следващата стъпка.
 - За да използвате настройките за сканиране по подразбиране, натиснете **Mono Start (Старт Черно-бяло)** или **Colour Start (Старт Цветно)**.

Устройството стартира сканирането. Ако използвате стъклото на скенера на устройството, следвайте инструкциите на LCD дисплея за изпълнение на заявката за сканиране.

 За да промените настройките за сканиране, към устройството трябва да е свързан компютър с инсталиран софтуер Brother iPrint&Scan.

8. Устройството ще ви подкани да зададете всяка от следните настройки за сканиране. Натиснете ▲ или ▼, за да изберете желаната опция, а след това натиснете **ОК**, за да продължите към следващата настройка за сканиране.
 - [Настройка цвят]
 - [Резолуция]

- [Вид на файл]
- [Размер документ]
- [Авт. изправяне] (налично само за някои модели)
- [Преск. празна стр]
- [Пр. В. Sens.]
- [Прем. фон. цв.] (налично само за опциите [Цветно] и [Сиво])
- [Настройки полета]
- [Комп. Ч/Б TIFF]

9. Натиснете **Mono Start (Старт Черно-бяло)** или **Colour Start (Старт Цветно)**.

Устройството стартира сканирането. Ако използвате стъклото на скенера на устройството, следвайте инструкциите на LCD дисплея за изпълнение на заявката за сканиране.

DCP-L3555CDW/DCP-L3560CDW/MFC-L3740CDW/MFC-L3740CDWE/ MFC-L3760CDW/MFC-L8340CDW/MFC-L8390CDW

1. Заредете документа.
2. Натиснете [Сканиране] > [към компютър] > [към изобр.] .
3. Ако устройството е свързано в мрежата, изберете името на компютъра, на който искате да изпратите данните.



Ако LCD дисплеят ви подкани да въведете ПИН за компютъра, въведете четирицифрения ПИН на LCD дисплея, а след това натиснете [OK].

4. За да промените настройките, натиснете  [Опции], а след това изберете настройките за сканиране, които искате да промените. Ако искате да използвате настройките по подразбиране, пропуснете тази стъпка.

- [2-странно скан.] (MFC-L8390CDW)
- [Настройки скан.]
- [Настройка на цвят]
- [Резолуция]
- [Вид на файл]
- [Размер докум.]
- [Яркост]
- [Контраст]
(възможно само за опциите [Цветно] и [Сиво])
- [Авт. изправяне]
- [Преск. празна стр.]
- [Чувств. за проп. праз. стр.]
- [Премахни фонов цвят]
(възможно само за опциите [Цветно] и [Сиво])
- [Настройки полета]
- [V&W TIFF компресиране]



- За да промените настройките за сканиране, към устройството ви трябва да е свързан компютър с инсталиран софтуер Brother iPrint&Scan.
- Ако устройството покаже бутона [OK], натиснете [OK].
- За да запишете настройките като пряк път, натиснете [Запиши като пряк път].

5. Натиснете [Старт].

Устройството стартира сканирането. Ако използвате стъклото на скенера на устройството, следвайте инструкциите на сензорния екран за изпълнение на заявката за сканиране.



Свързана информация

- [Сканиране посредством бутона Сканиране на устройството](#)

Свързани теми:

- [Промяна на настройките на бутона за сканиране от Brother iPrint&Scan](#)
-

Запазване на сканирани данни в папка като PDF файл

Сканирайте документи и ги записвайте в папка в компютъра си като PDF файлове.

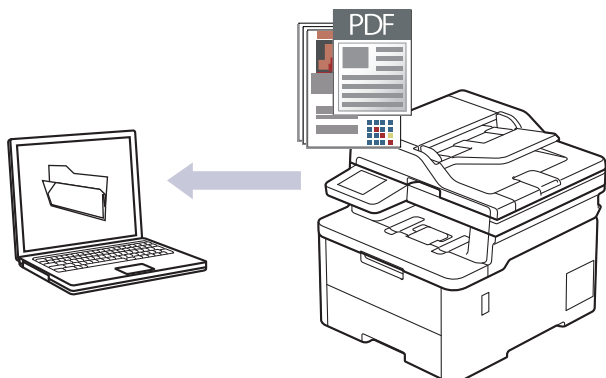

Използвайте бутона за сканиране на устройството за извършване на временни промени в настройките за сканиране. За да направите постоянни промени, използвайте Brother iPrint&Scan.

>> [DCP-L3515CDW/DCP-L3520CDW/DCP-L3520CDWE/DCP-L3527CDW](#)

>> [DCP-L3555CDW/DCP-L3560CDW/MFC-L3740CDW/MFC-L3740CDWE/MFC-L3760CDW/MFC-L8340CDW/MFC-L8390CDW](#)

DCP-L3515CDW/DCP-L3520CDW/DCP-L3520CDWE/DCP-L3527CDW

1. Заредете документа.
2. Натиснете  (**Scan (Сканиране)**).
3. Натиснете ▲ или ▼, за да изберете опцията [към компютър], а след това натиснете **ОК**.
4. Натиснете ▲ или ▼, за да изберете опцията [Файл], а след това натиснете **ОК**.
5. Ако устройството е свързано в мрежа, натиснете ▲ или ▼, за да изберете компютъра местоназначение.
6. Натиснете **ОК**.



Ако LCD дисплеят ви подкани да въведете ПИН, въведете на LCD дисплея четирицифрения ПИН за компютъра на местоназначението и след това натиснете **ОК**.

7. Направете едно от следните неща:
 - За да промените настройките за сканиране на този документ, натиснете **Options (Опции)** или **Copy/Scan Options (Опции Копиране/Сканиране)** и след това преминете на следващата стъпка.
 - За да използвате настройките за сканиране по подразбиране, натиснете **Mono Start (Старт Черно-бяло)** или **Colour Start (Старт Цветно)**.

Устройството стартира сканирането. Ако използвате стъклото на скенера на устройството, следвайте инструкциите на LCD дисплея за изпълнение на заявката за сканиране.



За да промените настройките за сканиране, към устройството трябва да е свързан компютър с инсталиран софтуер Brother iPrint&Scan.

8. Устройството ще ви подкани да зададете всяка от следните настройки за сканиране. Натиснете ▲ или ▼, за да изберете желаната опция, а след това натиснете **ОК**, за да продължите към следващата настройка за сканиране.
 - [Настройка цвят]
 - [Резолюция]
 - [Вид на файл]
 - [Размер документ]

- [Авт. изправяне] (налично само за някои модели)
- [Преск. празна стр]
- [Пр. В. Sens.]
- [Прем. фон. цв.] (налично само за опциите [Цветно] и [Сиво])
- [Настройки полета]
- [Комп. Ч/Б TIFF]

9. Натиснете **Mono Start (Старт Черно-бяло)** или **Colour Start (Старт Цветно)**.

Устройството стартира сканирането. Ако използвате стъклото на скенера на устройството, следвайте инструкциите на LCD дисплея за изпълнение на заявката за сканиране.

DCP-L3555CDW/DCP-L3560CDW/MFC-L3740CDW/MFC-L3740CDWE/ MFC-L3760CDW/MFC-L8340CDW/MFC-L8390CDW

1. Заредете документа.
2. Натиснете [Сканиране] > [към компютър] > [към файл] .
3. Ако устройството е свързано в мрежата, изберете името на компютъра, на който искате да изпратите данните.



Ако LCD дисплеят ви подкани да въведете ПИН за компютъра, въведете четирицифрения ПИН на LCD дисплея, а след това натиснете [OK].

4. За да промените настройките, натиснете  [Опции], а след това изберете настройките за сканиране, които искате да промените. Ако искате да използвате настройките по подразбиране, пропуснете тази стъпка.

- [2-странно скан.] (MFC-L8390CDW)
- [Настройки скан.]
- [Настройка на цвят]
- [Резолюция]
- [Вид на файл]
- [Размер докум.]
- [Яркост]
- [Контраст]
- (възможно само за опциите [Цветно] и [Сиво])
- [Авт. изправяне]
- [Преск. празна стр.]
- [Чувств. за проп. праз. стр.]
- [Премахни фон. цвят]
- (възможно само за опциите [Цветно] и [Сиво])
- [Настройки полета]
- [V&W TIFF компресиране]



- За да промените настройките за сканиране, към устройството ви трябва да е свързан компютър с инсталиран софтуер Brother iPrint&Scan.
- Ако устройството покаже бутона [OK], натиснете [OK].
- За да запишете настройките като пряк път, натиснете [Запиши като пряк път].

5. Натиснете [Старт].

Устройството стартира сканирането. Ако използвате стъклото на скенера на устройството, следвайте инструкциите на сензорния екран за изпълнение на заявката за сканиране.



Свързана информация

- Сканиране посредством бутона Сканиране на устройството

Свързани теми:

- Промяна на настройките на бутона за сканиране от Brother iPrint&Scan

Запис на сканирани данни в USB устройство с флаш памет

Свързани модели: MFC-L3760CDW/MFC-L8340CDW/MFC-L8390CDW

Сканирайте документи директно в USB устройство с флаш памет.

1. Заредете документа.
2. Поставете USB устройство с флаш памет в устройството.
3. Натиснете [Скан към USB].
4. За да промените настройките, натиснете  [Опции], а след това изберете настройките за сканиране, които искате да промените. Ако искате да използвате настройките по подразбиране, пропуснете тази стъпка.
 - [2-странно скан.] (MFC-L8390CDW)
 - [Настройка на цвят]
 - [Резолюция]
 - [Вид на файл]
 - [Размер докум.]
 - [Яркост]
 - [Контраст]
 - (възможно само за опциите [Цветно] и [Сиво])
 - [Име на файл]
 - [Стил име на файл]
 - [Размер файл]
 - (възможно само за опциите [Цветно] и [Сиво])
 - [Автом. изрязв.]
 - [Авт. изправяне]
 - [Преск. празна стр.]
 - [Чувств. за проп. праз. стр.]
 - [Премахни фонов цвят]
 - (възможно само за опциите [Цветно] и [Сиво])
 - [Настройки полета]
 - [Разделяне на документи]
 - [V&W TIFF компресиране]



- Ако устройството покаже бутона [OK], натиснете [OK].
- За да зададете ваши настройки по подразбиране: след като направите промени в настройките, натиснете опцията [Зад. нов по подр], а след това натиснете [Да].
- За да възстановите фабричните настройки: натиснете [Фабрични наст.], а след това натиснете [Да].
- За да запишете настройките като пряк път, натиснете [Запиши като пряк път].

5. Натиснете [Старт].

Устройството стартира сканирането. Ако използвате стъклото на скенера на устройството, следвайте инструкциите на сензорния екран за изпълнение на заявката за сканиране.

ВАЖНО

LCD дисплеят показва съобщение, докато четете данните. НЕ изваждайте щепсела на захранващия кабел от контакта и не махайте USB устройството с флаш памет от устройството, докато то четете данните. Може да загубите данните или да повредите USB устройството с флаш памет.



Свързана информация

- [Сканиране посредством бутона Сканиране на устройството](#)
-

Сканиране на няколко визитки и снимки (автоматично изрязване)

Свързани модели: MFC-L3760CDW/MFC-L8340CDW/MFC-L8390CDW

Можете да сканирате множество документи, поставени върху стъклото на скенера. Устройството ще сканира всеки документ и ще използва Функцията Автоматично изрязване, за да създаде отделни файлове или един файл с много страници.

Указания за Автоматично изрязване

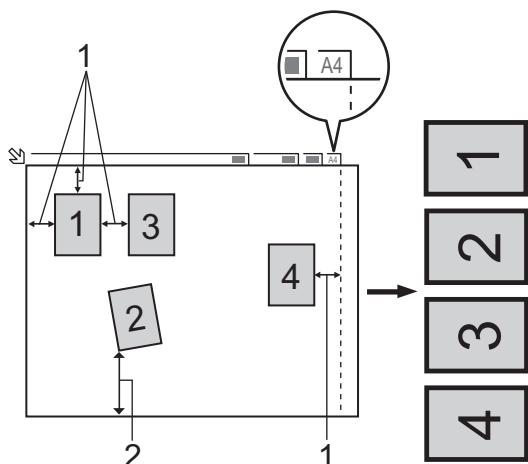

1. 10 мм или повече
 2. 20 мм или повече (долна част)
- Тази настройка е налична само за правоъгълни или квадратни документи.
 - Ако вашият документ е твърде дълъг или широк, тази функция няма да работи, както е описано тук.
 - Трябва да поставите документите далеч от краищата на стъклото на скенера, както е показано на илюстрацията.
 - Трябва да поставите документите на разстояние поне 10 мм един от друг.
 - Автоматично изрязване регулира наклона на документа върху стъклото на скенера; ако обаче документ е наклонен на повече от 45 градуса при по-малко от 300 x 300 dpi или на 10 градуса при 600 x 600 dpi, тази функция няма да работи.
 - Когато използвате функцията Автоматично изрязване, в ADF не трябва да има документи.
 - Функцията Автоматично изрязване е налична само за максимум до 16 документа в зависимост от размера им.



За да сканирате документа чрез функцията Автоматично изрязване, трябва да го поставите върху стъклото на скенера.

1. Заредете документите върху стъклото на скенера.
2. Поставете USB устройство с флаш памет в устройството.
LCD дисплеят автоматично се променя.
3. Натиснете [Скан към USB] >  [Опции] > [Автом. изрязв.].
4. Натиснете [Вкл.].
5. Натиснете [OK].
6. Натиснете [Старт].

Устройството стартира сканирането. Следвайте инструкциите на LCD дисплея, за да завършите заданието за сканиране.



Свързана информация

- Сканиране посредством бутона Сканиране на устройството

Сканиране към текстов файл, който може да се редактира (OCR)

Вашето устройство може да преобразува знаците на сканиран документ в текстови данни с помощта на технология за оптично разпознаване на знаци (OCR). Можете да редактирате този текст с предпочитаното от вас приложение за редактиране на текст.

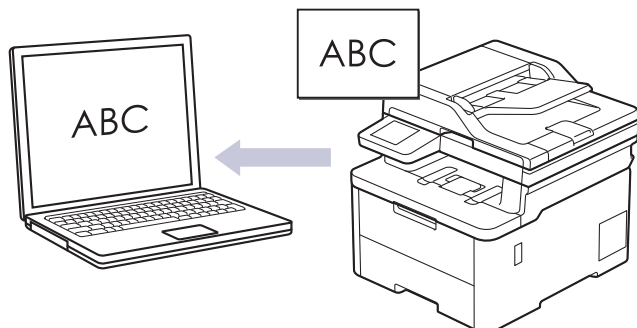

- Функцията за сканиране към OCR е налична само за определени езици.
- Използвайте бутона за сканиране на устройството за извършване на временни промени в настройките за сканиране. За да направите постоянни промени, използвайте Brother iPrint&Scan.

>> [DCP-L3515CDW/DCP-L3520CDW/DCP-L3520CDWE/DCP-L3527CDW](#)

>> [DCP-L3555CDW/DCP-L3560CDW/MFC-L3740CDW/MFC-L3740CDWE/MFC-L3760CDW/MFC-L8340CDW/MFC-L8390CDW](#)

DCP-L3515CDW/DCP-L3520CDW/DCP-L3520CDWE/DCP-L3527CDW

1. Заредете документа.
2. Натиснете  (**Scan (Сканиране)**).
3. Натиснете ▲ или ▼, за да изберете опцията [към компютър], а след това натиснете **ОК**.
4. Натиснете ▲ или ▼, за да изберете опцията [OCR], а след това натиснете **ОК**.
5. Ако устройството е свързано в мрежа, натиснете ▲ или ▼, за да изберете компютъра местоназначение.
6. Натиснете **ОК**.



Ако LCD дисплеят ви подкани да въведете ПИН, въведете на LCD дисплея четирицифрения ПИН за компютъра на местоназначението и след това натиснете **ОК**.

7. Направете едно от следните неща:
 - За да промените настройките за сканиране на този документ, натиснете **Options (Опции)** или **Copy/Scan Options (Опции Копиране/Сканиране)** и след това преминете на следващата стъпка.
 - За да използвате настройките за сканиране по подразбиране, натиснете **Mono Start (Старт Черно-бяло)** или **Colour Start (Старт Цветно)**.

Устройството стартира сканирането. Ако използвате стъклото на скенера на устройството, следвайте инструкциите на LCD дисплея за изпълнение на заявката за сканиране.



За да промените настройките за сканиране, към устройството трябва да е свързан компютър с инсталиран софтуер Brother iPrint&Scan.

8. Устройството ще ви подкани да зададете всяка от следните настройки за сканиране. Натиснете ▲ или ▼, за да изберете желаната опция, а след това натиснете **ОК**, за да продължите към следващата настройка за сканиране.
 - [Настройка цвят]
 - [Резолуция]
 - [Вид на файл]

- [Размер документ]
- [Авт. изправяне] (налично само за някои модели)
- [Преск. празна стр]
- [Пр. В. Sens.]
- [Прем. фон. цв.] (възможно само за опциите [Цветно] и [Сиво].)
- [Настройки полета]

9. Натиснете **Mono Start (Старт Черно-бяло)** или **Colour Start (Старт Цветно)**.

Устройството стартира сканирането. Ако използвате стъклото на скенера на устройството, следвайте инструкциите на LCD дисплея за изпълнение на заявката за сканиране.

DCP-L3555CDW/DCP-L3560CDW/MFC-L3740CDW/MFC-L3740CDWE/ MFC-L3760CDW/MFC-L8340CDW/MFC-L8390CDW

1. Заредете документа.
2. Натиснете [Сканиране] > [към компютър] > [към OCR] .
3. Ако устройството е свързано в мрежата, изберете името на компютъра, на който искате да изпратите данните.



Ако LCD дисплеят ви подкани да въведете ПИН за компютъра, въведете четирицифрения ПИН на LCD дисплея, а след това натиснете [OK].

4. За да промените настройките, натиснете  [Опции], а след това изберете настройките за сканиране, които искате да промените. Ако искате да използвате настройките по подразбиране, пропуснете тази стъпка.

- [2-странно скан.] (MFC-L8390CDW)
- [Настройки скан.]
- [Настройка на цвят]
- [Резолюция]
- [Вид на файл]
- [Размер докум.]
- [Яркост]
- [Контраст]
(възможно само за опциите [Цветно] и [Сиво])
- [Авт. изправяне]
- [Преск. празна стр.]
- [Чувств. за проп. праз. стр.]
- [Премахни фон. цвят]
(възможно само за опциите [Цветно] и [Сиво])
- [Настройки полета]



- За да промените настройките за сканиране, към устройството ви трябва да е свързан компютър с инсталиран софтуер Brother iPrint&Scan.
- Ако устройството покаже бутона [OK], натиснете [OK].
- За да запишете настройките като пряк път, натиснете [Запиши като пряк път].

5. Натиснете [Старт].

Устройството стартира сканирането. Ако използвате стъклото на скенера на устройството, следвайте инструкциите на сензорния екран за изпълнение на заявката за сканиране.



Свързана информация

- Сканиране посредством бутона Сканиране на устройството

Свързани теми:

- Промяна на настройките на бутона за сканиране от Brother iPrint&Scan
-

Запазване на сканирани данни като прикачен файл към имейл

Изпратете сканираните данни от устройството към вашето имейл приложение като прикачен файл.

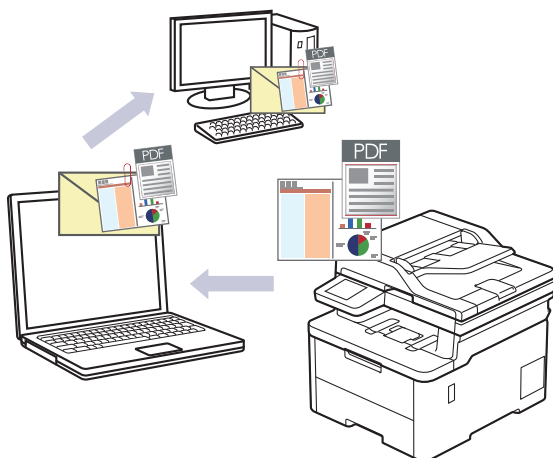

- Използвайте бутона за сканиране на устройството за извършване на временни промени в настройките за сканиране. За да направите постоянни промени, използвайте Brother iPrint&Scan.
- За да използвате тази функция с бутона за сканиране на устройството, се уверете, че сте избрали едно от тези приложения в Brother iPrint&Scan:
 - Windows: Microsoft Outlook
 - Mac: Apple MailЗа други приложения и услуги за уеб имейл, използвайте функцията “Сканиране към изображение” или “Сканиране към файл”, за да сканирате документ и след това да прикачите файла със сканирани данни към имейл съобщение.

>> DCP-L3515CDW/DCP-L3520CDW/DCP-L3520CDWE/DCP-L3527CDW

>> DCP-L3555CDW/DCP-L3560CDW/MFC-L3740CDW/MFC-L3740CDWE/MFC-L3760CDW/MFC-L8340CDW/MFC-L8390CDW

DCP-L3515CDW/DCP-L3520CDW/DCP-L3520CDWE/DCP-L3527CDW

1. Заредете документа.
2. Натиснете  (**Scan (Сканиране)**).
3. Натиснете ▲ или ▼, за да изберете опцията [към компютър], а след това натиснете **ОК**.
4. Натиснете ▲ или ▼, за да изберете опцията [Имейл], а след това натиснете **ОК**.
5. Ако устройството е свързано в мрежа, натиснете ▲ или ▼, за да изберете компютъра местоназначение.
6. Натиснете **ОК**.



Ако LCD дисплеят ви подкани да въведете ПИН, въведете на LCD дисплея четирицифрения ПИН за компютъра на местоназначението и след това натиснете **ОК**.

7. Направете едно от следните неща:
 - За да промените настройките за сканиране на този документ, натиснете **Options (Опции)** или **Copy/Scan Options (Опции Копиране/Сканиране)** и след това преминете на следващата стъпка.
 - За да използвате настройките за сканиране по подразбиране, натиснете **Mono Start (Старт Черно-бяло)** или **Colour Start (Старт Цветно)**.

Устройството стартира сканирането. Ако използвате стъклото на скенера на устройството, следвайте инструкциите на LCD дисплея за изпълнение на заявката за сканиране.



За да промените настройките за сканиране, към устройството трябва да е свързан компютър с инсталиран софтуер Brother iPrint&Scan.

8. Устройството ще ви подкани да зададете всяка от следните настройки за сканиране. Натиснете ▲ или ▼, за да изберете желаната опция, а след това натиснете **ОК**, за да продължите към следващата настройка за сканиране.

- [Настройка цвят]
- [Резолуция]
- [Вид на файл]
- [Размер документ]
- [Авт. изправяне] (налично само за някои модели)
- [Преск. празна стр]
- [Пр. В. Sens.]
- [Прем. фон. цв.] (налично само за опциите [Цветно] и [Сиво])
- [Настройки полета]
- [Комп. Ч/Б TIFF]

9. Натиснете **Mono Start (Старт Черно-бяло)** или **Colour Start (Старт Цветно)**.

Устройството сканира документа и го запазва като прикачен файл. След това то стартира вашето имейл приложение и отваря ново, празно електронно съобщение със сканирания файл, който е прикачен.

DCP-L3555CDW/DCP-L3560CDW/MFC-L3740CDW/MFC-L3740CDWE/ MFC-L3760CDW/MFC-L8340CDW/MFC-L8390CDW

1. Заредете документа.
2. Натиснете [Сканиране] > [към компютър] > [към имейл] .
3. Ако устройството е свързано в мрежата, изберете името на компютъра, на който искате да изпратите данните.



Ако LCD дисплеят ви подкани да въведете ПИН за компютъра, въведете четирицифрения ПИН на LCD дисплея, а след това натиснете [ОК].

4. За да промените настройките, натиснете  [Опции], а след това изберете настройките за сканиране, които искате да промените. Ако искате да използвате настройките по подразбиране, пропуснете тази стъпка.

- [2-странно скан.] (MFC-L8390CDW)
- [Настройки скан.]
- [Настройка на цвят]
- [Резолуция]
- [Вид на файл]
- [Размер докум.]
- [Яркост]
- [Контраст]
(възможно само за опциите [Цветно] и [Сиво])
- [Авт. изправяне]
- [Преск. празна стр.]
- [Чувств. за проп. праз. стр.]
- [Премахни фонов цвят]
(възможно само за опциите [Цветно] и [Сиво])
- [Настройки полета]

-
- [В&W TIFF компресиране]



-
- За да промените настройките за сканиране, към устройството ви трябва да е свързан компютър с инсталиран софтуер Brother iPrint&Scan.
 - Ако устройството покаже бутона [ОК], натиснете [ОК].
 - За да запишете настройките като пряк път, натиснете [Запиши като пряк път].
-

5. Натиснете [Старт].

Устройството стартира сканирането. Ако използвате стъклото на скенера на устройството, следвайте инструкциите на сензорния екран за изпълнение на заявката за сканиране.



Свързана информация

- [Сканиране посредством бутона Сканиране на устройството](#)

Свързани теми:

- [Промяна на настройките на бутона за сканиране от Brother iPrint&Scan](#)
-

Изпращане на сканирани данни към имейл на получател

Свързани модели: MFC-L3740CDW/MFC-L3740CDWE/MFC-L3760CDW/MFC-L8340CDW/MFC-L8390CDW

Изпращайте сканирани данни директно от устройството до имейл получател, без да използвате компютър. Тази функция позволява на вашето устройство да сканира документи и да ги изпраща на имейл адрес, без да е свързано с компютър. За да изпратите сканираните данни като прикачен файл директно към вашето имейл приложение по подразбиране с помощта на софтуера iPrint&Scan на вашия компютър или бутона за сканиране на устройството, вместо това използвайте функцията “Сканиране към прикачен файл в имейл”.

- За да изпращате сканирани данни към имейл получател, трябва да конфигурирате устройството да комуникира с вашата мрежа и имейл сървър, който се използва за изпращане и получаване на имейли.
- Конфигурирайте тези елементи от контролния панел на устройството или от веб базираното управление.
- За да използвате функцията “Сканиране към прикачен файл в имейл”, свържете устройството си с мрежата и отидете в SMTP сървър. Настройте следните имейл настройки за SMTP:
 - Адрес на сървъра
 - Номер на порт
 - Потребителско име
 - Тип шифроване (SSL или TLS)
 - Сертификат на пощенския сървър (ако се използва)

Ако не знаете тези настройки, свържете се с доставчика на имейл услугата или с мрежовия администратор.

1. Заредете документа.
2. Натиснете [Сканиране] > [към имейл сър.].



- Ако сте регистрирали вашия имейл адрес с вашия потребителски ИД, опцията [към моя имейл] се появява, когато влезете в устройството чрез заключващата функция за безопасност, удостоверяване чрез Active Directory или удостоверяване чрез LDAP.
- За да изпратите сканирани данни на вашия имейл адрес, натиснете [към моя имейл]. Когато вашият имейл адрес се появи на LCD дисплея, натиснете [Напред].
- За да активирате тази функция в веб базираното управление, отворете навигационното меню и след това щракнете върху **Scan (Сканиране) > Scan to E-mail Server (Скан. към имейл сървър)**. В полето **Send to My E-mail (Изпращане към моя имейл)** изберете **On (Вкл.)**. Щракнете върху **Submit (Изпрати)**.

3. Направете едно от следните неща, за да въведете целевия имейл адрес:
 - За да въведете имейл адреса ръчно, натиснете [Ръчно], а след това въведете имейл адреса с помощта клавиатурата на LCD дисплея. Когато приключите, натиснете [OK].
 - Ако имейл адресът се съхранява в адресната книга на устройството, натиснете [Адрес. книга], а след това изберете имейл адреса.
Натиснете [OK].
4. Потвърдете имейл адреса, а след това натиснете [Напред].
5. За да промените настройките, натиснете  [Опции], а след това изберете настройките за сканиране, които искате да промените.
 - [2-странно скан.] (MFC-L8390CDW)
 - [Настройка на цвят]

-
- [Резолюция]
 - [Вид на файл]
 - [Размер докум.]
 - [Яркост]
 - [Контраст]
 - (възможно само за опциите [Цветно] и [Сиво])
 - [Име на файл]
 - [Стил име на файл]
 - [Размер файл]
 - (възможно само за опциите [Цветно] и [Сиво])
 - [Авт. изправяне]
 - [Преск. празна стр.]
 - [Чувств. за проп. праз. стр.]
 - [Премахни фонев цвят]
 - (възможно само за опциите [Цветно] и [Сиво])
 - [Настройки полета]
 - [Разделяне на документи]
 - [V&W TIFF компресиране]



-
- Ако устройството покаже бутон [ОК], натиснете [ОК].
 - За да зададете ваши настройки по подразбиране: след като направите промени в настройките, натиснете опцията [Зад. нов по подр], а след това натиснете [Да].
 - За да възстановите фабричните настройки: натиснете [Фабрични наст.], а след това натиснете [Да].
 - За да запишете настройките като пряк път, натиснете [Запиши като пряк път].
- (Тази функция може да не е налична в зависимост от условията на устройството ви.)
-

6. Натиснете [Старт].

Устройството стартира сканирането. Ако използвате стъклото на скенера на устройството, следвайте инструкциите на сензорния екран за изпълнение на заявката за сканиране.



Свързана информация

- Сканиране посредством бутон Сканиране на устройството
-

Сканиране към FTP

Сканирайте документи директно към FTP сървър, когато се налага да спделите сканираната информация. За допълнително удобство конфигурирайте различни профили, за да създадете предпочитани местонахождения за сканирана към FTP информация.

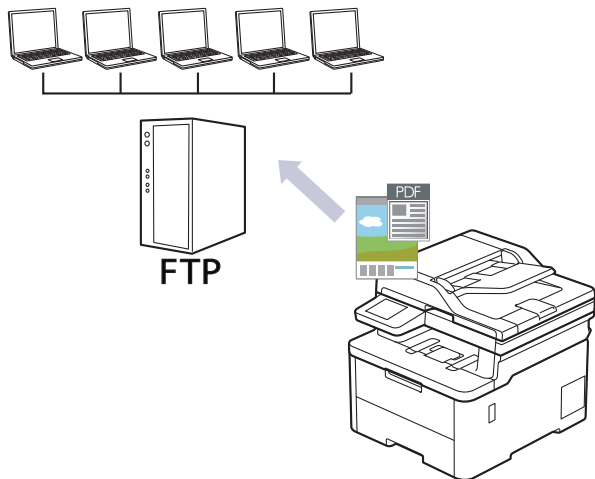

- [Настройване на профил за сканиране към FTP](#)
- [Качване на сканирани данни на FTP сървър](#)

Настройване на профил за сканиране към FTP

Настройване на профил за сканиране към FTP за сканиране и качване на сканираните данни директно в FTP сървър.

- Препоръчваме да използвате най-новата версия на следните уеб браузъри:
 - Microsoft Edge, Firefox и Google Chrome™ за Windows
 - Safari, Firefox и Google Chrome™ за Mac
 - Google Chrome™ за Android™
 - Safari и Google Chrome™ за iOS
- Уверете се, че JavaScript и бисквитките са винаги активирани независимо кой браузър използвате.

1. Стартирайте уеб браузъра.
2. Въведете "https://IP адрес на устройството" в адресната лента на браузъра (където "IP адрес на устройството" е IP адресът на вашето устройство).

Например:

https://192.168.1.2

3. Ако се изисква, въведете паролата в полето **Login (Вход)**, след което щракнете върху **Login (Вход)**.



Паролата по подразбиране за управление на настройките на това устройство се намира на гърба на устройството и е отбелязана с „PwD“.

4. Отидете в навигационното меню и щракнете върху **Scan (Сканиране) > Scan to FTP/SFTP/Network/SharePoint (Сканиране към FTP/SFTP/мрежа/SharePoint)**.



Започнете от ☰, ако навигационното меню не се вижда в лявата страна на екрана.

5. Изберете опцията **FTP** и след това щракнете върху **Submit (Изпрати)**.
6. Щракнете върху менюто **Scan to FTP/SFTP/Network/SharePoint Profile (Сканиране към FTP/SFTP/мрежа/SharePoint профил)**.
7. Изберете профила, който искате да настроите или промените.



Използването на следните знаци: ?, /, \, ", :, <, >, | или * може да предизвика грешка при изпращане.

Опция	Описание
Profile Name (Име профил)	Въведете име за този сървърен профил (до 15 буквено-цифрови знака). Устройството ще покаже това име на LCD дисплея.
Host Address (Адрес на хоста)	Въведете адреса на хоста (например: ftp.example.com; до 64 знака) или IP адреса (например: 192.23.56.189).
Port Number (Номер на порт)	Променете настройките за Port Number (Номер на порт) , които се използват за достъп до FTP сървъра. Настройката по подразбиране е порт 21. В повечето случаи не се налага промяна на тази настройка.
Username (Потребителско име)	Въведете потребителско име (до 32 знака) на потребител, който има права за записване на данни в FTP сървъра.
Password (Парола)	Въведете паролата (до 32 знака), свързана с потребителското име, което сте въвели в полето Username (Потребителско име) . Въведете паролата отново в полето Retype password (Въведете паролата отново) .
SSL/TLS	Настройте опцията SSL/TLS , за да извършвате защитено сканиране, като използвате SSL/TLS комуникация. Ако е

Опция	Описание
	необходимо, променете настройката CA Certificate (CA сертификат) .
Store Directory (Директория запис)	Въведете пътя (до 60 знака) до папката на FTP сървъра, където искате да изпратите сканираните данни. Не въвеждайте наклонена черта в началото на пътя (правилен пример: brother/abc).
File Name (Име на файл)	Изберете префикс за името на файла от предоставените предварително зададени имена или от дефинираните от потребителя имена. Името на файла, използвано за сканирания документ, ще се състои от избория от вас префикс за името на файла, последван от последните шест цифри на брояча на плоския скенер/ADF, а след това е разширението на файла (например "Estimate_098765.pdf").
Quality (Качество)	Изберете настройка за качеството. Ако изберете опцията User Select (Избор на потребител) , устройството ще напомня на потребителите да избират настройка при всяко използване на профила за сканиране.
File Type (Вид на файл)	Изберете типа файл, който желаете да използвате за сканирания документ. Ако изберете опцията User Select (Избор на потребител) , устройството ще напомня на потребителите да избират настройка при всяко използване на профила за сканиране.
Document Size (Размер документ)	Изберете размера на документа от списъка. Това е необходимо, за да се гарантира, че сканираният файл е с правилния размер. Ако изберете опцията User Select (Избор на потребител) , устройството ще напомня на потребителите да избират настройка при всяко използване на профила за сканиране.
File Size (Размер на файл)	Изберете размера на файла от списъка. Ако изберете опцията User Select (Избор на потребител) , устройството ще напомня на потребителите да избират настройка при всяко използване на профила за сканиране.
Auto Deskew (Авт. изправяне)	Изберете Auto (Авто) , за да настроите устройството да коригира автоматично изкривяването при сканиране на страниците.
Skip Blank Page (Прескочи празна страница)	Изберете опцията On (Вкл.) , за да премахнете празните страници на документа от резултатите от сканирането.
Skip Blank Page Sensitivity (Чувств. за проп. праз. стр.)	Изберете нивото на чувствителност за откриване на празни страници в сканираните данни. Колкото по-висока е чувствителността, толкова по-лесно е за устройството да открива празни страници.
2-sided Scan (2-странно сканиране) (MFC-L8390CDW)	Изберете Long Edge (Дълга страна) или Short Edge (Къса страна) , за да сканирате и двете страни на документа, в зависимост от оформлението на оригинала.
Remove Background Colour (Премахни фон цвят)	Промяна на степента на премахване на фоновия цвят.
Margin Settings (Настройки полета)	Регулирайте полетата на вашия документ.
Document Separation (Разделяне на документи) (MFC-L3760CDW/MFC-L8340CDW/MFC-L8390CDW)	Разделяне на сканирано изображение. Когато са сканирани няколко документа, можете да разделите и запишете документите поотделно, като използвате тази функция.
B&W TIFF Compress (Ч/Б TIFF компресиране)	Изберете опцията за TIFF компресиране за черно-бял документ.
Brightness (Яркост)	Изберете нивото на яркост.
Contrast (Контраст)	Изберете нивото на контраст.
Passive Mode (Пасивен режим)	Превключете опцията Passive Mode (Пасивен режим) на "изключена" или на "включена" в зависимост от FTP сървъра и от настройката на мрежовата защитна стена. Настройката е включена

Опция	Описание
	по подразбиране. В повечето случаи не се налага промяна на тази настройка.

8. Щракнете върху **Submit (Изпрати)**.



Свързана информация

- [Сканиране към FTP](#)

Свързани теми:

- [Достъп до уеб базирано управление](#)
-

Качване на сканирани данни на FTP сървър

Споделяйте сканирана информация, като я записвате на вашия FTP сървър.

>> DCP-L3515CDW/DCP-L3520CDW/DCP-L3520CDWE/DCP-L3527CDW

>> DCP-L3555CDW/DCP-L3560CDW/MFC-L3740CDW/MFC-L3740CDWE/MFC-L3760CDW/MFC-L8340CDW/MFC-L8390CDW

DCP-L3515CDW/DCP-L3520CDW/DCP-L3520CDWE/DCP-L3527CDW

1. Заредете документа.
2. Натиснете  (**Scan (Сканиране)**).
3. Натиснете ▲ или ▼, за да изберете опцията [към FTP], а след това натиснете **OK**.
4. Натиснете ▲ или ▼, за да изберете един от посочените профили, а след това натиснете **OK**.
Ако профилът не е пълен (например, липсват име и парола на профила за вход или не е избрано качество или тип на файла), ще бъдете подканени да въведете липсващата информация.
5. Натиснете **Mono Start (Старт Черно-бяло)** или **Colour Start (Старт Цветно)**.
LCD дисплеят показва съобщението [Свързване]. Когато свързването с FTP сървъра е успешно, устройството започва да сканира. Ако използвате стъклото на скенера на устройството, следвайте инструкциите на LCD дисплея за изпълнение на заявката за сканиране.

DCP-L3555CDW/DCP-L3560CDW/MFC-L3740CDW/MFC-L3740CDWE/MFC-L3760CDW/MFC-L8340CDW/MFC-L8390CDW

1. Заредете документа.
2. Направете едно от следните неща:
 - (DCP-L3555CDW/DCP-L3560CDW/MFC-L3740CDW/MFC-L3740CDWE/MFC-L3760CDW)
Натиснете [Сканиране] > [към FTP] .
 - (MFC-L8340CDW/MFC-L8390CDW)
Натиснете [Сканиране] > [към FTP/SFTP] .
3. Когато се появят профилите на сървър, които зададете с веб базирано управление, изберете желания профил. Ако профилът не е пълен (например липсват име и парола на профила за вход или не е избрано качество или тип на файла), ще бъдете подканени да въведете липсващата информация.
4. Натиснете [Старт].
Устройството стартира сканирането. Ако използвате стъклото на скенера на устройството, следвайте инструкциите на сензорния екран за изпълнение на заявката за сканиране.

Свързана информация

- [Сканиране към FTP](#)

Сканиране към SSH сървър (SFTP)

Свързани модели: MFC-L8340CDW/MFC-L8390CDW

Използва Secure Shell Protocol за създаване на поверителен и безопасен поток от данни при сканиране на документи до мрежово местоназначение. За допълнително удобство конфигурирайте различни профили, за да създадете предпочитани местонахождения за сканиране към SFTP информация.

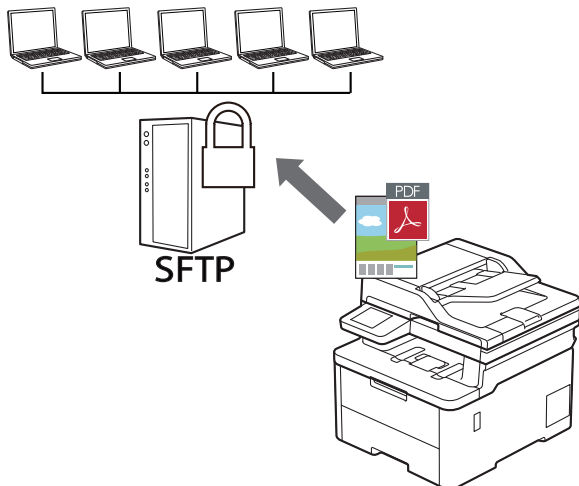

- Създаване на профил “Сканиране към SFTP”
- Създаване на двойка ключове за клиент с помощта на Уеб-базирано управление
- Експортиране на двойка ключове за клиент с помощта на Уеб-базирано управление
- Импортиране на публичен ключ за сървър с помощта на Уеб-базирано управление
- Качване на сканирани данни на SFTP сървър

Създаване на профил “Сканиране към SFTP”

Свързани модели: MFC-L8340CDW/MFC-L8390CDW

Създайте профил “Сканиране към SFTP” за сканиране и качване на сканирани данни направо на SFTP.

- Препоръчваме да използвате най-новата версия на следните уеб браузъри:
 - Microsoft Edge, Firefox и Google Chrome™ за Windows
 - Safari, Firefox и Google Chrome™ за Mac
 - Google Chrome™ за Android™
 - Safari и Google Chrome™ за iOS
- Уверете се, че JavaScript и бисквитките са винаги активирани независимо кой браузър използвате.

1. Стартирайте уеб браузъра.
2. Въведете “https://IP адрес на устройството” в адресната лента на браузъра (където “IP адрес на устройството” е IP адресът на вашето устройство).

Например:

https://192.168.1.2

3. Ако се изисква, въведете паролата в полето **Login (Вход)**, след което щракнете върху **Login (Вход)**.



Паролата по подразбиране за управление на настройките на това устройство се намира на гърба на устройството и е отбелязана с „Pwd“.

4. Отидете в навигационното меню и щракнете върху **Scan (Сканиране) > Scan to FTP/SFTP/Network/SharePoint (Сканиране към FTP/SFTP/мрежа/SharePoint)**.



Започнете от ☰, ако навигационното меню не се вижда в лявата страна на екрана.

5. Изберете опцията **SFTP** и след това щракнете върху **Submit (Изпрати)**.
6. Щракнете върху менюто **Scan to FTP/SFTP/Network/SharePoint Profile (Сканиране към FTP/SFTP/мрежа/SharePoint профил)**.
7. Изберете профила, който искате да настроите или промените.



Използването на следните знаци: ?, /, \, ", :, <, >, | или * може да предизвика грешка при изпращане.

Опция	Описание
Profile Name (Име профил)	Въведете име за този сървърен профил (до 15 буквено-цифрови знака). Устройството ще покаже това име на LCD дисплея.
Host Address (Адрес на хоста)	Въведете адреса на хоста (например: ftp.example.com; до 64 знака) или IP адреса (например: 192.23.56.189).
Username (Потребителско име)	Въведете потребителско име (до 32 знака) на потребител, който има права за записване на данни в SFTP сървъра.
Auth. Method (Метод на удостоверяване)	Изберете Password (Парола) или Public Key (Публичен ключ) .
Password (Парола)	Когато изберете Password (Парола) за опцията Auth. Method (Метод на удостоверяване) , въведете паролата (до 32 знака), свързана с потребителското име, което сте въвели в полето Username (Потребителско име) . Въведете паролата отново в полето Retype password (Въведете паролата отново) .

Опция	Описание
Client Key Pair (Комплект клиентски ключове)	Когато изберете Public Key (Публичен ключ) за опцията Auth. Method (Метод на удостоверяване) , изберете типа удостоверяване.
Server Public Key (Публичен ключ на сървър)	Изберете типа удостоверяване.
Store Directory (Директория запис)	Въведете пътя (до 60 знака) до папката на SFTP сървъра, където искате да изпратите сканираните данни. Не въвеждайте наклонена черта в началото на пътя (правилен пример: brother/abc).
File Name (Име на файл)	Изберете префикс за името на файла от предоставените предварително зададени имена или от дефинираните от потребителя имена. Името на файла, използвано за сканирания документ, ще се състои от избория от вас префикс за името на файла, последван от последните шест цифри на брояча на плоския скенер/ADF, а след това е разширението на файла (например "Estimate_098765.pdf").
Quality (Качество)	Изберете настройка за качеството. Ако изберете опцията User Select (Избор на потребител) , устройството ще напомня на потребителите да избират настройка при всяко използване на профила за сканиране.
File Type (Вид на файл)	Изберете типа файл, който желаете да използвате за сканирания документ. Ако изберете опцията User Select (Избор на потребител) , устройството ще напомня на потребителите да избират настройка при всяко използване на профила за сканиране.
Document Size (Размер документ)	Изберете размера на документа от списъка. Това е необходимо, за да се гарантира, че сканираният файл е с правилния размер. Ако изберете опцията User Select (Избор на потребител) , устройството ще напомня на потребителите да избират настройка при всяко използване на профила за сканиране.
File Size (Размер на файл)	Изберете размера на файла от списъка. Ако изберете опцията User Select (Избор на потребител) , устройството ще напомня на потребителите да избират настройка при всяко използване на профила за сканиране.
Auto Deskew (Авт. изправяне)	Изберете Auto (Авто) , за да настроите устройството да коригира автоматично изкривяването при сканиране на страниците.
Skip Blank Page (Прескочи празна страница)	Изберете опцията On (Вкл.) , за да премахнете празните страници на документа от резултатите от сканирането.
Skip Blank Page Sensitivity (Чувств. за проп. праз. стр.)	Изберете нивото на чувствителност за откриване на празни страници в сканираните данни. Колкото по-висока е чувствителността, толкова по-лесно е за устройството да открива празни страници.
2-sided Scan (2-странно сканиране) (MFC-L8390CDW)	Изберете Long Edge (Дълга страна) или Short Edge (Къса страна) , за да сканирате и двете страни на документа, в зависимост от оформлението на оригинала.
Remove Background Colour (Премахни фонния цвят)	Промяна на степента на премахване на фонния цвят.
Margin Settings (Настройки полета)	Регулирайте полетата на вашия документ.
Document Separation (Разделяне на документи)	Разделяне на сканирано изображение. Когато са сканирани няколко документа, можете да разделите и запишете документите поотделно, като използвате тази функция.
B&W TIFF Compress (Ч/Б TIFF компресиране)	Изберете опцията за TIFF компресиране за черно-бял документ.
Brightness (Яркост)	Изберете нивото на яркост.
Contrast (Контраст)	Изберете нивото на контраст.

Опция	Описание
Port Number (Номер на порт)	Променете настройките за Port Number (Номер на порт) , които се използват за достъп до SFTP сървъра. Настройката по подразбиране е порт 22. В повечето случаи не се налага промяна на тази настройка.

8. Щракнете върху **Submit (Изпрати)**.

Свързана информация

- [Сканиране към SSH сървър \(SFTP\)](#)

Свързани теми:

- [Достъп до уеб базирано управление](#)
-

Създаване на двойка ключове за клиент с помощта на Уеб-базирано управление

Свързани модели: MFC-L8340CDW/MFC-L8390CDW

1. Стартирайте уеб браузъра.
2. Въведете “https://IP адрес на устройството” в адресната лента на браузъра (където “IP адрес на устройството” е IP адресът на вашето устройство).

Например:

https://192.168.1.2



- Ако използвате системата за имена на домейни (DNS) или сте активирали NetBIOS име, можете да въведете друго име – например “SharedPrinter” вместо IP адреса.

Например: https://SharedPrinter

- Ако сте активирали NetBIOS име, може да използвате и името на възела.

Например: https://brn123456abcdef

- NetBIOS името може да бъде видно в отчета за мрежовата конфигурация.

3. Ако се изисква, въведете паролата в полето **Login (Вход)**, след което щракнете върху **Login (Вход)**.



Паролата по подразбиране за управление на настройките на това устройство се намира на гърба на устройството и е отбелязана с „PwD“.

4. Отидете в навигационното меню и щракнете върху **Network (Мрежа) > Security (Защита) > Client Key Pair (Комплект клиентски ключове)**.



Започнете от ☰, ако навигационното меню не се вижда в лявата страна на екрана.

5. Щракнете върху **Create New Client Key Pair (Създаване на нов комплект клиентски ключове)**.
6. В полето **Client Key Pair Name (Име на комплекта с клиентски ключове)** напишете желаното име (до 20 знака).
7. Щракнете върху падащия списък **Public Key Algorithm (Алгоритъм на публичен ключ)**, а след това изберете желания алгоритъм.
8. Щракнете върху **Submit (Изпрати)**.

Двойката ключове за клиент е създадена и запазена успешно в паметта на вашето устройство. Името на двойката ключове за клиент и алгоритъмът на публичния ключ ще се покажат в **Client Key Pair List (Списък на комплекти с клиентски ключове)**.



Свързана информация

- [Сканиране към SSH сървър \(SFTP\)](#)

Свързани теми:

- [Достъп до уеб базирано управление](#)

Експортиране на двойка ключове за клиент с помощта на Уеб-базирано управление

Свързани модели: MFC-L8340CDW/MFC-L8390CDW

1. Стартирайте уеб браузъра.
2. Въведете “https://IP адрес на устройството” в адресната лента на браузъра (където “IP адрес на устройството” е IP адресът на вашето устройство).

Например:

https://192.168.1.2



- Ако използвате системата за имена на домейни (DNS) или сте активирали NetBIOS име, можете да въведете друго име – например “SharedPrinter” вместо IP адреса.

Например: https://SharedPrinter

- Ако сте активирали NetBIOS име, може да използвате и името на възела.

Например: https://brn123456abcdef

- NetBIOS името може да бъде видно в отчета за мрежовата конфигурация.

3. Ако се изисква, въведете паролата в полето **Login (Вход)**, след което щракнете върху **Login (Вход)**.



Паролата по подразбиране за управление на настройките на това устройство се намира на гърба на устройството и е отбелязана с „PwD“.

4. Отидете в навигационното меню и щракнете върху **Network (Мрежа) > Security (Защита) > Client Key Pair (Комплект клиентски ключове)**.



Започнете от ☰, ако навигационното меню не се вижда в лявата страна на екрана.

5. Щракнете върху **Export Public Key (Експортиране на публичен ключ)**, показан със **Client Key Pair List (Списък на комплекти с клиентски ключове)**.
6. Щракнете върху **Submit (Изпрати)**.

Двойката ключове за клиент се експортира към компютъра.



Свързана информация

- Сканиране към SSH сървър (SFTP)

Свързани теми:

- [Достъп до уеб базирано управление](#)

Импортиране на публичен ключ за сървър с помощта на Уеб-базирано управление

Свързани модели: MFC-L8340CDW/MFC-L8390CDW

1. Стартирайте уеб браузъра.
2. Въведете “https://IP адрес на устройството” в адресната лента на браузъра (където “IP адрес на устройството” е IP адресът на вашето устройство).

Например:

https://192.168.1.2



- Ако използвате системата за имена на домейни (DNS) или сте активирали NetBIOS име, можете да въведете друго име – например “SharedPrinter” вместо IP адреса.

Например: https://SharedPrinter

- Ако сте активирали NetBIOS име, може да използвате и името на възела.

Например: https://brn123456abcdef

- NetBIOS името може да бъде видно в отчета за мрежовата конфигурация.

3. Ако се изисква, въведете паролата в полето **Login (Вход)**, след което щракнете върху **Login (Вход)**.



Паролата по подразбиране за управление на настройките на това устройство се намира на гърба на устройството и е отбелязана с „PwD“.

4. Отидете в навигационното меню и щракнете върху **Network (Мрежа) > Security (Защита) > Server Public Key (Публичен ключ на сървър)**.



Започнете от ☰, ако навигационното меню не се вижда в лявата страна на екрана.

5. Щракнете върху **Import Server Public Key (Импортиране на публичен ключ на сървъра)**.
6. Посочете файла, който искате да импортирате.
7. Щракнете върху **Submit (Изпрати)**.

Публичният ключ за сървър е импортиран във вашето устройство.



Свързана информация

- [Сканиране към SSH сървър \(SFTP\)](#)

Свързани теми:

- [Достъп до уеб базирано управление](#)

Качване на сканирани данни на SFTP сървър

Свързани модели: MFC-L8340CDW/MFC-L8390CDW

1. Заредете документа.
2. Натиснете [Сканиране] > [към FTP/SFTP] .
3. Когато се появят профилите на сървър, които зададете с уеб базирано управление, изберете желанния профил. Ако профилът не е пълен (например липсват име и парола на профила за вход или не е избрано качество или тип на файла), ще бъдете подканени да въведете липсващата информация.
4. Натиснете [Старт] .

Устройството стартира сканирането. Ако използвате стъклото на скенера на устройството, следвайте инструкциите на сензорния екран за изпълнение на заявката за сканиране.



Свързана информация

- [Сканиране към SSH сървър \(SFTP\)](#)

Сканиране към мрежа (Windows)

Сканирайте документи директно към CIFS сървър в локалната ви мрежа. За допълнително удобство можете да конфигурирате различни профили, за да създадете предпочитани местонахождения за сканирана към Мрежа информация.

- [Настройване на профил за сканиране към мрежа](#)
- [Качване на сканирани данни на CIFS сървър](#)

Настройване на профил за сканиране към мрежа

Настройте профил за сканиране към мрежа, за да сканирате и качвате сканираните данни директно в папка на сървър за CIFS.

- Препоръчваме да използвате най-новата версия на следните уеб браузъри:
 - Microsoft Edge, Firefox и Google Chrome™ за Windows
 - Safari, Firefox и Google Chrome™ за Mac
 - Google Chrome™ за Android™
 - Safari и Google Chrome™ за iOS
- Уверете се, че JavaScript и бисквитките са винаги активирани независимо кой браузър използвате.

1. Стартирайте уеб браузъра.
2. Въведете "https://IP адрес на устройството" в адресната лента на браузъра (където "IP адрес на устройството" е IP адресът на вашето устройство).

Например:

https://192.168.1.2

3. Ако се изисква, въведете паролата в полето **Login (Вход)**, след което щракнете върху **Login (Вход)**.



Паролата по подразбиране за управление на настройките на това устройство се намира на гърба на устройството и е отбелязана с „PwD“.

4. Отидете в навигационното меню и щракнете върху **Scan (Сканиране) > Scan to FTP/SFTP/Network/SharePoint (Сканиране към FTP/SFTP/мрежа/SharePoint)**.



Започнете от ☰, ако навигационното меню не се вижда в лявата страна на екрана.

5. Изберете опцията **Network (Мрежа)** и след това щракнете върху **Submit (Изпрати)**.



Ако искате да изпратите данните към определена от вас папка на CIFS сървъра, изберете **On (Вкл.)** за опцията **Send to My Folder (Изпращане към моята папка)**.

6. Щракнете върху менюто **Scan to FTP/SFTP/Network/SharePoint Profile (Сканиране към FTP/SFTP/мрежа/SharePoint профил)**.
7. Изберете профила, който искате да настроите или промените.



Използването на следните знаци: ?, /, \, ", :, <, >, | или * може да предизвика грешка при изпращане.

Опция	Описание
Profile Name (Име профил)	Въведете име за този сървърен профил (до 15 буквено-цифрови знака). Устройството ще покаже това име на LCD дисплея.
Network Folder Path (Път до папка в мрежата)	Въведете пътя до папката на CIFS сървъра, където искате да изпратите сканираните данни.
File Name (Име на файл)	Изберете префикс за името на файла от предоставените предварително зададени имена или от дефинираните от потребителя имена. Името на файла, използвано за сканирания документ, ще се състои от избория от вас префикс за името на файла, последван от последните шест цифри на брояча на плоския скенер/ADF, а след това е разширението на файла (например "Estimate_098765.pdf").
Quality (Качество)	Изберете настройка за качеството. Ако изберете опцията User Select (Избор на потребител) , устройството ще напомня на

Опция	Описание
	потребителите да избират настройка при всяко използване на профила за сканиране.
File Type (Вид на файл)	Изберете типа файл, който желаете да използвате за сканирания документ. Ако изберете опцията User Select (Избор на потребител) , устройството ще напомня на потребителите да избират настройка при всяко използване на профила за сканиране.
Document Size (Размер документ)	Изберете размера на документа от списъка. Това е необходимо, за да се гарантира, че сканираният файл е с правилния размер. Ако изберете опцията User Select (Избор на потребител) , устройството ще напомня на потребителите да избират настройка при всяко използване на профила за сканиране.
File Size (Размер на файл)	Изберете размера на файла от списъка. Ако изберете опцията User Select (Избор на потребител) , устройството ще напомня на потребителите да избират настройка при всяко използване на профила за сканиране.
Auto Deskew (Авт. изправяне)	Изберете Auto (Авто) , за да настроите устройството да коригира автоматично изкривяването при сканиране на страниците.
Skip Blank Page (Прескочи празна страница)	Изберете опцията On (Вкл.) , за да премахнете празните страници на документа от резултатите от сканирането.
Skip Blank Page Sensitivity (Чувств. за проп. праз. стр.)	Изберете нивото на чувствителност за откриване на празни страници в сканираните данни. Колкото по-висока е чувствителността, толкова по-лесно е за устройството да открива празни страници.
2-sided Scan (2-странно сканиране) (MFC-L8390CDW)	Изберете Long Edge (Дълга страна) или Short Edge (Къса страна) , за да сканирате и двете страни на документа, в зависимост от оформлението на оригинала.
Remove Background Colour (Премахни фонен цвят)	Промяна на степента на премахване на фонения цвят.
Margin Settings (Настройки полета)	Регулирайте полетата на вашия документ.
Document Separation (Разделяне на документи) (MFC-L3760CDW/MFC-L8340CDW/MFC-L8390CDW)	Разделяне на сканирано изображение. Когато са сканирани няколко документа, можете да разделите и запишете документите поотделно, като използвате тази функция.
B&W TIFF Compress (Ч/Б TIFF компресиране)	Изберете опцията за TIFF компресиране за черно-бял документ.
Brightness (Яркост)	Изберете нивото на яркост.
Contrast (Контраст)	Изберете нивото на контраст.
Use PIN for Authentication (Използвайте ПИН код за удостоверяване)	За да защитите този профил с ПИН код, изберете On (Вкл.) и въведете четирицифрен ПИН код в полето PIN Code (ПИН код) .
Auth. Method (Метод на удостоверяване)	За да зададете метод на удостоверяване, изберете Auto (Авто) , Kerberos или NTLMv2 .
Username (Потребителско име)	Въведете потребителско име (до 96 знака) на потребител, който има разрешение за записване на данни в папката, посочена в полето Network Folder Path (Път до папка в мрежата) . Ако потребителското име е част от домейн, въведете го в един от следните стилове: <ul style="list-style-type: none"> • user@domain (потребител@домейн) • domain\user (домейн\потребител)
Password (Парола)	Въведете паролата (до 32 знака), свързана с потребителското име, което сте въвели в полето Username (Потребителско име) . Въведете паролата отново в полето Retype password (Въведете паролата отново) .

Опция	Описание
Kerberos Server Address (Адрес на сървър Kerberos)	Когато изберете Kerberos за опцията Auth. Method (Метод на удостоверяване) , трябва да въведете адреса на сървъра Kerberos (например: kerberos.example.com, до 64 знака).

- Щракнете върху **Submit (Изпрати)**.
- Трябва да конфигурирате SNTP протокола (мрежов сървър за време) или да настроите правилно датата, часа и часовата зона на контролния панел за всички методи на удостоверяване. Часът на устройството трябва да съответства на часа, използван сървъра Kerberos и сървъра CIFS.

Свързана информация

- [Сканиране към мрежа \(Windows\)](#)
 - [Задаване на дата и час посредством Уеб базирано управление](#)

Свързани теми:

- [Достъп до уеб базирано управление](#)
-

Задаване на дата и час посредством Уеб базирано управление

Уверете се, че настройките на датата и часа, както и часовата зона, са зададени правилно, като използвате уеб базирано управление или контролния панел. Часът на устройството трябва да съответства на часа, използван от сървъра, извършващ удостоверяването.

- Препоръчваме да използвате най-новата версия на следните уеб браузъри:
 - Microsoft Edge, Firefox и Google Chrome™ за Windows
 - Safari, Firefox и Google Chrome™ за Mac
 - Google Chrome™ за Android™
 - Safari и Google Chrome™ за iOS
- Уверете се, че JavaScript и бисквитките са винаги активирани независимо кой браузър използвате.
- Игнорирайте стъпка 1, ако вече имате отворен прозорец на уеб базирано управление.

1. Стартирайте уеб браузъра.
2. Въведете "https://IP адрес на устройството" в адресната лента на браузъра (където "IP адрес на устройството" е IP адресът на вашето устройство).

Например:

https://192.168.1.2

3. Ако се изисква, въведете паролата в полето **Login (Вход)**, след което щракнете върху **Login (Вход)**.



Паролата по подразбиране за управление на настройките на това устройство се намира на гърба на устройството и е отбелязана с „PwD“.

4. Отидете в навигационното меню и щракнете върху **Administrator (Администратор) > Date&Time (Дата и час)**.



Започнете от ☰, ако навигационното меню не се вижда в лявата страна на екрана.

Date&Time

Date

 / /

Clock Type

- 12h Clock
 24h Clock

Time

 : (24 hr.)

Time Zone

 ▾

Auto Daylight

- Off
 On

Synchronize with SNTP server

To synchronize the "Date&Time" with your SNTP server, you must configure the SNTP server settings.

[SNTP>>](#)

Cancel

Submit

5. Изчистете квадратчето за отметка **Synchronize with SNTP server** (Синхронизиране с SNTP сървър).
6. Въведете датата в полетата **Date** (Дата).
7. Изберете тип часовник от полето **Clock Type** (Вид часовник).
8. Въведете часа в полетата **Time** (Час).
9. Изберете часовата разлика между вашето местоположение и UTC от падащия списък **Time Zone** (Часова зона). Например часовата зона за Източно време в САЩ и Канада е UTC-05:00.
10. В полето **Auto Daylight** (Автоматична дневна светлина) щракнете върху **On** (Вкл.), за да настроите устройството да превключва автоматично към лятно часово време. То ще преминава самостоятелно с един час напред през пролетта и с един час назад през есента (само за някои държави).
11. Щракнете върху **Submit** (Изпрати).



Свързана информация

- [Настройване на профил за сканиране към мрежа](#)

Свързани теми:

- [Достъп до уеб базирано управление](#)

Качване на сканирани данни на CIFS сървър

>> DCP-L3515CDW/DCP-L3520CDW/DCP-L3520CDWE/DCP-L3527CDW
>> DCP-L3555CDW/DCP-L3560CDW/MFC-L3740CDW/MFC-L3740CDWE/MFC-L3760CDW/MFC-L8340CDW/MFC-L8390CDW

DCP-L3515CDW/DCP-L3520CDW/DCP-L3520CDWE/DCP-L3527CDW

1. Заредете документа.
2. Натиснете  (**Scan (Сканиране)**).
3. Натиснете ▲ или ▼, за да изберете опцията [към Мрежата], а след това натиснете **OK**.
4. Натиснете ▲ или ▼, за да изберете един от посочените профили, а след това натиснете **OK**. Ако профилът не е пълен (например, липсват име и парола на профила за вход или не е избрано качество или тип на файла), ще бъдете подканени да въведете липсващата информация.



Ако LCD дисплеят ви подкани да въведете ПИН, въведете на LCD дисплея четирицифрения ПИН за компютъра на местоназначението и след това натиснете **OK**.

5. Натиснете **Mono Start (Старт Черно-бяло)** или **Colour Start (Старт Цветно)**.
Устройството стартира сканирането. Ако използвате стъклото на скенера на устройството, следвайте инструкциите на LCD дисплея за изпълнение на заявката за сканиране.

DCP-L3555CDW/DCP-L3560CDW/MFC-L3740CDW/MFC-L3740CDWE/ MFC-L3760CDW/MFC-L8340CDW/MFC-L8390CDW

1. Заредете документа.
2. Натиснете [Сканиране] > [към Мрежата] .



- Ако сте регистрирали вашия потребителски ИД, опцията [към моя папка] се появява, когато влезете в устройството с удостоверяване чрез Active Directory или LDAP.
- За да изпратите сканираните данни в избраната папка на CIFS сървъра, натиснете [към моя папка] .
- За да активирате тази функция в уеб базираното управление, отворете навигационното меню и след това щракнете върху **Scan (Сканиране) > Scan to FTP/SFTP/Network/SharePoint (Сканиране към FTP/SFTP/мрежа/SharePoint)**. В полето **Send to My Folder (Изпращане към моята папка)** изберете **On (Вкл.)**.

3. Когато се появят профилите на сървър, които зададете с уеб базирано управление, изберете желанния профил. Ако профилът не е пълен (например липсват име и парола на профила за вход или не е избрано качество или тип на файла), ще бъдете подканени да въведете липсващата информация.



Ако LCD дисплеят ви подкани да въведете ПИН за компютъра, въведете четирицифрения ПИН на LCD дисплея, а след това натиснете [OK] .

4. Натиснете [Старт] .
Устройството стартира сканирането. Ако използвате стъклото на скенера на устройството, следвайте инструкциите на сензорния екран за изпълнение на заявката за сканиране.



Свързана информация

- [Сканиране към мрежа \(Windows\)](#)

Сканиране към SharePoint

Сканирайте документи директно към SharePoint сървър, когато трябва да споделяте сканираната информация. Допълнително удобство е, че можете да конфигурирате различни профили, в които да запишете предпочитаните от вас местоназначения за сканиране към SharePoint.

- [Създаване на профил за сканиране към SharePoint](#)
- [Качване на сканираните данни в SharePoint сървър](#)

Създаване на профил за сканиране към SharePoint

Създайте профил за сканиране към SharePoint за сканиране и качване на сканираните данни направо в местоположение на SharePoint.

- Препоръчваме да използвате най-новата версия на следните уеб браузъри:
 - Microsoft Edge, Firefox и Google Chrome™ за Windows
 - Safari, Firefox и Google Chrome™ за Mac
 - Google Chrome™ за Android™
 - Safari и Google Chrome™ за iOS
- Уверете се, че JavaScript и бисквитките са винаги активирани независимо кой браузър използвате.

1. Стартирайте уеб браузъра.
2. Въведете "https://IP адрес на устройството" в адресната лента на браузъра (където "IP адрес на устройството" е IP адресът на вашето устройство).

Например:

https://192.168.1.2

3. Ако се изисква, въведете паролата в полето **Login (Вход)**, след което щракнете върху **Login (Вход)**.



Паролата по подразбиране за управление на настройките на това устройство се намира на гърба на устройството и е отбелязана с „PwD“.

4. Отидете в навигационното меню и щракнете върху **Scan (Сканиране) > Scan to FTP/SFTP/Network/SharePoint (Сканиране към FTP/SFTP/мрежа/SharePoint)**.



Започнете от ☰, ако навигационното меню не се вижда в лявата страна на екрана.

5. Изберете опцията **SharePoint** и след това щракнете върху **Submit (Изпрати)**.
6. Щракнете върху менюто **Scan to FTP/SFTP/Network/SharePoint Profile (Сканиране към FTP/SFTP/мрежа/SharePoint профил)**.
7. Изберете профила, който искате да настроите или промените.

ЗАБЕЛЕЖКА

Използването на следните знаци: ?, /, \, ", :, <, >, | или * може да предизвика грешка при изпращане.

Опция	Описание
Profile Name (Име профил)	Въведете име за този сървърен профил (до 15 буквено-цифрови знака). Устройството ще покаже това име на LCD дисплея.
SharePoint Site Address (Адрес на SharePoint сайт)	Копирайте и поставете пълния адрес на местоназначение, показан в адресната лента на вашия браузър (например: http://SharePointSiteAddress/Shared%20Documents/Forms/AllItems.aspx) или IP адрес (например: http://192.168.0.1/Shared%20Documents/Forms/AllItems.aspx).
SSL/TLS	Ако адресът в полето SharePoint Site Address (Адрес на SharePoint сайт) започва с https://, можете да проверите сертификата на сървъра, като отметнете квадратчето Verify Server Certificate (Проверка сертификация на сървър) .
File Name (Име на файл)	Изберете префикс за името на файла от предоставените предварително зададени имена или от дефинираните от потребителя имена. Името на файла, използвано за сканирания документ, ще се състои от избория от вас префикс за името на

Опция	Описание
	файла, последван от последните шест цифри на брояча на плоския скенер/ADF, а след това е разширението на файла (например "Estimate_098765.pdf").
Quality (Качество)	Изберете настройка за качеството. Ако изберете опцията User Select (Избор на потребител) , устройството ще напомня на потребителите да избират настройка при всяко използване на профила за сканиране.
File Type (Вид на файл)	Изберете типа файл, който желаете да използвате за сканирания документ. Ако изберете опцията User Select (Избор на потребител) , устройството ще напомня на потребителите да избират настройка при всяко използване на профила за сканиране.
Document Size (Размер документ)	Изберете размера на документа от списъка. Това е необходимо, за да се гарантира, че сканираният файл е с правилния размер. Ако изберете опцията User Select (Избор на потребител) , устройството ще напомня на потребителите да избират настройка при всяко използване на профила за сканиране.
File Size (Размер на файл)	Изберете размера на файла от списъка. Ако изберете опцията User Select (Избор на потребител) , устройството ще напомня на потребителите да избират настройка при всяко използване на профила за сканиране.
Auto Deskew (Авт. изправяне)	Изберете Auto (Авто) , за да настроите устройството да коригира автоматично изкривяването при сканиране на страниците.
Skip Blank Page (Прескочи празна страница)	Изберете опцията On (Вкл.) , за да премахнете празните страници на документа от резултатите от сканирането.
Skip Blank Page Sensitivity (Чувств. за проп. праз. стр.)	Изберете нивото на чувствителност за откриване на празни страници в сканираните данни. Колкото по-висока е чувствителността, толкова по-лесно е за устройството да открива празни страници.
2-sided Scan (2-странно сканиране) (MFC-L8390CDW)	Изберете Long Edge (Дълга страна) или Short Edge (Къса страна) , за да сканирате и двете страни на документа, в зависимост от оформлението на оригинала.
Remove Background Colour (Премахни фон цвят)	Промяна на степента на премахване на фоновия цвят.
Margin Settings (Настройки полета)	Регулирайте полетата на вашия документ.
Document Separation (Разделяне на документи) (MFC-L3760CDW/MFC-L8340CDW/MFC-L8390CDW)	Разделяне на сканирано изображение. Когато са сканирани няколко документа, можете да разделите и запишете документите поотделно, като използвате тази функция.
B&W TIFF Compress (Ч/Б TIFF компресиране)	Изберете опцията за TIFF компресиране за черно-бял документ.
Brightness (Яркост)	Изберете нивото на яркост.
Contrast (Контраст)	Изберете нивото на контраст.
Use PIN for Authentication (Използвайте ПИН код за удостоверяване)	За да защитите този профил с ПИН код, изберете On (Вкл.) и въведете четирицифрен ПИН код в полето PIN Code (ПИН код) .
Auth. Method (Метод на удостоверяване)	За да зададете метод на удостоверяване, изберете Auto (Авто) , NTLMv2 , Kerberos или Basic (Основен) . Ако изберете Auto (Авто) , методът на удостоверяване ще бъде открит автоматично.
Username (Потребителско име)	Въведете потребителското име (до 96 знака) на потребител, който има разрешение за записване на данни в папката, посочена в полето SharePoint Site Address (Адрес на SharePoint сайт) . Ако потребителското име е част от домейн, въведете го в един от следните стилове: <ul style="list-style-type: none"> user@domain (потребител@домейн)

Опция	Описание
	<ul style="list-style-type: none">• domain\user (домейн\потребител)
Password (Парола)	Въведете паролата (до 32 знака), свързана с потребителското име, което сте въвели в полето Username (Потребителско име) . Въведете паролата отново в полето Retype password (Въведете паролата отново) .
Kerberos Server Address (Адрес на сървър Kerberos)	Когато изберете Kerberos за опцията Auth. Method (Метод на удостоверяване) , трябва да въведете адреса на сървъра Kerberos (например: <code>kerberos.example.com</code> , до 64 знака).

8. Щракнете върху **Submit (Изпрати)**.



Свързана информация

- [Сканиране към SharePoint](#)

Свързани теми:

- [Достъп до уеб базирано управление](#)
-

Качване на сканираните данни в SharePoint сървър

>> DCP-L3515CDW/DCP-L3520CDW/DCP-L3520CDWE/DCP-L3527CDW

>> DCP-L3555CDW/DCP-L3560CDW/MFC-L3740CDW/MFC-L3740CDWE/MFC-L3760CDW/MFC-L8340CDW/MFC-L8390CDW

DCP-L3515CDW/DCP-L3520CDW/DCP-L3520CDWE/DCP-L3527CDW

1. Заредете документа.
2. Натиснете  (**Scan (Сканиране)**).
3. Натиснете ▲ или ▼, за да изберете опцията [към SharePoint], а след това натиснете **OK**.
4. Натиснете ▲ или ▼, за да изберете един от посочените профили, а след това натиснете **OK**. Ако профилът не е пълен (например, липсват име и парола на профила за вход или не е избрано качество или тип на файла), ще бъдете подканени да въведете липсващата информация.



Ако LCD дисплеят ви подкани да въведете ПИН, въведете на LCD дисплея четирицифрения ПИН за компютъра на местоназначението и след това натиснете **OK**.

5. Натиснете **Mono Start (Старт Черно-бяло)** или **Colour Start (Старт Цветно)**.
Устройството стартира сканирането. Ако използвате стъклото на скенера на устройството, следвайте инструкциите на LCD дисплея за изпълнение на заявката за сканиране.

DCP-L3555CDW/DCP-L3560CDW/MFC-L3740CDW/MFC-L3740CDWE/ MFC-L3760CDW/MFC-L8340CDW/MFC-L8390CDW

1. Заредете документа.
2. Натиснете [Сканиране] > [към SharePoint].
3. Когато се появят профилите на сървър, които зададете с веб базирано управление, изберете желанния профил. Ако профилът не е пълен (например липсват име и парола на профила за вход или не е избрано качество или тип на файла), ще бъдете подканени да въведете липсващата информация.



Ако LCD дисплеят ви подкани да въведете ПИН за компютъра, въведете четирицифрения ПИН на LCD дисплея, а след това натиснете [OK].

4. Натиснете [Старт].
Устройството стартира сканирането. Ако използвате стъклото на скенера на устройството, следвайте инструкциите на сензорния екран за изпълнение на заявката за сканиране.



Свързана информация

- [Сканиране към SharePoint](#)

Използване на протокола на Web Services за сканиране на мрежата (Windows 10 и Windows 11)

Протоколът за уеб услуги дава възможност на потребителите на Windows 10 и Windows 11 да сканират чрез устройство на Brother в мрежата. Трябва да инсталирате драйвера чрез Уеб услуги.

- [Използване на протокола на уеб услуги за инсталиране на драйвер за скенер \(Windows 10 и Windows 11\)](#)
- [Сканирайте от устройството си с използване на Протокола за уеб услуги \(Windows 10 и Windows 11\)](#)
- [Конфигуриране на настройките за сканиране за Протокола за уеб услуги](#)

▲ Начало > Сканиране > Сканиране посредством бутона Сканиране на устройството > Използване на протокола на Web Services за сканиране на мрежата (Windows 10 и Windows 11) > Използване на протокола на уеб услуги за инсталиране на драйвер за скенер (Windows 10 и Windows 11)

Използване на протокола на уеб услуги за инсталиране на драйвер за скенер (Windows 10 и Windows 11)

- Уверете се, че са инсталирани правилните софтуер и драйвери за вашето устройство.
- Проверете дали хост компютърът и устройството на Brother са в една и съща подмрежа и дали маршрутизаторът е правилно конфигуриран за преноса на данни между двете устройства.
- Трябва да конфигурирате IP адреса на устройството на Brother, преди да конфигурирате тази настройка.

1. Направете едно от следните неща:

- Windows 11

Щракнете върху  > **Всички приложения** > **Инструменти на Windows** > **Контролен панел**. В групата **Хардуер и звук** щракнете върху **Добавяне на устройство**.

- Windows 10

Щракнете върху  > **Система на Windows** > **Контролен панел**. В групата **Хардуер и звук** щракнете върху **Добавяне на устройство**.



- Името на уеб услугите за устройството на Brother е името на модела ви и MAC адресът.
- Преместете мишката върху името на устройството, за да се покаже информация за него.

2. Изберете устройството, което искате да инсталирате, и следвайте инструкциите на екрана.



За да деинсталирате драйверите, щракнете върху **Деинсталирай** или  (**Премахване на устройство**).



Свързана информация

- [Използване на протокола на Web Services за сканиране на мрежата \(Windows 10 и Windows 11\)](#)

▲ Начало > Сканиране > Сканиране посредством бутона Сканиране на устройството > Използване на протокола на Web Services за сканиране на мрежата (Windows 10 и Windows 11) > Сканирайте от устройството си с използване на Протокола за уеб услуги (Windows 10 и Windows 11)

Сканирайте от устройството си с използване на Протокола за уеб услуги (Windows 10 и Windows 11)

Ако сте инсталирали драйвера за скенера чрез Уеб услуги, имате достъп до менюто за сканиране на Уеб услуги на LCD дисплея на вашето устройство.

Някои знаци в съобщенията, показани на LCD дисплея, може да са заменени с интервали, ако настройките на езика на вашата операционна система и на устройството са различни.

>> DCP-L3515CDW/DCP-L3520CDW/DCP-L3520CDWE/DCP-L3527CDW

>> DCP-L3555CDW/DCP-L3560CDW/MFC-L3740CDW/MFC-L3740CDWE/MFC-L3760CDW/MFC-L8340CDW/MFC-L8390CDW

DCP-L3515CDW/DCP-L3520CDW/DCP-L3520CDWE/DCP-L3527CDW

1. Заредете документа.
2. Натиснете  (**Scan (Сканиране)**).
3. Натиснете ▲ или ▼, за да изберете опцията [Уеб услуга], а след това натиснете **OK**.
4. Натиснете ▲ или ▼, за да изберете желанния тип сканиране, а след това натиснете **OK**.
5. Изберете компютъра местоназначение, на който искате да изпратите сканирането, а след това натиснете **OK**.
6. Натиснете **Mono Start (Старт Черно-бяло)** или **Colour Start (Старт Цветно)**.
Устройството стартира сканирането.

DCP-L3555CDW/DCP-L3560CDW/MFC-L3740CDW/MFC-L3740CDWE/ MFC-L3760CDW/MFC-L8340CDW/MFC-L8390CDW

1. Заредете документа.
2. Натиснете [Сканиране] > [WS сканиране].
3. Изберете типа на сканиране.
4. Изберете името на компютър, на който искате да изпращате сканираните данни.
5. Натиснете [Старт].
Устройството стартира сканирането.

Ако от вас се иска да изберете приложение за сканиране, изберете факс и сканиране в Windows от списъка.

✓ **Свързана информация**

- [Използване на протокола на Web Services за сканиране на мрежата \(Windows 10 и Windows 11\)](#)

Конфигуриране на настройките за сканиране за Протокола за уеб услуги

1. Направете едно от следните неща:

- Windows 11

Щракнете върху  > **Всички приложения** > **Инструменти на Windows** > **Контролен панел**. В групата **Хардуер и звук** щракнете върху **Преглед на устройства и принтери**.

- Windows 10

Щракнете върху  > **Система на Windows** > **Контролен панел**. В групата **Хардуер и звук** щракнете върху **Преглед на устройства и принтери**.

2. Щракнете с десен бутон върху иконата на устройството и след това изберете **Профили за сканиране...** Показва се диалоговият прозорец **Профили за сканиране**.

3. Изберете профила на скенера, който искате да използвате.

4. Уверете се, че скенерът, избран от списъка **Скенер**, е устройство, което поддържа Уеб услуги за сканиране, а след това щракнете върху бутона **Задай по подразбиране**.

5. Щракнете върху **Редактиране...**

Показва се диалоговият прозорец **Редактиране на профила по подразбиране**.

6. Изберете настройките **Източник**, **Размер на хартията**, **Формат на цвета**, **Тип на файла**, **Разделителна способност (т/инч)**, **Яркост** и **Контраст**.

7. Щракнете върху бутона **Запиши профила**.

Тези настройки ще се прилагат, когато сканирате с помощта на протокола “Уеб услуги”.

Ако получите подкана от устройството да изберете приложение за сканиране, изберете “Факс и сканиране в Windows” от списъка.



Свързана информация

- [Използване на протокола на Web Services за сканиране на мрежата \(Windows 10 и Windows 11\)](#)

Промяна на настройките на бутона за сканиране от Brother iPrint&Scan

Brother iPrint&Scan ви позволява да промените настройките на бутона за сканиране на устройството.

1. Стартирайте Brother iPrint&Scan.

- Windows

Стартирайте  (Brother iPrint&Scan).

- Mac

В лентата с менюта **Finder (Търсене)** щракнете върху **Go (Старт) > Applications (Приложения)**, а след това щракнете двукратно върху иконата iPrint&Scan.

Появява се екранът на Brother iPrint&Scan.

2. Ако вашето устройство Brother не е избрано, щракнете върху бутона **Изберете Машината си**, а след това следвайте инструкциите на екрана, за да изберете своето устройство Brother.
3. Щракнете върху бутона **Настройки на Устройството за Сканиране**, след което следвайте инструкциите на екрана, за да промените настройките за сканиране, например размера на документа, цветността и резолюцията.

Свързана информация

- [Сканиране посредством бутона Сканиране на устройството](#)

Конфигуриране на сертификати за подписани PDF файлове

Ако изберете Signed PDF за функциите за сканиране, трябва да конфигурирате сертификата на вашето устройство с помощта на уеб-базираното управление.

За да използвате подписан PDF, трябва да инсталирате сертификата на вашето устройство и вашия компютър.

1. Стартирайте уеб браузъра.
2. Въведете "https://IP адрес на устройството" в адресната лента на браузъра (където "IP адрес на устройството" е IP адресът на вашето устройство).
Например:
https://192.168.1.2
3. Ако се изисква, въведете паролата в полето **Login (Вход)**, след което щракнете върху **Login (Вход)**.



Паролата по подразбиране за управление на настройките на това устройство се намира на гърба на устройството и е отбелязана с „PwD“.

4. Отидете в навигационното меню и щракнете върху **Administrator (Администратор) > Signed PDF (Подписан PDF)**.



Започнете от ☰, ако навигационното меню не се вижда в лявата страна на екрана.

Signed PDF

Select the Certificate

None ▾

(To use the Signed PDF, you need to configure the certificate.
You can configure the certificate by clicking the link below.)

[Certificate>>](#)

Cancel

Submit

-
5. Щракнете върху падащия списък **Select the Certificate (Изберете сертификат)**, а след това изберете сертификата.
 6. Щракнете върху **Submit (Изпрати)**.



Свързана информация

- [Сканиране посредством бутона Сканиране на устройството](#)

Свързани теми:

- [Достъп до уеб базирано управление](#)
-

Деактивирана на сканирането от вашия компютър

За да деактивирате функцията на сканиране на компютъра, деактивирайте настройката за изтеглено сканиране, като използвате уеб базирано управление.

1. Стартирайте уеб браузъра.
2. Въведете “https://IP адрес на устройството” в адресната лента на браузъра (където “IP адрес на устройството” е IP адресът на вашето устройство).

Например:

https://192.168.1.2

3. Ако се изисква, въведете паролата в полето **Login (Вход)**, след което щракнете върху **Login (Вход)**.



Паролата по подразбиране за управление на настройките на това устройство се намира на гърба на устройството и е отбелязана с „PwD“.

4. Отидете в навигационното меню и щракнете върху **Scan (Сканиране) > Scan from PC (Сканиране от компютър)**.



Започнете от ☰, ако навигационното меню не се вижда в лявата страна на екрана.

5. В полето **Pull Scan (Сканиране с изважд.)** щракнете върху **Disabled (Деактивирано)**.
6. Щракнете върху **Submit (Изпрати)**.



Свързана информация

- [Сканиране посредством бутона Сканиране на устройството](#)

Свързани теми:

- [Достъп до уеб базирано управление](#)

Сканиране от вашия компютър (Windows)

Има няколко начина, по които можете да използвате компютъра си за сканиране на снимки и документи с устройството. Използвайте софтуерните приложения, които сме предоставили, или любимото си приложение за сканиране.

- [Сканиране с използване на Brother iPrint&Scan \(Windows/Mac\)](#)
- [Сканиране чрез Nuance™ PaperPort™ 14SE или други приложения на Windows](#)
- [Сканиране чрез факс и сканиране в Windows](#)

Сканиране с използване на Brother iPrint&Scan (Windows/Mac)

1. Стартирайте Brother iPrint&Scan.

- Windows

Стартирайте  (Brother iPrint&Scan).

- Mac

В лентата с менюта **Finder (Търсене)** щракнете върху **Go (Старт) > Applications (Приложения)**, а след това щракнете двукратно върху иконата iPrint&Scan.

Появява се екранът на Brother iPrint&Scan.

2. Ако устройството Brother не е избрано, щракнете върху бутона **Изберете Машината си**, след което изберете името на своя модел от списъка. Щракнете върху **OK**.

3. Щракнете отново върху **OK**.

4. Щракнете върху иконата на **Сканиране** и след това следвайте инструкциите на екрана, за да сканирате документите.



Свързана информация

- [Сканиране от вашия компютър \(Windows\)](#)

Свързани теми:

- [Brother iPrint&Scan](#)



Сканиране чрез Nuance™ PaperPort™ 14SE или други приложения на Windows

Можете да използвате приложението Nuance™ PaperPort™ 14SE за сканиране.

- За да свалите приложението Nuance™ PaperPort™ 14SE, щракнете върху  (**Brother Utilities**), изберете **Направете повече** в лявата навигационна лента и след това щракнете върху **PaperPort**.
- Nuance™ PaperPort™ 14SE поддържа Windows 10 и Windows 11.
- За подробни инструкции за използване на всяко приложение, щракнете върху менюто **Помощ** на приложението и след това върху **Ръководство за започване на работа** в лентата **Помощ**.



Инструкциите за сканиране в тези стъпки са за PaperPort™ 14SE. За други приложения на Windows тези стъпки ще са подобни. PaperPort™ 14SE поддържа както TWAIN драйвера, така и WIA драйвера; в тези стъпки се използва TWAIN драйверът (препоръчителен).

1. Заредете документа.
2. Стартирайте PaperPort™ 14SE.
Направете едно от следните неща:
 - Windows 11
Щракнете върху  > **Всички приложения** > **Nuance PaperPort 14** > **PaperPort**.
 - Windows 10
Щракнете върху  > **Nuance PaperPort 14** > **PaperPort**.
3. Щракнете върху менюто **Работен плот** и после върху **Настройки на сканиране** в лентата **Работен плот**.
От лявата страна на екрана се появява панелът **Сканиране или снимане**.
4. Щракнете върху **Избор**.
5. От наличния списък на скенерите, изберете своя модел с **TWAIN: TW** в името.
6. Щракнете върху **ОК**.
7. Изберете квадратчето за отметка **Покажи диалогов прозорец за скенер** в панела **Сканиране или снимане**.
8. Щракнете върху **Сканирай**.
Показва се диалоговият прозорец за настройка на скенера.

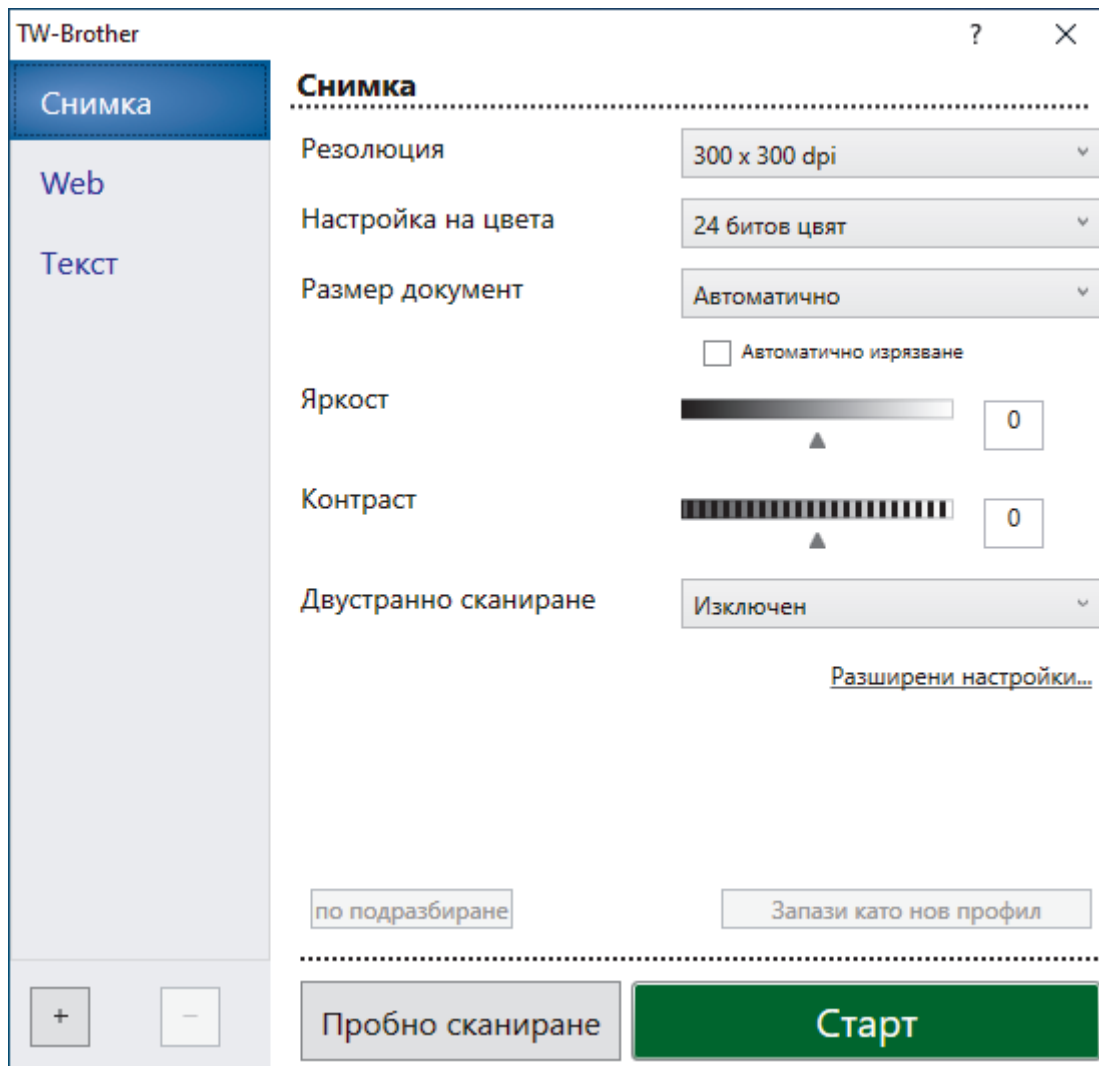

9. Ако е необходимо, регулирайте настройките в диалоговия прозорец за настройка на скенера.
10. Щракнете върху падащия списък **Размер документ** и изберете размера на документа.



За да сканирате двете страни на документа (MFC-L8390CDW):

Автоматичното двустранно сканиране е достъпно само при използване на ADF.

Не можете да използвате предварително сканиране за преглеждане на сканираното изображение.

11. Щракнете върху опцията **Пробно сканиране** за преглед на изображението и за изрязване на нежеланите части преди сканиране.
12. Щракнете върху **Старт**.
Устройството стартира сканирането.



Свързана информация

- Сканиране от вашия компютър (Windows)
 - Настройки на TWAIN драйвера (Windows)

Настройки на TWAIN драйвера (Windows)



- Обърнете внимание, че имената на елементите и зададените им стойности са различни в зависимост от устройството.
- Опцията **Контраст** е налична само когато се избере опцията **Сиво (Дифузия на грешките)**, **истинско сиво** или **24 битов цвят** от настройките **Настройка на цвета**.

1. Сканиране

Изберете опцията **Снимка**, **Web** или **Текст** в зависимост от типа на документа, който искате да сканирате.

Сканиране (Тип изображение)		Резолуция	Настройване на цвят
Снимка	Използвайте за сканиране на снимки.	300 x 300 dpi	24 битов цвят
Web	Използвайте за прикачване на сканираните изображения към веб страници.	100 x 100 dpi	24 битов цвят
Текст	Използвайте за сканиране на текстови документи.	200 x 200 dpi	Черно-Бяло

2. Резолуция

Изберете резолюция за сканиране от падащия списък **Резолуция**. По-високите резолюции заемат повече памет и време за прехвърляне, но създават по-добро сканирано изображение.

3. Настройка на цвета

Изберете от редица дълбочини на цвета при сканиране.

- **Черно-Бяло**

Използвайте за текст или линейна графика.

- **Сиво (Дифузия на грешките)**

Използвайте за фотографски изображения или графики. (Дифузия на грешките е метод за създаване на симулирани сиви изображения без използване на истински сиви точки. Черните точки се разполагат по специална схема, така че да създават впечатление за сиво.)

- **истинско сиво**

Използвайте за фотографски изображения или графики. Този режим е по-точен, тъй като се използват до 256 нюанса на сивото.

- **24 битов цвят**

Използвайте за създаване на изображение с най-точното възпроизвеждане на цветовете. Този режим използва до 16,8 милиона цвята за сканиране на изображението, но изисква най-много памет и при него времето за прехвърляне е най-дълго.

4. Размер документ

Изберете точния размер на вашия документ от селекция предварително зададените размери на сканиране.

Ако изберете **Ръчно зададен** се показва диалоговият прозорец **Ръчно зададен Размер документ** и можете да укажете размера на документа.

5. Автоматично изрязване (MFC-L3760CDW/MFC-L8340CDW/MFC-L8390CDW)

Сканирайте няколко документа, поставени на стъклото на скенера. Устройството ще сканира всеки документ и ще създаде отделни файлове или един файл с много страници.

6. Яркост

Задайте нивото на яркост, като преместите плъзгача надясно или наляво, за да направите изображението по-светло или по-тъмно. Ако сканираното изображение е прекалено светло, задайте по-ниско ниво на яркост и сканирайте документа отново. Ако сканираното изображение е твърде тъмно, задайте по-високо ниво на яркост и сканирайте документа отново. Можете също да напишете стойност в полето, за да зададете нивото на яркостта.

7. Контраст

Увеличете или намалете контраста чрез преместване на плъзгача надясно или наляво. Увеличаването подчертава тъмните и светли области на изображението, докато намаляването разкрива повече детайли в сивите области. Можете също да напишете стойност в полето, за да зададете нивото на контраста.

8. Двустранно сканиране (MFC-L8390CDW)

Сканиране на двете страни на документ. Когато използвате функцията за автоматично 2-странно сканиране, трябва да изберете опцията **Верт. разп.** или **Хоризонт. разп.** от падащия списък **Двустранно сканиране**, така че когато обръщате страниците, те да бъдат в правилната ориентация.

9. Разширени настройки

Конфигурирайте разширените настройки, като щракнете върху бутона **Разширени настройки** в диалоговия прозорец „Настройки за сканиране“.

- **Корекция на документ**

- **Автоматично компенсиране на завъртане**

Настройте устройството да коригира автоматично изкривяването при сканиране на страниците.

- **Откриване края на страница (ADF)**

Открива края на страницата и автоматично настройва размера на страница, когато дължината на документа, сканиран от ADF, е по-малка от избрания размер документ.

- **Настройки на поле**

Регулирайте полетата на вашия документ.

- **Завъртане на изображението**

Завъртете сканираното изображение.

-
- **Запълване с цвят**
Попълнете краищата на четирите страни на сканираното изображение с помощта на избрания цвят и диапазон.
 - **Пропускане на празна страница**
Премахнете празните страници на документа от сканираните резултати.
 - **Качество на изображението**
 - **Обработка на фона**
 - **Премахване на прозиране / текстура**
Предотвратете прозиране.
 - **Изтриване цвета на фона**
Премахнете основния цвят на документите, за да бъдат по-четливи сканираните данни.
 - **Премахване на цвят**
Изберете цвят, който да премахнете от сканираното изображение.
 - **Подчертаване на ръбовете**
Направете знаците на оригинала по-остри.
 - **Намаляване на шума**
С този избор повишете качеството на сканираните от вас изображения. Опцията **Намаляване на шума** е налична, когато се избере опцията **24 битов цвят** и разделителната способност за сканиране **300 x 300 dpi**, **400 x 400 dpi** или **600 x 600 dpi**.
 - **Качество на черно-бяло изображение**
 - **Корекция на символ**
 - **Корекция на неясен символ**
Коригирайте повредени или непълни знаци на оригинала, за да улесните четенето.
 - **Форматиране на получерен шрифт**
Подсилете знаците на оригинала, като ги направите с получер шрифт.
 - **Обръщане на черно и бяло**
Инвертирайте черното и бялото в черно-бяло изображение.
 - **Контрол на подаването**
 - **Изглед** (DCP-L3555CDW/DCP-L3560CDW/MFC-L3740CDW/MFC-L3740CDWE/MFC-L3760CDW/MFC-L8340CDW/MFC-L8390CDW)
Изберете оформлението.
 - **Непрекъснато сканиране**
Изберете тази опция, за да сканирате няколко страници. След като сканирате дадена страница, изберете дали да продължите със сканирането или да приключите.



Свързана информация

- [Сканиране чрез Nuance™ PaperPort™ 14SE или други приложения на Windows](#)

Сканиране чрез факс и сканиране в Windows

Приложението за факс и сканиране в Windows е друг вариант, който можете да използвате за сканиране.

- Факс и сканиране в Windows работи с драйвера за скенери WIA.
- Ако искате да изрежете част от страница след предварително сканиране на документ, трябва да сканирате от стъклото на скенера (наричано още плосък скенер).

1. Заредете документа.
2. Стартирайте факс и сканиране в Windows.
3. Щракнете върху **Файл > Създай > Сканиране**.
4. Изберете скенера, който искате да използвате.
5. Щракнете върху **ОК**.

Показва се диалоговият прозорец **Ново сканиране**.

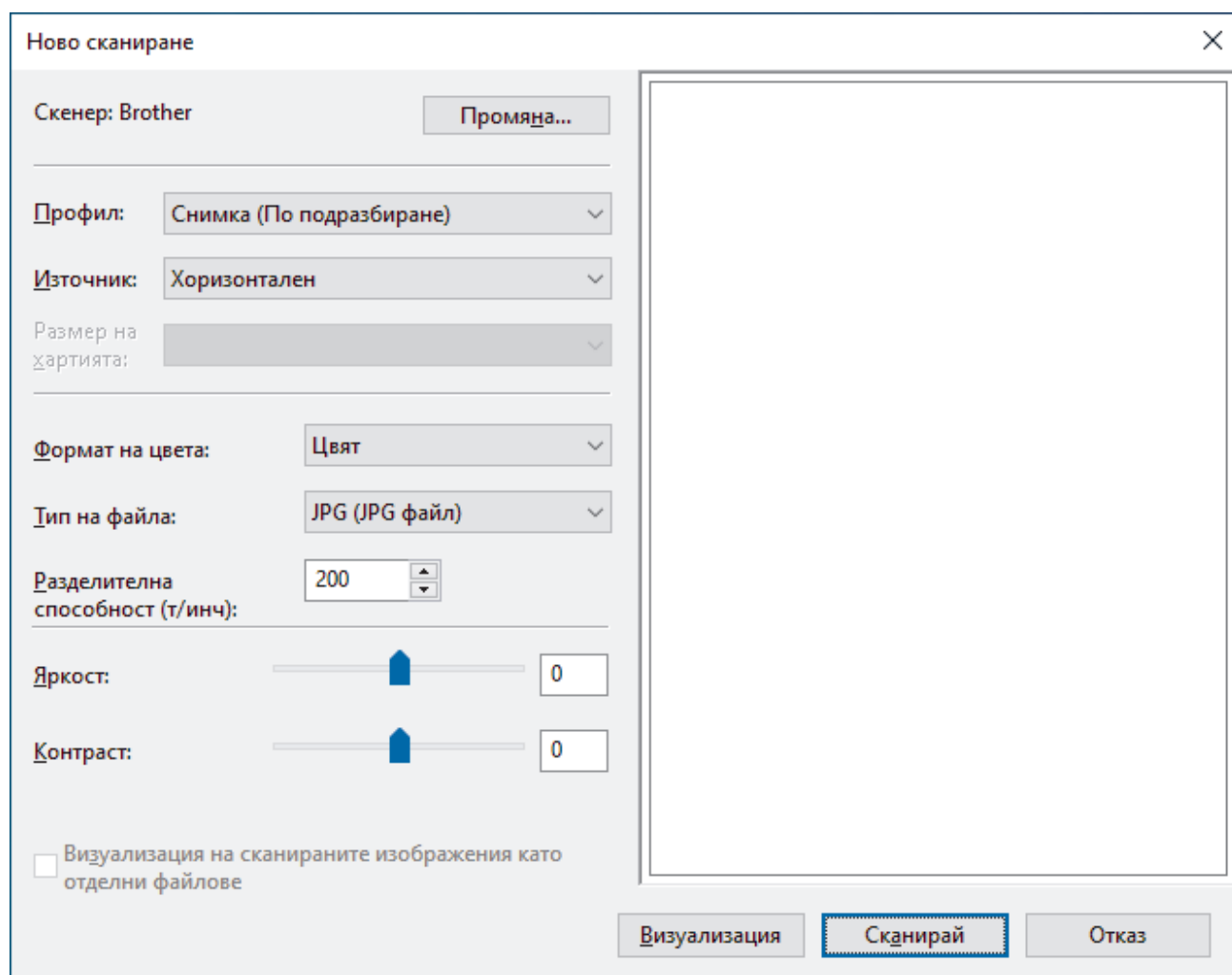

6. Ако е необходимо, регулирайте настройките в диалоговия прозорец.
Резолюцията на скенера може да бъде настроена на максимум 1 200 dpi. Ако желаете да сканирате при по-висока резолюция, използвайте софтуера **Помощна програма за скенера на Brother Utilities**.
Ако устройството ви поддържа двустранно сканиране и искате да сканирате двете страни на документа, изберете **Устройство за подаване (двустранно сканиране)** от падащия списък с източници
7. Щракнете върху **Сканирай**.
Устройството стартира сканиране на документа.



Свързана информация

- Сканиране от вашия компютър (Windows)
- Настройки на WIA драйвер (Windows)

Настройки на WIA драйвер (Windows)

Ново сканиране

Скенер: Brother Промяна...

Профил: Снимка (По подразбиране)

Източник: Хоризонтален

Размер на хартията:

Формат на цвета: Цвет

Тип на файла: JPG (JPG файл)

Разделителна способност (т/инч): 200

Яркост: 0

Контраст: 0

Визуализация на сканираните изображения като отделни файлове

Визуализация Сканирай Отказ

Профил

Изберете профила за сканиране, който искате да използвате, от падащия списък **Профил**.

Източник

Изберете опцията **Хоризонтален**, **Устройство за подаване (едностранно сканиране)** или **Устройство за подаване (двустранно сканиране)** от падащия списък.

Размер на хартия

Опцията **Размер на хартия** е налична, ако изберете опцията **Устройство за подаване (едностранно сканиране)** или **Устройство за подаване (двустранно сканиране)** от падащия списък **Източник**.

Формат на цвета

Изберете формат за сканиране цветно от падащия списък **Формат на цвета**.

Тип на файл

Изберете формат на файла от падащия списък **Тип на файл**.

Разделителна способност (т/инч)

Задайте резолюция за сканиране в полето **Разделителна способност (т/инч)**. По-високите резолюции заемат повече памет и време за прехвърляне, но създават по-добро сканирано изображение.

Яркост

Задайте нивото на яркост, като преместите плъзгача надясно или наляво, за да направите изображението по-светло или по-тъмно. Ако сканираното изображение е твърде светло, задайте по-ниско ниво на яркост и сканирайте документа отново. Ако сканираното изображение е твърде тъмно, задайте по-високо ниво на яркост и сканирайте документа отново. Можете също да напишете стойност в полето, за да зададете нивото на яркостта.

Контраст

Увеличете или намалете контраста чрез преместване на плъзгача надясно или наляво. Увеличаването подчертава тъмните и светли области на изображението, докато намаляването разкрива повече детайли в сивите области. Можете също да напишете стойност в полето, за да зададете нивото на контраста.



Свързана информация

- [Сканиране чрез факс и сканиране в Windows](#)
-

Сканиране от вашия компютър (Mac)

- [Сканиране с използване на Brother iPrint&Scan \(Windows/Mac\)](#)
- [Сканиране чрез AirPrint \(macOS\)](#)

Конфигуриране на настройките за сканиране с помощта на уеб-базираното управление

- [Настройка на име на сканиран файл с помощта на уеб базираното управление](#)
- [Настройка на отчет по имейл за задания за сканиране с помощта на уеб-базираното управление](#)

Настройка на име на сканиран файл с помощта на уеб базираното управление

Задайте име на файл за сканирани данни чрез уеб базираното управление.

1. Стартирайте уеб браузъра.
2. Въведете "https://IP адрес на устройството" в адресната лента на браузъра (където "IP адрес на устройството" е IP адресът на вашето устройство).

Например:

https://192.168.1.2

3. Ако се изисква, въведете паролата в полето **Login (Вход)**, след което щракнете върху **Login (Вход)**.



Паролата по подразбиране за управление на настройките на това устройство се намира на гърба на устройството и е отбелязана с „PwD“.

4. Отидете в навигационното меню и щракнете върху **Scan (Сканиране) > Scan File Name (Име скан. файл)**.



Ако лявата навигационна лента не се вижда, започнете навигацията от ☰.

5. Изберете опцията **File Name Style (Стил име на файл)** от падащия списък.
6. Ако сте избрали опцията за включване на датата в полето **File Name Style (Стил име на файл)**, изберете формат на датата от падащия списък.
7. В полето **Time (Час)** изберете **On (Вкл.)**, за да включите информация за часа в името на файла.
8. В полето **Counter (Брояч)** изберете **Continuous (Непрекъснато)** или **Reset after each job (Нулиране след вс. задание)**.



Когато изберете **Reset after each job (Нулиране след вс. задание)**, е възможно да има дублиране на имената на файловете.

9. Ако искате да създадете дефиниран от потребителя префикс за имената на файловете, въведете име на файл в дефинираните от потребителя полета за всяка функция за сканиране.



Не използвайте следните знаци: ? / \ *

10. Щракнете върху **Submit (Изпрати)**.



Свързана информация

- [Конфигуриране на настройките за сканиране с помощта на уеб-базираното управление](#)

Свързани теми:

- [Достъп до уеб базирано управление](#)

Настройка на отчет по имейл за задания за сканиране с помощта на уеб-базираното управление

Когато сканирате документ, устройството автоматично ще изпрати отчет по имейл за заданието за сканиране на регистрирания имейл адрес.

1. Стартирайте уеб браузъра.
2. Въведете "https://IP адрес на устройството" в адресната лента на браузъра (където "IP адрес на устройството" е IP адресът на вашето устройство).

Например:

https://192.168.1.2

3. Ако се изисква, въведете паролата в полето **Login (Вход)**, след което щракнете върху **Login (Вход)**.



Паролата по подразбиране за управление на настройките на това устройство се намира на гърба на устройството и е отбелязана с „PwD“.

4. Отидете в навигационното меню и щракнете върху **Scan (Сканиране) > Scan Job e-mail report (Имейл отчет за извършено сканиране)**.



Започнете от ☰, ако навигационното меню не се вижда в лявата страна на екрана.

5. В полето **Administrator Address (Адрес на администратор)** въведете имейл адреса.
6. За функциите за сканиране, които искате, изберете **On (Вкл.)**, за да изпратите отчет по имейл за заданието за сканиране.
7. Щракнете върху **Submit (Изпрати)**.



Свързана информация

- [Конфигуриране на настройките за сканиране с помощта на уеб-базираното управление](#)

Свързани теми:

- [Достъп до уеб базирано управление](#)

Копие

- Копиране на една страна на хартията (1-странно)
- Копиране от двете страни на хартията (2-странно)
- Увеличаване или намаляване на копираните изображения
- Копиране на N в 1 копия чрез функцията за оформление на страниците
- Сортиране на копия
- Копиране на лична карта
- Опции на копиране

Копиране на една страна на хартията (1-странно)

>> DCP-L3515CDW/DCP-L3520CDW/DCP-L3520CDWE/DCP-L3527CDW

>> DCP-L3555CDW/DCP-L3560CDW/MFC-L3740CDW/MFC-L3740CDWE/MFC-L3760CDW/MFC-L8340CDW/MFC-L8390CDW

DCP-L3515CDW/DCP-L3520CDW/DCP-L3520CDWE/DCP-L3527CDW

1. Уверете се, че сте заредили съответния размер хартия в тавата за хартия.
2. Поставете документа с *печатната страна надолу* върху стъклото на скенера.

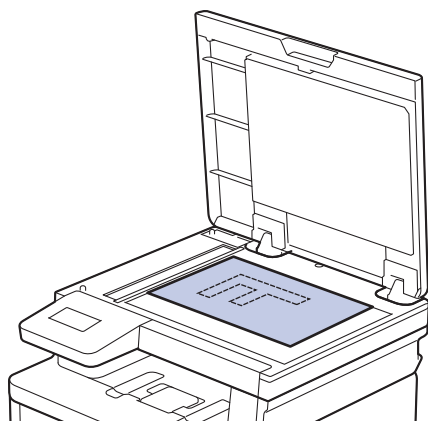

3. Натиснете ▲ или ▼, за да въведете броя на желаните копия.

На LCD дисплея се показва:



4. Натиснете **Mono Start** (Старт Черно-бяло) или **Colour Start** (Старт Цветно).

DCP-L3555CDW/DCP-L3560CDW/MFC-L3740CDW/MFC-L3740CDWE/ MFC-L3760CDW/MFC-L8340CDW/MFC-L8390CDW

1. Уверете се, че сте заредили съответния размер хартия в тавата за хартия.

2. Направете едно от следните неща:

- Поставете документа с *печатната страна нагоре* в ADF.
(Ако копирате множество страници, препоръчваме да използвате ADF.)

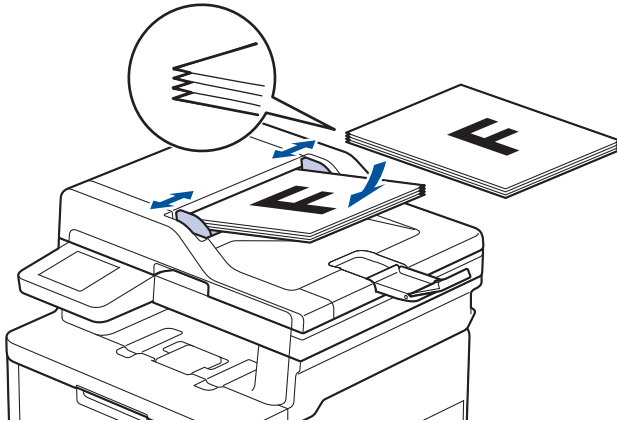

- Поставете документа с *печатната страна надолу* върху стъклото на скенера.

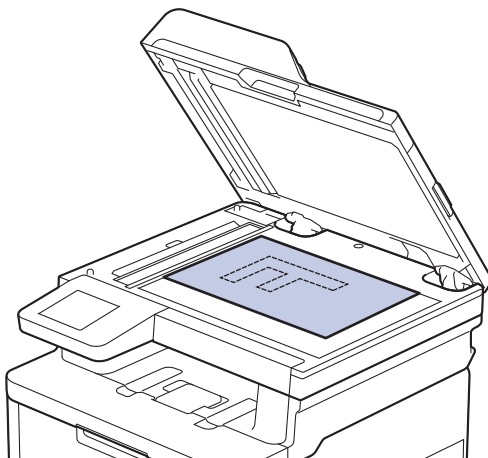

ЗАБЕЛЕЖКА

За важни или крехки документи използвайте стъклото на скенера на устройството.

3. Натиснете  [Копиране].

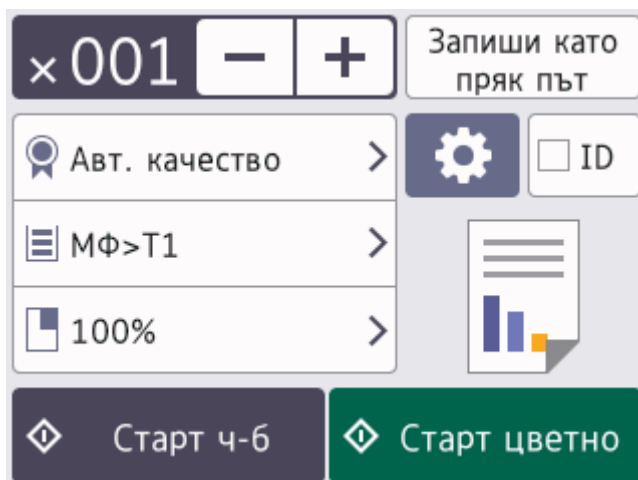

На LCD дисплея се показва:



4. Ако е необходимо, променете настройките за копиране.

- **x001** (Брой копия)

Въведете броя на копията по един от следните начини:

- Натиснете  или  на LCD дисплея.

- Натиснете , за да се покаже цифрова клавиатура на LCD дисплея, а след това въведете броя на копията. Натиснете [OK].

-  [Опции]

Натиснете , за да промените настройките за копиране само за следващото копие.

- Когато приключите, натиснете [OK]. (Ако се покаже бутонът [OK].)
- След като приключите с избора на нови опции, можете да ги запазвате с натискане на бутона [Запиши като пряк път].



Текуща настройка

Натиснете следващата област на дисплея, за да промените тези настройки само за следващото копиране. Показаната икона е различна в зависимост от модела.

-  [Качество]

-  [Изпол. тава]

-  [Увеличи/намали]

5. Натиснете [Старт цветно] или [Старт ч-б].



За да спрете копирането, натиснете .



Свързана информация

- [Копие](#)
-

Копиране от двете страни на хартията (2-странно)

Можете да намалите количеството на използваната хартия, като копирате от двете ѝ страни.

- Трябва да изберете двустранно оформление на копието от следните опции, преди да стартирате двустранно копиране.
- Оформлението на вашия оригинален документ определя кое двустранно оформление за копиране да изберете.
- (За ADF модели) За важни или крехки документи използвайте стъклото на скенера на устройството.
- (за ADF модели) За да използвате функцията за автоматично двустранно копиране, трябва да заредите документа в ADF.
- Когато ръчно правите двустранни копия на двустранен документ, използвайте стъклото на скенера.
- (За модели без лост на двустранната тава) Изберете размер на хартията A4, когато използвате опцията за двустранно копиране.

Портретна ориентация

двустранно към двустранно

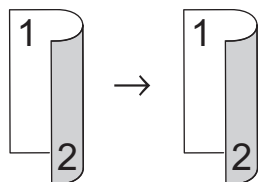

едностранно към двустранно (обръщане по дългата страна)

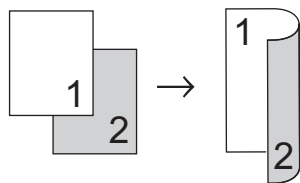

едностранно към двустранно (обръщане по късата страна)

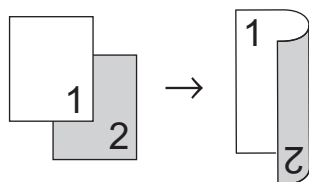

Пейзажна ориентация

двустранно към двустранно

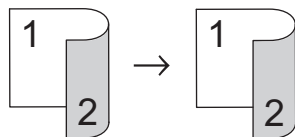

едностранно към двустранно (обръщане по дългата страна)

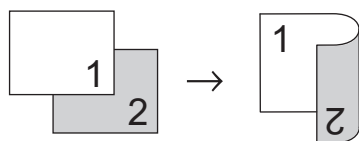

едностранно към двустранно (обръщане по късата страна)

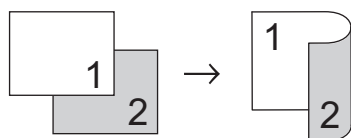

DCP-L3515CDW/DCP-L3520CDW/DCP-L3520CDWE/DCP-L3527CDW



1. Заредете документа.
2. Натиснете ▲ или ▼, за да въведете броя на желаните копия.
3. Натиснете **Copy/Scan Options (Опции Копиране/Сканиране)**.
4. Натиснете ▲ или ▼, за да изберете [2-стрaнно], а след това натиснете **OK**.
5. Натиснете ▲ или ▼, за да се покаже [Оформл. Дълго] или [Оформл. Късо], а след това натиснете **OK**.
6. Изберете обръщане по дългата страна или обръщане по късата страна и след това натиснете **OK**.
7. Натиснете ▲ или ▼, за да се покаже [2стр ⇒ 2стр] или [1-стр. ⇒ 2-стр.], а след това натиснете **OK**.
8. Натиснете **Mono Start (Старт Черно-бяло)** или **Colour Start (Старт Цветно)**.
Ако използвате стъклото на скенера, отидете на следващата стъпка.
9. След като устройството сканира страницата, поставете следващата страница на стъклото на скенера и след това натиснете ▲, за да изберете опцията [Да].
10. След сканирането на всички страници натиснете ▼, за да изберете опцията [Не].

DCP-L3555CDW/DCP-L3560CDW/MFC-L3740CDW/MFC-L3740CDWE/ MFC-L3760CDW/MFC-L8340CDW/MFC-L8390CDW

1. Заредете документа.

ЗАБЕЛЕЖКА

- (За MFC-L8390CDW) Заредете своя двустранен документ в ADF. Ако за двустранния документ използвате стъклото за сканиране, изберете опцията [1-стр. ⇒ 2-стр.].
- (За DCP-L3555CDW/DCP-L3560CDW/MFC-L3740CDW/MFC-L3740CDWE/MFC-L3760CDW/MFC-L8340CDW) Заредете своя двустранен документ върху стъклото на скенера.

2. Натиснете  [Копиране].
3. Въведете броя на копията.
4. Натиснете  [Опции] > [2-стрaнно копир.].
5. Направете едно от следните неща:
 - За да правите двустранни копия на двустранен документ, натиснете [2-стр. ⇒ 2-стр.].
 - За да правите двустранни копия на едностранен документ, следвайте тези стъпки:
 - a. За да промените опциите за оформление, натиснете [Оформл.] и после натиснете [Обръщ. дълъг ръб] или [Обръщ. къс ръб].
 - b. Натиснете [1-стр. ⇒ 2-стр.].

ЗАБЕЛЕЖКА

(За DCP-L3555CDW/DCP-L3560CDW/MFC-L3740CDW/MFC-L3740CDWE/MFC-L3760CDW/MFC-L8340CDW) Ако изберете [2-стр. ⇒ 2-стр.], не можете да използвате ADF. Използвайте стъклото на скенера.

6. Когато приключите, натиснете [OK]. (Ако се покаже бутонът [OK].)
7. Натиснете [Старт цветно] или [Старт ч-б].

Ако сте поставили документа в ADF, устройството сканира страниците и започва да печата.

8. **Ако използвате стъклото на скенера, продължете със следните стъпки за всяка от страниците на документа:**



За двустранни документи обърнете листа по късата страна, за да сканирате другата страна.

- Поставете следващата страница върху стъклото на скенера, а след това натиснете [Продължи], за да сканирате страницата.
- След сканирането на всички страници натиснете [Край].



Свързана информация

- [Копие](#)
-

Увеличаване или намаляване на копираните изображения

Избирате на процента на увеличаване или намаляване, за да преоразмерите копираните данни.

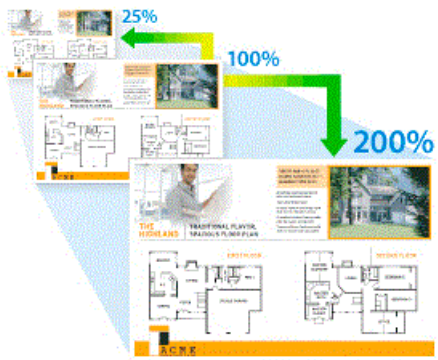



>> DCP-L3515CDW/DCP-L3520CDW/DCP-L3520CDWE/DCP-L3527CDW

>> DCP-L3555CDW/DCP-L3560CDW/MFC-L3740CDW/MFC-L3740CDWE/MFC-L3760CDW/MFC-L8340CDW/MFC-L8390CDW

DCP-L3515CDW/DCP-L3520CDW/DCP-L3520CDWE/DCP-L3527CDW

1. Заредете документа.
2. Натиснете ▲ или ▼, за да въведете броя на желаните копия.
3. Натиснете **Copy/Scan Options (Опции Копиране/Сканиране)**.
4. Натиснете ▲ или ▼, за да изберете [Увеличи/намали], а след това натиснете **OK**.
5. Натиснете ▲ или ▼, за да изберете желаната опция. Натиснете **OK**.
6. Направете едно от следните неща:
 - Ако сте избрали [Увеличение] или [Намаление], натиснете ▲ или ▼, за да изберете коефициента за увеличаване или намаляване, който искате да използвате. Натиснете **OK**.
 - Ако изберете [По избор25-400%], натиснете ▲ или ▼, за да въведете процент на увеличаване или намаляване от [25%] до [400%], и после натиснете **OK**.
 - Ако сте избрали [100%], преминете към следващата стъпка.
7. Когато завършите, натиснете **Mono Start (Старт Черно-бяло)** или **Colour Start (Старт Цветно)**.

DCP-L3555CDW/DCP-L3560CDW/MFC-L3740CDW/MFC-L3740CDWE/ MFC-L3760CDW/MFC-L8340CDW/MFC-L8390CDW

1. Заредете документа.
2. Натиснете  [Копиране].
3. Въведете броя на копията.
4. Натиснете  [Опции] > [Увеличи/намали].
5. Плъзнете нагоре или надолу или натиснете ▲ или ▼, за да покажете наличните опции, и след това натиснете опцията, която искате.
6. Направете едно от следните неща:
 - Ако изберете [Увеличение] или [Намаление], натиснете процента на увеличаване или намаляване, който искате да използвате.
 - Ако изберете [Ръчно (25-400%)], натиснете  (backspace), за да изтриете показания процент, или натиснете ◀, за да придвижите курсора, и след това въведете коефициент на увеличаване или намаляване от [25] до [400].
Натиснете [OK].

-
- Ако сте избрали [100%], преминете към следващата стъпка.
7. Когато приключите, натиснете [OK]. (Ако се покаже бутонът [OK].)
 8. Натиснете [Старт цветно] или [Старт ч-б].



Свързана информация

- [Копие](#)
-

Копиране на N в 1 копия чрез функцията за оформление на страниците

Функцията за копиране на N в 1 пести хартия, като копира две или четири страници от документа ви на една страница на копието.





>> DCP-L3515CDW/DCP-L3520CDW/DCP-L3520CDWE/DCP-L3527CDW
>> DCP-L3555CDW/DCP-L3560CDW/MFC-L3740CDW/MFC-L3740CDWE/MFC-L3760CDW/MFC-L8340CDW/
MFC-L8390CDW



DCP-L3515CDW/DCP-L3520CDW/DCP-L3520CDWE/DCP-L3527CDW

1. Заредете документа.
2. Натиснете ▲ или ▼, за да въведете броя на желаните копия.
3. Натиснете **Copy/Scan Options (Опции Копиране/Сканиране)**.
4. Натиснете ▲ или ▼, за да изберете [Оформл. стр.], а след това натиснете **ОК**.
5. Натиснете ▲ или ▼, за да изберете [Изкл. (1 в 1)], [2 в1 (P)], [2 в1 (L)], [4 в1 (P)] или [4 в1 (L)], а след това натиснете **ОК**.
6. Натиснете **Mono Start (Старт Черно-бяло)** или **Colour Start (Старт Цветно)**.
7. След като устройството сканира страницата, поставете следващата страница на стъклото на скенера и след това натиснете ▲, за да изберете опцията [Да].
8. След сканирането на всички страници натиснете ▼, за да изберете опцията [Не].

DCP-L3555CDW/DCP-L3560CDW/MFC-L3740CDW/MFC-L3740CDWE/ MFC-L3760CDW/MFC-L8340CDW/MFC-L8390CDW

1. Заредете документа.
2. Натиснете  [Копиране].
3. Въведете броя на копията.
4. Натиснете  [Опции] > [Оформл. стр.].
5. Плъзнете с пръст нагоре или надолу или натиснете ▲ или ▼, за да се покажат опциите, а след това натиснете желаната опция.

Опция	Описание
2в1 (портретно)	

Опция	Описание
2в1 (пейзажно)	
4в1 (Портретно)	
4в1 (Пейзажно)	

6. Когато приключите, натиснете [ОК]. (Ако се покаже бутонът [ОК].)
7. Натиснете [Старт цветно] или [Старт ч-б].
Ако сте поставили документа в ADF, устройството сканира страниците и започва да печата.
8. **Ако използвате стъклото на скенера, продължете със следните стъпки за всяка от страниците на документа:**
 - Поставете следващата страница върху стъклото на скенера, а след това натиснете [Продължи], за да сканирате страницата.
 - След сканирането на всички страници натиснете [Край].



Свързана информация

- [Копие](#)

Сортиране на копия

Можете да сортирате множество копия. Страниците ще се подреждат в тестета по реда си на подаване, т.е.: 1, 2, 3 и т.н.



>> DCP-L3515CDW/DCP-L3520CDW/DCP-L3520CDWE/DCP-L3527CDW

>> DCP-L3555CDW/DCP-L3560CDW/MFC-L3740CDW/MFC-L3740CDWE/MFC-L3760CDW/MFC-L8340CDW/MFC-L8390CDW

DCP-L3515CDW/DCP-L3520CDW/DCP-L3520CDWE/DCP-L3527CDW

1. Заредете документа.
2. Натиснете ▲ или ▼, за да въведете броя на желаните копия.
3. Натиснете **Copy/Scan Options (Опции Копиране/Сканиране)**.
4. Натиснете ▲ или ▼, за да изберете [Нареди/сортирай], а след това натиснете **ОК**.
5. Натиснете ▲ или ▼, за да изберете [Сортирай], а след това натиснете **ОК**.
6. Натиснете **Mono Start (Старт Черно-бяло)** или **Colour Start (Старт Цветно)**.
Ако използвате стъклото на скенера, отидете на следващата стъпка.
7. След като устройството сканира страницата, поставете следващата страница на стъклото на скенера и след това натиснете ▲, за да изберете опцията [Да].
8. След сканирането на всички страници натиснете ▼, за да изберете опцията [Не].

DCP-L3555CDW/DCP-L3560CDW/MFC-L3740CDW/MFC-L3740CDWE/MFC-L3760CDW/MFC-L8340CDW/MFC-L8390CDW

1. Заредете документа.
2. Натиснете  [Копиране].
3. Въведете броя на копията.
4. Натиснете  [Опции] > [Нареди/сортирай] > [Сортирай].
5. Когато приключите, натиснете [ОК]. (Ако се покаже бутонът [ОК].)
6. Натиснете [Старт цветно] или [Старт ч-б].
Ако сте поставили документа в ADF, устройството сканира страниците и започва да печата.
7. **Ако използвате стъклото на скенера, продължете със следните стъпки за всяка от страниците на документа:**
 - Поставете следващата страница върху стъклото на скенера, а след това натиснете [Продължи], за да сканирате страницата.
 - След сканирането на всички страници натиснете [Край].

Свързана информация

- [Копие](#)

Копиране на лична карта



Можете да копирате лична карта само до степента, разрешена от приложимите закони. За по-подробна информация ►► *Ръководство за безопасност*

>> DCP-L3515CDW/DCP-L3520CDW/DCP-L3520CDWE/DCP-L3527CDW

>> DCP-L3555CDW/DCP-L3560CDW/MFC-L3740CDW/MFC-L3740CDWE/MFC-L3760CDW/MFC-L8340CDW/MFC-L8390CDW

DCP-L3515CDW/DCP-L3520CDW/DCP-L3520CDWE/DCP-L3527CDW

1. Поставете личната карта с *лицето надолу* близо до горния ляв ъгъл на стъклото на скенера.

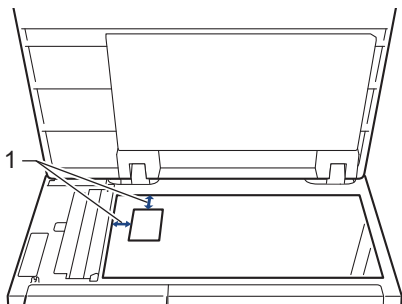

1: Разстояние 4 мм или повече (горе, ляво)

2. Натиснете **2 in 1 (ID) Copy (2 в 1 (ID) Копиране)**.
3. Натиснете ▲ или ▼, за да въведете броя на желаните копия.
4. Натиснете **Mono Start (Старт Черно-бяло)** или **Colour Start (Старт Цветно)**.
Устройството сканира едната страна на личната карта.
5. След като устройството сканира едната страна, обърнете личната карта.

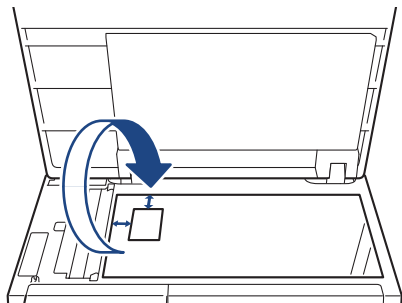

6. Натиснете **Mono Start (Старт Черно-бяло)** или **Colour Start (Старт Цветно)**, за да сканирате другата страна.

1. Поставете личната си карта с *лицето надолу* до горния ляв ъгъл на стъклото на скенера.

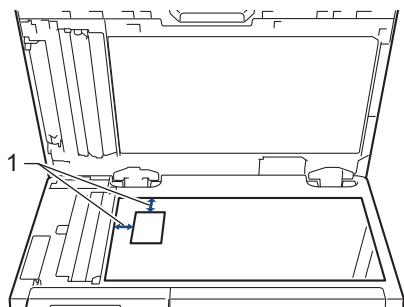

1: Разстояние 4 мм или повече (горе, ляво)

2. Натиснете  [Копиране].
3. Натиснете [ID].
4. Въведете броя на копията.
5. Натиснете [Старт цветно] или [Старт ч-б].
Устройството сканира едната страна на личната карта.
6. След като устройството сканира едната страна, обърнете личната карта.

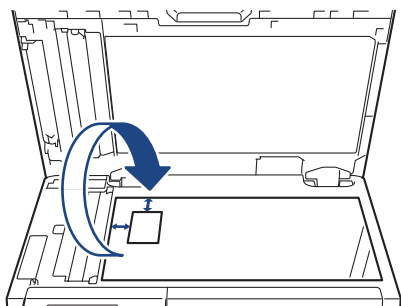

7. Натиснете [Продължи], за да сканирате другата страна.



Свързана информация

- [Копие](#)

Опции на копиране

>> DCP-L3515CDW/DCP-L3520CDW/DCP-L3520CDWE/DCP-L3527CDW

>> DCP-L3555CDW/DCP-L3560CDW/MFC-L3740CDW/MFC-L3740CDWE/MFC-L3760CDW/MFC-L8340CDW/MFC-L8390CDW

DCP-L3515CDW/DCP-L3520CDW/DCP-L3520CDWE/DCP-L3527CDW

За да промените настройките за копиране, натиснете бутона **Options (Опции)** или **Copy/Scan Options (Опции Копиране/Сканиране)**.

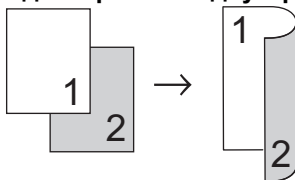
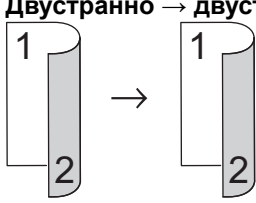
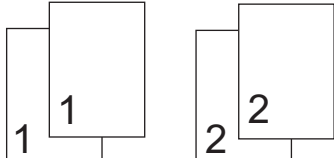
Възможен избор от менюто	Опции	
Качество	Избиране на резолюцията на копиране за вашия тип документ.	
Увеличи/намали	100%	-
	Увеличение	Избиране на процента на увеличаване за следващото копие.
	Намаление	Избиране на процента на намаляване за следващото копие.
	По избор 25-400%	Въвеждане на процент на увеличаване или намаляване.
Наситеност	Увеличаване на плътността за потъмняване на текста. Намаляване на плътността за изсветляване на текста.	
Махни фон. цвят	Изберете, за да премахнете фоновия цвят на документа при копиране.	
2-странно (достъпно само за някои модели)	<p>Изберете, за да копирате от двете страни на хартията.</p> <p>Едностранно → двустранно</p>  <p>Двустранно → двустранно</p> 	
Контраст	Увеличаване на контраста за по-ясно изображение. Намаляване на контраста за по-приглушено изображение.	
Нареди/сортирай	<p>Избиране на комплектоване или сортиране на множество копия.</p> <p>Подреждане</p> 	

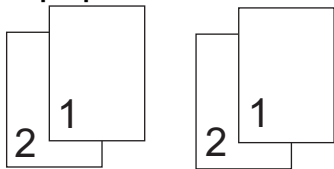
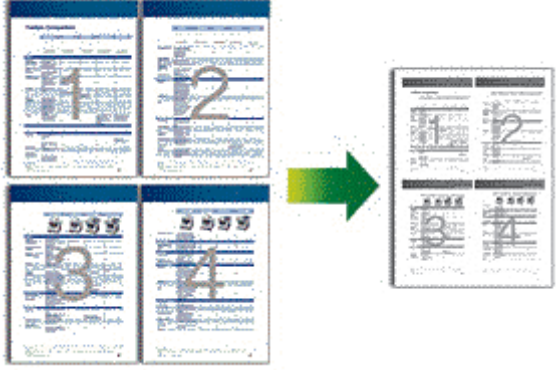
Възможен избор от менюто	Опции
	Сортиране 
Оформл. стр.	Изработване на "N в 1" копия. 4 в 1 
Авт. изправяне	Настройте устройството автоматично да коригира изкривените копия.
Цветорегулация	Промяна на настройката по подразбиране за наситеност на цветовете.

**DCP-L3555CDW/DCP-L3560CDW/MFC-L3740CDW/MFC-L3740CDWE/
MFC-L3760CDW/MFC-L8340CDW/MFC-L8390CDW**

За да промените настройките за копиране, натиснете  [Опции].

Възможен избор от менюто	Опции	
Качество	Избиране на резолюцията на копиране за вашия тип документ.	
Изпол. тава (MFC-L8340CDW/MFC-L8390CDW)	Избор на тава за хартия за следващото копие.	
Увеличи/намали	100%	-
	Увеличение	Избиране на процента на увеличаване за следващото копие.
	Намаление	Избиране на процента на намаляване за следващото копие.
	Ръчно (25–400%)	Въвеждане на процент на увеличаване или намаляване.
Наситеност	Увеличаване на плътността за потъмняване на текста. Намаляване на плътността за изсветляване на текста.	
Премахни фонов цвят	Изберете, за да премахнете фоновия цвят на документа при копиране.	
2-странно копир.	Изберете, за да копирате от двете страни на хартията.	

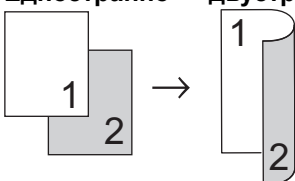
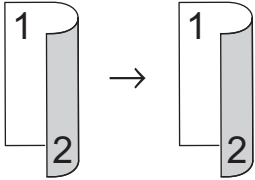
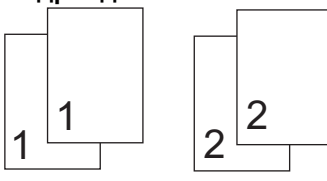
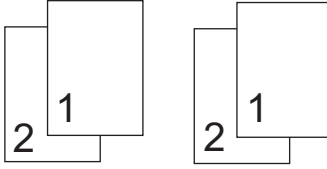
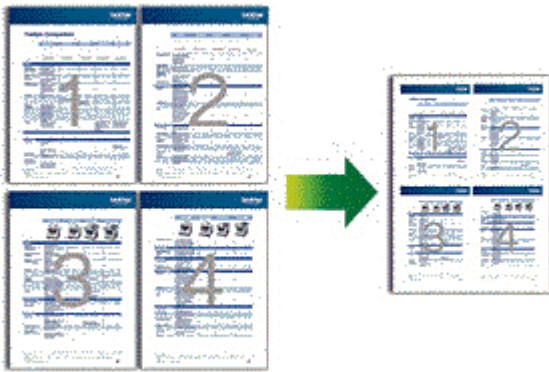
Възможен избор от менюто	Опции
	<p>Едностранно → двустранно</p>  <p>Двустранно → двустранно</p>  <p>Наличните опции може да са различни в зависимост от модела.</p>
2-стр.копир. изглед на стр. (възможно за някои настройки)	Изберете вертикално двустранно разположение в портрет или хоризонтално двустранно разположение в портрет.
Контраст	Увеличаване на контраста за по-ясно изображение. Намаляване на контраста за по-приглушено изображение.
Нареди/сортирай	<p>Избиране на комплектоване или сортиране на множество копия.</p> <p>Подреждане</p>  <p>Сортиране</p> 
Оформл. стр.	<p>Изработване на "N в 1" копия.</p> <p>4 в 1</p> 
Авт. изправяне	Настройте устройството автоматично да коригира изкривените копия.
Регулиране на цвета	Промяна на настройката по подразбиране за наситеност на цветовете.



Свързана информация

- [Копие](#)

Факс

Свързани модели: MFC-L3740CDW/MFC-L3740CDWE/MFC-L3760CDW/MFC-L8340CDW/MFC-L8390CDW

- [Изпращане на факс](#)
- [Получаване на факс](#)
- [Гласови операции и номера на факс](#)
- [Телефонни услуги и външни устройства](#)
- [Отчети за факсове](#)
- [PC-FAX](#)

Изпращане на факс

Свързани модели: MFC-L3740CDW/MFC-L3740CDWE/MFC-L3760CDW/MFC-L8340CDW/MFC-L8390CDW

- [Изпращане на факс](#)
- [Изпращане на двустранен факс от ADF](#)
- [Ръчно изпращане на факс](#)
- [Изпращане на факс в края на разговор](#)
- [Изпращане на един и същи факс до повече от един получател \(разпращане\)](#)
- [Изпращане на факс в реално време](#)
- [Изпращане на факс в зададено време \(отложен факс\)](#)
- [Добавяне на титулна страница към вашия факс](#)
- [Отмяна на протичащо получаване или изпращане на факс](#)
- [Проверка и отмяна на чакащ факс](#)
- [Опции за факс](#)

Изпращане на факс

Свързани модели: MFC-L3740CDW/MFC-L3740CDWE/MFC-L3760CDW/MFC-L8340CDW/MFC-L8390CDW

1. Направете едно от следните неща:

- Поставете документа с *печатната страна нагоре* в ADF.
(Ако изпращате по факс множество страници, препоръчваме да използвате ADF.)

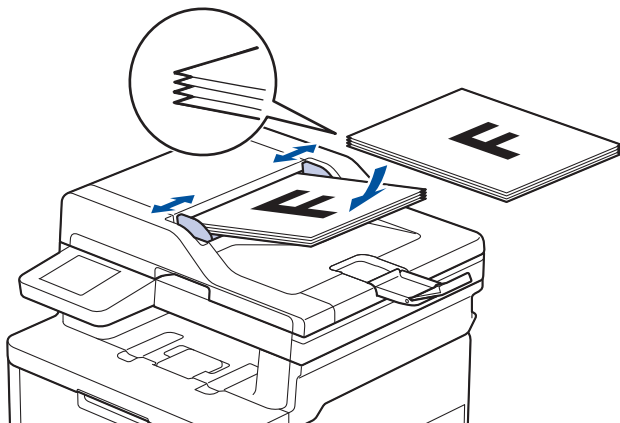

- Поставете документа с *печатната страна надолу* върху стъклото на скенера.

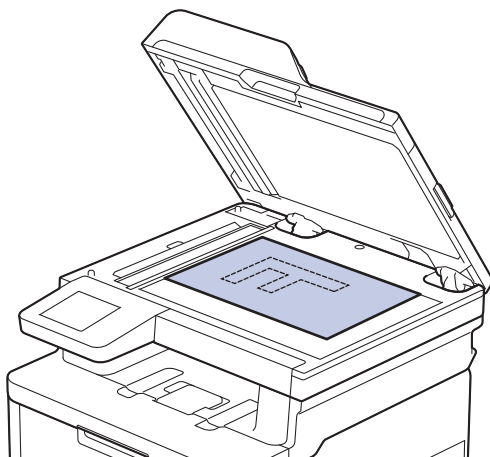

2. Натиснете  [Факс].



Ако за опцията за предварителен преглед на факсовете е зададено [Вкл.], натиснете  [Факс] > [Изпращане факсове].

3. Въведете номера на факса.

- **Използване на цифровата клавиатура**
Натиснете цифрите, за да въведете номера на факса.

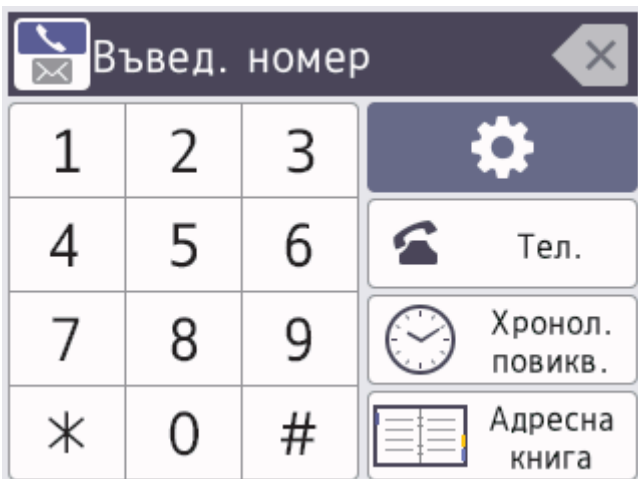

- **Използване на адресната книга**

Натиснете  [Адрес . книга] и след това направете едно от следните неща:

- Плъзнете нагоре или надолу или натиснете ▲ или ▼, за да се покаже желаният номер, а след това го натиснете.
- Натиснете  [Търсене :], а след това въведете първата буква на името и натиснете [OK]. Натиснете името, което искате да наберете.

Когато приключите, натиснете [Приложи].

- **Използване на хронологията на повикванията**

Натиснете  [Хрон. разг.], а след това натиснете опцията [Изходящо обаж.].

Плъзнете нагоре или надолу или натиснете ▲ или ▼, за да се покаже желаният номер за факс, а след това го натиснете.



За да изпратите факс, натиснете [Приложи].

4. Натиснете [Факс старт].

Устройството сканира и изпраща документа.

Ако сте поставили документа на стъклото на скенера, следвайте инструкциите в таблицата.

Опция	Описание
Да	За да сканирате следващата страница, натиснете опцията Да, а след това поставете следващата страница на стъклото на скенера. Натиснете ОК, за да сканирате страницата.
Не	След като сте сканирали последната страница, натиснете опцията Не. Устройството изпраща документа.

За да спрете изпращането на факс, натиснете  и после натиснете .

Когато на LCD дисплея се покаже [Отказ на задача?], натиснете [Да].

Свързана информация

- [Изпращане на факс](#)

Изпращане на двустранен факс от ADF

Свързани модели: MFC-L8390CDW

Трябва да изберете формат на двустранно сканиране, преди да изпратите двустранен факс. Изберете опцията за дълга страна или къса страна, в зависимост от оформлението на документа ви.

1. Заредете документа.
2. Натиснете  [Факс].



Ако за опцията за предварителен преглед на факсовете е зададено [Вкл.], натиснете  [Факс] > [Изпращане факсове].

3. Натиснете  [Опции] > [2-странен факс].
4. Направете едно от следните неща:
 - Ако документът ви е обърнат по дългата страна, натиснете опцията [2-странно скан.: Дълъг ръб].
 - Ако документът ви е обърнат по късата страна, натиснете опцията [2-странно скан.: Къс ръб].
5. Натиснете [OK]. (Ако се покаже бутонът [OK].)
6. Въведете номера на факса.
7. Натиснете [Факс старт].



Свързана информация

- [Изпращане на факс](#)

Ръчно изпращане на факс

Свързани модели: MFC-L3740CDW/MFC-L3740CDWE/MFC-L3760CDW/MFC-L8340CDW/MFC-L8390CDW

Ръчното предаване на факса ви позволява да чувате тоновете на набиране, позвъняване и получаване на факс при изпращането на факс.

1. Заредете документа.
2. Натиснете  [Факс].



Ако за опцията за предварителен преглед на факсовете е зададено [Вкл.], натиснете  [Факс] > [Изпращане факсове].

3. Вдигнете слушалката на външния телефон.
4. Наберете номера на факс, на който искате да се обадите.
5. Когато чуете тон на факс, натиснете [Факс старт].
Ако използвате стъклото на скенера, натиснете [Изпрати].
6. Върнете слушалката на външния телефон на мястото ѝ.



Свързана информация

- [Изпращане на факс](#)

Изпращане на факс в края на разговор

Свързани модели: MFC-L3740CDW/MFC-L3740CDWE/MFC-L3760CDW/MFC-L8340CDW/MFC-L8390CDW

В края на разговор можете да изпратите факс на другата страна, преди и двамата да прекъснете връзката.

1. Помолете другата страна да изчака да чуе тонове на факса (звукови сигнали) и след това да натисне бутона за стартиране, преди да затворите слушалката.
2. Заредете документа.
3. Натиснете [Факс старт].
Ако използвате стъклото на скенера, натиснете [Изпрати].
4. Поставете на място слушалката.



Свързана информация

- [Изпращане на факс](#)

Изпращане на един и същи факс до повече от един получател (разпращане)

Свързани модели: MFC-L3740CDW/MFC-L3740CDWE/MFC-L3760CDW/MFC-L8340CDW/MFC-L8390CDW

Използвайте на функцията разпращане, за да изпратите един и същи факс до няколко факс номера по едно и също време.

- В едно и също разпращане можете да включите групи, номера от адресната книга и до 50 ръчно набрани номера.
- Преди да могат да се използват за разпращане, номерата от адресната книга трябва да бъдат съхранени в паметта на устройството.
- Номерата в група трябва също да са съхранени в паметта на устройството, за да могат да се използват за разпращане. Номерата в група включват много съхранени номера от адресната книга за по-лесно набиране.



Ако не сте използвали някои от номерата от адресната книга за групи, можете да разпращате факсове до максималния брой номера на местоположения, поддържани от вашето устройство. За информация за местоположенията на разпращане >> *Свързана информация: Спецификации*

1. Заредете документа.
2. Натиснете  [Факс].



Ако за опцията за предварителен преглед на факсовете е зададено [Вкл.], натиснете  [Факс] > [Изпращане факсове].

3. Натиснете  [Опции] > [Емисия].
4. Натиснете [Добави номер].

Можете да добавяте номера за разпращане по следните начини:

- Натиснете [Добави номер] и въведете номер от LCD дисплея.
Натиснете [OK].



Ако искате да разпространявате чрез имейл адрес, натиснете , въведете имейл адреса и натиснете [OK].

(На определени модели трябва да свалите Internet Fax, за да използвате функцията за интернет факс и функцията за сканиране към имейл сървър.)

- Натиснете [Добави от адресна книга]. Плъзнете нагоре или надолу или натиснете ▲ или ▼, за да покажете номера, който искате да добавите към разпращането. Изберете квадратчетата за отметка на разпращането. След като изберете всички желани номера, натиснете [OK].
 - Натиснете [Търси в адресната книга]. Натиснете името и натиснете [OK]. Натиснете името или първата буква на името, а след това натиснете номера, който искате да добавите.
5. Когато приключите, натиснете [OK].
 6. Натиснете [Факс старт].



- Наличната памет на устройството ще е различна в зависимост от типовете задания в паметта и номерата, използвани за разпращане. Ако разпращате до максималния възможен брой, няма да можете да използвате двустранен достъп и отложен факс.
- Ако се появи съобщението [Няма памет], натиснете  или [Изход], за да спрете заданието. Ако е сканирана повече от една страница, натиснете [Изпрати сега], за да изпратите частта, която се намира в паметта на устройството.



Свързана информация

- [Изпращане на факс](#)
 - [Отмяна на протичащо разпращане](#)



Свързани теми:

- [Спецификации](#)

Отмяна на протичащо разпращане

Свързани модели: MFC-L3740CDW/MFC-L3740CDWE/MFC-L3760CDW/MFC-L8340CDW/MFC-L8390CDW

По време на разпращане на множество факсове, можете да отмените само изпращания в момента факс или цялото задание за разпращане.

1. Натиснете .
2. Натиснете .
3. Направете едно от следните неща:
 - За да отмените изцяло разпращането, натиснете [Цяло разпращане].
Когато на LCD дисплея се покаже [Отказ на задача?], натиснете [Да].
 - За да отмените текущото задание, натиснете името или номера, набран на LCD дисплея.
Когато на LCD дисплея се покаже [Отказ на задача?], натиснете [Да].
 - За да излезете без отмяна, натиснете .



Свързана информация

- [Изпращане на един и същи факс до повече от един получател \(разпращане\)](#)

Изпращане на факс в реално време

Свързани модели: MFC-L3740CDW/MFC-L3740CDWE/MFC-L3760CDW/MFC-L8340CDW/MFC-L8390CDW

Когато изпращате факс, устройството сканира документа в паметта, преди да го изпрати. Когато телефонната линия се освободи, устройството започва набира и да изпраща. Ако искате да изпратите важен документ веднага, без да чакате устройството да извлече сканираните данни от паметта си, изпратете факса бързо, включете [Реално време TX].

- Ако паметта е пълна и вие изпращате факс от ADF, устройството ще изпрати документа в реално време (дори ако [Реално време TX] е зададено на [Изкл.]). Ако паметта е пълна, не могат да бъдат изпращани факсове от стъклото на скенера, докато не се изтрие нещо от паметта.
- При предаване в реално време функцията за автоматично повторно набирање не е активна, когато се използва стъклото на скенера.
- Ако [Реално време TX] е включено, опцията за сканиране на двустранни документи не е налична.

1. Заредете документа.
2. Натиснете  [Факс].



Ако за опцията за предварителен преглед на факсовете е зададено [Вкл.], натиснете  [Факс] > [Изпращане факсове].

3. Натиснете  [Опции] > [Реално време TX].
4. Натиснете [Вкл.] или [Изкл.].
5. Натиснете [ОК]. (Ако се покаже бутонът [ОК].)
6. Въведете номера на факса.
7. Натиснете [Факс старт].



Свързана информация

- [Изпращане на факс](#)

Изпращане на факс в зададено време (отложен факс)



Свързани модели: MFC-L3740CDW/MFC-L3740CDWE/MFC-L3760CDW/MFC-L8340CDW/MFC-L8390CDW

Можете да съхранявате до 50 факса в паметта на устройството, които да се изпратят в следващия период от двадесет и четири часа.

1. Заредете документа.
2. Натиснете  [Факс].



Ако за опцията за предварителен преглед на факсовете е зададено [Вкл.], натиснете  [Факс] > [Изпращане факсове].

3. Натиснете  [Опции] > [Отложен факс] > [Отложен факс].
4. Натиснете [Вкл.].
5. Натиснете [Настр. час].
6. Въведете часа, в който искате да бъде изпратен факсът (в 24-часов формат), а след това натиснете [OK].
(Например въведете 19:45 за 7:45 следобед.)
7. Натиснете [OK].
8. Въведете номера на факса.
9. Натиснете [Факс старт].
10. Натиснете .



Свързана информация

- [Изпращане на факс](#)

Добавяне на титулна страница към вашия факс

Свързани модели: MFC-L3740CDW/MFC-L3740CDWE/MFC-L3760CDW/MFC-L8340CDW/MFC-L8390CDW



Можете да добавите титулна страница към следващия факс или към всеки изходящ факс.

- Тази функция ще работи само когато зададете своя ИД на станция.
- Титулната страница включва вашия ИД на страница, коментар и името, съхранено в адресната книга.

1. Заредете документа.
2. Натиснете  [Факс].



Ако за опцията за предварителен преглед на факсовете е зададено [Вкл.], натиснете  [Факс] > [Изпращане факсове].

3. Натиснете  [Опции] > [Настр.на корица] > [Настр.корица].
4. Натиснете [Вкл.].
5. Натиснете [Бележ.загл.стр].
6. Плъзнете нагоре или надолу или натиснете ▲ или ▼, за да изберете коментара, който искате да използвате, а след това го натиснете.
Натиснете .
7. Натиснете [ОК]. (Ако се покаже бутонът [ОК].)
8. Въведете номера на факса.
9. Натиснете [Факс старт].

Титулната страница ще бъде добавена към следващия факс. Ако искате титулната страница да се добавя към всеки изходящ факс, задайте настройките като новите стойности по подразбиране.





Свързана информация

- [Изпращане на факс](#)
 - [Създаване на съобщение за началната страница](#)

Създаване на съобщение за началната страница

Свързани модели: MFC-L3740CDW/MFC-L3740CDWE/MFC-L3760CDW/MFC-L8340CDW/MFC-L8390CDW

Създайте едно или две персонализирани съобщения за началната страница, които да се добавят към изходящите факсове.



1. Натиснете  [Настройки] > [Всич. настр.] > [Факс] > [Настр. изпращ] > [Бележ. загл. стр].
2. Натиснете [5.] или [6.], за да запазите персонализираното си съобщение.
3. Въведете съобщението на заглавната страница посредством LCD дисплея. Натиснете [OK].
Натиснете , за да изберете цифри, букви или специални знаци.
4. Натиснете .

Свързана информация

- [Добавяне на титулна страница към вашия факс](#)

Отмяна на протичащо получаване или изпращане на факс

Свързани модели: MFC-L3740CDW/MFC-L3740CDWE/MFC-L3760CDW/MFC-L8340CDW/MFC-L8390CDW

1. Натиснете .
2. Натиснете , докато устройството набира или изпраща факс.
На LCD дисплея се показва [Отказ на задача?].
3. Натиснете опция в таблицата, за да отмените или продължите заявката за факс, която се изпълнява в момента.

Опция	Описание
Да	Устройството отменя изпращането на заявката за факс.
Не	Устройството не отменя заданието за факс.



Свързана информация

- [Изпращане на факс](#)

Проверка и отмяна на чакащ факс

Свързани модели: MFC-L3740CDW/MFC-L3740CDWE/MFC-L3760CDW/MFC-L8340CDW/MFC-L8390CDW

Можете да отмените, преди да бъде изпратен факс, като отмените заданието, докато се съхранява в паметта.

1. Натиснете  [Настройки] > [Всич. настр.] > [Факс] > [Оставащи зад.].
2. Плъзнете нагоре или надолу или натиснете ▲ или ▼, за да се покажат чакащите задания, а след това натиснете заданието, което искате да отмените.
3. Натиснете [OK].
4. Натиснете [Да], за да отмените заданието за факс, или [Не], за да излезете, без да отменяте.
5. Когато приключите, натиснете .



Свързана информация

- [Изпращане на факс](#)

Опции за факс

Свързани модели: MFC-L3740CDW/MFC-L3740CDWE/MFC-L3760CDW/MFC-L8340CDW/MFC-L8390CDW

За да промените настройките за изпращане на факс, натиснете  [Опции].

Опция	Описание
Факс резолюция	Настройване на резолюцията за изходящите факсове. Качеството на факса често може да бъде подобро чрез промяна на резолюцията на факса.
Контраст	Регулиране на контраста. Ако документът ви е много светъл или много тъмен, промяната на контраста може да подобри качеството на факса.
2-страничен факс (за модели с автоматично двустранно сканиране)	Задаване на формат за двустранно сканиране.
Размер скан. от стъкло	Регулиране на областта за сканиране на стъклото на скенера спрямо размера на документа.
Емисия	Изпращане на едно и също факс съобщение до повече от един номер на факс.
Преглед	Преглед на факс съобщение, преди да го изпратите.
Отложен факс	Задаване на часа, в който ще бъдат изпратени отложените факсове.
Реално време TX	Автоматично изпращане на факсове без чакане на устройството да извлича сканираните данни от паметта.
Настр. на корица	Настройте машината за автоматично изпращане на предварително програмирана начална страница.
Режим далечен	Задайте на "Вкл.", ако имате затруднения с изпращането на международни факсове.
Хрон. разг.	Избор на номер от хронологията на повикванията.
Адрес .книга	Избиране на номер от адресната книга.
Зад. нов по подр	Записване на настройките като настройки по подразбиране.
Фабрични наст.	Възстановяване на фабричните настройки за всички настройки.



Можете да запазите текущите настройки, като натиснете [Запиши като пряк път].



Свързана информация

- Изпращане на факс

Получаване на факс

Свързани модели: MFC-L3740CDW/MFC-L3740CDWE/MFC-L3760CDW/MFC-L8340CDW/MFC-L8390CDW

- [Настройки на режима на получаване](#)
- [Опции за получаване в паметта](#)
- [Дистанционно изтегляне на факс](#)

Настройки на режима на получаване

Свързани модели: MFC-L3740CDW/MFC-L3740CDWE/MFC-L3760CDW/MFC-L8340CDW/MFC-L8390CDW

- Преглед на режимите на получаване
- Избор на правилния режим на получаване
- Настройване на броя на позвъняванията, преди устройството да отговори (забавяне на звъненето)
- Настройване на времето на Ф/Т звънене (двойно звънене)
- Настройване на откриване на факс
- Свиване на размера на страницата на прекалено голям входящ факс
- Задаване на двустранен печат за получените факсове
- Настройване на щампа за получен факс
- Получаване на факс в края на телефонен разговор

Преглед на режимите на получаване

Свързани модели: MFC-L3740CDW/MFC-L3740CDWE/MFC-L3760CDW/MFC-L8340CDW/MFC-L8390CDW

Някои режими на получаване отговарят автоматично (режим “Само Факс” и режим “Факс/тел”). Възможно е да искате да промените забавянето на звъненето, преди да използвате тези режими.

Режим “Само Факс”

([Само Факс] в менюто на устройството)

Режимът “Само Факс” автоматично отговаря на всяко повикване като факс.

Режим “Факс/Тел”

([Факс/Тел.] в менюто на устройството)

Режимът за факс/телефон ви помага да управлявате входящите повиквания, като разпознава дали са факсове, или гласови повиквания, и ги обработва по един от следните начини:

- Факсовете ще се получават автоматично.
- Гласовите повиквания стартират Ф/Т позвъняване, за да бъдете уведомени да вдигнете телефона. Ф/Т позвъняването е бързо псевдо/двойно позвъняване, извършено от вашето устройство.

Режим “Ръчно”

([Ръчно] в менюто на устройството)

За да получите факс в ръчен режим, вдигнете слушалката на външния телефон, свързан към устройството.

Когато чуете сигнала за факс (къси, повтарящи се звукови сигнали), натиснете бутоните от таблицата, за да получите факс. Използвайте функцията за откриване на факс за получаване на факсове, когато сте вдигнали слушалка на същата линия като тази на устройството.

Приложими модели	За да получите факс
MFC-L3740CDW/MFC-L3740CDWE/MFC-L3760CDW/MFC-L8340CDW/ MFC-L8390CDW	Факс старт > Получи

Режим “Външен TAD”

([Външен TAD] в менюто на устройството)

Режимът “Външен TAD” дава възможност на външен телефонен секретар да управлява входящите ви повиквания.

Входящите повиквания ще се обработват по следните начини:

- Факсовете ще се получават автоматично.
- Лицата, които осъществяват гласово повикване, могат да запишат съобщение на външния телефонен секретар.



Свързана информация

- [Настройки на режима на получаване](#)



Избор на правилния режим на получаване

Свързани модели: MFC-L3740CDW/MFC-L3740CDWE/MFC-L3760CDW/MFC-L8340CDW/MFC-L8390CDW

Трябва да изберете режим на получаване в зависимост от външните устройства и от телефонните услуги, които използвате по линията.

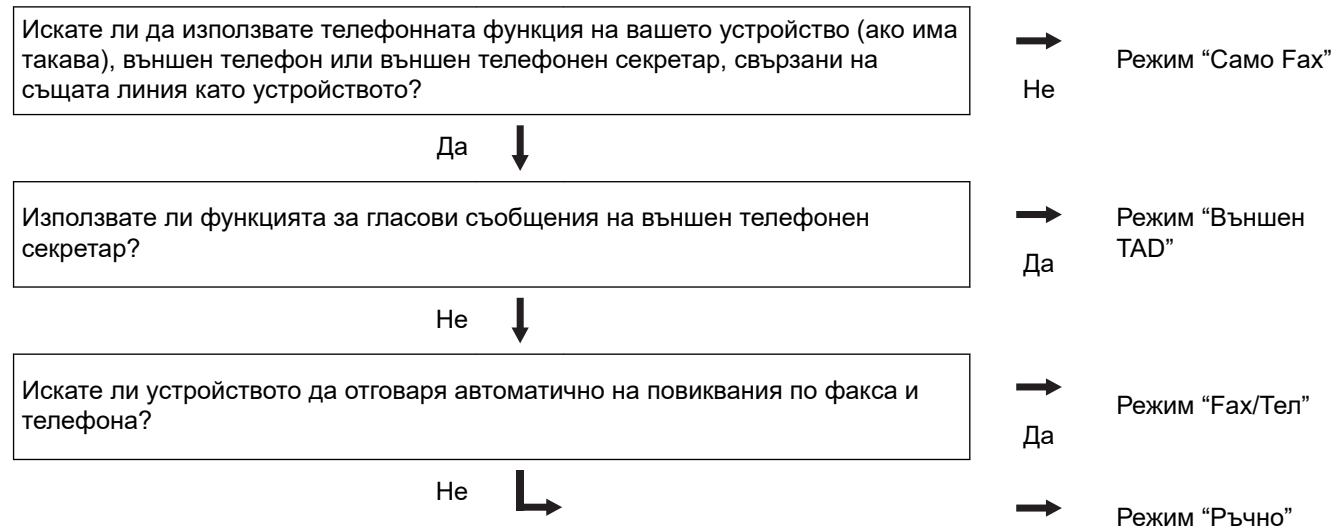
По подразбиране устройството получава всички факсове, които са му изпратени. Фигурата по-долу ще ви помогне да изберете правилния режим.



1. Натиснете  [Настройки] > [Всич. настр.] > [Факс] > [Настр. получ.] > [Режим получ.].
2. Натиснете [Само Fax], [Факс/Тел.], [Външен TAD] или [Ръчно].
3. Натиснете .

Свързана информация

- [Настройки на режима на получаване](#)

Свързани теми:

- [Проблеми с телефона и факса](#)

▲ Начало > Факс > Получаване на факс > Настройки на режима на получаване > Настройване на броя на позвъняванията, преди устройството да отговори (забавяне на звъненето)

Настройване на броя на позвъняванията, преди устройството да отговори (забавяне на звъненето)

Свързани модели: MFC-L3740CDW/MFC-L3740CDWE/MFC-L3760CDW/MFC-L8340CDW/MFC-L8390CDW

Когато някой се обади на вашето устройство, ще чуете нормалния звук на звънене на телефона. Броят на позвъняванията се задава чрез настройката за забавяне на звъненето.

- Настройката “Забавяне на звъненето” задава колко пъти да звъни устройството, преди да отговори в режими “Само Факс” и “Факс/тел”.
- Ако имате външни или вътрешни телефонни номера на една и съща линия с тази на устройството, изберете максималния брой позвънявания.

1. Натиснете  [Настройки] > [Всич. настр.] > [Факс] > [Настр. получ.] > [Забавено звън.].

2. Въведете желанния брой позвънявания.



Ако изберете [0], устройството ще отговори незабавно и линията няма да звъни изобщо (достъпно само за някои страни).

3. Натиснете .



Свързана информация

- [Настройки на режима на получаване](#)

Свързани теми:

- [Проблеми с телефона и факса](#)



Настройване на времето на Ф/Т звънене (двойно звънене)

Свързани модели: MFC-L3740CDW/MFC-L3740CDWE/MFC-L3760CDW/MFC-L8340CDW/MFC-L8390CDW

Когато зададете режима на получаване на режим на факс/телефон, ако повикването е факс, устройството ви ще го получи автоматично. Ако обаче е гласово повикване, устройството ще започне Ф/Т позвъняване (бързо двойно позвъняване) за периода от време, зададен в настройката за време на Ф/Т позвъняване. Когато чувате Ф/Т позвъняването, това означава, че на линията има гласово повикване.

Функцията за време на Ф/Т позвъняване работи, когато сте задали режим "Факс/тел" като режим за получаване.

Тъй като Ф/Т позвъняването се извършва от устройството, вътрешните и външните телефони няма да звънят; въпреки това вие можете да отговорите на повикването от всеки телефон.

1. Натиснете  [Настройки] > [Всич. настр.] > [Факс] > [Настр. получ.] > [Ф/Т прод. звън.].
2. Натиснете колко дълго искате да звъни устройството, за да ви уведомява за гласово повикване.
3. Натиснете .



Дори ако отсрещната страна затвори по време на двойното/псевдо позвъняване, устройството ще продължи да звъни за зададения период от време.



Свързана информация

- [Настройки на режима на получаване](#)

Настройване на откриване на факс

Свързани модели: MFC-L3740CDW/MFC-L3740CDWE/MFC-L3760CDW/MFC-L8340CDW/MFC-L8390CDW



Ако “Откриване на факс” е включено: Устройството получава автоматично факс повикване дори ако отговорите на обаждането. Когато видите [Получаване] на LCD дисплея или чуете звукови сигнали в използваната от вас слушалка, просто поставете отново слушалката. Вашето устройство ще направи останалото.

Ако функцията за откриване на факс е изключена: Ако сте до устройството и отговорите на факс повикване, като вдигнете слушалката, натиснете бутоните в следващата таблица, за да получите факса. Ако отговорите от вътрешен телефон или външен телефон, натиснете *51.

Приложими модели	За да получите факс
MFC-L3740CDW/MFC-L3740CDWE/MFC-L3760CDW/ MFC-L8340CDW/MFC-L8390CDW	 Факс > Факс старт > Получи



- Ако за тази функция е зададено [Вкл.], но устройството ви не се свързва към факс повикване, когато вдигнете слушалката на вътрешния или външния телефон, натиснете кода за дистанционно активиране *51.
- Ако изпращате факсове от компютър на една и съща телефонна линия и устройството ги прекъсва, настройте “Откриване на факс” на [Изкл.]

1. Натиснете  [Настройки] > [Всич. настр.] > [Факс] > [Настр. получ.] > [Засич. Факс].
2. Натиснете [Вкл.] или [Изкл.].
3. Натиснете .





Свързана информация

- [Настройки на режима на получаване](#)

Свиване на размера на страницата на прекалено голям входящ факс

Свързани модели: MFC-L3740CDW/MFC-L3740CDWE/MFC-L3760CDW/MFC-L8340CDW/MFC-L8390CDW

Ако активирате функцията за автоматично намаляване, устройството намалява всяка страница от входящ факс, за да се събере на хартията. Устройството изчислява процента на намаляване, като използва размера на страницата на факса и настройката на размера хартия.

1. Натиснете  [Настройки] > [Всич. настр.] > [Факс] > [Настр. получ.] > [Авто редукция].
2. Натиснете [Вкл.] или [Изкл.].
3. Натиснете .

Свързана информация



- [Настройки на режима на получаване](#)

Задаване на двустранен печат за получените факсове

Свързани модели: MFC-L3740CDW/MFC-L3740CDWE/MFC-L3760CDW/MFC-L8340CDW/MFC-L8390CDW

Вашето устройство отпечатва получените факсове от двете страни на хартията, когато [2-странно] е зададено на [Вкл.].

- За тази функция използвайте размер на хартията A4 (60 до 105 г/м²).
- Когато е разрешен двустранен печат, входящите факсове се намаляват автоматично, за да се поберат на хартията в тавата за хартия.

1. Натиснете  [Настройки] > [Всич. настр.] > [Факс] > [Настр. получ.] > [2-странно].
2. Натиснете [Вкл.] или [Изкл.].
3. Натиснете .



Свързана информация



- [Настройки на режима на получаване](#)

Настройване на щампа за получен факс

Свързани модели: MFC-L3740CDW/MFC-L3740CDWE/MFC-L3760CDW/MFC-L8340CDW/MFC-L8390CDW

Можете да зададете на устройството да отпечатва датата и часа на получаване в средата на най-горната част на всяка получена факс страница.

- Уверете се, че сте задали текущата дата и час в устройството.
- Часът и датата на получаване няма да се виждат, когато се използва интернет факс.

1. Натиснете  [Настройки] > [Всич. настр.] > [Факс] > [Настр. получ.] > [Печат пол. факс].
2. Натиснете [Вкл.] или [Изкл.].
3. Натиснете .

Свързана информация

- [Настройки на режима на получаване](#)

Получаване на факс в края на телефонен разговор

Свързани модели: MFC-L3740CDW/MFC-L3740CDWE/MFC-L3760CDW/MFC-L8340CDW/MFC-L8390CDW

Ако говорите по телефона, свързан към вашето устройство и отсрещната страна също говори по телефона, свързан към неговото факс устройство, в края на разговора отсрещната страна може да ви изпрати факс, преди да затворите слушалката.

ADF на устройството трябва да е празно.

1. Помолете отсрещната страна да постави документа в устройството и да натисне бутона за стартиране или изпращане.
2. Когато чуете CNG тоновете (бавно повтарящи се звукови сигнали), натиснете [Факс старт].
3. Натиснете [Получи], за да получите факс.
4. Поставете на място слушалката на външния телефон.



Свързана информация

- [Настройки на режима на получаване](#)

Опции за получаване в паметта

Свързани модели: MFC-L3740CDW/MFC-L3740CDWE/MFC-L3760CDW/MFC-L8340CDW/MFC-L8390CDW

Използвайте опциите за получаване в паметта, за да насочвате входящите факсове, когато сте далече от устройството. Можете да използвате само по една опция за получаване в паметта:

За получаване в паметта може да се зададе:

- Получаване на PC-Fax
 - Препращане на факс
 - Запаметяване на факсове
 - Препращане в облак (Устройството препраща получените факсове към онлайн услуги.)
 - Препращане в мрежа (Устройството препраща получените факсове към местоназначение в мрежа.)
 - Изкл.
-
- [Използвайте PC-Fax Receive](#), за да прехвърлите получените факсове на компютъра си (само за Windows)
 - [Препращане на входящи факсове към друго устройство](#)
 - [Съхраняване на входящи факсове в паметта на устройството](#)
 - [Промяна на опциите за получаване в паметта](#)
 - [Изключване на получаването в паметта](#)
 - [Отпечатване на факс, съхранен в паметта на устройството](#)
 - [Препращане на входящите факсове към местоназначение в мрежата](#)

Използвайте PC-Fax Receive, за да прехвърлите получените факсове на компютъра си (само за Windows)

Свързани модели: MFC-L3740CDW/MFC-L3740CDWE/MFC-L3760CDW/MFC-L8340CDW/MFC-L8390CDW

Включете функцията за получаване на PC-Fax за автоматично съхраняване на входящите факсове в паметта на устройството и изпращане на вашия компютър. Използвайте компютъра си за разглеждане и съхраняване на тези факсове.

За прехвърляне на получените факсове на компютъра трябва да имате софтуер PC-FAX Receiving, който се изпълнява на компютъра ви.

Дори ако сте изключите компютъра си (например през нощта или уикенда), устройството ви ще получи и съхрани факсовете в паметта си.

Когато включите компютъра и софтуерът за получаване на PC-FAX (факс от компютър) работи, вашето устройство ще прехвърли автоматично факсовете към компютъра ви.

Ако сте избрали [Рез. печат: Вкл.], устройството освен това ще отпечата факса.

1. Натиснете  [Настройки] > [Всич. настр.] > [Факс] > [Настр. получ.] > [PC Факс получ.].
2. Натиснете [Вкл.].
3. Натиснете [OK] и следвайте инструкциите на LCD дисплея.



- Получаване на PC-Fax не е налично за macOS.
- Ако получите съобщение за грешка и устройството не може да разпечата факсовете в паметта, можете да използвате тази настройка за прехвърляне на вашите факсове на компютъра.

4. Натиснете [<USB>] или името на компютъра, на който искате да получите факсовете, ако сте в мрежа, а след това натиснете [OK].
5. Натиснете [Рез. печат: Вкл.] или [Рез. печат: Изкл.].
6. Натиснете .



Свързана информация

- [Опции за получаване в паметта](#)

Препращане на входящи факсове към друго устройство

Свързани модели: MFC-L3740CDW/MFC-L3740CDWE/MFC-L3760CDW/MFC-L8340CDW/MFC-L8390CDW

Използвайте функцията за препращане на факсове, за да препратите автоматично входящите факсове към друго устройство.

1. Натиснете  [Настройки] > [Всич. настр.] > [Факс] > [Настр. получ.] > [Получ. в памет].
2. Натиснете [Факс препращане].
3. Направете едно от следните неща:
 - Натиснете [Ръчно], за да въведете номера на факс на получателя (до 20 цифри) или имейл адрес от LCD дисплея.
Натиснете [OK].



За препращане на факс с помощта на имейл адрес натиснете , въведете имейл адреса и натиснете [OK].

Изберете желанния тип файл.

(На определени модели трябва да свалите Internet Fax, за да използвате функцията за интернет факс и функцията за сканиране към имейл сървър.)

- Натиснете [Адрес. книга].
Плъзнете нагоре или надолу или натиснете ▲ или ▼, за да превъртите, докато намерите номера на факса, на който искате да бъдат препратени факсовете.
Натиснете номера на факса или имейл адреса, който искате.



Натиснете [Рез. печат: Вкл.] или [Рез. печат: Изкл.]. Ако изберете [Рез. печат: Вкл.], устройството също отпечатва копие на получените факсове на вашето устройство.

4. Натиснете .



Свързана информация

- [Опции за получаване в паметта](#)

Съхраняване на входящи факсове в паметта на устройството

Свързани модели: MFC-L3740CDW/MFC-L3740CDWE/MFC-L3760CDW/MFC-L8340CDW/MFC-L8390CDW

Използвайте функцията за съхранение на факсове, за да съхранявате получените факсове в паметта на устройството. Извличайте съхранените факс съобщения от факс устройство в друго местоположение с помощта на командите за дистанционно извличане. Вашето устройство ще отпечата архивно копие от всеки съхранен факс.

1. Натиснете  [Настройки] > [Всич. настр.] > [Факс] > [Настр. получ.] > [Получ. в памет].
2. Натиснете [Факс съхранение].



Натиснете [Рез. печат: Вкл.] или [Рез. печат: Изкл.]. Ако изберете [Рез. печат: Вкл.], устройството също отпечатва копие на получените факсове на вашето устройство.

3. Натиснете .



Свързана информация

- [Опции за получаване в паметта](#)

Промяна на опциите за получаване в паметта

Свързани модели: MFC-L3740CDW/MFC-L3740CDWE/MFC-L3760CDW/MFC-L8340CDW/MFC-L8390CDW

Ако в паметта на устройството има получени факсове, когато промените операциите на отдалечен факс, на LCD дисплея ще се появи един от следните въпроси:

Ако получените факсове са били разпечатани автоматично, LCD дисплеят показва [Изтриване на всички документи?]

- Направете едно от следните неща:
 - Ако натиснете [Да], факсовете от паметта ще бъдат изтрети преди промяната на настройката.
 - Ако натиснете [Не], факсовете от паметта няма да бъдат изтрети и настройката ще остане непроменена.

Ако има неотпечатани факсове в паметта на устройството, на LCD дисплея се показва [Печат на всички факсове?]

- Направете едно от следните неща:
 - Ако натиснете [Да], факсовете от паметта ще бъдат отпечатани преди промяната на настройката.
 - Ако натиснете [Не], факсовете от паметта няма да бъдат отпечатани и настройката ще остане непроменена.

Ако в паметта на устройството са останали получени факсове, когато промените на [РС Факс получ.] от друга опция ([Факс препращане], [Факс съхранение], [Прехвърляне в Облак] или [Пренасочване към мрежата]).

- Натиснете [<USB>] или името на компютъра, ако сте в мрежа, а след това натиснете [ОК]. Ще бъдете попитани дали искате да включите архивен печат.

На LCD дисплея се показва:

[Изпрати Факс->РС?]

- Ако натиснете [Да], факсовете от паметта ще бъдат изпратени към вашия компютър преди промяната на настройката.
- Ако натиснете [Не], факсовете от паметта няма да бъдат изтрети и настройката ще остане непроменена.



Свързана информация

- [Опции за получаване в паметта](#)

Изключване на получаването в паметта

Свързани модели: MFC-L3740CDW/MFC-L3740CDWE/MFC-L3760CDW/MFC-L8340CDW/MFC-L8390CDW

Изключете получаването в паметта, ако не искате устройството да записва и прехвърля входящите факсове.

1. Натиснете  [Настройки] > [Всич. настр.] > [Факс] > [Настр. получ.] > [Получ. в памет].
2. Натиснете [Изкл.].



На LCD дисплея ще покажат още опции, ако все още има получени факсове в паметта на устройството.

3. Натиснете .



Свързана информация

- [Опции за получаване в паметта](#)

▲ Начало > Факс > Получаване на факс > Опции за получаване в паметта > Отпечатване на факс, съхранен в паметта на устройството

Отпечатване на факс, съхранен в паметта на устройството

Свързани модели: MFC-L3740CDW/MFC-L3740CDWE/MFC-L3760CDW/MFC-L8340CDW/MFC-L8390CDW

Ако изберете [Факс съхранение], можете все пак да отпечатвате факсове от паметта на устройството.

1. Натиснете  [Настройки] > [Всич. настр.] > [Факс] > [Отпечатай док.].
2. Натиснете [Да].

Свързана информация

- [Опции за получаване в паметта](#)

Свързани теми:

- [Съобщения за грешки и за техническа поддръжка](#)

Дистанционно изтегляне на факс

Свързани модели: MFC-L3740CDW/MFC-L3740CDWE/MFC-L3760CDW/MFC-L8340CDW/MFC-L8390CDW

Използвайте дистанционното изтегляне, за да се обадите на вашето устройство от всеки телефон с тонално набиране или факс устройство, и използвайте код за дистанционен достъп и дистанционни команди, за да изтеглите факс съобщенията.

- [Задаване на код за дистанционен достъп](#)
- [Използване на кода за дистанционен достъп](#)
- [Команди за дистанционно извличане](#)
- [Дистанционно препращане на факсове](#)
- [Смяна на номера за препращане на факс](#)

Задаване на код за дистанционен достъп

Свързани модели: MFC-L3740CDW/MFC-L3740CDWE/MFC-L3760CDW/MFC-L8340CDW/MFC-L8390CDW

Задайте код за дистанционен достъп за достъп и управление на вашето устройство дори когато сте далече от него.

Преди да можете да използвате функциите за дистанционен достъп и извличане, трябва да зададете ваш собствен код. Фабричният код по подразбиране е неактивният код (---*).

1. Натиснете  [Настройки] > [Всич. настр.] > [Факс] > [Отдал. достъп].
2. Въведете трицифрен код с цифрите от [0] до [9] [*] или [#] чрез LCD дисплея (предварително зададеното "*" не може да се променя) и после натиснете [OK].



- НЕ използвайте един и същи код за кода за дистанционно активиране (*51) или за кода за дистанционно деактивиране (#51).
- За да направите кода си неактивен, натиснете и задръжте , за да възстановите неактивната настройка (---*), а след това натиснете [OK].

3. Натиснете .



Свързана информация

- [Дистанционно изтегляне на факс](#)

Използване на кода за дистанционен достъп

Свързани модели: MFC-L3740CDW/MFC-L3740CDWE/MFC-L3760CDW/MFC-L8340CDW/MFC-L8390CDW

1. Наберете своя номер на факс от телефон или друго факс устройство с тонално набиране.
2. Когато вашето устройство отговори, незабавно въведете вашия код за дистанционен достъп (три цифри, последвани от *).
3. Устройството сигнализира, ако има получени съобщения:
 - Един дълъг звуков сигнал – факс съобщения
 - Без звуков сигнал – няма съобщения
4. Когато устройството издаде два кратки звукови сигнала, въведете команда.
 - Устройството ще прекъсне връзката, ако изчакате повече от 30 секунди, за да въведете команда.
 - Устройството ще издаде три звукови сигнала, ако въведете невалидна команда.
5. Натиснете 9 0, за да нулирате устройството, когато приключите.
6. Затворете слушалката.

Тази функция може да не е налична в някои страни или да не се поддържа от местната телефонна компания.



Свързана информация

- [Дистанционно изтегляне на факс](#)

Команди за дистанционно извличане

Свързани модели: MFC-L3740CDW/MFC-L3740CDWE/MFC-L3760CDW/MFC-L8340CDW/MFC-L8390CDW

Използвайте дистанционните команди в тази таблица за достъп до команди и опции за факс, когато сте далече от устройството. Когато се обадите на устройството и въведете кода за дистанционен достъп (три цифри, последвани от *), системата ще подаде два кратки звукови сигнала и трябва да въведете дистанционна команда (колона 1), последвана от една от опциите (колона 2) за тази команда.

Дистанционна команда	Опция	Описание
95	Промяна на настройките за препращане на факс или съхранение на факсове	
	1 ИЗКЛ.	Можете да изберете <i>Изкл.</i> , след като извлечете или изтриете всички съобщения.
	2 Препращане на факс	Един дълъг звуков сигнал означава, че промяната е приета. Ако чуете три кратки звукови сигнала, не можете да извършите промяна, тъй като една от настройките може не е конфигурирана правилно (например не е регистриран номер за препращане на факс). Можете да регистрирате номер за препращане на факс, като въведете 4. След като регистрирате номера, препращането на факс ще работи.
	4 Номер за препращане на факс	
6 Съхранение на факсове		
96	Извличане на факс	
	2 Извличане на всички факсове	Въведете номера на факс на дистанционно факс устройство, което да получи съхранените факс съобщения.
	3 Изтриване на факсовете от паметта	Ако чуете един дълъг звуков сигнал, факс съобщенията са изтрини от паметта.
97	Проверка на състоянието на получаване	
	1 Факс	Проверете дали устройството ви е получило някакви факсове. Ако е получило, ще чуете един дълъг звуков сигнал. Ако не е, ще чуете три кратки звукови сигнала.
98	Промяна на режима на получаване	
	1 Външен TAD	Един дълъг звуков сигнал означава, че промяната е приета.
	2 Fax/Тел	
3 Само Fax		
90	Изход	Натиснете 9 0 , за да спрете дистанционното извличане. Изчакайте дългия звуков сигнал, а след това затворете слушалката.



Свързана информация

- [Дистанционно изтегляне на факс](#)

Дистанционно препращане на факсове

Свързани модели: MFC-L3740CDW/MFC-L3740CDWE/MFC-L3760CDW/MFC-L8340CDW/MFC-L8390CDW

Обадете се на устройството от произволен телефон или факс устройство с тонално набиране, за да препратите входящите факсове на друго устройство.

Трябва да включите съхранението на факсове, за да използвате тази функция.

1. Наберете вашия номер на факс.
2. Когато вашето устройство отговори, въведете вашия код за дистанционен достъп (три цифри, последвани от *). Ако чуete дълъг звуков сигнал, значи имате съобщения.
3. Когато чуete два кратки звукови сигнала, натиснете 9 6 2.
4. Изчакайте да чуete дълъг звуков сигнал, след което използвайте клавиатурата за набиране, за да въведете номера на отдалечено факс устройство, към който желаете да ви бъдат изпратени факс съобщенията, последван от # # (не повече от 20 цифри).



Не можете да използвате * и # като номера за набиране. Обаче натиснете #, ако искате да създадете пауза.

5. Затворете, щом чуete звуковия сигнал на вашето устройство. Вашето устройство ще се обади на другото факс устройство, което тогава ще отпечата вашите факс съобщения.



Свързана информация

- [Дистанционно изтегляне на факс](#)

Смяна на номера за препращане на факс

Свързани модели: MFC-L3740CDW/MFC-L3740CDWE/MFC-L3760CDW/MFC-L8340CDW/MFC-L8390CDW

Можете да промените номера си за препращане на факс от друг телефон или факс устройство с тонално набиране.

1. Наберете вашия номер на факс.
2. Когато вашето устройство отговори, въведете вашия код за дистанционен достъп (три цифри, последвани от *). Ако чуete дълъг звуков сигнал, значи имате съобщения.
3. Когато чуete два кратки звукови сигнала, натиснете 9 5 4.
4. Изчакайте дългия звуков сигнал, въведете от цифровата клавиатура номера (до 20 цифри) на дистанционното факс устройство, на което искате да препратите вашите факс съобщения, а след това въведете # #.

Ще чуete един дълъг звуков сигнал.



Не можете да използвате * и # като номера за набиране. Обаче натиснете #, ако искате да създадете пауза.

5. Когато чуete два кратки звукови сигнала, натиснете 9 0, за да спрете дистанционния достъп, когато приключите.
6. Затворете, щом чуete звуковия сигнал на вашето устройство.



Свързана информация

- [Дистанционно изтегляне на факс](#)

Гласови операции и номера на факс

Свързани модели: MFC-L3740CDW/MFC-L3740CDWE/MFC-L3760CDW/MFC-L8340CDW/MFC-L8390CDW

- [Гласови операции](#)
- [Съхраняване на номера на факс](#)
- [Настройване на групи за разпращане](#)
- [Комбиниране на номера от адресната книга](#)

Гласови операции

Свързани модели: MFC-L3740CDW/MFC-L3740CDWE/MFC-L3760CDW/MFC-L8340CDW/MFC-L8390CDW

- Приемане на гласово повикване в режим на получаване на факс/телефон

Приемане на гласово повикване в режим на получаване на факс/телефон

Свързани модели: MFC-L3740CDW/MFC-L3740CDWE/MFC-L3760CDW/MFC-L8340CDW/MFC-L8390CDW

Когато устройството е в режим на факс/телефон, то ще използва Ф/Т позвъняването (бързо двойно позвъняване), за да ви съобщи да отговорите на гласово повикване.

Ако сте до устройството, вдигнете слушалката на външния телефон, а след това натиснете бутона в следващата таблица, за да отговорите:

Приложими модели	За да поемете гласово повикване
MFC-L3740CDW/MFC-L3740CDWE/MFC-L3760CDW/ MFC-L8340CDW/MFC-L8390CDW	Вдигни

Ако сте на вътрешен телефон, вдигнете слушалката по време на Ф/Т позвъняването и след това да натиснете #51 между бързите двойни позвънявания. Ако никой не отговаря или ако някой желае да ви изпрати факс, изпратете повикването обратно към устройството, като натиснете *51.



Свързана информация

- [Гласови операции](#)

Съхраняване на номера на факс

Свързани модели: MFC-L3740CDW/MFC-L3740CDWE/MFC-L3760CDW/MFC-L8340CDW/MFC-L8390CDW

- [Съхраняване на номера в адресната книга](#)
- [Промяна или изтриване на имена или номера в адресната книга](#)

Съхраняване на номера в адресната книга

Свързани модели: MFC-L3740CDW/MFC-L3740CDWE/MFC-L3760CDW/MFC-L8340CDW/MFC-L8390CDW

1. Натиснете  [Факс] > [Адрес . книга].
2. Изпълнете следните стъпки:
 - a. Натиснете [Редакция].
 - b. Натиснете [Добави нов адрес].
 - c. Натиснете [Име].
 - d. Въведете името чрез LCD дисплея (до 16 знака), а след това натиснете [OK].
 - e. Натиснете [Адрес].
 - f. Въведете номера на телефона/факса чрез LCD дисплея (до 20 цифри) и след това натиснете [OK].



Ако искате да съхраните имейл адрес, който да използвате с интернет факс или за сканиране към имейл сървър, натиснете  и въведете имейл адреса и натиснете [OK].

(На определени модели трябва да свалите Internet Fax, за да използвате функцията за интернет факс и функцията за сканиране към имейл сървър.)

- g. Натиснете [OK].

За да съхраните друг адрес в адресната книга, повторете тези стъпки.

3. Натиснете .



Свързана информация

- [Съхраняване на номера на факс](#)
 - [Запис на номера от изходящи повиквания в адресната книга](#)

▲ Начало > Факс > Гласови операции и номера на факс > Съхраняване на номера на факс > Съхраняване на номера в адресната книга > Запис на номера от изходящи повиквания в адресната книга

Запис на номера от изходящи повиквания в адресната книга

Свързани модели: MFC-L3740CDW/MFC-L3740CDWE/MFC-L3760CDW/MFC-L8340CDW/MFC-L8390CDW

Можете да копирате номерата от хронологията на изходящите обаждания и да ги запишете в своята адресна книга.

1. Натиснете  [Факс] > [Хрон. разг.] > [Изходящо обаж.].
2. Плъзнете нагоре или надолу или натиснете ▲ или ▼, за да се покаже желаният номер, а след това го натиснете.
3. Натиснете [Редакция] > [Добави към адресна книга] > [Име].



За да изтриете номер, натиснете [Редакция] > [Изтрий]. Натиснете [Да] за потвърждение.

4. Въведете името от LCD дисплея (до 16 знака).
5. Натиснете [OK].
6. Натиснете [OK], за да потвърдите номера на факса или телефонния номер, който искате да съхраните.
7. Натиснете .



Свързана информация

- [Съхраняване на номера в адресната книга](#)

Промяна или изтриване на имена или номера в адресната книга

Свързани модели: MFC-L3740CDW/MFC-L3740CDWE/MFC-L3760CDW/MFC-L8340CDW/MFC-L8390CDW

1. Натиснете  [Факс] > [Адрес.книга] > [Редакция].
2. Направете едно от следните неща:
Натиснете [Промени], за да редактирате имената или номерата на факс или телефон.
Плъзнете нагоре или надолу или натиснете ▲ или ▼, за да се покаже желаният номер, който искате да промените, а след това го натиснете.
 - За да смените името, натиснете [Име]. Въведете новото име (до 16 знака) чрез LCD дисплея, а след това натиснете [OK].
 - За да промените номера на факса или телефона, натиснете [Адрес]. Въведете новия номер на факс или телефон (до 20 цифри) чрез LCD дисплея, а след това натиснете [OK].Натиснете [OK], за да завършите.



Как се въвежда текст:

За да промените знак, натиснете ◀ или ▶, за да поставите курсора за маркиране на неправилния знак, а след това натиснете .

Въведете новия знак.

За да изтривате номера, натиснете [Изтрий].

Изберете номерата на факс или телефон, които искате да изтриете, като ги натиснете, за да се покаже отметка, след което натиснете [OK].

3. Натиснете .



Свързана информация

- Съхраняване на номера на факс

Настройване на групи за разпращане

Свързани модели: MFC-L3740CDW/MFC-L3740CDWE/MFC-L3760CDW/MFC-L8340CDW/MFC-L8390CDW

Една група за разпращане може да се съхранява в адресната книга. Това позволява да изпращате едно и също факс съобщение до много номера на факс.

Ако е необходимо, съхранявайте номера на факс в адресната книга и ги добавяйте към група за разпращане.

Приложими модели	Максимален брой групи	Максимален брой номера в група
MFC-L3740CDW/MFC-L3740CDWE/ MFC-L3760CDW/MFC-L8340CDW/ MFC-L8390CDW	20	299

1. Натиснете  [Факс] > [Адрес . книга].
2. Изпълнете следните стъпки:
 - a. Натиснете [Редакция] > [Настрой групи] > [Име].
 - b. Въведете името на групата (до 16 знака) чрез LCD дисплея и след това натиснете [OK].
 - c. Натиснете [Доб. /изтр.].
 - d. Добавяйте номера от адресната книга към групата, като ги натискате, за да се покаже отметка, а след това натискайте [OK].
 - e. Прочетете и проверете показания списък на избрани от вас имена и номера, а след това натиснете [OK], за да запазите групата.

За да съхраните друга група за разпространение, повторете тези стъпки.

3. Натиснете .

Свързана информация

- [Гласови операции и номера на факс](#)
 - [Промяна на име на група за разпращане](#)
 - [Изтриване на група за разпращане](#)
 - [Добавяне или изтриване на член на група за разпращане](#)

Промяна на име на група за разпращане

Свързани модели: MFC-L3740CDW/MFC-L3740CDWE/MFC-L3760CDW/MFC-L8340CDW/MFC-L8390CDW

1. Натиснете  [Факс] > [Адрес. книга] > [Редакция] > [Промени].
2. Плъзнете нагоре или надолу или натиснете ▲ или ▼, за да се покаже желаната група, а след това натиснете името на групата.
3. Натиснете [Име].
4. Въведете името на новата група (до 16 знака) чрез LCD дисплея, а след това натиснете [OK].



Как се променя съхранено име:

За да промените знак, натиснете ◀ или ▶, за да поставите курсора за маркиране на неправилния знак, а след това натиснете .

Въведете новия знак.

5. Натиснете [OK].
6. Натиснете .





Свързана информация

- [Настройване на групи за разпращане](#)

Изтриване на група за разпращане

Свързани модели: MFC-L3740CDW/MFC-L3740CDWE/MFC-L3760CDW/MFC-L8340CDW/MFC-L8390CDW



1. Натиснете  [Факс] > [Адрес. книга] > [Редакция] > [Изтрий].
2. Плъзнете нагоре или надолу или натиснете ▲ или ▼, за да се покаже желаната група, а след това натиснете името на групата.
3. Натиснете [OK].
4. Натиснете .

Свързана информация

- [Настройване на групи за разпращане](#)

Добавяне или изтриване на член на група за разпращане

Свързани модели: MFC-L3740CDW/MFC-L3740CDWE/MFC-L3760CDW/MFC-L8340CDW/MFC-L8390CDW

1. Натиснете  [Факс] > [Адрес. книга] > [Редакция] > [Промени].
2. Плъзнете нагоре или надолу или натиснете ▲ или ▼, за да се покаже желаната група, а след това натиснете името на групата.
3. Плъзнете нагоре или надолу или натиснете ▲ или ▼, за да се покаже опцията [Доб./изтр.], а след това натиснете [Доб./изтр.].
4. Плъзнете нагоре или надолу или натиснете ▲ или ▼, за да покажете номера, който искате да добавите или изтриете.
5. Направете следното за всеки номер, който искате да промените:
 - За да добавите номер към групата, натиснете квадратчето за отметка на номера, за да поставите отметка.
 - За да изтриете номер от групата, натиснете квадратчето за отметка на номера, за да премахнете отметката.
6. Натиснете [ОК].
7. Натиснете [ОК].
8. Натиснете .



Свързана информация

- [Настройване на групи за разпращане](#)

Комбиниране на номера от адресната книга

Свързани модели: MFC-L3740CDW/MFC-L3740CDWE/MFC-L3760CDW/MFC-L8340CDW/MFC-L8390CDW



Понякога при изпращане на факс може да искате да изберете от няколко оператори за междуградски разговори. Таксите може да са различни в зависимост от часа и местоположението. За да се възползвате от ниски такси, можете да съхраните кодовете за достъп на операторите за междуградски разговори и номерата на кредитни карти като номера на адресната книга.

Можете да съхраните такива поредици за извънградско набиране, като ги разделите и ги настроите като отделни номера от адресната книга в произволна комбинация. Можете дори да включите ръчно набиране от цифровата клавиатура.

Например: Възможно е да сте съхранили "01632" и "960555" в устройството, както е показано в следващата таблица.

Модели, за които се отнася	Съхранено "01632"	Съхранено "960555"
MFC-L3740CDW/MFC-L3740CDWE/ MFC-L3760CDW/MFC-L8340CDW/ MFC-L8390CDW	Адресна книга: Brother 1	Адресна книга: Brother 2

Можете да ги използвате за набиране на "01632-960555" чрез следната процедура:

1. Натиснете  [Факс] > [Адрес . книга].
2. Плъзнете нагоре или надолу или натиснете ▲ или ▼, за да покажете номера на Brother 1.
3. Натиснете номера.
4. Натиснете [Приложи].
5. Натиснете  [Опции].
6. Плъзнете нагоре или надолу, или натиснете ▲ или ▼, за да се покаже опцията [Адрес . книга], а след това я натиснете.
7. Натиснете [ОК].
8. Плъзнете нагоре или надолу или натиснете ▲ или ▼, за да покажете номера на Brother 2.
9. Натиснете номера.
10. Натиснете [Приложи].
11. Натиснете [Факс старт].

Устройството ще набере "01632-960555".

За временна промяна на номер можете да заместите част от номера, като го натиснете от LCD дисплея. Например за да промените номера на "01632-960556", бихте могли да въведете номера (Brother 1: 01632) с използване на адресната книга, да натиснете [Приложи], а след това да въведете 960556 от LCD дисплея.



Ако трябва да изчакате друг тон за набиране или сигнал в който и да е момент от набирането, вмъкнете пауза в номера с натискане на [Пауза].



Свързана информация

- [Гласови операции и номера на факс](#)

Телефонни услуги и външни устройства

Свързани модели: MFC-L3740CDW/MFC-L3740CDWE/MFC-L3760CDW/MFC-L8340CDW/MFC-L8390CDW

- [Настройване на типа на телефонната линия](#)
- [Външен телефонен секретар \(TAD\)](#)
- [Външни и вътрешни телефони](#)
- [Връзки с множество линии \(вътрешна телефонна централа\)](#)

Настройване на типа на телефонната линия

Свързани модели: MFC-L3740CDW/MFC-L3740CDWE/MFC-L3760CDW/MFC-L8340CDW/MFC-L8390CDW

Ако свързвате устройството към линия, използваща PBX централа или ISDN за изпращане и получаване на факсове, е необходимо да изберете тип на телефонната линия, който да отговаря на характеристиките на линията.

1. Натиснете  [Настройки] > [Всич. настр.] > [Инициал. настр] > [Комп.тел.линия].
2. Натиснете [Нормално], [PBX] или [ISDN].
3. Ако сте избрали [PBX], направете следното:
 - a. Натиснете [Вкл.] или [Винаги].



- Ако изберете [Вкл.], устройството набира номер на префикса преди номера на факса само когато е натиснато [R].
- Ако изберете [Винаги], устройството винаги набира номер на префикса преди номера на факса.

- b. Натиснете [Префикс на кода].
- c. Въведете номер на префикса чрез LCD дисплея и след това натиснете [OK].



Използвайте цифрите от 0 до 9, #, * и !. Не можете да използвате "!" с други номера или символи.

4. Натиснете .



Свързана информация

- [Телефонни услуги и външни устройства](#)
 - [Вътрешна телефонна централа \(PBX\) и ПРЕХВЪРЛЯНЕ](#)

Вътрешна телефонна централа (PBX) и ПРЕХВЪРЛЯНЕ

Свързани модели: MFC-L3740CDW/MFC-L3740CDWE/MFC-L3760CDW/MFC-L8340CDW/MFC-L8390CDW

Настройката по подразбиране на [Комп. тел. линия] на устройството е [Нормално], което му позволява да се свързва към стандартна линия от Обществена комутируема телефонна мрежа (PSTN). Много офиси обаче използват централна телефонна система или учрежденска телефонна централа (PBX). Устройството може да се свърже с повечето типове PBX централа. Функцията за повторно набиране на устройството поддържа само интервал преди повторно набиране (TBR). Прехвърлянето с прекъсване за определено време се поддържа от повечето PBX системи, което ви дава достъп до външна линия или да прехвърлите повикванията към друга вътрешна линия. За да използвате тази функция, натиснете бутон от таблицата.

Модели, за които се отнася	За да използвате функцията за повторно набиране на устройството
MFC-L3740CDW/MFC-L3740CDWE/MFC-L3760CDW/ MFC-L8340CDW/MFC-L8390CDW	R



Задайте телефонен номер на бутона, съхранен в адресната книга (набиране с едно натискане и бързо набиране в някои модели). При програмирането на номер от адресната книга (номер за набиране с едно натискане и номер за бързо набиране в някои модели) първо натиснете бутона (на LCD дисплея се показва "!"), след което въведете телефонния номер. Това предотвратява нуждата да се натиска бутонът всеки път, преди да набирате от адресната книга (набиране с едно натискане и бързо набиране). За да можете да използвате тази настройка, типът на телефонната линия трябва да се зададе на PBX на устройството.



Свързана информация

- [Настройване на типа на телефонната линия](#)

Външен телефонен секретар (TAD)

Свързани модели: MFC-L3740CDW/MFC-L3740CDWE/MFC-L3760CDW/MFC-L8340CDW/MFC-L8390CDW

Свържете външен телефонен секретар (TAD) към същата линия с устройството. Когато външният телефонен секретар отговори на дадено повикване, устройството ще слуша за CNG-тонове (на факс повикване), изпратени от изпращащо факс устройство. Ако ги чуе, то ще поеме обаждането и ще приеме факса. Ако не ги чуе, то ще позволи на външния телефонен секретар да поеме гласовото съобщение и на LCD дисплея ще се покаже [Телефон].

Външният телефонен секретар трябва да отговори в рамките на четири позвънявания (препоръчваме настройката да е две позвънявания). Тъй като вашето устройство не може да чуе CNG тоновете, докато външният телефонен секретар е поел повикването. Изпращащото устройство ще изпрати CNG тонове, продължаващи от осем до десет секунди. Ние ви препоръчваме да използвате функцията за намаляване на стойността на разговор на вашия външен телефонен секретар, ако са необходими повече от четири позвънявания за активиране.

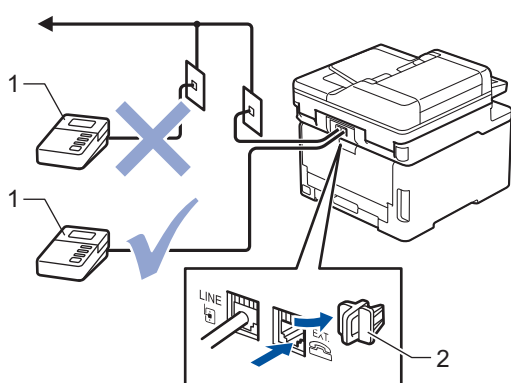

- 1 Телефонен секретар
- 2 Предпазно капаче

ВАЖНО

НЕ свързвайте телефонния секретар на същата телефонна линия.



Ако имате проблеми с получаването на факсове, намалете настройката за забавяне на позвъняването на вашия външен телефонен секретар.



Свързана информация

- Телефонни услуги и външни устройства
 - Свързване на външен телефонен секретар
 - Записване на изходящо съобщение на външния телефонен секретар

Свързване на външен телефонен секретар

Свързани модели: MFC-L3740CDW/MFC-L3740CDWE/MFC-L3760CDW/MFC-L8340CDW/MFC-L8390CDW

1. Настройте външния телефонен секретар на минималния разрешен брой позвънявания. За повече информация се свържете с доставчика си на телефонни услуги. (Настройката за забавяне на повикването на устройството не се прилага.)
2. Запишете изходящо съобщение на външния телефонен секретар.
3. Настройте телефонния секретар да отговаря на повиквания.
4. Настройте режима на получаване на вашето устройство на [Външен TAD].



Свързана информация

- [Външен телефонен секретар \(TAD\)](#)

Записване на изходящо съобщение на външния телефонен секретар

Свързани модели: MFC-L3740CDW/MFC-L3740CDWE/MFC-L3760CDW/MFC-L8340CDW/MFC-L8390CDW

1. Запишете пет секунди тишина в началото на съобщението. Това позволява на вашето устройство да чуе тоновете на факса.
2. Ограничете съобщението си до 20 секунди.
3. Завършете своето 20-секундно съобщение, като дадете своя код за дистанционно активиране за онези, които може да се нуждаят от ръчно изпращане на факсове. Например: “След сигнала оставете съобщение или натиснете *51 и старт, за да изпратите факс.”

ЗАБЕЛЕЖКА

Препоръчваме ви да започнете своето изходящо съобщение с първоначални пет секунди тишина, защото устройството не може да “чува” факс тонове на фона на силен глас. Можете да се опитате да не правите тази пауза, но ако устройството ви има проблеми с получаването на факсове, ще се наложи да запишете отново изходящо съобщение, за да я включите.



Свързана информация

- [Външен телефонен секретар \(TAD\)](#)

Външни и вътрешни телефони

Свързани модели: MFC-L3740CDW/MFC-L3740CDWE/MFC-L3760CDW/MFC-L8340CDW/MFC-L8390CDW

- [Свързване на външен или вътрешен телефон](#)
- [Действия от външен и вътрешен телефон](#)
- [Ако използвате безжичен външен апарат, който не е произведен от Brother](#)
- [Използване на дистанционни кодове](#)

Свързване на външен или вътрешен телефон

Свързани модели: MFC-L3740CDW/MFC-L3740CDWE/MFC-L3760CDW/MFC-L8340CDW/MFC-L8390CDW

Можете да свържете отделен телефон към устройството, както е показано на фигурата по-долу.

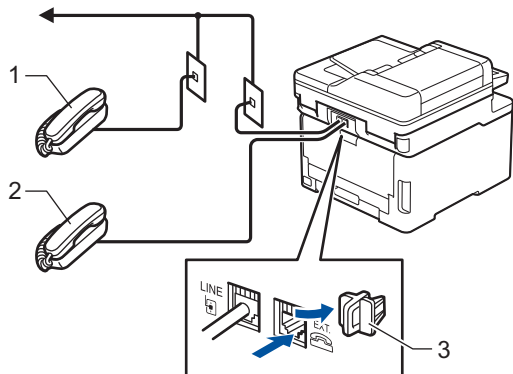

- 1 Вътрешен телефон
- 2 Външен телефон
- 3 Предпазно капаче



Погрижете се кабелът на използвания от вас външен телефон да не е по-дълъг от три метра.



Свързана информация

- [Външни и вътрешни телефони](#)

Действия от външен и вътрешен телефон

Свързани модели: MFC-L3740CDW/MFC-L3740CDWE/MFC-L3760CDW/MFC-L8340CDW/MFC-L8390CDW

Ако отговорите на факс повикване от вътрешен или външен телефон, можете да накарате устройството да го приеме, като използвате кода за дистанционно активиране. Когато изберете Кода за дистанционно активиране *51, устройството стартира получаването на факс.

Ако устройството отговори на гласово повикване и стартира псевдо/двойни позвънявания, за да поемете повикването, можете да го приемете от вътрешен телефон, като натиснете кода за дистанционно деактивиране #51.

Ако отговорите на повикване и на линията няма никого:

Получавате факс на ръчен режим.

Натиснете *51 и изчакайте звуков сигнал или докато на LCD дисплея на устройството не се покаже [Получаване], а след това затворете слушалката.



Освен това можете да използвате функцията за откриване на факс, за да накарате устройството да отговори автоматично на повикването.



Свързана информация

- [Външни и вътрешни телефони](#)

▲ Начало > Факс > Телефонни услуги и външни устройства > Външни и вътрешни телефони > Ако използвате безжичен външен апарат, който не е произведен от Brother

Ако използвате безжичен външен апарат, който не е произведен от Brother

Свързани модели: MFC-L3740CDW/MFC-L3740CDWE/MFC-L3760CDW/MFC-L8340CDW/MFC-L8390CDW

Ако вашият безжичен телефон с марка, различна от Brother, е свързан към телефонния кабел и обикновено носите безжичния апарат някъде другаде, е по-лесно да отговоряте на повиквания при забавяне на позвъняването.

Ако оставите устройството да отговори първо, трябва да отидете до него, за да можете да натиснете [Вдигни] или **Tei/R (Тел/П)** за прехвърляне на повикването към безжичния апарат.



Свързана информация

- [Външни и вътрешни телефони](#)

Използване на дистанционни кодове

Свързани модели: MFC-L3740CDW/MFC-L3740CDWE/MFC-L3760CDW/MFC-L8340CDW/MFC-L8390CDW

Код за дистанционно активиране

Ако отговорите на факс повикване чрез вътрешен или външен телефон, можете да накарате устройството да го получи, като наберете кода за дистанционно активиране ***51**. Изчакайте звуковите сигнали и след това върнете слушалката на мястото ѝ.

Ако приемате факс повикване на външен телефон, можете да накарате устройството да получи факса, като натиснете бутоните в следната таблица:

Приложими модели	За да накарате устройството да получи факс
MFC-L3740CDW/MFC-L3740CDWE/MFC-L3760CDW/ MFC-L8340CDW/MFC-L8390CDW	Факс старт и след това Получи

Код за дистанционно деактивиране

Ако приемате гласово повикване и устройството е във Ф/Т режим, то ще започне да издава звук на Ф/Т позвъняване (бързо двойно позвъняване) след първоначалното забавяне на позвъняването. Ако приемете повикването на вътрешен телефон, можете да изключите опцията за позвъняване Ф/Т, като натиснете **#51** (уверете се, че сте натиснали това между позвъняванията).

Ако устройството отговори на гласово повикване и извърши бързи двойни позвънявания, с което ви сигнализира, вие можете да приемете повикването на външния телефон, като натиснете бутона в следната таблица:

Приложими модели	За да поемете гласово повикване
MFC-L3740CDW/MFC-L3740CDWE/MFC-L3760CDW/ MFC-L8340CDW/MFC-L8390CDW	Вдигни



✓ Свързана информация

- [Външни и вътрешни телефони](#)
 - [Смяна на дистанционни кодове](#)

Смяна на дистанционни кодове

Свързани модели: MFC-L3740CDW/MFC-L3740CDWE/MFC-L3760CDW/MFC-L8340CDW/MFC-L8390CDW

Предварително зададеният код за дистанционно активиране е ***51**. Предварително зададеният код за дистанционно деактивиране е **#51**. Ако връзката постоянно прекъсва при дистанционен достъп до външния телефонен секретар, опитайте да промените трицифрените дистанционни кодове, като използвате 0 – 9, * или #.

1. Натиснете  [Настройки] > [Всич. настр.] > [Факс] > [Настр. получ.] > [Отдалечен код].
2. Направете едно от следните неща:
 - За да промените кода за дистанционно активиране, натиснете [Вкл. код]. Въведете новия код, а след това натиснете [OK].
 - За да промените кода за дистанционно деактивиране, натиснете [Изкл. код]. Въведете новия код, а след това натиснете [OK].
 - Ако не желаете да промените кодовете, преминете към следващата стъпка.
 - За да изключите (или включите) дистанционните кодове, натиснете [Отдалечен код], а след това натиснете [Изкл.] (или [Вкл.]).
3. Натиснете .



Свързана информация

- [Използване на дистанционни кодове](#)

Връзки с множество линии (вътрешна телефонна централа)

Свързани модели: MFC-L3740CDW/MFC-L3740CDWE/MFC-L3760CDW/MFC-L8340CDW/MFC-L8390CDW

Предлагаме ви да помолите фирмата, която е инсталирала вътрешната телефонна централа, да свърже устройството. Ако имате система с множество линии, ви предлагаме да помолите инсталиращото лице да свърже устройството към последната линия в системата. Това предотвратява активирането на устройството при всяко получаване на телефонни повиквания от страна на системата. Ако на всички входящи повиквания ще отговаря оператор на разпределително табло, препоръчваме да настроите режима на получаване на [Ръчно].

Не можем да ви гарантираме, че вашето устройство ще работи правилно при всички случаи, когато е свързано към вътрешна телефонна централа. За всякакви затруднения с изпращането или получаването на факсове трябва да информирате първо фирмата, която обслужва вашата вътрешна телефонна централа.



Свързана информация

- [Телефонни услуги и външни устройства](#)

Отчети за факсове

Свързани модели: MFC-L3740CDW/MFC-L3740CDWE/MFC-L3760CDW/MFC-L8340CDW/MFC-L8390CDW

- [Печат на отчет за потвърждаване на предаването](#)
- [Печат на отчет за факсове](#)



Печат на отчет за потвърждаване на предаването

Свързани модели: MFC-L3740CDW/MFC-L3740CDWE/MFC-L3760CDW/MFC-L8340CDW/MFC-L8390CDW

Можете да използвате отчета за потвърждаване на предаването като доказателство, че сте изпратили факс. Този отчет описва името или номера на факса на получателя, часа и датата на изпращане, продължителност на предаването, брой изпратени страници и дали изпращането е било успешно, или не.

Има няколко налични настройки за отчета за потвърждение на предаването:

Вкл.	Отпечатва отчет след всеки изпратен от вас факс.
Вкл. (+изобр.)	Отпечатва отчет след всеки изпратен от вас факс. Част от първата страница на факса се появява в отчета.
Само грешка	Отпечатва отчет, ако изпращането на факса е неуспешно поради грешка при предаване.
Само грешка (+изобр.)	Отпечатва отчет, ако изпращането на факса е неуспешно поради грешка при предаване. Част от първата страница на факса се появява в отчета.
Изкл.	Вашето устройство не отпечатва никакви отчети след изпращането на факсове.

1. Натиснете  [Настройки] > [Всич. настр.] > [Факс] > [Настр. доклад] > [ХМИТ доклад].
 2. Натиснете желаната опция.
Ако изберете [Вкл. (+изобр.)] или [Само грешка (+изобр.)], изображението няма да се появява в отчета за потвърждаване на предаването, ако настройката за предаване в реално време е [Вкл.].
 3. Натиснете .
- Ако предаването е успешно, до RESULT в отчета за потвърждаване на предаването се показва ОК.
Ако предаването не е успешно, до RESULT се показва NG.



Свързана информация

- [Отчети за факсове](#)

Печат на отчет за факсове

Свързани модели: MFC-L3740CDW/MFC-L3740CDWE/MFC-L3760CDW/MFC-L8340CDW/MFC-L8390CDW

Можете да настроите устройството да разпечатва отчет за факсове на определени интервали (за всеки 50 факса, на 6, 12 или 24 часа, на 2 или 7 дни).

1. Натиснете  [Настройки] > [Всич. настр.] > [Факс] > [Настр. доклад] > [Отчетен период] > [Отчетен период].
2. Плъзнете нагоре или надолу или натиснете ▲ или ▼, за да изберете опцията, която искате, а след това я натиснете.
 - На всеки 6, 12 или 24 часа, на 2 или 7 дни
Устройството ще разпечата отчета в избрания час, а след това ще изтрие всички данни на регистъра за получаване и изпращане от паметта. Ако паметта на устройството се запълни с 200 записа в регистъра, преди да е изминало времето, което сте избрали, то устройството ще отпечата отчета по-рано и след това ще изтрие всички заявки от паметта. Ако желаете допълнителен отчет преди времето за разпечатването му, можете да го отпечатате, без да изтривате данните на регистъра от паметта.
 - Всеки 50 факса
Устройството ще отпечата отчета, когато е запазило 50 записа за получаване и изпращане в регистъра.
3. Ако сте избрали 6, 12, 24 часа, 2 или 7 дни, Натиснете [Час] и въведете часа на начало на печата (в 24-часов формат) от LCD дисплея и после натиснете [OK]. (Например: въведете 19:45 за 7:45 вечерта.)
4. Ако сте избрали [На всеки 7 дни], натиснете [Ден].
5. Плъзнете нагоре или надолу, или натиснете ▲ или ▼, за да покажете опцията [Всеки понеделник], [Всеки вторник], [Всяка сряда], [Всеки четвъртък], [Всеки петък], [Всяка събота] или [Всяка неделя], след което натиснете първия ден за 7-дневното обратно отброяване.
6. Натиснете .



Свързана информация

- [Отчети за факсове](#)

PC-FAX

Свързани модели: MFC-L3740CDW/MFC-L3740CDWE/MFC-L3760CDW/MFC-L8340CDW/MFC-L8390CDW

- [PC-FAX за Windows](#)
- [PC-FAX за Mac](#)

PC-FAX за Windows

Свързани модели: MFC-L3740CDW/MFC-L3740CDWE/MFC-L3760CDW/MFC-L8340CDW/MFC-L8390CDW

- [Преглед на PC-FAX \(Windows\)](#)
- [Изпращане на факс с помощта на PC-FAX \(Windows\)](#)
- [Получаване на факсове в компютъра \(Windows\)](#)

Преглед на PC-FAX (Windows)

Свързани модели: MFC-L3740CDW/MFC-L3740CDWE/MFC-L3760CDW/MFC-L8340CDW/MFC-L8390CDW

Намалете потреблението на хартия и спестете време чрез използване на софтуера PC-FAX на Brother, за да изпращате факсове директно от вашия компютър.

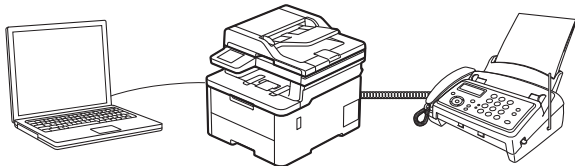

- [Конфигуриране на PC-FAX \(Windows\)](#)
- [Конфигуриране на адресната книга на PC-FAX \(Windows\)](#)

Конфигуриране на PC-FAX (Windows)

Свързани модели: MFC-L3740CDW/MFC-L3740CDWE/MFC-L3760CDW/MFC-L8340CDW/MFC-L8390CDW

Преди да изпращате факсове с помощта на PC-FAX, персонализирайте опциите за изпращане във всеки раздел на диалоговия прозорец **Конфигуриране на PC-FAX**.

1. Стартирайте  (**Brother Utilities**), а след това щракнете върху падащия списък и изберете името на вашия модел (ако вече не е избрано).
2. Щракнете върху **PC-FAX** в лявата навигационна лента, а след това щракнете върху **Настройка изпращане**.

Показва се диалоговият прозорец **Конфигуриране на PC-FAX**.

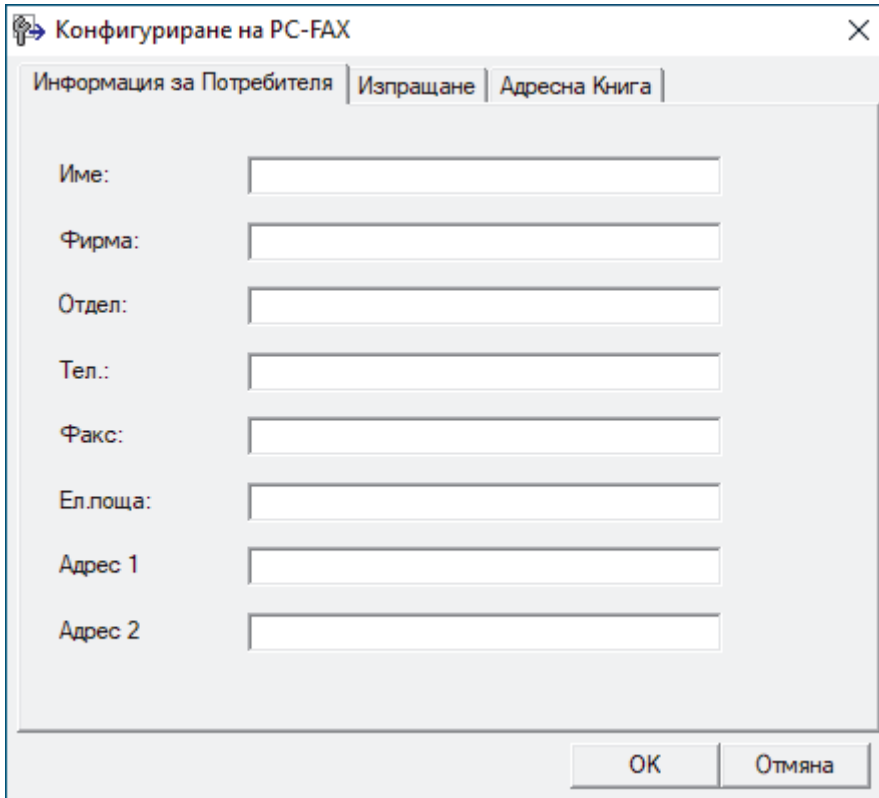

Конфигуриране на PC-FAX

Информация за Потребителя | Изпращане | Адресна Книга

Име:

Фирма:

Отдел:

Тел.:

Факс:

Ел.поща:

Адрес 1:

Адрес 2:

OK Отмяна

3. Направете едно от следните неща:
 - Щракнете върху раздел **Информация за Потребителя**, а след това напишете вашата потребителска информация в полетата.



Всеки акаунт в Microsoft може да има свой персонализиран **Информация за Потребителя** екран за персонализирани заглавки на факсове и титулни страници.

- Щракнете върху раздел **Изпращане**, а след това напишете номера, необходим за достъп до външна линия (ако е необходим) в полето **Достъп до външна линия**. Поставете отметка в квадратче за отметка **Включване на Хедър**, за да включите информацията от заглавката.
 - Щракнете върху раздел **Адресна Книга**, а след това изберете адресната книга, която искате да използвате за PC-FAX от падащия списък **Избор на Адресна Книга**.
4. Щракнете върху **OK**.



Свързана информация

- [Преглед на PC-FAX \(Windows\)](#)

Конфигуриране на адресната книга на PC-FAX (Windows)

Свързани модели: MFC-L3740CDW/MFC-L3740CDWE/MFC-L3760CDW/MFC-L8340CDW/MFC-L8390CDW

Добавяйте, редактирайте и изтривайте членове и групи, за да персонализирате своя **Адресна Книга**.

- [Добавяне на участник в адресната книга на PC-FAX \(Windows\)](#)
- [Създаване на група в адресната книга на PC-FAX \(Windows\)](#)
- [Редактиране на информация за участник или група в адресната книга на PC-FAX \(Windows\)](#)
- [Изтриване на участник или група в адресната книга на PC-FAX \(Windows\)](#)
- [Експортиране на адресната книга на PC-FAX \(Windows\)](#)
- [Импортиране на информация в адресната книга на PC-FAX \(Windows\)](#)

Добавяне на участник в адресната книга на PC-FAX (Windows)

Свързани модели: MFC-L3740CDW/MFC-L3740CDWE/MFC-L3760CDW/MFC-L8340CDW/MFC-L8390CDW

Добавете нови хора и тяхната факс информация към адресната книга на PC-Fax, ако искате да изпратите факс с помощта на софтуера PC-Fax на Brother.

1. Стартирайте  (**Brother Utilities**), а след това щракнете върху падащия списък и изберете името на вашия модел (ако вече не е избрано).
2. Щракнете върху **PC-FAX** в лявата навигационна лента, а след това щракнете върху **Адресна книга (Изпращане)**.

Показва се диалоговият прозорец **Адресна Книга**.

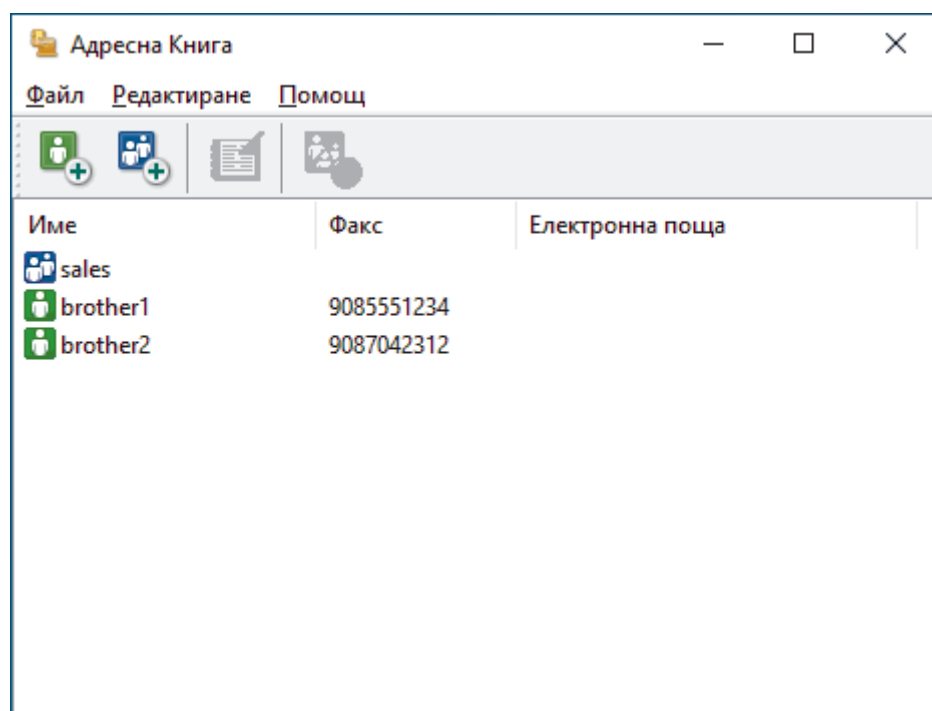

3. Щракнете върху , за да добавите нови членове.

Показва се диалоговият прозорец **Конфигуриране на Участник в Адресната Книга**.

4. Напишете информацията за члена в съответните полета. Полето **Име** е задължително.
5. Щракнете върху **ОК**.

Свързана информация

- [Конфигуриране на адресната книга на PC-FAX \(Windows\)](#)

Създаване на група в адресната книга на PC-FAX (Windows)

Свързани модели: MFC-L3740CDW/MFC-L3740CDWE/MFC-L3760CDW/MFC-L8340CDW/MFC-L8390CDW

Създайте група, за да разпратите един и същ PC-FAX на няколко получатели едновременно.

1. Стартирайте  (**Brother Utilities**), а след това щракнете върху падащия списък и изберете името на вашия модел (ако вече не е избрано).
2. Щракнете върху **PC-FAX** в лявата навигационна лента, а след това щракнете върху **Адресна книга (Изпращане)**.

Показва се диалоговият прозорец **Адресна Книга**.

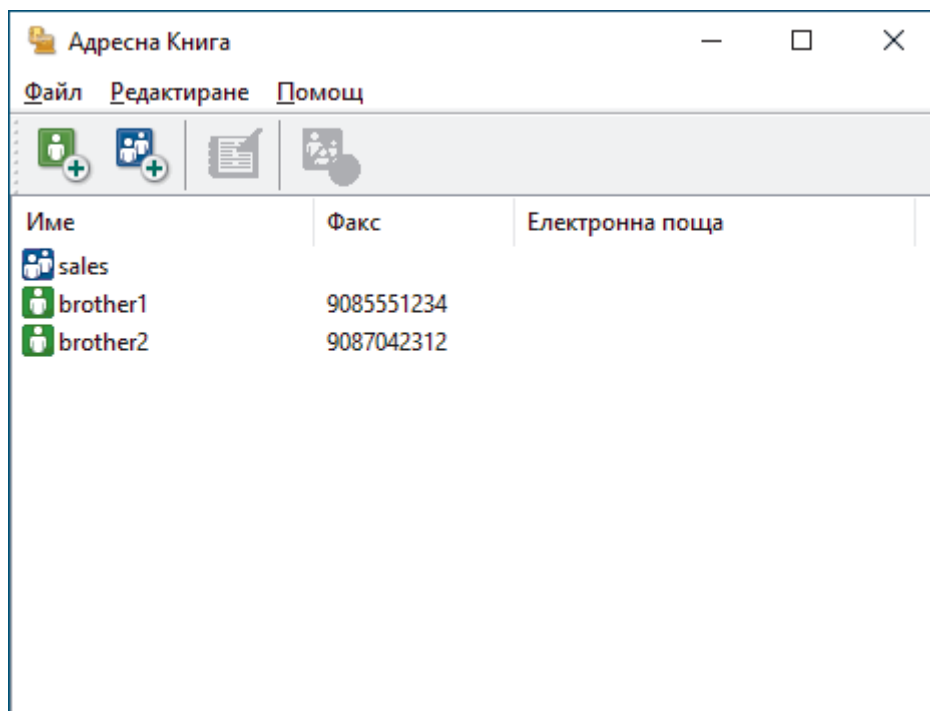

3. Щракнете върху , за да добавите нова група.

Показва се диалоговият прозорец **Конфигуриране на Група в Адресната Книга**.

4. Напишете името на новата група в полето **Име на Група**.
5. В полето **Достъпни имена** изберете всяко име, което искате да включите в групата, а след това щракнете върху **Добавяне >>**.
Добавените към групата членове се появяват в прозореца **Участници в Групата**.
6. Когато приключите, щракнете върху **ОК**.



Всяка група може да съдържа до 50 члена.



Свързана информация

- [Конфигуриране на адресната книга на PC-FAX \(Windows\)](#)

Начало > Факс > PC-FAX > PC-FAX за Windows > Преглед на PC-FAX (Windows) > Конфигуриране на адресната книга на PC-FAX (Windows) > Редактиране на информация за участник или група в адресната книга на PC-FAX (Windows)

Редактиране на информация за участник или група в адресната книга на PC-FAX (Windows)

Свързани модели: MFC-L3740CDW/MFC-L3740CDWE/MFC-L3760CDW/MFC-L8340CDW/MFC-L8390CDW

1. Стартирайте  (**Brother Utilities**), а след това щракнете върху падащия списък и изберете името на вашия модел (ако вече не е избрано).
2. Щракнете върху **PC-FAX** в лявата навигационна лента, а след това щракнете върху **Адресна книга (Изпращане)**.

Показва се диалоговият прозорец **Адресна Книга**.

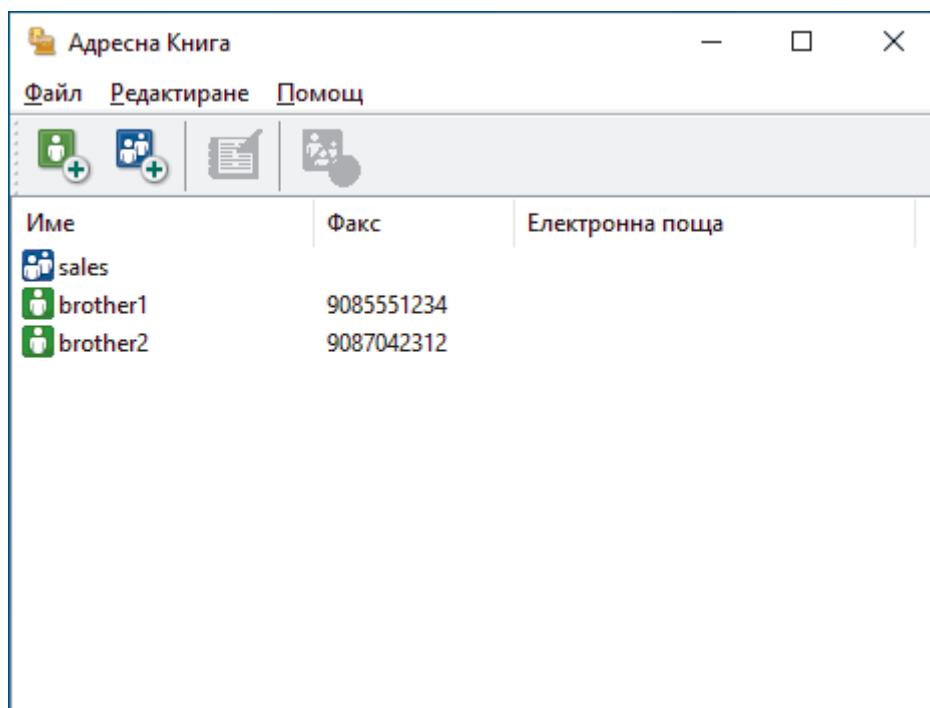

3. Изберете члена или групата, които искате да редактирате.
4. Щракнете върху  **Свойства**.
5. Променете информацията за члена или групата.
6. Щракнете върху **ОК**.

Свързана информация

- [Конфигуриране на адресната книга на PC-FAX \(Windows\)](#)

Изтриване на участник или група в адресната книга на PC-FAX (Windows)

Свързани модели: MFC-L3740CDW/MFC-L3740CDWE/MFC-L3760CDW/MFC-L8340CDW/MFC-L8390CDW

1. Стартирайте  (**Brother Utilities**), а след това щракнете върху падащия списък и изберете името на вашия модел (ако вече не е избрано).
2. Щракнете върху **PC-FAX** в лявата навигационна лента, а след това щракнете върху **Адресна книга (Изпращане)**.

Показва се диалоговият прозорец **Адресна Книга**.

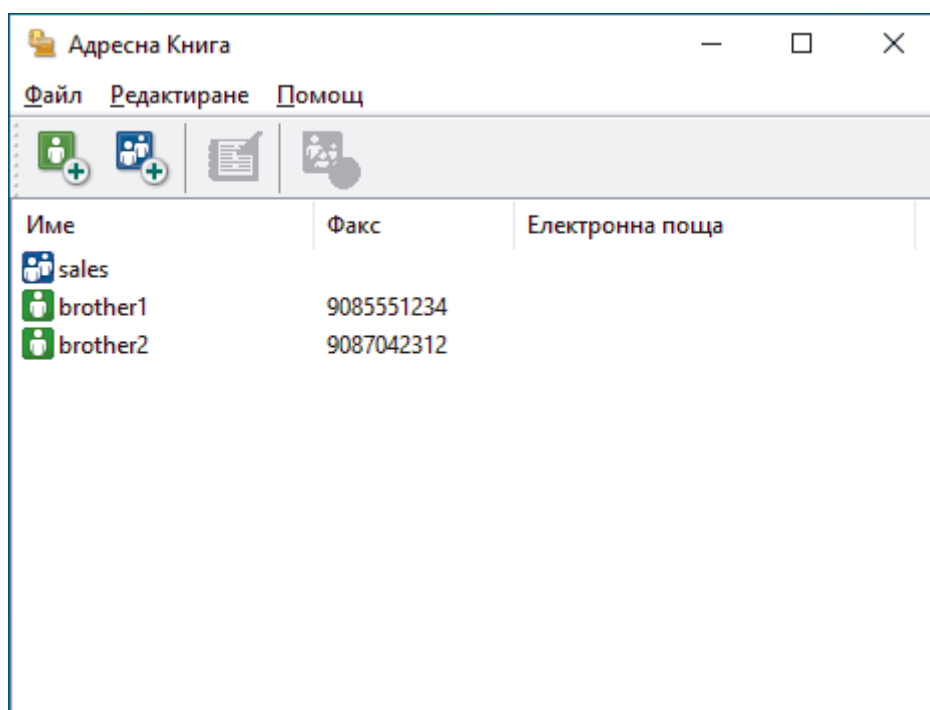

3. Изберете члена или групата, които искате да изтриете.
4. Щракнете върху ( **Изтриване**).
5. Когато се появи диалоговият прозорец за потвърждение, щракнете върху **ОК**.

✓ **Свързана информация**

- [Конфигуриране на адресната книга на PC-FAX \(Windows\)](#)

Експортиране на адресната книга на PC-FAX (Windows)

Свързани модели: MFC-L3740CDW/MFC-L3740CDWE/MFC-L3760CDW/MFC-L8340CDW/MFC-L8390CDW

Можете да експортирате адресната книга като ASCII текстов файл (*.csv), като vCard (електронна визитка) и да я запишете на компютъра си.

Не можете да експортирате настройките на групата, когато експортирате данните от **Адресна Книга**.

1. Стартирайте  (**Brother Utilities**), а след това щракнете върху падащия списък и изберете името на вашия модел (ако вече не е избрано).
2. Щракнете върху **PC-FAX** в лявата навигационна лента, а след това щракнете върху **Адресна книга (Изпращане)**.

Показва се диалоговият прозорец **Адресна Книга**.

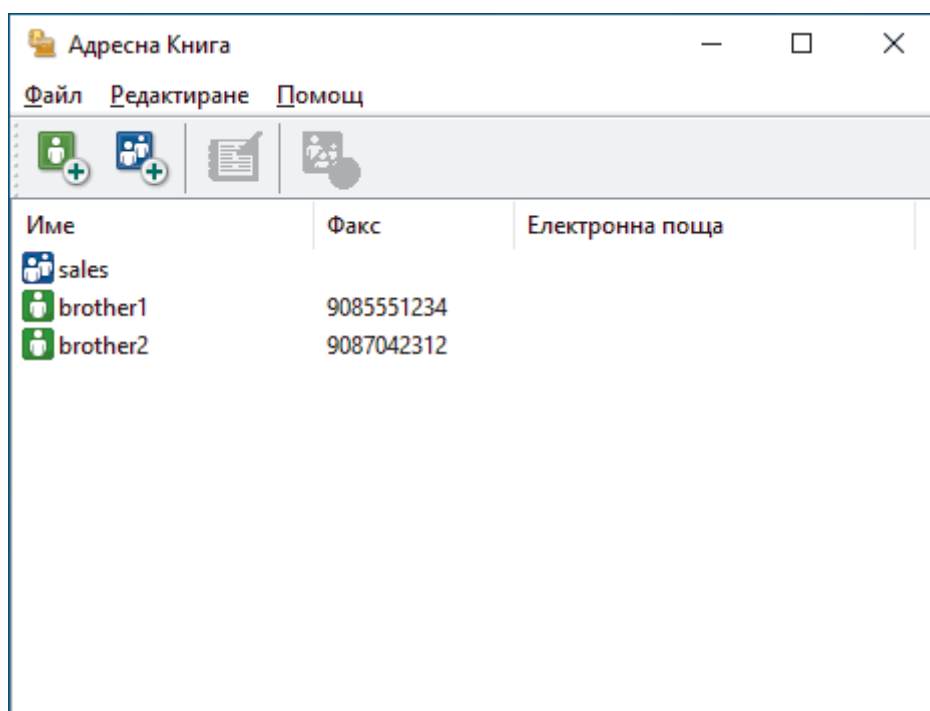

3. Щракнете върху **Файл > Експорт**.
4. Изберете една от следните опции:
 - **Текст**

Показва се диалоговият прозорец **Избор на полета**. Отидете на следващата стъпка.
 - **vCard**

Трябва да изберете члена, който искате да експортирате от адресната си книга, преди да изберете тази опция.

Намерете папката, където искате да запишете vCard, въведете името на vCard в полето **Име на файл**, а след това щракнете върху **Запиши**.
5. В полето **Достъпни полета** изберете данните, които искате да експортирате, а след това щракнете върху **Добавяне >>**.



Изберете и добавете елементите в последователността, в която искате да са изброени.

6. Ако експортирате като ASCII файл, под раздела **Символ за Разделител** изберете опцията **Табулатор** или **Запетая**, за да отделите полетата с данни.
7. Щракнете върху **ОК**.

-
8. Намерете папката във вашия компютър, където искате да запишете данните, напишете името на файла, а след това щракнете върху **Запиши**.



Свързана информация

- [Конфигуриране на адресната книга на PC-FAX \(Windows\)](#)
-

Импортиране на информация в адресната книга на PC-FAX (Windows)

Свързани модели: MFC-L3740CDW/MFC-L3740CDWE/MFC-L3760CDW/MFC-L8340CDW/MFC-L8390CDW

Можете да импортирате ASCII текстови файлове (*.csv), vCards (електронни визитки) в адресната си книга.

1. Стартирайте  (**Brother Utilities**), а след това щракнете върху падащия списък и изберете името на вашия модел (ако вече не е избрано).
2. Щракнете върху **PC-FAX** в лявата навигационна лента, а след това щракнете върху **Адресна книга (Изпращане)**.

Показва се диалоговият прозорец **Адресна Книга**.

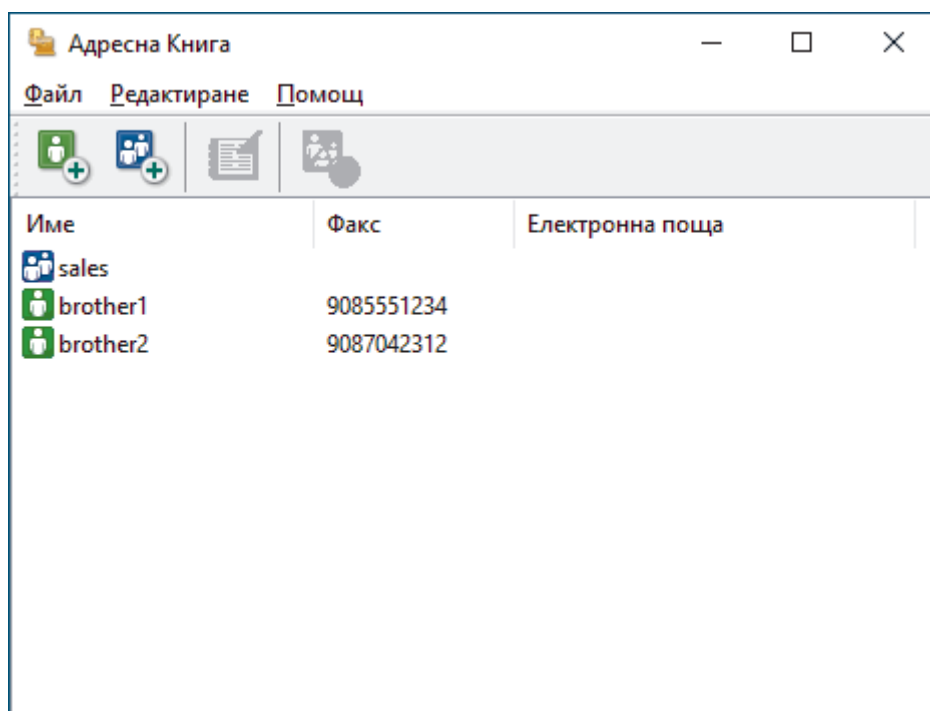

3. Щракнете върху **Файл > Импорт**.
4. Изберете една от следните опции:
 - **Текст**
Показва се диалоговият прозорец **Избор на полета**. Преминете към стъпка 5.
 - **vCard**
Преминете към стъпка 8.
5. В полето **Достъпни полета** изберете данните, които искате да импортирате, а след това щракнете върху бутона **Добавяне >>**.



Трябва да изберете и добавите полета от списъка **Достъпни полета** в същата последователност, в която са изброени в импортирания текстов файл.

6. Ако импортирате ASCII файл, под секцията **Символ за Разделител** изберете опцията **Табулатор** или **Запетая**, за да отделите полетата с данни.
7. Щракнете върху **ОК**.
8. Намерете папката, където искате да импортирате данните, напишете името на файла, а след това щракнете върху **Отвори**.



Свързана информация

- [Конфигуриране на адресната книга на PC-FAX \(Windows\)](#)

Изпращане на факс с помощта на PC-FAX (Windows)

Свързани модели: MFC-L3740CDW/MFC-L3740CDWE/MFC-L3760CDW/MFC-L8340CDW/MFC-L8390CDW

PC-FAX поддържа само черно-бели факсове. Ще бъде изпратен черно-бял факс дори ако оригиналните данни са в цвят и получаващото факс устройство поддържа цветни факсове.

1. Създайте файл в произволно приложение на компютъра.
2. Изберете командата за печат във вашето приложение.
3. Изберете **Brother PC-FAX** за ваш принтер, а след това изпълнете операцията за печат.

Показва се диалоговият прозорец **Brother PC-FAX**.

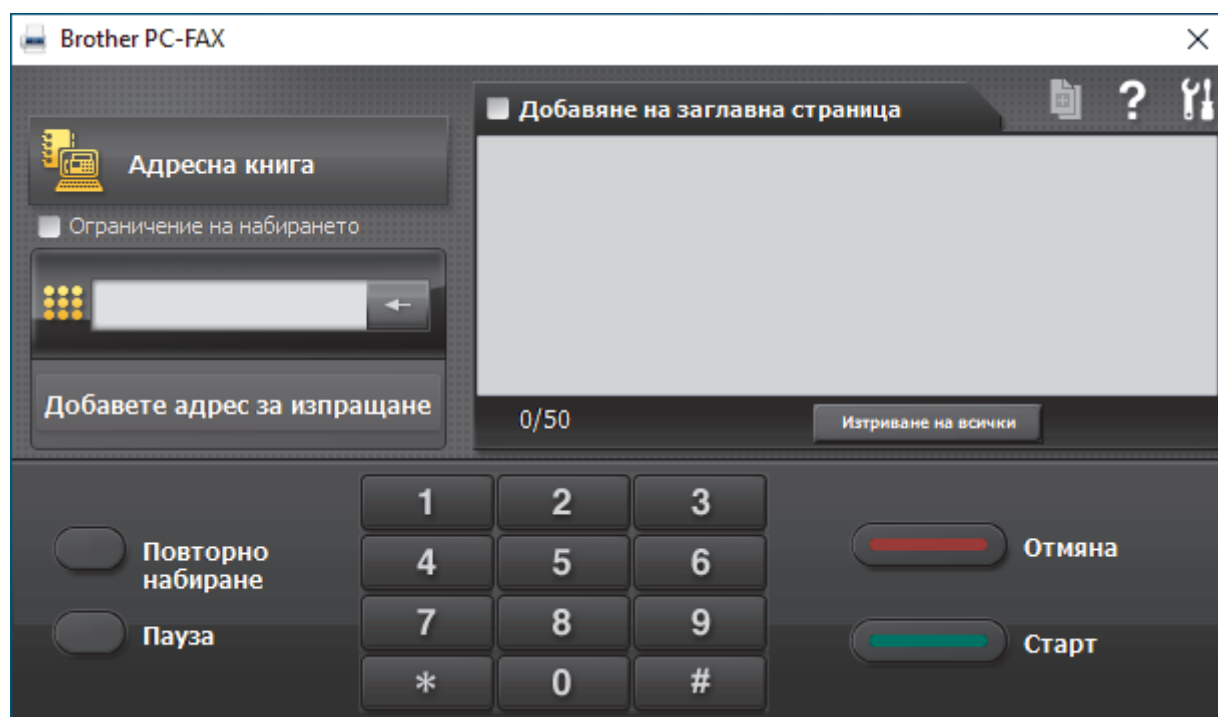

4. Въведете номер на факс по един от следните начини:

- Щракнете върху цифрите по цифровата клавиатурата, за да въведете номера, а след това щракнете върху **Добавете адрес за изпращане**.



Ако изберете квадратчето за отметка **Ограничение на набирането**, ще се покаже диалогов прозорец за потвърждение, в който да въведете отново номера на факса от клавиатурата. Тази функция помага да се предотвратят предаванията към грешно местоназначение.

- Щракнете върху бутона **Адресна книга**, а след това изберете член или група от адресната книга.



Ако направите грешка, щракнете върху **Изтриване на всички**, за да изтриете всички записи.

5. За да включите титулна страница, изберете квадратчето за отметка **Добавяне на заглавна страница**. Можете също да щракнете върху , за да създадете или редактирате титулна страница.
6. Щракнете върху **Старт**, за да изпратите факса.



- За да отмените факса, щракнете върху **Отмяна**.
- За да наберете повторно даден номер, щракнете върху **Повторно набиране**, за да се покажат последните пет номера на факс, изберете номер и след това щракнете върху **Старт**.



Свързана информация

- [PC-FAX за Windows](#)
-

Получаване на факсове в компютъра (Windows)

Свързани модели: MFC-L3740CDW/MFC-L3740CDWE/MFC-L3760CDW/MFC-L8340CDW/MFC-L8390CDW

Използвайте софтуера PC-FAX на Brother, за да получавате факсове на компютъра си, да ги преглеждате и да разпечатвате само тези, които искате.

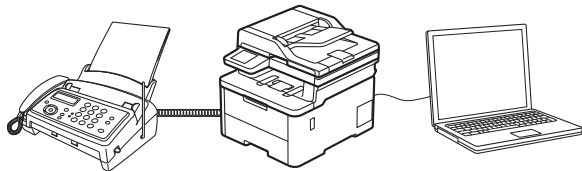

- [Получаване на факсове с помощта на PC-FAX Receive \(Windows\)](#)

Получаване на факсове с помощта на PC-FAX Receive (Windows)

Свързани модели: MFC-L3740CDW/MFC-L3740CDWE/MFC-L3760CDW/MFC-L8340CDW/MFC-L8390CDW

Софтуерът за получаване на PC-FAX на Brother ви дава възможност за преглед и съхраняване на факсове на вашия компютър. Той се инсталира автоматично, когато инсталирате софтуера и драйверите на вашето устройство и работи с локално или мрежово свързани устройства.

Получаването чрез PC-FAX поддържа само черно-бели факсове.

Когато изключите компютъра, устройството продължава да получава и съхранява факсове в паметта на устройството ви. На LCD дисплея на устройството ще се покаже броят на получените съхранени факсове. Когато стартирате това приложение, софтуерът ще прехвърли всички получени факсове на вашия компютър едновременно. Можете да активирате опцията за архивен печат, ако искате устройството да отпечата копие на факса, преди той да бъде изпратен на вашия компютър или преди компютърът да се изключи. Можете да конфигурирате настройките за архивен печат от вашето устройство.



Свързана информация

- [Получаване на факсове в компютъра \(Windows\)](#)
 - [Стартиране на получаване на PC-FAX на Brother на вашия компютър \(Windows\)](#)
 - [Преглед на получените съобщения за PC-FAX \(Windows\)](#)

▲ Начало > Факс > PC-FAX > PC-FAX за Windows > Получаване на факсове в компютъра (Windows) > Получаване на факсове с помощта на PC-FAX Receive (Windows) > Стартиране на получаване на PC-FAX на Brother на вашия компютър (Windows)

Стартиране на получаване на PC-FAX на Brother на вашия компютър (Windows)

Свързани модели: MFC-L3740CDW/MFC-L3740CDWE/MFC-L3760CDW/MFC-L8340CDW/MFC-L8390CDW

Ако получаването с PC-FAX е деактивирано на вашето устройство, активирайте настройката, преди да се опитате да изпълните получаване с PC-FAX.

За информация как да активирате тази функция вижте ►► *Свързана информация: Конфигуриране на получаване на PC-FAX чрез уеб базираното управление*



Препоръчваме да отметнете квадратчето **Стартиране на PC-FAX Receive при включване на компютъра.**, за да може софтуерът да се изпълнява автоматично и да прехвърля всички факсове, когато включите компютъра си.

1. Стартирайте  (**Brother Utilities**), а след това щракнете върху падащия списък и изберете името на вашия модел (ако вече не е избрано).
2. Щракнете върху **PC-FAX** в лявата навигационна лента, а след това щракнете върху **Получаване**.
3. Потвърдете съобщението и щракнете върху **Да**.

Появява се прозорецът **PC-FAX Receive (PC-FAX Получаване)**. Иконата  (**PC-FAX Получаване**) се появява в полето за задачи на вашия компютър.



Свързана информация

- [Получаване на факсове с помощта на PC-FAX Receive \(Windows\)](#)
 - [Настройване на получаване на PC-FAX на вашия компютър \(Windows\)](#)

Свързани теми:

- [Конфигуриране на получаване на PC-FAX чрез уеб базираното управление](#)

▲ Начало > Факс > PC-FAX > PC-FAX за Windows > Получаване на факсове в компютъра (Windows) > Получаване на факсове с помощта на PC-FAX Receive (Windows) > Стартиране на получаване на PC-FAX на Brother на вашия компютър (Windows) > Настройване на получаване на PC-FAX на вашия компютър (Windows)

Настройване на получаване на PC-FAX на вашия компютър (Windows)

Свързани модели: MFC-L3740CDW/MFC-L3740CDWE/MFC-L3760CDW/MFC-L8340CDW/MFC-L8390CDW

1. Щракнете двукратно върху иконата  (**PC-FAX Получаване**) в полето за задачи на компютъра. Появява се прозорецът **PC-FAX Receive (PC-FAX Получаване)**.
2. Щракнете върху **Настройки**.
3. Конфигурирайте тези опции според необходимостта:

Предпочитания

Конфигуриране на автоматично стартиране на получаване на PC-FAX при стартиране на Windows.

Запис

Конфигуриране на пътя на записване на файловете на PC-FAX и избор на формат на получените документи.

качване в

Конфигуриране на пътя към сървъра и избор на опцията за автоматично или ръчно качване (налично само за администратори).

Устройство

Избор на устройството, което искате да получава файловете на PC-FAX.

Заклучи (налично само за администратори)

Ограничава потребителите, които нямат привилегии на администратор, да не могат да конфигурират опциите за настройка по-горе.

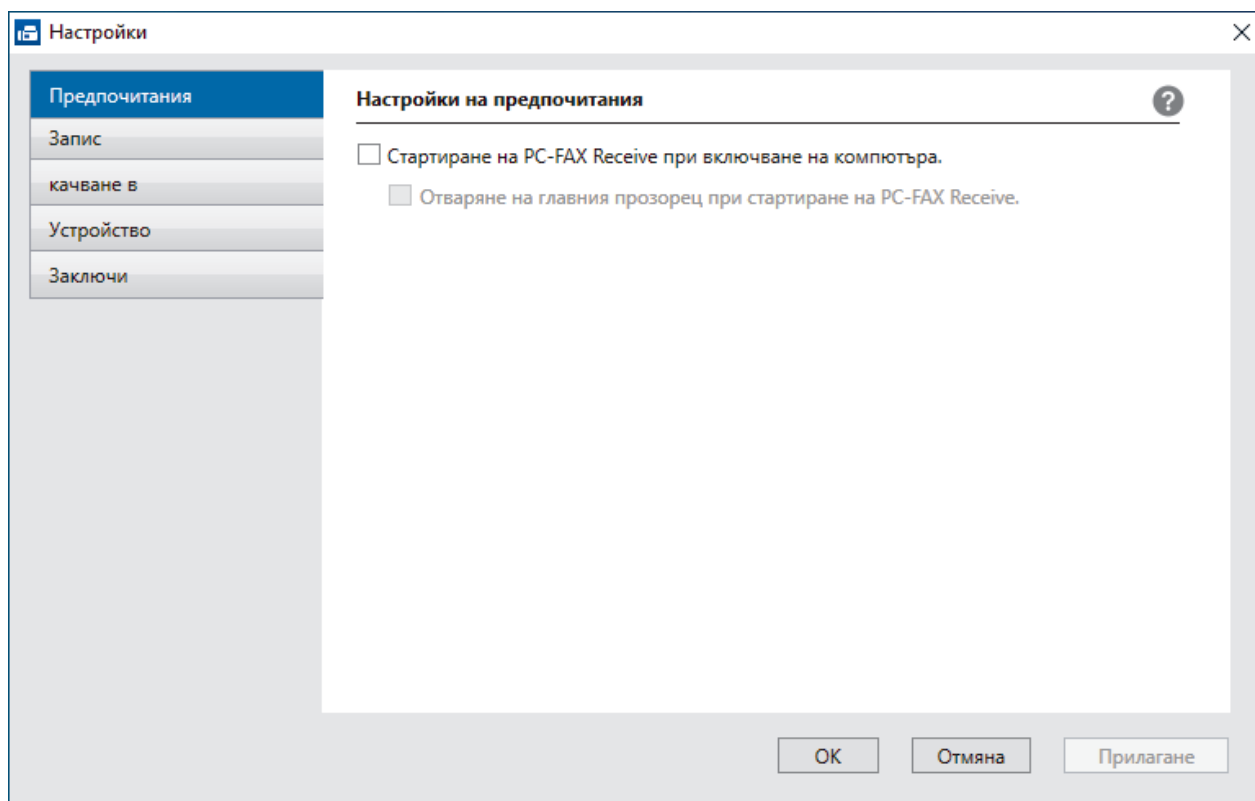

4. Щракнете върху **ОК**.





Свързана информация

- [Стартиране на получаване на PC-FAX на Brother на вашия компютър \(Windows\)](#)

Преглед на получените съобщения за PC-FAX (Windows)

Свързани модели: MFC-L3740CDW/MFC-L3740CDWE/MFC-L3760CDW/MFC-L8340CDW/MFC-L8390CDW

Състояние на получаване

Икона	Status (Статус)
	Режим на готовност Няма непрочетени съобщения
	Получаване на съобщения
	Съобщенията са получени Непрочетени съобщения

- Щракнете двукратно върху иконата  (PC-FAX Получаване) в полето за задачи на компютъра. Появява се прозорецът PC-FAX Receive (PC-FAX Получаване).

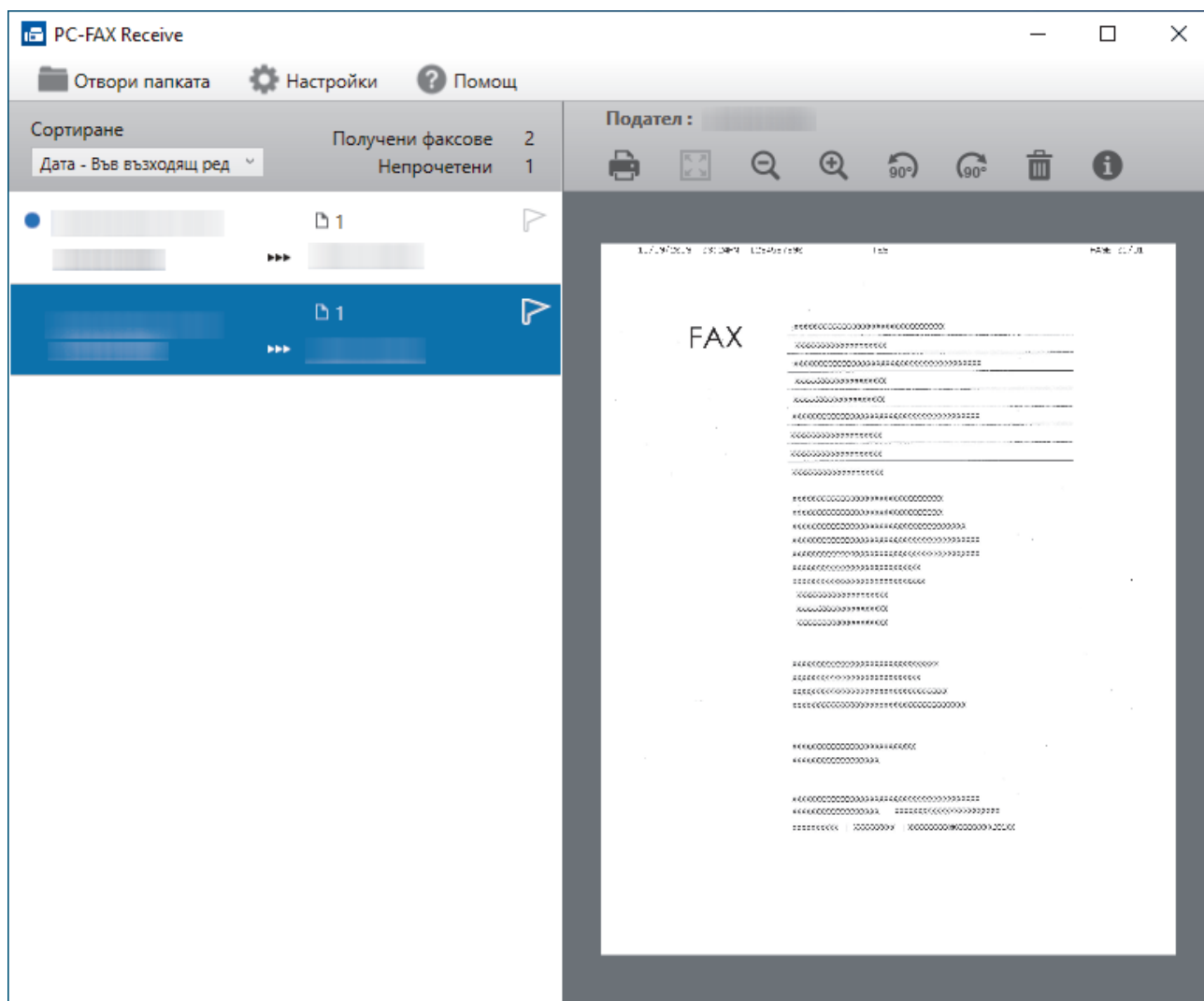

- Щракнете върху произволни факсове в списъка, за да ги покажете.
- Когато завършите, затворете прозореца.



Дори след затваряне на прозореца, получаването на PC-FAX е активно и иконата  (**PC-FAX Получаване**) остава в полето за задачи на вашия компютър. За да затворите получаването на PC-FAX Receive, щракнете върху иконата в полето за задачи на вашия компютър и щракнете върху **Затваряне**.



Свързана информация

- [Получаване на факсове с помощта на PC-FAX Receive \(Windows\)](#)
-

PC-FAX за Mac

Свързани модели: MFC-L3740CDW/MFC-L3740CDWE/MFC-L3760CDW/MFC-L8340CDW/MFC-L8390CDW

- [Изпращане на факс чрез AirPrint \(macOS\)](#)

Мрежа

- Поддържани основни мрежови функции
- Конфигуриране на мрежовите настройки
- Настройки на безжична мрежа
- Мрежови функции

Поддържани основни мрежови функции

Устройството поддържа различни функции в зависимост от операционната система. В следващата таблица можете да видите кои мрежови функции и връзки се поддържат от всяка операционна система.

Операционни системи	Windows	Windows Server	macOS
Печат	Да	Да	Да
Сканиране	Да		Да
Изпращане на PC Fax (факс от компютър) (предлага се за някои модели)	Да		Да
Получаване на PC Fax (факс от компютър) (предлага се за някои модели)	Да		
Уеб базирано управление ¹	Да	Да	Да
Status Monitor	Да		
Съветник за настройка на драйвер	Да	Да	

¹ Паролата по подразбиране за управление на настройките на вашето устройство се намира на гърба на устройството и е отбелязана с **Pwd**. Препоръчваме незабавно да смените паролата по подразбиране, за да защитите устройството си от неупълномощен достъп.



- Когато свързвате устройството към външна мрежа, например интернет, уверете се, че мрежовата среда е защитена чрез отделна защитна стена или други средства, за да се предотврати изтичане на информация вследствие на неподходящи настройки или неоторизиран достъп от злонамерени трети страни.
- Когато вашето устройство е свързано към глобалната мрежа, се появява предупреждение. Когато видите това предупреждение, силно препоръчваме да потвърдите мрежовите си настройки и след това да се свържете отново към защитена мрежа.
- Активирането на функцията за филтриране на комуникациите от глобалната мрежа на вашето устройство блокира достъпа от глобалната мрежа. Функцията за филтриране на комуникациите от глобалната мрежа може да попречи на устройството да получава определени заявки за печат или сканиране от компютър или мобилно устройство, които използват глобален IP адрес.



Свързана информация

- [Мрежа](#)

Свързани теми:

- [Задаване или смяна на парола за вход за уеб базираното управление](#)

■ Конфигуриране на мрежовите настройки

- [Конфигуриране на данните за мрежата посредством контролния панел](#)
- [Промяна на настройките на устройството чрез уеб-базираното управление](#)

Конфигуриране на данните за мрежата посредством контролния панел

За да конфигурирате устройството за вашата мрежа, изберете съответните части от менюто [Мрежа] в контролния панел.



- За информация относно мрежовите настройки, които можете да конфигурирате посредством контролния панел >> *Свързана информация: Таблици с настройки*
- Можете също така да използвате уеб базираното управление, за да конфигурирате и променят мрежовите настройки на вашето устройство.

>> [DCP-L3515CDW/DCP-L3520CDW/DCP-L3520CDWE/DCP-L3527CDW](#)

>> [DCP-L3555CDW/DCP-L3560CDW/MFC-L3740CDW/MFC-L3740CDWE/MFC-L3760CDW/MFC-L8340CDW/MFC-L8390CDW](#)

DCP-L3515CDW/DCP-L3520CDW/DCP-L3520CDWE/DCP-L3527CDW

1. Натиснете **Меню (Меню)**.
2. Натиснете ▲ или ▼, за да изберете опцията [Мрежа], а след това натиснете **ОК**.
3. Натиснете ▲ или ▼, за да изберете мрежовата опция, която искате, и после натиснете **ОК**. Повтаряйте тази стъпка, докато получите достъп до менюто, което искате да конфигурирате, а след това следвайте инструкциите на LCD дисплея.

DCP-L3555CDW/DCP-L3560CDW/MFC-L3740CDW/MFC-L3740CDWE/MFC-L3760CDW/MFC-L8340CDW/MFC-L8390CDW

1. Натиснете  [Настройки] > [Всич. настр.] > [Мрежа].



Ако устройството покаже менюто [Всич. настр.] на началния екран, пропуснете менюто [Настройки].

2. Плъзнете нагоре или надолу или натиснете ▲ или ▼, за да се покаже мрежовата опция, която искате, а след това я натиснете. Повтаряйте тази стъпка, докато получите достъп до менюто, което искате да конфигурирате, а след това следвайте инструкциите на LCD дисплея.

✓ **Свързана информация**

- [Конфигуриране на мрежовите настройки](#)

Свързани теми:

- [Таблицы с настройки \(DCP-L3515CDW/DCP-L3520CDW/DCP-L3520CDWE/DCP-L3527CDW\)](#)
- [Таблицы с настройки \(MFC-L3740CDW/MFC-L3740CDWE/MFC-L3760CDW/MFC-L8340CDW/MFC-L8390CDW\)](#)
- [Таблицы с настройки \(DCP-L3555CDW/DCP-L3560CDW\)](#)
- [Поддържани основни мрежови функции](#)

Настройки на безжична мрежа

- [Използване на безжична мрежа](#)
- [Използване на Wi-Fi Direct®](#)
- [Активиране/Деактивиране на безжична LAN мрежа](#)
- [Отпечатване на отчет за WLAN](#)

Използване на безжична мрежа

- Преди конфигуриране на вашето устройство за безжична мрежа
- Конфигуриране на устройство за безжична мрежа посредством помощника за настройване от вашия компютър
- Конфигуриране на вашето устройство за безжична мрежа с помощта на съветника за настройка от контролния панел на устройството
- Конфигуриране на вашето устройство за безжична мрежа чрез метода с едно натискане на Wi-Fi Protected Setup™ (WPS)
- Конфигуриране на вашето устройство за безжична мрежа чрез ПИН метода на Wi-Fi Protected Setup™ (WPS)
- Конфигуриране на вашето устройство за безжична мрежа, когато не се изпраща SSID
- Конфигуриране на устройството за фирмена безжична мрежа

Преди конфигуриране на вашето устройство за безжична мрежа

Преди да опитате да конфигурирате безжична мрежа, проверете следното:

- Ако използвате корпоративна безжична мрежа, трябва да знаете потребителския ИД и паролата.
- За да постигнете оптимални резултати при ежедневния печат на документи, поставете вашето устройство възможно най-близо и с възможно най-малко прегради до точката за достъп до безжична LAN мрежа/маршрутизатора. Големи предмети и стени между двете устройства, както и смущения от други електронни устройства, може да повлияят на скоростта на предаване на данните за вашите документи.

Поради тези фактори безжичната връзка може да не е най-добрият метод за връзка за всички типове документи и приложения. Ако разпечатвате големи файлове, като документи с много страници със смесен текст и големи графики, е желателно да обмислите дали да не използвате кабелен Ethernet за по-бързо прехвърляне на данните или USB за най-висока пропускателна способност.

- Макар че устройството ви може да бъде използвано в кабелна и в безжична мрежа (само поддържани модели), в даден момент може да бъде използван само един метод на свързване. Безжична мрежова връзка и Wi-Fi Direct връзка или кабелна мрежова връзка (само за поддържаните модели) и Wi-Fi Direct връзка обаче могат да се използват едновременно.
- Ако в близост има сигнал, безжичната LAN мрежа ви позволява свободно да създадете LAN връзка. Но ако настройките на сигурността не са правилно конфигурирани, сигналът може да бъде прихванат от злонамерени трети лица и е възможно това да доведе до:
 - Кражба на лична или поверителна информация
 - Неправилно предаване на информация до лица, представящи се за определени лица
 - Разпространяване на предаваното съдържание на комуникацията, което е било прихванато



Уверете се, че знаете името на мрежата (SSID) и мрежовия ключ (Парола) на безжичния маршрутизатор/точка за достъп. Ако не можете да откриете тази информация, консултирайте се с производителя на вашия безжичен маршрутизатор/точка за достъп, със системния администратор или доставчик на интернет. Brother не може да предостави тази информация.



Свързана информация

- [Използване на безжична мрежа](#)

▲ Начало > Мрежа > Настройки на безжична мрежа > Използване на безжична мрежа > Конфигуриране на устройство за безжична мрежа посредством помощника за настройване от вашия компютър

Конфигуриране на устройство за безжична мрежа посредством помощника за настройване от вашия компютър

1. Свалете файла за инсталиране от страницата **Изтегляния** за вашия модел на адрес support.brother.com/downloads.
2. Стартирайте файла за инсталиране и след това следвайте инструкциите на екрана.
3. Изберете **Безжична мрежова връзка (Wi-Fi)** и след това щракнете върху **Напред**.
4. Следвайте инструкциите на екрана.

Приключихте с настройката на безжичната мрежа.



Свързана информация

- [Използване на безжична мрежа](#)

▲ Начало > Мрежа > Настройки на безжична мрежа > Използване на безжична мрежа > Конфигуриране на вашето устройство за безжична мрежа с помощта на съветника за настройка от контролния панел на устройството

Конфигуриране на вашето устройство за безжична мрежа с помощта на съветника за настройка от контролния панел на устройството

>> DCP-L3515CDW/DCP-L3520CDW/DCP-L3520CDWE/DCP-L3527CDW

>> DCP-L3555CDW/DCP-L3560CDW/MFC-L3740CDW/MFC-L3740CDWE/MFC-L3760CDW/MFC-L8340CDW/MFC-L8390CDW

DCP-L3515CDW/DCP-L3520CDW/DCP-L3520CDWE/DCP-L3527CDW

Преди да започнете да конфигурирате вашето устройство, ви препоръчваме да си запишете настройките на вашата безжична мрежа. Тази информация ще ви е необходима, преди да продължите с конфигурирането.

1. Проверете и запишете текущите настройки на безжичната мрежа на компютъра, с който се свързвате.

Име на мрежа (SSID)

Мрежов ключ

Например:

Име на мрежа (SSID)

HELLO

Мрежов ключ

12345



- Възможно е вашата точка за достъп/маршрутизатор да поддържа използване на повече от един WEP ключ, но устройството Brother поддържа използване само на първия WEP ключ.
- Ако се нуждаете от помощ по време на настройката и искате да се свържете с центъра за обслужване на клиенти на Brother, трябва да си подготвите SSID (име на мрежа) и мрежовия ключ (парола). Ние не можем да ви съдействаме за намирането на тази информация.
- Ако не знаете тази информация (SSID и мрежов ключ), не можете да продължите с настройката на безжичната мрежа.

Къде мога да намеря тази информация?

- Прегледайте предоставената с безжичната точка за достъп/маршрутизатор документация.
- Възможно е фабричното име на мрежата (SSID) да е името на производителя или на модела на устройството.
- Ако не знаете информацията за защита, обърнете се към производителя на маршрутизатора, вашия системен администратор или интернет доставчика.

2. Натиснете **Меню (Меню)**.
3. Натиснете ▲ или ▼, за да изберете опцията [Мрежа], а след това натиснете **ОК**.
4. Натиснете ▲ или ▼, за да изберете опцията [WLAN (Wi-Fi)], а след това натиснете **ОК**.
5. Натиснете ▲ или ▼, за да изберете опцията [Намери мрежа], а след това натиснете **ОК**.
6. Когато се появи [Разреша WLAN?], изберете Вкл.

Това ще стартира съветника за безжична настройка.

7. Устройството ще потърси вашата мрежа и ще покаже списък на наличните SSID. Когато се появи списък на SSID, натиснете ▲ или ▼, за да изберете желаните от вас SSID.
8. Натиснете **ОК**.
9. Направете едно от следните неща:
 - Ако използвате метод на удостоверяване и шифроване, който изисква мрежов ключ, въведете мрежовия ключ, който си записахте при първата стъпка.
Когато въведете всички знаци, натиснете **ОК**.
За да приложите настройките, изберете [Да].
 - Ако вашият метод на удостоверяване е “Отворена система”, а вашият режим на шифроване е “Без шифроване”, преминете на следващата стъпка.
10. Устройството се опитва да се свърже с безжичното устройство, което сте избрали.

Ако безжичното устройство е свързано успешно, на LCD дисплея на устройството се показва [Свързан].

Приключихте с настройката на безжичната мрежа. За да инсталирате драйверите и софтуера, необходими за използване на устройството, отидете на страницата **Изтегляния** за вашия модел на адрес support.brother.com/downloads.

DCP-L3555CDW/DCP-L3560CDW/MFC-L3740CDW/MFC-L3740CDWE/ MFC-L3760CDW/MFC-L8340CDW/MFC-L8390CDW

Преди да започнете да конфигурирате вашето устройство, ви препоръчваме да си запишете настройките на вашата безжична мрежа. Тази информация ще ви е необходима, преди да продължите с конфигурирането.

1. Проверете и запишете текущите настройки на безжичната мрежа на компютъра, с който се свързвате.

Име на мрежа (SSID)

Мрежов ключ (парола)

Например:

Име на мрежа (SSID)
HELLO

Мрежов ключ (парола)
12345



- Възможно е вашата точка за достъп/маршрутизатор да поддържа използване на повече от един WEP ключ, но устройството Brother поддържа използване само на първия WEP ключ.
- Ако се нуждаете от помощ по време на настройката и искате да се свържете с центъра за обслужване на клиенти на Brother, трябва да си подготвите SSID (име на мрежа) и мрежовия ключ (парола). Ние не можем да ви съдействаме за намирането на тази информация.
- Ако не знаете тази информация (SSID и мрежов ключ), не можете да продължите с настройката на безжичната мрежа.

Къде мога да намеря тази информация?

- a. Прегледайте предоставената с безжичната точка за достъп/маршрутизатор документация.
- b. Възможно е фабричното име на мрежата (SSID) да е името на производителя или на модела на устройството.
- c. Ако не знаете информацията за защита, обърнете се към производителя на маршрутизатора, вашия системен администратор или интернет доставчика.

-
2. Натиснете  [Настройки] > [Всич. настр.] > [Мрежа] > [WLAN (Wi-Fi)] > [Намиране на Wi-Fi мрежа].
 3. Когато се покаже [Ще промените ли мрежовия интерфейс на безжичен?], натиснете [Да]. Това ще стартира съветника за безжична настройка. За да отмените, натиснете [Не].
 4. Устройството ще потърси вашата мрежа и ще покаже списък на наличните SSID. Ако се покаже списък с SSID, натиснете ▲ или ▼, за да покажете желанието от вас SSID, с който искате да се свържете, а след това натиснете SSID.
 5. Натиснете [OK].
 6. Направете едно от следните неща:
 - Ако използвате метод на удостоверяване и шифроване, който изисква мрежов ключ, въведете мрежовия ключ, който сте записали при първата стъпка. Когато въведете всички знаци, натиснете [OK].
 - Ако вашият метод на удостоверяване е “Отворена система”, а вашият режим на шифроване е “Без шифроване”, преминете на следващата стъпка.
 7. Устройството се опитва да се свърже с безжичното устройство, което сте избрали.

Ако безжичното устройство е свързано успешно, на LCD дисплея на устройството се показва [Свързан]. Натиснете [OK], а след това .

Приключихте с настройката на безжичната мрежа. За да инсталирате драйверите или приложението, необходими за работа на устройството, отидете на страницата **Изтегляния** за вашия модел на адрес support.brother.com/downloads.



Свързана информация

- [Използване на безжична мрежа](#)

Свързани теми:

- [Как се въвежда текст на вашето устройство](#)
 - [Кодове за грешка в доклад за безжична LAN мрежа](#)
-

Конфигуриране на вашето устройство за безжична мрежа чрез метода с едно натискане на Wi-Fi Protected Setup™ (WPS)

Ако вашата безжична точка за достъп/маршрутизатор поддържа WPS (PBC: Конфигуриране с натискане на бутон), можете да използвате WPS от менюто на контролния панел на устройството, за да конфигурирате настройките на безжичната мрежа.

>> DCP-L3515CDW/DCP-L3520CDW/DCP-L3520CDWE/DCP-L3527CDW

>> DCP-L3555CDW/DCP-L3560CDW/MFC-L3740CDW/MFC-L3740CDWE/MFC-L3760CDW/MFC-L8340CDW/MFC-L8390CDW

DCP-L3515CDW/DCP-L3520CDW/DCP-L3520CDWE/DCP-L3527CDW

1. Натиснете **Menu (Меню)**.
2. Натиснете ▲ или ▼, за да изберете опцията [Мрежа], а след това натиснете **OK**.
3. Натиснете ▲ или ▼, за да изберете опцията [WLAN (Wi-Fi)], а след това натиснете **OK**.
4. Натиснете ▲ или ▼, за да изберете опцията [Бутон WPS/Push], а след това натиснете **OK**.
5. Когато се появи [Разреши WLAN?], изберете **Вкл**.
Това ще стартира съветника за безжична настройка.
6. Когато LCD дисплеят покаже [Натисн. Бут. рут.], натиснете бутона WPS на вашата безжична точка за достъп/маршрутизатор. След това следвайте инструкциите на LCD дисплея на вашето устройство. Вашето устройство автоматично открива вашата безжична точка за достъп/маршрутизатор и се опитва да се свърже към безжичната ви мрежа.

Ако безжичното устройство е свързано успешно, на LCD дисплея на устройството се показва [Свързан].

Приключихте с настройката на безжичната мрежа. За да инсталирате драйверите и софтуера, необходими за използване на устройството, отидете на страницата **Изтегляния** за вашия модел на адрес support.brother.com/downloads.

DCP-L3555CDW/DCP-L3560CDW/MFC-L3740CDW/MFC-L3740CDWE/ MFC-L3760CDW/MFC-L8340CDW/MFC-L8390CDW

1. Натиснете  [Настройки] > [Всич. настр.] > [Мрежа] > [WLAN (Wi-Fi)] > [Бутон WPS/Push].
2. Когато се покаже [Ще промените ли мрежовия интерфейс на безжичен?], натиснете [Да].
Това ще стартира съветника за безжична настройка. За да отмените, натиснете [Не].
3. Когато сензорният екран покаже [Стартирайте WPS на своята безжична точка/рутер и натиснете [OK].], натиснете бутона WPS на вашата безжична точка за достъп/маршрутизатор. След това натиснете [OK] на устройството ви. Вашето устройство автоматично открива вашата безжична точка за достъп/маршрутизатор и се опитва да се свърже към безжичната ви мрежа.

Ако безжичното устройство е свързано успешно, на LCD дисплея на устройството се показва [Свързан].

Натиснете [OK], а след това .

Приключихте с настройката на безжичната мрежа. За да инсталирате драйверите и софтуера, необходими за използване на устройството, отидете на страницата **Изтегляния** за вашия модел на адрес support.brother.com/downloads.

Свързана информация

- [Използване на безжична мрежа](#)

Свързани теми:

- [Кодове за грешка в доклад за безжична LAN мрежа](#)
-

▲ Начало > Мрежа > Настройки на безжична мрежа > Използване на безжична мрежа > Конфигуриране на вашето устройство за безжична мрежа чрез ПИН метода на Wi-Fi Protected Setup™ (WPS)

Конфигуриране на вашето устройство за безжична мрежа чрез ПИН метода на Wi-Fi Protected Setup™ (WPS)

Ако точката за достъп до безжичната LAN/маршрутизаторът поддържат WPS, можете да използвате метода с Персонален идентификационен номер (PIN) за конфигуриране на настройките на безжичната мрежа.

ПИН методът е един от методите на свързване, разработени от Wi-Fi Alliance®. Чрез изпращане на ПИН, създаден от записващ се (вашето устройство) към регистратора (устройство, което управлява безжичната LAN мрежа), можете да настроите безжичната мрежа и настройките за защита. За повече информация относно достъпа до WPS режима вижте инструкциите към вашата точка за безжичен достъп/маршрутизатора.

Тип А

Връзка, когато точката за достъп до безжичната LAN мрежа/маршрутизаторът (1) се дублира като регистратор:

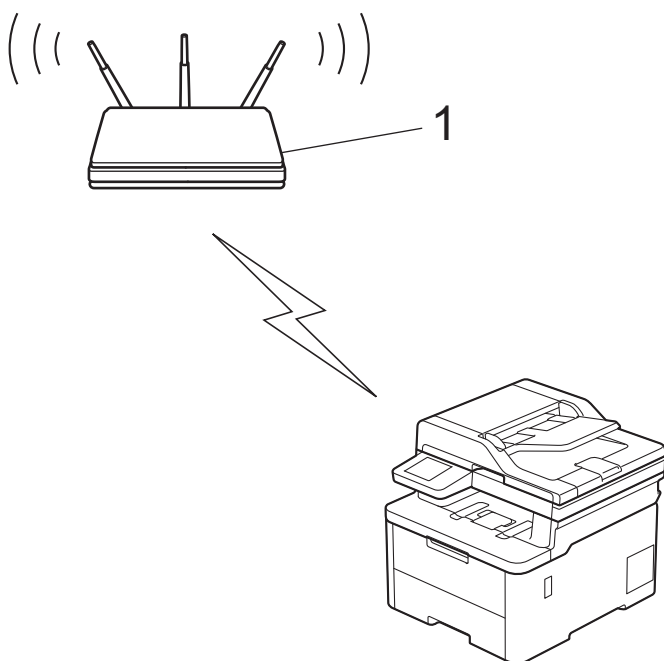

Тип В

Връзка, когато друго устройство (2), напр. компютър, се използва за регистратор:

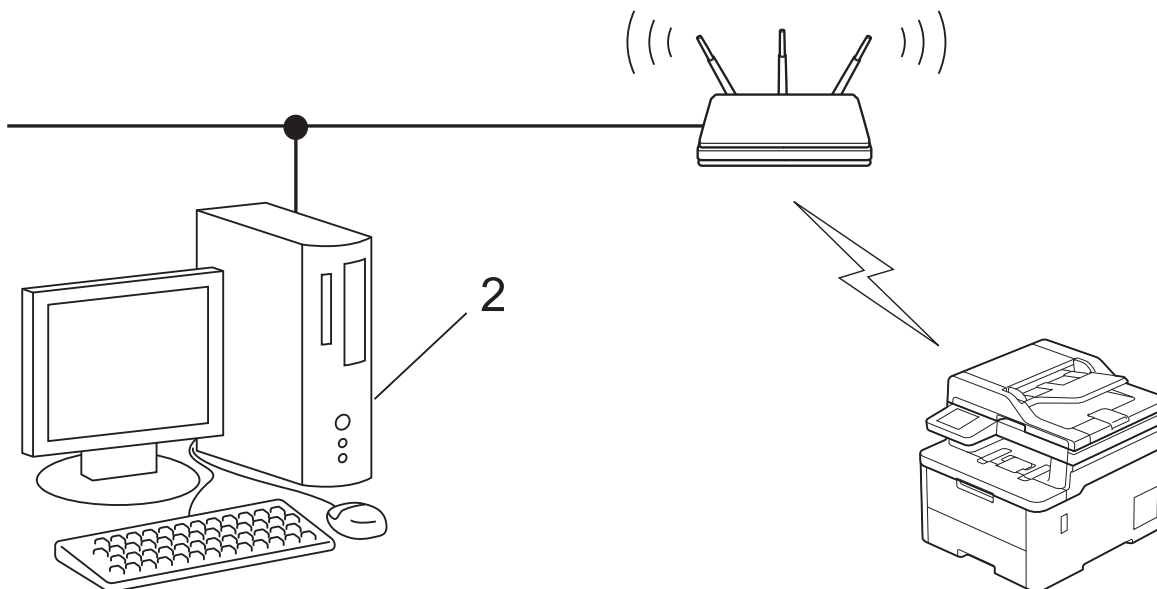

>> DCP-L3515CDW/DCP-L3520CDW/DCP-L3520CDWE/DCP-L3527CDW

>> DCP-L3555CDW/DCP-L3560CDW/MFC-L3740CDW/MFC-L3740CDWE/MFC-L3760CDW/MFC-L8340CDW/MFC-L8390CDW



DCP-L3515CDW/DCP-L3520CDW/DCP-L3520CDWE/DCP-L3527CDW

1. Натиснете **Menu (Меню)**.
2. Натиснете **▲** или **▼**, за да изберете опцията [Мрежа], а след това натиснете **OK**.
3. Натиснете **▲** или **▼**, за да изберете опцията [WLAN (Wi-Fi)], а след това натиснете **OK**.
4. Натиснете **▲** или **▼**, за да изберете опцията [WPS/PIN код], а след това натиснете **OK**.
5. Когато се появи [Разреша WLAN?], изберете Вкл.
Това ще стартира съветника за безжична настройка.
6. На LCD дисплея ще се покаже осемцифрен ПИН код и устройството ще започне търсене на точка за достъп до безжичната LAN/маршрутизатор.
7. С помощта на компютър, свързан към мрежата, въведете в адресната лента на брауъра си IP адреса на устройството, което използвате като регистратор (например: http://192.168.1.2).
8. Отворете страницата за настройки на WPS и въведете ПИН кода, а след това следвайте инструкциите на екрана.



- Обикновено устройството за регистрация е точката за достъп до безжичната LAN/маршрутизатора.
- Страницата с настройките може да е различна в зависимост от марката на точката за достъп/маршрутизатора на безжичната LAN. За повече информация вижте инструкциите, предоставени с точката за достъп/маршрутизатора за безжичната LAN мрежа.

Ако използвате компютър с Windows 10 или Windows 11 като регистратор, изпълнете следните стъпки:

9. Направете едно от следните неща:
 - Windows 11
Щракнете върху  > **Всички приложения** > **Инструменти на Windows** > **Контролен панел**. В групата **Хардуер и звук** щракнете върху **Добавяне на устройство**.
 - Windows 10
Щракнете върху  > **Система на Windows** > **Контролен панел**. В групата **Хардуер и звук** щракнете върху **Добавяне на устройство**.



- За да използвате компютър с Windows 10 или Windows 11 като регистратор, трябва предварително да го регистрирате в мрежата. За повече информация вижте инструкциите, предоставени с точката за достъп/маршрутизатора за безжичната LAN мрежа.
- Ако използвате компютър с Windows 10 или Windows 11 като регистратор, можете да инсталирате драйвера за принтер след конфигурирането на безжичната връзка, като следвате инструкциите на екрана. За да инсталирате драйвера и софтуера, необходими за използване на устройството, отидете на страницата **Изтегляния** за вашия модел на адрес support.brother.com/downloads.

10. Изберете вашето устройство и щракнете върху **Напред**.

11. Въведете ПИН кода, показан на LCD екрана, и след това щракнете върху **Напред**.

12. Щракнете върху **Затвори**.

Ако безжичното устройство е свързано успешно, на LCD дисплея на устройството се показва [Свързан].

Приключихте с настройката на безжичната мрежа. За да инсталирате драйверите и софтуера, необходими за използване на устройството, отидете на страницата **Изтегляния** за вашия модел на адрес support.brother.com/downloads.

DCP-L3555CDW/DCP-L3560CDW/MFC-L3740CDW/MFC-L3740CDWE/ MFC-L3760CDW/MFC-L8340CDW/MFC-L8390CDW

1. Натиснете  [Настройки] > [Всич. настр.] > [Мрежа] > [WLAN (Wi-Fi)] > [WPS/PIN код].
2. Когато се покаже [Ще промените ли мрежовия интерфейс на безжичен?], натиснете [Да]. Това ще стартира съветника за безжична настройка. За да отмените, натиснете [Не].
3. На LCD дисплея ще се покаже осемцифрен ПИН код и устройството ще започне търсене на точка за достъп до безжичната LAN/маршрутизатор.
4. С помощта на компютър, свързан към мрежата, въведете в адресната лента на браузъра си IP адреса на устройството, което използвате като регистратор (например: <http://192.168.1.2>).
5. Отворете страницата за настройки на WPS и въведете ПИН кода, а след това следвайте инструкциите на екрана.



- Обикновено устройството за регистрация е точката за достъп до безжичната LAN/маршрутизатора.
- Страницата с настройките може да е различна в зависимост от марката на точката за достъп/маршрутизатора на безжичната LAN. За повече информация вижте инструкциите, предоставени с точката за достъп/маршрутизатора за безжичната LAN мрежа.

Ако използвате компютър с Windows 10 или Windows 11 като регистратор, изпълнете следните стъпки:

6. Направете едно от следните неща:

- Windows 11

Щракнете върху  > **Всички приложения** > **Инструменти на Windows** > **Контролен панел**. В групата **Хардуер и звук** щракнете върху **Добавяне на устройство**.

- Windows 10

Щракнете върху  > **Система на Windows** > **Контролен панел**. В групата **Хардуер и звук** щракнете върху **Добавяне на устройство**.



- За да използвате компютър с Windows 10 или Windows 11 като регистратор, трябва предварително да го регистрирате в мрежата. За повече информация вижте инструкциите, предоставени с точката за достъп/маршрутизатора за безжичната LAN мрежа.
- Ако използвате компютър с Windows 10 или Windows 11 като регистратор, можете да инсталирате драйвера за принтер след конфигурирането на безжичната връзка, като следвате инструкциите на екрана. За да инсталирате драйвера и софтуера, необходими за използване на устройството, отидете на страницата **Изтегляния** за вашия модел на адрес support.brother.com/downloads.

-
7. Изберете вашето устройство и щракнете върху **Напред**.
 8. Въведете ПИН кода, показан на LCD екрана, и след това щракнете върху **Напред**.
 9. Щракнете върху **Затвори**.

Ако безжичното устройство е свързано успешно, на LCD дисплея на устройството се показва [Свързан].
Натиснете [OK], а след това .

Приключихте с настройката на безжичната мрежа. За да инсталирате драйверите или приложението, необходими за работа на устройството, отидете на страницата **Изтегляния** за вашия модел на адрес support.brother.com/downloads.



Свързана информация

- [Използване на безжична мрежа](#)

Свързани теми:

- [Кодове за грешка в доклад за безжична LAN мрежа](#)
-

Конфигуриране на вашето устройство за безжична мрежа, когато не се изпраща SSID

>> DCP-L3515CDW/DCP-L3520CDW/DCP-L3520CDWE/DCP-L3527CDW

>> DCP-L3555CDW/DCP-L3560CDW/MFC-L3740CDW/MFC-L3740CDWE/MFC-L3760CDW/MFC-L8340CDW/MFC-L8390CDW

DCP-L3515CDW/DCP-L3520CDW/DCP-L3520CDWE/DCP-L3527CDW

Преди да започнете да конфигурирате вашето устройство, ви препоръчваме да си запишете настройките на вашата безжична мрежа. Тази информация ще ви е необходима, преди да продължите с конфигурирането.

1. Проверете и си запишете текущите настройки на безжичната мрежа.

Име на мрежа (SSID)

Authentication Method (Метод на удостоверяване)	Режим на шифроване	Мрежов ключ
Отворена система	НЯМА	-
	WEP	
Споделен ключ	WEP	
WPA/WPA2-PSK	AES	
	TKIP	
WPA3-SAE	AES	

Например:

Име на мрежа (SSID)
HELLO

Authentication Method (Метод на удостоверяване)	Режим на шифроване	Мрежов ключ
WPA2-PSK	AES	12345678



Ако вашият маршрутизатор използва WEP шифроване, въведете ключа, използван като първи WEP ключ. Вашето устройство Brother поддържа използването само на първия WEP ключ.

2. Натиснете **Menu (Меню)**.
3. Натиснете ▲ или ▼, за да изберете опцията [Мрежа], а след това натиснете **OK**.
4. Натиснете ▲ или ▼, за да изберете опцията [WLAN (Wi-Fi)], а след това натиснете **OK**.
5. Натиснете ▲ или ▼, за да изберете опцията [Намери мрежа], а след това натиснете **OK**.
6. Когато се появи [Разреши WLAN?], изберете Вкл.
Това ще стартира съветника за безжична настройка.
7. Устройството ще потърси вашата мрежа и ще покаже списък на наличните SSID. Натиснете ▲ или ▼, за да изберете опцията [<Ново SSID>], а след това натиснете **OK**.
8. Въведете SSID името, а след това натиснете **OK**.
9. Натиснете ▲ или ▼, за да изберете желаните Метод за удостоверяване, след което натиснете **OK**.
10. Направете едно от следните неща:

- Ако сте избрали опцията [Отв. сист.], натиснете ▲ или ▼, за да изберете типа шифроване [Няма] или [WEP], а след това натиснете **ОК**.
Ако сте избрали опцията [WEP] за типа шифроване, въведете WEP ключа, а след това натиснете **ОК**.
- Ако сте избрали опцията [Споделен Ключ], въведете WEP ключа, а след това натиснете **ОК**.
- Ако сте избрали опцията [WPA-Personal], натиснете ▲ или ▼, за да изберете типа шифроване [TKIP+AES] или [AES], а след това натиснете **ОК**.
Въведете WPA™ ключа, а след това натиснете **ОК**.
- Ако сте избрали опцията [WPA3-SAE], изберете типа шифроване [AES] и след това изберете **ОК**.
Въведете WPA™ ключа, а след това натиснете **ОК**.



Вашето устройство Brother поддържа използването само на първия WEP ключ.

11. За да приложите настройките, изберете [Да]. За да отмените, изберете [Не].
12. Устройството се опитва да се свърже с безжичното устройство, което сте избрали.

Ако безжичното устройство е свързано успешно, на LCD дисплея на устройството се показва [Свързан].

Приключихте с настройката на безжичната мрежа. За да инсталирате драйверите и софтуера, необходими за използване на устройството, отидете на страницата **Изтегляния** за вашия модел на адрес support.brother.com/downloads.

DCP-L3555CDW/DCP-L3560CDW/MFC-L3740CDW/MFC-L3740CDWE/ MFC-L3760CDW/MFC-L8340CDW/MFC-L8390CDW

Преди да започнете да конфигурирате вашето устройство, ви препоръчваме да си запишете настройките на вашата безжична мрежа. Тази информация ще ви е необходима, преди да продължите с конфигурирането.

1. Проверете и си запишете текущите настройки на безжичната мрежа.

Име на мрежа (SSID)

Authentication Method (Метод на удостоверяване)	Режим на шифроване	Мрежов ключ
Отворена система	НЯМА	-
	WEP	
Споделен ключ	WEP	
WPA/WPA2-PSK	AES	
	TKIP	
WPA3-SAE	AES	

Например:

Име на мрежа (SSID)
HELLO

Authentication Method (Метод на удостоверяване)	Режим на шифроване	Мрежов ключ
WPA2-PSK	AES	12345678



Ако вашият маршрутизатор използва WEP шифроване, въведете ключа, използван като първи WEP ключ. Вашето устройство Brother поддържа използването само на първия WEP ключ.

-
2. Натиснете  [Настройки] > [Всич. настр.] > [Мрежа] > [WLAN (Wi-Fi)] > [Намиране на Wi-Fi мрежа].
 3. Когато се покаже [Ще промените ли мрежовия интерфейс на безжичен?], натиснете [Да]. Това ще стартира съветника за безжична настройка. За да отмените, натиснете [Не].
 4. Устройството ще потърси вашата мрежа и ще покаже списък на наличните SSID. Плъзнете нагоре или надолу, или натиснете ▲ или ▼, за да се покаже [<Ново SSID>]. Натиснете [<Ново SSID>], а след това [OK].
 5. Въведете SSID името, а след това натиснете [OK].
 6. Изберете метода за удостоверяване.
 7. Направете едно от следните неща:
 - Ако сте избрали опцията [Отвори системата], натиснете типа шифроване [Няма] или [WEP]. Ако сте избрали опцията [WEP] за типа шифроване, изберете и въведете WEP ключа, а след това натиснете [OK].
 - Ако сте избрали опцията [Разделен клавиш], изберете и въведете WEP ключа, а след това натиснете [OK].
 - Ако сте избрали опцията [WPA/WPA2-PSK/WPA3-SAE], натиснете типа шифроване [TKIP+AES] или [AES].
Въведете WPA™ ключа, а след това натиснете [OK].
 - Ако сте избрали опцията [WPA3-SAE], натиснете типа шифроване [AES].
Въведете WPA™ ключа, а след това натиснете [OK].



Вашето устройство Brother поддържа използването само на първия WEP ключ.

8. Устройството се опитва да се свърже с безжичното устройство, което сте избрали.

Ако безжичното устройство е свързано успешно, на LCD дисплея на устройството се показва [Свързан]. Натиснете [OK], а след това .

Приключихте с настройката на безжичната мрежа. За да инсталирате драйверите или приложението, необходими за работа на устройството, отидете на страницата **Изтегляния** за вашия модел на адрес support.brother.com/downloads.



Свързана информация

- [Използване на безжична мрежа](#)

Свързани теми:

- [Не мога да завърша конфигурацията за настройка на безжичната мрежа](#)
 - [Как се въвежда текст на вашето устройство](#)
 - [Кодове за грешка в доклад за безжична LAN мрежа](#)
-

Конфигуриране на устройството за фирмена безжична мрежа

>> DCP-L3515CDW/DCP-L3520CDW/DCP-L3520CDWE/DCP-L3527CDW

>> DCP-L3555CDW/DCP-L3560CDW/MFC-L3740CDW/MFC-L3740CDWE/MFC-L3760CDW/MFC-L8340CDW/MFC-L8390CDW

DCP-L3515CDW/DCP-L3520CDW/DCP-L3520CDWE/DCP-L3527CDW

Преди да започнете да конфигурирате вашето устройство, ви препоръчваме да си запишете настройките на вашата безжична мрежа. Тази информация ще ви е необходима, преди да продължите с конфигурирането.

1. Проверете и запишете текущите настройки на безжичната мрежа.

Име на мрежа (SSID)

--

Authentication Method (Метод на удостоверяване)	Режим на шифроване	ID потр.	Парола
EAP-FAST/NONE	AES		
	TKIP		
EAP-FAST/MS-CHAPv2	AES		
	TKIP		
EAP-FAST/GTC	AES		
	TKIP		
PEAP/MS-CHAPv2	AES		
	TKIP		
PEAP/GTC	AES		
	TKIP		
EAP-TTLS/CHAP	AES		
	TKIP		
EAP-TTLS/MS-CHAP	AES		
	TKIP		
EAP-TTLS/MS-CHAPv2	AES		
	TKIP		
EAP-TTLS/PAP	AES		
	TKIP		
EAP-TLS	AES		-
	TKIP		-

Например:

Име на мрежа (SSID)

HELLO

Authentication Method (Метод на удостоверяване)	Режим на шифроване	ID потр.	Парола
EAP-FAST/MS-CHAPv2	AES	Brother	12345678



- Ако конфигурирате устройството си чрез EAP-TLS удостоверяване, трябва да инсталирате клиентския сертификат, издаден от сертифициращ орган, преди да започнете конфигурирането. За клиентския сертификат се свържете с мрежовия администратор. Ако сте инсталирали повече от един сертификат, ви препоръчваме да си запишете името на този сертификат, който искате да използвате.
- Ако проверявате устройството си чрез общото име на сървърния сертификат, ви препоръчваме да си запишете това общо име, преди да започнете конфигурирането. Свържете се с мрежовия администратор във връзка с общото име на сървърния сертификат.

2. Натиснете **Menu (Меню)**.
3. Натиснете **▲** или **▼**, за да изберете следното:
 - a. Изберете [Мрежа]. Натиснете **OK**.
 - b. Изберете [WLAN (Wi-Fi)]. Натиснете **OK**.
 - c. Изберете [Намери мрежа]. Натиснете **OK**.
4. Когато се появи [Разреши WLAN?], изберете Вкл.
Това ще стартира съветника за безжична настройка.
5. Устройството ще потърси вашата мрежа и ще покаже списък на наличните SSID. Натиснете **▲** или **▼**, за да изберете опцията [<Ново SSID>], а след това натиснете **OK**.
6. Въведете SSID името, а след това натиснете **OK**.
7. Натиснете **▲** или **▼**, за да изберете желаните Метод за удостоверяване, след което натиснете **OK**.
8. Направете едно от следните неща:
 - Ако сте избрали опцията [EAP-FAST], [PEAP] или [EAP-TLS], натиснете **▲** или **▼**, за да изберете метода за вътрешно удостоверяване [NONE], [CHAP], [MS-CHAP], [MS-CHAPv2], [GTC] или [PAP], а след това натиснете **OK**.



В зависимост от вашия метод на удостоверяване, опциите на метода за вътрешно удостоверяване са различни.

Натиснете **▲** или **▼**, за да изберете типа шифроване [TKIP+AES] или [AES], а след това натиснете **OK**.

Натиснете **▲** или **▼**, за да изберете метода за проверка [Непотвърдено], [CA] или [CA+Сървър ИД], а след това натиснете **OK**.

- Ако сте избрали опцията [CA+Сървър ИД] въведете ID на сървъра, потребителската идентификация и паролата (ако е необходимо), а след това натиснете **OK** за всяка опция.
- За други опции въведете потребителската идентификация и паролата (ако е необходимо), а след това натиснете **OK** за всяка опция.



Ако не сте импортирали в устройството си сертификат от CO, устройството ще покаже съобщението [Непотвърдено].

- Ако сте избрали опцията [EAP-TLS], натиснете **▲** или **▼**, за да изберете типа шифроване [TKIP+AES] или [AES], а след това натиснете **OK**.
- Когато устройството покаже списък на наличните клиентски сертификати, изберете сертификата, който желаете.
- Натиснете **▲** или **▼**, за да изберете метода за проверка [Непотвърдено], [CA] или [CA+Сървър ИД], а след това натиснете **OK**.
- Ако сте избрали опцията [CA+Сървър ИД] въведете ID на сървъра, потребителската идентификация и после натиснете **OK** за всяка опция.

- За други опции въведете потребителската идентификация, а след това натиснете **ОК**.

9. За да приложите настройките, изберете [Да]. За да отмените, изберете [Не].

10. Устройството ще се опита да се свърже с безжичното устройство, което сте избрали.

Ако безжичното устройство е свързано успешно, на LCD дисплея на устройството се показва [Свързан].

Приключихте с настройката на безжичната мрежа. За да инсталирате драйверите или приложението, необходими за работа на устройството, отидете на страницата **Изтегляния** за вашия модел на адрес support.brother.com/downloads.

DCP-L3555CDW/DCP-L3560CDW/MFC-L3740CDW/MFC-L3740CDWE/ MFC-L3760CDW/MFC-L8340CDW/MFC-L8390CDW

Преди да започнете да конфигурирате вашето устройство, ви препоръчваме да си запишете настройките на вашата безжична мрежа. Тази информация ще ви е необходима, преди да продължите с конфигурирането.

1. Проверете и запишете текущите настройки на безжичната мрежа.

Име на мрежа (SSID)

Authentication Method (Метод на удостоверяване)	Режим на шифроване	ID потр.	Парола
EAP-FAST/NONE	AES		
	TKIP		
EAP-FAST/MS-CHAPv2	AES		
	TKIP		
EAP-FAST/GTC	AES		
	TKIP		
PEAP/MS-CHAPv2	AES		
	TKIP		
PEAP/GTC	AES		
	TKIP		
EAP-TTLS/CHAP	AES		
	TKIP		
EAP-TTLS/MS-CHAP	AES		
	TKIP		
EAP-TTLS/MS-CHAPv2	AES		
	TKIP		
EAP-TTLS/PAP	AES		
	TKIP		
EAP-TLS	AES		-
	TKIP		-

Например:

Име на мрежа (SSID)
HELLO

Authentication Method (Метод на удостоверяване)	Режим на шифроване	ID потр.	Парола
EAP-FAST/MS-CHAPv2	AES	Brother	12345678



- Ако конфигурирате устройството си чрез EAP-TLS удостоверяване, трябва да инсталирате клиентския сертификат, издаден от сертифициращ орган, преди да започнете конфигурирането. За клиентския сертификат се свържете с мрежовия администратор. Ако сте инсталирали повече от един сертификат, ви препоръчваме да си запишете името на този сертификат, който искате да използвате.
- Ако проверявате устройството си чрез общото име на сървърния сертификат, ви препоръчваме да си запишете това общо име, преди да започнете конфигурирането. Свържете се с мрежовия администратор във връзка с общото име на сървърния сертификат.

- Натиснете  [Настройки] > [Всич. настр.] > [Мрежа] > [WLAN (Wi-Fi)] > [Намиране на Wi-Fi мрежа].
- Когато се покаже [Ще промените ли мрежовия интерфейс на безжичен?], натиснете [Да]. Това ще стартира съветника за безжична настройка. За да отмените, натиснете [Не].
- Устройството ще потърси вашата мрежа и ще покаже списък на наличните SSID. Плъзнете нагоре или надолу, или натиснете ▲ или ▼, за да се покаже [<Ново SSID>]. Натиснете [<Ново SSID>], а след това [OK].
- Въведете SSID името, а след това натиснете [OK].
- Изберете метода за удостоверяване.
- Направете едно от следните неща:
 - Ако сте избрали опцията [EAP-FAST], [PEAP] или [EAP-TTLS], изберете вътрешния метод на удостоверяване [НЯМА], [CHAP], [MS-CHAP], [MS-CHAPv2], [GTC] или [PAP].



В зависимост от вашия метод на удостоверяване опциите за избор на метода на вътрешно удостоверяване са различни.

Изберете типа шифроване [TKIP+AES] или [AES].

Изберете метода за проверка [Непотвърдено], [CA] или [CA + ID на сървъра].

- Ако сте избрали опцията [CA + ID на сървъра], въведете ИД на сървъра, потребителски ИД и паролата (ако е необходимо), а след това натиснете [OK] за всяка опция.
- За други опции въведете потребителската идентификация и паролата (ако е необходимо), а след това натиснете [OK] за всяка опция.



Ако не сте импортирали в устройството си сертификат на СО, устройството показва [Непотвърдено].

- Ако сте избрали опцията [EAP-TLS], изберете за метод на шифроване [TKIP+AES] или [AES]. Устройството ще покаже списък на наличните клиентски сертификати, а след това изберете сертификата. Изберете метода за проверка [Непотвърдено], [CA] или [CA + ID на сървъра].
 - Ако сте избрали опцията [CA + ID на сървъра] въведете ID на сървъра, потребителската идентификация и после натиснете [OK] за всяка опция.
 - За други опции въведете потребителската идентификация, а след това натиснете [OK].
- Устройството се опитва да се свърже с безжичното устройство, което сте избрали.

Ако безжичното устройство е свързано успешно, на LCD дисплея на устройството се показва [Свързан].

Натиснете [OK], а след това .

Приключихте с настройката на безжичната мрежа. За да инсталирате драйверите или приложението, необходими за работа на устройството, отидете на страницата **Изтегляния** за вашия модел на адрес support.brother.com/downloads.



Свързана информация

- [Използване на безжична мрежа](#)

Свързани теми:

- [Кодове за грешка в доклад за безжична LAN мрежа](#)
-

Използване на Wi-Fi Direct®

- Преглед на Wi-Fi Direct
- Ръчно конфигуриране на вашата мрежа Wi-Fi Direct
- Конфигуриране на мрежа Wi-Fi Direct чрез метода с натискане на бутон

Преглед на Wi-Fi Direct

Wi-Fi Direct е един от методите за конфигуриране на безжична мрежа, разработен от Wi-Fi Alliance®. Позволява да свържете по сигурен начин вашето мобилно устройство към устройството, без да използвате безжичен маршрутизатор/точка за достъп.

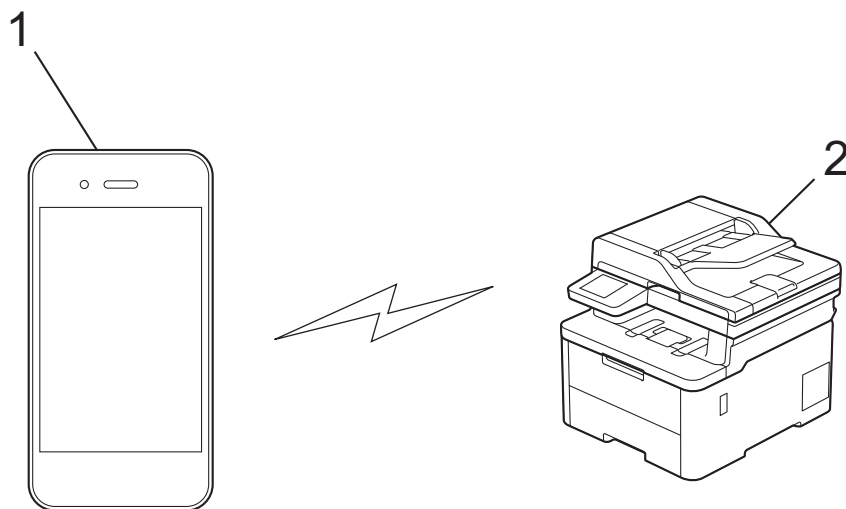

1. Мобилно устройство
2. Вашето устройство



- Можете да използвате Wi-Fi Direct с кабелната или с безжичната мрежова връзка едновременно.
- Устройството, поддържащо Wi-Fi Direct, може да стане “Собственик на група”. При конфигуриране на мрежа Wi-Fi Direct, функцията “Собственик на група” служи за точка за достъп.



Свързана информация

- [Използване на Wi-Fi Direct®](#)

Свързани теми:

- [Ръчно конфигуриране на вашата мрежа Wi-Fi Direct](#)
- [Конфигуриране на мрежа Wi-Fi Direct чрез метода с натискане на бутон](#)

Ръчно конфигуриране на вашата мрежа Wi-Fi Direct

>> DCP-L3515CDW/DCP-L3520CDW/DCP-L3520CDWE/DCP-L3527CDW

>> DCP-L3555CDW/DCP-L3560CDW/MFC-L3740CDW/MFC-L3740CDWE/MFC-L3760CDW/MFC-L8340CDW/MFC-L8390CDW

DCP-L3515CDW/DCP-L3520CDW/DCP-L3520CDWE/DCP-L3527CDW

Ако мобилното ви устройство не поддържа Wi-Fi Direct или WPS, трябва ръчно да конфигурирате мрежа Wi-Fi Direct.



Когато устройството получи заявка за Wi-Fi Direct от мобилното ви устройство, на LCD дисплея се показва съобщението [Свързване?]. Изберете ОК, за да се свържете.

1. Натиснете **Menu (Меню)**.
2. Натиснете ▲ или ▼, за да изберете опцията [Мрежа], а след това натиснете **ОК**.
3. Натиснете ▲ или ▼, за да изберете опцията [Wi-Fi Direct], а след това натиснете **ОК**.
4. Натиснете ▲ или ▼, за да изберете опцията [Ръчно], а след това натиснете **ОК**.
5. Когато се появи [Wi-Fi Direct вкл?], изберете **Вкл**.
6. Устройството ще покаже SSID името и паролата. Отидете на екрана с настройките на безжичната мрежа на вашето мобилно устройство, изберете SSID името и след това въведете паролата.
7. Ако мобилното ви устройство се свърже успешно, LCD дисплеят на устройството показва [Свързан]. Завършихте настройката на мрежата Wi-Fi Direct.

DCP-L3555CDW/DCP-L3560CDW/MFC-L3740CDW/MFC-L3740CDWE/ MFC-L3760CDW/MFC-L8340CDW/MFC-L8390CDW

Конфигурирайте настройките на Wi-Fi Direct от контролния панел на устройството:



Когато устройството получи заявка за Wi-Fi Direct от мобилното ви устройство, на LCD дисплея се показва съобщението [Получено искане за връзка с Wi-Fi Direct. Натиснете [OK], за да се свържете.]. Натиснете [OK], за да се свържете.

1. Натиснете  [Настройки] > [Всич. настр.] > [Мрежа] > [Wi-Fi Direct] > [Ръчно].
2. Устройството ще покаже SSID (Име на мрежа) и Парола (Мрежов ключ). Отидете на екрана с настройките на безжичната мрежа на вашето мобилно устройство, изберете SSID и след това въведете паролата.
3. Когато мобилното ви устройство се свърже успешно, LCD дисплеят на устройството показва [Свързан].

✓ Свързана информация

- [Използване на Wi-Fi Direct®](#)

Свързани теми:

- [Преглед на Wi-Fi Direct](#)
- [Конфигуриране на мрежа Wi-Fi Direct чрез метода с натискане на бутон](#)

Конфигуриране на мрежа Wi-Fi Direct чрез метода с натискане на бутон

>> DCP-L3515CDW/DCP-L3520CDW/DCP-L3520CDWE/DCP-L3527CDW

>> DCP-L3555CDW/DCP-L3560CDW/MFC-L3740CDW/MFC-L3740CDWE/MFC-L3760CDW/MFC-L8340CDW/MFC-L8390CDW

DCP-L3515CDW/DCP-L3520CDW/DCP-L3520CDWE/DCP-L3527CDW

Ако мобилното ви устройство поддържа Wi-Fi Direct, следвайте стъпките по-долу за конфигуриране на мрежа Wi-Fi Direct:

1. Натиснете **Menu (Меню)**.
2. Натиснете ▲ или ▼, за да изберете опцията [Мрежа], а след това натиснете **OK**.
3. Натиснете ▲ или ▼, за да изберете опцията [Wi-Fi Direct], а след това натиснете **OK**.
4. Натиснете ▲ или ▼, за да изберете опцията [Бутон Push], а след това натиснете **OK**.
5. Когато се появи [Wi-Fi Direct вкл?], изберете Вкл.
6. Активирайте Wi-Fi Direct на вашето мобилно устройство (за инструкции вижте ръководството на потребителя на вашето мобилно устройство), когато се появи [Активирайте Wi-Fi Direct на друго устройство и натиснете OK.] на LCD дисплея на устройството. Натиснете **OK** на устройството.
Така ще започне настройката на Wi-Fi Direct.
7. Направете едно от следните неща:
 - Ако вашето мобилно устройство показва списък с устройства с активирана Wi-Fi Direct, изберете вашето устройство Brother.
 - Ако вашето устройство Brother показва списък с мобилни устройства с активирана Wi-Fi Direct връзка, изберете вашето мобилно устройство. Натиснете ▲ или ▼, за да изберете мобилното устройство, с което искате да се свържете, и натиснете **OK**. За да потърсите отново достъпни устройства, изберете [Ново сканиране] и след това натиснете **OK**.
8. Ако мобилното ви устройство се свърже успешно, LCD дисплеят на устройството показва [Свързан]. Завършихте настройката на мрежата Wi-Fi Direct.

DCP-L3555CDW/DCP-L3560CDW/MFC-L3740CDW/MFC-L3740CDWE/ MFC-L3760CDW/MFC-L8340CDW/MFC-L8390CDW



Когато устройството получи заявка за Wi-Fi Direct от мобилното ви устройство, на LCD дисплея се показва съобщението [Получено искане за връзка с Wi-Fi Direct. Натиснете [OK], за да се свържете.]. Натиснете [OK], за да се свържете.

1. Натиснете  [Настройки] > [Всич. настр.] > [Мрежа] > [Wi-Fi Direct] > [Бутон Push] на LCD дисплея на устройството.



Ако мобилното ви устройство не поддържа Wi-Fi Direct, направете следното:

- a. Натиснете  [Настройки] > [Всич. настр.] > [Мрежа] > [Wi-Fi Direct] > [Собств. група], а след това [Вкл.].
 - b. Плъзнете нагоре или надолу или натиснете ▲ или ▼, за да изберете [Бутон Push].
2. Когато се появи съобщението [Активирайте Wi-Fi Direct на друго устр. След това натиснете [OK].], включете функцията Wi-Fi Direct на вашето мобилно устройство (за повече информация вижте ръководството за потребителя на мобилното устройство). Натиснете [OK] на устройството.

3. Направете едно от следните неща:

- Ако вашето мобилно устройство показва списък с устройства с активирана Wi-Fi Direct, изберете вашето устройство Brother.
- Ако вашето устройство Brother показва списък с мобилни устройства с активирана Wi-Fi Direct връзка, изберете вашето мобилно устройство. За повторно търсене на достъпни устройства натиснете [Повт. скан].

4. Когато мобилното ви устройство се свърже успешно, LCD дисплеят на устройството показва [Свързан].



Свързана информация

- [Използване на Wi-Fi Direct®](#)

Свързани теми:

- [Преглед на Wi-Fi Direct](#)
 - [Ръчно конфигуриране на вашата мрежа Wi-Fi Direct](#)
-

Активиране/Деактивиране на безжична LAN мрежа



>> DCP-L3515CDW/DCP-L3520CDW/DCP-L3520CDWE/DCP-L3527CDW

>> DCP-L3555CDW/DCP-L3560CDW/MFC-L3740CDW/MFC-L3740CDWE/MFC-L3760CDW/MFC-L8340CDW/MFC-L8390CDW

DCP-L3515CDW/DCP-L3520CDW/DCP-L3520CDWE/DCP-L3527CDW

1. Натиснете **Menu (Меню)**.
2. Натиснете ▲ или ▼, за да изберете опцията [Мрежа], а след това натиснете **OK**.
3. Натиснете ▲ или ▼, за да изберете опцията [WLAN (Wi-Fi)], а след това натиснете **OK**.
4. Натиснете ▲ или ▼, за да изберете опцията [Разрешаи WLAN], а след това натиснете **OK**.
5. Направете едно от следните неща:
 - За активиране на Wi-Fi изберете [Вкл.].
 - За деактивиране на Wi-Fi изберете [Изкл.].
6. Натиснете **OK**.

DCP-L3555CDW/DCP-L3560CDW/MFC-L3740CDW/MFC-L3740CDWE/MFC-L3760CDW/MFC-L8340CDW/MFC-L8390CDW

1. Натиснете  [Настройки] > [Всич. настр.] > [Мрежа] > [WLAN (Wi-Fi)].
2. Плъзнете нагоре или надолу или натиснете ▲ или ▼, за да изберете опцията [Разрешаи WLAN]. Натиснете [Разрешаи WLAN].
3. Направете едно от следните неща:
 - За активиране на Wi-Fi изберете [Вкл.].
 - За деактивиране на Wi-Fi изберете [Изкл.].
4. Натиснете .

✓ Свързана информация

- [Настройки на безжична мрежа](#)

Отпечатване на отчет за WLAN

Докладът за WLAN показва статуса на безжичната мрежа на устройството. Ако безжичното свързване е неуспешно, проверете кода за грешка на отпечатания доклад.



>> DCP-L3515CDW/DCP-L3520CDW/DCP-L3520CDWE/DCP-L3527CDW

>> DCP-L3555CDW/DCP-L3560CDW/MFC-L3740CDW/MFC-L3740CDWE/MFC-L3760CDW/MFC-L8340CDW/MFC-L8390CDW

DCP-L3515CDW/DCP-L3520CDW/DCP-L3520CDWE/DCP-L3527CDW

1. Натиснете **Menu (Меню)**.
2. Натиснете ▲ или ▼, за да се покаже опцията [Печатай док.], а след това натиснете **OK**.
3. Натиснете ▲ или ▼, за да изберете опцията [WLAN доклад], а след това натиснете **OK**.
4. Натиснете **Mono Start (Старт Черно-бяло)** или **Colour Start (Старт Цветно)**.
Устройството ще отпечата отчета за WLAN.

DCP-L3555CDW/DCP-L3560CDW/MFC-L3740CDW/MFC-L3740CDWE/ MFC-L3760CDW/MFC-L8340CDW/MFC-L8390CDW

1. Натиснете  [Настройки] > [Всич. настр.] > [Печатай док.] > [WLAN доклад].
2. Натиснете [Да].
Устройството ще отпечата доклада за WLAN.
3. Натиснете .

Ако WLAN докладът не се отпечата, проверете устройството за грешки. Ако няма видими грешки, изчакайте една минута и след това опитайте отново да отпечатате доклада.

Свързана информация

- [Настройки на безжична мрежа](#)
 - [Кодове за грешка в доклад за безжична LAN мрежа](#)

Свързани теми:

- [Устройството ми не може да печата, да сканира или да използва функцията за получаване на PC-FAX в мрежата](#)
- [Искам да проверя дали моите мрежови устройства работят правилно](#)

Кодове за грешка в доклад за безжична LAN мрежа

Ако докладът за безжична LAN мрежа показва, че връзката е неуспешна, проверете кода за грешка в отпечатания доклад и вижте съответните инструкции в таблицата:

Код на грешка	Проблем и препоръчителни решения
TS-01	<p>WLAN (Wi-Fi) не е активирана.</p> <p>Проверете следните точки и опитайте да настроите безжичната си връзка отново:</p> <ul style="list-style-type: none">• Активирайте WLAN интерфейса на Вашето устройство.• Ако имате свързан мрежов кабел към Вашето устройство, изключете го.
TS-02	<p>Точката за безжичен достъп/маршрутизаторът не могат да бъдат намерени.</p> <p>Проверете следните точки и опитайте да настроите безжичната си връзка отново:</p> <ul style="list-style-type: none">• Уверете се, че точката за безжичен достъп/маршрутизаторът са включени.• Когато конфигурирате безжичните настройки, временно поставете устройството по-близо до маршрутизатора/точката за достъп за безжична мрежа.• Ако вашите точка за безжичен достъп/маршрутизатор използват филтриране на MAC адрес, уверете се, че MAC адресът на устройството е допуснат през филтъра. Можете да откриете MAC адреса, като отпечатате доклад за конфигурация на мрежата.• Ако сте въвели името на мрежата (SSID) и информацията за сигурност (метод на удостоверяване/метод на шифроване) ръчно, те може да не са правилни. Проверете името на мрежата и информацията за сигурност отново и въведете правилните данни.• Рестартирайте Вашите точка за безжичен достъп/маршрутизатор. Ако не можете да откриете името на мрежата (SSID) и информацията за сигурност, вижте документацията, предоставена с Вашите точка за безжичен достъп/маршрутизатор или се свържете с производителя на маршрутизатора, Вашия системен администратор или доставчик на интернет услуга.
TS-03	<p>Настройките за мрежа и сигурност, които сте въвели за вашата Корпоративната безжична мрежа, може да са неправилни.</p> <p>Проверете следните точки и опитайте да настроите безжичната си връзка отново:</p> <p>Проверете следната информация:</p> <ul style="list-style-type: none">- Името на мрежата (SSID), което сте избрали за конфигуриране на устройството Ви.- Информацията за сигурност, която сте избрали за конфигуриране на устройството Ви (като метод на удостоверяване, метод на криптиране или потребителски идентификатор). <p>Ако все още не можете да откриете името на мрежата (SSID) и информацията за сигурност, вижте документацията, предоставена с Вашите точка за безжичен достъп/маршрутизатор или се свържете с производителя на маршрутизатора, Вашия системен администратор или доставчик на интернет услуга.</p>

Код на грешка	Проблем и препоръчителни решения
TS-04	<p>Вашето устройство не поддържа методите за удостоверяване и криптиране, използвани от избраните точка за безжичен достъп/маршрутизатор.</p> <p>За инфраструктурен режим (най-чест)</p> <p>Променете методите на удостоверяване и шифроване на маршрутизатора/точката за достъп за безжична мрежа. Вашето устройство поддържа следните методи за удостоверяване и криптиране:</p> <ul style="list-style-type: none"> • WPA-Personal: TKIP / AES • WPA2-Personal: TKIP / AES • WPA3-Personal: AES • OPEN: WEP / NONE (без криптиране) • Споделен ключ: WEP <p>Ако проблемът не се разреши, въведените име на мрежата (SSID) или настройки на защитата може да са неправилни. Проверете дали всички настройки на безжичната мрежа са правилни за Вашата мрежа.</p>
TS-05	<p>Името на мрежата (SSID) и мрежовия ключ (парола) са неправилни.</p> <p>Проверете следните точки и опитайте да настроите безжичната си връзка отново:</p> <ul style="list-style-type: none"> • Потвърдете името на мрежата (SSID) и мрежовия ключ (парола). • Ако Вашият мрежов ключ съдържа главни и малки букви, уверете се, че сте ги въвели правилно. • Ако не можете да откриете името на мрежата (SSID) и информация за защитата, вижте документацията, предоставена с вашия маршрутизатор/точка за достъп за безжична мрежа или се свържете с производителя на маршрутизатора, системния си администратор или с доставчика на интернет услуги. • Ако маршрутизаторът/точката за достъп за безжична мрежа използва WEP шифроване с няколко WEP ключа, запишете си и използвайте само първия WEP ключ.
TS-06	<p>Информацията за безжична сигурност (метод на удостоверяване/метод на криптиране/ мрежов ключ (парола)) е неправилна.</p> <p>Проверете следните точки и опитайте да настроите безжичната си връзка отново:</p> <ul style="list-style-type: none"> • Потвърдете мрежовия ключ. Ако Вашият мрежов ключ съдържа главни и малки букви, уверете се, че сте ги въвели правилно. • Проверете дали въведеният метод на удостоверяване и методът на удостоверяване или методът на шифроване, поддържани от маршрутизатора/точката за достъп за безжична мрежа, са идентични. • Ако мрежовият ключ, методът на удостоверяване и методът на криптиране са потвърдени, рестартирайте Вашите точка за безжичен достъп/маршрутизатор и устройството. • Ако Вашите точка за безжичен достъп/маршрутизатор са в невидим режим (Stealth), може да е необходимо да го деактивирате, за да се свържете към безжичната мрежа. <p>Ако не можете да откриете името на мрежата (SSID) и информацията за сигурност, вижте документацията, предоставена с Вашите точка за безжичен достъп/маршрутизатор или се свържете с производителя на маршрутизатора, Вашия системен администратор или доставчик на интернет услуга.</p>

Код на грешка	Проблем и препоръчителни решения
TS-07	<p>Устройството не може да открие точка за безжичен достъп/маршрутизатор, които са с активирана WPS (Wi-Fi Protected Setup).</p> <p>Проверете следните точки и опитайте отново:</p> <ul style="list-style-type: none"> • За да проверите дали маршрутизаторът/точката за достъп за безжична мрежа поддържа WPS, потърсете символа WPS на маршрутизатора/точката за достъп. За повече информация вижте документацията, предоставена с вашия маршрутизатор/точка за достъп за безжична мрежа. • За да настроите вашата безжична връзка с WPS, трябва да конфигурирате устройството си и точката за безжичен достъп/маршрутизатора. За повече информация, вижте ръководството на потребителя. • Ако не знаете как да настроите маршрутизатора/точката за достъп за безжична мрежа за работа с WPS, вижте документацията, предоставена с безжичния маршрутизатор/точка за достъп или се свържете с производителя на маршрутизатора, системния си администратор или с доставчика на интернет услуги.
TS-08	<p>Открити са две или повече точки за безжичен достъп или маршрутизатори, които имат активирана WPS.</p> <p>Проверете следните точки и опитайте отново:</p> <ul style="list-style-type: none"> • Уверете се, че само на един маршрутизатор/точка за достъп за безжична мрежа, които се намират в обхвата, е разрешена WPS и след това опитайте да свържете отново. • Отново опитайте свързване след няколко минути, за избегнете смущения от други точки за достъп/маршрутизатори.



Как да потвърдите информацията за защита на безжичната мрежа (SSID/метод на удостоверяване/метод на шифроване/мрежов ключ) на вашата точка за достъп/маршрутизатор за безжична LAN мрежа:

1. Възможно е настройките за защита по подразбиране да са предоставени на етикет на точката за достъп/маршрутизатора за безжична LAN мрежа. Или името на производителя, или номерът на модела на точката за достъп до безжична LAN мрежа/маршрутизатора могат да се използват като настройки за сигурност по подразбиране.
2. Вижте документацията, предоставена с точката за достъп/маршрутизатора за безжична LAN мрежа, за информация как да намерите настройките за защита.
 - Ако точката за достъп (маршрутизаторът) за безжична LAN мрежа е настроена да не разпраца SSID, SSID няма да бъде открит автоматично. Ще трябва ръчно да въведете SSID името.
 - Мрежовият ключ може също да е наречен парола, защитен ключ или ключ за шифроване.

Ако не знаете SSID или настройките за защита в безжична мрежа за точката за достъп/маршрутизатора за безжична LAN мрежа или не знаете как да промените конфигурацията, вижте документацията, предоставена с точката за достъп/маршрутизатора за безжична LAN мрежа, попитайте производителя, интернет доставчика или вашия мрежов администратор.



Свързана информация

- [Отпечатване на отчет за WLAN](#)

Свързани теми:

- [Устройството ми не може да печата, да сканира или да използва функцията за получаване на PC-FAX в мрежата](#)
- [Искам да проверя дали моите мрежови устройства работят правилно](#)
- [Конфигуриране на вашето устройство за безжична мрежа чрез метода с едно натискане на Wi-Fi Protected Setup™ \(WPS\)](#)
- [Конфигуриране на вашето устройство за безжична мрежа чрез ПИН метода на Wi-Fi Protected Setup™ \(WPS\)](#)
- [Конфигуриране на вашето устройство за безжична мрежа с помощта на съветника за настройка от контролния панел на устройството](#)
- [Конфигуриране на вашето устройство за безжична мрежа, когато не се изпраща SSID](#)

-
- Конфигуриране на устройството за фирмена безжична мрежа
-

Мрежови функции

- Активиране/деактивиране на уеб базираното управление от контролния панел
- Конфигуриране на настройките на прокси сървъра с помощта на Уеб-базирано управление
- Печат на доклада за мрежовата конфигурация
- Конфигуриране на получаване на PC-FAX чрез уеб базираното управление
- Факс чрез Интернет (I-Fax)
- Използване на функцията за изпращане на факс към сървър
- Конфигуриране и работа с LDAP търсене
- Синхронизиране на часа с SNTP сървъра чрез уеб-базирано управление
- Препращане на входящите факсове към местоназначение в мрежата
- Гигабитов Ethernet (само за кабелна мрежа)
- Нулиране на мрежовите настройки до фабричните настройки

Активиране/деактивиране на уеб базираното управление от контролния панел

>> DCP-L3515CDW/DCP-L3520CDW/DCP-L3520CDWE/DCP-L3527CDW

>> DCP-L3555CDW/DCP-L3560CDW/MFC-L3740CDW/MFC-L3740CDWE/MFC-L3760CDW/MFC-L8340CDW/MFC-L8390CDW

DCP-L3515CDW/DCP-L3520CDW/DCP-L3520CDWE/DCP-L3527CDW

1. Натиснете **Menu (Меню)**.
2. Натиснете ▲ или ▼, за да изберете опцията [Мрежа], а след това натиснете **OK**.
3. Натиснете ▲ или ▼, за да изберете опцията [Уеб управл.], а след това натиснете **OK**.
4. Натиснете ▲ или ▼, за да изберете опцията, която искате, и после натиснете **OK**.



Ако активирате тази функция, се уверете се, че сте посочили метода за свързване към уеб базираното управление.

DCP-L3555CDW/DCP-L3560CDW/MFC-L3740CDW/MFC-L3740CDWE/ MFC-L3760CDW/MFC-L8340CDW/MFC-L8390CDW

1. Натиснете  [Настройки] > [Всич. настр.] > [Мрежа] > [Уеб базирано управление].
2. Натиснете, за да изберете желаната опция.



Ако активирате тази функция, се уверете се, че сте посочили метода за свързване към уеб базираното управление.



Свързана информация

- [Мрежови функции](#)

Свързани теми:

- [Отпечатване на прикачен файл към имейл](#)

Конфигуриране на настройките на прокси сървъра с помощта на Уеб-базирано управление

Ако вашата мрежа използва прокси сървър, трябва да конфигурирате следните настройки за прокси сървъра с помощта на уеб базираното управление:

- Адрес на прокси сървър
- Номер на порт
- Потребителско име
- Парола



- Препоръчваме да използвате най-новата версия на следните уеб браузъри:
 - Microsoft Edge, Firefox и Google Chrome™ за Windows
 - Safari, Firefox и Google Chrome™ за Mac
 - Google Chrome™ за Android™
 - Safari и Google Chrome™ за iOS
- Уверете се, че JavaScript и бисквитките са винаги активирани независимо кой браузър използвате.

1. Стартирайте уеб браузъра.
2. Въведете “https://IP адрес на устройството” в адресната лента на браузъра (където “IP адрес на устройството” е IP адресът на вашето устройство).

Например:

https://192.168.1.2

3. Ако се изисква, въведете паролата в полето **Login (Вход)**, след което щракнете върху **Login (Вход)**.



Паролата по подразбиране за управление на настройките на това устройство се намира на гърба на устройството и е отбелязана с „PwD“.

4. Отидете в навигационното меню и щракнете върху **Network (Мрежа) > Network (Мрежа) > Protocol (Протокол)**.



Започнете от ☰, ако навигационното меню не се вижда в лявата страна на екрана.

5. Уверете се, че е поставена отметка в квадратчето **Proxy (Прокси)**, а след това щракнете върху **Submit (Изпрати)**.
6. В полето **Proxy (Прокси)** щракнете върху **Advanced Settings (Разширени настройки)**.
7. Въведете информацията за прокси сървъра.
8. Щракнете върху **Submit (Изпрати)**.



Свързана информация

- [Мрежови функции](#)

Свързани теми:

- [Конфигуриране на настройките на прокси сървъра с помощта на контролния панел на устройството](#)
- [Достъп до уеб базирано управление](#)

Печат на доклада за мрежовата конфигурация

Отчетът за мрежовата конфигурация изрежда мрежовата конфигурация, включително настройките на мрежовия сървър за печат.



- Името на възела се вижда в отчета за конфигурацията на мрежата. Името на възела по подразбиране е "BRN123456abcdef" за кабелна мрежа или "BRW123456abcdef" за безжична мрежа (където "123456abcdef" е MAC адресът/Ethernet адресът на вашето устройство).
- Ако IP адресът в доклада за мрежовата конфигурация показва 0.0.0.0, изчакайте една минута и опитайте да го отпечатате отново.
- Можете да намерите настройките на вашето устройство – IP адрес, маска на подмрежата, име на възел и MAC адрес – в доклада, например:
 - IP адрес: 192.168.0.5
 - Подмрежова маска: 255.255.255.0
 - Име на възел: BRN000ca0000499
 - MAC адрес: 00-0c-a0-00-04-99



>> [DCP-L3515CDW/DCP-L3520CDW/DCP-L3520CDWE/DCP-L3527CDW](#)

>> [DCP-L3555CDW/DCP-L3560CDW/MFC-L3740CDW/MFC-L3740CDWE/MFC-L3760CDW/MFC-L8340CDW/MFC-L8390CDW](#)

DCP-L3515CDW/DCP-L3520CDW/DCP-L3520CDWE/DCP-L3527CDW

- Натиснете **Меню (Меню)**.
- Натиснете ▲ или ▼, за да се покаже опцията [Печатай док.], а след това натиснете **ОК**.
- Натиснете ▲ или ▼, за да изберете опцията [Мрежова конфиг], а след това натиснете **ОК**.
- Натиснете **Mono Start (Старт Черно-бяло)** или **Colour Start (Старт Цветно)**.

DCP-L3555CDW/DCP-L3560CDW/MFC-L3740CDW/MFC-L3740CDWE/ MFC-L3760CDW/MFC-L8340CDW/MFC-L8390CDW

- Натиснете  [Настройки] > [Всич. настр.] > [Печатай док.] > [Мрежова конфигурация].
- Натиснете [Да].
- Натиснете .

Свързана информация

- [Мрежови функции](#)

Свързани теми:

- [Проверка на мрежовите настройки на устройството](#)
- [Използване на инструмента за поправка на мрежовата връзка \(Windows\)](#)
- [Искам да проверя дали моите мрежови устройства работят правилно](#)
- [Достъп до уеб базирано управление](#)
- [Съобщения за грешка](#)
- [Ако срещате затруднения с мрежата на вашето устройство](#)
- [Конфигуриране на настройките на гигабитовия Ethernet с помощта на уеб-базираното управление](#)

Конфигуриране на получаване на PC-FAX чрез уеб базираното управление

Свързани модели: MFC-L3740CDW/MFC-L3740CDWE/MFC-L3760CDW/MFC-L8340CDW/MFC-L8390CDW

Използвайте уеб базираното управление за конфигуриране на получаването на PC-FAX в уеб браузър.

1. Стартирайте уеб браузъра.
2. Въведете "https://IP адрес на устройството" в адресната лента на браузъра (където "IP адрес на устройството" е IP адресът на вашето устройство).

Например:

https://192.168.1.2

3. Ако се изисква, въведете паролата в полето **Login (Вход)**, след което щракнете върху **Login (Вход)**.



Паролата по подразбиране за управление на настройките на това устройство се намира на гърба на устройството и е отбелязана с „PwD“.

4. Отидете в навигационното меню и щракнете върху **Network (Мрежа) > Network (Мрежа) > Protocol (Протокол)**.



Започнете от ☰, ако навигационното меню не се вижда в лявата страна на екрана.

5. Поставете отметка в квадратчето за отметка **PC Fax Receive (Компютър, факс, получаване)**, а след това щракнете върху **Submit (Изпрати)**.
6. Рестартирайте устройството Brother, за да активирате конфигурацията.



Свързана информация

- [Мрежови функции](#)

Свързани теми:

- [Достъп до уеб базирано управление](#)

Факс чрез Интернет (I-Fax)

Свързани модели: MFC-L3740CDW/MFC-L3740CDWE/MFC-L3760CDW/MFC-L8340CDW/MFC-L8390CDW

С програмата за интернет факс (I-Fax) можете да изпращате и получавате факс документи, използвайки интернет. Документите се изпращат в имейл съобщения като прикачени файлове в TIFF-F формат. Вашият компютър може да изпраща и получава документи, стига да разполага с приложение, което може да създава и отваря файлове в TIFF-F формат. Можете да използвате всякакво приложение за преглед на файлове в TIFF-F формат. Документите, изпратени чрез устройството, ще бъдат конвертирани в TIFF-F формат автоматично. За да изпращате и получавате съобщения към и от вашето устройство, имейл приложението на вашия компютър трябва да поддържа "Многоцелеви разширения за поща по интернет" (MIME).

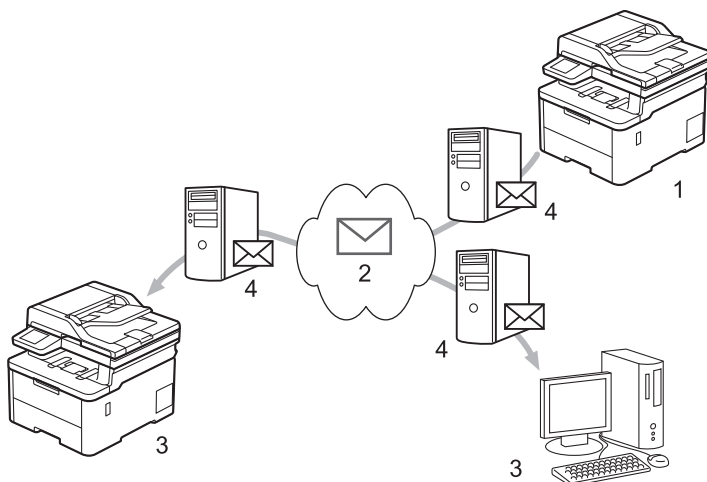

1. Подател
2. Интернет
3. Получател
4. Имейл сървър



I-Fax поддържа изпращане и получаване на документи във формат Letter или A4 и само черно-бели.



Свързана информация

- Мрежови функции
 - Важна информация за интернет факс (I-Fax)
 - Конфигуриране на устройството на Brother за имейл или интернет факс (I-Fax)
 - Изпращане на интернет факс (I-Fax)
 - Ръчно проверяване на сървъра
 - Опции на I-Fax

Свързани теми:

- Препращане на получени имейл и факс съобщения

Важна информация за интернет факс (I-Fax)

Свързани модели: MFC-L3740CDW/MFC-L3740CDWE/MFC-L3760CDW/MFC-L8340CDW/MFC-L8390CDW

I-Fax комуникацията в LAN мрежа е много подобна на комуникация чрез имейл, но въпреки това, тя е различна от факс комуникацията, използваща стандартни телефонни линии. Уверете се, че сте прочели следната информация за използването на I-Fax:

- Фактори, като местоположението на получателя, структурата на LAN мрежата и натоварването по веригата (като напр. на интернет), могат да станат причина на устройството да му е необходимо по-дълго от обикновено, за да изпрати имейл за грешка.
- При изпращане на поверителни документи, препоръчваме ви да използвате стандартни телефонни линии, вместо интернет (поради ниското му ниво на сигурност).
- Ако имейл системата на получателя не е съвместима с MIME, не можете да използвате I-Fax, за да изпратите документите. Ако е възможно, проверете това предварително, и имайте предвид, че някои сървъри няма да изпратят отговор за грешка.
- Ако документът е твърде голям, за да бъде изпратен чрез I-Fax, той може да не достигне до получателя.
- Не можете да променяте шрифта или размера на текста в коя да е интернет поща, която получавате.



Свързана информация

- [Факс чрез Интернет \(I-Fax\)](#)

Конфигуриране на устройството на Brother за имейл или интернет факс (I-Fax)

Свързани модели: MFC-L3740CDW/MFC-L3740CDWE/MFC-L3760CDW/MFC-L8340CDW/MFC-L8390CDW

Преди да използвате I-Fax, конфигурирайте устройството Brother да комуникира с мрежата и имейл сървъра. Можете да конфигурирате тези елементи, като използвате контролния панел на устройството или уеб базираното управление. Уверете се, че следните елементи са конфигурирани на устройството:

- IP адрес (Ако вече използвате устройството в мрежа, IP адресът му е конфигуриран правилно.)
- Имейл адрес
- Адрес на SMTP, POP3, IMAP4 сървър/порт/метод на удостоверяване/метод на шифроване/проверка на сертификата на сървъра
- Име и парола на пощенска кутия

Ако не сте сигурни за някой от тези елементи, свържете се със системния администратор.



Свързана информация

- [Факс чрез Интернет \(I-Fax\)](#)
 - [Първоначална настройка за имейл или интернет факс \(I-Fax\)](#)
 - [Как получените интернет факсове \(I-Fax\) се показват на компютъра](#)

Свързани теми:

- [Опции на I-Fax](#)

Първоначална настройка за имейл или интернет факс (I-Fax)

Свързани модели: MFC-L3740CDW/MFC-L3740CDWE/MFC-L3760CDW/MFC-L8340CDW/MFC-L8390CDW

Преди да изпратите I-Fax, използвайте контролния панел или Уеб базирано управление, за да конфигурирате следните опционални елементи:

- **E-mail Subject (Тема на имейл)**
- **E-mail Message (Имейл съобщение)**
- **Size Limit (Огран. голем.)**
- **Request Delivery Notification (Send) (Заявка за известие за доставка (изпращане))**

E-mail Send

E-mail Subject

E-mail Message

Данните за изображение са прикрепени.

Size Limit

Off
 On

Maximum Size

 MB

Request Delivery Notification (Send)

Off
 On

[POP3/IMAP4/SMTP Client>>](#)

Ако не сте сигурни за някой от тези елементи, свържете се със системния администратор.

✓ Свързана информация

- [Конфигуриране на устройството на Brother за имейл или интернет факс \(I-Fax\)](#)

-
- Как устройството ви на Brother получава интернет факс (I-Fax)

Свързани теми:

- Препращане на получени имейл и факс съобщения
-

▲ Начало > Мрежа > Мрежови функции > Факс чрез Интернет (I-Fax) > Конфигуриране на устройството на Brother за имейл или интернет факс (I-Fax) > Първоначална настройка за имейл или интернет факс (I-Fax) > Как устройството ви на Brother получава интернет факс (I-Fax)

Как устройството ви на Brother получава интернет факс (I-Fax)

Свързани модели: MFC-L3740CDW/MFC-L3740CDWE/MFC-L3760CDW/MFC-L8340CDW/MFC-L8390CDW

Когато устройството на Brother получи входящ I-Fax, то ще отпечата автоматично I-Fax. За да получите I-Fax, ви препоръчваме да използвате контролния панел или уеб базираното управление, за да конфигурирате следните елементи по избор:

- **Auto Polling (Авто гласопод.)**
- **Polling Frequency (Честота на гласопод.)**
- **Print Mail Header (Заглавно поле не съобщ .за печат)**
- **Delete/Read Receive Error Mail (Изтриване/прочитане на съобщение за грешка при получаване)**
- **Send Delivery Notification (Receive) (Изпращане на известие за доставяне (получаване))**

E-mail Receive

Auto Polling

- Off
 On

Polling Frequency

10 Mins ▾

Print Mail Header

None ▾

Delete/Read Receive Error Mail

- Off
 On

Send Delivery Notification (Receive)

Off ▾

[POP3/IMAP4/SMTP Client>>](#)

Cancel

Submit

Има два начина, по които можете да получавате имейл съобщения:

- POP3/IMAP4 получаване на равни интервали

- POP3/IMAP4 получаване - ръчно иницирано

Когато използвате POP3/IMAP4 получаване, устройството изпраща запитване до вашия имейл сървър, за да получите данните. Поискването може да става на определени интервали (например, можете да конфигурирате устройството да проверява пощенския сървър на интервали от десет минути) или можете ръчно да проверявате сървъра.



- Ако устройството започне да получава имейл данни, на LCD дисплея се показва [Получаване]. Имейлът ще се отпечата автоматично.
- Ако в устройството няма хартия при получаване на данни, те ще бъдат съхранени в паметта му. Тези данни ще бъдат автоматично отпечатани, след като тавата за хартия се зареди с хартия.
- Когато функцията за временно архивиране на факс на устройството е включена, получените данни ще бъдат съхранени за определен период от време.
- Ако полученият имейл не е в обикновен текстов формат или прикаченият файл не е в TIFF-F формат, ще бъде отпечатано следното съобщение за грешка **„НЕ СЕ ПОДДЪРЖА ФОРМАТА НА ПРИКРЕПЕНИЯ ФАЙЛ“**.
- Ако полученият имейл е твърде голям, ще бъде отпечатано следното съобщение за грешка **„E-MAIL ФАЙЛА Е МНОГО ГОЛЯМ“**.
- Ако **Delete/Read Receive Error Mail (Изтриване/прочитане на съобщение за грешка при получаване)** е с настройка **On (Вкл.)** (по подразбиране), имейлът за грешка ще бъде изтрит автоматично от имейл сървъра.



Свързана информация

- [Първоначална настройка за имейл или интернет факс \(I-Fax\)](#)

Свързани теми:

- [Как получените интернет факсове \(I-Fax\) се показват на компютъра](#)
- [Препращане на получени имейл и факс съобщения](#)

▲ Начало > Мрежа > Мрежови функции > Факс чрез Интернет (I-Fax) > Конфигуриране на устройството на Brother за имейл или интернет факс (I-Fax) > Как получените интернет факсове (I-Fax) се показват на компютъра

Как получените интернет факсове (I-Fax) се показват на компютъра

Свързани модели: MFC-L3740CDW/MFC-L3740CDWE/MFC-L3760CDW/MFC-L8340CDW/MFC-L8390CDW

Когато компютър получи I-Fax документ, документът е прикачен към имейл съобщение, което ви уведомява в реда "Тема:", че вашият пощенски сървър е получил I-Fax. Можете или да изчакате вашето устройство Brother да изпрати запитване до пощенския сървър, или да изпратите ръчно такова запитване до сървъра, за да получите входящите данни.

✓ **Свързана информация**

- [Конфигуриране на устройството на Brother за имейл или интернет факс \(I-Fax\)](#)

Свързани теми:

- [Как устройството ви на Brother получава интернет факс \(I-Fax\)](#)



Изпращане на интернет факс (I-Fax)



Свързани модели: MFC-L3740CDW/MFC-L3740CDWE/MFC-L3760CDW/MFC-L8340CDW/MFC-L8390CDW

Изпращането на I-Fax е като изпращане на обикновен факс. Уверете се, че информацията за получателя е записана във вашата адресна книга с имейли, и заредете документа, който искате да изпратите като I-Fax, в устройството на Brother.



- Ако компютърът, на който искате да изпратите документ, не работи под Windows Server 2012/2012 R2/2016/2019/2022, Windows 10 или Windows 11, помолете собственика му да инсталира софтуер, който може да отваря TIFF файлове.
- За да изпратите няколко страници, използвайте ADF.

1. Заредете документа.
2. Направете едно от следните неща:
 - Ако опцията за предварителен преглед на факсовете е зададена на [Изкл.], натиснете [Факс].
 - Ако опцията за предварителен преглед на факсовете е зададена на [Вкл.], натиснете [Факс], а след това натиснете [Изпращане факсове].
3. За да промените настройките за изпращане на факс, натиснете  [Опции].
4. Плъзнете нагоре или надолу или натиснете ▲ или ▼, за да превъртите настройките за факс. Когато се появи желаната от вас настройка, натиснете я и изберете своето предпочитание. Когато приключите с промяната на настройките, натиснете [OK]. (Ако се покаже бутонът [OK].)
5. Направете едно от следните неща:
 - Натиснете , въведете имейл адреса чрез сензорния екран, а след това натиснете [OK].
 - Натиснете [Адрес. книга], изберете имейл адреса на получателя, а след това натиснете [Приложи].
6. Натиснете [Факс старт].

Устройството стартира сканирането. След като бъде сканиран, документът се предава на получателя чрез вашия SMTP сървър. Можете да отмените операцията по изпращане, като по време на сканирането натиснете .
7. Натиснете .



Свързана информация

- [Факс чрез Интернет \(I-Fax\)](#)

Ръчно проверяване на сървъра

Свързани модели: MFC-L3740CDW/MFC-L3740CDWE/MFC-L3760CDW/MFC-L8340CDW/MFC-L8390CDW

1. Натиснете  [Настройки] > [Всич. настр.] > [Мрежа] > [И-мейл/IFAX] > [Ръчно получ.].



Ако устройството покаже менюто [Всич. настр.] на началния екран, пропуснете менюто [Настройки].

2. Натиснете [Да], за да потвърдите.

3. LCD дисплеят показва [Получаване] и устройството ще отпечата данните от имейл сървъра.



Свързана информация

- [Факс чрез Интернет \(I-Fax\)](#)

Опции на I-Fax

Свързани модели: MFC-L3740CDW/MFC-L3740CDWE/MFC-L3760CDW/MFC-L8340CDW/MFC-L8390CDW

- [Препращане на получени имейл и факс съобщения](#)
- [Препредаване](#)
- [Имейл за проверка на интернет факс \(I-Fax\)](#)
- [Конфигуриране на устройството на Brother за имейл или интернет факс \(I-Fax\)](#)

Препращане на получени имейл и факс съобщения

Свързани модели: MFC-L3740CDW/MFC-L3740CDWE/MFC-L3760CDW/MFC-L8340CDW/MFC-L8390CDW

Използвайте функцията I-Fax на Brother за препращане на имейл или стандартни факс съобщения към друг компютър, факс устройство или друго I-Fax устройство. Активирайте функцията за препращане от контролния панел на устройството.

За активиране на функцията за препращане на имейл чрез контролния панел на устройството:

1. Натиснете  [Настройки] > [Всич. настр.] > [Факс] > [Настр. получ.] > [Получ. в памет] > [Факс препращане].



Ако устройството покаже менюто [Всич. настр.] на началния екран, пропуснете менюто [Настройки].

2. Направете едно от следните неща:
 - Натиснете [Ръчно], за да въведете номера на факс на получателя (до 20 цифри) или имейл адрес от LCD дисплея.
Натиснете [OK].
 - Натиснете [Адрес. книга].
Плъзнете нагоре или надолу или натиснете ▲ или ▼, за да превъртите, докато намерите номера на факса, на който искате да бъдат препратени факсовете.
Натиснете номера на факса или имейл адреса, който искате.
3. Ако изберете имейл адреса, изберете желанния тип файл.



Натиснете [Рез. печат: Вкл.] за отпечатване на получените факсове на вашето устройство, така че да имате копие.

4. Натиснете .



Свързана информация

- [Опции на I-Fax](#)

Свързани теми:

- [Факс чрез Интернет \(I-Fax\)](#)
- [Първоначална настройка за имейл или интернет факс \(I-Fax\)](#)
- [Как устройството ви на Brother получава интернет факс \(I-Fax\)](#)

Препредаване

Свързани модели: MFC-L3740CDW/MFC-L3740CDWE/MFC-L3760CDW/MFC-L8340CDW/MFC-L8390CDW

Препредаване настъпва, когато устройството Brother получава съобщение по интернет и след това го предава на друго факс устройство, използвайки конвенционални телефонни линии. Ако трябва да изпратите по факс документ на голямо разстояние или в чужбина, използвайте функцията “Препредаване”, за да спестите комуникационната такса.

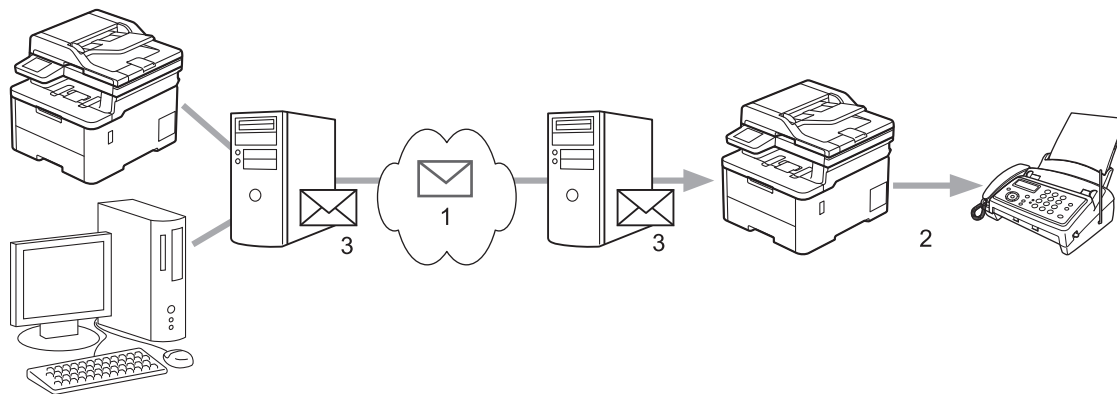

1. Интернет
2. Телефонна линия
3. Имейл сървър

Използвайте контролния панел на устройството на Brother или уеб базираното управление, за да конфигурирате следните елементи:

- **Relay Broadcast Function (Функция ретранслиране)**

Задайте **Relay Broadcast Function (Функция ретранслиране)** на **On (Вкл.)**.

- **Relay Domain (Смяна домейн)**

Конфигурирайте името на домейна на вашето устройство на устройството, което ще предаде документа към конвенционалното факс устройство. Ако желаете да използвате вашето устройство като устройство за препращане, трябва да определите име на доверен домейн (частта след знака „@“) на устройството. Бъдете внимателни при избора на доверен домейн: всеки потребител на доверения домейн ще бъде в състояние да изпрати препредаване. Можете да регистрирате до десет имена на домейни.

- **Relay Broadcast Report (Отчет ретранслиране)**

Посочете дали искате или не отпечатване на доклад, след като устройството приключи препредаването.

Relay Function

Relay Broadcast Function

- Off
 On

Relay Domain

Relay Broadcast Report

- Off
 On

Cancel

Submit



Свързана информация

- [Опции на I-Fax](#)
 - [Препредаване от вашето устройство на Brother](#)
 - [Препредаване от вашия компютър](#)

Препредаване от вашето устройство на Brother

Свързани модели: MFC-L3740CDW/MFC-L3740CDWE/MFC-L3760CDW/MFC-L8340CDW/MFC-L8390CDW

Използвайте функцията за препредаване, за да изпратите имейл от вашето устройство до обикновено факс устройство.

Уверете се, че има отметки в квадратчетата **POP3/IMAP4/SMTP Client (POP3/IMAP4/SMTP клиент)** и **SMTP Server (SMTP сървър)** в уеб базираното управление. Ако квадратчетата **POP3/IMAP4/SMTP Client (POP3/IMAP4/SMTP клиент)** и **SMTP Server (SMTP сървър)** не са отменати, отменете квадратчетата **POP3/IMAP4/SMTP Client (POP3/IMAP4/SMTP клиент)** и **SMTP Server (SMTP сървър)**. Щракнете върху **Submit (Изпрати)** и след това рестартирайте вашето устройство.

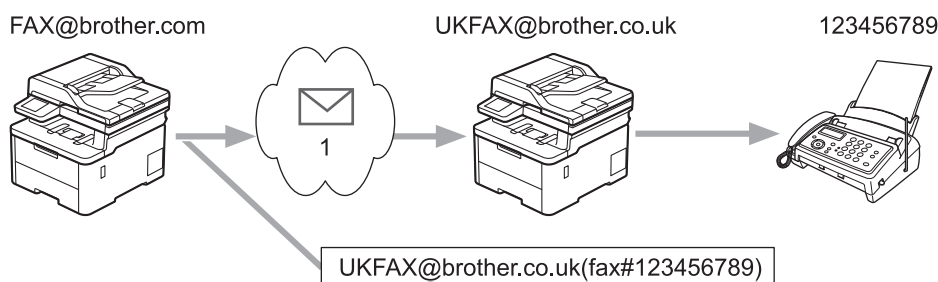

1. Интернет

В този пример имейл адресът на вашето устройство е FAX@brother.com и искате да изпратите документ от него към стандартно факс устройство в Англия с имейл адрес UKFAX@brother.co.uk по обикновена телефонна линия.

1. Заредете документа.

2. Направете едно от следните неща:

- Ако опцията за предварителен преглед на факсовете е зададена на [Изкл.], натиснете [Факс].
- Ако опцията за предварителен преглед на факсовете е зададена на [Вкл.], натиснете [Факс], а след това натиснете [Изпращане факсове].

3. Натиснете [Опции].

4. Плъзнете нагоре или надолу, или натиснете ▲ или ▼, за да се покаже опцията [Емисия].

5. Натиснете [Емисия].

6. Натиснете [Добави номер].

7. Можете да добавите имейл адреси за разпращането по следните начини:

- Натиснете [Добави номер] и натиснете , въведете имейл адреса и натиснете [ОК].
- Натиснете [Добави от адресна книга]. Изберете квадратчето за отметка на имейл адреса, който искате да добавите към разпращането. След като сте избрали всички желани имейл адреси, натиснете [ОК].
- Натиснете [Търси в адресната книга]. Въведете името или първата буква на името и натиснете [ОК]. Ще се покажат резултатите от търсенето. Натиснете името, а след това натиснете имейл адреса, който искате да добавите към разпращането.

Следва пример как да въведете имейл адреса и телефонния номер:

UKFAX@brother.co.uk(fax#123456789)

И-мейл адрес

Номер на факс

Думата "fax #" трябва да
бъде включена с телефонния
номер в скоби.

След като сте въвели всички факс номера, натиснете [OK].

8. Натиснете [Факс старт].



Свързана информация

- [Препредаване](#)
-

Препредаване от вашия компютър

Свързани модели: MFC-L3740CDW/MFC-L3740CDWE/MFC-L3760CDW/MFC-L8340CDW/MFC-L8390CDW

Използвайте функцията за препредаване, за да изпратите имейл от вашия компютър до обикновено факс устройство.

- Някои имейл приложения не поддържат изпращане на имейл до множество факс номера. Ако имейл приложението ви не може да поддържа множество факс номера, можете да препредавате само към едно факс устройство едновременно.

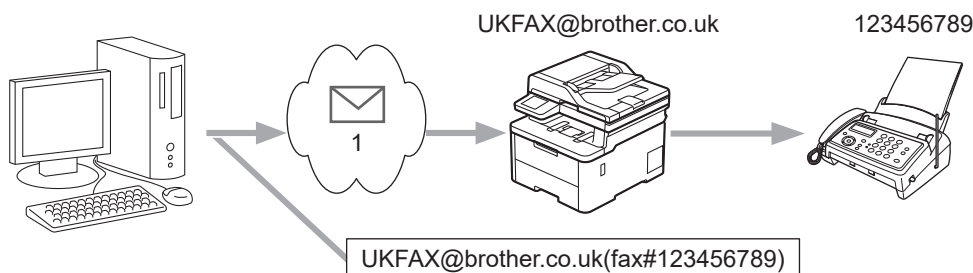

1. Интернет

- Уверете се, че има отметки в квадратчетата **POP3/IMAP4/SMTP Client (POP3/IMAP4/SMTP клиент)** и **SMTP Server (SMTP сървър)** в уеб базираното управление. Ако квадратчетата **POP3/IMAP4/SMTP Client (POP3/IMAP4/SMTP клиент)** и **SMTP Server (SMTP сървър)** не са отменати, отменете квадратчетата **POP3/IMAP4/SMTP Client (POP3/IMAP4/SMTP клиент)** и **SMTP Server (SMTP сървър)**. Щракнете върху **Submit (Изпрати)** и след това рестартирайте вашето устройство.

Ако изпращате имейл до обикновено факс устройство, начинът на въвеждане на номер на факс на обикновено факс устройство е различен в зависимост от приложението за електронна поща, което използвате.

- В имейл приложението създайте ново имейл съобщение и въведете имейл адреса на предаващото устройство и факс номера на първото факс устройство в полето "КЪМ".

Следва пример как да въведете имейл адреса и факс номера:

UKFAX@brother.co.uk(fax#123456789)

И-мейл адрес Номер на факс

Думата "fax #" трябва да бъде включена с телефонния номер в скоби.



За Microsoft Outlook, информацията за адреса трябва да бъде въведена в адресната книга, както следва:

Име: fax#123456789

Имейл адрес: UKFAX@brother.co.uk

- Въведете имейл адреса на предаващото устройство и факс номера на второто факс устройство в полето „КЪМ“.
- Изпратете имейла.



Свързана информация

- Препредаване

Имейл за проверка на интернет факс (I-Fax)

Свързани модели: MFC-L3740CDW/MFC-L3740CDWE/MFC-L3760CDW/MFC-L8340CDW/MFC-L8390CDW

- Имейлът за потвърждение на изпращането ви позволява да поискате уведомление от устройството на получателя, където е получен и обработен вашият I-Fax или имейл.
- Имейл за потвърждение за получаване ви позволява да предавате доклад по подразбиране обратно към изпращащата станция след успешно получаване и обработка на I-Fax или имейл.

За да използвате тази функция, задайте опциите за [Уведомление] в [Настр. поща RX] и опциите за [Настр. поща TX] от менюто на контролния панел на устройството.



Свързана информация

- [Опции на I-Fax](#)
 - [Активиране на уведомление за изпращане на имейл за потвърждение на предаването](#)
 - [Активиране на уведомление за получаване на имейл за потвърждение на предаването](#)
 - [Съобщение за грешка при I-Fax](#)

Активиране на уведомление за изпращане на имейл за потвърждение на предаването

Свързани модели: MFC-L3740CDW/MFC-L3740CDWE/MFC-L3760CDW/MFC-L8340CDW/MFC-L8390CDW

1. Натиснете  [Настройки] > [Всич. настр.] > [Мрежа] > [И-мейл/IFAX] > [Настр. поща TX] > [Уведомление].



Ако устройството покаже менюто [Всич. настр.] на началния екран, пропуснете менюто [Настройки].

2. Изберете [Вкл.] или [Изкл.], за да активирате или деактивирате функцията Получаване на уведомление.

Когато уведомлението за получаване е включено, факсът включва допълнително поле с наименование “Уведомление за състоянието на съобщението (MDN)”, което съдържа информация за доставяне на съобщението. По подразбиране уведомлението за изпращане е изключено.



Факс устройството на вашия получател трябва да поддържа полето MDN, за да бъде изпратена уведомителна справка.

3. Натиснете .



Свързана информация

- [Имейл за проверка на интернет факс \(I-Fax\)](#)

Активиране на уведомление за получаване на имейл за потвърждение на предаването

Свързани модели: MFC-L3740CDW/MFC-L3740CDWE/MFC-L3760CDW/MFC-L8340CDW/MFC-L8390CDW

1. Натиснете  [Настройки] > [Всич. настр.] > [Мрежа] > [И-мейл/IFAX] > [Настр. поща RX] > [Уведомление].



Ако устройството покаже менюто [Всич. настр.] на началния екран, пропуснете менюто [Настройки].

2. Натиснете една от трите възможни настройки:

Опция	Описание
Уведомление за получаване Вкл.	Когато уведомлението за получаване е зададено на Вкл., на подателя се изпраща шаблон за успешно получаване и обработка на съобщението. Тези шаблони зависят от операцията, поискана от подателя. Пример: УСПЕШНО : Получено От <Пощенски адрес>
Уведомление за получаване MDN	Когато уведомлението за получаване е зададено на MDN, на подателя се изпраща отчет за успешно получаване и обработка, ако изпращащата станция е изпратила потвърждение на искането в полето MDN (Уведомление за състоянието на съобщението).
Уведомление за получаване Изкл.	Когато уведомлението за получаване е зададено на Изкл., всички форми на уведомлението за получаване са деактивирани и не се изпраща съобщение на подателя, независимо от искането.



- За да изпрати имейл за потвърждение на предаването, подателят трябва да конфигурира следните настройки:
 - Задайте [Уведомление] в [Настр. поща TX] на [Вкл.].
 - Задайте [Шапка] в [Настр. поща RX] на [Всичко] или [Тема+от+до].
- За да получи имейл за потвърждение на предаването, получателят трябва да конфигурира следните настройки:
Задайте [Уведомление] в [Настр. поща RX] на [Вкл.].

3. Натиснете .



Свързана информация

- [Имейл за проверка на интернет факс \(I-Fax\)](#)

Съобщение за грешка при I-Fax

Свързани модели: MFC-L3740CDW/MFC-L3740CDWE/MFC-L3760CDW/MFC-L8340CDW/MFC-L8390CDW

Ако има грешка при доставяне, докато изпращате I-Fax, пощенският сървър ще изпрати съобщение за грешка обратно на устройството на Brother и съобщението за грешка ще се отпечата.

Ако има грешка, докато получавате I-Fax, ще се отпечата съобщение за грешка, като напр. „Съобщението, изпратено на устройството, не е в TIFF формат“.

За да получите имейл за грешката и да го отпечатате на устройството, в [Настр. поща RX] превключете опцията [Шапка] на [Всичко] или на [Тема+от+до].



Свързана информация

- [Имейл за проверка на интернет факс \(I-Fax\)](#)

Използване на функцията за изпращане на факс към сървър

Свързани модели: MFC-L3740CDW/MFC-L3740CDWE/MFC-L3760CDW/MFC-L8340CDW/MFC-L8390CDW

Функцията за факс към сървър позволява устройството да сканира документ и да го изпрати по мрежата на отделен факс сървър. След това документът ще бъде изпратен от сървъра като факс данни към номера на факса на получателя по стандартни телефонни линии. Когато функцията за факс към сървър е включена, всички автоматични факс предавания от устройството ще бъдат изпратени на факс сървъра за изпращане на факс.

Можете да изпращате факс директно от устройството, използвайки ръчната факс функция, когато функцията за изпращане на сървър е включена.



Свързана информация

- [Мрежови функции](#)
 - [Преди изпращане на факс на факс сървъра](#)
 - [Активиране на факс към сървър](#)
 - [Работа с Факс към сървър](#)

Активиране на факс към сървър

Свързани модели: MFC-L3740CDW/MFC-L3740CDWE/MFC-L3760CDW/MFC-L8340CDW/MFC-L8390CDW

Съхранете адреса на префикса/суфикса за факс сървъра в устройството на Brother.

1. Натиснете  [Настройки] > [Всич. настр.] > [Мрежа] > [Факс към сървър].



Ако устройството покаже менюто [Всич. настр.] на началния екран, пропуснете менюто [Настройки].

2. Натиснете [Факс към сървър].
3. Натиснете [Вкл.].
4. Натиснете [Префикс].
5. Въведете префикса с помощта на сензорния екран, а след това натиснете [OK].
6. Натиснете [Суфикс].
7. Въведете суфикса с помощта на сензорния екран, а след това натиснете [OK].
8. Натиснете .



Свързана информация

- [Използване на функцията за изпращане на факс към сървър](#)

Работа с Факс към сървър

Свързани модели: MFC-L3740CDW/MFC-L3740CDWE/MFC-L3760CDW/MFC-L8340CDW/MFC-L8390CDW

1. Поставете документа в ADF устройството или върху стъклото на скенера.
2. Направете едно от следните неща:
 - Ако опцията за предварителен преглед на факсовете е зададена на [Изкл.], натиснете [Факс].
 - Ако опцията за предварителен преглед на факсовете е зададена на [Вкл.], натиснете [Факс], а след това натиснете [Изпращане факсове].
3. Въведете номера на факса.
4. Натиснете [Факс старт].

Устройството ще изпрати съобщението през TCP/IP мрежата до факс сървъра.



Свързана информация

- [Използване на функцията за изпращане на факс към сървър](#)

Конфигуриране и работа с LDAP търсене

Свързани модели: MFC-L3740CDW/MFC-L3740CDWE/MFC-L3760CDW/MFC-L8340CDW/MFC-L8390CDW

Функцията LDAP ви позволява да търсите информация, като факс номера и имейл адреси, на вашия сървър. Когато използвате функциите за факс, I-Fax или сканиране към имейл сървър, можете да използвате LDAP търсенето, за да намерите факс номера или имейл адреси.



- Функцията LDAP не поддържа опростен китайски, традиционен китайски или корейски.
- Функцията LDAP поддържа LDAPv3.



Свързана информация

- [Мрежови функции](#)
 - [Промяна на конфигурацията на LDAP чрез Уеб базирано управление](#)
 - [Извършване на LDAP търсене чрез контролния панел на устройството](#)

Промяна на конфигурацията на LDAP чрез Уеб базирано управление

Свързани модели: MFC-L3740CDW/MFC-L3740CDWE/MFC-L3760CDW/MFC-L8340CDW/MFC-L8390CDW

Използвайте Уеб-базирано управление за конфигуриране на вашите настройки на LDAP в уеб браузър.

1. Стартирайте уеб браузъра.
2. Въведете "https://IP адрес на устройството" в адресната лента на браузъра (където "IP адрес на устройството" е IP адресът на вашето устройство).

Например:

https://192.168.1.2

3. Ако се изисква, въведете паролата в полето **Login (Вход)**, след което щракнете върху **Login (Вход)**.



Паролата по подразбиране за управление на настройките на това устройство се намира на гърба на устройството и е отбелязана с „PwD“.

4. Отидете в навигационното меню и щракнете върху **Network (Мрежа) > Network (Мрежа) > Protocol (Протокол)**.



Започнете от ☰, ако навигационното меню не се вижда в лявата страна на екрана.

5. Поставете отметка в квадратчето за отметка **LDAP**, а след това щракнете върху **Submit (Изпрати)**.
6. Рестартирайте устройството Brother, за да активирате конфигурацията.
7. На компютъра отворете навигационното меню в уеб базираното управление и след това щракнете върху **Address Book (Адресна книга) > LDAP**.

- **LDAP Search (LDAP търсене)**
- **LDAP Server Address (Адрес на LDAP сървър)**
- **SSL/TLS**
- **Port (Порт)** (Портът по подразбиране е 389.)
- **Authentication (Удостоверяване)**
- **Username (Потребителско име)**

Този избор ще бъде на разположение в зависимост от използвания метод на удостоверяване.

- **Password (Парола)**

Този избор ще бъде на разположение в зависимост от използвания метод на удостоверяване.



- Ако LDAP сървърът поддържа удостоверяване Kerberos, ние ви съветваме да изберете Kerberos за настройките за удостоверяване. То осигурява високо ниво на удостоверяване между LDAP сървъра и вашето устройство.
- Трябва да конфигурирате SNTP протокола (мрежов сървър за време) или да зададете правилно датата, часа и часовата зона на контролния панел за удостоверяване Kerberos.

- **Kerberos Server Address (Адрес на сървър Kerberos)**

Този избор ще бъде на разположение в зависимост от използвания метод на удостоверяване.

- **Search Root (Търсене на главната директория)**
- **Timeout for LDAP (Време за изчакване за LDAP)**
- **Attribute of Name (Search Key) (Атрибут към името (Ключ за търсене))**
- **Attribute of E-mail (Атрибут на имейл)**
- **Attribute of Fax Number (Атрибут на номер на факса)**

8. Когато приключите, щракнете върху **Submit (Изпрати)**. Уверете се, че в полето **Status (Статус)** пише **OK**.



Свързана информация

- Конфигуриране и работа с LDAP търсене

Свързани теми:

- Достъп до уеб базирано управление
- Синхронизиране на часа с SNTP сървъра чрез уеб-базирано управление

Извършване на LDAP търсене чрез контролния панел на устройството

Свързани модели: MFC-L3740CDW/MFC-L3740CDWE/MFC-L3760CDW/MFC-L8340CDW/MFC-L8390CDW

Когато сте конфигурирали настройки за LDAP, можете да използвате търсене с LDAP, за да намерите факс номера или имейл адреси, които да използвате за:

- Изпращане на факс (не се предлага за DCP модели)
- Изпращане на факс по интернет (I-Fax) (не се предлага за DCP модели)
- Сканиране към имейл сървър



- Функцията LDAP поддържа LDAPv3.
- Може да се наложи да използвате удостоверяване Kerberos или обикновено удостоверяване, за да се свържете към LDAP сървъра, в зависимост от политиката за сигурност, зададена от вашия мрежов администратор.
- Трябва да конфигурирате SNTP протокола (мрежов сървър за време) или да зададете правилно датата, часа и часовата зона на контролния панел за удостоверяване Kerberos.

1. За търсене натиснете .
2. С помощта на LCD дисплея въведете първите букви за търсенето.
3. Натиснете [OK].

Резултатът от LDAP търсенето ще се появи на LCD дисплея; иконата  се показва преди резултатите от търсенето в адресната книга на факс номера (локален) или имейла (локален).

Ако на сървъра или в локалната адресна книга няма съответствие, LCD дисплеят показва [Няма резултат.] за около 60 секунди.

4. Плъзнете нагоре или надолу, или натиснете ▲ или ▼, за да се покаже желаното име.
5. Натиснете името.
За да видите подробностите за името, натиснете [Детайл].
6. Ако резултатът включва повече от един факс номер или имейл адрес, устройството ще поиска да изберете само един. Натиснете [Приложи]. Направете едно от следните неща:
 - Ако изпращате факс или I-Fax, натиснете [Факс старт].
 - Ако сканирате към имейл сървър, заредете документа, натиснете [Напред], а след това [Старт].



Свързана информация

- [Конфигуриране и работа с LDAP търсене](#)

Свързани теми:

- [Синхронизиране на часа с SNTP сървъра чрез уеб-базирано управление](#)

Синхронизиране на часа с SNTP сървъра чрез уеб-базирано управление

SNTP протоколът (Обикновен мрежов протокол за време) се използва за синхронизиране на използвания от устройството час за удостоверяване в часовия сървър по SNTP. (Това не е часът, показан на LCD дисплея на устройството.) Можете автоматично или ръчно да синхронизирате часа на устройството с координираното универсално време (UTC), предоставяно от SNTP сървъра за време.

- [Конфигуриране на датата и часа посредством Уеб базирано управление](#)
- [Конфигуриране на SNTP протокола чрез Уеб-базирано управление](#)
- [Промяна на конфигурацията на LDAP чрез Уеб базирано управление](#)
- [Извършване на LDAP търсене чрез контролния панел на устройството](#)

Конфигуриране на датата и часа посредством Уеб базирано управление

Конфигурирайте датата и часа за синхронизиране на часа, който устройството използва, с SNTP сървъра за време.

Тази функция не е достъпна в някои държави.

1. Стартирайте уеб браузъра.
2. Въведете "https://IP адрес на устройството" в адресната лента на браузъра (където "IP адрес на устройството" е IP адресът на вашето устройство).
Например:
https://192.168.1.2
3. Ако се изисква, въведете паролата в полето **Login (Вход)**, след което щракнете върху **Login (Вход)**.



Паролата по подразбиране за управление на настройките на това устройство се намира на гърба на устройството и е отбелязана с „PwD“.

4. Отидете в навигационното меню и щракнете върху **Administrator (Администратор) > Date&Time (Дата и час)**.



Започнете от ☰, ако навигационното меню не се вижда в лявата страна на екрана.

5. Потвърдете настройките за **Time Zone (Часова зона)**.



Изберете часовата разлика между вашето местоположение и UTC от падащия списък **Time Zone (Часова зона)**. Часовата зона за Източно време в САЩ и Канада например е UTC-05:00.

6. Поставете отметка за **Synchronize with SNTP server (Синхронизиране с SNTP сървър)**.
7. Щракнете върху **Submit (Изпрати)**.



Можете също така да конфигурирате ръчно датата и часа.



Свързана информация

- [Синхронизиране на часа с SNTP сървъра чрез уеб-базирано управление](#)

Свързани теми:

- [Достъп до уеб базирано управление](#)

Конфигуриране на SNTP протокола чрез Уеб-базирано управление

Конфигурирайте SNTP протокола за синхронизиране на часа, който устройството използва за удостоверяване с часа, който показва SNTP сървърът за време.

1. Стартирайте уеб браузъра.
2. Въведете “https://IP адрес на устройството” в адресната лента на браузъра (където “IP адрес на устройството” е IP адресът на вашето устройство).

Например:

https://192.168.1.2

3. Ако се изисква, въведете паролата в полето **Login (Вход)**, след което щракнете върху **Login (Вход)**.



Паролата по подразбиране за управление на настройките на това устройство се намира на гърба на устройството и е отбелязана с „PwD“.

4. Отидете в навигационното меню и щракнете върху **Network (Мрежа) > Network (Мрежа) > Protocol (Протокол)**.



Започнете от ☰, ако навигационното меню не се вижда в лявата страна на екрана.

5. Поставете отметка за **SNTP**, за да активирате настройките.
6. Щракнете върху **Submit (Изпрати)**.
7. Рестартирайте устройството Brother, за да активирате конфигурацията.
8. До квадратчето за отметка SNTP щракнете върху **Advanced Settings (Разширени настройки)**.
9. Конфигурирайте настройките.

Опция	Описание
Status (Статус)	Показва дали SNTP протоколът е разрешен или е забранен.
Synchronization Status (Състояние на синхронизацията)	Потвърдете последното състояние на синхронизацията.
SNTP Server Method (SNTP сървърен метод)	Изберете AUTO (АВТОМАТИЧНО) или STATIC (СТАТИЧНО) . <ul style="list-style-type: none">• AUTO (АВТОМАТИЧНО) Ако имате DHCP сървър в своята мрежа, SNTP сървърът ще получи адреса от този сървър автоматично.• STATIC (СТАТИЧНО) Въведете адреса, който искате да използвате.
Primary SNTP Server Address (Основен адрес на SNTP сървъра) Secondary SNTP Server Address (Второстепен адрес на SNTP сървъра)	Въведете адреса на сървъра (до 64 знака). Адресът на вторичния SNTP сървър се използва като резервен за адреса на основния SNTP сървър. Ако основният сървър не е достъпен, устройството ще се свърже с вторичния SNTP сървър.
Primary SNTP Server Port (Основен порт на SNTP сървъра) Secondary SNTP Server Port (Второстепен порт на SNTP сървъра)	Въведете номера на порта (1-65535). Портът на вторичния SNTP сървър се използва като резервен на порта на основния SNTP сървър. Ако основният порт не е достъпен, устройството ще се свърже с вторичния SNTP порт.
Synchronization Interval (Интервал за синхронизация)	Въведете броя часове между опитите за синхронизация със сървъра (1 – 168 часа).

10. Щракнете върху **Submit (Изпрати)**.



Свързана информация

- [Синхронизиране на часа с SNTP сървъра чрез уеб-базирано управление](#)

Свързани теми:

- [Достъп до уеб базирано управление](#)
-

Препращане на входящите факсове към местоназначение в мрежата

Свързани модели: MFC-L3740CDW/MFC-L3740CDWE/MFC-L3760CDW/MFC-L8340CDW/MFC-L8390CDW

Настройте профил, за да препращате входящи факсове директно в папка на сървър FTP, SFTP, CIFS или SharePoint.

- Препоръчваме да използвате най-новата версия на следните уеб браузъри:
 - Microsoft Edge, Firefox и Google Chrome™ за Windows
 - Safari, Firefox и Google Chrome™ за Mac
 - Google Chrome™ за Android™
 - Safari и Google Chrome™ за iOS
- Уверете се, че JavaScript и бисквитките са винаги активирани независимо кой браузър използвате.

1. Стартирайте уеб браузъра.
2. Въведете "https://IP адрес на устройството" в адресната лента на браузъра (където "IP адрес на устройството" е IP адресът на вашето устройство).

Например:

https://192.168.1.2

3. Ако се изисква, въведете паролата в полето **Login (Вход)**, след което щракнете върху **Login (Вход)**.



Паролата по подразбиране за управление на настройките на това устройство се намира на гърба на устройството и е отбелязана с „PwD“.

4. Отидете в навигационното меню и щракнете върху **Administrator (Администратор) > Network Profile (Мрежов профил)**.



Ако лявата навигационна лента не се вижда, започнете навигацията от ☰.

5. Щракнете върху опцията за протокол до „Номер на профила“.
6. Изберете опцията **FTP, SFTP, Network (Мрежа)** или **SharePoint** и след това щракнете върху **Submit (Изпрати)**.
7. Настройте профил за своя сървър, като използвате една от следните таблици:



Използването на следните знаци: ?, /, \, ", :, <, >, | или * може да предизвика грешка при изпращане.

FTP

Опция	Описание
Profile Name (Име профил)	Въведете име за този сървърен профил (до 15 буквено-цифрови знака). Устройството ще покаже това име на LCD дисплея.
Host Address (Адрес на хоста)	Въведете адреса на хоста (например: ftp.example.com; до 64 знака) или IP адреса (например: 192.23.56.189).
Port Number (Номер на порт)	Променете настройките за Port Number (Номер на порт) , които се използват за достъп до FTP сървъра. Настройката по подразбиране е порт 21. В повечето случаи не се налага промяна на тази настройка.
Username (Потребителско име)	Въведете потребителско име (до 32 знака) на потребител, който има права за записване на данни в FTP сървъра.

Опция	Описание
Password (Парола)	Въведете паролата (до 32 знака), свързана с потребителското име, което сте въвели в полето Username (Потребителско име) . Въведете паролата отново в полето Retype password (Въведете паролата отново) .
SSL/TLS	Настройте опцията SSL/TLS , за да препращате защитено входящи факсове, като използвате SSL/TLS комуникация. Ако е необходимо, променете настройката CA Certificate (CA сертификат) .
Store Directory (Директория запис)	Въведете пътя (до 255 знака) до папката на FTP сървъра, където искате да препращате входящи факсове. Не въвеждайте наклонена черта в началото на пътя (правилен пример: brother/abc).
Passive Mode (Пасивен режим)	Превключете опцията Passive Mode (Пасивен режим) на "изключена" или на "включена" в зависимост от FTP сървъра и от настройката на мрежовата защитна стена. Настройката е включена по подразбиране. В повечето случаи не се налага промяна на тази настройка.

SFTP

Опция	Описание
Profile Name (Име профил)	Въведете име за този сървърен профил (до 15 буквено-цифрови знака). Устройството ще покаже това име на LCD дисплея.
Host Address (Адрес на хоста)	Въведете адреса на хоста (например: ftp.example.com; до 64 знака) или IP адреса (например: 192.23.56.189).
Username (Потребителско име)	Въведете потребителско име (до 32 знака) на потребител, който има права за записване на данни в SFTP сървъра.
Auth. Method (Метод на удостоверяване)	Изберете Password (Парола) или Public Key (Публичен ключ) .
Password (Парола)	Когато изберете Password (Парола) за опцията Auth. Method (Метод на удостоверяване) , въведете паролата (до 32 знака), свързана с потребителското име, което сте въвели в полето Username (Потребителско име) . Въведете паролата отново в полето Retype password (Въведете паролата отново) .
Client Key Pair (Комплект клиентски ключове)	Когато изберете Public Key (Публичен ключ) за опцията Auth. Method (Метод на удостоверяване) , изберете типа удостоверяване.
Server Public Key (Публичен ключ на сървър)	Изберете типа удостоверяване.
Store Directory (Директория запис)	Въведете пътя (до 255 знака) до папката на SFTP сървъра, където искате да препращате входящи факсове. Не въвеждайте наклонена черта в началото на пътя (правилен пример: brother/abc).
Port Number (Номер на порт)	Променете настройките за Port Number (Номер на порт) , които се използват за достъп до SFTP сървъра. Настройката по подразбиране е порт 22. В повечето случаи не се налага промяна на тази настройка.

Network (Мрежа)

Опция	Описание
Profile Name (Име профил)	Въведете име за този сървърен профил (до 15 буквено-цифрови знака). Устройството ще покаже това име на LCD дисплея.
Network Folder Path (Път до папка в мрежата)	Въведете пътя до папката на CIFS сървъра, където искате да препращате входящи факсове.
Auth. Method (Метод на удостоверяване)	За да зададете метод на удостоверяване, изберете Auto (Авто) , Kerberos или NTLMv2 .

Опция	Описание
Username (Потребителско име)	Въведете потребителско име (до 96 знака), което има разрешение за записване на данни в папката, посочена в полето Network Folder Path (Път до папка в мрежата) . Ако потребителското име е част от домейн, въведете потребителското име, като използвате един от следните стилове: user@domain (потребител@домейн) domain\user (домейн\потребител)
Password (Парола)	Въведете паролата (до 32 знака), свързана с потребителското име, което сте въвели в полето Username (Потребителско име) . Въведете паролата отново в полето Retype password (Въведете паролата отново) .
Kerberos Server Address (Адрес на сървър Kerberos)	Когато изберете Kerberos за опцията Auth. Method (Метод на удостоверяване) , трябва да въведете адреса на сървъра Kerberos (например: kerberos.example.com, до 64 знака).



Трябва да конфигурирате SNTP (мрежов сървър за време) или трябва да зададете правилно датата, часа и часовата зона на контролния панел. Часът трябва да съответства на часа на Kerberos сървъра и CIFS сървъра.

SharePoint

Опция	Описание
Profile Name (Име профил)	Въведете име за този сървърен профил (до 15 буквено-цифрови знака). Устройството ще покаже това име на LCD дисплея.
SharePoint Site Address (Адрес на SharePoint сайт)	Копирайте и поставете пълния адрес на местоназначение, показан в адресната лента на вашия браузър (например: http://SharePointSiteAddress/Shared%20Documents/Forms/AllItems.aspx) или IP адрес (например: http://192.168.0.1/Shared%20Documents/Forms/AllItems.aspx).
SSL/TLS	Ако адресът в полето SharePoint Site Address (Адрес на SharePoint сайт) започва с https://, можете да проверите сертификата на сървъра, като отменете квадратчето Verify Server Certificate (Проверка сертификация на сървър) .
Auth. Method (Метод на удостоверяване)	За да зададете метод на удостоверяване, изберете Auto (Авто) , NTLMv2 , Kerberos или Basic (Основен) . Ако изберете Auto (Авто) , методът на удостоверяване ще бъде открит автоматично.
Username (Потребителско име)	Въведете потребителското име (до 96 знака) на потребител, който има разрешение за записване на данни в папката, посочена в полето SharePoint Site Address (Адрес на SharePoint сайт) . Ако потребителското име е част от домейн, въведете го в един от следните стилове: <ul style="list-style-type: none"> user@domain (потребител@домейн) domain\user (домейн\потребител)
Password (Парола)	Въведете паролата (до 32 знака), свързана с потребителското име, което сте въвели в полето Username (Потребителско име) . Въведете паролата отново в полето Retype password (Въведете паролата отново) .
Kerberos Server Address (Адрес на сървър Kerberos)	Когато изберете Kerberos за опцията Auth. Method (Метод на удостоверяване) , трябва да въведете адреса на сървъра Kerberos (например: kerberos.example.com, до 64 знака).

- Щракнете върху **Submit (Изпрати)**.
- За да зададете функцията за препращане на факс, отидете в менюто за навигация и щракнете върху **Fax (Факс) > Remote Fax Options (Опции за отдалечен факс)**.
- Изберете **Forward to Network (Пренасочване към мрежата)** от падащия списък **Fwd/Store/Cloud/Network (Пренасочване/Съхранение/Облак/Мрежа)**.

-
11. Изберете типа файл, който искате да използвате.
 12. За да отпечатвате резервно копие на входящите факсове, изберете **On (Вкл.)** за **Backup print (Архивен печат)**.
 13. Изберете профила, който искате да използвате, от падащия списък **Network Profile (Мрежов профил)**.
 14. Ако се изисква, въведете трицифрен код за отдалечен достъп в полето **Remote Access Code (Код за отдалечен достъп)**.



- За кода за отдалечен достъп можете да използвате цифри от 0 до 9, * или #.
- Кодът за отдалечен достъп трябва да е различен от дистанционните кодове за функциите на факс.

-
15. Щракнете върху **Submit (Изпрати)**.



Свързана информация

- [Мрежови функции](#)
-

Гигабитов Ethernet (само за кабелна мрежа)

Свързани модели: DCP-L3555CDW/DCP-L3560CDW/MFC-L3740CDW/MFC-L3740CDWE/MFC-L3760CDW/MFC-L8390CDW

Вашето устройство поддържа 1000BASE-T гигабитов Ethernet. За да се свържете с 1000BASE-T гигабитова Ethernet мрежа, трябва да настроите режима за връзка с Ethernet на устройството на Автоматичен от контролния панел на устройството или от Уеб-базирано управление (уеб браузър).



Използвайте мрежов кабел категория 5е (или по-висока). Устройството може автоматично да договори най-високата поддържана мрежова скорост, например: за постигане на мрежови скорости 1000BASE-T цялата свързваща инфраструктура, включително мрежовите превключватели и кабели, също трябва да поддържа 1000BASE-T скорости. В противен случай устройството ще комуникира с 10BASE-T или 100BASE-TX.



Свързана информация

- [Мрежови функции](#)
 - [Конфигуриране на настройките на гигабитовия Ethernet с помощта на уеб-базираното управление](#)

Конфигуриране на настройките на гигабитовия Ethernet с помощта на уеб-базираното управление

Свързани модели: DCP-L3555CDW/DCP-L3560CDW/MFC-L3740CDW/MFC-L3740CDWE/MFC-L3760CDW/MFC-L8390CDW

1. Стартирайте уеб браузъра.
2. Въведете “https://IP адрес на устройството” в адресната лента на браузъра (където “IP адрес на устройството” е IP адресът на вашето устройство).
Например:
https://192.168.1.2
3. Ако се изисква, въведете паролата в полето **Login (Вход)**, след което щракнете върху **Login (Вход)**.



Паролата по подразбиране за управление на настройките на това устройство се намира на гърба на устройството и е отбелязана с „PwD“.

4. Отидете в навигационното меню и щракнете върху **Network (Мрежа) > Wired (Кабелна) > Ethernet (Етернет)**.



Започнете от ☰, ако навигационното меню не се вижда в лявата страна на екрана.

5. Изберете **Auto (Авто)** от падащия списък **Ethernet Mode (Ethernet режим)**.
6. Щракнете върху **Submit (Изпрати)**.
7. За да активирате настройките, щракнете върху **Yes (Да)**, за да рестартирате устройството си.

Можете да проверите настройките, като разпечатате справката за мрежова конфигурация.



Свързана информация

- [Гигабитов Ethernet \(само за кабелна мрежа\)](#)

Свързани теми:

- [Достъп до уеб базирано управление](#)
- [Печат на доклада за мрежовата конфигурация](#)

Нулиране на мрежовите настройки до фабричните настройки

Можете да използвате контролния панел на устройството, за да нулирате мрежовите настройки на устройството до фабричните настройки по подразбиране. Така се нулира цялата информация, напр. паролата и IP адресът.



- Тази функция връща всички настройки на мрежата до фабричните настройки.
- Можете също да нулирате сървъра за печат към фабричните му настройки с помощта на Уеб базирано управление.

>> [DCP-L3515CDW/DCP-L3520CDW/DCP-L3520CDWE/DCP-L3527CDW](#)

>> [DCP-L3555CDW/DCP-L3560CDW/MFC-L3740CDW/MFC-L3740CDWE/MFC-L3760CDW/MFC-L8340CDW/MFC-L8390CDW](#)

DCP-L3515CDW/DCP-L3520CDW/DCP-L3520CDWE/DCP-L3527CDW

1. Натиснете **Menu (Меню)**.
2. Натиснете ▲ или ▼, за да се покаже опцията [Мрежа], а след това натиснете **OK**.
3. Натиснете ▲ или ▼, за да се покаже опцията [Мрежово нул.], а след това натиснете **OK**.
4. Следвайте инструкциите на устройството, за да нулирате мрежовите настройки.
Устройството ще се рестартира.

DCP-L3555CDW/DCP-L3560CDW/MFC-L3740CDW/MFC-L3740CDWE/ MFC-L3760CDW/MFC-L8340CDW/MFC-L8390CDW

1. Натиснете  [Настройки] > [Всич. настр.] > [Мрежа] > [Мрежово нул.].
2. Появява се [Маш. ще рест. след нулиране. Нат. [OK] за 2 сек за потвържд.]. Натиснете [OK] за две секунди, за да потвърдите.
Устройството ще се рестартира.



Свързана информация

- [Мрежови функции](#)

Свързани теми:

- [Нулиране на устройството](#)

Сигурност

- Преди да се използват защитните функции на мрежата
- Конфигуриране на сертификати за сигурност на устройството
- Използване на SSL/TLS
- Използване на SNMPv3
- Използване на IPsec
- Използвайте IEEE 802.1x удостоверяване за кабелна или безжична мрежа
- Използване на удостоверяване чрез Active Directory
- Използване на удостоверяване чрез LDAP
- Използване на Secure Function Lock (заклучваща функция за безопасност) 3.0
- Безопасно изпращане и получаване на имейл
- Запаметяване на дневника за печат в мрежата
- Заклучване на настройките на устройството от контролния панел
- Използване на функциите за откриване на глобална мрежа

Преди да се използват защитните функции на мрежата

Устройството използва някои от най-новите налични днес протоколи за мрежова защита и шифроване. Тези мрежови функции могат да бъдат внедрени във вашия цялостен план за мрежова защита, за да помогнат за защитата на данните ви и за предотвратяване на неупълномощен достъп до устройството.



Препоръчваме да деактивирате протоколите Telnet, FTP сървър и TFTP. Достъпът до устройството чрез тези протоколи не е безопасен.



Свързана информация

- [Сигурност](#)
- [Деактивирайте ненужните протоколи](#)

Деактивирайте ненужните протоколи

1. Стартирайте уеб браузъра.
2. Въведете “https://IP адрес на устройството” в адресната лента на браузъра (където “IP адрес на устройството” е IP адресът на вашето устройство).
Например:
https://192.168.1.2
3. Ако се изисква, въведете паролата в полето **Login (Вход)**, след което щракнете върху **Login (Вход)**.



Паролата по подразбиране за управление на настройките на това устройство се намира на гърба на устройството и е отбелязана с „PwD“.

4. Отидете в навигационното меню и щракнете върху **Network (Мрежа) > Network (Мрежа) > Protocol (Протокол)**.



Започнете от ☰, ако навигационното меню не се вижда в лявата страна на екрана.

5. Премахнете отметките от квадратчетата за ненужните протоколи, за да ги деактивирате.
6. Щракнете върху **Submit (Изпрати)**.
7. Рестартирайте устройството Brother, за да активирате конфигурацията.



Свързана информация

- [Преди да се използват защитните функции на мрежата](#)

Свързани теми:

- [Достъп до уеб базирано управление](#)

Конфигуриране на сертификати за сигурност на устройството

Трябва да конфигурирате сертификат за безопасно управление на вашето мрежово устройство посредством SSL/TLS. Трябва да използвате уеб базирано управление за конфигуриране на сертификат.

- [Функции на поддържан сертификат за защита](#)
- [Как се създава и инсталира сертификат](#)
- [Създаване на самоподписан сертификат](#)
- [Създаване на искане за подписване на сертификат \(CSR\) и инсталиране на сертификат от сертифициращ орган \(CO\)](#)
- [Импортиране и експортиране на сертификата и персоналния ключ](#)
- [Импортиране и експортиране на СА сертификат](#)
- [Управление на няколко сертификата](#)

Функции на поддържан сертификат за защита

Устройството поддържа използването на множество сертификати за защита, което позволява безопасно управление, удостоверяване и комуникация с устройството. Следните функции на сертификата за защита могат да бъдат използвани с устройството:

- SSL/TLS комуникация
- SSL комуникация за SMTP/POP3/IMAP4 (предлага се само за някои модели)
- IEEE 802.1x удостоверяване
- IPsec

Вашето устройство поддържа следните:

- Предварително инсталиран сертификат

Вашето устройство има предварително инсталиран самоподписан сертификат. Този сертификат ви позволява да използвате SSL/TLS комуникация без създаване или инсталиране на отделен сертификат.



Предварително инсталираният самостоятелно заверен сертификат защитава комуникацията ви до определено ниво. Ние препоръчваме използването на сертификат, издаден от доверена организация, за по-добра сигурност.

- Самоподписан сертификат

Този сървър за печат издава свой сертификат. Чрез този сертификат можете лесно да използвате SSL/TLS комуникацията без създаване или инсталиране на отделен сертификат от сертифициращ орган.

- Сертификат от сертифициращ орган (CA)

Има два начина за инсталиране на сертификат от CA. Ако вече имате издаден сертификат от CA или ако искате да използвате сертификат от външен доверен CA:

- Когато използвате заявка за подписване на сертификат (CSR) от този сървър за печат.
- Когато импортирате сертификат и частен ключ.

- Сертификат от сертифициращ орган (CA)

За да използвате сертификат на CO, който идентифицира CO и притежава неговия персонален ключ, вие трябва да импортирате сертификат на CO от CO преди конфигурирането на функциите за сигурност на мрежата.



- Ако възнамерявате да използвате SSL/TLS комуникация, препоръчваме ви първо да се свържете със системния администратор.
- Когато нулирате фабричните настройки на сървъра за печат, сертификатът и личният ключ, които са инсталирани, ще бъдат изтрети. Ако искате да запазите същия сертификат и личен ключ след нулиране на сървъра за печат, екпортирайте ги преди нулирането и след това ги преинсталирайте.



Свързана информация

- [Конфигуриране на сертификати за сигурност на устройството](#)

Как се създава и инсталира сертификат

Има две опции при избирането на сертификат за защита: използване на самоподписан сертификат и използване на сертификат от сертифициращ орган (CO).

Опция 1

Самоподписан сертификат

1. Създаване на собствено ръчно подписан сертификат с помощта на Уеб-базирано управление.
2. Инсталирайте самоподписания сертификат на вашия компютър.

Опция 2

Сертификат от CO

1. Създайте искане за подписване на сертификат (CSR), като използвате уеб-базираното управление.
2. Инсталирайте сертификата, издаден от CO за вашето устройство на Brother, като използвате уеб базираното управление.
3. Инсталирайте сертификата на вашия компютър.



Свързана информация

- [Конфигуриране на сертификати за сигурност на устройството](#)

Създаване на самоподписан сертификат

1. Стартирайте уеб браузъра.
2. Въведете “https://IP адрес на устройството” в адресната лента на браузъра (където “IP адрес на устройството” е IP адресът на вашето устройство).

Например:

https://192.168.1.2



- Ако използвате системата за имена на домейни (DNS) или сте активирали NetBIOS име, можете да въведете друго име – например “SharedPrinter” вместо IP адреса.

Например: https://SharedPrinter

- Ако сте активирали NetBIOS име, може да използвате и името на възела.

Например: https://brn123456abcdef

- NetBIOS името може да бъде видно в отчета за мрежовата конфигурация.

3. Ако се изисква, въведете паролата в полето **Login (Вход)**, след което щракнете върху **Login (Вход)**.



Паролата по подразбиране за управление на настройките на това устройство се намира на гърба на устройството и е отбелязана с „PwD“.

4. Отидете в навигационното меню и щракнете върху **Network (Мрежа) > Security (Защита) > Certificate (Сертификат)**.



Започнете от ☰, ако навигационното меню не се вижда в лявата страна на екрана.

5. Щракнете върху **Create Self-Signed Certificate (Създаване на самоподписан сертификат)**.

6. Въведете **Common Name (Общо име)** и **Valid Date (Дата на валидност)**.

- Дължината на **Common Name (Общо име)** е по-малко от 64 байта. Въведете идентификатор, например IP адрес, име на възел или име на домейн, които да използвате при осъществяване на достъп до това устройство чрез комуникация SSL/TLS. По подразбиране се изписва името на възела.
- Ще се появи предупреждение, ако използвате протокол IPPS или HTTPS и въведете друго име в полето за URL адрес, различно от **Common Name (Общо име)**, което е използвано за собственоръчно подписания сертификат.

7. Изберете настройка от падащия списък **Public Key Algorithm (Алгоритъм на публичен ключ)**. Настройката по подразбиране е **RSA(2048bit) (RSA (2048 бита))**.

8. Изберете настройка от падащия списък **Digest Algorithm (Алгоритъм на извличане)**. Настройката по подразбиране е **SHA256**.

9. Щракнете върху **Submit (Изпрати)**.



Свързана информация

- [Конфигуриране на сертификати за сигурност на устройството](#)

Свързани теми:

- [Достъп до уеб базирано управление](#)

Създаване на искане за подписване на сертификат (CSR) и инсталиране на сертификат от сертифициращ орган (CO)

Ако вече имате сертификат от външен доверен сертифициращ орган (CA), можете да запаметите сертификата и личния ключ в устройството и да ги управлявате чрез импортиране и експортиране. Ако нямате сертификат от външен доверен CO, създайте искане за подписване на сертификат (CSR), изпратете го на CO за удостоверяване и инсталирайте върнатия сертификат на устройството.

- [Създаване на заявка за издаване на сертификат \(CSR\)](#)
- [Инсталиране на сертификат на вашето устройство](#)

Създаване на заявка за издаване на сертификат (CSR)

Заявка за издаване на сертификат (CSR) е заявка, изпратена до CO за удостоверяване на идентификационните данни, съдържащи се в сертификата.

Препоръчваме главният сертификат от CO да се инсталира на вашия компютър, преди да се създаде CSR.

1. Стартирайте уеб браузъра.
2. Въведете "https://IP адрес на устройството" в адресната лента на браузъра (където "IP адрес на устройството" е IP адресът на вашето устройство).

Например:

https://192.168.1.2



- Ако използвате системата за имена на домейни (DNS) или сте активирали NetBIOS име, можете да въведете друго име – например "SharedPrinter" вместо IP адреса.

Например: https://SharedPrinter

- Ако сте активирали NetBIOS име, може да използвате и името на възела.
Например: https://brn123456abcdef
- NetBIOS името може да бъде видно в отчета за мрежовата конфигурация.

3. Ако се изисква, въведете паролата в полето **Login (Вход)**, след което щракнете върху **Login (Вход)**.



Паролата по подразбиране за управление на настройките на това устройство се намира на гърба на устройството и е отбелязана с „PwD“.

4. Отидете в навигационното меню и щракнете върху **Network (Мрежа) > Security (Защита) > Certificate (Сертификат)**.



Започнете от ☰, ако навигационното меню не се вижда в лявата страна на екрана.

5. Щракнете върху **Create CSR (Създаване на CSR)**.
6. Въведете **Common Name (Общо име)** (задължително) и друга информация за вашия **Organization (Организация)** (по избор).



- Необходими са данни за вашата компания, за да може CO да провери вашата самоличност и да я потвърди пред външните потребители.
- Дължината на **Common Name (Общо име)** трябва да е по-малко от 64 байта. Въведете идентификатор, например IP адрес, име на възел или име на домейн, които да използвате при осъществяване на достъп до това устройство чрез комуникация SSL/TLS. По подразбиране се изписва името на възела. Необходимо е **Common Name (Общо име)**.
- Ще се появи предупреждение, ако въведете друго име в полето за URL адрес, различно от общото име, което е използвано за сертификата.
- Дължината на **Organization (Организация)**, **Organization Unit (Организационна единица)**, **City/ Locality (Град/местност)** и **State/Province (Област)** трябва да е по-малка от 64 байта.
- **Country/Region (Държава/регион)** трябва да е ISO 3166 код на държавата от два знака.
- Ако конфигурирате продължение на сертификат X.509v3, изберете квадратчето за отметка **Configure extended partition (Конфигуриране на разширения раздел)**, а после изберете **Auto (Register IPv4) (Автоматично (регистриране на IPv4))** или **Manual (Ръчно)**.

7. Изберете настройка от падащия списък **Public Key Algorithm (Алгоритъм на публичен ключ)**. Настройката по подразбиране е **RSA(2048bit) (RSA (2048 бита))**.

-
8. Изберете настройка от падащия списък **Digest Algorithm (Алгоритъм на извличане)**. Настройката по подразбиране е **SHA256**.
 9. Щракнете върху **Submit (Изпрати)**.
CSR се появява на екрана ви. Запишете CSR като файл или я копирайте и поставете в онлайн формуляр за CSR, предоставен от CO.
 10. Щракнете върху **Запиши**.



-
- Спазвайте правилата на вашия CO по отношение на начина на изпращане на CSR на вашия CO.
 - Ако използвате корпоративен главен CO на Windows Server 2012/2012 R2/2016/2019/2022, препоръчваме да използвате уеб сървър за шаблона за сертификат, за да създадете защитено клиентския сертификат. Ако създавате Клиентски сертификат за среда IEEE 802.1x с удостоверяване EAP-TLS, препоръчваме да използвате Потребител за шаблон на сертификата.
-



Свързана информация

- Създаване на искане за подписване на сертификат (CSR) и инсталиране на сертификат от сертифициращ орган (CO)

Свързани теми:

- [Достъп до уеб базирано управление](#)
-

Инсталиране на сертификат на вашето устройство

Когато получите сертификат от Сертифициращ орган (CA), следвайте стъпките по-долу, за да го инсталирате на сървъра за печат:

На устройството може да се инсталира само сертификат, издаден с искане за подписване на сертификат (CSR). Когато искате да създадете друго CSR, уверете се, че сертификатът е инсталиран, преди да създавате друго CSR. Създавайте друго CSR само след инсталирането на сертификата на устройствата, защото иначе CSR, създадено преди инсталирането на новото CSR, ще бъде невалидно.

1. Стартирайте уеб браузъра.
2. Въведете "https://IP адрес на устройството" в адресната лента на браузъра (където "IP адрес на устройството" е IP адресът на вашето устройство).

Например:

https://192.168.1.2



- Ако използвате системата за имена на домейни (DNS) или сте активирали NetBIOS име, можете да въведете друго име – например "SharedPrinter" вместо IP адреса.

Например: https://SharedPrinter

- Ако сте активирали NetBIOS име, може да използвате и името на възела.

Например: https://brn123456abcdef

- NetBIOS името може да бъде видно в отчета за мрежовата конфигурация.

3. Ако се изисква, въведете паролата в полето **Login (Вход)**, след което щракнете върху **Login (Вход)**.



Паролата по подразбиране за управление на настройките на това устройство се намира на гърба на устройството и е отбелязана с „PwD“.

4. Отидете в навигационното меню и щракнете върху **Network (Мрежа) > Security (Защита) > Certificate (Сертификат)**.



Започнете от ☰, ако навигационното меню не се вижда в лявата страна на екрана.

5. Щракнете върху **Install Certificate (Инсталиране на сертификат)**.
6. Отидете до файла, който съдържа сертификата, издаден от CO, и след това щракнете върху **Submit (Изпрати)**.

Сертификатът е създаден и записан успешно в паметта на вашето устройство.

За да използвате SSL/TLS комуникация, главният сертификат от CO трябва да се инсталира на вашия компютър. Обърнете се към мрежовия администратор.



Свързана информация

- [Създаване на искане за подписване на сертификат \(CSR\) и инсталиране на сертификат от сертифициращ орган \(CO\)](#)

Свързани теми:

- [Достъп до уеб базирано управление](#)

Импортиране и експортиране на сертификата и персоналния ключ

Съхранявайте сертификата и личния ключ на вашето устройство и ги управлявайте чрез импортиране и експортиране.

- [Импортиране на сертификат и личен ключ](#)
- [Експортиране на сертификата и персоналния ключ](#)

Импортиране на сертификат и личен ключ

1. Стартирайте уеб браузъра.
2. Въведете “https://IP адрес на устройството” в адресната лента на браузъра (където “IP адрес на устройството” е IP адресът на вашето устройство).

Например:

https://192.168.1.2



- Ако използвате системата за имена на домейни (DNS) или сте активирали NetBIOS име, можете да въведете друго име – например “SharedPrinter” вместо IP адреса.

Например: https://SharedPrinter

- Ако сте активирали NetBIOS име, може да използвате и името на възела.

Например: https://brn123456abcdef

- NetBIOS името може да бъде видно в отчета за мрежовата конфигурация.

3. Ако се изисква, въведете паролата в полето **Login (Вход)**, след което щракнете върху **Login (Вход)**.



Паролата по подразбиране за управление на настройките на това устройство се намира на гърба на устройството и е отбелязана с „PwD“.

4. Отидете в навигационното меню и щракнете върху **Network (Мрежа) > Security (Защита) > Certificate (Сертификат)**.



Започнете от ☰, ако навигационното меню не се вижда в лявата страна на екрана.

5. Щракнете върху **Import Certificate and Private Key (Импортиране на сертификат и личен ключ)**.
6. Отидете до файла, който искате да импортирате.
7. Въведете паролата, ако файлът е шифрован, а след това щракнете върху **Submit (Изпрати)**.

Сертификатът и личният ключ се импортират на вашето устройство.



Свързана информация

- [Импортиране и експортиране на сертификата и персоналния ключ](#)

Свързани теми:

- [Достъп до уеб базирано управление](#)

Експортиране на сертификата и персоналния ключ

1. Стартирайте уеб браузъра.
2. Въведете “https://IP адрес на устройството” в адресната лента на браузъра (където “IP адрес на устройството” е IP адресът на вашето устройство).

Например:

https://192.168.1.2



- Ако използвате системата за имена на домейни (DNS) или сте активирали NetBIOS име, можете да въведете друго име – например “SharedPrinter” вместо IP адреса.

Например: https://SharedPrinter

- Ако сте активирали NetBIOS име, може да използвате и името на възела.

Например: https://brn123456abcdef

- NetBIOS името може да бъде видно в отчета за мрежовата конфигурация.

3. Ако се изисква, въведете паролата в полето **Login (Вход)**, след което щракнете върху **Login (Вход)**.



Паролата по подразбиране за управление на настройките на това устройство се намира на гърба на устройството и е отбелязана с „PwD“.

4. Отидете в навигационното меню и щракнете върху **Network (Мрежа) > Security (Защита) > Certificate (Сертификат)**.



Започнете от ☰, ако навигационното меню не се вижда в лявата страна на екрана.

5. Щракнете върху **Export (Експортиране)**, показан със **Certificate List (Списък със сертификати)**.
6. Въведете паролата, ако искате да шифровате файла.
Ако се използва празна парола, резултатът не се шифрова.
7. Въведете паролата отново за потвърждение, а след това щракнете върху **Submit (Изпрати)**.
8. Щракнете върху **Запиши**.

Сертификатът и персоналният ключ се експортират към вашия компютър.

Можете също да импортирате сертификата в компютъра си.



Свързана информация

- [Импортиране и експортиране на сертификата и персоналния ключ](#)

Свързани теми:

- [Достъп до уеб базирано управление](#)

Импортиране и експортиране на СА сертификат

Можете да импортирате, експортирате и съхранявате СА сертификати на устройството на Brother.

- [Импортиране на СА сертификат](#)
- [Експортиране на СА сертификат](#)

Импортиране на СА сертификат

1. Стартирайте уеб браузъра.
2. Въведете “https://IP адрес на устройството” в адресната лента на браузъра (където “IP адрес на устройството” е IP адресът на вашето устройство).

Например:

https://192.168.1.2



- Ако използвате системата за имена на домейни (DNS) или сте активирали NetBIOS име, можете да въведете друго име – например “SharedPrinter” вместо IP адреса.

Например: https://SharedPrinter

- Ако сте активирали NetBIOS име, може да използвате и името на възела.

Например: https://brn123456abcdef

- NetBIOS името може да бъде видно в отчета за мрежовата конфигурация.

3. Ако се изисква, въведете паролата в полето **Login (Вход)**, след което щракнете върху **Login (Вход)**.



Паролата по подразбиране за управление на настройките на това устройство се намира на гърба на устройството и е отбелязана с „PwD“.

4. Отидете в навигационното меню и щракнете върху **Network (Мрежа) > Security (Защита) > CA Certificate (СА сертификат)**.



Започнете от ☰, ако навигационното меню не се вижда в лявата страна на екрана.

5. Щракнете върху **Import CA Certificate (Импортиране на СА сертификат)**.
6. Отидете на файла, който искате да импортирате.
7. Щракнете върху **Submit (Изпрати)**.



Свързана информация

- [Импортиране и експортиране на СА сертификат](#)

Свързани теми:

- [Достъп до уеб базирано управление](#)

Експортиране на СА сертификат

1. Стартирайте уеб браузъра.
2. Въведете “https://IP адрес на устройството” в адресната лента на браузъра (където “IP адрес на устройството” е IP адресът на вашето устройство).

Например:

https://192.168.1.2



- Ако използвате системата за имена на домейни (DNS) или сте активирали NetBIOS име, можете да въведете друго име – например “SharedPrinter” вместо IP адреса.

Например: https://SharedPrinter

- Ако сте активирали NetBIOS име, може да използвате и името на възела.

Например: https://brn123456abcdef

- NetBIOS името може да бъде видно в отчета за мрежовата конфигурация.

3. Ако се изисква, въведете паролата в полето **Login (Вход)**, след което щракнете върху **Login (Вход)**.



Паролата по подразбиране за управление на настройките на това устройство се намира на гърба на устройството и е отбелязана с „PwD“.

4. Отидете в навигационното меню и щракнете върху **Network (Мрежа) > Security (Защита) > CA Certificate (СА сертификат)**.



Започнете от ☰, ако навигационното меню не се вижда в лявата страна на екрана.

5. Изберете сертификата, който желаете да експортирате, и щракнете върху **Export (Експортиране)**.
6. Щракнете върху **Submit (Изпрати)**.



Свързана информация

- [Импортиране и експортиране на СА сертификат](#)

Свързани теми:

- [Достъп до уеб базирано управление](#)

Управление на няколко сертификата

Функцията за няколко сертификата ви позволява да използвате уеб-базираното управление, за да управлявате всеки сертификат, инсталиран на вашето устройство. В уеб-базираното управление отидете на екрана **Certificate (Сертификат)** или **CA Certificate (CA сертификат)**, за да прегледате съдържанието на сертификата, да изтриете или експортирате сертификатите.

	Максимален брой на сертификатите, съхранявани в устройство Brother
Самоподписан сертификат или сертификат, издаден от сертифициращ орган	6
Сертификат от СО	9

Препоръчваме ви да съхранявате по-малко сертификати от разрешеното, като запазвате едно празно място в случай на изтичане на срока на сертификат. Когато срокът на един сертификат изтече, импортирайте новия сертификат на запазеното място и след това изтрийте изтеклия сертификат. Това гарантира, че ще избегнете неуспешно конфигуриране.



- Когато използвате HTTPS/IPPS, IEEE 802.1x или подписан PDF файл, трябва да изберете кой сертификат да използвате.
- Когато използвате SSL за SMTP/POP3/IMAP4 комуникация (предлага се само за някои модели), не е необходимо да избирате сертификата. Необходимият сертификат ще бъде избран автоматично.



Свързана информация

- [Конфигуриране на сертификати за сигурност на устройството](#)

Използване на SSL/TLS

- [Въведение в SSL/TLS](#)
- [Безопасно управление на мрежовото устройство чрез SSL/TLS](#)
- [Защитено отпечатване на документи с помощта на SSL/TLS](#)
- [Безопасно изпращане и получаване на имейл](#)

Въведение в SSL/TLS

SSL (Secure Socket Layer) или TLS (Защита на транспортни слоеве) е ефективен метод за защита на данни, които се изпращат чрез локална или разширена мрежа (LAN или WLAN). Работата му се основава на шифроване на изпратените по мрежа данни, например заявка за печат, така че никой, който се опита да ги прихване, да не може да ги прочете.

SSL/TLS може да бъде конфигуриран в кабелна и безжична мрежа, и ще работи с други форми на сигурност като WPA ключове и защитни стени.



Свързана информация

- [Използване на SSL/TLS](#)
 - [Кратка история на SSL/TLS](#)
 - [Полза от използването на SSL/TLS](#)

Кратка история на SSL/TLS

Първоначално SSL/TLS е създаден за защита на трафика на уеб информация, по конкретно на данни, които се изпращат между уеб браузъри и сървъри. SSL сега се използва с допълнителни приложения, напр. Telnet, принтери и софтуер за FTP, за да стане универсално решение за онлайн сигурност. Първоначалното му предназначение по проект все още се използва и днес от много фирми за онлайн търговия и от банки за защита на поверителни данни, напр. номера на кредитни карти, архиви на клиенти и др.

SSL/TLS използва изключително високи нива на шифроване и много банки по целия свят разчитат на него.



Свързана информация

- [Въведение в SSL/TLS](#)

Полза от използването на SSL/TLS

Основната полза от използването на SSL/TLS е осигуряването на защитен печат по IP мрежа чрез ограничаване на възможността неупълномощени потребители да четат данни, изпратени към устройството. Най-важната полза от SSL е, че може да се използва за защитен печат на поверителни данни. Например е възможно Отделът за човешки ресурси (ЧР) в голяма компания редовно да отпечатва фишове за заплати. Без шифроване данните в тези фишове могат да се прочетат от други потребители на мрежата. При използване на SSL/TLS обаче всеки, който се опита да прихване данните, ще види само страница с програмен текст, а не истинския фиш.



Свързана информация

- [Въведение в SSL/TLS](#)

Безопасно управление на мрежовото устройство чрез SSL/TLS

- [Конфигуриране на сертификат за SSL/TLS и налични протоколи](#)
- [Достъп до Уеб базираното управление чрез SSL/TLS](#)
- [Инсталиране на самоподписания сертификат за потребители на Windows като администратори](#)
- [Конфигуриране на сертификати за сигурност на устройството](#)

Конфигуриране на сертификат за SSL/TLS и налични протоколи

Конфигурирайте на устройството сертификат, като използвате Уеб базирано управление, преди да използвате SSL/TLS комуникацията.

1. Стартирайте уеб браузъра.
2. Въведете “https://IP адрес на устройството” в адресната лента на браузъра (където “IP адрес на устройството” е IP адресът на вашето устройство).

Например:

https://192.168.1.2



- Ако използвате системата за имена на домейни (DNS) или сте активирали NetBIOS име, можете да въведете друго име – например “SharedPrinter” вместо IP адреса.

Например: https://SharedPrinter

- Ако сте активирали NetBIOS име, може да използвате и името на възела.

Например: https://brn123456abcdef

- NetBIOS името може да бъде видно в отчета за мрежовата конфигурация.

3. Ако се изисква, въведете паролата в полето **Login (Вход)**, след което щракнете върху **Login (Вход)**.



Паролата по подразбиране за управление на настройките на това устройство се намира на гърба на устройството и е отбелязана с „PwD“.

4. Отидете в навигационното меню и щракнете върху **Network (Мрежа) > Network (Мрежа) > Protocol (Протокол)**.



Започнете от ☰, ако навигационното меню не се вижда в лявата страна на екрана.

5. Щракнете върху **HTTP Server Settings (Настройки на HTTP сървъра)**.
6. Изберете сертификата, който искате да конфигурирате, от падащия списък **Select the Certificate (Изберете сертификат)**.
7. Щракнете върху **Submit (Изпрати)**.
8. Щракнете върху **Yes (Да)**, за да рестартирате вашия сървър за печат.



Свързана информация

- [Безопасно управление на мрежовото устройство чрез SSL/TLS](#)

Свързани теми:

- [Достъп до уеб базирано управление](#)

Достъп до Уеб базираното управление чрез SSL/TLS

За да управлявате защитено вашето мрежово устройство, използвайте уеб базираното управление с протокола HTTPS.



- За да използвате HTTPS протокол, на устройството ви трябва да е активиран HTTPS. Протоколът HTTPS е активиран по подразбиране.
- Можете да промените настройките на протокола HTTPS, като използвате уеб базираното управление.

1. Стартирайте уеб браузъра.
2. Напишете "https://Общо име" в адресната лента на браузъра (където "Общо име" е общото име, което сте присвоили на сертификата – това може да бъде вашият IP адрес, име на възел или име на домейн).
3. Ако се изисква, въведете паролата в полето **Login (Вход)**, след което щракнете върху **Login (Вход)**.



Паролата по подразбиране за управление на настройките на това устройство се намира на гърба на устройството и е отбелязана с „**Pwd**“.

4. Сега имате достъп до устройството чрез HTTPS.



Свързана информация

- [Безопасно управление на мрежовото устройство чрез SSL/TLS](#)

Свързани теми:

- [Достъп до уеб базирано управление](#)

Инсталиране на самоподписания сертификат за потребители на Windows като администратори

- Стъпките по-долу са за Microsoft Edge. Ако използвате друг уеб браузър, вижте документацията или онлайн помощта на вашия уеб браузър за инструкции как да инсталирате сертификати.
- Непременно трябва да сте създали своя самоподписан сертификат с помощта на уеб базираното управление.

1. Щракнете с десния бутон върху иконата **Microsoft Edge**, а след това щракнете върху **Изпълнявай като администратор**.

Ако се появи екранът **Управление на потребителските акаунти**, щракнете върху **Да**.

2. Въведете “https://IP адрес на устройството” в адресната лента на браузъра (където “IP адрес на устройството” е IP адресът на вашето устройство).

Например:

https://192.168.1.2



- Ако използвате системата за имена на домейни (DNS) или сте активирали NetBIOS име, можете да въведете друго име – например “SharedPrinter” вместо IP адреса.

Например: https://SharedPrinter

- Ако сте активирали NetBIOS име, може да използвате и името на възела.

Например: https://brn123456abcdef

- NetBIOS името може да бъде видно в отчета за мрежовата конфигурация.

3. Ако връзката ви не е поверителна, щракнете върху бутона **Разширени** и след това продължете към уеб страницата.
4. Ако се изисква, въведете паролата в полето **Login (Вход)**, след което щракнете върху **Login (Вход)**.



Паролата по подразбиране за управление на настройките на това устройство се намира на гърба на устройството и е отбелязана с „PwD“.

5. Отидете в навигационното меню и щракнете върху **Network (Мрежа) > Security (Защита) > Certificate (Сертификат)**.



Започнете от ☰, ако навигационното меню не се вижда в лявата страна на екрана.

6. Щракнете върху **Export (Експортиране)**.
7. За да шифровате изходния файл, въведете парола в полето **Enter password (Въведете парола)**. Ако полето **Enter password (Въведете парола)** е празно, изходният ви файл няма да е шифрован.
8. Въведете паролата отново в полето **Retype password (Въведете паролата отново)** и после щракнете върху **Submit (Изпрати)**.
9. Щракнете върху сваления файл, за да го отворите.
10. Когато се появи **Съветник за импортиране на сертификати**, щракнете върху **Напред**.
11. Щракнете върху **Напред**.
12. Ако е необходимо, въведете парола и след това щракнете върху **Напред**.
13. Изберете **Поставяй всички сертификати в следното хранилище**, а след това щракнете върху **Преглед...**
14. Изберете **Надеждни главни сертифициращи органи** и след това щракнете върху **ОК**.
15. Щракнете върху **Напред**.
16. Щракнете върху **Готово**.
17. Щракнете върху **Да**, ако отпечатъкът е правилен.

18. Щракнете върху **ОК**.



Свързана информация

- Безопасно управление на мрежовото устройство чрез SSL/TLS
-

Защитено отпечатване на документи с помощта на SSL/TLS

- [Отпечатване на документи с използване на IPPS](#)
- [Конфигуриране на сертификат за SSL/TLS и налични протоколи](#)
- [Конфигуриране на сертификати за сигурност на устройството](#)

Отпечатване на документи с използване на IPPS

За защитен печат на документи с протокол IPP можете да използвате протокола IPPS.

1. Стартирайте уеб браузъра.
2. Въведете “https://IP адрес на устройството” в адресната лента на браузъра (където “IP адрес на устройството” е IP адресът на вашето устройство).

Например:

https://192.168.1.2



- Ако използвате системата за имена на домейни (DNS) или сте активирали NetBIOS име, можете да въведете друго име – например “SharedPrinter” вместо IP адреса.

Например: https://SharedPrinter

- Ако сте активирали NetBIOS име, може да използвате и името на възела.

Например: https://brn123456abcdef

- NetBIOS името може да бъде видно в отчета за мрежовата конфигурация.

3. Ако се изисква, въведете паролата в полето **Login (Вход)**, след което щракнете върху **Login (Вход)**.



Паролата по подразбиране за управление на настройките на това устройство се намира на гърба на устройството и е отбелязана с „PwD“.

4. Отидете в навигационното меню и щракнете върху **Network (Мрежа) > Network (Мрежа) > Protocol (Протокол)**.



Започнете от ☰, ако навигационното меню не се вижда в лявата страна на екрана.

5. Уверете се, че квадратчето за отметка **IPP** е избрано.



Ако квадратчето за отметка **IPP** не е избрано, изберете квадратчето за отметка **IPP** и после щракнете върху **Submit (Изпрати)**.

Рестартирайте устройството за активиране на конфигурацията.

След като устройството се рестартира, върнете се на уеб страницата на устройството, въведете паролата, отидете в навигационното меню и след това щракнете върху **Network (Мрежа) > Network (Мрежа) > Protocol (Протокол)**.

6. Щракнете върху **HTTP Server Settings (Настройки на HTTP сървър)**.
7. Изберете квадратчето за отметка **HTTPS** в областта **IPP** и после щракнете върху **Submit (Изпрати)**.
8. Рестартирайте устройството за активиране на конфигурацията.

Комуникацията с помощта на IPPS не може да предотврати неупълномощен достъп до сървър за печат.



Свързана информация

- [Защитено отпечатване на документи с помощта на SSL/TLS](#)

Свързани теми:

- [Достъп до уеб базирано управление](#)

Използване на SNMPv3

- [Безопасно управление на вашето мрежово устройство чрез SNMPv3](#)

Безопасно управление на вашето мрежово устройство чрез SNMPv3

Простият протокол за управление на мрежа версия 3 (SNMPv3) осигурява удостоверяване на потребителя и шифроване на данните за сигурно управление на мрежовите устройства.

1. Стартирайте уеб браузъра.
2. Напишете "https://Общо име" в адресната лента на браузъра (където "Общо име" е общото име, което сте присвоили на сертификата – това може да бъде вашият IP адрес, име на възел или име на домейн).
3. Ако се изисква, въведете паролата в полето **Login (Вход)**, след което щракнете върху **Login (Вход)**.





Паролата по подразбиране за управление на настройките на това устройство се намира на гърба на устройството и е отбелязана с „PwD“.

4. Отидете в навигационното меню и щракнете върху **Network (Мрежа) > Network (Мрежа) > Protocol (Протокол)**.



Започнете от ☰, ако навигационното меню не се вижда в лявата страна на екрана.

5. Уверете се, че настройката на **SNMP** е активирана, а след това щракнете върху **Advanced Settings (Разширени настройки)**.
6. Конфигуриране на настройките на SNMP.

Опция	Описание
SNMP v1/v2c read-write access (SNMP v1/v2c достъп за четене и записване)	Сървърът за печат използва версия 1 и версия 2c на протокола SNMP. В този режим можете да използвате всички приложения на устройството. Той обаче не е защитен, тъй като не удостоверява потребителя и данните не се шифроват.
SNMPv3 read-write access and v1/v2c read-only access (SNMPv3 достъп за четене и писане и v1/v2c достъп само за четене)	Сървърът за печат използва достъпа за четене-запис на версия 3 и достъпа само за четене на версия 1 и версия 2c на протокола SNMP.  Когато използвате режима SNMPv3 read-write access and v1/v2c read-only access (SNMPv3 достъп за четене и писане и v1/v2c достъп само за четене) , някои приложения на вашето устройство, които осъществяват достъп до сървъра за печат, не работят правилно, тъй като те разрешават достъпа само за четене на версия 1 и версия 2c. Ако искате да използвате всички приложения, препоръчваме да използвате режима SNMP v1/v2c read-write access (SNMP v1/v2c достъп за четене и записване) .
SNMPv3 read-write access (SNMPv3 достъп за четене и писане)	Сървърът за печат използва версия 3 на протокола SNMP. Ако искате да управлявате защитено сървъра за печат, използвайте този режим.  Когато използвате режима SNMPv3 read-write access (SNMPv3 достъп за четене и писане) , имайте предвид следното: С изключение на BRAdmin Professional, всички приложения, които използват SNMPv1/v2c, ще бъдат ограничени. За да разрешите използването на приложения SNMPv1/v2c, използвайте режима SNMPv3 read-write access and v1/v2c read-only access (SNMPv3 достъп за четене и писане и v1/v2c достъп само за четене) или SNMP v1/v2c read-write access (SNMP v1/v2c достъп за четене и записване) .

7. Щракнете върху **Submit (Изпрати)**.



Ако устройството ви показва опции за настройка на протокол, изберете желаните опции.

8. Рестартирайте устройството за активиране на конфигурацията.



Свързана информация

- [Използване на SNMPv3](#)

Свързани теми:

- [Достъп до уеб базирано управление](#)
-

Използване на IPsec

- [Въведение в IPsec](#)
- [Конфигуриране на IPsec с помощта на Уеб-базирано управление](#)
- [Конфигуриране на шаблон за адрес на IPsec чрез Уеб-базирано управление](#)
- [Конфигуриране на шаблон на IPsec с помощта на Уеб-базирано управление](#)

Въведение в IPsec

IPsec (Internet Protocol Security) е протокол за защита, който използва допълнителна функция на интернет протокола, за да предотврати манипулирането на данни и да гарантира поверителността на данните, предавани като IP пакети. IPsec шифрова данните, предавани по мрежата, като напр. данните за печат, изпратени от компютри към принтер. Тъй като данните са шифровани в мрежовия слой, приложенията, които използват протокол от по-високо ниво, използват IPsec дори потребителят да не е наясно за използването му.

IPsec поддържа следните функции:

- **Предавания чрез IPsec**

Според условията на настройката за IPsec, свързаният към мрежата компютър изпраща данни към и получава данни от зададеното устройство чрез IPsec. Когато устройствата започнат да комуникират чрез IPsec, първо се обменят ключове посредством протокола Internet Key Exchange (IKE), а след това шифрованите данни се предават чрез ключовете.

Освен това IPsec има два работни режима: транспортен режим и тунелен режим. Транспортният режим се използва предимно за комуникация между устройствата, а тунелният режим се използва за среда, като Виртуална частна мрежа (VPN).



За предавания чрез IPsec са необходими следните условия:

- Компютър, който може да комуникира чрез IPsec, да е свързан с мрежата.
- Вашето устройство е конфигурирано за IPsec комуникация.
- Компютърът, свързан към вашето устройство, е конфигуриран за IPsec комуникация.

- **Настройки на IPsec**

Настройките, необходими за връзки чрез IPsec. Тези настройки могат да се конфигурират чрез Уеб-базирано управление.



За конфигуриране на настройките на IPsec трябва да използвате браузъра на компютър, който е свързан с мрежата.



Свързана информация

- [Използване на IPsec](#)

Конфигуриране на IPsec с помощта на Уеб-базирано управление

Условията за IPsec връзка включват два типа **Template (Шаблон): Address (Адрес)** и **IPsec**. Можете да конфигурирате до 10 условия за връзка.

1. Стартирайте уеб браузъра.
2. Въведете “https://IP адрес на устройството” в адресната лента на браузъра (където “IP адрес на устройството” е IP адресът на вашето устройство).

Например:

https://192.168.1.2

3. Ако се изисква, въведете паролата в полето **Login (Вход)**, след което щракнете върху **Login (Вход)**.



Паролата по подразбиране за управление на настройките на това устройство се намира на гърба на устройството и е отбелязана с „PwD“.

4. Отидете в навигационното меню и щракнете върху **Network (Мрежа) > Security (Защита) > IPsec**.



Започнете от ☰, ако навигационното меню не се вижда в лявата страна на екрана.

5. Конфигурирайте настройките.

Опция	Описание
Status (Статус)	Активиране или деактивиране на IPsec.
Negotiation Mode (Режим за съгласуване)	Изберете Negotiation Mode (Режим за съгласуване) за IKE Phase 1. IKE е протокол, който се използва за обмен на ключове за шифроване за осъществяване на шифрована комуникация с помощта на IPsec. В режим Main (Основен) скоростта на обработване е ниска, но степента на сигурност е висока. В режим Aggressive (Агресивен) скоростта на обработване е по-висока от тази в режим Main (Основен) , но сигурността е по-малка.
All Non-IPsec Traffic (Целият трафик, който не е IPsec)	Изберете действието, което трябва да се извърши за пакети, които не са IPsec. Когато се използват Уеб услуги, трябва да изберете Allow (Позволяване) за All Non-IPsec Traffic (Целият трафик, който не е IPsec) . Ако изберете Drop (Блокиране) , Уеб услуги не могат да се използват.
Broadcast/Multicast Bypass (Излъчване/мултикаст заобикаляне)	Изберете Enabled (Разрешено) или Disabled (Деактивирано) .
Protocol Bypass (Заобикаляне на протокола)	Поставете отметка в квадратчето на опцията или опциите, които желаете.
Rules (Правила)	Поставете отметка в квадратчето Enabled (Разрешено) , за да активирате шаблона. Когато изберете няколко квадратчета за отметка, квадратчетата за отметка с по-малки номера имат приоритет, ако има конфликт между настройките за избраните квадратчета за отметка. Щракнете върху съответния падащ списък, за да изберете Address Template (Шаблон за адрес) , който се използва за условията за връзка на IPsec. За да добавите Address Template (Шаблон за адрес) , щракнете върху Add Template (Добавяне на шаблон) . Щракнете върху съответния падащ списък, за да изберете IPsec Template (IPsec шаблон) , който се използва за условията за връзка на IPsec. За да добавите IPsec Template (IPsec шаблон) , щракнете върху Add Template (Добавяне на шаблон) .

6. Щракнете върху **Submit (Изпрати)**.

Ако устройството трябва да се рестартира за активиране на новите настройки, ще се появи екранът за потвърждение на рестартирането.

Ако има празна позиция в шаблона, който активирахте в таблицата **Rules (Правила)**, се показва съобщение за грешка. Прегледайте това, което сте избрали, и щракнете отново върху **Submit (Изпрати)**.



Свързана информация

- [Използване на IPsec](#)

Свързани теми:

- [Конфигуриране на сертификати за сигурност на устройството](#)
 - [Достъп до уеб базирано управление](#)
-

Конфигуриране на шаблон за адрес на IPsec чрез Уеб-базирано управление

1. Стартирайте уеб браузъра.
2. Въведете "https://IP адрес на устройството" в адресната лента на браузъра (където "IP адрес на устройството" е IP адресът на вашето устройство).
Например:
https://192.168.1.2
3. Ако се изисква, въведете паролата в полето **Login (Вход)**, след което щракнете върху **Login (Вход)**.

 Паролата по подразбиране за управление на настройките на това устройство се намира на гърба на устройството и е отбелязана с „PwD“.

4. Отидете в навигационното меню и щракнете върху **Network (Мрежа) > Security (Защита) > IPsec Address Template (Шаблон за IPsec адрес)**.

 Започнете от ☰, ако навигационното меню не се вижда в лявата страна на екрана.

5. Щракнете върху бутона **Delete (Изтрий)**, за да изтриете **Address Template (Шаблон за адрес)**. По време на използване на **Address Template (Шаблон за адрес)**, той не може да се изтрие.
6. Щракнете върху **Address Template (Шаблон за адрес)**, който искате да създадете. Показва се **IPsec Address Template (Шаблон за IPsec адрес)**.
7. Конфигурирайте настройките.

Опция	Описание
Template Name (Име на шаблона)	Въведете име за шаблона (до 16 знака).
Local IP Address (Локален IP адрес)	<ul style="list-style-type: none">• IP Address (IP адрес) Задайте IP адреса. Изберете ALL IPv4 Address (ALL IPv4 адрес), ALL IPv6 Address (ALL IPv6 адрес), ALL Link Local IPv6 или Custom (По избор) от падащия списък. Ако изберете Custom (По избор) от падащия списък, напишете IP адреса (IPv4 или IPv6) в текстовото поле.• IP Address Range (Обхват на IP адреса) Въведете началния и крайния IP адреси за диапазона от IP адреси в текстовите полета. Ако началният и крайният IP адреси не са стандартизирани спрямо IPv4 или IPv6 или крайният IP адрес е по-малък от началния адрес, ще възникне грешка.• IP Address / Prefix (IP адрес/префикс) Задайте IP адреса, като използвате обозначаване CIDR. Например: 192.168.1.1/24 Тъй като префиксът е посочен във формата на 24-битова маска на подмрежата (255.255.255.0) за 192.168.1.1, адресите 192.168.1.### са валидни.
Remote IP Address (Отдалечен IP адрес)	<ul style="list-style-type: none">• Any (Всякакъв) Ако изберете Any (Всякакъв), всички IP адреси се активират.• IP Address (IP адрес) Напишете посочения IP адрес (IPv4 или IPv6) в текстовото поле.• IP Address Range (Обхват на IP адреса) Въведете първия и последния IP адрес за диапазона от IP адреси. Ако първият и последният IP адрес не са

Опция	Описание
	<p>стандартизирани спрямо IPv4 или IPv6 или последният IP адрес е по-малък от първия адрес, ще възникне грешка.</p> <ul style="list-style-type: none">• IP Address / Prefix (IP адрес/префикс) Задайте IP адреса, като използвате обозначаване CIDR. Например: 192.168.1.1/24 <p>Тъй като префиксът е посочен във формата на 24-битова маска на подмрежата (255.255.255.0) за 192.168.1.1, адресите 192.168.1.### са валидни.</p>

8. Щракнете върху **Submit (Изпрати)**.



Когато промените настройките за шаблона, който се използва в момента, рестартирайте устройството си, за да активирате конфигурацията.



Свързана информация

- [Използване на IPsec](#)

Свързани теми:

- [Достъп до уеб базирано управление](#)

Конфигуриране на шаблон на IPsec с помощта на Уеб-базирано управление

1. Стартирайте уеб браузъра.
2. Въведете “https://IP адрес на устройството” в адресната лента на браузъра (където “IP адрес на устройството” е IP адресът на вашето устройство).
Например:
https://192.168.1.2
3. Ако се изисква, въведете паролата в полето **Login (Вход)**, след което щракнете върху **Login (Вход)**.



Паролата по подразбиране за управление на настройките на това устройство се намира на гърба на устройството и е отбелязана с „PwD“.

4. Отидете в навигационното меню и щракнете върху **Network (Мрежа) > Security (Защита) > IPsec Template (IPsec шаблон)**.



Започнете от ☰, ако навигационното меню не се вижда в лявата страна на екрана.

5. Щракнете върху бутона **Delete (Изтрий)**, за да изтриете **IPsec Template (IPsec шаблон)**. По време на използване на **IPsec Template (IPsec шаблон)**, той не може да се изтрие.
6. Щракнете върху **IPsec Template (IPsec шаблон)**, който искате да създадете. Показва се екранът **IPsec Template (IPsec шаблон)**. Полетата за конфигурация са различни в зависимост от настройките за **Use Prefixed Template (Използване на шаблон с префикс)** и **Internet Key Exchange (IKE) (Протокол IKE)**, които изберете.
7. В полето **Template Name (Име на шаблона)** напишете име на шаблона (до 16 знака).
8. Ако сте избрали **Custom (По избор)** в падащия списък **Use Prefixed Template (Използване на шаблон с префикс)**, изберете опциите **Internet Key Exchange (IKE) (Протокол IKE)** и после променете настройките, ако е необходимо.
9. Щракнете върху **Submit (Изпрати)**.



Свързана информация



- [Използване на IPsec](#)
 - [Настройки на IKEv1 за шаблон на IPsec](#)
 - [Настройки на IKEv2 за шаблон на IPsec](#)
 - [Ръчни настройки за шаблон на IPsec](#)

Свързани теми:

- [Достъп до уеб базирано управление](#)

Настройки на IKEv1 за шаблон на IPsec

Опция	Описание
Template Name (Име на шаблона)	Въведете име за шаблона (до 16 знака).
Use Prefixed Template (Използване на шаблон с префикс)	Изберете Custom (По избор) , IKEv1 High Security (IKEv1 висока защита) или IKEv1 Medium Security (IKEv1 средна защита) . Елементите на настройките са различни в зависимост от избирания шаблон.
Internet Key Exchange (IKE) (Протокол IKE)	IKE е протокол за комуникация, който се използва за обмен на ключове за шифроване за осъществяване на шифрована комуникация с помощта на IPsec. За да се пренесат еднократно шифрованите данни, се определя алгоритъмът на шифроване, който е необходим за IPsec, и се споделят ключовете за шифроване. За IKE, ключовете за шифроване се обменят чрез метода Дифи-Хелман за обмен на ключове и се осъществява шифрована комуникация, която е ограничена само за IKE. Ако те избрали Custom (По избор) в Use Prefixed Template (Използване на шаблон с префикс) , изберете IKEv1 .
Authentication Type (Тип удостоверяване)	<ul style="list-style-type: none"> • Diffie-Hellman Group (Diffie-Hellman група) Този метод за обмен на ключове позволява да се извършва защитен обмен на тайни ключове по незащитена мрежа. При метода на Дифи-Хелман за обмен на ключове се използва не тайният ключ, а абстрактна логаритмична задача за изпращане и получаване на открита информация, която се генерира с помощта на произволно число и тайния ключ. Изберете Group1 (Група 1), Group2 (Група 2), Group5 (Група 5) или Group14 (Група 14). • Encryption (Кодиране) Изберете DES, 3DES, AES-CBC 128 или AES-CBC 256. • Hash (Хеширане) Изберете MD5, SHA1, SHA256, SHA384 или SHA512. • SA Lifetime (Продължителност на SA) Задайте времето на живот на SA за IKE. Въведете времето (секунди) и броя килобайтове (килобайт).
Encapsulating Security (Включване на защита)	<ul style="list-style-type: none"> • Protocol (Протокол) Изберете ESP, AH или AH+ESP.

Опция	Описание
	<p> - ESP е протокол за осъществяване на шифрована комуникация чрез IPsec. ESP шифрова полезните данни (прехвърляното съдържание) и добавя допълнителна информация. IP пакетът се състои от горния колонтитул и шифрованата полезна информация, която следва след него. В допълнение към шифрованите данни IP пакетът включва и информация относно метода на шифроване, ключа за шифроване, данните за удостоверяване и т.н.</p> <p>- AH (Заглавката за удостоверяване) е част от IPsec протокола, която удостоверява подателя и предотвратява манипулирането на данните (гарантира целостта на данните). В IP пакета данните се вмъкват веднага след заглавката. Освен това пакетите съдържат стойности за хеширане, които се изчисляват чрез уравнение от прехвърляното съдържание, тайния ключ и т.н., за да се предотврати подправяне на подателя и манипулиране на данните. За разлика от ESP прехвърляното съдържание не е шифровано и данните се изпращат и получават като обикновен текст.</p> <hr/> <ul style="list-style-type: none"> • Encryption (Кодирание) (Не е налично за опцията AH.) Изберете DES, 3DES, AES-CBC 128 или AES-CBC 256. • Hash (Хеширане) Изберете None (Няма), MD5, SHA1, SHA256, SHA384 или SHA512. None (Няма) може да се избере, само когато е избрано ESP за Protocol (Протокол). • SA Lifetime (Продължителност на SA) Посочете валидността на IKE SA. Напишете времето (секунди) и броя на килобайтовете (KByte). • Encapsulation Mode (Включване на режим) Изберете Transport (Транспорт) или Tunnel (Тунел). • Remote Router IP-Address (Отдалечен IP адрес на рутера) Въведете IP адреса (IPv4 или IPv6) на отдалечения маршрутизатор. Въвеждайте тази информация само когато за режим е избрано Tunnel (Тунел). <hr/> <p> SA (набор за сигурност) е метод за шифрована комуникация с помощта на IPsec или IPv6, който обменя и споделя информация, напр. метода за шифроване и ключа за шифроване, за да се установи защитен канал за комуникация, преди да започне комуникацията. SA може да се отнася и за виртуален защитен канал за комуникация, който е установен. SA, който се използва за IPsec, установява метода за шифроване, обменя ключовете и извършва взаимно удостоверяване съгласно стандартната процедура по IKE (протокол за обмен на ключове по Интернет). Освен това, SA се актуализира периодично.</p>
Perfect Forward Secrecy (PFS)	<p>PFS не извлича ключове от предходни ключове, които са използвани за шифроване на съобщения. В допълнение, ако ключ, използван за шифроване на съобщение, е извлечен от родителски ключ, този родителски ключ не се използва за извличане на други ключове. Поради това, дори ако един ключ се компрометира, щетата ще се ограничи само до съобщенията, които са шифровани с този ключ.</p> <p>Изберете Enabled (Разрешено) или Disabled (Деактивирано).</p>

Опция	Описание
Authentication Method (Метод на удостоверяване)	Изберете метода на удостоверяване. Изберете Pre-Shared Key (Предварително споделен ключ) или Certificates (Сертификати) .
Pre-Shared Key (Предварително споделен ключ)	<p>При шифроване на комуникация ключът за шифроване се обменя и споделя, преди да се използва друг канал.</p> <p>Ако сте избрали Pre-Shared Key (Предварително споделен ключ) за Authentication Method (Метод на удостоверяване), напишете Pre-Shared Key (Предварително споделен ключ) (до 32 знака).</p> <ul style="list-style-type: none"> • Local/ID Type/ID (Локални/Тип ИД/ИД) <p>Изберете типа на идентификатора на подателя, а след това напишете идентификатора.</p> <p>Изберете IPv4 Address (IPv4 адрес), IPv6 Address (IPv6 адрес), FQDN, E-mail Address (Имейл адрес) или Certificate (Сертификат) за типа.</p> <p>Ако е изберете Certificate (Сертификат), напишете общото наименование на сертификата в полето ID (ИД).</p> • Remote/ID Type/ID (Отдалечен/Тип ИД/ИД) <p>Изберете типа на идентификатора на получателя, а след това напишете идентификатора.</p> <p>Изберете IPv4 Address (IPv4 адрес), IPv6 Address (IPv6 адрес), FQDN, E-mail Address (Имейл адрес) или Certificate (Сертификат) за типа.</p> <p>Ако е изберете Certificate (Сертификат), напишете общото наименование на сертификата в полето ID (ИД).</p>
Certificate (Сертификат)	<p>Ако сте избрали Certificates (Сертификати) за Authentication Method (Метод на удостоверяване), изберете сертификата.</p> <hr/> <p> Можете да изберете само сертификатите, които са създадени с помощта на страницата Certificate (Сертификат) на екрана за конфигурация на защитата в уеб базираното управление.</p>





Свързана информация

- [Конфигуриране на шаблон на IPsec с помощта на Уеб-базирано управление](#)

Настройки на IKEv2 за шаблон на IPsec

Опция	Описание
Template Name (Име на шаблона)	Въведете име за шаблона (до 16 знака).
Use Prefixed Template (Използване на шаблон с префикс)	Изберете Custom (По избор) , IKEv2 High Security (IKEv2 висока защита) или IKEv2 Medium Security (IKEv2 средна защита) . Елементите на настройките са различни в зависимост от избирания шаблон.
Internet Key Exchange (IKE) (Протокол IKE)	IKE е протокол за комуникация, който се използва за обмен на ключове за шифроване за осъществяване на шифрована комуникация с помощта на IPsec. За да се пренесат еднократно шифрованите данни, се определя алгоритъмът на шифроване, който е необходим за IPsec, и се споделят ключовете за шифроване. За IKE, ключовете за шифроване се обменят чрез метода Дифи-Хелман за обмен на ключове и се осъществява шифрована комуникация, която е ограничена само за IKE. Ако те избрали Custom (По избор) в Use Prefixed Template (Използване на шаблон с префикс) , изберете IKEv2 .
Authentication Type (Тип удостоверяване)	<ul style="list-style-type: none"> Diffie-Hellman Group (Diffie-Hellman група) Този метод за обмен на ключове позволява да се извършва защитен обмен на тайни ключове по незащитена мрежа. При метода на Дифи-Хелман за обмен на ключове се използва не тайният ключ, а абстрактна логаритмична задача за изпращане и получаване на открита информация, която се генерира с помощта на произволно число и тайния ключ. Изберете Group1 (Група 1), Group2 (Група 2), Group5 (Група 5) или Group14 (Група 14). Encryption (Кодиране) Изберете DES, 3DES, AES-CBC 128 или AES-CBC 256. Hash (Хеширане) Изберете MD5, SHA1, SHA256, SHA384 или SHA512. SA Lifetime (Продължителност на SA) Задайте времето на живот на SA за IKE. Въведете времето (секунди) и броя килобайтове (килобайт).
Encapsulating Security (Включване на защита)	<ul style="list-style-type: none"> Protocol (Протокол) Изберете ESP.  <hr/> ESP е протокол за осъществяване на шифрована комуникация чрез IPsec. ESP шифрова полезните данни (прехвърляното съдържание) и добавя допълнителна информация. IP пакетът се състои от горния колонтитул и шифрованата полезна информация, която следва след него. В допълнение към шифрованите данни IP пакетът включва и информация относно метода на шифроване, ключа за шифроване, данните за удостоверяване и т.н. Encryption (Кодиране) Изберете DES, 3DES, AES-CBC 128 или AES-CBC 256. Hash (Хеширане) Изберете MD5, SHA1, SHA256, SHA384 или SHA512. SA Lifetime (Продължителност на SA) Посочете валидността на IKE SA. Напишете времето (секунди) и броя на килобайтовете (KByte).

Опция	Описание
	<ul style="list-style-type: none"> • Encapsulation Mode (Включване на режим) Изберете Transport (Транспорт) или Tunnel (Тунел). • Remote Router IP-Address (Отдалечен IP адрес на рутера) Въведете IP адреса (IPv4 или IPv6) на отдалечения маршрутизатор. Въвеждайте тази информация само когато режим е избрано Tunnel (Тунел). <hr/> <p> SA (набор за сигурност) е метод за шифрована комуникация с помощта на IPsec или IPv6, който обменя и споделя информация, напр. метода за шифроване и ключа за шифроване, за да се установи защитен канал за комуникация, преди да започне комуникацията. SA може да се отнася и за виртуален защитен канал за комуникация, който е установен. SA, който се използва за IPsec, установява метода за шифроване, обменя ключовете и извършва взаимно удостоверяване съгласно стандартната процедура по IKE (протокол за обмен на ключове по Интернет). Освен това, SA се актуализира периодично.</p>
Perfect Forward Secrecy (PFS)	<p>PFS не извлича ключове от предходни ключове, които са използвани за шифроване на съобщения. В допълнение, ако ключ, използван за шифроване на съобщение, е извлечен от родителски ключ, този родителски ключ не се използва за извличане на други ключове. Поради това, дори ако един ключ се компрометира, щетата ще се ограничи само до съобщенията, които са шифровани с този ключ.</p> <p>Изберете Enabled (Разрешено) или Disabled (Деактивирано).</p>
Authentication Method (Метод на удостоверяване)	<p>Изберете метода на удостоверяване. Изберете Pre-Shared Key (Предварително споделен ключ), Certificates (Сертификати), EAP - MD5 или EAP - MS-CHAPv2.</p> <hr/> <p> EAP е протокол за удостоверяване, който е разширение на PPP. С помощта на EAP заедно с IEEE802.1x се използва различен ключ за удостоверяване на потребител по време на всяка сесия.</p> <p>Следните настройки са необходими, само когато е избран EAP - MD5 или EAP - MS-CHAPv2 в Authentication Method (Метод на удостоверяване):</p> <ul style="list-style-type: none"> • Mode (Режим) Изберете Server-Mode (Сървърен режим) или Client-Mode (Клиентски режим). • Certificate (Сертификат) Изберете сертификата. • User Name (Потребител. име) Въведете потребителското име (до 32 знака). • Password (Парола) Въведете паролата (до 32 знака). Паролата трябва да бъде въведена два пъти за потвърждение.
Pre-Shared Key (Предварително споделен ключ)	<p>При шифроване на комуникация ключът за шифроване се обменя и споделя, преди да се използва друг канал.</p> <p>Ако сте избрали Pre-Shared Key (Предварително споделен ключ) за Authentication Method (Метод на удостоверяване), напишете Pre-Shared Key (Предварително споделен ключ) (до 32 знака).</p> <ul style="list-style-type: none"> • Local/ID Type/ID (Локални/Тип ИД/ИД) Изберете типа на идентификатора на подателя, а след това напишете идентификатора.

Опция	Описание
	<p>Изберете IPv4 Address (IPv4 адрес), IPv6 Address (IPv6 адрес), FQDN, E-mail Address (Имейл адрес) или Certificate (Сертификат) за типа.</p> <p>Ако е изберете Certificate (Сертификат), напишете общото наименование на сертификата в полето ID (ИД).</p> <ul style="list-style-type: none"> • Remote/ID Type/ID (Отдалечен/Тип ИД/ИД) <p>Изберете типа на идентификатора на получателя, а след това напишете идентификатора.</p> <p>Изберете IPv4 Address (IPv4 адрес), IPv6 Address (IPv6 адрес), FQDN, E-mail Address (Имейл адрес) или Certificate (Сертификат) за типа.</p> <p>Ако е изберете Certificate (Сертификат), напишете общото наименование на сертификата в полето ID (ИД).</p>
Certificate (Сертификат)	<p>Ако сте избрали Certificates (Сертификати) за Authentication Method (Метод на удостоверяване), изберете сертификата.</p> <hr/> <p> Можете да изберете само сертификатите, които са създадени с помощта на страницата Certificate (Сертификат) на екрана за конфигурация на защитата в уеб базираното управление.</p>





Свързана информация

- [Конфигуриране на шаблон на IPsec с помощта на Уеб-базирано управление](#)

Ръчни настройки за шаблон на IPsec

Опция	Описание
Template Name (Име на шаблона)	Въведете име за шаблона (до 16 знака).
Use Prefixed Template (Използване на шаблон с префикс)	Изберете Custom (По избор) .
Internet Key Exchange (IKE) (Протокол IKE)	<p>IKE е протокол за комуникация, който се използва за обмен на ключове за шифроване за осъществяване на шифрована комуникация с помощта на IPsec. За да се пренесат еднократно шифрованите данни, се определя алгоритъмът на шифроване, който е необходим за IPsec, и се споделят ключовете за шифроване. За IKE, ключовете за шифроване се обменят чрез метода Дифи-Хелман за обмен на ключове и се осъществява шифрована комуникация, която е ограничена само за IKE.</p> <p>Изберете Manual (Ръчно).</p>
Authentication Key (ESP, AH) (Ключ за удостоверяване (ESP, AH))	<p>Напишете значенията на In/Out (Вход/Изход).</p> <p>Тези настройки са необходими, когато е избрано Custom (По избор) за Use Prefixed Template (Използване на шаблон с префикс), Manual (Ръчно) е избрано за Internet Key Exchange (IKE) (Протокол IKE) и е избрана настройка, различна от None (Няма), за Hash (Хеширане) за раздел Encapsulating Security (Включване на защита).</p> <p> Броят на знаците, които можете да зададете, е различен в зависимост от настройката, която сте избрали за Hash (Хеширане) в раздел Encapsulating Security (Включване на защита).</p> <p>Ако дължината на зададения ключ за удостоверяване е различна от избрания алгоритъм за хеширане, ще възникне грешка.</p> <ul style="list-style-type: none"> • MD5: 128 бита (16 байта) • SHA1: 160 бита (20 байта) • SHA256: 256 бита (32 байта) • SHA384: 384 бита (48 байта) • SHA512: 512 бита (64 байта) <p>Когато зададете ключа в ASCII код, оградете знаците в двойни кавички (").</p>
Code key (ESP) (Код на ключа (ESP))	<p>Напишете значенията на In/Out (Вход/Изход).</p> <p>Тези настройки са необходими, когато Custom (По избор) е избрано за Use Prefixed Template (Използване на шаблон с префикс), Manual (Ръчно) е избрано за Internet Key Exchange (IKE) (Протокол IKE) и ESP е избрано за Protocol (Протокол) в Encapsulating Security (Включване на защита).</p>

Опция	Описание
	<p> Броят на знаците, които можете да зададете, е различен в зависимост от настройката, която сте избрали за Encryption (Кодиране) в раздел Encapsulating Security (Включване на защита).</p> <p>Ако дължината на зададения кодиращ ключ е различна от избрания алгоритъм за шифроване, ще възникне грешка.</p> <ul style="list-style-type: none"> • DES: 64 бита (8 байта) • 3DES: 192 бита (24 байта) • AES-CBC 128: 128 бита (16 байта) • AES-CBC 256: 256 бита (32 байта) <p>Когато зададете ключа в ASCII код, оградете знаците в двойни кавички (").</p>
SPI	<p>Тези параметри се използват за идентифициране на информацията за сигурност. По принцип, един хост има няколко набора за сигурност (SA) за няколко типа IPsec комуникация. Ето защо е необходимо да се идентифицира приложимия SA, когато се получи IPsec пакет. Параметърът SPI, който идентифицира SA, е включен в Колонтитул за удостоверяване (AH) и в колонтитула Полезна информация за сигурност чрез капсулиране (ESP).</p> <p>Тези настройки са необходими, когато е избрано Custom (По избор) за Use Prefixed Template (Използване на шаблон с префикс), а Manual (Ръчно) е избрано за Internet Key Exchange (IKE) (Протокол IKE).</p> <p>Въведете значенията на In/Out (Вход/Изход). (3-10 знака)</p>
Encapsulating Security (Включване на защита)	<ul style="list-style-type: none"> • Protocol (Протокол) Изберете ESP или AH. <hr/> <p></p> <ul style="list-style-type: none"> - ESP е протокол за осъществяване на шифрована комуникация чрез IPsec. ESP шифрова полезните данни (прехвърляното съдържание) и добавя допълнителна информация. IP пакетът се състои от горния колонтитул и шифрованата полезна информация, която следва след него. В допълнение към шифрованите данни IP пакетът включва и информация относно метода на шифроване, ключа за шифроване, данните за удостоверяване и т.н. - AH е част от IPsec протокола, който удостоверява подателя и предотвратява манипулирането на данните (осигурява пълнотата на данните). В IP пакета данните се вмъкват непосредствено след колонтитула. Освен това, пакетите включват хеш стойности, които се изчисляват с помощта на уравнение от предаденото съдържание, тайния ключ и т.н., за да се предотврати фалшифициране на подателя и манипулиране на данните. За разлика от ESP, предаваното съдържание не се шифрова и данните се изпращат и получават като обикновен текст. <hr/> <ul style="list-style-type: none"> • Encryption (Кодиране) (Не е налично за опцията AH.) Изберете DES, 3DES, AES-CBC 128 или AES-CBC 256. • Hash (Хеширане) Изберете None (Няма), MD5, SHA1, SHA256, SHA384 или SHA512. None (Няма) може да се избере, само когато е избрано ESP за Protocol (Протокол). • SA Lifetime (Продължителност на SA) Посочете валидността на IKE SA. Напишете времето (секунди) и броя на килобайтовете (KByte).

Опция	Описание
	<ul style="list-style-type: none"> <li data-bbox="663 168 1469 241">• Encapsulation Mode (Включване на режим) Изберете Transport (Транспорт) или Tunnel (Тунел). <li data-bbox="663 248 1469 376">• Remote Router IP-Address (Отдалечен IP адрес на рутера) Въведете IP адреса (IPv4 или IPv6) на отдалечения маршрутизатор. Въвеждайте тази информация само когато за режим е избрано Tunnel (Тунел). <hr/> <p data-bbox="695 405 1469 757">  SA (набор за сигурност) е метод за шифрована комуникация с помощта на IPsec или IPv6, който обменя и споделя информация, напр. метода за шифроване и ключа за шифроване, за да се установи защитен канал за комуникация, преди да започне комуникацията. SA може да се отнася и за виртуален защитен канал за комуникация, който е установен. SA, който се използва за IPsec, установява метода за шифроване, обменя ключовете и извършва взаимно удостоверяване съгласно стандартната процедура по IKE (протокол за обмен на ключове по Интернет). Освен това, SA се актуализира периодично. </p>



Свързана информация

- [Конфигуриране на шаблон на IPsec с помощта на Уеб-базирано управление](#)

Използвайте IEEE 802.1x удостоверяване за кабелна или безжична мрежа

- [Какво представлява удостоверяване с IEEE 802.1x?](#)
- [Конфигуриране на удостоверяване с IEEE 802.1x за кабелна или безжична мрежа с помощта на уеб базираното управление \(уеб браузър\)](#)
- [Методи за удостоверяване с IEEE 802.1x](#)

Какво представлява удостоверяване с IEEE 802.1x?

IEEE 802.1x е стандарт на IEEE, който ограничава достъпа от неупълномощени мрежови устройства. Вашето устройство на Brother изпраща заявка за удостоверяване до RADIUS сървър (сървър за удостоверяване) чрез вашата точка за достъп или концентратор. След като заявката ви бъде потвърдена от RADIUS сървъра, устройството ви може да получи достъп до мрежата.



Свързана информация

- [Използвайте IEEE 802.1x удостоверяване за кабелна или безжична мрежа](#)

Конфигуриране на удостоверяване с IEEE 802.1x за кабелна или безжична мрежа с помощта на уеб базираното управление (уеб браузър)

- Ако конфигурирате устройството си чрез EAP-TLS удостоверяване, трябва да инсталирате клиентския сертификат, издаден от сертифициращ орган, преди да започнете конфигурирането. Съвжжете се с мрежовия администратор във връзка с клиентския сертификат. Ако сте инсталирали повече от един сертификат, ви препоръчваме да си запишете името на този сертификат, който искате да използвате.
- Преди да проверите сертификата на сървъра, трябва да импортирате CA сертификата, издаден от CA, подписал сертификата на сървъра. Обърнете се към мрежовия администратор или доставчика на интернет услуги (ISP), за да проверите дали е необходимо импортиране на CA сертификат.



Можете също така да конфигурирате удостоверяване с IEEE 802.1x посредством помощника за безжична настройка от контролния панел (за безжична мрежа).

1. Стартирайте уеб браузъра.
2. Въведете “https://IP адрес на устройството” в адресната лента на браузъра (където “IP адрес на устройството” е IP адресът на вашето устройство).

Например:

https://192.168.1.2



- Ако използвате системата за имена на домейни (DNS) или сте активирали NetBIOS име, можете да въведете друго име – например “SharedPrinter” вместо IP адреса.

Например: https://SharedPrinter

- Ако сте активирали NetBIOS име, може да използвате и името на възела.
Например: https://brn123456abcdef
- NetBIOS името може да бъде видно в отчета за мрежовата конфигурация.

3. Ако се изисква, въведете паролата в полето **Login (Вход)**, след което щракнете върху **Login (Вход)**.



Паролата по подразбиране за управление на настройките на това устройство се намира на гърба на устройството и е отбелязана с „PwD“.

4. Отидете в навигационното меню и щракнете върху **Network (Мрежа)**.



Започнете от ☰, ако навигационното меню не се вижда в лявата страна на екрана.

5. Направете едно от следните неща:
 - За кабелната мрежа
Щракнете върху **Wired (Кабелна) > Wired 802.1x Authentication (Удостоверяване на кабелна мрежа 802.1x)**.
 - За безжичната мрежа
Щракнете върху **Wireless (Безжична) > Wireless (Enterprise) (Безжична (корпоративно))**.
6. Конфигурирайте настройките за удостоверяване с IEEE 802.1x.



- Ако искате да активирате удостоверяване с IEEE 802.1x за кабелни мрежи, изберете **Enabled (Разрешено)** за **Wired 802.1x status (Кабелно 802.1x състояние)** на страница **Wired 802.1x Authentication (Удостоверяване на кабелна мрежа 802.1x)**.
- Ако използвате удостоверяване с **EAP-TLS**, трябва да изберете инсталирания клиентския сертификат (показан с име на сертификата) за проверка от падащия списък **Client Certificate (Сертификат на клиента)**.
- Ако изберете удостоверяване с **EAP-FAST**, **PEAP**, **EAP-TTLS** или **EAP-TLS**, изберете метода за проверка от падащия списък **Server Certificate Verification (Проверка на сертификата на сървъра)**. Проверете сертификата на сървъра с помощта на сертификата от CO, предварително импортиран в устройството, издаден от CO, подписан сертификата на сървъра.

Изберете един от следните методи за проверка от падащия списък **Server Certificate Verification (Проверка на сертификата на сървъра)**:

Опция	Описание
No Verification (Непотвърдено)	На сертификата на сървъра винаги може да се има доверие. Проверката не е извършена.
CA Cert. (CA сертификат)	Методът за проверка на надеждността на CO на сертификата на сървъра с помощта на сертификата на CO, издаден от CO, подписан сертификата на сървъра.
CA Cert. + ServerID (CA сертификат + ServerID)	Методът за проверка на общото име ¹ на сертификата на сървъра, в допълнение към надеждността на сертифициращия орган на сертификата на сървъра.

7. Когато завършите конфигурирането, щракнете върху **Submit (Изпрати)**.

За кабелни мрежи: след конфигурирането свържете устройството си с мрежата, поддържана от IEEE 802.1x. След няколко минути отпечатайте доклада за мрежова конфигурация, за да проверите състоянието на **<Wired IEEE 802.1x>**.

Опция	Описание
Success	Кабелната функция на IEEE 802.1x е активирана и удостоверяването беше успешно.
Failed	Кабелната функция на IEEE 802.1x е активирана, обаче удостоверяването беше неуспешно.
Off	Кабелната функция на IEEE 802.1x не е достъпна.



Свързана информация

- Използвайте [IEEE 802.1x удостоверяване за кабелна или безжична мрежа](#)

Свързани теми:

- [Конфигуриране на сертификати за сигурност на устройството](#)
- [Достъп до уеб базирано управление](#)

¹ Проверката на общото име сравнява общото наименование на сертификата на сървъра със символния низ, конфигуриран за **Server ID (ИД на сървъра)**. Преди да използвате този метод, обърнете се към вашия системен администратор във връзка с общото наименование на сертификата на сървъра, а след това конфигурирайте величината **Server ID (ИД на сървъра)**.

Методи за удостоверяване с IEEE 802.1x

EAP-FAST

EAP-FAST (Extensible Authentication Protocol-Flexible Authentication via Secured Tunnel) е разработен от Cisco Systems, Inc. и използва потребителски ИД и парола за удостоверяване, както и алгоритми за симетричен ключ, за осъществяване на тунелен процес на удостоверяване.

Устройството ви на Brother поддържа следните вътрешни методи на удостоверяване:

- EAP-FAST/NONE
- EAP-FAST/MS-CHAPv2
- EAP-FAST/GTC

EAP-MD5 (кабелна мрежа)

Разширяем протокол за удостоверяване–алгоритъм за представяне на съобщение в кратка форма 5 (EAP-MD5) използва ИД и парола на потребител за удостоверяване по метода заявка-отговор.

PEAP

Защитен разширяем протокол за удостоверяване (PEAP) е версия на EAP метода, разработен от Cisco Systems, Inc., Microsoft Corporation и RSA Security. PEAP създава шифрован Слой на защитен сокет (SSL)/Защита на транспортни слоеве (TLS) между клиент и сървър за удостоверяване, за да се изпратят потребителски идентификатор и парола. PEAP предоставя взаимно удостоверяване между сървъра и клиента.

Устройството ви на Brother поддържа следните вътрешни удостоверявания:

- PEAP/MS-CHAPv2
- PEAP/GTC

EAP-TTLS

Разширяем протокол за удостоверяване с тунелирана защита на транспортни слоеве (EAP-TTLS) е разработен от Funk Software и Certicom. EAP-TTLS създава подобен шифрован SSL тунел към PEAP, между клиент и сървър за удостоверяване, за да се изпратят потребителски идентификатор и парола. EAP-TTLS предоставя взаимно удостоверяване между сървъра и клиента.

Устройството ви на Brother поддържа следните вътрешни удостоверявания:

- EAP-TTLS/CHAP
- EAP-TTLS/MS-CHAP
- EAP-TTLS/MS-CHAPv2
- EAP-TTLS/PAP

EAP-TLS

Разширяем протокол за удостоверяване със защита на транспортни слоеве (EAP-TLS) изисква удостоверяване с цифров сертификат както от клиента, така и от сървъра за удостоверяване.



Свързана информация

- [Използвайте IEEE 802.1x удостоверяване за кабелна или безжична мрежа](#)

Използване на удостоверяване чрез Active Directory

Свързани модели: DCP-L3555CDW/DCP-L3560CDW/MFC-L3740CDW/MFC-L3740CDWE/MFC-L3760CDW/MFC-L8340CDW/MFC-L8390CDW

- [Въведение в Удостоверяване въз основа на Active Directory](#)
- [Конфигуриране на удостоверяването въз основа на Active Directory чрез уеб-базирано управление](#)
- [Влезте в системата, за да промените настройките на устройството чрез контролния панел \(Удостоверяване чрез Active Directory\)](#)

Въведение в Удостоверяване въз основа на Active Directory

Свързани модели: DCP-L3555CDW/DCP-L3560CDW/MFC-L3740CDW/MFC-L3740CDWE/MFC-L3760CDW/MFC-L8340CDW/MFC-L8390CDW

Удостоверяването чрез Active Directory ограничава използването на устройството. Ако удостоверяването чрез Active Directory е активирано, контролният панел на устройството ще бъде заключен. Не можете да промените настройките на устройството, докато не въведете потребителски ИД и парола.

Удостоверяване чрез Active Directory предлага следните функции:

- Съхранява входящите данни за печат
- Съхранява входящите данни за факс (за MFC модели)
- (MFC-L3740CDW/MFC-L3740CDWE/MFC-L3760CDW/MFC-L8340CDW/MFC-L8390CDW) Получава имейл адрес от сървъра Active Directory въз основа на вашия потребителски идентификатор при изпращане на сканирани данни към имейл сървър.

За да използвате тази функция, изберете опцията **On (Вкл.)** за настройката **Get Mail Address (Получаване на пощенски адрес)** и **LDAP + kerberos** или метода на удостоверяване **LDAP + NTLMv2**. Вашият имейл адрес ще бъде зададен като подател, когато устройството изпраща сканирани данни към имейл сървър, или като получател, ако искате да изпратите сканираните данни към вашия имейл адрес.

Когато е разрешено Удостоверяване въз основа на Active Directory, вашето устройство съхранява всички данни за входящите факсове. След като влезете в системата, устройството отпечатва съхранените факс данни. (за модели MFC)

Можете да промените настройките на удостоверяване въз основа на Active Directory с помощта на уеб базираното управление.



Свързана информация

- [Използване на удостоверяване чрез Active Directory](#)

Конфигуриране на удостоверяването въз основа на Active Directory чрез веб-базирано управление

Свързани модели: DCP-L3555CDW/DCP-L3560CDW/MFC-L3740CDW/MFC-L3740CDWE/MFC-L3760CDW/MFC-L8340CDW/MFC-L8390CDW

Удостоверяване въз основа на Active Directory поддържа удостоверяване Kerberos и удостоверяване NTLMv2. Трябва да конфигурирате SNTP протокола (сървър за мрежово време) и конфигурацията на DNS сървъра за удостоверяване.

1. Стартирайте веб браузъра.
2. Въведете "https://IP адрес на устройството" в адресната лента на браузъра (където "IP адрес на устройството" е IP адресът на вашето устройство).
Например:
https://192.168.1.2
3. Ако се изисква, въведете паролата в полето **Login (Вход)**, след което щракнете върху **Login (Вход)**.

 Паролата по подразбиране за управление на настройките на това устройство се намира на гърба на устройството и е отбелязана с „PwD“.

4. Отидете в навигационното меню и щракнете върху **Administrator (Администратор) > User Restriction Function (Функция за потреб. огранич.)** или **Restriction Management (Управл. на ограниченията)**.

 Започнете от ☰, ако навигационното меню не се вижда в лявата страна на екрана.

5. Изберете **Active Directory Authentication (Active Directory удостоверяване)**.
6. Щракнете върху **Submit (Изпрати)**.
7. Щракнете върху **Active Directory Authentication (Active Directory удостоверяване)**.
8. Конфигурирайте следните настройки:

Опция	Описание
Storage Fax RX Data (Съхранени факс RX данни) (MFC-L3740CDW/MFC-L3740CDWE/ MFC-L3760CDW/MFC-L8340CDW/ MFC-L8390CDW)	Изберете тази опция за съхранение на входящи факс данни. Можете да отпечатвате всички входящи факс данни, след като влезете в системата на устройството.
Remember User ID (Запомняне на потребителския ИД)	Изберете тази опция, за да запишете вашия потребителски ИД.
Active Directory Server Address (Адрес на сървъра за Active Directory)	Напишете IP адреса или името на сървъра (например: ad.example.com) на Active Directory.
Active Directory Domain Name (Име на домейна за Active Directory)	Въведете името на домейн на Active Directory.
Protocol & Authentication Method (Протокол и метод за удостоверяване)	Изберете протокола и метода на удостоверяване.
SSL/TLS	Изберете опцията SSL/TLS .

Опция	Описание
LDAP Server Port (LDAP сървърен порт)	Въведете номера на порта, за да се свържете със сървъра на Active Directory през LDAP (може да се използва само за метод на удостоверяване LDAP + kerberos или LDAP + NTLMv2).
LDAP Search Root (LDAP маршрут за търсене)	Напишете корена на търсенето с LDAP (достъпно само за метод на удостоверяване LDAP + kerberos или LDAP + NTLMv2).
Get Mail Address (Получаване на пощенски адрес) (MFC-L3740CDW/MFC-L3740CDWE/MFC-L3760CDW/MFC-L8340CDW/MFC-L8390CDW)	Изберете тази опция, за да получите имейл адреса на влезлия потребител от сървъра Active Directory. (Достъпно само за метод на удостоверяване LDAP + kerberos или LDAP + NTLMv2)
Get User's Home Directory (Получаване на началната директория на потребителя)	Изберете тази опция, за да получите вашата начална директория и да я зададете като местоназначение за функцията "Сканиране към мрежа". (Достъпно само за метод на удостоверяване LDAP + kerberos или LDAP + NTLMv2)

9. Щракнете върху **Submit (Изпрати)**.



Свързана информация

- [Използване на удостоверяване чрез Active Directory](#)

Свързани теми:

- [Достъп до уеб базирано управление](#)

▲ Начало > [Сигурност](#) > [Използване на удостоверяване чрез Active Directory](#) > Влезте в системата, за да промените настройките на устройството чрез контролния панел (Удостоверяванечрез Active Directory)

Влезте в системата, за да промените настройките на устройството чрез контролния панел (Удостоверяванечрез Active Directory)

Свързани модели: DCP-L3555CDW/DCP-L3560CDW/MFC-L3740CDW/MFC-L3740CDWE/MFC-L3760CDW/MFC-L8340CDW/MFC-L8390CDW

Когато е активирано удостоверяване чрез Active Directory, контролният панел на устройството ще бъде заключен, докато не въведете вашия потребителски ИД и парола от контролния панел на устройството.

1. На контролния панел на устройството въведете вашия потребителски ИД.
2. Натиснете [ОК].
3. Въведете паролата си.
4. Натиснете [ОК].
5. Натиснете отново [ОК].
6. Когато удостоверяването е успешно, контролният панел на устройството се отключва и на LCD дисплея се показва началният екран.



Свързана информация

- [Използване на удостоверяване чрез Active Directory](#)

Използване на удостоверяване чрез LDAP

Свързани модели: DCP-L3555CDW/DCP-L3560CDW/MFC-L3740CDW/MFC-L3740CDWE/MFC-L3760CDW/MFC-L8340CDW/MFC-L8390CDW

- [Въведение в удостоверяването чрез LDAP](#)
- [Конфигуриране на удостоверяване чрез LDAP с помощта на веб-базираното управление](#)
- [Влизане за промяна на настройките на устройството от контролния му панел \(удостоверяване чрез LDAP\)](#)

Въведение в удостоверяването чрез LDAP

Свързани модели: DCP-L3555CDW/DCP-L3560CDW/MFC-L3740CDW/MFC-L3740CDWE/MFC-L3760CDW/MFC-L8340CDW/MFC-L8390CDW

Удостоверяването чрез LDAP ограничава използването на устройството. Ако е активирано удостоверяване чрез LDAP, контролният панел на устройството ще бъде заключен. Не можете да промените настройките на устройството, докато не въведете потребителски ИД и парола.

Удостоверяване чрез LDAP предлага следните функции:

- Съхранява входящите данни за печат
- Съхранява входящите данни за факс (за MFC модели)
- (MFC-L3740CDW/MFC-L3740CDWE/MFC-L3760CDW/MFC-L8340CDW/MFC-L8390CDW) Получава имейл адрес от LDAP сървъра въз основа на вашия потребителски ИД при изпращане на сканирани данни към имейл сървър.

За да използвате тази функция, изберете опцията **Он (Вкл.)** за настройката **Get Mail Address (Получаване на пощенски адрес)**. Вашият имейл адрес ще бъде зададен като подател, когато устройството изпраща сканирани данни към имейл сървър, или като получател, ако искате да изпратите сканираните данни към вашия имейл адрес.

Когато е разрешено Удостоверяване чрез LDAP, вашето устройство съхранява всички данни за входящите факсове. След като влезете в системата, устройството отпечатва съхранените факс данни. (за модели MFC)

Можете да промените настройките на удостоверяване въз основа на LDAP с помощта на уеб базираното управление.



Свързана информация

- [Използване на удостоверяване чрез LDAP](#)

Конфигуриране на удостоверяване чрез LDAP с помощта на уеб-базираното управление

Свързани модели: DCP-L3555CDW/DCP-L3560CDW/MFC-L3740CDW/MFC-L3740CDWE/MFC-L3760CDW/MFC-L8340CDW/MFC-L8390CDW

1. Стартирайте уеб браузъра.
2. Въведете "https://IP адрес на устройството" в адресната лента на браузъра (където "IP адрес на устройството" е IP адресът на вашето устройство).
Например:
https://192.168.1.2
3. Ако се изисква, въведете паролата в полето **Login (Вход)**, след което щракнете върху **Login (Вход)**.



Паролата по подразбиране за управление на настройките на това устройство се намира на гърба на устройството и е отбелязана с „PwD“.

4. Отидете в навигационното меню и щракнете върху **Administrator (Администратор) > User Restriction Function (Функция за потреб. огранич.)** или **Restriction Management (Управл. на ограниченията)**.



Започнете от ☰, ако навигационното меню не се вижда в лявата страна на екрана.

5. Изберете **LDAP Authentication (LDAP удостоверяване)**.
6. Щракнете върху **Submit (Изпрати)**.
7. Щракнете върху менюто **LDAP Authentication (LDAP удостоверяване)**.
8. Конфигурирайте следните настройки:

Опция	Описание
Storage Fax RX Data (Съхранени факс RX данни) (MFC-L3740CDW/MFC-L3740CDWE/ MFC-L3760CDW/MFC-L8340CDW/ MFC-L8390CDW)	Изберете тази опция за съхранение на входящи факс данни. Можете да отпечатвате всички входящи факс данни, след като влезете в системата на устройството.
Remember User ID (Запомняне на потребителския ИД)	Изберете тази опция, за да запишете вашия потребителски ИД.
LDAP Server Address (Адрес на LDAP сървър)	Въведете IP адреса или името на сървъра (напр. ldap.example.com) на LDAP сървъра.
SSL/TLS	Изберете опцията SSL/TLS , за да използвате LDAP по SSL/TLS.
LDAP Server Port (LDAP сървърен порт)	Въведете номера на порта на LDAP сървъра.
LDAP Search Root (LDAP маршрут за търсене)	Въведете главната папка за LDAP търсене.
Attribute of Name (Search Key) (Атрибут към името (Ключ за търсене))	Въведете атрибута, който искате да използвате като ключ за търсене.
Get Mail Address (Получаване на пощенски адрес) (MFC-L3740CDW/ MFC-L3740CDWE/MFC-L3760CDW/ MFC-L8340CDW/MFC-L8390CDW)	Изберете тази опция, за да получите имейл адреса на влезлия потребител от LDAP сървъра.

Опция	Описание
Get User's Home Directory (Получаване на началната директория на потребителя)	Изберете тази опция, за да получите вашата начална директория и да я зададете като местоназначение за функцията “Сканиране към мрежа”.

9. Щракнете върху **Submit (Изпрати)**.

Свързана информация

- [Използване на удостоверяване чрез LDAP](#)

Свързани теми:

- [Достъп до уеб базирано управление](#)
-

Влизане за промяна на настройките на устройството от контролния му панел (удостоверяване чрез LDAP)

Свързани модели: DCP-L3555CDW/DCP-L3560CDW/MFC-L3740CDW/MFC-L3740CDWE/MFC-L3760CDW/MFC-L8340CDW/MFC-L8390CDW

Когато е активирано удостоверяване чрез LDAP, контролният панел на устройството ще бъде заключен, докато не въведете вашия потребителски ИД и парола от контролния панел на устройството.

1. На контролния панел на устройството въведете вашия потребителски ИД и парола.
2. Натиснете [OK].
3. Въведете паролата си.
4. Натиснете [OK].
5. Натиснете отново [OK].
6. Когато удостоверяването е успешно, контролният панел на устройството се отключва и на LCD дисплея се показва началният екран.



Свързана информация

- [Използване на удостоверяване чрез LDAP](#)

Използване на Secure Function Lock (заклучваща функция за безопасност) 3.0

Secure Function Lock (заклучваща функция за безопасност) 3.0 повишава сигурността чрез ограничаване на функциите, налични на устройството.

- [Преди да се използва Secure Function Lock 3.0](#)
- [Конфигуриране на Secure Function Lock 3.0 с помощта на Уеб-базирано управление](#)
- [Сканиране чрез Secure Function Lock 3.0](#)
- [Конфигуриране на Public Mode \(Публичен режим\) за Secure Function Lock 3.0](#)
- [Допълнителни функции на Secure Function Lock 3.0](#)
- [Регистриране на нов документ за самоличност от контролния панел на устройството](#)

Преди да се използва Secure Function Lock 3.0

Използвайте Secure Function Lock (заклучваща функция за безопасност), за да конфигурирате пароли, да определяте ограничения за страници за определен потребител и да предоставяте достъп до някои или всички функции, изброени тук.

Можете да конфигурирате и промените следните настройки на Secure Function Lock (заклучваща функция за безопасност) 3.0 чрез уеб базираното управление:

- **Print (Печат)**

Печатът включва заявки за печат, изпратени чрез AirPrint, Brother iPrint&Scan и Brother Mobile Connect.

Ако регистрирате предварително потребителски имена за влизане, не е необходимо потребителите да въвеждат паролите си, когато използват функцията за печат.

- **Colour Print (Цветен печат)**

- **Copy (Копиране)**

- **Scan (Сканиране)**

Сканирането включва заявки за сканиране, изпратени чрез Brother iPrint&Scan и Brother Mobile Connect.

- **Send (Изпрати)** (само поддържаните модели)

- **Receive (Получи)** (само поддържаните модели)

- Директен печат от USB (само за поддържаните модели)

- Сканиране към USB (само поддържани модели)

- **Web Connect (Уеб свързване)** (само поддържаните модели)

- **Apps (Приложения)** (само поддържаните модели)

- **Page Limits (*) (Ограничение за страниците (*))**

- **Page Counters (Броячи за страници)**

- **Card ID (NFC ID) (ИД на карта (NFC ИД))** (само поддържаните модели)

Ако регистрирате предварително идентификационния номер на картите на потребителите, регистрираните потребители могат да активират устройството, като допрат своите регистрирани карти до символа NFC на устройството.



Модели със сензорен LCD дисплей:

Когато функцията Secure Function Lock е активирана, устройството автоматично влиза в публичен режим и някои от функциите на устройството стават ограничени само за упълномощени

потребители. За достъп до ограничените функции на устройството натиснете , изберете вашето потребителско име и въведете паролата си.



Свързана информация

- [Използване на Secure Function Lock \(заклучваща функция за безопасност\) 3.0](#)

Конфигуриране на Secure Function Lock 3.0 с помощта на Уеб-базирано управление

1. Стартирайте уеб браузъра.
2. Въведете "https://IP адрес на устройството" в адресната лента на браузъра (където "IP адрес на устройството" е IP адресът на вашето устройство).
Например:
https://192.168.1.2
3. Ако се изисква, въведете паролата в полето **Login (Вход)**, след което щракнете върху **Login (Вход)**.



Паролата по подразбиране за управление на настройките на това устройство се намира на гърба на устройството и е отбелязана с „Pwd“.

4. Отидете в навигационното меню и щракнете върху **Administrator (Администратор) > User Restriction Function (Функция за потреб. огранич.)** или **Restriction Management (Управл. на ограниченията)**.



Започнете от ☰, ако навигационното меню не се вижда в лявата страна на екрана.

5. Изберете **Secure Function Lock (Защитно закл. функция)**.
6. Щракнете върху **Submit (Изпрати)**.
7. Щракнете върху менюто **Restricted Functions (Ограничени функции)**.
8. В полето **User List / Restricted Functions (Потребителски списък/Ограничени функции)** въведете името на групата или името на потребителя.
9. В **Print (Печат)** и другите колони, поставете отметка, за да разрешите съответната функция, или премахнете отметка, за да я забраните.
10. За да конфигурирате максимален брой страници, поставете отметка в квадратчето за отметка за **On (Вкл.)** в колоната **Page Limits (Ограничение за страниците)**, а след това въведете максималния брой в полето **Max. Pages (Максимум страници)**.
11. Щракнете върху **Submit (Изпрати)**.
12. Щракнете върху менюто **User List (Списък с потребители)**.
13. В полето **User List (Списък с потребители)** въведете потребителското име.
14. В полето **Password (Парола)** въведете парола.



Броят на знаците, които можете да настроите, е различен в зависимост от модела.

15. (MFC-L3740CDW/MFC-L3740CDWE/MFC-L3760CDW/MFC-L8340CDW/MFC-L8390CDW) В полето **E-mail Address (Имейл адрес)** въведете имейл адреса на потребителя.
16. За да регистрирате ИД картата на потребителя, въведете номера ѝ в полето **Card ID (NFC ID) (ИД на карта (NFC ИД))** (предлага се за някои модели).
17. Изберете **User List / Restricted Functions (Потребителски списък/Ограничени функции)** от падащия списък за всеки потребител.
18. Щракнете върху **Submit (Изпрати)**.



Можете също така да промените настройките за блокиране за списъка с потребители в меню **Secure Function Lock (Защитно закл. функция)**.



Свързана информация

- [Използване на Secure Function Lock \(заклучваща функция за безопасност\) 3.0](#)

Свързани теми:

- [Достъп до уеб базирано управление](#)

Сканиране чрез Secure Function Lock 3.0

Настройка на ограниченията за сканиране (за администратори)

Secure Function Lock (заклучваща функция за безопасност) 3.0 позволява на администратора да определи кои потребители имат право да сканират. Когато функцията за сканиране е зададена на Изкл. за настройката за публичен потребител, само потребители, за които е отметнато **Scan (Сканиране)**, ще могат да сканират.

Използване на функцията Сканиране (за потребители с ограничен достъп)

- За сканиране с помощта на контролния панел на устройството:
Ограничените потребители трябва да въведат своите пароли на контролния панел на устройството, за да получат достъп до режим Сканиране.
- За сканиране от компютър:
Ограничените потребители трябва да въведат своите пароли на контролния панел на устройството, преди да сканират от компютрите си. Ако не се въведе паролата на контролния панел на устройството, на компютъра на потребителя ще се покаже съобщение за грешка.



Свързана информация

- [Използване на Secure Function Lock \(заклучваща функция за безопасност\) 3.0](#)

Конфигуриране на Public Mode (Публичен режим) за Secure Function Lock 3.0

Използвайте екрана на Secure Function Lock (Заклучваща функция за безопасност), за да конфигурирате публичен режим, който ограничава функциите, достъпни за потребители с публичен достъп. Няма да е необходимо потребителите с публичен достъп да въвеждат парола за достъп до функциите, достъпни чрез настройките на публичния режим.



Публичният режим включва заявки за печат, изпратени чрез Brother iPrint&Scan и Brother Mobile Connect.

1. Стартирайте уеб браузъра.
2. Въведете "https://IP адрес на устройството" в адресната лента на браузъра (където "IP адрес на устройството" е IP адресът на вашето устройство).
Например:
https://192.168.1.2
3. Ако се изисква, въведете паролата в полето **Login (Вход)**, след което щракнете върху **Login (Вход)**.



Паролата по подразбиране за управление на настройките на това устройство се намира на гърба на устройството и е отбелязана с „PwD“.

4. Отидете в навигационното меню и щракнете върху **Administrator (Администратор) > User Restriction Function (Функция за потреб. огранич.)** или **Restriction Management (Управл. на ограниченията)**.



Започнете от ☰, ако навигационното меню не се вижда в лявата страна на екрана.

5. Изберете **Secure Function Lock (Защитно закл. функция)**.
6. Щракнете върху **Submit (Изпрати)**.
7. Щракнете върху менюто **Restricted Functions (Ограничени функции)**.
8. В реда **Public Mode (Публичен режим)** поставете отметка в квадратчето, за да разрешите съответната функция, или премахнете отметка, за да я забраните.
9. Щракнете върху **Submit (Изпрати)**.



Свързана информация

- [Използване на Secure Function Lock \(заклучваща функция за безопасност\) 3.0](#)

Свързани теми:

- [Достъп до уеб базирано управление](#)

Допълнителни функции на Secure Function Lock 3.0

Конфигурирайте следните функции на екрана Secure Function Lock (заклучваща функция за безопасност):

All Counter Reset (Нулиране на всички броячи)

Щракнете върху **All Counter Reset (Нулиране на всички броячи)** в колоната **Page Counters (Броячи за страници)**, за да нулирате брояча на страници.

Export to CSV file (Експортиране в CSV файл)

Щракнете върху **Export to CSV file (Експортиране в CSV файл)**, за да експортирате текущия и последния брояч на страници, включително информация за **User List / Restricted Functions (Потребителски списък/Ограничени функции)**, като CSV файл.

Card ID (NFC ID) (ИД на карта (NFC ИД)) (само поддържаните модели)

Щракнете върху менюто **User List (Списък с потребители)**, а след това напишете идентификационния номер на картата на потребителя в полето **Card ID (NFC ID) (ИД на карта (NFC ИД))**. Можете да използвате IC картата си за удостоверяване.

Last Counter Record (Последен запис от брояча)

Щракнете върху **Last Counter Record (Последен запис от брояча)**, ако искате устройството да запази броя страници след нулирането на брояча.



Свързана информация

- [Използване на Secure Function Lock \(заклучваща функция за безопасност\) 3.0](#)

Регистриране на нов документ за самоличност от контролния панел на устройството

Свързани модели: MFC-L8390CDW

1. Допрете символа за комуникация в близко поле (NFC) на устройството с регистрирана микропроцесорна карта (IC карта).
2. Докоснете вашия потребителски ИД на устройството.
3. Натиснете [Регистр. на карта].
4. Докоснете нова IC карта до символа NFC.
Номерът на новата IC карта се регистрира в устройството.
5. Натиснете [OK].



Свързана информация

- [Използване на Secure Function Lock \(заклучваща функция за безопасност\) 3.0](#)

Безопасно изпращане и получаване на имейл

- [Конфигуриране на изпращане или получаване на имейл чрез Уеб-базирано управление](#)
- [Изпращане на имейл с удостоверяване на потребителя](#)
- [Безопасно изпращане и получаване на имейл чрез SSL/TLS](#)

Конфигуриране на изпращане или получаване на имейл чрез Уеб-базирано управление

Препоръчваме ви да използвате уеб базираното управление за конфигуриране на защитено изпращане на имейл с удостоверяване на потребителя или изпращане и получаване на имейл с помощта на SSL/TLS.

1. Стартирайте уеб браузъра.
2. Въведете "https://IP адрес на устройството" в адресната лента на браузъра (където "IP адрес на устройството" е IP адресът на вашето устройство).
Например:
https://192.168.1.2
3. Ако се изисква, въведете паролата в полето **Login (Вход)**, след което щракнете върху **Login (Вход)**.



Паролата по подразбиране за управление на настройките на това устройство се намира на гърба на устройството и е отбелязана с „PwD“.

4. Отидете в навигационното меню и щракнете върху **Network (Мрежа) > Network (Мрежа) > Protocol (Протокол)**.



Започнете от ☰, ако навигационното меню не се вижда в лявата страна на екрана.

5. В полето **POP3/IMAP4/SMTP Client (POP3/IMAP4/SMTP клиент)** щракнете върху **Advanced Settings (Разширени настройки)** и се уверете, че състоянието на **POP3/IMAP4/SMTP Client (POP3/IMAP4/SMTP клиент)** е **Enabled (Разрешено)**.
6. Конфигурирайте настройките на **POP3/IMAP4/SMTP Client (POP3/IMAP4/SMTP клиент)**.
 - Проверете дали имейл настройките са правилни след конфигурирането им чрез изпращане на тестов имейл.
 - Ако не знаете настройките на POP3/IMAP4/SMTP сървъра, свържете се с вашия мрежов администратор или доставчика на интернет услуги (ISP).
7. Когато приключите, щракнете върху **Submit (Изпрати)**.
Показва се диалоговият прозорец **Test Send/Receive E-mail Configuration (Тестване на конфигурацията за изпращане/получаване на имейли)**.
8. Следвайте инструкциите в диалоговия прозорец за проверка на текущите настройки.



Свързана информация

- [Безопасно изпращане и получаване на имейл](#)

Свързани теми:

- [Достъп до уеб базирано управление](#)

Изпращане на имейл с удостоверяване на потребителя

Вашето устройство поддържа метода SMTP-AUTH за изпращане на имейл чрез имейл сървър, който изисква удостоверяване на потребителите. Този метод не позволява на неупълномощени потребители да осъществяват достъп до имейл сървъра.

Можете да използвате метода SMTP-AUTH за уведомление по имейл, отчети по имейл и изпращане на I-Fax. (За MFC модели)



Препоръчваме ви да използвате уеб-базираното управление за конфигуриране на удостоверяване на SMTP.

Настройки на имейл сървър

Трябва да конфигурирате метода на удостоверяване на SMTP на вашето устройство така, че да съвпада с метода, използван от вашия имейл сървър. За подробности относно настройките на имейл сървъра се обърнете към мрежовия администратор или доставчика на интернет (ISP).



За да активирате удостоверяването на SMTP сървър: на екрана **POP3/IMAP4/SMTP Client (POP3/IMAP4/SMTP клиент)** на уеб-базираното управление, под **Server Authentication Method (Метод на удостоверяване на сървъра)** Трябва да изберете **SMTP-AUTH**.



Свързана информация

- [Безопасно изпращане и получаване на имейл](#)

Безопасно изпращане и получаване на имейл чрез SSL/TLS

Вашето устройство поддържа SSL/TLS методи за комуникация. За да използвате имейл сървър, който използва SSL/TLS комуникация, трябва да конфигурирате следните настройки.



Препоръчваме ви да използвате уеб базирано управление за конфигуриране на SSL/TLS.

Проверка на сертификата на сървъра

Ако в **SSL/TLS** изберете **SSL** или **TLS**, квадратчето за отметка **Verify Server Certificate (Проверка сертификация на сървър)** ще бъде отменено автоматично.



- Преди да проверите сертификата на сървъра, трябва да импортирате сертификата, издаден от СО, подписан сертификата на сървъра. Обърнете се към мрежовия администратор или доставчика на Интернет услуги (ISP), за да проверите дали е необходимо импортиране на сертификат от СО.
- Ако не е необходимо да проверявате сертификата на сървъра, отстранете отметката от квадратчето за отметка **Verify Server Certificate (Проверка сертификация на сървър)**.

Номер на порт

Ако изберете **SSL** или **TLS**, стойността на **Port (Порт)** ще бъде променена така, че да съвпада с протокола. За да промените номера на порта ръчно, въведете го, след като сте избрали настройките на **SSL/TLS**.

Трябва да конфигурирате метода за комуникация на вашето устройство, така че да съвпада с метода, използван от вашия имейл сървър. За подробности относно настройките на имейл сървъра се обърнете към мрежовия администратор или доставчика на интернет услуги.

В повечето случаи защитените услуги за уеб имейл изискват следните настройки:

SMTP	Port (Порт)	587
	Server Authentication Method (Метод на удостоверяване на сървъра)	SMTP-AUTH
	SSL/TLS	TLS
POP3	Port (Порт)	995
	SSL/TLS	SSL
IMAP4	Port (Порт)	993
	SSL/TLS	SSL



Свързана информация

- [Безопасно изпращане и получаване на имейл](#)

Свързани теми:

- [Конфигуриране на сертификати за сигурност на устройството](#)

Запаметяване на дневника за печат в мрежата

- [Общ преглед на функцията за съхранение на дневника за печат в мрежата](#)
- [Конфигуриране на настройките на запаметяване на дневника за печат в мрежата чрез Уеб-базирано управление](#)
- [Използване на настройката Откриване на грешки на Запаметяване на дневника за печат в мрежата](#)
- [Използване на Запаметяване на дневника за печат в мрежата със Secure Function Lock 3.0](#)

Общ преглед на функцията за съхранение на дневника за печат в мрежата

Функцията Запаметяване на дневника за печат в мрежата ви позволява да запазите файл с дневника за печат от вашето устройство в мрежов сървър с помощта на протокола Обща Интернет файлова система (CIFS). Можете да запишете идентификатора, типа заявка за печат, името на задачата, потребителското име, датата, часа и броя на отпечатаните страници за всяка заявка за печат. CIFS е протокол, който работи по TCP/IP, и позволява на компютрите в една мрежа да споделят файлове по интранет или Интернет.

В дневника за печат се записват следните функции за печат:

- Заявките за печат от вашия компютър
- Директен печат от USB (само за поддържаните модели)
- Копиране
- Получен факс (само за поддържаните модели)
- Печат през Web Connect (само поддържаните модели)



- Функцията Запаметяване на дневника за печат в мрежата поддържа удостоверяване Kerberos и удостоверяване NTLMv2. Трябва да конфигурирате протокола SNTP (сървър за време на мрежата) или трябва да настроите правилно датата, часа и часовата зона от контролния панел за удостоверяване.
- Можете да настроите типа файл на TXT или CSV, когато запаметявате файл в сървъра.



Свързана информация

- [Запаметяване на дневника за печат в мрежата](#)

Конфигуриране на настройките на запаметяване на дневника за печат в мрежата чрез Уеб-базирано управление

1. Стартирайте уеб браузъра.
2. Въведете "https://IP адрес на устройството" в адресната лента на браузъра (където "IP адрес на устройството" е IP адресът на вашето устройство).
Например:
https://192.168.1.2
3. Ако се изисква, въведете паролата в полето **Login (Вход)**, след което щракнете върху **Login (Вход)**.



Паролата по подразбиране за управление на настройките на това устройство се намира на гърба на устройството и е отбелязана с „PwD“.

4. Отидете в навигационното меню и щракнете върху **Administrator (Администратор) > Store Print Log to Network (Съхраняване на регистъра за печат в мрежата)**.



Започнете от ☰, ако навигационното меню не се вижда в лявата страна на екрана.

5. В полето **Print Log (Регистър за печат)** щракнете върху **On (Вкл.)**.
6. Конфигурирайте следните настройки:

Опция	Описание
Network Folder Path (Път до папка в мрежата)	Въведете папката местоназначение, където ще се съхранява вашият дневник за печат на CIFS сървъра (например: \\ComputerName\SharedFolder).
File Name (Име на файл)	Напишете името на файла, който искате да използвате за дневника за печат (до 32 знака).
File Type (Вид на файл)	Изберете опцията TXT или CSV за тип на файла на дневника за печат.
Time Source for Log (Времени източник за регистъра)	Изберете източника на време за дневника за печат.
Auth. Method (Метод на удостоверяване)	<p>Изберете метода на удостоверяване, необходим за достъп до CIFS сървъра: Auto (Авто), Kerberos или NTLMv2. Kerberos е протокол за удостоверяване, който позволява на устройства или хора безопасно да докажат своята самоличност на мрежови сървъри чрез еднократно въвеждане на парола. NTLMv2 е методът за удостоверяване, който Windows използва за влизане в сървъри.</p> <ul style="list-style-type: none">• Auto (Авто): Ако изберете Auto (Авто), NTLMv2 ще се използва за метод на удостоверяване.• Kerberos: Изберете опцията Kerberos, за да използвате само удостоверяване Kerberos.• NTLMv2: Изберете опцията NTLMv2, за да използвате само удостоверяване NTLMv2.



- За удостоверяване **Kerberos** и **NTLMv2** трябва да конфигурирате и настройките за **Date&Time (Дата и час)** или протокола SNTP (мрежов сървър за време) и DNS сървъра.
- Можете да конфигурирате **Дата и час** и от контролния панел на устройството.

Опция	Описание
Username (Потребителско име)	<p>Напишете потребителското име за удостоверяване (до 96 знака).</p> <p> Ако потребителското име е част от домейн, въведете потребителското име, като използвате един от следните стилове: user@domain или domain\user.</p>
Password (Парола)	Напишете паролата за удостоверяване (до 32 знака).
Kerberos Server Address (Адрес на сървър Kerberos) (при необходимост)	Напишете адреса на хоста на центъра за разпространение на ключове (KDC) (например: kerberos.example.com; до 64 знака) или IP адреса (например: 192.168.56.189).
Error Detection Setting (Настройка за откриване на грешки)	Изберете какво да се предприеме, когато дневникът за печат не може да се запази в сървъра поради грешка в мрежата.

7. В полето **Connection Status (Състояние на връзката)** проверете последното състояние в регистрационния файл.



Можете също да проверите състоянието на грешката на LCD дисплея на устройството.

8. Щракнете върху **Submit (Изпрати)**, за да се отвори страница **Test Print Log to Network (Тест на регистъра за печат в мрежата)**.
 За да проверите настройките, щракнете върху **Yes (Да)** и преминете на следващата стъпка.
 За да пропуснете проверката, щракнете върху **No (Не)**. Настройките ще бъдат изпратени автоматично.
9. Устройството ще провери вашите настройки.
10. Ако настройките бъдат приети, на екрана се показва **Test OK (Тестът е успешен)**.
 Ако се появи **Test Error (Грешка в тест)**, проверете всички настройки, а след това щракнете върху **Submit (Изпрати)**, за да се отвори отново тестовата страница.



Свързана информация

- [Запаметяване на дневника за печат в мрежата](#)

Свързани теми:

- [Достъп до уеб базирано управление](#)

Използване на настройката Откриване на грешки на Запаметяване на дневника за печат в мрежата

Използвайте настройките за откриване на грешки, за да определите действието, което трябва да се предприеме, когато дневникът за печат не може да се запамети в сървъра поради грешка в мрежата.

1. Стартирайте уеб браузъра.
2. Въведете "https://IP адрес на устройството" в адресната лента на браузъра (където "IP адрес на устройството" е IP адресът на вашето устройство).
Например:
https://192.168.1.2
3. Ако се изисква, въведете паролата в полето **Login (Вход)**, след което щракнете върху **Login (Вход)**.



Паролата по подразбиране за управление на настройките на това устройство се намира на гърба на устройството и е отбелязана с „PwD“.

4. Отидете в навигационното меню и щракнете върху **Administrator (Администратор) > Store Print Log to Network (Съхраняване на регистъра за печат в мрежата)**.



Започнете от ☰, ако навигационното меню не се вижда в лявата страна на екрана.

5. В раздел **Error Detection Setting (Настройка за откриване на грешки)** изберете опцията **Cancel Print (Отказ на печата)** или **Ignore Log & Print (Игнорирай регистъра и отпечатай)**.

Опция	Описание
Cancel Print (Отказ на печата)	Ако изберете опцията Cancel Print (Отказ на печата) заявките за печат се отменят, когато дневникът за печат не може да се запамети в сървъра.  Дори ако изберете опцията Cancel Print (Отказ на печата) , устройството ще отпечата получен факс. (за модели MFC)

Ignore Log & Print (Игнорирай регистъра и отпечатай)	Ако изберете опцията Ignore Log & Print (Игнорирай регистъра и отпечатай) , устройството ще отпечата документите, дори ако дневникът за печат не може да се запамети в сървъра. Когато функцията за запаметяване на дневника за печат се възстанови, дневникът за печат се записва, както следва:
---	---

```
[Id,Type,Job Name,User Name,Date,Time,Print Pages,Color Pages  
1,Print (USB), "test (PDF).pdf", "User", 11/11/2020, 19:53:14, 4, 0  
2,Print (Network), "test (PDF).pdf", "User", 11/11/2020, 19:54:38, 4, 0  
3,Print (Network), "test (PDF).pdf", "User", 11/11/2020, 20:18:57, ?, ? — a  
4,Print (Network), "test (PDF).pdf", "User", 11/11/2020, 20:19:40, 1, 0  
5, <ERROR>, ?, ?, ?, ?, ? — b  
6,Print (Network), "test (PDF).pdf", "User", 11/11/2020, 20:21:04, 1, 0
```

- a. Ако дневникът не може да се запамети в края на печатането, броят на отпечатаните страници няма да се запише.
- b. Ако дневникът за печат не може да се запамети в началото и в края на печатането, дневникът за печат на заявката няма да се запише. Когато функцията се възстанови, грешката се отразява в дневника.

6. Щракнете върху **Submit (Изпрати)**, за да се отвори страница **Test Print Log to Network (Тест на регистъра за печат в мрежата)**.

За да проверите настройките, щракнете върху **Yes (Да)** и преминете на следващата стъпка.

За да пропуснете проверката, щракнете върху **No (Не)**. Настройките ще бъдат изпратени автоматично.

-
7. Устройството ще провери вашите настройки.
 8. Ако настройките бъдат приети, на екрана се показва **Test OK (Тестът е успешен)**.
Ако се появи **Test Error (Грешка в тест)**, проверете всички настройки, а след това щракнете върху **Submit (Изпрати)**, за да се отвори отново тестовата страница.



Свързана информация

- [Запаметяване на дневника за печат в мрежата](#)

Свързани теми:

- [Достъп до уеб базирано управление](#)
-

Използване на Запаметяване на дневника за печат в мрежата със Secure Function Lock 3.0

Когато Secure Function Lock 3.0 е активна, имената на регистрираните потребители за копиране, Fax RX (за MFC модели), Web Connect Print и директен печат от USB (ако има) се записват в отчета "Съхраняване на дневника за печат в мрежата". Когато е активирано удостоверяване чрез Active Directory, потребителското име се записва в отчета „Съхраняване на дневника за печат в мрежата“:

```
Id, Type, Job Name, User Name, Date, Time, Print Pages, Color Pages
1, Copy, -, -, 04/04/20xx, 09:05:12, 3, 3
2, Fax, -, -, 04/04/20xx, 09:45:30, 5, 0
3, Copy, -, "BOB", 04/04/20xx, 10:20:30, 4, 0
4, Fax, -, "BOB", 04/04/20xx, 10:35:12, 3, 0
5, USB Direct, -, "JOHN", 04/04/20xx, 11:15:43, 6, 6
```



Свързана информация

- [Запаметяване на дневника за печат в мрежата](#)

Заклучване на настройките на устройството от контролния панел

Преди да включите заключването на настройките на устройството, запишете и запазете вашата парола. Ако забравите паролата, ще трябва да нулирате всички пароли, съхранени в устройството, като се обадите на администратора си или на центъра за обслужване на клиенти на Brother.

- [Обзор на заключването на настройки](#)

Обзор на заключването на настройки

Използване на функцията за заключване на настройките, за да се блокира неупълномощен достъп до настройките на устройството.

Когато заключването на настройките е настроено да е “Вкл.”, нямате достъп до настройките на устройството, преди да въведете паролата.

- [Задаване на паролата за заключване на настройките](#)
- [Промяна на паролата за заключване на настройките](#)
- [Включване на заключването на настройките](#)

Задаване на паролата за заключване на настройките



>> DCP-L3515CDW/DCP-L3520CDW/DCP-L3520CDWE/DCP-L3527CDW

>> DCP-L3555CDW/DCP-L3560CDW/MFC-L3740CDW/MFC-L3740CDWE/MFC-L3760CDW/MFC-L8340CDW/MFC-L8390CDW

DCP-L3515CDW/DCP-L3520CDW/DCP-L3520CDWE/DCP-L3527CDW

1. Натиснете **Menu (Меню)**.
2. Натиснете ▲ или ▼, за да се покаже опцията [Общи настройки], а след това натиснете **OK**.
3. Натиснете ▲ или ▼, за да се покаже опцията [Закл. настр.], а след това натиснете **OK**.
4. Въведете четирицифрено число за паролата.
За въвеждането на всяка цифра натискайте ▲ или ▼, за да я изберете, а след това натиснете **OK**.
5. Натиснете **OK**.
6. Когато на LCD дисплея се покаже [Потвърди:], въведете повторно паролата.
7. Натиснете **OK**.
8. Натиснете **Stop/Exit (Стоп/Излез)**.

DCP-L3555CDW/DCP-L3560CDW/MFC-L3740CDW/MFC-L3740CDWE/ MFC-L3760CDW/MFC-L8340CDW/MFC-L8390CDW

1. Натиснете  [Настройки] > [Всич. настр.] > [Общи настройки] > [Закл. настр.].
2. Въведете четирицифрено число за паролата.
3. Натиснете [OK].
4. Когато на LCD дисплея се покаже [Потвърди:], въведете повторно паролата.
5. Натиснете [OK].
6. Натиснете .

Свързана информация

- [Обзор на заключването на настройки](#)

Промяна на паролата за заключване на настройките



>> DCP-L3515CDW/DCP-L3520CDW/DCP-L3520CDWE/DCP-L3527CDW

>> DCP-L3555CDW/DCP-L3560CDW/MFC-L3740CDW/MFC-L3740CDWE/MFC-L3760CDW/MFC-L8340CDW/MFC-L8390CDW

DCP-L3515CDW/DCP-L3520CDW/DCP-L3520CDWE/DCP-L3527CDW

1. Натиснете **Menu (Меню)**.
2. Натиснете ▲ или ▼, за да се покаже опцията [Общи настройки], а след това натиснете **OK**.
3. Натиснете ▲ или ▼, за да се покаже опцията [Закл. настр.], а след това натиснете **OK**.
4. Натиснете ▲ или ▼, за да изберете опцията [Сложи парола], а след това натиснете **OK**.
5. Въведете текущата четирицифрена парола.
6. Натиснете **OK**.
7. Въведете нова четирицифрена парола.
8. Натиснете **OK**.
9. Когато на LCD дисплея се покаже [Потвърди:], въведете повторно паролата.
10. Натиснете **OK**.
11. Натиснете **Stop/Exit (Стоп/Излез)**.

DCP-L3555CDW/DCP-L3560CDW/MFC-L3740CDW/MFC-L3740CDWE/MFC-L3760CDW/MFC-L8340CDW/MFC-L8390CDW

1. Натиснете  [Настройки] > [Всич. настр.] > [Общи настройки] > [Закл. настр.] > [Сложи парола].
2. Въведете текущата четирицифрена парола.
3. Натиснете [OK].
4. Въведете нова четирицифрена парола.
5. Натиснете [OK].
6. Когато на LCD дисплея се покаже [Потвърди:], въведете повторно паролата.
7. Натиснете [OK].
8. Натиснете .

✓ Свързана информация

- [Обзор на заключването на настройки](#)

Включване на заключването на настройките

>> DCP-L3515CDW/DCP-L3520CDW/DCP-L3520CDWE/DCP-L3527CDW

>> DCP-L3555CDW/DCP-L3560CDW/MFC-L3740CDW/MFC-L3740CDWE/MFC-L3760CDW/MFC-L8340CDW/MFC-L8390CDW

DCP-L3515CDW/DCP-L3520CDW/DCP-L3520CDWE/DCP-L3527CDW

1. Натиснете **Menu (Меню)**.
2. Натиснете ▲ или ▼, за да се покаже опцията [Общи настройки], а след това натиснете **OK**.
3. Натиснете ▲ или ▼, за да се покаже опцията [Закл. настр.], а след това натиснете **OK**.
4. Натиснете **OK**, когато на LCD дисплея се покаже [Вкл.].
5. Въведете текущата четирицифрена парола.
6. Натиснете **OK**.

DCP-L3555CDW/DCP-L3560CDW/MFC-L3740CDW/MFC-L3740CDWE/ MFC-L3760CDW/MFC-L8340CDW/MFC-L8390CDW

1. Натиснете  [Настройки] > [Всич. настр.] > [Общи настройки] > [Закл. настр.] > [Закл. Изкл⇒Вкл.].
2. Въведете текущата четирицифрена парола.
3. Натиснете [OK].



За да изключите заключването на настройките, натиснете  на LCD дисплея, въведете текущата четирицифрена парола, а след това натиснете [OK].

Свързана информация

- [Обзор на заключването на настройки](#)

Използване на функциите за откриване на глобална мрежа

Когато използвате устройството в частна мрежа, използвайте функцията за откриване на глобална мрежа, за да избегнете риск от неочаквани атаки от глобалната мрежа.

- [Активиране на откриването на глобални IP адреси](#)
- [Блокиране на комуникациите от глобалната мрежа](#)

Активиране на откриването на глобални IP адреси

Използвайте тази функция, за да проверите IP адреса на вашето устройство. Когато на вашето устройство е присвоен глобален IP адрес, на устройството се показва известие.



>> DCP-L3515CDW/DCP-L3520CDW/DCP-L3520CDWE/DCP-L3527CDW

>> DCP-L3555CDW/DCP-L3560CDW/MFC-L3740CDW/MFC-L3740CDWE/MFC-L3760CDW/MFC-L8340CDW/MFC-L8390CDW

DCP-L3515CDW/DCP-L3520CDW/DCP-L3520CDWE/DCP-L3527CDW

1. Натиснете **Menu (Меню)**.
2. Натиснете ▲ или ▼, за да изберете опцията [Мрежа], а след това натиснете **OK**.
3. Натиснете ▲ или ▼, за да изберете опцията [GlobalNW dtct.], а след това натиснете **OK**.
4. Натиснете ▲ или ▼, за да изберете опцията [Разрешава откр.], а след това натиснете **OK**.
5. Натиснете ▲ или ▼, за да изберете [Вкл.], и след това натиснете **OK**.

DCP-L3555CDW/DCP-L3560CDW/MFC-L3740CDW/MFC-L3740CDWE/MFC-L3760CDW/MFC-L8340CDW/MFC-L8390CDW

1. Натиснете  [Настройки] > [Всич. настр.] > [Мрежа] > [GlobalNW dtct.] > [Разрешаване на откриване] > [Вкл.].
2. Натиснете .

✓ Свързана информация

- [Използване на функциите за откриване на глобална мрежа](#)

Блокиране на комуникациите от глобалната мрежа



Когато активирате тази функция, тя ограничава получаването на задания от устройства с глобални IP адреси



>> DCP-L3515CDW/DCP-L3520CDW/DCP-L3520CDWE/DCP-L3527CDW

>> DCP-L3555CDW/DCP-L3560CDW/MFC-L3740CDW/MFC-L3740CDWE/MFC-L3760CDW/MFC-L8340CDW/MFC-L8390CDW

DCP-L3515CDW/DCP-L3520CDW/DCP-L3520CDWE/DCP-L3527CDW

1. Натиснете **Menu (Меню)**.
2. Натиснете ▲ или ▼, за да изберете опцията [Мрежа], а след това натиснете **OK**.
3. Натиснете ▲ или ▼, за да изберете опцията [GlobalNW dtct.], а след това натиснете **OK**.
4. Натиснете ▲ или ▼, за да изберете опцията [Отхв. достъп], а след това натиснете **OK**.
5. Натиснете ▲ или ▼, за да изберете [Вкл.], и след това натиснете **OK**.

DCP-L3555CDW/DCP-L3560CDW/MFC-L3740CDW/MFC-L3740CDWE/MFC-L3760CDW/MFC-L8340CDW/MFC-L8390CDW

1. Натиснете  [Настройки] > [Всич. настр.] > [Мрежа] > [GlobalNW dtct.] > [Отхвърляне на достъп] > [Вкл.].
2. Натиснете .



Свързана информация

- [Използване на функциите за откриване на глобална мрежа](#)

Мобилно/Уеб свързване

- [Brother Web Connect](#)
- [AirPrint](#)
- [Mopria™ Print Service](#) и [Mopria™ Scan](#)
- [Brother Mobile Connect](#)
- [Регистриране на външен четец на IC карти](#)

Brother Web Connect

Свързани модели: DCP-L3555CDW/DCP-L3560CDW/MFC-L3740CDW/MFC-L3740CDWE/MFC-L3760CDW/MFC-L8340CDW/MFC-L8390CDW

- [Преглед на Brother Web Connect](#)
- [Онлайн услуги, използвани с Brother Web Connect](#)
- [Настройка на Brother Web Connect](#)
- [Сканиране и качване на документи с помощта на Brother Web Connect](#)
- [Сваляне и печат на документи с помощта на Brother Web Connect](#)
- [Препращане на факс към облака или имейл](#)

Преглед на Brother Web Connect

Свързани модели: DCP-L3555CDW/DCP-L3560CDW/MFC-L3740CDW/MFC-L3740CDWE/MFC-L3760CDW/MFC-L8340CDW/MFC-L8390CDW

Някои сайтове предоставят услуги, които позволяват на потребителите да качват и разглеждат изображения и файлове на сайтовете. С вашето устройство Brother можете да сканирате изображения и да ги качвате в тези услуги, както и да сваляте и печатате изображения, които вече са качени там.

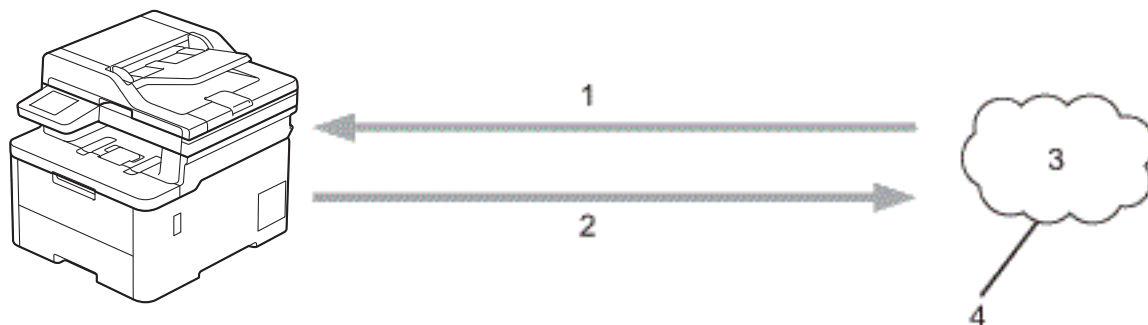

1. Печатане
2. Сканиране
3. Снимки, изображения, документи и други файлове
4. Уеб услуга

За да използвате Brother Web Connect, устройството Brother трябва да е свързано към мрежа с достъп до Интернет безжично или по кабел.

За мрежови системи, използващи прокси сървър, устройството трябва също да се конфигурира за прокси сървър. Ако не сте сигурни за конфигурацията на вашата мрежа, консултирайте се с вашия мрежов администратор.



Прокси сървърът е компютър, който служи като посредник между интернет и компютри без директна връзка с интернет.



Свързана информация



- [Brother Web Connect](#)
 - [Конфигуриране на настройките на прокси сървъра с помощта на контролния панел на устройството](#)

Конфигуриране на настройките на прокси сървъра с помощта на контролния панел на устройството

Свързани модели: DCP-L3555CDW/DCP-L3560CDW/MFC-L3740CDW/MFC-L3740CDWE/MFC-L3760CDW/MFC-L8340CDW/MFC-L8390CDW

Ако вашата мрежа използва прокси сървър, трябва да конфигурирате следната информация за прокси сървъра в устройството:

- Адрес на прокси сървър
- Номер на порт
- Потребителско име
- Парола

1. Натиснете  [Настройки] > [Всич. настр.] > [Мрежа] > [Настр. за свързване към уеб] > [Настройки прокси] > [Проxy връзка] > [Вкл.].
2. Натиснете опцията, която искате да настроите, а след това въведете информацията за прокси сървъра.
3. Натиснете [OK].
4. Натиснете .

Свързана информация

- [Преглед на Brother Web Connect](#)

Свързани теми:

- [Конфигуриране на настройките на прокси сървъра с помощта на Уеб-базирано управление](#)

Онлайн услуги, използвани с Brother Web Connect

Свързани модели: DCP-L3555CDW/DCP-L3560CDW/MFC-L3740CDW/MFC-L3740CDWE/MFC-L3760CDW/MFC-L8340CDW/MFC-L8390CDW

Използвайте Brother Web Connect за достъп до услуги от вашето устройство на Brother:

За да използвате Brother Web Connect, трябва да имате акаунт за услугата, която искате да използвате. Ако все още не разполагате с такъв акаунт, влезте в уеб сайта на услугата от компютър и създайте акаунт. Ако вече разполагате с акаунт, не е нужно да създавате допълнителен такъв.

Google Drive™

Онлайн услуга за съхранение, редактиране, споделяне на документи и синхронизиране на файлове.

URL адрес: drive.google.com

Evernote®

Онлайн услуга за съхранение и управление на файлове.

URL адрес: www.evernote.com

Dropbox

Онлайн услуга за съхранение, споделяне и синхронизиране на файлове.

URL адрес: www.dropbox.com

OneDrive

Онлайн услуга за съхранение, споделяне и управление на файлове.

URL адрес: onedrive.live.com

Box

Онлайн услуга за редактиране и споделяне на документи.

URL адрес: www.box.com

OneNote

Онлайн услуга за редактиране и споделяне на документи.

URL адрес: www.onenote.com

SharePoint Online

Онлайн услуга за съхранение, споделяне и управление на съдържание.

За повече информация относно тези услуги посетете съответните уеб сайтове.

Следната таблица описва кои типове файлове могат да се използват от всяка от функциите на Brother Web Connect:

Достъпни услуги	Google Drive™ Evernote® Dropbox OneDrive Box OneNote SharePoint Online
Сваляне и печат на изображения ¹	JPEG PDF DOCX XLSX

Достъпни услуги	Google Drive™ Evernote® Dropbox OneDrive Box OneNote SharePoint Online
	PPTX
Качване на сканирани изображения	JPEG PDF ² DOCX XLSX PPTX TIFF XPS
FaxForward (препращане на факс) към онлайн услугите (предлага се само за някои модели)	JPEG PDF TIFF

¹ DOC/XLS/PPT форматите също са налични за сваляне и печат на изображения.

² При качване на сканирани изображения PDF включва PDF файлове, позволяващи търсене, подписани PDF файлове, защитени PDF файлове, PDF/A файлове и PDF файлове с висока компресия.



(За Хонконг, Тайван и Корея)

Brother Web Connect поддържа само имена на файлове, изписани на английски език. Файлове с имена на местния език няма да бъдат сваляни.



Свързана информация

- [Brother Web Connect](#)

Настройка на Brother Web Connect

Свързани модели: DCP-L3555CDW/DCP-L3560CDW/MFC-L3740CDW/MFC-L3740CDWE/MFC-L3760CDW/MFC-L8340CDW/MFC-L8390CDW

- [Преглед на настройката на Brother Web Connect](#)
- [Създаване на акаунт за всяка онлайн услуга, преди да използвате Brother Web Connect](#)
- [Заявете достъп на Brother Web Connect](#)
- [Регистриране на акаунт на вашето устройство Brother за Brother Web Connect](#)

Преглед на настройката на Brother Web Connect

Свързани модели: DCP-L3555CDW/DCP-L3560CDW/MFC-L3740CDW/MFC-L3740CDWE/MFC-L3760CDW/MFC-L8340CDW/MFC-L8390CDW

Конфигурирайте настройките на Brother Web Connect, като изпълните следната процедура:

Стъпка 1: Създайте акаунт за услугата, която искате да използвате.

Отворете уеб сайта на услугата от компютър и създайте акаунт. (Ако вече разполагате с акаунт, не е нужно да създавате допълнителен такъв.)

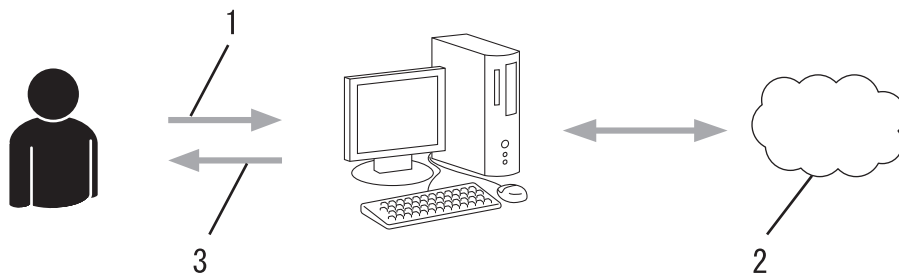

1. Регистрация на потребител
2. Уеб услуга
3. Придобиване на акаунт

Стъпка 2: Поискайте достъп до Brother Web Connect.

Осъществете достъп до Brother Web Connect от компютър и получите временен ИД.

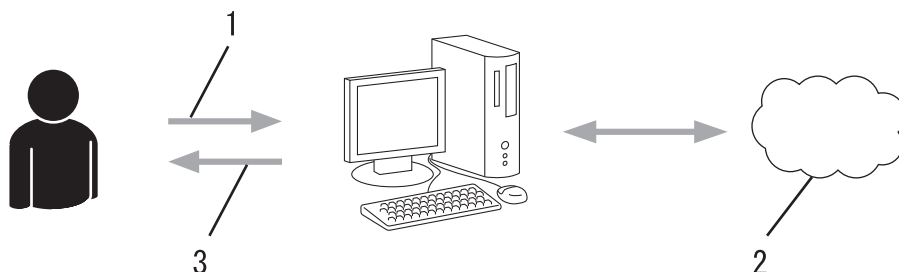

1. Въвеждане на информацията за акаунта
2. Страницата за искане на достъп до Brother Web Connect
3. Придобиване на временен ИД

Стъпка 3: Регистрирайте информацията за акаунта си на устройството, за да имате достъп до услугата, която искате да използвате.

Въведете временния ИД, за да активирате услугата на устройството. Посочете името на акаунта така, както искате да се показва на устройството, и въведете ПИН код, ако желаете да използвате такъв.

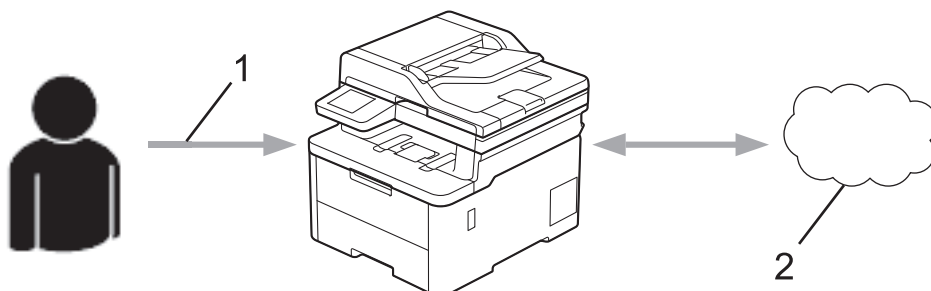

1. Въвеждане на временен ИД

2. Уеб услуга

Вашето устройство на Brother вече може да използва услугата.



Свързана информация

- [Настройка на Brother Web Connect](#)
-

Създаване на акаунт за всяка онлайн услуга, преди да използвате Brother Web Connect

Свързани модели: DCP-L3555CDW/DCP-L3560CDW/MFC-L3740CDW/MFC-L3740CDWE/MFC-L3760CDW/MFC-L8340CDW/MFC-L8390CDW

За да използвате Brother Web Connect за достъп до дадена онлайн услуга, трябва да имате акаунт за нея. Ако все още не разполагате с такъв акаунт, влезте в уеб сайта на услугата от компютър и създайте акаунт. След създаване на акаунт влезте и използвайте акаунта веднъж с компютър, преди да използвате функцията Brother Web Connect. В противен случай може да не получите достъп до услугата чрез Brother Web Connect.

Ако вече разполагате с акаунт, не е нужно да създавате допълнителен такъв.

След като приключите със създаването на акаунт за онлайн услугата, която искате да използвате, заявете достъп до Brother Web Connect.



Свързана информация

- [Настройка на Brother Web Connect](#)

Заявете достъп на Brother Web Connect

Свързани модели: DCP-L3555CDW/DCP-L3560CDW/MFC-L3740CDW/MFC-L3740CDWE/MFC-L3760CDW/MFC-L8340CDW/MFC-L8390CDW

За да използвате Brother Web Connect за достъп до онлайн услуги, трябва да поискате достъп до Brother Web Connect, като използвате компютър, на който е инсталиран софтуерът на Brother.

1. Достъп до уеб сайта на приложението Brother Web Connect:

Опция	Описание
Windows	Стартирайте  (Brother Utilities), а след това щракнете върху падащия списък и изберете името на вашия модел (ако вече не е избрано). Щракнете върху Направете повече в лявата навигационна лента, а след това щракнете върху Brother Web Connect .  Можете също директно да отворите уеб сайта: Въведете bwc.brother.com в адресната лента на уеб браузъра.
Mac	Въведете bwc.brother.com в адресната лента на уеб браузъра.

Стартира се страницата на Brother Web Connect.

2. Изберете услугата, която искате да използвате.
3. Следвайте инструкциите на екрана, за да заявите достъп.

 Когато използвате SharePoint Online, следвайте инструкциите на екрана, за да регистрирате библиотека с документи.

Когато приключите, се показва временният ви ИД.

Свържете се чрез Brother Web Connect

Регистрацията е завършена.

Въведете следното временно ID на LCD дисплея на вашето устройство.

Временно ID (11 цифри)

XXXXXXXXXXXX

ЗАБЕЛЕЖКА: Временното ID няма да е валидно след 24 часа.

4. Запишете временния си ИД, тъй като ще ви трябва, за да регистрирате акаунти към устройството. Временният ИД е валиден за 24 часа.
5. Затворете уеб браузъра.

След като получите ИД за достъп до Brother Web Connect, трябва да регистрирате този ИД на вашето устройство и след това да използвате устройството си за достъп до желаната уеб услуга.



Свързана информация

- [Настройка на Brother Web Connect](#)

Свързани теми:

- [Регистриране на акаунт на вашето устройство Brother за Brother Web Connect](#)
-

Регистриране на акаунт на вашето устройство Brother за Brother Web Connect

Свързани модели: DCP-L3555CDW/DCP-L3560CDW/MFC-L3740CDW/MFC-L3740CDWE/MFC-L3760CDW/MFC-L8340CDW/MFC-L8390CDW

Трябва да въведете информацията от акаунта ви в Brother Web Connect и да конфигурирате устройството си така, че да може да използва Brother Web Connect за достъп до услугата, която желаете.

- Трябва да поискате достъп до Brother Web Connect, за да регистрирате акаунт на вашето устройство.
- Преди да регистрирате акаунт, проверете дали зададените дата и час на устройството са правилни.

1. Плъзнете, за да се покаже опцията [Уеб].
2. Натиснете [Уеб].



- Ако на LCD дисплея на устройството се покаже информацията за интернет връзката, прочетете я и натиснете [ОК]. Ако искате да видите тази информация отново, натиснете [Да].
- Понякога на LCD дисплея ще се показват актуализации или съобщения за функции на Brother Web Connect. Прочетете информацията и след това натиснете [ОК].

3. Ако се покаже информация за лицензионното споразумение, направете избора си и следвайте инструкциите на екрана.
4. Изберете услугата, в която искате да се регистрирате.
5. Натиснете името на услугата.
6. Ако се покаже информация за Brother Web Connect, натиснете [ОК].
7. Натиснете [Регистрирай/Изтрий].
8. Натиснете [Регистрирай акаунт].

Устройството ще ви напомни да въведете временния ИД, който сте получили при искането на достъп до Brother Web Connect.

9. Натиснете [ОК].
10. Въведете временния ИД от LCD дисплея.
11. Натиснете [ОК].



Ако въведената от вас информация не съвпада с временното ID, което сте получили при заявяването на достъп, или ако временното ID е изтекло, на LCD дисплея ще се появи съобщение за грешка. Въведете правилно временното ID или заявете повторно достъп, за да получите ново временно ID.

Устройството ще ви подкани да въведете името на акаунта, който искате да се показва на LCD дисплея.

12. Натиснете [ОК].
13. Въведете името от LCD дисплея.
14. Натиснете [ОК].
15. Направете едно от следните неща:
 - За да зададете ПИН код за акаунта, натиснете [Да]. (ПИН кодът предотвратява неупълномощен достъп до акаунта.) Въведете четирицифрено число, а след това натиснете [ОК].
 - Ако не искате да задавате ПИН код, натиснете [Не].
16. Когато се покаже въведената информация за акаунта, потвърдете верността ѝ.

17. Натиснете [Да], за да регистрирате информацията, както е въведена.

18. Натиснете [ОК].

19. Натиснете .

Регистрацията е завършена и устройството ви вече може да осъществява достъп до услугата.



Свързана информация

- [Настройка на Brother Web Connect](#)

Свързани теми:

- [Как се въвежда текст на вашето устройство](#)
 - [Заявете достъп на Brother Web Connect](#)
-

Сканиране и качване на документи с помощта на Brother Web Connect

Свързани модели: DCP-L3555CDW/DCP-L3560CDW/MFC-L3740CDW/MFC-L3740CDWE/MFC-L3760CDW/MFC-L8340CDW/MFC-L8390CDW

Качете сканираните снимки и документи директно в уеб услуга, без да се използва компютър.

Качените документи се записват в албум с наименование **From_BrotherDevice**.

За информация относно ограниченията, например за размера или броя на документите, които могат да се качват, посетете уеб сайтовете на съответната услуга.

Ако сте потребител с ограничени разрешения на Web Connect заради активираната функция Secure Function Lock (налична на някои модели), не можете да качвате сканираните данни.

1. Заредете документа.
2. Плъзнете, за да се покаже опцията [Уеб].
3. Натиснете [Уеб].



- Можете също да натиснете [Сканиране] > [към уеб].
- Ако на LCD дисплея на устройството се покаже информацията за интернет връзката, прочетете я и натиснете [ОК]. Ако искате да видите тази информация отново, натиснете [Да].
- Понякога на LCD дисплея ще се показват актуализации или съобщения за функции на Brother Web Connect. Прочетете информацията и след това натиснете [ОК].

4. Изберете услугата, към която е регистриран акаунтът, към който искате да качвате.
5. Изберете името на вашия акаунт.
6. Следвайте инструкциите на екрана, за да завършите тази операция.



Свързана информация

- [Brother Web Connect](#)

Сваляне и печат на документи с помощта на Brother Web Connect

Свързани модели: DCP-L3555CDW/DCP-L3560CDW/MFC-L3740CDW/MFC-L3740CDWE/MFC-L3760CDW/MFC-L8340CDW/MFC-L8390CDW

Документи, които са качени в акаунта ви, могат да бъдат свалени директно на устройството и отпечатани. Документи, които други потребители са качили в собствените си акаунти за споделяне, също могат да бъдат свалени на вашето устройство и отпечатани, при условие че имате право да ги преглеждате.

Ако сте потребител с ограничени разрешения на Brother Web Connect заради активираната функция Secure Function Lock (заклучваща функция за безопасност, достъпна за някои модели), не можете да свалите данните.

Функцията за ограничение на страниците на Secure Function Lock (заклучваща функция за безопасност) се прилага също за заданията за печат, изпратени с помощта на Brother Web Connect.



За Хонконг, Тайван и Корея:

Brother Web Connect поддържа само имена на файлове, изписани на английски език. Файлове с имена на местния език няма да бъдат свалени.



Свързана информация

- [Brother Web Connect](#)
 - [Сваляне и печат посредством Уеб услуги](#)

Сваляне и печат посредством Уеб услуги

Свързани модели: DCP-L3555CDW/DCP-L3560CDW/MFC-L3740CDW/MFC-L3740CDWE/MFC-L3760CDW/MFC-L8340CDW/MFC-L8390CDW

1. Плъзнете, за да се покаже опцията [Уеб].
2. Натиснете [Уеб].



- Ако на LCD дисплея на устройството се покаже информацията за интернет връзката, прочетете я и натиснете [ОК]. Ако искате да видите тази информация отново, натиснете [Да].
- Понякога на LCD дисплея ще се показват актуализации или съобщения за функции на Brother Web Connect. Прочетете информацията и след това натиснете [ОК].

3. Изберете услугата, в която е качен документът, който искате да свалите и отпечатате.
4. Ако се покаже екранът за въвеждане на ПИН код, въведете четирицифрения ПИН код и натиснете [ОК].



В зависимост от услугата може да се наложи да изберете името на акаунта от списък.

5. Натиснете [Сваляне: принтер].
6. Изберете желанния албум. Някои услуги нямат изискване документите да се записват в албуми. За документи, които не са записани в албуми, изберете [Вж несорт. файлове], за да изберете документи.



Албумът е колекция от изображения. Действителният термин може да се различава в зависимост от услугата, която използвате. При използване на Evernote® трябва да изберете бележника, а след това бележката.

7. Изберете миниатюрата на документа, който искате да отпечатате. Потвърдете документа на LCD дисплея и след това натиснете [ОК]. Изберете още документи за отпечатване (можете да изберете до 10 документа).
8. Когато приключите, натиснете [ОК].
9. Следвайте инструкциите на екрана, за да завършите тази операция.



Свързана информация

- [Сваляне и печат на документи с помощта на Brother Web Connect](#)

Свързани теми:

- [Как се въвежда текст на вашето устройство](#)

Препращане на факс към облака или имейл

Свързани модели: MFC-L3740CDW/MFC-L3740CDWE/MFC-L3760CDW/MFC-L8340CDW/MFC-L8390CDW

- Използвайте функцията за препращане на факс към облака за автоматично препращане на входящите факсове към вашите акаунти в наличните онлайн услуги.

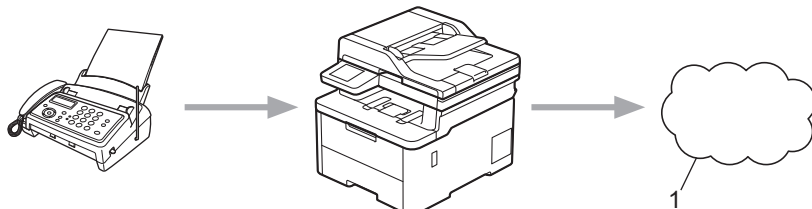

1. Уеб услуга

- Използвайте функцията за препращане на факс към имейл за автоматично препращане на входящите факсове към пощенска кутия като прикачени файлове към имейл.

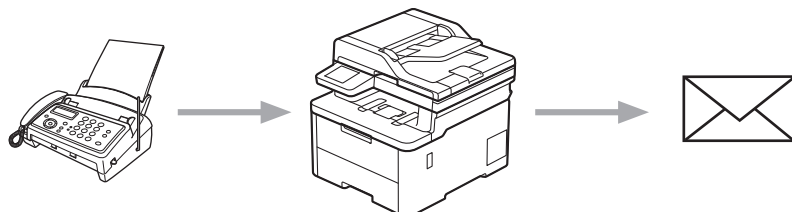

Свързана информация

- Brother Web Connect
 - Използване на функцията за препращане на факс към облака или имейл
 - Спиране на използването на функцията за препращане на факс до имейл или местоположение в облака

Използване на функцията за препращане на факс към облака или имейл

Свързани модели: MFC-L3740CDW/MFC-L3740CDWE/MFC-L3760CDW/MFC-L8340CDW/MFC-L8390CDW

Включете функцията за препращане на факс за автоматично препращане на входящите факсове към онлайн услуга или пощенска кутия като прикачени файлове към имейл.

- Ако сте потребител с ограничени разрешения за приложения или получаване на факсове заради активираната функция Secure Function Lock (налична за някои модели), не можете да качвате входящите факсове.
- Тази функция се предлага само за черно-бели факсове.
- Ако включите функцията за препращане на факс към облака, не можете да използвате следните функции:
 - [Фах препращане]
 - [Фах съхранение]
 - [РС Фах получ.]
 - [Пренасочване към мрежата]

1. Плъзнете, за да се покаже опцията [Прилож.].
2. Натиснете [Прилож.].



- Ако на LCD дисплея на устройството се покаже информацията за интернет връзката, прочетете я и натиснете [OK]. Ако искате да видите тази информация отново, натиснете [Да].
- Понякога на LCD дисплея ще се показват актуализации или съобщения за функции на Brother Web Connect. Прочетете информацията и след това натиснете [OK].

3. Изберете [Факс къмОблак].



Ако се покаже информацията за [Факс къмОблак], прочетете я и натиснете [OK].

4. Натиснете [Вкл.].
5. Натиснете [Прехвърляне в Облак] или [Препрати към имейл].
 - Ако сте избрали [Прехвърляне в Облак], изберете онлайн услугата, в която искате да получавате факсовете, и след това посочете името на профила си.
 - Ако сте избрали [Препрати към имейл], въведете имейл адреса, на който искате да получавате факсовете като прикачени файлове към имейл.
6. Следвайте инструкциите на екрана, за да завършите тази операция.



Свързана информация

- [Препращане на факс към облака или имейл](#)

Спиране на използването на функцията за препращане на факс до имейл или местоположение в облака

Свързани модели: MFC-L3740CDW/MFC-L3740CDWE/MFC-L3760CDW/MFC-L8340CDW/MFC-L8390CDW

Изключвайте функцията за препращане на факс, когато искате да спрете входящите факсове автоматично да се изпращат към онлайн услуга или пощенска кутия като прикачени файлове към имейл.

Ако все още има получени факсове в паметта на устройството, не можете да изключите функцията за препращане на факс.

1. Плъзнете, за да се покаже опцията [Прилож.].
2. Натиснете [Прилож.].



- Ако на LCD дисплея на устройството се покаже информацията за интернет връзката, прочетете я и натиснете [ОК]. Ако искате да видите тази информация отново, натиснете [Да].
- Понякога на LCD дисплея ще се показват актуализации или съобщения за функции на Brother Web Connect. Прочетете информацията и след това натиснете [ОК].

3. Изберете [Факс къмОблак].



Ако се покаже информацията за [Факс къмОблак], прочетете я и натиснете [ОК].

4. Натиснете [Изкл.].
5. Натиснете [ОК].



Свързана информация

- [Препращане на факс към облака или имейл](#)

AirPrint

- [Общ преглед на AirPrint](#)
- [Преди използване на AirPrint \(macOS\)](#)
- [Печат чрез AirPrint](#)
- [Сканиране чрез AirPrint \(macOS\)](#)
- [Изпращане на факс чрез AirPrint \(macOS\)](#)

Общ преглед на AirPrint

AirPrint е решение за печат за операционни системи на Apple, което позволява безжичен печат на снимки, имейли, уеб страници и документи от вашия iPad, iPhone, iPod touch и компютър Mac, без да е необходимо инсталиране на драйвер.

(MFC-L3740CDW/MFC-L3740CDWE/MFC-L3760CDW/
MFC-L8340CDW/MFC-L8390CDW)

AirPrint ви позволява да изпращате факсове директно от компютър Mac, без да е необходимо да ги отпечатвате, както и да сканирате документи на компютър Mac.

(DCP-L3515CDW/DCP-L3520CDW/DCP-L3520CDWE/
DCP-L3527CDW/DCP-L3555CDW/DCP-L3560CDW)

AirPrint ви дава също така възможност да сканирате документи към компютър Mac.

За повече информация вижте уеб сайта на Apple.

Използването на знака "Works with Apple" означава, че аксесоарът е проектиран да работи специално с технологията, обозначена на знака, и е сертифициран от разработчика, че отговаря на стандартите за производителност на Apple.



✓ Свързана информация

- [AirPrint](#)

Свързани теми:

- [Проблеми с AirPrint](#)

Преди използване на AirPrint (macOS)

Преди отпечатване чрез macOS добавете устройството към списъка с принтери на компютъра Mac.

1. Изберете **System Preferences (Предпочитания за системата)** от менюто на Apple.
2. Щракнете върху **Printers & Scanners (Принтери и скенери)**.
3. Щракнете върху иконата + под екрана за принтери вляво.
Показва се екранът **Add Printer (Добавяне на принтер)**.
4. Направете едно от следните неща:
 - macOS v12
Изберете вашето устройство, а след това изберете името на вашия модел от изскачащото меню **Use (Използване)**.
 - macOS v11
Изберете вашето устройство, а след това изберете **AirPrint** от изскачащото меню **Use (Използване)**.
5. Щракнете върху **Add (Добавяне)**.



Свързана информация



- [AirPrint](#)

Печат чрез AirPrint

- Печат от iPad, iPhone или iPod touch
- Печат чрез AirPrint (macOS)

Печат от iPad, iPhone или iPod touch

Използваната процедура за печат може да се различава в зависимост от приложението. В примера по-долу е използван Safari.

1. Уверете се, че вашето устройство е включено.
2. Заредете хартията в тавата за хартия и променете настройките за тавата за хартия в устройството.
3. Използвайте Safari, за да отворите страницата, която желаете да отпечатате.
4. Докоснете  или .
5. Докоснете **Print (Печат)**.
6. Уверете се, че устройството е избрано.
7. Ако бъде избрано друго устройство (или не е избрано устройство), докоснете **Printer (Принтер)**. Показва се списък на наличните устройства.
8. Въведете името на устройството си в списъка.
9. Изберете желаните опции, като например брой страници, които да бъдат отпечатани, и двустранен печат (ако се поддържа от вашето устройство).
10. Докоснете **Print (Печат)**.



Свързана информация

- [Печат чрез AirPrint](#)

Печат чрез AirPrint (macOS)

Използваната процедура за печат може да се различава в зависимост от приложението. В примера по-долу е използван Safari. Преди отпечатване не забравяйте да добавите устройството към списъка с принтери на компютъра Mac.

1. Уверете се, че вашето устройство е включено.
2. Заредете хартията в тавата за хартия и променете настройките за тавата за хартия в устройството.
3. На вашия компютър Mac използвайте Safari, за да отворите страницата, която желаете да отпечатате.
4. Щракнете върху менюто **File (Файл)**, а след това изберете **Print (Печат)**.
5. Уверете се, че устройството е избрано. Ако бъде избрано друго устройство (или не е избран устройство), щракнете върху изскачащото меню **Printer (Принтер)** и изберете вашето устройство.
6. Изберете желаните опции, като брой страници, които да бъдат отпечатани, и двустранен печат (ако се поддържа от вашето устройство).
7. Щракнете върху **Print (Печат)**.

✓ Свързана информация

- [Печат чрез AirPrint](#)

Свързани теми:

- [Преди използване на AirPrint \(macOS\)](#)

Сканиране чрез AirPrint (macOS)

Преди сканиране не забравяйте да добавите устройството към списъка със скенери на компютъра Mac.

1. Заредете документа.
2. Изберете **System Preferences (Предпочитания за системата)** от менюто на Apple.
3. Щракнете върху **Printers & Scanners (Принтери и скенери)**.
4. Изберете вашето устройство от списъка със скенери.
5. Щракнете върху раздела **Scan (Сканиране)**, а след това щракнете върху бутона **Open Scanner... (Отворете скенера...)**.
Показва се страницата за скенер.
6. Ако поставите документа в ADF, изберете квадратчето за отметка **Use Document Feeder (Използвайте листоподаващо устройство)**, а след това изберете размера на вашия документ от изскачащото меню с настройките за размера на сканиране.
7. Изберете целевата папка или целевото приложение от изскачащото меню за настройка на папката или приложението.
8. Ако е необходимо, щракнете върху **Show Details (Покажи детайли)**, за да промените настройките за сканиране.
Можете да изрежете изображението ръчно, като плъзнете курсора на мишката върху областта, която искате да сканирате, когато сканирате от стъклото на скенера.
9. Щракнете върху **Scan (Сканиране)**.



Свързана информация

- [AirPrint](#)

Свързани теми:

- [Преди използване на AirPrint \(macOS\)](#)

Изпращане на факс чрез AirPrint (macOS)

Свързани модели: MFC-L3740CDW/MFC-L3740CDWE/MFC-L3760CDW/MFC-L8340CDW/MFC-L8390CDW

Не забравяйте да добавите устройството към списъка с принтери на компютъра Mac. В примера по-долу е използван Apple TextEdit.



AirPrint поддържа само черно-бели факс документи.

1. Уверете се, че вашето устройство е включено.
2. На вашия компютър Mac отворете файла, който искате да изпратите като факс.
3. Щракнете върху менюто **File (Файл)**, а след това изберете **Print (Печат)**.
4. Щракнете върху изскачащото меню **Printer (Принтер)** и след това изберете вашия модел с **Fax** в името.
5. Въведете информацията за получателя на факса.
6. Щракнете върху **Fax (Факс)**.



Свързана информация

- [AirPrint](#)

Свързани теми:

- [Преди използване на AirPrint \(macOS\)](#)

Mopria™ Print Service и Mopria™ Scan

Mopria™ Print Service е функция за печат, а Mopria™ Scan е функция за сканиране за мобилни устройства с Android™, разработена от Mopria Alliance™. С тази услуга можете да се свързвате към същата мрежа, като устройството и да печатате и сканирате без допълнителни настройки.

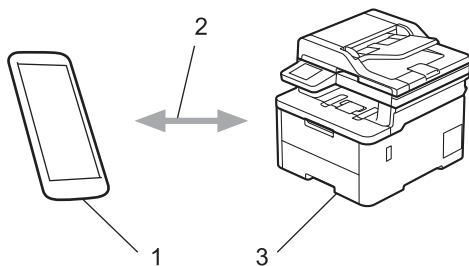

1. Мобилно устройство с Android™
2. Wi-Fi® връзка
3. Вашето устройство

Трябва да свалите Mopria™ Print Service или Mopria™ Scan от Google Play™ и да я инсталирате на вашето устройство с Android™. Преди да използвате тези функции на Mopria™, се уверете, че сте ги активирали на вашето мобилно устройство.



Свързана информация

- [Мобилно/Уеб свързване](#)

Brother Mobile Connect

Използвайте Brother Mobile Connect, за да печатате и сканирате от мобилното си устройство.

- За устройства с Android™:
Brother Mobile Connect ви позволява да използвате функциите на устройството Brother направо от вашето устройство с Android™.
Свалете и инсталирайте Brother Mobile Connect от Google Play™.
- За всички поддържани устройства с iOS или iPadOS, включително iPhone, iPad и iPod touch:
Brother Mobile Connect ви позволява да използвате функциите на устройството Brother направо от вашето устройство с iOS или iPadOS.
Свалете и инсталирайте Brother Mobile Connect от App Store.



Свързана информация

- [Мобилно/Уеб свързване](#)

Свързани теми:

- [Brother iPrint&Scan](#)
- [Достъп до Brother iPrint&Scan \(Windows/Mac\)](#)

Регистриране на външен четец на IC карти

Свързани модели: MFC-L3760CDW/MFC-L8340CDW/MFC-L8390CDW

Когато свържете външен четец на IC карти, използвайте уеб базирано управление, за да го регистрирате. Вашето устройство поддържа външни четци на IC карти, поддържани от драйвери от HID клас.

1. Стартирайте уеб браузъра.
2. Въведете "https://IP адрес на устройството" в адресната лента на браузъра (където "IP адрес на устройството" е IP адресът на вашето устройство).

Например:

https://192.168.1.2

3. Ако се изисква, въведете паролата в полето **Login (Вход)**, след което щракнете върху **Login (Вход)**.



Паролата по подразбиране за управление на настройките на това устройство се намира на гърба на устройството и е отбелязана с „PwD“.

4. Отидете в навигационното меню и щракнете върху **Administrator (Администратор) > External Card Reader (Външен четец на карти)**.



Ако лявата навигационна лента не се вижда, започнете навигацията от ☰.

5. Въведете необходимата информация.
6. Щракнете върху **Submit (Изпрати)**.
7. Рестартирайте устройството Brother, за да активирате конфигурацията.



Свързана информация

- [Мобилно/Уеб свързване](#)

Свързани теми:

- [Достъп до уеб базирано управление](#)

Brother iPrint&Scan

- [Достъп до Brother iPrint&Scan \(Windows/Mac\)](#)
- [Сканиране с използване на Brother iPrint&Scan \(Windows/Mac\)](#)

Достъп до Brother iPrint&Scan (Windows/Mac)

Използвайте Brother iPrint&Scan за Windows и Mac, за да отпечатвате и сканирате от компютъра си.

На следващия екран е показан пример за Brother iPrint&Scan за Windows. Действителният екран може да е различен в зависимост от версията на приложението.

- За Windows

Отидете на страницата **Изтегляния** за вашия модел на адрес support.brother.com/downloads, за да свалите най-новото приложение.

- За Mac

Свалете и инсталирайте Brother iPrint&Scan от App Store.

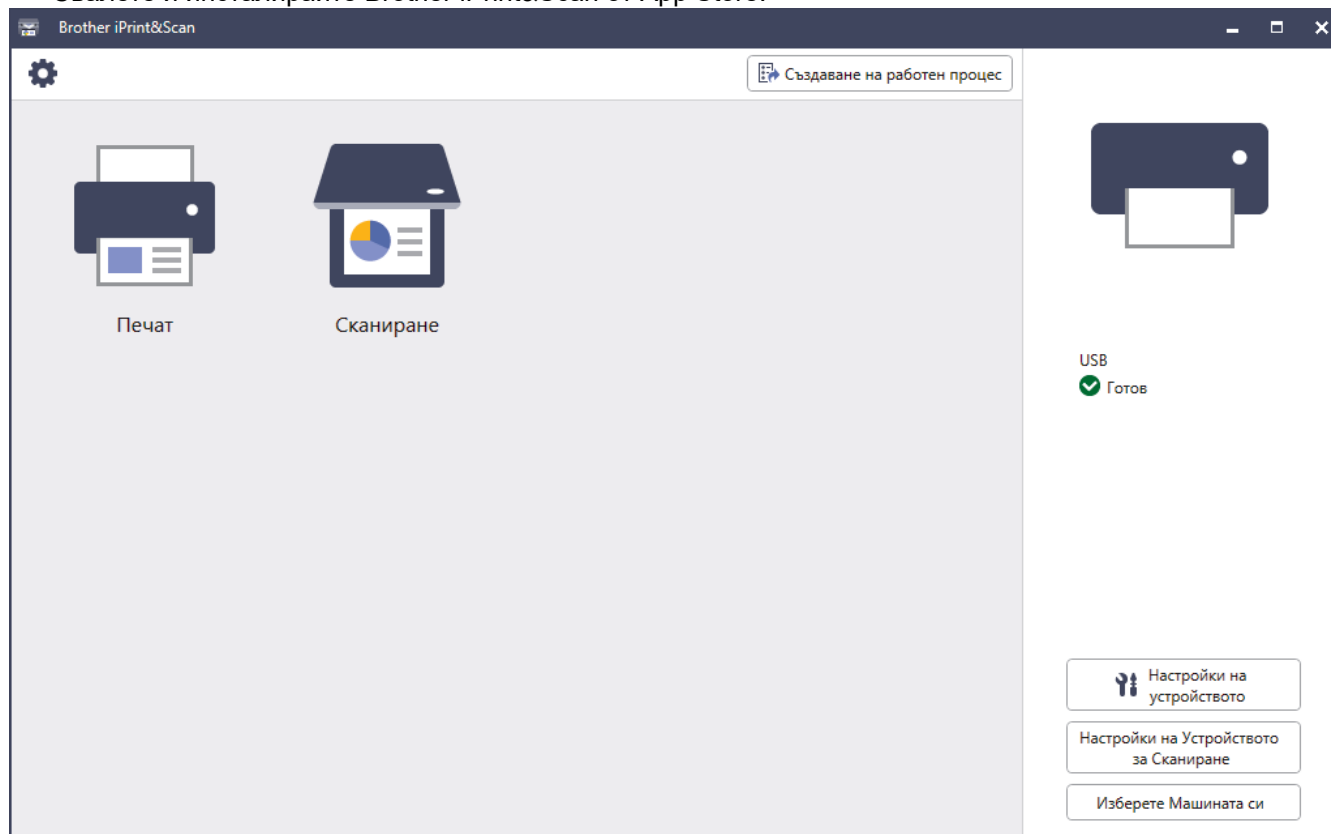

Ако се изведе подкана, инсталирайте драйвера и софтуера, необходими за използване на вашето устройство. Свалете файла за инсталиране от страницата **Изтегляния** за вашия модел на support.brother.com/downloads.

✓ Свързана информация

- [Brother iPrint&Scan](#)

Свързани теми:

- [Brother Mobile Connect](#)
- [Сканиране с използване на Brother iPrint&Scan \(Windows/Mac\)](#)

Отстраняване на неизправности

Използвайте този раздел за разрешаване на типични проблеми, с които може да се сблъскате при използване на устройството. Можете сами да коригирате повечето проблеми.

ВАЖНО

За техническа помощ трябва да се обадите на Центъра за обслужване на клиенти на Brother или на вашия местен дилър на Brother.



Ако ви е необходима допълнителна помощ, посетете support.brother.com.

Първо, проверете следното:

- Захранващият кабел на устройството е свързан правилно и захранването на устройството е включено. >> *Ръководство за бързо инсталиране*
- Всички предпазни материали са махнати. >> *Ръководство за бързо инсталиране*
- Хартията е заредена правилно в тавата за хартия.
- Интерфейсните кабели са свързани добре с устройството и компютъра или безжичната връзка е настроена както на устройството, така и на вашия компютър.
- Съобщения за грешки и за техническа поддръжка

Ако не сте решили проблема с проверките, определете проблема, а след това >> *Свързана информация*



Свързана информация

- Съобщения за грешки и за техническа поддръжка
- Съобщения за грешки при използване на функцията Brother Web Connect
- Засядания на документи
- Засядания на хартия
- Проблеми при печат
- Подобряване на качеството на печат
- Проблеми с телефона и факса
- Мрежови проблеми
- Проблеми с AirPrint
- Други проблеми
- Проверка на информацията за устройството
- Нулиране на устройството

Съобщения за грешки и за техническа поддръжка

Както при всеки сложен офис продукт е възможно да възникнат грешки и да се наложи да се сменят консумативи. Ако това се случи, устройството установява грешката или необходимото рутинно техническо обслужване и показва съответното съобщение. В таблицата са показани най-често срещаните съобщения за грешки и поддръжка.

Следвайте инструкциите в колоната **Действие**, за да отстраните грешката и да премахнете съобщението за грешка.

Можете сами да отстраните повечето грешки и да извършвате рутинно техническо обслужване. Ако се нуждаете от още съвети: посетете support.brother.com/faqs.



>> [DCP-L3515CDW/DCP-L3520CDW/DCP-L3520CDWE/DCP-L3527CDW](#)

>> [DCP-L3555CDW/DCP-L3560CDW/MFC-L3740CDW/MFC-L3740CDWE/MFC-L3760CDW/MFC-L8340CDW/MFC-L8390CDW](#)

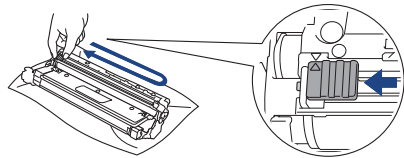
DCP-L3515CDW/DCP-L3520CDW/DCP-L3520CDWE/DCP-L3527CDW

Съобщение за грешка	Причина	Действие
WT касета св.ск.	Кутията за отпадъчен тонер е почти пълна.	Поръчайте нова касета за отпадъчен тонер, преди на LCD дисплея да се покаже Смяна WT касета.
Бараб.край скоро	Животът на модула на барабана изтича.	Поръчайте нов модул на барабана, преди да получите съобщението Сменете барабана.
Барабан !	Короната на модула на барабана трябва да се почисти.	<p>Почистете короната на модула на барабана.</p>  <p>➤➤ <i>Свързана информация:</i> <i>Почистване на короните</i> Ако проблемът продължава, сменете модула на барабана с нов.</p>
Барабан стоп	Време е да подмените модула на барабана.	<p>Сменете модула на барабана.</p> <p>➤➤ <i>Свързана информация:</i> <i>Смяна на модула на барабана</i></p>
Грешка в касета	Тонер касетата не е поставена правилно.	<p>Извадете блока на тонер касетата и модула на барабана за цвета, посочен на LCD дисплея. Извадете тонер касетата и я поставете отново в модула на барабана. Поставете отново тонер касетата и модула на барабана в устройството.</p> <p>Ако проблемът продължава, обърнете се към Центъра за обслужване на клиенти на Brother или към местния дилър на Brother.</p>
Грешка в размера	Размерът на хартията, зададен в драйвера за принтер, не се поддържа от посочената тава.	Изберете размер на хартията, който се поддържа от посочената тава.

Съобщение за грешка	Причина	Действие
Грешка в тонера	Една или повече тонер касети не са поставени или са поставени неправилно.	Издърпайте модулите на барабана. Извадете всички тонер касети, а след това ги поставете обратно в модулите на барабана.
Грешка размер DX	Размерът на хартията, посочен в настройката за размер на хартията на устройството, не е възможен за автоматичен двустранен печат. Хартията в тавата не е с правилния размер и не става за автоматичен двустранен печат.	Натиснете Stop/Exit (Стоп/Излез) (ако е необходимо). Заредете тавата с подходящия размер на хартията и настройте тавата за този размер на хартията. Изберете размер на хартията, който се поддържа от двустранен печат. Размерът на хартията, на който може да се извършва автоматичен двустранен печат, е A4.
Данни печ.пълни	Паметта на устройството е пълна.	Натиснете Stop/Exit (Стоп/Излез) и изтрийте съхранените преди това данни за защитен печат.
Деакт.2-стр.	Задният капак на устройството не е затворен напълно. Тавата за двустранен печат не е поставена докрай.	Затворете задния капак на устройството, така че да се застопори в затворено положение. Пъхнете докрай тавата за двустранен печат в устройството.
Забранен достъп	Функцията, която искате да използвате, е ограничена от Secure Function Lock 3.0.	Помолете администратора да провери настройките на Secure Function Lock (заключваща функция за безопасност).
Заседнала Ръчно подаване	Хартията е заседнала в отвора за ръчно подаване на устройството.	Извадете внимателно заседналата хартия в или около слота за ръчно подаване. Заредете отново хартията в слота за ръчно подаване и след това натиснете Mono Start (Старт Черно-бяло) или Colour Start (Старт Цветно) .
Засяд. Тава 1	Хартията е заседнала в посочената тава за хартия.	Издърпайте докрай тавата за хартия и извадете внимателно цялото количество заседнала хартия. Пъхнете докрай тавата за хартия обратно в устройството.
Засядане 2-стр.	Хартията е заседнала в тавата за двустранен печат или във вътрешността под задния капак.	Извадете тавата за двустранен печат и отворете задния капак, за да издърпате заседналата хартия.
Засядане вътре	Хартията е заседнала в устройството.	Отворете горния капак, извадете блоковете на тонер касетата и модула на барабана и извадете внимателно заседналата хартия. Поставете отново блоковете на тонер касетата и модула на барабана в устройството. Затворете горния капак.
Засядане отзад	Хартията е заседнала в задната част на устройството.	Отворете капака на изпичащия модул и внимателно извадете заседналата хартия. Затворете капака на изпичащия модул. Ако съобщението за грешка остане, натиснете Mono Start (Старт Черно-бяло) или Colour Start (Старт Цветно) .



Съобщение за грешка	Причина	Действие
Калибриране	Неуспешно калибриране.	<ul style="list-style-type: none"> Натиснете и задръжете , за да изключите устройството. Изчакайте няколко секунди и след това го включете отново. Извършете калибрирането на цветовете отново от LCD дисплея. Поставете нов ремък. Ако проблемът продължава, обърнете се към Центъра за обслужване на клиенти на Brother или към местния дилър на Brother.
Кондензация	Възможно е във вътрешността на устройството да се е образувал конденз след промяна в стайната температура.	Оставете устройството включено. Изчакайте 30 минути, като оставите горния капак в отворено положение. След това изключете устройство и затворете капака. Включете го отново.
Край ремък скоро	Ремъкът е към края на експлоатационния си живот.	Поръчайте нов ремък, преди на LCD дисплея да се покаже <i>Смяна на ремъка</i> .
Надвишен лимит	Достигната е границата, настроена в Secure Function Lock 3.0.	Помолете администратора да провери настройките на Secure Function Lock (заклучваща функция за безопасност).
Не открива	Вашето устройство не може да открие тонер касетата.	Извадете блока на тонер касетата и модула на барабана за цвета, посочен на LCD дисплея. Извадете тонер касетата и я поставете отново в модула на барабана. Поставете отново тонер касетата и модула на барабана в устройството. ➤➤ <i>Свързана информация: Смяна на тонер касетата</i>
Невъзм. скан. ##	Устройството има механичен проблем.	<ul style="list-style-type: none"> Натиснете и задръжете , за да изключите устройството, а след това го включете отново. Ако проблемът продължава, обърнете се към Центъра за обслужване на клиенти на Brother или към местния дилър на Brother.
Невъзможен печат ##	Устройството има механичен проблем.	<ul style="list-style-type: none"> Натиснете и задръжете , за да изключите устройството, изчакайте няколко минути, а след това го включете отново. Ако проблемът продължава, обърнете се към Центъра за обслужване на клиенти на Brother или към местния дилър на Brother.
Несъотв. носител	Типът носител, зададен в драйвера за принтер, се различава от типа на	Заредете в тавата хартия от правилния тип и след това изберете правилния тип носител в

Съобщение за грешка	Причина	Действие
	хартията, зададен в менюто на устройството.	настройката за тип на хартията в устройството.
Несъотв. размер	Хартията в тавата е с неправилен размер.	Заредете тавата с подходящия размер хартия и задайте размера на хартията за тавата.
Няма барабан	Модулът на барабана не е поставен правилно.	Поставете отново тонер касетата и модула на барабана за цвета, показан на LCD дисплея.
Няма колан	Ремъкът не е поставен или не е поставен правилно.	Поставете ремъка отново.
Няма отп. тонер	Кутията за отпадъчен тонер не е поставена или е поставена неправилно.	Поставете отново кутията за отпадъчен тонер.
Няма памет	Паметта на устройството е пълна.	<p>Ако се изпълнява операция за копиране, направете едно от следните:</p> <ul style="list-style-type: none"> Натиснете Mono Start (Старт Черно-бяло) или Colour Start (Старт Цветно), за да копирате сканираните страници. Натиснете Stop/Exit (Стоп/Излез) и изчакайте, докато другите операции, които се извършват в момента, приключат, а след това опитайте отново. <p>Ако се изпълнява операция за сканиране, направете едно от следните:</p> <ul style="list-style-type: none"> Разделете документа на няколко части. Намалете резолюцията. Намалете размера на файла. Изберете PDF с висока степен на компресия за типа на файла. <p>Ако е в ход операция за отпечатване, натиснете Stop/Exit (Стоп/Излез) и след това намалете разделителната способност на печата.</p>
Няма тава T1	Тавата за хартия не е поставена или не е поставена правилно.	Поставете отново тавата за хартия, посочена на LCD дисплея.
Няма тонер	Тонер касетата не е поставена или не е поставена правилно.	Извадете тонер касетата и модула на барабана. Извадете тонер касетата от модула на барабана и отново поставете тонер касетата в него. Поставете отново блока на тонер касетата и модула на барабана в устройството. Ако проблемът продължава, сменете тонер касетата.
Няма харТия T1	Хартията в устройството е свършила или не е правилно заредена в тавата.	<ul style="list-style-type: none"> Поставете отново хартия в тавата за хартия. Уверете се, че водачите за хартия за нагласени на правилния размер. Ако в тавата има хартия, извадете я и я заредете отново.

Съобщение за грешка	Причина	Действие
		<p>Уверете се, че водачите за хартия за нагласени на правилния размер.</p> <ul style="list-style-type: none"> • Не препълвайте тавата за хартия.
Отворен капак	Горният капак не е затворен напълно.	Отворете и след това затворете плътно горния капак на устройството.
	Капакът на изпичащия модул не е плътно затворен.	Затворете капака на изпичащия модул, който се намира под задния капак на устройството.
Охлаждане	Температурата във вътрешността на устройството е твърде висока. Устройството ще прекъсне временно настоящата заявка за печат и ще премине в режим на охлаждане.	<p>Изчакайте, докато устройството изстине. Уверете се, че всички отвори за вентилация на устройството не са запушени.</p> <p>Изчакайте, докато устройството изстине; то ще възобнови печатането.</p>
Регистрация	Неуспешно регистриране.	<ul style="list-style-type: none"> • Натиснете и задръжте , за да изключите устройството. Изчакайте няколко секунди и след това го включете отново. Извършете регистриране на цветовете отново от LCD дисплея. • Поставете нов ремък. • Ако проблемът продължава, обърнете се към Центъра за обслужване на клиенти на Brother или към местния дилър на Brother.
Ръчно захранване	Ръчно е избрано като източник на хартия в драйвера за принтер, но в отвора за ръчно подаване няма хартия.	Поставете хартия в отвора за ръчно подаване.
Самодиагностика	Изпичащият модул не работи правилно.	Натиснете и задръжте  , за да изключите устройството, изчакайте няколко секунди, а след това го включете отново. Оставете устройството неактивно 15 минути с включено захранване.
	Изпичащият модул е прекалено горещ.	
Сменете барабана	Време е да подмените модула на барабана.	Сменете модула на барабана за цвета, посочен на LCD дисплея.
	Ако това съобщение се показва дори след смяна на модула на барабана с нов, броячът на модула на барабана не е бил нулиран.	Нулирайте брояча на модула на барабана. »» Свързана информация: Смяна на модула на барабана
Смени тонера	Тонер касетата е в края на експлоатационния си живот. Устройството прекратява всички действия, свързани с печат.	<p>Сменете тонер касетата за цвета, посочен на LCD дисплея.</p> <p>»» Свързана информация: Смяна на тонер касетата</p>
Смяна WT касета	Време е за смяна на кутията за отпадъчен тонер.	<p>Сменете кутията с отпадъчен тонер с нова.</p> <p>»» Свързана информация: Смяна на кутията за отпадъчен тонер</p>



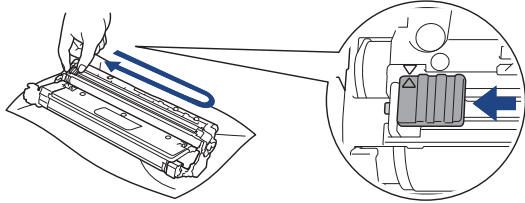

Съобщение за грешка	Причина	Действие
Смяна на ремъка	Време е да подмените ремъка.	Сменете ремъка с нов. ➤➤ <i>Свързана информация: Смяна на ремъка</i>
Тонерът намалява	Ако на LCD дисплея се покаже това съобщение, все още можете да печатате. Тонер касетата приближава края на експлоатационния си живот.	Поръчайте нова тонер касета, преди на LCD дисплея да се покаже Смени тонера.

**DCP-L3555CDW/DCP-L3560CDW/MFC-L3740CDW/MFC-L3740CDWE/
MFC-L3760CDW/MFC-L8340CDW/MFC-L8390CDW**



Съобщение за грешка	Причина	Действие
2-странно изключено	Задният капак на устройството не е затворен напълно.	Затворете задния капак на устройството, така че да се застопори в затворено положение.
	Тавата за двустранен печат не е поставена докрай.	Пъхнете докрай тавата за двустранен печат в устройството.
АМЕТ ЪЛНА	Устройството с флаш памет, което използвате, няма достатъчно свободно място за съхраняване на данните за защитен печат.	Натиснете  и изтрийте съхранените преди това данни за защитен печат.
Барабан !	Короните на модула на барабана трябва да се почистят.	Почистете короната на модула на барабана.  ➤➤ <i>Свързана информация: Почистване на короните</i> Ако проблемът продължава, сменете модула на барабана с нов.
Барабан стоп	Време е да подмените модула на барабана.	Сменете модула на барабана. ➤➤ <i>Свързана информация: Смяна на модула на барабана</i>
Грешен размер 2-странно	Размерът на хартията, посочен в настройката за размер на хартията на устройството, не е възможен за автоматичен двустранен печат.	Натиснете  (ако е необходимо). Заредете тавата с подходящия размер на хартията и настройте тавата за този размер на хартията.
	Хартията в тавата не е с правилния размер и не става за автоматичен двустранен печат.	Изберете размер на хартията, който се поддържа от двустранен печат. Размерът на хартията, на който може да се извършва автоматичен двустранен печат, е A4.
Грешен размер хартия МФ Грешен размер хартия T1 Грешен размер хартия T2	Хартията в посочената тава е свършила по време на копирането и устройството не може да подаде хартия със същия размер на хартията от следващата по приоритет тава.	Поставете отново хартия в тавата за хартия.

Съобщение за грешка	Причина	Действие
Грешка в касетата	Тонер касетата не е поставена правилно.	Извадете блока на тонер касетата и модула на барабана за цвета, посочен на LCD дисплея. Извадете тонер касетата и я поставете отново в модула на барабана. Поставете отново блока на тонер касетата и модула на барабана в устройството. Ако проблемът продължава, обърнете се към Центъра за обслужване на клиенти на Brother или към местния дилър на Brother.
Грешка в размера	Размерът на хартията, зададен в драйвера за принтер, не се поддържа от посочената тава.	Изберете размер на хартията, който се поддържа от посочената тава.
Грешка в тонера	Една или повече тонер касети не са поставени или са поставени неправилно.	Издърпайте модулите на барабана. Извадете всички тонер касети и след това отново ги поставете в модулите на барабана.
Данни печат пълни	Паметта на устройството е пълна.	Натиснете  и изтрийте съхранените преди това данни за защитен печат.
Забранен достъп	Функцията, която искате да използвате, е ограничена от Secure Function Lock 3.0.	Помолете администратора да провери настройките на Secure Function Lock (заклучваща функция за безопасност).
Заседнал док.	Документът не е бил сложен или подаден правилно или сканираният от ADF документ е бил прекалено дълъг.	Извадете заседналата карта от ADF модула. Почистете всякакви замърсявания или остатъци от хартия от пътя на хартията в ADF. Натиснете  .
Заседнала 2-странно	Хартията е заседнала в тавата за двустранен печат или във вътрешността под задния капак.	Извадете тавата за двустранен печат и отворете задния капак, за да издърпате заседналата хартия.
Заседнала Ръчно подаване	Хартията е заседнала в отвора за ръчно подаване на устройството.	Извадете внимателно заседналата хартия в или около слота за ръчно подаване. Заредете отново хартията в слота за ръчно подаване и след това натиснете Повторен опит.
Засяд. МФ тава	Хартията е заседнала в мултифункционалната тава.	Извадете внимателно заседналата хартия от вътрешността и около мултифункционалната тава. Заредете отново хартията и натиснете Повторен опит.
Засяд. Тава 1 Засяд. Тава 2	Хартията е заседнала в посочената тава за хартия.	Издърпайте тавата за хартия и внимателно извадете цялото количество заседнала хартия, както е показано на анимацията на LCD дисплея.
Засядане вътре	Хартията е заседнала в устройството.	Отворете горния капак, извадете блоковете на тонер касетата и модула на барабана и извадете внимателно заседналата хартия. Поставете отново блоковете на тонер касетата и модула на барабана в устройството. Затворете горния капак.
Засядане отзад	Хартията е заседнала в задната част на устройството.	Отворете капака на изпичащия модул и внимателно извадете заседналата хартия. Затворете капака на изпичащия модул. Ако съобщението за грешка остане, натиснете Повторен опит.

Съобщение за грешка	Причина	Действие
Изключен кабел	Другият човек или факс устройството на другия човек е прекъснало повикването.	Опитайте се да изпратите или получите отново. Ако спиранията на повикванията се повтарят и вие използвате система VoIP (глас по IP протокол), опитайте да промените съвместимостта на "Основен (за VoIP)".
Калибриране	Неуспешно калибриране.	<ul style="list-style-type: none"> Натиснете и задръжте , за да изключите устройството. Изчакайте няколко секунди и след това го включете отново. Извършете корекция на цветовете отново от LCD дисплея. Поставете нов ремък. Ако проблемът продължава, обърнете се към Центъра за обслужване на клиенти на Brother или към местния дилър на Brother.
Ком. Грешка	Комуникационна грешка поради лошо качество на телефонната линия.	Изпратете факса отново или свържете устройството с друга телефонна линия. Ако проблемът продължава, се свържете с телефонната компания и ги помолете да проверят телефонната ви линия.
Кондензация	Възможно е във вътрешността на устройството да се е образувал конденз след промяна в стайната температура.	Оставете устройството включено. Изчакайте 30 минути, като оставите горния капак в отворено положение. След това изключете устройство и затворете капака. Включете го отново.
Консумативи WT касета св.ск.	Кутията за отпадъчен тонер е почти пълна.	Поръчайте нова касета за отпадъчен тонер, преди на LCD дисплея да се покаже Смяна WT касета.
Консумативи Бараб.край скоро	Животът на модула на барабана изтича.	Поръчайте нов модул на барабана, преди на LCD дисплея да се покаже Смяна на барабана.
Консумативи Наближава край на ремъка	Ремъкът е към края на експлоатационния си живот.	Поръчайте нов ремък, преди на LCD дисплея да се покаже Смяна на ремъка.
Консумативи Смяна на барабана	Време е да подмените модула на барабана.	Сменете модула на барабана за цвета, посочен на LCD дисплея.
	Ако това съобщение се показва дори след смяна на модула на барабана с нов, броячът на модула на барабана не е бил нулиран.	Нулирайте брояча на модула на барабана. ➤➤ <i>Свързана информация: Смяна на модула на барабана</i>
Консумативи Смяна на ремъка	Време е да подмените ремъка.	Сменете ремъка с нов. ➤➤ <i>Свързана информация: Смяна на ремъка</i>
Консумативи Тонерът намалява X (X показва цвета на тонер касетата или цвета на модула на барабана, който е към края на експлоатационния си живот. BK = черно, C = синьо, M = червено, Y = жълто.)	Ако на LCD дисплея се покаже това съобщение, все още можете да печатате. Тонер касетата наближава края на експлоатационния си живот.	Поръчайте нова тонер касета, преди на LCD дисплея да се покаже Смени тонера.
Надвишен лимит	Достигната е границата, настроена в Secure Function Lock 3.0.	Помолете администратора да провери настройките на Secure Function Lock (заклучваща функция за безопасност).

Съобщение за грешка	Причина	Действие
Не открива	Вашето устройство не може да открие тонер касетата.	Издадете блока на тонер касетата и модула на барабана за цвета, посочен на LCD дисплея. Издадете тонер касетата и я поставете отново в модула на барабана. Поставете отново тонер касетата и модула на барабана в устройството. ➤➤ <i>Свързана информация: Смяна на тонер касетата</i>
Невъзможен печат ##	Устройството има механичен проблем.	<ul style="list-style-type: none"> Натиснете и задръжте , за да изключите устройството, изчакайте няколко минути, а след това го включете отново. Ако проблемът продължава, обърнете се към Центъра за обслужване на клиенти на Brother или към местния дилър на Brother.
Невъзможно сканиране	Документът е прекалено дълъг за двустранно сканиране.	Натиснете  . За двустранно сканиране използвайте хартия с размер А4. Другата хартия трябва да е в рамките на следните размери: Дължина: от 147,3 до 355,6 мм Ширина: от 105 мм до 215,9 мм
Невъзможно сканиране ##	Устройството има механичен проблем.	<ul style="list-style-type: none"> Натиснете и задръжте , за да изключите устройството, а след това го включете отново. Ако проблемът продължава, обърнете се към Центъра за обслужване на клиенти на Brother или към местния дилър на Brother.
Неизполз. у-во	Неподдържано USB устройство е свързано към конектора за USB хост.	Издадете устройството от конектора за USB хост.
Неизполз. у-во Махнете устройството. Включете и изключете захранването.	Към директния USB интерфейс е свързано дефектно USB устройство или USB устройство с висок разход на енергия.	<ul style="list-style-type: none"> Издадете устройството от директния USB интерфейс. Натиснете и задръжте , за да изключите устройството, а след това го включете отново.
Несъотв. тип носител.	Типът носител, зададен в драйвера за принтер, се различава от типа на хартията, зададен в менюто на устройството.	Заредете хартия с правилния тип на хартията в тавата, посочена на LCD дисплея, и след това изберете правилния тип носител в настройката за тип на хартията в устройството.
Несъотв. размери	Хартията в тавата е с неправилен размер.	Заредете тавата с подходящия размер хартия и задайте размера на хартията за тавата.
Неусп. иниц. сенз. дисплей	Сензорният екран е бил натиснат, преди да е завършил процесът на инициализация на включеното захранване.	Уверете се, че нищо не се докосва до сензорния екран.
	Възможно е да се е натрупало замърсяване между долната част на сензорния екран и рамката му.	Вмъкнете парче твърда хартия между долната част на сензорния екран и рамката му и го плъзнете напред-назад, за да избутате замърсяванията.
Няма барабан	Модулът на барабана не е поставен правилно.	Поставете отново блока на тонер касетата и модула на барабана. ➤➤ <i>Свързана информация: Смяна на модула на барабана</i>

Съобщение за грешка	Причина	Действие
Няма Колан	Ремъкът не е поставен или не е поставен правилно.	Поставете ремъка отново.
Няма отп. тонер	Кутията за отпадъчен тонер не е поставена или е поставена неправилно.	Поставете отново кутията за отпадъчен тонер.
Няма памет	Паметта на устройството е пълна.	<p>Ако се изпълнява операция за изпращане на факс или копиране, направете едно от следните:</p> <ul style="list-style-type: none"> • Натиснете Изпрати сега, за да изпратите вече сканираните страници. • Натиснете Частичен печат, за да копирате вече сканираните страници. • Натиснете Изход или  и изчакайте завършването на другите започнали операции, след това опитайте отново. <p>Ако се изпълнява операция за сканиране, направете едно от следните:</p> <ul style="list-style-type: none"> • Разделете документа на няколко части. • Намалете резолюцията. • Намалете размера на файла. • Изберете PDF с висока степен на компресия за типа на файла. • Изчистете факсовете от паметта. <p>Ако е в ход операция за отпечатване, натиснете  и намалете разделителната способност на печата.</p>
Няма тава T1 Няма тава T2	Тавата за хартия не е поставена или не е поставена правилно.	Поставете отново тавата за хартия, посочена на LCD дисплея.
Няма тонер	Тонер касетата не е поставена или не е поставена правилно.	Извадете тонер касетата и модула на барабана. Извадете тонер касетата от модула на барабана и отново поставете тонер касетата в него. Поставете отново блока на тонер касетата и модула на барабана в устройството. Ако проблемът продължава, сменете тонер касетата.
Няма факс памет	Паметта за факсове на устройството е пълна.	<p>Ако използвате функцията за преглед на факсове, изтрийте нежеланите данни от получените факсове.</p> <p>Ако използвате функцията за получаване в паметта и не използвате функцията за преглед на факсове, отпечатайте данните от получените факсове.</p> <p>➤➤ <i>Свързана информация: Отпечатване на факс, съхранен в паметта на устройството</i></p>
Няма харт. тава1 Няма харт. тава2	Устройството не е успяло да подаде хартия от посочената тава за хартия.	<p>Направете едно от следните неща:</p> <ul style="list-style-type: none"> • Поставете отново хартия в тавата за хартия, посочена на LCD дисплея. Уверете се, че водачите за хартия за нагласени на правилния размер. • Ако в тавата има хартия, извадете я и я заредете отново. Уверете се, че водачите за хартия за нагласени на правилния размер. • Не препълвайте тавата за хартия.

Съобщение за грешка	Причина	Действие
Няма хартия	Хартията в устройството е свършила или не е правилно заредена в тавата.	<ul style="list-style-type: none"> • Поставете отново хартия в тавата за хартия. Уверете се, че водачите за хартия за нагласени на правилния размер. • Ако в тавата има хартия, извадете я и я заредете отново. Уверете се, че водачите за хартия за нагласени на правилния размер. • Не препълвайте тавата за хартия.
Няма хартия в МФ тавата.	Хартията в мултифункционалната тава е свършила или не е правилно заредена.	<p>Направете едно от следните неща:</p> <ul style="list-style-type: none"> • Поставете отново хартия в мултифункционалната тава. Уверете се, че водачите за хартия за нагласени на правилния размер. • Ако в мултифункционалната тава има хартия, извадете я и я заредете отново. Уверете се, че водачите за хартия за нагласени на правилния размер.
Няма ХЪБ поддръжка	USB концентратор е свързан към конектора за USB хост.	Извадете USB концентратора от конектора за USB хост.
Отворен капак	Горният капак не е затворен напълно.	Отворете и след това затворете плътно горния капак на устройството.
	Капакът на изпичащия модул не е плътно затворен.	Затворете капака на изпичащия модул, който се намира под задния капак на устройството.
Отворен капак	Капакът на ADF не е напълно затворен.	Затворете капака на ADF.
Охлаждане	Температурата във вътрешността на устройството е твърде висока. Устройството ще прекъсне временно настоящата заявка за печат и ще премине в режим на охлаждане.	<p>Изчакайте, докато устройството изстине. Уверете се, че всички отвори за вентилация на устройството не са запушени.</p> <p>Изчакайте, докато устройството изстине; то ще възобнови печатането.</p>
Регистрация	Неуспешно регистриране.	<ul style="list-style-type: none"> • Натиснете и задръжте , за да изключите устройството. Изчакайте няколко секунди и след това го включете отново. Извършете корекция на цветовете отново от LCD дисплея. • Поставете нов ремък. • Ако проблемът продължава, обърнете се към Центъра за обслужване на клиенти на Brother или към местния дилър на Brother.
Ръчно захранване	Ръчно е избрано като източник на хартия в драйвера за принтер, но в отвора за ръчно подаване няма хартия.	Поставете хартия в отвора за ръчно подаване.
Самодиагностика	Температурата на изпичащия модул не се покачва до определена температура в рамките на определеното време.	Натиснете и задръжте  , за да изключите устройството, изчакайте няколко секунди, а след това го включете отново. Оставете устройството неактивно 15 минути с включено захранване.
	Изпичащият модул е прекалено горещ.	

Съобщение за грешка	Причина	Действие
Смени тонера	Тонер касетата е в края на експлоатационния си живот. Устройството прекратява всички действия, свързани с печат. Докато има памет, факсовете се съхраняват в паметта.	Сменете тонер касетата за цвета, посочен на LCD дисплея. ➤➤ <i>Свързана информация: Смяна на тонер касетата</i>
Смяна WT касета	Време е за смяна на кутията за отпадъчен тонер.	Сменете кутията с отпадъчен тонер с нова. ➤➤ <i>Свързана информация: Смяна на кутията за отпадъчен тонер</i>
Твърде мн. Тави	Броят на поставените допълнителни тави надвишава максималния брой.	Намалете броя на допълнителните тави.



Свързана информация

- Отстраняване на неизправности
 - Не може да се печата и сканира – прехвърлете факсовете си

Свързани теми:

- Зареждане и печат от тавата за хартия
- Зареждане и печат от мултифункционалната тава
- смяна на консумативи
- Смяна на тонер касетата
- Смяна на модула на барабана
- Смяна на ремъка
- Смяна на кутията за отпадъчен тонер
- Почистване на короните
- Отпечатване на факс, съхранен в паметта на устройството

Не може да се печата и сканира – прехвърлете факсовете си

Свързани модели: MFC-L3740CDW/MFC-L3740CDWE/MFC-L3760CDW/MFC-L8340CDW/MFC-L8390CDW

Ако LCD дисплеят показва:

- [Невъзможен печат] ##
- [Невъзможно сканиране] ##

Препоръчваме ви да прехвърлите вашите факсове на друго факс устройство или на вашия компютър.

Можете да прехвърлите и отчета за факсовете, за да видите дали има факсове, които трябва да прехвърляте.



Ако на LCD дисплея има съобщение за грешка след изпращането на факсовете, изключете устройството на Brother от захранващия източник за няколко минути и след това го включете отново.





Свързана информация

- Съобщения за грешки и за техническа поддръжка
 - Прехвърляне на факсове на друго факс устройство
 - Прехвърляне на факсове към вашия компютър
 - Прехвърляне на отчета за факсовете на друго факс устройство

Прехвърляне на факсове на друго факс устройство

Свързани модели: MFC-L3740CDW/MFC-L3740CDWE/MFC-L3760CDW/MFC-L8340CDW/MFC-L8390CDW

Преди да можете да прехвърляте факсовете си на друго факс устройство, трябва да настроите свой ИД на станция.

1. Натиснете  [Настройки] > [Всич. настр.] > [Сервиз] > [Трансфер данни] > [Трансфер Факх].
2. Направете едно от следните неща:
 - Ако на LCD дисплеят покаже [Няма данни], в паметта на устройството няма останали факсове. Натиснете [Затвори]. Натиснете .
 - Въведете номера на факса, към който ще се препращат факсовете.
3. Натиснете [Факх старт].



Свързана информация



- [Не може да се печата и сканира – прехвърлете факсовете си](#)

Свързани теми:

- [Настройване на ИД на устройството](#)

Прехвърляне на факсове към вашия компютър

Свързани модели: MFC-L3740CDW/MFC-L3740CDWE/MFC-L3760CDW/MFC-L8340CDW/MFC-L8390CDW

1. Уверете се, че сте инсталирали софтуера и драйверите на компютъра.
2. Стартирайте  (**Brother Utilities**), а след това щракнете върху падащия списък и изберете името на вашия модел (ако вече не е избрано). Щракнете върху **PC-FAX** в лявата навигационна лента, а след това щракнете върху **Получаване**.
Появява се прозорецът **PC-FAX Receive (PC-FAX Получаване)**.
3. Уверете се, че сте задали [PC Факс получ.] на устройството.
Ако в паметта на устройството има факсове, когато настройвате получаване на PC-Fax, на LCD дисплея се показва [Изпрати Факс->PC?].
4. Направете едно от следните неща:
 - За прехвърляне на всички факсове на вашия компютър натиснете [Да].
 - За изход и оставяне на факсовете в паметта натиснете [Не].
5. Натиснете .

Свързана информация

- [Не може да се печата и сканира – прехвърлете факсовете си](#)

Свързани теми:

- [Стартиране на получаване на PC-FAX на Brother на вашия компютър \(Windows\)](#)
- [Използвайте PC-Fax Receive, за да прехвърлите получените факсове на компютъра си \(само за Windows\)](#)

▲ Начало > Отстраняване на неизправности > Съобщения за грешки и за техническа поддръжка > Не може да се печата и сканира – прехвърлете факсовете си > Прехвърляне на отчета за факсовете на друго факс устройство

Прехвърляне на отчета за факсовете на друго факс устройство

Свързани модели: MFC-L3740CDW/MFC-L3740CDWE/MFC-L3760CDW/MFC-L8340CDW/MFC-L8390CDW

Преди да можете да прехвърляте своя отчет на факсовете на друго факс устройство, трябва да настроите свой ИД на станция.

1. Натиснете  [Настройки] > [Всич. настр.] > [Сервиз] > [Трансфер данни] > [Трансфер на отчет].
2. Въведете факс номера, към който да се препрати справка на дневника на факсовете.
3. Натиснете [Факс старт].

Свързана информация

- [Не може да се печата и сканира – прехвърлете факсовете си](#)

Свързани теми:

- [Настройване на ИД на устройството](#)

Съобщения за грешки при използване на функцията Brother Web Connect

Свързани модели: DCP-L3555CDW/DCP-L3560CDW/MFC-L3740CDW/MFC-L3740CDWE/MFC-L3760CDW/MFC-L8340CDW/MFC-L8390CDW

Вашето устройство показва съобщение за грешка, ако възникне грешка. Най-често срещаните съобщения за грешки са показани в таблицата.

Повечето от грешките можете да отстраните сами. Ако след прочитането на тази таблица все още се нуждаете от помощ, вижте най-новите съвети за отстраняване на неизправности на адрес support.brother.com/faqs.

Грешка във връзката

Съобщения за грешка	Причина	Действие
Грешка свързване 02 Неуспешна връзка с мрежата. Проверете дали има връзка с мрежата.	Устройството не е свързано към мрежа.	<ul style="list-style-type: none">Уверете се, че на вашето устройство е присвоен отговарящ на условията IP адрес.Проверете дали вашата точка за достъп/маршрутизатор е активна/ен и дали е установена интернет връзка.Уверете се, че безжичният маршрутизатор/точка за достъп е включен/а.Ако сте натиснали бутона Уеб скоро след включването на устройството е възможно все още връзката към мрежата да не е осъществена. Изчакайте и опитайте отново.
Грешка свързване 03 Неуспешна връзка със сървъра. Проверете мрежовите настройки.	<ul style="list-style-type: none">Настройките за мрежата или сървъра са неправилни.Има проблем с мрежата или сървъра.	<ul style="list-style-type: none">Уверете се, че мрежовите настройки са правилни, или изчакайте и опитайте отново.Ако сте натиснали бутона Уеб скоро след включването на устройството е възможно все още връзката към мрежата да не е осъществена. Изчакайте и опитайте отново. <p>➤➤ <i>Свързана информация:</i> <i>Конфигуриране на датата и часа посредством Уеб базирано управление</i></p>
Грешка свързване 07 Неуспешна връзка със сървъра. Грешна дата и час.	Настройките за дата и час са неправилни.	Задайте правилно часа и датата. Имайте предвид, че ако устройството е било изключено от електрическата мрежа, е възможно датата и часът да се нулират до фабричните настройки.

Грешка в удостоверяването

Съобщения за грешка	Причина	Действие
Грешка при идентификация 01 Грешен PIN код. Въведете верен PIN.	ПИН кодът, който сте въвели за достъп до акаунта, е неправилен. ПИН кодът е четирицифреното число, което сте въвели при регистрирането на акаунта в устройството.	Въведете правилния ПИН код.
Грешка при идентификация 02 Грешно или невалидно ID. Или временн. ID се използва. Въведете вярно или вземете ново временно ID. Временното ID е валидно 24 часа след издаване.	Въведеният временен идентификационен номер е неправилен.	Въведете правилно временния ID.
	Въведеното временно ID е изтекло. Временното ID е валидно 24 часа.	Поискайте отново достъп до Brother Web Connect и получите нов временен ID, след което регистрирайте акаунта на устройството чрез новия ID.
Грешка при идентификация 03 Показваното име вече е регистрирано. Въведете друго показвано име.	Името, което сте въвели като показвано име, вече е регистрирано от друг потребител на услугата.	Въведете друго показвано име.

Грешка в сървъра

Съобщения за грешка	Причина	Действие
Сървърна грешка 01 Неуспешно удостоверяване. Направете следното: 1. Отидете на http://bwc.brother.com , за да получите нов временен ID. 2. Натиснете ОК и въведете новия си временен ID на следващия екран.	Информацията за удостоверяване на устройството (нужна за достъп до услугата) е с изтекъл срок или не е валидна.	Поискайте отново достъп до Brother Web Connect, за да получите нов временен ID, след което регистрирайте акаунта на устройството чрез новия ID.
Сървърна грешка 03 Неуспешно качване. Неподдържан файл или повредени данни. Проверете данните.	Файлът, който се опитвате да качите, може да има един от следните проблеми: <ul style="list-style-type: none"> Файлът надвишава ограничението на услугата за брой пиксели, размер на файл и др. Този тип файл не се поддържа. Файлът е повреден. 	<ul style="list-style-type: none"> Проверете ограниченията за размер или формат на услугата. Запишете файла като друг тип. Ако е възможно, вземете нова, неповредена версия на файла.
Сървърна грешка 13 Услугата е временно недостъпна. Опитайте отново.	Има проблем с услугата и в момента тя не може да се използва.	Изчакайте и опитайте отново. Ако получите съобщението отново, опитайте да се свържете с услугата от компютър, за да проверите дали е недостъпна.



Свързана информация

- [Отстраняване на неизправности](#)

Свързани теми:

- [Конфигуриране на датата и часа посредством Уеб базирано управление](#)

Засядания на документи

Свързани модели: DCP-L3555CDW/DCP-L3560CDW/MFC-L3740CDW/MFC-L3740CDWE/MFC-L3760CDW/MFC-L8340CDW/MFC-L8390CDW

- [Документът е заседнал в горната част на блока на ADF](#)
- [Документът е заседнал под капака за документи](#)
- [Изваждане на малки парченца хартия, заседнали в ADF](#)

Документът е заседнал в горната част на блока на ADF

Свързани модели: DCP-L3555CDW/DCP-L3560CDW/MFC-L3740CDW/MFC-L3740CDWE/MFC-L3760CDW/MFC-L8340CDW/MFC-L8390CDW

1. Извадете хартията от ADF, която не е заседнала.
2. Отворете капака на ADF.
3. Извадете заседналия документ, като дърпате наляво. Ако документът се е нагънал или разкъсал, непременно махнете всички замърсявания или остатъци от хартия, за да се избегнат засядания в бъдеще.

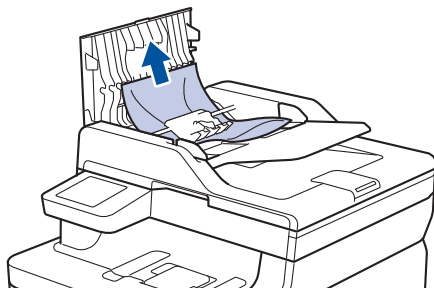

4. Затворете капака на ADF.
5. Натиснете .



Свързана информация

- [Засядания на документи](#)

Документът е заседнал под капака за документи

Свързани модели: DCP-L3555CDW/DCP-L3560CDW/MFC-L3740CDW/MFC-L3740CDWE/MFC-L3760CDW/MFC-L8340CDW/MFC-L8390CDW

1. Извадете хартията от ADF, която не е заседнала.
2. Вдигнете капака за документи.
3. Извадете заседналия документ, като дърпате надясно. Ако документът се е нагънал или разкъсал, непременно махнете всички замърсявания или остатъци от хартия, за да се избегнат засядания в бъдеще.

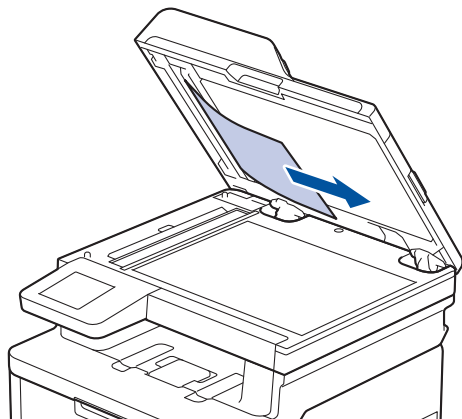

4. Затворете капака за документи.
5. Натиснете .



Свързана информация

- [Засядания на документи](#)

Изваждане на малки парченца хартия, заседнали в ADF

Свързани модели: DCP-L3555CDW/DCP-L3560CDW/MFC-L3740CDW/MFC-L3740CDWE/MFC-L3760CDW/MFC-L8340CDW/MFC-L8390CDW

1. Вдигнете капака за документи.
2. Пъхнете парче твърда хартия, например картон, в ADF, за да избути всички парченца хартия.
(DCP-L3555CDW/DCP-L3560CDW/MFC-L3740CDW/MFC-L3740CDWE/MFC-L3760CDW/MFC-L8340CDW)

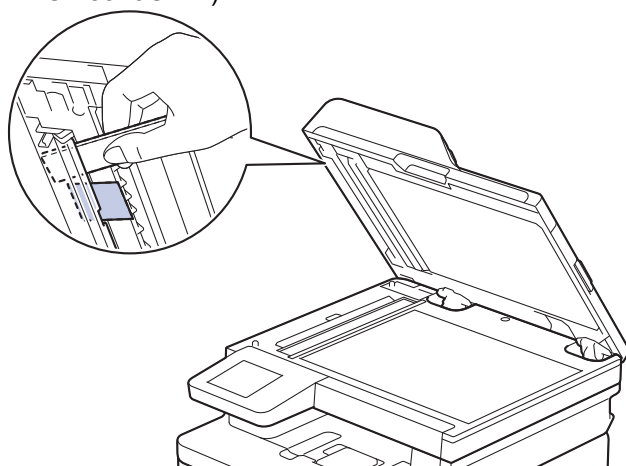

(MFC-L8390CDW)

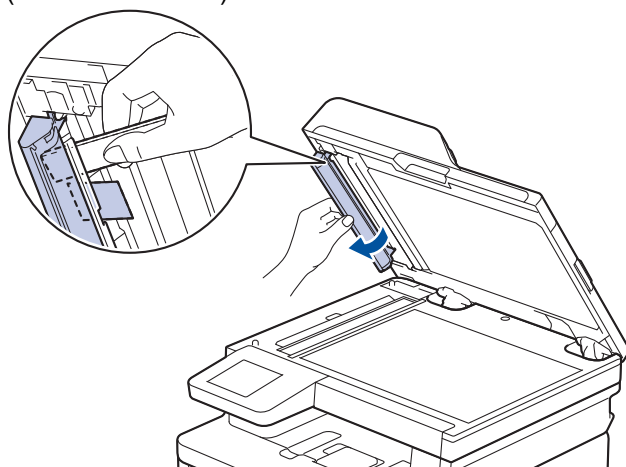

3. Затворете капака за документи.
4. Натиснете .

Свързана информация

- [Засядания на документи](#)

Засядания на хартия

Винаги изваждайте всичката останала хартия от тавата за хартия, разлиствайте и пак подравнявайте листовите в тестето, когато слагате нова хартия. Това помага против засядания на хартията.

- Изчистване на засядания на хартия
- Заседнала е хартия в мултифункционалната тава
- Има заседнала хартия в слота за ръчно подаване
- Заседнала хартия в тавата за хартия
- Заседнала е хартия в изходната тава за хартия
- Заседнала е хартия в задната част на устройството
- Заседнала хартия вътре в устройството
- Заседнала хартия в тавата за двустранен печат

Изчистване на засядания на хартия

Ако често засяда хартия или няколко листа хартия се подават заедно, направете следното:

- Почистете поемащите ролки за хартия и разделителната подложка на тавите за хартия.
 - *Свързана информация: Почистване на поемащите ролки за хартия*
- Заредете правилно хартия в тавата.
 - *Свързана информация: Зареждане на хартия*
- Задайте правилния размер на хартията и тип на хартията във вашето устройство.
 - *Свързана информация: Настройки на хартията*
- Задайте правилния размер на хартията и тип на хартията на вашия компютър.
 - *Свързана информация: Печат на документ (Windows)*
 - *Свързана информация: Печат чрез AirPrint*
- Използвайте препоръчаната хартия.
 - *Свързана информация: Използване на специална хартия*
 - *Свързана информация: Препоръчвани носители за печат*



Свързана информация

- [Засядания на хартия](#)

Свързани теми:

- [Почистване на поемащите ролки за хартия](#)
- [Зареждане на хартия](#)
- [Настройки на хартията](#)
- [Печат на документ \(Windows\)](#)
- [Печат чрез AirPrint](#)
- [Използване на специална хартия](#)
- [Препоръчвани носители за печат](#)

Заседнала е хартия в мултифункционалната тава

Свързани модели: MFC-L8340CDW/MFC-L8390CDW

Ако контролният панел на устройството или Status Monitor показва, че има засядане в мултифункционалната тава на устройството, изпълнете следните стъпки:

1. Извадете хартията от мултифункционалната тава.
2. Извадете заседналата хартия от вътрешността и около мултифункционалната тава.

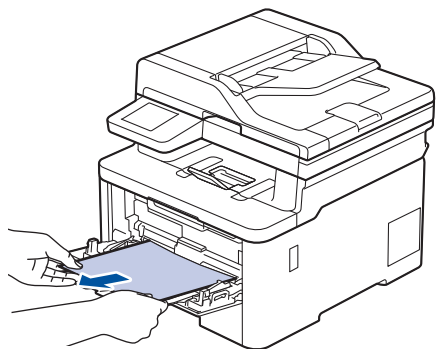

3. Разлистете тестето хартия и го поставете отново в мултифункционалната тава.
4. Заредете отново хартия в мултифункционалната тава и се уверете, че хартията е под водачите за максимална височина на хартията (1) от двете страни на тавата.

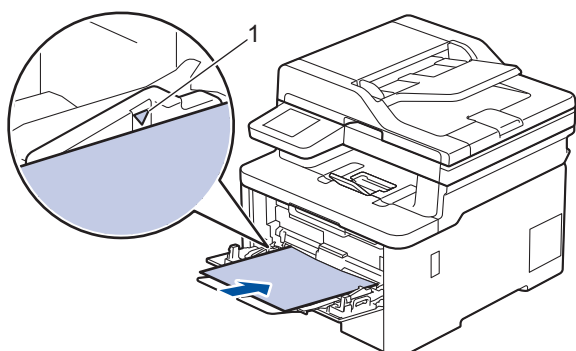

5. Следвайте инструкциите на LCD дисплея на устройството.

✓ **Свързана информация**

- [Засядания на хартия](#)

Има заседнала хартия в слота за ръчно подаване

Свързани модели: DCP-L3515CDW/DCP-L3520CDW/DCP-L3520CDWE/DCP-L3527CDW/DCP-L3555CDW/DCP-L3560CDW/MFC-L3740CDW/MFC-L3740CDWE/MFC-L3760CDW

Ако контролният панел на устройството или Status Monitor показва, че има засядане в слота за ръчно подаване на устройството, изпълнете следните стъпки:

1. Внимателно извадете, хартията, която е заседнала в или около слота за ръчно подаване.

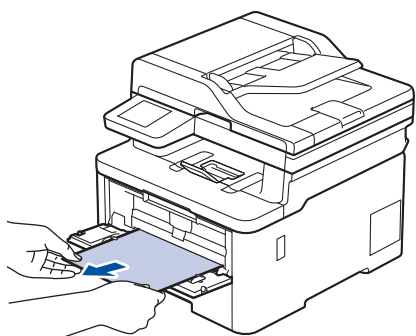

2. Заредете отново хартията в слота за ръчно подаване.
3. Направете едно от следните неща:
 - DCP-L3515CDW/DCP-L3520CDW/DCP-L3520CDWE/DCP-L3527CDW
Натиснете **Mono Start (Старт Черно-бяло)** или **Colour Start (Старт Цветно)**, за да възобновите разпечатването.
 - DCP-L3555CDW/DCP-L3560CDW/MFC-L3740CDW/MFC-L3740CDWE/MFC-L3760CDW
Натиснете [Повторен опит], за да възобновите разпечатването.



Свързана информация

- [Засядания на хартия](#)

Заседнала хартия в тавата за хартия

Ако контролният панел на устройството или Status Monitor показва, че има засядане в тавата за хартия, изпълнете следните стъпки:

1. Издърпайте изцяло тавата за хартия от устройството.

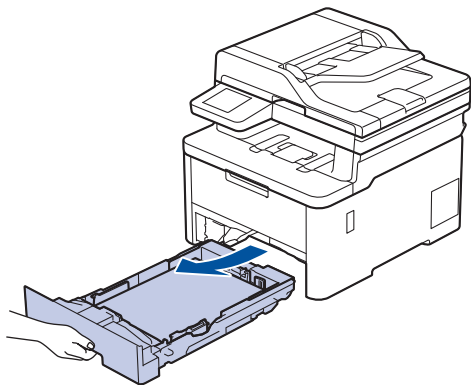

2. Издърпайте бавно заседналата хартия.

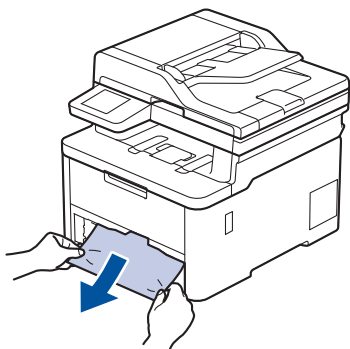

Издърпването на заседналата хартия надолу с две ръце ви позволява да извадите хартията по-лесно.

3. Разлистете тестето хартия, за да предотвратите по-нататъшни засядания, и плъзнете водачите за хартия така, че да паснат на размера на хартията. Заредете хартия в тавата за хартия.

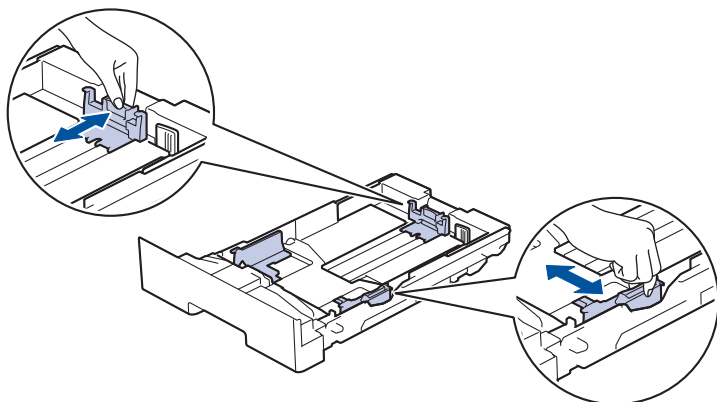

4. Уверете се, че хартията е под маркера за максимално количество хартия (▼▼▼).

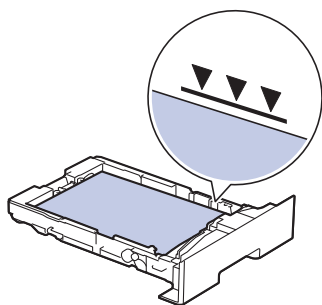

5. Вкарайте докрай тавата за хартия обратно в устройството.



Свързана информация

- [Засядания на хартия](#)

Заседнала е хартия в изходната тава за хартия

Когато хартията е заседнала в изходната тава за хартия, изпълнете следните стъпки:

1. Отворете скенера с двете си ръце.

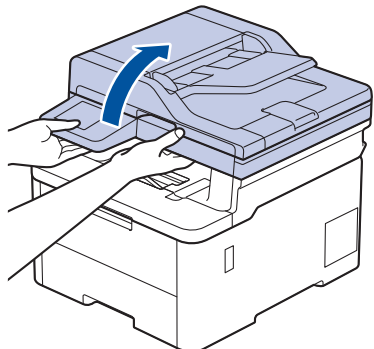

2. Извадете хартията.

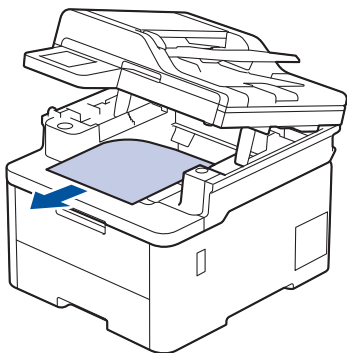

3. Натиснете скенера надолу с двете си ръце, за да се затвори.

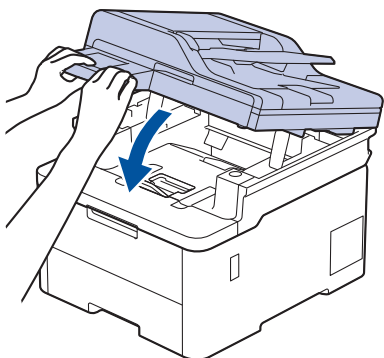

✓ **Свързана информация**

- [Засядания на хартия](#)

Заседнала е хартия в задната част на устройството

Ако контролният панел на устройството или Status Monitor показва, че има засядане в задната част на устройството, изпълнете следното:

1. Оставете устройството включено 10 минути, за да може вътрешният вентилатор да охлади изключително горещите части в устройството.
2. Отворете задния капак.

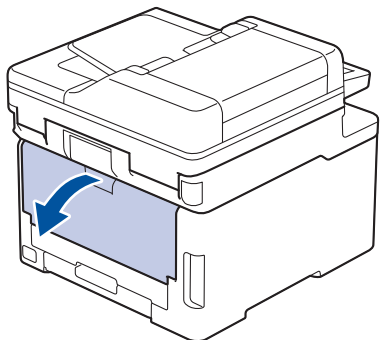

3. Издърпайте зелените фиксатори от лявата и от дясната страна към себе си, за да освободите капака на изпичащия модул.

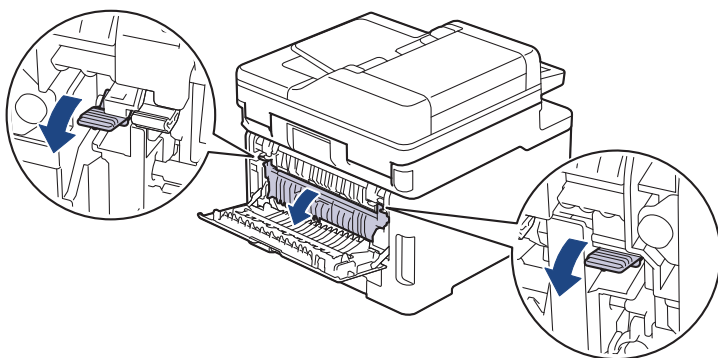

⚠ ПРЕДУПРЕЖДЕНИЕ

ГОРЕЩА ПОВЪРХНОСТ

Вътрешните части на устройството ще са изключително нагорещени. Изчакайте устройството да се охлади, преди да ги докосвате.

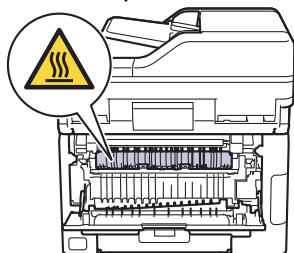

Ако сивите лостчета за пликове под задния капак са издърпани надолу в позиция за пликове, повдигнете тези лостчета в първоначалното им положение, преди да спуснете зелените фиксатори надолу.

4. С две ръце издърпайте внимателно заседналата хартия извън изпичащия модул.

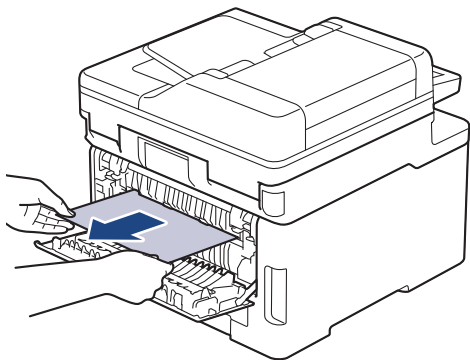

5. Затворете капака на изпичащия модул.

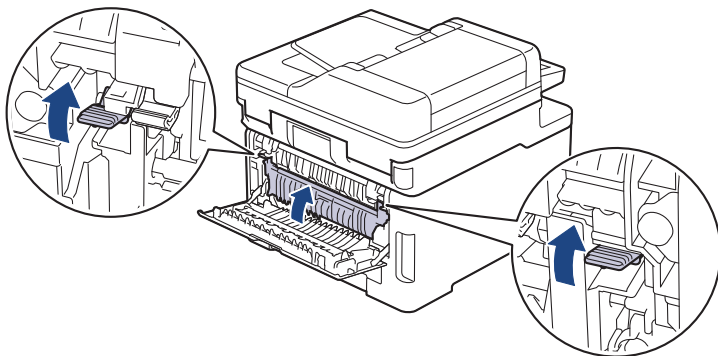

Ако печатате на пликове, спуснете отново надолу сивите лостове за пликове в позиция за пликове, преди да печатате.

6. Затваряйте задния капак, докато се застопори в затворено положение.



Свързана информация

- [Засядания на хартия](#)

Заседнала хартия вътре в устройството

Ако контролният панел на устройството или Status Monitor показва, че има засядане вътре в устройството, изпълнете следните стъпки:

1. Оставете устройството включено 10 минути, за да може вътрешният вентилатор да охлади изключително горещите части в устройството.
2. Отворете горния капак така, че да се застопори в отворено положение.

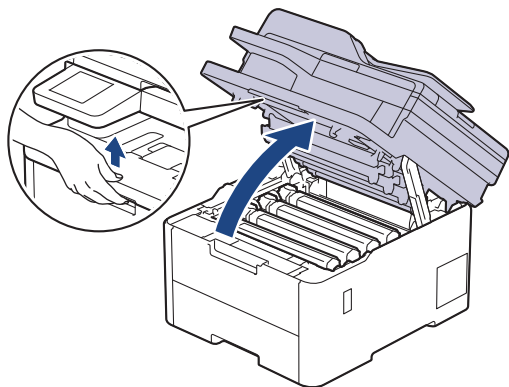

⚠ ПРЕДУПРЕЖДЕНИЕ

ГОРЕЩА ПОВЪРХНОСТ

Вътрешните части на устройството ще са изключително нагорещени. Изчакайте устройството да се охлади, преди да ги докосвате.

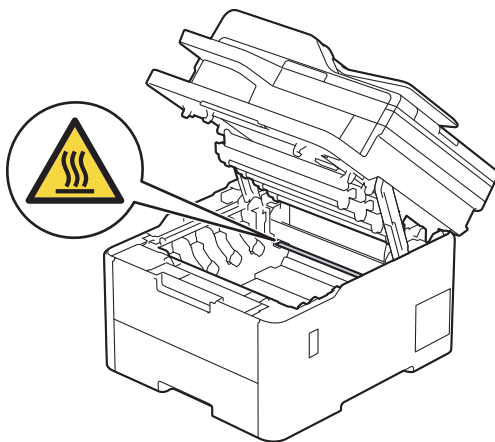

3. Извадете всички блокове на тонер касетите и модулите на барабана.

⚠ ВНИМАНИЕ

Препоръчва се блокът на тонер касетата и модула на барабана да се постави на чиста и равна повърхност, върху домакинска хартия, с цел предпазване от неволно замърсяване с тонер.

ВАЖНО

За да предпазите устройството от повреда от статично електричество, НЕ докосвайте електродите, показани на илюстрацията.

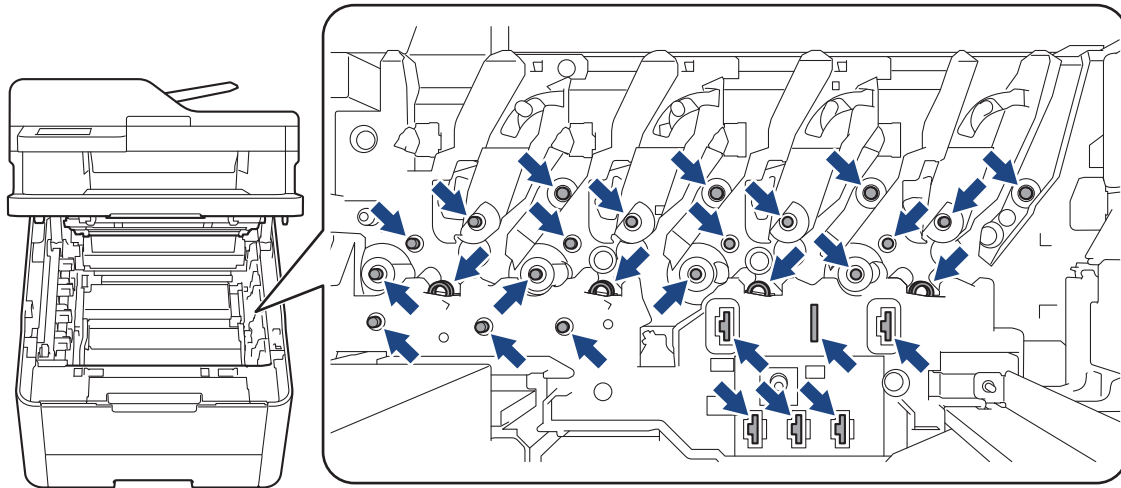

4. Извадете внимателно и бавно заседналата хартия.

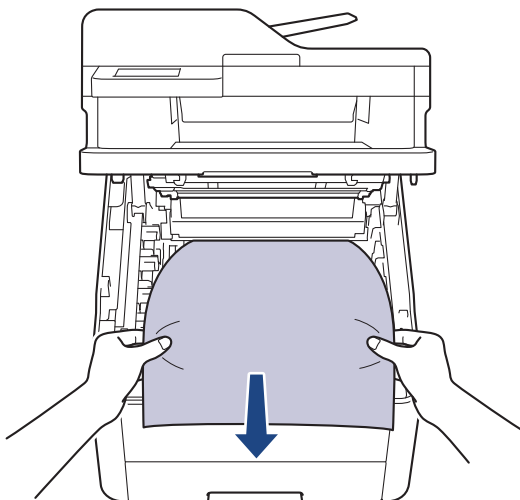

5. Поставете отново всяка тонер касетата и модул на барабан в устройството. Уверете се, че цветът на тонер касетата съответства на етикета за цвета на устройството за четирите блока на тонер касетите и модулите на барабана.

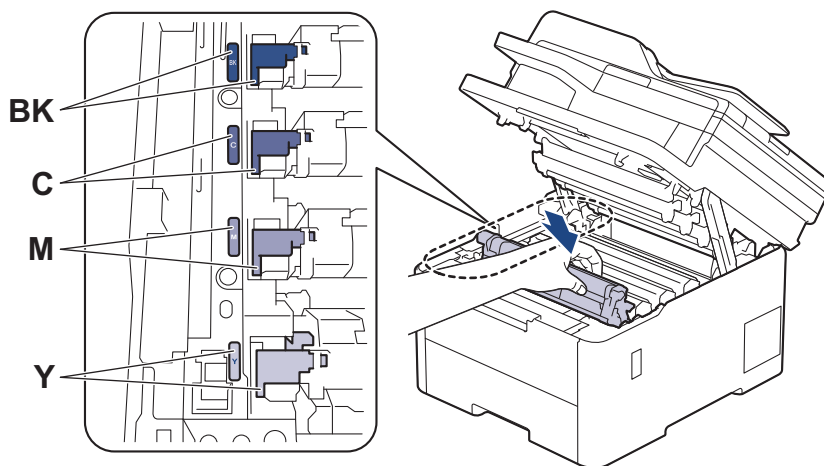

6. Затворете горния капак на устройството.



Свързана информация

- [Засядания на хартия](#)

Заседнала хартия в тавата за двустранен печат

Ако контролният панел на устройството или Status Monitor показва, че има засядане в тавата за хартия за двустранен печат, изпълнете следните стъпки:

1. Оставете устройството включено 10 минути, за да може вътрешният вентилатор да охлади изключително горещите части в устройството.
2. Издърпайте изцяло тавата за хартия от устройството.

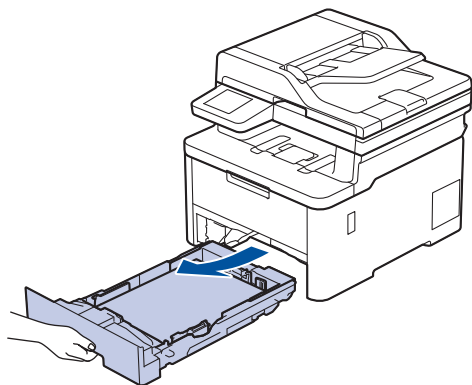

3. От задната част на устройството издърпайте изцяло тавата за двустранен печат от него.

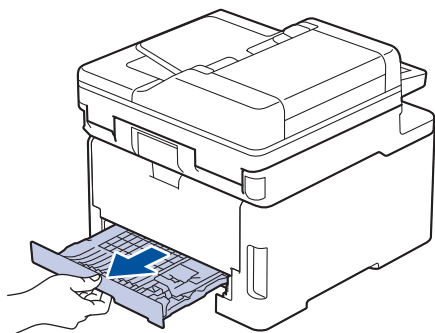

4. Издърпайте заседналата хартия извън устройството или извън тавата за двустранен печат.

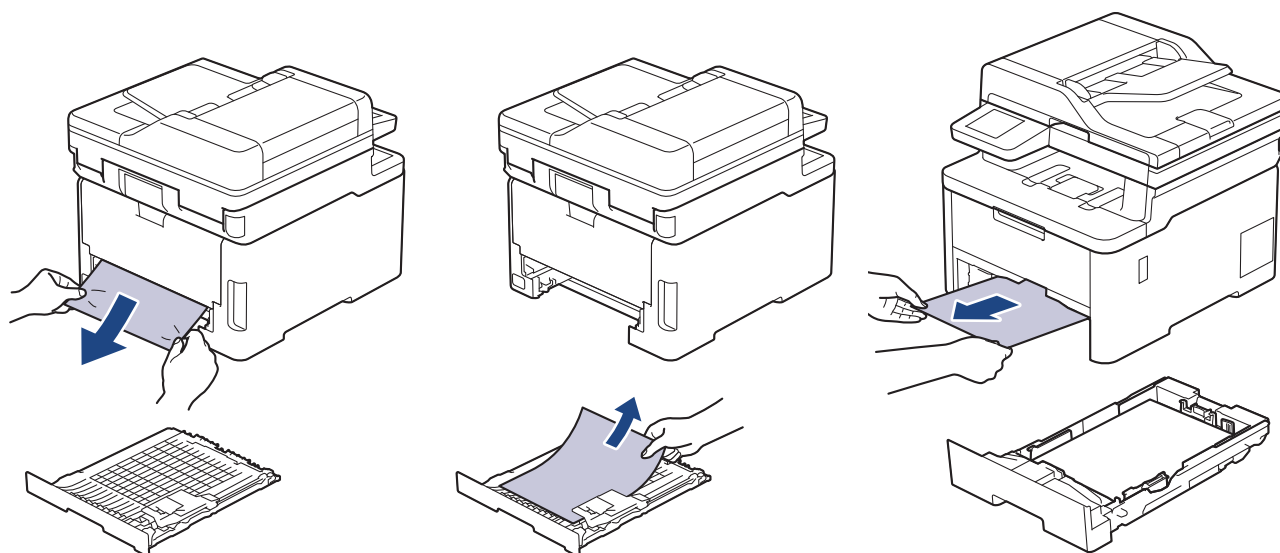

5. Извадете хартията, която може да е заседнала под устройството поради статично електричество.

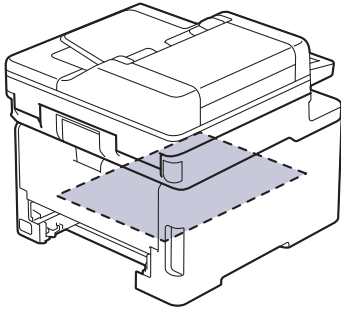

6. Ако в тавата за двустранен печат няма хартия, отворете задния капак.

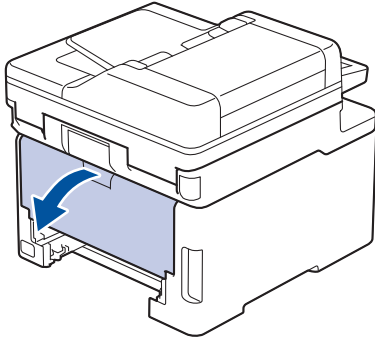

ПРЕДУПРЕЖДЕНИЕ

ГОРЕЩА ПОВЪРХНОСТ

Вътрешните части на устройството ще са изключително нагорещени. Изчакайте устройството да се охлади, преди да ги докосвате.

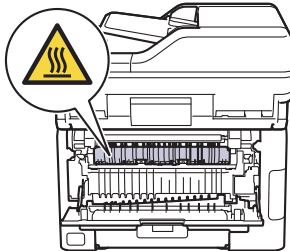

7. С две ръце леко издърпайте заседналата хартия от задната страна на устройството.

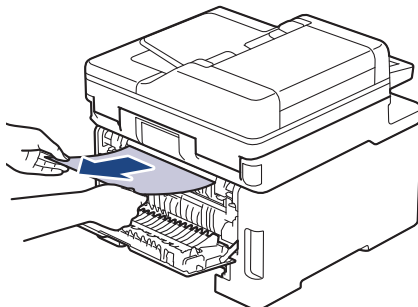

8. Затваряйте задния капак, докато се застопори в затворено положение.

9. Пъхнете докрай тавата за двустранен печат обратно в задната част на устройството.



10. Пъхнете докрай тавата за хартия обратно в предната част на устройството.

Свързана информация

- [Засядания на хартия](#)

Проблеми при печат

Ако след прочитането на информацията в тази таблица все още се нуждаете от помощ, вижте най-новите съвети за отстраняване на неизправности на адрес support.brother.com/faqs.

Затруднения	Предложения
Няма разпечатка	<p>Проверете дали устройството не е в режим на изключено захранване.</p> <p>Ако устройството е в режим на изключено захранване, натиснете , а след това изпратете отново данните за печат.</p> <p>Проверете дали е инсталиран и избран съответният драйвер за принтер.</p> <p>Проверете дали Status Monitor или контролният панел на устройството не показват грешка.</p> <p>Проверете дали устройството е онлайн:</p> <ul style="list-style-type: none"> Windows 11 <p>Щракнете върху  > Всички приложения > Инструменти на Windows > Контролен панел. В групата Хардуер и звук щракнете върху Преглед на устройства и принтери. Щракнете с десния бутон върху иконата на вашия модел и щракнете върху Какво се отпечатва. Ако се появят опции за драйвер за принтер, изберете вашия драйвер за принтер. Щракнете върху Принтер в лентата с менюта и се уверете, че Използвай принтера офлайн не е избрано.</p> Windows 10, Windows Server 2016, Windows Server 2019 и Windows Server 2022 <p>Щракнете върху  > Система на Windows > Контролен панел. В групата Хардуер и звук (Хардуер) щракнете върху Преглед на устройства и принтери. Щракнете с десния бутон върху името на вашия модел. Щракнете върху Какво се отпечатва. Ако се появят опции за драйвер за принтер, изберете вашия драйвер за принтер. Щракнете върху Принтер на лентата с менюта и се уверете, че Използвай принтера офлайн не е избрано.</p> Windows Server 2012 R2 <p>Щракнете върху Контролен панел на екрана Старт. В групата Хардуер щракнете върху Преглед на устройства и принтери. Щракнете с десния бутон върху името на вашия модел. Щракнете върху Какво се отпечатва. Ако се появят опции за драйвер за принтер, изберете вашия драйвер за принтер. Щракнете върху Принтер в лентата с менюта и се уверете, че Използвай принтера офлайн не е избрано.</p> Windows Server 2012 <p>Преместете мишката в долния десен ъгъл на работния плот. Когато се появи лентата с менюта, щракнете върху Настройки > Контролен панел. В групата Хардуер щракнете върху Преглед на устройства и принтери. Щракнете с десния бутон върху името на вашия модел. Щракнете върху Какво се отпечатва. Ако се появят опции за</p>

Затруднения	Предложения
	драйвер за принтер, изберете вашия драйвер за принтер. Щракнете върху Принтер на лентата с менюта и се уверете, че Използвай принтера офлайн не е избрано.
Устройството не печата или е прекъснало печата.	Отменете заявката за печат и я изчистете от паметта на устройството. Разпечатката може да е непълна. Изпратете данните за печат отново. »» Съвързана информация: Отмяна на заявка за печат
Горните или долните колонтитули се появяват, когато документът се вижда на екрана, но те не се виждат, когато се отпечата.	В най-горната и най-долната част на страницата има област, неразрешена за печат. Регулирайте горното и долното поле на вашия документ, така че да я разрешите.
Устройството печата неочаквано или разпечатва безполезни неща.	Отменете заявката за печат и я изчистете от паметта на устройството. Разпечатката може да е непълна. Изпратете данните за печат отново. »» Съвързана информация: Отмяна на заявка за печат
	Проверете настройките в приложението, за да се уверите, че са настроени за работа с вашето устройство.
	Уверете се, че е избран драйверът за принтер на Brother в прозореца за печат на приложението ви.
Устройството разпечатва първите няколко страници добре, а след това на някои страници липсва текст.	Проверете настройките в приложението, за да се уверите, че са настроени за работа с вашето устройство.
	Вашето устройство не получава всички данни, изпратени от компютъра. Уверете се, че интерфейсният кабел е свързан правилно.
Устройството не печата от двете страни на хартията, въпреки че настройката в драйвера за принтера е за двустранен печат и устройството поддържа автоматичен двустранен печат.	Проверете настройката на размера на хартията в драйвера за принтер. Трябва да изберете хартия A4. Поддържано тегло на хартията 60 до 105 г/м ² .
Скоростта на печат е прекалено ниска.	Намалете резолюцията в драйвера за принтер.
	Ако сте активирали тих режим, деактивирайте го в драйвера за принтер или в менюто на устройството.
	Когато печатате непрекъснато, скоростта на печат може автоматично да бъде намалена, за да се понижи температурата вътре в устройството.
Устройството не подава хартия.	Ако има хартия в тавата за хартия, проверете дали е подравнена. Ако хартията е нагъната, изправете я. Понякога е най-добре да извадите хартията, да обърнете тестето на другата страна и да го поставите в тавата за хартия.
	Разлистете добре тестето хартия и го поставете отново в тавата за хартия.
	Намалете количеството на хартията в тавата за хартия, а след това опитайте отново.
	(за модели с мултифункционална тава) Уверете се, че Мултифункц. Тава не е избрано за Подаване на хартия в драйвера на принтера.
	(за модели с отвор за ръчно подаване) Уверете се, че Ръчно не е избрано за Подаване на хартия в драйвера на принтера.
Почистете поемащите ролки за хартия.	

Затруднения	Предложения
Устройството не подава хартия от мултифункционалната тава. (за модели с мултифункционална тава)	Разлистете добре хартията и я поставете отново в мултифункционалната тава. Уверете се, че Мултифункц. Тава е избрано за Подаване на хартия в драйвера за принтер.
Устройството не може да подава хартия от отвора за ръчно подаване. (за модели с отвор за ръчно подаване)	С две ръце пъхнете един лист хартия плътно в слота за ръчно подаване, докато горният край на хартията се притисне до ролките за подаване на хартия. Продължавайте да притискате хартията към ролките, докато устройството прихване хартията и я издърпа навътре. Поставете само един лист хартия в отвора за ръчно подаване. Уверете се, че Ръчно е избрано за Подаване на хартия в драйвера за принтер.
Устройството не подава пликове.	(за модели с отвор за ръчно подаване)Зареждайте по един плик в отвора за ръчно подаване. Приложението ви трябва да е настроено да отпечатва размера на пликите, които използвате. Това обикновено може да се направи в менютата "Настройка на страниците" или "Настройка на документа" във вашето приложение. (за модели с мултифункционална тава)Заредете пликите в мултифункционалната тава. Приложението ви трябва да е настроено да отпечатва размера на пликите, които използвате. Това обикновено може да се направи в менютата "Настройка на страниците" или "Настройка на документа" във вашето приложение.
Позицията за печат не е подравнена с предварително напечатаните обекти.	Регулирайте позицията за печат, като използвате настройката за позиция за печат за всяка тава за хартия.



Свързана информация

- [Отстраняване на неизправности](#)



Свързани теми:

- [Наблюдаване на статуса на устройството от вашия компютър \(Windows\)](#)
- [Зареждане и печат от тавата за хартия](#)
- [Почистване на поемачите ролки за хартия](#)
- [Зареждане и печат от мултифункционалната тава](#)
- [Отмяна на заявка за печат](#)

Подобряване на качеството на печат

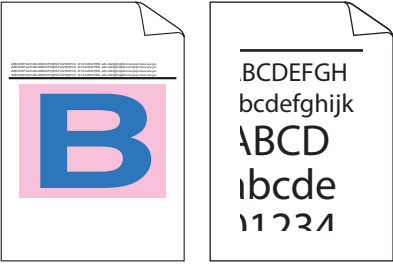
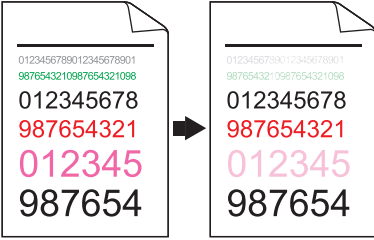

Ако имате проблем с качеството на печат, най-напред отпечатайте тестова страница. Ако разпечатката изглежда добре, проблемът може да не е в устройството. Проверете свързването на интерфейския кабел и опитайте да отпечатате друг документ. Ако разпечатката или тестовата страница, разпечатана от устройството, има проблем с качеството, проверете примерите за лошо качество на печат и следвайте препоръките в таблицата.

1. За най-добро качество на печат предлагаме да използвате препоръчаните носители за печат. Уверете се, че използвате хартия, съответстваща на нашите спецификации.
2. Проверете дали блоковете на тонер касетите и модулите на барабана са поставени правилно.

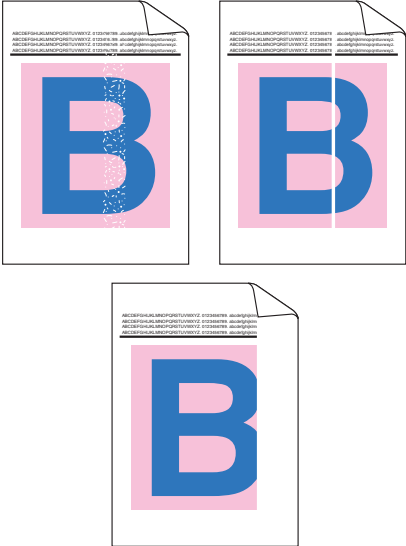
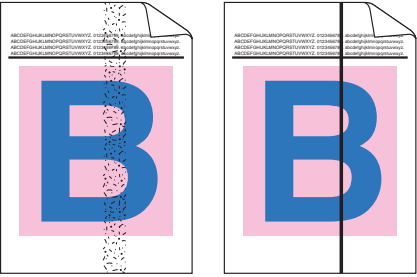
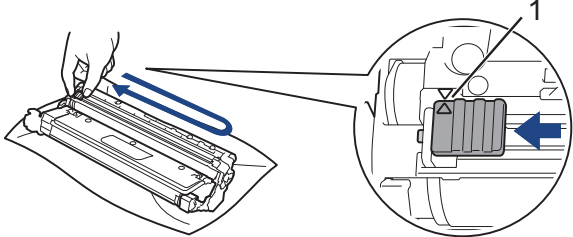
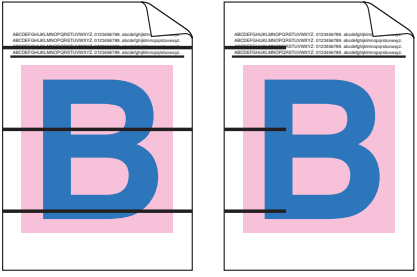
Примери за лошо качество на печат	Препоръка
 <p>Отпечатаните страници са сбити, виждат се хоризонтални ивици или знаците в горното, долното, лявото или дясното полета са отрязани</p>	<p>Регулирайте полетата за печат в приложението за вашия документ и направете повторно отпечатване на заявката.</p>
 <p>Цветните букви и тънките букви в оригиналния документ са светли или бледи на копието</p>	<ul style="list-style-type: none"> • Изберете Текст или Разписка в настройката за качество на копирането. • Регулирайте плътността и контраста на копиране.
 <p>Цветовете са светли или бледи по цялата страница</p>	<ul style="list-style-type: none"> • Използвайте LCD дисплея на устройството, за да извършите калибриране. >> <i>Свързана информация: Коригиране при цветен печат</i> • Ако копирате, регулирайте плътността и контраста на копиране. • Уверете се, че режимът за пестене на тонер е изключен на LCD дисплея или в драйвера за принтер. <ul style="list-style-type: none"> >> <i>Свързана информация: Намаляване на изразходването на тонер</i> • Уверете се, че настройката за типа носител в драйвера за принтер съответства на типа хартия, който използвате. • Внимателно разклатете четирите тонер касети. • Избършете прозорците и на четирите светодиодни глави със суха мека кърпа без власинки. <ul style="list-style-type: none"> >> <i>Свързана информация: Почистете светодиодните глави</i>

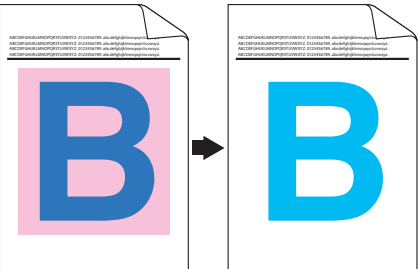
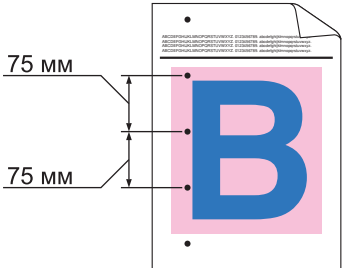
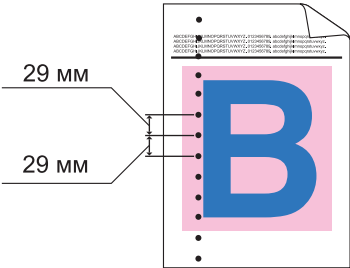
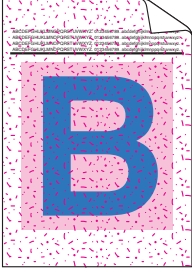
Примери за лошо качество на печат	Препоръка
 <p data-bbox="150 712 801 772">На страницата се показват бели вертикални черти или ивици</p>	<ul data-bbox="820 168 1476 436" style="list-style-type: none"> • Избършете прозорците и на четирите светодиодни глави със суха мека кърпа без власинки. • Избършете стъклената лента на скенера със суха, мека кърпа без власинки. • Уверете се, че в устройството или около тонер касетата и модула на барабана няма чужди тела, като късчета скъсана хартия, самозалепващи се бележки или прах.
 <p data-bbox="172 1104 785 1164">На страницата се виждат вертикални цветни черти или ивици</p>	<ul data-bbox="820 788 1476 985" style="list-style-type: none"> • Избършете стъклената лента на скенера със суха, мека кърпа без власинки. • Почистете четирите корони (по една за всеки цвят) в модула на барабана, като плъзнете зеления фиксатор. Уверете се, че зеленият фиксатор на короната е в начално положение (1). <div data-bbox="874 1008 1449 1243" style="text-align: center;">  </div> <ul data-bbox="820 1299 1476 1657" style="list-style-type: none"> • Сменете тонер касетата, която съответства на цвета на линиите или ивиците. За да идентифицирате цвета на тонер касетата, посетете support.brother.com/faqs и вижте страницата ЧЗВ и отстраняване на неизправности за вашия модел. ➤➤ <i>Свързана информация: Смяна на тонер касетата</i> • Поставете нов модул на барабана. ➤➤ <i>Свързана информация: Смяна на модула на барабана</i>
 <p data-bbox="156 1953 798 1982">На страницата се виждат хоризонтални цветни линии</p>	<ul data-bbox="820 1684 1476 2072" style="list-style-type: none"> • Установете кой цвят предизвиква проблема, и сменете тонер касетата, която съответства на цвета на линията. За да идентифицирате цвета на тонер касетата, посетете support.brother.com/faqs, за да видите страницата ЧЗВ и отстраняване на неизправности. ➤➤ <i>Свързана информация: Смяна на тонер касетата</i> • Поставете нов модул на барабана. ➤➤ <i>Свързана информация: Смяна на модула на барабана</i>

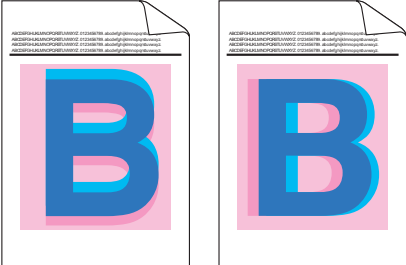
Примери за лошо качество на печат	Препоръка
 <p data-bbox="406 443 544 472">Бели петна</p>	<ul style="list-style-type: none"> • Уверете се, че настройката за типа носител в драйвера за принтер съответства на типа хартия, който използвате. • Проверете средата, в която работи устройството. Някои условия, като напр. висока влажност и висока температура, могат да доведат до този проблем в качеството на печата. • Ако проблемът не се отстрани след печат на няколко страници, възможно е върху барабана да е останало чуждо тяло, като лепило от етикет, залепнало по повърхността на барабана. Почистете модула на барабана. <ul style="list-style-type: none"> ➤➤ <i>Свързана информация: Почистване на модула на барабана</i> • Поставете нов модул на барабана. <ul style="list-style-type: none"> ➤➤ <i>Свързана информация: Смяна на модула на барабана</i>
 <p data-bbox="236 1010 719 1039">Празна страница или липсващи цветове</p>	<ul style="list-style-type: none"> • Установете кой цвят предизвиква проблема, и поставете нова тонер касета. За да идентифицирате цвета на тонер касетата, посетете support.brother.com/faqs, за да видите страницата ЧЗВ и отстраняване на неизправности. <ul style="list-style-type: none"> ➤➤ <i>Свързана информация: Смяна на тонер касетата</i> • Поставете нов модул на барабана. <ul style="list-style-type: none"> ➤➤ <i>Свързана информация: Смяна на модула на барабана</i>
 <p data-bbox="325 1397 627 1426">Цветни петна през 75 мм</p>	<ul style="list-style-type: none"> • Ако проблемът не се отстрани след печат на няколко страници, възможно е върху барабана да е останало чуждо тяло, като лепило от етикет, залепнало по повърхността на барабана. Почистете модула на барабана. <ul style="list-style-type: none"> ➤➤ <i>Свързана информация: Почистване на модула на барабана</i> • Поставете нов модул на барабана. <ul style="list-style-type: none"> ➤➤ <i>Свързана информация: Смяна на модула на барабана</i>
 <p data-bbox="325 1749 627 1778">Цветни петна през 29 мм</p>	<p>Установете кой цвят предизвиква проблема, и поставете нова тонер касета.</p> <p>За да идентифицирате цвета на тонер касетата, посетете support.brother.com/faqs, за да видите страницата ЧЗВ и отстраняване на неизправности.</p> <p>➤➤ <i>Свързана информация: Смяна на тонер касетата</i></p>
 <p data-bbox="260 2069 691 2098">Разпиляване или зацапване с тонер</p>	<ul style="list-style-type: none"> • Проверете средата, в която работи устройството. Някои условия, като напр. висока влажност и висока температура, могат да доведат до този проблем в качеството на печата. • Установете кой цвят предизвиква проблема, и поставете нова тонер касета. За да идентифицирате цвета на тонер касетата, посетете support.brother.com/faqs, за да видите страницата ЧЗВ и отстраняване на неизправности.

Примери за лошо качество на печат	Препоръка
	<ul style="list-style-type: none"> ➤➤ <i>Свързана информация: Смяна на тонер касетата</i> • Поставете нов модул на барабана. ➤➤ <i>Свързана информация: Смяна на модула на барабана</i>
<p>Цветът на разпечатките не е очакваният</p>	<ul style="list-style-type: none"> • За да подобрите плътността на цветовете, извършете коригиране на цветовете от LCD дисплея. • За да се регулира позицията за печат на цветовете за по-резки граници, извършете регистриране на цветовете от LCD дисплея. • Ако копирате, регулирайте плътността и контраста на копиране. • Уверете се, че режимът за пестене на тонер е изключен на LCD дисплея или в драйвера за принтер. • Ако качеството на печат на черната част не е това, което сте очаквали, изберете квадратчето за отметка Усилване на черното в драйвера за принтер. • Изчистете квадратчето за отметка Подобряване на сивия цвят в драйвера за принтер. • Установете кой цвят предизвиква проблема, и поставете нова тонер касета. <p>За да идентифицирате цвета на тонер касетата, посетете support.brother.com/faqs, за да видите страницата ЧЗВ и отстраняване на неизправности.</p> <ul style="list-style-type: none"> ➤➤ <i>Свързана информация: Смяна на тонер касетата</i> • Поставете нов модул на барабана. ➤➤ <i>Свързана информация: Смяна на модула на барабана</i>
<div style="text-align: center;">  <p>Отместване на цветовете</p> </div>	<ul style="list-style-type: none"> • Уверете се, че устройството е на твърда, хоризонтална повърхност. • Извършете коригиране на цветовете от LCD дисплея. • Поставете нов модул на барабана. ➤➤ <i>Свързана информация: Смяна на модула на барабана</i> • Поставете нов ремък. ➤➤ <i>Свързана информация: Смяна на ремъка</i>
<div style="text-align: center;">  <p>Неравномерна плътност на цветовете по страницата</p> </div>	<ul style="list-style-type: none"> • Извършете коригиране на цветовете от LCD дисплея. • Ако копирате, регулирайте плътността и контраста на копиране. • Изчистете квадратчето за отметка Подобряване на сивия цвят в драйвера за принтер. • Установете кой цвят предизвиква проблема, и поставете нова тонер касета. <p>За да идентифицирате цвета на тонер касетата, посетете support.brother.com/faqs, за да видите страницата ЧЗВ и отстраняване на неизправности.</p> <ul style="list-style-type: none"> ➤➤ <i>Свързана информация: Смяна на тонер касетата</i>

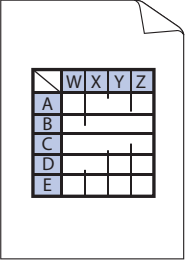
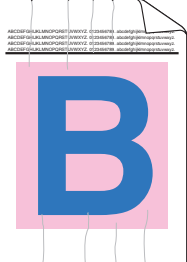
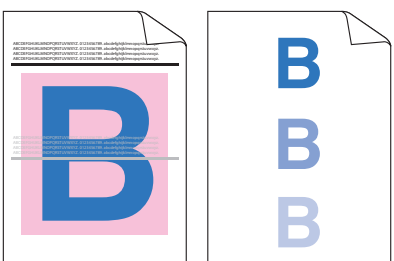
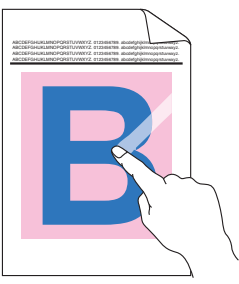
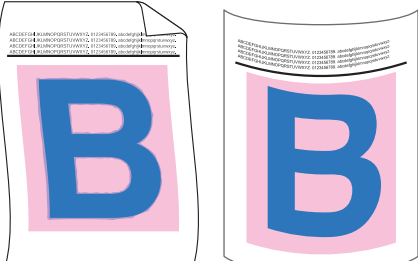
Примери за лошо качество на печат	Препоръка
	<ul style="list-style-type: none"> Поставете нов модул на барабана. >>> Свързана информация: Смяна на модула на барабана
 <p data-bbox="225 546 727 573">Липсват тънките линии на изображенията</p>	<ul style="list-style-type: none"> Уверете се, че режимът за пестене на тонер е изключен на LCD дисплея или в драйвера за принтер. Променете резолюцията на печат. Ако използвате драйвер за принтер за Windows, изберете Подобряване на печата при щриховане в настройката за печат от раздела Основни.
 <p data-bbox="331 853 624 880">Набръчкана разпечатка</p>	<ul style="list-style-type: none"> Проверете типа и качеството на хартията. Уверете се, че задният капак е затворен правилно. Уверете се, че двете сиви лостчета от вътрешната страна на задния капак са в горна позиция. Уверете се, че настройката за типа носител в драйвера за принтер съответства на типа хартия, който използвате.
 <p data-bbox="304 1167 639 1193">Повтарящи се изображения</p>	<ul style="list-style-type: none"> Проверете средата, в която работи устройството. Някои условия, като напр. ниска влажност или ниски температури, могат да предизвикат този вид проблем с качеството на печата. Уверете се, че настройката за типа носител в драйвера за принтер съответства на типа хартия, който използвате. Уверете се, че двете сиви лостчета от вътрешната страна на задния капак са в горна позиция. Поставете нов модул на барабана. >>> Свързана информация: Смяна на модула на барабана
 <p data-bbox="316 1608 639 1635">Тонерът се размазва лесно</p>	<ul style="list-style-type: none"> Уверете се, че двете сиви лостчета от вътрешната страна на задния капак са в горна позиция. Уверете се, че настройката за типа носител в драйвера за принтер съответства на типа хартия, който използвате. Изберете режим Подобрение на фиксирането на тонера в драйвера за принтер. Ако с тази настройка не се получава достатъчно подобрение, променете настройката в драйвера за принтер в Тип на носителя за печат на плътна хартия. Ако печатате върху плик, изберете Плътен пощенски плик в настройката за типа носител.
 <p data-bbox="161 2000 791 2027">Накъдрено изображение или изображение на вълни</p>	<ul style="list-style-type: none"> Изберете режим Намаляване на набръчкването на хартията в драйвера за принтер. Ако проблемът не се реши, изберете Обикновена хартия в настройката за типа носител. Ако печатате върху плик, изберете Тънък пощенски плик в настройката за типа носител на драйвера за принтер. Ако не използвате често устройството, хартията може да е престояла прекалено дълго в тавата за хартия. Обърнете тестето с хартия в тавата за хартия. Освен това разплетете тестето хартия, а след това го завъртете на 180° в тавата за хартия.

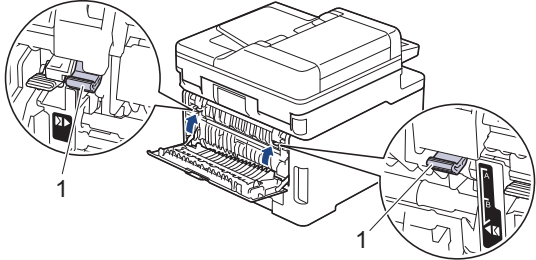
Примери за лошо качество на печат	Препоръка
	<ul style="list-style-type: none"> Съхранявайте хартията там, където няма да е изложена на високи температури и висока влажност. Отворете задния капак (изходна тава с лицето нагоре), за да позволите на отпечатаната хартия да излиза в изходната тава с лицето нагоре.
 <p data-bbox="354 714 595 741">Пликът се намачква</p>	<ul style="list-style-type: none"> Уверете се, че лостовете за пликове под задния капак са дръпнати надолу в позиция за пликове, когато печатате върху пликове. <div data-bbox="858 517 1473 568" style="background-color: #e6f2ff; padding: 5px;">ЗАБЕЛЕЖКА</div> <p data-bbox="884 584 1445 712">Когато приключите с печатането, отворете задния капак и върнете двете сиви лостчета в първоначалната им позиция 1, като ги вдигнете в крайна горна позиция.</p>  <ul style="list-style-type: none"> (за модели с мултифункционална тава) Ако се появяват гънки, когато лостовете за пликове са в положение за плик, печатайте с отворен заден капак и подавайте по един плик от мултифункционалната тава.



Свързана информация

- Отстраняване на неизправности

Свързани теми:

- Коригиране при цветен печат
- Почистване на модула на барабана
- Намаляване на изразходването на тонер
- Смяна на тонер касетата
- Смяна на модула на барабана
- Смяна на ремъка
- Почистване на скенера
- Почистете светодиодните глави
- Пробен печат

Проблеми с телефона и факса

Свързани модели: MFC-L3740CDW/MFC-L3740CDWE/MFC-L3760CDW/MFC-L8340CDW/MFC-L8390CDW

Телефонна линия или връзки

Затруднения	Предложения
Набирането не работи. (няма тон за набиране)	Проверете свързването на кабелите на всички линии. Уверете се, че телефонният кабел е включен в телефонната розетка на стената и в куплунга LINE (телефонна линия) на устройството. Ако се абонирате за услугите DSL или услугите VoIP, обърнете се към доставчика на услугата за инструкции за свързване.
	(Предлага се само за някои държави.) Променете настройката за тонално/импулсно набиране.
	Ако към устройството е свързан външен телефон, изпратете факс ръчно, като вдигнете слушалката на външния телефон и наберете номера от него. Изчакайте да чуете дали няма сигнали за получаване на факс, преди да изпращате факс.
	Ако няма тон за набиране, свържете телефон, за който сте сигурни, че работи, и телефонен кабел с розетката. След това вдигнете слушалката на външния телефон и слушайте за наличие на тон за набиране. Ако все още няма тон за набиране, поискайте телефонната компания да провери линията и/или розетката.
Устройството не отговаря, когато получи повикване.	Уверете се, че устройството е в правилния режим на получаване за вашата настройка. Проверете дали има тон за набиране. Ако е възможно, обадете се на устройството си, за да чуете, че отговаря. Ако няма отговор, проверете дали телефонният кабел е включен в телефонната розетка на стената и в куплунга LINE на устройството. Ако не се чува звънене, когато се обаждате на вашето устройство, помолете вашата телефонна компания да провери линията.

Управление на входящите разговори

Затруднения	Предложения
Изпращане на факс повикване към устройството.	Ако сте отговорили от вътрешен или външен телефон, натиснете вашия Код за дистанционно активиране (фабричната настройка е *51). Ако сте отговорили от външния телефон, натиснете бутона "Старт", за да получите факса. Когато вашето устройство отговори, затворете.
Персонализирани функции на една линия.	Ако имате изчакващо обаждане, гласова поща, телефонен секретар, алармена система или друга персонализирана функция на една и съща телефона линия с устройството, е възможно възникването на проблем при изпращане или получаване на факсове. Например: Ако се абонирате за услугата „Изчакване на повикването“ или за някоя друга персонализирана услуга и нейният сигнал преминава по линията, докато вашето устройство изпраща или получава факс, сигналът може временно да прекъсне или да влоши изпращането или получаването на факсовете. Функцията ECM (Режим на корекция на грешките) на Brother би следвало да спомогне за преодоляването на този проблем. Това условие е свързано с производството на телефонните системи и е типично за всички устройства, които изпращат и получават информация на единична, споделена линия с персонализирани функции. Ако избягването на леко прекъсване е от решаващо значение за вашата дейност, препоръчваме да използвате отделна телефонна линия без персонализирани функции.

Получаване на факсове

Затруднения	Предложения
<p>Не може да се получи факс.</p>	<p>Проверете свързването на кабелите на всички линии. Уверете се, че телефонният кабел е включен в телефонната розетка на стената и в куплунга LINE (телефонна линия) на устройството. Ако се абонирате за услугите DSL или услугите VoIP, обърнете се към доставчика на услугата за инструкции за свързване. Ако използвате VoIP система, опитайте да промените настройката за VoIP до стойност „Основна“ (за VoIP). Това ще намали скоростта на модема и ще изключи режима на корекция на грешките (ECM).</p>
	<p>Уверете се, че устройството е в правилния режим на получаване. Той се определя от външните устройства и от абонаментните телефонни услуги, които използвате по линията, с която е свързано и устройството Brother.</p> <ul style="list-style-type: none"> • Ако имате отделна факс линия и искате устройството Brother да отговаря автоматично на всички входящи факсове, трябва да изберете режим “Само факс”. • Ако устройството Brother е на една и съща линия с външен телефонен секретар, трябва да изберете режим „Външен телефонен секретар“. В режим на външен телефонен секретар устройството Brother ще получава автоматично входящи факсове, а обаждщите се ще могат да оставят съобщение на вашия телефонен секретар. • Ако устройството Brother е на една и съща линия с други телефони и искате то да отговаря автоматично на всички входящи факсове, трябва да изберете режим на факс/ телефон. В режим на факс/телефон устройството Brother ще получава автоматично факсове и ще издава псевдо/двойно позвъняване, за да ви уведоми да отговорите на гласови повиквания. • Ако не искате устройството Brother да отговаря автоматично на входящи факсове, трябва да изберете ръчен режим. В ръчен режим трябва да отговорите на всяко входящо повикване и да активирате устройството да получава факсове.
	<p>Възможно е друго устройство или услуга във вашето местоположение да отговори на повикването преди устройството Brother. За да проверите това, намалете настройката за забавяне на позвъняването:</p> <ul style="list-style-type: none"> • Ако режимът на получаване е зададен на „Само факс“ или „Факс/Тел“, намалете настройката за забавяне на позвъняването до минималната стойност (без „0“). <i>➤➤ Свързана информация: Настройване на броя на позвъняванията, преди устройството да отговори (забавяне на звъненето)</i> • Ако за режима на получаване е зададено „Външен телефонен секретар“, намалете броя на позвъняванията, програмирани на телефонния ви секретар, на две. • Ако за режима на получаване е зададено “Ръчен”, НЕ променяйте настройката за забавяне на звъненето.
	<p>Помолете някого да ви изпрати пробен факс:</p> <ul style="list-style-type: none"> • Ако получите успешно пробния факс, устройството ви работи правилно. Не забравяйте да нулирате настройката за забавяне на звъненето или на телефонния секретар до първоначалната настройка. Ако проблемите с получаването възникнат отново след нулирането на забавянето на звъненето, това означава, че човек, устройство или абонаментна услуга отговарят на факс повикването, преди устройството да може да отговори. • Ако не сте могли да получите факса, това означава, че е възможно друго устройство или абонаментна услуга да пречат на приемането на вашия факс или е възможно да има проблем с вашата факс линия.

Затруднения	Предложения
Не може да се получи факс.	Ако използвате телефонен секретар (режим на външен телефонен секретар), който е на линията на устройството Brother, уверете се, че телефонният ви секретар е настроен правилно. <ol style="list-style-type: none"> 1. Настройте телефонния секретар да отговаря след едно или две позвънявания. 2. Запишете изходящото съобщение на телефонния си секретар. <ul style="list-style-type: none"> • Запишете пет секунди мълчание в началото на изходящото си съобщение. • Ограничете съобщението си до 20 секунди. • Завършете изходящото си съобщение с вашия код за дистанционно активиране за хората, които изпращат факсове ръчно. Например: "След сигнала оставете съобщение или натиснете *51 и "Старт", за да изпратите факс." 3. Настройте телефонния си секретар да отговаря на повиквания. 4. Задайте „Външен телефонен секретар“ като режим на получаване на устройството Brother. <p>➤➤ <i>Свързана информация: Избор на правилния режим на получаване</i></p>
	Уверете се, че функцията за откриване на факс на устройството Brother е включена. Откриване на факс е функция, която ви позволява да получите факс дори ако сте отговорили на повикването от външен или вътрешен телефон.
	Ако често получавате грешки при предаване поради евентуални смущения по телефонната линия или ако използвате VoIP система, пробвайте да промените настройката за съвместимост на „Основна“ (за VoIP).
	Свържете се с администратора, за да провери вашите настройки за Secure Function Lock.

Изпращане на факсове

Затруднения	Предложения
Не може да се изпрати факс.	Проверете свързването на кабелите на всички линии. Уверете се, че телефонният кабел е включен в телефонната розетка на стената и в куплунга LINE (телефонна линия) на устройството. Ако се абонирате за услугите DSL или услугите VoIP, обърнете се към доставчика на услугата за инструкции за свързване.
	Уверете се, че сте натиснали бутона за факс и че устройството е в режим на факс.
	Отпечатайте отчета за потвърждаване на предаването и проверете дали няма грешка.
	Свържете се с администратора, за да провери вашите настройки за Secure Function Lock.
	Помолете другата страна да провери дали получаващото устройство има хартия.
Лошо качество на изпратените факсове.	Опитайте да промените разделителната способност до стойност „Fine“ или „S.Fine“. Направете копие, за да проверите работата на скенера на устройството. Ако качеството на копиране не е добро, почистете скенера.
В отчета за потвърждаване на предаването пише RESULT:ERROR.	Вероятно има временни шумове или статично електричество по линията. Опитайте да изпратите факса отново. Ако изпращате съобщение PC-Fax и получите RESULT:ERROR в отчета за потвърждаване на предаването, е възможно устройството ви да няма свободна памет. За да освободите допълнителна памет, можете да изключите съхранението на факсове, да отпечатате факс съобщенията в паметта или да отмените отложен факс. Ако проблемът продължава, поискайте телефонната компания да провери телефонната ви линия.
	Ако често получавате грешки при предаване поради евентуални смущения по телефонната линия или ако използвате VoIP система, пробвайте да промените настройката за съвместимост на „Основна“ (за VoIP).
Изпратените факсове са празни.	Уверете се, че зареждате документа правилно. Когато използвате ADF, документът трябва да бъде с лицевата страна нагоре. Когато използвате стъклото на скенера, документът трябва да бъде с лицевата страна надолу.

Затруднения	Предложения
Вертикални черни линии при изпращане на факс.	Вертикалните черни линии върху изпращаните факсове обикновено се дължат на замърсяване или коректор върху стъклената лента. Почистете стъклената лента.

Печат на получените факсове

Затруднения	Предложения
<ul style="list-style-type: none"> Сгъстен печат Хоризонтални ивици Най-горните и най-долните изречения са отрязани Липсват редове 	Това обикновено се дължи на лоша телефонна връзка. Направете тестово копие; ако копието изглежда добре, вероятно връзката ви е била лоша, с шум или смущения по телефонната линия. Поискайте отсрещната страна да изпрати факса отново.
Вертикални черни линии при получаване	<p>Възможно е замърсяване на короните за печат. Почистете короните на модула на барабана.</p> <p>Възможно е скенерът на подателя да е замърсен. Помолете подателя да направи копие, за да се види дали проблемът не е в изпращащото устройство. Опитайте се да получите факс от друго факс устройство.</p>
Получените факсове се появяват като разделени страници или има празни страници.	<p>Лявото и дясното поле се отрязват или една страница се отпечатва на две страници.</p> <p>Ако получените факсове се разделят и отпечатват на две страници или ако получите допълнителна празна страница, вашата настройка за размера на хартията може да не е подходяща за хартията, която използвате.</p> <p>Включете автоматичното намаляване.</p>



Свързана информация

- Отстраняване на неизправности
 - Задаване на откриване на тон за набиране
 - Настройване на съвместимост на телефонната линия за смущения и VoIP системи



Свързани теми:

- Настройване на броя на позвъняванията, преди устройството да отговори (забавяне на звъненето)
- Избор на правилния режим на получаване

Задаване на откриване на тон за набиране

Свързани модели: MFC-L3740CDW/MFC-L3740CDWE/MFC-L3760CDW/MFC-L8340CDW/MFC-L8390CDW

Настройката на “Тон за набиране” на [Откриване] съкращава паузата за откриване на тон за набиране.

1. Натиснете  [Настройки] > [Всич. настр.] > [Инициал. настр] > [Тон на избир.].
2. Натиснете [Откриване] или [Няма откриване].
3. Натиснете .

Свързана информация

- [Проблеми с телефона и факса](#)



Настройване на съвместимост на телефонната линия за смущения и VoIP системи

Свързани модели: MFC-L3740CDW/MFC-L3740CDWE/MFC-L3760CDW/MFC-L8340CDW/MFC-L8390CDW

Проблемите при изпращане и получаване на факсове поради евентуални смущения по телефонната линия могат да бъдат решени, като се намали скоростта на модема до , за да се сведат до минимум грешките при предаване на факсовете. Ако използвате VoIP услуга (Voice over IP – предаване на глас по IP), препоръчваме да промените съвместимостта на “Основен (за VoIP)”.



- VoIP е вид телефонна система, при която се използва интернет връзка, а не обикновена телефонна линия.
- Доставчиците на телефонни услуги често комплектуват VoIP с услуги за интернет и кабелна телевизия.

1. Натиснете  [Настройки] > [Всич. настр.] > [Инициал. настр] > [Съвместимост].
2. Натиснете желаната опция.
 - Изберете [Висока], за да зададете скоростта на модема на 33 600 bps.
 - Изберете [Нормално], за да зададете скоростта на модема на 14 400 bps.
 - Изберете [Основен (заVoIP)], за да намалите скоростта на модема до 9 600 bps и да изключите режима на корекция на грешките (ECM). Освен ако смущенията не са редовен проблем за вашата телефонна линия, можете да използвате тази опция само когато е необходимо.
3. Натиснете .



Свързана информация

- [Проблеми с телефона и факса](#)

Мрежови проблеми

- Съобщения за грешка
- Използване на инструмента за поправка на мрежовата връзка (Windows)
- Проверка на мрежовите настройки на устройството
- Ако срещате затруднения с мрежата на вашето устройство

Съобщения за грешка

Най-често срещаните съобщения за грешки са показани в таблицата.

>> DCP-L3515CDW/DCP-L3520CDW/DCP-L3520CDWE/DCP-L3527CDW

>> DCP-L3555CDW/DCP-L3560CDW/MFC-L3740CDW/MFC-L3740CDWE/MFC-L3760CDW/MFC-L8340CDW/MFC-L8390CDW

DCP-L3515CDW/DCP-L3520CDW/DCP-L3520CDWE/DCP-L3527CDW

Съобщения за грешка	Причина	Действие
Свърз. е невъзм. Достигнато ограничение за брой свързани устройства.	Максималният брой мобилни устройства вече са свързани с мрежата Wi-Fi Direct, когато устройството на Brother е собственикът на групата.	След като връзката в момента между вашето устройство на Brother и друго мобилно устройство прекъсне, опитайте се да конфигурирате отново настройките на Wi-Fi Direct. Можете да проверите състоянието на връзката, като разпечатате отчета за конфигурацията на мрежата.
Грешка при удостоверяване, свържете се с администратора си.	Настройката ви за удостоверяване за функцията за съхранение на дневника за печат в мрежата не е правилна.	<ul style="list-style-type: none"> Уверете се, че Username (Потребителско име) и Password (Парола) в Authentication Setting (Настройка на удостоверяване) са правилни. Ако потребителското име е част от домейн, въведете потребителското име по един от следните начини: потребител@домейн или домейн\потребител. Уверете се, че часът на сървъра на файла с дневника съответства на часа от SNTP сървър или настройките на Date&Time (Дата и час). Уверете се, че настройките на часовия сървър на SNTP са конфигурирани правилно, така че часът да съответства на часа, който се използва за удостоверяване от Kerberos или NTLMv2. Ако няма SNTP сървър, уверете се, че настройките Date&Time (Дата и час) и Time Zone (Часова зона) са зададени правилно с помощта на Уеб-базираното управление или контролния панел така, че устройството да съответства на часа, който сървърът използва за удостоверяване.
Грешка свързване	Същевременно други устройства се опитват да се свържат с мрежата Wi-Fi Direct.	Уверете се, че няма други устройства, които да се опитват да се свържат с мрежата Wi-Fi Direct, а след това се опитайте да конфигурирате отново настройките на Wi-Fi Direct.
Неусп. свързване	Устройството на Brother и вашето мобилно устройство не могат да комуникират по време на конфигурацията на мрежата Wi-Fi Direct.	<ul style="list-style-type: none"> Преместете мобилното устройство по-близо до устройството Brother. Преместете вашето устройство Brother и мобилното устройство на място без препятствия. Ако използвате ПИН метода на WPS, уверете се, че сте въвели правилния ПИН код.
Грешка при достъп до файл, свържете се с администратора си.	Устройството на Brother не може да осъществи достъп до папката местоназначение за функцията за съхранение на дневника за печат в мрежата.	<ul style="list-style-type: none"> Уверете се, че името на папката местоназначение е правилно. Уверете се, че папката местоназначение е разрешена за запис. Уверете се, че регистрационният файл за печата не е заключен. Ако е, се свържете с вашия мрежов администратор.
Гр. дост. рег.	В уеб базираното управление сте избрали опцията Cancel Print (Отказ на печата) в секцията Error Detection	Изчакайте около 60 секунди, докато това съобщение не излезне от LCD дисплея.

Съобщения за грешка	Причина	Действие
	Setting (Настройка за откриване на грешки) на функцията Store Print Log to Network (Съхраняване на регистъра за печат в мрежата) .	
Няма уст-во	Когато конфигурирате мрежата Wi-Fi Direct, устройството на Brother не може да намери вашето мобилно устройство.	<ul style="list-style-type: none"> Уверете се, че вашето устройство и мобилното устройство са в режим Wi-Fi Direct. Преместете мобилното устройство по-близо до устройството Brother. Преместете вашето устройство Brother и мобилното устройство на място без препятствия. Ако конфигурирате ръчно мрежата Wi-Fi Direct, уверете се, че сте въвели правилната парола. Ако мобилното ви устройство разполага със страница за конфигурация за получаване на IP адрес, уверете се, че IP адресът на вашето мобилно устройство е конфигуриран чрез DHCP.
Времето за изчакване на сървъра изтече, свържете се с администратора.	Устройството на Brother не може да се свърже със сървъра за функцията за съхранение на дневника за печат в мрежата.	<ul style="list-style-type: none"> Уверете се, че адресът на сървъра ви е правилен. Уверете се, че вашият сървър е свързан с мрежата. Уверете се, че устройството е свързано с мрежата.
Грешна дата и час, свържете се с администратора си.	Устройството на Brother не получава часа от часовия сървър SNTP или вие не сте конфигурирали дата и час за устройството.	<ul style="list-style-type: none"> Уверете се, че настройките за достъп до часовия SNTP сървър са конфигурирани правилно в веб-базираното управление. Проверете дали настройките на Date&Time (Дата и час) на вашето устройство са правилни в Веб-базирано управление.

**DCP-L3555CDW/DCP-L3560CDW/MFC-L3740CDW/MFC-L3740CDWE/
MFC-L3760CDW/MFC-L8340CDW/MFC-L8390CDW**

Съобщения за грешка	Причина	Действие
Макс. брой устройства вече са свързани чрез Wi-Fi Direct.	Максималният брой мобилни устройства вече са свързани с мрежата Wi-Fi Direct, когато устройството на Brother е собственикът на групата.	След като връзката в момента между вашето устройство на Brother и друго мобилно устройство прекъсне, опитайте се да конфигурирате отново настройките на Wi-Fi Direct. Можете да проверите състоянието на връзката, като разпечатате отчета за конфигурацията на мрежата.
Грешка при удостоверяване, свържете се с администратора.	Настройката ви за удостоверяване за функцията за съхранение на дневника за печат в мрежата не е правилна.	<ul style="list-style-type: none"> Уверете се, че Username (Потребителско име) и Password (Парола) в Authentication Setting (Настройка на удостоверяване) са правилни. Ако потребителското име е част от домейн, въведете потребителското име по един от следните начини: потребител@домейн или домейн\потребител. Уверете се, че часът на сървъра на файла с дневника съответства на часа от SNTP сървъра или настройките на Date&Time (Дата и час). Уверете се, че настройките на часовия сървър на SNTP са конфигурирани правилно, така че часът да съответства на часа, който се използва за удостоверяване от Kerberos или NTLMv2. Ако няма SNTP сървър, уверете се, че настройките Date&Time (Дата и час) и Time Zone (Часова зона) са зададени правилно с помощта на Веб-базираното управление или контролния панел

Съобщения за грешка	Причина	Действие
		така, че устройството да съответства на часа, който сървърът използва за удостоверяване.
Проверете потребителски ID и парола.	Грешка в удостоверяването Kerberos.	Уверете се, че сте въвели правилно потребителско име и парола за сървъра Kerberos. За повече информация за настройките на сървъра Kerberos се обърнете към мрежовия администратор.
	Настройките на датата, часа и часовата зона на устройството на Brother не са правилни.	Проверете настройките на датата, часа и часовата зона на устройството.
	Конфигурацията на DNS сървъра не е правилна.	Обърнете се към мрежовия администратор за информация за настройките на DNS сървъра.
	Устройството на Brother не може да се свърже със сървъра Kerberos.	Обърнете се към мрежовия администратор за информация за настройките на сървъра Kerberos.
Грешка свързване	Същевременно други устройства се опитват да се свържат с мрежата Wi-Fi Direct.	Уверете се, че няма други устройства, които да се опитват да се свържат с мрежата Wi-Fi Direct, а след това се опитайте да конфигурирате отново настройките на Wi-Fi Direct.
Неусп. свързв.	Устройството на Brother и вашето мобилно устройство не могат да комуникират по време на конфигурацията на мрежата Wi-Fi Direct.	<ul style="list-style-type: none"> • Преместете мобилното устройство по-близо до устройството Brother. • Преместете вашето устройство Brother и мобилното устройство на място без препятствия. • Ако използвате ПИН метода на WPS, уверете се, че сте въвели правилния ПИН код.
Грешка при достъп до файл, свържете се с администратора.	Устройството на Brother не може да осъществи достъп до папката местоназначение за функцията за съхранение на дневника за печат в мрежата.	<ul style="list-style-type: none"> • Уверете се, че името на папката местоназначение е правилно. • Уверете се, че папката местоназначение е разрешена за запис. • Уверете се, че регистрационният файл за печата не е заключен. Ако е, се свържете с вашия мрежов администратор.
Грешка регистр. достъп	В уеб базираното управление сте избрали опцията Cancel Print (Отказ на печата) в секцията Error Detection Setting (Настройка за откриване на грешки) на функцията Store Print Log to Network (Съхраняване на регистъра за печат в мрежата) .	Изчакайте около 60 секунди, докато това съобщение не излезне от LCD дисплея.
Няма уст-во	Когато конфигурирате мрежата Wi-Fi Direct, устройството на Brother не може да намери вашето мобилно устройство.	<ul style="list-style-type: none"> • Уверете се, че вашето устройство и мобилното устройство са в режим Wi-Fi Direct. • Преместете мобилното устройство по-близо до устройството Brother. • Преместете вашето устройство Brother и мобилното устройство на място без препятствия. • Ако конфигурирате ръчно мрежата Wi-Fi Direct, уверете се, че сте въвели правилната парола. • Ако мобилното ви устройство разполага със страница за конфигурация за получаване на IP адрес, уверете се, че IP адресът на вашето мобилно устройство е конфигуриран чрез DHCP.
Време изчакв. на сървъра изтече,	Устройството на Brother не може да се свърже със сървъра за функцията за	<ul style="list-style-type: none"> • Уверете се, че адресът на сървъра ви е правилен.

Съобщения за грешка	Причина	Действие
свържете се с администратора.	съхранение на дневника за печат в мрежата.	<ul style="list-style-type: none"> Уверете се, че вашият сървър е свързан с мрежата. Уверете се, че устройството е свързано с мрежата.
Сървър таймаут	Устройството на Brother не може да се свърже с LDAP сървъра.	<ul style="list-style-type: none"> Уверете се, че адресът на сървъра ви е правилен. Уверете се, че вашият сървър е свързан с мрежата. Уверете се, че устройството е свързано с мрежата.
	Устройството на Brother не може да се свърже със сървъра на Active Directory.	<ul style="list-style-type: none"> Уверете се, че адресът на сървъра ви е правилен. Уверете се, че вашият сървър е свързан с мрежата. Уверете се, че устройството е свързано с мрежата.
Грешни дата и час, свържете се с администратора си.	Устройството на Brother не получава часа от часовия сървър SNTP или вие не сте конфигурирали дата и час за устройството.	<ul style="list-style-type: none"> Уверете се, че настройките за достъп до часовия SNTP сървър са конфигурирани правилно в уеб-базираното управление. Проверете дали настройките на Date&Time (Дата и час) на вашето устройство са правилни в Уеб-базирано управление.
Вътрешна грешка	LDAP протоколът на устройството на Brother е деактивиран.	Проверете вашия метод на удостоверяване и след това активирайте необходимата настройка за протокола в уеб базираното управление.
	CIFS протоколът на устройството на Brother е деактивиран.	



Свързана информация

- [Мрежови проблеми](#)

Използване на инструмента за поправка на мрежовата връзка (Windows)

Използвайте инструмента за поправка на свързването към мрежата, за да поправите мрежовите настройки на устройството Brother. Той ще присвои правилния IP адрес и маска на подмрежата.

Уверете се, че вашето устройство е включено и е свързано към същата мрежа, както вашия компютър.

1. Стартирайте  (**Brother Utilities**), а след това щракнете върху падащия списък и изберете името на вашия модел (ако вече не е избрано).
2. Щракнете върху **Инструменти** в лявата навигационна лента, а след това щракнете върху **Инструмент за поправка на мрежовата връзка**.
3. Следвайте инструкциите на екрана.
4. Проверете диагностиката чрез отпечатване на доклада с мрежовата конфигурация или страницата с настройки на принтера.



Инструментът за поправка на мрежовата връзка ще се стартира автоматично, ако изберете опцията **Активиране на инструмента за възстановяване на мрежовите връзки** в Status Monitor. Щракнете с десния бутон върху екрана на Status Monitor, а след това щракнете върху **Други настройки > Активиране на инструмента за възстановяване на мрежовите връзки**. Това не се препоръчва, когато мрежовият администратор е настроил статичен IP адрес, тъй като това автоматично променя IP адреса.

Ако все още не са присвоени правилният IP адрес и маската на подмрежата дори след използване на инструмента за поправка на мрежовата връзка, се обърнете към вашия мрежов администратор за тази информация.



Свързана информация

- [Мрежови проблеми](#)

Свързани теми:

- [Печат на доклада за мрежовата конфигурация](#)
- [Устройството ми не може да печата, да сканира или да използва функцията за получаване на PC-FAX в мрежата](#)
- [Искам да проверя дали моите мрежови устройства работят правилно](#)

Проверка на мрежовите настройки на устройството

- [Печат на доклада за мрежовата конфигурация](#)
- [Ако срещате затруднения с мрежата на вашето устройство](#)

Ако срещате затруднения с мрежата на вашето устройство

Ако смятате, че има проблем с устройството ви, проверете следните точки. Можете сами да коригирате повечето проблеми.

Ако ви е необходима допълнителна помощ, посетете support.brother.com/faqs.

- Не мога да завърша конфигурацията за настройка на безжичната мрежа
- Устройството ми не може да печата, да сканира или да използва функцията за получаване на PC-FAX в мрежата
- Искам да проверя дали моите мрежови устройства работят правилно

Не мога да завърша конфигурацията за настройка на безжичната мрежа

Изключете и след това включете безжичния маршрутизатор. След това отново опитайте да конфигурирате безжичните настройки. Ако не успеете да решите проблема, следвайте инструкциите по-долу:

Установете проблема с помощта на отчета за WLAN.

Причина	Действие	Интерфейс
Настройките ви за сигурност (SSID/мрежов ключ) не са правилни.	<p>Потвърдете настройките за сигурност, като използвате Помощник за безжична настройка (Windows). За повече информация и сваляне на помощната програма отидете на страницата Изтегляния за вашия модел на адрес support.brother.com/downloads.</p> <p>Изберете и се уверете, че използвате правилните настройки за сигурност.</p> <ul style="list-style-type: none"> - За информация как да намерите настройките за сигурност вижте инструкциите, предоставени с вашата точка за достъп до безжична LAN мрежа/маршрутизатор. - Името на производителя или номерът на модела на точката за достъп до безжична LAN мрежа/маршрутизатора могат да се използват като настройки за сигурност по подразбиране. - Консултирайте се с производителя на вашата точка за достъп/маршрутизатор, вашия интернет доставчик или мрежовия администратор. 	Безжична
MAC адресът на устройството на Brother не е разрешен.	<p>Проверете дали MAC адресът на устройството на Brother е разрешен във филтъра. Можете да намерите MAC адреса от контролния панел на устройството на Brother.</p>	Безжична
Вашата точка за достъп до безжична LAN мрежа/маршрутизатор е в незабележим режим (без изпращане на SSID).	<ul style="list-style-type: none"> • Въведете ръчно правилния SSID или мрежов ключ. • Проверете SSID или мрежовия ключ в инструкциите, предоставени с вашата точка за достъп до безжична LAN мрежа/маршрутизатор, и конфигурирайте повторно настройката на безжичната мрежа. 	Безжична
Устройството ви се опитва да се свърже с 5 GHz Wi-Fi мрежа. Текущият канал, зададен на вашата точка за достъп до безжична LAN мрежа/маршрутизатор, не се поддържа.	<p>Сменете канала на вашата точка за достъп до безжична LAN мрежа/маршрутизатор с канал, който се поддържа от вашето устройство.</p> <ol style="list-style-type: none"> 1. Потвърдете каналите, поддържани от вашето устройство. Отидете на support.brother.com/g/d/a5m6/, изберете вашия модел и след това щракнете върху Изтегляне за повече информация. 2. Проверете настройката на канала на вашата точка за достъп до безжична LAN мрежа/маршрутизатор. Уверете се, че той е настроен на един от каналите, поддържани от вашето устройство, а не на "Авто" или "Автоматично". За повече информация относно смяната на настройката на канала вижте инструкциите, предоставени с точката за достъп/маршрутизатора за безжичната LAN мрежа. 3. Опитайте отново да свържете устройството към вашата Wi-Fi мрежа. 	Безжична
Вашите настройки на защитата (SSID/парола) не са правилни.	<p>Проверете SSID и паролата.</p> <p>Когато конфигурирате мрежата ръчно, SSID и паролата се показват на устройството ви на Brother. Ако мобилното ви устройство поддържа ръчното конфигуриране, SSID и паролата ще се покажат на екрана му.</p>	Wi-Fi Direct

Причина	Действие	Интерфейс
Вие използвате Android™ 4.0.	Ако мобилното ви устройство прекъсне връзката (приблизително шест минути след използване на Wi-Fi Direct), изпробвайте конфигурацията с едно натискане чрез WPS (препоръчително) и настройте устройството Brother като собственик на група.	Wi-Fi Direct
Вашето устройство на Brother е поставено твърде далеч от мобилното ви устройство.	Преместете устройството на Brother на разстояние до около 1 метър от мобилното устройство, когато конфигурирате настройките на мрежата Wi-Fi Direct.	Wi-Fi Direct
Има някои препятствия (например стени или мебели) между вашето устройство и мобилното устройство.	Преместете вашето устройство на Brother на място без препятствия.	Wi-Fi Direct
Има безжичен компютър, устройство с Bluetooth®, микровълнова фурна или цифров безжичен телефон близо до устройството на Brother или до мобилното ви устройство.	Преместете останалите устройства далеч от устройството на Brother или мобилното ви устройство.	Wi-Fi Direct
Проверили сте и сте опитали всичко по-горе, но устройството ви Brother все още не може да завърши конфигурирането на Wi-Fi Direct.	<ul style="list-style-type: none"> Изключете вашето устройство на Brother и го включете отново. След това отново опитайте да конфигурирате настройките на Wi-Fi Direct. Ако използвате устройството на Brother като клиент, проверете колко устройства се допускат в текущата мрежа Wi-Fi Direct, а след това проверете колко устройства са свързани. 	Wi-Fi Direct

За Windows

Ако безжичната връзка е била прекъсната и сте проверили и изпробвали всичко, описано по-горе, ви препоръчваме да използвате инструмента за поправка на мрежовата връзка.



Свързана информация



- [Ако срещате затруднения с мрежата на вашето устройство](#)

Свързани теми:

- [Конфигуриране на вашето устройство за безжична мрежа, когато не се изпраща SSID](#)
- [Използване на Wi-Fi Direct®](#)

Устройството ми не може да печата, да сканира или да използва функцията за получаване на PC-FAX в мрежата

Причина	Действие	Интерфейс
Защитният ви софтуер блокира достъпа на устройството до мрежата. (Функцията за мрежово сканиране не работи.)	<ul style="list-style-type: none"> Windows <p>Конфигурирайте софтуера за защита/защитна стена от външен разработчик така, че да разреши мрежово сканиране. За да добавите порт 54925 за мрежово сканиране, въведете следната информация:</p> <ul style="list-style-type: none"> За име: напишете описание, например Brother NetScan. За номер на порт: напишете 54925. За протокол: Избрано е UDP. <p>Вижте ръководството с инструкции към софтуера за защита/защитна стена от друг разработчик или се свържете с производителя на софтуера.</p> Mac (Brother iPrint&Scan) <p>В лентата с менюта Finder (Търсене) щракнете върху Go (Старт) > Applications (Приложения), а след това щракнете двукратно върху иконата на Brother iPrint&Scan. Появява се прозорецът на Brother iPrint&Scan. Щракнете върху бутона Изберете Машината си и след това следвайте инструкциите на екрана, за да изберете отново мрежовото си устройство.</p> 	Кабелна/ Безжична
Защитният ви софтуер блокира достъпа на устройството до мрежата. (Функцията за мрежово получаване на факс PC-Fax не работи.) (Windows)	<p>Настройте софтуера за защита/защитната стена от външен разработчик така, че да разрешава получаване на PC-FAX. За да се добави порт 54926 за мрежово получаване на PC-FAX, въведете информацията по-долу:</p> <ul style="list-style-type: none"> За име: напишете описание, например Brother PC-FAX Rx. За номер на порт: напишете 54926. За протокол: Избрано е UDP. <p>Вижте ръководството с инструкции към софтуера за защита/защитна стена от друг разработчик или се свържете с производителя на софтуера.</p>	Кабелен/ Безжичен
Защитният ви софтуер блокира достъпа на устройството до мрежата.	<p>Някои софтуерни програми за защита може да блокират достъпа без показване на предупредителен диалогов прозорец след успешното инсталиране.</p> <p>За да позволите достъп, вижте указанията на вашия софтуер за защита или се обърнете към производителя на софтуера.</p>	Кабелен/ Безжичен
На вашето устройство на Brother не е присвоен достъпен IP адрес.	<ul style="list-style-type: none"> Проверете IP адреса и подмрежовата маска. <p>Проверете дали както IP адресът, така и маската на подмрежата на вашия компютър и на устройството на Brother са правилни и се намират в една и съща мрежа.</p> <p>За повече информация как да проверите IP адреса и маската на подмрежата, се обърнете към мрежовия администратор.</p> Windows 	Кабелен/ Безжичен

Причина	Действие	Интерфейс
	<p>Потвърдете IP адреса и подмрежовата маска посредством инструмента за поправка на мрежовата връзка.</p>	
<p>Задача за печат, която не е изпълнена успешно, все още е на опашката за печат на компютъра.</p>	<ul style="list-style-type: none"> • Ако задача за печат все още е на опашката за печат на компютъра, я изтрийте. • В противен случай щракнете двукратно върху иконата на принтера в следната папка и отменете печата на всички документи: <ul style="list-style-type: none"> - Windows 11 <p>Щракнете върху  > Всички приложения > Инструменти на Windows > Контролен панел. В групата Хардуер и звук щракнете върху Преглед на устройства и принтери.</p> - Windows 10, Windows Server 2016, Windows Server 2019 и Windows Server 2022 <p>Щракнете върху  > Система на Windows > Контролен панел. В групата Хардуер и звук (Хардуер) щракнете върху Преглед на устройства и принтери.</p> - Windows Server 2012 R2 <p>Щракнете върху Контролен панел на екрана Старт. В група Хардуер щракнете върху Преглед на устройства и принтери.</p> - Windows Server 2012 <p>Преместете мишката в долния десен ъгъл на работния ви плот. Когато се появи лентата с менюта, щракнете върху Настройки > Контролен панел. В групата Хардуер щракнете върху Преглед на устройства и принтери > Принтер.</p> - Mac <p>Щракнете върху System Preferences (Предпочитания за системата) > Printers & Scanners (Принтери и скенери).</p>	<p>Кабелен/ Безжичен</p>
<p>Вашето устройство не е свързано с безжичната мрежа.</p>	<p>Отпечатайте доклада за WLAN, за да проверите в него кода на грешката.</p> <p>➤➤ <i>Свързана информация: Отпечатване на отчет за WLAN</i></p>	<p>Безжична</p>

Ако сте проверили и изпробвали всичко, посочено по-горе, но все още имате проблеми, деинсталирайте драйверите (Windows) и софтуера и инсталирайте най-новите им версии.



Свързана информация

- [Ако срещате затруднения с мрежата на вашето устройство](#)

Свързани теми:

- [Отпечатване на отчет за WLAN](#)
- [Кодове за грешка в доклад за безжична LAN мрежа](#)
- [Използване на инструмента за поправка на мрежовата връзка \(Windows\)](#)
- [Искам да проверя дали моите мрежови устройства работят правилно](#)

Искам да проверя дали моите мрежови устройства работят правилно

Проверка	Действие	Интерфейс
Проверете включени ли са вашето устройство на Brother, точката за достъп/маршрутизаторът или мрежовият концентратор.	<p>Проверете следните неща:</p> <ul style="list-style-type: none"> Захранващият кабел е свързан правилно и устройството на Brother е включено. Точката за достъп/маршрутизаторът или концентраторът са включени и техните светодиоди за свързване мигат. Всички защитни опаковки са отстранени от устройството. Блокът на тонер касетата и модула на барабана е поставен правилно. Капакът на устройството е затворен напълно. Хартията е заредена правилно в тавата за хартия. (За кабелни мрежи) Мрежовият кабел е свързан стабилно към устройството на Brother и към маршрутизатора или концентратора. 	Кабелен/ Безжичен
Вижте Link Status в отчета за мрежова конфигурация или на страницата с настройки на принтера.	Отпечатайте отчета за мрежова конфигурация и проверете дали Ethernet Link Status , или Wireless Link Status е Link OK .	Кабелен/ Безжичен
Проверете дали можете да изпълните командата "ping" към устройството на Brother от вашия компютър.	<p>Изпълнете командата "ping" към устройството на Brother от вашия компютър, като използвате IP адреса или името на възела в командния ред на Windows или в приложението Mac Terminal:</p> <p>ping <ipaddress> или <nodename>.</p> <ul style="list-style-type: none"> При успех: вашето устройство Brother работи правилно и е свързано в една и съща мрежа с вашия компютър. При неуспех: вашето устройство Brother не е свързано в една и съща мрежа с вашия компютър. <p>Windows: Попитайте администратора си за IP адреса и маската на подмрежата, след което използвайте инструмента за поправка на мрежовата връзка.</p> <p>Mac: Проверете дали IP адресът и подмрежовата маска са настроени правилно.</p>	Кабелен/ Безжичен
Проверете дали вашето устройство Brother е свързано към безжичната мрежа.	<p>Отпечатайте доклада за WLAN, за да проверите в него кода на грешката.</p> <p>➤ <i>Свързана информация: Отпечатване на отчет за WLAN</i></p>	Безжична

Ако сте проверили и изпробвали всичко гореописано, но все още имате проблеми, вижте инструкциите, предоставени с вашата безжична точка за достъп/маршрутизатор, за откриване на информация за SSID (име на мрежата) и мрежовия ключ (паролата) и правилното им настройване.



Свързана информация

- Ако срещате затруднения с мрежата на вашето устройство

Свързани теми:

- Печат на доклада за мрежовата конфигурация
- Отпечатване на отчет за WLAN

-
- Кодове за грешка в доклад за безжична LAN мрежа
 - Използване на инструмента за поправка на мрежовата връзка (Windows)
 - Устройството ми не може да печата, да сканира или да използва функцията за получаване на PC-FAX в мрежата
-

Проблеми с AirPrint

Затруднения	Предложения
Моето устройство не е показано в списъка с принтери.	Уверете се, че вашето устройство е включено.
	Уверете се, че вашето устройство и мобилното ви устройство или вашият Mac са правилно свързани към една и съща мрежа.
	Приближете мобилното си устройство до безжичната точка за достъп/маршрутизатора или до своето устройство.
Не мога да печатам.	Уверете се, че вашето устройство е включено.
	Уверете се, че вашето устройство и мобилното ви устройство или вашият Mac са правилно свързани към една и съща мрежа.
Опитвам се да отпечатам документ с много страници от устройство с iOS, но се отпечатва САМО първата страница.	Уверете се, че работите с най-новата версия на ОС.







Свързана информация

- [Отстраняване на неизправности](#)

Свързани теми:

- [Общ преглед на AirPrint](#)

Други проблеми

Затруднения	Предложения
<p>Устройството не се включва.</p>	<p>Неблагоприятни условия за връзката към захранващата мрежа (напр. светкавици или пикове в напрежението) могат да задействат вътрешните защитни механизми на устройството. Изключете захранващия кабел. Изчакайте десет минути, след това включете захранващия кабел и натиснете , за да включите устройството.</p> <p>Ако проблемът не се реши и използвате прекъсвач на захранването, изключете го, за да сте сигурни, че проблемът не е в него. Включете захранващия кабел на устройството директно в друг електрически контакт, за който знаете, че работи. Ако все още няма захранване, опитайте с друг захранващ кабел.</p>
<p>Устройството не може да разпечатва EPS данни, които включват двоичен код, с драйвера за принтер BR-Script3.</p>	<p>(Windows)</p> <p>За да отпечатате EPS данни, направете следното:</p> <ol style="list-style-type: none"> Windows 11: <p>Щракнете върху  > Всички приложения > Инструменти на Windows > Контролен панел. В групата Хардуер и звук щракнете върху Преглед на устройства и принтери.</p> <p>За Windows 10, Windows Server 2016, Windows Server 2019 и Windows Server 2022:</p> <p>Щракнете върху  > Система на Windows > Контролен панел. В групата Хардуер и звук (Хардуер) щракнете върху Преглед на устройства и принтери.</p> <p>За Windows Server 2012:</p> <p>Преместете мишката в долния десен ъгъл на работния плот. Когато се появи лентата с менюта, щракнете върху Настройки > Контролен панел. В групата Хардуер щракнете върху Преглед на устройства и принтери.</p> <p>За Windows Server 2012 R2:</p> <p>Щракнете върху Контролен панел на екрана Старт. В групата Хардуер щракнете върху Преглед на устройства и принтери.</p> Щракнете с десния бутон върху иконата на вашия модел с BR-Script3 в името и изберете Изходен протокол. <p> Ако вашият модел с BR-Script3 в името не се появява, щракнете с десния бутон върху иконата на вашия модел, изберете Изходен протокол и след това изберете вашия модел с BR-Script3 в името.</p> От раздела Настройки на устройството изберете TBCP (Tagged Binary Communication Protocol) в Изходен протокол.
<p>Софтуерът на Brother не може да се инсталира.</p>	<p>(Windows)</p> <p>Ако по време на инсталирането на екрана на компютъра се покаже предупреждение от защитния софтуер, променете настройките на защитния</p>

Затруднения	Предложения
	<p>софтуер, за да позволите стартиране на програмата за настройка на устройството на Brother или на друга програма.</p> <p>(Mac)</p> <p>Ако използвате функция за защитна стена на противощпионски софтуер или антивирусен софтуер за защита, временно я деактивирайте, а след това инсталирайте софтуера на Brother.</p>

Затруднения при копиране

Затруднения	Предложения
Не може да се направи копие.	<p>Уверете се, че сте натиснали бутона за копиране и че устройството е в режим на копиране.</p> <p>Свържете се с администратора, за да провери вашите настройки за Secure Function Lock.</p>
Върху копията има вертикални черни линии.	Вертикалните черни линии върху копията обикновено се дължат на замърсявания или на коректор върху стъклената лента или замърсявания на короните. Почистете стъклената лента и стъклото на скенера, а също и бялата лента и бялата пластмаса над тях.
Копията са празни.	Уверете се, че зареждате документа правилно.

Затруднения със сканирането

Затруднения	Предложения
При започване на сканиране се появяват грешки в TWAIN или WIA. (Windows)	Уверете се, че в приложението за сканиране като основен източник е избран TWAIN или WIA драйвер на Brother. Например в Nuance™ PaperPort™ 14SE щракнете върху Работен плот > Настройки на сканиране > Избор , за да изберете TWAIN/WIA драйвера на Brother.
OCR не работи.	Пробвайте да увеличите резолюцията на сканирането.
Не може да се сканира.	Свържете се с администратора, за да провери вашите настройки за Secure Function Lock.

Затруднения със софтуера

Затруднения	Предложения
Не мога да инсталирам софтуер или да печатам.	<p>(Windows)</p> <p>Стартирайте отново инсталиращата програма. Програмата ще поправи и преинсталира софтуера.</p>



Свързана информация

- [Отстраняване на неизправности](#)

Проверка на информацията за устройството

Следвайте тези инструкции, за да проверите серийния номер и версията на фърмуера на устройството.

>> DCP-L3515CDW/DCP-L3520CDW/DCP-L3520CDWE/DCP-L3527CDW

>> DCP-L3555CDW/DCP-L3560CDW/MFC-L3740CDW/MFC-L3740CDWE/MFC-L3760CDW/MFC-L8340CDW/MFC-L8390CDW

DCP-L3515CDW/DCP-L3520CDW/DCP-L3520CDWE/DCP-L3527CDW

1. Натиснете **Menu (Меню)**.
2. Натиснете ▲ или ▼, за да се покаже опцията [Инфор. за маш.], а след това натиснете **OK**.
3. Натиснете ▲ или ▼, за да изберете една от следните опции:

Опция	Описание
Серийен номер	Проверка на серийния номер на устройството.
Версия на фърмуера	Проверка на версията на фърмуера на устройството.
Брояч на стр.	Проверете общия брой отпечатани от устройството страници.
Живот на части	Проверка на оставащия експлоатационен живот на консумативите.

4. Натиснете **OK**.
5. Натиснете **Stop/Exit (Стоп/Излез)**.

DCP-L3555CDW/DCP-L3560CDW/MFC-L3740CDW/MFC-L3740CDWE/ MFC-L3760CDW/MFC-L8340CDW/MFC-L8390CDW

1. Натиснете  [Настройки] > [Всич. настр.] > [Инфор. за маш.].
2. Натиснете една от следните опции:

Опция	Описание
Серийен номер	Проверка на серийния номер на устройството.
Версия на фърмуера	Проверка на версията на фърмуера на устройството.
Актуал. на фърмуера	Актуализиране на устройството с най-новия фърмуер.
Авт. проверка на фърм.	Преглед на информацията за фърмуера на основния начален екран.
Брояч на стр.	Проверете общия брой отпечатани от устройството страници.
Живот на части	Проверка на процента на оставащия експлоатационен живот на консумативите.

3. Натиснете .

Свързана информация

- [Отстраняване на неизправности](#)

Нулиране на устройството

>> DCP-L3515CDW/DCP-L3520CDW/DCP-L3520CDWE/DCP-L3527CDW

>> DCP-L3555CDW/DCP-L3560CDW/MFC-L3740CDW/MFC-L3740CDWE/MFC-L3760CDW/MFC-L8340CDW/MFC-L8390CDW

DCP-L3515CDW/DCP-L3520CDW/DCP-L3520CDWE/DCP-L3527CDW

1. Натиснете **Menu (Меню)**.
2. Натиснете ▲ или ▼, за да се покаже опцията [Инициал. настр], а след това натиснете **OK**.
3. Натиснете ▲ или ▼, за да се покаже опцията [Нулирай], а след това натиснете **OK**.
4. Натиснете ▲ или ▼, за да изберете типа нулиране, което искате да извършите, а след това натиснете **OK**.



Подразделенията на функцията за нулиране не са налични за някои модели.

5. Натиснете опцията в таблицата, за да нулирате устройството си или да излезете от процеса.

Опция	Описание
▲	Нулиране на устройството.
▼	Устройството ще излезе и ще отмени менюто за нулиране.

На LCD дисплея се показва [Рестарт ОК?].

6. Натиснете опцията в таблицата, за да рестартирате устройството си или да излезете от процеса.

Опция	Описание
▲	Рестартирайте устройството. Устройството ще започне нулирането.
▼	Устройството ще излезе без рестартиране.



Ако излезете без рестартиране, вашето устройство няма да се нулира и настройките ви ще останат непроменени.

DCP-L3555CDW/DCP-L3560CDW/MFC-L3740CDW/MFC-L3740CDWE/ MFC-L3760CDW/MFC-L8340CDW/MFC-L8390CDW

1. Натиснете  [Настройки] > [Всич. настр.] > [Инициал. настр] > [Нулирай].
2. Натиснете функцията за нулиране, която желаете да използвате.



- Мрежовите настройки, настройките за защита и данните в адресната книга няма да бъдат нулирани чрез [Нулиране машина].
- Ако изхвърляте или бракувате устройството, препоръчваме да изпълните [Фабрични наст.], за да изтриете личните данни от устройството.

3. [Маш. ще рест. след нулиране. Нат. [OK] за 2 сек за потвържд.]. Натиснете [OK] за две секунди, за да потвърдите.



Настройките на мрежата могат да се нулират също и с натискане на  [Настройки] > [Всич. настр.] > [Мрежа] > [Мрежово нул.].

Устройството ще се рестартира.



Свързана информация

- Отстраняване на неизправности
 - Общ преглед на функциите за нулиране

Свързани теми:

- Нулиране на мрежовите настройки до фабричните настройки
-

Общ преглед на функциите за нулиране

Налични са следните функции за нулиране:



Изключете интерфейсия кабел, преди да изберете функцията за нулиране на мрежовите настройки, функцията за нулиране на всички настройки или функцията за нулиране до фабричните настройки.

>> [DCP-L3515CDW/DCP-L3520CDW/DCP-L3520CDWE/DCP-L3527CDW](#)

>> [DCP-L3555CDW/DCP-L3560CDW/MFC-L3740CDW/MFC-L3740CDWE/MFC-L3760CDW/MFC-L8340CDW/MFC-L8390CDW](#)

DCP-L3515CDW/DCP-L3520CDW/DCP-L3520CDWE/DCP-L3527CDW



Подразделенията на функцията за нулиране не са налични за някои модели.

1. Нулиране на устройството

Тази функция нулира следните настройки:

- Програмирани в паметта факс заявки (за MFC модели)
(отложен факс, групово изпращане)
- Съобщение на титулната страница (за модели MFC)
- Опции за дистанционно управление на факса (за MFC модели)
(код за дистанционен достъп, съхранение на факсове, препращане на факс, изпращане на PC-Fax и получаване на PC-Fax (само за Windows))
- Заклучване на настройките (за модели MFC)
- Настройка на език

2. Нулиране на мрежовите настройки (за мрежовите модели)

Нулиране на сървъра за печат до фабричните му настройки по подразбиране (включва информацията за паролата и IP адреса).

3. Нулиране на адресната книга и настройките за факсове (за модели MFC)

Тази функция нулира следните настройки:

- Адресна книга
(набиране с едно натискане/бързо набиране/настройване на групи)
- Програмирани в паметта заявки за факс
- ИД на устройството
(име и номер)
- Съобщение на титулната страница
- Опции за дистанционно управление на факса
(Код за дистанционен достъп, съхранение на факсове, препращане на факсове, и получаване на PC-Fax (само Windows))
- Отчет
(отчет за потвърждаване на предаването/списък с телефонни индекси/факс отчет)
- Парола за заключване на настройките

4. Нулиране на всички настройки

Можете да нулирате всички настройки на устройството до фабричните им настройки.

Нулирането на всички настройки отнема по-малко време от нулирането до фабричните настройки.

5. Нулиране до фабрични настройки

Използвайте функцията за нулиране на настройките, за да нулирате всички настройки на устройството до първоначалните настройки, зададени фабрично.

Нулирането до фабричните настройки отнема повече време от нулирането на всички настройки. Ние настоятелно препоръчваме да извършите тази операция при изхвърляне на устройството.

DCP-L3555CDW/DCP-L3560CDW/MFC-L3740CDW/MFC-L3740CDWE/ MFC-L3760CDW/MFC-L8340CDW/MFC-L8390CDW

1. Нулиране на устройството

Можете да нулирате всички променени от вас настройки на устройството, като напр. за дата и час и забавяне на позвъняването.

Адресната книга, отчетите за факсове и хронологията на повикванията ще останат. (За модели с функция за факс)

2. Нулиране на мрежовите настройки (за мрежовите модели)

Нулиране на сървъра за печат до фабричните му настройки по подразбиране (включва информацията за паролата и IP адреса).

3. Нулиране на настройките на адресната книга и факса

Тази функция нулира следните настройки:



Следващите настройки, с изключение на адресната книга и паролата за заключване на настройките, се отнасят за модели с функция факс.

- Адресна книга
(адреси и групи)
- Програмирани в паметта заявки за факс
(отложен факс)
- ИД на устройството
(име и номер)
- Съобщение на титулната страница
- Настройки за получаване на факс
(Код за дистанционен достъп, съхранение на факсове, препращане на факсове, и получаване на PC-Fax (само Windows))
- Отчет
(отчет за потвърждаване на предаването/списък с телефонни индекси/факс отчет)
- Парола за заключване на настройките

4. Нулиране на всички настройки

Възстановяване на фабричните настройки по подразбиране за всички настройки на устройството.

Нулирането на всички настройки отнема по-малко време от нулирането до фабричните настройки.

5. Нулиране до фабрични настройки

Използвайте функцията за нулиране на настройките, за да нулирате всички настройки на устройството до първоначалните настройки, зададени фабрично.

Нулирането до фабричните настройки отнема повече време от нулирането на всички настройки.

Ние настоятелно препоръчваме да извършите тази операция при изхвърляне на устройството.



Свързана информация

- [Нулиране на устройството](#)

Рутинно техническо обслужване

- смяна на консумативи
- Почистване на устройството
- Коригиране при цветен печат
- Проверка на оставащия живот на частите
- Опаковане и изпращане на вашето устройство
- Подмяна на части, подлежащи на периодично обслужване

СМЯНА НА КОНСУМАТИВИ

Трябва да смените консумативите, когато устройството посочи, че експлоатационният живот на консуматива е изтекъл.

Тонер касетата и модулът на барабана са два отделни консуматива. Уверете се, че и двете неща са поставени като един блок. Кодът на модела на консумативите може да е различен в зависимост от страната.

ВАЖНО

За да избегнете проблеми с качеството на печат, не докосвайте показаните на илюстрациите потъмнени части.

Тонер касета

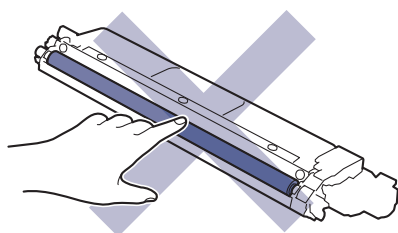

Модул на барабана

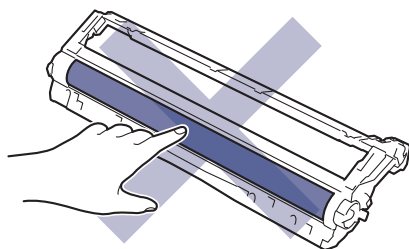
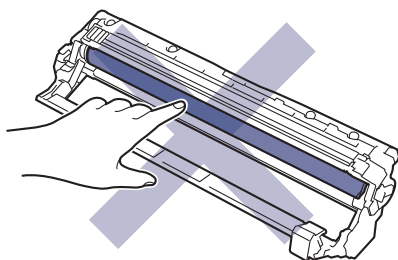

Ремък

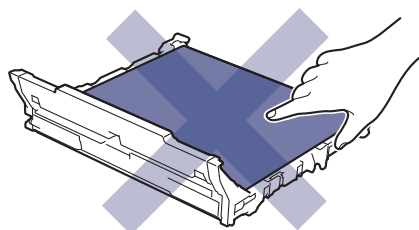

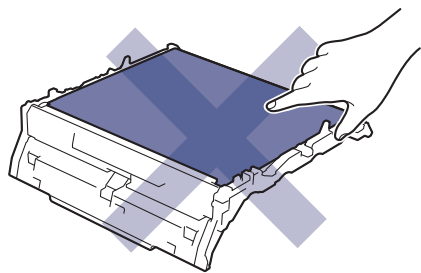

Кутия за отпадъчен тонер

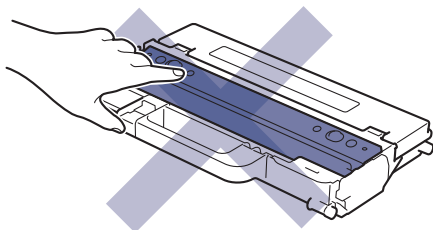

ЗАБЕЛЕЖКА

- Уверете се, че сте запечатали добре използваните консумативи в плик, за да не се разсипе тонер извън касетата.
- Посетете www.brother.com/original за инструкции как да върнете използваните консумативи по програмата за тяхното събиране и рециклиране от Brother. Ако местният офис на Brother все още няма програма за събиране или ако предпочитате да не връщате използваните консумативи, изхвърлете ги в съответствие с местните нормативни разпоредби, като не ги смесвате с домакинските отпадъци. Ако имате въпроси, се свържете с местния пункт за вторични суровини.
- Препоръчваме ви да поставяте новите и използваните консумативи върху лист хартия, за да се предотврати случайното изливане или изсипване на съдържанието им.
- Използването на хартия, която не отговаря точно на препоръчвания носител за печат, може да намали експлоатационния живот на консумативите и частите на устройството.
- Изчисленията за експлоатационния живот на тонер касетите се базира на ISO/IEC 19798. Честотата на смяната ще е различна в зависимост от обема на печат, процента на запълване, типовете използван носител и включването/изключването на устройството.
- Честотата на смяната на консумативите, с изключение на тонер касетите, ще е различна в зависимост от обема на печат, типовете използван носител и включването/изключването на устройството.
- Работете внимателно с тонер касетите. Ако се разпръсне тонер върху ръцете или дрехите ви, веднага ги почистете или ги измийте със студена вода.



Свързана информация

- [Рутинно техническо обслужване](#)
 - [Смяна на тонер касетата](#)
 - [Смяна на модула на барабана](#)
 - [Смяна на ремъка](#)
 - [Смяна на кутията за отпадъчен тонер](#)

Свързани теми:

- [Съобщения за грешки и за техническа поддръжка](#)

Смяна на тонер касетата

Преди да започнете процедурата по смяната ►► *Свързана информация: смяна на консумативи*

1. Уверете се, че устройството е включено.
2. Отворете горния капак така, че да се застопори в отворено положение.

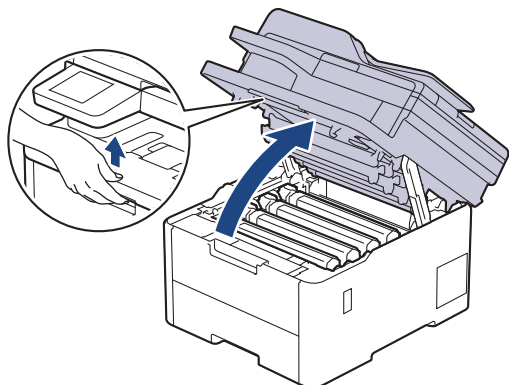

ПРЕДУПРЕЖДЕНИЕ

ГОРЕЩА ПОВЪРХНОСТ

Вътрешните части на устройството ще са изключително нагорещени. Изчакайте устройството да се охлади, преди да ги докосвате.

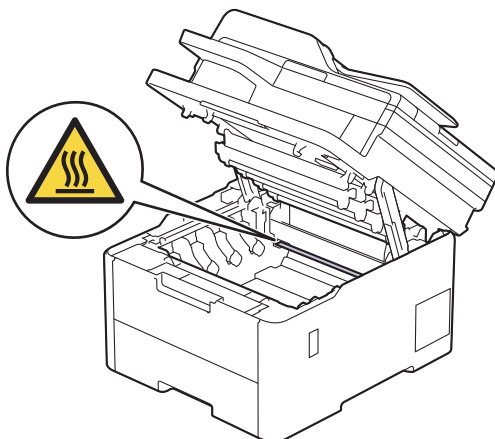

3. Извадете тонер касетата и модула на барабана за цвета, показан на LCD дисплея.

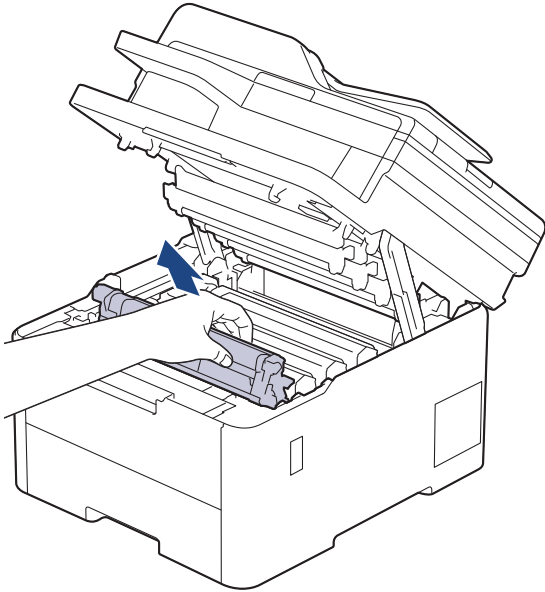

⚠ ВНИМАНИЕ

Препоръчва се блокът на тонер касетата и модула на барабана да се постави на чиста и равна повърхност, върху домакинска хартия, с цел предпазване от неволно замърсяване с тонер.

ВАЖНО

За да предпазите устройството от повреда от статично електричество, НЕ докосвайте електродите, показани на илюстрацията.

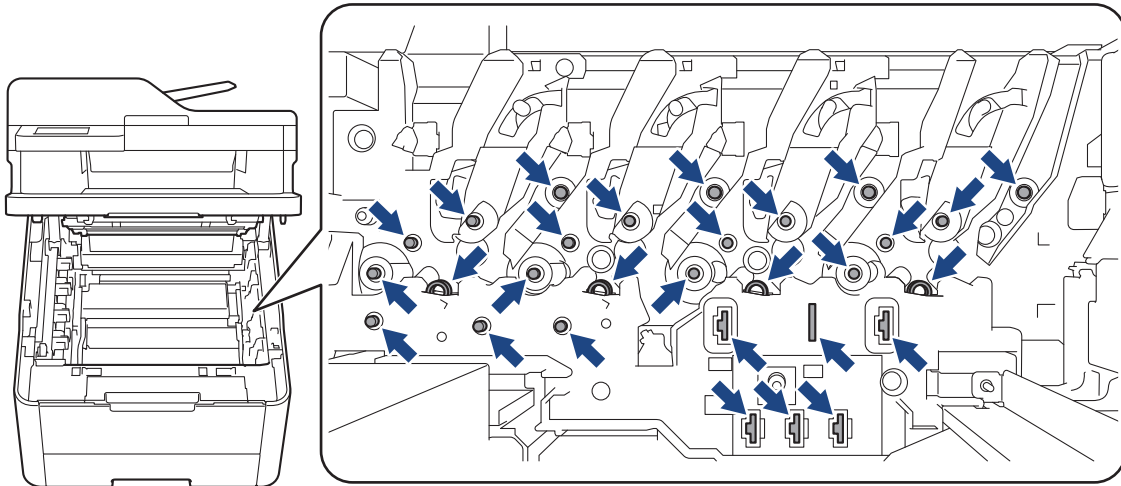

4. Натиснете зеления блокиращ лост и извадете тонер касетата от модула на барабана.

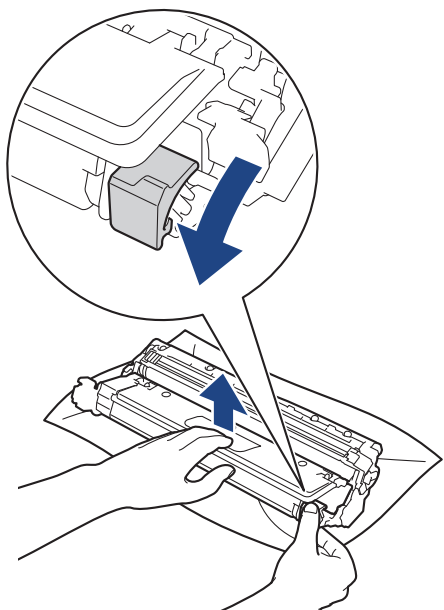

5. Разопакувайте новата тонер касета.
6. Отстранете предпазните материали.

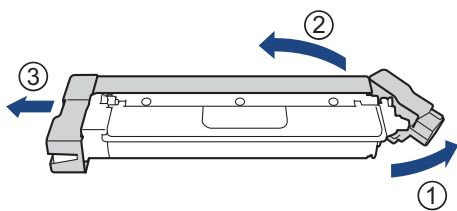

Формата на тонер касетата е различна в зависимост от държавата или региона.

7. Поставете новата тонер касета плътно в модула на барабана – трябва да чуete, че щраква на мястото си.

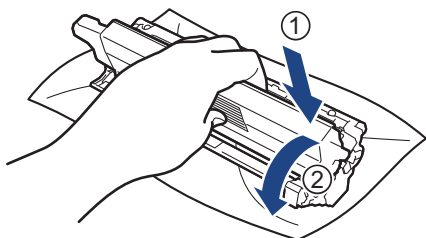

Убедете се, че сте поставили правилно тонер касетата, в противен случай тя може да се отдели от модула на барабана.

8. Почистете короната във вътрешността на модула на барабана, като плъзнете леко няколко пъти зеления фиксатор от ляво надясно и обратно.

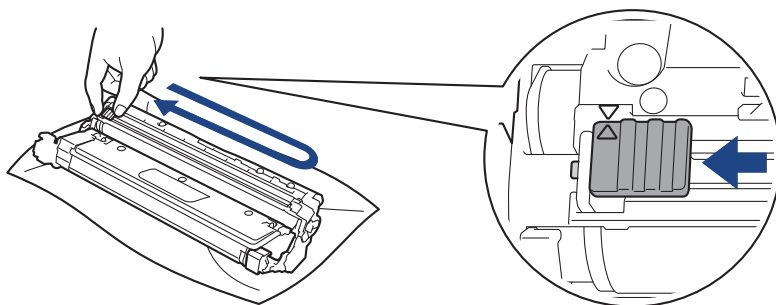

Уверете се, че зеленият фиксатор е върнат в начална позиция (▲). Стрелката на фиксатора трябва да бъде подравнена със стрелката на модула на барабана. В противен случай по отпечатаните страници може да има вертикална ивица.

9. Плъзнете блока на тонер касетата и модула на барабана в устройството. Уверете се, че цветът на тонер касетата съответства на цвета на етикета в устройството.

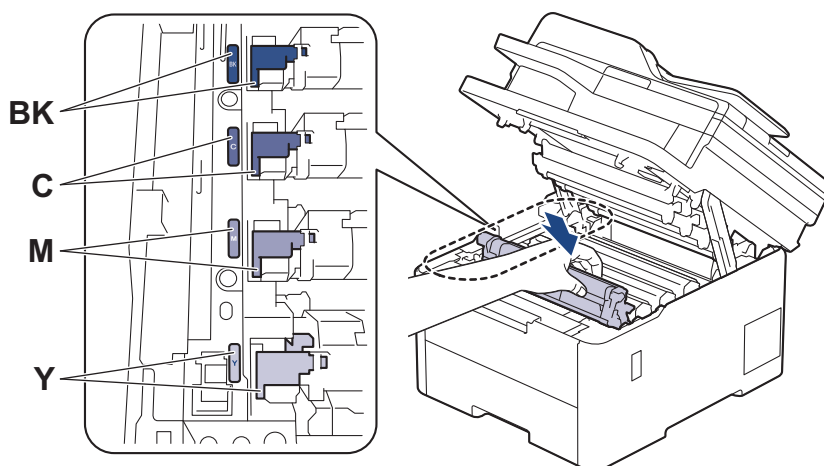

10. Затворете горния капак на устройството.



- След като смените някоя тонер касета, НЕ изключвайте устройството и НЕ отваряйте горния капак, докато дисплеят на устройството не се върне в режим на готовност.
- Тонер касетата, която се предоставя с вашето устройство на Brother, се нарича тонер касета от кашона.
- Препоръчваме да имате под ръка нова, готова за използване тонер касета, когато видите предупреждението за свършване на тонера.
- НЕ разпакувайте новата тонер касета, докато не дойде време да я поставите.
- Ако тонер касета бъде оставена разпакувана за дълго време, това ще съкрати живота на тонера.
- Препоръчваме ви да използвате оригинални консумативи Brother за осигуряване на стабилно качество и производителност на печата. Въпреки че не всички неоригинални консумативи могат да причинят проблеми с качеството, възможно е някои да повлияят неблагоприятно на качеството на печат или да причинят неизправност на устройството. Brother може да ви начисли разходите за ремонт на устройството, ако се докаже, че повредата е причинена от неоригинални консумативи, дори ако то все още е с гаранционно покритие.



Свързана информация

- [смяна на консумативи](#)

Свързани теми:

- [Съобщения за грешки и за техническа поддръжка](#)

-
- Подобряване на качеството на печат
-

Смяна на модула на барабана

Преди да започнете процедурата по смяната ►► *Свързана информация: смяна на консумативи*

>> Смяна на модула на барабана

>> Нулиране на брояча на барабана (DCP-L3515CDW/DCP-L3520CDW/DCP-L3520CDWE/DCP-L3527CDW)

>> Нулиране на брояча на барабана (DCP-L3555CDW/DCP-L3560CDW/MFC-L3740CDW/

MFC-L3740CDWE/MFC-L3760CDW/MFC-L8340CDW/MFC-L8390CDW)

Смяна на модула на барабана

1. Уверете се, че устройството е включено.
2. Отворете горния капак така, че да се застопори в отворено положение.

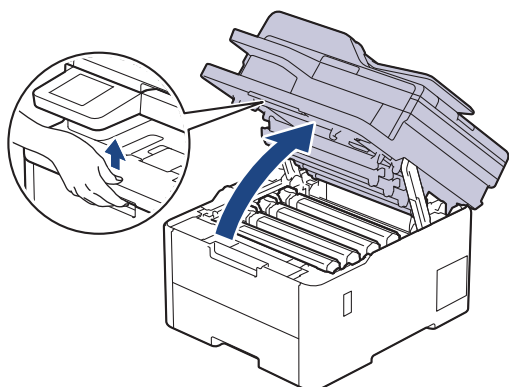

⚠ ПРЕДУПРЕЖДЕНИЕ

ГОРЕЩА ПОВЪРХНОСТ

Вътрешните части на устройството ще са изключително нагорещени. Изчакайте устройството да се охлади, преди да ги докосвате.

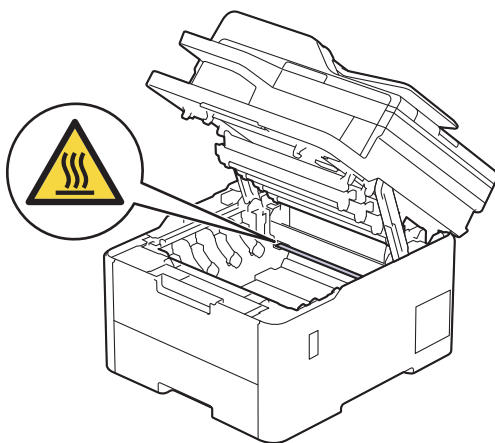

3. Извадете тонер касетата и модула на барабана за цвета, показан на LCD дисплея.

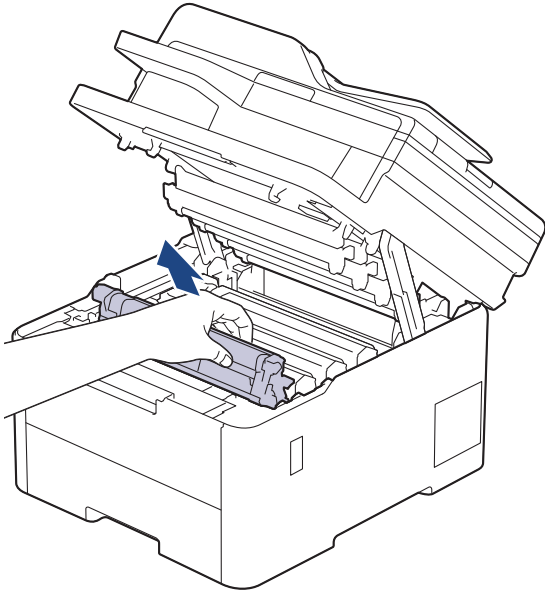

⚠ ВНИМАНИЕ

Препоръчва се блокът на тонер касетата и модула на барабана да се постави на чиста и равна повърхност, върху домакинска хартия, с цел предпазване от неволно замърсяване с тонер.

ВАЖНО

За да предпазите устройството от повреда от статично електричество, НЕ докосвайте електродите, показани на илюстрацията.

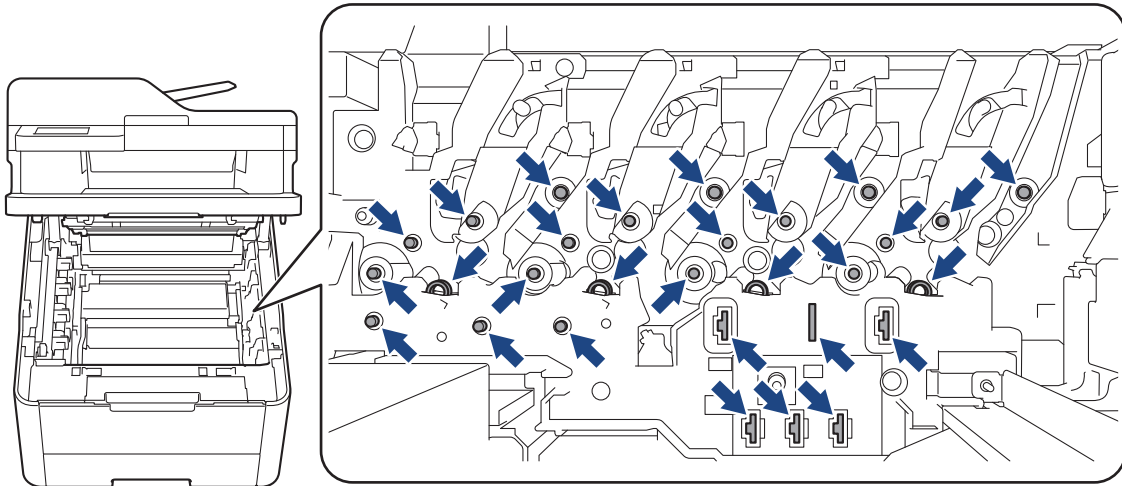

4. Натиснете зеления блокиращ лост и извадете тонер касетата от модула на барабана.

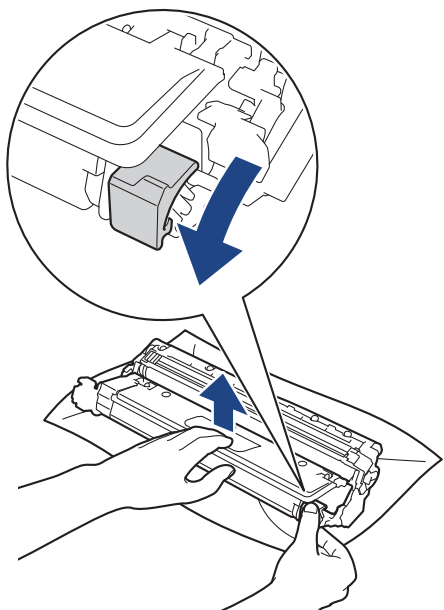

5. Разопакувайте новия модул на барабана.

6. Свалете защитния капак.

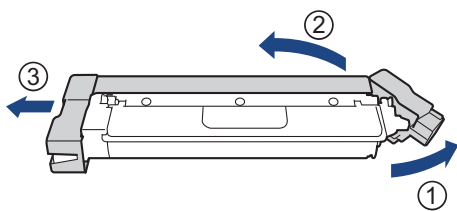

7. Поставете отново тонер касетата плътно в новия модул на барабана, докато я чуete, че щраква на мястото си.

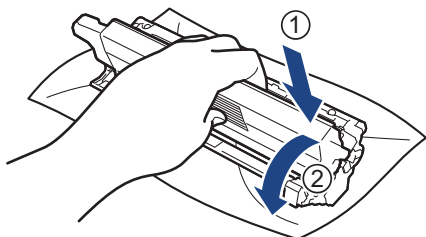

Убедете се, че сте поставили правилно тонер касетата, в противен случай тя може да се отдели от модула на барабана.

8. Почистете короната във вътрешността на модула на барабана, като плъзнете леко няколко пъти зеления фиксатор от ляво надясно и обратно.

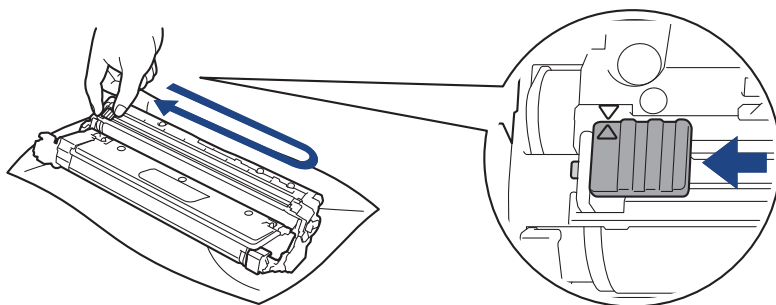

Уверете се, че зеленият фиксатор е върнат в начална позиция (▲). Стрелката на фиксатора трябва да бъде подравнена със стрелката на модула на барабана. В противен случай по отпечатаните страници може да има вертикална ивица.

9. Плъзнете блока на тонер касетата и модула на барабана в устройството. Уверете се, че цветът на тонер касетата съответства на цвета на етикета в устройството.

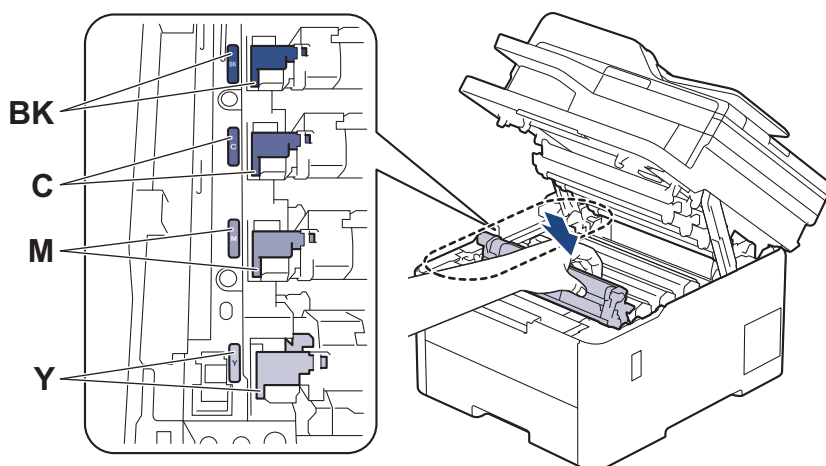

10. Затворете горния капак на устройството.

11. Нулирайте брояча на барабана, като следвате указанията в следващия раздел.

ЗАБЕЛЕЖКА

- Износването на барабана възниква поради експлоатацията и въртенето на барабана и взаимодействието с хартия, тонер и други материали по пътя на хартията. Когато един барабан достигне фабричното ограничение на оборотите, съответстващо на номиналния брой на страниците, на LCD дисплея на продукта ще се изведе съобщение, за да ви напомни да подмените барабана. Продуктът ще продължи да функционира, но качеството на печат може да не е оптимално.
- Ако неопакованият модул на барабана е изложен на пряка слънчева светлина (или на изкуствена светлина за продължително време), той може да се повреди.
- Много фактори определят действителния живот на барабана, като температура, влажност, тип хартия, тип на използвания тонер и т.н. При идеални условия средният експлоатационен живот на барабана се оценява на около 20 000 страници на базата на една страница на заявка (страници с размер A4/Letter, едностранно). Може да има разлика в броя страници поради редица фактори, включително, но не само, типа на носителя и размера на носителя.
Тъй като не можем да контролираме много фактори, които определят действителния живот на барабана, следователно не можем да гарантираме минимален брой страници, който ще отпечата вашият барабан.
- Устройството трябва да се използва само в чиста среда без прах и с подходяща вентилация.

- Препоръчваме ви да използвате оригинални консумативи Brother за осигуряване на стабилно качество и производителност на печата. Въпреки че не всички неоригинални консумативи могат да причинят проблеми с качеството, възможно е някои да повлияят неблагоприятно на качеството на печат или да причинят неизправност на устройството. Brother може да ви начисли разходите за ремонт на устройството, ако се докаже, че повредата е причинена от неоригинални консумативи, дори ако то все още е с гаранционно покритие.

ВАЖНО

- За да избегнете проблеми с качеството на печат или повреда на устройството, НЕ нулирайте брояча на барабана, освен ако не сменяте модула на барабана.
- Ако нулирате брояча на барабана, без да смените модула на барабана, устройството няма да може да изчисли правилно оставащия експлоатационен живот на барабана.

Нулиране на брояча на барабана (DCP-L3515CDW/DCP-L3520CDW/ DCP-L3520CDWE/DCP-L3527CDW)

1. Уверете се, че устройството е включено.
2. Проверете дали капакът на устройството е затворен.
3. Задръжте **OK**, докато натискате **▲**.
4. Натиснете **OK**, за да изберете [Барабан].
5. Натиснете **▲** или **▼**, за да се покаже цветът на тонера за модула на барабана, който сменихте, а след това натиснете **OK**.
6. Натиснете **▲**, за да нулирате брояча на барабана.

Нулиране на брояча на барабана (DCP-L3555CDW/DCP-L3560CDW/ MFC-L3740CDW/MFC-L3740CDWE/MFC-L3760CDW/MFC-L8340CDW/ MFC-L8390CDW)

1. Уверете се, че устройството е включено.
2. Натиснете и задръжте  за около пет секунди.
3. Натиснете [Барабан].
4. Изберете цвета на тонера за модула на барабана, който сменихте.
5. Натиснете [Да].



Свързана информация

- [смяна на консумативи](#)

Свързани теми:

- [Съобщения за грешки и за техническа поддръжка](#)
- [Подобряване на качеството на печат](#)

Смяна на ремъка

Преди да започнете процедурата по смяната ►► *Свързана информация: смяна на консумативи*

>> Смяна на ремъка

>> Нулиране на брояча на ремъка (DCP-L3515CDW/DCP-L3520CDW/DCP-L3520CDWE/DCP-L3527CDW)

>> Нулиране на брояча на ремъка (DCP-L3555CDW/DCP-L3560CDW/MFC-L3740CDW/MFC-L3740CDWE/MFC-L3760CDW/MFC-L8340CDW/MFC-L8390CDW)

Смяна на ремъка

1. Уверете се, че устройството е включено.
2. Отворете горния капак така, че да се застопори в отворено положение.

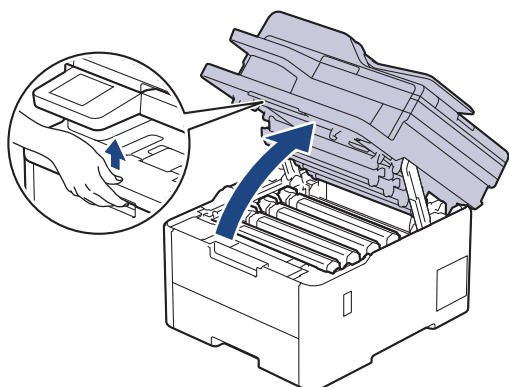

⚠ ПРЕДУПРЕЖДЕНИЕ

ГОРЕЩА ПОВЪРХНОСТ

Вътрешните части на устройството ще са изключително нагорещени. Изчакайте устройството да се охлади, преди да ги докосвате.

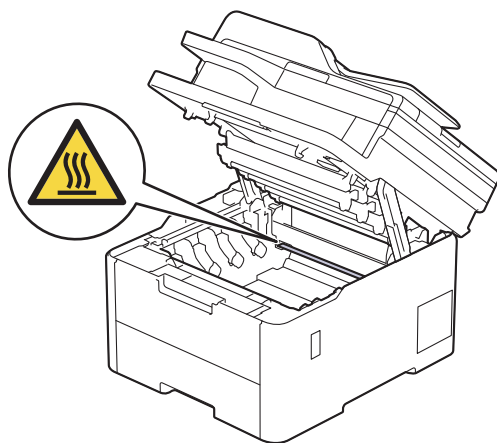

3. Извадете всички блокове на тонер касетите и модулите на барабана.

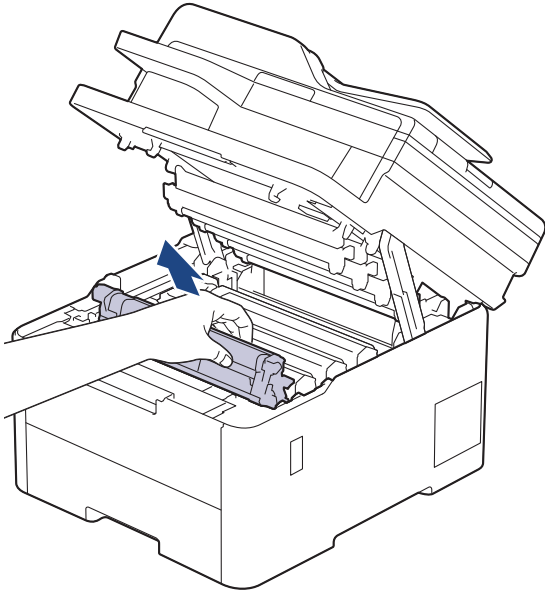

⚠ ВНИМАНИЕ

Препоръчва се блокът на тонер касетата и модула на барабана да се постави на чиста и равна повърхност, върху домакинска хартия, с цел предпазване от неволно замърсяване с тонер.

ВАЖНО

За да предпазите устройството от повреда от статично електричество, НЕ докосвайте електродите, показани на илюстрацията.

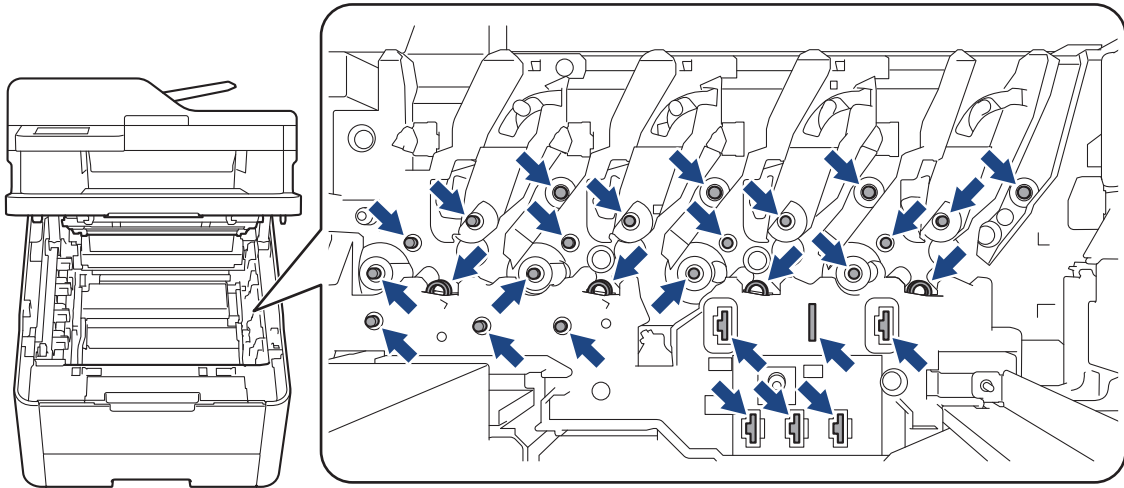

-
4. Хванете зелената ръкохватка на ремъка и го повдигнете нагоре, след което го издърпайте, без да го оставяте да докосне устройството.

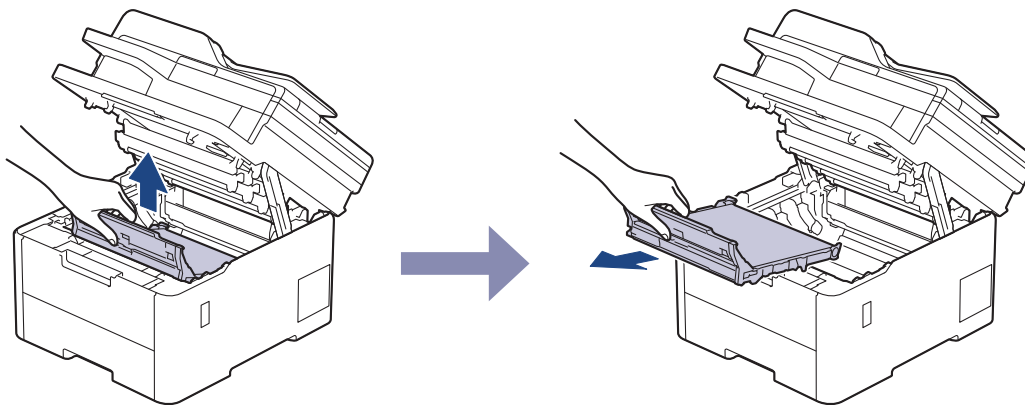

5. Разпакувайте новия ремък и го поставете в устройството.

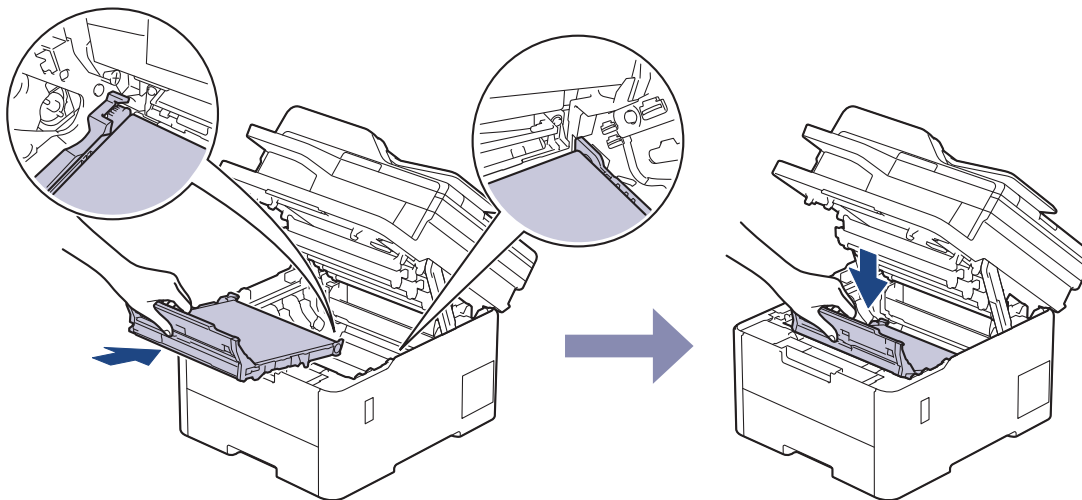

ЗАБЕЛЕЖКА

За да избегнете проблеми с качеството на печат, не докосвайте показаните на илюстрациите потъмнени части.

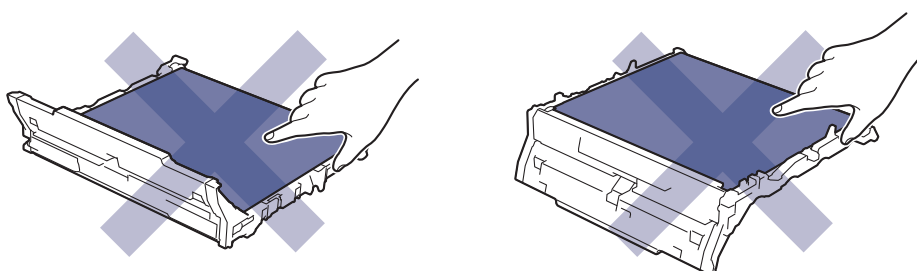

- Поставете отново всяка тонер касетата и модул на барабан в устройството. Уверете се, че цветът на тонер касетата съответства на етикета за цвета на устройството за четирите блока на тонер касетите и модулите на барабана.

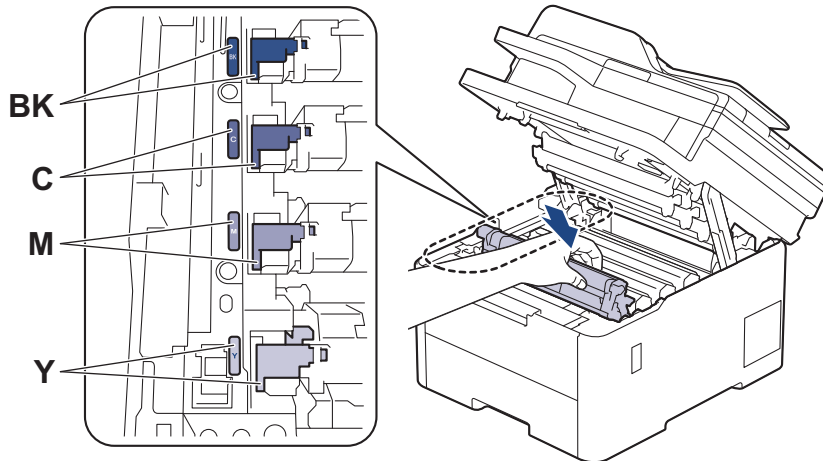

- Затворете горния капак на устройството.
- Нулирайте брояча на ремъка, като следвате указанията в следващия раздел.

ВАЖНО

За да избегнете проблеми с качеството на печат или повреда на устройството, НЕ нулирайте брояча на ремъка, освен ако не сменяте ремъка.

Нулиране на брояча на ремъка (DCP-L3515CDW/DCP-L3520CDW/ DCP-L3520CDWE/DCP-L3527CDW)

- Уверете се, че устройството е включено.
- Проверете дали капакът на устройството е затворен.
- Задръжте **OK**, докато натискате **▲**.
- Натиснете **▲** или **▼**, за да се покаже опцията [Ремък], а след това натиснете **OK**.
- Натиснете **▲**, за да нулирате брояча на ремъка.

Нулиране на брояча на ремъка (DCP-L3555CDW/DCP-L3560CDW/ MFC-L3740CDW/MFC-L3740CDWE/MFC-L3760CDW/MFC-L8340CDW/ MFC-L8390CDW)

- Уверете се, че устройството е включено.
- Натиснете и задръжте  за около пет секунди.
- Натиснете [Ремък].
- Натиснете [Да].

✓ Свързана информация

- смяна на консумативи

Свързани теми:

- Съобщения за грешки и за техническа поддръжка
- Подобряване на качеството на печат

Смяна на кутията за отпадъчен тонер

Преди да започнете процедурата по смяната ►► *Свързана информация: смяна на консумативи*

1. Уверете се, че устройството е включено.
2. Отворете горния капак така, че да се застопори в отворено положение.

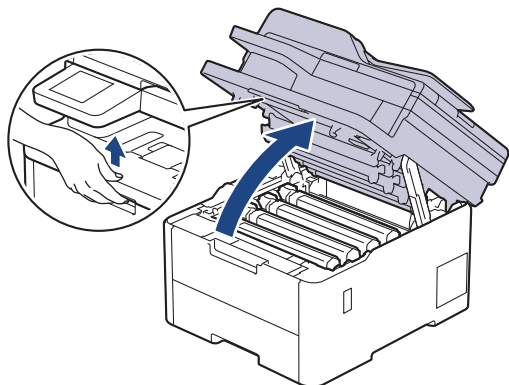

⚠ ПРЕДУПРЕЖДЕНИЕ

ГОРЕЩА ПОВЪРХНОСТ

Вътрешните части на устройството ще са изключително нагорещени. Изчакайте устройството да се охлади, преди да ги докосвате.

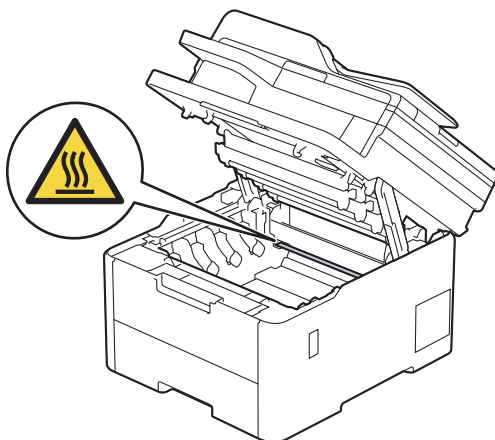

3. Извадете всички блокове на тонер касетите и модулите на барабана.

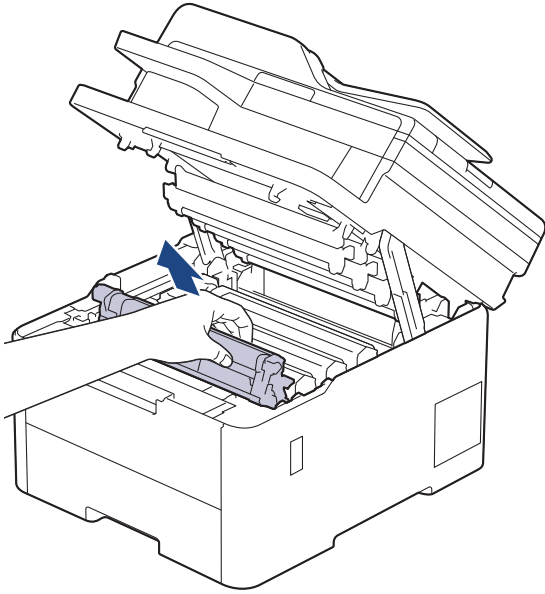

⚠ ВНИМАНИЕ

Препоръчва се блокът на тонер касетата и модула на барабана да се постави на чиста и равна повърхност, върху домакинска хартия, с цел предпазване от неволно замърсяване с тонер.

ВАЖНО

За да предпазите устройството от повреда от статично електричество, НЕ докосвайте електродите, показани на илюстрацията.

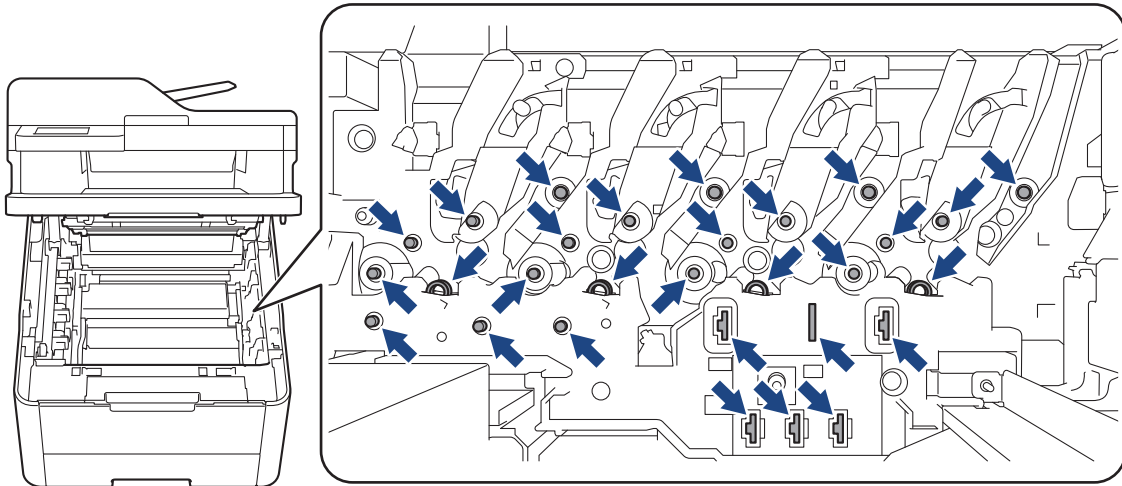

4. Хванете зелената ръкохватка на ремъка и го повдигнете нагоре, след което го издърпайте, без да го оставяте да докосне устройството.

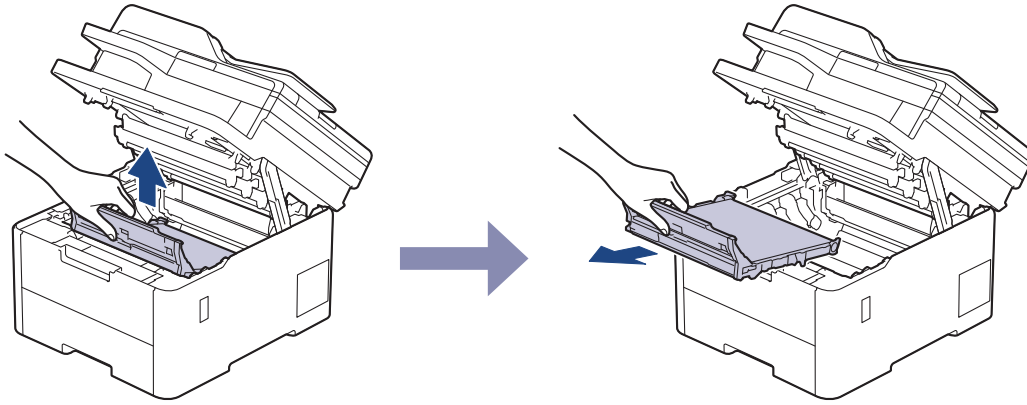

ЗАБЕЛЕЖКА

За да избегнете проблеми с качеството на печат, не докосвайте показаните на илюстрациите потъмнени части.

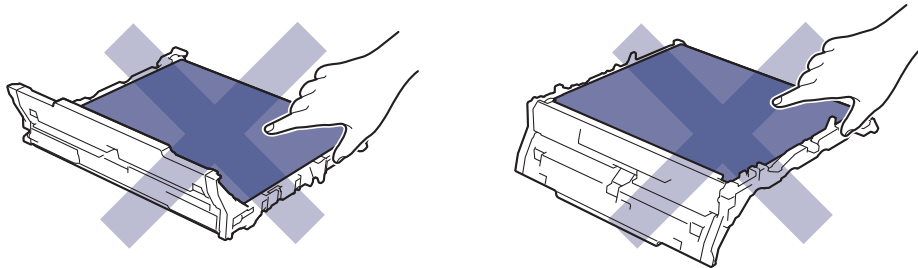

5. Извадете оранжевия опаковъчен материал и го изхвърлете.

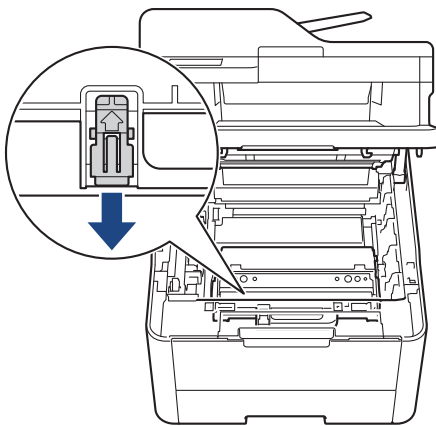

Тази стъпка е необходима само когато сменяте кутията за отпадъчен тонер за първи път и не се изисква при следваща смяна на кутията за отпадъчен тонер. Частите на оранжевата опаковка се поставят в завода за защита на устройството по време на транспортиране.

6. Хванете зелената ръкохватка на кутията за отпадъчен тонер и извадете кутията от устройството.

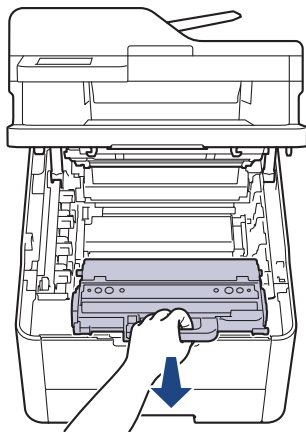

НЕ използвайте повторно кутията за отпадъчен тонер.

7. Разпакувайте новата кутия за отпадъчен тонер и я поставете в устройството. Уверете се, че кутията за отпадъчен тонер е хоризонтална и е легнала добре на мястото си.

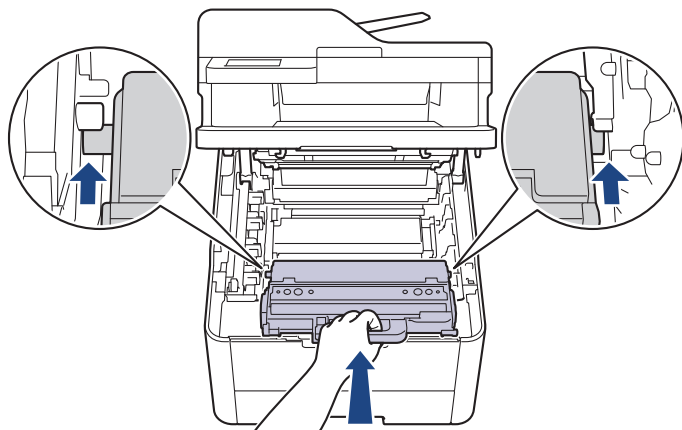

ЗАБЕЛЕЖКА

За да избегнете проблеми с качеството на печат, не докосвайте показаните на илюстрациите потъмнени части.

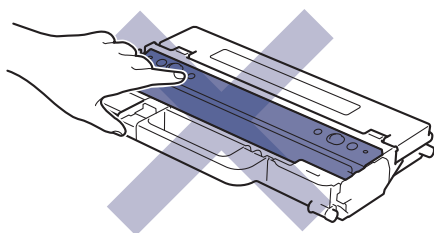

8. Поставете ремъка обратно в устройството.

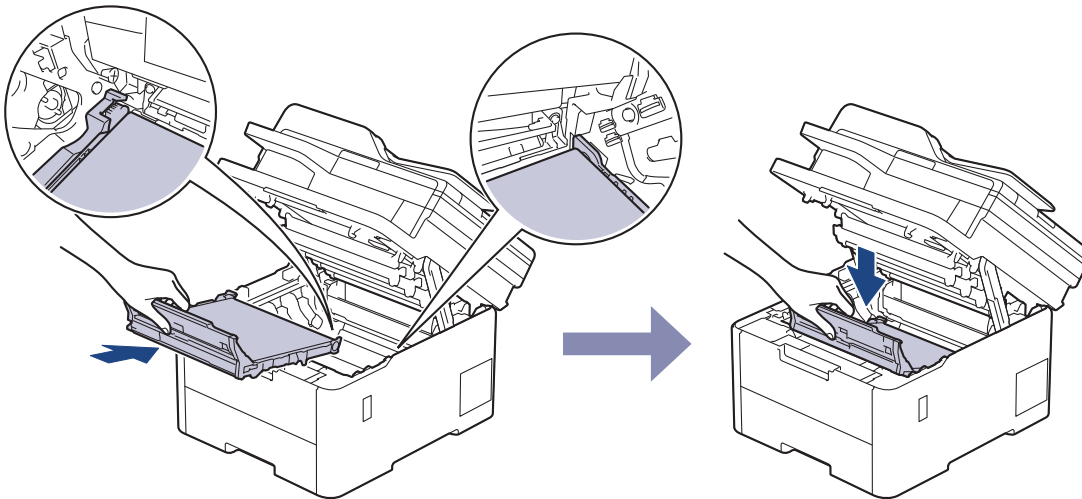

9. Поставете отново всяка тонер касетата и модул на барабан в устройството. Уверете се, че цветът на тонер касетата съответства на етикета за цвета на устройството за четирите блока на тонер касетите и модулите на барабана.

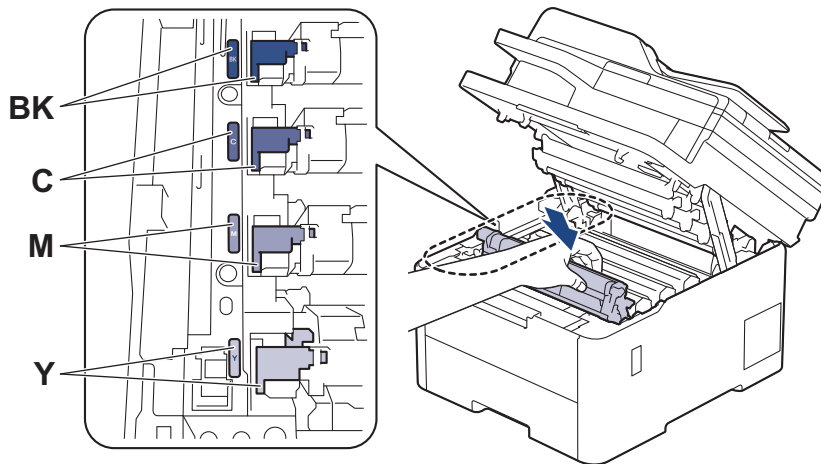

10. Затворете горния капак на устройството.



Свързана информация

- [смяна на консумативи](#)

Свързани теми:

- [Съобщения за грешки и за техническа поддръжка](#)

Почистване на устройството

Редовно почиствайте устройството отвътре и отвън със суха кърпа без власинки.

Когато сменяте тонер касетата или модула на барабана, непременно почиствайте устройството отвътре. Ако върху отпечатаните страници има петна от тонер, почистете устройството отвътре със суха кърпа без власинки.

⚠ ПРЕДУПРЕЖДЕНИЕ

НЕ използвайте възпламеними вещества, спрейове или органични разтворители/течности, които съдържат спирт или амоняк, за да чистите устройството отвътре или отвън. Това може да доведе до пожар. Вместо това използвайте само суха кърпа без власинки.



ВАЖНО

- НЕ използвайте изопропилов спирт за почистване на контролния панел. Панелът може да се напука.
- За да избегнете проблеми с качеството на печат, НЕ докосвайте показаните на илюстрациите потъмнени части.

Тонер касета

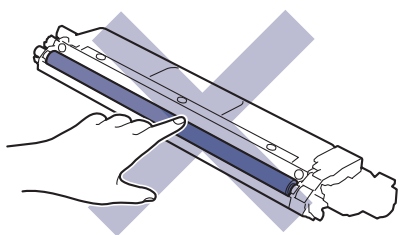

Модул на барабана

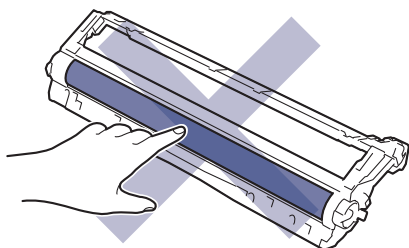
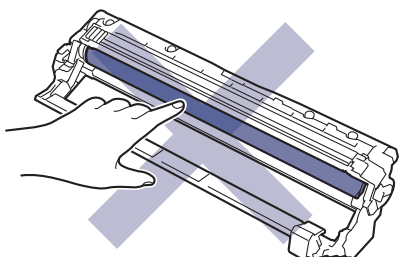

Ремък

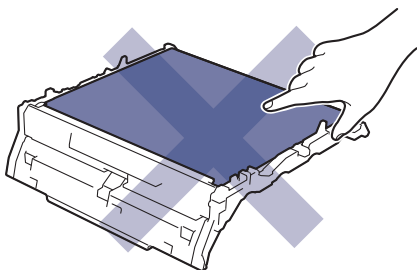
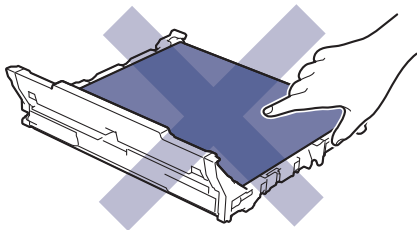

Кутия за отпадъчен тонер

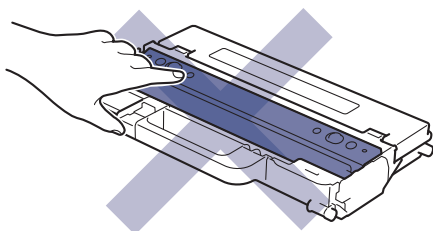

НЕ обръщайте кутията за отпадъчен тонер наопак – в противен случай тонерът може да се разсипе.



Свързана информация

- Рутинно техническо обслужване
 - Почистване на скенера
 - Почистете светодиодните глави
 - Почистване на LCD дисплея на сензорния екран
 - Почистване на короните
 - Почистване на модула на барабана
 - Почистване на поемащите ролки за хартия
-

Почистване на скенера

Преди да започнете процедурата по почистване ►► *Свързана информация: Почистване на устройството*

1. Натиснете и задръжте , за да изключите устройството.
2. Вдигнете капака за документи (1). Почистете бялата пластмасова повърхност (2) и стъклото на скенера (3) под нея с мека кърпа без власинки, навлажнена с вода.

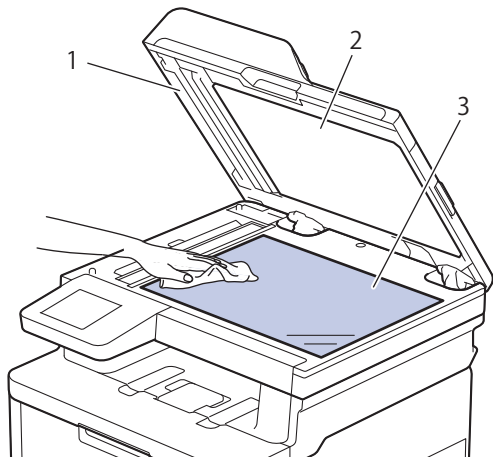

3. В ADF почистете бялата пластина (1) и стъклената лента на скенера (2) под нея с мека кърпа без власинки, навлажнена с вода.

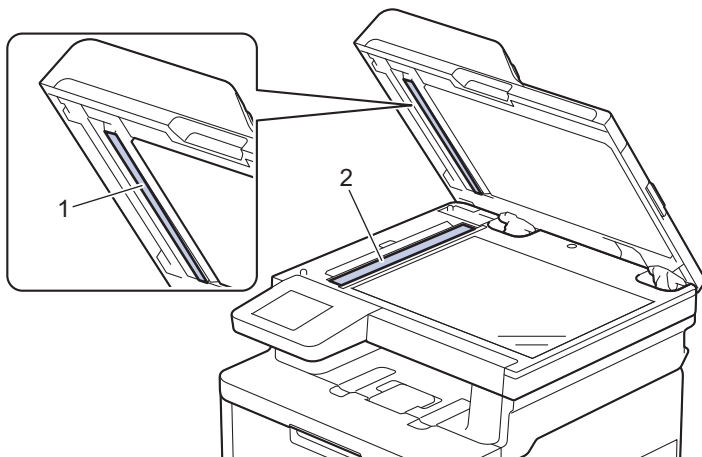

4. Отворете стъкления капак на скенера (1) и после почистете другата бяла лента (2) и лентата на стъклото на скенера (3) (само поддържани модели).

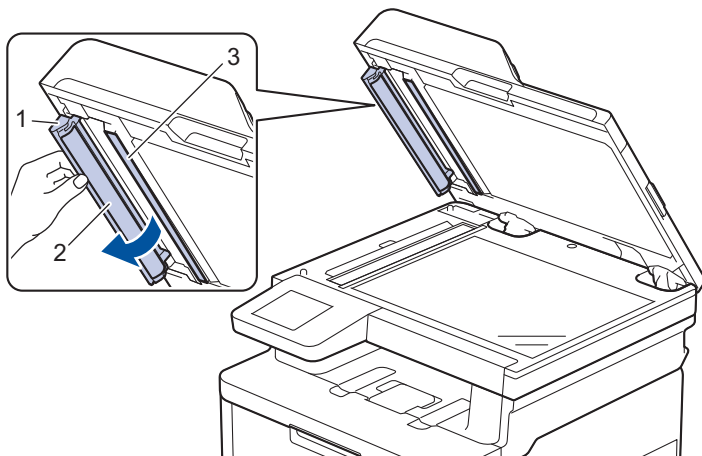

5. Затворете капака за документи.

6. Натиснете , за да включите устройството.



Свързана информация

- [Почистване на устройството](#)

Свързани теми:

- [Подобряване на качеството на печат](#)
-

Почистете светодиодните глави

Преди да започнете процедурата по почистване ►► *Свързана информация: Почистване на устройството*

Ако има проблем с качеството на печат, например бледи или липсващи цветове, бели резки или ленти, които минават през цялата страница, почистете светодиодните глави, както следва:

1. Натиснете и задръжте , за да изключите устройството.
2. Отворете горния капак така, че да се застопори в отворено положение.

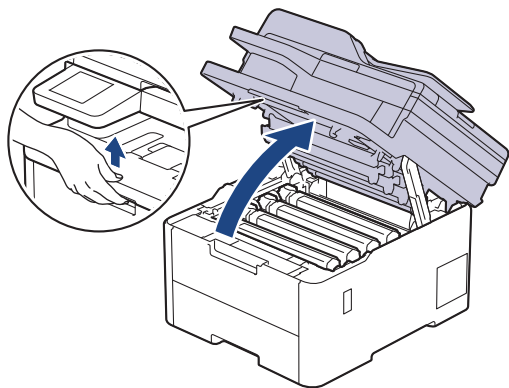

3. Избършете прозореца на всяка светодиодна глава (1) със суха, мека кърпа без власинки. Не докосвайте прозорците с пръсти.

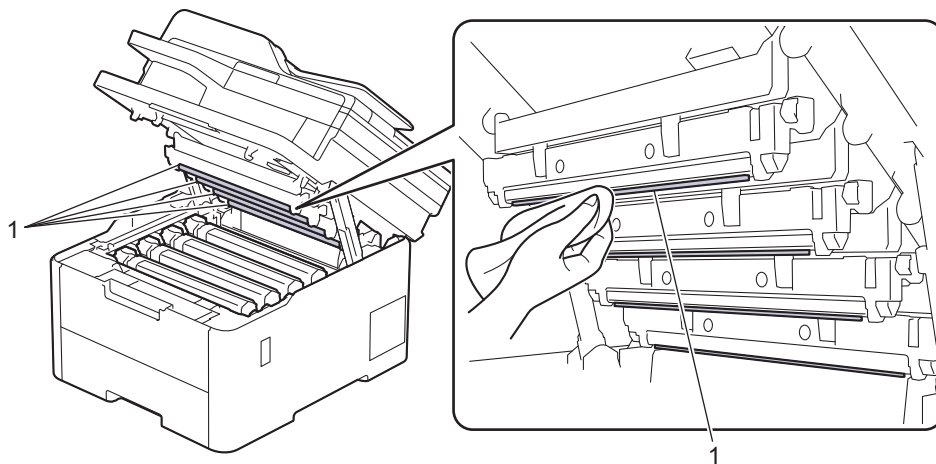

4. Затворете горния капак на устройството.
5. Натиснете , за да включите устройството.

Свързана информация

- [Почистване на устройството](#)

Почистване на LCD дисплея на сензорния екран

Свързани модели: DCP-L3555CDW/DCP-L3560CDW/MFC-L3740CDW/MFC-L3740CDWE/MFC-L3760CDW/MFC-L8340CDW/MFC-L8390CDW

Преди да започнете процедурата по почистване ►► *Свързана информация: Почистване на устройството*

ВАЖНО

НЕ използвайте никакви течни почистващи вещества (включително етанол).

1. Натиснете и задръжте , за да изключите устройството.
2. Почистете сензорния екран със суха, мека кърпа без власинки.

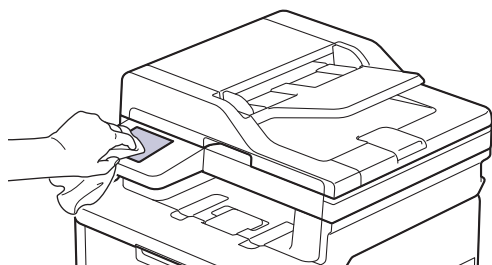

3. Натиснете , за да включите устройството.

✓ **Свързана информация**

- [Почистване на устройството](#)

Почистване на короните

Преди да започнете процедурата по почистване ►► *Свързана информация: Почистване на устройството*

1. Отворете горния капак така, че да се застопори в отворено положение.

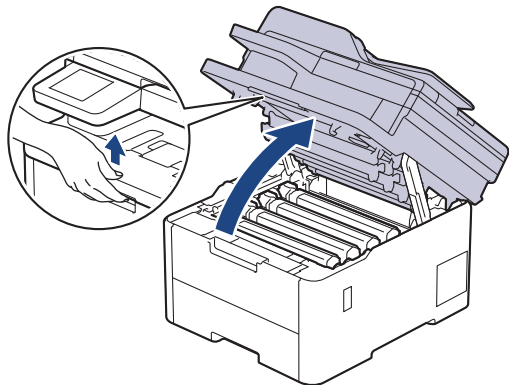

⚠ ПРЕДУПРЕЖДЕНИЕ

ГОРЕЩА ПОВЪРХНОСТ

Вътрешните части на устройството ще са изключително нагорещени. Изчакайте устройството да се охлади, преди да ги докосвате.

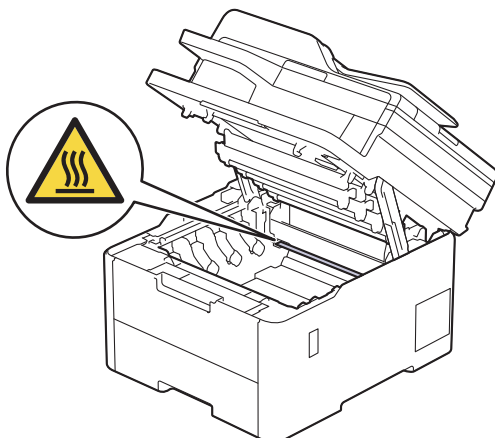

2. Извадете блока на тонер касетата и модула на барабана.

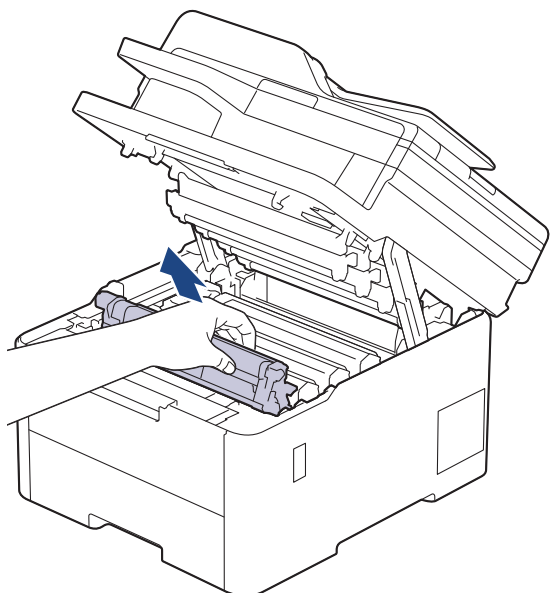

⚠ ВНИМАНИЕ

Препоръчва се блокът на тонер касетата и модула на барабана да се постави на чиста и равна повърхност, върху домакинска хартия, с цел предпазване от неволно замърсяване с тонер.

ВАЖНО

За да предпазите устройството от повреда от статично електричество, НЕ докосвайте електродите, показани на илюстрацията.

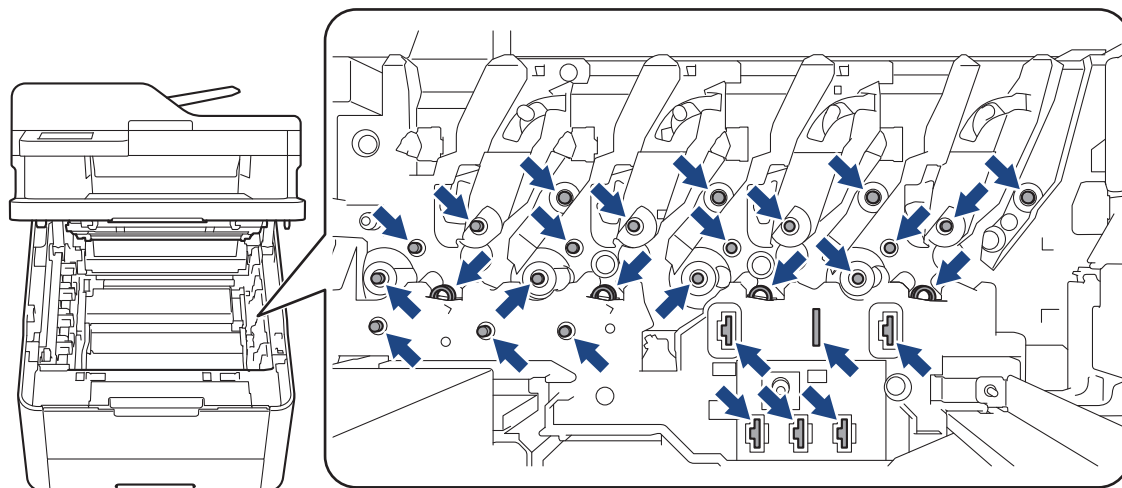

3. Почистете короната във вътрешността на модула на барабана, като плъзнете леко няколко пъти зеления фиксатор от ляво надясно и обратно.

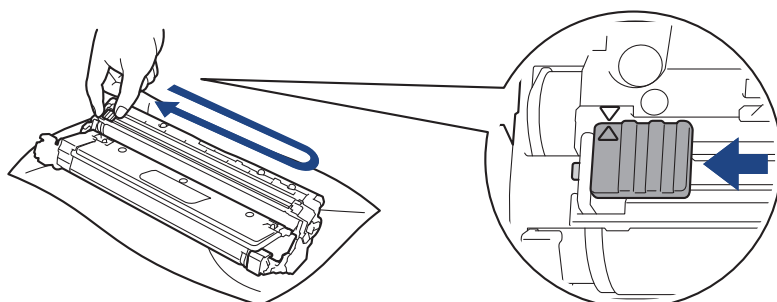



Уверете се, че зеленият фиксатор е върнат в начална позиция (▲). Стрелката на фиксатора трябва да бъде подравнена със стрелката на модула на барабана. В противен случай по отпечатаните страници може да има вертикална ивица.

- Плъзнете блока на тонер касетата и модула на барабана в устройството. Уверете се, че цветът на тонер касетата съответства на цвета на етикета в устройството.

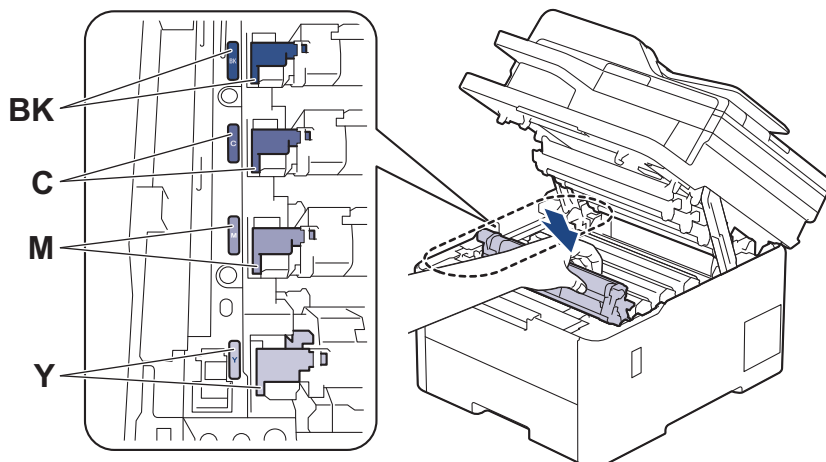

- Затворете горния капак на устройството.



Свързана информация

- [Почистване на устройството](#)

Свързани теми:

- [Съобщения за грешки и за техническа поддръжка](#)

Почистване на модула на барабана

- Ако на отпечатаните страници има черни или бели точки или други повтарящи се отпечатъци на интервали от 75 мм, по барабана може да има чуждо тяло, напр. лепило от етикет, залепнало по повърхността на барабана.
- Преди да започнете процедурата по почистване >> *Свързана информация: Почистване на устройството*

>> [DCP-L3515CDW/DCP-L3520CDW/DCP-L3520CDWE/DCP-L3527CDW](#)

>> [DCP-L3555CDW/DCP-L3560CDW/MFC-L3740CDW/MFC-L3740CDWE/MFC-L3760CDW/MFC-L8340CDW/MFC-L8390CDW](#)

DCP-L3515CDW/DCP-L3520CDW/DCP-L3520CDWE/DCP-L3527CDW

1. Уверете се, че устройството е в режим на готовност.
2. Натиснете **Меню (Меню)**.
3. Натиснете ▲ или ▼, за да изберете следното:
 - a. Изберете [Печатай док.]. Натиснете **ОК**.
 - b. Изберете [Барб. точ.печ.]. Натиснете **ОК**.Устройството отпечатва листа за проверка с точките по барабана.
4. Натиснете и задръжте , за да изключите устройството.
5. Отворете горния капак така, че да се застопори в отворено положение.

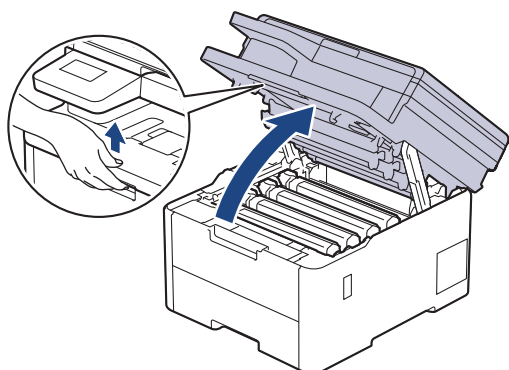

ПРЕДУПРЕЖДЕНИЕ

ГОРЕЩА ПОВЪРХНОСТ

Вътрешните части на устройството ще са изключително нагорещени. Изчакайте устройството да се охлади, преди да ги докосвате.

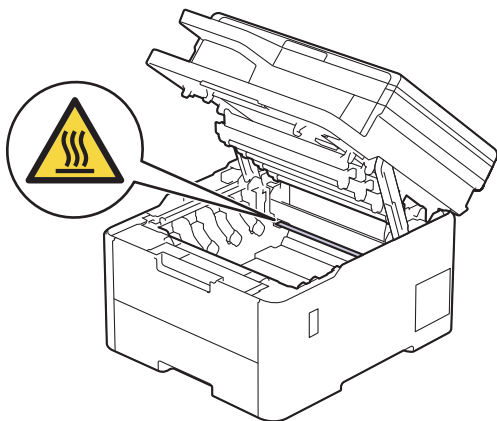

6. Цветът на отпечатаните точки в листа с точки за проверка на барабана показва цвета на барабана, който трябва да изчистите. Извадете блока на тонер касетата и модула на барабана за цвета, който е причина за проблема.

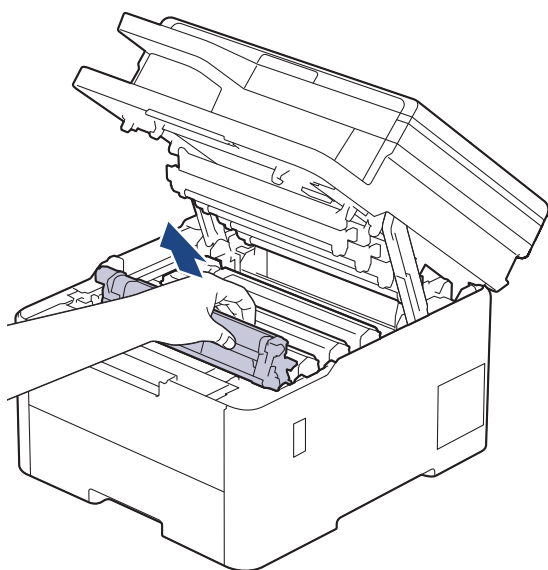

⚠ ВНИМАНИЕ

Препоръчва се блокът на тонер касетата и модула на барабана да се постави на чиста и равна повърхност, върху домакинска хартия, с цел предпазване от неволно замърсяване с тонер.

ВАЖНО

За да предпазите устройството от повреда от статично електричество, НЕ докосвайте електродите, показани на илюстрацията.

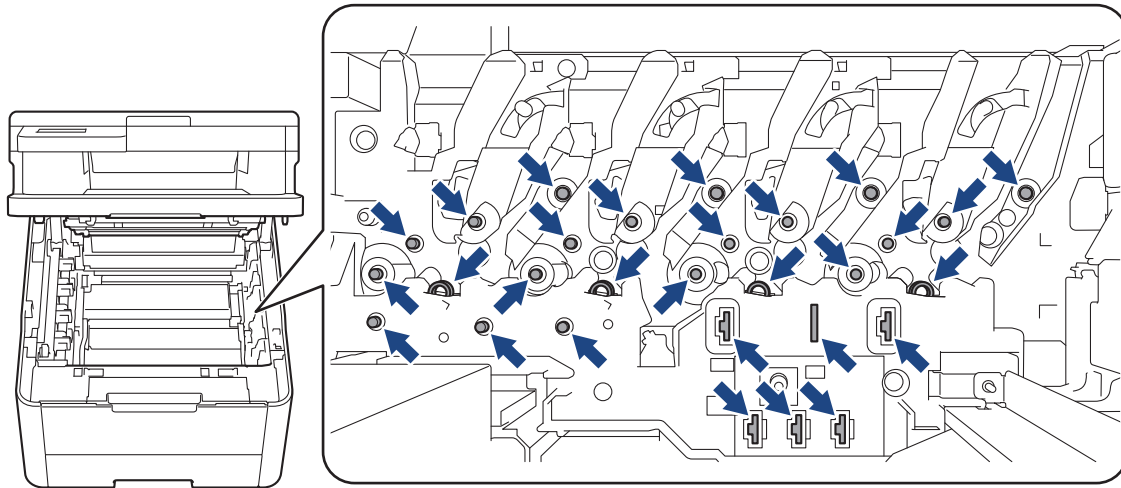

7. Натиснете зеления блокиращ лост и извадете тонер касетата от модула на барабана.

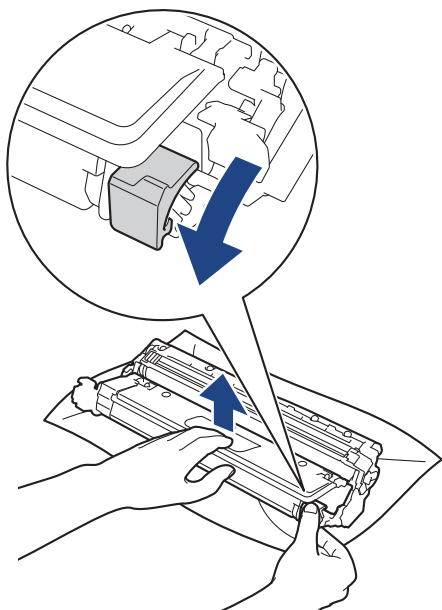

За да избегнете проблеми с качеството, НЕ докосвайте повърхността на модула на барабана, освен механизма му.

8. Повдигнете рамката на модула на барабана, като я хванете за дръжката, и я завъртете обратно на часовниковата стрелка, както е показано.

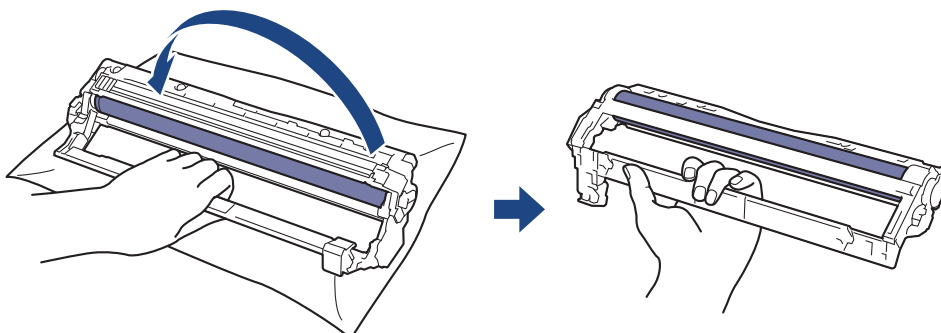

9. Отпуснете хватата, така че рамката да падне напред, и след това използвайте дясната си ръка, за да намерите механизма на модула на барабана вътре в рамката, от дясната ѝ страна.

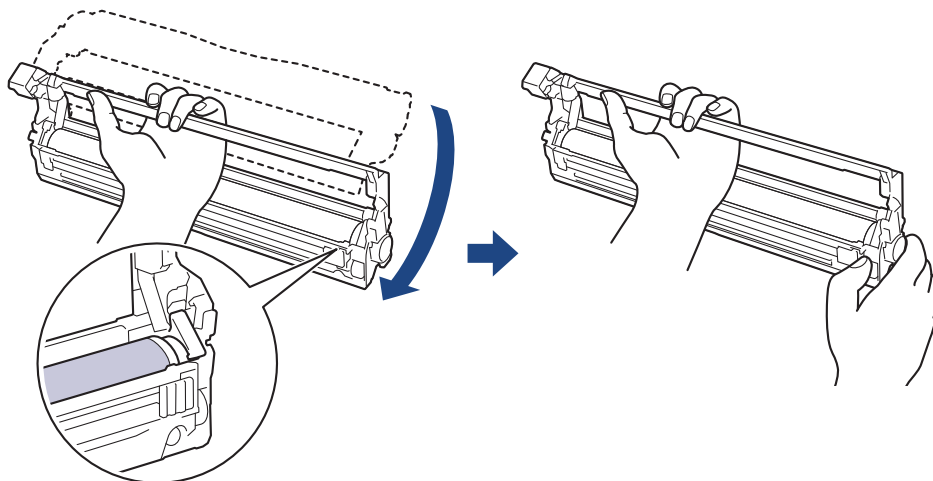

За да избегнете проблеми с качеството, НЕ докосвайте повърхността на модула на барабана, освен механизма му.

10. Наклонете лявата си ръка нагоре, за да повдигнете рамката, така че номерираната мрежа да се вижда, както е показано. Завъртете барабана с дясната си ръка, докато гледате за наличие на петна или недостатъци по повърхността му.

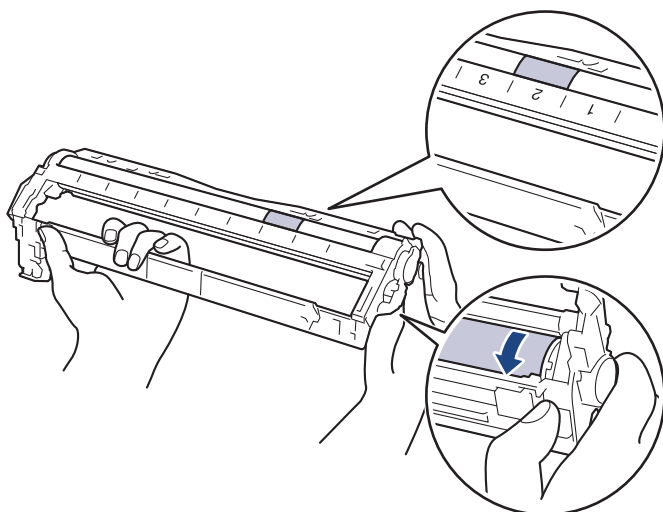



Използвайте числата в колоните до ролката на барабана, за да намерите петното. Например точка в колона 2 в листа с точки за проверка на барабана означава, че има петно в зона „2” на барабана.

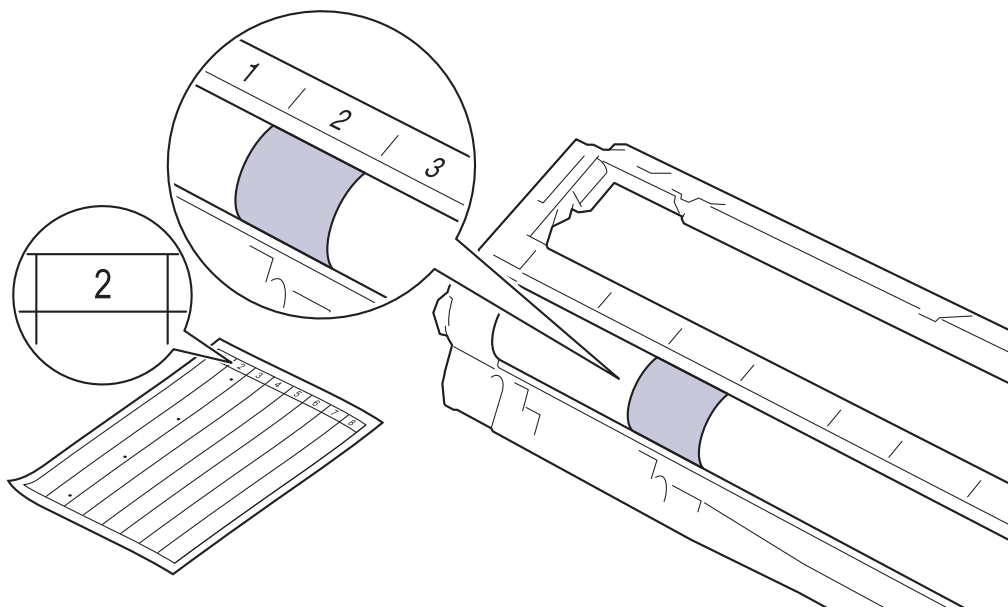

11. Бършете леко повърхността на модула на барабана със сух памучен тампон, докато петното на повърхността не се махне.

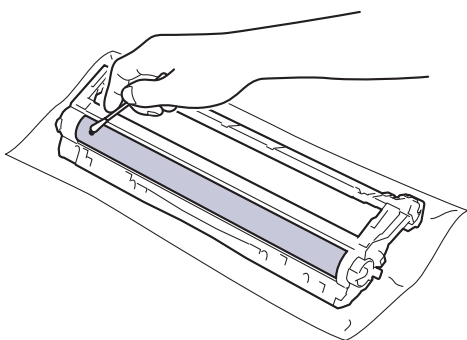

ЗАБЕЛЕЖКА

НЕ почиствайте повърхността на фоточувствителния барабан с остър предмет или с течност.

12. Поставете отново тонер касетата плътно в модула на барабана, докато я чуете, че щраква на мястото си.

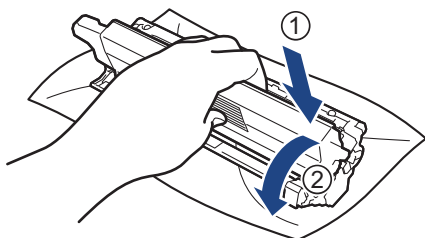

Убедете се, че сте поставили правилно тонер касетата, в противен случай тя може да се отдели от модула на барабана.

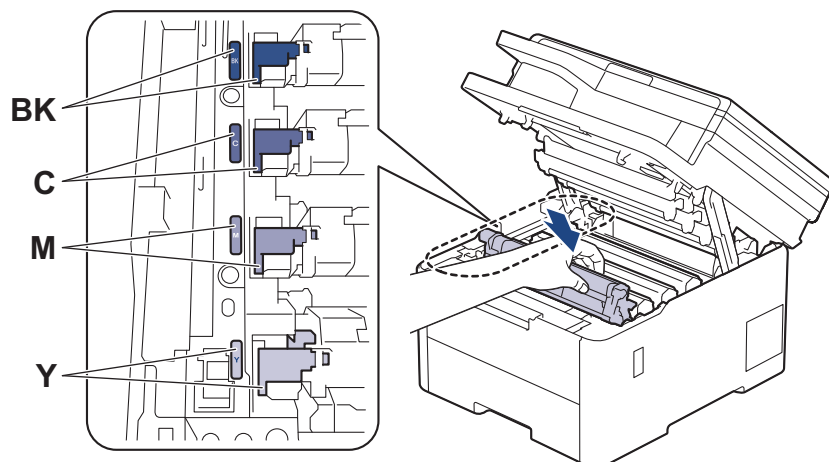

13. Плъзнете блока на тонер касетата и модула на барабана в устройството. Уверете се, че цветът на тонер касетата съответства на цвета на етикета в устройството.



14. Затворете горния капак на устройството.

15. Натиснете , за да включите устройството.

DCP-L3555CDW/DCP-L3560CDW/MFC-L3740CDW/MFC-L3740CDWE/ MFC-L3760CDW/MFC-L8340CDW/MFC-L8390CDW

1. Уверете се, че устройството е в режим на готовност.
2. Натиснете  [Настройки] > [Всич. настр.] > [Печатай док.] > [Барабан Точков Печат].
3. Натиснете [Да].
Устройството отпечатва листа за проверка с точките по барабана.
4. Натиснете и задръжте , за да изключите устройството.
5. Отворете горния капак така, че да се застопори в отворено положение.

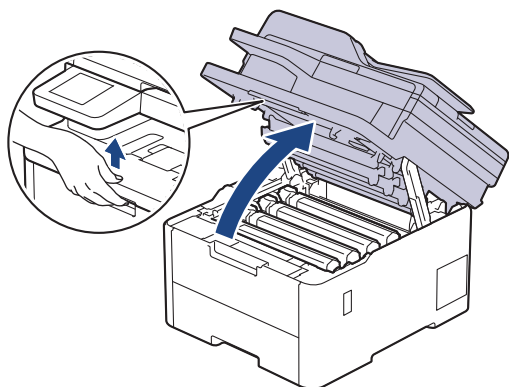

ПРЕДУПРЕЖДЕНИЕ

ГОРЕЩА ПОВЪРХНОСТ

Вътрешните части на устройството ще са изключително нагорещени. Изчакайте устройството да се охлади, преди да ги докосвате.

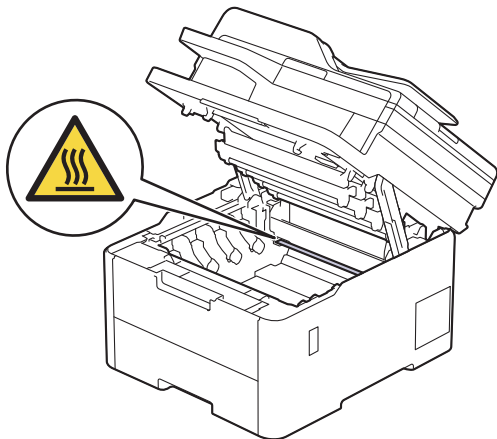

6. Цветът на отпечатаните точки в листа с точки за проверка на барабана показва цвета на барабана, който трябва да изчистите. Извадете блока на тонер касетата и модула на барабана за цвета, който е причина за проблема.

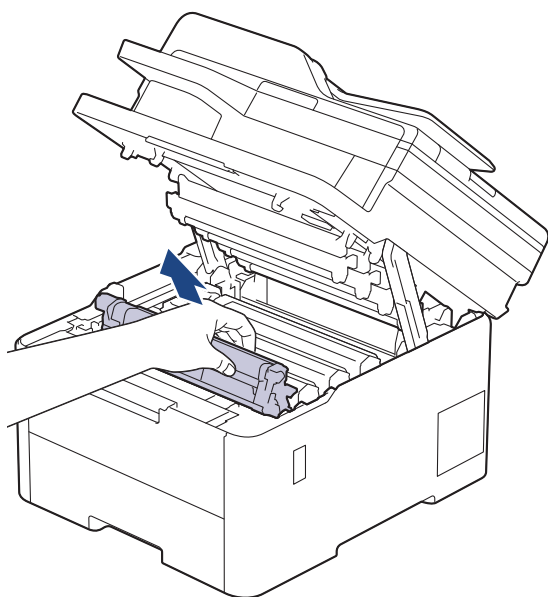

⚠ ВНИМАНИЕ

Препоръчва се блокът на тонер касетата и модула на барабана да се постави на чиста и равна повърхност, върху домакинска хартия, с цел предпазване от неволно замърсяване с тонер.

ВАЖНО

За да предпазите устройството от повреда от статично електричество, НЕ докосвайте електродите, показани на илюстрацията.

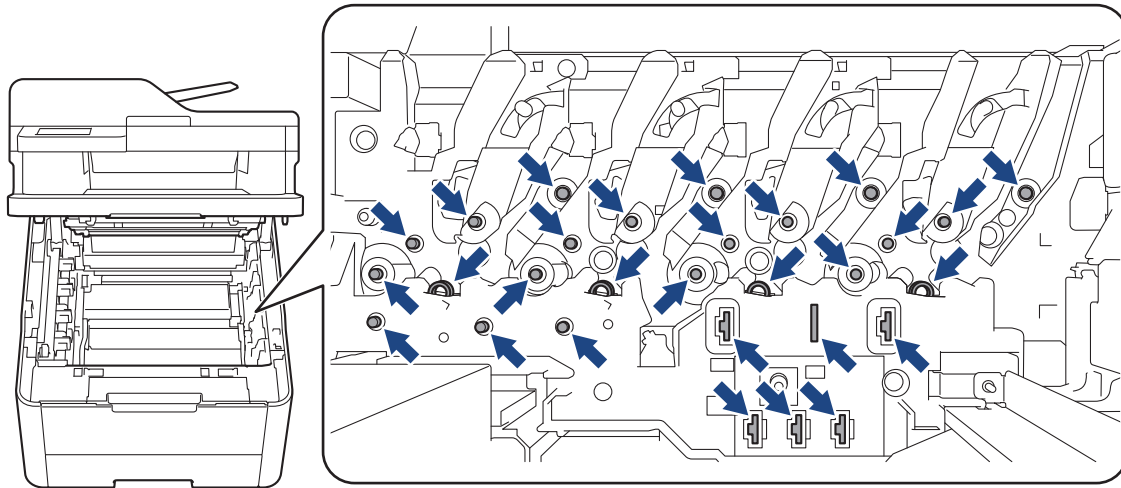

7. Натиснете зеления блокиращ лост и извадете тонер касетата от модула на барабана.

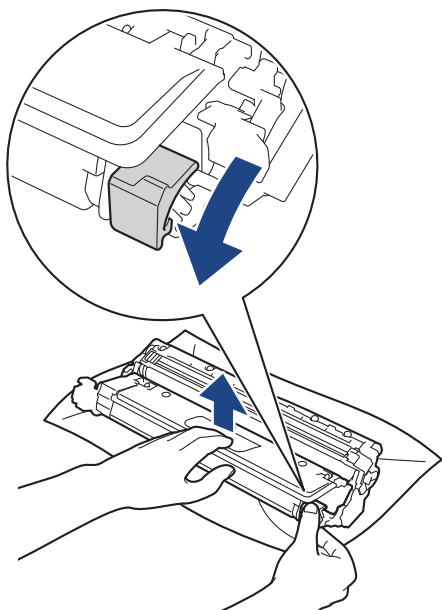

За да избегнете проблеми с качеството, НЕ докосвайте повърхността на модула на барабана, освен механизма му.

8. Повдигнете рамката на модула на барабана, като я хванете за дръжката, и я завъртете обратно на часовниковата стрелка, както е показано.

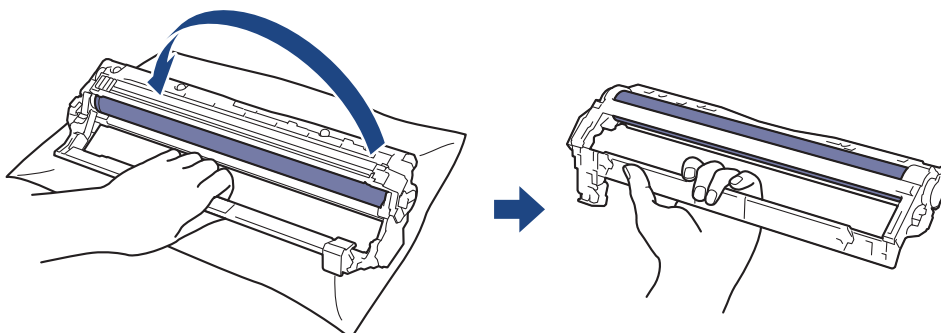

9. Отпуснете хватата, така че рамката да падне напред, и след това използвайте дясната си ръка, за да намерите механизма на модула на барабана вътре в рамката, от дясната ѝ страна.

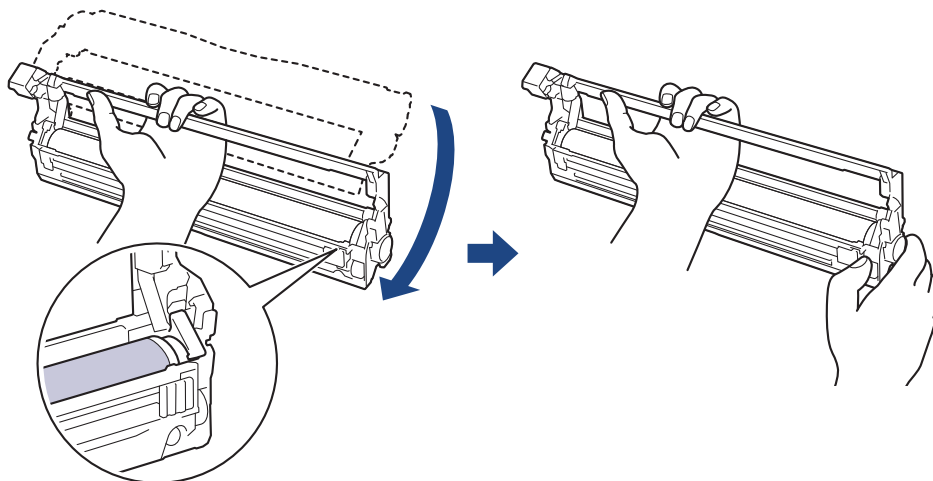

За да избегнете проблеми с качеството, НЕ докосвайте повърхността на модула на барабана, освен механизма му.

10. Наклонете лявата си ръка нагоре, за да повдигнете рамката, така че номерираната мрежа да се вижда, както е показано. Завъртете барабана с дясната си ръка, докато гледате за наличие на петна или недостатъци по повърхността му.

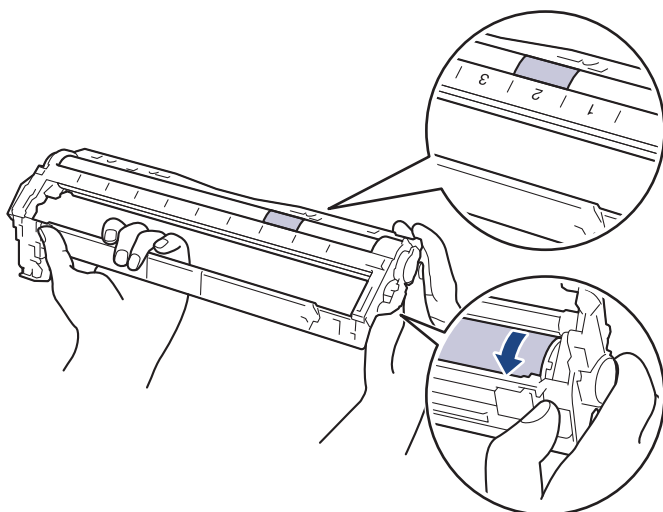



Използвайте числата в колоните до ролката на барабана, за да намерите петното. Например точка в колона 2 в листа с точки за проверка на барабана означава, че има петно в зона „2” на барабана.

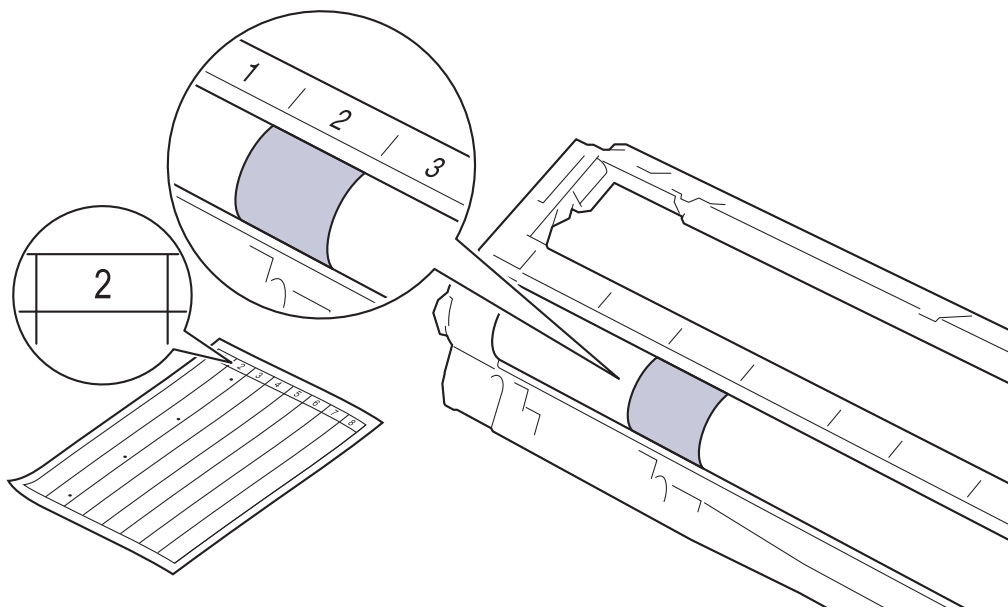

11. Бършете леко повърхността на модула на барабана със сух памучен тампон, докато петното на повърхността не се махне.

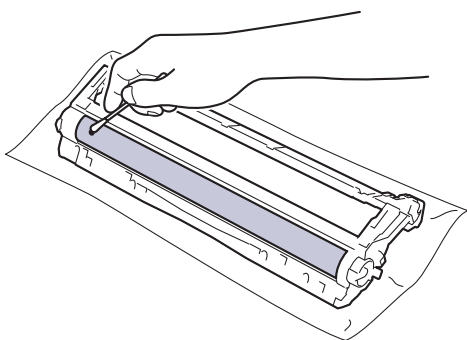

ЗАБЕЛЕЖКА

НЕ почиствайте повърхността на фоточувствителния барабан с остър предмет или с течност.

12. Поставете отново тонер касетата плътно в модула на барабана, докато я чуete, че щраква на мястото си.

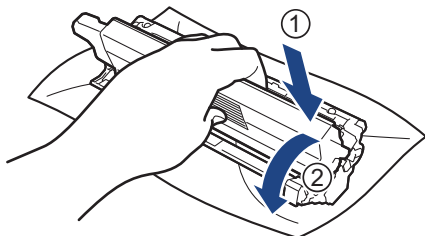

Убедете се, че сте поставили правилно тонер касетата, в противен случай тя може да се отдели от модула на барабана.

13. Плъзнете блока на тонер касетата и модула на барабана в устройството. Уверете се, че цветът на тонер касетата съответства на цвета на етикета в устройството.

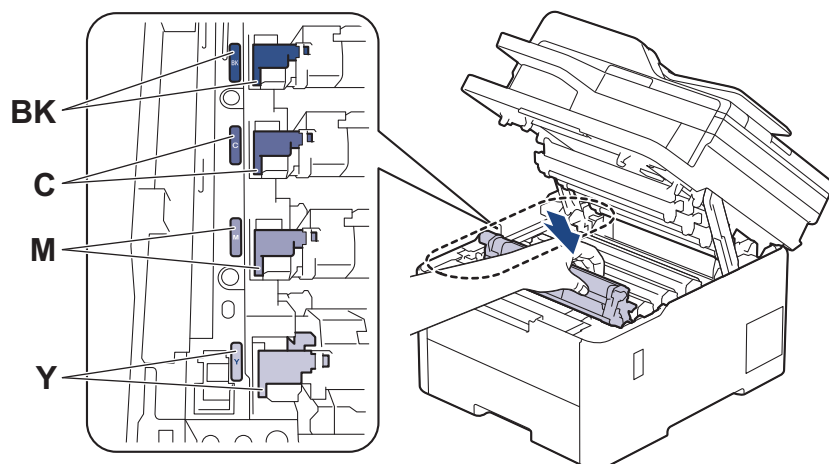

14. Затворете горния капак на устройството.

15. Натиснете , за да включите устройството.

Свързана информация

- [Почистване на устройството](#)

Свързани теми:

- [Подобряване на качеството на печат](#)

Почистване на поемащите ролки за хартия

Периодичното почистване на поемащите ролки за хартия може да предотврати задръстванията с хартия, като осигури правилно подаване на хартията.

Преди да започнете процедурата по почистване ►► *Свързана информация: Почистване на устройството*

Ако имате проблеми с подаването на хартия, почистете поемащите ролки, както следва:

1. Натиснете и задръжте , за да изключите устройството.
2. Издърпайте изцяло тавата за хартия от устройството.

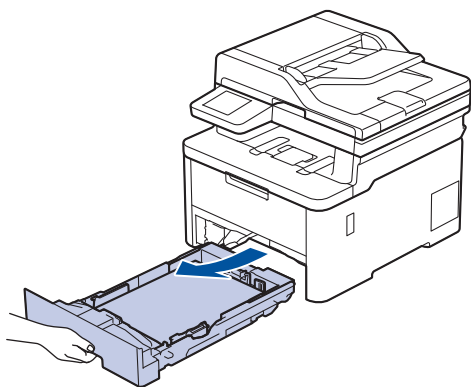

3. Ако в тавата за хартия е заредена хартия или нещо е заседнало в нея, извадете го.
4. Изстискайте добре предварително навлажнена в хладка вода кърпа без власинки, след което избършете с нея разделителната подложка на тавата за хартия, за да отстраните праха.

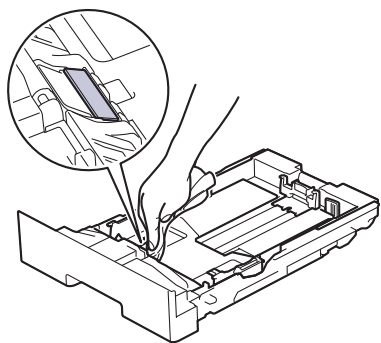

5. Избършете двете поемащи ролки във вътрешността на устройството, за да отстраните праха.

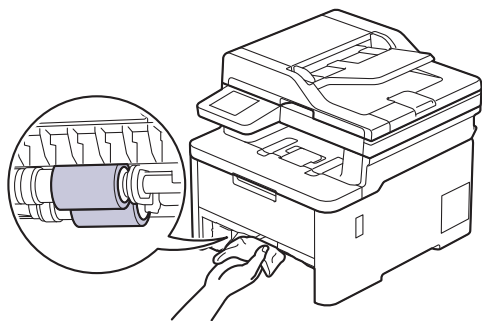

6. Заредете отново с хартия и поставете тавата за хартия обратно в устройството.
7. Натиснете , за да включите устройството.



Свързана информация

- Почистване на устройството

Свързани теми:

- Проблеми при печат

Коририране при цветен печат

Ако качеството при цветен печат е лошо, калибрирайте плътността на разпечатките за всеки цвят и след това извършете подравняване на цветовете.

>> DCP-L3515CDW/DCP-L3520CDW/DCP-L3520CDWE/DCP-L3527CDW

>> DCP-L3555CDW/DCP-L3560CDW/MFC-L3740CDW/MFC-L3740CDWE/MFC-L3760CDW/MFC-L8340CDW/MFC-L8390CDW

DCP-L3515CDW/DCP-L3520CDW/DCP-L3520CDWE/DCP-L3527CDW

1. Натиснете **Menu (Меню)**.
2. Натиснете ▲ или ▼, за да изберете опцията [Принтер], а след това натиснете **OK**.
3. Натиснете ▲ или ▼, за да изберете опцията [ClrCorrection], а след това натиснете **OK**.
4. Натиснете ▲ или ▼, за да изберете опцията [Корекция], а след това натиснете **OK**.
5. Натиснете ▲, за да изберете [Да].



Корекцията на цветовете се стартира автоматично и ще отнеме няколко минути.

6. Натиснете **Stop/Exit (Стоп/Излез)**.

DCP-L3555CDW/DCP-L3560CDW/MFC-L3740CDW/MFC-L3740CDWE/ MFC-L3760CDW/MFC-L8340CDW/MFC-L8390CDW



За да извършите последователно калибриране за плътността на разпечатките за всеки цвят и подравняване на цветовете, включете функцията за автоматична корекция.

1. Натиснете  [Настройки] > [Всич. настр.] > [Принтер] > [Корекция на цвят] > [Начало на корекция].



Ако устройството покаже менюто [Всич. настр.] на началния екран, пропуснете менюто [Настройки].

2. Натиснете [Да].



Корекцията на цветовете се стартира автоматично и ще отнеме няколко минути.

3. Натиснете .

✓ Свързана информация

- [Рутинно техническо обслужване](#)
 - [Настройване на функцията за автоматична корекция](#)
 - [Нулиране на настройките за корекция на цветовете на устройството](#)

Свързани теми:

- [Подобряване на качеството на печат](#)

Настройване на функцията за автоматична корекция

Ако искате устройството автоматично да извършва подравняване на цветовете след калибриране на цветовете, включете функцията за автоматична корекция.

>> [DCP-L3515CDW/DCP-L3520CDW/DCP-L3520CDWE/DCP-L3527CDW](#)

>> [DCP-L3555CDW/DCP-L3560CDW/MFC-L3740CDW/MFC-L3740CDWE/MFC-L3760CDW/MFC-L8340CDW/MFC-L8390CDW](#)

DCP-L3515CDW/DCP-L3520CDW/DCP-L3520CDWE/DCP-L3527CDW

1. Натиснете **Menu (Меню)**.
2. Натиснете ▲ или ▼, за да изберете опцията [Принтер], а след това натиснете **OK**.
3. Натиснете ▲ или ▼, за да изберете опцията [ClrCorrection], а след това натиснете **OK**.
4. Натиснете ▲ или ▼, за да изберете опцията [Авт. корекция], а след това натиснете **OK**.
5. Натиснете ▲, за да се покаже опцията [Вкл.], и след това натиснете **OK**.
6. Натиснете **Stop/Exit (Стоп/Излез)**.

DCP-L3555CDW/DCP-L3560CDW/MFC-L3740CDW/MFC-L3740CDWE/ MFC-L3760CDW/MFC-L8340CDW/MFC-L8390CDW

1. Натиснете  [Настройки] > [Всич. настр.] > [Принтер] > [Корекция на цвят] > [Автоматична корекция] > [Вкл.].



Ако устройството покаже менюто [Всич. настр.] на началния екран, пропуснете менюто [Настройки].

2. Натиснете .

✓ **Свързана информация**

- [Коригиране при цветен печат](#)

Нулиране на настройките за корекция на цветовете на устройството

Ако изходният цвят се различава от това, което виждате на екрана, опитайте да нулирате настройките за корекция на цветовете на устройството си.

>> [DCP-L3515CDW/DCP-L3520CDW/DCP-L3520CDWE/DCP-L3527CDW](#)

>> [DCP-L3555CDW/DCP-L3560CDW/MFC-L3740CDW/MFC-L3740CDWE/MFC-L3760CDW/MFC-L8340CDW/MFC-L8390CDW](#)

DCP-L3515CDW/DCP-L3520CDW/DCP-L3520CDWE/DCP-L3527CDW

1. Натиснете **Menu (Меню)**.
2. Натиснете ▲ или ▼, за да изберете опцията [Принтер], а след това натиснете **OK**.
3. Натиснете ▲ или ▼, за да изберете опцията [ClrCorrection], а след това натиснете **OK**.
4. Натиснете ▲ или ▼, за да изберете опцията [Нулирай], а след това натиснете **OK**.
5. Натиснете ▲, за да изберете [Нулирай].
6. Натиснете **Stop/Exit (Стол/Излез)**.

DCP-L3555CDW/DCP-L3560CDW/MFC-L3740CDW/MFC-L3740CDWE/ MFC-L3760CDW/MFC-L8340CDW/MFC-L8390CDW

1. Натиснете  [Настройки] > [Всич. настр.] > [Принтер] > [Корекция на цвят] > [Нулирай].



Ако устройството покаже менюто [Всич. настр.] на началния екран, пропуснете менюто [Настройки].

2. Натиснете [Да].
3. Натиснете .

Свързана информация

- [Коригиране при цветен печат](#)

Проверка на оставащия живот на частите

>> [DCP-L3515CDW/DCP-L3520CDW/DCP-L3520CDWE/DCP-L3527CDW](#)

>> [DCP-L3555CDW/DCP-L3560CDW/MFC-L3740CDW/MFC-L3740CDWE/MFC-L3760CDW/MFC-L8340CDW/MFC-L8390CDW](#)

DCP-L3515CDW/DCP-L3520CDW/DCP-L3520CDWE/DCP-L3527CDW

1. Натиснете **Menu (Меню)**.
2. Натиснете **▲** или **▼**, за да изберете следното:
 - a. Изберете [Инфор. за маш.]. Натиснете **OK**.
 - b. Изберете [Живот на части]. Натиснете **OK**.
3. Натиснете **▲** или **▼**, за да изберете частта на устройството, която искате да проверите, а след това натиснете **OK**.

На LCD дисплея се показва приблизителният оставащ експлоатационен живот на частта.
4. Натиснете **Stop/Exit (Стоп/Излез)**.

DCP-L3555CDW/DCP-L3560CDW/MFC-L3740CDW/MFC-L3740CDWE/ MFC-L3760CDW/MFC-L8340CDW/MFC-L8390CDW

1. Натиснете  [Настройки] > [Всич. настр.] > [Инфор. за маш.] > [Живот на части].
2. Натиснете частта на устройството, която искате да проверите.

На LCD дисплея се показва приблизителният оставащ експлоатационен живот на частта.
3. Натиснете .



За да се покаже оставащият експлоатационен живот на тонер касетата, натиснете  на LCD дисплея.

Свързана информация

- [Рутинно техническо обслужване](#)

Опаковане и изпращане на вашето устройство

ПРЕДУПРЕЖДЕНИЕ

- За да се предотвратят възможни наранявания, продуктът трябва да се повдига поне от двама души, които го държат отпред и отзад.



- Ако устройството има монтирани допълнителни тави, свалете тавите, ПРЕДИ да местите устройството. Преместването на устройството без сваляне на допълнителните тави може да доведе до нараняване или повреда на устройството.
- Опаковайте допълнителните тави отделно в оригиналния им кашон и оригиналните опаковъчни материали.



- Ако по някаква причина трябва да превозвате устройството, опаковайте го внимателно, за да се избегнат повреди при транспортирането. Устройството трябва да има подходяща застраховка за отговорност на превозвача.
- Компонентите, включени в комплекта, може да се различават в зависимост от вашата страна.

1. Натиснете и задръжте , за да изключите устройството. Оставете устройството изключено най-малко 10 минути, за да се охлади.
2. Изключете всички кабели, а след това извадете захранващия кабел от електрическия контакт.
3. Поставете устройството в плика, с който е било доставено.
4. Пакетирайте устройството, печатните материали и захранващия кабел (ако е приложимо) в оригиналния кашон с оригиналните опаковъчни материали, както е показано. (Възможно е оригиналните опаковъчни материали да се различават в зависимост от страната.)

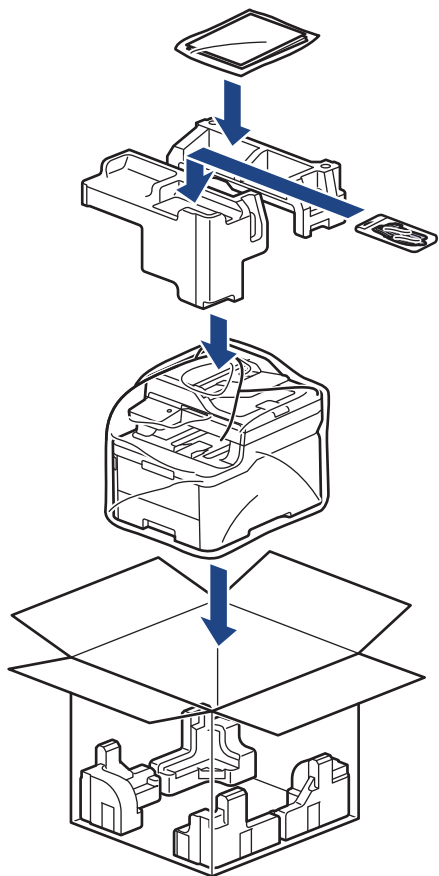

5. Затворете кашона и го облепете с тиксо.
6. Ако имате долна тава, опакувайте я обратно, както е показано.

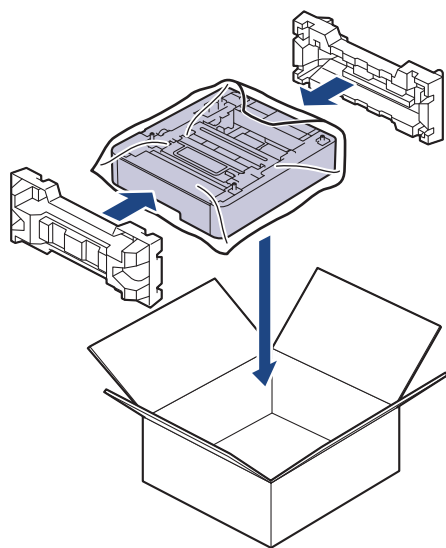

Свързана информация

- [Рутинно техническо обслужване](#)

Подмяна на части, подлежащи на периодично обслужване

Сменяйте редовно следните части, за да се поддържа качеството на печат. Изброените по -долу части трябва да бъдат сменени след отпечатване на приблизително 50 000 страници ¹ на базата на две страници на заявка и 100 000 ^{1 2} страници на базата на пет страници на заявка за изпичащия модул и приблизително 50 000 страници ^{1 3} за комплекта захранващи ролки за хартия за мултифункционалната тава.

Обърнете се към Центъра за обслужване на клиенти на Brother или към местния дилър на Brother, когато на LCD дисплея се появят следните съобщения:

Съобщение на течнокристалния дисплей	Описание
Поддръжка Подмени фюзера ⁴	Сменете изпичащия модул.
Поддръжка Смени PF комплект МФ ^{3 4 5}	Сменете комплекта захранващи ролки за хартия на многофункционалната тава.



Свързана информация

- [Рутинно техническо обслужване](#)

¹ Едностранно отпечатани, размер Letter или A4

² MFC-L8340CDW/MFC-L8390CDW

³ MFC-L8340CDW/MFC-L8390CDW

⁴ Честотата на смяната зависи от сложността на отпечатаните страници, от процента на покриване и от вида на използвания носител.

⁵ Комплектът включва блок на държача на ролката, разделителна подложка и пружина на разделителната подложка за мултифункционалната тава.

Настройки на устройството

Персонализирайте настройките и функциите, за да направите от вашето устройство много ефективен работен инструмент.

- [Промяна на настройките на устройството от контролния панел](#)
- [Промяна на настройките на устройството чрез уеб-базираното управление](#)

Промяна на настройките на устройството от контролния панел

- [В случай на прекъсване на електрозахранването \(Съхранение в паметта\)](#)
- [Общи настройки](#)
- [Записване на предпочитаните от вас настройки като пряк път](#)
- [Печат на отчети](#)
- [Таблицы с настройки и функции](#)

▲ Начало > [Настройки на устройството](#) > [Промяна на настройките на устройството от контролния панел](#) > В случай на прекъсване на електрозахранването (Съхранение в паметта)

В случай на прекъсване на електрозахранването (Съхранение в паметта)

Вашите настройки от менюто се съхраняват постоянно и при евентуално прекъсване на захранването няма да бъдат изгубени. Временните настройки (например контраст, международен режим) се изгубват.

По време на прекъсване на електрозахранването устройството запазва датата и часа и програмираните в таймера на факса задания (например Отложен факс) за до 55 часа. Останалите факс задания в паметта на устройството няма да се загубят.



Свързана информация

- [Промяна на настройките на устройството от контролния панел](#)
-

Общи настройки

- Регулиране на силата на звука на устройството
- Автоматично превключване на лятно часово време
- Задаване на обратно отброяване за режим „Почивка”
- За режима на дълбоко заспиване
- Настройване на режим на автоматично изключване на захранването
- Задаване на дата и час
- Настройване на часовия пояс
- Регулиране на яркостта на фоновото осветяване на LCD дисплея
- Промяна колко време да е включено фоновото осветяване на LCD дисплея
- Настройване на ИД на устройството
- Задаване на режим на тонално или импулсно набиране
- Намаляване на изразходването на тонер
- Предотвратяването на набирането на грешен номер (ограничение за набиране)
- Намаляване на шума при печат
- Промяна на езика на LCD дисплея

Регулиране на силата на звука на устройството



>> DCP-L3515CDW/DCP-L3520CDW/DCP-L3520CDWE/DCP-L3527CDW

>> DCP-L3555CDW/DCP-L3560CDW/MFC-L3740CDW/MFC-L3740CDWE/MFC-L3760CDW/MFC-L8340CDW/MFC-L8390CDW

DCP-L3515CDW/DCP-L3520CDW/DCP-L3520CDWE/DCP-L3527CDW

1. Натиснете **Menu (Меню)**.
2. Натиснете ▲ или ▼, за да изберете следното:
 - a. Изберете [Общи настройки]. Натиснете **OK**.
 - b. Изберете [Звуков сигнал]. Натиснете **OK**.
3. Натиснете ▲ или ▼, за да се покаже опцията [Високо], [Средно], [Ниско] или [Изкл.], а след това натиснете **OK**.

DCP-L3555CDW/DCP-L3560CDW/MFC-L3740CDW/MFC-L3740CDWE/MFC-L3760CDW/MFC-L8340CDW/MFC-L8390CDW

1. Направете едно от следните неща:
 - За модели MFC:
Натиснете  [Настройки] > [Всич. настр.] > [Общи настройки] > [Сила на звука].
 - За модели DCP:
Натиснете  [Настройки] > [Всич. настр.] > [Общи настройки] > [Сила на звука] > [Звуков сигнал].
2. Натиснете една от следните опции (модели MFC):
(Опциите са различни в зависимост от устройството ви.)
 - [Звънене]
Регулиране силата на звънене.
 - [Звуков сигнал]
Регулиране на звуковия сигнал, който чувате, когато натискате бутон, правите грешка или след като изпратите или получите факс.
 - [Говорители]
Регулиране на силата на звука на високоговорителя.
3. Изберете опцията [Изкл.], [Ниско], [Средно] или [Високо] и после натиснете опцията, която искате.
4. Натиснете .

Свързана информация

- [Общи настройки](#)

Автоматично превключване на лятно часово време

Можете да програмирате устройството автоматично да преминава към лятно часово време.

То само ще се настрои отново с един час напред през пролетта и един час назад през есента. Проверете дали сте задали правилната дата и час в настройката за дата и час.

Тази функция е налична само в някои страни.



>> [DCP-L3515CDW/DCP-L3520CDW/DCP-L3520CDWE/DCP-L3527CDW](#)

>> [DCP-L3555CDW/DCP-L3560CDW/MFC-L3740CDW/MFC-L3740CDWE/MFC-L3760CDW/MFC-L8340CDW/MFC-L8390CDW](#)

DCP-L3515CDW/DCP-L3520CDW/DCP-L3520CDWE/DCP-L3527CDW

1. Натиснете **Menu (Меню)**.
2. Натиснете ▲ или ▼, за да изберете следното:
 - a. Изберете [Инициал. настр.]. Натиснете **ОК**.
 - b. Изберете [Дата&Час]. Натиснете **ОК**.
 - c. Изберете [Авто дн. свет.]. Натиснете **ОК**.
3. Натиснете ▲ или ▼, за да се покаже опцията [Вкл.] или [Изкл.], а след това натиснете **ОК**.
4. Натиснете **Stop/Exit (Стоп/Излез)**.

DCP-L3555CDW/DCP-L3560CDW/MFC-L3740CDW/MFC-L3740CDWE/ MFC-L3760CDW/MFC-L8340CDW/MFC-L8390CDW

1. Натиснете  [Настройки] > [Всич. настр.] > [Инициал. настр.] > [Дата и час] > [Авто дн. свет.].
2. Натиснете [Вкл.] или [Изкл.].
3. Натиснете .

Свързана информация

- [Общи настройки](#)

Задаване на обратно отброяване за режим „Почивка“

Настройката на режима “Почивка” (или режим на икономия на енергия) може да намали консумацията на енергия. Когато устройството е в режим “Почивка”, то се държи така, като че ли е изключено. Устройството се събужда и започва да печата, когато получи заявка за печат или факс. Използвайте тези инструкции, за да зададете отлагане във времето (обратно броене) за преминаването на устройството в режим “Почивка”.

- Можете да изберете колко време устройството да е неактивно, преди да премине в режим “Почивка”.
- Таймерът се рестартира, ако с устройството се извършва някакво действие, напр. получаване на заявка за печат.



>> [DCP-L3515CDW/DCP-L3520CDW/DCP-L3520CDWE/DCP-L3527CDW](#)

>> [DCP-L3555CDW/DCP-L3560CDW/MFC-L3740CDW/MFC-L3740CDWE/MFC-L3760CDW/MFC-L8340CDW/MFC-L8390CDW](#)

DCP-L3515CDW/DCP-L3520CDW/DCP-L3520CDWE/DCP-L3527CDW

1. Натиснете **Menu (Меню)**.
2. Натиснете ▲ или ▼, за да се покаже опцията [Общи настройки], а след това натиснете **OK**.
3. Натиснете ▲ или ▼, за да се покаже опцията [Екология], а след това натиснете **OK**.
4. Натиснете ▲ или ▼, за да се покаже опцията [Време заспив.], а след това натиснете **OK**.
5. Въведете времето (не повече от 50 минути) на неактивност на устройството, преди то да премине в режим Почивка, а след това натиснете **OK**.
6. Натиснете **Stop/Exit (Стоп/Излез)**.

DCP-L3555CDW/DCP-L3560CDW/MFC-L3740CDW/MFC-L3740CDWE/ MFC-L3760CDW/MFC-L8340CDW/MFC-L8390CDW

1. Натиснете  [Настройки] > [Всич. настр.] > [Общи настройки] > [Екология] > [Време на заспиване].
2. Въведете колко време (макс. 50 минути) устройството да е неактивно, преди да премине в режим “Почивка”, а след това натиснете [OK].
3. Натиснете .

✓ **Свързана информация**

- [Общи настройки](#)



За режима на дълбоко заспиване

Ако устройството е в режим “Почивка” и не получава заявки за определен период от време, устройството автоматично ще премине в режим на дълбоко заспиване. Продължителността зависи от специфичния модел и настройките.

Режимът на дълбоко заспиване използва по-малко енергия от режим “Почивка”.



Настройката за режим на дълбоко заспиване не може да бъде деактивирана поради съображения, свързани с опазването на околната среда.

Модели, за които се отнася	Контролният панел на устройството в режим на дълбоко заспиване	Условия, които ще събудят устройството
DCP-L3515CDW/ DCP-L3520CDW/ DCP-L3520CDWE/ DCP-L3527CDW	На LCD дисплея се показва Дълбоко заспив..	<ul style="list-style-type: none">Устройството получава заявка.Някой натиска бутон на контролния панел.
DCP-L3555CDW/ DCP-L3560CDW/ MFC-L3740CDW/ MFC-L3740CDWE/ MFC-L3760CDW/ MFC-L8340CDW/ MFC-L8390CDW	Фоновото осветяване на LCD дисплея се изключва, а светодиодът на захранването светва силно и след това отслабва.	<ul style="list-style-type: none">Устройството получава заявка.Някой натиска ,  или сензорния LCD дисплей.



Свързана информация

- Общи настройки

Настройване на режим на автоматично изключване на захранването

Ако устройството е в режим на дълбоко заспиване за определен период от време, в зависимост от модела и настройките то преминава в режим на изключено захранване. Устройството не преминава в режим на изключено захранване, когато е свързано към мрежа или телефонна линия или в паметта си има защитени данни за печат(предлага се за някои модели).

За да започнете печат, натиснете  на контролния панел, а след това изпратете заявка за печат.



>> DCP-L3515CDW/DCP-L3520CDW/DCP-L3520CDWE/DCP-L3527CDW

>> DCP-L3555CDW/DCP-L3560CDW/MFC-L3740CDW/MFC-L3740CDWE/MFC-L3760CDW/MFC-L8340CDW/MFC-L8390CDW

DCP-L3515CDW/DCP-L3520CDW/DCP-L3520CDWE/DCP-L3527CDW

1. Натиснете **Menu (Меню)**.
2. Натиснете ▲ или ▼, за да се покаже опцията [Общи настройки], а след това натиснете **OK**.
3. Натиснете ▲ или ▼, за да се покаже опцията [Екология], а след това натиснете **OK**.
4. Натиснете ▲ или ▼, за да се покаже опцията [Автомат. изкл.], а след това натиснете **OK**.
5. Натиснете ▲ или ▼, за да се покаже опцията [8часа], [4часа], [2часа], [1час] или [Изкл.], а след това натиснете **OK**.
6. Натиснете **Stop/Exit (Стой/Излез)**.

DCP-L3555CDW/DCP-L3560CDW/MFC-L3740CDW/MFC-L3740CDWE/MFC-L3760CDW/MFC-L8340CDW/MFC-L8390CDW

1. Натиснете  [Настройки] > [Всич. настр.] > [Общи настройки] > [Екология] > [Автомат. изкл.].
2. Натиснете желаната от вас опция за [Изкл.], [1час], [2часа], [4часа] или [8часа].
3. Натиснете .

Свързана информация

- [Общи настройки](#)

Задаване на дата и час



>> DCP-L3515CDW/DCP-L3520CDW/DCP-L3520CDWE/DCP-L3527CDW

>> DCP-L3555CDW/DCP-L3560CDW/MFC-L3740CDW/MFC-L3740CDWE/MFC-L3760CDW/MFC-L8340CDW/MFC-L8390CDW

DCP-L3515CDW/DCP-L3520CDW/DCP-L3520CDWE/DCP-L3527CDW

1. Натиснете **Menu (Меню)**.
2. Натиснете ▲ или ▼, за да изберете следното:
 - a. Изберете [Инициал. настр]. Натиснете **OK**.
 - b. Изберете [Дата&Час]. Натиснете **OK**.
 - c. Изберете [Дата&Час]. Натиснете **OK**.
3. Натиснете ▲ или ▼, за да зададете последните две цифри на годината. Натиснете **OK**. Повторете тези стъпки за задаване на месеца и деня.
4. Натиснете ▲ или ▼, за да се покаже опцията [12 ч. Часовник] или [24 ч. часовник], а след това натиснете **OK**.
5. Направете едно от следните неща:
 - Ако сте избрали [12 ч. Часовник] като формат в настройката [Дата&Час], натиснете ▲ или ▼, за да настроите часа. Натиснете **OK**. Повторете тези стъпки за задаване на минутите. Натиснете ▲ или ▼, за да се покаже опцията [AM] или [PM], а след това натиснете **OK**.
 - Ако сте избрали [24 ч. часовник] като формат в настройката [Дата&Час], натиснете ▲ или ▼, за да настроите часа. Натиснете **OK**. Повторете тези стъпки за задаване на минутите. (Например: въведете 19:45 за 7:45 следобед.)
6. Натиснете **Stop/Exit (Стой/Излез)**.

DCP-L3555CDW/DCP-L3560CDW/MFC-L3740CDW/MFC-L3740CDWE/MFC-L3760CDW/MFC-L8340CDW/MFC-L8390CDW

1. Натиснете  [Настройки] > [Всич. настр.] > [Инициал. настр] > [Дата и час] > [Дата].
2. Въведете последните две цифри на годината чрез LCD дисплея и след това натиснете [OK].
3. Въведете двете цифри за месеца чрез LCD дисплея и след това натиснете [OK].
4. Въведете двете цифри за деня чрез LCD дисплея и след това натиснете [OK].
5. Натиснете [Час].
6. Въведете часа (в 24-часов формат) чрез LCD дисплея и след това натиснете [OK]. (Например: въведете 19:45 за 7:45 следобед.)
7. Натиснете .

Свързана информация

- [Общи настройки](#)

Настройване на часовия пояс

Задайте часовия пояс за вашето местоположение на устройството.



>> DCP-L3515CDW/DCP-L3520CDW/DCP-L3520CDWE/DCP-L3527CDW

>> DCP-L3555CDW/DCP-L3560CDW/MFC-L3740CDW/MFC-L3740CDWE/MFC-L3760CDW/MFC-L8340CDW/MFC-L8390CDW

DCP-L3515CDW/DCP-L3520CDW/DCP-L3520CDWE/DCP-L3527CDW

1. Натиснете **Menu (Меню)**.
2. Натиснете ▲ или ▼, за да изберете следното:
 - a. Изберете [Инициал. настр.]. Натиснете **ОК**.
 - b. Изберете [Дата&Час]. Натиснете **ОК**.
 - c. Изберете [Часови пояс]. Натиснете **ОК**.
3. Натиснете ▲ или ▼, за да изберете часови пояс. Натиснете **ОК**.
4. Натиснете **Stop/Exit (Стой/Излез)**.

DCP-L3555CDW/DCP-L3560CDW/MFC-L3740CDW/MFC-L3740CDWE/ MFC-L3760CDW/MFC-L8340CDW/MFC-L8390CDW

1. Натиснете  [Настройки] > [Всич. настр.] > [Инициал. настр.] > [Дата и час] > [Часови пояс].
2. Въведете своята часова зона.
3. Натиснете [ОК].
4. Натиснете .



Свързана информация

- [Общи настройки](#)

Регулиране на яркостта на фоновото осветяване на LCD дисплея

Свързани модели: DCP-L3555CDW/DCP-L3560CDW/MFC-L3740CDW/MFC-L3740CDWE/MFC-L3760CDW/MFC-L8340CDW/MFC-L8390CDW

Ако трудно четете LCD дисплея, опитайте да промените настройката за яркостта.

1. Натиснете  [Настройки] > [Всич. настр.] > [Общи настройки] > [LCD настройки] > [Светлина].
2. Натиснете опцията [Светло], [Средно] или [Тъмно].
3. Натиснете .



Свързана информация

- [Общи настройки](#)

Промяна колко време да е включено фоновото осветяване на LCD дисплея

Свързани модели: DCP-L3555CDW/DCP-L3560CDW/MFC-L3740CDW/MFC-L3740CDWE/MFC-L3760CDW/MFC-L8340CDW/MFC-L8390CDW

Можете да настроите колко време да е включено фоновото осветяване на LCD дисплея.

1. Натиснете  [Настройки] > [Всич. настр.] > [Общи настройки] > [LCD настройки] > [Свет. таймер].
2. Натиснете желаната опция:
 - [10 сек]
 - [20 сек]
 - [30 сек]
3. Натиснете .



Свързана информация

- [Общи настройки](#)



Настройване на ИД на устройството

Свързани модели: MFC-L3740CDW/MFC-L3740CDWE/MFC-L3760CDW/MFC-L8340CDW/MFC-L8390CDW

Настройте устройството си да отпечатва ИД на устройството и датата и часа на факса в горната част на всеки изпратен от вас факс.

1. Натиснете  [Настройки] > [Всич. настр.] > [Инициал. настр] > [Име на машина] > [Факс].
2. Въведете номера на вашия факс (до 20 цифри) чрез LCD дисплея и след това натиснете [OK].
3. Натиснете [Тел.].
4. Въведете номера на вашия телефон (до 20 цифри) чрез LCD дисплея и след това натиснете [OK].
5. Натиснете [Име].
6. Въведете името си (до 20 знака) чрез LCD дисплея и след това натиснете [OK].



- Натиснете , за да смените между букви, цифри и специални знаци. (Наличните знаци могат да се различават в зависимост от страната.)
- Ако сте въвели неправилен знак, натиснете ◀ или ▶, за да преместите курсора до него, и натиснете . Натиснете правилния знак.
- За да въведете интервал, натиснете [Интервал] или ▶.
- За по-подробна информация >> [Свързана информация](#)

7. Натиснете .



Свързана информация

- [Общи настройки](#)

Свързани теми:



- [Как се въвежда текст на вашето устройство](#)

Задаване на режим на тонално или импулсно набиране

Свързани модели: MFC-L3740CDW/MFC-L3740CDWE/MFC-L3760CDW/MFC-L8340CDW/MFC-L8390CDW

Вашето устройство се доставя настроено за тонално набиране. Ако използвате услуга за импулсно набиране (с шайба), трябва да смените режима на набиране.

Тази функция не е достъпна в някои държави.

1. Натиснете  [Настройки] > [Всич. настр.] > [Инициал. настр] > [Тон/Импулс].
2. Натиснете [Тон] или [Пулс].
3. Натиснете .

Свързана информация

- [Общи настройки](#)

Намаляване на изразходването на тонер

Използването на функцията за пестене на тонер може да намали консумацията на тонер. Когато пестенето на тонер е включено, печатът върху вашите документи е по-светъл.

НЕ препоръчваме да използвате функцията за пестене на тонер при печат на снимки или изображения с нива на сивото.



>> [DCP-L3515CDW/DCP-L3520CDW/DCP-L3520CDWE/DCP-L3527CDW](#)

>> [DCP-L3555CDW/DCP-L3560CDW/MFC-L3740CDW/MFC-L3740CDWE/MFC-L3760CDW/MFC-L8340CDW/MFC-L8390CDW](#)

DCP-L3515CDW/DCP-L3520CDW/DCP-L3520CDWE/DCP-L3527CDW

1. Натиснете **Menu (Меню)**.
2. Натиснете ▲ или ▼, за да се покаже опцията [Общи настройки], а след това натиснете **OK**.
3. Натиснете ▲ или ▼, за да се покаже опцията [Екология], а след това натиснете **OK**.
4. Натиснете ▲ или ▼, за да се покаже опцията [Пестене на тонер], а след това натиснете **OK**.
5. Натиснете ▲ или ▼, за да се покаже опцията [Вкл.] или [Изкл.], а след това натиснете **OK**.
6. Натиснете **Stop/Exit (Стол/Излез)**.

DCP-L3555CDW/DCP-L3560CDW/MFC-L3740CDW/MFC-L3740CDWE/ MFC-L3760CDW/MFC-L8340CDW/MFC-L8390CDW

1. Натиснете  [Настройки] > [Всич. настр.] > [Общи настройки] > [Екология] > [Пестене на тонер].
2. Натиснете [Вкл.] или [Изкл.].
3. Натиснете .

Свързана информация

- [Общи настройки](#)

Свързани теми:

- [Подобряване на качеството на печат](#)

Предотвратяването на набирането на грешен номер (ограничение за набиране)

Свързани модели: MFC-L3740CDW/MFC-L3740CDWE/MFC-L3760CDW/MFC-L8340CDW/MFC-L8390CDW

Тази функция не позволява на потребителите да изпращат факсове по погрешка или да набират грешни номера. Можете да настроите устройството да ограничава набирането, когато използвате цифровата клавиатура, адресната книга, преки пътища и LDAP търсене.

1. Натиснете  [Настройки] > [Всич. настр.] > [Факс] > [Ограничение за набиране].
2. Натиснете една от следните опции:
 - [Клав. за набиране]
 - [Адрес. книга]



Ако комбинирате номера от адресната книга при набиране, номерата ще бъдат разпознати като въвеждане от клавиатурата за набиране и няма да бъдат ограничавани.

- [Преки път.]
 - [LDAP сървър]
3. Натиснете една от следните опции:

Опция	Описание
Въведете двукратно #	Устройството ще ви подкани да въведете повторно номера, а след това, ако наберете повторно и правилно същия номер, устройството ще започне набиране. Ако въведете повторно погрешен номер, LCD дисплеят ще покаже съобщение за грешка.
Вкл.	Устройството ще ограничи всички изпращания на факс и изходящи повиквания за този метод на набиране.
Изкл.	Устройството не ограничава метода на набиране.



- Настройката [Въведете двукратно #] няма да работи, ако използвате външен телефон, преди да сте въвели номера. Няма да ви бъде поискано да въведете повторно номера.
- Ако изберете [Вкл.] или [Въведете двукратно #], не можете да използвате функцията разпращане.

4. Натиснете .



Свързана информация

- [Общи настройки](#)

Намаляване на шума при печат

Настройката “Тих режим” може да намали шума при печат. Когато е включен “Тих режим”, скоростта на печат става по-ниска. Фабричната настройка е да е изключен.



>> DCP-L3515CDW/DCP-L3520CDW/DCP-L3520CDWE/DCP-L3527CDW

>> DCP-L3555CDW/DCP-L3560CDW/MFC-L3740CDW/MFC-L3740CDWE/MFC-L3760CDW/MFC-L8340CDW/MFC-L8390CDW

DCP-L3515CDW/DCP-L3520CDW/DCP-L3520CDWE/DCP-L3527CDW

1. Натиснете **Menu (Меню)**.
2. Натиснете ▲ или ▼, за да се покаже опцията [Общи настройки], а след това натиснете **OK**.
3. Натиснете ▲ или ▼, за да се покаже опцията [Екология], а след това натиснете **OK**.
4. Натиснете ▲ или ▼, за да се покаже опцията [Тих режим], а след това натиснете **OK**.
5. Натиснете ▲ или ▼, за да се покаже опцията [Вкл.] или [Изкл.], а след това натиснете **OK**.
6. Натиснете **Stop/Exit (Стоп/Излез)**.

DCP-L3555CDW/DCP-L3560CDW/MFC-L3740CDW/MFC-L3740CDWE/MFC-L3760CDW/MFC-L8340CDW/MFC-L8390CDW

1. Натиснете  [Настройки] > [Всич. настр.] > [Общи настройки] > [Екология] > [Тих режим].
2. Натиснете [Вкл.] или [Изкл.].
3. Натиснете .



Свързана информация

- [Общи настройки](#)

Промяна на езика на LCD дисплея

Променете езика на LCD дисплея при необходимост.

Тази функция не е достъпна в някои държави.



>> DCP-L3515CDW/DCP-L3520CDW/DCP-L3520CDWE/DCP-L3527CDW

>> DCP-L3555CDW/DCP-L3560CDW/MFC-L3740CDW/MFC-L3740CDWE/MFC-L3760CDW/MFC-L8340CDW/MFC-L8390CDW

DCP-L3515CDW/DCP-L3520CDW/DCP-L3520CDWE/DCP-L3527CDW

1. Натиснете **Menu (Меню)**.
2. Натиснете ▲ или ▼, за да се покаже опцията [Инициал. настр], а след това натиснете **OK**.
3. Натиснете ▲ или ▼, за да се покаже опцията [Локален език], а след това натиснете **OK**.
4. Натиснете ▲ или ▼, за да се покаже езикът, а след това натиснете **OK**.
5. Натиснете **Stop/Exit (Стоп/Излез)**.

DCP-L3555CDW/DCP-L3560CDW/MFC-L3740CDW/MFC-L3740CDWE/ MFC-L3760CDW/MFC-L8340CDW/MFC-L8390CDW

1. Натиснете  [Настройки] > [Всич. настр.] > [Инициал. настр] > [Локален език].
2. Натиснете вашия език.
3. Натиснете .

✓ Свързана информация

- [Общи настройки](#)

▲ Начало > [Настройки на устройството](#) > [Промяна на настройките на устройството от контролния панел](#) > Записване на предпочитаните от вас настройки като пряк път

Записване на предпочитаните от вас настройки като пряк път

Свързани модели: DCP-L3555CDW/DCP-L3560CDW/MFC-L3740CDW/MFC-L3740CDWE/MFC-L3760CDW/MFC-L8340CDW/MFC-L8390CDW

- [Добавяне на преки пътища](#)
- [Промяна или изтриване на преки пътища](#)
- [Задаване на пряк път за ИД карта](#)

Добавяне на преки пътища

Свързани модели: DCP-L3555CDW/DCP-L3560CDW/MFC-L3740CDW/MFC-L3740CDWE/MFC-L3760CDW/MFC-L8340CDW/MFC-L8390CDW

Можете да добавите настройките за факс, копиране, сканиране, Web Connect и приложения, които използвате най-често, като ги зададете като пряк път. По-късно можете да натиснете прекия път, за да приложите тези настройки, вместо да ги въвеждате ръчно.



Някои менюта на преки пътища не са налични в зависимост от модела.

Тези инструкции описват как да добавите пряк път за копиране. Стъпките за добавяне на пряк път за факс, сканиране, уеб свързване или приложения са много сходни.

1. Натиснете **+** [Преки път.]. (Ако се покаже **+** [Преки път.] .)
2. Натиснете раздел.
3. Натиснете всяко **+**, за да добавите нов пряк път.
4. Натиснете [Копиране].
5. Натиснете желаната от вас предварителна настройка.
6. Натиснете  [Опции].
7. Плъзнете нагоре или надолу или натиснете **▲** или **▼**, за да се покажат наличните настройки, а след това натиснете настройката, която искате да промените.
8. Плъзнете нагоре или надолу или натиснете **▲** или **▼**, за да се покажат възможните опции за настройка, а след това натиснете опцията, която искате.
Повторете тези две стъпки, докато изберете всички настройки и опции, които искате.
9. Когато приключите с промяната на настройките, натиснете [ОК]. (Ако се покаже бутонът [ОК].)
10. Натиснете [ОК].
11. Прочетете и проверете показания списък с избраните от вас настройки, а след това натиснете [ОК].
12. Въведете име на прекия път с помощта на LCD дисплея, а след това натиснете [ОК].



Свързана информация

- [Записване на предпочитаните от вас настройки като пряк път](#)

▲ Начало > Настройки на устройството > Промяна на настройките на устройството от контролния панел > Записване на предпочитаните от вас настройки като пряк път > Промяна или изтриване на преки пътища

Промяна или изтриване на преки пътища

Свързани модели: DCP-L3555CDW/DCP-L3560CDW/MFC-L3740CDW/MFC-L3740CDWE/MFC-L3760CDW/MFC-L8340CDW/MFC-L8390CDW



Не можете да промените преки пътища до Web Connect или такива към приложения. Ако трябва да ги промените, изтрийте ги и след това създайте нов пряк път.

1. Натиснете **+** [Преки път.]. (Ако се покаже **+** [Преки път.].)
2. Натиснете раздел, за да се покаже прекият път, който искате да промените.
3. Натиснете прекия път, който искате да промените.

Показват се настройките за прекия път, който сте избрали.



За да изтриете прекия път или редактирате името, натиснете и задръжте прекия път, докато се появят опциите, и след това следвайте екранните менюта.

4. Натиснете  [Опции].
5. Променете настройките за прекия път, ако е необходимо.
6. Натиснете [OK] (ако е необходимо).
7. Когато приключите, натиснете [Запиши като пряк път].
8. Прочетете и проверете показания списък с избраните от вас настройки, а след това натиснете [OK].
9. Направете едно от следните неща:
 - За да заместите прекия път, натиснете [Да].
 - Ако не искате да заместите прекия път, натиснете [Не], за да въведете ново име на прекия път.

Натиснете всяко **+**, за да добавите нов пряк път.

Въведете ново име чрез LCD дисплея, а след това натиснете [OK].



За да редактирате името, задръжте натиснат , за да изтриете текущото име.



Свързана информация

- [Записване на предпочитаните от вас настройки като пряк път](#)

▲ Начало > [Настройки на устройството](#) > [Промяна на настройките на устройството от контролния панел](#) > [Записване на предпочитаните от вас настройки като пряк път](#) > [Задаване на пряк път за ИД карта](#)

Задаване на пряк път за ИД карта

Свързани модели: MFC-L8390CDW

Можете да зададете един пряк път на устройството за вашата ИД карта. Когато докоснете ИД картата към NFC символа на устройството, вашият личен пряк път автоматично ще се покаже на сензорния екран.



- Не можете да използвате една и съща ИД карта за различни преки пътища.
- За да използвате ИД картата за друг пряк път, първо премахнете регистрацията на картата и след това я регистрирайте с новия пряк път.

1. Ако се покаже началният екран, натиснете **+** [Преки път.].
2. Натиснете раздела, съдържащ прекия път, който искате да зададете за вашата IC карта.
3. Натиснете със задържане прекия път, докато се появят опциите.
4. Натиснете ▲ или ▼, за да се покаже опцията [Регистриране Карта/NFC], а след това я натиснете.
5. Допрете IC картата до символа NFC.
6. Натиснете [Регистр.].

Прекият път се задава за ИД картата.



Свързана информация

- [Записване на предпочитаните от вас настройки като пряк път](#)

Печат на отчети

- [Отчети](#)
- [Отпечатване на отчет](#)

Отчети

Налични са следните отчети:

ХМИТ проверка (за модели с функция за факс)

Отчетът ХМИТ проверка отпечатва отчет за потвърждаване на предаването за последното ви предаване.

Адресна книга (за модели с функция за факс)

Отчетът за адресната книга отпечатва списък с имената и номерата, съхранени в паметта на адресната книга.

Отчет за факсове (за модели с функция за факс)

Отчетът за факсовете отпечатва списък с информация за последните 200 входящи и изходящи факса. (TX означава предаване, RX означава получаване.)

Потребителски настройки

Отчетът за потребителските настройки отпечатва списък на текущите ви настройки.

Настройки на принтера

Отчетът с настройки на принтера отпечатва списък на текущите настройки на принтера.

Мрежова конфигурация (модели с функция за мрежа)

Отчетът за мрежовата конфигурация отпечатва списък на текущите ви мрежови настройки.

Отпечатване на списък с файлове

Функцията за отпечатване на списък с файлове отпечатва списък на шрифтовете и настройката за макроси/потоци за печат, съхранени в устройството.

Отпечатване на точките по барабана

Функцията за отпечатване на точките по барабана отпечатва лист на точките по барабана, което помага да установите кога е време да се смени модулът на барабана.

Отчет за WLAN (модели с функция за безжична мрежа)

Отчетът за WLAN отпечатва резултата от диагностиката на безжичната LAN мрежа.



Свързана информация

- [Печат на отчети](#)

Отпечатване на отчет



>> DCP-L3515CDW/DCP-L3520CDW/DCP-L3520CDWE/DCP-L3527CDW

>> DCP-L3555CDW/DCP-L3560CDW/MFC-L3740CDW/MFC-L3740CDWE/MFC-L3760CDW/MFC-L8340CDW/MFC-L8390CDW

DCP-L3515CDW/DCP-L3520CDW/DCP-L3520CDWE/DCP-L3527CDW

1. Натиснете **Menu (Меню)**.
2. Натиснете ▲ или ▼, за да се покаже опцията [Печатай док.], а след това натиснете **OK**.
3. Натиснете ▲ или ▼, за да се покаже отчетът, който искате да отпечатате, а след това натиснете **OK**.
4. Натиснете **Mono Start (Старт Черно-бяло)** или **Colour Start (Старт Цветно)**.
5. Натиснете **Stop/Exit (Стой/Излез)**.

DCP-L3555CDW/DCP-L3560CDW/MFC-L3740CDW/MFC-L3740CDWE/ MFC-L3760CDW/MFC-L8340CDW/MFC-L8390CDW

1. Натиснете  [Настройки] > [Всич. настр.] > [Печатай док.].
2. Плъзнете нагоре или надолу или натиснете ▲ или ▼, за да се покаже отчета, който искате да разпечатате, а след това го натиснете.
3. Направете едно от следните неща:
 - Ако изберете [ХМИТ Проверка], направете едно от следните неща:
 - За да видите отчета за потвърждаване на предаването, натиснете [Изглед на LCD].
 - За отпечатване на отчета за потвърждаване на предаването натиснете [Доклад за печат].
 - Ако изберете други отчети, отидете на следващата стъпка.
4. Натиснете [Да].
5. Натиснете .

Свързана информация

- [Печат на отчети](#)

Таблици с настройки и функции

Таблицата с настройки ще ви помогне да разберете елементите и опциите на менютата в програмите на устройството.

- Таблици с настройки (DCP-L3515CDW/DCP-L3520CDW/DCP-L3520CDWE/DCP-L3527CDW)
- Таблици с настройки (MFC-L3740CDW/MFC-L3740CDWE/MFC-L3760CDW/MFC-L8340CDW/MFC-L8390CDW)
- Таблици с настройки (DCP-L3555CDW/DCP-L3560CDW)
- Таблици с функции (MFC-L3740CDW/MFC-L3740CDWE/MFC-L3760CDW/MFC-L8340CDW/MFC-L8390CDW)
- Таблици с функции (DCP-L3555CDW/DCP-L3560CDW)

Таблицы с настройки (DCP-L3515CDW/DCP-L3520CDW/DCP-L3520CDWE/DCP-L3527CDW)

Свързани модели: DCP-L3515CDW/DCP-L3520CDW/DCP-L3520CDWE/DCP-L3527CDW

- >> [Общи настройки]
- >> [Копиране]
- >> [Принтер]
- >> [Мрежа]
- >> [Печатай док.]
- >> [Инфор. за маш.]
- >> [Защитен печат]
- >> [Инициал. настр.]

[Общи настройки]

Ниво 3	Ниво 4	Ниво 5	Описания
Настр. Тава	Вид хартия	-	Настройване на типа хартия в тавата за хартия.
	Разм. хартия	-	Задаване на размера на хартията в тавата за хартия.
	Позиция печат	X офсет	Преместване на началната позиция за печат (намираща се в горния ляв ъгъл на страниците) хоризонтално от -500 (наляво) до +500 (надясно) точки при 300 dpi.
		Y офсет	Преместване на началната позиция за печат (намираща се в горния ляв ъгъл на страниците) вертикално от -500 (нагоре) до +500 (надолу) точки при 300 dpi.
Провери харт.	-	Избиране дали да се показва съобщение, показващо, че трябва да проверите типа и размера на хартията, когато издърпате тавата от устройството.	
Звуков сигнал	-	-	Регулиране силата на звуковия сигнал.
Известия	Преск. пр. стр.	-	Показва пропуснатите страници след завършване на сканирането.
Екология	Еко режим	-	<p>Включете следните настройки на устройството едновременно:</p> <ul style="list-style-type: none"> • 2-страничен печат: Дълъг ръб¹ (предлага се за някои модели) • Време заспив.: 0Мин • Тих режим:Вкл.¹ • Пестене на тонер:Вкл.¹
	Пестене на тонер	-	Увеличаване на броя на страниците, които се отпечатват с тонер касетата.
	Време заспив.	-	Задайте броя на минутите, преди устройството да влезе в режим Почивка.
	Тих режим	-	Намаляване на шума при печат.

¹ Промяната на тази настройка е възможна само след като промените определени други настройки на устройството с помощта на уеб базираното управление.

Ниво 3	Ниво 4	Ниво 5	Описания
Екология	Автомат. изкл.	-	Настройване на броя на часовете, през които устройството ще остане в режим на дълбоко заспиване, преди да премине в режим на изключено захранване.
LCD Контраст	-	-	Регулирайте контраста на LCD дисплея.
Закл. настр.	-	-	Забраняване на неупълномощени потребители да променят настройките на устройството.
Изтрий Паметта	Макрос ID=	-	Изтриване на регистрираните данни за макросите.
	ID поток	-	Изтриване на регистрираните данни за потока.
	Шрифт ID=	-	Изтриване на регистрираните данни за шрифт.
	Изтр. всички	-	Възстановяване на данните за макроси/потоци и шрифтове на вашето устройство до фабричните настройки.

[Копиране]

Ниво 3	Ниво 4	Описания
Наситеност	-	Регулиране на плътността.
Качество	-	Избиране на резолюция за копиране за вашия тип документ.
Контраст	-	Регулиране на контраста на копията.
Цветорегулация	Червено	Регулиране на червения цвят.
	Зелен	Регулиране на зеления цвят.
	Син	Регулиране на синия цвят.
Копиране на ID	Наситеност	Регулиране на плътността.
	Качество	Избиране на резолюция за копиране за вашия тип документ.
	Контраст	Регулиране на контраста на копията.
	2в1/1в1	Копиране на лична карта 2 в 1.

[Принтер]

Ниво 3	Ниво 4	Ниво 5	Описания
Емулация	-	-	Задаване на режима на емулация на принтера.
Качество	-	-	Проверка на качеството на печат.
Опции за печат	Списък шрифт.	HP LaserJet	Отпечатайте списък на вътрешните шрифтове на устройството.
		BR-Script 3	
	Пробен печат	-	Отпечатване на тестова страница.
2-странно	2-стр. печат	-	Можете да изключите или включите двустранния печат и да изберете обръщане по дългата или късата страна.
	Едно изобр.	-	За заявка за печат, при която последната страница е едностранно изображение, изберете опцията 1-стр. подаване, за да намалите времето за печат. Когато използвате предварително отпечатана хартия, трябва да изберете опцията 2-стр. подаване. Ако изберете 1-стр. подаване за предварително отпечатана хартия, последната страница ще се отпечата на обратната страна.
Авто продълж.	-	-	Изберете тази настройка, ако искате устройството да изчисти грешките с размера на хартията и типа носител и да използва хартия от другите тави.

Ниво 3	Ниво 4	Ниво 5	Описания
Изходящ цвят	-	-	Задаване на цвета на разпечатката.
Вид хартия	-	-	Задаване на типа на хартията.
Разм. хартия	-	-	Задаване на размера на хартията.
Копия	-	-	Задаване на броя страници за отпечатване.
Позициониране	-	-	Задаване дали страниците да се печатат в портретна, или в пейзажна ориентация.
Акцент ръб.	-	-	Накарайте текстът да се вижда по-ясно.
PrintPosition	X офсет	-	Преместване на началната позиция за печат (намираща се в горния ляв ъгъл на страниците) хоризонтално от -500 (наляво) до +500 (надясно) точки при 300 dpi.
	Y офсет	-	Преместване на началната позиция за печат (намираща се в горния ляв ъгъл на страниците) вертикално от -500 (нагоре) до +500 (надолу) точки при 300 dpi.
Авто FF	-	-	Позволяване на устройството автоматично да отпечата всички оставащи данни.
HP LaserJet	Шрифт номер	-	Задаване на номера на шрифта.
	Стъстяв. шрифт	-	Задаване на стъпката на шрифта. (Опцията е налична само за определени шрифтове.)
	Точка шрифт	-	Задаване на размера на шрифта. (Опцията е налична само за определени шрифтове.)
	Настр. Символ	-	Изберете символа или набора от знаци.
	Печат таблица	-	Отпечатване на таблицата с кодове.
	Авто LF	-	ВКЛ.: CR -> CR + LF, ИЗКЛ.: CR -> CR
	Авто CR	-	ВКЛ.: LF -> LF + CR, FF -> FF + CR или VT -> VT + CR ИЗКЛ.: LF -> LF, FF -> FF или VT -> VT
	Авто ПОДРЕЖД.	-	Изберете дали искате линейно подаване и връщане на каретката, когато позицията на каретката стигне до дясното поле.
	Авто ПРОПУСК.	-	Изберете дали искате линейно подаване и връщане на каретката, когато позицията на каретката стигне до долното поле.
	Ляво поле	-	Задаване на лявото поле от колона 0 до 70 колони при 1 сри.
	Дясно поле	-	Задаване на дясното поле от колона 10 до 80 колони при 1 сри.
	Горно поле	-	Задаване на разстоянието на горното поле от горния ръб на хартията.
	Долно поле	-	Задаване на разстоянието на долното поле от долния ръб на хартията.
	Редове	-	Задаване на броя редове на всяка страница.
Команда тава	-	Изберете тази настройка, ако възникне несъответствие в тавите, когато използвате драйверите на HP.	
BR-Script 3	Грешка печат	-	Изберете дали устройството да отпечата информацията за грешки, когато възникнат грешки.
	САРТ	-	Използвайте САРТ (усъвършенствана технология за цветен печат) за оптимално качество на печата, когато се отпечата PS файл, създаден от драйвер, различен от PS драйвера на Brother.

Ниво 3	Ниво 4	Ниво 5	Описания	
BR-Script 3			Цветовете и снимките изглеждат по-ясни и по-точни. Скоростта на печат ще бъде по-ниска.	
PDF	Множ. страници	-	Задава оформлението на страниците, когато се печатат няколко страници.	
	PDF опц. печат	-	Задава настройката за печат на PDF, за да се отпечатват коментари (коректури) или печати заедно с текста в PDF файла.	
	Изпълни стр.	-	Изберете дали устройството да мащабира или преобразмерява страниците в PDF файла, за да се поберат в избрания размер хартия.	
ClrCorrection	Корекция	-	Инициране на калибриране на цветовете за проверка и корекция на цветовете.	
	Нулирай	-	Връщане на параметрите на калибриране към настройките по подразбиране.	
	Авт. корекция	-	Задава автоматично изпълнение на калибриране и регистриране на цветовете от устройството.	
	Цвет. настр.	Режим настр.		Изберете дали да се приложат настройките за цветен печат на устройството, или на драйвера за принтер.
		Цветен режим		Избор на режим на цвета.
		Подобр. сиво		Включете или изключете, за да се подобри качеството на изображението в по-тъмна зона.
		Подобр. черно		Включете или изключете, ако графиката в черно не се отпечатва правилно.
		Яркост		Регулиране на яркостта.
		Контраст		Регулиране на контраста.
		Червено		Регулиране на червения цвят.
Зелен			Регулиране на зеления цвят.	
Син		Регулиране на синия цвят.		
Нулиране принтер	-	-	Възстановяване на настройките на устройството до фабричните настройки.	

[Мрежа]

Ниво 3	Ниво 4	Ниво 5	Ниво 6	Описания
WLAN (Wi-Fi)	Намери мрежа	-	-	Конфигуриране на настройките на безжичната мрежа с помощта на съветника за настройка.
	TCP/IP	Метод зарежд.	-	Избиране на метода за първоначално зареждане, който най-добре отговаря на нуждите ви.
		IP адрес	-	Въведете IP адреса.
		Subnet маска	-	Въведете маската на подмрежата.
		Шлюз	-	Въведете адреса на шлюза.
		Име на възел	-	Въведете името на възела. (До 32 знака)
		Конфиг. WIN	-	Избиране на режима на конфигурация на WINS.
		WINS сървър	Основен	Задаване на IP адреса на основния WINS сървър.

Ниво 3	Ниво 4	Ниво 5	Ниво 6	Описания
WLAN (Wi-Fi)	TCP/IP	WINS сървър	Вторичен	Задаване на IP адреса на второстепенния WINS сървър.
		DNS сървър	Основен	Задаване на IP адреса на основния DNS сървър.
			Вторичен	Задаване на IP адреса на второстепенния DNS сървър.
		APIPA	-	Настройване на устройството автоматично да задава IP адрес от адресния диапазон на локални връзки.
		IPv6	-	Включване или изключване на протокола IPv6.
	Бутон WPS/ Push	-	-	Конфигуриране на настройките на безжичната мрежа по метода на натискане на един бутон.
	WPS/PIN код	-	-	Конфигуриране на настройките на безжичната мрежа с помощта на WPS с ПИН код.
	Статус WLAN	Статус	-	Преглед на текущото състояние на безжичната мрежа.
		Сигнал	-	Преглед на текущата сила на сигнала на безжичната мрежа.
		Канал	-	Показване на текущия канал на безжичната мрежа.
		Скорост	-	Показване на текущата скорост на безжичната мрежа.
		SSID	-	Преглед на текущия SSID.
		Общ режим	-	Показване на текущия режим на комуникация.
	MAC адрес	-	-	Показване на MAC адреса на устройството.
	Разреша WLAN	-	-	Ръчно включете или изключете WLAN.
	Wi-Fi Direct	Ръчно	-	-
Собств. група		-	-	Задаване на вашето устройство като собственик на групата.
Бутон Push		-	-	Конфигуриране на настройките на вашата мрежа Wi-Fi Direct по метода на натискане на един бутон.
PIN код		-	-	Конфигуриране на настройките на вашата мрежа Wi-Fi Direct с помощта на WPS с ПИН код.
Инф. за устр.		Име устройство	-	Показване на името на устройството ви.
		SSID	-	Показване на SSID на собственика на групата. Когато устройството не е свързано, LCD дисплеят показва "Не е свързано".
		IP адрес	-	Показване на текущия IP адрес на устройството ви.
Инфо статус		Статус	-	Показване на текущото състоянието на мрежата Wi-Fi Direct™.
		Сигнал	-	Преглед на текущата сила на сигнала на мрежата Wi-Fi Direct. Когато устройството ви играе ролята на собственик на групата, LCD дисплеят показва силен сигнал.

Ниво 3	Ниво 4	Ниво 5	Ниво 6	Описания
Wi-Fi Direct	Инфо статус	Канал	-	Показване на текущия канал на мрежата Wi-Fi Direct.
		Скорост	-	Показване на текущата скорост на мрежата Wi-Fi Direct.
	I/F разрешен	-	-	Включване или изключване на връзката Wi-Fi Direct.
Уеб управл.	-	-	-	Активиране или деактивиране на уеб базирано управление. Ако активирате тази функция, се уверете се, че сте посочили метода за свързване към уеб базираното управление.
IPsec	-	-	-	IPsec е допълнителна функция за защита на IP протокола, която осигурява услуги за удостоверяване и шифроване. Препоръчваме ви да се свържете с мрежовия администратор, преди да промените тази настройка.
GlobalNW dtct.	Разреша отквр.	-	-	Активирайте или деактивирайте "Глобално откриване" – функция, която открива и уведомява потребителя, когато той неволно се свърже към глобална мрежа.
	Откв. достъп	-	-	Деактивиране на връзките към глобалната мрежа.
Мрежово нул.	-	-	-	Възстановяване на всички мрежови настройки до фабричните настройки.

[Печатай док.]

Ниво 3	Описания
Потреб. настр.	Отпечатване на списъка на потребителските настройки.
Настр. печат	Печат на списък с настройките на принтера.
Мрежова конфиг	Печат на списък с настройките на мрежата.
ПечатСписфайл	Отпечатване на списък с данните, записани в паметта на устройството.
Барб. точ.печ.	Отпечатване на контролния списък с точките по барабана.
WLAN доклад	Отпечатване на резултатите от безжичната LAN връзка.

[Инфор. за маш.]

Ниво 3	Ниво 4	Описания
Сериен номер	-	Показване на серийния номер на устройството.
Версия на фърмуера	Main версия	Проверка на версията на фърмуера на устройството.
	Sub3 версия	
	Вер. защита	
Брояч на стр.	Общо	Проверете общия брой отпечатани от устройството страници в течение на експлоатационния му живот.
	Копиране	
	Печат	
	Други	
Живот на части	Тонер	Показване на оставащия приблизителен експлоатационен живот на тонера за всеки цвят.

Ниво 3	Ниво 4	Описания
Живот на части	Барабан	Показване на оставащия експлоатационен живот на всеки модул на барабан.
	Ремък	Показване на оставащия експлоатационен живот на ремъка.
	Изпичащ модул	Показване на оставащия експлоатационен живот на изпичащия модул.

[Защитен печат]

Ниво 2	Описания
Защитен печат	Можете да отпечатвате съхранени в паметта на устройството данни след въвеждане на парола от четири знака. Активно е само когато устройството има данни за защитен печат.

[Инициал. настр]

Ниво 3	Ниво 4	Описания
Дата&Час	Дата&Час	Достъп до менютата с настройките за дата и час.
	Авто дн. свет. (предлага се само за определени страни)	Настройване на устройството автоматично да преминава към лятно часово време.
	Часови пояс	Въведете вашия часови пояс.
Нулирай	Нулиране машина	Възстановете всички настройки на устройството, които сте променили.
	Мрежово нул.	Възстановяване на всички мрежови настройки до фабричните настройки.
	Всички настр.	Възстановяване на всички настройки на устройството до фабричните настройки.
	Фабрични наст.	Възстановяване на всички настройки на устройството до фабричните настройки по подразбиране. Извършете тази операция, когато ще изхвърляте устройството.
Локален език (предлага се за някои модели)	-	Промяна на езика на LCD дисплея.



Свързана информация

- [Таблицы с настройки и функции](#)

Таблици с настройки (MFC-L3740CDW/MFC-L3740CDWE/MFC-L3760CDW/MFC-L8340CDW/MFC-L8390CDW)

Свързани модели: MFC-L3740CDW/MFC-L3740CDWE/MFC-L3760CDW/MFC-L8340CDW/MFC-L8390CDW

- >> [Настройки]
- >> [Общи настройки]
- >> [Настройки на пряк път]
- >> [Факс]
- >> [Принтер]
- >> [Мрежа]
- >> [Печатай док.]
- >> [Инфор. за маш.]
- >> [Инициал. настр.]

[Настройки]



[Настройки]

Ниво 1	Ниво 2	Ниво 3	Описания
(Дата и час)	-	-	Достъп до менютата с настройките за дата и час.
Тонер	Живот на тонера	-	Показване на оставащия приблизителен експлоатационен живот на тонера за всеки цвят.
	Пробен печат	-	Отпечатване на тестова страница.
	Корекция цвят	Начало на корекция	Инициране на калибриране на цветовете за проверка и корекция на цветовете.
		Нулирай	Връщане на параметрите на калибриране към настройките по подразбиране.
Проверка тонер касета	Черно Червено Синьо Жълто	Преглед на информацията за инсталираната тонер касета на LCD дисплея, например дали касетата с тонер е оригинална.	
Мрежа	Свързан LAN (MFC-L3740CDW/ MFC-L3740CDWE/ MFC-L3760CDW/ MFC-L8390CDW)	-	Достъп до менютата с настройки на кабелната локална мрежа (LAN).
	WLAN (Wi-Fi)	-	Достъп до менютата с настройки на безжичната локална мрежа (WLAN).
Настр. тава	-	-	Достъп до менютата с настройки за тавата.
Факс преглед	-	-	Показване на получените факсове на LCD дисплея.
Еко режим	-	-	Включете следните настройки на устройството едновременно: <ul style="list-style-type: none"> • 2-страничен печат: Дълъг ръб ¹ • Време на заспиване: 0Мин • Свет. таймер: 10Сек.

Ниво 1	Ниво 2	Ниво 3	Описания
			<ul style="list-style-type: none"> • Тих режим:Вкл. ¹ • Пестене на тонер:Вкл. ¹
Всич. настр.	-	-	Конфигуриране на подробни настройки.

¹ Промяната на тази настройка е възможна само след като промените определени други настройки на устройството с помощта на уеб базираното управление.

[Общи настройки]

[Всич. настр.] > [Общи настройки]

Ниво 3	Ниво 4	Ниво 5	Ниво 6	Описания
Настр. тава	Вид хартия	МФ тава (MFC-L8340CDW/ MFC-L8390CDW)	-	Избиране на типа на хартията, който отговаря на хартията в мултифункционалната тава.
		Тава 1	-	Избиране на типа на хартията, който отговаря на хартията в стандартната тава за хартия.
		Тава 2 ¹ (MFC-L8390CDW)	-	Избиране на типа на хартията, който отговаря на хартията в допълнителната тава (тава 2).
	Разм. хартия	МФ тава (MFC-L8340CDW/ MFC-L8390CDW)	-	Избиране на размера на хартията, която сте заредили в мултифункционалната тава.
		Тава 1	-	Избиране на размера на хартията, която сте заредили в стандартната тава за хартия.
		Тава 2 ¹ (MFC-L8390CDW)	-	Избиране на размера на хартията, която сте заредили в допълнителната тава (тава 2).
	Изпол. тава: Копиране (MFC-L8340CDW/ MFC-L8390CDW)	-	-	Избиране на тавата, която искате да се използва за правене на копие.
	Изпол. тава: Факс (MFC-L8340CDW/ MFC-L8390CDW)	-	-	Избиране на тавата, която искате да се използва за печат на факс.
	Изпол. тава: Печат (MFC-L8340CDW/ MFC-L8390CDW)	-	-	Избиране на тавата, която искате да се използва за печатане.
	Позиция печат	МФ тава (MFC-L8340CDW/ MFC-L8390CDW)	X офсет	Регулиране на началната позиция за печат (обикновено в горния ляв ъгъл на дадена страница) за хартията, която сте заредили в мултифункционалната тава, хоризонтално от -500 (наляво) до +500 (надясно) точки при печат с 300 dpi.
			Y офсет	Регулиране на началната позиция за печат (обикновено в горния ляв ъгъл на дадена страница) за хартията, която сте заредили в мултифункционалната тава, вертикално от -500 (нагоре) до +500 (надолу) точки при печат с 300 dpi.

Ниво 3	Ниво 4	Ниво 5	Ниво 6	Описания
Настр. тава	Позиция печат	Тава 1	X офсет	Регулиране на началната позиция за печат (обикновено в горния ляв ъгъл на дадена страница) за хартията, която сте заредили в стандартната тава за хартия, хоризонтално от -500 (наляво) до +500 (надясно) точки при печат с 300 dpi.
			Y офсет	Регулиране на началната позиция за печат (обикновено в горния ляв ъгъл на дадена страница) за хартията, която сте заредили в стандартната тава за хартия, вертикално от -500 (нагоре) до +500 (надолу) точки при печат с 300 dpi.
		Тава 2 ¹ (MFC-L8390CDW)	X офсет	Регулиране на началната позиция за печат (обикновено в горния ляв ъгъл на дадена страница) за хартията, която сте заредили в допълнителната тава (тава 2), хоризонтално от -500 (наляво) до +500 (надясно) точки при печат с 300 dpi.
			Y офсет	Регулиране на началната позиция за печат (обикновено в горния ляв ъгъл на дадена страница) за хартията, която сте заредили в допълнителната тава (тава 2), вертикално от -500 (нагоре) до +500 (надолу) точки при печат с 300 dpi.
	Пропускане тава ¹ (MFC-L8390CDW)	-	-	Избиране на конкретна тава, която да се пропуска, ако знаете, че е заредена с неправилен размер хартия.
	Разделяща тава ¹ (MFC-L8390CDW)	-	-	Изберете тавата, която съдържа хартията, използвана като разделител, който се вмъква между отделните заявки за печат.
Пров. Хартия	-	-	Изберете дали да се показва съобщение, че трябва да проверите типа и размера на хартията.	
Сила на звука	Звънене	-	-	Регулиране силата на звънене.
	Звуков сигнал	-	-	Регулиране силата на звуковия сигнал.
	Говорители	-	-	Регулиране на силата на звука на високоговорителя.
LCD настройки	Светлина	-	-	Регулиране на яркостта на фоновото осветяване на LCD дисплея.
	Свет. таймер	-	-	Настройване колко време да е включено фоновото осветяване на LCD дисплея след връщане към основния начален екран и други функции.
Наст. на екран	Начален екран	-	-	Настройване на основния начален екран.
	Екран за сканиране	-	-	Задаване на екрана за сканиране по подразбиране.
	Покажи инфо	IP адрес	-	Изберете дали на началните екрани да се показва IP адресът на устройството ви.
Настр. известия	Рез. скан. (ПропПразСтр)	-	-	Показва общия брой сканирани страници и пропуснати страници след завършване на сканирането.
Екология	Еко режим	-	-	Включете следните настройки на устройството едновременно: • 2-страничен печат: Дълъг ръб ²

Ниво 3	Ниво 4	Ниво 5	Ниво 6	Описания
Екология				<ul style="list-style-type: none"> • Време на заспиване: 0Мин • Свет. таймер: 10Сек. • Тих режим: Вкл. ² • Пестене на тонер: Вкл. ²
	Пестене на тонер	-	-	Увеличаване на броя на страниците, които се отпечатват с тонер касетата.
	Време на заспиване	-	-	Задаване след колко време устройството трябва да влезе в режим на пестене на енергия.
	Тих режим	-	-	Намаляване на шума при печат.
	Автомат. изкл.	-	-	Настройване на броя на часовете, през които устройството ще остане в режим на дълбоко заспиване, преди да премине в режим на изключено захранване.
Закл. настр.	-	-	-	Забраняване на неупълномощени потребители да променят настройките на устройството.
Изтрий Паметта	Макрос ID=	-	-	Изтриване на регистрираните данни за макросите.
	ID поток	-	-	Изтриване на регистрираните данни за потока.
	Шрифт ID=	-	-	Изтриване на регистрираните данни за шрифт.
	Изтриване на всички	-	-	Възстановяване на данните за макроси/ потоци и шрифтове на вашето устройство до фабричните настройки.

¹ Налично, ако е монтирана допълнителната тава.

² Промяната на тази настройка е възможна само след като промените определени други настройки на устройството с помощта на уеб базираното управление.

[Настройки на пряк път]

[Всич. настр.] > [Настройки на пряк път]

Ниво 3	Ниво 4	Описания
(Изберете пряк път)	Преим.	Промяна на името на прекия път.
	Редакция	Промяна на настройките на прекия път.
	Изтрий	Изтриване на прекия път.
	Регистриране Карта/NFC (MFC-L3760CDW/MFC-L8340CDW/ MFC-L8390CDW)	Определяне на пряк път за ИД карта.
	Изтриване Карта/NFC (MFC-L3760CDW/MFC-L8340CDW/ MFC-L8390CDW)	Премахване на пряк път от ИД карта.

[Всич. настр.] > [Факс]

Ниво 3	Ниво 4	Ниво 5	Описания
Настр. получ.	Забавено звън.	-	Настройване на броя на позвъняванията, преди устройството да отговори в режим на факс или факс/телефон.
	Режим получ.	-	Изберете режима на получаване, който най-добре отговаря на нуждите ви.
	F/T прод. звън.	-	Настройване на продължителността на псевдо/двойно позвъняване в режим на факс/телефон.
	Факс преглед	-	Показване на получените факсове на LCD дисплея.
	Засич. Факс	-	Получаване на факс съобщения автоматично, когато отговорите на повикване и чуete тонове на факс.
	Отдалечен код	Отдалечен код	Отговаряне на повиквания по вътрешен или външен телефон и използване на кодове за включване и изключване на кодовете за дистанционен достъп. Можете да персонализирате кодовете.
		Вкл. код	
		Изкл. код	
	Авто редукция	-	Намаляване на размера на входящите факсове.
	PC Факс получ.	Вкл.	Настройване на устройството да изпраща факсовете към вашия компютър. Можете да включите защитната функция за архивен печат.
		Изкл.	
	Получ. в памет	Изкл.	-
		Факс препращане	Настройте устройството да препраща факс съобщения или да съхранява входящите факсове в паметта (така че да можете да ги извлечете, когато не сте близо до устройството). Ако изберете препращане или съхраняване на факсове, можете да включите защитната функция за архивен печат.
		Факс съхранение	
		Прехвърляне в Облак	Препращане на входящите факсове към онлайн услугата.
Пренасочване към мрежата		Препращане на входящите факсове към местоназначение в мрежата.	
Печат пол. факс	-	Отпечатване в най-горната част на входящите факсове датата и часа на получаване.	
2-странно	-	Разпечатване на входящите факсове от двете страни на хартията.	
Настр. изпращ	Партида TX	-	Комбиниране на отложени факсове към един и същ номер на факс, така че да бъдат изпратени едновременно.
	Бележ. загл. стр	-	Настройте едно или две персонализирани съобщения за началната страница, които да се отпечатват на изходящите факсове.
	Авто повторно набиране	-	Настройте устройството за автоматично повторно набиране на последния номер на факс след пет минути, ако факсът не е изпратен, защото линията е била заета.

Ниво 3	Ниво 4	Ниво 5	Описания
Настр. изпращ	Местоназн.	-	Настройване на устройството така, че да показва информация за местоназначението на LCD дисплея при изпращане на факс.
Настр. доклад	ХМИТ доклад	-	Избиране на първоначалната настройка за отчета за потвърждаване на предаването.
	Отчетен период	Отчетен период	Задаване на интервала за автоматично отпечатване на факс отчета.
	Час		Ако изберете нещо различно от "Изкл." или "На всеки 50 факса", можете да зададете часа за опцията.
		Ден	Ако изберете "На всеки 7 дни", можете да зададете и деня от седмицата.
Отпечатай док.	-	-	Разпечатване на входящи факсове, записани в паметта на устройството.
Отдал. достъп	-	-	Настройване на ваш собствен код за дистанционно извличане.
Ограничение за набиране	Клав. за набиране	-	Ограничете набирането, когато използвате цифровата клавиатура.
	Адрес. книга	-	Ограничете набирането, когато използвате адресната книга.
	Преки път.	-	Ограничете набирането, когато използвате пряк път.
	LDAP сървър	-	Ограничете набирането на номера на LDAP сървър.
Оставащи зад.	-	-	Проверка кои планирани заявки са в паметта на устройството и отмяна на избрани заявки.

[Принтер]

[Всич. настр.] > [Принтер]

Ниво 3	Ниво 4	Ниво 5	Описания
Емулация	-	-	Избиране на режима на емулация.
Качество	-	-	Проверка на качеството на печат.
Опции за печат	Списък шрифтове	HP LaserJet	Отпечатайте списък на вътрешните шрифтове на устройството.
		BR-Script 3	
	Пробен печат	-	Отпечатване на тестова страница.
2-странно	2-странен печат	-	Активиране или деактивиране на двустранен печат и избор на дълга страна или къса страна.
	Едно изобр.	-	За заявка за печат, при която последната страница е едностранно изображение, изберете опцията 1-стр. подаване, за да намалите времето за печат. Когато използвате предварително отпечатана хартия, трябва да изберете опцията 2-стр. подаване. Ако изберете 1-стр. подаване за предварително отпечатана хартия, последната страница ще се отпечата на обратната страна.
Авто продължение	-	-	Изберете, ако искате устройството да изчисти грешките с размера на хартията и типа носител

Ниво 3	Ниво 4	Ниво 5	Описания
			автоматично и да използва хартия от другите тави.
Цвят на изх. документ	-	-	Задаване на цвета на разпечатката.
Вид хартия	-	-	Задаване на типа на хартията.
Разм. хартия	-	-	Задаване на размера на хартията.
Копия	-	-	Задаване на броя страници за отпечатване.
Позициониране	-	-	Задаване дали страниците да се печатат в портретна, или в пейзажна ориентация.
Подчертаване на ръбовете	-	-	Накарайте текстът да се вижда по-ясно.
Позиция печат	-	-	Достъп до менютата за настройка на позицията за печат.
Авто FF	-	-	Позволяване на устройството автоматично да отпечата всички оставащи данни.
HP LaserJet	Шрифт номер	Шрифт номер	Задаване на номера на шрифта. Ако на вашето устройство Brother е инсталиран зареждаем шрифт, се появява това меню.
		Печ. шрифт No.	Задаване на номера на зареждаемия шрифт. Ако на вашето устройство Brother е инсталиран зареждаем шрифт, се появява това меню.
	Стъстяв. шрифт	-	Задаване на стъпката на шрифта. (Опцията е налична само за определени шрифтове.)
	Точка шрифт	-	Задаване на размера на шрифта. (Опцията е налична само за определени шрифтове.)
	Настр. символ	-	Изберете символа или набора от знаци.
	Печат на таблица	-	Отпечатване на таблицата с кодове.
	Авто LF	-	ВКЛ.: CR -> CR + LF, ИЗКЛ.: CR -> CR
	Авто CR	-	ВКЛ.: LF -> LF + CR, FF -> FF + CR или VT -> VT + CR ИЗКЛ.: LF -> LF, FF -> FF или VT -> VT
	Авто ПОДРЕЖДАНЕ	-	Изберете дали искате линейно подаване и връщане на каретката, когато позицията на каретката стигне до дясното поле.
	Авто ПРОПУСКАНЕ	-	Изберете дали искате линейно подаване и връщане на каретката, когато позицията на каретката стигне до долното поле.
	Ляво поле	-	Задаване на лявото поле от колона 0 до 70 колони при 1 срі.
	Дясно поле	-	Задаване на дясното поле от колона 10 до 80 колони при 1 срі.
	Горно поле	-	Задаване на разстоянието на горното поле от горния ръб на хартията.
	Долно поле	-	Задаване на разстоянието на долното поле от долния ръб на хартията.
Редове	-	Задаване на броя редове на всяка страница.	

Ниво 3	Ниво 4	Ниво 5	Описания	
HP LaserJet	Команда за тава	-	Изберете тази настройка, ако възникне несъответствие в тавите, когато използвате драйверите на HP.	
BR-Script 3	Грешка печат	-	Изберете дали устройството да отпечата информацията за грешки, когато възникнат грешки.	
	САРТ	-	Използвайте САРТ (усъвършенствана технология за цветен печат) за оптимално качество на печата, когато се отпечата PS файл, създаден от драйвер, различен от PS драйвера на Brother. Цветовете и снимките изглеждат по-ясни и по-точни. Скоростта на печат ще бъде по-ниска.	
PDF	Множ. страници	-	Задава оформлението на страниците, когато се печатат няколко страници.	
	Опции за печат на PDF	-	Задава настройката за печат на PDF, за да се отпечатват коментари (коректури) или печати заедно с текста в PDF файла.	
	Поставяне в стр. на PDF	-	Изберете дали устройството да мащабира или преобразмерява страниците в PDF файла, за да се поберат в избрания размер хартия.	
Меню за копия (MFC-L8390CDW)	Копие	-	Активиране или деактивиране на функцията за автоматично създаване на копия.	
	Копия	-	Задаване на броя страници за отпечатване.	
	Копиране1 тава	-	Избиране на тавата, която да се използва за "Копиране1".	
	Копиране1 поток	-	Избиране на поток за "Копиране1".	
	Копиране2 тава ... Копиране8 тава	-	Избиране на тавата, която да се използва за "Копиране2" до "Копиране8".	
	Копиране2 поток ... Копиране8 поток	-	Избиране на поток за "Копиране2" до "Копиране8".	
Корекция на цвят	Начало на корекция	-	Извършете калибриране на цветовете за проверка и коригиране на цветовете и след това извършете регистриране, за да подравните позицията за печат на всеки цвят.	
	Нулирай	-	Връщане на параметрите на калибриране към настройките по подразбиране.	
	Авто корекция	-	Задава автоматично изпълнение на калибриране и регистриране на цветовете от устройството.	
	Цветни настр.	Режим настр.	-	Изберете дали да се приложат настройките за цветен печат на устройството, или на драйвера за принтер.
		Цветен режим	-	Избор на режим на цвета.
		Подобр. сив цвят	-	Включете или изключете, за да се подобри качеството на изображението в по-тъмна зона.
		Подобр. черен печат	-	Включете или изключете, ако графиката в черно не се отпечата правилно.

Ниво 3	Ниво 4	Ниво 5	Описания
Корекция на цвят	Цветни настр.	Яркост	Регулиране на яркостта.
		Контраст	Регулиране на контраста.
		Червено	Регулиране на червения цвят.
		Зелен	Регулиране на зеления цвят.
		Син	Регулиране на синия цвят.
Нулиране на принтера	-	-	Възстановяване на настройките на устройството до фабричните настройки.

[Мрежа]

[Всич. настр.] > [Мрежа]

Ниво 3	Ниво 4	Ниво 5	Ниво 6	Описания	
Свързан LAN (MFC-L3740CDW/ MFC-L3740CDWE/ MFC-L3760CDW/ MFC-L8390CDW)	TCP/IP	Метод зарежд.	-	Избиране на метода за първоначално зареждане, който най-добре отговаря на нуждите ви.	
		IP адрес	-	Въведете IP адреса.	
		Subnet маска	-	Въведете маската на подмрежата.	
		Шлюз	-	Въведете адреса на шлюза.	
		Име на възел	-	Въведете името на възела. (до 32 знака)	
		WINS конфигурация	-	Избиране на режима на конфигурация на WINS.	
		WINS сървър	Основен	Задаване на IP адреса на основния WINS сървър.	
			Вторичен	Задаване на IP адреса на второстепенния WINS сървър.	
		DNS сървър	Основен	Задаване на IP адреса на основния DNS сървър.	
			Вторичен	Задаване на IP адреса на второстепенния DNS сървър.	
		APIPA	-	Настройване на устройството автоматично да задава IP адрес от адресния диапазон на локални връзки.	
		IPv6	-	Включване или изключване на протокола IPv6.	
		Етернет	-	-	Избиране на режима на Ethernet връзката.
		Свързано състояние	-	-	Преглед на текущото състояние на кабелната мрежа.
		MAC адрес	-	-	Показване на MAC адреса на устройството.
Задаване по подразбиране	-	-	Възстановяване на настройките на кабелната мрежа към фабричните настройки.		
Разр. на жична	-	-	Ръчно включете или изключете интерфейса за кабелна LAN мрежа.		

Ниво 3	Ниво 4	Ниво 5	Ниво 6	Описания
WLAN (Wi-Fi)	Намиране на Wi-Fi мрежа	-	-	Ръчно конфигуриране на настройките за безжичната ви мрежа.
	TCP/IP	Метод зарежд.	-	Избиране на метода за първоначално зареждане, който най-добре отговаря на нуждите ви.
		IP адрес	-	Въведете IP адреса.
		Subnet маска	-	Въведете маската на подмрежата.
		Шлюз	-	Въведете адреса на шлюза.
		Име на възел	-	Въведете името на възела. (до 32 знака)
		WINS конфигурация	-	Избиране на режима на конфигурация на WINS.
		WINS сървър	Основен	Задаване на IP адреса на основния WINS сървър.
			Вторичен	Задаване на IP адреса на второстепенния WINS сървър.
		DNS сървър	Основен	Задаване на IP адреса на основния DNS сървър.
			Вторичен	Задаване на IP адреса на второстепенния DNS сървър.
		APIPA	-	Настройване на устройството автоматично да задава IP адрес от адресния диапазон на локални връзки.
		IPv6	-	Включване или изключване на протокола IPv6.
	Бутон WPS/Push	-	-	Конфигуриране на настройките на безжичната мрежа по метода на натискане на един бутон.
	WPS/PIN код	-	-	Конфигуриране на настройките на безжичната мрежа с помощта на WPS с ПИН код.
	Статус WLAN	Статус	-	Преглед на текущото състояние на безжичната мрежа.
		Сигнал	-	Преглед на текущата сила на сигнала на безжичната мрежа.
		SSID	-	Преглед на текущия SSID.
		Общ режим	-	Показване на текущия режим на комуникация.
	MAC адрес	-	-	Показване на MAC адреса на устройството.
	Задаване по подразбиране (MFC-L3740CDW/ MFC-L3740CDWE/ MFC-L3760CDW/ MFC-L8390CDW)	-	-	Възстановяване на настройките на безжичната мрежа към фабричните настройки.
	Разреши WLAN	-	-	Включва или изключва безжичния интерфейс.

Ниво 3	Ниво 4	Ниво 5	Ниво 6	Описания	
Wi-Fi Direct	Ръчно	-	-	Ръчно конфигуриране на настройките на вашата мрежа Wi-Fi Direct.	
	Собств. група	-	-	Задаване на вашето устройство като собственик на групата.	
	Бутон Push	-	-	Конфигуриране на настройките на вашата мрежа Wi-Fi Direct по метода на натискане на един бутон.	
	PIN код	-	-	Конфигуриране на настройките на вашата мрежа Wi-Fi Direct с помощта на WPS с ПИН код.	
	Инф. за устройство	Име устройство	-	-	Показване на името на устройството ви.
			SSID	-	Показване на SSID на собственика на групата. Когато устройството не е свързано, LCD дисплеят показва "Не е свързано".
			IP адрес	-	Показване на текущия IP адрес на устройството ви.
	Информация за статус	Статус	-	-	Показване на текущото състояние на мрежата Wi-Fi Direct™.
		Сигнал	-	-	Преглед на текущата сила на сигнала на мрежата Wi-Fi Direct. Когато устройството ви играе ролята на собственик на групата, LCD дисплеят показва силен сигнал.
	I/F разрешен	-	-	-	Включване или изключване на връзката Wi-Fi Direct.
NFC (MFC-L8390CDW)	-	-	-	Включете или изключете функцията NFC.	
И-мейл/IFAX	Пощенски адрес	-	-	Въвеждане на имейл адреса.	
	Настр. сървър	SMTP	Сървър	Въведете името и адреса на SMTP сървъра.	
			Порт	Въведете номера на SMTP порта.	
			Оториз. за SMTP	Изберете метода на защита за уведомление по имейл.	
			SSL/TLS	Изпращане или получаване на имейл чрез имейл сървър, който изисква защитена SSL/TLS комуникация.	
			Пров. на серт.	Автоматична проверка на сертификата на SMTP сървъра.	
			PROF3/IMAP4	Протокол	Избиране на протокола за получаване на имейл от сървъра.
	Сървър	Сървър	Въведете името и адреса на сървъра.		
Порт		Въведете номера на порта.			

Ниво 3	Ниво 4	Ниво 5	Ниво 6	Описания
И-мейл/ІFAX	Настр. сървър	POP3/ІMAP4	Име на п.к.	Въвеждане на името на специализирана изходяща тава. (До 255 знака)
			Парола пощ. кутия	Въведете паролата за влизане в сървъра. (До 128 знака)
			Изберете папка	Избиране на посочената папка в специализираната изходяща тава чрез протокола ІMAP4.
			SSL/TLS	Изпращане или получаване на имейл чрез имейл сървър, който изисква защитена SSL/TLS комуникация.
			Пров. на серт.	Автоматична проверка на сертификата на SMTP сървъра.
			АPOP	Включване или изключване на АPOP.
	Настр. поща RX	Авто гласопод.	Авто гласопод.	Автоматично проверяване на сървъра за нови съобщения.
			Глас. честота	Задаване на интервала за проверка за нови съобщения на сървъра.
		Шапка	-	Избиране на съдържанието на заглавния ред на имейла за разпечатване.
		Изтр./четене на греш.поща	-	POP3 сървърът изтрива всички имейли с грешки автоматично. ІMAP4 сървърът изтрива автоматично имейлите с грешки, след като ги прочетете.
		Уведомление	-	Получаване на уведомителни съобщения.
	Настр. поща TX	Тема на факса	-	Показване на темата.
		Огран. голем.	Огран. голем.	Ограничаване на размера на имейл документите.
			Макс. размер (МБ)	
		Уведомление	-	Изпращане на уведомителни съобщения.
	Предав. Настр.	Ретранслиране	-	Препредаване на документ към друго факс устройство.
		Смяна домейн	Смяна ##	Регистриране на името на домейна.
		Смяна доклад	-	Разпечатване на отчет за разпращането при препредаване.
	Настр. доклад	И-мейл	ХМІТ доклад	Избиране на първоначалната настройка за отчета за потвърждаване на предаването.
		ІFAX	ХМІТ доклад	

Ниво 3	Ниво 4	Ниво 5	Ниво 6	Описания
И-мейл/IFAХ	Ръчно получ.	-	-	Ръчна проверка на POP3 или IMAР4 сървъра за нови съобщения.
Настр. за свързване към уеб	Настройки прокси	Ргоху връзка	-	Промяна на настройките за уеб връзка.
		Адрес	-	
		Порт	-	
		Потребител. име	-	
		Парола	-	
Уеб базирано управление	-	-	-	Активиране или деактивиране на уеб базирано управление. Ако активирате тази функция, се уверете се, че сте посочили метода за свързване към уеб базираното управление.
Факс към сървър	Факс към сървър	-	-	Избиране на типа на мрежовата връзка.
	Префикс	-	-	
	Суфикс	-	-	
IPsec	-	-	-	IPsec е допълнителна функция за защита на IP протокола, която осигурява услуги за удостоверяване и шифроване. Препоръчваме ви да се свържете с мрежовия администратор, преди да промените тази настройка.
GlobalNW dtct.	Разрешаване на откриване	-	-	Активирайте или деактивирайте "Глобално откриване" – функция, която открива и уведомява потребителя, когато той неволно се свърже към глобална мрежа.
	Отхвърляне на достъп	-	-	Деактивиране на връзките към глобалната мрежа.
Мрежово нул.	-	-	-	Възстановяване на всички мрежови настройки до фабричните настройки.

[Печатай док.]

[Всич. настр.] > [Печатай док.]

Ниво 3	Ниво 4	Описания
ХМИТ Проверка	Изглед на LCD	Показване на отчети за потвърждаване на предаването за изпратени факсове.
	Доклад за печат	Отпечатване на отчет за потвърждаване на предаването за вашето последно предаване.
Адрес. книга	-	Отпечатване на списък с имената и номерата, съхранени в адресната книга.
Факс отчет	-	Отпечатване на информация за последните 200 входящи и изходящи факса. (TX означава изпращане. RX означава получаване.)

Ниво 3	Ниво 4	Описания
Потреб. настр.	-	Отпечатване на списъка на потребителските настройки.
Настройки на принтера	-	Печат на списък с настройките на принтера.
Мрежова конфигурация	-	Печат на списък с настройките на мрежата.
Сп. файл. печат	-	Отпечатване на списък с данните, записани в паметта на устройството.
Барабан Точков Печат	-	Отпечатване на контролния списък с точките по барабана.
WLAN доклад	-	Отпечатване на резултатите от безжичната LAN връзка.

[Инфор. за маш.]

[Всич. настр.] > [Инфор. за маш.]

Ниво 3	Ниво 4	Ниво 5	Описания
Сериен номер	-	-	Проверка на серийния номер на устройството.
Версия на фърмуера	Основна версия	-	Проверка на версията на фърмуера на устройството.
	Версия на защитата	-	
Актуал. на фърмуера	-	-	Актуализиране на устройството с най-новия фърмуер.
Авт. проверка на фърм.	-	-	Преглед на информацията за фърмуера на основния начален екран.
Брояч на стр.	Общо	Цветно	Проверете общия брой отпечатани от устройството страници.
		Черно и бяло	
	Факс	-	
		Копиране	
	Печат	Черно и бяло	
		Цветно	
	Други	Черно и бяло	
		Цветно	
Живот на части ¹	Барабан	Черно (BK)	Показване на оставащия експлоатационен живот на всеки модул на барабан.
		Синьо (C)	
		Червено (M)	
		Жълто (Y)	
	Ремък	-	Показване на оставащия експлоатационен живот на ремъка.
	Изпичащ модул	-	Показване на оставащия експлоатационен живот на изпичащия модул.
	RF комплект МФ (MFC-L8340CDW/ MFC-L8390CDW)	-	Показване на оставащия експлоатационен живот на комплекта захранващи ролки за хартия за мултифункционалната тава.

¹ Експлоатационният живот на частите е приблизителен и може да е различен в зависимост от начина на използване.

[Всич. настр.] > [Инициал. настр]

Ниво 3	Ниво 4	Описания
Дата и час	Дата	Добавяне на датата и часа на екрана и в заглавията на факсовете, които изпращате.
	Час	
	Вида на часовника	Избор на формата на часа (12-часов или 24-часов).
	Авто дн. свет. (предлага се само за определени страни)	Настройване на устройството автоматично да преминава към лятно часово време.
	Часови пояс	Въведете вашия часови пояс.
Име на машина	Факс	Въвеждане на името и номера на факса, които да се показват на всяка страница, която изпращате по факса.
	Тел.	
	Име	
Тон/Импулс (предлага се само за определени страни)	-	Избиране на режима на набиране.
Тон на избир.	-	Съкращаване на паузата за откриване на тон за набиране.
Комп. тел. линия	-	Избиране на типа на телефонната линия.
Съвместимост	-	Регулиране на изравняването при проблеми с изпращането. Услугата VoIP предлага поддръжка на факс с помощта на различни стандарти. Ако при вас често възникват грешка при изпращане на факсове, изберете "Основна" (за VoIP).
Нулирай	Нулиране машина	Възстановете настройките на устройството, които сте променили.
	Мрежово нул.	Възстановяване на всички мрежови настройки до фабричните настройки.
	Адресна книга и факс	Изтриване на всички съхранени телефонни номера и настройки за факс.
	Всички настройки	Възстановяване на всички настройки на устройството до фабричните стойности и изтриване на личните данни в паметта. Не можете да видите данните в устройството.
	Фабрични наст.	Възстановяване на всички настройки на устройството до фабричните стойности и изтриване на личните данни в паметта на устройството. Препоръчваме да използвате тази опция на менюто, ако искате да изтриете всички данни от устройството.
Локален език (предлага се само за определени страни)	-	Промяна на езика на LCD дисплея.



Свързана информация

- [Таблицы с настройки и функции](#)

Таблицы с настройки (DCP-L3555CDW/DCP-L3560CDW)

Свързани модели: DCP-L3555CDW/DCP-L3560CDW

- >> [Настройки]
- >> [Общи настройки]
- >> [Настройки на пряк път]
- >> [Принтер]
- >> [Мрежа]
- >> [Печатай док.]
- >> [Инфор. за маш.]
- >> [Инициал. настр.]

[Настройки]



[Настройки]

Ниво 1	Ниво 2	Ниво 3	Описания
(Дата и час)	-	-	Достъп до менюта с настройките за дата и час.
Тонер	Живот на тонера	-	Преглед на оставащия приблизителен експлоатационен живот на тонера.
	Пробен печат	-	Отпечатване на тестова страница.
	Корекция цвят	Корекция цвят	Инициране на калибриране на цветовете за проверка и корекция на цветовете.
		Нулирай	Връщане на параметрите на калибриране към настройките по подразбиране.
Проверка тонер касета	Черно Червено Синьо Жълто	Преглед на информацията за инсталираната тонер касета на LCD дисплея, например дали касетата с тонер е оригинална.	
Мрежа	Свързан LAN	-	Достъп до менюта с настройки на кабелната локална мрежа (LAN).
	WLAN (Wi-Fi)	-	Достъп до менюта с настройки на безжичната локална мрежа (WLAN).
Настр. тава	-	-	Достъп до менюта с настройки за тавата.
Wi-Fi Direct	-	-	Достъп до менюта с настройки на Wi-Fi Direct.
Еко режим	-	-	Включете следните настройки на устройството едновременно: <ul style="list-style-type: none"> • 2-страничен печат: Дълъг ръб (предлага се за някои модели) ¹ • Време на заспиване: 0Мин • Свет. таймер: 10Сек. • Тих режим: Вкл. ¹ • Пестене на тонер: Вкл. ¹
Всич. настр.	-	-	Конфигуриране на подробни настройки.

¹ Промяната на тази настройка е възможна само след като промените определени други настройки на устройството с помощта на уеб базираното управление.

[Общи настройки]

[Всич. настр.] > [Общи настройки]

Ниво 3	Ниво 4	Ниво 5	Описания
Настр. тава	Вид хартия	-	Избиране на типа на хартията, който отговаря на хартията в стандартната тава за хартия.
	Разм. хартия	-	Избиране на размера на хартията, която сте заредили в стандартната тава за хартия.
	Позиция печат	X офсет	Регулиране на началната позиция за печат (обикновено в горния ляв ъгъл на дадена страница) за хартията, която сте заредили в мултифункционалната тава, хоризонтално от -500 (наляво) до +500 (надясно) точки при печат с 300 dpi.
		Y офсет	Регулиране на началната позиция за печат (обикновено в горния ляв ъгъл на дадена страница) за хартията, която сте заредили в мултифункционалната тава, вертикално от -500 (нагоре) до +500 (надолу) точки при печат с 300 dpi.
Пров. Хартия	-	Избиране дали да се показва съобщение, показващо, че трябва да проверите типа и размера на хартията, когато издърпате тавата от устройството.	
Звуков сигнал	-	-	Регулиране силата на звуковия сигнал.
LCD настройки	Светлина	-	Регулиране на яркостта на фоновото осветяване на LCD дисплея.
	Свет. таймер	-	Настройване колко време да е включено фоновото осветяване на LCD дисплея след връщане към основния начален екран и други функции.
Наст. на екран	Начален екран	-	Настройване на основния начален екран.
	Екран за сканиране	-	Задаване на екрана за сканиране по подразбиране.
	Покажи инфо	IP адрес	Изберете дали на началните екрани да се показва IP адресът на устройството ви.
Настр. известия	Рез. скан. (ПропПразСтр)	-	Показва общия брой сканирани страници и пропуснати страници след завършване на сканирането.
Екология	Еко режим	-	Включете следните настройки на устройството едновременно: <ul style="list-style-type: none"> • 2-страничен печат: Дълъг ръб (предлага се за някои модели) ¹ • Време на заспиване: 0Мин • Свет. таймер: 10Сек. • Тих режим: Вкл. ¹ • Пестене на тонер: Вкл. ¹
	Пестене на тонер	-	Увеличаване на броя на страниците, които се отпечатват с тонер касетата.
	Време на заспиване	-	Задаване след колко време устройството трябва да влезе в режим на пестене на енергия.
	Тих режим	-	Намаляване на шума при печат.
	Автомат. изкл.	-	Настройване на броя на часовете, през които устройството ще остане в режим на дълбоко заспиване, преди да премине в режим на изключено захранване.

Ниво 3	Ниво 4	Ниво 5	Описания
Закл. настр.	-	-	Забраняване на неупълномощени потребители да променят настройките на устройството.
Изтрий Паметта	Макрос ID=	-	Изтриване на регистрираните данни за макросите.
	ID поток	-	Изтриване на регистрираните данни за потока.
	Шрифт ID=	-	Изтриване на регистрираните данни за шрифт.
	Изтриване на всички	-	Възстановяване на данните за макроси/потоци и шрифтове на вашето устройство до фабричните настройки.

¹ Промяната на тази настройка е възможна само след като промените определени други настройки на устройството с помощта на уеб базираното управление.

[Настройки на пряк път]

[Всич. настр.] > [Настройки на пряк път]

Ниво 3	Ниво 4	Описания
(Изберете пряк път)	Преим.	Промяна на името на прекия път.
	Редакция	Промяна на настройките на прекия път.
	Изтрий	Изтриване на прекия път.

[Принтер]

[Всич. настр.] > [Принтер]

Ниво 3	Ниво 4	Ниво 5	Описания
Емулация	-	-	Избиране на режима на емулация.
Качество	-	-	Проверка на качеството на печат.
Опции за печат	Списък шрифтове	HP LaserJet	Отпечатайте списък на вътрешните шрифтове на устройството.
		BR-Script 3	
	Пробен печат	-	Отпечатване на тестова страница.
2-странно	2-страничен печат	-	Активиране или деактивиране на двустранен печат и избор на дълга страна или къса страна.
	Едно изобр.	-	За заявка за печат, при която последната страница е едностранно изображение, изберете опцията 1-стр. подаване, за да намалите времето за печат. Когато използвате предварително отпечатана хартия, трябва да изберете опцията 2-стр. подаване. Ако изберете 1-стр. подаване за предварително отпечатана хартия, последната страница ще се отпечата на обратната страна.
Авто продължение	-	-	Изберете, ако искате устройството да изчисти грешките с размера на хартията и типа носител автоматично и да използва хартия от другите тави.
Цвят на изх. документ	-	-	Задаване на цвета на разпечатката.
Вид хартия	-	-	Задаване на типа на хартията.
Разм. хартия	-	-	Задаване на размера на хартията.
Копия	-	-	Задаване на броя страници за отпечатване.

Ниво 3	Ниво 4	Ниво 5	Описания
Позициониране	-	-	Задаване дали страниците да се печатат в портретна, или в пейзажна ориентация.
Подчертаване на ръбовете	-	-	Накарайте текстът да се вижда по-ясно.
Позиция печат	-	-	Достъп до менютата за настройка на позицията за печат.
Авто FF	-	-	Позволяване на устройството автоматично да отпечата всички оставащи данни.
HP LaserJet	Шрифт номер	Шрифт номер	Задаване на номера на шрифта. Ако на вашето устройство Brother е инсталиран зареждаем шрифт, се появява това меню.
		Печ. шрифт No.	Задаване на номера на зареждаемия шрифт. Ако на вашето устройство Brother е инсталиран зареждаем шрифт, се появява това меню.
	Стъпяв. шрифт	-	Задаване на стъпката на шрифта. (Опцията е налична само за определени шрифтове.)
	Точка шрифт	-	Задаване на размера на шрифта. (Опцията е налична само за определени шрифтове.)
	Настр. символ	-	Изберете символа или набора от знаци.
	Печат на таблица	-	Отпечатване на таблицата с кодове.
	Авто LF	-	ВКЛ.: CR -> CR + LF, ИЗКЛ.: CR -> CR
	Авто CR	-	ВКЛ.: LF -> LF + CR, FF -> FF + CR или VT -> VT + CR ИЗКЛ.: LF -> LF, FF -> FF или VT -> VT
	Авто ПОДРЕЖДАНЕ	-	Изберете дали искате линейно подаване и връщане на каретката, когато позицията на каретката стигне до дясното поле.
	Авто ПРОПУСКАНЕ	-	Изберете дали искате линейно подаване и връщане на каретката, когато позицията на каретката стигне до долното поле.
	Ляво поле	-	Задаване на лявото поле от колона 0 до 70 колони при 1 срі.
	Дясно поле	-	Задаване на дясното поле от колона 10 до 80 колони при 1 срі.
	Горно поле	-	Задаване на разстоянието на горното поле от горния ръб на хартията.
	Долно поле	-	Задаване на разстоянието на долното поле от долния ръб на хартията.
	Редове	-	Задаване на броя редове на всяка страница.
	Команда за тава	-	Изберете тази настройка, ако възникне несъответствие в тавите, когато използвате драйверите на HP.
BR-Script 3	Грешка печат	-	Изберете дали устройството да отпечатва информацията за грешки, когато възникнат грешки.
	САРТ	-	Използвайте САРТ (усъвършенствана технология за цветен печат) за оптимално качество на печата, когато се отпечатва PS файл, създаден от драйвер, различен от PS драйвера на Brother.

Ниво 3	Ниво 4	Ниво 5	Описания	
BR-Script 3			Цветовете и снимките изглеждат по-ясни и по-точни. Скоростта на печат ще бъде по-ниска.	
PDF	Множ. страници	-	Задава оформлението на страниците, когато се печатат няколко страници.	
	Опции за печат на PDF	-	Задава настройката за печат на PDF, за да се отпечатават коментари (коректури) или печати заедно с текста в PDF файла.	
	Поставяне в стр. на PDF	-	Изберете дали устройството да мащабира или преоразмерява страниците в PDF файла, за да се поберат в избрания размер хартия.	
Корекция на цвят	Начало на корекция	-	Извършете калибриране на цветовете за проверка и коригиране на цветовете и след това извършете регистриране, за да подравните позицията за печат на всеки цвят.	
	Нулирай	-	Връщане на параметрите на калибриране към настройките по подразбиране.	
	Авто корекция	-	Задава автоматично изпълнение на калибриране и регистриране на цветовете от устройството.	
	Цветни настр.	Режим настр.		Изберете дали да се приложат настройките за цветен печат на устройството, или на драйвера за принтер.
		Цветен режим		Избор на режим на цвета.
		Подобр. сив цвят		Включете или изключете, за да се подобри качеството на изображението в по-тъмна зона.
		Подобр. черен печат		Включете или изключете, ако графиката в черно не се отпечата правилно.
		Яркост		Регулиране на яркостта.
		Контраст		Регулиране на контраста.
		Червено		Регулиране на червения цвят.
Зелен		Регулиране на зеления цвят.		
Син		Регулиране на синия цвят.		
Нулиране на принтера	-	-	Възстановяване на настройките на устройството до фабричните настройки.	

[Мрежа]

[Всич. настр.] > [Мрежа]

Ниво 3	Ниво 4	Ниво 5	Ниво 6	Описания
Свързан LAN	TCP/IP	Метод зарежд.	-	Избиране на метода за първоначално зареждане, който най-добре отговаря на нуждите ви.
		IP адрес	-	Въведете IP адреса.
		Subnet маска	-	Въведете маската на подмрежата.
		Шлюз	-	Въведете адреса на шлюза.
		Име на възел	-	Въведете името на възела. (до 32 знака)
		WINS конфигурация	-	Избиране на режима на конфигурация на WINS.

Ниво 3	Ниво 4	Ниво 5	Ниво 6	Описания
Свързан LAN	TCP/IP	WINS сървър	Основен	Задаване на IP адреса на основния WINS сървър.
			Вторичен	Задаване на IP адреса на второстепенния WINS сървър.
		DNS сървър	Основен	Задаване на IP адреса на основния DNS сървър.
			Вторичен	Задаване на IP адреса на второстепенния DNS сървър.
		APIPA	-	Настройване на устройството автоматично да задава IP адрес от адресния диапазон на локални връзки.
		IPv6	-	Включване или изключване на протокола IPv6.
	Етернет	-	-	Избиране на режима на Ethernet връзката.
	Свързано състояние	-	-	Преглед на текущото състояние на кабелната мрежа.
	MAC адрес	-	-	Показване на MAC адреса на устройството.
	Задаване по подразбиране	-	-	Възстановяване настройките на кабелната мрежа към фабричните настройки.
	Разр. на жична	-	-	Ръчно включете или изключете интерфейса за кабелна LAN мрежа.
WLAN (Wi-Fi)	Намиране на Wi-Fi мрежа	-	-	Ръчно конфигуриране на настройките за безжичната ви мрежа.
	TCP/IP	Метод зарежд.	-	Избиране на метода за първоначално зареждане, който най-добре отговаря на нуждите ви.
		IP адрес	-	Въведете IP адреса.
		Subnet маска	-	Въведете маската на подмрежата.
		Шлюз	-	Въведете адреса на шлюза.
		Име на възел	-	Въведете името на възела. (до 32 знака)
		WINS конфигурация	-	Избиране на режима на конфигурация на WINS.
		WINS сървър	Основен	Задаване на IP адреса на основния WINS сървър.
			Вторичен	Задаване на IP адреса на второстепенния WINS сървър.
		DNS сървър	Основен	Задаване на IP адреса на основния DNS сървър.
			Вторичен	Задаване на IP адреса на второстепенния DNS сървър.
APIPA	-	Настройване на устройството автоматично да задава IP адрес от адресния диапазон на локални връзки.		
IPv6	-	Включване или изключване на протокола IPv6.		

Ниво 3	Ниво 4	Ниво 5	Ниво 6	Описания
WLAN (Wi-Fi)	Бутон WPS/Push	-	-	Конфигуриране на настройките на безжичната мрежа по метода на натискане на един бутон.
	WPS/PIN код	-	-	Конфигуриране на настройките на безжичната мрежа с помощта на WPS с ПИН код.
	Статус WLAN	Статус	-	Преглед на текущото състояние на безжичната мрежа.
		Сигнал	-	Преглед на текущата сила на сигнала на безжичната мрежа.
		SSID	-	Преглед на текущия SSID.
		Общ режим	-	Показване на текущия режим на комуникация.
	MAC адрес	-	-	Показване на MAC адреса на устройството.
	Задаване по подразбиране	-	-	Възстановяване на настройките на безжичната мрежа към фабричните настройки.
Разреша WLAN	-	-	Включва или изключва безжичния интерфейс.	
Wi-Fi Direct	Ръчно	-	-	Ръчно конфигуриране на настройките на вашата мрежа Wi-Fi Direct.
	Собств. група	-	-	Задаване на вашето устройство като собственик на групата.
	Бутон Push	-	-	Конфигуриране на настройките на вашата мрежа Wi-Fi Direct по метода на натискане на един бутон.
	PIN код	-	-	Конфигуриране на настройките на вашата мрежа Wi-Fi Direct с помощта на WPS с ПИН код.
	Инф. за устройство	Име устройство	-	Показване на името на устройството ви.
		SSID	-	Показване на SSID на собственика на групата. Когато устройството не е свързано, LCD дисплеят показва "Не е свързано".
		IP адрес	-	Показване на текущия IP адрес на устройството ви.
	Информация за статус	Статус	-	Показване на текущото състояние на мрежата Wi-Fi Direct™.
		Сигнал	-	Преглед на текущата сила на сигнала на мрежата Wi-Fi Direct. Когато устройството ви играе ролята на собственик на групата, LCD дисплеят показва силен сигнал.
	I/F разрешен	-	-	Включване или изключване на връзката Wi-Fi Direct.
Настр. за свързване към уеб	Настройки прокси	Прoxy връзка	-	Промяна на настройките за уеб връзка.
		Адрес	-	
		Порт	-	

Ниво 3	Ниво 4	Ниво 5	Ниво 6	Описания
Настр. за свързване към уеб	Настройки прокси	Потребител. име	-	Промяна на настройките за уеб връзка.
		Парола	-	
Уеб базирано управление	-	-	-	Активиране или деактивиране на уеб базирано управление. Ако активирате тази функция, се уверете се, че сте посочили метода за свързване към уеб базираното управление.
IPsec	-	-	-	IPsec е допълнителна функция за защита на IP протокола, която осигурява услуги за удостоверяване и шифроване. Препоръчваме ви да се свържете с мрежовия администратор, преди да промените тази настройка.
GlobalNW dtct.	Разрешаване на откриване	-	-	Активирайте или деактивирайте "Глобално откриване" – функция, която открива и уведомява потребителя, когато той неволно се свърже към глобална мрежа.
	Отхвърляне на достъп	-	-	Деактивиране на връзките към глобалната мрежа.
Мрежово нул.	-	-	-	Възстановяване на всички мрежови настройки до фабричните настройки.

[Печатай док.]

[Всич. настр.] > [Печатай док.]

Ниво 3	Ниво 4	Описания
Потреб. настр.	-	Отпечатване на списъка на потребителските настройки.
Настройки на принтера	-	Печат на списък с настройките на принтера.
Мрежова конфигурация	-	Печат на списък с настройките на мрежата.
Сп. файл. печат	-	Отпечатване на списък с данните, записани в паметта на устройството.
Барабан Точков Печат	-	Отпечатване на контролния списък с точките по барабана.
WLAN доклад	-	Отпечатване на резултатите от безжичната LAN връзка.

[Инфор. за маш.]

[Всич. настр.] > [Инфор. за маш.]

Ниво 3	Ниво 4	Ниво 5	Описания
Сериен номер	-	-	Проверка на серийния номер на устройството.
Версия на фърмуера	Основна версия	-	Проверка на версията на фърмуера на устройството.
	Версия на защитата	-	
Актуал. на фърмуера	-	-	Актуализиране на устройството с най-новия фърмуер.
Авт. проверка на фърм.	-	-	Преглед на информацията за фърмуера на основния начален екран.
Брояч на стр.	Общо	Цветно	Проверете общия брой отпечатани от устройството страници.

Ниво 3	Ниво 4	Ниво 5	Описания
Брояч на стр.	Общо	Черно и бяло	Проверете общия брой отпечатани от устройството страници.
	Копиране	Цветно	
		Черно и бяло	
	Печат	Цветно	
		Черно и бяло	
	Други	Цветно	
Черно и бяло			
Живот на части ¹	Барабан	Черно (BK)	Показване на оставащия експлоатационен живот на всеки модул на барабан.
		Синьо (C)	
		Червено (M)	
		Жълто (Y)	
	Ремък	-	Показване на оставащия експлоатационен живот на ремъка.
Изпичащ модул	-	Показване на оставащия експлоатационен живот на изпичащия модул.	

¹ Експлоатационният живот на частите е приблизителен и може да е различен в зависимост от начина на използване.

[Инициал. настр]

[Всич. настр.] > [Инициал. настр]

Ниво 3	Ниво 4	Описания
Дата и час	Дата	Настройка на датата и часа на вашето устройство.
	Час	
	Вида на часовника	Избор на формата на часа (12-часов или 24-часов).
	Авто дн. свет. (предлага се само за определени страни)	Настройване на устройството автоматично да преминава към лятно часово време.
	Часови пояс	Въведете вашия часови пояс.
Нулирай	Нулиране машина	Възстановете настройките на устройството, които сте променили.
	Мрежово нул.	Възстановяване на всички мрежови настройки до фабричните настройки.
	Всички настройки	Възстановяване на всички настройки на устройството до фабричните стойности и изтриване на личните данни в паметта. Не можете да видите данните в устройството.
	Фабрични наст.	Възстановяване на всички настройки на устройството до фабричните стойности и изтриване на личните данни в паметта на устройството. Препоръчваме да използвате тази опция на менюто, ако искате да изтриете всички данни от устройството.
Локален език (предлага се само за определени страни)	-	Промяна на езика на LCD дисплея.



Свързана информация

- Таблици с настройки и функции

▲ Начало > Настройки на устройството > Промяна на настройките на устройството от контролния панел > Таблици с настройки и функции > Таблици с функции (MFC-L3740CDW/MFC-L3740CDWE/MFC-L3760CDW/MFC-L8340CDW/MFC-L8390CDW)

Таблици с функции (MFC-L3740CDW/MFC-L3740CDWE/MFC-L3760CDW/MFC-L8340CDW/MFC-L8390CDW)

Свързани модели: MFC-L3740CDW/MFC-L3740CDWE/MFC-L3760CDW/MFC-L8340CDW/MFC-L8390CDW

- >> [Настройка на Wi-Fi](#)
- >> [\[Тонер\]](#)
- >> [\[Факс\] \(Когато прегледът на факс е изключен\)](#)
- >> [\[Факс\] \(Когато прегледът на факс е включен\)](#)
- >> [\[Копиране\]](#)
- >> [\[Сканиране\]](#)
- >> [\[Преки път.\]](#)
- >> [\[Защитен печат\]](#)
- >> [\[Уеб\]](#)
- >> [\[Прилож.\]](#)
- >> [\[USB\]](#)
- >> [\[2 в 1 ID копие\]](#)

Настройка на Wi-Fi



(Настройка на Wi-Fi)

Ниво 2	Ниво 3	Описания
(Настройка на Wi-Fi)	Намиране на Wi-Fi мрежа	Ръчно конфигуриране на настройките за безжичната ви мрежа.
	TCP/IP ¹	Промяна на настройките на TCP/IP.
	Бутон WPS/Push	Конфигуриране на настройките на безжичната мрежа по метода на натискане на един бутон.
	WPS/PIN код ¹	Конфигуриране на настройките на безжичната мрежа с помощта на WPS с ПИН код.
	Статус WLAN ¹	Показване на състоянието на безжичната мрежова връзка.
	MAC адрес ¹	Показване на MAC адреса на устройството ви.
	Задаване по подразбиране ¹ (MFC-L3740CDW/ MFC-L3740CDWE/MFC-L3760CDW/ MFC-L8390CDW)	Възстановяване на настройките за безжична мрежа на устройството до фабричните настройки.
	Разреша WLAN ¹	Включване или изключване на безжичния интерфейс.

¹ Може да се използва след конфигуриране на Wi-Fi® връзка.

[Тонер]



[Тонер]

Ниво 2	Ниво 3	Описания
Живот на тонера	-	Показване на оставащия приблизителен експлоатационен живот на тонера за всеки цвят.
Пробен печат	-	Отпечатване на тестова страница.
Корекция цвят	Начало на корекция	Инициране на калибриране на цветовете за проверка и корекция на цветовете.
	Нулирай	Връщане на параметрите на калибриране към настройките по подразбиране.
Проверка тонер касета	Черно Червено Синьо Жълто	Преглед на информацията за инсталираната тонер касета на LCD дисплея, например дали касетата с тонер е оригинална.

[Факс] (Когато прегледът на факс е изключен)



[Факс] (Когато прегледът на факс е изключен)

Ниво 3	Ниво 4	Ниво 5	Ниво 6	Описания
Тел. / R	-	-	-	„Тел“ се променя на „П“, когато за тип телефонна линия се избере РВХ. Можете да използвате „П“ за получаване на достъп до външна линия или за прехвърляне на повикване към друг вътрешен номер, когато сте свързани с вътрешнофирмена телефонна централа (РВХ).
Адрес . книга	 (Търсене :)	-	-	Търсене в адресната книга.
	Редакция	Добави нов адрес	Име Адрес	Съхранение на номера в адресната книга, задаване на номера на групи за разпращане, промяна и изтриване на номера в адресната книга.
		Настрой групи	Име Доб. / изтр.	
		Промени	(Избор на адресна книга)	
		Изтрий	(Избор на адресна книга)	
(Избор на адресна книга)	Приложи	-	Стартиране на изпращането на факс чрез адресната книга.	
Хрон. разг.	Повтори	-	-	Повторно набиране на последния набран номер.
	Изходящо обаж.	(Избор на изходящо повикване)	Приложи Редакция	Изберете номер от хронологията на изходящите повиквания, а след това му изпратете факс, добавете го към адресната книга или го изтрийте.

Ниво 3	Ниво 4	Ниво 5	Ниво 6	Описания
Факс старт	-	-	-	Изпращане на факс.
 Опции	Факс резолюция	-	-	Настройване на резолюцията за изходящите факсове.
	Контраст	-	-	Регулиране на контраста.
	2-страничен факс (MFC-L8390CDW)	-	-	Задаване на формат за двустранно сканиране.
	Размер скан. от стъкло	-	-	Регулиране на областта за сканиране на стъклото на скенера спрямо размера на документа.
	Емисия	Добави номер	Добави номер	Изпращане на едно и също факс съобщение до повече от един номер на факс.
			Добави от адресна книга	
			Търси в адресната книга	
	Преглед	-	-	Преглед на факс съобщение, преди да го изпратите.
	Отложен факс	Отложен факс	-	Задаване на часа, в който ще бъдат изпратени отложените факсове.
		Настр. час	-	
	Реално време TX	-	-	Изпращане на факс, без да се използва паметта.
	Настр. на корица	Настр. корица	-	Настройте машината за автоматично изпращане на предварително програмирана начална страница.
		Бележ. загл. стр	-	
		Общо страници	-	
Режим далечен	-	-	Задайте на "Вкл.", ако имате затруднения с изпращането на международни факсове.	
Хрон. разг.	-	-	Изберете номер от хронологията на изходящите повиквания, а след това му изпратете факс, добавете го към адресната книга или го изтрийте.	
Адрес. книга	-	-	Избиране на адреса на получателя от адресната книга.	
Зад. нов по подр	-	-	Записване на настройките като настройки по подразбиране.	
Фабрични наст.	-	-	Възстановяване на фабричните настройки за всички настройки.	
Зап. като пряк път	-	-	-	Записване на текущите настройки като пряк път.

[Факс] (Когато прегледът на факс е включен)



[Факс] (Когато прегледът на факс е включен)

Ниво 3	Ниво 4	Ниво 5	Описания
Изпращане факсове	Тел. / R	-	„Тел“ се променя на „П“, когато за тип телефонна линия се избере РВХ. Можете да

Ниво 3	Ниво 4	Ниво 5	Описания
Изпращане факсове			използвате „П“ за получаване на достъп до външна линия или за прехвърляне на повикване към друг вътрешен номер, когато сте свързани с вътрешнофирмена телефонна централа (PBX).
	Адрес . книга	-	Избиране на адреса на получателя от адресната книга.
	Хрон. разг.	-	Изберете номер от хронологията на изходящите повиквания, а след това му изпратете факс, добавете го към адресната книга или го изтрийте.
	Факх старт	-	Изпращане на факс.
	 Опции	-	Избор на вашите настройки.
	Зап. като пряк път	-	Записване на текущите настройки като пряк път.
Получени факсове	Отпечатай/Изт	Печат всичко (нови факсове)	Отпечатване на новополучените факсове.
		Печат всичко (стари факсове)	Отпечатване на старите получени факсове.
		Изтр. Всички (нови факсове)	Изтриване на новополучените факсове.
		Изтр. всички (стари факсове)	Изтриване на старите получени факсове.
Адрес . книга	-	-	Избиране на адреса на получателя от адресната книга.
Хрон. разг.	-	-	Изберете номер от хронологията на изходящите повиквания, а след това му изпратете факс, добавете го към адресната книга или го изтрийте.

[Копиране]



[Копиране]

Ниво 3	Ниво 4	Ниво 5	Описания	
Старт ч-б	-	-	Създаване на черно-бяло копие или копие с нива на сивото.	
Старт цветно	-	-	Цветно копиране.	
ID	-	-	Създаване на копие на вашата лична карта.	
 Опции	Качество	-	Избиране на резолюцията на копиране за вашия тип документ.	
	Изпол. тава (MFC-L8340CDW/ MFC-L8390CDW)	-	Изберете тавата за хартия, която искате да използвате.	
	Увеличи/намали	100%	-	
		Увеличение		Избиране на процента на увеличаване за следващото копие.
Намаление			Избиране на процента на намаляване за следващото копие.	





Ниво 3	Ниво 4	Ниво 5	Описания
 Опции	Увеличи/намали	Ръчно (25–400%)	Въвеждане на процент на увеличаване или намаляване.
	Наситеност	-	Регулиране на плътността.
	Премахни фонов цвят	-	Промяна на степента на премахване на фоновия цвят.
	2-странно копир.	Оформл.	Можете да изключите или включите двустранното копиране и да изберете обръщане по дългата или късата страна.
	2-стр. копир. изглед на стр.	-	Избиране на опция за оформление на страницата, когато правите двустранни копия "N в 1" от двустранен документ.
	Контраст	-	Регулиране на контраста.
	Нареди/сортирай	-	Избиране на комплектоване или сортиране на множество копия.
	2в1/1в1	-	Ако изберете 2 в 1 (документ за самоличност), можете да изберете опциите за разположението.
	Оформл. стр.	-	Изработване на "N в 1" копия.
	Авт. изправяне	-	Настройте устройството да коригира автоматично изкривяването на документа.
Регулиране на цвета		Червено	Регулиране на цвета за копията.
		Зелен	
		Син	
Запиши като пряк път	-	-	Записване на текущите настройки като пряк път.







[Сканиране]



[Сканиране]

Ниво 3	Ниво 4	Ниво 5	Ниво 6	Описания	
към USB (MFC-L3760CDW/ MFC-L8340CDW/ MFC-L8390CDW)	Други дейст. за скан. към	-	-	Сканиране на документи към USB устройство с флаш памет.	
	 Опции	2-странно скан. (MFC-L8390CDW)	-		-
		Настройка на цвят	-		-
		Резолуция	-		-
		Вид на файл	-		-
		Размер докум.	-		-
		Яркост	-		-
		Контраст	-		-
		Име на файл	-		-
		Стил име на файл	-		-
		Размер файл	-		-
		Автом. изрязв.	-		-
		Авт. изправяне	-		-

Ниво 3	Ниво 4	Ниво 5	Ниво 6	Описания		
към USB (MFC-L3760CDW/ MFC-L8340CDW/ MFC-L8390CDW)	 Опции	Преск. празна стр.	-	Сканиране на документи към USB устройство с флаш памет.		
		Чувств. за проп. праз. стр.	-			
		Премахни фонув цвят	-			
		Настройки полета	-			
		Разделяне на документи	Разделяне на документи		-	
			Копия		-	
			Брой страници		-	
		В&W TIFF компресиране	-		-	
	Зад. нов по подр фабрични наст.		-			
	Запиши като пряк път	-	-			
Старт	-	-				
към моя имейл	-	-	-	Сканиране на черно-бял или цветен документ към вашия имейл адрес.		
към моя папка	-	-	-	Изпращане на сканирани данни към вашата папка в CIFS сървъра във вашата локална мрежа или в интернет.		
към компютър	към файл	Други дейст. за скан. към (Избор на USB или компютър)	 Опции	Сканиране на документи и записването им в папка на компютъра.		
					Запиши като пряк път	
		Старт				
		към OCR	Други дейст. за скан. към (Избор на USB или компютър)		 Опции	Запиши като пряк път
	Старт					
	към изобр.		Други дейст. за скан. към (Избор на USB или компютър)		 Опции	Запиши като пряк път
						Старт
						Преобразуване на сканиран документ в текстов файл, който може да се редактира.
						Сканиране на снимки или графики в графичните приложения.



Ниво 3	Ниво 4	Ниво 5	Ниво 6	Описания	
към компютър	към изобр.	(Избор на USB или компютър)	Старт	Сканиране на снимки или графики в графичните приложения.	
	към имейл	Други дейст. за скан. към (Избор на USB или компютър)	-		Изпращане на сканиран документ като прикачен файл към имейл.
			 Опции		
			Запиши като пряк път		
			Старт		
към имейл сър.	Други дейст. за скан. към	-	-	Сканиране на черно-бял или цветен документ към желанието от вас имейл адрес.	
	Ръчно	-	-		
	Адрес. книга	 (Търсене:)	-		-
		Редакция (Избор на адресна книга)	-		-
към FTP (MFC-L3740CDW/ MFC-L3740CDWE/ MFC-L3760CDW)	(Избор на име на профил)	Други дейст. за скан. към	-	Изпращане на сканирани данни чрез FTP.	
		 Опции	-		
		Запиши като пряк път	-		
		Старт	-		
към FTP/SFTP (MFC-L8340CDW/ MFC-L8390CDW)	Други дейст. за скан. към	-	-	Изпращане на сканирани данни чрез FTP/SFTP.	
	(Избор на име на профил)	 Опции	-		
		Запиши като пряк път	-		
		Старт	-		
към Мрежата	Други дейст. за скан. към	-	-	Изпращане на сканирани данни към CIFS сървър във вашата локална мрежа или в интернет.	
	(Избор на име на профил)	 Опции	-		
		Запиши като пряк път	-		
		Старт	-		
към SharePoint	Други дейст. за скан. към	-	-	Изпращане на сканиране данни чрез SharePoint сървър.	
	(Избор на име на профил)	 Опции	-		
		Запиши като пряк път	-		
		Старт	-		
към уеб	-	-	-	Качване на сканираните данни в интернет услуга.	

Ниво 3	Ниво 4	Ниво 5	Ниво 6	Описания
WS сканиране (Появява се, когато инсталирате програмата за сканиране чрез уеб услуги, която се показва в прозореца за преглед на мрежата на вашия компютър.)	Други дейст. за скан. към	-	-	Сканиране на данни с помощта на протокола за уеб услуги.
	Сканиране	-	-	
	Скан. за E-mail	-	-	
	Скан. за факс	-	-	
	Скан. за печат	-	-	

[Преки път.]

+ [Преки път.]

Ниво 1	Ниво 2	Ниво 3	Описания	
+ Добави пряк път	Копиране	-	Изберете желаните от вас настройки.	
	Факс	-	Изберете желаните от вас настройки.	
	Сканиране	към файл		Сканиране на черно-бял или цветен документ към вашия компютър.
		към OCR		Преобразуване на сканиран документ в текстов файл, който може да се редактира.
		към изобр.		Сканиране на цветна снимка в графичното ви приложение.
		към USB		Сканиране на документи към USB устройство с флаш памет.
		към имейл		Сканиране на черно-бял или цветен документ във вашето имейл приложение.
		към имейл сърв.		Сканиране на черно-бял или цветен документ към желания от вас имейл адрес.
		към Мрежата		Изпращане на сканирани данни към CIFS сървър във вашата локална мрежа или в интернет.
		към FTP (MFC-L3740CDW/ MFC-L3740CDWE/ MFC-L3760CDW)		Изпращане на сканирани данни чрез FTP.
		към FTP/SFTP (MFC-L8340CDW/ MFC-L8390CDW)		Изпращане на сканирани данни чрез FTP/SFTP.
	към SharePoint		Изпращане на сканиране данни чрез SharePoint сървър.	
	Уеб	-	Свързване на устройството Brother с интернет услуга. Възможно е да са добавени уеб услуги и да са променени имената на услуги от доставчика, след като е публикуван настоящият документ.	

Ниво 1	Ниво 2	Ниво 3	Описания
 Добави пряк път	Прилож .	-	Свързване на устройството Brother към услугата Brother Apps.
Тези списъци се показват, когато името на всеки пряк път бъде натиснато за две секунди.	Преим .	-	Промяна на името на прекия път.
	Редакция	-	Промяна на настройките на прекия път.
	Изтрий	-	Изтриване на прекия път.
	Регистриране Карта/NFC (MFC-L3760CDW/ MFC-L8340CDW/ MFC-L8390CDW)	-	Определяне на пряк път за ИД карта.
	Изтриване Карта/NFC (MFC-L3760CDW/ MFC-L8340CDW/ MFC-L8390CDW)	-	Премахване на пряк път от ИД карта.
 Редакт. / Изтрив .	(Избор на бутон за пряк път.)	Преим .	Промяна на името на прекия път.
		Редакция	Промяна на настройките на прекия път.
		Изтрий	Изтриване на прекия път.
		Регистриране Карта/NFC (MFC-L3760CDW/ MFC-L8340CDW/ MFC-L8390CDW)	Определяне на пряк път за ИД карта.
		Изтриване Карта/NFC (MFC-L3760CDW/ MFC-L8340CDW/ MFC-L8390CDW)	Премахване на пряк път от ИД карта.

[Защитен печат]



[Защитен печат]

Ниво 1	Ниво 2	Ниво 3	Описания
Защитен печат	(Избор на потребител)	(Избор на задание за защитен печат)	Можете да отпечатвате съхранени в паметта на устройството данни след въвеждане на парола от четири знака. Активно е само когато устройството има данни за защитен печат.

[Уеб]



[Уеб]

Ниво 1	Описания
Уеб	Свързване на устройството Brother с интернет услуга.

[Прилож.]



[Прилож.]

Ниво 1	Описания
Прилож.	Свързване на устройството Brother към услугата Brother Apps.

[USB]



[USB] (MFC-L3760CDW/MFC-L8340CDW/MFC-L8390CDW)

Ниво 1	Ниво 2	Описания
USB	Скан към USB	Сканиране на документи към USB устройство с флаш памет.
	Директен печат	Директен печат на данните от USB флаш памет.

[2 в 1 ID копие]



[2 в 1 ID копие]

Ниво 1	Описания
2 в 1 ID копие	Копиране на двете страни на лична карта на една страница.



Свързана информация

- [Таблицы с настройки и функции](#)

Таблицы с функции (DCP-L3555CDW/DCP-L3560CDW)

Свързани модели: DCP-L3555CDW/DCP-L3560CDW

- >> [Настройка на Wi-Fi](#)
- >> [\[Тонер\]](#)
- >> [\[Копиране\]](#)
- >> [\[Сканиране\]](#)
- >> [\[Преки път.\]](#)
- >> [\[Защитен печат\]](#)
- >> [\[Уеб\]](#)
- >> [\[Прилож.\]](#)
- >> [\[2 в 1 ID копие\]](#)

Настройка на Wi-Fi



(Настройка на Wi-Fi)

Ниво 2	Ниво 3	Описания
(Настройка на Wi-Fi)	Намиране на Wi-Fi мрежа	Ръчно конфигуриране на настройките за безжичната ви мрежа.
	TCP/IP ¹	Промяна на настройките на TCP/IP.
	Бутон WPS/Push	Конфигуриране на настройките на безжичната мрежа по метода на натискане на един бутон.
	WPS/PIN код ¹	Конфигуриране на настройките на безжичната мрежа с помощта на WPS с ПИН код.
	Статус WLAN ¹	Показване на състоянието на безжичната мрежова връзка.
	MAC адрес ¹	Показване на MAC адреса на устройството ви.
	Задаване по подразбиране ¹	Възстановяване на настройките за безжична мрежа на устройството до фабричните настройки.
	Разреша WLAN ¹	Включване или изключване на безжичния интерфейс.

¹ Може да се използва след конфигуриране на Wi-Fi® връзка.

[Тонер]



[Тонер]

Ниво 2	Ниво 3	Описания
Живот на тонера	-	Показване на оставащия приблизителен експлоатационен живот на тонера за всеки цвят.
Пробен печат	-	Отпечатване на тестова страница.
Корекция цвят	Начало на корекция	Инициране на калибриране на цветовете за проверка и корекция на цветовете.
	Нулирай	Връщане на параметрите на калибриране към настройките по подразбиране.

Ниво 2	Ниво 3	Описания
Проверка тонер касета	Черно Червено Синьо Жълто	Преглед на информацията за инсталираната тонер касета на LCD дисплея, например дали касетата с тонер е оригинална.

[Копиране]



[Копиране]

Ниво 3	Ниво 4	Ниво 5	Описания
Старт ч-б	-	-	Създаване на черно-бяло копие или копие с нива на сивото.
Старт цветно	-	-	Цветно копиране.
ID	-	-	Създаване на копие на вашата лична карта.
 Опции	Качество	-	Избиране на резолюцията на копиране за вашия тип документ.
	Увеличи/ намали	100%	-
		Увеличение	Избиране на процента на увеличаване за следващото копие.
		Намаление	Избиране на процента на намаляване за следващото копие.
		Ръчно (25-400%)	Въвеждане на процент на увеличаване или намаляване.
	Наситеност	-	Регулиране на плътността.
	Премахни фонов цвят	-	Промяна на степента на премахване на фоновия цвят.
	2-странно копир.	Оформл.	Можете да изключите или включите двустранното копиране и да изберете обръщане по дългата или късата страна.
	2-стр. копир. изглед на стр.	-	Избиране на опция за оформление на страницата, когато правите двустранни копия "N в 1" от двустранен документ.
	Контраст	-	Регулиране на контраста.
	Нареди/ сортирай	-	Избиране на комплектоване или сортиране на множество копия.
	2в1/1в1	-	Ако изберете 2 в 1 (документ за самоличност), можете да изберете опциите за разположението.
	Оформл. стр.	-	Изработване на "N в 1" копия.
Авт. изправяне	-	Настройте устройството да коригира автоматично изкривяването на документа.	
Регулиране на цвета	Червено	Регулиране на цвета за копията.	
	Зелен		
	Син		
Запиши като пряк път	-	-	Записване на текущите настройки като пряк път.

[Сканиране]



[Сканиране]

Ниво 3	Ниво 4	Ниво 5	Ниво 6	Описания
към моя папка	-	-	-	Изпращане на сканирани данни към вашата папка в CIFS сървъра във вашата локална мрежа или в интернет.
към компютър	към файл	Други дейст. за скан. към (Избор на USB или компютър)	Опции	Сканиране на документи и записването им в папка на компютъра.
			Запиши като пряк път	
			Старт	
	към OCR	Други дейст. за скан. към (Избор на USB или компютър)	Опции	Преобразуване на сканиран документ в текстов файл, който може да се редактира.
Запиши като пряк път				
Старт				
към изобр.	Други дейст. за скан. към (Избор на USB или компютър)	Опции	Сканиране на снимки или графики в графичните приложения.	
		Запиши като пряк път		
		Старт		
към имейл	Други дейст. за скан. към (Избор на USB или компютър)	Опции	Изпращане на сканиран документ като прикачен файл към имейл.	
		Запиши като пряк път		
		Старт		
към FTP	Други дейст. за скан. към	-	-	Изпращане на сканирани данни чрез FTP.
	(Избор на име на профил)	Опции	-	
		Запиши като пряк път	-	
към Мрежата	Други дейст. за скан. към	-	-	Изпращане на сканирани данни към CIFS сървър във вашата локална мрежа или в интернет.
	(Избор на име на профил)	Опции	-	

Ниво 3	Ниво 4	Ниво 5	Ниво 6	Описания
към Мрежата	(Избор на име на профил)	Запиши като пряк път	-	Изпращане на сканирани данни към CIFS сървър във вашата локална мрежа или в интернет.
		Старт	-	
към SharePoint	Други дейст. за скан. към	-	-	Изпращане на сканиране данни чрез SharePoint сървър.
	(Избор на име на профил)	 Опции	-	
		Запиши като пряк път	-	
		Старт	-	
към уеб	-	-	-	Качване на сканираните данни в интернет услуга.
WS сканиране (Появява се, когато инсталирате програмата за сканиране чрез уеб услуги, която се показва в прозореца за преглед на мрежата на вашия компютър.)	Други дейст. за скан. към	-	-	Сканиране на данни с помощта на протокола за уеб услуги.
	Сканиране	-	-	
	Скан. за E-mail	-	-	
	Скан. за факс	-	-	
	Скан. за печат	-	-	

[Преки път.]

+ [Преки път.]

Ниво 1	Ниво 2	Ниво 3	Описания
+ Добави пряк път	Копиране	-	Изберете желаните от вас настройки.
	Сканиране	към файл	Сканиране на черно-бял или цветен документ към вашия компютър.
		към OCR	Преобразуване на сканиран документ в текстов файл, който може да се редактира.
		към изобр.	Сканиране на цветна снимка в графичното ви приложение.
		към имейл	Сканиране на черно-бял или цветен документ във вашето имейл приложение.
		към Мрежата	Изпращане на сканирани данни към CIFS сървър във вашата локална мрежа или в интернет.
		към FTP	Изпращане на сканирани данни чрез FTP.
		към SharePoint	Изпращане на сканиране данни чрез SharePoint сървър.
	Уеб	-	Свързване на устройството Brother с интернет услуга. Възможно е да са добавени уеб услуги и да са променени имената на услуги от доставчика, след като е публикуван настоящият документ.
	Прилож.	-	Свързване на устройството Brother към услугата Brother Apps.

Ниво 1	Ниво 2	Ниво 3	Описания
(Тези настройки са налични, когато името на всеки пряк път бъде натиснато за две секунди.)	Преим .	-	Промяна на името на прекия път.
	Редакция	-	Промяна на настройките на прекия път.
	Изтрий	-	Изтриване на прекия път.
 Редакт. / Изтрив .	(Избор на бутон за пряк път.)	Преим .	Промяна на името на прекия път.
		Редакция	Промяна на настройките на прекия път.
		Изтрий	Изтриване на прекия път.

[Защитен печат]



[Защитен печат]

Ниво 1	Ниво 2	Ниво 3	Описания
Защитен печат	(Избор на потребител)	(Избор на задание за защитен печат)	Можете да отпечатвате съхранени в паметта на устройството данни след въвеждане на парола от четири знака. Активно е само когато устройството има данни за защитен печат.

[Уеб]



[Уеб]

Ниво 1	Описания
Уеб	Свързване на устройството Brother с интернет услуга.

[Прилож.]



[Прилож.]

Ниво 1	Описания
Прилож.	Свързване на устройството Brother към услугата Brother Apps.

[2 в 1 ID копие]



[2 в 1 ID копие]

Ниво 1	Описания
2 в 1 ID копие	Копиране на двете страни на лична карта на една страница.



Свързана информация

- [Таблицы с настройки и функции](#)

Промяна на настройките на устройството чрез уеб-базираното управление

Уеб-базираното управление е помощна програма, която използва стандартен уеб браузър за управление на устройството с помощта на HTTP (Hyper Text Transfer Protocol) или HTTPS (Hyper Text Transfer Protocol over Secure Socket Layer).

- [Какво е уеб-базирано управление?](#)
- [Достъп до уеб базирано управление](#)
- [Задаване или смяна на парола за вход за уеб базираното управление](#)
- [Настройване на адресната книга на устройството ви чрез уеб базирано управление](#)

Какво е веб-базирано управление?

Веб-базираното управление е помощна програма, която използва стандартен веб браузър за управление на устройството с помощта на HTTP (Hyper Text Transfer Protocol) или HTTPS (Hyper Text Transfer Protocol over Secure Socket Layer).



- Препоръчваме да използвате най-новата версия на следните веб браузъри:
 - Microsoft Edge, Firefox и Google Chrome™ за Windows
 - Safari, Firefox и Google Chrome™ за Mac
 - Google Chrome™ за Android™
 - Safari и Google Chrome™ за iOS
- Уверете се, че JavaScript и бисквитките са винаги активирани независимо кой браузър използвате.
- Уверете се, че устройството ви е включено и свързано към същата мрежа като вашия компютър и че вашата мрежа поддържа TCP/IP протокола.

The screenshot displays the Brother device's web management interface. On the left is a dark blue sidebar menu with a back arrow at the top and a 'Logout' button. The menu items include: Home, Status (highlighted in blue), Auto Refresh Interval, General, Address Book, Fax, Copy, Print, Scan, Administrator, Online Functions, and Network. The main content area is white and features the 'brother' logo in the top right corner. The 'Status' section is active and shows: 'Device Status' with a green bar labeled 'Готов'; 'Automatic Refresh' with radio buttons for 'Off' (selected) and 'On'; 'Toner Level' with four vertical bars for BK (black), C (cyan), M (magenta), and Y (yellow); 'Web Language' with a dropdown menu set to 'Auto'; and 'Device Location' with fields for 'Contact' and 'Location'.

Действителният екран може да е различен от този, показан по-горе.



Свързана информация

- [Промяна на настройките на устройството чрез уеб-базираното управление](#)
-

Достъп до веб базирано управление

- Препоръчваме да използвате най-новата версия на следните веб браузъри:
 - Microsoft Edge, Firefox и Google Chrome™ за Windows
 - Safari, Firefox и Google Chrome™ за Mac
 - Google Chrome™ за Android™
 - Safari и Google Chrome™ за iOS
- Уверете се, че JavaScript и бисквитките са винаги активирани независимо кой браузър използвате.
- Препоръчваме ви да използвате защитния протокол HTTPS при конфигуриране на настройките чрез Уеб-базирано управление.
- Когато използвате HTTPS за конфигурирането на Уеб-базирано управление, браузърът ще покаже предупредителен диалогов прозорец. За да избегнете показването на предупредителния диалогов прозорец, можете да инсталирате самостоятелно заверен сертификат за използване на SSL/TLS комуникация. За повече информация >> *Свързана информация*
- Паролата по подразбиране за управление на настройките на това устройство се намира на гърба на устройството и е отбелязана с „PwD“. Препоръчваме незабавно да смените паролата по подразбиране, за да защитите устройството си от неупълномощен достъп.

>> [Достъп до веб базираното управление от вашия веб браузър](#)

>> [Достъп до веб базираното управление от Brother iPrint&Scan \(Windows/Mac\)](#)

>> [Достъп до веб базираното управление от Brother Utilities \(Windows\)](#)

Достъп до веб базираното управление от вашия веб браузър

1. Стартирайте веб браузъра.
2. Въведете “https://IP адрес на устройството” в адресната лента на браузъра (където “IP адрес на устройството” е IP адресът на вашето устройство).

Например:

https://192.168.1.2



- Ако използвате системата за имена на домейни (DNS) или сте активирали NetBIOS име, можете да въведете друго име – например “SharedPrinter” вместо IP адреса.

Например: https://SharedPrinter

- Ако сте активирали NetBIOS име, може да използвате и името на възела.

Например: https://brn123456abcdef

- NetBIOS името може да бъде видно в отчета за мрежовата конфигурация.

3. Ако се изисква, въведете паролата в полето **Login (Вход)**, след което щракнете върху **Login (Вход)**.



Паролата по подразбиране за управление на настройките на това устройство се намира на гърба на устройството и е отбелязана с „PwD“.

4. Ако искате да закачите навигационното меню в лявата страна на екрана, щракнете върху ☰ и след това върху ✎.

Сега можете да промените настройките на устройството.

Достъп до веб базираното управление от Brother iPrint&Scan (Windows/Mac)

1. Стартирайте Brother iPrint&Scan.
 - Windows

Стартирайте  (**Brother iPrint&Scan**).

- Мас



В лентата с менюта **Finder (Търсене)** щракнете върху **Go (Старт) > Applications (Приложения)**, а след това щракнете двукратно върху иконата iPrint&Scan.

Появява се екранът на Brother iPrint&Scan.

2. Ако устройството Brother не е избрано, щракнете върху бутона **Изберете Машината си**, след което изберете името на своя модел от списъка. Щракнете върху **OK**.
3. Щракнете върху  (**Настройки на устройството**).
4. Щракнете върху **Всички настройки**.
Показва се страницата на веб базираното управление.
5. Ако се изисква, въведете паролата в полето **Login (Вход)**, след което щракнете върху **Login (Вход)**.



Паролата по подразбиране за управление на настройките на това устройство се намира на гърба на устройството и е отбелязана с „PwD“.

6. Ако искате да закачите навигационното меню в лявата страна на екрана, щракнете върху  и след това върху .

Сега можете да промените настройките на устройството.





Можете също да получите достъп до веб базираното управление от Brother Mobile Connect за мобилни устройства.

Достъп до веб базираното управление от Brother Utilities (Windows)

1. Стартирайте  (**Brother Utilities**), а след това щракнете върху падащия списък и изберете името на вашия модел (ако вече не е избрано).
2. Щракнете върху **Инструменти** в лявата навигационна лента, а след това щракнете върху **Настройки на устройството**.
Показва се страницата на веб базираното управление.
3. Ако се изисква, въведете паролата в полето **Login (Вход)**, след което щракнете върху **Login (Вход)**.



Паролата по подразбиране за управление на настройките на това устройство се намира на гърба на устройството и е отбелязана с „PwD“.

4. Ако искате да закачите навигационното меню в лявата страна на екрана, щракнете върху  и след това върху .

Сега можете да промените настройките на устройството.

Ако промените настройките на протокола, трябва да рестартирате устройството след щракването върху **Submit (Изпрати)**, за да активирате конфигурацията.

След конфигуриране на настройките, щракнете върху **Logout (Изход)**.



Свързана информация

- [Промяна на настройките на устройството чрез веб-базираното управление](#)

Свързани теми:

- [Печат на доклада за мрежовата конфигурация](#)
- [Създаване на самоподписан сертификат](#)
- [Инсталиране на самоподписания сертификат за потребители на Windows като администратори](#)
- [Използване на SSL/TLS](#)

Задаване или смяна на парола за вход за уеб базираното управление

Паролата по подразбиране за управление на настройките на това устройство се намира на гърба на устройството и е отбелязана с „PwD“. Препоръчваме незабавно да смените паролата по подразбиране, за да защитите устройството си от неупълномощен достъп.

1. Стартирайте уеб браузъра.
2. Въведете “https://IP адрес на устройството” в адресната лента на браузъра (където “IP адрес на устройството” е IP адресът на вашето устройство).

Например:

https://192.168.1.2



- Ако използвате системата за имена на домейни (DNS) или сте активирали NetBIOS име, можете да въведете друго име – например “SharedPrinter” вместо IP адреса.

Например: https://SharedPrinter

- Ако сте активирали NetBIOS име, може да използвате и името на възела.

Например: https://brn123456abcdef

- NetBIOS името може да бъде видно в отчета за мрежовата конфигурация.

3. Направете едно от следните неща:
 - Ако сте задали собствена парола преди това, въведете я, а след това щракнете върху **Login (Вход)**.
 - Ако не сте задали собствена парола преди това, въведете паролата за влизане по подразбиране, а след това щракнете върху **Login (Вход)**.
4. Щракнете върху **Administrator (Администратор) > Login Password (Парола за влизане)** в лявата навигационна лента.



- Паролата по подразбиране за управление на настройките на това устройство се намира на гърба на устройството и е отбелязана с „PwD“.

- Ако лявата навигационна лента не се вижда, започнете навигацията от ☰.

5. За да смените паролата, въведете текущата парола в полето **Enter Old Password (Въведете старата парола)**.
6. Като следвате указанията на екрана **Login Password (Парола за влизане)**, въведете своята нова парола в полето **Enter New Password (Въведете нова парола)**.
7. Въведете новата парола отново в полето **Confirm New Password (Потвърдете новата парола)**.
8. Щракнете върху **Submit (Изпрати)**.



Можете също така да промените настройките за блокиране в меню **Login Password (Парола за влизане)**.



Свързана информация

- [Промяна на настройките на устройството чрез уеб-базираното управление](#)

Свързани теми:

- [Достъп до уеб базирано управление](#)

Настройване на адресната книга на устройството ви чрез уеб базирано управление

Свързани модели: MFC-L3740CDW/MFC-L3740CDWE/MFC-L3760CDW/MFC-L8340CDW/MFC-L8390CDW

- Препоръчваме ви да използвате защитния протокол HTTPS при конфигуриране на настройките чрез Уеб-базирано управление.
- Когато използвате HTTPS за конфигурирането на Уеб-базирано управление, браузърът ще покаже предупредителен диалогов прозорец.

1. Стартирайте уеб браузъра.
2. Въведете “https://IP адрес на устройството” в адресната лента на браузъра (където “IP адрес на устройството” е IP адресът на вашето устройство).

Например:

https://192.168.1.2



- Ако използвате системата за имена на домейни (DNS) или сте активирали NetBIOS име, можете да въведете друго име – например “SharedPrinter” вместо IP адреса.

Например: https://SharedPrinter

- Ако сте активирали NetBIOS име, може да използвате и името на възела.

Например: https://brn123456abcdef

- NetBIOS името може да бъде видно в отчета за мрежовата конфигурация.

3. Ако се изисква, въведете паролата в полето **Login (Вход)**, след което щракнете върху **Login (Вход)**.



Паролата по подразбиране за управление на настройките на това устройство се намира на гърба на устройството и е отбелязана с „PwD“.

4. Отидете в навигационното меню и щракнете върху **Address Book (Адресна книга)**.



Започнете от ☰, ако навигационното меню не се вижда в лявата страна на екрана.

5. Щракнете върху номерата на целевите адреси и след това добавете или актуализирайте информацията в адресната книга, както е необходимо.
6. Щракнете върху **Submit (Изпрати)**.



Свързана информация

- [Промяна на настройките на устройството чрез уеб-базираното управление](#)

Приложение

- Спецификации
- Консумативи
- Важна информация за експлоатационния живот на тонер касетите
- Информация за околната среда и спазването на изискванията
- Принадлежности
- Помощ и поддръжка за клиенти на Brother

Спецификации

- >> Общи спецификации
- >> Спецификация за размера на документа
- >> Спецификации на носителите за печат
- >> Спецификации на факса
- >> Спецификация на копиране
- >> Спецификации на скенера
- >> Спецификации на принтера
- >> Спецификации на интерфейса
- >> Спецификации на функцията за директен печат
- >> Поддържани протоколи и функции за защита
- >> Спецификации за изискванията към компютъра

Общи спецификации

Тип на принтера		LED
Метод на печат		Електрофотографски светодиоден принтер
Капацитет на паметта	Стандартна	512 MB
Дисплей на устройството		<ul style="list-style-type: none"> • DCP-L3515CDW/DCP-L3520CDW/ DCP-L3520CDWE/DCP-L3527CDW 20 знака x 2 реда • DCP-L3555CDW/DCP-L3560CDW/ MFC-L3740CDW/MFC-L3740CDWE/ MFC-L3760CDW/MFC-L8340CDW/MFC-L8390CDW 3,5-инчов (87,6-мм) TFT цветен сензорен LCD дисплей ¹
Захранващ източник		от 220 V до 240 V AC 50/60 Hz
Консумация на електроенергия (средно)	Пиково	<ul style="list-style-type: none"> • DCP-L3515CDW/DCP-L3520CDW/ DCP-L3520CDWE/DCP-L3527CDW Приблизително 960 W • DCP-L3555CDW Приблизително 960 W • DCP-L3560CDW Приблизително 960 W • MFC-L3740CDW/MFC-L3740CDWE Приблизително 960 W • MFC-L3760CDW Приблизително 960 W • MFC-L8340CDW/MFC-L8390CDW Приблизително 960 W
	Печат ²	<ul style="list-style-type: none"> • DCP-L3515CDW/DCP-L3520CDW/ DCP-L3520CDWE/DCP-L3527CDW Приблизително 460 W при 25°C • DCP-L3555CDW/DCP-L3560CDW Приблизително 560 W при 25°C • MFC-L3740CDW/MFC-L3740CDWE Приблизително 460 W при 25°C • MFC-L3760CDW Приблизително 560 W при 25°C • MFC-L8340CDW

Консумация на електроенергия (средно)		Приблизително 620 W при 25°C • MFC-L8390CDW Приблизително 620 W при 25°C
	Печат (Тих режим) ²	• DCP-L3515CDW/DCP-L3520CDW/ DCP-L3520CDWE/DCP-L3527CDW Приблизително 310 W при 25°C • DCP-L3555CDW Приблизително 310 W при 25°C • DCP-L3560CDW Приблизително 310 W при 25°C • MFC-L3740CDW/MFC-L3740CDWE Приблизително 310 W при 25°C • MFC-L3760CDW Приблизително 310 W при 25°C • MFC-L8340CDW/MFC-L8390CDW Приблизително 310 W при 25°C
	Копиране ²	• DCP-L3515CDW/DCP-L3520CDW/ DCP-L3520CDWE/DCP-L3527CDW Приблизително 460 W при 25°C • DCP-L3555CDW/DCP-L3560CDW Приблизително 560 W при 25°C • MFC-L3740CDW/MFC-L3740CDWE Приблизително 460 W при 25°C • MFC-L3760CDW Приблизително 560 W при 25°C • MFC-L8340CDW Приблизително 620 W при 25°C • MFC-L8390CDW Приблизително 620 W при 25°C
	Копиране (Тих режим) ²	• DCP-L3515CDW/DCP-L3520CDW/ DCP-L3520CDWE/DCP-L3527CDW Приблизително 310 W при 25°C • DCP-L3555CDW Приблизително 310 W при 25°C • DCP-L3560CDW Приблизително 310 W при 25°C • MFC-L3740CDW/MFC-L3740CDWE Приблизително 310 W при 25°C • MFC-L3760CDW Приблизително 310 W при 25°C • MFC-L8340CDW/MFC-L8390CDW Приблизително 310 W при 25°C
	Готовност ²	• DCP-L3515CDW/DCP-L3520CDW/ DCP-L3520CDWE/DCP-L3527CDW Приблизително 70 W при 25°C • DCP-L3555CDW Приблизително 70 W при 25°C • DCP-L3560CDW Приблизително 70 W при 25°C • MFC-L3740CDW/MFC-L3740CDWE Приблизително 70 W при 25°C

Консумация на електроенергия (средно)		<ul style="list-style-type: none"> • MFC-L3760CDW Приблизително 70 W при 25°C • MFC-L8340CDW/MFC-L8390CDW Приблизително 70 W при 25°C
	Почивка ²	<ul style="list-style-type: none"> • DCP-L3515CDW/DCP-L3520CDW/ DCP-L3520CDWE/DCP-L3527CDW Приблизително 10 W • DCP-L3555CDW Приблизително 10 W • DCP-L3560CDW Приблизително 10 W • MFC-L3740CDW/MFC-L3740CDWE Приблизително 10 W • MFC-L3760CDW Приблизително 10 W • MFC-L8340CDW/MFC-L8390CDW Приблизително 10 W
	Дълбоко заспиване ²	<ul style="list-style-type: none"> • DCP-L3515CDW/DCP-L3520CDW/ DCP-L3520CDWE/DCP-L3527CDW Приблизително 0,7 W • DCP-L3555CDW/DCP-L3560CDW Приблизително 0,6 W • MFC-L3740CDW/MFC-L3740CDWE Приблизително 0,5 W • MFC-L3760CDW Приблизително 0,6 W • MFC-L8340CDW Приблизително 0,75 W • MFC-L8390CDW Приблизително 0,65 W
	Изключено захранване ^{3 4}	<ul style="list-style-type: none"> • DCP-L3515CDW/DCP-L3520CDW/ DCP-L3520CDWE/DCP-L3527CDW Приблизително 0,04 W • DCP-L3555CDW Приблизително 0,04 W • DCP-L3560CDW Приблизително 0,04 W • MFC-L3740CDW/MFC-L3740CDWE Приблизително 0,04 W • MFC-L3760CDW Приблизително 0,04 W • MFC-L8340CDW/MFC-L8390CDW Приблизително 0,04 W
Размери (Типичен контурен изглед) (DCP-L3515CDW/DCP-L3520CDW/DCP-L3520CDWE/ DCP-L3527CDW)	Мерна единица: мм <ul style="list-style-type: none"> • DCP-L3515CDW/DCP-L3520CDW/ DCP-L3520CDWE/DCP-L3527CDW * : 410 ** : 355 *** : 444 	

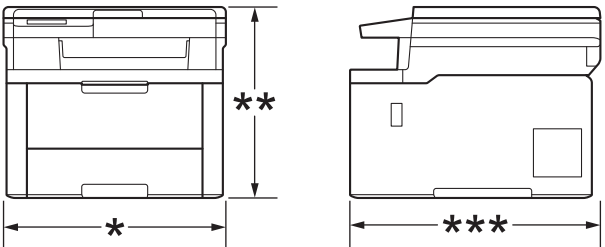
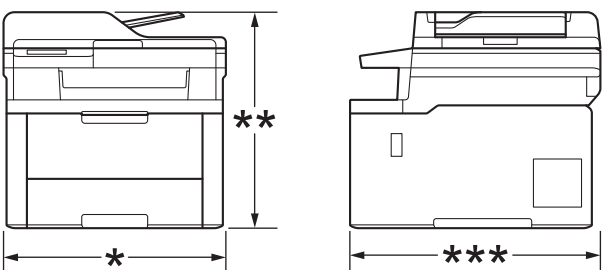
 <p>(DCP-L3555CDW/DCP-L3560CDW/MFC-L3740CDW/ MFC-L3740CDWE/MFC-L3760CDW/MFC-L8340CDW/ MFC-L8390CDW)</p> 		<ul style="list-style-type: none"> • DCP-L3555CDW/DCP-L3560CDW/ MFC-L3740CDW/MFC-L3740CDWE/ MFC-L3760CDW * : 410 ** : 401 *** : 444 • MFC-L8340CDW/MFC-L8390CDW * : 410 ** : 401 *** : 462 	
Тегло (с консумативи)		<ul style="list-style-type: none"> • DCP-L3515CDW/DCP-L3520CDWE/ DCP-L3527CDW 18,5 кг • DCP-L3520CDW 18,6 кг • DCP-L3555CDW/DCP-L3560CDW/MFC-L3740CDW 20,0 кг • MFC-L3740CDWE 19,9 кг • MFC-L3760CDW 20,2 кг • MFC-L8340CDW 21,6 кг • MFC-L8390CDW 21,9 кг 	
Ниво на шум	Налягане на звука	Печат	<ul style="list-style-type: none"> • DCP-L3515CDW/DCP-L3520CDW/ DCP-L3520CDWE/DCP-L3527CDW LpAm = 46 dB (A) • DCP-L3555CDW/DCP-L3560CDW LpAm = 47 dB (A) • MFC-L3740CDW/MFC-L3740CDWE LpAm = 46 dB (A) • MFC-L3760CDW LpAm = 47 dB (A) • MFC-L8340CDW/MFC-L8390CDW LpAm = 48 dB (A)
		Печат (Тих режим)	LpAm = 43 dB (A)
		Готовност	По подразбиране: безшумно ⁵
	Сила на звука	Печат ⁶	Черно-бяло <ul style="list-style-type: none"> • DCP-L3515CDW/DCP-L3520CDW/ DCP-L3520CDWE/DCP-L3527CDW LWA_c = 6,21 B (A)

Ниво на шум	Сила на звука	Печат ⁶	<ul style="list-style-type: none"> • DCP-L3555CDW/DCP-L3560CDW LWAc = 6,41 B (A) • MFC-L3740CDW/MFC-L3740CDWE LWAc = 6,21 B (A) • MFC-L3760CDW LWAc = 6,41 B (A) • MFC-L8340CDW/MFC-L8390CDW LWAc = 6,62 B (A)
			Цветна <ul style="list-style-type: none"> • DCP-L3515CDW/DCP-L3520CDW/ DCP-L3520CDWE/DCP-L3527CDW LWAc = 6,10 B (A) • DCP-L3555CDW/DCP-L3560CDW LWAc = 6,51 B (A) • MFC-L3740CDW/MFC-L3740CDWE LWAc = 6,10 B (A) • MFC-L3760CDW LWAc = 6,51 B (A) • MFC-L8340CDW/MFC-L8390CDW LWAc = 6,67 B (A)
		Печат (Тих режим)	Черно-бяло <ul style="list-style-type: none"> • DCP-L3515CDW/DCP-L3520CDW/ DCP-L3520CDWE/DCP-L3527CDW LWAc = 5,81 B (A) • DCP-L3555CDW/DCP-L3560CDW LWAc = 5,79 B (A) • MFC-L3740CDW/MFC-L3740CDWE LWAc = 5,81 B (A) • MFC-L3760CDW/MFC-L8340CDW/MFC-L8390CDW LWAc = 5,79 B (A)
			Цветна <ul style="list-style-type: none"> • DCP-L3515CDW/DCP-L3520CDW/ DCP-L3520CDWE/DCP-L3527CDW LWAc = 5,89 B (A) • DCP-L3555CDW/DCP-L3560CDW LWAc = 5,86 B (A) • MFC-L3740CDW/MFC-L3740CDWE LWAc = 5,89 B (A) • MFC-L3760CDW/MFC-L8340CDW/MFC-L8390CDW LWAc = 5,86 B (A)
		Готовност	По подразбиране: безшумно ⁷
Температура	В работен режим		От 10 °C до 32,5 °C
	Съхранение		От 0°C до 40°C
Влажност	В работен режим		От 20% до 80% (без кондензация)
	Съхранение		35 до 85% (без кондензация)
Автоматично листоподаващо устройство (ADF) (DCP-L3555CDW/DCP-L3560CDW/MFC-L3740CDW/ MFC-L3740CDWE/MFC-L3760CDW/MFC-L8340CDW/ MFC-L8390CDW)			До 50 листа За най-добри резултати препоръчваме: <ul style="list-style-type: none"> • Температура: от 20 °C до 30 °C • Влажност: от 50% до 70%

• Хартия: 80 г/м²

- 1 Измерено по диагонал.
- 2 Измерено, когато устройството е свързано чрез същата мрежова връзка като метода на тестване ENERGY STAR вер. 3.1.
- 3 Измерено съгласно IEC 62301 издание 2.0.
- 4 Консумацията на електроенергия варира леко в зависимост от средата на използване или износването на компонентите.
- 5 Ако електромоторът на вентилатора работи: LpAm = 40 dB (A)
- 6 Измерено в съответствие с метода, описан в DE-UZ 219.
- 7 - DCP-L3515CDW/DCP-L3520CDW/DCP-L3520CDWE/DCP-L3527CDW
Ако електромоторът на вентилатора работи: LWAc = 4,41 B (A)
- DCP-L3555CDW/DCP-L3560CDW
Ако електромоторът на вентилатора работи: LWAc = 3,16 B (A)
- MFC-L3740CDW/MFC-L3740CDWE
Ако електромоторът на вентилатора работи: LWAc = 4,41 B (A)
- MFC-L3760CDW
Ако електромоторът на вентилатора работи: LWAc = 3,16 B (A)
- MFC-L8340CDW/MFC-L8390CDW
Ако електромоторът на вентилатора работи: LWAc = 3,17 B (A)

Спецификация за размера на документа

Размер на документа	Ширина на ADF (DCP-L3555CDW/DCP-L3560CDW/ MFC-L3740CDW/MFC-L3740CDWE/MFC-L3760CDW/ MFC-L8340CDW/MFC-L8390CDW)	От 105 мм до 215,9 мм
	Дължина на ADF (DCP-L3555CDW/DCP-L3560CDW/ MFC-L3740CDW/MFC-L3740CDWE/MFC-L3760CDW/ MFC-L8340CDW/MFC-L8390CDW)	От 147,3 мм до 355,6 мм
	Ширина на стъклото на скенера	Макс. 215,9 мм
	Дължина на стъклото на скенера	До 300 мм

Спецификации на носителите за печат

Подаване на хартия	Тава за хартия (Стандартна)	Тип на хартията	Обикновена хартия, тънка хартия, плътна хартия, рециклирана хартия
		Размер на хартията	A4, Letter, B5 (JIS), B5 (ISO), A5, A5 (дълъг ръб), B6 (JIS), A6, Executive, Legal, Folio, Mexico Legal, India Legal, 16K (195 x 270 мм), A4 Short (хартия 270 мм)
		Тегло на хартията	60 до 163 г/м ²
		Максимален капацитет за хартия	До 250 листа от 80 г/м ² обикновена хартия
	Мултифункционална тава (MFC-L8340CDW/ MFC-L8390CDW)	Тип на хартията	Обикновена хартия, тънка хартия, плътна хартия, рециклирана хартия, висококачествена хартия, етикет, плик, тънки пликосе, плътни пликосе, гланцирана хартия
		Размер на хартията	<ul style="list-style-type: none"> • Ширина: от 76,2 мм до 216 мм • Дължина: от 116 мм до 355,6 мм • Плик: COM-10, DL, C5, Monarch
		Тегло на хартията	60 до 163 г/м ²

Подаване на хартия	Мултифункционална тава (MFC-L8340CDW/ MFC-L8390CDW)	Максимален капацитет за хартия	<ul style="list-style-type: none"> До 30 листа от 80 г/м² обикновена хартия Плик: три плика до 6 мм дебелина 	
	Отвор за ръчно подаване (DCP-L3515CDW/ DCP-L3520CDW/ DCP-L3520CDWE/ DCP-L3527CDW/ DCP-L3555CDW/ DCP-L3560CDW/ MFC-L3740CDW/ MFC-L3740CDWE/ MFC-L3760CDW)	Тип на хартията	Обикновена хартия, тънка хартия, плътна хартия, рециклирана хартия, висококачествена хартия, етикет, плик, тънки пликосе, плътни пликосе, гланцирана хартия	
		Размер на хартията	<ul style="list-style-type: none"> Ширина: от 76,2 мм до 216 мм Дължина: от 116 мм до 355,6 мм Плик: COM-10, DL, C5, Monarch 	
		Тегло на хартията	60 до 163 г/м ²	
		Максимален капацитет за хартия	Един лист	
	Тава за хартия 2 (Допълнителна) (MFC-L8390CDW)	Тип на хартията	Обикновена хартия, тънка хартия, рециклирана хартия	
		Размер на хартията	A4, Letter, B5 (JIS), A5, Executive, Legal, Folio, Mexico Legal, India Legal, 16K (195 x 270 мм), A4 Short (хартия 270 мм)	
		Тегло на хартията	От 60 до 105 г/м ²	
		Максимален капацитет за хартия	До 250 листа от 80 г/м ² обикновена хартия	
	Извеждане на хартията ¹	Изходната тава за хартия с лицето надолу		До 150 листа по 80 г/м ² обикновена хартия (лицевата страна на разпечатания документ е отдолу към изходната тава за хартия с лицето надолу)
Изходната тава за хартия с лицето нагоре		Един лист (лицевата страна на разпечатания документ е нагоре в изходната тава за хартия с лицето нагоре)		
Двустранен	Автоматичен двустранен печат	Тип на хартията	Обикновена хартия, тънка хартия, рециклирана хартия	
		Размер на хартията	A4	
		Тегло на хартията	60 до 105 г/м ²	

¹ За етикети препоръчваме да извадите разпечатаните листове от изходната тава за хартия, веднага щом излязат от устройството, за да не се размазват.

Спецификации на факса

ЗАБЕЛЕЖКА

Тази функция се предлага само за моделите MFC.

Съвместимост		ITU-T Super Group 3
Система на кодиране		MH / MR / MMR / JBIG
Скорост на модема		33 600 бита/сек. (с автоматично включване в аварийен режим)
Двустранен печат на получените		Да
Автоматично двустранно изпращане		MFC-L8390CDW Да (от ADF)
Ширина на сканиране		Макс. 208 мм
Ширина на печат		Макс. 208 мм
Нива на сивото		8 бита/256 нива
Резолюция	Хоризонтална	203 dpi
	Вертикална	Стандартно: 98 dpi Фино: 196 dpi Суперфино: 392 dpi Фото: 196 dpi
Адресна книга		300 местоположения
Групи		До 20
Разпращане		350 местоположения
Автоматично повторно набиране		3 пъти на интервали от 5 минути
Предаване от паметта		До 500 страници ¹
Приемане при липса на хартия		До 500 страници ¹

¹ "Страници" се отнася за "Тестовата схема № 1 на ITU-T" (типично бизнес писмо, стандартна резолюция, JBIG код).

Спецификация на копиране

Ширина на копиране	Макс. 210 мм
Автоматично двустранно копиране	MFC-L8390CDW Да (от ADF)
Сортиране на копия	Да
Разделяне на копия	<ul style="list-style-type: none"> • DCP-L3515CDW/DCP-L3520CDW/DCP-L3520CDWE/DCP-L3527CDW до 99 страници • DCP-L3555CDW/DCP-L3560CDW/MFC-L3740CDW/MFC-L3740CDWE/ MFC-L3760CDW/MFC-L8340CDW/MFC-L8390CDW до 999 страници
Увеличаване/намалвяване	От 25 до 400% (със стъпка 1%)
Резолюция	Макс. 600 x 600 dpi
Време за излизане на първото копие ¹	Черно-бяло <ul style="list-style-type: none"> • DCP-L3515CDW/DCP-L3520CDW/DCP-L3520CDWE/DCP-L3527CDW По-малко от 17 секунди при 23°C/230 V • DCP-L3555CDW/DCP-L3560CDW По-малко от 14,5 секунди при 23°C/230 V • MFC-L3740CDW/MFC-L3740CDWE По-малко от 17 секунди при 23°C/230 V • MFC-L3760CDW По-малко от 14,5 секунди при 23°C/230 V • MFC-L8340CDW/MFC-L8390CDW По-малко от 13,5 секунди при 23°C/230 V

Време за излизане на първото копие ¹	Цветна <ul style="list-style-type: none"> • DCP-L3515CDW/DCP-L3520CDW/DCP-L3520CDWE/DCP-L3527CDW По-малко от 17 секунди при 23°C/230 V • DCP-L3555CDW/DCP-L3560CDW По-малко от 15,5 секунди при 23°C/230 V • MFC-L3740CDW/MFC-L3740CDWE По-малко от 17 секунди при 23°C/230 V • MFC-L3760CDW По-малко от 15,5 секунди при 23°C/230 V • MFC-L8340CDW/MFC-L8390CDW По-малко от 14,5 секунди при 23°C/230 V
--	--

¹ От режим на готовност и стандартна тава.

Спецификации на скенера

Цветен/Черно-бял	Да / Да
TWAIN съвместимост	Да (Windows 10 / Windows 11)
WIA съвместимост	Да (Windows 10 / Windows 11)
Дълбочина на цвета	<ul style="list-style-type: none"> • 48-битова обработка на цветовете (вход) • 24-битова обработка на цветовете (изход)
Нюанси на сивото	<ul style="list-style-type: none"> • 16-битова обработка на цветовете (вход) • 8-битова обработка на цветовете (изход)
Резолюция ¹	<ul style="list-style-type: none"> • До 19 200 × 19 200 dpi (интерполирана) • До 1 200 × 1 200 dpi (от стъклото на скенера) • (DCP-L3555CDW/DCP-L3560CDW/MFC-L3740CDW/MFC-L3740CDWE/MFC-L3760CDW/MFC-L8340CDW/MFC-L8390CDW) До 600 × 600 dpi (от ADF)
Ширина на сканиране	Макс. 210 мм
Автоматично двустранно сканиране	MFC-L8390CDW Да (от ADF)

¹ Максимум 600 × 600 dpi при сканиране чрез WIA драйвер в Windows 10 и Windows 11 (с помощната програма за скенер може да бъде избрана резолюция до 19 200 × 19 200 dpi).

Спецификации на принтера

Автоматичен двустранен печат	Да
Емулация	PCL5e, PCL5c, PCL6 (PCL XL Class3.0), BR-Script3, PDF версия 1.7, XPS версия 1.0
Резолюция	600 × 600 dpi, качество от клас 2400 dpi (600 × 2400)
Скорост на печат ¹	Едностраничен печат ² Черно-бяло <ul style="list-style-type: none"> • DCP-L3515CDW/DCP-L3520CDW/DCP-L3520CDWE/DCP-L3527CDW/MFC-L3740CDW/MFC-L3740CDWE До 19 страници/минута (размер Letter) До 18 страници/минута (размер A4) • DCP-L3555CDW/DCP-L3560CDW/MFC-L3760CDW До 27 страници/минута (размер Letter) До 26 страници/минута (размер A4)

Скорост на печат ¹	Едностраничен печат ²	<ul style="list-style-type: none"> MFC-L8340CDW/MFC-L8390CDW До 31 страници/минута (размер Letter) До 30 страници/минута (размер A4)
		<p>Цветна</p> <ul style="list-style-type: none"> DCP-L3515CDW/DCP-L3520CDW/DCP-L3520CDWE/DCP-L3527CDW/MFC-L3740CDW/MFC-L3740CDWE До 19 страници/минута (размер Letter) До 18 страници/минута (размер A4) DCP-L3555CDW/DCP-L3560CDW/MFC-L3760CDW До 27 страници/минута (размер Letter) До 26 страници/минута (размер A4) MFC-L8340CDW/MFC-L8390CDW До 31 страници/минута (размер Letter) До 30 страници/минута (размер A4)
	Двустраничен печат	<p>Черно-бяло</p> <ul style="list-style-type: none"> DCP-L3515CDW/DCP-L3520CDW/DCP-L3520CDWE/DCP-L3527CDW/MFC-L3740CDW/MFC-L3740CDWE До 7 страници/минута (до 3 листа/минута) (размер Letter или A4) DCP-L3555CDW/DCP-L3560CDW/MFC-L3760CDW До 10 страници/минута (до 5 листа/минута) (размер Letter или A4) MFC-L8340CDW/MFC-L8390CDW До 12 страници/минута (до 6 листа/минута) (размер Letter или A4) <p>Цветна</p> <ul style="list-style-type: none"> DCP-L3515CDW/DCP-L3520CDW/DCP-L3520CDWE/DCP-L3527CDW/MFC-L3740CDW/MFC-L3740CDWE До 7 страници/минута (до 3 листа/минута) (размер Letter или A4) DCP-L3555CDW/DCP-L3560CDW/MFC-L3760CDW До 10 страници/минута (до 5 листа/минута) (размер Letter или A4) MFC-L8340CDW/MFC-L8390CDW До 12 страници/минута (до 6 листа/минута) (размер Letter или A4)
Време за излизане на първата разпечатка ³		<p>Черно-бяло</p> <ul style="list-style-type: none"> DCP-L3515CDW/DCP-L3520CDW/DCP-L3520CDWE/DCP-L3527CDW По-малко от 15 секунди при 23°C/230 V DCP-L3555CDW/DCP-L3560CDW По-малко от 13,5 секунди при 23°C/230 V MFC-L3740CDW/MFC-L3740CDWE По-малко от 15 секунди при 23°C/230 V MFC-L3760CDW По-малко от 13,5 секунди при 23°C/230 V MFC-L8340CDW/MFC-L8390CDW По-малко от 12,5 секунди при 23°C/230 V <p>Цветна</p> <ul style="list-style-type: none"> DCP-L3515CDW/DCP-L3520CDW/DCP-L3520CDWE/DCP-L3527CDW По-малко от 15 секунди при 23°C/230 V DCP-L3555CDW/DCP-L3560CDW По-малко от 13,5 секунди при 23°C/230 V MFC-L3740CDW/MFC-L3740CDWE По-малко от 15 секунди при 23°C/230 V MFC-L3760CDW По-малко от 13,5 секунди при 23°C/230 V

Време за излизане на първата разпечатка ³	<ul style="list-style-type: none"> MFC-L8340CDW/MFC-L8390CDW По-малко от 12,5 секунди при 23°C/230 V
---	---

- Скоростта на печат може да бъде по-ниска при свързване на устройството към безжична LAN мрежа.
- Тези скорости на печат са за едностранен печат и са измерени съгласно стандарта ISO/IEC 24734.
- Печат от режим на готовност и стандартна тава.

Спецификации на интерфейса

USB ^{1 2}	Високоскоростен USB 2.0 Използвайте USB 2.0 интерфейсен кабел, който не е по-дълъг от 2 метра.
LAN (DCP-L3555CDW/DCP-L3560CDW/ MFC-L3740CDW/MFC-L3740CDWE/ MFC-L3760CDW/MFC-L8390CDW)	10Base-T/100Base-TX/1000Base-T ³
Безжична LAN мрежа	5 GHz IEEE 802.11a/n (режим "Инфраструктура") IEEE 802.11a/n (Wi-Fi Direct®) 2,4 GHz IEEE 802.11b/g/n (режим "Инфраструктура") IEEE 802.11g/n (Wi-Fi Direct®)
NFC ⁴ (MFC-L8390CDW)	Да

- Вашето устройство има високоскоростен USB 2.0 интерфейс. Устройството може да се свърже също с компютър с USB 1.1 интерфейс.
- Не се поддържат USB концентратори от други производители.
- Използвайте мрежов кабел категория 5е (или по-висока).
- Когато свържете външен четец на IC карти, използвайте устройство, поддържано от драйвер от HID клас.

Спецификации на функцията за директен печат

ЗАБЕЛЕЖКА

Тази функция се предлага за MFC-L3760CDW/MFC-L8340CDW/MFC-L8390CDW.

Съвместимост	PDF версия 1.7, JPEG, Exif+JPEG, PRN (създадено от собствения драйвер за печат на устройството), TIFF (сканирано от модели на Brother), XPS версия 1.0
Интерфейс	Директен USB интерфейс: Отпред x1

Поддържани протоколи и функции за защита

Ethernet (DCP-L3555CDW/DCP-L3560CDW/MFC-L3740CDW/MFC-L3740CDWE/MFC-L3760CDW/MFC-L8390CDW)

10Base-T/100Base-TX/1000Base-T

Безжична LAN мрежа (5 GHz)

IEEE 802.11a/n (режим "Инфраструктура"), IEEE 802.11a/n (Wi-Fi Direct)

Безжична LAN мрежа (2,4 GHz)

IEEE 802.11b/g/n (режим "Инфраструктура"), IEEE 802.11g/n (Wi-Fi Direct)

Протоколи (IPv4)

- DCP-L3515CDW/DCP-L3520CDW/DCP-L3520CDWE/DCP-L3527CDW
ARP, RARP, BOOTP, DHCP, APIPA (Auto IP), разрешаване на имена WINS/NetBIOS, DNS разрешаващо устройство, mDNS, LLMNR респондер, LPR/LPD, персонализиран Raw Port/Port9100, SMTP клиент, IPP/IPPS, FTP клиент и сървър, CIFS клиент, TELNET сървър, SNMPv1/v2c/v3, HTTP/HTTPS сървър, TFTP клиент и сървър, ICMP, уеб услуги (печат/сканиране), SNTP клиент, Syslog
- DCP-L3555CDW/DCP-L3560CDW/MFC-L3740CDW/MFC-L3740CDWE/MFC-L3760CDW/
MFC-L8340CDW/MFC-L8390CDW
ARP, RARP, BOOTP, DHCP, APIPA (Автоматичен IP), преобразуване на имена WINS/NetBIOS, DNS разрешаващо устройство, mDNS, LLMNR респондер, LPR/LPD, персонализиран Raw Port/Port 9100, POP3, SMTP клиент, IPP/IPPS, FTP клиент и сървър, CIFS клиент, TELNET сървър, SNMPv1/v2c/v3, HTTP/HTTPS сървър, TFTP клиент и сървър, ICMP, уеб услуги (печат/сканиране), SNTP клиент, LDAP, IMAP4, Syslog

Протоколи (IPv6)

- DCP-L3515CDW/DCP-L3520CDW/DCP-L3520CDWE/DCP-L3527CDW
NDP, RA, DNS разрешаващо устройство, mDNS, LLMNR респондер, LPR/LPD, персонализиран Raw Port/Port9100, IPP/IPPS, SMTP клиент, FTP клиент и сървър, CIFS клиент, TELNET сървър, SNMPv1/v2c/v3, HTTP/HTTPS сървър, TFTP клиент и сървър, ICMPv6, SNTP клиент, уеб услуги (печат/сканиране), Syslog
- DCP-L3555CDW/DCP-L3560CDW/MFC-L3740CDW/MFC-L3740CDWE/MFC-L3760CDW/
MFC-L8340CDW/MFC-L8390CDW
NDP, RA, DNS разрешаващо устройство, mDNS, LLMNR респондер, LPR/LPD, персонализиран Raw Port/Port9100, IPP/IPPS, POP3, SMTP клиент, FTP клиент и сървър, CIFS клиент, TELNET сървър, SNMPv1/v2c/v3, HTTP/HTTPS сървър, TFTP клиент и сървър, ICMPv6, SNTP клиент, LDAP, уеб услуги (печат/сканиране), IMAP4, Syslog

Защита на мрежата (кабелна) (DCP-L3555CDW/DCP-L3560CDW/MFC-L3740CDW/MFC-L3740CDWE/ MFC-L3760CDW/MFC-L8390CDW)

APOP, SMTP-AUTH, SSL/TLS (IPP, HTTP, SMTP, POP3, IMAP4, FTP), SNMP v3, 802.1x (EAP-MD5, EAP-FAST, PEAP, EAP-TLS, EAP-TTLS), Kerberos, IPsec

Защита на мрежата (безжична)

APOP, SMTP-AUTH, SSL/TLS (IPP, HTTP, SMTP, POP3, IMAP4, FTP), SNMP v3, 802.1x (EAP-FAST, PEAP, EAP-TLS, EAP-TTLS), Kerberos, IPsec

Защита на безжичната мрежа

WEP 64/128 бита, WPA-PSK (TKIP/AES), WPA2-PSK (TKIP/AES), WPA3-SAE (AES) (Wi-Fi Direct поддържа само WPA2-PSK (AES))

Безжично сертифициране

Лиценз за Wi-Fi сертифицираща маркировка (WPA3™ – корпоративен, личен), лиценз за Wi-Fi Protected Setup™ (WPS) идентифицираща маркировка, Wi-Fi CERTIFIED™ Wi-Fi Direct

Спецификации за изискванията към компютъра

Поддържани операционни системи и софтуерни функции

Компютърна платформа и версия на операционна система	Компютърен интерфейс			Процесор	Място на твърдия диск, необходимо за инсталиране ¹	
	USB ²	Кабелна LAN ³	Безжична LAN		За драйвери	За приложенията (Включително драйвери)

Операционна система Windows	Windows 10 Home / 10 Pro / 10 Education / 10 Enterprise ^{4 5}	Печат PC Fax ⁶ Сканиране		32-битов (x86) или 64-битов (x64) процесор	80 MB	1,8 GB
	Windows 11 Home / 11 Pro / 11 Education / 11 Enterprise ^{4 5}			64-битов (x64) процесор		
Операционна система Windows	Windows Server 2012	Печат Сканиране	Печат	64-битов (x64) процесор	80 MB	80 MB
	Windows Server 2012 R2					
	Windows Server 2016					
	Windows Server 2019					
	Windows Server 2022					
Операционна система Mac ⁸	macOS v11	Печат		64-битов процесор	неприложимо	500 MB
	macOS v12	PC Fax (изпращане) ^{6 7}				
	macOS v13	Сканиране				
	Chrome OS	Печат Сканиране		неприложимо	неприложимо	неприложимо

¹ За инсталирането на софтуера е необходима интернет връзка, ако не е предоставен инсталационен компактдиск.

² Не се поддържат други, освен вградените USB портове.

³ DCP-L3555CDW/DCP-L3560CDW/MFC-L3740CDW/MFC-L3740CDWE/MFC-L3760CDW/MFC-L8390CDW

⁴ За WIA, 1 200 x 1 200 резолюция. Помощната програма за сканиране на Brother дава възможност за резолюция до 19 200 x 19 200 dpi.

⁵ PaperPort™ 14SE поддържа Windows 10 и Windows 11.

⁶ PC-Fax поддържа само черно-бяло.

⁷ Само AirPrint.

⁸ Отказ от отговорност за способността на macOS да използва AirPrint: За печат или сканиране чрез macOS е необходимо да се използва AirPrint. За това устройство не са предоставят драйвери за Mac.

За най-новите актуализации на драйверите отидете на страницата **Изтегляния** за вашия модел на support.brother.com/downloads.

За най-новите поддържани операционни системи отидете на страницата **Поддържани ОС** за вашия модел на support.brother.com/os.

Всички търговски марки, наименования на марки и продукти са собственост на съответните компании.



Свързана информация

- [Приложение](#)

Консумативи

Когато дойде време за смяна на консумативи, например тонер касета или модул на барабана, на контролния панел на устройството или в Status Monitor ще се появи съобщение за грешка. За повече информация относно консумативите за вашето устройство посетете www.brother.com/original или се свържете с местния дилър на Brother.

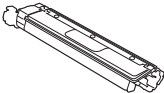

Продуктовите кодове на консумативите варират според страната и региона.

Консумативи	Продуктови кодове на консумативите	Приблизителен експлоатационен живот (брой отпечатани страници)	Приложими модели
Тонер касета 	Стандартен тонер: TN248	<ul style="list-style-type: none"> Черна: Приблизително 1 000 страници^{1 2} Синя/Червена/Жълта: Приблизително 1 000 страници^{1 2} 	DCP-L3515CDW/ DCP-L3520CDW/ DCP-L3520CDWE/ DCP-L3527CDW/ DCP-L3555CDW/ DCP-L3560CDW/ MFC-L3740CDW/ MFC-L3740CDWE/ MFC-L3760CDW/ MFC-L8340CDW/ MFC-L8390CDW
	Тонер с голям капацитет: TN248XL	<ul style="list-style-type: none"> Черна: Приблизително 3 000 страници^{1 2} Синя/Червена/Жълта: Приблизително 2 300 страници^{1 2} 	DCP-L3515CDW/ DCP-L3520CDW/ DCP-L3520CDWE/ DCP-L3527CDW/ DCP-L3555CDW/ DCP-L3560CDW/ MFC-L3740CDW/ MFC-L3740CDWE/ MFC-L3760CDW/ MFC-L8340CDW/ MFC-L8390CDW
	Тонер с много голям капацитет: TN249	<ul style="list-style-type: none"> Черна: Приблизително 4 500 страници^{1 2} Синя/Червена/Жълта: Приблизително 4 000 страници^{1 2} 	MFC-L8340CDW/ MFC-L8390CDW
	Тонер от кашона: (предоставен с вашето устройство)	<ul style="list-style-type: none"> Черна: Приблизително 500 страници^{1 2} Синя/Червена/Жълта: Приблизително 500 страници^{1 2} 	DCP-L3520CDWE/ MFC-L3740CDWE
		<ul style="list-style-type: none"> Черна: Приблизително 1 000 страници^{1 2} Синя/Червена/Жълта: Приблизително 1 000 страници^{1 2} 	DCP-L3515CDW/ DCP-L3520CDW/ DCP-L3527CDW/ DCP-L3555CDW/ DCP-L3560CDW/ MFC-L3740CDW/ MFC-L3760CDW/ MFC-L8340CDW

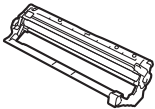
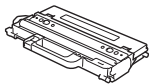
Консумативи	Продуктови кодове на консумативите	Приблизителен експлоатационен живот (брой отпечатани страници)	Приложими модели
		<ul style="list-style-type: none"> • Черна: Приблизително 2 600 страници ^{1 2} • Синя/Червена/Жълта: Приблизително 1 400 страници ^{1 2} 	MFC-L8390CDW
Модул на барабана 	DR248CL ³	Приблизително 20 000 страници ⁴	DCP-L3515CDW/ DCP-L3520CDW/ DCP-L3520CDWE/ DCP-L3527CDW/ DCP-L3555CDW/ DCP-L3560CDW/ MFC-L3740CDW/ MFC-L3740CDWE/ MFC-L3760CDW/ MFC-L8340CDW/ MFC-L8390CDW
Ремък 	BU229CL	Приблизително 50 000 страници ⁵	DCP-L3515CDW/ DCP-L3520CDW/ DCP-L3520CDWE/ DCP-L3527CDW/ DCP-L3555CDW/ DCP-L3560CDW/ MFC-L3740CDW/ MFC-L3740CDWE/ MFC-L3760CDW/ MFC-L8340CDW/ MFC-L8390CDW
Кутия за отпадъчен тонер 	WT229CL	Приблизително 50 000 страници ²	DCP-L3515CDW/ DCP-L3520CDW/ DCP-L3520CDWE/ DCP-L3527CDW/ DCP-L3555CDW/ DCP-L3560CDW/ MFC-L3740CDW/ MFC-L3740CDWE/ MFC-L3760CDW/ MFC-L8340CDW/ MFC-L8390CDW

¹ Приблизителният капацитет на касетата се декларира съгласно ISO/IEC 19798.

² Листове с размер A4 или Letter от едната страна

³ Съдържа четири модула на барабана; един черен и три цветни.

⁴ Приблизително 20 000 страници на базата на една страница на заявка и 30 000 на базата на три страници на заявка (страници с размер A4/Letter, едностранно). Може да има разлика в броя страници поради редица фактори, включително, но не само, типа на носителя и размера на носителя.

⁵ Приблизително 50 000 страници на базата на две страници на заявка и 60 000 на базата на три страници на заявка (страници с размер A4/Letter, едностранно). Може да има разлика в броя страници поради редица фактори, включително, но не само, типа на носителя и размера на носителя.



Свързана информация

- Приложение

Важна информация за експлоатационния живот на тонер касетите

Експлоатационен живот на тонер касетите

Този продукт разпознава живота на тонер касетите, като използва следните два метода:

- Разпознаване чрез броене на точките от всеки цвят, необходими за създаването на изображение
- Разпознаване чрез броене на завъртанията на проявяващата ролка

Печатната операция ще спре, когато някоя от горните граници бъде достигната. Горната граница е зададена над броя точки или завъртания, необходими на касетата да работи съгласно рекламирания брой на страниците, които могат да се отпечатат с нея. Целта на тази функция е да намали опасността от ниско качество на печата и повреда на устройството.

Има две съобщения, които показват кога тонерът свършва или се нуждае от смяна: “Тонерът свършва” и “Сменете тонера”.

“Тонерът свършва” се показва на LCD дисплея, когато броят на точките или завъртанията на проявяващата ролка приближава максималния. “Сменете тонера” се показва на LCD дисплея, когато броят на точките или завъртанията на проявяващата ролка достигне максималния.

Корекция на цветовете

Броят на преброените завъртания на проявяващата ролка расте не само при нормални операции, като напр. печат и копиране, но и при регулирания на устройството, като напр. калибриране на цветовете и регистриране на цветовете.

Калибриране на цветовете (Регулиране на плътността на цветовете)

За постигане на стабилно качество на печат плътността на всяка тонер касета трябва да се поддържа на определена стойност. Ако балансът между плътностите на цветовете не може да се запази, тоновете стават нестабилни и става невъзможно точното възпроизвеждане на цветовете. Плътността на тонера може да се промени поради химични промени в тонера, които засягат неговия електрически заряд, повреда на проявяващия модул и нивата на температурата и влажността на устройството. При калибриране върху ремъка се отпечатват тестови шарки за регулиране на нивото на плътността.

Калибриране се извършва главно в следните случаи:

- Когато стартирате корекция на цветовете от контролния панел или драйвера за принтер за подобряване на плътността на цветовете.
- Когато смените използван/а модул на барабана или тонер касета с нов/а.
- Когато устройството открие, че околната температура и влажност са се променили.
- Когато бъде достигнат определен брой разпечатки.

Регистриране на цветовете (Корекция на позицията на цветовете)

В това устройство модулът на барабана и проявяващият модул са подготвени съответно за черен (K), жълт (Y), червен (M) и син (C) цвят. Четири цветни изображения се комбинират в едно и затова е възможно да възникнат грешки в регистрирането на цветовете напр. как се подравняват четирите цветни изображения. Когато възникнат грешки при регистриране, върху ремъка се отпечатват тестови шарки за корекция на регистрирането.

Извършва регистриране главно в следните случаи:

- Когато стартирате корекция на цветовете, за да отстраните грешка в регистрирането на цветовете.
- Когато бъде достигнат определен брой разпечатки.



Свързана информация

- [Приложение](#)

Информация за околната среда и спазването на изискванията

- [Информация за рециклираната хартия](#)
- [Химически вещества \(EC REACH\)](#)

Информация за рециклираната хартия

- Рециклираната хартия има същото качество като хартията, произведена от оригинални дървесни източници. Стандартите, които управляват съвременната рециклирана хартия, гарантират, че тя отговаря на най-високите изисквания за качество за различни процеси на печат. Оборудването за създаване на изображения, предоставено от Brother, е подходящо за използване с рециклирана хартия, която отговаря на стандарта EN 12281:2002.
- Закупуването на рециклирана хартия запазва природните ресурси и популяризира кръговата икономика. Хартията се произвежда, като се използват целулозни влакна от дърветата. Събирането и рециклирането на хартия удължава живота на влакната до няколко жизнени цикъла, като по този начин ресурсите се използват най-добре.
- Производственият процес на рециклирана хартия е кратък. Влакната вече са били обработвани, така че се използва по-малко количество вода, химически вещества и енергия.
- Рециклирането на хартия има предимството и да намалява отделянето на въглерод, като отклонява хартиените продукти от другите маршрути за изхвърляне, като сметища и места за изгаряне. Боклукът на сметищата отделя метан, който има огромен парников ефект.



Свързана информация

- [Информация за околната среда и спазването на изискванията](#)

▲ Начало > Приложение > Информация за околната среда и спазването на изискванията > Химически вещества (EC REACH)

Химически вещества (EC REACH)

Информация относно химическите вещества в нашите продукти според изискванията на Регламента REACH, можете да намерите на: <https://www.brother.eu/reach>.



Свързана информация

- [Информация за околната среда и спазването на изискванията](#)
-

Принадлежности

Наличността на аксесоарите може да варира в зависимост от страната и региона ви. За повече информация относно аксесоарите за вашето устройство посетете www.brother.com/original или се свържете с вашия дилър на Brother или с Центъра за обслужване на клиенти на Brother.

Продуктови кодове	Артикули	Приложими модели
LT-310CL	Долна тава (250 листа)	MFC-L8390CDW



Свързана информация

- [Приложение](#)

Помощ и поддръжка за клиенти на Brother

Ако имате нужда от помощ при използването на вашия продукт на Brother, посетете support.brother.com за ЧЗВ и съвети за отстраняване на неизправности. Можете също да свалите най-новия софтуер, драйвери и фърмуер, за да повишите производителността на устройството си, и документация за потребителя, за да научите как да получите най-доброто от своето устройство на Brother.

Повече информация за продукта и поддръжка ще намерите в уеб сайта на местния офис на Brother. Посетете www.brother.com, за да намерите данни за контакт с местния офис на Brother и да регистрирате новия си продукт.



Свързана информация

- [Приложение](#)

brother



BUL
Вариант 0