



Korisnički priručnik na internetu

**DCP-L1630W
DCP-L1632W**

Sadržaj

Prije korištenja uređajem	1
Definicije napomena.....	2
Zaštitni znaci	3
Licenciranje otvorenog izvornog koda.....	4
Autorsko pravo i licenca	5
Važne napomene	6
Upoznavanje s uređajem	7
Prije korištenja uređaja.....	8
Pregled upravljačke ploče	9
Način unosa teksta na uređaju.....	11
Pristup uslužnim programima tvrtke Brother (Windows)	12
Deinstalacija softvera i upravljačkih programa (Windows)	13
Pristup aplikaciji Brother iPrint&Scan (Windows/Mac)	14
Lokacije ulaznih/izlaznih priključaka na vašem uređaju	15
Rukovanje papirrom	16
Stavite papir	17
Stavite papir u ladicu za papir	18
Postavke papira	20
Promijenite veličinu i vrstu papira	21
Promijenite postavku Automatsko prebacivanje.....	22
Preporučeni ispisni mediji	23
Umetanje dokumenata	24
Postavite dokumente na staklo skenera.....	25
Područja na kojima ispis nije moguć i koja nije moguće skenirati.....	26
Upotreba posebnog papira.....	27
Rješavanje problema	28
Poruke o pogreškama i održavanju.....	29
Zastoji papira.....	32
Uklanjanje zastoja papira	33
Papir je zaglavljen unutar uređaja	34
Problemi s ispisivanjem.....	37
Problemi s kvalitetom ispisa.....	39
Problemi s mrežom	43
Poruke o pogrešci	44
Upotrijebite alat za popravak mrežne veze. (Windows)	45
Ako imate problema s mrežom svog uređaja	46
Problemi sa značajkom AirPrint	52
Drugi problemi.....	53
Ažurirajte firmver svog uređaja	55
Resetirajte svoj uređaj.....	56
Pregled funkcija resetiranja	57
Redovito održavanje	58
Zamjena potrošnog materijala.....	59
Zamijenite toner	61







Zamijenite jedinicu bubnja	64
Resetirajte brojač bubnja	67
Čišćenje uređaja	68
Očistite skener	70
Očistite koronsku žicu	71
Očistite valjke za sakupljanje papira	73
Zapakirajte i pošaljite uređaj	74
Postavke uređaja.....	76
Provjerite lozinku svojeg uređaja	77
Promjena postavki uređaja na upravljačkoj ploči	78
U slučaju prekida opskrbe električnom energijom (pohrana u memoriju)	79
Općenite postavke	80
Ispis izvještaja	86
Tablica postavki i značajki	89
Promjena postavki uređaja upotrebom programa Web Based Management	95
Što je upravljanje temeljeno na webu	96
Pristup upravljanju temeljenom na webu	97
Promijenite lozinku za prijavu putem upravljanja temeljenog na mreži	99
Dodatak	100
Specifikacije	101
Potrošni materijal	106
Podaci o zaštiti okoliša i usklađenosti s propisima	107
Informacije o recikliranom papiru	108
Dostupnost servisnih dijelova	109
Kemijske tvari (EU REACH)	110
Pomoć i podrška korisnicima tvrtke Brother	111

Prije korištenja uređajem

- [Definicije napomena](#)
- [Zaštitni znaci](#)
- [Licenciranje otvorenog izvornog koda](#)
- [Autorsko pravo i licenca](#)
- [Važne napomene](#)

Definicije napomena

U ovom korisničkom priručniku koristimo se sljedećim simbolima i općevažnim stavkama:

 UPOZORENJE	UPOZORENJE ukazuje na moguću opasnu situaciju koja bi, ako se ne izbjegne, mogla prouzročiti smrt ili opasne ozljede.
 OPREZ	OPREZ ukazuje na moguću opasnu situaciju koja bi, ako se ne izbjegne, mogla prouzročiti manje ili blaže ozljede.
VAŽNO	VAŽNO ukazuje na moguću opasnu situaciju koja bi, ako se ne izbjegne, mogla prouzročiti oštećenja na imovini ili gubitak funkcionalnosti proizvoda.
NAPOMENA	NAPOMENA navodi radno okruženje, uvjete za postavljanje ili posebne uvjete za upotrebu.
	Ikone savjeta predstavljaju korisne savjete i dodatne informacije.
	Ikone opasnosti od strujnog udara upozoravaju na mogući strujni udar.
	Ikone opasnosti od požara upozoravaju na mogući požar.
	Ikone o vrućoj površini upozoravaju da ne dirate vruće dijelove uređaja.
	Ikone zabrane predstavljaju radnje koje ne smijete izvršavati.
Podebljano	Podebljani stil identificira gumb na upravljačkoj ploči uređaja ili na zaslonu računala.
<i>Kurziv</i>	Kurziv ističe važne stvari ili vas upućuje na vezanu temu.
Courier New	Font Courier New koristi se za poruke prikazane na LCD-u uređaja.

Srodne informacije

- [Prije korištenja uređajem](#)

Zaštitni znaci

Apple, App Store, AirPrint, Mac, macOS, iPadOS, iPad, iPhone, iPod touch i Safari zaštitni su znaci tvrtke Apple Inc., registrirani u SAD-u i drugim državama.

Nuance i PaperPort zaštitni su znaci ili registrirani zaštitni znaci tvrtke Nuance Communications, Inc. ili njezinih pridruženih tvrtki u Sjedinjenim Američkim Državama i/ili drugim zemljama.

Adobe® i Reader® registrirani su zaštitni znakovi ili zaštitni znakovi tvrtke Adobe Systems Incorporated u Sjedinjenim Američkim Državama i/ili drugim državama.

Wi-Fi®, Wi-Fi Alliance® i Wi-Fi Direct® registrirani su zaštitni znaci tvrtke Wi-Fi Alliance®.

WPA™, WPA2™, WPA3™, Wi-Fi CERTIFIED i Wi-Fi Protected Setup zaštitni su znaci tvrtke Wi-Fi Alliance®.

Android i Google Play zaštitni su znakovi tvrtke Google LLC. Za upotrebu ovih zaštitnih znakova potrebno je pribaviti odobrenje tvrtke Google.

Mopria™ i logotip Mopria™ registrirani su i/ili neregistrirani zaštitni znaci i oznake usluge tvrtke Mopria Alliance, Inc. u SAD-u i drugim državama. Svaka neovlaštena upotreba strogo je zabranjena.

Verbalna oznaka Bluetooth® je registrirani zaštitni znak u vlasništvu tvrtke Bluetooth SIG, Inc. i svaka uporaba te oznake od strane tvrtke Brother Industries, Ltd. obavlja se pod licencom. Ostali zaštitni znaci i trgovački nazivi u vlasništvu su odgovarajućih tvrtki.

Svaka tvrtka čiji se naziv softvera spominje u ovom priručniku ima licenčni ugovor softvera koji je poseban za svaki vlasnički program.

Zaštitni znaci softvera

FlashFX® registrirani je zaštitni znak tvrtke Datalight, Inc.

FlashFX® Pro™ zaštitni je znak tvrtke Datalight, Inc.

FlashFX® Tera™ zaštitni je znak tvrtke Datalight, Inc.

Reliance™ zaštitni je znak tvrtke Datalight, Inc.

Reliance Nitro™ zaštitni je znak tvrtke Datalight, Inc.

Datalight® je registrirani zaštitni znak tvrtke Datalight, Inc.

Svi trgovački nazivi i nazivi proizvoda tvrtki koji se pojavljuju u proizvodima tvrtke Brother, povezanim dokumentima i svim drugim materijalima zaštitni su znaci ili registrirani zaštitni znaci tih odgovarajućih tvrtki.



Srodne informacije

- [Prije korištenja uređajem](#)

Licenciranje otvorenog izvornog koda

Ovaj proizvod sadržava softver otvorenog izvornog koda.

Kako biste pregledali napomene o licenciranju otvorenog izvornog koda i informacije o autorskim pravima, idite na stranicu **Manuals** svog modela na support.brother.com/manuals.



Srodne informacije

- [Prije korištenja uređajem](#)
-

Autorsko pravo i licenca

©2024 Brother Industries, Ltd. Sva prava pridržana.

Ovaj proizvod sadržava softver koji su razvili sljedeći dobavljači:

Ovaj proizvod sadržava softver „KASAGO TCP/IP” koji je razvila tvrtka ZUKEN ELMIC, Inc.

Copyright 1989-2020 Datalight, Inc., Sva prava pridržana.

FlashFX® Autorsko pravo 1998-2020 Datalight, Inc.



Srodne informacije

- [Prije korištenja uređajem](#)
-

Važne napomene

- Provjerite support.brother.com/downloads za ažuriranja upravljačkih programa i softvera tvrtke Brother.
- Kako bi vaš uređaj radio u skladu s najnovijim ažuriranjima, provjerite support.brother.com/downloads radi najnovije nadogradnje firmvera. U protivnom neke funkcije vašeg uređaja možda neće biti dostupne.
- Proizvod nemojte upotrebljavati izvan zemlje kupovine jer biste time mogli kršiti energetske propise i propise o bežičnoj telekomunikaciji zemlje u kojoj ga trenutno upotrebljavate.
- Svi modeli nisu dostupni u svim zemljama.
- Prije nego što svoj uređaj date nekom drugom, zamijenite ga ili zbrinete, preporučujemo da ga vratite na tvorničke postavke kako biste uklonili sve osobne podatke.
- Windows 10 u ovom dokumentu odnosi se na sustave Windows 10 Home, Windows 10 Pro, Windows 10 Education i Windows 10 Enterprise.
- Windows 11 u ovom dokumentu odnosi se na sustave Windows 11 Home, Windows 11 Pro, Windows 11 Education i Windows 11 Enterprise.
- Zaslone ili slike u ovom korisničkom priručniku služe samo za ilustraciju, njihov stvarni sadržaj može biti različit na uređaju.
- Zaslone u ovome priručniku prikazuju Windows 10, osim ako nije drugačije navedeno. Zaslone na vašem računalu mogu se razlikovati ovisno o operacijskom sustavu.
- Sadržaji ovog dokumenta i specifikacije proizvoda podliježu izmjenama bez prethodne najave.
- U zemljama s izvoznim ograničenjima nisu dostupne sve značajke.



Srodne informacije

- [Prije korištenja uređajem](#)

Upoznavanje s uređajem

- [Prije korištenja uređaja](#)
- [Pregled upravljačke ploče](#)
- [Način unosa teksta na uređaju](#)
- [Pristup uslužnim programima tvrtke Brother \(Windows\)](#)
- [Pristup aplikaciji Brother iPrint&Scan \(Windows/Mac\)](#)
- [Lokacije ulaznih/izlaznih priključaka na vašem uređaju](#)

Prije korištenja uređaja

Prije nego pokušate ispisivati, potvrdite sljedeće:

- Provjerite jeste li instalirali odgovarajući softver i upravljačke programe za svoj uređaj.
- Za korisnike USB-a ili mrežnog kabela: Uvjerite se da je kabel sučelja fizički zaštićen.

Vatrozid (Windows)

Ako je računalo zaštićeno vatrozidom i ne možete se koristiti mrežnim ispisivanjem ili mrežnim skeniranjem, morat ćete konfigurirati postavke vatrozida. Ako se koristite vatrozidom sustava Windows i ako ste instalirali upravljačke programe prema uputama u programu za instalaciju, potrebne postavke vatrozida već su postavljene. Ako koristite neki drugi softver za osobni vatrozid, pogledajte Korisnički priručnik za taj softver ili se obratite proizvođaču softvera.



Srodne informacije

- [Upoznavanje s uređajem](#)
-

Pregled upravljačke ploče

Upravljačka ploča može se razlikovati u zavisnosti od modela.

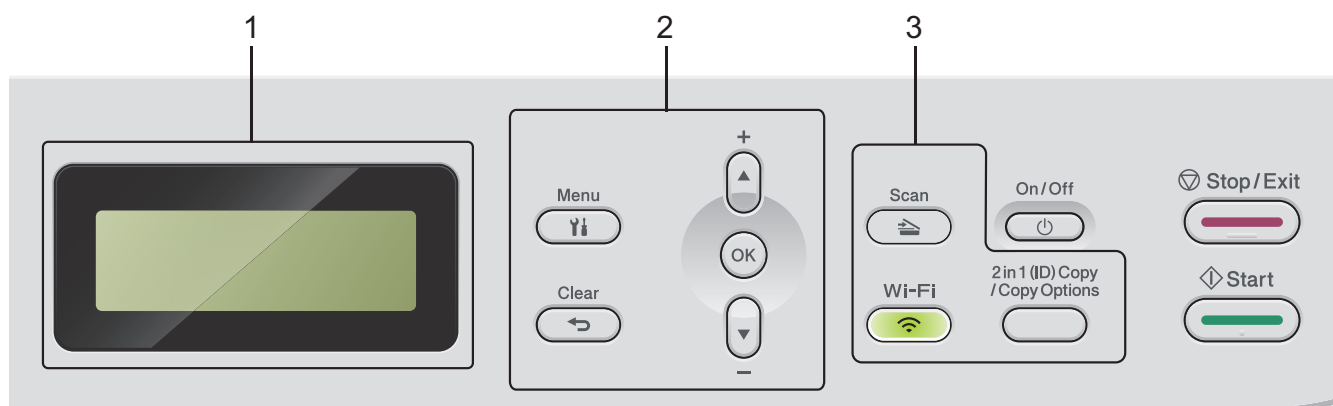

1. Zaslون s tekućim kristalima (LCD)

Prikazuje poruke koje vam pomažu da podesite i upotrebljavate uređaj.

Ako je uređaj u stanju pripravnosti ili načinu za kopiranje, LCD prikazuje:

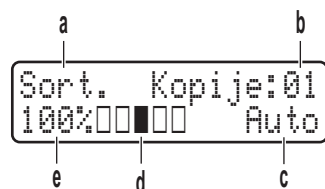

- a. Vrsta kopije
- b. Broj kopija
- c. Kvaliteta
- d. Kontrast
- e. Omjer kopije

2. Gumbi izbornika

Menu (Izbornik)

Pritisnite za pristup izborniku za programiranje postavki uređaja.

Clear (Izbriši)

- Pritisnite kako biste izbrisali unesene podatke.
- Pritisnite kako biste otkazali trenutačnu postavku.

OK (U redu)

Pritisnite za pohranu postavki uređaja.

▲ ili ▼

Pritisnite za pomicanje gore ili dolje kroz izbornike i opcije.

3. Funkcijski gumbi

2 in 1 (ID) Copy/Copy Options (2 u 1 (ID) kopiranje / Opcije kopiranja)

Pritisnite za kopiranje obje strane osobne iskaznice na jednu stranicu.

Pritisnite za pristup privremenim postavkama za kopiranje.

Wi-Fi (za bežične modele)

Pritisnite i zadržite gumb **Wi-Fi** i pokrenite instalacijski program za bežičnu vezu na računalu. Pridržavajte se uputa na zaslonu kako biste podesili bežičnu vezu između uređaja i mreže.

Kada je uključena lampica **Wi-Fi**, uređaj je povezan s bežičnom pristupnom točkom. Kada lampica **Wi-Fi** treperi, nema bežične veze ili se uređaj pokušava povezati s bežičnom pristupnom točkom.

Scan (Skeniranje)

Pritisnite za prebacivanje uređaja u način rada za skeniranje.

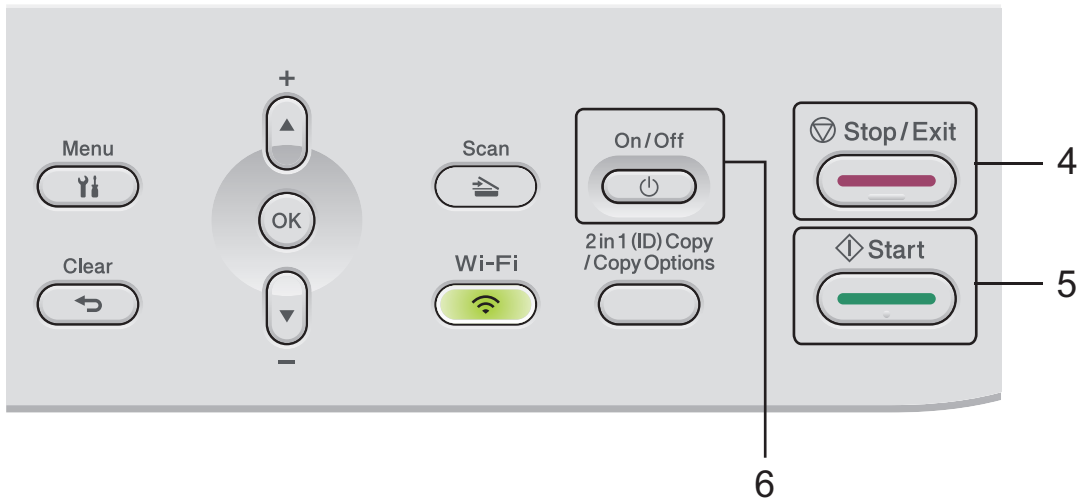



4. Stop/Exit (Stop/Izlaz)

- Pritisnite kako biste zaustavili radnju.
- Pritisnite za izlaz iz izbornika.

5. Start

- Pritisnite kako biste pokrenuli kopiranje.
- Pritisnite kako biste pokrenuli skeniranje dokumenata.

6. Uključivanje/isključivanje napajanja

- Uključite uređaj tako da pritisnete .
- Isključite uređaj na način da pritisnete i zadržite . LCD prikazuje poruku [Isključivanje] i ostaje uključen nekoliko sekundi, a zatim se isključuje.

Srodne informacije

- [Upoznavanje s uređajem](#)

Način unosa teksta na uređaju

Kada je potreban tekst, unesite znakove na uređaju. Dostupni znakovi mogu se razlikovati ovisno o radnji koju izvršavate.

- Držite pritisnute ili neprestano pritišćite ▲ ili ▼ kako biste odabrali znak s ovoga popisa:
0123456789abcdefghijklmnopqrstuvwxyzABCDEFGHIJKLMNOPQRSTUVWXYZ(space)!"#\$%&'()*+,-./:;<=>?
@[^_`{|}~
- Kada se prikažu željeni znak ili simbol, pritisnite **OK (U redu)**, zatim unesite sljedeći znak.
- Pritisnite **Clear (Izbriši)** za brisanje netočno unesenih znakova.



Srodne informacije

- [Upoznavanje s uređajem](#)

Pristup uslužnim programima tvrtke Brother (Windows)

Brother Utilities pokretač je aplikacija koji pruža praktičan pristup svim aplikacijama tvrtke Brother koje su instalirane na računalu.

1. Napravite jedno od sljedećeg:

- (Windows 11)

Kliknite  > **Sve aplikacije** > **Brother** > **Brother Utilities**.

- (Windows 10)

Kliknite  > **Brother** > **Brother Utilities**.

2. Odaberite svoj uređaj.

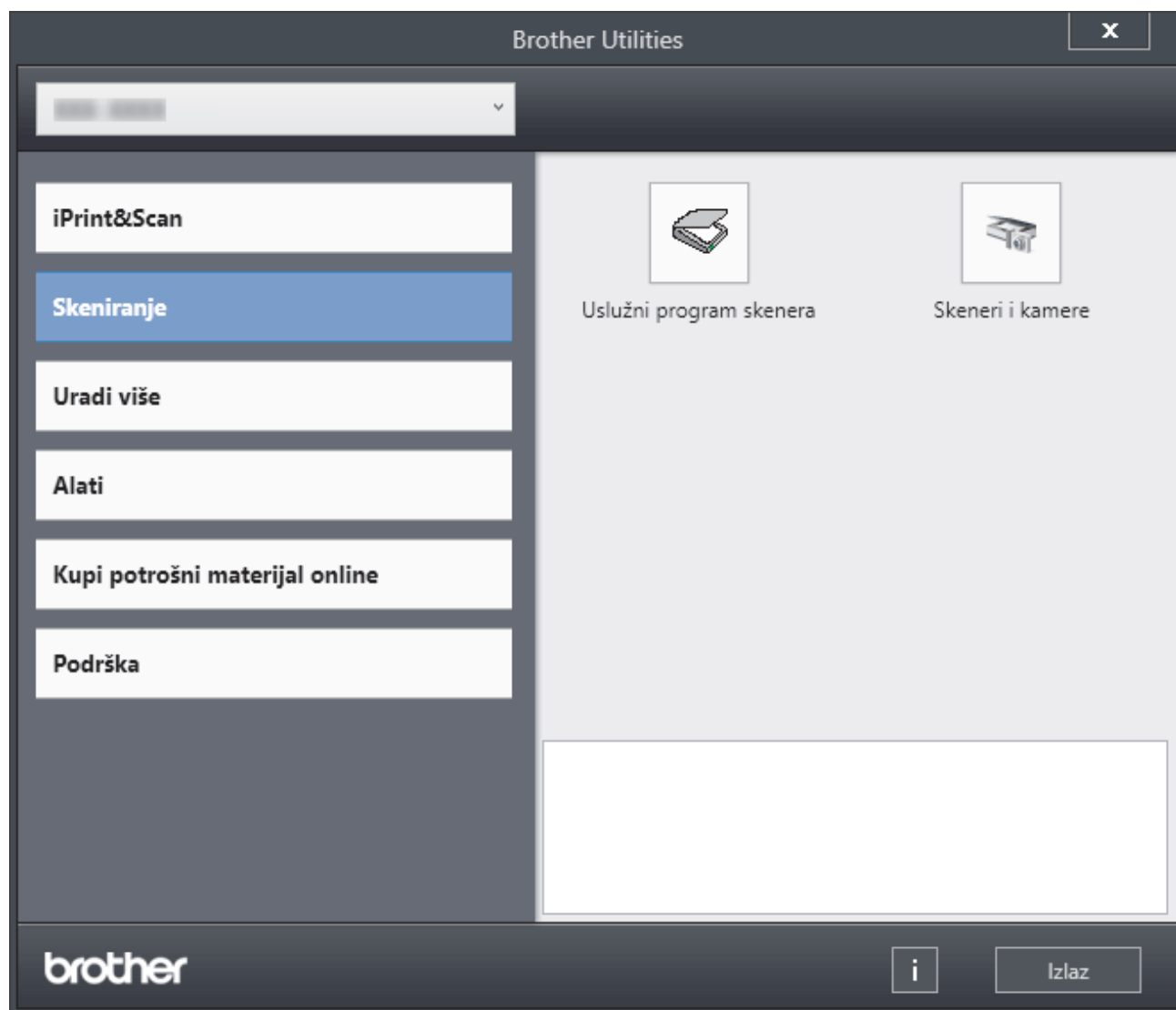

3. Odaberite željenu opciju.

Srodne informacije

- [Upoznavanje s uređajem](#)
- [Deinstalacija softvera i upravljačkih programa \(Windows\)](#)

Deinstalacija softvera i upravljačkih programa (Windows)

1. Napravite jedno od sljedećeg:

- Windows 11

Kliknite  > **Sve aplikacije** > **Brother** > **Brother Utilities**

- Windows 10

Kliknite  > **Brother** > **Brother Utilities**.

2. Odaberite svoj model s padajućeg popisa (ako već nije odabran).

3. Kliknite na **Alati** u lijevoj navigacijskoj traci.

- Ako je ikona **Obavijest o ažuriranju softvera** vidljiva, odaberite je i kliknite **Provjeri sada** > **Provjerite za ažuriranja Softvera** > **Ažuriraj**. Slijedite upute na zaslonu.
- Ako ikona **Obavijest o ažuriranju softvera** nije vidljiva, idite na sljedeći korak.

4. Kliknite **Deinstalacija** u odjeljku **Alati** alata **Brother Utilities**.

Pridržavajte se uputa navedenih u dijaloškom okviru kako biste deinstalirali softver i upravljačke programe.



Srodne informacije

- [Pristup uslužnim programima tvrtke Brother \(Windows\)](#)

Pristup aplikaciji Brother iPrint&Scan (Windows/Mac)

Upotrijebite Brother iPrint&Scan za Windows i Mac za ispis i skeniranje s računala.

- Ova funkcija nije dostupna u državama koje podliježu primjenjivim propisima o izvozu.
 - **Za preuzimanje najnovije verzije:**
 - Za Windows:
Posjetite stranicu **Downloads (Preuzimanja)** svog modela na support.brother.com/downloads, a zatim preuzmite i instalirajte aplikaciju Brother iPrint&Scan.
 - Za Mac:
Preuzmite i instalirajte aplikaciju Brother iPrint&Scan iz trgovine Apple App Store.
- Ako se pojavi upit, instalirajte upravljački program i softver potrebne za upotrebu uređaja. Preuzmite najnoviji upravljački program i softver uređaja sa stranice **Downloads (Preuzimanja)** modela na support.brother.com/downloads.

1. Pokrenite Brother iPrint&Scan.

- Windows

Dvaput kliknite ikonu  (**Brother iPrint&Scan**)

- Mac

U traci izbornika **Finder (Tražilica)** kliknite **Go (Idi) > Applications (Aplikacije)** te potom dvaput kliknite ikonu iPrint&Scan.

Prikazat će se zaslone aplikacije Brother iPrint&Scan.

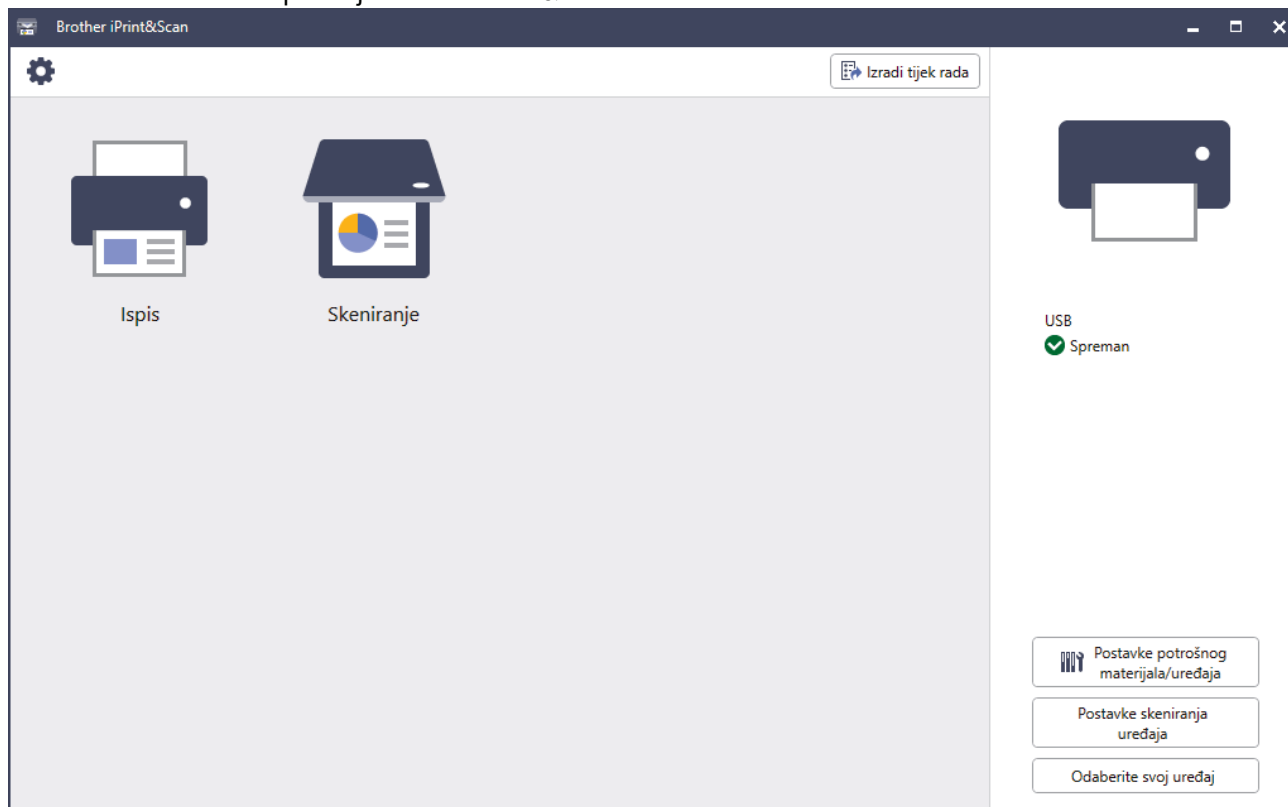

Stvarni zaslone može se razlikovati ovisno o verziji aplikacije.

✓ Srodne informacije

- [Upoznavanje s uređajem](#)

Lokacije ulaznih/izlaznih priključaka na vašem uređaju

Priključci se nalaze na stražnjoj ili prednjoj strani uređaja.

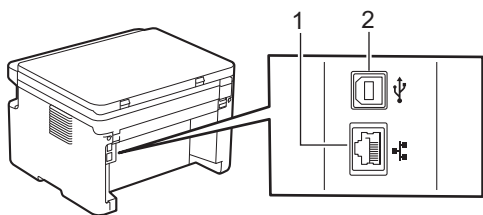

1. Priključak za 10BASE-T/100BASE-TX (Za mrežne modele)
2. USB priključak

Kada spajate USB ili mrežni kabel, slijedite upute navedene u instalacijskom programu za softver/upravljački program.

Za instaliranje upravljačkog programa i softvera potrebnog za upotrebu uređaja posjetite stranicu **Downloads (Preuzimanja)** svog modela na support.brother.com/downloads.



Srodne informacije

- [Upoznavanje s uređajem](#)

Rukovanje papirom

- [Stavite papir](#)
- [Postavke papira](#)
- [Preporučeni ispisni mediji](#)
- [Umetanje dokumenata](#)
- [Područja na kojima ispis nije moguć i koja nije moguće skenirati](#)
- [Upotreba posebnog papira](#)

Stavite papir

- [Stavite papir u ladicu za papir](#)

Stavite papir u ladicu za papir

Kada u ladicu stavite drugu veličinu ili vrstu papira, morate promijeniti i postavke veličine papira i vrste papira na uređaju ili na računalu.

1. Otvorite ladicu za papir.

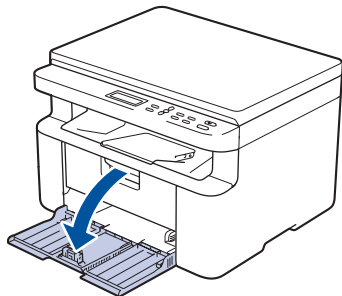

2. Vodilice za papir pritisnite i gurnite tako da odgovaraju papiru.

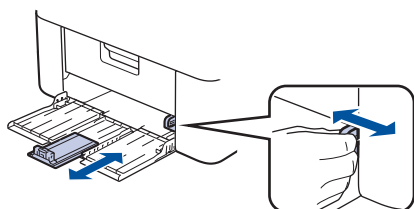

 Za papir veličine A5 ugradite dio ladice za papir veličine A5 koji ste ranije otpakirali.

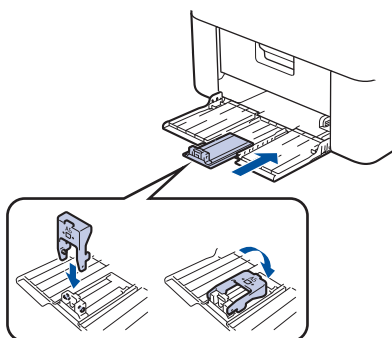

3. Dobro prozračite hrpu papira.
4. Papir stavite u ladicu za papir tako da je strana na koju se ispisiuje *okrenuta prema gore*.
5. Provjerite je li papir pravilno stavljen.

Ako prepunite ladicu za papir, doći će do zastoja papira.

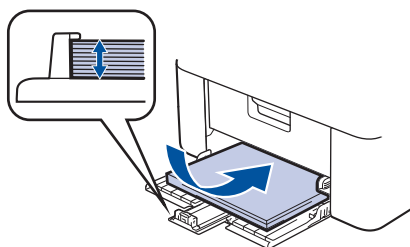

6. Vodilice za papir pritisnite i gurnite tako da odgovaraju papiru.

7. Otvorite poklopac skenera. Ručica za povlačenje na lijevoj strani uređaja će se zaključati. Podignite držač za sprječavanje ispadanja papira u izlaznoj ladici za listove s ispisanom stranicom.

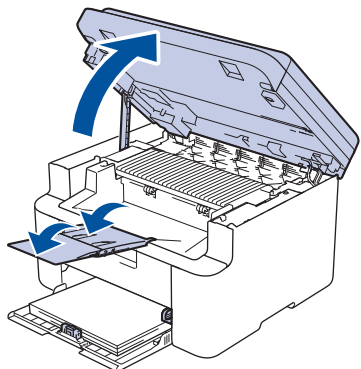

8. Lagano podignite poklopac skenera, povucite ručicu za povlačenje na lijevoj strani uređaja prema sebi, a zatim zatvorite poklopac skenera objema rukama.

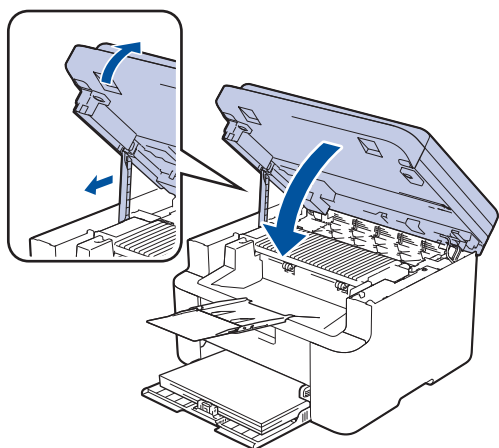

✓ Srodne informacije

- [Stavite papir](#)

Postavke papira

- [Promijenite veličinu i vrstu papira](#)
- [Promijenite postavku Automatsko prebacivanje](#)

Promijenite veličinu i vrstu papira

Kada stavite drugu veličinu i vrstu papira u ladicu, morat ćete promijeniti postavku veličine i vrste papira na LCD-u.

1. Pritisnite **Menu (Izbornik)**.
2. Pritisnite ▲ ili ▼ kako bi se prikazala opcija [Opce postavke], zatim pritisnite **OK (U redu)**.
3. Pritisnite ▲ ili ▼ kako bi se prikazala opcija [Post. ladice], zatim pritisnite **OK (U redu)**.
4. Pritisnite ▲ ili ▼ kako bi se prikazala opcija [Vrsta papira], zatim pritisnite **OK (U redu)**.
5. Pritisnite ▲ ili ▼ kako bi se prikazala željena opcija, a zatim pritisnite **OK (U redu)**.
6. Pritisnite ▲ ili ▼ kako bi se prikazala opcija [Vel. papira], zatim pritisnite **OK (U redu)**.
7. Pritisnite ▲ ili ▼ kako bi se prikazala željena opcija, a zatim pritisnite **OK (U redu)**.
8. Pritisnite ▲ ili ▼ kako bi se prikazala željena opcija, a zatim pritisnite **OK (U redu)**.
9. Pritisnite **Stop/Exit (Stop/Izlaz)**.



Srodne informacije

- [Postavke papira](#)

Promijenite postavku Automatsko prebacivanje

Upotrijebite značajku Automatsko prebacivanje za automatski odabir jedne od dviju veličina papira u postavci Ladica.

1. Pokrenite web preglednik.
2. Unesite „https://IP adresa uređaja” u adresnu traku web preglednika (sadržaj u navodnicima „IP adresa uređaja” odgovara IP adresi uređaja).

Na primjer:

https://192.168.1.2

IP adresu vašeg uređaja moguće je pronaći u Izvješću o konfiguraciji mreže ili na stranici Postavke pisača.

3. Ako je potrebno, u polje **Login (Prijava)** unesite lozinku te potom kliknite **Login (Prijava)**.



Zadana lozinka za upravljanje postavkama ovog uređaja nalazi se na stražnjoj strani uređaja pod oznakom „PwD”. Promijenite zadanu lozinku slijedeći upute na zaslonu prilikom prve prijave.

4. Na lijevoj navigacijskoj traci kliknite na **Print (Ispisivanje) > Tray (Ladica)**.



- Ako lijeva navigacijska traka nije vidljiva, navigaciju započnite s ☰.
- Ako je ova funkcija zaključana, obratite se administratoru mreže radi pristupa.

5. Odaberite **On (Uklj)** ili **Off (Isklj)** za opciju **Auto Switching (Automatsko prebacivanje)**.
6. Odaberite veličine papira na padajućim popisima **>Letter/A4** i **< Letter/A4**.
7. Kliknite **Submit (Pošalji)**.



Postavke automatskog prebacivanja možete konfigurirati i s upravljačke ploče uređaja.



Srodne informacije

- [Postavke papira](#)

Preporučeni ispisni mediji

Kako biste dobili što kvalitetniji ispis, preporučujemo upotrebu papira navedenog u tablici.

Vrsta papira	Stavka
Obični papir	Xerox Premier TCF 80 g/m ²
Reciklirani papir	Xerox Recycled Supreme 80 g/m ²



Srodne informacije

- [Rukovanje papirom](#)

Umetanje dokumenata

- [Postavite dokumente na staklo skenera](#)

Postavite dokumente na staklo skenera

Staklo skenera rabite za kopiranje ili skeniranje jedne po jedne stranice.

Podržane veličine dokumenata

Duljina:	Do 300 mm
Širina:	Do 215,9 mm

1. Podignite poklopac za dokument.
2. Stavite dokument na staklo skenera s *ispisanom stranicom prema dolje*.

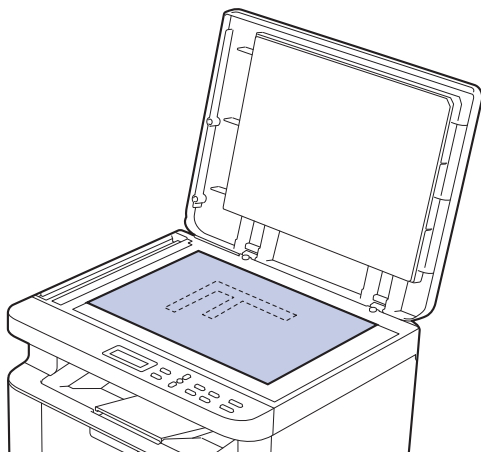

3. Kut stranice poravnajte s gornjim lijevim kutom stakla skenera.

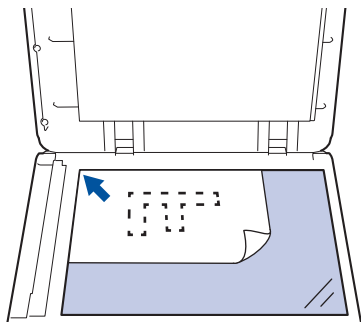

4. Zatvorite poklopac za dokument.
Ako je dokument knjiga ili je deo, nježno pritisnite poklopac za dokumente.



Srodne informacije

- [Umetanje dokumenata](#)

Područja na kojima ispis nije moguć i koja nije moguće skenirati

Mjere u tablici u nastavku prikazuju najveća područja od rubova koja se ne mogu skenirati ni ispisati kod najčešće korištenih vrsta papira. Ova područja mogu se razlikovati ovisno o veličini papira ili postavkama u aplikaciji koju upotrebljavate.

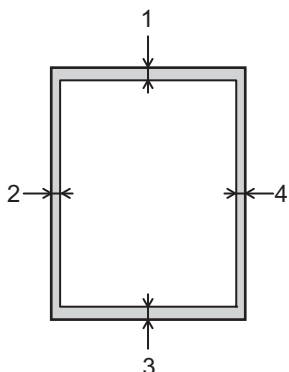

Ne pokušavajte skenirati, kopirati ili ispisivati u tim područjima. Sav sadržaj u tim područjima neće se odraziti na izlazu.

Korištenje	Veličina dokumenta	Vrh (1) Dno (3)	Lijevo (2) Desno (4)
Kopiranje ¹	Letter, Legal	3,0 mm	4,0 mm
	A4	3,0 mm	3,0 mm
Skeniranje	Letter	3,0 mm	3,0 mm
	A4	3,0 mm	3,0 mm
	Legal	3,0 mm	3,0 mm
Print (Ispiši)	Letter, Legal	4,2 mm	4,2 mm
	A4	4,2 mm	4,2 mm

¹ 1 u 1 kopija i kopija u 100-postotnoj veličini dokumenta



Srodne informacije

- [Rukovanje papirom](#)

Upotreba posebnog papira

Uvijek testirajte uzorke papira prije kupovine kako biste bili sigurni u njihovu izvedbu.

NEMOJTE upotrebljavati papir za tintne pisače jer bi mogao prouzročiti zastoj papira ili oštetiti uređaj.

Čuvajte papir u originalnom pakiranju i držite ga zatvorenog. Držite papir na ravnoj površini dalje od vlage, izravne sunčeve svjetlosti i topline.

VAŽNO

Možda nećete imati dobre rezultate s nekim vrstama papira, a mogle bi i oštetiti uređaj.

NEMOJTE upotrebljavati papir:

- koji ima visoku teksturu
- koji je iznimno gladak i sjajan
- koji je naboran ili iskrivljen
- koji je prevučen bakrom ili ima kemijski premaz
- koji je oštećen, zgužvan ili presavijen
- koji premašuje u ovom priručniku preporučene specifikacije težine
- s tabulatorima i spajalicama
- koji je iz više dijelova ili s indigom
- koji je namijenjen za ispisivanje na tintnom pisaču.

Ako se koristite bilo kojom od gore navedenih vrsta papira, one mogu oštetiti vaš uređaj. Ta šteta nije pokrivena niti jednim jamstvom ili ugovorom o usluzi tvrtke Brother.



Srodne informacije

- [Rukovanje papirom](#)

Rješavanje problema

Ovaj odjeljak upotrijebite za rješavanje uobičajenih problema pri upotrebi uređaja. Većinu problema možete sami riješiti.

VAŽNO

Za tehničku pomoć obratite se Službi za korisnike tvrtke Brother ili lokalnom prodavaču Brotherovih proizvoda.



Ako vam je potrebna dodatna pomoć, posjetite support.brother.com.

Prvo provjerite sljedeće:

- Kabel napajanja uređaja ispravno je spojen te je napajanje uređaja uključeno. ►► *Kratki korisnički priručnik*
- Svi zaštitni materijali su uklonjeni. ►► *Kratki korisnički priručnik*
- Papir je ispravno umetnut u ladicu za papir.
- Kabeli sučelja sigurno su spojeni na uređaj i računalo, to jest, bežična veza uspostavljena je i na računalu i na uređaju.
- Poruke o pogreškama i održavanju

Ako problem niste uklonili izvršavanjem provjera, ustanovite ga pa ►► *Srodne informacije*



Srodne informacije



- [Poruke o pogreškama i održavanju](#)
- [Zastoji papira](#)
- [Problemi s ispisivanjem](#)
- [Problemi s kvalitetom ispisa](#)
- [Problemi s mrežom](#)
- [Problemi sa značajkom AirPrint](#)
- [Drugi problemi](#)
- [Ažurirajte firmver svog uređaja](#)
- [Resetirajte svoj uređaj](#)

Poruke o pogreškama i održavanju

Kao i kod svakog sofisticiranog uredskog proizvoda, može doći do pogrešaka te će možda biti potrebno zamijeniti potrošni materijal. U tom će slučaju vaš uređaj utvrditi o kojoj se pogrešci radi ili koje je redovito održavanje potrebno te prikazati odgovarajuću poruku. U tablici su prikazane najčešće poruke o pogrešci i održavanju.

Slijedite upute u stupcu **Radnja** za rješavanje greške i uklanjanje poruke.

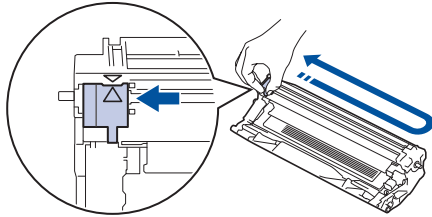
Većinu pogrešaka možete sami ukloniti i redovito održavati uređaj. Za više informacija posjetite: support.brother.com/faqs.

Poruka o pogrešci	Uzrok	Radnja
Bubanj! / Pomaknite zeleni jezicak na bubnju.	Morate očistiti koronske žice na jedinici bubnja.	Očistite koronske žice na jedinici bubnja. 
	Jedinica bubnja ili sklop tonera i jedinice bubnja nisu pravilno umetnuti.	Izvučite sklop jedinice bubnja i spremnika s tonerom, izvadite spremnik s tonerom, zatim ga vratite u jedinicu bubnja. Vratite sklop jedinice bubnja i tonera u uređaj.
Greška tonera / Vratite crna (BK) toner natrag.	Toner nije pravilno umetnut.	Izvučite sklop jedinice bubnja i spremnika s tonerom, izvadite spremnik s tonerom, zatim ga vratite u jedinicu bubnja. Vratite sklop jedinice bubnja i tonera u uređaj. Ako se problem ne ukloni, kontaktirajte s Brotherovom službom za korisnike ili lokalnim prodavačem Brotherovih proizvoda.
Hladjenje	Temperatura u uređaju je previsoka. Uređaj će pauzirati trenutni ispisni zadatak i ući u način rada hlađenja. Dok se uređaj hladi, pokreće se ventilator za hlađenje i LCD prikazuje Hladjenje.	Pričekajte dok uređaj ne završi s hlađenjem. Pazite da ventilacijski otvori na uređaju nisu zapriječeni. Nakon što se uređaj ohladi, nastavit će s ispisivanjem. Ako se ventilator ne vrti, na nekoliko minuta iskopčajte uređaj iz utičnice i ponovno ga ukopčajte.
Ispis nije moguć ##	Uređaj ima mehanički problem.	<ul style="list-style-type: none"> Pritisnite i držite  kako biste isključili uređaj, pričekajte nekoliko minuta i zatim ga ponovno uključite. Ako se problem ne ukloni, kontaktirajte s Brotherovom službom za korisnike ili lokalnim prodavačem Brotherovih proizvoda.
Kraj bubnja usk.	Jedinica bubnja pri kraju je upotrebe.	Kupite novu jedinicu bubnja prije nego dobijete poruku Zamijeniti bubanj.
Nema memorije	Memorija uređaja je puna.	Ako je u tijeku radnja kopiranja, poduzmite jedno od sljedećeg:

Poruka o pogrešci	Uzrok	Radnja
		<ul style="list-style-type: none"> Pritisnite Start da biste kopirali skenirane stranice. Pritisnite Stop/Exit (Stop/Izlaz) i pričekajte da završe druge radnje koje su u tijeku, zatim ponovno pokušajte. <p>Ako je u tijeku ispisivanje Smanjite rezoluciju ispisa.</p>
Nema pap. L1	U uređaju je nestalo papira ili papir nije pravilno stavljen u ladicu za papir.	<ul style="list-style-type: none"> Ponovno napunite ladicu za papir. Uvjerite se da su vodilice za papir postavljene na ispravnu veličinu. Zatim pritisnite Start. Ako je papir u ladici, uklonite ga i ponovno umetnite. Uvjerite se da su vodilice za papir postavljene na ispravnu veličinu. Zatim pritisnite Start. Nemojte prepuniti ladicu za papir.
Nema tonera	Toner ili sklop tonera i jedinice bubnja nisu pravilno umetnuti.	Uklonite sklop tonera i jedinice bubnja. Uklonite spremnik s tonerom iz jedinice bubnja, zatim ga vratite u jedinicu bubnja. Ponovno umetnite sklop tonera i jedinice bubnja u uređaj. Ako problem ne nestane, zamijenite toner novim. »» Srodne informacije: Zamijenite toner
Nepod. medija	Vrsta medija određena u upravljačkom programu pisača različita je od vrste papira određene u izborniku uređaja.	Umetnite ispravnu vrstu papira u ladicu naznačenu na LCD zaslonu ili odaberite ispravnu vrstu medija u postavci vrste papira na uređaju.
Nepod. velicine	Papir u ladici nije ispravne veličine.	Stavite ispravnu veličinu papira u ladicu i postavite veličinu papira u ladici.
Nije pronadjeno	Vaš uređaj ne može otkriti toner.	Uklonite sklop tonera i jedinice bubnja. Uklonite spremnik s tonerom iz jedinice bubnja, zatim ga vratite u jedinicu bubnja. Ponovno umetnite sklop tonera i jedinice bubnja u uređaj.
Pogresan toner	Umetnuti toner ne odgovara vašem uređaju.	Izvadite toner i jedinicu bubnja i stavite toner s ispravnom šifrom proizvoda. »» Srodne informacije: Zamijenite toner
Pokrov je otv.	Gornji poklopac nije u potpunosti zatvoren.	Zatvorite gornji poklopac uređaja.
Samodijagnost. / Isključite pa pon. uklj. napajanje. Ostavite uređaj na 15 min.	Jedinica grijača ne radi ispravno. Jedinica grijača je prevruća.	Pritisnite i držite  kako biste isključili uređaj, pričekajte nekoliko sekundi i zatim ga ponovno uključite. Ostavite uređaj uključen i u stanju pripravnosti na 15 minuta.
Skenir. nije mog ##	Uređaj ima mehanički problem.	<ul style="list-style-type: none"> Uklonite dokument. <p>Na nekoliko minuta iskopčajte uređaj iz utičnice i ponovno ga ukopčajte.</p>

Poruka o pogrešci	Uzrok	Radnja
		<ul style="list-style-type: none"> Ako se problem ne ukloni, kontaktirajte s Brotherovom službom za korisnike ili lokalnim prodavačem Brotherovih proizvoda.
Toner nisko.	Ako se na LCD zaslonu prikaže ova poruka, i dalje možete ispisivati. Toner je pri kraju upotrebe.	Odmah naručite novi toner kako bi zamjenski toner bio dostupan kada se na LCD-u prikaže poruka Zamijenite toner.
Toner pri kraju	Toner je došao do kraja vijeka trajanja. Uređaj će prestati sa svim ispisnim zadacima.	Zamijenite toner novim.
Zagl. iznutra	Papir je zaglavljnjen unutar uređaja.	Otvorite gornji poklopac i poklopac skenera, a zatim uklonite sklop tonera i jedinice bubnja. Izvucite zaglavljnjeni papir. Vratite sklop jedinice bubnja i tonera u uređaj. Zatvorite poklopac skenera i gornji poklopac.
Zagl. straga	Papir je zaglavljnjen unutar uređaja.	Otvorite gornji poklopac i poklopac skenera, a zatim uklonite sve zaglavljene papire. Zatvorite poklopac skenera i gornji poklopac. Pritisnite Start .
Zamijeni bubanj	Vrijeme je za zamjenu jedinice bubnja.	Zamijenite jedinicu bubnja. <ul style="list-style-type: none"> »» <i>Srodne informacije: Zamijenite jedinicu bubnja</i>
	Ako se ova poruka prikazuje čak i nakon što zamijenite jedinicu bubnja novom, brojač jedinice bubnja nije bio resetiran.	Resetirajte brojač jedinice bubnja. <ul style="list-style-type: none"> »» <i>Srodne informacije: Resetirajte brojač bubnja</i>
Zamijenite toner	Toner je došao do kraja vijeka trajanja. Uređaj će prestati sa svim ispisnim zadacima.	Zamijenite toner novim. <ul style="list-style-type: none"> »» <i>Srodne informacije: Zamijenite toner</i>



Srodne informacije

- Rješavanje problema

Srodne teme:

- Zamijenite toner
- Zamijenite jedinicu bubnja
- Očistite koronsku žicu
- Stavite papir
- Resetirajte brojač bubnja

Zastoji papira

Kada dodajete novi papir, uvijek uklonite preostali papir iz ladice za papir, razdvojite listove i poravnajte hrpu. To pomaže u sprječavanju zaglavljivanja papira.

- [Uklanjanje zastoja papira](#)
- [Papir je zaglavljen unutar uređaja](#)

Uklanjanje zastoja papira

Ako je papir zaglavljn ili se često povlači više listova papira, učinite sljedeće:

- Očistite valjak za sakupljanje papira ladice za papir.
 - *Srodne informacije: Očistite valjke za sakupljanje papira*
- Ispravno umetnite papir u ladicu.
 - *Srodne informacije: Stavite papir*
- Postavite ispravnu veličinu papira i vrstu papira na uređaju.
 - *Srodne informacije: Postavke papira*
- Upotrebljavajte preporučeni papir.
 - *Srodne informacije: Upotreba posebnog papira*
 - *Srodne informacije: Preporučeni ispisni mediji*

✓ Srodne informacije

- [Zastoji papira](#)

Srodne teme:

- [Očistite valjke za sakupljanje papira](#)
- [Stavite papir](#)
- [Postavke papira](#)
- [Upotreba posebnog papira](#)
- [Preporučeni ispisni mediji](#)

Papir je zaglavljen unutar uređaja

Kada dodajete novi papir, uvijek uklonite sav papir iz ladice za papir i izravnajte hrpu papira. To će spriječiti da se više listova papira odjednom uvuče u uređaj i da dođe do zastoja papira. Ako se na upravljačkoj ploči uređaja ili u uslužnom programu Status Monitor pojavi oznaka da je došlo do zastoja u uređaju, pratite sljedeće upute:

1. Iskopčajte uređaj iz električne utičnice.
2. Pričekajte najmanje 15 minuta da se proizvod ohladi prije nego budete dodirivali njegove unutrašnje dijelove.
3. Uklonite sav papir iz ladice.
4. Objema rukama polako povucite zaglavljeni papir.

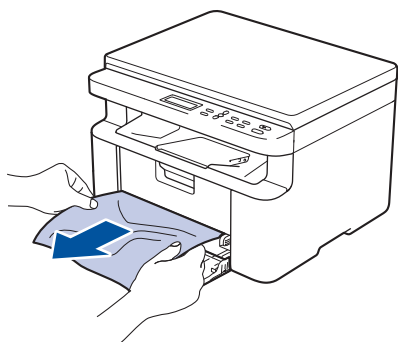

5. Otvorite poklopac skenera. Ručica za povlačenje (1) na lijevoj strani uređaja će se zaključati. Otvorite gornji poklopac.

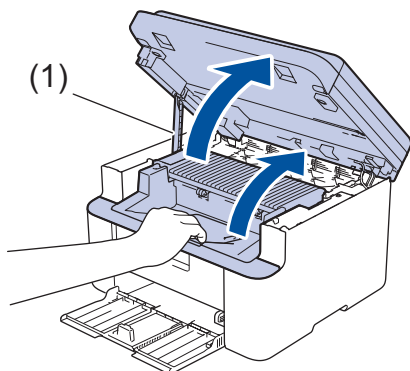

6. Polako izvucite sklop jedinice bubnja i tonera.

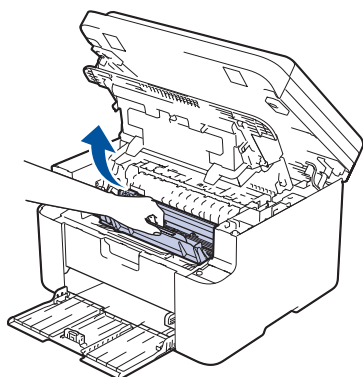

⚠ UPOZORENJE

VRUĆA POVRŠINA

Unutrašnji dijelovi bit će vrlo vrući. Ne dirajte te dijelove dok se uređaj ne ohladi.

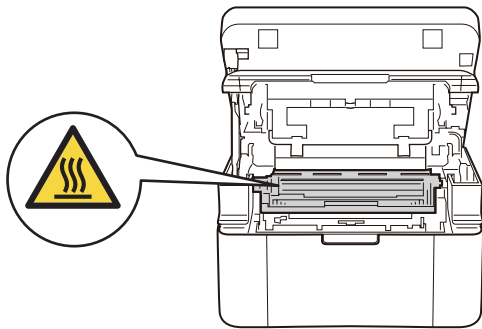

7. Povucite prema dolje sigurnosnu polugu i izvucite toner iz jedinice bubnja. Izvucite zaglavljene papir, ako ga ima, iz jedinice bubnja.

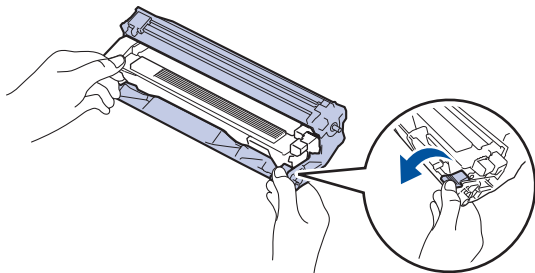

8. Toner gurnite u jedinicu bubnja dok se sigurnosna poluga automatski ne podigne.

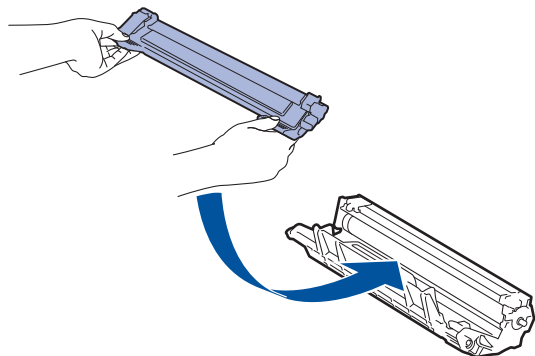

9. Vratite sklop jedinice bubnja i tonera u uređaj.

10. Zatvorite gornji poklopac. Lagano podignite poklopac skenera, povucite ručicu za povlačenje (1) na lijevoj strani uređaja prema sebi, a zatim zatvorite poklopac skenera objema rukama.

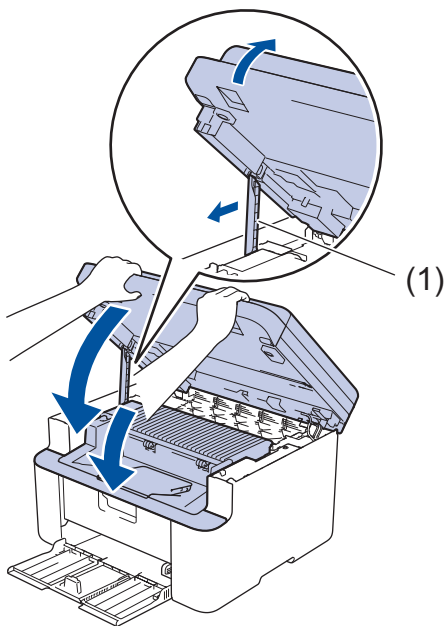

11. Umetnite papir nazad u ladicu. Uvjerite se da je papir ispod izbočenog dijela stražnje vodilice. Namjestite vodilice za papir prema veličini papira. Pobrinite se da su vodilice čvrsto uglavljene u utore.

12. Ponovno spojite kabel napajanja.







Srodne informacije

- Zastoji papira

Problemi s ispisivanjem

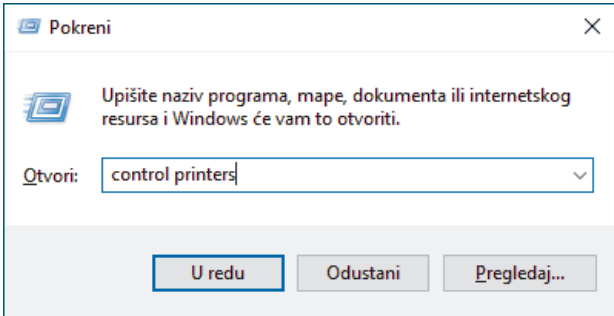
Ako vam je nakon čitanja informacija iz ove tablice potrebna pomoć, pogledajte najnovije savjete za rješavanje problema na support.brother.com/faqs.

Poteškoće	Prijedlozi
Nema ispisa	<p>Provjerite je li uređaj u načinu rada bez napajanja. Ako je uređaj u načinu rada bez napajanja, pritisnite , a zatim ponovno pošaljite podatke ispisa.</p> <p>Provjerite je li ispravni upravljački program pisača instaliran i odabran.</p> <p>Provjerite prikazuje li se pogreška u programu Status Monitor ili na upravljačkoj ploči uređaja.</p> <p>Provjerite je li uređaj spojen na mrežu:</p> <p>Windows:</p> <ol style="list-style-type: none"> Držite tipku  i pritisnite tipku  na tipkovnici računala kako biste pokrenuli Pokreni. Upišite "control printers" u polje Otvori: i kliknite U redu. <div data-bbox="855 913 1471 1227" style="border: 1px solid gray; padding: 5px;">  <p>The screenshot shows a Windows 'Run' dialog box titled 'Pokreni'. It contains a text field with 'control printers' entered. Below the field are three buttons: 'U redu', 'Odustani', and 'Pregledaj...'. Above the field is a prompt: 'Upišite naziv programa, mape, dokumenta ili internetskog resursa i Windows će vam to otvoriti.'</p> </div> <p>Pojavit će se prozor Uređaji i pisači.</p> <p> Ako se prozor Uređaji i pisači ne pojavi, kliknite Prikaži više uređaja > Više uređaja i postavki pisača.</p> <ol style="list-style-type: none"> Desnom tipkom miša kliknite ikonu svojeg modela pa kliknite Pogledajte što se ispisuje. Ako se pojave opcije upravljačkog programa pisača, odaberite svoj upravljački program pisača. U traci izbornika kliknite Pisač i uvjerite se da nije odabrana opcija Koristi pisač izvanmrežno. <p>Mac:</p> <p>Kliknite izbornik System Preferences (Preference sustava) ili System Settings (Postavke sustava), a zatim odaberite opciju Printers & Scanners (Pisači i skeneri). Kada je uređaj izvan mreže, izbrišite ga, a zatim ga ponovno dodajte.</p>
Uređaj ne ispisuje ili je prestao ispisivati.	<p>Otkazite ispisni zadatak i izbrišite ga iz memorije uređaja. Ispis je možda nepotpun. Ponovno pošaljite podatke ispisa.</p>
Zaglavljia i podnožja pojavljuju se kod prikazivanja dokumenta na zaslonu, ali se ne pojavljuju kada se dokument ispiše.	<p>Na vrhu i dnu stranice postoji područje na kojem nije moguće ispisivati. Podesite gornju i donju marginu u svom dokumentu kako biste to omogućili.</p>

Poteškoće	Prijedlozi
Uređaj neočekivano počne ispisivati ili je ono što je ispisano izobličeno.	Otkazite ispisni zadatak i izbrišite ga iz memorije uređaja. Ispis je možda nepotpun. Ponovno pošaljite podatke ispisa.
	Provjerite postavke u svojoj aplikaciji kako biste bili sigurni da su zadane na način koji odgovara vašem uređaju.
	Provjerite je li upravljački program Brotherovog pisača odabran u prozoru za ispis unutar aplikacije.
Uređaj ispravno ispisuje prvih nekoliko stranica, a zatim na nekim stranicama nedostaje tekst.	Provjerite postavke u svojoj aplikaciji kako biste bili sigurni da su zadane na način koji odgovara vašem uređaju.
	Uređaj ne prima sve podatke poslane s računala. Provjerite jeste li ispravno spojili kabel sučelja.
Nije moguće jednostrano ili dvostrano ispisivati.	(Windows) Promijenite opciju Dvostrano u upravljačkom programu pisača. <ul style="list-style-type: none"> • Za privremenu promjenu kliknite padajući popis Dvostrano/knjižica, a zatim odaberite opciju Ništa ili Dvostrano (Ručno) u upravljačkom programu pisača u aplikaciji. • Ako želite napraviti trajnu promjenu, promijenite zadane postavke upravljačkog programa pisača.
Brzina ispisa je prespora.	Smanjite razlučivost u upravljačkom programu pisača.
	Prilikom neprekidnog ispisivanja, brzina ispisa mogla bi se automatski smanjiti radi smanjena temperature u uređaju.
Uređaj ne ulaže papir.	Ako u ladicu za papir ima papira, provjerite je li ravan. Ako je papir uvijen, izravnajte ga. Ponekad pomaže da uklonite papir, preokrenete hrpu i vratite je u ladicu za papir.
	Dobro složite hrpu papira i vratite je u ladicu za papir.
	Smanjite količinu papira u ladicu za papir i pokušajte ponovno.
	Očistite valjke za sakupljanje papira.
Položaj ispisa nije poravnan s unaprijed otisnutim elementima.	Položaj ispisa prilagodite upotrebom postavka položaja ispisa za svaku ladicu za papir.



Srodne informacije

- [Rješavanje problema](#)





Srodne teme:



- [Očistite valjke za sakupljanje papira](#)
- [Stavite papir](#)



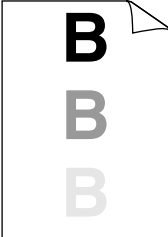

Problemi s kvalitetom ispisa

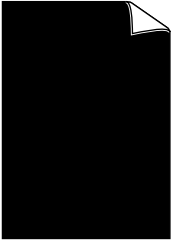
Ako imate problema s kvalitetom ispisa, najprije ispišite stranicu provjere. Ako ispis dobro izgleda, problem vjerojatno nije u uređaju. Provjerite priključke kabela za povezivanje i pokušajte ispisati drugi dokument. U slučaju problema s kvalitetom ispisanе stranice ili probne stranice, provjerite primjere loše kvalitete ispisa i slijedite preporuke prikazane u tablici.

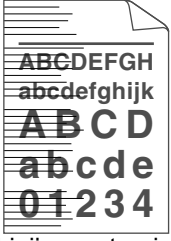
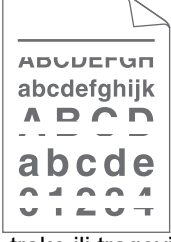
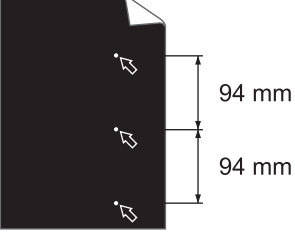
1. Kako biste dobili što kvalitetniji ispis, predlažemo upotrebu preporučenog ispisnog medija. Pazite da upotrebljavate papir koji udovoljava našim specifikacijama.
2. Provjerite jesu li toner i jedinica bubnja pravilno umetnuti.

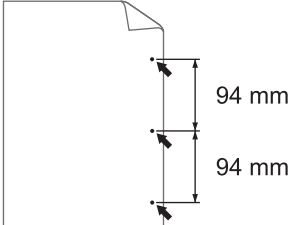
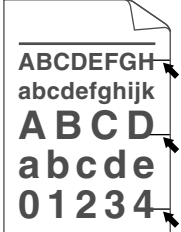
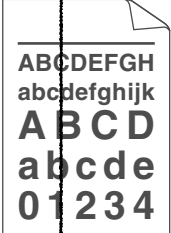
Primjeri loše kvalitete ispisa	Preporuka
 <p>Nejasno</p>	<ul style="list-style-type: none"> • Ako se na uređaju prikaže status za zamjenu tonera, umetnite novi toner. • Provjerite okoliš uređaja. Uvjeti poput vlažnosti, visokih temperatura i tako dalje, mogu dovesti do pogreške na ispisu. • Ako je cijela stranica presvijetla, vjerojatno je uključen način rada uštede tonera. Isključite način rada uštede tonera u izborniku postavki uređaja ili u sklopu upravljačkog programa pisača. • Očistite koronsku žicu na jedinici bubnja. • Zamijenite toner novim. • Zamijenite jedinicu bubnja novom.
 <p>Siva pozadina</p>	<ul style="list-style-type: none"> • Provjerite okoliš uređaja. Uvjeti poput visokih temperatura i vlažnosti mogu pojačati sjenčanje pozadine. • Zamijenite toner novim. • Zamijenite jedinicu bubnja novom.
 <p>Dvostruke slike</p>	<ul style="list-style-type: none"> • Provjerite okoliš uređaja. Uvjeti poput niske vlažnosti i niskih temperatura mogu prouzročiti ovaj problem u kvaliteti ispisa. • Odaberite odgovarajuću vrstu medija u upravljačkom programu pisača. • Zamijenite jedinicu bubnja novom. • Zamijenite toner novim. • Jedinica grijača možda je zamrljana. Kontaktirajte Službu za korisnike tvrtke Brother.
 <p>Mrlje od tonera</p>	<ul style="list-style-type: none"> • Uvjerite se da postavka vrste medija u upravljačkom programu odgovara vrsti papira koju upotrebljavate. • Možda je oštećen toner. Zamijenite toner novim. • Možda je oštećena jedinica bubnja. Zamijenite jedinicu bubnja novom. • Jedinica grijača možda je zamrljana. Kontaktirajte Službu za korisnike tvrtke Brother.

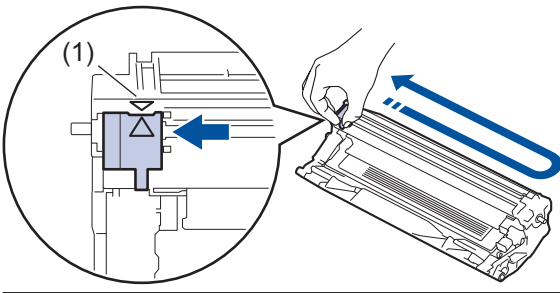
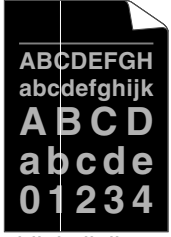
Primjeri loše kvalitete ispisa	Preporuka
 <p data-bbox="371 409 580 434">Svijetlo ispisivanje</p>	<ul data-bbox="820 170 1469 416" style="list-style-type: none"> • Upotrijebite tanji papir. • Odaberite odgovarajuću vrstu medija unutar opcija vrste papira na uređaju. • Provjerite okoliš uređaja. Uvjeti poput visoke vlažnosti mogu prouzročiti zrnati ispis. • Možda je oštećena jedinica bubnja. Zamijenite jedinicu bubnja novom.
 <p data-bbox="424 694 528 719">Sve crno</p>	<ul data-bbox="820 454 1302 562" style="list-style-type: none"> • Očistite koronsku žicu u jedinici bubnja. • Možda je oštećena jedinica bubnja. Zamijenite jedinicu bubnja novom.
 <p data-bbox="352 978 600 1003">Bijele linije po stranici</p>	<ul data-bbox="820 739 1453 1043" style="list-style-type: none"> • Odaberite odgovarajuću vrstu medija u upravljačkom programu pisača. • Odaberite odgovarajuću vrstu medija unutar opcija vrste papira na uređaju. • Problem može nestati sam od sebe. Ispišite nekoliko praznih stranica kako biste riješili ovaj problem, pogotovo ako uređaj niste dugo koristili. • Možda je oštećena jedinica bubnja. Zamijenite jedinicu bubnja novom.
 <p data-bbox="384 1305 568 1330">Linije po stranici</p>	<p data-bbox="820 1066 1217 1133">Možda je oštećena jedinica bubnja. Zamijenite jedinicu bubnja novom.</p>
 <p data-bbox="264 1588 687 1612">Bijele linije, trake ili tragovi po stranici</p>	<ul data-bbox="820 1350 1465 1503" style="list-style-type: none"> • Provjerite okoliš uređaja. Uvjeti poput visoke vlažnosti i visokih temperatura mogu prouzročiti ovaj problem u kvaliteti ispisa. • Ako se problem ne riješi nakon ispisivanja nekoliko stranica, zamijenite jedinicu bubnja novom.
 <p data-bbox="164 1872 788 1926">Bijele mrlje na crnom tekstu i grafici u intervalima od 94 mm</p>	<ul data-bbox="820 1635 1469 1854" style="list-style-type: none"> • Napravite 10 – 15 kopija praznih, bijelih stranica papira. Ako se problem ne riješi nakon ispisivanja praznih stranica, na jedinici bubnja možda ima stranog materijala, poput ljepljive s naljepnice koja se zaljepila na bubanj. • Možda je oštećena jedinica bubnja. Zamijenite jedinicu bubnja novom.

Primjeri loše kvalitete ispisa	Preporuka
 <p>Crne mrlje u intervalima od 94 mm</p>	
 <p>Oznake crnog tonera po stranici</p>	<ul style="list-style-type: none"> • Ako ste upotrebljavali papir sa spojnicama, možda se oštetila jedinica bubnja. • Ako se raspakirana jedinica bubnja izloži izravnoj sunčevoj svjetlosti (ili sobnoj svjetlosti na dulje vrijeme), mogla bi se oštetiti. • Možda je oštećen toner. Zamijenite toner novim. • Možda je oštećena jedinica bubnja. Zamijenite jedinicu bubnja novom.
 <p>Crne crte od vrha prema dnu stranice Ispisane stranice imaju mrlje od tonera od vrha prema dnu stranice</p>	<ul style="list-style-type: none"> • Očistite koronsku žicu unutar jedinice bubnja klizanjem zelene pločice. <p> Provjerite je li zelena pločica koronske žice u početnom položaju (1).</p>  <ul style="list-style-type: none"> • Prebrišite prugu stakla skenera suhom mekom krpom koja ne ostavlja dlačice. • Možda je oštećen toner. Zamijenite toner novim. • Možda je oštećena jedinica bubnja. Zamijenite jedinicu bubnja novom. • Jedinica grijača možda je zamrljana. Kontaktirajte Službu za korisnike tvrtke Brother.
 <p>Okomite bijele linije po stranici</p>	<ul style="list-style-type: none"> • Provjerite je li strani materijal, poput poderanog lista papira, ljepljivih bilješki ili prašine, ostao u uređaju ili oko tonera ili jedinice bubnja. • Možda je oštećen toner. Zamijenite toner novim. • Možda je oštećena jedinica bubnja. Zamijenite jedinicu bubnja novom.
 <p>Iskrivljena slika</p>	<ul style="list-style-type: none"> • Dokument pravilno postavite na staklo skenera ako se ukošenje događa samo pri izradi kopija. • Provjerite jesu li papir ili drugi ispisni medij pravilno stavljani u ladicu za papir i da vodilice papira nisu previše stegnute ili labave u odnosu na hrpu papira. • Pravilno postavite vodilice papira. • Možda u ladicu za papir ima previše papira. • Provjerite vrstu i kvalitetu papira.

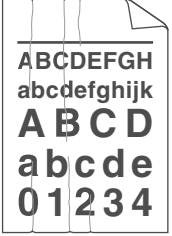
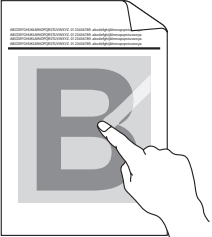
Primjeri loše kvalitete ispisa	Preporuka
 <p data-bbox="344 490 608 517">Uvijena ili valovita slika</p>	<ul style="list-style-type: none"> • Provjerite ima li unutar uređaja odvojenih predmeta, poput poderanog papira. • Provjerite vrstu i kvalitetu papira. Visoke temperature ili vlažnost mogu prouzročiti uvijanje papira. • Ako se uređajem često ne koristite, papir je možda predugo u ladici za papir. Preokrenite hrpu papira u ladici za papir. Ujedno složite papir i zarotirajte ga za 180° u ladici za papir. • Kad ne budete upotrebljavali naš preporučeni ispisni medij, odaberite način rada Smanjenje savijanja papira u upravljačkom programu pisača.
 <p data-bbox="344 792 608 819">Zgužvan ili izvijen papir</p>	<ul style="list-style-type: none"> • Provjerite je li papir pravilno stavljen. • Provjerite vrstu i kvalitetu papira. • Preokrenite hrpu papira u ladici ili zakrenite papir za 180°.
 <p data-bbox="392 1072 563 1099">Loše fiksiranje</p>	<ul style="list-style-type: none"> • Provjerite odgovara li postavka vrste medija u upravljačkom programu pisača vrsti papira koju upotrebljavate. • Odaberite način rada Poboljšanje utvrđivanja tonera u upravljačkom programu pisača.

✓ Srodne informacije

- [Rješavanje problema](#)

Srodne teme:

- [Smanjenje potrošnje tonera](#)
- [Zamijenite toner](#)
- [Zamijenite jedinicu bubnja](#)
- [Očistite skener](#)

Problemi s mrežom

- [Poruke o pogrešci](#)
- [Upotrijebite alat za popravak mrežne veze. \(Windows\)](#)
- [Ako imate problema s mrežom svog uređaja](#)

Poruke o pogrešci

U tablici su prikazane najčešće poruke o pogreškama.

Poruke o pogrešci	Uzrok	Radnja
Nemog. povezati / Dosegnuto je maksimalno ograničenje povezanih uređaja.	Četiri mobilna uređaja već su povezana s Wi-Fi Direct mrežom kada je Brotherov uređaj vlasnik grupe.	Nakon što se prekine trenutačna veza između vašeg Brother uređaja i drugog mobilnog uređaja, ponovno pokušajte konfigurirati postavke za Wi-Fi Direct. Status veze možete potvrditi ispisivanjem izvješća o mrežnoj konfiguraciji.
Pogr. povez.	Drugi se uređaji istovremeno pokušavaju povezati s Wi-Fi Direct mrežom.	Pobrinite se da nema drugih uređaja koji se pokušavaju povezati s Wi-Fi Direct mrežom i zatim pokušajte ponovno konfigurirati postavke značajke Wi-Fi Direct.
Prekid veze	Brother uređaj i vaš mobilni uređaj ne mogu komunicirati tijekom konfiguracije Wi-Fi Direct mreže.	<ul style="list-style-type: none"> Mobilni uređaj pomaknite bliže uređaju tvrtke Brother. Uređaj tvrtke Brother i mobilni uređaj pomaknite na mjesto na kojem nema prepreka. Ako upotrebljavate PIN metodu WPS-a, provjerite jeste li unijeli točan PIN.
Nema uređaja	Prilikom konfiguracije Wi-Fi Direct mreže Brother uređaj nije pronašao mobilni uređaj.	<ul style="list-style-type: none"> Uvjerite se da su uređaj i mobilni uređaj u načinu rada Wi-Fi Direct. Mobilni uređaj pomaknite bliže uređaju tvrtke Brother. Uređaj tvrtke Brother i mobilni uređaj pomaknite na mjesto na kojem nema prepreka. Ako ručno konfigurirate Wi-Fi Direct mrežu, provjerite jeste li unijeli točnu lozinku. Ako vaš mobilni uređaj ima konfiguracijsku stranicu za dohvaćanje IP adrese, obavezno konfigurirajte IP adresu mobilnog uređaja putem DHCP-a.



Srodne informacije

- [Problemi s mrežom](#)

Upotrijebite alat za popravak mrežne veze. (Windows)

Upotrijebite alat za popravak mrežne veze kako biste popravili mrežne postavke uređaja tvrtke Brother. Dodijelit će ispravnu IP adresu i masku podmreže.

Provjerite je li uređaj uključen i spojen na istu mrežu kao i računalo.

1. Pokrenite  (**Brother Utilities**) pa kliknite padajući popis i odaberite naziv modela (ako ga već niste odabrali).
2. U lijevoj navigacijskoj traci kliknite **Alati**, zatim kliknite **Alat za popravak mrežne veze**.
3. Pridržavajte se uputa na zaslону.
4. Provjerite dijagnozu tako da ispišete izvještaj mrežne konfiguracije ili stranicu postavki pisača.

Ako ispravna IP adresa i maska podmreže nisu dodijeljeni čak i nakon upotrebe alata za popravak mrežne veze, zatražite ove informacije od mrežnog administratora.



Srodne informacije

- [Problemi s mrežom](#)

Srodne teme:

- [Moj uređaj ne može ispisivati ili skenirati putem mreže](#)
- [Želim provjeriti rade li ispravno moji mrežni uređaji](#)

Ako imate problema s mrežom svog uređaja

Ako mislite da imate problem s mrežnim okruženjem uređaja, pregledajte teme koje su navedene u nastavku. Većinu problema možete sami riješiti.

Ako vam je potrebna dodatna pomoć, posjetite support.brother.com/faqs.

- [Ne mogu dovršiti konfiguraciju postavki bežične mreže](#)
- [Moj uređaj ne može ispisivati ili skenirati putem mreže](#)
- [Želim provjeriti rade li ispravno moji mrežni uređaji](#)

Ne mogu dovršiti konfiguraciju postavki bežične mreže

Isključite svoj usmjerivač za bežičnu mrežu pa ga ponovno uključite. Potom ponovno pokušajte konfigurirati postavke bežične mreže. Ako ne možete riješiti problem, slijedite upute u nastavku:

Istražite problem koristeći izvještaj o WLAN-u.

Uzrok	Radnja	Sučelje
Vaše sigurnosne postavke (SSID/mrežni ključ) nisu točne.	<p>Sigurnosne postavke potvrdite putem Wireless Setup Helper (Pomoćnik za postavljanje bežične mreže) (Windows). Za više informacija i za preuzimanje uslužnog programa posjetite stranicu Downloads (Preuzimanja) svog modela na support.brother.com/downloads.</p> <p>Odaberite i potvrdite da upotrebljavate točne sigurnosne postavke.</p> <ul style="list-style-type: none"> - Pogledajte upute koje ste dobili s pristupnom točkom / usmjerivačem za bežični LAN da biste saznali kako pronaći sigurnosne postavke. - Naziv proizvođača ili broj modela pristupne točke / usmjerivača za bežični LAN mogu se upotrebljavati kao zadane sigurnosne postavke. - Posavjetujte se s proizvođačem pristupne točke / usmjerivača, pružateljem internetskih usluga ili mrežnim administratorom. 	Bežična mreža
MAC adresa vašeg Brother uređaja nije dozvoljena.	<p>Provjerite je li filtrom dozvoljena MAC adresa Brother uređaja. MAC adresu možete pronaći na upravljačkoj ploči Brother uređaja.</p>	Bežična mreža
Vaša pristupna točka/ usmjerivač za bežični LAN je u nevidljivom načinu rada (ne odašilje svoj SSID).	<ul style="list-style-type: none"> • Ručno unesite točan SSID ili mrežni ključ. • U uputama isporučenima s pristupnom točkom/usmjerivačem za bežični LAN provjerite SSID ili mrežni ključ i rekonfigurirajte podešavanje bežične mreže. 	Bežična mreža
Vaš se uređaj pokušava povezati s 5 GHz Wi-Fi mrežom. Trenutačni kanal postavljen na pristupnu točku / usmjerivač za bežični LAN nije podržan.	<p>Promijenite kanal na pristupnoj točki / usmjerivaču za bežični LAN na kanal koji podržava vaš uređaj.</p> <ol style="list-style-type: none"> 1. Potvrdite kanale koje vaš uređaj podržava. Idite na support.brother.com/g/d/a5m6/ te odaberite svoj model za više informacija. 2. Provjerite postavku kanala pristupne točke / usmjerivača za bežični LAN. Provjerite je li postavljena na jedan od kanala koje podržava uređaj te da nije postavljena na opcije „Auto” ili „Automatski”. Dodatne informacije o promjeni postavke kanala potražite u uputama isporučenim uz pristupnu točku / usmjerivač za bežični LAN. 3. Ponovno pokušajte povezati svoj uređaj s Wi-Fi mrežom. 	Bežična mreža
Vaše sigurnosne postavke (SSID/lozinka) nisu točne.	<p>Potvrdite SSID i lozinku.</p> <p>Kada ručno konfigurirate mrežu, SSID i lozinka prikazuju se na vašem Brother uređaju. Ako je na vašem mobilnom uređaju podržano ručno konfiguriranje, SSID i lozinka bit će prikazani na zaslonu vašeg mobilnog uređaja.</p>	Wi-Fi Direct
Koristite se sustavom Android™ 4.0.	<p>Ako se prekine veza s vašim mobilnim uređajem (otprilike šest minuta nakon korištenja Wi-Fi Directom), isprobajte konfiguriranje putem jednog pritiska gumba uz upotrebu WPS-a (preporučeno) i Brother uređaj postavite kao vlasnika grupe.</p>	Wi-Fi Direct
Vaš Brother uređaj postavljen je predaleko od vašeg mobilnog uređaja.	<p>Pomaknite Brotherov uređaj na 1 metar udaljenosti od mobilnog uređaja za vrijeme konfiguracije postavki Wi-Fi Direct mreže.</p>	Wi-Fi Direct
Postoje prepreke (zidovi ili pokućstvo, primjerice) između vašeg uređaja i mobilnog uređaja.	<p>Svoj Brother uređaj premjestite na mjesto bez prepreka.</p>	Wi-Fi Direct

Uzrok	Radnja	Sučelje
U blizini uređaja tvrtke Brother ili mobilnog uređaja nalazi se bežično računalo, uređaj koji podržava Bluetooth®, mikrovalna pećnica ili digitalni bežični telefon.	Udaljite druge uređaje od Brother uređaja ili mobilnog uređaja.	Wi-Fi Direct
Provjerili ste i isprobali sve od prethodno navedenog, no vaš Brother uređaj još uvijek ne može dovršiti konfiguriranje Wi-Fi Directa.	<ul style="list-style-type: none"> Isključite svoj Brother uređaj pa ga ponovno uključite. Potom ponovno pokušajte konfigurirati postavke Wi-Fi Directa. Ako se svojim Brother uređajem koristite kao klijent, provjerite koliko je uređaja dozvoljeno na trenutačnoj mreži Wi-Fi Direct te potom provjerite koliko je uređaja spojeno. 	Wi-Fi Direct

Za Windows:



Ako je vaša bežična veza bila prekinuta, a vi ste provjerili i isprobali sve prethodno navedeno, preporučamo da upotrijebite alat za popravljjanje mrežne veze.





Srodne informacije

- [Ako imate problema s mrežom svog uređaja](#)

Moj uređaj ne može ispisivati ili skenirati putem mreže

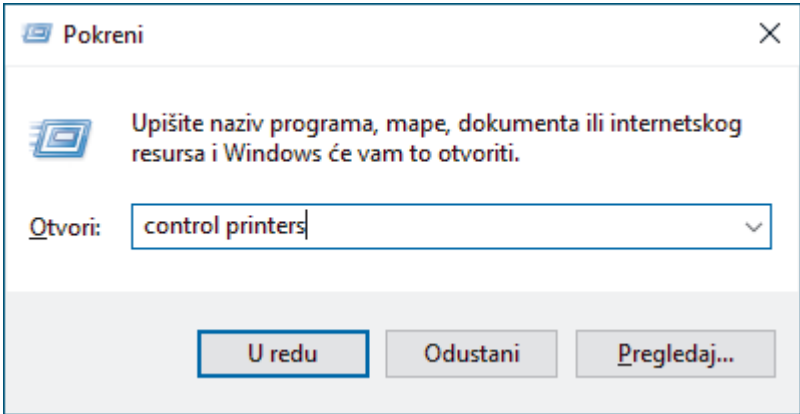
Uzrok	Radnja
Prekida se veza između uređaja i bežične mreže.	DCP-L1630W/DCP-L1632W 1. Pritisnite Wi-Fi . 2. Pritisnite ▲ ili ▼ kako biste odabrali opciju Oporavi WLAN , zatim pritisnite OK (U redu) . 3. Kada se bežični uređaj uspješno poveže, na uređaju će se prikazati Povezano .
Vaš sigurnosni softver uređaju onemogućuje pristup mreži. (Značajka mrežnog skeniranja ne radi.)	<ul style="list-style-type: none"> Windows Konfigurirajte sigurnosni softver/softver za vatrozid treće strane kako biste omogućili mrežno skeniranje. Kako biste dodali priključak 54925 za mrežno skeniranje, unesite podatke navedene u nastavku: <ul style="list-style-type: none"> Za naziv: Unesite bilo koji opis, primjerice Brother NetScan. Za broj ulaza: utipkajte 54925. Za protokol: odabran je UDP. Pogledajte upute isporučene sa sigurnosnim softverom/softverom za vatrozid treće strane ili se obratite proizvođaču softvera. Mac (Brother iPrint&Scan) U traci izbornika Finder (Tražilica) kliknite Go (Idi) > Applications (Aplikacije), a zatim dvaput kliknite ikonu Brother iPrint&Scan. Prikazuje se prozor Brother iPrint&Scan. Kliknite gumb Odaberite svoj uređaj, a zatim slijedite upute na zaslonu kako biste ponovno odabrali mrežni uređaj.
Vaš sigurnosni softver uređaju onemogućuje pristup mreži.	Moguće je da sigurnosni softver blokira pristup bez da prikaže dijaloški okvir sigurnosnog upozorenja čak i nakon uspješnog postavljanja. Pogledajte upute za sigurnosni softver ili se obratite proizvođaču softvera kako biste omogućili pristup.
Vašem Brother uređaju nije dodijeljena dostupna IP adresa.	<ul style="list-style-type: none"> Potvrdite IP adresu i masku podmreže. Uvjerite se da su IP adrese i maske podmreže vašeg računala i Brother uređaja točne i da se nalaze na istoj mreži. Za više informacije o tome kako provjeriti IP adresu i masku podmreže obratiti se svom administratoru mreže. Windows Pomoću alata za popravak mrežne veze potvrdite IP adresu i masku podmreže.
Neuspjeli ispisni zadatak još uvijek se nalazi u redu čekanja za ispis vašeg računala.	<ul style="list-style-type: none"> Ako se neuspjeli ispisni zadatak još uvijek nalazi u redu čekanja za ispis vašeg računala, obrišite ga. U suprotnom odaberite ikonu pisača u sljedećoj mapi i otkazite sve dokumente: (Windows) <ol style="list-style-type: none"> Držite tipku  i pritisnite tipku  na tipkovnici računala kako biste pokrenuli Pokreni. Upišite "control printers" u polje Otvori: i kliknite U redu.

Uzrok	Radnja
	 <p>Pojavit će se prozor Uređaji i pisači.</p> <p> Ako se prozor Uređaji i pisači ne pojavi, kliknite Prikaži više uređaja > Više uređaja i postavki pisača .</p> <p>Mac: Kliknite System Settings (Postavke sustava) > Printers & Scanners (Pisači i skeneri) ili System Preferences (Preference sustava) > Printers & Scanners (Pisači i skeneri).</p>
Vaš uređaj nije spojen na bežičnu mrežu.	Ispišite izvješće o WLAN-u kako biste vidjeli kôd pogreške na ispisanom izvješću.

Ako ste provjerili i pokušali sve navedeno i još uvijek imate problema, deinstalirajte upravljačke programe (sustav Windows) i softver te ponovno instalirajte najnovije verzije i jednog i drugog.



Srodne informacije

- [Ako imate problema s mrežom svog uređaja](#)

Srodne teme:

- [Upotrijebite alat za popravak mrežne veze. \(Windows\)](#)
- [Želim provjeriti rade li ispravno moji mrežni uređaji](#)

Želim provjeriti rade li ispravno moji mrežni uređaji

Provjera	Radnja
Provjerite jesu li vaš Brother uređaj, pristupna točka/ usmjerivač ili mrežni koncentrator uključeni.	Provjerite sljedeće: <ul style="list-style-type: none">• Kabel napajanja ispravno je spojen, a Brother uređaj je uključen.• Pristupna točka/usmjerivač ili koncentrator su uključeni i njihov indikator veze treperi.• Sve zaštitno pakiranje uklonjeno je s uređaja.• Toner i jedinica bubnja pravilno su umetnuti.• Poklopac uređaja je potpuno zatvoren.• Papir je ispravno umetnut u ladicu za papir.• (Za žičane mreže) Mrežni kabel sigurno je spojen s Brother uređajem i usmjerivačem ili koncentratorom.
Provjerite Link Status u izvještaju mrežne konfiguracije ili na stranici s postavkama pisača.	Ispišite izvještaj mrežne konfiguracije i provjerite jesu li Ethernet Link Status ili Wireless Link Status Link OK .
Provjerite možete li sa svog računala poslati ping signal Brother uređaju.	U Windows naredbenom retku ili u aplikaciji Mac Terminal pošaljite na Brother uređaj ping signal koristeći IP adresu ili naziv čvora: pošaljite ping signal <ipaddress> ili <nodename>. <ul style="list-style-type: none">• Ako je bilo uspješno: vaš Brother uređaj ispravno radi i spojen je na istu mrežu kao i vaše računalo.• Ako je bilo neuspješno: vaš Brother uređaj nije spojen na istu mrežu kao i vaše računalo. Windows: Pitajte svog administratora za IP adresu i masku podmreže te potom upotrijebite alat za popravljanje mrežne veze. Mac: Uvjerite se da su IP adresa i maska podmreže ispravno postavljene.
Provjerite je li vaš Brother uređaj spojen na bežičnu mrežu.	Ispišite izvješće o WLAN-u kako biste vidjeli kôd pogreške na ispisanom izvješću.

Ako ste provjerili i isprobali sve prethodno navedeno, no još uvijek imate problema, u uputama isporučenima s bežičnom pristupnom točkom/usmjerivačem potražite informacije o SSID-u (mrežni naziv) i mrežnom ključu (lozinka) te ih ispravno postavite.



Srodne informacije

- [Ako imate problema s mrežom svog uređaja](#)

Srodne teme:

- [Upotrijebite alat za popravak mrežne veze. \(Windows\)](#)
- [Moj uređaj ne može ispisivati ili skenirati putem mreže](#)

Problemi sa značajkom AirPrint

Poteškoće	Prijedlozi
Moj uređaj nije prikazan na popisu pisača.	Provjerite je li uređaj uključen.
	Uređaj i vaš mobilni uređaj ili Mac računalo moraju biti povezani na istu mrežu.
	Približite svoj mobilni uređaj bežičnoj pristupnoj točki / usmjerivaču ili svom uređaju.
Ne radi ispisivanje.	Provjerite je li uređaj uključen.
	Uređaj i vaš mobilni uređaj ili Mac računalo moraju biti povezani na istu mrežu.
Pokušavam ispisati dokument koji sadrži više stranica s uređaja s operacijskim sustavom iOS, no ispisuje se SAMO prva stranica.	Pobrinite se da upotrebljavate najnoviju verziju operacijskog sustava.



Srodne informacije

- [Rješavanje problema](#)

Drugi problemi

Poteškoće	Prijedlozi
Uređaj se ne uključuje.	<p>Nepovoljni uvjeti s vezom napajanja (poput munja ili strujnog udara) možda su aktivirali interne sigurnosne mehanizme uređaja. Isključite kabel napajanja. Pričekajte deset minuta, zatim ukopčajte kabel napajanja i pritisnite  da uključite uređaj.</p> <p>Ako se problem ne ukloni, a upotrebljavate strujni prekidač, odspojite ga kako biste se uvjerali da ne predstavlja problem. Ukopčajte kabel napajanja uređaja izravno u drugu zidnu utičnicu za koju znate da pravilno radi. Ako i dalje nema napajanja, pokušajte upotrijebiti drugi kabel napajanja.</p>
Brotherov softver ne može se instalirati.	<p>(Windows)</p> <p>Ako se upozorenje sigurnosnog softvera pojavi na računalnom zaslonu tijekom instalacije, promijenite postavke sigurnosnog softvera i dopustite pokretanje programa za postavu Brotherovog proizvoda ili drugih programa.</p> <p>(Mac)</p> <p>Ako se koristite funkcijom vatrozida ili antišpijunskim ili antivirusnim sigurnosnim softverom, privremeno ga onemogućite i zatim instalirajte Brotherov softver.</p>

Poteškoće pri kopiranju

Poteškoće	Prijedlozi
Nije moguće izraditi kopiju.	Uvjerite se da je uređaj u načinu rada za kopiranje.
Okomita crna linija pojavljuje se na kopijama.	Crne okomite crte na kopijama obično nastaju zbog prljavštine ili korektora na staklenoj pruzi ili je koronska žica prljava. Očistite staklenu prugu i staklo skenera te bijelu traku i bijelu plastiku iznad njih.
Kopije su prazne.	Uvjerite se da ste dokument ispravno umetnuli.

Poteškoće sa skeniranjem

Poteškoće	Prijedlozi
Javljaju se TWAIN ili WIA pogreške pri započinjanju skeniranja. (Windows)	Provjerite jesu li Brotherovi TWAIN ili WIA upravljački programi odabrani kao primarni izvor u aplikaciji za skeniranje. Na primjer, u softveru Nuance™ PaperPort™ 14SE kliknite Desktop (Radna površina) > Scan Settings (Postavke skeniranja) > Select (Odaberi) kako biste odabrali Brotherov TWAIN/WIA upravljački program.
OCR ne funkcionira.	Pokušajte povećati razlučivost skeniranja.

Poteškoće sa softverom

Poteškoće	Prijedlozi
Nije moguće instalirati softver ili ispisivati.	<p>(Windows)</p> <p>Ponovno pokrenite instalacijski program. Ovaj će program popraviti i ponovno instalirati softver.</p>



Srodne informacije

- Rješavanje problema

Ažurirajte firmver svog uređaja

Kako bi vaš uređaj bio ažuriran, povremeno provjerite support.brother.com/downloads za najnoviji firmver. Bez najnovijeg firmvera neke od funkcija vašeg uređaja mogu postati nedostupne.

✓ Srodne informacije

- [Rješavanje problema](#)

Srodne teme:

- [Provjerite lozinku svojeg uređaja](#)
-

Resetirajte svoj uređaj

1. Pritisnite **Menu (Izbornik)**.
2. Pritisnite ▲ ili ▼ kako bi se prikazala opcija [Poc. post.], zatim pritisnite **OK (U redu)**.
3. Pritisnite ▲ ili ▼ kako bi se prikazala opcija [Ponisti], zatim pritisnite **OK (U redu)**.
4. Pritisnite ▲ ili ▼ kako biste odabrali vrstu resetiranja koje želite izvršiti i zatim pritisnite **OK (U redu)**.



Funkcije resetiranja podijeljene u grupe nisu dostupne na nekim modelima.

5. Pritisnite opciju u tablici kako biste resetirali uređaj ili izišli iz procesa.

Opcija	Opis
▲	Resetirajte uređaj.
▼	Uređaj će izići iz izbornika za resetiranje i otkazati resetiranje.

Na LCD-u će se prikazati [Ponovo pokr.?).

6. Pritisnite opciju u tablici kako biste ponovno pokrenuli uređaj ili izišli iz procesa.

Opcija	Opis
▲	Ponovno pokrenite uređaj. Uređaj će započeti s resetiranjem.
▼	Uređaj će izaći bez ponovnog pokretanja.



Ako izađete bez ponovnog pokretanja, uređaj se neće resetirati, a vaše se postavke neće promijeniti.



Srodne informacije

- [Rješavanje problema](#)
 - [Pregled funkcija resetiranja](#)

Srodne teme:

- [Provjerite lozinku svojeg uređaja](#)

Pregled funkcija resetiranja

Dostupne su sljedeće funkcije resetiranja:



Odvojite kabel sučelja prije odabira funkcije resetiranja mrežnih postavki, funkcije resetiranja svih postavki ili funkcije resetiranja na tvorničke postavke.



Funkcije resetiranja podijeljene u grupe nisu dostupne na nekim modelima.

1. Resetiranje uređaja

Možete resetirati sve postavke uređaja koje ste promijenili, npr. Postavku ladice.

2. Resetiranje mrežnih postavki (za mrežne modele)

Resetirajte ispisni poslužitelj na tvornički zadane postavke (uključujući sve informacije o IP adresama, osim lozinke administratora).

3. Resetiranje svih postavki

Možete resetirati sve postavke uređaja na tvornički zadane postavke.

Resetiranje svih postavke traje kraće od resetiranja na tvorničke postavke.

4. Resetiranje na tvorničke postavke

Upotrijebite funkciju resetiranja postavki kako biste resetirali sve postavke uređaja na one tvornički zadane.

Resetiranje na tvorničke postavke traje dulje od resetiranja svih postavki.

Strogo preporučamo da ovu radnju provedete prilikom odlaganja uređaja u otpad.



Srodne informacije

- [Resetirajte svoj uređaj](#)

Redovito održavanje

- Zamjena potrošnog materijala
- Čišćenje uređaja
- Zapakirajte i pošaljite uređaj

Zamjena potrošnog materijala

Kada vas uređaj obavijesti da je istekao rok upotrebe potrošnih materijala, morat ćete ih zamijeniti.

Toner i jedinica bubnja dva su zasebna potrošna materijala. Obavezno ih umetnite kao međusobni sklop. Šifra proizvoda potrošnog materijala razlikuje se od države do države.

NAPOMENA

- Upotrijebljeni potrošni materijal obavezno dobro zatvorite u vrećicu kako se prah tonera ne bi prosuo iz tonera.
- Posjetite go.brother/original, gdje ćete naći upute za vraćanje upotrijebljenih potrošnih materijala u program sakupljanja i recikliranja tvrtke Brother. Ako vaš lokalni ured tvrtke Brother još nema program prikupljanja ili ako odlučite da nećete vratiti iskorištene zalihe, iskorištene zalihe zbrinite u skladu s lokalnim propisima, zasebno od kućanskog otpada. Ako imate pitanja, obratite se lokalnom uredu za zbrinjavanje otpada.
- Preporučujemo da upotrijebljene i nove potrošne materijale stavite na list papira kako bi se izbjeglo slučajno prolijevanje ili rasipanje sadržaja.
- Ako upotrebljavate papir koji nije jednak preporučenom mediju za ispisivanje, mogao bi se skratiti vijek trajanja potrošnih materijala i dijelova uređaja.
- Planirani vijek trajanja svih tonera temelji se na ISO/IEC 19752. Učestalost zamjene razlikovat će se ovisno o količini ispisanih stranica, vrstama korištenih medija i uključivanju/isključivanju uređaja.
- Učestalost zamjene potrošnih materijala, osim tonera, ovisi o količini ispisanih stranica, vrstama korištenih medija i uključivanju/isključivanju uređaja.
- Pažljivo rukujte tonerom. Ako vam se toner prospe po rukama ili odjeći, odmah ih obrišite ili operite u hladnoj vodi.

VAŽNO

Kako biste izbjegli probleme vezane uz kvalitetu ispisa, NE dodirujte osjenčane dijelove prikazane na slikama.

Toner

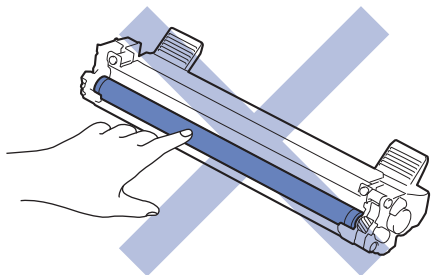

Jedinica bubnja

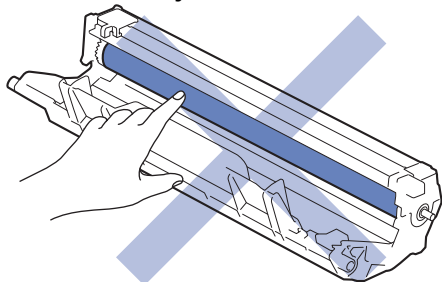

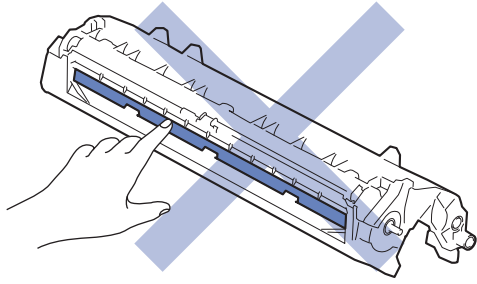

Srodne informacije

- Redovito održavanje
 - Zamijenite toner
 - Zamijenite jedinicu bubnja
 - Resetirajte brojač bubnja
-

Zamijenite toner

1. Uvjerite se da je uređaj uključen.
2. Otvorite poklopac skenera. Ručica za povlačenje na lijevoj strani uređaja će se zaključati. Otvorite gornji poklopac.

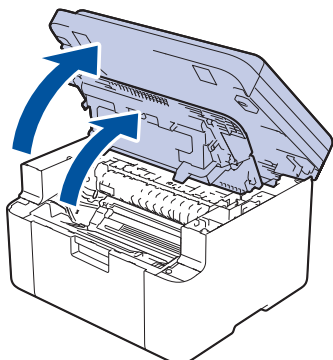

3. Izvadite sklop tonera i jedinice bubnja iz uređaja.

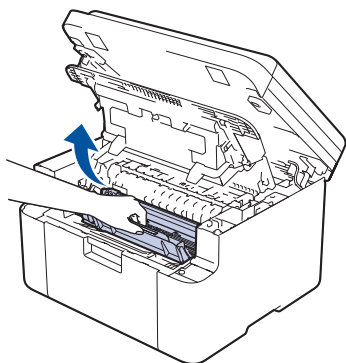

4. Povucite prema dolje zelenu sigurnosnu polugu i izvucite toner iz jedinice bubnja.

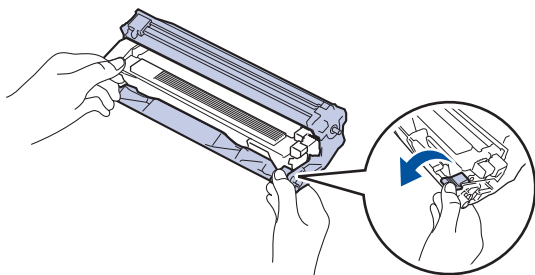

5. Raspakirajte novi toner.
6. Uklonite zaštitni poklopac.

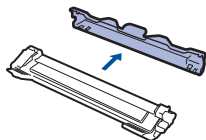

7. Uхватite toner za ručicu i protresite ga s lijeva nadesno nekoliko puta, kao što je prikazano. Zatim ga čvrsto gurajte u jedinicu bubnja dok se ne uglavi na svoje mjesto.

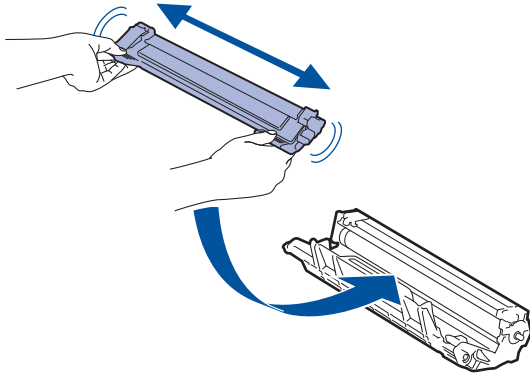

Uvjerite se da ste toner pravilno stavili jer bi se mogao odvojiti od jedinice bubnja.

8. Očistite koronsku žicu unutar jedinice bubnja laganim klizanjem zelene pločice zdesna nalijevo i obrnuto nekoliko puta.

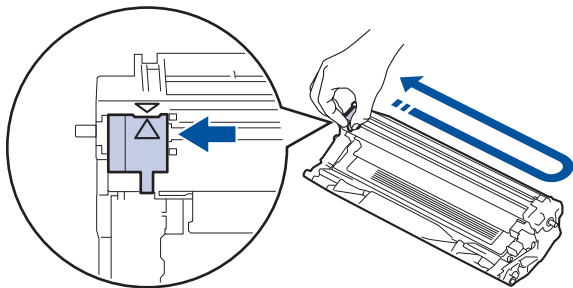

Pločicu obavezno vratite u početni položaj (▲). Strelica na pločici mora biti poravnata sa strelicom na jedinici bubnja. Ako nije, ispisane će stranice možda imati okomitu prugu.

9. Sklop tonera i jedinice bubnja ponovno umetnite u uređaj.

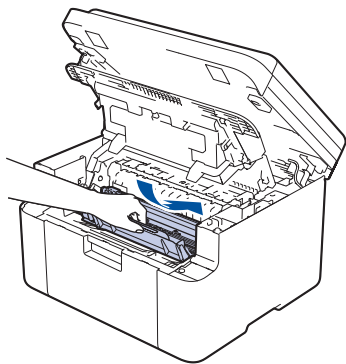

10. Zatvorite gornji poklopac. Lagano podignite poklopac skenera, povucite ručicu za povlačenje na lijevoj strani uređaja prema sebi, a zatim zatvorite poklopac skenera objema rukama.

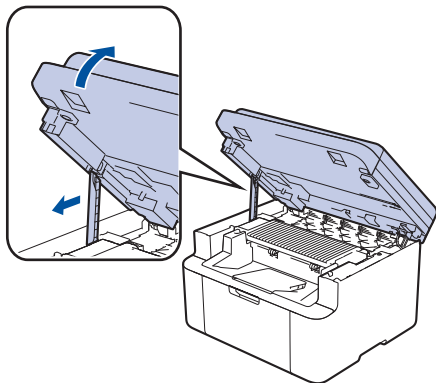

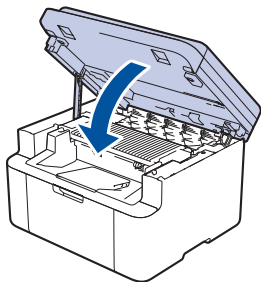

- Nakon zamjene tonera NEMOJTE isključivati uređaj ili otvarati gornji poklopac dok se zaslon uređaja ne vrati u stanje pripravnosti.
- Toner isporučen s Brother uređajem je isporučeni toner.
- Kada primijetite upozorenje o niskoj razini tonera, dobro je pribaviti novi toner spreman za upotrebu.
- NEMOJTE raspakirati novi toner sve dok ga ne budete trebali umetnuti.
- Ako toner bude ostavljen raspakiran na duže vrijeme, skratit će se vijek trajanja tonera.
- Preporučujemo upotrebu originalnog potrošnog materijala tvrtke Brother kako biste osigurali stabilnu kvalitetu ispisa i performanse. Iako ne moraju svi neoriginalni potrošni materijali uzrokovati probleme s kvalitetom, neki od njih mogu negativno utjecati na kvalitetu ispisa ili uzrokovati kvar na uređaju. Tvrtka Brother može naplatiti popravak vašeg uređaja ako se dokaže da su neoriginalni potrošni materijali uzrokovali štetu, čak i ako je uređaj još uvijek pokriven jamstvom.



Srodne informacije

- [Zamjena potrošnog materijala](#)

Srodne teme:

- [Poruke o pogreškama i održavanju](#)
- [Problemi s kvalitetom ispisa](#)

Zamijenite jedinicu bubnja

1. Uvjerite se da je uređaj uključen.
2. Otvorite poklopac skenera. Ručica za povlačenje na lijevoj strani uređaja će se zaključati. Otvorite gornji poklopac.

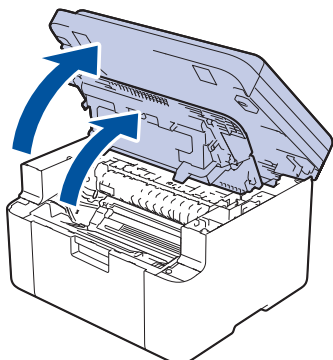

3. Izvadite sklop tonera i jedinice bubnja iz uređaja.

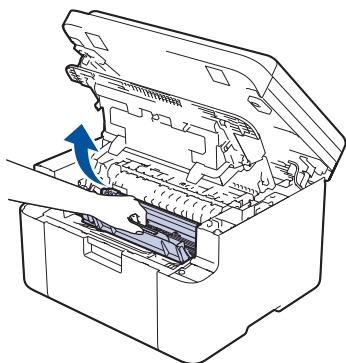

4. Povucite prema dolje zelenu sigurnosnu polugu i izvucite toner iz jedinice bubnja.

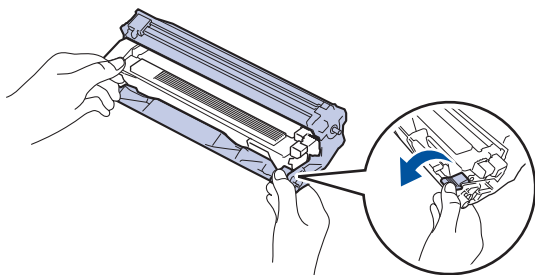

5. Raspakirajte novu jedinicu bubnja.
6. Toner čvrsto gurajte u novu jedinicu bubnja dok se ne uglavi na svoje mjesto.

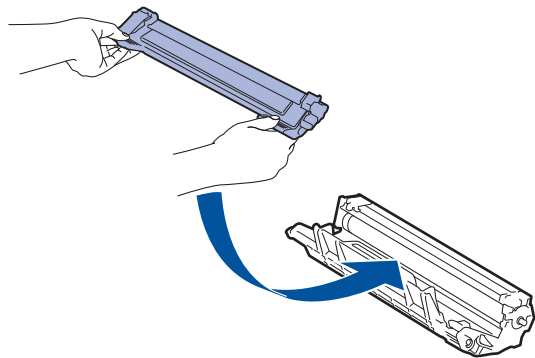

Uvjerite se da ste toner pravilno stavili jer bi se mogao odvojiti od jedinice bubnja.

7. Sklop tonera i jedinice bubnja ponovno umetnite u uređaj.

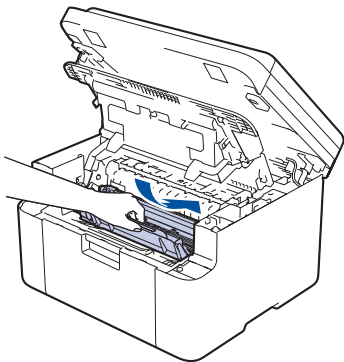

8. Zatvorite gornji poklopac. Lagano podignite poklopac skenera, povucite ručicu za povlačenje na lijevoj strani uređaja prema sebi, a zatim zatvorite poklopac skenera objema rukama.

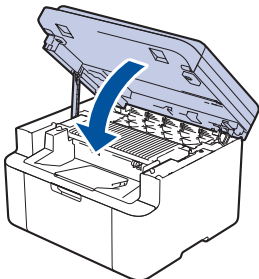
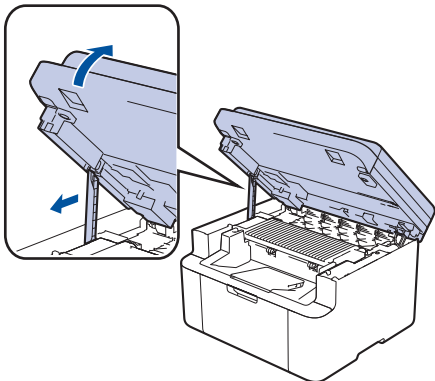

Kada instalirate novu jedinicu bubnja, morat ćete resetirati brojač bubnja. ►► *Srodne informacije: Resetirajte brojač bubnja*

NAPOMENA

- Dotrajalost bubnja javlja se zbog korištenja i rotiranja bubnja te interakcije s papirom, tonerom i ostalim materijalima u putanji papira. Tijekom kreiranja ovog proizvoda tvrtka Brother odlučila je koristiti broj rotiranja bubnja kao razumnu odrednicu vijeka trajanja bubnja. Kada bubanj dostigne tvornički uspostavljenu granicu rotiranja koja je usklađena s procijenjenim korištenjem stranica, proizvod će na LCD zaslonu prikazati poruku da zamijenite bubanj (ili bubnjeve). Proizvod će možda nastaviti s radom, međutim kvaliteta ispisa možda neće biti optimalna.
- Ako se raspakirana jedinica bubnja izloži izravnoj sunčevoj svjetlosti (ili sobnoj svjetlosti na dulje vrijeme), mogla bi se oštetiti.
- Mnogo faktora određuje stvarni radni vijek bubnja, poput temperature, vlage, vrste papira, vrste korištenog tonera i tako dalje. U idealnim uvjetima prosječni radni vijek bubnja procjenjuje se na približno 10 000 stranica na temelju jedne stranice po zadatku (jednostrano ispisane stranice veličine A4/Letter). Na broj stranica može utjecati niz faktora, među kojima su vrsta i veličina medija.
Budući da nemamo kontrolu nad mnogim faktorima koji određuju stvarni radni vijek bubnja, ne možemo garantirati minimalan broj stranica koje će ispisati bubanj.
- Uređaj se treba koristiti samo u čistom okruženju bez prašine i s prikladnom ventilacijom.

Preporučujemo upotrebu originalnog potrošnog materijala tvrtke Brother kako biste osigurali stabilnu kvalitetu ispisa i performanse. Iako ne moraju svi neoriginalni potrošni materijali uzrokovati probleme s kvalitetom, neki od njih mogu negativno utjecati na kvalitetu ispisa ili uzrokovati kvar na uređaju. Tvrtka

Brother može naplatiti popravak vašeg uređaja ako se dokaže da su neoriginalni potrošni materijali uzrokovali štetu, čak i ako je uređaj još uvijek pokriven jamstvom.



Srodne informacije

- Zamjena potrošnog materijala

Srodne teme:

- Poruke o pogreškama i održavanju
 - Problemi s kvalitetom ispisa
 - Resetirajte brojač bubnja
-

Resetirajte brojač bubnja

Kada mijenjate jedinicu bubnja novom, morate resetirati brojač bubnja izvršavanjem sljedećih koraka:

VAŽNO

NEMOJTE resetirati brojač bubnja ako nećete zamijeniti jedinicu bubnja.

1. Uvjerite se da je uređaj uključen.
2. Pobrinite se da je poklopac uređaja zatvoren.
3. Istodobno pritisnite **OK (U redu)** i ▲.
4. Pritisnite **OK (U redu)** kako biste odabrali [Bubanj].
5. Pritisnite ▲ kako biste resetirali brojač jedinice bubnja.



Srodne informacije

- [Zamjena potrošnog materijala](#)

Srodne teme:

- [Zamijenite jedinicu bubnja](#)

Čišćenje uređaja

Suhom krpom koja ne ostavlja dlačice redovito čistite uređaj izvana i iznutra.

Kada mijenjate toner ili jedinicu bubnja, obavezno očistite unutrašnjost uređaja. Ako su ispisane stranice zamrljane tonerom, očistite unutrašnjost uređaja suhom krpom koja ne ostavlja dlačice.

⚠ UPOZORENJE

Pri čišćenju unutrašnjeg ili vanjskog dijela uređaja NE koristite zapaljive tvari, bilo kakav raspršivač ili organska otapala / tekućine koje sadržavaju alkohol ili amonijak. U protivnom biste mogli izazvati požar. Umjesto toga za čišćenje upotrebljavajte suhu krpu koja ne ostavlja dlačice.



VAŽNO

- Ne upotrebljavajte izopropilni alkohol za čišćenje prašine s upravljačke ploče. Ploča bi mogla puknuti.
- Kako biste izbjegli probleme vezane uz kvalitetu ispisa, NE dodirujte osjenčane dijelove prikazane na slikama.

Toner

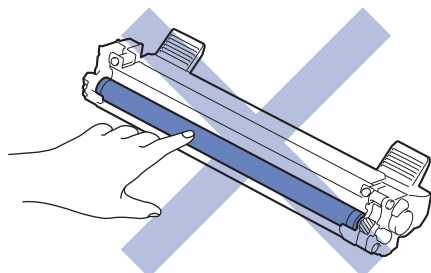

Jedinica bubnja

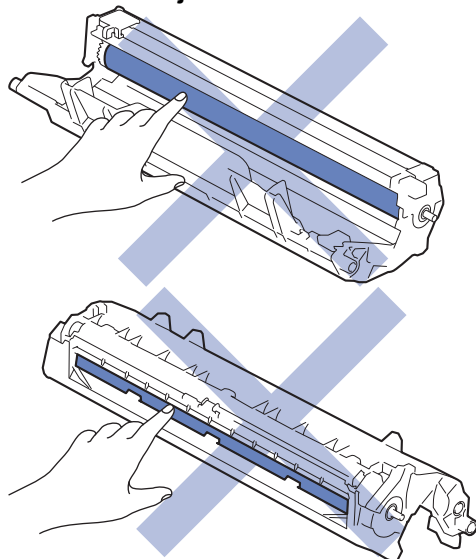

Srodne informacije

- Redovito održavanje
 - Očistite skener

-
- Očistite koronsku žicu
 - Očistite valjke za sakupljanje papira
-

Očistite skener

Prije započinjanja postupka čišćenja ►► *Srodne informacije: Čišćenje uređaja*

1. Pritisnite i držite pritisnut  kako biste isključili uređaj.
2. Podignite poklopac dokumenata (1). Očistite bijelu plastičnu površinu (2) i staklo skenera (3), koje se nalazi ispod nje, vlažnom mekanom krpom koja ne ostavlja dlačice.

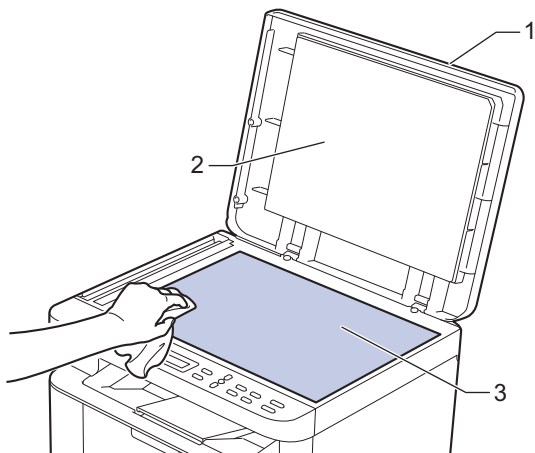

3. Zatvorite poklopac dokumenata.
4. Pritisnite  za uključivanje uređaja.

✓ Srodne informacije

- [Čišćenje uređaja](#)

Srodne teme:

- [Problemi s kvalitetom ispisa](#)

Očistite koronsku žicu

Ako imate probleme s kvalitetom ispisa ili je na upravljačkoj ploči prikazan status [Bubanǰ !], očistite koronsku žicu.

1. Otvorite poklopac skenera. Ručica za povlačenje na lijevoj strani uređaja će se zaključati. Otvorite gornji poklopac.

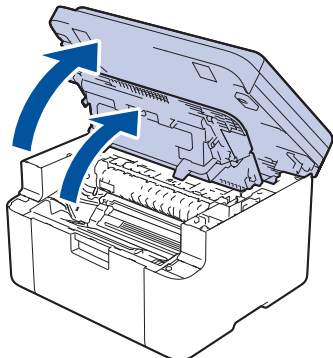

2. Izvadite sklop tonera i jedinice bubnja iz uređaja.

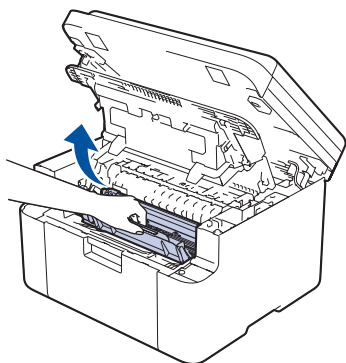

3. Očistite koronsku žicu unutar jedinice bubnja laganim klizanjem zelene pločice zdesna nalijevo i obrnuto nekoliko puta.

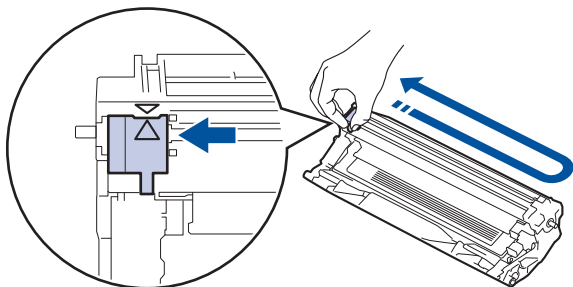

Pločicu obavezno vratite u početni položaj (▲). Strelica na pločici mora biti poravnata sa strelicom na jedinici bubnja. Ako nije, ispisane će stranice možda imati okomitu prugu.

4. Sklop tonera i jedinice bubnja ponovno umetnite u uređaj.

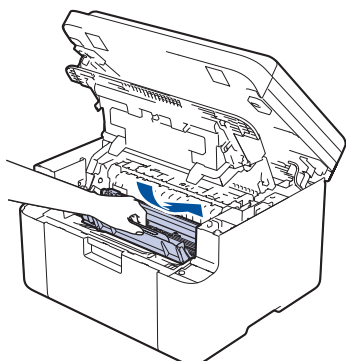

-
5. Zatvorite gornji poklopac. Lagano podignite poklopac skenera, povucite ručicu za povlačenje na lijevoj strani uređaja prema sebi, a zatim zatvorite poklopac skenera objema rukama.

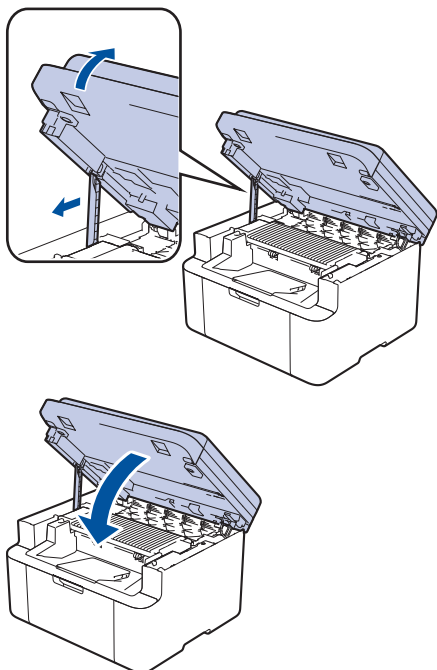

✓ Srodne informacije

- Čišćenje uređaja

Srodne teme:

- Poruke o pogreškama i održavanju
-

Očistite valjke za sakupljanje papira

Povremenim čišćenjem valjaka za sakupljanje papira mogu se spriječiti zastoji papira jer se time osigurava pravilno ulaganje papira.

Prije započinjanja postupka čišćenja ►► *Srodne informacije: Čišćenje uređaja*

Ako imate problema s ulaganjem papira, očistite valjke za povlačenje papira na sljedeći način:

1. Pritisnite i držite pritisnutim  za isključivanje uređaja.
2. Ako je stavljen papir ili se nešto zaglavilo u ladici za papir, uklonite je.
3. Obrišite prašinu s valjka za sakupljanje papira unutar uređaja.

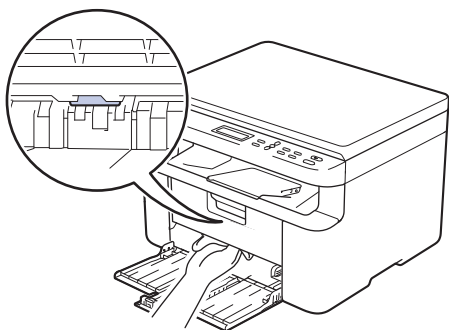

4. Ponovno stavite papir u ladicu za papir.
5. Pritisnite  za uključivanje uređaja.

Srodne informacije

- [Čišćenje uređaja](#)

Srodne teme:

- [Problemi s ispisivanjem](#)

Zapakirajte i pošaljite uređaj

⚠ UPOZORENJE

Pri premještanju uređaja prenosite ga kako je prikazano na slici.

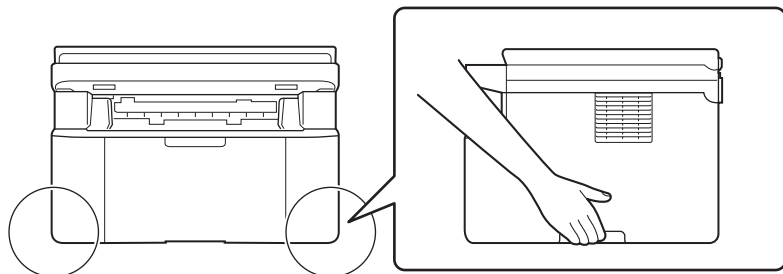

 U slučaju da iz nekog razloga morate transportirati uređaj, pažljivo ga zapakirajte u originalnu ambalažu kako biste izbjegli bilo kakvo oštećenje tijekom transporta. Uređaj bi ujedno trebao biti prikladno osiguran od strane prijevoznika.

1. Pritisnite i držite pritisnut  kako biste isključili uređaj. Ostavite uređaj u isključenom stanju najmanje 10 minuta kako bi se ohladio.
2. Odvojite sve kabele, a zatim izvucite kabel napajanja iz električne utičnice.

 Neki su modeli opremljeni AC kabelom napajanja koji se ne može odvojiti. Ako se kabel ne može odvojiti, labavo ga smotajte i odložite na vrh uređaja kako bi se mogao jednostavno spakirati.

3. Stavite uređaj u originalnu vrećicu u kojoj ste ga dobili.

4. Zapakirajte uređaj, ispisane materijale i kabel izmjeničnog napajanja (ako se koristi) u izvornu ambalažu kako je prikazano na slici. (Originalni materijal pakiranja može se razlikovati ovisno o državi.) Slike se mogu razlikovati od stvarnih materijala za pakiranje. Materijali se razlikuju ovisno o modelu.

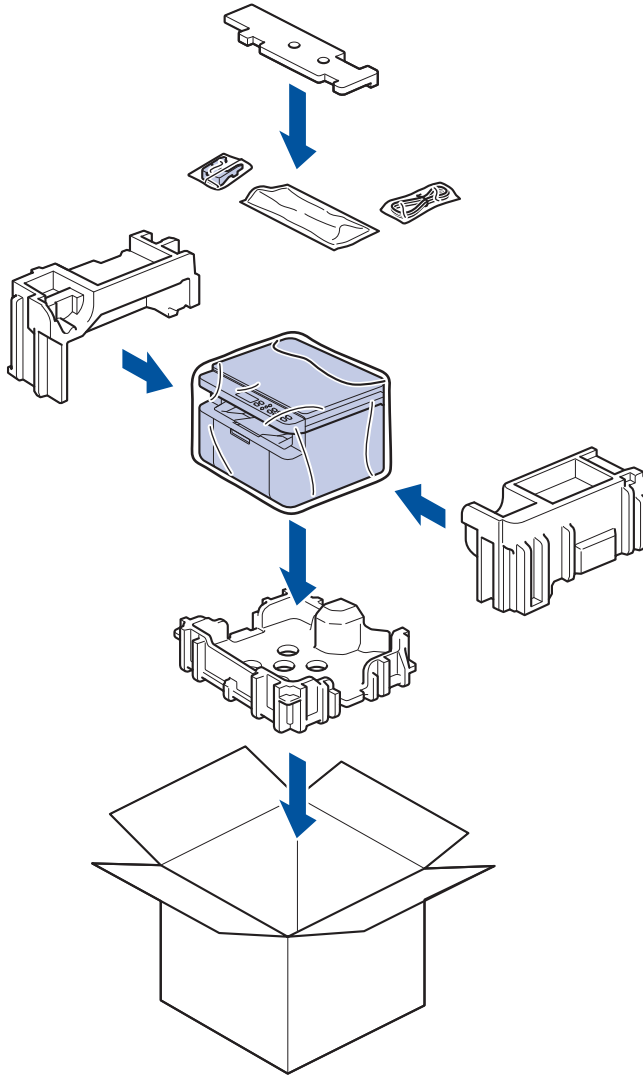

5. Zatvorite kartonsku kutiju i zalijepite je.

✓ Srodne informacije

- [Redovito održavanje](#)

Postavke uređaja

Prilagodite postavke i značajke kako bi vaš uređaj postao još učinkovitijim alatom.

- [Provjerite lozinku svojeg uređaja](#)
- [Promjena postavki uređaja na upravljačkoj ploči](#)
- [Promjena postavki uređaja upotrebom programa Web Based Management](#)

Provjerite lozinku svojeg uređaja

Ako se od vas zatraži da unesete lozinku, provjerite sljedeće informacije:

>> [Pronađite zadanu lozinku](#)

>> [Promijenite lozinku](#)

>> [Resetirajte lozinku](#)

Pronađite zadanu lozinku

Zadana lozinka za upravljanje postavkama ovog uređaja nalazi se na stražnjoj strani uređaja pod oznakom „Pwd”.

Promijenite lozinku

Preporučujemo da odmah promijenite zadanu lozinku kako biste svoj uređaj zaštitili od neovlaštenog pristupa.

Za promjenu lozinke upotrijebite Upravljanje temeljeno na webu.

Više informacija >> [Srodne informacije](#)

Resetirajte lozinku

Ako ste zaboravili lozinku, resetirajte uređaj na tvornički zadane postavke. Lozinka će se također resetirati na zadanu lozinku.

Više informacija >> [Srodne informacije](#)



Srodne informacije

- [Postavke uređaja](#)

Srodne teme:

- [Ažurirajte firmver svog uređaja](#)
- [Resetirajte svoj uređaj](#)
- [Promijenite lozinku za prijavu putem upravljanja temeljenog na mreži](#)

Promjena postavki uređaja na upravljačkoj ploči

- U slučaju prekida opskrbe električnom energijom (pohrana u memoriju)
- Općenite postavke
- Ispis izvještaja
- Tablica postavki i značajki

▲ [Početna stranica](#) > [Postavke uređaja](#) > [Promjena postavki uređaja na upravljačkoj ploči](#) > U slučaju prekida opskrbe električnom energijom (pohrana u memoriju)

U slučaju prekida opskrbe električnom energijom (pohrana u memoriju)

Postavke izbornika trajno su pohranjene te u slučaju prekida opskrbe električnom energijom neće biti izgubljene. Privremene postavke (npr. kontrast) su izgubljene.



Srodne informacije

- [Promjena postavki uređaja na upravljačkoj ploči](#)
-

Općenite postavke

- Informacije o načinu dubokog mirovanja
- Postavite stanje automatskog isključivanja napajanja
- Smanjenje potrošnje tonera
- Postavljanje načina rada za nastavak
- Promjena jezika na LCD-u

Informacije o načinu dubokog mirovanja

Ako je uređaj u stanju mirovanja i određeno vrijeme ne prima zadatke, automatski će prijeći u stanje dubokog mirovanja. Duljina vremena temelji se na određenom modelu i postavkama.

Kada je uređaj u stanju dubokog mirovanja, potrošnja energije manja je nego u stanju mirovanja.



Postavka stanja dubokog mirovanja ne može se onemogućiti radi zaštite okoliša.

Primjenjivi modeli	Upravljačka ploča uređaja u stanju dubokog mirovanja	Uvjeti pod kojima će se uređaj aktivirati
DCP-L1630W/DCP-L1632W	Na LCD-u će se prikazati Dub . mirov..	<ul style="list-style-type: none">• Uređaj prima zadatak.• Netko je pritisnuo gumb na upravljačkoj ploči.



Srodne informacije

- [Općenite postavke](#)

Postavite stanje automatskog isključivanja napajanja

Ako uređaj određeno vrijeme ne primi nijedan zadatak, ovisno o modelu i postavkama, automatski će ući u Način rada bez napajanja. Uređaj neće ući u Način rada bez napajanja ako je povezan s mrežom, USB kabelom, NFC-om, mrežom Wi-Fi Direct ili telefonskom linijom ili ako su u memoriji pohranjeni bilo kakvi podaci o zaštićenom ispisivanju. Dostupne značajke i sučelja mogu se razlikovati ovisno o modelu.

Za pokretanje ispisivanja na upravljačkoj ploči pritisnite  i pošaljite ispisni zadatak.

1. Pritisnite **Menu (Izbornik)**.
2. Pritisnite ▲ ili ▼ kako bi se prikazala opcija [Opce postavke], zatim pritisnite **OK (U redu)**.
3. Pritisnite ▲ ili ▼ kako bi se prikazala opcija [Ekologija], zatim pritisnite **OK (U redu)**.
4. Pritisnite ▲ ili ▼ kako bi se prikazala opcija [Auto. iskljuc.], zatim pritisnite **OK (U redu)**.
5. Pritisnite ▲ ili ▼ kako bi se prikazala opcija [8sati], [4sati], [2sati], [1sat], [20 Min.] ili [Isklj] i zatim pritisnite **OK (U redu)**.
6. Pritisnite **Stop/Exit (Stop/Izlaz)**.



Srodne informacije

- [Općenite postavke](#)

Smanjenje potrošnje tonera

Upotrebom značajke uštede tonera smanjujete potrošnju tonera. Kada je uključena značajka uštede tonera, ispisani dokumenti bit će svjetliji.

NE preporučujemo upotrebu značajke uštede tonera prilikom ispisa fotografija ili slika u sivim tonovima.

1. Pritisnite **Menu (Izbornik)**.
2. Pritisnite ▲ ili ▼ kako bi se prikazala opcija [Opce postavke], zatim pritisnite **OK (U redu)**.
3. Pritisnite ▲ ili ▼ kako bi se prikazala opcija [Ekologija], zatim pritisnite **OK (U redu)**.
4. Pritisnite ▲ ili ▼ kako bi se prikazala opcija [Sted. tonera], zatim pritisnite **OK (U redu)**.
5. Pritisnite ▲ ili ▼ kako bi se prikazale opcije [Uklj] ili [Isklj], zatim pritisnite **OK (U redu)**.
6. Pritisnite **Stop/Exit (Stop/Izlaz)**.



Srodne informacije

- [Općenite postavke](#)

Srodne teme:

- [Problemi s kvalitetom ispisa](#)

Postavljanje načina rada za nastavak

Način rada za nastavak prisiljava uređaj na nastavak ispisivanja nakon što upravljačka ploča ili Status Monitor prikaže poruku „Replace Toner”.

Uređaj će nastaviti s ispisivanjem dok kontrolna ploča ili Status Monitor ne prikažu poruku „Toner Ended”.
Tvornička postavka je „Stop”.



- Kada upravljačka ploča ili Status Monitor prikaže pogrešku, nećete moći promijeniti način rada.
- Ako nastavite ispisivati u načinu rada za nastavak, ne možemo jamčiti kvalitetu ispisa.
- Kod načina rada za nastavak ispis bi mogao biti blijed.
- Nakon zamjene tonera novim, način rada za nastavak vratit će se na tvorničku postavku („Stop”).

1. Pritisnite **Menu (Izbornik)**.
2. Pritisnite ▲ ili ▼ kako bi se prikazala opcija [Opce postavke], zatim pritisnite **OK (U redu)**.
3. Pritisnite ▲ ili ▼ kako bi se prikazala opcija [Zamijeni toner.], zatim pritisnite **OK (U redu)**.
4. Pritisnite ▲ ili ▼ kako bi se prikazale opcije [Nastavi] ili [Stop], zatim pritisnite **OK (U redu)**.
5. Pritisnite **Stop/Exit (Stop/Izlaz)**.



Srodne informacije

- [Općenite postavke](#)

Promjena jezika na LCD-u

Prema potrebi promijenite jezik LCD-a.

Ova značajka nije dostupna u nekim zemljama.

1. Pritisnite **Menu (Izbornik)**.
2. Pritisnite ▲ ili ▼ kako bi se prikazala opcija [Poc. post.], zatim pritisnite **OK (U redu)**.
3. Pritisnite ▲ ili ▼ kako bi se prikazala opcija [Lokalni jezik], zatim pritisnite **OK (U redu)**.
4. Pritisnite ▲ ili ▼ za prikaz vašeg jezika, zatim pritisnite **OK (U redu)**.
5. Pritisnite **Stop/Exit (Stop/Izlaz)**.



Srodne informacije

- [Općenite postavke](#)

Ispis izvještaja

- [Izvještaji](#)
- [Ispis izvještaja](#)

Izvještaji

Dostupni su sljedeći izvještaji:

Postavke korisnika

Izvještaj o postavkama korisnika ispisuje popis trenutnih postavki.

Postavke pisača

Izvještaj o postavkama pisača sadrži popis trenutnih postavki pisača.

Mrežna konfiguracija (Modeli s mogućnošću mrežnog rada)

Izvještaj o mrežnoj konfiguraciji ispisuje popis trenutnih mrežnih postavki.

WLAN izvještaj (Modeli s mogućnošću povezivanja s bežičnom mrežom)

WLAN izvještaj ispisuje dijagnozu povezivosti za bežični LAN.



Srodne informacije

- [Ispis izvještaja](#)

Ispis izvještaja

1. Pritisnite **Menu (Izbornik)**.
2. Pritisnite ▲ ili ▼ kako bi se prikazala opcija [Ispis izvj.], zatim pritisnite **OK (U redu)**.
3. Pritisnite ▲ ili ▼ kako bi se prikazao izvještaj koji želite ispisati i zatim pritisnite **OK (U redu)**.
4. Pritisnite **Start**.
5. Pritisnite **Stop/Exit (Stop/Izlaz)**.



Srodne informacije

- [Ispis izvještaja](#)

Tablica postavki i značajki

Tablice postavki pomoći će vam razumjeti odabire i opcije izbornika koji se nalaze u programima uređaja.

- [Tablice postavki \(DCP modeli s dvolinijskim LCD-om\)](#)

Tablice postavki (DCP modeli s dvolinijskim LCD-om)

>> [Opce postavke]
 >> [Kopija]
 >> [Pisac]
 >> [Mreza]
 >> [Ispis izv.]
 >> [Info uređaja]
 >> [Poc. post.]

[Opce postavke]

[Opce postavke]

Razina 3	Razina 4	Razina 5	Opisi
Post. ladice	Vrsta papira	-	Postavite vrstu papira u ladici za papir.
	Aut. prebac.	-	Omogućite ako želite da uređaj automatski odabire jednu od dviju veličina u postavci Veličina papira.
	Vel. papira	-	Postavite veličinu papira u ladici za papir. Kada je uključena postavka Automatsko prebacivanje, uređaj će automatski odabrati jednu od dviju veličina već postavljenih u postavci Veličina papira.
	Položaj ispisa	X pomak	
Y pomak			Pomaknite početni položaj ispisa (u gornjem lijevom kutu stranica) okomito od -500 (gore) do +500 (dolje) točaka u 300 dpi.
Ekologija	Eko nacin	-	Uključite sljedeće postavke uređaja: Sted. tonera: Uklj ¹
	Sted. tonera	-	Povećajte kapacitet stranica tonera.
	Auto. iskljuc.	-	Postavite broj minuta ili sati prije nego što uređaj uđe u način rada bez napajanja.
LCD kontrast	-	-	Prilagodite kontrast LCD-a.
Zamijeni toner.	-	-	Postavite uređaj za nastavak ispisivanja nakon što se na LCD-u prikaže poruka Zamijenite toner.

¹ Promjena ove postavke moguća je nakon što promijenite određene postavke uređaja pomoću Upravljanja temeljenog na webu.

[Kopija]

[Kopija]

Razina 3	Razina 4	Opisi
Gustoca	-	Podesite gustoću.
Kvaliteta	-	Odaberite razlučivost kopiranja za svoju vrstu dokumenta.
Kontrast	-	Prilagodite kontrast kopija.
ID kopije	Gustoca	Podesite gustoću.
	Kvaliteta	Odaberite razlučivost kopiranja za svoju vrstu dokumenta.

Razina 3	Razina 4	Opisi
ID kopije	Kontrast	Prilagodite kontrast kopija.
	2u1/1u1	Izradite kopije 2 u 1 ID.

[Pisac]

[Pisac]

Razina 3	Opisi
Rezolucija	Odaberite razlučivost ispisa.
Gustoca	Povećava se ili smanjuje gustoća ispisa.
Probni ispis	Ispišite testnu stranicu.
Auto. nastavi	Ovu postavku odaberite ako želite da uređaj uklanja pogreške vezane za veličinu papira ili vrstu medija i koristi papir u ladici.
Položaj ispisa	Pristupite izbornicima postavki položaja ispisa.
Pon. post. pis.	Vratite postavke uređaja na tvorničke vrijednosti.

[Mreza]

[Mreza]

Razina 3	Razina 4	Razina 5	Razina 6	Opisi
Zicni LAN	TCP/IP	Boot metoda	-	Odaberite metodu za pokretanje sustava koja najbolje odgovara vašim potrebama.
		IP adresa	-	Unesite IP adresu.
		Maska podmreže	-	Unesite masku podmreže.
		Pristupnik	-	Unesite adresu pristupnika.
		Naziv cvora	-	Unesite naziv čvora. (do 32 znaka)
		WINS konfig.	-	Odaberite način rada WINS konfiguracije.
		WINS posluž.	Primarno	Odredite IP adresu primarnog WINS poslužitelja.
			Sekundarno	Odredite IP adresu sekundarnog WINS poslužitelja.
		DNS posluž.	Primarno	Odredite IP adresu primarnog DNS poslužitelja.
			Sekundarno	Odredite IP adresu sekundarnog DNS poslužitelja.
	APIPA	-	Postavite uređaj za automatsko dodjeljivanje IP adrese iz raspona lokalnih adresa.	
	IPv6	-	Uključite ili isključite protokol IPv6.	
	Ethernet	-	-	Odaberite način rada Ethernet veze.
Status zic.	-	-	Pogledajte trenutni status žične mreže.	
MAC adresa	-	-	Pregledajte MAC adresu uređaja.	
Post. na zadano	-	-	Vratite postavke žične mreže na tvorničke vrijednosti.	

Razina 3	Razina 4	Razina 5	Razina 6	Opisi	
Zicni LAN	Omog. zicani	-	-	Ručno uključite ili isključite sučelje žičnog LAN-a.	
WLAN (Wi-Fi)	Pronadji mrežu	-	-	Ručno konfigurirajte postavke bežične mreže.	
		TCP/IP	Boot metoda	-	Odaberite metodu za pokretanje sustava koja najbolje odgovara vašim potrebama.
		IP adresa	-	Unesite IP adresu.	
		Maska podmreže	-	Unesite masku podmreže.	
		Pristupnik	-	Unesite adresu pristupnika.	
		Naziv cvora	-	Unesite naziv čvora. (do 32 znaka)	
		WINS konfig.	-	Odaberite način rada WINS konfiguracije.	
		WINS posluž.	Primarno	Odredite IP adresu primarnog WINS poslužitelja.	
	Sekundarno		Odredite IP adresu sekundarnog WINS poslužitelja.		
		DNS posluž.	Primarno	Odredite IP adresu primarnog DNS poslužitelja.	
	Sekundarno		Odredite IP adresu sekundarnog DNS poslužitelja.		
		APIPA	-	Postavite uređaj za automatsko dodjeljivanje IP adrese iz raspona lokalnih adresa.	
		IPv6	-	Uključite ili isključite protokol IPv6.	
		WPS/tipka	-	-	Konfigurirajte postavke bežične mreže pritiskom na jedan gumb.
		WPS/PIN kod	-	-	Konfigurirajte postavke bežične mreže koristeći WPS s PIN kodom.
		Oporavi WLAN	-	-	Resetirajte i ponovno pokrenite bežičnu mrežu.
		WLAN stanje	Stanje	-	Pregledajte trenutni status bežične mreže.
			Signal	-	Pregledajte trenutnu jačinu signala bežične mreže.
			Kanal	-	Prikažite trenutačno stanje kanala bežične mreže.
			Brzina	-	Prikažite trenutačnu brzinu bežične mreže.
	SSID		-	Pregledajte trenutni SSID.	
	Kom. nacin		-	Pregledajte trenutačni način komunikacije.	
	MAC adresa	-	-	Pregledajte MAC adresu uređaja.	
	Post. na zadano	-	-	Vratite postavke bežične mreže na tvorničke vrijednosti.	
	Omoguci WLAN	-	-	Ručno uključite ili isključite WLAN.	
Wi-Fi Direct	Rucno	-	-	Ručno konfigurirajte postavke Wi-Fi Direct mreže.	

Razina 3	Razina 4	Razina 5	Razina 6	Opisi	
Wi-Fi Direct	Vlasnik grupe	-	-	Postavite uređaj da bude vlasnik grupe.	
	Tipka	-	-	Konfigurirajte postavke Wi-Fi Direct mreže pritiskom na jedan gumb.	
	PIN kod	-	-	Konfigurirajte postavke Wi-Fi Direct mreže WPS-om s PIN kodom.	
	Info o uređj.	Naziv uređjaja	-	-	Pregledajte naziv uređaja.
		SSID	-	-	Pregledajte SSID vlasnika grupe. Kada uređaj nije povezan, na LCD-u se prikazuje poruka da nije povezan.
		IP adresa	-	-	Pregledajte trenutni IP adresu uređaja.
	Info statusa	Stanje	-	-	Pregledajte trenutni status Wi-Fi Direct mreže.
		Signal	-	-	Pregledajte trenutnu jačinu signala Wi-Fi Direct mreže. Kada je uređaj vlasnik grupe, na LCD-u je uvijek prikazan pokazatelj jakog signala.
		Kanal	-	-	Prikažite trenutačno stanje kanala mreže Wi-Fi Direct.
		Brzina	-	-	Prikažite trenutačnu brzinu mreže Wi-Fi Direct.
Omoguci I/F	-	-	-	Uključite ili isključite Wi-Fi Direct vezu.	
Upr. putem web	-	-	-	Omogućite ili onemogućite upravljanje temeljeno na webu. Ako omogućite ovu funkciju, obavezno odredite način povezivanja koji će koristiti upravljanje temeljeno na webu.	
Global Detect	Dopusti otkr.	-	-	Omogućite ili onemogućite globalno otkrivanje, funkcija koja otkriva da se korisnik nehotično povezao s globalnom mrežom i o tome ga obavještava.	
	Odbij pristup	-	-	Onemogućite veze s globalnom mrežom.	
Ponist. mreže	-	-	-	Vratite sve mrežne postavke na tvorničke vrijednosti.	

[Ispis izvj.]

[Ispis izvj.]

Razina 3	Opisi
Post.korisnika	Ispišite popis vaših korisničkih postavki.
Post. ispisa	Ispišite popis postavki pisača.
Mrežna konfigur.	Ispišite popis mrežnih postavki.
WLAN izvjestaj	Ispišite rezultate povezivanja s bežičnim LAN-om.

[Info uređajaja]

[Info uređajaja]

Razina 3	Razina 4	Opisi
Serijski br.	-	Provjerite serijski broj uređaja.

Razina 3	Razina 4	Opisi
Verzija	Verzija Main	Provjerite verziju firmvera uređaja.
	Sig. ver.	
Brojac str.	Ukupno	Provjerite ukupan broj stranica koje je uređaj ispisao tijekom svojeg radnog vijeka.
	Kopija	
	Ispis	
	Drugo	
Traj. dijel.	Toner	Pregledajte približni preostali vijek trajanja tonera.
	Bubanj	Možete provjeriti postotak preostalog radnog vijeka bubnja.

[Poc. post.]

[Poc. post.]

Razina 3	Razina 4	Opisi
Ponisti	Ponisti uređaj	Vratite sve postavke uređaja koje ste izmijenili.
	Ponist. mreže	Vratite sve mrežne postavke na tvorničke vrijednosti.
	Sve postavke	Vratite sve postavke uređaja na tvorničke vrijednosti.
	Tvor. postav.	Sve postavke uređaja vratite na tvornički zadane vrijednosti. Tu radnju izvedite pri zbrinjavanju uređaja.
Lokalni jezik (dostupno na određenim modelima)	-	Promijenite jezik na LCD-u.



Srodne informacije

- [Tablica postavki i značajki](#)

Promjena postavki uređaja upotrebom programa Web Based Management

Web Based Management uslužni je program koji putem standardnog web-preglednika upravlja uređajem primjenom HTTP (Hyper Text Transfer Protocol) ili HTTPS protokola (Hyper Text Transfer Protocol over Secure Socket Layer).

- [Što je upravljanje temeljeno na webu](#)
- [Pristup upravljanju temeljenom na webu](#)
- [Promijenite lozinku za prijavu putem upravljanja temeljenog na mreži](#)

Što je upravljanje temeljeno na webu

Web Based Management uslužni je program koji putem standardnog web-preglednika upravlja uređajem primjenom HTTP (Hyper Text Transfer Protocol) ili HTTPS protokola (Hyper Text Transfer Protocol over Secure Socket Layer).



- Preporučujemo da koristite najnovije verzije sljedećih web-preglednika:
 - Microsoft Edge, Firefox i Google Chrome™ za Windows
 - Safari, Firefox i Google Chrome™ za Mac
 - Google Chrome™ za Android™
 - Safari i Google Chrome™ za iOS
- JavaScript i kolačići uvijek moraju biti omogućeni, neovisno o korištenom pregledniku.
- Provjerite je li uređaj uključen i povezan na istu mrežu kao i računalo te podržava li mreža TCP/IP protokol.

The screenshot displays the Brother Web Based Management interface. On the left is a dark sidebar with a back arrow and a 'Logout' button. Below these are menu items: 'Home', 'Status' (highlighted), 'Auto Refresh Interval', 'General', 'Copy', 'Print', 'Scan', 'Administrator', 'Online Functions', and 'Network'. The main content area is white and features the 'brother' logo in the top right. The 'Status' section includes: 'Device Status' with a green 'Sleep' indicator; 'Automatic Refresh' with radio buttons for 'Off' (selected) and 'On'; 'Toner Level' with a vertical bar and 'BK' label; 'Web Language' with a dropdown menu set to 'Auto'; and 'Device Location' with fields for 'Contact' and 'Location'.

Zaslon u stvarnosti može izgledati drukčije nego gore prikazani zaslon.



Srodne informacije

- [Promjena postavki uređaja upotrebom programa Web Based Management](#)

Pristup upravljanju temeljenom na webu

- Preporučujemo da koristite najnovije verzije sljedećih web-preglednika:
 - Microsoft Edge, Firefox i Google Chrome™ za Windows
 - Safari, Firefox i Google Chrome™ za Mac
 - Google Chrome™ za Android™
 - Safari i Google Chrome™ za iOS
- JavaScript i kolačići uvijek moraju biti omogućeni, neovisno o korištenom pregledniku.
- Preporučujemo korištenje HTTPS sigurnosnog protokola prilikom konfiguriranja postavki putem upravljanja temeljenom na web-u. Ako upotrebljavate HTTP kada konfigurirate postavke pomoću upravljanja temeljenog na webu, slijedite upute na zaslonu za prebacivanje na sigurnu HTTPS vezu.
- Kada koristite HTTPS za konfiguraciju upravljanja temeljenog na webu, u pregledniku će se prikazati dijaloški okvir s upozorenjem. Kako se dijaloški okvir upozorenja ne bi prikazao, možete instalirati samopotpisni certifikat za upotrebu SSL/TLS komunikacije.
- Zadana lozinka za upravljanje postavkama ovog uređaja nalazi se na stražnjoj strani uređaja pod oznakom „Pwđ”. Promijenite zadanu lozinku slijedeći upute na zaslonu prilikom prve prijave. Preporučujemo da odmah promijenite zadanu lozinku kako biste svoj uređaj zaštitili od neovlaštenog pristupa.
Zadanu lozinku također možete pronaći u Izvješću o konfiguraciji mreže ili na stranici Postavke pisača.

>> [Usluzi Web Based Management pristupite u web-pregledniku](#)

>> [Upravljanju temeljenom na webu pristupite iz aplikacije Brother iPrint&Scan \(Windows/Mac\)](#)

>> [Upravljanju temeljenom na webu pristupite iz uslužnih programa Brother Utilities \(Windows\)](#)

Usluzi Web Based Management pristupite u web-pregledniku

1. Pokrenite web preglednik.
2. Unesite „https://IP adresa uređaja” u adresnu traku web preglednika (sadržaj u navodnicima „IP adresa uređaja” odgovara IP adresi uređaja).

Na primjer:

https://192.168.1.2



- Ako koristite DNS sustav ili ste omogućili NetBIOS naziv, umjesto IP adrese moći ćete unijeti drugi naziv, primjerice „Dijeljeni_pisač”.

Na primjer: https://DijeljeniPisač

- Ako omogućite NetBIOS naziv, možete koristiti i ime čvora.

Na primjer: https://brn123456abcdef

- NetBIOS naziv možete pronaći u Izvješću o konfiguraciji mreže ili na stranici Postavke pisača.

3. Ako je potrebno, u polje **Login (Prijava)** unesite lozinku te potom kliknite **Login (Prijava)**.



Zadana lozinka za upravljanje postavkama ovog uređaja nalazi se na stražnjoj strani uređaja pod oznakom „Pwđ”. Promijenite zadanu lozinku slijedeći upute na zaslonu prilikom prve prijave.



4. Ako navigacijsku traku želite prikvačiti na lijevu stranu zaslona, kliknite ☰ te potom ✖.

Sada možete promijeniti postavke uređaja.





Ako uređaj miruje određeno vrijeme, korisnik se automatski odjavljuje. Promijenite postavke odjave u izborniku **Web Based Management Logout Time (Vrijeme odjave iz usluge Web Based Management)**.

Upravljanju temeljenom na webu pristupite iz aplikacije Brother iPrint&Scan (Windows/Mac)

1. Pokrenite Brother iPrint&Scan.
 - Windows
Pokrenite  (Brother iPrint&Scan).
 - Mac
U traci izbornika **Finder (Tražilica)** kliknite **Go (Idi) > Applications (Aplikacije)** te potom dvaput kliknite ikonu iPrint&Scan.
Prikazat će se zaslone aplikacije Brother iPrint&Scan.
2. Ako vaš Brother uređaj nije odabran, kliknite gumb **Odaberite svoj uređaj** te potom odaberite naziv svog modela s popisa. Kliknite **U redu**.
3. Kliknite  (**Postavke potrošnog materijala/uređaja**).
4. Kliknite **Sve postavke**.
Pojavit će se stranica upravljanja temeljenog na webu.
5. Ako je potrebno, u polje **Login (Prijava)** unesite lozinku te potom kliknite **Login (Prijava)**.



Zadana lozinka za upravljanje postavkama ovog uređaja nalazi se na stražnjoj strani uređaja pod oznakom „PwD”. Promijenite zadanu lozinku slijedeći upute na zaslonu prilikom prve prijave.

6. Ako navigacijsku traku želite prikvačiti na lijevu stranu zaslona, kliknite  te potom .

Sada možete promijeniti postavke uređaja.





Upravljanju temeljenom na webu također možete pristupiti iz aplikacije Brother Mobile Connect za mobilne uređaje.

Upravljanju temeljenom na webu pristupite iz uslužnih programa Brother Utilities (Windows)

1. Pokrenite  (**Brother Utilities**) pa kliknite padajući popis i odaberite naziv modela (ako ga već niste odabrali).
2. U lijevoj navigacijskoj traci kliknite **Alati**, zatim kliknite **Postavke uređaja**.
Pojavit će se stranica upravljanja temeljenog na webu.
3. Ako je potrebno, u polje **Login (Prijava)** unesite lozinku te potom kliknite **Login (Prijava)**.



Zadana lozinka za upravljanje postavkama ovog uređaja nalazi se na stražnjoj strani uređaja pod oznakom „PwD”. Promijenite zadanu lozinku slijedeći upute na zaslonu prilikom prve prijave.

4. Ako navigacijsku traku želite prikvačiti na lijevu stranu zaslona, kliknite  te potom .

Sada možete promijeniti postavke uređaja.

Ako promijenite postavke protokola, uređaj morate ponovno pokrenuti nakon što kliknete **Submit (Pošalji)** za aktiviranje konfiguracije.

Nakon konfiguriranja postavki kliknite **Logout (Odjava)**.



Srodne informacije

- [Promjena postavki uređaja upotrebom programa Web Based Management](#)

Promijenite lozinku za prijavu putem upravljanja temeljenog na mreži

Zadana lozinka za upravljanje postavkama ovog uređaja nalazi se na stražnjoj strani uređaja pod oznakom „Pw”. Promijenite zadanu lozinku slijedeći upute na zaslonu prilikom prve prijave. Preporučujemo da odmah promijenite zadanu lozinku kako biste svoj uređaj zaštili od neovlaštenog pristupa.

1. Pokrenite Web Based Management. ►► [Pristup upravljanju temeljenom na webu](#)



Usluzi Web Based Management možete pristupiti na sljedeće načine

- Brother iPrint&Scan (Windows)
- Brother iPrint&Scan (Mac)
- Vaš web-preglednik
- Brother Utilities (Windows)

2. Napravite jedno od sljedećeg:
 - Ako ste već postavili vlastitu lozinku, unesite ju i kliknite **Login (Prijava)**.
 - Ako niste već postavili vlastitu lozinku, unesite zadanu lozinku za prijavu i zatim kliknite **Login (Prijava)**.
3. Na lijevoj navigacijskoj traci kliknite na **Administrator (Administrator)** > **Login Password (Lozinka za prijavu)**.



- Zadana lozinka za upravljanje postavkama ovog uređaja nalazi se na stražnjoj strani uređaja pod oznakom „Pw”.
- Ako lijeva navigacijska traka nije vidljiva, navigaciju započnite s ☰.

4. Želite li promijeniti lozinku, unesite trenutnu lozinku u polje **Enter Old Password (Unos stare lozinke)**.
5. Slijedeći smjernice **Login Password (Lozinka za prijavu)** prikazane na zaslonu, unesite novu lozinku u polje **Enter New Password (Unesite novu lozinku)**.
6. Ponovno unesite novu lozinku u polje **Confirm New Password (Potvrdite novu lozinku)**.
7. Kliknite **Submit (Pošalji)**.



Možete i promijeniti postavke zaključavanja u izborniku **Login Password (Lozinka za prijavu)**.



Srodne informacije

- [Promjena postavki uređaja upotrebom programa Web Based Management](#)

Srodne teme:

- [Provjerite lozinku svojeg uređaja](#)

Dodatak

- [Specifikacije](#)
- [Potrošni materijal](#)
- [Podaci o zaštiti okoliša i usklađenosti s propisima](#)
- [Pomoć i podrška korisnicima tvrtke Brother](#)

Specifikacije

- >> Opće specifikacije
- >> Specifikacije veličine dokumenta
- >> Specifikacije ispisnih medija
- >> Specifikacije za kopiranje
- >> Specifikacije skenera
- >> Specifikacije pisača
- >> Specifikacije sučelja
- >> Podržani protokoli i sigurnosne značajke
- >> Potrebne specifikacije računala

Opće specifikacije

Vrsta pisača		Laserski	
Način ispisa		Elektrofotografski laserski pisač	
Kapacitet memorije	Standardna	128 MB	
Zaslon s tekućim kristalima (LCD)		16 znakova (1 bajta) u 2 reda	
Izvor napajanja		220 V do 240 V AC 50/60 Hz	
Potrošnja energije (prosječno)	Najveća potrošnja	Približno 1080 W	
	Ispisivanje ¹	Približno 380 W na 25 °C	
	Kopiranje ¹	Približno 380 W na 25 °C	
	U stanju pripravnosti ¹	Približno 40 W na 25 °C	
	Mirovanje ¹	Približno 2,7 W	
	Duboko mirovanje ¹	Približno 1,0 W	
	Isključeno napajanje ^{2 3}	Približno 0,28 W	
Dimenzije (Uobičajeni strukturni prikaz)		Jedinica: mm * : 385 ** : 255 *** : 340	
			
Težina (s potrošnim materijalom)		7,3 kg	
Razina buke	Zvučni tlak ⁴	Ispisivanje	LpAm = 52 dB (A)
		U stanju pripravnosti	Zadano: LpAm = 18 dB (A) Kada ventilator radi: LpAm = Do 30 dB (A)
	Jačina zvuka	Ispisivanje ⁴	LWAc = 6,66 B (A)
		U stanju pripravnosti	Zadano: LWAc = 4,69 B (A) Kada ventilator radi: LWAc = Do 5,20 B (A)
Temperatura	Tijekom rada	Od 10 °C do 32,5 °C	
	Pohrana	Od 0 °C do 40 °C	
Vlažnost	Tijekom rada	Od 20 % do 80 % (bez kondenzacije)	
	Pohrana	Od 20 % do 80 % (bez kondenzacije)	

- 1 Izmjereno dok je uređaj bio spojen putem iste mrežne veze kao u načinu ispitivanja prema normi ENERGY STAR Ver. 3.1.
- 2 Izmjereno u skladu s IEC 62301 izdanje 2.0.
- 3 Potrošnja energije ponešto varira, a ovisi o uvjetima u okolini korištenja uređaja.
- 4 Izmjereno u skladu s načinom opisanim u normi ISO 7779.

Specifikacije veličine dokumenta

Veličina dokumenta	Širina stakla skenera	maksimalno 215,9 mm
	Duljina stakla skenera	maksimalno 300 mm

Specifikacije ispisnih medija

Ulaz papira	Ladica za papir (Standardna)	Vrsta papira	Obični papir, reciklirani papir
		Veličina papira	A4, Letter, Legal, Folio, A5, A5 (dugi rub), B5 (JIS), B5 (ISO), Executive, 16K (195 × 270 mm)
		Težina papira	od 65 do 105 g/m ²
		Maksimalan kapacitet papira	Do 150 listova običnog papira težine 80 g/m ²
Izlaz papira	Ladica za izlaz za listove s ispisanom stranicom prema dole	Do 50 listova običnog papira težine 80 g/m ² (izlazi na ladici za listove s ispisanom stranicom prema dolje) ¹	

¹ Izračunato uz 80 g/m² u umjerenom okruženju koje nije vlažno. Stvarni kapacitet izlazne ladice može varirati ovisno o uvjetima okoline.

Specifikacije za kopiranje

Širina kopije	maksimalno 210 mm
Razvrstavanje kopija	Da
Slaganje kopija	Do 99 stranica
Razlučivost	Maksimalna 600 x 600 dpi
Vrijeme izlaska prve kopije ¹	Manje od 16 sekunda na 23 °C

¹ Iz stanja pripravnosti i standardne ladice.

Specifikacije skenera

U boji/ crno-bijelo	Da/da
Suglasan s TWAIN-om	Da (Windows 10 / Windows 11)
Suglasan s WIA-om	Da (Windows 10 / Windows 11)
Suglasno s AirPrint-om	Da (macOS v12, v13, v14)
Dubina boje	<ul style="list-style-type: none"> • 30-bitna obrada boja (ulaz) • 24-bitna obrada boja (izlaz)
Sivi tonovi	<ul style="list-style-type: none"> • 10-bitna obrada boja (ulaz) • 8-bitna obrada boja (izlaz)
Razlučivost ¹	<ul style="list-style-type: none"> • Do 19 200 x 19 200 dpi (intepolirano) • Do 600 x 1200 dpi (sa stakla skenera)
Širina skeniranja	maksimalno 210 mm

- 1 Skeniranje u maksimalnoj razlučivosti 600 × 1200 dpi s WIA upravljačkim programom u sustavima Windows 10 i Windows 11 (za odabir razlučivosti do 19 200 × 19 200 dpi potrebno je upotrijebiti uslužni program skenera)

Specifikacije pisača

Razlučivost	Do 2400 × 600 dpi (tehnologija HQ1200)	
Brzina ispisa ^{1 2}	Jednostrani ispis ³	Do 20 stranica u minuti (veličina A4) Do 21 stranica u minuti (veličina Letter)
Vrijeme prvog ispisa ⁴	Manje od 10,0 sekunda na 23 °C	

- 1 Brzina ispisa može se mijenjati ovisno o vrsti dokumenta koji ispisujete.
 2 Brzina ispisa može biti smanjena kada je uređaj povezan s bežičnim LAN-om.
 3 Ove su brzine ispisivanja predviđene za jednostrano ispisivanje, a izmjerene su u skladu sa standardom ISO/IEC 24734.
 4 Iz stanja pripravnosti i standardne ladice.

Specifikacije sučelja

USB	Vrsta: USB Type-B utičnica Verzija: USB 2.0 High-Speed ^{1 2} Upotrijebite USB 2.0 kabel sučelja koji nije dulji od 2 metra.
LAN	10Base-T/100Base-TX ³
Bežični LAN	IEEE 802.11a/b/g/n (način rada infrastrukture) IEEE 802.11a/g/n (Wi-Fi Direct®)

- 1 Uređaj je opremljen sučeljem USB 2.0 Hi-Speed. Uređaj se može spojiti na računalo sa sučeljem USB 1.1.
 2 USB koncentratori trećih strana nisu podržani.
 3 Upotrebljavajte ravni, upleteni dvožilni kabel kategorije 5 (ili više).

Podržani protokoli i sigurnosne značajke

Podržani protokoli i sigurnosne značajke mogu se razlikovati ovisno o modelima.

Ethernet

10Base-T/100Base-TX

Bežični LAN (2,4GHz)

IEEE 802.11b/g/n (način rada infrastrukture), IEEE 802.11g/n (Wi-Fi Direct)

Bežični LAN (5GHz)

IEEE 802.11a/n (način rada infrastrukture), IEEE 802.11a/n (Wi-Fi Direct)

Protokoli (IPv4)

ARP, RARP, BOOTP, DHCP, APIPA (Auto IP), razrješenje WINS/NetBIOS naziva, DNS prevoditelj, mDNS, LLMNR odzivnik, LPR/LPD, Custom Raw Port / Port9100, klijent SMTP, IPP/IPPS, klijent i poslužitelj FTP, SNMPv1/v2c/v3, poslužitelj HTTP/HTTPS, klijent i poslužitelj TFTP, ICMP, web-servisi (ispisivanje/skeniranje), klijent SNTP

Protokoli (IPv6)

NDP, RA, DNS prevoditelj, mDNS, LLMNR odzivnik, LPR/LPD, Custom Raw Port / Port9100, IPP/IPPS, klijent SMTP, klijent i poslužitelj FTP, SNMPv1/v2c/v3, poslužitelj HTTP/HTTPS, klijent i poslužitelj TFTP, ICMPv6, web-servisi (ispisivanje/skeniranje), klijent SNTP

Mrežna sigurnost (žična)

SMTP-AUTH, SSL/TLS (SMTP, HTTP, IPP, FTP), SNMP v3

Mrežna sigurnost (bežična)

SMTP-AUTH, SSL/TLS (SMTP, HTTP, IPP, FTP), SNMP v3

Sigurnost bežične mreže

WEP 64/128 bit, WPA-PSK (TKIP/AES), WPA2-PSK (TKIP/AES), WPA3-SAE (AES) (Wi-Fi Direct podržava samo WPA2-PSK (AES))

Mrežni certifikati

Wi-Fi CERTIFIED™, WPA3-Personal, Wi-Fi Protected Setup™ (WPS), Wi-Fi Direct

Potrebne specifikacije računala

Podržani operacijski sustavi i funkcije softvera

Za najnoviji podržani operacijski sustav posjetite stranicu **Supported OS** svog modela na support.brother.com/os.

Računalna platforma i verzija operacijskog sustava	Sučelje računala			Procesor	Prostor na tvrdom disku potreban za instaliranje ¹	
	USB ²	Žični LAN	Žični LAN		Za upravljačke programe	Za aplikacije (uključujući upravljačke programe)
Windows 10 Home / 10 Pro / 10 Education / 10 Enterprise ^{3 4}	Ispisivanje Skeniranje			32-bitni (x86) ili 64-bitni (x64) procesor	80 MB	2,0 GB
Windows 11 Home / 11 Pro / 11 Education / 11 Enterprise ^{3 4}				64-bitni (x64) procesor		
Windows Server 2016	Ispisivanje Skeniranje	Ispisivanje		64-bitni (x64) procesor	80 MB	80 MB
Windows Server 2019						
Windows Server 2022						
macOS v12 ⁵	Ispisivanje Skeniranje			64-bitni procesor	N/D	500 MB
macOS v13 ⁵						
macOS v14 ⁵						
Chrome OS	Ispisivanje Skeniranje			N/D	N/D	N/D

¹ Ako instalacijski disk nije isporučen, za instalaciju softvera potrebna je internetska veza.

² USB priključci trećih strana nisu podržani.

³ Za WIA, razlučivost 1200 x 1200. Brotherov uslužni program za skeniranje poboljšava rezoluciju do 19 200 × 19 200 dpi.

⁴ PaperPort™ 14SE radi u sustavima Windows 10 i Windows 11.

⁵ Odricanje od odgovornosti za macOS

s omogućenom značajkom AirPrint: za ispis ili skeniranje putem sustava macOS potreban je AirPrint. Upravljački programi za Mac ne isporučuju se uz ovaj uređaj.

Za najnovija ažuriranja upravljačkih programa posjetite **Downloads (Preuzimanja)** stranicu svog modela na support.brother.com/downloads.

Svi zaštitni znaci, marke i nazivi proizvoda u vlasništvu su njihovih odgovarajućih tvrtki.



Srodne informacije

- Dodatak
-

Potrošni materijal

Kada dođe vrijeme za zamjenu potrošnog materijala, poput tonera ili jedinice bubnja, na upravljačkoj ploči uređaja ili u programu Status Monitor pojavit će se poruka o pogrešci. Za više podataka o potrošnom materijalu za svoj uređaj posjetite go.brother/original ili se obratite lokalnom prodavaču proizvoda tvrtke Brother.

 Šifre proizvoda potrošnih materijala ovise o državi i regiji.

Toner

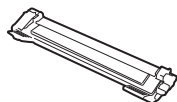

Br. narudžbe potrošnog materijala	Približan vijek trajanja (Kapacitet stranica)	Primjenjivi modeli
Standardni toner: TN119	Približno 1500 stranica ^{1 2}	DCP-L1630W/DCP-L1632W
Isporučeni toner: (isporučeno s uređajem)	Približno 1500 stranica ^{1 2}	DCP-L1630W/DCP-L1632W

¹ Približan kapacitet tonera određen je u skladu s normom ISO/IEC 19752.

² Jednostrano ispisane stranice veličine A4/Letter

Jedinica bubnja

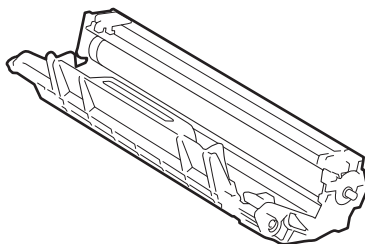

Jedinica bubnja:		
Šifre proizvoda potrošnog materijala	Približan vijek trajanja (Kapacitet stranica)	Primjenjivi modeli
DR119	Približno 10000 stranica ¹	DCP-L1630W/DCP-L1632W

¹ Približno 10 000 stranica na temelju jedne stranice po zadatku (jednostrano ispisane stranice veličine A4/Letter). Na broj stranica može utjecati niz faktora, među kojima su vrsta i veličina medija.

Srodne informacije

- [Dodatak](#)

Podaci o zaštiti okoliša i usklađenosti s propisima

- [Informacije o recikliranom papiru](#)
- [Dostupnost servisnih dijelova](#)
- [Kemijske tvari \(EU REACH\)](#)

Informacije o recikliranom papiru

- Reciklirani papir iste je kvalitete kao i papir za čiju se proizvodnju upotrebljavaju prirodni šumski resursi. Standardima koji se odnose na suvremeni reciklirani papir osigurava se udovoljavanje najvišim zahtjevima kvalitete kod raznih postupaka ispisivanja. Oprema za obradu slike koju isporučuje tvrtka Brother prikladna je za upotrebu s recikliranim papirom koji udovoljava normi EN 12281:2002.
- Kupovinom recikliranog papira štite se prirodni resursi i promiče kružno gospodarstvo. Papir se proizvodi od celuloznih vlakana koja se dobivaju od drveta. Sakupljanjem i recikliranjem papira produžuje se vijek trajanja vlakana na više životnih ciklusa, čime se resursi iskorištavaju na najbolji način.
- Proces proizvodnje recikliranog papira je kraći. Vlakna su već obrađena, stoga je manja potrošnja vode, energije i kemikalija.
- Recikliranjem papira štedi se ugljik tako što se papirni proizvodi preusmjeravaju s alternativnih načina zbrinjavanja, kao što su odlagališta i pogoni za spaljivanje otpada. Otpad s odlagališta ispušta plin metan koji stvara snažan učinak staklenika.



Srodne informacije

- [Podaci o zaštiti okoliša i usklađenosti s propisima](#)

Dostupnost servisnih dijelova

Brother jamči da će servisni dijelovi biti dostupni najmanje sedam godina od datuma posljednjeg stavljanja modela u prodaju.

Za nabavku servisnih dijelova obratite se dobavljaču ili prodavaču proizvoda tvrtke Brother.



Srodne informacije

- [Podaci o zaštiti okoliša i usklađenosti s propisima](#)
-

Kemijske tvari (EU REACH)

Informacije o kemijskim tvarima koje sadržavaju naši proizvodi u skladu s odredbama uredbe REACH mogu se pronaći na mrežnoj stranici <https://www.brother.eu/reach>.



Srodne informacije

- [Podaci o zaštiti okoliša i usklađenosti s propisima](#)
-

Pomoć i podrška korisnicima tvrtke Brother

Ako vam treba pomoć s korištenjem proizvoda tvrtke Brother, posjetite support.brother.com za FAQ i savjete za rješavanje problema. Također možete preuzeti najnoviji softver, upravljačke programe i firmver kako biste poboljšali učinkovitost svog uređaja, kao i korisničku dokumentaciju, a možete i saznati kako na najbolji mogući način možete upotrebljavati svoj Brother uređaj.

Dodatne informacije o proizvodima i podršci dostupne su na web-mjestu lokalnog ureda tvrtke Brother. Posjetite global.brother/en/gateway kako biste pronašli podatke za kontakt lokalnog ureda tvrtke Brother te kako biste registrirali svoj novi proizvod.



Srodne informacije

- [Dodatak](#)
-

brother



CRO
Verzija 0