



# Online brukerveiledning

**DCP-J1310DW**

**DCP-J1313DW**

**DCP-J1360DW**

**DCP-J1460DW**

**MFC-J4350DW**

**MFC-J4550DW**

## Innholdsfortegnelse

<b>Før du bruker maskinen .....</b>	<b>1</b>
Definisjoner av merknader .....	2
Varemerker .....	3
Merknader om Open Source-lisensiering .....	4
Kopibeskyttelse og lisens .....	5
Viktige merknader .....	6
<b>Innføring i bruk av maskinen .....</b>	<b>7</b>
Før bruk av maskinen .....	8
Oversikt over kontrollpanelet .....	9
LCD-oversikt .....	15
Oversikt over LCD-pekeskjermen .....	17
Oversikt over Innstillinger-skjerm bildet .....	23
Angi Klar-skjermen .....	26
Still inn standardfunksjonskjermer .....	27
Skrive inn tekst på Brother-maskinen .....	28
Få tilgang til Brother Utilities (Windows) .....	31
Avinstallere Brother-programvaren og driverne (Windows) .....	32
Få tilgang til Brother iPrint&Scan (Windows/Mac) .....	33
Plassering av USB-/Ethernet-porter på Brother-maskinen .....	35
<b>Papirhåndtering .....</b>	<b>37</b>
Legg i papir .....	38
Legg papir i papirmagasin nr. 1 / papirmagasin nr. 2 .....	39
Legg papir i den manuelle materåpningen .....	48
Ikke skrivbart område .....	51
Papirinnstillinger .....	52
Anbefalte utskriftsmedier .....	56
Legge i dokumenter .....	62
Legge dokumenter inn i den automatiske dokumentmateren (ADF) .....	63
Legge dokumenter på skannerglassplaten .....	65
Område som ikke kan skannes .....	66
<b>Skrive ut .....</b>	<b>67</b>
Skrive ut fra datamaskinen (Windows) .....	68
Skriv ut et fotografi (Windows) .....	69
Skriv ut et dokument (Windows) .....	70
Skriv ut mer enn en side på et enkelt papirark (N i 1) (Windows) .....	72
Skrive ut som en plakat (Windows) .....	73
Skrive ut på begge sider av papiret automatisk (automatisk 2-sidig utskrift) (Windows) .....	74
Skrive ut som hefte automatisk (Windows) .....	77
Skrive ut et fargedokument i gråskala (Windows) .....	79
Skrive ut på en konvolutt (Windows) .....	80
Forhindre flekker på utskrifter og papirstopp (Windows) .....	81
Bruke en forhåndsangitt utskriftsprofil (Windows) .....	82
Endre standardinnstillingene for utskrift (Windows) .....	85
Innstillinger for skriverdriver (Windows) .....	86
Skrive ut fra datamaskinen (Mac) .....	90

Skrive ut med Brother iPrint&Scan (Windows/Mac).....	91
Skriv ut bilder eller dokumenter med Brother iPrint&Scan (Windows/Mac) .....	92
Skrive ut på begge sider av papiret automatisk med Brother iPrint&Scan (automatisk 2-sidig utskrift) (Windows/Mac).....	94
Skrive ut mer enn én side på et enkeltark med Brother iPrint&Scan (N i 1) (Windows/Mac).....	96
Skriv ut et fargedokument i gråtoner med Brother iPrint&Scan (Windows/Mac).....	97
Skrive ut bilder direkte fra et USB Flash-stasjon.....	98
Kompatible USB-minnepinner .....	99
Viktig informasjon om fotoutskrift.....	100
Skrive ut bilder fra en USB-minnepinne på Brother-maskinen.....	101
Skrive ut e-postvedlegg.....	109
Avbryt en utskriftsjobb.....	110
<b>Skanne .....</b>	<b>111</b>
Skanne med Skann-knappen på maskinen .....	112
Konfigurere Skann-knappen på maskinen .....	113
Skanne bilder og grafikk.....	114
Skanne dokumenter som en enkelt PDF-fil.....	117
Lagre skannede data på et USB Flash-minne .....	120
Skanne flere visittkort og fotografier (automatisk beskjæring) .....	123
Skanne til en redigerbar tekstfil med OCR.....	124
Lagre skannede data som e-postvedlegg .....	127
Skanne til FTP.....	130
Skanne til SSH-server (SFTP) .....	134
Skanne til nettverk (Windows).....	141
Skanne til SharePoint.....	145
Webtjenester for skanning på nettverket (Windows).....	149
Skanne med Brother iPrint&Scan (Windows/Mac) .....	153
Skanne fra datamaskinen (Windows) .....	154
Skann med Kofax PaperPort™ 14SE eller andre Windows-programmer.....	155
Skanne med Windows Faksing og skanning.....	160
Skanne fra datamaskinen (Mac) .....	163
Sikker skanning.....	164
Konfigurere skanneinnstillinger via Webbasert administrasjon.....	166
Angi navn på skannefilen gjennom Webbasert administrasjon.....	167
Angi skannejobbens e-postrapport med Webbasert administrasjon .....	168
<b>Kopi .....</b>	<b>169</b>
Kopier dokumenter .....	170
Forstørre eller redusere kopierte bilder.....	172
Sortere kopier.....	174
Lage kopier til sideoppsett (N i 1 eller plakat) .....	175
Kopiere begge sider av papiret (2-sidig kopiering).....	179
Kopiere et ID-kort.....	182
Kopieringsinnstillinger .....	184
<b>Fakse .....</b>	<b>188</b>
Sende en faks .....	189
Send en faks fra Brother-maskinen.....	190
Sende faks manuelt.....	193

Sende faks mot slutten av en samtale .....	194
Sende samme faks til mer enn én mottaker (gruppesending).....	195
Sende faks i sanntid .....	198
Sende en faks til en bestemt tid (utsatt faks) .....	199
Endre innstillingen for Automatisk ny oppringing for faks.....	200
Avbryte en faks som er i gang .....	201
Kontrollere og avbryte faks som venter .....	202
Faksalternativer .....	203
Motta en faks.....	205
Innstillinger for mottaksmodus.....	206
Still inn fakسدeteksjon.....	212
Faksforhåndsvisning .....	213
Redusere størrelsen til en side på en innkommende faks .....	217
Angi stempel for faksmottak .....	218
Motta en faks ved slutten av en telefonsamtale .....	219
Alternativer for minnemottak .....	220
Fjerninnhenting av faks .....	228
Faksnumre .....	234
Taleoperasjoner.....	235
Lagre faksnumre .....	237
Sette opp grupper for gruppesending.....	245
Første faksoppsett og telefontjenester .....	250
Egen ringetone .....	251
Anroper-ID .....	254
Angi telefonlinjetypen .....	256
Voice Over Internet Protocol (VoIP/forstyrrelse på telefonlinje) .....	258
Ekstern telefonsvarer (telefonsvarerenhet) .....	259
Eksterne apparater og biapparater.....	263
Faksrapporter .....	268
Angi stil for sendingsverifiseringsrapporten.....	269
Angi intervallet for faksaktivitetsrapporten.....	271
PC-FAX .....	273
PC-FAX for Windows.....	274
PC-FAX for Mac .....	295
<b>Nettverk.....</b>	<b>296</b>
Støttede grunnleggende nettverksfunksjoner .....	297
Konfigurere nettverksinnstillinger .....	298
Konfigurere nettverksinnstillinger via kontrollpanelet .....	299
Innstillinger for trådløst nettverk .....	300
Bruke det trådløse nettverket .....	301
Bruke Wi-Fi Direct® .....	319
Aktiver/deaktiver trådløst LAN .....	324
Skriv ut WLAN-rapporten .....	325
Nettverksfunksjoner .....	329
Aktivere/deaktivere Webbasert administrasjon via kontrollpanelet .....	330
Skrive ut rapporten for nettverkskonfigurasjon.....	331
Konfigurere proxyserverinnstillingene med Webbasert administrasjon.....	332

Konfigurere og bruke LDAP-søk .....	333
Synkroniser tiden med SNTP-serveren via webbasert administrasjon .....	336
Bruke funksjoner for gjenkjenning av globalt nettverk .....	339
Tilbakestill nettverksinnstillingene til fabrikkinnstillingene .....	342
Brothers styringsverktøy .....	343
<b>Sikkerhet .....</b>	<b>344</b>
<b>Mobile/Web Connect .....</b>	<b>345</b>
Brother Web Connect .....	346
Oversikt over Brother Web Connect .....	347
Nettjenester som brukes med Brother Web Connect .....	349
Konfigurere Brother Web Connect .....	351
Skanne og laste opp dokumenter ved hjelp av Brother Web Connect .....	359
Laste opp et dokument fra en ekstern minneenhet med Brother Web Connect .....	361
Laste ned og skrive ut dokumenter med Brother Web Connect .....	362
Laste ned og lagre et dokument på en ekstern minneenhet med Brother Web Connect .....	365
Faksvideresending til nettsky eller e-post .....	366
AirPrint .....	369
Oversikt over AirPrint .....	370
Før du bruker AirPrint (macOS) .....	371
Skrive ut med AirPrint .....	372
Skanne ved bruk av AirPrint (macOS) .....	375
Sende en faks ved bruk av AirPrint (macOS) .....	376
Mopria™ Print Service og Mopria™ Scan .....	377
Brother Mobile Connect .....	378
<b>Feilsøking .....</b>	<b>379</b>
Meldinger om feil og vedlikehold .....	380
Kan ikke skrive ut eller skanne – Overføre fakser .....	393
Feilmeldinger ved bruk av Brother Web Connect-funksjonen .....	398
Dokumentstopp .....	400
Dokumentstopp øverst i ADF-enheten .....	401
Dokumentstopp inni ADF-enheten .....	402
Fjerne papirbiter som sitter fast i ADF-en .....	403
Skriverstopp eller papirstopp .....	404
Papiret sitter fast inni og foran i maskinen (papirstopp inni/foran) .....	405
Papiret sitter fast foran i maskinen (papirstopp foran) .....	413
Papiret sitter fast bak i maskinen (papirstopp bak / skuff 2) .....	420
Papirhåndtering og utskriftsproblemer .....	425
Problemer med papirhåndtering .....	426
Problemer med utskrift .....	428
Utskriftskvalitetsproblemer .....	431
Utskrift av mottatte fakser (For modeller med faksimilefunksjon) .....	434
Telefon- og faksproblemer .....	435
Still inn ringetonedeteksjon .....	439
Forstyrrelse på telefonlinje / VoIP .....	440
Nettverksproblemer .....	441
Kontrollere maskinens nettverksinnstillinger .....	442
Hvis du har problemer med maskinens nettverk .....	443

Andre problemer .....	447
Kontrollere informasjon om maskinen .....	449
Oppdatere maskinens fastvare .....	450
Tilbakestille maskinen .....	451
Oversikt over nullstilling av funksjoner .....	452
Tilbakestille maskinen .....	454
<b>Rutinemessig vedlikehold .....</b>	<b>455</b>
Skift blekkassetene .....	456
Forbedre utskriftskvaliteten .....	459
Rengjør skriverhodet fra Brother-maskinen .....	460
Rengjør skriverhodet med Webbasert administrasjon .....	462
Rengjør skrivehodet fra datamaskinen (Windows) .....	463
Korriger papirmatingen for å fjerne vertikale linjer .....	465
Endre utskriftsalternativene for å forbedre utskriftene .....	467
Sjekk Brother-maskinen .....	469
Kontroller utskriftskvaliteten .....	470
Kontroller innrettingen av papiret fra Brother-maskinen .....	473
Kontroller blekknivået (sidemåler) .....	475
Overvåk maskinstatus med Brother iPrint&Scan (Windows/Mac) .....	477
Rengjør Brother-maskinen .....	479
Rengjøre skanneren .....	480
Rengjøre maskinens LCD-skjerm .....	482
Rengjøre maskinen utvendig .....	483
Rengjøre maskinens skriverplate .....	485
Rengjør papirmaterullene .....	488
Rengjøre bunnputen .....	491
Rengjøre valsene for papiropphenting for papirmagasin 1 .....	493
Rengjøre valsene for papiropphenting for papirmagasin 2 .....	495
Pakke og sende maskinen .....	496
<b>Maskininnstillinger .....</b>	<b>498</b>
Sjekk passordet til maskinen din .....	499
Endre maskininnstillinger fra kontrollpanelet .....	500
Hvis strømbrudd skulle inntreffe (minnelagring) .....	501
Generelle innstillinger .....	502
Lagre favorittinnstillingene dine som en snarvei .....	521
Skrive ut rapporter .....	526
Tabell med innstillinger og funksjoner .....	529
Endre maskininnstillingene via Webbasert administrasjon .....	557
Hva er Webbasert administrasjon? .....	558
Få tilgang til Internett-basert styring .....	560
Endre påloggingspassordet ved bruk av Webbasert administrasjon .....	563
Sette opp maskinens adressebok med Webbasert administrasjon .....	564
<b>Tillegg .....</b>	<b>565</b>
Spesifikasjoner .....	566
Spesifikasjoner for rekvisita .....	575
Informasjon om miljø og samsvar .....	576
Informasjon om resirkulert papir .....	577

---

▲ Hjem > Innholdsfortegnelse





Tilgjengelighet av servicedeler .....	578
Kjemiske stoffer (EU REACH) .....	579
Brother hjelp og kundestøtte .....	580

## **Før du bruker maskinen**

- [Definisjoner av merknader](#)
- [Varemerker](#)
- [Merknader om Open Source-lisensiering](#)
- [Kopibeskyttelse og lisens](#)
- [Viktige merknader](#)

## Definisjoner av merknader

Vi bruker følgende symboler og konvensjoner i denne brukermanualen:

 <b>ADVARSEL</b>	ADVARSEL indikerer en potensielt farlig situasjon som kan føre til dødsfall eller alvorlige personskader hvis den ikke unngås.
 <b>FORSIKTIG</b>	FORSIKTIG viser en potensielt farlig situasjon som kan føre til små eller moderate personskader hvis den ikke unngås.
<b>VIKTIG</b>	VIKTIG indikerer en potensielt farlig situasjon som kan resultere i skade på eiendelen eller redusert produktfunksjonalitet hvis den ikke unngås.
<b>MERK</b>	MERK angir driftsmiljøet, forutsetninger for installasjon eller spesielle bruksforutsetninger.
	Tips-ikoner gir nyttige tips og tilleggsinformasjon.
	Elfare-ikoner varsler deg om faren for elektrisk støt.
<b>Fet skrift</b>	Fet skrift angir knapper på maskinens kontrollpanel eller på dataskjermen.
<i>Kursiv</i>	Kursiv skrift fremhever et viktig punkt eller refererer til et relatert emne.
Courier New	Skrifttypen Courier New identifiserer meldinger som vises på maskinskjermen.



### Beslektet informasjon

- [Før du bruker maskinen](#)

## Varemerker

Apple, App Store, AirPrint, Mac, macOS, iPadOS, iPad, iPhone, iPod touch og Safari er varemerker for Apple Inc. og er registrert i USA og andre land.

Kofax og Kofax PaperPort er varemerker eller registrerte varemerker for Tungsten Automation eller dets datterselskaper i USA og/eller andre land.

Wi-Fi<sup>®</sup>, Wi-Fi Alliance<sup>®</sup> og Wi-Fi Direct<sup>®</sup> er registrerte varemerker for Wi-Fi Alliance<sup>®</sup>.

WPA<sup>™</sup>, WPA2<sup>™</sup>, WPA3<sup>™</sup> og Wi-Fi Protected Setup<sup>™</sup> er varemerker for Wi-Fi Alliance<sup>®</sup>.

Android, Google Drive, Google Play og ChromeOS<sup>™</sup> er varemerker for Google LLC. Bruk av disse varemerkene skal skje etter tillatelse fra Google.

EVERNOTE er et varemerke for Evernote Corporation og brukes i henhold til lisens.

Bluetooth<sup>®</sup>-ordmerket er et registrert varemerke som tilhører Bluetooth SIG, Inc., og all Brother Industries, Ltd. sin bruk av slike merker skjer under lisens. Andre varemerker og foretaksnavn tilhører sine respektive eiere.

Mopria<sup>™</sup>, Mopria<sup>™</sup>-logoen og ordmerket og logoen Mopria Alliance<sup>™</sup> er registrerte og/eller uregistrerte varemerker og tjenestemerker for Mopria Alliance, Inc. i USA og andre land. Uautorisert bruk er strengt forbudt.

Linux<sup>®</sup> er det registrerte varemerket for Linus Torvalds i USA og andre land.

QR Code er et registrert varemerke for DENSO WAVE INCORPORATED.

Adobe<sup>®</sup> og Reader<sup>®</sup> er enten registrerte varemerker eller varemerker tilhørende Adobe Systems Incorporated i USA og/eller andre land.

Alle selskaper som har programvare nevnt ved navn i denne brukerveiledningen, har en egen programvarelisens for de programmene som de har eiendomsretten til.

### Varemerker for programvare

FlashFX<sup>®</sup> er et registrert varemerke for Datalight, Inc.

FlashFX<sup>®</sup> Pro<sup>™</sup> er et varemerke for Datalight, Inc.

FlashFX<sup>®</sup> Tera<sup>™</sup> er et varemerke for Datalight, Inc.

Reliance<sup>™</sup> er et varemerke for Datalight, Inc.

Reliance Nitro<sup>™</sup> er et varemerke for Datalight, Inc.

Datalight<sup>®</sup> er et varemerke for Datalight, Inc.

**Alle vare- og produktnavn for selskaper som vises på Brother-produkter, i relaterte dokumenter og annet materiale, er varemerker eller registrerte varemerker som tilhører disse respektive selskapene.**



### Beslektet informasjon

- [Før du bruker maskinen](#)

## Merknader om Open Source-lisensiering

Dette produktet omfatter programvare med åpen kildekode.

Vil du se merknader om åpen kildekode-lisensiering og informasjon om opphavsrett, kan du gå til modellens **Brukerveiledninger**-side på [support.brother.com/manuals](https://support.brother.com/manuals).



### Beslektet informasjon

- [Før du bruker maskinen](#)
-

## Kopibeskyttelse og lisens

©2025 Brother Industries, Ltd. Med enerett.

Dette produktet inneholder programvare som er utviklet av følgende leverandører:

Produktet inneholder "KASAGO TCP/IP"-programvaren utviklet av ZUKEN ELMIC, Inc.

Copyright 1989-2020 Datalight, Inc., med enerett.

FlashFX® Copyright 1998-2020 Datalight, Inc.

Program for QR-kodegenerering Opphavsrett ©2008 DENSO WAVE INCORPORATED.



### Beslektet informasjon

- [Før du bruker maskinen](#)
-

## Viktige merknader

- Sjekk [support.brother.com/downloads](https://support.brother.com/downloads) for å finne oppdateringer for Brother-drivere og -programvare.
- Hvis du vil ha den nyeste fastvareoppdateringen som vil holde maskinytelsen på topp, kan du sjekke [support.brother.com/downloads](https://support.brother.com/downloads). Ellers kan det hende at enkelte av maskinens funksjoner ikke er tilgjengelige.
- Produktet må ikke brukes utenfor landet der det ble kjøpt, da dette kan være i strid med regelverk for trådløs kommunikasjon og strømnettverk i det landet.
- Før du gir fra deg maskinen til andre, bytter den ut eller kaster den, anbefaler vi på det sterkeste at du tilbakestiller den til fabrikkinnstillingene for å slette alle personlige opplysninger.
- Windows 10 i dette dokumentet representerer Windows 10 Home, Windows 10 Pro, Windows 10 Education og Windows 10 Enterprise.
- Windows 11 i dette dokumentet representerer Windows 11 Home, Windows 11 Pro, Windows 11 Education og Windows 11 Enterprise.
- I denne brukermanualen brukes skjermmeldingene for MFC-J4350DW/MFC-J4550DW med mindre noe annet er angitt.
- I denne brukermanualen brukes det illustrasjoner av DCP-J1360DW/MFC-J4350DW med mindre noe annet er angitt.
- Skjermbildene eller bildene i denne brukerveiledningen er kun ment som illustrasjon og kan avvike fra de faktiske produktene.
- Skjermbildene i denne håndboken kan avvike fra skjermbildene på datamaskinen, avhengig av operativsystemet.
- Innholdet i dette dokumentet og produktspesifikasjonene kan endres uten varsel.



### Beslektet informasjon

- [Før du bruker maskinen](#)

#### Beslektede emner:

- [Tilbakestille maskinen](#)

## Innføring i bruk av maskinen

- [Før bruk av maskinen](#)
- [Oversikt over kontrollpanelet](#)
- [LCD-oversikt](#)
- [Oversikt over LCD-pekeskjermen](#)
- [Skrive inn tekst på Brother-maskinen](#)
- [Få tilgang til Brother Utilities \(Windows\)](#)
- [Få tilgang til Brother iPrint&Scan \(Windows/Mac\)](#)
- [Plassering av USB-/Ethernet-porter på Brother-maskinen](#)

## Før bruk av maskinen

Bekreft følgende før du forsøker å utføre en utskriftsoperasjon:

- Kontroller at du har installert riktig programvare og drivere for maskinen.
- For USB- eller nettverkskabelbrukere: Kontroller at grensesnittkabelen er fysisk sikker.

### Velge riktig type papir

For utskrift i høy kvalitet er det viktig å velge rett type papir. Les informasjonen om godkjent papir før du kjøper papir, og for å fastslå utskriftsområdet avhengig av innstillingene i skriverdriveren eller utskriftsprogrammet.

### Samtidig utskrift og faksing

Maskinen kan skrive ut fra datamaskinen samtidig som den mottar en faks i minnet. Når maskinen derimot kopierer eller mottar en faks på papir, stanses utskriften midlertidig, og fortsetter deretter når kopieringen eller faksmottaket er ferdig.



Enkelte modeller støtter ikke faksfunksjonen.

### Brannmur (Windows)

Hvis datamaskinen er beskyttet av en brannmur og du ikke kan utføre nettverksutskrift, nettverksskanning eller PC-FAX, kan det hende du må konfigurere brannmurinnstillingene. Hvis du bruker Windows-brannmuren og du installerte driverne ved å følge trinnene i installasjonsprogrammet, er de nødvendige brannmurinnstillingene allerede stilt inn. Hvis du benytter et annet personlig brannmurprogram, se brukerhåndboken til programvaren eller kontakt programvareprodusenten.



### Beslektet informasjon

- [Innføring i bruk av maskinen](#)

## Oversikt over kontrollpanelet

- >> MFC-J4350DW
- >> DCP-J1310DW/DCP-J1313DW/DCP-J1360DW
- >> MFC-J4550DW
- >> DCP-J1460DW

### MFC-J4350DW

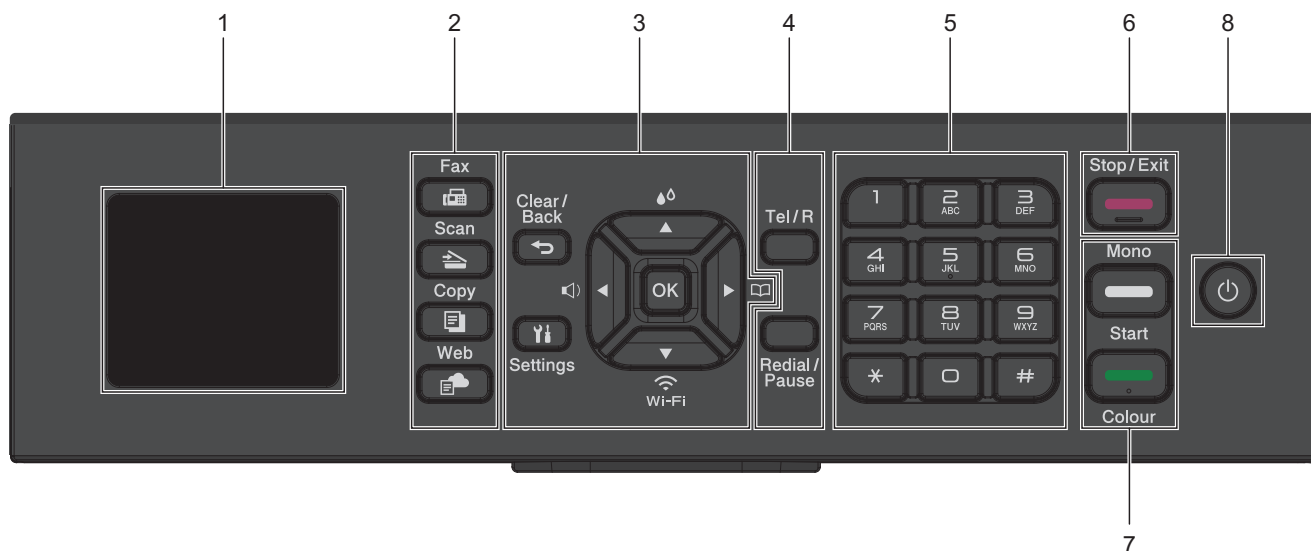

#### 1. 1,8" (4,5 cm) Display (LCD-skjerm)

Viser meldinger som hjelper deg med å konfigurere og bruke maskinen.

#### 2. Modusknapper

##### **Redial/Pause**

Trykk for å bytte maskinen til Faks-modus.

##### **Scan**

Trykk for å bytte maskinen til Skanne-modus.

##### **Copy**

Trykk for å bytte maskinen til Kopiering-modus.

##### **Web**

Trykk for å bytte maskinen til Web-modus.

#### 3. Innstillingsknapper

##### **Clear/Back**

Trykk for å gå tilbake til forrige meny.

##### **Settings**

Trykk for å åpne hovedmenyen.

#### OK

Trykk for å velge en innstilling.



Trykk for å åpne justeringsmenyen for ringevolumet når maskinen er inaktiv.



Trykk for å åpne blekkmenyen når maskinen er inaktiv.



- Trykk for å lagre hurtigvalg- og gruppenumre i maskinens minne.
- Trykk for å slå opp og ringe numre som er lagret i maskinens minne.



Trykk for å konfigurere trådløsinnstillingene når maskinen er inaktiv.



Trykk for å bla gjennom menyene og alternativene.



- Trykk for å flytte markøren til venstre eller høyre på LCD-skjermen.
- Trykk for å bekrefte eller avbryte en prosedyre som er i gang.

#### 4. Telefonknapper

##### Tel/R

Hvis maskinen er i Faks/Tlf-modus (F/T), og du løfter opp røret på en ekstern telefon under F/T-ringingen (doble ringesignaler), trykker du på **Tel/R** for å snakke.

Når maskinen er tilkoblet en hussentral, trykker du på knappen for å få ekstern linje eller overføre en samtale til en annen intern linje.

##### Redial/Pause

- Trykk for å slå det siste nummeret du ringte.
- Trykk for å velge og slå numre fra Utgående anrop-historikken eller Anroper-ID-historikken.
- Trykk for å sette inn en pause når du ringer opp numre.

#### 5. Talltastatur

- Bruk for å ringe faks- og telefonnumre.
- Bruk som et tastatur for å skrive inn tekst eller tegn.

#### 6. Stop/Exit

- Trykk for å stoppe en handling.
- Trykk for å lukke en meny.

#### 7. Startknapper

##### Mono Start

- Trykk for å starte sending av fakser i svart-hvitt.
- Trykk for å starte kopiering i svart-hvitt.
- Trykk for å begynne å skanne dokumenter (i farger eller svart-hvitt, avhengig av skanneinnstillingen).

##### Colour Start

- Trykk for å starte sending av fakser i full farge.
- Trykk for å starte kopiering i full farge.
- Trykk for å begynne å skanne dokumenter (i farger eller svart-hvitt, avhengig av skanneinnstillingen).

## 8. Slå på/av

Trykk på  for å slå på maskinen.

Trykk og hold  for å slå av maskinen. LCD-skjermen viser [Avslutter] og er på i noen sekunder til før den slås av automatisk. En tilkoblet ekstern telefon eller telefonsvarerenhet vil alltid være tilgjengelig.

Selv om du slår av maskinen ved hjelp av , vil den fortsatt rengjøre skriverhodet jevnlig for å bevare utskriftskvaliteten. Maskinen bør hele tiden være tilkoblet en strømkilde for å forlenge levetiden til skriverhodet, få mer ut av blekkpatronene og opprettholde utskriftskvaliteten.

### DCP-J1310DW/DCP-J1313DW/DCP-J1360DW

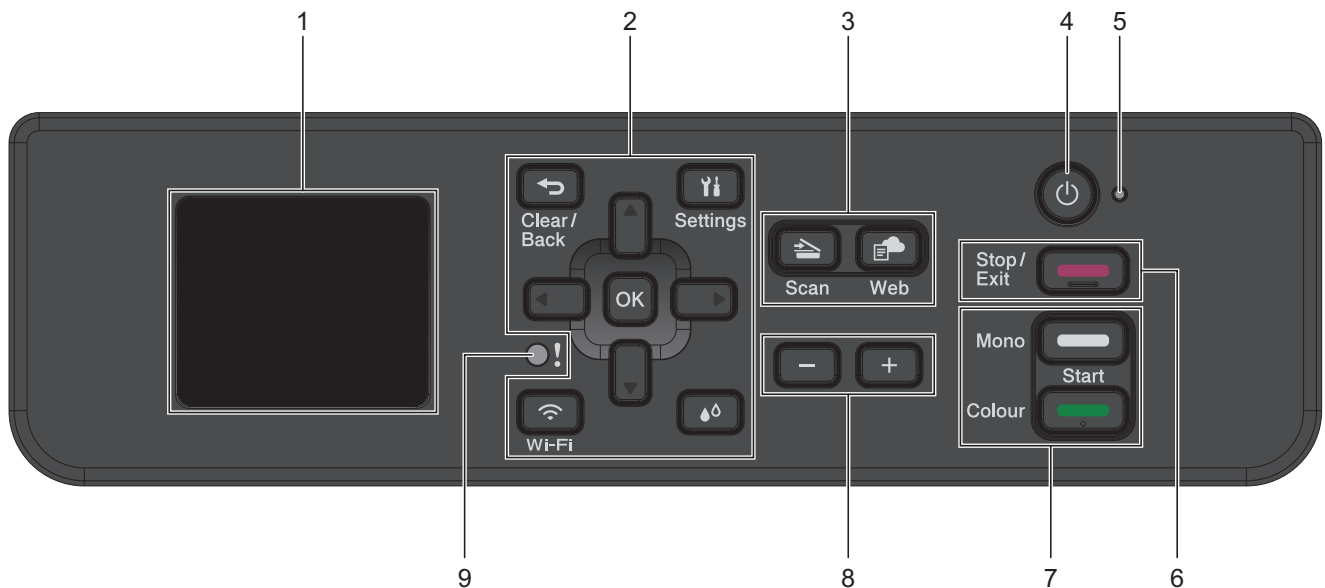

#### 1. 1,8" (4,5 cm) Display (LCD-skjerm)

Viser meldinger som hjelper deg med å konfigurere og bruke maskinen.

#### 2. Innstillingsknapper

##### Clear/Back

Trykk for å gå tilbake til forrige meny.

##### Settings

Trykk for å åpne hovedmenyen.

##### OK

Trykk for å velge en innstilling.

##### Wi-Fi

Trykk for å konfigurere trådløsinnstillingene når maskinen er inaktiv.



Trykk for å åpne blekkmenyen når maskinen er inaktiv.

##### ▲ eller ▼

Trykk for å bla gjennom menyene og alternativene.

##### ◀ eller ▶

- Trykk for å flytte markøren til venstre eller høyre på LCD-skjermen.
- Trykk for å bekrefte eller avbryte en prosedyre som er i gang.

---

### 3. Modusknapper

#### Scan

Trykk for å bytte maskinen til Skanne-modus.

#### Web

Trykk for å bytte maskinen til Web-modus.

### 4. Slå på/av

Trykk på  for å slå på maskinen.

Trykk og hold  for å slå av maskinen. LCD-skjermen viser [Avslutter] og er på i noen sekunder til før den slås av automatisk.

Selv om du slår av maskinen ved hjelp av , vil den rengjøre skriverhodet jevnlig for å bevare utskriftskvaliteten. Maskinen bør hele tiden være tilkoblet en strømkilde for å forlenge levetiden til skriverhodet, få mer ut av blekkpatronene og opprettholde utskriftskvaliteten.

### 5. LED-indikator for strøm

LED-indikatoren lyser, avhengig av maskinens strømstatus.

### 6. Stop/Exit

- Trykk for å stoppe en handling.
- Trykk for å lukke en meny.

### 7. Startknapper

#### Mono Start

- Trykk for å starte kopiering i svart-hvitt.
- Trykk for å begynne å skanne dokumenter (i farger eller svart-hvitt, avhengig av skanneinnstillingen).

#### Colour Start

- Trykk for å starte kopiering i full farge.
- Trykk for å begynne å skanne dokumenter (i farger eller svart-hvitt, avhengig av skanneinnstillingen).

### 8. Antall kopier

Trykk på + for øke eller - for å redusere antall kopier.

### 9. Advarsel, LED

Blinker oransje når LCD-skjermen viser en feil eller en viktig statusmelding.

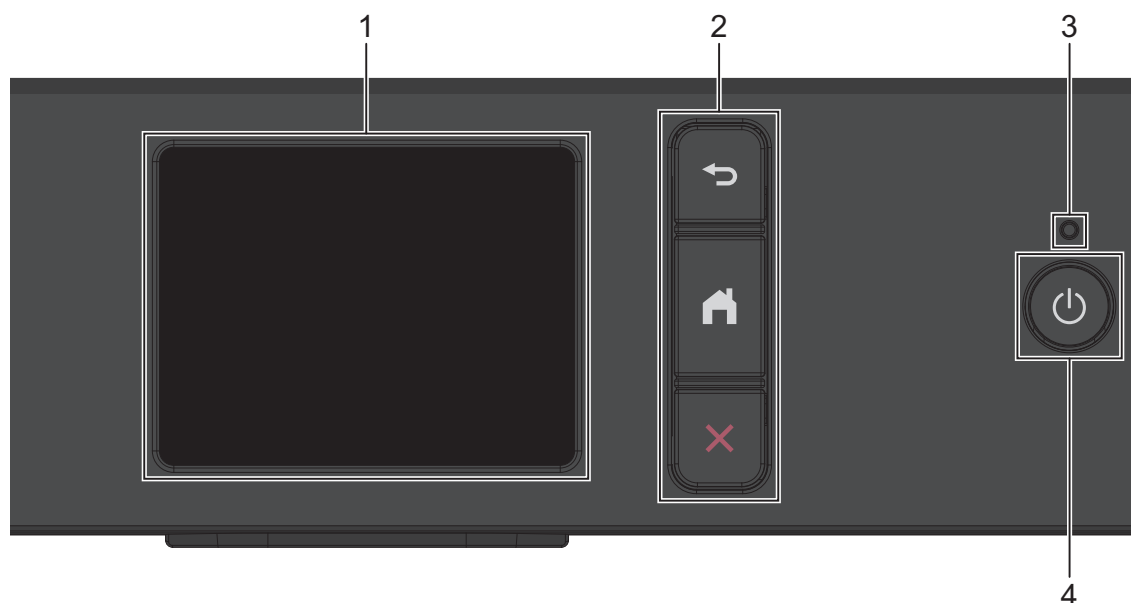

### 1. LCD-pekeskjerm (Liquid Crystal Display)

Få tilgang til menyer og alternativer ved å trykke på dem på berørings skjermen.

### 2. Menyknapper



(Tilbake)

Trykk for å gå tilbake til forrige meny.



(Hjem)

Trykk for å gå tilbake til Hjem-skjermen.



(Avbryt)

Trykk for å avbryte en handling.

### 3. LED-indikator for strøm

LED-indikatoren lyser, avhengig av maskinens strømstatus.

Når maskinen er i Hvilemodus, blinker LED-indikatoren.

### 4. Slå på/av

Trykk på  for å slå på maskinen.

Trykk og hold  for å slå av maskinen. Pekeskjermen viser [Avslutter] og er på i noen sekunder til før den slås av automatisk. En tilkoblet ekstern telefon eller telefonsvarerenhet vil alltid være tilgjengelig.

Selv om du slår av maskinen ved hjelp av , vil den rengjøre skriverhodet jevnlig for å bevare utskriftskvaliteten. Maskinen bør hele tiden være tilkoblet en strømkilde for å forlenge levetiden til skriverhodet, få mer ut av blekkassetene og opprettholde utskriftskvaliteten.

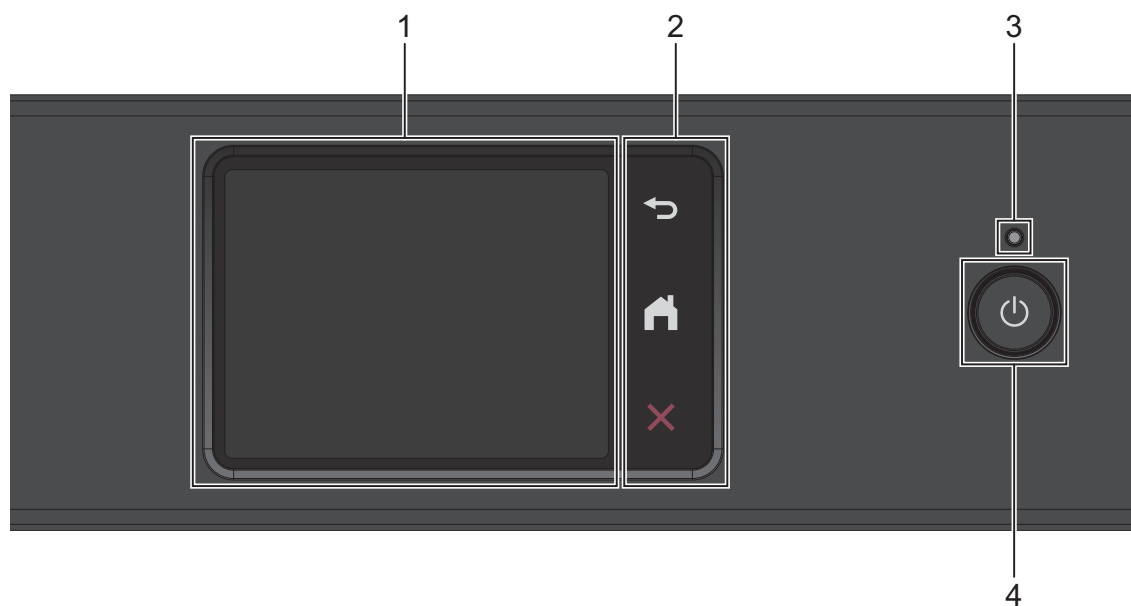

### 1. LCD-pekeskjerm (Liquid Crystal Display)

Få tilgang til menyer og alternativer ved å trykke på dem på berørings skjermen.

### 2. Menyknapper



(Tilbake)

Trykk for å gå tilbake til forrige meny.



(Hjem)

Trykk for å gå tilbake til Hjem-skjermen.



(Avbryt)

Trykk for å avbryte en handling.

### 3. LED-indikator for strøm

LED-indikatoren lyser, avhengig av maskinens strømstatus.

Når maskinen er i Hvilemodus, blinker LED-indikatoren.

### 4. Slå på/av

Trykk på  for å slå på maskinen.

Trykk og hold  for å slå av maskinen. Pekeskjermen viser [Avslutter] og er på i noen sekunder til før den slås av automatisk.

Selv om du slår av maskinen ved hjelp av , vil den rengjøre skriverhodet jevnlig for å bevare utskriftskvaliteten. Maskinen bør hele tiden være tilkoblet en strømkilde for å forlenge levetiden til skriverhodet, få mer ut av blekkassetene og opprettholde utskriftskvaliteten.

## Beslektet informasjon

- [Innføring i bruk av maskinen](#)

## LCD-oversikt

Relaterte modeller: DCP-J1310DW/DCP-J1313DW/DCP-J1360DW/MFC-J4350DW

>> [MFC-J4350DW](#)

>> [DCP-J1310DW/DCP-J1313DW/DCP-J1360DW](#)

### MFC-J4350DW

Hjemmeskjermen viser maskinens status når maskinen er inaktiv. Når det vises, angir det at maskinen er klar for neste kommando.

#### Hjemmeskjerm

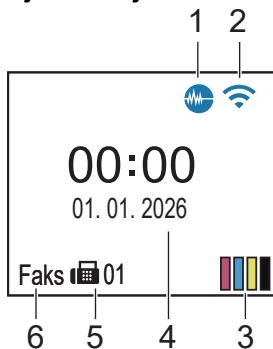

Hvis innstillingslåsfunksjonen er aktivert, vises et låseikon  på LCD-skjermen. Du må låse opp maskinen for å endre innstillingene.





#### 1. **Stillemodus**

Dette ikonet vises når innstillingen [Stille modus] er satt til [På].

Med stillemodus er det mulig å redusere utskriftsstøy. Utskriftshastigheten reduseres når stillemodus er aktivert.

#### 2. **Trådløs status**

Hvert av ikonene i tabellen nedenfor viser statusen til det trådløse nettverket:

	Det trådløse nettverket er tilkoblet. En indikator med tre nivåer på hjemmeskjermbildet viser gjeldende styrke på det trådløse signalet.
	Kan ikke koble til det trådløse nettverket med de konfigurerte innstillingene for trådløst nettverk.
	WLAN-innstillingen er aktivert på maskinen, men innstillingene for trådløst nettverk er ikke konfigurert.
	WLAN-innstillingen er deaktivert på maskinen.



Du kan konfigurere innstillingene for trådløst nettverk ved å trykke på  på kontrollpanelet.

#### 3. **[Blekk]**

Viser omtrentlig tilgjengelig blekknivå.

Når en blekkassett er nesten tom eller har et problem, vises et feilikon på indikatoren for blekkfargen.

#### 4. **Dato og klokkeslett**

Viser datoen og klokkeslettet som er stilt inn på maskinen.

#### 5. **Fakser i minne**

Viser antall mottatte fakser som finnes i maskinens minne.

## 6. Mottaksmodus

Viser gjeldende mottaksmodus.



Når funksjonen Særskilt ringesignal er aktivert, vises [S/R] på LCD-skjermen.

## DCP-J1310DW/DCP-J1313DW/DCP-J1360DW



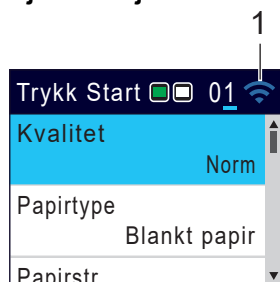

LCD-skjermen viser maskinens status når den er inaktiv.

### Hjemmeskjerm



### 1. Trådløs status

Hvert av ikonene i tabellen nedenfor viser statusen til det trådløse nettverket:

	Det trådløse nettverket er tilkoblet. En indikator med tre nivåer på hjemmeskjermbildet viser gjeldende styrke på det trådløse signalet.
	Kan ikke koble til det trådløse nettverket med de konfigurerte innstillingene for trådløst nettverk.
	WLAN-innstillingen er aktivert på maskinen, men innstillingene for trådløst nettverk er ikke konfigurert.
	WLAN-innstillingen er deaktivert på maskinen.



Du kan konfigurere trådløse innstillinger ved å trykke på **Wi-Fi** på kontrollpanelet.



## Beslektet informasjon

- [Innføring i bruk av maskinen](#)

## Oversikt over LCD-pekeskjermen

Relaterte modeller: DCP-J1460DW/MFC-J4550DW

>> [MFC-J4550DW](#)

>> [DCP-J1460DW](#)

### MFC-J4550DW

Trykk på ◀▶ eller ▲▼ med fingeren på LCD-skjermen for å vise og få tilgang til maskinalternativer.

Du kan bytte startskjermer ved å trykke på ◀ eller ▶.

Du har tilgang til en rekke innstillinger fra hjemmeskjermen.

#### Hjemmeskjerm



Dette skjermbildet viser maskinens status når den er inaktiv. Når det vises, angir det at maskinen er klar for neste kommando.

#### 1. Dato og klokkeslett

Viser datoen og klokkeslettet som er stilt inn på maskinen.

#### 2. Stillemodus

Dette ikonet vises når innstillingen [Stille modus] er satt til [På].

Med stillemodus er det mulig å redusere utskriftsstøy. Utskriftshastigheten reduseres når stillemodus er aktivert.

#### 3. Moduser:

Trykk for å bytte modus.

- [Faks]
- [Kopi]
- [Skann]
- [Nett]
- [Apper]
- [USB]
- [Last ned programv.]
- [Rengj. av printerh.]

#### 4. [Blekk]

Viser omtrentlig tilgjengelig blekknivå. Trykk for tilgang til [Blekk]-menyen.





Når en blekkassett er nesten tom eller har et problem, vises et feilikon på indikatoren for blekkfargen.

5.  [Innstill.]

Trykk for å åpne [Innstill.]-menyen.

6.  **Trådløs status**

Hvert av ikonene i tabellen nedenfor viser statusen til det trådløse nettverket:

	WLAN-innstillingen er deaktivert på maskinen. Trykk på denne knappen for å konfigurere trådløse innstillinger. Mer detaljert informasjon ►► <i>Hurtigstart-guide</i>
	Det trådløse nettverket er tilkoblet. En indikator med tre nivåer på hver av hjemmeskjermbildene viser gjeldende styrke på det trådløse signalet.
	Kan ikke koble til det trådløse nettverket med de konfigurerte innstillingene for trådløst nettverk.
	WLAN-innstillingen er aktivert på maskinen, men innstillingene for trådløst nettverk er ikke konfigurert.



Du kan konfigurere trådløse innstillinger ved å trykke på knappen for trådløs status.

7.  [Snarveier]

Opprett snarveier for handlinger du gjør ofte, som skanning eller kopiering.



- Tre snarveisfaner er tilgjengelige med seks snarveier på hver fane.

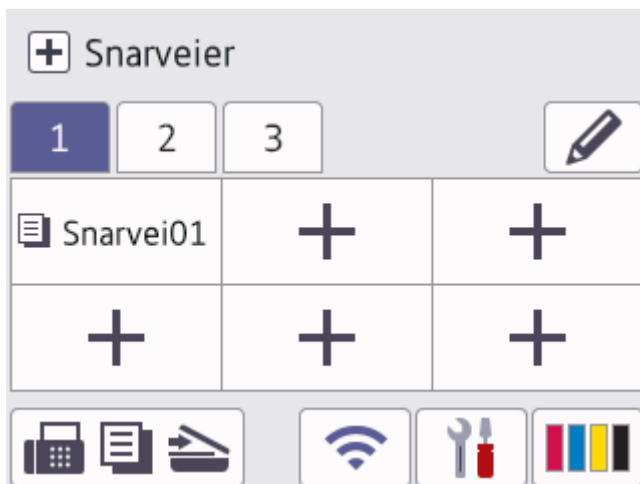

- Trykk  nederst på skjermen for å få tilgang til hjemmeskjermbildene.

8. **Informasjon-ikon**



Nye detaljer vises på informasjonslinjen når:

- [Melding fra Brother] er satt til [På].



- Alternativet [Oppdateringsmetode] for innstillingen [Oppsett, fastvareoppdatering] er satt til [Autosjekk].

(Du trenger en Internett-tilkobling, og du må kanskje betale for dataoverføringen.)

Trykk på  for å se detaljene.

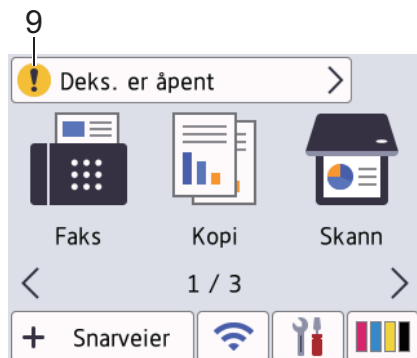
## 9. Advarsel-ikon



Advarsel-ikonet  vises når det er en feil eller vedlikeholdsmelding; trykk på  for å se detaljer, og trykk deretter på  for å gå tilbake til startskjermen.

## VIKTIG

IKKE trykk på LCD-skjermen med en skarp gjenstand, som en penn eller skrivespiss. Det kan skade maskinen.

## MERK

Du må IKKE berøre LCD-skjermen rett etter at du har koblet til strømledningen eller slått på maskinen. Hvis du gjør det, kan det føre til feil.



Dette produktet bruker skriften fra ARPHIC TECHNOLOGY CO., LTD.

## DCP-J1460DW

Trykk på ◀▶ eller ▲▼ med fingeren på LCD-skjermen for å vise og få tilgang til maskinalternativer.

Du kan bytte startskjermer ved å trykke på ◀ eller ▶.

Du har tilgang til en rekke innstillinger fra hjemmeskjermen.

### Hjemmeskjerm

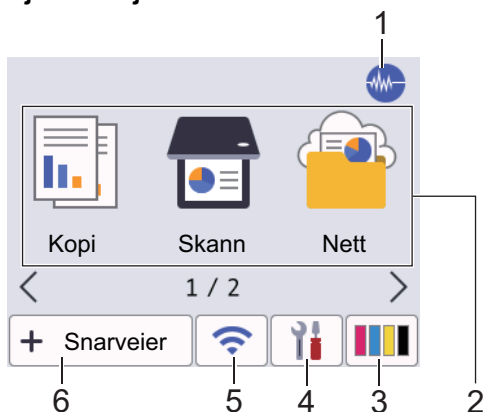

Dette skjermbildet viser maskinens status når den er inaktiv. Når det vises, angir det at maskinen er klar for neste kommando.

## 1. Stillemodus

Dette ikonet vises når innstillingen [Stille modus] er satt til [På].

Med stillemodus er det mulig å redusere utskriftsstøy. Utskriftshastigheten reduseres når stillemodus er aktivert.

## 2. Moduser:

Trykk for å bytte modus.

- [Kopi]
- [Skann]
- [Nett]
- [Apper]
- [Last ned programv.]
- [Rengj. av printerh.]

## 3. [Blekk]

Viser omtrentlig tilgjengelig blekknivå. Trykk for tilgang til [Blekk]-menyen.





Når en blekkassett er nesten tom eller har et problem, vises et feilikon på indikatoren for blekkfargen.

## 4. [Innstill.]

Trykk for å åpne [Innstill.]-menyen.

## 5. Trådløs status

Hvert av ikonene i tabellen nedenfor viser statusen til det trådløse nettverket:

	WLAN-innstillingen er deaktivert på maskinen. Trykk på denne knappen for å konfigurere trådløse innstillinger. Mer detaljert informasjon ►► <i>Hurtigstart-guide</i>
	Det trådløse nettverket er tilkoblet. En indikator med tre nivåer på hver av hjemmeskjerm bildene viser gjeldende styrke på det trådløse signalet.
	Kan ikke koble til det trådløse nettverket med de konfigurerte innstillingene for trådløst nettverk.
	WLAN-innstillingen er aktivert på maskinen, men innstillingene for trådløst nettverk er ikke konfigurert.



Du kan konfigurere trådløse innstillinger ved å trykke på knappen for trådløs status.

## 6. [Snarveier]

Opprett snarveier for handlinger du gjør ofte, som skanning eller kopiering.



- Tre snarveisfaner er tilgjengelige med seks snarveier på hver fane.



- Trykk  nederst på skjermen for å få tilgang til hjemmeskjerm bildene.

## 7. Informasjon-ikon



Ny informasjon fra Brother vises på informasjonslinjen når følgende varslingsinnstillinger er angitt:



- [Melding fra Brother] er satt til [På].
- Alternativet [Oppdateringsmetode] for innstillingen [Oppsett, fastvareoppdatering] er satt til [Autosjekk].

(Internett-tilkobling er nødvendig, og du må kanskje betale datagebyrer.)

Trykk på  for å se detaljene.

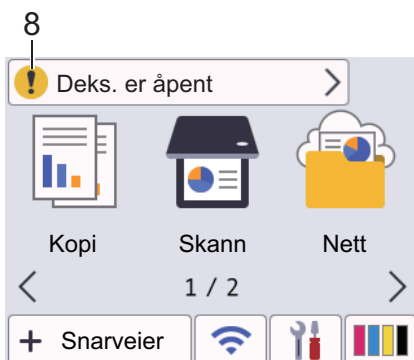
## 8. Advarsel-ikon



Advarsel-ikonet  vises når det er en feil eller vedlikeholdsmelding; trykk på  for å se detaljer, og trykk deretter på  for å gå tilbake til startskjermen.

## VIKTIG

IKKE trykk på LCD-skjermen med en skarp gjenstand, som en penn eller skrivespiss. Det kan skade maskinen.

## MERK

Du må IKKE berøre LCD-skjermen rett etter at du har koblet til strømledningen eller slått på maskinen. Hvis du gjør det, kan det føre til feil.



Dette produktet bruker skriften fra ARPHIC TECHNOLOGY CO., LTD.



### Beslektet informasjon

- Innføring i bruk av maskinen
  - Oversikt over Innstillinger-skjermbildet
  - Angi Klar-skjermen
  - Still inn standardfunksjonskjermer

#### Beslektede emner:

- Redusere utskriftsstøy
- Kontroller blekknivået (sidemåler)
- Meldinger om feil og vedlikehold

## Oversikt over Innstillinger-skjermbildet

Relaterte modeller: DCP-J1460DW/MFC-J4550DW

>> [MFC-J4550DW](#)

>> [DCP-J1460DW](#)

### MFC-J4550DW

Peke-skjermen viser maskinens status når du trykker på  [Innstill.].

Bruk Innstillinger-menyen til å få tilgang til alle innstillingene for Brother-maskinen.



#### 1. [Vedlikehold]

Trykk for å få tilgang til følgende menyer:

- [Forbedre utskr.kval.]
- [Rengjøring av skrivehode]
- [Blekknivå]
- [Blekkassetmodell]
- [Utskriftsalt.]
- [Kontroll av blekkpatron]

#### 2. Mottaksmodus

Viser gjeldende mottaksmodus.

#### 3. [Dato og klokke]

Viser dato og klokkeslett.

Trykk for å åpne [Dato og klokke]-menyen.

#### 4. [Nettverk]

Trykk for å sette opp en ny nettverkstilkobling.

Hvis du bruker trådløs tilkobling, viser en indikator med tre nivåer  på skjermen gjeldende styrke på det trådløse signalet.

#### 5. [Skuffinnstilling]

Trykk for å åpne [Skuffinnstilling]-menyen.

Bruk disse alternativene til å endre papirstørrelse og papirtype.

#### 6. [Alle innst.]

Trykk for å få tilgang til en meny med alle maskinens innstillinger.

#### 7. [Wi-Fi direkte]

Trykk for å sette opp en Wi-Fi Direct-nettverkstilkobling.

## 8. [Forh.visn. av faks]

Viser innstillingen for faksforhåndsvisning.

Trykk for å åpne [Forh.visn. av faks]-menyen.

## DCP-J1460DW

Pekeskjermen viser maskinens status når du trykker på  [Innstill.].

Bruk Innstillinger-menyen til å få tilgang til alle innstillingene for Brother-maskinen.



### 1. [Vedlikehold]

Trykk for å få tilgang til følgende menyer:

- [Forbedre utskr.kval.]
- [Rengjøring av skrivehode]
- [Blekknivå]
- [Blekkassetmodell]
- [Utskriftsalt.]
- [Kontroll av blekkpatron]

### 2. [Dato og klokke]

Viser dato og klokkeslett.

Trykk for å åpne [Dato og klokke]-menyen.

### 3. [Nettverk]

Trykk for å sette opp en ny nettverkstilkobling.

Hvis du bruker trådløs tilkobling, viser en indikator med tre nivåer  på skjermen gjeldende styrke på det trådløse signalet.

### 4. [Wi-Fi direkte]

Trykk for å sette opp en Wi-Fi Direct-nettverkstilkobling.

### 5. [Alle innst.]

Trykk for å få tilgang til en meny med alle maskinens innstillinger.

### 6. [Økomodus]

Trykk for å åpne [Økomodus]-menyen.

### 7. [Skuffinnstilling]

Trykk for å åpne [Skuffinnstilling]-menyen.

Bruk disse alternativene til å endre papirstørrelse og papirtype.

## Beslektet informasjon

- [Oversikt over LCD-pekingskjermen](#)

### Beslektede emner:

- [Kontroller blekknivået \(sidemåler\)](#)



- 
- Egen ringetone
-

## Angi Klar-skjermen

**Relaterte modeller:** DCP-J1460DW/MFC-J4550DW

Du kan endre Driftsklar-skjermen slik at den viser en bestemt Start-skjerm eller Snarvei-skjerm.

Når maskinen er inaktiv eller du trykker på , vil maskinen gå tilbake til skjermbildet du har angitt.

1. Trykk på  [Innstill.] > [Alle innst.] > [Hovedoppsett] > [Skjerminnst.] > [Startside].
2. Trykk på ▲ eller ▼ for å vise skjermalternativene, og velg deretter alternativet du ønsker.
3. Trykk på .

Maskinen vil gå til det nye hjemmeskjermbildet.





### Beslektet informasjon

- [Oversikt over LCD-pekeskjermen](#)

## Still inn standardfunksjonskjermer

Relaterte modeller: DCP-J1460DW/MFC-J4550DW

Du kan angi standard skjermbilde for skanning i skjerminnstillingene.

1. Trykk på  [Innstill.] > [Alle innst.] > [Hovedoppsett] > [Skjerminnst.] > [Skann skjerm].
2. Trykk på ▲ eller ▼ for å vise skannealternativene, og velg deretter alternativet du vil bruke som standard skjermbilde.
3. Trykk på .



### Beslektet informasjon

- [Oversikt over LCD-pekeskjermen](#)

## Skrive inn tekst på Brother-maskinen

- Tilgjengelige tegn kan variere avhengig av land.
- For modeller med pekeskjerm kan tastaturopsettet variere avhengig av funksjonen du angir.

>> [DCP-J1310DW/DCP-J1313DW/DCP-J1360DW](#)

>> [MFC-J4350DW](#)

>> [DCP-J1460DW/MFC-J4550DW](#)

### DCP-J1310DW/DCP-J1313DW/DCP-J1360DW

Du må kanskje skrive inn tekst på maskinen, for eksempel når du angir nettverksnøkkelen.



- Trykk på ▲, ▼, ◀ eller ▶ for å velge sifferet, bokstaven eller spesialtegnet, og trykk på **OK**. Gjenta for hvert tegn inntil nummeret eller navnet er fullført, og trykk deretter på ▲, ▼, ◀ eller ▶ for å velge **OK**. Deretter trykker du på **OK**.
- Trykk på ▲, ▼, ◀ eller ▶ for å velge **A 1 @**, deretter trykker du på **OK** for å bytte mellom bokstaver, tall og spesialtegn.
- Trykk på ▲, ▼, ◀ eller ▶ for å velge **↑aA**, deretter trykker du på **OK** for å bytte mellom store og små bokstaver.

#### Sette inn mellomrom

- Trykk på ▲, ▼, ◀ eller ▶ for å velge **>**, og trykk deretter på **OK**.

#### Gjøre rettinger

- Hvis du har skrevet inn feil tall eller bokstav og vil endre dette, trykker du på ▲, ▼, ◀ eller ▶ for å velge **<** eller **>**. Trykk på **OK** flere ganger for å flytte merkingen til tegnet som er feil. Trykk deretter på ▲, ▼, ◀ eller ▶ for å velge **<X**, og trykk på **OK**. Skriv så inn riktig tegn.

### MFC-J4350DW

Når du angir visse menyvalg, slik som Apparat-ID, må du kanskje skrive inn tekst på maskinen. På de fleste knappene på talltastaturet er det trykt tre eller fire bokstaver. Knappene **0**, **#** og **\*** har ikke trykte bokstaver fordi de brukes til spesialtegn.

Trykk på den aktuelle knappen på talltastaturet det antall ganger som vises i denne referansetabellen for å få tilgang til tegnet du ønsker.

Trykk på knapp	Én gang	To ganger	Tre ganger	Fire ganger	Fem ganger	Seks ganger	Sju ganger	Åtte ganger	Ni ganger
2	2	A	B	C	a	b	c	2	A
3	3	D	E	F	d	e	f	3	D

Trykk på knapp	Én gang	To ganger	Tre ganger	Fire ganger	Fem ganger	Seks ganger	Sju ganger	Åtte ganger	Ni ganger
4	4	G	H	I	g	h	i	4	G
5	5	J	K	L	j	k	l	5	J
6	6	M	N	O	m	n	o	6	M
7	7	P	Q	R	S	p	q	r	s
8	8	T	U	V	t	u	v	8	T
9	9	W	X	Y	Z	w	x	y	z

- Du flytter markøren mot venstre eller høyre ved å trykke på ▲, ▼, ◀ eller ▶ for å velge ◀ eller ▶, og deretter trykker du på **OK**.

#### Sette inn mellomrom

- Trykk på ▲, ▼, ◀ eller ▶ for å velge ▶, og trykk deretter på **OK**.

#### Gjøre rettinger

- Hvis du har skrevet inn feil tall eller bokstav og vil endre dette, trykker du på ▲, ▼, ◀ eller ▶ for å velge ◀ eller ▶. Trykk på **OK** flere ganger for å flytte merkingen til tegnet som er feil. Trykk deretter på ▲, ▼, ◀ eller ▶ for å velge ✕, og trykk på **OK**. Skriv så inn riktig tegn.

#### Spesialtegn og symboler

Trykk på \*, # eller 0 flere ganger til du ser spesialtegnet eller symbolet du vil ha.

Trykk på *	* / (mellomrom) _ - + = < > . , ; : ' "
Trykk på #	# ! ? @ \$ % ( ) [ ] ^ €
Trykk på 0	0 Ä Ë Ö Ü Æ Ø Å Ñ

### DCP-J1460DW/MFC-J4550DW

Når du trenger å skrive inn tekst på Brother-maskinen, vises det et tastatur på berøringsskjermen.





- Trykk på A 1 @ for å veksle mellom bokstaver, tall og spesialtegn.
- Trykk på aA for å veksle mellom små og store bokstaver.
- Vil du flytte markøren mot venstre eller høyre, trykker du på ◀ eller ▶.

#### Sette inn mellomrom

- Trykk på [Mellomr.] hvis du vil sette inn et mellomrom. Eller du kan trykke på ▶ for å flytte markøren.

---

## Gjøre rettinger

- Hvis du har skrevet inn feil tegn og vil endre det, trykker du på ◀ eller ▶ for å merke tegnet som er feil. Trykk på , og skriv deretter inn riktig tegn.
- Vil du sette inn et tegn, trykker du på ◀ eller ▶ for å flytte markøren til riktig sted og deretter skriver du inn tegnet.
- Trykk på  for hvert tegn du vil slette, eller trykk på og hold nede  for å slette alle tegnene.



## Beslektet informasjon

- [Innføring i bruk av maskinen](#)

### Beslektede emner:

- [Sende samme faks til mer enn én mottaker \(gruppesending\)](#)
  - [Lagre numre fra utgående anrop i adresseboken](#)
  - [Lagre numre med Anroper-ID-logg i adresseboken](#)
  - [Endre et gruppesendingsnavn](#)
  - [Still inn apparatets ID](#)
  - [Endre eller slette snarveier](#)
-

## Få tilgang til Brother Utilities (Windows)

**Brother Utilities** er en programstarter som gir praktisk tilgang til alle Brother-programmer som er installert på datamaskinen.

For å bruke **Brother Utilities** må du installere Brother-programvaren på datamaskinen. For å installere Brother-programvaren går du til modellens **Nedlastinger**-side på [support.brother.com/downloads](https://support.brother.com/downloads).

1. Gjør ett av følgende:

- Windows 11

Klikk på  > **Alle apper** > **Brother** > **Brother Utilities**.

- Windows 10

Klikk på  > **Brother** > **Brother Utilities**.

2. Velg din maskin.

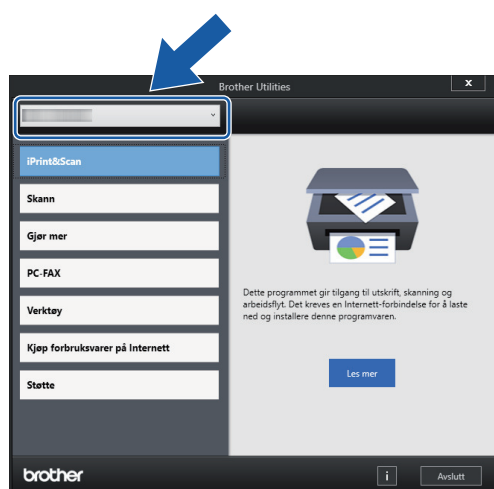

3. Velg operasjonen som du vil bruke.



### Beslektet informasjon

- [Innføring i bruk av maskinen](#)
  - [Avinstallere Brother-programvaren og driverne \(Windows\)](#)

## Avinstallere Brother-programvaren og driverne (Windows)

1. Gjør ett av følgende:

- Windows 11

Klikk på  > **Alle apper** > **Brother** > **Brother Utilities**.

- Windows 10

Klikk på  > **Brother** > **Brother Utilities**.

2. Klikk på rullegardinlisten, og velg deretter modellnavnet (hvis det ikke allerede er valgt). Klikk på **Verktøy** i den venstre navigasjonslinjen og klikk deretter på **Avinstaller**.

Følg instruksjonene i dialogboksen hvis du vil avinstallere programvaren og driverne.



### Beslektet informasjon

- [Få tilgang til Brother Utilities \(Windows\)](#)

## Få tilgang til Brother iPrint&Scan (Windows/Mac)

Bruk Brother iPrint&Scan for Windows og Mac til å skrive ut og skanne via datamaskinen.

- Denne funksjonen er ikke tilgjengelig i land som er underlagt gjeldende eksportbestemmelser.
  - **Slik laster du ned den nyeste versjonen:**
    - For Windows:  
Gå til modellens **Nedlastinger**-side på [support.brother.com/downloads](http://support.brother.com/downloads), og deretter laster du ned og installerer Brother iPrint&Scan.
    - For Mac:  
Last ned og installer Brother iPrint&Scan fra Apple sin App Store.
- Hvis du blir bedt om det, installerer du driveren og programvaren som trengs for å bruke maskinen. Last ned maskinens nyeste driver og programvare fra modellens **Nedlastinger**-side på [support.brother.com/downloads](http://support.brother.com/downloads).

### 1. Start Brother iPrint&Scan.

- Windows

Dobbelklikk på  (Brother iPrint&Scan)-ikonet.

- Mac

I menylinjen **Finder** klikker du på **Gå > Apper**, og deretter dobbeltklikker du på iPrint&Scan-ikonet.

Brother iPrint&Scan-skjermbildet vises.

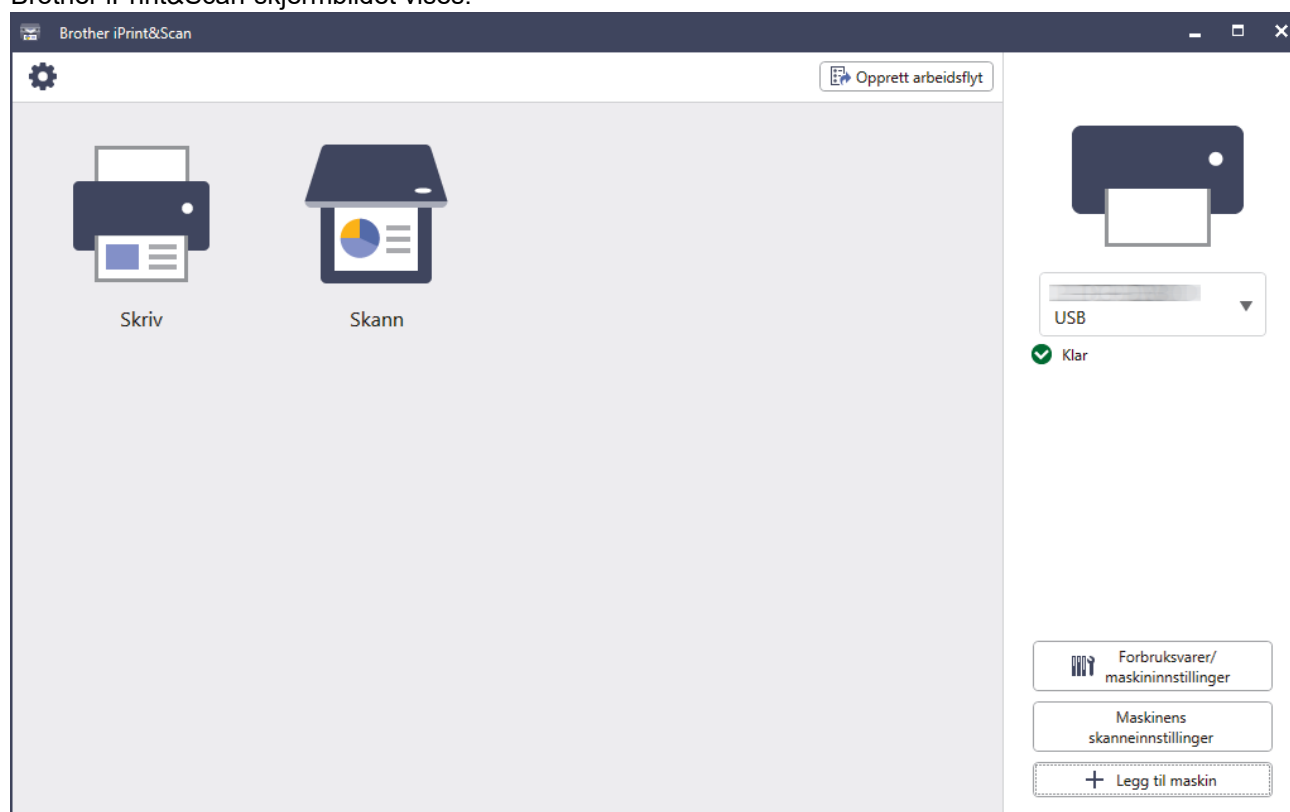

Det faktiske skjermbildet kan se annerledes ut avhengig av programversjonen.

### ✓ Beslektet informasjon

- [Innføring i bruk av maskinen](#)

#### Beslektede emner:

- [Skrive ut med Brother iPrint&Scan \(Windows/Mac\)](#)
- [Skanne med Brother iPrint&Scan \(Windows/Mac\)](#)

- 
- Konfigurere Skann-knappen på maskinen
  - Overvåk maskinstatus med Brother iPrint&Scan (Windows/Mac)
-

## Plassering av USB-/Ethernet-porter på Brother-maskinen

- For detaljer om kabler, ►► [Spesifikasjoner for grensesnitt](#)
- For å installere driveren og programvaren som trengs for å bruke maskinen, går du til modellens **Nedlastinger**-side på [support.brother.com/downloads](http://support.brother.com/downloads).

>> [DCP-J1310DW/DCP-J1313DW/DCP-J1360DW/DCP-J1460DW](#)

>> [MFC-J4350DW/MFC-J4550DW](#)

### DCP-J1310DW/DCP-J1313DW/DCP-J1360DW/DCP-J1460DW

USB-porten befinner seg på utsiden av maskinen, som vist.

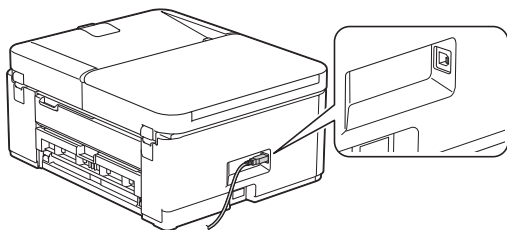

### MFC-J4350DW/MFC-J4550DW

USB- og Ethernet-portene er plassert inni maskinen (Ethernet-porter er kun tilgjengelige for noen modeller).

1. Plasser begge hendene under plastklaffene på hver side av maskinen for å løfte skannerdekselet (1) til åpen stilling.

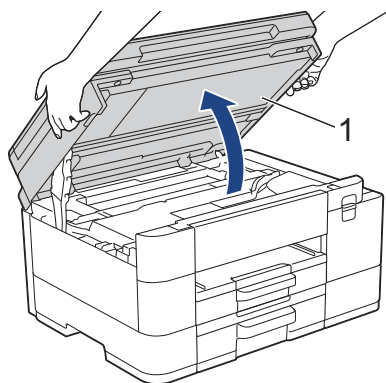

2. Finn riktig port (avhengig av kablen du bruker) på innsiden av maskinen, som vist.

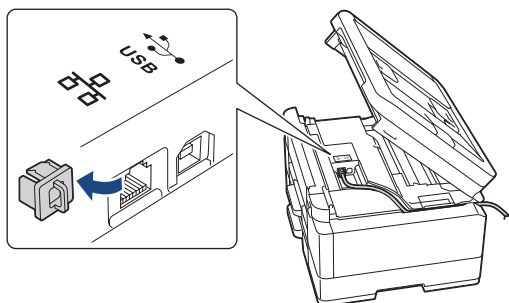

Før forsiktig kablen gjennom kabelkanalen og ut på baksiden av maskinen.

---

3. Lukk skannerdekselet forsiktig med begge hender.

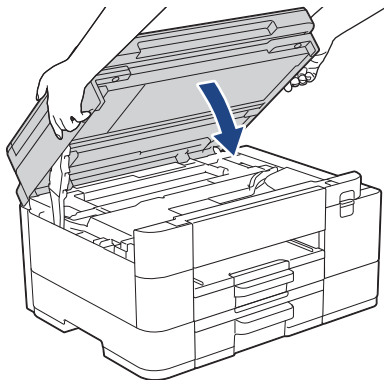

### Beslektet informasjon

- [Innføring i bruk av maskinen](#)
-

## **Papirhåndtering**

- [Legg i papir](#)
- [Legge i dokumenter](#)

## Legg i papir

- [Legg papir i papirmagasin nr. 1 / papirmagasin nr. 2](#)
- [Legg papir i den manuelle materåpningen](#)
- [Ikke skrivbart område](#)
- [Papirinnstillinger](#)
- [Anbefalte utskriftsmedier](#)
- [Meldinger om feil og vedlikehold](#)
- [Utskriftskvalitetsproblemer](#)
- [Problemer med papirhåndtering](#)

## **Legg papir i papirmagasin nr. 1 / papirmagasin nr. 2**

- [Legg enkeltark eller fotonpapir i papirmagasin 1 / papirmagasin 2](#)
- [Legg Legal-papirstørrelse i papirmagasin 1 / papirmagasin 2](#)
- [Legg konvolutter i papirmagasin 1](#)

## Legg enkeltark eller fotopapir i papirmagasin 1 / papirmagasin 2

- Hvis [Sjekk papir]-innstillingen står på [På] og du trekker papirmagasinet ut av maskinen, vises det en melding på LCD-skjermen der du kan endre papirtype og papirstørrelse.
- Legg bare papir av ett papirformat og -type i papirmagasinet samtidig.
- Når du legger en annen papirstørrelse i magasinet, må du endre innstillingen for papirstørrelse på maskinen eller innstillingen for papirstørrelse på datamaskinen.  
(MFC-J4550DW) Det gjør at maskinen kan mate papir automatisk fra den aktuelle skuffen hvis automatisk valg av skuff er angitt i skriverdriveren (Windows) eller på maskinen.
- Du kan bare bruke vanlig papir i skuff 2. (MFC-J4550DW)

Instruksjonene nedenfor beskriver hvordan du legger papir i skuff 1.

(MFC-J4550DW) Fremgangsmåten for skuff 2 er nesten den samme.

1. Hvis papirstøtteklaffen (1) er åpen, må du lukke denne, og deretter lukke papirstøtten (2).

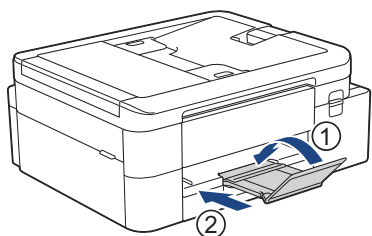

2. Trekk papirmagasinet helt ut av maskinen.

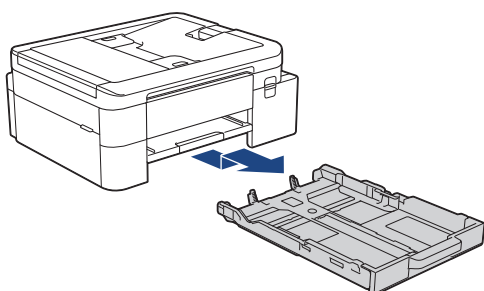

3. Klem forsiktig sammen og skyv papirførerne for bredden (1) og deretter papirførerne for lengden (2) slik at de passer til papirstørrelsen.

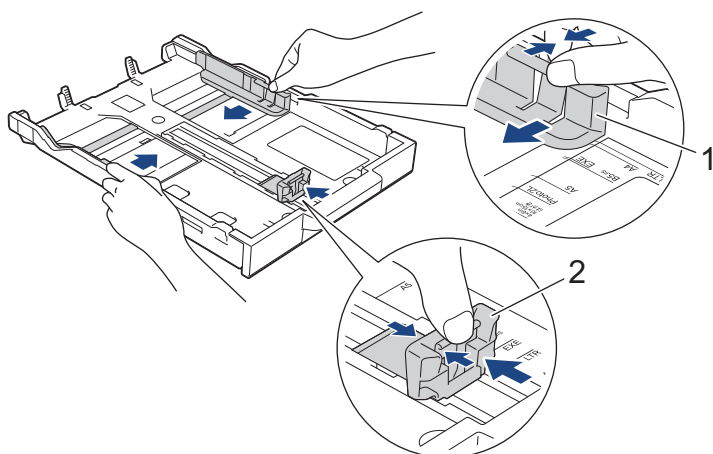

4. Luft papirbunken godt for å unngå papirstopp og feilinnmating.



Kontroller alltid at papiret ikke er krøllet eller rynkete.

5. Legg papiret forsiktig i papirmagasinet med utskriftssiden **vendt ned**.

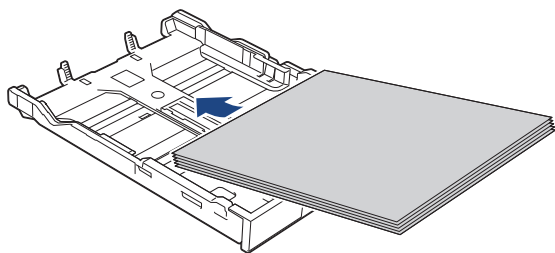

Pass på at papiret ligger flatt i magasinet, og at papirføreren for lengden (1) berører kantene på papiret.

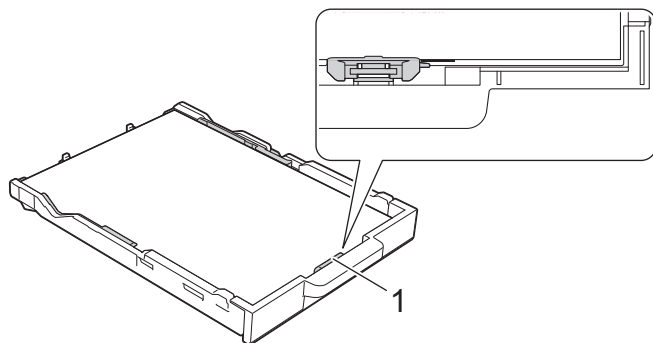

## VIKTIG

- Ikke skyv papiret for langt inn, for det kan bli bøyd oppover og skape problemer i mateprosessen.
- Hvis du legger i flere enn 20 ark med fotopapir, kan det forårsake papirstopp.



Hvis du vil fylle på mer papir før magasinet er tomt, tar du ut papiret fra magasinet og legger det sammen med papiret du vil legge i. Du må alltid lufte papirbunken godt for å forhindre at maskinen mater flere sider.

6. Juster forsiktig papirførerne for bredden (1) slik at de er tilpasset papiret.

Pass på at papirførerne for bredden berører kantene på papiret.

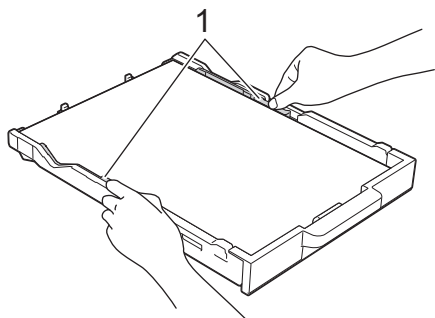

---

7. Skyv papirmagasinet sakte helt inn i maskinen.

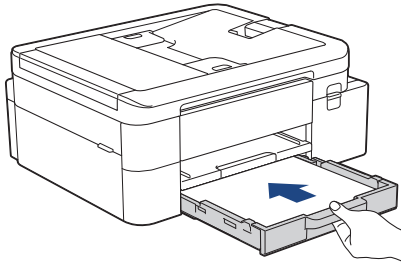

8. Trekk ut papirstøtten (1) til den låses på plass, og brett deretter ut papirstøtteklaffen (2).

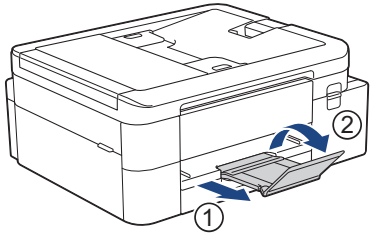

### Beslektet informasjon

- Legg papir i papirmagasin nr. 1 / papirmagasin nr. 2

#### Beslektede emner:

- Endre Kontroller papir-innstillingen
  - Velge riktig utskriftsmedium
  - Endre papirstørrelse og papirtype
-

## Legg Legal-papirstørrelse i papirmagasinet 1 / papirmagasinet 2

- Hvis [Sjekk papir]-innstillingen står på [På] og du trekker papirmagasinet ut av maskinen, vises det en melding på LCD-skjermen der du kan endre papirtype og papirstørrelse.
- Legg bare papir av ett papirformat og -type i papirmagasinet samtidig.
- Når du legger en annen papirstørrelse i magasinet, må du endre innstillingen for papirstørrelse på maskinen eller innstillingen for papirstørrelse på datamaskinen.  
(MFC-J4550DW) Det gjør at maskinen kan mate papir automatisk fra den aktuelle skuffen hvis automatisk valg av skuff er angitt i skriverdriveren (Windows) eller på maskinen.
- Du kan bare bruke vanlig papir i skuff 2. (MFC-J4550DW)

Instruksjonene nedenfor beskriver hvordan du legger papir i skuff 1.

(MFC-J4550DW) Fremgangsmåten for skuff 2 er nesten den samme.

1. Hvis papirstøtteklaffen (1) er åpen, må du lukke denne, og deretter lukke papirstøtten (2).

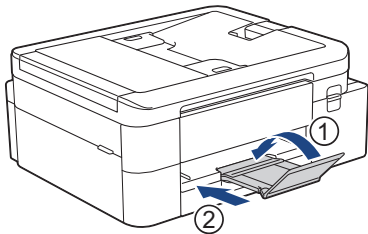

2. Trekk papirmagasinet helt ut av maskinen.

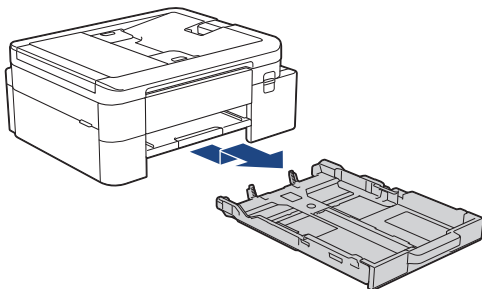

3. Trykk på den firkantede knappen for utvidelse av papirmagasinet (1), og trekk ut papirmagasinet til den firkantede knappen for utvidelse av papirmagasinet låses i det firkantede LGL-hullet.

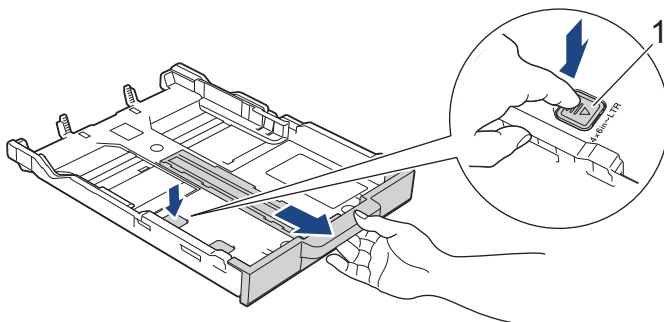

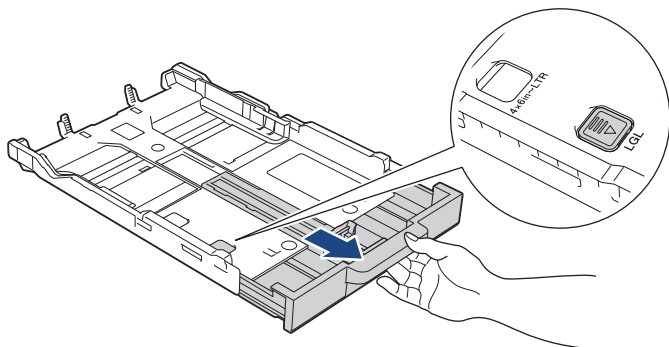

4. Klem forsiktig sammen og skyv papirførerne for bredden (1) og papirføreren for lengden (2) slik at de passer til papirstørrelsen.

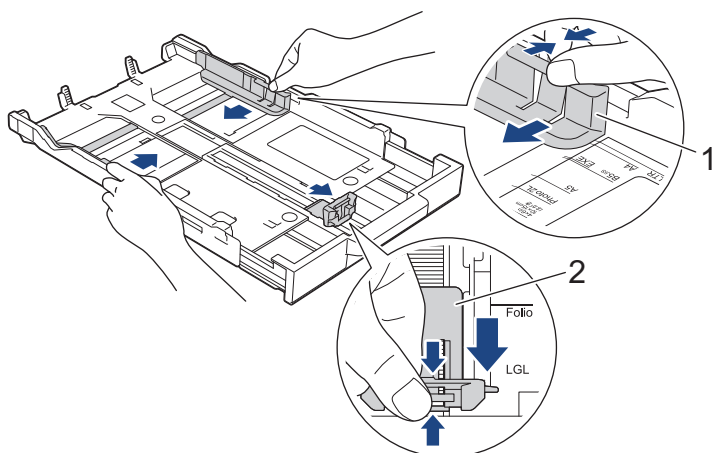

5. Luft papirbunken godt for å unngå papirstopp og feilinnmating.

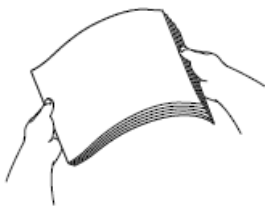

Kontroller alltid at papiret ikke er krøllet eller rynkete.

6. Legg papiret forsiktig i papirmagasinet med utskriftsflaten **ned**.

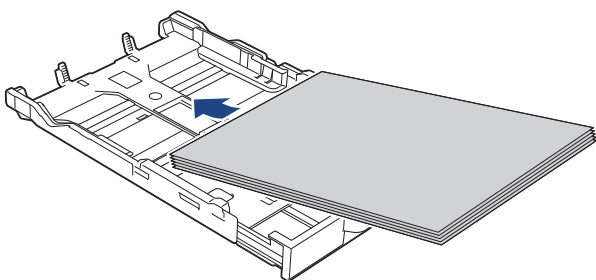

Pass på at papiret ligger flatt i magasinet, og at papirføreren for lengden (1) berører kantene på papiret.

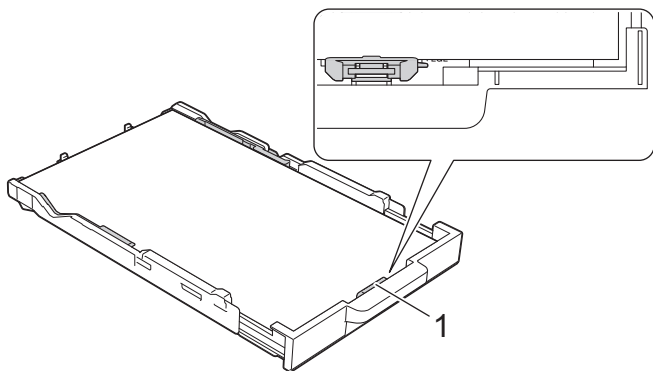

## VIKTIG

Ikke skyv papiret for langt inn, for det kan bli bøyd oppover og skape problemer i mateprosessen.



Hvis du vil fylle på mer papir før magasinet er tomt, tar du ut papiret fra magasinet og legger det sammen med papiret du vil legge i. Du må alltid luften papirbunken godt for å forhindre at maskinen mater flere sider.

7. Juster forsiktig papirførerne for bredden (1) slik at de er tilpasset papiret. Kontroller at papirførerne berører papirkantene.

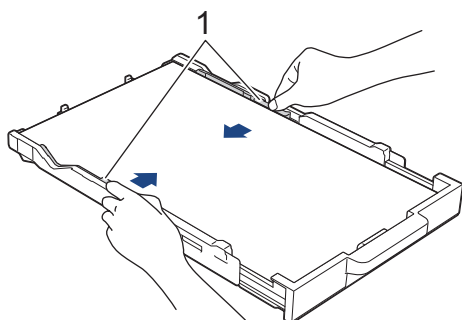

8. Skyv papirmagasinet sakte helt inn i maskinen.

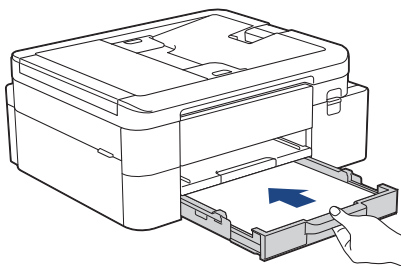

9. Trekk ut papirstøtten (1) til den låses på plass, og brett deretter ut papirstøtteklaffen (2).

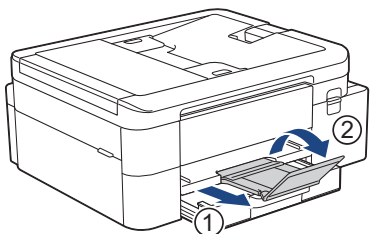

## Beslektet informasjon

- Legg papir i papirmagasin nr. 1 / papirmagasin nr. 2

## Legg konvolutter i papirmagasin 1

- Hvis [Sjekk papir]-innstillingen står på [På] og du trekker papirmagasinet ut av maskinen, vises det en melding på LCD-skjermen der du kan endre papirtype og papirstørrelse.
- Du kan legge i konvolutter med ulik størrelse. ►► *Beslektet informasjon: Papirtype og papirstørrelse for hver handling*
- Når du legger konvolutter i magasinet, må du endre innstillingen for papirstørrelse på maskinen eller innstillingen for papirstørrelse på datamaskinen.  
(MFC-J4550DW) Å gjøre dette lar maskinen automatisk mate papir fra det aktuelle magasinet hvis automatisk magasinvalg er angitt i skriverdriveren (Windows) eller på maskinen.
- Før du legger konvolutter i magasinet, må du trykke sammen hjørnene og sidene på konvoluttene slik at de ligger så flatt som mulig.

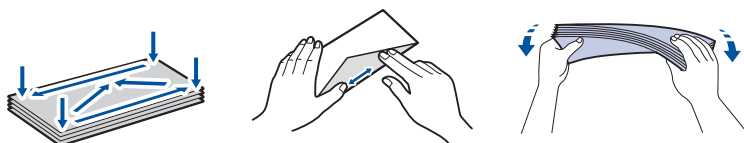

1. Hvis papirstøtteklaffen (1) er åpen, må du lukke denne, og deretter lukke papirstøtten (2).

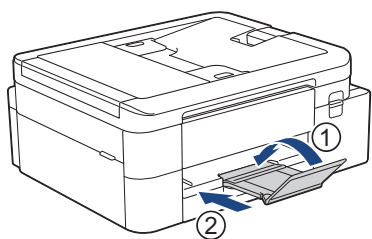

2. Trekk papirmagasinet helt ut av maskinen.

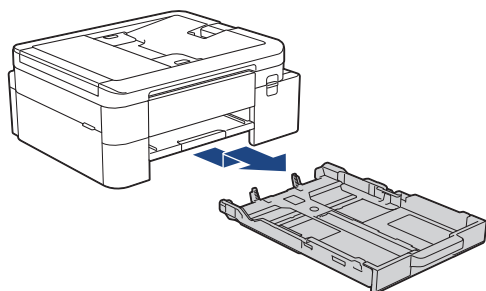

3. Legg opptil 10 konvolutter i papirmagasinet med utskriftssiden **ned**. Hvis du legger i flere enn 10 konvolutter, kan det forårsake papirstopp.

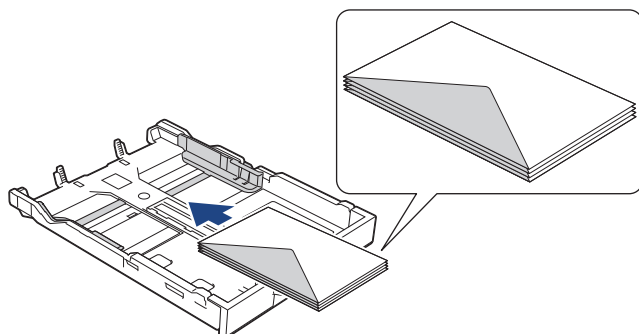

4. Klem forsiktig sammen og skyv papirførerne for bredden (1) og papirføreren for lengden (2) slik at de passer til størrelsen på konvoluttene.

Kontroller at konvoluttene ligger flatt i magasinet.

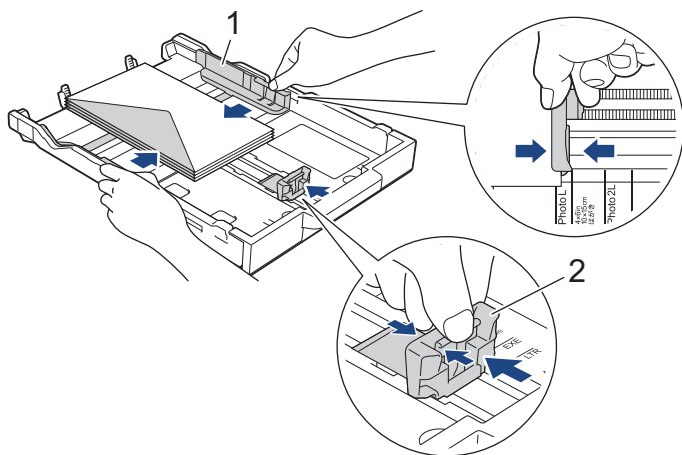

## VIKTIG

Hvis det mates ut flere konvolutter, må du legge i én konvolutt om gangen i papirmagasinet.

5. Skyv papirmagasinet sakte helt inn i maskinen.

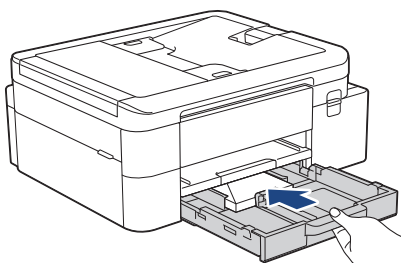

6. Trekk ut papirstøtten (1) til den låses på plass, og brett deretter ut papirstøtteklaffen (2).

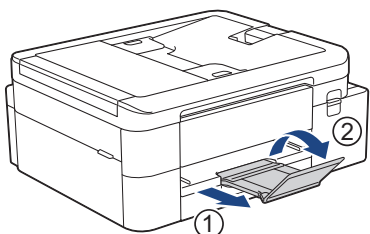

## ✓ Beslektet informasjon

- Legg papir i papirmagasin nr. 1 / papirmagasin nr. 2

### Beslektede emner:

- Endre Kontroller papir-innstillingen
- Velge riktig utskriftsmedium
- Endre papirstørrelse og papirtype
- Papirtype og papirstørrelse for hver handling

## Legg papir i den manuelle materåpningen

Relaterte modeller: MFC-J4350DW/MFC-J4550DW

Legg spesialutskriftsmedier i denne åpningen, men kun **ett papirark** om gangen.

 Maskinen slår automatisk på Manuell mating-modus når du legger papir i den manuelle materåpningen.

1. Åpne dekselet på den manuelle materåpningen.

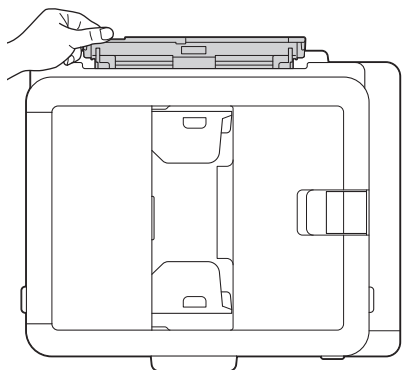
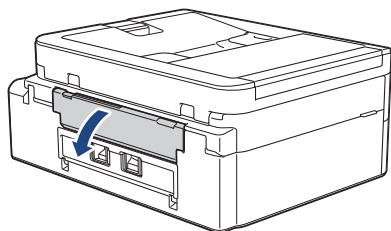

2. Løft opp papirstøtten.

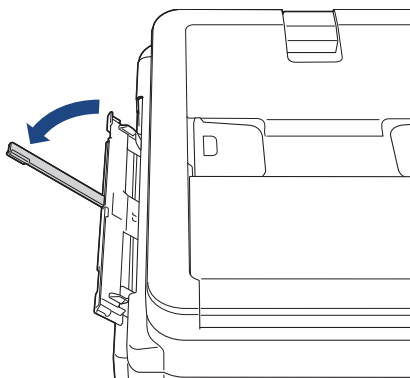

3. Skyv papirførerne i den manuelle mateåpningen slik at de passer til bredden på papiret du bruker.

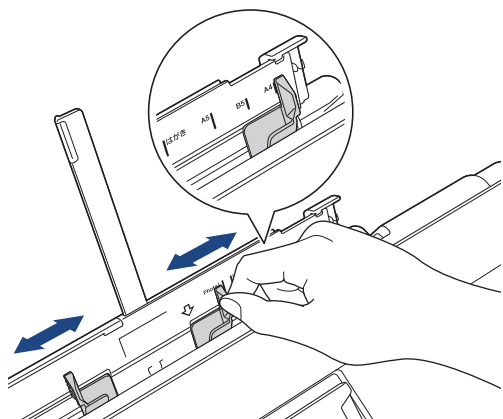

4. Legg kun **ett papirark** i den manuelle materåpningen med utskriftssiden **opp**.

Bruk begge hender for å justere papirførerne til den manuelle innmatingsåpningen. Sørg for at det ikke er mellomrom mellom papirførerne og papiret.

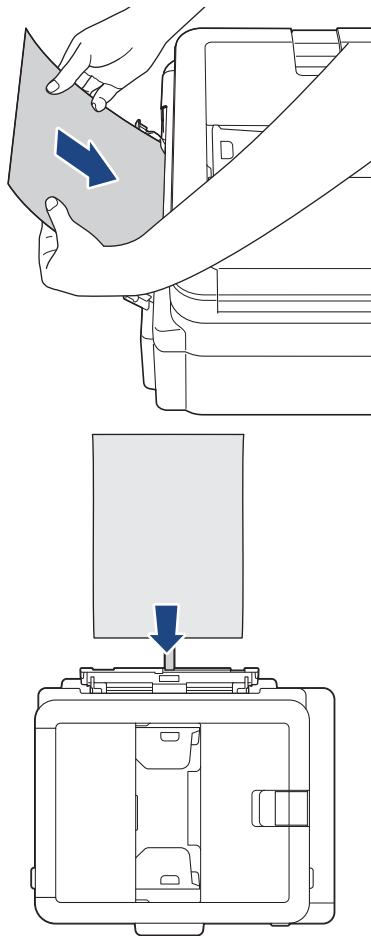

Når du bruker konvolutter, skal du legge i konvoluttene med utskriftssiden **vendt opp** og med klaffen til venstre, som vist i illustrasjonen.

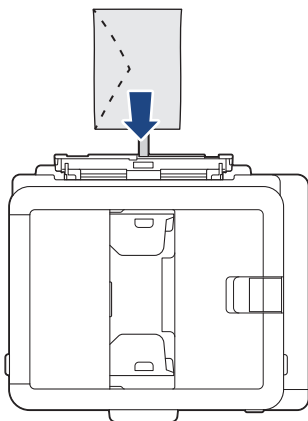

## VIKTIG

- Du må **IKKE** legge mer enn **ett papirark** i den manuelle materåpningen om gangen. Dette kan føre til papirstopp. Når du skriver ut flere sider må du ikke mate det neste papirarket før LCD-skjermen viser en melding som ber deg om å mate neste ark.
- **IKKE** legg papir i den manuelle materåpningen når du skriver ut fra papirmagasinet. Dette kan føre til papirstopp.

5. Bruk begge hendene og skyv **ett papirark** inn i den manuelle materåpningen helt til fremre kant rører ved papirmaterullene. Slipp papiret når du merker at maskinen trekker i det. LCD-skjermen viser [Manuelt matingsspor klart]. Følg instruksjonene på LCD-skjermen.

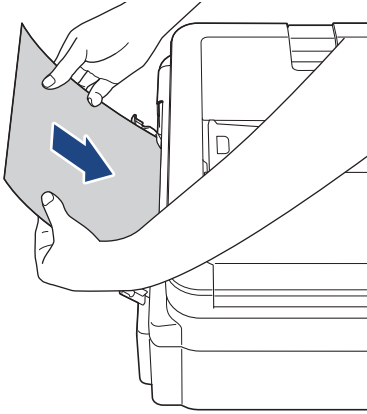

Når du legger i en konvolutt, eller et tykt papirark, må du skyve den inn i den manuelle materåpningen inntil du føler at papirmaterullene trekker den inn.

6. Trekk ut papirstøtten (1) til den låses på plass, og brett deretter ut papirstøtteklaffen (2).

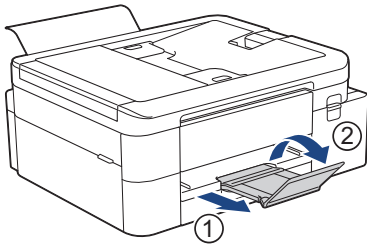

- Hvis dokumentet ikke får plass på én side, ber maskinen deg om å legge i et nytt ark. Legg enda et ark i den manuelle materåpningen, og følg instruksjonene som vises på LCD-skjermen.
- Sørg for at utskriften er ferdig før du lukker dekselet på den manuelle materåpningen.
- Når papiret er lagt i den manuelle materåpningen, skriver maskinen alltid ut fra den manuelle materåpningen.
- Maskinen støter ut papir som ligger i den manuelle materåpningen mens en testside, rapport eller liknende skrives ut.
- Maskinen støter ut papir som ligger i den manuelle materåpningen, under maskinens rengjøringsprosess. Vent til maskinen er ferdig med rengjøringen, og legg deretter papir i den manuelle materåpningen.



### Beslektet informasjon

- [Legg i papir](#)

#### Beslektede emner:

- [Velge riktig utskriftsmedium](#)
- [Meldinger om feil og vedlikehold](#)

## Ikke skrivbart område

Området som ikke er skrivbart, avhenger av innstillingene i programmet du bruker. Illustrasjonene nedenfor viser hvilke områder på enkeltark og konvolutter det ikke kan skrives på. Maskinen kan bare skrive ut på de skyggelegte områdene på enkeltark når funksjonen Utskrift uten kanter er tilgjengelig og aktivert.

### Enkeltark

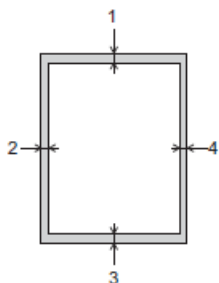

### Konvolutt

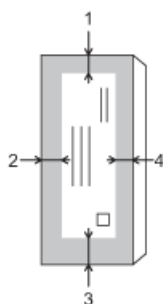

	Øverst (1)	Venstre (2)	Nederst (3)	Høyre (4)
Enkeltark	3 mm	3 mm	3 mm	3 mm
Konvolutter	12 mm	3 mm	12 mm	3 mm



Funksjonen Utskrift uten kanter er ikke tilgjengelig for konvolutter og 2-sidig utskrift.



### Beslektet informasjon

- [Legg i papir](#)

#### Beslektede emner:

- [Problemer med utskrift](#)

## Papirinnstillinger

- [Endre papirstørrelse og papirtype](#)
- [Endre Kontroller papir-innstillingen](#)
- [Redusere størrelsen til en side på en innkommende faks](#)

## Endre papirstørrelse og papirtype

Angi innstillingene for papirstørrelse og papirtype for papirmagasinet.

- Still inn maskinen for den papirtypen du bruker for å oppnå best mulig utskriftskvalitet.
- Når du endrer størrelsen på papiret du legger i magasinet, må du endre innstillingen for papirstørrelse på LCD-skjermen samtidig.

>> [DCP-J1310DW/DCP-J1313DW/DCP-J1360DW/MFC-J4350DW](#)

>> [DCP-J1460DW/MFC-J4550DW](#)



### DCP-J1310DW/DCP-J1313DW/DCP-J1360DW/MFC-J4350DW

1. Trykk på **Settings**.
2. Trykk på ▲ eller ▼ for å foreta valgene:
  - a. Velg [Hovedoppsett]. Trykk på **OK**.
  - b. Velg [Papirtype]. Trykk på **OK**.
  - c. Velg [Blankt papir], [Blekkpapir], [Brother BP71] eller [Annet glanset]. Trykk på **OK**.
  - d. Velg [Papirstr.]. Trykk på **OK**.
  - e. Velg alternativet for papirstørrelsen du vil ha, og trykk deretter på **OK**.
3. Trykk på **Stop/Exit**.



Maskinen mater ut utskrevne ark med påskrevet side opp på papirmagasinet foran på maskinen. Når du bruker glanset papir, må du umiddelbart fjerne hvert enkelt ark for å unngå flekker eller papirstopp.

### DCP-J1460DW/MFC-J4550DW

1. (MFC-J4550DW) Trykk på  [Innstill.] > [Alle innst.] > [Hovedoppsett] > [Skuffinnstilling].
2. (DCP-J1460DW) Trykk på  [Innstill.] > [Alle innst.] > [Hovedoppsett].
3. (MFC-J4550DW) Trykk på ▲ eller ▼ for å vise alternativene for skuff, og trykk deretter på ønsket alternativ.
4. Trykk på [Papirtype].
5. Trykk på ▲ eller ▼ for å vise alternativene for papirtype, og trykk deretter på ønsket alternativ.



(MFC-J4550DW) Bruk kun vanlig papir i skuff 2.

6. Trykk på [Papirstr.].
7. Trykk på ▲ eller ▼ for å vise alternativene for papirstørrelse, og trykk deretter på alternativet du vil ha.
8. Trykk på .



Maskinen mater ut utskrevne ark med påskrevet side opp på papirmagasinet foran på maskinen. Når du bruker glanset papir, må du umiddelbart fjerne hvert enkelt ark for å unngå flekker eller papirstopp.

### ✓ Beslektet informasjon

- [Papirinnstillinger](#)

#### Beslektede emner:

- [Legg enkeltark eller fotopapir i papirmagasin 1 / papirmagasin 2](#)
- [Legg konvolutter i papirmagasin 1](#)
- [Anbefalte utskriftsmedier](#)

- 
- Meldinger om feil og vedlikehold
  - Problemer med utskrift
  - Utskriftskvalitetsproblemer
  - Utskrift av mottatte fakser (For modeller med faksimilefunksjon)
-

## Endre Kontroller papir-innstillingen

Hvis denne innstillingen er satt til [På] og papirmagasinet er fjernet, viser LCD-skjermen en melding om at du kan endre innstillingene for papirstørrelse og papirtype.

Standardinnstillingen er [På].



>> [DCP-J1310DW/DCP-J1313DW/DCP-J1360DW/MFC-J4350DW](#)

>> [DCP-J1460DW/MFC-J4550DW](#)

### DCP-J1310DW/DCP-J1313DW/DCP-J1360DW/MFC-J4350DW

1. Trykk på **Settings**.
2. Trykk på ▲ eller ▼ for å foreta valgene:
  - a. Velg [Hovedoppsett]. Trykk på **OK**.
  - b. Velg [Sjekk papir]. Trykk på **OK**.
  - c. Velg [På] eller [Av]. Trykk på **OK**.
3. Trykk på **Stop/Exit**.

### DCP-J1460DW/MFC-J4550DW

1. Trykk på  [Innstill.] > [Alle innst.] > [Hovedoppsett].
2. (MFC-J4550DW) Trykk på [Skuffinnstilling].
3. Trykk på ▲ eller ▼ for å vise [Sjekk papir]-alternativet og trykk deretter på det.
4. Trykk på [På] eller [Av].
5. Trykk på .

### ✓ Beslektet informasjon

- [Papirinnstillinger](#)

#### Beslektede emner:

- [Legg enkeltark eller fotopapir i papirmagasin 1 / papirmagasin 2](#)
- [Legg konvolutter i papirmagasin 1](#)
- [Meldinger om feil og vedlikehold](#)

## Anbefalte utskriftsmedier

Utskriftskvaliteten kan påvirkes av typen papir du bruker i maskinen.

Du oppnår best utskriftskvalitet for innstillingene du har valgt ved å stille inn Papirtype etter typen papir du har lagt i.

Du kan bruke vanlig papir, blekkskriverpapir (bestrøket papir), glanset papir, resirkulert papir og konvolutter.

Vi anbefaler at du tester ulike typer papir før du kjøper inn store kvanta.

For best mulig resultat anbefaler vi å bruke Brother-papir.

- Når du skriver ut på blekkskriverpapir (bestrøket papir) og glanset papir, må du velge riktig utskriftsmedium i skriverdriveren eller i programmet du bruker til utskrift, eller under innstillingen Papirtype i maskinen.
- Når du skriver ut på fotopapir, skal du legge i ett ekstra ark av det samme fotopapiret i papirmagasinet.
- Når du bruker fotopapir, må du umiddelbart fjerne hvert enkelt ark for å unngå flekker eller papirstopp.
- Unngå å ta på trykksverten på utskriften rett etter at den er skrevet ut. Overflaten er kanskje ikke helt tørr, og den kan smitte av på fingrene dine.



### Beslektet informasjon

- [Legg i papir](#)
  - [Anbefalte utskriftsmedier](#)
  - [Håndtere og bruke utskriftsmedier](#)
  - [Velge riktig utskriftsmedium](#)

#### Beslektede emner:

- [Endre papirstørrelse og papirtype](#)
- [Utskriftskvalitetsproblemer](#)

## Anbefalte utskriftsmedier

Best utskriftskvalitet får du ved å benytte Brother-papiret som står i tabellen.

Brother-papir er kanskje ikke tilgjengelig i alle land.

Hvis Brother-papir ikke er tilgjengelig i ditt land, anbefaler vi at du tester forskjellige papirtyper før du går til anskaffelse av store kvanta.

### Brother-papir

Papirtype	Artikkel
A4 / Normal	BP60PA
A4 / Glanset foto	BP71GA4
A4 / Blekkskriver (matt)	BP60MA
10 x 15 cm / Glanset foto	BP71GP



### Beslektet informasjon

- [Anbefalte utskriftsmedier](#)

## Håndtere og bruke utskriftsmedier

- Oppbevar papir i originalemballasjen, og hold den forseglet. La papiret ligge flatt og beskyttet mot fuktighet, direkte sollys og varme.
- Unngå å berøre den blanke (bestrøkne) siden av fotopapir.
- Noen konvoluttformater krever at du angir marger i programmet. Husk å ta en testutskrift før du skriver ut mange konvolutter.

### VIKTIG

IKKE bruk følgende papirtyper:

- Skadet, krøllet eller skrukket papir eller papir med ujevn fasong

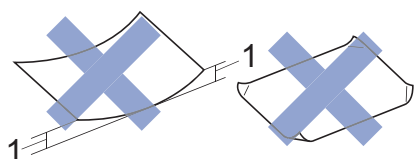

1. en brett på **2 mm eller større kan forårsake papirstopp.**

- Papir som er svært blankt eller sterkt teksturert
- Papir som ikke kan stables jevnt
- Papir med klebende overflate

Du må IKKE bruke konvolutter som:

- har en løs konstruksjon
- har vinduer
- er preget (har hevet skrift)
- har klemmer eller stifter
- er forhåndstrykket på innsiden
- Er selvklebende
- Har doble klaffer

#### Selvklebende Doble klaffer

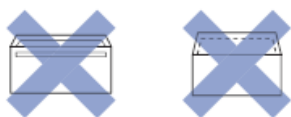

Du kan kanskje oppleve papirmateproblemer pga. tykkelsen, størrelsen og formen på klaffen til konvoluttene du bruker.



### Beslektet informasjon

- [Anbefalte utskriftsmedier](#)

#### Beslektede emner:

- [Legg papir i papirmagasin nr. 1 / papirmagasin nr. 2](#)

## Velge riktig utskriftsmedium

- [Papirtype og papirstørrelse for hver handling](#)
- [Papirkapasitet for papirmagasinet](#)
- [Legg enkeltark eller fotopapir i papirmagasin 1 / papirmagasin 2](#)
- [Legg konvolutter i papirmagasin 1](#)
- [Legg papir i den manuelle materåpningen](#)

## Papirtype og papirstørrelse for hver handling

Papirtype	Papirstørrelse		Bruk			
			Faks <sup>1</sup>	Kopi	Direkteutskrift <sup>3</sup>	Skriver
Enkeltark	A4	210 x 297 mm	Ja	Ja	Ja	Ja
	Letter	215,9 x 279,4 mm	Ja	Ja	Ja	Ja
	Legal	215,9 x 355,6 mm	Ja	Ja <sup>2</sup>	–	Ja
	Mexico Legal	215,9 x 339,85 mm	Ja	Ja <sup>2</sup>	–	Ja
	Indisk Legal	215 x 345 mm	Ja	Ja <sup>2</sup>	–	Ja
	Folio	215,9 x 330,2 mm	Ja	Ja <sup>2</sup>	–	Ja
	Executive	184,1 x 266,7 mm	-	-	-	Ja
	A5	148 x 210 mm	-	Ja	-	Ja
	A6	105 x 148 mm	-	-	-	Ja
Kort	Foto	10 x 15 cm	-	Ja	Ja	Ja
	Foto L	9 x 13 cm	-	-	-	Ja
	Foto 2L	13 x 18 cm	-	-	Ja	Ja
	Indekskort	13 x 20 cm	-	-	-	Ja
Konvolutter	C5 Konvolutt	162 x 229 mm	-	-	-	Ja
	DL-konvolutt	110 x 220 mm	-	-	-	Ja
	Com-10	104,7 x 241,3 mm	-	-	-	Ja
	Monarch	98,4 x 190,5 mm	-	-	-	Ja

<sup>1</sup> MFC-J4350DW/MFC-J4550DW bare

<sup>2</sup> DCP-J1360DW/DCP-J1460DW/MFC-J4350DW/MFC-J4550DW

<sup>3</sup> MFC-J4550DW bare



### Beslektet informasjon

- [Velge riktig utskriftsmedium](#)

#### Beslektede emner:

- [Legg konvolutter i papirmagasin 1](#)

## Papirkapasitet for papirmagasinet

	Papirstørrelse	Papirtyper	Antall ark	Vekt	Tykkelse
Papirmagasin 1	A4, Letter, Legal, Mexico Legal, India Legal, Folio, Executive, A5, A6, konvolutter (C5, Com-10, DL, Monarch), Foto (10 x 15 cm), Foto L (9 x 13 cm), Foto 2L (13 x 18 cm), indekskort (13 x 20 cm)	Vanlig papir, resirkulert papir	150 <sup>1</sup>	64 til 120 g/m <sup>2</sup>	0,08 til 0,15 mm
		Blekkskriverpapir	20	64 til 200 g/m <sup>2</sup>	0,08 til 0,25 mm
		Glanset papir <sup>2</sup> , Foto <sup>2</sup>	20	Opptil 220 g/m <sup>2</sup>	Opptil 0,25 mm
		Indekskort	30	Opptil 120 g/m <sup>2</sup>	Opptil 0,15 mm
		Konvolutter	10	80 til 95 g/m <sup>2</sup>	Opptil 0,52 mm
Papirmagasin 2 (MFC-J4550DW)	A4, Letter, Legal, Mexico Legal, India Legal, Folio, Executive, A5	Vanlig papir, resirkulert papir	250 <sup>1</sup>	64 til 120 g/m <sup>2</sup>	0,08 til 0,15 mm
Manuell materåpning (MFC-J4350DW/ MFC-J4550DW)	A4, Letter, Legal, Mexico Legal, India Legal, Folio, Executive, A5, A6, konvolutter (C5, Com-10, DL, Monarch), Foto (10 x 15 cm), Foto L (9 x 13 cm), Foto 2L (13 x 18 cm), indekskort (13 x 20 cm)	Vanlig papir, resirkulert papir	1	64 til 120 g/m <sup>2</sup>	0,08 til 0,15 mm
		Blekkskriverpapir	1	64 til 200 g/m <sup>2</sup>	0,08 til 0,25 mm
		Glanset papir, Foto	1	Opptil 300 g/m <sup>2</sup>	Opptil 0,30 mm
		Indekskort	1	Opptil 120 g/m <sup>2</sup>	Opptil 0,15 mm
		Konvolutter	1	80 til 95 g/m <sup>2</sup>	Opptil 0,52 mm

<sup>1</sup> Når du bruker vanlig papir 80 g/m<sup>2</sup>.

<sup>2</sup> BP71 260 g/m<sup>2</sup>-papir er spesiallaget for blekkskrivermaskiner fra Brother.



### Beslektet informasjon

- [Velge riktig utskriftsmedium](#)

#### Beslektede emner:

- [Problemer med papirhåndtering](#)

## Legge i dokumenter

- Legge dokumenter inn i den automatiske dokumentmateren (ADF)
- Legge dokumenter på skannerglassplaten
- Område som ikke kan skannes

## Legge dokumenter inn i den automatiske dokumentmateren (ADF)

Relaterte modeller: DCP-J1360DW/DCP-J1460DW/MFC-J4350DW/MFC-J4550DW

ADF-en har plass til flere sider, og den mater ett ark om gangen.

Bruk papir som er innenfor størrelsene og vektene vist i tabellen. Du bør alltid luften arkene før du plasserer dem i ADF-en.

### Dokumentstørrelser og -vekt

Lengde <sup>1</sup> :	<ul style="list-style-type: none"><li>• DCP-J1360DW/DCP-J1460DW 210 til 355,6 mm</li><li>• MFC-J4350DW/MFC-J4550DW 148 til 355,6 mm</li></ul>
Bredde:	139,7 til 215,9 mm
Papirvekt:	64 til 90 g/m <sup>2</sup>

<sup>1</sup> Dokumenter som er lengre enn 297 mm må mates ett ark om gangen.

### VIKTIG

- IKKE dra i dokumentet mens det mates.
- IKKE bruk papir som er krøllet, skrukket, brettet, istykkerrevet, sammenstiftet, sammenfestet, limt eller teipet.
- IKKE bruk papp, avispapir eller tekstiler.
- Sørg for at dokumenter med korrekturlakk eller som er skrevet med blekk, er helt tørre.

1. Løft og brett ut dokumentstøtten (1) til ADF-en.

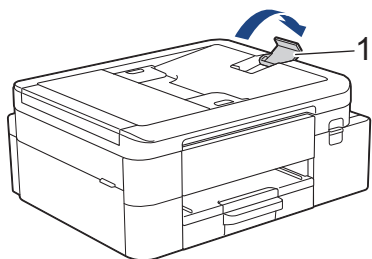

2. Luft papirbunken godt for å unngå papirstopp og feilinnmating.
3. Juster papirførerne (1) slik at de passer til dokumentstørrelsen.

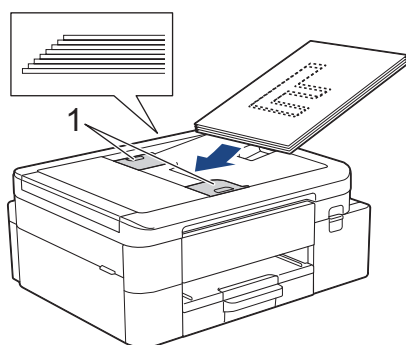

4. Plasser dokumentet med **forsiden ned** og **toppkanten først** i ADF-en under papirførerne til du merker at dokumentet berører materullene og [ADF klar] vises på LCD-skjermen.

---

## VIKTIG

Du må IKKE la dokumenter ligge igjen på skanneglasset. Hvis du gjør det, kan ADF-en låse seg.

---



### Beslektet informasjon

- Legge i dokumenter

#### **Beslektede emner:**

- Kopier dokumenter
  - Meldinger om feil og vedlikehold
  - Telefon- og faksproblemer
  - Andre problemer
-

## Legge dokumenter på skannerglassplaten

Bruk skannerglassplaten til å fakse, kopiere eller skanne én side om gangen.

### Støttede dokumentstørrelser

Lengde:	Opptil 297 mm
Bredde:	Opptil 215,9 mm
Vekt:	Opptil 2 kg



(ADF-modeller)

Dokumentmateren må være tom, og ADF-dokumentstøtten må være lukket, når du skal bruke skannerglassplaten.

1. Løft opp dokumentdekselet.
2. Legg dokumentet **med forsiden ned** i øvre venstre hjørne av skannerglassplaten, som vist i illustrasjonen.

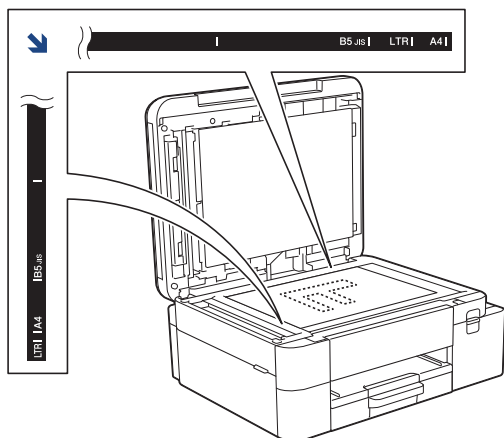

3. Lukk dokumentdekselet.

### VIKTIG

Hvis du skanner en bok eller et tykt dokument, må du **IKKE** lukke hardt eller trykke ned dokumentdekselet.



### Beslektet informasjon

- [Legge i dokumenter](#)

#### Beslektede emner:

- [Kopier dokumenter](#)
- [Telefon- og faksproblemer](#)
- [Andre problemer](#)

## Område som ikke kan skannes

Området på en side som ikke kan skannes, avhenger av innstillingene i programmet du bruker. Tallene nedenfor viser mål som vanligvis ikke kan skannes.

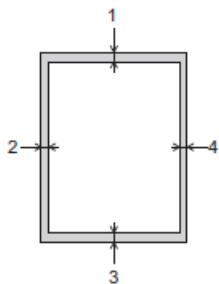

Bruk	Dokumentstørrelse	Øverst (1) Nederst (3)	Venstre (2) Høyre (4)
Faks <sup>1</sup> kun	A4	3 mm	3 mm <sup>2</sup>
	Letter		4 mm
	Legal		
Kopi	Alle papirstørrelser	3 mm	3 mm
Skann		1 mm	1 mm

<sup>1</sup> MFC-J4350DW/MFC-J4550DW

<sup>2</sup> Området som ikke skannes, er 1 mm ved bruk av ADF.



### Beslektet informasjon

- [Legge i dokumenter](#)

## Skrive ut

- [Skrive ut fra datamaskinen \(Windows\)](#)
- [Skrive ut fra datamaskinen \(Mac\)](#)
- [Skrive ut med Brother iPrint&Scan \(Windows/Mac\)](#)
- [Skrive ut bilder direkte fra et USB Flash-stasjon](#)
- [Skrive ut e-postvedlegg](#)
- [Avbryt en utskriftsjobb](#)

## **Skrive ut fra datamaskinen (Windows)**

- [Skriv ut et fotografi \(Windows\)](#)
- [Skriv ut et dokument \(Windows\)](#)
- [Skriv ut mer enn en side på et enkelt papirark \(N i 1\) \(Windows\)](#)
- [Skrive ut som en plakat \(Windows\)](#)
- [Skrive ut på begge sider av papiret automatisk \(automatisk 2-sidig utskrift\) \(Windows\)](#)
- [Skrive ut som hefte automatisk \(Windows\)](#)
- [Skrive ut et fargedokument i gråskala \(Windows\)](#)
- [Skrive ut på en konvolutt \(Windows\)](#)
- [Forhindre flekker på utskrifter og papirstopp \(Windows\)](#)
- [Bruke en forhåndsangitt utskriftsprofil \(Windows\)](#)
- [Endre standardinnstillingene for utskrift \(Windows\)](#)
- [Innstillinger for skriverdriver \(Windows\)](#)

## Skriv ut et fotografi (Windows)



- Sørg for at du har lagt inn riktig media i papirmagasinet.
- For best mulig resultat anbefaler vi å bruke Brother-papir.
- Når du skriver ut på fotopapir, legger du ett ekstra ark av det samme fotopapiret i papirmagasinet.

1. Velg utskriftskommandoen i programmet ditt.
2. Velg modellens navn, og klikk deretter på knappen for skriverens egenskaper eller preferanser. Skriverdrivervinduet vises.
3. Klikk på **Grunnleggende**-fanen.
4. Klikk på **Mediotype**-rullegardinlisten og velg deretter type papir du bruker.

### VIKTIG

For å få den beste utskriftskvaliteten for innstillingene du har valgt, bør du alltid stille inn **Mediotype**-alternativet slik at det tilsvarer papiret du legger i.

5. Klikk på **Papirstørrelse**-rullegardinmenyen, og velg deretter papirstørrelsen din.
6. Velg **Uten kanter**-avmerkingsboksen, hvis nødvendig.
7. For **Farge / Gråtone** velger du **Farge**.
8. I feltet **Orientering** velger du alternativet **Stående** eller **Liggende** for å angi utskriftsretningen.



Hvis programmet inneholder en lignende innstilling, anbefaler vi at du angir utskriftsretningen ved hjelp av programmet.

9. Skriv inn antall kopier (1 til 999) du vil ha i feltet **Kopier**.
10. Endre andre skriverinnstillinger ved behov.
11. Klikk på **OK**.
12. Fullfør utskriften.



### Beslektet informasjon

- [Skrive ut fra datamaskinen \(Windows\)](#)

#### Beslektede emner:

- [Innstillinger for skriverdriver \(Windows\)](#)
- [Papirhåndtering og utskriftsproblemer](#)
- [Papirinnstillinger](#)
- [Endre standardinnstillingene for utskrift \(Windows\)](#)

## Skriv ut et dokument (Windows)

Når du endrer utskriftsinnstillingene i et program, gjelder endringene kun for dokumenter som skrives ut med dette programmet.



- Tosidig utskrift kan være standarden, avhengig av modellen din. For ensidig utskrift må innstillingene for tosidig utskrift slås av i alternativene for skriverdriveren.

Mer informasjon ►► *Beslektet informasjon: Innstillinger for skriverdriver (Windows)*

- Vil du endre utskriftsinnstillinger for alle Windows-programmer, må du konfigurere egenskapene for skriverdriveren.

Mer informasjon ►► *Beslektet informasjon: Endre standardinnstillingene for utskrift (Windows)*

1. Velg utskriftskommandoen i programmet ditt.
2. Velg modellens navn, og klikk deretter på knappen for skriverens egenskaper eller preferanser. Skriverdrivervinduet vises.
3. [Legge papir i papirskuffen](#).  
Kontroller at du har lagt inn riktig papirstørrelse i papirmagasinet.
4. Klikk på **Grunnleggende**-fanen.
5. Klikk på **Medietype**-rullegardinlisten og velg deretter type papir du bruker.

### VIKTIG

For å få den beste utskriftskvaliteten for innstillingene du har valgt, bør du alltid stille inn **Medietype**-alternativet slik at det tilsvarer papiret du legger i.

6. Klikk på **Papirstørrelse**-rullegardinmenyen, og velg deretter papirstørrelsen din.
7. For **Farge / Gråtone** velger du **Farge** eller **Gråtone**.
8. I feltet **Orientering** velger du alternativet **Stående** eller **Liggende** for å angi utskriftsretningen.



Hvis programmet inneholder en lignende innstilling, anbefaler vi at du angir utskriftsretningen ved hjelp av programmet.

9. Skriv inn antall kopier (1 til 999) du vil ha i feltet **Kopier**.
10. For å skrive ut flere sider på ett enkelt papirark eller skrive ut én side av dokumentet på flere ark, klikker du på **Flersideutskrift**-rullegardinmenyen og velger alternativene dine.
11. Klikk på rullegardinlisten **Tosidig / Hefte**, og velg deretter alternativet du ønsker.
12. (MFC-J4550DW) Klikk på rullegardinlisten **Papirkilde**, og velg deretter papirkilden.



Du kan også angi papirstørrelsen og papirtypen for hvert magasin i maskinens kontrollpanel.

Mer informasjon ►► *Beslektet informasjon: Papirinnstillinger*

13. Endre andre skriverinnstillinger ved behov.
14. Klikk på **OK**.
15. Fullfør utskriften.



### Beslektet informasjon

- [Skrive ut fra datamaskinen \(Windows\)](#)

#### Beslektede emner:

- [Problemer med utskrift](#)
- [Innstillinger for skriverdriver \(Windows\)](#)
- [Papirhåndtering og utskriftsproblemer](#)

- 
- Papirinnstillinger
  - Endre standardinnstillingene for utskrift (Windows)
  - Kontroller bleknivået (sidemåler)
-

## Skriv ut mer enn en side på et enkelt papirark (N i 1) (Windows)



1. Velg utskriftskommandoen i programmet ditt.
2. Velg modellens navn, og klikk deretter på knappen for skriverens egenskaper eller preferanser. Skriverdrivervinduet vises.
3. Klikk på **Grunnleggende**-fanen.
4. I feltet **Orientering** velger du alternativet **Stående** eller **Liggende** for å angi utskriftsretningen.



---

Hvis programmet inneholder en lignende innstilling, anbefaler vi at du angir utskriftsretningen ved hjelp av programmet.

---

5. Klikk på **Flersideutskrift**-rullegardinmenyen og velg deretter **2 til 1-**, **4 til 1-**, **9 til 1-** eller **16 til 1-**alternativet.
6. Klikk på **Siderekkefølge**-rullegardinmenyen, og velg deretter siderekkefølgen din.
7. Klikk på **Kantlinje**-rullegardinmenyen, og velg deretter type kantlinje.
8. Endre andre skriverinnstillinger ved behov.
9. Klikk på **OK**.
10. Fullfør utskriften.



### Beslektet informasjon

- [Skrive ut fra datamaskinen \(Windows\)](#)

#### Beslektede emner:

- [Innstillinger for skriverdriver \(Windows\)](#)
-

## Skrive ut som en plakat (Windows)

Forstørr utskriftsstørrelsen og skriv ut dokumentet i plakatmodus.

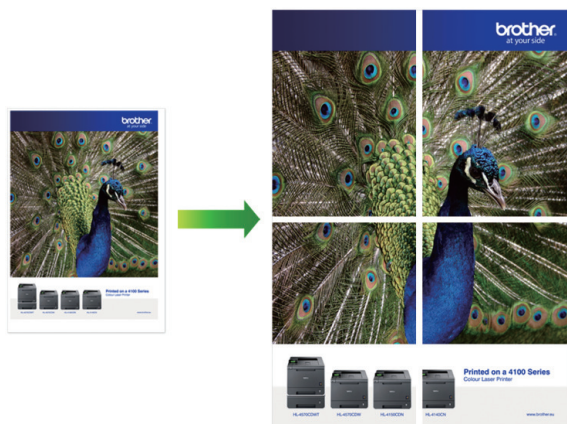

1. Velg utskriftskommandoen i programmet ditt.
2. Velg modellens navn, og klikk deretter på knappen for skriverens egenskaper eller preferanser. Skriverdrivervinduet vises.
3. Klikk på **Grunnleggende**-fanen.
4. Klikk på **Flersideutskrift**-rullegardinmenyen og velg deretter **1 i 2x2 sider**-, **1 i 3x3 sider**-alternativet.
5. Endre andre skriverinnstillinger ved behov.
6. Klikk på **OK**.
7. Fullfør utskriften.



### Beslektet informasjon

- [Skrive ut fra datamaskinen \(Windows\)](#)

#### Beslektede emner:

- [Innstillinger for skriverdriver \(Windows\)](#)

## Skrive ut på begge sider av papiret automatisk (automatisk 2-sidig utskrift) (Windows)



- Kontroller at papirstoppdekselet er lukket.
- Hvis papiret er krøllete, må du rette det ut og legge det tilbake i papirmagasinet.
- Bruk vanlig papir. IKKE bruk fint, tykt papir.
- Hvis papiret er tynt, kan det krølle seg.

1. Velg utskriftskommandoen i programmet ditt.
2. Velg modellens navn, og klikk deretter på knappen for skriverens egenskaper eller preferanser. Skriverdrivervinduet vises.
3. Klikk på **Grunnleggende**-fanen.
4. I feltet **Orientering** velger du alternativet **Stående** eller **Liggende** for å angi utskriftsretningen.



Hvis programmet inneholder en lignende innstilling, anbefaler vi at du angir utskriftsretningen ved hjelp av programmet.

5. Klikk på rullegardinlisten **Tosidig / Hefte** og velg deretter **Tosidig**.
6. Klikk på **Tosidige innstillinger**-knappen.
7. Velg et av alternativene fra **Tosidigtype**-menyen.  
Når 2-sidig er valgt, er fire typer 2-sidig innbinding tilgjengelig for hver orientering:

Stående alternativ	Beskrivelse
Lang kant (venstre)	
Lang kant (høyre)	

Stående alternativ	Beskrivelse
--------------------	-------------

Kort kant (øverst)

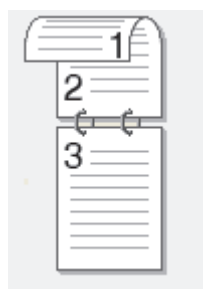

Kort kant (nederst)

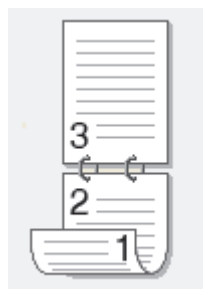

Liggende alternativ	Beskrivelse
---------------------	-------------

Lang kant (øverst)



Lang kant (nederst)



Kort kant (høyre)

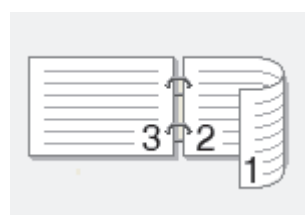

Kort kant (venstre)

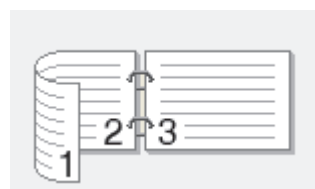

8. Merk av for **Innbindingsforskyving** hvis du vil spesifisere forskyvningen for innbinding i tommer eller millimeter.
9. Klikk på **OK** for å gå tilbake til vinduet for skriverdriver.
10. Endre andre skriverinnstillinger ved behov.



Funksjonen uten kanter er ikke tilgjengelig når du benytter dette alternativet.

11. Klikk på **OK**.

---

12. Fullfør utskriften.



### Beslektet informasjon

- [Skrive ut fra datamaskinen \(Windows\)](#)

#### **Beslektede emner:**

- [Innstillinger for skriverdriver \(Windows\)](#)
  - [Skrive ut som hefte automatisk \(Windows\)](#)
-

## Skrive ut som hefte automatisk (Windows)

Bruk dette alternativet til å skrive ut dokumenter i hefteformat med 2-sidig utskrift. Dokumentets sider ordnes etter riktig sidenummer på en slik måte at du kan brette utskriften på midten uten å endre rekkefølgen på de utskrevne sidene.



- Kontroller at papirstoppdekslet er lukket.
- Hvis papiret er krøllete, må du rette det ut og legge det tilbake i papirmagasinet.
- Bruk vanlig papir. IKKE bruk fint, tykt papir.
- Hvis papiret er tynt, kan det krølle seg.

1. Velg utskriftskommandoen i programmet ditt.
2. Velg modellens navn, og klikk deretter på knappen for skriverens egenskaper eller preferanser. Skriverdrivervinduet vises.
3. Klikk på **Grunnleggende**-fanen.
4. I feltet **Orientering** velger du alternativet **Stående** eller **Liggende** for å angi utskriftsretningen.



Hvis programmet inneholder en lignende innstilling, anbefaler vi at du angir utskriftsretningen ved hjelp av programmet.



5. Klikk på rullegardinlisten **Tosidig / Hefte**, og velg deretter alternativet **Hefte**.
6. Klikk på **Tosidige innstillinger**-knappen.
7. Velg et av alternativene fra **Tosidigtype**-menyen.

Det finnes to typer 2-sidig innbindingsretning for hver papirretning:

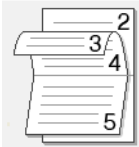
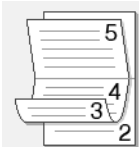
Stående alternativ	Beskrivelse
Innbinding venstre	
Innbinding høyre	

Liggende alternativ	Beskrivelse
Innbinding øverst	
Innbinding nederst	

8. Velg ett av alternativene på menyen **Utskriftsmetode for hefte**.

Alternativ	Beskrivelse
<b>Alle sidene på én gang</b>	Alle sider skrives ut i hefteformat (fire sider på hvert ark, to sider per arkside). Brett utskriften på midten for å lage heftet. 
<b>Del opp i sett</b>	Dette alternativet skriver ut hele heftet i mindre, individuelle heftesett slik at du kan brette langs midten på de mindre, individuelle heftesettene uten å måtte endre rekkefølgen på de utskrevne sidene. Du kan spesifisere antall ark i hvert mindre heftesett (fra 1 til 15). Dette alternativet kan være nyttig når du bretter et trykt hefte med svært mange sider. 

9. Merk av for **Innbindingsforskyving** hvis du vil spesifisere forskyvningen for innbinding i tommer eller millimeter.
10. Klikk på **OK** for å gå tilbake til vinduet for skriverdriver.
11. Endre andre skriverinnstillinger ved behov.



Funksjonen uten kanter er ikke tilgjengelig når du benytter dette alternativet.

12. Klikk på **OK**.
13. Fullfør utskriften.



### Beslektet informasjon

- [Skrive ut fra datamaskinen \(Windows\)](#)

#### Beslektede emner:

- [Innstillinger for skriverdriver \(Windows\)](#)
- [Skrive ut på begge sider av papiret automatisk \(automatisk 2-sidig utskrift\) \(Windows\)](#)

## Skrive ut et fargedokument i gråskala (Windows)

Gråskala-modus gjør utskriftsprosessen raskere enn fargemodus. Hvis dokumentet inneholder farge, gjør valg av gråskala-modus at dokumentet skrives ut med 256 nivåer av gråskala.

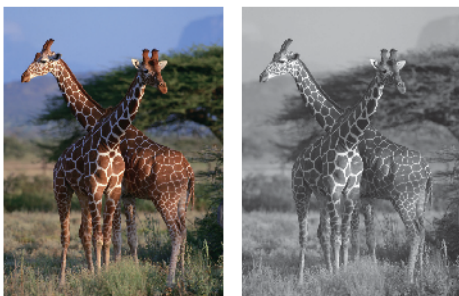

1. Velg utskriftskommandoen i programmet ditt.
2. Velg modellens navn, og klikk deretter på knappen for skriverens egenskaper eller preferanser.  
Skriverdrivervinduet vises.
3. Klikk på **Grunnleggende**-fanen.
4. For **Farge / Gråtone** velger du **Gråtone**.
5. Endre andre skriverinnstillinger ved behov.
6. Klikk på **OK**.
7. Fullfør utskriften.



### Beslektet informasjon

- [Skrive ut fra datamaskinen \(Windows\)](#)

## Skrive ut på en konvolutt (Windows)

- Sørg for at du har lagt de riktige konvoluttene i papirmagasinet. For mer informasjon om hvordan du legger i konvolutter, ►► [Beslektet informasjon](#)
- Når du oppretter et dokument for utskrift på konvolutter, angir du dokumentstørrelsen i programmet på forhånd.

1. Velg utskriftskommandoen i programmet ditt.
2. Velg modellens navn, og klikk deretter på knappen for skriverens egenskaper eller preferanser. Skriverdrivervinduet vises.
3. Klikk på **Grunnleggende**-fanen.
4. Klikk på **Medietype**-rullegardinlisten og velg deretter type papir du bruker.
5. Klikk på **Papirstørrelse**-rullegardinlisten, og velg deretter konvoluttstørrelsen.
6. For **Farge / Gråtone** velger du **Farge** eller **Gråtone**.
7. I feltet **Orientering** velger du alternativet **Stående** eller **Liggende** for å angi utskriftsretningen.



Hvis programmet inneholder en lignende innstilling, anbefaler vi at du angir utskriftsretningen ved hjelp av programmet.

8. Skriv inn antall kopier (1 til 999) du vil ha i feltet **Kopier**.
9. Endre andre skriverinnstillinger ved behov.
10. Klikk på **OK**.
11. Fullfør utskriften.



### Beslektet informasjon

- [Skrive ut fra datamaskinen \(Windows\)](#)

#### Beslektede emner:

- [Legg konvolutter i papirmagasin 1](#)
- [Legg papir i den manuelle materåpningen](#)

## Forhindre flekker på utskrifter og papirstopp (Windows)

Noen utskriftsmedier trenger lengre tid til å tørke. Endre alternativet **Reduser flekker** hvis du har problemer med flekkete utskrifter eller papirstopp.

1. Velg utskriftskommandoen i programmet ditt.
2. Velg modellens navn, og klikk deretter på knappen for skriverens egenskaper eller preferanser. Skriverdrivervinduet vises.
3. Klikk på **Avansert**-kategorien.
4. Klikk på **Andre utskriftsalternativer**-knappen.
5. Velg alternativet **Reduser flekker** til venstre på skjermen.
6. Merk av for **Reduser flekker**.
7. Velg nivået du ønsker med **Reduksjonsnivå**-glidebryteren.



Når du bruker et høyere reduksjonsnivå, skriver maskinen ut ved en lavere hastighet, som bruker mindre blekk. Utskrifter kan bli lysere enn de ser ut i Forhåndsvisning-vinduet.

8. Klikk på **OK** for å gå tilbake til vinduet for skriverdriver.
9. Klikk på **OK**.
10. Fullfør utskriften.



### Beslektet informasjon

- [Skrive ut fra datamaskinen \(Windows\)](#)

#### Beslektede emner:

- [Utskriftskvalitetsproblemer](#)
- [Problemer med papirhåndtering](#)
- [Endre utskriftsalternativene for å forbedre utskriftene](#)

## Bruke en forhåndsangitt utskriftsprofil (Windows)

**Utskriftsprofiler** er forhåndsinnstillinger som er laget for å gi rask tilgang til utskriftskonfigurasjoner som brukes ofte.

1. Velg utskriftskommandoen i programmet ditt.
2. Velg modellens navn, og klikk deretter på knappen for skriverens egenskaper eller preferanser. Skriverdrivervinduet vises.
3. Klikk på **Utskriftsprofiler**-kategorien.

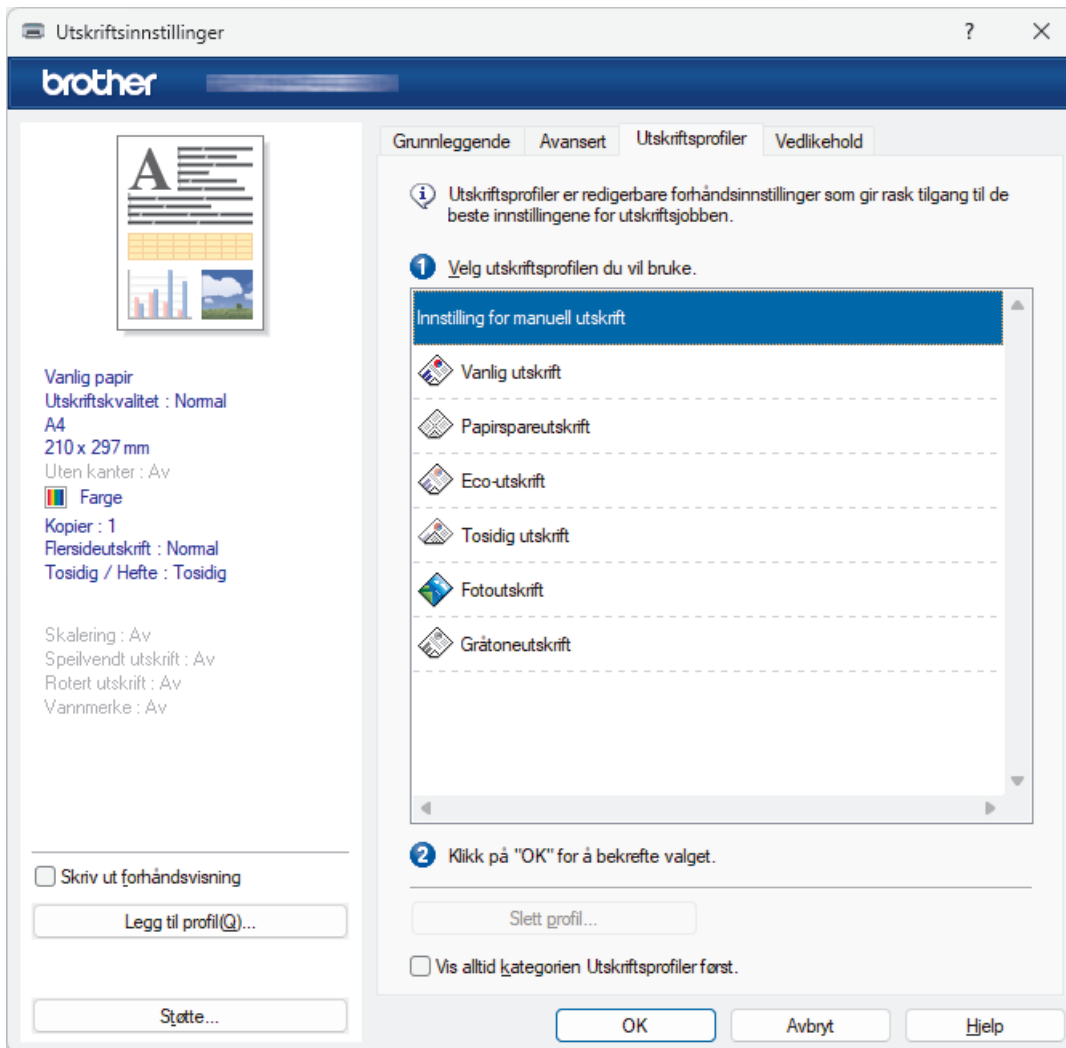

4. Velg profilen din fra listen over utskriftsprofiler. Profilinnstillingene vises på venstre side av skriverdrivervinduet.
5. Gjør ett av følgende:
  - Hvis innstillingene er korrekte for utskriftsjobben din, klikk på **OK**.
  - For å endre innstillingene, gå tilbake til **Grunnleggende**- eller **Avansert**-kategorien, endre innstillinger og klikk deretter på **OK**.



For å vise **Utskriftsprofiler**-kategorien foran på vinduet neste gang du skriver ut, velger du **Vis alltid kategorien Utskriftsprofiler først.**-avmerkingsboksen.



### Beslektet informasjon

- Skrive ut fra datamaskinen (Windows)
  - Opprett eller slett utskriftsprofilen (Windows)

---

**Beslektede emner:**

- [Innstillinger for skriverdriver \(Windows\)](#)
-

## Opprett eller slett utskriftsprofilen (Windows)

Opptil 20 nye utskriftsprofiler med brukerdefinerte innstillinger.

1. Velg utskriftskommandoen i programmet ditt.
2. Velg modellens navn, og klikk deretter på knappen for skriverens egenskaper eller preferanser.

Skriverdrivervinduet vises.

3. Gjør ett av følgende:

### Opprette en ny utskriftsprofil:

- a. Klikk på **Grunnleggende**-fanen og **Avansert**-fanen, og konfigurere utskriftsinnstillingene du ønsker for den nye utskriftsprofilen.
- b. Klikk på **Utskriftsprofiler**-fanen.
- c. Klikk på **Legg til profil**.  
Dialogboksen **Legg til profil** vises.
- d. Skriv inn det nye profilnavnet i **Navn**-feltet.
- e. Klikk ikonet du ønsker å bruke for å representere denne profilen fra ikonlisten.
- f. Klikk på **OK**.

Det nye utskriftsprofilnavnet legges til listen i **Utskriftsprofiler**-fanen.

### Slette en utskriftsprofil du har opprettet:

- a. Klikk på **Utskriftsprofiler**-fanen.
- b. Klikk på **Slett profil**.  
Dialogboksen **Slett profil** vises.
- c. Velg profilen som du vil slette.
- d. Klikk på **Slett**.
- e. Klikk på **Ja**.
- f. Klikk på **Lukk**.





### Beslektet informasjon

- [Bruke en forhåndsangitt utskriftsprofil \(Windows\)](#)

## Endre standardinnstillingene for utskrift (Windows)

Når du endrer utskriftsinnstillingene i et program, gjelder endringene kun for dokumenter som skrives ut med dette programmet. Vil du endre utskriftsinnstillinger for alle Windows-programmer, må du konfigurere egenskapene for skriverdriveren.

1. Hold nede -tasten og trykk på  på datamaskinens tastatur for å kjøre **Kjør**.
2. Skriv "**control printers**" i **Åpne**:-feltet og klikk på **OK**.

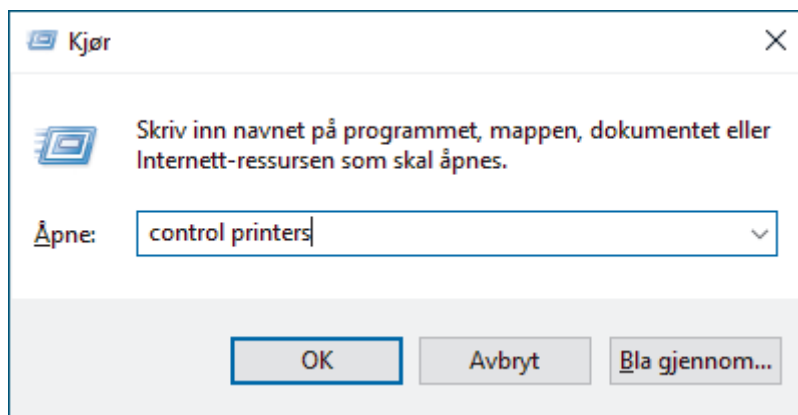

**Enheter og skrivere**-vinduet vises.



Hvis **Enheter og skrivere**-vinduet ikke vises, klikker du på **Enheter > Flere enheter og skriverinnstillinger**.

3. Høyreklikk på modellens ikon og velg **Skriveregenskaper**. (Hvis skriverdriveralternativene vises, velger du skriverdriveren.)  
Dialogboksen for skriverens egenskaper vises.
4. Klikk på kategorien **Generelt**, og deretter på **Utskriftsinnstillinger** eller **Innstillinger**.  
Skriverdriver-dialogboksen vises.
5. Velg utskriftsinnstillingene du ønsker å bruke som standard for alle dine Windows-programmer.
6. Klikk på **OK**.
7. Lukk dialogboksen med skriverens egenskaper.



### Beslektet informasjon

- [Skrive ut fra datamaskinen \(Windows\)](#)

#### Beslektede emner:

- [Problemer med utskrift](#)
- [Innstillinger for skriverdriver \(Windows\)](#)

## Innstillinger for skriverdriver (Windows)



- Når du endrer utskriftsinnstillingene i et program, gjelder endringene kun for dokumenter som skrives ut med dette programmet.

Mer informasjon ►► *Beslektet informasjon: Skrive ut et dokument (Windows)*

- Hvis du vil endre standard utskriftsinnstillinger, må du konfigurere skriverdriveregenskapene.

Mer informasjon ►► *Beslektet informasjon: Endre standardinnstillingene for utskrift (Windows)*

>> **Grunnleggende-kategori**

>> **Avansert-kategori**

### Grunnleggende-kategori

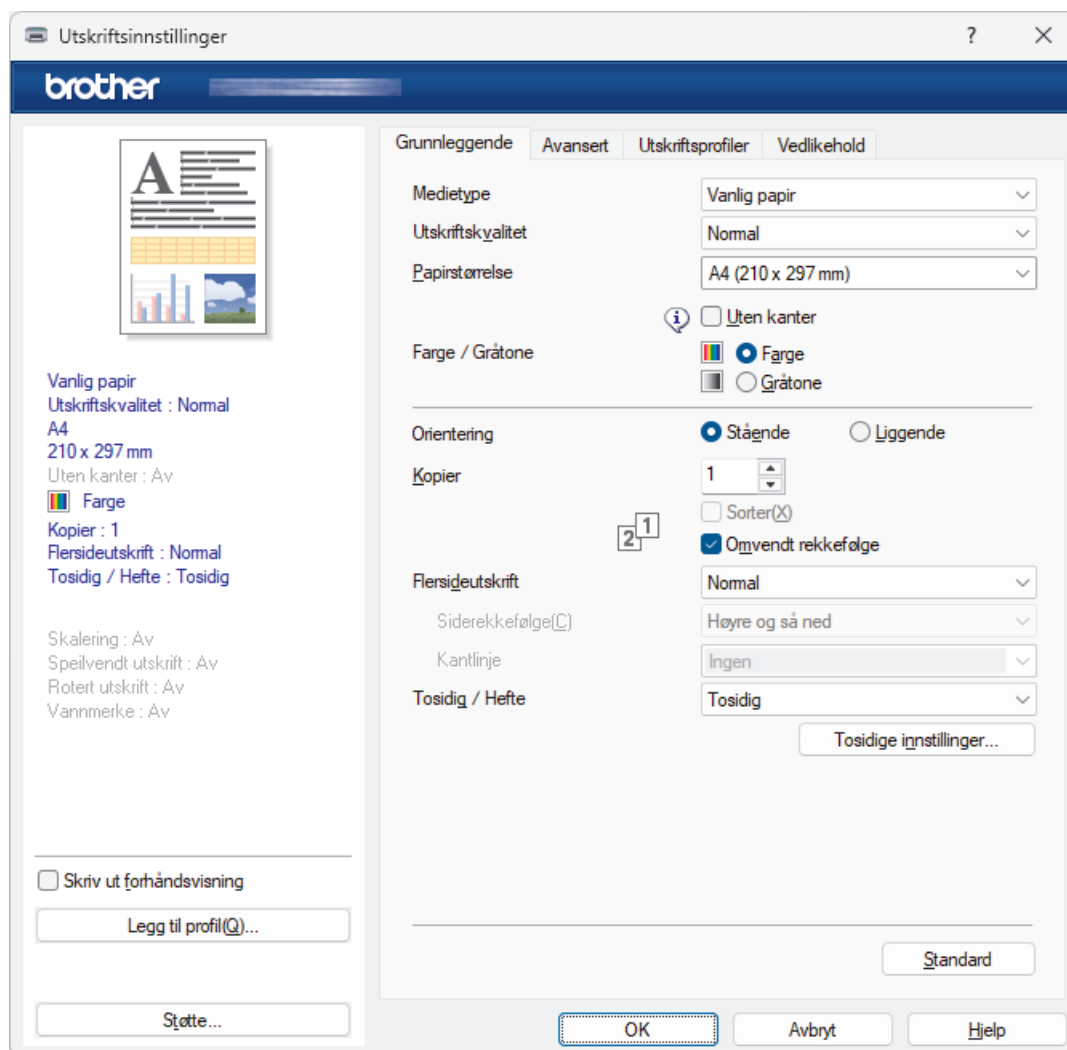

#### 1. Medietype

Velg medietypen du vil bruke. For å oppnå best utskriftsresultat justerer maskinen automatisk utskriftsinnstillingene i henhold til valgt medietype.

#### 2. Utskriftskvalitet

Velg utskriftskvaliteten du vil ha. Utskriftskvalitet og hastighet henger sammen, og derfor er det slik at jo høyere kvalitet, desto lengre tid tar det å skrive ut dokumentet.

#### 3. Papirstørrelse

Velg papirstørrelsen du vil bruke. Du kan enten velge vanlige papirstørrelser eller du kan opprette en egendefinert papirstørrelse.

---

## Uten kanter

Velg dette alternativet for å skrive ut bilder uten kanter. Billedataene blir litt større enn papirstørrelsen du bruker, og derfor vil dette føre til litt beskjæring av bildekantene.

Du kan kanskje ikke velge alternativet Uten kanter i enkelte kombinasjoner av medietype og kvalitet, eller fra enkelte programmer.

## 4. Farge / Gråtone

Velg utskrift i farge eller gråtone. Utskriftshastigheten er raskere i gråtonemodus enn den er i fargemodus. Hvis dokumentet inneholder farger og du velger gråtonemodus, blir dokumentet skrevet ut med 256 nivåer av gråtone.

## 5. Orientering

Velg retning (stående eller liggende) på utskriften.

Hvis programmet inneholder en lignende innstilling, anbefaler vi at du angir retningen ved hjelp av programmet.

## 6. Kopier

Skriv inn antall kopier (1-999) du vil skrive ut, i dette feltet.

## Sorter

Velg dette alternativet for å skrive ut sett med flersidige dokumenter i den opprinnelige siderekkefølgen. Når dette alternativet er valgt, blir det skrevet ut én fullstendig kopi av dokumentet, og deretter blir det skrevet ut på nytt i henhold til antallet kopier du velger. Hvis dette alternativet ikke er valgt, blir hver side skrevet ut i henhold til antallet kopier du valgte, før neste side av dokumentet skrives ut.

## Omvendt rekkefølge

Velg dette alternativet for å skrive ut dokumentet i motsatt rekkefølge. Den siste siden i dokumentet blir skrevet ut først.

## 7. Flersideutskrift

Velg dette alternativet for å skrive ut flere sider på et enkelt papirark eller skrive ut én side av dokumentet på flere ark.

## Siderekkefølge

Velg siderekkefølgen når du skriver ut flere sider på ett enkelt papirark.

## Kantlinje

Velg typen kantlinjer som skal brukes når du skriver ut flere sider på ett enkelt papirark.

## 8. Tosidig / Hefte

Velg dette alternativet for å skrive ut på begge sider av arket eller skrive ut et dokument i hefteformat ved hjelp av 2-sidig utskrift.

## Tosidige innstillinger-knapp

Klikk på denne knappen for å velge typen 2-sidig innbinding. Fire typer 2-sidige innbindinger er tilgjengelige for hver retning.

## 9. (MFC-J4550DW) Papirkilde

Velg en papirkildeinnstilling ut fra utskriftsforholdene eller formålet ditt.

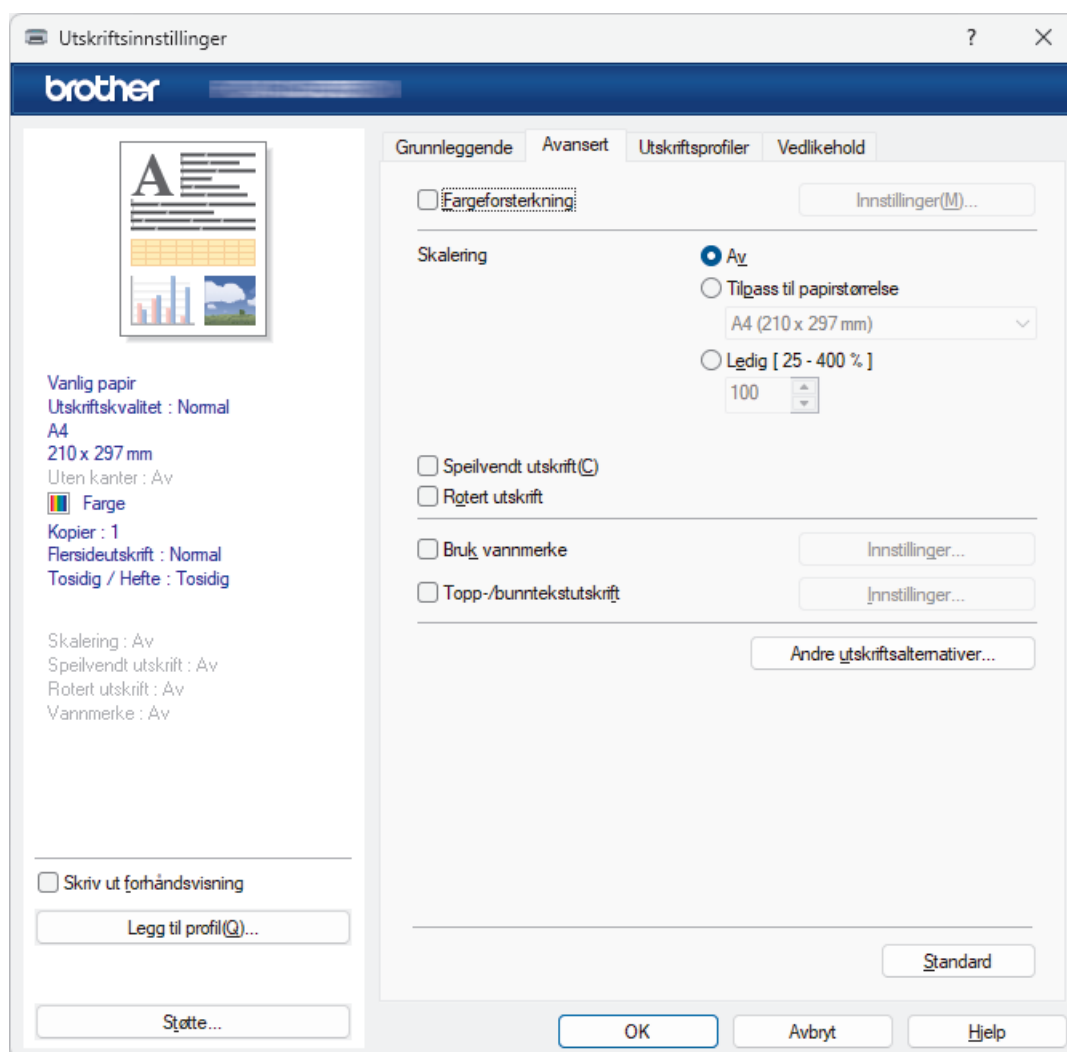

### 1. Fargeforsterkning

Velg dette alternativet hvis du vil bruke funksjonen Fargeforsterkning. Denne funksjonen analyserer bildet for å forbedre skarphet, hvitbalanse og fargetetthet. Denne prosessen kan ta flere minutter avhengig av bildestørrelse og datamaskinens spesifikasjoner.

### 2. Skalering

Velg disse alternativene hvis du vil forstørre eller forminske størrelsen på sidene i dokumentet.

#### Tilpass til papirstørrelse

Velg dette alternativet hvis du vil forstørre eller forminske dokumentssidene slik at de passer til en bestemt papirstørrelse. Når du velger dette alternativet, velger du papirstørrelsen du vil ha fra rullegardinlisten.

#### Ledig [ 25 - 400 % ]

Velg dette alternativet hvis du vil forstørre eller forminske dokumentssidene manuelt. Når du velger dette alternativet, skriver du inn en verdi i feltet.

### 3. Speilvendt utskrift

Velg dette alternativet hvis du vil speilvende det utskrevne bildet vannrett fra venstre mot høyre.

### 4. Rotert utskrift

Velg dette alternativet hvis du vil rotere det utskrevne bildet 180 grader.

### 5. Bruk vannmerke

Velg dette alternativet hvis du vil skrive ut en logo eller tekst på dokumentet som vannmerke. Velg ett av de forhåndsinnstilte vannmerkene, legg til et nytt vannmerke eller bruk en bildefil som du har opprettet.

### 6. Topp-/bunntekstutskrift

Velg dette alternativet hvis du vil skrive ut dato, klokkeslett og brukernavn for pålogging på dokumentet.

---

## 7. (MFC-J4550DW) Brukergodkjenning

Med denne funksjonen kan du bekrefte begrensningene for hver bruker.

## 8. Andre utskriftsalternativer-knapp

### Avanserte fargeinnstillinger

Velg metoden som maskinen bruker til å ordne punkter for å uttrykke halvtoner.

### (DCP-J1310DW/DCP-J1313DW/DCP-J1360DW) Avanserte kvalitetsinnstillinger

Velg dette alternativet for å skrive ut dokumentene dine med høyest mulig kvalitet.

### Reduser flekker

Noen utskriftsmedier trenger lengre tid til å tørke. Endre dette alternativet hvis du har problemer med flekkete utskrifter eller papirstopp.

### Hent skriverens fargedata

Velg dette alternativet for å optimalisere utskriftskvaliteten ved hjelp av maskinens fabrikkinnstillinger, som er valgt spesifikt for Brother-maskinen. Bruk dette alternativet når du har skiftet maskin eller endret maskinens nettverksadresse.

### Skriv ut arkiv

Velg dette alternativet for å lagre utskriftsdataene som PDF-fil på datamaskinen.



## Beslektet informasjon

- [Skrive ut fra datamaskinen \(Windows\)](#)

### Beslektede emner:

- [Meldinger om feil og vedlikehold](#)
  - [Problemer med utskrift](#)
  - [Utskriftskvalitetsproblemer](#)
  - [Skriv ut et fotografi \(Windows\)](#)
  - [Skriv ut et dokument \(Windows\)](#)
  - [Skriv ut mer enn en side på et enkelt papirark \(N i 1\) \(Windows\)](#)
  - [Skrive ut som en plakat \(Windows\)](#)
  - [Skrive ut på begge sider av papiret automatisk \(automatisk 2-sidig utskrift\) \(Windows\)](#)
  - [Skrive ut som hefte automatisk \(Windows\)](#)
  - [Bruke en forhåndsangitt utskriftsprofil \(Windows\)](#)
  - [Endre standardinnstillingene for utskrift \(Windows\)](#)
  - [Endre utskriftsalternativene for å forbedre utskriftene](#)
-

## ■ **Skrive ut fra datamaskinen (Mac)**

- [Skrive ut med AirPrint](#)

## **Skrive ut med Brother iPrint&Scan (Windows/Mac)**

- [Skriv ut bilder eller dokumenter med Brother iPrint&Scan \(Windows/Mac\)](#)
- [Skrive ut på begge sider av papiret automatisk med Brother iPrint&Scan \(automatisk 2-sidig utskrift\) \(Windows/Mac\)](#)
- [Skrive ut mer enn én side på et enkeltark med Brother iPrint&Scan \(N i 1\) \(Windows/Mac\)](#)
- [Skriv ut et fargedokument i gråtoner med Brother iPrint&Scan \(Windows/Mac\)](#)

## Skriv ut bilder eller dokumenter med Brother iPrint&Scan (Windows/Mac)



1. Kontroller at du har lagt inn riktig media i papirmagasinet.

### VIKTIG

Til fotoutskrift:

- For best mulig resultat anbefaler vi å bruke Brother-papir.
- Når du skriver ut på fotopapir, legger du ett ekstra ark av det samme fotopapiret i papirmagasinet.

2. Start Brother iPrint&Scan.

- Windows

Dobbelklikk på  (Brother iPrint&Scan)-ikonet.

- Mac

I menylinjen **Finder** klikker du på **Gå > Apper**, og deretter dobbeltklikker du på iPrint&Scan-ikonet.

Brother iPrint&Scan-skjermbildet vises.

3. Hvis Brother-maskinen ikke er valgt, klikker du på **Legg til maskin / Velg din maskin** og deretter velger du modellens navn fra listen. Klikk på **OK**.
4. Klikk på **Skriv**.
5. Velg dokumenttypen.
6. Velg filen du vil skrive ut, og gjør ett av følgende:
  - Windows  
Klikk på **Neste**.
  - Mac  
Klikk på **Åpne**, og klikk deretter på **Neste** hvis du blir bedt om det.

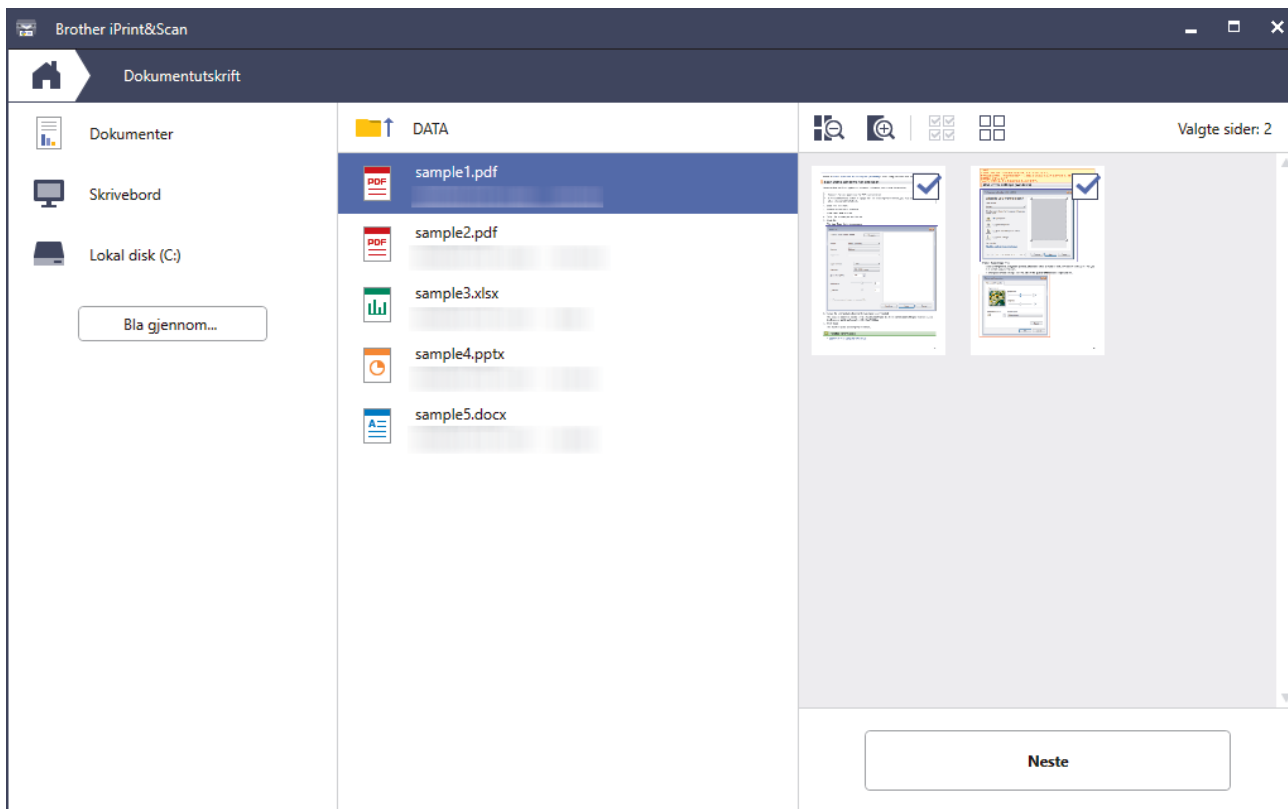

- Skjermbildet som vises kan avvike, avhengig av programvareversjonen.
- Bruk den nyeste versjonen av Brother iPrint&Scan. ►► *Beslektet informasjon*
- Når du skriver ut dokumenter med mange sider, kan du også velge hvilke sider du skal skrive ut.

7. Endre om nødvendig de andre skriverinnstillingene også.

8. Klikk på **Skriv**.

## VIKTIG

Til fotoutskrift:

Vil du ha den beste utskriftskvaliteten for innstillingene du har valgt, bør du alltid stille inn **Medietype**-alternativet slik at det tilsvarer papiret du legger i.



## Beslektet informasjon

- [Skrive ut med Brother iPrint&Scan \(Windows/Mac\)](#)

### Beslektede emner:

- [Få tilgang til Brother iPrint&Scan \(Windows/Mac\)](#)

## Skrive ut på begge sider av papiret automatisk med Brother iPrint&Scan (automatisk 2-sidig utskrift) (Windows/Mac)



- Kontroller at papirstoppdekselet er lukket.
- Hvis papiret er krøllete, må du rette det ut og legge det tilbake i papirmagasinet.
- Bruk vanlig papir. IKKE bruk fint, tykt papir.
- Hvis papiret er tynt, kan det krølle seg.

### 1. Start Brother iPrint&Scan.

- Windows

Dobbelklikk på  (Brother iPrint&Scan)-ikonet.

- Mac

I menylinjen **Finder** klikker du på **Gå > Apper**, og deretter dobbeltklikker du på iPrint&Scan-ikonet.

Brother iPrint&Scan-skjermbildet vises.

### 2. Hvis Brother-maskinen ikke er valgt, klikker du på **Legg til maskin / Velg din maskin** og deretter velger du modellens navn fra listen. Klikk på **OK**.

### 3. Klikk på **Skriv**.

### 4. Klikk på **Dokument / PDF**.

### 5. Velg den du vil skrive ut, og gjør ett av følgende:

- Windows

Klikk på **Neste**.

- Mac

Klikk på **Åpne**, og klikk deretter på **Neste** hvis du blir bedt om det.



Når du skriver ut dokumenter med mange sider, kan du også velge hvilke sider du skal skrive ut.

### 6. Velg ett av alternativene fra rullegardinlisten **Tosidig**.

Det finnes to typer 2-sidig innbinding:

Alternativ	Beskrivelse
På (Vend på langside)	

---

**Alternativ****Beskrivelse**

På (Vend på kortside)

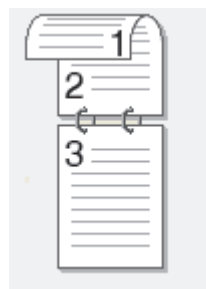

7. Endre om nødvendig de andre skriverinnstillingene også.
8. Klikk på **Skriv**.

**Beslektet informasjon**

- [Skrive ut med Brother iPrint&Scan \(Windows/Mac\)](#)
-

## Skrive ut mer enn én side på et enkeltark med Brother iPrint&Scan (N i 1) (Windows/Mac)



1. Start Brother iPrint&Scan.

- Windows

Dobbelklikk på  (Brother iPrint&Scan)-ikonet.

- Mac

I menylinjen **Finder** klikker du på **Gå > Apper**, og deretter dobbeltklikker du på iPrint&Scan-ikonet.

Brother iPrint&Scan-skjermbildet vises.

2. Hvis Brother-maskinen ikke er valgt, klikker du på **Legg til maskin / Velg din maskin** og deretter velger du modellens navn fra listen. Klikk på **OK**.
3. Klikk på **Skriv**.
4. Klikk på **Dokument / PDF**.
5. Velg filen du vil skrive ut, og gjør ett av følgende:
- Windows  
Klikk på **Neste**.
  - Mac  
Klikk på **Åpne**, og klikk deretter på **Neste** hvis du blir bedt om det.



Når du skriver ut dokumenter med mange sider, kan du også velge hvilke sider du skal skrive ut.

6. Klikk på rullegardinlisten **Oppsett**, og velg deretter antall sider du vil skrive ut på hvert ark.
7. Endre andre skriverinnstillinger ved behov.
8. Klikk på **Skriv**.





### Beslektet informasjon

- [Skrive ut med Brother iPrint&Scan \(Windows/Mac\)](#)

## Skriv ut et fargedokument i gråtoner med Brother iPrint&Scan (Windows/Mac)

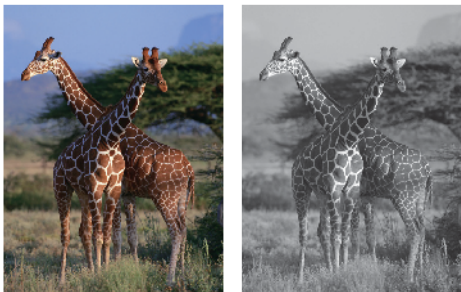
Gråskala-modus gjør utskriftsprosessen raskere enn fargemodus. Hvis dokumentet inneholder farge, gjør valg av gråskala-modus at dokumentet skrives ut med 256 nivåer av gråskala.



1. Start Brother iPrint&Scan.
  - Windows  
Dobbelklikk på  (Brother iPrint&Scan)-ikonet.
  - Mac  
I menylinjen **Finder** klikker du på **Gå > Apper**, og deretter dobbeltklikker du på iPrint&Scan-ikonet. Brother iPrint&Scan-skjermbildet vises.
2. Hvis Brother-maskinen ikke er valgt, klikker du på **Legg til maskin / Velg din maskin** og deretter velger du modellens navn fra listen. Klikk på **OK**.
3. Klikk på **Skriv**.
4. Velg dokumenttypen.
5. Velg den filen du vil skrive ut, og gjør ett av følgende:
  - Windows  
Klikk på **Neste**.
  - Mac  
Klikk på **Åpne**, og klikk deretter på **Neste** hvis du blir bedt om det.



Når du skriver ut dokumenter med mange sider, kan du også velge hvilke sider du skal skrive ut.

6. Klikk på **Farge / mono**-rullegardinlisten og velg deretter **Mono**-alternativet.
7. Endre om nødvendig de andre skriverinnstillingene også.
8. Klikk på **Skriv**.



### Beslektet informasjon

- [Skrive ut med Brother iPrint&Scan \(Windows/Mac\)](#)

## Skrive ut bilder direkte fra et USB Flash-stasjon

Relaterte modeller: MFC-J4550DW

Selv om maskinen ikke er koblet til datamaskinen, kan du skrive ut bilder direkte fra et USB Flash-minne.

- [Kompatible USB-minnepinner](#)
- [Viktig informasjon om fotoutskrift](#)
- [Skrive ut bilder fra en USB-minnepinne på Brother-maskinen](#)

## Kompatible USB-minnepinner

Relaterte modeller: MFC-J4550DW

Brother-maskinen har en mediestasjon (spor) til vanlig datalagring.

### VIKTIG

Det direkte USB-grensesnittet støtter bare USB Flash-minner og USB-enheter som bruker standarden for USB-masselagring. Andre USB-enheter støttes ikke.

Kompatible medier	
USB Flash-stasjon	



### Beslektet informasjon

- [Skrive ut bilder direkte fra et USB Flash-stasjon](#)
- [Lagre skannede data på et USB Flash-minne](#)

## Viktig informasjon om fotoutskrift

Relaterte modeller: MFC-J4550DW

Maskinen er utviklet for å være kompatibel med bildefiler fra moderne digitalkameraer og USB Flash-minner. Les punktene nedenfor for å unngå problemer med bildeutskrift:

- Bildefilen må ha filendelsen \*.JPG (andre bildefilendelser, som \*.JPEG, \*.TIF, \*.GIF osv., blir ikke gjenkjent).
- Direkte fotoutskrift må utføres separat fra fotoutskrift via datamaskinen. (Samtidig bruk er ikke tilgjengelig.)
- Maskinen kan lese opptil 999 filer <sup>1</sup> på et USB Flash-minne.

Vær oppmerksom på følgende:

- Når du skriver ut et indeksark eller bilde, skriver maskinen ut alle gyldige bilder selv om ett eller flere av bildene er ødelagt. Ødelagte bilder blir ikke skrevet ut.
- Maskinen støtter USB Flash-minner som er formatert med Windows.



### Beslektet informasjon

- [Skrive ut bilder direkte fra et USB Flash-stasjon](#)

<sup>1</sup> Mappen i USB Flash-minner er også medregnet.

## **Skrive ut bilder fra en USB-minnepinne på Brother-maskinen**

Relaterte modeller: MFC-J4550DW

- [Forhåndsvis og skriv ut bilder fra et USB Flash-minne](#)
- [Skrive ut en bildeoversikt \(miniatyrbilder\) fra en USB-minnepinne](#)
- [Skrive ut bilder etter bildenummer](#)
- [Skriv ut bilder med automatisk beskjæring](#)
- [Skrive ut bilder uten kanter fra et USB Flash-minne](#)
- [Skrive ut datoen fra bildets data](#)
- [Utskriftsinnstillinger for bilder](#)

## Forhåndsvis og skriv ut bilder fra et USB Flash-minne

Relaterte modeller: MFC-J4550DW

Du kan forhåndsvisse bildene på LCD-skjermen før du skriver dem ut, eller du kan skrive ut bilder som er lagret på en USB Flash-stasjon.

Hvis bildene er store filer, kan det ta litt tid før hvert enkelt bilde vises.

1. Sett en USB Flash-stasjon i USB-sporet.

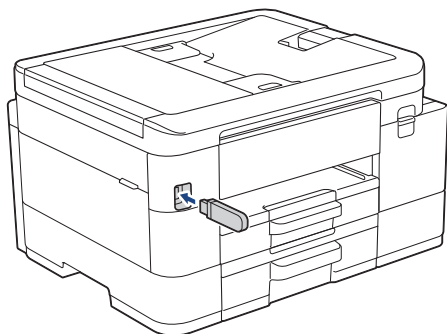

2. Trykk på [JPEG-utskrift] > [Velg filer].
3. Trykk ◀ eller ▶ for å vise det bildet du vil skrive ut, og trykk deretter på det.



Hvis du vil skrive ut alle bildene, trykker du på [Skr. alle], og deretter trykker du på [Ja] for å bekrefte.

4. Angi antall kopier på én av følgende måter:
  - Trykk [-] eller [+] på pekeskjermen.
  - Trykk på **x01** for å vise tastaturet på pekeskjermen, og angi deretter antall kopier ved hjelp av tastaturet på pekeskjermen. Trykk på [OK].
5. Trykk på [OK].
6. Gjenta de siste tre trinnene helt til du har valgt alle bildene du vil skrive ut.
7. Trykk på [OK].
8. Les og bekreft den viste listen med alternativer.
9. Vil du endre utskriftsinnstillingene, trykker du på  [Utskr. innst.].  
Når du er ferdig, trykk på [OK].
10. Trykk på [Start].



### Beslektet informasjon

- [Skrive ut bilder fra en USB-minnepinne på Brother-maskinen](#)

#### Beslektede emner:

- [Utskriftsinnstillinger for bilder](#)

## Skrive ut en bildeoversikt (miniatyrbilder) fra en USB-minnepinne

Relaterte modeller: MFC-J4550DW

Skriv ut en bildeoversikt for å se miniatyrbilder av alle bildene på USB Flash-minnet.



- Maskinen tildeler bildene numre (for eksempel nr. 1, nr. 2, nr. 3 osv.).  
Maskinen gjenkjenner ikke andre numre eller filnavn som digitalkameraet eller datamaskinen har brukt til å identifisere bildene.
- Bare filnavn som inneholder 20 tegn eller færre, blir skrevet ut riktig på arket med bildeoversikten.
- Filnavn kan ikke skrives ut korrekt hvis de inneholder ikke-alfanumeriske tegn, men ikke-alfanumeriske tegn påvirker ikke innstillingene for fotoutskrift.

1. Sett en USB Flash-stasjon i USB-sporet.
2. Trykk på [JPEG-utskrift] > [Indeksutskrift] > [Skriv ut indeksark].
3. Hvis du vil endre utskriftsinnstillingene, trykker du på  [Utskr.innst.].

Når du er ferdig, trykk på [OK].

Alternativ	Beskrivelse
Papirtype	Velg papirtype.
Papirstr.	Velg papirstørrelse.

4. Trykk på [Start].



### Beslektet informasjon

- [Skrive ut bilder fra en USB-minnepinne på Brother-maskinen](#)

#### Beslektede emner:

- [Skrive ut bilder etter bildenummer](#)

## Skrive ut bilder etter bildenummer

Relaterte modeller: MFC-J4550DW

Før du kan skrive ut et enkeltbilde, må du skrive ut fotoindeksarket (miniatyrbilder) for å vite hvilket nummer det har.

1. Sett en USB Flash-stasjon i USB-sporet.
2. Trykk på [JPEG-utskrift] > [Indeksutskrift] > [Skriv ut bilder].
3. Angi bildenumrene du vil skrive ut, ved hjelp av pekeskjermen. Når du har valgt bildenumre, trykker du på [OK].



- Angi flere numre på én gang ved bruk av et komma eller en bindestrek. Skriv inn for eksempel **1, 3, 6** for å skrive ut bilde nr. 1, nr. 3 og nr. 6. Skriv ut en serie med bilder ved hjelp av bindestrek. Skriv inn for eksempel **1-5** for å skrive ut bilde nr. 1 til nr. 5.
- Du kan taste inn opptil 12 tegn (inkludert komma og bindestrek) for bildenumrene du vil skrive ut.

4. Angi antall kopier på én av følgende måter:
  - Trykk [-] eller [+] på pekeskjermen.
  - Trykk på **x01** for å vise tastaturet på pekeskjermen, og angi deretter antall kopier ved hjelp av tastaturet på pekeskjermen. Trykk på [OK].
5. Vil du endre utskriftsinnstillingene, trykker du på  [Utskr.innst.].  
Når du er ferdig, trykk på [OK].
6. Trykk på [Start].



### Beslektet informasjon

- [Skrive ut bilder fra en USB-minnepinne på Brother-maskinen](#)

#### Beslektede emner:

- [Skrive ut en bildeoversikt \(miniatyrbilder\) fra en USB-minnepinne](#)
- [Utskriftsinnstillinger for bilder](#)

## Skriv ut bilder med automatisk beskjæring

Relaterte modeller: MFC-J4550DW

Hvis bildet er for langt eller for bredt til å få plass i oppsettet, blir deler av bildet beskåret.

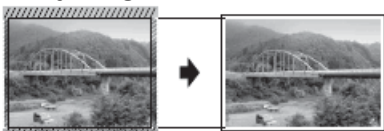

- Fabrikkinnstillingen er På. Hvis du vil skrive ut hele bildet, endrer du innstillingen til Av.
- Hvis du setter [Beskjæring]-innstillingen til Av, må du også sette [Uten kanter] til Av.

### Beskjæring: På



### Beskjæring: Av



1. Sett en USB Flash-stasjon i USB-sporet.
2. Trykk på [JPEG-utskrift] > [Velg filer].
3. Trykk på ◀ eller ▶ for å vise hvert enkelt bilde. Når ønsket bilde vises, skal du først trykke på det og deretter på [OK].
4. Trykk på [OK].
5. Trykk på  [Utskr.innst.] > [Beskjæring].
6. Trykk på [På] (eller [Av]).
7. Når du er ferdig trykker du på  eller [OK].
8. Trykk på [Start].



### Beslektet informasjon

- [Skrive ut bilder fra en USB-minnepinne på Brother-maskinen](#)



#### Beslektede emner:

- [Andre problemer](#)

## Skrive ut bilder uten kanter fra et USB Flash-minne

Relaterte modeller: MFC-J4550DW

Denne funksjonen utvider utskriftsområdet til kantene på papiret. Utskriftshastigheten vil bli tregere.

1. Sett en USB Flash-stasjon i USB-sporet.
2. Trykk på [JPEG-utskrift] > [Velg filer].
3. Trykk på ◀ eller ▶ for å vise hvert enkelt bilde. Når ønsket bilde vises, skal du først trykke på det og deretter på [OK].
4. Trykk på [OK].
5. Trykk på  [Utskr.innst.] > [Uten kanter].
6. Trykk på [På] (eller [Av]).
7. Når du er ferdig trykker du på  eller [OK].
8. Trykk på [Start].

### Beslektet informasjon

- [Skrive ut bilder fra en USB-minnepinne på Brother-maskinen](#)



#### Beslektede emner:

- [Andre problemer](#)

## Skrive ut datoen fra bildets data

Relaterte modeller: MFC-J4550DW

Skriv ut datoen hvis den allerede er en del av informasjonen om bildet. Datoen vil bli skrevet ut nederst i høyre hjørne. Billedataene må inneholde datoen for å kunne bruke denne innstillingen.

1. Sett en USB Flash-stasjon i USB-sporet.
2. Trykk på [JPEG-utskrift] > [Velg filer].
3. Trykk på ◀ eller ▶ for å vise hvert enkelt bilde. Når ønsket bilde vises, skal du først trykke på det og deretter på [OK].
4. Trykk på [OK].
5. Trykk på  [Utskr.innst.] > [Datoutskrift].
6. Trykk på [På] (eller [Av]).
7. Når du er ferdig trykker du på  eller [OK].
8. Trykk på [Start].



### Beslektet informasjon

- [Skrive ut bilder fra en USB-minnepinne på Brother-maskinen](#)

## Utskriftsinnstillinger for bilder

Relaterte modeller: MFC-J4550DW

Trykk på  [Utskr.innst.] for å vise innstillingene som står i tabellen.

Alternativ	Beskrivelse
Utskriftskval.	Velg utskriftsoppløsning for dokumenttypen. Hvis du velger Blekkpapir i innstillingen Papirtype, kan du bare velge Fin.
Papirtype	Velg papirtype.
Papirstr.	Velg papirstørrelse.
Utskr.oppsett	Velg utskriftsoppsett.
Lyshet	Juster lysstyrken.
Kontrast	Juster kontrasten. Økt kontrast får et bilde til å se skarpere og mer livaktig ut.
Beskjæring	Beskjær bildet rundt margin slik at det tilpasses papir- eller utskriftsstørrelsen. Slå av denne funksjonen når du vil skrive ut hele bilder eller forhindre uønsket beskjæring.
Uten kanter	Utvid utskriftsområdet slik at det passer til kantene på papiret.
Datoutskrift	Skriv ut dato på bildet.
Angi ny std.	Lagre utskriftsinnstillingene du bruker oftest, ved å angi dem som standard.
Fabrikkinnstilling	Gjenopprett eventuelle utskriftsinnstillingene du har endret, til fabrikkinnstillingene.



### Beslektet informasjon

- [Skrive ut bilder fra en USB-minnepinne på Brother-maskinen](#)

#### Beslektede emner:

- [Forhåndsvis og skriv ut bilder fra et USB Flash-minne](#)
- [Skrive ut bilder etter bildenummer](#)

## Skrive ut e-postvedlegg

Du kan skrive ut filer ved å sende dem på e-post til Brother-maskinen.

- Du kan legge ved opptil 10 dokumenter, 20 MB totalt, i en e-post.
- Funksjonen støtter følgende formater:
  - Dokumentfiler: PDF, TXT, Microsoft Word-filer, Microsoft Excel-filer og Microsoft PowerPoint-filer
  - Bildefiler: JPEG, BMP, GIF, PNG og TIFF
- Maskinen skriver ut både e-postinnholdet og vedleggene som standard. Endre innstillingene hvis du bare vil skrive ut e-postvedlegg.

1. Start Webbasert administrasjon. ➤ ➤ [Få tilgang til Internett-basert styring](#)
2. På venstre navigasjonslinje velger du **Online Functions (Onlinefunksjoner)** > **Online Functions Settings (Innstillinger for onlinefunksjoner)**.



- Hvis venstre navigasjonslinje ikke vises, starter du navigeringen fra ☰.
- Hvis denne funksjonen er låst, ber du nettverksadministratoren om tilgang.

3. Trykk på **I accept the terms and conditions (Jeg godtar vilkårene og betingelsene)**-knappen og fortsett med innstillingen.
4. På datamaskinen velger du **General Settings (Generelle innstillinger)**.  
Skjermbildet **Email Print (E-postutskrift): General Settings (Generelle innstillinger)** vises.
5. Velg **Aktiver**.  
Maskinen skriver ut instruksjonsarket.
6. Send e-posten til e-postadressen på arket. Maskinen skriver ut e-postvedleggene.



Hvis du vil bekrefte eller endre innstillinger, inkludert e-postadresse og skriverinnstillinger, åpner du Webbasert administrasjon, velger **Online Functions (Onlinefunksjoner)** > **Online Functions Settings (Innstillinger for onlinefunksjoner)** i venstre navigasjonslinje, og trykker deretter på **Online Functions Settings Page (Innstillingsside for onlinefunksjoner)**-knappen.



### Beslektet informasjon

- [Skrive ut](#)

#### Beslektede emner:

- [Få tilgang til Internett-basert styring](#)

## Avbryt en utskriftsjobb

>> [DCP-J1310DW/DCP-J1313DW/DCP-J1360DW/MFC-J4350DW](#)

>> [DCP-J1460DW/MFC-J4550DW](#)

### DCP-J1310DW/DCP-J1313DW/DCP-J1360DW/MFC-J4350DW

1. Trykk på **Stop/Exit**.



For å avbryte flere utskriftsjobber, trykk og hold **Stop/Exit** i omtrent fire sekunder.

### DCP-J1460DW/MFC-J4550DW

1. Trykk på .



For å avbryte flere utskriftsjobber, trykk og hold  i omtrent fire sekunder.

### Beslektet informasjon

- [Skrive ut](#)

## Skanne

- [Skanne med Skann-knappen på maskinen](#)
- [Skanne med Brother iPrint&Scan \(Windows/Mac\)](#)
- [Skanne fra datamaskinen \(Windows\)](#)
- [Skanne fra datamaskinen \(Mac\)](#)
- [Sikker skanning](#)
- [Konfigurere skanneinnstillinger via Webbasert administrasjon](#)

## Skanne med Skann-knappen på maskinen

- [Konfigurere Skann-knappen på maskinen](#)
- [Skanne bilder og grafikk](#)
- [Skanne dokumenter som en enkelt PDF-fil](#)
- [Lagre skannede data på et USB Flash-minne](#)
- [Skanne flere visittkort og fotografier \(automatisk beskjæring\)](#)
- [Skanne til en redigerbar tekstfil med OCR](#)
- [Lagre skannede data som e-postvedlegg](#)
- [Skanne til FTP](#)
- [Skanne til SSH-server \(SFTP\)](#)
- [Skanne til nettverk \(Windows\)](#)
- [Skanne til SharePoint](#)
- [Webtjenester for skanning på nettverket \(Windows\)](#)

## Konfigurere Skann-knappen på maskinen

Vil du skanne med maskinens Skann-knapp, legger du til maskinen i Brother iPrint&Scan.

1. Gå til modellens **Nedlastinger**-side på [support.brother.com/downloads](http://support.brother.com/downloads), og deretter laster du ned og installerer programvaren som passer til operativsystemet du bruker (Windows eller Mac).
  - Windows:  
Last ned og installer **EasySetup**-programvarepakken eller **Full driver- og programvarepakke**. Brother iPrint&Scan er inkludert i denne installasjonen.
  - Mac:  
Last ned og installer **Brother iPrint&Scan**-programmet og **iPrint&Scan Push Scan Tool**.
2. Start Brother iPrint&Scan.
  - Windows:  
Dobbelklikk på  (**Brother iPrint&Scan**)-ikonet på datamaskinens skrivebord.
  - Mac:  
I menylinjen **Finder** klikker du på **Gå > Apper**, og deretter dobbeltklikker du på iPrint&Scan-ikonet.  
Brother iPrint&Scan-skjermbildet vises.
3. Hvis Brother-maskinen din ikke er valgt, klikker du på knappen **Legg til maskin / Velg din maskin** og følger deretter instruksjonene på skjermbildet for å velge Brother-maskinen.
4. Klikk på **Maskinens skanneinnstillinger**-knappen, og følg deretter skjerminstruksjonene for å endre skanneinnstillingene, inkludert filtype og lagringsplassering.



### Beslektet informasjon

- [Skanne med Skann-knappen på maskinen](#)

## Skanne bilder og grafikk

Send skannede bilder eller grafikk direkte til datamaskinen din.

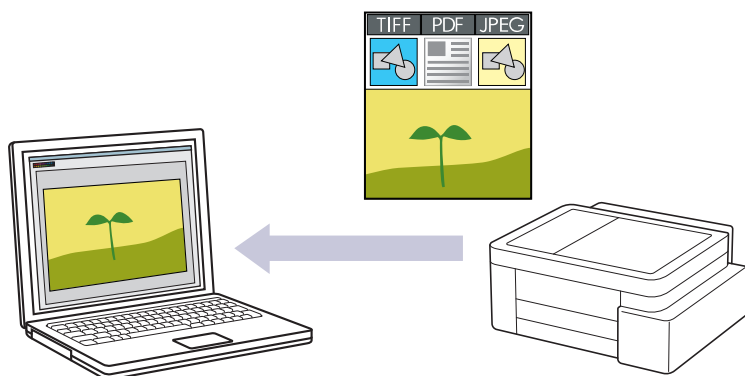

- **Skanne fra maskinen:**  
Du må først konfigurere Skann-knappen på maskinen, inkludert innstillinger som filtype og lagringsplassering. ►► *Beslektet informasjon: Konfigurere Skann-knappen på maskinen*
- **Skanne fra datamaskinen:**  
►► *Beslektet informasjon: Skanne med Brother iPrint&Scan (Windows/Mac)*

>> DCP-J1310DW/DCP-J1313DW/DCP-J1360DW/MFC-J4350DW  
>> DCP-J1460DW/MFC-J4550DW

### DCP-J1310DW/DCP-J1313DW/DCP-J1360DW/MFC-J4350DW

1. Legg i dokumentet.
2. Trykk på  (**Scan**).
3. Trykk på ▲ eller ▼ for å vise [til PC]-alternativet og trykk deretter på **OK**.
4. Trykk på ▲ eller ▼ for å vise [til bilde]-alternativet og trykk deretter på **OK**.
5. Hvis maskinen er tilkoblet via nettverket, trykker du på ▲ eller ▼ for å velge datamaskinen du vil sende dataene til, og trykker deretter på **OK**.

 Hvis du blir bedt om å angi en PIN-kode, bruker du kontrollpanelet til å angi den firesifrede PIN-koden for datamaskinen, og deretter trykker du på **OK**.

6. Gjør ett av følgende:
  - Gå til neste trinn for å endre innstillingene.
  - Trykk på **Mono Start** eller **Colour Start** for å bruke standardinnstillingene.

Maskinen starter skanningen. Hvis du bruker maskinens skannerglassplate, følger du anvisningene på LCD-skjermen for å fullføre skannejobben.

 Alternativet [Fargeinnstilling] avhenger av standardinnstillingene. Å trykke på **Mono Start** eller **Colour Start** endrer ikke innstillingene for farge.

7. Trykk på ▲ eller ▼ for å vise [Skanneinnstill.]-alternativet og trykk deretter på **OK**.

 For å bruke alternativet [Skanneinnstill.], må du koble en datamaskin som har Brother iPrint&Scan installert, til maskinen.

8. Trykk på ▲ eller ▼ for å vise [Angi på enhet]-alternativet og trykk deretter på **OK**.
9. Trykk på ▲ eller ▼ for å velge skanneinnstillingene du vil endre, og trykk deretter på **OK**.

Alternativ	Beskrivelse
Fargeinnstilling	Velg fargen på det skannede dokumentet.
Oppløsning	Velg skanneoppløsningen for dokumentet ditt.
Filtype	Velg filformat for dokumentet.
Dokumentstr.	Velg dokumentstørrelsen.
Lyshet	Velg lysstyrkenivået.
Kontrast	Velg kontrastnivået.
Aut. forsk.oppr.	Korriger dokumenter som ble forskjøvet under skanningen.
Hopp over tom side (DCP-J1360DW/MFC-J4350DW)	Når På er valgt, vil tomme sider bli hoppet over.
Deteks. av tom side (DCP-J1360DW/MFC-J4350DW)	Velg følsomhetsnivå for registrering av tomme sider i skannede data. Jo høyere følsomhet, jo enklere er det for maskinen å registrere tomme sider.
Marginnst.	Juster margene til dokumentet.
Fjern bakgrunn	Endre mengden bakgrunnsfarge som fjernes.

10. For å starte skanningen, trykker du på **Mono Start** eller **Colour Start**.

Maskinen starter skanningen. Hvis du bruker maskinens skannerglassplate, følger du anvisningene på LCD-skjermen for å fullføre skannejobben.



Alternativet [Fargeinnstilling] avhenger av innstillingene du har valgt. Å trykke på **Mono Start** eller **Colour Start** endrer ikke innstillingene for farge.

## DCP-J1460DW/MFC-J4550DW

1. Legg i dokumentet.
2. Trykk på [Skann] > [til PC] > [til bilde].
3. Hvis maskinen er koblet til over nettverket, trykker du på ▲ eller ▼ for å vise datamaskinen hvor du vil sende dataene, og deretter velger du datamaskinnavnet.



Hvis du blir bedt om å angi en PIN-kode, bruker du LCD-skjermen for å angi den firesifrede PIN-koden for datamaskinen, og deretter trykker du på [OK].

4. Gjør ett av følgende:

- Vil du endre innstillingene, trykker du på  [Alternativer].
- Trykk på [Start] for å starte skanning uten å endre flere innstillinger.

Maskinen starter skanningen. Hvis du bruker maskinens skannerglassplate, følger du instruksjonene på LCD-skjermen for å fullføre skannejobben.



Hvis du vil bruke  [Alternativer], må du koble en datamaskin med Brother iPrint&Scan installert til maskinen.

5. Trykk på [Skanneinnstill.] > [Angi på enhet].
6. Velg skanneinnstillingene du vil endre, og trykk deretter på [OK].

Alternativ	Beskrivelse
Fargeinnstilling	Velg fargeformatet for dokumentet.
Oppløsning	Velg skanneoppløsningen for dokumentet ditt.
Filtype	Velg filformat for dokumentet.
Dokumentstr.	Velg dokumentstørrelsen.
Lyshet	Velg lysstyrkenivået.
Kontrast	Velg kontrastnivået.
Aut. forsk.oppr.	Korriger dokumenter som ble forskjøvet under skanningen.
Hopp over tom side	Når På er valgt, vil tomme sider bli hoppet over.
Hopp over tom side-føls.	Velg følsomhetsnivå for registrering av tomme sider i skannede data. Jo høyere følsomhet, jo enklere er det for maskinen å registrere tomme sider.
Fjern bakgrunnsfarge	Endre mengden bakgrunnsfarge som fjernes.
Marginnst.	Juster margene til dokumentet.



Trykk på [Lagre som en snarvei] for å lagre innstillingene som en snarvei. Du blir spurt om du vil gjøre dette til en snarvei. Følg instruksene på LCD-skjermen.

#### 7. Trykk på [Start].

Maskinen starter skanningen. Hvis du bruker maskinens skannerglassplate, følger du instruksjonene på LCD-skjermen for å fullføre skannejobben.



### Beslektet informasjon

- Skanne med Skann-knappen på maskinen

#### Beslektede emner:

- Konfigurere Skann-knappen på maskinen
- Skanne med Brother iPrint&Scan (Windows/Mac)

## Skanne dokumenter som en enkelt PDF-fil

Kombiner flere sider i et enkelt PDF-dokument.

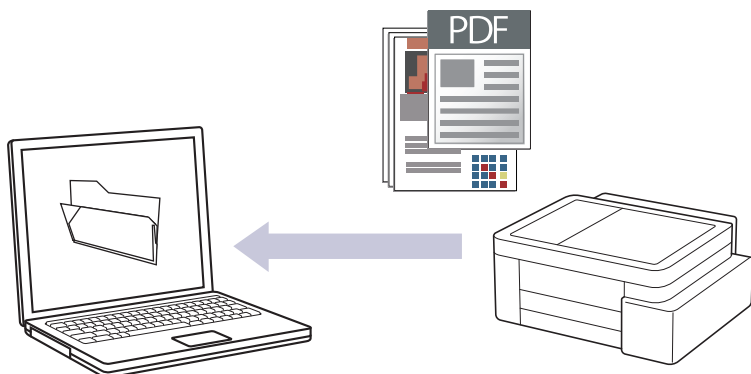

- **Skanne fra maskinen:**  
Du må først konfigurere Skann-knappen på maskinen, inkludert innstillinger som filtype og lagringsplassering. ►► *Beslektet informasjon: Konfigurere Skann-knappen på maskinen*
- **Skanne fra datamaskinen:**  
►► *Beslektet informasjon: Skanne med Brother iPrint&Scan (Windows/Mac)*



Når du skanner flere sider til en PDF-fil, setter du filtypen på maskinen din til [Flersidig PDF].

>> [DCP-J1310DW/DCP-J1313DW/DCP-J1360DW/MFC-J4350DW](#)

>> [DCP-J1460DW/MFC-J4550DW](#)

### DCP-J1310DW/DCP-J1313DW/DCP-J1360DW/MFC-J4350DW

1. Legg i dokumentet.
2. Trykk på  (**Scan**).
3. Trykk på ▲ eller ▼ for å vise [til PC]-alternativet og trykk deretter på **OK**.
4. Trykk på ▲ eller ▼ for å vise [til fil]-alternativet og trykk deretter på **OK**.
5. Hvis maskinen er tilkoblet via nettverket, trykker du på ▲ eller ▼ for å velge datamaskinen du vil sende dataene til, og trykker deretter på **OK**.



Hvis du blir bedt om å angi en PIN-kode, bruker du kontrollpanelet til å angi den firesifrede PIN-koden for datamaskinen, og deretter trykker du på **OK**.

6. Gjør ett av følgende:
  - Gå til neste trinn for å endre innstillingene.
  - Trykk på **Mono Start** eller **Colour Start** for å bruke standardinnstillingene.

Maskinen starter skanningen. Hvis du bruker maskinens skannerglassplate, følger du anvisningene på LCD-skjermen for å fullføre skannejobben.



Alternativet [Fargeinnstilling] avhenger av standardinnstillingene. Å trykke på **Mono Start** eller **Colour Start** endrer ikke innstillingene for farge.

7. Trykk på ▲ eller ▼ for å vise [Skanneinnstill.]-alternativet og trykk deretter på **OK**.



For å bruke alternativet [Skanneinnstill.], må du koble en datamaskin som har Brother iPrint&Scan installert, til maskinen.

8. Trykk på ▲ eller ▼ for å vise [Angi på enhet]-alternativet og trykk deretter på **OK**.

9. Velg skanneinnstillingene du vil endre, og trykk deretter på **OK**.

Alternativ	Beskrivelse
Fargeinnstilling	Velg fargen på det skannede dokumentet.
Oppløsning	Velg skanneoppløsningen for dokumentet ditt.
Filtype	Velg filformat for dokumentet.
Dokumentstr.	Velg dokumentstørrelsen.
Lyshet	Velg lysstyrkenivået.
Kontrast	Velg kontrastnivået.
Aut. forsk.oppr.	Korriger dokumenter som ble forskjøvet under skanningen.
Hopp over tom side (DCP-J1360DW/MFC-J4350DW)	Når På er valgt, vil tomme sider bli hoppet over.
Deteks. av tom side (DCP-J1360DW/MFC-J4350DW)	Velg følsomhetsnivå for registrering av tomme sider i skannede data. Jo høyere følsomhet, jo enklere er det for maskinen å registrere tomme sider.
Marginnst.	Juster margene til dokumentet.
Fjern bakgrunn	Endre mengden bakgrunnsfarge som fjernes.

10. For å starte skanningen, trykker du på **Mono Start** eller **Colour Start**.

Maskinen starter skanningen. Hvis du bruker maskinens skannerglassplate, følger du anvisningene på LCD-skjermen for å fullføre skannejobben.



Alternativet [Fargeinnstilling] avhenger av innstillingene du har valgt. Å trykke på **Mono Start** eller **Colour Start** endrer ikke innstillingene for farge.

## DCP-J1460DW/MFC-J4550DW

1. Legg i dokumentet.
2. Trykk på [Skann] > [til PC] > [til fil].
3. Hvis maskinen er koblet til over nettverket, trykker du på ▲ eller ▼ for å vise datamaskinen hvor du vil sende dataene, og deretter velger du datamaskinnavnet.



Hvis du blir bedt om å angi en PIN-kode, bruker du LCD-skjermen for å angi den firesifrede PIN-koden for datamaskinen, og deretter trykker du på [OK].

4. Gjør ett av følgende:

- Vil du endre innstillingene, trykker du på  [Alternativer].
- Trykk på [Start] for å starte skanning uten å endre flere innstillinger.

Maskinen starter skanningen. Hvis du bruker maskinens skannerglassplate, følger du instruksjonene på LCD-skjermen for å fullføre skannejobben.



Hvis du vil bruke  [Alternativer], må du koble en datamaskin med Brother iPrint&Scan installert til maskinen.

5. Trykk på [Skanneinnstill.] > [Angi på enhet].
6. Velg skanneinnstillingene du vil endre, og trykk deretter på [OK].

Alternativ	Beskrivelse
Fargeinnstilling	Velg fargeformatet for dokumentet.
Oppløsning	Velg skanneoppløsningen for dokumentet ditt.
Filtype	Velg filformat for dokumentet.
Dokumentstr.	Velg dokumentstørrelsen.
Lyshet	Velg lysstyrkenivået.
Kontrast	Velg kontrastnivået.
Aut. forsk.oppr.	Korriger dokumenter som ble forskjøvet under skanningen.
Hopp over tom side	Når På er valgt, vil tomme sider bli hoppet over.
Hopp over tom side-føls.	Velg følsomhetsnivå for registrering av tomme sider i skannede data. Jo høyere følsomhet, jo enklere er det for maskinen å registrere tomme sider.
Fjern bakgrunnsfarge	Endre mengden bakgrunnsfarge som fjernes.
Marginnst.	Juster margene til dokumentet.



Trykk på [Lagre som en snarvei] for å lagre innstillingene som en snarvei. Du blir spurt om du vil gjøre dette til en snarvei. Følg instruksene på LCD-skjermen.

#### 7. Trykk på [Start].

Maskinen starter skanningen. Hvis du bruker maskinens skannerglassplate, følger du instruksjonene på LCD-skjermen for å fullføre skannejobben.



### Beslektet informasjon

- Skanne med Skann-knappen på maskinen

#### Beslektede emner:

- Konfigurere Skann-knappen på maskinen
- Skanne med Brother iPrint&Scan (Windows/Mac)

## Lagre skannede data på et USB Flash-minne

Relaterte modeller: MFC-J4550DW

Skann dokumenter og lagre dem direkte på et USB Flash-minne uten å bruke datamaskinen.

1. Legg i dokumentet.
2. Sett en USB Flash-stasjon i USB-sporet.

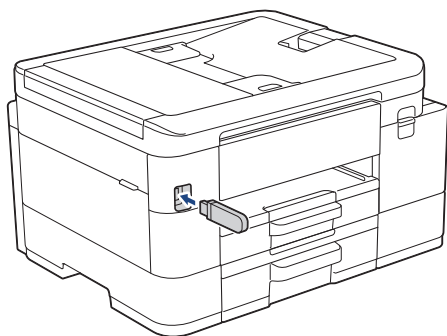

3. Trykk på [Skann til media].
4. Gjør ett av følgende:
  - Vil du endre innstillingene, trykker du på  [Alternativer].
  - Trykk på [Start] for å starte skanning uten å endre flere innstillinger.  
Maskinen starter skanningen. Hvis du bruker maskinens skannerglassplate, følger du instruksjonene på LCD-skjermen for å fullføre skannejobben.
5. Velg skanneinnstillingene du vil endre, og trykk deretter på [OK].

Alternativ	Beskrivelse
Fargeinnstilling	Velg fargeformatet for dokumentet.
Oppløsning	Velg skanneoppløsningen for dokumentet ditt.
Filtype	Velg filformat for dokumentet.
Dokumentstr.	Velg dokumentstørrelsen.
Lyshet	Velg lysstyrkenivået.
Kontrast	Velg kontrastnivået.
Filnavn	Gi filen nytt navn.
Stil på filnavn	Velg rekkefølgen for visning av dato, tellernummer og andre elementer i filnavn.
Autobeskjæring	Skann flere dokumenter fra skannerglasset til et USB Flash-minne. Maskinen skanner hvert dokument og oppretter separate filer eller en fil med flere sider.
Aut. forsk.oppr.	Korriger dokumenter som ble forskjøvet under skanningen.
Hopp over tom side	Når På er valgt, vil tomme sider bli hoppet over.
Hopp over tom side-føls.	Velg følsomhetsnivå for registrering av tomme sider i skannede data. Jo høyere følsomhet, jo enklere er det for maskinen å registrere tomme sider.

Alternativ	Beskrivelse
Fjern bakgrunnsfarge	Endre mengden bakgrunnsfarge som fjernes.
Marginnst.	Juster margene til dokumentet.



- For å stille inn dine egne standardinnstillinger: Etter å ha endret innstillinger, trykk på [Angi ny std.]-alternativet og trykk deretter på [Ja].
- Gjenopprett fabrikkinnstillingene: Trykk på alternativet [Fabrikkinnstilling], og trykk deretter på [Ja].
- Trykk på [Lagre som en snarvei] for å lagre innstillingene som en snarvei. Du blir spurt om du vil gjøre dette til en snarvei. Følg instruksene på LCD-skjermen.

6. Trykk på [Start].

Hvis du bruker skannerglassplaten, gjør du klar neste side og trykker på [Fortsett]. Hvis det ikke er flere sider som skal skannes, trykker du på [Avslutt]. Etter at du er ferdig med å skanne, må du sørge for at du velger [Avslutt] før du fjerner USB Flash-minnet fra maskinen.

## VIKTIG

LCD-skjermen viser en melding mens data leses. Du må IKKE koble strømledningen eller USB Flash-minnet fra maskinen mens dataene leses av. Du kan miste dataene dine eller skade USB Flash-minnet.



## Beslektet informasjon

- Skanne med Skann-knappen på maskinen
- Kompatible USB-minnepinner

## Kompatible USB-minnepinner

Relaterte modeller: MFC-J4550DW

Brother-maskinen har en mediestasjon (spor) til vanlig datalagring.

### VIKTIG

Det direkte USB-grensesnittet støtter bare USB Flash-minner og USB-enheter som bruker standarden for USB-masselagring. Andre USB-enheter støttes ikke.

#### Kompatible medier

USB Flash-stasjon



#### Beslektet informasjon

- Skrive ut bilder direkte fra et USB Flash-stasjon
- Lagre skannede data på et USB Flash-minne

## Skanne flere visittkort og fotografier (automatisk beskjæring)

Relaterte modeller: MFC-J4550DW

Du kan skanne flere dokumenter plassert på skannerglassplaten. Maskinen vil skanne hvert dokument og bruke funksjonen for automatisk beskjæring for å lage separate filer eller en enkelt fil med flere sider.

### Retningslinjer for automatisk beskjæring

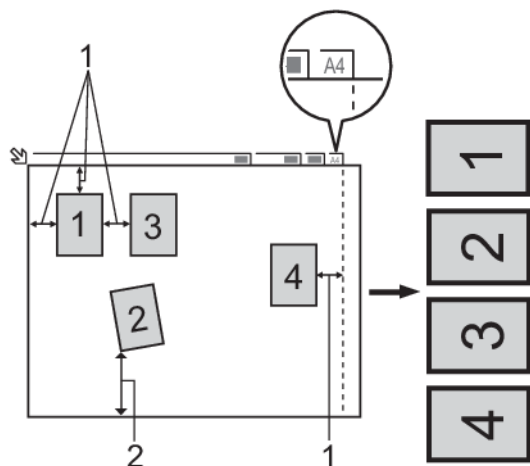

1. 10 mm eller større
  2. 20 mm eller større (bunn)
- Denne innstillingen er kun tilgjengelig for rektangulære eller kvadratiske dokumenter.
  - Hvis dokumentet er for langt eller for bredt, fungerer ikke denne funksjonen som beskrevet her.
  - Du må plassere dokumentene unna kanten på skannerglassplaten, som vist i illustrasjonen.
  - Du må plassere dokumentene minst 10 mm fra hverandre.
  - Auto Crop tilpasser skråstillingen av dokumentet på skannerglasset, men hvis dokumentet ditt er skråtilt med mer enn 45 grader på mindre enn 300 x 300 dpi eller 10 grader på 600 x 600 dpi, vil imidlertid ikke denne funksjonen fungere.
  - Den automatiske dokumentmaterialet må være tom når du bruker automatisk beskjæring. (Bare ADF-modeller)
  - Funksjonen for automatisk beskjæring er tilgjengelig for maksimalt 16 dokumenter, avhengig av dokumentstørrelsen.



For å skanne dokumenter med Automatisk beskjæring-funksjonen, må du legge dokumentene inn på skannerglassplaten.

1. Legg dokumenter på skannerglassplaten.
2. Sett et USB Flash-minne inn i maskinen.
3. Trykk på [Skann til media] >  [Alternativer] > [Autobeskjæring].
4. Trykk på [På].
5. Trykk på [OK].
6. Trykk på [Start].

Maskinen starter skanningen. Følg instruksene på LCD-skjermen for å fullføre skanne.



### Beslektet informasjon

- [Skanne med Skann-knappen på maskinen](#)

## Skanne til en redigerbar tekstfil med OCR

Maskinen kan konvertere tegn i et skannet dokument til tekst ved hjelp av teknologien optisk tegngjenkjenning (OCR). Du kan redigere denne teksten med et tekstredigeringsprogram.

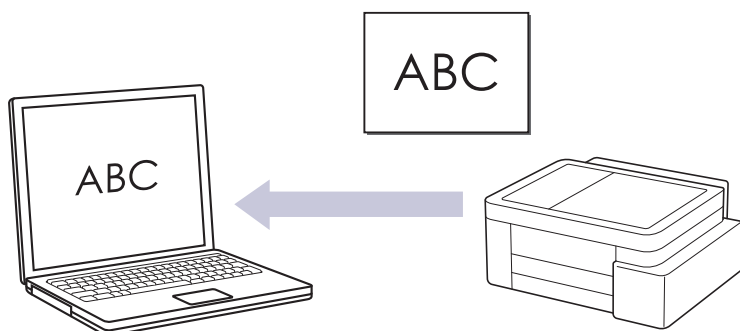

- Funksjonen Skann til OCR er tilgjengelig for enkelte språk.
- **Skanne fra maskinen:**  
Du må først konfigurere Skann-knappen på maskinen, inkludert innstillinger som filtype og lagringsplassering. ►► *Beslektet informasjon: Konfigurere Skann-knappen på maskinen*
- **Skanne fra datamaskinen:**  
►► *Beslektet informasjon: Skanne med Brother iPrint&Scan (Windows/Mac)*

>> [DCP-J1310DW/DCP-J1313DW/DCP-J1360DW/MFC-J4350DW](#)

>> [DCP-J1460DW/MFC-J4550DW](#)

### DCP-J1310DW/DCP-J1313DW/DCP-J1360DW/MFC-J4350DW

1. Legg i dokumentet.
2. Trykk på  (**Scan**).
3. Trykk på ▲ eller ▼ for å vise [til PC]-alternativet og trykk deretter på **OK**.
4. Trykk på ▲ eller ▼ for å vise [til OCR]-alternativet og trykk deretter på **OK**.
5. Hvis maskinen er tilkoblet via nettverket, trykker du på ▲ eller ▼ for å velge datamaskinen du vil sende dataene til, og trykker deretter på **OK**.



Hvis du blir bedt om å angi en PIN-kode, bruker du kontrollpanelet til å angi den firesifrede PIN-koden for datamaskinen, og deretter trykker du på **OK**.

6. Gjør ett av følgende:
  - Gå til neste trinn for å endre innstillingene.
  - Trykk på **Mono Start** eller **Colour Start** for å bruke standardinnstillingene.

Maskinen starter skanningen. Hvis du bruker maskinens skannerglassplate, følger du anvisningene på LCD-skjermen for å fullføre skannejobben.



Alternativet [Fargeinnstilling] avhenger av standardinnstillingene. Å trykke på **Mono Start** eller **Colour Start** endrer ikke innstillingene for farge.

7. Trykk på ▲ eller ▼ for å vise [Skanneinnstill.]-alternativet og trykk deretter på **OK**.



For å bruke alternativet [Skanneinnstill.], må du koble en datamaskin som har Brother iPrint&Scan installert, til maskinen.

8. Trykk på ▲ eller ▼ for å vise [Angi på enhet]-alternativet og trykk deretter på **OK**.

9. Velg skanneinnstillingene du vil endre, og trykk deretter på **OK**.

Alternativ	Beskrivelse
Fargeinnstilling	Velg fargen på det skannede dokumentet.
Oppløsning	Velg skanneoppløsningen for dokumentet ditt.
Filtype	Velg filformat for dokumentet.
Dokumentstr.	Velg dokumentstørrelsen.
Lyshet	Velg lysstyrkenivået.
Kontrast	Velg kontrastnivået.
Aut. forsk.oppr.	Korriger dokumenter som ble forskjøvet under skanningen.
Hopp over tom side (DCP-J1360DW/MFC-J4350DW)	Når På er valgt, vil tomme sider bli hoppet over.
Deteks. av tom side (DCP-J1360DW/MFC-J4350DW)	Velg følsomhetsnivå for registrering av tomme sider i skannede data. Jo høyere følsomhet, jo enklere er det for maskinen å registrere tomme sider.
Marginnst.	Juster margene til dokumentet.
Fjern bakgrunn	Endre mengden bakgrunnsfarge som fjernes.

10. For å starte skanningen, trykker du på **Mono Start** eller **Colour Start**.

Maskinen starter skanningen. Hvis du bruker maskinens skannerglassplate, følger du anvisningene på LCD-skjermen for å fullføre skannejobben.



Alternativet [Fargeinnstilling] avhenger av innstillingene du har valgt. Å trykke på **Mono Start** eller **Colour Start** endrer ikke innstillingene for farge.

## DCP-J1460DW/MFC-J4550DW

1. Legg i dokumentet.
2. Trykk på [Skann] > [til PC] > [til OCR].
3. Hvis maskinen er koblet til over nettverket, trykker du på ▲ eller ▼ for å vise datamaskinen hvor du vil sende dataene, og deretter velger du datamaskinnavnet.



Hvis du blir bedt om å angi en PIN-kode, bruker du LCD-skjermen for å angi den firesifrede PIN-koden for datamaskinen, og deretter trykker du på [OK].

4. Gjør ett av følgende:

- Vil du endre innstillingene, trykker du på  [Alternativer].
- Trykk på [Start] for å starte skanning uten å endre flere innstillinger.

Maskinen starter skanningen. Hvis du bruker maskinens skannerglassplate, følger du instruksjonene på LCD-skjermen for å fullføre skannejobben.



Hvis du vil bruke  [Alternativer], må du koble en datamaskin med Brother iPrint&Scan installert til maskinen.

5. Trykk på [Skanneinnstill.] > [Angi på enhet].
6. Velg skanneinnstillingene du vil endre, og trykk deretter på [OK].

Alternativ	Beskrivelse
Fargeinnstilling	Velg fargeformatet for dokumentet.
Oppløsning	Velg skanneoppløsningen for dokumentet ditt.
Filtype	Velg filformat for dokumentet.
Dokumentstr.	Velg dokumentstørrelsen.
Lyshet	Velg lysstyrkenivået.
Kontrast	Velg kontrastnivået.
Aut. forsk.oppr.	Korriger dokumenter som ble forskjøvet under skanningen.
Hopp over tom side	Når På er valgt, vil tomme sider bli hoppet over.
Hopp over tom side-føls.	Velg følsomhetsnivå for registrering av tomme sider i skannede data. Jo høyere følsomhet, jo enklere er det for maskinen å registrere tomme sider.
Fjern bakgrunnsfarge	Endre mengden bakgrunnsfarge som fjernes.
Marginnst.	Juster margene til dokumentet.



Trykk på [Lagre som en snarvei] for å lagre innstillingene som en snarvei. Du blir spurt om du vil gjøre dette til en snarvei. Følg instruksene på LCD-skjermen.

#### 7. Trykk på [Start].

Maskinen starter skanningen. Hvis du bruker maskinens skannerglassplate, følger du instruksjonene på LCD-skjermen for å fullføre skannejobben.



### Beslektet informasjon

- Skanne med Skann-knappen på maskinen

#### Beslektede emner:

- Konfigurere Skann-knappen på maskinen
- Skanne med Brother iPrint&Scan (Windows/Mac)

## Lagre skannede data som e-postvedlegg

Send skannede data fra maskinen til e-postprogrammet som vedlegg.

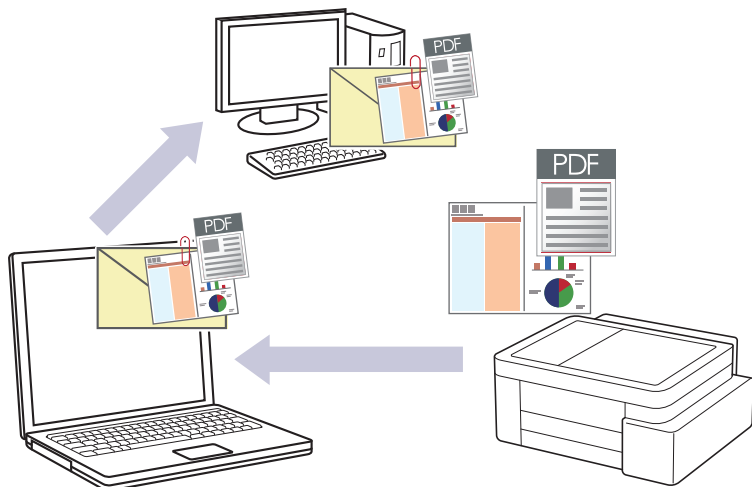

- **Skanne fra maskinen:**

Du må først konfigurere Skann-knappen på maskinen, inkludert innstillinger som filtype og lagringsplassering. ►► *Beslektet informasjon: Konfigurere Skann-knappen på maskinen*

- **Skanne fra datamaskinen:**

►► *Beslektet informasjon: Skanne med Brother iPrint&Scan (Windows/Mac)*

- Velg ett av følgende programmer i Brother iPrint&Scan for å bruke denne funksjonen med skanneknappen på maskinen:

- Windows: Microsoft Outlook
- Mac: Apple Mail

For andre programmer og tjenester for nettbasert e-post bruker du funksjonen Skann til bilde eller Skann til fil for å skanne et dokument, og deretter legger du ved den skannede filen i en e-postmelding.

>> [DCP-J1310DW/DCP-J1313DW/DCP-J1360DW/MFC-J4350DW](#)

>> [DCP-J1460DW/MFC-J4550DW](#)

### DCP-J1310DW/DCP-J1313DW/DCP-J1360DW/MFC-J4350DW

1. Legg i dokumentet.
2. Trykk på  (**Scan**).
3. Trykk på ▲ eller ▼ for å vise [til PC]-alternativet og trykk deretter på **OK**.
4. Trykk på ▲ eller ▼ for å vise [til e-post]-alternativet og trykk deretter på **OK**.
5. Hvis maskinen er tilkoblet via nettverket, trykker du på ▲ eller ▼ for å velge datamaskinen du vil sende dataene til, og trykker deretter på **OK**.



Hvis du blir bedt om å angi en PIN-kode, bruker du kontrollpanelet til å angi den firesifrede PIN-koden for datamaskinen, og deretter trykker du på **OK**.

6. Gjør ett av følgende:

- Gå til neste trinn for å endre innstillingene.
- Trykk på **Mono Start** eller **Colour Start** for å bruke standardinnstillingene.

Maskinen starter skanningen. Hvis du bruker maskinens skannerglassplate, følger du anvisningene på LCD-skjermen for å fullføre skannejobben.



Alternativet [Fargeinnstilling] avhenger av standardinnstillingene. Å trykke på **Mono Start** eller **Colour Start** endrer ikke innstillingene for farge.

- Trykk på ▲ eller ▼ for å vise [Skanneinnstill.]-alternativet og trykk deretter på **OK**.



For å bruke alternativet [Skanneinnstill.], må du koble en datamaskin som har Brother iPrint&Scan installert, til maskinen.

- Trykk på ▲ eller ▼ for å vise [Angi på enhet]-alternativet og trykk deretter på **OK**.
- Velg skanneinnstillingene du vil endre, og trykk deretter på **OK**.

Alternativ	Beskrivelse
Fargeinnstilling	Velg fargen på det skannede dokumentet.
Oppløsning	Velg skanneoppløsningen for dokumentet ditt.
Filtype	Velg filformat for dokumentet.
Dokumentstr.	Velg dokumentstørrelsen.
Lyshet	Velg lysstyrkenivået.
Kontrast	Velg kontrastnivået.
Aut. forsk.oppr.	Korriger dokumenter som ble forskjøvet under skanningen.
Hopp over tom side (DCP-J1360DW/MFC-J4350DW)	Når På er valgt, vil tomme sider bli hoppet over.
Deteks. av tom side (DCP-J1360DW/MFC-J4350DW)	Velg følsomhetsnivå for registrering av tomme sider i skannede data. Jo høyere følsomhet, jo enklere er det for maskinen å registrere tomme sider.
Marginnst.	Juster margene til dokumentet.
Fjern bakgrunn	Endre mengden bakgrunnsfarge som fjernes.

- For å starte skanningen, trykker du på **Mono Start** eller **Colour Start**.

Maskinen starter skanningen. Hvis du bruker maskinens skannerglassplate, følger du anvisningene på LCD-skjermen for å fullføre skannejobben.



Alternativet [Fargeinnstilling] avhenger av innstillingene du har valgt. Å trykke på **Mono Start** eller **Colour Start** endrer ikke innstillingene for farge.

## DCP-J1460DW/MFC-J4550DW

- Legg i dokumentet.
- Trykk på [Skann] > [til PC] > [til e-post].
- Hvis maskinen er koblet til over nettverket, trykker du på ▲ eller ▼ for å vise datamaskinen hvor du vil sende dataene, og deretter velger du datamaskinnavnet.



Hvis du blir bedt om å angi en PIN-kode, bruker du LCD-skjermen for å angi den firesifrede PIN-koden for datamaskinen, og deretter trykker du på [OK].

- Gjør ett av følgende:
  - Vil du endre innstillingene, trykker du på  [Alternativer].
  - Trykk på [Start] for å starte skanning uten å endre flere innstillinger.

Maskinen skanner dokumentet og lagrer det som et filvedlegg. Den starter så e-postprogrammet ditt og åpner en ny, tom e-postmelding med den skannede filen lagt med.



Vil du bruke  [Alternativer], må du koble en datamaskin med Brother iPrint&Scan installert til maskinen.

- Trykk på [Skanneinnstill.] > [Angi på enhet].
- Velg skanneinnstillingene du vil endre, og trykk deretter på [OK].

Alternativ	Beskrivelse
Fargeinnstilling	Velg fargeformatet for dokumentet.
Oppløsning	Velg skanneoppløsningen for dokumentet ditt.
Filtype	Velg filformat for dokumentet.
Dokumentstr.	Velg dokumentstørrelsen.
Lyshet	Velg lysstyrkenivået.
Kontrast	Velg kontrastnivået.
Aut. forsk.oppr.	Korriger dokumenter som ble forskjøvet under skanningen.
Hopp over tom side	Når På er valgt, vil tomme sider bli hoppet over.
Hopp over tom side-føls.	Velg følsomhetsnivå for registrering av tomme sider i skannede data. Jo høyere følsomhet, jo enklere er det for maskinen å registrere tomme sider.
Fjern bakgrunnsfarge	Endre mengden bakgrunnsfarge som fjernes.
Marginnst.	Juster margene til dokumentet.



Trykk på [Lagre som en snarvei] for å lagre innstillingene som en snarvei. Du blir spurt om du vil gjøre dette til en snarvei. Følg instruksene på LCD-skjermen.

- Trykk på [Start].

Maskinen skanner dokumentet og lagrer det som et filvedlegg. Den starter så e-postprogrammet ditt og åpner en ny, tom e-postmelding med den skannede filen lagt med.



## Beslektet informasjon

- [Skanne med Skann-knappen på maskinen](#)

### Beslektede emner:

- [Konfigurere Skann-knappen på maskinen](#)
- [Skanne med Brother iPrint&Scan \(Windows/Mac\)](#)

## Skanne til FTP

Relaterte modeller: MFC-J4550DW

Skanne dokumenter direkte til en FTP-server når du må dele den skannede informasjonen. For å gjøre det enklere for deg kan du konfigurere ulike profiler for lagring av dine foretrukne Skann til FTP-mål.

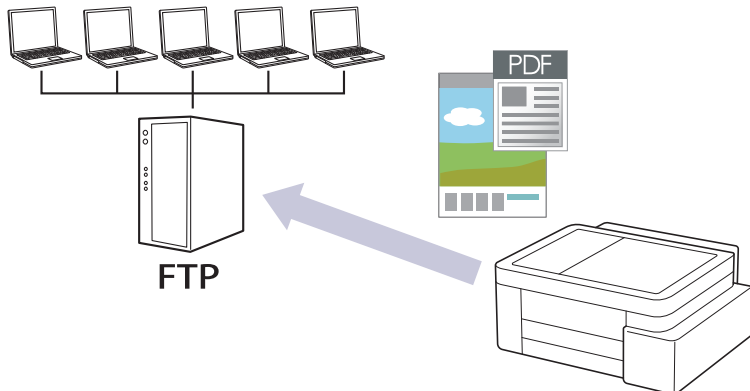

- [Konfigurere en Skann til FTP-profil](#)
- [Laste opp skannede data til en FTP-server](#)

## Konfigurere en Skann til FTP-profil

Relaterte modeller: MFC-J4550DW

Sett opp en Skann til FTP-profil for å skanne og laste opp skannede data direkte til en FTP-plassering.

1. Start Webbasert administrasjon. ►► [Få tilgang til Internett-basert styring](#)
2. På venstre navigasjonslinje klikker du på **Scan (Skann) > Scan to FTP/SFTP/Network/SharePoint (Skann til FTP/SFTP/Network/SharePoint)**.



Hvis venstre navigasjonslinje ikke vises, starter du navigeringen fra ☰.

3. Velg **FTP**-alternativet og klikk deretter på **Submit (Send inn)**.
4. Klikk på **Scan to FTP/SFTP/Network/SharePoint Profile (Skann til FTP/SFTP/Network/SharePoint Profile)**-menyen.
5. Velg profilen du vil sette opp eller endre.



Bruk av følgende tegn kan forårsake en sendefeil: ?, /, \, ", :, <, >, | eller \*.

Alternativ	Beskrivelse
<b>Profile Name (Profilnavn)</b>	Skriv inn et navn for denne serverprofilen (opptil 15 alfanumeriske tegn). Maskinen vil vise dette navnet på displayet.
<b>Host Address (Vertsadresse)</b>	Skriv inn vertsadressen (for eksempel: ftp.eksempel.no, opptil 64 tegn) eller IP-adressen (for eksempel: 192.23.56.189).
<b>Port Number (Portnummer)</b>	Endre <b>Port Number (Portnummer)</b> -innstillingen som brukes for å få tilgang til FTP-serveren. Standardinnstillingen er port 21. I de fleste tilfeller behøver du ikke å endre denne innstillingen.
<b>Username (Brukernavn)</b>	Skriv inn et brukernavn (opptil 32 tegn) til en bruker som har tillatelse til å skrive data til FTP-serveren.
<b>Password (Passord)</b>	Skriv inn passordet (opptil 32 tegn) som er knyttet til brukernavnet du skrev inn i <b>Username (Brukernavn)</b> -feltet. Skriv inn passordet igjen i <b>Retype password (Skriv inn passord på nytt)</b> -feltet.
<b>SSL/TLS</b>	Angi alternativet <b>SSL/TLS</b> for å skanne trygt via SSL/TLS-kommunikasjon. Endre innstillingen <b>CA Certificate (CA-sertifikat)</b> ved behov.
<b>Store Directory (Lagringsmappe)</b>	Skriv inn banen til mappen på FTP-serveren som du vil sende skannede data til. Ikke skriv en skråstrek på begynnelsen av banen.
<b>File Name (Filnavn)</b>	Velg et filnavn fra de forhåndsdefinerte navnene eller fra de brukerdefinerte navnene. Du kan angi stilen for brukerdefinerte navn og filnavn på menyen <b>Scan File Name (Skann filnavn)</b> i navigasjonslinjen.
<b>Quality (Kvalitet)</b>	Velg en innstilling for kvalitet. Hvis du velger alternativet <b>User Select (Brukervalg)</b> , vil du bli bedt om å velge en innstilling hver gang du bruker skanneprofilen.
<b>File Type (Filtype)</b>	Velg filtypen du vil bruke for de skannede dokumentene. Hvis du velger alternativet <b>User Select (Brukervalg)</b> , vil du bli bedt om å velge en innstilling hver gang du bruker skanneprofilen.
<b>Document Size (Dokumentstr.)</b>	Velg dokumentstørrelsen fra listen. Dette er nødvendig for å sikre at den skannede filen er av riktig størrelse.
<b>Auto Deskew (Automatisk rotering) (ADF Auto Deskew (Aut. f.oppr. ADF))</b>	Velg <b>On (På)</b> for å angi at maskinen skal korrigere dokumentforskyvning automatisk etter hvert som sidene skannes.
<b>Skip Blank Page (Hopp over tom side)</b>	Velg alternativet <b>On (På)</b> for å fjerne tomme sider i dokumentet fra skannerresultatene.

Alternativ	Beskrivelse
<b>Skip Blank Page Sensitivity (Hopp over tom side-sensitivitet)</b>	Velg følsomhetsnivå for registrering av tomme sider i skannede data. Jo høyere følsomhet, jo enklere er det for maskinen å registrere tomme sider.
<b>Remove Background Colour (Fjern bakgrunnsfarge)</b>	Endre hvor mye bakgrunnsfarge som skal fjernes.
<b>Margin Settings (Marginnst.)</b>	Juster margene til dokumentet.
<b>Brightness (Lyshet)</b>	Velg lysstyrkenivået.
<b>Contrast (Kontrast)</b>	Velg kontrastnivået.
<b>Passive Mode (Passiv modus)</b>	Sett <b>Passive Mode (Passiv modus)</b> -alternativet til av eller på, avhengig av konfigurasjonene av FTP-serveren og nettverksbrannmuren. Standardinnstillingen er på. I de fleste tilfeller behøver du ikke å endre denne innstillingen.

6. Klikk på **Submit (Send inn)**.



### Beslektet informasjon

- [Skanne til FTP](#)

#### Beslektede emner:

- [Få tilgang til Internett-basert styring](#)

## Laste opp skannede data til en FTP-server

Relaterte modeller: MFC-J4550DW

1. [Legg i dokumentet.](#)
2. Trykk på [Skann] > [til FTP/SFTP].
3. Serverprofilene du har konfigurert med Webbasert administrasjon, vises. Velg profilen du vil ha. Hvis profilen ikke er fullstendig (for eksempel fordi påloggingskontonavnet og passordet mangler eller fordi kvalitet eller filtype ikke er spesifisert), vil du bli bedt om å angi den manglende informasjonen.
4. Trykk på [Start].

Maskinen starter skanningen. Hvis du bruker skannerglassplaten, følger du instruksjonene på pekeskjermen for å fullføre skannejobben.



### Beslektet informasjon

- [Skanne til FTP](#)

## Skanne til SSH-server (SFTP)

Relaterte modeller: MFC-J4550DW

Bruker en sikker skallprotokoll til å etablere en privat og sikker datastrøm ved skanning av dokumenter til en nettverksdestinasjon. For å gjøre det enklere for deg kan du konfigurere ulike profiler for lagring av dine foretrukne Skann til SFTP-mål.

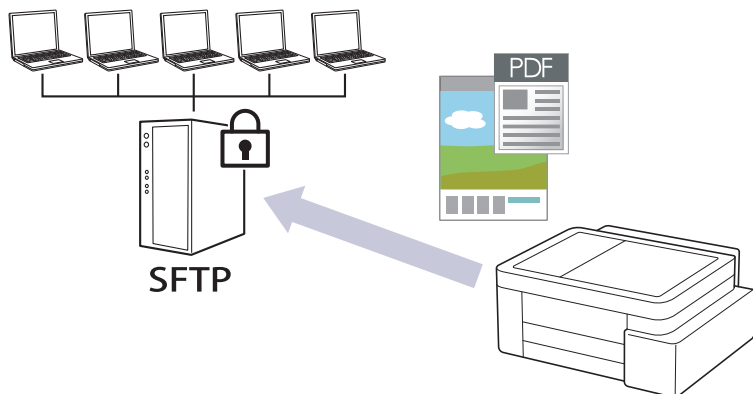

- [Konfigurere en Skann til SFTP-profil](#)
- [Opprette et klientnøkkelpar med Webbasert administrasjon](#)
- [Eksportere et klientnøkkelpar med Webbasert administrasjon](#)
- [Importere en serverfellesnøkkel med Webbasert administrasjon](#)
- [Laste opp skannet data til en SFTP-server](#)

## Konfigurere en Skann til SFTP-profil

Relaterte modeller: MFC-J4550DW

Konfigurer en Skann til SFTP-profil for å skanne og laste opp skannede data direkte til en SFTP-plassering.

1. Start Webbasert administrasjon. ►► [Få tilgang til Internett-basert styring](#)
2. På venstre navigasjonslinje klikker du på **Scan (Skann) > Scan to FTP/SFTP/Network/SharePoint (Skann til FTP/SFTP/Network/SharePoint)**.



Hvis venstre navigasjonslinje ikke vises, starter du navigeringen fra ☰.

3. Velg **SFTP**-alternativet og klikk deretter på **Submit (Send inn)**.
4. Klikk på **Scan to FTP/SFTP/Network/SharePoint Profile (Skann til FTP/SFTP/Network/SharePoint Profile)**-menyen.
5. Velg profilen du vil sette opp eller endre.



Bruk av følgende tegn kan forårsake en sendefeil: ?, /, \, ", :, <, >, | eller \*.

Alternativ	Beskrivelse
<b>Profile Name (Profilnavn)</b>	Skriv inn et navn for denne serverprofilen (opptil 15 alfanumeriske tegn). Maskinen vil vise dette navnet på displayet.
<b>Host Address (Vertsadresse)</b>	Skriv inn vertsadressen (for eksempel: ftp.eksempel.no, opptil 64 tegn) eller IP-adressen (for eksempel: 192.23.56.189).
<b>Username (Brukernavn)</b>	Skriv inn et brukernavn (opptil 32 tegn) til en bruker som har tillatelse til å skrive data til SFTP-serveren.
<b>Auth. Method (Godkj. Metode)</b>	Velg <b>Password (Passord)</b> eller <b>Public Key (Fellesnøkkel)</b> . Gjør ett av følgende: <ul style="list-style-type: none"><li>• Når du velger <b>Password (Passord)</b>, skriver du inn passordet (opptil 32 tegn) som er knyttet til brukernavnet du skrev inn i feltet <b>Username (Brukernavn)</b>. Skriv inn passordet igjen i <b>Retype password (Skriv inn passord på nytt)</b>-feltet.</li><li>• Når du velger <b>Public Key (Fellesnøkkel)</b>, velg pålitelighetskontrolltypen fra <b>Client Key Pair (Klientnøkkelpar)</b>-rullegardinmenyen.</li></ul>
<b>Server Public Key (Serverfellesnøkkel)</b>	Velg typen pålitelighetskontroll.
<b>Store Directory (Lagringsmappe)</b>	Skriv inn banen til mappen på SFTP-serveren som du vil sende skannede data til. Ikke skriv en skråstrek på begynnelsen av banen.
<b>File Name (Filnavn)</b>	Velg et filnavn fra de forhåndsdefinerte navnene eller fra de brukerdefinerte navnene. Du kan angi stilen for brukerdefinerte navn og filnavn på menyen <b>Scan File Name (Skann filnavn)</b> i navigasjonslinjen.
<b>Quality (Kvalitet)</b>	Velg en innstilling for kvalitet. Hvis du velger alternativet <b>User Select (Brukervalg)</b> , vil du bli bedt om å velge en innstilling hver gang du bruker skanneprofilen.
<b>File Type (Filtype)</b>	Velg filtypen du vil bruke for de skannede dokumentene. Hvis du velger alternativet <b>User Select (Brukervalg)</b> , vil du bli bedt om å velge en innstilling hver gang du bruker skanneprofilen.
<b>Document Size (Dokumentstr.)</b>	Velg dokumentstørrelsen fra listen. Dette er nødvendig for å sikre at den skannede filen er av riktig størrelse.
<b>Auto Deskew (Automatisk rotering) (ADF Auto Deskew (Aut. f.oppr. ADF))</b>	Velg <b>On (På)</b> for å angi at maskinen skal korrigere dokumentforskyvning automatisk etter hvert som sidene skannes.

Alternativ	Beskrivelse
<b>Skip Blank Page (Hopp over tom side)</b>	Velg alternativet <b>On (På)</b> for å fjerne tomme sider i dokumentet fra skannerresultatene.
<b>Skip Blank Page Sensitivity (Hopp over tom side-sensitivitet)</b>	Velg følsomhetsnivå for registrering av tomme sider i skannede data. Jo høyere følsomhet, jo enklere er det for maskinen å registrere tomme sider.
<b>Remove Background Colour (Fjern bakgrunnsfarge)</b>	Endre hvor mye bakgrunnsfarge som skal fjernes.
<b>Margin Settings (Marginnst.)</b>	Juster margene til dokumentet.
<b>Brightness (Lyshet)</b>	Velg lysstyrkenivået.
<b>Contrast (Kontrast)</b>	Velg kontrastnivået.
<b>Port Number (Portnummer)</b>	Endre <b>Port Number (Portnummer)</b> -innstillingen som brukes for å få tilgang til SFTP-serveren. Standardinnstillingen er port 22. I de fleste tilfeller behøver du ikke å endre denne innstillingen.

6. Klikk på **Submit (Send inn)**.



### Beslektet informasjon

- [Skanne til SSH-server \(SFTP\)](#)

#### Beslektede emner:

- [Få tilgang til Internett-basert styring](#)

## Opprette et klientnøkkelpar med Webbasert administrasjon

Relaterte modeller: MFC-J4550DW

1. Start Webbasert administrasjon. >> [Få tilgang til Internett-basert styring](#)
2. På venstre navigasjonslinje klikker du på **Network (Nettverk)** > **Security (Sikkerhet)** > **Client Key Pair (Klientnøkkelpar)**.



Hvis venstre navigasjonslinje ikke vises, starter du navigeringen fra ☰.

3. Klikk på **Create New Client Key Pair (Opprett nytt klientnøkkelpar)**.
4. I **Client Key Pair Name (Klientnøkkelpar-navn)**-feltet, skriv inn navnet (opptil 20 tegn) du ønsker.
5. Klikk på **Public Key Algorithm (Algoritme for fellesnøkkel)**-rullegardinmenyen og velg deretter algoritmen du ønsker.
6. Klikk på **Submit (Send inn)**.

Klientnøkkelparet er opprettet og lagret i minnet til maskinen. Klientnøkkelparnavnet og fellesnøkkelalgoritmen vises i **Client Key Pair List (Klientnøkkelpar-liste)**.



### Beslektet informasjon

- [Skanne til SSH-server \(SFTP\)](#)

#### Beslektede emner:

- [Få tilgang til Internett-basert styring](#)

## Eksportere et klientnøkkelpar med Webbasert administrasjon

Relaterte modeller: MFC-J4550DW

1. Start Webbasert administrasjon. >> [Få tilgang til Internett-basert styring](#)
2. På venstre navigasjonslinje klikker du på **Network (Nettverk)** > **Security (Sikkerhet)** > **Client Key Pair (Klientnøkkelpar)**.



Hvis venstre navigasjonslinje ikke vises, starter du navigeringen fra ☰.

3. Klikk på **Export Public Key (Eksporter fellesnøkkel)** som vises med **Client Key Pair List (Klientnøkkelpar-liste)**.
4. Klikk på **Submit (Send inn)**.

Klientnøkkelparet er eksportert til datamaskinen.



### Beslektet informasjon

- [Skanne til SSH-server \(SFTP\)](#)

#### Beslektede emner:

- [Få tilgang til Internett-basert styring](#)

## Importere en serverfellesnøkkel med Webbasert administrasjon

Relaterte modeller: MFC-J4550DW

1. Start Webbasert administrasjon. >> [Få tilgang til Internett-basert styring](#)
2. På venstre navigasjonslinje klikker du på **Network (Nettverk)** > **Security (Sikkerhet)** > **Server Public Key (Serverfellesnøkkel)**.



Hvis venstre navigasjonslinje ikke vises, starter du navigeringen fra ☰.

3. Klikk på **Import Server Public Key (Importer serverfellesnøkkel)**.
4. Spesifiser filen som du vil importere.
5. Klikk på **Submit (Send inn)**.

Serverfellesnøkkelen importeres til maskinen din.



### Beslektet informasjon

- [Skanne til SSH-server \(SFTP\)](#)

#### Beslektede emner:

- [Få tilgang til Internett-basert styring](#)

## Laste opp skannet data til en SFTP-server

Relaterte modeller: MFC-J4550DW

1. [Legg i dokumentet.](#)
2. Trykk på [Skann] > [til FTP/SFTP].
3. Serverprofilene du har konfigurert med Webbasert administrasjon, vises. Velg profilen du vil ha. Hvis profilen ikke er fullstendig (for eksempel fordi påloggingskontonavnet og passordet mangler eller fordi kvalitet eller filtype ikke er spesifisert), vil du bli bedt om å angi den manglende informasjonen.
4. Trykk på [Start].

Maskinen starter skanningen. Hvis du bruker skannerglassplaten, følger du instruksjonene på pekeskjermen for å fullføre skannejobben.



### Beslektet informasjon

- [Skanne til SSH-server \(SFTP\)](#)

## Skanne til nettverk (Windows)

**Relaterte modeller:** MFC-J4550DW

Skanne dokumenter direkte til en CIFS-server på lokalnettet. For å gjøre det enklere for deg kan du konfigurere ulike profiler for lagring av dine foretrukne Skann til nettverk-mål.

- [Konfigurere en Skann til nettverk-profil](#)
- [Laste opp skannede data til en CIFS-server](#)

## Konfigurere en Skann til nettverk-profil

Relaterte modeller: MFC-J4550DW

Sett opp en Skann til nettverk-profil for å skanne og laste opp de skannede dataene direkte til en mappe på en CIFS-server.

1. Start Webbasert administrasjon. ►► [Få tilgang til Internett-basert styring](#)
2. På venstre navigasjonslinje klikker du på **Scan (Skann) > Scan to FTP/SFTP/Network/SharePoint (Skann til FTP/SFTP/Network/SharePoint)**.



Hvis venstre navigasjonslinje ikke vises, starter du navigeringen fra ☰.

3. Velg **Network (Nettverk)**-alternativet og klikk deretter på **Submit (Send inn)**.



Hvis du vil sende dataene til angitt mappe på CIFS-serveren, velger du **On (På)** for alternativet **Send to My Folder (Send til min mappe)**.

4. Klikk på **Scan to FTP/SFTP/Network/SharePoint Profile (Skann til FTP/SFTP/Network/SharePoint Profile)**-menyen.
5. Velg profilen du vil sette opp eller endre.



Bruk av følgende tegn kan forårsake en sendefeil: ?, /, \, ", :, <, >, | eller \*.

Alternativ	Beskrivelse
<b>Profile Name (Profilnavn)</b>	Skriv inn et navn for denne serverprofilen (opptil 15 alfanumeriske tegn). Maskinen vil vise dette navnet på displayet.
<b>Network Folder Path (Nettverksmappebane)</b>	Skriv inn banen til mappen på CIFS-serveren som du vil sende skannede data til.
<b>File Name (Filnavn)</b>	Velg et filnavn fra de forhåndsdefinerte navnene eller fra de brukerdefinerte navnene. Du kan angi stilen for brukerdefinerte navn og filnavn på menyen <b>Scan File Name (Skann filnavn)</b> i navigasjonslinjen.
<b>Quality (Kvalitet)</b>	Velg en innstilling for kvalitet. Hvis du velger alternativet <b>User Select (Brukervalg)</b> , vil du bli bedt om å velge en innstilling hver gang du bruker skanneprofilen.
<b>File Type (Filtype)</b>	Velg filtypen du vil bruke for de skannede dokumentene. Hvis du velger alternativet <b>User Select (Brukervalg)</b> , vil du bli bedt om å velge en innstilling hver gang du bruker skanneprofilen.
<b>Document Size (Dokumentstr.)</b>	Velg dokumentstørrelsen fra listen. Dette er nødvendig for å sikre at den skannede filen er av riktig størrelse.
<b>Auto Deskew (Automatisk rotering) (ADF Auto Deskew (Aut. f.oppr. ADF))</b>	Velg <b>On (På)</b> for å angi at maskinen skal korrigere dokumentforskyvning automatisk etter hvert som sidene skannes.
<b>Skip Blank Page (Hopp over tom side)</b>	Velg alternativet <b>On (På)</b> for å fjerne tomme sider i dokumentet fra skannerresultatene.
<b>Skip Blank Page Sensitivity (Hopp over tom side-sensitivitet)</b>	Velg følsomhetsnivå for registrering av tomme sider i skannede data. Jo høyere følsomhet, jo enklere er det for maskinen å registrere tomme sider.
<b>Remove Background Colour (Fjern bakgrunnsfarge)</b>	Endre hvor mye bakgrunnsfarge som skal fjernes.
<b>Margin Settings (Marginnst.)</b>	Juster margene til dokumentet.
<b>Brightness (Lyshet)</b>	Velg lysstyrkenivået.

Alternativ	Beskrivelse
<b>Contrast (Kontrast)</b>	Velg kontrastnivået.
<b>Use PIN for Authentication (Bruk PIN-koden for pålitelighetskontroll)</b>	Vil du beskytte profilen med en PIN-kode, velger du <b>On (På)</b> og skriver inn en firesifret PIN-kode i feltet <b>PIN Code (PIN-kode)</b> .
<b>Auth. Method (Godkj. Metode)</b>	Velg pålitelighetskontrollmetoden.
<b>Username (Brukernavn)</b>	Skriv inn et brukernavn (opptil 96 tegn) med tillatelse til å skrive data til mappen som er angitt i feltet <b>Network Folder Path (Nettverksmappebane)</b> . Hvis brukernavnet er en del av et domene, må du skrive inn brukernavnet på én av følgende måter:  <b>bruker@domene</b> <b>domene\bruker</b>
<b>Password (Passord)</b>	Skriv inn passordet (opptil 32 tegn) som er knyttet til brukernavnet du skrev inn i <b>Username (Brukernavn)</b> -feltet. Skriv inn passordet igjen i <b>Retype password (Skriv inn passord på nytt)</b> -feltet.
<b>Kerberos Server Address (Kerberos-serveradresse)</b>	Tast inn adressen til Kerberos-serveren (for eksempel: kerberos.eksempel.com; opptil 64 tegn).

- Klikk på **Submit (Send inn)**.
- Du må konfigurere SNTP (tidsserver for nettverk), eller du må angi riktig dato, klokkeslett og tidssone på kontrollpanelet. Tiden må samsvare med tiden som brukes av Kerberos-serveren og CIFS-serveren.



### Beslektet informasjon

- [Skanne til nettverk \(Windows\)](#)

#### Beslektede emner:

- [Få tilgang til Internett-basert styring](#)

## Laste opp skannede data til en CIFS-server

Relaterte modeller: MFC-J4550DW

1. [Legg i dokumentet](#).
2. Trykk på [Skann] > [til nettverk].



- Hvis du har registrert bruker-ID-en din, vil [til Min mappe]-alternativet vises når du logger på maskinen gjennom Active Directory-pålitelighetskontroll eller LDAP-pålitelighetskontroll.
- Dersom du ønsker å sende skannede data til den valgte mappen på CIFS-serveren, trykker du på [til Min mappe].
- Vil du aktivere denne funksjonen i Webbasert administrasjon, går du til venstre navigasjonslinje og klikker på **Scan (Skann) > Scan to FTP/SFTP/Network/SharePoint (Skann til FTP/SFTP/Network/SharePoint)**. I **Send to My Folder (Send til min mappe)**-feltet velger du **On (På)**.

3. Serverprofilene du har konfigurert med Webbasert administrasjon, vises. Velg profilen du vil ha. Hvis profilen ikke er fullstendig (for eksempel fordi påloggingskontonavnet og passordet mangler eller fordi kvalitet eller filtype ikke er spesifisert), vil du bli bedt om å angi den manglende informasjonen.
4. Trykk på [Start].

Maskinen starter skanningen. Hvis du bruker skannerglassplaten, følger du instruksjonene på pekeskjermen for å fullføre skannejobben.



### Beslektet informasjon

- [Skanne til nettverk \(Windows\)](#)

#### Beslektede emner:

- [Få tilgang til Internett-basert styring](#)

## Skanne til SharePoint

Relaterte modeller: MFC-J4550DW

Skanne dokumenter direkte til en SharePoint-server når du må dele den skannede informasjonen. For å gjøre det enklere for deg kan du konfigurere ulike profiler for lagring av dine foretrukne Skann til SharePoint-mål.

- [Konfigurer en Skann til SharePoint-profil](#)
- [Last opp skannede data til en SharePoint-server](#)

## Konfigurer en Skann til SharePoint-profil

Relaterte modeller: MFC-J4550DW

Sett opp en Skann til SharePoint-profil for å skanne og laste opp de skannede dataene direkte til en SharePoint-plassering.

1. Start Webbasert administrasjon. ►► [Få tilgang til Internett-basert styring](#)
2. På venstre navigasjonslinje klikker du på **Scan (Skann) > Scan to FTP/SFTP/Network/SharePoint (Skann til FTP/SFTP/Network/SharePoint)**.



Hvis venstre navigasjonslinje ikke vises, starter du navigeringen fra ☰.

3. Velg **SharePoint**-alternativet og klikk deretter på **Submit (Send inn)**.
4. Klikk på **Scan to FTP/SFTP/Network/SharePoint Profile (Skann til FTP/SFTP/Network/SharePoint Profile)**-menyen.
5. Velg profilen du vil sette opp eller endre.



Bruk av følgende tegn kan forårsake en sendefeil: ?, /, \, ", :, <, >, | eller \*.

Alternativ	Beskrivelse
<b>Profile Name (Profilnavn)</b>	Skriv inn et navn for denne serverprofilen (opptil 15 alfanumeriske tegn). Maskinen vil vise dette navnet på displayet.
<b>SharePoint Site Address (SharePoint-nettstedsadresse)</b>	Kopier og lim inn hele måladressen som vises på adresselinjen til nettleseren (for eksempel: http://SharePointSiteAddress/Shared%20Documents/Forms/AllItems.aspx) eller IP-adressen (for eksempel: http://192.168.0.1/Shared%20Documents/Forms/AllItems.aspx).
<b>SSL/TLS</b>	Hvis adressen i <b>SharePoint Site Address (SharePoint-nettstedsadresse)</b> -feltet starter med "https://", kan du bekrefte serversertifikatet ved å krysse av <b>Verify Server Certificate</b> -boksen.
<b>File Name (Filnavn)</b>	Velg et filnavn fra de forhåndsdefinerte navnene eller fra de brukerdefinerte navnene. Du kan angi stilen for brukerdefinerte navn og filnavn på menyen <b>Scan File Name (Skann filnavn)</b> i navigasjonslinjen.
<b>Quality (Kvalitet)</b>	Velg en innstilling for kvalitet. Hvis du velger alternativet <b>User Select (Brukervalg)</b> , vil du bli bedt om å velge en innstilling hver gang du bruker skanneprofilen.
<b>File Type (Filtype)</b>	Velg filtypen du vil bruke for de skannede dokumentene. Hvis du velger alternativet <b>User Select (Brukervalg)</b> , vil du bli bedt om å velge en innstilling hver gang du bruker skanneprofilen.
<b>Document Size (Dokumentstr.)</b>	Velg dokumentstørrelsen fra listen. Dette er nødvendig for å sikre at den skannede filen er av riktig størrelse.
<b>Auto Deskew (Automatisk rotering) (ADF Auto Deskew (Aut. f. oppr. ADF))</b>	Velg <b>On (På)</b> for å angi at maskinen skal korrigere dokumentforskyvning automatisk etter hvert som sidene skannes.
<b>Skip Blank Page (Hopp over tom side)</b>	Velg alternativet <b>On (På)</b> for å fjerne tomme sider i dokumentet fra skannerresultatene.
<b>Skip Blank Page Sensitivity (Hopp over tom side-sensitivitet)</b>	Velg følsomhetsnivå for registrering av tomme sider i skannede data. Jo høyere følsomhet, jo enklere er det for maskinen å registrere tomme sider.
<b>Remove Background Colour (Fjern bakgrunnsfarge)</b>	Endre hvor mye bakgrunnsfarge som skal fjernes.
<b>Margin Settings (Marginnst.)</b>	Juster margene til dokumentet.

Alternativ	Beskrivelse
<b>Brightness (Lyshet)</b>	Velg lysstyrkenivået.
<b>Contrast (Kontrast)</b>	Velg kontrastnivået.
<b>Use PIN for Authentication (Bruk PIN-koden for pålitelighetskontroll)</b>	Vil du beskytte profilen med en PIN-kode, velger du <b>On (På)</b> og skriver inn en firesifret PIN-kode i feltet <b>PIN Code (PIN-kode)</b> .
<b>Auth. Method (Godkj. Metode)</b>	Velg pålitelighetskontrollmetoden. Hvis du velger <b>Auto</b> , registreres pålitelighetskontrollmetoden automatisk.
<b>Username (Brukernavn)</b>	Skriv inn et brukernavn (opptil 96 tegn) med tillatelse til å skrive data til mappen som er angitt i feltet <b>SharePoint Site Address (SharePoint-nettstedsadresse)</b> . Hvis brukernavnet er en del av et domene, må du skrive inn brukernavnet på én av følgende måter: <b>bruker@domene</b> <b>domene\bruker</b>
<b>Password (Passord)</b>	Skriv inn passordet (opptil 32 tegn) som er knyttet til brukernavnet du skrev inn i <b>Username (Brukernavn)</b> -feltet. Skriv inn passordet igjen i <b>Retype password (Skriv inn passord på nytt)</b> -feltet.
<b>Kerberos Server Address (Kerberos-serveradresse)</b>	Tast inn adressen til Kerberos-serveren (for eksempel: kerberos.eksempel.com; opptil 64 tegn).

6. Klikk på **Submit (Send inn)**.



## Beslektet informasjon

- [Skanne til SharePoint](#)

### Beslektede emner:

- [Få tilgang til Internett-basert styring](#)

## Last opp skannede data til en SharePoint-server

Relaterte modeller: MFC-J4550DW

1. [Legg i dokumentet.](#)
2. Trykk på [Skann] > [til SharePoint].
3. Serverprofilene du har konfigurert med Webbasert administrasjon, vises. Velg profilen du vil ha. Hvis profilen ikke er fullstendig (for eksempel fordi påloggingskontonavnet og passordet mangler eller fordi kvalitet eller filtype ikke er spesifisert), vil du bli bedt om å angi den manglende informasjonen.
4. Trykk på [Start].

Maskinen starter skanningen. Hvis du bruker skannerglassplaten, følger du instruksjonene på pekeskjermen for å fullføre skannejobben.



### Beslektet informasjon

- [Skanne til SharePoint](#)

## Webtjenester for skanning på nettverket (Windows)

Webtjenester-protokollen gjør det mulig for Windows 10- og Windows 11-brukere å skanne med en Brother-maskin på nettverket. Du må installere driveren via webtjenester.

- [Bruk Webtjenester-protokollen til å installere skannerdriveren \(Windows\)](#)
- [Skanne med webtjenester fra maskinen \(Windows\)](#)
- [Konfigurere skanneinnstillinger for Webtjenester-protokollen](#)

## Bruk Webtjenester-protokollen til å installere skannerdriveren (Windows)

- Kontroller at du har installert riktig programvare og drivere for maskinen.
- Kontroller at vertsdatabasemaskinen og Brother-maskinen er på samme delnettverk, eller at ruterens konfigurasjon er korrekt konfigurert til å sende data mellom de to enhetene.
- Du må konfigurere IP-adressen på Brother-maskinen før du konfigurerer denne innstillingen.

1. Hold nede -tasten og trykk på  på datamaskinens tastatur for å kjøre **Kjør**.
2. Skriv "**control printers**" i **Åpne**:-feltet og klikk på **OK**.

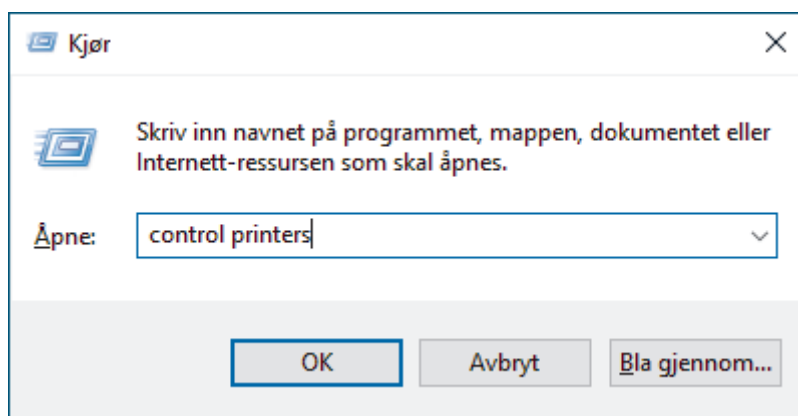

**Enheter og skrivere**-vinduet vises.

 Hvis **Enheter og skrivere**-vinduet ikke vises, klikker du på **Enheter > Flere enheter og skriverinnstillinger**.

3. Klikk på **Legg til en enhet**.

 I Webtjenester er navnet til Brother-maskinen modellens navn og MAC-adressen.

4. Velg maskinen du vil installere, og følg instruksjonene på skjermen.

 For å avinstallere driverne klikker du på **Remove device**.



### Beslektet informasjon

- [Webtjenester for skanning på nettverket \(Windows\)](#)

## Skanne med webtjenester fra maskinen (Windows)

Hvis du har installert driveren for skanning via webtjenester, kan du få tilgang til webtjenesters skannemeny på Brother-maskinens LCD-skjerm.

- Enkelte tegn i meldingene som vises på LCD-skjermen kan bli erstattet med mellomrom hvis det er forskjellige språkinnstillinger i operativsystemet og på Brother-maskinen.
- Hvis LCD-skjermen viser en feilmelding om at det ikke er nok minne, velger du en mindre størrelse i innstillingen **Papirstørrelse** eller en lavere oppløsning i innstillingen **Oppløsning (ppt)**.

>> [DCP-J1310DW/DCP-J1313DW/DCP-J1360DW/MFC-J4350DW](#)

>> [DCP-J1460DW/MFC-J4550DW](#)

### DCP-J1310DW/DCP-J1313DW/DCP-J1360DW/MFC-J4350DW

1. [Legg i dokumentet](#).
2. Trykk på  (**Scan**).
3. Trykk på ▲ eller ▼ for å foreta valgene:
  - a. Velg [WS-Scan]. Trykk på **OK**.
  - b. Velg skannetyper du vil bruke. Trykk på **OK**.
  - c. Velg datamaskinen du vil sende dataene til. Trykk på **OK**.
4. Trykk på **Mono Start** eller **Colour Start**.  
Maskinen starter skanningen.

### DCP-J1460DW/MFC-J4550DW



1. [Legg i dokumentet](#).
2. Trykk på [Skann] > [WS-Scan].
3. Trykk på ▲ eller ▼ for å velge skannetyper du ønsker og trykk deretter på den.
4. Trykk på ▲ eller ▼ for å vise datamaskinen der du vil sende dataene, og velg deretter datamaskinnavnet.
5. Trykk på [Start].  
Maskinen starter skanningen.



### Beslektet informasjon

- [Webtjenester for skanning på nettverket \(Windows\)](#)

## Konfigurere skanneinnstillinger for Webtjenester-protokollen

1. Hold nede -tasten og trykk på  på datamaskinens tastatur for å kjøre **Kjør**.
2. Skriv "**control printers**" i **Åpne**:-feltet og klikk på **OK**.

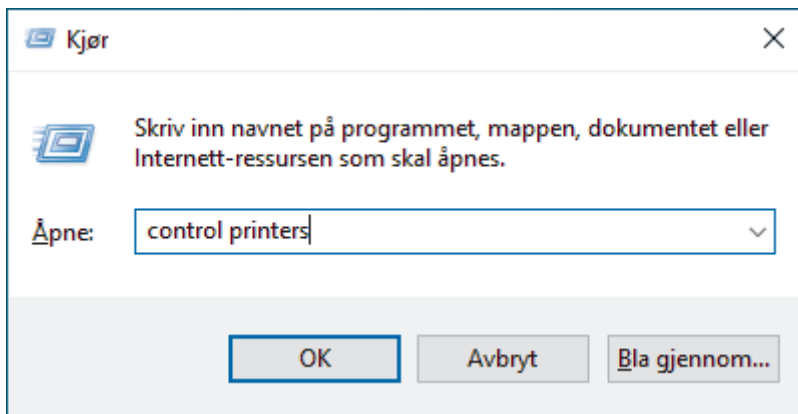

**Enheter og skrivere**-vinduet vises.



Hvis **Enheter og skrivere**-vinduet ikke vises, klikker du på **Enheter > Flere enheter og skriverinnstillinger**.

3. Høyreklikk på maskinikonet, og velg deretter **Skannerprofiler...** Dialogboksen **Skannerprofiler** vises.
4. Velg skanneprofilen som du vil bruke.
5. Kontroller at skanneren som er valgt på **Skanner**-listen, er en maskin som støtter webtjenester for skanning, og klikk deretter på **Bruk som standard**-knappen.
6. Klikk på **Rediger...**  
**Rediger profil**-dialogboksen vises.
7. Velg innstillingene **Kilde**, **Papirstørrelse**, **Fargeformat**, **Filformat**, **Oppløsning (ppt)**, **Lysstyrke** og **Kontrast**. (De tilgjengelige alternativene varierer avhengig av modellen din.)
8. Klikk på **Lagre profil**-knappen.  
Disse innstillingene brukes når du skanner via webtjenester-protokollen.

Hvis maskinen ber deg om å velge et skanneprogram, velger du Windows Faksing og skanning fra listen.



### Beslektet informasjon

- [Webtjenester for skanning på nettverket \(Windows\)](#)

## Skanne med Brother iPrint&Scan (Windows/Mac)

1. [Legg i dokumentet.](#)
2. Start Brother iPrint&Scan.
  - Windows:  
Dobbelklikk på  (Brother iPrint&Scan)-ikonet på datamaskinens skrivebord.  
Mer informasjon >> [Beslektet informasjon](#)
  - Mac:  
I menylinjen **Finder** klikker du på **Gå > Apper**, og deretter dobbeltklikker du på iPrint&Scan-ikonet.  
Brother iPrint&Scan-skjermbildet vises.

### MERK

#### Laste ned det nyeste programmet:

- For Windows:  
Gå til modellens **Nedlastinger**-side på [support.brother.com/downloads](http://support.brother.com/downloads) og last ned og installer Brother iPrint&Scan.
- For Mac:  
Last ned og installer Brother iPrint&Scan fra Apple sin App Store.

3. Hvis Brother-maskinen ikke er valgt, klikker du på **Legg til maskin / Velg din maskin** og deretter velger du modellens navn fra listen. Klikk på **OK**.
4. Klikk på **Skann**-ikonet.
5. Konfigurer skanningsinnstillingene og klikk deretter på **Skann**-knappen for å starte skanningen.
6. Etter at alle dokumentene har blitt skannet, velg alternativet for lagring og deling av skannede data.
7. Konfigurer detaljerte innstillinger, inkludert **Filnavn** og **Filtype**.



Hvis du vil slå sammen flere skanninger i én fil, velger du PDF som **Filtype**.

8. Fullfør skanneprosessen.



### Beslektet informasjon

- [Skanne](#)

#### Beslektede emner:

- [Få tilgang til Brother iPrint&Scan \(Windows/Mac\)](#)

## Skanne fra datamaskinen (Windows)

Du kan bruke datamaskinen til å skanne bilder og dokumenter på maskinen på flere måter. Bruk programmene vi leverer eller bruk ditt foretrukne skanneprogram.

- [Skann med Kofax PaperPort™ 14SE eller andre Windows-programmer](#)
- [Skanne med Windows Faksing og skanning](#)

## Skann med Kofax PaperPort™ 14SE eller andre Windows-programmer

Du kan bruke Kofax PaperPort™ 14SE-programmet til skanning.

For å laste ned Kofax PaperPort™ 14SE-programmet, klikker du på  (Brother Utilities) og velger **Gjør mer** på navigasjonslinjen til venstre, og klikker deretter på **PaperPort**.



Instruksjonene for skanning i disse trinnene gjelder for PaperPort™ 14SE. For andre Windows-programmer vil disse trinnene være lignende. PaperPort™ 14SE støtter både TWAIN- og WIA-driverer. TWAIN-driveren (anbefales) brukes i disse trinnene.

Avhengig av modellen til maskinen din kan det hende at Kofax PaperPort™ 14SE ikke er inkludert. Hvis det ikke er inkludert, kan du bruke andre programmer som støtter skanning.

1. [Legg i dokumentet](#).

2. Start PaperPort™ 14SE.

Gjør ett av følgende:

- Windows 11

Klikk på  > **Alle apper** > **Kofax PaperPort 14** > **PaperPort**.

- Windows 10

Klikk på  > **Kofax PaperPort 14** > **PaperPort**.

3. Klikk på **Skrivebord**-menyen, og klikk deretter på **Skanningsinnstillinger** på **Skrivebord**-båndet.

**Skann eller hent foto**-vinduet vises på venstre side av skjermen.

4. Klikk på **Velg**.

5. Fra listen med tilgjengelige skannere, skal du velge din modell med **TWAIN: TW** i navnet.

6. Klikk på **OK**.

7. Merk av for **Vis dialogboks for skanner** i **Skann eller hent foto**-vinduet.

8. Klikk på **Skann**.

Dialogboksen Skannerinnstillinger vises.

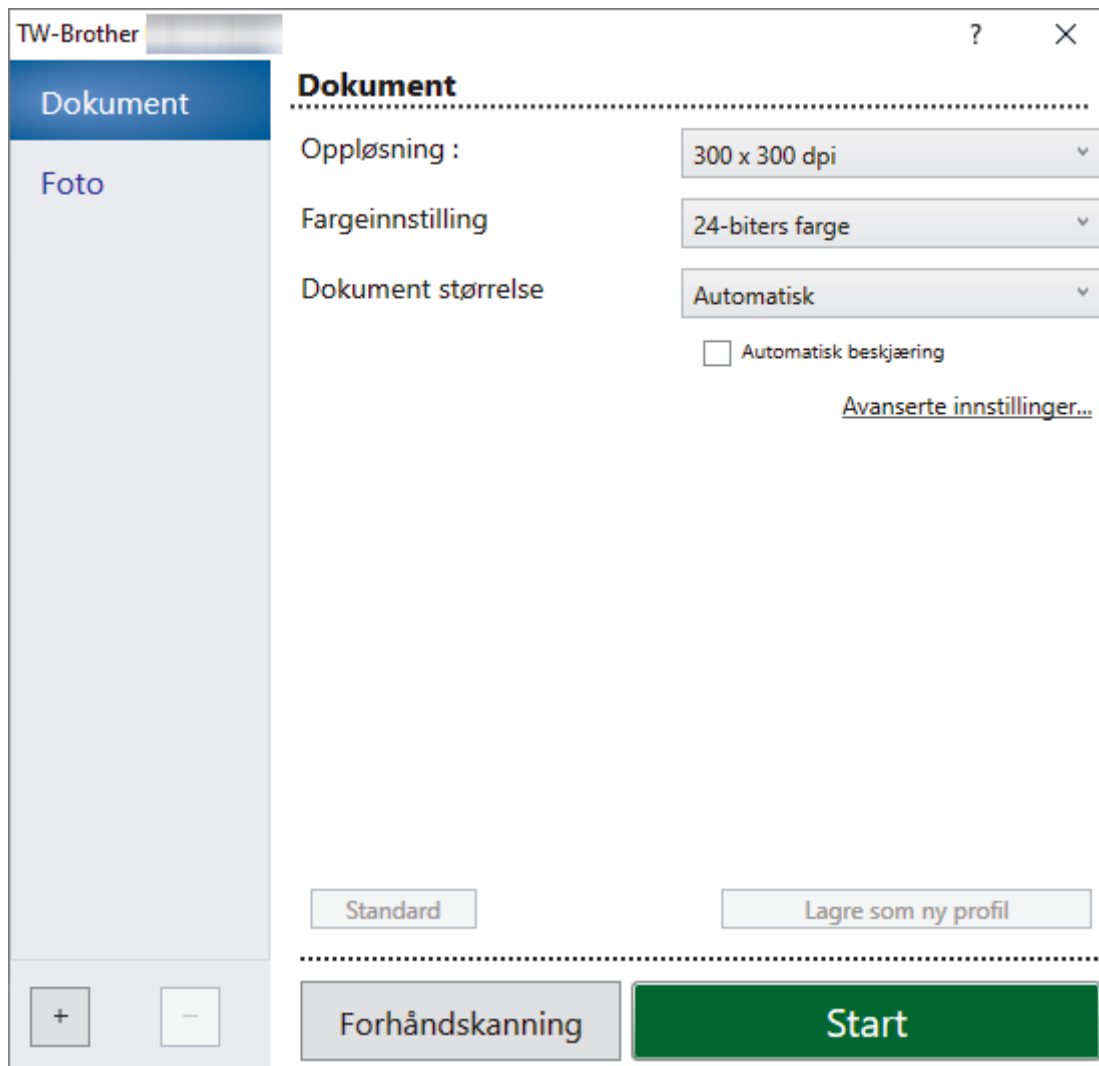

9. Juster innstillingene i dialogboksen Skannerinnstillinger etter behov.
10. Klikk på **Dokument størrelse**-rullegardinlisten, og velg deretter dokumentstørrelsen.
11. Klikk på **Forhåndskanning** for å forhåndsvise bildet og beskjære uønskede områder før skanning.
12. Klikk på **Start**.  
Maskinen begynner å skanne.

### ✓ Beslektet informasjon

- Skanne fra datamaskinen (Windows)
- TWAIN-driverinnstillinger (Windows)

## TWAIN-driverinnstillinger (Windows)

Standard Lagre som ny profil

Forhåndskanning Start

 Legg merke til at elementnavnene og tildelte verdier vil variere avhengig av maskinen.

### 1. Skann

Velg alternativet **Foto** eller **Dokument**, avhengig av typen dokument du vil skanne.

Skann (Bildetype)		Oppløsning	Fargeinnstilling
Foto	Brukes til å skanne fotografier.	300 x 300 dpi	24-biters farge
Dokument	Brukes til å skanne tekstdokumenter.	300 x 300 dpi	24-biters farge

### 2. Oppløsning :

Velg en skanneoppløsning fra rullegardinlisten **Oppløsning** : Høyere oppløsninger bruker mer minne og lengre overføringstid, men gir et skannet bilde med høyere kvalitet.

### 3. Fargeinnstilling

Velg fra et utvalg av skanrefargedybder.

- **Svart-hvitt**

Brukes for tekst eller strektegninger.

- **Ekte gråskala**

Brukes til fotografier eller grafikk. Denne modusen er mer nøyaktig fordi den bruker opptil 256 gråtoner.

---

- **24-biters farge**

Bruk for å lage et bilde med mest nøyaktig fargegjengivelse. Denne modusen bruker opptil 16,8 millioner farger til å skanne bildet, men den krever mest minne og har den lengste overføringstiden.

#### 4. Dokument størrelse

Velg nøyaktig størrelse på dokumentet fra et utvalg av forhåndsangitte skannestørrelser.

Hvis du velger **Brukerdefinert**, vises dialogboksen **Brukerdefinert Dokumentstørrelse** og du kan spesifisere dokumentstørrelsen.

#### 5. Automatisk beskjæring

Skann flere dokumenter som er plassert på skanneglassplaten. Maskinen vil skanne hvert dokument og lage separate filer eller en enkel fil med flere sider.

#### 6. Avanserte innstillinger

Konfigurer avanserte innstillinger ved å klikke på **Avanserte innstillinger** i dialogboksen Skanneinnstillinger.

- **Korriger dokument**

- **Automatisk oppretting av skjevhet**

Sett maskinen til å korrigere dokumentforskyvning automatisk etter hvert som sidene skannes fra skannerglassplaten.

- **Marginnstillinger**

Juster margene til dokumentet.

- **Roter bildet**

Roter det skannede bildet.

- **Fyll med farge**

Fyll ut kantene på de fire sidene rundt det skannede bildet med valgt farge og område.

- (DCP-J1360DW/DCP-J1460DW/MFC-J4350DW/MFC-J4550DW) **Hopp over tom side**

Fjern dokumentets tomme sider fra skannerresultatene.

- **Utmatingsmodus med fast størrelse (Letter/Legal)**

Skanne dokumenter med ulik størrelse. Maskinen registrerer størrelsen til hvert dokument og oppretter en fil med sider i Letter- og Legal-størrelse. For å bruke denne modusen velger du **Automatisk**-alternativet i **Dokument størrelse**-rullegardinlisten.

- **Bildekvalitet**

- **Fargetonejustering**

Juster fargetonen.

- **Bakgrunnsbehandling**

- **Fjerne gjennomslag/mønster**

Forhindre at blekket skinner gjennom.

- **Fjern bakgrunnsfarge**

Fjern grunnfargen i dokumenter for å gjøre skannede data mer leselige.

- **Colour Drop**

Velg en farge du vil fjerne fra det skannede bildet.

- **Fremheve kanter**

Gjør tegnene originalen tydeligere.

- **Reduser støy**

Forbedre kvaliteten på skannede bilder ved hjelp av dette alternativet. Alternativet **Reduser støy** er tilgjengelig når du velger alternativet **24-biters farge** og skanneoppløsningen **300 x 300 dpi**, **400 x 400 dpi** eller **600 x 600 dpi**.

- **Svart/hvit-bildekvalitet**

- **Svart/hvitt terskeljustering**

Juster terskelen for å lage et svart/hvitt-bilde.

- **Korriger tegn**

Korriger brutte eller ufullstendige tegn i originalen slik at de blir enklere å lese.

- 
- **Svart-hvit invertering**  
Bytt om på svart og hvitt i svart/hvitt-bildet.
  - **Matekontroll**
    - (DCP-J1360DW/DCP-J1460DW/MFC-J4350DW/MFC-J4550DW) **Oppsett**  
Velg oppsett.
    - **Kontinuerlig skanning**  
Velg dette alternativet hvis du vil skanne flere sider. Når en side er skannet, velger du om du skal fortsette skanningen eller avslutte.



## Beslektet informasjon

- [Skann med Kofax PaperPort™ 14SE eller andre Windows-programmer](#)
-

## Skanne med Windows Faksing og skanning

Windows Faksing og skanning-programmet er et annet alternativ du kan bruke for skanning.

- Windows Faksing og skanning bruker WIA-skannerdriveren.
- Hvis du vil beskjære en del av en skannet side, må du skanne originaldokumentet ved hjelp av skannerglassplaten (kalles også en planskanner), og ikke ved å mate det gjennom den automatiske dokumentmateren (ADF).

1. Legg i dokumentet.
2. Start Windows Faksing og skanning.
3. Klikk på **Fil > Ny > Skann**.
4. Velg skanneren som du vil bruke.
5. Klikk på **OK**.

Dialogboksen **Ny skanning** vises.

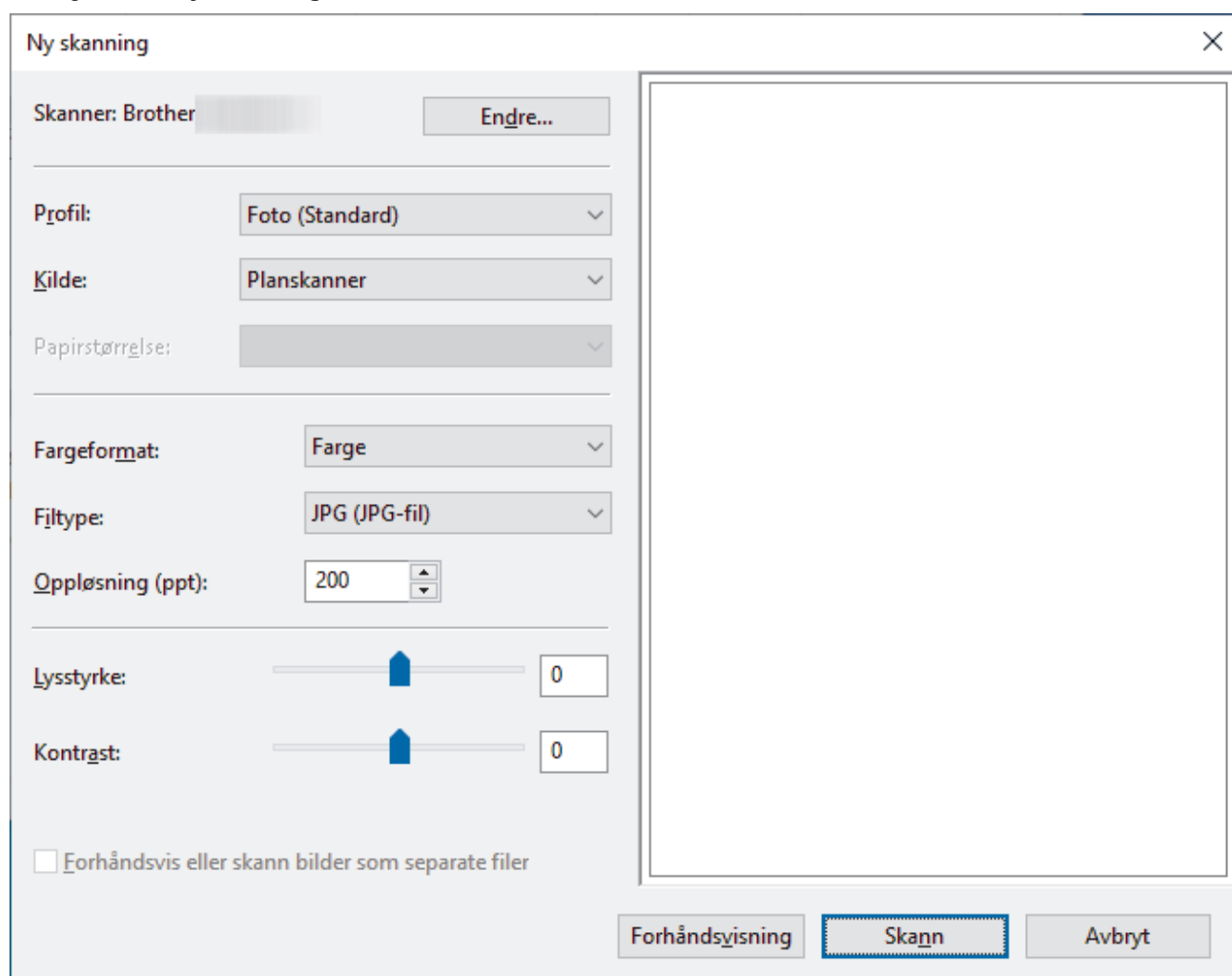

6. Juster innstillingene i dialogboksen etter behov.
7. Klikk på **Skann**.  
Maskinen begynner å skanne dokumentet.

### ✓ Beslektet informasjon

- [Skanne fra datamaskinen \(Windows\)](#)
  - [WIA-driverinnstillinger \(Windows\)](#)

## WIA-driverinnstillinger (Windows)

Ny skanning

Skanner: Brother Endre...

Profil: Foto (Standard) ▾

Kilde: Planskanner ▾

Papirstørrelse: ▾

Fargeformat: Farge ▾

Filtype: JPG (JPG-fil) ▾

Oppløsning (ppt): 200 ▾

Lysstyrke: 0

Kontrast: 0

Forhåndsvis eller skann bilder som separate filer

Forhåndsvisning Skann Avbryt

### Profil

Velg skanneprofilen du vil bruke, fra rullegardinlisten **Profil**.

### Kilde

(Kun ADF-modeller)

Velg alternativet **Planskanner** eller **Mater (Skann én side)** fra rullegardinlisten.

### Papirstørrelse

(Kun ADF-modeller)

Alternativet **Papirstørrelse** er tilgjengelig hvis du valgte alternativet **Mater (Skann én side)** fra rullegardinlisten **Kilde**.

### Fargeformat

Velg et fargeformat for skanningen fra rullegardinlisten **Fargeformat**.

### Filtype

Velg et filformat fra rullegardinlisten **Filtype**.

### Oppløsning (ppt)

Angi en skanneoppløsning i feltet **Oppløsning (ppt)**. Høyere oppløsninger bruker mer minne og lengre overføringstid, men gir et skannet bilde med høyere kvalitet.

---

## Lysstyrke

Still inn nivået for lysstyrke ved å dra glidebryteren mot høyre eller venstre for å gjøre bildet lysere eller mørkere. Hvis det skannede bildet er for lyst, velger du et lavere nivå for lysstyrke og skanner dokumentet på nytt. Hvis bildet er for mørkt, velger du et høyere nivå for lysstyrken og skanner dokumentet på nytt. Du kan også skrive inn en verdi i feltet for å stille inn lysstyrkenivået.

## Kontrast

Øk eller reduser kontrastnivået ved å dra glidebryteren mot høyre eller venstre. En økning fremhever mørke og lyse områder i bildet, mens en reduksjon avdekker flere detaljer i grå områder. Du kan også skrive inn en verdi i feltet for å stille inn kontrastnivået.



## Beslektet informasjon

- [Skanne med Windows Faksing og skanning](#)
-

## Skanne fra datamaskinen (Mac)

- [Skanne ved bruk av AirPrint \(macOS\)](#)

## Sikker skanning

Bruk funksjonen Sikker skanning for å sikre at konfidensielle eller sensitive dokumenter ikke skannes før du angir brukernavnet og passordet ditt på datamaskinen eller mobilenheten.

- Funksjonen Sikker skanning støtter skanning fra datamaskinen og mobilenheten.
- Denne funksjonen er kun tilgjengelig for enkelte programmer og nettbaserte tjenester.

>> [DCP-J1310DW/DCP-J1313DW/DCP-J1360DW/DCP-J1460DW/MFC-J4350DW](#)  
>> [MFC-J4550DW](#)

### DCP-J1310DW/DCP-J1313DW/DCP-J1360DW/DCP-J1460DW/MFC-J4350DW

1. Start Webbasert administrasjon. >> [Få tilgang til Internett-basert styring](#)
2. På venstre navigasjonslinje velger du **Network (Nettverk)** > **Network (Nettverk)** > **Protocol (Protokoll)**.



Hvis venstre navigasjonslinje ikke vises, starter du navigeringen fra ☰.

3. Sørg for at det er merket av for **Network Scan (Nettverksskanning)**, og velg deretter alternativet **Advanced Settings (Avanserte innstillinger)**.
4. Sørg for at alternativet **Unencrypted Scan Settings (Ikke-krypterte skanneinnstillinger)** er satt til **Enabled (Aktivert)**.
5. Velg **Security Settings (Sikkerhetsinnstillinger)**-alternativet.
6. I **Connect with Another Device (Koble til med annen enhet)**-feltet velger du **Enabled (Aktivert)**.
7. I feltet **Password Settings (Passordinnstillinger)** skriver du inn passordet.
8. Velg **Submit (Send inn)**.  
Du har fullført oppsettet for Sikker skanning.
9. [Legg i dokumentet](#).
10. Du kan starte skanningen på datamaskinen eller mobilenheten.



Når du blir bedt om det, skriver du inn «**123**» som brukernavnet og det registrerte passordet ditt.

### MFC-J4550DW

1. Start Webbasert administrasjon. >> [Få tilgang til Internett-basert styring](#)
2. På venstre navigasjonslinje velger du **Network (Nettverk)** > **Network (Nettverk)** > **Protocol (Protokoll)**.



Hvis venstre navigasjonslinje ikke vises, starter du navigeringen fra ☰.

3. Sørg for at det er merket av for **Network Scan (Nettverksskanning)**, og velg deretter alternativet **Advanced Settings (Avanserte innstillinger)**.
4. Sørg for at alternativet **Unencrypted Scan Settings (Ikke-krypterte skanneinnstillinger)** er satt til **Enabled (Aktivert)**.
5. Velg **User Restriction Function (Brukerbegrensingsfunksjon)**.
6. Velg **Secure Function Lock**.
7. Velg **Submit (Send inn)**.
8. Velg **Restricted Functions (Begrensede funksjoner)**-menyen.
9. På raden **Public Mode (Fellesmodus)** må du sørge for at det ikke er merket av for **Scan (Skann)**.
10. I feltet **User List / Restricted Functions (Brukerliste / Begrensede funksjoner)** skriver du inn et gruppenavn, og deretter merker du av for **Scan (Skann)**.
11. Velg **Submit (Send inn)**.
12. Velg **User List (Brukerliste)**-menyen, og konfigurer deretter brukerlisten.

---

13. Velg **Submit (Send inn)**.

Du har fullført oppsettet for Sikker skanning.

14. [Legg i dokumentet](#).

15. Du kan starte skanningen på datamaskinen eller mobilenheten.



---

Når du blir bedt om det, skriver du inn brukernavnet og passordet ditt.

---



### **Beslektet informasjon**

- [Skanne](#)

#### **Beslektede emner:**

- [Få tilgang til Internett-basert styring](#)
-

## **Konfigurere skanneinnstillinger via Webbasert administrasjon**

- [Angi navn på skannefilen gjennom Webbasert administrasjon](#)
- [Angi skannejobbens e-postrapport med Webbasert administrasjon](#)

## Angi navn på skannefilen gjennom Webbasert administrasjon

Relaterte modeller: MFC-J4550DW

Tildel et filnavn til de skannede dataene gjennom Webbasert administrasjon.

1. Start Webbasert administrasjon. ►► [Få tilgang til Internett-basert styring](#)
2. På venstre navigasjonslinje klikker du på **Scan (Skann)** > **Scan File Name (Skann filnavn)**.



Hvis venstre navigasjonslinje ikke vises, starter du navigeringen fra ☰.

3. Velg **File Name Style (Stil på filnavn)** på rullegardinmenyen.
4. Hvis du valgte at alternativet skulle inneholde dato i **File Name Style (Stil på filnavn)**-feltet, velger du datoformatet i rullegardinlisten.
5. I **Time (Tid)**-feltet velger du **On (På)** for å inkludere tidsinformasjon i filnavnet.
6. I feltet **Counter (Teller)** velger du **Continuous (Kontinuerlig)** eller **Reset after each job (Nullstill etter hver jobb)**.



Hvis du velger **Reset after each job (Nullstill etter hver jobb)**, kan det oppstå duplisering av filnavn.

7. Hvis du vil opprette en brukerdefinert prefiks for filnavnet, skriver du inn et filnavn i de brukerdefinerte feltene for hver skanefunksjon.



Ikke bruk følgende tegn: ? / \ \*

8. Klikk på **Submit (Send inn)**.



### Beslektet informasjon

- [Konfigurere skanneinnstillinger via Webbasert administrasjon](#)

#### Beslektede emner:

- [Få tilgang til Internett-basert styring](#)

## Angi skannejobbens e-postrapport med Webbasert administrasjon

Relaterte modeller: MFC-J4550DW

Når du skanner et dokument, vil maskinen sende en skannejobbs e-postrapport automatisk til den registrerte e-postadressen.

1. Start Webbasert administrasjon. >> [Få tilgang til Internett-basert styring](#)
2. På venstre navigasjonslinje klikker du på **Scan (Skann)** > **Scan Job e-mail report (Skann rapport for jobb-e-post)**.



Hvis venstre navigasjonslinje ikke vises, starter du navigeringen fra ☰.

3. I **Administrator Address (Administratoradresse)**-feltet, skriv inn e-postadressen.
4. For skanrefunksjonene du ønsker, velg **On (På)** for å sende en skannejobbs e-postrapport.
5. Klikk på **Submit (Send inn)**.



### Beslektet informasjon

- [Konfigurere skanneinnstillinger via Webbasert administrasjon](#)

#### Beslektede emner:

- [Få tilgang til Internett-basert styring](#)

## Kopi

- Kopier dokumenter
- Forstørre eller redusere kopierte bilder
- Sortere kopier
- Lage kopier til sideoppsett (N i 1 eller plakat)
- Kopiere begge sider av papiret (2-sidig kopiering)
- Kopiere et ID-kort
- Kopieringsinnstillinger

## Kopier dokumenter

>> DCP-J1310DW/DCP-J1313DW/DCP-J1360DW/MFC-J4350DW

>> DCP-J1460DW/MFC-J4550DW

### DCP-J1310DW/DCP-J1313DW/DCP-J1360DW/MFC-J4350DW

1. Kontroller at du har lagt inn riktig papirstørrelse i papirmagasinet.
2. [Legg i dokumentet.](#)
3. (MFC-J4350DW) Trykk på  (**Copy**).

LCD-skjermen viser:

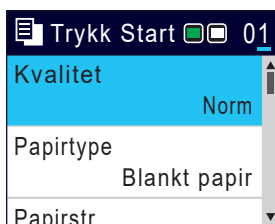

4. (MFC-J4350DW) Angi antall kopier ved hjelp av talltastaturet.
5. (DCP-J1310DW/DCP-J1313DW/DCP-J1360DW) Trykk på - eller + på kontrollpanelet for å angi antallet kopier.
6. Endre om nødvendig kopieringsinnstillingene.  
Trykk på ▲ eller ▼ for å bla gjennom kopieringsinnstillingene. Velg en kopiinnstilling, og trykk deretter på **OK**.



Når du legger i andre størrelser enn vanlig papir i A4, må du endre innstillingene for [Papistr.] og [Papirtype].

7. Når du er ferdig trykker du på **Mono Start** eller **Colour Start**.



For å avbryte kopieringen trykker du på **Stop/Exit**.

### DCP-J1460DW/MFC-J4550DW

1. Kontroller at du har lagt inn riktig papirstørrelse i papirmagasinet.
2. [Legg i dokumentet.](#)
3. Trykk på  [Kopi].



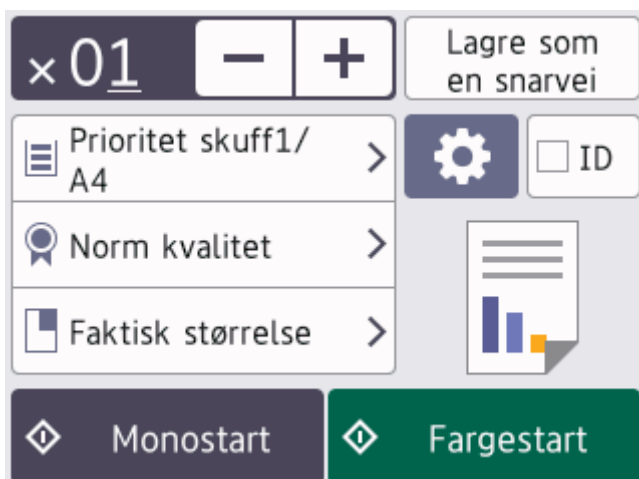





Pekeskjermen viser:



4. Endre om nødvendig kopieringsinnstillingene.



Når du legger i annet papir enn vanlig papir i A4-størrelse, må du endre innstillingene for [Papirstr.] og [Papirtype] ved å trykke på  [Alternativer].

Alternativ	Beskrivelse
 <u>01</u> (Antall kopier)	Angi antall kopier på én av følgende måter: <ul style="list-style-type: none"> <li>• Trykk – eller + på pekeskjermen.</li> <li>• Trykk på  for å vise tastaturet på pekeskjermen, og angi deretter antall kopier ved hjelp av tastaturet på pekeskjermen. Trykk på OK.</li> </ul>
 (Alternativer)	Trykk på  [Alternativer] for å endre kopieringsinnstillingene kun for neste kopi. Trykk på OK når du er ferdig med å endre innstillinger.
ID	Vil du kopiere et ID-kort med [2i1 ID Vertikal]-oppsettet, merker du av for [ID].
Indikasjoner for gjeldende innstilling	Trykk på følgende ikoner for å endre disse innstillingene bare for neste kopi: <ul style="list-style-type: none"> <li>•  Papirstr. (DCP-J1460DW)</li> <li>•  Papirtype (DCP-J1460DW)</li> <li>•  Velg skuff (MFC-J4550DW)</li> <li>•  Kvalitet</li> <li>•  Øke/Redusere (MFC-J4550DW)</li> </ul>



Når du har valgt nye alternativer, kan du lagre dem ved å trykke på [Lagre som en snarvei].

Vil du gjøre dette til en snarvei med ett trykk, må du velge alternativet [Fargekopi] eller [Monokopi] i snarveien. Trykk på  [Alternativer] > [Snarvei med ett trykk], velg [Fargekopi] eller [Monokopi], endre andre innstillinger, og trykk deretter på [Lagre som en snarvei].

5. Trykk på [S/H start] eller [Fargestart].



Stopp kopieringen ved å trykke på .



## Beslektet informasjon

- [Kopi](#)

### Beslektede emner:

- [Legge dokumenter inn i den automatiske dokumentmateriaen \(ADF\)](#)
- [Legge dokumenter på skannerglassplaten](#)
- [Kopieringsinnstillinger](#)

## Forstørre eller redusere kopierte bilder

Velg et forstørrelses- eller reduksjonsforhold for å endre størrelse på kopierte data.

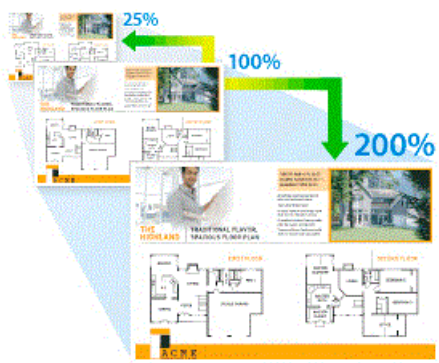

>> [DCP-J1310DW/DCP-J1313DW/DCP-J1360DW/MFC-J4350DW](#)  
>> [DCP-J1460DW/MFC-J4550DW](#)

### DCP-J1310DW/DCP-J1313DW/DCP-J1360DW/MFC-J4350DW



1. [Legg i dokumentet.](#)
2. (MFC-J4350DW) Trykk på  (Copy).
3. (MFC-J4350DW) Angi antall kopier ved hjelp av talltastaturet.
4. (DCP-J1310DW/DCP-J1313DW/DCP-J1360DW) Trykk på - eller + på kontrollpanelet for å angi antallet kopier.
5. Trykk på ▲ eller ▼ for å velge [Øke/Redusere]. Trykk på **OK**.
6. Trykk på ▲ eller ▼ for å velge tilgjengelige alternativer. Trykk på **OK**.
7. Gjør ett av følgende:
  - Hvis du valgte alternativet [Forstørr] eller [Reduser], trykker du på ▲ eller ▼ for å velge forstørrelses- eller reduksjonsforholdet du vil bruke. Trykk på **OK**.
  - Hvis du valgte alternativet [Definer (25-400 %)], skriver du inn et forstørrelses- eller reduksjonsforhold mellom [25%] og [400%]. Trykk på **OK**.
  - Hvis du valgte alternativet [100%] eller [Tilpass siden], går du til neste trinn.
8. Når du er ferdig trykker du på **Mono Start** eller **Colour Start**.





Hvis du valgte alternativet [Tilpass siden], justerer maskinen kopistørrelsen slik at den passer til papirstørrelsen som er angitt i maskinen.

- Alternativet [Tilpass siden] fungerer ikke som det skal når dokumentet på skannerglassplaten er forskjøvet med mer enn tre grader. Bruk dokumentindikasjonene til venstre og øverst som hjelp til å plassere dokumentet med forsiden ned øverst til venstre på skannerglassplaten.
- Alternativet [Tilpass siden] er ikke tilgjengelig for dokumenter i Legal-størrelse.

### DCP-J1460DW/MFC-J4550DW

1. [Legg i dokumentet.](#)
2. Trykk på  [Kopi].
3. Angi antall kopier på én av følgende måter:
  - Trykk [-] eller [+] på pekeskjermen.
  - Trykk på  for å vise tastaturet på pekeskjermen, og angi deretter antall kopier ved hjelp av tastaturet på pekeskjermen. Trykk på [OK].

- 
4. Trykk på  [Alternativer] > [Øke/Redusere].
  5. Trykk på ▲ eller ▼ for å vise tilgjengelige alternativer, og trykk deretter på alternativet du vil endre.
  6. Gjør ett av følgende:
    - Hvis du valgte alternativet [Forstørr] eller [Reduser], trykker du på forstørrelses- eller reduksjonsforholdet du vil bruke.
    - Hvis du valgte alternativet [Definer (25-400 %)], trykker du på  (tilbake-tasten) for å slette det viste prosenttallet, eller du trykker på ◀ for å flytte markøren, og deretter angir du et forstørrelses- eller reduksjonsforhold fra [25%] til [400%].  
Trykk på [OK].
    - Hvis du valgte [100%]- eller [Tilpass siden]-alternativet, går du til neste trinn.
  7. Les og bekreft den viste listen med alternativer du har valgt, og trykk deretter [OK].
  8. Trykk på [S/H start] eller [Fargestart] når du er ferdig med å endre innstillinger.



---

Hvis du valgte alternativet [Tilpass siden], justerer maskinen kopistørrelsen slik at den passer til papirstørrelsen som er angitt i maskinen.

- Alternativet [Tilpass siden] fungerer ikke som det skal når dokumentet på skannerglassplaten er forskjøvet. Bruk dokumentindikasjonene til venstre og øverst som hjelp til å plassere dokumentet med forsiden ned øverst til venstre på skannerglassplaten.
  - Alternativet [Tilpass siden] er ikke tilgjengelig for dokumenter i Legal-størrelse.
- 



## Beslektet informasjon

- [Kopi](#)
-

## Sortere kopier

Sortere flere kopier. Sider stables i den rekkefølgen de mates inn, dvs., 1, 2, 3, osv.



>> [DCP-J1310DW/DCP-J1313DW/DCP-J1360DW/MFC-J4350DW](#)

>> [DCP-J1460DW/MFC-J4550DW](#)

### DCP-J1310DW/DCP-J1313DW/DCP-J1360DW/MFC-J4350DW

1. [Legg i dokumentet](#).
2. (MFC-J4350DW) Trykk på  (**Copy**).
3. (MFC-J4350DW) Angi antall kopier ved hjelp av talltastaturet.
4. (DCP-J1310DW/DCP-J1313DW/DCP-J1360DW) Trykk på - eller + på kontrollpanelet for å angi antallet kopier.
5. Trykk på ▲ eller ▼ for å velge følgende:
  - a. Velg [Stable/Sorter]. Trykk på **OK**.
  - b. Velg [Sorter]. Trykk på **OK**.
6. Trykk på **Mono Start** eller **Colour Start**. Hvis du legger dokumentet i ADF-en (bare ADF-modeller), skanner maskinen dokumentet og begynner å skrive ut.
7. Hvis du bruker skannerglassplaten, gjentar du følgende trinn for hver side i dokumentet:
  - Legge neste side på skannerglassplaten og trykk deretter på ► for å skanne siden.
  - Når du har skannet alle sidene, trykker du på ◀ for å starte utskrift.

### DCP-J1460DW/MFC-J4550DW

1. [Legg i dokumentet](#).
2. Trykk på  [Kopi].
3. Angi antall kopier på én av følgende måter:
  - Trykk [-] eller [+] på pekeskjermen.
  - Trykk på  for å vise tastaturet på pekeskjermen, og angi deretter antall kopier ved hjelp av tastaturet på pekeskjermen. Trykk på [OK].
4. Trykk på  [Alternativer] > [Stable/Sorter] > [Sorter].
5. Les og bekreft den viste listen med innstillinger du har valgt, og trykk deretter [OK].
6. Trykk på [S/H start] eller [Fargestart] når du er ferdig med å endre innstillinger. Hvis du legger dokumentet i ADF-en (bare ADF-modeller), skanner maskinen dokumentet og begynner å skrive ut.
7. Hvis du bruker skannerglassplaten, gjentar du følgende trinn for hver side i dokumentet:
  - Legg neste side på skannerglassplaten og trykk deretter på [Fortsett] for å skanne siden.
  - Trykk på [Avslutt] når du har skannet alle sidene.

### ✓ Beslektet informasjon

- [Kopi](#)

## Lage kopier til sideoppsett (N i 1 eller plakat)

N i 1-kopieringsfunksjonen sparer papir ved å kopiere to eller fire sider av dokumentet på én side av kopien. Plakatfunksjonen deler dokumentet ditt inn i deler, og forstørrer så delene så du kan sette dem sammen til en plakat. Bruk skannerglassplaten til å skrive ut en plakat.





- Kontroller at papirstørrelsen er satt til A4 eller Letter.
- Du kan bare lage én plakat kopi om gangen.





>> [DCP-J1310DW/DCP-J1313DW/DCP-J1360DW/MFC-J4350DW](#)

>> [DCP-J1460DW/MFC-J4550DW](#)

### DCP-J1310DW/DCP-J1313DW/DCP-J1360DW/MFC-J4350DW

1. Legg i dokumentet.
2. (MFC-J4350DW) Trykk på  (Copy).
3. (MFC-J4350DW) Angi antall kopier ved hjelp av talltastaturet.
4. (DCP-J1310DW/DCP-J1313DW/DCP-J1360DW) Trykk på - eller + på kontrollpanelet for å angi antallet kopier.
5. Trykk på ▲ eller ▼ for å velge [Sideoppsett]. Trykk på **OK**.
6. Trykk på ▲ eller ▼ for å vise alternativene, og trykk deretter på **OK** for å velge alternativet du vil ha.

Alternativ	Beskrivelse
Av (1i1)	—
2i1 (stående)	
2i1 (liggende)	

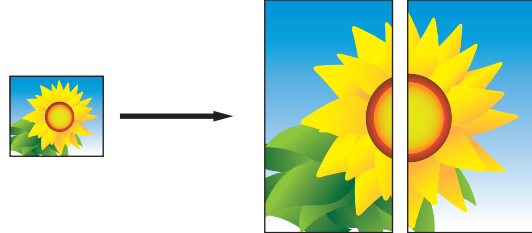
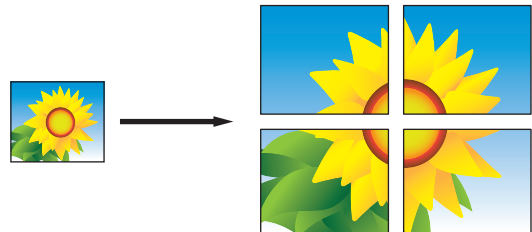
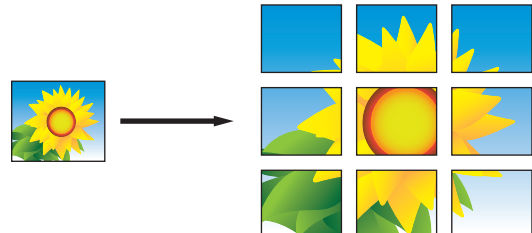
Alternativ	Beskrivelse
2i1 ID Vertikal (Bruke skannerglassplaten)	
2i1 ID Horisontal (Bruke skannerglassplaten)	
4i1 (stående)	
4i1 (liggende)	
Plakat (2x1) (Bruke skannerglassplaten)	
Plakat (2x2) (Bruke skannerglassplaten)	
Plakat (3x3) (Bruke skannerglassplaten)	

- Trykk på **Mono Start** eller **Colour Start**. Hvis du legger dokumentet i ADF-en eller lager en plakat, skanner maskinen sidene og begynner å skrive ut.
- Hvis du bruker skannerglassplaten, gjentar du følgende trinn for hver side i dokumentet:
  - Legge neste side på skannerglassplaten og trykk deretter på ► for å skanne siden.
  - Når du har skannet alle sidene, trykker du på ◀ for å starte utskrift.

## DCP-J1460DW/MFC-J4550DW







- Legg i dokumentet.
- Trykk på  [Kopi].

3. Angi antall kopier på én av følgende måter:

- Trykk [-] eller [+] på pekeskjermen.
- Trykk på **x01** for å vise tastaturet på pekeskjermen, og angi deretter antall kopier ved hjelp av tastaturet på pekeskjermen. Trykk på [OK].

4. Trykk på  [Alternativer] > [Sideoppsett].

5. Trykk på ▲ eller ▼ for å vise alternativene, og trykk deretter på alternativet du ønsker.

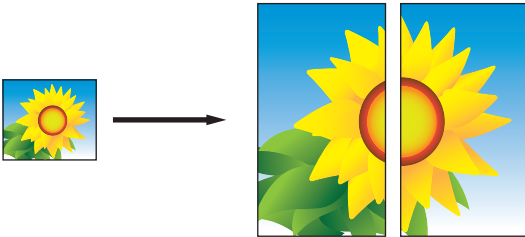
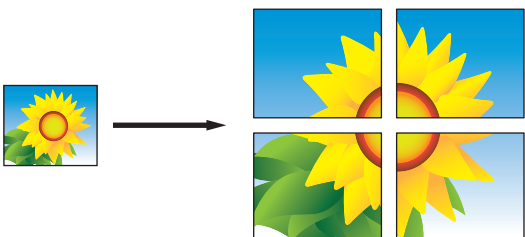
Alternativ	Beskrivelse
Av (1i1)	–
2i1 (stående)	
2i1 (liggende)	
2i1 ID Vertikal (Bruke skannerglassplaten)	
2i1 ID Horisontal (Bruke skannerglassplaten)	
4i1 (stående)	
4i1 (liggende)	
Plakat (2x1) (Bruke skannerglassplaten)	
Plakat (2x2) (Bruke skannerglassplaten)	

## Alternativ

## Beskrivelse

Plakat (3x3)

(Bruke skannerglassplaten)

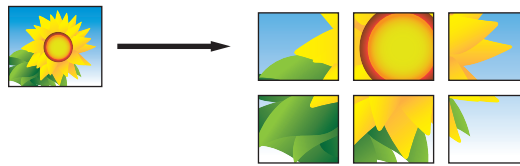

6. Les og bekreft den viste listen med innstillinger du har valgt, og trykk deretter [OK].
7. Trykk på [S/H start] eller [Fargestart] når du er ferdig med å endre innstillinger. Hvis du legger dokumentet i ADF-en eller lager en plakat, skanner maskinen sidene og begynner å skrive ut.
8. Hvis du bruker skannerglassplaten, gjentar du følgende trinn for hver side i dokumentet:
  - Legg neste side på skannerglassplaten og trykk deretter på [Fortsett] for å skanne siden.
  - Trykk på [Avslutt] når du har skannet alle sidene.



## Beslektet informasjon

- [Kopi](#)

## Kopiere begge sider av papiret (2-sidig kopiering)

Reduser mengden papir du bruker, ved å kopiere på begge sider av arket.

- Du må velge et oppsett for tosidig kopiering fra alternativene nedenfor før du kan starte tosidig kopiering.
- Oppsettet til det originale dokumentet ditt bestemmer hvilket oppsett for 2-sidig kopiering du bør bruke.
- Bruk skannerglassplaten til å lage tosidige kopier manuelt fra et tosidig dokument.
- Du kan bare bruke vanlig papir i størrelsene A4, A5 eller Letter.

### Stående

#### 1-sidig til 2-sidig (vend ved langsiden)

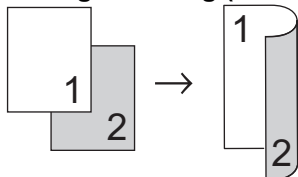

#### 1-sidig til 2-sidig (vend ved kortsiden)

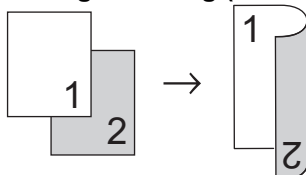

#### 2-sidig til 2-sidig

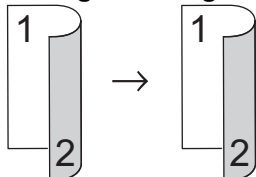

### Liggende

#### 1-sidig til 2-sidig (vend ved langsiden)

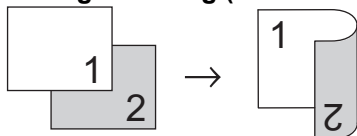

#### 1-sidig til 2-sidig (vend ved kortsiden)

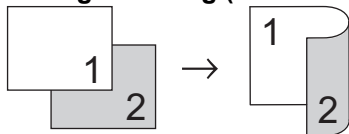

#### 2-sidig til 2-sidig

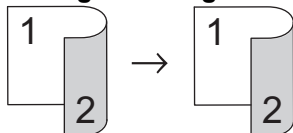

>> [DCP-J1310DW/DCP-J1313DW/DCP-J1360DW/MFC-J4350DW](#)

>> [DCP-J1460DW/MFC-J4550DW](#)

## DCP-J1310DW/DCP-J1313DW/DCP-J1360DW/MFC-J4350DW

1. Legg i dokumentet.
2. (MFC-J4350DW) Trykk på  (Copy).
3. (MFC-J4350DW) Angi antall kopier ved hjelp av talltastaturet.



4. (DCP-J1310DW/DCP-J1313DW/DCP-J1360DW) Trykk på **-** eller **+** på kontrollpanelet for å angi antallet kopier.
5. Vil du sortere flere kopier, trykker du på **▲** eller **▼** for å velge følgende:
  - a. Velg [Stable/Sorter]-alternativet. Trykk på **OK**.
  - b. Velg [Sorter]-alternativet. Trykk på **OK**.
6. Trykk på **▲** eller **▼** for å velge alternativet [Tosidig kopi]. Trykk på **OK**.
7. Gjør ett av følgende:
  - Hvis du vil ta 2-sidige kopier av et 1-sidig dokument, trykker du på **▲** eller **▼** for å velge følgende:
    - a. Trykk på [Oppsett] for å endre oppsettalternativer. Trykk på **OK**.
    - b. Velg alternativet [Langsidevend.] eller [Kortside vending]. Trykk på **OK**.
    - c. Velg [1-sidig⇒ 2-sidig]. Trykk på **OK**.
  - Hvis du vil lage tosidige kopier manuelt av et tosidig dokument, plasserer du dokumentet på skannerglassplaten og trykker på **▲** eller **▼** for å velge alternativet [2-sidig ⇒2-sidig]. Trykk på **OK**.
8. Trykk på **Mono Start** eller **Colour Start**. Hvis du legger dokumentet i den automatiske dokumentmateren (bare modeller med ADF), skanner maskinen sidene og begynner å skrive ut.
9. Hvis du bruker skannerglassplaten, gjentar du følgende trinn for hver side i dokumentet:
  - Legge neste side på skannerglassplaten og trykk deretter på **▶** for å skanne siden.
  - Når du har skannet alle sidene, trykker du på **◀** for å starte utskrift.

Du må IKKE ta på utskriften før den er matet helt ut. Maskinen skriver ut på forsiden og skyver ut papiret, før den trekker det tilbake for å skrive ut på baksiden.



Vent til papiret blir liggende i utmagasinet før du plukker det opp.



Hvis du opplever problemer med flekker på utskriftene eller papirstopp, følger du disse trinnene:

1. (MFC-J4350DW) Trykk på  (Blekk).  
(DCP-J1310DW/DCP-J1313DW/DCP-J1360DW) Trykk på  (Blekk).
2. Velg [Utskriftsalt.]. Trykk på **OK**.
3. Velg [Reduser tilklining]-alternativet. Trykk på **OK**.
4. Endre innstillinger. Trykk på **OK**.  
**>> Beslektet informasjon: Endre utskriftsalternativene for å forbedre utskriftene**

## DCP-J1460DW/MFC-J4550DW

1. Legg i dokumentet.
2. Trykk på  [Kopi].
3. Angi antall kopier på én av følgende måter:
  - Trykk [-] eller [+] på pekeskjermen.
  - Trykk på  for å vise tastaturet på pekeskjermen, og angi deretter antall kopier ved hjelp av tastaturet på pekeskjermen. Trykk på [OK].
4. Vil du sortere flere kopier, trykker du på  [Alternativer] > [Stable/Sorter] > [Sorter].
5. Trykk på **▲** eller **▼** for å vise [Tosidig kopi]-alternativet og trykk deretter på det.
6. Gjør ett av følgende:
  - Følg disse trinnene for å ta 2-sidige kopier fra et 1-sidig dokument:
    - a. For å endre layoutalternativene, trykk på [Oppsett] og trykk deretter på [Langsidevending] eller [Kortsidevending].
    - b. Trykk på [1-si.⇒2-si.].

- 
- For å ta 2-sidige kopier av et 2-sidig dokument manuelt, trykk på [2-si. ⇒2-si.].



---

Bruk skannerglassplaten til å ta 2-sidige kopier av et 2-sidig dokument manuelt.

---

7. Se over innstillingene dine på pekeskjermen, og trykk deretter på [OK].
8. Trykk på [S/H start] eller [Fargestart]. Hvis du legger dokumentet i ADF-en (bare ADF-modeller), skanner maskinen sidene og begynner å skrive ut.
9. Hvis du bruker skannerglassplaten, gjentar du følgende trinn for hver side i dokumentet:
  - Legg neste side på skannerglassplaten og trykk deretter på [Fortsett] for å skanne siden.
  - Trykk på [Avslutt] når du har skannet alle sidene.

Du må IKKE ta på utskriften før den er matet helt ut. Maskinen skriver ut på forsiden og skyver ut papiret, før den trekker det tilbake for å skrive ut på baksiden.

Vent til papiret blir liggende i utmagasinet før du plukker det opp.



---

Hvis du får problemer med flekkete utskrifter eller papirstopp, trykker du på  [Blekk] > [Utskriftsalt.] > [Reduser tilklining] og endrer innstillingene.

➤➤ *Beslektet informasjon: Endre utskriftsalternativene for å forbedre utskriftene*

---



## Beslektet informasjon

- [Kopi](#)

### Beslektede emner:

- [Endre utskriftsalternativene for å forbedre utskriftene](#)
-

## Kopiere et ID-kort

Bruk [2i1 (ID)]-funksjonen til å kopiere begge sider av et identifikasjonskort på én side, og bevare den originale kortstørrelsen.



- Kontroller at papirstørrelsen er satt til A4 eller Letter.
- Du kan kopiere ID-kort i den utstrekning det er tillatt i henhold til gjeldende lover. Mer detaljert informasjon >> [Produktsikkerhetsguide](#)

>> [DCP-J1310DW/DCP-J1313DW/DCP-J1360DW/MFC-J4350DW](#)

>> [DCP-J1460DW/MFC-J4550DW](#)

### DCP-J1310DW/DCP-J1313DW/DCP-J1360DW/MFC-J4350DW

1. Legg ID-kortet med forsiden ned nær øvre venstre hjørne på skannerglassplaten.

2 i 1 ID (stående)

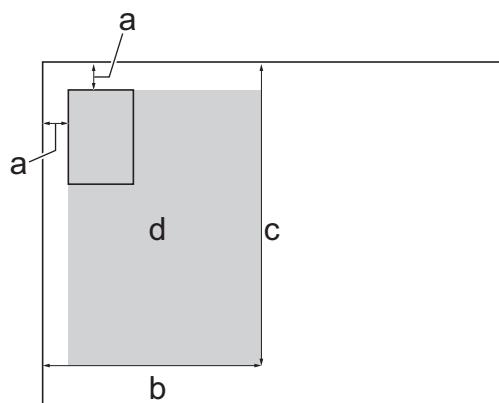

2 i 1 ID (liggende)

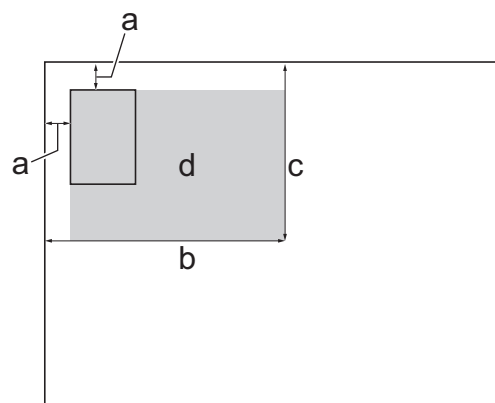

- a. 3 mm eller mer (øverst, venstre)
- b. 145 mm
- c. 2 i 1 ID (stående): 207 mm  
2 i 1 ID (liggende): 102 mm
- d. Område som kan skannes

2. (MFC-J4350DW) Trykk på  (Copy).
3. (MFC-J4350DW) Angi antall kopier ved hjelp av talltastaturet.
4. (DCP-J1310DW/DCP-J1313DW/DCP-J1360DW) Trykk på - eller + på kontrollpanelet for å angi antallet kopier.
5. Trykk på ▲ eller ▼ for å velge følgende:
  - a. Velg [Sideoppsett]. Trykk på **OK**.
  - b. Velg [2i1 ID Vertikal] eller [2i1 ID Horisontal]. Trykk på **OK**.
6. Trykk på **Mono Start** eller **Colour Start**.

Maskinen begynner å skanne den ene siden av ID-kortet.



7. Når maskinen har skannet den første siden, snur du identifikasjonskortet og trykker på ► for å skanne den andre siden.

## DCP-J1460DW/MFC-J4550DW

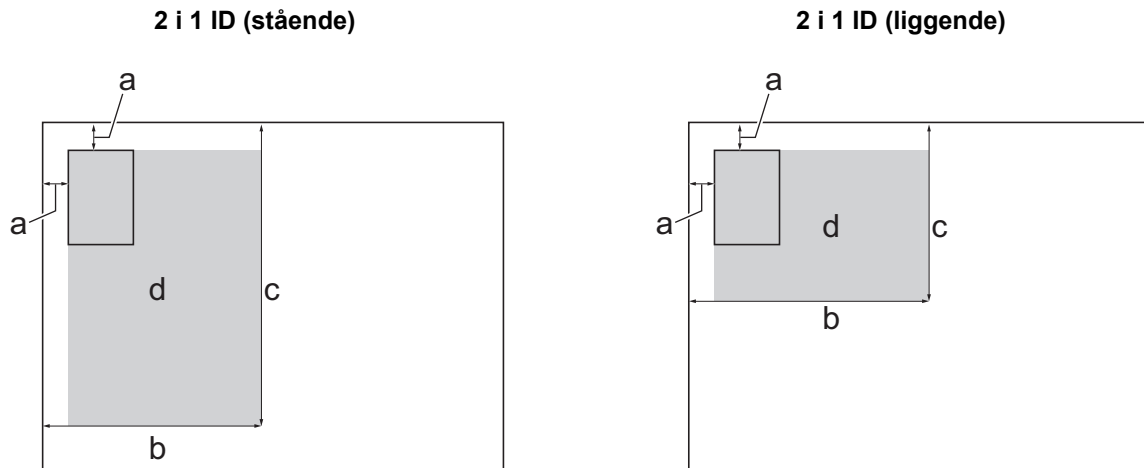
1. Legg ID-kortet med forsiden ned nær øvre venstre hjørne på skannerglassplaten.



- a. 3 mm eller mer (øverst, venstre)
- b. 145 mm
- c. 2 i 1 ID (stående): 207 mm  
2 i 1 ID (liggende): 102 mm
- d. Område som kan skannes

2. Trykk på  [Kopi].
3. Angi antall kopier på én av følgende måter:
  - Trykk [-] eller [+] på pekeskjermen.
  - Trykk på **x01** for å vise tastaturet på pekeskjermen, og angi deretter antall kopier ved hjelp av tastaturet på pekeskjermen. Trykk på [OK].
4. Trykk på  [Alternativer] > [Sideoppsett] > [2i1 ID Vertikal] eller [2i1 ID Horisontal].



Du kan også trykke på [ID] for innstillingen [2i1 ID Vertikal].

5. Les og bekreft den viste listen med innstillinger du har valgt. Når du er ferdig med å endre innstillinger, trykker du på [OK].
6. Trykk på [S/H start] eller [Fargestart].  
Maskinen begynner å skanne den ene siden av ID-kortet.
7. Når maskinen har skannet den første siden, snur du identifikasjonskortet og trykker på [Fortsett] for å skanne den andre siden.

## Beslektet informasjon

- [Kopi](#)

## Kopieringsinnstillinger

>> [DCP-J1310DW/DCP-J1313DW/DCP-J1360DW/MFC-J4350DW](#)

>> [DCP-J1460DW/MFC-J4550DW](#)

### DCP-J1310DW/DCP-J1313DW/DCP-J1360DW/MFC-J4350DW

(MFC-J4350DW) For å endre innstillingene for kopiering, trykker du på  (Copy).

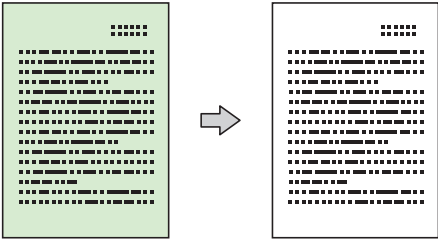
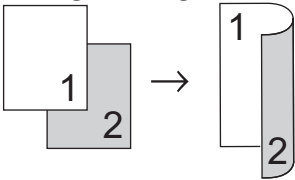
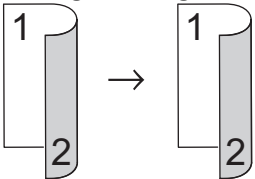
Alternativ	Beskrivelse	
<b>Kvalitet</b>	Velg kopieringsoppløsning for dokumenttypen.	
<b>Papirtype</b>	Velg papirtype. Hvis du kopierer til spesialpapir, får du best utskriftskvalitet ved å stille inn maskinen på den typen papir du bruker.	
<b>Papirstr.</b>	Velg papirstørrelse. Når du kopierer på annet papir enn A4-størrelse, må du endre innstillingen for papirstørrelse.	
<b>Øke/Redusere</b>	100%	-
	Tilpass siden	Justerer kopiformatet slik at det passer til papirformatet du har stilt inn.
	Forstørr	Velg forstørrelsesforhold for neste kopi.
	Reduser	Velg forminskingsforhold for neste kopi.
	Definer (25-400 %)	Angi et forstørrelses- eller forminskingsforhold.
<b>Tetthet</b>	Øk tettheten for å gjøre teksten mørkere. Reduser tettheten for å gjøre teksten lysere.	
<b>Fjern bakgrunn</b>	Fjerner dokumentets bakgrunnsfarge i kopier. Det hvite blir tydeligere. Dette sparer noe blekk og kan gjøre visse kopier enklere å lese.  	
<b>Tosidig kopi</b>	Velg dette alternativet hvis du vil kopiere på begge sider av arket. <b>1-sidig→2-sidig</b>  <b>2-sidig→2-sidig</b> 	

Alternativ	Beskrivelse
Stable/Sorter	Velg å stable eller sortere flere kopier.
	<div style="display: flex; justify-content: space-around;"> <div style="text-align: center;"> <p><b>Stable</b></p> </div> <div style="text-align: center;"> <p><b>Sortere</b></p> </div> </div>
Sideoppsett	Lag N i 1-, 2 i 1-ID- eller plakatkopier.
	<div style="display: flex; justify-content: space-around;"> <div style="text-align: center;"> <p><b>4 i 1</b></p> </div> <div style="text-align: center;"> <p><b>Plakat</b></p> </div> </div>
Aut. forsk.oppr.	Velg for å korrigere en forskjøvet kopi. Alternativet er bare tilgjengelig hvis dokumentet er forskjøvet med mindre enn 3 grader.
Angi ny std.	Lagrer kopieringsinnstillingene du bruker oftest, ved å angi dem som standardinnstillinger.
Fabrikkinnstilling	Gjenoppretter eventuelt endrede kopiinnstillinger til fabrikkinnstillingene.

## DCP-J1460DW/MFC-J4550DW

Hvis du vil endre kopieringsinnstillingene, trykker du på  [Alternativer].

Alternativ	Beskrivelse	
Kvalitet	Velg kopieringsoppløsning for dokumenttypen.	
Snarvei med ett trykk	Velg alternativet Fargekopi eller Monokopi når du registrerer en snarvei med ett trykk.	
Velg skuff (MFC-J4550DW)	Velg skuffen med den beste papirtypen og det beste formatet for ditt dokument.	
Papirtype	Velg papirtype. Hvis du kopierer til spesialpapir, får du best utskriftskvalitet ved å stille inn maskinen på den typen papir du bruker.	
Papirstr.	Velg papirstørrelse. Når du kopierer på annet papir enn A4-størrelse, må du endre innstillingen for papirstørrelse.	
Øke/Redusere	100%	–
	Tilpass siden	Justerer kopiformatet slik at det passer til papirformatet du har stilt inn.
	Forstørr	Velg forstørrelsesforhold for neste kopi.
	Reduser	Velg forminskingsforhold for neste kopi.
	Definer (25-400 %)	Angi et forstørrelses- eller forminskingsforhold.
Tetthet	Øk tettheten for å gjøre teksten mørkere. Reduser tettheten for å gjøre teksten lysere.	

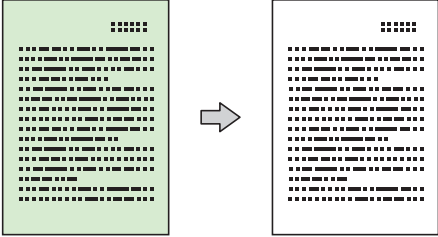
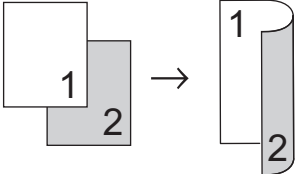
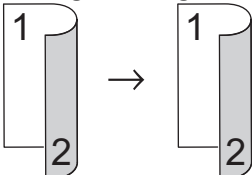
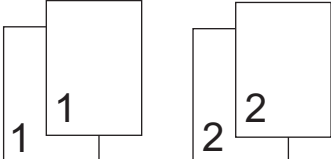
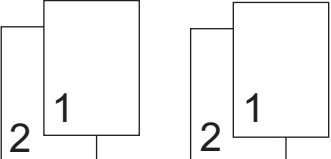
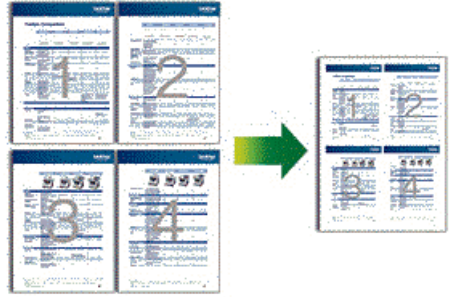
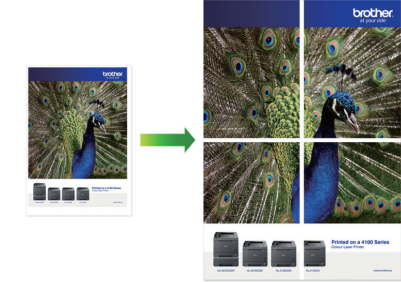
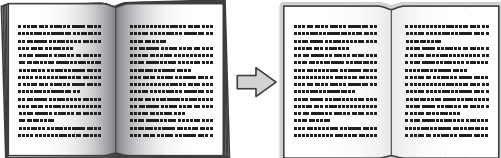
Alternativ	Beskrivelse
<b>Fjern bakgrunnsfarge</b>	<p>Fjerner dokumentets bakgrunnsfarge i kopier. Det hvite blir tydeligere. Dette sparer noe blekk og kan gjøre visse kopier enklere å lese.</p> 
<b>Tosidig kopi</b>	<p>Velg dette alternativet hvis du vil kopiere på begge sider av arket.</p> <p><b>1-sidig → 2-sidig</b></p>  <p><b>2-sidig → 2-sidig</b></p> 
<b>Stable/Sorter</b>	<p>Velg å stable eller sortere flere kopier.</p> <div style="display: flex; justify-content: space-around;"> <div data-bbox="472 1081 804 1272"> <p><b>Stable</b></p>  </div> <div data-bbox="935 1081 1267 1272"> <p><b>Sortere</b></p>  </div> </div>
<b>Sideoppsett</b>	<p>Lag N i 1-, 2 i 1-ID- eller plakatkopier.</p> <div style="display: flex; justify-content: space-around;"> <div data-bbox="472 1339 922 1686"> <p><b>4 i 1</b></p>  </div> <div data-bbox="935 1339 1337 1664"> <p><b>Plakat</b></p>  </div> </div>
<b>Aut. forsk.oppr.</b>	<p>Velg for å korrigere en forskjøvet kopi. Alternativet er bare tilgjengelig hvis dokumentet er forskjøvet med mindre enn 3 grader.</p>
<b>Avanserte innstillinger</b>	<p>Kopiere bok Korrigerer mørke kanter og skjevhet når du kopierer fra skannerglassplaten.</p> 

Alternativ	Beskrivelse
	<p>Kop. vannmerke</p> <p>Plasserer tekst i dokumentet som vannmerke.</p> 
<b>Angi ny std.</b>	Lagrer kopieringsinnstillingene du bruker oftest, ved å angi dem som standardinnstillinger.
<b>Fabrikkinnstilling</b>	Gjenoppretter eventuelt endrede kopiinnstillinger til fabrikkinnstillingene.



Du kan lagre gjeldende innstillinger ved å trykke på [Lagre som en snarvei].

Vil du gjøre dette til en snarvei med ett trykk, må du velge alternativet [Fargekopi] eller [Monokopi] i snarveien. Trykk på  [Alternativer] > [Snarvei med ett trykk], velg [Fargekopi] eller [Monokopi], endre andre innstillinger, og trykk deretter på [Lagre som en snarvei].



## Beslektet informasjon

- [Kopi](#)

### Beslektede emner:

- [Kopier dokumenter](#)

## Fakse

**Relaterte modeller:** MFC-J4350DW/MFC-J4550DW

- [Sende en faks](#)
- [Motta en faks](#)
- [Faksnumre](#)
- [Første faksoppsett og telefontjenester](#)
- [Faksrapporter](#)
- [PC-FAX](#)

## Sende en faks

**Relaterte modeller:** MFC-J4350DW/MFC-J4550DW

- [Send en faks fra Brother-maskinen](#)
- [Sende faks manuelt](#)
- [Sende faks mot slutten av en samtale](#)
- [Sende samme faks til mer enn én mottaker \(gruppesending\)](#)
- [Sende faks i sanntid](#)
- [Sende en faks til en bestemt tid \(utsatt faks\)](#)
- [Endre innstillingen for Automatisk ny oppringing for faks](#)
- [Avbryte en faks som er i gang](#)
- [Kontrollere og avbryte faks som venter](#)
- [Faksalternativer](#)

## Send en faks fra Brother-maskinen

Relaterte modeller: MFC-J4350DW/MFC-J4550DW

>> [MFC-J4350DW](#)

>> [MFC-J4550DW](#)

### MFC-J4350DW

1. Plasser dokumentet i ADF-en eller på skannerglassplaten.
2. Trykk på  (**Redial/Pause**).

LCD-skjermen viser:

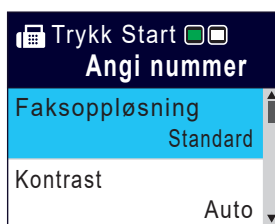

3. Angi faksnummeret på én av måtene nedenfor:
  - Talltastatur (Tast inn faksnummeret manuelt.)  
Tast inn alle sifrene i nummeret ved hjelp av talltastaturet.
  - Ring på nytt (Ring på nytt til det nummeret som sist ble oppringt.)  
Trykk på **Redial/Pause**.
  - Utgående anrop (Velg et nummer fra Utgående anrop-historikken.)  
Trykk på ▲ eller ▼ for å velge følgende:
    - a. Velg [Anropslogg]. Trykk på **OK**.
    - b. Velg [Utg. samtale]. Trykk på **OK**.
    - c. Velg nummeret du vil ringe til, og trykk deretter på **OK**.
    - d. Trykk på ► for å velge [Bruk].
  - Anroper-ID (Velg et nummer fra Anroper-ID-historikken.)  
(Funksjonen for anroper-ID er ikke tilgjengelig for Finland)  
Trykk på ▲ eller ▼ for å velge følgende:
    - a. Velg [Anropslogg]. Trykk på **OK**.
    - b. Velg [Anrops-ID-logg]. Trykk på **OK**.
    - c. Velg nummeret du vil ringe til, og trykk deretter på **OK**.
    - d. Trykk på ► for å velge [Bruk].
  - [Adressebok] (Velg et nummer fra adresseboken.)  
Trykk på ▲ eller ▼ for å velge følgende:
    - a. Velg [Adressebok]. Trykk på **OK**.
    - b. Velg [Søk]. Trykk på **OK**.
    - c. Gjør ett av følgende:
      - Tast inn det tosifrede hurtigvalgnnummeret via talltastaturet.
      - Slik velger du et nummer fra listen:
        - i. Velg [Alfabetisk] eller [Numerisk]. Trykk på **OK**.
        - ii. Velg nummeret du vil ha. Trykk på **OK**.
        - iii. Trykk på ► for å velge [Bruk].

4. Hvis du vil endre faksinnstillingene, trykker du på ▲ eller ▼ for å velge innstillingen du vil endre, og deretter trykker du på **OK**.
5. Når du er ferdig trykker du på **Mono Start** eller **Colour Start**.
6. Gjør ett av følgende:
  - Hvis du bruker ADF-en, begynner maskinen å skanne og sende dokumentet.
  - Hvis du bruker skannerglassplaten og har trykket på **Mono Start**, begynner maskinen å skanne den første siden.  
Gå til neste trinn.
  - Hvis du bruker skannerglassplaten og har trykket på **Colour Start**, får du spørsmål på LCD-skjermen om du vil sende en fargefaks.  
Trykk på ► for å bekrefte. Maskinen begynner å ringe og sende dokumentet.
7. Gjør ett av følgende når [Neste Side?] vises på LCD-skjermen:
  - Trykk på ► for å skanne en ny side. Legg neste side på skannerglassplaten og trykk på ►. Maskinen begynner å skanne siden.  
Gjenta dette trinnet for hver tilleggs side.
  - Trykk på ◀ for å sende en faks når alle sidene er skannet. Maskinen begynner å sende dokumentet.

## MFC-J4550DW

1. Plasser dokumentet i ADF-en eller på skannerglassplaten.
2. Trykk på  [Faks].



Hvis [Forh.visn. av faks] er satt til [På], trykker du på  [Faks] > [Sending av fakser].

Pekeskjermen viser:



3. Angi faksnummeret på én av måtene nedenfor:
  - Talltastatur (Tast inn faksnummeret manuelt.)  
Tast inn alle sifrene i nummeret ved hjelp av pekeskjermen.
  - Samtalehistorikk  
Trykk på [Samtale- logg].  
Trykk på [Rep], [Utg. samtale] eller [Anrops-ID-logg].  
Hvis du velger [Utg. samtale] eller [Anrops-ID-logg], velger du nummeret du vil ringe til, og deretter trykker du på [Bruk].  
(Funksjonen for anroper-ID er ikke tilgjengelig for Finland)
  - Adressebok  
Trykk på [Adressebok].  
Gjør ett av følgende:

- 
- Velg nummeret du vil ringe til, og trykk deretter på [Bruk].
  - Trykk på , og angi deretter den første bokstaven i navnet og trykk på [OK]. Trykk på navnet du vil ringe til. Hvis navnet har to numre, trykker du på nummeret du vil ha. Trykk på [Bruk].



---

Hvis LDAP-søk er tilgjengelig, vil resultatet vises på pekeskjermen med .

---

4. Trykk på hvis du vil endre faksinnstillingene  [Alternativer].

Trykk på [OK] når du er ferdig.

5. Trykk på [Start faks].

- Hvis du bruker ADF-en, begynner maskinen å skanne og sende dokumentet.
- Hvis du bruker skannerglassplaten og valgte [Sort-hvitt] i [Fargeinnstilling], begynner maskinen å skanne den første siden.

Gå til neste trinn.

- Hvis du bruker skannerglassplaten og valgte [Farge] i [Fargeinnstilling], vises det en melding på pekeskjermen om du vil sende en fargefaks.

Trykk på [Ja (fargefaks)] for å bekrefte. Maskinen begynner å ringe og sende dokumentet.

6. Gjør ett av følgende når pekeskjermen viser [Neste Side?]:

- Trykk på [Nei] når du er ferdig med å skanne sider. Maskinen begynner å sende dokumentet.
- Trykk [Ja] for å skanne en annen side. Legg neste side på skannerglassplaten, og trykk deretter [OK]. Maskinen begynner å skanne siden.

Gjenta dette trinnet for hver ny side.



## Beslektet informasjon

- [Sende en faks](#)

### Beslektede emner:

- [Faksalternativer](#)
-

## Sende faks manuelt

Relaterte modeller: MFC-J4350DW/MFC-J4550DW

Med manuell faksoverføring kan du høre oppringings-, ringe- og faksmottakstonene mens du sender en faks.

>> [MFC-J4350DW](#)

>> [MFC-J4550DW](#)

### MFC-J4350DW

1. [Legg i dokumentet.](#)
2. Hvis du vil lytte etter en ringetone, må du ta av røret til en ekstern telefon.
3. Slå faksnummeret ved å bruke den eksterne telefonen.
4. Når du hører fakstoner, trykker du på **Mono Start** eller **Colour Start**.  
Hvis du bruker skannerglassplaten, trykker du på ▶ for å sende en faks.
5. Legg på røret til den eksterne telefonen.

### MFC-J4550DW

1. [Legg i dokumentet.](#)
2. Hvis du vil lytte etter en ringetone, må du ta av røret til en ekstern telefon.
3. Slå faksnummeret ved å bruke den eksterne telefonen.
4. Når du hører fakstoner, trykker du på  og deretter på [Start faks].  
Hvis du bruker skannerglassplaten, trykker du [Send].
5. Legg på røret til den eksterne telefonen.

### ✓ Beslektet informasjon

- [Sende en faks](#)

## Sende faks mot slutten av en samtale

Relaterte modeller: MFC-J4350DW/MFC-J4550DW

Mot slutten av en samtale kan du sende en faks til den andre personen før dere begge legger på.

>> [MFC-J4350DW](#)

>> [MFC-J4550DW](#)

### MFC-J4350DW

1. Be den andre om å vente på fakstonene (pipetoner) og trykke på Start-tasten før personen legger på.
2. [Legg i dokumentet.](#)
3. Trykk på **Mono Start** eller **Colour Start**.  
Hvis du bruker skannerglassplaten, trykker du på ▶ for å sende en faks.
4. Erstatt telefonrøret til den eksterne telefonen.

### MFC-J4550DW

1. Be den andre om å vente på fakstonene (pipetoner) og trykke på Start-tasten før personen legger på.
2. [Legg i dokumentet.](#)
3. Trykk på  for å vise [Start faks].
4. Trykk på [Start faks].  
Hvis du bruker skannerglassplaten, trykker du [Send].
5. Erstatt telefonrøret til den eksterne telefonen.

### ✓ Beslektet informasjon

- [Sende en faks](#)

## Sende samme faks til mer enn én mottaker (gruppesending)

Relaterte modeller: MFC-J4350DW/MFC-J4550DW

Bruk kringkastingsfunksjonen til å sende samme faks til flere faksnumre samtidig.

- Denne funksjonen er kun tilgjengelig for monokrome fakser.
- Adresseboknumre må lagres i maskinens minne før de kan brukes i en gruppesending.
- Gruppernumre må også lagres i maskinens minne før de kan brukes i en gruppesending. Gruppernumre inneholder mange lagrede adresseboknumre som gjør det enklere å ringe.

>> [MFC-J4350DW](#)

>> [MFC-J4550DW](#)

### MFC-J4350DW

Du kan ha grupper, adresseboknumre og opptil 50 manuelt oppringte numre i den samme gruppesendingen. Hvis du ikke har brukt opp noen av adresseboknumrene til grupper, kan du gruppesende fakser til opptil 90 ulike numre.

1. [Legg i dokumentet](#).
2. Trykk på  (**Redial/Pause**).
3. Trykk på ▲ eller ▼ for å velge [*Gruppesending*], og trykk deretter på **OK**.
4. Trykk på ▲ eller ▼ for å velge [*Legge til nummer*], og trykk deretter på **OK**.
5. Du kan legge til numre i gruppesendingen på følgende måter:
  - Angi et nummer med talltastaturet:
    - a. Trykk på ▲ eller ▼ for å velge [*Legge til nummer*], og trykk deretter på **OK**.
    - b. Tast inn et nummer via talltastaturet, og trykk deretter på **OK**.
  - Velge et nummer fra adresseboken:
    - a. Trykk på ▲ eller ▼ for å velge [*Legg til fra adresse bok*], og trykk deretter på **OK**.
    - b. Trykk på ▲ eller ▼ for å velge [*Alfabetisk*] eller [*Numerisk*], og trykk deretter på **OK**.
    - c. Trykk på ▲ eller ▼ for å velge hurtigvalgnavnet eller -nummeret du vil ha.
    - d. Trykk på ◀ eller ▶ for å velge alternativet merket med hurtigvalgnavnet eller -nummeret, og trykk deretter på **OK**.
  - Søke etter et nummer i adresseboken:
    - a. Trykk på ▲ eller ▼ for å velge [*Søk i adressebok*], og trykk deretter på **OK**.
    - b. Skriv inn den første bokstaven i navnet via talltastaturet, og trykk deretter på **OK**.
    - c. Trykk på ▲ eller ▼ for å velge navnet, og trykk deretter på **OK**.
    - d. Trykk på **OK** igjen.
6. Når du er ferdig, trykker du på ▲ eller ▼ for å velge [*Fullfør*]. Trykk på **OK**.
7. Trykk på **Mono Start**.
8. Gjør ett av følgende:
  - Hvis du bruker ADF-en, begynner maskinen å skanne og sende dokumentet.
  - Hvis du bruker skannerglassplaten, begynner maskinen å skanne den første siden.Gjør ett av følgende når [*Neste Side?*] vises på LCD-skjermen:
  - Trykk på ▶ for å skanne en ny side. Legg neste side på skannerglassplaten og trykk på ▶. Maskinen begynner å skanne siden.Gjenta dette trinnet for hver ny side.

- Trykk på ◀ for å sende en faks når alle sidene er skannet. Maskinen begynner å sende dokumentet.



Hvis [Minnet er fullt]-meldingen vises, kan du trykke på **Stop/Exit** for å avbryte.

## MFC-J4550DW

Du kan ha grupper, adresseboknumre og opptil 50 manuelt oppringte numre i den samme gruppesendingen. Hvis du ikke har brukt opp noen av adresseboknumrene til grupper, kan du gruppesende fakser til opptil 250 ulike numre.

1. [Legg i dokumentet.](#)
2. Trykk på  [Faks].



Hvis [Forh.visn. av faks] er satt til [På], trykker du på  [Faks] > [Sending av fakser].

3. Trykk på  [Alternativer] > [Gruppesending].
4. Trykk på [Legg til nummer].

Du kan legge til numre i gruppesendingen på følgende måter:

- Trykk på [Legg til nummer], og skriv inn et faksnummer med talltastaturet. Trykk på [OK]
- Trykk på [Legg til fra adressebok]. Trykk på ▲ eller ▼ for å vise numrene du vil legge til i gruppesendingen. Merk av i avmerkingsboksene for numrene du ønsker å legge til. Trykk på [OK] når du er ferdig.
- Trykk på [Søk i adressebok]. Trykk den første bokstaven i navnet, og trykk [OK]. Trykk på navnet, og trykk deretter nummeret du vil legge til.

Gjenta dette trinnet for å angi flere faksnumre.

5. Trykk på [OK] når du er ferdig.
6. Trykk på [Start faks].
7. Gjør ett av følgende:

- Hvis du bruker ADF-en, begynner maskinen å skanne og sende dokumentet.
- Hvis du bruker skannerglassplaten, begynner maskinen å skanne den første siden.

Gjør ett av følgende når pekeskjermen viser [Neste Side?]:

- Trykk på [Nei] når du er ferdig med å skanne sider. Maskinen begynner å sende dokumentet.
- Trykk [Ja] for å skanne en annen side. Legg neste side på skannerglassplaten, og trykk deretter [OK]. Maskinen begynner å skanne siden.

Gjenta dette trinnet for hver ny side.



### Beslektet informasjon

- [Sende en faks](#)
  - [Avbryt en gruppesending som er i gang](#)

#### Beslektede emner:

- [Sette opp grupper for gruppesending](#)
- [Skrive inn tekst på Brother-maskinen](#)

## Avbryt en gruppesending som er i gang

Relaterte modeller: MFC-J4350DW/MFC-J4550DW

Under en gruppesending av flere fakser kan du avbryte bare den faksen som sendes nå, eller hele gruppesendingsjobben.



>> [MFC-J4350DW](#)

>> [MFC-J4550DW](#)

### MFC-J4350DW

1. Trykk på **Settings**.
2. Trykk på ▲ eller ▼ for å velge følgende:
  - a. Velg [Faks]. Trykk på **OK**.
  - b. Velg [Jobb I Kø]. Trykk på **OK**.LCD-skjermen viser faksnummeret det ringes til og jobbnummeret på gruppesendingen.
3. Trykk på ▲ eller ▼ for å velge jobben du vil avbryte på følgende måter:
  - Hvis du vil avbryte hele gruppesendingen, velger du jobbnummeret for gruppesendingen og trykker på **OK**.  
Trykk på ► for å bekrefte eller trykke på ◀ for å avslutte uten å kansellere.
  - Hvis du vil avbryte oppringingen til det gjeldende nummeret, velger du navnet eller nummeret på LCD-skjermen og trykker på **OK**.  
Trykk på ► for å bekrefte eller trykke på ◀ for å avslutte uten å kansellere.
  - For å avslutte uten å kansellere, trykk på **Stop/Exit**.
4. Trykk på **Stop/Exit**.

### MFC-J4550DW

1. Trykk på  for å gå tilbake til Hjem-skjermen.
2. Trykk på .
3. Gjør ett av følgende:
  - Hvis du vil avbryte hele gruppesendingen, må du trykke på [Hel sending]. Trykk på [Ja] for å bekrefte, eller trykk på [Nei] for å avslutte uten å avbryte.
  - Du kan avbryte det gjeldende nummeret som ringes, ved å trykke på navnet eller nummeret på pekeskjermen. Trykk på [Ja] for å bekrefte, eller trykk på [Nei] for å avslutte uten å avbryte.
  - Hvis du vil avslutte uten å avbryte, trykker du .

### Beslektet informasjon

- [Sende samme faks til mer enn én mottaker \(gruppesending\)](#)

## Sende faks i sanntid

Relaterte modeller: MFC-J4350DW/MFC-J4550DW

Når du sender en faks, skanner maskinen dokumentet inn i minnet før det sendes. Så snart telefonlinjen er ledig, begynner maskinen oppringing og sending. Hvis du vil sende et viktig dokument umiddelbart uten å vente på at maskinen skal hente skanningen fra minnet, slår du på [Sendetid].

- Hvis du sender en fargefaks, eller hvis maskinens minne er fullt og du sender en svart/hvitt-faks fra ADF-en, sender maskinen dokumentet i sanntid (selv om [Sendetid] er satt til [Av]).
- Ved sending i sanntid vil ikke den automatiske gjenoppringsfunksjonen fungere når du benytter skannerglassplaten.

>> [MFC-J4350DW](#)

>> [MFC-J4550DW](#)

### MFC-J4350DW

1. [Legg i dokumentet.](#)
2. Trykk på  (**Redial/Pause**).
3. Trykk på ▲ eller ▼ for å velge følgende:
  - a. Velg [Sendetid]. Trykk på **OK**.
  - b. Velg [På] (eller [Av]). Trykk på **OK**.
4. Slå faksnummeret.
5. Trykk på **Mono Start** eller **Colour Start**.

### MFC-J4550DW

1. [Legg i dokumentet.](#)
2. Trykk på  [Faks].



Hvis [Forh.visn. av faks] er satt til [På], trykker du på  [Faks] > [Sending av fakser].

3. Trykk på  [Alternativer] > [Sendetid].
4. Trykk på [På].
5. Trykk på [OK].
6. Slå faksnummeret.
7. Trykk på [Start faks].



### Beslektet informasjon

- [Sende en faks](#)

## Sende en faks til en bestemt tid (utsatt faks)

Relaterte modeller: MFC-J4550DW

Du kan lagre opptil 50 fakser i maskinens minne som skal sendes innen 24 timer.

Denne funksjonen er kun tilgjengelig for monokrome fakser.

1. [Legg i dokumentet](#).

2. Trykk på  [Faks].



Hvis [Forh.visn. av fakser] er satt til [På], trykker du på  [Faks] > [Sending av fakser].

3. Trykk på  [Alternativer] > [Forsink. faks].

4. Trykk på [Forsink. faks].

5. Trykk på [På].

6. Trykk på [Sett tid].

7. Angi klokkeslettet når du vil at faksen skal sendes, med pekeskjermen. Trykk på [OK].



Antall sider du kan skanne til minnet, avhenger av mengden og typen data.

8. Trykk på [OK].

9. Slå faksnummeret.

10. Trykk på [Start faks].

Hvis du bruker skannerglassplaten, går du til neste trinn.

11. Gjør ett av følgende når pekeskjermen viser [Neste Side?]:

- Trykk på [Nei] når du er ferdig med å skanne sider.
- Trykk [Ja] for å skanne en annen side. Legg neste side på skannerglassplaten, og trykk deretter [OK]. Maskinen begynner å skanne siden.

Gjenta dette trinnet for hver ny side.



### Beslektet informasjon

- [Sende en faks](#)

## Endre innstillingen for Automatisk ny oppringing for faks

Relaterte modeller: MFC-J4350DW/MFC-J4550DW

Hvis linjen er opptatt når du sender en faks automatisk, og Automatisk ny faksoppringning er satt til [På], slår maskinen nummeret på nytt inntil tre ganger med fem minutters mellomrom.

Standardinnstillingen for Automatisk ny faksoppringning er [På].



>> [MFC-J4350DW](#)

>> [MFC-J4550DW](#)

### MFC-J4350DW

1. Trykk på **Settings**.
2. Trykk på ▲ eller ▼ for å velge følgende:
  - a. Velg [Grunn oppsett]. Trykk på **OK**.
  - b. Velg [Automatisk ny faksoppringning]. Trykk på **OK**.
  - c. Velg [På] (eller [Av]). Trykk på **OK**.
3. Trykk på **Stop/Exit**.

### MFC-J4550DW

1. Trykk på  [Innstill.] > [Alle innst.] > [Grunn oppsett] > [Auto. ny faksoppringning].
2. Trykk på [På] eller [Av].
3. Trykk på .



### Beslektet informasjon

- [Sende en faks](#)

## Avbryte en faks som er i gang

Relaterte modeller: MFC-J4350DW/MFC-J4550DW



>> [MFC-J4350DW](#)

>> [MFC-J4550DW](#)

### MFC-J4350DW

1. Trykk på **Stop/Exit** for å avbryte en faks som allerede er i gang.
2. Når du trykker på **Stop/Exit** mens maskinen ringer eller sender, viser LCD-skjermen [Avbryte jobb?]. Trykk ▶ for å bekrefte.

### MFC-J4550DW

1. Trykk på  for å gå tilbake til Hjem-skjermen.
2. Trykk på  for å avbryte en faks som allerede er i gang.
3. Når du trykker på  mens maskinen ringer eller sender, viser pekeskjermen [Avbryte jobb?]. Trykk på [Ja].

### ✓ Beslektet informasjon

- [Sende en faks](#)

#### Beslektede emner:

- [Telefon- og faksproblemer](#)

## Kontrollere og avbryte faks som venter

Relaterte modeller: MFC-J4350DW/MFC-J4550DW

Følg disse trinnene for å se eller avbryte fakser som er lagret i maskinens minne og som venter på å bli sendt. Hvis ingen faksjobber finnes i minnet, viser LCD-skjermen [Ingen jobb I Kø]. Du kan avbryte en faksjobb før den sendes.



>> [MFC-J4350DW](#)

>> [MFC-J4550DW](#)

### MFC-J4350DW

1. Trykk på **Settings**.
2. Trykk på ▲ eller ▼ for å velge følgende:
  - a. Velg [Faks]. Trykk på **OK**.
  - b. Velg [Jobb I Kø]. Trykk på **OK**.
3. Gjør følgende for hver faksjobb du ønsker å kontrollere eller avbryte:
  - a. Trykk på ▲ eller ▼ for å bla gjennom ventende jobber. Om nødvendig velger du jobben du vil avbryte, og deretter trykker du på **OK**.
  - b. Trykk på ► for å bekrefte eller trykke på ◀ for å avslutte uten å kansellere.
4. Når du er ferdig, trykk på **Stop/Exit**.

### MFC-J4550DW

1. Trykk  [Innstill.] > [Alle innst.] > [Faks] > [Jobb I Kø].
2. Gjør følgende for hver faksjobb du ønsker å kontrollere eller avbryte:
  - a. Trykk på ▲ eller ▼ for å bla gjennom ventende jobber. Trykk på jobben du ønsker å avbryte, etter behov.
  - b. Trykk på [OK].
  - c. Trykk på [Ja] for å bekrefte, eller trykk på [Nei] for å avslutte uten å avbryte.
3. Trykk på  når du er ferdig.

### ✓ Beslektet informasjon

- [Sende en faks](#)

#### Beslektede emner:

- [Telefon- og faksproblemer](#)

## Faksalternativer

Relaterte modeller: MFC-J4350DW/MFC-J4550DW

[>> MFC-J4350DW](#)



[>> MFC-J4550DW](#)

### MFC-J4350DW

Vil du endre innstillinger for fakssending, trykker du på  (Redial/Pause).

Alternativ	Beskrivelse
Faksoppløsning	Angi oppløsningen for utgående fakser. Faks kvaliteten kan ofte forbedres ved å endre faksoppløsningen.
Kontrast	Juster kontrasten. Hvis dokumentet er svært lyst eller svært mørkt, kan du forbedre faks kvaliteten ved å endre faks kvaliteten.
Glasspl. skannest.	Juster skanneområdet på skannerglassplaten til dokumentstørrelsen. ➤➤ <i>Beslektet informasjon: Skannerspesifikasjoner i Spesifikasjoner</i>
Gruppesending (bare svart-hvitt)	Send samme faksmelding til flere faksnumre samtidig.
Sendetid	Send en faks med én gang uten å vente på at maskinen henter skannet faks fra minnet.
Utenlandsmodus	Sett til På hvis du har problemer med å sende faks til utlandet.
Anropslogg	Velg et nummer fra anropsloggen.
Adressebok	Velg et nummer fra adresseboken.
Angi ny std.	Lagre utskriftsinnstillingene dine som standard.
Fabrikkinnstilling	Gjenopprett innstillingene til fabrikkinnstillingene.

### MFC-J4550DW

Trykk på  for å endre innstillinger for fakssending  [Alternativer].

Alternativ	Beskrivelse
Faksoppløsning	Angi oppløsningen for utgående fakser. Faks kvaliteten kan ofte forbedres ved å endre faksoppløsningen.
Kontrast	Juster kontrasten. Hvis dokumentet er svært lyst eller svært mørkt, kan du forbedre faks kvaliteten ved å endre faks kvaliteten.
Glasspl. skannest.	Juster skanneområdet på skannerglassplaten til dokumentstørrelsen. ➤➤ <i>Beslektet informasjon: Skannerspesifikasjoner i Spesifikasjoner</i>
Gruppesending (bare svart-hvitt)	Send samme faksmelding til flere faksnumre samtidig.
Forhåndsvisning (bare svart-hvitt)	Forhåndsvis en faksmelding før du sender den.
Fargeinnstilling	Still inn om fakser sendes i monokrom eller farge.

Alternativ	Beskrivelse
	<ul style="list-style-type: none"> <li>Fargefakser kan ikke lagres i maskinens minne og maskinen sender dem med én gang.</li> <li>Bruk ADF-en til å sende fargefakser med flere sider.</li> <li>Du kan ikke sende en fargefaks når <i>Forhåndsvisning er satt til På</i>.</li> </ul>
Forsink. faks (bare svart-hvitt)	Still inn et klokkeslett for overføring av utsatt sending.
Samlet TX (bare svart-hvitt)	Spar penger ved å sende alle utsatte fakser som er planlagt for samme tid og faksnummer, som én faks for å redusere overføringstiden.
Sendetid	Send en faks med én gang uten å vente på at maskinen henter skannet faks fra minnet.
Utenlandsmodus	Sett til På hvis du har problemer med å sende faks til utlandet.
Anropslogg	Velg et nummer fra anropsloggen.
Adressebok	Velg et nummer fra adresseboken.
Angi ny std.	Lagre utskriftsinnstillingene dine som standard.
Fabrikkinnstilling	Gjenopprett innstillingene til fabrikkinnstillingene.



Du kan lagre gjeldende innstillinger ved å trykke på [Lagre som en snarvei].  
Du blir spurt om du vil gjøre dette til en snarvei. Følg instruksene på LCD-skjermen.



## Beslektet informasjon

- [Sende en faks](#)

### Beslektede emner:

- [Send en faks fra Brother-maskinen](#)
- [Spesifikasjoner](#)

## Motta en faks

**Relaterte modeller:** MFC-J4350DW/MFC-J4550DW

- [Innstillinger for mottaksmodus](#)
- [Still inn fakseteksjon](#)
- [Faksforhåndsvisning](#)
- [Redusere størrelsen til en side på en innkommende faks](#)
- [Angi stempel for faksmottak](#)
- [Motta en faks ved slutten av en telefonsamtale](#)
- [Alternativer for minnemottak](#)
- [Fjerninnhenting av faks](#)

## Innstillinger for mottaksmodus

**Relaterte modeller:** MFC-J4350DW/MFC-J4550DW

- [Oversikt over mottaksmoduser](#)
- [Velg riktig mottaksmodus](#)
- [Still inn antall ganger det ringer før maskinen svarer \(ringeforsinkelse\)](#)
- [Stille inn F/T-ringetid \(doble ringetoner\)](#)

## Oversikt over mottaksmoduser

**Relaterte modeller:** MFC-J4350DW/MFC-J4550DW

Enkelte mottaksmodi svarer automatisk ([Kun fax] og [Faks/tlf.]). Det kan hende du ønsker å endre ringeforsinkelsen før du bruker disse modusene.

### Kun fax

[Kun fax]-modus besvarer automatisk alle anrop som fakser.

### Fax/Tel

Modusen [Faks/tlf.] hjelper deg med å styre alle innkommende anrop ved å gjenkjenne dem som faks- eller taleanrop og deretter håndtere dem på én av følgende måter:

- Fakser mottas automatisk.
- Taleanrop starter F/T-ringning i maskinen for å varsle deg om at du må løfte av røret. F/T-ringning er doble ringetoner som maskinen avgir.

### Manual

[Manuell]-modus slår av alle automatiske svarfunksjoner.

Du må løfte røret til en ekstern telefon for å motta en faks i [Manuell]-modus. Når du hører fakstoner (korte, gjentatte pipelyder), trykker du på Start-knappen og deretter velger du [Motta] for å motta en faks. Du kan også bruke funksjonen Faksdeteksjon til å motta fakser. Dette gjøres ved å løfte av røret på samme linje som maskinen er tilkoblet.

### Ekstern telefonsvarer

[Ext.Tel/Svarer]-modus gjør det mulig for en ekstern telefonsvarer å styre dine innkommende anrop.

Innkommende anrop håndteres på følgende måter:

- Fakser mottas automatisk.
- Taleanropere kan spille inne en melding på ekstern telefonsvarer.



### Beslektet informasjon

- [Innstillinger for mottaksmodus](#)

#### Beslektede emner:

- [Still inn antall ganger det ringer før maskinen svarer \(ringeforsinkelse\)](#)
- [Stille inn F/T-ringetid \(doble ringetoner\)](#)
- [Still inn faksdeteksjon](#)
- [Koble til en ekstern telefonsvarer](#)

## Velg riktig mottaksmodus

Relaterte modeller: MFC-J4350DW/MFC-J4550DW

Du må velge en mottaksmodus etter hvilke eksterne enheter og telefontjenester du har på linjen.

Som standard vil maskinen automatisk motta alle fakser som sendes til den. Bruk diagrammet nedenfor til å velge riktig modus.

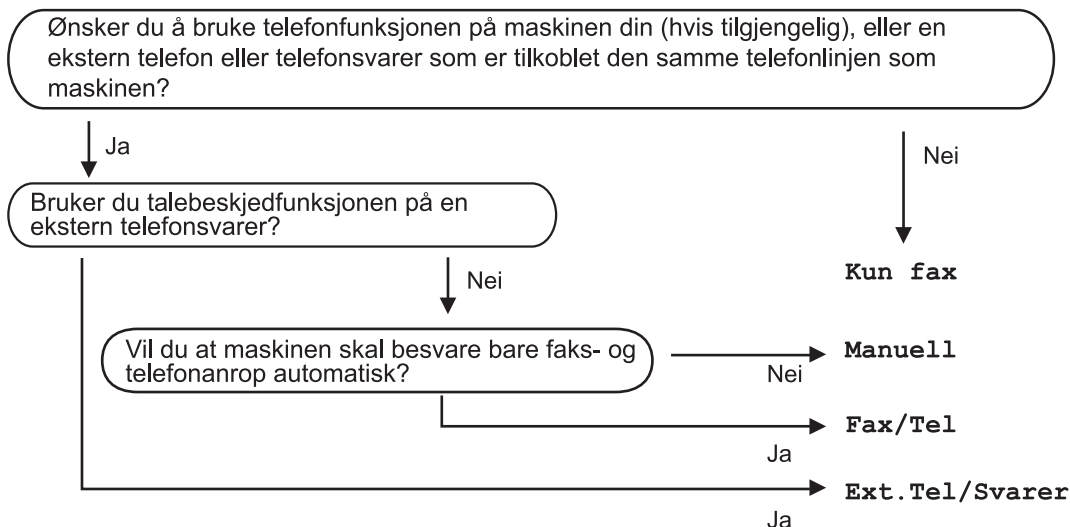

>> [MFC-J4350DW](#)  
>> [MFC-J4550DW](#)

### MFC-J4350DW

1. Trykk på **Settings**.
2. Trykk på ▲ eller ▼ for å velge følgende:
  - a. Velg [Faks]. Trykk på **OK**.
  - b. Velg [Mottak oppsett]. Trykk på **OK**.
  - c. Velg [Motta-modus]. Trykk på **OK**.



(For Danmark)

Hvis du ikke kan endre [Motta-modus]-alternativet, sørg for at særskilt ringesignal-funksjonen er stilt inn til [Av].

3. Trykk på ▲ eller ▼ for å velge [Kun fax]-, [Faks/tlf]-, [Ext.Tel/Svarer]- eller [Manuell]-alternativet og trykk deretter på **OK**.
4. Trykk på **Stop/Exit**.

### MFC-J4550DW

1. Trykk på  [Innstill.] > [Alle innst.] > [Faks] > [Mottak oppsett] > [Motta-modus].



(For Danmark)

Hvis du ikke kan endre [Motta-modus]-alternativet, sørg for at særskilt ringesignal-funksjonen er stilt inn til [Av].

2. Trykk på ▲ eller ▼ for å vise [Kun fax]-, [Faks/tlf]-, [Ext.Tel/Svarer]- eller [Manuell]-alternativet og trykk deretter på alternativet du ønsker.
3. Trykk på .



## Beslektet informasjon

- Innstillinger for mottaksmodus

### **Beslektede emner:**

- Kommandoer for fjerninnhenting
- Egen ringetone
- Koble til en ekstern telefonsvarer
- Telefon- og faksproblemer

## Still inn antall ganger det ringer før maskinen svarer (ringeforsinkelse)

Relaterte modeller: MFC-J4350DW/MFC-J4550DW

Når noen ringer maskinen din, vil du høre den normale telefonringelyden. Antall ring er stilt inn i alternativet ringeforsinkelse.

- Innstillingen for Utsatt svar angir hvor mange ganger maskinen ringer før den svarer i modusene [Kun fax] og [Faks/tlf.].
- Hvis du har eksterne telefoner eller biapparater på samme linje som maskinen, velger du maksimalt antall ringesignaler.

>> [MFC-J4350DW](#)

>> [MFC-J4550DW](#)

### MFC-J4350DW

1. Trykk på **Settings**.
2. Trykk på ▲ eller ▼ for å velge følgende:
  - a. Velg [Faks]. Trykk på **OK**.
  - b. Velg [Mottak oppsett]. Trykk på **OK**.
  - c. Velg [Utsatt svar]. Trykk på **OK**.
  - d. Velg antall ganger du vil at linjen skal ringe før maskinen svarer. Trykk på **OK**.



Hvis du velger [0], svarer maskinen umiddelbart og det vil ikke være noen ringing på telefonlinjen. (kun tilgjengelig for noen land)

3. Trykk på **Stop/Exit**.

### MFC-J4550DW

1. Trykk på  [Innstill.] > [Alle innst.] > [Faks] > [Mottak oppsett] > [Utsatt svar].
2. Trykk på antall ganger du vil at linjen skal ringe, før maskinen svarer.



Hvis du velger [0], svarer maskinen umiddelbart og det vil ikke være noen ringing på telefonlinjen. (kun tilgjengelig for noen land)

3. Trykk på .



### Beslektet informasjon

- [Innstillinger for mottaksmodus](#)

#### Beslektede emner:

- [Oversikt over mottaksmoduser](#)
- [Betjening fra eksterne telefoner og biapparater](#)
- [Still inn faksdeteksjon](#)
- [Telefon- og faksproblemer](#)

## Stille inn F/T-ringetid (doble ringetoner)

Relaterte modeller: MFC-J4350DW/MFC-J4550DW

Når du stiller inn mottaksmodusen til [Faks/tlf.] og maskinen mottar et anrop som er en faks, vil maskinen motta denne automatisk. Hvis det er et taleanrop, vil maskinen lage F/T-ringetonen (doble ringetoner) for den perioden som du stilte inn i alternativet F/T-ringetid. Når du hører F/T-ringetonen, betyr det at det er et taleanrop på linjen.

Siden F/T-ring kun er en innstilling på Brother-maskinen, vil internlinjer og eksterne telefoner ikke ringe. Du kan imidlertid fremdeles besvare maskinens anrop på alle telefoner.

>> [MFC-J4350DW](#)

>> [MFC-J4550DW](#)



### MFC-J4350DW

1. Trykk på **Settings**.
2. Trykk på ▲ eller ▼ for å velge følgende:
  - a. Velg [Faks]. Trykk på **OK**.
  - b. Velg [Mottak oppsett]. Trykk på **OK**.
  - c. Velg [F/T-ringetid]. Trykk på **OK**.
  - d. Velg hvor lenge maskinen skal lage doble ringesignaler for å varsle deg om et taleanrop. Trykk på **OK**.
3. Trykk på **Stop/Exit**.



Selv om den som ringer legger på under oppringing med spesielle doble signaler, vil maskinen fortsette å ringe den tiden som er angitt.

### MFC-J4550DW

1. Trykk på  [Innstill.] > [Alle innst.] > [Faks] > [Mottak oppsett] > [F/T-ringetid].
2. Trykk hvor lenge maskinen skal lage doble ringesignaler for å varsle deg om et taleanrop.
3. Trykk på .



Selv om den som ringer legger på under oppringing med spesielle doble signaler, vil maskinen fortsette å ringe den tiden som er angitt.

### ✓ Beslektet informasjon

- [Innstillinger for mottaksmodus](#)

#### Beslektede emner:

- [Oversikt over mottaksmoduser](#)
- [Betjening fra eksterne telefoner og biapparater](#)

## Still inn faksdeteksjon

Relaterte modeller: MFC-J4350DW/MFC-J4550DW

**Hvis Faksdeteksjon er På:** Maskinen mottar et faksanrop automatisk selv om du besvarer anropet. Når meldingen om at maskinen mottar en faks, vises på LCD-skjermen, eller når du hører "piping" i røret du bruker, skal du bare legge på røret. Maskinen vil ta hånd om resten.

**Hvis Faksdeteksjon er Av:** Hvis du er ved maskinen og besvarer et faksanrop ved å løfte av røret på telefonen, trykker du på startknappen og deretter på [\[Motta\]](#) for å motta faksen. Hvis du besvarte anropet på et biapparat eller en ekstern telefon, trykker du på **\*51**.



- Hvis denne funksjonen er satt til [\[På\]](#), men maskinen likevel ikke kobler til et faksanrop når du løfter av telefonrøret på et biapparat eller en ekstern telefon, angir du aktiveringskoden for fjerntilgang **\*51**.
- Hvis du sender fakser fra en datamaskin på samme telefonlinje og maskinen fanger dem opp, angir du Faksdeteksjon til [\[Av\]](#).



>> [MFC-J4350DW](#)

>> [MFC-J4550DW](#)

### MFC-J4350DW

1. Trykk på **Settings**.
2. Trykk på ▲ eller ▼ for å velge følgende:
  - a. Velg [\[Faks\]](#). Trykk på **OK**.
  - b. Velg [\[Mottak oppsett\]](#). Trykk på **OK**.
  - c. Velg [\[Faksdeteksjon\]](#). Trykk på **OK**.
  - d. Velg [\[På\]](#) (eller [\[Av\]](#)). Trykk på **OK**.
3. Trykk på **Stop/Exit**.

### MFC-J4550DW

1. Trykk  [\[Innstill.\]](#) > [\[Alle innst.\]](#) > [\[Faks\]](#) > [\[Mottak oppsett\]](#) > [\[Faksdeteksjon\]](#).
2. Trykk på [\[På\]](#) (eller [\[Av\]](#)).
3. Trykk på .

### ✓ Beslektet informasjon

- [Motta en faks](#)

#### Beslektede emner:

- [Oversikt over mottaksmoduser](#)
- [Still inn antall ganger det ringer før maskinen svarer \(ringeforsinkelse\)](#)
- [Betjening fra eksterne telefoner og biapparater](#)
- [Bruk fjernkodene](#)
- [Telefon- og faksproblemer](#)

## Faksforhåndsvisning

Relaterte modeller: MFC-J4550DW

Bruk faksforhåndsvisningsfunksjonen til å vise mottatte fakser på skjermen.

- [Sette forhåndsvisning av faks til på](#)
- [Forhåndsvis nye fakser](#)

## Sette forhåndsvisning av faks til på

Relaterte modeller: MFC-J4550DW

- Denne funksjonen er kun tilgjengelig for monokrome fakser.
- Når Faksforhåndsvisning er aktivert, vil ikke en sikkerhetskopi av mottatte fakser skrives ut for Faksvideresending, PC-Fax-mottak og Videre-send til skyen selv om du setter Utskrift av sikkerhetskopi til på.
- Selv om utskrevne fakser viser dato og klokkeslett for når faksmottaksstempelet ble aktivert, vil ikke skjermbildet Faksforhåndsvisning vise dato og klokkeslett for mottak.

1. Trykk på  [Innstill.].

2. Trykk på  [Forh.visn. av faks].

3. Trykk på [På] (eller [Av]).

Pekeskjermen viser en melding der det står at mottatte fakser ikke vil bli skrevet ut i fremtiden.

4. Trykk på [Ja].

5. Trykk på .



Hvis det er lagret fakser i minnet når du endrer Faksforhåndsvisning til Av, må du gjøre ett av følgende:

- Hvis du ikke vil skrive ut de lagrede faksene, trykker du på [Fortsett].  
Trykk på [Ja] for å bekrefte.  
Faksene vil bli slettet.
- Vil du skrive ut alle lagrede fakser, trykker du på [Skriv ut alle fakser før sletting].
- Hvis du ikke vil slå av Faksforhåndsvisning, trykker du på [Avbryt].





### Beslektet informasjon

- [Faksforhåndsvisning](#)

## Forhåndsvisse nye fakser

Relaterte modeller: MFC-J4550DW

Når en faks mottas, vises det en melding på LCD-skjermen.

- Denne funksjonen er kun tilgjengelig for monokrome fakser.
- Hvis du vil se en faks du allerede har forhåndsvisst, trykker du på  [Faks] og  [Mottatte fakser].

1. Trykk på  for å vise nye fakser.

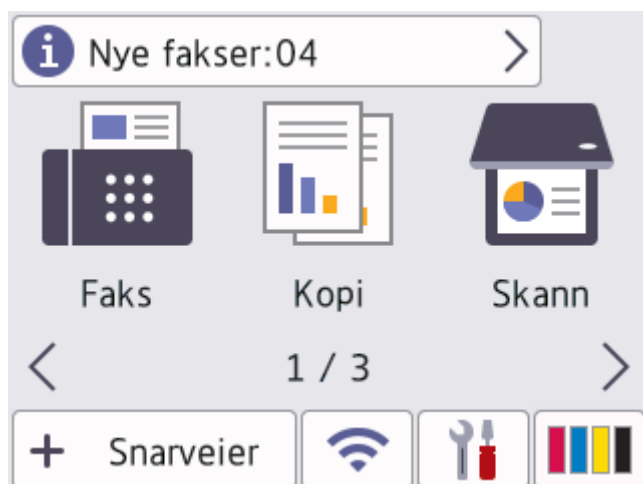

2. Fakslisten inneholder gamle og nye fakser. Det vises et grønt merke ved siden av nye fakser. Trykk ønsket faks.

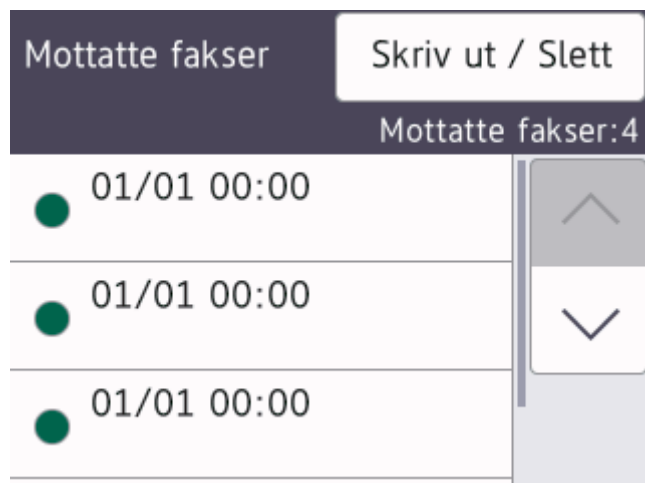











 Hvis du vil skrive ut eller slette alle faksene på listen, trykker du på [Skriv ut / Slett].

Gjør ett av følgende:

- Trykk på [Skriv ut alle (nye fakser)] for å skrive ut alle faksene du ennå ikke har vist.
- Trykk på [Skriv ut alle (gamle fakser)] for å skrive ut alle faksene du har vist.
- Trykk på [Slett alle (nye fakser)] for å slette alle faksene du ennå ikke har vist.
- Trykk på [Slett alle (gamle fakser)] for å slette alle faksene du har vist.

3. Utfør følgende handlinger ved å trykke på knappene som vises i tabellen:

Knapp	Resultat
	Forstørre faksen.
	Forminske faksen.
 eller 	Bla vertikalt.
 eller 	Bla horisontalt.
	Roter faksen med urviseren.
	Slett faksen. Trykk på <b>Ja</b> for å bekrefte.
	Gå tilbake til forrige side.
	Gå til neste side.
	Gå tilbake til fakslisten.
Start	<p>Skriv ut faksen.</p> <p>Hvis faksen bare har én side, startes utskriften. Det vises en melding på pekeskjermen om du vil slette faksen fra maskinens minne. Hvis du vil slette faksen, må du trykke på <b>Ja</b>. Hvis du vil beholde faksen i maskinens minne, må du trykke på <b>Nei</b>.</p> <p>Gjør ett av følgende hvis faksen består av flere sider:</p> <ul style="list-style-type: none"> <li>• Trykk på <b>Skriv ut alt</b> for å skrive ut hele meldingen. Det vises en melding på pekeskjermen om du vil slette faksen fra maskinens minne. Hvis du vil slette faksen, må du trykke på <b>Ja</b>. Hvis du vil beholde faksen i maskinens minne, må du trykke på <b>Nei</b>.</li> <li>• Trykk på <b>Skriv ut denne side</b> for å skrive ut kun den viste siden.</li> <li>• Trykk på <b>Skriv ut fra gjeld.</b> for å skrive ut den viste siden frem til den siste siden.</li> </ul>

- Hvis faksen er stor, kan det hende det tar litt tid før den vises.
- Pekeskjermen viser gjeldende sidenummer og totalt antall sider for faksmeldingen.

4. Trykk på .

## Beslektet informasjon

- [Faksforhåndsvisning](#)

## Redusere størrelsen til en side på en innkommende faks

Relaterte modeller: MFC-J4350DW/MFC-J4550DW

Når [Auto reduksjon]-funksjonen er [På], reduserer Brother-maskinen alle innkommende fakser med for store sider slik at de passer på ditt papir. Maskinen beregner reduksjonsforholdet ved å bruke papirformatet på faksen samt innstillingen for papirstørrelse.



>> [MFC-J4350DW](#)

>> [MFC-J4550DW](#)

### MFC-J4350DW

1. Trykk på **Settings**.
2. Trykk på ▲ eller ▼ for å velge følgende:
  - a. Velg [Faks]. Trykk på **OK**.
  - b. Velg [Mottak oppsett]. Trykk på **OK**.
  - c. Velg [Auto reduksjon]. Trykk på **OK**.
  - d. Velg [På] (eller [Av]). Trykk på **OK**.
3. Trykk på **Stop/Exit**.

### MFC-J4550DW

1. Trykk  [Innstill.] > [Alle innst.] > [Faks] > [Mottak oppsett] > [Auto reduksjon].
2. Trykk på [På] (eller [Av]).
3. Trykk på .

### ✓ Beslektet informasjon

- [Motta en faks](#)

#### Beslektede emner:

- [Papirinnstillinger](#)
- [Utskrift av mottatte fakser \(For modeller med faksimilefunksjon\)](#)

## Angi stempel for faksmottak

Relaterte modeller: MFC-J4350DW/MFC-J4550DW

Still inn maskinen til å skrive ut dato og klokkeslett for mottak øverst på hver innkommende faksside. Pass på at du har stilt riktig dato og klokkeslett på maskinen.

Denne funksjonen er kun tilgjengelig for monokrome fakser.



>> [MFC-J4350DW](#)

>> [MFC-J4550DW](#)

### MFC-J4350DW

1. Trykk på **Settings**.
2. Trykk på ▲ eller ▼ for å velge følgende:
  - a. Velg [Faks]. Trykk på **OK**.
  - b. Velg [Mottak oppsett]. Trykk på **OK**.
  - c. Velg [Stempel for faksmottak]. Trykk på **OK**.
  - d. Velg [På] (eller [Av]). Trykk på **OK**.
3. Trykk på **Stop/Exit**.

### MFC-J4550DW

1. Trykk på  [Innstill.] > [Alle innst.] > [Faks] > [Mottak oppsett] > [Stempel for faksmottak].
2. Trykk på [På] (eller [Av]).
3. Trykk på .

### ✓ Beslektet informasjon

- [Motta en faks](#)

## Motta en faks ved slutten av en telefonsamtale

Relaterte modeller: MFC-J4350DW/MFC-J4550DW

Hvis du snakker i telefonen som er koblet til maskinen, og den andre parten også snakker i en telefon som er koblet til hans faksmaskin, kan den andre parten på slutten av samtalen sende deg en faks før dere begge legger på.

Maskinens ADF må være tom.

>> [MFC-J4350DW](#)

>> [MFC-J4550DW](#)

### MFC-J4350DW

1. Be den andre parten om å legge papir i faksen og trykk på Start- eller Send-tasten.
2. Når du hører CNG-toner (sakke, gjentatte pipelyder), skal du trykke på **Mono Start** eller **Colour Start**.
3. Trykk på ◀ for å motta faksen.
4. Legg på røret til det eksterne håndsettet.

### MFC-J4550DW

1. Be den andre parten om å legge papir i faksen og trykk på Start- eller Send-tasten.
2. Trykk på  for å vise [Start faks].
3. Når du hører CNG-toner (sakke, gjentatte pipelyder), skal du trykke på [Start faks].
4. Trykk på [Motta] for å motta faksen.
5. Legg på røret til det eksterne håndsettet.

### ✓ Beslektet informasjon

- [Motta en faks](#)

## Alternativer for minnemottak

**Relaterte modeller:** MFC-J4350DW/MFC-J4550DW

Bruk alternativer for minnemottak til å styre innkommende fakser når du ikke er i nærheten av maskinen. Du kan kun bruke ett alternativ for minnemottak om gangen.

Minnemottak kan angis til:

- PC-Fax-mottak
- Faksvideresending (MFC-J4550DW)
- Fakslagring (MFC-J4550DW)
- Send til skyen (MFC-J4550DW) (maskinen videresender mottatte fakser til tjenester på nettet.)
- Off

Denne funksjonen er kun tilgjengelig for monokrome fakser.

- [Bruke PC-FAX-mottak til å overføre mottatte fakser til datamaskinen \(Windows\)](#)
- [Videresend innkommende fakser til en annen maskin](#)
- [Lagre innkommende fakser i maskinens minne](#)
- [Endre alternativer for minnemottak](#)
- [Slå av minnemottak](#)
- [Skrive ut en faks som er lagret i maskinens minne](#)
- [Aktivere Faksvideresending til nettsky eller e-post](#)

## Bruke PC-FAX-mottak til å overføre mottatte fakser til datamaskinen (Windows)

**Relaterte modeller:** MFC-J4350DW/MFC-J4550DW

Slå på PC-FAX-mottaksfunksjonen for å lagre innkommende fakser automatisk til maskinens minne, og send dem deretter til datamaskinen. Bruk datamaskinen til å vise og lagre disse faksene.

- Denne funksjonen er kun tilgjengelig for monokrome fakser. Når du mottar en faks i farger, skriver maskinen ut faksen, men sender den ikke til datamaskinen.
- Før du kan stille inn PC-FAX-mottak, må du installere Brother-programvaren og driverne på datamaskinen. Kontroller at datamaskinen er tilkoblet og slått på. Programvaren som mottar PC-FAX, må kjøre på datamaskinen.

Selv om datamaskinen er slått av, vil maskinen motta og lagre fakser i minnet. Når du starter datamaskinen og programmet PC-FAX-mottak kjører, overfører maskinen automatisk faksene til datamaskinen.

>> [MFC-J4350DW](#)

>> [MFC-J4550DW](#)

### MFC-J4350DW

1. Trykk på **Settings**.
2. Trykk på ▲ eller ▼ for å velge følgende:
  - a. Velg [Faks]. Trykk på **OK**.
  - b. Velg [Mottak oppsett]. Trykk på **OK**.
  - c. Velg [PC mottak]. Trykk på **OK**.
  - d. Velg [På]. Trykk på **OK**.  
LCD-skjermen viser meldingen [Start programmet PC-Faks-mottak på datamaskinen.].
  - e. Trykk på ►.
  - f. Velg [<USB>] eller navnet på datamaskinen som du vil motta fakser til hvis du er på et nettverk. Trykk på **OK**.
  - g. Velg [Backuputskr.: På] eller [Backuputskr.: Av]. Trykk på **OK**.
3. Trykk på **Stop/Exit**.

Gjenta disse trinnene hvis du vil endre datamaskin for mottak.

### MFC-J4550DW

1. Trykk på  [Innstill.] > [Alle innst.] > [Faks] > [Mottak oppsett] > [PC mottak].
2. Trykk på [På].  
Pekeskjermen viser meldingen [Start programmet PC-FAX-mottak på datamaskinen.].
3. Trykk på [OK].
4. Trykk på [<USB>] eller navnet på datamaskinen som du vil motta fakser til hvis du er på et nettverk. Trykk på [OK].
5. Trykk på [Backuputskr.: På] eller [Backuputskr.: Av].



Når Faksforhåndsvisning er aktivert, blir det ikke skrevet ut sikkerhetskopier av mottatte fakser.

6. Trykk på .

---

Gjenta disse trinnene hvis du vil endre datamaskin for mottak.



### **Beslektet informasjon**

- [Alternativer for minnemottak](#)

#### **Beslektede emner:**

- [Kan ikke skrive ut eller skanne – Overføre fakser](#)
  - [Overføre fakser til datamaskinen](#)
  - [Motta fakser ved å bruke PC-FAX-mottak \(Windows\)](#)
-

## Videresend innkommende fakser til en annen maskin

Relaterte modeller: MFC-J4550DW

Bruke faksvideresendingsfunksjonen til automatisk videresending av innkommende fakser til en annen maskin.

Denne funksjonen er kun tilgjengelig for monokrome fakser.

1. Trykk på  [Innstill.] > [Alle innst.] > [Faks] > [Mottak oppsett] > [Minnemottak].
2. Trykk på ▲ eller ▼ for å vise [Videresend faks]-alternativet og trykk deretter på det.
3. Skriv inn faksnummeret for videresending (opptil 20 sifre) via talltastaturet.  
Trykk på [OK].
4. Trykk på [Backuputskr.: På] eller [Backuputskr.: Av].



- Hvis du velger [Backuputskr.: På], skriver maskinen ut mottatte fakser på maskinen slik at du får en kopi.
- Når Faksforhåndsvisning er aktivert, blir det ikke skrevet ut sikkerhetskopier av mottatte fakser.
- Hvis du mottar en farge-faks, skriver maskinen kun ut farge-faksen og sender den ikke videre til nummeret for videresending av fakser du har programmert.

5. Trykk på .



### Beslektet informasjon



- [Alternativer for minnemottak](#)

## Lagre innkommende fakser i maskinens minne

Relaterte modeller: MFC-J4550DW

Bruk fakslagringsfunksjonen til å lagre innkommende fakser i maskinens minne. Hent inn lagrede faksmeldinger fra faksmaskinen når du er på et annet sted ved å bruke kommandoene for fjerninnhenting. Maskinen skriver ut en sikkerhetskopi av hver lagret faks.

Denne funksjonen er kun tilgjengelig for monokrome fakser.

1. Trykk på  [Innstill.] > [Alle innst.] > [Faks] > [Mottak oppsett] > [Minnemottak].
2. Trykk på ▲ eller ▼ for å vise [Fax lagring]-alternativet og trykk deretter på det.
3. Trykk på .

### ✓ Beslektet informasjon

- [Alternativer for minnemottak](#)

#### Beslektede emner:

- [Kommandoer for fjerninnhenting](#)
- [Videresende fakser eksternt](#)
- [Skrive ut en faks som er lagret i maskinens minne](#)

## Endre alternativer for minnemottak

Relaterte modeller: MFC-J4550DW

Hvis det er fakser i maskinens minne når du endrer alternativet for minnemottak, vises ett av følgende spørsmål på LCD-skjermen:

- **Hvis mottatte fakser allerede er skrevet ut, viser pekeskjermen [Slett alle dokumenter?]**
  - Hvis du trykker på [Ja], vil faksene i minnet bli slettet før innstillingen endres.
  - Hvis du trykker på [Nei], vil ikke faksene i minnet bli slettet, og innstillingen endres ikke.
- **Hvis det er fakser i maskinens minne som ikke er skrevet ut, viser pekeskjermen [Skriv ut alle faksene?]**
  - Hvis du trykker på [Ja], vil faksene i minnet skrives ut før innstillingen endres.
  - Hvis du trykker på [Nei], vil ikke faksene i minnet skrives ut, og innstillingen endres ikke.
- Hvis mottatte fakser blir liggende i maskinens minne når du endrer til [PC mottak] fra et annet alternativ ([Videresend faks], [Send til nettsky] eller [Fax lagring]), trykker du på [<USB>] eller navnet på datamaskinen hvis du er i et nettverk, og deretter trykker du på [OK]. Du blir spurt om du vil aktivere utskrift av sikkerhetskopii.

Pekeskjermen viser:

[Send Fax til PC?]

- Hvis du trykker på [Ja], vil faksene i minnet bli sendt til datamaskinen før innstillingen endres.
- Hvis du trykker på [Nei], vil ikke faksene i minnet bli slettet, og innstillingen endres ikke.

### ✓ Beslektet informasjon

- [Alternativer for minnemottak](#)

**Beslektede emner:**

- [Slå av minnemottak](#)

## Slå av minnemottak

Relaterte modeller: MFC-J4550DW

Slå av minnemottak hvis du ikke ønsker at maskinen skal lagre eller overføre innkommende fakser.

1. Trykk på  [Innstill.] > [Alle innst.] > [Faks] > [Mottak oppsett] > [Minnemottak].
2. Trykk på [Av].



Pekeskjermen viser [Skriv ut alle faksene?] eller [Slett alle dokumenter?] hvis det ligger mottatte fakser i maskinens minne.

3. Trykk på .



### Beslektet informasjon

- [Alternativer for minnemottak](#)

#### Beslektede emner:

- [Endre alternativer for minnemottak](#)
- [Meldinger om feil og vedlikehold](#)
- [Telefon- og faksproblemer](#)

## Skrive ut en faks som er lagret i maskinens minne

Relaterte modeller: MFC-J4350DW/MFC-J4550DW

- Denne funksjonen er kun tilgjengelig for monokrome fakser.
- Når du har skrevet ut faksen, blir den slettet fra maskinens minne.

>> [MFC-J4350DW](#)

>> [MFC-J4550DW](#)

### MFC-J4350DW

Hvis du slår på [PC mottak], vil maskinen motta og lagre faksene i minnet selv når PCen er slått av.

1. Trykk på **Settings**.
2. Trykk på ▲ eller ▼ for å velge følgende:
  - a. Velg [Faks]. Trykk på **OK**.
  - b. Velg [Skriv ut faks]. Trykk på **OK**.
3. Trykk på ►.

### MFC-J4550DW

Hvis du velger [Fax lagring], kan du skrive ut alle fakser fra minnet.

1. Trykk på  [Innstill.] > [Alle innst.] > [Faks] > [Skriv ut faks].



Du kan også skrive ut faksene fra minnet ved å trykke på [Lagrede fakser] på pekeskjermen.

2. Trykk på [Ja].

### ✓ Beslektet informasjon

- [Alternativer for minnemottak](#)

#### Beslektede emner:

- [Lagre innkommende fakser i maskinens minne](#)
- [Meldinger om feil og vedlikehold](#)
- [Telefon- og faksproblemer](#)

## Fjerninnhenting av faks

Relaterte modeller: MFC-J4550DW

Bruk fjerninnhenting til å ringe opp maskinen fra en tonetelefon eller en annen faksmaskin, og bruk fjerntilgangskoden og fjernkommandoer til å hente faksmeldinger.

- [Still inn en fjerntilgangskode](#)
- [Bruke din fjerntilgangskode](#)
- [Kommandoer for fjerninnhenting](#)
- [Videresende fakser eksternt](#)
- [Endre faksvideresendingsnummeret](#)

## Still inn en fjerntilgangskode

Relaterte modeller: MFC-J4550DW

Still inn en fjerntilgangskode for å få tilgang til og kontrollere maskinen selv når du er borte.

1. Trykk på  [Innstill.] > [Alle innst.] > [Faks] > [Fjernst.kode].
2. Angi en tresifret kode med tallene [0] til [9], [\*] eller [#] med talltastaturet (forhåndsangitt \* kan ikke endres).  
Trykk på [OK].



- IKKE bruk samme kode som brukes til aktiveringskoden for fjerntilgang (\*51) eller ekstern deaktiveringskode (#51).
- Hvis du vil slette koden, trykker og holder du inne  for å gjenopprette den inaktive innstillingen (- - - \*). Deretter trykker du på [OK].

3. Trykk på .



### Beslektet informasjon

- [Fjerninnhenting av faks](#)

#### Beslektede emner:

- [Bruke din fjerntilgangskode](#)
- [Betjening fra eksterne telefoner og biapparater](#)
- [Bruk fjernkodene](#)

## Bruke din fjerntilgangskode

Relaterte modeller: MFC-J4550DW

1. Når du er borte fra Brother-maskinen, kan du ringe faksnummeret fra en tonetelefon eller faksmaskin.
2. Når maskinen svarer, taster du umiddelbart inn den tresifrede koden for fjerntilgang, etterfulgt av \*.
3. Brother-maskinen signaliserer hvis den har mottatt fakser:
  - Én lang pipelyd – maskinen mottok minst én faks
  - Ingen pipelyder – maskinen har ikke mottatt noen faks
4. Tast inn en kommando når maskinen avgir to korte pipetoner.
  - Maskinen bryter forbindelsen hvis du venter i mer enn 30 sekunder før du angir kommandoen.
  - Maskinen piper tre ganger hvis du taster inn en ugyldig kommando.
5. Når du er ferdig, trykker du på 9 og deretter på 0 for å deaktivere maskinen.
6. Legg på.



Denne funksjonen er ikke tilgjengelig i enkelte land eller støttes ikke av det lokale telefonselskapet.



### Beslektet informasjon

- [Fjerninnhenting av faks](#)

#### Beslektede emner:

- [Still inn en fjerntilgangskode](#)

## Kommandoer for fjerninnhenting

Relaterte modeller: MFC-J4550DW

Bruk fjernkommandoene i denne tabellen for tilgang til fakskommandoer og alternativer når du er borte fra maskinen. Når du ringer maskinen og angir fjerntilgangskoden (tre sifre etterfulgt av \*), vil systemet spille av to korte pipelyder og du må angi en fjernkommando (kolonne 1), etterfulgt av ett av alternativene (kolonne 2) for den kommandoen.

Fjernkommandoer	Options	Betjeningsinformasjon
95	<b>Endre innstillingene for faksvideresending eller fakslagring</b>	
	1 AV	Du kan velge Av når du har hentet eller slettet alle meldingene.
	2 Faksvideresending	Én lang pipetone betyr at endringen er godkjent. Hvis du hører tre korte pipetoner, kan du ikke endre noe fordi det er noe som ikke er satt opp (nummeret for faksvideresending er for eksempel ikke registrert). Du kan registrere faksvideresendingsnummeret ved å taste inn 4. Når du registrerer nummeret, vil faksvideresending fungere.
	4 Faksvideresendingsnummer	
6 Fakslagring		
96	<b>Hente inn faks</b>	
	2 Hente inn alle fakser	Tast inn faksnummeret til en ekstern faksmaskin for å motta faksmeldinger som er lagret.
	3 Slett fakser fra minne	Hvis du hører én lang pipetone, er fakser blitt slettet fra minne.
97	<b>Kontroller mottaksstatus</b>	
	1 Faks	Sjekk om maskinen har mottatt noen fakser. Hvis den har det, hører du én lang pipetone. Hvis den ikke har det, hører du tre korte pipetoner.
98	<b>Endre mottaksmodus</b>	
	1 Ekstern telefonsvarer	Ett langt pipesignal betyr at endringen har blitt godkjent.
	2 Fax/Tel	
3 Kun faks		
90	<b>Avslutt</b>	Trykk på <b>9 0</b> for å stoppe fjerninnhenting. Vent på den lange pipetonen, og legg deretter på.



### Beslektet informasjon

- [Fjerninnhenting av faks](#)

#### Beslektede emner:

- [Endre faksvideresendingsnummeret](#)
- [Lagre innkommende fakser i maskinens minne](#)
- [Videresende fakser eksternt](#)
- [Velg riktig mottaksmodus](#)

## Videresende fakser eksternt

Relaterte modeller: MFC-J4550DW

Ring maskinen fra en tonetelefon eller faksmaskin for å videresende innkommende fakser til en annen maskin.

Du må slå på Fakslagring eller Faksforhåndsvisning før du bruker denne funksjonen.

1. Ring ditt eget faksnummeret.
2. Når maskinen svarer, taster du inn fjerntilgangskoden (tre sifre etterfulgt av \*). Hvis du hører én lang pipetone, har du meldinger.
3. Når du hører to korte pipetoner, taster du inn 9 6 2.
4. Vent på den lange pipetonen, og bruk deretter talltastaturet til å taste inn faksnummeret (opptil 20 sifre) til fjernfaksmaskinen som du ønsker faksmeldingene skal sendes til, etterfulgt av # #.



Du kan ikke bruke \* og # som ringenumre, men du kan trykke på # for å sette inn en pause i faksnummeret.

5. Legg på når du hører en lang pipelyd. Brother-maskinen videresender alle innkommende fakser til faksnummeret du skrev inn. Den andre faksmaskinen skriver deretter ut faksmeldingene.



### Beslektet informasjon

- [Fjerninnhenting av faks](#)

#### Beslektede emner:

- [Kommandoer for fjerninnhenting](#)
- [Lagre innkommende fakser i maskinens minne](#)

## Endre faksvideresendingsnummeret

Relaterte modeller: MFC-J4550DW

1. Ring ditt eget faksnummeret.
2. Når maskinen svarer, taster du inn fjerntilgangskoden (tre sifre etterfulgt av \*). Hvis du hører én lang pipetone, har du meldinger.
3. Når du hører to korte pipetoner, taster du inn 9 5 4.
4. Vent på den lange pipetonen, og tast inn det nye nummeret (opptil 20 sifre) til faksmaskinen som faksmeldingene skal videresendes til, etterfulgt av ##.



Du kan ikke bruke \* og # som ringenumre, men du kan trykke på # for å sette inn en pause i faksnummeret.

5. Trykk på 9 0 for å stanse fjerntilgang når du er ferdig.
6. Legg på når du hører en lang pipelyd.



### Beslektet informasjon

- [Fjerninnhenting av faks](#)

#### Beslektede emner:

- [Kommandoer for fjerninnhenting](#)

## Faksnumre

Relaterte modeller: MFC-J4350DW/MFC-J4550DW

- [Taleoperasjoner](#)
- [Lagre faksnumre](#)
- [Sette opp grupper for gruppesending](#)

## Taleoperasjoner

Relaterte modeller: MFC-J4350DW/MFC-J4550DW

- [Besvare et taleanrop i mottaksmodusen Fax/Tel](#)

## Besvare et taleanrop i mottaksmodusen Fax/Tel

Relaterte modeller: MFC-J4350DW/MFC-J4550DW

Når maskinen er i Fax/Tel-modus, bruker den F/T-ringning (spesielle doble ringesignaler) for å varsle deg om at du må besvare et taleanrop.

Hvis du er ved maskinen, løfter du av røret på den eksterne telefonen og trykker på **Tel/R** eller [**Hent**] for å svare.

Hvis du er ved et biapparat, løfter du av røret under F/T-ringingen og trykker deretter på #51 mellom de doble ringesignalene. Hvis det er ingen på linjen eller hvis noen vil sende deg en faks, sender du anropet tilbake til maskinen ved å trykke på \*51.



### Beslektet informasjon

- [Taleoperasjoner](#)

## Lagre faksnumre

Relaterte modeller: MFC-J4350DW/MFC-J4550DW

- [Lagre adresseboknumre](#)
- [Lagre numre fra utgående anrop i adresseboken](#)
- [Lagre numre med Anroper-ID-logg i adresseboken](#)
- [Endre eller slette navn eller numre i adresseboken](#)

## Lagre adresseboknumre

Relaterte modeller: MFC-J4350DW/MFC-J4550DW

>> [MFC-J4350DW](#)

>> [MFC-J4550DW](#)

### MFC-J4350DW

Du kan lagre opptil 40 adresseboknumre som tosifrede hurtigvalnumre, og gi hvert nummer et navn.

1. Trykk på ► ☐ (adressebok).
2. Trykk på ▲ eller ▼ for å velge [Angi hurtigvalg]. Trykk på **OK**.
3. Trykk på ▲ eller ▼ for å velge følgende:
  - a. Velg det tosifrede hurtigvalnummeret der du vil lagre nummeret. Trykk på **OK**.
  - b. Velg [Navn]. Trykk på **OK**.
  - c. Skriv inn navnet (opptil 16 tegn) med talltastaturet. Trykk på **OK**.
  - d. Velg [Faks/tlf]. Trykk på **OK**.
  - e. Skriv inn faks- eller telefonnummeret (opptil 20 sifre). Trykk på **OK**.



- Trykk **Redial/Pause** for å sette inn en pause mellom tall. Du kan trykke på **Redial/Pause** så mange ganger som nødvendig for å øke lengden på pausen.
- Husk å ta med eventuelle retningsnummer når du skriver inn et faks- eller telefonnummer. Avhengig av landet, kan det hende at Anroper-ID-navn og -historikk ikke vises korrekt hvis retningsnummeret ikke er registrert med faks- eller telefonnummeret. (Funksjonen for anroper-ID er ikke tilgjengelig for Finland)

- f. Velg [OK], og trykk deretter på **OK**.

Hvis du vil lagre flere hurtigvalnumre, gjentar du disse trinnene.

4. Trykk på **Stop/Exit**.

### MFC-J4550DW

1. Trykk på  [Faks] > [Adressebok].
2. Utfør følgende trinn:
  - a. Trykk på [Rediger] > [Legg til ny adr.] > [Navn].
  - b. Skriv inn navnet (opptil 16 tegn) ved bruk av pekeskjermen. Trykk på [OK].
  - c. Trykk på [Adresse 1].
  - d. Skriv inn det første faks- eller telefonnummeret (opptil 20 sifre) ved hjelp av pekeskjermen. Trykk på [OK].



- Trykk [Pause] for å sette en pause mellom tall. Du kan trykke på [Pause] så mange ganger som nødvendig for å øke pausens varighet.
- Husk å ta med eventuelle retningsnummer når du skriver inn et faks- eller telefonnummer. Avhengig av landet, kan det hende at Anroper-ID-navn og -historikk ikke vises korrekt hvis retningsnummeret ikke er registrert med faks- eller telefonnummeret. (Funksjonen for anroper-ID er ikke tilgjengelig for Finland)

- e. Hvis du vil lagre det andre faks- eller telefonnummeret, trykker du [Adresse 2]. Skriv inn det andre faks- eller telefonnummeret (opptil 20 sifre) med pekeskjermen. Trykk på [OK].

- f. Trykk på [OK] for å bekrefte.

Hvis du vil lagre flere adresseboknumre, repeterer du disse trinnene.

3. Trykk på .



## Beslektet informasjon

- Lagre faksnumre

### **Beslektede emner:**

- Sette opp grupper for gruppesending

## Lagre numre fra utgående anrop i adresseboken

Relaterte modeller: MFC-J4350DW/MFC-J4550DW

Du kan kopiere numre fra Utgående anrop-loggen og lagre dem i adresseboken.

>> [MFC-J4350DW](#)

>> [MFC-J4550DW](#)

### MFC-J4350DW

1. Trykk på  (**Redial/Pause**).
2. Trykk på ▲ eller ▼ for å velge følgende:
  - a. Velg [Anropslogg]. Trykk på **OK**.
  - b. Velg [Utg. samtale]. Trykk på **OK**.
  - c. Velg nummeret du vil lagre. Trykk på **OK**.
  - d. Trykk på ◀ for å velge [Rediger].
  - e. Velg [Legg til i adressebok]. Trykk på **OK**.



Vil du slette nummeret fra loggen over utgående samtaler, velger du [Slett] og trykker deretter på **OK**. Trykk på ▶ [Ja] for å bekrefte.

- f. Velg [Navn]. Trykk på **OK**.
  - g. Skriv inn navnet (opptil 16 tegn) med talltastaturet. Trykk på **OK**.
  - h. Bekreft faks- eller telefonnummeret.
  - i. Velg [OK], og trykk deretter på **OK**.
3. Trykk på **Stop/Exit**.

### MFC-J4550DW

1. Trykk på  [Faks] > [Samtale-logg] > [Utg. samtale].
2. Trykk ▲ eller ▼ for å vise nummeret du vil lagre, og trykk deretter på det.
3. Trykk på [Rediger] > [Legg til i adressebok] > [Navn].



Vil du slette nummeret fra loggen over utgående samtaler, trykker du på [Rediger] > [Slett]. Trykk på [Ja] for å bekrefte.

4. Skriv inn navnet (opptil 16 tegn) med pekeskjermen. Trykk på [OK].
5. Hvis du vil lagre det andre faks- eller telefonnummeret, trykker du [Adresse 2]. Skriv inn det andre faks- eller telefonnummeret (opptil 20 sifre) med pekeskjermen. Trykk på [OK].
6. Trykk på [OK] for å bekrefte faks- eller telefonnummeret.
7. Trykk på .



### Beslektet informasjon

- [Lagre faksnumre](#)

#### Beslektede emner:

- [Skrive inn tekst på Brother-maskinen](#)

## Lagre numre med Anroper-ID-logg i adresseboken

Relaterte modeller: MFC-J4350DW/MFC-J4550DW

Hvis telefonselskapet har en abonnementsstjeneste for Anroper-ID, kan du kopiere numre fra Anroper-ID-loggen og lagre dem i adresseboken.



Funksjonen er ikke tilgjengelig i Finland.

>> [MFC-J4350DW](#)

>> [MFC-J4550DW](#)

### MFC-J4350DW

1. Trykk på  (Redial/Pause).
2. Trykk på ▲ eller ▼ for å velge følgende:
  - a. Velg [Anropslogg]. Trykk på **OK**.
  - b. Velg [Anrops-ID-logg]. Trykk på **OK**.
  - c. Velg nummeret du vil lagre. Trykk på **OK**.
  - d. Trykk på ◀ for å velge [Rediger].
  - e. Velg [Legg til i adressebok]. Trykk på **OK**.



Vil du slette nummeret fra Anroper-ID-logglisten, velger du [Slett] og trykker deretter på **OK**. Trykk på ► [Ja] for å bekrefte.

- f. Velg [Navn]. Trykk på **OK**.
  - g. Skriv inn navnet (opptil 16 tegn) med talltastaturet. Trykk på **OK**.
  - h. Bekreft faks- eller telefonnummeret.
  - i. Velg [OK], og trykk deretter på **OK**.
3. Trykk på **Stop/Exit**.

### MFC-J4550DW

1. Trykk på  [Faks] > [Samtale- logg] > [Anrops-ID-logg].
2. Trykk ▲ eller ▼ for å vise navnet eller nummeret du vil lagre, og trykk deretter på det.
3. Trykk på [Rediger] > [Legg til i adressebok] > [Navn].



Vil du slette nummeret fra Anroper-ID-logglisten, trykker du på [Rediger] > [Slett]. Trykk på [Ja] for å bekrefte.

4. Skriv inn navnet (opptil 16 tegn) med pekeskjermen. Trykk på [OK].
5. Hvis du vil lagre det andre faks- eller telefonnummeret, trykker du [Adresse 2]. Skriv inn det andre faks- eller telefonnummeret (opptil 20 sifre) med pekeskjermen. Trykk på [OK].
6. Trykk på [OK] for å bekrefte faks- eller telefonnummeret.
7. Trykk på .



### Beslektet informasjon

- [Lagre faksnumre](#)

---

**Beslektede emner:**

- Anroper-ID
  - Skrive inn tekst på Brother-maskinen
-























## Endre eller slette navn eller numre i adresseboken

Relaterte modeller: MFC-J4350DW/MFC-J4550DW



>> [MFC-J4350DW](#)

>> [MFC-J4550DW](#)



### MFC-J4350DW



- Trykk på  (adressebok).
- Gjør ett av følgende:
  - Hvis du vil endre nummeret, trykker du på  eller  for å velge følgende:
    - Velg [Endre]. Trykk på **OK**.
    - Velg hurtigvalgnavnet der du vil endre nummeret. Trykk på **OK**.Utfør følgende trinn:
    - Hvis du vil endre navnet, trykker du på  eller  for å velge [Navn], og trykker deretter på **OK**. Trykk på , ,  eller  for å skrive inn navnet på nytt (opptil 16 tegn) via tastaturet på LCD-skjermen, og velg [OK]. Trykk på **OK**.
    - Vil du endre faks- eller telefonnummeret, trykker du på  eller  for å velge [Faks/tlf], og deretter trykker du på **OK**. Trykk på , ,  eller  for å skrive inn faks- eller telefonnummeret på nytt (opptil 20 tegn) via tastaturet på LCD-skjermen, og velg [OK]. Trykk på **OK**.  
Trykk på  eller  for å velge [OK], og trykk deretter på **OK**.
  - Hvis du vil slette nummeret, trykker du på  eller  for å velge [Slett]. Trykk på **OK**.  
Utfør følgende trinn:
    - Trykk på  eller  for å velge hurtigvalgnavnet der du vil slette nummeret.
    - Trykk på  eller  for å velge alternativet merket med hurtigvalgnavnet. Trykk på **OK**.
- Trykk på **Stop/Exit**.

### MFC-J4550DW

- Trykk på  [Faks] > [Adressebok] > [Rediger].
- Gjør ett av følgende:
  - Trykk på [Endre] for å redigere navnene eller faks- eller telefonnumrene.  
Trykk  eller  for å vise nummeret du vil endre, og trykk deretter på det.
    - Hvis du vil endre navnet, trykker du på [Navn]. Skriv inn det nye navnet (opptil 16 tegn) via pekeskjermen. Trykk på [OK].
    - Hvis du vil endre det første faks- eller telefonnummeret, trykker du på [Adresse 1]. Skriv inn det nye faks- eller telefonnummeret (opptil 20 sifre) med pekeskjermen. Trykk på [OK].
    - Hvis du vil endre det andre faks- eller telefonnummeret, trykker du på [Adresse 2]. Skriv inn det nye faks- eller telefonnummeret (opptil 20 sifre) med pekeskjermen. Trykk på [OK].Trykk på [OK] for å fullføre.



For å endre et tegn, trykk på  eller  for å plassere markøren for å uthve tegnet som du vil endre, og trykk deretter på . Skriv inn det nye tegnet.

- Hvis du vil slette numre, trykker du på  eller  for å vise [Slett], og trykker deretter på det.  
Velg faks- eller telefonnumrene du vil slette ved å trykke på dem for å vise hakemerker, og trykk deretter på [OK].

---

3. Trykk på .



### Beslektet informasjon

- [Lagre faksnumre](#)
-

## Sette opp grupper for gruppesending

Relaterte modeller: MFC-J4350DW/MFC-J4550DW







Ved å opprette og sende til en gruppe, som kan lagres i adresseboken, kan du sende samme faksmelding til mange faksnumre eller gruppesende den.

>> [MFC-J4350DW](#)

>> [MFC-J4550DW](#)



### MFC-J4350DW

Først må du lagre hvert faksnummer i adresseboken. Deretter kan du innlemme dem som numre i gruppen. Hver gruppe opptar ett hurtigvalgnnummer. Du kan lagre opptil seks grupper, eller du kan tilordne opptil 39 numre i én stor gruppe.

1. Trykk på  (adressebok).
2. Trykk på  eller  for å velge følgende:
  - a. Velg [Oppr. grupper]. Trykk på **OK**.
  - b. Velg det tosifrede hurtigvalgnnummeret du vil tilordne til gruppen. Trykk på **OK**.
  - c. Velg [Navn], og trykk på **OK**.
  - d. Skriv inn navnet på den nye gruppen (opptil 16 tegn) med talltastaturet. Trykk på **OK**.
  - e. Gjenta trinnene nedenfor hvis du vil legge til numre i gruppen:
    - i. Velg [Legg til/slett]. Trykk på **OK**.
    - ii. Velg [Alfabetisk] eller [Numerisk]. Trykk på **OK**.
    - iii. Trykk på  eller  for å velge et nummer i listen.
    - iv. Trykk på  eller  for å velge alternativet merket med hurtigvalgnnummeret. Trykk på **OK**.
3. Velg [OK], og trykk deretter på **OK**.
4. Trykk på **Stop/Exit**.

### MFC-J4550DW

Først må du lagre hvert faksnummer i adresseboken. Deretter kan du innlemme dem som numre i gruppen. Hver gruppe vil oppta ett adresseboknummer. Du kan lagre opptil seks grupper, eller du kan tilordne opptil 198 numre i én stor gruppe.

1. Trykk på  [Faks] >  [Adressebok].
2. Utfør følgende trinn:
  - a. Trykk på [Rediger] > [Opprett grupper] > [Navn].
  - b. Skriv inn gruppenavnet (opptil 16 tegn) ved å bruke pekeskjermen. Trykk på [OK].
  - c. Trykk på [Legg til/slett].
  - d. Legg til adresseboknumre i gruppen ved å trykke på dem for å vise et hakemerke. Trykk på [OK].
  - e. Les gjennom og bekreft vist liste over navn og numre du har valgt, og trykk deretter [OK] for å lagre gruppen.Hvis du vil lagre en annen gruppe for gruppesending, gjentar du disse trinnene.
3. Trykk på .



## Beslektet informasjon

- Faksnumre
  - Endre et gruppesendingsnavn
  - Slette en gruppe for gruppesending
  - Legge til eller slette et medlem i en gruppe for gruppesending

### **Beslektede emner:**

- Sende samme faks til mer enn én mottaker (gruppesending)
- Lagre adresseboknumre

## Endre et gruppesendingsnavn

Relaterte modeller: MFC-J4350DW/MFC-J4550DW

>> [MFC-J4350DW](#)

>> [MFC-J4550DW](#)

### MFC-J4350DW

1. Trykk på ► □ (adressebok).
2. Trykk på ▲ eller ▼ for å velge følgende:
  - a. Velg [Endre]. Trykk på **OK**.
  - b. Velg gruppen du vil endre. Trykk på **OK**.
  - c. Velg [Navn] og trykk deretter på **OK**. Angi det nye gruppenavnet via talltastaturet (opptil 16 tegn), og trykk deretter på **OK**.



Vil du endre et tegn i gruppenavnet, trykker du på ▲, ▼, ◀ eller ▶ for å velge ◀ eller ▶. Trykk på **OK** flere ganger for å flytte merkingen til tegnet som er feil. Trykk deretter på ▲, ▼, ◀ eller ▶ for å velge ◀, og trykk på **OK**. Skriv så inn riktig tegn.

3. Velg [OK], og trykk deretter på **OK**.
4. Trykk på **Stop/Exit**.

### MFC-J4550DW

1. Trykk på  [Faks] > [Adressebok] > [Rediger] > [Endre].
2. Trykk på ▲ eller ▼ for å vise gruppen du vil endre, og trykk deretter på den.
3. Trykk på [Navn].
4. Skriv inn det nye gruppenavnet (opptil 16 tegn) ved å bruke pekeskjermen. Trykk på [OK].



Hvis du vil endre et tegn, trykker du ◀ eller ▶ for å utheve det gale tegnet, og deretter trykker du ◀. Skriv inn det nye tegnet.

5. Trykk på [OK].
6. Trykk på .



### Beslektet informasjon

- [Sette opp grupper for gruppesending](#)

#### Beslektede emner:

- [Skrive inn tekst på Brother-maskinen](#)







## Slette en gruppe for gruppesending

Relaterte modeller: MFC-J4350DW/MFC-J4550DW







>> [MFC-J4350DW](#)

>> [MFC-J4550DW](#)

### MFC-J4350DW

1. Trykk på  (adressebok).
2. Trykk på  eller  for å velge [Slett]. Trykk på **OK**.
3. Utfør følgende trinn:
  - a. Trykk  eller  for å velge gruppen du vil slette.
  - b. Trykk på  eller  for å velge alternativet merket med gruppenavnet. Trykk på **OK**.
4. Trykk på **Stop/Exit**.

### MFC-J4550DW

1. Trykk  [Faks] >  [Adressebok] >  [Rediger] >  [Slett].
2. Trykk på  eller  for å vise gruppen du vil slette, og trykk deretter på den.
3. Trykk på [OK].
4. Trykk på .

### Beslektet informasjon

- [Sette opp grupper for gruppesending](#)











## Legge til eller slette et medlem i en gruppe for gruppesending

Relaterte modeller: MFC-J4350DW/MFC-J4550DW









>> [MFC-J4350DW](#)

>> [MFC-J4550DW](#)

### MFC-J4350DW

1. Trykk på  (adressebok).
2. Trykk på  eller  for å velge følgende:
  - a. Velg [Endre]. Trykk på **OK**.
  - b. Velg gruppen du vil endre. Trykk på **OK**.
  - c. Velg [Legg til/slett]. Trykk på **OK**.
  - d. Velg [Alfabetisk] eller [Numerisk]. Trykk på **OK**.
3. Gjør ett av følgende:
  - Hvis du vil legge til et medlem med dette hurtigvalgnummeret, trykker du på  eller  for å velge hurtigvalgnummeret, og deretter trykker du på  eller  for å velge avmerkingsboksen.
  - Vil du slette et medlem med dette hurtigvalgnummeret, trykker du på  eller  for å velge hurtigvalgnummeret, og deretter trykker du på  eller  for å fjerne avmerkingsboksen.Gjenta dette trinnet til du har lagt til eller slettet de aktuelle faksnumrene.
4. Trykk på **OK**.
5. Velg [OK], og trykk deretter på **OK**.
6. Trykk på **Stop/Exit**.

### MFC-J4550DW

1. Trykk på  [Faks] > [Adressebok] > [Rediger] > [Endre].
2. Trykk på  eller  for å vise gruppen du vil endre, og trykk deretter på den.
3. Trykk  eller  for å vise [Legg til/slett], og trykk deretter på det.
4. Trykk på  eller  for å vise nummeret du vil legge til eller slette.
5. Gjør følgende for hvert nummer du vil endre:
  - Hvis du vil legge et nummer til gruppen, må du trykke på avmerkingsboksen for nummeret for å legge til et merke.
  - Hvis du vil slette et nummer fra gruppen, trykker du på avmerkingsboksen for nummeret for å fjerne merket.
6. Trykk på [OK].
7. Trykk på [OK].
8. Trykk på .

### ✓ Beslektet informasjon

- [Sette opp grupper for gruppesending](#)

## Første faksoppsett og telefontjenester

Relaterte modeller: MFC-J4350DW/MFC-J4550DW

- [Egen ringetone](#)
- [Anroper-ID](#)
- [Angi telefonlinjetypen](#)
- [Voice Over Internet Protocol \(VoIP/forstyrrelse på telefonlinje\)](#)
- [Ekstern telefonsvarer \(telefonsvarerenhet\)](#)
- [Eksterne apparater og biapparater](#)

## Egen ringetone

Relaterte modeller: MFC-J4350DW/MFC-J4550DW



Denne funksjonen er tilgjengelig i Danmark.

Denne funksjonen er en engangsprosedure, hvor du stiller inn Nummerbestemt ringning samt Ringemønster 1 eller Ringemønster 2 på din maskine. Maskinen vil besvare det spesielle nummerbestemte ringesignalet og påbegynne faxmottagelse.

Du skal kun slå Nummerbestemt Ringning til, hvis du abonnerer på Nummerbestemt Ringning hos et teleselskab (Nummerbestemt Ringning finnes kun på det analoge telefonnet, det kan ikke benyttes i forbindelse med ISDN).

Når Nummerbestemt Ringning er slått [På], vises [Av] som mottagetilstand i displayet.



### Beslektet informasjon

- [Første faksoppsett og telefontjenester](#)
  - [Registrer det særskilte ringesignalet](#)
  - [Slå av særskilt ringesignal](#)

#### Beslektede emner:

- [Oversikt over Innstillinger-skjermbildet](#)
- [Velg riktig mottaksmodus](#)

## Registrer det særskilte ringesignalet

Relaterte modeller: MFC-J4350DW/MFC-J4550DW



Denne funksjonen er tilgjengelig i Danmark.



>> [MFC-J4350DW](#)

>> [MFC-J4550DW](#)

### MFC-J4350DW

1. Trykk på **Settings**.
2. Trykk på ▲ eller ▼ for å velge følgende:
  - a. Velg [Faks]. Trykk på **OK**.
  - b. Velg [Diverse]. Trykk på **OK**.
  - c. Velg [Karakteristikk]. Trykk på **OK**.
3. Gjør ett av følgende:
  - Hvis du ikke har registrert et særskilt ringesignal, trykker du på ▲ eller ▼ for å velge følgende:
    - a. Velg [Karakteristikk]. Trykk på **OK**.
    - b. Velg [På]. Trykk på **OK**.
  - Hvis du allerede har registrert et særskilt ringesignal og vil endre signal, går du til neste trinn.
4. Trykk på ▲ eller ▼ for å velge følgende:
  - a. Velg [Ringemønster]. Trykk på **OK**.
  - b. Velg det lagrede ringesignalet du vil bruke. Trykk på **OK**.
5. Trykk på **Stop/Exit**.

### MFC-J4550DW

1. Trykk  [Innstill.] > [Alle innst.] > [Faks] > [Diverse] > [Karakteristikk].
2. Gjør ett av følgende:
  - Hvis du ikke har registrert egen ringetone, trykker du [Karakteristikk], og deretter [På].
  - Hvis du allerede har registrert en egen ringetone og ønsker å endre tonen, går du til neste trinn.
3. Trykk på [Ringemønster].
4. Trykk på den lagrede ringetonen du ønsker å bruke. Trykk på [OK].
5. Trykk på .

### Beslektet informasjon

- [Egen ringetone](#)

## Slå av særskilt ringesignal

Relaterte modeller: MFC-J4350DW/MFC-J4550DW



Denne funksjonen er tilgjengelig i Danmark.

>> [MFC-J4350DW](#)



>> [MFC-J4550DW](#)

### MFC-J4350DW

1. Trykk på **Settings**.
2. Trykk på ▲ eller ▼ for å velge følgende:
  - a. Velg [Faks]. Trykk på **OK**.
  - b. Velg [Diverse]. Trykk på **OK**.
  - c. Velg [Karakteristikk]. Trykk på **OK**.  
Du kan se gjeldende innstilling.
  - d. Velg [Karakteristikk]. Trykk på **OK**.
  - e. Velg [Av]. Trykk på **OK**.
3. Trykk på **Stop/Exit**.

Når du slår av Særskilt ringesignal, blir maskinen i [Manuell]-modus. Du må sette opp mottaksmodus på nytt.

### MFC-J4550DW

1. Trykk  [Innstill.] > [Alle innst.] > [Faks] > [Diverse] > [Karakteristikk] > [Karakteristikk].
2. Trykk på [Av].
3. Trykk på .

Når du slår av Særskilt ringesignal, blir maskinen i [Manuell]-modus. Du må sette opp mottaksmodus på nytt.



### Beslektet informasjon

- [Egen ringetone](#)

#### Beslektede emner:

- [Meldinger om feil og vedlikehold](#)

## Anroper-ID

**Relaterte modeller:** MFC-J4350DW/MFC-J4550DW

Oppringer-ID-funksjonen gjør at du kan bruke tjenesten Oppringer-ID som mange telefonselskaper tilbyr. Denne tjenesten viser telefonnummeret, eller navnet hvis det er tilgjengelig, for den som ringer deg.



Funksjonen er ikke tilgjengelig i Finland.

- Meldingen [ID ukjent] betyr at anropet fant sted utenfor dekningsområdet for Oppringer-ID-tjenesten.
- Meldingen [Skjult nummer] betyr at anroperen har blokkert overføring av Anroper-ID-informasjon.

Ta kontakt med telefonselskapet for å få ytterligere informasjon.

Når du besvarer et anrop, vil informasjonen for Anroper-ID forsvinne fra LCD-skjermen og lagres i Anroper-ID-minnet.

Se listen eller velg et nummer og send en faks til det, legg det til adresseboken eller slett det fra loggen.

Du kan skrive ut listen med Oppringer-ID-informasjon som maskinen har mottatt.



- Denne funksjonen er ikke tilgjengelig i enkelte land.
- Oppringer-ID-tjenesten vil variere etter hvilken operatør du benytter. Kontakt det lokale telefonselskapet for å høre om tjenesten er tilgjengelig i ditt område.



### Beslektet informasjon

- [Første faksoppsett og telefontjenester](#)
  - [Sett anroper-ID til På](#)

#### Beslektede emner:

- [Lagre numre med Anroper-ID-logg i adresseboken](#)
- [Skriv ut rapport](#)
- [Meldinger om feil og vedlikehold](#)

## Sett anroper-ID til På

Relaterte modeller: MFC-J4350DW/MFC-J4550DW



Funksjonen er ikke tilgjengelig i Finland.

Hvis du abonnerer på Anroper-ID-tjenesten på telefonlinjen, still inn Anroper-ID til På for å vise anroperens telefonnummer på LCD-skjermen når telefonen ringer.



>> [MFC-J4350DW](#)

>> [MFC-J4550DW](#)

### MFC-J4350DW

1. Trykk på **Settings**.
2. Trykk på ▲ eller ▼ for å velge følgende:
  - a. Velg [Faks]. Trykk på **OK**.
  - b. Velg [Diverse]. Trykk på **OK**.
  - c. Velg [Oppringer ID]. Trykk på **OK**.
  - d. Velg [På]. Trykk på **OK**.
3. Trykk på **Stop/Exit**.

### MFC-J4550DW

1. Trykk  [Innstill.] > [Alle innst.] > [Faks] > [Diverse] > [Oppringer ID].
2. Trykk på [På].
3. Trykk på .



### Beslektet informasjon

- [Anroper-ID](#)

## Angi telefonlinjetypen

Relaterte modeller: MFC-J4350DW/MFC-J4550DW

Hvis du kobler maskinen til en telefonlinje som bruker hussentral eller ISDN til å sende og motta fakser, må du velge en telefonlinjetype som tilsvarer linjens egenskaper.



>> [MFC-J4350DW](#)

>> [MFC-J4550DW](#)

### MFC-J4350DW

1. Trykk på **Settings**.
2. Trykk på ▲ eller ▼ for å velge følgende:
  - a. Velg [Grunn oppsett]. Trykk på **OK**.
  - b. Velg [Linje Valg]. Trykk på **OK**.
  - c. Velg [Norm], [PBX] eller [ISDN]. Trykk på **OK**.
3. Trykk på **Stop/Exit**.

### MFC-J4550DW

1. Trykk på  [Innstill.] > [Alle innst.] > [Grunn oppsett] > [Linje Valg].
2. Trykk på [Norm], [PBX] eller [ISDN].
3. Trykk på .

### ✓ Beslektet informasjon

- [Første faksoppsett og telefontjenester](#)
  - [HUSSENTRAL \(PBX\) og OVERFØRING](#)

#### Beslektede emner:

- [Telefon- og faksproblemer](#)

## HUSSENTRAL (PBX) og OVERFØRING

Relaterte modeller: MFC-J4350DW/MFC-J4550DW

Maskinens [Linje Valg]-standardinnstilling er [Norm], noe som gjør det mulig å koble maskinen til en vanlig offentlig telefonlinje (PSTN – Public Switched Telephone Network). Mange kontorer bruker imidlertid et sentralt telefonsystem eller en hussentral (PBX). Maskinen kan kobles til de fleste typer hussentraler (PBX-er). Maskinens tilbakeringingsfunksjon støtter bare TBR ("Timed Break Recall" eller "Tidsbestemt gjenoppringning"). TBR fungerer med de fleste hussentraler, slik at du får tilgang til en ekstern linje eller kan overføre samtaler til et annet biapparat. Trykk på [R] eller **Tel/R** for å bruke denne funksjonen.



Programmer et trykk på [R]-knappen (eller **Tel/R**-knappen) som en del av nummeret som lagres i adresseboken. Når du programmerer adresseboknummeret, trykker du først på [R] (eller **Tel/R**-knappen) (LCD-skjermen viser '!'), og skriver deretter inn telefonnummeret. Dette gjør at du ikke behøver å trykke på [R] (eller **Tel/R**-knappen) hver gang du ringer fra adresseboken. Telefonlinjen din må imidlertid stilles inn til PBX på maskinen for at du skal kunne bruke denne funksjonen.



### Beslektet informasjon

- [Angi telefonlinjetypen](#)

## Voice Over Internet Protocol (VoIP/forstyrrelse på telefonlinje)

Relaterte modeller: MFC-J4350DW/MFC-J4550DW

VoIP er en type telefonsystem som bruker en Internett-tilkobling i stedet for en tradisjonell telefonlinje. Telefonselskaper pakker ofte VoIP sammen med Internett- og kabeltjenester.

Det er ikke sikkert maskinen vil fungere sammen med noen VoIP-systemer. Hvis du ønsker å bruke maskinen til å sende og motta fakser på et VoIP-system, må du sørge for at den ene enden av telefonledningen er koblet til uttaket som er merket LINE, på maskinen. Den andre enden av telefonledningen kan være koblet til et modem, telefonadapter, fordeler eller en annen slik enhet.

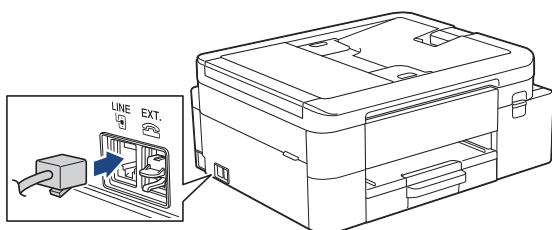

Hvis du har spørsmål om hvordan du kobler maskinen opp til et VoIP-system, må du kontakte din VoIP-leverandør.

Etter at du har koblet maskinen til VoIP-systemet, må du kontrollere om du har ringetone. Løft så opp røret til den eksterne telefonen og kontroller at det er en ringetone. Hvis du ikke får noen ringetone, må du ta kontakt med VoIP-leverandøren.

Hvis du har problemer med å sende eller motta fakser over et VoIP-system, anbefaler vi at du endrer maskinens modemhastighet til [Grunnl. (VoIP)].



### Beslektet informasjon

- [Første faksoppsett og telefontjenester](#)

#### Beslektede emner:

- [Forstyrrelse på telefonlinje / VoIP](#)

## Ekstern telefonsvarer (telefonsvarerenhet)

Relaterte modeller: MFC-J4350DW/MFC-J4550DW

Koble en ekstern telefonsvarerenhet til samme linje som maskinen. Når telefonsvareren svarer på anrop, "lytter" maskinen etter CNG-toner (faksringetoner) fra avsenderens faksmaskin. Hvis den hører slike toner, tar den over anropet og mottar faksen. Hvis den ikke hører dem, lar den telefonsvareren ta i mot talemeldingen og på LCD-skjermen vises [Telefon].

Den eksterne telefonsvareren må svare innen fire ringesignaler (vi anbefaler at innstillingen er to ringesignaler). Dette er fordi at maskinen ikke kan høre CNG-tonene før den eksterne telefonsvareren har svart på anropet. Avsendermaskinen sender bare CNG-toner åtte til ti sekunder lengre. Hvis den eksterne telefonsvareren må ringe mer enn fire ganger for å bli aktivert, anbefaler vi ikke bruk av funksjonen for tellerskrittsparing.

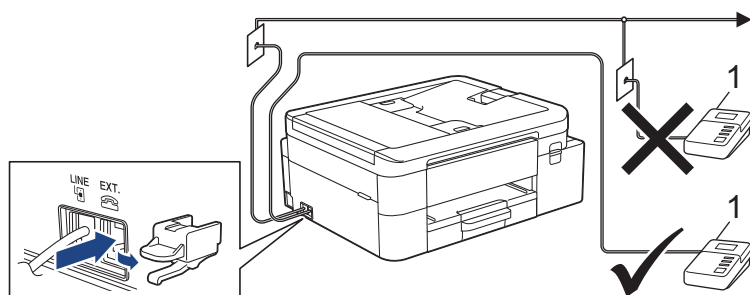

1 Telefonsvarer

### VIKTIG

Du må IKKE koble en telefonsvarer til et annet sted på samme telefonlinje.



Hvis du har problemer med å motta fakser, kan du redusere innstillingen for Utsatt svar på den eksterne telefonsvareren.

### ✓ Beslektet informasjon

- [Første faksoppsett og telefontjenester](#)
  - [Koble til en ekstern telefonsvarer](#)
  - [Spill inn en utgående melding \(OGM\) på den eksterne telefonsvareren](#)
  - [Flerlinjetilkoblinger \(PBX\)](#)

#### Beslektede emner:

- [Telefon- og faksproblemer](#)

## Koble til en ekstern telefonsvarer

**Relaterte modeller:** MFC-J4350DW/MFC-J4550DW

1. Sett den eksterne telefonsvareren til minimum antall tillatte ringesignaler. Kontakt telefonleverandøren for mer informasjon. (Maskinens innstilling for ringeforsinkelse gjelder ikke.)
2. Spill inn den utgående meldingen på den eksterne telefonsvareren.
3. Still inn telefonsvareren slik at den besvarer anrop.
4. Sett maskinens mottaksmodus til [Ext.Tel/Svarer].

### ✓ Beslektet informasjon

- [Ekstern telefonsvarer \(telefonsvarerenhet\)](#)

#### Beslektede emner:

- [Oversikt over mottaksmoduser](#)
- [Velg riktig mottaksmodus](#)
- [Telefon- og faksproblemer](#)

## Spill inn en utgående melding (OGM) på den eksterne telefonsvareren

Relaterte modeller: MFC-J4350DW/MFC-J4550DW

1. Meldingen bør starte med fem sekunders stillhet. Da får maskinen tid til å lytte etter fakstoner.



Vi anbefaler å begynne den utgående beskjeden med fem sekunders stillhet fordi at maskinen ikke kan høre fakstoner over kraftige stemmer. Du kan utelate denne pausen, men hvis maskinen har problemer med å motta fakser, bør du spille inn den utgående beskjeden igjen med pause.

2. Ikke snakk i mer enn 20 sekunder.
3. Avslutt den 20 sekunder lange beskjeden med å oppgi en ekstern aktiveringskode for anropere som sender manuelle fakser. For eksempel: "Etter pipelyden, legg igjen en melding eller trykk på \*51 og Start for å sende en faks".



### Beslektet informasjon

- [Ekstern telefonsvarer \(telefonsvarerenhet\)](#)

## Flerlinjetilkoblinger (PBX)

**Relaterte modeller:** MFC-J4350DW/MFC-J4550DW

Vi anbefaler at du ber selskapet som monterte hussentralen om å koble til maskinen. Hvis maskinen skal kobles til et flerlinjesystem, foreslår vi at du ber installatøren om å koble enheten til den siste linjen på systemet. Dette forhindrer at maskinen blir aktivert hver gang systemet mottar telefonanrop. Hvis alle innkommende anrop blir besvart av en sentralbordoperatør, anbefaler vi at du setter mottaksmodus til [Manuell].

Vi kan ikke garantere at maskinen vil fungere som den skal under alle forhold når den er tilkoblet en hussentral. Eventuelle problemer med å sende eller motta fakser bør først rapporteres til selskapet som er ansvarlig for hussentralen.



### Beslektet informasjon

- [Ekstern telefonsvarer \(telefonsvarerenhet\)](#)

## Eksterne apparater og biapparater

Relaterte modeller: MFC-J4350DW/MFC-J4550DW

- [Koble til en ekstern telefon eller et biapparat](#)
- [Betjening fra eksterne telefoner og biapparater](#)
- [Bruk fjernkodene](#)

## Koble til en ekstern telefon eller et biapparat

Relaterte modeller: MFC-J4350DW/MFC-J4550DW

Du kan koble til en separat telefon som vist i diagrammet nedenfor.

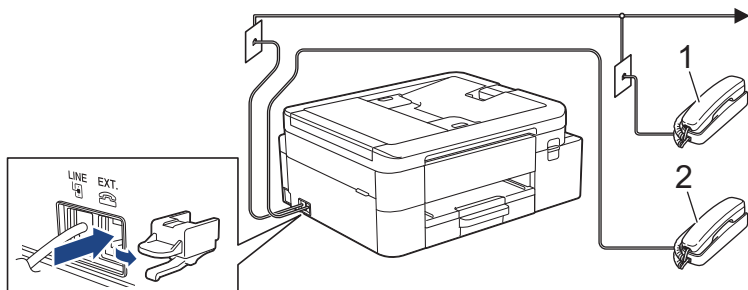

- 1 Biapparat
- 2 Ekstern telefon



Kontroller å bruke en ekstern telefon med en kabel som ikke er over tre meter lang.



### Beslektet informasjon

- [Eksterne apparater og biapparater](#)

## Betjening fra eksterne telefoner og biapparater

Relaterte modeller: MFC-J4350DW/MFC-J4550DW

Dersom du besvarer et faksanrop på et biapparat eller en ekstern telefon, kan du få maskinen til å svare anropet ved å bruke aktiveringskoden for fjerntilgang. Når du taster inn aktiveringskoden for fjerntilgang **\*51**, begynner maskinen å motta faksen.

Hvis maskinen besvarer et taleanrop og ringer med spesielle, doble ringesignaler for at du skal ta over, kan du svare med biapparat ved å trykke inn den eksterne deaktivingskoden **#51**.

### Hvis du besvarer et anrop og ingen er på linjen:

Du må anta at du mottar en manuell faks.

Trykk **\*51** og vent på pipelyden eller til [Mottar] vises på LCD-skjermen, og legg deretter på.



Du kan også bruke fakseteksjonsfunksjonen til å få maskinen til å besvare anropet automatisk.



### Beslektet informasjon

- [Eksterne apparater og biapparater](#)

#### Beslektede emner:

- [Still inn antall ganger det ringer før maskinen svarer \(ringeforsinkelse\)](#)
- [Still inn fakseteksjon](#)
- [Still inn en fjerntilgangskode](#)
- [Stille inn F/T-ringetid \(doble ringetoner\)](#)

## Bruk fjernkodene

Relaterte modeller: MFC-J4350DW/MFC-J4550DW

### Aktiveringskode for fjerntilgang

Hvis du besvarer et faksanrop fra et biapparat eller en ekstern telefon, kan du få maskinen til å ta over anropet ved å taste inn aktiveringskoden for fjerntilgang **\*51**. Vent på kvitrelydene, og legg deretter på røret.

Hvis du besvarer et faksanrop på den eksterne telefonen, kan du få maskinen til å motta faksen ved å trykke på startknappen og deretter velge alternativet for å motta.

### Ekstern deaktivertingskode

Hvis du mottar et taleanrop og maskinen står i F/T-modus, vil den avgi F/T-signaler (spesielle, doble ringesignaler) etter innledende ringeforsinkelse. Hvis du svarer anropet på et biapparat så kan du slå av F/T-ringen ved å trykke på **#51** (kontroller at du trykker dette mellom ringingen).

Hvis maskinen besvarer et taleanrop og ringer med spesielle, doble ringesignaler for at du skal ta over, kan du svare med den eksterne telefonen ved å trykke på [\[Hent\]](#) eller **Tel/R**.



### Beslektet informasjon

- [Eksterne apparater og biapparater](#)
  - [Endre fjernkodene](#)

#### Beslektede emner:

- [Still inn en fjerntilgangskode](#)
- [Still inn fakseteksjon](#)

## Endre fjernkodene

Relaterte modeller: MFC-J4350DW/MFC-J4550DW

Den forhåndsinnstilte eksterne aktiveringskoden er **\*51**. Den forhåndsinnstilte eksterne deaktiveringskoden er **#51**. Hvis forbindelsen alltid blir brutt ved ekstern tilgang til den eksterne telefonsvareren, kan du prøve å endre de tresifrede eksterne aktiveringskodene ved hjelp av tallene 0–9, \*, #.



>> [MFC-J4350DW](#)

>> [MFC-J4550DW](#)

### MFC-J4350DW

- Trykk på **Settings**.
- Trykk på ▲ eller ▼ for å velge følgende:
  - Velg [Faks]. Trykk på **OK**.
  - Velg [Mottak oppsett]. Trykk på **OK**.
  - Velg [Fjernakt. kode]. Trykk på **OK**.
  - Velg [Fjernakt. kode] på nytt. Trykk på **OK**.
  - Velg [På]. Trykk på **OK**.
- Gjør ett av følgende:
  - Hvis du vil endre koden for fjernaktivering, trykker du på ▲ eller ▼ for å velge [Aktiv. kode], deretter trykker du på **OK**. Skriv inn den nye koden. Trykk på **OK**.
  - Hvis du vil endre den eksterne deaktiveringskoden, trykker du på ▲ eller ▼ for å velge [Deakt. kode], deretter trykker du på **OK**. Skriv inn den nye koden. Trykk på **OK**.
- Trykk på **Stop/Exit**.

### MFC-J4550DW

- Trykk  [Innstill.] > [Alle innst.] > [Faks] > [Mottak oppsett] > [Fjernakt. kode].
- Gjør ett av følgende:
  - Hvis du ønsker å endre fjernaktiveringskoden, trykker du [Aktiv. kode]. Skriv inn den nye koden, og trykk deretter på [OK].
  - Hvis du ønsker å endre den eksterne deaktiveringskoden, trykker du [Deakt. kode]. Skriv inn den nye koden, og trykk deretter på [OK].
  - Hvis du ikke ønsker å endre kodene, går du til neste trinn.
  - Hvis du ønsker å slå fjernkodene [Av] (eller [På]), trykker du [Fjernakt. kode]. Trykk på [Av] (eller [På]).
- Trykk på .

### ✓ Beslektet informasjon

- [Bruk fjernkodene](#)

## Faksrapporter

Relaterte modeller: MFC-J4350DW/MFC-J4550DW

- [Angi stil for sendingsverifiseringsrapporten](#)
- [Angi intervallet for faksaktivitetsrapporten](#)
- [Skrive ut rapporter](#)

## Angi stil for sendingsverifiseringsrapporten

Relaterte modeller: MFC-J4350DW/MFC-J4550DW

Du kan bruke sendingsverifiseringsrapporten som bevis på at du har sendt en faks. Rapporten viser mottakerens navn eller faksnummer, dato og klokkeslett for sendingen, sendingens varighet, antall sider som ble sendt og om sendingen var vellykket.

Det er mange innstillinger for sendingsverifiseringsrapporten:

Alternativ	Beskrivelse
På	Skriver ut en rapport etter hver faks du sender.
På (+Bilde)	Skriver ut en rapport etter hver faks du sender. En del av faksens førsteside vises i rapporten.
Kun feil	Skriver ut en rapport hvis faksen ikke sendes på grunn av en overføringsfeil.
Kun feil (+Bilde)	Skriver ut en rapport hvis faksen ikke sendes på grunn av en overføringsfeil. En del av faksens førsteside vises i rapporten.
Av	Rapporten blir ikke skrevet ut.

>> [MFC-J4350DW](#)

>> [MFC-J4550DW](#)

### MFC-J4350DW

- Trykk på **Settings**.
- Trykk på ▲ eller ▼ for å velge følgende:
  - Velg [Faks]. Trykk på **OK**.
  - Velg [Rapportinnstilling]. Trykk på **OK**.
  - Velg [Sende rapport]. Trykk på **OK**.
  - Velg alternativet du vil ha. Trykk på **OK**.

Hvis du velger [På (+Bilde)] eller [Kun feil (+Bilde)], vises ikke bildet i sendingsverifiseringsrapporten dersom sending i sanntid er stilt inn til [På]. Bildet vises ikke på rapporten når du sender fargefaks.
- Trykk på **Stop/Exit**.

Hvis sendingen er vellykket, vises [OK] ved siden av [RES.] i sendingsverifiseringsrapporten. Hvis sendingen ikke er vellykket, vises [FEIL] ved siden av [RES.].

### MFC-J4550DW

- Trykk på  [Innstill.] > [Alle innst.] > [Faks] > [Rapportinnstilling] > [Sende rapport].
  - Trykk på ønsket alternativet.

Hvis du velger [På (+Bilde)] eller [Kun feil (+Bilde)], vises ikke bildet i sendingsverifiseringsrapporten dersom sending i sanntid er stilt inn til [På]. Bildet vises ikke på rapporten når du sender en faks i farger.
  - Trykk på .
- Hvis sendingen er vellykket, vises [OK] ved siden av [RES.] i sendingsverifiseringsrapporten. Hvis sendingen ikke er vellykket, vises [FEIL] ved siden av [RES.].



## Beslektet informasjon

- Faksrapporter

## Angi intervallet for faksaktivetsrapporten

Relaterte modeller: MFC-J4350DW/MFC-J4550DW

Du kan programmere maskinen til å skrive ut faksaktivetsrapporten med faste mellomrom (hver 50. faks, hver 6., 12. eller 24. time, hver 2. eller 7. dag).



(MFC-J4350DW)

Når du bruker funksjonen for Automatisk av og maskinen slås av før angitt tid, vil maskinen skrive ut en faksaktivetsrapport før den sletter alle faksjobbene fra rapportens minne.

>> [MFC-J4350DW](#)

>> [MFC-J4550DW](#)

### MFC-J4350DW

1. Trykk på **Settings**.
2. Trykk på ▲ eller ▼ for å velge følgende:
  - a. Velg [Faks]. Trykk på **OK**.
  - b. Velg [Rapportinnstilling]. Trykk på **OK**.
  - c. Velg [Akt.Rapp.Int.]. Trykk på **OK**.
  - d. Velg [Akt.Rapp.Int.] igjen. Trykk på **OK**.
3. Trykk på ▲ eller ▼ for å velge et intervall. Trykk på **OK**.
  - 6, 12, 24 timer, 2 eller 7 dager  
Maskinen skriver ut rapporten etter angitt tid, og deretter sletter den alle faksjobber fra rapportens minne. Hvis minnet blir fullt med 200 jobber før angitt tid er gått, skriver maskinen ut rapporten før tiden og sletter deretter alle faksjobbene fra minnet. Hvis du vil ha en ekstra rapport før det programmerte utskriftstidspunktet, kan du skrive den ut uten å slette jobbene.
  - Hver 50. faks  
Maskinen skriver ut rapporten når maskinen har lagret 50 faksjobber.
4. Hvis du valgte 6, 12, 24 timer, 2 eller 7 dager, trykker du på ▲ eller ▼ for å velge [Tid], og trykker deretter på **OK**. Angi når på dagen med talltastaturet. Trykk på **OK**.
5. Hvis du valgte [Hver 7. dag], trykker du på ▲ eller ▼ for å velge [Dag], og trykker deretter på **OK**. Trykk på ▲ eller ▼ for å velge den første dagen i nedtellingen på sju dager. Trykk på **OK**.
6. Trykk på **Stop/Exit**.

### MFC-J4550DW

1. Trykk  [Innstill.] > [Alle innst.] > [Faks] > [Rapportinnstilling] > [Akt.Rapp.Int.].
2. Trykk på [Akt.Rapp.Int.].
3. Trykk ▲ eller ▼ for å velge et intervall.
  - 6, 12, 24 timer, 2 eller 7 dager  
Maskinen skriver ut rapporten etter angitt tid, og deretter sletter den alle faksjobber fra rapportens minne. Hvis minnet blir fullt med 200 jobber før angitt tid er gått, skriver maskinen ut rapporten før tiden og sletter deretter alle faksjobbene fra minnet. Hvis du vil ha en ekstra rapport før det programmerte utskriftstidspunktet, kan du skrive den ut uten å slette jobbene.
  - Hver 50. faks  
Maskinen skriver ut rapporten når maskinen har lagret 50 faksjobber.

- 
4. Hvis du valgte 6, 12, 24 timer, 2 eller 7 dager, trykker du på [Tid] og angir når på dagen med pekeskjermen. Trykk på [OK].
  5. Hvis du valgte [Hver 7. dag], trykker du på [Dag]. Trykk på ▲ eller ▼ for å vise alternativet [Hver Mandag], [Hver Tirsdag], [Hver Onsdag], [Hver Torsdag], [Hver Fredag], [Hver Lørdag] eller [Hver Søndag], og trykk deretter på den første dagen i den sjudagers nedtellingen.
  6. Trykk på .



## Beslektet informasjon

- [Faksrapporter](#)

### Beslektede emner:

- [Still inn maskinen til å slå seg av automatisk](#)
-

## PC-FAX

Relaterte modeller: MFC-J4350DW/MFC-J4550DW

- [PC-FAX for Windows](#)
- [PC-FAX for Mac](#)

## PC-FAX for Windows

Relaterte modeller: MFC-J4350DW/MFC-J4550DW

- [Oversikt over PC-FAX \(Windows\)](#)
- [Sende en faks med PC-FAX \(Windows\)](#)
- [Motta fakser på datamaskinen \(Windows\)](#)

## Oversikt over PC-FAX (Windows)

**Relaterte modeller:** MFC-J4350DW/MFC-J4550DW

Reduser papirforbruket og spar tid ved å bruke Brother PC-FAX-programvaren til å sende fakser direkte fra datamaskinen.

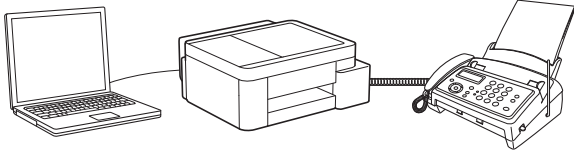

- [Konfigurere PC-FAX \(Windows\)](#)
- [Konfigurere PC-Fax-adressebok \(Windows\)](#)

## Konfigurere PC-FAX (Windows)

Relaterte modeller: MFC-J4350DW/MFC-J4550DW

Før du sender fakser med PC-FAX, kan du tilpasse sendealternativene i hver kategori i **Oppsett for PC-FAKS**-dialogboksen.

1. Start  (**Brother Utilities**), og klikk deretter på rullegardinmenyen og velg modellnavnet (hvis det ikke allerede er valgt).
2. Klikk på **PC-FAX** i venstre navigasjonslinje, og deretter på **Konfigurer Sending**.

Dialogboksen **Oppsett for PC-FAKS** vises.

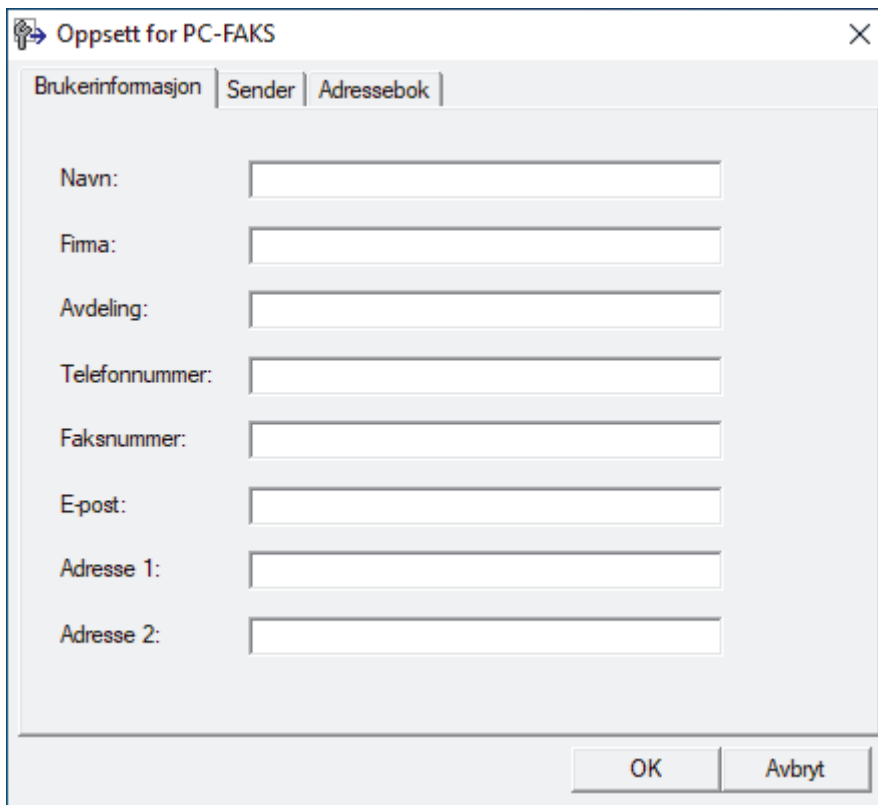

3. Gjør ett av følgende:
  - Klikk på **Brukerinformasjon**-fanen, og skriv inn brukerinformasjonen din i feltene.



Hver Microsoft-konto har sitt eget tilpassede **Brukerinformasjon**-skjermbilde for tilpassing av faksoverskrifter og faksforsider.

- Klikk på **Sender**-fanen, og skriv deretter inn nummeret som kreves for å få tilgang til en ekstern linje (hvis nødvendig) i **Tilgang til bylinje**-feltet. Velg **Inkluder topptekst**-avmerkingsboksen for å inkludere overskriftsinformasjonen.
  - Klikk på **Adressebok**-fanen, og velg deretter adresseboken du ønsker å bruke for PC-FAX fra **Velg adressebok**-rullegardinmenyen.
4. Klikk på **OK**.



### Beslektet informasjon

- [Oversikt over PC-FAX \(Windows\)](#)

## Konfigurere PC-Fax-adressebok (Windows)

Relaterte modeller: MFC-J4350DW/MFC-J4550DW

Legg til, rediger og slett medlemmer og grupper for å tilpasse din **Adressebok**.

- [Legg til et medlem i PC-FAX-adresseboken \(Windows\)](#)
- [Opprette en gruppe i PC-FAX-adresseboken \(Windows\)](#)
- [Redigere informasjon om medlemmer eller grupper i PC-FAX-adresseboken \(Windows\)](#)
- [Slette et medlem eller en gruppe i PC-FAX-adresseboken \(Windows\)](#)
- [Eksportere PC-FAX-adresseboken \(Windows\)](#)
- [Importere informasjon til PC-FAX-adresseboken \(Windows\)](#)

## Legg til et medlem i PC-FAX-adresseboken (Windows)

Relaterte modeller: MFC-J4350DW/MFC-J4550DW

Legg til nye personer og deres faksopplysninger i PC-FAX-adresseboken hvis du ønsker å sende faks med Brothers PC-FAX-programvare.

1. Start  (**Brother Utilities**), og klikk deretter på rullegardinmenyen og velg modellnavnet (hvis det ikke allerede er valgt).
2. Klikk på **PC-FAX** i den venstre navigasjonslinjen og klikk deretter på **Adressebok (Send)**.

Dialogboksen **Adressebok** vises.

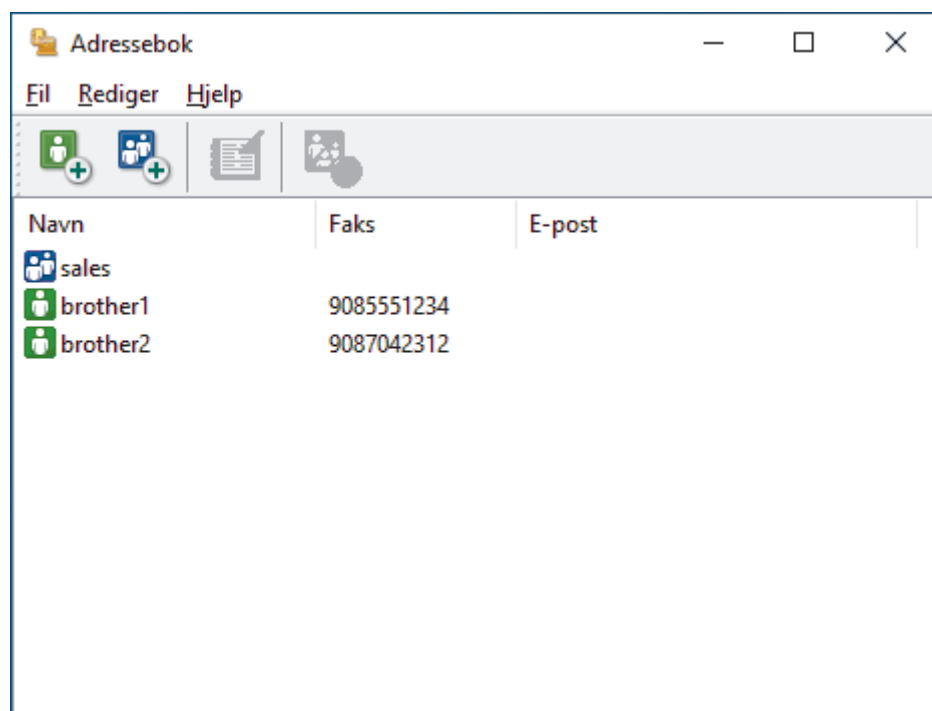

3. Klikk på  for å legge til nye medlemmer.  
Dialogboksen **Kontaktinnstillinger for adressebok** vises.
4. Skriv inn medlemmets opplysninger i de aktuelle feltene. **Navn**-feltet er obligatorisk.
5. Klikk på **OK**.

### ✓ Beslektet informasjon

- [Konfigurere PC-Fax-adressebok \(Windows\)](#)

## Opprette en gruppe i PC-FAX-adresseboken (Windows)

Relaterte modeller: MFC-J4350DW/MFC-J4550DW

Opprett en gruppe slik at du kan gruppesende samme PC-FAX til flere mottakere samtidig.

1. Start  (**Brother Utilities**), og klikk deretter på rullegardinmenyen og velg modellnavnet (hvis det ikke allerede er valgt).
2. Klikk på **PC-FAX** i den venstre navigasjonslinjen og klikk deretter på **Adressebok (Send)**.

Dialogboksen **Adressebok** vises.

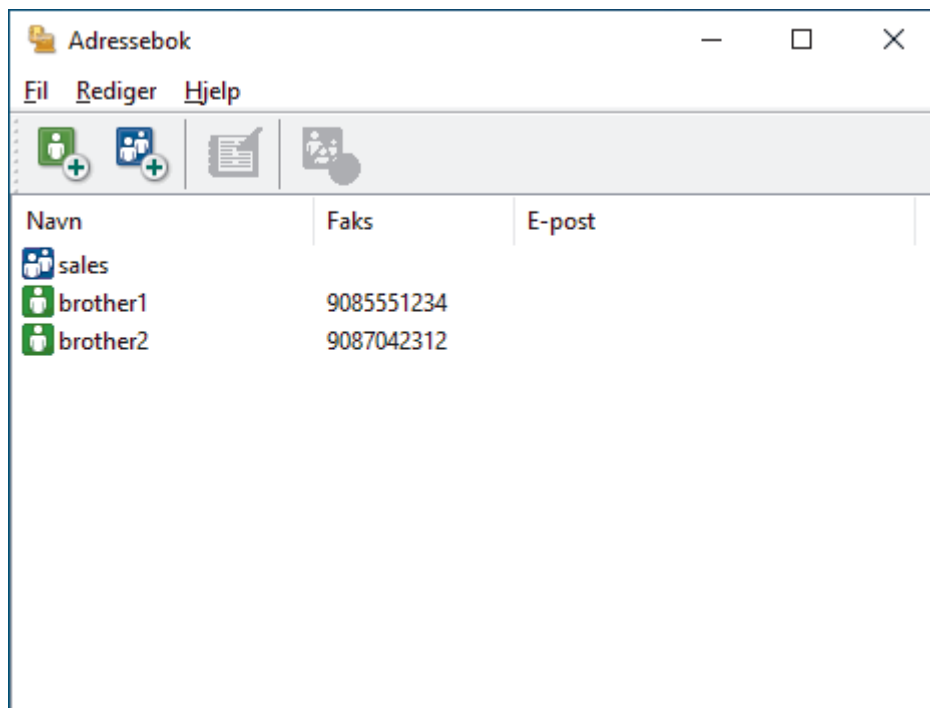

3. Klikk på  for å legge til en ny gruppe.  
Dialogboksen **Gruppeinnstillinger for adressebok** vises.
4. Skriv inn navnet på den nye gruppen i **Gruppenavn**-feltet.
5. I **Tilgjengelige Navn**-feltet, velg hvert navn som du vil ha med i gruppen, og klikk deretter på **Legg til >>**.  
Medlemmer som er lagt til gruppen vises i **Gruppemedlemmer**-feltet.
6. Når du er ferdig, klikker du på **OK**.



Hver gruppe kan inneholde opptil 50 medlemmer.



### Beslektet informasjon

- [Konfigurere PC-Fax-adressebok \(Windows\)](#)

## Redigere informasjon om medlemmer eller grupper i PC-FAX-adresseboken (Windows)

Relaterte modeller: MFC-J4350DW/MFC-J4550DW

1. Start  (**Brother Utilities**), og klikk deretter på rullegardinmenyen og velg modellnavnet (hvis det ikke allerede er valgt).
2. Klikk på **PC-FAX** i den venstre navigasjonslinjen og klikk deretter på **Adressebok (Send)**.  
Dialogboksen **Adressebok** vises.

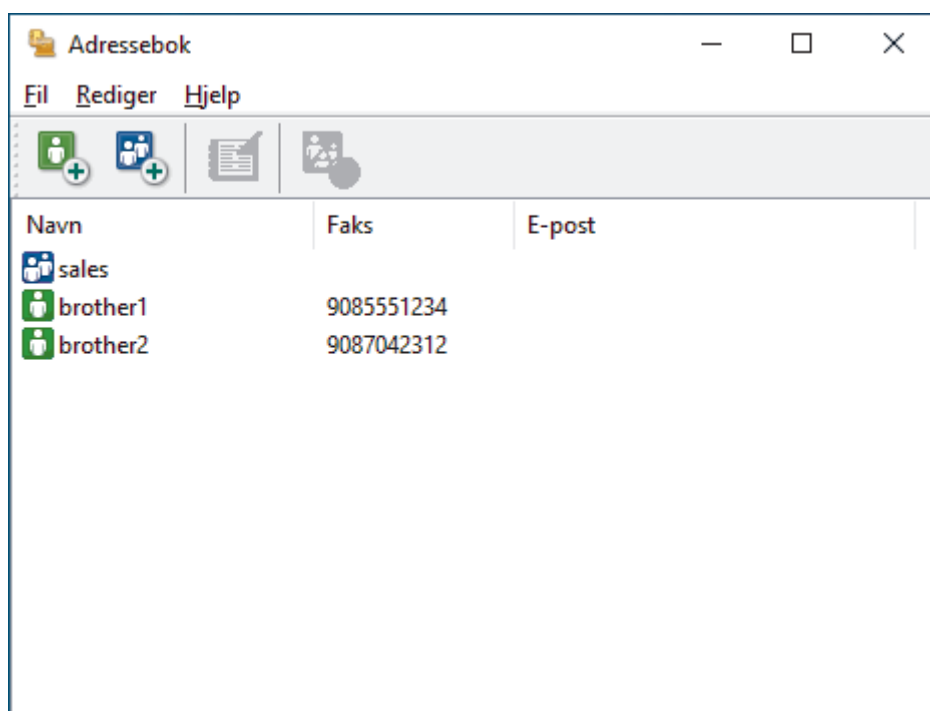

3. Velg medlemmet eller gruppen som du vil redigere.
4. Klikk på  (**Egenskaper**).
5. Endre medlems- eller gruppeinformasjonen.
6. Klikk på **OK**.

### ✓ Beslektet informasjon

- [Konfigurere PC-Fax-adressebok \(Windows\)](#)

## Slette et medlem eller en gruppe i PC-FAX-adresseboken (Windows)

Relaterte modeller: MFC-J4350DW/MFC-J4550DW

1. Start  (**Brother Utilities**), og klikk deretter på rullegardinmenyen og velg modellnavnet (hvis det ikke allerede er valgt).
2. Klikk på **PC-FAX** i den venstre navigasjonslinjen og klikk deretter på **Adressebok (Send)**. Dialogboksen **Adressebok** vises.

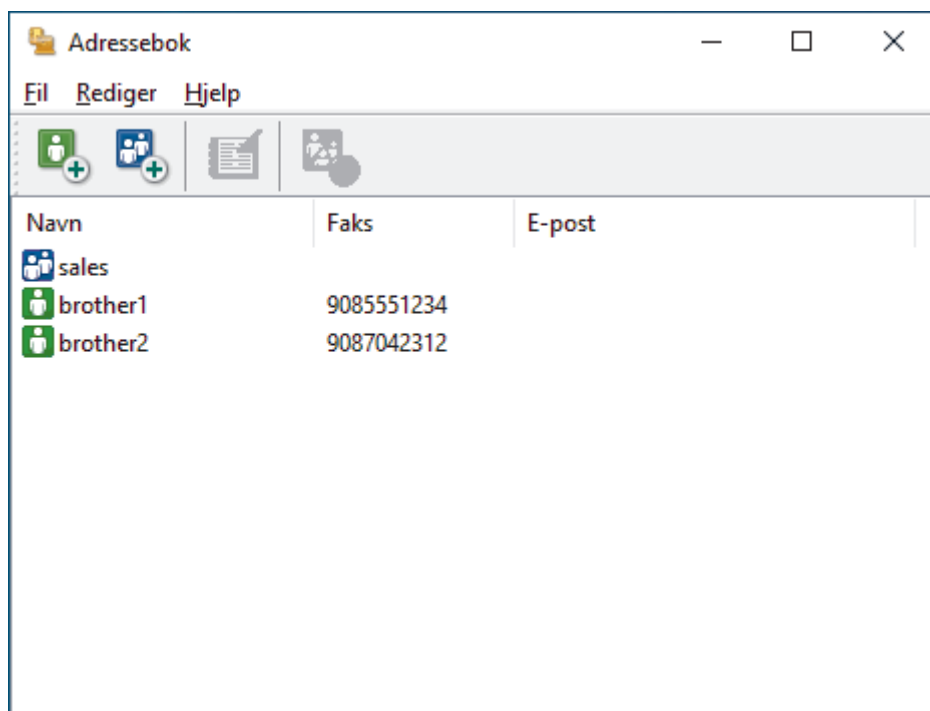

3. Velg medlemmet eller gruppen som du vil slette.
4. Klikk på  (**Slett**).
5. Når bekreftelsesdialogboksen vises, skal du klikke på **OK**.

### ✓ Beslektet informasjon

- [Konfigurere PC-Fax-adressebok \(Windows\)](#)

## Eksportere PC-FAX-adresseboken (Windows)

Relaterte modeller: MFC-J4350DW/MFC-J4550DW

Du kan eksportere adresseboken som en ASCII-tekstfil (\*.csv), et vKort (et elektronisk visittkort) og lagre den på datamaskinen din.

Du kan ikke eksportere gruppeinnstillingene når du eksporterer **Adressebok**-dataene.

1. Start  (**Brother Utilities**), og klikk deretter på rullegardinmenyen og velg modellnavnet (hvis det ikke allerede er valgt).
2. Klikk på **PC-FAX** i den venstre navigasjonslinjen og klikk deretter på **Adressebok (Send)**.

Dialogboksen **Adressebok** vises.

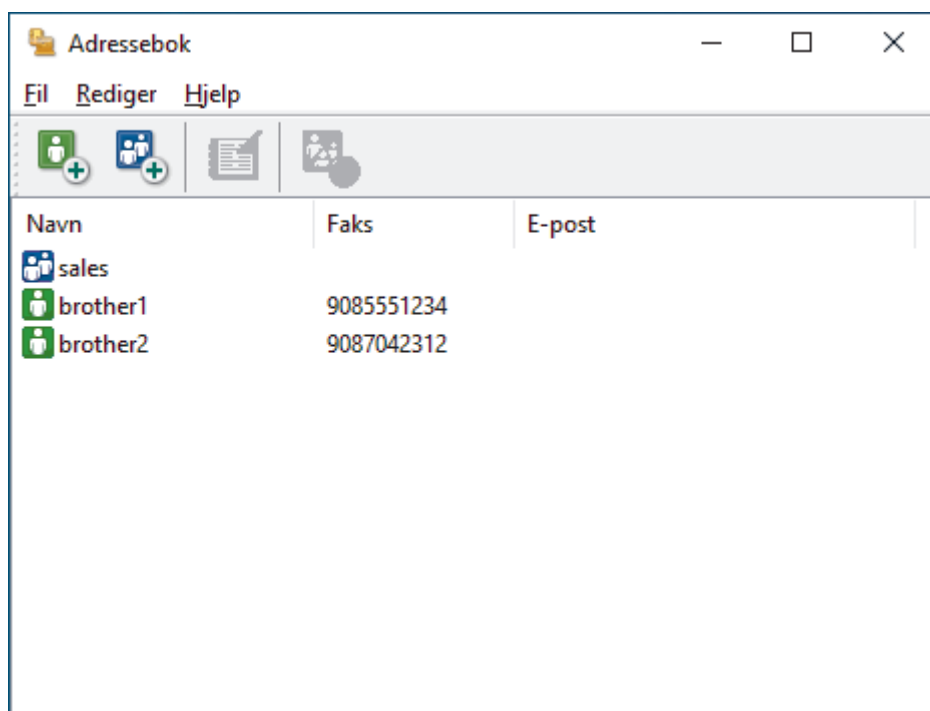

3. Klikk på **Fil > Eksporter**.
4. Velg ett av følgende:
  - **Tekst**  
Dialogboksen **Velg elementer** vises. Gå til neste trinn.
  - **vCard**  
Du må velge medlemmet som du ønsker å eksportere fra adresseboken din, før du velger dette alternativet.  
Bla gjennom til mappen hvor du vil lagre vKortet, skriv inn navnet på vKortet i **Filnavn**-feltet og klikk på **Lagre**.
5. I **Tilgjengelige elementer**-feltet, velg dataene som du vil eksportere, og klikk deretter på **Legg til >>**-knappen.



Velg og legg elementene til i den rekkefølgen de skal vises i på listen.

6. Hvis du eksporterer til en ASCII-fil, under **Skilletegn**-delen velger du **Tabulator**- eller **Komma**-alternativet for å skille datafeltene.
7. Klikk på **OK**.
8. Bla gjennom til mappen på datamaskinen hvor du vil lagre dataene, skriv inn filnavnet og klikk på **Lagre**.



## Beslektet informasjon

- Konfigurere PC-Fax-adressebok (Windows)

## Importere informasjon til PC-FAX-adresseboken (Windows)

Relaterte modeller: MFC-J4350DW/MFC-J4550DW

Du kan importere ASCII-tekstfiler (\*.csv) eller vKort (elektroniske visittkort) til adresseboken din.

1. Start  (**Brother Utilities**), og klikk deretter på rullegardinmenyen og velg modellnavnet (hvis det ikke allerede er valgt).
2. Klikk på **PC-FAX** i den venstre navigasjonslinjen og klikk deretter på **Adressebok (Send)**.

Dialogboksen **Adressebok** vises.

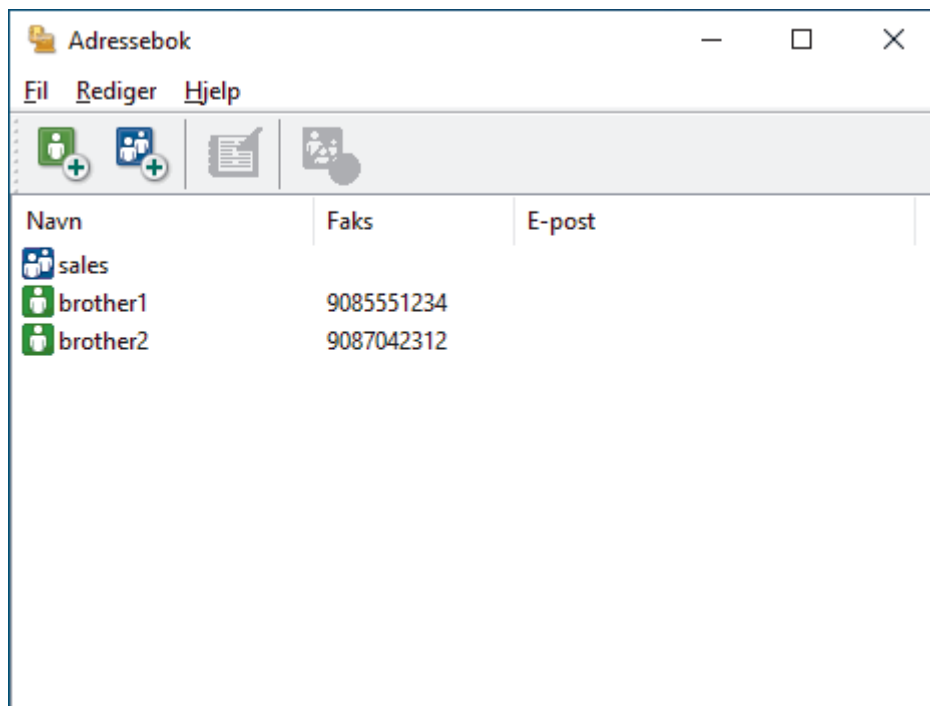

3. Klikk på **Fil > Importer**.
4. Velg ett av følgende:
  - **Tekst**  
Dialogboksen **Velg elementer** vises. Gå til trinn 5.
  - **vCard**  
Gå til trinn 8.
5. I **Tilgjengelige elementer**-feltet, velg dataene som du vil importere, og klikk deretter på **Legg til >>**-knappen.



Du må velge og legge til felt fra **Tilgjengelige elementer**-listen i samme rekkefølge de er oppført i importtekstfilen.

6. Hvis du importerer til en ASCII-fil, under **Skilletegn**-delen velger du **Tabulator**- eller **Komma**-alternativet for å skille datafeltene.
7. Klikk på **OK**.
8. Bla gjennom til mappen hvor du vil importere dataene, skriv inn filnavnet og klikk på **Åpne**.



### Beslektet informasjon

- [Konfigurere PC-Fax-adressebok \(Windows\)](#)

## Sende en faks med PC-FAX (Windows)

Relaterte modeller: MFC-J4350DW/MFC-J4550DW

PC-FAX støtter kun fakser i svart/hvitt. En faks i svart/hvitt sendes selv om originaldataene er i farger, og maskinen som mottar faksen støtter fakser i farger.

1. Lag en fil med et program på datamaskinen.
2. Velg utskriftskommandoen i programmet ditt.
3. Velg **Brother PC-FAKS** som skriveren din, og fullfør deretter utskriften.

**Brother PC-FAKS**-dialogboksen vises.

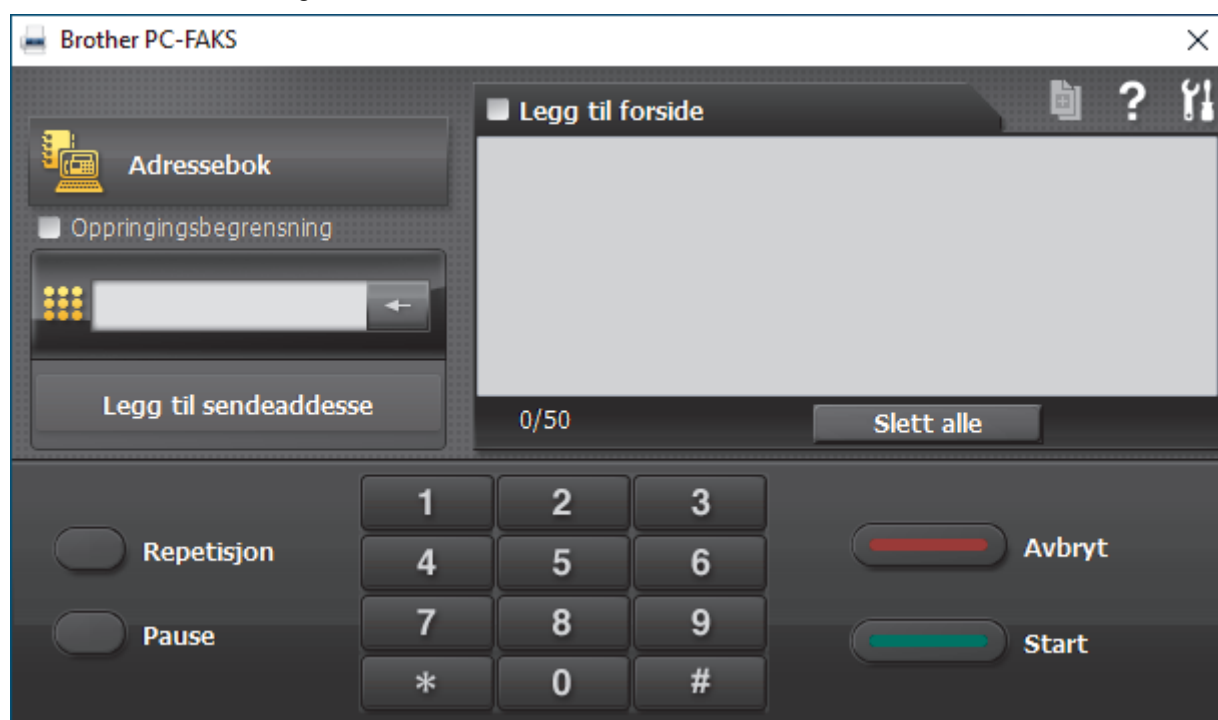

4. Skriv inn et faksnummer med én av følgende metoder:
  - Klikk på tallene på talltastaturet for å skrive inn nummeret, og klikk deretter på **Legg til sendeadresse**.

 Hvis du velger **Oppringingsbegrensning**-avmerkingsboksen, vises en bekreftelsesdialog hvor du skal skrive inn faksnummeret på nytt med tastaturet. Denne funksjonen hjelper til med å forhindre overføringer til feil destinasjon.

- Klikk på **Adressebok**-knappen og velg deretter et medlem eller en gruppe fra adresseboken.

 Hvis du gjør en feil, kan du klikke på **Slett alle** for å slette alle oppføringer.

5. Velg **Legg til forside**-avmerkingsboksen hvis du vil legge ved en faksforside. Du kan også klikke på  for å lage eller redigere en faksforside.
6. Klikk på **Start** for å sende telefaksen.

 For å avbryte faksen, klikk på **Avbryt**.

- For å ringe opp et nummer på nytt, klikk på **Repetisjon** for å vise de siste fem faksnumrene, velg et nummer og klikk deretter på **Start**.



## Beslektet informasjon

- [PC-FAX for Windows](#)

## Motta fakser på datamaskinen (Windows)

Relaterte modeller: MFC-J4350DW/MFC-J4550DW

Bruk Brother PC-FAX-programvaren til å motta fakser på datamaskinen, vise dem og skrive ut bare de faksene du ønsker.

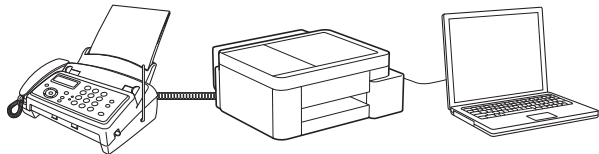

- [Motta fakser ved å bruke PC-FAX-mottak \(Windows\)](#)

## Motta fakser ved å bruke PC-FAX-mottak (Windows)

Relaterte modeller: MFC-J4350DW/MFC-J4550DW

Programvaren Brother PC-FAX-mottak lar deg vise og lagre fakser på datamaskinen. Den installeres automatisk når du installerer maskinens programvare og drivere, og fungerer på både lokale og nettverkstilkoblede maskiner.

PC-FAX-mottak har bare støtte for svart-hvitt-fakser. Når du mottar en fargefaks, skriver maskinen ut fargefaksen på maskinen, men den sender ikke faksen til datamaskinen.

Når du slår av datamaskinen, fortsetter maskinen å motta og lagre faksene i maskinens minne. Maskinens LCD-skjerm vil vise antall lagrede fakser som er mottatt. Når du starter programmet, overfører programvaren alle mottatte fakser til datamaskinen på én gang. Du kan aktivere alternativet Utskrift av sikkerhetskopi hvis du vil at maskinen skal skrive ut en kopi av faksen før faksen sendes til datamaskinen eller før datamaskinen blir slått av. Du kan konfigurere innstillingene for Utskrift av sikkerhetskopi fra maskinen.



### Beslektet informasjon

- [Motta fakser på datamaskinen \(Windows\)](#)
  - [Konfigurere PC-FAX-mottak med Webbasert administrasjon](#)
  - [Kjør Brother PC-FAX-mottak på datamaskinen \(Windows\)](#)
  - [Vise mottatte PC-FAX-meldinger \(Windows\)](#)

### Beslektede emner:

- [Bruke PC-FAX-mottak til å overføre mottatte fakser til datamaskinen \(Windows\)](#)

## Konfigurere PC-FAX-mottak med Webbasert administrasjon

Relaterte modeller: MFC-J4350DW/MFC-J4550DW

Bruk Webbasert administrasjon til å konfigurere PC-faksmottak i en nettleser.

1. Start Webbasert administrasjon. >> [Få tilgang til Internett-basert styring](#)
2. På venstre navigasjonslinje klikker du på **Network (Nettverk)** > **Network (Nettverk)** > **Protocol (Protokoll)**.



Hvis venstre navigasjonslinje ikke vises, starter du navigeringen fra ☰.

3. Merk av for **PC Fax Receive (PC-faks mottak)**, og klikk deretter på **Submit (Send inn)**.
4. Start Brother-maskinen på nytt for å aktivere konfigurasjonen.



### Beslektet informasjon

- [Motta fakser ved å bruke PC-FAX-mottak \(Windows\)](#)

#### Beslektede emner:

- [Få tilgang til Internett-basert styring](#)

## Kjør Brother PC-FAX-mottak på datamaskinen (Windows)

Relaterte modeller: MFC-J4350DW/MFC-J4550DW

Hvis PC-FAX-mottak er deaktivert på maskinen, kan du aktivere innstillingen før du prøver å kjøre PC-FAX-mottak.

For informasjon om hvordan du aktiverer denne funksjonen ►► *Beslektet informasjon: Konfigurere PC-FAX-mottak med Webbasert administrasjon*



Vi anbefaler at du merker av for **Start PC-FAX Receive når datamaskinen startes**, slik at programvaren kjøres automatisk og overfører fakser når du slår på datamaskinen.

1. Start  (**Brother Utilities**), og klikk deretter på rullegardinmenyen og velg modellnavnet (hvis det ikke allerede er valgt).
2. Klikk på **PC-FAX** i den venstre navigasjonslinjen og klikk deretter på **Motta**.
3. Bekreft meldingen og klikk på **Ja**.

**PC-FAX Receive (PC-FAX-mottak)**-vinduet vises. -ikonet (**PC-Fax Receive (Klar)**) vises også i datamaskinens varselområde.



### Beslektet informasjon

- [Motta fakser ved å bruke PC-FAX-mottak \(Windows\)](#)
  - [Konfigurere PC-FAX-mottak på datamaskinen din \(Windows\)](#)
  - [Legg til maskinen i enheter med PC-FAX-mottak \(Windows\)](#)

#### Beslektede emner:

- [Konfigurere PC-FAX-mottak med Webbasert administrasjon](#)

► Hjem > Fakse > PC-FAX > PC-FAX for Windows > Motta fakser på datamaskinen (Windows) > Motta fakser ved å bruke PC-FAX-mottak (Windows) > Kjør Brother PC-FAX-mottak på datamaskinen (Windows) > Konfigurere PC-FAX-mottak på datamaskinen din (Windows)

## Konfigurere PC-FAX-mottak på datamaskinen din (Windows)

Relaterte modeller: MFC-J4350DW/MFC-J4550DW

1. Dobbelklikk på -ikonet (**PC-Fax Receive (Klar)**) på varslingsområdet på datamaskinen. **PC-FAX Receive (PC-FAX-mottak)**-vinduet vises.
2. Klikk på **Innstillinger**.
3. Konfigurer disse alternativene som nødvendig:

### Valg

Konfigurer at PC-FAX-mottak starter automatisk når du starter Windows.

### Lagre

Konfigurer banen for å lagre PC-FAX-filer og velge format for mottatt dokument.

### Last opp til

Konfigurer banen til serveren og velg alternativet for å laste opp automatisk eller manuelt (bare tilgjengelig for administratorer).

### Enhet

Velg maskinen du vil skal motta PC-FAX-filer.

### Lås (bare tilgjengelig for administratorer)

Unngå at brukere uten administratortilgang kan konfigurere innstillingsalternativene som vises ovenfor.

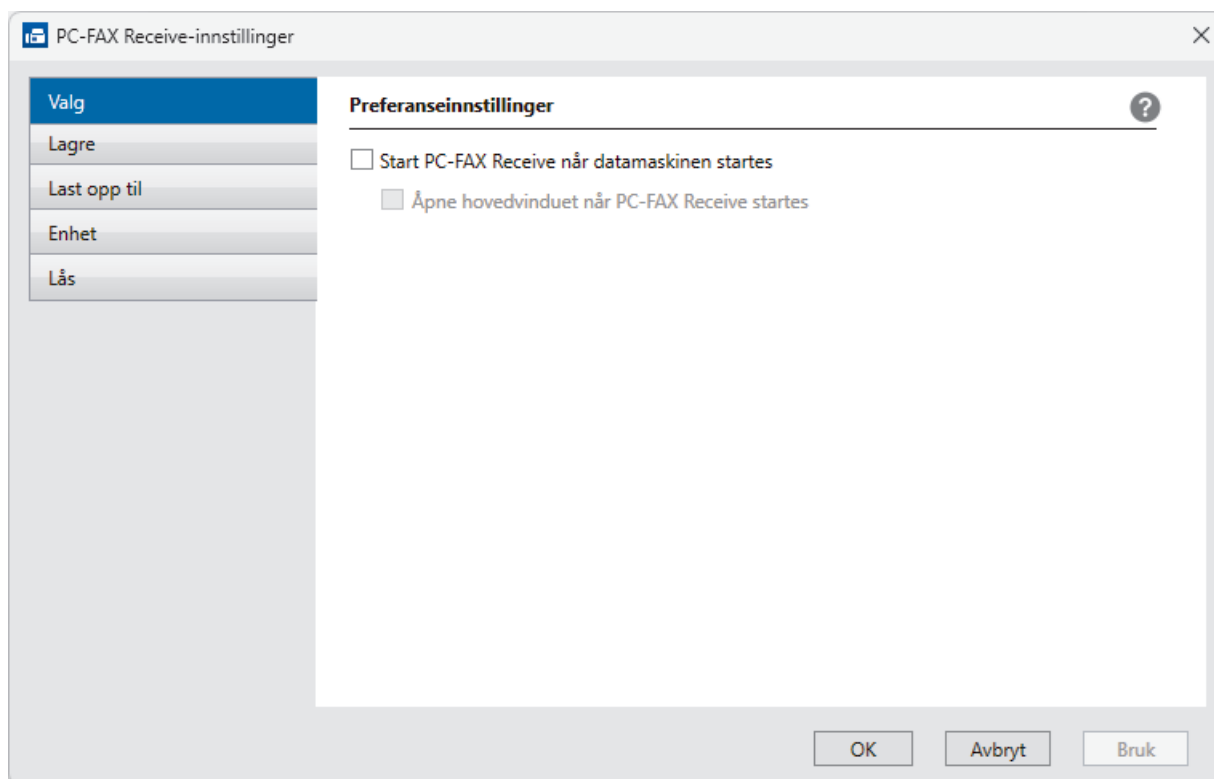

4. Klikk på **OK**.



### Beslektet informasjon

- [Kjør Brother PC-FAX-mottak på datamaskinen \(Windows\)](#)

► Hjem > Fakse > PC-FAX > PC-FAX for Windows > Motta fakser på datamaskinen (Windows) > Motta fakser ved å bruke PC-FAX-mottak (Windows) > Kjør Brother PC-FAX-mottak på datamaskinen (Windows) > Legg til maskinen i enheter med PC-FAX-mottak (Windows)

## Legg til maskinen i enheter med PC-FAX-mottak (Windows)

Relaterte modeller: MFC-J4350DW/MFC-J4550DW

Hvis du fulgte instruksjonene på skjermen da du installerte maskinen, skal den nå være klar til bruk.

1. Dobbeltklikk på -ikonet (**PC-Fax Receive (Klar)**) på varslingsområdet på datamaskinen.  
**PC-FAX Receive (PC-FAX-mottak)**-vinduet vises.
2. Klikk på **Innstillinger**.
3. Klikk på **Enhet > Legg til**.

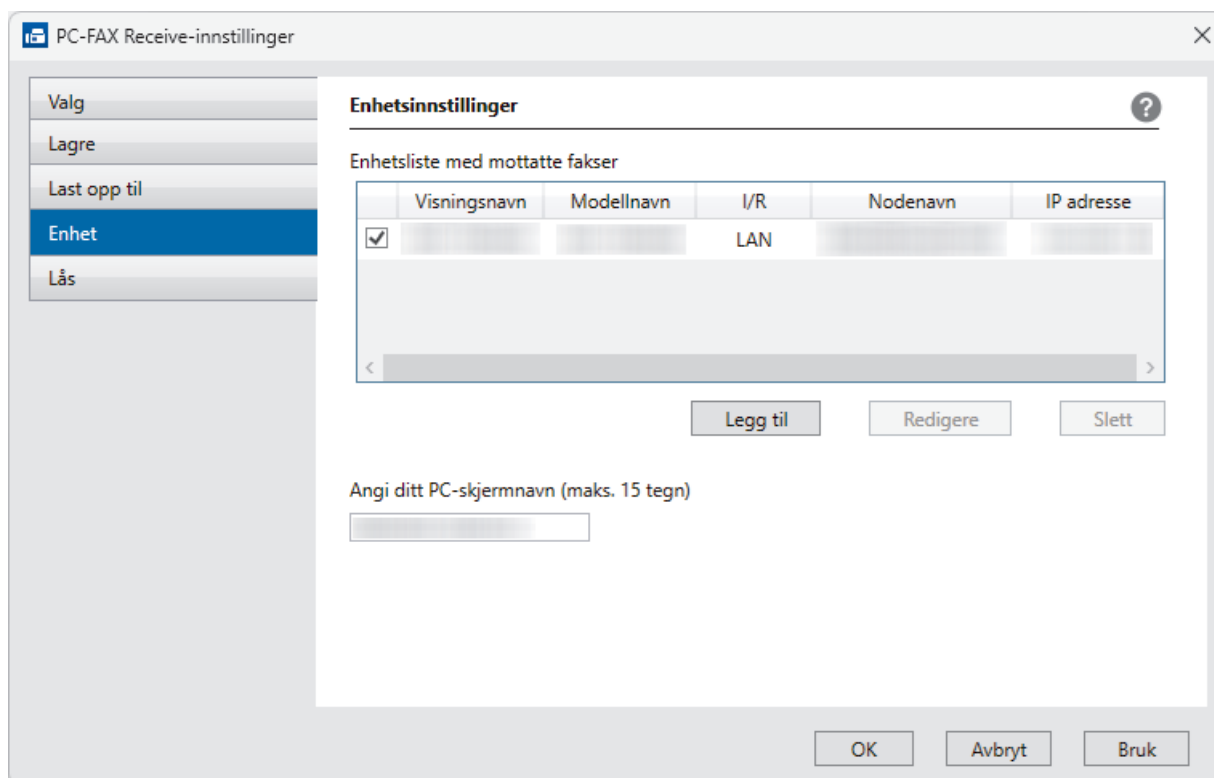

4. Velg riktig tilkoblingsmetode.

### Velg din maskin fra de automatiske søkeresultatene nedenfor.

Det vises en liste over tilkoblede maskiner. Velg maskinen du vil ha. Klikk på **OK**.

### Spesifiser maskinen etter IP-adresse

Skriv inn maskinens IP-adresse i **IP adresse**-feltet, og klikk deretter på **OK**.

5. Vil du endre datamaskinnavnet som vil vises på maskinens LCD-skjerm, skriver du inn det nye navnet i **Angi ditt PC-skjermnavn (maks. 15 tegn)**-feltet.
6. Klikk på **OK**.





### Beslektet informasjon

- [Kjør Brother PC-FAX-mottak på datamaskinen \(Windows\)](#)

## Vise mottatte PC-FAX-meldinger (Windows)

Relaterte modeller: MFC-J4350DW/MFC-J4550DW

### Mottaksstatus

Ikon	Status
	Standbymodus Ingen uleste meldinger
	Mottar meldinger
	Meldinger er mottatt Uleste meldinger

1. Dobbelklikk på -ikonet (**PC-Fax Receive (Klar)**) på varslingsområdet på datamaskinen.

PC-FAX Receive (PC-FAX-mottak)-vinduet vises.

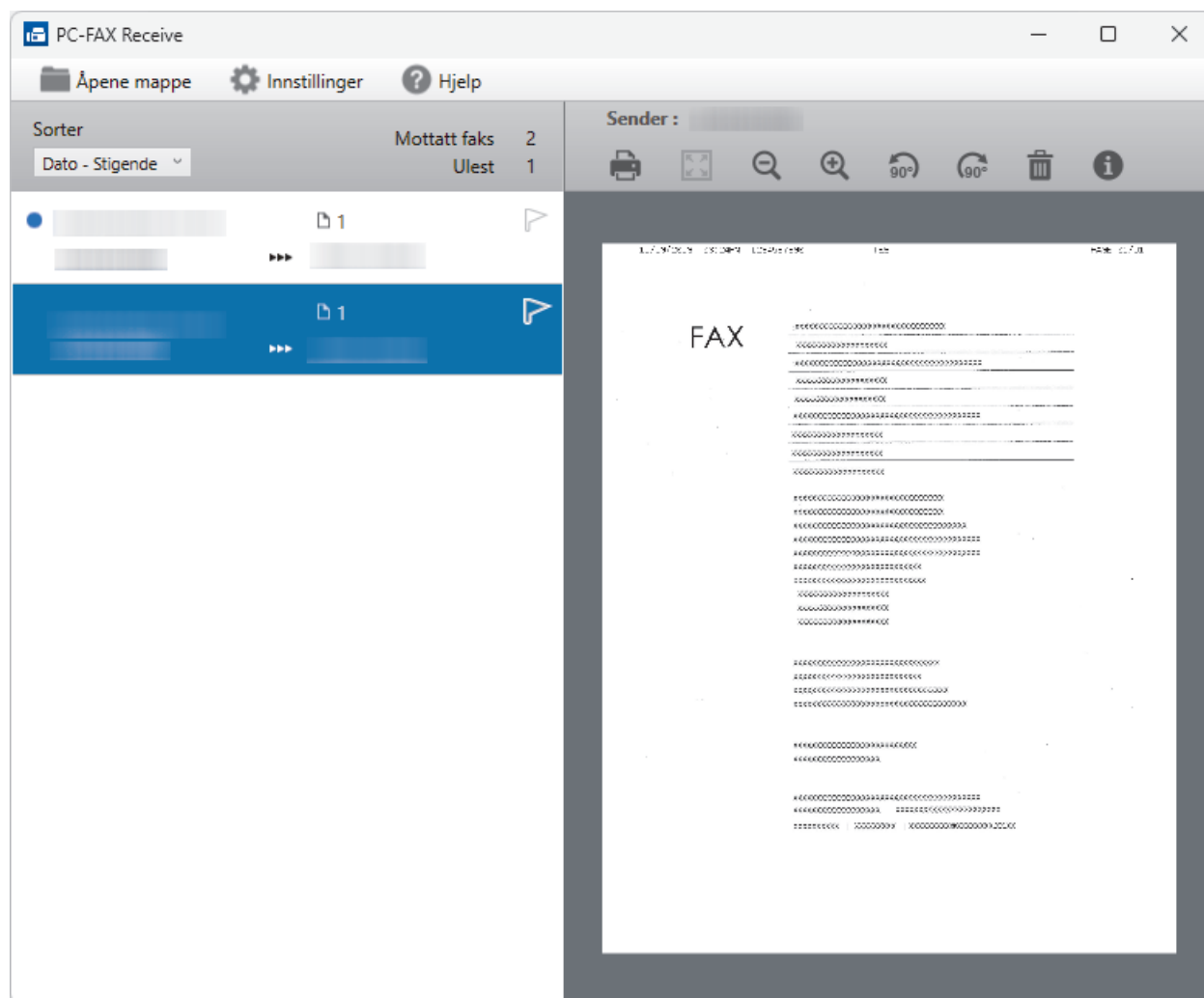

2. Klikk fakser på listen for å vise dem.
3. Lukk vinduet når du er ferdig.



Selv om du lukker vinduet, er PC-FAX-mottak aktiv og -ikonet (**PC-Fax Receive (Klar)**) vises fortsatt på varslingsområdet på datamaskinen. Hvis du vil lukke PC-FAX-mottak, klikker du på ikonet på varslingsområdet og deretter klikker du på **Lukk**.

---



### Beslektet informasjon

- [Motta fakser ved å bruke PC-FAX-mottak \(Windows\)](#)
-

## PC-FAX for Mac

Relaterte modeller: MFC-J4350DW/MFC-J4550DW

- [Sende en faks ved bruk av AirPrint \(macOS\)](#)

## Nettverk

- [Støttede grunnleggende nettverksfunksjoner](#)
- [Konfigurere nettverksinnstillinger](#)
- [Innstillinger for trådløst nettverk](#)
- [Nettverksfunksjoner](#)
- [Brothers styringsverktøy](#)

## Støttede grunnleggende nettverksfunksjoner

Maskinen støtter ulike funksjoner avhengig av operativsystemet. Bruk denne tabellen for å se hvilke nettverksfunksjoner og -tilkoblinger som støttes av hvert enkelt operativsystem.

Operativsystemer	Windows	Windows Server	macOS
Utskrift	Ja	Ja	Ja
Skanning	Ja	Nei	Ja
PC-fax Send (MFC-J4350DW/ MFC-J4550DW)	Ja	Nei	Ja
PC-faks-mottak (MFC-J4350DW/ MFC-J4550DW)	Ja	Nei	Nei
Webbasert administrasjon	Ja	Ja	Ja

### MERK

- Når du kobler maskinen til et eksternt nettverk, slik som Internett, er det viktig å beskytte nettverksmiljøet med en egen brannmur eller på andre måter for å forhindre lekkasje av informasjon som skyldes feil innstillinger eller uautorisert tilgang av tredjeparter med onde hensikter.
- Det vises en advarsel når maskinen er koblet til det globale nettverket. Når du ser denne advarselen, anbefaler vi på det sterkeste at du kontrollerer nettverksinnstillingene og deretter kobler til på nytt til et sikkert nettverk.
- Når du aktiverer maskinens funksjon for filtrering av global nettverkskommunikasjon, blokkeres tilgangen fra det globale nettverket. Funksjonen for filtrering av global nettverkskommunikasjon kan forhindre at maskinen mottar enkelte utskrifts- eller skannejobber fra en datamaskin eller mobil enhet som bruker en global IP-adresse.



### Beslektet informasjon

- [Nettverk](#)

#### Beslektede emner:

- [Endre påloggingspassordet ved bruk av Webbasert administrasjon](#)
- [Få tilgang til Internett-basert styring](#)

## **Konfigurere nettverksinnstillinger**

- [Konfigurere nettverksinnstillinger via kontrollpanelet](#)
- [Endre maskininnstillingene via Webbasert administrasjon](#)

## Konfigurere nettverksinnstillinger via kontrollpanelet

Du konfigurerer maskinen for nettverket med alternativene på kontrollpanelets [Nettverk]-meny.



- Du finner informasjon om nettverksinnstillingene du kan konfigurere via kontrollpanelet >> *Beslektet informasjon: Innstillingstabeller*
- Du kan også bruke styringsverktøy, som webbasert administrasjon, til å konfigurere og endre Brother-maskinens nettverksinnstillinger.

>> [DCP-J1310DW/DCP-J1313DW/DCP-J1360DW/MFC-J4350DW](#)

>> [DCP-J1460DW/MFC-J4550DW](#)

### DCP-J1310DW/DCP-J1313DW/DCP-J1360DW/MFC-J4350DW

1. Trykk på **Settings**.
2. Trykk på ▲ eller ▼ for å vise [Nettverk]-alternativet, og trykk deretter på **OK**.
3. Trykk på ▲ eller ▼ for å vise ønsket nettverksalternativ, og trykk deretter på **OK**. Gjenta dette trinnet til du får tilgang til menyen du vil konfigurere, og følg deretter instruksjonene på LCD-skjermen.

### DCP-J1460DW/MFC-J4550DW

1. Trykk på  [Innstill.] > [Nettverk].
2. Trykk på ▲ eller ▼ for å vise nettverksalternativet og trykk deretter på det. Gjenta dette trinnet til du får tilgang til menyen du vil konfigurere, og følg deretter instruksjonene på LCD-pekeskjermen.

### ✓ Beslektet informasjon

- [Konfigurere nettverksinnstillinger](#)

#### Beslektede emner:

- [Innstillingstabeller \(1,8" \(4,5 cm\) farge LCD\)](#)
- [Innstillingstabeller \(modeller med 2,7" \(6,8 cm\) pekeskjerm\)](#)

## Innstillinger for trådløst nettverk

- [Bruke det trådløse nettverket](#)
- [Bruke Wi-Fi Direct®](#)
- [Aktiver/deaktiver trådløst LAN](#)
- [Skriv ut WLAN-rapporten](#)

## Bruke det trådløse nettverket

- Før du konfigurerer maskinen for et trådløst nettverk
- Konfigurer maskinen for et trådløst nettverk med oppsettveiviseren fra datamaskinen
- Konfigurer maskinen for et trådløst nettverk med oppsettveiviseren fra den mobile enheten
- Konfigurer maskinen for et trådløst nettverk med installasjonsveiviseren for maskinens kontrollpanel
- Konfigurer maskinen for et trådløst nettverk med ettrykks-metoden til Wi-Fi Protected Setup™ (WPS)
- Konfigurer maskinen for et trådløst nettverk med PIN-metoden til Wi-Fi Protected Setup™ (WPS)
- Konfigurer maskinen for et trådløst nettverk når SSID-en ikke gruppesendes
- Konfigurer maskinen din for et trådløst bedriftsnettverk

## Før du konfigurerer maskinen for et trådløst nettverk

Før du forsøker å konfigurere et trådløst nettverk, bekrefter du følgende:

- Hvis du bruker et trådløst bedriftsnettverk, må du vite bruker-ID og passord.
- Vil du oppnå optimale resultater ved vanlig utskrift av dokumenter, plasserer du maskinen så nær det trådløse LAN-tilgangspunktet / ruterens som mulig og med færrest mulig hindringer. Store gjenstander og vegger mellom de to enhetene og interferens fra andre elektroniske enheter kan påvirke dokumentenes dataoverføringshastighet.

Disse faktorene gjør at et trådløst grensesnitt kanskje ikke er den beste tilkoblingsmetoden for alle typer dokumenter og programmer. Hvis du skal skrive ut store filer, f.eks. dokumenter med mange sider med både tekst og store bilder, bør du vurdere å bruke kablet Ethernet for raskere dataoverføring (bare støttede modeller), eller USB om du vil ha topp hastighet.

- Selv om maskinen kan brukes i kablede og trådløse nettverk (kun støttede modeller), kan du bare bruke én tilkoblingsmetode om gangen. Du kan imidlertid bruke en trådløs nettverkstilkobling og Wi-Fi Direct-tilkobling eller en kablet nettverkstilkobling (bare støttede modeller) og Wi-Fi Direct-tilkobling samtidig.
- Hvis det er et signal i nærheten, kan du fritt koble til LAN via trådløst LAN. Men dersom sikkerhetsinnstillingene ikke er riktig konfigurert, kan imidlertid signalet bli fanget opp av tredjeparter med onde hensikter, noe som kan føre til følgende:
  - tyveri av personlig eller konfidensiell informasjon
  - overføring av informasjon til feil parter som utgir seg for å være de aktuelle personene
  - videresending av overført kommunikasjonsinnhold som ble fanget opp



Pass på at du kjenner den trådløse ruterens / tilgangspunktets nettverksnavn (SSID) og nettverksnøkkel (passord). Hvis du ikke finner denne informasjonen, kontakter du produsenten av den trådløse ruterens / tilgangspunktet, systemadministratoren eller Internett-leverandøren. Brother kan ikke oppgi denne informasjonen.



### Beslektet informasjon

- [Bruke det trådløse nettverket](#)

## Konfigurer maskinen for et trådløst nettverk med oppsettveiviseren fra datamaskinen

1. Gjør ett av følgende:
  - Windows  
Last ned installasjonsprogrammet fra modellens **Nedlastinger**-side på [support.brother.com/downloads](https://support.brother.com/downloads).
  - Mac
    - a. Last ned installasjonsprogrammet fra modellens **Nedlastinger**-side på [support.brother.com/downloads](https://support.brother.com/downloads).
    - b. Start installasjonsprogrammet, og dobbeltklikk deretter på **Start Here Mac**-ikonet.
2. Følg instruksene på skjermen.
3. Velg **Trådløs nettverksforbindelse (Wi-Fi)**, og klikk på **Neste**.
4. Følg instruksene på skjermen.

Du har fullført oppsettet av det trådløse nettverket.



### Beslektet informasjon

- [Bruke det trådløse nettverket](#)

## Konfigurer maskinen for et trådløst nettverk med oppsettveiviseren fra den mobile enheten

1. Gjør ett av følgende:
  - Android™-enheter  
Last ned og installer Brother Mobile Connect fra Google Play™.
  - Alle iOS- eller iPadOS-støttede enheter, inkludert iPhone, iPad og iPod touch  
Last ned og installer Brother Mobile Connect fra App Store.
2. Start Brother Mobile Connect, og følg deretter instruksjonene på skjermen for å koble den mobile enheten til Brother-maskinen.



### Beslektet informasjon

- [Bruke det trådløse nettverket](#)

## Konfigurer maskinen for et trådløst nettverk med installasjonsveiviseren for maskinens kontrollpanel

>> [DCP-J1310DW/DCP-J1313DW/DCP-J1360DW/MFC-J4350DW](#)  
>> [DCP-J1460DW/MFC-J4550DW](#)

### DCP-J1310DW/DCP-J1313DW/DCP-J1360DW/MFC-J4350DW

Før du konfigurerer maskinen, anbefaler vi at du skriver ned innstillingene for det trådløse nettverket. Du trenger denne informasjonen før du fortsetter med konfigureringen.

1. Kontroller og noter gjeldende trådløse nettverksinnstillinger for datamaskinen som du kobler til.

Nettverksnavn (SSID)

Nettverksnøkkel (passord)

Eksempel:

Nettverksnavn (SSID)
HELLO

Nettverksnøkkel (passord)
12345



- Tilgangspunktet/ruteren din kan støtte bruk av flere WEP-nøkler, men Brother-maskinen støtter kun bruk av første WEP-nøkkel.
- Hvis du trenger hjelp under oppsett og vil kontakte Brother kundeservice, må du ha SSID (nettverksnavn) og nettverksnøkkel (passord) for hånden. Vi kan ikke hjelpe deg med å finne denne informasjonen.
- Hvis du ikke kjenner denne informasjonen (SSID og nettverksnøkkel), kan du ikke fortsette det trådløse oppsettet.

#### Hvordan kan jeg finne denne informasjonen?

- Se dokumentasjonen som fulgte med det trådløse tilgangspunktet/ruteren.
- Opprinnelig SSID kan være fabrikantens navn eller modellnavnet.
- Hvis du ikke kjenner sikkerhetsinformasjonen, tar du kontakt med ruterfabrikanten, systemadministratoren eller Internett-tilbyderen.

2. Trykk på **Wi-Fi**.
3. Trykk på ▲ eller ▼ for å vise [Finn Wi-Fi-nettverk]-alternativet og trykk deretter på **OK**.
4. Når [Aktivere WLAN?] vises, trykk på ►.  
Veiviseren for trådløst oppsett starter. Trykk på ◀ for å avbryte.
5. Maskinen søker etter nettverket og viser en liste over tilgjengelige SSID-er. Når en liste over SSID-er vises, trykker du på ▲ eller ▼ for å velge SSID-en du ønsker. Trykk på **OK**.



Hvis ønsket SSID ikke vises, velger du [Søk på nytt]-alternativet og trykker på **OK** for å søke etter nettverket på nytt.

6. Gjør ett av følgende:

- Hvis du bruker en pålitelighetskontroll- eller krypteringsmetode som krever en nettverksnøkkel, angir du nettverksnøkkelen du skrev ned i første trinn.  
Angi nøkkelen, og trykk deretter på **OK** for å bruke innstillingene.
- Hvis pålitelighetskontrollmetoden er Åpent system og krypteringsmodusen din er Ingen, går du til neste trinn.

7. Maskinen prøver å koble til den trådløse enheten du har valgt.

Når den trådløse enheten er tilkoblet, viser maskinen [Tilkoblet].

Du har fullført konfigureringen av det trådløse nettverket. Hvis du vil installere driverne og programvaren som trengs for å bruke maskinen, går du til modellens **Nedlastinger**-side på [support.brother.com/downloads](http://support.brother.com/downloads).

## DCP-J1460DW/MFC-J4550DW

Før du konfigurerer maskinen, anbefaler vi at du skriver ned innstillingene for det trådløse nettverket. Du trenger denne informasjonen før du fortsetter med konfigureringen.

1. Kontroller og noter gjeldende trådløse nettverksinnstillinger for datamaskinen som du kobler til.

### Nettverksnavn (SSID)

--

### Nettverksnøkkel (passord)

--

Eksempel:

### Nettverksnavn (SSID)

HELLO

### Nettverksnøkkel (passord)

12345



- Tilgangspunktet/ruteren din kan støtte bruk av flere WEP-nøkler, men Brother-maskinen støtter kun bruk av første WEP-nøkkel.
- Hvis du trenger hjelp under oppsett og vil kontakte Brother kundeservice, må du ha SSID (nettverksnavn) og nettverksnøkkel (passord) for hånden. Vi kan ikke hjelpe deg med å finne denne informasjonen.
- Hvis du ikke kjenner denne informasjonen (SSID og nettverksnøkkel), kan du ikke fortsette det trådløse oppsettet.

### Hvordan kan jeg finne denne informasjonen?

- Se dokumentasjonen som fulgte med det trådløse tilgangspunktet/ruteren.
- Opprinnelig SSID kan være fabrikantens navn eller modellnavnet.
- Hvis du ikke kjenner sikkerhetsinformasjonen, tar du kontakt med ruterfabrikanten, systemadministratoren eller Internett-tilbyderen.

2. Trykk på  [Innstill.] > [Nettverk] > [WLAN (Wi-Fi)] > [Finn Wi-Fi-nettverk].

3. Når [Aktivere WLAN?] vises, trykk på [Ja].

Veiviseren for trådløst oppsett starter. Trykk på [Nei] for å avbryte.

4. Maskinen søker etter nettverket og viser en liste over tilgjengelige SSID-er. Når en liste over SSID-er vises, trykker du på ▲ eller ▼ for å velge SSID-en du ønsker. Trykk på [OK].



Hvis SSID-en du vil ha, ikke vises, trykker du på [Søk på nytt] for å søke etter nettverket på nytt.

5. Gjør ett av følgende:

- 
- Hvis du bruker en autentisering- eller krypteringsmetode som krever en nettverksnøkkel, angir du nettverksnøkkelen du skrev ned i første trinn, og trykker deretter på [OK] for å ta i bruk innstillingene.
  - Hvis pålitelighetskontrollmetoden er Åpent system og krypteringsmodusen din er Ingen, går du til neste trinn.

6. Maskinen prøver å koble til den trådløse enheten du har valgt.

Hvis den trådløse enheten er riktig tilkoblet, viser LCD-skjermen [Tilkoblet].

Du har fullført konfigureringen av det trådløse nettverket. Hvis du vil installere driverne og programvaren som trengs for å bruke maskinen, går du til modellens **Nedlastinger**-side på [support.brother.com/downloads](http://support.brother.com/downloads).



### Beslektet informasjon

- [Bruke det trådløse nettverket](#)
-

## Konfigurer maskinen for et trådløst nettverk med ettrykks-metoden til Wi-Fi Protected Setup™ (WPS)

Hvis det trådløse tilgangspunktet/ruteren støtter WPS (konfigurasjon av trykknapp), kan du bruke WPS fra maskinens kontrollpanel til å konfigurere de trådløse nettverksinnstillingene.

>> [DCP-J1310DW/DCP-J1313DW/DCP-J1360DW/MFC-J4350DW](#)

>> [DCP-J1460DW/MFC-J4550DW](#)

### DCP-J1310DW/DCP-J1313DW/DCP-J1360DW/MFC-J4350DW

1. Trykk på **Wi-Fi**.
2. Trykk på ▲ eller ▼ for å vise [WPS-/trykknapp]-alternativet og trykk deretter på **OK**.
3. Når [Aktivere WLAN?] vises, trykk på ►.  
Veiviseren for trådløst oppsett starter. Trykk på ◀ for å avbryte.
4. Når LCD-skjermen angir at du skal starte WPS, trykker du på WPS-knappen på det trådløse tilgangspunktet / ruteren. Deretter trykker du på ► på maskinen. Maskinen vil automatisk prøve å koble til det trådløse nettverket.

Når den trådløse enheten er tilkoblet, viser maskinen [Tilkoblet].

Du har fullført konfigurasjonen av det trådløse nettverket. Hvis du vil installere driverne og programvaren som trengs for å bruke maskinen, går du til modellens **Nedlastinger**-side på [support.brother.com/downloads](http://support.brother.com/downloads).

### DCP-J1460DW/MFC-J4550DW

1. Trykk på  [Innstill.] > [Nettverk] > [WLAN (Wi-Fi)] > [WPS-/trykknapp].
2. Når [Aktivere WLAN?] vises, trykk på [Ja].  
Veiviseren for trådløst oppsett starter. Trykk på [Nei] for å avbryte.
3. Når pekeskjermen angir at du skal starte WPS, trykker du på WPS-knappen på det trådløse tilgangspunktet / ruteren. Deretter trykker du på [OK] på maskinen. Maskinen vil automatisk prøve å koble til det trådløse nettverket.

Hvis den trådløse enheten er riktig tilkoblet, viser LCD-skjermen [Tilkoblet].

Du har fullført konfigurasjonen av det trådløse nettverket. Hvis du vil installere driverne og programvaren som trengs for å bruke maskinen, går du til modellens **Nedlastinger**-side på [support.brother.com/downloads](http://support.brother.com/downloads).

### Beslektet informasjon

- [Bruke det trådløse nettverket](#)

## Konfigurer maskinen for et trådløst nettverk med PIN-metoden til Wi-Fi Protected Setup™ (WPS)

Hvis det trådløse LAN-tilgangspunktet/ruteren støtter WPS, kan du bruke PIN-metoden (Personal Identification Number) til å konfigurere innstillinger for trådløst nettverk.

PIN-metoden er en av tilkoblingsmetodene som er utviklet av Wi-Fi Alliance®. Når du sender inn en PIN-kode som er opprettet av en tilgangsenhet (maskinen din), til registratoren (en enhet som administrerer det trådløse nettverket), kan du konfigurere det trådløse nettverket og sikkerhetsinnstillingene. Du finner mer informasjon om hvordan du får tilgang til WPS-modus i instruksene som følger med det trådløse tilgangspunktet/ruteren.

### Type A

Tilkobling når det trådløse LAN-tilgangspunktet/ruteren (1) også fungerer som registrator.

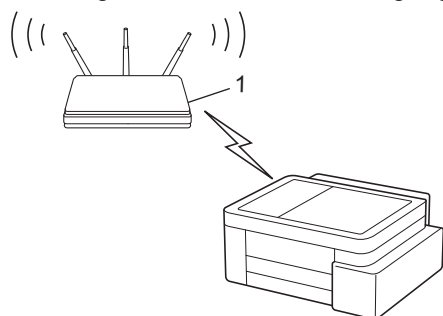

### Type B

Tilkobling når en annen enhet (2), for eksempel en datamaskin, brukes som registrator.

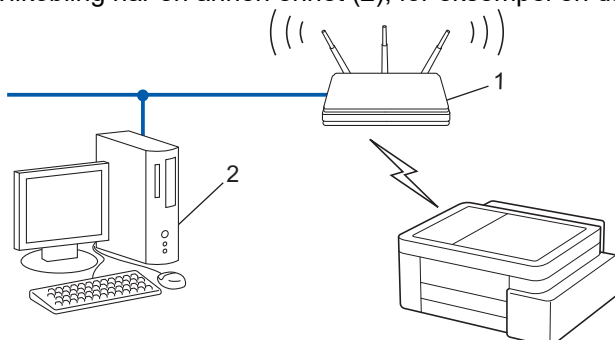

>> [DCP-J1310DW/DCP-J1313DW/DCP-J1360DW/MFC-J4350DW](#)  
>> [DCP-J1460DW/MFC-J4550DW](#)

### DCP-J1310DW/DCP-J1313DW/DCP-J1360DW/MFC-J4350DW



1. Trykk på **Settings**.
2. Trykk på ▲ eller ▼ for å foreta valgene:
  - a. Velg [Nettverk]. Trykk på **OK**.
  - b. Velg [WLAN (Wi-Fi)]. Trykk på **OK**.
  - c. Velg [WPS/PIN-kode]. Trykk på **OK**.
3. Når [Aktivere WLAN?] vises, trykk på ►.  
Veiviseren for trådløst oppsett starter. Trykk på ◀ for å avbryte.
4. LCD-skjermen viser en åttesifret PIN-kode og maskinen begynner å søke etter et trådløst LAN-tilgangspunkt/ruter.
5. Koble til nettverket med datamaskinen, og i nettleserens adressefelt skriver du inn IP-adressen til enheten du bruker som registrator (for eksempel: <http://192.168.1.2>).
6. Gå til WPS-innstillingssiden og skriv inn PIN-koden, og følg deretter skjerminstruksjonene.



- Registrerer er vanligvis det trådløse LAN-tilgangspunktet/ruteren.
- Innstillingssiden kan variere avhengig av merket til det trådløse LAN-tilgangspunktet / ruteren. Du finner mer informasjon i instruksene som følger med det trådløse LAN-tilgangspunktet/ruteren.

Når den trådløse enheten er tilkoblet, viser maskinen [Tilkoblet].

**Hvis du bruker en datamaskin med Windows 10 eller Windows 11 som registrator, må du fullføre følgende trinn:**

7. Hold nede -tasten og trykk på  på datamaskinens tastatur for å kjøre **Kjør**.
8. Skriv "**control printers**" i **Åpne**:-feltet og klikk på **OK**.

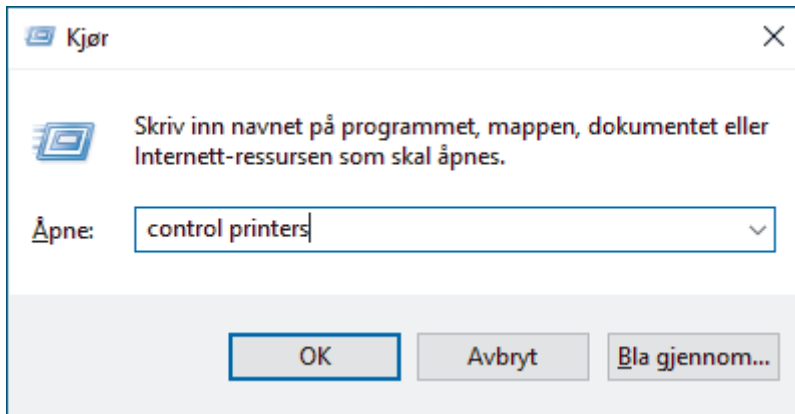

**Enheter og skrivere**-vinduet vises.



Hvis **Enheter og skrivere**-vinduet ikke vises, klikker du på **Enheter > Flere enheter og skriverinnstillinger**.

9. Klikk på **Legg til en enhet**.



- For å bruke en datamaskin med Windows 10 eller Windows 11 som registrator må du registrere den i nettverket på forhånd. Du finner mer informasjon i instruksene som følger med det trådløse LAN-tilgangspunktet/ruteren.
- Hvis du bruker en datamaskin med Windows 10 eller Windows 11 som registrerer, kan du installere skriverdriveren etter den trådløse konfigurasjonen ved å følge instruksene på skjermen. Hvis du vil installere driveren og programvaren som trengs for å bruke maskinen, går du til modellens **Nedlastinger**-side på [support.brother.com/downloads](http://support.brother.com/downloads).

10. Velg maskinen din og klikk på **Neste**.
11. Skriv inn PIN-koden som vises på maskinens LCD-skjerm og klikk deretter på **Neste**.
12. Klikk på **Lukk**.

Når den trådløse enheten er tilkoblet, viser maskinen [Tilkoblet].

## DCP-J1460DW/MFC-J4550DW



1. Trykk på  [Innstill.] > [Nettverk] > [WLAN (Wi-Fi)] > [WPS/PIN-kode].
2. Når [Aktivere WLAN?] vises, trykk på [Ja].  
Veiviseren for trådløst oppsett starter. Trykk på [Nei] for å avbryte.
3. LCD-skjermen vier en åttesifret PIN-kode og maskinen begynner å søke etter et trådløst LAN-tilgangspunkt/ruter.
4. Koble til nettverket med datamaskinen, og i nettleserens adressefelt skriver du inn IP-adressen til enheten du bruker som registrator (for eksempel: <http://192.168.1.2>).
5. Gå til WPS-innstillingssiden og skriv inn PIN-koden, og følg deretter skjerminstruksjonene.



- Registrerer er vanligvis det trådløse LAN-tilgangspunktet/ruteren.
- Innstillingssiden kan variere avhengig av merket til det trådløse LAN-tilgangspunktet / ruteren. Du finner mer informasjon i instruksene som følger med det trådløse LAN-tilgangspunktet/ruteren.

Hvis den trådløse enheten er riktig tilkoblet, viser LCD-skjermen [Tilkoblet].

**Hvis du bruker en datamaskin med Windows 10 eller Windows 11 som registrator, må du fullføre følgende trinn:**

6. Hold nede -tasten og trykk på  på datamaskinens tastatur for å kjøre **Kjør**.
7. Skriv "**control printers**" i **Åpne**:-feltet og klikk på **OK**.

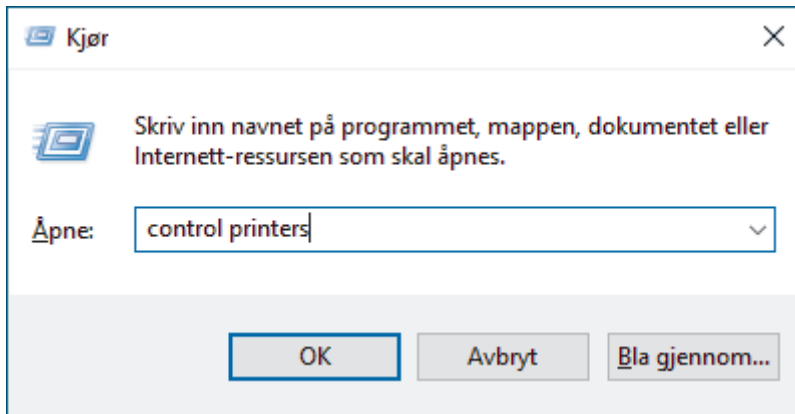

**Enheter og skrivere**-vinduet vises.



Hvis **Enheter og skrivere**-vinduet ikke vises, klikker du på **Enheter > Flere enheter og skriverinnstillinger**.

8. Klikk på **Legg til en enhet**.



- For å bruke en datamaskin med Windows 10 eller Windows 11 som registrator må du registrere den i nettverket på forhånd. Du finner mer informasjon i instruksene som følger med det trådløse LAN-tilgangspunktet/ruteren.
- Hvis du bruker en datamaskin med Windows 10 eller Windows 11 som registrerer, kan du installere skriverdriveren etter den trådløse konfigureringen ved å følge instruksene på skjermen. Hvis du vil installere driveren og programvaren som trengs for å bruke maskinen, går du til modellens **Nedlastinger**-side på [support.brother.com/downloads](https://support.brother.com/downloads).

9. Velg maskinen din og klikk på **Neste**.
10. Skriv inn PIN-koden som vises på maskinens LCD-skjerm og klikk deretter på **Neste**.
11. Klikk på **Lukk**.

Hvis den trådløse enheten er riktig tilkoblet, viser LCD-skjermen [Tilkoblet].



### Beslektet informasjon

- [Bruke det trådløse nettverket](#)

## Konfigurer maskinen for et trådløst nettverk når SSID-en ikke gruppesendes

>> [DCP-J1310DW/DCP-J1313DW/DCP-J1360DW/MFC-J4350DW](#)

>> [DCP-J1460DW/MFC-J4550DW](#)

### DCP-J1310DW/DCP-J1313DW/DCP-J1360DW/MFC-J4350DW

Før du konfigurerer maskinen, anbefaler vi at du skriver ned innstillingene for det trådløse nettverket. Du trenger denne informasjonen før du fortsetter med konfigureringen.

1. Kontroller og skriv ned gjeldende innstillinger for trådløst nettverk.

Nettverksnavn (SSID)		
Pålitelighetskontrollmetode	Krypteringsmodus	Nettverksnøkkel
Åpent system	INGEN	–
	WEP	
Delt nøkkel	WEP	
WPA-personlig	AES	
	TKIP	
WPA3-SAE	AES	

Eksempel:

Nettverksnavn (SSID)		
HELLO		
Pålitelighetskontrollmetode	Krypteringsmodus	Nettverksnøkkel
WPA3-SAE	AES	12345678



Hvis ruterens din bruker WEP-kryptering, skriver du inn nøkkelen som ble brukt som den første WEP-nøkkelen. Brother-maskinen støtter bare bruk av den første WEP-nøkkelen.

2. Trykk på **Wi-Fi**.
3. Trykk på ▲ eller ▼ for å vise [Finn Wi-Fi-nettverk]-alternativet og trykk deretter på **OK**.
4. Når [Aktivere WLAN?] vises, trykk på ►.  
Veiviseren for trådløst oppsett starter. Trykk på ◀ for å avbryte.
5. Maskinen vil søke etter nettverket og vise en liste over tilgjengelige SSID-er. Trykk på ▲ eller ▼ for å vise [Legg til SSID]-alternativet og trykk deretter på **OK**.
6. Skriv SSID-navnet og trykk deretter på **OK**.



Mer informasjon om hvordan du skriver inn tekst, ►► [Beslektet informasjon](#)

7. Velg pålitelighetskontrollmetode, og trykk deretter på **OK**.
8. Gjør ett av følgende:
  - Hvis du valgte alternativet [Åpent system], trykker du på ▲ eller ▼ for å velge krypteringstype [Ingen] eller [WEP] og deretter på **OK**.  
Hvis du valgte alternativet [WEP] for krypteringstype, må du skrive inn WEP-nøkkelen og deretter trykke på **OK**.

- Hvis du valgte alternativet [Delt nøkkel], må du skrive inn WEP-nøkkelen og deretter trykke på **OK**.
- Hvis du valgte alternativet [WPA-Personal], trykker du på ▲ eller ▼ for å velge krypteringstype [TKIP +AES] eller [AES] og deretter på **OK**.  
Skriv WPA-nøkkelen og trykk deretter på **OK**.
- Hvis du valgte alternativet [WPA3-SAE], skal du velge krypteringstype [AES] og deretter trykke på **OK**.  
Skriv WPA-nøkkelen og trykk deretter på **OK**.



- Mer informasjon om hvordan du skriver inn tekst, ►► *Beslektet informasjon*
- Brother-maskinen støtter bare bruk av den første WEP-nøkkelen.

9. Maskinen prøver å koble til den trådløse enheten du har valgt.

Hvis den trådløse enheten er skikkelig tilkoblet, vises [Tilkoblet] på maskinens LCD-skjerm.

Du har fullført konfigureringen av det trådløse nettverket. Hvis du vil installere driverne og programvaren som trengs for å bruke maskinen, går du til modellens **Nedlastinger**-side på [support.brother.com/downloads](http://support.brother.com/downloads).

## DCP-J1460DW/MFC-J4550DW

Før du konfigurerer maskinen, anbefaler vi at du skriver ned innstillingene for det trådløse nettverket. Du trenger denne informasjonen før du fortsetter med konfigureringen.

1. Kontroller og skriv ned gjeldende innstillinger for trådløst nettverk.

Nettverksnavn (SSID)		
Authentication Method (Pålitelighetskontrollmetode)	Krypteringsmodus	Nettverksnøkkel (passord)
Åpent system	INGEN	–
	WEP	
Delt nøkkel	WEP	
WPA/WPA2-PSK/WPA3-SAE	TKIP (for WPA/WPA2-PSK)	
	AES	
WPA3-SAE	AES	

Eksempel:

Nettverksnavn (SSID)		
HELLO		
Authentication Method (Pålitelighetskontrollmetode)	Krypteringsmodus	Nettverksnøkkel (passord)
WPA3-SAE	AES	12345678



Hvis ruteren din bruker WEP-kryptering, skriver du inn nøkkelen som ble brukt som den første WEP-nøkkelen. Brother-maskinen støtter bare bruk av den første WEP-nøkkelen.

- Trykk på  [Innstill.] > [Nettverk] > [WLAN (Wi-Fi)] > [Finn Wi-Fi-nettverk].
- Når [Aktivere WLAN?] vises, trykk på [Ja].  
Veiviseren for trådløst oppsett starter. Trykk på [Nei] for å avbryte.
- Maskinen søker etter nettverket og viser en liste over tilgjengelige SSID-er. Trykk på ▲ eller ▼ for å vise [Legg til SSID]-alternativet og trykk deretter på det.
- Trykk på [OK].

---

6. Skriv SSID-navnet og trykk deretter på [OK].



Mer informasjon om hvordan du skriver inn tekst, >> *Beslektet informasjon*

7. Trykk på ▲ eller ▼ for å velge autentiseringsmetode, og trykk deretter på den.

8. Gjør ett av følgende:

- Hvis du valgte alternativet [Åpent system], må du trykke på enten [Ingen] eller [WEP].  
Hvis du valgte alternativet [WEP] for krypteringstype, må du skrive inn WEP-nøkkelen og deretter trykke på [OK].
- Hvis du valgte alternativet [Delt nøkkel], må du skrive inn WEP-nøkkelen og deretter trykke på [OK].
- Hvis du valgte alternativet [WPA/WPA2-PSK/WPA3-SAE], må du trykke på enten [TKIP+AES] eller [AES].  
Skriv WPA-nøkkelen og trykk deretter på [OK].
- Hvis du har valgt alternativet [WPA3-SAE], skal du trykke på [AES]:  
Skriv WPA-nøkkelen og trykk deretter på [OK].



Mer informasjon om hvordan du skriver inn tekst, >> *Beslektet informasjon*

- Brother-maskinen støtter bare bruk av den første WEP-nøkkelen.

9. Maskinen prøver å koble til den trådløse enheten du har valgt.

Hvis den trådløse enheten er riktig tilkoblet, viser LCD-skjermen [Tilkoblet].

Du har fullført konfigureringen av det trådløse nettverket. Hvis du vil installere driverne og programvaren som trengs for å bruke maskinen, går du til modellens **Nedlastinger**-side på [support.brother.com/downloads](http://support.brother.com/downloads).



## Beslektet informasjon

- [Bruke det trådløse nettverket](#)

### Beslektede emner:

- [Hvis du har problemer med maskinens nettverk](#)
  - [Skrive inn tekst på Brother-maskinen](#)
-

## Konfigurer maskinen din for et trådløst bedriftsnettverk

>> [DCP-J1310DW/DCP-J1313DW/DCP-J1360DW/MFC-J4350DW](#)

>> [DCP-J1460DW/MFC-J4550DW](#)

### DCP-J1310DW/DCP-J1313DW/DCP-J1360DW/MFC-J4350DW

Før du konfigurerer maskinen, anbefaler vi at du skriver ned innstillingene for det trådløse nettverket. Du trenger denne informasjonen før du fortsetter med konfigureringen.

1. Kontroller og skriv ned nåværende innstillinger for det trådløse nettverket.

Nettverksnavn (SSID)			
Pålitelighetskontrollmetode	Krypteringsmodus	Bruker-ID	Passord
EAP-FAST/NONE	AES		
	TKIP		
EAP-FAST/MS-CHAPv2	AES		
	TKIP		
EAP-FAST/GTC	AES		
	TKIP		
PEAP/MS-CHAPv2	AES		
	TKIP		
PEAP/GTC	AES		
	TKIP		
EAP-TTLS/CHAP	AES		
	TKIP		
EAP-TTLS/MS-CHAP	AES		
	TKIP		
EAP-TTLS/MS-CHAPv2	AES		
	TKIP		
EAP-TTLS/PAP	AES		
	TKIP		
EAP-TLS	AES		-
	TKIP		-

Eksempel:

Nettverksnavn (SSID)			
HELLO			
Pålitelighetskontrollmetode	Krypteringsmodus	Bruker-ID	Passord
EAP-FAST/MS-CHAPv2	AES	Brother	12345678



- Hvis du konfigurerer maskinen ved hjelp EAP-TLS-pålitelighetskontroll, må du installere klientsertifikatet som er utstedt av en sertifikatinstans før du starter konfigurasjonen. Kontakt nettverksadministratoren om klientsertifikatet. Hvis du har installert mer enn ett sertifikat, anbefaler vi at du skriver ned sertifikatnavnet du vil bruke.
- Hvis du bekrefter at maskinen bruker det vanlige navnet på serversertifikatet, anbefaler vi at du skriver ned det vanlige navnet før du starter konfigurasjonen. Kontakt nettverksadministratoren om det vanlige navnet på nettverkssertifikatet.

2. Trykk på **Wi-Fi**.
3. Trykk på ▲ eller ▼ for å vise [Finn Wi-Fi-nettverk]-alternativet og trykk deretter på **OK**.
4. Når [Aktivere WLAN?] vises, trykk på ►.  
Veiviseren for trådløst oppsett starter. Trykk på ◀ for å avbryte.
5. Maskinen vil søke etter nettverket og vise en liste over tilgjengelige SSID-er. Trykk på ▲ eller ▼ for å vise [Legg til SSID]-alternativet og trykk deretter på **OK**.
6. Skriv SSID-navnet og trykk deretter på **OK**.



Mer informasjon om hvordan du skriver inn tekst, ►► *Beslektet informasjon*

7. Velg pålitelighetskontrollmetode, og trykk deretter på **OK**.
8. Gjør ett av følgende:
  - Hvis du valgte alternativet [EAP-FAST], [PEAP] eller [EAP-TTLS], velger du intern pålitelighetskontrollmetode [NONE], [CHAP], [MS-CHAP], [MS-CHAPv2], [GTC] eller [PAP], og deretter trykker du på **OK**.



Avhengig av pålitelighetskontrollmetoden din, varierer de tilgjengelige interne pålitelighetskontrollmetodene.

Velg krypteringstype [TKIP+AES] eller [AES], og trykk deretter på **OK**.

Velg pålitelighetskontrollmetode [Ingen verifisering], [CA] eller [CA + Server-ID], og trykk deretter på **OK**.

- Hvis du valgte alternativet [CA + Server-ID], må du skrive inn server-ID-en, bruker-ID-en og passord (hvis nødvendig), og deretter trykke på **OK** for hvert alternativ.
- For andre valg, skriver du inn bruker-ID-en og passordet, og deretter trykker du på **OK** for hvert alternativ.



Hvis du ikke har importert et CA-sertifikat i maskinen, viser maskinen [Ingen verifisering].

- Hvis du valgte alternativet [EAP-TLS], skal du velge krypteringstype [TKIP+AES] eller [AES], og deretter trykke på **OK**.

Maskinen vil vise en liste over tilgjengelige klientsertifikater, velger du sertifikatet som du ønsker.

Velg pålitelighetskontrollmetode [Ingen verifisering], [CA] eller [CA + Server-ID], og trykk deretter på **OK**.

- Hvis du valgte alternativet [CA + Server-ID], må du skrive inn server-ID-en og bruker-ID-en, og deretter trykke på **OK** for hvert alternativ.
- For andre valg, skriver du inn bruker-ID-en, og deretter trykker du på **OK**.

9. Maskinen prøver å koble til den trådløse enheten du har valgt.

Hvis den trådløse enheten er skikkelig tilkoblet, vises [Tilkoblet] på maskinens LCD-skjerm.

Du har fullført konfigurasjonen av det trådløse nettverket. Hvis du vil installere driverne og programvaren som trengs for å bruke maskinen, går du til modellens **Nedlastinger**-side på [support.brother.com/downloads](http://support.brother.com/downloads).

## DCP-J1460DW/MFC-J4550DW

Før du konfigurerer maskinen, anbefaler vi at du skriver ned innstillingene for det trådløse nettverket. Du trenger denne informasjonen før du fortsetter med konfigurasjonen.

1. Kontroller og skriv ned nåværende innstillinger for det trådløse nettverket.

Nettverksnavn (SSID)			
Pålitelighetskontrollmetode	Krypteringsmodus	Bruker-ID	Passord
EAP-FAST/NONE	AES		
	TKIP		
EAP-FAST/MS-CHAPv2	AES		
	TKIP		
EAP-FAST/GTC	AES		
	TKIP		
PEAP/MS-CHAPv2	AES		
	TKIP		
PEAP/GTC	AES		
	TKIP		
EAP-TTLS/CHAP	AES		
	TKIP		
EAP-TTLS/MS-CHAP	AES		
	TKIP		
EAP-TTLS/MS-CHAPv2	AES		
	TKIP		
EAP-TTLS/PAP	AES		
	TKIP		
EAP-TLS	AES		-
	TKIP		-

Eksempel:

Nettverksnavn (SSID)			
HELLO			
Pålitelighetskontrollmetode	Krypteringsmodus	Bruker-ID	Passord
EAP-FAST/MS-CHAPv2	AES	Brother	12345678



- Hvis du konfigurerer maskinen ved hjelp EAP-TLS-pålitelighetskontroll, må du installere klientsertifikatet som er utstedt av en sertifikatinstans før du starter konfigurasjonen. Kontakt nettverksadministratoren om klientsertifikatet. Hvis du har installert mer enn ett sertifikat, anbefaler vi at du skriver ned sertifikatnavnet du vil bruke.
- Hvis du bekrefter at maskinen bruker det vanlige navnet på serversertifikatet, anbefaler vi at du skriver ned det vanlige navnet før du starter konfigurasjonen. Kontakt nettverksadministratoren om det vanlige navnet på nettverkssertifikatet.

- Trykk på  [Innstill.] > [Nettverk] > [WLAN (Wi-Fi)] > [Finn Wi-Fi-nettverk].
- Når [Aktivere WLAN?] vises, trykk på [Ja].  
Veiviseren for trådløst oppsett starter. Trykk på [Nei] for å avbryte.
- Maskinen søker etter nettverket og viser en liste over tilgjengelige SSID-er. Trykk på ▲ eller ▼ for å vise [Legg til SSID]-alternativet og trykk deretter på det.

5. Trykk på [OK].
6. Skriv SSID-navnet og trykk deretter på [OK].



Mer informasjon om hvordan du skriver inn tekst, ►► *Beslektet informasjon*

7. Trykk på ▲ eller ▼ for å velge autentiseringsmetode, og trykk deretter på den.
8. Gjør ett av følgende:
  - Hvis du valgte alternativet [EAP-FAST], [PEAP] eller [EAP-TTLS], velger du den interne pålitelighetskontrollmetoden [NONE], [CHAP], [MS-CHAP], [MS-CHAPv2], [GTC] eller [PAP].



Avhengig av pålitelighetskontrollmetoden din, varierer de tilgjengelige interne pålitelighetskontrollmetodene.

Velg krypteringstypen [TKIP+AES] eller [AES].

Velg verifiseringsmetoden [Ingen verifisering], [CA] eller [CA + Server-ID].

- Hvis du valgte alternativet [CA + Server-ID], må du skrive inn server-ID-en, bruker-ID-en og passord (hvis nødvendig), og deretter trykke på [OK] for hvert alternativ.
- For andre valg, skriver du inn bruker-ID-en og passordet, og deretter trykker du på [OK] for hvert alternativ.



Hvis du ikke har importert et CA-sertifikat til maskinen, viser maskinen [Ingen verifisering].

- Hvis du valgte alternativet [EAP-TLS], må du velge krypteringstypen [TKIP+AES] eller [AES]. Maskinen vil vise en liste over tilgjengelige klientsertifikater, velger du sertifikatet som du ønsker. Velg verifiseringsmetoden [Ingen verifisering], [CA] eller [CA + Server-ID].
  - Hvis du valgte alternativet [CA + Server-ID], må du skrive inn server-ID-en og bruker-ID-en, og deretter trykke på [OK] for hvert alternativ.
  - For andre valg, skriver du inn bruker-ID-en, og deretter trykker du på [OK].

9. Maskinen prøver å koble til den trådløse enheten du har valgt.

Hvis den trådløse enheten er riktig tilkoblet, viser LCD-skjermen [Tilkoblet].

Du har fullført konfigureringen av det trådløse nettverket. Hvis du vil installere driverne og programvaren som trengs for å bruke maskinen, går du til modellens **Nedlastinger**-side på [support.brother.com/downloads](http://support.brother.com/downloads).



## Beslektet informasjon

- [Bruke det trådløse nettverket](#)

### Beslektede emner:

- [Skrive inn tekst på Brother-maskinen](#)

## **Bruke Wi-Fi Direct®**

- [Oversikt over Wi-Fi Direct](#)
- [Konfigurer Wi-Fi Direct-nettverket med Knapp-metoden](#)
- [Konfigurer et Wi-Fi Direct-nettverk manuelt](#)
- [Hvis du har problemer med maskinens nettverk](#)

## Oversikt over Wi-Fi Direct

Wi-Fi Direct er en av de trådløse konfigurasjonsmetodene som er utviklet av Wi-Fi Alliance®. Den gjør at du trygt kan koble den mobile enheten til Brother-maskinen uten å bruke trådløs ruter/tilgangspunkt.

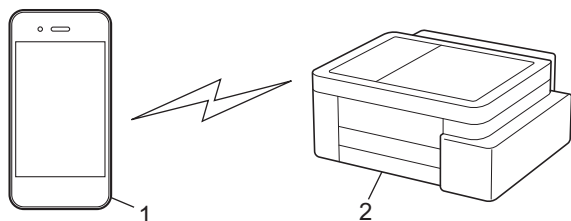

1. Mobil enhet
2. Brother-maskinen



- Du kan bruke Wi-Fi Direct med kablet eller trådløs nettverkstilkobling samtidig.
- Den Wi-Fi Direct-støttede enheten kan bli gruppeeier. Når du konfigurerer Wi-Fi Direct-nettverket, fungerer gruppeeieren som tilgangspunkt.



### Beslektet informasjon

- [Bruke Wi-Fi Direct®](#)

#### Beslektede emner:

- [Konfigurer Wi-Fi Direct-nettverket med Knapp-metoden](#)
- [Konfigurer et Wi-Fi Direct-nettverk manuelt](#)

## Konfigurer Wi-Fi Direct-nettverket med Knapp-metoden

>> [DCP-J1310DW/DCP-J1313DW/DCP-J1360DW/MFC-J4350DW](#)  
>> [DCP-J1460DW/MFC-J4550DW](#)

### DCP-J1310DW/DCP-J1313DW/DCP-J1360DW/MFC-J4350DW



For å bruke innstillinger for Wi-Fi Direct-nettverket når du bruker en Android™-enhet, må du installere Brother Mobile Connect, velge Wi-Fi Direct som tilkoblingsmetode for dette produktet og deretter følge instruksjonene på skjermen.

Når en maskin mottar Wi-Fi Direct-anmodningen fra den mobile enheten, vises meldingen [Forespørsel om Wi-Fi Direct tilkob. er mottatt.] på LCD-skjermen. Trykk ► for å koble til.

1. Trykk på **Settings**.
2. Trykk på ▲ eller ▼ for å velge følgende:
  - a. Velg [Nettverk]. Trykk på **OK**.
  - b. Velg [Wi-Fi direkte]-alternativet. Trykk på **OK**.
  - c. Gjør følgende hvis den mobile enheten ikke støtter Wi-Fi Direct:
    - i. Velg [Gruppeeier]. Trykk på **OK**.
    - ii. Velg [På]. Trykk på **OK**.



Når du kobler til med [Gruppeeier] stilt på [På], kan det hende at mobilenheten kobles fra det tilkoblede trådløse nettverket og automatisk bytter til mobildata, avhengig av enheten. Om nødvendig kobler du til det opprinnelige trådløse nettverket på nytt etter bruk. Hvis enheten fortsetter å bytte automatisk til Wi-Fi Direct-nettverket, slår du av innstillingen for automatisk tilkobling til denne maskinen på mobilenheten.

- d. Velg [Trykknapp]. Trykk på **OK**.
3. Når meldingen [Aktiver Wi-Fi direkte på annen enhet.] vises, slår du på den mobile enhetens Wi-Fi Direct-funksjon (du finner mer informasjon i den mobile enhetens brukerhåndbok). Trykk ► på Brother-maskinen.
  4. Gjør ett av følgende:
    - Hvis den mobile enheten viser en liste over maskiner med aktivert Wi-Fi Direct, velger du Brother-maskinen.
    - Hvis Brother-maskinen viser en liste over mobile enheter med aktivert Wi-Fi Direct, velger du den mobile enheten og trykker på **OK**. Velg [Søk på nytt] hvis du vil søke etter tilgjengelige enheter på nytt.
  5. Når den trådløse enheten er tilkoblet, viser maskinen [Tilkoblet].

### DCP-J1460DW/MFC-J4550DW



For å bruke innstillinger for Wi-Fi Direct-nettverket når du bruker en Android™-enhet, må du installere Brother Mobile Connect, velge Wi-Fi Direct som tilkoblingsmetode for dette produktet og deretter følge instruksjonene på skjermen.

Når maskinen mottar Wi-Fi Direct-forespørselen fra den mobile enheten, vises meldingen [Forespørsel om Wi-Fi Direct tilkobling er mottatt. Trykk på [OK] for å koble til.] på LCD-skjermen. Trykk [OK] for å koble til.

1. Trykk på  [Innstill.] > [Nettverk] > [Wi-Fi direkte].
2. Hvis den mobile enheten ikke støtter Wi-Fi Direct, trykker du på [Gruppeeier] > [På].



---

Når du kobler til med [Grupperneier] stilt på [På], kan det hende at mobilenheten kobles fra det tilkoblede trådløse nettverket og automatisk bytter til mobildata, avhengig av enheten. Om nødvendig kobler du til det opprinnelige trådløse nettverket på nytt etter bruk. Hvis enheten fortsetter å bytte automatisk til Wi-Fi Direct-nettverket, slår du av innstillingen for automatisk tilkobling til denne maskinen på mobilenheten.

---

3. Trykk på [Trykknapp].
4. Når meldingen [Aktiver Wi-Fi Direct på annen enhet. Trykk så på [OK].] vises, slår du på den mobile enhetens Wi-Fi Direct-funksjon (du finner mer informasjon i den mobile enhetens brukerhåndbok). Trykk [OK] på Brother-maskinen.
5. Gjør ett av følgende:
  - Hvis den mobile enheten viser en liste over maskiner med aktivert Wi-Fi Direct, velger du Brother-maskinen.
  - Hvis Brother-maskinen viser en liste over mobile enheter med aktivert Wi-Fi Direct, velger du den mobile enheten. Trykk på [Søk på nytt] hvis du vil søke etter tilgjengelige enheter på nytt

Når den mobile enheten er tilkoblet, viser maskinen [Tilkoblet].



### Beslektet informasjon

- [Bruke Wi-Fi Direct®](#)

#### Beslektede emner:

- [Oversikt over Wi-Fi Direct](#)
  - [Konfigurer et Wi-Fi Direct-nettverk manuelt](#)
  - [Brother Mobile Connect](#)
-

## Konfigurer et Wi-Fi Direct-nettverk manuelt

Konfigurer Wi-Fi Direct-innstillingen fra maskinens kontrollpanel.

Når du kobler til Wi-Fi Direct-nettverket manuelt, kan det hende at den mobile enheten kobles fra det tilkoblede trådløse nettverket og automatisk bytter til mobildata, avhengig av enheten. Om nødvendig kobler du til det opprinnelige trådløse nettverket på nytt etter bruk. Hvis enheten fortsetter å bytte automatisk til Wi-Fi Direct-nettverket, slår du av innstillingen for automatisk tilkobling til denne maskinen på mobilenheten.

>> [DCP-J1310DW/DCP-J1313DW/DCP-J1360DW/MFC-J4350DW](#)

>> [DCP-J1460DW/MFC-J4550DW](#)

### DCP-J1310DW/DCP-J1313DW/DCP-J1360DW/MFC-J4350DW

1. Trykk på **Settings**.
2. Trykk på ▲ eller ▼ for å foreta valgene:
  - a. Velg [Nettverk]. Trykk på **OK**.
  - b. Velg [Wi-Fi direkte]-alternativet. Trykk på **OK**.
  - c. Velg [Manuell]-alternativet. Trykk på **OK**.
3. Maskinen viser SSID (nettverksnavn) og passord (nettverksnøkkel). Gå til den mobile enhetens skjermbilde for innstillinger for trådløst nettverk, og angi SSID-en og passordet.



- Du kan også konfigurere et Wi-Fi Direct-nettverk ved hjelp av QR-koden som vises på LCD-skjermen. Skann QR-koden og følg deretter instruksjonene på LCD-skjermen.
- Skann QR-koden med en standard kameraapp på iOS 11 eller nyere, eller på menyen for Wi-Fi-innstillinger eller en standard kameraapp på Android™ 10 eller nyere. Hvis du ikke kan registrere QR-koden, skriver du inn nettverksnavnet (SSID) og nettverksnøkkelen (passord) for å koble til.

4. Når den trådløse enheten er tilkoblet, viser maskinen [Tilkoblet].

### DCP-J1460DW/MFC-J4550DW

1. Trykk på  [Innstill.] > [Nettverk] > [Wi-Fi direkte] > [Manuell].
2. Maskinen viser SSID (nettverksnavn) og passord (nettverksnøkkel). Gå til den mobile enhetens skjermbilde for innstillinger for trådløst nettverk, og angi SSID-en og passordet.



- Du kan også konfigurere et Wi-Fi Direct-nettverk ved hjelp av QR-koden som vises på LCD-skjermen. Skann QR-koden og følg deretter instruksjonene på LCD-skjermen.
- Skann QR-koden med en standard kameraapp på iOS 11 eller nyere, eller på menyen for Wi-Fi-innstillinger eller en standard kameraapp på Android™ 10 eller nyere. Hvis du ikke kan registrere QR-koden, skriver du inn nettverksnavnet (SSID) og nettverksnøkkelen (passord) for å koble til.

Når den mobile enheten er tilkoblet, viser maskinen [Tilkoblet].

### ✓ Beslektet informasjon

- [Bruke Wi-Fi Direct®](#)

#### Beslektede emner:

- [Oversikt over Wi-Fi Direct](#)
- [Konfigurer Wi-Fi Direct-nettverket med Knapp-metoden](#)

## Aktiver/deaktiver trådløst LAN



>> [DCP-J1310DW/DCP-J1313DW/DCP-J1360DW/MFC-J4350DW](#)

>> [DCP-J1460DW/MFC-J4550DW](#)

### DCP-J1310DW/DCP-J1313DW/DCP-J1360DW/MFC-J4350DW

1. Trykk på **Settings**.
2. Trykk på ▲ eller ▼ for å foreta valgene:
  - a. Velg [Nettverk]. Trykk på **OK**.
  - b. Velg [WLAN (Wi-Fi)]. Trykk på **OK**.
  - c. Velg [WLAN aktivert]. Trykk på **OK**.
  - d. Velg [På] eller [Av]. Trykk på **OK**.

### DCP-J1460DW/MFC-J4550DW

1. Trykk på  [Innstill.] > [Nettverk] > [WLAN (Wi-Fi)] > [WLAN aktivert].
2. Gjør ett av følgende:
  - Vil du aktivere Wi-Fi, velger du [På].
  - Vil du deaktivere Wi-Fi, velger du [Av].
3. Trykk på .

### ✓ Beslektet informasjon

- [Innstillinger for trådløst nettverk](#)

## Skriv ut WLAN-rapporten

WLAN-rapporten viser maskinens trådløse status. Hvis den trådløse tilkoblingen mislykkes, kontrollerer du feilkoden på rapportutskriften.

>> [DCP-J1310DW/DCP-J1313DW/DCP-J1360DW/MFC-J4350DW](#)

>> [DCP-J1460DW/MFC-J4550DW](#)

### DCP-J1310DW/DCP-J1313DW/DCP-J1360DW/MFC-J4350DW

1. Trykk på **Settings**.
2. Trykk på ▲ eller ▼ for å vise [Skriv rapport]-alternativet og trykk deretter på **OK**.
3. Trykk på ▲ eller ▼ for å vise [WLAN-rapport]-alternativet og trykk deretter på **OK**.
4. Trykk på ▶.

Maskinen vil skrive ut WLAN-rapporten.

Hvis WLAN-rapporten ikke skrives ut, kontrollerer du om det er noe galt med maskinen. Hvis det er ingen synlige feil, venter du i ett minutt og prøver å skrive ut rapporten på nytt.

### DCP-J1460DW/MFC-J4550DW

1. Trykk på  [Innstill.] > [Alle innst.] > [Skriv rapport] > [WLAN-rapport] > [Ja].

Maskinen vil skrive ut WLAN-rapporten.

Hvis WLAN-rapporten ikke skrives ut, kontrollerer du om det er noe galt med maskinen. Hvis det er ingen synlige feil, venter du i ett minutt og prøver å skrive ut rapporten på nytt.

## ✓ Beslektet informasjon

- [Innstillinger for trådløst nettverk](#)
  - [Feilkoder i rapport om trådløst LAN](#)

### Beslektede emner:

- [Hvis du har problemer med maskinens nettverk](#)

## Feilkoder i rapport om trådløst LAN

Hvis rapporten om trådløst LAN viser at tilkoblingen mislyktes, kontrollerer du feilkoden på rapportutskriften og ser på de tilhørende instruksjonene i tabellen:

Feilkode	Problem og anbefalte løsninger
TS-01	<p>WLAN (Wi-Fi) er ikke aktivert.</p> <p>Kontroller følgende punkter, og forsøk å konfigurere den trådløse forbindelsen på nytt:</p> <ul style="list-style-type: none"><li>• Aktiver WLAN-innstillingen på maskinen din.</li><li>• Hvis nettverkskabelen er koblet til maskinen, skal den kobles fra.</li></ul>
TS-02	<p>Finner ikke den trådløse ruter/tilgangspunktet.</p> <p>Kontroller følgende punkter, og forsøk å konfigurere den trådløse forbindelsen på nytt:</p> <ul style="list-style-type: none"><li>• Kontroller at den trådløse ruter/tilgangspunktet er på.</li><li>• Plasser maskinen midlertidig nærmere den trådløse ruter/tilgangspunktet når du konfigurerer trådløse innstillinger.</li><li>• Hvis den trådløse ruter/tilgangspunktet bruker MAC-adressefiltrering, skal du bekrefte at MAC-adressen til maskinen tillates i filteret. Du finner MAC-adressen ved å skrive ut nettverkets konfigurasjonsrapport.</li><li>• Hvis du har lagt inn nettverksnavnet (SSID) og sikkerhetsinformasjon (pålitelighetskontrollmetode/krypteringsmetode) manuelt, kan informasjonen være feil. Kontroll nettverksnavnet og sikkerhetsinformasjonen på nytt, og legg inn den riktige informasjonen på nytt.</li><li>• Start den trådløse ruter/tilgangspunktet på nytt. Hvis du ikke finner nettverksnavnet (SSID) og sikkerhetsinformasjonen, må du se i dokumentasjonen som fulgte med den trådløse ruter/tilgangspunktet eller kontakte ruterprodusenten, systemadministratoren eller Internett-leverandøren.</li></ul>
TS-03	<p>Det trådløse bedriftsnettverket og sikkerhetsinnstillingene kan være lagt inn feil.</p> <p>Kontroller følgende punkter, og forsøk å konfigurere den trådløse forbindelsen på nytt:</p> <p>Bekreft følgende informasjon:</p> <ul style="list-style-type: none"><li>- nettverksnavnet (SSID) som ble valgt for å konfigurere maskinen.</li><li>- sikkerhetsinformasjonen som ble valgt for å konfigurere maskinen (som f.eks. pålitelighetskontrollmetode, krypteringsmetode eller bruker-ID).</li></ul> <p>Hvis du fremdeles ikke finner nettverksnavnet (SSID) og sikkerhetsinformasjonen, må du se i dokumentasjonen som fulgte med den trådløse ruter/tilgangspunktet eller kontakte ruterprodusenten, systemadministratoren eller Internett-leverandøren.</p>
TS-04	<p>Maskinen støtter ikke pålitelighetskontroll- og krypteringsmetodene som brukes av den valgte trådløse ruter/tilgangspunktet.</p> <p>Ved infrastrukturmodus (vanligst)</p> <p>Endre pålitelighetskontroll- og krypteringsmetodene til den trådløse ruter/tilgangspunktet.</p> <p>Maskinen støtter følgende pålitelighetskontroll- og krypteringsmetoder:</p> <ul style="list-style-type: none"><li>• WPA-Personal: TKIP / AES</li><li>• WPA2-Personal: TKIP / AES</li><li>• WPA3-Personal: AES</li><li>• OPEN: WEP / NONE (uten kryptering)</li><li>• Delt nøkkel: WEP</li></ul> <p>Hvis problemet ikke er løst, kan det være at du har angitt feil nettverksnavn (SSID) eller sikkerhetsinnstillinger. Kontroller at alle trådløse nettverksinnstillinger er riktig på nettverket.</p>

Feilkode	Problem og anbefalte løsninger
TS-05	<p>Nettverksnavnet (SSID) og nettverksnøkkelen (passord) er feil.</p> <p>Kontroller følgende punkter, og forsøk å konfigurere den trådløse forbindelsen på nytt:</p> <ul style="list-style-type: none"> <li>• Bekreft nettverksnavnet (SSID) og nettverksnøkkelen (passord).</li> <li>• Hvis nettverksnøkkelen inneholder store og små bokstaver, skal du sørge for at det skrives riktig.</li> <li>• Hvis du ikke finner nettverksnavnet (SSID) og sikkerhetsinformasjonen, må du se i dokumentasjonen som fulgte med den trådløse ruteren / tilgangspunktet eller kontakte ruterprodusenten, systemadministratoren eller Internett-leverandøren.</li> <li>• Hvis den trådløse ruteren / tilgangspunktet bruker WEP-kryptering med flere WEP-nøkler, skal du notere ned og bruke kun den første WEP-nøkkelen.</li> </ul>
TS-06	<p>Den trådløse sikkerhetsinformasjonen (pålitelighetskontrollmetoden/krypteringsmetoden/nettverksnøkkelen (passordet)) er feil.</p> <p>Kontroller følgende punkter, og forsøk å konfigurere den trådløse forbindelsen på nytt:</p> <ul style="list-style-type: none"> <li>• Bekreft nettverksnøkkelen. Hvis nettverksnøkkelen inneholder store og små bokstaver, skal du sørge for at det skrives riktig.</li> <li>• Bekreft at den angitte pålitelighetskontrollmetoden og pålitelighetskontrollmetoden eller krypteringsmetoden som støttes er den trådløse ruteren / tilgangspunktet, er like.</li> <li>• Hvis nettverksnøkkelen, pålitelighetskontrollmetoden og krypteringsmetoden er bekreftet, startes den trådløse ruteren / tilgangspunktet og maskinen på nytt.</li> <li>• Hvis den trådløse ruteren / tilgangspunktet er i Stealth-modus, må du kanskje deaktivere denne modusen for å koble til det trådløse nettverket.</li> </ul> <p>Hvis du ikke finner nettverksnavnet (SSID) og sikkerhetsinformasjonen, må du se i dokumentasjonen som fulgte med den trådløse ruteren / tilgangspunktet eller kontakte ruterprodusenten, systemadministratoren eller Internett-leverandøren.</p>
TS-07	<p>Maskinen finner ikke en trådløs ruter / et tilgangspunkt der WPS (Wi-Fi Protected Setup) er aktivert.</p> <p>Kontroller følgende punkter, og prøv på nytt:</p> <ul style="list-style-type: none"> <li>• Se etter WPS-symbolet som vises på ruterens / tilgangspunktets, for å kontrollere at den trådløse ruterens / tilgangspunktets støtter WPS. Se dokumentasjonen som fulgte med den trådløse ruterens / tilgangspunktets for å finne mer informasjon.</li> <li>• Både maskinen og den trådløse ruterens / tilgangspunktets må konfigureres for å sette opp den trådløse forbindelsen ved bruk av WPS. Se brukerveiledningen for å finne mer informasjon.</li> <li>• Hvis du ikke vet hvordan du konfigurerer den trådløse ruterens / tilgangspunktets, skal du se i dokumentasjonen som fulgte med den trådløse ruterens / tilgangspunktets, eller kontakt ruterprodusenten, din systemadministratoren eller Internett-leverandøren.</li> </ul>
TS-08	<p>To eller flere trådløse ruterens eller tilgangspunkter med WPS aktivert, er funnet.</p> <p>Kontroller følgende punkter, og prøv på nytt:</p> <ul style="list-style-type: none"> <li>• Kontroller at kun én trådløs ruter / ett tilgangspunkter med WPS aktivert innen rekkevidden, og prøv deretter å koble til på nytt.</li> <li>• Prøv å koble til på nytt etter noen få sekunder for å unngå forstyrrelser fra andre tilgangspunkter/rutere.</li> </ul>



---

Slik bekrefter du informasjon om trådløs sikkerhet (SSID/pålitelighetskontrollmetode/krypteringsmetode/nettverksnøkkel) for WLAN-tilgangspunktet/ruteren:

1. Standard sikkerhetsinnstillingene kan være oppgitt på en etikett som er festet på WLAN-tilgangspunktet/ruteren. Produsentens navn eller modellnummer på WLAN-tilgangspunktet/ruteren kan også brukes som standard sikkerhetsinnstillinger.
2. Se dokumentasjonen som fulgte med WLAN-tilgangspunktet/ruteren for informasjon om hvor du finner sikkerhetsinnstillingene.
  - Hvis WLAN-tilgangspunktet/ruteren er satt til ikke å kringkaste SSID-en, oppdages ikke SSID-en automatisk. Du må angi SSID-navnet manuelt.
  - Nettverksnøkkelen kan også beskrives som passordet, sikkerhetsnøkkelen eller krypteringsnøkkelen.

Hvis du ikke kjenner SSID-en og trådløse sikkerhetsinnstillinger for WLAN-tilgangspunktet/ruteren eller hvordan du endrer konfigureringen, se dokumentasjonen som fulgte med WLAN-tilgangspunktet/ruteren, spør produsenten av tilgangspunktet/ruteren eller spør Internett-leverandøren eller nettverksadministratoren.

---



## Beslektet informasjon

- [Skriv ut WLAN-rapporten](#)

### Beslektede emner:

- [Hvis du har problemer med maskinens nettverk](#)
-

## Nettverksfunksjoner

- [Aktivere/deaktivere Webbasert administrasjon via kontrollpanelet](#)
- [Skrive ut rapporten for nettverkskonfigurasjon](#)
- [Konfigurere proxyserverinnstillingene med Webbasert administrasjon](#)
- [Konfigurere og bruke LDAP-søk](#)
- [Synkroniser tiden med SNTP-serveren via webbasert administrasjon](#)
- [Bruke funksjoner for gjenkjenning av globalt nettverk](#)
- [Tilbakestill nettverksinnstillingene til fabrikkinnstillingene](#)

## Aktivere/deaktivere Webbasert administrasjon via kontrollpanelet

>> [DCP-J1310DW/DCP-J1313DW/DCP-J1360DW/MFC-J4350DW](#)

>> [DCP-J1460DW/MFC-J4550DW](#)

### DCP-J1310DW/DCP-J1313DW/DCP-J1360DW/MFC-J4350DW

1. Trykk på **Settings**.
2. Trykk på ▲ eller ▼ for å vise [Nettverk], og trykk deretter på **OK**.
3. Trykk på ▲ eller ▼ for å vise [Nettbasert adm.]-alternativet og trykk deretter på **OK**.
4. Trykk på ▲ eller ▼ for å velge alternativet du vil ha, og trykk deretter på **OK**.



Hvis du aktiverer denne funksjonen, må du angi at tilkoblingsmetoden skal bruke Webbasert administrasjon.

### DCP-J1460DW/MFC-J4550DW

1. Trykk på  [Innstill.] > [Alle innst.] > [Nettverk] > [Nettbasert adm.].
2. Trykk for å velge alternativet du vil ha.



Hvis du aktiverer denne funksjonen, må du angi at tilkoblingsmetoden skal bruke Webbasert administrasjon.



### Beslektet informasjon

- [Nettverksfunksjoner](#)

## Skrive ut rapporten for nettverkskonfigurasjon

Nettverksinnstillingsrapporten viser nettverkskonfigurasjonen, inkludert innstillinger for nettverksutskriftsserveren.



- Nodenavnet vises i nettverkskonfigurasjonsrapporten. Standard nodenavn er "BRN123456abcdef" for kablet nettverk eller "BRW123456abcdef" for trådløst nettverk (der "123456abcdef" er maskinens MAC-adresse/Ethernet-adresse).
- Hvis IP-adressen i nettverkskonfigurasjonsrapporten viser 0.0.0.0, venter du i ett minutt før du skriver den ut på nytt.
- Du finner maskinens innstillinger, slik som IP-adresse, nettverksmaske, nodenavn og MAC-adresse, i rapporten. Eksempel:
  - IP-adresse: 192.168.0.5
  - Nettverksmaske: 255.255.255.0
  - Nodenavn: BRN000ca0000499
  - MAC-adresse: 00-0c-a0-00-04-99

>> [DCP-J1310DW/DCP-J1313DW/DCP-J1360DW/MFC-J4350DW](#)

>> [DCP-J1460DW/MFC-J4550DW](#)

### DCP-J1310DW/DCP-J1313DW/DCP-J1360DW/MFC-J4350DW

1. Trykk på **Settings**.
2. Trykk på ▲ eller ▼ for å foreta valgene:
  - a. Velg [Skriv rapport]. Trykk på **OK**.
  - b. Velg [Nettverkskonf.]. Trykk på **OK**.
3. Trykk på ►.  
Maskinen skriver ut den gjeldende nettverkskonfigurasjonsrapporten.

### DCP-J1460DW/MFC-J4550DW

1. Trykk på  [Innstill.] > [Alle innst.] > [Skriv rapport] > [Nettverkskonfigurasjon] > [Ja].  
Maskinen skriver ut den gjeldende nettverkskonfigurasjonsrapporten.

### ✓ Beslektet informasjon

- [Nettverksfunksjoner](#)

#### Beslektede emner:

- [Hvis du har problemer med maskinens nettverk](#)
- [Meldinger om feil og vedlikehold](#)
- [Konfigurere proxyserverinnstillingene med Webbasert administrasjon](#)

## Konfigurere proxyserverinnstillingene med Webbasert administrasjon

Hvis nettverket bruker en proxyserver, må følgende informasjon om proxyserveren konfigureres med Webbasert administrasjon:

- proxyserveradresse
- portnummer
- brukernavn
- passord

1. Start Webbasert administrasjon. >> [Få tilgang til Internett-basert styring](#)
2. På venstre navigasjonslinje klikker du på **Network (Nettverk)** > **Network (Nettverk)** > **Protocol (Protokoll)**.



Hvis venstre navigasjonslinje ikke vises, starter du navigeringen fra ☰.

3. Kontroller at **Proxy**-avmerkingsboksen er krysset av og klikk deretter på **Submit (Send inn)**.
4. I **Proxy**-feltet, klikker du på **Advanced Settings (Avanserte innstillinger)**.
5. Angi proxyserveropplysningene.
6. Klikk på **Submit (Send inn)**.



### Beslektet informasjon

- [Nettverksfunksjoner](#)

#### Beslektede emner:

- [Konfigurer innstillingene for proxyserver med maskinens kontrollpanel](#)
- [Få tilgang til Internett-basert styring](#)

## Konfigurere og bruke LDAP-søk

Relaterte modeller: MFC-J4550DW

LDAP-funksjonen lar deg søke etter informasjon, slik som faksnumre, på serveren din. Når du bruker faksfunksjonen, kan du bruke LDAP-søket til å finne faksnumre.



- LDAP-funksjonen støtter ikke forenklet kinesisk, tradisjonell kinesisk eller koreansk.
- LDAP-funksjonen støtter LDAPv3.
- Du må bruke enkel godkjenning for å kommunisere med LDAP-serveren.



### Beslektet informasjon

- [Nettverksfunksjoner](#)
  - [Endre LDAP-konfigurasjon via Webbasert administrasjon](#)
  - [Foreta et LDAP-søk via kontrollpanelet på maskinen](#)

#### Beslektede emner:

- [Konfigurere SNTP-protokollen ved hjelp av Webbasert administrasjon](#)

## Endre LDAP-konfigurasjon via Webbasert administrasjon

Relaterte modeller: MFC-J4550DW

Bruk Webbasert administrasjon til å konfigurere LDAP-innstillingene dine i en nettleser.

1. Start Webbasert administrasjon. ►► [Få tilgang til Internett-basert styring](#)
2. På venstre navigasjonslinje klikker du på **Network (Nettverk)** > **Network (Nettverk)** > **Protocol (Protokoll)**.



Hvis venstre navigasjonslinje ikke vises, starter du navigeringen fra ☰.

3. Merk av for **LDAP**, og klikk deretter på **Submit (Send inn)**.
4. Start Brother-maskinen på nytt for å aktivere konfigurasjonen.
5. I Webbasert administrasjon på datamaskinen klikker du på **Address Book (Adressebok)** > **LDAP** i venstre navigasjonsfelt.

- **LDAP Search (LDAP-søk)**
- **LDAP Server Address (LDAP-serveradresse)**
- **SSL/TLS**
- **Port** (Standard portnummer er 389.)
- **Authentication (Pålitelighetskontroll)**
- **Username (Brukernavn)**

Hvilken pålitelighetskontrollmetode som brukes, avgjør om dette alternativet er tilgjengelig.

- **Password (Passord)**

Hvilken pålitelighetskontrollmetode som brukes, avgjør om dette alternativet er tilgjengelig.



- Hvis LDAP-serveren støtter Kerberos-pålitelighetskontroll, anbefaler vi at du velger Kerberos i innstillingene for pålitelighetskontroll. Den sikrer sterk pålitelighetskontroll mellom LDAP-serveren og maskinen.
- Du må konfigurere SNTP-protokollen (tidserver for nettverk), eller du må angi riktig dato, klokkeslett og tidssone på kontrollpanelet for Kerberos-pålitelighetskontroll.

- **Kerberos Server Address (Kerberos-serveradresse)**  
Hvilken pålitelighetskontrollmetode som brukes, avgjør om dette alternativet er tilgjengelig.
- **Search Root (Søk etter rot)**
- **Timeout for LDAP (Tidsavbrudd for LDAP)**
- **Attribute of Name (Search Key) (Navnets attributt (Søkenøkkel))**
- **Attribute of E-mail (Attributt for e-post)**
- **Attribute of Fax Number (Attributt for faksnummer)**

6. Når du er ferdig, klikker du på **Submit (Send inn)**. Kontroller at det står **Status** i **OK**-feltet.



### Beslektet informasjon

- [Konfigurere og bruke LDAP-søk](#)

#### Beslektede emner:

- [Få tilgang til Internett-basert styring](#)
- [Synkroniser tiden med SNTP-serveren via webbasert administrasjon](#)

## Foreta et LDAP-søk via kontrollpanelet på maskinen

Relaterte modeller: MFC-J4550DW

Når du har konfigurert LDAP-innstillinger, kan du bruke LDAP-søkefunksjonen til å finne faksnumre som skal brukes til å:

Sender en faks (for modeller med faksimilefunksjon)



- LDAP-funksjonen støtter LDAPv3.
- Du må kanskje bruke Kerberos-godkjenning eller enkel godkjenning for å koble til LDAP-serveren, avhengig av hvilken sikkerhetsfunksjon som er angitt av nettverksadministrator.
- Du må konfigurere SNTP-protokollen (tidserver for nettverk), eller du må angi riktig dato, klokkeslett og tidssone på kontrollpanelet for Kerberos-pålitelighetskontroll.

1. Trykk på  for å søke.
2. Skriv inn de første tegnene i søket ved hjelp av LCD-skjermen.



- Du kan skrive inn opptil 15 tegn.
- Mer informasjon om hvordan du skriver inn tekst, ►► [Beslektet informasjon](#)

3. Trykk på [OK].

LDAP-søkeresultatet vises på LCD-skjermen. Ikonet  vises før søkeresultatet fra den lokale adresseboken.

Hvis det ikke forekommer treff på serveren eller i den lokale adresseboken, viser LCD-skjermen [Fant ikke resultater.] i rundt 60 sekunder.

4. Trykk på ▲ eller ▼ for å vise ønsket navn.
5. Trykk på navnet.  
Trykk på [Detalj] for å vise detaljer om navnet.
6. Hvis resultatet inneholder flere faksnumre, vil maskinen be deg velge ett av dem. Trykk på [Bruk] og trykk deretter [Start faks].



### Beslektet informasjon

- [Konfigurere og bruke LDAP-søk](#)

#### Beslektede emner:

- [Skrive inn tekst på Brother-maskinen](#)
- [Synkroniser tiden med SNTP-serveren via webbasert administrasjon](#)

## Synkroniser tiden med SNTP-serveren via webbasert administrasjon

Relaterte modeller: MFC-J4350DW/MFC-J4550DW

SNTP(Simple Network Time Protocol) brukes til å synkronisere tiden maskinen bruker til pålitelighetskontroll hos SNTP-tidsserveren. (Dette er ikke tiden som vises på maskinens LCD.) Du kan synkronisere maskinens klokkeslett automatisk eller manuelt med UTC (Coordinated Universal Time) fra SNTP-tidsserveren.

- [Konfigurere dato og klokkeslett ved hjelp av Webbasert administrasjon](#)
- [Konfigurere SNTP-protokollen ved hjelp av Webbasert administrasjon](#)
- [Endre LDAP-konfigurasjon via Webbasert administrasjon](#)
- [Foreta et LDAP-søk via kontrollpanelet på maskinen](#)

## Konfigurere dato og klokkeslett ved hjelp av Webbasert administrasjon

Relaterte modeller: MFC-J4350DW/MFC-J4550DW

Konfigurer dato og klokkeslett for å synkronisere klokkeslettet som brukes av maskinen, med SNTP-tidsserveren.

Denne funksjonen er ikke tilgjengelig i enkelte land.

1. Start Webbasert administrasjon. >> [Få tilgang til Internett-basert styring](#)
2. På venstre navigasjonslinje klikker du på **Administrator > Date&Time (Dato og tid)**.



Hvis venstre navigasjonslinje ikke vises, starter du navigeringen fra ☰.

3. Bekreft **Time Zone (Tidssone)**-innstillingene.



Velg tidsforskjellen mellom der du er og UTC fra rullegardinlisten **Time Zone (Tidssone)**. Tidssonen Eastern Time i USA og Canada er for eksempel UTC-05:00.

4. Velg **Synchronize with SNTP server (Synkroniser med SNTP-server)**-avkrysningsboksen.
5. Klikk på **Submit (Send inn)**.



Du kan også konfigurere dato og klokkeslett manuelt.



### Beslektet informasjon

- [Synkroniser tiden med SNTP-serveren via webbasert administrasjon](#)

#### Beslektede emner:

- [Få tilgang til Internett-basert styring](#)

## Konfigurere SNTP-protokollen ved hjelp av Webbasert administrasjon

Relaterte modeller: MFC-J4350DW/MFC-J4550DW

Konfigurer SNTP-protokollen for å synkronisere klokkeslettet maskinen bruker for pålitelighetskontroll med klokkeslettet på SNTP-tidsserveren.

1. Start Webbasert administrasjon. ►► [Få tilgang til Internett-basert styring](#)
2. På venstre navigasjonslinje klikker du på **Network (Nettverk)** > **Network (Nettverk)** > **Protocol (Protokoll)**.



Hvis venstre navigasjonslinje ikke vises, starter du navigeringen fra ☰.

3. Merk av for **SNTP** for å aktivere innstillingene.
4. Klikk på **Submit (Send inn)**.
5. Start Brother-maskinen på nytt for å aktivere konfigurasjonen.
6. Klikk på **Advanced Settings (Avanserte innstillinger)** ved siden av SNTP.
7. Konfigurer innstillingene.

Alternativ	Beskrivelse
<b>Status</b>	Viser om SNTP-protokollen er aktivert eller deaktivert.
<b>Synchronization Status (Synkroniseringsstatus)</b>	Bekreft den siste synkroniseringsstatusen.
<b>SNTP Server Method (SNTP-servermetode)</b>	Velg <b>AUTO (AUTOMATISK)</b> eller <b>STATIC (STATISK)</b> . <ul style="list-style-type: none"><li>• <b>AUTO (AUTOMATISK)</b> Hvis du har en DHCP-server i nettverket, vil SNTP-serveren automatisk hente adressen fra den serveren.</li><li>• <b>STATIC (STATISK)</b> Skriv inn adressen du vil bruke.</li></ul>
<b>Primary SNTP Server Address (Adresse til primær SNTP-server)</b> <b>Secondary SNTP Server Address (Serveradresse til sekundær SNTP)</b>	Skriv inn serverens adresse (opptil 64 tegn). Adressen til den sekundære SNTP-serveren brukes som reserve for adressen til den primære SNTP-serveren. Hvis den primære serveren ikke er tilgjengelig, kontakter maskinen den sekundære SNTP-serveren.
<b>Primary SNTP Server Port (Primær SNTP-serverport)</b> <b>Secondary SNTP Server Port (Sekundær SNTP-serverport)</b>	Skriv inn portnummeret (1–65535). Sekundær SNTP-serverport brukes som reserve for primær SNTP-serverport. Hvis den primære porten ikke er tilgjengelig, kontakter maskinen den sekundære SNTP-porten.
<b>Synchronization Interval (Synkroniseringsintervall)</b>	Skriv inn antall timer mellom forsøk på serversynkronisering (1-168 timer).

8. Klikk på **Submit (Send inn)**.



### Beslektet informasjon

- [Synkroniser tiden med SNTP-serveren via webbasert administrasjon](#)

## Bruke funksjoner for gjenkjenning av globalt nettverk

Når du bruker maskinen på et privat nettverk, kan du bruke funksjonen for gjenkjenning av globalt nettverk for å unngå risiko for uventede angrep fra det globale nettverket.

- [Aktivere/deaktivere gjenkjenning av global IP-adresse](#)
- [Blokkere kommunikasjon fra det globale nettverket](#)

## Aktivere/deaktivere gjenkjenning av global IP-adresse

Bruk denne funksjonen til å kontrollere maskinens IP-adresse. Det vises et varsel på maskinen når den er tilordnet en global IP-adresse.



>> [DCP-J1310DW/DCP-J1313DW/DCP-J1360DW/MFC-J4350DW](#)

>> [DCP-J1460DW/MFC-J4550DW](#)

### DCP-J1310DW/DCP-J1313DW/DCP-J1360DW/MFC-J4350DW

1. Trykk på **Settings**.
2. Trykk på ▲ eller ▼ for å foreta valgene:
  - a. Velg [Nettverk]. Trykk på **OK**.
  - b. Velg [Global detektering]-alternativet. Trykk på **OK**.
  - c. Velg [Tillat detektering]-alternativet. Trykk på **OK**.
  - d. Velg [På] eller [Av]. Trykk på **OK**.

### DCP-J1460DW/MFC-J4550DW

1. Trykk på  [Innstill.] > [Alle innst.] > [Nettverk] > [Global detektering] > [Tillat detektering] > [På].
2. Trykk på .

### Beslektet informasjon

- [Bruke funksjoner for gjenkjenning av globalt nettverk](#)

## Blokkere kommunikasjon fra det globale nettverket



Når du aktiverer denne funksjonen, begrenses mottaket av jobber fra enheter med globale IP-adresser



>> [DCP-J1310DW/DCP-J1313DW/DCP-J1360DW/MFC-J4350DW](#)

>> [DCP-J1460DW/MFC-J4550DW](#)

### DCP-J1310DW/DCP-J1313DW/DCP-J1360DW/MFC-J4350DW

1. Trykk på **Settings**.
2. Trykk på ▲ eller ▼ for å foreta valgene:
  - a. Velg [Nettverk]. Trykk på **OK**.
  - b. Velg [Global detektering]-alternativet. Trykk på **OK**.
  - c. Velg [Avvis tilgang]-alternativet. Trykk på **OK**.
  - d. Velg [På]. Trykk på **OK**.

### DCP-J1460DW/MFC-J4550DW

1. Trykk på  [Innstill.] > [Alle innst.] > [Nettverk] > [Global detektering] > [Avvis tilgang] > [På].
2. Trykk på .

### Beslektet informasjon

- [Bruke funksjoner for gjenkjenning av globalt nettverk](#)

## Tilbakestill nettverksinnstillingene til fabrikkinnstillingene

Du kan bruke maskinens kontrollpanel til å nullstille maskinens nettverksinnstillinger til standardinnstillingene. Dette nullstiller all informasjon bortsett fra administratorpassordet.



- Denne funksjonen gjenoppretter alle nettverksinnstillinger, unntatt administratorpassordet, til fabrikkinnstillingene. Du kan tilbakestille administratorpassordet ved hjelp av funksjonen Tilbakestill til fabrikkinnstillinger.
- Du kan også nullstille utskriftsserveren til fabrikkinnstillingene med webbasert administrasjon.

>> [DCP-J1310DW/DCP-J1313DW/DCP-J1360DW/MFC-J4350DW](#)

>> [DCP-J1460DW/MFC-J4550DW](#)

### DCP-J1310DW/DCP-J1313DW/DCP-J1360DW/MFC-J4350DW

1. Trykk på **Settings**.
2. Trykk på ▲ eller ▼ for å foreta valgene:
  - a. Velg [Nettverk]. Trykk på **OK**.
  - b. Velg [Nullst. nettv.]. Trykk på **OK**.
3. Trykk på ► i to sekunder for å bekrefte.  
Maskinen starter på nytt.

### DCP-J1460DW/MFC-J4550DW

1. Trykk på  [Innstill.] > [Alle innst.] > [Nettverk] > [Nullst. nettv.].
2. Du blir bedt om å bekrefte tilbakestillingen. Trykk på [OK] i to sekunder.  
Maskinen vil starte på nytt.

### ✓ Beslektet informasjon

- [Nettverksfunksjoner](#)

#### Beslektede emner:

- [Kan ikke skrive ut eller skanne – Overføre fakser](#)
- [Sjekk passordet til maskinen din](#)

## Brothers styringsverktøy

Bruk et av Brothers styringsverktøy til å konfigurere Brother-maskinens nettverksinnstillinger.  
Gå til modellens **Nedlastinger**-side på [support.brother.com/downloads](http://support.brother.com/downloads) for å laste ned verktøyene.



### Beslektet informasjon

- [Nettverk](#)
-

## Sikkerhet

Maskinen støtter sikkerhetsfunksjonene som er oppført nedenfor. Gå til din modells *Veiledning for nettverkssikkerhetsfunksjoner*. For ytterligere informasjon om hver enkelt nettversksikkerhetsfunksjon, [support.brother.com/g/s/id/html/doc/common/sfg/nor/index.html](http://support.brother.com/g/s/id/html/doc/common/sfg/nor/index.html).

- Nettverkssikkerhet > Konfigurere sertifikater for enhetssikkerhet
- Nettverkssikkerhet > Bruke SSL/TLS
- Nettverkssikkerhet > Bruke SNMPv3 (MFC-J4550DW)
- Nettverkssikkerhet > Bruke IPsec (MFC-J4550DW)
- Nettverkssikkerhet > Bruke IEEE 802.1x-pålitelighetskontroll for nettverket ditt
- Brukerautentisering > Bruke Active Directory-pålitelighetskontroll (MFC-J4550DW)
- Brukerautentisering > Bruke LDAP-pålitelighetskontroll (MFC-J4550DW)
- Brukerautentisering > Bruke Secure Function Lock (Sikkerfunksjonslås) 3.0 (MFC-J4550DW)
- Sende eller motta e-post på en sikker måte (MFC-J4550DW)

## Mobile/Web Connect

- [Brother Web Connect](#)
- [AirPrint](#)
- [Mopria™ Print Service og Mopria™ Scan](#)
- [Brother Mobile Connect](#)

## Brother Web Connect

- [Oversikt over Brother Web Connect](#)
- [Nettjenester som brukes med Brother Web Connect](#)
- [Konfigurere Brother Web Connect](#)
- [Skanne og laste opp dokumenter ved hjelp av Brother Web Connect](#)
- [Laste opp et dokument fra en ekstern minneenhet med Brother Web Connect](#)
- [Laste ned og skrive ut dokumenter med Brother Web Connect](#)
- [Laste ned og lagre et dokument på en ekstern minneenhet med Brother Web Connect](#)
- [Faksvideresending til nettsky eller e-post](#)

## Oversikt over Brother Web Connect

Noen nettstedet tilbyr tjenester der brukere kan laste opp og vise bilder og filer på nettstedet. Brother-maskinen kan skanne bilder og laste dem opp til disse tjenestene. Den kan også laste ned og skrive ut bilder som allerede er lastet opp til disse tjenestene.

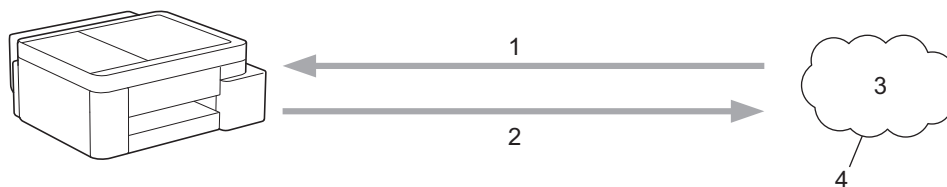

1. Utskrift
2. Skanning
3. Fotografier, bilder, dokumenter og andre filer
4. Webtjeneste

For å kunne bruke Brother Web Connect må Brother-maskinen være koblet til et nettverk som har tilgang til Internett, enten gjennom en kablet eller en trådløs tilkobling.

For nettverksoppsett som bruker en proxyserver, må maskinen også være konfigurert til å bruke en proxyserver. Hvis du er usikker på nettverksinnstillingen, ta kontakt med nettverksadministratoren.



En proxyserver er en datamaskin som fungerer som mellomledd mellom datamaskiner som ikke er koblet direkte til Internett, og Internett.



### Beslektet informasjon

- [Brother Web Connect](#)
  - [Konfigurer innstillingene for proxyserver med maskinens kontrollpanel](#)

#### Beslektede emner:

- [Konfigurere proxyserverinnstillingene med Webbasert administrasjon](#)

## Konfigurer innstillingene for proxyserver med maskinens kontrollpanel

Hvis nettverket bruker en proxyserver, må følgende informasjon om proxyserveren konfigureres på maskinen:

- proxyserveradresse
- portnummer
- brukernavn
- passord



>> [DCP-J1310DW/DCP-J1313DW/DCP-J1360DW/MFC-J4350DW](#)

>> [DCP-J1460DW/MFC-J4550DW](#)

### DCP-J1310DW/DCP-J1313DW/DCP-J1360DW/MFC-J4350DW

1. Trykk på **Settings**.
2. Trykk på ▲ eller ▼ for å velge følgende:
  - a. Velg [Nettverk]. Trykk på **OK**.
  - b. Velg [Innstillinger for Internett-tilkobling]. Trykk på **OK**.
  - c. Velg [Proxyinnstillinger]. Trykk på **OK**.
  - d. Velg [Proxytilkobling]. Trykk på **OK**.
  - e. Velg [På]. Trykk på **OK**.
  - f. Velg alternativet du vil angi. Trykk på **OK**.
  - g. Skriv inn informasjonen om proxy-serveren. Trykk på **OK**.
3. Trykk på **Stop/Exit**.

### DCP-J1460DW/MFC-J4550DW

1. Trykk på  [Innstill.] > [Alle innst.] > [Nettverk] > [Innstillinger for Internett-tilkobling] > [Proxyinnstillinger] > [Proxytilkobling].
2. Trykk på [På].
3. Trykk på alternativet du vil angi, og oppgi informasjon om proxy-serveren.  
Trykk på [OK].
4. Trykk på .



### Beslektet informasjon

- [Oversikt over Brother Web Connect](#)

#### Beslektede emner:

- [Konfigurere proxyserverinnstillingene med Webbasert administrasjon](#)

## Nettjenester som brukes med Brother Web Connect

Bruk Brother Web Connect for å få tilgang til tjenester fra Brother-maskinen din: Noen av disse nettleverandørene tilbyr forretningsversjoner.

Du må ha en konto hos ønsket tjeneste for å bruke nettjenesten du ønsker. Hvis du ikke allerede har en konto, bruker du en datamaskin for å gå til tjenestens nettsted og opprette en konto.

### Google Drive™

En nettjeneste for lagring, redigering, deling og synkronisering av filer og dokumenter.

URL: [drive.google.com](http://drive.google.com)

### Evernote®

En fillagrings- og administrasjonstjeneste på Internett.

URL: [www.evernote.com](http://www.evernote.com)

### Dropbox

En nettjeneste for lagring, deling og synkronisering av filer.

URL: [www.dropbox.com](http://www.dropbox.com)

### OneDrive

En fillagrings-, fildelings- og behandlingstjeneste på Internett.

URL: <https://onedrive.live.com>

### Box

En nettjeneste for redigering og deling av dokumenter på Internett.

URL: [www.box.com](http://www.box.com)

### OneNote

En nettjeneste for redigering og deling av dokumenter på Internett.

URL: [www.onenote.com](http://www.onenote.com)

### SharePoint Online

En innholdslagrings-, fildelings- og behandlingstjeneste på Internett for bedrifter.

Du finner mer informasjon om disse tjenestene på nettstedet til de ulike tjenestene.

Tabellen nedenfor angir hvilke filtyper som kan brukes til hver Brother Web Connect-funksjon:

Tilgjengelige tjenester	Google Drive™ Evernote® Dropbox OneDrive Box SharePoint Online	OneNote
Last ned og skriv ut bilder	JPEG PDF DOCX XLSX PPTX	JPEG PDF DOCX XLSX PPTX
Last ned og lagre bilder til medier (MFC-J4550DW)	JPEG PDF DOCX XLSX PPTX	JPEG PDF DOCX XLSX PPTX

Tilgjengelige tjenester	Google Drive™ Evernote® Dropbox OneDrive Box SharePoint Online	OneNote
Last opp skannede bilder	JPEG PDF DOCX XLSX PPTX TIFF	JPEG PDF DOCX XLSX PPTX TIFF
Last opp bilder som er lagret på medier (MFC-J4550DW)	JPG	–
Faksvideresending til de nettbaserte tjenestene (MFC-J4550DW)	PDF JPEG TIFF	JPEG PDF TIFF



- Ikke alle tjenester er tilgjengelige i alle land.
- For Hongkong, Taiwan og Korea:  
Brother Web Connect støtter kun filnavn som er skrevet på engelsk. Filer navngitt på det lokale språket kan ikke lastes ned.



### Beslektet informasjon

- [Brother Web Connect](#)

## **Konfigurere Brother Web Connect**

- [Oversikt over oppsett av Brother Web Connect](#)
- [Opprette en konto for hver nettsjeneste før du bruker Brother Web Connect](#)
- [Søke om tilgang til Brother Web Connect](#)
- [Registrere en konto på Brother-maskinen for Brother Web Connect](#)

## Oversikt over oppsett av Brother Web Connect

Konfigurer innstillingene for Brother Web Connect med fremgangsmåten nedenfor:

### Trinn 1: Opprett en konto med tjenesten du ønsker å bruke.

Gå til tjenestens nettsted ved hjelp av en datamaskin, og opprett en konto. (Hvis du allerede har en konto, trenger du ikke opprette en ny konto.)

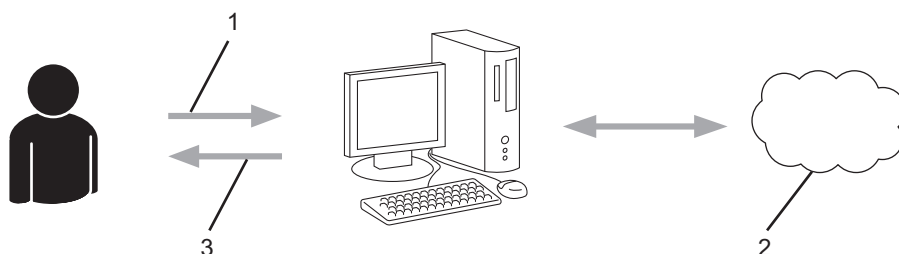

1. Brukerregistrering
2. Nettbasert tjeneste
3. Få konto

### Trinn 2: Be om tilgang til Brother Web Connect.

Få tilgang til Brother Web Connect via en datamaskin, og få en midlertidig ID.

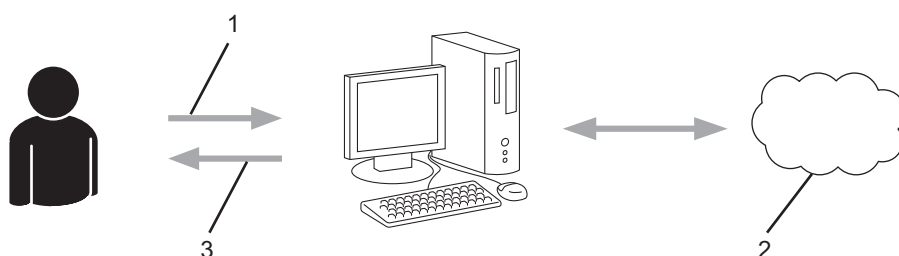

1. Angi kontoinformasjon
2. Brother Web Connect-søknadsside
3. Få midlertidig ID

### Trinn 3: Registrer kontoinformasjonen din på maskinen slik at du kan få tilgang til tjenesten som du vil bruke.

Oppgi den midlertidige ID-en for å aktivere tjenesten på maskinen din. Angi kononavnet slik du vil at det skal vises på maskinen, og oppgi en PIN-kode hvis du ønsker det.

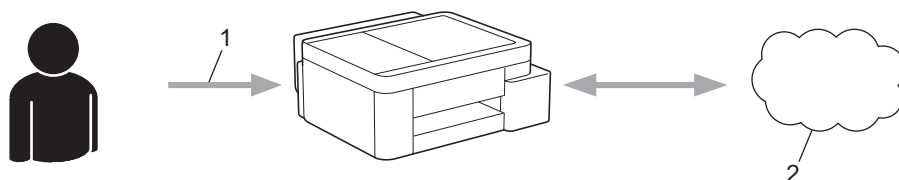

1. Angi midlertidig ID
2. Nettbasert tjeneste

Brother-maskinen kan nå bruke tjenesten.



## Beslektet informasjon

- Konfigurere Brother Web Connect

## Opprette en konto for hver nettsjeneste før du bruker Brother Web Connect

For å bruke Brother Web Connect for å få tilgang til en tjeneste på Internett må du ha en konto hos den aktuelle tjenesten. Hvis du ikke allerede har en konto, bruker du en datamaskin for å gå til tjenestens nettsted og opprette en konto. Når du har opprettet en konto, logger du på og bruker kontoen først med en datamaskin før du bruker den med funksjonen Brother Web Connect. Ellers kan det hende du ikke får tilgang til tjenesten med Brother Web Connect.

Hvis du allerede har en konto, trenger du ikke opprette en konto til.

Når du er har opprettet en konto med den nettbaserte tjenesten du vil bruke, kan du be om å få tilgang til Brother Web Connect.



### Beslektet informasjon

- [Konfigurere Brother Web Connect](#)

## Søke om tilgang til Brother Web Connect

Vil du bruke Brother Web Connect til å få tilgang til nettbaserte tjenester, må du først be om tilgang for Brother Web Connect fra en datamaskin der Brother-programvaren er installert.

1. Gå til nettsiden for programmet Brother Web Connect:

Alternativ	Beskrivelse
------------	-------------

Windows	Start  ( <b>Brother Utilities</b> ), og klikk deretter på rullegardinmenyen og velg modellnavnet (hvis det ikke allerede er valgt). Klikk på <b>Gjør mer</b> i den venstre navigasjonslinjen og klikk deretter på <b>Brother Web Connect</b> .
---------	--



Du kan også få tilgang til nettsiden direkte:  
Type [bwc.brother.com](http://bwc.brother.com) på adresselinjen i nettleseren.

Mac	Type <a href="http://bwc.brother.com">bwc.brother.com</a> på adresselinjen i nettleseren.
-----	---

Brother Web Connect-siden åpnes.

2. Velg tjenesten du vil bruke.
3. Følg skjerminstruksjoner og be om tilgang.



Når du bruker SharePoint Online, følger du instruksjonene på skjermen for å registrere et dokumentbibliotek.

Den midlertidige ID-en vises når du er ferdig.

### Kom på nettet med Brother Web Connect

#### Registrering er fullført.

Angi den midlertidige ID-en nedenfor på LCD-displayet på maskinen.

#### Midlertidig ID (11 sifre)

XXXXXXXXXXXX

**MERK:** Den midlertidige ID-en utløper om 24 timer.

4. Noter ned den midlertidige ID-en din, ettersom du vil trenge den når du skal registrere kontoer på maskinen. Den midlertidige ID-en er gyldig i 24 timer.
5. Lukk nettleseren.

Nå som du har en tilgangs-ID for Brother Web Connect, må du registrere denne ID-en på maskinen din. Så bruker du maskinen til å åpne nettjenesten du vil bruke.



## Beslektet informasjon

- Konfigurere Brother Web Connect

## Registrere en konto på Brother-maskinen for Brother Web Connect

Du må oppgi informasjon om Brother Web Connect-kontoen og konfigurere maskinen slik at den kan bruke Brother Web Connect til å få tilgang til tjenesten du vil bruke.

- Du må søke om Brother Web Connect-tilgang for å registrere en konto på maskinen.
- Før du registrerer en konto, bør du bekrefte at det er angitt riktig dato og klokkeslett på maskinens kontrollpanel.

>> [DCP-J1310DW/DCP-J1313DW/DCP-J1360DW/MFC-J4350DW](#)

>> [DCP-J1460DW/MFC-J4550DW](#)

### DCP-J1310DW/DCP-J1313DW/DCP-J1360DW/MFC-J4350DW

1. Trykk på **Web**.



- Hvis informasjon om internett-tilkoblingen vises på maskinens LCD-skjerm, leser du informasjonen og trykker på ►.
- Noen ganger vises det oppdateringer eller kunngjøringer om Brother Web Connects funksjoner på LCD-skjermen. Les informasjonen, og trykk på ►.

2. Trykk på ▲ eller ▼ for å velge følgende:

- a. Velg tjenesten du vil registrere deg hos. Trykk på **OK**. Hvis informasjon om Brother Web Connect vises, trykker du på ►.
- b. Velg [Registrer/Slett]. Trykk på **OK**.
- c. Velg [Register konto]. Trykk på **OK**.

3. Maskinen vil be deg angi den midlertidige ID-en du fikk da du ba om tilgang til Brother Web Connect. Trykk på ►.

4. Skriv inn midlertidig ID via talltastaturet. Trykk på **OK**.



Det vises en feilmelding på LCD-skjermen hvis informasjonen du oppgav ikke samsvarer med den midlertidige ID-en du fikk da du ba om tilgang, eller hvis den midlertidige ID-en er utløpt. Skriv inn riktig midlertidig ID, eller søk om tilgang på nytt for å få en ny midlertidig ID.

5. Maskinen vil be deg angi kontonavnet du vil skal vises på LCD-skjermen. Trykk på ►.

6. Skriv inn navnet, og trykk deretter på **OK**.

7. Gjør ett av følgende:

- Vil du angi en PIN-kode for kontoen, trykker du på ►. (En PIN-kode forhindrer uautorisert tilgang til kontoen.) Skriv inn et firesifret nummer, og trykk deretter på **OK**.
- Hvis du ikke vil angi en PIN-kode, trykker du på ◀.



Når angitt kontoinformasjon vises, bekrefter du at den er riktig.

8. Trykk på ► for å registrere informasjon slik den er.

9. Trykk på ►.

Kontoregistreringen er fullført og maskinen har nå tilgang til tjenesten.

10. Trykk på **Stop/Exit**.

### DCP-J1460DW/MFC-J4550DW

1. Trykk på ◀ eller ► for å vise [Nett].

Trykk på [Nett].



- Hvis informasjon om internett-tilkoblingen vises på maskinens LCD-skjerm, leser du informasjonen og trykker på [OK].
- Noen ganger vises det oppdateringer eller kunngjøringer om Brother Web Connects funksjoner på LCD-skjermen. Les informasjonen, og trykk på [OK].

2. Trykk på ▲ eller ▼ for å vise tjenesten du vil registrere.  
Trykk på navnet på tjenesten.
3. Hvis informasjon om Brother Web Connect vises, trykker du på [OK].
4. Trykk på [Registrer/Slett] > [Register konto].
5. Maskinen vil be deg angi den midlertidige ID-en du fikk da du ba om tilgang til Brother Web Connect.  
Trykk på [OK].
6. Angi den midlertidige ID-en via LCD-skjermen, og trykk deretter på [OK].



Det vises en feilmelding på LCD-skjermen hvis informasjonen du oppgav ikke samsvarer med den midlertidige ID-en du fikk da du ba om tilgang, eller hvis den midlertidige ID-en er utløpt. Skriv inn riktig midlertidig ID, eller søk om tilgang på nytt for å få en ny midlertidig ID.

7. Maskinen vil be deg angi kontonavnet du vil skal vises på LCD-skjermen.  
Trykk på [OK].
8. Skriv inn navnet via LCD-skjermen, og trykk deretter på [OK].
9. Gjør ett av følgende:
  - Vil du angi en PIN-kode for kontoen, trykker du på [Ja]. (En PIN-kode forhindrer uautorisert tilgang til kontoen.) Skriv inn et firesifret nummer, og trykk deretter på [OK].
  - Hvis du ikke vil angi en PIN-kode, trykker du på [Nei].



Når angitt kontoinformasjon vises, bekrefter du at den er riktig.

10. Trykk på [Ja] for å registrere informasjon slik den er.
11. Trykk på [OK].  
Kontoregistreringen er fullført og maskinen har nå tilgang til tjenesten.
12. Trykk på .



## Beslektet informasjon

- [Konfigurere Brother Web Connect](#)

## Skanne og laste opp dokumenter ved hjelp av Brother Web Connect

Last opp skannede bilder og dokumenter direkte til en nettbasert tjeneste uten å bruke datamaskinen.

- Når du skanner og laster opp JPEG-filer eller søkbare PDF-filer, kan du ikke skanne i svart/hvitt.
- Når du skanner og laster opp Microsoft Office-filer, kan du ikke skanne i svart/hvitt eller gråtoner.
- Når du skanner og laster opp JPEG-filer, blir hver enkelt side lastet opp som en egen fil.
- Opplastede dokumenter lagres i albumet **From\_BrotherDevice**.

Du finner informasjon om begrensninger, slik som størrelse eller hvor mange dokumenter som kan lastes opp, på nettstedet til den aktuelle tjenesten.

Hvis du er begrenset Web Connect-bruker på grunn av den aktiverte funksjonen Aktiver Secure Function Lock (Sikkerfunksjonslås) (tilgjengelig på enkelte modeller), kan du ikke laste opp skannede data.

>> [DCP-J1310DW/DCP-J1313DW/DCP-J1360DW/MFC-J4350DW](#)

>> [DCP-J1460DW/MFC-J4550DW](#)

### DCP-J1310DW/DCP-J1313DW/DCP-J1360DW/MFC-J4350DW

1. [Legg i dokumentet](#).
2. Trykk på **Web**.



- Hvis informasjon om internett-tilkoblingen vises på maskinens LCD-skjerm, leser du informasjonen og trykker på ►.
- Noen ganger vises det oppdateringer eller kunngjøringer om Brother Web Connects funksjoner på LCD-skjermen. Les informasjonen, og trykk på ►.

3. Trykk på ▲ eller ▼ for å velge følgende:
  - a. Velg tjenesten som er vert for kontoen du vil laste opp til. Trykk på **OK**.
  - b. Velg kontonavnet. Trykk på **OK**.
4. Hvis skjermbildet for inntasting av PIN-kode vises, taster du inn den firesifrede PIN-koden og trykker deretter på **OK**.
5. Følg skjerminstruksjonene for å utføre denne handlingen.

### DCP-J1460DW/MFC-J4550DW

1. [Legg i dokumentet](#).
2. Trykk på ◀ eller ▶ for å vise [Nett].  
Trykk på [Nett].



- Du kan også trykke på [Skann] > [til nett].
- Hvis informasjon om internett-tilkoblingen vises på maskinens LCD-skjerm, leser du informasjonen og trykker på [OK].
- Noen ganger vises det oppdateringer eller kunngjøringer om Brother Web Connects funksjoner på LCD-skjermen. Les informasjonen, og trykk på [OK].

3. Trykk på ▲ eller ▼ for å vise tjenesten som er vert for kontoen du vil laste opp til.  
Trykk på navnet på tjenesten.
4. Trykk på ▲ eller ▼ for å vise kontonavnet, og trykk deretter på det.
5. Hvis skjermbildet for inntasting av PIN-kode vises, taster du inn den firesifrede PIN-koden og trykker på [OK].
6. Trykk på [Opplasting: Skann.].



Hvis du trykker på [Skann] > [til nett], vises ikke dette alternativet.

7. Følg skjerminstruksjonene for å utføre denne handlingen.



### **Beslektet informasjon**

- [Brother Web Connect](#)
-

## Laste opp et dokument fra en ekstern minneenhet med Brother Web Connect

Relaterte modeller: MFC-J4550DW

Dokumenter lagret på medier (slik som USB Flash-minne) som er koblet til maskinen, kan lastes opp direkte til en nettbasert tjeneste.

Opplastede dokumenter lagres i albumet **From\_BrotherDevice**.

Du finner informasjon om begrensninger, slik som størrelse eller hvor mange dokumenter som kan lastes opp, på nettstedet til den aktuelle tjenesten.

Hvis du er begrenset Web Connect-bruker på grunn av funksjonen Secure Function Lock (Sikkerfunksjonslås) (tilgjengelig på enkelte modeller), kan du ikke laste opp dokumenter lagret på medier.

### VIKTIG

Du må IKKE fjerne USB Flash-minnet når meldingen vises på LCD-skjermen. Ellers kan USB Flash-minnet, eller dataene som er lagret på USB Flash-minnet, bli skadet.



(For Hongkong, Taiwan og Korea)

Brother Web Connect støtter kun filnavn som er skrevet på engelsk. Filer navngitt på det lokale språket vil kanskje ikke lastes opp.

1. Sett et USB Flash-minne inn i maskinen.  
LCD-skjermbildet endres automatisk.
2. Trykk på [Nett].



- Hvis informasjon om internett-tilkoblingen vises på maskinens LCD-skjerm, leser du informasjonen og trykker på [OK].
- Noen ganger vises det oppdateringer eller kunngjøringer om Brother Web Connects funksjoner på LCD-skjermen. Les informasjonen, og trykk på [OK].

3. Trykk på ▲ eller ▼ for å vise tjenesten som er vert for kontoen du vil laste opp til.  
Trykk på navnet på tjenesten.
4. Trykk på ▲ eller ▼ for å vise kontonavnet, og trykk deretter på det.
5. Hvis skjermbildet for inntasting av PIN-kode vises, taster du inn den firesifrede PIN-koden og trykker på [OK].
6. Trykk på ▲ eller ▼ for å vise [Opplasting: Media].  
Trykk på [Opplasting: Media].
7. Følg skjerminstruksjonene for å utføre denne handlingen.



### Beslektet informasjon

- [Brother Web Connect](#)

## Laste ned og skrive ut dokumenter med Brother Web Connect

Dokumenter som er lastet opp til kontoen, kan lastes ned direkte til maskinen og skrives ut. Dokumenter som andre brukere har lastet opp til egne kontoer for deling, kan også lastes ned til maskinen og skrives ut, så lenge du har visningsrettigheter til disse dokumentene.

Hvis du er en begrenset bruker av Brother Web Connect på grunn av den aktiverte funksjonen Secure Function Lock (Sikkerfunksjonslås) (tilgjengelig på noen modeller), kan du ikke laste ned dataene.

Sidebegrensningsfunksjonen i Secure Function Lock (Sikkerfunksjonslås) gjelder også utskriftsjobber som er sendt via Brother Web Connect.



For Hongkong, Taiwan og Korea:

Brother Web Connect støtter kun filnavn som er skrevet på engelsk. Filer navngitt på det lokale språket kan ikke lastes ned.



### Beslektet informasjon

- [Brother Web Connect](#)
  - [Laste ned og skrive ut med netjtjenester](#)

## Laste ned og skrive ut med netjtjenester

>> DCP-J1310DW/DCP-J1313DW/DCP-J1360DW/MFC-J4350DW

>> DCP-J1460DW/MFC-J4550DW

### DCP-J1310DW/DCP-J1313DW/DCP-J1360DW/MFC-J4350DW

1. Trykk på **Web**.



- Hvis informasjon om internett-tilkoblingen vises på maskinens LCD-skjerm, leser du informasjonen og trykker på ►.
- Noen ganger vises det oppdateringer eller kunngjøringer om Brother Web Connects funksjoner på LCD-skjermen. Les informasjonen, og trykk på ►.

2. Trykk på ▲ eller ▼ for å velge følgende:

- a. Velg tjenesten som er vert for dokumentet du vil laste ned og skrive ut. Trykk på **OK**.
- b. Velg kontonavnet. Trykk på **OK**.

3. Hvis skjermbildet for inntasting av PIN-kode vises, taster du inn den firesifrede PIN-koden og trykker deretter på **OK**.

4. Trykk på ▲ eller ▼ for å vise [Nedlasting: Utskr.]-alternativet, og trykk deretter på **OK**.

5. Trykk på ▲ eller ▼ for å velge albumet du vil ha, og trykk deretter på **OK**.



- Et album er en samling med dokumenter. Den faktiske termen kan variere avhengig av tjenesten du bruker. Når du bruker Evernote®, må du velge notatblokken og deretter velge notatet.
- Enkelte tjenester krever ikke at dokumentene lagres i album. For dokumenter som ikke er lagret i album velger du [Se usorterte filer] for å velge dokumenter.

6. Trykk på ▲ eller ▼ for å velge filnavnet du vil skrive ut, og trykk deretter på **OK**. Velg flere dokumenter du vil skrive ut (du kan velge opptil 10 dokumenter).

7. Når du er ferdig, trykker du på **OK**.

8. Følg skjerminstruksjonene for å utføre denne handlingen.

### DCP-J1460DW/MFC-J4550DW

1. Trykk på ◀ eller ▶ for å vise [Nett].

Trykk på [Nett].



- Hvis informasjon om internett-tilkoblingen vises på maskinens LCD-skjerm, leser du informasjonen og trykker på [OK].
- Noen ganger vises det oppdateringer eller kunngjøringer om Brother Web Connects funksjoner på LCD-skjermen. Les informasjonen, og trykk på [OK].

2. Trykk på ▲ eller ▼ for å vise tjenesten som er vert for dokumentet du vil laste ned og skrive ut.

Trykk på navnet på tjenesten.

3. Trykk på ▲ eller ▼ for å vise kontonavnet, og trykk deretter på det. Hvis skjermbildet for inntasting av PIN-kode vises, taster du inn den firesifrede PIN-koden og trykker på [OK].

4. Trykk på ▲ eller ▼ for å vise [Nedlasting: Utskr.].

Trykk på [Nedlasting: Utskr.].

5. Trykk på ▲ eller ▼ for å vise ønsket album, og trykk deretter på det.



- Et album er en samling med dokumenter. Den faktiske termen kan variere avhengig av tjenesten du bruker. Når du bruker Evernote<sup>®</sup>, må du velge notatblokken og deretter velge notatet.
- Enkelte tjenester krever ikke at dokumentene lagres i album. For dokumenter som ikke er lagret i album velger du [Se usorterte filer] for å velge dokumenter.

6. Trykk på filnavnet du vil skrive ut. Bekreft dokumentet på LCD-skjermen, og trykk på [OK]. Velg flere dokumenter du vil skrive ut (du kan velge opptil 10 dokumenter).
7. Når du er ferdig, trykker du på [OK].
8. Følg skjerminstruksjonene for å utføre denne handlingen.



### Beslektet informasjon

- [Laste ned og skrive ut dokumenter med Brother Web Connect](#)

## Laste ned og lagre et dokument på en ekstern minneenhet med Brother Web Connect

Relaterte modeller: MFC-J4550DW

JPEG-, PDF- og Microsoft Office-filer kan lastes ned fra en tjeneste og lagres direkte på medier som er koblet til maskinen. Dokumenter som andre brukere har lastet opp til egne kontoer for deling, kan også lastes ned til maskinen hvis du har visningsrettigheter til disse dokumentene.

- Kontroller at det er nok ledig plass på USB Flash-minnet.
- For å laste ned andre brukeres dokumenter, må du ha tilgangsrettigheter til de aktuelle albumene eller dokumentene.
- Nedlastede filer får nytt navn basert på dagens dato. Det første bildet som lagres 1. juli, får for eksempel navnet 07010001.jpg. Vær oppmerksom på at regionsinnstillingen også bestemmer datoformatet i filnavnet.
- Bilder lagres i "BROTHER"-mappen, som ligger på rotnivået i mediet.

### VIKTIG

Du må IKKE fjerne USB Flash-minnet når meldingen vises på LCD-skjermen. Ellers kan USB Flash-minnet, eller dataene som er lagret på USB Flash-minnet, bli skadet.

1. Sett et USB Flash-minne inn i maskinen.  
LCD-skjermbildet endres automatisk.
2. Trykk på [Nett].



- Hvis informasjon om internett-tilkoblingen vises på maskinens LCD-skjerm, leser du informasjonen og trykker på [OK].
- Noen ganger vises det oppdateringer eller kunngjøringer om Brother Web Connects funksjoner på LCD-skjermen. Les informasjonen, og trykk på [OK].

3. Trykk på ▲ eller ▼ for å vise tjenesten som er vert for dokumentet du vil laste ned.  
Trykk på navnet på tjenesten.
4. Trykk på ▲ eller ▼ for å vise kontonavnet, og trykk deretter på det. Hvis skjermbildet for inntasting av PIN-kode vises, taster du inn den firesifrede PIN-koden og trykker på [OK].
5. Trykk på ▲ eller ▼ for å vise [Nedlasting: Media].  
Trykk på [Nedlasting: Media].
6. Følg skjerminstruksjonene for å utføre denne handlingen.



- Et album er en samling med dokumenter. Den faktiske termen kan variere avhengig av tjenesten du bruker. Når du bruker Evernote®, må du velge notatblokken og deretter velge notatet.
- Enkelte tjenester krever ikke at dokumentene lagres i album. For dokumenter som ikke er lagret i album velger du [Se usorterte filer] for å velge dokumenter.



### Beslektet informasjon

- [Brother Web Connect](#)

## Faksvideresending til nettsky eller e-post

Relaterte modeller: MFC-J4550DW

- Bruk funksjonen Faksvideresending til nettsky hvis du vil videresende innkommende fakser automatisk til kontoene dine med tilgjengelige netjtjenester.

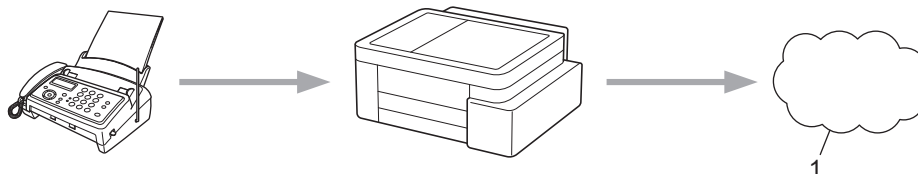

### 1. Nettbasert tjeneste

- Bruk funksjonen Faksvideresending til e-post hvis du vil videresende innkommende fakser automatisk til en innboks som e-postvedlegg.

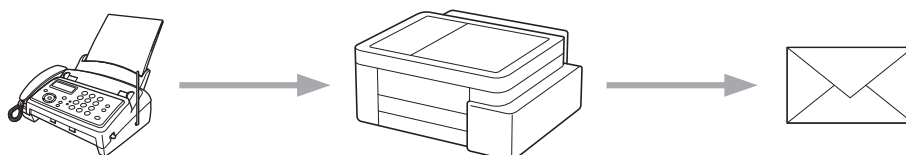

### Beslektet informasjon

- [Brother Web Connect](#)
  - [Aktivere Faksvideresending til nettsky eller e-post](#)
  - [Slå av Faksvideresending til nettsky eller e-post](#)

## Aktivere Faksvideresending til nettsky eller e-post

Relaterte modeller: MFC-J4550DW

Aktiver funksjonen Faksvideresending hvis du vil automatisk videresende innkommende fakser til en nettjeneste eller en innboks som e-postvedlegg.

- Denne funksjonen er kun tilgjengelig for svart/hvitt-fakser.
- Hvis du aktiverer denne funksjonen, kan du ikke bruke følgende funksjoner:
  - Minnemottak ([Videresend faks], [Fax lagring])
  - [PC mottak]

1. Trykk på ◀ eller ▶ for å vise [Apper].

Trykk på [Apper].



- Hvis informasjon om internett-tilkoblingen vises på maskinens LCD-skjerm, leser du den og trykker på [OK].
- Noen ganger vises det oppdateringer eller kunngjøringer om Brother Web Connects funksjoner på LCD-skjermen. Les informasjonen, og trykk på [OK].

2. Trykk på ▲ eller ▼ for å vise [FaxForward til nettsky/e-post].

Trykk på [FaxForward til nettsky/e-post].



Hvis det vises informasjon om [FaxForward til nettsky/e-post], leser du den og trykker på [OK].

3. Trykk på [På].

4. Trykk på [Send til nettsky] eller [Send til e-post].

- Hvis du valgte [Send til nettsky], velger du nettjenesten du vil skal motta faksene, og deretter angir du kontonavnet.
- Hvis du valgte [Send til e-post], velger du e-postadressen du vil skal motta faksene som e-postvedlegg.

5. Følg skjerminstruksjonene for å utføre denne handlingen.



### Beslektet informasjon

- [Faksvideresending til nettsky eller e-post](#)

#### Beslektede emner:

- [Alternativer for minnemottak](#)

## Slå av Faksvideresending til nettsky eller e-post

Relaterte modeller: MFC-J4550DW

Slå av Faksvideresending når du ikke lenger vil at innkommende fakser automatisk skal videresendes til en netttjeneste eller en innboks som e-postvedlegg.

Du kan ikke slå av Faksvideresending hvis det fortsatt ligger mottatte fakser i maskinens minne.

1. Trykk på ◀ eller ▶ for å vise [Apper].

Trykk på [Apper].



- Hvis informasjon om internett-tilkoblingen vises på maskinens LCD-skjerm, leser du den og trykker på [OK].
- Noen ganger vises det oppdateringer eller kunngjøringer om Brother Web Connects funksjoner på LCD-skjermen. Les informasjonen, og trykk på [OK].

2. Trykk på ▲ eller ▼ for å vise [FaxForward til nettsky/e-post].

Trykk på [FaxForward til nettsky/e-post].



Hvis det vises informasjon om [FaxForward til nettsky/e-post], leser du den og trykker på [OK].

3. Trykk på [Av].

4. Trykk på [OK].



### Beslektet informasjon

- [Faksvideresending til nettsky eller e-post](#)

## **AirPrint**

- [Oversikt over AirPrint](#)
- [Før du bruker AirPrint \(macOS\)](#)
- [Skrive ut med AirPrint](#)
- [Skanne ved bruk av AirPrint \(macOS\)](#)
- [Sende en faks ved bruk av AirPrint \(macOS\)](#)

## Oversikt over AirPrint

AirPrint er en utskriftsløsning for operativsystemene fra Apple hvor du kan skrive ut bilder, e-postmeldinger, websider og dokumenter trådløst fra iPad, iPhone, iPod touch og Mac-datamaskiner uten at du må installere en driver.

(MFC-J4350DW/MFC-J4550DW)

Med AirPrint kan du også sende fakser direkte fra Mac-datamaskinen uten at du må skrive dem ut, og du kan skanne dokumenter til Mac-datamaskinen.

(DCP-J1310DW/DCP-J1313DW/DCP-J1360DW/DCP-J1460DW)

AirPrint lar deg også skanne dokumenter til Mac-datamaskinen.

Du finner mer informasjon på nettstedet til Apple.

Bruken av Works with Apple-merket betyr at et tilbehør er utviklet for å fungere spesifikt med teknologien identifisert i merket, og at det er sertifisert av utvikleren fordi det oppfyller ytelsesstandardene til Apple.



### Beslektet informasjon

- [AirPrint](#)

## Før du bruker AirPrint (macOS)

Før du skriver ut med macOS, må du legge til maskinen på skriverlisten på Mac-datamaskinen.

1. Velg **Systeminnstillinger** på Apple-menyen.
2. Velg **Skrivere og skannere**.
3. Klikk på **Legg til skriver, skanner eller faks....**  
Skjermbildet **Legg til skriver** vises.
4. Velg maskinen din, og velg deretter modellens navn på **Bruk-hurtigmenyen**.
5. Klikk på **Legg til**.



### Beslektet informasjon



- [AirPrint](#)

## **Skrive ut med AirPrint**

- [Skrive ut fra iPad, iPhone eller iPod touch](#)
- [Skrive ut med AirPrint \(macOS\)](#)

## Skrive ut fra iPad, iPhone eller iPod touch

Fremgangsmåten for utskrift varierer med programvaren. Safari brukes i eksempelet nedenfor.

1. Kontroller at maskinen er slått på.
2. Legg papiret i papirmagasinet, og endre innstillingene for papirmagasin på maskinen.
3. Bruk Safari til å åpne siden du vil skrive ut.
4. Trykk på  eller .
5. Trykk på **Skriv ut**.
6. Kontroller at maskinen er valgt.
7. Trykk på **Skriver** hvis en annen maskin (eller ingen maskin) er valgt.  
Det vises en liste over tilgjengelige maskiner.
8. Trykk på maskinens navn på listen.
9. Velg alternativene du vil ha, for eksempel antall sider som skal skrives ut, eller 2-sidig utskrift (hvis dette støttes av maskinen).
10. Trykk på **Skriv ut**.



### Beslektet informasjon

- [Skrive ut med AirPrint](#)

## Skrive ut med AirPrint (macOS)

Fremgangsmåten for utskrift varierer med programvaren. Safari brukes i eksempelet nedenfor. Kontroller at maskinen står oppført på skriverlisten til Mac-datamaskinen før du skriver ut.

1. Kontroller at maskinen er slått på.
2. Legg papiret i papirmagasinet, og endre innstillingene for papirmagasin på maskinen.
3. Bruk Safari på Mac-datamaskinen til å åpne siden du vil skrive ut.
4. Klikk på **Arkiv**-menyen, og velg deretter **Skriv ut**.
5. Kontroller at maskinen er valgt. Hvis en annen maskin (eller ingen maskin) er valgt, klikker du på popup-menyen **Skriver** og velger maskinen.
6. Velg de ønskede alternativene, for eksempel antall sider som skal skrives ut, eller 2-sidig utskrift (hvis dette støttes av maskinen).
7. Klikk på **Skriv ut**.



### Beslektet informasjon

- [Skrive ut med AirPrint](#)

#### Beslektede emner:

- [Før du bruker AirPrint \(macOS\)](#)

## Skanne ved bruk av AirPrint (macOS)

Kontroller at maskinen står oppført på skannerlisten til Mac-datamaskinen før du skanner.

1. [Legg i dokumentet](#).
2. Velg **Systeminnstillinger** på Apple-menyen.
3. Velg **Skrivere og skannere**.
4. Velg maskinen på skannerlisten.
5. Klikk på **Åpen skanner...**-knappen.  
Skanner-skjermbildet vises.
6. Hvis du legger dokumentet i ADF-en, merker du av for **Bruk dokumentmater** og deretter velger du størrelsen på dokumentet på popup-menyen for innstilling av skannestørrelse.
7. Velg destinasjonsmappen eller destinasjonsprogrammet fra popup-menyen for destinasjonsinnstilling.
8. Klikk på **Vis detaljer** for å endre skanneinnstillingene hvis det er nødvendig.  
Når du skanner fra skannerglassplaten, kan du beskjære bildet manuelt ved å dra musepekeren over partiet du ønsker å skanne.
9. Klikk på **Skann**.



### Beslektet informasjon

- [AirPrint](#)

#### Beslektede emner:

- [Før du bruker AirPrint \(macOS\)](#)

## Sende en faks ved bruk av AirPrint (macOS)

**Relaterte modeller:** MFC-J4350DW/MFC-J4550DW

Kontroller at maskinen står oppført på skriverlisten til Mac-datamaskinen. Apple TextEdit brukes i eksempelet nedenfor.



- AirPrint støtter kun faksdokumenter i svart/hvitt.
- (MFC-J4550DW) Maskinen støtter funksjonen Secure Function Lock (Sikkerfunksjonslås). Sending av fakser via AirPrint er ikke tilgjengelig hvis fakssending for hver bruker er begrenset.

1. Kontroller at maskinen er slått på.
2. På Mac-datamaskinen åpner du filen du vil sende som faks.
3. Klikk på **Arkiv**-menyen, og velg deretter **Skriv ut**.
4. Klikk på popup-menyen **Skriver**, og velg deretter modellen din med **Fax** i navnet.
5. Skriv inn informasjon om mottakeren av faksen.
6. Klikk på **Faks**.



### Beslektet informasjon

- [AirPrint](#)

#### Beslektede emner:

- [Før du bruker AirPrint \(macOS\)](#)

## Mopria™ Print Service og Mopria™ Scan

Mopria™ Print Service er en utskriftsfunksjon og Mopria™ Scan er en skannefunksjon på Android™ mobile enheter som er utviklet av Mopria Alliance™. Med denne tjenesten kan du koble til samme nettverk som maskinen din for å skanne og skrive ut uten ytterligere oppsett.

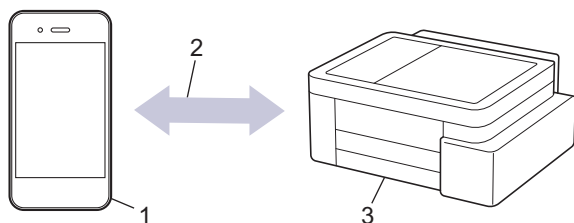

1. Android™ mobil enhet
2. Wi-Fi®-tilkobling
3. Maskinen din

Du må laste ned Mopria™ Print Service eller Mopria™ Scan fra Google Play™ og installere den på Android™-enheten din. Før du bruker disse Mopria™-funksjonene, må du huske å aktivere dem på mobilenheten.

Vil du ha mer informasjon om Mopria™ Print Service og Mopria™ Scan, går du til <https://www.mopria.org>.



### Beslektet informasjon

- [Mobile/Web Connect](#)

## Brother Mobile Connect

Bruk Brother Mobile Connect til å skrive ut og skanne fra den mobile enheten.

- For Android™-enheter:  
Med Brother Mobile Connect kan du bruke Brother-maskinens funksjoner direkte fra Android™-enheten.  
Last ned og installer Brother Mobile Connect fra Google Play™.
- For alle enheter som støtter iOS- eller iPadOS enheter, inkludert iPhone, iPad og iPod touch:  
Med Brother Mobile Connect kan du bruke Brother-maskinens funksjoner direkte fra iOS- eller iPadOS-enheten.  
Last ned og installer Brother Mobile Connect fra App Store.



### Beslektet informasjon

- [Mobile/Web Connect](#)

## Feilsøking

Hvis du tror det er feil på maskinen, sjekker du først hvert av punktene nedenfor, og så prøver du å identifisere problemet og følge feilsøkingstipsene.

Du kan korrigere de fleste problemene selv. Hvis du trenger ytterligere hjelp, kan du besøke [support.brother.com](http://support.brother.com) for de siste spørsmålene, svarene og feilsøkingstipsene:

1. Besøk [support.brother.com](http://support.brother.com).
2. Klikk på **Vanlige spørsmål og feilsøking**, og søk etter modellnavnet.

Sjekk først følgende:

- Maskinens strømledning er korrekt tilkoblet og strømmen til maskinen er på.
- Alt av maskinens beskyttelsesmateriale er fjernet.
- Blekkpatronene er korrekt installert.
- Skannerdekselet og papirstoppdekselet er helt lukket. (Skannerdekselet er bare tilgjengelig for visse modeller.)
- Papiret er lagt riktig inn i papirmagasinet.
- Grensesnittkablene er riktig tilkoblet maskinen og datamaskinen, eller det er satt opp trådløs tilkobling på både maskinen og datamaskinen.
- (For nettverksmodeller) Tilgangspunktet (for trådløst nettverk), ruterens eller hubens er slått på og tilkoblingsindikatoren blinker.
- Maskinens LCD-skjerm viser meldinger.

Hvis kontrollene ovenfor ikke løste problemet, må du identifisere problemet og deretter ►► *Beslektet informasjon*



### Beslektet informasjon

- [Meldinger om feil og vedlikehold](#)
- [Dokumentstopp](#)
- [Skriverstopp eller papirstopp](#)
- [Papirhåndtering og utskriftsproblemer](#)
- [Telefon- og faksproblemer](#)
- [Nettverksproblemer](#)
- [Andre problemer](#)
- [Kontrollere informasjon om maskinen](#)
- [Oppdatere maskinens fastvare](#)
- [Tilbakestille maskinen](#)

## Meldinger om feil og vedlikehold

Som med ethvert annet avansert kontorutstyr kan det oppstå feil slik at rekvisita må skiftes ut. Hvis dette skjer, vil maskinen din identifisere feilen eller trenge rutinemessig vedlikehold og vise passende melding. Tabellen nedenfor forklarer de vanligste feil- og vedlikeholdsmeldingene. Avhengig av modellen kan det være enkelte feilmeldinger som ikke vises.

Du kan selv rette de fleste feil og utføre rutinemessig vedlikehold. Du finner flere tips på modellens **Vanlige spørsmål og feilsøking**-side på [support.brother.com/faqs](http://support.brother.com/faqs).



Referanser med *Beslektet informasjon* står nederst på siden.

>> [DCP-J1310DW/DCP-J1313DW/DCP-J1360DW/MFC-J4350DW](#)

>> [DCP-J1460DW/MFC-J4550DW](#)

### DCP-J1310DW/DCP-J1313DW/DCP-J1360DW/MFC-J4350DW

Feilmelding	Årsak	Tiltak
Avbrutt	Mottakeren eller dennes faksmaskin avbrøt anropet.	Prøv å sende eller motta igjen. Hvis anrop stoppes gjentatte ganger og du bruker et VoIP-system (Voice over IP), kan du prøve å endre kompatibiliteten til grunnleggende (for VoIP). ➤➤ <i>Beslektet informasjon: Forstyrrelse på telefonlinje / VoIP</i>
Blekkamler full	Blekkabsorbereren eller skylleboksen må skiftes ut. Det kan hende at disse komponentene må skiftes ut regelmessig for å sikre optimal ytelse fra Brother-maskinen. Hvor ofte de må skiftes ut avhenger av antallet tømminger og skyllinger som trengs for å rengjøre blekksystemet. Jo flere rengjøringer som maskinen krever, jo raskere fylles disse boksene opp. Utskiftingen dekkes ikke av garantien.	Blekkamleren må skiftes ut. Ta kontakt med Brother kundeservice eller nærmeste autoriserte Brother-servicesenter for å få service utført på maskinen.
Bytt blekk	Én eller flere av blekkassetene er oppbrukt. Maskinen stanser all utskriftsaktivitet. Så lenge det er ledig minnekapasitet, blir svart-hvitt-fakser lagret i minnet. Hvis avsendermaskinen har muligheten til å konvertere den, blir fargefaksen lagret i minnet som svart-hvitt.	Skift ut blekkassetene. ➤➤ <i>Beslektet informasjon: Skift blekkassetene</i> Du kan fremdeles skanne selv om det er lite blekk eller blekkasseten må byttes.
Data i minnet	Det finnes utskriftsdata i maskinens minne.	Trykk på <b>Stop/Exit</b> . Maskinen vil avbryte jobben og slette den fra minnet. Prøv å skrive ut på nytt.
Deks. er åpent	Skannerdekselet er ikke låst i lukket stilling.	Åpne skannerdekselet og lukk det igjen. Kontroller at grensesnittkabelen (hvis den brukes) er ført riktig gjennom kabelkanalen og ut på baksiden av maskinen.
	Dekselet på blekkassetten er ikke låst i lukket stilling.	Lukk dekkelet på blekkassetten bestemt til det klikker på plass.
Dokumentstopp	Dokumentet ble ikke satt inn eller matet riktig, eller dokumentet som ble skannet fra ADF-en (automatisk dokumentmater) var for langt.	Fjern det fastkjørte dokumentet, og trykk deretter på <b>Stop/Exit</b> . Plasser dokumentet riktig i ADF-en. ➤➤ <i>Beslektet informasjon: Legge dokumenter inn i den automatiske dokumentmateria (ADF)</i>

Feilmelding	Årsak	Tiltak
		<p>➤➤ <i>Beslektet informasjon: Dokumentstopp</i></p>
DR-modus i bruk (For Danmark) (MFC-J4350DW)	Maskinen er stilt inn til modus for særskilt ringesignal. Du kan ikke endre mottaksmodusen fra Manuell til en annen modus.	<p>Still inn særskilt ringesignal til Av.</p> <p>➤➤ <i>Beslektet informasjon: Slå av særskilt ringesignal</i></p>
F.kjøri. inn/front Ny fastkjøring	Papiret sitter fast i maskinen.	<p>Ta forsiktig ut det fastkjørte papiret.</p> <p>➤➤ <i>Beslektet informasjon: Papiret sitter fast inni og foran i maskinen (papirstopp inni/foran)</i></p> <p>Kontroller at papirførerne er innstilt til riktig papirstørrelse.</p> <p>IKKE trekk ut papirmagasinet når du legger i A5-papir eller mindre.</p>
	<p>Flere enn ett papirark ble lagt i den manuelle materåpningen.</p> <p><b>-ELLER-</b></p> <p>Et nytt ark ble plassert i den manuelle materåpningen før LCD-skjermen viste Sett inn ett ark om gangen..</p> <p>(MFC-J4350DW)</p>	<p>Ikke legg i mer enn ett papirark om gangen i den manuelle materåpningen. Vent til Sett inn ett ark om gangen. Vis på LCD-skjermen før du legger neste ark i den manuelle materåpningen.</p> <p>Ta forsiktig ut det fastkjørte papiret.</p> <p>➤➤ <i>Beslektet informasjon: Papiret sitter fast inni og foran i maskinen (papirstopp inni/foran)</i></p>
Fastkjøring bak	Papiret sitter fast i maskinen.	<p>Ta forsiktig ut det fastkjørte papiret.</p> <p>➤➤ <i>Beslektet informasjon: Papiret sitter fast bak i maskinen (papirstopp bak / skuff 2)</i></p> <p>Kontroller at papirførerne er innstilt til riktig papirstørrelse.</p> <p>IKKE trekk ut papirmagasinet når du legger i A5-papir eller mindre.</p>
	Det har samlet seg papirstøv på overflaten av rullene for papiropphenting.	<p>Rengjør rullene for papiropphenting.</p> <p>➤➤ <i>Beslektet informasjon: Rengjøre valsene for papiropphenting for papirmagasinet 1</i></p>
Fastkjøring front Ny f.kjøring front	Papiret sitter fast i maskinen.	<p>Ta forsiktig ut det fastkjørte papiret.</p> <p>➤➤ <i>Beslektet informasjon: Papiret sitter fast foran i maskinen (papirstopp foran)</i></p> <p>Kontroller at papirførerne er innstilt til riktig papirstørrelse.</p> <p>IKKE trekk ut papirmagasinet når du legger i A5-papir eller mindre.</p>
Feil blekkfarge	En blekkassett er satt inn på feil sted.	Kontroller hvilke blekkassetter som har en farge som ikke stemmer overens med posisjonen til blekkassetten, og flytt dem til riktig posisjon.
Feil blekkpatron	Modellnummeret på blekkassetten er ikke kompatibelt med din maskin.	Kontroller at modellnummeret på kassetten vil fungere med maskinen din.
Feil papirstørrelse	<p>Papirstørrelsesinnstillingen stemmer ikke overens med papirstørrelsen i magasinet.</p> <p><b>-ELLER-</b></p> <p>Papirførerne i magasinet er ikke justert riktig for papirstørrelsen du bruker.</p>	<p>1. Kontroller at papirstørrelsen du har valgt på maskinens display, tilsvarer størrelsen på papiret i magasinet.</p> <p>➤➤ <i>Beslektet informasjon: Endre papirstørrelse og papirtype</i></p>

Feilmelding	Årsak	Tiltak
Feil papirstørrelse	Papirstørrelsesinnstillingen stemmer ikke overens med papirstørrelsen i magasinet. <b>-ELLER-</b> Papirførerne i magasinet er ikke justert riktig for papirstørrelsen du bruker.	2. Sørg for at du har lagt inn papiret i stående retning og at papirførerne er justert riktig for papirstørrelsen. >> <i>Beslektet informasjon: Legg i papir</i> 3. Etter at du har sjekket papirstørrelsen og papirretningen, trykker du på ►.  Hvis du skriver ut fra datamaskinen, må du forsikre deg om at papirstørrelsen du valgte i skriverdriveren eller programmet du bruker til utskrift, tilsvarer størrelsen på papiret i magasinet. >> <i>Beslektet informasjon: Innstillinger for skriverdriver (Windows)</i>
Finner ikke	En blekkassett er ikke satt inn riktig.	Ta ut den nye blekkassetten, og sett den deretter forsiktig inn til den låses på plass. >> <i>Beslektet informasjon: Skift blekkassetten</i>
	Det ble satt inn en blekkassett for feil Brother-modell.	Kontroller modellnumrene på blekkassetten og sett inn korrekte blekkassetter.
Fullt faksminne	Faksminnet er fullt.	Skriv ut faksene som ligger i minnet. >> <i>Beslektet informasjon: Skrive ut en faks som er lagret i maskinens minne</i>
Gjentatt ingen pap.	Det har samlet seg papirstøv på overflaten av rullene for papiropphenting.	Rengjør rullene for papiropphenting. >> <i>Beslektet informasjon: Rengjøre valsene for papiropphenting for papirmagasin 1</i>
Høy temperatur	Romtemperaturen er for høy.	Kjøl først ned rommet, og la så maskinen avkjøles til romtemperatur. Prøv igjen når maskinen har kjølt seg ned.
Ikke registrert	Du prøvde å få tilgang til et hurtigvalgnummer som ikke er lagret i maskinen.	Sett opp hurtigvalgnummeret.
Ikke Svar/Oppt.	Nummeret du ringte svarer ikke eller er opptatt.	Kontroller nummeret og prøv igjen.
Ingen blekkpat.	En blekkassett er ikke satt inn riktig.	Ta ut blekkassetten og sett den deretter forsiktig inn igjen, til den låses på plass. >> <i>Beslektet informasjon: Skift blekkassetten</i>
Ingen enhet	Brother-maskinen finner ikke den mobile enheten under konfigurering av Wi-Fi Direct-nettverket.	<ul style="list-style-type: none"> <li>• Kontroller at maskinen din og den mobile enheten er i Wi-Fi Direct-modus.</li> <li>• Flytt den mobile enheten nærmere Brother-maskinen.</li> <li>• Flytt Brother-maskinen og den mobile enheten til et område uten hindringer.</li> <li>• Hvis du konfigurerer Wi-Fi Direct-nettverket manuelt, må du kontrollere at du har angitt riktig passord.</li> <li>• Hvis den mobile enheten har en konfigurasjonsside der du kan få tildelt en IP-adresse, må du kontrollere at IP-adressen til den mobile enheten er blitt konfigurert via DHCP.</li> </ul>
Ingen ID (For Danmark) (MFC-J4350DW)	Det finnes ingen historikk over innkommende anrop. Du har ikke mottatt anrop, eller du har ikke abonnert på Oppringer-ID-tjenesten fra ditt telefonselskap.	Hvis du vil bruke Oppringer-ID-funksjonen, må du ta kontakt med telefonselskapet.



Feilmelding	Årsak	Tiltak
		<p>➤➤ <i>Beslektet informasjon: Anroper-ID</i></p>
<p>Kan ikke rengj. XX Kan ikke starte XX Utskr. misl. XX</p>	<p>Maskinen har et mekanisk problem.</p> <p><b>-ELLER-</b></p> <p>Et fremmedlegeme, som en binders eller istykkerrevet papir, har kommet inn i maskinen.</p>	<p>Fjern eventuelle fremmedlegemer og papirrester fra innsiden av maskinen. Deresom feilmeldingen vedvarer, kobler du fra maskinen i flere minutter før du kobler den til igjen.</p> <p>➤➤ <i>Beslektet informasjon: Papiret sitter fast inni og foran i maskinen (papirstopp inni/foran)</i></p> <p>Hvis du ikke kan skrive ut dokumenter og mottatte fakser, overfører du dem til en annen faksmaskin eller til datamaskinen før du kobler fra maskinen, slik at viktige meldinger ikke går tapt. Deretter lar du maskinen være koblet fra strømmettet i flere minutter før du kobler den til igjen.</p> <p>➤➤ <i>Beslektet informasjon: Kan ikke skrive ut eller skanne – Overføre fakser</i></p>
<p>Kan ikke skanne XX</p>	<p>Maskinen har et mekanisk problem.</p>	<p>Koble maskinen fra strømmettet i flere minutter før du kobler den til igjen.</p> <p>Hvis du ikke kan skrive ut dokumenter og mottatte fakser, overfører du dem til en annen faksmaskin eller til datamaskinen før du kobler fra maskinen, slik at viktige meldinger ikke går tapt. Deretter lar du maskinen være koblet fra strømmettet i flere minutter før du kobler den til igjen.</p> <p>➤➤ <i>Beslektet informasjon: Kan ikke skrive ut eller skanne – Overføre fakser</i></p>
<p>Komm. feil</p>	<p>Det oppstod en kommunikasjonsfeil på grunn av dårlig linjekvalitet.</p>	<p>Send faksen på nytt eller koble maskinen til en annen telefonlinje. Hvis problemet vedvarer, kontakter du telefonselskapet og ber dem om å kontrollere telefonlinjen.</p>
<p>Kun svart/hvitt</p>	<p>Én eller flere av fargeblekkassetene er oppbrukt.</p> <p>Du kan bruke maskinen i sort/hvitt-modus i ca. fire uker, avhengig av hvor mange sider du skriver ut.</p> <p>Når denne meldingen vises på LCD-skjermen, fungerer hver enkelt operasjon på følgende måte:</p> <ul style="list-style-type: none"> <li>• Utskrift Hvis medietypen er satt til <b>Vanlig papir</b> og du valgte <b>Gråtone</b> i skriverdriveren, kan du bruke maskinen som svart/hvitt-skriver.</li> <li>• Kopiering Hvis papirtypen er satt til <b>Blankt papir</b>, kan du kopiere i svart-hvitt.</li> <li>• Faksing Hvis papirtypen er satt til <b>Blankt papir</b>, mottar og skriver maskinen ut fakser i svart-hvitt.</li> </ul>	<p>Skift ut blekkassetene.</p> <p>➤➤ <i>Beslektet informasjon: Skift blekkassetene</i></p> <p>Selv om årsakskolonnen viser alternativer for å bruke maskinen når denne feilen vises, kan det hende du ikke bruke maskinen hvis du tar ut strømkabelen til maskinen eller fjerner blekkassetten.</p>
<p>Lav Temperatur</p>	<p>Romtemperaturen er for lav.</p>	<p>Etter at du har varmet opp rommet, lar du maskinen varme opp til romtemperatur. Prøv igjen når maskinen er varmet opp.</p>

Feilmelding	Årsak	Tiltak
Lite blekk	Lavt blekknivå. Hvis avsendermaskinen har muligheten til å konvertere den, vil fargefaksen bli skrevet ut på maskinen i svart-hvitt.	Gjør klar en ny blekkassett. Du kan fortsette utskriften til LCD-skjermen viser Bytt blekk. <b>&gt;&gt; Beslektet informasjon: Skift blekkassetene</b> <b>Du kan fremdeles skanne selv om det er lite blekk eller blekkassetten må byttes.</b>
Maksimalt antall enheter er allerede koblet til via Wi-Fi Direct.	Maksimalt antall mobile enheter er allerede koblet til Wi-Fi Direct-nettverket når Brother-maskinen er gruppeeier.	Når den nåværende tilkoblingen mellom Brother-maskinen og en annen mobil enhet er avsluttet, kan du prøve å konfigurere Wi-Fi Direct-innstillingene igjen. Du kan kontrollere tilkoblingsstatusen ved å skrive ut nettverksinnstillingsrapporten. <b>&gt;&gt; Beslektet informasjon: Skrive ut rapporten for nettverkskonfigurasjon</b>
Minnet er fullt	Maskinens minne er fullt.	Hvis fakssending eller kopiering pågår: <ul style="list-style-type: none"> <li>Trykk på <b>Stop/Exit</b>, og vent til andre operasjoner som pågår blir ferdige, deretter forsøker du igjen.</li> <li>Trykk på ► for å velge <i>Delv. utskr.</i> hvis du vil kopiere sidene som hittil er skannet.</li> <li>(MFC-J4350DW) Skriv ut faksene som ligger i minnet.</li> </ul> <b>&gt;&gt; Beslektet informasjon: Skrive ut en faks som er lagret i maskinens minne</b>
Papirmatefeil	Maskinen er tom for papir, eller papiret er ikke lagt riktig inn i papirmagasinet.	Gjør ett av følgende: <ul style="list-style-type: none"> <li>Legg papir i papirmagasinet, og trykk på ►.</li> <li>Ta ut og legg i papiret igjen, og trykk deretter på ►.</li> </ul> <b>&gt;&gt; Beslektet informasjon: Legg i papir</b>
	Papiret ble ikke satt inn midt i den manuelle materåpningen. (MFC-J4350DW)	Fjern papiret og legg det inn igjen midt i den manuelle materåpningen. Følg deretter instruksjonene på LCD-skjermen. <b>&gt;&gt; Beslektet informasjon: Legg papir i den manuelle materåpningen</b>
	Papiret i den manuelle innmatingsåpningen holder seg ikke rett når maskinen mates. (MFC-J4350DW)	Bruk begge hender for å justere papirførerne til den manuelle innmatingsåpningen. Kontroller at det ikke er mellomrom mellom papirførerne og papiret, og trykk deretter på <b>Mono Start</b> eller <b>Colour Start</b> . <b>&gt;&gt; Beslektet informasjon: Legg papir i den manuelle materåpningen</b>
	Papirstoppdekselet er ikke lukket på riktig måte.	Kontroller at papirstoppdekselet er helt lukket. <b>&gt;&gt; Beslektet informasjon: Skriverstopp eller papirstopp</b>
	Det har samlet seg papirstøv på overflaten av rullene for papiropphenting.	Rengjør rullene for papiropphenting. <b>&gt;&gt; Beslektet informasjon: Rengjøre valsene for papiropphenting for papirmagasin 1</b>

Feilmelding	Årsak	Tiltak
Samler nesten full	Blekksamleren er nesten full.	Blekksamleren må skiftes ut snart. Brother-kundeservice eller den lokale Brother-forhandleren din. Blekksamleren samler opp blekk etter rengjøringen av skriverhodet.
Skuff 1 ikke funnet	Papirmagasinet er ikke satt helt inn.	Skyv papirmagasinet sakte helt inn i maskinen.
	Papir eller et fremmedlegeme hindrer at papirmagasinet blir satt riktig inn.	Trekk papirmagasinet ut av maskinen og fjern det fastkjørte papiret eller fremmedlegemet. Hvis du ikke kan se eller fjerne det fastkjørte papiret ►► <i>Beslektet informasjon: Skriverstopp eller papirstopp</i>
Skuffinnstillin.	Denne meldingen vises når innstillingen for å bekrefte papirtype og -størrelse er aktivert.	Endre innstillingen til Av hvis du ikke vil vise denne bekreftelsesmeldingen. ►► <i>Beslektet informasjon: Endre Kontroller papir-innstillingen</i>
TilkoblingMislyktes	Brother-maskinen og den mobile enheten kan ikke kommunisere under konfigurasjonen av Wi-Fi Direct-nettverket.	<ul style="list-style-type: none"> <li>• Flytt den mobile enheten nærmere Brother-maskinen.</li> <li>• Flytt Brother-maskinen og den mobile enheten til et område uten hindringer.</li> <li>• Hvis du bruker PIN-metoden til WPS, må du kontrollere at du har skrevet inn riktig PIN-kode.</li> </ul>
Tilkoblingsfeil	Andre enheter forsøker å koble til Wi-Fi Direct-nettverket samtidig.	Kontroller at det er ingen andre enheter som forsøker å koble til Wi-Fi Direct-nettverket, og forsøk deretter å konfigurere Wi-Fi Direct-innstillingene igjen.

## DCP-J1460DW/MFC-J4550DW

Feilmelding	Årsak	Tiltak
Avbrutt	Mottakeren eller dennes faksmaskin avbrøt anropet.	Prøv å sende eller motta igjen. Hvis anrop stoppes gjentatte ganger og du bruker et VoIP-system (Voice over IP), kan du prøve å endre kompatibiliteten til grunnleggende (for VoIP). ►► <i>Beslektet informasjon: Forstyrrelse på telefonlinje / VoIP</i>
Blekks. nesten full	Blekksamleren er nesten full.	Blekksamleren må skiftes ut snart. Brother-kundeservice eller den lokale Brother-forhandleren din. Blekksamleren samler opp blekk etter rengjøringen av skriverhodet.
Blekksamlerpute full	Blekkabsorbereren eller skylleboksen må skiftes ut. Det kan hende at disse komponentene må skiftes ut regelmessig for å sikre optimal ytelse fra Brother-maskinen. Hvor ofte de må skiftes ut avhenger av antallet tømminger og skyllinger som trengs for å rengjøre blekksystemet. Jo flere rengjøring som maskinen krever, jo raskere fylles disse boksene opp. Utskiftingen dekkes ikke av garantien.	Blekksamleren må skiftes ut. Ta kontakt med Brother kundeservice eller nærmeste autoriserte Brother-servicesenter for å få service utført på maskinen.
Bytt blekk	Én eller flere av blekkassetene er oppbrukt. Maskinen stanser all utskriftsaktivitet. Så lenge det er ledig minnekapasitet,	Skift ut blekkassetene. ►► <i>Beslektet informasjon: Skift blekkassetene</i>

Feilmelding	Årsak	Tiltak
	blir svart-hvitt-fakser lagret i minnet. Hvis avsendermaskinen har muligheten til å konvertere den, blir fargefaksen lagret i minnet som svart-hvitt.	Du kan fremdeles skanne selv om det er lite blekk eller blekkassetten må byttes.
Data i minnet	Det finnes utskriftsdata i maskinens minne.	Trykk på  . Maskinen vil avbryte jobben og slette den fra minnet. Prøv å skrive ut på nytt.
Deks. er åpent	Skannerdekselet er ikke låst i lukket stilling.	Åpne skannerdekselet og lukk det igjen. Kontroller at grensesnittkabelen (hvis den brukes) er ført riktig gjennom kabelkanalen og ut på baksiden av maskinen.
	Dekselet på blekkassetten er ikke låst i lukket stilling.	Lukk dekkelet på blekkassetten bestemt til det klikker på plass.
Dokumentstopp/for langt	Dokumentet ble ikke satt inn eller matet riktig, eller dokumentet som ble skannet fra ADF-en (automatisk dokumentmater) var for langt.	Fjern det fastkjørte dokumentet, og trykk deretter på  . Plasser dokumentet riktig i ADF-en. <b>» Beslektet informasjon: Legge dokumenter inn i den automatiske dokumentmateria (ADF)</b> <b>» Beslektet informasjon: Dokumentstopp</b>
DR-modus i bruk (For Danmark) (MFC-J4550DW)	Maskinen er stilt inn til modus for særskilt ringesignal. Du kan ikke endre mottaksmodusen fra Manuell til en annen modus.	Still inn særskilt ringesignal til Av. <b>» Beslektet informasjon: Slå av særskilt ringesignal</b>
Fastkjøring innside/front Ny fastkjøring innside/front	Papiret sitter fast i maskinen.	Ta forsiktig ut det fastkjørte papiret. <b>» Beslektet informasjon: Papiret sitter fast inni og foran i maskinen (papirstopp inni/foran)</b> Kontroller at papirførerne er innstilt til riktig papirstørrelse. IKKE trekk ut papirmagasinet når du legger i papirstørrelse A5 eller mindre.
	Flere enn ett papirark ble lagt i den manuelle materåpningen. <b>-ELLER-</b> Enda et papirark ble lagt i den manuelle materåpningen før Hvor papiret plasseres ble vist på pekeskjermen. (MFC-J4550DW)	Ikke legg i mer enn ett papirark i den manuelle materåpningen om gangen. Vent til pekeskjermen viser Hvor papiret plasseres før du mater inn neste ark i den manuelle materåpningen. Ta forsiktig ut det fastkjørte papiret. <b>» Beslektet informasjon: Papiret sitter fast inni og foran i maskinen (papirstopp inni/foran)</b>
Feil blekkfarge	En blekkassett er satt inn på feil sted.	Kontroller hvilke blekkassetter som har en farge som ikke stemmer overens med posisjonen til blekkassetten, og flytt dem til riktig posisjon.
Feil blekkpatron	Modellnummeret på blekkassetten er ikke kompatibelt med din maskin.	Kontroller at modellnummeret på kassetten vil fungere med maskinen din.
Feil papirstørrelse Feil papirstørrelse [skuff 1] Feil papirstørrelse [skuff 2]	Papirstørrelsesinnstillingen stemmer ikke overens med papirstørrelsen i magasinet. <b>-ELLER-</b> Du har ikke justert papirførerne i magasinet til indikatorene for papirstørrelsen du bruker.	1. Kontroller at papirstørrelsen du har valgt i maskinens display, tilsvarer størrelsen på papiret i magasinet. <b>» Beslektet informasjon: Endre papirstørrelse og papirtype</b>

Feilmelding	Årsak	Tiltak
Feil papirstørrelse Feil papirstørrelse [skuff 1] Feil papirstørrelse [skuff 2]	Papirstørrelsesinnstillingen stemmer ikke overens med papirstørrelsen i magasinet. <b>-ELLER-</b> Du har ikke justert papirførerne i magasinet til indikatorene for papirstørrelsen du bruker.	2. Kontroller at du har satt i papiret i korrekt retning og juster papirførerne til indikatorene for papirstørrelsen du bruker. <p>➤➤ <i>Beslektet informasjon: Legg i papir</i></p> 3. Når du har kontrollert papirstørrelsen og papirretningen, følger du instruksjonene på LCD-skjermen.
		Hvis du skriver ut fra datamaskinen, må du forsikre deg om at papirstørrelsen du valgte i skriverdriveren eller programmet du bruker til utskrift, tilsvarer størrelsen på papiret i magasinet. <p>➤➤ <i>Beslektet informasjon: Innstillinger for skriverdriver (Windows)</i></p>
Feil skuffinnstillinger	Maskinens innstillinger for papirstørrelse eller papirtype og magasin stemmer ikke med størrelsen på papiret i magasinet du bruker.	Følg instruksjonene på pekeskjermen og prøv å skrive ut på nytt. <p>Konfigurer innstillingen for papirstørrelse eller papirtype for magasinet i henhold til instruksjonene på LCD-skjermen.</p>
Finner ikke	En blekkasset er ikke satt inn riktig.	Ta ut den nye blekkassetten, og sett den deretter forsiktig inn til den låses på plass. <p>➤➤ <i>Beslektet informasjon: Skift blekkassetten</i></p>
	Det ble satt inn en blekkasset for feil Brother-modell.	Kontroller modellnumrene på blekkassetten og sett inn korrekte blekkassetter.
Fullt faksminne (MFC-J4550DW)	Faksminnet er fullt.	Gjør ett av følgende: <ul style="list-style-type: none"> <li>Slett dataene i minnet. For å få ekstra minne kan du slå av Minnemottak.  <p>➤➤ <i>Beslektet informasjon: Slå av minnemottak</i></p> </li> <li>Skriv ut faksene som ligger i minnet.  <p>➤➤ <i>Beslektet informasjon: Skrive ut en faks som er lagret i maskinens minne</i></p> </li> </ul>
Gjentatt ingen papir-mat.	Maskinen er tom for papir, eller papiret er ikke lagt riktig inn i papirmagasinet.	Gjør ett av følgende: <ul style="list-style-type: none"> <li>Fyll opp papirmagasinet, og følg deretter instruksjonene på LCD-skjermen.</li> <li>Ta ut og legg i papiret igjen, og følg deretter instruksjonene på LCD-skjermen.  <p>➤➤ <i>Beslektet informasjon: Legg i papir</i></p> </li> </ul>
	Det har samlet seg papirstøv på overflaten av rullene for papiropphenting.	Rengjør rullene for papiropphenting. <p>➤➤ <i>Beslektet informasjon: Rengjøre valsene for papiropphenting for papirmagasinet 1 eller Rengjøre valsene for papiropphenting for papirmagasinet 2</i></p>
Hub er ubrukelig. (MFC-J4550DW)	En hub eller en USB Flash-minnestasjon med hub har blitt koblet til USB-grensesnittet.	Hubber, blant annet USB Flash-minne med innebygd hub, støttes ikke. Ta enheten ut av USB-kontakten.
Høy temperatur	Romtemperaturen er for høy.	Kjøøl først ned rommet, og la så maskinen avkjøles til romtemperatur. Prøv igjen når maskinen har kjølet seg ned.
Ikke Svar/Oppt. (MFC-J4550DW)	Nummeret du ringte svarer ikke eller er opptatt.	Kontroller nummeret og prøv igjen.

Feilmelding	Årsak	Tiltak
Ingen blekkpat.	En blekkassett er ikke satt inn riktig.	Ta ut blekkassetten og sett den deretter forsiktig inn igjen, til den låses på plass. <b>» Beslektet informasjon: Skift blekkassetten</b>
Ingen enhet Ingen enhet funnet.	Brother-maskinen finner ikke den mobile enheten under konfigurering av Wi-Fi Direct-nettverket.	<ul style="list-style-type: none"> <li>• Kontroller at maskinen din og den mobile enheten er i Wi-Fi Direct-modus.</li> <li>• Flytt den mobile enheten nærmere Brother-maskinen.</li> <li>• Flytt Brother-maskinen og den mobile enheten til et område uten hindringer.</li> <li>• Hvis du konfigurerer Wi-Fi Direct-nettverket manuelt, må du kontrollere at du har angitt riktig passord.</li> <li>• Hvis den mobile enheten har en konfigurasjonsside der du kan få tildelt en IP-adresse, må du kontrollere at IP-adressen til den mobile enheten er blitt konfigurert via DHCP.</li> </ul>
Ingen fil (MFC-J4550DW)	USB Flash-stasjonen i mediastasjonen inneholder ikke en JPG-fil.	Sett inn riktig USB Flash-stasjon i sporet igjen.
Ingen ID (For Danmark) (MFC-J4550DW)	Det finnes ingen historikk over innkommende anrop. Du har ikke mottatt anrop, eller du har ikke abonnert på Oppringer-ID-tjenesten fra ditt telefonselskap.	Hvis du vil bruke Oppringer-ID-funksjonen, må du ta kontakt med telefonselskapet. <b>» Beslektet informasjon: Anroper-ID</b>
Ingen respons USB-enheten må kobles fra. (MFC-J4550DW)	Den tilkoblede USB-enheten svarer ikke.	Ta enheten ut av USB-kontakten.
Kan ikke rengjøre ## Kan ikke starte. ## Utskr. misl. ##	Maskinen har et mekanisk problem. <b>-ELLER-</b> Et fremmedlegeme, som en binders eller istykkerrevet papir, har kommet inn i maskinen.	Fjern eventuelle fremmedlegemer og papirrester fra innsiden av maskinen. Deres feilmeldingen vedvarer, kobler du fra maskinen i flere minutter før du kobler den til igjen. <b>» Beslektet informasjon: Papiret sitter fast inni og foran i maskinen (papirstopp inni/foran)</b> (MFC-J4550DW) Hvis du ikke kan skrive ut dokumenter og mottatte fakser, kan du overføre dem til en annen faksmaskin eller til datamaskinen. <b>» Beslektet informasjon: Kan ikke skrive ut eller skanne – Overføre fakser</b>
Kan ikke skanne ##	Maskinen har et mekanisk problem.	Koble maskinen fra strømmettet i flere minutter før du kobler den til igjen. (MFC-J4550DW) Hvis du ikke kan skrive ut dokumenter og mottatte fakser, kan du overføre dem til en annen faksmaskin eller til datamaskinen. <b>» Beslektet informasjon: Kan ikke skrive ut eller skanne – Overføre fakser</b>
Komm.feil (MFC-J4550DW)	Det oppstod en kommunikasjonsfeil på grunn av dårlig linjekvalitet.	Send faksen på nytt eller koble maskinen til en annen telefonlinje. Hvis problemet vedvarer, kontakter du telefonselskapet og ber dem om å kontrollere telefonlinjen.

Feilmelding	Årsak	Tiltak
Kun svart/hvitt	<p>Én eller flere av fargeblekkassetene er oppbrukt.</p> <p>Du kan bruke maskinen i svart-hvitt-modus i ca. fire uker, avhengig av hvor mange sider du skriver ut.</p> <p>Når denne meldingen vises på LCD-skjermen, fungerer hver enkelt operasjon på følgende måte:</p> <ul style="list-style-type: none"> <li>• Utskrift Hvis medietypen er satt til <b>Vanlig papir</b> og du valgte <b>Gråtone</b> i skriverdriveren, kan du bruke maskinen som svart/hvitt-skriver.</li> <li>• Kopiering Hvis papirtypen er satt til <b>Blankt papir</b>, kan du kopiere i svart-hvitt.</li> <li>• Faksing Hvis papirtypen er satt til <b>Blankt papir</b>, mottar og skriver maskinen ut fakser i svart-hvitt.</li> </ul>	<p>Skift ut blekkassetene.</p> <p>➤➤ <i>Beslektet informasjon: Skift blekkassetene</i></p> <p>Selv om årsakskolonnen viser alternativer for å bruke maskinen når denne feilen vises, kan det hende du ikke bruke maskinen hvis du tar ut strømkabelen til maskinen eller fjerner blekkassetten.</p>
Lav Temperatur	Romtemperaturen er for lav.	Etter at du har varmet opp rommet, lar du maskinen varme opp til romtemperatur. Prøv igjen når maskinen er varmet opp.
Lite blekk	Lavt blekknivå. Hvis avsendermaskinen har muligheten til å konvertere den, vil fargefaksen bli skrevet ut på maskinen i svart-hvitt.	<p>Gjør klar en ny blekkassett. Du kan fortsette utskriften til pekeskjermen viser <b>Bytt blekk</b>.</p> <p>➤➤ <i>Beslektet informasjon: Skift blekkassetene</i></p> <p><b>Du kan fremdeles skanne selv om det er lite blekk eller blekkassetten må byttes.</b></p>
Maksimalt antall enheter er allerede koblet til via Wi-Fi Direct.	Maksimalt antall mobile enheter er allerede koblet til Wi-Fi Direct-nettverket når Brother-maskinen er gruppeeier.	<p>Når den nåværende tilkoblingen mellom Brother-maskinen og en annen mobil enhet er avsluttet, kan du prøve å konfigurere Wi-Fi Direct-innstillingene igjen. Du kan kontrollere tilkoblingsstatusen ved å skrive ut nettverksinnstillingsrapporten.</p> <p>➤➤ <i>Beslektet informasjon: Skrive ut rapporten for nettverkskonfigurasjon</i></p>
Mediet er full. (MFC-J4550DW)	USB Flash-minnet du bruker, har ikke nok ledig plass til å skanne dokumentet.	Slett filer du ikke bruker, fra USB Flash-stasjonen for å frigjøre plass, og prøv deretter på nytt.
Minnet er fullt	Maskinens minne er fullt.	<p>Hvis fakssending eller kopiering pågår:</p> <ul style="list-style-type: none"> <li>• Trykk på  eller <b>Avslutt</b>, og vent til andre operasjoner som pågår blir ferdig, deretter forsøker du igjen.</li> <li>• Trykk på <b>Delvis utskrift</b> for å kopiere sidene som er skannet så langt.</li> <li>• (MFC-J4550DW) Tøm minnet for lagrede data. Du kan slå av Minnemottak for å få ekstra minne.</li> </ul> <p>➤➤ <i>Beslektet informasjon: Slå av minnemottak</i></p> <ul style="list-style-type: none"> <li>• (MFC-J4550DW) Skriv ut faksene som er lagret i minnet.</li> </ul>

Feilmelding	Årsak	Tiltak
		<p>➤➤ <i>Beslektet informasjon: Skrive ut en faks som er lagret i maskinens minne</i></p>
Misl. start av berøringsskjerm	Du trykket på pekeskjermen før initialiseringen som gjøres når strømmen slås på, var ferdig.	Sjekk at ingenting er i kontakt med eller hviler på berøringsskjermen, spesielt når du kobler til maskinen.
	Det kan hende det har lagt seg restprodukter mellom nedre del av pekeskjermen og rammen.	Legg et stivt papir mellom nedre del av pekeskjermen og rammen, og skyv det frem og tilbake for å få ut restproduktene.
Papirmatefeil Ingen papirmating [skuff 1] Ingen papirmating [Skuff 2]	Maskinen er tom for papir, eller papiret er ikke lagt riktig inn i papirmagasinet.	<p>Gjør ett av følgende:</p> <ul style="list-style-type: none"> <li>Fyll opp papirmagasinet, og følg deretter instruksjonene på LCD-skjermen.</li> <li>Ta ut og legg i papiret igjen, og følg deretter instruksjonene på LCD-skjermen.</li> </ul> <p>➤➤ <i>Beslektet informasjon: Legg i papir</i></p>
	Papiret ble ikke satt inn midt i den manuelle materåpningen. (MFC-J4550DW)	<p>Fjern papiret og legg det inn igjen midt i den manuelle materåpningen. Følg deretter instruksjonene på LCD-skjermen.</p> <p>➤➤ <i>Beslektet informasjon: Legg papir i den manuelle materåpningen</i></p>
	Papiret i den manuelle innmatingsåpningen holder seg ikke rett når maskinen mates. (MFC-J4550DW)	<p>Bruk begge hender for å justere papirførerne til den manuelle innmatingsåpningen. Kontroller at det ikke er mellomrom mellom papirførerne og papiret, og følg deretter instruksjonene på LCD-skjermen.</p> <p>➤➤ <i>Beslektet informasjon: Legg papir i den manuelle materåpningen</i></p>
	Papirstoppdekselet er ikke lukket på riktig måte.	<p>Kontroller at papirstoppdekselet er helt lukket.</p> <p>➤➤ <i>Beslektet informasjon: Skriverstopp eller papirstopp</i></p>
	Det har samlet seg papirstøv på overflaten av rullene for papiropphenting.	<p>Rengjør rullene for papiropphenting.</p> <p>➤➤ <i>Beslektet informasjon: Rengjøre valsene for papiropphenting for papirmagasinet 1 eller Rengjøre valsene for papiropphenting for papirmagasinet 2</i></p>
Papirskuff ikke funnet Papirskuff 1 ikke funnet Papirskuff 2 ikke funnet	Papirmagasinet er ikke satt helt inn.	Skyv papirmagasinet sakte helt inn i maskinen.
	Papir eller et fremmedlegeme hindrer at papirmagasinet blir satt riktig inn.	Trekk papirmagasinet ut av maskinen, og fjern det fastkjørte papiret eller fremmedlegemet. Hvis du ikke kan se eller fjerne det fastkjørte papiret ➤➤ <i>Beslektet informasjon: Skriverstopp eller papirstopp</i>
Papirstopp foran Gjenta papirstopp foran	Papiret sitter fast i maskinen.	<p>Ta forsiktig ut det fastkjørte papiret.</p> <p>➤➤ <i>Beslektet informasjon: Papiret sitter fast foran i maskinen (papirstopp foran)</i></p> <p>Kontroller at papirførerne er innstilt til riktig papirstørrelse.</p> <p>IKKE trekk ut papirmagasinet når du legger i papirstørrelse A5 eller mindre.</p>
Skuffinnstillin. Skuff 1 innstillinger Skuff 2 innstillinger	Denne meldingen vises når innstillingen for å bekrefte papirtype og -størrelse er aktivert.	<p>Endre innstillingen til Av hvis du ikke vil vise denne bekreftelsesmeldingen.</p> <p>➤➤ <i>Beslektet informasjon: Endre Kontroller papir-innstillingen</i></p>

Feilmelding	Årsak	Tiltak
Stopp bak Papirstopp skuff2	Papiret sitter fast i maskinen.	Ta forsiktig ut det fastkjørte papiret. <b>»» Beslektet informasjon: Papiret sitter fast bak i maskinen (papirstopp bak / skuff 2)</b> Kontroller at papirførerne er innstilt til riktig papirstørrelse. IKKE trekk ut papirmagasinet når du legger i papirstørrelse A5 eller mindre.
	Det har samlet seg papirstøv på overflaten av rullene for papiropphenting.	Rengjør rullene for papiropphenting. <b>»» Beslektet informasjon: Rengjøre valsene for papiropphenting for papirmagasin 1 eller Rengjøre valsene for papiropphenting for papirmagasin 2</b>
Tilkobling mislyktes	Brother-maskinen og den mobile enheten kan ikke kommunisere under konfigurasjonen av Wi-Fi Direct-nettverket.	<ul style="list-style-type: none"> <li>• Flytt den mobile enheten nærmere Brother-maskinen.</li> <li>• Flytt Brother-maskinen og den mobile enheten til et område uten hindringer.</li> <li>• Hvis du bruker PIN-metoden til WPS, må du kontrollere at du har skrevet inn riktig PIN-kode.</li> </ul>
Tilkoblingsfeil	Andre enheter forsøker å koble til Wi-Fi Direct-nettverket samtidig.	Kontroller at det er ingen andre enheter som forsøker å koble til Wi-Fi Direct-nettverket, og forsøk deretter å konfigurere Wi-Fi Direct-innstillingene igjen.
Ubrukelig enhet Ta ut kontakten foran og slå maskinen av og på	En ødelagt enhet er koblet til USB-kontakten.	Koble enheten fra USB-kontakten. Slå maskinen av og deretter på igjen.
Ubrukelig enhet USB-enheten må kobles fra. (MFC-J4550DW)	En USB-enhet eller USB Flash-minnestasjon som ikke støttes har blitt koblet til det direkte USB-grensesnittet.	Ta enheten ut av USB-kontakten.



## Beslektet informasjon

- Feilsøking
  - Kan ikke skrive ut eller skanne – Overføre fakser
  - Feilmeldinger ved bruk av Brother Web Connect-funksjonen

### Beslektede emner:

- Oversikt over LCD-pekeskjermen
- Skrive ut rapporten for nettverkskonfigurasjon
- Skift blekkassetene
- Endre Kontroller papir-innstillingen
- Forstyrrelse på telefonlinje / VoIP
- Legge dokumenter inn i den automatiske dokumentmateren (ADF)
- Dokumentstopp
- Slå av særskilt ringesignal
- Anroper-ID
- Legg i papir
- Legg papir i den manuelle materåpningen
- Skriverstopp eller papirstopp

- 
- Rengjøre valsene for papiropphenting for papirmagasin 1
  - Slå av minnemottak
  - Skrive ut en faks som er lagret i maskinens minne
  - Endre papirstørrelse og papirtype
  - Innstillinger for skriverdriver (Windows)
  - Papiret sitter fast inni og foran i maskinen (papirstopp inni/foran)
  - Papiret sitter fast foran i maskinen (papirstopp foran)
  - Papiret sitter fast bak i maskinen (papirstopp bak / skuff 2)
  - Problemer med utskrift
  - Problemer med papirhåndtering
  - Rengjøre valsene for papiropphenting for papirmagasin 2
-

## Kan ikke skrive ut eller skanne – Overføre fakser

Relaterte modeller: MFC-J4350DW/MFC-J4550DW

Hvis LCD-skjermen viser:

- [Kan ikke rengjøre ##]
- [Kan ikke starte. ##]
- [Kan ikke starte XX]
- [Utskr. misl. ##]
- [Kan ikke skanne ##]

Vi anbefaler at du overfører fakser til en annen faksmaskin eller til datamaskinen.

►► *Beslektet informasjon: Overføre fakser til en annen faksmaskin*

►► *Beslektet informasjon: Overføre fakser til datamaskinen*

Du kan også overføre faksaktivetsrapporten for å se om det er noen fakser du må overføre.

►► *Beslektet informasjon: Overføre faksaktivetsrapporten til en annen faksmaskin*



### Beslektet informasjon

- [Meldinger om feil og vedlikehold](#)
  - [Overføre fakser til en annen faksmaskin](#)
  - [Overføre fakser til datamaskinen](#)
  - [Overføre faksaktivetsrapporten til en annen faksmaskin](#)

#### Beslektede emner:

- [Bruke PC-FAX-mottak til å overføre mottatte fakser til datamaskinen \(Windows\)](#)
- [Tilbakestill nettverksinnstillingene til fabrikkinnstillingene](#)
- [Tilbakestill maskinen](#)
- [Oversikt over nullstilling av funksjoner](#)

## Overføre fakser til en annen faksmaskin

Relaterte modeller: MFC-J4350DW/MFC-J4550DW

Du må sette opp apparatets ID før du overfører fakser til en annen faksmaskin.



>> [MFC-J4350DW](#)

>> [MFC-J4550DW](#)

### MFC-J4350DW

1. Trykk på **Stop/Exit** for å fjerne feilen midlertidig.
2. Trykk på **Settings**.
3. Trykk på ▲ eller ▼ for å foreta valgene:
  - a. Velg [Service]. Trykk på **OK**.
  - b. Velg [Dataoverfør.]. Trykk på **OK**.
  - c. Velg [Faksoverfør.]. Trykk på **OK**.
4. Gjør ett av følgende:
  - Hvis [Ingen data] vises på LCD-skjermen, er det ingen flere fakser i maskinens minne. Trykk på ► og trykk deretter på **Stop/Exit**.
  - Skriv inn faksnummeret som faksene skal videresendes til.
5. Trykk på **Mono Start**.

### MFC-J4550DW

1. Trykk på  for å fjerne feilen midlertidig.
2. Trykk på  [Innstill.] > [Alle innst.] > [Service] > [Dataoverfør.] > [Faksoverfør.].
3. Gjør ett av følgende:
  - Hvis det vises [Ingen data] på pekeskjermen, er det ingen flere fakser i maskinens minne. Trykk på [Lukk] og deretter .
  - Skriv inn faksnummeret som faksene skal videresendes til.
4. Trykk på [Start faks].

### Beslektet informasjon

- [Kan ikke skrive ut eller skanne – Overføre fakser](#)

#### Beslektede emner:

- [Still inn apparatets ID](#)

## Overføre fakser til datamaskinen

Relaterte modeller: MFC-J4350DW/MFC-J4550DW

Du kan overføre faksene fra maskinens minne til datamaskinen.

>> [MFC-J4350DW](#)

>> [MFC-J4550DW](#)

### MFC-J4350DW

1. Trykk på **Stop/Exit** for å fjerne feilen midlertidig.
2. Kontroller at du har installert Brothers programvare og drivere på datamaskinen, og slå deretter på **PC-FAX-mottak** på datamaskinen.
3. Start  (**Brother Utilities**), og klikk deretter på rullegardinmenyen og velg modellnavnet (hvis det ikke allerede er valgt).
4. Klikk på **PC-FAX** i den venstre navigasjonslinjen og klikk deretter på **Motta**.
5. Les og bekreft instruksjonene på datamaskinen.

Fakser i maskinens minne sendes automatisk til datamaskinen.



#### Når fakser i maskinens minne ikke blir sendt til datamaskinen:



Kontroller at du har stilt inn [PC mottak] på maskinen.

Trykk på ▲ eller ▼ for å velge [Backuputskr.: På] eller [Backuputskr.: Av]. Trykk på **OK**.

Hvis det er fakser i maskinens minne når du konfigurerer PC-FAX-mottak, blir du spurt om du vil overføre faksene til datamaskinen.

Trykk på ► for å overføre alle faksene i minnet til datamaskinen.

### MFC-J4550DW

1. Trykk på  for å fjerne feilen midlertidig.
2. Kontroller at du har installert Brothers programvare og drivere på datamaskinen, og slå deretter på **PC-FAX-mottak** på datamaskinen.
3. Start  (**Brother Utilities**), og klikk deretter på rullegardinmenyen og velg modellnavnet (hvis det ikke allerede er valgt).
4. Klikk på **PC-FAX** i den venstre navigasjonslinjen og klikk deretter på **Motta**.
5. Les og bekreft instruksjonene på datamaskinen.

Fakser i maskinens minne sendes automatisk til datamaskinen.



#### Når fakser i maskinens minne ikke blir sendt til datamaskinen:

Kontroller at du har stilt inn [PC mottak] på maskinen.

Hvis Faksforhåndsvisning er satt til Av, blir du spurt om du vil skrive ut sikkerhetskopier.

Hvis det er fakser i maskinens minne når du konfigurerer PC-FAX-mottak, blir du spurt om du vil overføre faksene til datamaskinen.

Trykk på [Ja] for å overføre alle faksene i minnet til datamaskinen.



### Beslektet informasjon

- [Kan ikke skrive ut eller skanne – Overføre fakser](#)

---

**Beslektede emner:**

- Bruke PC-FAX-mottak til å overføre mottatte fakser til datamaskinen (Windows)
-

## Overføre faksaktivitetsrapporten til en annen faksmaskin

Relaterte modeller: MFC-J4350DW/MFC-J4550DW

Du må sette opp apparatets ID før du overfører faksaktivitetsrapporten til en annen faksmaskin.



>> [MFC-J4350DW](#)

>> [MFC-J4550DW](#)

### MFC-J4350DW

1. Trykk på **Stop/Exit** for å fjerne feilen midlertidig.
2. Trykk på **Settings**.
3. Trykk på ▲ eller ▼ for å foreta valgene:
  - a. Velg [Service]. Trykk på **OK**.
  - b. Velg [Dataoverfør.]. Trykk på **OK**.
  - c. Velg [Rapportoverføring]. Trykk på **OK**.
4. Angi faksnummeret som faksaktivitetsrapporten skal videresendes til.
5. Trykk på **Mono Start**.

### MFC-J4550DW

1. Trykk på  for å fjerne feilen midlertidig.
2. Trykk på  [Innstill.] > [Alle innst.] > [Service] > [Dataoverfør.] > [Rapportoverføring].
3. Angi faksnummeret som faksaktivitetsrapporten skal videresendes til.
4. Trykk på [Start faks].

### Beslektet informasjon

- [Kan ikke skrive ut eller skanne – Overføre fakser](#)

#### Beslektede emner:

- [Still inn apparatets ID](#)

## Feilmeldinger ved bruk av Brother Web Connect-funksjonen

Brother-maskinen viser en feilmelding hvis en feil oppstår. De mest vanlige feilmeldingene vises i diagrammet. Du kan rette de fleste feilene selv. Du finner flere tips på modellens **Vanlige spørsmål og feilsøking**-side på [support.brother.com/faqs](http://support.brother.com/faqs).

### Tilkoblingsfeil

Feilmeldinger	Årsak	Handling
(DCP-J1310DW/ DCP-J1313DW/ DCP-J1360DW/ MFC-J4350DW) Tilkoblings- feil 02  (DCP-J1460DW/ MFC-J4550DW) Tilkoblings- feil 02	Maskinen er ikke koblet til et nettverk.	(DCP-J1310DW/DCP-J1313DW/ DCP-J1360DW/MFC-J4350DW) <ul style="list-style-type: none"><li>Sjekk at nettverkstilkoblingen er god.</li><li>(DCP-J1310DW/DCP-J1313DW/ DCP-J1360DW/MFC-J4350DW) Hvis du trykket på <b>Web</b> rett etter at maskinen ble slått på, kan det hende at nettverkstilkoblingen ennå ikke var opprettet. Vent litt, og prøv på nytt.</li></ul> (DCP-J1460DW/MFC-J4550DW) <ul style="list-style-type: none"><li>Sjekk at nettverkstilkoblingen er god.</li><li>Hvis du trykket på alternativet <b>Nett</b> eller <b>Apper</b> rett etter at maskinen ble slått på, kan det hende at nettverkstilkoblingen ennå ikke var blitt opprettet. Vent litt, og prøv på nytt.</li></ul>
(DCP-J1310DW/ DCP-J1313DW/ DCP-J1360DW/ MFC-J4350DW) Tilkoblings- feil 03  (DCP-J1460DW/ MFC-J4550DW) Tilkoblings- feil 03	<ul style="list-style-type: none"><li>Nettverks- eller serverinnstillingene er feil.</li><li>Det er et problem med nettverket eller serveren.</li></ul>	(DCP-J1310DW/DCP-J1313DW/ DCP-J1360DW/MFC-J4350DW) <ul style="list-style-type: none"><li>Kontroller at nettverksinnstillingene er riktige, eller vent og prøv på nytt senere.</li><li>(DCP-J1310DW/DCP-J1313DW/ DCP-J1360DW/MFC-J4350DW) Hvis du trykket på <b>Web</b> rett etter at maskinen ble slått på, kan det hende at nettverkstilkoblingen ennå ikke var opprettet. Vent litt, og prøv på nytt.</li></ul> (DCP-J1460DW/MFC-J4550DW) <ul style="list-style-type: none"><li>Kontroller at nettverksinnstillingene er riktige, eller vent og prøv på nytt senere.</li><li>Hvis du trykket på alternativet <b>Nett</b> eller <b>Apper</b> rett etter at maskinen ble slått på, kan det hende at nettverkstilkoblingen ennå ikke var blitt opprettet. Vent litt, og prøv på nytt.</li></ul>
(DCP-J1310DW/ DCP-J1313DW/ DCP-J1360DW/ MFC-J4350DW) Tilkoblings- feil 07  (DCP-J1460DW/ MFC-J4550DW) Tilkoblings- feil 07	Innstillingene for dato og klokkeslett er feil.	Still inn dato og klokkeslett riktig. Husk at hvis maskinens strømledning har vært frakoblet, kan innstillingene for dato og klokkeslett ha blitt tilbakestilt til standardinnstillinger.

## Pålitelighetskontrollfeil

Feilmeldinger	Årsak	Handling
Pålitelighetskontr.feil 01	Du oppgav feil PIN-kode for å få tilgang til kontoen. PIN-koden er det firesifrede nummeret som ble angitt da kontoen ble registrert på maskinen.	Tast inn riktig PIN-kode.
Pålitelighetskontr.feil 02	Den midlertidige ID-en du tastet inn er feil.	Tast inn riktig midlertidig ID.
	Den midlertidige ID-en du skrev inn, er utløpt. En midlertidig ID er gyldig i 24 timer.	Søk etter Brother Web Connect-tilgang igjen og motta en ny midlertidig ID, og bruk deretter den nye ID-en til å registrere kontoen til den maskinen.
Pålitelighetskontr.feil 03	Navnet du angav som visningsnavn, er allerede registrert for en annen tjenestebruker.	Angi et annet visningsnavn.

## Serverfeil

Feilmeldinger	Årsak	Handling
Serverfeil 01	Maskinens pålitelighetskontroll (nødvendig for å få tilgang til tjenesten) er utløpt eller ugyldig.	Søk etter Brother Web Connect-tilgang igjen for å motta en ny midlertidig ID, og bruk deretter den nye ID-en til å registrere kontoen til den maskinen.
Serverfeil 03	Filen du prøver å laste opp, kan ha ett av følgende problemer: <ul style="list-style-type: none"><li>• Filen overskrider tjenestens grense for antall piksler, filstørrelse osv.</li><li>• Filtypen støttes ikke.</li><li>• Filen er skadet.</li></ul>	Filen kan ikke brukes: <ul style="list-style-type: none"><li>• Kontroller tjenestens grense for størrelse eller format.</li><li>• Lagre filen som en annen filtype.</li><li>• Få tak i en ny, uskadet versjon av filen hvis det er mulig.</li></ul>
Serverfeil 13	Det er et problem med tjenesten, og den kan ikke brukes nå.	Vent litt, og prøv på nytt. Hvis meldingen vises på nytt, åpner du tjenesten fra en annen datamaskin for å bekrefte at den er utilgjengelig.

## Feil med snarvei

Feilmeldinger	Årsak	Handling
Snarveifeil 02	Snarveien kan ikke brukes fordi kontoen ble slettet etter at snarveien ble registrert.	Slett snarveien, og registrer deretter kontoen og snarveien på nytt.



### Beslektet informasjon

- [Meldinger om feil og vedlikehold](#)

## Dokumentstopp

**Relaterte modeller:** DCP-J1360DW/DCP-J1460DW/MFC-J4350DW/MFC-J4550DW

- [Dokumentstopp øverst i ADF-enheten](#)
- [Dokumentstopp inni ADF-enheten](#)
- [Fjerne papirbiter som sitter fast i ADF-en](#)
- [Meldinger om feil og vedlikehold](#)

## Dokumentstopp øverst i ADF-enheten

**Relaterte modeller:** DCP-J1360DW/DCP-J1460DW/MFC-J4350DW/MFC-J4550DW

1. Fjern alt papir som ikke sitter fast i ADF-enheten.
2. Åpne ADF-dekselet.
3. Fjern det fastkjørte dokumentet ved å dra det oppover.

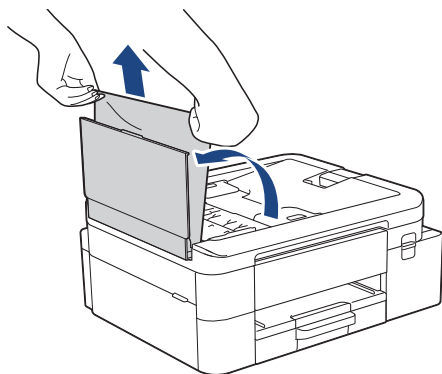

4. Lukk ADF-dekselet.
5. Trykk på **Stop/Exit** eller .

### VIKTIG

Du kan unngå at dokumenter kjøres fast ved å trykke på midten av ADF-dekselet slik at det lukkes skikkelig.



### Beslektet informasjon

- [Dokumentstopp](#)

## Dokumentstopp inni ADF-enheten

**Relaterte modeller:** DCP-J1360DW/DCP-J1460DW/MFC-J4350DW/MFC-J4550DW

1. Fjern alt papir som ikke sitter fast i ADF-enheten.
2. Løft opp dokumentdekselet.
3. Trekk det fastkjørte dokumentet ut mot venstre.

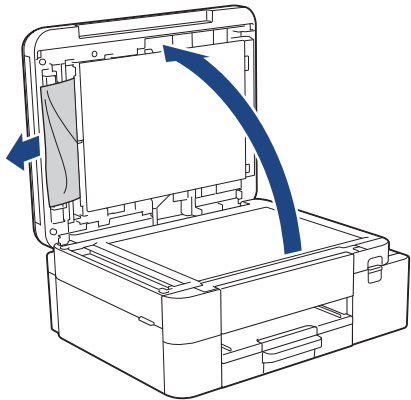

4. Lukk dokumentdekselet.
5. Trykk på **Stop/Exit** eller .



### Beslektet informasjon

- [Dokumentstopp](#)

## Fjerne papirbiter som sitter fast i ADF-en

**Relaterte modeller:** DCP-J1360DW/DCP-J1460DW/MFC-J4350DW/MFC-J4550DW

1. Løft opp dokumentdekselet.
2. Skyv et stykke stivt papir, for eksempel en kartongbit, inn i ADF-en for å dytte eventuelle små papirrester gjennom.

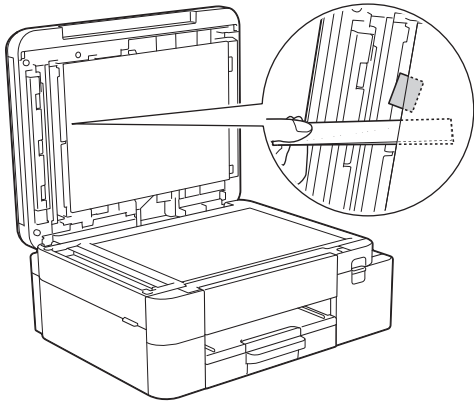

3. Lukk dokumentdekselet.
4. Trykk på **Stop/Exit** eller .



### Beslektet informasjon

- [Dokumentstopp](#)

## **Skriverstopp eller papirstopp**

Finn og fjern det fastkjørte papiret.

- [Papiret sitter fast inni og foran i maskinen \(papirstopp inni/foran\)](#)
- [Papiret sitter fast foran i maskinen \(papirstopp foran\)](#)
- [Papiret sitter fast bak i maskinen \(papirstopp bak / skuff 2\)](#)
- [Meldinger om feil og vedlikehold](#)
- [Problemer med papirhåndtering](#)

## Papiret sitter fast inni og foran i maskinen (papirstopp inni/foran)

Følg fremgangsmåten nedenfor hvis [Fastkjøring innside/front], [Ny fastkjøring innside/front] eller [Ny fastkjøring] vises på LCD-skjermen:

>> [DCP-J1310DW/DCP-J1313DW/DCP-J1360DW/DCP-J1460DW](#)

>> [MFC-J4350DW/MFC-J4550DW](#)

### DCP-J1310DW/DCP-J1313DW/DCP-J1360DW/DCP-J1460DW

1. Trekk ut maskinens støpsel fra stikkkontakten.
2. Trekk skuff 1 (1) helt ut av maskinen, slik pilen viser.

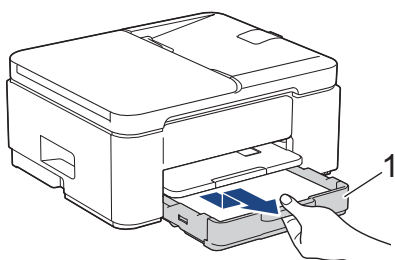

3. Løft opp papirstøtten (1) og trekk den i vinkel helt ut av maskinen, slik pilen viser.

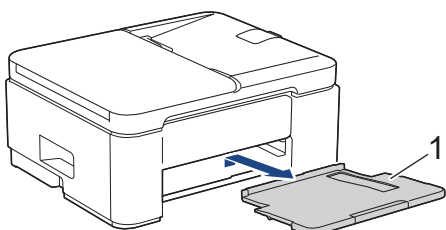

4. Trekk det fastkjørte papiret (1) langsomt ut av maskinen.

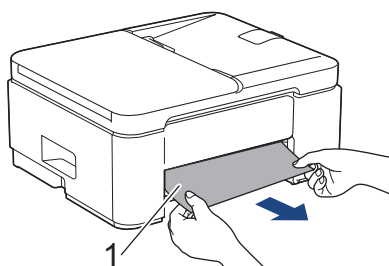

5. Klem sammen begge de grønne spakene, og senk deretter vedlikeholdsenheten (1).

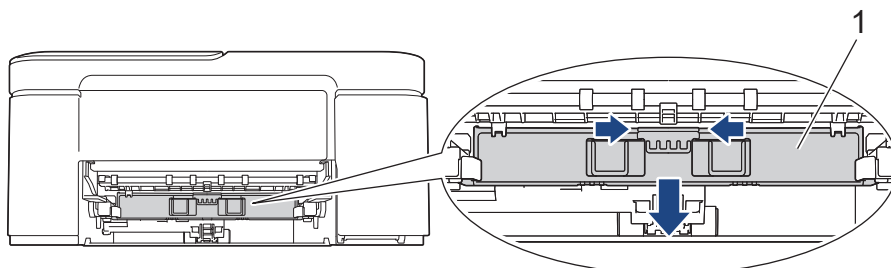

6. Trekk det fastkjørte papiret (1) sakte ut av maskinen.

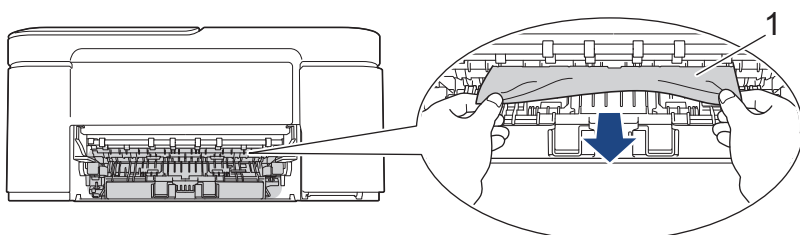

## VIKTIG

Det er lett å få blekk på hendene, så vær forsiktig. Hvis du får blekk på huden eller klærne, må du umiddelbart vaske det av med såpe eller vaskemiddel.

-  Hvis LCD-feilmeldingen var [Ny fastkjøring innside/front] eller [Ny fastkjøring], må du se nøye etter om det ligger igjen papirrester på innsiden (1).

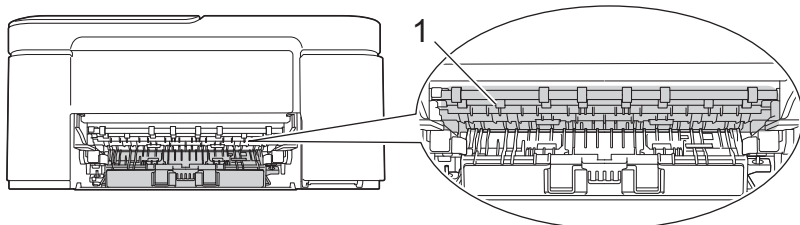

7. Løft opp vedlikeholdsenheten.

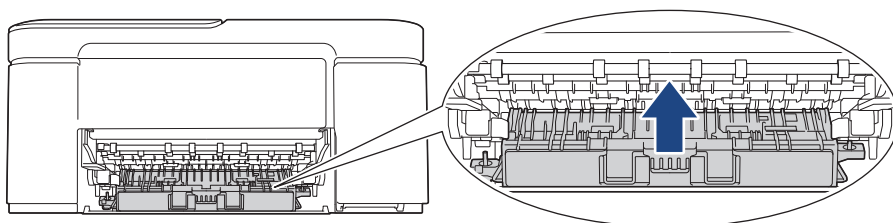

-  Gjør følgende hvis feilmeldingen på LCD-skjermen viser [Ny fastkjøring innside/front] eller [Ny fastkjøring]:

- a. Trykk ned papirstoppdekselet (1) bak på maskinen, og deretter åpner du det (2).

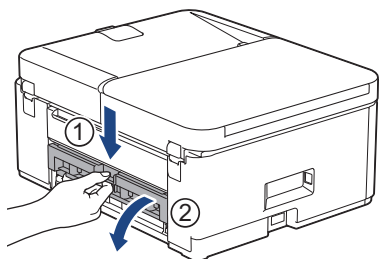

- b. Trekk det fastkjørte papiret sakte ut av maskinen.

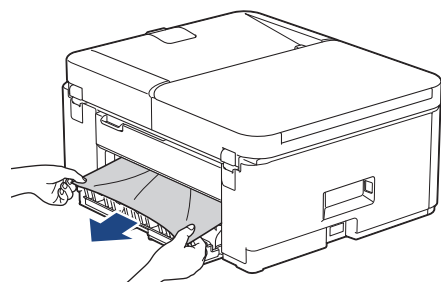

- c. Lukk papirstoppdekselet. Sørg for at dekselet er helt lukket.

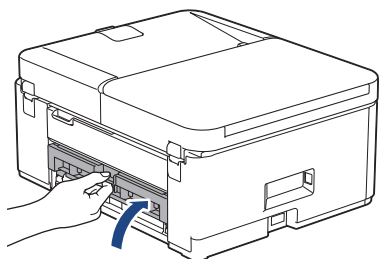

8. Sett papirstøtten ordentlig på plass i maskinen. Pass på at du plasserer papirstøtten i sporene.

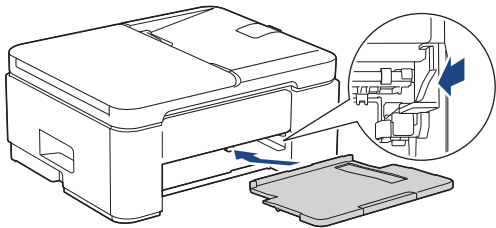

9. Skyv papirmagasinet helt inn i maskinen igjen.

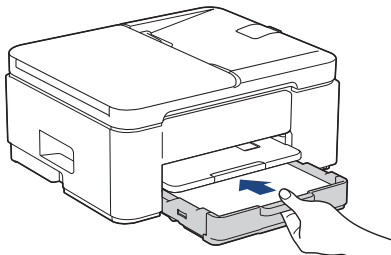

10. Trekk ut papirstøtten (1) til den låses på plass, og brett deretter ut papirstøtteklaffen (2).

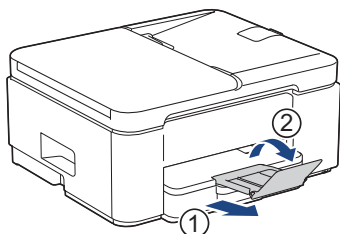

11. Sett inn strømledningen igjen.

## MFC-J4350DW/MFC-J4550DW

1. Trekk ut maskinens støpsel fra stikkontakten.

### VIKTIG

(MFC-J4350DW)

Før du kobler maskinen fra strømuttaket, kan du overføre faksene som er lagret i maskinens minne, til datamaskinen eller en annen faksmaskin slik at du ikke mister viktige meldinger.

2. Trekk skuff 1 (1) helt ut av maskinen, slik pilen viser.

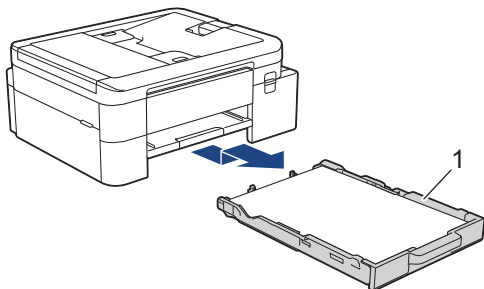

3. Løft opp papirstøtten (1) og trekk den i vinkel helt ut av maskinen, slik pilen viser.

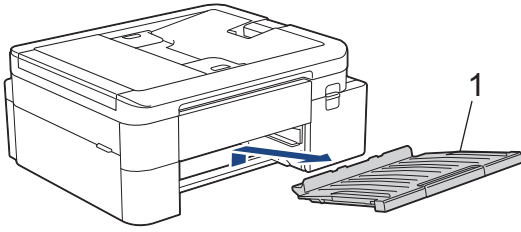

4. Trekk det fastkjørte papiret (1) langsomt ut av maskinen.

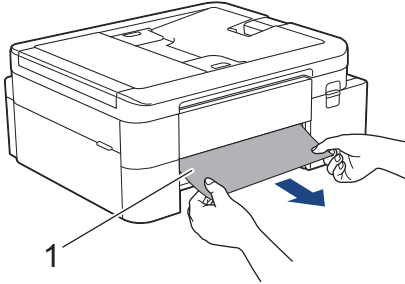

5. Plasser begge hendene under plastklaffene på hver side av maskinen for å løfte skannerdekselet (1) til åpen stilling.

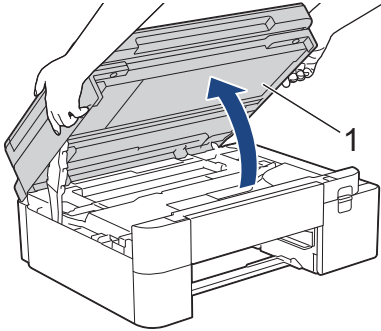

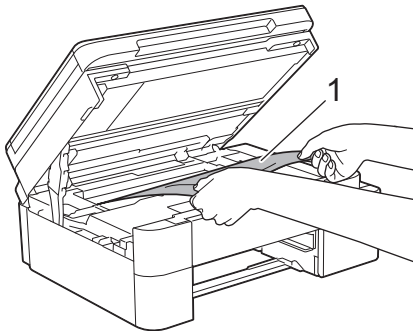

6. Trekk det fastkjørte papiret (1) langsomt ut av maskinen.

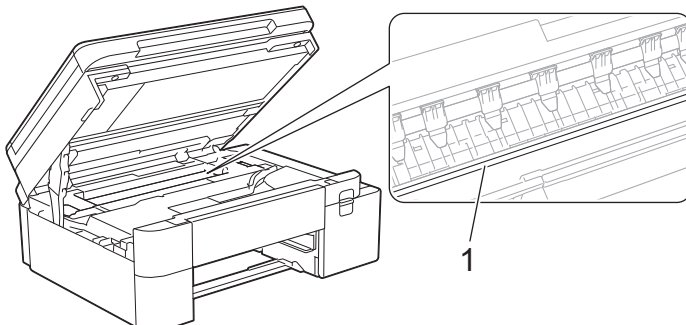

## VIKTIG

- Du må IKKE berøre kodebåndet, altså det tynne plastbåndet som ligger tvers over maskinen (1). Dette kan skade maskinen.



- Du kan ikke bevege på skriverhodet hvis det står i høyre hjørne som vist på illustrasjonen (2). Følg denne fremgangsmåten:
  - a. Lukk skannerdekselet, og sett deretter inn strømledningen igjen.
  - b. Åpne skannerdekselet igjen, og trykk og hold **Stop/Exit** eller  til skriverhodet flyttes mot midten.
  - c. Trekk ut maskinens strømledning fra strømkilden, og ta forsiktig ut det fastkjørte papiret.

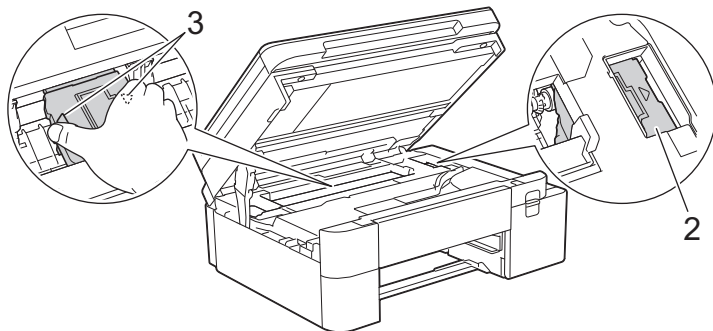

- Hvis papiret sitter fast under skriverhodet, trekker du ut maskinens støpsel, og deretter beveger du skriverhodet slik at du kan fjerne papiret.  
Hold på de innbuede områdene med trekantmerker som vises på illustrasjonen (3), når du skal bevege skriverhodet.
- Hvis du får blekk på huden eller klærne, må du umiddelbart vaske det av med såpe eller vaskemiddel.



Hvis LCD-feilmeldingen viser [Ny fastkjøring innside/front] eller [Ny fastkjøring], beveger du på skriverhodet, og deretter fjerner du gjenværende papir fra dette området. Pass på at det ikke ligger igjen papirrester i maskinens hjørner (1) og (2).

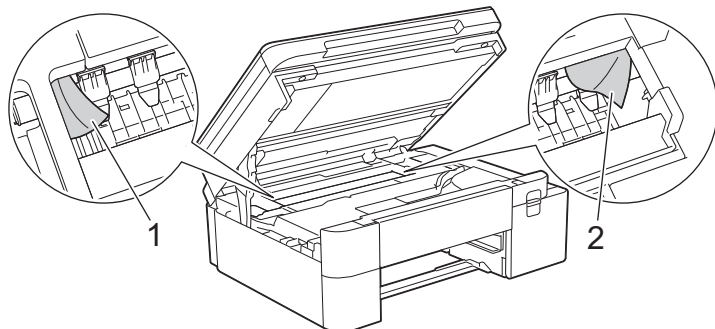

7. Lukk skannerdekselet forsiktig med begge hender.

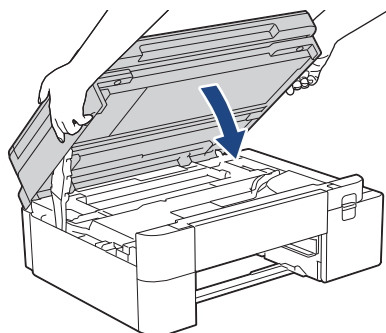



Gjør følgende hvis feilmeldingen på LCD-skjermen viser [Ny fastkjøring innside/front] eller [Ny fastkjøring]:

- a. Kontroller at du ser nøye etter om det ligger igjen papirrester innvendig (1).

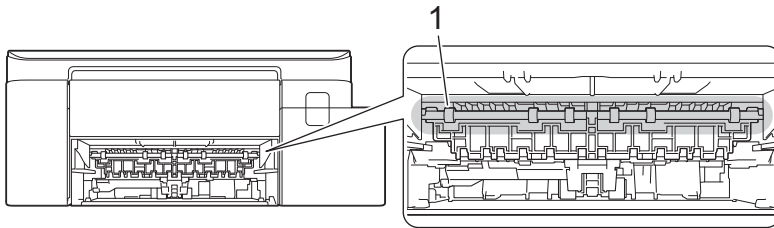

- b. (MFC-J4350DW) Klem sammen begge spakene (1), og åpne deretter papirstoppdekelet bak på maskinen.

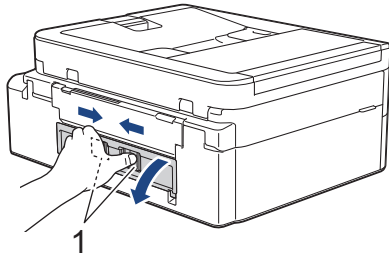

- (MFC-J4550DW) Åpne papirstoppdekelet (1) bak på maskinen.

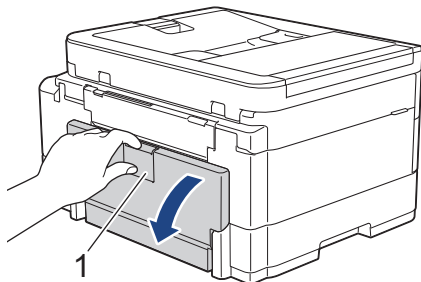

- c. Trekk det fastkjørte papiret sakte ut av maskinen.

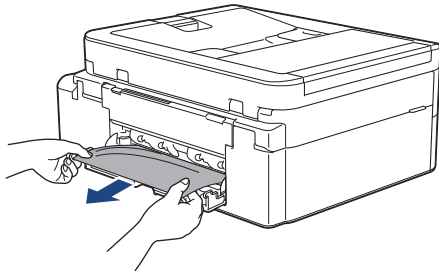

- d. Lukk papirstoppdekelet. Pass på at dekselet er lukket ordentlig.

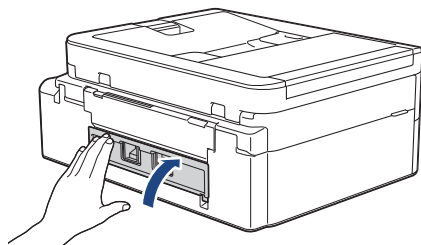

8. Sett papirstøtten ordentlig på plass i maskinen. Pass på at du plasserer papirstøtten i sporene.

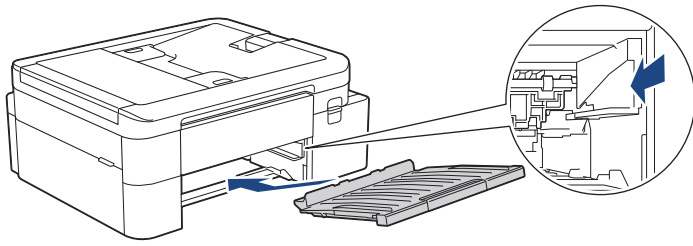

9. Skyv papirmagasinet sakte helt inn i maskinen.

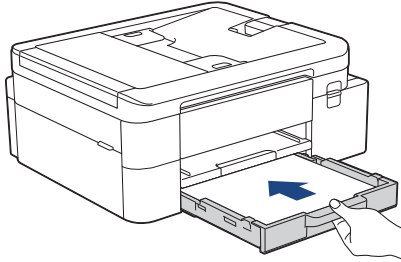

10. Trekk ut papirstøtten (1) til den låses på plass, og brett deretter ut papirstøtteklaffen (2).

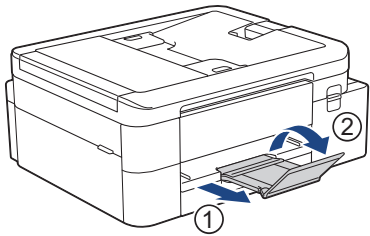

11. Sett inn strømledningen igjen.



### Flere metoder for fjerning av fastkjørt papir

Hvis feilmeldingen på LCD-skjermen fortsatt vises og du opplever regelmessig fastkjørt papir, kan du gjøre følgende:

1. Trekk ut maskinens støpsel fra stikkontakten og åpne dekselet for den manuelle materåpningen.
2. Legg i ett tykt papir i A4- eller Letter-størrelse, f.eks. glanset papir, i den manuelle materåpningen. Før papiret langt inn i den manuelle materåpningen.

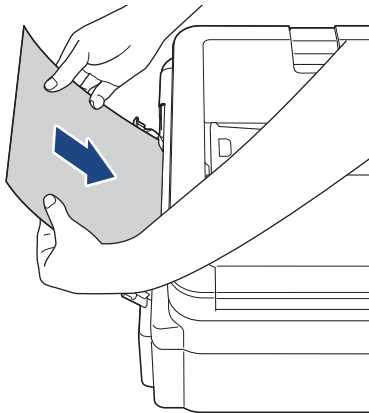

3. Sett i strømledningen igjen.

Papiret du la i den manuelle materåpningen blir kjørt gjennom maskinen og kommer ut. Hvis det tykke papiret dytter ut papir som er kjørt fast, fjerner du dette papiret.

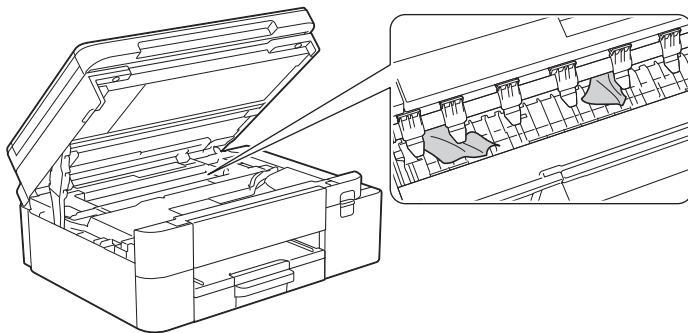

### Beslektet informasjon

- [Skriverstopp eller papirstopp](#)

#### Beslektede emner:

- [Meldinger om feil og vedlikehold](#)

## Papiret sitter fast foran i maskinen (papirstopp foran)

Følg fremgangsmåten nedenfor hvis [Papirstopp foran] eller [Gjenta papirstopp foran] vises på LCD-skjermen:

>> DCP-J1310DW/DCP-J1313DW/DCP-J1360DW/DCP-J1460DW

>> MFC-J4350DW/MFC-J4550DW

### DCP-J1310DW/DCP-J1313DW/DCP-J1360DW/DCP-J1460DW

1. Trekk ut maskinens støpsel fra stikkkontakten.
2. Trekk skuff 1 (1) helt ut av maskinen, slik pilen viser.

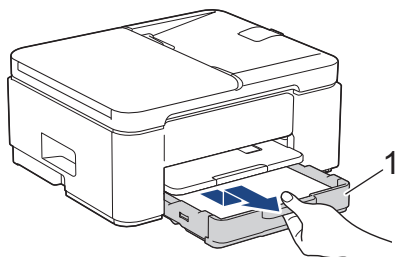

3. Løft opp papirstøtten (1) og trekk den i vinkel helt ut av maskinen, slik pilen viser.

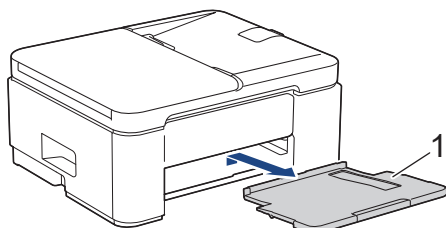

4. Trekk det fastkjørte papiret (1) langsomt ut av maskinen.

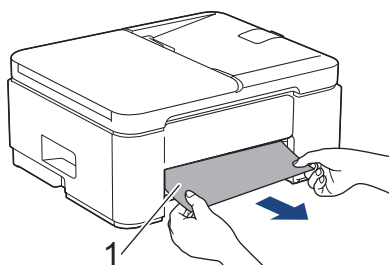

5. Klem sammen begge de grønne spakene, og senk deretter vedlikeholdsenheten (1).

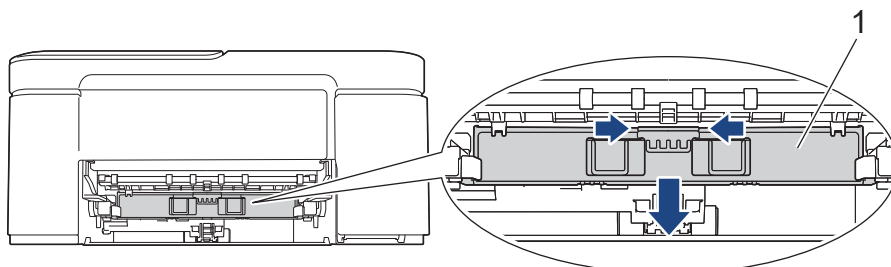

6. Trekk det fastkjørte papiret (1) sakte ut av maskinen.

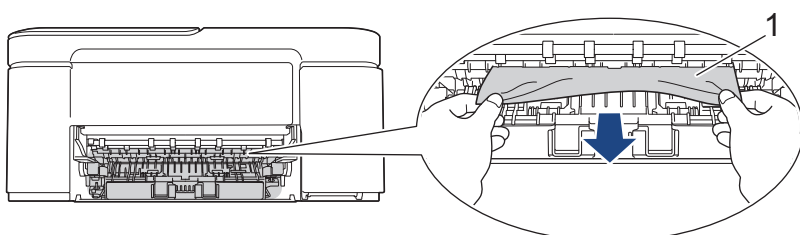

## VIKTIG

Det er lett å få blekk på hendene, så vær forsiktig. Hvis du får blekk på huden eller klærne, må du umiddelbart vaske det av med såpe eller vaskemiddel.

-  Hvis LCD-feilmeldingen var [Gjenta papirstopp foran], må du se nøye etter om det ligger igjen papirrester på innsiden (1).

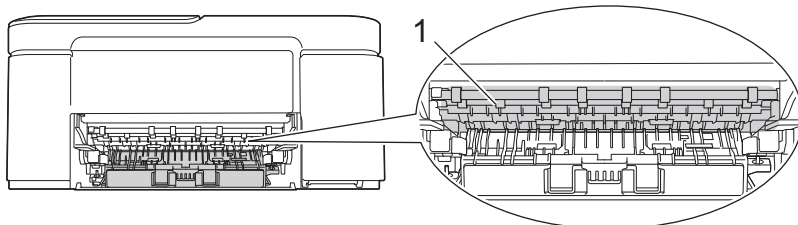

7. Løft opp vedlikeholdsenheten.

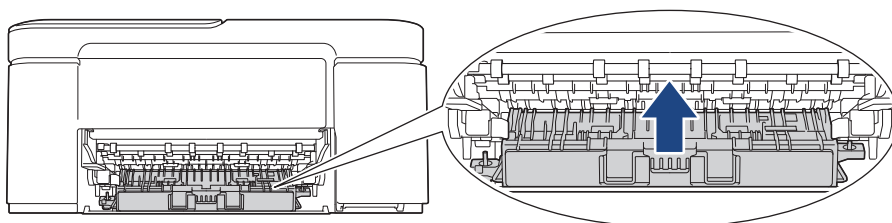

-  Gjør følgende hvis feilmeldingen på LCD-skjermen viser [Gjenta papirstopp foran]:

- a. Trykk ned papirstoppdekselet (1) bak på maskinen, og deretter åpner du det (2).

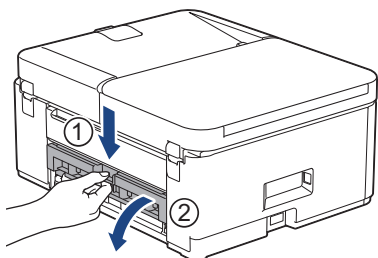

- b. Trekk det fastkjørte papiret sakte ut av maskinen.

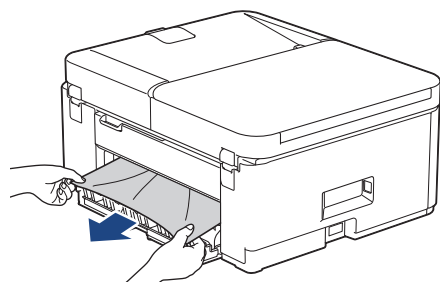

- c. Lukk papirstoppdekselet. Sørg for at dekselet er helt lukket.

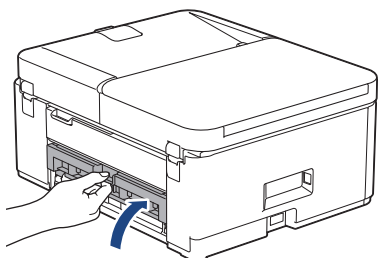

8. Sett papirstøtten ordentlig på plass i maskinen. Pass på at du plasserer papirstøtten i sporene.

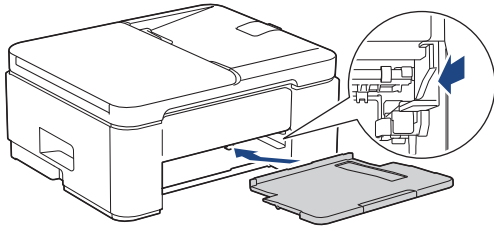

9. Skyv papirmagasinet helt inn i maskinen igjen.

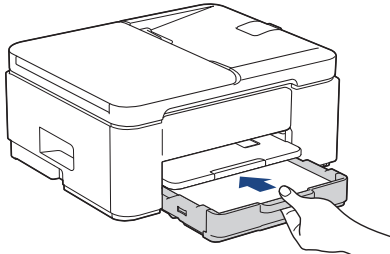

10. Trekk ut papirstøtten (1) til den låses på plass, og brett deretter ut papirstøtteklaffen (2).

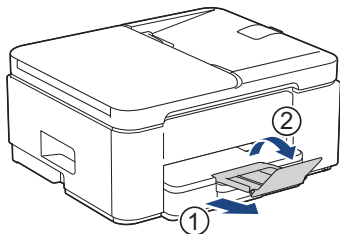

11. Sett inn strømledningen igjen.

## MFC-J4350DW/MFC-J4550DW

1. Trekk ut maskinens støpsel fra stikkontakten.

### VIKTIG

(MFC-J4350DW)

Før du kobler maskinen fra strømuttaket, kan du overføre faksene som er lagret i maskinens minne, til datamaskinen eller en annen faksmaskin slik at du ikke mister viktige meldinger.

2. Trekk skuff 1 (1) helt ut av maskinen, slik pilen viser.

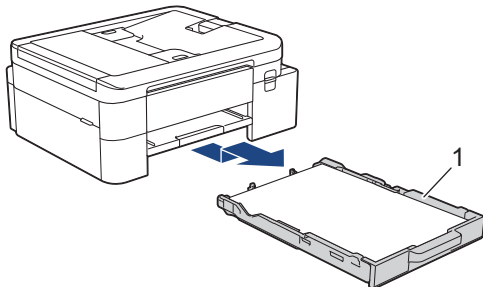

---

3. Løft opp papirstøtten (1) og trekk den i vinkel helt ut av maskinen, slik pilen viser.

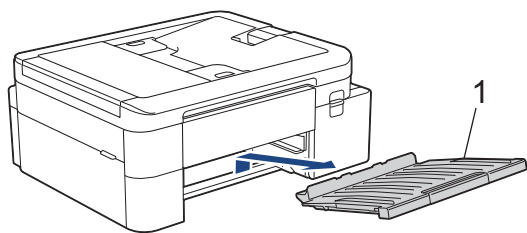

4. Trekk sakte ut det fastkjørte papiret (1).

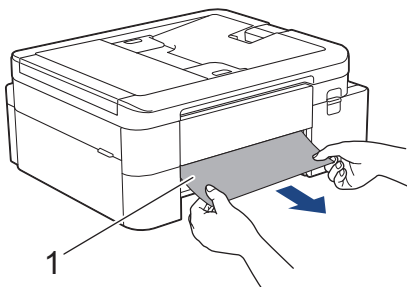



Gjør følgende hvis feilmeldingen på LCD-skjermen viser [Gjenta papirstopp foran]:

- a. Sørg for at du ser nøye etter om det ligger igjen papirrester innvendig (1).

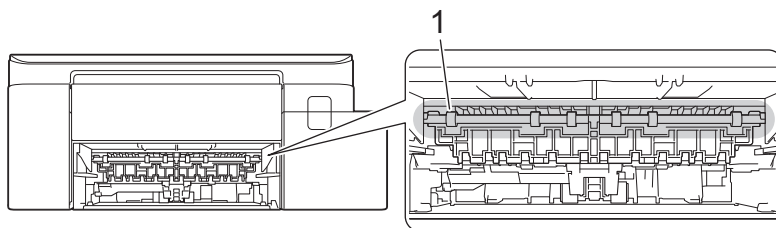

- b. (MFC-J4350DW) Klem sammen begge spakene (1), og åpne deretter papirstoppdekelet bak på maskinen.

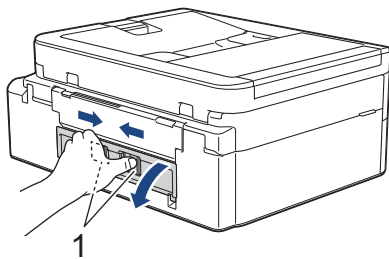

- (MFC-J4550DW) Åpne papirstoppdekelet (1) bak på maskinen.

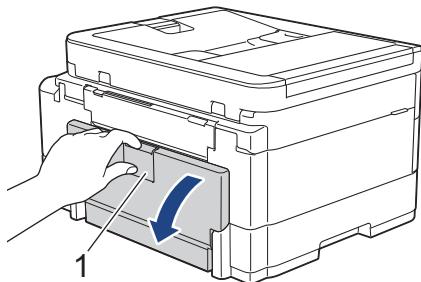

- c. Trekk det fastkjørte papiret sakte ut av maskinen.

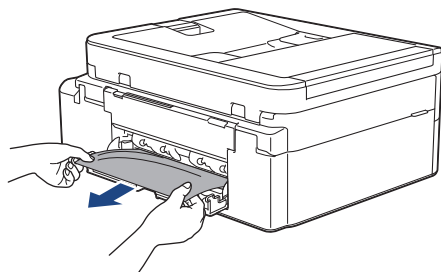

- d. Lukk papirstoppdekelet. Pass på at dekelet er lukket ordentlig.

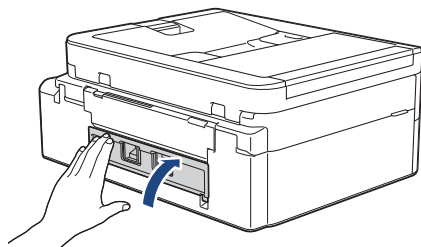

5. Sett papirstøtten ordentlig på plass i maskinen. Pass på at du plasserer papirstøtten i sporene.

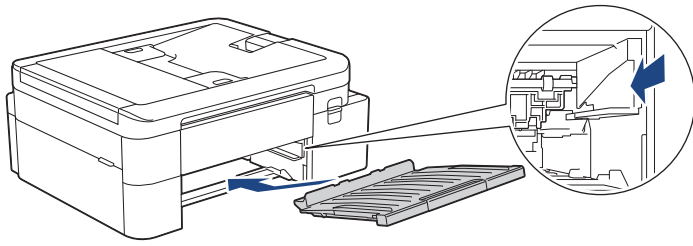

6. Skyv papirmagasinet sakte helt inn i maskinen.

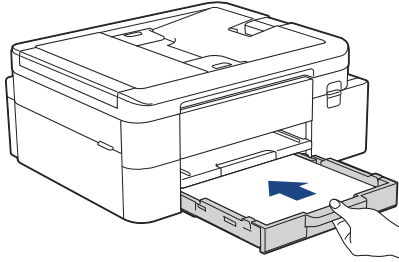

7. Trekk ut papirstøtten (1) til den låses på plass, og brett deretter ut papirstøtteklaffen (2).

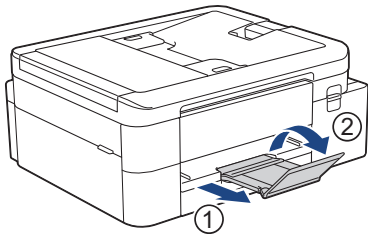

8. Sett inn strømledningen igjen.



### Flere metoder for fjerning av fastkjørt papir

Hvis feilmeldingen på LCD-skjermen fortsatt vises og du opplever regelmessig fastkjørt papir, kan du gjøre følgende:

1. Trekk ut maskinens støpsel fra stikkkontakten og åpne dekselet for den manuelle materåpningen.
2. Legg i ett tykt papir i A4- eller Letter-størrelse, f.eks. glanset papir, i den manuelle materåpningen. Før papiret langt inn i den manuelle materåpningen.

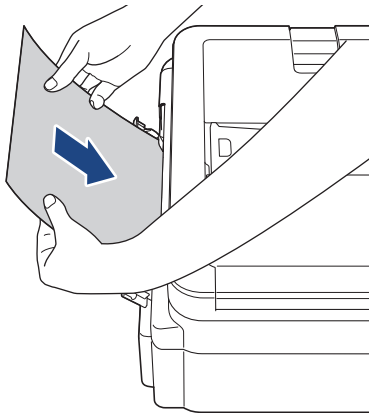

3. Sett i strømledningen igjen.

Papiret du la i den manuelle materåpningen blir kjørt gjennom maskinen og kommer ut. Hvis det tykke papiret dytter ut papir som er kjørt fast, fjerner du dette papiret.

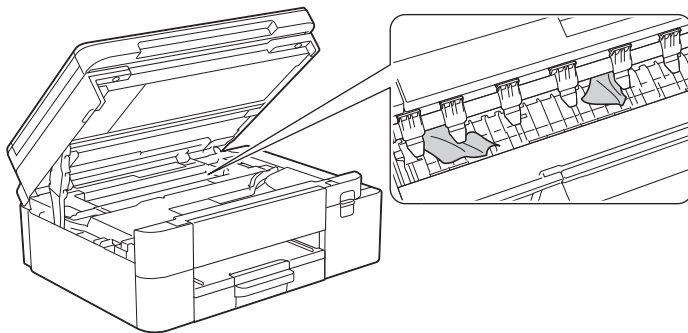

### Beslektet informasjon

- [Skriverstopp eller papirstopp](#)

#### Beslektede emner:

- [Meldinger om feil og vedlikehold](#)

## Papiret sitter fast bak i maskinen (papirstopp bak / skuff 2)

Hvis LCD-skjermen viser [Stopp bak] eller [Papirstopp skuff2], følger du disse trinnene:

>> [DCP-J1310DW/DCP-J1313DW/DCP-J1360DW/DCP-J1460DW](#)

>> [MFC-J4350DW/MFC-J4550DW](#)

### DCP-J1310DW/DCP-J1313DW/DCP-J1360DW/DCP-J1460DW

1. Trekk ut maskinens støpsel fra stikkontakten.
2. Trekk skuff 1 (1) helt ut av maskinen, slik pilen viser.

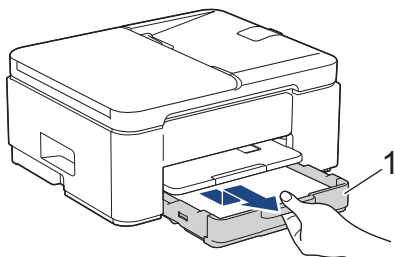

3. Løft opp papirstøtten (1) og trekk den i vinkel helt ut av maskinen, slik pilen viser.

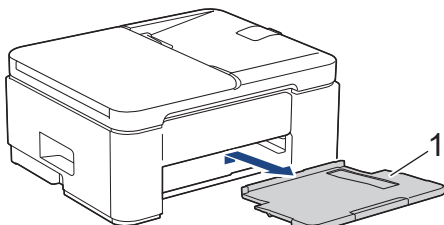

4. Trykk ned papirstoppdekselet (1) bak på maskinen, og deretter åpner du det (2).

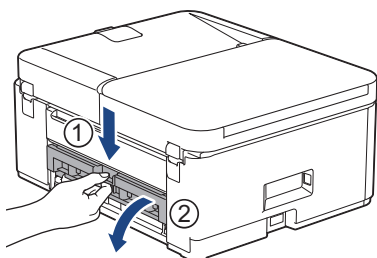

5. Trekk det fastkjørte papiret sakte ut av maskinen.

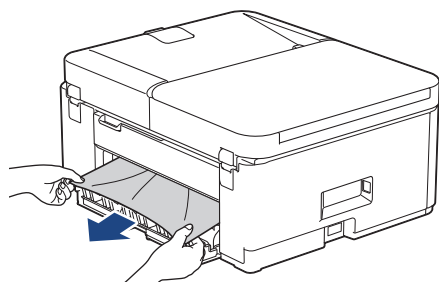

6. Lukk papirstoppdekselet. Sørg for at dekkelet er helt lukket.

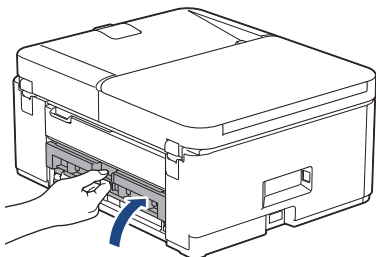

7. Sett papirstøtten ordentlig på plass i maskinen. Pass på at du plasserer papirstøtten i sporene.

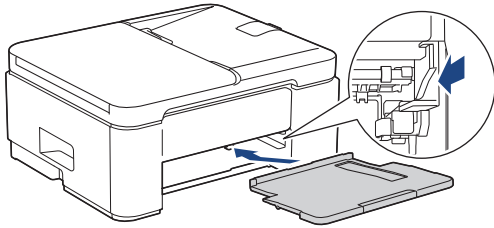

8. Skyv papirmagasinet helt inn i maskinen igjen.

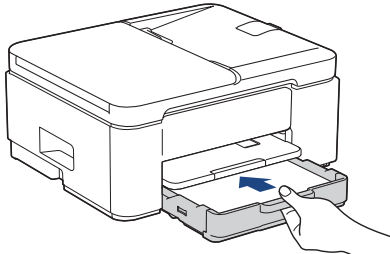

9. Trekk ut papirstøtten (1) til den låses på plass, og brett deretter ut papirstøtteklaffen (2).

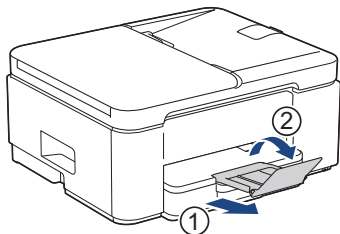

10. Sett inn strømledningen igjen.

## MFC-J4350DW/MFC-J4550DW

1. Trekk ut maskinens støpsel fra stikkkontakten.

### VIKTIG

(MFC-J4350DW)

Før du kobler maskinen fra strømuttaket, kan du overføre faksene som er lagret i maskinens minne, til datamaskinen eller en annen faksmaskin slik at du ikke mister viktige meldinger.

2. Trekk skuff 1 (1) helt ut av maskinen, slik pilen viser.

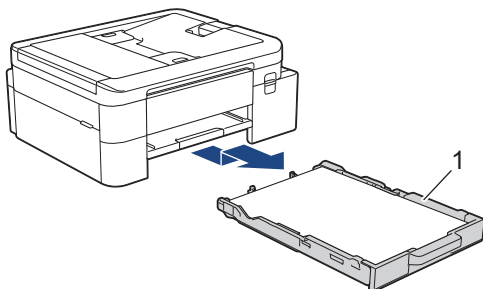



(MFC-J4550DW) Hvis feilmeldingen på LCD-skjermen var [Papirstopp skuff2], må du også trekke skuff 2 (2) helt ut av maskinen, slik pilen viser.

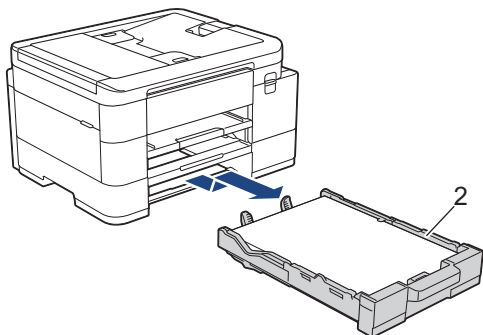

3. Hvis feilmeldingen på LCD-skjermen var [Stopp bak], må du løfte papirstøtten (1) og trekke den på skrå helt ut av maskinen, slik pilen viser.

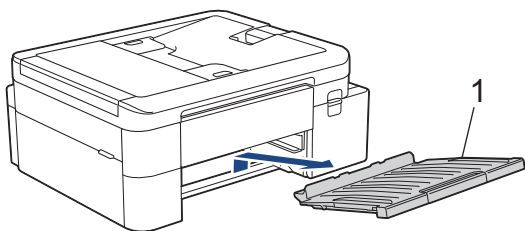

Avhengig av papirstørrelsen er det enklere å fjerne fastkjørt papir fra forsiden av maskinen enn fra baksiden av maskinen.

4. (MFC-J4350DW) Klem sammen begge spakene (1), og åpne deretter papirstoppdekselet bak på maskinen.

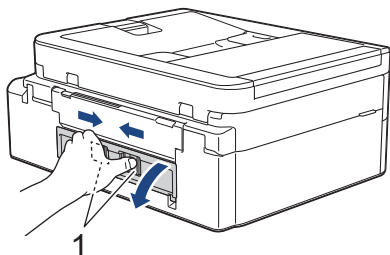

5. (MFC-J4550DW) Åpne papirstoppdekselet (1) bak på maskinen.

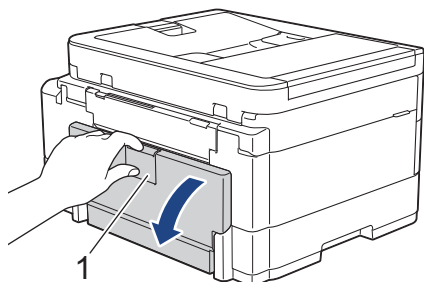

6. Trekk det fastkjørte papiret sakte ut av maskinen.

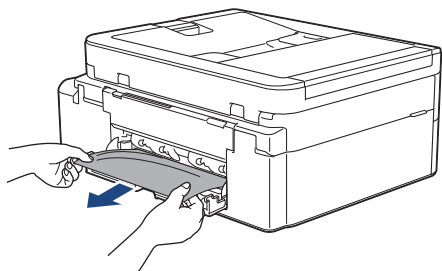

7. Lukk papirstoppdekselet. Pass på at dekselet er lukket ordentlig.

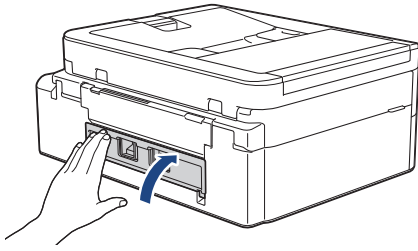

8. Hvis feilmeldingen på LCD-skjermen var [Stopp bak], setter du papirstøtten ordentlig på plass i maskinen. Pass på at du plasserer papirstøtten i sporene.

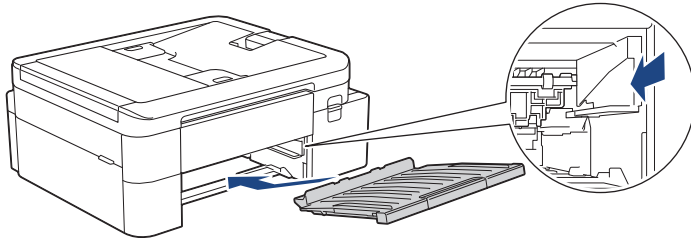

9. Skyv papirmagasinet sakte helt inn i maskinen.

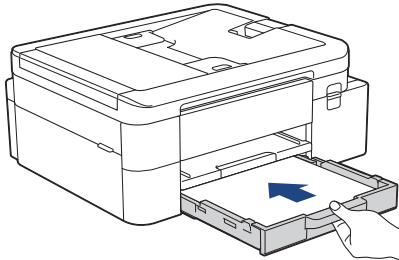

(MFC-J4550DW) Hvis feilmeldingen på LCD-skjermen var [Papirstopp skuff2], skyver du også skuff 2 sakte helt inn i maskinen.

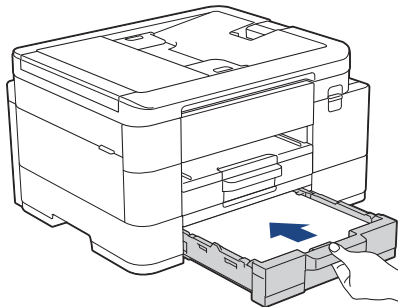

10. Trekk ut papirstøtten (1) til den låses på plass, og brett deretter ut papirstøtteklaffen (2).

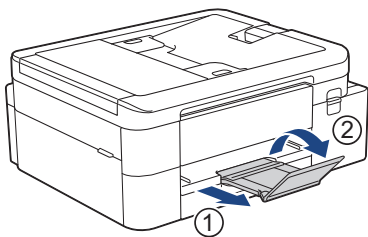

11. Sett inn strømledningen igjen.



### Beslektet informasjon

- Skriverstopp eller papirstopp

---

**Beslektede emner:**

- [Meldinger om feil og vedlikehold](#)
-

## **Papirhåndtering og utskriftsproblemer**

- [Problemer med papirhåndtering](#)
- [Problemer med utskrift](#)
- [Utskriftskvalitetsproblemer](#)
- [Utskrift av mottatte fakser \(For modeller med faksimilefunksjon\)](#)

## Problemer med papirhåndtering

Hvis du fortsatt trenger hjelp etter å ha lest informasjonen i denne tabellen, finner du de nyeste feilsøkingstipsene på [support.brother.com/faqs](http://support.brother.com/faqs).

Problemer	Forslag
Maskinen mater ikke inn papir.	Pass på at papirmagasinet er skjøvet helt inn til det låses på plass.
	Kontroller at papirstansdekselet på baksiden av maskinen er stengt.
	Hvis maskinens LCD-skjerm viser en melding om papirstopp og problemet vedvarer >> <i>Beslektet informasjon: Meldinger om feil og vedlikehold</i>
	Hvis papirmagasinet er tomt, legger du inn en ny stabel med papir i papirmagasinet.
	Hvis det er papir i papirmagasinet, kontrollerer du at det ligger rett. Glatt ut papiret hvis det er krøllede. Noen ganger er det nyttig å fjerne papiret, snu papirstabelen og legge den tilbake i papirmagasinet.
	Reduser mengde papir i papirmagasinet, og prøv deretter igjen.
	Rengjør rullene for papiropphenting. >> <i>Beslektet informasjon: Rengjøre valsene for papiropphenting for papirmagasin 1 eller Rengjøre valsene for papiropphenting for papirmagasin 2</i>
	Pass på at papiret er innenfor maskinens spesifikasjoner. >> <i>Beslektet informasjon: Papirkapasitet for papirmagasinet</i>
Fotopapir mates ikke på korrekt måte.	Når du skriver ut på fotopapir, skal du legge i ett ekstra ark av det samme fotopapiret i papirmagasinet.
Maskinen mater flere sider samtidig.	<ul style="list-style-type: none"> <li>• Kontroller at papiret er lagt riktig i papirmagasinet.</li> <li>• Fjern alt papiret fra papirmagasinet og luft papirstabelen godt før du legger den tilbake i magasinet.</li> <li>• Ikke dytt papiret for langt inn.</li> </ul> >> <i>Beslektet informasjon: Legg i papir</i>
	Kontroller at papirstoppdekselet er lukket ordentlig. >> <i>Beslektet informasjon: Skriverstopp eller papirstopp</i>
	Påse at bunnplaten i papirmagasinet ikke er skitten. >> <i>Beslektet informasjon: Rengjøre bunnputen</i>
Papirstopp.	>> <i>Beslektet informasjon: Skriverstopp eller papirstopp</i> Kontroller at papirførerne er tilpasset papirstørrelsen.
	Bruk innstillingene som forhindrer papirstopp. Til kopiering: >> <i>Beslektet informasjon: Endre utskriftsalternativene for å forbedre utskriftene</i> Til utskrift: >> <i>Beslektet informasjon: Forhindre flekker på utskrifter og papirstopp (Windows)</i>
Papirstopp ved bruk av 2-sidig utskrift.	Hvis det ofte oppstår papirstopp ved 2-sidig utskrift, kan det være blekkflekker på papirmaterullene. Rengjør papirmaterullene. >> <i>Beslektet informasjon: Rengjør papirmaterullene</i>



### Beslektet informasjon

- [Papirhåndtering og utskriftsproblemer](#)







#### Beslektede emner:

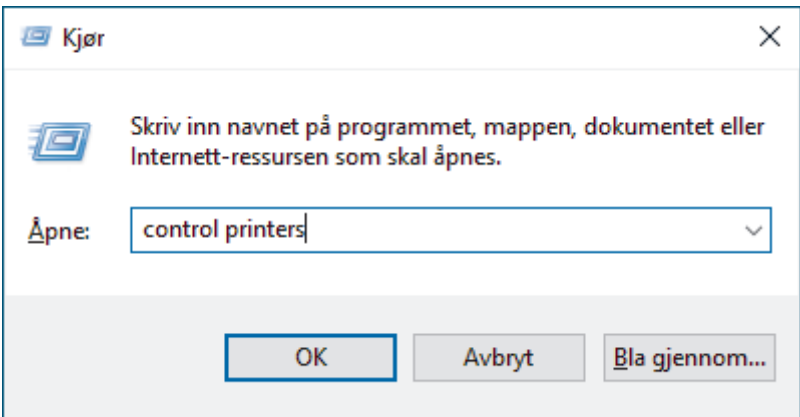

- [Meldinger om feil og vedlikehold](#)

- 
- Rengjøre valsene for papiropphenting for papirmagasin 1
  - Rengjøre valsene for papiropphenting for papirmagasin 2
  - Papirkapasitet for papirmagasinet
  - Legg i papir
  - Skriverstopp eller papirstopp
  - Rengjøre bunnputen
  - Endre utskriftsalternativene for å forbedre utskriftene
  - Forhindre flekker på utskrifter og papirstopp (Windows)
  - Rengjør papirmaterullene
-

## Problemer med utskrift

Hvis du fortsatt trenger hjelp etter å ha lest informasjonen i denne tabellen, finner du de nyeste feilsøkingstipsene på [support.brother.com/faqs](http://support.brother.com/faqs).

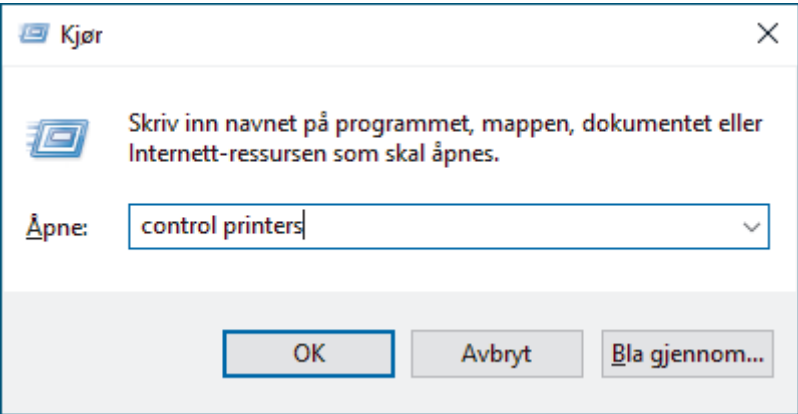
Problemer	Forslag
Ingen utskrift	<p>(Windows)</p> <p>Kontroller at korrekt skriverdriver er installert og valgt.</p> <p>Sjekk om maskinens display viser en feilmelding. ➤➤ <i>Beslektet informasjon: Meldinger om feil og vedlikehold</i></p> <p>Sjekk at maskinen er tilkoblet:</p> <ul style="list-style-type: none"><li>Windows<ol style="list-style-type: none"><li>Hold nede -tasten og trykk på  på datamaskinens tastatur for å kjøre <b>Kjør</b>.</li><li>Skriv "<b>control printers</b>" i <b>Åpne</b>:-feltet og klikk på <b>OK</b>.</li></ol></li></ul> <div data-bbox="630 761 1433 1176"></div> <p><b>Enheter og skrivere</b>-vinduet vises.</p> <p> Hvis <b>Enheter og skrivere</b>-vinduet ikke vises, klikker du på <b>Enheter &gt; Flere enheter og skriverinnstillinger</b> .</p> <ol style="list-style-type: none"><li>Høyreklikk på modellens ikon og klikk deretter på <b>Se hva som skrives ut</b>.</li><li>Hvis skriverdriveralternativene vises, skal du velge skriverdriveren.</li><li>Klikk på <b>Skriver</b> på menylinjen og kontroller at <b>Bruk skriver frakoblet</b> ikke er valgt.</li></ol> <ul style="list-style-type: none"><li>Mac Klikk på <b>Systemvalg</b> eller <b>Systeminnstillinger</b>-menyen, og velg deretter alternativet <b>Skrivere og skannere</b>. Når maskinen ikke er på nett, slett den og legg den deretter til igjen.</li></ul> <p>Én eller flere blekkassetter har nådd slutten av sin levetid. ➤➤ <i>Beslektet informasjon: Skift blekkassetene</i></p> <p>Hvis gamle, ikke utskrevne data forblir i skriverdriverens utskriftskø, vil dette forhindre at nye jobber skrives ut. Åpne skriverikonet og slett all data som følger:</p> <ul style="list-style-type: none"><li>Windows<ol style="list-style-type: none"><li>Hold nede -tasten og trykk på  på datamaskinens tastatur for å kjøre <b>Kjør</b>.</li><li>Skriv "<b>control printers</b>" i <b>Åpne</b>:-feltet og klikk på <b>OK</b>.</li></ol></li></ul>

Problemer	Forslag
	 <p><b>Enheter og skrivere-vinduet vises.</b></p> <p> Hvis <b>Enheter og skrivere</b>-vinduet ikke vises, klikker du på <b>Enheter &gt; Flere enheter og skriverinnstillinger</b> .</p> <ul style="list-style-type: none"> <li>• Mac Klikk på <b>Systemvalg</b> eller <b>Systeminnstillinger &gt; Skrivere og skannere</b>.</li> </ul>
<p>Topptekstene eller bunntekstene vises når dokumentet vises på skjermen, men de vises ikke når dokumentet skrives ut.</p>	<p>Det er et område som ikke er skrivbart, på toppen og bunnen av siden. Juster topp- og bunnmargene på dokumentet for å tillate dette.</p> <p>➤➤ <i>Beslektet informasjon: Ikke skrivbart område</i></p>
<p>Kan ikke utføre "sideoppsett"-utskrift.</p>	<p>(Windows)</p> <p>Kontroller at papirstørrelseinnstillingen i programmet og i skriverdriveren samsvarer.</p>
<p>Utskriftshastigheten er for lav.</p>	<p>(Windows)</p> <p>Prøv å endre innstillingene for skriverdriveren. Høyeste oppløsning trenger lengre tid til databehandling, sending og utskrift. Prøv de andre kvalitetsinnstillingene i skriverdriveren som følger:</p> <p>Fjern merket for <b>Fargeforsterkning</b> i kategorien <b>Avansert</b> i skriverdriveren.</p> <p>Deaktiver funksjonen Uten kanter. Utskrift uten kanter er tregere enn normal utskrift.</p> <p>➤➤ <i>Beslektet informasjon: Innstillinger for skriverdriver (Windows)</i></p> <p>Slå av Stillemodus-innstillingen. Utskriftshastighet er tregere i stillemodus. ➤➤ <i>Beslektet informasjon: Redusere utskriftsstøy</i></p> <p>Kontroller at innstillingen for medietype i skriverdriveren, programmet eller innstillingen for papirtype på maskinen samsvarer med papirtypen du bruker.</p> <p>➤➤ <i>Beslektet informasjon: Endre papirstørrelse og papirtype</i></p> <p>➤➤ <i>Beslektet informasjon: Innstillinger for skriverdriver (Windows)</i></p>
<p>Kan ikke skrive ut på 1-sidig eller 2-sidig.</p>	<p>(Windows) Endre alternativet for 2-sidig i skriverdriveren.</p> <ul style="list-style-type: none"> <li>• Hvis du vil foreta en midlertidig endring, velger du <b>Ingen</b> eller <b>Tosidig</b> i skriverdriveren i programmet. ➤➤ <i>Beslektet informasjon: Skrive ut et dokument (Windows)</i></li> <li>• Hvis du vil foreta permanente endringer, endrer du standardinnstillingene for skriverdriveren. ➤➤ <i>Beslektet informasjon: Endre standardinnstillingene for utskrift (Windows)</i></li> </ul>

## Beslektet informasjon

- [Papirhåndtering og utskriftsproblemer](#)





### Beslektede emner:



- [Meldinger om feil og vedlikehold](#)

- 
- Skift blekkassetene
  - Ikke skrivbart område
  - Innstillinger for skriverdriver (Windows)
  - Redusere utskriftsstøy
  - Endre papirstørrelse og papirtype
  - Skriv ut et dokument (Windows)
  - Endre standardinnstillingene for utskrift (Windows)
-

## Utskriftskvalitetsproblemer

Hvis du fortsatt trenger hjelp etter å ha lest informasjonen i denne tabellen, finner du de nyeste feilsøkingstipsene på [support.brother.com/faqs](http://support.brother.com/faqs).

Problemer	Forslag
Dårlig utskriftskvalitet	<p>Kontroller utskriftskvaliteten.</p> <p>➤➤ <i>Beslektet informasjon: Kontroller utskriftskvaliteten</i></p> <p>Kontroller at innstillingen for medietype i skriverdriveren, programmet eller innstillingen for papirtype på maskinen samsvarer med papirtypen du bruker.</p> <p>➤➤ <i>Beslektet informasjon: Endre papirstørrelse og papirtype</i></p> <p>➤➤ <i>Beslektet informasjon: Innstillinger for skriverdriver (Windows)</i></p> <p>Kontroller at blekkassetene dine er ferske. Følgende kan føre til at blekket klumper seg:</p> <ul style="list-style-type: none"> <li>• Datoen som er skrevet på kassettesken er utløpt.</li> <li>• Blekkassetten har kanskje ikke blitt riktig oppbevart før bruk.</li> </ul> <p>Kontroller at du bruker én av de anbefalte typene papir.</p> <p>➤➤ <i>Beslektet informasjon: Anbefalte utskriftsmedier</i></p> <p>Anbefalt miljø for maskinen er mellom 20 °C til 33 °C.</p>
<p>Det er hvite streker i tekst eller grafikk.</p> 	<p>Rengjør skrivehodet.</p> <p>➤➤ <i>Beslektet informasjon: Rengjør skriverhodet fra Brother-maskinen</i></p> <p>➤➤ <i>Beslektet informasjon: Rengjør skriverhodet med Webbasert administrasjon</i></p> <p>➤➤ <i>Beslektet informasjon: Rengjør skrivehodet fra datamaskinen (Windows)</i></p> <p>Kontroller og juster papirmatingen.</p> <p>➤➤ <i>Beslektet informasjon: Korrigjer papirmatingen for å fjerne vertikale linjer</i></p> <p>Prøv å bruke de anbefalte papirtypene.</p> <p>➤➤ <i>Beslektet informasjon: Anbefalte utskriftsmedier</i></p> <p>For å forlenge levetiden til skrivehodet, få mest mulig ut av blekkassetene og opprettholde utskriftskvaliteten, anbefaler vi ikke at du ofte trekker ut maskinens strømledning og/eller lar maskinen være frakoblet i lengre perioder. Vi anbefaler at du bruker  til å slå av maskinen. Bruk av  gjør at maskinen bruker mindre strøm, noe som fører til periodisk, men mindre hyppig rengjøring av skrivehodet.</p>
<p>Det er mørke streker med jevn avstand mellom dem.</p> 	<p>Kontroller og juster papirmatingen.</p> <p>➤➤ <i>Beslektet informasjon: Korrigjer papirmatingen for å fjerne vertikale linjer</i></p>
Maskinen skriver ut tomme sider.	<p>Kontroller utskriftskvaliteten.</p> <p>➤➤ <i>Beslektet informasjon: Kontroller utskriftskvaliteten</i></p> <p>For å forlenge levetiden til skrivehodet, få mest mulig ut av blekkassetene og opprettholde utskriftskvaliteten, anbefaler vi ikke at du ofte trekker ut maskinens strømledning og/eller lar maskinen være frakoblet i lengre perioder. Vi anbefaler</p>

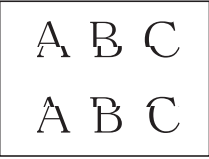
Problemer	Forslag
	at du bruker  til å slå av maskinen. Bruk av  gjør at maskinen bruker mindre strøm, noe som fører til periodisk, men mindre hyppig rengjøring av skriverhodet.
Tegn og linjer er uskarpe. 	Kontroller innrettingen av papiret. <p>➤➤ <i>Beslektet informasjon: Kontroller innrettingen av papiret fra Brother-maskinen</i></p> <p>Endre utskriftsalternativene.  <p>➤➤ <i>Beslektet informasjon: Endre utskriftsalternativene for å forbedre utskriftene</i></p></p>
Utskrevet tekst eller bilder er skjeve.	Kontroller at papiret ligger riktig i papirmagasinet, og at papirføerne er riktig justert. <p>➤➤ <i>Beslektet informasjon: Legg i papir</i></p> <p>Kontroller at papirstoppdekelet er lukket ordentlig.</p>
Det er flekker eller smuss øverst på midten av utskriftssiden.	Kontroller at papiret ikke er for tykt, og at det ikke er krøllet. <p>➤➤ <i>Beslektet informasjon: Anbefalte utskriftsmedier</i></p>
Utskriften ser skitten ut, eller blekket later til å renne.	Kontroller at du bruker de anbefalte papirtypene. Ikke ta på papiret før blekket er tørt. <p>➤➤ <i>Beslektet informasjon: Anbefalte utskriftsmedier</i></p> <p>Utskriftssiden skal ligge med utskriftssiden ned i papirmagasinet.</p> <p>Hvis du bruker fotopapir, passer du på at glanset side av fotopapiret ligger vendt ned i magasinet og at du har angitt riktig papirtype. Hvis du skriver ut et fotografi fra datamaskinen, stiller du inn Medietype i skriverdriveren eller programmet du bruker til utskrift.</p>
Blekket er gnidd utover eller renner ved bruk av glanset fotopapir.	Sørg for å sjekke begge sider av papiret. Legg den glansede overflaten (utskriftsoverflaten) ned. <p>➤➤ <i>Beslektet informasjon: Endre papirstørrelse og papirtype</i></p> <p>Sørg for at innstillingen for papirtype er riktig hvis du skal bruke glanset fotopapir.</p>
Det er flekker på baksiden eller nederst på arket.	Kontroller at det ikke er blekkflekker på skriverplaten. <p>➤➤ <i>Beslektet informasjon: Rengjøre maskinens skriverplate</i></p> <p>Kontroller at du bruker papirstøtteklaffen.  <p>➤➤ <i>Beslektet informasjon: Legg i papir</i></p> <p>Sørg for at papirmaterullene ikke er tilskitnet med blekk.  <p>➤➤ <i>Beslektet informasjon: Rengjør papirmaterullene</i></p></p></p>
Utskriftene er skrukkete.	Windows: Velg fanen <b>Avansert</b> i skriverdriveren, og klikk <b>Andre utskriftsalternativer</b> og klikk så <b>Avanserte fargeinnstillinger</b> . Tøm <b>Toveis utskrift</b> -avmerkingsboksen.
Flekker på baksiden av arket ved bruk av funksjonen for automatisk 2-sidig utskrift.	Windows: Endre alternativet for å redusere flekker i egenskapene eller innstillingene til skriverdriveren. <p>➤➤ <i>Beslektet informasjon: Forhindre flekker på utskrifter og papirstopp (Windows)</i></p>



## Beslektet informasjon

- [Papirhåndtering og utskriftsproblemer](#)

### Beslektede emner:

- [Kontroller utskriftskvaliteten](#)
- [Endre papirstørrelse og papirtype](#)
- [Innstillinger for skriverdriver \(Windows\)](#)

- 
- Anbefalte utskriftsmedier
  - Rengjør skriverhodet fra Brother-maskinen
  - Rengjør skriverhodet med Webbasert administrasjon
  - Rengjør skrivehodet fra datamaskinen (Windows)
  - Korrigør papirmatingen for å fjerne vertikale linjer
  - Kontroller innrettingen av papiret fra Brother-maskinen
  - Endre utskriftsalternativene for å forbedre utskriftene
  - Legg i papir
  - Rengjøre maskinens skriverplate
  - Rengjør papirmaterullene
  - Forhindre flekker på utskrifter og papirstopp (Windows)
-

## Utskrift av mottatte fakser (For modeller med faksimilefunksjon)

Hvis du fortsatt trenger hjelp etter å ha lest informasjonen i denne tabellen, finner du de nyeste feilsøkingstipsene på [support.brother.com/faqs](http://support.brother.com/faqs).

Problemer	Forslag
<ul style="list-style-type: none"><li>• Fortettet skrift</li><li>• Horisontale streker</li><li>• Setningene øverst og nederst er kuttet av</li><li>• Manglende linjer</li></ul>	Dette er vanligvis forårsaket av en dårlig telefontilkobling. Lag en prøve kopi. Der som kopien ser bra ut, er det sannsynlig at du hadde en dårlig forbindelse med statiske forstyrrelser eller interferens på telefonlinjen. Be avsenderen om å sende faksen på nytt.
Svarte streker ved mottak.	Avsenderens skanner kan være skitten. Be avsenderen skrive ut en kopi for å se om problemet ligger i avsendermaskinen. Prøv å motta fra en annen faksmaskin.
Venstre- og høyremarger kuttes av, eller en enkeltside skrives ut på to sider.	Hvis de mottatte faksene er delt opp og skrives ut på to sider, eller hvis du får en ekstra tom side, kan det hende at papirformatinnstillingen ikke er korrekt for papiret du bruker. ►► <i>Beslektet informasjon: Endre papirstørrelse og papirtype</i>
	Aktiver autoreduksjon. ►► <i>Beslektet informasjon: Redusere størrelsen til en side på en innkommende faks</i>
Mottatt faks i farge skrives kun ut i monokrom.	Skift ut fargeblekkpatronene som har nådd slutten på levetiden, og be deretter den andre personen om å sende fargefaksen på nytt. ►► <i>Beslektet informasjon: Skift blekkassetene</i>



### Beslektet informasjon

- [Papirhåndtering og utskriftsproblemer](#)

#### Beslektede emner:

- [Endre papirstørrelse og papirtype](#)
- [Redusere størrelsen til en side på en innkommende faks](#)
- [Skift blekkassetene](#)

## Telefon- og faksproblemer

Relaterte modeller: MFC-J4350DW/MFC-J4550DW

- >> [Telefonlinje eller koblinger](#)
- >> [Håndtere innkommende anrop](#)
- >> [Motta fakser](#)
- >> [Sende fakser](#)

### Telefonlinje eller koblinger

Problemer	Forslag
Kan ikke slå telefonnumre. (Ingen summetone)	<p>Kontroller alle telefonledningskoblingene. Kontroller at telefonledningen er koblet til veggkontakten til telefonkontakten og LINJE-kontakten på maskinen. Hvis du abonnerer på DSL eller , kontakter du tjenesteleverandøren for å få tilkoblingsanvisninger.</p> <p>Hvis du bruker et VoIP-system, kan du prøve å endre VoIP-innstillingen til <i>Grunnleggende (for VoIP)</i>. Dette reduserer modemhastigheten og slår av feilkorrigeringsmodus (ECM).</p> <p>➤➤ <i>Beslektet informasjon: Forstyrrelse på telefonlinje / VoIP</i></p> <p>Hvis det ikke er en summetone, kobler du til en telefon du vet fungerer og telefonlinjen til kontakten. Løft deretter røret på den eksterne telefonen og lytt etter en summetone. Hvis det fremdeles ikke er en summetone, ber du telefonselskapet om å sjekke linjen og/eller kontakten i veggen.</p>
Maskinen besvarer ikke anrop.	<p>Kontroller at maskinen er i riktig mottaksmodus for konfigurasjonen din.</p> <p>➤➤ <i>Beslektet informasjon: Velg riktig mottaksmodus</i></p> <p>Sjekk at du får summetone. Ring eventuelt opp maskinen for å høre om den svarer. Hvis den fremdeles ikke svarer, sjekker du at telefonledningen er koblet til telefonens veggkontakt og LINE-kontakten på maskinen. Hvis du ikke får noen ringetone når du ringer opp maskinen, må du be telefonselskapet om å kontrollere linjen.</p>

### Håndtere innkommende anrop

Problemer	Forslag
Maskinen "hører" tale som en CNG-tone.	<p>Hvis faksdeteksjon er På, er maskinen mer følsom for lyder. Maskinen kan feiltolke enkelte stemmer eller musikk på linjen som en anropende faksmaskin, og svare med faksmottakstoner. Deaktiver maskinen ved å trykke på <b>Stop/Exit</b> eller . Prøv å unngå dette problemet ved å slå av faksdeteksjon.</p> <p>➤➤ <i>Beslektet informasjon: Still inn faksdeteksjon</i></p>
Sende et faksanrop til maskinen.	<p>Hvis du svarte på et biapparat eller en ekstern telefon, trykker du inn aktiveringskoden for fjerntilgang (fabrikkinnstillingen er *51). Hvis du svarte på den eksterne telefonen, trykker du på Start-knappen for å motta faksen.</p> <p>Legg på røret når maskinen svarer.</p>
Tilpassede funksjoner på en enkeltlinje.	<p>Hvis du har samtale venter, samtale venter/anroper-ID, anroper-ID, Talepost, en telefonsvarer, et alarmsystem eller annen ekstrafunksjon på en enkel telefonlinje med maskinen din, kan det oppstå problemer med å sende eller motta fakser. (Funksjonen for anroper-ID er ikke tilgjengelig for Finland)</p> <p><b>For eksempel:</b> Hvis du abonnerer på samtale venter eller en annen tilleggstjeneste og signalet kommer gjennom linjen mens maskinen sender eller mottar en faks, kan signalet midlertidig avbryte eller forstyrre faksene. Brothers feilkorrigeringsmodus (ECM) vil normalt løse dette problemet. Dette forholdet er knyttet til telefonisystemene, og er et vanlig problem for alt utstyr som sender og mottar informasjon på en enkeltlinje der båndbredden deles med spesialtjenester. Dersom</p>

Problemer	Forslag
	virksomheten er avhengig av en mest mulig pålitelig og avbruddssikker fakstelefonitjeneste, anbefaler vi at du oppretter en separat telefonlinje uten spesialtjenester.

## Motta fakser

Problemer	Forslag
Kan ikke motta faks.	<p>Kontroller alle telefonledningskoblingene. Kontroller at telefonledningen er koblet til veggkontakten til telefonkontakten og LINJE-kontakten på maskinen. Hvis du abonnerer på DSL eller , kontakter du tjenesteleverandøren for å få tilkoblingsanvisninger. Hvis du bruker et VoIP-system, kan du prøve å endre VoIP-innstillingen til <i>Grunnleggende (for VoIP)</i>. Dette reduserer modemhastigheten og slår av feilkorrigeringsmodus (ECM).</p> <p>➤➤ <i>Beslektet informasjon: Forstyrrelse på telefonlinje / VoIP</i></p>
	<p>Kontroller at maskinen er i korrekt mottaksmodus. Dette bestemmes av de eksterne enhetene og telefonselskapets abonnements tjenester du har på samme linje som Brother-maskinen.</p> <p>➤➤ <i>Beslektet informasjon: Velg riktig mottaksmodus</i></p> <ul style="list-style-type: none"> <li>• Hvis du har en egen fakslinje og ønsker at Brother-maskinen skal besvare alle innkommende fakser automatisk, bør du velge Kun telefaks-modus.</li> <li>• Hvis Brother-maskinen din deler en linje med en ekstern telefonsvarer, bør du velge ekstern telefonsvarer-modus. I ekstern telefonsvarer-modus vil Brother-maskinen automatisk motta innkommende fakser, og taleanropere kan legge igjen en beskjed på telefonsvareren.</li> <li>• Hvis Brother-maskinen deler linjen med andre telefoner og du ønsker at den skal besvare alle innkommende fakser automatisk, bør du velge Faks/Tlf-modus. I Faks/Tlf-modus vil Brother-maskinen automatisk motta fakser og lage doble ringetoner for å be deg besvare taleanrop.</li> <li>• Hvis du ikke vil at Brother-maskinen skal svare automatisk på innkommende fakser, bør du velge Manuell-modus. I Manuell-modus må du besvare hvert innkommende anrop og aktivere maskinen til å motta fakser.</li> </ul>
	<p>En annen enhet eller tjeneste på stedet kan besvare anropet før Brother-maskinen svarer. For å teste dette kan du senke innstillingen for ringeforsinkelse:</p> <ul style="list-style-type: none"> <li>• Hvis mottaksmodusen er innstilt til Kun fax eller Faks/Tel, reduserer du ringeforsinkelsen til laveste ringesignal over 0.</li> </ul> <p>➤➤ <i>Beslektet informasjon: Still inn antall ganger det ringer før maskinen svarer (ringeforsinkelse)</i></p> <ul style="list-style-type: none"> <li>• Hvis mottaksmodusen er stilt inn til ekstern telefonsvarer, kan du redusere antall ring som er programmert på telefonsvareren til to.</li> <li>• Hvis mottaksmodusen er stilt inn til manuell, må du IKKE tilpasse innstillingen for ringeforsinkelse.</li> </ul>
	<p>Få noen til å sende deg en testfaks:</p> <ul style="list-style-type: none"> <li>• Hvis du mottar testfaksen, fungerer maskinen riktig. Husk å stille ringeforsinkelsen eller telefonsvareren tilbake til den opprinnelige innstillingen. Hvis mottaksproblemene kommer tilbake etter at ringeforsinkelsen er tilbakestilt, er det en person, enhet eller abonnements tjeneste som svarer faksanropet før maskinen har mulighet til å svare.</li> <li>• Hvis du ikke mottar faksen, kan det hende at en annen enhet eller abonnements tjeneste forstyrrer faksmottaket, eller det kan være et problem med fakslinjen.</li> </ul>
	<p>Hvis du bruker en telefonsvarer (ekstern telefonsvarer-modus) på samme linje som Brother-maskinen, må du sørge for at telefonsvareren er riktig konfigurert.</p> <p>➤➤ <i>Beslektet informasjon: Koble til en ekstern telefonsvarer</i></p> <ol style="list-style-type: none"> <li>1. Koble til ekstern telefonsvarer. <ul style="list-style-type: none"> <li>➤➤ <i>Beslektet informasjon: Ekstern telefonsvarer (telefonsvarerenhet)</i></li> </ul> </li> <li>2. Still inn telefonsvareren til å svare etter ett eller to ring.</li> </ol>

Problemer	Forslag
	<p>3. Spill inn den utgående meldingen på telefonsvareren.</p> <ul style="list-style-type: none"> <li>• Den utgående meldingen bør starte med fem sekunders stillhet.</li> <li>• Snakk ikke i mer enn 20 sekunder.</li> <li>• Avslutt din utgående melding med din aktiveringskode for fjerntilgang for personer som sender manuelle fakser. For eksempel: "Etter pipelyden, legg igjen en melding eller trykk på *51 og Start for å sende en faks".</li> </ul> <p>4. Still inn telefonsvareren din for å svare anrop.</p> <p>5. Still inn Brother-maskinens mottaksmodus til ekstern telefonsvarer.</p> <p>➤➤ <i>Beslektet informasjon: Velg riktig mottaksmodus</i></p>
	<p>Kontroller at Brother-maskinens funksjon Faksregistrering er slått på. Faksregistrering er en funksjon som gjør det mulig å motta en faks selv om du besvarte anropet på en ekstern telefon eller et biapparat.</p> <p>➤➤ <i>Beslektet informasjon: Still inn faksdeteksjon</i></p>
	<p>Hvis du ofte får sendefeil med mulig støy på telefonlinjen, eller hvis du bruker et VoIP-system, kan du endre innstillingen for Kompatibilitet til <i>Grunnleggende (for VoIP)</i>.</p> <p>➤➤ <i>Beslektet informasjon: Forstyrrelse på telefonlinje / VoIP</i></p>
	<p>Hvis du kobler maskinen til hussentral eller ISDN, stiller du menyinnstillingen for Telefonlinjetype til din telefonlinjetype.</p> <p>➤➤ <i>Beslektet informasjon: Angi telefonlinjetyper</i></p>

## Sende fakser

Problemer	Forslag
Kan ikke sende faks.	<p>Kontroller alle telefonledningskoblingene. Kontroller at telefonledningen er koblet til veggkontakten til telefonkontakten og LINJE-kontakten på maskinen. Hvis du abonnerer på DSL eller , kontakter du tjenesteleverandøren for å få tilkoblingsanvisninger.</p> <p>Hvis du bruker et VoIP-system, kan du prøve å endre VoIP-innstillingen til <i>Grunnleggende (for VoIP)</i>. Dette reduserer modemhastigheten og slår av feilkorrigeringsmodus (ECM).</p> <p>➤➤ <i>Beslektet informasjon: Forstyrrelse på telefonlinje / VoIP</i></p>
	<p>Skriv ut sendingsverifiseringsrapporten, og kontroller om det er noen feil.</p> <p>➤➤ <i>Beslektet informasjon: Skrive ut rapporter</i></p>
	<p>(MFC-J4550DW)</p> <p>Kontakt administrator for å sjekke innstillingene for Secure Function Lock (Sikkerfunksjonslås).</p>
	<p>Be mottakeren sjekke om mottakermaskinen har papir.</p>
Dårlig kvalitet på sendte fakser.	<p>Prøv å endre oppløsningen til Fin eller S.fin. Skriv ut en kopi for å kontrollere maskinens skannerfunksjon. Hvis kopikvaliteten er dårlig, bør du rengjøre skanneren.</p> <p>➤➤ <i>Beslektet informasjon: Rengjøre skanneren</i></p>
Sendingsverifiseringsrapporten viser RESULTAT:NG.	<p>Det er sannsynligvis midlertidig støy eller statiske forstyrrelser på linjen. Prøv å sende faksen på nytt. Hvis du sender en PC-Fax-melding og får RESULTAT:NG på sendingsverifiseringsrapporten, kan det være at minnet er fullt på maskinen. (MFC-J4550DW) Du kan frigjøre mer minne ved å slå av fakslagring, skrive ut faksmeldinger i minnet eller avbryte en forsinket faks.</p> <p>Hvis problemet fortsetter, be telefonselskapet om å kontrollere telefonlinjen. (MFC-J4550DW)➤➤ <i>Beslektet informasjon: Slå av minnemottak</i></p> <p>➤➤ <i>Beslektet informasjon: Skrive ut en faks som er lagret i maskinens minne</i></p> <p>➤➤ <i>Beslektet informasjon: Avbryte en faks som er i gang</i></p> <p>➤➤ <i>Beslektet informasjon: Kontrollere og avbryte faks som venter</i></p>

Problemer	Forslag
	<p>Hvis du kobler maskinen til hussentral eller ISDN, stiller du menyinnstillingen for Telefonlinjetype til din telefonlinjetype.</p> <p>➤➤ <i>Beslektet informasjon: Angi telefonlinjetyper</i></p>
	<p>Hvis du ofte får sendefeil med mulig støy på telefonlinjen, eller hvis du bruker et VoIP-system, kan du endre innstillingen for Kompatibilitet til Grunnleggende (for VoIP).</p> <p>➤➤ <i>Beslektet informasjon: Forstyrrelse på telefonlinje / VoIP</i></p>
Sendte fakser er tomme.	<p>Kontroller at du legger inn dokumentet på korrekt måte.</p> <p>➤➤ <i>Beslektet informasjon: Legge dokumenter inn i den automatiske dokumentmateren (ADF)</i></p> <p>➤➤ <i>Beslektet informasjon: Legge dokumenter på skannerglassplaten</i></p>
Vertikale, svarte streker ved sending av faks.	<p>Svarte, vertikale linjer på fakser du sender, forårsakes vanligvis av skitt eller korrrekturlakk på glasslisten. Rengjør glasslisten.</p> <p>➤➤ <i>Beslektet informasjon: Rengjøre skanneren</i></p>



## Beslektet informasjon

- Feilsøking
  - Still inn ringetonedeteksjon
  - Forstyrrelse på telefonlinje / VoIP

### Beslektede emner:

- Velg riktig mottaksmodus
- Still inn fakseteksjon
- Still inn antall ganger det ringer før maskinen svarer (ringeforsinkelse)
- Koble til en ekstern telefonsvarer
- Ekstern telefonsvarer (telefonsvarerenhet)
- Angi telefonlinjetyper
- Skrive ut rapporter
- Rengjøre skanneren
- Slå av minnemottak
- Skrive ut en faks som er lagret i maskinens minne
- Avbryte en faks som er i gang
- Kontrollere og avbryte faks som venter
- Legge dokumenter inn i den automatiske dokumentmateren (ADF)
- Legge dokumenter på skannerglassplaten

## Still inn ringetonedeteksjon

Relaterte modeller: MFC-J4350DW/MFC-J4550DW

Hvis du stiller ringetonen til [Detektert], gir dette en kortere pause for ringetonedeteksjon.



>> [MFC-J4350DW](#)

>> [MFC-J4550DW](#)

### MFC-J4350DW

1. Trykk på **Settings**.
2. Trykk på ▲ eller ▼ for å foreta valgene:
  - a. Velg [Grunn oppsett]. Trykk på **OK**.
  - b. Velg [Ringetone]. Trykk på **OK**.
  - c. Velg [Detektert] eller [Ingen detektert]. Trykk på **OK**.
3. Trykk på **Stop/Exit**.

### MFC-J4550DW

1. Trykk på  [Innstill.] > [Alle innst.] > [Grunn oppsett] > [Ringetone].
2. Trykk på [Detektert] eller [Ingen detektert].
3. Trykk på .

### ✓ Beslektet informasjon

- [Telefon- og faksproblemer](#)

## Forstyrrelse på telefonlinje / VoIP

Relaterte modeller: MFC-J4350DW/MFC-J4550DW

Hvis du har problemer med å sende eller motta fakser på grunn av mulig støy på telefonlinjen, eller hvis du bruker et VoIP-system, anbefaler vi at du endrer modemhastigheten for å minimere feil ved faksing.

>> [MFC-J4350DW](#)

>> [MFC-J4550DW](#)



### MFC-J4350DW

1. Trykk på **Settings**.
2. Trykk på ▲ eller ▼ for å foreta valgene:
  - a. Velg [Grunn oppsett]. Trykk på **OK**.
  - b. Velg [Kompatibilitet]. Trykk på **OK**.
  - c. Velg [Norm] eller [Grunnl. (VoIP)]. Trykk på **OK**.
    - [Grunnl. (VoIP)] reduserer modemhastigheten til 9600 bps og slår av mottak av fargefaks og ECM, med unntak av for sending av fargefaks. Med mindre det normalt er mye støy på telefonlinjen, vil du kanskje bare bruke den ved behov.  
For å forbedre kompatibilitet med de fleste VoIP-tjenester, anbefaler Brother at du endrer kompatibilitetsinnstillingene til [Grunnl. (VoIP)].
    - [Norm] angir modemhastigheten til 14 400 bps.
3. Trykk på **Stop/Exit**.



VoIP (Voice over IP) er en type telefonsystem som bruker en Internett-tilkobling i stedet for en tradisjonell telefonlinje.

### MFC-J4550DW

1. Trykk på  [Innstill.] > [Alle innst.] > [Grunn oppsett] > [Kompatibilitet].
2. Trykk alternativet du vil ha.
  - [Grunnl. (VoIP)] reduserer modemhastigheten til 9600 bps og slår av mottak av fargefaks og ECM, med unntak av for sending av fargefaks. Med mindre det normalt er mye støy på telefonlinjen, vil du kanskje bare bruke den ved behov.  
For å forbedre kompatibilitet med de fleste VoIP-tjenester, anbefaler Brother at du endrer kompatibilitetsinnstillingene til [Grunnl. (VoIP)].
  - [Norm] angir modemhastigheten til 14 400 bps.
3. Trykk på .



VoIP (Voice over IP) er en type telefonsystem som bruker en Internett-tilkobling i stedet for en tradisjonell telefonlinje.



### Beslektet informasjon

- [Telefon- og faksproblemer](#)

#### Beslektede emner:

- [Voice Over Internet Protocol \(VoIP/forstyrrelse på telefonlinje\)](#)
- [Meldinger om feil og vedlikehold](#)

## Nettverksproblemer

- [Kontrollere maskinens nettverksinnstillinger](#)
- [Hvis du har problemer med maskinens nettverk](#)
- [Feilsøking](#)
- [Feilkoder i rapport om trådløst LAN](#)

## **Kontrollere maskinens nettverksinnstillinger**

- [Skrive ut rapporten for nettverkskonfigurasjon](#)
- [Endre maskininnstillingene via Webbasert administrasjon](#)

## Hvis du har problemer med maskinens nettverk



For teknisk hjelp må du kontakte Brother kundeservice.

Hvis du tror det er et problem med maskinen, kan du sjekke følgende emner. Du kan korrigere de fleste problemene selv.

Du finner mer hjelp på modellens **Vanlige spørsmål og feilsøking**-side på [support.brother.com/faqs](http://support.brother.com/faqs).

>> [Jeg kan ikke fullføre oppsettkonfigurasjonen av det trådløse nettverket](#)

>> [Brother-maskinen kan ikke skrive ut, skanne eller kjøre PC-FAX-mottak over nettverket](#)

>> [Jeg vil kontrollere at nettverksenhetene fungerer som de skal](#)

### Jeg kan ikke fullføre oppsettkonfigurasjonen av det trådløse nettverket

Slå den trådløse ruterer av og på igjen. Prøv deretter å konfigurere de trådløse innstillingene på nytt. Hvis du ikke greier å løse problemet, skal du følge instruksene nedenfor:

Undersøk problemet med WLAN-rapporten.

Årsak	Tiltak	Grensesnitt
Dine sikkerhetsinnstillinger (SSID/nettverksnøkkel) er ikke riktige.	<ul style="list-style-type: none"><li>Bekreft sikkerhetsinnstillingene ved hjelp av <b>Hjelpesprogram for trådløst oppsett</b>. Du finner mer informasjon og du kan laste ned verktøyet på modellens <b>Nedlastinger</b>-side på <a href="http://support.brother.com/downloads">support.brother.com/downloads</a>.</li><li>Velg og bekreft at du bruker korrekte sikkerhetsinnstillinger.<ul style="list-style-type: none"><li>Se instruksene som fulgte med det trådløse LAN-tilgangspunktet/ruterer for informasjon om hvor du finner sikkerhetsinnstillingene.</li><li>Produsentens navn eller modellnummer på det trådløse LAN-tilgangspunktet/ruterer kan brukes som standard sikkerhetsinnstillinger.</li><li>Rådfør deg med produsenten av tilgangspunktet/ruterer, din Internett-leverandør eller nettverksadministrator.</li></ul></li></ul>	Trådløst
Brother-maskinens MAC-adresse er ikke tillatt.	Bekreft at Brother-maskinens MAC-adresse er tillatt i filteret. Du kan finne MAC-adressen på Brother-maskinens kontrollpanel.	Trådløst
Det trådløse LAN-tilgangspunktet/ruterer er i usynlig modus (gruppesender ikke SSID).	<ul style="list-style-type: none"><li>Skriv inn riktig SSID-navn eller nettverksnøkkel manuelt.</li><li>Kontroller SSID-navnet eller nettverksnøkkelen i instruksene som fulgte med det trådløse LAN-tilgangspunktet/ruterer, og konfigurer oppsettet for det trådløse nettverket på nytt.</li></ul>	Trådløst
Den gjeldende kanalen for det trådløse LAN-tilgangspunktet/ruterer støttes ikke av maskinen din når du prøver å koble maskinen til et 5 GHz Wi-Fi-nettverk.	Endre kanalen på det trådløse LAN-tilgangspunktet/ruterer til kanalen som støttes av maskinen din. <ol style="list-style-type: none"><li>Bekreft kanalene som støttes av maskinen din. Se <b>Kanaler som støttes av Brother-maskiner for 5 GHz Wi-Fi-nettverk</b>-dokumentet på <a href="http://support.brother.com/manuals">support.brother.com/manuals</a>.</li><li>Kontroller kanalinnstillingen for det trådløse LAN-tilgangspunktet/ruterer. Kontroller at den er stilt til én av kanalene som støttes av maskinen din, og at den ikke er satt til «Auto» eller «Automatisk». Du finner mer informasjon om å endre kanalinnstillingene i instruksene som følger med det trådløse LAN-tilgangspunktet/ruterer.</li><li>Prøv å koble maskinen til Wi-Fi-nettverket på nytt.</li></ol>	Trådløst
Sikkerhetsinnstillingene dine (SSID/passord) er ikke riktige.	Bekreft SSID og passord. Når du konfigurerer nettverket manuelt, vises SSID og passord på Brother-maskinen. Hvis mobilenheten støtter manuell konfigurasjon, vil SSID og passord vises på mobilenhetens skjerm.	Wi-Fi Direct
Du bruker Android™ 4.0.	Hvis den mobile enheten din kobler fra (omtrent seks minutter etter at du har brukt Wi-Fi Direct), kan du bruke ettrykks konfigurasjon	Wi-Fi Direct

Årsak	Tiltak	Grensesnitt
	med WPS (anbefales) og stille inn Brother-maskinen som gruppeeier.	
Brother-maskinen er plassert for langt unna den mobile enheten.	Flytt Brother-maskinen innen omtrent 3,3 fot (1 meter) fra den mobile enheten når du konfigurerer Wi-Fi Direct-nettverksinnstillingene.	Wi-Fi Direct
Det finnes hindringer (vegger eller møbler for eksempel) mellom maskinen og den mobile enheten.	Flytt Brother-maskinen til et hindringsfritt område.	Wi-Fi Direct
Det finnes en trådløs datamaskin, Bluetooth®-støttet enhet, en mikrobølgeovn eller en digital trådløs telefon nær Brother-maskinen eller den mobile enheten.	Flytt andre enheter bort fra Brother-maskinen eller den mobile enheten.	Wi-Fi Direct
Du har kontrollert og prøvd alt ovenfor, men Brother-maskinen kan fremdeles ikke fullføre Wi-Fi Direct-konfigurasjonen.	<ul style="list-style-type: none"> <li>Slå Brother-maskinen av og på igjen. Prøv deretter å konfigurere Wi-Fi Direct-innstillingene igjen.</li> <li>Dersom du bruker Brother-maskinen din som en klient, bekrefter du hvor mange enheter som er tillatt i det aktuelle Wi-Fi Direct-nettverket og sjekker deretter hvor mange enheter som er koblet til.</li> </ul>	Wi-Fi Direct



#### For Windows

Hvis den trådløse tilkoblingen er blitt brutt og du har kontrollert og prøvd alle løsningene ovenfor, anbefaler vi at du bruker reparasjonsverktøyet for nettverkstilkobling.

For å installere reparasjonsverktøyet for nettverkstilkobling, går du til modellens **Nedlastinger**-side på [support.brother.com/downloads](http://support.brother.com/downloads).

### Brother-maskinen kan ikke skrive ut, skanne eller kjøre PC-FAX-mottak over nettverket

Årsak	Tiltak
(Brother-maskinen stanset plutselig utskriften eller skanningen.)	<p>(DCP-J1310DW/DCP-J1313DW/DCP-J1360DW/MFC-J4350DW)</p> <ol style="list-style-type: none"> <li>Trykk på <b>Wi-Fi</b>.</li> <li>Trykk på ►.</li> <li>Trykk på ▲ eller ▼ for å vise <b>Gjenopprett WLAN</b>-alternativet og trykk deretter på <b>OK</b>.</li> <li>Når den trådløse enheten er tilkoblet, viser maskinen <b>Tilkoblet</b>. Trykk på ►.</li> </ol> <p>(DCP-J1460DW/MFC-J4550DW)</p> <ol style="list-style-type: none"> <li>Trykk på  &gt; <b>Gjenopprett WLAN</b>.</li> <li>Når den trådløse enheten er tilkoblet, viser maskinen <b>Tilkoblet</b>. Trykk på <b>OK</b>.</li> </ol>
Sikkerhetsprogramvaren blokkerer maskinens tilgang til nettverket. (Funksjonen for nettverksskanning fungerer ikke.)	<ul style="list-style-type: none"> <li>Windows</li> </ul> <p>Konfigurer tredjeparts sikkerhets-/brannmurprogramvare til å tillate nettverksskanning. For å legge til port 54925 for nettverksskanning, skriver du inn informasjonen under:</p> <ul style="list-style-type: none"> <li>Under <b>Navn</b>: Skriv inn en beskrivelse, for eksempel Brother NetScan.</li> <li>Under <b>Portnummer</b>: Skriv inn 54925. Skriv inn 137. Skriv inn 161.</li> <li>Under <b>Protokoll</b>: UDP er valgt.</li> </ul>

Årsak	Tiltak
	<p>Se bruksanvisningen som fulgte med din tredjeparts sikkerhets-/brannmurprogramvare eller kontakt programvareprodusenten.</p> <ul style="list-style-type: none"> <li>• Mac (Brother iPrint&amp;Scan)</li> </ul> <p>På <b>Finder</b>-menylinjen klikker du på <b>Gå &gt; Apper</b>, og deretter dobbeltklikker du på Brother iPrint&amp;Scan-ikonet. Brother iPrint&amp;Scan-vinduet vises. Klikk på <b>Velg din maskin</b>-knappen, og følg deretter skjerminstruksjonene for å velge nettverksmaskinen på nytt.</p>
<p>Sikkerhetsprogramvaren blokkerer maskinens tilgang til nettverket. (Funksjonen PC-FAX-mottak fungerer ikke.) (Windows)</p>	<p>Still inn tredjeparts sikkerhets-/brannmurprogramvare til å tillate PC-FAX mottak. For å legge til port 54926 for PC-FAX-mottak over nettverket, angir du informasjonen under:</p> <ul style="list-style-type: none"> <li>• Under <b>Navn</b>: Skriv inn en beskrivelse, for eksempel Brother PC-FAX-mottak.</li> <li>• Under <b>Portnummer</b>: Skriv inn 54926.</li> <li>• Under <b>Protokoll</b>: UDP er valgt.</li> </ul> <p>Se bruksanvisningen som fulgte med din tredjeparts sikkerhets-/brannmurprogramvare eller kontakt programvareprodusenten.</p>
<p>Sikkerhetsprogramvaren blokkerer maskinens tilgang til nettverket.</p>	<p>Noen sikkerhetsprogrammer kan blokkere tilgang uten å vise en dialogboks med sikkerhetsadvarsel, selv etter en vellykket installasjon. For å tillate tilgangen, må du se instruksene til sikkerhetsprogramvaren din eller spørre programvareprodusenten.</p>
<p>Brother-maskinen ble ikke tilordnet en tilgjengelig IP-adresse.</p>	<ul style="list-style-type: none"> <li>• Bekreft IP-adressen og nettverksmasken. Bekreft at både IP-adressene og nettverksmaskene på datamaskinen og Brother-maskinen samsvarer og befinner seg i samme nettverk. For mer informasjon om hvordan du bekrefter IP-adressen og nettverksmasken, spør nettverksadministratoren.</li> <li>• Windows Bekreft IP-adressen og nettverksmasken ved hjelp av reparasjonsverktøyet for nettverkstilkobling.</li> </ul>
<p>Den mislykkede utskriftsjobben er fremdeles i utskriftskøen på datamaskinen.</p>	<ul style="list-style-type: none"> <li>• Slett den mislykkede utskriftsjobben hvis den fremdeles ligger i utskriftskøen på datamaskinen.</li> <li>• Alternativt kan du dobbeltklikke på skriverikonet i følgende mappe og kansellere alle dokumenter: <ul style="list-style-type: none"> <li>- Windows <ol style="list-style-type: none"> <li>1. Hold nede -tasten og trykk på  på datamaskinens tastatur for å kjøre <b>Kjør</b>.</li> <li>2. Skriv "<b>control printers</b>" i <b>Åpne</b>:-feltet og klikk på <b>OK</b>.</li> </ol> <div data-bbox="639 1615 1201 1906" data-label="Image"> </div> </li> </ul> <p><b>Enheter og skrivere</b>-vinduet vises.</p> <hr/> <p> Hvis <b>Enheter og skrivere</b>-vinduet ikke vises, klikker du på <b>Enheter &gt; Flere enheter og skriverinnstillinger</b>.</p> <ul style="list-style-type: none"> <li>- Mac</li> </ul> </li></ul>

Årsak	Tiltak
	Klikk på <b>Systemvalg</b> eller <b>Systeminnstillinger</b> > <b>Skrivere og skannere</b> .
Brother-maskinen din er ikke koblet til det trådløse nettverket.	Skriv ut WLAN-rapporten slik at du kan kontrollere feilkoden på den utskrevne rapporten.

Hvis du har kontrollert og prøvd alt ovenfor, men Brother-maskinen fremdeles ikke kan skrive ut eller skanne, kan du avinstallere driveren (Windows) og Brothers programvare, og deretter installere den nyeste versjonen av begge på nytt.

## Jeg vil kontrollere at nettverksenhetene fungerer som de skal

Kontroll	Tiltak
Kontroller at Brother-maskinen, tilgangspunktet/ruteren eller nettverkshuben er slått på.	<b>Undersøk følgende:</b> <ul style="list-style-type: none"> <li>• Strømledningen er korrekt tilkopleet og Brother-maskinen er slått på.</li> <li>• Tilgangspunktet/ruteren eller huben er slått på, og blinker.</li> <li>• All beskyttende emballasje er blitt fjernet fra maskinen.</li> <li>• Blekkpatronene er korrekt installert.</li> <li>• Skannerdekselet og papirstoppdekselet er helt lukket. (Skannerdekselet er bare tilgjengelig for visse modeller.)</li> <li>• Papir er riktig lagt inn i papirmagasinet.</li> <li>• (For kablede nettverk) En nettverkskabel er riktig koplet til Brother-maskinen og til ruteren eller huben.</li> </ul>
Kontroller at du kan «pinge» Brother-maskinen fra datamaskinen.	Ping Brother-maskinen fra datamaskinen ved bruk av IP-adressen eller nodenavnet i ledeteksten i Windows eller i programmet Mac Terminal: ping <ipaddress> eller <nodename>. <ul style="list-style-type: none"> <li>• Vellykket: Brother-maskinen fungerer slik den skal og er tilkopleet samme nettverk som datamaskinen.</li> <li>• Ikke vellykket: Brother-maskinen er ikke tilkopleet samme nettverk som datamaskinen.</li> </ul> Windows: Be administrator om IP-adressen og nettverksmasken, og bruk deretter reparasjonsverktøyet for nettverkstilkobling. Mac: Bekreft at IP-adresse og nettverksmaske er angitt riktig.
Kontroller at Brother-maskinen er tilkopleet det trådløse nettverket.	Skriv ut WLAN-rapporten slik at du kan kontrollere feilkoden på den utskrevne rapporten.

Hvis du har kontrollert og prøvd alt ovenfor, men fremdeles har problemer, kan du lese instruksene som fulgte med det trådløse LAN-tilgangspunktet/ruteren for å finne informasjon om SSID (nettverksnavn) og nettverksnøkkelen (passord) og stille dem riktig inn.

## ✓ Beslektet informasjon

- [Nettverksproblemer](#)

### Beslektede emner:

- [Skriv ut WLAN-rapporten](#)
- [Feilkoder i rapport om trådløst LAN](#)
- [Konfigurer maskinen for et trådløst nettverk når SSID-en ikke gruppesendes](#)
- [Bruke Wi-Fi Direct®](#)
- [Skrive ut rapporten for nettverkskonfigurasjon](#)

## Andre problemer

- >> [Problemer med kopiering](#)
- >> [Skanneproblemer](#)
- >> [Problemer med direkte fotoutskrift \(MFC-J4550DW\)](#)
- >> [Programvareproblemer](#)

### Problemer med kopiering

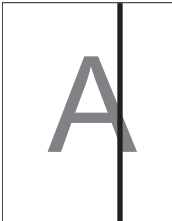
Problemer	Forslag
(MFC-J4550DW) Kan ikke lage en kopi.	Kontakt administrator for å sjekke innstillingene for Secure Function Lock (Sikker-funksjonslås).
Det er svarte streker eller striper på kopiene. 	Svarte streker på kopiene skyldes vanligvis smuss eller korrekturlakk på glasslisten. Rengjør glasslisten, skannerglassplaten, den hvite stangen og den hvite platen over dem. <b>&gt;&gt; Beslektet informasjon: Rengjøre skanneren</b>
Svarte merker eller prikker vises på kopiene.	Svarte merker eller prikker på kopiene forårsakes vanligvis av skitt eller korrekturlakk på skannerglassplaten. Rengjør skannerglassplaten og den hvite platen over den. <b>&gt;&gt; Beslektet informasjon: Rengjøre skanneren</b>
Kopier er tomme.	Kontroller at du legger inn dokumentet på korrekt måte. <b>&gt;&gt; Beslektet informasjon: Legge dokumenter inn i den automatiske dokumentmateren (ADF)</b> <b>&gt;&gt; Beslektet informasjon: Legge dokumenter på skannerglassplaten</b>
Dårlige kopieringsresultater ved bruk av ADF. (ADF-modeller)	Forsøk å bruke skannerglassplaten. <b>&gt;&gt; Beslektet informasjon: Legge dokumenter på skannerglassplaten</b>
Tilpass side fungerer ikke på korrekt måte.	Kontroller at dokumentet ikke ligger skjevt på skannerglassplaten. Plasser dokumentet på nytt og prøv igjen.
Flekker på baksiden av arket ved bruk av funksjonen 2-sidig kopiering.	Endre utskriftsalternativene. <b>&gt;&gt; Beslektet informasjon: Endre utskriftsalternativene for å forbedre utskriftene</b>

### Skanneproblemer

Problemer	Forslag
Et passord kreves.	Kontakt administratoren for å kontrollere skanneinnstillingene. <b>&gt;&gt; Beslektet informasjon: Sikker skanning</b>
TWAIN- eller WIA-feil oppstår når du begynner å skanne. (Windows)	Sørg for at Brother TWAIN- eller WIA-driveren er valgt som primærkilden i skanneprogrammet.
OCR fungerer ikke.	Prøv å øke skanneoppløsningen.
Dårlige skannerresultater ved bruk av ADF. (Det er svarte streker på skannede data.) (ADF-modeller)	Rengjør den hvite stangen i og glasstripen under den. <b>&gt;&gt; Beslektet informasjon: Rengjøre skanneren</b>
	Forsøk å bruke skannerglassplaten. <b>&gt;&gt; Beslektet informasjon: Legge dokumenter på skannerglassplaten</b>

## Problemer med direkte fotoutskrift (MFC-J4550DW)

Problemer	Forslag
Deler av bildet mangler når det skrives ut.	Kontroller at Utskrift uten kanter og Beskjæring er slått av. >> <i>Beslektet informasjon: Skrive ut bilder uten kanter fra et USB Flash-minne</i> >> <i>Beslektet informasjon: Skriv ut bilder med automatisk beskjæring</i>

## Programvareproblemer

Problemer	Forslag
Kan ikke skrive ut.	Avinstaller driverne (Windows) og Brothers programvare, og installer den nyeste versjonen av begge på nytt.
“Enheten er opptatt.” vises på da-taskjermen.	Sjekk om det vises en feilmelding på maskinens display.

## ✓ Beslektet informasjon

- [Feilsøking](#)

### Beslektede emner:

- [Rengjøre skanneren](#)
- [Korriger papirmatingen for å fjerne vertikale linjer](#)
- [Legge dokumenter inn i den automatiske dokumentmateren \(ADF\)](#)
- [Legge dokumenter på skannerglassplaten](#)
- [Skrive ut bilder uten kanter fra et USB Flash-minne](#)
- [Skriv ut bilder med automatisk beskjæring](#)
- [Endre utskriftsalternativene for å forbedre utskriftene](#)
- [Sikker skanning](#)

## Kontrollere informasjon om maskinen

Følg disse instruksene for å kontrollere informasjon om maskinen, som for eksempel serienummeret eller fastvareversjonen.

>> [DCP-J1310DW/DCP-J1313DW/DCP-J1360DW/MFC-J4350DW](#)

>> [DCP-J1460DW/MFC-J4550DW](#)

### DCP-J1310DW/DCP-J1313DW/DCP-J1360DW/MFC-J4350DW

1. Trykk på **Settings**.
2. Trykk på ▲ eller ▼ for å velge [Maskininfo]. Trykk på **OK**.
3. Trykk på ▲ eller ▼ for å velge ett av følgende alternativer:

Alternativ	Beskrivelse
Serienummer	Kontroller maskinens serienummer.
Fastvareversjon	Kontroller maskinens fastvareversjon.
Fastvareoppdatering	Oppdater maskinen med den nyeste fastvaren.
Oppsett fastvareoppdatering	Angi dager og klokkeslett for automatiske fastvareoppdateringer.
Sideteller	Kontroller totalt antall sider maskinen har skrevet ut.

4. Trykk på **OK**.
5. Trykk på **Stop/Exit**.

### DCP-J1460DW/MFC-J4550DW

1. Trykk på  [Innstill.] > [Alle innst.] > [Maskininfo].
2. Trykk på ett av følgende alternativer:

Alternativ	Beskrivelse
Serienummer	Kontroller maskinens serienummer.
Fastvareversjon	Kontroller maskinens fastvareversjon.
Fastvareoppdatering	Oppdater maskinen med den nyeste fastvaren.
Oppsett, fastvareoppdatering	Angi dager og klokkeslett for automatiske fastvareoppdateringer.
Sideteller	Kontroller antall sider maskinen har skrevet ut.

3. Trykk på .

### ✓ Beslektet informasjon

- [Feilsøking](#)

## Oppdatere maskinens fastvare

- Det kreves Internett-tilkobling for å kunne oppdatere fastvaren.
- Ikke trekk ut strømledningen under oppdatering av fastvaren.

Sjekk [support.brother.com/downloads](http://support.brother.com/downloads) regelmessig for å se etter den nyeste fastvareoppdateringen som vil holde maskinytelsen på topp. Uten den nyeste fastvaren kan noen av maskinens funksjoner bli utilgjengelige.

Du kan også oppdatere fastvaren manuelt direkte fra maskinen eller angi at den skal oppdateres jevnlig, ved å følge disse trinnene:

>> [DCP-J1310DW/DCP-J1313DW/DCP-J1360DW/MFC-J4350DW](#)

>> [DCP-J1460DW/MFC-J4550DW](#)

### DCP-J1310DW/DCP-J1313DW/DCP-J1360DW/MFC-J4350DW

1. Trykk på **Settings**.
2. Trykk på ▲ eller ▼ for å velge [Maskininfo]. Trykk på **OK**.
3. Gjør ett av følgende:

Alternativ	Beskrivelse
Oppdater fastvaren manuelt.	Trykk på ▲ eller ▼ for å velge Fastvareoppdatering. Trykk på <b>OK</b> . Følg instruksene på LCD-skjermen.
Still inn maskinen slik at fastvaren oppdateres automatisk.	Trykk på ▲ eller ▼ for å foreta valgene: a. Velg Oppsett fastvareoppdatering. Trykk på <b>OK</b> . b. Velg Oppdateringsmetode. Trykk på <b>OK</b> . c. Velg Autoinstallering. Trykk på <b>OK</b> . d. Velg dager og angi klokkeslett for oppdatering av fastvaren. e. Trykk på <b>Stop/Exit</b> .

### DCP-J1460DW/MFC-J4550DW

1. Trykk på  [Innstill.] > [Alle innst.] > [Maskininfo].
2. Gjør ett av følgende:

Alternativ	Beskrivelse
Oppdater fastvaren manuelt.	Trykk på Fastvareoppdatering. Følg instruksene på LCD-skjermen.
Still inn maskinen slik at fastvaren oppdateres automatisk.	Trykk på Oppsett, fastvareoppdatering > Oppdateringsmetode > Autoinstallering, og velg deretter dager og klokkeslett for oppdatering av fastvaren.  Trykk på  .

### ✓ Beslektet informasjon

- [Feilsøking](#)

#### Beslektede emner:

- [Sjekk passordet til maskinen din](#)

## **Tilbakestille maskinen**

- [Oversikt over nullstilling av funksjoner](#)
- [Tilbakestille maskinen](#)

## Oversikt over nullstilling av funksjoner

### VIKTIG

(MFC-J4350DW)

Når du tilbakestiller maskinen, kan faksene som er lagret i maskinens minne, bli slettet. Før du tilbakestiller maskinen, kan du overføre faksene til datamaskinen eller en annen faksmaskin slik at du ikke mister viktige meldinger.

Følgende funksjoner for nullstilling er tilgjengelige:

1. [Tilbakestilling av maskin]

Du kan nullstille alle innstillingene du har endret på maskinen, slik som dato og klokkeslett.

Følgende endres ikke:

- Adresseboken, faksgdataene og anropsloggen (For modeller med faksimilefunksjon)
- Administratorpassordet
- Nettverksinnstillinger
- Innstillinger for Secure Function Lock (Sikkerfunksjonslås) (for modeller med funksjonen Secure Function Lock)

2. [Nettverk]

Nullstill utskriftsserveren til standardinnstillingene (inkludert all informasjon om IP-adresser, bortsett fra administratorpassordet).



Du kan tilbakestille administratorpassordet ved hjelp av tilbakestillingsalternativet [Alle innst.].

3. [Adressebok og faks] (For modeller med faksimilefunksjon)

Adressebok og faks tilbakestiller følgende:

- Adressebok og innstillingsgrupper
- Programmerte faksjobber i minnet (MFC-J4550DW)  
Utsatt sending og utsatt satsvis overføring
- Apparatets ID  
Navn og nummer
- Alternativer for minnemottak (MFC-J4550DW)  
Faksvideresending
- Rapport  
Sendingsverifiseringsrapport, adressebok og faksaktivitetsrapport
- Historikk  
Anroper-ID-historikk <sup>1</sup> og utgående anrop
- Fakser i minne

4. [Lagrede faksgdata] (For modeller med faksimilefunksjon)

Lagrede faksgdata tilbakestiller følgende:

- Historikk  
Anroper-ID-historikk <sup>1</sup> og utgående anrop
- Fakser i minne

5. [Alle innst.]

Bruk denne nullstillingsfunksjonen til å nullstille alle maskinens innstillinger til innstillingene som ble opprinnelig stilt inn på fabrikken.

<sup>1</sup> Ikke tilgjengelig i Finland

---

Vi anbefaler på det sterkeste at du gjør dette når maskinen skal avhendes.



---

(MFC-J4550DW)

Koble fra grensesnittkabelen før du velger [Nettverk] eller [Alle innst.].

---



### Beslektet informasjon

- [Tilbakestille maskinen](#)

#### Beslektede emner:

- [Kan ikke skrive ut eller skanne – Overføre fakser](#)
  - [Tilbakestille maskinen](#)
-

## Tilbakestill maskinen

### VIKTIG

(MFC-J4350DW)

Når du tilbakestiller maskinen, kan faksene som er lagret i maskinens minne, bli slettet. Før du tilbakestiller maskinen, kan du overføre faksene til datamaskinen eller en annen faksmaskin slik at du ikke mister viktige meldinger.

>> [DCP-J1310DW/DCP-J1313DW/DCP-J1360DW/MFC-J4350DW](#)

>> [DCP-J1460DW/MFC-J4550DW](#)

### DCP-J1310DW/DCP-J1313DW/DCP-J1360DW/MFC-J4350DW

1. Trykk på **Settings**.
2. Trykk på ▲ eller ▼ for å foreta valgene:
  - a. Velg [Grunn oppsett]. Trykk på **OK**.
  - b. Velg [Nullstill]. Trykk på **OK**.
  - c. Velg alternativet for tilbakestilling du vil bruke. Trykk på **OK**.

Vil du ha mer informasjon om hvordan du tilbakestiller maskinens passord ►► *Beslektet informasjon: Oversikt over nullstilling av funksjoner*

3. Trykk på ► i to sekunder for å bekrefte.  
Maskinen starter på nytt.

### DCP-J1460DW/MFC-J4550DW

1. Trykk på  [Innstill.] > [Alle innst.] > [Grunn oppsett] > [Nullstill].
2. Trykk på det nullstillingsalternativet du vil bruke.
3. Trykk på [OK] i to sekunder for å starte opp maskinen på nytt.
4. Vent til maskinen starter på nytt og LED-indikatoren lyser før du kobler maskinen fra strømkilden.



### Beslektet informasjon

- [Tilbakestill maskinen](#)

#### Beslektede emner:

- [Kan ikke skrive ut eller skanne – Overføre fakser](#)
- [Oversikt over nullstilling av funksjoner](#)

## **Rutinemessig vedlikehold**

- [Skift blekkassetene](#)
- [Forbedre utskriftskvaliteten](#)
- [Sjekk Brother-maskinen](#)
- [Rengjør Brother-maskinen](#)
- [Pakke og sende maskinen](#)

## Skift blekkassetten

Brother-maskinen er utstyrt med en blekkdråpeteller. Blekkdråpetelleren overvåker automatisk blekknivået i hver av de fire blekkassetten. Det vises en melding når maskinen merker at en blekkasset er i ferd med å gå tom for blekk.

LCD-skjermen viser hvilken blekkasset som må byttes ut. Følg instruksene på LCD-skjermen slik at du skifter blekkassetten i riktig rekkefølge.

Selv om det vises en melding om at en blekkasset må byttes ut, vil det fortsatt være en liten mengde blekk igjen i kassetten.

### ⚠ FORSIKTIG

Hvis du får blekk i øyet, må du straks skylle det med vann. Ellers kan øyet bli rødt eller lett betent. Ta kontakt med lege hvis det oppstår noe unormalt.

### VIKTIG

Vi anbefaler at du bruker originale Brother-materialer for å sikre stabil utskriftskvalitet og -ytelse. Selv om ikke alle materialer fra andre leverandører kan forårsake kvalitetsproblemer, er det mulig at noen kan ha negativ innvirkning på utskriftskvaliteten eller forårsake maskinfeil. Brother kan ta betalt for å reparere maskinen din hvis det viser seg at materialer fra andre leverandører forårsaket skaden, selv om garantien for maskinen fremdeles gjelder.

1. Åpne blekkassettdekselet (1).

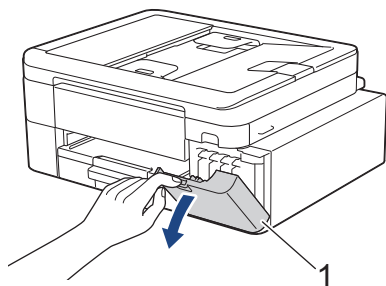

2. Trykk på låsutfølerspaken for å løsne blekkassetten med fargen som angis på skjermen, og fjern blekkassetten fra maskinen, som vist i illustrasjonen.

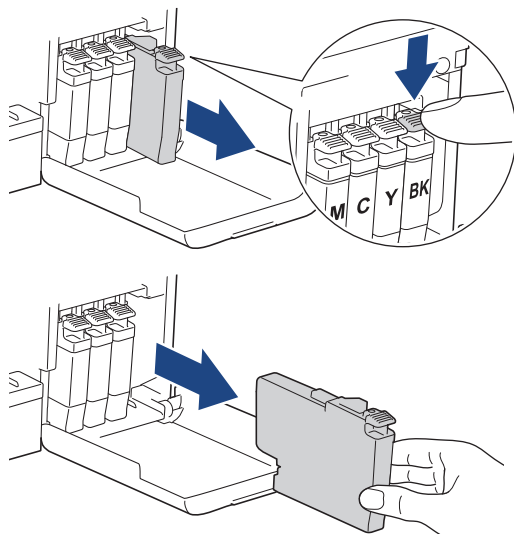

3. Åpne posen med den nye blekkassetten med riktig farge som vises på LCD-skjermen, og ta ut blekkassetten.

## VIKTIG

- Du må IKKE berøre blekkassetten på området som vises (1), for det kan hindre maskinen i å registrere kassetten.

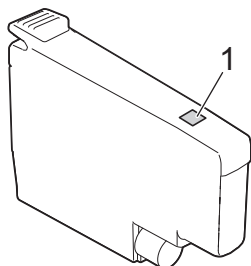

- (MFC-J4350DW/MFC-J4550DW) Rist raskt kun den **svarte** blekkassetten vannrett 15 ganger som vist, før du setter den inn i maskinen.

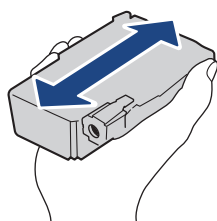

4. Sett inn blekkassetten i retningen til pilen på etiketten.  
Hver farge har sin faste plass.

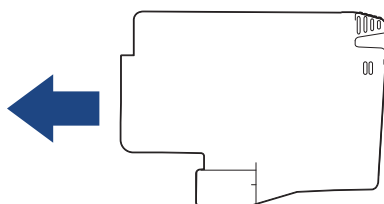

5. Trykk forsiktig på området merket «PUSH» helt til blekkassetten låses fast, og lukk deretter dekselet på blekkassetten.

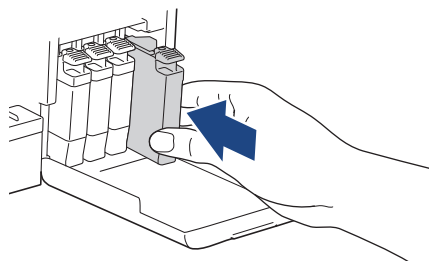

Maskinen nullstiller blekkdråpetelleren.



Hvis maskinen ikke registrerer blekkassetten etter at du har satt den i, kontrollerer du at blekkassetten er satt i riktig. Ta ut blekkassetten, og sett den deretter forsiktig inn til den låses på plass.

## VIKTIG

- Du må IKKE riste blekkassetten etter at de har vært satt i maskinen. Hvis du får blekk på hud eller klær, må du vaske med såpe eller vaskemiddel umiddelbart.
- Du skal IKKE ta ut blekkassetten hvis du ikke trenger å skifte dem. Ellers vet ikke maskinen hvor mye blekk som er igjen i kassetten.
- Du må IKKE berøre innsettingsporene for blekkassetter, da dette kan føre til at du får flekker på huden.

- 
- Hvis du blander farger ved å installere en blekkasset på feil sted, vises [Feil blekkfarge] på LCD-skjermen.  
Kontroller hvilke blekkassetter som har en farge som ikke stemmer overens med posisjonen til blekkassetten, og flytt dem til riktig posisjon.
  - Bruk uåpnede blekkassetter innen utløpsdatoen som vises på emballasjen til blekkassetten.
  - Blekkassetten må IKKE demonteres eller på annen måte ødelegges, da dette kan føre til at blekket lekker ut av blekkassetten.
- 



## Beslektet informasjon

- [Rutinemessig vedlikehold](#)

### Beslektede emner:

- [Meldinger om feil og vedlikehold](#)
  - [Pakke og sende maskinen](#)
  - [Problemer med utskrift](#)
  - [Utskrift av mottatte fakser \(For modeller med faksimilefunksjon\)](#)
-

## Forbedre utskriftskvaliteten

- [Rengjør skriverhodet fra Brother-maskinen](#)
- [Rengjør skriverhodet med Webbasert administrasjon](#)
- [Rengjør skrivehodet fra datamaskinen \(Windows\)](#)
- [Korriger papirmatingen for å fjerne vertikale linjer](#)
- [Endre utskriftsalternativene for å forbedre utskriftene](#)

## Rengjør skriverhodet fra Brother-maskinen

For å opprettholde god utskriftskvalitet, rengjør maskinen automatisk skriverhodet ved behov. Hvis det er et problem med utskriftskvaliteten, kan du starte rengjøringen manuelt.

- Rengjør skriverhodet hvis det er en horisontal strek eller et tomt område i teksten eller grafikken på utskrevne sider. Avhengig av problemfargen, kan du velge å rengjøre kun Svart, tre farger samtidig (gul/cyan/magenta) eller alle fire fargene samtidig.
- Det går mye blekk med til å rengjøre skriverhodet.
- Hyppig rengjøring øker blekkforbruket.





### VIKTIG

Du må IKKE berøre skrivehodet. Berøring av skrivehodet kan forårsake varig skade og medføre at garantien bortfaller.

>> [DCP-J1310DW/DCP-J1313DW/DCP-J1360DW/MFC-J4350DW](#)

>> [DCP-J1460DW/MFC-J4550DW](#)



### DCP-J1310DW/DCP-J1313DW/DCP-J1360DW/MFC-J4350DW

1. (MFC-J4350DW) Trykk på  (Blekk).  
(DCP-J1310DW/DCP-J1313DW/DCP-J1360DW) Trykk på  (Blekk).
2. Trykk på  eller  for å foreta valgene:
  - a. Velg [Rengjøring av skrivehode]. Trykk på **OK**.
  - b. Velg [Kun svart], [Kun farge] eller [Alle]. Trykk på **OK**.
  - c. Velg [Norm], [Sterk] eller [Sterkest]. Trykk på **OK**.
3. Trykk på .  
Maskinen rengjør skrivehodet.

### MERK

(MFC-J4350DW)

Hvis du rengjør skriverhodet flere ganger uten at utskriften blir bedre, kan du prøve rengjøringsmetoden Spesiell. Rengjøringsmetoden Spesiell gir den grundigste rengjøringen av skriverhodet, men den bruker også mest blekk.

1. Trykk på  (Blekk).
2. Trykk på  eller  for å velge [Rengjøring av skrivehode]. Trykk på **OK**.
3. Trykk på **Settings** og **OK** samtidig.  
Maskinen begynner rengjøringen.



- (MFC-J4350DW) Rengjøringsmetoden Spesiell trenger ganske mye blekk for å rengjøre skriverhodet.
- (MFC-J4350DW) Du skal bare bruke rengjøringsmetoden Spesiell hvis du rengjør skriverhodet flere ganger uten at utskriften blir bedre.
- (DCP-J1310DW/DCP-J1313DW/DCP-J1360DW) Hvis utskriftskvaliteten ikke er forbedret, gjentar du rengjøringsprosessen. Hvis utskriftskvaliteten ikke forbedres etter at du har gjentatt rengjøringsprosessen flere ganger, kan du ta kontakt med Brother kundeservice eller din lokale Brother-forhandler.
- Du kan også rengjøre skriverhodet via datamaskinen.



## DCP-J1460DW/MFC-J4550DW

1. Trykk på  [Blekk] > [Rengjøring av skrivehode].
2. Trykk på [Kun svart], [Kun farge] eller [Alle].
3. Trykk [Norm], [Sterk] eller [Sterkest].
4. Trykk på [Start].  
Maskinen rengjør skrivehodet.

## MERK

(MFC-J4550DW)

Hvis du rengjør skriverhodet flere ganger uten at utskriften blir bedre, kan du prøve rengjøringsmetoden Spesiell. Rengjøringsmetoden Spesiell gir den grundigste rengjøringen av skriverhodet, men den bruker også mest blekk.

1. Trykk på  [Blekk] > [Rengjøring av skrivehode].
2. Trykk på  i fem sekunder.  
Maskinen begynner rengjøringen.



- (MFC-J4550DW) Rengjøringsmetoden Spesiell trenger ganske mye blekk for å rengjøre skriverhodet.
- (MFC-J4550DW) Du skal bare bruke rengjøringsmetoden Spesiell hvis du rengjør skriverhodet flere ganger uten at utskriften blir bedre.
- (DCP-J1460DW) Hvis utskriftskvaliteten ikke er forbedret, gjentar du rengjøringsprosessen. Hvis utskriftskvaliteten ikke forbedres etter at du har gjentatt rengjøringsprosessen flere ganger, kan du ta kontakt med Brother kundeservice eller din lokale Brother-forhandler.
- Du kan også rengjøre skriverhodet via datamaskinen.

## ✓ Beslektet informasjon

- [Forbedre utskriftskvaliteten](#)

### Beslektede emner:

- [Rengjør skrivehodet fra datamaskinen \(Windows\)](#)
- [Rengjør skriverhodet med Webbasert administrasjon](#)
- [Utskriftskvalitetsproblemer](#)

## Rengjør skriverhodet med Webbasert administrasjon

For å opprettholde god utskriftskvalitet, rengjør maskinen automatisk skriverhodet ved behov. Hvis det er et problem med utskriftskvaliteten, kan du starte rengjøringen manuelt.

1. Start Webbasert administrasjon. >> [Få tilgang til Internett-basert styring](#)
2. På venstre navigasjonslinje klikker du på **General (Generelt)** > **Print Head Cleaning (Rengjøring av skriverhode)**.



Hvis venstre navigasjonslinje ikke vises, starter du navigeringen fra ☰.

3. Velg alternativet **Normal**, **Strong (Sterk)** eller **Strongest (Sterkest)** for rengjøringsnivået du ønsker. (MFC-J4350DW/MFC-J4550DW) Alternativet **Special (Spesiell)** gir den grundigste rengjøringen av skriverhodet, men det bruker også mest blekk.
4. Klikk på **Start**.



(MFC-J4350DW/MFC-J4550DW)

- Alternativet **Special (Spesiell)** trenger ganske mye blekk for å rengjøre skriverhodet.
- Bruk alternativet **Special (Spesiell)** bare hvis du allerede har prøvd alternativet **Strongest (Sterkest)** og utskriftskvaliteten ikke ble bedre.

5. Klikk på **Yes (Ja)**.

Maskinen begynner rengjøringen.



(Windows) Du kan også rengjøre skriverhodet via skriverdriveren.



### Beslektet informasjon



- [Forbedre utskriftskvaliteten](#)

#### Beslektede emner:

- [Rengjør skriverhodet fra Brother-maskinen](#)
- [Rengjør skrivehodet fra datamaskinen \(Windows\)](#)
- [Utskriftskvalitetsproblemer](#)
- [Få tilgang til Internett-basert styring](#)

## Rengjør skrivehodet fra datamaskinen (Windows)

For å opprettholde god utskriftskvalitet, rengjør maskinen automatisk skriverhodet ved behov. Hvis det er et problem med utskriftskvaliteten, kan du starte rengjøringen manuelt.

1. Hold nede -tasten og trykk på  på datamaskinens tastatur for å kjøre **Kjør**.
2. Skriv "**control printers**" i **Åpne**:-feltet og klikk på **OK**.

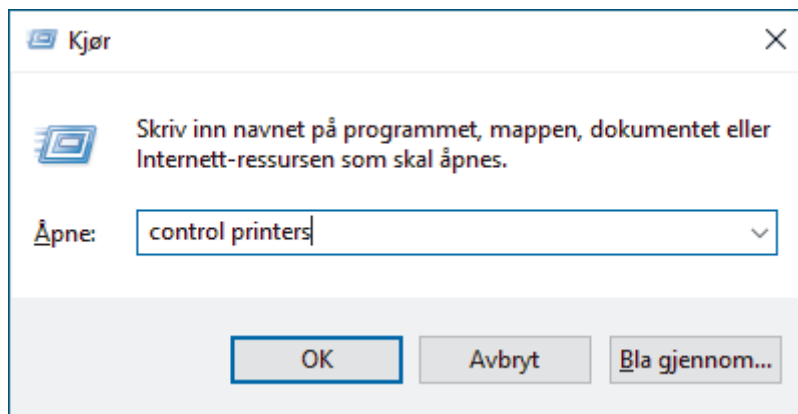

**Enheter og skrivere**-vinduet vises.



Hvis **Enheter og skrivere**-vinduet ikke vises, klikker du på **Enheter > Flere enheter og skriverinnstillinger**.

3. Høyreklikk på modellens ikon og velg **Utskriftsinnstillinger**. (Hvis skriverdriveralternativene vises, skal du velge skriverdriveren.)  
Skriverdriver-dialogboksen vises.
4. Klikk på **Vedlikehold**-kategorien.
5. Velg ett av følgende alternativer:

Alternativ	Beskrivelse
<b>Kontroller utskriftskvaliteten...</b>	Brukes til å skrive ut testsiden og kontrollere utskriftskvaliteten.
<b>Rengjøre utskriftshode...</b>	Brukes til å starte rengjøringsprosessen manuelt. Velg denne hvis en oppstår en strek eller tomme rom i tekst eller grafikk på testsiden.

6. Gjør ett av følgende:
  - Hvis du har valgt **Kontroller utskriftskvaliteten...**-alternativet, klikker du på **Start**.  
Maskinen skriver ut testsiden.
  - Hvis du har valgt alternativet **Rengjøre utskriftshode...**, velger du **Kun svart**, **Kun farge** eller **Alle** for rengjøringstype og klikker deretter på **Neste**.
7. Velg alternativet **Normal**, **Sterk** eller **Sterkest** for rengjøringstype, og klikk deretter på **Neste**.
8. Klikk på **Start**.



### Beslektet informasjon

- [Forbedre utskriftskvaliteten](#)

#### Beslektede emner:

- [Rengjør skriverhodet fra Brother-maskinen](#)
- [Rengjør skriverhodet med Webbasert administrasjon](#)

- 
- Utskriftskvalitetsproblemer
-



## Korrigjer papirmatingen for å fjerne vertikale linjer



Juster papirmatingen for å redusere vertikale linjer.

>> [DCP-J1310DW/DCP-J1313DW/DCP-J1360DW/MFC-J4350DW](#)

>> [DCP-J1460DW/MFC-J4550DW](#)

### DCP-J1310DW/DCP-J1313DW/DCP-J1360DW/MFC-J4350DW

- (MFC-J4350DW) Før du justerer utskriftsinnrettingen, utfører du først en kontroll av utskriftskvaliteten ved å trykke på  (Blekk), ▲ eller ▼ for å velge [Merk utskriftskval] > [Merk utskriftskval] på nytt, og deretter **OK**.
- (DCP-J1310DW/DCP-J1313DW/DCP-J1360DW) Før du justerer utskriftsinnrettingen, utfører du først en kontroll av utskriftskvaliteten ved å trykke på  (Blekk), ▲ eller ▼ for å velge [Merk utskriftskval] > [Merk utskriftskval] på nytt, og deretter **OK**.

1. (MFC-J4350DW) Trykk på  (Blekk).  
(DCP-J1310DW/DCP-J1313DW/DCP-J1360DW) Trykk på  (Blekk).
2. Trykk på ▲ eller ▼ for å foreta valgene:
  - a. Velg [Merk utskriftskval]. Trykk på **OK**.
  - b. Velg [Korriger papirmater]. Trykk på **OK**.
3. Trykk på ►.
4. Trykk på ► når det vises en bekreftelsesmelding om utført kontroll av utskriftskvaliteten på LCD-skjermen.
5. Velg papirformatet du vil justere.
6. Velg papirtypen som du vil justere. (Kun støttede modeller)
7. Følg LCD-instruksjonene for å legge papir i skuffen, og trykk deretter på ►.  
Maskinen skriver ut kontrollarket.
8. Følg instruksene på LCD-skjermen for å fullføre justeringen.
9. Trykk på **Stop/Exit**.

### DCP-J1460DW/MFC-J4550DW

Før du tilpasser papirmatingen, kontrollerer du utskriftskvaliteten ved å trykke på  [Blekk] > [Forbedre utskr.kval.] > [Sjekk utskriftskval.].

1. Trykk på  [Blekk] > [Forbedre utskr.kval.] > [Rett på papirmating].
2. Trykk på [Neste].
3. Trykk på [Ja] når det vises en bekreftelsesmelding om utført kontroll av utskriftskvaliteten på LCD-skjermen.
4. Velg papirformatet du vil justere.
5. Velg papirtypen som du vil justere. (Kun støttede modeller)
6. Følg LCD-instruksjonene for å legge papir i skuffen, og trykk deretter på [Start].  
Maskinen skriver ut kontrollarket.
7. Følg instruksene på LCD-skjermen for å fullføre justeringen.

### ✓ Beslektet informasjon

- [Forbedre utskriftskvaliteten](#)

---

**Beslektede emner:**

- Andre problemer
  - Utskriftskvalitetsproblemer
-

## Endre utskriftsalternativene for å forbedre utskriftene

Hvis utskriftene ikke ser ut som forventet, kan du endre utskriftsinnstillingene på Brother-maskinen for å forbedre utskriftskvaliteten. Utskriftshastigheten kan bli noe lavere med disse innstillingene.



- Med disse instruksjonene kan du forbedre utskriftsresultatet når du bruker maskinen til å kopiere eller skrive ut fra medier eller en mobil enhet.
- Hvis du opplever dårlig utskriftskvalitet når du skriver ut fra datamaskinen, kan du endre innstillingene i skriverdriveren eller i programmet du bruker til å skrive ut.



>> [DCP-J1310DW/DCP-J1313DW/DCP-J1360DW/MFC-J4350DW](#)

>> [DCP-J1460DW/MFC-J4550DW](#)

### DCP-J1310DW/DCP-J1313DW/DCP-J1360DW/MFC-J4350DW

1. (MFC-J4350DW) Trykk på  (Blekk).  
(DCP-J1310DW/DCP-J1313DW/DCP-J1360DW) Trykk på  (Blekk).
2. Trykk på  eller  for å velge [Utskriftsalt.]. Trykk på **OK**.
3. Trykk på  eller  for å velge ett av følgende alternativer:

Alternativ	Beskrivelse
Reduser tilklining	Velg dette alternativet hvis du har problemer med flekkete utskrifter eller papirstopp.
Forbedre utskr	Velg dette alternativet hvis du har problemer med uskarpe utskrifter.

4. Trykk på **OK**.
5. Trykk på  eller  for å velge alternativet du vil ha. Trykk på **OK**.
6. Trykk på **Stop/Exit**.

### DCP-J1460DW/MFC-J4550DW

1. Trykk på  [Blekk] > [Utskriftsalt.].
2. Trykk ett av følgende alternativer:

Alternativ	Beskrivelse
Reduser tilklining	Velg dette alternativet hvis du har problemer med flekkete utskrifter eller papirstopp.
Forbedre utskr	Velg dette alternativet hvis du har problemer med uskarpe utskrifter.

3. Følg menyene på LCD-skjermen.
4. Trykk på .

### ✓ Beslektet informasjon

- [Forbedre utskriftskvaliteten](#)

#### Beslektede emner:

- [Kopiere begge sider av papiret \(2-sidig kopiering\)](#)
- [Andre problemer](#)

- 
- Utskriftskvalitetsproblemer
  - Problemer med papirhåndtering
  - Forhindre flekker på utskrifter og papirstopp (Windows)
  - Innstillinger for skriverdriver (Windows)
-

## **Sjekk Brother-maskinen**

- [Kontroller utskriftskvaliteten](#)
- [Kontroller innrettingen av papiret fra Brother-maskinen](#)
- [Kontroller blekknivået \(sidemåler\)](#)
- [Overvåk maskinstatus med Brother iPrint&Scan \(Windows/Mac\)](#)







## Kontroller utskriftskvaliteten

Hvis det er tekst og farger som er falmet eller har streker på utskriftene eller hvis tekst mangler, kan dysene på skriverhodet være tette. Skriv ut kontrollarket og sjekk kontrollmønsteret for dysene.

>> [DCP-J1310DW/DCP-J1313DW/DCP-J1360DW/MFC-J4350DW](#)

>> [DCP-J1460DW/MFC-J4550DW](#)

### DCP-J1310DW/DCP-J1313DW/DCP-J1360DW/MFC-J4350DW

1. (MFC-J4350DW) Trykk på  (Blekk).  
(DCP-J1310DW/DCP-J1313DW/DCP-J1360DW) Trykk på  (Blekk).
  2. Trykk på  eller  for å foreta valgene:
    - a. Velg [Merk utskriftskval]. Trykk på **OK**.
    - b. Velg [Merk utskriftskval] på nytt. Trykk på **OK**.
  3. Trykk på .
- Maskinen skriver ut kontrollarket.
4. Kontroller kvaliteten på de fire fargeblokkene på arket.
  5. Gjør ett av følgende når det vises en melding på LCD-skjermen om å kontrollere utskriftskvaliteten:
    - Hvis alle strekene er klare og tydelige, trykker du på  for å velge [Nei].  
Trykk på **Stop/Exit** for å avslutte kontrollen av utskriftskvaliteten.
    - Hvis det er streker som mangler (se **Dårlig** nedenfor), trykker du på  for å velge [Ja].

#### OK (DCP-J1310DW/DCP-J1313DW/DCP-J1360DW)



#### Dårlig (DCP-J1310DW/DCP-J1313DW/DCP-J1360DW)

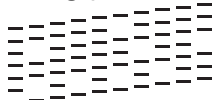



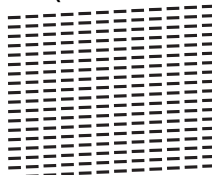

#### OK (MFC-J4350DW)

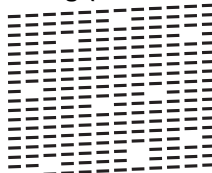

#### Dårlig (MFC-J4350DW)



6. Når det vises en melding på LCD-skjermen om å kontrollere utskriftskvaliteten til hver farge, trykker du på  eller  for å velge mønsteret (1–4) som likner mest på utskriftsresultatet. Trykk på **OK**.
7. Gjør ett av følgende:
  - Hvis det er nødvendig å rengjøre skriverhodet, trykker du på  for å starte rengjøringsprosedyren.
  - Hvis det ikke er nødvendig å rengjøre skriverhodet, trykker du på **Stop/Exit** for å fullføre kontrollen av utskriftskvaliteten.
8. Når rengjøringen er fullført, blir du bedt om å kontrollere utskriftskvaliteten på nytt.  
Trykk på  [Ja] for å starte kontrollen av utskriftskvaliteten.
9. Trykk på  igjen.

Maskinen skriver ut kontrollarket på nytt. Kontroller kvaliteten på de fire fargeblokkene på arket igjen.

(MFC-J4350DW) Hvis du rengjør skriverhodet flere ganger uten at utskriften blir bedre, kan du prøve rengjøringsmetoden Spesiell. >> *Beslektet informasjon*

## VIKTIG

Du må IKKE berøre skriverhodet. Berøring av skriverhodet kan forårsake varig skade og medføre at garantien bortfaller.





Når en skriverhodedyse er tett, ser utskriften slik ut:



Når skriverhodedysen er rengjort, er de horisontale strekene borte:



## DCP-J1460DW/MFC-J4550DW

1. Trykk på  [Blekk] > [Forbedre utskr.kval.] > [Sjekk utskriftskval.].
2. Trykk på [Start].  
Maskinen skriver ut kontrollarket.
3. Kontroller kvaliteten på de fire fargeblokkene på arket.
4. Gjør ett av følgende når det vises en melding på LCD-skjermen om å kontrollere utskriftskvaliteten:
  - Hvis alle strekene er klare og tydelige, trykker du på [Nei] og deretter på  for å avslutte kontrollen av utskriftskvaliteten.
  - Hvis strekene mangler (se **Dårlig** nedenfor), trykker du på [Ja].

OK

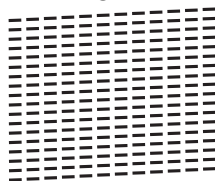

Dårlig

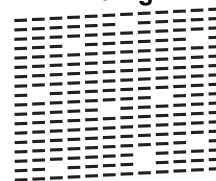

5. Når det vises en melding på LCD-skjermen om å kontrollere utskriftskvaliteten til hver farge, trykker du på nummeret til mønsteret (1–4) som likner mest på utskriftsresultatet.
6. Gjør ett av følgende:
  - Hvis det er nødvendig å rengjøre skriverhodet, trykker du på [Start] for å starte rengjøringsprosedyren.
  - Hvis det ikke er behov for å rengjøre skriverhodet, vises menykjernbildet på pekeskjermen. Trykk på .
7. Når rengjøringen er fullført, blir du bedt om å skrive ut kontrollarket på nytt. Trykk på [Ja] og trykk deretter på [Start].

Maskinen skriver ut kontrollarket på nytt. Kontroller kvaliteten på de fire fargeblokkene på arket igjen.

(MFC-J4550DW) Hvis du rengjør skriverhodet flere ganger uten at utskriften blir bedre, kan du prøve rengjøringsmetoden Spesiell. >> *Beslektet informasjon*

## VIKTIG

Du må IKKE berøre skrivehodet. Berøring av skrivehodet kan forårsake varig skade og medføre at garantien bortfaller.



Når en skriverhodedyse er tett, ser utskriften slik ut:



Når skriverhodedysen er rengjort, er strekene borte:



## Beslektet informasjon

- [Sjekk Brother-maskinen](#)

### Beslektede emner:

- [Utskriftskvalitetsproblemer](#)
- [Rengjør skriverhodet fra Brother-maskinen](#)



## Kontroller innrettingen av papiret fra Brother-maskinen



Du må justere utskriftsinnrettingen hvis teksten blir uskarp eller bildene blir utydelige etter flytting av maskinen .

>> [DCP-J1310DW/DCP-J1313DW/DCP-J1360DW/MFC-J4350DW](#)

>> [DCP-J1460DW/MFC-J4550DW](#)

### DCP-J1310DW/DCP-J1313DW/DCP-J1360DW/MFC-J4350DW

- (MFC-J4350DW) Før du justerer utskriftsinnrettingen, utfører du først en kontroll av utskriftskvaliteten ved å trykke på  (Blekk), ▲ eller ▼ for å velge [Merk utskriftskval] > [Merk utskriftskval] på nytt, og deretter **OK**.
- (DCP-J1310DW/DCP-J1313DW/DCP-J1360DW) Før du justerer utskriftsinnrettingen, utfører du først en kontroll av utskriftskvaliteten ved å trykke på  (Blekk), ▲ eller ▼ for å velge [Merk utskriftskval] > [Merk utskriftskval] på nytt, og deretter **OK**.

1. (MFC-J4350DW) Trykk på  (Blekk).  
(DCP-J1310DW/DCP-J1313DW/DCP-J1360DW) Trykk på  (Blekk).
2. Trykk på ▲ eller ▼ for å foreta valgene:
  - a. Velg [Merk utskriftskval]. Trykk på **OK**.
  - b. Velg [Justering]. Trykk på **OK**.
3. Trykk på ►.
4. Trykk på ► når det vises en bekreftelsesmelding om utført kontroll av utskriftskvaliteten på LCD-skjermen.
5. Velg papirformatet du vil justere.
6. Velg papirtypen som du vil justere. (Kun støttede modeller)
7. Følg LCD-instruksjonene for å legge papir i skuffen, og trykk deretter på ►.  
Maskinen skriver ut kontrollarket.
8. Følg instruksene på LCD-skjermen for å fullføre justeringen.



Når utskriftsinnrettingen ikke er riktig justert, blir teksten uklar eller skjev og ser slik ut:

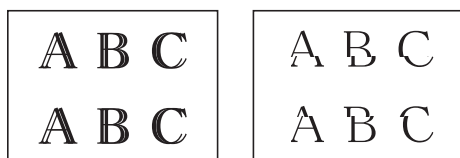



Når utskriftsinnrettingen er riktig justert, ser teksten slik ut:



9. Trykk på **Stop/Exit**.

### DCP-J1460DW/MFC-J4550DW

Før du tilpasser utskriftsinnrettingen, kontrollerer du utskriftskvaliteten ved å trykke på  [Blekk] > [Forbedre utskr.kval.] > [Sjekk utskriftskval.].

- 
1. Trykk på  [Blekk] > [Forbedre utskr.kval.] > [Justering].
  2. Trykk på [Neste].
  3. Trykk på [Ja] når det vises en bekreftelsesmelding om utført kontroll av utskriftskvaliteten på LCD-skjermen.
  4. Velg papirformatet du vil justere.
  5. Velg papirtypen som du vil justere. (Kun støttede modeller)
  6. Følg LCD-instruksjonene for å legge papir i skuffen, og trykk deretter på [Start].  
Maskinen skriver ut kontrollarket.
  7. Følg instruksene på LCD-skjermen for å fullføre justeringen.



Når utskriftsinnrettingen ikke er riktig justert, blir teksten uklar eller skjev og ser slik ut:

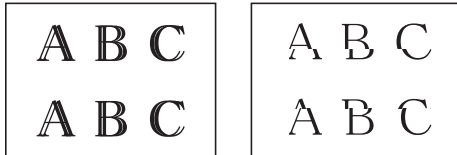

Når utskriftsinnrettingen er riktig justert, ser teksten slik ut:



### Beslektet informasjon

- [Sjekk Brother-maskinen](#)

#### Beslektede emner:

- [Utskriftskvalitetsproblemer](#)
-

## Kontroller blekknivået (sidemåler)

Det vises riktignok et ikon for blekknivåer på maskinens LCD-skjerm, men du kan også se en større graf som viser omtrent hvor mye blekk det er igjen i hver blekkasset.

>> [DCP-J1310DW/DCP-J1313DW/DCP-J1360DW/MFC-J4350DW](#)

>> [DCP-J1460DW/MFC-J4550DW](#)

### DCP-J1310DW/DCP-J1313DW/DCP-J1360DW/MFC-J4350DW

1. (MFC-J4350DW) Trykk på  (Blekk).  
(DCP-J1310DW/DCP-J1313DW/DCP-J1360DW) Trykk på  (Blekk).
2. Trykk på  eller  for å velge [Blekknivå]. Trykk på **OK**.

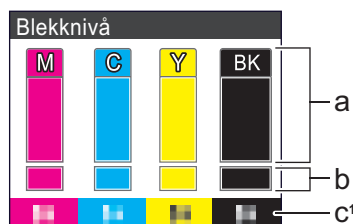

Blekknivået vises på LCD-skjermen. <sup>1</sup>



- a. Viser blekknivået i kassetten.
- b. Viser gjenværende blekknivå i den innvendige blekkbeholderen.
- c. Sidemåleren <sup>1</sup> viser det omtrentlige antallet gjenværende sider som kan skrives ut med blekkassetten.



- Når blekkassetten er nesten tom eller hvis det er problemer med den, vises et av følgende ikoner:

	Lavt blekknivå.
	Blekkassetten må skiftes ut.
	Det er problemer med blekkpatronen.

- Vil du endre visningsinnstillingene for omtrentlig sideytelse, trykker du på **Stop/Exit** for å gå tilbake til hjemmeskjermen, trykker på **Settings**, velger [Blekk] og deretter [Sider igjen].  
Trykk på **OK**, og følg instruksjonene på LCD-skjermen.
- Vil du kontrollere eller skrive ut modellnumrene til blekkassetten, trykker du på **Clear/Back** for å gå tilbake til [Blekk]-menyskjermen, og deretter velger du [Blekkassetmodell].  
Trykk på **OK**, og følg instruksjonene på LCD-skjermen.

3. Trykk på **Stop/Exit**.



- Du kan også kontrollere blekknivået fra datamaskinen.
- Du finner detaljert informasjon om målemetodene som brukes for de omtrentlige ytelsene på [support.brother.com/yield](http://support.brother.com/yield).

### DCP-J1460DW/MFC-J4550DW

1. Trykk på  [Blekk] > [Blekknivå].

Blekknivået og sidemåleren vises på pekeskjermen. <sup>2</sup>

<sup>1</sup> Sidemåleren er bare et anslag ment som informasjon, og viser ikke faktisk gjenværende sideytelse. Du finner informasjon om faktisk kassettytelse på [support.brother.com/yield](http://support.brother.com/yield).



- a. Viser blekknivået i kassetten.
- b. Viser gjenværende blekknivå i den innvendige blekkbeholderen.
- c. Trykk for å endre visningsinnstillingene for omtrentlig sideytelse.
- d. Sidemåleren<sup>2</sup> viser det omtrentlige antallet gjenværende sider som kan skrives ut med blekkassetten.



- Når blekkassetten er nesten tom eller hvis det er problemer med den, vises et av følgende ikoner:

	Lavt blekknivå.
	Blekkassetten må skiftes ut.

- Hvis du vil kontrollere eller skrive ut modellnumrene til blekkassetten, trykker du på (Tilbake) for å gå tilbake til [Blekk]-menyskjermen.  
Trykk på [Blekkassetmodell], og følg instruksjonene på pekeskjermen.

2. Trykk på .



- Du kan også kontrollere blekknivået fra datamaskinen.
- Du finner detaljert informasjon om målemetodene som brukes for de omtrentlige ytelsene på [support.brother.com/yield](http://support.brother.com/yield).



## Beslektet informasjon

- [Sjekk Brother-maskinen](#)

### Beslektede emner:

- [Oversikt over LCD-pekeskjermen](#)
- [Oversikt over Innstillinger-skjermbildet](#)
- [Overvåk maskinstatus med Brother iPrint&Scan \(Windows/Mac\)](#)

<sup>2</sup> Sidemåleren er bare et anslag ment som informasjon, og viser ikke faktisk gjenværende sideytelse. Du finner informasjon om faktisk kassettytelse på [support.brother.com/yield](http://support.brother.com/yield).

## Overvåk maskinstatus med Brother iPrint&Scan (Windows/Mac)

Med Brother iPrint&Scan kan du overvåke statusen til Brother-maskinen.

1. Start Brother iPrint&Scan.

- Windows

Dobbelklikk på  (Brother iPrint&Scan)-ikonet.

- Mac



I menylinjen **Finder** klikker du på **Gå > Apper**, og deretter dobbeltklikker du på iPrint&Scan-ikonet.

Brother iPrint&Scan-skjermbildet vises.

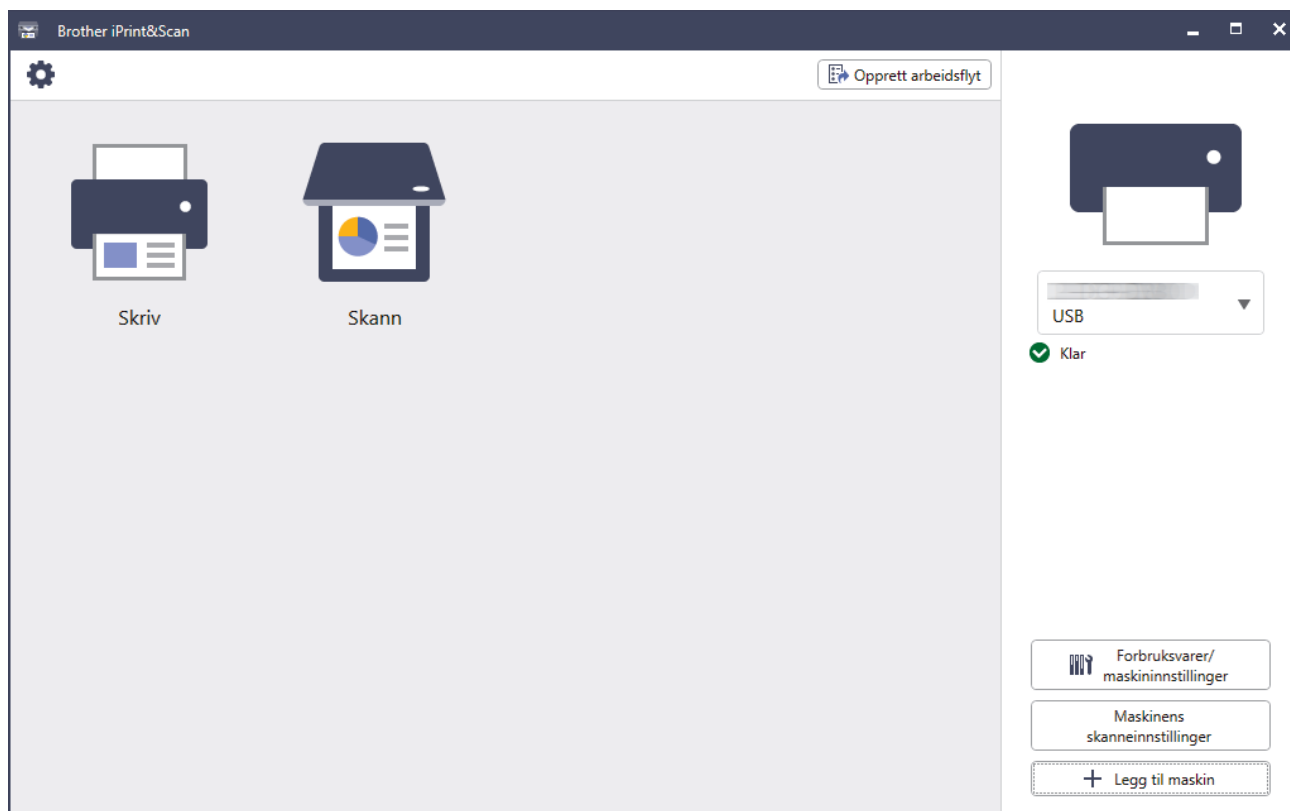
2. Hvis Brother-maskinen ikke er valgt, klikker du på **Legg til maskin / Velg din maskin** og deretter velger du modellens navn fra listen. Klikk på **OK**.





### Statusikoner

Ikon	Beskrivelse
	Et grønt ikon betyr normal ventemodus.
	Gult ikon angir en advarsel.
	Et rødt ikon viser at det er oppstått en feil.

---

Ikon	Beskrivelse
	Et grått ikon indikerer at maskinen er frakoblet.

#### Feilikoner

Ikon	Beskrivelse
	Lavt blekknivå.
	Blekkassetten må skiftes ut.



- Den faktiske skjermen kan se annerledes ut avhengig av programversjonen.
- Den gjenværende blekmengden er omtrentlig, og kan avvike fra den faktiske mengden blekk som er igjen.
- Du kan også sjekke gjenværende blekmengde via webbasert administrasjon.



#### Beslektet informasjon

- [Sjekk Brother-maskinen](#)

#### Beslektede emner:

- [Kontroller blekknivået \(sidemåler\)](#)
-

## Rengjør Brother-maskinen

- [Rengjøre skanneren](#)
- [Rengjøre maskinens LCD-skjerm](#)
- [Rengjøre maskinen utvendig](#)
- [Rengjøre maskinens skriverplate](#)
- [Rengjør papirmaterullene](#)
- [Rengjøre bunnputen](#)
- [Rengjøre valsene for papiropphenting for papirmagasin 1](#)
- [Rengjøre valsene for papiropphenting for papirmagasin 2](#)

## Rengjøre skanneren

1. Trekk ut maskinens støpsel fra stikkontakten.
2. Løft opp dokumentdekselet (1). Rengjør skannerglassplaten (2) og den hvite platen (3) med en myk, lofri klut fuktet med vann.

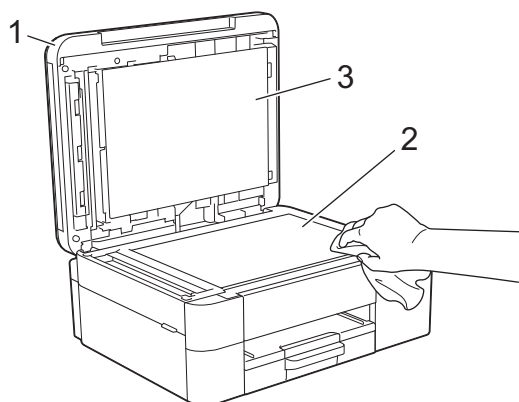

3. Rengjør den hvite listen (1) og glasslisten (2) i ADF-en med en lofri klut fuktet med vann. (Bare ADF-modeller)

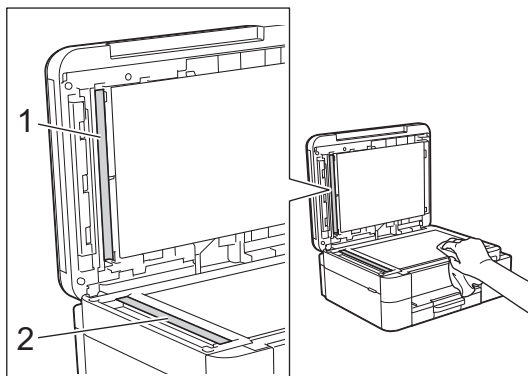

4. Sett inn strømledningen igjen.



(Bare ADF-modeller)

Rengjør glassplaten på nytt hvis det er smuss eller flekker der. Det kan hende at du må gjenta rengjøringsprosessen tre eller fire ganger. Test ved å lage en kopi etter hver rengjøring.

Det kommer en vertikal linje på utskriften hvis det er smuss eller korrekturlakk på glasslisten.



Linjen forsvinner når glasslisten rengjøres.





## Beslektet informasjon

- Rengjør Brother-maskinen

### **Beslektede emner:**

- Telefon- og faksproblemer
  - Andre problemer
-

## Rengjøre maskinens LCD-skjerm

### VIKTIG

IKKE bruk flytende rengjøringsmidler (inklusive etanol).

1. Trykk på og hold inne  for å slå av maskinen. LCD-skjermen viser [Avslutter] i noen sekunder før strømmen slås av.
2. Rengjør LCD-skjermen med en tørr, myk og lofri klut.

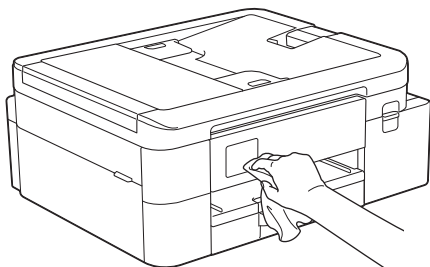

### Beslektet informasjon

- [Rengjør Brother-maskinen](#)

## Rengjøre maskinen utvendig

### VIKTIG

- Rengjøring med flyktige væsker, for eksempel tynner eller rensbensin, vil skade maskinens overflate.
- Det må IKKE brukes rengjøringsmidler som inneholder ammoniakk.
- Det må IKKE brukes isopropylalkohol til å fjerne smuss fra kontrollpanelet. Det kan føre til at panelet sprekker.

1. Hvis papirstøtteklaffen er åpen, må du lukke denne først og deretter papirstøtten.
2. Trekk papirmagasinet (1) helt ut av maskinen, slik pilen viser.

- Skuff 1

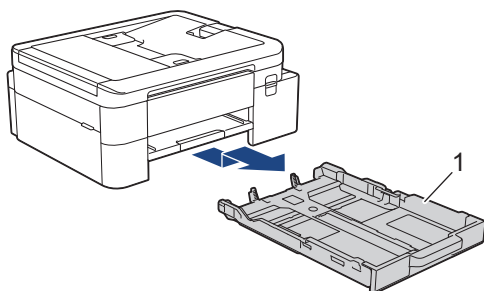

- Skuff 2 (MFC-J4550DW)

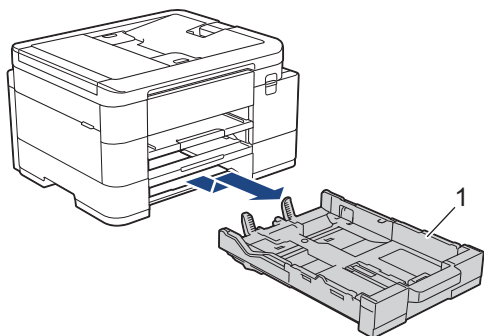

3. Løft opp papirstøtten (1) og trekk den i vinkel helt ut av maskinen, slik pilen viser.

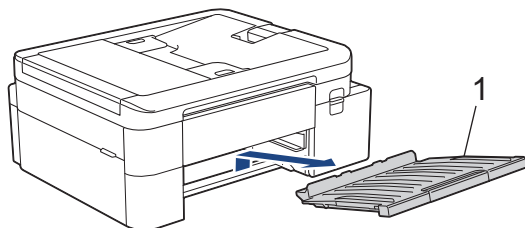

4. Tørk av maskinen utvendig med en tørr og løfri klut for å fjerne støv.

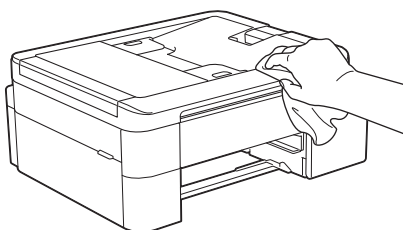

---

5. Tørk av papirskuffen innvendig og utvendig med en tørr og lofri klut for å fjerne støv.

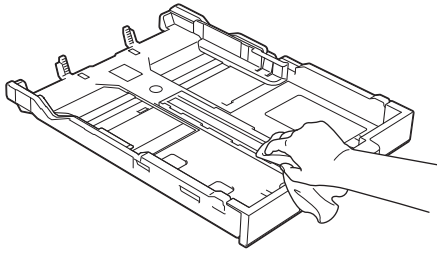

6. Tørk av papirstøtten utvendig med en tørr og lofri klut for å fjerne støv.

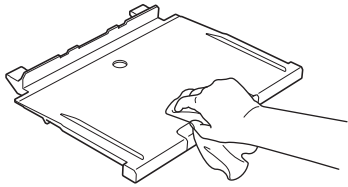

7. Sett papirstøtten ordentlig på plass i maskinen. Pass på at du plasserer papirstøtten i sporene.

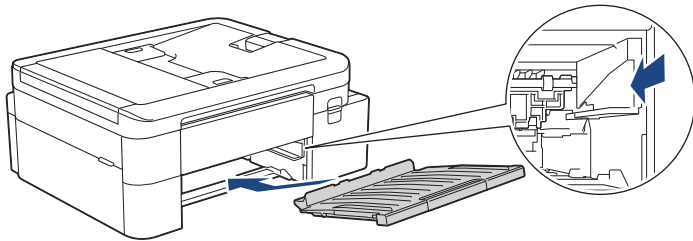

8. Skyv papirmagasinet sakte helt inn i maskinen.



## Beslektet informasjon

- [Rengjør Brother-maskinen](#)

## Rengjøre maskinens skriverplate

### ⚠ ADVARSEL

⚡ Husk å trekke ut maskinens strømledning fra strømuttaket før du rengjør skriverplaten slik at du unngår elektrisk støt.

>> DCP-J1310DW/DCP-J1313DW/DCP-J1360DW/DCP-J1460DW

>> MFC-J4350DW/MFC-J4550DW

### DCP-J1310DW/DCP-J1313DW/DCP-J1360DW/DCP-J1460DW

1. Ta maskinens strømledning ut av strømuttaket.
2. Hvis papirstøtteklaffen er åpen, må du lukke denne først og deretter papirstøtten.
3. Trekk papirmagasinet (1) helt ut av maskinen.

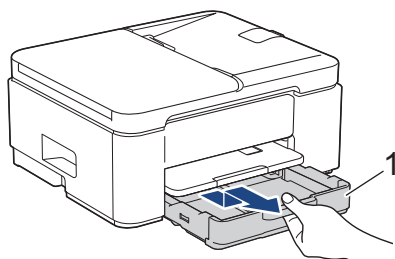

4. Løft opp papirstøtten (1) og trekk den i vinkel helt ut av maskinen, slik pilen viser.

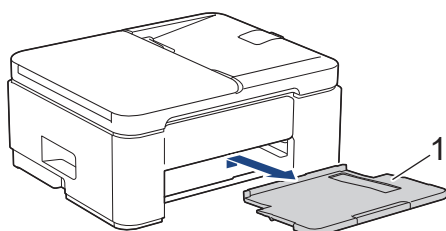

5. Klem sammen begge de grønne spakene, og senk deretter vedlikeholdsenheten (1).

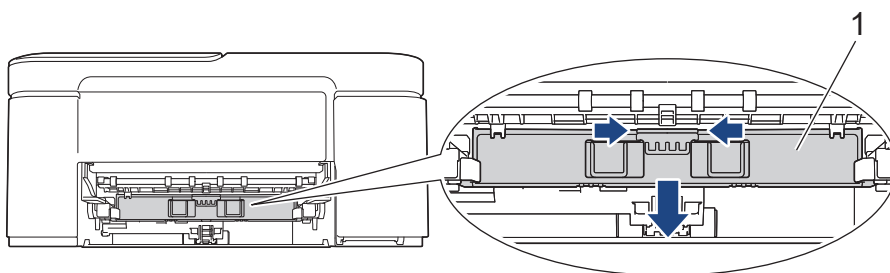

6. Rengjør maskinens skriverplate (1) og området rundt, og tørk bort blekksøl med en myk, tørr og lofri klut.

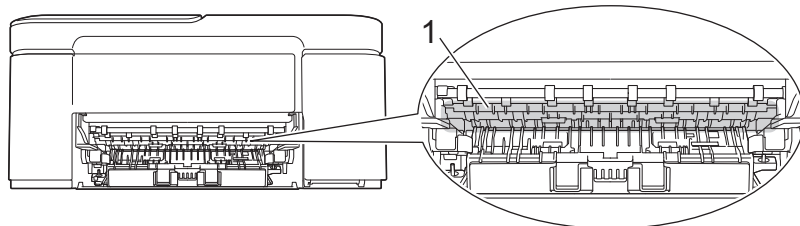

7. Løft opp vedlikeholdsenheten.

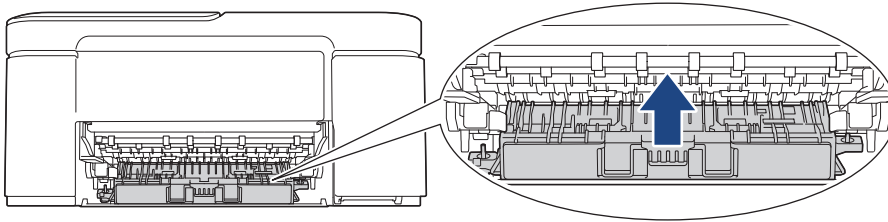

8. Sett papirstøtten ordentlig på plass i maskinen. Sørg for at du plasserer papirstøtten i sporene.

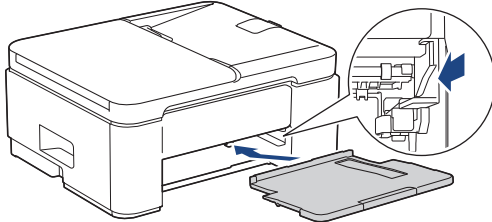

9. Skyv papirmagasinet sakte helt inn i maskinen.
10. Sett inn strømledningen igjen.

## MFC-J4350DW/MFC-J4550DW

1. Ta maskinens strømledning ut av strømuttaket.
2. Ta tak i fingerfestene på hver side av maskinen med begge hender for å løfte opp skannerdekselet til åpen stilling.
3. Rengjør maskinens skriverplate (1) og området rundt, og tørk bort blekksøl med en myk, tørr og lofri klut.

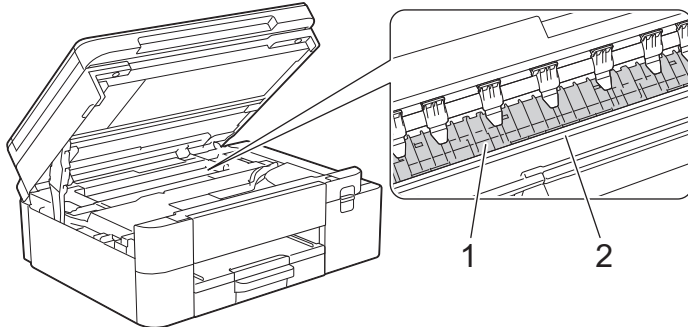

### VIKTIG

Du må IKKE berøre kodebåndet, altså det tynne plastbåndet som ligger tvers over maskinen (2). Dette kan skade maskinen.

4. Ta tak i fingerfestene på hver side av maskinen for å lukke skannerdekselet forsiktig.

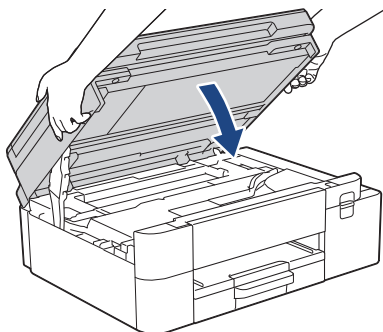

5. Sett inn strømledningen igjen.

### ✓ Beslektet informasjon

- [Rengjør Brother-maskinen](#)

---

**Beslektede emner:**

- Utskriftskvalitetsproblemer
-

## Rengjør papirmaterullene

Hvis papirmaterullene er tilsmusset med blekk eller papirstøv, kan det føre til problemer med papirmatingen.

>> [DCP-J1310DW/DCP-J1313DW/DCP-J1360DW/DCP-J1460DW](#)

>> [MFC-J4350DW/MFC-J4550DW](#)

### DCP-J1310DW/DCP-J1313DW/DCP-J1360DW/DCP-J1460DW

#### ⚠ ADVARSEL

⚡ Husk å trekke ut maskinens støpsel fra strømuttaket før du rengjør papirmaterullene, slik at du unngår elektrisk støt.

1. Ta maskinens strømledning ut av strømuttaket.
2. Hvis papirstøtteklaffen er åpen, må du lukke denne først og deretter papirstøtten.
3. Trekk papirmagasinet (1) helt ut av maskinen, slik pilen viser.

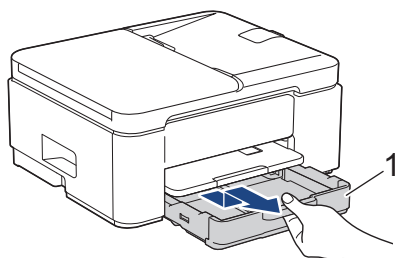

4. Løft opp papirstøtten (1) og trekk den i vinkel helt ut av maskinen, slik pilen viser.

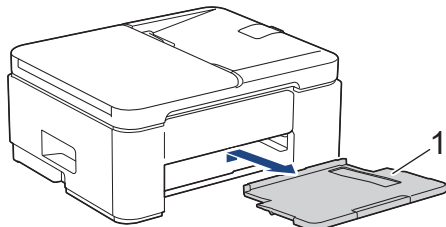

5. Klem sammen begge de grønne spakene, og senk deretter vedlikeholdsenheten (1).



6. Rengjør forsiden og baksiden av papirmaterullene (1) med en myk og lofri klut fuktet med vann, og tørk fra side til side. Etter rengjøring skal du tørke over valsene med en myk, tørr og lofri klut for å fjerne all fuktighet.

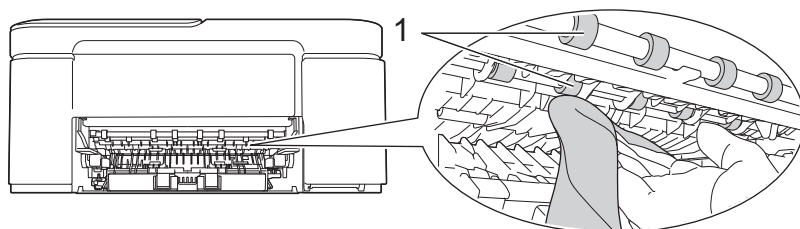

7. Løft opp vedlikeholdsenheten.

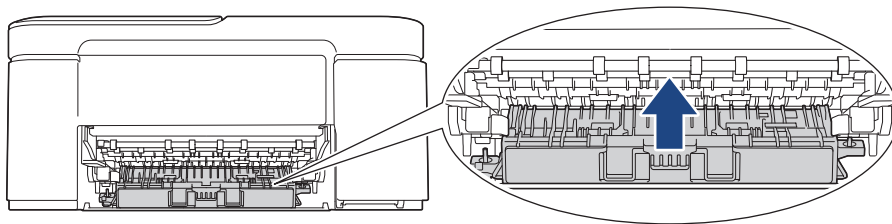

8. Sett papirstøtten ordentlig på plass i maskinen. Sørg for at du plasserer papirstøtten i sporene.

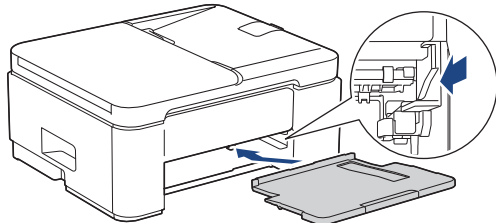

9. Skyv papirmagasinet sakte helt inn i maskinen.

10. Sett inn strømledningen igjen.



Maskinen må ikke brukes igjen før rullene er tørre. Hvis du bruker maskinen før rullene er tørre, kan dette forårsake problemer med papirmatingen.

## MFC-J4350DW/MFC-J4550DW

1. Ta maskinens strømledning ut av strømuttaket.

2. Hvis papirstøtteklaffen er åpen, må du lukke denne først og deretter papirstøtten.

3. Trekk skuff 1 (1) helt ut av maskinen, slik pilen viser.

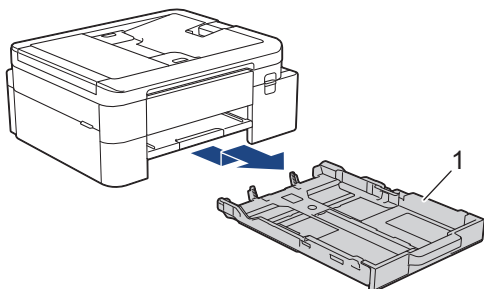

4. Løft opp papirstøtten (1) og trekk den i vinkel helt ut av maskinen, slik pilen viser.

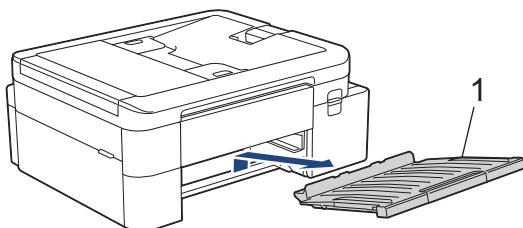

5. Rengjør forsiden av papirmaterullene (1) med en myk og lofri klut fuktet med vann, og tørk fra side til side. Etter rengjøring skal du tørke over rullene med en myk, tørr og lofri klut for å fjerne all fuktighet.

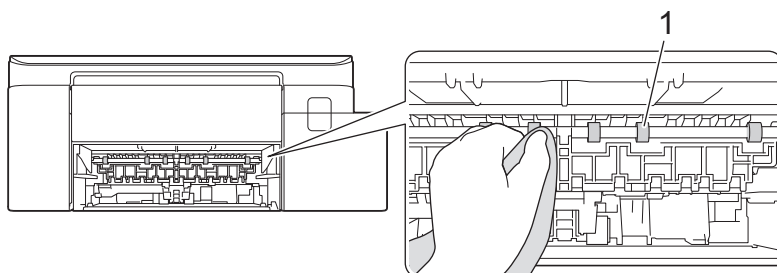

- Løft opp klaffen (2), og rengjør deretter baksiden av papirmaterullene (1) med en myk og lofri klut fuktet med vann. Etter rengjøring skal du tørke over valsene med en myk, tørr og lofri klut for å fjerne all fuktighet.

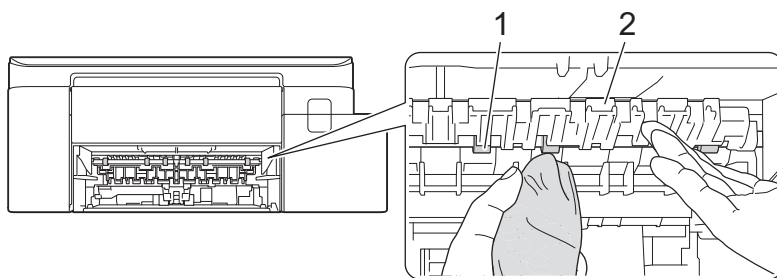

- Sett papirstøtten ordentlig på plass i maskinen. Pass på at du plasserer papirstøtten i sporene.

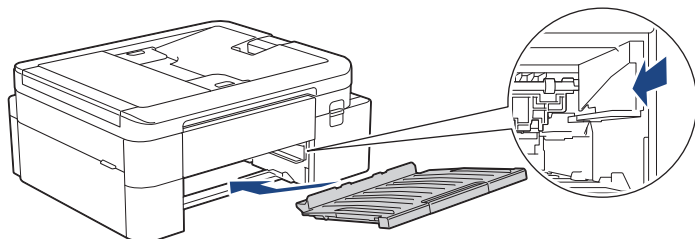

- Skyv papirmagasinet sakte helt inn i maskinen.
- Sett inn strømleningen igjen.



Maskinen må ikke brukes igjen før rullene er tørre. Hvis du bruker maskinen før rullene er tørre, kan dette forårsake problemer med papirmatingen.



### Beslektet informasjon

- [Rengjør Brother-maskinen](#)

#### Beslektede emner:

- [Utskriftskvalitetsproblemer](#)
- [Problemer med papirhåndtering](#)

## Rengjøre bunnputen

Rengjøring bunnputen fra tid til annen kan forhindre at maskinen mater inn flere ark når det kun er noen få ark igjen i skuffen.

1. Hvis papirstøtteklaffen er åpen, må du lukke denne først og deretter papirstøtten.
2. Trekk papirmagasinet (1) helt ut av maskinen, slik pilen viser.
  - Skuff 1

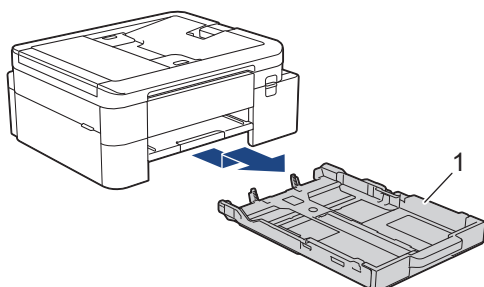

- Skuff 2 (MFC-J4550DW)

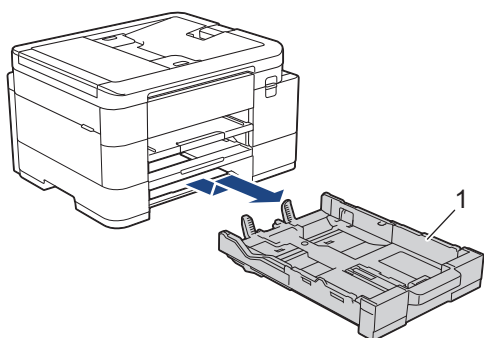

3. Rengjør bunnplassen (1) med en myk, lofri klut fuktet med vann.  
Etter rengjøring skal du tørke over platen med en myk, tørr og lofri klut for å fjerne all fuktighet.

- Skuff 1

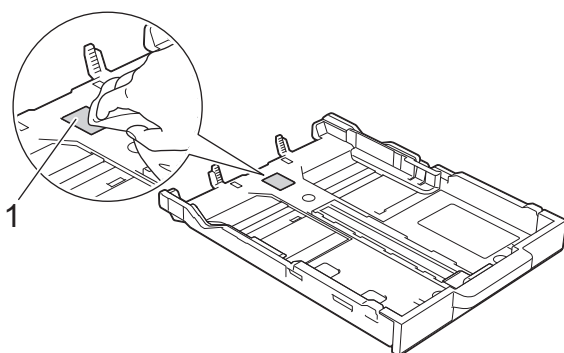

- Skuff 2 (MFC-J4550DW)

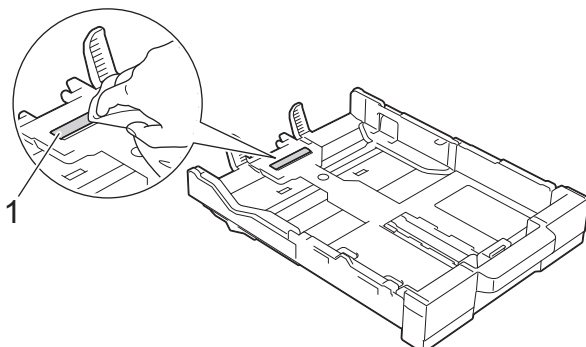

4. Skyv papirmagasinet sakte helt inn i maskinen.



## Beslektet informasjon

- Rengjør Brother-maskinen

### **Beslektede emner:**

- Problemer med papirhåndtering

## Rengjøre valsene for papiropphenting for papirmagasin 1

Jevnlig rengjøring av valsene for papiropphenting kan forhindre papirstopp ved å sikre at papiret mates som det skal.

1. Ta maskinens strømledning ut av strømuttaket.
2. Hvis papirstøtteklaffen er åpen, må du lukke denne først og deretter papirstøtten.
3. Trekk skuff 1 (1) helt ut av maskinen, slik pilen viser.

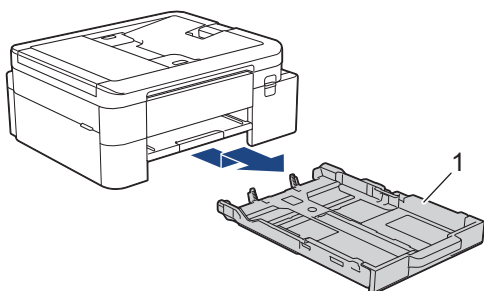

4. Løft opp papirstøtten (1) og trekk den i vinkel helt ut av maskinen, slik pilen viser.

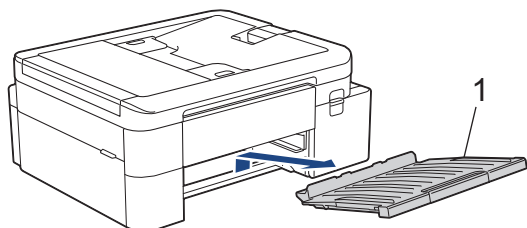

5. Rengjør valsene for papiropphenting (1) med en myk og lofri klut fuktet med vann. Roter rullene langsomt slik at hele overflaten rengjøres. Etter rengjøring skal du tørke over valsene med en myk, tørr og lofri klut for å fjerne all fuktighet.

(DCP-J1310DW/DCP-J1313DW/DCP-J1360DW/DCP-J1460DW)

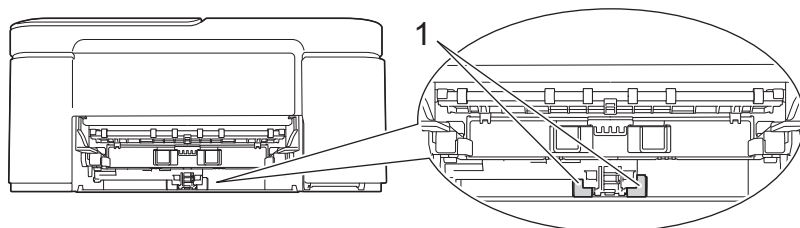

(MFC-J4350DW/MFC-J4550DW)

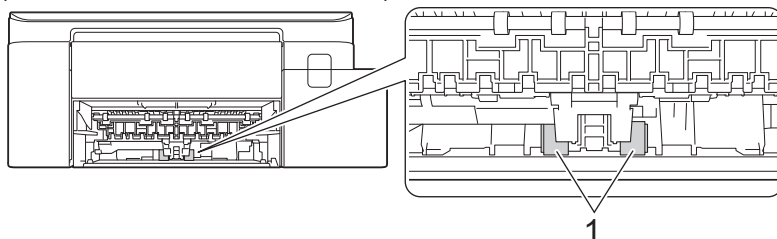

---

6. Sett papirstøtten ordentlig på plass i maskinen. Pass på at du plasserer papirstøtten i sporene.

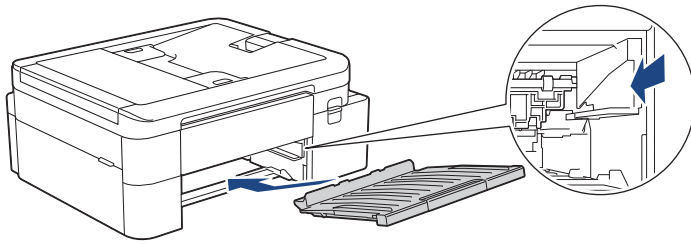

7. Skyv papirmagasinet sakte helt inn i maskinen.

8. Sett inn strømledningen igjen.



### **Beslektet informasjon**

- [Rengjør Brother-maskinen](#)

#### **Beslektede emner:**

- [Meldinger om feil og vedlikehold](#)
  - [Problemer med papirhåndtering](#)
-

## Rengjøre valsene for papiropphenting for papirmagasin 2

Relaterte modeller: MFC-J4550DW

1. Ta maskinens strømledning ut av strømuttaket.
2. Hvis papirstøtteklaffen er åpen, må du lukke denne først og deretter papirstøtten.
3. Trekk skuff 2 (1) helt ut av maskinen, slik pilen viser.

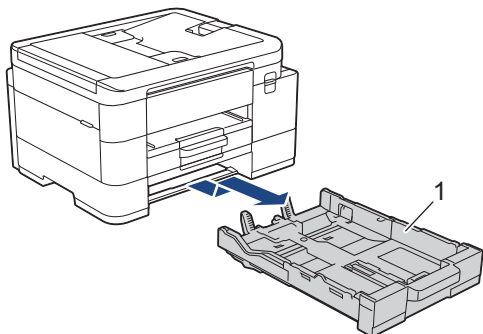

4. Rengjør valsene for papiropphenting for skuff 2 (1) med en myk, løfri klut som er fuktet med vann. Roter rullene langsomt slik at hele overflaten rengjøres. Etter rengjøring skal du tørke over valsene med en myk, tørr og løfri klut for å fjerne all fuktighet.

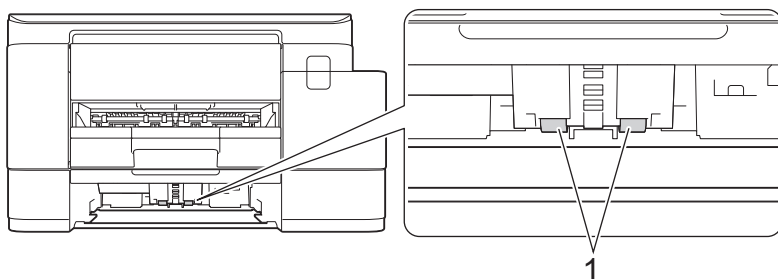

5. Skyv skuff 2 sakte helt inn i maskinen.
6. Sett inn strømledningen igjen.

### ✓ Beslektet informasjon

- [Rengjør Brother-maskinen](#)

#### Beslektede emner:

- [Problemer med papirhåndtering](#)

## Pakke og sende maskinen

- Bruk alltid originalemballasjen når du skal frakte maskinen. Du må ikke tippe eller snu produktet på hodet. Hvis du ikke pakker maskinen korrekt, vil eventuelle transportskader kanskje ikke bli dekket av garantien.
- Maskinen må forsikres hos speditøren.

### VIKTIG

Det er viktig at du lar maskinen "parkere" skriverhodet etter en utskriftsjobb. Lytt nøye før du trekker ut støpselet for å være sikker på at du ikke kan høre noen mekaniske lyder fra maskinen. Hvis du ikke lar maskinen fullføre parkeringen, kan dette føre til utskriftsproblemer og mulig skade på skriverhodet.

1. Ta maskinens strømledning ut av strømuttaket.
2. (MFC-J4350DW/MFC-J4550DW) Trekk ut støpselet fra telefonveggkontakten, og trekk ut telefonledningen fra maskinen.
3. (MFC-J4350DW/MFC-J4550DW) Ta tak i fingerfestene på hver side av maskinen med begge hender for å løfte opp skannerdekselet til åpen stilling.
4. Trekk grensesnittkabelen ut av maskinen, hvis denne er tilkoblet.
5. (MFC-J4350DW/MFC-J4550DW) Ta tak i fingerfestene på hver side av maskinen for å lukke skannerdekselet forsiktig.

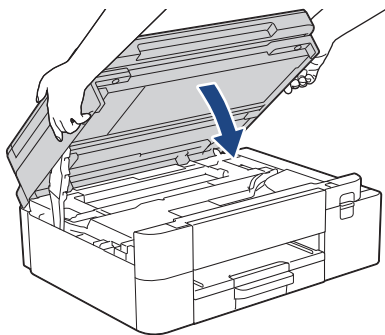

6. Åpne blekkassettdkselet.
7. Trykk ned blekkutløserhendlene for å løsne blekkassetten og ta dem ut.

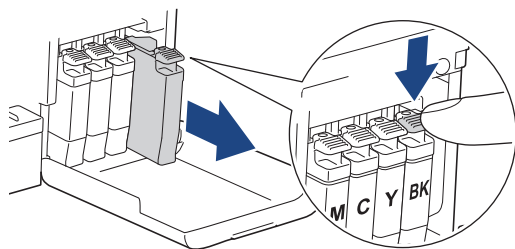

8. Lukk blekkassettdkselet.
9. Pakk maskinen inn i posen.

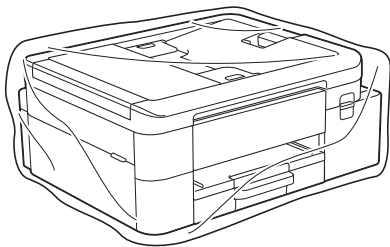

10. Pakk ned maskinen i originalkartongen med originalemballasjen, som vist nedenfor.  
(Det originale emballasjematerialet kan variere, avhengig av landet.)  
Du må ikke pakke ned den brukte blekkassetten i esken.

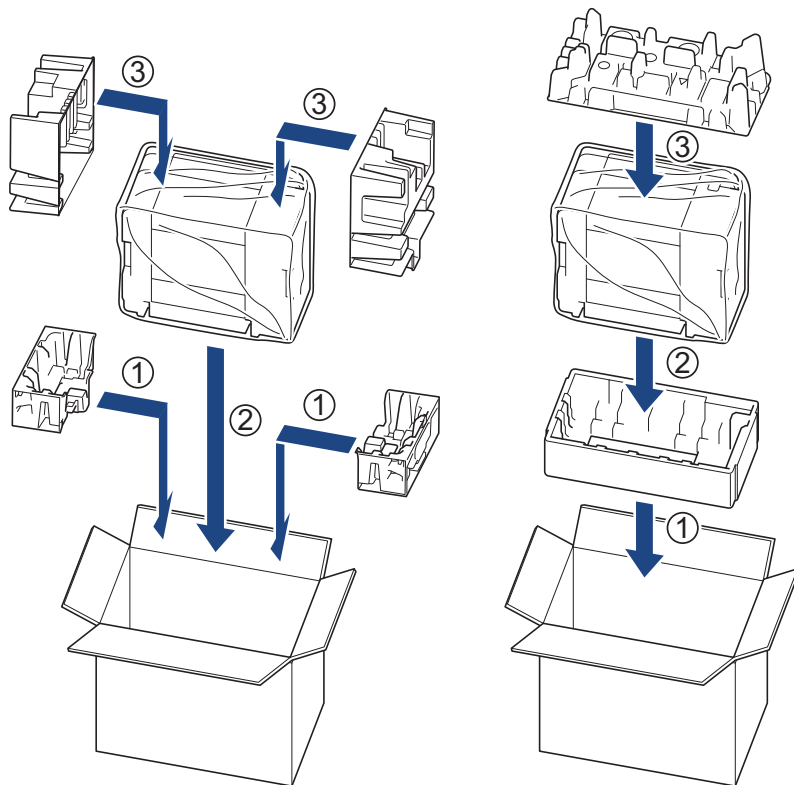

11. Lukk kartongen med teip.



### Beslektet informasjon

- Rutinemessig vedlikehold

#### Beslektede emner:

- Skift blekkassetene

## Maskininnstillinger

Tilpass innstillinger og funksjoner slik at maskinen fungerer effektivt.

- [Sjekk passordet til maskinen din](#)
- [Endre maskininnstillinger fra kontrollpanelet](#)
- [Endre maskininnstillingene via Webbasert administrasjon](#)

## Sjekke passordet til maskinen din

Hvis du blir bedt om å oppgi et passord, kontrollerer du følgende informasjon:

>> [Finne standardpassordet](#)

>> [Endre passord](#)

>> [Nullstille passordet](#)

### Finne standardpassordet

Standardpassordet for å styre innstillingene på denne maskinen finner du bak på maskinen, angitt med "**Pwd**".

### Endre passord

Vi anbefaler at du straks endrer standardpassordet for å beskytte maskinen mot uautorisert tilgang.

Bruk Webbasert administrasjon for å endre passordet.

Mer informasjon >> [Beslektet informasjon](#)

### Nullstille passordet

Hvis du glemmer passordet ditt, nullstiller du maskinen til standardinnstillingene. Passordet nullstilles også til standardpassordet.

Mer informasjon >> [Beslektet informasjon](#)



### Beslektet informasjon

- [Maskininnstillinger](#)

#### Beslektede emner:

- [Tilbakestille maskinen](#)
- [Endre påloggingspassordet ved bruk av Webbasert administrasjon](#)
- [Oppdatere maskinens fastvare](#)

## Endre maskininnstillinger fra kontrollpanelet

- [Hvis strømbrudd skulle inntreffe \(minnelagring\)](#)
- [Generelle innstillinger](#)
- [Lagre favorittinnstillingene dine som en snarvei](#)
- [Skrive ut rapporter](#)
- [Tabell med innstillinger og funksjoner](#)

## Hvis strømbrudd skulle inntreffe (minnelagring)

- Menyinnstillingene er lagret permanent og vil ikke gå tapt.
- Midlertidige innstillinger (for eksempel Kontrast og Utenlandsmodus) går tapt.
- (DCP-J1310DW/DCP-J1313DW/DCP-J1360DW/DCP-J1460DW) Datoen og klokkeslettet må angis på nytt.
- (MFC-J4350DW) Datoen og klokkeslettet lagres i ca. 24 timer.
- (MFC-J4550DW) Datoen og klokkeslettet samt programmerte tidsinnstilte faksjobber (for eksempel Utsatt sending) lagres i ca. 24 timer.
- (MFC-J4550DW) Andre faksjobber i maskinens minne vil ikke gå tapt.



### Beslektet informasjon

- [Endre maskininnstillinger fra kontrollpanelet](#)

## Generelle innstillinger

- [Juster maskinvolumet](#)
- [Skift til sommertid automatisk](#)
- [Still inn nedtelling til hvilemodus](#)
- [Still inn maskinen til å slå seg av automatisk](#)
- [Angi dato og klokkeslett](#)
- [Still inn tidssone](#)
- [Juster LCD-skjermens bakgrunnsbelysning](#)
- [Endre hvor lenge LCD-baklyset er tent](#)
- [Still inn apparatets ID](#)
- [Forhindre at feil telefonnummer slås \(ringebegrensning\)](#)
- [Redusere utskriftsstøy](#)
- [Låse maskininnstillingene](#)
- [Endre språket som vises på LCD-skjermen](#)
- [Endre tastaturinnstillingen](#)

## Juster maskinvolumet

Relaterte modeller: MFC-J4350DW/MFC-J4550DW

>> [MFC-J4350DW](#)

>> [MFC-J4550DW](#)

### MFC-J4350DW

1. Trykk på **Settings**.
2. Trykk på ▲ eller ▼ for å foreta valgene:
  - a. Velg [Hovedoppsett]. Trykk på **OK**.
  - b. Velg [Volum]. Trykk på **OK**.
3. Trykk på ▲ eller ▼ for å velge ett av følgende alternativer:

Alternativ	Beskrivelse
Ringelyd	Juster ringevolumet.
Signal	Juster volumet når du trykker på en knapp, gjør noe feil eller etter at du har sendt eller mot-tatt en faks.
Høyttaler	Juster høyttalervolumet.

4. Trykk på **OK**.
5. Trykk på ▲ eller ▼ for å velge alternativet [Av], [Lav], [Med] eller [Høy]. Trykk på **OK**.
6. Trykk på **Stop/Exit**.

### MFC-J4550DW

1. Trykk på  [Innstill.] > [Alle innst.] > [Hovedoppsett] > [Volum].
2. Trykk ett av følgende alternativer:

Alternativ	Beskrivelse
Ringelyd	Juster ringevolumet.
Signal	Juster volumet når du trykker på en knapp, gjør noe feil eller etter at du har sendt eller mot-tatt en faks.
Høyttaler	Juster høyttalervolumet.

3. Trykk på ▲ eller ▼ for å vise alternativet [Av], [Lav], [Med] eller [Høy], og trykk deretter på alternativet du vil ha.
4. Trykk på .

### ✓ Beslektet informasjon

- [Generelle innstillinger](#)

## Skift til sommertid automatisk

Relaterte modeller: MFC-J4350DW/MFC-J4550DW

Du kan stille inn maskinen slik at den automatisk skifter til/fra sommertid.

Klokken stilles automatisk én time frem om våren og én time tilbake om høsten. Kontroller at du har stilt inn riktig dato og klokkeslett i [Dato og klokke]-innstillingen.



>> [MFC-J4350DW](#)

>> [MFC-J4550DW](#)

### MFC-J4350DW

1. Trykk på **Settings**.
2. Trykk på ▲ eller ▼ for å foreta valgene:
  - a. Velg [Grunn oppsett]. Trykk på **OK**.
  - b. Velg [Dato og klokke]. Trykk på **OK**.
  - c. Velg [Auto sommertid]. Trykk på **OK**.
  - d. Velg [På] eller [Av]. Trykk på **OK**.
3. Trykk på **Stop/Exit**.

### MFC-J4550DW

1. Trykk på  [Innstilll.].
2. Trykk på  [Dato og klokke] > [Auto sommertid].
3. Trykk på [På] eller [Av].
4. Trykk på .

### ✓ Beslektet informasjon

- [Generelle innstillinger](#)

## Still inn nedtelling til hvilemodus

Innstillingen hvilemodus (eller strømsparemodus) kan redusere strømforbruket. I hvilemodus fungerer maskinen som om den er avslått. Maskinen våkner og begynner å skrive ut når den mottar en utskriftsjobb eller en faks. Bruk denne fremgangsmåten til å stille inn en tidsforsinkelse (nedtelling) før maskinen går inn i hvilemodus.

- Tidtakeren starter på nytt hvis en operasjon utføres på maskinen, som mottak av en faks eller en utskriftsjobb.
- Fabrikkinnstillingen er ett minutt.

>> [DCP-J1310DW/DCP-J1313DW/DCP-J1360DW/MFC-J4350DW](#)

>> [DCP-J1460DW/MFC-J4550DW](#)



### DCP-J1310DW/DCP-J1313DW/DCP-J1360DW/MFC-J4350DW

1. Trykk på **Settings**.
2. Trykk på ▲ eller ▼ for å foreta valgene:
  - a. Velg [Hovedoppsett]. Trykk på **OK**.
  - b. Velg [Økologi]. Trykk på **OK**.
  - c. Velg [Hvilemodus-tid]. Trykk på **OK**.
  - d. Skriv inn antallet minutter (1–60) du vil angi med talltastaturet. Trykk på **OK**.
3. Trykk på **Stop/Exit**.



Når maskinen går inn i hvilemodus, slås LCD-bakgrunnsbelysningen av.

### DCP-J1460DW/MFC-J4550DW

1. Trykk på  [Innstill.] > [Alle innst.] > [Hovedoppsett] > [Økologi] > [Hvilemodus-tid].
2. Skriv inn antall minutter (1 til 60) du vil angi på pekeskjermen, og trykk deretter på [OK].
3. Trykk på .



Når maskinen går inn i hvilemodus, slås LCD-bakgrunnsbelysningen av.

### Beslektet informasjon

- [Generelle innstillinger](#)

#### Beslektede emner:

- [Still inn maskinen til å slå seg av automatisk](#)

## Still inn maskinen til å slå seg av automatisk

Funksjonen Automatisk avslåing kan redusere strømforbruket. Hvis maskinen ikke mottar noen jobber i løpet av en bestemt periode, avhengig av modellen og innstillingene, vil maskinen automatisk gå inn i avslåingsmodus. Maskinen går ikke inn i avslåingsmodus hvis den er koblet til et nettverk, en USB-kabel, NFC, Wi-Fi Direct eller en telefonlinje, eller hvis det er sikker utskrift-data lagret i minnet. De tilgjengelige funksjonene og grensesnittene varierer avhengig av modellen.

Trykk på  for å slå på maskinen etter at automatisk strømsparing har slått den av.



>> [DCP-J1310DW/DCP-J1313DW/DCP-J1360DW/MFC-J4350DW](#)

>> [DCP-J1460DW/MFC-J4550DW](#)

### DCP-J1310DW/DCP-J1313DW/DCP-J1360DW/MFC-J4350DW

1. Trykk på **Settings**.
2. Trykk på ▲ eller ▼ for å foreta valgene:
  - a. Velg [Hovedoppsett]. Trykk på **OK**.
  - b. Velg [Økologi]. Trykk på **OK**.
  - c. Velg [Autoavsteng.]. Trykk på **OK**.
  - d. Velg [Av], [20minutter], [1time], [2timer], [4timer] eller [8timer]. Trykk på **OK**.
3. Trykk på **Stop/Exit**.

### DCP-J1460DW/MFC-J4550DW

1. Trykk på  [Innstill.] > [Alle innst.] > [Hovedoppsett] > [Økologi] > [Autoavsteng.].
2. Trykk på ▲ eller ▼ for å vise alternativet [Av], [20minutter], [1time], [2timer], [4timer] eller [8timer], og trykk deretter på alternativet du vil ha.
3. Trykk på .

### Beslektet informasjon

- [Generelle innstillinger](#)

#### Beslektede emner:

- [Angi intervallet for faksaktivitetsrapporten](#)
- [Still inn nedtelling til hvilemodus](#)

## Angi dato og klokkeslett

(For modeller med faksfunksjon)

LCD-skjermen viser dato og klokkeslett. Hvis de er feil, angir du disse på nytt. Du kan legge til dato og klokkeslett i hver faks du sender, ved å angi apparatets ID.

(For modeller uten faksfunksjon)

Hvis strømmen til maskinen har vært av, kan det hende maskinens dato og klokkeslett ikke er oppdatert. Angi dem på nytt.

>> [DCP-J1310DW/DCP-J1313DW/DCP-J1360DW](#)

>> [MFC-J4350DW](#)

>> [DCP-J1460DW/MFC-J4550DW](#)

### DCP-J1310DW/DCP-J1313DW/DCP-J1360DW



1. Trykk på **Settings**.
2. Trykk på ▲ eller ▼ for å foreta valgene:
  - a. Velg [Grunn oppsett]. Trykk på **OK**.
  - b. Velg [Dato og klokke]. Trykk på **OK**.
  - c. Velg [Dato]. Trykk på **OK**.
3. Trykk på ▲, ▼, ◀ eller ▶ for å velge følgende:
  - a. For å angi de to siste sifrene i årstallet velger du numrene og trykker på **OK**. Velg [OK] for å lagre året, og klikk deretter på **OK**.
  - b. For å angi de to siste sifrene i måneden velger du numrene og trykker på **OK**. Velg [OK] for å lagre måneden, og klikk deretter på **OK**.
  - c. Angi de to sifrene for dagen, velg numrene og trykk deretter på **OK**. Velg [OK] for å lagre dagen, og klikk deretter på **OK**.
4. Trykk på ▲ eller ▼ for å velge [Tid], og trykk deretter på **OK**.
5. Vil du angi de fire sifrene i klokkeslettet (i 24-timers format), trykker du på ▲, ▼, ◀ eller ▶ for å velge tallene, og deretter velger du [OK]. Trykk på **OK**.
6. Trykk på **Stop/Exit**.

### MFC-J4350DW

1. Trykk på **Settings**.
2. Trykk på ▲ eller ▼ for å foreta valgene:
  - a. Velg [Grunn oppsett]. Trykk på **OK**.
  - b. Velg [Dato og klokke]. Trykk på **OK**.
  - c. Velg [Dato]. Trykk på **OK**.
3. Tast inn de to siste sifrene i årstallet med talltastaturet, og trykk på **OK**.
4. Tast inn de to sifrene for måneden med talltastaturet, og trykk på **OK**.
5. Tast inn de to sifrene for dagen med talltastaturet, og trykk på **OK**.
6. Trykk på ▲ eller ▼ for å velge [Tid], og trykk deretter på **OK**.
7. Angi klokkeslettet (i 24-timers format) med talltastaturet, og trykk deretter på **OK**.
8. Trykk på **Stop/Exit**.

### DCP-J1460DW/MFC-J4550DW

1. Trykk på  [Innstill.].

- 
2. Trykk på  [Dato og klokke].
  3. Trykk på [Dato].
  4. Angi de siste to sifrene i årstallet på pekeskjermen og trykk deretter på [OK].
  5. Angi de to sifrene for måneden på pekeskjermen, og trykk deretter på [OK].
  6. Angi de to sifrene for dagen på pekeskjermen, og trykk deretter på [OK].
  7. Trykk på [Tid].
  8. Angi klokkeslettet (i 24-timersformat) ved å bruke pekeskjermen.  
Trykk på [OK].  
(Tast inn for eksempel 19:45 for kl. 7:45 om kvelden.)
  9. Trykk på .



## Beslektet informasjon

- [Generelle innstillinger](#)

### Beslektede emner:

- [Still inn apparatets ID](#)
-

## Still inn tidssone



Still inn tidssonen for stedet der maskinen befinner seg.

>> [DCP-J1310DW/DCP-J1313DW/DCP-J1360DW/MFC-J4350DW](#)  
>> [DCP-J1460DW/MFC-J4550DW](#)

### DCP-J1310DW/DCP-J1313DW/DCP-J1360DW/MFC-J4350DW

1. Trykk på **Settings**.
2. Trykk på ▲ eller ▼ for å foreta valgene:
  - a. Velg [Grunn oppsett]. Trykk på **OK**.
  - b. Velg [Dato og klokke]. Trykk på **OK**.
  - c. Velg [Tidssone]. Trykk på **OK**.
3. Angi tidssonen din, velg [OK] og trykk deretter på **OK**.
4. Trykk på **Stop/Exit**.

### DCP-J1460DW/MFC-J4550DW

1. Trykk på  [Innstill.].
2. Trykk på  [Dato og klokke] > [Tidssone].
3. Angi tidssone.
4. Trykk på [OK].
5. Trykk på .

### Beslektet informasjon

- [Generelle innstillinger](#)

## Juster LCD-skjermens bakgrunnsbelysning

Hvis du har problemer med å lese det som står på LCD-skjermen, kan du prøve å endre lysstyrkeinnstillingen.



>> [DCP-J1310DW/DCP-J1313DW/DCP-J1360DW/MFC-J4350DW](#)

>> [DCP-J1460DW/MFC-J4550DW](#)

### DCP-J1310DW/DCP-J1313DW/DCP-J1360DW/MFC-J4350DW

1. Trykk på **Settings**.
2. Trykk på ▲ eller ▼ for å foreta valgene:
  - a. Velg [Hovedoppsett]. Trykk på **OK**.
  - b. Velg [LCD-innst.]. Trykk på **OK**.
  - c. Velg [Bakgrunnsbel.]. Trykk på **OK**.
  - d. Velg [Lys], [Med] eller [Mørk]. Trykk på **OK**.
3. Trykk på **Stop/Exit**.

### DCP-J1460DW/MFC-J4550DW

1. Trykk på  [Innstill.] > [Alle innst.] > [Hovedoppsett] > [LCD-innst.] > [Bakgrunnsbel.].
2. Trykk på [Lys]-, [Med]- eller [Mørk]-alternativet.
3. Trykk på .

### Beslektet informasjon

- [Generelle innstillinger](#)

## Endre hvor lenge LCD-baklyset er tent

Angi hvor lenge LCD-baklyset forblir tent.



>> [DCP-J1310DW/DCP-J1313DW/DCP-J1360DW/MFC-J4350DW](#)

>> [DCP-J1460DW/MFC-J4550DW](#)

### DCP-J1310DW/DCP-J1313DW/DCP-J1360DW/MFC-J4350DW

1. Trykk på **Settings**.
2. Trykk på ▲ eller ▼ for å foreta valgene:
  - a. Velg [Hovedoppsett]. Trykk på **OK**.
  - b. Velg [LCD-innst.]. Trykk på **OK**.
  - c. Velg [Dimme-timer]. Trykk på **OK**.
  - d. Velg [10sek], [30sek], [1Min], [2Min.], [3Min.] eller [5Min.]. Trykk på **OK**.
3. Trykk på **Stop/Exit**.

### DCP-J1460DW/MFC-J4550DW

1. Trykk på  [Innstill.] > [Alle innst.] > [Hovedoppsett] > [LCD-innst.] > [Dimme-timer].
2. Trykk på ▲ eller ▼ for å vise alternativet [10sek], [30sek], [1Min], [2Min.], [3Min.] eller [5Min.], og trykk deretter på alternativet du vil ha.
3. Trykk på .

### Beslektet informasjon

- [Generelle innstillinger](#)

## Still inn apparatets ID

Relaterte modeller: MFC-J4350DW/MFC-J4550DW

Du kan stille inn maskinens apparat-ID hvis du ønsker at dato og klokkeslett skal vises på alle fakser du sender.

>> [MFC-J4350DW](#)

>> [MFC-J4550DW](#)

### MFC-J4350DW

1. Trykk på **Settings**.
2. Trykk på ▲ eller ▼ for å foreta valgene:
  - a. Velg [Grunn oppsett]. Trykk på **OK**.
  - b. Velg [Apparatets ID]. Trykk på **OK**.
3. Trykk på ▲ eller ▼ for å velge [Faks], og trykk deretter på **OK**.
4. Angi faksnummeret ditt (opptil 20 sifre) med talltastaturet, og trykk deretter på **OK**.
5. Trykk på ▲ eller ▼ for å velge [Navn], og trykk deretter på **OK**.
6. Skriv inn navnet ditt (opptil 20 tegn) ved hjelp av talltastaturet, og trykk deretter på **OK**.





Mer informasjon om hvordan du skriver inn tekst >> [Beslektet informasjon](#)

7. Trykk på **Stop/Exit**.

### MFC-J4550DW

1. Trykk på  [Innstill.] > [Alle innst.] > [Grunn oppsett] > [Apparatets ID].
2. Trykk på [Faks].
3. Angi faksnummeret ditt (opptil 20 sifre) på pekeskjermen, og trykk deretter [OK].
4. Trykk på [Navn].
5. Skriv navnet ditt (opptil 20 tegn) ved å bruke pekeskjermen, og trykk deretter på [OK].



- Trykk på  for å veksle mellom bokstaver, tall og spesialsymboler. (Tilgjengelige tegn kan variere avhengig av land.)
- Hvis du har skrevet feil tegn og ønsker å endre det, kan du trykke på ◀ eller ▶ for å flytte markøren til det. Trykk , og skriv deretter inn riktig tegn.
- Trykk på [Mellomr.] hvis du vil sette inn et mellomrom.

6. Trykk på .

### ✓ Beslektet informasjon

- [Generelle innstillinger](#)

#### Beslektede emner:

- [Overføre fakser til en annen faksmaskin](#)
- [Overføre faksaktivitetsrapporten til en annen faksmaskin](#)
- [Skrive inn tekst på Brother-maskinen](#)
- [Angi dato og klokkeslett](#)

## Forhindre at feil telefonnummer slås (ringebegrensning)

Relaterte modeller: MFC-J4550DW

Denne funksjonen skal forhindre at brukere sender en faks eller slår feil nummer ved et uhell. Du kan angi at maskinen skal begrense oppringing når du bruker talltastaturet, adresseboken, snarveier og LDAP-søk.

1. Trykk på  [Innstill.] > [Alle innst.] > [Faks] > [Ringebegrensninger].
2. Trykk på ett av følgende alternativer:
  - [Num. tastatur]
  - [Adressebok]



Hvis du kombinerer adresseboknumre ved oppringing, gjenkjennes adressen som inntasting på talltastaturet og begrenses ikke.

- [Snarveier]
  - [LDAP-server]
3. Trykk på ett av følgende alternativer:

Alternativ	Beskrivelse
Tast # to ganger	Maskinen ber deg angi nummeret på nytt. Maskinen begynner å ringe hvis du slår samme nummer én gang til. Pekeskjermen viser en feilmelding hvis du angir feil nummer.
På	Maskinen vil begrense alle utgående fakser og anrop for den oppringingsmetoden.
Av	Maskinen begrenser ikke oppringingsmetoden.



- [Tast # to ganger]-innstillingen fungerer ikke hvis du bruker en ekstern telefon før du angir nummeret. Du vil ikke bli bedt om å angi nummeret på nytt.
- Du kan ikke bruke kringkastingsfunksjonen hvis du har valgt [På] eller [Tast # to ganger].

4. Trykk på .



### Beslektet informasjon

- [Generelle innstillinger](#)

## Redusere utskriftsstøy

Med stillemodus er det mulig å redusere utskriftsstøy. Utskriftshastigheten reduseres når stillemodus er aktivert.

Fabrikkinnstillingen er [Av].



Når innstillingen for stillemodus er slått på, vises  på hjemmeskjermen. (DCP-J1460DW/MFC-J4350DW/MFC-J4550DW)



>> [DCP-J1310DW/DCP-J1313DW/DCP-J1360DW/MFC-J4350DW](#)

>> [DCP-J1460DW/MFC-J4550DW](#)

### DCP-J1310DW/DCP-J1313DW/DCP-J1360DW/MFC-J4350DW

1. Trykk på **Settings**.
2. Trykk på ▲ eller ▼ for å foreta valgene:
  - a. Velg [Hovedoppsett]. Trykk på **OK**.
  - b. Velg [Økologi]. Trykk på **OK**.
  - c. Velg [Stille modus]. Trykk på **OK**.
  - d. Velg [På] eller [Av]. Trykk på **OK**.
3. Trykk på **Stop/Exit**.

### DCP-J1460DW/MFC-J4550DW

1. Trykk på  [Innstill.] > [Alle innst.] > [Hovedoppsett] > [Økologi] > [Stille modus].
2. Trykk på [På] eller [Av].
3. Trykk på .

### ✓ Beslektet informasjon

- [Generelle innstillinger](#)

#### Beslektede emner:

- [Oversikt over LCD-pekeskjermen](#)
- [Problemer med utskrift](#)

## Låse maskininnstillingene

**Relaterte modeller:** MFC-J4350DW

Bruk Innstillingslås-funksjonen til å blokkere uautorisert tilgang til maskinens innstillinger. Når innstillingslås er satt til På, får du ikke tilgang til maskininnstillingene uten å angi passordet.

Før du setter på maskinens innstillingslås, må du skrive ned og lagre passordet. Hvis du glemmer passordet må du nullstille alle passord som er lagret i maskinen, ved å kontakte administratoren eller Brother kundeservice.

- [Angi Innstillingslås-passordet](#)
- [Endre passordet for innstillingslås](#)
- [Slå innstillingslåsen på](#)

## Angi Innstillingslås-passordet

Relaterte modeller: MFC-J4350DW

1. Trykk på **Settings**.
2. Trykk på ▲ eller ▼ for å foreta valgene:
  - a. Velg [Hovedoppsett]. Trykk på **OK**.
  - b. Velg [Innstillingslås]. Trykk på **OK**.
3. Angi et firesifret nummer for passordet.
4. Trykk på **OK**.
5. Når LCD-skjermen viser [Kontroller], angir du passordet på nytt.
6. Trykk på **OK**.
7. Trykk på **Stop/Exit**.



### Beslektet informasjon

- [Låse maskininnstillingene](#)

## Endre passordet for innstillingslås

Relaterte modeller: MFC-J4350DW

1. Trykk på **Settings**.
2. Trykk på ▲ eller ▼ for å foreta valgene:
  - a. Velg [Hovedoppsett]. Trykk på **OK**.
  - b. Velg [Innstillingslås]. Trykk på **OK**.
  - c. Velg [Sett passord]. Trykk på **OK**.
3. Skriv inn det gjeldende firesifrede passordet.
4. Trykk på **OK**.
5. Skriv inn et nytt firesifret passord.
6. Trykk på **OK**.
7. Når LCD-skjermen viser [Kontroller], angir du passordet på nytt.
8. Trykk på **OK**.
9. Trykk på **Stop/Exit**.



### Beslektet informasjon

- [Låse maskininnstillingene](#)

## Slå innstillingslåsen på

Relaterte modeller: MFC-J4350DW

1. Trykk på **Settings**.
2. Trykk på ▲ eller ▼ for å foreta valgene:
  - a. Velg [Hovedoppsett]. Trykk på **OK**.
  - b. Velg [Innstillingslås]. Trykk på **OK**.
  - c. Velg [Lås av⇒på]. Trykk på **OK**.
3. Skriv inn det gjeldende firesifrede passordet.
4. Trykk på **OK**.



Vil du slå av innstillingslåsen, trykker du på **Settings**, angir det gjeldende firesifrede passordet og trykker deretter på **OK**.



### Beslektet informasjon

- [Låse maskininnstillingene](#)

## Endre språket som vises på LCD-skjermen

Skift skjermespråk etter behov.

Denne funksjonen er ikke tilgjengelig i enkelte land.



>> [DCP-J1310DW/DCP-J1313DW/DCP-J1360DW/MFC-J4350DW](#)

>> [DCP-J1460DW/MFC-J4550DW](#)

### DCP-J1310DW/DCP-J1313DW/DCP-J1360DW/MFC-J4350DW

1. Trykk på **Settings**.
2. Trykk på ▲ eller ▼ for å foreta valgene:
  - a. Velg [Grunn oppsett]. Trykk på **OK**.
  - b. Velg [Lokalt språk]. Trykk på **OK**.
  - c. Velg språket ditt. Trykk på **OK**.
3. Trykk på **Stop/Exit**.

### DCP-J1460DW/MFC-J4550DW

1. Trykk på  [Innstill.] > [Alle innst.] > [Grunn oppsett] > [Lokalt språk].
2. Trykk på ditt språk.
3. Trykk på .



### Beslektet informasjon

- [Generelle innstillinger](#)

## Endre tastaturinnstillingen

Relaterte modeller: DCP-J1460DW/MFC-J4550DW

Du kan velge tastaturtype for LCD-skjermen.

1. Trykk på  [Innstill.] > [Alle innst.] > [Hovedoppsett] > [Tastaturinnstillinger].
2. Trykk på [QWERTY] eller [ABC].
3. Trykk på .



### Beslektet informasjon

- [Generelle innstillinger](#)

## Lagre favorittinnstillingene dine som en snarvei

Relaterte modeller: DCP-J1460DW/MFC-J4550DW

- [Legg til snarveier](#)
- [Endre eller slette snarveier](#)
- [Tilordne snarvei til et IC-kort](#)

## Legg til snarveier

Relaterte modeller: DCP-J1460DW/MFC-J4550DW

Du kan legge til innstillingene for ofte brukte funksjoner, som kopiering og skanning, ved å lagre dem som snarveier. Siden kan du trykke på snarveien for å bruke disse innstillingene i stedet for å angi dem på nytt manuelt.



Enkelte menyer på snarveier er ikke tilgjengelige, avhengig av modellen.

Disse instruksjonene beskriver hvordan du legger til en snarvei for kopiering. Trinnene for å legge til snarveier for andre funksjoner, er veldig like.

1. Trykk på **+** [Snarveier] hvis startskjermen vises.
2. Trykk på en fane fra [1] til [3].
3. Trykk på **+** der du ikke har lagt til en snarvei.
4. Trykk på **▲** eller **▼** for å vise [Kopi].
5. Trykk på [Kopi].
6. Trykk på  [Alternativer].
7. Trykk **▲** eller **▼** for å vise de tilgjengelige innstillingene, og trykk deretter på den innstillingen du vil endre.
8. Trykk på **▲** eller **▼** for å vise de tilgjengelige alternativene for innstillingen, og trykk deretter på ønsket alternativ.  
Gjenta de forrige og dette trinnet til du har valgt alle innstillingene for denne snarveien. Når du er ferdig, trykk på [OK].
9. Trykk på [OK].
10. Les og bekreft den viste listen over innstillinger du har valgt, og trykk deretter på [OK].
11. Skriv inn et navn på snarveien via LCD-skjermen, og trykk deretter på [OK].



- Når du legger til faks eller skanning i snarveier, blir du spurt om du vil gjøre dette til en direktesnarvei. Følg instruksene på LCD-skjermen.
- Når du legger til kopiering i en snarvei med ett trykk, må du velge alternativet [Fargekopi] eller [Monokopi] i snarveien.

Trykk på  [Alternativer] > [Snarvei med ett trykk], velg [Fargekopi] eller [Monokopi], og endre deretter andre innstillinger. Følg instruksene på LCD-skjermen.



### Beslektet informasjon

- [Lagre favorittinnstillingene dine som en snarvei](#)

## Endre eller slette snarveier

Relaterte modeller: DCP-J1460DW/MFC-J4550DW

Du kan endre innstillingene i en snarvei.

Du kan ikke endre en Web Connect-snarvei eller app-snarvei. Hvis du må endre dem, må du slette dem og deretter legge til en ny snarvei.

1. Trykk på  [Snarveier] hvis startskjermen vises.
2. Trykk på en fane fra [1] til [3] for å vise snarveien du vil endre.
3. Trykk på og hold inne snarveien du vil endre.
4. Trykk på [Rediger].



Vil du slette snarveien, trykker du på [Slett]. Vil du redigere navnet på snarveien, trykker du på [Gi nytt navn] og følger menyene på LCD-skjermen.

5. Trykk på  [Alternativer].
6. Trykk ▲ eller ▼ for å vise de tilgjengelige innstillingene, og trykk deretter på den innstillingen du vil endre.
7. Endre innstillingene for snarveien som du valgte. Trykk på [OK].
8. Trykk på [OK] når du er ferdig med å endre innstillingene.
9. Trykk [OK] for å bekrefte.



### Beslektet informasjon

- [Lagre favorittinnstillingene dine som en snarvei](#)

#### Beslektede emner:

- [Skrive inn tekst på Brother-maskinen](#)
- [Legg til snarveier](#)

---

▲ [Hjem](#) > [Maskininnstillinger](#) > [Endre maskininnstillinger fra kontrollpanelet](#) > [Lagre favorittinnstillingene dine som en snarvei](#) > Tilordne snarvei til et IC-kort

## Tilordne snarvei til et IC-kort

Relaterte modeller: MFC-J4550DW

- [Tilordne snarvei til et IC-kort med IC-kortleser](#)

## Tilordne snarvei til et IC-kort med IC-kortleser

Relaterte modeller: MFC-J4550DW

Du kan tilordne én snarvei til IC-kortet ditt. Når du holder IC-kortet inntil IC-kortleseren som er koblet til maskinen, vises din personlige snarvei automatisk på pekeskjermen.



- Du kan ikke bruke samme IC-kort til ulike snarveier.
- Hvis du vil bruke IC-kortet til en annen snarvei, må du først avregistrere kortet og deretter registrere det på nytt med den nye snarveien.

Før du tilordner en snarvei til et IC-kort, må du registrere en ekstern IC-kortleser. Bruk Internett-basert styring til å registrere kortleseren. Maskinen støtter eksterne IC-kortlesere med støtte for drivere i HID-klassen.

1. Start Webbasert administrasjon. ►► [Få tilgang til Internett-basert styring](#)
2. På venstre navigasjonslinje klikker du på **Administrator > External Card Reader (Ekstern kortleser)**.



Hvis venstre navigasjonslinje ikke vises, starter du navigeringen fra ☰.

3. Skriv inn nødvendig informasjon, og klikk på **Submit (Send inn)**.
4. Start Brother-maskinen på nytt for å aktivere konfigurasjonen.
5. Koble kortleseren til maskinen.

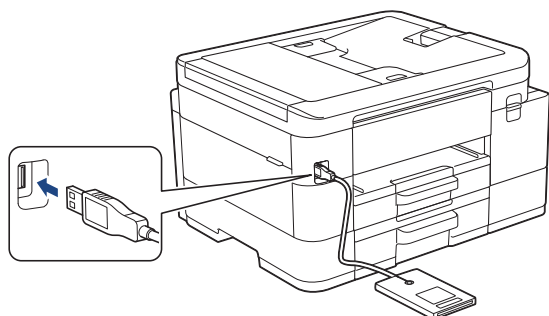

6. Trykk på **+** [Snarveier] på LCD-skjermen hvis startskjermen vises.
7. Trykk på en kategori fra [1] til [3] for å velge snarveisskjermene med snarveien du vil tilordne til IC-kortet.
8. Trykk og hold inne snarveien til alternativene vises.
9. Trykk på ▲ eller ▼ for å vise [Registrer Kort/NFC]-alternativet og trykk deretter på det.
10. Hold IC-kortet inntil IC-kortleseren som er koblet til maskinen.
11. Trykk på [Register].

Snarveien tilordnes IC-kortet.



### Beslektet informasjon

- [Tilordne snarvei til et IC-kort](#)

#### Beslektede emner:

- [Få tilgang til Internett-basert styring](#)

## **Skrive ut rapporter**

- [Rapporter](#)
- [Skriv ut rapport](#)
- [Faksrapporter](#)
- [Telefon- og faksproblemer](#)

## Rapporter

Følgende rapporter er tilgjengelige:

### **Sendingsverifisering (For modeller med faksimilefunksjon)**

I Sendingsverifisering skrives det ut en sendingsverifiseringsrapport for den siste sendingen.

### **Adressebok (For modeller med faksimilefunksjon)**

I Adressebokrapporten skrives det ut en alfabetisk liste med navnene og numrene som er lagret i adressebokminnet.

### **Faksjournalen (For modeller med faksimilefunksjon)**

Faksjournalen skriver ut en liste med informasjon om de siste 200 innkommende og utgående faksene. (TX betyr sende, og RX betyr motta.)

### **Brukerinnstillinger**

Brukerinnstillingsrapporten skriver ut en liste med de gjeldende innstillingene.

### **Nettverkskonfigurasjon (nettverksmodeller)**

Nettverkskonfigurasjonsrapporten skriver ut en liste med de gjeldende nettverksinnstillingene.

### **WLAN-rapport (trådløse modeller)**

WLAN-rapporten skriver ut diagnostikken for trådløs LAN-tilkobling.

### **Anroper-ID-historikk (For modeller med faksimilefunksjon)**

(MFC-J4550DW) Rapporten med Anroper-ID-historikk skriver ut en liste med informasjon om tilgjengelige Anroper-IDer for de 30 siste mottatte faksene og telefonanropene.

(MFC-J4350DW) Rapporten med Anroper-ID-historikk skriver ut en liste med informasjon om tilgjengelige Anroper-IDer for de 20 siste mottatte faksene og telefonanropene.

(Ikke tilgjengelig i Finland)



## Beslektet informasjon

- [Skrive ut rapporter](#)

## Skriv ut rapport



>> DCP-J1310DW/DCP-J1313DW/DCP-J1360DW/MFC-J4350DW

>> DCP-J1460DW/MFC-J4550DW

### DCP-J1310DW/DCP-J1313DW/DCP-J1360DW/MFC-J4350DW

1. Trykk på **Settings**.
2. Trykk på ▲ eller ▼ for å foreta valgene:
  - a. Velg [Skriv rapport]. Trykk på **OK**.
  - b. Velg rapporten du vil skrive ut. Trykk på **OK**.
3. Trykk på ▶.
4. Trykk på **Stop/Exit**.

### DCP-J1460DW/MFC-J4550DW

1. Trykk på  [Innstill.] > [Alle innst.] > [Skriv rapport].
2. Trykk på ▲ eller ▼ for å vise rapportalternativene, og trykk deretter på alternativet du vil bruke.
3. Trykk på [Ja].
4. Trykk på .

### Beslektet informasjon

- [Skrive ut rapporter](#)

#### Beslektede emner:

- [Anroper-ID](#)

## Tabell med innstillinger og funksjoner

- [Innstillingstabeller \(1,8" \(4,5 cm\) farge LCD\)](#)
- [Tabeller med funksjoner \(1,8" \(4,5 cm\) Farge-LCD\)](#)
- [Innstillingstabeller \(modeller med 2,7" \(6,8 cm\) pekeskjerm\)](#)
- [Funksjonstabeller \(modeller med 2,7" \(6,8 cm\)-tommers pekeskjerm\)](#)

## Innstillingstabeller (1,8" (4,5 cm) farge LCD)

Relaterte modeller: DCP-J1310DW/DCP-J1313DW/DCP-J1360DW/MFC-J4350DW

Disse tabellene gjør det enklere å forstå maskinens menyvalg og alternativer.

### Settings > [Hovedoppsett]

Nivå 3	Nivå 4	Nivå 5	Beskrivelser
Vedlikehold	Merk utskriftskval	Merk utskriftskval	Kontroller og korrigerer utskriftskvaliteten, innretningen og papirmatingen som forklart på LCD-skjermen.
		Justering	
		Korrigerer papirmater	
	Rengjøring av skriverhode	Kun svart	Rengjør skriverhodet som forklart på LCD-skjermen.
		Kun farge	
		Alle	
	Blekknivå	–	Kontroller blekknivået.
	Blekkassetmodell	–	Kontroller numrene på blekkassetene.
Utskriftsalt.	Reduser tilklining	Reduser flekker på papiret eller papirstopp under utskrift.	
	Forbedre utskr	Forbedre utskriftskvaliteten og reduser uskarphet.	
Kontroll av blekkpatron	–	Vis informasjon om blekkassetten.	
Papirtype	–	–	Still inn papirtypen i papirmagasinet.
Papirstr.	–	–	Still inn papirstørrelsen i papirmagasinet.
Sjekk papir	–	–	Kontroller papirtype og papirstørrelse når du trekker magasinet ut av maskinen.
Volum (MFC-J4350DW)	Ringelyd	–	Juster ringevolumet.
	Signal (MFC-J4350DW)	–	Juster lydsignalvolumet.
	Høytaler (MFC-J4350DW)	–	Juster høytalervolumet.
LCD-innst.	Bakgrunnsbel.	–	Juster lysstyrken til LCD-skjermens bakgrunnsbelysning.
	Dimme-timer	–	Angi hvor lenge LCD-baklyset skal lyse når du går tilbake til startskjermbildet.
Økologi	Økomodus	–	Slå på følgende maskininnstillinger : <ul style="list-style-type: none"> <li>Hvilemodus-tid: 1 Min</li> <li>Dimme-timer: 10sek</li> <li>Stille modus: På<sup>1</sup></li> </ul>
	Hvilemodus-tid	–	Still inn hvor lenge maskinen må være inaktiv før den går inn i hvilemodus.
	Stille modus	–	Reduser utskriftsstøy.
	Autoavsteng.	–	Angi hvor lenge maskinen må vente før den automatisk slås av.

Nivå 3	Nivå 4	Nivå 5	Beskrivelser
Økologi			Maskinen slås ikke automatisk av når dette er satt til Av.
Innstillingslås (MFC-J4350DW)	–	–	Begrens uautoriserte brukeres mulighet til å endre maskinens innstillinger.

<sup>1</sup> Du kan bare endre denne innstillingen etter at du har endret visse maskininnstillinger i Webbasert administrasjon.

## Settings > [Blekk]

Nivå 3	Nivå 4	Beskrivelser
Blekknivå	–	Kontroller blekknivået.
Sider igjen	–	Sjekk det omtrentlige antallet gjenværende sider som kan skrives ut med blekkassetene som sitter i.
Blekkassetmodell	–	Kontroller numrene på blekkassetene.
Kontroll av blekkpatron	–	Vis informasjon om blekkassetten.

## Settings > [Faks] (For modeller med faksimilefunksjon)

Nivå 3	Nivå 4	Nivå 5	Beskrivelser
Mottak oppsett	Utsatt svar	–	Still inn antall ringesignaler før maskinen svarer i modulene Kun Faks og Faks/Tlf..
	Motta-modus	–	Velg den mottaksmodusen som passer best for deg.
	F/T-ringetid	–	Angi lengden for spesielle doble ringesignal i Faks/Tlf-modus.
	Faksdeteksjon	–	Motta faksmeldinger automatisk når du besvarer et anrop og hører fakstoner.
	Fjernakt. kode	Fjernakt. kode Aktiv. kode Deakt. kode	Besvar anrop fra et biapparat eller en ekstern telefon og bruk koder til å slå på eller av de eksterne kodene. Du kan personliggjøre kodene.
	Auto reduksjon	–	Reduser hver side i en innkommende faks slik at den får plass på papiret.
	PC mottak	–	Still inn maskinen til å sende fakser til datamaskinen. Du kan slå på sikkerhetsfunksjonen Utskrift av sikkerhetskopi.
	Stempel for faksmottak	–	Skriv ut klokkeslett og dato for mottak øverst på innkommende fakser.
Rapportinnstilling	Sende rapport	–	Velg første oppsett for Sendingsverifiseringsrapport.
	Akt.Rapp.Int.	Akt.Rapp.Int.	Angi intervallet for automatisk utskrift av faksaktivitetsrapporten.
		Tid	Hvis du velger et annet alternativ enn Av og Hver 50. faks, kan du stille inn ønsket tid for alternativet.
	Dag	Hvis du velger Hver 7. dag, kan du angi ukedagen.	
Skriv ut faks	–	–	Skriv ut innkommende fakser som er lagret i maskinminnet. Alle fakser slettes fra maskinens minne etter utskrift.
Jobb I Kø	–	–	Kontroller hvilke programmerte jobber som er i maskinminnet og avbryt valgte jobber.
Diverse	Sendelås	–	Forbyr de fleste funksjoner unntatt mottak av fakser.
	Karakteristikk	Karakteristikk	Slå på telefonselskapet tjeneste for egen ringetone for å registrere den nye ringetonen på maskinen.
Ringemønster			

Nivå 3	Nivå 4	Nivå 5	Beskrivelser
Diverse	Oppringer ID	–	Vis eller skriv ut en liste over de siste 20 Oppringer-ID-ene som er lagret i minnet.

## Settings > [Nettverk]

Nivå 3	Nivå 4	Nivå 5	Beskrivelser	
WLAN (Wi-Fi)	Finn Wi-Fi-nettverk	–	Konfigurer innstillinger for trådløst nettverk manuelt.	
	Støtte med oppsett	–	Konfigurer innstillingene for det trådløse nettverket i henhold til informasjonen som vises på LCD-skjermen.	
	WPS-/trykknapp	–	Konfigurer trådløse nettverksinnstillinger ved hjelp av ettrykksknapper.	
	WPS/PIN-kode	–	Konfigurer trådløse nettverksinnstillinger ved hjelp av WPS med PIN-kode.	
	Gjenopprett WLAN	–	Tilbakestill og start det trådløse nettverket på nytt.	
	WLAN status	Status		Vis gjeldende status for trådløst nettverk.
		Signal		Vis gjeldende signalstyrke for trådløst nettverk.
		SSID		Vis gjeldende SSID.
		Komm. modus		Vis gjeldende kommunikasjonsmodus.
	TCP/IP	BOOT metode		Velg oppstartsmetoden som passer best for dine behov.
		IP-adresse		Angi IP-adressen.
		Subnet mask		Angi nettverksmasken.
		Gateway		Angi gateway-adressen.
		Nodenavn		Skriv inn navnet på noden.
		WINS-konfigurasjon		Velg modus for konfigurering av WINS.
		WINS-server		Spesifiser IP-adressen for den primære eller sekundære WINS-serveren.
		DNS-server		Spesifiser IP-adressen for den primære eller sekundære DNS-serveren.
		APIPA		Still inn maskinen til å tildele IP-adressen automatisk fra det koblingslokale adresseområdet.
		IPv6		Slå IPv6-funksjonen av eller på.
	MAC-adresse	–	Vis maskinens MAC-adresse.	
WLAN aktivert	–	Slå den trådløse nettverkstilkoblingen På eller Av.		
Wi-Fi direkte	Manuell	–	Konfigurer innstillingene til Wi-Fi Direct-nettverket manuelt.	
	Gruppeeier	–	Still inn maskinen som gruppeeier.	
	Trykknapp	–	Konfigurer nettverksinnstillinger for Wi-Fi Direct ved hjelp av ettrykksknappen.	
	PIN-kode	–	Konfigurer nettverksinnstillingene for Wi-Fi Direct ved hjelp av WPS med PIN-kode.	
	Enhetsinformasjon	Enhetsnavn		Vis maskinens enhetsnavn.
		SSID		Vis gruppeeiers SSID.

Nivå 3	Nivå 4	Nivå 5	Beskrivelser
Wi-Fi direkte	Enhetsinformasjon		Når maskinen ikke er koblet til, viser LCD-skjermen Ikke tilkoblet.
		IP-adresse	Vis maskinens gjeldende IP-adresse.
	Statusinformasjon	Status	Vis gjeldende status for Wi-Fi Direct-nettverket.
		Signal	Vis gjeldende signalstyrke for Wi-Fi Direct-nettverket. Når maskinen fungerer som gruppeeier, viser LCD-skjermen alltid et sterkt signal.
I/F-aktivert	–	Slå på eller av Wi-Fi Direct-tilkoblingen.	
Innstillinger for Internett-tilkobling	Proxyinnstillinger	Proxytilkobling	Endre innstillinger for webtilkobling.
		Adresse	
		Port	
		Brukernavn	
		Passord	
Nettbasert adm.	–	–	Aktiver eller deaktiver Webbasert administrasjon. Hvis du aktiverer denne funksjonen, må du angi at tilkoblingsmetoden skal bruke Webbasert administrasjon.
IP-filter	–	–	Begrens tilgang til maskinen ved å aktivere IP-filteret.
Global detektering	Tillat detektering	–	Aktiver eller deaktiver global gjenkjenning. Dette er en funksjon som gjenkjenner og varsler når brukeren utilsikket kobler til et globalt nettverk.
	Avvis tilgang	–	Deaktiver tilkoblinger til det globale nettverket.
Nullst. nettv.	–	–	Gjenopprett maskinens nettverksinnstillinger til fabrikkinnstillingene, bortsett fra administratorpassordet.

### Settings > [Skriv rapport]

Nivå 3	Beskrivelser
Sende rapport (For modeller med faksimilefunksjon)	Skriver ut en sendingsverifiseringsrapport for den siste sendingen.
Adressebok (For modeller med faksimilefunksjon)	Skriv ut en liste over mottakeropplysninger som er lagret i adresseboken.
Faksjournal (For modeller med faksimilefunksjon)	Skriv ut en liste med informasjon om de 200 siste innkommende og utgående faksene. (TX betyr sending. RX betyr mottak.)
Brukervalg	Skriv ut en liste over brukerinnstillingene.
Nettverkskonf.	Skriv ut en liste over nettverksinnstillingene.
WLAN-rapport	Skriv ut resultatet for den trådløse LAN-tilkoblingen.
Anrops-ID-logg (For modeller med faksimilefunksjon)	Skriv ut en liste over tilgjengelig informasjon om oppringer-ID fra de 20 sist mottatte faksene og telefonsamtalene.

### Settings > [Maskininfo]

Nivå 3	Beskrivelser
Serienummer	Kontroller maskinens serienummer.
Fastvareversjon	Kontroller maskinens fastvareversjon.
Fastvareoppdatering	Oppdater maskinen med den nyeste fastvaren.

Nivå 3	Beskrivelser
Oppsett fastvareoppdatering	Angi dager og klokkeslett for automatiske fastvareoppdateringer.
Sideteller	Kontroller antall sider maskinen har skrevet ut.

## Settings > [Grunn oppsett]

Nivå 3	Nivå 4	Beskrivelser
Dato og klokke	Dato	(For modeller med faksimilefunksjon)
	Tid	Legg til dato og klokkeslett på skjermen og i toptekster på fakser du sender. (For modeller uten faksimilefunksjon) Still inn dato og klokkeslett på maskinen.
	Auto sommertid (For modeller med faksimilefunksjon)	Still inn maskinen til å skifte automatisk til sommertid.
	Tidssone	Still inn tidssone.
Apparatets ID (For modeller med faksimilefunksjon)	Faks	Skriv inn ditt navn og faksnummer slik at det vises på hver side du fakser.
	Navn	
Automatisk ny faksoppringning (For modeller med faksimilefunksjon)	–	Stiller maskinen inn til å slå det siste faksnummeret om igjen hvis faksen ikke ble sendt fordi linjen var opptatt.
Ringetone (For modeller med faksimilefunksjon)	–	Velg kortere pause for ringetonedetektering.
Linje Valg (For modeller med faksimilefunksjon)	–	Velg telefonlinjetype.
Kompatibilitet (For modeller med faksimilefunksjon)	–	Juster utjevningen for sendeproblemer. VoIP-tjenesteleverandører tilbyr faksstøtte ved hjelp av ulike standarder. Hvis du regelmessig får faksoverføringsfeil, velger du Grunnleggende (for VoIP).
Nullstill	Tilbakestilling av maskin	Gjenopprett alle maskininnstillingene som du har endret, som dato og klokkeslett.
	Nettverk	Gjenopprett maskinens nettverksinnstillinger til fabrikkinnstillingene, bortsett fra administratorpassordet.
	Adressebok og faks (For modeller med faksimilefunksjon)	Slett alle lagrede telefonnumre, faksopplysninger og faksinnstillinger.
	Lagrede faksdata (For modeller med faksimilefunksjon)	Slett alle lagrede faksdata og historikk.
	Alle innst.	Gjenopprett maskininnstillingene til fabrikkinnstillingene.
Lokalt språk (Kun tilgjengelig i noen land.)	–	Endre LCD-språk.



## Beslektet informasjon

- Tabell med innstillinger og funksjoner

## Tabeller med funksjoner (1,8" (4,5 cm) Farge-LCD)

Relaterte modeller: DCP-J1310DW/DCP-J1313DW/DCP-J1360DW/MFC-J4350DW



### Redial/Pause (For modeller med faksimilefunksjon)

Nivå 3	Nivå 4	Beskrivelser
Faksoppløsning	–	Angi oppløsningen for utgående fakser.
Kontrast	–	Juster kontrasten.
Glasspl. skannest.	–	Juster skanneområdet på skannerglassplaten til dokumentstørrelsen.
Grupperesending	–	Send samme faksmelding til mer enn ett faksnummer.
Sendetid	–	Send faks uten å bruke minnet.
Utenlandsmodus	–	Sett til På hvis du har problemer med å sende faks til utlandet.
Anropslogg	Rep	Send en faks til det siste nummeret du ringte til.
	Utg. samtale	Velg et nummer fra Utgående anrop-historikken og send deretter en faks til nummeret, legg til nummeret i adresseboken eller slett nummeret.
	Anrops-ID-logg	Velg et nummer fra Oppringer-ID-historikken og send deretter en faks til nummeret, legg til nummeret i adresseboken eller slett nummeret.
Adressebok	Søk	Slå numre ved bare å trykke på noen få knapper.
	Angi hurtigvalg	Lagre hurtigvalgnumre slik at du kan ringe ved bare å trykke på noen få knapper.
	Oppr. grupper	Angi gruppenumre for grupperesending.
	Endre	Endre adresseboknumre.
	Slett	Slett adresseboknumre.
Angi ny std.	–	Lagre utskriftsinnstillingene dine som standard.
Fabrikkinnstilling	–	Gjenopprett innstillingene til fabrikkinnstillingene.



### Scan

Nivå 3	Nivå 4	Beskrivelser
til PC	til fil	Skann dokumenter og lagre dem i en mappe på datamaskinen.
	til OCR	Konverter et skannet dokument til en redigerbar tekstfil.
	til bilde	Skann bilder eller grafikk til grafikkprogrammer.
	til e-post	Send et skannet dokument som e-postvedlegg.
til nett	–	Last skannede data opp til en Internett-tjeneste.
WS-Scan (Vises når du installerer en Webtjenester-skanner.)	Skann	Skann data med Webtjenester-protokollen.
	Skann for epost	
	Skann for faks	
	Skann for utsk.	



## Copy (MFC-J4350DW) / Copy (Startskjerm bilde) (DCP-J1310DW/DCP-J1313DW/DCP-J1360DW)

Nivå 3	Nivå 4	Beskrivelser
Kvalitet	–	Velg kopiopløsningen for dokumentet ditt.
Papirtype	–	Velg papirtypen som samsvarer med den som er i skuffen.
Papirstr.	–	Velg papirstørrelsen som samsvarer med papiret i magasinet.
Øke/Redusere	100%	–
	Tilpass siden	Juster kopiformatet slik at det passer til papirformatet du har stilt inn.
	Forstørr	Velg forstørrelsesforhold for neste kopi.
	Reduser	Velg forminskningsforhold for neste kopi.
	Definer (25-400 %)	Angi et forstørrelses- eller forminskningsforhold.
Tetthet	–	Juster tettheten.
Fjern bakgrunn	Innst. for sort kopi	Endre hvor mye bakgrunnsfarge som skal fjernes.
	Innst. for fargekopi	
Tosidig kopi	–	Slå av eller på 2-sidig kopiering og velg vending på langsiden eller på kortsiden.
Stable/Sorter	–	Velg å stable eller sortere flere kopier.
Sideoppsett	–	Lag N i 1-, 2 i 1-ID- eller plakatkopier.
Aut. forsk.oppr.	–	Korriger en forskjøvet kopi.
Angi ny std.	–	Lagre utskriftsinnstillingene dine som standard.
Fabrikkinnstilling	–	Gjenopprett innstillingene til fabrikkinnstillingene.



### Web

Nivå 1	Nivå 2	Nivå 3	Beskrivelser
Nett	–	–	Koble Brother-maskinen til en Internett-tjeneste.



## (Blekk) (MFC-J4350DW) / (Blekk) (DCP-J1310DW/DCP-J1313DW/DCP-J1360DW)

Nivå 2	Nivå 3	Beskrivelser
Blekknivå	–	Kontroller blekknivået.
Blekkassetmodell	–	Kontroller numrene på blekkassetene.
Merk utskriftskval	Merk utskriftskval	Kontroller og korriger utskriftskvaliteten, innrettingen og papirmatingen som forklart på LCD-skjermen.
	Justering	
	Korriger papirmater	
Rengjøring av skriverhode	Kun svart	Rengjør skriverhodet som forklart på LCD-skjermen.
	Kun farge	
	Alle	

Nivå 2	Nivå 3	Beskrivelser
Utskriftsalt.	Reduser tilklingning	Reduser flekker på papiret eller papirstopp under utskrift.
	Forbedre utskr	Forbedre utskriftskvaliteten og reduser uskarphet.
Kontroll av blekkpatron	–	Vis informasjon om blekkassetten.

### ► (Adressebok) (For modeller med faksimilefunksjon)

Nivå 2	Beskrivelser
Søk	Slå numre ved bare å trykke på noen få knapper.
Angi hurtigvalg	Lagre hurtigvalgnumre slik at du kan ringe ved bare å trykke på noen få knapper.
Oppr. grupper	Angi gruppenumre for gruppesending.
Endre	Endre adresseboknumre.
Slett	Slett adresseboknumre.

### Redial/Pause (For modeller med faksimilefunksjon)

Nivå 2	Beskrivelser
Rep	Send en faks til det siste nummeret du ringte til.
Utg. samtale	Velg et nummer fra Utgående anrop-historikken og send deretter en faks til nummeret, legg til nummeret i adresseboken eller slett nummeret.
Anrops-ID-logg	Velg et nummer fra Oppringer-ID-historikken og send deretter en faks til nummeret, legg til nummeret i adresseboken eller slett nummeret.



Wi-FiMFC-J4350DW



Wi-FiDCP-J1310DW/DCP-J1313DW/DCP-J1360DW

Nivå 2	Beskrivelser
Finn Wi-Fi-nettverk	Konfigurer innstillinger for trådløst nettverk manuelt.
Støtte med oppsett	Konfigurer innstillingene for det trådløse nettverket i henhold til informasjonen som vises på LCD-skjermen.
WPS-/trykknapp	Konfigurer trådløse nettverksinnstillinger ved hjelp av ettrykksknapper.
Gjenopprett WLAN	Tilbakestill og start det trådløse nettverket på nytt.



### Beslektet informasjon

- [Tabell med innstillinger og funksjoner](#)

## Innstillingstabeller (modeller med 2,7" (6,8 cm) pekeskjerm)

Relaterte modeller: DCP-J1460DW/MFC-J4550DW

Disse tabellene gjør det enklere å forstå maskinens menyvalg og alternativer.

>> [Innstill.]  
>> [Hovedoppsett]  
>> [Snarveisinnstillinger]  
>> [Faks]  
>> [Nettverk]  
>> [Skriv rapport]  
>> [Maskininfo]  
>> [Grunn oppsett]

### [Innstill.]



#### [Innstill.]

Nivå 1	Nivå 2	Nivå 3	Beskrivelser
 (Dato og klokke)	–	–	Få tilgang til innstillingsmenyene for Dato og klokkeslett.
Vedlikehold	–	–	Åpne innstillingsmenyene for vedlikehold.
Nettverk	Trådb. LAN (MFC-J4550DW)	–	Gå til innstillingsmenyene for kablet lokalt nettverk.
	WLAN (Wi-Fi)	–	Gå til innstillingsmenyene for WLAN.
	Wi-Fi direkte	–	Gå til innstillingsmenyene for Wi-Fi Direct.
Forh.visn. av faks (MFC-J4550DW)	–	–	Se mottatte fakser på LCD-skjermen.
Skuffinnstilling	–	–	Gå til innstillingsmenyene for skuff.
Wi-Fi direkte	–	–	Gå til innstillingsmenyene for Wi-Fi Direct.
Økomodus (DCP-J1460DW)	–	–	Slå på følgende maskininnstillinger : <ul style="list-style-type: none"><li>Hvilemodus-tid: 1 Min</li><li>Dimme-timer: 10sek</li><li>Stille modus: På<sup>1</sup></li></ul>
Alle innst.	–	–	Konfigurer detaljerte innstillinger.

<sup>1</sup> Du kan bare endre denne innstillingen etter at du har endret visse maskininnstillinger i Webbasert administrasjon.

### [Hovedoppsett]



#### [Alle innst.] > [Hovedoppsett]

Nivå 3	Nivå 4	Nivå 5	Beskrivelser
Vedlikehold	Forbedre utskr.kval.	Sjekk ut- skriftskval.  Justering	Kontroller og korrigjer utskriftskvaliteten, innrettingen og papirmatingen som forklart på LCD-skjermen.

Nivå 3	Nivå 4	Nivå 5	Beskrivelser
Vedlikehold	Forbedre utskr.kval.	Rett på papirmating	Kontroller og korriger utskriftskvaliteten, innrettingen og papirmatingen som forklart på LCD-skjermen.
	Rengjøring av skrivehode	Kun svart	Rengjør skriverhodet som forklart på LCD-skjermen.
		Kun farge	
		Alle	
	Bleknivå	–	Kontroller bleknivået.
	Blekkassetmodell	–	Kontroller numrene på blekkassetene.
	Utskriftsalt.	Reduser tilklingning	Reduser flekker på papiret eller papirstopp under utskrift.
Forbedre utskr		Forbedre utskriftskvaliteten og reduser uskarphet.	
Kontroll av blekkpatron	–	Vis informasjon om blekkassetten.	
Skuffinnstilling (MFC-J4550DW)	Skuff 1	Papirtype	Still inn papirtypen i papirmagasinet.
		Papirstr. (MFC-J4550DW)	Still inn papirstørrelsen i papirmagasinet.
	Skuff 2 (MFC-J4550DW)	Papirstr.	Still inn papirstørrelsen i papirmagasinet.
	Kopi (MFC-J4550DW)	–	Velg skuffen som skal brukes til kopiering.
	Faks (MFC-J4550DW)	–	Velg skuffen som skal brukes til faksing.
	Sjekk papir (MFC-J4550DW)	–	Kontroller papirtype og papirstørrelse når du trekker magasinet ut av maskinen.
Papirtype (DCP-J1460DW)	–	–	Still inn papirtypen i papirmagasinet.
Papirstr. (DCP-J1460DW)	–	–	Still inn papirstørrelsen i papirmagasinet.
Sjekk papir (DCP-J1460DW)	–	–	Kontroller papirtype og papirstørrelse når du trekker magasinet ut av maskinen.
Volum (MFC-J4550DW)	Ringelyd	–	Juster ringevolumet.
	Signal (MFC-J4550DW)	–	Juster lydsignallvolumet.
	Høytaler (MFC-J4550DW)	–	Juster høytalervolumet.
LCD-innst.	Bakgrunnsbel.	–	Juster lysstyrken til LCD-skjermens bakgrunnsbelysning.
	Dimme-timer	–	Angi hvor lenge LCD-skjermens bakgrunnsbelysning skal være på etter siste fingertrykk.
Skjerminnst.	Startside	–	Velg skjermbildet som vises når du trykker på  .
	Skann skjerm	–	Angi standardinnstillinger for Skann-skjermbildet.
Varselinnst. (MFC-J4550DW)	Skanneres. (Hopp over Tom)	–	Viser skannerresultatet for Hopp over tom side når den er ferdig.
Tastaturinnstillinger	–	–	Velg tastaturtype for LCD-skjermen.

Nivå 3	Nivå 4	Nivå 5	Beskrivelser
Økologi	Økomodus	–	Slå på følgende maskininnstillinger : <ul style="list-style-type: none"> <li>Hvilemodus-tid: 1 Min</li> <li>Dimme-timer: 10sek</li> <li>Stille modus: På <sup>1</sup></li> </ul>
	Hvilemodus-tid	–	Still inn hvor lenge maskinen må være inaktiv før den går inn i hvilemodus.
	Stille modus	–	Reduser utskriftsstøy.
	Autoavsteng.	–	Angi hvor lenge maskinen må vente før den automatisk slås av. Maskinen slås ikke automatisk av når dette er satt til Av.

<sup>1</sup> Du kan bare endre denne innstillingen etter at du har endret visse maskininnstillinger i Webbasert administrasjon.

### [Snarveisinnstillinger]



[Alle innst.] > [Snarveisinnstillinger]

Nivå 3	Nivå 4	Beskrivelser
(Velg snarveiknapp.)	Gi nytt navn	Endre snarveinavnet.
	Rediger	Endre snarveisinnstillingene.
	Slett	Slett snarveien.
	Registrer Kort/NFC (MFC-J4550DW)	Tilordne en snarvei for et IC-kort.
	Slett Kort/NFC (MFC-J4550DW)	Fjern en snarvei fra et IC-kort.

### [Faks]



[Alle innst.] > [Faks] (For modeller med faksimilefunksjon)

Nivå 3	Nivå 4	Nivå 5	Beskrivelser
Mottak oppsett	Utsatt svar	–	Still inn antall ringesignaler før maskinen svarer i modulene Kun Faks og Faks/Tlf..
	Motta-modus	–	Velg den mottaksmodusen som passer best for deg.
	F/T-ringetid	–	Angi lengden for spesielle doble ringesignal i Faks/Tlf-modus.
	Forh. visn. av faks (MFC-J4550DW)	–	Se mottatte fakser på LCD-skjermen.
	Faksdeteksjon	–	Motta faksmeldinger automatisk når du besvarer et anrop og hører fakstoner.
	Fjernakt. kode	–	Besvar anrop fra et biapparat eller en ekstern telefon og bruk koder til å slå på eller av de eksterne kodene. Du kan personliggjøre kodene.
	Auto reduksjon	–	Reduser hver side i en innkommende faks slik at den får plass på papiret.
	PC mottak	–	Still inn maskinen til å sende fakser til datamaskinen.

Nivå 3	Nivå 4	Nivå 5	Beskrivelser
Mottak oppsett			Du kan slå på sikkerhetsfunksjonen Utskrift av sikkerhetskopi.
	Minnemottak	–	Still inn maskinen til å videresende faksmeldinger eller lagre innkommende fakser i maskinminnet eller skytjenesten, slik at du kan hente dem mens du er borte fra maskinen. Hvis du velger Faksvideresending eller Send videre til nettsky, kan du slå på sikkerhetsfunksjonen Utskrift av sikkerhetskopi.
	Stempel for faksmottak	–	Skriv ut klokkeslett og dato for mottak øverst på innkommende fakser.
Rapportinnstilling	Send rapport	–	Velg første oppsett for Sendingsverifiseringsrapport.
	Akt. Rapp. Int.	–	Angi intervallet for automatisk utskrift av faksaktivitetsrapporten. Hvis du velger et annet alternativ enn Av og Hver 50. faks, kan du stille inn ønsket tid for alternativet. Hvis du velger Hver 7. dag, kan du angi ukedagen.
Skriv ut faks	–	–	Skriv ut innkommende fakser som er lagret i maskinminnet. Alle fakser slettes fra maskinens minne etter utskrift.
Fjernst.kode	–	–	Still inn din personlige kode for Fjerninnhenting.
Ringebegrensninger (MFC-J4550DW)	Num. tastatur	–	Begrens oppringing ved bruk av talltastaturet.
	Adressebok (MFC-J4550DW)	–	Begrens oppringing ved bruk av adresseboken.
	Snarveier (MFC-J4550DW)	–	Begrens oppringing ved bruk av snarvei.
	LDAP-server (MFC-J4550DW)	–	Begrens oppringingen når du bruker LDAP-søk.
Jobb I Kø	–	–	Kontroller hvilke programmerte jobber som er i maskinminnet og avbryt valgte jobber.
Diverse (MFC-J4550DW)	Karakteristikk (For Danmark)	Karakteristikk	Slå på telefonselskapet tjeneste for egen ringetone for å registrere den nye ringetonen på maskinen.
		Ringemønstre	
	Oppringer ID (Ikke tilgjengelig i Finland)	–	Vis eller skriv ut en liste over de siste 30 Oppringer-ID-ene som er lagret i minnet.

## [Nettverk]



[Alle innst.] > [Nettverk]

Nivå 3	Nivå 4	Nivå 5	Nivå 6	Beskrivelser
Trådb. LAN (MFC-J4550DW)	TCP/IP	BOOT metode	–	Velg oppstartsmetoden som passer best for dine behov.
		IP-adresse	–	Angi IP-adressen.

Nivå 3	Nivå 4	Nivå 5	Nivå 6	Beskrivelser	
Trådb. LAN (MFC-J4550DW)	TCP/IP	Subnet mask	–	Angi nettverksmasken.	
		Gateway	–	Angi gateway-adressen.	
		Nodenavn	–	Skriv inn navnet på noden.	
		WINS-konfigurasjon	–	Velg modus for konfigurasjon av WINS.	
		WINS-server	–	Spesifiser IP-adressen for den primære eller sekundære WINS-serveren.	
		DNS-server	–	Spesifiser IP-adressen for den primære eller sekundære DNS-serveren.	
		APIPA	–	Still inn maskinen til å tildele IP-adressen automatisk fra det koblingslokale adresseområdet.	
		IPv6	–	Slå IPv6-funksjonen av eller på.	
	Estimer	–	–	Velg modus for Ethernet-tilkobling.	
	Kablet status	–	–	Vis gjeldende kablet status.	
	MAC-adresse	–	–	Vis maskinens MAC-adresse.	
Angi som standard	–	–	Gjenopprett innstillingene for kablet nettverk til fabrikkinnstillingene.		
Kablet aktivert	–	–	Slå kablet LAN-grensesnitt av eller på manuelt.		
WLAN (Wi-Fi)	Finn Wi-Fi-nettverk	–	–	Konfigurer innstillinger for trådløst nettverk manuelt.	
	Støtte med oppsett	–	–	Konfigurer innstillingene for det trådløse nettverket i henhold til informasjonen som vises på LCD-skjermen.	
	WPS-/trykknapp	–	–	Konfigurer trådløse nettverksinnstillinger ved hjelp av ettrykksknapper.	
	WPS/PIN-kode	–	–	Konfigurer trådløse nettverksinnstillinger ved hjelp av WPS med PIN-kode.	
	Gjenopprett WLAN	–	–	Tilbakestill og start det trådløse nettverket på nytt.	
	WLAN status	Status	–	–	Vis gjeldende status for trådløst nettverk.
		Signal	–	–	Vis gjeldende signalstyrke for trådløst nettverk.
		SSID	–	–	Vis gjeldende SSID.
		Komm. modus	–	–	Vis gjeldende kommunikasjonsmodus.
	TCP/IP	BOOT metode	–	–	Velg oppstartsmetoden som passer best for dine behov.
		IP-adresse	–	–	Angi IP-adressen.
		Subnet mask	–	–	Angi nettverksmasken.
		Gateway	–	–	Angi gateway-adressen.
		Nodenavn	–	–	Skriv inn navnet på noden.

Nivå 3	Nivå 4	Nivå 5	Nivå 6	Beskrivelser	
WLAN (Wi-Fi)	TCP/IP	WINS-konfigurasjon	–	Velg modus for konfigurasjon av WINS.	
		WINS-server	–	Spesifiser IP-adressen for den primære eller sekundære WINS-serveren.	
		DNS-server	–	Spesifiser IP-adressen for den primære eller sekundære DNS-serveren.	
		APIPA	–	Still inn maskinen til å tildele IP-adressen automatisk fra det koblingslokale adresseområdet.	
		IPv6	–	Slå IPv6-funksjonen av eller på.	
	MAC-adresse	–	–	Vis maskinens MAC-adresse.	
	Angi som standard (MFC-J4550DW)	–	–	Gjenopprett innstillingene for trådløst nettverk til fabrikkinnstillingene.	
WLAN aktivert	–	–	Slå den trådløse nettverkstilkoblingen På eller Av.		
Wi-Fi direkte	Manuell	–	–	Konfigurer innstillingene til Wi-Fi Direct-nettverket manuelt.	
	Gruppeeier	–	–	Still inn maskinen som gruppeeier.	
	Trykknapp	–	–	Konfigurer nettverksinnstillinger for Wi-Fi Direct ved hjelp av ettrykksknappen.	
	PIN-kode	–	–	Konfigurer nettverksinnstillingene for Wi-Fi Direct ved hjelp av WPS med PIN-kode.	
	Enhetsinformasjon	Enhetsnavn	–	–	Vis maskinens enhetsnavn.
		SSID	–	–	Vis gruppeeiers SSID. Når maskinen ikke er koblet til, viser LCD-skjermen Ikke tilkoblet.
		IP-adresse	–	–	Vis maskinens gjeldende IP-adresse.
	Statusinformasjon	Status	–	–	Vis gjeldende status for Wi-Fi Direct-nettverket.
		Signal	–	–	Vis gjeldende signalstyrke for Wi-Fi Direct-nettverket. Når maskinen fungerer som gruppeeier, viser LCD-skjermen alltid et sterkt signal.
	I/F-aktivert	–	–	Slå på eller av Wi-Fi Direct-tilkoblingen.	
Melding fra Brother	Melding fra Brother	–	–	Vis meldinger og varsler fra Brother.	
	Status	–	–		
Innstillinger for Internett-tilkobling	Proxyinnstillinger	Proxytilkobling	–	Endre innstillinger for webtilkobling.	
		Adresse	–		
		Port	–		
		Bruker- navn	–		
		Passord	–		
Nettbasert adm.	–	–	–	Aktiver eller deaktiver Webbasert administrasjon.	

Nivå 3	Nivå 4	Nivå 5	Nivå 6	Beskrivelser
				Hvis du aktiverer denne funksjonen, må du angi at tilkoblingsmetoden skal bruke Web-basert administrasjon.
IPsek (MFC-J4550DW)	–	–	–	IPsec er en ekstra sikkerhetsfunksjon for IP-protokollen som leverer tjenester for pålitelighetskontroll og kryptering. Vi anbefaler at du kontakter nettverksadministratoren din før du endrer denne innstillingen.
IP-filter	–	–	–	Begrens tilgang til maskinen ved å aktivere IP-filteret.
Global detektering	Tillat detektering	–	–	Aktiver eller deaktivert global gjenkjenning. Dette er en funksjon som gjenkjenner og varsler når brukeren utilsiktet kobler til et globalt nettverk.
	Avvis tilgang	–	–	Deaktiver tilkoblinger til det globale nettverket.
Nullst. nettv.	–	–	–	Gjenopprett maskinens nettverksinnstillinger til fabrikkinnstillingene, bortsett fra administratorpassordet.

### [Skriv rapport]



[Alle innst.] > [Skriv rapport]

Nivå 3	Beskrivelser
<b>Sende rapport</b> (For modeller med faksimilefunksjon)	Skriver ut en sendingsverifiseringsrapport for den siste sendingen.
<b>Adressebok</b> (For modeller med faksimilefunksjon)	Skriv ut en liste over mottakeropplysninger som er lagret i adresseboken.
<b>Faksjournal</b> (For modeller med faksimilefunksjon)	Skriv ut en liste med informasjon om de 200 siste innkommende og utgående faksene. (TX betyr sending. RX betyr mottak.)
<b>Brukervalg</b>	Skriv ut en liste over brukerinntillingerne.
<b>Nettverkskonfigurasjon</b>	Skriv ut en liste over nettverksinnstillingene.
<b>WLAN-rapport</b>	Skriv ut resultatet for den trådløse LAN-tilkoblingen.
<b>Anrops-ID-logg</b> (For modeller med faksimilefunksjon) (Ikke tilgjengelig i Finland)	Skriv ut en liste over tilgjengelig informasjon om Anroper-ID fra de 30 sist mottatte faksene og telefonsamtalene.

### [Maskininfo]



[Alle innst.] > [Maskininfo]

Nivå 3	Beskrivelser
<b>Serienummer</b>	Kontroller maskinens serienummer.
<b>Fastvareversjon</b>	Kontroller maskinens fastvareversjon.
<b>Fastvareoppdatering</b>	Oppdater maskinen med den nyeste fastvaren.
<b>Oppsett, fastvareoppdatering</b>	Angi dager og klokkeslett for automatiske fastvareoppdateringer.
<b>Sideteller</b>	Kontroller antall sider maskinen har skrevet ut.

## [Grunn oppsett]



[Alle innst.] > [Grunn oppsett]

Nivå 3	Nivå 4	Beskrivelser
<b>Dato og klokke</b>	<b>Dato</b>	(For modeller med faksimilefunksjon)
	<b>Tid</b>	Legg til dato og klokkeslett på skjermen og i topptekster på fakser du sender. (For modeller uten faksimilefunksjon) Still inn dato og klokkeslett på maskinen.
	<b>Auto sommertid</b> (For modeller med faksimilefunksjon)	Still inn maskinen til å skifte automatisk til sommertid.
	<b>Tidssone</b>	Still inn tidssone.
<b>Apparatets ID</b> (For modeller med faksimilefunksjon)	<b>Faks</b>	Skriv inn ditt navn og faksnummer slik at det vises på hver side du fakser.
	<b>Navn</b>	
<b>Auto. ny faksoppringning</b> (For modeller med faksimilefunksjon)	–	Stiller maskinen inn til å slå det siste faksnummeret om igjen hvis faksen ikke ble sendt fordi linjen var opptatt.
<b>Ringetone</b> (For modeller med faksimilefunksjon)	–	Velg kortere pause for ringetonedetektering.
<b>Linje Valg</b> (For modeller med faksimilefunksjon)	–	Velg telefonlinjetype.
<b>Kompatibilitet</b> (For modeller med faksimilefunksjon)	–	Juster utjevningen for sendeproblemer. VoIP-tjenesteleverandører tilbyr faksstøtte ved hjelp av ulike standarder. Hvis du regelmessig får faksoverføringsfeil, velger du Grunnleggende (for VoIP).
<b>Nullstill</b>	<b>Tilbakestilling av maskin</b>	Gjenopprett alle maskininnstillingene som du har endret, som dato og klokkeslett.
	<b>Nettverk</b>	Gjenopprett maskinens nettverksinnstillinger til fabrikkinnstillingene, bortsett fra administratorpassordet.
	<b>Adressebok og faks</b> (For modeller med faksimilefunksjon)	Slett alle lagrede telefonnumre, faksopplysninger og faksinnstillinger.
	<b>Lagrede faksdata</b> (For modeller med faksimilefunksjon)	Slett alle lagrede faksdata og historikk.
	<b>Alle innst.</b>	Gjenopprett maskininnstillingene til fabrikkinnstillingene.
<b>Lokalt språk</b> (Kun tilgjengelig i noen land.)	–	Endre LCD-språk.



### Beslektet informasjon

- [Tabell med innstillinger og funksjoner](#)

## Funksjonstabeller (modeller med 2,7" (6,8 cm)-tommers pekeskjerm)

Relaterte modeller: DCP-J1460DW/MFC-J4550DW



- >>  [Faks] (For modeller med faksimilefunksjon)
- >>  [Kopi]
- >>  [Skann]
- >>  [Nett]
- >>  [Apper]
- >>  [USB] (MFC-J4550DW)
- >>  [Last ned programv.]
- >>  [Rengj. av printerh.]
- >>  [Snarveier]
- >>  [Blekk]
- >>  Wi-Fi-oppsett
- >> Når du har satt inn et USB Flash-minne i USB-sporet (MFC-J4550DW)



### [Faks] (For modeller med faksimilefunksjon)



(Når [Forh.visn. av faks] er [Av])



Nivå 3	Nivå 4	Nivå 5	Beskrivelser
Pause	–	–	Når du taster inn et faks- eller telefonnummer på kontrollpanelet, vises Pause på LCD-skjermen. Trykk på Pause når du trenger en utsettelse mens du slår inn numre, slik som adgangskoder og kredittkortnumre. Du kan også lagre en pause når du setter opp adresser.
Tlf. / R	–	–	Tlf. skifter til R når PBX (hussentral) velges som telefonlinjetypen. Du kan bruke R for å skaffe tilgang til en ekstern linje, eller for å overføre et anrop til en annen linje når maskinen er tilkoblet en hussentral.
Samtale- logg	Rep	–	Slå det sist ringte nummeret på nytt.
	Utg. samtale	Bruk (MFC-J4550DW)	Velg et nummer fra Utgående anrop-historikken og send deretter en faks til nummeret, legg til nummeret i adresseboken eller slett nummeret.
		Rediger	
Anrops-ID-logg (Ikke tilgjengelig i Finland)	Bruk (MFC-J4550DW)	Velg et nummer fra Oppringer-ID-historikken og send deretter en faks til nummeret, legg til nummeret i adresseboken eller slett nummeret.	
Adressebok	 (Søk:)	–	Når LDAP er av, foretas søket innenfor den lokale adresseboken. Når LDAP er på, foretas søket innenfor den lokale adresseboken og LDAP-serveren.
		Detalj	Vis detaljert informasjon om den valgte adressen.

Nivå 3	Nivå 4	Nivå 5	Beskrivelser
Adressebok	 (Søk:)	(Vises kun når LDAP er på.)	
	Rediger	–	Lagre adresseboknumre, angi gruppenumre for gruppesending, og endre og slette numre i adresseboken.
	(Velg adressebok)	<b>Bruk</b> (MFC-J4550DW)	Begynn med å sende faks ved hjelp av adresseboken.
 (Alternativer)	<b>Faksoppløsning</b>	–	Angi oppløsningen for utgående fakser.
	<b>Kontrast</b>	–	Juster kontrasten.
	<b>Glasspl. skannest.</b>	–	Juster skanneområdet på skannerglassplaten til dokumentstørrelsen.
	<b>Gruppesending</b>	<b>Legge til nummer</b>	Send samme faksmelding til mer enn ett faksnummer.
	<b>Forhåndsvisning</b>	–	Forhåndsvis en faksmelding før du sender den.
	<b>Fargeinnstilling</b>	–	Still inn om fakser sendes i monokrom eller farge.
	<b>Forsink. faks</b>	<b>Forsink. faks</b> <b>Sett tid</b>	Still inn et klokkeslett for overføring av utsatt sending.
	<b>Samlet TX</b>	–	Sett sammen utsatte sendinger til samme faksnummer på samme tidspunkt til én overføring.
	<b>Sendetid</b>	–	Send faks uten å bruke minnet.
	<b>Utenlandsmodus</b>	–	Sett til På hvis du har problemer med å sende faks til utlandet.
	<b>Anropslogg</b>	<b>Rep</b>	Slå det sist ringte nummeret på nytt.
		<b>Utg. samtale</b>	Velg et nummer fra Utgående anrop-historikken og send deretter en faks til nummeret, legg til nummeret i adresseboken eller slett nummeret.
		<b>Anrops-ID-logg</b> (Ikke tilgjengelig i Finland)	Velg et nummer fra Oppringer-ID-historikken og send deretter en faks til nummeret, legg til nummeret i adresseboken eller slett nummeret.
	Adressebok	 (Søk:)	Når LDAP er av, foretas søket innenfor den lokale adresseboken. Når LDAP er på, foretas søket innenfor den lokale adresseboken og LDAP-serveren.
		Rediger	Lagre adresseboknumre, angi gruppenumre for gruppesending, og endre og slette numre i adresseboken.
<b>Angi ny std.</b>	–	Lagre utskriftsinnstillingene dine som standard.	
<b>Fabrikkinnstilling</b>	–	Gjenopprett innstillingene til fabrikkinnstillingene.	
<b>Lagre som en snarvei</b>	–	–	Lagre gjeldende innstillinger som snarvei.

**(Når [Forh.visn. av faks] er [På])**

Nivå 3	Nivå 4	Nivå 5	Nivå 6	Beskrivelser
Sending av fakser	Pause	–	–	Når du taster inn et faks- eller telefonnummer på kontrollpanelet, vises Pause på LCD-skjermen. Trykk på Pause når du trenger en utsettelse mens du slår inn numre, slik som adgangskoder

Nivå 3	Nivå 4	Nivå 5	Nivå 6	Beskrivelser	
Sending av fakser				og kredittkortnumre. Du kan også lagre en pause når du setter opp adresser.	
	Tlf. / R	–	–	Tlf. skifter til R når PBX (hussentral) velges som telefonlinjetypen. Du kan bruke R for å skaffe tilgang til en ekstern linje, eller for å overføre et anrop til en annen linje når maskinen er tilkoblet en hussentral.	
	Samtalelogg	Rep	–		Slå det sist ringte nummeret på nytt.
		Utg. samtale	Bruk (MFC-J4550DW)		Velg et nummer fra Utgående anropshistorikken og send deretter en faks til nummeret, legg til nummeret i adresseboken eller slett nummeret.
			Rediger		
	Anrops-ID-logg (Ikke tilgjengelig i Finland)	Bruk (MFC-J4550DW)		Velg et nummer fra Oppringer-ID-historikken og send deretter en faks til nummeret, legg til nummeret i adresseboken eller slett nummeret.	
	Adressebok	 (Søk:)	–		Når LDAP er av, foretas søket innenfor den lokale adresseboken. Når LDAP er på, foretas søket innenfor den lokale adresseboken og LDAP-serveren.
			Detalj (Vises kun når LDAP er på.)		Vis detaljert informasjon om den valgte adressen.
		Rediger	–		Lagre adresseboknumre, angi gruppenumre for gruppesending, og endre og slette numre i adresseboken.
		(Velg adressebok)	Bruk (MFC-J4550DW)		Begynn med å sende faks ved hjelp av adresseboken.
		 (Alternativer)	Faksoopløsning	–	
	Kontrast		–		Juster kontrasten.
	Glasspl. skannest.		–		Juster skanneområdet på skannerglassplaten til dokumentstørrelsen.
	Gruppesending		Legge til nummer		Send samme faksmelding til mer enn ett faksnummer.
	Forhåndsvisning		–		Forhåndsvis en faksmelding før du sender den.
	Fargeinnstilling		–		Still inn om fakser sendes i monokrom eller farge.
	Forsink. faks		Forsink. faks		Still inn et klokkeslett for overføring av utsatt sending.
			Sett tid		
	Samlet TX		–		Sett sammen utsatte sendinger til samme faksnummer på samme tidspunkt til én overføring.
	Sendetid		–		Send faks uten å bruke minnet.
Utenlandsmodus	–			Sett til På hvis du har problemer med å sende faks til utlandet.	
Anropslogg	Rep			Slå det sist ringte nummeret på nytt.	
	Utg. samtale			Velg et nummer fra Utgående anropshistorikken og send deretter en faks til	

Nivå 3	Nivå 4	Nivå 5	Nivå 6	Beskrivelser
Sending av fakser	 (Alternativer)	Anropslogg		nummeret, legg til nummeret i adresseboken eller slett nummeret.
			Anrops-ID-logg (Ikke tilgjengelig i Finland)	Velg et nummer fra Oppringer-ID-historikken og send deretter en faks til nummeret, legg til nummeret i adresseboken eller slett nummeret.
		Adressebok	 (Søk:)	Når LDAP er av, foretas søket innenfor den lokale adresseboken. Når LDAP er på, foretas søket innenfor den lokale adresseboken og LDAP-serveren.
			Rediger	Lagre adresseboknumre, angi gruppenumre for gruppesending, og endre og slette numre i adresseboken.
		Angi ny std.	–	Lagre utskriftsinnstillingene dine som standard.
		Fabrikkinnstilling	–	Gjenopprett innstillingene til fabrikkinnstillingene.
Lagre som en snarvei	–	–	Lagre gjeldende innstillinger som snarvei.	
Mottatte fakser	Skriv ut / Slett	Skriv ut alle (nye fakser)	–	Skriv ut nye, mottatte fakser.
		Skriv ut alle (gamle fakser)	–	Skriv ut gamle, mottatte fakser.
		Slett alle (nye fakser)	–	Slett nye mottatte fakser.
		Slett alle (gamle fakser)	–	Slett gamle mottatte fakser.
Adressebok	 (Søk:)	–	–	Når LDAP er av, foretas søket innenfor den lokale adresseboken. Når LDAP er på, foretas søket innenfor den lokale adresseboken og LDAP-serveren.
		Detalj (Vises kun når LDAP er på.)	–	Vis detaljert informasjon om den valgte adressen.
	Rediger	–	–	Lagre adresseboknumre, angi gruppenumre for gruppesending, og endre og slette numre i adresseboken.
	(Velg adressebok)	Bruk (MFC-J4550DW)	–	Begynn med å sende faks ved hjelp av adresseboken.
Samtalelogg	Rep	–	–	Slå det sist ringte nummeret på nytt.
	Utg. samtale	Bruk (MFC-J4550DW)	–	Velg et nummer fra Utgående anropshistorikken og send deretter en faks til nummeret, legg til nummeret i adresseboken eller slett nummeret.
		Rediger	–	
	Anrops-ID-logg (Ikke tilgjengelig i Finland)	Bruk (MFC-J4550DW)	–	Velg et nummer fra Oppringer-ID-historikken og send deretter en faks til nummeret, legg til nummeret i adresseboken eller slett nummeret.
Rediger		–		









## [Kopi]



Nivå 3	Nivå 4	Nivå 5	Beskrivelser	
Lagre som en snarvei	–	–	Lagre gjeldende innstillinger som snarvei.	
ID	–	–	Lag en kopi av ID-kort.	
 (Alternativer)	Kvalitet	–	Velg kopiopløsningen for dokumentet ditt.	
	Snarvei med ett trykk	–	Velg alternativet Fargekopi eller Monokopi når du registrerer en snarvei med ett trykk.	
	Velg skuff (MFC-J4550DW)	–	Velg skuffen som skal brukes for kopieringsmodus.	
	Papirtype	–	Velg papirtypen som samsvarer med den som er i skuffen.	
	Papirstr.	–	Velg papirstørrelsen som samsvarer med papiret i magasinet.	
	Øke/Redusere	100%	–	–
		Tilpass siden	–	Juster kopiformatet slik at det passer til papirformatet du har stilt inn.
		Forstørr	–	Velg forstørrelsesforhold for neste kopi.
		Reduser	–	Velg forminskningsforhold for neste kopi.
		Definer (25-400 %)	–	Angi et forstørrelses- eller forminskningsforhold.
	Tetthet	–	–	Juster tettheten.
	Fjern bakgrunnsfarge	Innst. for sort kopi	–	Endre hvor mye bakgrunnsfarge som skal fjernes.
		Innst. for fargekopi	–	
	Tosidig kopi	–	–	Slå av eller på 2-sidig kopiering og velg vending på langsiden eller på kortsiden.
	Stable/Sorter	–	–	Velg å stable eller sortere flere kopier.
Sideoppsett	–	–	Lag N i 1-, 2 i 1-ID- eller plakatkopier.	
Aut. forsk.oppr.	–	–	Korriger en forskjøvet kopi.	
Avanserte innstillinger	–	–	Velg innstillinger for avansert kopiering.	
Angi ny std.	–	–	Lagre utskriftsinnstillingene dine som standard.	
Fabrikkinnstilling	–	–	Gjenopprett innstillingene til fabrikkinnstillingene.	



## [Skann]

Nivå 3	Nivå 4	Nivå 5	Nivå 6	Beskrivelser
til media (MFC-J4550DW) (Når et USB Flash-minne er satt inn)	Andre skannehåndlinger	–	–	Skann dokumenter og lagre dem direkte på et USB Flash-minne uten å bruke datamaskin.
	 (Alternativer)	–	–	

Nivå 3	Nivå 4	Nivå 5	Nivå 6	Beskrivelser
<b>til media</b> (MFC-J4550DW) (Når et USB Flash-minne er satt inn)	<b>Lagre som en snarvei</b>	–	–	Skann dokumenter og lagre dem direkte på et USB Flash-minne uten å bruke datamaskin.
<b>til Min mappe</b> (MFC-J4550DW)	–	–	–	Send skannede data til mappen din i CIFS-serveren på lokalnettverket eller på Internett.
<b>til PC</b>	<b>til fil</b>	<b>Andre skannehandlinger</b>	–	Skann dokumenter og lagre dem i en mappe på datamaskinen.
		(Velg USB eller PC)	 (Alternativer)	
			<b>Lagre som en snarvei</b>	
	<b>til OCR</b>	<b>Andre skannehandlinger</b>	–	Konverter et skannet dokument til en redigerbar tekstfil.
		(Velg USB eller PC)	 (Alternativer)	
			<b>Lagre som en snarvei</b>	
	<b>til bilde</b>	<b>Andre skannehandlinger</b>	–	Skann bilder eller grafikk til grafikkprogrammer.
		(Velg USB eller PC)	 (Alternativer)	
			<b>Lagre som en snarvei</b>	
	<b>til e-post</b>	<b>Andre skannehandlinger</b>	–	Send et skannet dokument som e-postvedlegg.
		(Velg USB eller PC)	 (Alternativer)	
			<b>Lagre som en snarvei</b>	
<b>til FTP/SFTP</b> (MFC-J4550DW)	<b>Andre skannehandlinger</b>	–	Skann dokumenter direkte til en FTP/SFTP-server.	
	(Velg profilnavn)	 (Alternativer)		

Nivå 3	Nivå 4	Nivå 5	Nivå 6	Beskrivelser
til FTP/SFTP (MFC-J4550DW)	(Velg profilnavn)	Lagre som en snarvei	–	Skann dokumenter direkte til en FTP/SFTP-server.
til nettverk (MFC-J4550DW)	Andre skann- ehandlinger  (Velg profilnavn)	–	–	Skann dokumenter direkte til en CIFS-server på lokalnettverket eller på Internett.
		 (Alternativer)	–	
		Lagre som en snarvei	–	
til SharePoint (MFC-J4550DW)	Andre skann- ehandlinger  (Velg profilnavn) (MFC-J4550DW)	–	–	Skann dokumenter direkte til en SharePoint-server.
		 (Alternativer)	–	
		Lagre som en snarvei (MFC-J4550DW)	–	
til nett	–	–	–	Last skannede data opp til en Internett-tjeneste.
WS-Scan (Vises når du installerer en Webtjenester-skanner, som vises i datamaskinens nettverksutforsker.)	Andre skann- ehandlinger	–	–	Skann data med Webtjenester-protokollen.
	Skann	–	–	
	Skann for e-post	–	–	
	Skann for telefaks	–	–	
	Skann for utskrift	–	–	



## [Nett]

Nivå 1	Beskrivelser
Nett	Koble Brother-maskinen til en Internett-tjeneste.





## [Apper]

Nivå 1	Beskrivelser
Apper	Koble Brother-maskinen til Brothers Apper-tjeneste.



## [USB] (MFC-J4550DW)

Nivå 3	Nivå 4	Nivå 5	Nivå 6	Beskrivelser
JPEG-utskrift	Velg filer	OK	 (Utskr.innst.)	Juster bildene med alternativene.
		Skr.alle	–	Skriv ut alle bildene i USB Flash-minnet.
	Indeksutskrift	Skriv ut indeksark	 (Utskr.innst.)	Skriv ut en side med miniatyrbilder.

Nivå 3	Nivå 4	Nivå 5	Nivå 6	Beskrivelser
JPEG-ut-skrift	Indeksut-skrift	Skriv ut bilder	 (Utskr.innst.)	Skriv ut bilder ved å velge indeksnumre- ne.
Skann til media	–	–	–	Skann dokumenter til et USB Flash-min- ne.
Nett	–	–	–	Koble Brother-maskinen til en Internett- tjeneste.



### [Last ned programv.]

Nivå 1	Beskrivelser
Last ned pro-gramv.	Viser informasjon om hvordan du laster ned og installerer programvare for mobile enheter og datamaskiner.



### [Rengj. av printerh.]

Nivå 1	Beskrivelser
Rengj. av printerh.	Rengjør skriverhodet som forklart på LCD-skjermen.



### [Snarveier]

Nivå 2	Nivå 3	Nivå 4	Beskrivelser	
 (Legg til snarvei)	Kopi	–	Endre innstillingene i alternativene for Kopi.	
	Faks (For modeller med fak-similefunksjon)	–	Endre innstillingene i alternativene for faks.	
	Skann	til media (MFC-J4550DW)		Skann dokumenter og lagre dem di- rekte på et USB Flash-minne uten å bruke datamaskin.
		til PC(fil)		Skann dokumenter og lagre dem i en mappe på datamaskinen.
		til PC(OCR)		Konverter et skannet dokument til en redigerbar tekstfil.
		til PC(bilde)		Skann bilder eller grafikk til grafikk- programmer.
		til PC(E-post)		Send et skannet dokument som e- postvedlegg.
		til FTP/SFTP (MFC-J4550DW)		Send skannede data via FTP/SFTP.
		til nettverk (MFC-J4550DW)		Send skannede data til en CIFS-ser- ver på lokalnettverket eller på Inter- nett.
	til SharePoint (MFC-J4550DW)		Send skannede data til en Share- Point-server.	
Nett	–	Koble Brother-maskinen til en Inter- nett-tjeneste.		
Apper	–	Koble Brother-maskinen til Brothers Apper-tjeneste.		

Nivå 2	Nivå 3	Nivå 4	Beskrivelser
Denne listen vises når et snarveiknapp trykkes inn i 2 sekunder.	Gi nytt navn	–	Endre snarveinavnet.
	Rediger	–	Endre snarveisinnstillingene.
	Slett	–	Slett snarveien.
	Registrer Kort/NFC (MFC-J4550DW)	–	Tilordne en snarvei til et IC-kort.
	Slett Kort/NFC (MFC-J4550DW)	–	Fjern en snarvei fra et IC-kort.
 (Red/slett)	(Velg snarveiknapp.)	Gi nytt navn	Endre snarveinavnet.
		Rediger	Endre snarveisinnstillingene.
		Slett	Slett snarveien.
		Registrer Kort/NFC (MFC-J4550DW)	Tilordne en snarvei til et IC-kort.
		Slett Kort/NFC (MFC-J4550DW)	Fjern en snarvei fra et IC-kort.



[Blekk]

Nivå 2	Nivå 3	Beskrivelser
Blekknivå	–	Kontroller blekknivået.
Blekkassetmodell	–	Kontroller numrene på blekkassetene.
Forbedre utskr.kval.	Sjekk utskriftskval.	Kontroller og korrigjer utskriftskvaliteten, innrettingen og papirmatingen som forklart på LCD-skjermen.
	Justering	
	Rett på papirmating	
Rengjøring av skriverhode	Kun svart	Rengjør skriverhodet som forklart på LCD-skjermen.
	Kun farge	
	Alle	
Utskriftsalt.	Reduser tilklingning	Reduser flekker på papiret eller papirstopp under utskrift.
	Forbedre utskr	Forbedre utskriftskvaliteten og reduser uskarphet.
Kontroll av blekkpatron	–	Vis informasjon om blekkassetten.



Wi-Fi-oppsett

Nivå 2	Beskrivelser
Finn Wi-Fi-nettverk	Konfigurer innstillinger for trådløst nettverk manuelt.
Støtte med oppsett	Konfigurer innstillingene for det trådløse nettverket i henhold til informasjonen som vises på LCD-skjermen.
WPS-/trykknapp	Konfigurer trådløse nettverksinnstillinger ved hjelp av ettrykksknapper.
Gjenopprett WLAN	Tilbakestill og start det trådløse nettverket på nytt.

---

## Når du har satt inn et USB Flash-minne i USB-sporet (MFC-J4550DW)

Nivå 1	Beskrivelser
JPEG-utskrift	Velg fotomeny.
Skann til media	Skann dokumenter til mediet.
Nett	Koble Brother-maskinen til en Internett-tjeneste.



### Beslektet informasjon

- [Tabell med innstillinger og funksjoner](#)
-

## Endre maskininnstillingene via Webbasert administrasjon

Webbasert administrasjon er et verktøy som bruker en vanlig nettleser til å styre maskinen via HTTP (Hyper Text Transfer Protocol) eller HTTPS (Hyper Text Transfer Protocol over Secure Socket Layer).

- [Hva er Webbasert administrasjon?](#)
- [Få tilgang til Internett-basert styring](#)
- [Endre påloggingspassordet ved bruk av Webbasert administrasjon](#)
- [Sette opp maskinens adressebok med Webbasert administrasjon](#)

## Hva er Webbasert administrasjon?

Webbasert administrasjon er et verktøy som bruker en vanlig nettleser til å styre maskinen via HTTP (Hyper Text Transfer Protocol) eller HTTPS (Hyper Text Transfer Protocol over Secure Socket Layer).



- Vi anbefaler at du bruker den nyeste versjonen av disse nettleserne:
  - Microsoft Edge, Firefox og Google Chrome™ for Windows
  - Safari, Firefox og Google Chrome™ for Mac
  - Google Chrome™ for Android™
  - Safari og Google Chrome™ for iOS
- Kontroller at JavaScript og informasjonskapsler alltid er slått på – uansett hvilken webleser du bruker.
- Kontroller at maskinen er på og koblet til samme nettverk som datamaskinen, og at nettverket støtter TCP-/IP-protokollen.

The screenshot shows the Brother web-based administration interface. On the left is a dark blue sidebar with navigation options: Utlogging, Hjem, Status (selected), Automatisk oppfriskningsintervall, Generelt, Adressebok, Faks, Skriv ut, Skann, Administrator, Onlinefunksjoner, and Nettverk. The main content area is white and titled 'Status'. It includes sections for 'Enhetsstatus' (Klar), 'Automatisk oppfriskning' (radio buttons for Av and På), 'Estimert bleknivå' (Kassett and Internt blekkreservoar with color-coded bars for M, C, Y, BK), 'Gjenværende levetid' (Omtrentlig levetid (ISO-basert) with a progress bar and labels M, C, Y, BK), and 'Nettspråk' (Auto dropdown). At the bottom, there are labels for 'Enhetsplassering' (Kontakt and Plassering).

---

Det faktiske skjermbildet kan avvike fra skjermbildet ovenfor.



### **Beslektet informasjon**

- [Endre maskininnstillingene via Webbasert administrasjon](#)
-

## Få tilgang til Internett-basert styring

- Vi anbefaler at du bruker den nyeste versjonen av disse nettleserne:
  - Microsoft Edge, Firefox og Google Chrome™ for Windows
  - Safari, Firefox og Google Chrome™ for Mac
  - Google Chrome™ for Android™
  - Safari og Google Chrome™ for iOS
- Kontroller at JavaScript og informasjonskapsler alltid er slått på – uansett hvilken webleser du bruker.
- Hvis du angir et nytt passord under første oppsett, skal du bruke det nye passordet du valgte for maskinen.
- Hvis du ikke har angitt et nytt passord, bruker du standardpassordet til å behandle maskinens innstillinger. Standardpassordet finner du bak på maskinen, angitt med «**Pwd**». Du finner også standardpassordet i nettverksinnstillingsrapporten. Vi anbefaler at du straks endrer standardpassordet for å beskytte maskinen mot uautorisert tilgang.
- Hvis passordet skrives feil flere ganger, må du vente en stund før du kan logge på. Låseinnstillingene kan endres i webbasert administrasjon.
- Inntil åtte datamaskiner eller mobile enheter kan være logget på webbasert administrasjon samtidig. Hvis du logger på en niende enhet, blir den første enheten logget av.
- Vi anbefaler at du bruker HTTPS-sikkerhetsprotokollen når du konfigurerer innstillingene med webbasert administrasjon. Hvis du bruker HTTP når du konfigurerer innstillinger med webbasert administrasjon, må du følge anmodningen om å bytte til en sikker HTTPS-tilkobling.
- Når du bruker HTTPS til å konfigurere Webbasert administrasjon., vil nettleseren vise en dialogboks med en advarsel. For å unngå at dialogboksen med advarselen skal vises, kan du installere et egensignert sertifikat for å bruke SSL/TLS-kommunikasjon. Mer detaljert informasjon ►► [Veiledning for nettverkssikkerhetsfunksjoner](#)

>> [Start fra nettleseren](#)

>> [Start fra Brother iPrint&Scan \(Windows/Mac\)](#)

>> [Start fra Brother Utilities \(Windows\)](#)

>> [Start fra Brother Mobile Connect](#)

### Start fra nettleseren

1. Start nettleseren.
2. Skriv inn "https://maskinens IP-adresse" i nettleserens adressefelt (der "maskinens IP-adresse" er IP-adressen til maskinen din).

Eksempel:

https://192.168.1.2

Maskinens IP-adresse finner du i nettverkskonfigurasjonsrapporten.

►► [Skrive ut rapporten for nettverkskonfigurasjon](#)



- Hvis du bruker DNS (Domain Name System) eller aktiverer et NetBIOS-navn, kan du skrive inn et annet navn, som "DeltSkriver" i stedet for IP-adressen.  
For eksempel: https://SharedPrinter
- Hvis du aktiverer et NetBIOS-navn, kan du også bruke nodenavnet.  
For eksempel: https://brn123456abcdef
- NetBIOS-navnet er tilgjengelig i nettverkskonfigurasjonsrapporten.

Webbasert administrasjon vises.

3. Hvis du blir bedt om det, skriver du inn passordet i feltet **Login (Pålogging)** og klikker deretter på **Login (Pålogging)**.

4. Hvis du vil feste navigasjonslinjen til venstre på skjermen, klikker du på  og deretter .

Du kan nå endre maskinens innstillinger.

Hvis du endrer protokollinnstillingene, må du starte maskinen på nytt etter at du har klikket på **Submit (Send inn)** for å aktivere konfigurasjonen.

Når du har konfigurert innstillingene, klikker du på **Logout (Utlogging)**.



---

Hvis maskinen er inaktiv i en bestemt tidsperiode, logges brukeren automatisk ut. Endre utloggingsinnstillingene i **Web Based Management Logout Time (Frakoblingstid for webbasert administrasjon)**-menyen.

---

## Start fra Brother iPrint&Scan (Windows/Mac)

1. Start Brother iPrint&Scan.

- Windows

Dobbelklikk på  (**Brother iPrint&Scan**)-ikonet.

- Mac

I menylinjen **Finder** klikker du på **Gå > Apper**, og deretter dobbeltklikker du på iPrint&Scan-ikonet.

Brother iPrint&Scan-skjerm bildet vises.

2. Hvis Brother-maskinen ikke er valgt, klikker du på **Legg til maskin / Velg din maskin** og deretter velger du modellens navn fra listen. Klikk på **OK**.
3. Klikk på **Forbruksvarer/maskininnstillinger**-knappen.





---

Hvis vinduet **Forbruksvarer/maskininnstillinger** vises, klikker du på koblingen **Alle innstillinger**.

---

Webbasert administrasjon vises.

4. Hvis du blir bedt om det, skriver du inn passordet i feltet **Login (Pålogging)** og klikker deretter på **Login (Pålogging)**.
5. Hvis du vil feste navigasjonslinjen til venstre på skjermen, klikker du på  og deretter .

Du kan nå endre maskinens innstillinger.

Hvis du endrer protokollinnstillingene, må du starte maskinen på nytt etter at du har klikket på **Submit (Send inn)** for å aktivere konfigurasjonen.

Når du har konfigurert innstillingene, klikker du på **Logout (Utlogging)**.





---

Hvis maskinen er inaktiv i en bestemt tidsperiode, logges brukeren automatisk ut. Endre utloggingsinnstillingene i **Web Based Management Logout Time (Frakoblingstid for webbasert administrasjon)**-menyen.

---

## Start fra Brother Utilities (Windows)

1. Start  (**Brother Utilities**), og klikk deretter på rullegardinmenyen og velg modellnavnet (hvis det ikke allerede er valgt).
2. Klikk på **Verktøy** i den venstre navigasjonslinjen og klikk deretter på **Maskininnstillinger**.  
Webbasert administrasjon vises.
3. Hvis du blir bedt om det, skriver du inn passordet i feltet **Login (Pålogging)** og klikker deretter på **Login (Pålogging)**.
4. Hvis du vil feste navigasjonslinjen til venstre på skjermen, klikker du på  og deretter .

Du kan nå endre maskinens innstillinger.

Hvis du endrer protokollinnstillingene, må du starte maskinen på nytt etter at du har klikket på **Submit (Send inn)** for å aktivere konfigurasjonen.

Når du har konfigurert innstillingene, klikker du på **Logout (Utlogging)**.



Hvis maskinen er inaktiv i en bestemt tidsperiode, logges brukeren automatisk ut. Endre utloggingsinnstillingene i **Web Based Management Logout Time (Frakoblingstid for webbasert administrasjon)**-menyen.

## Start fra Brother Mobile Connect

Installer og konfigurere Brother Mobile Connect på mobilenheten.

1. Start Brother Mobile Connect på den mobile enheten.
2. Trykk på modellnavnet øverst på skjermen.



Hvis Brother-maskinen ikke vises på den mobile enheten, sveiper du for å velge maskinens modellnavn.

3. Trykk på **Alle maskininnstillinger**.  
Webbasert administrasjon vises.
4. Hvis du blir bedt om det, skriver du inn passordet i feltet **Login (Pålogging)** og trykker deretter på **Login (Pålogging)**.
5. Hvis du vil feste navigasjonslinjen til venstre på skjermen, trykker du på ☰ og deretter på ✕.

Du kan nå endre maskinens innstillinger.

Hvis du endrer protokollinnstillingene, må du starte maskinen på nytt etter at du har trykket på **Submit (Send inn)** for å aktivere konfigurasjonen.

Når du har konfigurert innstillingene, trykker du på **Logout (Utlogging)**.



Hvis maskinen er inaktiv i en bestemt tidsperiode, logges brukeren automatisk ut. Endre utloggingsinnstillingene i **Web Based Management Logout Time (Frakoblingstid for webbasert administrasjon)**-menyen.



## Beslektet informasjon

- [Endre maskininnstillingene via Webbasert administrasjon](#)

### Beslektede emner:

- [Skrive ut rapporten for nettverkskonfigurasjon](#)

## Endre påloggingspassordet ved bruk av Webbasert administrasjon

Standardpassordet for å styre innstillingene på denne maskinen finner du bak på maskinen, angitt med "PwD". Endre standardpassordet ved å følge instruksjonene på skjermen når du logger på for første gang. Vi anbefaler at du umiddelbart endrer standardpassordet for å beskytte maskinen mot uautorisert tilgang.

1. Start Webbasert administrasjon. ►► [Få tilgang til Internett-basert styring](#)
2. På venstre navigasjonslinje klikker du på **Administrator > Login Password (Påloggingspassord)**.



- Standardpassordet for å styre innstillingene på denne maskinen finner du bak på maskinen, og det angis ved «PwD».
- Hvis venstre navigasjonslinje ikke vises, starter du navigeringen fra ☰.

3. Hvis du vil endre passordet, skriver du inn nåværende passord i feltet **Enter Old Password (Angi gammelt passord)**.
4. Følg skjerminstruksjonene **Login Password (Påloggingspassord)**, og skriv inn det nye passordet i feltet **Enter New Password (Angi nytt passord)**.
5. Skriv inn det nye passordet på nytt i feltet **Confirm New Password (Bekreft nytt passord)**.
6. Klikk på **Submit (Send inn)**.



Du kan også endre låseinnstillingene i **Login Password (Påloggingspassord)**-menyen.



### Beslektet informasjon

- [Endre maskininnstillingene via Webbasert administrasjon](#)

#### Beslektede emner:

- [Få tilgang til Internett-basert styring](#)
- [Sjekk passordet til maskinen din](#)

## Sette opp maskinens adressebok med Webbasert administrasjon

Relaterte modeller: MFC-J4350DW/MFC-J4550DW

- Vi anbefaler at du bruker HTTPS-sikkerhetsprotokollen når du konfigurerer innstillingene med Webbasert administrasjon.
- Når du bruker HTTPS til å konfigurere Webbasert administrasjon, vil nettleseren vise en dialogboks med en advarsel.

1. Start Webbasert administrasjon. ►► [Få tilgang til Internett-basert styring](#)
2. På venstre navigasjonslinje klikker du på **Address Book (Adressebok)**.



Hvis venstre navigasjonslinje ikke vises, starter du navigeringen fra .

3. Klikk på tallene i måladresssen, og legg til eller oppdater adresseboken etter behov.
4. Klikk på **Submit (Send inn)**.



### Beslektet informasjon

- [Endre maskininnstillingene via Webbasert administrasjon](#)

#### Beslektede emner:

- [Få tilgang til Internett-basert styring](#)

## Tillegg

- [Spesifikasjoner](#)
- [Spesifikasjoner for rekvisita](#)
- [Informasjon om miljø og samsvar](#)
- [Brother hjelp og kundestøtte](#)

## Spesifikasjoner

- >> Generelle spesifikasjoner
- >> Spesifikasjoner av dokumentformat
- >> Spesifikasjoner for utskriftsmedier
- >> Faksspesifikasjoner
- >> Dataspesifikasjoner
- >> Spesifikasjoner for USB Flash-stasjon
- >> Skannerspesifikasjoner
- >> Skriverspesifikasjoner
- >> Spesifikasjoner for grensesnitt
- >> Nettverksspesifikasjoner
- >> Spesifikasjoner av krav til datamaskin

### Generelle spesifikasjoner

<b>Skrivertype</b>		Blekkskriver
<b>Skriverhode</b>	<b>Svart-hvitt</b>	Piezo med 210 dyser × 1
	<b>Farge</b>	Piezo med 70 dyser x 3 (DCP-J1310DW/DCP-J1313DW/DCP-J1360DW) Piezo med 210 dyser × 3 (DCP-J1460DW/MFC-J4350DW/MFC-J4550DW)
<b>Minnekapasitet</b>		256 MB
<b>Display (LCD)</b>		<ul style="list-style-type: none"> <li>• DCP-J1310DW/DCP-J1313DW/DCP-J1360DW/MFC-J4350DW <sup>1</sup> 1,8 tomme (4,5 cm) TFT-farge-LCD-skjerm</li> <li>• DCP-J1460DW/MFC-J4550DW <sup>1</sup> 2,7 tommer (6,8 cm) TFT-fargepekeskjerm LCD</li> </ul>
<b>Strømkilde</b>		Vekselstrøm 220 til 240 V 50/60 Hz
<b>Strømforbruk <sup>2</sup></b>		<ul style="list-style-type: none"> <li>• DCP-J1310DW/DCP-J1313DW/DCP-J1360DW <b>Kopiering</b> <sup>3</sup>: Ca. 21 W <b>Klar</b> <sup>4</sup>: Ca. 2,5 W <b>Hvilemodus</b> <sup>4</sup>: Ca. 0,6 W <b>Avslått</b> <sup>4 5</sup>: Ca. 0,15 W</li> <li>• DCP-J1460DW <b>Kopiering</b> <sup>3</sup>: Ca. 21 W <b>Klar</b> <sup>4</sup>: Ca. 2,5 W <b>Hvilemodus</b> <sup>4</sup>: Ca. 0,6 W <b>Avslått</b> <sup>4 5</sup>: Ca. 0,15 W</li> <li>• MFC-J4350DW <b>Kopiering</b> <sup>3</sup>: Ca. 21 W <b>Klar</b> <sup>4</sup>: Ca. 3,5 W <b>Hvilemodus</b> <sup>4</sup>: Ca. 0,8 W <b>Avslått</b> <sup>4 5</sup>: Ca. 0,10 W</li> <li>• MFC-J4550DW <b>Kopiering</b> <sup>3</sup>: Ca. 22 W <b>Klar</b> <sup>4</sup>: Ca. 3,5 W <b>Hvilemodus</b> <sup>4</sup>: Ca. 0,9 W <b>Avslått</b> <sup>4 5</sup>: Ca. 0,10 W</li> </ul>

**Mài**

- DCP-J1310DW/DCP-J1313DW

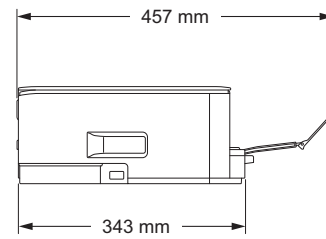
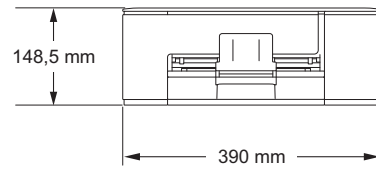

- DCP-J1360DW/DCP-J1460DW

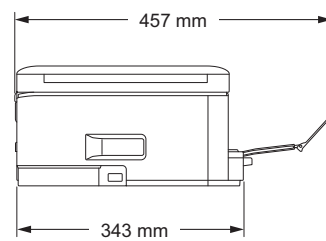
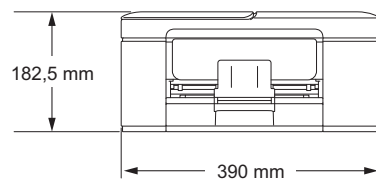

- MFC-J4350DW

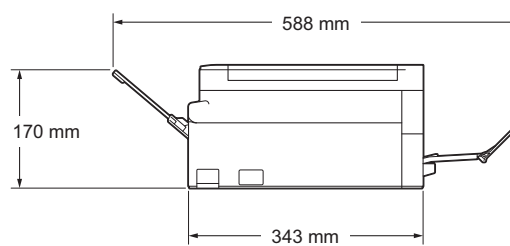
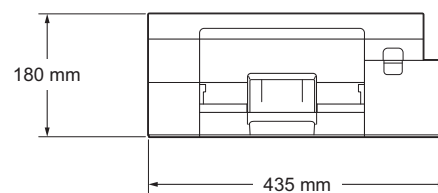

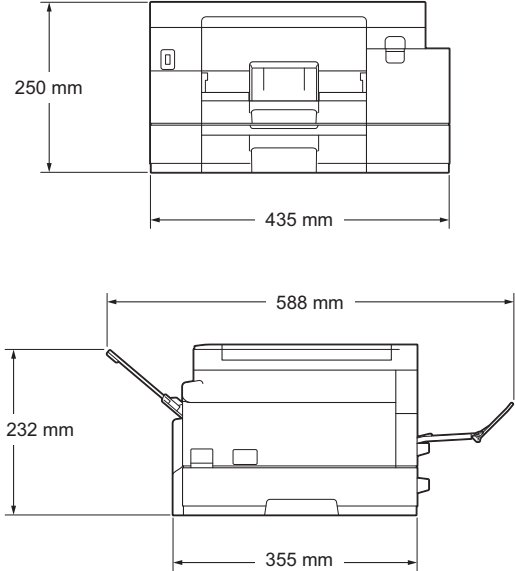
			<ul style="list-style-type: none"> <li>MFC-J4550DW</li> </ul> 
<b>Vekt</b>			<ul style="list-style-type: none"> <li>DCP-J1310DW/DCP-J1313DW 6,3 kg</li> <li>DCP-J1360DW/DCP-J1460DW 7,6 kg</li> <li>MFC-J4350DW 8,9 kg</li> <li>MFC-J4550DW 10,4 kg</li> </ul>
<b>Støynivå</b>	<b>Lydtrykk</b> <sup>6</sup>	<b>Under drift</b>	<ul style="list-style-type: none"> <li>DCP-J1310DW/DCP-J1313DW <ul style="list-style-type: none"> <li>- Utskrift 55,0 dB (A) (ca.)</li> <li>- Kopiering (med skannerglassplaten) 53,0 dB (A) (ca.)</li> </ul> </li> <li>DCP-J1360DW/DCP-J1460DW <ul style="list-style-type: none"> <li>- Utskrift 55,0 dB (A) (ca.)</li> <li>- Kopiering (med skannerglassplaten) 53,0 dB (A) (ca.)</li> </ul> </li> <li>MFC-J4350DW/MFC-J4550DW <ul style="list-style-type: none"> <li>- Utskrift 54,0 dB (A) (ca.)</li> <li>- Kopiering (med skannerglassplaten) 51,0 dB (A) (ca.)</li> </ul> </li> </ul>
	<b>Lydstyrke</b> <sup>7</sup>	<b>Utskrift</b> <sup>8</sup>	<ul style="list-style-type: none"> <li>MFC-J4350DW LWAc = 6,66 B(A) (Mono)</li> <li>MFC-J4550DW LWAc = 6,66 B(A) (Mono)</li> <li>MFC-J4350DW LWAc = 6,58 B(A) (Farge)</li> <li>MFC-J4550DW LWAc = 6,58 B(A) (Farge)</li> </ul>
<b>Temperatur</b>	<b>Under drift</b>	10 til 35 °C	

<b>Temperatur</b>	<b>Beste utskriftskvalitet</b>	20 til 33 °C
<b>Luftfuktighet</b>	<b>Under drift</b>	20 til 80 % (uten kondensering)
	<b>Beste utskriftskvalitet</b>	20 til 80 % (uten kondensering)
<b>Automatisk dokumentmater (ADF)</b> (DCP-J1360DW/DCP-J1460DW/ MFC-J4350DW/MFC-J4550DW)		Opptil 20 sider Papir: 80 g/m <sup>2</sup>

- 1 Målt diagonalt
- 2 Målt mens maskinen er tilkoblet USB-grensesnittet. Strømforbruket varierer noe, avhengig av bruksområde eller deleslitasje.
- 3 (DCP-J1310DW/DCP-J1313DW) Ved ensidig utskrift, oppløsning: standard/dokument: ISO/IEC 24712 utskrevet mønster.  
(DCP-J1360DW/DCP-J1460DW/MFC-J4350DW/MFC-J4550DW) Ved ADF, ensidig utskrift, oppløsning: standard/dokument: ISO/IEC 24712 utskrevet mønster.
- 4 Målt i henhold til IEC 62301 versjon 2.0.
- 5 Selv når maskinen er slått av, vil den automatisk slå seg på av og til for vedlikehold av skriverhodet, og deretter slå seg selv av.
- 6 Støy avhenger av utskriftsforholdene.
- 7 Målt i henhold til metoden som er beskrevet i ISO 7779.
- 8 <Utskriftshastighet>  
MFC-J4350DW: 20,0 bilder per minutt (Mono) / 19,0 bilder per minutt (Farge)  
MFC-J4550DW: 20,0 bilder per minutt (Mono) / 19,0 bilder per minutt (Farge)  
Disse utskriftshastighetene gjelder for 1-sidig utskrift og er målt i henhold til standard ISO/IEC 24734.

## Spesifikasjoner av dokumentformat

<b>Dokumentstørrelse</b>	<b>ADF-bredde</b> (DCP-J1360DW/DCP-J1460DW/MFC-J4350DW/ MFC-J4550DW)	139,7 til 215,9 mm
	<b>ADF-lengde</b> <sup>1</sup> (DCP-J1360DW/DCP-J1460DW/MFC-J4350DW/ MFC-J4550DW)	<ul style="list-style-type: none"> <li>• DCP-J1360DW/DCP-J1460DW 210 til 355,6 mm</li> <li>• MFC-J4350DW/MFC-J4550DW 148 til 355,6 mm</li> </ul>
	<b>Skannerglassbredde</b>	Maks. 215,9 mm
	<b>Skannerglasslengde</b>	Maks. 297 mm

- 1 Dokumenter som er lengre enn 297 mm må mates ett ark om gangen.

## Spesifikasjoner for utskriftsmedier

<b>Papirinn- gang</b>	<b>Papirmagasin 1</b>	<b>Papirtype</b> <sup>1</sup>	Vanlig papir, blk.skr.papir (bestrøket papir), glanset papir, resirkulert papir
		<b>Papirstørrelse</b>	A4, Letter, Legal, Mexico Legal, India Legal, Folio, Executive, A5, A6, konvolutter (C5, Com-10, DL, Monarch), Foto (10 x 15 cm), Foto L (9 x 13 cm), Foto 2L (13 x 18 cm), indeksskort (13 x 20 cm)
		<b>Maksimal papirkapasitet</b>	Opptil 150 ark med 80 g/m <sup>2</sup> vanlig papir
	<b>Papirmagasin 2</b> (MFC-J4550DW)	<b>Papirtype</b>	Vanlig papir, Resirkulert papir
		<b>Papirstørrelse</b>	A4, Letter, Legal, Mexico Legal, India Legal, Folio, Executive, A5
		<b>Maksimal papirkapasitet</b>	Opptil 250 ark med 80 g/m <sup>2</sup> vanlig papir
<b>Manuell materåpning</b> (MFC-J4350DW/ MFC-J4550DW)	<b>Papirtype</b> <sup>1</sup>	Vanlig papir, blk.skr.papir (bestrøket papir), glanset papir, resirkulert papir	
	<b>Papirstørrelse</b>	A4, Letter, Legal, Mexico Legal, India Legal, Folio, Executive, A5, A6, konvolutter (C5, Com-10, DL,	

<b>Papirinn- gang</b>	<b>Manuell materåpning</b> (MFC-J4350DW/ MFC-J4550DW)		Monarch), Foto (10 x 15 cm), Foto L (9 x 13 cm), Foto 2L (13 x 18 cm), indekskort (13 x 20 cm)
		<b>Maksimal papirkapasitet</b>	Opptil 1 ark
<b>Papirutgang</b> <sup>1 2</sup>			<ul style="list-style-type: none"> <li>DCP-J1310DW/DCP-J1313DW/DCP-J1360DW/ DCP-J1460DW Opptil 50 ark med 80 g/m<sup>2</sup> vanlig papir (utskrift med forsiden opp til utskuffen)</li> <li>MFC-J4350DW/MFC-J4550DW Opptil 100 ark med 80 g/m<sup>2</sup> vanlig papir (utskrift med forsiden opp til utskuffen)</li> </ul>

<sup>1</sup> For glanset papir fjerner du øyeblikkelig utskrifter fra utskuffen for å unngå flekker.

<sup>2</sup> Faktisk kapasitet i utskuffen kan variere etter omgivelsene.

## Faksspesifikasjoner



Denne funksjonen er tilgjengelig for MFC-J4350DW/MFC-J4550DW.

<b>Kompatibilitet</b>	ITU-T gruppe 3
<b>Modemhastighet</b>	Automatisk skifte til lavere hastighet: 14 400 bps
<b>Skannebredde</b> Enkeltidig dokument	ADF: 208 mm (A4) Skannerglassplate: 204 mm (A4)
<b>Utskriftsbredde</b>	204 mm (A4)
<b>Gråtoner</b>	Svart-hvitt: 8-bit (256 nivåer) Farge: 24-bit (8-bit per farge / 256 nivåer)
<b>Oppløsning (Horisontal)</b>	203 dpi
<b>Oppløsning (Vertikal)</b>	Standard: 98 dpi (svart-hvitt) 196 dpi (farge)
	Fin: 196 dpi (svart-hvitt) 196 dpi (farge)
	Superfin: 392 dpi (svart-hvitt)
	Foto: 196 dpi (svart-hvitt)
<b>Adressebok</b>	40 nummer (MFC-J4350DW) 100 navn × 2 nummer (MFC-J4550DW)
<b>Grupper</b>	Opptil 6
<b>Grupperesending</b>	90 (40 adressebok / 50 manuelle valg) (MFC-J4350DW) 250 (200 adressebok / 50 manuelle valg) (MFC-J4550DW)
<b>Automatisk gjenoppringning</b>	3 ganger med 5 minutters mellomrom
<b>Sending fra minnet</b>	MFC-J4350DW: Opptil 170 sider <sup>1</sup> MFC-J4550DW: Opptil 180 sider <sup>1</sup>
<b>Mottak ved tom for papir</b>	MFC-J4350DW: Opptil 170 sider <sup>1</sup> MFC-J4550DW: Opptil 180 sider <sup>1</sup>

1 «Sider» refererer til «ITU-T Testdiagram 1» (et typisk forretningsbrev, standard oppløsning, MMR-kode).

## Dataspesifikasjoner

<b>Farge/monokom</b>	Ja/Ja
<b>Kopieringsbredde</b>	204 mm <sup>1</sup>
<b>Flere kopier</b>	Stabler/sorterer opptil 99 sider
<b>Forstørre/forminske</b>	25 % til 400 % (i inkremitter på 1 %)
<b>Oppløsning</b>	Utskrifter inntil 1200 × 1800 dpi (DCP-J1310DW/DCP-J1313DW/DCP-J1360DW) Utskrifter inntil 1200 × 2400 dpi (DCP-J1460DW/MFC-J4350DW/MFC-J4550DW)

<sup>1</sup> Ved kopiering på papir i A4-størrelse.

## Spesifikasjoner for USB Flash-stasjon



Denne funksjonen er tilgjengelig for MFC-J4550DW.

Kompatible medier <sup>1</sup>		USB Flash-minne <sup>2</sup>
<b>JPEG-utskrift</b>	<b>Oppløsning</b>	Opptil 1200 × 4800 dpi
	<b>Papirtype</b>	Vanlig papir, blk.skr.papir (bestrøket papir), glanset papir
	<b>Papirstørrelse</b>	A4, Letter, Foto (10 × 15 cm), Foto 2L (13 × 18 cm)
	<b>Filformat</b>	JPEG (avansert JPEG-format støttes ikke)
<b>Skann til medier</b>	<b>Filformat</b>	JPEG, PDF (farge, gråtone) TIFF, PDF (svart-hvitt)

<sup>1</sup> USB Flash-minnekort er ikke inkludert med produktet.

<sup>2</sup> Høyhastighets-USB 2.0. USB-masselagring er standard. Støttede formater: FAT12/FAT16/FAT32/exFAT

## Skannerspesifikasjoner

<b>Farge/monokom</b>	Ja/Ja
<b>TWAIN-kompatibel</b>	Ja (Windows 10 / Windows 11)
<b>WIA-kompatibel</b>	Ja (Windows 10 / Windows 11)
<b>Farge dybde</b>	30-bit fargebehandling (inn) 24-bit fargebehandling (ut)
<b>Gråtone</b>	10-bit fargebehandling (inn) 8-bit fargebehandling (ut)
<b>Oppløsning</b>	Opptil 19200 × 19200 dpi (interpolert) <sup>1 2</sup> (fra skannerglassplate) Opptil 1200 × 2400 dpi (optisk) (fra ADF) <sup>3</sup> Opptil 1200 × 600 dpi (optisk)

<b>Skannebredde og -lengde</b>	(Skannerglassplate)
Enkeltstående dokument	Bredde: Opptil 213,9 mm Lengde: Opptil 295 mm
	(ADF) <sup>3</sup>
	Bredde: Opptil 213,9 mm Lengde: Opptil 353,6 mm

<sup>1</sup> Kun TWAIN-driveren (maksimal skanning på 1200 × 1200 dpi med WIA-driveren i Windows 10 og Windows 11).

<sup>2</sup> Skanneområdet kan reduseres når skanneoppløsningen økes.

<sup>3</sup> Kun ADF-modeller

## Skriverspesifikasjoner

<b>Oppløsning</b>	<ul style="list-style-type: none"> <li>• DCP-J1310DW/DCP-J1313DW/DCP-J1360DW Opptil 1200 × 6000 dpi (Kun Windows)</li> <li>• DCP-J1460DW Opptil 1200 × 6000 dpi</li> <li>• MFC-J4350DW/MFC-J4550DW Opptil 1200 × 4800 dpi</li> </ul>	
<b>Utskriftsbredde</b> <sup>1</sup>	204 mm Uten kanter <sup>2</sup> : 210 mm	
<b>Uten kanter</b>	A4, Letter, A6, Foto (10 x 15 cm), Foto L (9 x 13 cm), Foto 2L (13 x 18 cm), Indekskort (13 x 20 cm)	
<b>Automatisk tosidig utskrift</b>	<b>Papirtype</b>	Vanlig papir, Resirkulert papir
	<b>Papirstørrelse</b>	A4, Letter, Executive, A5
<b>Utskriftshastighet</b>	Se modellens side på det lokale Brother-nettstedet.	

<sup>1</sup> Ved utskrift på A4.

<sup>2</sup> Når Uten kanter-funksjonen er På.

## Spesifikasjoner for grensesnitt

<b>USB</b> <sup>1 2</sup>	Bruk en USB 2.0-grensesnittkabel (type A/B) som ikke er lengre enn 2 meter.
<b>LAN</b> (MFC-J4550DW)	Bruk en Ethernet UTP-kabel, kategori 5 eller høyere.
<b>Trådløst lokalt nettverk</b>	IEEE 802.11a/b/g/n (infrastruktur) IEEE 802.11a/g/n (Wi-Fi Direct)

<sup>1</sup> Din maskin har et USB 2.0 Hi-Speed-grensesnitt. Maskinen kan også kobles til en datamaskin som har et USB-1.1-grensesnitt.

<sup>2</sup> Tredjeparts USB-porter støttes ikke.

## Nettverksspesifikasjoner



- (DCP-J1310DW/DCP-J1313DW/DCP-J1360DW/DCP-J1460DW)

Du kan koble maskinen til et nettverk for Nettverksutskrift og Nettverksskanning.

- (MFC-J4350DW/MFC-J4550DW)

Du kan koble maskinen til et nettverk for nettverksutskrift, nettverksskanning, PC-FAX-sending, PC-FAX-mottak (bare for Windows).

<b>Nettverkssikkerhet (kablet)</b> (MFC-J4550DW)	SMTP-AUTH, SSL/TLS (IPPS, HTTPS, SMTP, FTP, LDAP), SNMP v3, 802.1x (EAP-MD5, EAP-FAST,
---	--

		PEAP, EAP-TLS, EAP-TTLS), OAuth (SMTP), Kerberos, IPsec
<b>Nettverkssikkerhet (trådløst)</b> (DCP-J1310DW/DCP-J1313DW/DCP-J1360DW/DCP-J1460DW/ MFC-J4350DW)		SSL/TLS (IPPS, HTTPS), 802.1x (EAP-FAST, PEAP, EAP-TLS, EAP-TTLS)
<b>Nettverkssikkerhet (trådløst)</b> (MFC-J4550DW)		SMTP-AUTH, SSL/TLS (IPPS, HTTPS, SMTP, FTP, LDAP), SNMP v3, 802.1x (EAP-FAST, PEAP, EAP-TLS, EAP-TTLS), OAuth (SMTP), Kerberos, IPsec
<b>Sikkerhet for trådløse nettverk</b> <sup>1</sup>		WEP 64/128-bit, WPA-PSK (TKIP/AES), WPA2-PSK (TKIP/AES), WPA3-SAE (AES)
<b>Trådløs oppsettsveiviser</b>	<b>WPS</b>	Ja

<sup>1</sup> Wi-Fi Direct støtter kun WPA2-PSK (AES).

## Spesifikasjoner av krav til datamaskin

### Støttede operativsystemer og programvarefunksjoner

Datamaskinplattform og versjon av operativsystemet	Datamaskingrensesnitt			Proseszor	Plass på harddisk for installasjon <sup>1</sup>	
	USB <sup>2</sup>	Kablet LAN <sup>3</sup>	Trådløst LAN		For drivere	For programmer (Inkludert drivere)
Windows 10 Home <sup>4 5</sup> Windows 10 Pro <sup>4 5</sup> Windows 10 Education <sup>4 5</sup> Windows 10 Enterprise <sup>4 5</sup>	Utskrift PC-faks <sup>6</sup> Skanning			32-biters (x86) eller 64-biters (x64) prosessor	80 MB	2,0 GB
Windows 11 Home <sup>4 5</sup> Windows 11 Pro <sup>4 5</sup> Windows 11 Education <sup>4 5</sup> Windows 11 Enterprise <sup>4 5</sup>				64-biters (x64) prosessor		
Windows Server 2016 Windows Server 2019 Windows Server 2022	Utskrift Skanning	Utskrift		64-biters (x64) prosessor	80 MB	80 MB
macOS v13 <sup>7</sup> macOS v14 <sup>7</sup> macOS v15 <sup>7</sup>	Utskrift PC-faks (Send) <sup>6</sup> Skanning			64-biters prosessor	I/A	500 MB
ChromeOS™	Utskrift Skanning			I/A	I/A	I/A
Linux (støttet pakkehåndterings-system: dpkg, rpm) <sup>8</sup>	Utskrift PC-faks (Send) <sup>6</sup> Skanning			32-biters (x86) eller 64-biters (x64) prosessor	20 MB	20 MB

<sup>1</sup> Det kreves Internett-tilkobling for å kunne installere programvaren.

- 
- 2 Tredjeparts USB-porter støttes ikke.
  - 3 MFC-J4550DW.
  - 4 For WIA, 1200 x 1200 oppløsning.
  - 5 PaperPort™ 14SE støtter Windows 10 og Windows 11.
  - 6 PC-faks støtter kun svart-hvitt. (For modeller med faksfunksjon)
  - 7 Ansvarsfraskrivelse for macOS  
AirPrint-støtte: Utskrift, skanning eller PC-faks (Send) via macOS krever bruk av AirPrint. Mac-drivere følger ikke med for denne maskinen.
  - 8 Driveren fungerer på Linux-distribusjonene nedenfor.  
Red Hat Enterprise Linux 8.6 64 biter, Red Hat Enterprise Linux 9.1 64 biter, Fedora 39 64 biter, Mageia 9 32 biter, Mageia 9 64 biter, openSUSE 15.5 64 biter, SUSE Enterprise15-SP4 64 biter, Debian 12.2.0 32 biter, Debian 12.2.0 64 biter, Ubuntu MATE 18.04 32 biter, Ubuntu 22.04 64 biter, Ubuntu 23.10 64 biter, Linux Mint 21.2 64 biter, Ubuntu 24.04 64 biter.

Du finner de seneste driveroppdateringene påmodellens **Nedlastinger**-side på [support.brother.com/downloads](https://support.brother.com/downloads).

Du finner de nyeste OS-versjonene som støttes på modellens **Støttede operativsystemer**-side på [support.brother.com/os](https://support.brother.com/os).

Alle registrerte varemerker, merkenavn og produktnavn tilhører de respektive selskapene.



## Beslektet informasjon

- [Tillegg](#)

## Spesifikasjoner for rekvisita

>> DCP-J1310DW/DCP-J1313DW/DCP-J1360DW/DCP-J1460DW

>> MFC-J4350DW/MFC-J4550DW

### DCP-J1310DW/DCP-J1313DW/DCP-J1360DW/DCP-J1460DW

<b>Blekk</b>	Maskinen bruker individuelle blekkassetter for svart, gul, cyan og magenta som er adskilte fra skrivehodet.
<b>Blekkassettenes levetid</b>	Første gang du installerer blekkassetten, bruker maskinen ekstra blekk for å fylle blekkleveringsrørene. Denne prosessen gjøres én gang, og sikrer utskrift av høy kvalitet. Faktisk ytelse for de første kassetten kan være lavere enn for nye kassetten pga. initialisering av blekksystemet.
<b>Forbruksmaterieill</b>	<Svart> LC521BK <Gul> LC521Y <Cyan> LC521C <Magenta>LC521M Svart – ca. 500 sider <sup>1</sup> Gul, cyan og magenta – ca. 500 sider <sup>1</sup>

<sup>1</sup> Alt forbruksmaterieill gir en oppgitt omtrentlig sideytelse i henhold til ISO/IEC 24711. Du finner mer informasjon om sideytelse på [go.brother/pageyield](http://go.brother/pageyield).

### MFC-J4350DW/MFC-J4550DW

<b>Blekk</b>	Maskinen bruker individuelle blekkassetter for svart, gul, cyan og magenta som er adskilte fra skrivehodet.
<b>Blekkassettenes levetid</b>	Første gang du installerer blekkassetten, bruker maskinen ekstra blekk for å fylle blekkleveringsrørene. Denne prosessen gjøres én gang, og sikrer utskrift av høy kvalitet. Faktisk ytelse for de første kassetten kan være lavere enn for nye kassetten pga. initialisering av blekksystemet.
<b>Forbruksmaterieill</b>	<Svart> LC527XLBK <Gul> LC527XLY <Cyan> LC527XLC <Magenta>LC527XLM Svart – ca. 3000 sider <sup>1</sup> Gul, cyan og magenta – ca. 2000 sider <sup>1</sup>  <Svart> LC527BK <Gul> LC527Y <Cyan> LC527C <Magenta>LC527M Svart – ca. 1300 sider <sup>1</sup> Gul, cyan og magenta – ca. 900 sider <sup>1</sup>

<sup>1</sup> Alt forbruksmaterieill gir en oppgitt omtrentlig sideytelse i henhold til ISO/IEC 24711. Du finner mer informasjon om sideytelse på [go.brother/pageyield](http://go.brother/pageyield).

### ✓ Beslektet informasjon

- [Tillegg](#)

## Informasjon om miljø og samsvar

- [Informasjon om resirkulert papir](#)
- [Tilgjengelighet av servicedeler](#)
- [Kjemiske stoffer \(EU REACH\)](#)

## Informasjon om resirkulert papir

- Resirkulert papir har den samme kvaliteten som papir produsert direkte fra trær. Det er standarder som styrer moderne resirkulert papir, og som sikrer at papiret oppfyller strenge kvalitetskrav for ulike utskriftsprosesser. Bildebehandlingsutstyret som leveres av Brother, kan brukes med resirkulert papir som følger standarden NS-EN 12281:2002.
- Kjøp av resirkulert papir beskytter naturressursene og fremmer sirkulær økonomi. Papir produseres av cellulosefiber fra treverk. Innsamling og resirkulering av papir forlenger fibrenes levetid over flere livssykluser slik at ressursene brukes på best mulig måte.
- Produksjonsprosessen av resirkulert papir er kortere. Fibrene er allerede blitt behandlet, så mindre vann og energi, og færre kjemikalier brukes.
- Resirkulering av papir sparer også karbon ved å lede papirprodukter vekk fra andre avfallsordninger, slik som søppelfylling og forbrenning. Søppelfyllinger avgir metangass, som har en kraftig drivhuseffekt.



### Beslektet informasjon

- [Informasjon om miljø og samsvar](#)

## Tilgjengelighet av servicedeler

Vi garanterer at servicedeler vil være tilgjengelige i minst sju år etter den siste datoen vi sender modeller ut på markedet.

Hvis du trenger servicedeler, tar du kontakt med leverandøren eller forhandleren.



### Beslektet informasjon

- [Informasjon om miljø og samsvar](#)

## Kjemiske stoffer (EU REACH)

Informasjonen om kjemiske stoffer i produktene våre som er lovpålagt iht. REACH-forskriften, finner du på <https://www.brother.eu/reach>.



### Beslektet informasjon

- [Informasjon om miljø og samsvar](#)
-

## Brother hjelp og kundestøtte

Hvis du trenger hjelp med Brother-produktet, kan du gå til [support.brother.com](http://support.brother.com) for å lese spørsmål og svar og finne feilsøkingstips. Du kan også laste ned den nyeste programvaren, driverne og fastvaren for å forbedre ytelsen til maskinen din samt brukerdokumentasjon for å finne ut hvordan du får mest mulig ut av Brother-produktet.

Du finner mer informasjon om produkt og kundestøtte på nettstedet til det lokale Brother-kontoret. Gå til [global.brother/en/gateway](http://global.brother/en/gateway) for å finne kontaktinformasjonen til det lokale Brother-kontoret og for å registrere det nye produktet ditt.



### Beslektet informasjon

- [Tillegg](#)
-

brother

