

# Online-bruksanvisning

**DCP-J572DW**

**DCP-J772DW**

**DCP-J774DW**

**MFC-J491DW**

**MFC-J497DW**

**MFC-J890DW**

**MFC-J895DW**

## Innehållsförteckning

<b>Innan du använder din Brother-maskin .....</b>	<b>1</b>
Definitioner av anmärkningar .....	2
Varumärken .....	3
Viktigt meddelande .....	4
<b>Introduktion till din Brother-maskin .....</b>	<b>5</b>
Innan du använder maskinen .....	6
Översikt över kontrollpanelen .....	7
Översikt av LCD-skärmen .....	12
Översikt över pekskärms-LCD .....	14
Ny information från Brother .....	19
Översikt över skärmen för inställningar .....	20
Hantera pekskärmen .....	23
Öppna Brother Utilities (Windows) .....	24
Avinstallera Brother-programvara och -drivrutiner (Windows) .....	25
<b>Pappershantering .....</b>	<b>26</b>
Fylla på papper .....	27
Fyll på papper i pappersfacket .....	28
Placera foto- eller foto L-papper i pappersfacket .....	39
Fylla på papper i det manuella inmatningsfacket .....	42
Område som inte går att skriva ut .....	45
Pappersinställningar .....	46
Godkänt papper och annan utskriftsmedia .....	50
Placera dokument .....	59
Ladda dokument i dokumentmataren (ADF) .....	60
Lägg dokument på kopieringsglaset .....	62
Område som inte skannas .....	63
<b>Utskrift .....</b>	<b>64</b>
Skriva ut från din dator (Windows) .....	65
Skriva ut ett fotografi (Windows) .....	66
Skriva ut ett dokument (Windows) .....	68
Avbryta ett utskriftsjobb (Windows) .....	69
Skriva ut fler än en sida på ett enda pappersark (N på 1) (Windows) .....	70
Skriva ut som en affisch (Windows) .....	71
Skriva ut på båda sidorna av papperet automatiskt (automatisk dubbelsidig utskrift) (Windows) .....	72
Skriva ut som ett häfte automatiskt (Windows) .....	75
Skriva ut ett färgdokument i gråskala (Windows) .....	77
Förhindra suddiga utskrifter och pappersstopp (Windows) .....	78
Använd en förinställd utskriftsprofil (Windows) .....	79
Ändra inställningar för standardutskrift (Windows) .....	82
Utskriftsinställningar (Windows) .....	83
Skriva ut från din dator (Mac) .....	88
Skriva ut ett fotografi (Mac) .....	89
Skriva ut ett dokument (Mac) .....	90
Skriva ut på båda sidorna av papperet automatiskt (automatisk dubbelsidig utskrift) (Mac) .....	91
Skriva ut fler än en sida på ett enda pappersark (N på 1) (Mac) .....	92

Skriv ut ett färgdokument i gråskala (Mac).....	93
Förhindra suddiga utskrifter och pappersstopp (Mac).....	94
Utskriftsalternativ (Mac).....	95
<b>Skanna .....</b>	<b>100</b>
Skanna med Brother-maskinens skanningsknapp.....	101
Skanna fotografier och grafik .....	102
Spara skannade data i en mapp som en PDF-fil.....	105
Spara skannade data till ett minneskort eller USB-minne .....	108
Skanna flera visitkort och fotografier (Autobeskrining).....	112
Skanna till en redigerbar textfil (OCR).....	114
Skanna till e-postbilaga .....	117
Webbtjänster för skanning på ditt nätverk (Windows 7, Windows 8 och Windows 10) .....	120
Ändra inställningarna för skanningsknappen från ControlCenter4 (Windows).....	124
Ändra inställningarna för skanningsknappen från Brother iPrint&Scan (Mac) .....	128
Skanna från din dator (Windows).....	129
Skanna med ControlCenter4 hemläge (Windows).....	130
Skanna med ControlCenter4 avancerat läge (Windows) .....	145
Skanna med Nuance™ PaperPort™ 14SE eller andra Windows-program .....	161
Skanna med Windows Faxes och skanna .....	166
Installera BookScan Enhancer och Whiteboard Enhancer (Windows) .....	170
Skanna från din dator (Mac).....	171
Skanna med Brother iPrint&Scan (Mac) .....	172
Skanna med TWAIN-kompatibla program (Mac).....	173
<b>Kopiering .....</b>	<b>176</b>
Kopiera ett dokument.....	177
Förstora eller förminska kopierade bilder.....	179
Sortera kopior.....	181
Göra sidlayoutkopior (N på 1 eller poster) .....	182
Kopiera på papprets båda sidor (dubbelsidig kopiering).....	186
Kopiera ett ID-kort.....	189
Kopiera i bläcksparläge.....	191
Kopieringsalternativ.....	192
<b>Fax .....</b>	<b>196</b>
Sända ett fax .....	197
Skicka ett fax från din Brother-maskin.....	198
Sända ett fax manuellt.....	201
Sända ett fax vid slutet av samtalet.....	202
Skicka samma fax till fler än en mottagare (gruppsändning) .....	203
Sända ett fax i realtid.....	206
Sänd ett fax vid en viss tid (fördröjt fax) .....	207
Ändra inställningen Automatisk faxåteruppringning .....	208
Avbryta ett fax som bearbetas.....	209
Kontrollera och avbryta väntande fax .....	210
Faxalternativ.....	211
Ta emot ett fax.....	213
Inställningar för mottagningsläge .....	214
Faxförhandsgranskning.....	221

Krympa storleken på ett överdimensionerat inkommande fax .....	225
Ställ in stämpel för mottagna fax .....	226
Ta emot ett fax vid slutet av ett telefonsamtal .....	227
Alternativ för minnesmottagning .....	228
Fjärråtkomst av fax .....	236
Röstfunktioner och faxnummer .....	242
Röstfunktioner .....	243
Lagra faxnummer .....	245
Ställa in grupper för grupsändning .....	253
Telefontjänster och externa enheter .....	258
Distinctive Ring .....	259
Nummerpresentation .....	262
Ställ in telefonlinjetypen .....	264
Voice Over Internet Protocol (VoIP/Telefonlinjestörning) .....	266
Extern telefonsvarare (TAD) .....	267
Extern telefon och sidoapparat .....	271
Faxrapporter .....	276
Ställa in korrekt stil för överföringsverifieringsrapporten .....	277
Ställa in intervall för faxjournalen .....	279
PC-FAX .....	281
PC-FAX för Windows .....	282
PC-FAX för Mac .....	308
<b>PhotoCapture Center .....</b>	<b>311</b>
Skriver ut foton direkt från ett mediakort .....	312
Kompatibelt mediakort .....	313
Viktig information om fotoutskrift .....	314
Skriver ut foton från mediakort på Brother-maskinen .....	315
Kopiera fotografier från media till en dator .....	329
Innan du kopierar fotografier .....	330
Kopiera fotografier från media via en lokal anslutning .....	331
Skriver ut fotografier från ControlCenter4 (Windows) .....	332
Redigera fotografier med ControlCenter4 (Windows) .....	334
<b>Nätverk .....</b>	<b>336</b>
Grundläggande nätverksfunktioner som kan användas .....	337
Program och verktyg för nätverkshantering .....	338
Lära sig om program och verktyg för nätverkshantering .....	339
Ytterligare metoder för konfiguration av din Brother-maskin för ett trådlöst nätverk .....	340
Innan du konfigurerar din Brother-maskin för ett trådlöst nätverk .....	341
Konfigurera din maskin för ett trådlöst nätverk genom metoden med en knapptryckning för Wi-Fi Protected Setup™ (WPS) .....	342
Konfigurera din maskin för ett trådlöst nätverk med PIN-metoden för Wi-Fi Protected Setup™ (WPS) .....	344
Konfigurera din maskin för ett trådlöst nätverk när SSID-namnet inte sänds .....	347
Använd Wi-Fi Direct® .....	350
Avancerade nätverksfunktioner .....	364
Skriver ut nätverkskonfigurationsrapporten .....	365
Teknisk information för avancerade användare .....	366

Återställa nätverksinställningarna till fabriksinställningarna .....	367
Skriva ut WLAN-rapporten .....	368
<b>Säkerhet .....</b>	<b>371</b>
Låsa maskinens inställningar .....	372
Om att använda säker mottagning .....	373
Använda sändningslåset .....	377
<b>Mobile/Web Connect .....</b>	<b>381</b>
Brother Web Connect .....	382
Översikt av Brother Web Connect .....	383
Onlinetjänster som används med Brother Web Connect .....	384
Förutsättningar för användning av Brother Web Connect .....	386
Ställa in Brother Web Connect .....	389
Skanna och överför dokument med hjälp av Brother Web Connect .....	398
Överför ett dokument från en extern minnesenhet via Brother Web Connect .....	400
Hämta och skriva ut dokument med hjälp av Brother Web Connect .....	401
Hämta och spara ett dokument på en extern minnesenhet med Brother Web Connect .....	404
Vidaresänd fax till Cloud eller en e-postadress .....	406
Google Cloud Print .....	409
Översikt av Google Cloud Print .....	410
Innan du använder Google Cloud Print .....	411
Skriva ut från Google Chrome™ eller Chrome OS™ .....	416
Skriva ut från Google Drive™ för mobiler .....	417
Skriv ut från Gmail™ webbposttjänst för mobiler .....	418
AirPrint .....	419
Översikt av AirPrint .....	420
Innan du använder AirPrint (macOS) .....	421
Skriva ut med AirPrint .....	422
Skanna med AirPrint (macOS) .....	425
Skicka ett faxmeddelande med AirPrint (macOS) .....	426
Mobil utskrift för Windows .....	427
Mopria® Print Service .....	428
Brother iPrint&Scan för mobil .....	429
Near-Field Communication (NFC) .....	430
<b>ControlCenter .....</b>	<b>431</b>
ControlCenter4 (Windows) .....	432
Ändra funktionsläget för ControlCenter4 (Windows) .....	433
Skanna med ControlCenter4 hemläge (Windows) .....	435
Skanna med ControlCenter4 avancerat läge (Windows) .....	436
Ställa in Brother-maskinen med ControlCenter4 (Windows) .....	437
Skapa en anpassad flik med ControlCenter4 avancerat läge (Windows) .....	439
<b>Brother iPrint&amp;Scan för Windows och Mac .....</b>	<b>441</b>
Översikt över Brother iPrint&Scan .....	442
<b>Felsökning .....</b>	<b>443</b>
Fel- och underhållsmeddelanden .....	444
Överföra dina fax eller din faxjournalsrapport .....	458
Felmeddelanden när funktionen Brother Web Connect används .....	463

Dokumentstopp .....	465
Dokument fastnar längst upp i dokumentmataren.....	466
Dokument fastnar i dokumentmataren .....	467
Ta bort pappersbitar som fastnat i dokumentmataren .....	468
Skrivarstopp eller pappersstopp.....	469
Papper fastnar i maskinen och i maskinens främre del (pappersstopp A inuti/fram) .....	470
Papper fastnar i maskinens främre del (pappersstopp B fram).....	475
Papper fastnar i maskinens bakre del (pappersstopp C bak) .....	478
Om du har problem med maskinen.....	481
Pappershanterings- och utskriftsproblem .....	482
Problem med telefon och fax.....	488
Övriga problem .....	495
Nätverksproblem .....	497
Problem med Google Cloud Print.....	506
Problem med AirPrint .....	507
Kontrollera maskininformation.....	508
Återställa din Brother-maskin .....	509
Överblick över återställningsfunktioner .....	510
<b>Rutinunderhåll.....</b>	<b>511</b>
Byt ut bläckpatronerna .....	512
Rengör din Brother-maskin .....	515
Rengör skannern.....	516
Rengör skrivarhuvudet på din Brother-maskin .....	518
Rengör skrivarhuvudet från din dator (Windows) .....	520
Rengör skrivarhuvudet från din dator (Mac).....	522
Rengör LCD-skärmen .....	523
Rengöra maskinens utsida .....	524
Rengör maskinens skrivarvals .....	525
Rengör matarrullarna .....	526
Rengör basskivan.....	528
Rengör pappersmatningsrullarna .....	529
Kontrollera din Brother-maskin.....	530
Kontrollera utskriftskvaliteten .....	531
Kontrollera utskriftsjusteringen från din Brother-maskin.....	534
Kontrollera bläcknivån .....	536
Övervaka maskinens status från datorn (Windows).....	538
Övervaka maskinens status från datorn (Mac).....	543
Korrigerar pappersmatning för att få bort vertikala linjer .....	545
Ändra utskriftsinställningarna vid utskriftsproblem.....	546
Packa ihop och transportera din Brother-maskin .....	548
<b>Maskininställningar.....</b>	<b>551</b>
Ändra maskininställningarna via kontrollpanelen .....	552
Vid händelse av strömavbrott (minneslagring) .....	553
Allmänna inställningar .....	554
Spara dina favoritinställningar som ett snabbval .....	568
Utskriftsrapporter .....	571
Tabeller över inställningar och funktioner .....	574

---

🏠 Hem > Innehållsförteckning

Ändra maskininställningarna från datorn.....	598
Ändra maskinens inställningar med fjärrinställning .....	599

**Bilaga .....611**

Specifikationer.....	612
Ange text på din Brother-maskin.....	621
Specifikationer på förbrukningsmaterial .....	624
Information om återvunnet papper .....	625
Telefonnummer till Brother .....	626





## Innan du använder din Brother-maskin

- [Definitioner av anmärkningar](#)
- [Varumärken](#)
- [Viktigt meddelande](#)



## Definitioner av anmärkningar

Följande symboler och principer används i den här bruksanvisningen:

 <b>VARNING</b>	VARNING indikerar en potentiellt farlig situation som kan leda till allvarliga skador eller dödsfall.
 <b>VAR FÖRSIKTIG</b>	VAR FÖRSIKTIG informerar om en potentiell risk som kan orsaka mindre eller måttliga personskador.
<b>VIKTIGT</b>	VIKTIGT indikerar en potentiellt farlig situation som kan leda till skador på egendom eller utrustning.
<b>OBS</b>	OBS anger driftmiljön, villkor för installation, eller särskilda villkor för användningen.
	Tipsikoner ger dig hjälpfulla tips och ytterligare information.
	Ikonen upplyser dig om risken för elektrisk stöt.
<b>Fetstil</b>	Fetstil motsvarar knappar på maskinens kontrollpanel eller på datorskärmen.
<i>Kursiv</i>	Text med kursiv stil gör dig uppmärksam på en viktig punkt eller hänvisar dig till ett närliggande avsnitt.
Courier New	Meddelanden på maskinens LCD-skärm visas med typsnittet Courier New.



### Närliggande information

- [Innan du använder din Brother-maskin](#)

## Varumärken

Microsoft, Windows, Windows Server, SharePoint, Internet Explorer, Excel, PowerPoint, OneNote och OneDrive är antingen registrerade varumärken eller varumärken som tillhör Microsoft Corporation i USA och/eller andra länder.

Apple, AirPrint, App Store, Mac, Safari, iPad, iPhone, iPod touch och macOS är varumärken som tillhör Apple Inc. och är registrerade i USA och andra länder.

Nuance och PaperPort är varumärken eller registrerade varumärken som tillhör Nuance Communications, Inc. eller dess filialer i USA och/eller andra länder.

SDHC-logotypen är ett varumärke som tillhör SD-3C, LLC.

Wi-Fi<sup>®</sup>, Wi-Fi Alliance<sup>®</sup> och Wi-Fi Direct<sup>®</sup> är registrerade varumärken som tillhör Wi-Fi Alliance<sup>®</sup>.

WPA<sup>™</sup>, WPA2<sup>™</sup>, Wi-Fi Protected Setup<sup>™</sup> och Wi-Fi Protected Setup<sup>™</sup> är varumärken som tillhör Wi-Fi Alliance<sup>®</sup>.

Android, Gmail, Google Cloud Print, Google Drive, Google Play, Google Chrome, Chrome OS och Google är varumärken som tillhör Google, Inc. Användning av dessa varumärken sker med tillstånd från Google.

Mozilla och Firefox är registrerade varumärken som tillhör Mozilla Foundation.

Ordmärket Bluetooth<sup>®</sup> och logotyperna är registrerade varumärken som ägs av Bluetooth SIG, Inc. och all användning av sådana märken av Brother Industries, Ltd. sker med licens. Andra varumärken och varumärkesnamn tillhör respektive ägare.

Intel är ett varumärke som tillhör Intel Corporation i USA och/eller andra länder.

Evernote och Evernote Elephant-logotypen är varumärken som tillhör Evernote Corporation och används med licens.

Mopria<sup>®</sup> och Mopria-logotypen är registrerade varumärken och servicemärken som tillhör Mopria Alliance, Inc. i USA och andra länder. Obehörig användning är strängt förbjuden.

WordPerfect är ett varumärke eller registrerat varumärke som tillhör Corel Corporation och/eller dess filialer i Kanada, USA och/eller andra länder.

Alla företag vars programvara nämns i denna handbok har ett programlicensavtal enligt egendomsprogrammet. **Alla varumärken och produktnamn från de företag som visas på Brothers produkter, relaterade dokument och annat material är varumärken eller registrerade varumärken som tillhör deras respektive ägare.**



### Närliggande information

- [Innan du använder din Brother-maskin](#)

## Viktigt meddelande

- Använd inte denna produkt i något annat land eftersom det kan strida mot lagar för trådlös telekommunikation och energiförbrukning i det landet.
- Windows 10 i detta dokument representerar Windows 10 Home, Windows 10 Pro, Windows 10 Education och Windows 10 Enterprise.
- I det här dokumentet står Windows Server 2008 för Windows Server 2008 och Windows Server 2008 R2.
- I denna bruksanvisning används LCD-meddelanden för DCP-J572DW/DCP-J772DW/MFC-J497DW/MFC-J895DW om inte annat anges.
- I denna bruksanvisning används bilderna på MFC-J895DW om inte annat anges.
- Skärmbilderna i bruksanvisningen visas enbart i illustrationssyfte och kan se annorlunda ut än de faktiska skärmarna.
- Om inte annat anges kommer skärmbilderna i den här bruksanvisningen från Windows 7 och macOS 10.12.x. Bildskärmarna på din dator kan se annorlunda ut beroende på ditt operativsystem.
- Innehållet i den här bruksanvisningen och produktspecifikationen kan ändras utan förvarning.
- Denna dokumentation gäller både MFC- och DCP-modellerna. Läs "XXX-XXXX" som "MFC/DCP-XXXX" (där XXXX är namnet på din modell).



### Närliggande information

- [Innan du använder din Brother-maskin](#)

## Introduktion till din Brother-maskin

- Innan du använder maskinen
- Översikt över kontrollpanelen
- Översikt av LCD-skärmen
- Översikt över pekskärms-LCD
- Översikt över skärmen för inställningar
- Hantera pekskärmen
- Öppna Brother Utilities (Windows)

## Innan du använder maskinen

Kontrollera följande innan du försöker skriva ut:

- Kontrollera att du har installerat Brothers programvara och drivrutiner.
- För USB- eller nätverkskabelanvändare: Se till så att gränssnittskabeln är ordentligt isatt.

### Välja korrekt papperstyp

Det är viktigt att välja rätt typ av papper för att få utskrifter av hög kvalitet. Se till att läsa informationen om godkänt papper innan du köper papper och att du avgör det utskrivbara området beroende på skrivardrivrutinens inställningar.

### Samtidig utskrift, skanning och faxöverföring

Maskinen kan göra utskrifter från datorn samtidigt som den sänder eller tar emot faxmeddelanden i minnet eller skannar in ett dokument i datorn. Faxesändningar avbryts inte när datorn skriver ut. När maskinen kopierar eller tar emot faxmeddelanden som skrivs ut på papper, avbryter den dock datorutskriften. Utskriftsarbetet återupptas efter avslutad kopiering eller faxmottagning.



DCP-modeller stödjer inte faxfunktionen.

### Brandvägg (Windows)

Om din dator är skyddad av en brandvägg och du inte kan utföra nätverksutskrift, nätverksskanning eller PC-fax måste du kanske konfigurera brandväggsinställningarna. Om du använder Windows-brandväggen och har installerat drivrutinerna med hjälp av installationsprogrammet har brandväggen redan de rätta inställningarna. Om du använder en annan personlig brandvägg ska du läsa bruksanvisningen för programmet eller kontakta programvarutillverkaren.



### Närliggande information

- [Introduktion till din Brother-maskin](#)

## Översikt över kontrollpanelen

>> [MFC-J491DW/MFC-J497DW](#)

>> [DCP-J572DW](#)

>> [DCP-J772DW/DCP-J774DW/MFC-J890DW/MFC-J895DW](#)

### MFC-J491DW/MFC-J497DW

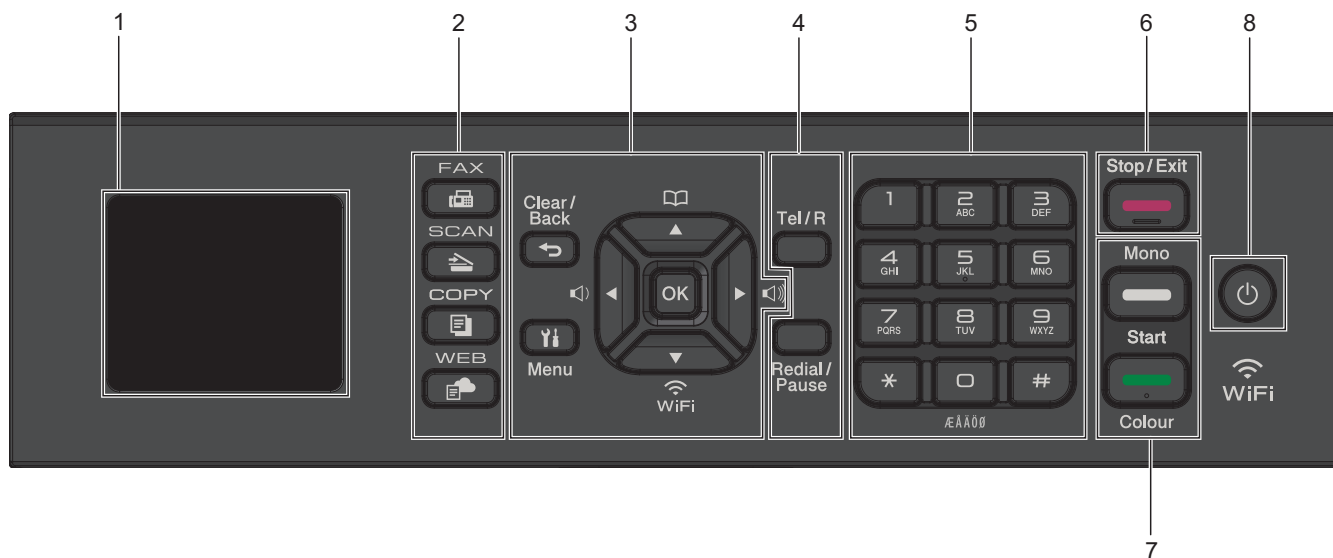

#### 1. 1,8"(44,9 mm) LCD-skärm (skärm med flytande kristaller)

Visar meddelanden som hjälper dig att ställa in och använda maskinen.

#### 2. Lägesknappar



**FAX**

Tryck för att växla till FAX-läge.



**SCAN**

Tryck för att växla till SCAN-läge.



**COPY**

Tryck för att växla till COPY-läge.



**WEB**

Tryck för att växla till WEB-läge.

#### 3. Inställningsknappar



**Clear/Back**

Tryck på den här knappen för att återgå till föregående menynivå.



**Menu**

Tryck för att öppna huvudmenyn.

**OK**

Tryck för att välja en inställning.



◀ eller ▶

Tryck för att ställa in ringsignalsvolymen medan maskinen är i beredskapsläge.



- Tryck för att spara kortnummer och gruppnummer i maskinens minne.
- Tryck för att söka upp och slå nummer som finns i maskinens minne.



Tryck för att konfigurera de trådlösa inställningarna medan maskinen är i beredskapsläge.

#### ▲ eller ▼

Tryck för att bläddra igenom menyerna och alternativen.

#### ◀ eller ▶

- Tryck för att flytta markören åt vänster eller höger på LCD-skärmen.
- Tryck för att antingen bekräfta eller avbryta en pågående procedur.

## 4. Telefonknappar

### Tel/R

Om maskinen befinner sig i Fax-/Tel-läget (F/T) och du lyfter på luren på en extern telefon under F/T-signalen (dubbelsignal), trycker du på **Tel/R** för att prata.

När maskinen är ansluten till en telefonväxel, trycker du för att komma ut på en extern linje eller flytta ett samtal till en annan sidoapparat.

### Redial/Pause

- Tryck för att ringa senast slagna nummer igen.
- Tryck för att välja och ringa numren från historiken över utgående samtal eller från historiken över nummerpresentation.
- Tryck för att infoga en paus när du slår nummer.

## 5. Kombinerade siffer- och bokstavsknappar

- Använd för att ringa fax- och telefonnummer.
- Använd som ett tangentbord för att ange text eller tecken.

## 6. Stop/Exit

- Tryck för att stoppa en åtgärd.
- Tryck för att avsluta en meny.

## 7. Startknappar



### Mono Start

- Tryck för att börja sända fax i svartvitt.
- Tryck för att börja kopiera i svartvitt.
- Tryck för att börja skanna dokument (i färg eller svartvitt beroende på skanningsinställning).





### Colour Start

- Tryck för att börja sända fax i färg.
- Tryck för att börja kopiera i färg.
- Tryck för att börja skanna dokument (i färg eller svartvitt beroende på skanningsinställning).

## 8. Ström på/av

Tryck på  för att sätta på maskinen.

Håll ned  när du vill stänga av maskinen. LCD-skärmen visar [Stänger ner] och fortsätter vara påslagen i några sekunder innan den stängs av. Om du har anslutit en extern telefon eller telefonsvarare är den alltid tillgänglig för att användas.

Om du stänger av maskinen genom att trycka på  kommer den ändå att regelbundet rengöra skrivhuvudet för att bevara utskriftskvaliteten. Maskinen bör alltid vara ansluten till elnätet. Därigenom förlängs skrivhuvudets livslängd, bläcket används mer effektivt och utskriftskvaliteten bibehålls.

### DCP-J572DW

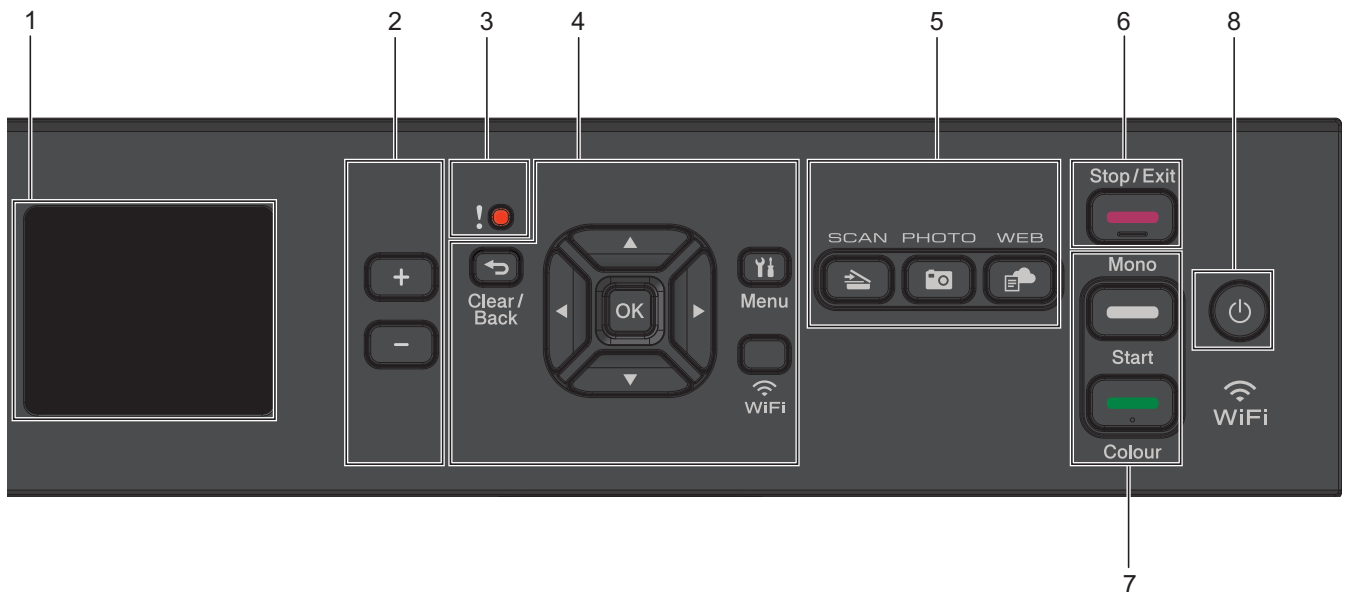

#### 1. 1,8"(44,9 mm) LCD-skärm (skärm med flytande kristaller)

Visar meddelanden som hjälper dig att ställa in och använda maskinen.

#### 2. Antal kopior

Tryck på + för att öka eller på - för att minska antalet kopior.

#### 3. Varningssymbol

Varningsikonen tänds vid fel eller underhållsmeddelanden.

#### 4. Inställningsknappar

##### Clear/Back

Tryck på den här knappen för att återgå till föregående menynivå.

##### Menu

Tryck för att öppna huvudmenyn.

##### OK

Tryck för att välja en inställning.

##### WiFi

Tryck för att konfigurera de trådlösa inställningarna medan maskinen är i beredskapsläge.

##### ▲ eller ▼

Tryck för att bläddra igenom menyerna och alternativen.

##### ◀ eller ▶

- Tryck för att flytta markören åt vänster eller höger på LCD-skärmen.



- Tryck för att antingen bekräfta eller avbryta en pågående procedur.

## 5. Lägesknappar



**SCAN**

Tryck för att växla till SCAN-läge.



**PHOTO**

Tryck för att växla till Photo-läge.



**WEB**

Tryck för att växla till WEB-läge.

## 6. Stop/Exit



**Stop/Exit**

- Tryck för att stoppa en åtgärd.
- Tryck för att avsluta en meny.

## 7. Startknappar



**Mono Start**

- Tryck för att börja kopiera i svartvitt.
- Tryck för att börja skanna dokument (i färg eller svartvitt beroende på skanningsinställning).





**Colour Start**

- Tryck för att börja kopiera i färg.
- Tryck för att börja skanna dokument (i färg eller svartvitt beroende på skanningsinställning).

## 8. Ström på/av

Tryck på  för att sätta på maskinen.

Håll ned  när du vill stänga av maskinen. LCD-skärmen visar [Stänger ner] och fortsätter vara påslagen i några sekunder innan den stängs av.

Om du stänger av maskinen genom att trycka på  kommer den ändå att regelbundet rengöra skrivhuvudet för att bevara utskriftskvaliteten. Maskinen bör alltid vara ansluten till elnätet. Därigenom förlängs skrivhuvudets livslängd, bläcket används mer effektivt och utskriftskvaliteten bibehålls.

## DCP-J772DW/DCP-J774DW/MFC-J890DW/MFC-J895DW

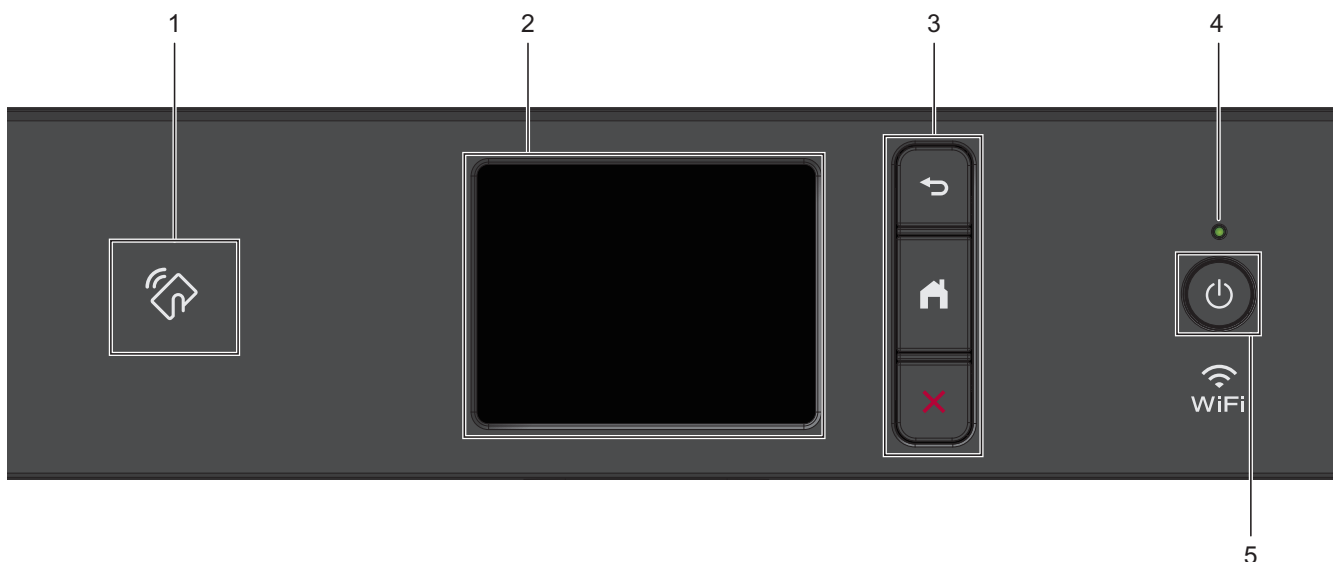

---

## 1. Symbol för NFC (Near Field Communication)

(MFC-J890DW/MFC-J895DW)

Om din Android™-enhet har stöd för NFC-funktionen kan du skriva ut från din enhet eller skanna dokument till enheten genom att föra den mot NFC-logotypen på kontrollpanelen.

## 2. LCD-pekskärm (skärm med flytande kristaller)

Öppna menyer och alternativ genom att trycka på dem på pekskärmen.

## 3. Menyknappar



(Bakåt)

Tryck för att gå tillbaka till föregående meny.



(Start)

Tryck för att återgå till startskärmen.



(Avbryt)

Tryck för att avbryta en åtgärd.

## 4. LED-strömindikator

LED-lampan tänds beroende på maskinens driftstatus.

LED-lampan blinkar när maskinen är i viloläge.

## 5. Ström på/av

Tryck på  för att sätta på maskinen.

Håll  intryckt för att stänga av maskinen. Pekskrmen visar [Stänger ner] och fortsätter vara på i några sekunder innan den stängs av. Om du har anslutit en extern telefon eller telefonsvarare är den alltid tillgänglig för att användas (MFC-modeller).

Om du stänger av maskinen genom att trycka på  kommer den ändå att regelbundet rengöra skrivhuvudet för att bevara utskriftskvaliteten. Maskinen bör alltid vara ansluten till elnätet. Därigenom förlängs skrivhuvudets livslängd, bläcket används mer effektivt och utskriftskvaliteten bibehålls.



## Närliggande information

- [Introduktion till din Brother-maskin](#)

### Liknande ämnen:

- [Near-Field Communication \(NFC\)](#)
-

## Översikt av LCD-skärmen

Relaterade modeller: DCP-J572DW/MFC-J491DW/MFC-J497DW

>> [MFC-J491DW/MFC-J497DW](#)

>> [DCP-J572DW](#)

### MFC-J491DW/MFC-J497DW

Denna skärm visar maskinens status när maskinen är i beredskapsläge. När den visas är maskinen redo för nästa kommando.

#### Hemskärm

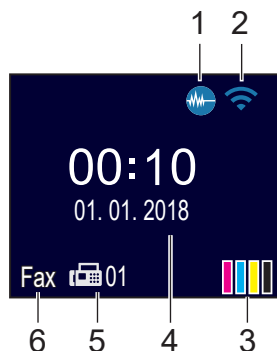



1.  **Tyst läge**

Denna ikon visas när inställningen [Tyst läge] är i läge [På].

Inställningen av Tyst läge kan minska utskriftsljudet. När Tyst läge är aktiverat blir utskriftshastigheten långsammare.

2.  **Trådlös status**

Varje ikon i följande tabell visar statusen på det trådlösa nätverket:

	Det trådlösa nätverket är anslutet. En indikering med tre nivåer i hemskärmen visar signalstyrkan på den trådlösa överföringen.
	Den trådlösa åtkomstpunkten kan inte hittas.
	Trådlös överföring är avstängd.

3.  **[Bläck]**

Visar tillgänglig bläcknivå.

När en bläckpatron håller på att ta slut eller om det är något fel på den visas en felikon på bläckfärgen.

4. **Datum och tidpunkt**

Visar datum och tid som ställts in för maskinen.

5. **Fax i minnet**

Visar hur många mottagna fax som finns i maskinens minne.

6. **Mottagningsläge**

Visar det aktuella mottagningsläget.



När funktionen Distinctive Ring (anpassad ringsignal) är aktiverad visar LCD-skärmen [D/R].

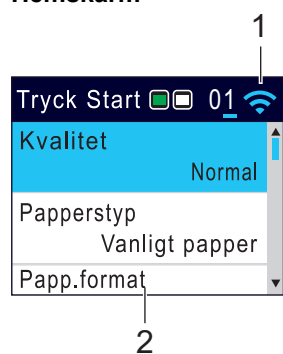

LCD-skärmen visar maskinens status när maskinen är i beredskapsläge.

### Hemskärm



### 1. Trådlös status

Varje ikon i följande tabell visar statusen på det trådlösa nätverket:

	Det trådlösa nätverket är anslutet. En indikering med tre nivåer på hemskärmarna visar signalstyrkan på den trådlösa överföringen.
	Den trådlösa åtkomstpunkten kan inte hittas.
	Trådlös överföring är avstängd.



Du kan konfigurera de trådlösa inställningarna genom att trycka på **WiFi** på kontrollpanelen.

### Närliggande information

- [Introduktion till din Brother-maskin](#)

## Översikt över pekskärms-LCD

Relaterade modeller: DCP-J772DW/DCP-J774DW/MFC-J890DW/MFC-J895DW

>> [MFC-J890DW/MFC-J895DW](#)

>> [DCP-J772DW/DCP-J774DW](#)

### MFC-J890DW/MFC-J895DW

Du växlar mellan olika hemskrmar genom att trycka på ◀ eller ▶.

Från hemskrmarna når du Wi-Fi®-inställningar, genvägar, bläcknivåer samt inställningsskrmar.

#### Hemskrm

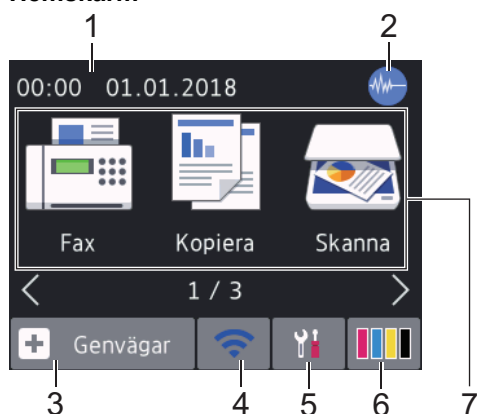

Denna skrm visar maskinens status när maskinen är i beredskapsläge. När den visas är maskinen redo för nästa kommando.

#### 1. Datum och tid

Visar datum och tid som ställts in för maskinen.

#### 2. Tyst läge

Denna ikon visas när inställningen [Tyst läge] är i läget [På].

Inställningen av Tyst läge kan minska utskriftsljudet. När Tyst läge är aktiverat blir utskriftshastigheten långsammare.

#### 3. [Genvägar]

Skapa snabbval för funktioner du ofta använder t.ex. sända fax, ta kopior, skanna, Web Connect och app-tjänster.





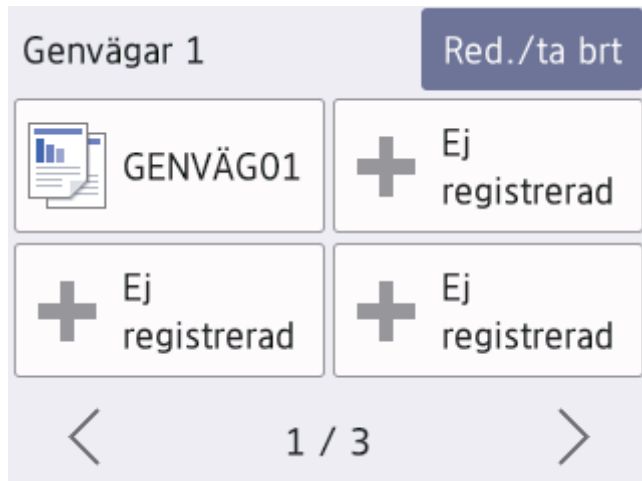

- Det finns tre genvägsskärmar. Du kan skapa fyra genvägar på var och en av dessa skärmar.



- Om du vill visa de andra skärmarna för genvägar trycker du på ◀ eller ▶.

#### 4. Trådlös status

Varje ikon i följande tabell visar statusen på det trådlösa nätverket:

	Maskinen är inte ansluten till den trådlösa åtkomstpunkten/routern. Tryck på denna knapp för att konfigurera de trådlösa inställningarna. Mer detaljerad information ►► <i>Snabbguide</i>
	Trådlöst nätverk är anslutet. En indikering med tre nivåer i hemskärmarna visar signalstyrkan på den trådlösa överföringen.
	Den trådlösa åtkomstpunkten/routern kan inte hittas.
	Trådlös överföring är avstängd.



Du kan konfigurera trådlösa inställningar genom att trycka på knappen för trådlös status.

#### 5. [Inställn.]

Tryck för att öppna menyn [Inställn.].

#### 6. [Bläck]

Visar tillgänglig bläcknivå. Tryck för att öppna menyn [Bläck].

När en bläckpatron håller på att ta slut eller om det är något fel på den visas en felikon på bläckfärgen.

#### 7. **Lägen:**

Tryck för att växla till de olika lägena.

[Fax] / [Kopiera] / [Skanna] / [Foto] / [Internet] / [Appar] / [Ladda ned mjukvara]

## 8. Informationsikon

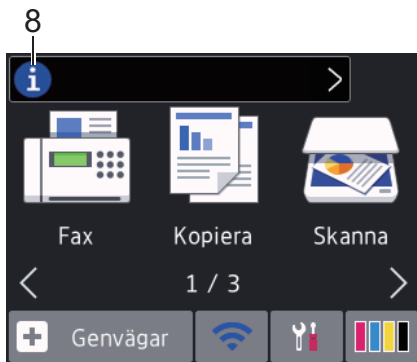

Ny information från Brother visas i informationsfältet när meddelandeinställningar som [Meddelande från Brother] och [Autokoll av inbyggt program] har ställts in på [På].

(Internetanslutning krävs och dataavgifter kan tillkomma.)

Tryck på för att visa mer information.

## 9. Varningssymbol

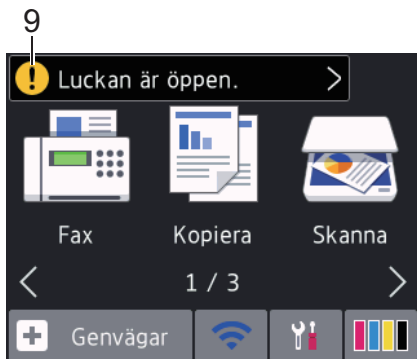

Varningsikonen visas när det finns ett fel- eller underhållsmeddelande. Tryck på för att visa informationen och tryck sedan på för att återgå till hemskärmen.

## DCP-J772DW/DCP-J774DW

Du växlar mellan olika hemskärmar genom att trycka på ◀ eller ▶.

Från Hemskärmen kan du nå WiFi-inställningar, genvägar, bläcknivåer samt skärmen för inställningar.

### Hemskärm



Denna skärm visar maskinens status när maskinen är i beredskapsläge. När den visas är maskinen redo för nästa kommando.

### 1. Tyst läge

Denna ikon visas när inställningen [Tyst läge] är i läget [På].

Inställningen av Tyst läge kan minska utskriftsljudet. När Tyst läge är aktiverat blir utskriftshastigheten långsammare.

## 2. [Genvägar]

Skapa snabbval för funktioner du ofta använder t.ex. ta kopior, skanna, Web Connect och app-tjänster.





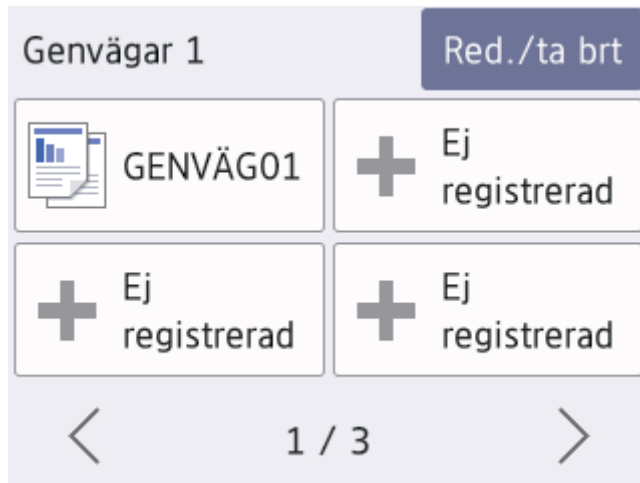

- Det finns tre genvägsskärmar. Du kan skapa fyra genvägar på var och en av dessa skärmar.



- Om du vill visa de andra skärmarna för genvägar trycker du på ◀ eller ▶.

## 3. Trådlös status

Varje ikon i följande tabell visar statusen på det trådlösa nätverket:

	Maskinen är inte ansluten till den trådlösa åtkomstpunkten/routern. Tryck på denna knapp för att konfigurera de trådlösa inställningarna. Mer detaljerad information >> <i>Snabbguide</i>
	Trådlöst nätverk är anslutet. En indikering med tre nivåer i hemskärmarna visar signalstyrkan på den trådlösa överföringen.
	Den trådlösa åtkomstpunkten/routern kan inte hittas.
	Trådlös överföring är avstängd.



Du kan konfigurera trådlösa inställningar genom att trycka på knappen för trådlös status.

## 4. [Inställn.]

Tryck för att öppna menyn [Inställn.].

## 5. [Bläck]

Visar tillgänglig bläcknivå. Tryck för att öppna menyn [Bläck].

När en bläckpatron håller på att ta slut eller om det är något fel på den visas en felikon på bläckfärgen.

## 6. Lägen:

Tryck för att växla till de olika lägena.

[Kopiera] / [Skanna] / [Foto] / [Internet] / [Appar] / [Ladda ned mjukvara]



## 7. Informationsikon

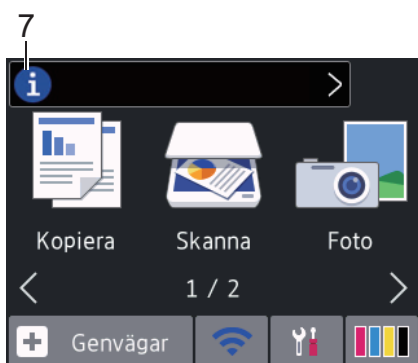

Ny information från Brother visas i informationsfältet när meddelandeinställningar som [Meddelande från Brother] och [Autokoll av inbyggt program] har ställts in på [På].

(Internetanslutning krävs och dataavgifter kan tillkomma.)

Tryck på för att visa mer information.

## 8. Varningssymbol

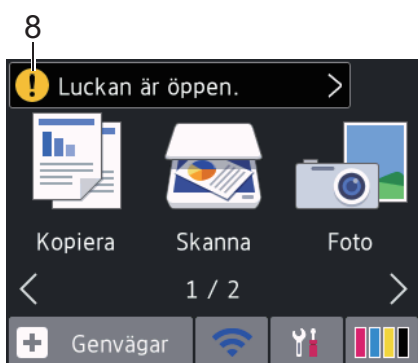

Varningsikonen visas när det finns ett fel- eller underhållsmeddelande. Tryck på för att visa informationen och tryck sedan på för att återgå till hemskärmen.

## Närliggande information

- [Introduktion till din Brother-maskin](#)
  - [Ny information från Brother](#)

### Liknande ämnen:

- [Reducera ljudnivå vid utskrift](#)
- [Kontrollera bläcknivån](#)
- [Översikt över skärmen för inställningar](#)
- [Fel- och underhållsmeddelanden](#)

## Ny information från Brother

**Relaterade modeller:** DCP-J772DW/DCP-J774DW/MFC-J890DW/MFC-J895DW

Ny information från Brother visas i informationsfältet när meddelandeinställningar som [Meddelande från Brother] och [Autokoll av inbyggt program] har ställts in på [På].

Tryck på  för att visa mer information.



Internetanslutning krävs och dataavgifter kan gälla.

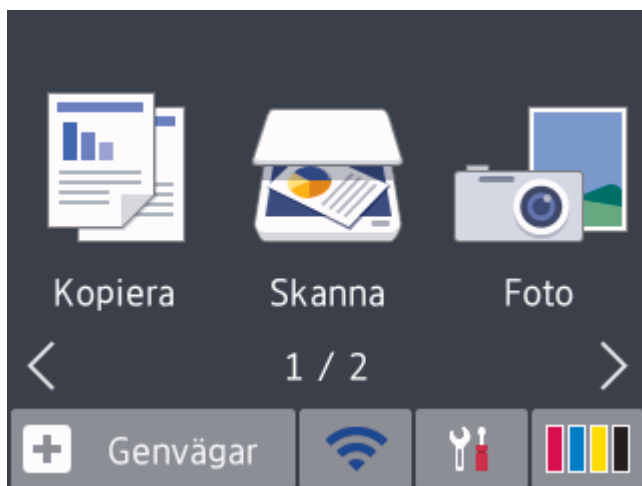

### Närliggande information

- [Översikt över pekskärms-LCD](#)

## Översikt över skärmen för inställningar

Relaterade modeller: DCP-J772DW/DCP-J774DW/MFC-J890DW/MFC-J895DW

>> [MFC-J890DW/MFC-J895DW](#)

>> [DCP-J772DW/DCP-J774DW](#)

### MFC-J890DW/MFC-J895DW

Pekskärmen visar maskinens status när du trycker på  [Inställn.].

Använd menyn Inställningar för att göra inställningar på din Brother-maskin.

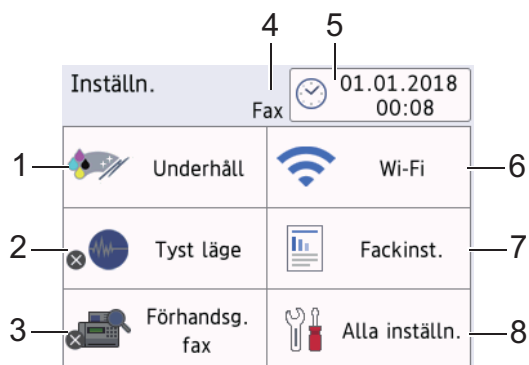

#### 1. [Underhåll]

Tryck för att få åtkomst till följande menyer:

- [Förbättra utskriftskvalitet]
- [Skrivhuvudsrengöring]
- [Bläcknivå]
- [Bläckpatronsmodell]
- [Utskriftsinställningar alternativ]

#### 2. [Tyst läge]

Visar inställningen för tyst läge.

Tryck för att öppna menyn [Tyst läge].

När denna meny är inställd på [På], visas  på hemskärmen.

#### 3. [Förhandsg. fax]

Visar inställningen för förhandsgranskning av fax.

Tryck för att öppna menyn [Förhandsg. fax].

#### 4. Mottagningsläge

Visar det aktuella mottagningsläget.

#### 5. [Datum och tid]

Visar datum och tid.

Tryck för att öppna menyn [Datum och tid].

#### 6. [Wi-Fi]

Tryck för att ställa in en trådlös nätverksanslutning.

Om du använder en trådlös anslutning visar en indikator med tre nivåer  på skärmen den trådlösa signalens aktuella styrka.

#### 7. [Fackinst.]

Tryck för att öppna menyn [Fackinst.].

Använd alternativen i menyn Fackinställning för att ändra pappersformat och typ.

## 8. [Alla inställn.]

Tryck för att ta fram menyn för maskinens alla inställningar.

## DCP-J772DW/DCP-J774DW

Pekskärmen visar maskinens status när du trycker på  [Inställn.].

Använd menyn Inställningar för att göra inställningar på din Brother-maskin.

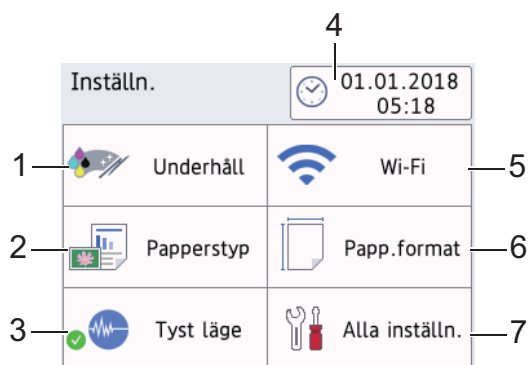

### 1. [Underhåll]

Tryck för att få åtkomst till följande menyer:

- [Förbättra utskriftskvalitet]
- [Skrivhuvudsrengöring]
- [Bläcknivå]
- [Bläckpatronsmodell]
- [Utskriftsinställningar alternativ]

### 2. [Papperstyp]

Tryck för att öppna menyn [Papperstyp].

Använd det här alternativet för att ändra papperstyp.

### 3. [Tyst läge]

Visar inställningen för tyst läge.

Tryck för att öppna menyn [Tyst läge].

När denna meny är inställd på [På], visas  på hemskärmen.

### 4. [Datum och tid]

Visar datum och tid.

Tryck för att öppna menyn [Datum och tid].

### 5. [Wi-Fi]

Tryck för att ställa in en trådlös nätverksanslutning.

Om du använder en trådlös anslutning visar en indikator med tre nivåer  på skärmen den trådlösa signalens aktuella styrka.

### 6. [Papp.format]

Tryck för att öppna menyn [Papp.format].

Använd det här alternativet för att ändra pappersstorlek.

### 7. [Alla inställn.]

Tryck för att ta fram menyn för maskinens alla inställningar.

## Närliggande information

- [Introduktion till din Brother-maskin](#)

---

**Liknande ämnen:**

- Översikt över pekskärms-LCD
  - Kontrollera bläcknivån
  - Distinctive Ring
-

## Hantera pekskärmen

**Relaterade modeller:** DCP-J772DW/DCP-J774DW/MFC-J890DW/MFC-J895DW

Tryck med ditt finger på LCD-skärmen för att manövrera den. Om du vill visa och komma åt alla alternativ trycker du på ◀▶ eller ▲▼ på LCD-skärmen för att bläddra igenom dem.

### OBS

- Den här produkten använder ett teckensnitt från ARPHIC TECHNOLOGY CO., LTD.



### Närliggande information

- [Introduktion till din Brother-maskin](#)

## Öppna Brother Utilities (Windows)

**Brother Utilities** är en programstartare som ger bekväm tillgång till alla Brother-program som är installerade på din dator.

1. Gör något av följande:

- Windows 7

Klicka på  (**Start**) > **Alla program** > **Brother** > **Brother Utilities**.

- Windows 8

Tryck eller klicka på  (**Brother Utilities**) på antingen **Start**-skärmen eller skrivbordet.

- Windows 8.1

Flytta musen till hörnet längst ner till vänster på **Start**-skärmen och klicka på  (om du använder en pekbaserad enhet, svep uppåt från **Start**-skärmens nedre del för att få fram **Appar**-skärmen).

När **Appar**-skärmen visas trycker eller klickar du på  (**Brother Utilities**).

- Windows 10

Klicka på  > **Brother** > **Brother Utilities**

2. Välj din maskin.

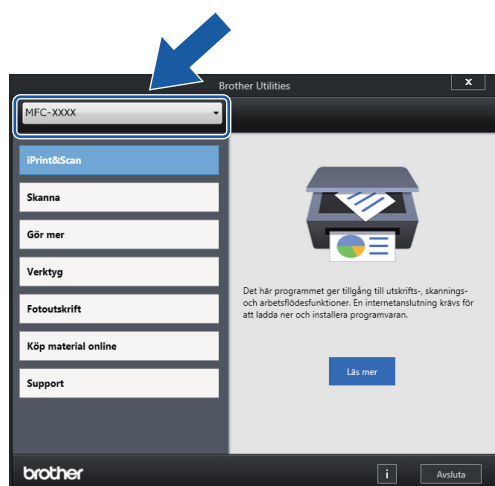

3. Välj den funktion som du vill använda.

### ✓ Närliggande information

- [Introduktion till din Brother-maskin](#)
  - [Avinstallera Brother-programvara och -drivrutiner \(Windows\)](#)

## Avinstallera Brother-programvara och -drivrutiner (Windows)

1. Gör något av följande:

- Windows 7

Klicka på  (**Start**) > **Alla program** > **Brother** > **Brother Utilities**.

- Windows 8

Tryck eller klicka på  (**Brother Utilities**) på antingen **Start**-skärmen eller skrivbordet.

- Windows 8,1

Flytta musen till hörnet längst ner till vänster på **Start**-skärmen och klicka på  (om du använder en pekbaserad enhet, svep uppåt från **Start**-skärmens nedre del för att få fram **Appar**-skärmen).

När **Appar**-skärmen visas trycker eller klickar du på  (**Brother Utilities**).

- Windows 10

Klicka på  > **Brother** > **Brother Utilities**.

2. Välj din modell i listrutan (om den inte redan är markerad).

3. Klicka på **Verktyg** i vänster navigationsfält.

- Välj ikonen **Meddelande om programvaruuppdatering**, om den visas och klickar sedan på **Sök nu** > **Sök efter programvaruuppdateringar** > **Uppdatera**. Följ anvisningarna på skärmen.
- Gå till nästa steg om ikonen **Meddelande om programvaruuppdatering** inte visas.

4. Klicka på **Avinstallera** i avsnittet **Verktyg** i **Brother Utilities**.

Följ anvisningarna i dialogrutan för att avinstallera programvara och drivrutiner.



### Närliggande information

- [Öppna Brother Utilities \(Windows\)](#)



## **Pappershantering**

- [Fylla på papper](#)
- [Placera dokument](#)

## Fylla på papper

- Fyll på papper i pappersfacket
- Placera foto- eller foto L-papper i pappersfacket
- Fylla på papper i det manuella inmatningsfacket
- Område som inte går att skriva ut
- Pappersinställningar
- Godkänt papper och annan utskriftsmedia
- Fel- och underhållsmeddelanden
- Pappershanterings- och utskriftsproblem

## **Fyll på papper i pappersfacket**

- Lägg i pappersark eller Foto 2L-papper i pappersfacket
- Fyll på fotopapper i pappersfacket
- Fyll på kuvert i pappersfacket

## Lägg i pappersark eller Foto 2L-papper i pappersfacket

- Om inställningen [Kontrollera papper] är ställd på [På] och du drar ut pappersfacket ur maskinen kommer ett meddelande att visas på LCD-skärmen som frågar om du vill ändra papperstyp eller pappersformat. Ändra inställningarna för papperstyp och pappersformat vid behov enligt instruktionerna på LCD-skärmen.
- Lägg endast i en storlek och typ av papper i pappersfacket åt gången.
- När du lägger i papper i ett annat format i facket måste du ändra inställningen för pappersformat på maskinen eller inställningen för pappersformat på din dator.

1. Om pappersstödet flik (1) är utfälld ska du stänga den och sedan stänga pappersstödet (2).

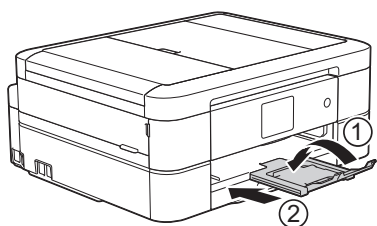

2. Dra ut pappersfacket helt ur maskinen.

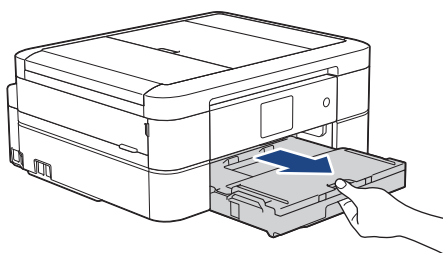

3. Öppna pappersutmatningsfackets lock (1).

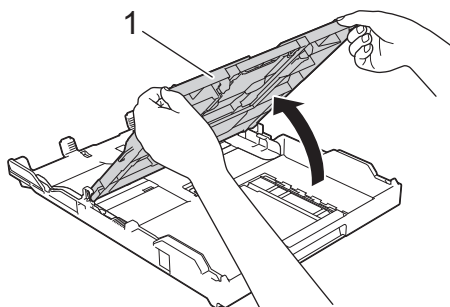

4. Tryck försiktigt och flytta sidoguiderna (1) och längdguiden (2) med bägge händerna så att de passar papprets storlek.

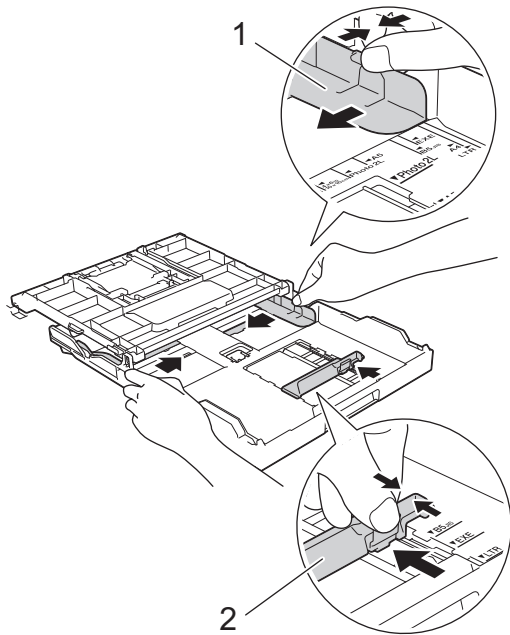

5. Om du bläddrar igenom pappersarken minskar du risken för pappersstopp i maskinen.

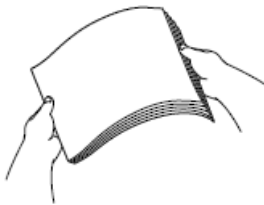

Se alltid till att pappret inte är böjt eller skrynkligt.

6. Lägg försiktigt papper i pappersfacket med utskriftssidan **vänd nedåt**.

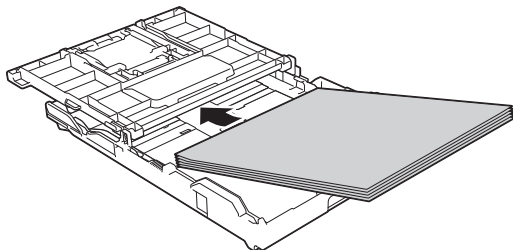

Se till att pappret ligger plant i facket och att den längsgående pappersguiden (1) ligger an mot papprets kant.

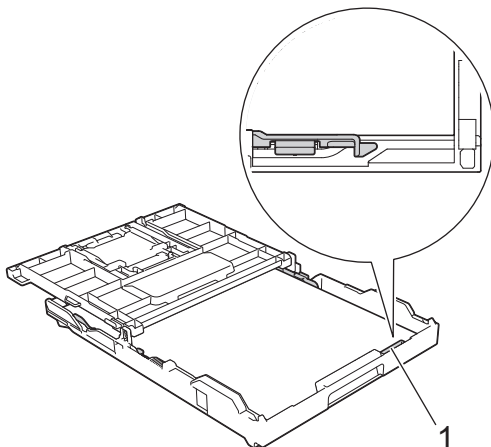

## VIKTIGT

- Skjut inte in pappret för långt så att det trycks upp mot baksidan av facket och orsakar pappersmatningsproblem.
- Om du lägger i fler än 20 ark 2L-fotopapper (13 x 18 cm) kan det bli pappersstopp.



För att fylla på papper innan facket är tomt, ska du ta bort pappret från facket och kombinera det med papperet som du fyller på. Bläddra igenom pappersbunten för att minska risken för problem med pappersmatningen.

7. Justera pappersguiderna (1) försiktigt så att de passar pappret. Kontrollera att sidoguiderna vidrör papprets kanter.

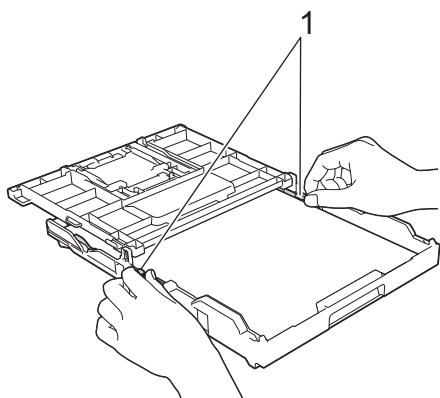

8. Stäng pappersutmatningsfackets lock.

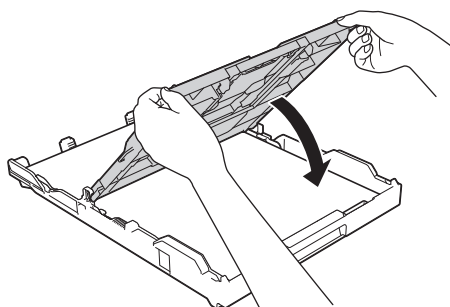

9. Tryck långsamt in pappersfacket helt i maskinen.

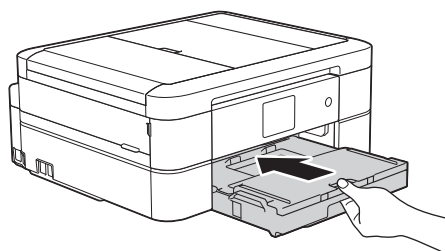

10. Dra ut pappersstödet (1) tills det låses fast. Vik därefter ut pappersstödet flik (2)

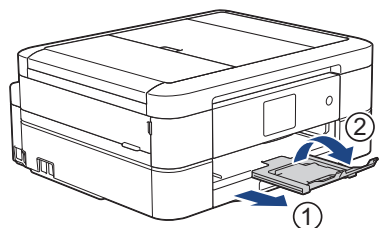



## Närliggande information

- Fyll på papper i pappersfacket

### Liknande ämnen:

- Ändra inställningen för papperskontroll
- Välja rätt utskriftsmedia
- Ändra pappersstorlek och -typ

## Fyll på fotopapper i pappersfacket

- Om inställningen [Kontrollera papper] är ställd på [På] och du drar ut pappersfacket ur maskinen kommer ett meddelande att visas på LCD-skärmen som frågar om du vill ändra papperstyp eller pappersformat. Ändra inställningarna för papperstyp och pappersformat vid behov enligt instruktionerna på LCD-skärmen.
- Lägg endast i en storlek och typ av papper i pappersfacket åt gången.
- När du lägger i papper i ett annat format i facket måste du ändra inställningen för pappersformat på maskinen eller inställningen för pappersformat på din dator.

1. Om pappersstödet flik (1) är utfälld ska du stänga den och sedan stänga pappersstödet (2).

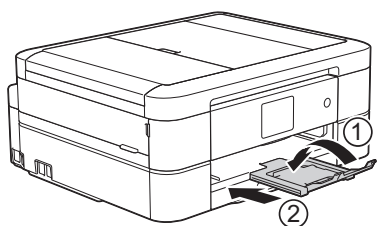

2. Dra ut pappersfacket helt ur maskinen.

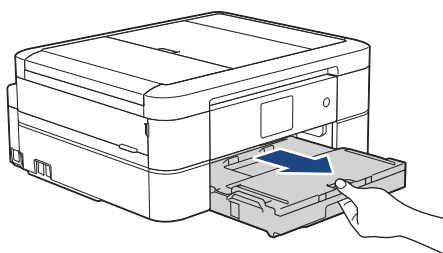

3. Öppna pappersutmatningsfackets lock (1).

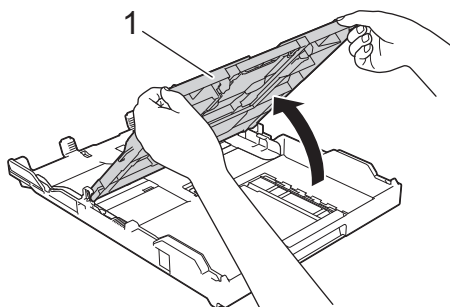

4. Justera försiktigt pappersguiderna (1) efter pappersformatet, och lyft sedan upp stoppet (2).



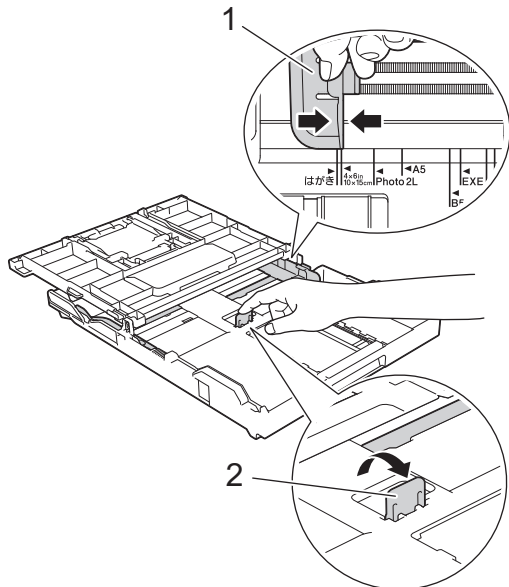

5. Stäng pappersutmatningsfackets lock.

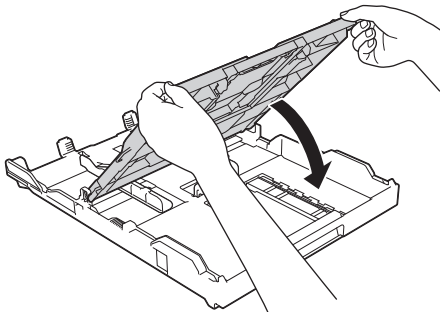

6. Ladda upp till 20 ark fotopapper med utskriftssidan **vänd nedåt**.  
Om du lägger i fler än 20 ark fotopapper kan det bli pappersstopp.

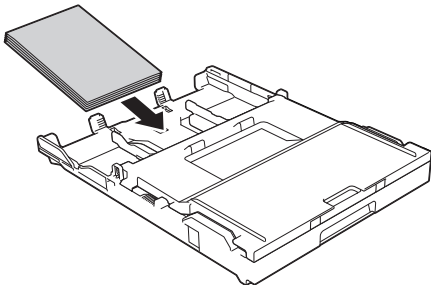

7. Justera pappersguiderna (1) försiktigt så att de passar papperet.  
Se till att pappersguiderna berör kanten på pappersbunten och att pappret ligger platt i facket.

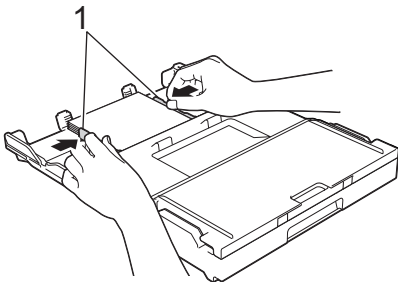

8. Tryck långsamt in pappersfacket helt i maskinen.

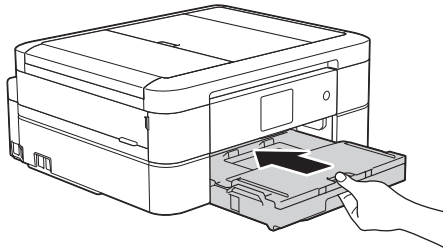

9. Dra ut pappersstödet (1) tills det låses fast. Vik därefter ut pappersstödet flik (2)

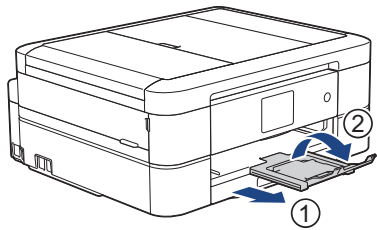

### ✓ Närliggande information

- Fyll på papper i pappersfacket

#### Liknande ämnen:

- Ändra inställningen för papperskontroll
  - Välja rätt utskriftsmedia
  - Ändra pappersstorlek och -typ
-

## Fyll på kuvert i pappersfacket

- Om inställningen [Kontrollera papper] är ställd på [På] och du drar ut pappersfacket ur maskinen kommer ett meddelande att visas på LCD-skärmen som frågar om du vill ändra papperstyp eller pappersformat. Ändra inställningarna för papperstyp och pappersformat vid behov enligt instruktionerna på LCD-skärmen.
- Lägg endast i en storlek och typ av papper i pappersfacket åt gången.
- När du lägger i papper i ett annat format i facket måste du ändra inställningen för pappersformat på maskinen eller inställningen för pappersformat på din dator.
- Tryck på kuvertens hörn och sidor så att de ligger så plant som möjligt innan du laddar kuverten i facket.  
➤➤ *Närliggande information: Om kuvert*

1. Om pappersstödet flik (1) är utfälld ska du stänga den och sedan stänga pappersstödet (2).

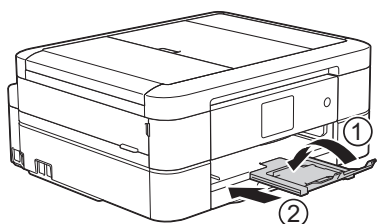

2. Dra ut pappersfacket helt ur maskinen.

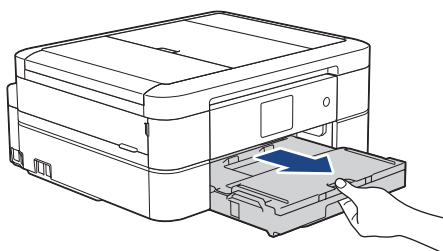

3. Öppna pappersutmatningsfackets lock (1).

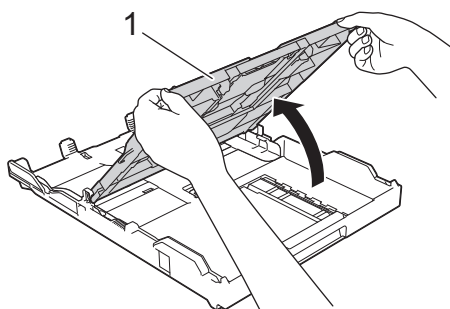

4. Placera upp till 10 kuvert i pappersfacket med utskriftssidan **vänd nedåt**. Om du lägger i fler än 10 kuvert kan det bli pappersstopp.

Om kuvertflikarna är längs den långa kanten lägger du i kuverten med fliken till vänster, som visas på bilden. Tryck försiktigt och flytta pappersguiderna (1) och längdguiden (2) så att de passar kuvertets storlek.

Se till att kuvert ligger platt i facket.

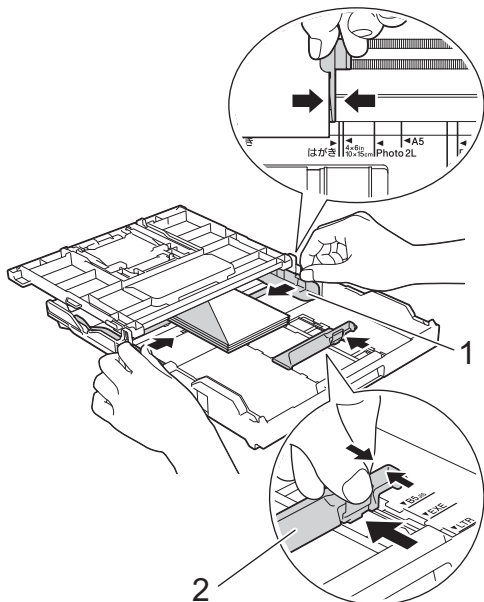

## VIKTIGT

Om kuverten "dubbelmatas" lägger du ett kuvert åt gången i pappersfacket.

5. Stäng pappersutmatningsfackets lock.

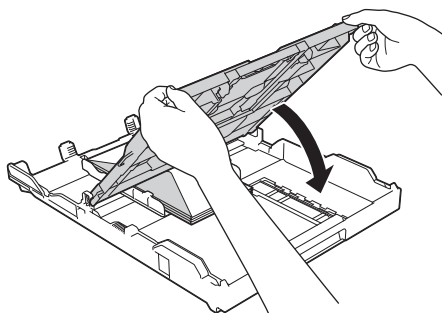

6. Tryck långsamt in pappersfacket helt i maskinen.

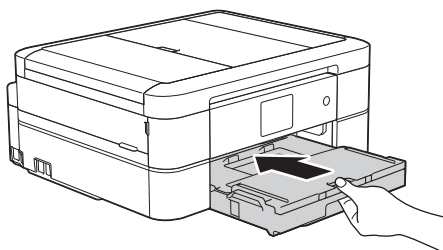

7. Dra ut pappersstödet (1) tills det låses fast. Vik därefter ut pappersstödet flik (2)

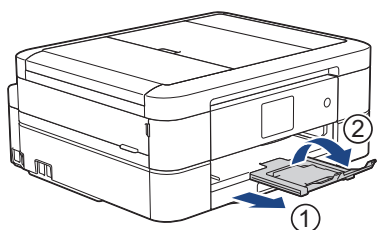

## Närliggande information

- [Fyll på papper i pappersfacket](#)

### Liknande ämnen:

- [Om kuvert](#)

- 
- Ändra inställningen för papperskontroll
  - Välja rätt utskriftsmedia
  - Ändra pappersstorlek och -typ
-

## Placera foto- eller foto L-papper i pappersfacket

Relaterade modeller: DCP-J572DW/DCP-J772DW/DCP-J774DW

Använd fotopappersfacket som monterats överst på pappersutmatningsfackets lock om du vill skriva ut på papper av formaten foto (10 x 15 cm) eller foto L (89 x 127 mm).



- När du använder fotopappersfacket behöver du inte ta bort pappret från facket under.

- Om inställningen [Kontrollera papper] är ställd på [På] och du drar ut pappersfacket ur maskinen kommer ett meddelande att visas på LCD-skärmen som frågar om du vill ändra papperstyp eller pappersformat. Ändra inställningarna för ändra papperstyp och pappersformat vid behov enligt instruktionerna på skärmen.
- Lägg endast i en storlek och typ av papper i pappersfacket åt gången.
- När du lägger i papper i ett annat format i facket måste du ändra inställningen för pappersformat på maskinen eller inställningen för pappersformat på din dator.

- Om pappersstödet flik (1) är utfälld ska du stänga den och sedan stänga pappersstödet (2).

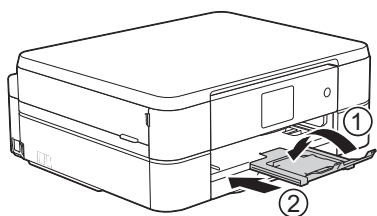

- Dra ut pappersfacket helt ur maskinen.

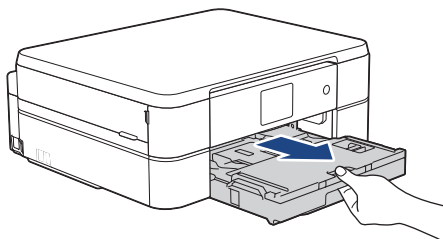

- Tryck på den blå frigöringsknappen för fotopappersfacket (1) och skjut hela pappersutmatningsfackets lock framåt till det låses fast i fotoutskriftspositionen (2).

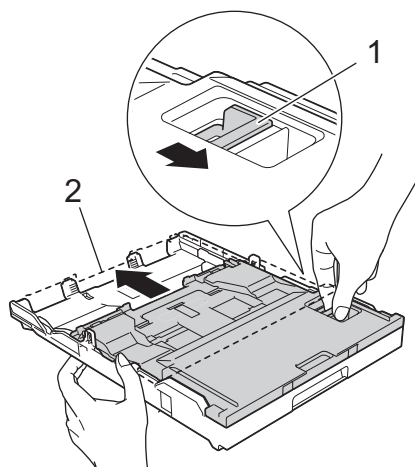

- Placera upp till 20 ark foto- eller foto L-papper i fotopappersfacket med utskriftssidan vänd **nedåt**. Om du lägger i fler än 20 ark fotopapper kan det bli pappersstopp.

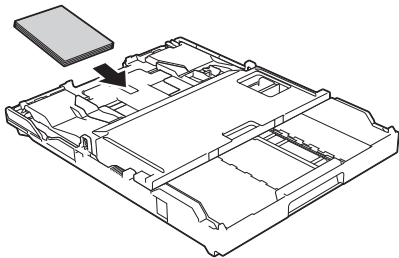

5. Justera pappersguiderna (1) försiktigt så att de passar pappret. Se till att pappersguiderna berör kanten på pappersbunten och att pappret ligger platt i facket.

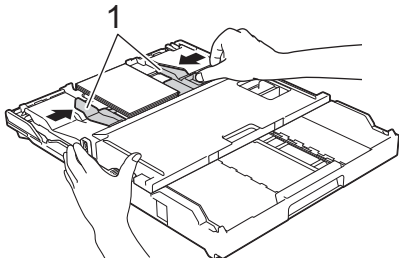

6. Tryck långsamt in pappersfacket helt i maskinen.

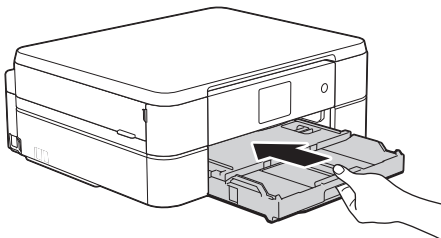

Öppna inte pappersstödet och pappersstödfliken vid användning av fotopappersfacket. Annars är det vara svårt att ta ut utskrifterna.

## VIKTIGT

När du har avslutat utskriften av foton, sätter du tillbaka fotopappersfacket i dess normala utskriftsposition. Om du inte gör det får du felmeddelandet [Inget papper] när du använder pappersark.

### Fotopappersfacket i normal utskriftsposition

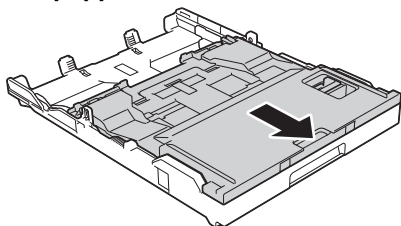

### Fotopappersfacket i fotoutskriftsposition

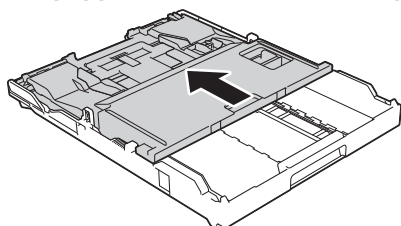

## Närliggande information

- Fylla på papper

---

**Liknande ämnen:**

- Pappershanterings- och utskriftsproblem
-



## Fylla på paper i det manuella inmatningsfacket

Relaterade modeller: DCP-J572DW/DCP-J772DW/DCP-J774DW/MFC-J890DW/MFC-J895DW

Lägg särskilda utskriftsmedia i det här facket, **ett ark** åt gången.



Maskinen aktiverar automatiskt det manuella matningsläget när du placerar paper i det manuella inmatningsfacket.

1. Öppna luckan till det manuella inmatningsfacket.

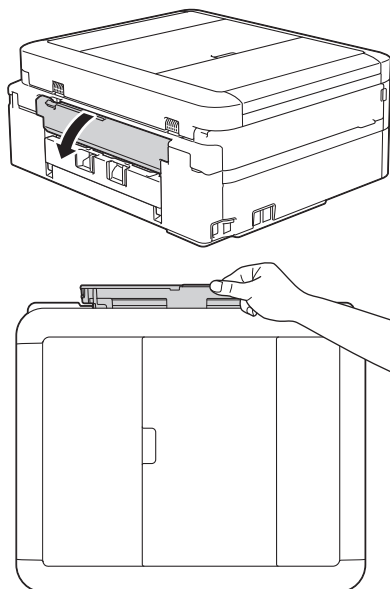

2. Lyft upp pappersstödet.

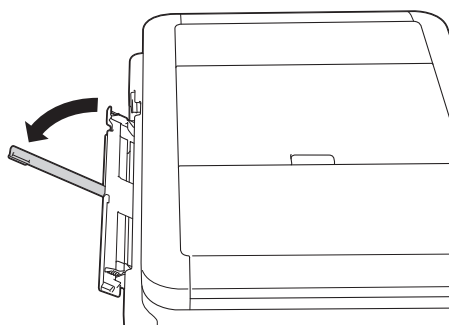

3. Skjut pappersguiderna på det manuella inmatningsfacket så att de passar bredden på det paper som du tänker använda.

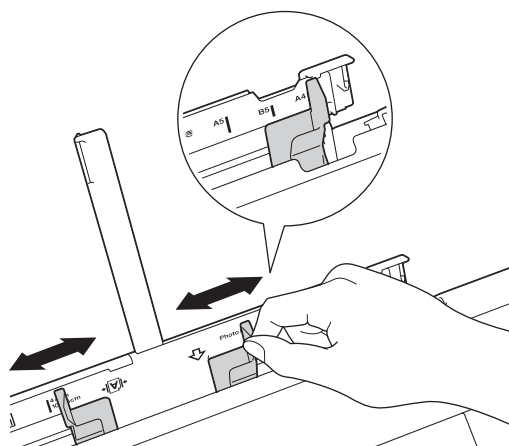

4. Placera endast **ett ark papper** i det manuella inmatningsfacket med utskriftssidan **uppåt**.

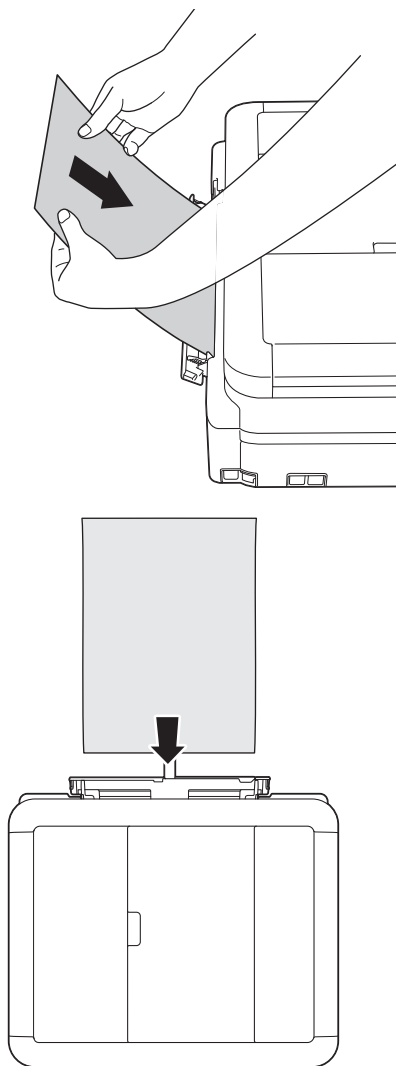

När du använder kuvert, fyll på kuvert med utskriftssidan **vänd upp** och fliken till vänster som visas på bilden.

►► *Närliggande information: Om kuvert*

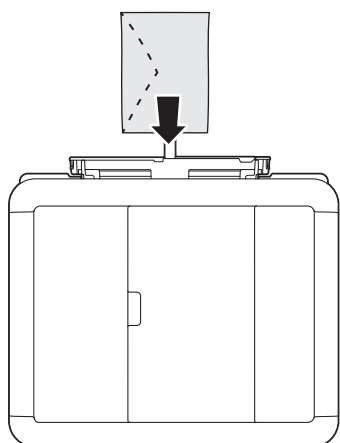

## VIKTIGT

- Placera **INTE** mer än **ett ark** åt gången i det manuella inmatningsfacket. Om du gör det kan det bli pappersstopp. Om du skriver ut flera sidor så ska du inte mata in nästa ark förrän det visas ett meddelande på LCD-skärmen som uppmanar dig att göra detta.

- Ladda INTE papper i det manuella inmatningsfacket när du skriver ut från pappersfacket. Om du gör det kan det bli pappersstopp.

5. Använd båda händerna och placera **ett pappersark** i det manuella inmatningsfacket tills den främre kanten vidrör pappersmatarrullarna. Släpp pappret när du hör att maskinen drar in det. LCD-skärmen visar [Manuellt inmatningsfack redo.]. Läs instruktionerna som visas på LCD-skärmen och tryck sedan på [OK].

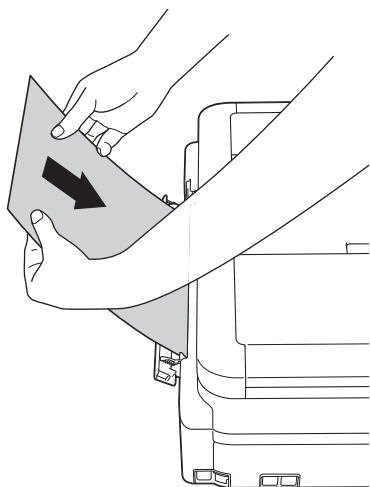

När du lägger i ett kuvert eller ett tjockt papper ska du trycka in kuvertet i det manuella inmatningsfacket tills du känner att pappersmatarrullarna griper tag i det.

6. Dra ut pappersstödet (1) tills det låses fast. Vik därefter ut pappersstödet flik (2)

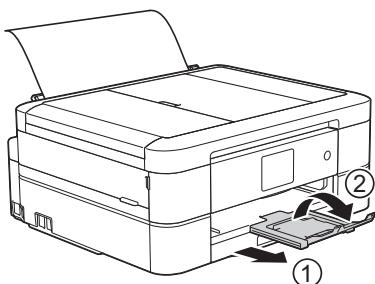

- Om dokumentet inte ryms på ett ark uppmanas du att ladda ytterligare ett ark. Placera ytterligare ett pappersark i det manuella inmatningsfacket och tryck sedan på [OK] på maskinens kontrollpanel.
- Se till att utskriften är klar innan du stänger luckan till det manuella inmatningsfacket.
- När det finns papper i det manuella inmatningsfacket skriver maskinen alltid ut från det manuella inmatningsfacket.
- Maskinen kommer att mata ut papper som matats in i det manuella inmatningsfacket när en testsida, fax eller rapport skrivs ut.
- Maskinen kommer att mata ut papper som laddats i det manuella inmatningsfacket under maskinens rengöringsprocess. Vänta tills maskinen är klar med rengöringen och placera sedan pappret i det manuella inmatningsfacket igen.



### Närliggande information

- [Fylla på papper](#)

#### Liknande ämnen:

- [Om kuvert](#)
- [Välja rätt utskriftsmedia](#)
- [Fel- och underhållsmeddelanden](#)

## Område som inte går att skriva ut

Storleken på den yta som inte kan skrivas ut beror på inställningarna i det program som du använder. Nedan anges hur stort det ej utskrivbara området är på pappersark och kuvert. Maskinen kan skriva ut på de skuggade områdena på pappersark när funktionen för kantfri utskrift är tillgänglig och aktiverad.

### Pappersark

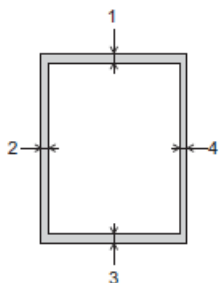

### Kuvert

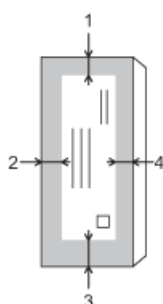

	Överst (1)	Vänster (2)	Nederst (3)	Höger (4)
Pappersark	3 mm	3 mm	3 mm	3 mm
Kuvert	12 mm	3 mm	12 mm	3 mm



Funktionen för kantfri utskrift är inte tillgänglig när du skriver ut på kuvert och vid dubbelsidig utskrift.

### ✓ Närliggande information

- [Fylla på papper](#)

#### Liknande ämnen:

- [Pappershanterings- och utskriftsproblem](#)

## **Pappersinställningar**

- [Ändra pappersstorlek och -typ](#)
- [Ändra inställningen för papperskontroll](#)
- [Krympa storleken på ett överdimensionerat inkommande fax](#)

## Ändra pappersstorlek och -typ

Ställ in pappersformat och papperstyp för pappersfacket.

- Du får bäst utskriftskvalitet om du ställer in maskinen på den papperstyp som du använder.
- När du lägger i papper i ett annat format i facket måste du även ändra maskinens inställning på skärmen för pappersformat.

>> [DCP-J572DW/MFC-J491DW/MFC-J497DW](#)

>> [DCP-J772DW/DCP-J774DW/MFC-J890DW/MFC-J895DW](#)



### DCP-J572DW/MFC-J491DW/MFC-J497DW

1. Tryck på **Menu**.
2. Tryck på ▲ eller ▼ för att välja följande:
  - a. Välj [Allmän inställn.]. Tryck på **OK**.
  - b. Välj [Papperstyp]. Tryck på **OK**.
  - c. Välj [Vanl. papper], [Bläckst.papp], [Brother BP71] eller [Annat glättat]. Tryck på **OK**.
  - d. Välj [Papp.format]. Tryck på **OK**.
  - e. Välj det pappersformat som önskas och tryck sedan på **OK**.
3. Tryck på **Stop/Exit**.



Pappret matas ut med texten uppåt i pappersfacket på maskinens framsida. Om du använder glättat papper förhindrar du nedfläckning av andra kopior eller att papper fastnar om du avlägsnar varje ark så snart det har skrivits ut.

### DCP-J772DW/DCP-J774DW/MFC-J890DW/MFC-J895DW

1. (MFC-J890DW/MFC-J895DW) Tryck på  [Inställn.] > [Fackinst.].
2. (DCP-J772DW/DCP-J774DW) Tryck på  [Inställn.].
3. Tryck på [Papperstyp].
4. Tryck på ▲ eller ▼ för att visa papperstypsalternativen och tryck på det alternativ du önskar.
5. Tryck på [Papp.format].
6. Tryck på ▲ eller ▼ tills pappersformatsalternativen visas och tryck på formatet som du vill ställa in.
7. Tryck på .



Pappret matas ut med texten uppåt i pappersfacket på maskinens framsida. Om du använder glättat papper förhindrar du nedfläckning av andra kopior eller att papper fastnar om du avlägsnar varje ark så snart det har skrivits ut.

### ✓ Närliggande information

- [Pappersinställningar](#)

#### Liknande ämnen:

- [Lägg i pappersark eller Foto 2L-papper i pappersfacket](#)
- [Fyll på fotopapper i pappersfacket](#)
- [Fyll på kuvert i pappersfacket](#)
- [Godkänt papper och annan utskriftsmedia](#)
- [Fel- och underhållsmeddelanden](#)

- 
- Pappershanterings- och utskriftsproblem
-

## Ändra inställningen för papperskontroll

Om denna inställning är inställd på [På] och du drar ut pappersfacket ur maskinen visas ett meddelande på LCD-skärmen som frågar om du vill ändra inställningarna för papperstyp eller pappersformat.

Standardinställningen är [På].



>> [DCP-J572DW/MFC-J491DW/MFC-J497DW](#)

>> [DCP-J772DW/DCP-J774DW/MFC-J890DW/MFC-J895DW](#)

### DCP-J572DW/MFC-J491DW/MFC-J497DW

1. Tryck på **Menu**.
2. Tryck på ▲ eller ▼ för att välja följande:
  - a. Välj [Allmän inställn.]. Tryck på **OK**.
  - b. Välj [Kontrollera papper]. Tryck på **OK**.
  - c. Välj [På] eller [Av]. Tryck på **OK**.
3. Tryck på **Stop/Exit**.

### DCP-J772DW/DCP-J774DW/MFC-J890DW/MFC-J895DW

1. Tryck på  [Inställn.] > [Alla inställn.] > [Allmän inställn.].
2. Tryck på ▲ eller ▼ för att visa alternativet [Kontrollera papper] och tryck sedan på det.
3. Tryck på [På] eller [Av].
4. Tryck på .

### ✓ Närliggande information

- [Pappersinställningar](#)

#### Liknande ämnen:

- [Lägg i pappersark eller Foto 2L-papper i pappersfacket](#)
- [Fyll på fotopapper i pappersfacket](#)
- [Fyll på kuvert i pappersfacket](#)
- [Fel- och underhållsmeddelanden](#)



## Godkänt papper och annan utskriftsmedia

Utskriftskvaliteten kan påverkas av vilken typ av papper du använder i maskinen.

Du uppnår bästa utskriftskvalitet för den inställning du har valt genom att ställa in papperstypen så att den överensstämmer med pappret som ligger i mataren.

Du kan använda vanligt papper, papper för bläckstråleskrivare (bestruket papper), glättat papper, återvunnet papper och kuvert.

Vi rekommenderar att du provar dig fram innan du köper en större mängd papper.

Använd Brother-papper för bästa resultat.

- När du skriver ut på bläckpapper d.v.s. papper för bläckstråleskrivare (bestruket papper) och glättat papper måste du se till att välja rätt utskriftsmedium på fliken **Grundläggande** i skrivardrivrutinen eller i papperstypsinställningen på maskinen.
- Lägg in ett extra ark av samma fotopapper i pappersfacket om du skriver ut på Brother-fotopapper.
- Om du använder fotopapper förhindrar du nedfläckning av andra kopior eller att papper fastnar om du avlägsnar varje ark så snart det har skrivits ut.
- Undvik att vidröra den utskrivna ytan omedelbart efter utskrift, eftersom ytan kanske inte är torr och du kan få fläckar på fingrarna.



### Närliggande information

- [Fylla på papper](#)
  - [Rekommenderad utskriftsmedia](#)
  - [Hantering och användning av utskriftsmedia](#)
  - [Om kuvert](#)
  - [Välja rätt utskriftsmedia](#)

#### Liknande ämnen:

- [Ändra pappersstorlek och -typ](#)
- [Pappershanterings- och utskriftsproblem](#)

## Rekommenderad utskriftsmedia

Vi rekommenderar att du använder de Brother-papper som finns i tabellen för att få bästa utskriftskvalitet.

Om det inte går att få tag i Brother-papper rekommenderar vi att du testat olika papperstyper innan du köper större mängder.

### Brother-papper

Papperstyp	Post
A4 Vanligt papper	BP60PA
A4 Glättat fotopapper	BP71GA4
A4 Papper för bläckstråleskrivare (matt)	BP60MA
10 x 15 cm Glättat fotopapper	BP71GP



### Närliggande information

- [Godkänt papper och annan utskriftsmedia](#)

## Hantering och användning av utskriftsmedia

- Förvara pappersarken i de förseglade originalförpackningarna. Se till att arken ligger plant och på behörigt avstånd från fukt, direkt solljus och värme.
- Undvik att vidröra fotopapprets blanka (bestrukna) sida.

### VIKTIGT

Använd INTE följande papperstyper:

- Trasigt, vikt, skrynkligt eller oregelbundet format

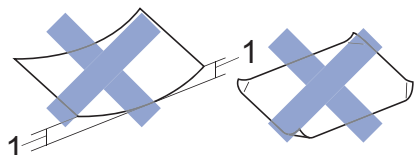

1. **2 mm eller större böjningar kan orsaka pappersstopp.**

- Extremt blankt eller med mycket struktur
- Papper som inte kan placeras jämnt i en trave
- Papper med en kort kornighet



### Närliggande information

- [Godkänt papper och annan utskriftsmedia](#)

## Om kuvert

- Använd kuvert som väger mellan 80 till 95 g/m<sup>2</sup>.
- Vissa kuvert kräver att du gör marginalinställningarna i programmet. Gör alltid en testutskrift innan du skriver ut många kuvert.

### VIKTIGT

Använd INTE kuvert som:

- Är sladdriga
- Har fönster
- Är präglade (med upphöjda mönster)
- Har spännen eller klamrar
- Är förtryckta på insidan
- Är självhäftande
- Har dubbla flikar

#### Självhäftande Dubbla flikar

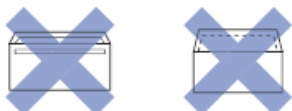

Det kan uppstå pappersmatningsfel på grund av tjockleken, storleken och flikens form på kuverten som du använder.

- Innan du fyller på kuvert i facket trycker du ned flikar, kanter och hörn så att de är så platta som möjligt, som visas på bilderna.

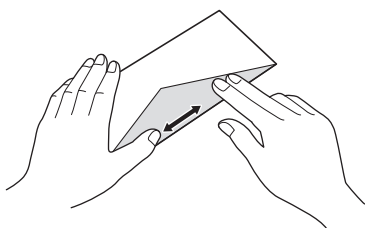
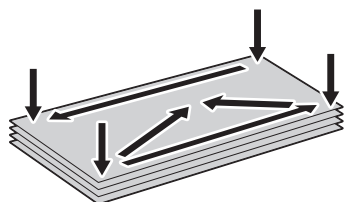

Om du bläddrar igenom kuverten minskar du risken för pappersstopp i maskinen.

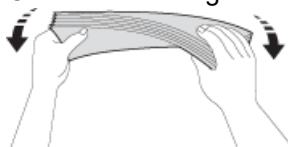

### VIKTIGT

Om kuverten "dubbelmatas" lägger du ett kuvert åt gången i pappersfacket.



#### Närliggande information

- [Godkänt papper och annan utskriftsmedia](#)

---

**Liknande ämnen:**

- Fyll på kuvert i pappersfacket
  - Fylla på papper i det manuella inmatningsfacket
-

## Välja rätt utskriftsmedia

- Papperstyp och pappersstorlek för varje funktion
- Pappersfackens kapacitet
- Pappersvikt och tjocklek
- Lägg i pappersark eller Foto 2L-papper i pappersfacket
- Fyll på fotopapper i pappersfacket
- Fyll på kuvert i pappersfacket
- Fylla på papper i det manuella inmatningsfacket

## Papperstyp och pappersstorlek för varje funktion

Papperstyp	Pappersformat		Hantering			
			Fax <sup>1</sup>	Kopiering	Endast Photo Capture <sup>2</sup>	Skrivare
Pappersark	A4	210 x 297 mm	Ja	Ja	Ja	Ja
	Letter	215,9 x 279,4 mm	Ja	Ja	Ja	Ja
	Executive	184,1 x 266,7 mm	-	-	-	Ja
	A5	148 x 210 mm	-	Ja	-	Ja
	A6	105 x 148 mm	-	-	-	Ja
Kort	Foto	10 x 15 cm	-	Ja	Ja	Ja
	Foto L	9 x 13 cm	-	-	-	Ja
	Foto 2L	13 x 18 cm	-	-	Ja	Ja
	Registerkort	13 x 20 cm	-	-	-	Ja
Kuvert	C5-kuvert	162 x 229 mm	-	-	-	Ja
	DL-kuvert	110 x 220 mm	-	-	-	Ja
	Com-10	104,7 x 241,3 mm	-	-	-	Ja
	Monarch	98,4 x 190,5 mm	-	-	-	Ja

<sup>1</sup> endast MFC-modeller

<sup>2</sup> DCP-J572DW/DCP-J772DW/DCP-J774DW/MFC-J890DW/MFC-J895DW



### Närliggande information

- [Välja rätt utskriftsmedia](#)

## Pappersfackens kapacitet

	Pappersformat	Papperstyper	Ant. ark
Pappersfack	A4, Letter, Executive, A5, A6, Kuvert (C5, Com-10, DL, Monarch), Foto (10 x 15 cm), Foto 2L (13 x 18 cm), Registerkort (13 x 20 cm)	Vanligt papper, Återvunnet papper	(MFC-J890DW/ MFC-J895DW) 150 <sup>1</sup>  (DCP-J572DW/ DCP-J772DW/ DCP-J774DW/ MFC-J491DW/ MFC-J497DW) 100 <sup>1</sup>
		Papper för bläckstråleskrivare	20
		Glättat papper, Foto	20
		Registerkort	50
		Kuvert	10
Fotopappersfack (DCP-J572DW/ DCP-J772DW/ DCP-J774DW)	Foto (10 × 15 cm) och Foto L (9 × 13 cm)	Vanligt papper, Bläckpapper, Glättat papper och Foto	20
Manuellt inmatningsfack (DCP-J572DW/ DCP-J772DW/ DCP-J774DW/ MFC-J890DW/ MFC-J895DW)	A4, Letter, Executive, A5, A6, Kuvert (C5, Com-10, DL, Monarch), Foto (10 x 15 cm), Foto L (9 x 13 cm), Foto 2L (13 x 18 cm), Registerkort (13 x 20 cm)	Vanligt papper, Paper för bläckstråleskrivare, Glättat papper, Återvunnet papper, Foto och Kuvert	1

<sup>1</sup> Med vanligt papper 80 g/m<sup>2</sup>



### Närliggande information

- [Välja rätt utskriftsmedia](#)



## Pappersvikt och tjocklek

Papperstyp		Vikt	Tjocklek
Pappersark	Vanligt papper, Återvunnet papper	64 till 120 g/m <sup>2</sup>	0,08 till 0,15 mm
	Papper för bläckstråleskrivare	64 till 200 g/m <sup>2</sup>	0,08 till 0,25 mm
	Glättat papper <sup>1 2</sup>	Upp till 220 g/m <sup>2</sup>	Upp till 0,25 mm
Kort	Fotokort <sup>1 2</sup>	Upp till 220 g/m <sup>2</sup>	Upp till 0,25 mm
	Registerkort <sup>2</sup>	Upp till 120 g/m <sup>2</sup>	Upp till 0,15 mm
Kuvert		80 till 95 g/m <sup>2</sup>	Upp till 0,52 mm

<sup>1</sup> BP71 260 g/m<sup>2</sup> är speciellt utformat för Brother bläckstrålemaskiner.

<sup>2</sup> Upp till 300 g/m<sup>2</sup> för det manuella inmatningsfacket (DCP-J572DW/DCP-J772DW/DCP-J774DW/MFC-J890DW/MFC-J895DW)



### Närliggande information

- [Välja rätt utskriftsmedia](#)

#### Liknande ämnen:

- [Pappershanterings- och utskriftsproblem](#)

## Placera dokument

- Ladda dokument i dokumentmataren (ADF)
- Lägg dokument på kopieringsglaset
- Område som inte skannas

## Ladda dokument i dokumentmataren (ADF)

Relaterade modeller: MFC-J491DW/MFC-J497DW/MFC-J890DW/MFC-J895DW

Dokumentmataren kan hantera flera sidor och matar varje ark individuellt.

Använd de pappersformat och -vikter som anges i tabellen. Bläddra alltid igenom pappersarken innan du placerar dem i dokumentmataren.

### Dokument: storlek och vikt

Längd <sup>1</sup> :	148 till 355,6 mm
Bredd:	148 till 215,9 mm
Pappersvikt:	64 till 90 g/m <sup>2</sup>

<sup>1</sup> Dokument som är längre än 297 mm måste matas en sida åt gången.

### VIKTIGT

- Dra INTE i dokumentet medan det matas.
- Använd INTE papper som är böjda, skrynkliga, vikta, rivna, häftade, limmade, tejpade eller hopsatta med gem.
- Använd INTE kartong, tidningar eller tyger.
- Se till att dokument med korrigeringsvätska eller som är skrivna med bläck är helt torra.

1. Lyft och fäll ut dokumentmatarens dokumentstöd (1).

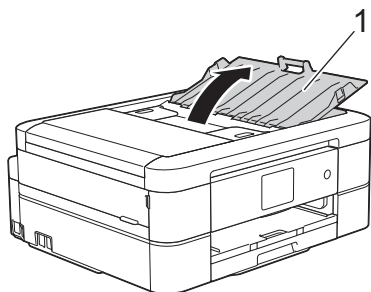

2. Om du bläddrar igenom pappersarken minskar du risken för pappersstopp i maskinen.

3. Justera pappersguiderna (1) efter dokumentets format.

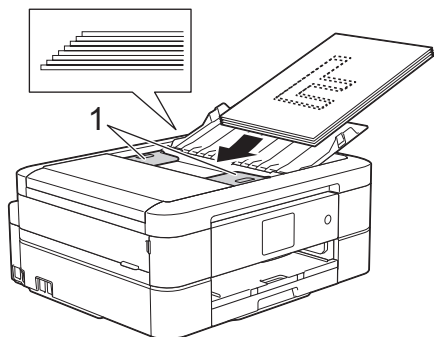

4. Placera dokumenten med texten **nedåt, överkanten först** i dokumentmataren under guiderna tills du känner att de vidrör matarrullarna och LCD-skärmen visar [ADF redo].

---

## VIKTIGT

Lämna INTE kvar några dokument på kopieringsglaset. Om du gör det kan det bli stopp i dokumentmataren.

---



### Närliggande information

---

- Placera dokument

#### Liknande ämnen:

- Kopiera ett dokument
  - Fel- och underhållsmeddelanden
  - Problem med telefon och fax
  - Övriga problem
-

## Lägg dokument på kopieringsglaset

Använd kopieringsglaset för att faxa, kopiera eller skanna en sida åt gången.

### Dokumentstorlekar som stöds

Längd:	Upp till 297 mm
Bredd:	Upp till 215,9 mm
Vikt:	Upp till 2 kg



(modeller med dokumentmatare)

Dokumentmataren måste vara tom och dokumentmatarens dokumentstöd måste vara stängt när du använder kopieringsglaset.

1. Lyft på maskinens lock.
2. Placera dokumentet med **texten nedåt** i det övre vänstra hörnet av kopieringsglaset och inriktat med pilen som på bilden.

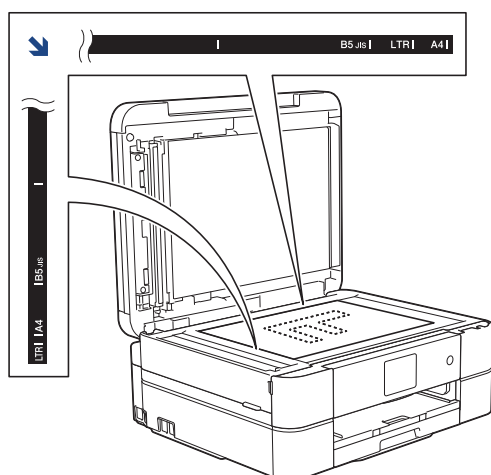

3. Stäng maskinens lock.

### VIKTIGT

Om du skannar en bok eller ett tjockt dokument får du INTE slå igen locket hårt eller trycka på det.



### Närliggande information

- [Placera dokument](#)

#### Liknande ämnen:

- [Kopiera ett dokument](#)
- [Problem med telefon och fax](#)
- [Övriga problem](#)

## Område som inte skannas

Det område som inte skannas är beroende av inställningarna i det program du använder. Siffrorna nedan visar måtten för de områden som inte skannas.

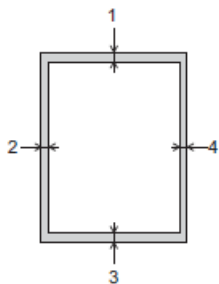

Hantering	Dokumentstorlek	Överst (1) Nederst (3)	Vänster (2) Höger (4)
Fax	A4	3 mm	3 mm <sup>1</sup>
	Letter		4 mm
	Legal		
Kopiering	Alla pappersformat		3 mm
Skanna		1 mm	1 mm

<sup>1</sup> Området som inte kan skannas är 1 mm när du använder dokumentmataren.



### Närliggande information

- [Placera dokument](#)

## Utskrift

- [Skriva ut från din dator \(Windows\)](#)
- [Skriva ut från din dator \(Mac\)](#)

## Skriva ut från din dator (Windows)

- [Skriva ut ett fotografi \(Windows\)](#)
- [Skriva ut ett dokument \(Windows\)](#)
- [Avbryta ett utskriftsjobb \(Windows\)](#)
- [Skriva ut fler än en sida på ett enda pappersark \(N på 1\) \(Windows\)](#)
- [Skriva ut som en affisch \(Windows\)](#)
- [Skriva ut på båda sidorna av papperet automatiskt \(automatisk dubbelsidig utskrift\) \(Windows\)](#)
- [Skriva ut som ett häfte automatiskt \(Windows\)](#)
- [Skriva ut ett färgdokument i gråskala \(Windows\)](#)
- [Förhindra suddiga utskrifter och pappersstopp \(Windows\)](#)
- [Använd en förinställd utskriftsprofil \(Windows\)](#)
- [Ändra inställningar för standardutskrift \(Windows\)](#)
- [Utskriftsinställningar \(Windows\)](#)



## Skriva ut ett fotografi (Windows)



1. Välj utskriftskommandot från ditt program.
2. Välj **Brother MFC-XXXX Printer** (där XXXX är namnet på din modell) och klicka sedan på utskriftsegenskaperna eller egenskapsknappen.  
Fönstret för skrivardrivrutinen visas.
3. Se till så att du fyllt på rätt papper i pappersfacket.

### VIKTIGT

- Vi rekommenderar att du använder det manuella magasinet överst på pappersfackets lock för att skriva ut på papperen Foto (10 x 15 cm) och Foto L (9 x 13 cm). (Endast tillgängligt för vissa modeller)
- Använd Brother-papper för bästa resultat.
- Lägg in ett extra ark av samma fotopapper i pappersfacket om du skriver ut på Brother-fotopapper.

4. Klicka på fliken **Grundläggande**.
5. Klicka på listrutan **Papperstyp** och välj sedan vilken papperstyp du använder.

### VIKTIGT

Tillförsäkra den bästa utskriftskvaliteten för de inställningar du har valt genom att alltid välja alternativet **Papperstyp** och anpassa det till den papperstyp du använder.

6. Klicka på listrutan **Pappersstorlek** och välj sedan ditt pappersformat.
7. Markera vid behov kryssrutan **Kantfri**.
8. För **Färgläge** väljer du alternativet **Neutral** eller **Klara färger**.
9. I fältet **Orientering** välj du antingen **Stående** eller **Liggande** för att ange utskriftens orientering.



Om programmet innehåller en liknande inställning rekommenderar vi att du anger orienteringen i programmet.

10. Ange antalet kopior (1 till 999) som önskas i fältet **Kopior**.
11. Ändra vid behov andra skrivarinställningar.
12. Klicka på **OK**.
13. Slutför utskriften.



### Närliggande information

- [Skriva ut från din dator \(Windows\)](#)

---

**Liknande ämnen:**

- Utskriftsinställningar (Windows)
-

## Skriva ut ett dokument (Windows)

1. Välj utskriftskommandot från ditt program.
2. Välj **Brother MFC-XXXX Printer** (där XXXX är namnet på din modell) och klicka sedan på utskriftsegenskaperna eller egenskapsknappen.  
Fönstret för skrivardrivrutinen visas.
3. Se till så att du fyllt på rätt pappersformat i pappersfacket.
4. Klicka på fliken **Grundläggande**.
5. Klicka på listrutan **Papperstyp** och välj sedan vilken papperstyp du använder.

### VIKTIGT

Tillförsäkra den bästa utskriftskvaliteten för de inställningar du har valt genom att alltid välja alternativet **Papperstyp** och anpassa det till den papperstyp du använder.

6. Klicka på listrutan **Pappersstorlek** och välj sedan ditt pappersformat.
7. För **Färgläge** väljer du alternativet **Neutral** eller **Klara färger**.
8. I fältet **Orientering** välj du antingen **Stående** eller **Liggande** för att ange utskriftens orientering.



Om programmet innehåller en liknande inställning rekommenderar vi att du anger orienteringen i programmet.

9. Ange antalet kopior (1 till 999) som önskas i fältet **Kopior**.
10. Klicka på listrutan **Flersidig utskrift** och välj de alternativ som önskas om du vill skriva ut flera sidor av ditt dokument på ett pappersark eller skriva ut en sida av ditt dokument på flera ark.
11. Ändra vid behov andra skrivarinställningar.
12. Klicka på **OK**.
13. Slutför utskriften.



### Närliggande information

- [Skriva ut från din dator \(Windows\)](#)

#### Liknande ämnen:

- [Kontrollera bläcknivån](#)
- [Utskriftsinställningar \(Windows\)](#)

## Avbryta ett utskriftsjobb (Windows)

Om ett utskriftsjobb skickades till utskriftskön och inte skrevs ut eller skickades till utskriftskön med fel, måste du kanske radera det för att kunna skriva ut efterföljande jobb.

1. Dubbelklicka på skrivarikonerna  i aktivitetsfältet.
2. Välj det utskriftsjobb du vill avbryta.
3. Klicka på menyn **Dokument**.
4. Välj **Avbryt**.
5. Klicka på **Ja**.



### Närliggande information

- [Skriva ut från din dator \(Windows\)](#)

#### Liknande ämnen:

- [Övervaka maskinens status från datorn \(Windows\)](#)

## Skriva ut fler än en sida på ett enda pappersark (N på 1) (Windows)



1. Välj utskriftskommandot från ditt program.
2. Välj **Brother MFC-XXXX Printer** (där XXXX är namnet på din modell) och klicka sedan på utskriftsegenskaperna eller egenskapsknappen.  
Fönstret för skrivardrivrutinen visas.
3. Klicka på fliken **Grundläggande**.
4. I fältet **Orientering** välj du antingen **Stående** eller **Liggande** för att ange utskriftens orientering.



---

Om programmet innehåller en liknande inställning rekommenderar vi att du anger orienteringen i programmet.

---

5. Klicka på listrutan **Flersidig utskrift** och välj sedan alternativet **2 på 1**, **4 på 1**, **9 på 1** eller **16 på 1**.
6. Klicka på listrutan **Sidordning** och välj sedan din sidsortering.
7. Klicka på listrutan **Kantlinje** och välj sedan den kantlinje du önskar.
8. Ändra vid behov andra skrivarinställningar.
9. Klicka på **OK** och slutför sedan utskriften.



### Närliggande information

- [Skriva ut från din dator \(Windows\)](#)

#### Liknande ämnen:

- [Utskriftsinställningar \(Windows\)](#)
-

## Skriva ut som en affisch (Windows)

Förstora utskriftsstorleken och skriva ut dokumentet i läget Affisch.

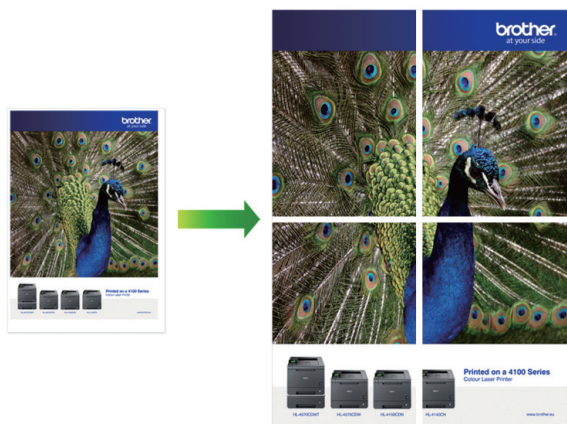

1. Välj utskriftskommandot från ditt program.
2. Välj **Brother MFC-XXXX Printer** (där XXXX är namnet på din modell) och klicka sedan på utskriftsegenskaperna eller egenskapsknappen.  
Fönstret för skrivardrivrutinen visas.
3. Klicka på fliken **Grundläggande**.
4. Klicka på listrutan **Flersidig utskrift** och välj sedan alternativet **1 på 2x2 sidor** eller **1 på 3x3 sidor**.
5. Ändra vid behov andra skrivarinställningar.
6. Klicka på **OK**.
7. Slutför utskriften.

### ✓ Närliggande information

- [Skriva ut från din dator \(Windows\)](#)

#### Liknande ämnen:

- [Utskriftsinställningar \(Windows\)](#)

## Skriva ut på båda sidorna av papperet automatiskt (automatisk dubbelsidig utskrift) (Windows)

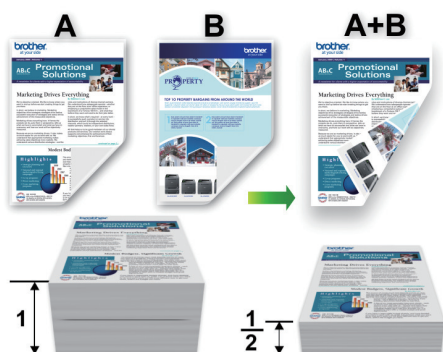

- Se till att luckan för pappersstopp är ordentligt stängd.
- Släta ut papperet om det har rullat sig och lägg sedan tillbaka det i pappersfacket.
- Använd vanligt eller tunt papper. Använd INTE brevpapper.
- Om papperet är tunt kan det bli skrynkligt.

1. Välj utskriftskommandot från ditt program.
2. Välj **Brother MFC-XXXX Printer** (där XXXX är namnet på din modell) och klicka sedan på utskriftsegenskaperna eller egenskapsknappen.  
Fönstret för skrivardrivrutinen visas.
3. Klicka på fliken **Grundläggande**.
4. I fältet **Orientering** välj du antingen **Stående** eller **Liggande** för att ange utskriftens orientering.



Om programmet innehåller en liknande inställning rekommenderar vi att du anger orienteringen i programmet.

5. Klicka på listrutan **Duplex / Häfte** och välj sedan **Duplex**.
6. Klicka på **Duplexinställningar**-knappen.
7. Välj ett av alternativen i menyn **Duplextyp**.

När du väljer dubbelsidig finns fyra olika dubbelsidiga bindningar tillgängliga för varje orientering:

Alternativ för Stående	Beskrivning
Lång kant (vänster)	
Lång kant (höger)	

Alternativ för Stående	Beskrivning
------------------------	-------------

Kort kant (upptill)

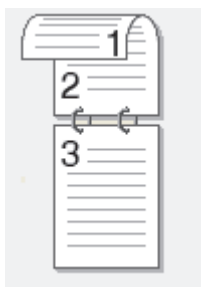

Kort kant (nedtill)

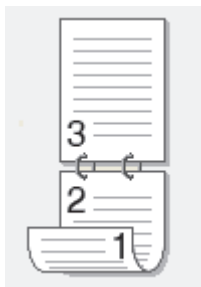

Alternativ för Liggande	Beskrivning
-------------------------	-------------

Lång kant (upptill)



Lång kant (nedtill)

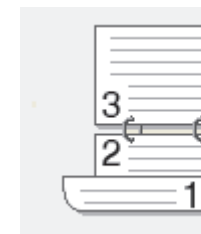

Kort kant (höger)



Kort kant (vänster)

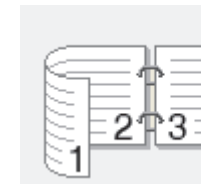

8. Markera kryssrutan **Bindningsförskjutning** om du vill ange förskjutningen för bindningen i millimeter eller tum.
9. Klicka på **OK** för att återgå till fönstret för skrivardrivrutinen.
10. Ändra vid behov andra skrivarinställningar.



Funktionen för kantfri utskrift är inte tillgänglig för det här alternativet.

11. Klicka på **OK** igen och slutför sedan utskriften.





## Närliggande information

- [Skriva ut från din dator \(Windows\)](#)

### Liknande ämnen:

- [Utskriftsinställningar \(Windows\)](#)
- [Skriva ut som ett häfte automatiskt \(Windows\)](#)

## Skriva ut som ett häfte automatiskt (Windows)

Använd detta alternativ för att skriva ut ett dokument i häftesformat med dubbelsidig utskrift. Dokumentets sidor arrangeras enligt korrekt sidnummer och gör att du kan vika i mitten utan att ändra sidnumrens ordning.



- Se till att luckan för pappersstopp är ordentligt stängd.
- Släta ut papperet om det har rullat sig och lägg sedan tillbaka det i pappersfacket.
- Använd vanligt eller tunt papper. Använd INTE brevpapper.
- Om papperet är tunt kan det bli skrynkligt.

1. Välj utskriftskommandot från ditt program.
2. Välj **Brother MFC-XXXX Printer** (där XXXX är namnet på din modell) och klicka sedan på utskriftsegenskaperna eller egenskapsknappen.  
Fönstret för skrivardrivrutinen visas.
3. Klicka på fliken **Grundläggande**.
4. I fältet **Orientering** välj du antingen **Stående** eller **Liggande** för att ange utskriftens orientering.



Om programmet innehåller en liknande inställning rekommenderar vi att du anger orienteringen i programmet.

5. Klicka på listrutan **Duplex / Häfte** och välj sedan alternativet **Häfte**.
6. Klicka på **Duplexinställningar**-knappen.
7. Välj ett av alternativen i menyn **Duplextyp**.

Det finns två olika fästrikningar för dubbelsidig utskrift för varje orientering:

Alternativ för Stående	Beskrivning
Vänsterbindning	
Högerbindning	

Alternativ för Liggande	Beskrivning
-------------------------	-------------

<b>Bindning upptill</b>	
-------------------------	---

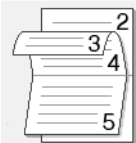

<b>Bindning nedtill</b>	
-------------------------	---

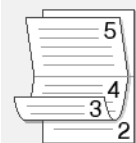

8. Välj ett av alternativen i menyn **Metod för utskrift av häften**.

Alternativ	Beskrivning
------------	-------------

<b>Alla sidor samtidigt</b>	Varje sida skrivs ut i häftesformat (fyra sidor på varje pappersark, två sidor per sida). Vik utskriften i mitten för att skapa häftet.
-----------------------------	---



<b>Dela upp i uppsättningar</b>	Med detta alternativ kan du skriva ut hela häftet i mindre enskilda broschyruppsättningar men fortfarande med möjlighet att vika i mitten på de mindre enskilda broschyruppsättningarna utan att behöva ändra ordningen på sidnumren. Du kan ange antalet ark i varje mindre broschyruppsättning (från 1 till 15). Detta alternativ kan vara till hjälp när du viker ett utskrivet häfte med ett stort antal sidor.
---------------------------------	---



9. Markera kryssrutan **Bindningsförskjutning** om du vill ange förskjutningen för bindningen i millimeter eller tum.
10. Klicka på **OK** för att återgå till fönstret för skrivardrivrutinen.
11. Ändra vid behov andra skrivarinställningar.



Funktionen för kantfri utskrift är inte tillgänglig för det här alternativet.

12. Klicka på **OK**.
13. Slutför utskriften.



### Närliggande information

- [Skriva ut från din dator \(Windows\)](#)

#### Liknande ämnen:

- [Utskriftsinställningar \(Windows\)](#)
- [Skriva ut på båda sidorna av papperet automatiskt \(automatisk dubbelsidig utskrift\) \(Windows\)](#)

## Skriva ut ett färgdokument i gråskala (Windows)

I läget Gråskala är utskriftshastigheten kortare än i färgläget. Om dokumentet innehåller färg och du väljer läget Gråskala, skrivs dokumentet ut med 256 nivåer av gråskala.

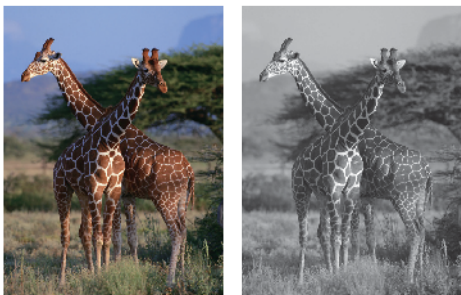

1. Välj utskriftskommandot från ditt program.
2. Välj **Brother MFC-XXXX Printer** (där XXXX är namnet på din modell) och klicka sedan på utskriftsegenskaperna eller egenskapsknappen.  
Fönstret för skrivardrivrutinen visas.
3. Klicka på fliken **Avancerat**.
4. För **Färg / Gråskala** väljer du **Gråskala**.
5. Ändra vid behov andra skrivarinställningar.
6. Klicka på **OK**.
7. Slutför utskriften.



### Närliggande information

- [Skriva ut från din dator \(Windows\)](#)

## Förhindra suddiga utskrifter och pappersstopp (Windows)

Vissa typer av utskriftsmedier kan behöva längre torktid. Ändra alternativet **Reducera fläckar** om du får problem med suddiga utskrifter eller pappersstopp.

1. Välj utskriftskommandot från ditt program.
2. Välj **Brother MFC-XXXX Printer** (där XXXX är namnet på din modell) och klicka sedan på utskriftsegenskaperna eller egenskapsknappen.  
Fönstret för skrivardrivrutinen visas.
3. Klicka på fliken **Avancerat**.
4. Klicka på knappen **Övriga utskriftsalternativ**.
5. Välj alternativet **Reducera fläckar** på skärmens vänstra sida.
6. Välj ett av följande alternativ:

Papperstyp	Alternativ	Beskrivning
Vanligt papper	Duplexutskrift eller Enkelsidig utskrift	<b>Av</b> Välj det här alternativet för att skriva ut med normal hastighet och normal mängd bläck.
		<b>Låg</b> Välj det här alternativet för att skriva ut med en långsammare hastighet och normal mängd bläck.
		<b>Hög</b> Välj det här läget för att skriva ut i samma hastighet som <b>Låg</b> , men med mindre mängd bläck.

7. Klicka på **OK** för att återgå till fönstret för skrivardrivrutinen.
8. Klicka på **OK**.
9. Slutför utskriften.



### Närliggande information

- [Skriva ut från din dator \(Windows\)](#)

#### Liknande ämnen:

- [Pappershanterings- och utskriftsproblem](#)
- [Ändra utskriftsinställningarna vid utskriftsproblem](#)

## Använd en förinställd utskriftsprofil (Windows)

**Utskriftsprofiler** är förinställningar som utformats för att du snabbt ska få tillgång till utskriftskonfigurationer du använder ofta.

1. Välj utskriftskommandot från ditt program.
2. Välj **Brother MFC-XXXX Printer** (där XXXX är namnet på din modell) och klicka sedan på utskriftsegenskaperna eller egenskapsknappen.  
Fönstret för skrivardrivrutinen visas.
3. Klicka på fliken **Utskriftsprofiler**.

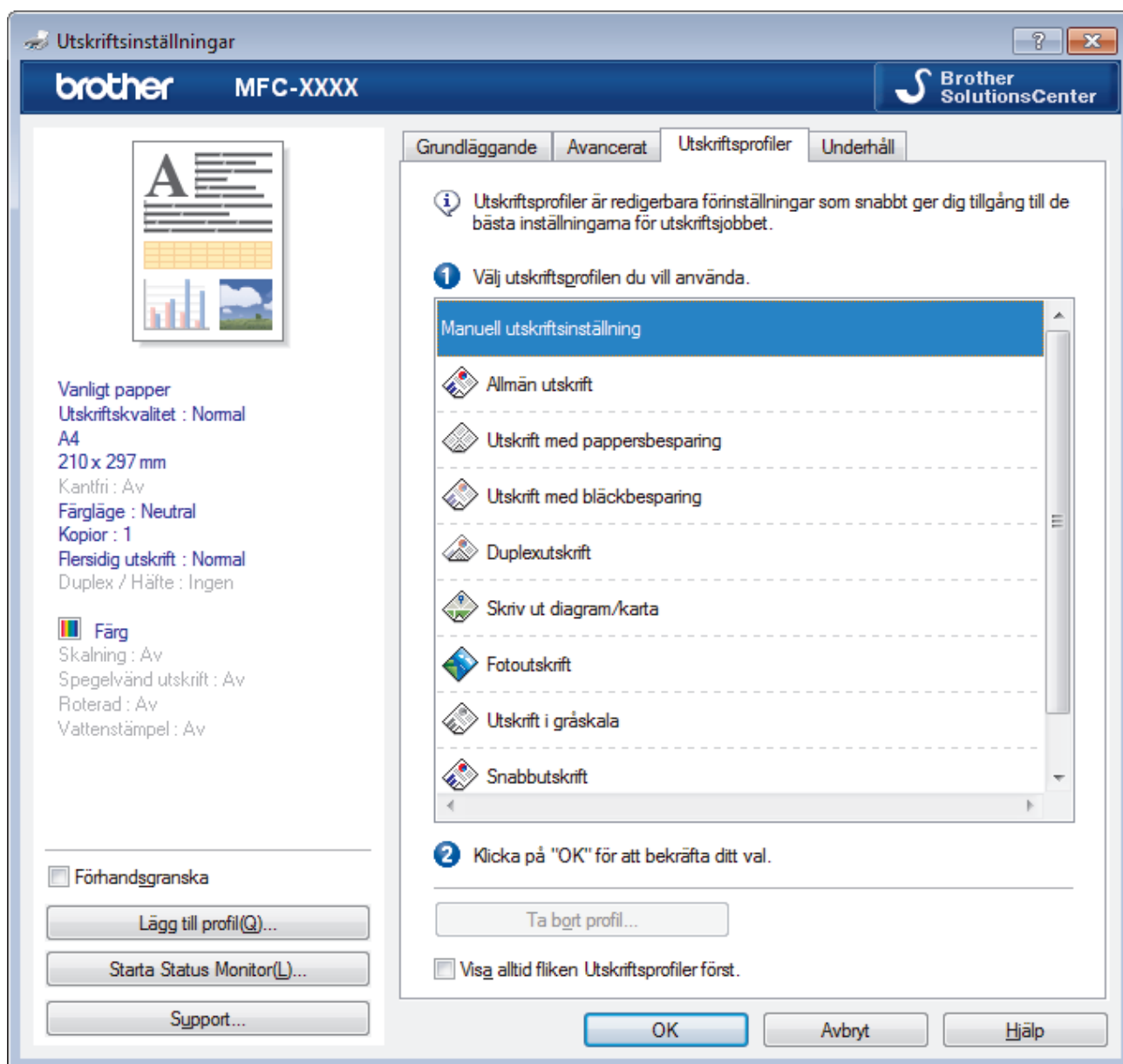

4. Välj din profil i listan över utskriftsprofiler.  
Profilinställningar visas till vänster om skrivardrivrutinens fönster.
5. Gör något av följande:
  - Klicka på **OK** om inställningarna är korrekta för utskriftsjobbet.
  - Gå tillbaka till fliken **Grundläggande** eller **Avancerat**, ändra inställningarna och klicka sedan på **OK** för att ändra inställningarna.



För att visa fliken **Utskriftsprofiler** framför fönstret nästa gång du skriver ut markerar du kryssrutan **Visa alltid fliken Utskriftsprofiler först..**



---

## Närliggande information

- Skriva ut från din dator (Windows)
  - Skapa eller radera din utskriftsprofil (Windows)

### Liknande ämnen:

- Utskriftsinställningar (Windows)
-

## Skapa eller radera din utskriftsprofil (Windows)

Lägg till upp till 20 nya utskriftsprofiler med anpassade inställningar.

1. Välj utskriftskommandot från ditt program.
2. Välj **Brother MFC-XXXX Printer** (där XXXX är namnet på din modell) och klicka sedan på utskriftsegenskaperna eller egenskapsknappen.  
Fönstret för skrivardrivrutinen visas.
3. Klicka på fliken **Grundläggande** och fliken **Avancerat** och konfigurera de utskriftsinställningar du önskar för den nya utskriftsprofilen.
4. Klicka på fliken **Utskriftsprofiler**.
5. Gör något av följande:

### Om du vill skapa en ny utskriftsprofil:

- a. Klicka på **Lägg till profil**.  
Dialogrutan **Lägg till profil** visas.
- b. Ange namnet på den nya profilen i fältet **Namn**.
- c. Klicka på den ikon du vill ska representera denna profil i listan över ikoner.
- d. Klicka på **OK**.

Namnet på den nya utskriftsprofilen läggs till i listan under fliken **Utskriftsprofiler**.

### Om du vill radera en skapad utskriftsprofil:

- a. Klicka på **Ta bort profil**.  
Dialogrutan **Ta bort profil** visas.
- b. Välj den profil som du vill ta bort.
- c. Klicka på **Ta bort**.
- d. Klicka på **Ja**.
- e. Klicka på **Stäng**.

### ✓ Närliggande information

- [Använd en förinställd utskriftsprofil \(Windows\)](#)



## Ändra inställningar för standardutskrift (Windows)

Om du ändrar skrivarinställningarna i en app kommer ändringarna bara att påverka det dokument som skrivs ut från denna app. För att ändra skrivarinställningarna för alla Windows appar måste du konfigurera egenskaperna för skrivardrivrutinerna.

1. Gör något av följande:

- För Windows Server 2008

Klicka på  (**Start**) > **Kontrollpanelen** > **Maskinvara och ljud** > **Skrivare**.

- För Windows 7 och Windows Server 2008 R2

Klicka på  (**Start**) > **Enheter och skrivare**.

- För Windows 8

Rör musen till det nedre vänstra hörnet på ditt skrivbord. Klicka på **Inställningar** när menyfältet visas och klicka sedan på **Kontrollpanelen**. Klicka på **Maskinvara och ljud** i gruppen **Visa enheter och skrivare**.

- För Windows 10 och Windows Server 2016

Klicka på  > **Windows-systemet** > **Kontrollpanelen**. Klicka på **Visa enheter och skrivare** i gruppen **Maskinvara och ljud**.

- För Windows Server 2012

Rör musen till det nedre vänstra hörnet på ditt skrivbord. Klicka på **Inställningar** när menyfältet visas och klicka sedan på **Kontrollpanelen**. Klicka på **Maskinvara** i gruppen **Visa enheter och skrivare**.

- För Windows Server 2012 R2

Klicka på **Kontrollpanelen** på **Start**-skärmen. Klicka på **Maskinvara** i gruppen **Visa enheter och skrivare**.

2. Högerklicka på ikonen **Brother MFC-XXXX Printer** (där XXXX är modellnamnet) och välj sedan **Egenskaper för skrivare**. Om alternativen för skrivardrivrutinen visas ska du välja din skrivardrivrutin.

3. Klicka på fliken **Allmänt** och sedan på knappen **Utskriftsinställningar** eller **Inställningar...**

Dialogrutan för skrivardrivrutinen visas.

4. Välj de skrivarinställningar som du vill använda som standardinställning för alla dina Windows-program.

5. Klicka på **OK**.

6. Stäng dialogrutan för skrivaregenskaper.



### Närliggande information

- [Skriva ut från din dator \(Windows\)](#)

#### Liknande ämnen:

- [Utskriftsinställningar \(Windows\)](#)

## Utskriftsinställningar (Windows)

### Grundläggande Flik

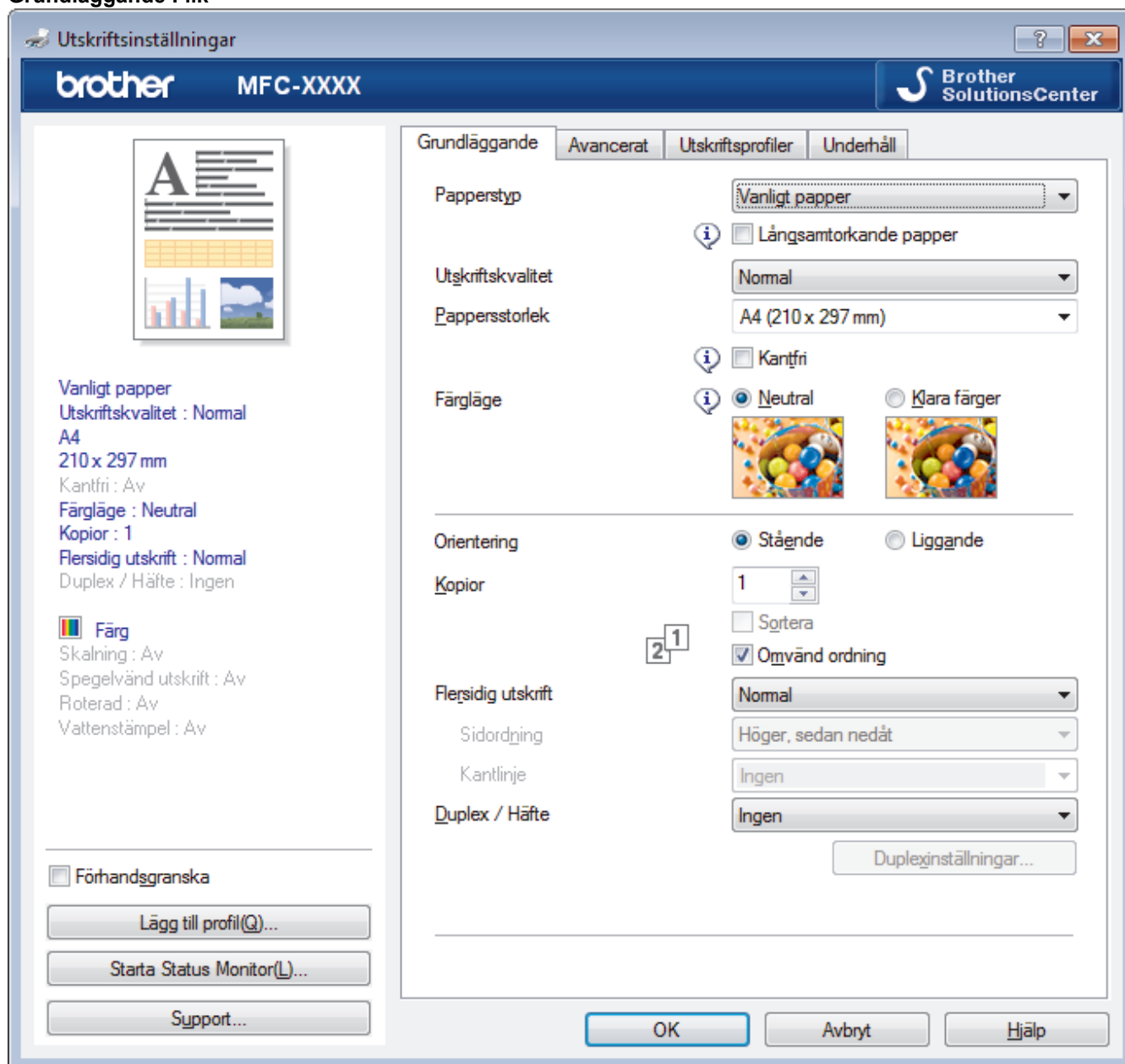

#### 1. Papperstyp

Välj den typ av media som du vill använda. För att uppnå bästa utskriftsresultat anpassar maskinen automatiskt utskriftsinställningarna i enlighet med den valda medietypen.

#### Långsamtorkande papper

Välj det här alternativet om du använder en papperstyp på vilket bläcket torkar långsamt. Den här inställningen kan göra texten något suddig.

#### 2. Utskriftskvalitet

Välj önskad utskriftsupplösning. Eftersom utskriftskvalitet och -hastighet är relaterade tar det längre tid att skriva ut dokumentet om du vill ha högre kvalitet.

#### 3. Pappersstorlek

Välj den typ av papper som du vill använda. Du kan antingen välja mellan ett standardpappersformat eller skapa ett anpassat pappersformat.

---

## **Kantfri**

Välj det här alternativet om du vill skriva ut foton utan kanter. Eftersom bilddata är något större än den pappersstorlek som du använder medför detta en viss beskärning av fotots kanter.

Du kan kanske inte välja Kantfri för vissa kombinationer av medietyp och kvalitet, eller från vissa program.

## **4. Färgläge**

Välj önskat färgläge.

## **5. Orientering**

Välj orientering (stående eller liggande) för utskriften.

Om programmet innehåller en liknande inställning rekommenderar vi att du anger orienteringen i programmet.

## **6. Kopior**

Här anger du antalet kopior (1–999) som du vill skriva ut.

## **Sortera**

Välj det här alternativet om du vill skriva ut uppsättningar av dokument med flera sidor i den ursprungliga sidordningen. När du valt det här alternativet skrivs en kopia av dokumentet ut och samma dokument skrivs sedan ut igen efter hur många kopior du valt. Om du inte valt alternativet skrivs varje sida ut efter hur många kopior du valt innan nästa sida av dokumentet skrivs ut.

## **Omvänd ordning**

Välj det här alternativet om du vill skriva ut dokumentet i omvänd ordning. Den sista sidan i dokumentet skrivs ut först.

## **7. Flersidig utskrift**

Välj det här alternativet om du vill skriva ut flera sidor på ett enda pappersark eller skriva ut en sida i ditt dokument på flera ark.

## **Sidordning**

Välj sidordningen vid utskrift av flera sidor på ett enda pappersark.

## **Kantlinje**

Välj kant som ska användas vid utskrift av flera sidor på ett enda pappersark.

## **8. Duplex / Häfte**

Välj det här alternativet om du vill skriva ut på båda sidor av pappret eller skriva ut ett dokument i broschyrformat med dubbelsidig utskrift.

## **Duplexinställningar-knapp**

Klicka på den här knappen för att välja typ av bindning för dubbelsidig utskrift. Det finns fyra typer av dubbelsidiga bindningar för respektive orientering.

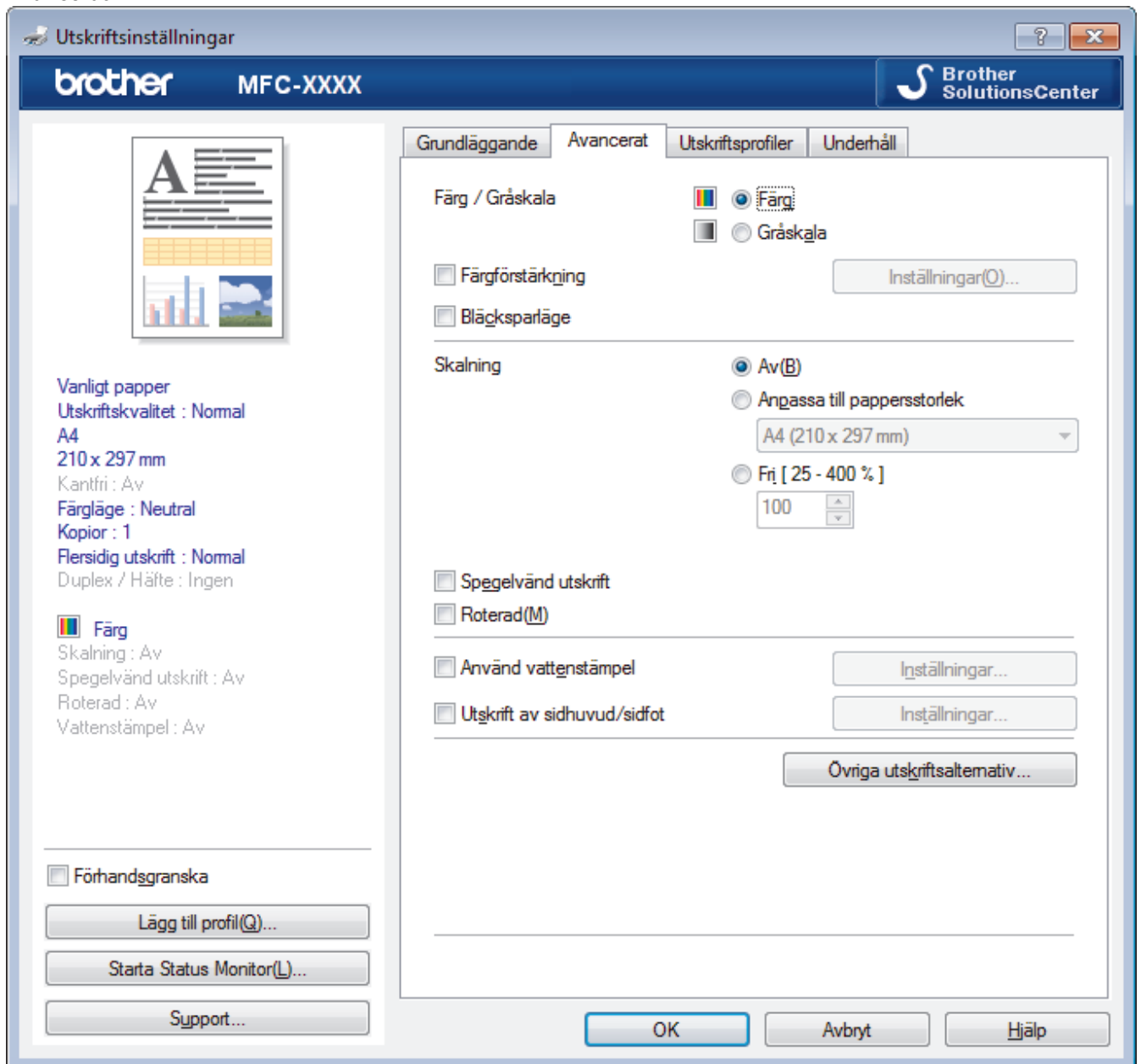

### 1. Färg / Gråskala

Välj färg eller gråskala. Utskriftshastigheten är högre med gråskala än med färg. Om dokumentet innehåller färg och du väljer gråskala kommer dokumentet att skrivas ut med gråskala i 256 nivåer.

### 2. Färgförstärkning

Välj detta alternativ för att använda funktionen Färgförbättring. Med den här funktionen analyseras din bild och skärpa, vitbalans och färgtäthet förbättras. Processen kan ta flera minuter beroende på bildens storlek och datorn.

### 3. Bläcksparläge

Välj det här alternativet om du vill skriva ut ljusare färger och vill betona bildkonturerna. Hur mycket bläck som sparas beror på den typ av dokument som skrivs ut. Bläcksparläge kan göra att utskrifterna inte ser precis likadana ut som på skärmen.

Funktionen Bläcksparläge stöds av teknik från Reallusion, Inc.



### 4. Skalning

Välj dessa alternativ om du vill förstora eller förminska storleken på sidorna i dokumentet.

## Anpassa till pappersstorlek

Välj det här alternativet om du vill förstora eller förminska dokumentssidorna till en viss pappersstorlek. När du väljer det här alternativet får du välja pappersstorlek i en rullgardinsmeny.

## Fri

Välj det här alternativet om du manuellt vill förstora eller förminska dokumentssidorna. När du väljer det här alternativet anger du ett värde i fältet.

### 5. Spegelvänd utskrift

Välj det här alternativet om du vill vända den utskrivna bilden på sidan horisontellt från vänster till höger.

### 6. Roterad

Välj det här alternativet om du vill rotera den utskrivna bilden 180 grader.

### 7. Använd vattenstämpel

Välj det här alternativet om du vill skriva ut en logotyp eller en text på dokumentet som en vattenstämpel. Välj en förhandsinställd vattenstämpel, lägg till en ny vattenstämpel eller använd en bildfil som du själv har skapat.

### 8. Utskrift av sidhuvud/sidfot

Välj det här alternativet om du vill skriva ut datum, tid och inloggningsnamnet på dokumentet.

### 9. Övriga utskriftsalternativ-knapp

#### (DCP-J572DW/DCP-J772DW/DCP-J774DW) Hjälp fotopappersfacket

Välj det här alternativet om du vill visa instruktionerna för att använda facket för fotopapper.

#### Byt dataöverföringsläge

Välj dataöverföringsläge för att förbättra utskriftskvaliteten eller utskriftshastigheten.

#### Avancerade färginställningar

Välj den metod som maskinen använder för att ordna punkter för halvtoner.

Du kan justera utskriftens färg tills du erhåller bästa möjliga överensstämmelse med datorskärmen.

#### (DCP-J572DW/MFC-J491DW/MFC-J497DW) Avancerade kvalitetsinställningar

Välj detta alternativ för att skriva ut dokument med den högsta kvaliteten.

#### Reducera fläckar

Vissa typer av utskriftsmedier kan behöva längre torktid. Ändra alternativet om du får problem med suddiga utskrifter eller pappersstopp.

#### Hämta skrivarens färgdata

Välj det här alternativet om du vill optimera utskriftskvaliteten med hjälp av maskinens fabriksinställningar, som fastställts specifikt för din Brother-maskin. Använd det här alternativet om du har bytt ut maskinen eller ändrat maskinens nätverksadress.

#### Skriv ut arkiv

Välj det här alternativet om du vill spara utskriften som en PDF-fil på datorn.



## Närliggande information

- [Skriva ut från din dator \(Windows\)](#)

#### Liknande ämnen:

- [Fel- och underhållsmeddelanden](#)
- [Pappershanterings- och utskriftsproblem](#)
- [Skriva ut ett fotografi \(Windows\)](#)
- [Skriva ut ett dokument \(Windows\)](#)
- [Skriva ut fler än en sida på ett enda pappersark \(N på 1\) \(Windows\)](#)
- [Skriva ut som en affisch \(Windows\)](#)
- [Skriva ut på båda sidorna av papperet automatiskt \(automatisk dubbelsidig utskrift\) \(Windows\)](#)

- 
- Skriva ut som ett häfte automatiskt (Windows)
  - Använd en förinställd utskriftsprofil (Windows)
  - Ändra inställningar för standardutskrift (Windows)
  - Ändra utskriftsinställningarna vid utskriftsproblem
-

## Skriva ut från din dator (Mac)

- [Skriva ut ett fotografi \(Mac\)](#)
- [Skriva ut ett dokument \(Mac\)](#)
- [Skriva ut på båda sidorna av papperet automatiskt \(automatisk dubbelsidig utskrift\) \(Mac\)](#)
- [Skriva ut fler än en sida på ett enda pappersark \(N på 1\) \(Mac\)](#)
- [Skriv ut ett färgdokument i gråskala \(Mac\)](#)
- [Förhindra suddiga utskrifter och pappersstopp \(Mac\)](#)
- [Utskriftsalternativ \(Mac\)](#)

## Skriva ut ett fotografi (Mac)



1. Se till så att du fyllt på rätt papper i pappersfacket.

### VIKTIGT

- Vi rekommenderar att du använder det manuella magasinet överst på pappersfackets lock för att skriva ut på papperen Foto (10 x 15 cm) och Foto L (9 x 13 cm). (Endast tillgängligt för vissa modeller)
- Använd Brother-papper för bästa resultat.
- Lägg in ett extra ark av samma fotopapper i pappersfacket om du skriver ut på Brother-fotopapper.

2. Gå till ett program, t.ex. Förhandsvisning, klicka på menyn **Arkiv** och välj sedan **Skriv ut**.
3. Välj **Brother MFC-XXXX** (där XXXX är modellnamnet).



Om du vill se fler sidinställningsalternativ klickar du på knappen **Visa detaljer**.

4. Klicka på popup-menyn **Pappersstorlek** och välj sedan pappersstorlek.



För att skriva ut fotografier utan marginaler ska du välja en kantfri pappersstorlek.

5. Klicka på den knapp **Riktning** som motsvarar det sätt på vilket du vill att fotografiet ska skrivas ut.
6. Klicka på popup-menyn för programmet och välj sedan **Utskriftsinställningar**.  
Alternativen för **Utskriftsinställningar** visas.
7. Klicka på popup-menyn **Papperstyp** och välj sedan den papperstyp du vill använda.

### VIKTIGT

Ställ alltid in alternativet **Papperstyp** till den papperstyp du fyllt på för att få bästa utskriftskvaliteten för de inställningar du valt.

8. Ändra vid behov andra skrivarinställningar.
9. Klicka på **Skriv ut**.



### Närliggande information

- [Skriva ut från din dator \(Mac\)](#)

#### Liknande ämnen:

- [Pappershanterings- och utskriftsproblem](#)
- [Utskriftsalternativ \(Mac\)](#)



## Skriva ut ett dokument (Mac)

1. Se till så att du fyllt på rätt pappersformat i pappersfacket.
2. Från ett program, t.ex. Apple TextEdit, klickar du på menyn **Arkiv** och väljer sedan **Skriv ut**.
3. Välj **Brother MFC-XXXX** (där XXXX är modellnamnet).



Om du vill se fler sidinställningsalternativ klickar du på knappen **Visa detaljer**.

4. Klicka på popup-menyn **Pappersstorlek** och välj sedan pappersstorlek.
5. Välj det alternativ för **Riktning** som stämmer med det sätt du vill att dokumentet ska skrivas ut.
6. Klicka på popup-menyn för programmet och välj sedan **Utskriftsinställningar**.  
Alternativen för **Utskriftsinställningar** visas.
7. Klicka på popup-menyn **Papperstyp** och välj sedan den papperstyp du vill använda.

### VIKTIGT

Ställ alltid in alternativet **Papperstyp** till den papperstyp du fyllt på för att få bästa utskriftskvaliteten för de inställningar du valt.

8. Ändra vid behov andra skrivarinställningar.
9. Klicka på **Skriv ut**.



### Närliggande information

- [Skriva ut från din dator \(Mac\)](#)

#### Liknande ämnen:

- [Kontrollera bläcknivån](#)
- [Utskriftsalternativ \(Mac\)](#)

## Skriva ut på båda sidorna av papperet automatiskt (automatisk dubbelsidig utskrift) (Mac)

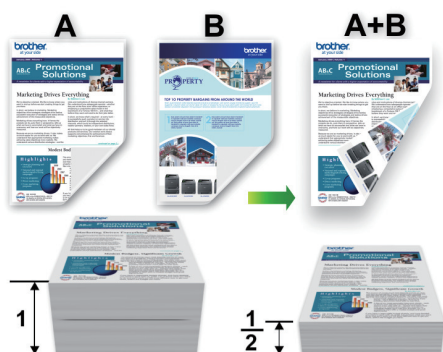

1. Från ett program, t.ex. Apple TextEdit, klickar du på menyn **Arkiv** och väljer sedan **Skriv ut**.
2. Välj **Brother MFC-XXXX** (där XXXX är modellnamnet).



Om du vill se fler sidinställningsalternativ klickar du på knappen **Visa detaljer**.

3. Välj det alternativ för **Riktning** som stämmer med det sätt du vill att dokumentet ska skrivas ut.
4. Klicka på popup-menyn för programmet och välj sedan **Layout**.  
Inställningsalternativen för **Layout** visas.
5. Under avsnittet **Dubbelsidig** väljer du alternativet **Häftning kortsida** eller **Häftning långsida**.
6. Ändra vid behov andra skrivarinställningar.



Funktionen för kantfri utskrift är inte tillgänglig för det här alternativet.

7. Klicka på **Skriv ut**.



### Närliggande information

- [Skriva ut från din dator \(Mac\)](#)

#### Liknande ämnen:

- [Utskriftsalternativ \(Mac\)](#)

## Skriva ut fler än en sida på ett enda pappersark (N på 1) (Mac)



1. Från ett program, t.ex. Apple TextEdit, klickar du på menyn **Arkiv** och väljer sedan **Skriv ut**.
2. Välj **Brother MFC-XXXX** (där XXXX är modellnamnet).



Om du vill se fler sidinställningsalternativ klickar du på knappen **Visa detaljer**.

3. Klicka på popup-menyn för programmet och välj sedan **Layout**.  
Inställningsalternativen för **Layout** visas.
4. Klicka på popup-menyn **Sidor per ark** och välj sedan antalet sidor som ska skrivas ut på varje ark.
5. Välj alternativet **Utskriftsriktning**.
6. Klicka på popup-menyn **Marginal** och välj sedan den kantlinje du önskar.
7. Ändra vid behov andra skrivarinställningar.
8. Klicka på **Skriv ut**.



### Närliggande information

- [Skriva ut från din dator \(Mac\)](#)

#### Liknande ämnen:

- [Utskriftsalternativ \(Mac\)](#)

## Skriv ut ett färgdokument i gråskala (Mac)

I läget Gråskala är utskriftshastigheten kortare än i färgläget. Om dokumentet innehåller färg och du väljer läget Gråskala, skrivs dokumentet ut med 256 nivåer av gråskala.

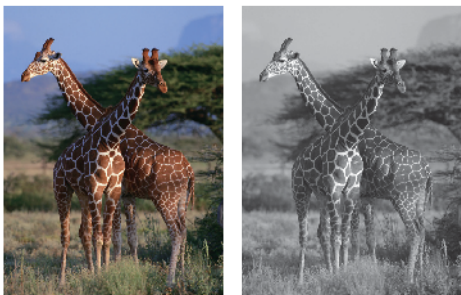

1. Från ett program, t.ex. Apple TextEdit, klickar du på menyn **Arkiv** och väljer sedan **Skriv ut**.
2. Välj **Brother MFC-XXXX** (där XXXX är modellnamnet).



Om du vill se fler sidinställningsalternativ klickar du på knappen **Visa detaljer**.

3. Klicka på popup-menyn för programmet och välj sedan **Utskriftsinställningar**.  
Alternativen för **Utskriftsinställningar** visas.
4. Klicka på popup-menyn **Färg / Gråskala** och välj sedan alternativet **Gråskala**.
5. Ändra vid behov andra skriverinställningar.
6. Klicka på **Skriv ut**.



### Närliggande information

- [Skriva ut från din dator \(Mac\)](#)

## Förhindra suddiga utskrifter och pappersstopp (Mac)

Vissa typer av utskriftsmedier kan behöva längre torktid. Ändra alternativet **Reducera fläckar** om du får problem med suddiga utskrifter eller pappersstopp.

1. Från ett program, t.ex. Apple TextEdit, klickar du på menyn **Arkiv** och väljer sedan **Skriv ut**.
2. Välj **Brother MFC-XXXX** (där XXXX är modellnamnet).



Om du vill se fler sidinställningsalternativ klickar du på knappen **Visa detaljer**.

3. Klicka på popup-menyn för programmet och välj sedan **Utskriftsinställningar**.  
Alternativen för **Utskriftsinställningar** visas.
4. Klicka på utskriftsinställningslistan **Avancerat**.
5. Klicka på menyn **Reducera fläckar**.
6. Välj ett av följande alternativ:

Papperstyp	Alternativ		Beskrivning
Vanligt papper	Duplexutskrift eller Enkelsidig utskrift	Av	Välj det här alternativet för att skriva ut med normal hastighet och normal mängd bläck.
		Låg	Välj det här alternativet för att skriva ut med en långsammare hastighet och normal mängd bläck.
		Hög	Välj det här läget för att skriva ut i samma hastighet som <b>Låg</b> , men med mindre mängd bläck.

7. Ändra vid behov andra skrivarinställningar.
8. Klicka på **Skriv ut**.



### Närliggande information

- [Skriva ut från din dator \(Mac\)](#)

#### Liknande ämnen:

- [Pappershanterings- och utskriftsproblem](#)
- [Ändra utskriftsinställningarna vid utskriftsproblem](#)



## Utskriftsalternativ (Mac)

### Utskriftsformat

Sidinformation

Format för: Brother MFC-XXXX  
Brother MFC-XXXX CUPS

Pappersstorlek: A4  
210 × 297 mm

Riktning:  

Skala: 100 %

? Avbryt OK

#### 1. Pappersstorlek

Välj den typ av papper som du vill använda. Du kan antingen välja mellan ett standardpappersformat eller skapa ett anpassat pappersformat.

#### 2. Riktning

Välj orientering (stående eller liggande) för utskriften.

Om programmet innehåller en liknande inställning rekommenderar vi att du anger orienteringen i programmet.

#### 3. Skala

Ange ett värde i fältet för att förstora eller förminska sidorna i dokumentet så att de passar det valda pappersformatet.

## Layout



Skrivare: Brother MFC-XXXX

Förinställningar: Förvalinställningar

Exemplar: 1  Dubbelsidig





Sidor:  Alla  
 Från: 1 till: 1

Pappersstorlek: A4 210 × 297 mm

Riktning:  

Layout

Sidor per ark: 1

Utskriftsriktning:    

Marginal: Ingen

Dubbelsidig: Av  
 Byt sidriktning  
 Vänd horisontellt

PDF Göm detaljer Avbryt Skriv ut

### 1. Sidor per ark

Välj det antal sidor som du vill skriva ut på ett enda pappersark.

### 2. Utskriftsriktning

Välj sidordningen vid utskrift av flera sidor på ett enda pappersark.

### 3. Marginal

Välj kant som ska användas vid utskrift av flera sidor på ett enda pappersark.

### 4. Dubbelsidig

Välj om du vill ha dubbelsidig utskrift på pappret.

### 5. Byt sidriktning

Välj det här alternativet om du vill rotera den utskrivna bilden 180 grader.

### 6. Vänd horisontellt

Välj det här alternativet om du vill vända den utskrivna bilden på sidan horisontellt från vänster till höger.

## Pappershantering

Skrivare: Brother MFC-XXXX

Förinställningar: Förvalinställningar

Exemplar: 1  Dubbelsidig

Sidor:  Alla  
 Från: 1 till: 1

Pappersstorlek: A4 210 × 297 mm

Riktning:

Pappershantering

Sortera sidor

Sidor att skriva ut: Alla sidor

Sidordning: Automatiskt

Skala till pappersstorleken

Pappersstorlek: Rekommenderat papper: A4

Skala endast nedåt

? PDF Göm detaljer Avbryt Skriv ut

### 1. Sortera sidor

Välj det här alternativet om du vill skriva ut uppsättningar av dokument med flera sidor i den ursprungliga sidordningen. När du valt det här alternativet skrivs en kopia av dokumentet ut och samma dokument skrivs sedan ut igen efter hur många kopior du valt. Om du inte valt alternativet skrivs varje sida ut efter hur många kopior du valt innan nästa sida av dokumentet skrivs ut.

### 2. Sidordning

Välj sidordning.

### 3. Skala till pappersstorleken

Välj det här alternativet om du vill förstora eller förminska sidorna i dokumentet så att de passar det valda pappersformatet.

### 4. Pappersstorlek

Välj pappersformat för utskriften.

### 5. Skala endast nedåt

Välj det här alternativet om du vill minska sidorna i dokumentet om de är för stora för det valda pappersformatet. Om du valt detta alternativ och dokumentet formateras för papper som är mindre än det papper du har, skrivs dokumentet ut i originalstorlek.



## Utskriftsinställningar

Skrivare: Brother MFC-XXXX

Förinställningar: Förvalsinställningar

Exemplar: 1  Dubbelsidig

Sidor:  Alla  Från: 1 till: 1

Pappersstorlek: A4 210 × 297 mm

Riktning:

Utskriftsinställningar

Papperstyp: Vanligt papper  Långsamtorokande papper

Utskriftskvalitet: Normal

Färg / Gråskala: Färg

► Avancerat

? PDF Göm detaljer Avbryt Skriv ut

### 1. Papperstyp

Välj den typ av media som du vill använda. För att uppnå bästa utskriftsresultat anpassar maskinen automatiskt utskriftsinställningarna i enlighet med den valda medietypen.

### 2. Långsamtorokande papper

Välj det här alternativet om du använder en papperstyp på vilket bläcket torkar långsamt. Den här inställningen kan göra texten något suddig.

### 3. Utskriftskvalitet

Välj önskad utskriftsupplösning. Eftersom utskriftskvalitet och -hastighet är relaterade tar det längre tid att skriva ut dokumentet om du vill ha högre kvalitet.

### 4. Färg / Gråskala

Välj färg eller gråskala. Utskriftshastigheten är högre med gråskala än med färg. Om dokumentet innehåller färg och du väljer gråskala kommer dokumentet att skrivas ut med gråskala i 256 nivåer.

### 5. Avancerat

#### Byt dataöverföringsläge

Välj dataöverföringsläge för att förbättra utskriftskvaliteten eller utskriftshastigheten.

#### Reducera fläckar

Vissa typer av utskriftsmedier kan behöva längre torktid. Ändra alternativet om du får problem med suddiga utskrifter eller pappersstopp.

#### Övriga utskriftsalternativ

##### Papperstjocklek

Välj lämplig papperstjocklek.

##### Tvåvägsutskrift

Välj det här alternativet om du vill öka utskriftshastigheten. Med det här alternativet skrivs texten ut i båda riktningarna. Om alternativet inte är valt skriver skrivhuvudet endast ut i en riktning, vilket höjer utskriftskvaliteten men förlänger utskriftstiden.

Skrivhuvudets rörelser kan ibland variera beroende på miljöförhållandena. Ett tecken på det är att vertikala linjer inte anpassas på utskriften. Stäng av funktionen Tvåvägsutskrift om detta problem uppstår.

## Färginställningar

Skrivare: Brother MFC-XXXX

Förinställningar: Förvalsinställningar

Exemplar: 1  Dubbelsidig

Sidor:  Alla  
 Från: 1 till: 1

Pappersstorlek: A4 210 × 297 mm

Riktning:

Färginställningar

Färgläge:  Neutral  
 Klara färger  
 Ingen

▼ Avancerade färginställningar

Färgförstärkning

Ljusstyrka 0

Kontrast 0

Röd 0

Grön 0

Blå 0

Halvtonsmönster: Spridning

? PDF Göm detaljer Avbryt Skriv ut

### 1. Färgläge

Välj önskat färgläge.

### 2. Avancerade färginställningar

Klicka på den visade triangeln för att se de avancerade inställningarna för Färg. Markera kryssrutan för Färgförbättring och ställ in alternativen med hjälp av reglaget. Processen kan ta flera minuter beroende på bildens storlek och datorns specifikationer.

## ✓ Närliggande information

- Skriv ut från din dator (Mac)

### Liknande ämnen:

- Fel- och underhållsmeddelanden
- Pappershanterings- och utskriftsproblem
- Skriv ut ett fotografi (Mac)
- Skriv ut ett dokument (Mac)
- Skriv ut på båda sidorna av papperet automatiskt (automatisk dubbelsidig utskrift) (Mac)
- Skriv ut fler än en sida på ett enda pappersark (N på 1) (Mac)
- Ändra utskriftsinställningarna vid utskriftsproblem

## Skanna

- [Skanna med Brother-maskinens skanningsknapp](#)
- [Skanna från din dator \(Windows\)](#)
- [Skanna från din dator \(Mac\)](#)

## Skanna med Brother-maskinens skanningsknapp

- [Skanna fotografier och grafik](#)
- [Spara skannade data i en mapp som en PDF-fil](#)
- [Spara skannade data till ett minneskort eller USB-minne](#)
- [Skanna flera visitkort och fotografier \(Autobeskrining\)](#)
- [Skanna till en redigerbar textfil \(OCR\)](#)
- [Skanna till e-postbilaga](#)
- [Webbtjänster för skanning på ditt nätverk \(Windows 7, Windows 8 och Windows 10\)](#)
- [Ändra inställningarna för skanningsknappen från ControlCenter4 \(Windows\)](#)
- [Ändra inställningarna för skanningsknappen från Brother iPrint&Scan \(Mac\)](#)

## Skanna fotografier och grafik

Skicka skannade foton och grafik direkt till din dator.

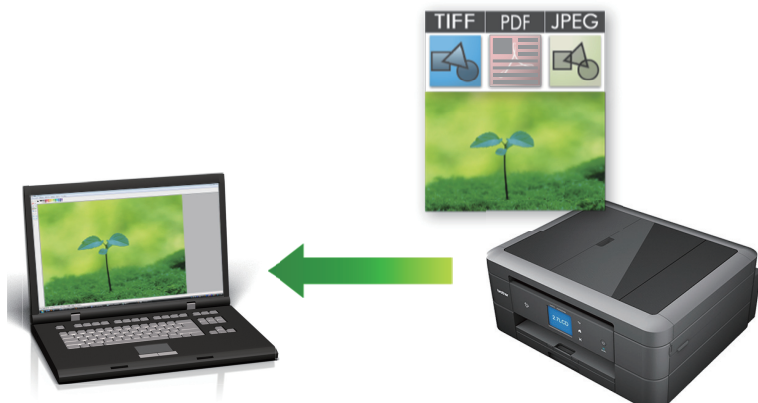

Använd maskinens skanningsknapp för att göra tillfälliga ändringar av skanningsinställningarna. Om du vill göra permanenta ändringar ska du använda antingen programvaran ControlCenter4 (Windows) eller programvaran Brother iPrint&Scan (Mac).

>> [DCP-J572DW/MFC-J491DW/MFC-J497DW](#)  
>> [DCP-J772DW/DCP-J774DW/MFC-J890DW/MFC-J895DW](#)

### DCP-J572DW/MFC-J491DW/MFC-J497DW

1. Ladda ditt dokument.
2. Tryck på  (**SCAN**).
3. Tryck på ▲ eller ▼ för att välja alternativet [till dator] och tryck sedan på **OK**.
4. Tryck på ▲ eller ▼ för att välja alternativet [till bild] och tryck sedan på **OK**.
5. Om maskinen är ansluten till ett nätverk trycker du på ▲ eller ▼ för att välja den dator till vilken data ska sändas och trycker sedan på **OK**.

 Ange datorns fyrsiffriga PIN-kod på kontrollpanelen om LCD-skärmen ber dig om det och tryck sedan på **OK**.

6. Gör något av följande:
  - Gå till nästa steg för att ändra inställningarna.
  - Tryck på **Mono Start** eller **Colour Start** för att använda standardinställningarna.

 [Skanningstyp] beror på standardinställningarna. Du kan inte ändra inställningarna om du trycker på **Mono Start** eller **Colour Start**.

7. Tryck på ▲ eller ▼ för att välja inställningen [Skanninst.] och tryck sedan på **OK**.

 För att kunna använda alternativet [Skanninst.] måste du ansluta en dator med antingen ControlCenter4 (Windows) eller programmet Brother iPrint&Scan (Mac) till maskinen.

8. Tryck på ▲ eller ▼ för att välja inställningen [Sätt från enhet] och tryck sedan på **OK**.
9. Välj vilka skanningsinställningar du vill ändra och tryck sedan på **OK**.

Alternativ	Beskrivning
Skanningstyp	Välj skanningstyp för dokumentet.

Alternativ	Beskrivning
Upplösning	Välj skanningsupplösning för dokumentet.
Filtyp	Välj filformat för dokumentet.
Dokumentstrlk	Välj dokumentstorlek.
Ljusstyrka	Välj ljusstyrka.
Kontrast	Välj kontrastnivå.
Ta bort bakgrund	Ändra mängden bakgrundsfärg som tas bort.

10. Tryck på **Mono Start** eller **Colour Start**.



[Skanningstyp] beror på de inställningar som du har valt. Du kan inte ändra inställningarna om du trycker på **Mono Start** eller **Colour Start**.

## DCP-J772DW/DCP-J774DW/MFC-J890DW/MFC-J895DW

- Ladda ditt dokument.
- Tryck på [Skanna] > [till dator] > [till bild].
- Om maskinen är ansluten till ett nätverk trycker du på ▲ eller ▼ för att visa den dator till vilken data ska sändas och trycker sedan på datorns namn.



Ange datorns fyrsiffriga PIN-kod på LCD-skärmen om den ber dig om det och tryck sedan på [OK].

- Gör något av följande:
  - För att ändra inställningarna trycker du på [Alternativ] eller [Sätt från enhet].
  - Tryck på [Start] för att börja skanna utan att ändra ytterligare inställningar.

Maskinen börjar skanna. Om du använder kopieringsglaset följer du instruktionerna på LCD-skärmen för att utföra skanningen.



För att kunna använda inställningen [Alternativ] eller [Sätt från enhet] måste du ansluta en dator med antingen ControlCenter4 (Windows) eller programmet Brother iPrint&Scan (Mac) till maskinen.

- Välj vilka skanningsinställningar du vill ändra och tryck sedan på [OK].

Alternativ	Beskrivning
Skanningstyp	Välj skanningstyp för dokumentet.
Upplösning	Välj skanningsupplösning för dokumentet.
Filtyp	Välj filformat för dokumentet.
Dokumentstrlk	Välj dokumentstorlek.
Ljusstyrka	Välj ljusstyrka.
Kontrast	Välj kontrastnivå.
Ta bort bakgrundsfärg	Ändra mängden bakgrundsfärg som tas bort.



Tryck på [Spara som genväg] för att spara inställningarna som ett snabbval. Du blir tillfrågad om du vill göra denna åtgärd till ett snabbval med en knapptryckning. Följ anvisningarna på LCD-skärmen.

- Tryck på [Start].

---

Maskinen börjar skanna. Om du använder kopieringsglaset följer du instruktionerna på LCD-skärmen för att utföra skanningen.



### **Närliggande information**

- Skanna med Brother-maskinens skanningsknapp
-

## Spara skannade data i en mapp som en PDF-fil

Skanna dokument och spara dem i en mapp på din dator som PDF-filer.



Använd maskinens skanningsknapp för att göra tillfälliga ändringar av skanningsinställningarna. Om du vill göra permanenta ändringar ska du använda antingen programvaran ControlCenter4 (Windows) eller programvaran Brother iPrint&Scan (Mac).

>> [DCP-J572DW/MFC-J491DW/MFC-J497DW](#)

>> [DCP-J772DW/DCP-J774DW/MFC-J890DW/MFC-J895DW](#)

### DCP-J572DW/MFC-J491DW/MFC-J497DW

1. Ladda ditt dokument.
2. Tryck på  (**SCAN**).
3. Tryck på ▲ eller ▼ för att välja alternativet [till dator] och tryck sedan på **OK**.
4. Tryck på ▲ eller ▼ för att välja alternativet [till fil] och tryck sedan på **OK**.
5. Om maskinen är ansluten till ett nätverk trycker du på ▲ eller ▼ för att välja den dator till vilken data ska sändas och trycker sedan på **OK**.



Ange datorns fyrsiffriga PIN-kod på kontrollpanelen om LCD-skärmen ber dig om det och tryck sedan på **OK**.

6. Gör något av följande:
  - Gå till nästa steg för att ändra inställningarna.
  - Tryck på **Mono Start** eller **Colour Start** för att använda standardinställningarna.



[Skanningstyp] beror på standardinställningarna. Du kan inte ändra inställningarna om du trycker på **Mono Start** eller **Colour Start**.

7. Tryck på ▲ eller ▼ för att välja inställningen [Skanninst.] och tryck sedan på **OK**.



För att kunna använda alternativet [Skanninst.] måste du ansluta en dator med antingen ControlCenter4 (Windows) eller programmet Brother iPrint&Scan (Mac) till maskinen.

8. Tryck på ▲ eller ▼ för att välja inställningen [Sätt från enhet] och tryck sedan på **OK**.
9. Välj vilka skanningsinställningar du vill ändra och tryck sedan på **OK**.



Alternativ	Beskrivning
Skanningstyp	Välj skanningstyp för dokumentet.
Upplösning	Välj skanningsupplösning för dokumentet.
Filtyp	Välj filformat för dokumentet.
Dokumentstrlk	Välj dokumentstorlek.
Ljusstyrka	Välj ljusstyrka.
Kontrast	Välj kontrastnivå.
Ta bort bakgrund	Ändra mängden bakgrundsfärg som tas bort.

10. Tryck på **Mono Start** eller **Colour Start**.



[Skanningstyp] beror på de inställningar som du har valt. Du kan inte ändra inställningarna om du trycker på **Mono Start** eller **Colour Start**.

## DCP-J772DW/DCP-J774DW/MFC-J890DW/MFC-J895DW

- Ladda ditt dokument.
- Tryck på [Skanna] > [till dator] > [till fil].
- Om maskinen är ansluten till ett nätverk trycker du på ▲ eller ▼ för att visa den dator till vilken data ska sändas och trycker sedan på datorns namn.



Ange datorns fyrsiffriga PIN-kod på LCD-skärmen om den ber dig om det och tryck sedan på [OK].

4. Gör något av följande:

- Tryck på [Alternativ] eller [Sätt från enhet] för att ändra inställningarna och fortsätt sedan till nästa steg.
- Tryck på [Start] för att börja skanna utan att ändra ytterligare inställningar.  
Maskinen börjar skanna. Om du använder kopieringsglaset följer du instruktionerna på LCD-skärmen för att utföra skanningen.



För att kunna använda inställningarna [Alternativ] eller [Sätt från enhet] måste du ansluta en dator med ControlCenter4 (Windows) eller Brother iPrint&Scan (Mac) till maskinen.

5. Välj vilka skanningsinställningar du vill ändra och tryck sedan på [OK].

Alternativ	Beskrivning
Skanningstyp	Välj skanningstyp för dokumentet.
Upplösning	Välj skanningsupplösning för dokumentet.
Filtyp	Välj filformat för dokumentet.
Dokumentstrlk	Välj dokumentstorlek.
Ljusstyrka	Välj ljusstyrka.
Kontrast	Välj kontrastnivå.
Ta bort bakgrundsfärg	Ändra mängden bakgrundsfärg som tas bort.



- Tryck på [Spara som genväg] för att spara inställningarna som ett snabbval. Du blir tillfrågad om du vill göra denna åtgärd till ett snabbval med en knapptryckning. Följ anvisningarna på LCD-skärmen.

---

6. Tryck på [Start].

Maskinen börjar skanna. Om du använder kopieringsglaset följer du instruktionerna på LCD-skärmen för att utföra skanningen.



### **Närliggande information**

- Skanna med Brother-maskinens skanningsknapp
-

## Spara skannade data till ett minneskort eller USB-minne

Relaterade modeller: DCP-J572DW/DCP-J772DW/DCP-J774DW/MFC-J890DW/MFC-J895DW

Skanna dokument och spara dem direkt på ett minneskort eller ett USB-minne utan att använda datorn.

>> [DCP-J572DW](#)

>> [DCP-J772DW/DCP-J774DW/MFC-J890DW/MFC-J895DW](#)

### DCP-J572DW

1. Ladda ditt dokument.
2. Öppna luckan för media.
3. Sätt in ett mediakort i din maskin.  
LCD-skärmen ändras automatiskt.
4. Tryck på ▲ eller ▼ för att välja [Skanna > media] och tryck därefter på **OK**.
5. Gör något av följande:
  - Gå till nästa steg för att ändra inställningarna.
  - Tryck på **Mono Start** eller **Colour Start** för att använda standardinställningarna.



[Skanningstyp] beror på standardinställningarna. Du kan inte ändra inställningarna om du trycker på **Mono Start** eller **Colour Start**.

6. Välj vilka skanningsinställningar du vill ändra och tryck sedan på **OK**.

Alternativ	Beskrivning
Skanningstyp	Välj skanningstyp för dokumentet.
Upplösning	Välj skanningsupplösning för dokumentet.
Filtyper	Välj filformat för dokumentet.
Dokumentstrlk	Välj dokumentstorlek.
SkanLångPapper (ADF) (MFC-J491DW/MFC-J497DW)	Skanna ett långt dokument med dokumentmataren.
Filnamn	Byt namn på filen.
Stil för filnamn	Välj i vilken ordning datum, ordningsnummer och andra poster ska visas i filnamnen.
Ljusstyrka	Välj ljusstyrka.
Kontrast	Välj kontrastnivå.
Ta bort bakgrund	Ändra mängden bakgrundsfärg som tas bort.

7. Tryck på **Mono Start** eller **Colour Start**.



[Skanningstyp] beror på de inställningar som du har valt. Du kan inte ändra inställningarna om du trycker på **Mono Start** eller **Colour Start**.

### DCP-J772DW/DCP-J774DW/MFC-J890DW/MFC-J895DW

1. Ladda ditt dokument.

2. Öppna maskinens lucka för media.
3. Sätt i ett minneskort eller ett USB-minne i maskinen.  
LCD-skärmen ändras automatiskt.
4. Tryck på [Skanna > media].
5. Gör något av följande:
  - Tryck på [Alternativ] för att ändra inställningarna och fortsätt sedan till nästa steg.



- Tryck på alternativet [Ställ in ny standard] för att ange dina egna standardinställningar efter att du ändrat inställningarna och tryck sedan på [Ja].
- Återställ fabriksinställningarna genom att trycka på alternativet [Fabriksinst.] och sedan på [Ja].

- Tryck på [Start] för att börja skanna utan att ändra ytterligare inställningar.

Maskinen börjar skanna. Om du använder kopieringsglaset följer du instruktionerna på LCD-skärmen för att utföra skanningen.

6. Välj vilka skanningsinställningar du vill ändra och tryck sedan på [OK].

Alternativ	Beskrivning
Skanningstyp	Välj skanningstyp för dokumentet.
Upplösning	Välj skanningsupplösning för dokumentet.
Filtyp	Välj filformat för dokumentet.
Dokumentstrlk	Välj dokumentstorlek.
Skanna långt papper (ADF) (MFC-J890DW/MFC-J895DW)	Skanna ett långt dokument med dokumentmataren.
Filnamn	Byt namn på filen.
Stil för filnamn	Välj i vilken ordning datum, ordningsnummer och andra poster ska visas i filnamnen.
Ljusstyrka	Välj ljusstyrka.
Kontrast	Välj kontrastnivå.
Autobeskrivning (MFC-J890DW/MFC-J895DW)	Skanna flera dokument samtidigt från kopieringsglaset till ett minneskort eller ett USB-minne. Maskinen skannar varje dokument och skapar separata filer eller en enkel fil med flera sidor.
Ta bort bakgrundsfärg	Ändra mängden bakgrundsfärg som tas bort.



- Tryck på [Spara som genväg] för att spara inställningarna som ett snabbval. Du blir tillfrågad om du vill göra denna åtgärd till ett snabbval med en knapptryckning. Följ anvisningarna på LCD-skärmen.

7. Tryck på [Start].
8. Om du använder kopieringsglaset sätter du i nästa papper och trycker på [Fortsätt]. Om du inte vill skanna fler sidor trycker du på [Stäng]. Kom ihåg att välja [Stäng] innan du tar ut minneskortet eller USB-minnet ur maskinen när skanningen är klar.

## VIKTIGT

Ett meddelande visas på LCD-skärmen under datainläsning. Dra INTE ur nätkabeln och ta INTE bort minneskortet eller USB-minnet från maskinen under datainläsningen. Du riskerar att förlora dina data eller skada minneskortet eller USB-minnet.



## Närliggande information

- Skanna med Brother-maskinens skanningsknapp
- Kompatibelt mediakort





## Kompatibelt mediakort

**Relaterade modeller:** DCP-J572DW/DCP-J772DW/DCP-J774DW/MFC-J890DW/MFC-J895DW

Brother-maskinen har medieenheter (fack) för vanliga datalagrings- och digitalkameramedia.

### VIKTIGT

Till USB-porten kan du endast direktansluta USB-minnen och en digitalkameror som använder USB-masslagringsstandarden. Andra USB-enheter stöds inte.

Kompatibel enhet	
USB-minne (DCP-J772DW/DCP-J774DW/MFC-J890DW/ MFC-J895DW)	
SD-minneskort SDHC-minneskort SDXC-minneskort MultiMediaCard MultiMediaCard plus	  
miniSD (kräver adapter) miniSDHC (kräver adapter) microSD (kräver adapter) microSDHC (kräver adapter) MultiMediaCard mobile (kräver adapter)	



### Närliggande information

- [Spara skannade data till ett minneskort eller USB-minne](#)
- [Skriva ut foton direkt från ett mediakort](#)

## Skanna flera visitkort och fotografier (Autobeskrning)

Relaterade modeller: MFC-J890DW/MFC-J895DW

Du kan skanna flera dokument som placerats på kopieringsglaset. Maskinen skannar varje dokument och skapar separata filer eller en enkel fil med flera sidor med funktionen för automatisk beskrning.

### Riktlinjer för autobeskrning

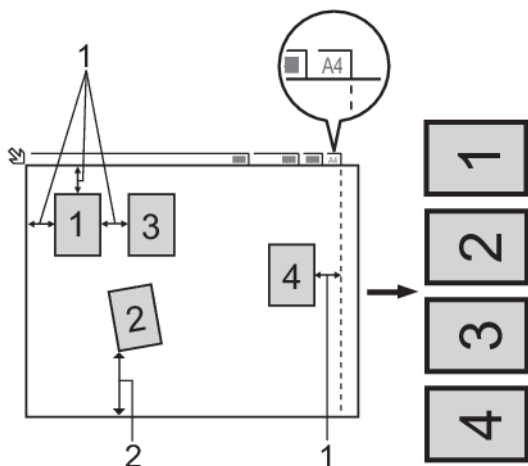

1. 10 mm eller större
  2. 20 mm eller större (längst ned)
    - Inställningen är endast tillgänglig för rektangulära och kvadratiska dokument.
    - Om dokumentet är för långt eller för brett fungerar inte den här funktionen såsom den beskrivs här.
    - Papperet måste läggas på avstånd från kopieringsglasets kanter i enlighet med bilden.
    - Dokumenten måste läggas minst 10 mm från varandra.
    - Auto Crop justerar dokumentets skevhet på scannerglasets, men om dokumentet är mer än 45 grader snett vid mindre än 300 x 300 dpi eller 10 grader vid 600 x 600 dpi kommer den här funktionen inte att fungera.
    - Dokumentmataren måste vara tom när du använder autobeskrning. (Endast modeller med dokumentmatare.)
    - Autobeskrningsfunktionen kan användas för högst 16 dokument, beroende på dokumentens storlek.
1. Lägg dokument på kopieringsglaset.



- Dokumenten måste placeras på kopieringsglaset om du vill skanna dokument med funktionen Autobeskrning.
- Autobeskrningsfunktionen stöds av teknik från Reallusion, Inc.



2. Öppna maskinens lucka för media.
3. Sätt i ett minneskort eller ett USB-minne i maskinen.  
LCD-skärmen ändras automatiskt.
4. Tryck på [Skanna > media] > [Alternativ] > [Autobeskrning].
5. Tryck på [På].
6. Tryck på [OK].
7. Tryck på [Start].

Maskinen börjar skanna. Följ instruktionerna på LCD-skärmen för att utföra skanningen.



## Närliggande information

- Skanna med Brother-maskinens skanningsknapp



## Skanna till en redigerbar textfil (OCR)

Relaterade modeller: DCP-J772DW/DCP-J774DW/MFC-J491DW/MFC-J497DW/MFC-J890DW/MFC-J895DW

Maskinen kan omvandla tecken i ett skannat dokument till textdata med hjälp av ett teckenigenkänningsprogram (OCR). Du kan redigera texten med hjälp av valfritt textredigeringsprogram.



- Funktionen Skanna till OCR är tillgänglig för vissa språk.
- Använd maskinens skanningsknapp för att göra tillfälliga ändringar av skanningsinställningarna. Om du vill göra permanenta ändringar ska du använda antingen programvaran ControlCenter4 (Windows) eller programvaran Brother iPrint&Scan (Mac).

>> [MFC-J491DW/MFC-J497DW](#)

>> [DCP-J772DW/DCP-J774DW/MFC-J890DW/MFC-J895DW](#)

### MFC-J491DW/MFC-J497DW

1. Ladda ditt dokument.
2. Tryck på  (**SCAN**).
3. Tryck på ▲ eller ▼ för att välja alternativet [till dator] och tryck sedan på **OK**.
4. Tryck på ▲ eller ▼ för att välja alternativet [till OCR] och tryck sedan på **OK**.
5. Om maskinen är ansluten till ett nätverk trycker du på ▲ eller ▼ för att välja den dator till vilken data ska sändas och trycker sedan på **OK**.



Ange datorns fyrsiffriga PIN-kod på kontrollpanelen om LCD-skärmen ber dig om det och tryck sedan på **OK**.

6. Gör något av följande:
  - Gå till nästa steg för att ändra inställningarna.
  - Tryck på **Mono Start** eller **Colour Start** för att använda standardinställningarna.



[Skanningstyp] beror på standardinställningarna. Du kan inte ändra inställningarna om du trycker på **Mono Start** eller **Colour Start**.

7. Tryck på ▲ eller ▼ för att välja inställningen [Skanninst.] och tryck sedan på **OK**.



För att kunna använda alternativet [Skanninst.] måste du ansluta en dator med antingen ControlCenter4 (Windows) eller programmet Brother iPrint&Scan (Mac) till maskinen.

8. Tryck på ▲ eller ▼ för att välja inställningen [Sätt från enhet] och tryck sedan på **OK**.
9. Välj vilka skanningsinställningar du vill ändra och tryck sedan på **OK**.

Alternativ	Beskrivning
Skanningstyp	Välj skanningstyp för dokumentet.
Upplösning	Välj skanningsupplösning för dokumentet.
Filtyp	Välj filformat för dokumentet.
Dokumentstrlk	Välj dokumentstorlek.
Ljusstyrka	Välj ljusstyrka.
Kontrast	Välj kontrastnivå.
Ta bort bakgrund	Ändra mängden bakgrundsfärg som tas bort.

10. Tryck på **Mono Start** eller **Colour Start**.



[Skanningstyp] beror på de inställningar som du har valt. Du kan inte ändra inställningarna om du trycker på **Mono Start** eller **Colour Start**.

## DCP-J772DW/DCP-J774DW/MFC-J890DW/MFC-J895DW

- Ladda ditt dokument.
- Tryck på [Skanna] > [till dator] > [till OCR].
- Om maskinen är ansluten till ett nätverk trycker du på ▲ eller ▼ för att visa den dator till vilken data ska sändas och trycker sedan på datorns namn.



Ange datorns fyrsiffriga PIN-kod på LCD-skärmen om den ber dig om det och tryck sedan på [OK].

4. Gör något av följande:

- För att ändra inställningarna trycker du på [Alternativ] eller [Sätt från enhet].
- Tryck på [Start] för att börja skanna utan att ändra ytterligare inställningar.

Maskinen börjar skanna. Om du använder kopieringsglaset följer du instruktionerna på LCD-skärmen för att utföra skanningen.



För att kunna använda inställningen [Alternativ] eller [Sätt från enhet] måste du ansluta en dator med antingen ControlCenter4 (Windows) eller programmet Brother iPrint&Scan (Mac) till maskinen.

5. Välj vilka skanningsinställningar du vill ändra och tryck sedan på [OK].

Alternativ	Beskrivning
Skanningstyp	Välj skanningstyp för dokumentet.
Upplösning	Välj skanningsupplösning för dokumentet.
Filtyp	Välj filformat för dokumentet.
Dokumentstrlk	Välj dokumentstorlek.
Ljusstyrka	Välj ljusstyrka.
Kontrast	Välj kontrastnivå.
Ta bort bakgrundsfärg	Ändra mängden bakgrundsfärg som tas bort.



- Tryck på [Spara som genväg] för att spara inställningarna som ett snabbval. Du blir tillfrågad om du vill göra denna åtgärd till ett snabbval med en knapptryckning. Följ anvisningarna på LCD-skärmen.

6. Tryck på [Start].

---

Maskinen börjar skanna. Om du använder kopieringsglaset följer du instruktionerna på LCD-skärmen för att utföra skanningen.



### **Närliggande information**

- Skanna med Brother-maskinens skanningsknapp
-

## Skanna till e-postbilaga

Skicka ett skannat dokument som en e-postbilaga.

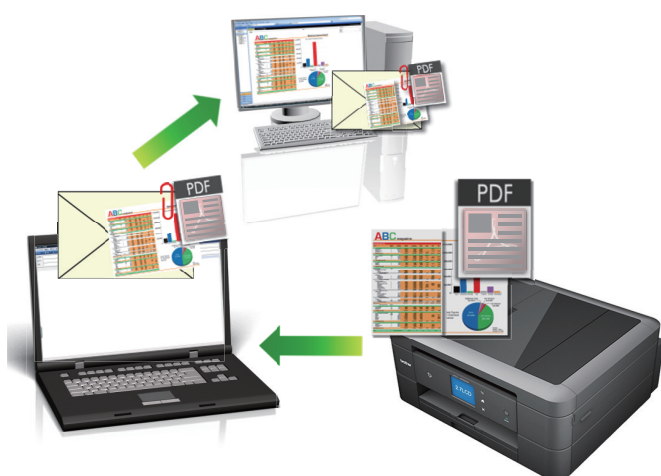



- Använd maskinens skanningsknapp för att göra tillfälliga ändringar av skanningsinställningarna. Om du vill göra permanenta ändringar ska du använda antingen programvaran ControlCenter4 (Windows) eller programvaran Brother iPrint&Scan (Mac).
- Funktionen för att skanna till e-post stöder inte webbaserade e-posttjänster. Använd funktionen för att skanna till bild eller fil om du vill skanna ett dokument eller en bild och bifoga sedan den skannade filen till ett e-postmeddelande.

>> [DCP-J572DW/MFC-J491DW/MFC-J497DW](#)

>> [DCP-J772DW/DCP-J774DW/MFC-J890DW/MFC-J895DW](#)

### DCP-J572DW/MFC-J491DW/MFC-J497DW

1. Ladda ditt dokument.
2. Tryck på  (**SCAN**).
3. Tryck på ▲ eller ▼ för att välja alternativet [till dator] och tryck sedan på **OK**.
4. Tryck på ▲ eller ▼ för att välja alternativet [till e-post] och tryck sedan på **OK**.
5. Om maskinen är ansluten till ett nätverk trycker du på ▲ eller ▼ för att välja den dator till vilken data ska sändas och trycker sedan på **OK**.

 Ange datorns fyrsiffriga PIN-kod på kontrollpanelen om LCD-skärmen ber dig om det och tryck sedan på **OK**.

6. Gör något av följande:
  - Gå till nästa steg för att ändra inställningarna.
  - Tryck på **Mono Start** eller **Colour Start** för att använda standardinställningarna.

 [Skanningstyp] beror på standardinställningarna. Du kan inte ändra inställningarna om du trycker på **Mono Start** eller **Colour Start**.

7. Tryck på ▲ eller ▼ för att välja inställningen [Skanninst.] och tryck sedan på **OK**.

 För att kunna använda alternativet [Skanninst.] måste du ansluta en dator med antingen ControlCenter4 (Windows) eller programmet Brother iPrint&Scan (Mac) till maskinen.

8. Tryck på ▲ eller ▼ för att välja inställningen [Sätt från enhet] och tryck sedan på **OK**.

9. Välj vilka skanningsinställningar du vill ändra och tryck sedan på **OK**.

Alternativ	Beskrivning
Skanningstyp	Välj skanningstyp för dokumentet.
Upplösning	Välj skanningsupplösning för dokumentet.
Filtyp	Välj filformat för dokumentet.
Dokumentstrlk	Välj dokumentstorlek.
Ljusstyrka	Välj ljusstyrka.
Kontrast	Välj kontrastnivå.
Ta bort bakgrund	Ändra mängden bakgrundsfärg som tas bort.

10. Tryck på **Mono Start** eller **Colour Start**.



[Skanningstyp] beror på de inställningar som du har valt. Du kan inte ändra inställningarna om du trycker på **Mono Start** eller **Colour Start**.

## DCP-J772DW/DCP-J774DW/MFC-J890DW/MFC-J895DW

1. Ladda ditt dokument.
2. Tryck på [Skanna] > [till dator] > [till e-post].
3. Om maskinen är ansluten till ett nätverk trycker du på ▲ eller ▼ för att visa den dator till vilken data ska sändas och trycker sedan på datorns namn.



Ange datorns fyrsiffriga PIN-kod på LCD-skärmen om den ber dig om det och tryck sedan på [OK].

4. Gör något av följande:

- För att ändra inställningarna trycker du på [Alternativ] eller [Sätt från enhet].
- Tryck på [Start] för att börja skanna utan att ändra ytterligare inställningar.

Maskinen skannar dokumentet och sparar det som en filbilaga. Ditt e-postprogram startar och öppnar ett tomt e-postmeddelande med den skannade filen bifogad.



För att kunna använda inställningen [Alternativ] eller [Sätt från enhet] måste du ansluta en dator med antingen ControlCenter4 (Windows) eller programmet Brother iPrint&Scan (Mac) till maskinen.

5. Välj vilka skanningsinställningar du vill ändra och tryck sedan på [OK].

Alternativ	Beskrivning
Skanningstyp	Välj skanningstyp för dokumentet.
Upplösning	Välj skanningsupplösning för dokumentet.
Filtyp	Välj filformat för dokumentet.
Dokumentstrlk	Välj dokumentstorlek.
Ljusstyrka	Välj ljusstyrka.
Kontrast	Välj kontrastnivå.
Ta bort bakgrundsfärg	Ändra mängden bakgrundsfärg som tas bort.



- Tryck på [Spara som genväg] för att spara inställningarna som ett snabbval. Du blir tillfrågad om du vill göra denna åtgärd till ett snabbval med en knapptryckning. Följ anvisningarna på LCD-skärmen.

6. Tryck på [Start].

Maskinen skannar dokumentet och sparar det som en filbilaga. Ditt e-postprogram startar och öppnar ett tomt e-postmeddelande med den skannade filen bifogad.



### Närliggande information

- [Skanna med Brother-maskinens skanningsknapp](#)

## Webbtjänster för skanning på ditt nätverk (Windows 7, Windows 8 och Windows 10)

Med webbtjänstprotokollet kan användare av Windows 7, Windows 8 och Windows 10 skanna med en Brother-skrivare i nätverket. Du måste installera drivrutinen från webbtjänster.

- [Använd webbtjänsterna för att installera drivrutiner för att skanna \(Windows 7, Windows 8 och Windows 10\)](#)
- [Skanna med webbtjänster från Brother-maskinen \(Windows 7, Windows 8 och Windows 10\)](#)
- [Konfigurera skanningsinställningar för webbtjänster](#)

## Använd webbtjänsterna för att installera drivrutiner för att skanna (Windows 7, Windows 8 och Windows 10)

Använd webbtjänster för att övervaka skrivare på nätverket.

- Kontrollera att du har installerat Brothers programvara och drivrutiner.
- Kontrollera att värddatorn och Brother-maskinen är på samma subnät eller att routern är rätt konfigurerad för att skicka data mellan de båda enheterna.
- Du måste konfigurera IP-adressen på din Brother-maskin innan du konfigurerar denna inställning.

1. Gör något av följande:

- Windows 7

Klicka på  (Start) > **Kontrollpanelen > Nätverk och Internet > Visa datorer och enheter i nätverket.**

Maskinens namn för webbtjänster visas tillsammans med skrivarikonen.

Högerklicka på den maskin som du vill installera.

- Windows 8

Flytta musen till det nedre högra hörnet på ditt skrivbord. Klicka på **Inställningar > Ändra datorinställningar > Enheter > Lägg till en enhet** när menyfältet visas.

Maskinens namn för webbtjänster visas.

- Windows 8,1

Flytta musen till det nedre högra hörnet på ditt skrivbord. Klicka på **Inställningar > Ändra datorinställningar > Dator och enheter > Enheter > Lägg till en enhet** när menyfältet visas.

Maskinens namn för webbtjänster visas.

- Windows 10

Klicka på  > **Windows-systemet > Kontrollpanelen.** Klicka på **Lägg till en enhet** i gruppen **Maskinvara och ljud.**



- Brother-maskinens namn för webbtjänster är ditt modellnamn och MAC-adressen (Ethernet-adress) på din maskin (t.ex. Brother MFC-XXXX (modellnamn) [XXXXXXXXXXXX] (MAC-adress/Ethernet-adress)).
- Windows 8/Windows 10  
Flytta musen över maskinens namn för att visa information om maskinen.

2. Gör något av följande:

- Windows 7

Klicka på **Installera** i den visade menyn.

- Windows 8/Windows 10

Välj den skrivare du vill installera och följ sedan anvisningarna på skärmen.



Om du vill avinstallera drivrutiner klickar du på **Avinstallera** eller  (**Ta bort enhet**).



### Närliggande information

- [Webbtjänster för skanning på ditt nätverk \(Windows 7, Windows 8 och Windows 10\)](#)



► [Hem](#) > [Skanna](#) > [Skanna med Brother-maskinens skanningsknapp](#) > [Webbtjänster för skanning på ditt nätverk \(Windows 7, Windows 8 och Windows 10\)](#) > [Skanna med webbtjänster från Brother-maskinen \(Windows 7, Windows 8 och Windows 10\)](#)

## Skanna med webbtjänster från Brother-maskinen (Windows 7, Windows 8 och Windows 10)

Om du har installerat drivrutinen för skanning via webbtjänster kan du öppna skanningsmenyn för webbtjänster på din Brother-maskins LCD-skärm.

- En del tecken i meddelanden som visas på LCD-skärmen kan ersättas med blanksteg om du inte har samma språkinställning i ditt OS och din Brother-maskin.
- Om LCD-skärmen visar ett felmeddelande om otillräckligt minne väljer du en mindre storlek i inställningen för **Pappersstorlek** eller en lägre upplösning i inställningen för **Upplösning (DPI)**.

>> [DCP-J572DW/MFC-J491DW/MFC-J497DW](#)

>> [DCP-J772DW/DCP-J774DW/MFC-J890DW/MFC-J895DW](#)

### DCP-J572DW/MFC-J491DW/MFC-J497DW

1. Ladda ditt dokument.
2. Tryck på  (**SCAN**).
3. Tryck på ▲ eller ▼ för att välja följande:
  - a. Välj [Skanna med WS]. Tryck på **OK**.
  - b. Välj typ av skanning. Tryck på **OK**.
  - c. Välj den dator dit du vill skicka data. Tryck på **OK**.
4. Tryck på **Mono Start** eller **Colour Start**.  
Maskinen börjar skanna.

### DCP-J772DW/DCP-J774DW/MFC-J890DW/MFC-J895DW

1. Ladda ditt dokument.
2. Tryck på [Skanna] > [Skanna med WS].
3. Tryck på ▲ eller ▼ för att välja vilken typ av skanning du ska göra och tryck sedan på det alternativ du önskar.
4. Tryck på ▲ eller ▼ för att visa den dator till vilken data ska sändas och tryck sedan på datorns namn.
5. Tryck på [Start].  
Maskinen börjar skanna.



### Närliggande information

- [Webbtjänster för skanning på ditt nätverk \(Windows 7, Windows 8 och Windows 10\)](#)

## Konfigurera skanningsinställningar för webbtjänster

1. Gör något av följande:

- Windows 7

Klicka på  (Start) > **Enheter och skrivare**.

- Windows 8

Rör musen till den nedre vänstra hörnet på ditt skrivbord. Klicka på **Inställningar** när menyfältet visas och klicka sedan på **Kontrollpanelen**. Klicka på **Maskinvara och ljud** i gruppen **Visa enheter och skrivare**.

- Windows 10

Klicka på  > **Windows-systemet** > **Kontrollpanelen**. Klicka på **Visa enheter och skrivare** i gruppen **Maskinvara och ljud**.

2. Högerklicka på ikonen för maskinen och välj sedan **Skanningsprofiler...** Dialogrutan **Skanningsprofiler** visas.

3. Välj vilken skanningsprofil du vill använda.

4. Se till att skannern som är vald i listan **Skanner** är en Brother-skanner som stöder webbtjänster för skanning, och klicka sedan på knappen **Ange som standard**.

5. Klicka på **Redigera...**

Dialogrutan **Redigera standardprofilen** visas.

6. Välj inställningarna **Källa**, **Pappersstorlek**, **Färgformat**, **Filtyp**, **Upplösning (DPI)**, **Ljusstyrka** och **Kontrast**.

7. Klicka på **Spara profil**-knappen.

Dessa inställningar tillämpas vid skanning med webbtjänstprotokollet.

Om du ombeds att välja ett program för att skanna väljer du Windows Faxe och skanna i listan.



### Närliggande information

- [Webbtjänster för skanning på ditt nätverk \(Windows 7, Windows 8 och Windows 10\)](#)

## Ändra inställningarna för skanningsknappen från ControlCenter4 (Windows)

1. Klicka på ikonen  (ControlCenter4) i aktivitetsfältet och klicka sedan på **Öppna**.
2. Klicka på fliken **Enhetsinställningar**.
3. Klicka på knappen **Enhetens skannings-inställningar**.  
Dialogrutan **Enhetens skannings-inställningar** visas.

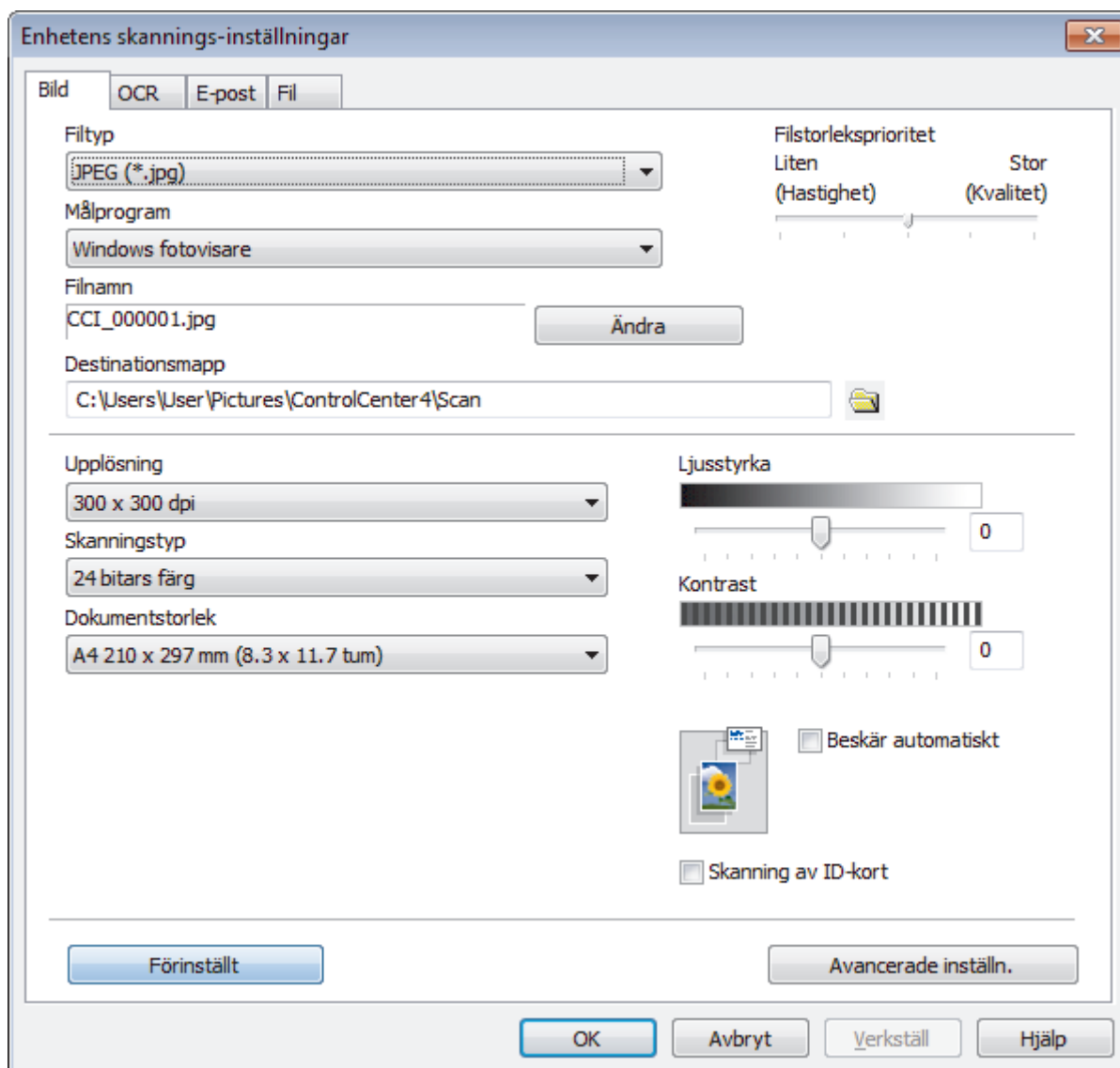

4. Klicka på fliken för den Skanna till-åtgärd du vill ändra (**Bild**, **OCR**, **E-post** eller **Fil**).
5. Ändra vid behov inställningar.
6. Klicka på **OK**.



Varje flik motsvarar en skanningsfunktion, enligt beskrivningen nedan.

Dessa inställningar kan ändras.

Klicka på flikarna och ändra sedan inställningarna.

Fliknamn	Motsvarande funktion
Bild	Skanna till bild
OCR	Skanna till OCR
E-post	Skanna till e-post
Fil	Skanna till fil

Inställningar	Gällande funktioner			
	Bild	OCR	E-post	Fil
Filtyp	Ja	Ja	Ja	Ja
Målprogram	Ja	Ja	-	-
OCR-språk (Endast tillgängligt för vissa modeller)	-	Ja	-	-
Filnamn	Ja	Ja	Ja	Ja
Destinationsmapp	Ja	Ja	Ja	-
Skanningsplats	-	-	-	Ja
Filstorleksprioritet	Ja	-	Ja	Ja
Upplösning	Ja	Ja	Ja	Ja
Skanningstyp	Ja	Ja	Ja	Ja
Dokumentstorlek	Ja	Ja	Ja	Ja
Ljusstyrka	Ja	Ja	Ja	Ja
Kontrast	Ja	Ja	Ja	Ja
Beskär automatiskt	Ja	-	Ja	Ja
Skanning av ID-kort	Ja	Ja	Ja	Ja
Avancerade inställn.	Ja	Ja	Ja	Ja
Förinställt	Ja	Ja	Ja	Ja

### Filtyp

Välj den filtyp som du vill använda för den skannade data.

### Målprogram

Välj målprogram i listrutan.

### OCR-språk

Ställ in ett språk för det optiska teckenigenkänningsprogrammet (OCR) som överensstämmer med språket i det skannade dokumentets text (Endast tillgängligt för vissa modeller).

### Filnamn

Ange vid behov ett prefix för ditt filnamn.

### Destinationsmapp

Klicka på mappikonen för att söka efter och välja mappen där du vill spara dina skannade dokument.

### Skanningsplats

Välj radioknappen **Mapp** eller **SharePoint** för att ange destinationen där du vill spara dina skannade dokument.

---

## Filstorleksprioritet

Justera den skannade bildens komprimeringsgrad. Du kan ändra filstorlek genom att flytta **Filstorleksprioritet**-reglaget åt höger eller vänster.

## Upplösning

Du kan välja skanningsupplösning i listrutan **Upplösning**. En hög upplösning kräver mer minne och längre överföringstid, men resulterar i en klarare bild.

## Skanningstyp

Du kan välja mellan olika färgdjup för skanningen.

- **Auto**  
Använd oavsett dokumenttyp. I det här läget väljs lämpligt färgdjup för dokumentet automatiskt.
- **Svartvit**  
Används för text eller konturbilder.
- **Gråskala (feldiffusion)**  
Används för fotografier eller grafik. (Felfördelning är en metod för att skapa simulerade grå bilder genom att använda sanna grå punkter. Svarta punkter läggs i ett särskilt mönster för att ge ett grått intryck.)
- **Äkta gråskala**  
Används för fotografier eller grafik. Detta läge är mer exakt eftersom det använder upp till 256 nyanser av grått.
- **24 bitars färg**  
Används för att skapa en bild med den mest exakta färgåtergivning. Detta läge använder upp till 16,8 miljoner färger för att skanna bilden, men kräver mest minne och använder längst överföringstid.

## Dokumentstorlek

Välj ditt dokument exakta storlek i rullgardinsmenyn **Dokumentstorlek**.

- Om du väljer alternativet **1 till 2 (A4)** delas den skannade bilden i två dokument av A5-storlek.

## Ljusstyrka

Du ställer in nivån för **Ljusstyrka** genom att dra reglaget åt höger eller vänster för att få ljusare eller mörkare bild. Om den skannade bilden är för ljus ställer du in ett lägre värde för ljusstyrkan och skannar dokumentet på nytt. Om den skannade bilden är för mörk ställer du in ett högre värde för ljusstyrkan och skannar dokumentet på nytt. Du kan även ange ett värde i fältet för att ställa in nivån för **Ljusstyrka**.

## Kontrast

Du kan öka eller minska **Kontrast**-nivån genom att dra reglaget åt höger eller vänster. Ökad kontrast framhäver bildens mörka och ljusa områden, medan minskad kontrast ger större detaljrikedom i grå områden. Du kan även ange ett värde i fältet för att ställa in nivån på **Kontrast**.

## Beskär automatiskt

Du kan skanna flera dokument som placerats på kopieringsglaset. Maskinen skannar varje dokument och skapar separata filer eller en enkel fil med flera sidor.

## Skanning av ID-kort

Markera denna kryssruta för att skanna ID-kortets båda sidor till en sida.

## Avancerade inställn.

Klicka på knappen **Avancerade inställn.** i dialogrutan med skanningsinställningar för att konfigurera avancerade inställningar.

- **Ta bort genomblödning/mönster**
  - **Ta bort bakgrundsfärg**  
Ta bort basfärgen på dokument för att göra skannade data lättare att läsa.
- **Rotera bild**  
Rotera den skannade bilden.
- **Hoppa över tom sida**

---

Ta bort dokumentets tomma sidor från skanningresultatet.

- **Visa skanningsresultat**

Visa det totala antalet sparade sidor och antalet tomma sidor som har hoppats över.

**Förinställt**

Välj detta alternativ för att återsälla alla inställningar till fabriksinställningar.



**Närliggande information**

- [Skanna med Brother-maskinens skanningsknapp](#)
-

## Ändra inställningarna för skanningsknappen från Brother iPrint&Scan (Mac)

1. I menyfältet **Finder** klickar du på **Gå > Program** och dubbelklickar sedan på iPrint&Scan-ikonen. Skärmen för Brother iPrint&Scan visas.
2. Om din Brother-maskin inte har valts, klicka på **Välj din maskin**, och följ sedan instruktionerna på skärmen för att välja din Brother-maskin.
3. Klicka på **Maskinskanningsinställningar** och följ sedan anvisningarna på skärmen för att ändra skanningsinställningarna.



### Närliggande information

- [Skanna med Brother-maskinens skanningsknapp](#)

#### Liknande ämnen:

- [Skanna med Brother iPrint&Scan \(Mac\)](#)

## Skanna från din dator (Windows)

Det finns flera sätt du kan använda din dator på för att skanna fotografier och dokument på din Brother-maskin. Du kan använda de program som levereras av Brother eller ditt favoritskanningsprogram.

- [Skanna med ControlCenter4 hemläge \(Windows\)](#)
- [Skanna med ControlCenter4 avancerat läge \(Windows\)](#)
- [Skanna med Nuance™ PaperPort™ 14SE eller andra Windows-program](#)
- [Skanna med Windows Faxes och skanna](#)
- [Installera BookScan Enhancer och Whiteboard Enhancer \(Windows\)](#)



## Skanna med ControlCenter4 hemläge (Windows)

Använd ControlCenter4 Hemläge för att komma åt maskinens huvudfunktioner.





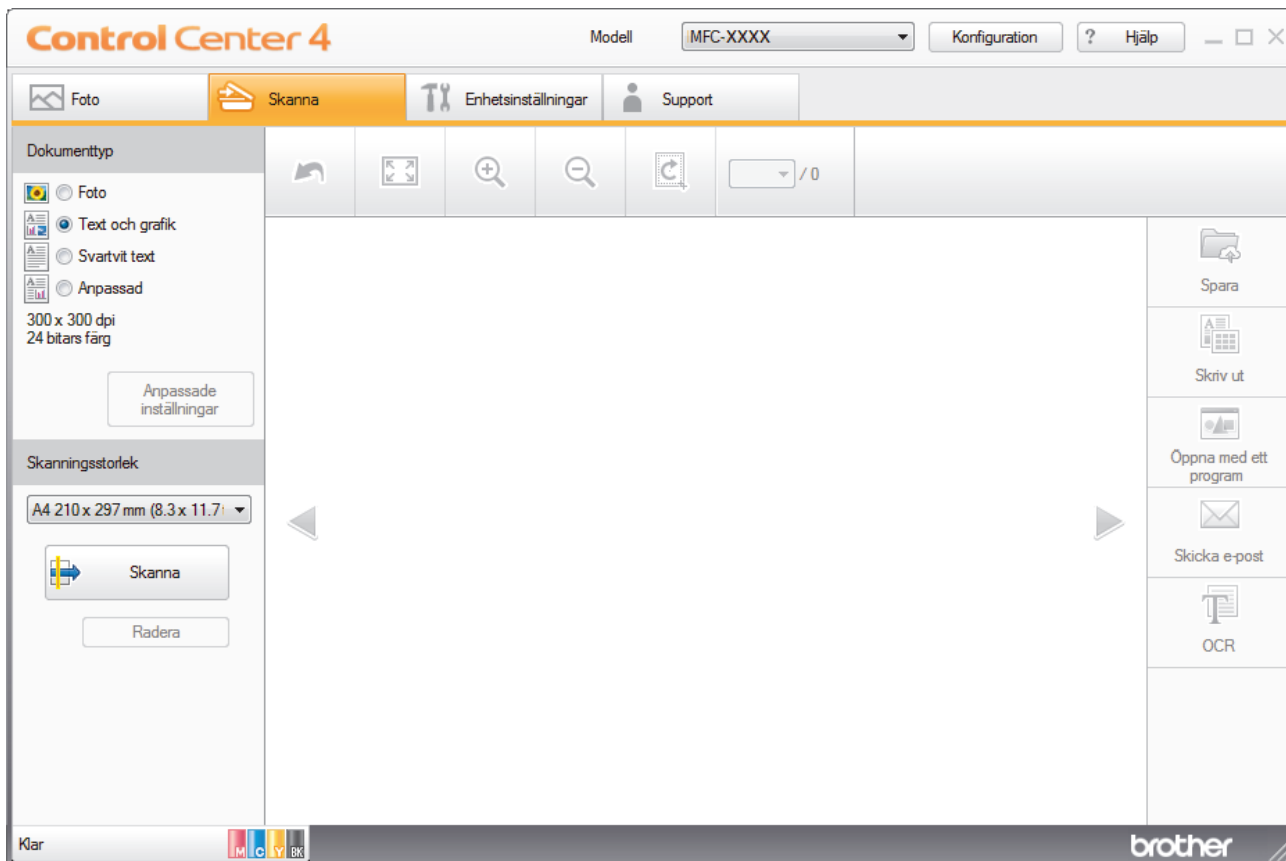

- [Skanna med ControlCenter4 hemläge \(Windows\)](#)
- [Spara skannade data i en mapp som en PDF-fil med ControlCenter4 Hemläge \(Windows\)](#)
- [Skanningsinställningar för ControlCenter4 Hemläge \(Windows\)](#)
- [Ändra funktionsläget för ControlCenter4 \(Windows\)](#)

## Skanna med ControlCenter4 hemläge (Windows)

Välj **Standardläge** som lägesinställning för ControlCenter4.

1. Ladda ditt dokument.
2. Klicka på ikonen  (**ControlCenter4**) i aktivitetsfältet och klicka sedan på **Öppna**.
3. Klicka på fliken **Skanna**.



4. Välj **Dokumenttyp**.
  5. Ändra vid behov dokumentets **Skanningsstorlek**.
  6. Klicka på  (**Skanna**).
- Maskinen börjar skanna och den skannade bilden visas i bildvisningsprogrammet.
7. Om du skannade flera sidor med dokumentmataren ska du klicka på den vänstra eller högra pilknappen för att förhandsgranska den skannade bilden. (Endast modeller med dokumentmatare.)
  8. Beskär bilden om nödvändigt.
  9. Gör något av följande:
    - Klicka på  (**Spara**) för att spara skannade data.
    - Klicka på  (**Skriv ut**) för att skriva ut skannade data.
    - Klicka på  (**Öppna med ett program**) för att öppna skannade data i ett annat program.
    - Klicka på  (**Skicka e-post**) för att bifoga skannade data i ett e-postmeddelande.
    - Klicka på  (**OCR**) för att konvertera ditt skannade dokument till en redigerbar textfil. (endast tillgängligt för vissa modeller)



## Närliggande information

- Skanna med ControlCenter4 hemläge (Windows)
  - Välj dokumenttyp med ControlCenter4 Hemläge (Windows)
  - Ändra skanningsstorlek med ControlCenter4 hemläge (Windows)
  - Beskär en skannad bild med ControlCenter4 hemläge (Windows)
  - Skriva ut skannade bilder med ControlCenter4 hemläge (Windows)
  - Öppna med ett program med ControlCenter4 Hemläge (Windows)

► [Hem](#) > [Skanna](#) > [Skanna från din dator \(Windows\)](#) > [Skanna med ControlCenter4 hemläge \(Windows\)](#) > [Skanna med ControlCenter4 hemläge \(Windows\)](#) > [Välj dokumenttyp med ControlCenter4 Hemläge \(Windows\)](#)

## Välj dokumenttyp med ControlCenter4 Hemläge (Windows)

- Välj alternativet **Dokumenttyp** för den typ av original du vill skanna.

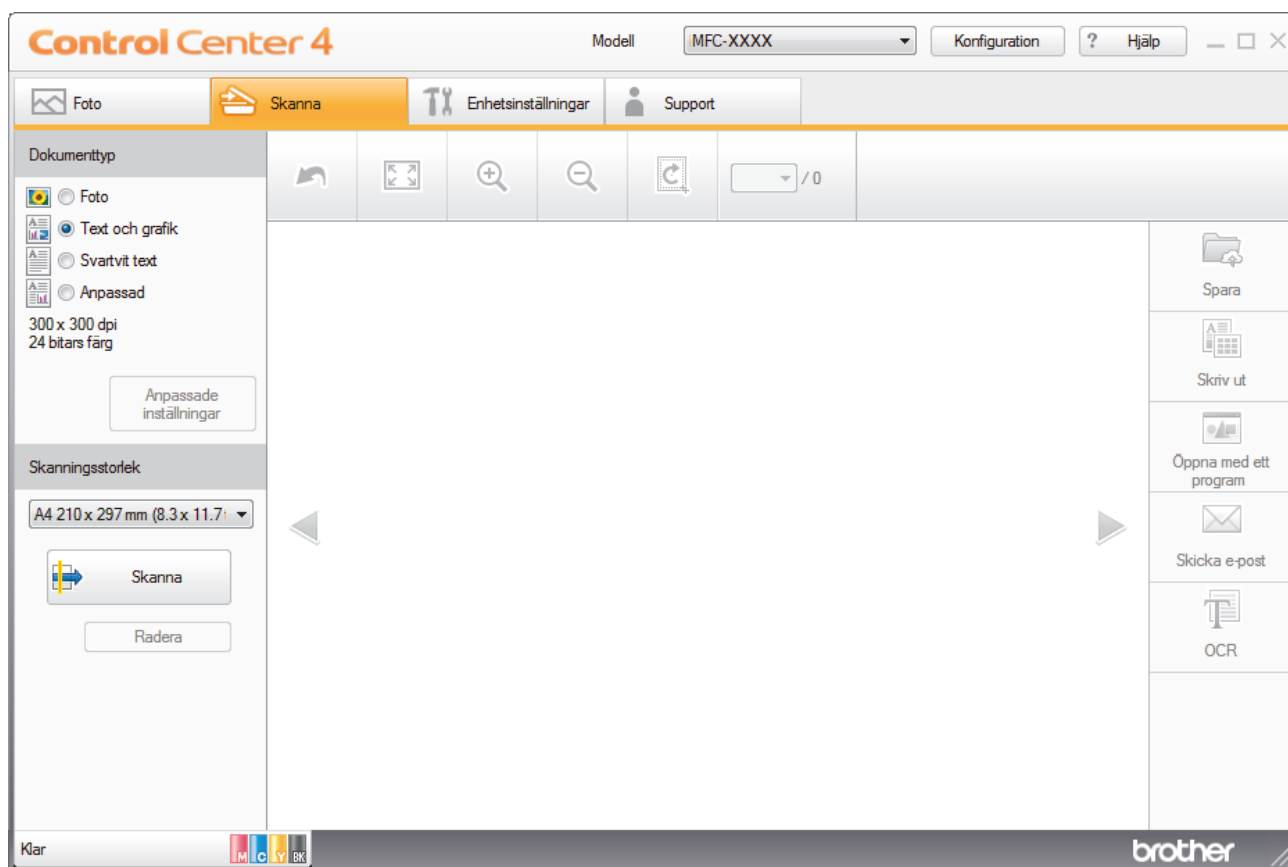

Alternativ	Beskrivning
<b>Foto</b>	<b>600 x 600 dpi 24 bitars färg</b>
<b>Text och grafik</b>	<b>300 x 300 dpi 24 bitars färg</b>
<b>Svartvit text</b>	<b>200 x 200 dpi Svartvit</b>
<b>Anpassad</b>	<b>300 x 300 dpi (24 bitars färg som standard)</b> Välj vilka skanningsinställningar du önskar genom att använda knappen <b>Anpassade inställningar</b> .

### ✓ Närliggande information

- [Skanna med ControlCenter4 hemläge \(Windows\)](#)
  - [Anpassa skanningsinställningar \(Windows\)](#)

## Anpassa skanningsinställningar (Windows)

Välj **Anpassad** i listan **Dokumenttyp** för att ändra avancerade skanningsinställningar.

- Välj **Anpassad** och klicka sedan på knappen **Anpassade inställningar**.

Dialogrutan **Anpassade skanningsinställningar** visas.

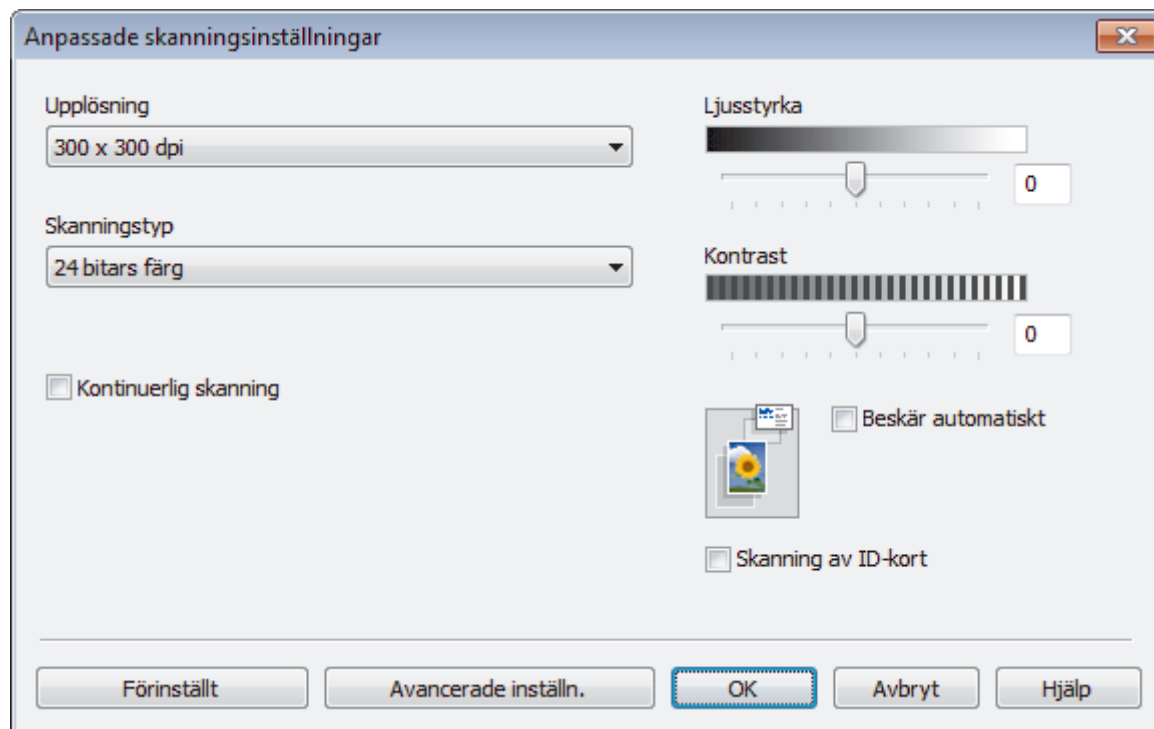

Du kan ändra följande inställningar:

### Upplösning

Du kan välja skanningsupplösning i listrutan **Upplösning**. En hög upplösning kräver mer minne och längre överföringstid, men resulterar i en klarare bild.

### Skanningstyp

Du kan välja mellan olika färgdjup för skanningen.

#### - **Auto**

Använd oavsett dokumenttyp. I det här läget väljs lämpligt färgdjup för dokumentet automatiskt.

#### - **Svartvit**

Används för text eller konturbilder.

#### - **Gråskala (feldiffusion)**

Används för fotografier eller grafik. (Felfördelning är en metod för att skapa simulerade grå bilder genom att använda sanna grå punkter. Svarta punkter läggs i ett särskilt mönster för att ge ett grått intryck.)

#### - **Äkta gråskala**

Används för fotografier eller grafik. Detta läge är mer exakt eftersom det använder upp till 256 nyanser av grått.

#### - **24 bitars färg**

Används för att skapa en bild med den mest exakta färgåtergivning. Detta läge använder upp till 16,8 miljoner färger för att skanna bilden, men kräver mest minne och använder längst överföringstid.

---

## Ljusstyrka

Du ställer in nivån för **Ljusstyrka** genom att dra reglaget åt höger eller vänster för att få ljusare eller mörkare bild. Om den skannade bilden är för ljus ställer du in ett lägre värde för ljusstyrkan och skannar dokumentet på nytt. Om den skannade bilden är för mörk ställer du in ett högre värde för ljusstyrkan och skannar dokumentet på nytt. Du kan även ange ett värde i fältet för att ställa in nivån för **Ljusstyrka**.

## Kontrast

Du kan öka eller minska **Kontrast**-nivån genom att dra reglaget åt höger eller vänster. Ökad kontrast framhäver bildens mörka och ljusa områden, medan minskad kontrast ger större detaljrikedom i grå områden. Du kan även ange ett värde i fältet för att ställa in nivån på **Kontrast**.

## Beskär automatiskt

Du kan skanna flera dokument som placerats på kopieringsglaset. Maskinen skannar varje dokument och skapar separata filer eller en enkel fil med flera sidor.

## Kontinuerlig skanning

Välj detta alternativ för att skanna flera sidor. Du kan välja att fortsätta skanna eller avsluta när sidan har skannats.

## Skanning av ID-kort

Markera denna kryssruta för att skanna ID-kortets båda sidor till en sida.

## Avancerade inställn.

Konfigurera avancerade inställningar genom att klicka på knappen **Avancerade inställn.** i dialogrutan skanningsinställningar.

- **Ta bort genomblödning/mönster**
  - **Ta bort bakgrundsfärg**  
Ta bort basfärgen på dokument för att göra skannade data lättare att läsa. (Endast tillgängligt för vissa modeller)
- **Rotera bild**  
Rotera den skannade bilden.
- **Hoppa över tom sida**  
Ta bort dokumentets tomma sidor från skanningresultatet.
- **Visa skanningsresultat**  
Visa det totala antalet sparade sidor och antalet tomma sidor som har hoppats över.



## Närliggande information

- [Välj dokumenttyp med ControlCenter4 Hemläge \(Windows\)](#)

► Hem > Skanna > Skanna från din dator (Windows) > Skanna med ControlCenter4 hemläge (Windows) > Skanna med ControlCenter4 hemläge (Windows) > Ändra skanningsstorlek med ControlCenter4 hemläge (Windows)

## Ändra skanningsstorlek med ControlCenter4 hemläge (Windows)

För snabbare skanningshastighet kan du välja dokumentets exakta storlek i listrutan **Skanningsstorlek**.

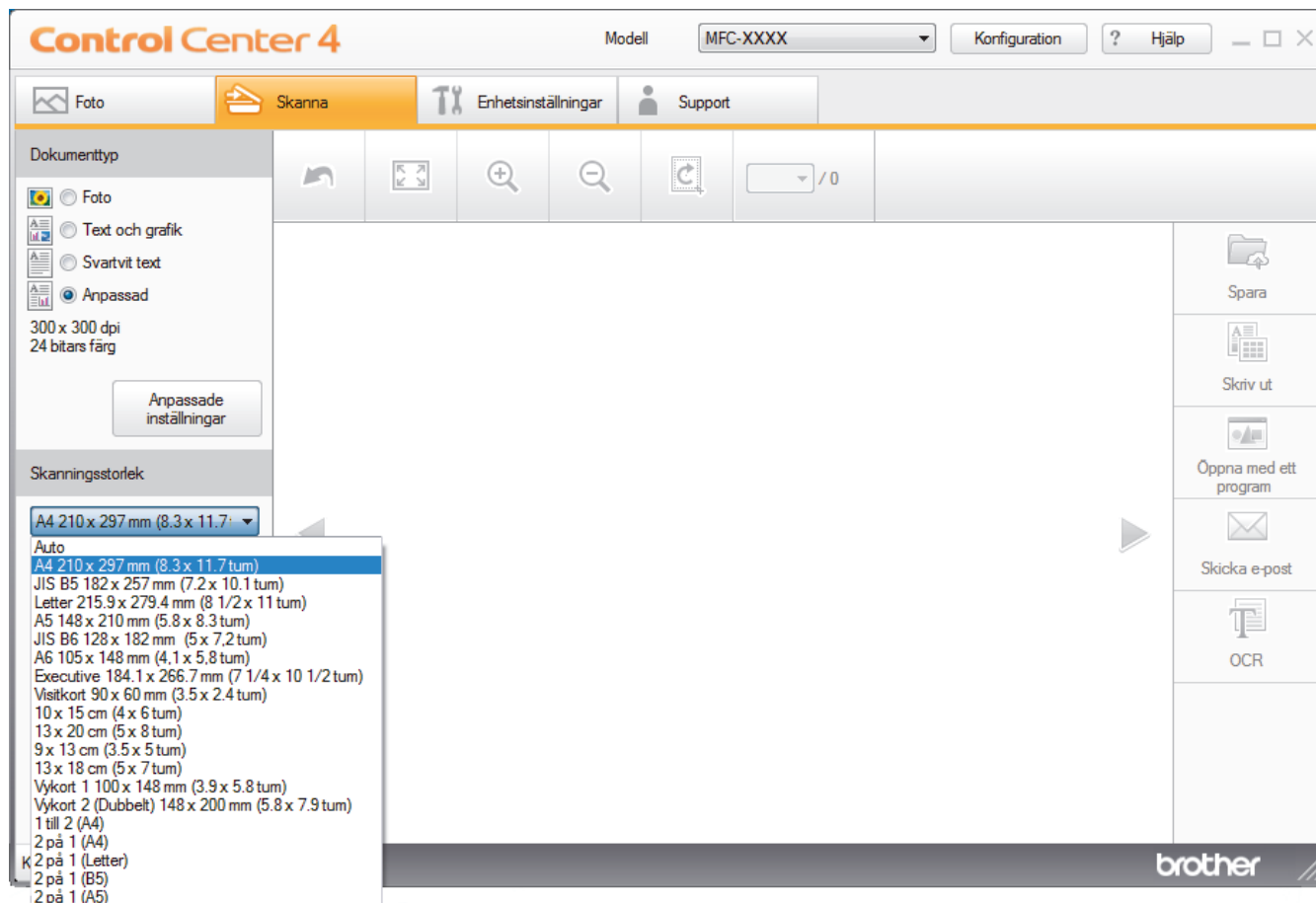

### ✓ Närliggande information

- [Skanna med ControlCenter4 hemläge \(Windows\)](#)

## Beskär en skannad bild med ControlCenter4 hemläge (Windows)

Med beskärningsverktyget i verktygsfältet bildredigering kan du ta bort oönskade områden från din skannade bild. Använd verktygen **Zooma in** och **Zooma ut** för att visa den bilden som ska beskäras.

### Verktygsfältet Bildredigering

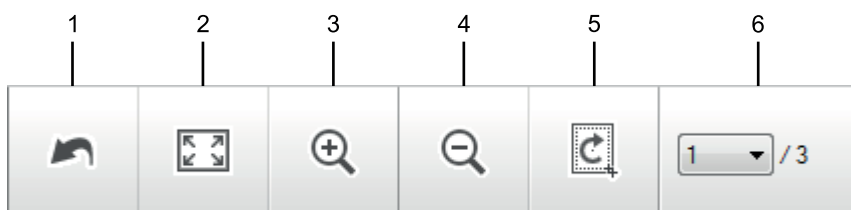

#### 1. Starta om

Avbryter alla redigeringar som gjorts för vald bild. Den redigerade bilden återgår till ursprungligt utseende.

#### 2. Anpassa till fönster

Visar den skannade bilden så att hela bilden passar i fönstret.

#### 3. Zooma in

Zoomar in den skannade bilden.

#### 4. Zooma ut

Zoomar ut den skannade bilden.

#### 5. Beskär och redigera

Tar bort bildens yttre delar. Klicka på knappen **Beskär och redigera**, ändra sedan ramen till det område du vill behålla efter beskärning.

#### 6. Sidräknare

Indikerar sidnumret på den skannade sidan som visas i bildvisaren. Om du vill visa en annan sida väljer du önskat sidnummer från rullgardinsmenyn med sidnummer.



Om du har skannat flera bilder kan du se nästa eller föregående skannade bild genom att klicka på vänster eller höger pilknapp i förhandsgranskningsfönstret.

1. Skanna ett dokument.

2. Klicka på  (**Beskär och redigera**) för att redigera den skannade bilden.

Fönstret **Beskär och redigera - ControlCenter4** öppnas.



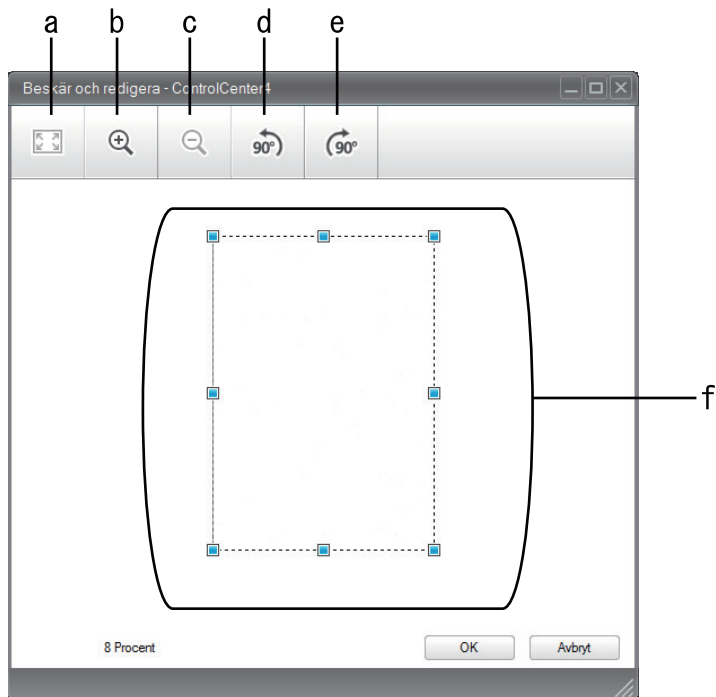

- a. Förstorar den skannade bilden så att hela bilden passar i fönstret.
  - b. Zoomar in bilden.
  - c. Zoomar ut bilden.
  - d. Roterar bilden moturs 90 grader.
  - e. Roterar bilden medurs 90 grader.
  - f. Klicka och dra i ramen för att justera området som ska beskåras.
3. Klicka på **OK**.
- Den redigerade bilden visas i bildvisningsprogrammet.



### Närliggande information

- [Skanna med ControlCenter4 hemläge \(Windows\)](#)

► Hem > Skanna > Skanna från din dator (Windows) > Skanna med ControlCenter4 hemläge (Windows) > Skanna med ControlCenter4 hemläge (Windows) > Skriva ut skannade bilder med ControlCenter4 hemläge (Windows)

## Skriva ut skannade bilder med ControlCenter4 hemläge (Windows)

Skanna ett dokument på din Brother-maskin och skriv sedan ut kopior med skrivardrivrutinens funktioner som finns tillgängliga i ControlCenter4.

1. Skanna ett dokument.
2. Klicka på **Skriv ut**.

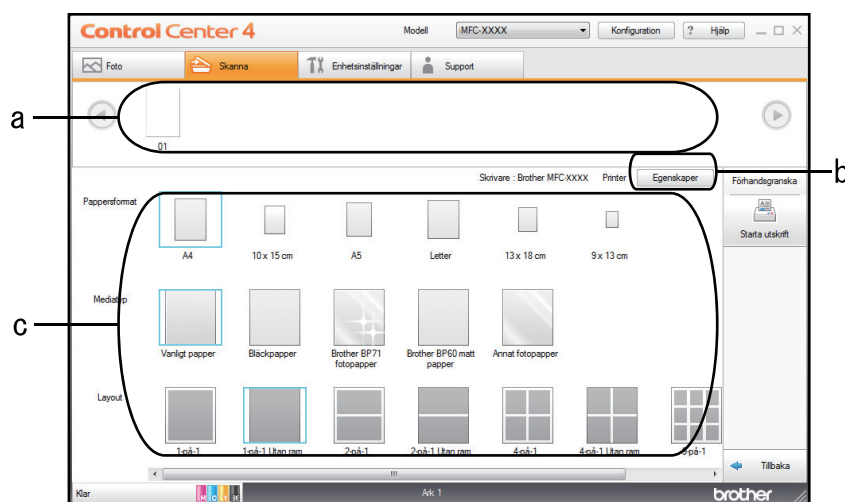

- a. Visar markerade bilder.
  - b. Klicka på knappen **Egenskaper** för att ändra specifika skrivarinställningar.
  - c. Välj alternativen **Pappersformat**, **Mediatyp** och **Layout**. De aktuella inställningarna är inramade i en blå kvadrat.
3. Konfigurera utskriftsinställningarna och klicka sedan på knappen **Starta utskrift**.



### Närliggande information

- [Skanna med ControlCenter4 hemläge \(Windows\)](#)

---

▲ [Hem](#) > [Skanna](#) > [Skanna från din dator \(Windows\)](#) > [Skanna med ControlCenter4 hemläge \(Windows\)](#) > [Skanna med ControlCenter4 hemläge \(Windows\)](#) > [Öppna med ett program med ControlCenter4 Hemläge \(Windows\)](#)

## Öppna med ett program med ControlCenter4 Hemläge (Windows)

Med knappen **Öppna med ett program** kan du skanna in en bild direkt till ett grafikprogram för redigering.

1. Klicka på knappen **Öppna med ett program** .
2. Välj programmet i listrutan och klicka sedan på **OK**.

Bilden öppnas i det program du har valt.



### Närliggande information

- [Skanna med ControlCenter4 hemläge \(Windows\)](#)
-

## Spara skannade data i en mapp som en PDF-fil med ControlCenter4 Hemläge (Windows)

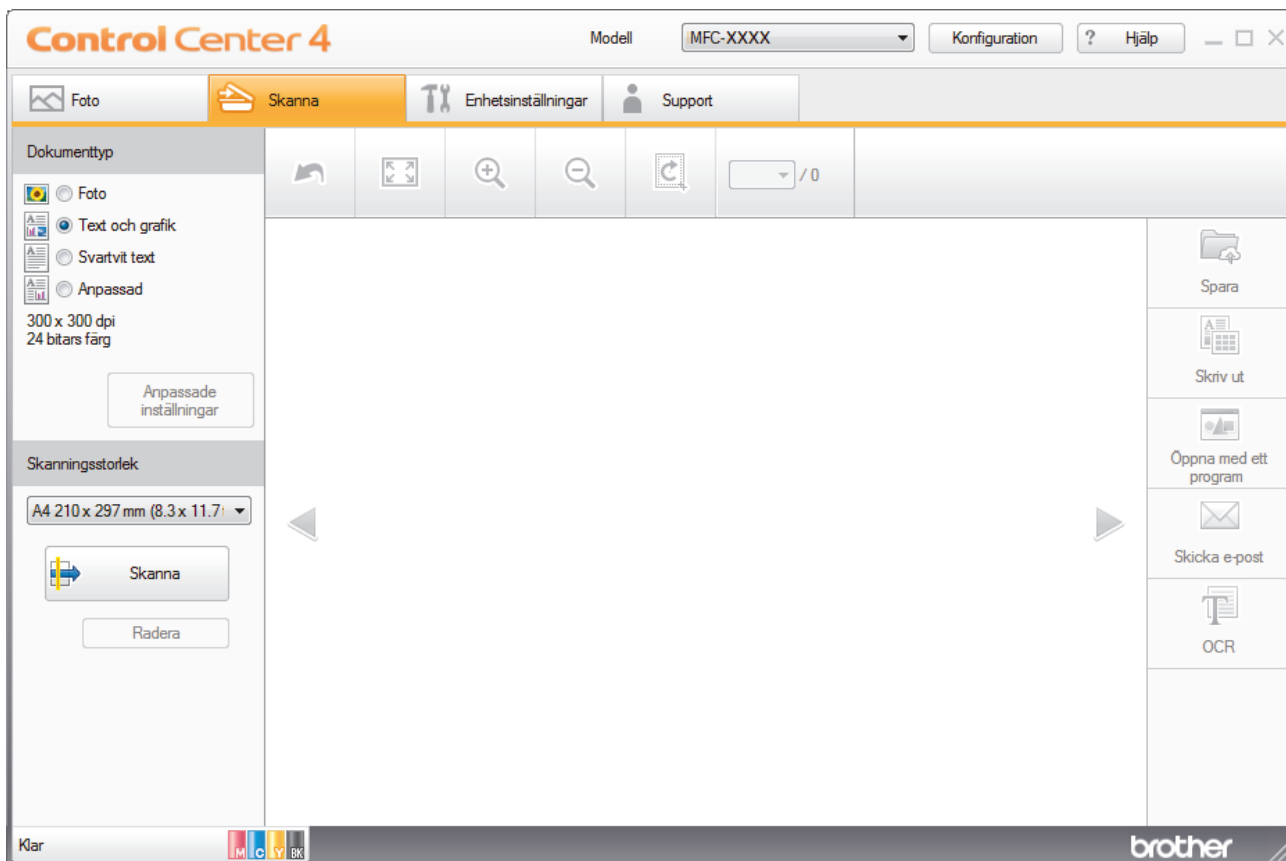

Välj **Standardläge** som lägesinställning för ControlCenter4.

1. Ladda ditt dokument.
2. Klicka på ikonen  (**ControlCenter4**) i aktivitetsfältet och klicka sedan på **Öppna**.
3. Klicka på fliken **Skanna**.

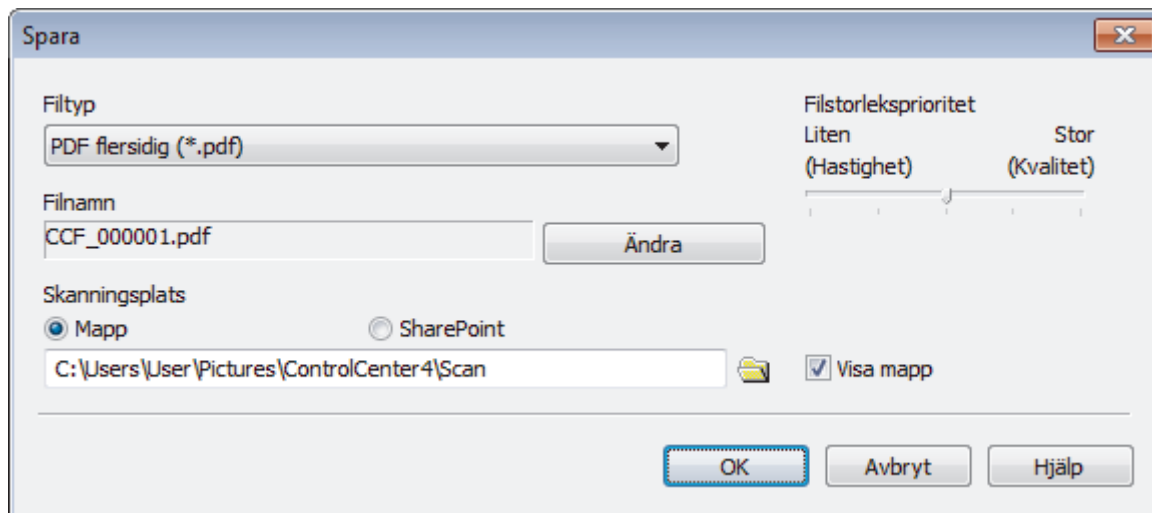

4. Välj **Dokumenttyp**.
  5. Ändra vid behov storleken på ditt dokument.
  6. Klicka på  (**Skanna**).
- Maskinen börjar skanna och den skannade bilden visas i bildvisningsprogrammet.
7. Klicka på vänster eller höger pilknappar för att förhandsgranska varje skannad sida.
  8. Klicka på **Spara**.
- Dialogrutan **Spara** visas.
9. Klicka i listrutan **Filtyp** och välj sedan en PDF-fil.



 För att spara dokumentet som en lösenordsskyddad PDF ska du välja **Säker PDF enkelsidig (\*.pdf)** eller **Säker PDF flersidig (\*.pdf)** i listrutan **Filtyp**, klicka på  och sedan ange lösenordet.

10. Klicka vid behov på knappen **Ändra** för att ändra filnamnet.
11. Klicka på mappikonen för att söka efter och välja mappen där du vill spara dina skannade dokument.
12. Klicka på **OK**.

Skannade dokument sparas i målmappen som en PDF-fil.

### Närliggande information

- [Skanna med ControlCenter4 hemläge \(Windows\)](#)

## Skanningsinställningar för ControlCenter4 Hemläge (Windows)

Inställningar	Gällande funktioner			
	Öppna med ett program	OCR	Skicka e-post	Spara
Filtyp	-	Ja	Ja	Ja
Målprogram	Ja	Ja	-	-
OCR-språk (Endast tillgängligt för vissa modeller)	-	Ja	-	-
Filnamn	-	-	-	Ja
Skanningsplats	-	-	-	Ja
Visa mapp	-	-	-	Ja
Filstorleksprioritet	-	-	Ja	Ja

### Filtyp

Välj den filtyp som du vill använda för den skannade data.

För **Skicka e-post** och **Spara**:

- **Windows Bitmap (\*.bmp)**
- **JPEG (\*.jpg)** (rekommenderas för de flesta användare vid skanning av bilder)
- **TIFF enkelsidig (\*.tif)**
- **TIFF flersidig (\*.tif)**
- **Portable Network Graphics (\*.png)**
- **PDF enkelsidig (\*.pdf)** (rekommenderas för skanning och delning av dokument)
- **PDF flersidig (\*.pdf)** (rekommenderas för skanning och delning av dokument)
- **PDF enkelsidig med hög komprimering (\*.pdf)**
- **PDF flersidig med hög komprimering (\*.pdf)**
- **Säker PDF enkelsidig (\*.pdf)**
- **Säker PDF flersidig (\*.pdf)**
- **Sökbar PDF enkelsidig (\*.pdf)**
- **Sökbar PDF flersidig (\*.pdf)**
- **XML Paper Specification (\*.xps)** (XML Paper Specification finns tillgängligt för Windows 7, Windows 8 och Windows 10, eller när du använder program som stödjer XML Paper Specification-filer)
- **Microsoft Office Word (\*.docx)** (Endast tillgängligt för vissa modeller)
- **Microsoft Office PowerPoint (\*.pptx)** (Endast tillgängligt för vissa modeller)
- **Microsoft Office Excel (\*.xlsx)** (Endast tillgängligt för vissa modeller)

För **OCR**:

- **Text (\*.txt)**
- **HTML 3.2 (\*.htm)**
- **HTML 4.0 (\*.htm)**
- **Sökbar PDF enkelsidig (\*.pdf)**
- **Sökbar PDF flersidig (\*.pdf)**
- **WordPad (\*.rtf)**
- **RTF Word 2000 (\*.rtf)**
- **WordPerfect 9, 10 (\*.wpd)**
- **Microsoft Excel 2003, XP (\*.xls)**

---

## Målprogram

Välj målprogram i listrutan.

## OCR-språk

Ställ in ett språk för det optiska teckenigenkänningsprogrammet (OCR) som överensstämmer med språket i det skannade dokumentets text (Endast tillgängligt för vissa modeller).

## Filnamn

Klicka på **Ändra** för att ändra filnamnets prefix.

## Skanningsplats

Välj radioknappen **Mapp** eller **SharePoint** för att ange destinationen där du vill spara dina skannade dokument.

## Visa mapp

Välj det här alternativet för att automatiskt visa målmappen efter skanning.

## Filstorleksprioritet

Justera den skannade bildens komprimeringsgrad. Du kan ändra filstorlek genom att flytta **Filstorleksprioritet**-reglaget åt höger eller vänster.

## Anpassade inställningar

Välj alternativet **Anpassad**, klicka på knappen **Anpassade inställningar** och ändra sedan inställningarna.

## Skanningsstorlek

Välj dokumentets exakta storlek i listrutan **Skanningsstorlek**.



## Närliggande information

- [Skanna med ControlCenter4 hemläge \(Windows\)](#)
-

## Skanna med ControlCenter4 avancerat läge (Windows)

Med avancerat läge för ControlCenter4 får du mer kontroll över din maskins funktioner och du kan anpassa skanningsåtgärder med en knapptryckning.

- [Skanna fotografier och grafik med ControlCenter4 Avancerat läge \(Windows\)](#)
- [Spara skannade data i en mapp som en PDF-fil med ControlCenter4 avancerat läge \(Windows\)](#)
- [Skanna båda sidor av ett ID-kort med ControlCenter4 Avancerat läge \(Windows\)](#)
- [Skanna till e-postbilaga med ControlCenter4 Avancerat läge \(Windows\)](#)
- [Skanna till en redigerbar textfil \(OCR\) med ControlCenter4 Avancerat läge \(Windows\)](#)
- [Skanna till en Office-fil med ControlCenter4 Avancerat läge \(Windows\)](#)
- [Skanningsinställningar för ControlCenter4 Avancerat läge \(Windows\)](#)
- [Ändra funktionsläget för ControlCenter4 \(Windows\)](#)



## Skanna fotografier och grafik med ControlCenter4 Avancerat läge (Windows)

Skicka skannade foton och grafik direkt till din dator.

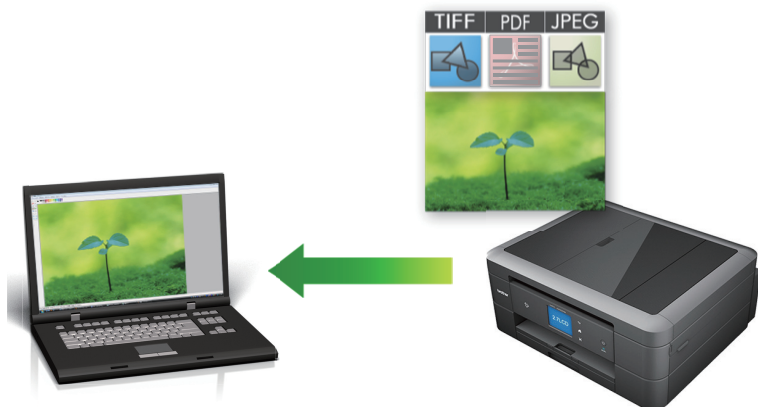

Välj **Avancerat läge** som lägesinställning för ControlCenter4.

1. Ladda ditt dokument.
2. Klicka på ikonen  (**ControlCenter4**) i aktivitetsfältet och klicka sedan på **Öppna**.
3. Klicka på fliken **Skanna**.



4. Klicka på knappen **Bild**.  
Dialogrutan för skanningsinställningar visas.

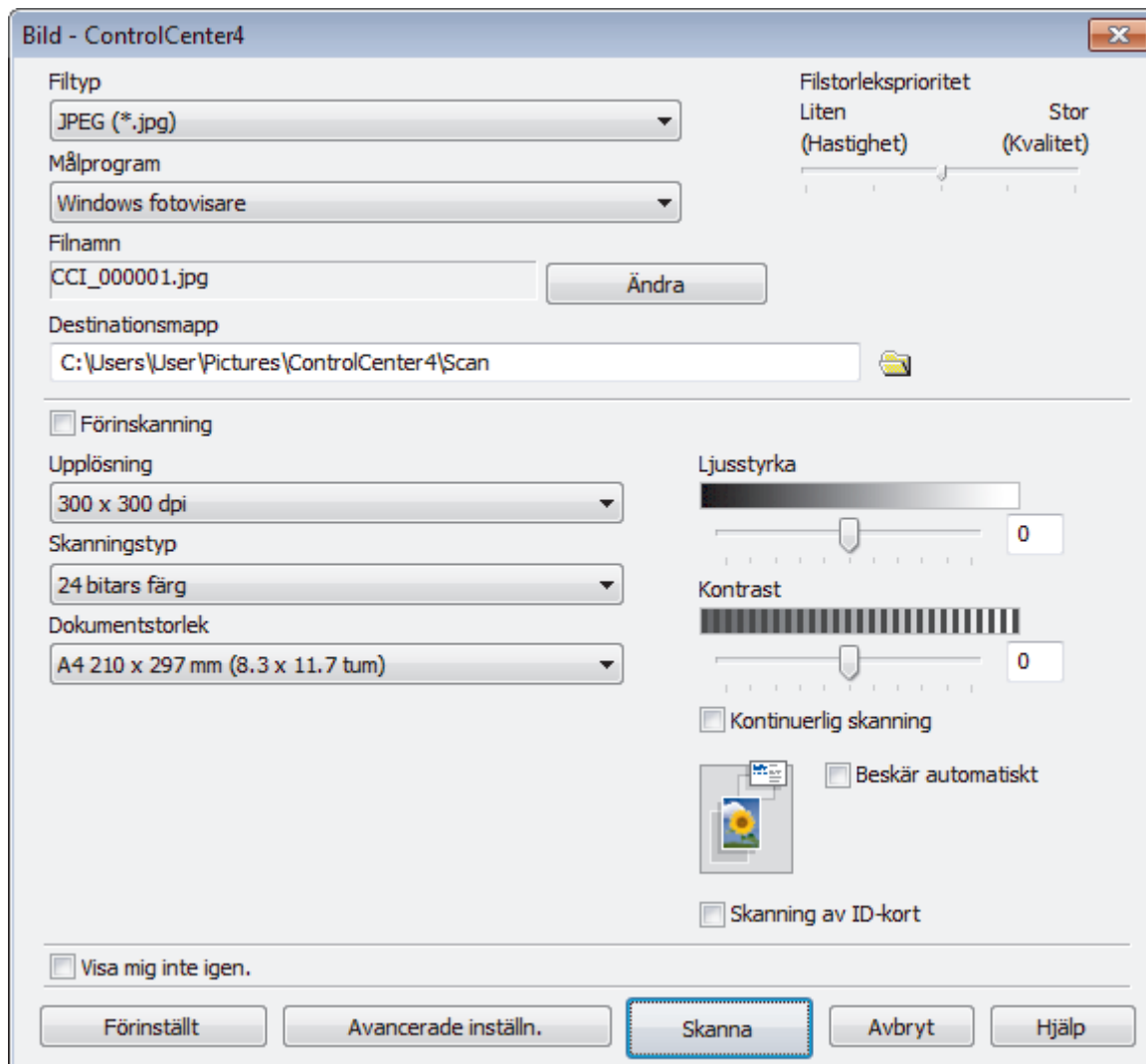

5. Ändra vid behov skanningsinställningar, t.ex. filformat, filnamn, målmapp, upplösning eller färg.



- För att ändra filnamnet klickar du på **Ändra**.
- För att ändra **Destinationsmapp** klickar du på mappikonen.
- Om du vill förhandsgranska och konfigurera den inskannade bilden, väljer du kryssrutan **Förinskanning**.

6. Klicka på **Skanna**.

Maskinen börjar skanna. Bilden öppnas i det program du har valt.



### Närliggande information

- [Skanna med ControlCenter4 avancerat läge \(Windows\)](#)

## Spara skannade data i en mapp som en PDF-fil med ControlCenter4 avancerat läge (Windows)

Skanna dokument och spara dem i en mapp på din dator som PDF-filer.



Välj **Avancerat läge** som lägesinställning för ControlCenter4.

1. Ladda ditt dokument.
2. Klicka på ikonen  (**ControlCenter4**) i aktivitetsfältet och klicka sedan på **Öppna**.
3. Klicka på fliken **Skanna**.



4. Klicka på **Fil**-knappen.

Dialogrutan för skanningsinställningar visas.

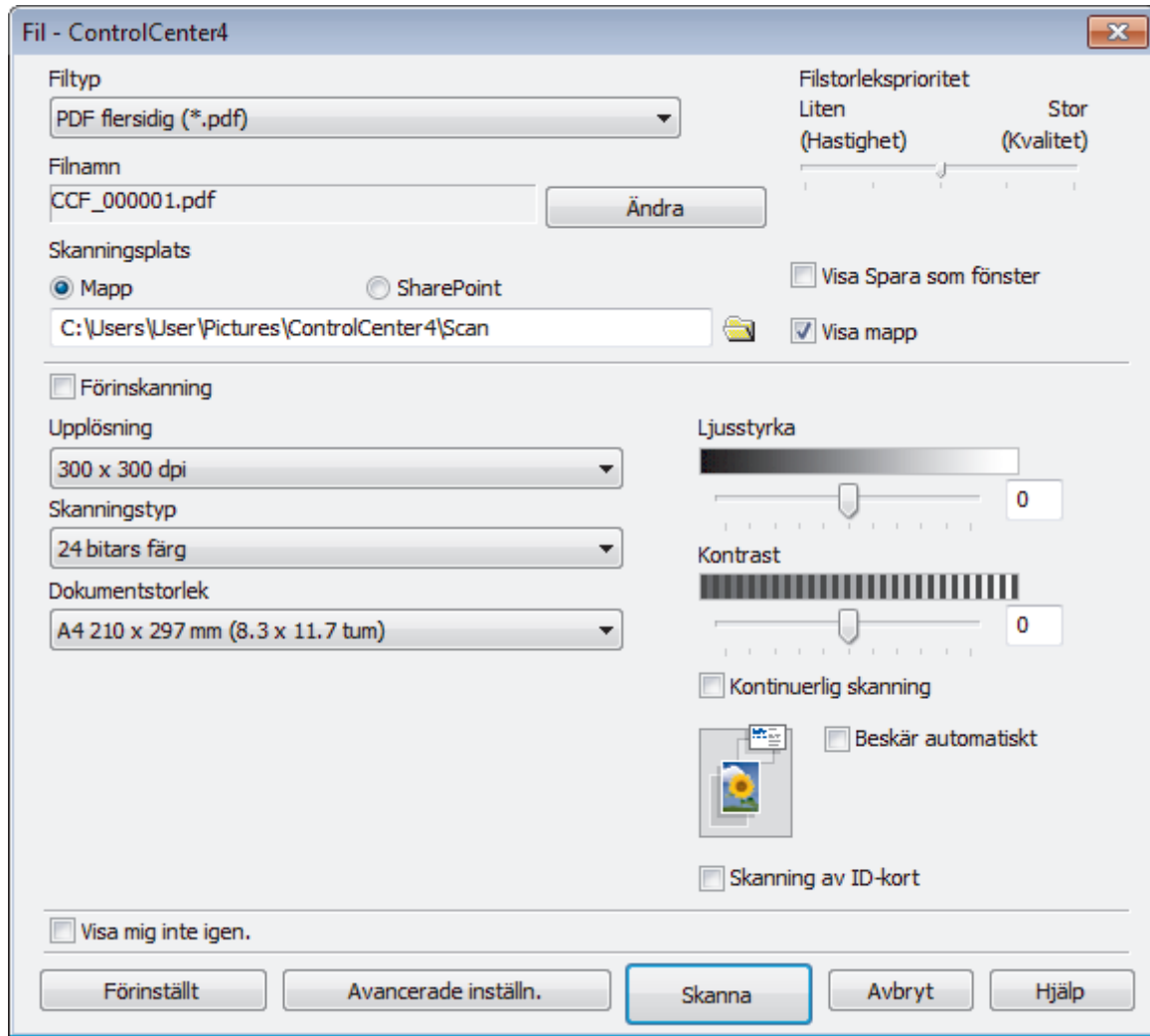

5. Klicka i listrutan **Filtyp** och välj sedan en PDF-fil.



För att spara dokumentet som en lösenordsskyddad PDF ska du välja **Säker PDF enkelsidig (\*.pdf)** eller **Säker PDF flersidig (\*.pdf)** i listrutan **Filtyp**, klicka på  och sedan ange lösenordet.

6. Klicka på mappikonen för att söka efter och välja mappen där du vill spara dina skannade dokument.

7. Ändra vid behov skanningsinställningar, t.ex. filformat, filnamn, upplösning och färg.



Om du vill förhandsgranska och konfigurera den inskannade bilden, väljer du kryssrutan **Förinskanning**.

8. Klicka på **Skanna**.

Maskinen börjar skanna. Filen sparas i den mapp du valt.



### Närliggande information

- [Skanna med ControlCenter4 avancerat läge \(Windows\)](#)

## Skanna båda sidor av ett ID-kort med ControlCenter4 Avancerat läge (Windows)

Välj **Avancerat läge** som lägesinställning för ControlCenter4.

1. Placera ett ID-kort på kopieringsglaset.
2. Klicka på ikonen  (**ControlCenter4**) i aktivitetsfältet och klicka sedan på **Öppna**.
3. Klicka på fliken **Skanna**.



4. Klicka på **Fil**-knappen.

Dialogrutan för skanningsinställningar visas.

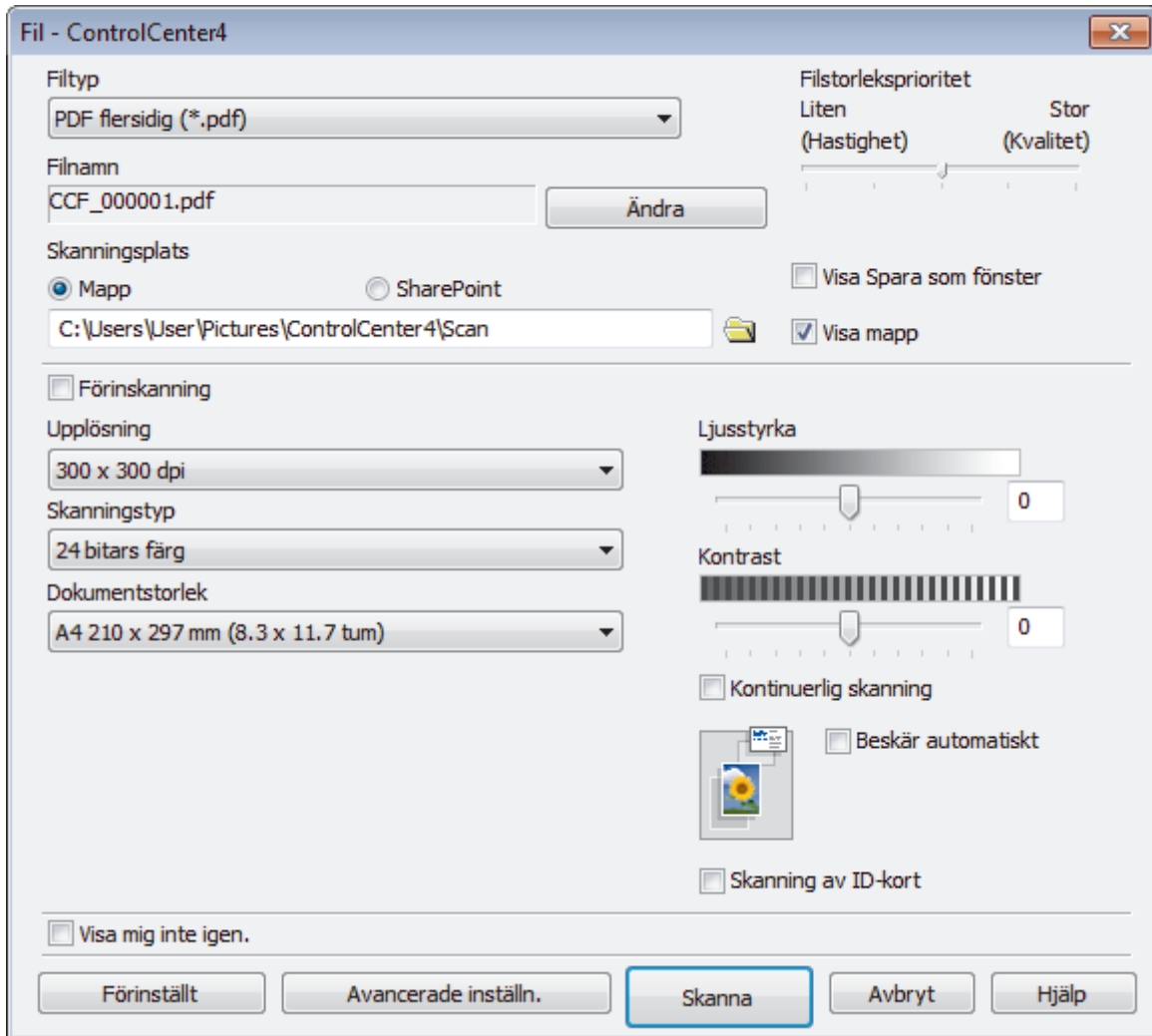

5. Markera kryssrutan **Skanning av ID-kort**.

Dialogrutan med instruktioner visas.

6. Läs igenom anvisningarna på skärmen och tryck sedan på **OK**.
7. Ändra vid behov skanningsinställningar, t.ex. filformat, filnamn, skanningsplats, upplösning eller färg.
8. Klicka på **Skanna**.

Maskinen börjar skanna ena sidan av ID-kortet.

9. När maskinen har skannat en sida vänder du på ID-kortet och klickar sedan på **Fortsätt** för att skanna den andra sidan.
10. Klicka på **Avsluta**.

### ✓ Närliggande information

- [Skanna med ControlCenter4 avancerat läge \(Windows\)](#)

## Skanna till e-postbilaga med ControlCenter4 Avancerat läge (Windows)

Skicka ett skannat dokument som en e-postbilaga.

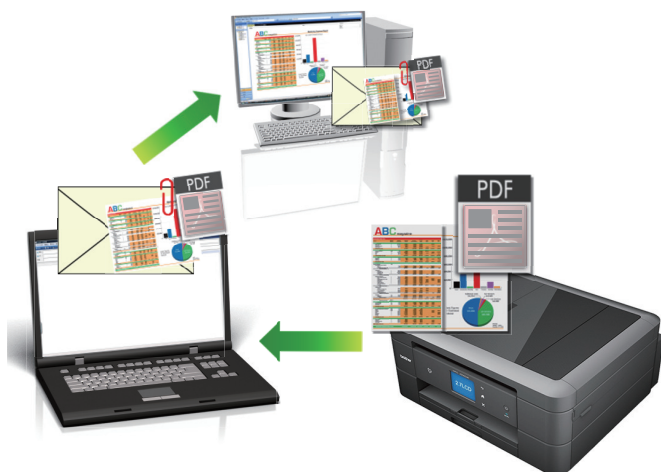

- Välj **Avancerat läge** som lägesinställning för ControlCenter4.
- Funktionen för att skanna till e-post stöder inte webbaserade e-posttjänster. Använd funktionen för att skanna till bild eller fil om du vill skanna ett dokument eller en bild och bifoga sedan den skannade filen till ett e-postmeddelande.



Maskinen skannar till din standardinställda e-postklient.

1. Ladda ditt dokument.
2. Klicka på ikonen  (**ControlCenter4**) i aktivitetsfältet och klicka sedan på **Öppna**.
3. Klicka på fliken **Skanna**.



4. Klicka på **E-post**-knappen.  
Dialogrutan för skanningsinställningar visas.

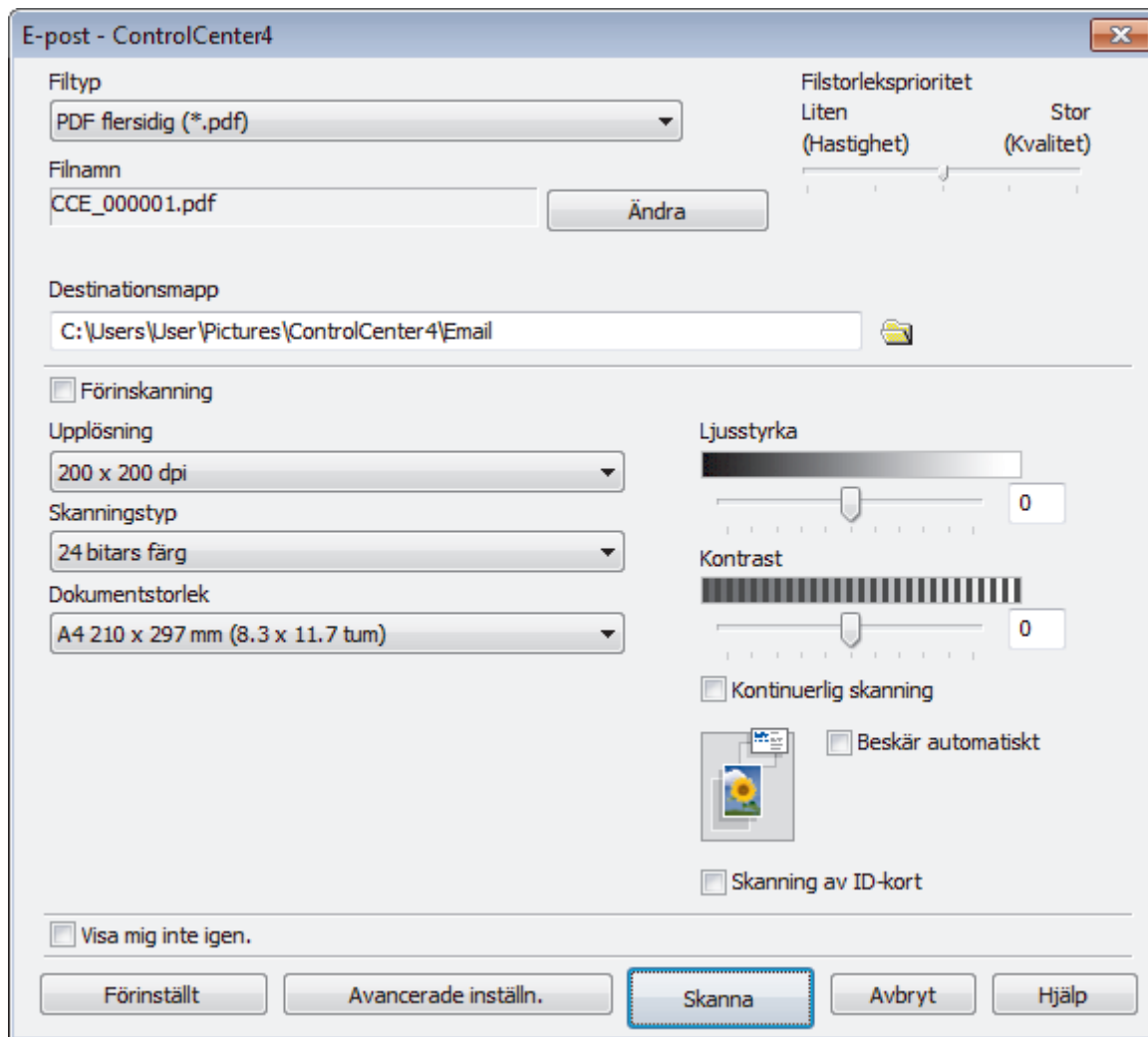

5. Ändra vid behov skanningsinställningar, t.ex. filformat, filnamn, målmapp, upplösning eller färg.



- För att ändra filnamnet klickar du på **Ändra**.
- För att ändra **Destinationsmapp** klickar du på mappikonen.
- Om du vill förhandsgranska och konfigurera den inskannade bilden, väljer du kryssrutan **Förinskanning**.

6. Klicka på **Skanna**.

Maskinen börjar skanna. Ditt e-postprogram öppnas och den skannade bilden bifogas i ett nytt, tomt e-postmeddelande.



### Närliggande information

- [Skanna med ControlCenter4 avancerat läge \(Windows\)](#)



## Skanna till en redigerbar textfil (OCR) med ControlCenter4 Avancerat läge (Windows)

Relaterade modeller: DCP-J772DW/DCP-J774DW/MFC-J491DW/MFC-J497DW/MFC-J890DW/MFC-J895DW

Maskinen kan omvandla tecken i ett skannat dokument till textdata med hjälp av ett teckenigenkänningsprogram (OCR). Du kan redigera texten med hjälp av valfritt textredigeringsprogram.



- Välj **Avancerat läge** som lägesinställning för ControlCenter4.

1. Ladda ditt dokument.
2. Klicka på ikonen  (**ControlCenter4**) i aktivitetsfältet och klicka sedan på **Öppna**.
3. Klicka på fliken **Skanna**.



4. Klicka på **OCR**-knappen.  
Dialogrutan för skanningsinställningar visas.

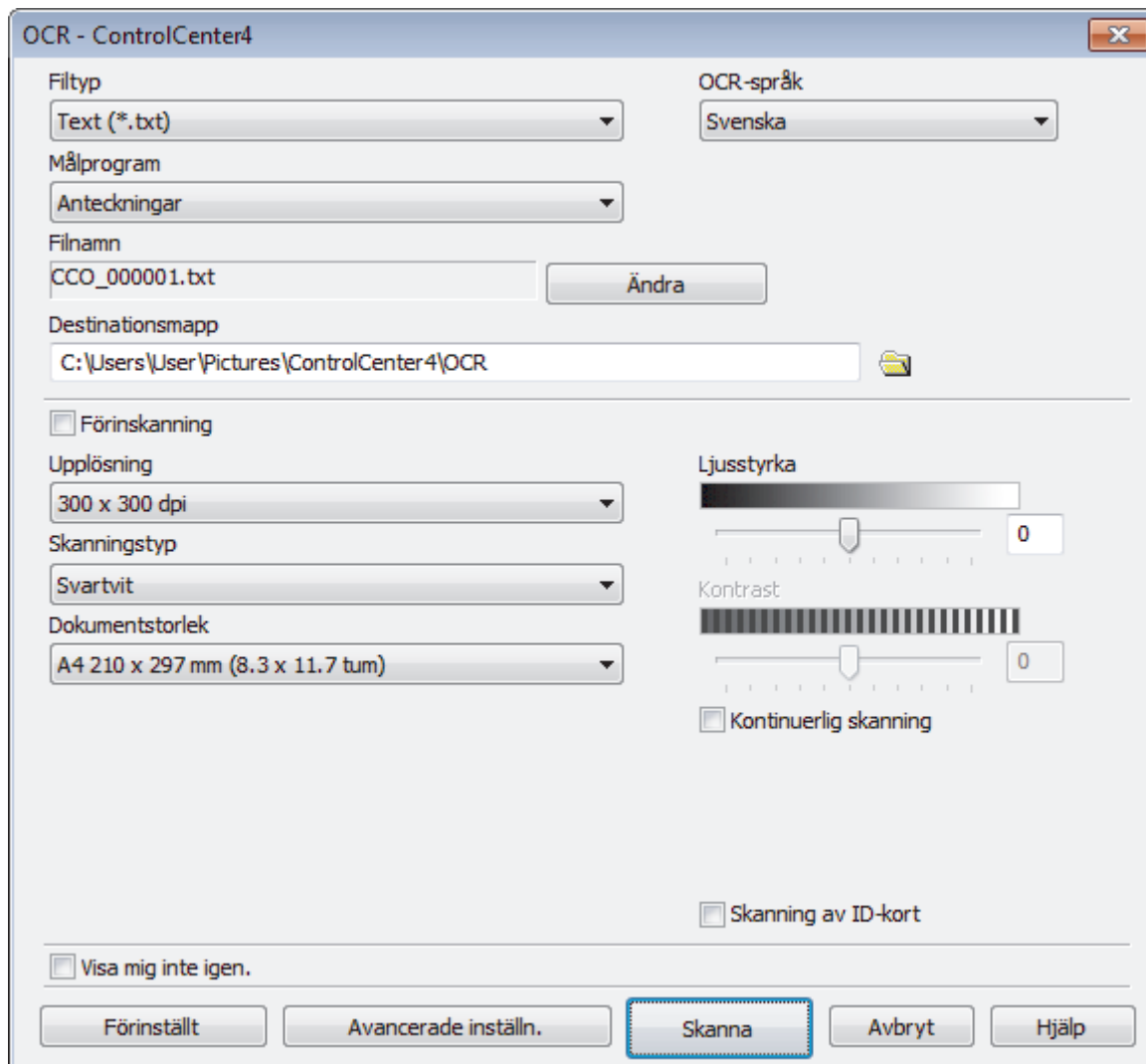

5. Ändra vid behov skanningsinställningar, t.ex. filformat, filnamn, målmapp, upplösning eller färg.



- För att ändra filnamnet klickar du på **Ändra**.
- För att ändra **Destinationsmapp** klickar du på mappikonen.
- Om du vill förhandsgranska och konfigurera den inskannade bilden, väljer du kryssrutan **Förinskanning**.

6. Klicka på **Skanna**.

Maskinen skannar dokumentet, konverterar det till redigerbar text och skickar det sedan till ditt standardordbehandlingsprogram.



### Närliggande information

- [Skanna med ControlCenter4 avancerat läge \(Windows\)](#)

## Skanna till en Office-fil med ControlCenter4 Avancerat läge (Windows)

Din maskin kan konvertera skannade data till en Microsoft Word-, Microsoft PowerPoint- eller Microsoft Excel-fil.

- Välj **Avancerat läge** som lägesinställning för ControlCenter4.
- För att kunna använda den här funktionen måste din dator vara ansluten till Internet.

1. Ladda ditt dokument.
2. Klicka på ikonen  (**ControlCenter4**) i aktivitetsfältet och klicka sedan på **Öppna**.
3. Klicka på fliken **Skanna**.



4. Klicka på knappen **E-post** eller **Fil**.  
Dialogrutan för skanningsinställningar visas.
5. Klicka på rullgardinsmenyn **Filtyp** och välj sedan alternativet **Microsoft Office Word (\*.docx)**, **Microsoft Office PowerPoint (\*.pptx)** eller **Microsoft Office Excel (\*.xlsx)**.
6. Ändra vid behov skanningsinställningarna.
7. Klicka på knappen **Skanna**.  
Om ett meddelande om Internetanslutningen visas i en dialogruta ska du läsa det och klicka på **OK**.

### ✓ Närliggande information

- [Skanna med ControlCenter4 avancerat läge \(Windows\)](#)

## Skanningsinställningar för ControlCenter4 Avancerat läge (Windows)

Inställningar	Gällande funktioner			
	Bild	OCR	E-post	Fil
Filtyp	Ja	Ja	Ja	Ja
Målprogram	Ja	Ja	-	-
OCR-språk (Endast tillgängligt för vissa modeller)	-	Ja	-	-
Filnamn	Ja	Ja	Ja	Ja
Destinationsmapp	Ja	Ja	Ja	-
Skanningsplats	-	-	-	Ja
Visa mapp	-	-	-	Ja
Visa Spara som fönster	-	-	-	Ja
Filstorleksprioritet	Ja	-	Ja	Ja
Förinskanning	Ja	Ja	Ja	Ja
Upplösning	Ja	Ja	Ja	Ja
Skanningstyp	Ja	Ja	Ja	Ja
Dokumentstorlek	Ja	Ja	Ja	Ja
Ljusstyrka	Ja	Ja	Ja	Ja
Kontrast	Ja	Ja	Ja	Ja
Kontinuerlig skanning	Ja	Ja	Ja	Ja
Beskär automatiskt	Ja	-	Ja	Ja
Skanning av ID-kort	Ja	Ja	Ja	Ja
Avancerade inställn.	Ja	Ja	Ja	Ja
Förinställt	Ja	Ja	Ja	Ja

### Filtyp

Välj den filtyp som du vill använda för den skannade data.

För **Bild**, **E-post** och **Fil**:

- **Windows Bitmap (\*.bmp)**
- **JPEG (\*.jpg)** (rekommenderas för de flesta användare vid skanning av bilder)
- **TIFF enkelsidig (\*.tif)**
- **TIFF flersidig (\*.tif)**
- **Portable Network Graphics (\*.png)**
- **PDF enkelsidig (\*.pdf)** (rekommenderas för skanning och delning av dokument)
- **PDF flersidig (\*.pdf)** (rekommenderas för skanning och delning av dokument)
- **PDF enkelsidig med hög komprimering (\*.pdf)**
- **PDF flersidig med hög komprimering (\*.pdf)**
- **Säker PDF enkelsidig (\*.pdf)**
- **Säker PDF flersidig (\*.pdf)**
- **Sökbar PDF enkelsidig (\*.pdf)**
- **Sökbar PDF flersidig (\*.pdf)**
- **XML Paper Specification (\*.xps)** (XML Paper Specification finns tillgängligt för Windows 7, Windows 8 och Windows 10, eller när du använder program som stödjer XML Paper Specification-filer)

---

För **OCR**:

- **Text (\*.txt)**
- **HTML 3.2 (\*.htm)**
- **HTML 4.0 (\*.htm)**
- **Sökbar PDF enkelsidig (\*.pdf)**
- **Sökbar PDF flersidig (\*.pdf)**
- **WordPad (\*.rtf)**
- **RTF Word 2000 (\*.rtf)**
- **WordPerfect 9, 10 (\*.wpd)**
- **Microsoft Excel 2003, XP (\*.xls)**

För **E-post** och **Fil**:

- **Microsoft Office Word (\*.docx)** (Endast tillgängligt för vissa modeller)
- **Microsoft Office PowerPoint (\*.pptx)** (Endast tillgängligt för vissa modeller)
- **Microsoft Office Excel (\*.xlsx)** (Endast tillgängligt för vissa modeller)

### Målprogram

Välj målprogram i listrutan.

### OCR-språk

Ställ in ett språk för det optiska teckenigenkänningsprogrammet (OCR) som överensstämmer med språket i det skannade dokumentets text (Endast tillgängligt för vissa modeller).

### Filnamn

Klicka på **Ändra** för att ändra filnamnets prefix.

### Destinationsmapp

Klicka på mappikonen för att söka efter och välja mappen där du vill spara dina skannade dokument.

### Skanningsplats

Välj radioknappen **Mapp** eller **SharePoint** för att ange destinationen där du vill spara dina skannade dokument.

### Visa mapp

Välj det här alternativet för att automatiskt visa målmappen efter skanning.

### Visa Spara som fönster

Om du vill specificera målet för den inskannade bilden varje gång du skannar väljer du detta alternativ.

### Filstorleksprioritet

Justera den skannade bildens komprimeringsgrad. Du kan ändra filstorlek genom att flytta **Filstorleksprioritet**-reglaget åt höger eller vänster.

### Förinskanning

Välj alternativet **Förinskanning** om du vill förhandsgranska din bild och beskära oönskade delar före skanning.

### Upplösning

Du kan välja skanningsupplösning i listrutan **Upplösning**. En hög upplösning kräver mer minne och längre överföringstid, men resulterar i en klarare bild.

### Skanningstyp

Du kan välja mellan olika färgdjup för skanningen.

- **Auto**  
Använd oavsett dokumenttyp. I det här läget väljs lämpligt färgdjup för dokumentet automatiskt.
- **Svartvit**  
Används för text eller konturbilder.

---

- **Gråskala (feldiffusion)**

Används för fotografier eller grafik. (Felfördelning är en metod för att skapa simulerade grå bilder genom att använda sanna grå punkter. Svarta punkter läggs i ett särskilt mönster för att ge ett grått intryck.)

- **Äkta gråskala**

Används för fotografier eller grafik. Detta läge är mer exakt eftersom det använder upp till 256 nyanser av grått.

- **24 bitars färg**

Används för att skapa en bild med den mest exakta färgåtergivning. Detta läge använder upp till 16,8 miljoner färger för att skanna bilden, men kräver mest minne och använder längst överföringstid.

### Dokumentstorlek

Välj ditt dokument exakta storlek i rullgardinsmenyn **Dokumentstorlek**.

- Om du väljer alternativet **1 till 2 (A4)** delas den skannade bilden i två dokument av A5-storlek.

### Ljusstyrka

Du ställer in nivån för **Ljusstyrka** genom att dra reglaget åt höger eller vänster för att få ljusare eller mörkare bild. Om den skannade bilden är för ljus ställer du in ett lägre värde för ljusstyrkan och skannar dokumentet på nytt. Om den skannade bilden är för mörk ställer du in ett högre värde för ljusstyrkan och skannar dokumentet på nytt. Du kan även ange ett värde i fältet för att ställa in nivån för **Ljusstyrka**.

### Kontrast

Du kan öka eller minska **Kontrast**-nivån genom att dra reglaget åt höger eller vänster. Ökad kontrast framhäver bildens mörka och ljusa områden, medan minskad kontrast ger större detaljrikedom i grå områden. Du kan även ange ett värde i fältet för att ställa in nivån på **Kontrast**.

### Kontinuerlig skanning

Välj detta alternativ för att skanna flera sidor. Du kan välja att fortsätta skanna eller avsluta när sidan har skannats.

### Beskär automatiskt

Du kan skanna flera dokument som placerats på kopieringsglaset. Maskinen skannar varje dokument och skapar separata filer eller en enkel fil med flera sidor.

### Skanning av ID-kort

Markera denna kryssruta för att skanna ID-kortets båda sidor till en sida.

### Avancerade inställn.

Konfigurera avancerade inställningar genom att klicka på knappen **Avancerade inställn.** i dialogrutan skanningsinställningar.

- **Ta bort genombildning/mönster**

- **Ta bort bakgrundsfärg**

- Ta bort basfärgen på dokument för att göra skannade data lättare att läsa.

- **Rotera bild**

- Rotera den skannade bilden.

- **Hoppa över tom sida**

- Ta bort dokumentets tomma sidor från skanningresultatet. (Endast tillgängligt för vissa modeller)

- **Visa skanningsresultat**

- Visa det totala antalet sparade sidor och antalet tomma sidor som har hoppats över. (Endast tillgängligt för vissa modeller)

### Förinställt

Välj detta alternativ för att återsälla alla inställningar till fabriksinställningar.



## Närliggande information

- Skanna med ControlCenter4 avancerat läge (Windows)



## Skanna med Nuance™ PaperPort™ 14SE eller andra Windows-program

Du kan skanna med programmet Nuance™ PaperPort™ 14SE.

- Om du vill hämta programmet Nuance™ PaperPort™ 14SE, klicka på  (**Brother Utilities**), välj **Gör mer** i det vänstra navigeringsfältet och klicka på **PaperPort**.
- Nuance™ PaperPort™ 14SE stöder Windows 7, Windows 8, Windows 8.1, Windows 10 Home, Windows 10 Pro, Windows 10 Education och Windows 10 Enterprise.
- Detaljerade instruktioner för hur man använder respektive program finns i programmets **Hjälp**-meny. Klicka sedan på **Handboken Komma igång** i menyn **Hjälp**.



Instruktionerna för skanning i stegen nedan gäller för PaperPort™ 14SE. Stegen nedan är liknande för andra Windows-program. PaperPort™ 14SE stöder både TWAIN- och WIA-drivrutiner. TWAIN-drivrutinen (rekommenderas) används i dessa steg.

- Det kan hända att Nuance™ PaperPort™ 14SE inte följer med beroende på modellen för din maskin. Använd andra program som stödjer skanning om den inte följer med.
1. Ladda ditt dokument.
  2. Starta PaperPort™ 14SE.  
Gör något av följande:
    - Windows 7  
Klicka på  (**Start**) > **Alla program** > **Nuance PaperPort 14** > **PaperPort** på din dator.
    - Windows 8  
Klicka på  (**PaperPort**).
    - Windows 10  
Klicka på  > **Nuance PaperPort 14** > **PaperPort**.
  3. Klicka på menyn **Skrivbord** och klicka sedan på **Inställningar för inläsning** i listan **Skrivbord**.  
Panelen **Skanna eller hämta foto** visas på skärmens vänstra sida.
  4. Klicka på **Välj**.
  5. Välj **TWAIN: TW-Brother MFC-XXXX** eller **TWAIN: TW-Brother MFC-XXXX LAN** (där MFC-XXXX är namnet på din maskins modell) i listan över tillgängliga skanners. Välj Brother-drivrutinen som har ändelsen "WIA" om du vill använda WIA-drivrutinen.
  6. Markera kryssrutan **Visa skannerdialogrutan** i panelen **Skanna eller hämta foto**.
  7. Klicka på **Skanna**.  
Dialogrutan för skannerinställning visas.



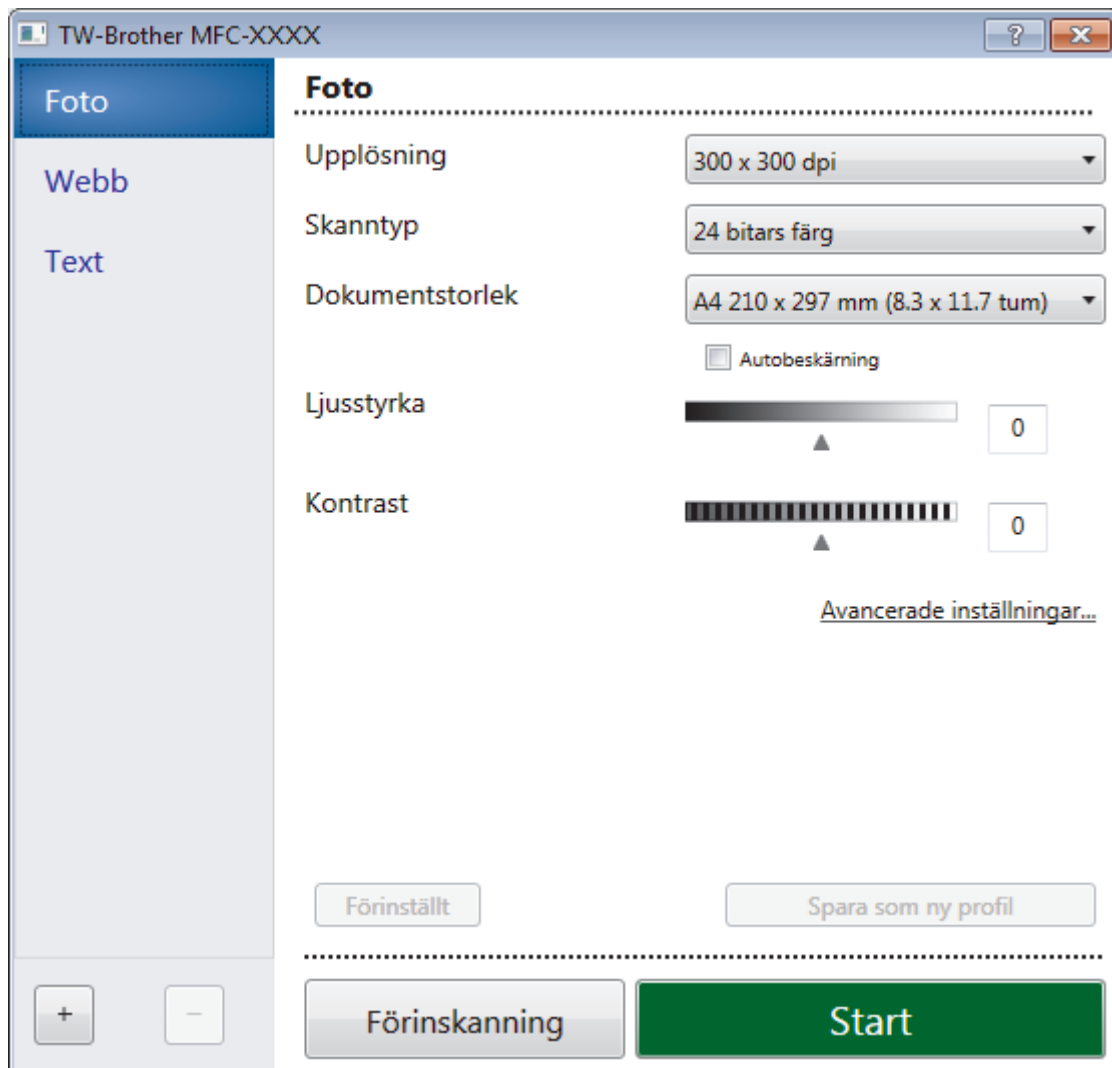

8. Justera vid behov inställningarna i dialogrutan för installation av skannern.
9. Klicka på listrutan **Dokumentstorlek** och välj sedan dokumentstorlek.
10. Klicka på **Förinskaning** om du vill förhandsgranska din bild och beskära oönskade delar före skanning.
11. Klicka på **Start**.

Maskinen börjar skanna.

### ✓ Närliggande information

- Skanna från din dator (Windows)
  - TWAIN-drivrutinsinställningar (Windows)

## TWAIN-drivrutinsinställningar (Windows)

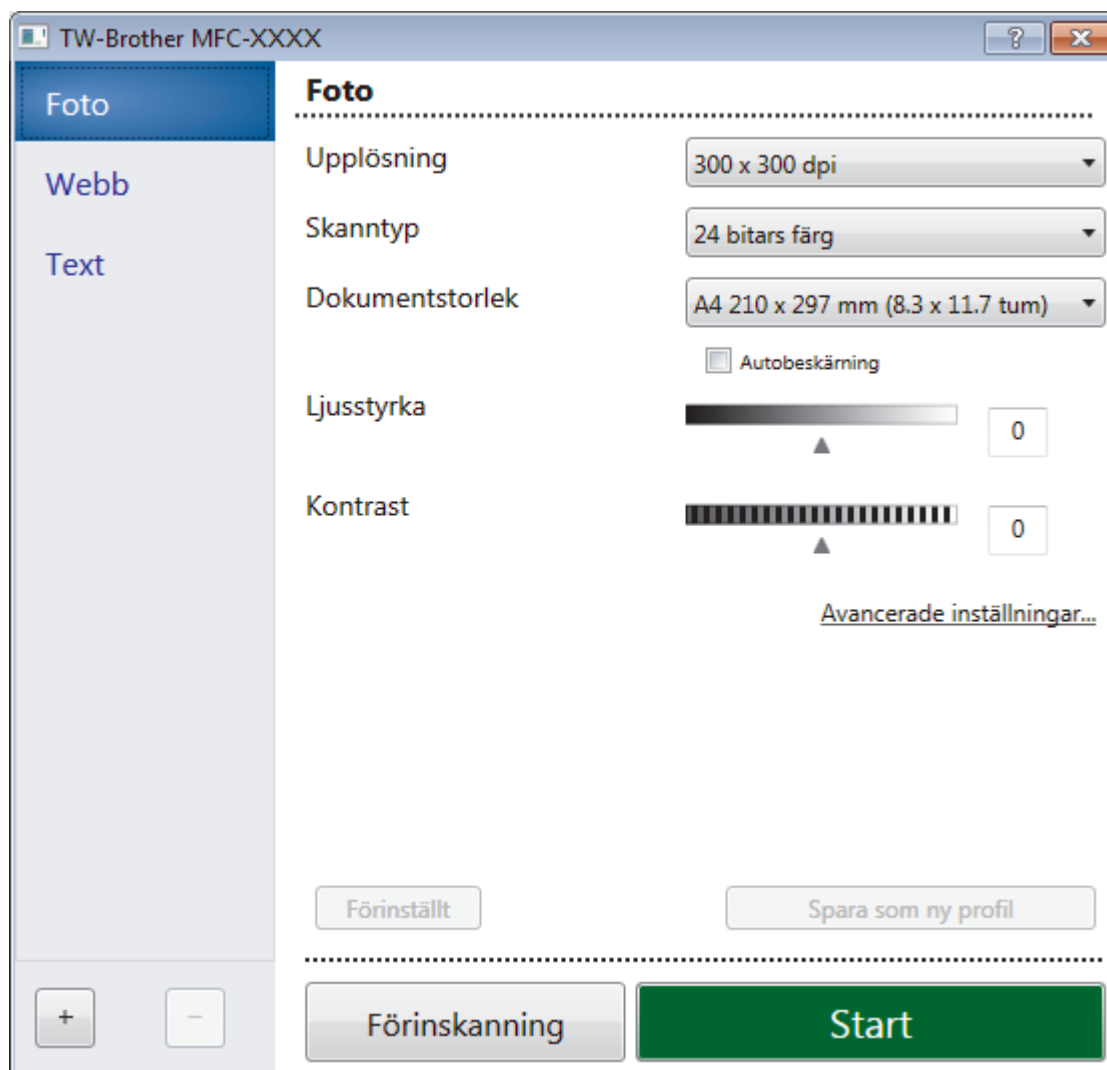

 Observera att objektnamnet och de tilldelbara värdena kan variera beroende på maskinen.

### 1. Skanna

Du kan välja alternativet **Foto**, **Webb** eller **Text** beroende på vilken typ av dokument du vill skanna.

Skanna (bildtyp)		Upplösning	Skanningstyp
<b>Foto</b>	Används för att skanna fotografier.	300 x 300 dpi	<b>24 bitars färg</b>
<b>Webb</b>	Används för att infoga den skannade filen på webbsidor.	100 x 100 dpi	<b>24 bitars färg</b>
<b>Text</b>	Används för att skanna textdokument.	200 x 200 dpi	<b>Svartvit</b>

### 2. Upplösning

Du kan välja skanningsupplösning i listrutan **Upplösning**. En hög upplösning kräver mer minne och längre överföringstid, men resulterar i en klarare bild.

### 3. Skanntyp

Du kan välja mellan olika färgdjup för skanningen.

- **Svartvit**  
Används för text eller konturbilder.
- **Gråskala (feldiffusion)**  
Används för fotografier eller grafik. (Felfördelning är en metod för att skapa simulerade grå bilder genom att använda sanna grå punkter. Svarta punkter läggs i ett särskilt mönster för att ge ett grått intryck.)
- **Äkta gråskala**  
Används för fotografier eller grafik. Detta läge är mer exakt eftersom det använder upp till 256 nyanser av grått.
- **24 bitars färg**  
Används för att skapa en bild med den mest exakta färgåtergivningen. Detta läge använder upp till 16,8 miljoner färger för att skanna bilden, men kräver mest minne och använder längst överföringstid.

#### 4. Dokumentstorlek

Välj den exakta storleken ditt dokument från ett urval av förinställda skanningsstorlekar.

Om du väljer **Egen**, visas dialogrutan **Egen dokumentstorlek** där du kan ange dokumentstorleken.

#### 5. Ljusstyrka

Du ställer in nivån för **Ljusstyrka** genom att dra reglaget åt höger eller vänster för att få ljusare eller mörkare bild. Om den skannade bilden är för ljus ställer du in ett lägre värde för ljusstyrkan och skannar dokumentet på nytt. Om den skannade bilden är för mörk ställer du in ett högre värde för ljusstyrkan och skannar dokumentet på nytt. Du kan även ange ett värde i fältet för att ställa in nivå för ljusstyrkan.

#### 6. Kontrast

Du kan öka eller minska **Kontrast**-nivån genom att dra reglaget åt höger eller vänster. En ökning framhäver bildens mörka och ljusa områden, medan en minskning ger större detaljrikedom i grå områden. Du kan även ange ett värde i fältet för att ställa in kontrast.

#### 7. Autobeskränning

Du kan skanna flera dokument som placerats på kopieringsglaset. Maskinen skannar varje dokument och skapar separata filer eller en enkel fil med flera sidor.

#### 8. Avancerade inställningar

Konfigurera avancerade inställningar genom att klicka på knappen **Avancerade inställningar** i dialogrutan skanningsinställningar.

- **Pappersavkänning**
  - **Rotera bild**  
Rotera den skannade bilden.
- **Bildkvalité**
  - **Bakgrundsbearbetning**

- 
- **Ta bort genomblödning/mönster**  
Förhindra genomfärgning.
  - **Ta bort bakgrundsfärg**  
Ta bort basfärgen på dokument för att göra skannade data lättare att läsa.
  - **Släpp färg**  
Välj en färg som du vill ta bort från den skannade bilden.
  - **Fetstilsformatering**  
Framhäv originalets tecken genom att göra dem feta.
  - **Korrigerig av suddiga tecken**  
Korrigera skadade eller ofullständiga tecken på originalet så att de blir enklare att läsa.
  - **Kantbetoning**  
Gör originalets tecken skarpare.
  - **Minska bakgrundsstörning**  
Du kan förbättra och höja kvaliteten på skannade bilder med det här alternativet. Alternativet **Minska bakgrundsstörning** är tillgängligt när du väljer alternativet **24 bitars färg** och skanningsupplösning **300 x 300 dpi**, **400 x 400 dpi** eller **600 x 600 dpi**.
  - **Sidräkning**
    - **Kantfyllnad**  
Fyll i kanterna på fyra sidor av den skannade bilden med hjälp av den valda färgen och intervall.
    - **Kontinuerlig skanning**  
Välj detta alternativ för att skanna flera sidor. Du kan välja att fortsätta skanna eller avsluta när sidan har skannats.



### Närliggande information

- [Skanna med Nuance™ PaperPort™ 14SE eller andra Windows-program](#)
-

## Skanna med Windows Faxe och skanna

Windows Faxe och skanna är ett annat alternativ som du kan använda när du ska skanna.

- Windows Faxe och skanna använder WIA-drivrutiner för skanner.
- Om du vill skanna och sedan beskära en del av sidan när dokumentet har förinskannats, måste du använda kopieringsglaset (även kallad flatbädd).

1. Ladda ditt dokument.
2. Starta Windows Faxe och skanna.
3. Klicka på **Arkiv > Nytt > Skanning**.
4. Välj den skanner som du vill använda.
5. Klicka på **Importera** eller på **OK**.

Dialogrutan **Ny skanning** visas.

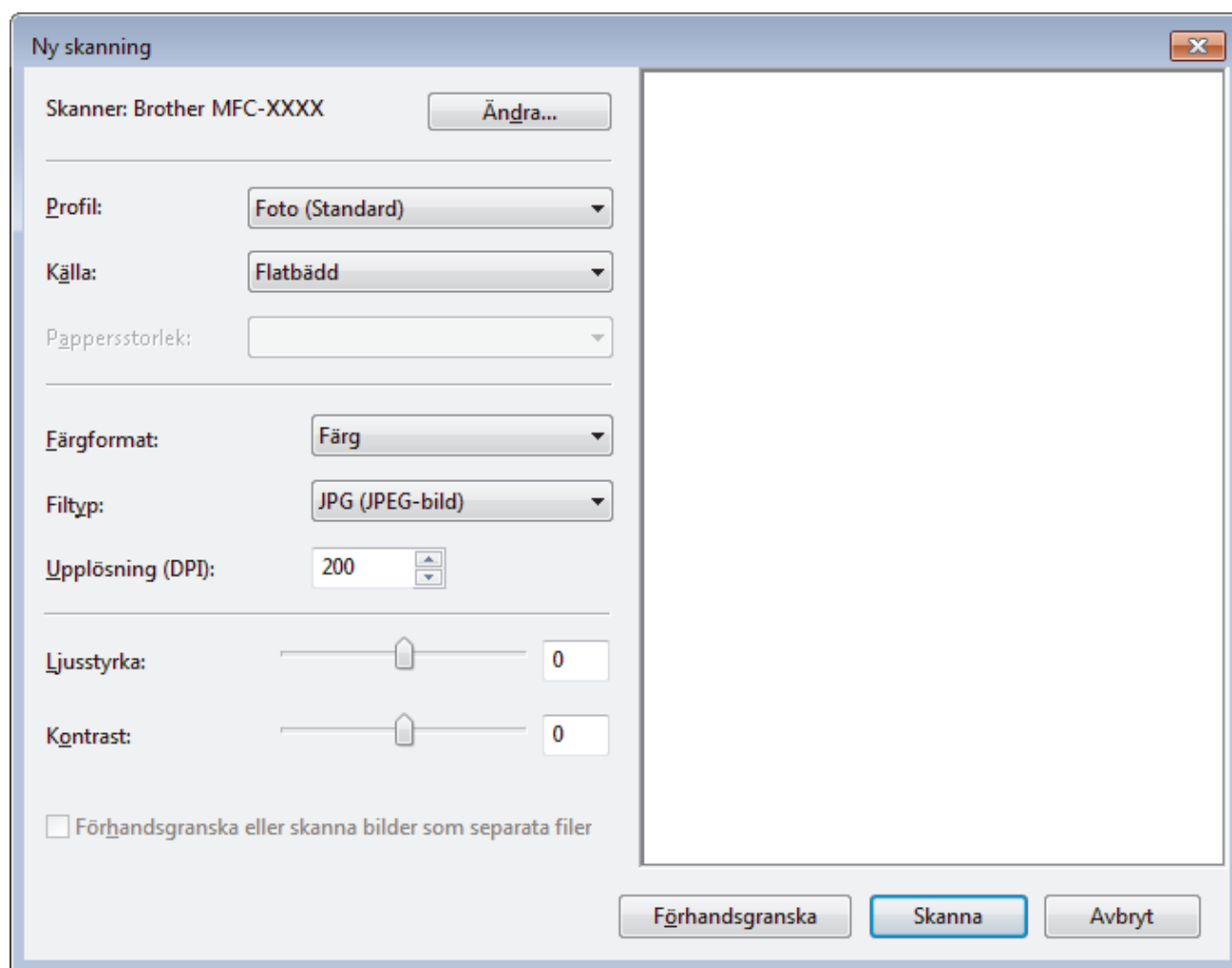

6. Justera vid behov skannerinställningarna i motsvarande dialogruta.  
Skannerupplösningen kan ställas in till maximalt 1200 dpi. Använd programvaran **skannertillägg** för **Brother Utilities** om du vill skanna i högre upplösning.
7. Klicka på **Skanna**.  
Maskinen börjar skanna dokumentet.

### ✓ Närliggande information

- [Skanna från din dator \(Windows\)](#)

- 
- WIA-drivrutinsinställningar (Windows)
-

## WIA-drivrutinsinställningar (Windows)

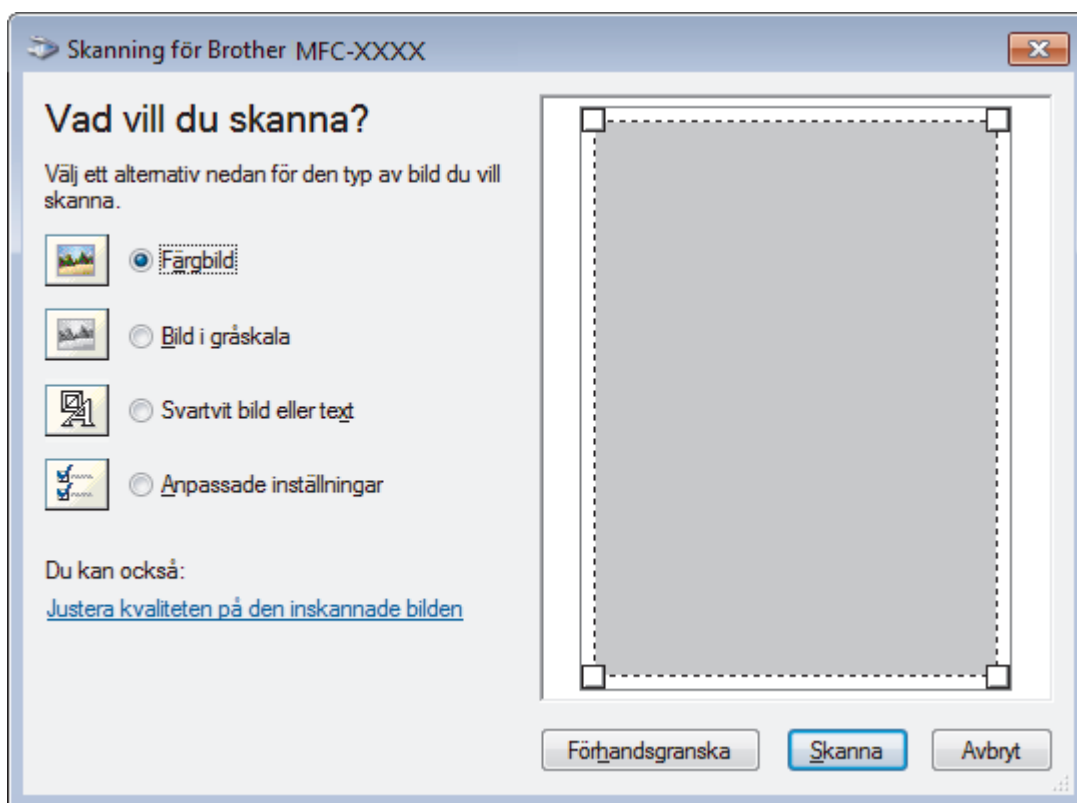

### Papperskälla

Välj alternativet **Dokumentmatare** eller **Flatbädd** i listrutan.

### Bildtyp

Välj **Färgbild**, **Bild i gråskala**, **Svartvit bild eller text** eller **Anpassade inställningar** för den typ av dokument du vill skanna.

Klicka på länken **Justera kvaliteten på den inskannade bilden** för att ändra avancerade inställningar.

### Sidformat

Alternativet **Sidstorlek** är tillgängligt när du väljer **Dokumentmatare** som alternativ för **Papperskälla**.

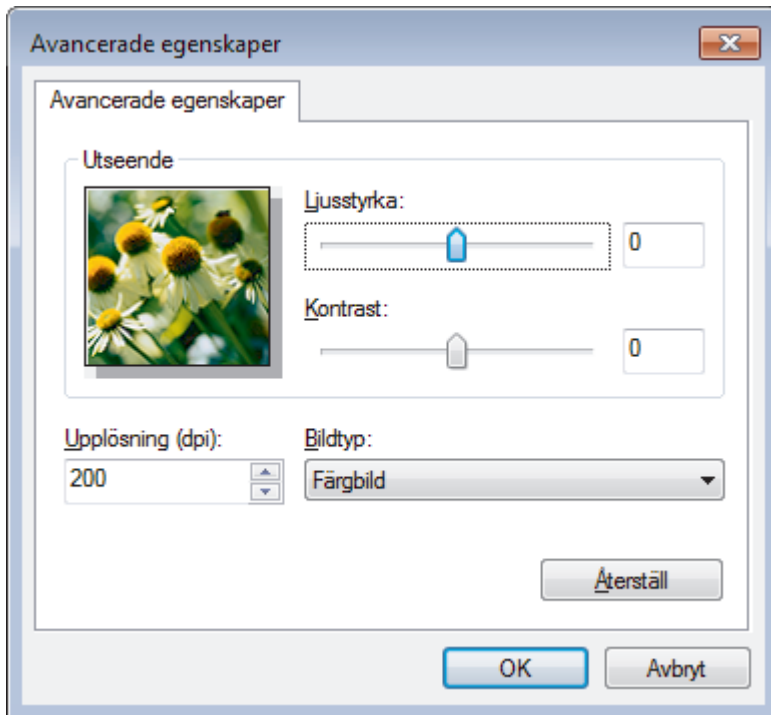

### Ljusstyrka

Du ställer in nivån för **Ljusstyrka** genom att dra reglaget åt höger eller vänster för att få ljusare eller mörkare bild. Om den skannade bilden är för ljus ställer du in ett lägre värde för ljusstyrkan och skannar dokumentet på nytt. Om den skannade bilden är för mörk ställer du in ett högre värde för ljusstyrkan och skannar dokumentet på nytt.

### Kontrast

Du kan öka eller minska **Kontrast**-nivån genom att dra reglaget åt höger eller vänster. En ökning framhäver bildens mörka och ljusa områden, medan en minskning ger större detaljrikedom i grå områden. Du kan även ange ett värde i fältet för att ställa in kontrast.

### Upplösning (dpi)

Välj skanningsupplösning i listan **Upplösning (dpi)**. En hög upplösning kräver mer minne och längre överföringstid, men resulterar i en klarare bild.

## ✓ Närliggande information

- [Skanna med Windows Faxe och skanna](#)



## Installera BookScan Enhancer och Whiteboard Enhancer (Windows)

BookScan Enhancer och Whiteboard Enhancer är bildbehandlingsprogram. Med BookScan Enhancer kan du automatiskt korrigera bilder som har skannats in från böcker. Whiteboard Enhancer kan rensa upp och förbättra text och bilder i foton av whiteboard-tavlor.

De här programmen är inte tillgängliga för Windows Server-serien.

- Maskinen måste vara påslagen och ansluten till datorn.
- Datorn måste vara ansluten till Internet.
- Du måste vara inloggad med administratörsbehörighet.

1. Klicka på  (**Brother Utilities**).
2. Välj maskin från rullgardinsmenyn.
3. Välj **Gör mer** i vänster navigationsfält.
4. Klicka på **BookScan&WhiteBoard Suite** och följ installationsanvisningarna på skärmen.



### Närliggande information

- [Skanna från din dator \(Windows\)](#)

## Skanna från din dator (Mac)

Det finns flera sätt du kan använda din Mac på för att skanna fotografier och dokument på din Brother-maskin. Du kan använda de program som levereras av Brother eller ditt favoritskanningsprogram.

- [Skanna med Brother iPrint&Scan \(Mac\)](#)
- [Skanna med TWAIN-kompatibla program \(Mac\)](#)
- [Skanna med AirPrint \(macOS\)](#)

## Skanna med Brother iPrint&Scan (Mac)

1. I menyfältet **Finder** klickar du på **Gå > Program** och dubbelklickar sedan på iPrint&Scan-ikonen. Skärmen för Brother iPrint&Scan visas.
2. Om din Brother-maskin inte har valts, klicka på **Välj din maskin**, och följ sedan instruktionerna på skärmen för att välja din Brother-maskin.
3. Klicka på ikonen **Skanna**, och följ sedan anvisningarna på skärmen för att skanna dokumenten.



### Närliggande information

- [Skanna från din dator \(Mac\)](#)

#### Liknande ämnen:

- [Brother iPrint&Scan för Windows och Mac](#)
- [Ändra inställningarna för skanningsknappen från Brother iPrint&Scan \(Mac\)](#)

## Skanna med TWAIN-kompatibla program (Mac)

Du kan även skanna med hjälp av TWAIN-kompatibla program. Mer information om skanningsrutiner finns i din applikations bruksanvisning.

För att använda fjärrinställning, gå till din modells **Nerladdningar**-sida på Brother Solutions Center på [support.brother.com](http://support.brother.com) och hämta **Skannerdrivrutin (TWAIN)**.

1. Starta ditt grafikprogram och välj sedan skanningsfunktionen.

Dialogrutan för skannerinställning visas.

2. Ändra vid behov skanningsinställningarna, till exempel **Upplösning**, **Skantyp** eller **Justera bild**.
3. Klicka på popup-menyn **Dokumentstorlek** och välj sedan dokumentstorlek.
4. Klicka på alternativet **Förinskanning** om du vill förhandsgranska din bild och beskära oönskade delar före skanning.



- Efter att ha valt dokumentstorlek kan du justera skanningsområdet genom att hålla ned musknappen och dra muspekaren över den del som du vill skanna.

5. Klicka på **Start**.

Maskinen börjar skanna.

### ✓ Närliggande information

- [Skanna från din dator \(Mac\)](#)
  - [TWAIN-drivrutinsinställningar \(Mac\)](#)

## TWAIN-drivrutinsinställningar (Mac)

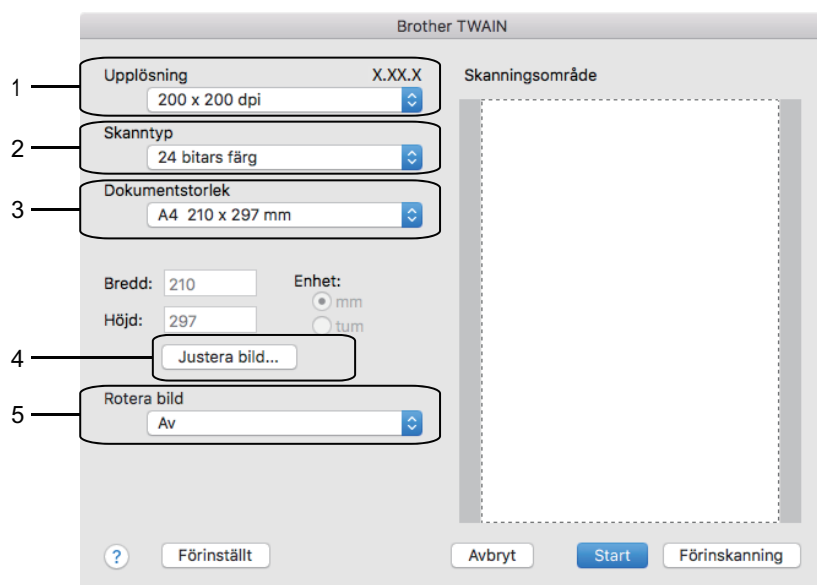

- Objektens namn och tilldelbara värden kan variera beroende på maskinen.
- Alternativet **Kontrast** är endast tillgängligt när du väljer alternativen **Gråskala (feldiffusion)**, **Äkta gråskala**, **24 bitars färg** bland inställningarna **Skanntyp**.

### 1. Upplösning

Välj skanningsupplösning i popup-menyn **Upplösning**. En hög upplösning kräver mer minne och längre överföringstid, men resulterar i en klarare bild.

### 2. Skanntyp

Du kan välja mellan olika färgdjup för skanningen.

- **Svartvit**

Används för text eller konturbilder.

- **Gråskala (feldiffusion)**

Används för fotografier eller grafik. (Felfördelning är en metod för att skapa simulerade grå bilder genom att använda sanna grå punkter. Svarta punkter läggs i ett särskilt mönster för att ge ett grått intryck.)

- **Äkta gråskala**

Används för fotografier eller grafik. Detta läge är mer exakt eftersom det använder upp till 256 nyanser av grått.

- **24 bitars färg**

Används för att skapa en bild med den mest exakta färgåtergivning. Detta läge använder upp till 16,8 miljoner färger för att skanna bilden, men kräver mest minne och använder längst överföringstid.

### 3. Dokumentstorlek

Välj den exakta storleken ditt dokument från ett urval av förinställda skanningsstorlekar.

- Om du väljer **Egen**, kan du ange dokumentstorleken.

#### 4. Justera bild

Klicka på knappen **Justera bild** för att justera andra bildkvaliteter.

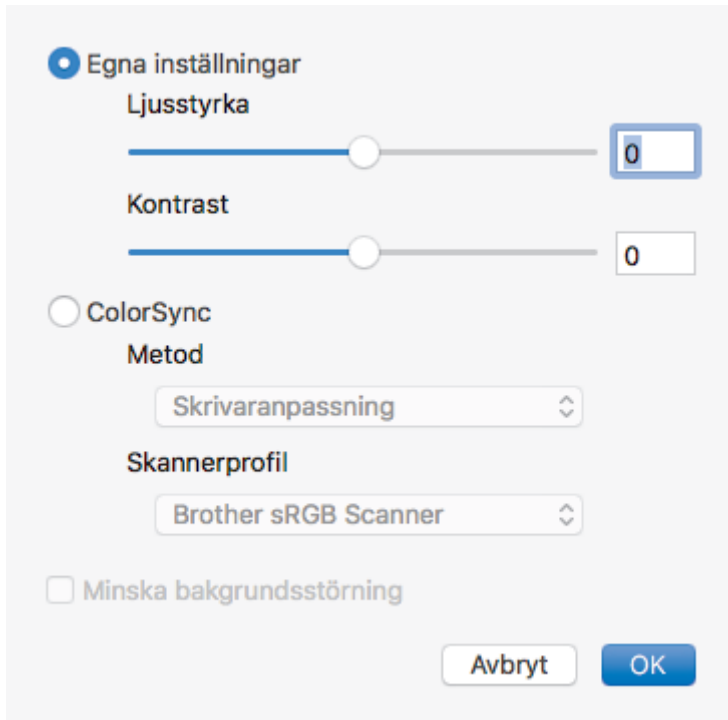

##### Ljusstyrka

Du ställer in nivån för **Ljusstyrka** genom att dra reglaget åt höger eller vänster för att få ljusare eller mörkare bild. Om den skannade bilden är för ljus ställer du in ett lägre värde för ljusstyrkan och skannar dokumentet på nytt. Om den skannade bilden är för mörk ställer du in ett högre värde för ljusstyrkan och skannar dokumentet på nytt. Du kan även ange ett värde i rutan för att ställa in ljusstyrkan.

##### Kontrast

Du kan öka eller minska **Kontrast**-nivån genom att dra reglaget åt höger eller vänster. En ökning framhäver bildens mörka och ljusa områden, medan en minskning ger större detaljrikedom i grå områden. Du kan även ange ett värde i rutan för att ställa in kontrasten.

##### Minska bakgrundsstörning

Du kan förbättra och höja kvaliteten på skannade bilder med det här alternativet. Alternativet **Minska bakgrundsstörning** är tillgängligt när du väljer alternativet **24 bitars färg** och skanningsupplösningar **300 x 300 dpi**, **400 x 400 dpi** eller **600 x 600 dpi**.

#### 5. Roterar bild

Roterar den skannade bilden.

### ✓ Närliggande information

- [Skanna med TWAIN-kompatibla program \(Mac\)](#)

## Kopiering

- Kopiera ett dokument
- Förstora eller förminska kopierade bilder
- Sortera kopior
- Göra sidlayoutkopior (N på 1 eller poster)
- Kopiera på papprets båda sidor (dubbelsidig kopiering)
- Kopiera ett ID-kort
- Kopiera i bläcksparläge
- Kopieringsalternativ

## Kopiera ett dokument

>> DCP-J572DW/MFC-J491DW/MFC-J497DW  
>> DCP-J772DW/DCP-J774DW/MFC-J890DW/MFC-J895DW

### DCP-J572DW/MFC-J491DW/MFC-J497DW

1. Se till så att du fyllt på rätt pappersformat i pappersfacket.
2. Ladda dokumentet.
3. (MFC-J491DW/MFC-J497DW) Tryck på  (**COPY**).

LCD-skärmen visar:

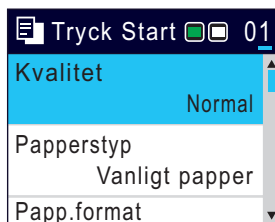

4. Ange önskat antal kopior på något av följande sätt:
  - Tryck på - eller + på kontrollpanelen.
  - Ange önskat antal kopior med sifferknapparna.
5. Ändra vid behov kopieringsinställningarna.

Tryck på ▲ eller ▼ för att bläddra genom kopieringsinställningarna. När den inställning du vill ha är markerad, trycker du på **OK**.



- När du fyller på papper annat än vanligt A4-papper, måste du ändra inställningarna [Papp.format] och [Papperstyp].

6. Tryck på **Mono Start** eller **Colour Start** när du är klar.



Tryck på **Stop/Exit** för att avbryta kopieringen.

### DCP-J772DW/DCP-J774DW/MFC-J890DW/MFC-J895DW

1. Se till så att du fyllt på rätt pappersformat i pappersfacket.
2. Ladda dokumentet.
3. Tryck på  [Kopiera].

På pekskärmen visas:







#### 4. Ändra vid behov kopieringsinställningarna.



När du fyller på annat än vanligt papper i A4-storlek måste du ändra inställningarna [Papp.format] och [Papperstyp] genom att trycka på [Alternativ].

Alternativ	Beskrivning
 <b>x01</b> (Antal kopior)	Ange önskat antal kopior på något av följande sätt: <ul style="list-style-type: none"><li>Tryck på – eller + på pekskärmen.</li><li>Tryck på  <b>x01</b> för att ta fram tangentbordet på pekskärmen och skriv sedan in antalet kopior med hjälp av pekskärmens tangentbord. Tryck på OK.</li></ul>
Alternativ	Tryck på  för att tillfälligt ändra kopieringsinställningarna för nästa kopia. När du är klar med dina ändringar av inställningarna, så trycker du på OK.
Aktuella inställningsindikationer	Tryck på det område som angavs på skärmen i föregående steg för att endast ändra inställningarna för nästa kopia. <ul style="list-style-type: none"><li>Kvalitet</li><li>Papperstyp</li><li>Papp.format</li><li>Först./Förm.</li></ul> När du är klar med dina ändringar av inställningarna, så trycker du på OK.



När du är klar med dina val av nya alternativ kan du spara dem genom att trycka på [Spara som genväg].

#### 5. Tryck på [Mono Start] eller [Färgstart].



Tryck på  för att avbryta kopieringen.



### Närliggande information

- [Kopiering](#)

#### Liknande ämnen:

- [Ladda dokument i dokumentmataren \(ADF\)](#)
- [Lägg dokument på kopieringsglaset](#)
- [Kopieringsalternativ](#)

## Förstora eller förminska kopierade bilder

Välj en förstörings- eller förminskningsgrad för att ändra storleken på den kopierade informationen.

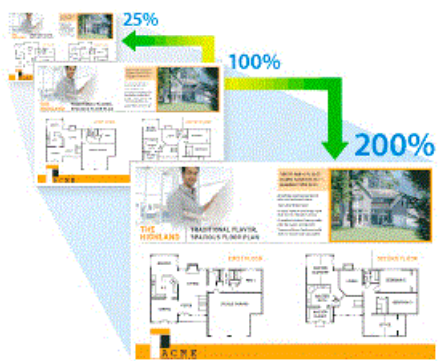

>> DCP-J572DW/MFC-J491DW/MFC-J497DW  
>> DCP-J772DW/DCP-J774DW/MFC-J890DW/MFC-J895DW

### DCP-J572DW/MFC-J491DW/MFC-J497DW

1. Ladda ditt dokument.
2. (MFC-J491DW/MFC-J497DW) Tryck på  (COPY).
3. Ange önskat antal kopior på något av följande sätt:
  - Tryck på - eller + på kontrollpanelen.
  - Ange önskat antal kopior med sifferknapparna.
4. Tryck på ▲ eller ▼ för att välja [Först./Förm.]. Tryck på **OK**.
5. Tryck på ▲ eller ▼ för att välja tillgängliga alternativ. Tryck på **OK**.
6. Gör något av följande:
  - Om du valde [Förstora] eller [Förminska] trycker du på ▲ eller ▼ att välja den förstörings- eller förminskningsgrad som du vill använda. Tryck på **OK**.
  - Om du valde [Anpassa (25-400%)] anger du en förstörings- eller förminskningsgrad från [25%] till [400%]. Tryck på **OK**.
  - Om du valde alternativ [100%] eller [Anpassa till sida], gå till nästa steg.
7. Tryck på **Mono Start** eller **Colour Start** när du är klar.



Om du väljer [Anpassa till sida] kommer maskinen att justera storleken till det pappersformat som du har ställt in.

- Alternativet [Anpassa till sida] fungerar inte som det ska när dokumentet på kopieringsglaset ligger snett med mer än 3 grader. Använd markeringarna överst och till vänster och placera dokumentet med texten nedåt i det övre vänstra hörnet av kopieringsglaset.
- Alternativet [Anpassa till sida] är inte tillgängligt när du använder dokumentmataren.
- Alternativet [Anpassa till sida] är inte tillgängligt för dokument i Legal-format.

### DCP-J772DW/DCP-J774DW/MFC-J890DW/MFC-J895DW

1. Ladda ditt dokument.
2. Tryck på  [Kopiera].
3. Ange önskat antal kopior på något av följande sätt:
  - Tryck på [-] eller [+] på pekskärmen.

- 
- Tryck på **x01** för att ta fram tangentbordet på pekskärmen och skriv sedan in antalet kopior med hjälp av pekskärmens tangentbord. Tryck på [OK].
4. Tryck på [Alternativ] > [Först./Förm.].
  5. Tryck på ▲ eller ▼ för att visa tillgängliga alternativ och tryck sedan på det alternativ som du vill ändra.
  6. Gör något av följande:
    - Om du valde alternativet [Förstora] eller [Förminska] välj den skalförändring du vill ha.
    - Om du väljer [Anpassa (25-400%)] ska du trycka på  (backsteg) för att radera procentvärdet som visas eller trycka på ◀ för att flytta markören och sedan ange en förstorings- eller förminskningsgrad mellan [25%] och [400%].  
Tryck på [OK].
    - Om du valde alternativ [100%] eller [Anpassa till sida], gå till nästa steg.
  7. Läs och bekräfta listan som visas över alternativen som du har valt och tryck sedan på [OK].
  8. Tryck på [Mono Start] eller [Färgstart] när du är klar med dina ändringar av inställningarna.



---

Om du väljer [Anpassa till sida] kommer maskinen att justera storleken till det pappersformat som du har ställt in.

- Alternativet [Anpassa till sida] fungerar inte som det ska när dokumentet på kopieringsglaset ligger snett med mer än 3 grader. Använd markeringarna överst och till vänster och placera dokumentet med texten nedåt i det övre vänstra hörnet av kopieringsglaset.
  - Alternativet [Anpassa till sida] är inte tillgängligt när du använder dokumentmataren. (Endast modeller med dokumentmatare)
  - Alternativet [Anpassa till sida] är inte tillgängligt för dokument i formatet Legal.
- 



## Närliggande information

- [Kopiering](#)
-

## Sortera kopior

Sortera flera kopior. Sidorna placeras i den ordning de matas, alltså: 1, 2, 3 och så vidare.



>> [DCP-J572DW/MFC-J491DW/MFC-J497DW](#)

>> [DCP-J772DW/DCP-J774DW/MFC-J890DW/MFC-J895DW](#)

### DCP-J572DW/MFC-J491DW/MFC-J497DW

1. Ladda ditt dokument.
2. (MFC-J491DW/MFC-J497DW) Tryck på  (COPY).
3. Ange önskat antal kopior på något av följande sätt:
  - Tryck på - eller + på kontrollpanelen.
  - Ange önskat antal kopior med sifferknapparna.
4. Tryck på ▲ eller ▼ för att välja följande:
  - a. Välj [Stapla/Sortera]. Tryck på **OK**.
  - b. Välj [Sortera]. Tryck på **OK**.
5. Tryck på **Mono Start** eller **Colour Start**. Om du placerade dokumentet i dokumentmataren (endast modeller med dokumentmatare) skannar maskinen dokumentet och börjar skriva ut.
6. Upprepa följande steg för varje sida av dokumentet om du använder kopieringsglaset:
  - Placera nästa sida på kopieringsglaset och tryck sedan på ► för att skanna sidan.
  - När alla sidor har skannats trycker du på ◀ för att börja skriva ut.

### DCP-J772DW/DCP-J774DW/MFC-J890DW/MFC-J895DW

1. Ladda ditt dokument.
2. Tryck på  [Kopiera].
3. Ange önskat antal kopior på något av följande sätt:
  - Tryck på [-] eller [+] på pekskärmen.
  - Tryck på  för att ta fram tangentbordet på pekskärmen och skriv sedan in antalet kopior med hjälp av pekskärmens tangentbord. Tryck på [OK].
4. Tryck på [Alternativ] > [Stapla/Sortera] > [Sortera].
5. Läs och bekräfta listan som visas över inställningarna som du har valt och tryck sedan på [OK].
6. Tryck på [Mono Start] eller [Färgstart] när du är klar med dina ändringar av inställningarna. Om du placerade dokumentet i dokumentmataren (endast modeller med dokumentmatare) skannar maskinen dokumentet och börjar skriva ut.
7. Upprepa följande steg för varje sida av dokumentet om du använder kopieringsglaset:
  - Placera nästa sida på kopieringsglaset och tryck sedan på [Fortsätt] för att skanna sidan.
  - När alla sidor har skannats trycker du på [Stäng].

### ✓ Närliggande information

- [Kopiering](#)

## Göra sidlayoutkopior (N på 1 eller poster)

Kopieringsfunktionen N på 1 sparar papper genom att kopiera två eller fyra sidor av ditt dokument på en sida av kopian. Funktionen Affisch delar ditt dokument i delar, förstör sedan delarna så att du kan sätta ihop dem till en affisch. Använd kopieringsglaset för att skriva ut en affisch.





- Kontrollera att pappersformatet är inställt på A4 eller Letter.
- Du kan endast göra en affischkopia åt gången.



>> [DCP-J572DW/MFC-J491DW/MFC-J497DW](#)

>> [DCP-J772DW/DCP-J774DW/MFC-J890DW/MFC-J895DW](#)

### DCP-J572DW/MFC-J491DW/MFC-J497DW

1. Ladda ditt dokument.
2. (MFC-J491DW/MFC-J497DW) Tryck på  (COPY).
3. Ange önskat antal kopior på något av följande sätt:
  - Tryck på - eller + på kontrollpanelen.
  - Ange önskat antal kopior med sifferknapparna.
4. Tryck på ▲ eller ▼ för att välja [Sidlayout]. Tryck på OK.
5. Tryck på ▲ eller ▼ för att visa alternativen och tryck sedan på OK för önskat alternativ.

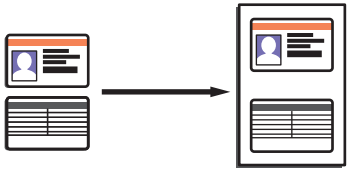
Alternativ	Beskrivning
Av (1på1)	-
2 på 1 (stående)	

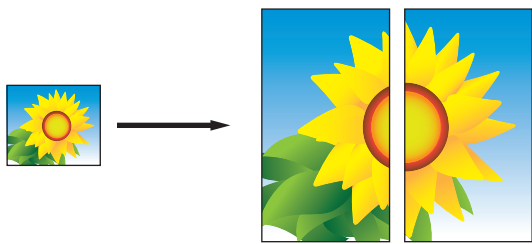
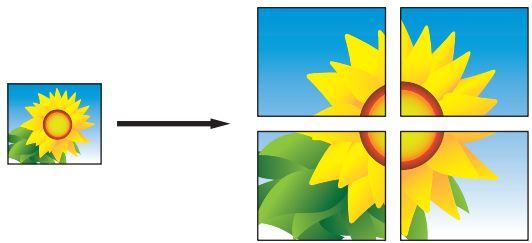
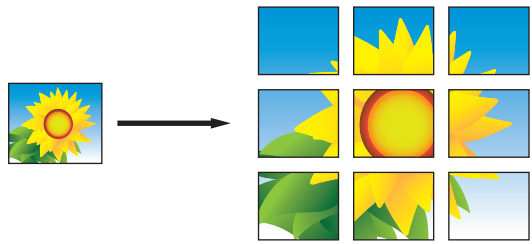



Alternativ	Beskrivning
2 på 1 (liggande)	
2på1 (ID) (när kopieringsglaset används)	
4 på 1 (stående)	
4 på 1 (liggande)	
Affisch (2x1) (när kopieringsglaset används)	
Affisch (2x2) (när kopieringsglaset används)	
Affisch (3x3) (när kopieringsglaset används)	

6. Tryck på **Mono Start** eller **Colour Start**. Om du placerade dokumentet i dokumentmataren eller ska göra en affisch skannar maskinen dokumentet och börjar skriva ut.
7. Upprepa följande steg för varje sida av dokumentet om du använder kopieringsglaset:
  - Placera nästa sida på kopieringsglaset och tryck sedan på ► för att skanna sidan.
  - När alla sidor har skannats trycker du på ◀ för att börja skriva ut.

## DCP-J772DW/DCP-J774DW/MFC-J890DW/MFC-J895DW

1. Ladda ditt dokument.
2. Tryck på  [Kopiera].
3. Ange önskat antal kopior på något av följande sätt:

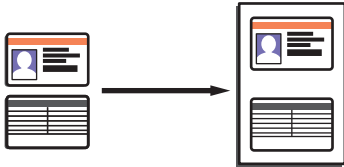
- Tryck på [-] eller [+] på pekskärmen.
  - Tryck på **x01** för att ta fram tangentbordet på pekskärmen och skriv sedan in antalet kopior med hjälp av pekskärmens tangentbord. Tryck på [OK].
4. Tryck på [Alternativ] > [Sidlayout].
  5. Tryck på ▲ eller ▼ för att visa alternativen och tryck sedan på önskat alternativ.

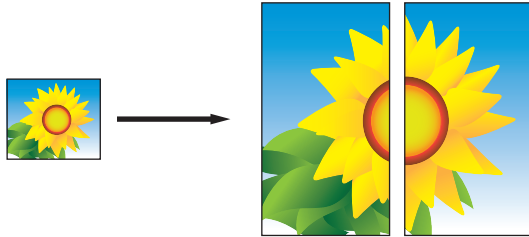
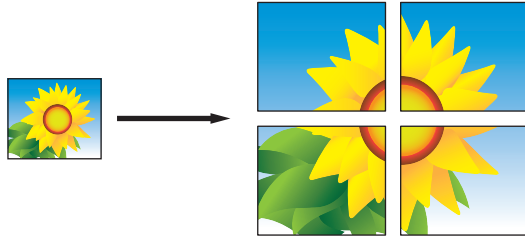
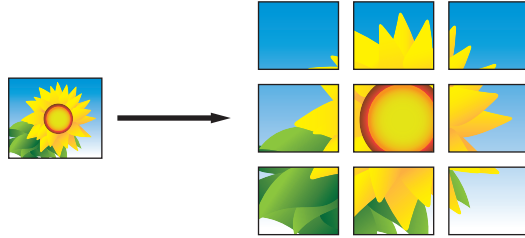
Alternativ	Beskrivning
Av (1på1)	-
2 på 1 (stående)	
2 på 1 (liggande)	
2på1 (ID) (när kopieringsglaset används)	
4 på 1 (stående)	
4 på 1 (liggande)	
Affisch (2x1) (när kopieringsglaset används)	
Affisch (2x2) (när kopieringsglaset används)	
Affisch (3x3) (när kopieringsglaset används)	

- 
6. Läs och bekräfta listan som visas över inställningarna som du har valt och tryck sedan på [OK].
  7. Tryck på [Mono Start] eller [Färgstart] när du är klar med dina ändringar av inställningarna. Om du placerade dokumentet i dokumentmataren (endast modeller med dokumentmatare) eller ska göra en affisch skannar maskinen dokumentet och börjar skriva ut.
  8. Upprepa följande steg för varje sida av dokumentet om du använder kopieringsglaset:
    - Placera nästa sida på kopieringsglaset och tryck sedan på [Fortsätt] för att skanna sidan.
    - När alla sidor har skannats trycker du på [Stäng].



### Närliggande information

- [Kopiering](#)
-



## Kopiera på papprets båda sidor (dubbelsidig kopiering)

Minska det antal papper du använder genom att kopiera på papprets båda sidor.

- Du måste välja en dubbelsidig kopieringslayout bland följande alternativ innan du kan starta dubbelsidig kopiering.
- Originaldokumentets layout avgör vilken dubbelsidig kopieringslayout du bör välja.
- Vi rekommenderar att du laddar enkelsidiga dokument i dokumentmataren vid dubbelsidig kopiering. (Endast modeller med dokumentmatare.)
- (MFC-J491DW/MFC-J497DW/MFC-J890DW/MFC-J895DW)  
Använd kopieringsglaset när du manuellt gör en dubbelsidig kopia från ett dubbelsidigt dokument.
- Du kan bara använda vanligt papper i formaten A4, A5 eller Letter.

### Stående

#### Enkelsidig > dubbelsidig (långsidan vänds)

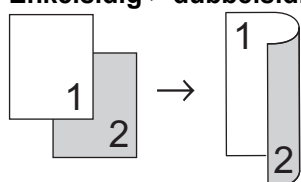

#### Enkelsidig > dubbelsidig (kortsidan vänds)

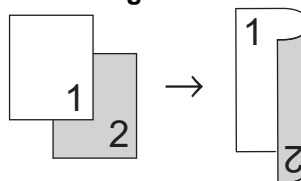

#### Dubbelsidig > dubbelsidig

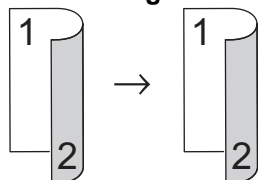

### Liggande

#### Enkelsidig > dubbelsidig (långsidan vänds)

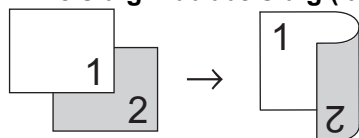

#### Enkelsidig > dubbelsidig (kortsidan vänds)

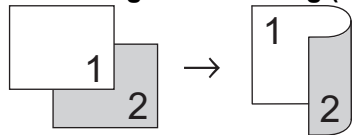

#### Dubbelsidig > dubbelsidig

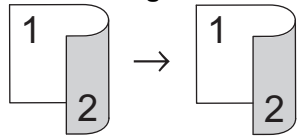

>> [DCP-J572DW/MFC-J491DW/MFC-J497DW](#)

>> [DCP-J772DW/DCP-J774DW/MFC-J890DW/MFC-J895DW](#)

## DCP-J572DW/MFC-J491DW/MFC-J497DW

1. Ladda ditt dokument.
2. (MFC-J491DW/MFC-J497DW) Tryck på  (COPY).
3. Ange önskat antal kopior på något av följande sätt:
  - Tryck på - eller + på kontrollpanelen.
  - Ange önskat antal kopior med sifferknapparna.
4. För att sortera flera kopior trycker du på ▲ eller ▼ och väljer följande:
  - a. Välj [Stapla/Sortera]. Tryck på **OK**.
  - b. Välj [Sortera]. Tryck på **OK**.
5. Tryck på ▲ eller ▼ för att välja [Duplexkopia]. Tryck på **OK**.
6. Gör något av följande:
  - För att göra dubbelsidiga kopior från ett ensidigt dokument trycker du på ▲ eller ▼ för att välja följande:
    - a. Tryck på [Layout] för att ändra layoutalternativen. Tryck på **OK**.
    - b. Välj [Vänd långsidan] eller [Vänd kortsidan]. Tryck på **OK**.
    - c. Välj [1-sidigt⇒2-sidigt]. Tryck på **OK**.
  - Tryck på ▲ eller ▼ för att välja [2sidig⇒2sidig] för att manuellt göra dubbelsidiga kopior av ett dubbelsidigt dokument. Tryck på **OK**.



Använd kopieringsglaset för att manuellt göra dubbelsidiga kopior av ett dubbelsidigt dokument.

7. Tryck på **Mono Start** eller **Colour Start**. Om du placerade dokumentet i dokumentmataren (endast modeller med dokumentmatare) skannar maskinen sidorna och börjar skriva ut.
8. Upprepa följande steg för varje sida av dokumentet om du använder kopieringsglaset:
  - Placera nästa sida på kopieringsglaset och tryck sedan på ► för att skanna sidan.
  - När alla sidor har skannats trycker du på ◀ för att börja skriva ut.



Ta INTE på den utskrivna sidan förrän den matas ut för andra gången. Maskinen skriver ut den första sidan, matar ut pappret och drar sedan tillbaka pappret och skriver ut den andra sidan.



Om du får suddiga utskrifter eller pappersstopp, följ dessa steg:

1. Tryck på **Menu**.
2. Välj [Allmän inställ]. Tryck på **OK**.
3. Välj [Underhåll]. Tryck på **OK**.
4. Välj [Utskriftsinställn. alternativ]. Tryck på **OK**.
5. Välj [Minska kladd]. Tryck på **OK**.
6. Ändra inställningarna. Tryck på **OK**.

## DCP-J772DW/DCP-J774DW/MFC-J890DW/MFC-J895DW

1. Ladda ditt dokument.
2. Tryck på  [Kopiera].
3. Ange önskat antal kopior på något av följande sätt:
  - Tryck på [-] eller [+] på pekskärmen.
  - Tryck på  för att ta fram tangentbordet på pekskärmen och skriv sedan in antalet kopior med hjälp av pekskärmens tangentbord. Tryck på [OK].
4. Om du vill sortera flera kopior trycker du på [Alternativ] > [Stapla/Sortera] > [Sortera].
5. Tryck på ▲ eller ▼ för att visa alternativet [Duplexkopia] och tryck sedan på det.

---

6. Gör något av följande:

- Följ dessa steg för att göra dubbelsidiga kopior av ett ensidigt dokument:
  - a. Tryck på [Layout] och tryck sedan på [Vänd långsidan] eller [Vänd kortsidan] för att ändra layoutalternativ.
  - b. Tryck på [1-sidig⇒2-sidig].
- Tryck på [2-sidigt⇒2-sidigt] för att manuellt göra dubbelsidiga kopior av ett dubbelsidigt dokument.



---

Använd kopieringsglaset för att manuellt göra dubbelsidiga kopior av ett dubbelsidigt dokument.

---

7. Granska dina inställningar på pekskärmen och tryck sedan på [OK].

8. Tryck på [Mono Start] eller [Färgstart]. Om du placerade dokumentet i dokumentmataren (endast modeller med dokumentmatare) skannar maskinen sidorna och börjar skriva ut.

9. Upprepa följande steg för varje sida av dokumentet om du använder kopieringsglaset:

- Placera nästa sida på kopieringsglaset och tryck sedan på [Fortsätt] för att skanna sidan.
- När alla sidor har skannats trycker du på [Stäng].

Ta INTE på den utskrivna sidan förrän den matas ut för andra gången. Maskinen skriver ut den första sidan, matar ut pappret och drar sedan tillbaka pappret och skriver ut den andra sidan.



---

Om du får suddiga utskrifter eller pappersstopp trycker du på  [Inställn.] > [Underhåll] > [Utskriftsinställningar alternativ] > [Minska kladd] och ändrar sedan inställningarna.

---



### Närliggande information

- [Kopiering](#)

**Liknande ämnen:**

- [Ändra utskriftsinställningarna vid utskriftsproblem](#)
-

## Kopiera ett ID-kort

Använd funktionen [2på1 (ID)] för att kopiera båda sidor av ett ID-kort till en sida och samtidigt behålla ursprungligt kortformat.



- Se till att pappersformatet är inställt på A4 eller Letter.
- Du får endast kopiera ID-kort i den utsträckning det är tillåtet i gällande lagstiftning. Mer detaljerad information ►► *Produktsäkerhetsguide*

>> [DCP-J572DW/MFC-J491DW/MFC-J497DW](#)

>> [DCP-J772DW/DCP-J774DW/MFC-J890DW/MFC-J895DW](#)

### DCP-J572DW/MFC-J491DW/MFC-J497DW

1. Placera ID-kortet med framsidan nedåt i det övre vänstra hörnet på kopieringsglaset.

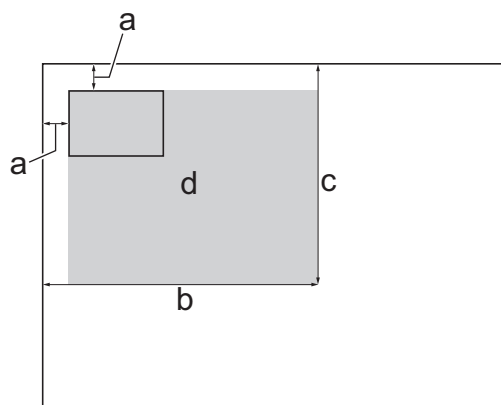

- a. 3 mm eller större (överst, vänster)
  - b. 207 mm
  - c. 145 mm
  - d. Skanningsbart område
2. (MFC-J491DW/MFC-J497DW) Tryck på  (**COPY**).
  3. Ange önskat antal kopior på något av följande sätt:
    - Tryck på - eller + på kontrollpanelen.
    - Ange önskat antal kopior med sifferknapparna.
  4. Tryck på ▲ eller ▼ för att välja följande:
    - a. Välj [Sidlayout]. Tryck på **OK**.
    - b. Välj [2på1 (ID)]. Tryck på **OK**.
  5. Tryck på **Mono Start** eller **Colour Start**.  
Maskinen börjar skanna den ena sidan av ID-kortet.
  6. När maskinen har skannat en sida vänder du på ID-kortet och trycker på ► för att skanna den andra sidan.

1. Placera ID-kortet med framsidan nedåt i det övre vänstra hörnet på kopieringsglaset.

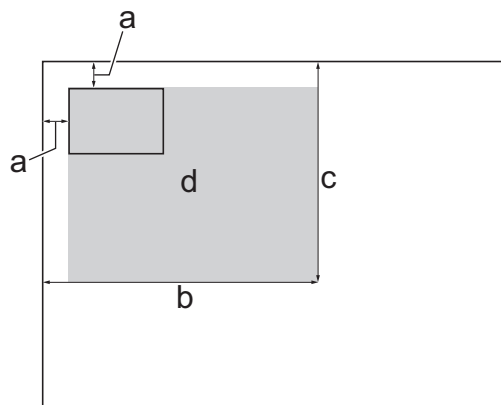

- a. 3 mm eller större (överst, vänster)
  - b. 207 mm
  - c. 145 mm
  - d. Skanningsbart område
2. Tryck på  [Kopiera].
  3. Ange önskat antal kopior på något av följande sätt:
    - Tryck på [-] eller [+] på pekskärmen.
    - Tryck på **x01** för att ta fram tangentbordet på pekskärmen och skriv sedan in antalet kopior med hjälp av pekskärmens tangentbord. Tryck på [OK].
  4. Tryck på [Alternativ] > [Sidlayout] > [2på1 (ID)].
  5. Läs och bekräfta listan som visas över inställningarna som du har valt. När du är klar med dina ändringar av inställningarna, så trycker du på [OK].
  6. Tryck på [Mono Start] eller [Färgstart].  
Maskinen börjar skanna den ena sidan av ID-kortet.
  7. När maskinen har skannat en sida vänder du på ID-kortet och trycker på [Fortsätt] för att skanna den andra sidan.

### Närliggande information

- [Kopiering](#)

## Kopiera i bläcksparläge



Relaterade modeller: MFC-J890DW/MFC-J895DW

Om du väljer Bläcksparläge skriver maskinen ut färgerna ljusare samtidigt som bildernas konturer markeras.



- Hur mycket bläck som sparas beror på den typ av dokument som skrivs ut.
- Med funktionen Bläcksparläge kan det hända att utskrifterna ser annorlunda ut än originaldokumentet.
- Funktionen Bläcksparläge stöds av teknik från Reallusion, Inc.



1. Ladda ditt dokument.
2. Tryck på  [Kopiera].
3. Ange önskat antal kopior på något av följande sätt:
  - Tryck på [-] eller [+] på pekskärmen.
  - Tryck på  för att ta fram tangentbordet på pekskärmen och skriv sedan in antalet kopior med hjälp av pekskärmens tangentbord. Tryck på [OK].
4. Tryck på [Alternativ] > [Avancerade inställningar] > [Bläcksparläge].
5. Läs och bekräfta listan som visas över inställningarna som du har valt och tryck sedan på [OK].
6. Tryck på [Mono Start] eller [Färgstart] när du är klar med dina ändringar av inställningarna.

### ✓ Närliggande information

- [Kopiering](#)

## Kopieringsalternativ

>> DCP-J572DW/MFC-J491DW/MFC-J497DW

>> DCP-J772DW/DCP-J774DW/MFC-J890DW/MFC-J895DW

### DCP-J572DW/MFC-J491DW/MFC-J497DW

Alternativ	Beskrivning	
<b>Kvalitet</b>	Välj kopieringsupplösning för aktuell dokumenttyp.	
<b>Papperstyp</b>	Välj en papperstyp. Om du använder specialpapper vid kopieringen ska du ställa in maskinen på rätt papperstyp för att få bästa möjliga utskriftskvalitet.	
<b>Papp. format</b>	Välj ett pappersformat. När du kopierar till något annat papper än A4-format måste du ändra inställningarna för pappersformat.	
<b>Först./Förm.</b>	100%	-
	Förstora	Välj förstoringsgrad för nästa kopia.
	Förminska	Välj förminskningsgrad för nästa kopia.
	Anpassa till sida	Justera kopieringsformatet till det pappersformat som du har ställt in.
	Anpassa (25-400%)	Välja en förstorings- eller förminskningsgrad.
<b>Täthet</b>	Öka densiteten för att göra texten mörkare. Minska densiteten för att göra texten ljusare.	
<b>Stapla/Sortera</b>	Välj för att stapla eller sortera flera kopior.	
	<div style="display: flex; justify-content: space-around;"> <div style="text-align: center;"> <p><b>Bunta</b></p> </div> <div style="text-align: center;"> <p><b>Sortera</b></p> </div> </div>	
<b>Sidlayout</b>	Gör N på 1-, 2 på 1 ID- eller affischkopior.	
	<div style="display: flex; justify-content: space-around;"> <div style="text-align: center;"> <p><b>4 i1</b></p> </div> <div style="text-align: center;"> <p><b>Affisch</b></p> </div> </div>	

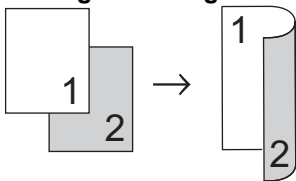
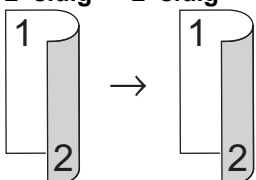
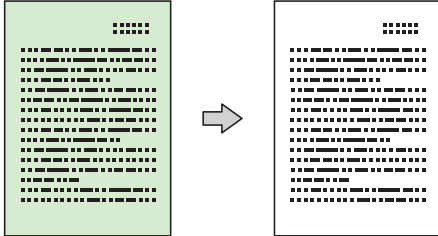

Alternativ	Beskrivning
Duplexkopia	<p>Välj för att kopiera på papprets båda sidor.</p> <p><b>1-sidig → 2-sidig</b></p>  <p><b>2-sidig → 2-sidig</b></p> 
Ta bort bakgrund	<p>Tar bort dokumentets bakgrundsfärg på kopior. Den vita bakgrunden blir mer synlig. På detta sätt sparar du bläck och gör det lättare att läsa vissa kopior.</p> 
Ställ in ny standard	Sparar dina vanligaste kopieringsinställningar genom att ange dem som standardinställningar.
Fabriksinst.	Återställer kopieringsinställningarna till fabriksinställningarna.



## DCP-J772DW/DCP-J774DW/MFC-J890DW/MFC-J895DW

Tryck på knappen [Alternativ] för att ändra kopieringsinställningar.

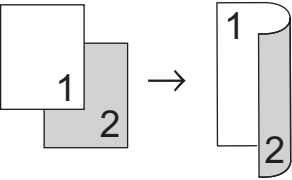
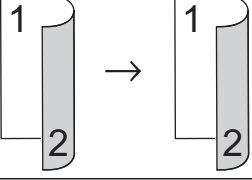
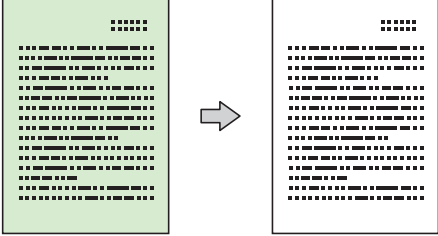
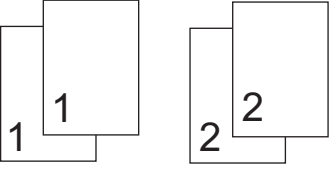
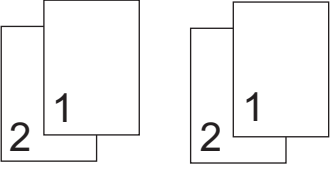
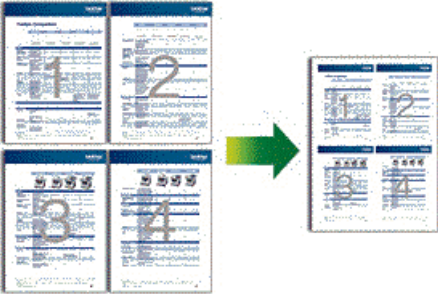
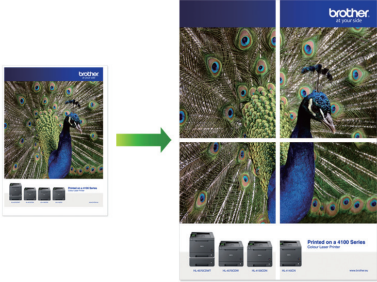
Alternativ	Beskrivning	
Kvalitet	Välj kopieringsupplösning för aktuell dokumenttyp.	
Papperstyp	Välj en papperstyp. Om du använder specialpapper vid kopieringen ska du ställa in maskinen på rätt papperstyp för att få bästa möjliga utskriftskvalitet.	
Papp. format	Välj ett pappersformat. När du kopierar till något annat papper än A4-format måste du ändra inställningarna för pappersformat.	
Först./Förm.	100%	-
	Förstora	Välj förstöringsgrad för nästa kopia.
	Förminska	Välj förminskningsgrad för nästa kopia.
	Anpassa till sida	Justera kopieringsformatet till det pappersformat som du har ställt in.
	Anpassa (25-400%)	Välja en förstörings- eller förminskningsgrad.
Duplexkopia	Välj för att kopiera på papprets båda sidor.	

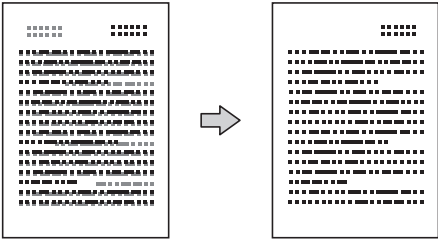
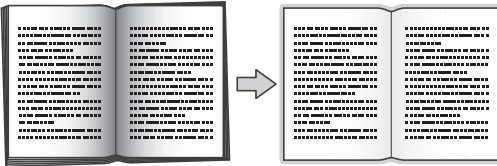

Alternativ	Beskrivning
	<p><b>1-sidig → 2-sidig</b></p>  <p><b>2-sidig → 2-sidig</b></p> 
<b>Täthet</b>	<p>Öka densiteten för att göra texten mörkare.  Minska densiteten för att göra texten ljusare.</p>
<b>Ta bort bakgrunds-färg</b>	<p>Tar bort dokumentets bakgrunds-färg på kopior. Den vita bakgrunden blir mer synlig. På detta sätt sparar du bläck och gör det lättare att läsa vissa kopior.</p> 
<b>Stapla/Sortera</b>	<p>Välj för att stapla eller sortera flera kopior.</p> <p><b>Bunta</b></p>  <p><b>Sortera</b></p> 
<b>Sidlayout</b>	<p>Gör N på 1-, 2 på 1 ID- eller affischkopior.</p> <p><b>4 på 1</b></p>  <p><b>Affisch</b></p> 
<b>Avancerade inställningar</b> (MFC-J890DW/ MFC-J895DW)	<p>Bläcksparläge  Skriver ut färger ljusare och förstärker konturerna på bilder.</p> 

Alternativ	Beskrivning
	<p>Tunn papperskopia</p> <p>Undviker genomblödning på tunt papper vid kopiering.</p> 
	<p>Bokkopia</p> <p>Korrigerar mörka kanter och skevhet vid kopiering från kopieringsglaset.</p> 
	<p>Vattenstämpel</p> <p>Placerar text i ditt dokument som en vattenstämpel.</p> 
Ställ in ny standard	Sparar dina vanligaste kopieringsinställningar genom att ange dem som standardinställningar.
Fabriksinst.	Återställer kopieringsinställningarna till fabriksinställningarna.



- Du kan spara de aktuella inställningarna genom att trycka på [Spara som genväg].
  - (MFC-J890DW/MFC-J895DW)
- Kopieringsfunktionerna Ink Save Mode, Thin Paper Copy, Book Copy och Watermark stöds genom en teknik från Reallusion, Inc.



## ✓ Närliggande information

- [Kopiering](#)

### Liknande ämnen:

- [Kopiera ett dokument](#)

## Fax

- [Sända ett fax](#)
- [Ta emot ett fax](#)
- [Röstfunktioner och faxnummer](#)
- [Telefontjänster och externa enheter](#)
- [Faxrapporter](#)
- [PC-FAX](#)

## Sända ett fax

- Skicka ett fax från din Brother-maskin
- Sända ett fax manuellt
- Sända ett fax vid slutet av samtalet
- Skicka samma fax till fler än en mottagare (gruppsändning)
- Sända ett fax i realtid
- Sänd ett fax vid en viss tid (fördröjt fax)
- Ändra inställningen Automatisk faxåteruppringning
- Avbryta ett fax som bearbetas
- Kontrollera och avbryta väntande fax
- Faxalternativ

## Skicka ett fax från din Brother-maskin

Relaterade modeller: MFC-J491DW/MFC-J497DW/MFC-J890DW/MFC-J895DW

>> [MFC-J491DW/MFC-J497DW](#)

>> [MFC-J890DW/MFC-J895DW](#)

### MFC-J491DW/MFC-J497DW

1. Placera dokumentet i dokumentmataren eller på kopieringsglaset.
2. Tryck på  (FAX).

LCD-skärmen visar:

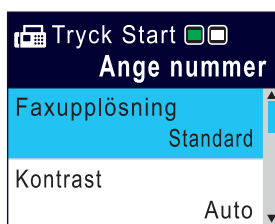

3. Ange faxnumret på något av följande sätt:
  - De kombinerade siffer- och bokstavsknapparna (ange faxnumret manuellt). Mata in alla siffror med de kombinerade siffer- och bokstavsknapparna.
  - Ring upp igen (Ring upp senaste numret du ringde.) Tryck på **Redial/Pause**.
  - Utgående samtal (Välj ett nummer från historiken över utgående samtal.) Tryck på ▲ eller ▼ för att välja följande:
    - a. Välj [Samtalshist.]. Tryck på **OK**.
    - b. Välj [Utgående samtal]. Tryck på **OK**.
    - c. Välj det nummer som önskas och tryck sedan på **OK**.
    - d. Tryck på ► för att välja [Verkställ].
  - Samtals-ID (Välj ett nummer från samtalshistoriken.) Tryck på ▲ eller ▼ för att välja följande:
    - a. Välj [Samtalshist.]. Tryck på **OK**.
    - b. Välj [Nummerpres.historik]. Tryck på **OK**.
    - c. Välj det nummer som önskas och tryck sedan på **OK**.
    - d. Tryck på ► för att välja [Verkställ].
  - [Adressbok] (Välj ett nummer från adressboken.) Tryck på ▲ eller ▼ för att välja följande:
    - a. Välj [Adressbok]. Tryck på **OK**.
    - b. Välj [Sök]. Tryck på **OK**.
    - c. Gör något av följande:
      - Ange det tvåsiffriga kortnumret med de kombinerade siffer- och bokstavsknapparna.
      - Välj ett nummer i listan på följande sätt:
        - i. Välj [Bokstavsordning] eller [Nummerordning]. Tryck på **OK**.
        - ii. Välj önskat nummer. Tryck på **OK**.
        - iii. Tryck på ► för att välja [Verkställ].

4. För att ändra faxinställningarna trycker du på ▲ eller ▼ för att välja den inställning som ska ändras och trycker sedan på **OK**.
5. Tryck på **Mono Start** eller **Colour Start** när du är klar.
6. Gör något av följande:
  - Om du använder dokumentmataren börjar maskinen att skanna och sända dokumentet.
  - Om du använder kopieringsglaset och tryckte på **Mono Start** börjar maskinen att skanna första sidan. Gå till nästa steg.
  - Om du använder kopieringsglaset och tryckte på **Colour Start**, visas en fråga på LCD-skärmen om du vill sända ett färgfax.  
Tryck på ► för att bekräfta. Maskinen börjar ringa upp och sända dokumentet.
7. När [Nästa sida?] visas på LCD-skärmen ska du göra något av följande:
  - Tryck på ► för att skanna ytterligare en sida. Placera nästa sida på kopieringsglaset och tryck sedan på ►. Maskinen börjar skanna sidan.  
Upprepa det här steget för varje sida.
  - Tryck på ◀ för att sända faxet när skanningen av sidorna är klar. Maskinen börjar sända dokumentet.

## MFC-J890DW/MFC-J895DW

1. Placera dokumentet i dokumentmataren eller på kopieringsglaset.
2. Tryck på  [Fax].



Om [Förhandsg. fax] är inställt på [På], trycker du på  [Fax] > [Skickar fax].

På pekskärmen visas:

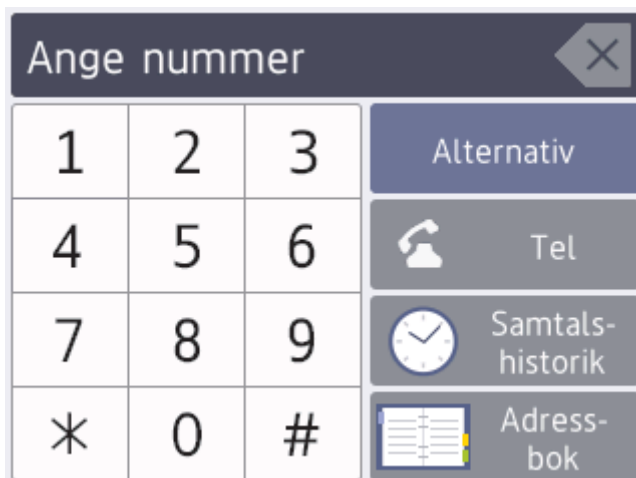

3. Ange faxnumret på något av följande sätt:
  - De kombinerade siffer- och bokstavsknapparna (ange faxnumret manuellt).  
Mata in alla siffror med pekskärmen.
  - Samtalshistorik  
Tryck på [Samtals- historik].  
Tryck på [Återup.], [Utgående samtal] eller [Nummerpresentationshist.].  
Om du väljer [Utgående samtal] eller [Nummerpresentationshist.], välj det nummer som önskas och tryck sedan på [Verkställ].  
(Funktionen för nummerpresentation är inte tillgänglig för Finland)
  - Adressbok  
Tryck på [Adressbok].  
Gör något av följande:

- 
- Välj det nummer som önskas och tryck sedan på [Verkställ].
  - Tryck på  och ange sedan första bokstaven i namnet och tryck på [OK]. Tryck på det namn som du vill ringa upp. Om det finns två nummer för namnet trycker du på det nummer som du önskar. Tryck på [Verkställ].
4. Tryck på [Alternativ] för att ändra faxinställningar.  
Tryck på [OK] när du är klar.
  5. Tryck på [Fax start].
    - Om du använder dokumentmataren börjar maskinen att skanna och sända dokumentet.
    - Om du använder kopieringsglaset och väljer [Svartvitt] i [Färginställning], börjar maskinen att skanna första sidan.  
Gå till nästa steg.
    - Om du använder kopieringsglaset och väljer [Färg] i [Färginställning], får du en fråga via pekskärmen om du vill sända ett färgfax.  
Tryck på [Ja (färgfax)] för att bekräfta. Maskinen börjar ringa upp och sända dokumentet.
  6. När [Nästa sida?] visas på pekskärmen gör du något av följande:
    - Tryck på [Nej] när du är klar med att skanna sidor. Maskinen börjar sända dokumentet.
    - Tryck på [Ja] för att skanna ytterligare en sida. Lägg nästa sida på kopieringsglaset och tryck sedan på [OK]. Maskinen börjar skanna sidan.Upprepa det här steget för varje sida.



### Närliggande information

- [Sända ett fax](#)

#### Liknande ämnen:

- [Faxalternativ](#)
-

## Sända ett fax manuellt

Relaterade modeller: MFC-J491DW/MFC-J497DW/MFC-J890DW/MFC-J895DW

Manuella faxöverföringar ger dig möjlighet att höra uppringning-, ring- och faxmottagningstoner när du sänder ett fax.

>> [MFC-J491DW/MFC-J497DW](#)

>> [MFC-J890DW/MFC-J895DW](#)

### MFC-J491DW/MFC-J497DW

1. Ladda ditt dokument.
2. Lyft luren på den externa telefonen och lyssna efter uppringningstonen.
3. Slå faxnumret på den externa telefonen.
4. När du hör faxtoner trycker du på **Mono Start** eller **Colour Start**.
  - Om du använder kopieringsglaset ska du trycka på ▶ för att sända ett fax.
5. Lägg på luren för den externa telefonen.

### MFC-J890DW/MFC-J895DW

1. Ladda ditt dokument.
2. Lyft luren på den externa telefonen och lyssna efter uppringningstonen.
3. Slå faxnumret på den externa telefonen.
4. När du hör faxtoner trycker du på  och sedan på [Fax start].
  - Om du använder kopieringsglaset trycker du på [Sänd].
5. Lägg på luren för den externa telefonen.

### ✓ Närliggande information

- [Sända ett fax](#)



## Sända ett fax vid slutet av samtalet

Relaterade modeller: MFC-J491DW/MFC-J497DW/MFC-J890DW/MFC-J895DW

Vid slutet av samtalet kan du sända ett fax till den andra parten innan du lägger på.

>> [MFC-J491DW/MFC-J497DW](#)

>> [MFC-J890DW/MFC-J895DW](#)

### MFC-J491DW/MFC-J497DW

1. Be den andra parten att vänta på faxtoner (ljudsignaler) och tryck sedan på Startknappen innan du lägger på.
2. Ladda ditt dokument.
3. Tryck på **Mono Start** eller **Colour Start**.
  - Om du använder kopieringsglaset ska du trycka på ▶ för att sända ett fax.
4. Lägg på luren på den externa telefonen.

### MFC-J890DW/MFC-J895DW

1. Be den andra parten att vänta på faxtoner (ljudsignaler) och tryck sedan på Startknappen innan du lägger på.
2. Ladda ditt dokument.
3. Tryck på  för att visa knappen [Fax start].
4. Tryck på [Fax start].
  - Om du använder kopieringsglaset trycker du på [Sänd].
5. Lägg på luren på den externa telefonen.

### ✓ Närliggande information

- [Sända ett fax](#)

## Skicka samma fax till fler än en mottagare (gruppsändning)

Relaterade modeller: MFC-J491DW/MFC-J497DW/MFC-J890DW/MFC-J895DW

Använd grupsändningsfunktionen för att samtidigt sända samma fax till flera faxnummer.

- Denna funktion är endast tillgänglig för svartvita faxmeddelanden.
- Nummer i adressboken måste lagras i maskinminnet innan de kan användas i en grupsändning.
- Även gruppnummer måste sparas i maskinminnet innan de kan användas i en grupsändning. Gruppnummer kan inkludera flera nummer från adressboken för enkel uppringning.

>> [MFC-J491DW/MFC-J497DW](#)

>> [MFC-J890DW/MFC-J895DW](#)

### MFC-J491DW/MFC-J497DW

Grupper, nummer i adressboken och upp till 50 manuellt slagna nummer kan ingå i samma grupsändning. Om du inte använde adressboksnummer för grupper kan du grupsända faxmeddelanden till upp till 90 olika nummer.

1. Ladda ditt dokument.
2. Tryck på  (FAX).
3. Tryck på ▲ eller ▼ för att välja [Gruppsändning] och tryck därefter på **OK**.
4. Tryck på ▲ eller ▼ för att välja [Lägg till nr.] och tryck därefter på **OK**.
5. Du kan lägga till nummer till grupsändningen på följande sätt:
  - Ange ett nummer med de kombinerade siffer- och bokstavsknapparna:
    - a. Tryck på ▲ eller ▼ för att välja [Lägg till nr.] och tryck därefter på **OK**.
    - b. Ange ett tal med de kombinerade siffer- och bokstavsknapparna och tryck sedan på **OK**.
  - Välj ett nummer från adressboken:
    - a. Tryck på ▲ eller ▼ för att välja [Lägg till från adressbok] och tryck därefter på **OK**.
    - b. Tryck på ▲ eller ▼ för att välja [Bokstavsordning] eller [Nummerordning] och tryck sedan på **OK**.
    - c. Tryck på ▲ eller ▼ för att välja önskat kortnummer eller kortnummernamn.
    - d. Tryck på ◀ eller ▶ för att markera kryssrutan märkt med kortnumret eller kortnummernamnet, och tryck sedan på **OK**.
  - Sök efter ett nummer i adressboken:
    - a. Tryck på ▲ eller ▼ för att välja [Sök i adressbok] och tryck därefter på **OK**.
    - b. Ange den första bokstaven i namnet (använd de kombinerade siffer- och bokstavsknapparna), och tryck sedan på **OK**.
    - c. Tryck på ▲ eller ▼ för att välja namnet, och tryck sedan på **OK**.
    - d. Tryck på **OK** igen.
6. När du är klar, trycker du på ▲ eller ▼ för att välja [Klar]. Tryck på **OK**.
7. Tryck på **Mono Start**.
8. Gör något av följande:
  - Om du använder dokumentmataren börjar maskinen att skanna och sända dokumentet.
  - Om du använder kopieringsglaset börjar maskinen att skanna första sidan.  
När [Nästa sida?] visas på LCD-skärmen ska du göra något av följande:

- Tryck på ► för att skanna ytterligare en sida. Placera nästa sida på kopieringsglaset och tryck sedan på ►. Maskinen börjar skanna sidan.  
Upprepa det här steget för varje sida.
- Tryck på ◀ för att sända ett fax när skanningen av sidorna är klar. Maskinen börjar sända dokumentet.



Om meddelandet [Minnet är fullt] visas trycker du på **Stop/Exit** för att avbryta.

## MFC-J890DW/MFC-J895DW

Grupper, nummer i adressboken och upp till 50 manuellt slagna nummer kan ingå i samma grupsändning. Om du inte använde adressboksnummer för grupper kan du grupsända faxmeddelanden till upp till 250 olika nummer.

1. Ladda ditt dokument.
2. Tryck på  [Fax].



Om [Förhandsg. fax] är inställt på [På], trycker du på  [Fax] > [Skickar fax].

3. Tryck på [Alternativ] > [Grupsändning].
4. Tryck på [Lägg till nr.].

Du kan lägga till nummer till grupsändningen på följande sätt:

- Tryck på [Lägg till nr.] och skriv in ett faxnummer via sifferknapparna. Tryck på [OK]
- Tryck på [Lägg till från adressbok]. Tryck på ▲ eller ▼ för att visa de nummer som du vill lägga till i grupsändningen. Markera kryssrutorna för de nummer som du vill lägga till.  
Tryck på [OK] när du är klar.
- Tryck på [Sök i adressbok]. Skriv den första bokstaven i namnet och tryck på [OK]. Tryck på namnet och tryck sedan på det nummer som du vill lägga till.

Upprepa detta steg för att mata in ytterligare faxnummer.

5. Tryck på [OK] när du är klar.
6. Tryck på [Fax start].
7. Gör något av följande:
  - Om du använder dokumentmataren börjar maskinen att skanna och sända dokumentet.
  - Om du använder kopieringsglaset börjar maskinen att skanna första sidan.  
När [Nästa sida?] visas på pekskärmen gör du något av följande:
    - Tryck på [Nej] när du är klar med att skanna sidor. Maskinen börjar sända dokumentet.
    - Tryck på [Ja] för att skanna ytterligare en sida. Lägg nästa sida på kopieringsglaset och tryck sedan på [OK]. Maskinen börjar skanna sidan.  
Upprepa det här steget för varje sida.



### Närliggande information

- [Sända ett fax](#)
  - [Avbryta en grupsändning som pågår](#)

#### Liknande ämnen:

- [Ställa in grupper för grupsändning](#)
- [Ange text på din Brother-maskin](#)

## Avbryta en gruppsändning som pågår

Relaterade modeller: MFC-J491DW/MFC-J497DW/MFC-J890DW/MFC-J895DW

Under gruppsändningen kan du avbryta faxet som sänds eller hela gruppsändningen.



>> [MFC-J491DW/MFC-J497DW](#)

>> [MFC-J890DW/MFC-J895DW](#)

### MFC-J491DW/MFC-J497DW

1. Tryck på **Menu**.
2. Tryck på ▲ eller ▼ för att välja följande:
  - a. Välj [Fax]. Tryck på **OK**.
  - b. Välj [Väntande jobb]. Tryck på **OK**.På LCD-skärmen visas faxnumret som rings upp och jobbnumret för sändningen.
3. Tryck på ▲ eller ▼ för att välja det jobb som du vill avbryta på följande sätt:
  - Om du vill avbryta hela sändningen väljer du jobbnumret för sändningen och trycker på **OK**.  
Tryck på ► för att bekräfta eller tryck på ◀ för att avsluta utan att avbryta.
  - Om du vill avbryta det aktuella numret som rings upp väljer du namnet eller numret på LCD-skärmen och trycker på **OK**.  
Tryck på ► för att bekräfta eller tryck på ◀ för att avsluta utan att avbryta.
  - För att avsluta utan att avbryta trycker du på **Stop/Exit**.
4. Tryck på **Stop/Exit**.

### MFC-J890DW/MFC-J895DW

1. Tryck på  för att gå tillbaka till hemskärmen.
2. Tryck på .
3. Gör något av följande:
  - Avbryt hela gruppsändningen genom att trycka på [Hela faxöverför.]. Tryck på [Ja] för att bekräfta eller tryck på [Nej] för att avsluta utan att avbryta.
  - Tryck på namnet eller numret som rings upp på pekskärmen om du vill avbryta uppringningen. Tryck på [Ja] för att bekräfta eller tryck på [Nej] för att avsluta utan att avbryta.
  - Avsluta utan att avbryta genom att trycka på .

### ✓ Närliggande information

- [Skicka samma fax till fler än en mottagare \(gruppsändning\)](#)

## Sända ett fax i realtid

Relaterade modeller: MFC-J491DW/MFC-J497DW/MFC-J890DW/MFC-J895DW

När du skickar ett fax skannar maskinen in dokumentet i minnet innan det sänds. Så snart telefonlinjen är ledig börjar maskinen att ringa upp och sända. Om du omedelbart vill sända ett viktigt dokument utan att vänta tills maskinen hämtar skanningen i minnet, aktiverar du [Direktsändning].

- Om du sänder ett färgfax eller om maskinens minne är fullt och du sänder ett svartvitt fax från dokumentmataren, kommer maskinen att sända dokumentet i realtid (även om [Direktsändning] är inställt på [Av]).
- Återuppringningsfunktionen för realtidsöverföring fungerar inte när kopieringsglaset används.

>> [MFC-J491DW/MFC-J497DW](#)

>> [MFC-J890DW/MFC-J895DW](#)

### MFC-J491DW/MFC-J497DW

1. Ladda ditt dokument.
2. Tryck på  (FAX).
3. Tryck på ▲ eller ▼ för att välja följande:
  - a. Välj [Direktsändning]. Tryck på **OK**.
  - b. Välj [På] (eller [Av]). Tryck på **OK**.
4. Ange faxnumret.
5. Tryck på **Mono Start** eller **Colour Start**.

### MFC-J890DW/MFC-J895DW

1. Ladda ditt dokument.
2. Tryck på  [Fax].



Om [Förhandsg. fax] är inställt på [På], trycker du på  [Fax] > [Skickar fax].

3. Tryck på [Alternativ] > [Direktsändning].
4. Tryck på [På] (eller [Av]).
5. Tryck på [OK].
6. Ange faxnumret.
7. Tryck på [Fax start].

### ✓ Närliggande information

- [Sända ett fax](#)

## Sänd ett fax vid en viss tid (fördröjt fax)

Relaterade modeller: MFC-J890DW/MFC-J895DW

Du kan lagra upp till 50 faxmeddelanden i maskinens minne och sända dem inom nästkommande 24 timmar.

Denna funktion är endast tillgänglig för svartvita faxmeddelanden.

1. Ladda ditt dokument.

2. Tryck på  [Fax].



Om [Förhandsg. fax] är inställt på [På], trycker du på  [Fax] > [Skickar fax].

3. Tryck på [Alternativ] > [Fördröjd fax].

4. Tryck på [Fördröjd fax].

5. Tryck på [På].

6. Tryck på [Välj Tid].

7. Ange vilken tid faxmeddelandet ska sändas på pekskärmen. Tryck på [OK].



Hur många sidor du kan skanna in i minnet beror på vilken mängd och vilken typ av data de innehåller.

8. Tryck på [OK].

9. Ange faxnumret.

10. Tryck på [Fax start].

- Om du använder kopieringsglaset går du till nästa steg.

11. När [Nästa sida?] visas på pekskärmen gör du något av följande:

- Tryck på [Nej] när du är klar med att skanna sidor.
- Tryck på [Ja] för att skanna ytterligare en sida. Lägg nästa sida på kopieringsglaset och tryck sedan på [OK]. Maskinen börjar skanna sidan.

Upprepa det här steget för varje sida.



### Närliggande information

- [Sända ett fax](#)

## Ändra inställningen Automatisk faxåteruppringning

Relaterade modeller: MFC-J491DW/MFC-J497DW/MFC-J890DW/MFC-J895DW

Om du skickar ett faxmeddelande automatiskt och linjen är upptagen när inställningen för automatisk faxåteruppringning står på [På] ringer maskinen upp igen upp till tre gånger med fem minuters mellanrum.

Standardinställningen är [På].



>> [MFC-J491DW/MFC-J497DW](#)

>> [MFC-J890DW/MFC-J895DW](#)

### MFC-J491DW/MFC-J497DW

1. Tryck på **Menu**.
2. Tryck på ▲ eller ▼ för att välja följande:
  - a. Välj [Grundinställn.]. Tryck på **OK**.
  - b. Välj [Autouppr. för fax]. Tryck på **OK**.
  - c. Välj [På] (eller [Av]). Tryck på **OK**.
3. Tryck på **Stop/Exit**.

### MFC-J890DW/MFC-J895DW

1. Tryck på  [Inställn.] > [Alla inställn.] > [Grundinställn.] > [Autouppr. för fax].
2. Tryck på [På] eller [Av].
3. Tryck på .

### ✓ Närliggande information

- [Sända ett fax](#)

## Avbryta ett fax som bearbetas

Relaterade modeller: MFC-J491DW/MFC-J497DW/MFC-J890DW/MFC-J895DW



>> [MFC-J491DW/MFC-J497DW](#)

>> [MFC-J890DW/MFC-J895DW](#)

### MFC-J491DW/MFC-J497DW

1. Tryck på **Stop/Exit** för att avbryta ett fax som håller på att bearbetas.
2. När du trycker på **Stop/Exit** medan maskinen ringer upp eller sänder, kommer LCD-skärmen att visa [Avbryta jobb?]. Tryck på ▶ för att bekräfta.

### MFC-J890DW/MFC-J895DW

1. Tryck på  för att gå tillbaka till hemskärmen.
2. Tryck på  för att avbryta ett fax som håller på att bearbetas.
3. När du trycker på  medan maskinen ringer upp eller sänder, kommer pekskärmen att visa [Avbryta jobb?]. Tryck på [Ja].

### ✓ Närliggande information

- [Sända ett fax](#)

#### Liknande ämnen:

- [Problem med telefon och fax](#)



## Kontrollera och avbryta väntande fax

Relaterade modeller: MFC-J491DW/MFC-J497DW/MFC-J890DW/MFC-J895DW

Följ dessa steg för att visa eller avbryta fax som lagrats i maskinens minne och väntar på att skickas. Om det inte finns några fax i minnet visas [Inga jobb väntar] på LCD-skärmen. Du kan avbryta ett faxjobb innan det skickas.



>> [MFC-J491DW/MFC-J497DW](#)

>> [MFC-J890DW/MFC-J895DW](#)

### MFC-J491DW/MFC-J497DW

1. Tryck på **Menu**.
2. Tryck på ▲ eller ▼ för att välja följande:
  - a. Välj [Fax]. Tryck på **OK**.
  - b. Välj [Väntande jobb]. Tryck på **OK**.
3. Gör följande för varje faxjobb som du vill kontrollera eller avbryta:
  - a. Tryck på ▲ eller ▼ för att bläddra genom de jobb som väntar. Om det behövs väljer du det jobb du vill avbryta och trycker på **OK**.
  - b. Tryck på ► för att bekräfta eller tryck på ◀ för att avsluta utan att avbryta.
4. Tryck på **Stop/Exit** när du är klar.

### MFC-J890DW/MFC-J895DW

1. Tryck på  [Inställn.] > [Alla inställn.] > [Fax] > [Väntande jobb].
2. Gör följande för varje faxjobb som du vill kontrollera eller avbryta:
  - a. Tryck på ▲ eller ▼ för att bläddra genom de jobb som väntar. Välj vid behov det utskriftsjobb som du vill avbryta.
  - b. Tryck på [OK].
  - c. Tryck på [Ja] för att bekräfta eller tryck på [Nej] för att avsluta utan att avbryta.
3. Tryck på  när du är klar.

### ✓ Närliggande information

- [Sända ett fax](#)

#### Liknande ämnen:

- [Problem med telefon och fax](#)

## Faxalternativ

Relaterade modeller: MFC-J491DW/MFC-J497DW/MFC-J890DW/MFC-J895DW

>> [MFC-J491DW/MFC-J497DW](#)  
>> [MFC-J890DW/MFC-J895DW](#)

### MFC-J491DW/MFC-J497DW

Tryck på knappen  (FAX) för att ändra faxesändningsinställningarna.

Alternativ	Beskrivning
Faxupplösning	Ställ in upplösning för utgående fax. Faxkvaliteten kan ofta förbättras genom att faxupplösningen ändras.
Kontrast	Justera kontrasten. Om dokumentet är mycket ljust eller mörkt kan du förbättra faxets kvalitet genom att ändra kontrasten.
Glasstorlek	Justera skanningsområdet på kopieringsglaset till storleken på dokumentet. ➤➤ <i>Närliggande information: Skannerspecifikationer i Specifikationer</i>
Gruppsändning (endast monokromt)	Sänd samma fax samtidigt till flera faxnummer.
Direktsändning	Sänd ett fax direkt utan att vänta på att maskinen ska hämta skanningen från minnet.
Internat. läge	Aktivera detta om du har svårt att skicka fax till utlandet.
Samtalshist.	Välj ett nummer från samtalshistoriken.
Adressbok	Välj ett nummer från adressboken.
Ställ in ny standard	Spara dina inställningar som standard.
Fabriksinst.	Återställ alla inställningar till fabriksinställningarna.

### MFC-J890DW/MFC-J895DW

Tryck på knappen [Alternativ] för att ändra faxesändningsinställningarna.

Alternativ	Beskrivning
Faxupplösning	Ställ in upplösning för utgående fax. Faxkvaliteten kan ofta förbättras genom att faxupplösningen ändras.
Kontrast	Justera kontrasten. Om dokumentet är mycket ljust eller mörkt kan du förbättra faxets kvalitet genom att ändra kontrasten.
Glasstorlek	Justera skanningsområdet på kopieringsglaset till storleken på dokumentet. ➤➤ <i>Närliggande information: Skannerspecifikationer i Specifikationer</i>
Gruppsändning (endast monokromt)	Sänd samma fax samtidigt till flera faxnummer.
Förhandsgranska (endast monokromt)	<ul style="list-style-type: none"><li>Förhandsgranska ett faxmeddelande innan du sänder det.</li></ul>

Alternativ	Beskrivning
	<ul style="list-style-type: none"> <li>• Det går inte att skicka ett färgfax när Förhandsgranska är inställt på På.</li> </ul>
Färginställning	<p>Ställer in om fax ska skickas i svartvitt eller färg.</p> <ul style="list-style-type: none"> <li>• Färgfax kan inte lagras i maskinminnet och de sänds omedelbart.</li> <li>• Använd dokumentmataren för att sända färgfax som innehåller flera sidor.</li> <li>• Det går inte att skicka ett färgfax när Förhandsgranska är inställt på På.</li> </ul>
Fördröjd fax (endast monokromt)	Ställ in vilken tid på dygnet en fördröjd faxesändning ska äga rum.
Samlad sändn. (endast monokromt)	Effektivisera genom att sända alla fördröjda fax som schemalagts för samma tid och till samma faxnummer som ett fax för att minska överföringstiden.
Direktsändning	Sänd ett fax direkt utan att vänta på att maskinen ska hämta skanningen från minnet.
Internat. läge	Aktivera detta om du har svårt att skicka fax till utlandet.
Samtalshist.	Välj ett nummer från samtalshistoriken.
Adressbok	Välj ett nummer från adressboken.
Ställ in ny standard	Spara dina inställningar som standard.
Fabriksinst.	Återställ alla inställningar till fabriksinställningarna.



Du kan spara de aktuella inställningarna genom att trycka på [Spara som genväg].

Du blir tillfrågad om du vill göra denna åtgärd till ett snabbval med en knapptryckning. Följ anvisningarna på LCD-skärmen.



### Närliggande information

- [Sända ett fax](#)

#### Liknande ämnen:

- [Skicka ett fax från din Brother-maskin](#)
- [Specifikationer](#)

## Ta emot ett fax

- [Inställningar för mottagningsläge](#)
- [Faxförhandsgranskning](#)
- [Krympa storleken på ett överdimensionerat inkommande fax](#)
- [Ställ in stämpel för mottagna fax](#)
- [Ta emot ett fax vid slutet av ett telefonsamtal](#)
- [Alternativ för minnesmottagning](#)
- [Fjärråtkomst av fax](#)

## Inställningar för mottagningsläge

- Överblick över mottagningslägen
- Välj korrekt mottagningsläge
- Ställ in antalet signaler innan maskinen ska svara (ringfördröjning)
- Ställ in signaltid för Fax/Tel (dubbelsignal)
- Ställa in faxavkänning

## Överblick över mottagningslägen

**Relaterade modeller:** MFC-J491DW/MFC-J497DW/MFC-J890DW/MFC-J895DW

I vissa mottagningslägen besvaras faxesamtal automatiskt ([Endast fax] och [Fax/Tel]). Du kanske vill ändra antalet signaler innan du använder lägena.

### Endast fax

I läget [Endast fax] besvaras alla samtal automatiskt som faxesamtal.

### Fax/Tel

Läget [Fax/Tel] hjälper dig att hantera inkommande samtal genom att känna igen om det är ett faxmeddelande eller ett röstsamtal och hantera det på något av följande sätt:

- Faxmeddelanden tas emot automatiskt.
- Röstsamtal startar F/T-ringsignalen som uppmanar dig att svara. F/T-ringsignalen är en dubbel ringsignal som kommer från maskinen.

### Manuell

Läget [Manuell] stänger av alla automatiska svararfunktioner.

Du tar emot ett fax i läget [Manuell] genom att lyfta på luren på en extern telefon. När du hör faxsignaler (korta upprepade signaler) trycker du på startknappen och sedan på [Ta emot] för att ta emot ett fax. Du kan även använda faxavkänningsfunktionen för att ta emot fax genom att lyfta en lur på samma linje som maskinen.

### Extern TSV

I läget [Ext:Tel/TSV] kan en extern telefonsvarare hantera inkommande samtal.

Inkommande samtal tas om hand på följande sätt:

- Faxmeddelanden tas emot automatiskt.
- Den person som ringer kan spela in ett meddelande på telefonsvararen.



### Närliggande information

- [Inställningar för mottagningsläge](#)

#### Liknande ämnen:

- [Ställ in antalet signaler innan maskinen ska svara \(ringfördröjning\)](#)
- [Ställ in signaltid för Fax/Tel \(dubbelsignal\)](#)
- [Ställa in faxavkänning](#)
- [Ansluta en extern telefonsvarare \(TSV\)](#)

## Välj korrekt mottagningsläge

Relaterade modeller: MFC-J491DW/MFC-J497DW/MFC-J890DW/MFC-J895DW

Du måste välja ett mottagningsläge beroende på de externa enheterna och telefontjänsterna som du har på din linje.

Som standard kommer din maskin automatiskt att ta emot fax som sänds till den. Nedanstående schema hjälper dig att välja rätt läge.

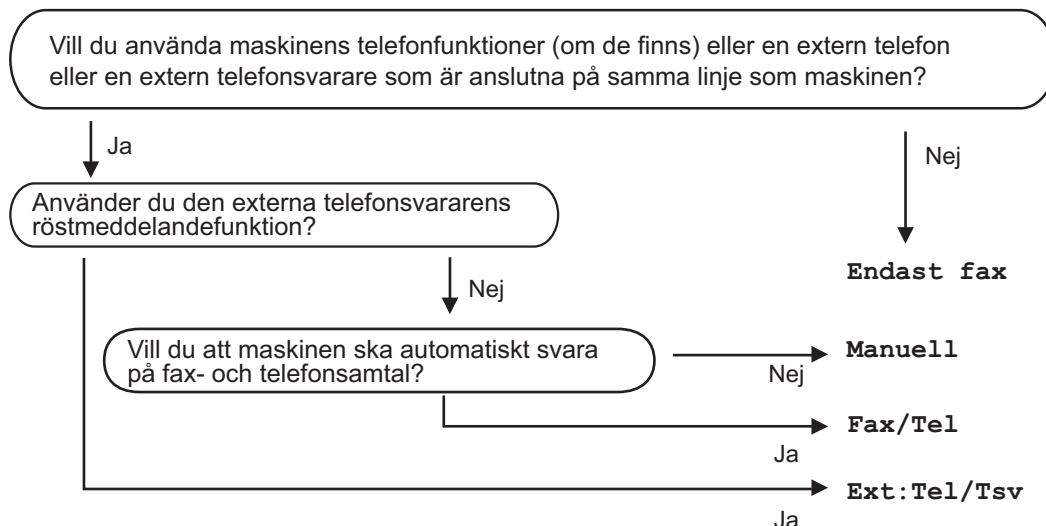

>> [MFC-J491DW/MFC-J497DW](#)

>> [MFC-J890DW/MFC-J895DW](#)

### MFC-J491DW/MFC-J497DW

1. Tryck på **Menu**.
2. Tryck på ▲ eller ▼ för att välja följande:
  - a. Välj [Fax]. Tryck på **OK**.
  - b. Välj [Mottagning]. Tryck på **OK**.
  - c. Välj [Svarsläge]. Tryck på **OK**.



(För Danmark)

Om du inte kan ändra alternativet [Svarsläge] bör du se till att Distinctive Ring-funktionen är inställd på [Av].

3. Tryck på ▲ eller ▼ för att välja alternativet [Endast fax], [Fax/Tel] eller [Ext:Tel/Tsv] eller [Manuell] och tryck sedan på **OK**.
4. Tryck på **Stop/Exit**.

### MFC-J890DW/MFC-J895DW

1. Tryck på  [Inställn.] > [Alla inställn.] > [Fax] > [Mottagning] > [Svarsläge].



(För Danmark)

Om du inte kan ändra alternativet [Svarsläge] bör du se till att Distinctive Ring-funktionen är inställd på [Av].

2. Tryck på ▲ eller ▼ för att visa alternativet [Endast fax], [Fax/Tel], [Ext:Tel/Tsv] eller [Manuell] och tryck sedan på det alternativ du önskar.

---

3. Tryck på .



### Närliggande information

- [Inställningar för mottagningsläge](#)

#### Liknande ämnen:

- [Distinctive Ring](#)
  - [Fjärråtkomstkommandon](#)
  - [Ansluta en extern telefonsvarare \(TSV\)](#)
  - [Problem med telefon och fax](#)
-



## Ställ in antalet signaler innan maskinen ska svara (ringfördröjning)

Relaterade modeller: MFC-J491DW/MFC-J497DW/MFC-J890DW/MFC-J895DW

När en person ringer din maskin, kommer du att höra en normal telefonsignal. Antalet ringsignaler ställs in med inställningen ringfördröjning.

- Inställningen av signalfördröjning ställer in hur många gånger maskinen ska ringa innan den svarar i lägena [Endast fax] och [Fax/Tel].
- Om du har en extern telefon eller sidoapparater på samma linje som maskinen väljer du maximalt antal ringsignaler.

>> [MFC-J491DW/MFC-J497DW](#)

>> [MFC-J890DW/MFC-J895DW](#)

### MFC-J491DW/MFC-J497DW

1. Tryck på **Menu**.
2. Tryck på ▲ eller ▼ för att välja följande:
  - a. Välj [Fax]. Tryck på **OK**.
  - b. Välj [Mottagning]. Tryck på **OK**.
  - c. Välj [Antal signaler]. Tryck på **OK**.
  - d. Välj det antal gånger du vill att linjen ska ringa innan maskinen svarar. Tryck på **OK**.



- Om du väljer [0] svarar maskinen omedelbart och linjen ringer inte alls (endast tillgängligt i vissa länder).

3. Tryck på **Stop/Exit**.

### MFC-J890DW/MFC-J895DW

1. Tryck på  [Inställn.] > [Alla inställn.] > [Fax] > [Mottagning] > [Antal signaler].
2. Tryck på det antal gånger du vill att linjen ska ringa innan maskinen svarar.



- Om du väljer [0] svarar maskinen omedelbart och linjen ringer inte alls (endast tillgängligt i vissa länder).

3. Tryck på .

### ✓ Närliggande information

- [Inställningar för mottagningsläge](#)

#### Liknande ämnen:

- [Överblick över mottagningslägen](#)
- [Manövrering från externa telefoner och sidoapparater](#)
- [Ställa in faxavkänning](#)
- [Problem med telefon och fax](#)

## Ställ in signaltid för Fax/Tel (dubbelsignal)

Relaterade modeller: MFC-J491DW/MFC-J497DW/MFC-J890DW/MFC-J895DW

När du ställer in mottagningsläget på [Fax/Tel] kommer maskinen att ta emot samtalet automatiskt om det är ett fax. Om det däremot är ett röstsamtal kommer maskinen att aktivera F/T-signalen (dubbelsignal) under den tid som du angett som F/T-signalens tidsalternativ. Om du hör en F/T-signal betyder det att du har ett röstsamtal på linjen.

Eftersom F/T-signalen är en inställning endast i Brother-maskinen kommer sidoapparater och externa telefoner inte att ringa, men du kan fortfarande besvara samtalet på vilken telefon som helst.

>> [MFC-J491DW/MFC-J497DW](#)

>> [MFC-J890DW/MFC-J895DW](#)



### MFC-J491DW/MFC-J497DW

1. Tryck på **Menu**.
2. Tryck på ▲ eller ▼ för att välja följande:
  - a. Välj [Fax]. Tryck på **OK**.
  - b. Välj [Mottagning]. Tryck på **OK**.
  - c. Välj [F/T Signaltid]. Tryck på **OK**.
  - d. Välj hur länge maskinen ska ringa för att uppmärksamma dig på att du har ett röstsamtal . Tryck på **OK**.
3. Tryck på **Stop/Exit**.



Maskinen fortsätter att ringa under angiven tid även om den som ringer upp lägger på under dubbelsignalen.

### MFC-J890DW/MFC-J895DW

1. Tryck på  [Inställn.] > [Alla inställn.] > [Fax] > [Mottagning] > [F/T Signaltid].
2. Välj hur länge maskinen ska ringa för att uppmärksamma dig på att du har ett röstsamtal.
3. Tryck på .



Maskinen fortsätter att ringa under angiven tid även om den som ringer upp lägger på under dubbelsignalen.

### ✓ Närliggande information

- [Inställningar för mottagningsläge](#)

#### Liknande ämnen:

- [Överblick över mottagningslägen](#)
- [Manövrering från externa telefoner och sidoapparater](#)

## Ställa in faxavkänning

Relaterade modeller: MFC-J491DW/MFC-J497DW/MFC-J890DW/MFC-J895DW

**Om Faxavkänning är på:** Maskinen tar emot fax automatiskt, även om du svarar på samtalet. När meddelandet om att maskinen tar emot ett fax visas på LCD-skärmen eller när du hör ett knarrande ljud på telefonlinjen i luren lägger du på luren. Maskinen sköter resten.

**Om Faxavkänning är av:** Om du befinner dig vid maskinen och svarar på ett fax genom att lyfta på luren, tryck på startknappen och sedan på [Ta emot] för att ta emot faxet. Om du har svarat på en sidoapparat eller extern telefon trycker du \*51.



- Om Faxavkänning är inställd på [På], men maskinen inte tar emot ett faxsamtal när du lyfter på luren på en sidoapparat eller en extern telefon, matar du in fjärraktiveringskoden \*51.
- Ställ in faxavkänning på [Av] om du sänder faxmeddelanden från en dator som finns på samma telefonlinje som den maskin som tar emot meddelandena.



>> [MFC-J491DW/MFC-J497DW](#)

>> [MFC-J890DW/MFC-J895DW](#)

### MFC-J491DW/MFC-J497DW

1. Tryck på **Menu**.
2. Tryck på ▲ eller ▼ för att välja följande:
  - a. Välj [Fax]. Tryck på **OK**.
  - b. Välj [Mottagning]. Tryck på **OK**.
  - c. Välj [Faxavkänning]. Tryck på **OK**.
  - d. Välj [På] (eller [Av]). Tryck på **OK**.
3. Tryck på **Stop/Exit**.

### MFC-J890DW/MFC-J895DW

1. Tryck på  [Inställn.] > [Alla inställn.] > [Fax] > [Mottagning] > [Faxavkänning].
2. Tryck på [På] (eller [Av]).
3. Tryck på .

### ✓ Närliggande information

- [Inställningar för mottagningsläge](#)

#### Liknande ämnen:

- [Överblick över mottagningslägen](#)
- [Ställ in antalet signaler innan maskinen ska svara \(ringfördröjning\)](#)
- [Manövrering från externa telefoner och sidoapparater](#)
- [Använda fjärrkoder](#)
- [Problem med telefon och fax](#)

## Faxförhandsgranskning

**Relaterade modeller:** MFC-J890DW/MFC-J895DW

Använd faxförhandsgranskning för att granska mottagna fax på LCD-skärmen.

- [Ställ in förhandsgranskning av fax till På](#)
- [Förhandsgranska nya fax](#)

## Ställ in förhandsgranskning av fax till På

Relaterade modeller: MFC-J890DW/MFC-J895DW

- Denna funktion är endast tillgänglig för svartvita faxmeddelanden.
- När förhandsgranskning av fax är aktiverat skrivs det inte ut någon säkerhetskopia av mottagna fax för faxvidaresändning, PC-Fax-mottagning och vidaresändning till Cloud, även om du har angett att utskrift av säkerhetskopior ska vara På.
- Även om utskrivna fax visar mottagningsdatum och tid när stämpel för mottagna fax är aktiverad, kommer skärmen faxförhandsgranskning inte att visa mottagningsdatum och tid.

1. Tryck på  [Inställn.].

2. Tryck på  [Förhandsg. fax].

3. Tryck på [På] (eller [Av]).

Pekskärmen visar ett meddelande som upplyser att framtida mottagna fax inte kommer att skrivas ut.

4. Tryck på [Ja].

5. Tryck på .



Om fax är lagrade i minnet när du ändrar faxförhandsgranskning till AV, gör du något av följande:

- Tryck på [Fortsätt] om du inte vill skriva ut de lagrade faxen.  
Tryck på [Ja] för att bekräfta.  
Dina fax raderas.
- Tryck på [Skriv ut alla fax innan de raderas] om du vill skriva ut alla lagrade fax.
- Tryck på [Avbryt] om du inte vill inaktivera förhandsgranskning av fax.





### Närliggande information

- [Faxförhandsgranskning](#)

## Förhandsgranska nya fax

Relaterade modeller: MFC-J890DW/MFC-J895DW

Ett meddelande visas på LCD-skärmen när ett fax tas emot.

- Denna funktion är endast tillgänglig för svartvita faxmeddelanden.
- Om du vill se ett fax som redan har förhandsgranskats trycker du på  [Fax] och  [Mottagna fax].

1. Tryck på  för att visa nya faxmeddelanden.

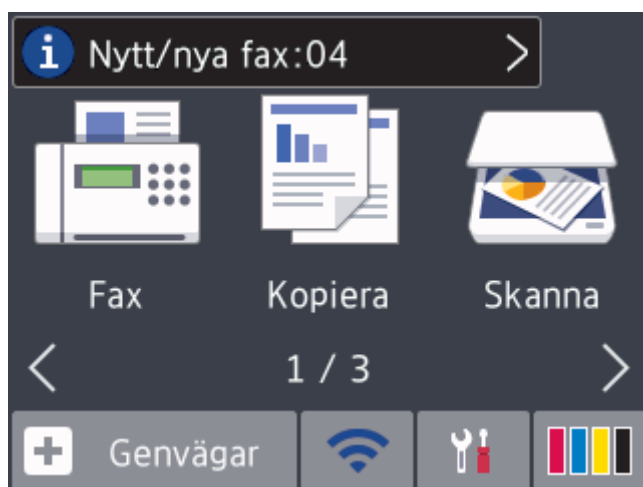

2. Listan med fax innehåller gamla och nya fax. En blå markering visas bredvid nya fax. Tryck på önskat fax.

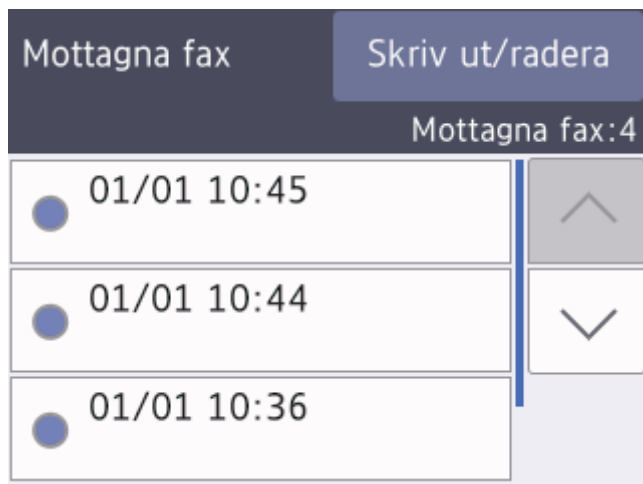











Tryck på [Skriv ut/radera] om du vill skriva ut eller ta bort alla fax i listan.

Gör något av följande:

- Tryck på [Skriv ut alla (nya fax)] för att skriva ut alla fax som du inte har tittat på.
- Tryck på [Skriv ut alla (gamla fax)] för att skriva ut alla fax som du har tittat på.
- Tryck på [Radera alla (nya fax)] för att ta bort alla fax som du inte har tittat på.
- Tryck på [Radera alla (gamla fax)] för att ta bort alla fax som du har tittat på.

3. Utför följande genom att trycka på knapparna som visas i tabellen:

Knapp	Resultat
	Förstora faxet.
	Förminska faxet.
 eller 	Bläddra vertikalt.
 eller 	Bläddra horisontellt.
	Vrid faxet medsols.
	Radera faxet. Tryck på <b>Ja</b> för att bekräfta.
	Gå tillbaka till den föregående sidan.
	Gå till nästa sida.
	Gå tillbaka till listan med fax.
Start	<p>Skriv ut faxet.</p> <p>Om faxet består av en sida påbörjas utskriften. Ett pekskrämsmeddelande frågar om du vill radera faxet i maskinens minne. Tryck på <b>Ja</b> för att radera faxet. Tryck på <b>Nej</b> för att behålla faxet i minnet.</p> <p>Om faxet består av flera sidor ska du göra något av följande:</p> <ul style="list-style-type: none"> <li>• Tryck på <b>Skr. ut alla sid</b> för att skriva ut hela meddelandet. Ett pekskrämsmeddelande frågar om du vill radera faxet i maskinens minne. Tryck på <b>Ja</b> för att radera faxet. Tryck på <b>Nej</b> för att behålla faxet i minnet.</li> <li>• Tryck på <b>Skriv bara akt.sida</b> om du endast vill skriva ut den sida som visas.</li> <li>• Tryck på <b>Börja m aktuell sida</b> för att skriva ut faxet från den sida som visas till och med den sista sidan.</li> </ul>

- Om det är ett stort fax kan det dröja innan det visas.
- Pekskrämen visar det aktuella sidnumret och faxmeddelandets totala sidantal.

4. Tryck på .

## Närliggande information

- [Faxförhandsgranskning](#)

## Krympa storleken på ett överdimensionerat inkommande fax

Relaterade modeller: MFC-J491DW/MFC-J497DW/MFC-J890DW/MFC-J895DW

När funktionen [Auto förminsk.] är [På], kommer din Brother-maskin att förminska de fax som är för stora för att passa på utskriften. Maskinen beräknar förminskningsgraden med hjälp av faxets storlek och inställningen för pappersstorlek.



>> [MFC-J491DW/MFC-J497DW](#)

>> [MFC-J890DW/MFC-J895DW](#)

### MFC-J491DW/MFC-J497DW

1. Tryck på **Menu**.
2. Tryck på ▲ eller ▼ för att välja följande:
  - a. Välj [Fax]. Tryck på **OK**.
  - b. Välj [Mottagning]. Tryck på **OK**.
  - c. Välj [Auto förminsk.]. Tryck på **OK**.
  - d. Välj [På] (eller [Av]). Tryck på **OK**.
3. Tryck på **Stop/Exit**.

### MFC-J890DW/MFC-J895DW

1. Tryck på  [Inställn.] > [Alla inställn.] > [Fax] > [Mottagning] > [Auto förminsk.].
2. Tryck på [På] (eller [Av]).
3. Tryck på .

### ✓ Närliggande information

- [Ta emot ett fax](#)

#### Liknande ämnen:

- [Pappersinställningar](#)
- [Pappershanterings- och utskriftsproblem](#)



## Ställ in stämpel för mottagna fax

Relaterade modeller: MFC-J491DW/MFC-J497DW/MFC-J890DW/MFC-J895DW

Ange att maskinen ska skriva ut mottagningsdatumet och tiden överst på alla sidor som tas emot. Kontrollera att du anger aktuellt datum och tid på maskinen.

Denna funktion är endast tillgänglig för svartvita faxmeddelanden.



>> [MFC-J491DW/MFC-J497DW](#)

>> [MFC-J890DW/MFC-J895DW](#)

### MFC-J491DW/MFC-J497DW

1. Tryck på **Menu**.
2. Tryck på ▲ eller ▼ för att välja följande:
  - a. Välj [Fax]. Tryck på **OK**.
  - b. Välj [Mottagning]. Tryck på **OK**.
  - c. Välj [Stämpel faxmottagning]. Tryck på **OK**.
  - d. Välj [På] (eller [Av]). Tryck på **OK**.
3. Tryck på **Stop/Exit**.

### MFC-J890DW/MFC-J895DW

1. Tryck på  [Inställn.] > [Alla inställn.] > [Fax] > [Mottagning] > [Stämpel faxmottagning].
2. Tryck på [På] (eller [Av]).
3. Tryck på .

### ✓ Närliggande information

- [Ta emot ett fax](#)

## Ta emot ett fax vid slutet av ett telefonsamtal

Relaterade modeller: MFC-J491DW/MFC-J497DW/MFC-J890DW/MFC-J895DW

Om du pratar i en telefon som är ansluten till din Brother-maskin och den andra parten också pratar i en telefon som är ansluten till hans/hennes faxmaskin kan den andra parten vid slutet av ett samtal skicka ett fax till dig innan du lägger på.

- Maskinens dokumentmatare måste vara tom.

>> [MFC-J491DW/MFC-J497DW](#)

>> [MFC-J890DW/MFC-J895DW](#)

### MFC-J491DW/MFC-J497DW

1. Be att den andra parten placera ett dokumentet i sin maskin och trycka på Start- eller Sänd-knappen.
2. När du hör CNG-signalerna (långsamt upprepande signaler), tryck på **Mono Start** eller **Colour Start**.
3. Tryck på ◀ för att ta emot faxet.
4. Lägg på den externa luren.

### MFC-J890DW/MFC-J895DW

1. Be att den andra parten placera ett dokumentet i sin maskin och trycka på Start- eller Sänd-knappen.
2. Tryck på  för att visa knappen [Fax start].
3. När du hör CNG-signalerna (långsamt upprepande signaler), tryck på [Fax start].
4. Tryck på [Ta emot] för att ta emot faxet.
5. Lägg på den externa luren.

### ✓ Närliggande information

- [Ta emot ett fax](#)

## Alternativ för minnesmottagning

**Relaterade modeller:** MFC-J491DW/MFC-J497DW/MFC-J890DW/MFC-J895DW

Använd alternativ för minnesmottagning för att omdirigera inkommande fax när du inte befinner dig vid maskinen. Du kan bara använda ett alternativ för minnesmottagning i taget.

Minnesmottagning kan ställas in på:

- Faxvidaresändning (MFC-J890DW/MFC-J895DW)
- Faxlagring (MFC-J890DW/MFC-J895DW)
- PC Fax-mottagning
- Vidaresända till molnet (MFC-J890DW/MFC-J895DW)  
Maskinen vidaresänder dina mottagna fax till onlinetjänsten.
- Av

Denna funktion är endast tillgänglig för svartvita faxmeddelanden.

- [Skicka vidare mottagna fax till en annan maskin](#)
- [Lagra inkommande fax i maskinens minne](#)
- [Överför mottagna fax till din dator med PC-Fax-mottagning \(endast Windows\)](#)
- [Ändra alternativ för minnesmottagning](#)
- [Stäng av minnesmottagning](#)
- [Skriva ut ett fax som lagrats i maskinens minne](#)
- [Sätta på vidaresänd fax till Cloud eller e-postadress](#)

## Skicka vidare mottagna fax till en annan maskin

Relaterade modeller: MFC-J890DW/MFC-J895DW

Faxvidaresändningsfunktionen gör att du automatiskt kan vidareända mottagna faxmeddelanden till en annan maskin.

Denna funktion är endast tillgänglig för svartvita faxmeddelanden.

1. Tryck på  [Inställn.] > [Alla inställn.] > [Fax] > [Mottagning] > [Minnesmottagn.].
2. Tryck på ▲ eller ▼ för att visa alternativet [Fax vidareändn.] och tryck sedan på det.
3. Ange faxnumret för vidareändning (upp till 20 siffror) med hjälp av knappsetsen.  
Tryck på [OK].
4. Tryck på [Backuputskr.: På] eller [Backuputskr.: Av].



- Om du valde [Backuputskr.: På], skriver maskinen ut mottagna fax i maskinen så att du har en kopia.
- När förhandsgranskning av fax är aktiverat kommer en säkerhetskopia av mottagna fax inte att skrivas ut även om du har ställt in [Backuputskr.: På].
- Om du tar emot ett färgfax skriver maskinen ut färgfaxet, men vidarebefordrar inte faxet till numret för faxvidaresändning som du har programmerat.

5. Tryck på .



### Närliggande information



- [Alternativ för minnesmottagning](#)

## Lagra inkommande fax i maskinens minne

Relaterade modeller: MFC-J890DW/MFC-J895DW

Använd funktionen för faxlagring för att lagra mottagna faxmeddelanden i maskinens minne. Du kan komma åt lagrade faxmeddelanden från en faxmaskin på en annan plats genom att använda fjärråtkomstkommandon. Maskinen skriver ut en kopia av varje lagrat fax.

- Denna funktion är endast tillgänglig för svartvita faxmeddelanden.

1. Tryck på  [Inställn.] > [Alla inställn.] > [Fax] > [Mottagning] > [Minnesmottagn.].
2. Tryck på ▲ eller ▼ för att visa alternativet [Faxlagring] och tryck sedan på det.
3. Tryck på .

### ✓ Närliggande information

- [Alternativ för minnesmottagning](#)

#### Liknande ämnen:

- [Fjärrstyrd faxvidaresändning](#)
- [Skriva ut ett fax som lagrats i maskinens minne](#)
- [Fjärråtkomstkommandon](#)

## Överför mottagna fax till din dator med PC-Fax-mottagning (endast Windows)

**Relaterade modeller:** MFC-J491DW/MFC-J497DW/MFC-J890DW/MFC-J895DW

Aktivera funktionen PC-Fax-mottagning, lagra inkommande fax automatiskt i maskinens minne och skicka dem sedan till din dator. Använd din dator för att visa och lagra dessa fax.

- Denna funktion är endast tillgänglig för svartvita faxmeddelanden. När du tar emot ett färgfax, skriver maskinen ut färgfaxet men överför inte faxet till din dator.
- Innan du kan ställa in PC-FAX-mottagning måste du installera Brother-programmet och drivrutinerna på datorn. Kontrollera att datorn är ansluten och påslagen. Du måste ha PC-FAX-mottagningsprogrammet igång på datorn.

Om du stänger av din dator, kommer maskinen att ta emot och lagra fax i minnet. När du startar datorn och kör programvaran för PC-FAX-mottagning överför maskinen faxen till datorn automatiskt.

>> [MFC-J491DW/MFC-J497DW](#)

>> [MFC-J890DW/MFC-J895DW](#)

### MFC-J491DW/MFC-J497DW

1. Tryck på **Menu**.
2. Tryck på ▲ eller ▼ för att välja följande:
  - a. Välj [Fax]. Tryck på **OK**.
  - b. Välj [Mottagning]. Tryck på **OK**.
  - c. Välj [Pcfax mottagn.]. Tryck på **OK**.
  - d. Välj [På]. Tryck på **OK**.  
Meddelandet [Starta programmet PC-Fax mottagning på datorn.] visas på LCD-skärmen.
  - e. Tryck på ►.
  - f. Välj [<USB>] eller på namnet på datorn som du vill ska ta emot faxmeddelanden om du använder ett nätverk. Tryck på **OK**.
  - g. Välj [Backuputskr.: På] eller [Backuputskr.: Av]. Tryck på **OK**.
3. Tryck på **Stop/Exit**.

Upprepa dessa steg för att ändra mottagande dator.

### MFC-J890DW/MFC-J895DW

1. Tryck på  [Inställn.] > [Alla inställn.] > [Fax] > [Mottagning] > [Pcfax mottagn.].
2. Tryck på [På].  
Pekskärmen visar meddelandet [Starta programmet PC-Fax mottagning på datorn.]
3. Tryck på [OK].
4. Tryck på [<USB>] eller på namnet på datorn som du vill ska ta emot faxmeddelanden om du använder ett nätverk. Tryck på [OK].
5. Tryck på [Backuputskr.: På] eller [Backuputskr.: Av].



När förhandsgranskning av fax är aktiverat kommer en säkerhetskopiera av mottagna fax inte att skrivas ut även om du har ställt in [Backuputskr.: På].

---

6. Tryck på .

Upprepa dessa steg för att ändra mottagande dator.



### Närliggande information

- [Alternativ för minnesmottagning](#)

#### Liknande ämnen:

- [Överföra dina fax eller din faxjournalsrapport](#)
  - [Överföra fax till din dator](#)
  - [Ta emot fax med hjälp av PC-FAX Receive \(Windows\)](#)
-

## Ändra alternativ för minnesmottagning

Relaterade modeller: MFC-J890DW/MFC-J895DW

Om det finns fax i maskinens minne när du ändrar alternativet för minnesmottagning ställer LCD-skärmen en av följande frågor:

- **Om mottagna fax redan har skrivits ut kommer följande meddelande att visas på pekskärmen [Radera alla dokument?]**
  - Om du trycker på [Ja] kommer fax i minnet att raderas innan inställningen ändras.
  - Om du trycker på [Nej] kommer fax i minnet inte att raderas och inställningen ändras inte.
- **Om fax som inte skrivits ut finns i maskinens minne kommer följande meddelande att visas på pekskärmen [Skriv ut alla fax?]**
  - Om du trycker på [Ja] kommer fax i minnet att skrivas ut innan inställningen ändras.
  - Om du trycker på [Nej] kommer fax i minnet inte att skrivas ut och inställningen ändras inte.
- Om det finns faxmeddelanden i maskinens minne när du ändrar till [Pcfax mottagn.] från ett annat alternativ ([Fax vidareändn.], [Vidarebef. till molnet], eller [Faxlagring]) trycker du på [<USB>] eller namnet på datorn om du är i ett nätverk och sedan på [OK]. Du blir tillfrågad om du vill aktivera backupskrift.

På pekskärmen visas:

[Sänd fax -> PC?]

- Om du trycker på [Ja] kommer faxmeddelandena i minnet att skickas till din dator innan inställningen ändras.
- Om du trycker på [Nej] kommer fax i minnet inte att raderas och inställningen ändras inte.

### ✓ Närliggande information

- [Alternativ för minnesmottagning](#)

**Liknande ämnen:**

- [Stäng av minnesmottagning](#)



## Stäng av minnesmottagning

Relaterade modeller: MFC-J890DW/MFC-J895DW

Stäng av minnesmottagning om du inte vill att maskinen ska spara eller överföra inkommande fax.

1. Tryck på  [Inställn.] > [Alla inställn.] > [Fax] > [Mottagning] > [Minnesmottagn.].
2. Tryck på [Av].



Pekskärmen visar [Skriv ut alla fax?] eller [Radera alla dokument?] om det finns mottagna fax i maskinens minne.

3. Tryck på .



### Närliggande information

- [Alternativ för minnesmottagning](#)

#### Liknande ämnen:

- [Ändra alternativ för minnesmottagning](#)
- [Fel- och underhållsmeddelanden](#)
- [Problem med telefon och fax](#)

## Skriva ut ett fax som lagrats i maskinens minne

Relaterade modeller: MFC-J491DW/MFC-J497DW/MFC-J890DW/MFC-J895DW

- Denna funktion är endast tillgänglig för svartvita faxmeddelanden.
- När du har skrivit ut faxet kommer det att raderas från maskinens minne.

>> [MFC-J491DW/MFC-J497DW](#)

>> [MFC-J890DW/MFC-J895DW](#)

### MFC-J491DW/MFC-J497DW

Om du aktiverar [Pcfax mottagn.] tar maskinen emot och lagrar faxmeddelanden i minnet även när datorn är avstängd.

1. Tryck på **Menu**.
2. Tryck på ▲ eller ▼ för att välja följande:
  - a. Välj [Fax]. Tryck på **OK**.
  - b. Välj [Skriv ut fax]. Tryck på **OK**.
3. Tryck på ►.

### MFC-J890DW/MFC-J895DW

Om du väljer [Faxlagring] kan du skriva ut alla fax i minnet.

1. Tryck på  [Inställn.] > [Alla inställn.] > [Fax] > [Skriv ut fax].



Du kan även skriva ut faxmeddelandena från minnet genom att trycka på [Sparade fax] på pekskärmen.

2. Tryck på [Ja].

### ✓ Närliggande information

- [Alternativ för minnesmottagning](#)

#### Liknande ämnen:

- [Lagra inkommande fax i maskinens minne](#)
- [Fel- och underhållsmeddelanden](#)
- [Problem med telefon och fax](#)

## Fjärråtkomst av fax

**Relaterade modeller:** MFC-J890DW/MFC-J895DW

Du kan använda fjärråtkomst för att ringa maskinen från en tonvalstelefon eller en annan faxmaskin och sedan hämta faxmeddelanden genom att ange din fjärråtkomstkod och använda fjärrkommandon.

- [Ställa in en fjärråtkomstkod](#)
- [Använda din fjärråtkomstkod](#)
- [Fjärråtkomstkommandon](#)
- [Fjärrstyrd faxvidaresändning](#)
- [Ändra numret för faxvidaresändning](#)

## Ställa in en fjärråtkomstkod

Relaterade modeller: MFC-J890DW/MFC-J895DW

Ställ in en fjärråtkomstkod för att komma åt och manövrera din Brother-maskin även när du inte befinner dig i närheten av den.

1. Tryck på  [Inställn.] > [Alla inställn.] > [Fax] > [Fjärråtkomst].
2. Skriv en tresiffrig kod med siffrorna [0] till [9], [\*] eller [#] på knappsatsen (tecknet "\*" kan inte ändras).  
Tryck på [OK].



- Använd inte samma kod som fjärraktiveringskoden (\*51) eller fjärraktiveringskoden (#51).
- Om du vill radera koden håller du  intryckt för att återställa den inaktiva inställningen (---\*) och trycker sedan på [OK].

3. Tryck på .



### Närliggande information

- [Fjärråtkomst av fax](#)

#### Liknande ämnen:

- [Använda din fjärråtkomstkod](#)
- [Manövrering från externa telefoner och sidoapparater](#)
- [Använda fjärrkoder](#)

## Använda din fjärråtkomstkod

Relaterade modeller: MFC-J890DW/MFC-J895DW

1. När du inte befinner dig vid din Brother-maskin kan du ringa ditt faxnummer från en smarttelefon eller en faxmaskin.
2. Ange din fjärråtkomstkod direkt när maskinen svarar (tre siffror, följt av \*).
3. Din Brother-maskin meddelar med ljud om den har tagit emot fax:
  - Ett långt pip - maskinen har tagit emot minst ett fax
  - Inget pip - maskinen har inte tagit emot något fax
4. När två korta signaler ljuder anger du ett kommando.
  - Maskinen lägger på om du inte anger ett kommando inom 30 sekunder.
  - Maskinen avger tre signaler om du anger ett ogiltigt kommando.
5. När du är klar trycker du på 9 och därefter på 0 för att avaktivera din maskin.
6. Lägg på.



Denna funktion kan vara otillgänglig i vissa länder. Det kan också hända att ditt lokala telefonbolag inte stöder den.



### Närliggande information

- [Fjärråtkomst av fax](#)

#### Liknande ämnen:

- [Ställa in en fjärråtkomstkod](#)

## Fjärråtkomstkommandon

Relaterade modeller: MFC-J890DW/MFC-J895DW

Använd de fjärrkommandon som finns i denna tabell för att få tillgång till faxkommandon och -alternativ när du inte befinner dig vid din Brother-maskin. När du ringer maskinen och anger din fjärråtkomstkod (tre siffror följt av \*) hörs två korta signaler från systemet och du måste ange ett fjärrkommando (kolumn 1), följt av ett av alternativen (kolumn 2) för kommandot.

Fjärrkommandon	Tillbehör	Funktioner
95	<b>Ändra inställningar för faxvidaresändning eller faxlagring</b>	
	1 AV	Du kan välja Av när du hämtat eller raderat alla dina meddelanden.
	2 Faxvidaresändning	En lång signal betyder att ändringen har accepterats. Om du hör tre korta signaler kan du inte göra ändringen eftersom något inte har ställts in (till exempel ett nummer för faxvidaresändning har inte registrerats). Du kan registrera ditt nummer för faxvidaresändning genom att skriva 4. Faxvidaresändning kommer att fungera så snart du har registrerat numret.
	4 Nummer för faxvidaresändning	
	6 Faxlagring	
96	<b>Hämta faxmeddelande</b>	
	2 Hämta alla faxmeddelanden	Ange faxnumret på fjärrmaskinen när du ska hämta lagrade faxmeddelanden.
	3 Radera faxmeddelanden från minnet	Om du hör en lång ljudsignal, har faxmeddelanden raderats från minnet.
97	<b>Kontrollera mottagningsstatus</b>	
	1 Fax	Kontrollera om din faxmaskin har tagit emot några faxmeddelanden. En lång signal betyder att den har tagit emot meddelanden. Om inte, kommer du att höra tre korta signaler.
98	<b>Ändra mottagningsläget</b>	
	1 Extern telefonsvarare	En lång signal betyder att ändringen har accepterats.
	2 Fax/Tel	
	3 Endast fax	
90	<b>Avsluta</b>	Tryck på <b>9 0</b> när du vill avsluta fjärråtkomsten. Vänta tills du hör en lång signal innan du lägger på luren.



### Närliggande information

- [Fjärråtkomst av fax](#)

#### Liknande ämnen:

- [Ändra numret för faxvidaresändning](#)
- [Lagra inkommande fax i maskinens minne](#)
- [Fjärrstyrd faxvidaresändning](#)
- [Välj korrekt mottagningsläge](#)

## Fjärrstyrd faxvidaresändning

Relaterade modeller: MFC-J890DW/MFC-J895DW

Ring till din Brother-maskin från en tonvalstelefon eller faxmaskin och skicka vidare inkommande faxmeddelanden till en annan maskin.

- Du måste aktivera faxlagring eller förhandsgranskning av fax för att kunna använda denna funktion.

1. Slå ditt faxnummer.
2. Ange din fjärråtkomstkod när maskinen svarar (tre siffror, följt av \*). En lång signal betyder att du har meddelanden.
3. När du hör två korta signaler, tryck på 9 6 2.
4. Vänta tills den långa signalen hörs och ange sedan det nya numret (upp till 20 siffror) till faxmaskinen som du vill vidaresända meddelandena till med de kombinerade siffer- och bokstavsknapparna följt av # #.



Du kan inte använda \* och # som uppringningsnummer men du kan trycka på # för att infoga en paus i faxnumret.

5. Lägg på när maskinen avger en lång pipsignal. Brother-maskinen kommer att vidaresända alla inkommande fax till det faxnummer som du har matat in. Den andra faxmaskinen kommer då att skriva ut dina faxmeddelanden.



### Närliggande information

- [Fjärråtkomst av fax](#)

#### Liknande ämnen:

- [Lagra inkommande fax i maskinens minne](#)
- [Fjärråtkomstkommandon](#)

## Ändra numret för faxvidaresändning

Relaterade modeller: MFC-J890DW/MFC-J895DW

1. Slå ditt faxnummer.
2. Ange din fjärråtkomstkod när maskinen svarar (tre siffror, följt av \*). En lång signal betyder att du har meddelanden.
3. När du hör två korta signaler, tryck på 9 5 4.
4. Vänta på en lång signal och använd de kombinerade siffer- och bokstavsknapparna för att ange det nya numret (högst 20 siffror) till den faxmaskin som du vill att dina faxmeddelanden ska vidaresändas till. Avsluta med ## .



Du kan inte använda \* och # som uppringningsnummer men du kan trycka på # för att infoga en paus i faxnumret.

5. Tryck på 9 0 för att avsluta fjärråtkomsten när du är färdig.
6. Lägg på när maskinen avger en lång pipsignal.



### Närliggande information

- [Fjärråtkomst av fax](#)

#### Liknande ämnen:

- [Fjärråtkomstkommandon](#)



## Röstfunktioner och faxnummer

- [Röstfunktioner](#)
- [Lagra faxnummer](#)
- [Ställa in grupper för grupsändning](#)

## Röstfunktioner

- Svara på ett röstsamtal i mottagningsläge Fax/Tel

## Svara på ett röstsamtal i mottagningsläge Fax/Tel

Relaterade modeller: MFC-J491DW/MFC-J497DW/MFC-J890DW/MFC-J895DW

När maskinen befinner sig i Fax/Tel-läget använder den en F/T-signal (snabb dubbelsignal) för att göra dig uppmärksam på att du har ett inkommande röstsamtal.

Om du befinner dig vid maskinen lyfter du den externa telefonens lur och trycker på **Tel/R** eller [Svara] för att svara.

Om du befinner dig vid en sidoapparat, lyfter du på luren vid Fax/Tel-signaler och trycker sedan på #51 mellan dubbelsignalerna. Om det inte är någon på linjen, eller om någon vill sända ett fax till dig, skickar du tillbaka samtalet till maskinen genom att trycka \*51.



### Närliggande information

- [Röstfunktioner](#)

## Lagra faxnummer

- Lagra nummer i adressboken
- Lagra nummer i adressboken från utgående samtal
- Lagra nummer i adressboken från samtalshistoriken
- Ändra eller radera namn eller nummer i adressboken





## Lagra nummer i adressboken

Relaterade modeller: MFC-J491DW/MFC-J497DW/MFC-J890DW/MFC-J895DW

- >> [MFC-J491DW/MFC-J497DW](#)
- >> [MFC-J890DW/MFC-J895DW](#)

### MFC-J491DW/MFC-J497DW

Du kan lagra upp till 40 tvåsiffriga kortnummer och varje kortnummer tilldelas ett namn.

1. Tryck på  (Adressbok).
2. Tryck på  eller  för att välja [Ange kortnr]. Tryck på **OK**.
3. Tryck på  eller  för att välja följande:
  - a. Välj det tvåsiffriga kortnummer där du vill lagra numret. Tryck på **OK**.
  - b. Välj [Namn]. Tryck på **OK**.
  - c. Ange namnet (upp till 16 tecken) med hjälp av de kombinerade siffer- och bokstavsknapparna. Tryck på **OK**.
  - d. Välj [Fax/Tel]. Tryck på **OK**.
  - e. Ange fax- eller telefonnumret (upp till 20 siffror). Tryck på **OK**.





- Tryck på **Redial/Pause** om du vill lägga in en paus mellan siffror. Du kan trycka på **Redial/Pause** så många gånger som behövs för att öka pausens längd.
- Ange även riktnumret när du matar in ett fax- eller telefonnummer. Det varierar från land till land, men nummerpresentationsnamnet och -historiken kan visas felaktigt om riktnumret inte registreras tillsammans med fax- eller telefonnumret.

- f. Välj [OK] och tryck sedan på **OK**.

Upprepa dessa steg om du vill lagra ytterligare ett kortnummer.

4. Tryck på **Stop/Exit**.

### MFC-J890DW/MFC-J895DW

1. Tryck på  [Fax] >  [Adressbok].
2. Gör följande steg:
  - a. Tryck på [Redigera] > [Lägg till ny adress] > [Namn].
  - b. Ange namnet med hjälp av pekskärmen (högst 16 tecken). Tryck på [OK].
  - c. Tryck på [Adress 1].
  - d. Ange det första faxtelefonnumret (upp till 20 siffror) med hjälp av pekskärmen. Tryck på [OK].



- Tryck på [Paus] om du vill lägga in en paus mellan siffror. Du kan trycka på [Paus] så många gånger som krävs för att lägga in längre pauser.
- Ange även riktnumret när du matar in ett fax- eller telefonnummer. Det varierar från land till land, men nummerpresentationsnamnet och -historiken kan visas felaktigt om riktnumret inte registreras tillsammans med fax- eller telefonnumret. (Funktionen för nummerpresentation är inte tillgänglig för Finland)

- e. För att spara det andra fax- eller telefonnumret, tryck på [Adress 2]. Ange det andra fax- eller telefonnumret (upp till 20 siffror) med hjälp av pekskärmen. Tryck på [OK].

- f. Tryck på [OK] för att bekräfta.

Upprepa dessa steg för att spara ytterligare ett nummer i adressboken.

---

3. Tryck på .



### Närliggande information

- [Lagra faxnummer](#)

#### Liknande ämnen:

- [Ställa in grupper för grupsändning](#)
-

## Lagra nummer i adressboken från utgående samtal

Relaterade modeller: MFC-J491DW/MFC-J497DW/MFC-J890DW/MFC-J895DW

Du kan lagra nummer i adressboken från den utgående samtalshistoriken.

>> [MFC-J491DW/MFC-J497DW](#)

>> [MFC-J890DW/MFC-J895DW](#)

### MFC-J491DW/MFC-J497DW

1. Tryck på  (FAX).
2. Tryck på ▲ eller ▼ för att välja följande:
  - a. Välj [Samtalshist.]. Tryck på **OK**.
  - b. Välj [Utgående samtal]. Tryck på **OK**.
  - c. Välj det nummer du vill spara. Tryck på **OK**.
  - d. Tryck på ◀ för att välja [Redigera].
  - e. Välj [Lägg till i adressbok]. Tryck på **OK**.



Om du vill radera numret i historiken för utgående samtal väljer du [Ta bort] och trycker på **OK**. Tryck på ► [Ja] för att bekräfta.

- f. Välj [Namn]. Tryck på **OK**.
  - g. Ange namnet (upp till 16 tecken) med hjälp av de kombinerade siffer- och bokstavsknapparna. Tryck på **OK**.
  - h. Bekräfta fax- eller telefonnumret.
  - i. Välj [OK] och tryck sedan på **OK**.
3. Tryck på **Stop/Exit**.

### MFC-J890DW/MFC-J895DW

1. Tryck på  [Fax] > [Samtals- historik] > [Utgående samtal].
2. Tryck på ▲ eller ▼ för att visa det nummer du vill lagra och tryck sedan på detta.
3. Tryck på [Redigera] > [Lägg till i adressbok] > [Namn].



Om du vill radera numret i historiken för utgående samtal trycker du på [Redigera] > [Ta bort]. Tryck på [Ja] för att bekräfta.

4. Ange namnet med hjälp av pekskärmen (högst 16 tecken). Tryck på [OK].
5. För att spara det andra fax- eller telefonnumret, tryck på [Adress 2]. Ange det andra fax- eller telefonnumret (upp till 20 siffror) med hjälp av pekskärmen. Tryck på [OK].
6. Tryck på [OK] för att bekräfta det fax- eller telefonnummer som du vill spara.
7. Tryck på .



### Närliggande information

- [Lagra faxnummer](#)

#### Liknande ämnen:

- [Ange text på din Brother-maskin](#)

## Lagra nummer i adressboken från samtalshistoriken

Relaterade modeller: MFC-J491DW/MFC-J497DW/MFC-J890DW/MFC-J895DW

Om du har en nummerpresentationstjänst från ditt telefonbolag kan du lagra nummer i adressboken från inkommande samtal i samtalshistoriken.



Funktionen är inte tillgänglig i Finland.

>> [MFC-J491DW/MFC-J497DW](#)

>> [MFC-J890DW/MFC-J895DW](#)

### MFC-J491DW/MFC-J497DW

1. Tryck på  (FAX).
2. Tryck på ▲ eller ▼ för att välja följande:
  - a. Välj [Samtalshist.]. Tryck på **OK**.
  - b. Välj [Nummerpres.historik]. Tryck på **OK**.
  - c. Välj det nummer du vill spara. Tryck på **OK**.
  - d. Tryck på ◀ för att välja [Redigera].
  - e. Välj [Lägg till i adressbok]. Tryck på **OK**.



Om du vill radera numret i samtalshistoriken väljer du [Ta bort] och trycker på **OK**. Tryck på ▶ [Ja] för att bekräfta.

- f. Välj [Namn]. Tryck på **OK**.
  - g. Ange namnet (upp till 16 tecken) med hjälp av de kombinerade siffer- och bokstavsknapparna. Tryck på **OK**.
  - h. Bekräfta fax- eller telefonnumret.
  - i. Välj [OK] och tryck sedan på **OK**.
3. Tryck på **Stop/Exit**.

### MFC-J890DW/MFC-J895DW

1. Tryck på  [Fax] > [Samtals- historik] > [Nummerpresentationshist.].
2. Tryck på ▲ eller ▼ för att visa det namn eller nummer som du vill lagra, och tryck sedan på detta.
3. Tryck på [Redigera] > [Lägg till i adressbok] > [Namn].



Om du vill radera numret i samtalshistoriken trycker du på [Redigera] > [Ta bort]. Tryck på [Ja] för att bekräfta.

4. Ange namnet med hjälp av pekskärmen (högst 16 tecken). Tryck på [OK].
5. För att spara det andra fax- eller telefonnumret, tryck på [Adress 2]. Ange det andra fax- eller telefonnumret (upp till 20 siffror) med hjälp av pekskärmen. Tryck på [OK].
6. Tryck på [OK] för att bekräfta det fax- eller telefonnummer som du vill spara.
7. Tryck på .



### Närliggande information

- [Lagra faxnummer](#)



---

**Liknande ämnen:**

- Nummerpresentation
  - Ange text på din Brother-maskin
-

## Ändra eller radera namn eller nummer i adressboken

Relaterade modeller: MFC-J491DW/MFC-J497DW/MFC-J890DW/MFC-J895DW

>> [MFC-J491DW/MFC-J497DW](#)

>> [MFC-J890DW/MFC-J895DW](#)

### MFC-J491DW/MFC-J497DW

1. Tryck på  (Adressbok).
2. Gör något av följande:
  - För att ändra nummer, tryck på ▲ eller ▼ för att välja följande:
    - a. Välj [Ändra]. Tryck på **OK**.
    - b. Välj det kortnummer där du vill lagra numret. Tryck på **OK**.Gör följande steg:
    - a. Om du vill ändra namnet, tryck på ▲ eller ▼ för att välja [Namn], och sedan på **OK**. Tryck på ▲, ▼, ◀ eller ▶ för att skriva in namnet (upp till 16 tecken) med tangentbordet på LCD-skärmen och välj [OK]. Tryck på **OK**.
    - b. Om du vill ändra fax- eller telefonnumret, trycker du på ▲ eller ▼ för att välja [Fax/Tel] och trycker sedan på **OK**. Tryck på ▲, ▼, ◀ eller ▶ för att skriva in fax- eller telefonnumret (upp till 20 tecken) med tangentbordet på LCD-skärmen och välj [OK]. Tryck på **OK**.Tryck på ▲ eller ▼ för att välja [OK] och tryck därefter på **OK**.
  - För att radera numret, tryck på ▲ eller ▼ för att välja [Ta bort]. Tryck på **OK**.  
Gör följande steg:
    - a. Tryck på ▲ eller ▼ för att välja kortnummernamnet som du vill radera numret för.
    - b. Tryck på ◀ eller ▶ för att markera kryssrutan märkt med kortnummernamnet. Tryck på **OK**.
3. Tryck på **Stop/Exit**.

### MFC-J890DW/MFC-J895DW

1. Tryck på  [Fax] > [Adressbok] > [Redigera].
2. Gör något av följande:
  - Tryck på [Ändra] för att redigera namn eller fax- eller telefonnummer.  
Tryck på ▲ eller ▼ för att visa det nummer du vill ändra och tryck sedan på detta.
    - Tryck på [Namn] för att ändra namnet. Ange det nya namnet med hjälp av pekskärmen (högst 16 tecken). Tryck på [OK].
    - Tryck på [Adress 1] för att spara det första fax- eller telefonnumret. Ange det nya fax- eller telefonnumret (upp till 20 siffror) med hjälp av pekskärmen. Tryck på [OK].
    - Tryck på [Adress 2] för att ändra det andra fax- eller telefonnumret. Ange det nya fax- eller telefonnumret (upp till 20 siffror) med hjälp av pekskärmen. Tryck på [OK].Tryck på [OK] för att avsluta.



Tryck på ◀ eller ▶ för att placera markören vid det tecken du vill ändra och tryck sedan på  för att ändra tecknet. Skriv det nya tecknet.

- För att radera nummer trycker du på ▲ eller ▼ för att visa [Ta bort], och trycker sedan på denna.
  - Välj de fax- eller telefonnummer som du vill ta bort genom att trycka på dem för att visa kryssmarkeringar, och tryck sedan på [OK].

---

3. Tryck på .



### Närliggande information

- [Lagra faxnummer](#)
-

## Ställa in grupper för grupsändning

Relaterade modeller: MFC-J491DW/MFC-J497DW/MFC-J890DW/MFC-J895DW







En grupp, som kan lagras i adressboken, gör att du kan sända samma faxmeddelande till många faxnummer.

>> [MFC-J491DW/MFC-J497DW](#)

>> [MFC-J890DW/MFC-J895DW](#)



### MFC-J491DW/MFC-J497DW

Först måste du lagra varje faxnummer i adressboken. Sedan kan du inkludera dem som nummer i en grupp. Varje grupp använder ett kortnummer. Du kan lagra upp till sex grupper, eller tilldela 39 nummer till en stor grupp.

1. Tryck på  (Adressbok).
2. Tryck på  eller  för att välja följande:
  - a. Välj [Skapa grupper]. Tryck på **OK**.
  - b. Ange det tvåsiffriga kortnumret som du vill lägga till i gruppen. Tryck på **OK**.
  - c. Välj [Namn] och tryck på **OK**.
  - d. Ange det nya gruppnamnet (upp till 16 tecken) med hjälp av de kombinerade siffer- och bokstavsknapparna. Tryck på **OK**.
  - e. Om du vill lägga till en medlem i gruppen följer du dessa steg:
    - i. Välj [Lägg t/ta bort]. Tryck på **OK**.
    - ii. Välj [Bokstavsordning] eller [Nummerordning]. Tryck på **OK**.
    - iii. Tryck på  eller  för att välja ett nummer från listan.
    - iv. Tryck på  eller  för att markera kryssrutan märkt med kortnummernamnet. Tryck på **OK**.
3. Välj [OK] och tryck sedan på **OK**.
4. Tryck på **Stop/Exit**.

### MFC-J890DW/MFC-J895DW

Först måste du lagra varje faxnummer i adressboken. Sedan kan du inkludera dem som nummer i en grupp. Varje grupp använder ett nummer i adressboken. Du kan lagra upp till sex grupper, eller tilldela 198 nummer till en stor grupp.

1. Tryck på  [Fax] > [Adressbok].
2. Gör följande steg:
  - a. Tryck på [Redigera] > [Skapa grupper] > [Namn].
  - b. Ange gruppnamnet med hjälp av pekskärmen (högst 16 tecken). Tryck på [OK].
  - c. Tryck på [Lägg t/ta bort].
  - d. Lägg till nummer i adressboken i gruppen genom att trycka på dem så att en röd bock visas. Tryck på [OK].
  - e. Läs och bekräfta listan över valda namn och nummer som visas och tryck på [OK] för att spara gruppen. Upprepa dessa steg om du vill lagra ytterligare en grupp för grupsändning.
3. Tryck på .



## Närliggande information

- Röstfunktioner och faxnummer
  - Byta namn på sändningsgrupp
  - Ta bort en sändningsgrupp
  - Lägga till eller ta bort en sändningsgruppsmedlem

### Liknande ämnen:

- Skicka samma fax till fler än en mottagare (gruppsändning)
- Lagra nummer i adressboken



## Byta namn på sändningsgrupp

Relaterade modeller: MFC-J491DW/MFC-J497DW/MFC-J890DW/MFC-J895DW











>> [MFC-J491DW/MFC-J497DW](#)

>> [MFC-J890DW/MFC-J895DW](#)

### MFC-J491DW/MFC-J497DW



1. Tryck på  (Adressbok).
2. Tryck på  eller  för att välja följande:
  - a. Välj [Ändra]. Tryck på **OK**.
  - b. Välj den grupp som ska ändras. Tryck på **OK**.
  - c. Välj [Namn] och tryck sedan på **OK**. Ange det nya gruppnamnet (upp till 16 tecken) genom att använda de kombinerade siffer- och bokstavsknapparna och tryck sedan på **OK**.





Om du vill ändra ett tecken i gruppnamnet trycker du på , ,  eller  för att välja  eller . Tryck på **OK** flera gånger för att flytta markören tills den befinner sig under det felaktiga tecknet. Tryck sedan på , ,  eller  för att välja  och tryck på **OK**. Ange det korrekta tecknet.

3. Välj [OK] och tryck sedan på **OK**.
4. Tryck på **Stop/Exit**.

### MFC-J890DW/MFC-J895DW

1. Tryck på  [Fax] > [Adressbok] > [Redigera] > [Ändra].
2. Tryck på  eller  för att visa den grupp som du vill ändra och tryck sedan på den.
3. Tryck på [Namn].
4. Ange det nya gruppnamnet med hjälp av pekskärmen (högst 16 tecken). Tryck på [OK].



Tryck på  eller  för att positionera markören för att markera det felaktiga tecknet, och tryck sedan på  för att ändra ett tecken.  
Skriv det nya tecknet.

5. Tryck på [OK].
6. Tryck på .

### ✓ Närliggande information

- [Ställa in grupper för grupsändning](#)

#### Liknande ämnen:

- [Ange text på din Brother-maskin](#)

## Ta bort en sändningsgrupp

Relaterade modeller: MFC-J491DW/MFC-J497DW/MFC-J890DW/MFC-J895DW



>> [MFC-J491DW/MFC-J497DW](#)

>> [MFC-J890DW/MFC-J895DW](#)

### MFC-J491DW/MFC-J497DW

1. Tryck på  (Adressbok).
2. Tryck på ▲ eller ▼ för att välja [Ta bort]. Tryck på **OK**.
3. Gör följande steg:
  - a. Tryck på ▲ eller ▼ för att välja gruppen som ska raderas.
  - b. Tryck på ◀ eller ▶ för att markera kryssrutan märkt med gruppnamnet. Tryck på **OK**.
4. Tryck på **Stop/Exit**.

### MFC-J890DW/MFC-J895DW

1. Tryck på  [Fax] > [Adressbok] > [Redigera] > [Ta bort].
2. Tryck på ▲ eller ▼ för att visa den grupp som du vill ta bort och tryck sedan på den.
3. Tryck på [OK].
4. Tryck på .



### Närliggande information

- [Ställa in grupper för grupsändning](#)











## Lägga till eller ta bort en sändningsgruppsmedlem

Relaterade modeller: MFC-J491DW/MFC-J497DW/MFC-J890DW/MFC-J895DW









>> [MFC-J491DW/MFC-J497DW](#)

>> [MFC-J890DW/MFC-J895DW](#)

### MFC-J491DW/MFC-J497DW

1. Tryck på  (Adressbok).
2. Tryck på  eller  för att välja följande:
  - a. Välj [Ändra]. Tryck på **OK**.
  - b. Välj gruppen du vill ändra. Tryck på **OK**.
  - c. Välj [Lägg t/ta bort]. Tryck på **OK**.
  - d. Välj [Bokstavsordning] eller [Nummerordning]. Tryck på **OK**.
3. Gör något av följande:
  - Tryck på  eller  för att lägga till en medlem med detta kortnummer och tryck sedan på  eller  för att markera kryssrutan märkt med gruppnamnet.
  - För att radera en medlem med detta kortnummer trycker du på  eller  för att välja kortnumret och trycker sedan på  eller  för att avmarkera kryssrutan märkt med gruppnamnet.Upprepa det här steget tills du har lagt till eller raderat alla faxnummer.
4. Tryck på **OK**.
5. Välj [OK] och tryck sedan på **OK**.
6. Tryck på **Stop/Exit**.

### MFC-J890DW/MFC-J895DW

1. Tryck på  [Fax] > [Adressbok] > [Redigera] > [Ändra].
2. Tryck på  eller  för att visa den grupp som du vill ändra och tryck sedan på den.
3. Tryck på  eller  för att visa [Lägg t/ta bort] och tryck därefter på den.
4. Tryck på  eller  för att visa det nummer som du vill lägga till eller ta bort.
5. Gör följande för varje nummer som du vill ändra:
  - Om du vill lägga till ett nummer i gruppen trycker du på kryssrutan för numret för att lägga till en markering.
  - Om du vill ta bort ett nummer i gruppen trycker du på kryssrutan för numret för att ta bort markeringen.
6. Tryck på [OK].
7. Tryck på [OK].
8. Tryck på .

### ✓ Närliggande information

- [Ställa in grupper för grupsändning](#)



## Telefontjänster och externa enheter

- [Distinctive Ring](#)
- [Nummerpresentation](#)
- [Ställ in telefonlinjetypen](#)
- [Voice Over Internet Protocol \(VoIP/Telefonlinjestörning\)](#)
- [Extern telefonsvarare \(TAD\)](#)
- [Extern telefon och sidoapparat](#)

## Distinctive Ring

**Relaterade modeller:** MFC-J491DW/MFC-J497DW/MFC-J890DW/MFC-J895DW



Funktionen är tillgänglig i Danmark.

Denne funktion er en engangsprocedure, hvor du indstiller Nummerbestemt ringning samt Ringemønster 1 eller Ringemønster 2 på din maskine. Maskinen vil besvare det specielle nummerbestemte ringesignal og påbegynde faxmodtagelse.

Du skal kun slå Nummerbestemt Ringning til, hvis du abonnerer på Nummerbestemt Ringning hos et teleselskab (Nummerbestemt Ringning findes kun på det analoge telefonnet, det kan ikke benyttes i forbindelse med ISDN).

Når Nummerbestemt Ringning er slået [På], vises [Av] som modtagetilstand i displayet.



### Nærliggende information

- [Telefontjänster och externa enheter](#)
  - [Registrera mönster för Distinctive Ring](#)
  - [Stäng av Distinctive Ring](#)

#### Liknande ämnen:

- [Översikt över skärmen för inställningar](#)
- [Välj korrekt mottagningsläge](#)

## Registrera mönster för Distinctive Ring

Relaterade modeller: MFC-J491DW/MFC-J497DW/MFC-J890DW/MFC-J895DW



Funktionen är tillgänglig i Danmark.



>> [MFC-J491DW/MFC-J497DW](#)

>> [MFC-J890DW/MFC-J895DW](#)

### MFC-J491DW/MFC-J497DW

1. Tryck på **Menu**.
2. Tryck på ▲ eller ▼ för att välja följande:
  - a. Välj [Fax]. Tryck på **OK**.
  - b. Välj [Övrigt]. Tryck på **OK**.
  - c. Välj [Distinctiv]. Tryck på **OK**.
3. Gör något av följande:
  - Om du inte har registrerat anpassad ringsignal trycker du på ▲ eller ▼ för att välja följande:
    - a. Välj [Distinctiv]. Tryck på **OK**.
    - b. Välj [På]. Tryck på **OK**.
  - Om du redan har registrerat anpassad ringsignal, och vill ändra signalen, gå till nästa steg.
4. Tryck på ▲ eller ▼ för att välja följande:
  - a. Välj [Signalmönster]. Tryck på **OK**.
  - b. Välj den lagrade ringsignal du önskar. Tryck på **OK**.
5. Tryck på **Stop/Exit**.

### MFC-J890DW/MFC-J895DW

1. Tryck på  [Inställn.] > [Alla inställn.] > [Fax] > [Övrigt] > [Distinctiv].
2. Gör något av följande:
  - Om du inte har registrerat anpassad ringsignal, tryck på [Distinctiv], och tryck sedan på [På].
  - Om du redan har registrerat anpassad ringsignal, och vill ändra signalen, gå till nästa steg.
3. Tryck på [Signalmönster].
4. Tryck på den lagrade ringsignal du önskar. Tryck på [OK].
5. Tryck på .

### Närliggande information

- [Distinctive Ring](#)

## Stäng av Distinctive Ring

Relaterade modeller: MFC-J491DW/MFC-J497DW/MFC-J890DW/MFC-J895DW



Funktionen är tillgänglig i Danmark.

>> [MFC-J491DW/MFC-J497DW](#)



>> [MFC-J890DW/MFC-J895DW](#)

### MFC-J491DW/MFC-J497DW

1. Tryck på **Menu**.
2. Tryck på ▲ eller ▼ för att välja följande:
  - a. Välj [Fax]. Tryck på **OK**.
  - b. Välj [Övrigt]. Tryck på **OK**.
  - c. Välj [Distinctiv]. Tryck på **OK**.  
Den aktuella inställningen visas.
  - d. Välj [Distinctiv]. Tryck på **OK**.
  - e. Välj [Av]. Tryck på **OK**.
3. Tryck på **Stop/Exit**.

Om du stänger av anpassad ringsignal blir maskinen kvar i läge [Manuell]. Du måste ställa in mottagningsläge igen.

### MFC-J890DW/MFC-J895DW

1. Tryck på  [Inställn.] > [Alla inställn.] > [Fax] > [Övrigt] > [Distinctiv] > [Distinctiv].
2. Tryck på [Av].
3. Tryck på .

Om du stänger av anpassad ringsignal blir maskinen kvar i läge [Manuell]. Du måste ställa in mottagningsläge igen.



### Närliggande information

- [Distinctive Ring](#)

#### Liknande ämnen:

- [Fel- och underhållsmeddelanden](#)

## Nummerpresentation

**Relaterade modeller:** MFC-J491DW/MFC-J497DW/MFC-J890DW/MFC-J895DW

Nummerpresentationen gör att du kan använda nummerpresentationstjänsten som erbjuds av många lokala telefonoperatörer. Denna tjänst visar telefonnumret till den som ringer (och namnet om det är tillgängligt) då telefonen ringer.



Funktionen är inte tillgänglig i Finland.

- Meddelandet [Okänt nr.] innebär att samtalet kommer från en plats utanför ditt nummerpresentationsområde.
- [Skyddat nr.] Meddelandet innebär att den som ringer har valt att inte sända nummerpresentationsinformationen.

Kontakta din telefonoperatör för mer information.

När du har svarat på ett samtal försvinner nummerpresentationen från LCD-skärmen och lagras i nummerpresentationens minne.

Du kan visa listan eller välja ett nummer och faxa till det, lägga till det i adressboken eller radera det från historiken.

Du kan skriva ut en lista över nummerpresentationsinformation som tagits emot av din maskin.



- Den här funktionen är inte tillgänglig i vissa länder.
- Nummerpresentationstjänsten varierar mellan olika bolag. Kontakta din lokala telefonoperatör för att ta reda på vilka tjänster som finns i ditt område.



### Närliggande information

- [Telefontjänster och externa enheter](#)
  - [Ställ in nummerpresentationen till På](#)

#### Liknande ämnen:

- [Lagra nummer i adressboken från samtalshistoriken](#)
- [Skriva ut en rapport](#)
- [Fel- och underhållsmeddelanden](#)

## St ll in nummerpresentationen till P 

Relaterade modeller: MFC-J491DW/MFC-J497DW/MFC-J890DW/MFC-J895DW



Funktionen  r inte tillg nglig i Finland.

St ll in nummerpresentation till P  f r att visa telefonnumret fr n den som ringer p  LCD-sk rmen n r det ringer, om du har nummerpresentationstj nsten p  din telefonlinje.



>> [MFC-J491DW/MFC-J497DW](#)

>> [MFC-J890DW/MFC-J895DW](#)

### MFC-J491DW/MFC-J497DW

1. Tryck p  **Menu**.
2. Tryck p  ▲ eller ▼ f r att v lja f ljande:
  - a. V lj [Fax]. Tryck p  **OK**.
  - b. V lj [ vrigt]. Tryck p  **OK**.
  - c. V lj [Nummerpresent.]. Tryck p  **OK**.
  - d. V lj [P ]. Tryck p  **OK**.
3. Tryck p  **Stop/Exit**.

### MFC-J890DW/MFC-J895DW

1. Tryck p   [Inst lln.] > [Alla inst lln.] > [Fax] > [ vrigt] > [Nummerpresent.].
2. Tryck p  [P ].
3. Tryck p  .

### ✓ N rliggande information

- [Nummerpresentation](#)

## St ll in telefonlinjetypen

Relaterade modeller: MFC-J491DW/MFC-J497DW/MFC-J890DW/MFC-J895DW

Om du ansluter maskinen till en telefonlinje med telefonv xel (PBX) eller ISDN f r att skicka och ta emot fax m ste telefonlinjen  ndras s  att den st mmer med telefonlinjens egenskaper.



>> [MFC-J491DW/MFC-J497DW](#)

>> [MFC-J890DW/MFC-J895DW](#)

### MFC-J491DW/MFC-J497DW

1. Tryck p  **Menu**.
2. Tryck p  **▲** eller **▼** f r att v lja f ljande:
  - a. V lj [Grundinst lln.]. Tryck p  **OK**.
  - b. V lj [V lj linjetyp]. Tryck p  **OK**.
  - c. V lj [Normal], [PBX] eller [ISDN]. Tryck p  **OK**.
3. Tryck p  **Stop/Exit**.

### MFC-J890DW/MFC-J895DW

1. Tryck p   [Inst lln.] > [Alla inst lln.] > [Grundinst lln.] > [V lj linjetyp].
2. Tryck p  [Normal], [PBX] eller [ISDN].
3. Tryck p  .

### ✓ N rliggande information

- [Telefonsj nster och externa enheter](#)
  - [Telefonv xel och  VERF RING](#)

#### Liknande  mnen:

- [Problem med telefon och fax](#)

## Telefonväxel och ÖVERFÖRING

Relaterade modeller: MFC-J491DW/MFC-J497DW/MFC-J890DW/MFC-J895DW

Maskinens [Välj linjetyp]-inställning är inledningsvis inställd på [Normal], vilket innebär att maskinen kan kopplas in på det allmänna telefonnätet. Många kontor använder dock ett centralt telefonsystem eller ett telefonväxelsystem (PBX). Din maskin kan kopplas till de flesta telefonväxelsystem (PBX). Maskinens återuppringningsfunktion stöder endast TBR ("timed break recall"). TBR fungerar med de flesta telefonväxelsystem så att du kan få kontakt med en utgående linje, eller överföra samtal till en annan anknytning. Tryck på knappen [R] eller **Tel/R** för att använda den här funktionen.



Programmera en [R]-knapptryckning (eller med knappen **Tel/R**) som en del av ett nummer som är lagrat i adressboken. När du programmerar numret i adressboken trycker du först på [R] (eller på knappen **Tel/R**) (LCD-skärmen visar "!") och anger därefter telefonnumret. Detta innebär att du inte behöver trycka på [R] (eller knappen **Tel/R**) varje gång som du använder adressboken för att ringa upp. Du måste däremot ställa in PBX som telefonlinjetyp på maskinen om du vill använda denna funktion.



### Närliggande information

- [Ställ in telefonlinjetypen](#)



## Voice Over Internet Protocol (VoIP/Telefonlinjestörning)

**Relaterade modeller:** MFC-J491DW/MFC-J497DW/MFC-J890DW/MFC-J895DW

VoIP är en typ av telefonsystem som använder en Internetanslutning istället för en traditionell telefonlinje. Telefonoperatörer sammankopplar ofta VoIP tillsammans med Internet och kabeltjänster.

Din maskin kanske inte fungerar tillsammans med vissa VoIP-system. Om du vill använda din maskin för att skicka och ta emot fax i ett VoIP-system måste du se till att den ena änden av telefonsladden är ansluten till uttaget märkt LINE på din maskin. Den andra änden av telefonsladden kan anslutas till ett modem, en telefonadapter, splitter eller någon annan liknande enhet.

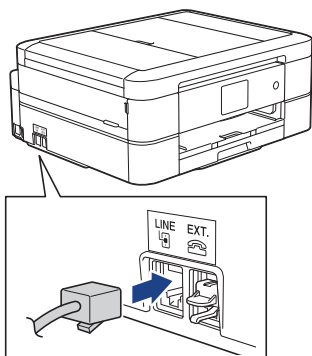

Om du har några frågor som rör anslutningen av din maskin till VoIP-systemet bör du kontakta din VoIP-operatör.

Lyssna efter en kopplingston när du har anslutit din maskin till VoIP-systemet. Lyft luren till den externa telefonen och lyssna efter en kopplingston. Kontakta din VoIP-operatör om ingen kopplingston hörs.

Om du har problem med att sända eller ta emot fax via ett VoIP-system, så rekommenderar vi att du ändrar maskinens modemhastighet till inställningen [Enkel (VoIP)].



### Närliggande information

- [Telefontjänster och externa enheter](#)

#### Liknande ämnen:

- [Störning på telefonlinje/VoIP](#)

## Extern telefonsvarare (TAD)

**Relaterade modeller:** MFC-J491DW/MFC-J497DW/MFC-J890DW/MFC-J895DW

Du kopplar en extern telefonsvarare till samma linje som maskinen. När telefonsvararen svarar på ett samtal, kommer maskinen att försöka avkänna eventuella faxsignaler som sänds av en annan faxmaskin. Om sådana föreligger tar den över och tar emot faxmeddelandet i fråga. Telefonsvararen tar emot ett röstmeddelande och [Telefon] visas på LCD-skärmen om maskinen inte avkänner några faxsignaler.

Den externa telefonsvararen måste svara inom fyra signaler (vi rekommenderar att du ställer in telefonsvararen på två signaler). Detta på grund av att maskinen inte kan höra faxsignalerna förrän den externa telefonsvararen tagit emot samtalet. Den sändande maskinen sänder bara faxsignaler i åtta till tio sekunder till. Använd inte en avgiftsbesparande inställning för telefonsvararen om fler än fyra signaler behövs för att aktivera den.

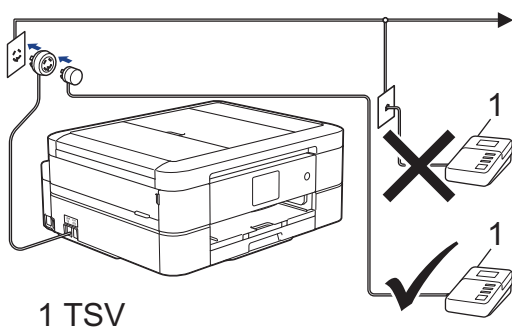

### VIKTIGT

Anslut **INTE** flera telefonsvarare till samma telefonlinje.



Sänk inställningen av den externa telefonsvararens signalfördröjning om du har problem att ta emot faxmeddelanden.



### Närliggande information

- [Telefontjänster och externa enheter](#)
  - [Ansluta en extern telefonsvarare \(TSV\)](#)
  - [Spela in ett utgående meddelande \(OGM\) på den externa telefonsvararen \(TSV\)](#)
  - [Telefonväxelsystem \(PBX\)](#)

#### Liknande ämnen:

- [Problem med telefon och fax](#)

## Ansluta en extern telefonsvarare (TSV)

**Relaterade modeller:** MFC-J491DW/MFC-J497DW/MFC-J890DW/MFC-J895DW

1. Ställ in din externa TAD till minsta antal ringsignaler som tillåts. Kontakta din telefonleverantör för mer information. (Maskinens inställningar för signalfördröjning gäller inte.)
2. Spela in ett meddelande på telefonsvararen.
3. Ställ in telefonsvararen på att ta emot samtal.
4. Ställ in mottagningsläget på din maskin till [Ext:Tel/Tsv].

### ✓ Närliggande information

- [Extern telefonsvarare \(TAD\)](#)

#### Liknande ämnen:

- [Överblick över mottagningslägen](#)
- [Välj korrekt mottagningsläge](#)
- [Problem med telefon och fax](#)

## Spela in ett utgående meddelande (OGM) på den externa telefonsvararen (TSV)

**Relaterade modeller:** MFC-J491DW/MFC-J497DW/MFC-J890DW/MFC-J895DW

1. Låt meddelandet föregås av fem sekunders tystnad. Det gör att maskinen har tid att lyssna efter faxsignaler.



Eftersom maskinen inte kan registrera faxsignaler samtidigt med höga röster, rekommenderar vi att du inleder meddelandet med fem sekunders tystnad. Du kan givetvis läsa in ett meddelande utan denna paus, men om maskinen får svårigheter att ta emot fax bör du lägga in den tysta perioden på nytt.

2. Meddelandet bör inte vara längre än 20 sekunder.
3. Avsluta det 20 sekunder långa meddelandet genom att ange fjärraktiveringskoden för personer som sänder faxmeddelanden manuellt. Till exempel: "Lämna ett meddelande efter tonen eller tryck på \*51 och Start för att skicka ett fax".



### Närliggande information

- [Extern telefonsvarare \(TAD\)](#)

## Telefonväxelsystem (PBX)

**Relaterade modeller:** MFC-J491DW/MFC-J497DW/MFC-J890DW/MFC-J895DW

Vi föreslår att du ber företaget som installerade telefonväxeln att ansluta maskinen. Om maskinen ska anslutas till ett system med flera linjer, ska du be installatören att koppla enheten till den sista linjen i systemet. Detta förhindrar att maskinen aktiveras varje gång systemet tar emot ett telefonsamtal. Om alla inkommande samtal besvaras av en telefonist rekommenderar vi inställning av mottagningsläget på [Manuell].

Under vissa förhållanden kan vi inte garantera att maskinen fungerar korrekt tillsammans med ett telefonväxelsystem. Eventuella problem att sända eller ta emot fax bör i första hand rapporteras till det företag som handhar din telefonväxel (PBX).



### Närliggande information

- [Extern telefonsvarare \(TAD\)](#)

## Extern telefon och sidoapparat

- [Ansluta en extern telefon eller en sidoapparat](#)
- [Manövrering från externa telefoner och sidoapparater](#)
- [Använda fjärrkoder](#)

## Ansluta en extern telefon eller en sidoapparat

Relaterade modeller: MFC-J491DW/MFC-J497DW/MFC-J890DW/MFC-J895DW

Du kan ansluta en separat telefon till din maskin enligt bilden nedan.

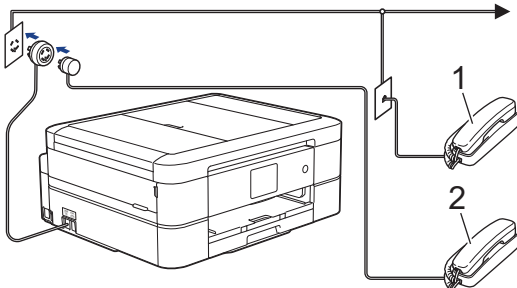

- 1 Sidoapparat
- 2 Extern telefon



Anv nd inte en extern telefon med en sladd som  r l ngre  n tre meter.



### N rliggande information

- [Extern telefon och sidoapparat](#)

## Manövrering från externa telefoner och sidoapparater

Relaterade modeller: MFC-J491DW/MFC-J497DW/MFC-J890DW/MFC-J895DW

Om du svarar på ett faxesamtal i en sidoapparat eller en extern telefon kan du göra så att maskinen tar samtalet genom att använda fjärraktiveringskoden. När du trycker på fjärraktiveringskod **\*51**, börjar maskinen ta emot fax. Om maskinen svarar på ett röstsamtal och dubbelringer för att du ska ta över, kan du ta samtalet i en sidoapparat genom att trycka på fjärrinaktiveringskoden **#51**.

### Om du svarar på ett samtal och ingen finns på linjen:

Du bör anta att du tar emot ett manuellt fax.

Tryck på **\*51** och vänta på faxsignalen eller tills [Mottagning] visas på LCD-skärmen och lägg sedan på luren.



Du kan även använda funktionen för faxavkänning om du vill att maskinen automatiskt ska ta emot samtalet.

### ✓ Närliggande information

- [Extern telefon och sidoapparat](#)

#### Liknande ämnen:

- [Ställ in antalet signaler innan maskinen ska svara \(ringfördröjning\)](#)
- [Ställa in faxavkänning](#)
- [Ställa in en fjärråtkomstkod](#)
- [Ställ in signaltid för Fax/Tel \(dubbelsignal\)](#)



## Använda fjärrkoder

Relaterade modeller: MFC-J491DW/MFC-J497DW/MFC-J890DW/MFC-J895DW

### Fjärraktiveringskod

Om du besvarar ett faxesamtal via en sidoapparat eller extern telefon kan du låta maskinen ta över genom att trycka på fjärraktiveringskoden \*51. Vänta tills du hör faxsignaler innan du lägger på luren.

Om du svarar på ett faxesamtal i en extern telefon kan du låta maskinen ta emot faxet genom att trycka på startknappen och sedan välja mottagning.

### Fjärravaktiveringskod

Om du tar emot röstsamtal och maskinen är i F/T-läge, kommer F/T-dubbelsignalen att ringa efter den inledande fördröjningssignalen. Om du svarar på ett samtal på en sidoapparat kan du stänga av F/T-signalen genom att trycka på #51 (se till att du trycker in koden mellan signalerna).

Om maskinen svarar på ett röstsamtal och dubbelsignalerar för att du ska ta över, kan du ta samtalet på den externa telefonen genom att trycka på [Svara] eller **Tel/R**.



### Närliggande information

- [Extern telefon och sidoapparat](#)
  - [Ändra fjärrkoderna](#)

#### Liknande ämnen:

- [Ställa in en fjärråtkomstkod](#)
- [Ställa in faxavkänning](#)

## Ändra fjärrkoderna

Relaterade modeller: MFC-J491DW/MFC-J497DW/MFC-J890DW/MFC-J895DW

Den förinställda fjärraktiveringskoden är \*51. Den förinställda fjärrinaktiveringskoden är #51. Om du alltid kopplas bort när du försöker komma åt den externa telefonsvararen utifrån, kan du försöka ändra de tresiffriga fjärrkoderna med siffrorna 0-9, \*, #.



>> [MFC-J491DW/MFC-J497DW](#)

>> [MFC-J890DW/MFC-J895DW](#)

### MFC-J491DW/MFC-J497DW

- Tryck på **Menu**.
- Tryck på ▲ eller ▼ för att välja följande:
  - Välj [Fax]. Tryck på **OK**.
  - Välj [Mottagning]. Tryck på **OK**.
  - Välj [Fjärrkoder]. Tryck på **OK**.
  - Välj [Fjärrkoder] igen. Tryck på **OK**.
  - Välj [På]. Tryck på **OK**.
- Gör något av följande:
  - Om du vill ändra fjärraktiveringskoden, tryck på ▲ eller ▼ för att välja [Aktiver. kod], och sedan på **OK**. Ange en ny kod. Tryck på **OK**.
  - Om du vill ändra fjärrinaktiveringskoden, tryck på ▲ eller ▼ för att välja [Deakt. kod], och sedan på **OK**. Ange en ny kod. Tryck på **OK**.
- Tryck på **Stop/Exit**.

### MFC-J890DW/MFC-J895DW

- Tryck på  [Inställn.] > [Alla inställn.] > [Fax] > [Mottagning] > [Fjärrkoder].
- Gör något av följande:
  - Tryck på [Aktiver. kod] för att ändra fjärraktiveringskoden. Ange den nya koden och tryck sedan på [OK].
  - Tryck på [Deakt. kod] för att ändra fjärrinaktiveringskoden. Ange den nya koden och tryck sedan på [OK].
  - Om du inte vill ändra koderna går du till nästa steg.
  - För att slå fjärrkoderna [Av] (eller [På]), tryck på [Fjärrkoder]. Tryck på [Av] (eller [På]).
- Tryck på .

### Närliggande information

- [Använda fjärrkoder](#)

## **Faxrapporter**

- [Ställa in korrekt stil för överföringsverifieringsrapporten](#)
- [Ställa in intervall för faxjournalen](#)
- [Utskriftsrapporter](#)

## Ställa in korrekt stil för överföringsverifieringsrapporten

**Relaterade modeller:** MFC-J491DW/MFC-J497DW/MFC-J890DW/MFC-J895DW

Du kan använda en överföringsrapport som ett kvitto på att du har sänt ett faxmeddelande. Den här rapporten visar mottagarens namn och faxnummer, vilken tid och vilket datum faxmeddelandet sändes, överföringens varaktighet, antal sända sidor och om överföringen lyckades.

Flera inställningar är tillgängliga för överföringsrapporten:

Alternativ	Beskrivning
På	Skriver ut en rapport efter varje fax du skickar.
På (+bild)	Skriver ut en rapport efter varje fax du skickar. En del av faxets första sida visas i rapporten.
Endast fel	Skriver ut en rapport om faxet inte skickas på grund av överföringsproblem.
Endast fel (+Bild)	Skriver ut en rapport om faxet inte skickas på grund av överföringsproblem. En del av faxets första sida visas i rapporten.
Av	Rapporten skrivs inte ut.

>> [MFC-J491DW/MFC-J497DW](#)

>> [MFC-J890DW/MFC-J895DW](#)

### MFC-J491DW/MFC-J497DW

- Tryck på **Menu**.
- Tryck på ▲ eller ▼ för att välja följande:
  - Välj [Fax]. Tryck på **OK**.
  - Välj [Rapportinst.]. Tryck på **OK**.
  - Välj [Sändn. kvitto]. Tryck på **OK**.
  - Välj önskat alternativ. Tryck på **OK**.

Om du väljer [På (+bild)] eller [Endast fel (+Bild)] kommer bilden inte att visas i överföringsrapporten om realtidsöverföring är inställt på [På]. Bilden visas inte i rapporten när du skickar ett färgfax.
- Tryck på **Stop/Exit**.

Om överföringen lyckas visas [OK] bredvid [RESULTAT] i överföringsrapporten. Om överföringen inte lyckas visas [FEL] bredvid [RESULTAT].

### MFC-J890DW/MFC-J895DW

- Tryck på  [Inställn.] > [Alla inställn.] > [Fax] > [Rapportinst.] > [Sändn. kvitto].
- Tryck på önskat alternativ.

Om du väljer [På (+bild)] eller [Endast fel (+Bild)] kommer bilden inte att visas i överföringsrapporten om realtidsöverföring är inställt på [På]. Bilden visas inte i rapporten när du skickar ett färgfax.
- Tryck på .

Om överföringen lyckas visas [OK] bredvid [RESULTAT] i överföringsrapporten. Om överföringen inte lyckas visas [FEL] bredvid [RESULTAT].



## Närliggande information

- Faxrapporter

## Ställa in intervall för faxjournalen

Relaterade modeller: MFC-J491DW/MFC-J497DW/MFC-J890DW/MFC-J895DW

Du kan ställa in maskinen på att skriva ut journaler med jämna mellanrum (var 50:e fax, var 6:e, 12:e eller 24:e timme, varannan eller var 7:e dag).



(MFC-J491DW/MFC-J497DW)

När du använder funktionen för automatisk avstängning och maskinen stängs av före den valda intervallperioden skriver maskinen ut en faxjournalrapport. Därefter raderas alla faxjobb från journalminnet.

>> [MFC-J491DW/MFC-J497DW](#)

>> [MFC-J890DW/MFC-J895DW](#)

### MFC-J491DW/MFC-J497DW

1. Tryck på **Menu**.
2. Tryck på ▲ eller ▼ för att välja följande:
  - a. Välj [Fax]. Tryck på **OK**.
  - b. Välj [Rapportinst.]. Tryck på **OK**.
  - c. Välj [Journalperiod]. Tryck på **OK**.
  - d. Välj [Journalperiod] igen. Tryck på **OK**.
3. Tryck på ▲ eller ▼ för att välja ett intervall. Tryck på **OK**.
  - Var 6:e, 12:e, 24:e timme, varannan eller var sjunde dag  
Maskinen kommer att skriva ut rapporten med angiven intervall och sedan radera alla jobb från journalminnet. Om minnet blir fullt (med 200 jobb) före angivet intervall kommer den att skriva ut journalen tidigare än vanligt innan den raderar alla faxjobb i minnet. Du kan skriva ut en extrarapport före angiven tid utan att radera de jobb som finns i minnet.
  - Vart 50:e fax  
Maskinen skriver ut journalen när 50 faxjobb har lagrats i minnet.
4. Om du valde 6, 12, 24 timmar eller 2 eller 7 dagar, tryck på ▲ eller ▼ för att välja [Tid] och tryck därefter på **OK**. Ange klockslag med hjälp av de kombinerade siffer- och bokstavsknapparna. Tryck på **OK**.
5. Om du valde [Var sjunde dag], tryck på ▲ eller ▼ för att välja [Dag] och tryck sedan på **OK**. Tryck på ▲ eller ▼ och välj den första dagen i nedräkningen för var sjunde dag. Tryck på **OK**.
6. Tryck på **Stop/Exit**.

### MFC-J890DW/MFC-J895DW

1. Tryck på  [Inställn.] > [Alla inställn.] > [Fax] > [Rapportinst.] > [Journalperiod].
2. Tryck på [Journalperiod].
3. Tryck på ▲ eller ▼ för att välja ett intervall.
  - Var 6:e, 12:e, 24:e timme, varannan eller var sjunde dag  
Maskinen kommer att skriva ut rapporten med angiven intervall och sedan radera alla jobb från journalminnet. Om minnet blir fullt (med 200 jobb) före angivet intervall kommer den att skriva ut journalen tidigare än vanligt innan den raderar alla faxjobb i minnet. Du kan skriva ut en extrarapport före angiven tid utan att radera de jobb som finns i minnet.
  - Vart 50:e fax  
Maskinen skriver ut journalen när 50 faxjobb har lagrats i minnet.
4. Om du valt 6, 12, 24 timmar, 2 eller 7 dagar, trycker du på [Tid] och matar in tiden på dagen på pekskärmen. Tryck på [OK].

- 
5. Om du valde [Var sjunde dag], tryck på [Dag]. Tryck på ▲ eller ▼ för att visa alternativ [Varje Måndag], [Varje Tisdag], [Varje Onsdag], [Varje torsdag], [Varje Fredag], [Varje Lördag] eller [Varje Söndag] och tryck sedan på dagen då sjudagarsperioden ska börja.
6. Tryck på .

### Närliggande information

- [Faxrapporter](#)

#### Liknande ämnen:

- [Ställ in maskinen så att den stängs av automatiskt](#)
-

## PC-FAX

Relaterade modeller: MFC-J491DW/MFC-J497DW/MFC-J890DW/MFC-J895DW

- [PC-FAX för Windows](#)
- [PC-FAX för Mac](#)



## PC-FAX för Windows

- [Överblick PC-FAX \(Windows\)](#)
- [Skicka ett fax med PC-FAX \(Windows\)](#)
- [Ta emot faxmeddelanden till din dator \(Windows\)](#)

## Överblick PC-FAX (Windows)

**Relaterade modeller:** MFC-J491DW/MFC-J497DW/MFC-J890DW/MFC-J895DW

Minska pappersförbrukningen och spara tid genom att använda Brothers PC-FAX-program för att skicka fax direkt från din maskin.



- [Konfigurera PC-FAX \(Windows\)](#)
- [Konfigurera din PC-Fax-adressbok \(Windows\)](#)

## Konfigurera PC-FAX (Windows)

Relaterade modeller: MFC-J491DW/MFC-J497DW/MFC-J890DW/MFC-J895DW

Innan du skickar fax via PC-FAX kan du anpassa alla sändningsalternativ under varje flik i dialogrutan **PC-FAX Inställningar**.

1. Gör något av följande:

- Windows 7

Klicka på  (**Start**) > **Alla program** > **Brother** > **Brother Utilities**.

Klicka på rullgardinsmenyn och välj ditt modellnamn (om det inte redan är valt). Klicka på **PC-FAX** i vänster navigationsfält och klicka sedan på **Konfigurera sändning**.

- Windows 8 och Windows 10

Starta  (**Brother Utilities**) och klicka sedan på rullgardinsmenyn för att välja ditt modellnamn (om det inte redan är valt). Klicka på **PC-FAX** i vänster navigationsfält och klicka sedan på **Konfigurera sändning**.

Dialogrutan **PC-FAX Inställningar** visas.

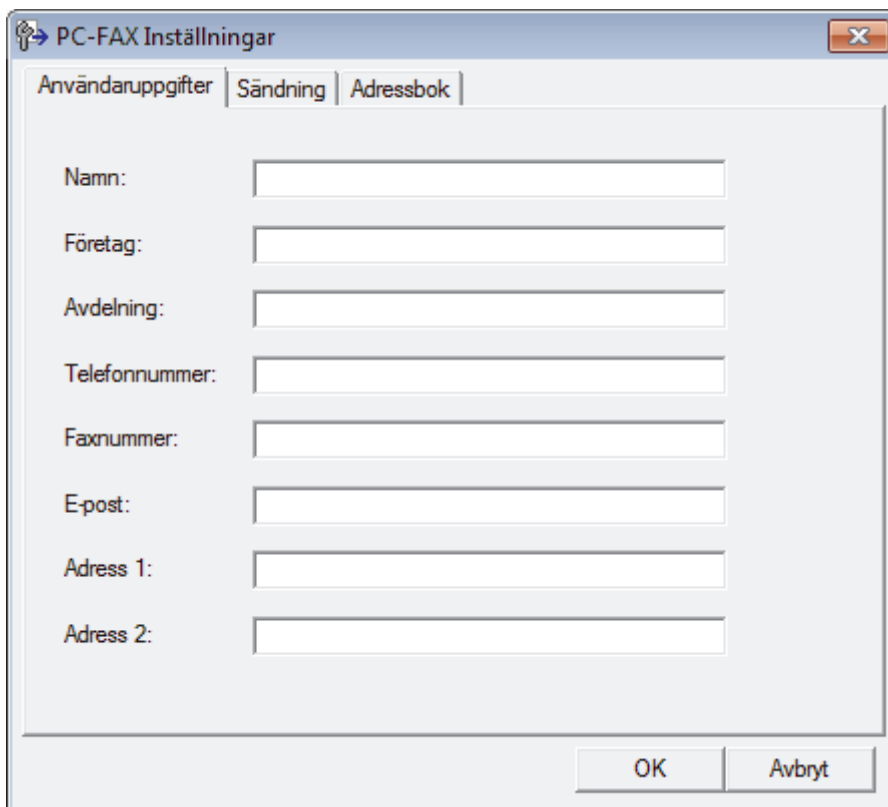

2. Gör något av följande:

- Klicka på fliken **Användaruppgifter** och ange sedan användarinformationen i fältet.



Varje Microsoft-konto kan ha sin egen anpassade **Användaruppgifter**-skärm för anpassade faxrubriker och försättsblad.

- Klicka på fliken **Sändning** och ange sedan numret för att komma åt en extern linje (vid behov) i fältet **Prefix för att nå en utgående linje**. Markera kryssrutan **Inkludera rubrik** för att inkludera rubrikinformationen.
- Klicka på fliken **Adressbok** och välj sedan adressboken du vill använda för PC-FAX i listrutan **Välj adressbok**.

3. Klicka på **OK**.



## Närliggande information

- [Överblick PC-FAX \(Windows\)](#)

## Konfigurera din PC-Fax-adressbok (Windows)

**Relaterade modeller:** MFC-J491DW/MFC-J497DW/MFC-J890DW/MFC-J895DW

Lägg till, redigera och radera medlemmar och grupper för att anpassa din Brother **adressbok**.

- [Lägg till en medlem till din PC-FAX-adressbok \(Windows\)](#)
- [Skapa en grupp i din PC-FAX-adressbok \(Windows\)](#)
- [Redigera medlems- eller gruppinformation i din PC-FAX-adressbok \(Windows\)](#)
- [Ta bort en medlem eller grupp i din PC-FAX-adressbok \(Windows\)](#)
- [Exportera din PC-FAX-adressbok \(Windows\)](#)
- [Importerera information till din PC-FAX-adressbok \(Windows\)](#)

## Lägg till en medlem till din PC-FAX-adressbok (Windows)

**Relaterade modeller:** MFC-J491DW/MFC-J497DW/MFC-J890DW/MFC-J895DW

Lägg till nya personer och deras faxinformation i PC-Fax adressbok om du vill skicka ett fax med hjälp av programmet Brother PC-Fax.

1. Gör något av följande:

- Windows 7

Klicka på  (**Start**) > **Alla program** > **Brother** > **Brother Utilities**.

Klicka på rullgardinsmenyn och välj ditt modellnamn (om det inte redan är valt). Klicka på **PC-FAX** i vänster navigationsfält och klicka sedan på **Adressbok (Sänd)**.

- Windows 8 och Windows 10

Starta  (**Brother Utilities**) och klicka sedan på rullgardinsmenyn för att välja ditt modellnamn (om det inte redan är valt). Klicka på **PC-FAX** i vänster navigationsfält och klicka sedan på **Adressbok (Sänd)**.

Dialogrutan **adressbok** visas.

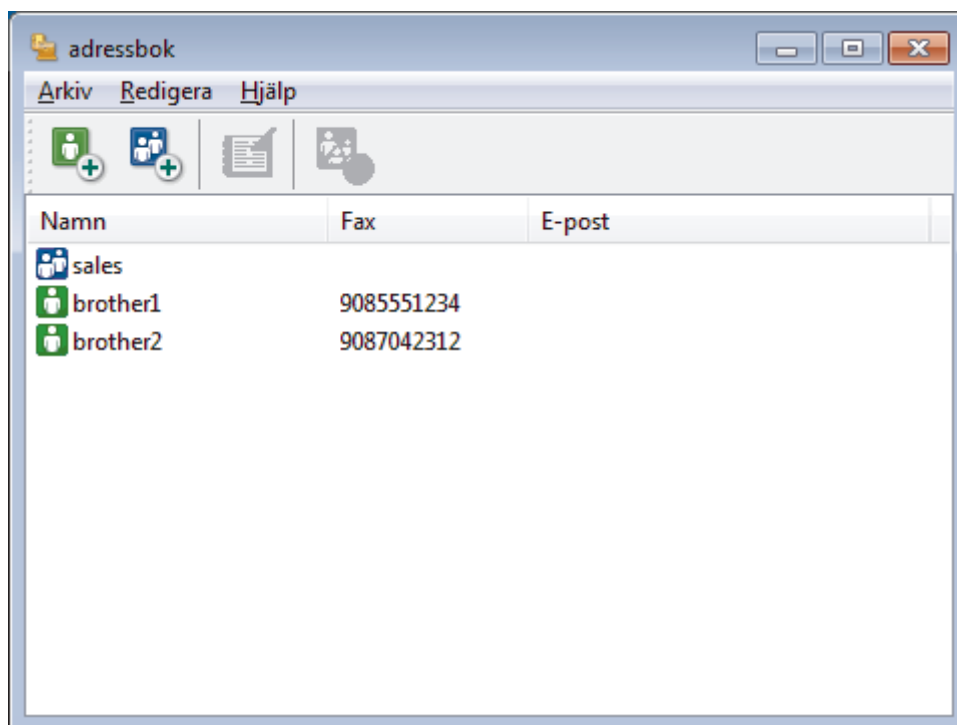

2. Klicka på .

Dialogrutan **Inställning av medlemmar i adressbok** visas.

Inställning av medlemmar i adressbok

Namn:	<input type="text"/>	Titel:	<input type="text"/>
Företag:	<input type="text"/>		
Avdelning:	<input type="text"/>	Jobbtitel:	<input type="text"/>
Gatuadress:	<input type="text"/>		
Stad:	<input type="text"/>	Stat/Provins:	<input type="text"/>
Postnummer:	<input type="text"/>	Land:	<input type="text"/>
Tel arbetet:	<input type="text"/>	Tel bostad:	<input type="text"/>
Fax:	<input type="text"/>	Mobiltelefon:	<input type="text"/>
E-post:	<input type="text"/>		

OK Avbryt

3. Ange medlemsinformationen i motsvarande fält. Endast **Namn**-fältet krävs.
4. Klicka på **OK**.

### ✓ Närliggande information

- [Konfigurera din PC-Fax-adressbok \(Windows\)](#)

## Skapa en grupp i din PC-FAX-adressbok (Windows)

**Relaterade modeller:** MFC-J491DW/MFC-J497DW/MFC-J890DW/MFC-J895DW

Du kan skapa en grupp för att sända samma PC-FAX till flera mottagare på samma gång.

1. Gör något av följande:

- Windows 7

Klicka på  (**Start**) > **Alla program** > **Brother** > **Brother Utilities**.

Klicka på rullgardinsmenyn och välj ditt modellnamn (om det inte redan är valt). Klicka på **PC-FAX** i vänster navigationsfält och klicka sedan på **Adressbok (Sänd)**.

- Windows 8 och Windows 10

Starta  (**Brother Utilities**) och klicka sedan på rullgardinsmenyn för att välja ditt modellnamn (om det inte redan är valt). Klicka på **PC-FAX** i vänster navigationsfält och klicka sedan på **Adressbok (Sänd)**.

Dialogrutan **adressbok** visas.

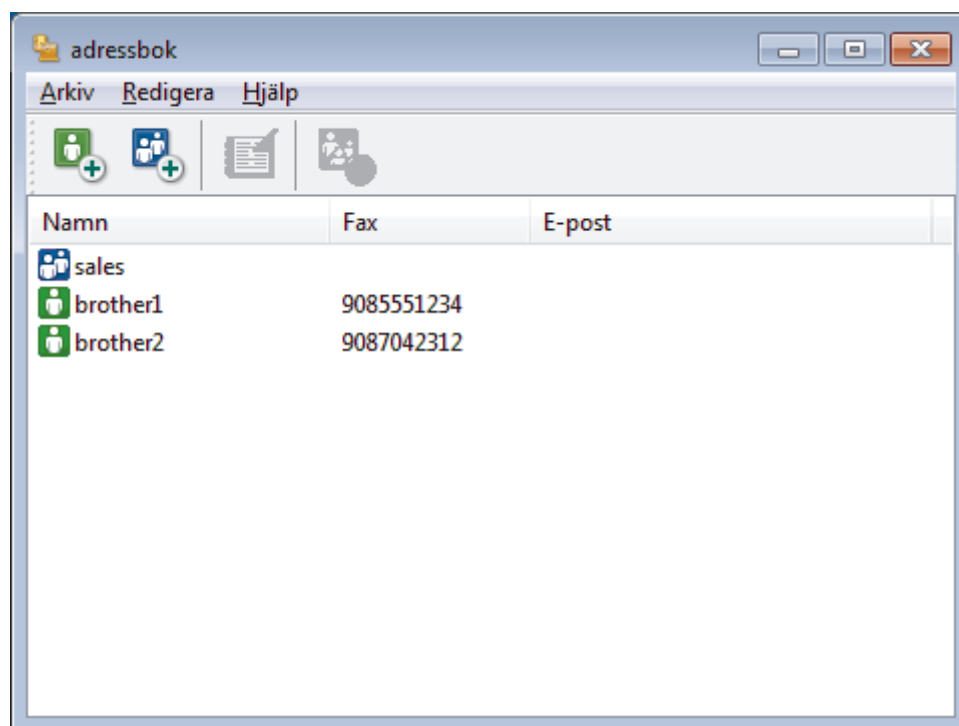

2. Klicka på .

Dialogrutan **Inställning av grupper i adressbok** visas.



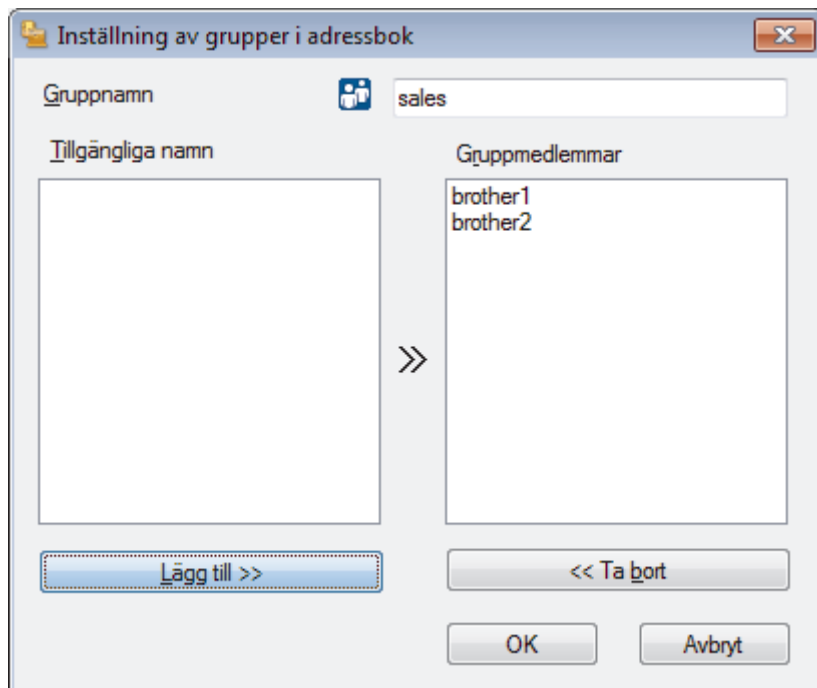

3. Ange den nya gruppens namn i fältet **Gruppenamn**.
4. I fältet **Tillgängliga namn** väljer du varje namn som ska inkluderas i gruppen och klickar sedan på **Lägg till >>**.  
De medlemmar som läggs till i gruppen visas i rutan **Gruppmedlemmar**.
5. Klicka på **OK** när du är klar.



Varje grupp kan innehålla upp till 50 medlemmar.



### Närstående information

- [Konfigurera din PC-Fax-adressbok \(Windows\)](#)

## Redigera medlems- eller gruppinformation i din PC-FAX-adressbok (Windows)

**Relaterade modeller:** MFC-J491DW/MFC-J497DW/MFC-J890DW/MFC-J895DW

1. Gör något av följande:

- Windows 7

Klicka på  (**Start**) > **Alla program** > **Brother** > **Brother Utilities**.

Klicka på rullgardinsmenyn och välj ditt modellnamn (om det inte redan är valt). Klicka på **PC-FAX** i vänster navigationsfält och klicka sedan på **Adressbok (Sänd)**.

- Windows 8 och Windows 10

Starta  (**Brother Utilities**) och klicka sedan på rullgardinsmenyn för att välja ditt modellnamn (om det inte redan är valt). Klicka på **PC-FAX** i vänster navigationsfält och klicka sedan på **Adressbok (Sänd)**.

Dialogrutan **adressbok** visas.

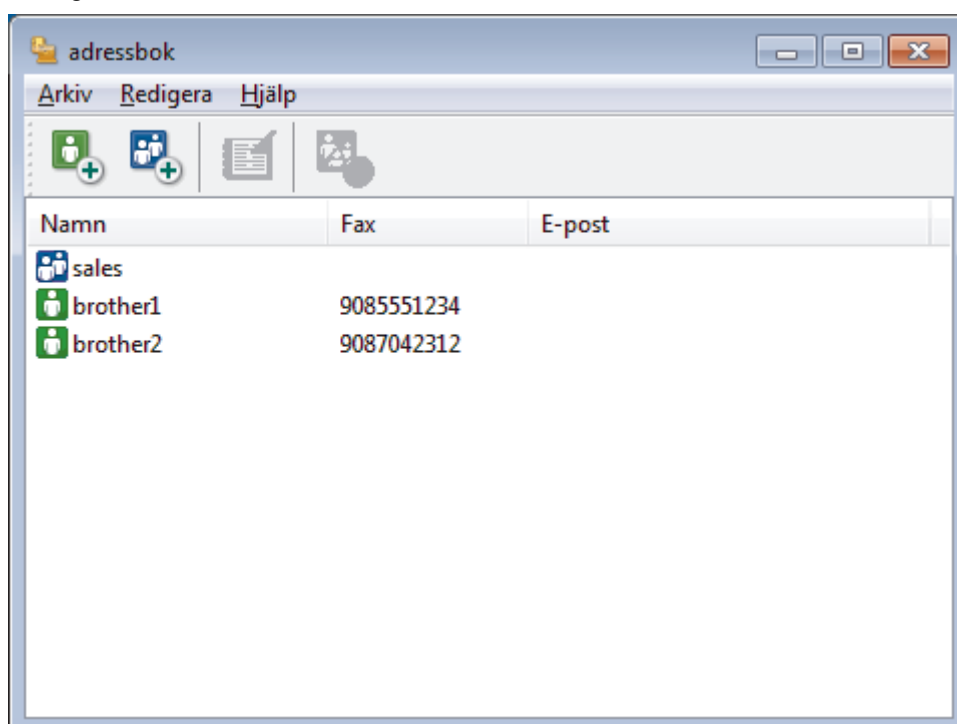

2. Välj den medlem eller grupp du vill redigera.
3. Klicka på  (**Egenskaper**).
4. Ändra medlems- eller gruppinformationen.
5. Klicka på **OK**.

### ✓ Närliggande information

- [Konfigurera din PC-Fax-adressbok \(Windows\)](#)

## Ta bort en medlem eller grupp i din PC-FAX-adressbok (Windows)

Relaterade modeller: MFC-J491DW/MFC-J497DW/MFC-J890DW/MFC-J895DW

1. Gör något av följande:

- Windows 7

Klicka på  (**Start**) > **Alla program** > **Brother** > **Brother Utilities**.

Klicka på rullgardinsmenyn och välj ditt modellnamn (om det inte redan är valt). Klicka på **PC-FAX** i vänster navigationsfält och klicka sedan på **Adressbok (Sänd)**.

- Windows 8 och Windows 10

Starta  (**Brother Utilities**) och klicka sedan på rullgardinsmenyn för att välja ditt modellnamn (om det inte redan är valt). Klicka på **PC-FAX** i vänster navigationsfält och klicka sedan på **Adressbok (Sänd)**.

Dialogrutan **adressbok** visas.

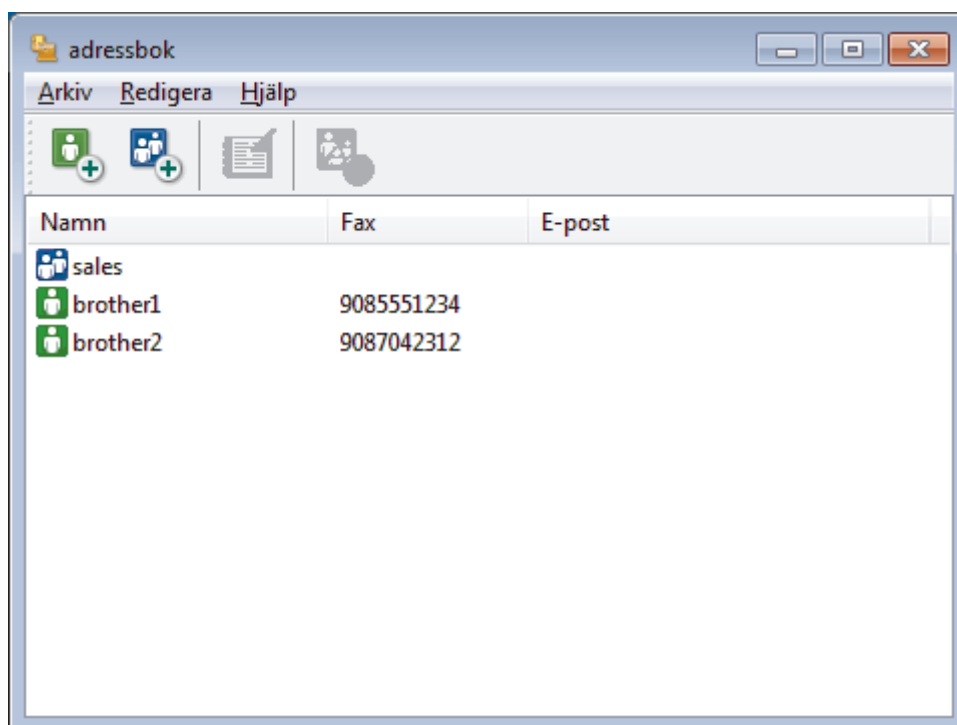

2. Välj den medlem eller grupp du vill radera.

3. Klicka på  (**Ta bort**).

4. Klicka på **OK** när dialogrutan för bekräftelse visas.



### Närliggande information

- [Konfigurera din PC-Fax-adressbok \(Windows\)](#)

## Exportera din PC-FAX-adressbok (Windows)

Relaterade modeller: MFC-J491DW/MFC-J497DW/MFC-J890DW/MFC-J895DW

Du kan exportera adressboken som en ASCII-textfil (\*.csv), ett vCard (ett elektroniskt visitkort) eller **Upprinningsdata för fjärrinställning** och spara den på din dator.

- Du kan inte exportera gruppinställningar samtidigt som du exporterar **adressbok**-data.

1. Gör något av följande:

- Windows 7

Klicka på  (**Start**) > **Alla program** > **Brother** > **Brother Utilities**.

Klicka på rullgardinsmenyn och välj ditt modellnamn (om det inte redan är valt). Klicka på **PC-FAX** i vänster navigationsfält och klicka sedan på **Adressbok (Sänd)**.

- Windows 8 och Windows 10

Starta  (**Brother Utilities**) och klicka sedan på rullgardinsmenyn för att välja ditt modellnamn (om det inte redan är valt). Klicka på **PC-FAX** i vänster navigationsfält och klicka sedan på **Adressbok (Sänd)**.

Dialogrutan **adressbok** visas.

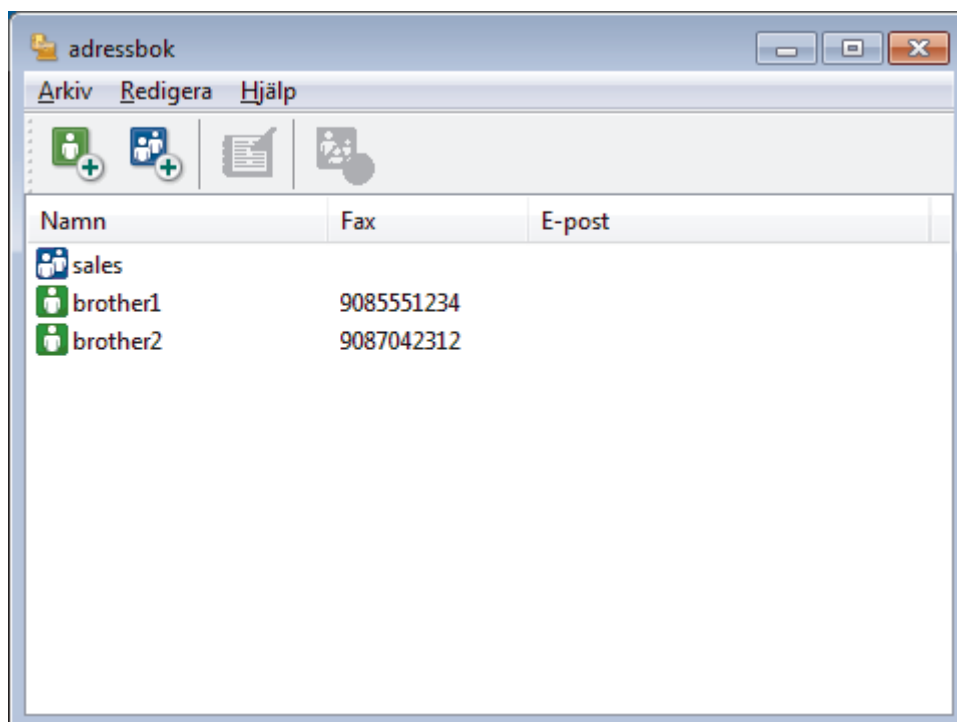

2. Klicka på menyn **Arkiv** och välj sedan **Exportera**.

3. Välj ett av följande:

- **Text**

Dialogrutan **Markerade poster** visas. Gå till steg 4.

- **vCard**

Du måste välja en medlem som du vill exportera i din adressbok innan du väljer detta alternativ.

Bläddra till den mapp där du vill spara ditt vCard, ange vCard-namnet i fältet **Filnamn** och klicka sedan på **Spara**.

- **Upprinningsdata för fjärrinställning**

Bläddra till den mapp där du vill spara informationen, ange dess filnamn i fältet **Filnamn** och klicka sedan på **Spara**.

4. I fältet **Tillgängliga poster** väljer du den data som du vill exportera och klicka sedan på **Lägg till >>**.

Markerade poster

Välj de poster i den ordningen du vill visa dem.  
Du kan välja att skiljetecknet irfogas mellan poster.

Tillgängliga poster

Namn  
Titel  
Företag  
Avdelning  
Jobbtitel  
Gatuadress  
Stad  
Stat/Provins  
Postnummer  
Land  
Tel arbetet:

Separationstecken

Komma  
 Tabb

Lägg till >>

<< Ta bort

OK Avbryt



Välj och lägg till posterna i den ordning du vill ha dem i listan.

5. Under inställningen **Separationstecken** väljer du alternativet **Tabb** eller **Komma** om du exporterar till en ASCII-fil för att separera datafälten.
6. Klicka på **OK**.
7. Bläddra till den mapp på datorn där du vill spara din data, ange namnet och klicka sedan på **Spara**.



### Närliggande information

- [Konfigurera din PC-Fax-adressbok \(Windows\)](#)

## Importera information till din PC-FAX-adressbok (Windows)

Relaterade modeller: MFC-J491DW/MFC-J497DW/MFC-J890DW/MFC-J895DW

Du kan importera ASCII textfiler (\*.csv), vCards (elektroniska visitkort) eller **Upprinningsdata för fjärrinställning** till din adressbok.

1. Gör något av följande:

- Windows 7

Klicka på  (**Start**) > **Alla program** > **Brother** > **Brother Utilities**.

Klicka på rullgardinsmenyn och välj ditt modellnamn (om det inte redan är valt). Klicka på **PC-FAX** i vänster navigationsfält och klicka sedan på **Adressbok (Sänd)**.

- Windows 8 och Windows 10

Starta  (**Brother Utilities**) och klicka sedan på rullgardinsmenyn för att välja ditt modellnamn (om det inte redan är valt). Klicka på **PC-FAX** i vänster navigationsfält och klicka sedan på **Adressbok (Sänd)**.

Dialogrutan **adressbok** visas.

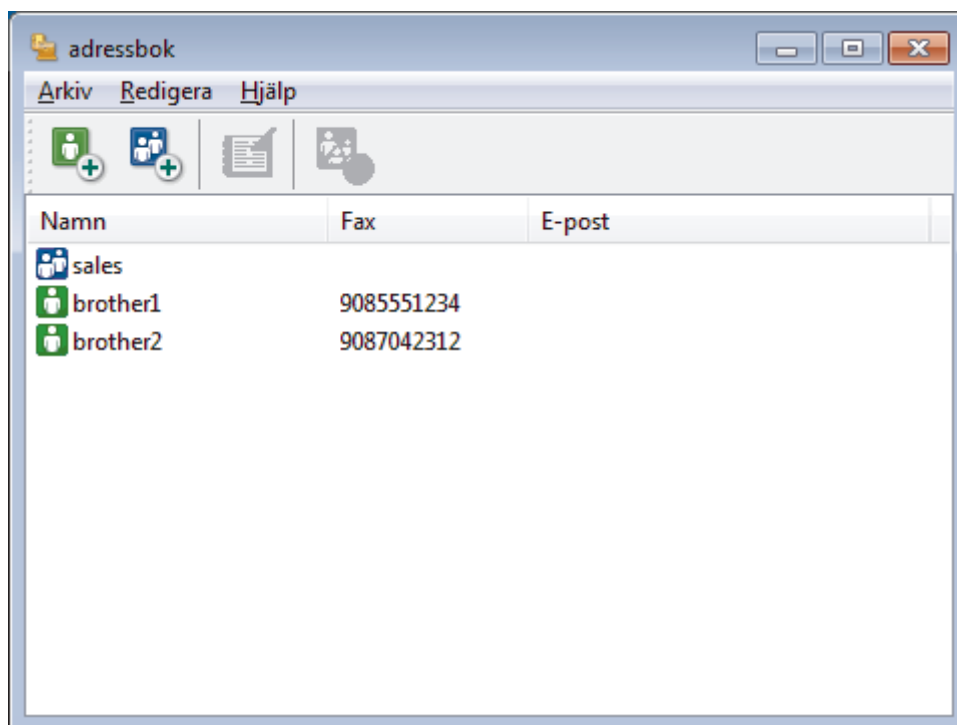

2. Klicka på menyn **Arkiv** och välj sedan **Importera**.

3. Välj ett av följande:

- **Text**

Dialogrutan **Markerade poster** visas. Gå till steg 4.

- **vCard**

Gå till steg 7.

- **Upprinningsdata för fjärrinställning**

Gå till steg 7.

4. I fältet **Tillgängliga poster** väljer du den data som du vill importera och klicka sedan på **Lägg till >>**.

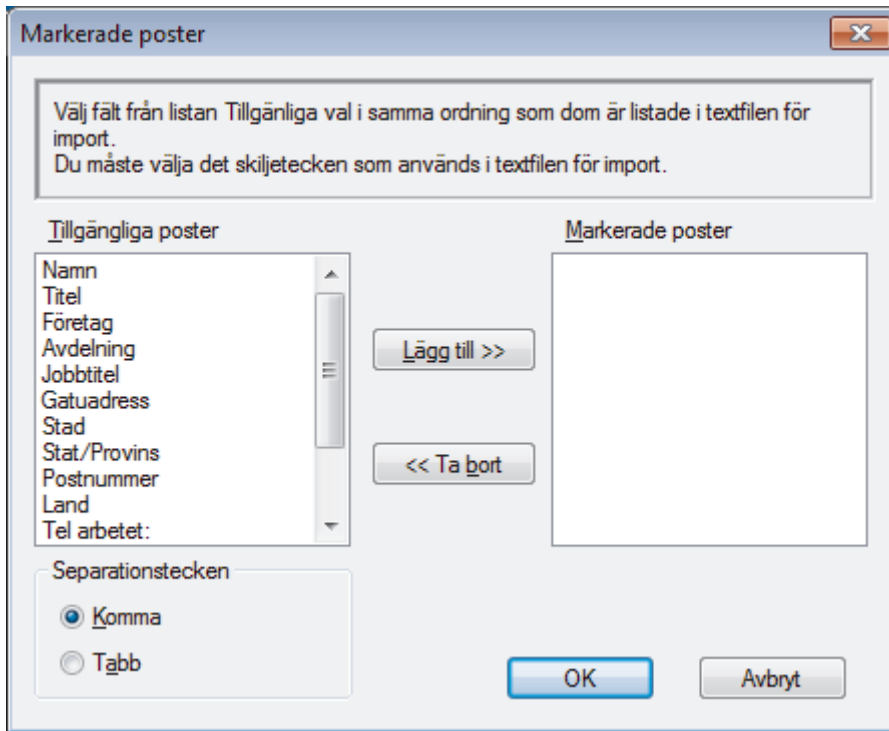

Du måste välja och lägga till fält i listan **Tillgängliga poster** i samma ordning som de anges i textfilen som ska importeras.

5. Under avsnittet **Separationstecken** väljer du alternativet **Tabb** eller **Komma** om du importerar till en ASCII-fil för att separera datafälten.
6. Klicka på **OK**.
7. Bläddra till den mapp där du vill importera data, ange filnamnet och klicka sedan på **Öppna**.

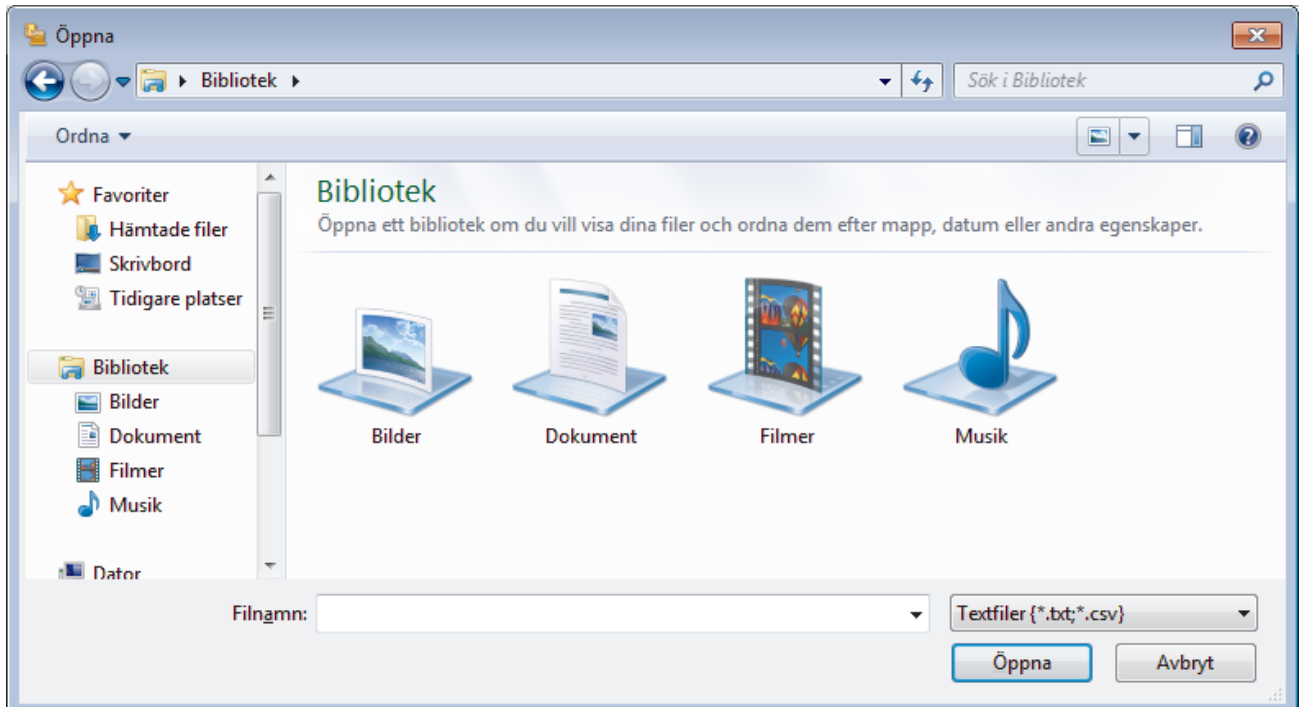

### Närliggande information

- Konfigurera din PC-Fax-adressbok (Windows)

## Skicka ett fax med PC-FAX (Windows)

Relaterade modeller: MFC-J491DW/MFC-J497DW/MFC-J890DW/MFC-J895DW

PC-FAX har endast stöd för svartvita fax. Ett svartvitt fax skickas även om originalet är av färg och mottagande faxmaskin har stöd för färgfax.

1. Skapa en fil i ett program på din dator.
2. Välj utskriftskommandot från ditt program.
3. Välj **Brother PC-FAX** som din skrivare och genomför sedan utskriftsförfarandet.

Dialogrutan **Brother PC-FAX** visas.

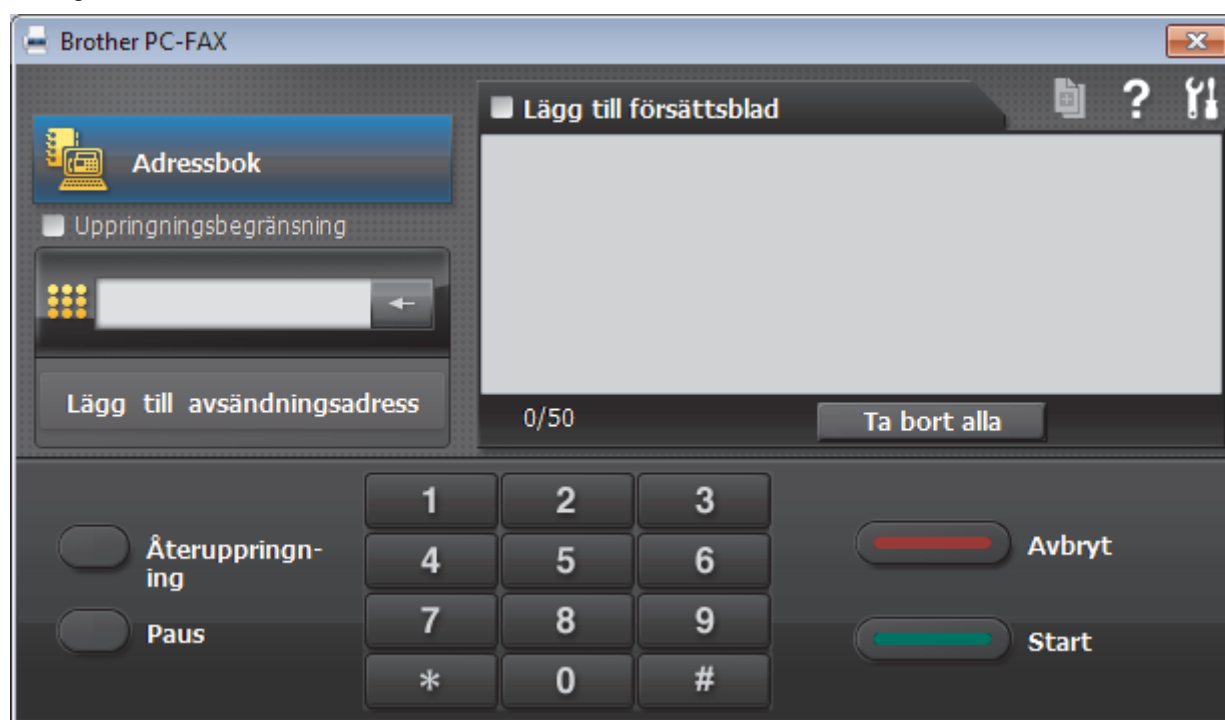

4. Ange faxnumret på något av följande sätt:
  - Använd de kombinerade siffer- och bokstavsknapparna för att ange numret och klicka sedan på **Lägg till avsändningsadress**.



Om du markerar kryssrutan **Uppringningsbegränsning** visas ett bekräftelsemeddelande för att du ska ange faxnumret med de kombinerade siffer- och bokstavsknapparna igen. Denna funktion hjälper dig att förhindra överföringar till fel nummer.

- Klicka på knappen **Adressbok** och välj sedan en medlem eller grupp i adressboken.



Klicka på **Ta bort alla** för att ta bort alla poster om du gör fel.

5. Markera kryssrutan **Lägg till försättsblad** för att lägga till ett försättsblad. Du kan även klicka på  om du vill skapa eller redigera ett försättsblad.
6. Klicka på **Start** när du vill skicka faxet.



- Klicka på **Avbryt** för att avbryta faxesändningen.
- Klicka på **Återuppringning** och bläddra genom de fem senast slagna faxnumren, välj ett nummer och klicka sedan på **Start** för att ringa ett nummer igen.





## Närliggande information

- [PC-FAX för Windows](#)

## Ta emot faxmeddelanden till din dator (Windows)

**Relaterade modeller:** MFC-J491DW/MFC-J497DW/MFC-J890DW/MFC-J895DW

Använd Brothers PC-FAX-program för att ta emot faxmeddelanden på din dator, visa dem på skärmen och endast skriva ut de faxmeddelanden du önskar.



- [Ta emot fax med hjälp av PC-FAX Receive \(Windows\)](#)

## Ta emot fax med hjälp av PC-FAX Receive (Windows)

**Relaterade modeller:** MFC-J491DW/MFC-J497DW/MFC-J890DW/MFC-J895DW

Med Brothers programvara för PC-FAX-mottagning kan du visa och spara fax på datorn. Funktionen installeras automatiskt när du installerar Brothers programvara och drivrutin och fungerar på maskiner som är lokalt anslutna eller nätverksanslutna.

- PC-FAX Receive stöder endast svartvita fax. När du tar emot ett färgfax skriver maskinen ut det, men överför inte färgfaxet till datorn.

Om du stänger av datorn fortsätter maskinen att ta emot och spara fax i minnet på din Brother-maskin. På maskinens LCD-skärm visas hur många lagrade fax som har tagits emot. När du startar det här programmet överför programvaran alla mottagna fax samtidigt till datorn. Du kan aktivera säkerhetsfunktionen för utskrift av säkerhetskopior vilket gör att maskinen skriver ut en kopia av faxmeddelandet innan det skickas till datorn eller innan datorn stängs av. Du kan konfigurera inställningarna för säkerhetsfunktionen för utskrift i din Brother-maskin.



### Närliggande information

- [Ta emot faxmeddelanden till din dator \(Windows\)](#)
  - [Kör Brothers PC-FAX-mottagning på din dator \(Windows\)](#)
  - [Visa mottagna PC-FAX-meddelanden \(Windows\)](#)

#### Liknande ämnen:

- [Överför mottagna fax till din dator med PC-Fax-mottagning \(endast Windows\)](#)

■ [Hem](#) > [Fax](#) > [PC-FAX](#) > [PC-FAX för Windows](#) > [Ta emot faxmeddelanden till din dator \(Windows\)](#) > [Ta emot fax med hjälp av PC-FAX Receive \(Windows\)](#) > [Kör Brothers PC-FAX-mottagning på din dator \(Windows\)](#)

## Kör Brothers PC-FAX-mottagning på din dator (Windows)

**Relaterade modeller:** MFC-J491DW/MFC-J497DW/MFC-J890DW/MFC-J895DW



Vi rekommenderar att du markerar kryssrutan **Starta PC-FAX Receive när datorn startas**, så att programmet startas automatiskt och kan överföra eventuella faxmeddelande när datorn startas.

1. Gör något av följande:

- Windows 7

Klicka på  (**Start**) > **Alla program** > **Brother** > **Brother Utilities**.

Klicka på rullgardinsmenyn och välj ditt modellnamn (om det inte redan är valt). Klicka på **PC-FAX** i vänster navigationsfält och klicka sedan på **Ta emot**.

- Windows 8 och Windows 10

Starta  (**Brother Utilities**) och klicka sedan på rullgardinsmenyn för att välja ditt modellnamn (om det inte redan är valt). Klicka på **PC-FAX** i vänster navigationsfält och klicka sedan på **Ta emot**.

2. Bekräfta meddelandet och klicka på **Ja**.

Fönstret **PC-FAX Receive (PC-FAX mottagning)** öppnas. Ikonen  (**PC-FAX mottagning**) visas i datorns aktivitetsfält.



### Närliggande information

- [Ta emot fax med hjälp av PC-FAX Receive \(Windows\)](#)
  - [Ställa in din dator för PC-FAX-mottagning \(Windows\)](#)
  - [Lägg till din Brother-maskin i PC-FAX-mottagning \(Windows\)](#)

► Hem > Fax > PC-FAX > PC-FAX för Windows > Ta emot faxmeddelanden till din dator (Windows) > Ta emot fax med hjälp av PC-FAX Receive (Windows) > Kör Brothers PC-FAX-mottagning på din dator (Windows) > Ställa in din dator för PC-FAX-mottagning (Windows)

## Ställa in din dator för PC-FAX-mottagning (Windows)

Relaterade modeller: MFC-J491DW/MFC-J497DW/MFC-J890DW/MFC-J895DW

1. Dubbelklicka på ikonen  (PC-FAX mottagning) i aktivitetsfältet.  
Fönstret **PC-FAX Receive (PC-FAX mottagning)** öppnas.
2. Klicka på **Inställningar**.
3. Konfigurera vid behov dessa alternativ:

### Inställningar

Konfigurera att starta PC-FAX Receive automatiskt när du startar Windows.

### Spara

Konfigurera sökvägen för att spara PC-FAX-filer och välj dokumentformat.

### Överför till

Konfigurera sökvägen till SharePoint-servern och välj alternativet för automatisk eller manuell uppladdning (endast tillgängligt för administratörer).

### Enhet

Välj Brother-maskinen som ska ta emot PC-FAX.

### Lås (endast tillgängligt för administratörer)

Begränsa användare som inte har administratörsrättigheter från att konfigurera inställningsalternativen som visas ovan.

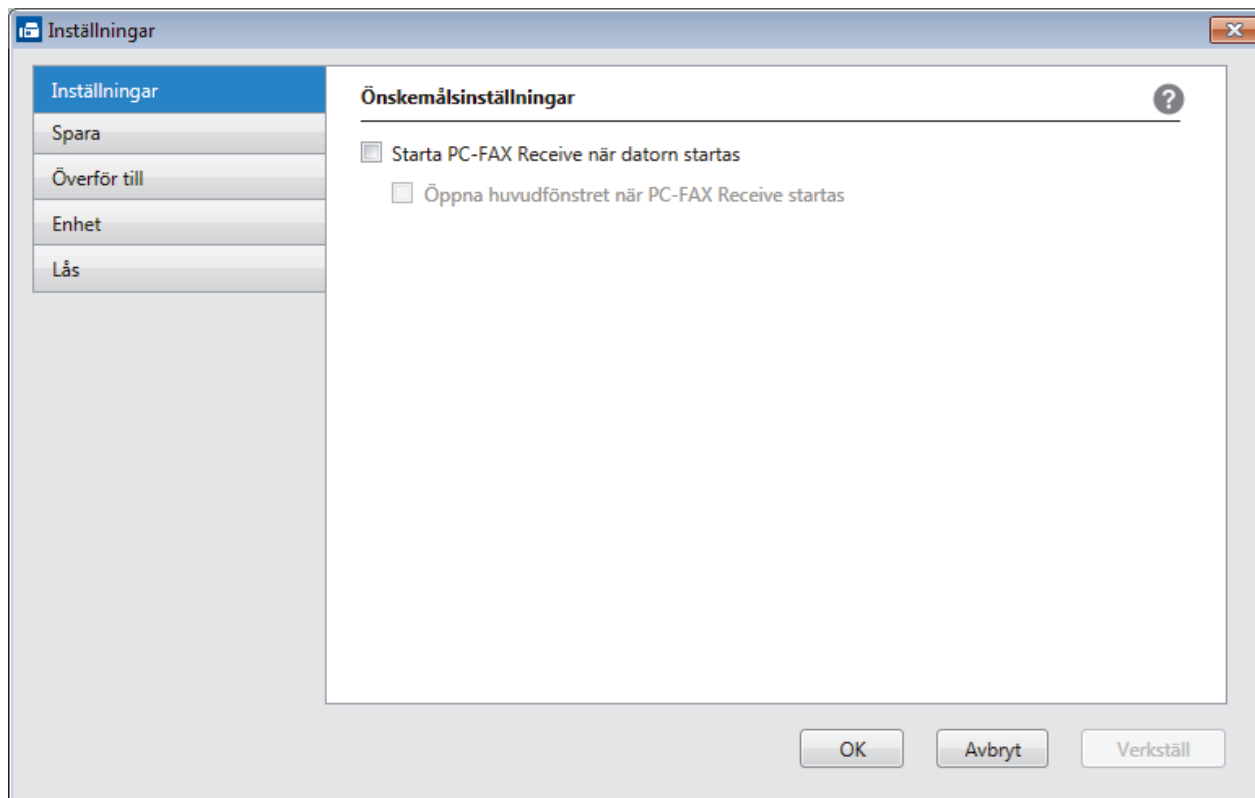

4. Klicka på **OK**.



## Närliggande information

- Kör Brothers PC-FAX-mottagning på din dator (Windows)

► Hem > Fax > PC-FAX > PC-FAX för Windows > Ta emot faxmeddelanden till din dator (Windows) > Ta emot fax med hjälp av PC-FAX Receive (Windows) > Kör Brothers PC-FAX-mottagning på din dator (Windows) > Lägg till din Brother-maskin i PC-FAX-mottagning (Windows)

## Lägg till din Brother-maskin i PC-FAX-mottagning (Windows)

Relaterade modeller: MFC-J491DW/MFC-J497DW/MFC-J890DW/MFC-J895DW

- Om du följde instruktionerna för nätverksanvändare när du installerade maskinen, bör den redan vara konfigurerad för ditt nätverk.

- Dubbelklicka på ikonen  (**PC-FAX mottagning**) i aktivitetsfältet.  
Fönstret **PC-FAX Receive (PC-FAX mottagning)** öppnas.
- Klicka på **Inställningar**.
- Klicka på **Enhet > Lägg till**.

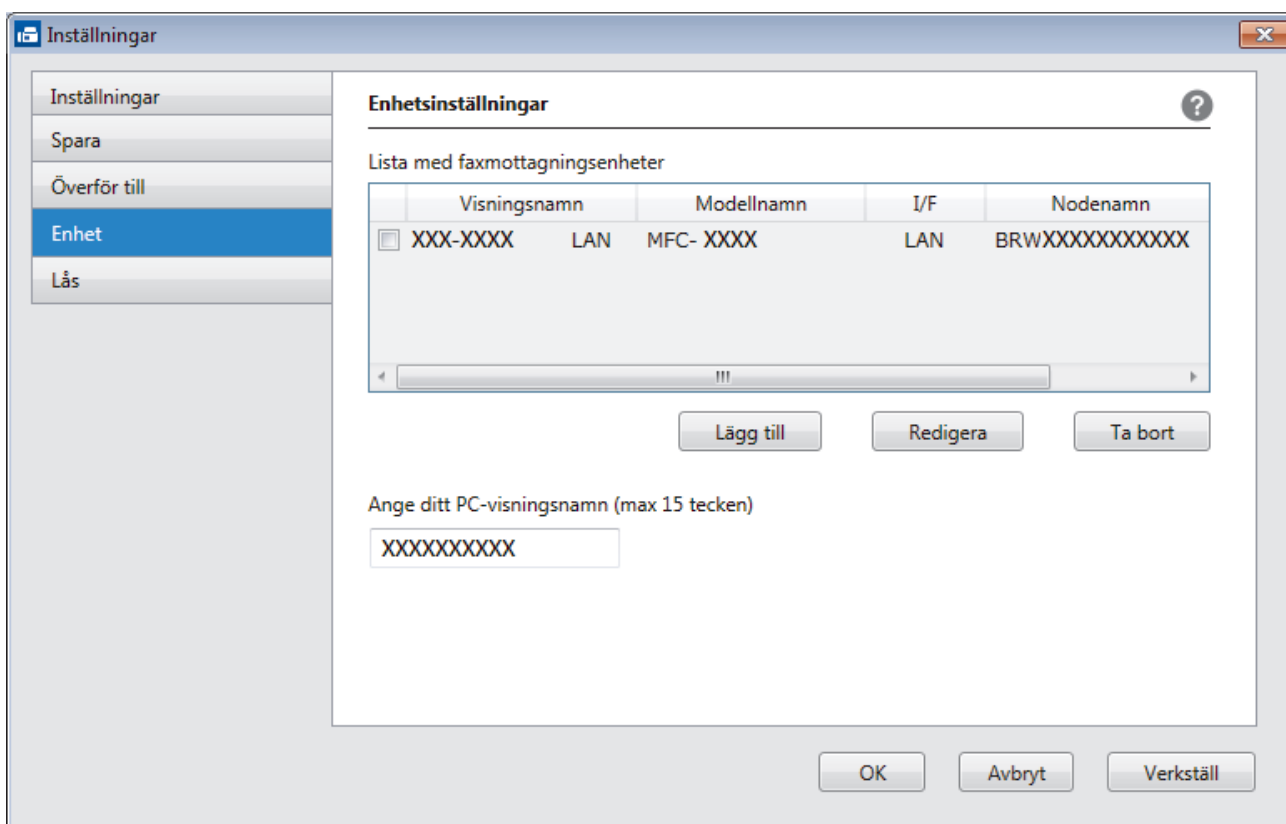

- Välj passande anslutningsmetod.

### Välj din maskin från de automatiska sökresultaten nedan.

Anslutna Brother-maskiner visas. Välj en enhet i listan. Klicka på **OK**.

### Ange din maskin med IP-adress

Ange maskinens IP-adress i fältet **IP-adress** och klicka sedan på **OK**.

Lägg till

Välj din maskin från de automatiska sökresultaten nedan. Uppdatera

Modellnamn	I/F	Nodenamn	IP-adress	Plats
[Progressbar]				

Ange din maskin med IP-adress

IP-adress

OK Avbryt

5. Ange det nya namnet i fältet **Ange ditt PC-visningsnamn (max 15 tecken)** för att ändra datornamnet som visas på maskinens LCD-skärm.
6. Klicka på **OK**.

### Närliggande information



- [Kör Brothers PC-FAX-mottagning på din dator \(Windows\)](#)



## Visa mottagna PC-FAX-meddelanden (Windows)

Relaterade modeller: MFC-J491DW/MFC-J497DW/MFC-J890DW/MFC-J895DW

### Mottagningsstatus

Ikon	Indikerad status
	Standbyläge Inga olästa meddelanden
	Ta emot meddelanden
	Mottagna meddelanden Olästa meddelanden

1. Dubbelklicka på ikonen  (PC-FAX mottagning) i aktivitetsfältet.

Fönstret PC-FAX Receive (PC-FAX mottagning) öppnas.

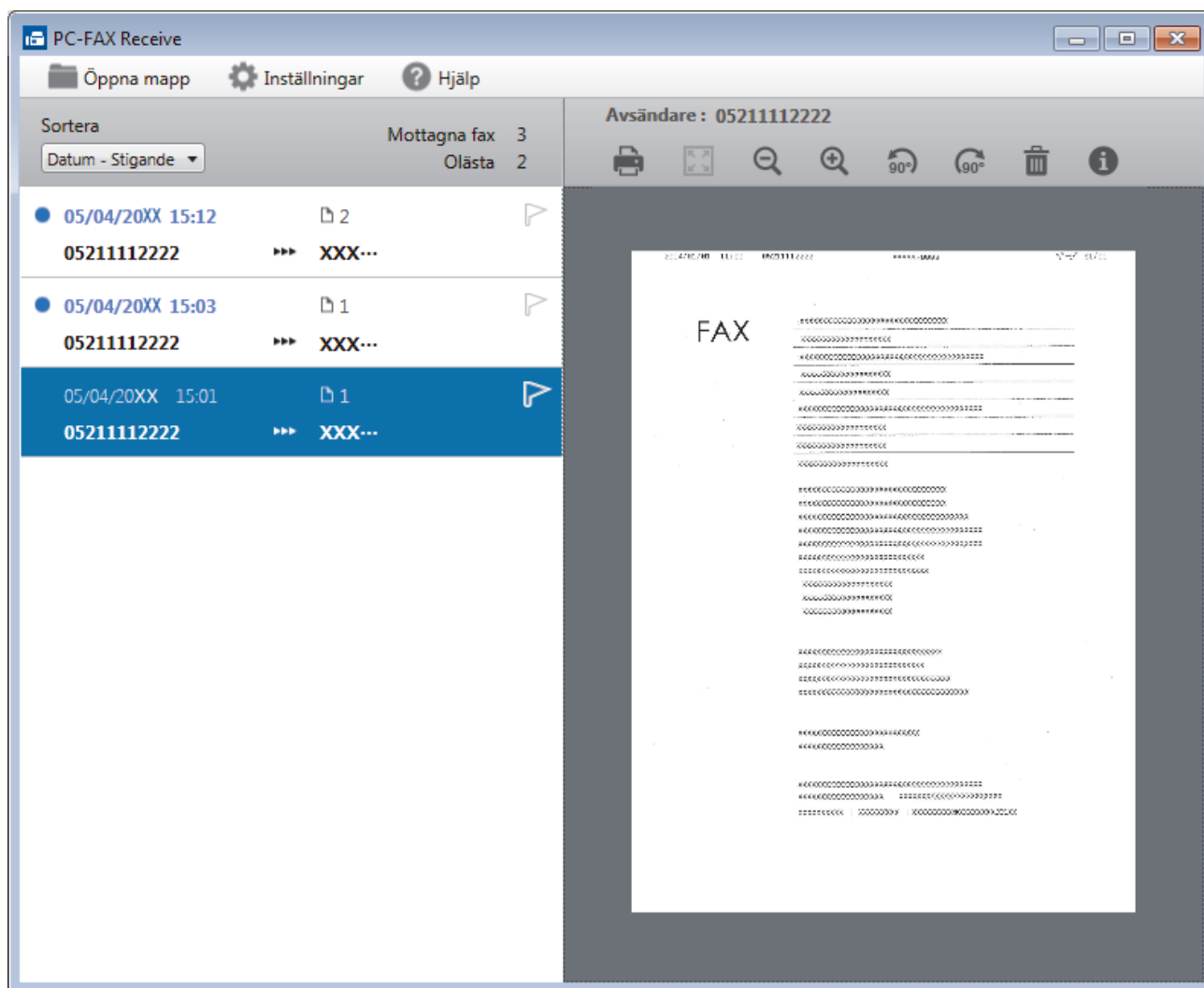

2. Klicka på en fax i listan för att visa den.
3. När du är klar klickar du på  i fönstrets övre högra hörn för att stänga den.



PC-FAX Receive är aktivt även efter att du har stängt fönstret och ikonen  (PC-FAX mottagning ) visas i aktivitetsfältet. Om du vill avsluta PC-FAX Receive högerklickar du på ikonen i aktivitetsfältet och klickar på **Stäng**.

---



### Närliggande information

- [Ta emot fax med hjälp av PC-FAX Receive \(Windows\)](#)
-

## PC-FAX för Mac

Använd Brother PC-Fax-programmet för att skicka faxmeddelanden direkt från din Mac utan att behöva skriva ut dem. Denna funktion hjälper till att minska papperskonsumtionen och spara tid.

- [Skicka fax från ditt program \(Mac\)](#)

## Skicka fax från ditt program (Mac)

Relaterade modeller: MFC-J491DW/MFC-J497DW/MFC-J890DW/MFC-J895DW

PC-FAX har endast stöd för svartvita fax. Ett svartvitt fax skickas även om originalet är av färg och mottagande faxmaskin har stöd för färgfax.

1. Skapa ett dokument i ett Mac-program.
2. Från ett program, t.ex. Apple TextEdit, klickar du på menyn **Arkiv** och väljer sedan **Skriv ut**.
3. Klicka på popup-menyn i programmet och välj sedan alternativet **Sänd fax**.

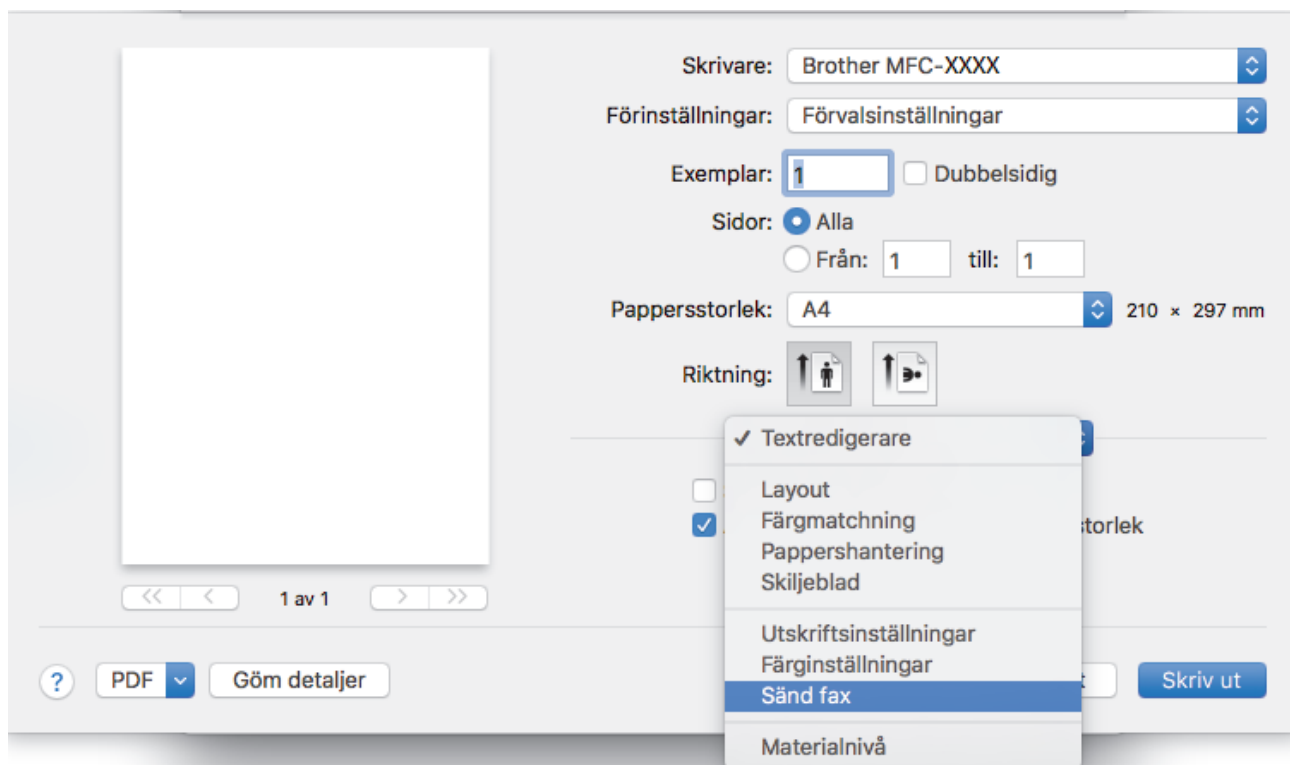

4. Klicka på popup-menyn **Destination** och välj sedan alternativet **Fax**.

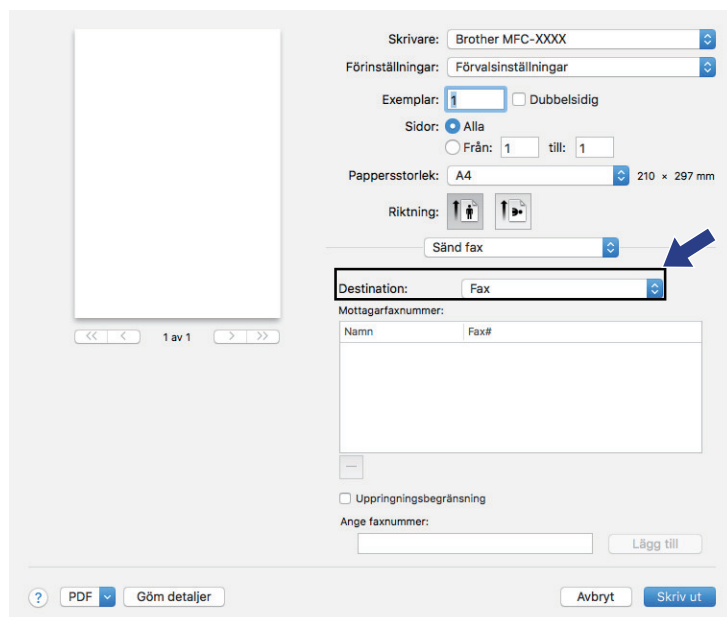

5. Ange ett faxnummer i fältet **Ange faxnummer** och klicka sedan på **Lägg till**. Faxnumret visas i fältet **Mottagarfaxnummer**.



Klicka på knappen **Lägg till** efter att du angett det första faxnumret och ange nästa faxnummer för att skicka ett faxmeddelande till mer än ett nummer. Mottagarnas faxnummer visas i fältet **Mottagarfaxnummer**.

Skrivare: Brother MFC-XXXX  
Förinställningar: Förvalsställningar  
Exemplar: 1  Dubbelsidig  
Sidor:  Alla  
 Från: 1 till: 1  
Pappersstorlek: A4 210 x 297 mm  
Riktning:

Sänd fax

Destination: Fax

Mottagarfaxnummer:

Namn	Fax#
	905551234

Uppringningsbegränsning

Ange faxnummer: 9087042312 **Lägg till**

PDF Göm detaljer Avbryt Skriv ut

6. Klicka på **Skriv ut** när du vill skicka faxet.



## Närliggande information

- [PC-FAX för Mac](#)

## PhotoCapture Center

- [Skriva ut foton direkt från ett mediakort](#)
- [Kopiera fotografier från media till en dator](#)
- [Skriva ut fotografier från ControlCenter4 \(Windows\)](#)

## Skriva ut foton direkt från ett mediakort

När maskinen *inte* är ansluten till datorn kan du skriva ut foton direkt från digitalkameramedier eller ett USB-minne, skanna dokument och spara dem direkt på ett minneskort eller USB-minne. När maskinen är ansluten till en dator kan du använda datorn för att komma åt ett minneskort eller ett USB-minne som har matats in på maskinens framsida.

- [Kompatibelt mediakort](#)
- [Viktig information om fotoutskrift](#)
- [Skriva ut foton från mediakort på Brother-maskinen](#)





## Kompatibelt mediakort

**Relaterade modeller:** DCP-J572DW/DCP-J772DW/DCP-J774DW/MFC-J890DW/MFC-J895DW

Brother-maskinen har medieenheter (fack) för vanliga datalagrings- och digitalkameramedia.

### VIKTIGT

Till USB-porten kan du endast direktansluta USB-minnen och en digitalkameror som använder USB-masslagringsstandarden. Andra USB-enheter stöds inte.

Kompatibel enhet	
USB-minne (DCP-J772DW/DCP-J774DW/MFC-J890DW/ MFC-J895DW)	
SD-minneskort SDHC-minneskort SDXC-minneskort MultiMediaCard MultiMediaCard plus	 
miniSD (kräver adapter) miniSDHC (kräver adapter) microSD (kräver adapter) microSDHC (kräver adapter) MultiMediaCard mobile (kräver adapter)	



### Närliggande information

- [Spara skannade data till ett minneskort eller USB-minne](#)
- [Skriva ut foton direkt från ett mediakort](#)



## Viktig information om fotoutskrift

**Relaterade modeller:** DCP-J572DW/DCP-J772DW/DCP-J774DW/MFC-J890DW/MFC-J895DW



Stöd för USB finns bara för vissa modeller (DCP-J772DW/DCP-J774DW/MFC-J890DW/MFC-J895DW).

Maskinen har konstruerats för att vara kompatibel med bildfiler från moderna digitalkameror, minneskort och USB-minnen. Läs punkterna nedan för att undvika fel:

- Bildfilens filnamnställägg måste vara .JPG (andra filnamnställägg för bildfiler som t.ex. .JPEG, .TIF, .GIF och så vidare kan inte identifieras).
- Direkt fotoutskrift måste utföras separat från fotoutskriftsåtgärder med hjälp av datorn. (Samtidig användning är inte möjlig.)
- Maskinen kan läsa upp till 999 filer <sup>1</sup> på ett minneskort eller ett USB-minne.

Var uppmärksam på följande:

- När du skriver ut ett index eller en bild skriver maskinen ut alla giltiga bilder, även om en eller fler bilder har korruperats. Skadade bilder skrivs inte ut.

- (Minneskortsanvändare)

Maskinen kan läsa minneskort som har formaterats i en digitalkamera.

När en digitalkamera formaterar ett minneskort skapar den en särskild mapp där bilddata sparas. Om du måste använda datorn för att redigera bilddata som är lagrade på ett minneskort, rekommenderar vi att du inte ändrar mappstrukturen som skapades av digitalkameran. När du sparar nya eller ändrade bildfiler på minneskortet rekommenderar vi även att du använder samma mapp som används av digitalkameran. Om informationen inte sparas i samma mapp kan maskinen eventuellt inte läsa filen eller skriva ut bilden.

- (Användare av USB-minne)

Denna maskin stöder USB-minnen som har formaterats av Windows.



### Närliggande information

- [Skriva ut foton direkt från ett mediakort](#)

<sup>1</sup> Mappen i minneskort eller USB-minnen räknas.

## Skriva ut foton från mediakort på Brother-maskinen

- Förhandsgranska och skriva ut foton från mediakort
- Skriva ut ett fotoindexark (miniatyrer) från mediakort
- Skriv ut foton efter bildnummer
- Skriva ut ID-foto
- Skriv ut foton med automatisk beskärning
- Skriva ut foton utan ram från mediakort
- Skriva ut datum från data i ditt foto
- Utskriftsinställningar för foton

## Förhandsgranska och skriva ut foton från mediakort

**Relaterade modeller:** DCP-J572DW/DCP-J772DW/DCP-J774DW/MFC-J890DW/MFC-J895DW

Förhandsgranska dina foton på LCD-skärmen innan du skriver ut dem.

Stöd för USB finns bara för vissa modeller (DCP-J772DW/DCP-J774DW/MFC-J890DW/MFC-J895DW).

- Om dina foton är stora filer kan det dröja något innan respektive foto visas.

>> [DCP-J572DW](#)

>> [DCP-J772DW/DCP-J774DW/MFC-J890DW/MFC-J895DW](#)

### DCP-J572DW

1. Öppna luckan för media.

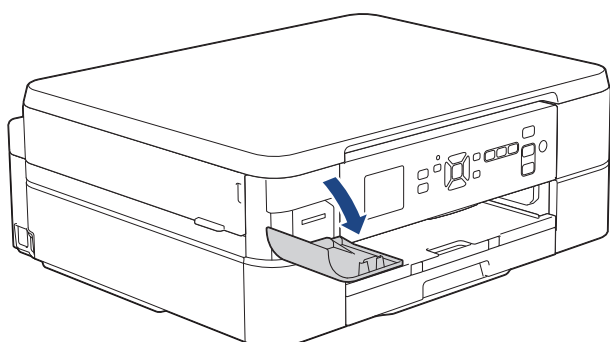

2. Sätt i mediakortet i facket.
3. Tryck på ▲ eller ▼ för att välja [JPEG-utskrift]. Tryck på **OK**.
4. Tryck på ▲ eller ▼ för att välja [Välj filer]. Tryck på **OK**.



Om du vill skriva ut alla foton trycker du på ▲ eller ▼ för att välja [Skriv alla] och trycker därefter på **OK**.

5. Tryck på ◀ eller ▶ för att visa det foto som du vill skriva ut.
6. Tryck på + eller - på kontrollpanelen upprepade gånger för att ange önskat antal kopior.
7. Upprepa de två senaste stegen tills du har valt alla foton som du vill skriva ut.



Tryck på **Clear/Back** för att gå tillbaka till föregående nivå.

8. Tryck på **OK**.
9. Du ändrar inställningarna genom att trycka på ▲ eller ▼ för att välja de utskriftsinställningar du vill ändra, och trycker därefter på **OK**. Tryck på ▲ eller ▼ för att välja det alternativ du önskar och tryck sedan på **OK**.
10. Tryck på **Colour Start**.

### DCP-J772DW/DCP-J774DW/MFC-J890DW/MFC-J895DW

1. Öppna luckan för media.

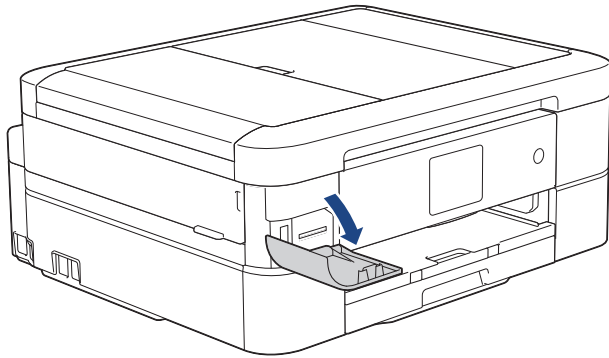

2. Sätt i minneskortet eller USB-minnet i rätt port.
3. Tryck på [Foto] > [Välj filer].
4. Tryck på ◀ eller ▶ för att visa det foto du vill skriva ut och tryck sedan på detta.



För att skriva ut alla bilder, tryck på [Skriv alla], och tryck därefter på [Ja]-knappen för att bekräfta.

5. Ange önskat antal kopior på något av följande sätt:
  - Tryck på [-] eller [+] på pekskärmen.
  - Tryck på × 01 för att ta fram tangentbordet på pekskärmen och skriv sedan in antalet kopior med hjälp av pekskärmens tangentbord. Tryck på [OK].
6. Tryck på [OK].
7. Upprepa de tre senaste stegen tills du har valt alla foton som du vill skriva ut.
8. Tryck på [OK].
9. Läs och bekräfta listan som visas över alternativ.
10. Tryck på [Utskriftsinst.] för att ändra utskriftsinställningar.  
Tryck på [OK] när du är klar.
11. Tryck på [Start].



### Närliggande information

- [Skriva ut foton från mediakort på Brother-maskinen](#)

#### Liknande ämnen:

- [Utskriftsinställningar för foton](#)

## Skriva ut ett fotoindexark (miniatyrer) från mediakort

Relaterade modeller: DCP-J572DW/DCP-J772DW/DCP-J774DW/MFC-J890DW/MFC-J895DW

Skriva ut ett fotoindexark med små förhandsvisningsversioner av alla bilder på minneskortet eller USB-minnet.

Stöd för USB finns bara för vissa modeller (DCP-J772DW/DCP-J774DW/MFC-J890DW/MFC-J895DW).



- Maskinen tilldelar bilderna nummer (t.ex. nr 1, nr 2, nr 3 och så vidare).  
Maskinen känner inte igen några andra nummer eller filnamn som din digitala kamera eller dator använder för att identifiera bilderna.
- Endast filnamn med högst 20 tecken skrivs ut korrekt på indexarket.
- Filnamn kan inte skrivas ut korrekt om de innehåller icke-alfanumeriska tecken, men icke-alfanumeriska tecken påverkar inte inställningarna för fotoutskrift.

>> [DCP-J572DW](#)

>> [DCP-J772DW/DCP-J774DW/MFC-J890DW/MFC-J895DW](#)

### DCP-J572DW

1. Öppna luckan för media.
2. Sätt i mediakortet i facket.
3. Tryck på ▲ eller ▼ för att välja [JPEG-utskrift]. Tryck på **OK**.
4. Tryck på ▲ eller ▼ för att välja följande:
  - a. Välj [Indexutskrift]. Tryck på **OK**.
  - b. Välj [Skriv ut indexark]. Tryck på **OK**.
5. Du ändrar inställningarna genom att trycka på ▲ eller ▼ för att välja de utskriftsinställningar du vill ändra, och trycker därefter på **OK**. Tryck på ▲ eller ▼ för att välja det alternativ du önskar och tryck sedan på **OK**.

Alternativ	Beskrivning
Papperstyp	Välj papperstyp.
Papp.format	Välj pappersformat.

6. Tryck på **Colour Start**.

### DCP-J772DW/DCP-J774DW/MFC-J890DW/MFC-J895DW

1. Öppna luckan för media.
2. Sätt i minneskortet eller USB-minnet i rätt port.
3. Tryck på [Foto] > [Indexutskrift] > [Skriv ut indexark].
4. Tryck på [Utskriftsinst.] om du vill ändra utskriftsinställningarna.  
Tryck på [OK] när du är klar.

Alternativ	Beskrivning
Papperstyp	Välj papperstyp.
Papp.format	Välj pappersformat.

5. Tryck på [Start].



## Närliggande information

- Skriva ut foton från mediakort på Brother-maskinen

### Liknande ämnen:

- Skriv ut foton efter bildnummer

## Skriv ut foton efter bildnummer

Relaterade modeller: DCP-J572DW/DCP-J772DW/DCP-J774DW/MFC-J890DW/MFC-J895DW

Innan du kan skriva ut en enskild bild måste du skriva ut indexarket (miniatyrer) för att veta bildnumret.

>> [DCP-J572DW](#)

>> [DCP-J772DW/DCP-J774DW/MFC-J890DW/MFC-J895DW](#)

### DCP-J572DW

1. Öppna luckan för media.
2. Sätt i mediakortet i facket.
3. Tryck på ▲ eller ▼ för att välja [JPEG-utskrift]. Tryck på **OK**.
4. Tryck på ▲ eller ▼ för att välja följande:
  - a. Välj [Indexutskrift]. Tryck på **OK**.
  - b. Välj [Skriv ut foton]. Tryck på **OK**.
5. Ange de bildnummer du vill skriva ut med hjälp av tangentbordet som visas på LCD-skärmen. När du har valt bildnummer trycker du på ▲, ▼, ◀ eller ▶ för att välja [OK] och trycker sedan på **OK**.



- Ange flera nummer samtidigt genom att använda kommatecken eller bindestreck. Ange exempelvis **1, 3, 6** för att skriva ut bild nr 1, 3 och 6. Skriv ut ett bildintervall med ett bindestreck. Om du vill skriva ut bild 1 till 5 anger du **1-5**.
- Ange upp till 12 tecken (inklusive komman och bindestreck) för de bildnummer som du vill skriva ut.

6. Tryck på + eller - på kontrollpanelen upprepade gånger för att ange önskat antal kopior.
7. Du ändrar inställningarna genom att trycka på ▲ eller ▼ för att välja de utskriftsinställningar du vill ändra, och trycker därefter på **OK**. Tryck på ▲ eller ▼ för att välja det alternativ du önskar och tryck sedan på **OK**.
8. Tryck på **Colour Start**.

### DCP-J772DW/DCP-J774DW/MFC-J890DW/MFC-J895DW

1. Öppna luckan för media.
2. Sätt i minneskortet eller USB-minnet i rätt port.
3. Tryck på [Foto] > [Indexutskrift] > [Skriv ut foton].
4. Ange de bildnummer du vill skriva ut med hjälp av pekskärmen. När du har valt bildnummer trycker du på [OK]..



- Ange flera nummer samtidigt genom att använda kommatecken eller bindestreck. Ange exempelvis **1, 3, 6** för att skriva ut bild nr 1, 3 och 6. Skriv ut ett bildintervall med ett bindestreck. Om du vill skriva ut bild 1 till 5 anger du **1-5**.
- Ange upp till 12 tecken (inklusive komman och bindestreck) för de bildnummer som du vill skriva ut.

5. Ange önskat antal kopior på något av följande sätt:
  - Tryck på [-] eller [+] på pekskärmen.
  - Tryck på × **01** för att ta fram tangentbordet på pekskärmen och skriv sedan in antalet kopior med hjälp av pekskärmens tangentbord. Tryck på [OK].
6. Tryck på [Utskriftsinst.] för att ändra utskriftsinställningar.  
Tryck på [OK] när du är klar.
7. Tryck på [Start].



## Närliggande information

- Skriva ut foton från mediakort på Brother-maskinen

### Liknande ämnen:

- Skriva ut ett fotoindexark (miniatyrer) från mediakort
- Utskriftsinställningar för foton



## Skriva ut ID-foto

Relaterade modeller: DCP-J772DW/DCP-J774DW/MFC-J890DW/MFC-J895DW

Välj ett foto från ett minneskort eller ett USB-minne och skriv ut ID-foton för ID-kort m.m. Du kan skriva ut fyra ID-foton på ett pappersark och beskära stora bilder enligt förinställda format.

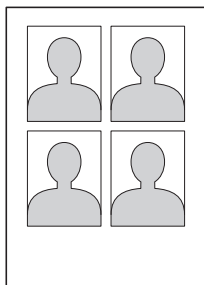

Endast ett foto skrivs ut om du väljer alternativ [2x2tum] eller [50x70mm] i inställningen av format på ID-foto, och alternativ [10x15cm] i inställning av pappersformat.

1. Öppna luckan för media.
2. Sätt i minneskortet eller USB-minnet i rätt port.
3. Tryck på [Foto] > [ID-fotoutskrift].
4. Tryck på ◀ eller ▶ för att visa det foto som du önskar och tryck sedan på det.
5. Tryck på ▲ eller ▼ för att anpassa önskad beskärning och tryck sedan på det.



Maskinen beskär bilden till vald storlek. Upprepa stegen om du vill beskära till en annan storlek.

6. Bekräfta den visade bilden. Rotera bilden vid behov genom att trycka på .
7. Tryck på [OK].
8. Tryck på [Utskriftsinst.] för att ändra utskriftsinställningar.

Alternativ	Beskrivning
Utskriftskval.	Välj utskriftsupplösning för aktuell dokumenttyp.
Papperstyp	Välj papperstyp.
Papp.format	Välj pappersformat.

9. Tryck på [Start].



### Närliggande information

- [Skriva ut foton från mediakort på Brother-maskinen](#)

## Skriv ut foton med automatisk beskärning

**Relaterade modeller:** DCP-J572DW/DCP-J772DW/DCP-J774DW/MFC-J890DW/MFC-J895DW

Om fotot är för långt eller för brett för att passa på den tillgängliga ytan kommer delar av bilden att beskäras.

- Fabriksinställningen är På. Ändra denna inställning till Från för att skriva ut hela bilden.
- Om du ställer in [Beskär] till Av, ska du även ställa in [Kantfri] till Av.

### Beskärning: På

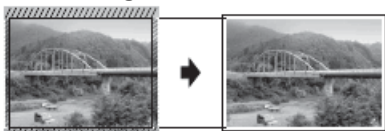

### Beskärning: Från



>> [DCP-J572DW](#)

>> [DCP-J772DW/DCP-J774DW/MFC-J890DW/MFC-J895DW](#)

## DCP-J572DW

1. Öppna luckan för media.
2. Sätt i mediakortet i facket.
3. Tryck på ▲ eller ▼ för att välja [JPEG-utskrift]. Tryck på **OK**.
4. Tryck på ▲ eller ▼ för att välja [Välj filer]. Tryck på **OK**.
5. Tryck på ◀ eller ▶ för att visa det foto som du vill skriva ut.
6. Tryck på + eller - på kontrollpanelen upprepade gånger för att ange önskat antal kopior.
7. Tryck på **OK**.
8. Tryck på ▲ eller ▼ för att välja följande:
  - a. Välj [Beskär]. Tryck på **OK**.
  - b. Välj [På] (eller [Av]). Tryck på **OK**.
9. Tryck på **Colour Start**.

## DCP-J772DW/DCP-J774DW/MFC-J890DW/MFC-J895DW

1. Öppna luckan för media.
2. Sätt i minneskortet eller USB-minnet i rätt port.
3. Tryck på [Foto] > [Välj filer].
4. Tryck på ◀ eller ▶ för att visa fotona. När fotot som du vill ha visas ska du trycka på det och sedan trycka på [OK].
5. Tryck på [OK].
6. Tryck på [Utskriftsinst.] > [Beskär].
7. Tryck på [På] (eller [Av]).
8. Tryck på  eller [OK] när du är klar.
9. Tryck på [Start].



## Närliggande information

- Skriva ut foton från mediakort på Brother-maskinen

### Liknande ämnen:

- Övriga problem

## Skriva ut foton utan ram från mediakort

Relaterade modeller: DCP-J572DW/DCP-J772DW/DCP-J774DW/MFC-J890DW/MFC-J895DW

Den här funktionen utökar det utskrivbara området så att det anpassas efter papperskanterna. Utskriftstiden blir långsammare.

>> [DCP-J572DW](#)

>> [DCP-J772DW/DCP-J774DW/MFC-J890DW/MFC-J895DW](#)

### DCP-J572DW

1. Öppna luckan för media.
2. Sätt i mediakortet i facket.
3. Tryck på ▲ eller ▼ för att välja [JPEG-utskrift]. Tryck på **OK**.
4. Tryck på ▲ eller ▼ för att välja [Välj filer]. Tryck på **OK**.
5. Tryck på ◀ eller ▶ för att visa det foto som du vill skriva ut.
6. Tryck på + eller - på kontrollpanelen upprepade gånger för att ange önskat antal kopior.
7. Tryck på **OK**.
8. Tryck på ▲ eller ▼ för att välja följande:
  - a. Välj [Kantfri]. Tryck på **OK**.
  - b. Välj [På] (eller [Av]). Tryck på **OK**.
9. Tryck på **Colour Start**.

### DCP-J772DW/DCP-J774DW/MFC-J890DW/MFC-J895DW

1. Öppna luckan för media.
2. Sätt i minneskortet eller USB-minnet i rätt port.
3. Tryck på [Foto] > [Välj filer].
4. Tryck på ◀ eller ▶ för att visa foton. När fotot som du vill ha visas ska du trycka på det och sedan trycka på [OK].
5. Tryck på [OK].
6. Tryck på [Utskriftsinst.] > [Kantfri].
7. Tryck på [På] (eller [Av]).
8. Tryck på  eller [OK] när du är klar.
9. Tryck på [Start].

### ✓ Närliggande information

- [Skriva ut foton från mediakort på Brother-maskinen](#)

#### Liknande ämnen:

- [Övriga problem](#)

## Skriva ut datum från data i ditt foto

Relaterade modeller: DCP-J572DW/DCP-J772DW/DCP-J774DW/MFC-J890DW/MFC-J895DW

Skriv ut datumet om det redan finns i uppgifterna om ditt foto. Datumet kommer att skrivas ut i det nedre högra hörnet. När du använder den här inställningen måste fotot innehålla datumet.

>> [DCP-J572DW](#)

>> [DCP-J772DW/DCP-J774DW/MFC-J890DW/MFC-J895DW](#)

### DCP-J572DW

1. Öppna luckan för media.
2. Sätt i mediakortet i facket.
3. Tryck på ▲ eller ▼ för att välja [JPEG-utskrift]. Tryck på **OK**.
4. Tryck på ▲ eller ▼ för att välja [Välj filer]. Tryck på **OK**.
5. Tryck på ◀ eller ▶ för att visa det foto som du vill skriva ut.
6. Tryck på + eller - på kontrollpanelen upprepade gånger för att ange önskat antal kopior.
7. Tryck på **OK**.
8. Tryck på ▲ eller ▼ för att välja följande:
  - a. Välj [Datumutskrift]. Tryck på **OK**.
  - b. Välj [På] (eller [Av]). Tryck på **OK**.
9. Tryck på **Colour Start**.

### DCP-J772DW/DCP-J774DW/MFC-J890DW/MFC-J895DW

1. Öppna luckan för media.
2. Sätt i minneskortet eller USB-minnet i rätt port.
3. Tryck på [Foto] > [Välj filer].
4. Tryck på ◀ eller ▶ för att visa foton. När fotot som du vill ha visas ska du trycka på det och sedan trycka på [OK].
5. Tryck på [OK].
6. Tryck på [Utskriftsinst.] > [Datumutskrift].
7. Tryck på [På] (eller [Av]).
8. Tryck på  eller [OK] när du är klar.
9. Tryck på [Start].

### ✓ Närliggande information

- [Skriva ut foton från mediakort på Brother-maskinen](#)

## Utskriftsinställningar för foton

Relaterade modeller: DCP-J572DW/DCP-J772DW/DCP-J774DW/MFC-J890DW/MFC-J895DW

>> [DCP-J572DW](#)

>> [DCP-J772DW/DCP-J774DW/MFC-J890DW/MFC-J895DW](#)

### DCP-J572DW

Alternativ	Beskrivning
Utskriftskval.	Välj utskriftsupplösning för aktuell dokumenttyp. Om du väljer alternativet <code>Bläckst.papp</code> i inställning av <code>Pappers-typ</code> , kan du endast välja <code>Fin</code> .
Papperstyp	Välj papperstyp.
Papp.format	Välj pappersformat.
Utskriftslayout	Välj utskriftslayout.
Ljusstyrka	Justera ljusstyrkan.
Kontrast	Justera kontrasten. Ökad kontrast ger skarpare och mer livfulla bilder.
Beskär	Beskär bilden runt marginalen för att passa pappers- och utskriftsstorleken. Stäng av den här funktionen när du vill skriva ut hela bilder eller förhindra oönskad beskärning.
Kantfri	Förstora det utskrivbara området ända ut till papperskanterna.
Datumutskrift	Skriv ut datumet på fotot.
Ställ in ny standard	Spara de vanligaste utskriftsinställningarna genom att ange dem som standardinställningar.
Fabriksinst.	Återställ alla utskriftsinställningar till fabriksinställningarna.

### DCP-J772DW/DCP-J774DW/MFC-J890DW/MFC-J895DW

Tryck på [Utskriftsinst.] för att visa de inställningar som visas i tabellen.

Alternativ	Beskrivning
Utskriftskval.	Välj utskriftsupplösning för aktuell dokumenttyp. Om du väljer alternativet <code>Bläckst.papp</code> i inställning av <code>Pappers-typ</code> , kan du endast välja <code>Fin</code> .
Papperstyp	Välj papperstyp.
Papp.format	Välj pappersformat.
Utskriftslayout	Välj utskriftslayout.
Ljusstyrka	Justera ljusstyrkan.
Kontrast	Justera kontrasten. Ökad kontrast ger skarpare och mer livfulla bilder.
Beskär	Beskär bilden runt marginalen för att passa pappers- och utskriftsstorleken. Stäng av den här funktionen när du vill skriva ut hela bilder eller förhindra oönskad beskärning.
Kantfri	Förstora det utskrivbara området ända ut till papperskanterna.
Datumutskrift	Skriv ut datumet på fotot.

---

Alternativ	Beskrivning
Ställ in ny standard	Spara de vanligaste utskriftsinställningarna genom att ange dem som standardinställningar.
Fabriksinst.	Återställ alla utskriftsinställningar till fabriksinställningarna.



### Närliggande information

- [Skriva ut foton från mediakort på Brother-maskinen](#)

#### Liknande ämnen:

- [Förhandsgranska och skriva ut foton från mediakort](#)
  - [Skriv ut foton efter bildnummer](#)
-

## Kopiera fotografier från media till en dator

**Relaterade modeller:** DCP-J572DW/DCP-J772DW/DCP-J774DW/MFC-J890DW/MFC-J895DW

Om du vill kopiera fotografier som är lagrade på ett minneskort eller USB-minne till en mapp på datorn, ska du följa anvisningarna för din anslutningstyp och ditt operativsystem.

- [Innan du kopierar fotografier](#)
- [Kopiera fotografier från media via en lokal anslutning](#)



## Innan du kopierar fotografier

Relaterade modeller: DCP-J572DW/DCP-J772DW/DCP-J774DW/MFC-J890DW/MFC-J895DW

### VIKTIGT

Starta INTE datorn med ett minneskort eller ett USB-minne i maskinens medieenhet. Du riskerar att förlora dina data eller att mediakortet skadas.



- Maskinen läser endast det mediakort som sätts i först.
- Medan maskinen skriver ut foton från mediakortet kan din dator inte komma åt fotoutskriften för andra åtgärder.



### Närliggande information

- [Kopiera fotografier från media till en dator](#)

## Kopiera fotografier från media via en lokal anslutning

**Relaterade modeller:** DCP-J572DW/DCP-J772DW/DCP-J774DW/MFC-J890DW/MFC-J895DW

Du kan kopiera fotografier från olika media till en dator som är lokalt ansluten (via USB) till din maskin.

1. Öppna maskinens lucka för media.
2. Sätt i ett minneskort eller ett USB-minne i maskinen. Sätt i ett USB-minne i maskinen.
3. Gör något av följande:
  - (Windows)  
I Windows Explorer dubbelklickar du på ikonen **Flyttbar disk**.
  - (Mac)  
Dubbelklicka på ikonen för flyttbar disk.



Om du har angett ett namn på mediakortets volymetikett så visas detta namn.

Filerna och mapparna på mediakortet visas på din datorskärm.

4. Du kan redigera en fil och spara den på någon annan enhet på datorn.
5. Avsluta alla applikationer som kör lagrad data på mediakortet.
6. Gör något av följande:
  - (Windows)  
I Windows Explorer högerklickar du på den flyttbara disken och väljer **Mata ut**.
  - (Mac)  
Dra ikonen för flyttbar disk till ikonen **Papperskorg**.
7. Vänta tills din Brother-maskin har slutat hämta media innan du tar bort mediakortet.

### VIKTIGT

Ta INTE bort mediakortet medan din Brother-maskin hämtar media. Annars kan mediakortet eller data som lagras på mediakortet skadas.

Om du tar bort mediakortet medan din Brother-maskin hämtar media måste du starta om datorn innan du sätter i samma mediakort i maskinen. Om du inte startar om datorn kan dina data på mediet gå förlorade.



### Närliggande information

- [Kopiera fotografier från media till en dator](#)

## Skriva ut fotografier från ControlCenter4 (Windows)

Du kan skriva ut och redigera fotografier med olika funktioner i ControlCenter.

1. Se till så att du fyllt på rätt papper i pappersfacket.

### VIKTIGT

- Vi rekommenderar att du använder det manuella magasinet överst på pappersfackets lock för att skriva ut på papperen Foto (10 x 15 cm) och Foto L (9 x 13 cm). (Endast tillgängligt för vissa modeller)
- Använd Brother-papper för bästa resultat.
- Lägg in ett extra ark av samma fotopapper i pappersfacket om du skriver ut på Brother-fotopapper.

2. Klicka på ikonen  (**ControlCenter4**) i aktivitetsfältet och klicka sedan på **Öppna**.
3. Gör något av följande:
  - Om du använder **Avancerat läge** klickar du på fliken **Foto** och sedan på knappen **Fotoutskrift**.
  - Om du använder **Standardläge** klickar du på fliken **Foto**.



4. Välj den mapp som innehåller den bild som du vill skriva ut.

Alternativ	Beskrivning
<b>Min CC4-mapp</b>	Med knappen Min CC4-mapp kan du öppna ControlCenter4-mappen i mappen Mina bilder på datorn.
<b>Skrivbord</b>	Med skrivbordsknappen kan du öppna mapprödet från ditt skrivbord för att välja de bilder som ska skrivas ut.

5. Välj de bilder som ska skrivas ut genom att markera kryssrutan under miniatyren i bildvisningsprogrammet.

Alternativ	Beskrivning
<b>Markera alla</b>	Väljer alla miniatyrer i aktuell vy.
<b>Avmarkera alla</b>	Väljer bort alla miniatyrer i aktuell vy.

- Ange det antal kopior som ska skrivas ut (1–99) genom att klicka på .
- Om du vill beskära fotot innan utskrift, klicka på **Redigera**.
- Klicka på **Skriv ut**.  
Fönstret med utskriftsinställningar visas.
- Konfigurera inställningarna för alternativen **Pappersformat**, **Mediatyp**, och **Layout**.

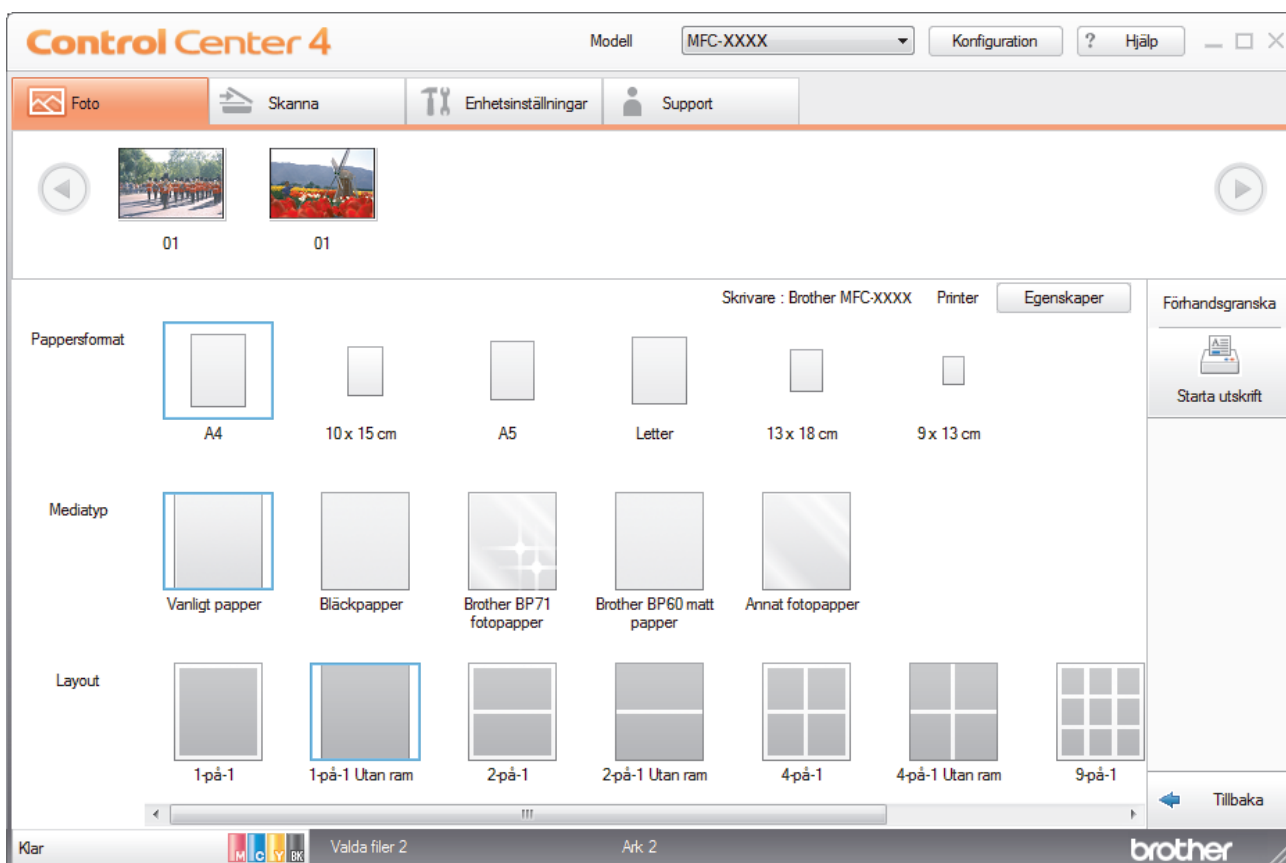

- Klicka vid behov på knappen **Egenskaper** för att konfigurera alternativen **Utskriftskvalitet**, **Färg / Gråskala** och **Färgläge**. Markera kryssrutan **Utskriftsdatum** om du vill skriva ut bildens tidsstämpel i det nedre högra hörnet på bilden.
- Klicka på knappen **Utskriftsalternativ...** för att ändra andra skrivarinställningar. (Endast avancerat läge)
- Klicka på **OK**.
- Klicka på knappen **Förhandsgranska** för att visa bilden på skärmen innan du skriver ut.
- Klicka på knappen **Starta utskrift**.

### Närliggande information

- [PhotoCapture Center](#)
  - [Redigera fotografier med ControlCenter4 \(Windows\)](#)

## Redigera fotografier med ControlCenter4 (Windows)

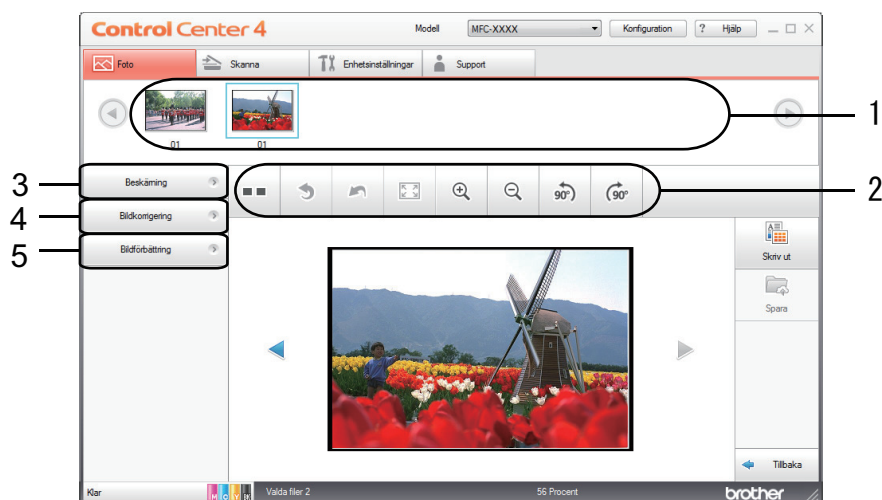

1. I det här området visas vilka bilder som har valts och hur många kopior av varje bild som skrivs ut.
2. Med de här knapparna väljer du hur den valda bilden ska visas.

Knappar	Beskrivning
(Jämför)	Jämför den redigerade bilden med originalet.
(Ångra)	Avbryt den senaste redigeringen av vald bild.
(Starta om)	Avbryt alla redigeringar som gjorts för vald bild. Den redigerade bilden återgår till ursprungligt utseende.
(Anpassa till fönster)	Ställ in zoomnivån så att bilden passar i fönstret.
(Zooma in/Zooma ut)	Förstora eller förminska vald bild.
(Roterar moturs/Roterar medurs)	Roterar bilden medurs eller moturs i 90 grader.
(Föregående/Nästa)	Visa föregående eller nästa bild.

### 3. Beskäring

Med den här funktionen kan du ta bort oönskade områden från dina foton.

### 4. Bildkorrigering

#### Autokorrigering

Med den här funktionen kan du använda olika automatiska korrigeringar för att förbättra en bild.

#### Borttagning av röda ögon

Välj det här alternativet om du vill korrigera röda ögon som ibland framträder i fotografier när du tar bilder med kamerablixt.

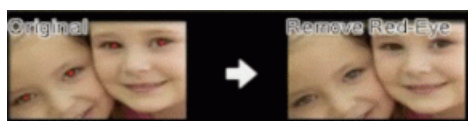

#### Svartvitt

Välj det här alternativet om du vill ta bort färgen från bilden.

#### Sepia

Välj det här alternativet om du vill ta bort färgen från bilden lägga till en sepiaon.

---

## 5. Bildförbättring

### Naturscen

Välj det här alternativet om du vill förbättra den naturliga färgerna, som grönt och blått.

### Nattscen

Välj det här alternativet om du vill optimera bildjusteringarna för en nattscen.

### Mjukt ljus

Välj det här alternativet för att mjuka upp ljusa kanter.



### Närliggande information

- [Skriver ut fotografier från ControlCenter4 \(Windows\)](#)
-

## Nätverk

- Grundläggande nätverksfunktioner som kan användas
- Program och verktyg för nätverkshantering
- Ytterligare metoder för konfiguration av din Brother-maskin för ett trådlöst nätverk
- Avancerade nätverksfunktioner
- Teknisk information för avancerade användare

## Grundläggande nätverksfunktioner som kan användas

Skrivarservern stöder olika funktioner beroende på operativsystem. Använd den här tabellen för att se vilka nätverksfunktioner och anslutningar som kan användas i olika operativsystem.

Operativsystem	Windows 7 Windows 8 Windows 10	Windows Server 2008/2012/2012 R2/2016	macOS
Utskrift	Ja	Ja	Ja
Skanning	Ja		Ja
PC Fax-sändning (Endast tillgängligt för vissa modeller) <sup>1</sup>	Ja		Ja
PC Fax-mottagning (Endast tillgängligt för vissa modeller) <sup>1</sup>	Ja		
BRAdmin Light <sup>2</sup>	Ja	Ja	
BRAdmin Professional <sup>3</sup>	Ja	Ja	
Fjärrinställning (Endast tillgängligt för vissa modeller) <sup>1</sup>	Ja		
Status Monitor	Ja		Ja
Distributionsguiden för drivrutiner	Ja	Ja	



### Närliggande information

- [Nätverk](#)

<sup>1</sup> Ej tillgängligt för DCP-modeller.

<sup>2</sup> BRAdmin Light kan hämtas från din modells sida på [support.brother.com](http://support.brother.com).

<sup>3</sup> BRAdmin Professional kan hämtas från din modells sida på [support.brother.com](http://support.brother.com).



## Program och verktyg för nätverkshantering

Konfigurera och ändra din Brother-maskins nätverksinställningar med ett hanteringsverktyg.

- [Lära sig om program och verktyg för nätverkshantering](#)
- [Ändra maskininställningarna från datorn](#)

## Lära sig om program och verktyg för nätverkshantering

### BRAdmin Light (Windows)

Verktyget BRAdmin Light är utformat för initial inställning av nätverksanslutna Brother-enheter. Du kan använda verktyget för att söka efter Brother-produkter i nätverket, visa status och konfigurera de grundläggande nätverksinställningarna, t.ex. IP-adressen.

Gå till **Nerladdningar**-sidan för din modell på Brother Solutions Center på [support.brother.com](http://support.brother.com) för att hämta BRAdmin Light.



- Om du använder Windows Firewall eller en brandväggsfunktion från ett antispyon- eller antivirusprogram ska du tillfälligt inaktivera den. När du är säker på att du kan skriva ut ska du konfigurera programvarans inställningar enligt anvisningarna.

### BRAdmin Professional (Windows)

BRAdmin Professional är ett verktyg för mer avancerad hantering av nätverksanslutna Brother-enheter. Du kan använda verktyget för att söka efter Brother-produkter i nätverket och visa status för enheterna i ett lättläst Windows Utforskaren-liknande fönster, som ändrar färg för att identifiera status för alla enheter. Du kan konfigurera nätverks- och enhetsinställningar och uppdatera enhetens firmware (den inbyggda programvaran) från en Windows-dator i nätverket. BRAdmin Professional kan också logga aktiviteter på Brother-enheter på ditt nätverk och exportera loggdata.



- För att ladda ner den senaste versionen av Brothers BRAdmin Professional går du till **Nerladdningar**-sidan för din modell på Brother Solutions Center på [support.brother.com](http://support.brother.com).
- Nodnamn: Nodnamnet visas i det aktuella BRAdmin Professional-fönstret. Standardnodnamnet är "BRNxxxxxxxxxxx" för ett trådbundet nätverk eller "BRWxxxxxxxxxxx" för ett trådlöst nätverk (där "xxxxxxxxxxx" står för maskinens MAC-adress/Ethernet-adress).
- Om du använder Windows Firewall eller en brandväggsfunktion från ett antispyon- eller antivirusprogram ska du tillfälligt inaktivera den. När du är säker på att du kan skriva ut ska du konfigurera programvarans inställningar enligt anvisningarna.

### Fjärrinställning (Windows och Mac) (MFC-J491DW/MFC-J497DW/MFC-J890DW/MFC-J895DW)

Med fjärrinställningsprogrammet kan du konfigurera flera maskin- och nätverksinställningar från ett Windows- eller ett Mac-program. När du startar programmet hämtas maskininställningarna automatiskt till din dator och visas på datorns bildskärm. Om du ändrar inställningarna kan du överföra dem direkt till maskinen.



#### Windows

Detta verktyg kan användas för antingen en USB-anslutning eller en nätverksanslutning.

#### Mac

- Gå till **Nerladdningar**-sidan för din modell på Brother Solutions Center på [support.brother.com](http://support.brother.com) för att hämta Fjärrinställning.
- Detta verktyg kan användas med en USB-anslutning.



### Närliggande information

- [Program och verktyg för nätverkshantering](#)

## Ytterligare metoder för konfiguration av din Brother-maskin för ett trådlöst nätverk

Vi rekommenderar att du använder Brother-installationsskivan för att ansluta till ditt trådlösa nätverk.

- [Innan du konfigurerar din Brother-maskin för ett trådlöst nätverk](#)
- [Konfigurera din maskin för ett trådlöst nätverk genom metoden med en knapptryckning för Wi-Fi Protected Setup™ \(WPS\)](#)
- [Konfigurera din maskin för ett trådlöst nätverk med PIN-metoden för Wi-Fi Protected Setup™ \(WPS\)](#)
- [Konfigurera din maskin för ett trådlöst nätverk när SSID-namnet inte sänds](#)
- [Använd Wi-Fi Direct®](#)

## Innan du konfigurerar din Brother-maskin för ett trådlöst nätverk

Bekräfta följande innan du försöker konfigurera ett trådlöst nätverk:

- För att få bästa möjliga resultat vid vanliga, dagliga dokumentutskrifter ska du placera Brother-maskinen så nära åtkomstpunkten/routern för det trådlösa WLAN som möjligt och se till att det finns så få hinder som möjligt mellan maskinen och åtkomstpunkten. Om det finns stora föremål eller väggar mellan de båda enheterna, eller om det förekommer störningar från andra elektroniska apparater, kan detta påverka dokumentens dataöverföringshastighet.

Av den anledningen är en trådlös anslutning kanske inte alltid den bästa anslutningsmetoden för alla typer av dokument och program. Om du skriver ut stora filer, till exempel dokument med flera sidor med både text och stora bilder, kan du välja att använda trådbundet nätverk för snabbare datakommunikation (endast modeller som stöds) eller USB som har den snabbaste överföringshastigheten.

- Trots att Brother-maskinen kan användas i både trådbundna och trådlösa nätverk (endast modeller som stöds), går det bara att använda en anslutningsmetod i taget. Dock kan en trådlös nätverksanslutning och en Wi-Fi Direct-anslutning, eller en trådbunden nätverksanslutning (endast modeller som stöds) och en Wi-Fi Direct-anslutning användas samtidigt.



Om du inte känner till säkerhetsinformationen (till exempel nätverksnamn (SSID) och nätverksnyckel) bör du rådgöra med tillverkaren av routern, din systemadministratör eller internetleverantör.



### Närliggande information

- [Ytterligare metoder för konfiguration av din Brother-maskin för ett trådlöst nätverk](#)

## Konfigurera din maskin för ett trådlöst nätverk genom metoden med en knapptryckning för Wi-Fi Protected Setup™ (WPS)

Du kan använda WPS genom maskinens kontrollpanelsmeny för att konfigurera dina inställningar för trådlöst nätverk om din trådlösa åtkomstpunkt/router stödjer WPS (konfiguration med en knapptryckning).



Routrar eller åtkomstpunkter som har stöd för WPS är märkta med följande symbol:



>> DCP-J572DW/MFC-J491DW/MFC-J497DW  
>> DCP-J772DW/DCP-J774DW/MFC-J890DW/MFC-J895DW

### DCP-J572DW/MFC-J491DW/MFC-J497DW

1. Tryck på **Menu**.
2. Tryck på ▲ eller ▼ för att välja följande:
  - a. Välj [Nätverk]. Tryck på **OK**.
  - b. Välj [WLAN]. Tryck på **OK**.
  - c. Välj [WPS]. Tryck på **OK**.
3. Tryck på ► när [Aktivera WLAN?] visas.  
Guiden för den trådlösa inställningen startar. Om du vill avbryta åtgärden trycker du på ◀.
4. När det visas ett meddelande på LCD-skärmen med en uppmaning att starta WPS trycker du på knappen för WPS på din trådlösa åtkomstpunkt/router. Tryck på ► på maskinen. Din maskin försöker automatiskt att ansluta till ditt trådlösa nätverk.

Om den trådlösa enheten är ansluten visas [Ansluten] på LCD-skärmen.

Du har nu slutfört den trådlösa nätverksinstallationen. Sätt in CD-skivan Brother Installation i datorn eller gå till din modells **Nerladdningar**-sida hos Brother Solutions Center på [support.brother.com](http://support.brother.com) för att installera det **Komplett drivrutins- & programpaket** som krävs för att använda din maskin.

### DCP-J772DW/DCP-J774DW/MFC-J890DW/MFC-J895DW

1. Tryck på  [Inställn.] > [Alla inställn.] > [Nätverk] > [WLAN] > [WPS].
2. Tryck på [Aktivera WLAN?] när [Ja] visas.  
Guiden för den trådlösa inställningen startar. Tryck på [Nej] om du vill avbryta.
3. När det visas ett meddelande på pekskärmen med en uppmaning att starta WPS trycker du på knappen för WPS på din trådlösa åtkomstpunkt/router. Tryck på [OK] på maskinen. Din maskin försöker automatiskt att ansluta till ditt trådlösa nätverk.

Meddelandet [Ansluten] visas på LCD-skärmen om din trådlösa enhet är ansluten.

Du har nu slutfört den trådlösa nätverksinstallationen. Sätt in CD-skivan Brother Installation i datorn eller gå till din modells **Nerladdningar**-sida hos Brother Solutions Center på [support.brother.com](http://support.brother.com) för att installera det **Komplett drivrutins- & programpaket** som krävs för att använda din maskin.



## Närliggande information

- Ytterligare metoder för konfiguration av din Brother-maskin för ett trådlöst nätverk

## Konfigurera din maskin för ett trådlöst nätverk med PIN-metoden för Wi-Fi Protected Setup™ (WPS)

Om din åtkomstpunkt/router för trådlöst LAN stöder WPS, kan du använda PIN-metoden (Personal Identification Number) för att konfigurera inställningarna för ditt trådlösa nätverk.

PIN är en av de anslutningsmetoder som har utvecklats av Wi-Fi Alliance®. Genom att ange en PIN-kod som skapas av en registreringsansökande (din maskin) till registreraren (en enhet som hanterar ett trådlöst LAN), kan du ställa in trådlösa nätverksinställningar och säkerhetsinställningar. Mer information om hur du når WPS-läget finns i de anvisningar som medföljer din trådlösa åtkomstpunkt/router.

### Typ A

Anslutning när åtkomstpunkten/routeren för trådlöst LAN (1) även fungerar som registrerare.

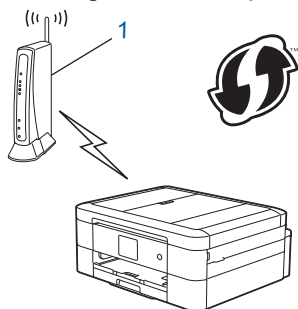

### Typ B

Anslutning när en annan enhet (2), t.ex. en dator, fungerar som registrerare.

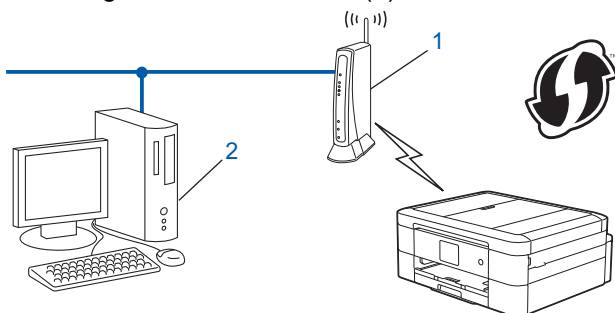

Routrar eller åtkomstpunkter som har stöd för WPS är märkta med följande symbol:



>> DCP-J572DW/MFC-J491DW/MFC-J497DW  
>> DCP-J772DW/DCP-J774DW/MFC-J890DW/MFC-J895DW

### DCP-J572DW/MFC-J491DW/MFC-J497DW

1. Tryck på **Menu**.
2. Tryck på ▲ eller ▼ för att välja följande:
  - a. Välj [Nätverk]. Tryck på **OK**.
  - b. Välj [WLAN]. Tryck på **OK**.
  - c. Välj [WPS med pinkod]. Tryck på **OK**.

3. Tryck på ► när [Aktivera WLAN?] visas.

Guiden för den trådlösa inställningen startar. Om du vill avbryta åtgärden trycker du på ◀.

4. En åttasiffrig PIN-kod visas på LCD-skärmen och maskinen söker efter en åtkomstpunkt/router för trådlöst LAN.
5. Använd en dator i nätverket och ange IP-adressen till enheten som du använder som registrerare i adressfältet i din webbläsare. (Till exempel: <http://192.168.1.2>)
6. Gå till WPS-inställningssidan, ange PIN-koden och följ anvisningarna på skärmen.



- Registreraren är i regel åtkomstpunkten/routern för trådlöst LAN.
- Inställningssidan varierar beroende på märket på åtkomstpunkten/routern för trådlöst LAN. Mer information finns i de anvisningar som medföljer åtkomstpunkten/routern för ditt trådlösa LAN.

**Om du använder en dator med Windows 7, Windows 8 eller Windows 10 som registrerare ska du utföra följande steg:**

7. Gör något av följande:

- Windows 7

Klicka på  (Start) > **Enheter och skrivare** > **Lägg till en enhet** .

- Windows 8

Flytta musen till det nedre högra hörnet på ditt skrivbord. Klicka på **Inställningar** > **Kontrollpanelen** > **Maskinvara och ljud** > **Enheter och skrivare** > **Lägg till en enhet** när menyfältet visas.

- Windows 10

Klicka på  > **Windows-systemet** > **Kontrollpanelen**. Klicka på **Maskinvara och ljud** i gruppen **Lägg till en enhet**.



- Om du vill använda en dator med Windows 7, Windows 8 eller Windows 10 som registrerare måste du först registrera den i ditt nätverk. Mer information finns i de anvisningar som medföljer åtkomstpunkten/routern för ditt trådlösa LAN.
- Om du använder en dator med Windows 7, Windows 8, eller Windows 10 som registrerare kan du installera skrivardrivrutinen efter den trådlösa konfigurationen med hjälp av anvisningarna på skärmen. Sätt in CD-skivan Brother Installation i datorn eller gå till din modells **Nerladdningar**-sida hos Brother Solutions Center på [support.brother.com](http://support.brother.com) för att installera det **Komplett drivrutins- & programpaket** som krävs för att använda din maskin.

8. Välj din maskin och klicka på **Nästa**.

9. Ange den PIN-kod som visas på maskinens LCD-skärm och klicka sedan på **Nästa**.

10. (Windows 7) Välj ditt nätverk och klicka sedan på **Nästa**.

11. Klicka på **Stäng**.

## DCP-J772DW/DCP-J774DW/MFC-J890DW/MFC-J895DW

1. Tryck på  [Inställn.] > [Alla inställn.] > [Nätverk] > [WLAN] > [WPS med pinkod].

2. Tryck på [Aktivera WLAN?] när [Ja] visas.

Guiden för den trådlösa inställningen startar. Tryck på [Nej] om du vill avbryta.

3. En åttasiffrig PIN-kod visas på LCD-skärmen och maskinen söker efter en åtkomstpunkt/router för trådlöst LAN.
4. Använd en dator i nätverket och ange IP-adressen till enheten som du använder som registrerare i adressfältet i din webbläsare. (Till exempel: <http://192.168.1.2>)
5. Gå till WPS-inställningssidan, ange PIN-koden och följ anvisningarna på skärmen.



- Registreraren är i regel åtkomstpunkten/routern för trådlöst LAN.
- Inställningssidan varierar beroende på märket på åtkomstpunkten/routern för trådlöst LAN. Mer information finns i de anvisningar som medföljer åtkomstpunkten/routern för ditt trådlösa LAN.



Om du använder en dator med Windows 7, Windows 8 eller Windows 10 som registrerare ska du utföra följande steg:

6. Gör något av följande:

- Windows 7

Klicka på  (Start) > **Enheter och skrivare** > **Lägg till en enhet** .

- Windows 8

Flytta musen till det nedre högra hörnet på ditt skrivbord. Klicka på **Inställningar** > **Kontrollpanelen** > **Maskinvara och ljud** > **Enheter och skrivare** > **Lägg till en enhet** när menyfältet visas.

- Windows 10

Klicka på  > **Windows-systemet** > **Kontrollpanelen**. Klicka på **Maskinvara och ljud** i gruppen **Lägg till en enhet**.



- Om du vill använda en dator med Windows 7, Windows 8 eller Windows 10 som registrerare måste du först registrera den i ditt nätverk. Mer information finns i de anvisningar som medföljer åtkomstpunkten/routern för ditt trådlösa LAN.
- Om du använder en dator med Windows 7, Windows 8, eller Windows 10 som registrerare kan du installera skrivardrivrutinen efter den trådlösa konfigurationen med hjälp av anvisningarna på skärmen. Sätt in CD-skivan Brother Installation i datorn eller gå till din modells **Nerladdningar**-sida hos Brother Solutions Center på [support.brother.com](http://support.brother.com) för att installera det **Komplett drivrutins- & programpaket** som krävs för att använda din maskin.

7. Välj din maskin och klicka på **Nästa**.

8. Ange den PIN-kod som visas på maskinens LCD-skärm och klicka sedan på **Nästa**.

9. (Windows 7) Välj ditt nätverk och klicka sedan på **Nästa**.

10. Klicka på **Stäng**.



### Närliggande information

- [Ytterligare metoder för konfiguration av din Brother-maskin för ett trådlöst nätverk](#)

## Konfigurera din maskin för ett trådlöst nätverk när SSID-namnet inte sänds

>> [DCP-J572DW/MFC-J491DW/MFC-J497DW](#)  
>> [DCP-J772DW/DCP-J774DW/MFC-J890DW/MFC-J895DW](#)

### DCP-J572DW/MFC-J491DW/MFC-J497DW

Innan du konfigurerar maskinen rekommenderar vi att du antecknar inställningarna för det trådlösa nätverket. Du behöver de uppgifterna för att kunna fortsätta med konfigurationen.

1. Kontrollera och skriv ner det trådlösa nätverkets nuvarande inställningar.

Nätverksnamn (SSID)			
Kommunikationsläge	Authentication Method (Autentiseringsmetod)	Krypteringsmetod	Nätverksnyckel
Infrastruktur	Öppet system	NONE	-
		WEP	
	Delad nyckel	WEP	
	WPA/WPA2-PSK	AES	
TKIP			

Exempel:

Nätverksnamn (SSID)			
HELLO			
Kommunikationsläge	Authentication Method (Autentiseringsmetod)	Krypteringsmetod	Nätverksnyckel
Infrastruktur	WPA2-PSK	AES	12345678



Om WEP-kryptering används för routern anger du nyckeln som används som den första WEP-nyckeln. Skannern har bara stöd för användning av den första WEP-nyckeln.

2. Tryck på **Menu**.
3. Tryck på ▲ eller ▼ för att välja följande:
  - a. Välj [Nätverk]. Tryck på **OK**.
  - b. Välj [WLAN]. Tryck på **OK**.
  - c. Välj [Inställn.guide] och tryck sedan på **OK**.
4. Tryck på ► när [Aktivera WLAN?] visas.

Guiden för den trådlösa inställningen startar. Om du vill avbryta åtgärden trycker du på ◀.
5. Maskinen kommer att söka efter nätverket och visa en lista med tillgängliga SSID. Tryck på ▲ eller ▼ för att välja alternativet [<Ny SSID>] och tryck sedan på **OK**.
6. Ange SSID-namnet och tryck på **OK**.



Mer information om hur du skriver in text ►► [Bilaga](#)

7. Välj [Infrastruktur] och tryck sedan på **OK**.
8. Välj autentiseringsmetod och tryck sedan på **OK**.

9. Gör något av följande:

- Om du väljer alternativet [Öppet system] trycker du på ▲ eller ▼ för att välja krypteringstyp [Ingen] eller [WEP], och trycker sedan på **OK**.  
Om du väljer alternativet [WEP] som krypteringstyp anger du WEP-nyckeln och trycker sedan på **OK**.
- Om du väljer alternativet [Delad nyckel] anger du WEP-nyckeln och trycker sedan på **OK**.
- Om du väljer alternativet [WPA/WPA2-PSK] trycker du på ▲ eller ▼ för att välja krypteringstyp [TKIP +AES] eller [AES], och trycker sedan på **OK**.  
Ange WPA-nyckeln och tryck sedan på **OK**.



- Mer information om hur du skriver in text >> *Bilaga*
- Brother-maskinen stöder endast användning av den första WEP-nyckeln.

10. Maskinen försöker att ansluta till den trådlösa enhet som du har valt.

Om den trådlösa enheten är ansluten visas [Ansluten] på LCD-skärmen.

Du har nu slutfört den trådlösa nätverksinstallationen. Sätt in CD-skivan Brother Installation i datorn eller gå till din modells **Nerladdningar**-sida hos Brother Solutions Center på [support.brother.com](http://support.brother.com) för att installera det **Komplett drivrutins- & programpaket** som krävs för att använda din maskin.

## DCP-J772DW/DCP-J774DW/MFC-J890DW/MFC-J895DW

Innan du konfigurerar maskinen rekommenderar vi att du antecknar inställningarna för det trådlösa nätverket. Du behöver de uppgifterna för att kunna fortsätta med konfigurationen.

1. Kontrollera och skriv ner det trådlösa nätverkets nuvarande inställningar.

Nätverksnamn (SSID)			
Kommunikationsläge	Authentication Method (Autentiseringsmetod)	Krypteringsmetod	Nätverksnyckel
Infrastruktur	Öppet system	NONE	-
		WEP	
	Delad nyckel	WEP	
		WPA/WPA2-PSK	AES
		TKIP	

Exempel:

Nätverksnamn (SSID)			
HELLO			
Kommunikationsläge	Authentication Method (Autentiseringsmetod)	Krypteringsmetod	Nätverksnyckel
Infrastruktur	WPA2-PSK	AES	12345678



Om WEP-kryptering används för routern anger du nyckeln som används som den första WEP-nyckeln. Skannern har bara stöd för användning av den första WEP-nyckeln.

2. Tryck på  [Inställn.] > [Alla inställn.] > [Nätverk] > [WLAN] > [Inställn.guide].
3. Tryck på [Aktivera WLAN?] när [Ja] visas.  
Guiden för den trådlösa inställningen startar. Tryck på [Nej] om du vill avbryta.

4. Maskinen kommer att söka i nätverket och visa en lista med tillgängliga SSID. Tryck på ▲ eller ▼ för att visa alternativet [*<Ny SSID>*] och tryck sedan på det.
5. Tryck på [*OK*].
6. Ange SSID-namnet och tryck på [*OK*].



---

Mer information om hur du skriver in text >> *Bilaga*

---

7. Tryck på [*Infrastruktur*].
8. Välj autentiseringsmetod och tryck sedan på den.
9. Gör något av följande:
  - Om du väljer alternativet [*Öppet system*] trycker du på [*Ingen*] eller [*WEP*].  
Om du väljer alternativet [*WEP*] som krypteringstyp anger du WEP-nyckeln och trycker sedan på [*OK*].
  - Om du väljer alternativet [*Delad nyckel*] anger du WEP-nyckeln och trycker sedan på [*OK*].
  - Om du väljer alternativet [*WPA/WPA2-PSK*] trycker du på [*TKIP+AES*] eller [*AES*].  
Ange WPA-nyckeln och tryck sedan på [*OK*].



- 
- Mer information om hur du skriver in text >> *Bilaga*.
  - Brother-maskinen stöder endast användning av den första WEP-nyckeln.
- 

10. Maskinen försöker att ansluta till den trådlösa enhet som du har valt.

Meddelandet [*Ansluten*] visas på LCD-skärmen om din trådlösa enhet är ansluten.

Du har nu slutfört den trådlösa nätverksinstallationen. Sätt in CD-skivan Brother Installation i datorn eller gå till din modells **Nerladdningar**-sida hos Brother Solutions Center på [support.brother.com](http://support.brother.com) för att installera det **Komplett drivrutins- & programpaket** som krävs för att använda din maskin.



### Närliggande information

- [Ytterligare metoder för konfiguration av din Brother-maskin för ett trådlöst nätverk](#)

#### Liknande ämnen:

- [Jag kan inte slutföra konfigurationen av den trådlösa nätverksinstallationen](#)

## Använd Wi-Fi Direct®

- Skriva ut eller skanna från din mobila enhet med hjälp av Wi-Fi Direct
- Konfigurera ditt Wi-Fi Direct-nätverk
- Jag kan inte slutföra konfigurationen av den trådlösa nätverksinstallationen

## Skriva ut eller skanna från din mobila enhet med hjälp av Wi-Fi Direct

Wi-Fi Direct är en av de trådlösa konfigureringsmetoder som utvecklats av Wi-Fi Alliance®. Den gör att du kan konfigurera ett säkert, trådlöst nätverk mellan Brother-maskinen och en mobil enhet, exempelvis en Android™-enhet, Windows-enhet, iPhone, iPod touch, eller iPad, utan att använda en åtkomstpunkt. Wi-Fi Direct stöder konfiguration av trådlöst nätverk med en knapptryckning eller med PIN-metoden för WPS (Wi-Fi Protected Setup™). Du kan också konfigurera ett trådlöst nätverk genom att manuellt ställa in ett SSID och ett lösenord. Brother-maskinens Wi-Fi Direct-funktion har stöd för WPA2™-säkerhet med AES-kryptering.



1. Mobil enhet
2. Brother-maskinen



- Brother-maskinen kan användas i både trådbundna (endast modeller som stöds) och trådlösa nätverk, men det går bara att använda en anslutningsmetod i taget. Dock kan en trådlös nätverksanslutning och en Wi-Fi Direct-anslutning, eller en trådbunden och en Wi-Fi Direct-anslutning användas samtidigt.
- Enheter som har stöd för Wi-Fi Direct kan bli gruppägare (G/Ä). När ett nätverk med Wi-Fi Direct konfigureras bildar Group Owner (G/O) en åtkomstpunkt.



### Närliggande information

- [Använd Wi-Fi Direct®](#)

## Konfigurera ditt Wi-Fi Direct-nätverk

Konfigurera inställningarna för ditt Wi-Fi Direct-nätverk i maskinens kontrollpanel.

- [Översikt över nätverkskonfiguration för Wi-Fi Direct](#)
- [Konfigurera ditt Wi-Fi Direct-nätverk med en knapptryckning](#)
- [Konfigurera ditt Wi-Fi Direct-nätverk med en knapptryckning och Wi-Fi Protected Setup™ \(WPS\)](#)
- [Konfigurera ditt Wi-Fi Direct-nätverk med PIN-metoden](#)
- [Konfigurera ditt Wi-Fi Direct-nätverk med PIN-metoden för Wi-Fi Protected Setup™ \(WPS\)](#)
- [Konfigurera ditt Wi-Fi Direct-nätverk manuellt](#)

## Översikt över nätverkskonfiguration för Wi-Fi Direct

I följande anvisningar erbjuds fem olika metoder för hur du konfigurerar Brother-maskinen i en trådlös nätverksmiljö. Välj den metod som passar din miljö bäst.

Kontrollera din mobilenhet för konfiguration.

1. Har din mobilenhet stöd för Wi-Fi Direct?

Alternativ	Beskrivning
Ja	Gå till steg 2
Nej	Gå till steg 3

2. Har din mobilenhet stöd för one-push-konfiguration för Wi-Fi Direct?

Alternativ	Beskrivning
Ja	►► <i>Närliggande information:</i> Konfigurera ditt Wi-Fi Direct-nätverk med en knapptryckning
Nej	►► <i>Närliggande information:</i> Konfigurera ditt Wi-Fi Direct-nätverk med PIN-metoden

3. Har din mobila enhet stöd för Wi-Fi Protected Setup™ (WPS)?

Alternativ	Beskrivning
Ja	Gå till steg 4
Nej	►► <i>Närliggande information:</i> Konfigurera ditt Wi-Fi Direct-nätverk manuellt

4. Har din mobila enhet stöd för konfiguration med en knapptryckning för Wi-Fi Protected Setup™ (WPS)?

Alternativ	Beskrivning
Ja	►► <i>Närliggande information:</i> Konfigurera ditt Wi-Fi Direct-nätverk med en knapptryckning och Wi-Fi Protected Setup™ (WPS)
Nej	►► <i>Närliggande information:</i> Konfigurera ditt Wi-Fi Direct-nätverk med PIN-metoden för Wi-Fi Protected Setup™ (WPS)

För att kunna använda funktionen Brother iPrint&Scan i ett Wi-Fi Direct-nätverk som konfigurerats med en knapptryckning genom att använda Wi-Fi Direct eller med PIN-metodskonfiguration genom att använda Wi-Fi Direct, måste den enhet du använder för att konfigurera Wi-Fi Direct ha Android™ 4.0 eller högre.



### Närliggande information

- [Konfigurera ditt Wi-Fi Direct-nätverk](#)

#### Liknande ämnen:

- [Konfigurera ditt Wi-Fi Direct-nätverk med en knapptryckning](#)
- [Konfigurera ditt Wi-Fi Direct-nätverk med PIN-metoden](#)
- [Konfigurera ditt Wi-Fi Direct-nätverk manuellt](#)
- [Konfigurera ditt Wi-Fi Direct-nätverk med en knapptryckning och Wi-Fi Protected Setup™ \(WPS\)](#)



- 
- Konfigurera ditt Wi-Fi Direct-nätverk med PIN-metoden för Wi-Fi Protected Setup™ (WPS)
-

## Konfigurera ditt Wi-Fi Direct-nätverk med en knapptryckning

>> DCP-J572DW/MFC-J491DW/MFC-J497DW  
>> DCP-J772DW/DCP-J774DW/MFC-J890DW/MFC-J895DW

### DCP-J572DW/MFC-J491DW/MFC-J497DW

Om din mobila enhet stödjer Wi-Fi Direct följer du dessa steg för att konfigurera ett Wi-Fi Direct-nätverk:



När maskinen tar emot en Wi-Fi Direct-begäran från din mobila enhet, visas meddelandet [Wi-Fi Direct anslutningsbegäran mottogs.] på LCD-skärmen. Tryck på ► för att ansluta.

1. Tryck på **Menu**.
2. Tryck på ▲ eller ▼ för att välja följande:
  - a. Välj [Nätverk]. Tryck på **OK**.
  - b. Välj [Wi-Fi Direct]. Tryck på **OK**.
  - c. Välj [Tryck på knapp]. Tryck på **OK**.
3. När [Aktivera Wi-Fi Direct på den andra enheten.] visas aktiverar du den mobila enhetens metod för WPS-konfigurering med PIN-kod (se den mobila enhetens bruksanvisning för anvisningar). Tryck på ► på din Brother-maskin. Då startas inställningen av Wi-Fi Direct.
4. Gör något av följande:
  - När din Brother-maskin är G/O (Group Owner, gruppägare), anslut din mobilenhet till maskinen direkt.
  - När Brother-maskinen inte är G/Ä (gruppägare) kommer maskinen att visa tillgängliga enhetsnamn att konfigurera ett Wi-Fi Direct-nätverk med. Välj den mobilenhet som du vill ansluta till och klicka sedan på **OK**. Sök efter tillgängliga enheter igen genom att trycka på [Sök igen].
5. Om din mobila enhet är korrekt ansluten visar maskinen [Ansluten]. Du har slutfört inställningen av Wi-Fi Direct-nätverket.

### DCP-J772DW/DCP-J774DW/MFC-J890DW/MFC-J895DW

Om din mobila enhet stödjer Wi-Fi Direct följer du dessa steg för att konfigurera ett Wi-Fi Direct-nätverk:



När maskinen tar emot en Wi-Fi Direct-begäran från din mobila enhet, visas meddelandet [Wi-Fi Direct-anslutningsbegäran mottogs. Tryck på [OK] för att ansluta.] på LCD-skärmen. Tryck på [OK] för att ansluta.

1. Tryck på  [Inställn.] > [Alla inställn.] > [Nätverk] > [Wi-Fi Direct] > [Tryck på knapp].
2. Aktivera Wi-Fi Direct på din mobilenhet (se mobilenhetens bruksanvisning för instruktioner) när [Aktivera Wi-Fi Direct på den andra enheten. Tryck sedan på [OK].] visas. Tryck på [OK] på din Brother-maskin.  
Då startas inställningen av Wi-Fi Direct.
3. Gör något av följande:
  - När Brother-maskinen är G/Ä (gruppägare) ansluter du din mobila enhet till maskinen direkt.
  - När Brother-maskinen inte är gruppägare (G/Ä) kommer maskinen att visa tillgängliga enhetsnamn att konfigurera ett Wi-Fi Direct-nätverk med. Välj den mobila enhet som du vill ansluta till. Sök efter tillgängliga enheter igen genom att trycka på [Sök igen].

Om din mobila enhet är korrekt ansluten visar maskinen [Ansluten]. Du har slutfört inställningen av Wi-Fi Direct-nätverket.



## Närliggande information

- [Konfigurera ditt Wi-Fi Direct-nätverk](#)

### Liknande ämnen:

- [Översikt över nätverkskonfiguration för Wi-Fi Direct](#)

## Konfigurera ditt Wi-Fi Direct-nätverk med en knapptryckning och Wi-Fi Protected Setup™ (WPS)

>> [DCP-J572DW/MFC-J491DW/MFC-J497DW](#)  
>> [DCP-J772DW/DCP-J774DW/MFC-J890DW/MFC-J895DW](#)

### DCP-J572DW/MFC-J491DW/MFC-J497DW

Om din mobila enhet stödjer WPS (PBC; Push Button Configuration (konfiguration med en knapptryckning)) följer du dessa steg för att konfigurera ett Wi-Fi Direct-nätverk:



När maskinen tar emot en Wi-Fi Direct-begäran från din mobila enhet, visas meddelandet [Wi-Fi Direct anslutningsbegäran mottogs.] på LCD-skärmen. Tryck på ► för att ansluta.

1. Tryck på **Menu**.
2. Tryck på ▲ eller ▼ för att välja följande:
  - a. Välj [Nätverk]. Tryck på **OK**.
  - b. Välj [Wi-Fi Direct]. Tryck på **OK**.
  - c. Välj [Gruppägare]. Tryck på **OK**.
  - d. Välj [På]. Tryck på **OK**.
  - e. Välj [Tryck på knapp]. Tryck på **OK**.
3. När [Aktivera Wi-Fi Direct på den andra enheten.] visas aktiverar du den mobila enhetens metod för WPS-konfigurering med PIN-kod (se den mobila enhetens bruksanvisning för anvisningar). Tryck på ► på din Brother-maskin. Då startas inställningen av Wi-Fi Direct.
4. Om din mobila enhet är korrekt ansluten visar maskinen [Ansluten]. Du har slutfört inställningen av Wi-Fi Direct-nätverket.

### DCP-J772DW/DCP-J774DW/MFC-J890DW/MFC-J895DW

Om din mobila enhet stödjer WPS (PBC; Push Button Configuration (konfiguration med en knapptryckning)) följer du dessa steg för att konfigurera ett Wi-Fi Direct-nätverk:



När maskinen tar emot en Wi-Fi Direct-begäran från din mobila enhet, visas meddelandet [Wi-Fi Direct-anslutningsbegäran mottogs. Tryck på [OK] för att ansluta.] på LCD-skärmen. Tryck på [OK] för att ansluta.

1. Tryck på  [Inställn.] > [Alla inställn.] > [Nätverk] > [Wi-Fi Direct] > [Gruppägare] > [På].
2. Tryck på [Tryck på knapp].
3. Aktivera mobilenhetens konfigurationsmetod WPS one-push (se mobilenhetens bruksanvisning för instruktioner). När [Aktivera Wi-Fi Direct på den andra enheten. Tryck sedan på [OK].] visas på maskinens LCD-skärm trycker du på [OK] på din maskin.  
Då startas inställningen av Wi-Fi Direct.

Om din mobila enhet är korrekt ansluten visar maskinen [Ansluten]. Du har slutfört inställningen av Wi-Fi Direct-nätverket.



### Närliggande information

- [Konfigurera ditt Wi-Fi Direct-nätverk](#)

---

**Liknande ämnen:**

- [Översikt över nätverkskonfiguration för Wi-Fi Direct](#)
-

## Konfigurera ditt Wi-Fi Direct-nätverk med PIN-metoden

>> DCP-J572DW/MFC-J491DW/MFC-J497DW  
>> DCP-J772DW/DCP-J774DW/MFC-J890DW/MFC-J895DW

### DCP-J572DW/MFC-J491DW/MFC-J497DW

Om din mobila enhet stödjer PIN-metoden för Wi-Fi Direct följer du dessa steg för att konfigurera ett Wi-Fi Direct-nätverk:



När maskinen tar emot en Wi-Fi Direct-begäran från din mobila enhet, visas meddelandet [Wi-Fi Direct anslutningsbegäran mottogs.] på LCD-skärmen. Tryck på ► för att ansluta.

1. Tryck på **Menu**.
2. Tryck på ▲ eller ▼ för att välja följande:
  - a. Välj [Nätverk]. Tryck på **OK**.
  - b. Välj [Wi-Fi Direct]. Tryck på **OK**.
  - c. Välj [PIN-kod]. Tryck på **OK**.
3. När [Aktivera Wi-Fi Direct på den andra enheten.] visas aktiverar du den mobila enhetens metod för WPS-konfigurering med PIN-kod (se den mobila enhetens bruksanvisning för anvisningar). Tryck på ► på din Brother-maskin. Då startas inställningen av Wi-Fi Direct.
4. Gör något av följande:
  - När din Brother-maskin är G/O (Group Owner, gruppägare), kommer den att vänta på en anslutningsbegäran från din mobilenhet. Om LCD-skärmen frågar om du vill ange en PIN-kod, ange PIN-koden som visas på din mobila enhet för maskinen. Tryck på **OK**. Följ instruktionerna och gå sedan till nästa steg. Om PIN-koden visas på din Brother-maskin anger du PIN-koden på din mobila enhet.
  - När din Brother-maskin inte är G/O (Group Owner, gruppägare) kommer tillgängliga enhetsnamn som kan konfigureras med ett Wi-Fi Direct-nätverk att visas. Välj den mobilenhet som du vill ansluta till och klicka sedan på **OK**. Sök efter tillgängliga enheter igen genom att trycka på [Sök igen].När [Välj PIN-metod] visas gör du något av följande:
  - Tryck på ► för att visa PIN-koden på din maskin och ange den PIN-koden på din mobila enhet. Följ instruktionerna och gå sedan till nästa steg.
  - Tryck på ◀ för att mata in en PIN som visas på din mobilenhet och tryck sedan på **OK**. Följ instruktionerna och gå sedan till nästa steg.
5. Om din mobila enhet är korrekt ansluten visar maskinen [Ansluten]. Du har slutfört inställningen av Wi-Fi Direct-nätverket.

### DCP-J772DW/DCP-J774DW/MFC-J890DW/MFC-J895DW

Om din mobila enhet stödjer PIN-metoden för Wi-Fi Direct följer du dessa steg för att konfigurera ett Wi-Fi Direct-nätverk:



När maskinen tar emot en Wi-Fi Direct-begäran från din mobila enhet, visas meddelandet [Wi-Fi Direct-anslutningsbegäran mottogs. Tryck på [OK] för att ansluta.] på LCD-skärmen. Tryck på [OK] för att ansluta.

1. Tryck på  [Inställn.] > [Alla inställn.] > [Nätverk] > [Wi-Fi Direct] > [PIN-kod].
2. Aktivera Wi-Fi Direct på din mobilenhet (se mobilenhetens bruksanvisning för instruktioner) när [Aktivera Wi-Fi Direct på den andra enheten. Tryck sedan på [OK].] visas. Tryck på [OK] på din Brother-maskin.

---

Då startas inställningen av Wi-Fi Direct.

3. Gör något av följande:

- När din Brother-maskin är gruppägare (G/Ä) väntar maskinen på en anslutningsbegäran från din mobila enhet. När [PIN-kod] visas anger du den PIN-kod som visas på din mobila enhet för maskinen. Tryck på [OK]. Följ anvisningarna.

Om PIN-koden visas på din Brother-maskin anger du PIN-koden på din mobila enhet.

- När Brother-maskinen inte är gruppägare (G/Ä) kommer maskinen att visa tillgängliga enhetsnamn att konfigurera ett Wi-Fi Direct-nätverk med. Välj den mobila enhet som du vill ansluta till. Sök efter tillgängliga enheter igen genom att trycka på [Sök igen].

Gör något av följande:

- Tryck på [Visa pinkod] för att visa PIN-koden på din maskin och ange den PIN-koden på din mobila enhet. Följ anvisningarna.
- Tryck på [Ange pinkod] för att mata in en PIN som visas på din mobilenhet och tryck sedan på [OK]. Följ anvisningarna.

Om din mobila enhet inte visar någon PIN, tryck på  på din Brother-maskin. Gå tillbaka till steg 1 och försök igen.

Om din mobila enhet är korrekt ansluten visar maskinen [Ansluten]. Du har slutfört inställningen av Wi-Fi Direct-nätverket.



### Närliggande information

- [Konfigurera ditt Wi-Fi Direct-nätverk](#)

**Liknande ämnen:**

- [Översikt över nätverkskonfiguration för Wi-Fi Direct](#)
-

## Konfigurera ditt Wi-Fi Direct-nätverk med PIN-metoden för Wi-Fi Protected Setup™ (WPS)

>> DCP-J572DW/MFC-J491DW/MFC-J497DW  
>> DCP-J772DW/DCP-J774DW/MFC-J890DW/MFC-J895DW

### DCP-J572DW/MFC-J491DW/MFC-J497DW

Om din mobila enhet stödjer PIN-metoden för Wi-Fi Protected Setup™ (WPS) följer du dessa steg för att konfigurera ett Wi-Fi Direct-nätverk:



När maskinen tar emot en Wi-Fi Direct-begäran från din mobila enhet, visas meddelandet [Wi-Fi Direct anslutningsbegäran mottogs.] på LCD-skärmen. Tryck på ► för att ansluta.

1. Tryck på **Menu**.
2. Tryck på ▲ eller ▼ för att välja följande:
  - a. Välj [Nätverk]. Tryck på **OK**.
  - b. Välj [Wi-Fi Direct]. Tryck på **OK**.
  - c. Välj [Gruppägare]. Tryck på **OK**.
  - d. Välj [På]. Tryck på **OK**.
  - e. Välj [PIN-kod]. Tryck på **OK**.
3. När [Aktivera Wi-Fi Direct på den andra enheten.] visas aktiverar du den mobila enhetens metod för WPS-konfigurering med PIN-kod (se den mobila enhetens bruksanvisning för anvisningar). Tryck på ► på din Brother-maskin. Då startas inställningen av Wi-Fi Direct.
4. Maskinen kommer att vänta på en anslutningsbegäran från din mobilenhet. Om LCD-skärmen frågar om du vill ange en PIN-kod, ange PIN-koden som visas på din mobila enhet för maskinen. Tryck på **OK**.
5. Om din mobila enhet är korrekt ansluten visar maskinen [Ansluten]. Du har slutfört inställningen av Wi-Fi Direct-nätverket.

### DCP-J772DW/DCP-J774DW/MFC-J890DW/MFC-J895DW

Om din mobila enhet stödjer PIN-metoden för Wi-Fi Protected Setup™ (WPS) följer du dessa steg för att konfigurera ett Wi-Fi Direct-nätverk:



När maskinen tar emot en Wi-Fi Direct-begäran från din mobila enhet, visas meddelandet [Wi-Fi Direct-anslutningsbegäran mottogs. Tryck på [OK] för att ansluta.] på LCD-skärmen. Tryck på [OK] för att ansluta.

1. Tryck på  [Inställn.] > [Alla inställn.] > [Nätverk] > [Wi-Fi Direct] > [Gruppägare] > [På] > [PIN-kod].
2. När [Aktivera Wi-Fi Direct på den andra enheten. Tryck sedan på [OK].] visas aktiverar du din mobila enhets WPS PIN-konfigurationsmetod (se den mobila enhetens bruksanvisning för instruktioner) och trycker därefter på [OK] på din Brother-maskin.  
Då startas inställningen av Wi-Fi Direct.
3. Maskinen kommer att vänta på en anslutningsbegäran från din mobilenhet. När [PIN-kod] visas anger du den PIN-kod som visas på din mobila enhet för maskinen. Tryck på [OK].

Om din mobila enhet är korrekt ansluten visar maskinen [Ansluten]. Du har slutfört inställningen av Wi-Fi Direct-nätverket.





## Närliggande information

- [Konfigurera ditt Wi-Fi Direct-nätverk](#)

### Liknande ämnen:

- [Översikt över nätverkskonfiguration för Wi-Fi Direct](#)

## Konfigurera ditt Wi-Fi Direct-nätverk manuellt

>> [DCP-J572DW/MFC-J491DW/MFC-J497DW](#)  
>> [DCP-J772DW/DCP-J774DW/MFC-J890DW/MFC-J895DW](#)

### DCP-J572DW/MFC-J491DW/MFC-J497DW

Om din mobilenhet inte har stöd för Wi-Fi Direct eller WPS måste du konfigurera ett Wi-Fi Direct-nätverk manuellt.

1. Tryck på **Menu**.
2. Tryck på ▲ eller ▼ för att välja följande:
  - a. Välj [Nätverk]. Tryck på **OK**.
  - b. Välj [Wi-Fi Direct]. Tryck på **OK**.
  - c. Välj [Manuell]. Tryck på **OK**.
3. Maskinen kommer att visa SSID-namn och lösenord under tre minuter. Gå till inställningssidan för det trådlösa nätverket på din mobila enhet och ange SSID-namn och lösenord.
4. Om din mobila enhet är korrekt ansluten visar maskinen [Ansluten]. Du har slutfört inställningen av Wi-Fi Direct-nätverket.

### DCP-J772DW/DCP-J774DW/MFC-J890DW/MFC-J895DW

Om din mobilenhet inte har stöd för Wi-Fi Direct eller WPS måste du konfigurera ett Wi-Fi Direct-nätverk manuellt.

1. Tryck på  [Inställn.] > [Alla inställn.] > [Nätverk] > [Wi-Fi Direct] > [Manuell].
2. Maskinen kommer att visa SSID-namn och lösenord. Gå till inställningssidan för det trådlösa nätverket på din mobila enhet och ange SSID-namn och lösenord.

Om din mobila enhet är korrekt ansluten visar maskinen [Ansluten]. Du har slutfört inställningen av Wi-Fi Direct-nätverket.

### Närliggande information

- [Konfigurera ditt Wi-Fi Direct-nätverk](#)

#### Liknande ämnen:

- [Översikt över nätverkskonfiguration för Wi-Fi Direct](#)

## Avancerade nätverksfunktioner

- [Skriva ut nätverkskonfigurationsrapporten](#)

## Skriva ut nätverkskonfigurationsrapporten

Nätverkskonfigurationsrapporten visar den aktuella nätverkskonfigurationen, inklusive skrivarserversnätverksinställningar.



- Nodnamn: Nodnamnet visas i den aktuella nätverkskonfigurationsrapporten. Standardnodnamnet är "BRNxxxxxxxxxxx" för ett trådbundet nätverk eller "BRWxxxxxxxxxxx" för ett trådlöst nätverk (där "xxxxxxxxxxx" står för maskinens MAC-adress/Ethernet-adress).
- Om [IP Address] visar 0.0.0.0 i nätverkskonfigurationsrapporten ska du vänta i en minut innan du försöker att skriva ut på nytt.
- Du hittar maskininställningar som IP-adress, nätmask, nodnamn och MAC-adress i rapporten. Exempel:
  - IP-adress: 192.168.0.5
  - Nätmask: 255.255.255.0
  - Nodnamn: BRN000ca0000499
  - MAC-adress: 00-0c-a0-00-04-99

>> [DCP-J572DW/MFC-J491DW/MFC-J497DW](#)

>> [DCP-J772DW/DCP-J774DW/MFC-J890DW/MFC-J895DW](#)

### DCP-J572DW/MFC-J491DW/MFC-J497DW

1. Tryck på **Menu**.
2. Tryck på ▲ eller ▼ för att välja följande:
  - a. Välj [Skriv rapport]. Tryck på **OK**.
  - b. Välj [Nätverksinst.]. Tryck på **OK**.
3. Tryck på ►.  
Maskinen skriver ut aktuell nätverkskonfigurationsrapport.

### DCP-J772DW/DCP-J774DW/MFC-J890DW/MFC-J895DW

1. Tryck på  [Inställn.] > [Alla inställn.] > [Skriv rapport] > [Nätverkskonfiguration] > [Ja].  
Maskinen skriver ut aktuell nätverkskonfigurationsrapport.

### ✓ Närliggande information

- [Avancerade nätverksfunktioner](#)

#### Liknande ämnen:

- [Var hittar jag Brother-maskinens nätverksinställningar?](#)
- [Använda reparationsverktyget för nätverksanslutningar \(Windows\)](#)
- [Jag vill kontrollera att nätverksenheterna fungerar som avsett](#)
- [Fel- och underhållsmeddelanden](#)

## Teknisk information för avancerade användare

- [Återställa nätverksinställningarna till fabriksinställningarna](#)
- [Skriva ut WLAN-rapporten](#)

## Återställa nätverksinställningarna till fabriksinställningarna

Du kan använda maskinens kontrollpanel för att återställa skrivarservern till fabriksinställningarna. Denna åtgärd återställer all information, inklusive lösenord och IP-adress.

### VIKTIGT

(MFC-J491DW/MFC-J497DW)

När du återställer maskinen tas fax som lagrats i maskinens minne bort. Innan du återställer maskinen kan du överföra dina fax till din dator eller en annan faxmaskin så att du inte förlorar några viktiga meddelanden.



- Denna funktion återställer alla trådbundna och trådlösa nätverksinställningar till fabriksinställningar.
- Du kan även återställa skrivarservern till fabriksinställningarna med BRAdmin Light eller BRAdmin Professional.

>> [DCP-J572DW/MFC-J491DW/MFC-J497DW](#)

>> [DCP-J772DW/DCP-J774DW/MFC-J890DW/MFC-J895DW](#)

### DCP-J572DW/MFC-J491DW/MFC-J497DW

1. Tryck på **Menu**.
2. Tryck på ▲ eller ▼ för att välja följande:
  - a. Välj [Nätverk]. Tryck på **OK**.
  - b. Välj [Nätv.återst.]. Tryck på **OK**.
3. Bekräfta genom att trycka på ► i två sekunder.  
Maskinen startas om.

### DCP-J772DW/DCP-J774DW/MFC-J890DW/MFC-J895DW

1. Tryck på  [Inställn.] > [Alla inställn.] > [Nätverk] > [Nätv.återst.].
2. Meddelandet som bekräftar återställning visas. Tryck på [OK] i två sekunder.  
Maskinen startas om.



### Närliggande information

- [Teknisk information för avancerade användare](#)

#### Liknande ämnen:

- [Överföra dina fax eller din faxjournalsrapport](#)

## Skriva ut WLAN-rapporten

WLAN-rapporten anger maskinens trådlösa status. Om den trådlösa anslutningen misslyckas ska du kontrollera felkoden på den utskrivna rapporten.

>> [DCP-J572DW/MFC-J491DW/MFC-J497DW](#)

>> [DCP-J772DW/DCP-J774DW/MFC-J890DW/MFC-J895DW](#)

### DCP-J572DW/MFC-J491DW/MFC-J497DW

1. Tryck på **Menu**.
2. Tryck på ▲ eller ▼ för att välja alternativet [Skriv rapport] och tryck sedan på **OK**.
3. Tryck på ▲ eller ▼ för att välja alternativet [WLAN-rapport] och tryck sedan på **OK**.
4. Tryck på ▶.

Maskinen skriver ut WLAN-rapporten.

Om WLAN-rapporten inte skrivs ut kontrollerar du om maskinen har något fel. Om det inte finns några synliga fel ska du vänta i en minut och sedan försöka skriva ut rapporten igen.

### DCP-J772DW/DCP-J774DW/MFC-J890DW/MFC-J895DW

1. Tryck på  [Inställn.] > [Alla inställn.] > [Skriv rapport] > [WLAN-rapport] > [Ja].

Maskinen skriver ut WLAN-rapporten.

Om WLAN-rapporten inte skrivs ut kontrollerar du om maskinen har något fel. Om det inte finns några synliga fel ska du vänta i en minut och sedan försöka skriva ut rapporten igen.

## ✓ Närliggande information

- [Teknisk information för avancerade användare](#)
  - [Rapport om felkoder för trådlöst LAN](#)

### Liknande ämnen:

- [Min Brother-maskin kan inte skriva ut, skanna eller ta emot PC-FAX via nätverket](#)
- [Jag vill kontrollera att nätverksenheterna fungerar som avsett](#)

## Rapport om felkoder för trådlöst LAN

Om den trådlösa LAN-rapporten visar att anslutningen misslyckades, kontrollerar du felkoden på den utskrivna rapporten och hänvisar till följande instruktioner i tabellen:

Felkod	Problem och rekommenderade lösningar
TS-01	Den trådlösa inställningen är inte aktiverad. Ändra den trådlösa inställningen till PÅ. Om en nätverkskabel är ansluten till maskinen bör du koppla ur den och istället aktivera den trådlösa inställningen på maskinen.
TS-02	Den trådlösa åtkomstpunkten/routern kan inte hittas. 1. Kontrollera följande två punkter: <ul style="list-style-type: none"><li>• Koppla ur strömmen till den trådlösa åtkomstpunkten/routern, vänta 10 sekunder och koppla sedan in den igen.</li><li>• Om din WLAN-åtkomstpunkt/-router använder filtrering av MAC-adress måste du kontrollera att Brother-maskinens MAC-adress tillåts i filtret.</li></ul> 2. Om du manuellt har matat in SSID och säkerhetsinformation (SSID/autentiseringsmetod/krypteringsmetod/nätverksnyckel), kan informationen vara felaktig. Kontrollera SSID och säkerhetsinformation och ange rätt information vid behov. Denna enhet har inte stöd för 5GHz SSID/ESSID och du måste välja 2,4 GHz SSID/ESSID. Se till att åtkomstpunkten/routern är inställd på 2,4 GHz eller 2,4 GHz/5 GHz blandat läge.
TS-04	Autentiserings-/krypteringsmetoderna som används av den trådlösa åtkomstpunkten/routern stöds inte av din maskin. Ändra autentiseringsmetod och krypteringsmetod för den trådlösa åtkomstpunkten/routern. Din maskin har stöd för följande autentiseringsmetoder: <ul style="list-style-type: none"><li>• WPA-Personal TKIP eller AES</li><li>• WPA2-Personal TKIP eller AES</li><li>• Öppen WEP eller None (utan kryptering)</li><li>• Delad nyckel WEP</li></ul> Inställningarna för SSID eller nätverk kanske inte är inmatade på rätt sätt om problemet inte är löst. Kontrollera inställningarna för trådlöst nätverk.
TS-05	Säkerhetsinformationen (SSID/nätverksnyckel) är felaktig. Kontrollera SSID och nätverksnyckel.
TS-06	Den trådlösa säkerhetsinformationen (autentiseringsmetod/krypteringsmetod/nätverksnyckel) är felaktig. Bekräfta den trådlösa säkerhetsinformationen (autentiseringsmetod/krypteringsmetod/nätverksnyckel).
TS-07	Maskinen kan inte identifiera WLAN-åtkomstpunkten/routern som har aktiverat WPS. Om du vill ansluta med WPS måste du använda både maskinen och WLAN-åtkomstpunkten/routern. Bekräfta anslutningsmetod för WPS på WLAN-åtkomstpunkten/routern och försök att starta igen. Om du inte vet hur du manövrerar WLAN-åtkomstpunkten/routern med WPS kan du läsa dokumentationen som följde med WLAN-åtkomstpunkten/routern, rådfråga tillverkaren av WLAN-åtkomstpunkten/routern eller fråga din nätverksadministratör.
TS-08	Två eller fler WLAN-åtkomstpunkter som har aktiverat WPS har identifierats. <ul style="list-style-type: none"><li>• Bekräfta att endast en WLAN-åtkomstpunkt/router i området har aktiverat metoden WPS och försök igen.</li><li>• Försök igen efter några minuter för att undvika störning från andra åtkomstpunkter.</li></ul>





---

Så här kontrollerar du information om trådlös säkerhet (SSID/autentiseringsmetod/krypteringsmetod/nätverksnyckel) för WLAN-åtkomstpunkten/routern:

1. Standardsäkerhetsinställningar kan finnas på en etikett som sitter på WLAN-åtkomstpunkten/routern. Eller så kan tillverkarens namn eller modellnumret för WLAN-åtkomstpunkten/routern användas som standardsäkerhetsinställningar.
2. Se dokumentationen som medföljde din WLAN-åtkomstpunkt/router för information om hur du hittar säkerhetsinställningarna.
  - Om WLAN-åtkomstpunkten/router är inställd att inte sända SSID, identifieras inte SSID automatiskt. Du måste ange SSID-namnet manuellt.
  - Nätverksnyckeln kan också beskrivas som lösenord, säkerhetsnyckel eller krypteringsnyckel.

Om du inte känner till SSID och inställningar för trådlös säkerhet för din WLAN-åtkomstpunkt/router eller hur du ändrar configurationen, se dokumentationen som medföljer din WLAN-åtkomstpunkt/router, eller fråga din Internet-leverantör eller nätverksadministratör.

---



### Närliggande information

- [Skriva ut WLAN-rapporten](#)

#### Liknande ämnen:

- [Min Brother-maskin kan inte skriva ut, skanna eller ta emot PC-FAX via nätverket](#)
  - [Jag vill kontrollera att nätverksenheterna fungerar som avsett](#)
-

## ▲ Säkerhet

- [Låsa maskinens inställningar](#)

## Låsa maskinens inställningar

Notera ditt lösenord innan du aktiverar maskinens funktion för åtkomstlås. Om du glömmer lösenordet måste du återställa alla lösenord som finns lagrade i maskinen genom att kontakta din systemadministratör eller Brothers kundtjänst.

- [Om att använda säker mottagning](#)
- [Använda sändningslåset](#)

## Om att använda säker mottagning

**Relaterade modeller:** MFC-J890DW/MFC-J895DW

Med säker mottagning kan du förhindra obehörig åtkomst till maskinen.

Även om du inte kan schemalägga fördröjda faxesändningar kan redan schemalagda fördröjda faxesändningar skickas.



Du måste stänga av PC Fax-mottagning innan du kan slå på säker mottagning.

När säker mottagning är på är följande funktioner tillgängliga:

- Ta emot fax i minnet (begränsas av minneskapaciteten)
- Faxvidaresändning (om faxvidaresändning är aktiverat)
- Fjärråtkomst (om faxlagring redan är aktiverat och din fjärråtkomstkod redan är inställd)

När säker mottagning är på är följande funktioner INTE tillgängliga:

- Åtgärder via kontrollpanelen
- Skriva ut mottagna fax
- Datorutskrift
- PC-inläsning
- PC Fax-mottagning
- Utskrift med NFC
- Skanning med NFC



Stäng av säker mottagning om du vill skriva ut faxmeddelanden i minnet.





### Närliggande information

- [Låsa maskinens inställningar](#)
  - [Ställa in minneslösenordet](#)
  - [Ändra minneslösenordet](#)
  - [Stänga av och slå på säker mottagning](#)

## Ställa in minneslösenordet

Relaterade modeller: MFC-J890DW/MFC-J895DW

Skriv ned lösenordet så att du inte glömmer det.

1. Tryck på  [Inställn.] > [Alla inställn.] > [Fax] > [Övrigt] > [Säkert minne].
2. Skriv in ett fyrsiffrigt tal som lösenord med hjälp av pekskärmen. Tryck på [OK].
3. När [Verifiera] visas på pekskärmen anger du lösenordet igen på pekskärmen. Tryck på [OK].
4. Tryck på .





### Närliggande information

- [Om att använda säker mottagning](#)

## Ändra minneslösenordet

Relaterade modeller: MFC-J890DW/MFC-J895DW

1. Tryck på  [Inställn.] > [Alla inställn.] > [Fax] > [Övrigt] > [Säkert minne] > [Ange lösenord].
2. Skriv in det registrerade fyrsiffriga numret för det aktuella lösenordet med hjälp av pekskärmen. Tryck på [OK].
3. Skriv in ett fyrsiffrigt nummer som nytt lösenord med hjälp av pekskärmen. Tryck på [OK].
4. När [Verifiera] visas på pekskärmen anger du det nya lösenordet igen på pekskärmen. Tryck på [OK].
5. Tryck på .



### Närliggande information

- [Om att använda säker mottagning](#)

## Stänga av och slå på säker mottagning

Relaterade modeller: MFC-J890DW/MFC-J895DW

1. Tryck på  [Inställn.] > [Alla inställn.] > [Fax] > [Övrigt] > [Säkert minne] > [Välj säkert läge].
2. Skriv in det registrerade fyrsiffriga lösenordet med tangentbordet på pekskärmen. Tryck på [OK].  
Maskinen växlar till offline och på pekskärmen visas [Säkert minne].



Stänga av säker mottagning:

- a. Tryck på [Lås upp].
- b. Ange det fyrsiffriga lösenordet och tryck sedan på [OK].

Om du anger fel lösenord visas på [Fel lösenord] på pekskärmen och maskinen är kvar offline. Maskinen stannar i det säkra läget tills rätt lösenord anges.



### Närliggande information

- [Om att använda säker mottagning](#)

## Använda sändningslåset

**Relaterade modeller:** MFC-J491DW/MFC-J497DW

Begränsa obehörig dataöverföring till och från maskinen.

Med sändningslås kan du förhindra obehörig åtkomst till maskinen.

Följande funktioner är tillgängliga när sändningslås är aktiverat:

- Ta emot fax
- PC-Fax Receive (Om PC-Fax Receive redan är aktiverat)



När sändningslåset är aktiverat tar maskinen emot fax och lagrar dem i minnet. När sändningslåset är avstängt skickas faxen till den valda datorn.

Följande funktioner är INTE tillgängliga när sändningslås är aktiverat:

- Åtgärder via kontrollpanelen
- Datorutskrift
- PC-inläsning



### Närliggande information

- [Låsa maskinens inställningar](#)
  - [Ställa in sändningslåsets lösenord](#)
  - [Ändra sändningslåsets lösenord](#)
  - [Aktivera/avaktivera sändningslåset](#)



## Ställa in sändningslåsets lösenord

Relaterade modeller: MFC-J491DW/MFC-J497DW

1. Tryck på **Menu**.
2. Tryck på **▲** eller **▼** för att välja följande:
  - a. Välj [**Fax**]. Tryck på **OK**.
  - b. Välj [**Övrigt**]. Tryck på **OK**.
  - c. Välj [**Sändningslås**]. Tryck på **OK**.
3. Ange ett fyrsiffrigt nummer för lösenordet. Tryck på **OK**.
4. Ange lösenordet igen. Tryck på **OK**.
5. Tryck på **Stop/Exit**.



### Närliggande information

- [Använda sändningslåset](#)

## Ändra sändningslåsets lösenord

Relaterade modeller: MFC-J491DW/MFC-J497DW

1. Tryck på **Menu**.
2. Tryck på ▲ eller ▼ för att välja följande:
  - a. Välj [Fax]. Tryck på **OK**.
  - b. Välj [Övrigt]. Tryck på **OK**.
  - c. Välj [Sändningslås]. Tryck på **OK**.
  - d. Välj [Ange lösenord]. Tryck på **OK**.
3. Ange det fyrsiffriga numret för det aktuella lösenordet. Tryck på **OK**.
4. Ange ett fyrsiffrigt nummer för det nya lösenordet. Tryck på **OK**.
5. Ange det nya lösenordet igen. Tryck på **OK**.
6. Tryck på **Stop/Exit**.



### Närliggande information

- [Använda sändningslåset](#)

## Aktivera/avaktivera sändningslåset

Relaterade modeller: MFC-J491DW/MFC-J497DW

1. Tryck på **Menu**.
2. Tryck på ▲ eller ▼ för att välja följande:
  - a. Välj [Fax]. Tryck på **OK**.
  - b. Välj [Övrigt]. Tryck på **OK**.
  - c. Välj [Sändningslås]. Tryck på **OK**.
  - d. Välj [Aktiv. Sändlås]. Tryck på **OK**.
3. Ange det registrerade fyrsiffriga lösenordet. Tryck på **OK**.  
Maskinen växlar till offline och på LCD-skärmen visas [Sändlåsläge].



Stänga av sändningslås:

- a. Tryck på **Menu**.
- b. Ange det fyrsiffriga lösenordet och tryck sedan på **OK**.  
Om du anger fel lösenord visas på [Fel lösenord] på LCD-skärmen och maskinen är kvar offline.  
Maskinen stannar i läget sändningslås tills rätt lösenord anges.



### Närliggande information

- [Använda sändningslåset](#)

## Mobile/Web Connect

- [Brother Web Connect](#)
- [Google Cloud Print](#)
- [AirPrint](#)
- [Mobil utskrift för Windows](#)
- [Mopria® Print Service](#)
- [Brother iPrint&Scan för mobil](#)
- [Near-Field Communication \(NFC\)](#)

## Brother Web Connect

- [Översikt av Brother Web Connect](#)
- [Onlinetjänster som används med Brother Web Connect](#)
- [Förutsättningar för användning av Brother Web Connect](#)
- [Ställa in Brother Web Connect](#)
- [Skanna och överför dokument med hjälp av Brother Web Connect](#)
- [Överför ett dokument från en extern minnesenhet via Brother Web Connect](#)
- [Hämta och skriva ut dokument med hjälp av Brother Web Connect](#)
- [Hämta och spara ett dokument på en extern minnesenhet med Brother Web Connect](#)
- [Vidaresänd fax till Cloud eller en e-postadress](#)

## Översikt av Brother Web Connect

Vissa webbplatser erbjuder tjänster som gör att användarna kan överföra samt titta på bilder och filer på webbplatsen. Med din Brother-maskin kan du skanna bilder och överföra dem till dessa tjänster och du kan även ladda ner och skriva ut bilder som redan har överförts till tjänsterna.

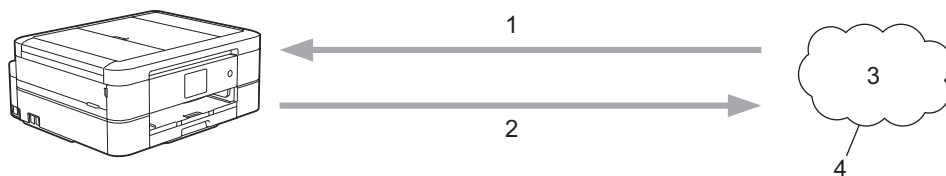



1. Utskrift
2. Skanning
3. Fotografier, bilder, dokument och andra filer
4. Webbtjänst

För att du ska kunna använda Brother Web Connect måste din Brother-maskin vara ansluten till ett nätverk som är kopplat till Internet, antingen trådbundet eller trådlöst.

Om nätverket använder en proxyserver måste även maskinen vara konfigurerad för att använda en proxyserver. Kontrollera med din nätverksadministratör om du är osäker på din nätverkskonfiguration.



En proxyserver är en dator som fungerar som en mellanhand mellan datorer som inte har en direkt Internetuppkoppling och Internet.

Tryck på  (webb) eller  (appar) på pekskärmen eller tryck på  (**WEB**) för att använda Brother Web Connect.

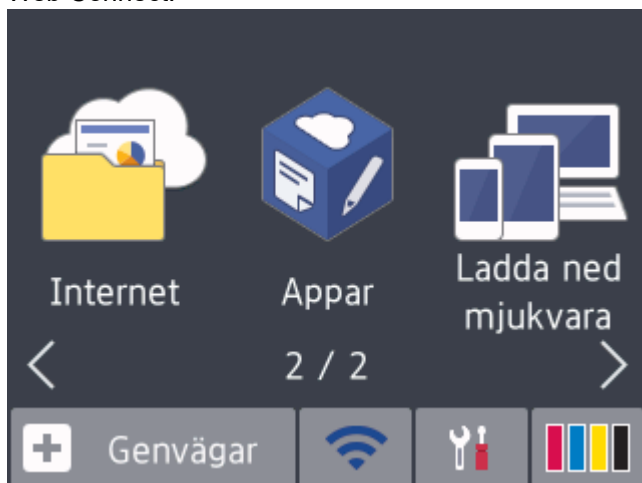

### ✓ Närliggande information

- [Brother Web Connect](#)

## Onlinetjänster som används med Brother Web Connect

Använd Brother Web Connect för att komma åt webbtjänster från din Brother-maskin: En del av de här webbtjänsterna erbjuder kontorsversioner.

Du måste ha ett konto hos den önskade tjänsten för att kunna använda Brother Web Connect. Om du inte redan har ett konto kan du gå in på den önskade tjänstens webbplats med en dator och skapa ett konto.

Du behöver inte skapa ett konto för att använda Brother Creative Center. (Brother CreativeCenter finns bara tillgängligt för vissa modeller.)

### Google Drive™

En onlinetjänst för dokumentlagring, redigering, delning och synkronisering av filer.

Webbplats: [drive.google.com](http://drive.google.com)

### Evernote®

En tjänst för lagring och hantering av filer online.

Webbplats: [www.evernote.com](http://www.evernote.com)

### Dropbox

En tjänst för lagring, delning och synkronisering av filer online.

Webbplats: [www.dropbox.com](http://www.dropbox.com)

### OneDrive

En tjänst för lagring, delning och hantering av filer online.

URL: <https://onedrive.live.com>

### Box

En onlinetjänst för redigering och delning av dokument.

Webbplats: [www.box.com](http://www.box.com)

### OneNote

En onlinetjänst för redigering och delning av dokument.

Webbplats: [www.onenote.com](http://www.onenote.com)

### Brother Creative Center

En webbplats som erbjuder olika mallar, t.ex. grattiskort, broschyrer och kalendrar som du kan skriva ut på din Brother-maskin. (endast tillgängligt för vissa länder och modeller)

[www.brother.com/creativecenter](http://www.brother.com/creativecenter)

Se webbplatsen för respektive tjänst för mer information om tjänsterna.

I listan nedan visas vilka filtyper som kan användas med de olika Brother Web Connect-funktionerna:

Tjänster som kan användas	Google Drive™ Evernote® Dropbox OneDrive Box	OneNote	Brother Creative Center
Hämta och skriva ut bilder eller spara dem på media (DCP-J772DW/ DCP-J774DW/ MFC-J890DW/ MFC-J895DW)	JPEG PDF DOC DOCX XLS XLSX PPT	JPEG PDF DOC DOCX XLS XLSX PPT	(Endast utskrift)

Tjänster som kan användas	Google Drive™ Evernote® Dropbox OneDrive Box	OneNote	Brother Creative Center
	PPTX	PPTX	
Överföra skannade bilder	JPEG PDF DOCX XLSX PPTX TIFF	JPEG PDF DOCX XLSX PPTX TIFF	-
Överföra bilder som har sparats på media (DCP-J772DW/ DCP-J774DW/ MFC-J890DW/ MFC-J895DW)	JPEG	-	-
Faxvidaresändning till onlinetjänsterna (MFC-J890DW/ MFC-J895DW)	JPEG PDF TIFF	JPEG PDF TIFF	-



- En del tjänster finns bara i vissa länder.
- För Hongkong, Taiwan och Korea

Brother Web Connect stöder bara filnamn på engelska. Det kan hända att filer med namn på lokalt språk inte kan hämtas.



### Närliggande information

- [Brother Web Connect](#)



## Förutsättningar för användning av Brother Web Connect

- [Installation av Brother-programvara med Brother Web Connect](#)
- [Konfigurera inställningarna för proxyservern genom att använda maskinens kontrollpanel](#)

## Installation av Brother-programvara med Brother Web Connect

För att du ska kunna installera Brother Web Connect behöver du en dator som är ansluten till Internet och som har Brother-maskinens programvara installerat.

### Windows

För att installera programvara från brother och ansluta maskinen till ett trådlöst nätverk eller trådat nätverk, se *Snabbguiden* som följer med din Brothermaskin.

### Mac

För att installera **Komplett drivrutins- & programpaket**, gå till din modells **Nerladdningar**-sida på Brother Solutions Center på [support.brother.com](http://support.brother.com).



### Närliggande information

- [Förutsättningar för användning av Brother Web Connect](#)

## Konfigurera inställningarna för proxyservern genom att använda maskinens kontrollpanel

Om nätverket använder en proxyserver ska nedanstående information om proxyservern konfigureras på maskinen:

- Proxyserveradress
- Portnummer
- Användarnamn
- Lösenord



>> [DCP-J572DW/MFC-J491DW/MFC-J497DW](#)

>> [DCP-J772DW/DCP-J774DW/MFC-J890DW/MFC-J895DW](#)

### DCP-J572DW/MFC-J491DW/MFC-J497DW

1. Tryck på **Menu**.
2. Tryck på ▲ eller ▼ för att välja följande:
  - a. Välj [Nätverk]. Tryck på **OK**.
  - b. Välj [Web Connect inställn]. Tryck på **OK**.
  - c. Välj [Proxyinställ.]. Tryck på **OK**.
  - d. Välj [Proxyanslutning]. Tryck på **OK**.
  - e. Välj [På]. Tryck på **OK**.
  - f. Välj det alternativ som du vill ställa in. Tryck på **OK**.
  - g. Skriv in proxyserverinformationen. Tryck på **OK**.
3. Tryck på **Stop/Exit**.

### DCP-J772DW/DCP-J774DW/MFC-J890DW/MFC-J895DW

1. Tryck på  [Inställn.] > [Alla inställn.] > [Nätverk] > [Web Connect inställn.] > [Proxyinställ.] > [Proxyanslutning].
2. Tryck på [På].
3. Tryck på det alternativ som du vill välja och ange sedan proxyserverinformationen.  
Tryck på [OK].
4. Tryck på .



### Närliggande information

- [Förutsättningar för användning av Brother Web Connect](#)

## Ställa in Brother Web Connect

- [Överblick över inställning av Brother Web Connect](#)
- [Skapa ett konto för varje onlinetjänst innan du använder Brother Web Connect](#)
- [Ansöka om åtkomst med Brother Web Connect](#)
- [Registrera ett konto på din Brother-maskin för Brother Web Connect](#)
- [Ställa in Brother Web Connect för Brother CreativeCenter](#)

## Överblick över inställning av Brother Web Connect

Konfigurera inställningarna för Brother Web Connect genom följande förfarande (detta förfarande krävs inte när Brother CreativeCenter används):

### Steg 1: Skapa ett konto för den tjänst du vill använda.

Gå in på tjänstens webbplats med en dator och skapa ett konto. (Om du redan har ett konto behöver du inte skapa ett nytt konto.)

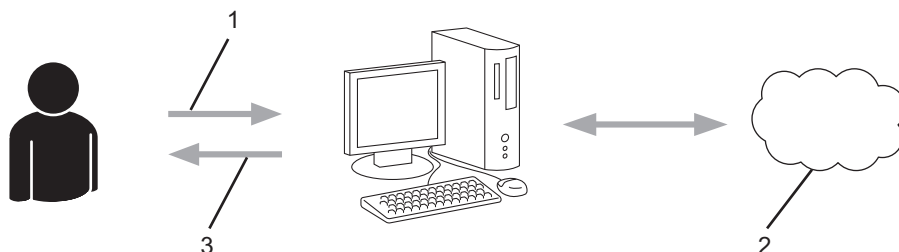

1. Användarregistrering
2. Webbtjänst
3. Erhåll konto

### Steg 2: Ansök om åtkomst till Brother Web Connect.

När du startar åtkomsten med Brother Web Connect med en dator får du ett tillfälligt ID.

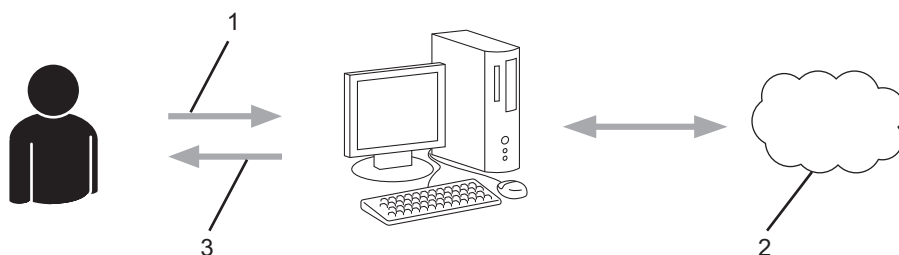

1. Ange kontoinformation
2. Sidan för Brother Web Connect-programmet
3. Erhåll tillfälligt ID

### Steg 3: Registrera din kontoinformation på din maskin så att du kan få tillgång till den tjänst du vill använda.

Ange ditt tillfälliga ID för att aktivera tjänsten på maskinen. Ange kontonamnet så som du vill att det ska visas på maskinen och ange en PIN-kod om du vill använda en sådan.

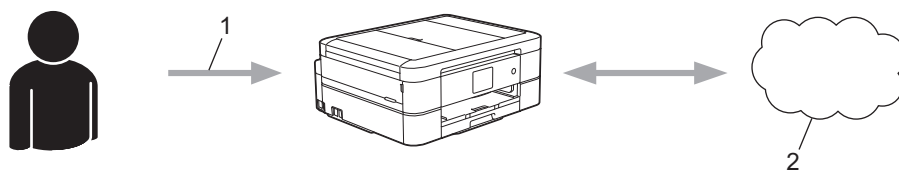

1. Ange tillfälligt ID
2. Webbtjänst

Din Brother-maskin kan nu använda tjänsten.



## Närliggande information

- [Ställa in Brother Web Connect](#)

## Skapa ett konto för varje onlinetjänst innan du använder Brother Web Connect

För att du ska kunna använda Brother Web Connect för åtkomst till en onlinetjänst måste du ha ett konto hos tjänsten ifråga. Om du inte redan har ett konto kan du gå in på den önskade tjänstens webbplats med en dator och skapa ett konto. När du har skapat ett konto ska du logga in och använda kontot en gång via en dator innan du använder funktionen Brother Web Connect. Annars kanske du inte kan använda tjänsten via Brother Web Connect.

Om du redan har ett konto behöver du inte skapa ett nytt konto.

Ansök om åtkomst med Brother Web Connect efter att du skapat ett konto för den onlinetjänst du vill använda.



Du behöver inte skapa ett konto om du kommer att använda tjänsten som gäst användare. Du kan bara använda vissa tjänster som gäst användare. Om tjänsten som du vill använda inte erbjuder gäst inloggning måste du skapa ett konto.



### Närliggande information

- [Ställa in Brother Web Connect](#)

## Ansöka om åtkomst med Brother Web Connect

För att få tillgång till onlinetjänster via Brother Web Connect måste du först ansöka om åtkomst med Brother Web Connect med en dator som har Brother-programvara installerad.

1. Gå in på webbsidan där du ansöker om Brother Web Connect:

Alternativ	Beskrivning
Windows 7	Klicka på  (Start) > <b>Alla program</b> > <b>Brother</b> > <b>Brother Utilities</b> och klicka sedan på listrutan för att välja ditt modellnamn (om det inte redan är valt). Klicka på <b>Gör mer</b> i vänster navigationsfält och klicka sedan på <b>Brother Web Connect</b> .
Windows 8 Windows 10	Starta  ( <b>Brother Utilities</b> ) och klicka sedan på rullgardinsmenyn för att välja ditt modellnamn (om det inte redan är valt). Klicka på <b>Gör mer</b> i vänster navigationsfält och klicka sedan på <b>Brother Web Connect</b> .
Windows 8.1	Flytta musen till hörnet längst ner till vänster på <b>Start</b> -skärmen och klicka på  (om du använder en pekbaserad enhet, svep uppåt från <b>Start</b> -skärmens nedre del för att få fram <b>Appar</b> -skärmen).  Klicka på  ( <b>Brother Utilities</b> ) och klicka sedan på rullgardinsmenyn för att välja ditt modellnamn (om det inte redan är valt). Klicka på <b>Gör mer</b> i vänster navigationsfält och klicka sedan på <b>Brother Web Connect</b> .
Mac	Klicka på <b>Gå</b> i fältet <b>Finder</b> , <b>Program</b> > <b>Brother</b> > <b>Verktogsprogram</b> > <b>Brother Web Connect</b> .



Du kan också komma åt webbsidan direkt:

Skriv in [bwc.brother.com](http://bwc.brother.com) i webbläsarens adressfält.

Sidan Brother Web Connect startas.

2. Välj den tjänst som du vill använda.

### Koppla upp dig med Brother Web Connect

Hämta ett tillfälligt ID genom att klicka på en av följande tjänster som du vill använda på din maskin. Affärsversioner av webbtjänsterna stöds också inklusive: OneDrive for business, Dropbox for business, Google apps for work, Evernote business, Box for business.



OneNote



OneDrive



Box



Anslut till Google Drive™



EVERNOTE



Dropbox

Skärmen som visas kan se annorlunda ut än den skärm som visas ovan.

3. Följ anvisningarna på skärmen och ansök om åtkomst.

När du är klar visas ditt tillfälliga ID.



## Koppla upp dig med Brother Web Connect

Registreringen slutfördes.

Ange följande tillfälliga ID på LCD-skärmen i din maskin.

Tillfälligt ID (11 siffror)

**XXX XXXX XXXX**

OBS! Ett tillfälligt ID gäller endast i 24 timmar.

4. Anteckna ditt tillfälliga ID, du behöver det när du ska registrera konton på maskinen. Ett tillfälligt ID är giltigt i 24 timmar.
5. Stäng webbläsaren.

Nu när du har ett åtkomst-ID för Brother Web Connect måste du registrera detta ID på din enhet och sedan använda enheten för att komma åt webbtjänsten som du vill använda.



### Närliggande information

- [Ställa in Brother Web Connect](#)

## Registrera ett konto på din Brother-maskin för Brother Web Connect

Du måste ange din kontoinformation för Brother Web Connect och konfigurera din maskin så att den kan använda Brother Web Connect för att få tillgång till den tjänst du önskar.

- Du måste ansöka om åtkomst med Brother Web Connect för att registrera ett konto för din maskin.
- Innan du registrerar ett konto ber vi dig bekräfta att rätt datum och tid har ställts in på maskinens kontrollpanel.

>> [DCP-J572DW/MFC-J491DW/MFC-J497DW](#)

>> [DCP-J772DW/DCP-J774DW/MFC-J890DW/MFC-J895DW](#)

### DCP-J572DW/MFC-J491DW/MFC-J497DW

1. Tryck på **WEB**.



- Om information om Internetuppkopplingen visas på maskinens LCD-skärm ska du läsa informationen och trycka på ►.
- Ibland visas uppdateringar eller meddelanden om funktionerna för Brother Web Connect på LCD-skärmen. Läs informationen och tryck på ►.

2. Tryck på ▲ eller ▼ för att välja följande:

- a. Välj den tjänst som du vill registrera dig för. Tryck på **OK**.
- b. Välj [Registrera/ta bort]. Tryck på **OK**.
- c. Välj [Registrera konto]. Tryck på **OK**.

3. Maskinen uppmanar dig att ange det tillfälliga ID som du fick när du ansökte om åtkomst med Brother Web Connect. Tryck på ►.

4. Skriv in det tillfälliga ID med de kombinerade siffer- och bokstavsknapparna. Tryck på **OK**.



Ett felmeddelande visas på LCD-skärmen om informationen som du har angett inte motsvarar det tillfälliga ID som du fick när du ansökte om åtkomst eller om ditt tillfälliga ID inte längre är giltigt. Ange ditt tillfälliga ID på rätt sätt eller skaffa ett nytt tillfälligt ID genom att ansöka om åtkomst igen.

5. Maskinen uppmanar dig att ange det kontonamn som du vill ska visas på LCD-skärmen. Tryck på ►.

6. Ange namnet och tryck sedan på **OK**.

7. Gör något av följande:

- Tryck på ► om du vill ange en PIN-kod för kontot. (En PIN-kod förhindrar obehörig åtkomst till kontot.) Skriv ett fyrsiffrigt nummer och tryck sedan på **OK**.
- Om du inte vill skapa en PIN-kod trycker du på ◀.



Kontrollera att kontoinformationen är korrekt när den visas.

8. Registrera den angivna informationen genom att trycka på ►.

9. Tryck på ►.

Kontoregistreringen har genomförts och din maskin har nu tillgång till tjänsten.

10. Tryck på **Stop/Exit**.

### DCP-J772DW/DCP-J774DW/MFC-J890DW/MFC-J895DW

1. Tryck på ◀ eller ► tills [Internet] visas.

Tryck på [Internet].



- Om information om Internetuppkopplingen visas på maskinens LCD-skärm ska du läsa informationen och trycka på [OK].
- Ibland visas uppdateringar eller meddelanden om funktionerna för Brother Web Connect på LCD-skärmen. Läs informationen och tryck på [OK].

2. Visa tjänsten som du vill registrera dig hos genom att trycka på ▲ eller ▼.  
Tryck på tjänstnamnet.
3. Om information om Brother Web Connect visas trycker du på [OK].
4. Tryck på [Registrera/ta bort] > [Registrera konto].
5. Maskinen uppmanar dig att ange det tillfälliga ID som du fick när du ansökte om åtkomst med Brother Web Connect.  
Tryck på [OK].
6. Ange tillfälligt ID genom att använda LCD-skärmen och tryck sedan på [OK].



Ett felmeddelande visas på LCD-skärmen om informationen som du har angett inte motsvarar det tillfälliga ID som du fick när du ansökte om åtkomst eller om ditt tillfälliga ID inte längre är giltigt. Ange ditt tillfälliga ID, eller ansök om åtkomst på nytt varpå du får ett nytt tillfälligt ID.

7. Maskinen uppmanar dig att ange det kontonamn som du vill ska visas på LCD-skärmen.  
Tryck på [OK].
8. Mata in namnet genom att använda LCD-skärmen och tryck sedan på [OK].
9. Gör något av följande:
  - Tryck på [Ja] om du vill ange en PIN-kod för kontot. (En PIN-kod förhindrar obehörig åtkomst till kontot.)  
Skriv ett fyrsiffrigt nummer och tryck sedan på [OK].
  - Om du inte vill skapa en PIN-kod trycker du på [Nej].



Kontrollera att kontoinformationen är korrekt när den visas.

10. Registrera den angivna informationen genom att trycka på [Ja].
11. Tryck på [OK].  
Kontoregistreringen har genomförts och din maskin har nu tillgång till tjänsten.
12. Tryck på .



### Närliggande information

- [Ställa in Brother Web Connect](#)

## Ställa in Brother Web Connect för Brother CreativeCenter

**Relaterade modeller:** DCP-J772DW/DCP-J774DW/MFC-J890DW/MFC-J895DW

Brother Web Connect är konfigurerat till att automatiskt fungera med Brother CreativeCenter. Det behövs ingen konfiguration för att skapa kalendrar, visitkort, posters och grattiskort som finns tillgängliga på [www.brother.com/creativecenter](http://www.brother.com/creativecenter).



Brother CreativeCenter är inte tillgänglig i alla länder.



### Närliggande information

- [Ställa in Brother Web Connect](#)

## Skanna och överför dokument med hjälp av Brother Web Connect

Överför dina skannade foton och dokument direkt till en webbtjänst utan att använda en dator.

- Om du skannar och överför JPEG-filer kan du inte skanna i svartvitt.
- Om du skannar och överför sökbara PDF-filer eller Microsoft Office-filer kan du inte skanna i svartvitt och grått.
- Varje sida överförs som en separat fil när du skannar och överför JPEG-filer.
- Överförda dokument sparas i albumet med namnet **From\_BrotherDevice**.

Se webbplatsen för respektive tjänst för information om begränsningar vid överföringar, t.ex. dokumentens storlek eller antal.

>> [DCP-J572DW/MFC-J491DW/MFC-J497DW](#)

>> [DCP-J772DW/DCP-J774DW/MFC-J890DW/MFC-J895DW](#)

### DCP-J572DW/MFC-J491DW/MFC-J497DW

1. Placera dokumentet.
2. Tryck på **WEB**.



- Om information om Internetuppkopplingen visas på maskinens LCD-skärm ska du läsa informationen och trycka på ►.
- Ibland visas uppdateringar eller meddelanden om funktionerna för Brother Web Connect på LCD-skärmen. Läs informationen och tryck på ►.

3. Tryck på ▲ eller ▼ för att välja följande:
  - a. Välj den tjänst som är värd för kontot som du vill överföra till. Tryck på **OK**.
  - b. Välj ditt kontonamn. Tryck på **OK**.
4. Om skärmen för inmatning av en PIN-kod visas ska du ange den fyrsiffriga PIN-koden och trycka på **OK**.
5. Tryck på ▲ eller ▼ för att välja [Skicka: Skanner] och tryck därefter på **OK**.
6. Följ anvisningarna på skärmen för att slutföra den här åtgärden.

### DCP-J772DW/DCP-J774DW/MFC-J890DW/MFC-J895DW

1. Placera dokumentet.
2. Tryck på ◀ eller ▶ tills [Internet] visas.  
Tryck på [Internet].



- Du kan också trycka på [Skanna] > [till internet].
- Om information om Internetuppkopplingen visas på maskinens LCD-skärm ska du läsa informationen och trycka på [OK].
- Ibland visas uppdateringar eller meddelanden om funktionerna för Brother Web Connect på LCD-skärmen. Läs informationen och tryck på [OK].

3. Visa tjänsten som är värd för kontot som du vill överföra till genom att trycka på ▲ eller ▼.  
Tryck på tjänstnamnet.
4. Tryck på ▲ eller ▼ tills ditt kontonamn visas och tryck på det.
5. Om skärmen för inmatning av en PIN-kod visas ska du ange den fyrsiffriga PIN-koden och trycka på [OK].
6. Tryck på ▲ eller ▼ och visa [Skicka: Skanner].  
Tryck på [Skicka: Skanner].



- Om du tryckte på [Skanna] > [till internet] visas inte detta alternativ.
- Detta alternativ kanske inte visas beroende på tjänst.

7. Följ anvisningarna på skärmen för att slutföra den här åtgärden.



### Närliggande information

- [Brother Web Connect](#)
-

## Överför ett dokument från en extern minnesenhet via Brother Web Connect

**Relaterade modeller:** DCP-J772DW/DCP-J774DW/MFC-J890DW/MFC-J895DW

Dokument som sparats på mediakort (som minneskort eller USB-minnen) som ansluts till maskinen kan överföras direkt till en webbtjänst.

- Överförda dokument sparas i albumet med namnet **From\_BrotherDevice**.
- USB finns bara för vissa modeller.

Se webbplatsen för respektive tjänst för information om begränsningar vid överföringar, t.ex. dokumentens storlek eller antal.

### VIKTIGT

Ta INTE bort minneskortet eller USB-minnet medan Brother-maskinen får tillgång till media. Minneskortet, USB-minnet eller lagrade data kan skadas om du tar bort kortet för tidigt.



(För Hongkong, Taiwan och Korea)

Brother Web Connect stöder bara filnamn på engelska. Det kan hända att filer med namn på lokalt språk inte kan laddas upp.

1. Öppna medieplatsens lucka.
2. Sätt i ett minneskort eller ett USB-minne i maskinen.  
LCD-skärmen ändras automatiskt.
3. Tryck på ◀ eller ▶ tills [Internet] visas.  
Tryck på [Internet].



- Om information om Internetuppkopplingen visas på maskinens LCD-skärm ska du läsa informationen och trycka på [OK].
- Ibland visas uppdateringar eller meddelanden om funktionerna för Brother Web Connect på LCD-skärmen. Läs informationen och tryck på [OK].

4. Visa tjänsten som är värd för kontot som du vill överföra till genom att trycka på ▲ eller ▼.  
Tryck på tjänstnamnet.
5. Tryck på ▲ eller ▼ tills ditt kontonamn visas och tryck på det.
6. Om skärmen för inmatning av en PIN-kod visas ska du ange den fyrsiffriga PIN-koden och trycka på [OK].
7. Tryck på ▲ eller ▼ och visa [Skicka: Media].  
Tryck på [Skicka: Media].
8. Följ anvisningarna på skärmen för att slutföra den här åtgärden.



### Närliggande information

- [Brother Web Connect](#)

## Hämta och skriva ut dokument med hjälp av Brother Web Connect

**Relaterade modeller:** DCP-J772DW/DCP-J774DW/MFC-J890DW/MFC-J895DW

Du kan hämta dokument som överförts till ditt konto direkt till din maskin och skriva ut dem. Du kan också hämta dokument som andra användare överfört till sina konton för delning till din maskin och skriva ut dem, förutsatt att du har visningsbehörighet för dokumenten. Vissa tjänster tillåter att gäst användare tittar på offentliga dokument. När du använder en tjänst eller ett konto som gäst kan du visa dokument som ägaren har gjort offentliga, dvs. dokument utan visningsbegränsningar.

För att kunna hämta andra användares dokument måste du ha åtkomstbehörighet för att titta på användarens album eller dokument.



För Hongkong, Taiwan och Korea

Brother Web Connect stöder bara filnamn på engelska. Det kan hända att filer med namn på lokalt språk inte kan hämtas.



### Närliggande information

- [Brother Web Connect](#)
  - [Hämta och skriv ut med hjälp av Web Services](#)
  - [Hämta och skriva ut mallar från Brother CreativeCenter](#)



## Hämta och skriv ut med hjälp av Web Services

**Relaterade modeller:** DCP-J772DW/DCP-J774DW/MFC-J890DW/MFC-J895DW

Du hittar mer information om Brother CreativeCenter-mallar ►► *Närliggande information*

1. Tryck på ◀ eller ▶ tills [Internet] visas.

Tryck på [Internet].



- Om information om Internetuppkopplingen visas på maskinens LCD-skärm ska du läsa informationen och trycka på [OK].
- Ibland visas uppdateringar eller meddelanden om funktionerna för Brother Web Connect på LCD-skärmen. Läs informationen och tryck på [OK].

2. Visa tjänsten som är värd för dokumentet som du vill hämta och skriva ut genom att trycka på ▲ eller ▼.  
Tryck på tjänstnamnet.

3. Gör något av följande:

- Om du vill logga in på tjänsten trycker du på ▲ eller ▼ tills ditt kononamn visas och trycker sedan på namnet. Om skärmen för inmatning av en PIN-kod visas ska du ange den fyrsiffriga PIN-koden och trycka på [OK].
- Om du vill ansluta till tjänsten som gäst användare trycker du på ▲ eller ▼ tills [Anv. som gäst anv.] visas och trycker sedan på det. Tryck på [OK] när informationen om anslutning som gäst användare visas.

4. Tryck på ▲ eller ▼ och visa [Hämta: Utskrift].

Tryck på [Hämta: Utskrift].



- Om du gick in till tjänsten som en gäst användare, mata in eller välj kononamn för den användare vars dokument som du vill hämta.

5. Tryck på ▲ eller ▼ tills önskat album visas och tryck sedan på det.



- Ett album är en samling av dokument. Den verkliga termen kan dock variera beroende på vilken tjänst du använder. Om du använder Evernote® måste du välja en anteckningsbok och sedan en anteckning.
- Vissa tjänster kräver inte att dokument sparas i album. Välj [Se osorter. filer] eller [Osorterade foton] när du vill markera dokument som inte sparats i album. Du kan inte hämta dokument från andra användare om dokumenten inte är sparade i ett album.

6. Tryck på miniatyren för dokumentet som du vill skriva ut. Bekräfta dokumentet på LCD-skärmen och tryck på [OK]. Välj ytterligare dokument som du vill skriva ut (du kan välja upp till 10 dokument).

7. Tryck på [OK] när du är klar.

8. Följ anvisningarna på skärmen för att slutföra den här åtgärden.



### Närliggande information

- [Hämta och skriva ut dokument med hjälp av Brother Web Connect](#)

#### Liknande ämnen:

- [Hämta och skriva ut mallar från Brother CreativeCenter](#)

## Hämta och skriva ut mallar från Brother CreativeCenter

Relaterade modeller: DCP-J772DW/DCP-J774DW/MFC-J890DW/MFC-J895DW

Brother CreativeCenter är inte tillgänglig i alla länder.

1. Tryck på ◀ eller ▶ tills [Appar] visas.

Tryck på [Appar].



- Om information om Internetuppkopplingen visas på maskinens LCD-skärm ska du läsa informationen och sedan trycka på [OK].
- Ibland visas uppdateringar eller meddelanden om funktionerna för Brother Web Connect på LCD-skärmen. Läs informationen och tryck på [OK].

2. Tryck på ▲ eller ▼ och visa [Skriv ut "CreativeCenter"-mallar].

Tryck på [Skriv ut "CreativeCenter"-mallar].

3. Tryck på ▲ eller ▼ tills önskad kategori visas och tryck sedan på den.
4. Välj önskad fil. Ange antalet kopior du vill skriva ut och tryck sedan på [OK]. Upprepa det här steget tills du har valt alla filer som du vill skriva ut.
5. Tryck på [OK] när du är klar.



Om information om de rekommenderade utskriftsinställningarna visas på maskinens LCD-skärm ska du läsa informationen och trycka på [OK].

6. Följ anvisningarna på skärmen för att slutföra den här åtgärden.



### Närliggande information

- [Hämta och skriva ut dokument med hjälp av Brother Web Connect](#)

#### Liknande ämnen:

- [Hämta och skriv ut med hjälp av Web Services](#)

## Hämta och spara ett dokument på en extern minnesenhet med Brother Web Connect

**Relaterade modeller:** DCP-J772DW/DCP-J774DW/MFC-J890DW/MFC-J895DW

JPEG-, PDF- och Microsoft Office-filer kan hämtas från en tjänst och sparas direkt på ett medium som är anslutet till maskinen. Du kan också hämta dokument som andra användare överfört till sina konton för delning till din maskin, förutsatt att du har visningsbehörighet för dokumenten. Vissa tjänster tillåter att gäst användare tittar på offentliga dokument. När du använder en tjänst eller ett konto som gäst kan du visa dokument som ägaren har gjort offentliga, dvs. dokument utan visningsbegränsningar.

- Kontrollera att det finns tillräckligt med ledigt utrymme på minneskortet eller USB-enheten.
- För att kunna hämta andra användares dokument måste du ha åtkomstbehörighet för att titta på användarens album eller dokument.
- USB finns bara för vissa modeller.
- Hämtade filer får ett nytt namn baserat på det aktuella datumet. Till exempel får den första bilden som sparas den 1 juli namnet 07010001.jpg. Observera att regioninställningen även bestämmer filnamnets datumformat.
- Bilder sparas i "Brother"-mappen som finns på rotnivå på mediakortet.

### VIKTIGT

Ta INTE bort minneskortet eller USB-minnet medan Brother-maskinen får tillgång till media. Minneskortet, USB-minnet eller lagrade data kan skadas om du tar bort kortet för tidigt.

1. Öppna medieplatsens lucka.
2. Sätt i ett minneskort eller ett USB-minne i maskinen.  
LCD-skärmen ändras automatiskt.
3. Tryck på ◀ eller ▶ tills [Internet] visas.  
Tryck på [Internet].  

  - Om information om Internetuppkopplingen visas på maskinens LCD-skärm ska du läsa informationen och trycka på [OK].
  - Ibland visas uppdateringar eller meddelanden om funktionerna för Brother Web Connect på LCD-skärmen. Läs informationen och tryck på [OK].
4. Visa tjänsten som är värd för kontot som du vill hämta genom att trycka på ▲ eller ▼.  
Tryck på tjänstnamnet.
5. Gör något av följande:
  - Om du vill logga in på tjänsten trycker du på ▲ eller ▼ tills ditt kontonamn visas och trycker sedan på namnet. Om skärmen för inmatning av en PIN-kod visas ska du ange den fyrsiffriga PIN-koden och trycka på [OK].
  - Om du vill ansluta till tjänsten som gäst användare trycker du på ▲ eller ▼ tills [Anv. som gäst anv.] visas och trycker sedan på det. Tryck på [OK] när informationen om anslutning som gäst användare visas.
6. Tryck på ▲ eller ▼ och visa [Hämta: Media].  
Tryck på [Hämta: Media].  

  - Om du gick in till tjänsten som en gäst användare, mata in eller välj kontonamn för den användare vars dokument som du vill hämta.
7. Följ anvisningarna på skärmen för att slutföra den här åtgärden.



- Ett album är en samling av dokument. Den verkliga termen kan dock variera beroende på vilken tjänst du använder. Om du använder Evernote® måste du välja en anteckningsbok och sedan en anteckning.
  - Vissa tjänster kräver inte att dokument sparas i album. Välj [Se osorter. filer] eller [Osorterade foton] när du vill markera dokument som inte sparats i album. Du kan inte hämta dokument från andra användare om dokumenten inte är sparade i ett album.
- 



### Närliggande information

- [Brother Web Connect](#)
-

## Vidaresänd fax till Cloud eller en e-postadress

Relaterade modeller: MFC-J890DW/MFC-J895DW

- Använd Vidaresänd fax till Cloud för att automatiskt vidareända inkommande fax till ditt/dina tillgängliga konton för online-tjänst.

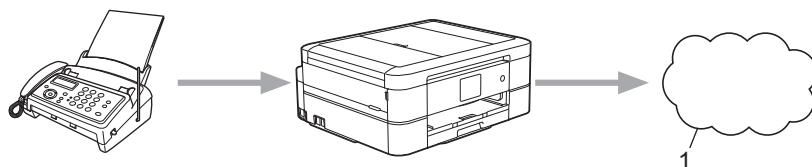

### 1. Webbtjänst

- Använd Vidaresänd fax till e-post för att automatiskt vidareända inkommande fax till en inkorg som bifogad fil till e-post.

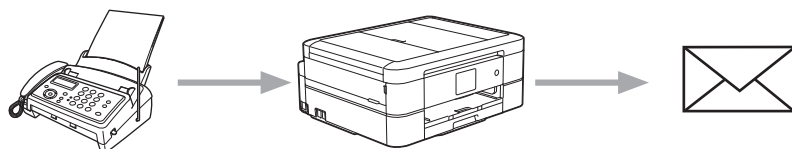

### Närliggande information

- [Brother Web Connect](#)
  - [Sätta på vidareänd fax till Cloud eller e-postadress](#)
  - [Stänga av vidareänd fax till Cloud eller en e-postadress](#)

## Sätta på vidaresänd fax till Cloud eller e-postadress

Relaterade modeller: MFC-J890DW/MFC-J895DW

Sätt på vidaresänd fax för att automatiskt vidaresända inkommande fax till en onlinetjänst eller en inkorg som bifogad fil till e-post.

- Funktionen är endast tillgänglig för svartvita fax.
- Om du sätter på vidaresänd fax, kan du inte använda följande funktioner:
  - [Fax vidaresändn.]
  - [Faxlagring]
  - [Pcfax mottagn.]

1. Tryck på ◀ eller ▶ tills [Appar] visas.

Tryck på [Appar].



- Om information om Internetuppkopplingen visas på maskinens LCD-skärm ska du läsa informationen och sedan trycka på [OK].
- Ibland visas uppdateringar eller meddelanden om funktionerna för Brother Web Connect på LCD-skärmen. Läs informationen och tryck på [OK].

2. Tryck på ▲ eller ▼ och visa [Vidarebefordra fax till molnet/e-post].

Tryck på [Vidarebefordra fax till molnet/e-post].



Om information om [Vidarebefordra fax till molnet/e-post] visas ska du läsa den och sedan trycka på [OK].

3. Tryck på [På].

4. Tryck på [Vidarebefordra till molnet] eller [Vidarebefordra till e-post].

- Om du valde [Vidarebefordra till molnet] väljer du den onlinetjänst som du vill ska ta emot faxmeddelandena och specificerar sedan ditt kontonamn.
- Om du valde [Vidarebefordra till e-post] väljer du den e-postadress som du vill ska ta emot faxmeddelandena som bifogad fil till e-post.

5. Följ anvisningarna på skärmen för att slutföra den här åtgärden.



### Närliggande information

- [Vidaresänd fax till Cloud eller en e-postadress](#)

#### Liknande ämnen:

- [Alternativ för minnesmottagning](#)

## Stänga av vidaresänd fax till Cloud eller en e-postadress

Relaterade modeller: MFC-J890DW/MFC-J895DW

Stäng av vidaresänd fax när du vill stoppa inkommande faxmeddelanden från att automatiskt gå till en onlinetjänst eller en inkorg som bifogad fil till e-post.

Om det finns mottagna fax kvar i maskinens minne kan du inte stänga av vidaresänd fax.

1. Tryck på ◀ eller ▶ tills [Appar] visas.

Tryck på [Appar].



- Om information om Internetuppkopplingen visas på maskinens LCD-skärm ska du läsa informationen och sedan trycka på [OK].
- Ibland visas uppdateringar eller meddelanden om funktionerna för Brother Web Connect på LCD-skärmen. Läs informationen och tryck på [OK].

2. Tryck på ▲ eller ▼ och visa [Vidarebefordra fax till molnet/e-post].

Tryck på [Vidarebefordra fax till molnet/e-post].



Om information om [Vidarebefordra fax till molnet/e-post] visas ska du läsa den och sedan trycka på [OK].

3. Tryck på [Av].

4. Tryck på [OK].



### Närliggande information

- [Vidaresänd fax till Cloud eller en e-postadress](#)

## Google Cloud Print

- [Översikt av Google Cloud Print](#)
- [Innan du använder Google Cloud Print](#)
- [Skriva ut från Google Chrome™ eller Chrome OS™](#)
- [Skriva ut från Google Drive™ för mobiler](#)
- [Skriv ut från Gmail™ webbposttjänst för mobiler](#)



## Översikt av Google Cloud Print

Google Cloud Print™ är en tjänst som gör att du kan skriva ut på en skrivare som är registrerad på ditt Google-konto med hjälp av en nätverkskompatibel enhet (t.ex. en mobiltelefon eller dator), utan att behöva installera skrivardrivrutinen på enheten.

Om du vill skriva ut från Android™-appar måste du installera Google Cloud Print™-appen från Google Play™ Store.

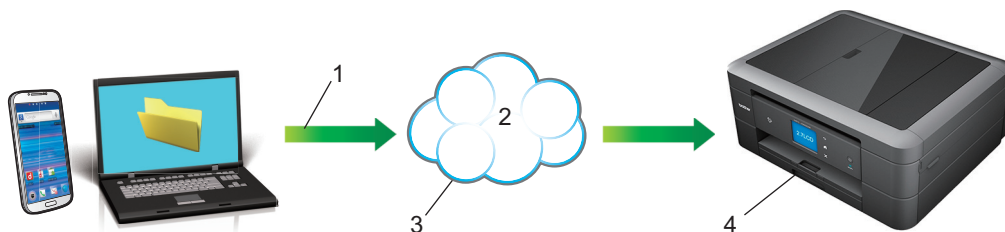

1. Utskriftsbegäran
2. Internet
3. Google Cloud Print™
4. Utskrift

### ✓ Närliggande information

- [Google Cloud Print](#)

## Innan du använder Google Cloud Print

- [Nätverksinställningar för att använda Google Cloud Print](#)
- [Registrera din maskin hos Google Cloud Print med hjälp av Google Chrome™](#)
- [Registrera din maskin hos Google Cloud Print med webbaserad hantering](#)

## Nätverksinställningar för att använda Google Cloud Print

För att kunna använda Google Cloud Print™ måste du ansluta din Brother-maskin till ett nätverk som kan nå Internet via en trådbunden eller trådlös anslutning. Mer information om hur du ansluter och konfigurerar din maskin hittar du i *Snabbguide* eller under relaterade ämnen i den här bruksanvisningen.



### Närliggande information

- [Innan du använder Google Cloud Print](#)

## Registrera din maskin hos Google Cloud Print med hjälp av Google Chrome™

Kontrollera att du redan har skapat ett Google-konto. Om du inte redan har ett konto använder du en dator eller en mobil enhet för att ta dig till Googles webbplats (<https://accounts.google.com/signup>) där du kan skapa ett konto.

Se till att Brother-maskinen är inaktiv innan du startar registreringsprocessen.



Stegen i denna del är exempel för Windows-användare.

Skärmbilderna på din dator kan variera beroende på ditt operativsystem och din miljö.

1. Öppna Google Chrome™ på din dator.
2. Logga in på ditt Google-konto.
3. Klicka på menyikonen för Google Chrome™ och sedan på **Inställningar > Visa avancerade inställningar...**
4. I **Google Cloud Print**-delen klickar du på **Hantera**.
5. Följ anvisningarna på skärmen för att registrera din maskin.
6. När ett bekräftelsemeddelande visas på din maskin trycker du på [OK].



Om du inte ser bekräftelsemeddelandet på maskinens LCD-skärm upprepar du stegen.

7. När din Brother-maskin är registrerad syns den i fältet **Mina enheter**.



### Närliggande information

- [Innan du använder Google Cloud Print](#)

## Registrera din maskin hos Google Cloud Print med webbaserad hantering

Kontrollera att du redan har skapat ett Google-konto. Om du inte redan har ett konto använder du en dator eller en mobil enhet för att ta dig till Googles webbplats (<https://accounts.google.com/signup>) där du kan skapa ett konto.

Se till att Brother-maskinen är inaktiv innan du startar registreringsprocessen.

Innan du börjar registrera din maskin ber vi dig kontrollera att rätt datum och tid har ställts in på maskinens kontrollpanel. ►► *Närliggande information*

1. Kontrollera att Brother-maskinen är ansluten till samma nätverk som datorn eller den mobila enheten.
2. Starta webbläsaren.
3. Ange "http://maskinens IP-adress/" i webbläsarens adressfält (där "maskinens IP-adress" är maskinens IP-adress).

Till exempel:

http://192.168.1.2



- Du kan se maskinens IP-adress i nätverksmenyn på maskinens kontrollpanel.
- Om du har angett ett inloggningslösenord för Webbaserad hantering ska du ange lösenordet i rutan **Login (Logga in)** och sedan klicka på .

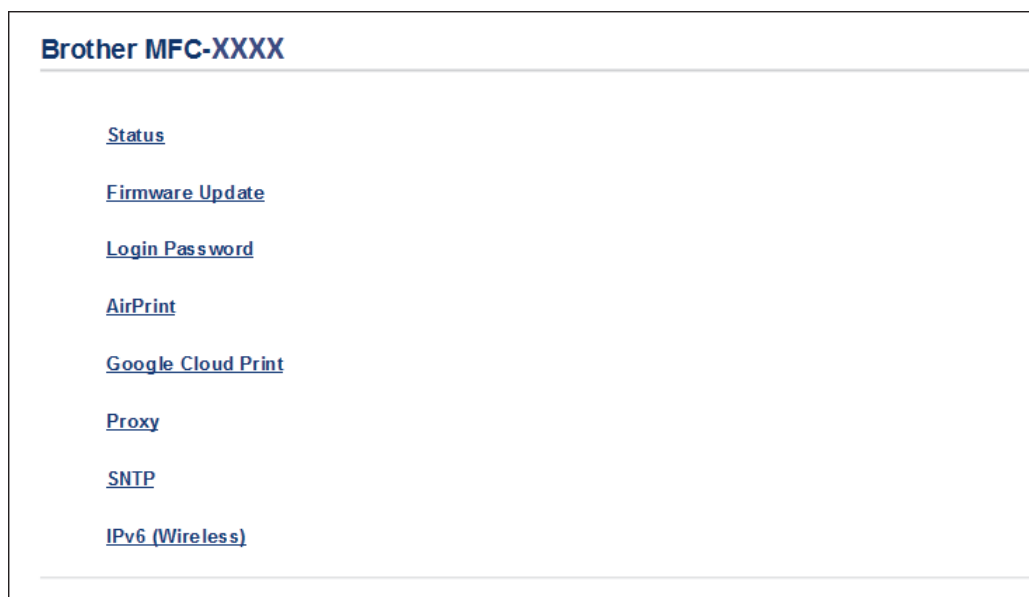

4. Klicka på **Google Cloud Print**.
5. Se till att **Status** är inställd på **Enabled (Aktiverad)**. Klicka på **Register (Registrera)**.
6. När ett bekräftelsemeddelande visas på maskinens LCD-skärm trycker du på [OK].



Om du inte ser bekräftelsemeddelandet på maskinens LCD-skärm upprepar du stegen.

7. Klicka på **Google**.
8. Inloggningsskärmen för Google Cloud Print™ visas. Logga in med ditt Google-konto och följ anvisningarna på skärmen för att registrera din maskin.
9. När du har registrerat maskinen går du tillbaka till skärmen för Webbaserad hantering och ser till att **Registration Status (Registreringsstatus)** är inställd på **Registered (Registrerad)**.

---

### Google Cloud Print

---

**Submit OK**

Status  Enabled  Disabled

Registration Status Registered

Unregister this device

---

Google Account

E-mail xxxxx@gmail.com

Device Name

---

[Menu](#)

---



### Närliggande information

- Innan du använder Google Cloud Print

#### Liknande ämnen:

- Ställ in datum och tid
-

## Skriva ut från Google Chrome™ eller Chrome OS™

1. Kontrollera att din Brother-maskin är på.
2. Öppna webbsidan som du vill skriva ut.
3. Klicka på menyikonen för Google Chrome™.
4. Klicka på **Print (Skriv ut)**.
5. Välj din maskin från skrivarlistan.
6. Ändra utskriftsalternativ vid behov.
7. Klicka på **Print (Skriv ut)**.



### Närliggande information

- [Google Cloud Print](#)

## Skriva ut från Google Drive™ för mobiler

1. Kontrollera att din Brother-maskin är på.
2. Hämta Google Drive™ från din Android™ - eller iOS-enhets webbläsare.
3. Öppna det dokument du vill skriva ut.
4. Tryck på menyikonen.
5. Tryck på **Print (Skriv ut)**.
6. Välj din maskin från skrivarlistan.
7. Ändra utskriftsalternativ vid behov.
8. Tryck på  eller **Print (Skriv ut)**.



### Närliggande information

- [Google Cloud Print](#)



## Skriv ut från Gmail™ webbposttjänst för mobiler

1. Kontrollera att din Brother-maskin är på.
2. Hämta Gmail™ webbposttjänst från din Android™ - eller iOS-enhets webbläsare.
3. Öppna det e-postmeddelande du vill skriva ut.
4. Tryck på menyikonen.



Om **Print (Skriv ut)** visas bredvid den bifogade filens namn kan du även skriva ut den bifogade filen. Tryck på **Print (Skriv ut)** och följ sedan anvisningarna på din mobila enhet.

5. Tryck på **Print (Skriv ut)**.
6. Välj din maskin från skrivarlistan.
7. Ändra utskriftsalternativ vid behov.
8. Tryck på  eller **Print (Skriv ut)**.



### Närliggande information

- [Google Cloud Print](#)

## AirPrint

- [Översikt av AirPrint](#)
- [Innan du använder AirPrint \(macOS\)](#)
- [Skriva ut med AirPrint](#)
- [Skanna med AirPrint \(macOS\)](#)
- [Skicka ett faxmeddelande med AirPrint \(macOS\)](#)

## Översikt av AirPrint

AirPrint är en utskriftslösning för Apples operativsystem med vilken du trådlöst kan skriva ut foton, e-post, webbsidor och dokument från en iPad, iPhone, iPod touch eller Mac-dator utan att du behöver installera någon drivrutin.

Med AirPrint kan du även skicka faxmeddelanden direkt från din Mac-dator utan att skriva ut dem och skanna dokument till din Mac-dator. (MFC-J491DW/MFC-J497DW/MFC-J890DW/MFC-J895DW)

Mer information hittar du på Apples webbplats:

När en artikel är märkt med märkningen "Works with Apple" betyder att den har utformats för att fungera specifikt med den teknik som anges i märkningen, och att det är certifierat av utvecklaren enligt Apples kvalitetsstandarder.



### Närliggande information

- [AirPrint](#)

## Innan du använder AirPrint (macOS)

Innan du skriver ut med macOS måste du lägga till din Brother-skrivare till skrivarlistan i din Mac-dator.

1. Välj **Systeminställningar** i Apple-menyn.
2. Klicka på **Skrivare och skannrar**.
3. Klicka på ikonen + till vänster nedanför rutan med skrivare.
4. Klicka på **Lägg till skrivare eller skanner....** Skärmbilden **Lägg till** visas.
5. Välj din Brother-maskin och välj därefter **AirPrint** i popup-menyn **Använd**.
6. Klicka på **Lägg till**.



### Närliggande information



- [AirPrint](#)

## **Skriva ut med AirPrint**

- [Från iPad, iPhone eller iPod Touch](#)
- [Skriva ut med AirPrint \(macOS\)](#)

## Från iPad, iPhone eller iPod Touch

Utskriftsproceduren skiljer sig eventuellt åt för olika program. I exemplet nedan används Safari.

1. Kontrollera att din Brother-maskin är på.
2. Använd Safari för att öppna den sida som du vill skriva ut.
3. Tryck på  eller .
4. Tryck på **Skriv ut**.
5. Kontrollera att din Brother-maskin är vald.
6. Om du väljer en annan maskin (eller ingen skrivare) trycker du på **Skrivare**.  
En lista på tillgängliga maskiner visas.
7. Tryck på maskinens namn i listan.
8. Välj önskade alternativ, till exempel antal sidor och dubbelsidig utskrift (om det stöds av din maskin).
9. Tryck på **Skriv ut**.



### Närliggande information

- [Skriva ut med AirPrint](#)

## Skriva ut med AirPrint (macOS)

Utskriftsproceduren skiljer sig eventuellt åt för olika program. I exemplet nedan används Safari. Innan du skriver ut, kontrollera att din Brother-maskin finns med i listan på din Mac-dator.

1. Kontrollera att din Brother-maskin är på.
2. Använd Safari på din Mac-dator för att öppna den sida som du vill skriva ut.
3. Klicka på menyn **Arkiv** och välj sedan **Skriv ut**.
4. Kontrollera att Brother-maskinen är markerad. Om en annan maskin är markerad (eller om ingen skrivare är markerad), klickar du på **Skrivare** i popup-menyn och väljer din Brother-maskin.
5. Välj önskade alternativ, till exempel antal sidor och dubbelsidig utskrift (om det stöds av din maskin).
6. Klicka på **Skriv ut**.



### Närliggande information

- [Skriva ut med AirPrint](#)

#### Liknande ämnen:

- [Innan du använder AirPrint \(macOS\)](#)

## Skanna med AirPrint (macOS)

Innan du skannar, kontrollera att din Brother-maskin finns med i listan på din Mac-dator.

1. Ladda dokumentet.
2. Välj **Systeminställningar** i Apple-menyn.
3. Klicka på **Skrivare och skannrar**.
4. Välj din Brother-maskin från skannerlistan.
5. Klicka på fliken **Skanna** och klicka sedan på knappen **Öppna skanner...**  
Skärmen för skanning visas.
6. Om du placerar dokumentet i dokumentmataren ska du markera kryssrutan **Använd dokumentmatare** och sedan välja storleken på ditt dokument från popup-menyn Inställning av skanningstorleken.
7. Välj destinationsmappen eller destinationsprogrammet från popup-menyn.
8. Klicka på **Visa detaljer** för att vid behov ändra skanninginställningarna.  
Du kan beskära bilden manuellt genom att dra muspekaren över den del du vill skanna, när du skannar från kopieringsglaset.
9. Klicka på **Skanna**.



### Närliggande information

- [AirPrint](#)

#### Liknande ämnen:

- [Innan du använder AirPrint \(macOS\)](#)



## Skicka ett faxmeddelande med AirPrint (macOS)

Relaterade modeller: MFC-J491DW/MFC-J497DW/MFC-J890DW/MFC-J895DW

Kontrollera att din Brother-maskin finns med i skrivarlistan på din Mac-dator. I exemplet nedan används Apple TextEdit.



- Det går endast att skriva ut svartvita faxdokument med AirPrint.

1. Kontrollera att din Brother-maskin är på.
2. På din Mac-dator öppnar du filen som du vill skicka som fax.
3. Klicka på menyn **Arkiv** och välj sedan **Skriv ut**.
4. Klicka på **Skrivare** i popup-menyn och välj sedan **Brother MFC-XXXX - Fax** (där XXXX är ditt modellnamn).
5. Ange information om faxmottagare.
6. Klicka på **Skicka fax**.



### Närliggande information

- [AirPrint](#)

#### Liknande ämnen:

- [Innan du använder AirPrint \(macOS\)](#)

## Mobil utskrift för Windows

Mobil utskrift för Windows är en funktion du kan använda för att skriva ut från din mobila Windows-enhet. Du kan ansluta dig till samma nätverk som din Brother-maskin är ansluten till, och skriva ut utan att installera skrivardrivrutinen på enheten. Många Windows-appar har stöd för den här funktionen.

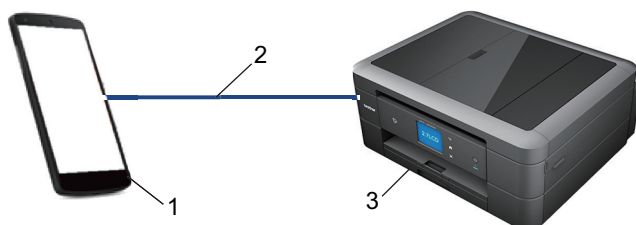

1. Mobil Windows-enhet (Windows 10 Mobile eller senare)
2. Wi-Fi®-anslutning
3. Brother-maskinen

### ✓ Närliggande information

- [Mobile/Web Connect](#)

## Mopria® Print Service

Mopria® Print Service är en utskriftsfunktion på mobila Android™-enheter (Android™ version 4.4 eller senare) som har utvecklats av Mopria® Alliance. Med den här tjänsten kan du ansluta till samma nätverk som maskinen och skriva ut utan ytterligare installation. Många Android™-appar har stöd för utskrift.



1. Android™ 4.4 eller senare
2. Wi-Fi®-anslutning
3. Brother-maskinen

Du måste hämta Mopria® Print Service från Google Play™ Store och installera den på din Android™-enhet. Du måste aktivera denna tjänst innan du kan använda den.



### Närliggande information

- [Mobile/Web Connect](#)

## Brother iPrint&Scan för mobil

Använd Brother iPrint&Scan för att skriva ut och skanna från olika mobilenheter.

- För Android™-enheter

Brother iPrint&Scan gör att du kan använda funktioner i Brother-maskinen direkt från din Android™-enhet utan att behöva använda en dator.

Hämta och installera Brother iPrint&Scan från Google Play™ Butik.

- För Apple-enheter

Med Brother iPrint&Scan kan du använda funktioner i Brother-maskinen direkt från din Apple-enhet.

Ladda ner och installera Brother iPrint&Scan från App Store.

- För Windows-enheter

Med Brother iPrint&Scan kan du använda funktioner i Brother-maskinen direkt från din Windows-enhet utan att behöva använda en dator.

Hämta och installera Brother iPrint&Scan från Microsoft Store.

Mer detaljerad information, gå till [support.brother.com/ips](http://support.brother.com/ips).



### Närliggande information

- [Mobile/Web Connect](#)

#### Liknande ämnen:

- [Brother iPrint&Scan för Windows och Mac](#)

## Near-Field Communication (NFC)

**Relaterade modeller:** MFC-J890DW/MFC-J895DW

NFC (Near Field Communication) ger möjlighet till enkel överföring, datautbyte och trådlös kommunikation mellan två enheter som befinner sig nära varandra.

Om din Android™-enhet har stöd för NFC kan du skriva ut data (foton, PDF-filer, textfiler, webbsidor och e-postmeddelanden) direkt från enheten och skanna foton och dokument till enheten genom att trycka på NFC-symbolen i kontrollpanelen.

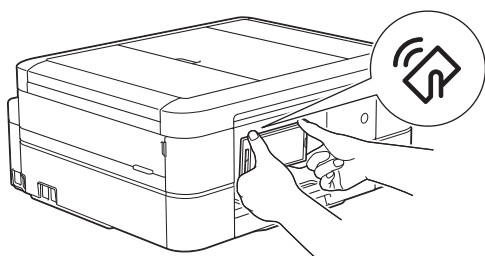

Du måste hämta och installera Brother iPrint&Scan till Android™-enheten för att kunna använda den här funktionen.

### ✓ Närliggande information

- [Mobile/Web Connect](#)

#### Liknande ämnen:

- [Översikt över kontrollpanelen](#)

## ControlCenter

Använd Brother-programverktyget ControlCenter för att snabbt komma åt de program som du använder ofta. Via ControlCenter kommer du direkt till vissa program.

- [ControlCenter4 \(Windows\)](#)

## **ControlCenter4 (Windows)**

- [Ändra funktionsläget för ControlCenter4 \(Windows\)](#)
- [Skanna med ControlCenter4 hemläge \(Windows\)](#)
- [Skanna med ControlCenter4 avancerat läge \(Windows\)](#)
- [Ställa in Brother-maskinen med ControlCenter4 \(Windows\)](#)
- [Skapa en anpassad flik med ControlCenter4 avancerat läge \(Windows\)](#)
- [Ställa in Brother-maskinen från din dator \(Windows\)](#)
- [Ställa in maskinens adressbok med ControlCenter4 \(Windows\)](#)

## Ändra funktionsläget för ControlCenter4 (Windows)

ControlCenter4 har två funktionslägen: **Standardläge** och **Avancerat läge**. Du kan när som helst byta läge.

### Standardläge

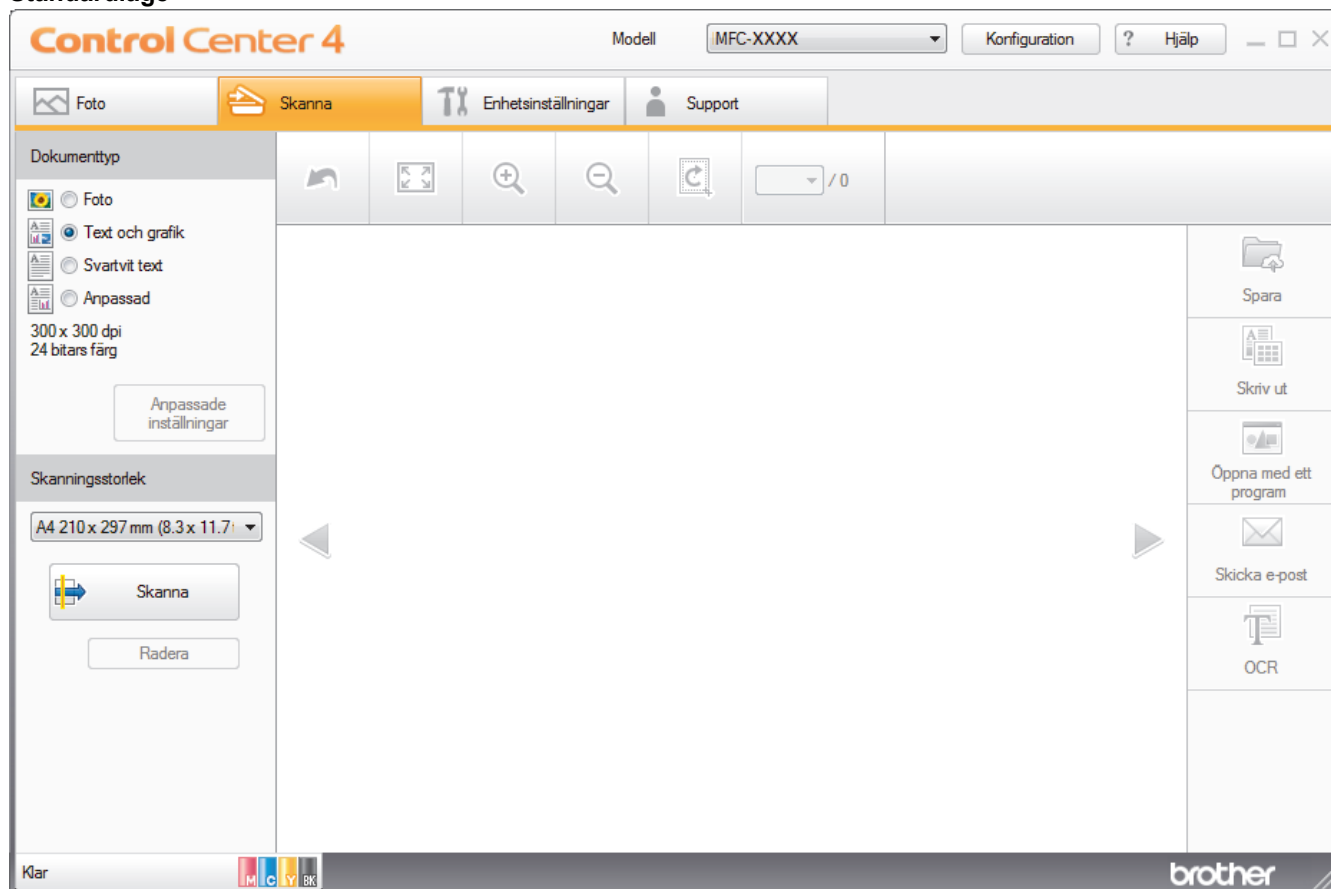

### Avancerat läge



- **Standardläge**  
Med hemläget för ControlCenter4 kan du enkelt komma åt maskinens huvudfunktioner.
- **Avancerat läge**



Med avancerat läge för ControlCenter4 får du mer kontroll över din maskins funktioner och du kan anpassa skanningsåtgärder med en knapptryckning.

Ändra funktionsläge:

1. Klicka på ikonen  (**ControlCenter4**) i aktivitetsfältet och välj sedan **Öppna**.
2. Klicka på knappen **Konfiguration** och välj sedan **Lägesval**.
3. Dialogrutan för val av läge visas. Välj alternativet **Standardläge** eller **Avancerat läge**.

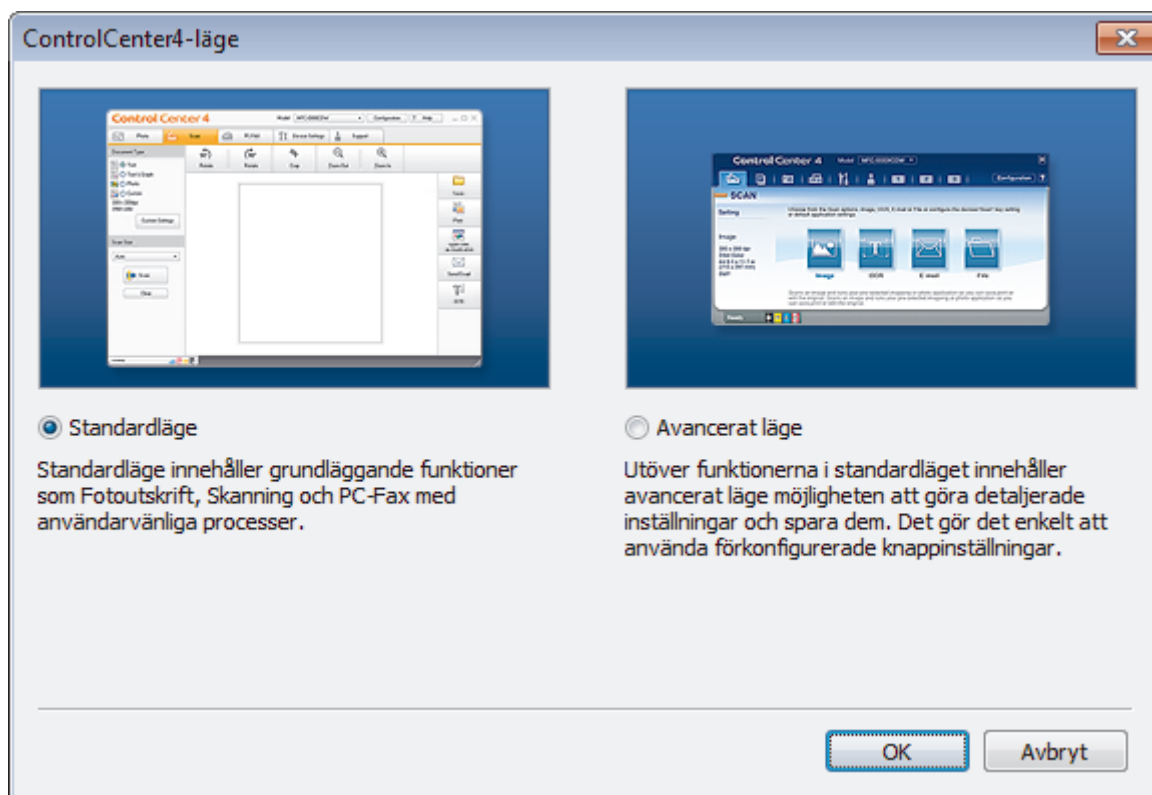

4. Klicka på **OK**.

### Närliggande information

- [ControlCenter4 \(Windows\)](#)

#### Liknande ämnen:

- [Skanna med ControlCenter4 hemläge \(Windows\)](#)
- [Skanna med ControlCenter4 avancerat läge \(Windows\)](#)

## Skanna med ControlCenter4 hemläge (Windows)

Använd ControlCenter4 Hemläge för att komma åt maskinens huvudfunktioner.

- [Skanna med ControlCenter4 hemläge \(Windows\)](#)
- [Spara skannade data i en mapp som en PDF-fil med ControlCenter4 Hemläge \(Windows\)](#)
- [Skanningsinställningar för ControlCenter4 Hemläge \(Windows\)](#)
- [Ändra funktionsläget för ControlCenter4 \(Windows\)](#)

## Skanna med ControlCenter4 avancerat läge (Windows)

Med avancerat läge för ControlCenter4 får du mer kontroll över din maskins funktioner och du kan anpassa skanningsåtgärder med en knapptryckning.

- [Skanna fotografier och grafik med ControlCenter4 Avancerat läge \(Windows\)](#)
- [Spara skannade data i en mapp som en PDF-fil med ControlCenter4 avancerat läge \(Windows\)](#)
- [Skanna båda sidor av ett ID-kort med ControlCenter4 Avancerat läge \(Windows\)](#)
- [Skanna till e-postbilaga med ControlCenter4 Avancerat läge \(Windows\)](#)
- [Skanna till en redigerbar textfil \(OCR\) med ControlCenter4 Avancerat läge \(Windows\)](#)
- [Skanna till en Office-fil med ControlCenter4 Avancerat läge \(Windows\)](#)
- [Skanningsinställningar för ControlCenter4 Avancerat läge \(Windows\)](#)
- [Ändra funktionsläget för ControlCenter4 \(Windows\)](#)

## Ställa in Brother-maskinen med ControlCenter4 (Windows)

Relaterade modeller: MFC-J491DW/MFC-J497DW/MFC-J890DW/MFC-J895DW

1. Klicka på ikonen  (ControlCenter4) i aktivitetsfältet och klicka sedan på **Öppna**.
2. Klicka på fliken **Enhetsinställningar**.
3. Klicka på **Fjärrinställning**-knappen.
4. Konfigurera inställningarna efter behov.

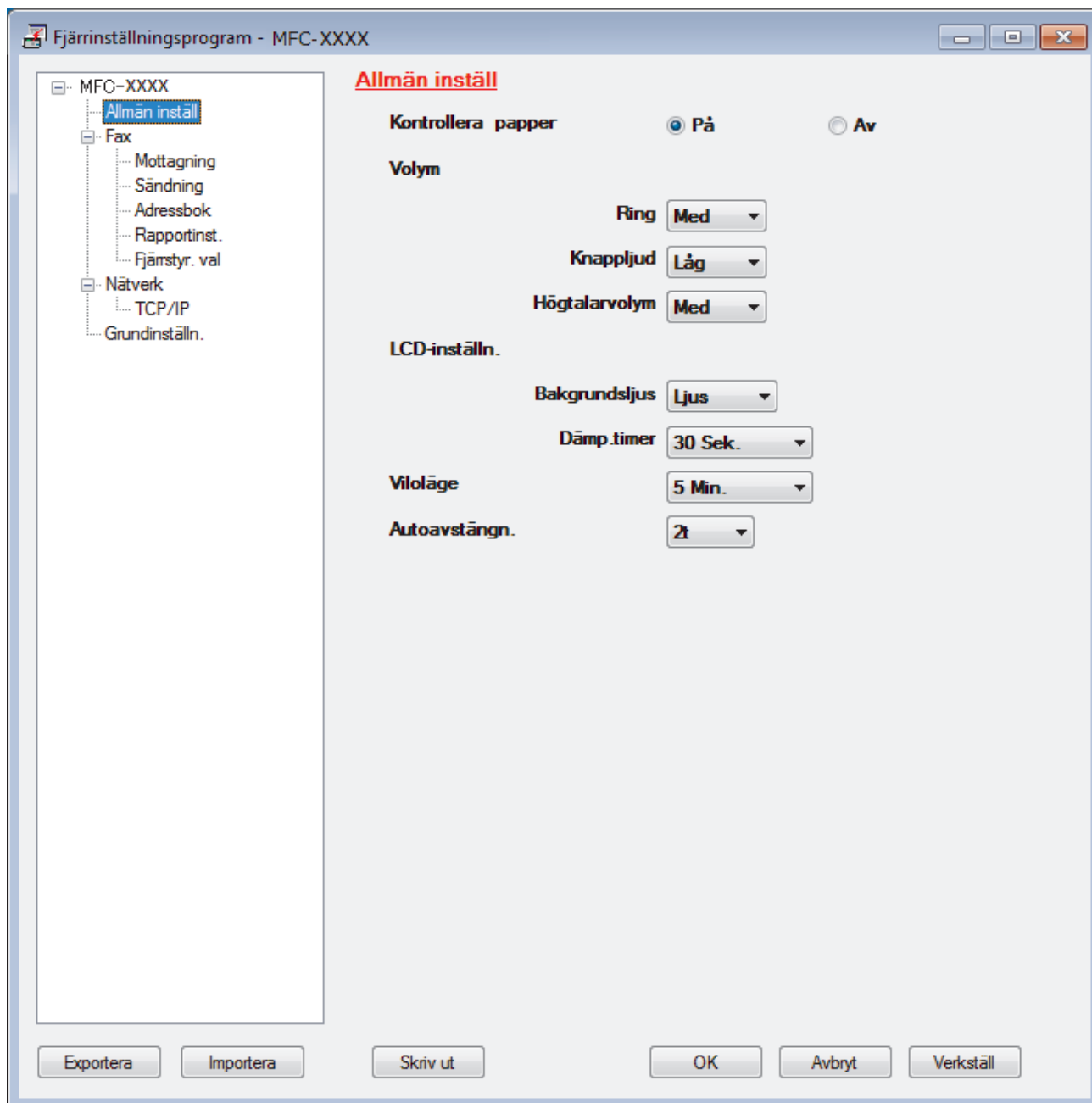

### Exportera

Klicka för att spara de aktuella konfigurationsinställningarna i en fil.



Klicka på **Exportera** för att spara din adressbok eller alla inställningar du gjort i maskinen.

---

### Importera

Klicka för att importera en fil och läsa inställningarna.

### Skriv ut

Klicka för att skriva ut valda objekt på maskinen. Du kan inte skriva ut data innan de har förts över till maskinen. Klicka på **Verkställ** för att föra över nya data till maskinen och klicka sedan på **Skriv ut**.

### OK

Klicka för att starta uppladdningen av data till maskinen och avsluta sedan fjärrinställningsprogrammet. Om ett felmeddelande visas bekräftar du att informationen är korrekt och klickar sedan på **OK**.

### Avbryt

Klicka för att avsluta fjärrinställningsprogrammet utan att ladda upp data till maskinen.

### Verkställ

Klicka för att ladda upp data till maskinen utan att avsluta fjärrinställningsprogrammet.

5. Klicka på **OK**.

- Om din dator skyddas av en brandvägg och inte kan använda fjärrinställning måste du kanske konfigurera brandväggens inställningar för att tillåta kommunikation via port nummer 137 och 161.
- Om du använder Windows-brandväggen och du installerade Brothers programvara och drivrutin från Brother-installationen har nödvändiga inställningar för brandväggen redan gjorts.



### Närliggande information

- [ControlCenter4 \(Windows\)](#)
  - [Fjärrinställning \(Windows\)](#)
-

## Skapa en anpassad flik med ControlCenter4 avancerat läge (Windows)

Du kan skapa upp till tre anpassade flikar som var och en innehåller upp till fem anpassade knappar med dina egna inställningar.

Välj **Avancerat läge** som lägesinställning för ControlCenter4.

1. Klicka på ikonen  (**ControlCenter4**) i aktivitetsfältet och klicka sedan på **Öppna**.
2. Klicka på knappen **Konfiguration** och välj sedan **Skapa anpassad flik**.  
En anpassad flik skapas.
3. Om du vill ändra namnet på den anpassade fliken, högerklickar du på anpassad flik och väljer sedan **Byt namn på anpassad flik**.
4. Klicka på knappen **Konfiguration** välj **Skapa anpassad knapp** och välj sedan knappen du vill skapa.  
Dialogrutan för inställningar visas.
5. Ange knappnamnet och ändra sedan inställningarna vid behov. Klicka på **OK**.  
Alternativen för inställning varierar beroende på vilken knapp du väljer.

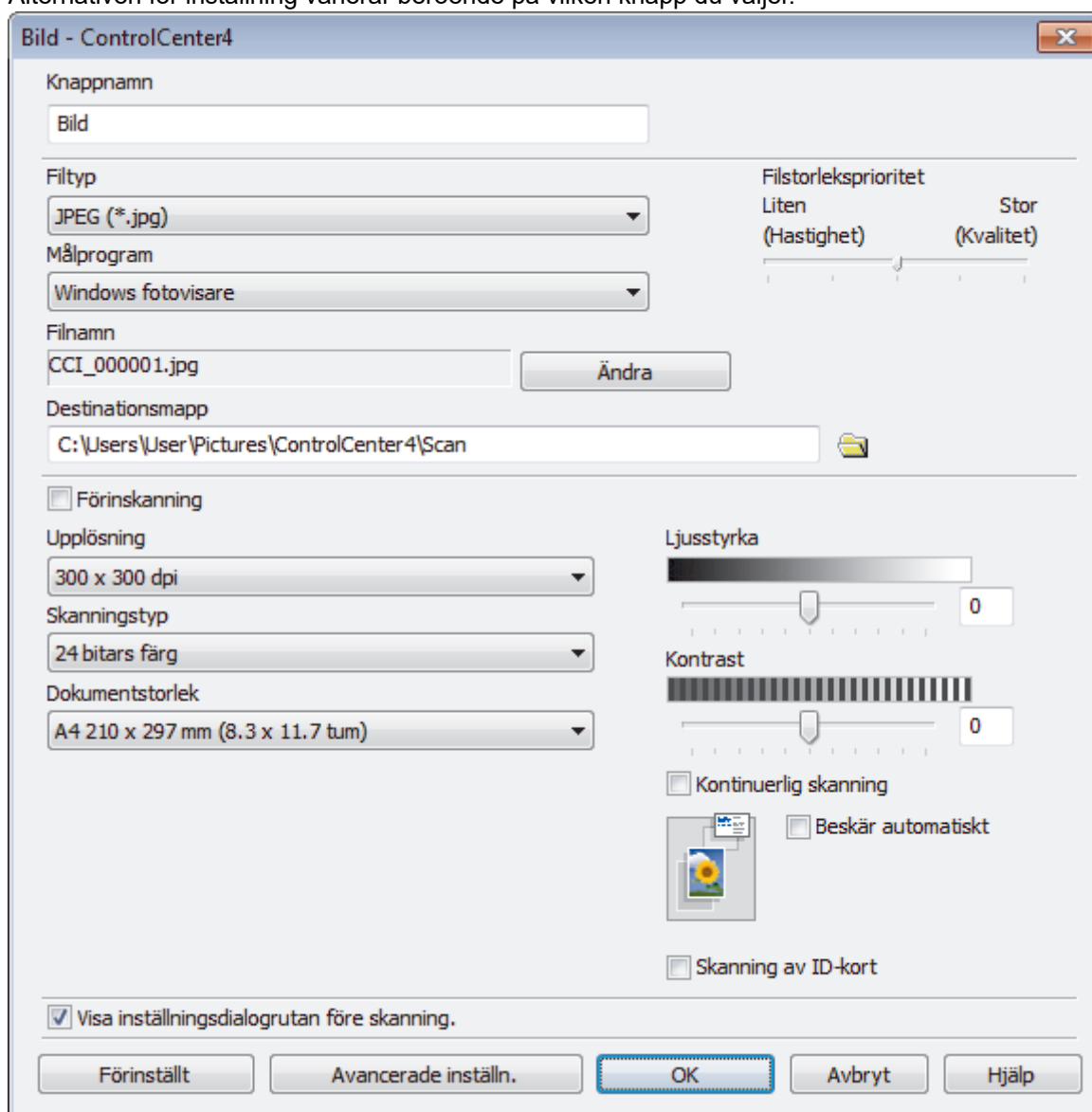

Du kan ändra eller ta bort den skapade fliken, knappen eller inställningen. Klicka på knappen **Konfiguration** och följ sedan menyn.



## Närliggande information

- [ControlCenter4 \(Windows\)](#)

## Brother iPrint&Scan för Windows och Mac

- [Översikt över Brother iPrint&Scan](#)
- [Skanna med Brother iPrint&Scan \(Mac\)](#)



## Översikt över Brother iPrint&Scan

Använd Brother iPrint&Scan för Windows och Mac för att skriva ut och skanna från datorn.

Följande skärmbild visar ett exempel på Brother iPrint&Scan för Windows. Skärmbilden kan variera beroende på versionen av programmet.

- För Windows

Gå till sidan **Nerladdningar** för din modell på Brother Solutions Center på [support.brother.com](http://support.brother.com) för att hämta det senaste programmet.

- För Mac

Ladda ner och installera Brother iPrint&Scan från App Store.

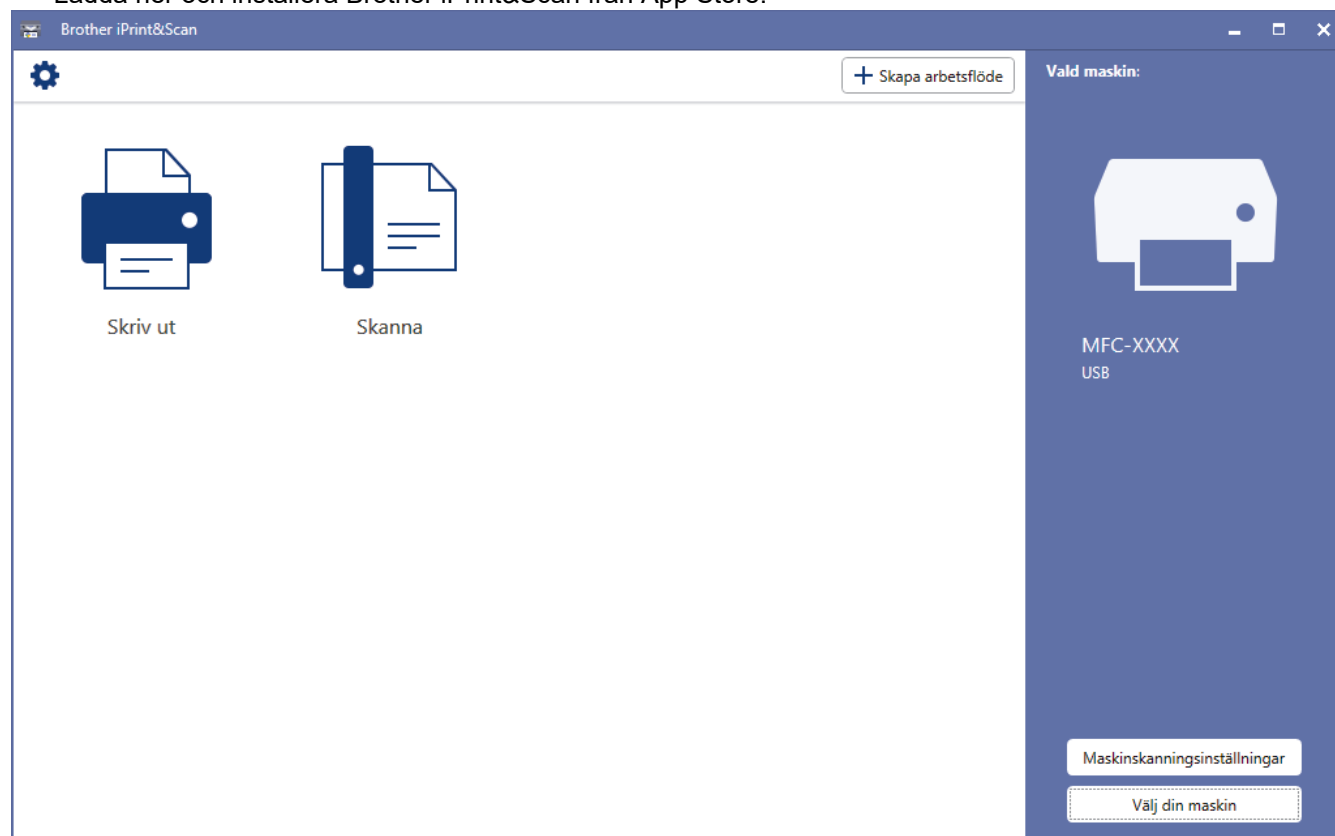

### ✓ Närliggande information

- [Brother iPrint&Scan för Windows och Mac](#)

#### Liknande ämnen:

- [Brother iPrint&Scan för mobil](#)

## Felsökning

Om du har problem med maskinen kontrollerar du först punkterna nedan. Försök sedan att identifiera problemet och följ våra felsökningstips.

Du kan åtgärda de flesta problem på egen hand. Om du behöver mer hjälp kan du få de senaste **Vanliga frågor & felsökning** tipsen på webbplatsen Brother Solutions Center.

Besök oss på [support.brother.com](http://support.brother.com).

Klicka på **Vanliga frågor & felsökning** och sök efter din modellbeteckning.

Kontrollera först att:

- Maskinens nätkabel är korrekt ansluten och att maskinen är påslagen.
- Maskinens alla orange skyddsdelar har tagits bort.
- Bläckpatronerna är korrekt installerade.
- Skannerluckan och luckan för pappersstopp är helt stängda.
- Papperet har lagts i på rätt sätt i pappersfacket.
- Gränssnittskablarna har anslutits till maskinen och datorn på rätt sätt eller att trådlös anslutning har aktiverats för både maskinen och din dator.
- (För nätverksmodeller) Åtkomstpunkten (trådlös), routern eller hubben är på och statusknappen blinkar.
- Meddelanden visas på maskinens LCD-skärm.

Fastställ problemet om du inte löste det genom att använda kontrollistan och ➤➤ *Närliggande information*



### Närliggande information

- [Fel- och underhållsmeddelanden](#)
- [Dokumentstopp](#)
- [Skriverstopp eller pappersstopp](#)
- [Om du har problem med maskinen](#)
- [Kontrollera maskininformation](#)
- [Återställa din Brother-maskin](#)

#### Liknande ämnen:

- [Pappershanterings- och utskriftsproblem](#)
- [Problem med telefon och fax](#)
- [Övriga problem](#)
- [Nätverksproblem](#)
- [Problem med Google Cloud Print](#)
- [Problem med AirPrint](#)

## Fel- och underhållsmeddelanden

Som med alla sofistikerade kontorsprodukter kan fel uppstå och förbrukningsmaterial behöver bytas. Om så sker identifierar maskinen felet eller begär rutinunderhåll och visar lämpligt meddelande. De flesta vanliga fel- och underhållsmeddelanden visas i tabellen.

Du kan själv åtgärda de flesta fel och utföra rutinunderhåll. Om du vill ha fler tips kan du besöka sidan **Vanliga frågor & felsökning** för din modell på Brother Solutions Center på [support.brother.com](http://support.brother.com).



- (MFC-J890DW/MFC-J895DW)

Om pekskärmen visar ett fel och din Android™-enhet har stöd för NFC-funktionen, kan du föra enheten till NFC-symbolen på kontrollpanelen för att komma till Brother Solutions Center och läsa de senaste vanliga frågorna och svaren från enheten. (Din operatörs meddelande- och dataavgifter kan gälla.)

Se till så att NFC-inställningen på både Brother-maskinen och Android™-enheten är På.

- *Närliggande information* finns längst ned på den här sidan.

>> [DCP-J572DW/MFC-J491DW/MFC-J497DW](#)

>> [DCP-J772DW/DCP-J774DW/MFC-J890DW/MFC-J895DW](#)

### DCP-J572DW/MFC-J491DW/MFC-J497DW

Felmeddelande	Orsak	Åtgärd
Absorb. nästan full	Bläckabsorberingslådan är nästan full.	Bläckabsorberingslådan måste bytas snart. Kontakta Brothers kundtjänst eller din lokala Brother-återförsäljare. <ul style="list-style-type: none"><li>• Bläckabsorberingslådan suger upp den lilla mängd bläck som avges under rengöring av skrivhuvudet.</li></ul>
Anslutningsfel	Andra enheter försöker ansluta till Wi-Fi Direct-nätverket samtidigt.	Se till att det inte finns några andra enheter som försöker ansluta till Wi-Fi Direct-nätverket och försök sedan konfigurera Wi-Fi Direct-inställningarna igen.
Anslutningsfel	Brother-maskinen och din mobila enhet kan inte kommunicera under Wi-Fi Direct-nätverkskonfiguration.	<ul style="list-style-type: none"><li>• Flytta den mobila enheten närmare Brother-maskinen.</li><li>• Flytta Brother-maskinen och den mobila enheten till en plats utan hinder.</li><li>• Om du använder PIN-metoden för WPS ska du verifiera att du har angivit korrekt PIN-kod.</li></ul>
Bläckabs. full	Bläckabsorberingslådan är full. De här komponenterna är återkommande underhållsartiklar som eventuellt behöver bytas ut efter ett tag för att din Brother-maskin ska fungera optimalt. Eftersom dessa komponenter är återkommande underhållsartiklar täcker garantin inte kostnaden för att byta ut dem. Huruvida och hur ofta dessa artiklar behöver bytas ut beror på hur många gånger bläcksystemet behöver spolas och tömmas för att bli rengjort. De här lådorna samlar upp bläck när de olika spolnings- och tömningsfunktionerna utförs. Antalet gånger som bläcksystemet behöver spolas och tömmas skiftar beroende på situationen. Om du till exempel stänger av och sätter på maskinen ofta så leder detta till fler rengöringstillfällen eftersom maskinen automatiskt rengörs när	Bläckabsorberingslådan måste bytas. Kontakta Brothers kundtjänst eller ditt närmaste auktoriserade Brother-servicecenter för att få maskinen reparerad.

Felmeddelande	Orsak	Åtgärd
	den startar. Om du använder något annat bläck än Brother-bläck kan det leda till fler rengöringstillfällen eftersom sådant bläck kan resultera i dålig utskriftskvalitet, vilket åtgärdas genom rengöring. Ju oftare maskinen behöver rengöras, desto fortare blir de här lådorna fulla. <b>Det är inte säkert att de reparationer som blir nödvändiga till följd av användning av annat än Brother-bläck täcks av den nämnda produktgarantin.</b>	
Bortkopplad	Personen i den andra änden eller dennes faxmaskin bröt samtalet.	Försök att sända eller ta emot på nytt. Om samtal avbryts flera gånger och du använder ett VoIP-system (Internettelefoni) kan du försöka ändra kompatibiliteten till Grundläggande (för VoIP). <b>» Närliggande information: Störning på telefonlinje/VoIP</b>
Byt bläck	Minst en bläckpatron är slut. Maskinen gör inga utskrifter av något slag. När det finns ledigt minne lagras svartvita fax i minnet. Om avsändaren har en konverteringsfunktion kommer färgfaxet att tas emot i minnet som ett svartvitt faxmeddelande.	Byt bläckpatroner. <b>» Närliggande information: Byt ut bläckpatronerna</b> • Du kan skanna även om bläcket är slut eller behöver bytas ut.
Data i minnet	Utskriftsdata finns kvar i maskinens minne.	Tryck på <b>Stop/Exit</b> . Maskinen avbryter utskriften och raderar den från minnet. Prova att skriva ut på nytt.
Det maximala antalet enheter är redan anslutna via Wi-Fi Direct.	Det maximala antalet mobila enheter är redan anslutna till Wi-Fi Direct-nätverket när Brother-maskinen är G/Å (gruppägare).	När den aktuella anslutningen mellan din Brother-maskin och den andra mobila enheten har stängts av kan du försöka konfigurera Wi-Fi Direct-inställningarna igen. Du kan bekräfta anslutningsstatus genom att skriva ut nätverkskonfigurationslistan. <b>» Närliggande information: Skriva ut nätverkskonfigurationsrapporten</b>
DR läge används (För Danmark)	Maskinen befinner sig i Distinctive Ring-läget. Du kan inte ändra mottagningsläget från manuellt till ett annat läge.	Ställ in Distinctive Ring till av. <b>» Närliggande information: Stäng av Distinctive Ring</b>
Ej registrerad	Du har försökt att nå ett kortnummer som inte har sparats på maskinen.	Ställ in kortnumret.
Endast svartvitt Byt bläck	Minst en färgpatron är snart slut. Du kan använda maskinen i svartvitt läge under cirka fyra veckor beroende på hur många sidor du skriver ut. När detta meddelande visas på LCD-skärmen fungerar funktionerna på följande sätt: • Utskrift Om mediatypen är inställd på <b>Vanligt papper</b> på fliken <b>Grundläggande</b> , och <b>Gråskala</b> väljs på fliken <b>Avancerat</b> för skrivardrivrutinen kan du använda maskinen som en svartvit skrivare. • Kopiering Om papperstypen är inställd på <b>Vanl. papper</b> kan du göra svartvita kopior.	Byt bläckpatroner. <b>» Närliggande information: Byt ut bläckpatronerna</b> Även om orsakskolumnen listar alternativ för att använda maskinen efter det att detta fel dyker upp kommer du inte att kunna använda maskinen förrän du byter bläckpatron(-er) på följande villkor: • Om du drar ut maskinens nätkabel eller avlägsnar bläckpatronen. • Om du väljer alternativet <b>Långsamtkande papper</b> på maskinen eller i skrivardrivrutinen.

Felmeddelande	Orsak	Åtgärd
	<ul style="list-style-type: none"> <li>Faxning</li> </ul> <p>Om papperstypen är inställd på Vanl. papper tar maskinen emot och skriver ut svartvita fax.</p>	
Enhet saknas	Brother-maskinen kan inte hitta din mobila enhet när du konfigurerar Wi-Fi Direct-nätverket.	<ul style="list-style-type: none"> <li>Kontrollera att maskinen och den mobila enheten är i Wi-Fi Direct-läge.</li> <li>Flytta den mobila enheten närmare Brother-maskinen.</li> <li>Flytta Brother-maskinen och den mobila enheten till en plats utan hinder.</li> <li>Om du konfigurerar Wi-Fi Direct-nätverket manuellt ska du kontrollera att du har angett korrekt lösenord.</li> <li>Om din mobila enhet har en konfigurationssida för hur du får en IP-adress ska du kontrollera att IP-adressen för din mobila enhet har konfigurerats via DHCP.</li> </ul>
Fackinställn.	Detta meddelande visas när inställningen för att bekräfta papperstyp och -format är aktiverad.	<p>Ställ in inställningen på Av för att inte behöva visa detta bekräftelsemeddelande.</p> <p>►► <i>Närliggande information: Ändra inställningen för papperskontroll</i></p>
Fel bläckfärg	En bläckpatron har installerats på fel plats.	Kontrollera vilka bläckpatroner som har en färg som inte stämmer överens med bläckpatronsplaceringen och flytta dem till rätt plats.
Fel bläckpatron	Modellnumret på bläckpatronen kan inte användas med maskinen.	Kontrollera att modellnumret på bläckpatronen kan användas med maskinen.
Fel pappersstorlek	<p>Inställningen för pappersformat motsvarar inte formatet på pappret i facket.</p> <p><b>-ELLER-</b></p> <p>Du har inte ställt in pappersguiderna i facket efter indikatorerna för det pappersformat som du använder.</p>	<ol style="list-style-type: none"> <li>Kontrollera att det pappersformat som valts på maskinens display överensstämmer med formatet på pappret i facket. <ul style="list-style-type: none"> <li>►► <i>Närliggande information: Ändra pappersstorlek och -typ</i></li> </ul> </li> <li>Se till att du har lagt i pappret med stående orientering genom att placera pappersguiderna vid indikatorerna för det aktuella pappersformatet. <ul style="list-style-type: none"> <li>►► <i>Närliggande information: Fylla på papper</i></li> </ul> </li> <li>När du har kontrollerat pappersformatet och papperspositionen trycker du på ►.</li> </ol> <p>Om du skriver ut från datorn bör du kontrollera att det pappersformat som du väljer i skrivardrivrutinen överensstämmer med formatet i pappersfacket.</p> <p>►► <i>Närliggande information: Utskriftsinställningar (Windows) eller Utskriftsalternativ (Mac)</i></p>
Fel på mediakort	Minneskortet är antingen skadat eller felaktigt formaterat eller så är det något annat problem med det.	<p>Ta ut minneskortet från maskinens medieenhet (kortplatsen) och formatera det korrekt.</p> <p>Sätt i kortet på kortplatsen igen och se till att det sitter rätt. Om felet kvarstår ska du kontrollera medieenheten (kortplatsen) på</p>

Felmeddelande	Orsak	Åtgärd
		maskinen genom att sätta i ett annat minneskort som du vet fungerar.
Hög temperatur	Temperaturen i rummet är för hög.	Låt det kallna i rummet och låt sedan maskinen kylas ner till rumstemperatur. Försök igen när maskinen har kallnat.
Ingen bläckpat.	En bläckpatron har installerats på fel sätt.	Ta ut den nya bläckpatronen och installera den igen långsamt och ordentligt tills den låser fast. <b>»» Närliggande information: Byt ut bläckpatronerna</b>
Ingen fil	Minneskortet eller USB-minnet i medieenheten innehåller inte någon .JPG-fil.	Sätt i korrekt minneskort eller USB-minne i kortplatsen igen.
Ingen nummerpre. (För Danmark)	Det finns ingen historik för inkommande samtal. Du har inte tagit emot några samtal eller så abonnerar du inte på din telefonoperatörs nummerpresentationstjänst.	För att använda nummerpresentation bör du kontakta din telefonoperatör. <b>»» Närliggande information: Nummerpresentation</b>
Ingen papp.m. igen	Pappersdamm har ansamlats på pappersupplökningsrullarna.	Rengör pappersupplökningsrullarna. <b>»» Närliggande information: Rengör pappersmatningsrullarna</b>
Inget fack upptäckt	Pappersfacket har inte skjutits in helt.	Tryck långsamt in pappersfacket helt i maskinen.
	Papper eller något främmande föremål hindrar att pappersfacket skjuts in rätt.	Dra ut pappersfacket ur maskinen och avlägsna pappret som fastnat eller det främmande föremålet. Om du inte kan hitta eller ta bort det papper som fastnat <b>»» Närliggande information: Skrivarstopp eller pappersstopp</b>
Inget papper	Maskinen har slut på papper eller också har pappret inte lagts i på rätt sätt i pappersfacket.	Gör något av följande: <ul style="list-style-type: none"> <li>• Fyll på pappersfacket och tryck sedan på ▶.</li> <li>• Ta bort pappret, fyll på det igen och tryck sedan på ▶.</li> </ul> <b>»» Närliggande information: Fylla på papper</b>
	(DCP-J572DW) Pappret fördes inte in i mitten av det manuella inmatningsfacket.	Ta bort pappret och lägg det igen i mitten av det manuella inmatningsfacket och följ sedan anvisningarna på LCD-skärmen. <b>»» Närliggande information: Fylla på papper i det manuella inmatningsfacket</b>
	Luckan för pappersstopp är inte ordentligt stängd.	Kontrollera att luckan för pappersstopp är stängd i båda ändarna. <b>»» Närliggande information: Skrivarstopp eller pappersstopp</b>
	Pappersdamm har ansamlats på pappersupplökningsrullarna.	Rengör pappersupplökningsrullarna. <b>»» Närliggande information: Rengör pappersmatningsrullarna</b>
Inget svar/uppt.	Numret du ringde svarar inte eller linjen är upptagen.	Kontrollera numret och försök igen.
Kan ej hitta bläck	Om du använder bläck som inte är Brother-originalbläck kan det hända att maskinen inte kan avkänna bläckmängden.	Byt ut bläckpatronen mot Brother original bläckpatron Om felmeddelandet kvarstår, kontakta Brothers kundtjänst eller din lokala Brother-återförsäljare.

Felmeddelande	Orsak	Åtgärd
Kan inte hitta	Du installerade en ny bläckpatron för snabbt och maskinen kände inte av det.	Ta ut den nya bläckpatronen och installera den igen långsamt och ordentligt tills den låser fast.
	En bläckpatron har installerats på fel sätt.	►► <i>Närliggande information: Byt ut bläckpatronerna</i>
	En gammal bläckpatron har satts i.	Ta ut bläckpatronen och ersätt den med en ny.
	Om du använder bläck som inte är Brother-originalbläck kan det hända att maskinen inte kan identifiera bläckpatronen.	Byt ut bläckpatronen mot Brother original bläckpatron Om felmeddelandet kvarstår, kontakta Brothers kundtjänst eller din lokala Brother-återförsäljare.
	Bläckpatronen måste bytas.	Byt ut bläckpatronen mot Brother original bläckpatron.
	Den nya bläckpatronen har en luftbubbla.	Rotera bläckpatronen långsamt så att utmatningsmunstycket är riktat nedåt och sätt i bläckpatronen.
	Fel modell av Brother bläckpatron är installerad.	Kontrollera modellnumret på bläckpatronerna och installera rätt bläckpatroner.
Kan inte rengöra XX Initieringsfel XX Kan inte skriva XX	Maskinen har ett mekaniskt problem. <b>-ELLER-</b> Ett främmande föremål har fastnat i maskinen, t.ex. ett gem eller ett trasigt papper.	Öppna skannerlocket och ta bort eventuella föremål och pappersbitar ur maskinen. Om felmeddelandet kvarstår kopplar du bort strömmen i några minuter och sätter sedan tillbaka kontakten igen. ►► <i>Närliggande information: Papper fastnar i maskinen och i maskinens främre del (pappersstopp A inuti/fram)</i> Om du inte kan skriva ut mottagna fax ska du överföra dem till en annan faxmaskin eller din dator innan maskinen kopplas från, så att viktiga meddelanden inte försvinner. Koppla sedan bort strömmen ett antal minuter, sätt tillbaka kontakten och gör ett nytt försök. ►► <i>Närliggande information: Överföra dina fax eller din faxjournalrapport</i>
Kan inte skanna XX	Maskinen har ett mekaniskt problem.	Koppla bort strömmen några minuter och sätt sedan i kontakten igen. Om du inte kan skriva ut mottagna fax ska du överföra dem till en annan faxmaskin eller din dator innan maskinen kopplas från, så att viktiga meddelanden inte försvinner. Koppla sedan bort strömmen ett antal minuter, sätt tillbaka kontakten och gör ett nytt försök. ►► <i>Närliggande information: Överföra dina fax eller din faxjournalrapport</i>
Komm. Fel	En dålig telefonlinje har orsakat kommunikationsproblem.	Skicka faxet igen eller anslut maskinen till en annan telefonlinje. Kontakta telefonbolaget och be dem att kontrollera linjen om problemet inte avhjälps.
Kontr dokument	Dokumentet laddades inte eller matades fel, eller dokumentet som skannades från dokumentmataren var för långt.	Ta bort de dokument som fastnat och tryck sedan på <b>Stop/Exit</b> . Placera dokumentet i dokumentmataren på rätt sätt. ►► <i>Närliggande information: Placera dokument i dokumentmataren (ADF)</i>

Felmeddelande	Orsak	Åtgärd
		<p>►► <i>Närliggande information: Dokumentstopp</i></p>
Lite bläck	Minst en bläckpatron är snart slut. Om sändaren har en konverteringsfunktion kommer färgfaxet att skrivas ut som ett svartvitt faxmeddelande.	<p>Beställ en ny bläckpatron. Du kan fortsätta att skriva ut tills <i>Byt bläck</i> visas på LCD-skärmen.</p> <p>►► <i>Närliggande information: Byt ut bläckpatronerna</i></p> <ul style="list-style-type: none"> <li>• <b>Du kan skanna även om bläcket är slut eller behöver bytas ut.</b></li> </ul>
Luckan är öppen.	Skannerlocket är inte låst i stängt läge.	<p>Lyft upp skannerlocket och stäng det igen.</p> <p>Kontrollera att USB-kabeln eller nätverkskabeln (om den används) har dragits genom kabelkanalen och ut på maskinens baksida på rätt sätt.</p>
	Bläckpatronsluckan är inte låst i stängt läge.	Stäng bläckpatronsluckan och se till att den låses på plats.
Låg temperatur	Rumstemperaturen är för låg.	Låt maskinen värmas upp till rumstemperatur efter att rumstemperaturen höjts. Försök igen när maskinen varmt upp.
Media fullt.	Minneskortet eller USB-minnet du använder innehåller redan 999 filer.	Maskinen kan bara spara till minneskortet eller USB-minnet om det innehåller färre än 999 filer. Ta bort oanvända filer och försök igen.
	Minneskortet eller USB-minnet som du använder har inte tillräckligt med plats för att dokumentet ska kunna skannas.	Radera oanvända filer från minneskortet eller USB-minnet för att skapa utrymme och försök igen.
Mediekortfel	Flera lagringsenheter satt i maskinen när den sattes på. Maskinen kan bara läsa ett minneskort eller USB-minne i taget.	Ta bort det/de minneskort eller USB-minne som du inte använder.
Minnet är fullt	Maskinens minne är fullt.	<p>Om faxesändning eller kopiering pågår:</p> <ul style="list-style-type: none"> <li>• Tryck på <b>Stop/Exit</b> och vänta tills annan pågående drift avslutas, och försök sedan igen.</li> <li>• Tryck på ► och välj <i>Delvisutskr.</i> för att kopiera de skannade sidorna.</li> <li>• Skriva ut fax som finns i minnet.</li> </ul> <p>►► <i>Närliggande information: Skriva ut ett fax som lagrats i maskinens minne</i></p>
Slut på faxminne	Faxminnet är slut.	<p>Skriv ut fax som finns i minnet.</p> <p>►► <i>Närliggande information: Skriva ut ett fax som lagrats i maskinens minne</i></p>
Trassel A Inv./fram Upprepa Trassel A	<p>Papper har fastnat i maskinen. (DCP-J572DW)</p> <ul style="list-style-type: none"> <li>• Mer än ett pappersark placerades i det manuella inmatningsfacket.</li> <li>• Ett nytt pappersark placerades i det manuella inmatningsfacket innan LCD-skärmen visade <i>Var papperet ska läggas</i>.</li> </ul>	<p>Ta bort det felmatade pappret.</p> <p>►► <i>Närliggande information: Papper fastnar i maskinen och i maskinens främre del (pappersstopp A inuti/fram)</i></p> <p>Se till att längdguiderna ställts in för rätt pappersformat. (DCP-J572DW) Placera inte mer än ett ark åt gången i det manuella inmatningsfacket. Vänta tills <i>Var papperet ska läggas</i> visas på LCD-skärmen innan du matar in nästa pappersark i det manuella inmatningsfacket.</p>
Trassel B Framsidan	Papper har fastnat i maskinen.	Ta bort det felmatade pappret.



Felmeddelande	Orsak	Åtgärd
Åter.stopp B front		<p>➤➤ <i>Närliggande information: Papper fastnar i maskinens främre del (pappersstopp B fram)</i></p> <p>Se till att längdguiderna ställts in för rätt pappersformat.</p>
Trassel C Baksidan	Papper har fastnat i maskinen.	<p>Ta bort det felmatade pappret.</p> <p>➤➤ <i>Närliggande information: Papper fastnar i maskinens bakre del (pappersstopp C bak)</i></p> <p>Se till att pappersguiderna ställts in för rätt pappersformat.</p>
	Pappersdamm har ansamlats på pappersupplökningsrullarna.	<p>Rengör pappersupplökningsrullarna.</p> <p>➤➤ <i>Närliggande information: Rengör pappersmatningsrullarna</i></p>

### DCP-J772DW/DCP-J774DW/MFC-J890DW/MFC-J895DW



Felmeddelande	Orsak	Åtgärd
Anslutningsfel	Andra enheter försöker ansluta till Wi-Fi Direct-nätverket samtidigt.	Se till att det inte finns några andra enheter som försöker ansluta till Wi-Fi Direct-nätverket och försök sedan konfigurera Wi-Fi Direct-inställningarna igen.
Anslutningsfel	Brother-maskinen och din mobila enhet kan inte kommunicera under Wi-Fi Direct-nätverkskonfiguration.	<ul style="list-style-type: none"> <li>Flytta den mobila enheten närmare Brother-maskinen.</li> <li>Flytta Brother-maskinen och den mobila enheten till en plats utan hinder.</li> <li>Om du använder PIN-metoden för WPS ska du verifiera att du har angivit korrekt PIN-kod.</li> </ul>
Bläckabs. nästan full	Bläckabsorberingslådan är nästan full.	<p>Bläckabsorberingslådan måste bytas snart. Kontakta Brothers kundtjänst eller din lokala Brother-återförsäljare.</p> <ul style="list-style-type: none"> <li>Bläckabsorberingslådan suger upp den lilla mängd bläck som avges under rengöring av skrivhuvudet.</li> </ul>
Bläckabsorberardyna full	Bläckabsorberingslådan är full. De här komponenterna är återkommande underhållsartiklar som eventuellt behöver bytas ut efter ett tag för att din Brother-maskin ska fungera optimalt. Eftersom dessa komponenter är återkommande underhållsartiklar täcker garantin inte kostnaden för att byta ut dem. Huruvida och hur ofta dessa artiklar behöver bytas ut beror på hur många gånger bläcksystemet behöver spolas och tömmas för att bli rengjort. De här lådorna samlar upp bläck när de olika spolnings- och tömningsfunktionerna utförs. Antalet gånger som bläcksystemet behöver spolas och tömmas skiftar beroende på situationen. Om du till exempel stänger av och sätter på maskinen ofta så leder detta till fler rengöringstillfällen eftersom maskinen automatiskt rengörs när den startar. Om du använder något annat bläck än Brother-bläck kan det leda till fler rengöringstillfällen eftersom sådant bläck kan resultera i dålig utskriftskvalitet, vilket	Bläckabsorberingslådan måste bytas. Kontakta Brothers kundtjänst eller ditt närmaste auktoriserade Brother-servicecenter för att få maskinen reparerad.

Felmeddelande	Orsak	Åtgärd
	<p>åtgärdas genom rengöring. Ju oftare maskinen behöver rengöras, desto fortare blir de här lådorna fulla.</p> <p><b>Det är inte säkert att de reparationer som blir nödvändiga till följd av användning av annat än Brother-bläck täcks av den nämnda produktgarantin.</b></p>	
Bortkopplad	Personen i den andra änden eller dennes faxmaskin bröt samtalet.	<p>Försök att sända eller ta emot på nytt.</p> <p>Om samtal avbryts flera gånger och du använder ett VoIP-system (Internettelefoni) kan du försöka ändra kompatibiliteten till Grundläggande (för VoIP).</p> <p>►► <i>Närliggande information: Störning på telefonlinje/VoIP</i></p>
Byt bläck	Minst en bläckpatron är slut. Maskinen gör inga utskrifter av något slag. När det finns ledigt minne lagras svartvita fax i minnet. Om avsändaren har en konverteringsfunktion kommer färgfaxet att tas emot i minnet som ett svartvitt faxmeddelande.	<p>Byt bläckpatroner.</p> <p>►► <i>Närliggande information: Byt ut bläckpatronerna</i></p> <ul style="list-style-type: none"> <li>Du kan skanna även om bläcket är slut eller behöver bytas ut.</li> </ul>
Det maximala antalet enheter är redan anslutna via Wi-Fi Direct.	Det maximala antalet mobila enheter är redan anslutna till Wi-Fi Direct-nätverket när Brother-maskinen är G/Å (gruppägare).	<p>När den aktuella anslutningen mellan din Brother-maskin och den andra mobila enheten har stängts av kan du försöka konfigurera Wi-Fi Direct-inställningarna igen. Du kan bekräfta anslutningsstatus genom att skriva ut nätverkskonfigurationslistan.</p> <p>►► <i>Närliggande information: Skriva ut nätverkskonfigurationsrapporten</i></p>
Dokumentstopp/för långt	Dokumentet laddades inte eller matades fel, eller dokumentet som skannades från dokumentmataren var för långt.	<p>Ta bort de dokument som fastnat och tryck sedan på . Placera dokumentet i dokumentmataren på rätt sätt.</p> <p>►► <i>Närliggande information: Placera dokument i dokumentmataren (ADF)</i></p> <p>►► <i>Närliggande information: Dokumentstopp</i></p>
DR läge används (För Danmark)	Maskinen befinner sig i Distinctive Ring-läget. Du kan inte ändra mottagningsläget från manuellt till ett annat läge.	<p>Ställ in Distinctive Ring till av.</p> <p>►► <i>Närliggande information: Stäng av Distinctive Ring</i></p>
Endast svartvit 1-sidig utskrift Byt bläckpatron.	<p>Minst en färgpatron är snart slut.</p> <p>Du kan använda maskinen i svartvitt läge under cirka fyra veckor beroende på hur många sidor du skriver ut.</p> <p>När detta meddelande visas på pekskärmen fungerar funktionerna på följande sätt:</p> <ul style="list-style-type: none"> <li>Utskrift <ul style="list-style-type: none"> <li>Om mediatypen är inställd på <b>Vanligt papper</b> på fliken <b>Grundläggande</b>, och <b>Gråskala</b> väljs på fliken <b>Avancerat</b> för skrivardrivrutinen kan du använda maskinen som en svartvit skrivare.</li> </ul> </li> <li>Kopiering <ul style="list-style-type: none"> <li>Om papperstypen är inställd på <b>Vanl. papper</b> kan du göra svartvita kopior.</li> </ul> </li> <li>Faxning</li> </ul>	<p>Byt bläckpatroner.</p> <p>►► <i>Närliggande information: Byt ut bläckpatronerna</i></p> <p>Även om orsaks-kolumnen listar alternativ för att använda maskinen efter det att detta fel dyker upp kommer du inte att kunna använda maskinen förrän du byter bläckpatron(-er) på följande villkor:</p> <ul style="list-style-type: none"> <li>Om du drar ut maskinens nätkabel eller avlägsnar bläckpatronen.</li> <li>Om du väljer alternativet <b>Långsamtorkande papper</b> på maskinen eller i skrivardrivrutinen.</li> </ul>

Felmeddelande	Orsak	Åtgärd
	Om papperstypen är inställd på Vanl. papper tar maskinen emot och skriver ut svartvita fax.	
Enhet saknas	Brother-maskinen kan inte hitta din mobila enhet när du konfigurerar Wi-Fi Direct-nätverket.	<ul style="list-style-type: none"> <li>• Kontrollera att maskinen och den mobila enheten är i Wi-Fi Direct-läge.</li> <li>• Flytta den mobila enheten närmare Brother-maskinen.</li> <li>• Flytta Brother-maskinen och den mobila enheten till en plats utan hinder.</li> <li>• Om du konfigurerar Wi-Fi Direct-nätverket manuellt ska du kontrollera att du har angett korrekt lösenord.</li> <li>• Om din mobila enhet har en konfigurationssida för hur du får en IP-adress ska du kontrollera att IP-adressen för din mobila enhet har konfigurerats via DHCP.</li> </ul>
Fackinställn.	Detta meddelande visas när inställningen för att bekräfta papperstyp och -format är aktiverad.	Ställ in inställningen på Av för att inte behöva visa detta bekräftelsemeddelande. <b>»» Närliggande information: Ändra inställningen för papperskontroll</b>
Fel bläckfärg	En bläckpatron har installerats på fel plats.	Kontrollera vilka bläckpatroner som har en färg som inte stämmer överens med bläckpatronsplaceringen och flytta dem till rätt plats.
Fel bläckpatron	Modellnumret på bläckpatronen kan inte användas med maskinen.	Kontrollera att modellnumret på bläckpatronen kan användas med maskinen.
Fel pappersstorlek	<p>Inställningen för pappersformat motsvarar inte formatet på pappret i facket.</p> <p><b>-ELLER-</b></p> <p>Du har inte ställt in pappersguiderna i facket efter indikatorerna för det pappersformat som du använder.</p>	<ol style="list-style-type: none"> <li>1. Kontrollera att det pappersformat som valts på maskinens display överensstämmer med formatet på papperet i facket.  <b>»» Närliggande information: Ändra pappersstorlek och -typ</b></li> <li>2. Se till att du lägger i papperet med rätt orientering och placerar pappersguiderna vid indikatorerna för det aktuella pappersformatet.  <b>»» Närliggande information: Fylla på papper</b></li> <li>3. När du har kontrollerat pappersformatet och pappersorienteringen följer du anvisningarna på LCD-skärmen.</li> </ol> <p>Om du skriver ut från datorn bör du kontrollera att det pappersformat som du väljer i skrivaren överensstämmer med formatet i pappersfacket.  <b>»» Närliggande information: Utskriftsinställningar (Windows) eller Utskriftsalternativ (Mac)</b></p>
Fel på mediakort	Minneskortet är antingen skadat eller felaktigt formaterat eller så är det något annat problem med det.	<p>Ta ut minneskortet från maskinens medieenhet (kortplatsen) och formatera det korrekt.</p> <p>Sätt i kortet på kortplatsen igen och se till att det sitter rätt. Om felet kvarstår ska du kontrollera medieenheten (kortplatsen) på</p>

Felmeddelande	Orsak	Åtgärd
		maskinen genom att sätta i ett annat minneskort som du vet fungerar.
Hubben är obrukbar.	En hubb eller ett USB-minne med hubb har anslutits till USB-gränssnittet.	Hubbar, inklusive ett USB-minne som har en inbyggd hubb kan inte användas. Koppla ur enheten från USB-porten.
Hög temperatur	Temperaturen i rummet är för hög.	Låt det kallna i rummet och låt sedan maskinen kylas ner till rumstemperatur. Försök igen när maskinen har kallnat.
Ingen bläckpat.	En bläckpatron har installerats på fel sätt.	Ta ut den nya bläckpatronen och installera den igen långsamt och ordentligt tills den låser fast. <b>»» Närliggande information: Byt ut bläckpatronerna</b>
Ingen fil	Minneskortet eller USB-minnet i medieenheten innehåller inte någon .JPG-fil.	Sätt i korrekt minneskort eller USB-minne i kortplatsen igen.
Ingen nummerpre. (För Danmark)	Det finns ingen historik för inkommande samtal. Du har inte tagit emot några samtal eller så abonnerar du inte på din telefonoperatörs nummerpresentationstjänst.	För att använda nummerpresentation bör du kontakta din telefonoperatör. <b>»» Närliggande information: Nummerpresentation</b>
Inget papper	Maskinen har slut på papper eller också har pappret inte lagts i på rätt sätt i pappersfacket.	Gör något av följande: <ul style="list-style-type: none"> <li>• Fyll på pappersfacket och följ anvisningarna på LCD-skärmen.</li> <li>• Ta bort pappret, fyll på det igen och följ sedan anvisningarna på LCD-skärmen.</li> </ul> <b>»» Närliggande information: Fylla på papper</b>
	Pappret ligger inte in i mitten av det manuella inmatningsfacket.	Ta bort pappret och lägg det igen i mitten av det manuella inmatningsfacket och följ sedan anvisningarna på LCD-skärmen. <b>»» Närliggande information: Fylla på papper i det manuella inmatningsfacket</b>
	Luckan för pappersstopp är inte ordentligt stängd.	Kontrollera att luckan för pappersstopp är stängd i båda ändarna. <b>»» Närliggande information: Skrivarstopp eller pappersstopp</b>
	Pappersdamm har ansamlats på pappersupplökningsrullarna.	Rengör pappersupplökningsrullarna. <b>»» Närliggande information: Rengör pappersmatningsrullarna</b>
Inget svar/uppt.	Numret du ringde svarar inte eller linjen är upptagen.	Kontrollera numret och försök igen.
Kan inte hitta	Du installerade en ny bläckpatron för snabbt och maskinen kände inte av det.	Ta ut den nya bläckpatronen och installera den igen långsamt och ordentligt tills den låser fast. <b>»» Närliggande information: Byt ut bläckpatronerna</b>
	En bläckpatron har installerats på fel sätt.	
	En gammal bläckpatron har satts i.	Ta ut bläckpatronen och ersätt den med en ny.
	Om du använder bläck som inte är Brother-originalbläck kan det hända att maskinen inte kan identifiera bläckpatronen.	Byt ut bläckpatronen mot Brother original bläckpatron Om felmeddelandet kvarstår, kontakta Brothers kundtjänst eller din lokala Brother-återförsäljare.

Felmeddelande	Orsak	Åtgärd
	Bläckpatronen måste bytas.	Byt ut bläckpatronen mot Brother original bläckpatron.
	Fel modell av Brother bläckpatron är installerad.	Kontrollera modellnumret på bläckpatronerna och installera rätt bläckpatroner.
Kan inte känna av bläckvolym	Om du använder bläck som inte är Brother-originalbläck kan det hända att maskinen inte kan avkänna bläckmängden.	Byt ut bläckpatronen mot Brother original bläckpatron Om felmeddelandet kvarstår, kontakta Brothers kundtjänst eller din lokala Brother-återförsäljare.
Kan inte rengöra XX Kan inte initiera XX Kan inte skriva XX	Maskinen har ett mekaniskt problem. <b>-ELLER-</b> Ett främmande föremål har fastnat i maskinen, t.ex. ett gem eller ett trasigt papper.	Öppna skannerlocket och ta bort eventuella föremål och pappersbitar ur maskinen. Om felmeddelandet kvarstår kopplar du bort strömmen i några minuter och sätter sedan tillbaka kontakten igen. <b>»» Närliggande information: Papper fastnar i maskinen och i maskinens främre del (pappersstopp A inuti/fram)</b> (MFC-J890DW/MFC-J895DW) Om du inte kan skriva ut mottagna faxmeddelanden kan du överföra dem till en annan faxmaskin eller till din dator. <b>»» Närliggande information: Överföra dina fax eller din faxjournalrapport</b>
Kan inte skanna XX	Maskinen har ett mekaniskt problem.	Koppla bort strömmen några minuter och sätt sedan i kontakten igen. (MFC-J890DW/MFC-J895DW) Om du inte kan skriva ut mottagna faxmeddelanden kan du överföra dem till en annan faxmaskin eller till din dator. <b>»» Närliggande information: Överföra dina fax eller din faxjournalrapport</b>
Komm. fel	En dålig telefonlinje har orsakat kommunikationsproblem.	Skicka faxet igen eller anslut maskinen till en annan telefonlinje. Kontakta telefonbolaget och be dem att kontrollera linjen om problemet inte avhjälps.
Lite bläck	Minst en bläckpatron är snart slut. Om sändaren har en konverteringsfunktion kommer färgfaxet att skrivas ut som ett svartvitt faxmeddelande.	Beställ en ny bläckpatron. Du kan fortsätta att skriva ut tills <i>Byt bläck</i> visas på pekskärmen. <b>»» Närliggande information: Byt ut bläckpatronerna</b> <b>• Du kan skanna även om bläcket är slut eller behöver bytas ut.</b>
Luckan är öppen.	Skannerlocket är inte låst i stängt läge.	Lyft upp skannerlocket och stäng det igen. Kontrollera att telefonlinjesladden och gränssnittskabeln (om en sådan används) har dragits på rätt sätt genom kabelkanalen och ut på maskinens baksida.
	Bläckpatronsluckan är inte låst i stängt läge.	Stäng bläckpatronsluckan och se till att den låses på plats.
Låg temperatur	Rumstemperaturen är för låg.	Låt maskinen värmas upp till rumstemperatur efter att rumstemperaturen höjts. Försök igen när maskinen varmt upp.
Media fullt.	Minneskortet eller USB-minnet du använder innehåller redan 999 filer.	Maskinen kan bara spara till minneskortet eller USB-minnet om det innehåller färre än 999 filer. Ta bort oanvända filer och försök igen.

Felmeddelande	Orsak	Åtgärd
	Minneskortet eller USB-minnet som du använder har inte tillräckligt med plats för att dokumentet ska kunna skannas.	Radera oanvända filer från minneskortet eller USB-minnet för att skapa utrymme och försök igen.
Mediekortfel	Flera lagringsenheter satt i maskinen när den sattes på. Maskinen kan bara läsa ett minneskort eller USB-minne i taget.	Ta bort det/de minneskort eller USB-minne som du inte använder.
Minnet är fullt	Maskinens minne är fullt.	Om faxesändning eller kopiering pågår: <ul style="list-style-type: none"> <li>Tryck på  eller <b>Avsluta</b> eller <b>Stäng</b> och vänta tills annan pågående aktivitet avslutas, och försök sedan igen.</li> <li>Tryck på <b>Delvis utskrift</b> för att kopiera de sidor som hittills skannats.</li> <li>Rensa data i minnet. För att få mer minne kan du stänga av minnesmottagning. <ul style="list-style-type: none"> <li>►► <i>Närliggande information: Stäng av minnesmottagning</i></li> </ul> </li> <li>Skriv ut mottagna fax som sparats i minnet. <ul style="list-style-type: none"> <li>►► <i>Närliggande information: Skriva ut ett fax som lagrats i maskinens minne</i></li> </ul> </li> </ul>
Oanvändbar enhet Koppla från enheten från främre kontakten och starta om maskinen	En trasig enhet har anslutits till USB-porten.	Dra ut enhetens kontakt ur USB-porten och tryck på  för att stänga av maskinen och sätt sedan på den igen.
Oanvändbar enhet Koppla från USB-enheten.	En USB-enhet eller ett USB-minne som inte fungerar har anslutits direkt till USB-porten.	Koppla ur enheten från USB-porten. Stäng av maskinen och starta den sedan igen.
Pappersfack hittades inte	Pappersfacket har inte skjutits in helt.	Tryck långsamt in pappersfacket helt i maskinen.
	Papper eller något främmande föremål hindrar att pappersfacket skjuts in rätt.	Dra ut pappersfacket ur maskinen och avlägsna pappret som fastnat eller det främmande föremålet. Om du inte kan hitta eller ta bort det papper som fastnat ►► <i>Närliggande information: Skrivarstopp eller pappersstopp</i>
Pekskärmsinitieringsfel	Pekskärmen vidrördes före initieringen vid uppstart var slutförd.	Se till att inget vidrör eller vilar mot pekskärmen, i synnerhet när maskinen kopplas in.
	Det kan hända att smuts har fastnat mellan pekskärmens nedre del och ramen.	För in en bit styvt papper mellan pekskärmens nedre del och ramen och för det fram och tillbaka för att trycka ut skräpet.
Slut på faxminne	Faxminnet är slut.	Gör något av följande: <ul style="list-style-type: none"> <li>Ta bort data från minnet. För att få mer minne kan du stänga av minnesmottagning. <ul style="list-style-type: none"> <li>►► <i>Närliggande information: Stäng av minnesmottagning</i></li> </ul> </li> <li>Skriva ut fax som finns i minnet. <ul style="list-style-type: none"> <li>►► <i>Närliggande information: Skriva ut ett fax som lagrats i maskinens minne</i></li> </ul> </li> </ul>
Trassel A Inv./fram	Papper har fastnat i maskinen.	Ta bort det felmatade pappret.

Felmeddelande	Orsak	Åtgärd
Upprepa Trassel A In-vändigt/fram		<p>►► <i>Närliggande information: Papper fastnar i maskinen och i maskinens främre del (pappersstopp A inuti/fram)</i></p> <p>Se till att pappersguiderna ställts in för rätt pappersformat.</p>
	<p>Mer än ett pappersark placerades i det manuella inmatningsfacket.</p> <p><b>-ELLER-</b></p> <p>Ett nytt pappersark placerades i det manuella inmatningsfacket innan pekskrämen visade Var papperet ska läggas.</p>	<p>Placera inte mer än ett ark åt gången i det manuella inmatningsfacket. Vänta tills Var papperet ska läggas visas på pekskrämen innan du matar in nästa pappersark i det manuella inmatningsfacket.</p> <p>Ta bort det felmatade pappret.</p> <p>►► <i>Närliggande information: Papper fastnar i maskinen och i maskinens främre del (pappersstopp A inuti/fram)</i></p>
Trassel B Framsidan Upprepa Trassel B Framsidan	Papper har fastnat i maskinen.	<p>Ta bort det felmatade pappret.</p> <p>►► <i>Närliggande information: Papper fastnar i maskinens främre del (pappersstopp B fram)</i></p> <p>Se till att pappersguiderna ställts in för rätt pappersformat.</p>
Trassel C Baksidan	Papper har fastnat i maskinen.	<p>Ta bort det felmatade pappret.</p> <p>►► <i>Närliggande information: Papper fastnar i maskinens bakre del (pappersstopp C bak)</i></p> <p>Se till att pappersguiderna ställts in för rätt pappersformat.</p>
	Pappersdamm har ansamlats på pappersupplökningsrullarna.	<p>Rengör pappersupplökningsrullarna.</p> <p>►► <i>Närliggande information: Rengör pappersmatningsrullarna</i></p>
Upprepad ingen pappersmatning	Pappersdamm har ansamlats på pappersupplökningsrullarna.	<p>Rengör pappersupplökningsrullarna.</p> <p>►► <i>Närliggande information: Rengör pappersmatningsrullarna</i></p>
Återstående data i minnet	Utskriftsdata finns kvar i maskinens minne.	Tryck på  . Maskinen avbryter utskriften och raderar den från minnet. Prova att skriva ut på nytt.

## ✓ Närliggande information

- Felsökning
  - Överföra dina fax eller din faxjournalsrapport
  - Felmeddelanden när funktionen Brother Web Connect används

### Liknande ämnen:

- Översikt över pekskräms-LCD
- Skriva ut nätverkskonfigurationsrapporten
- Byt ut bläckpatronerna
- Ändra inställningen för papperskontroll
- Störning på telefonlinje/VoIP
- Ladda dokument i dokumentmataren (ADF)
- Dokumentstopp
- Stäng av Distinctive Ring
- Nummerpresentation

- 
- Fylla på papper
  - Fylla på papper i det manuella inmatningsfacket
  - Skrivarstopp eller pappersstopp
  - Rengör pappersmatningsrullarna
  - Stäng av minnesmottagning
  - Skriva ut ett fax som lagrats i maskinens minne
  - Ändra pappersstorlek och -typ
  - Utskriftsinställningar (Windows)
  - Utskriftsalternativ (Mac)
  - Papper fastnar i maskinen och i maskinens främre del (pappersstopp A inuti/fram)
  - Papper fastnar i maskinens främre del (pappersstopp B fram)
  - Papper fastnar i maskinens bakre del (pappersstopp C bak)
  - Pappershanterings- och utskriftsproblem
-



## Överföra dina fax eller din faxjournalsrapport

**Relaterade modeller:** MFC-J491DW/MFC-J497DW/MFC-J890DW/MFC-J895DW

Om LCD-skärmen visar:

- [Kan inte rengöra XX]
- [Kan inte initiera XX]
- [Kan inte skriva XX]
- [Kan inte skanna XX]

Vi rekommenderar att du överför dina fax till en annan faxmaskin eller till datorn.

➤➤ *Närliggande information: Överföra fax till en annan faxmaskin*

➤➤ *Närliggande information: Överföra fax till din dator*

Du kan även överföra faxjournalsrapporten för att se om det är några fax som behöver överföras.

➤➤ *Närliggande information: Överföra faxjournalsrapporten till en annan faxmaskin*



### Närliggande information

- [Fel- och underhållsmeddelanden](#)
  - [Överföra fax till en annan faxmaskin](#)
  - [Överföra fax till din dator](#)
  - [Överföra faxjournalsrapporten till en annan faxmaskin](#)

#### Liknande ämnen:

- [Överför mottagna fax till din dator med PC-Fax-mottagning \(endast Windows\)](#)
- [Återställa nätverksinställningarna till fabriksinställningarna](#)
- [Återställa din Brother-maskin](#)
- [Överblick över återställningsfunktioner](#)

## Överföra fax till en annan faxmaskin

Relaterade modeller: MFC-J491DW/MFC-J497DW/MFC-J890DW/MFC-J895DW

Du kan endast aktivera faxöverföringsläget om du har angett ett stations-ID.

>> [MFC-J491DW/MFC-J497DW](#)

>> [MFC-J890DW/MFC-J895DW](#)

### MFC-J491DW/MFC-J497DW

1. Tryck på **Stop/Exit** för att tillfälligt avbryta felet.
2. Tryck på **Menu**.
3. Tryck på **▲** eller **▼** för att välja följande:
  - a. Välj [Service]. Tryck på **OK**.
  - b. Välj [Dataöverföring]. Tryck på **OK**.
  - c. Välj [Faxöverföring]. Tryck på **OK**.
4. Gör något av följande:
  - Om [Ingen data] visas på LCD-skärmen finns det inte några faxmeddelanden kvar i maskinens minne.  
Tryck på **▶** och sedan på **Stop/Exit**.
  - Ange till vilket faxnummer som faxmeddelanden ska vidareändas.
5. Tryck på **Mono Start**.

### MFC-J890DW/MFC-J895DW

1. Tryck på  för att tillfälligt avbryta felet.
2. Tryck på  [Inställn.] > [Alla inställn.] > [Service] > [Dataöverföring] > [Faxöverföring].
3. Gör något av följande:
  - Om [Ingen data] visas på pekskärmen finns det inte några faxmeddelanden kvar i maskinens minne.  
Tryck på [Stäng] och sedan på .
  - Ange till vilket faxnummer som faxmeddelanden ska vidareändas.
4. Tryck på [Fax start].

### ✓ Närliggande information

- [Överföra dina fax eller din faxjournalsrapport](#)

#### Liknande ämnen:

- [Ställ in din stations-ID](#)

## Överföra fax till din dator

Relaterade modeller: MFC-J491DW/MFC-J497DW/MFC-J890DW/MFC-J895DW

Du kan överföra fax från maskinens minne till en dator.

>> [MFC-J491DW/MFC-J497DW](#)

>> [MFC-J890DW/MFC-J895DW](#)

### MFC-J491DW/MFC-J497DW

1. Tryck på **Stop/Exit** för att tillfälligt avbryta felet.
2. Kontrollera att du har installerat Brothers programvara och drivrutiner på datorn och sätt sedan på **PC-FAX-mottagning** på datorn. Gör något av följande:

- Windows 7

I menyn  (**Start**) väljer du **Alla program > Brother > Brother Utilities**.

Klicka på rullgardinsmenyn och välj ditt modellnamn (om det inte redan är valt). Klicka på **PC-FAX** i vänster navigationsfält och klicka sedan på **Ta emot**.

- Windows 8 och Windows 10

Starta  (**Brother Utilities**) och klicka sedan på rullgardinsmenyn för att välja ditt modellnamn (om det inte redan är valt). Klicka på **PC-FAX** i vänster navigationsfält och klicka sedan på **Ta emot**.

3. Läs och bekräfta anvisningarna på din dator.

Fax i maskinens minne kommer automatiskt att skickas till datorn.



#### Om fax i maskinens minne inte skickas till datorn:

Kontrollera att du har ställt in [Pcfax mottagn.] på maskinen.

Tryck på ▲ eller ▼ för att välja [Backuputskr.: På] eller [Backuputskr.: Av]. Tryck på **OK**.

Om det finns faxmeddelanden i maskinens minne när du ställer in PC-Fax Receive, frågar LCD-skärmen dig om du vill överföra faxmeddelandena till datorn.

Tryck på ► för att överföra alla fax i minnet till datorn.

### MFC-J890DW/MFC-J895DW

1. Tryck på  för att tillfälligt avbryta felet.
2. Kontrollera att du har installerat Brothers programvara och drivrutin på datorn och sätt sedan på **PC-FAX-mottagning** på datorn. Gör något av följande:

- Windows 7

I menyn  (**Start**) väljer du **Alla program > Brother > Brother Utilities**.

Klicka på rullgardinsmenyn och välj ditt modellnamn (om det inte redan är valt). Klicka på **PC-FAX** i vänster navigationsfält och klicka sedan på **Ta emot**.

- Windows 8 och Windows 10

Klicka på  (**Brother Utilities**) och klicka sedan på rullgardinsmenyn för att välja ditt modellnamn (om det inte redan är valt). Klicka på **PC-FAX** i vänster navigationsfält och klicka sedan på **Ta emot**.

3. Läs och bekräfta anvisningarna på din dator.

Fax i maskinens minne kommer automatiskt att skickas till datorn.



---

### **Om fax i maskinens minne inte skickas till datorn:**

Kontrollera att du har ställt in [Pcfax mottagn.] på maskinen.

Om det finns faxmeddelanden i maskinens minne när du ställer in PC-Fax Receive, frågar pekskärmen dig om du vill överföra faxmeddelandena till datorn.

Om förhandsgranskningen av fax är avstängd tillfrågas du om du vill få utskrift av säkerhetskopior.

Tryck på [Ja] för att överföra alla fax i minnet till datorn.

---



### **Närliggande information**

- [Överföra dina fax eller din faxjournalsrapport](#)

#### **Liknande ämnen:**

- [Överför mottagna fax till din dator med PC-Fax-mottagning \(endast Windows\)](#)
-

## Överföra faxjournalrapporten till en annan faxmaskin

Relaterade modeller: MFC-J491DW/MFC-J497DW/MFC-J890DW/MFC-J895DW

Du kan endast aktivera faxöverföringsläget om du har angett ett stations-ID.



>> [MFC-J491DW/MFC-J497DW](#)

>> [MFC-J890DW/MFC-J895DW](#)

### MFC-J491DW/MFC-J497DW

1. Tryck på **Stop/Exit** för att tillfälligt avbryta felet.
2. Tryck på **Menu**.
3. Tryck på **▲** eller **▼** för att välja följande:
  - a. Välj [Service]. Tryck på **OK**.
  - b. Välj [Dataöverföring]. Tryck på **OK**.
  - c. Välj [Rapportera överföring]. Tryck på **OK**.
4. Ange faxnumret till vilket faxrapporten ska vidareändas.
5. Tryck på **Mono Start**.

### MFC-J890DW/MFC-J895DW

1. Tryck på  för att tillfälligt avbryta felet.
2. Tryck på  [Inställn.] > [Alla inställn.] > [Service] > [Dataöverföring] > [Rapportera överföring].
3. Ange faxnumret till vilket faxrapporten ska vidareändas.
4. Tryck på [Fax start].



### Närliggande information

- [Överföra dina fax eller din faxjournalrapport](#)

#### Liknande ämnen:

- [Ställ in din stations-ID](#)

## Felmeddelanden när funktionen Brother Web Connect används

Din Brother-maskin visar ett felmeddelande om ett fel uppstår. De vanligaste felmeddelandena visas i följande tabell.

De flesta felen kan du korrigerera själv. Om du vill ha fler tips kan du besöka sidan **Vanliga frågor & felsökning** för din modell på Brother Solutions Center på [support.brother.com](http://support.brother.com).

### Anslutningsfel

Felmeddelanden	Orsak	Åtgärd
(DCP-J572DW/MFC-J491DW/ MFC-J497DW) Anslutningsfel 02 Nätverket är inte anslutet. Kontrollera att maskinen är ansluten till nätverket. (DCP-J772DW/DCP-J774DW/ MFC-J890DW/MFC-J895DW) Anslutningsfel 02 Nätverket är inte anslutet. Kontrollera att maskinen är ansluten till nätverket.	Maskinen är inte ansluten till ett nät- verk.	<ul style="list-style-type: none"><li>• Kontrollera att nätverksanslutning- en fungerar.</li><li>• Om du tryckte på <i>Internet</i> eller <i>Appar</i>-alternativet en kort stund efter att du slog på maskinen är det möjligt att nätverksanslutning- en inte har upprättats än. Vänta en stund och försök igen.</li></ul>
(DCP-J572DW/MFC-J491DW/ MFC-J497DW) Anslutningsfel 03 Anslutningen till servern misslyckades. Kontrollera nätverksinställningar. (DCP-J772DW/DCP-J774DW/ MFC-J890DW/MFC-J895DW) Anslutningsfel 03 Anslutningen till servern misslyckades. Kontrollera nätverksinställningarna.	<ul style="list-style-type: none"><li>• Nätverks- eller serverinställningar- na är felaktiga.</li><li>• Ett problem har uppstått med nät- verket eller servern.</li></ul>	<ul style="list-style-type: none"><li>• Kontrollera nätverksinställningarna eller vänta en stund och försök igen.</li><li>• Om du tryckte på <i>Internet</i> eller <i>Appar</i>-alternativet en kort stund efter att du slog på maskinen är det möjligt att nätverksanslutning- en inte har upprättats än. Vänta en stund och försök igen.</li></ul>
(DCP-J572DW/MFC-J491DW/ MFC-J497DW) Anslutningsfel 07 Anslutning till server miss- lyckades. Ange rätt Da- tum&Tid. (DCP-J772DW/DCP-J774DW/ MFC-J890DW/MFC-J895DW) Anslutningsfel 07 Anslutning till server miss- lyckades. Ange rätt Da- tum&Tid.	Inställningarna för datum och tid är felaktiga.	Ställ in rätt datum och tid. Observera att om maskinens nätkabel har kop- plats ur kan datum- och tidsinställ- ningarna ha återställts till fabriksin- ställningarna.

## Autentiseringsfel

Felmeddelanden	Orsak	Åtgärd
Verifieringsfel 01 Felaktig pinkod. Ange rätt pinkod.	PIN-koden som du använde för att få åtkomst till kontot är felaktig. PIN-koden är det fyrsiffriga numret som angavs när kontot registrerades till maskinen.	Skriv rätt PIN-kod.
Verifieringsfel 02 Felaktigt eller ogiltigt ID eller så används det redan. Ange korrekt ID eller utfärda nytt tillfälligt ID. Ett tillfälligt ID gäller i 24 timmar efter att det har utfärdats.	Det tillfälliga ID:t som har angetts är felaktigt. Det tillfälliga ID som har angetts är inte längre giltigt. Ett tillfälligt ID är giltigt i 24 timmar.	Ange rätt tillfälligt ID. Skaffa ett tillfälligt ID genom att ansöka om åtkomst till Brother Web Connect igen och använd ditt nya ID för att registrera kontot på maskinen.
Verifieringsfel 03 Visningsnamnet är redan registrerat. Ange ett annat visningsnamn.	Namnet som du angav som visningsnamn har redan registrerats för en annan användare av tjänsten.	Ange ett annat visningsnamn.

## Serverfel

Felmeddelanden	Orsak	Åtgärd
Serverfel 01 Autentisering misslyckades. Gör så här: 1. Gå till <a href="http://bwc.brother.com">http://bwc.brother.com</a> för att hämta ett nytt tillfälligt ID. 2. Tryck på OK och ange ditt nya tillfälliga ID på nästa skärm.	Maskinens autentiseringsinformation (som krävs för att få tillgång till tjänsten) har upphört att gälla eller är ogiltig.	Skaffa ett tillfälligt ID genom att ansöka om åtkomst till Brother Web Connect igen och använd ditt nya ID för att registrera kontot på maskinen.
Serverfel 03 Överföring misslyckades. Filen stöds inte eller data är skadade. Kontrollera data i filen.	Filen som du försöker överföra kan ha följande fel: <ul style="list-style-type: none"><li>• Filen överskrider det högsta antalet pixlar eller den största filstorleken osv. som stöds av tjänsten.</li><li>• Filtypen stöds inte.</li><li>• Filen är skadad.</li></ul>	Filen kan inte användas: <ul style="list-style-type: none"><li>• Kontrollera tjänstens begränsningar för storlek eller format.</li><li>• Spara filen som en annan typ.</li><li>• Använd en ny, oskadad version av filen om det går.</li></ul>
Serverfel 13 Tjänsten är inte tillgänglig. Försök senare.	Ett problem har uppstått med tjänsten och den kan inte användas just nu.	Vänta en stund och försök igen. Kontrollera om tjänsten är tillgänglig genom att skaffa åtkomst till den via en dator om meddelandet visas igen.

## Genvägsfel

Felmeddelanden	Orsak	Åtgärd
Genvägsfel 02 Ogiltigt konto. Registrera konto och genväg igen efter att ha tagit bort denna genväg.	Genvägen kan inte användas eftersom kontot har raderats efter det att genvägen registrerades.	Ta bort genvägen och registrera sedan kontot och genvägen igen.



### Närliggande information

- [Fel- och underhållsmeddelanden](#)

## Dokumentstopp

**Relaterade modeller:** MFC-J491DW/MFC-J497DW/MFC-J890DW/MFC-J895DW

- [Dokument fastnar längst upp i dokumentmataren](#)
- [Dokument fastnar i dokumentmataren](#)
- [Ta bort pappersbitar som fastnat i dokumentmataren](#)
- [Fel- och underhållsmeddelanden](#)



## Dokument fastnar längst upp i dokumentmataren

Relaterade modeller: MFC-J491DW/MFC-J497DW/MFC-J890DW/MFC-J895DW

1. Avlägsna allt papper som inte fastnat ur dokumentmataren.
2. Öppna luckan till dokumentmataren.
3. Ta ut dokumentet som har fastnat genom att dra det uppåt.

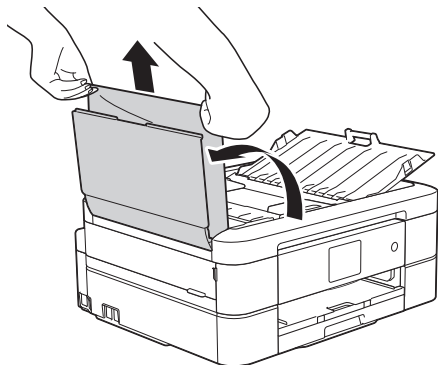

4. Stäng dokumentmatarens lock.
5. Tryck på **Stop/Exit** eller .

### VIKTIGT

Stäng dokumentmatarens lock ordentligt genom att trycka ned dess mitt för att undvika att dokument fastnar.



### Närliggande information

- [Dokumentstopp](#)

## Dokument fastnar i dokumentmataren

Relaterade modeller: MFC-J491DW/MFC-J497DW/MFC-J890DW/MFC-J895DW

1. Avlägsna allt papper som inte fastnat ur dokumentmataren.
2. Lyft på maskinens lock.
3. Dra ut dokumentet som har fastnat mot maskinens vänstra sida.

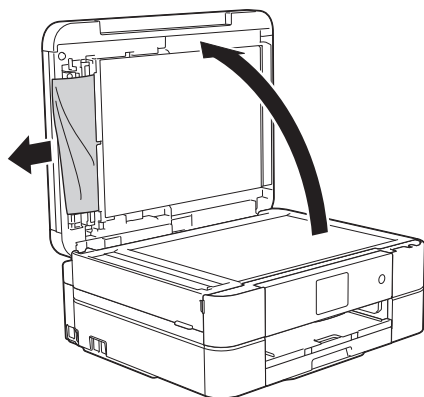

4. Stäng maskinens lock.
5. Tryck på **Stop/Exit** eller .

### VIKTIGT

Stäng dokumentmatarens lock ordentligt genom att trycka ned dess mitt för att undvika att dokument fastnar.

### ✓ Närliggande information

- [Dokumentstopp](#)

## Ta bort pappersbitar som fastnat i dokumentmataren

Relaterade modeller: MFC-J491DW/MFC-J497DW/MFC-J890DW/MFC-J895DW

1. Lyft på maskinens lock.
2. För in en bit hårt papper, t.ex. kartongpapper, i dokumentmataren och tryck ut små pappersbitar som eventuellt fastnat.

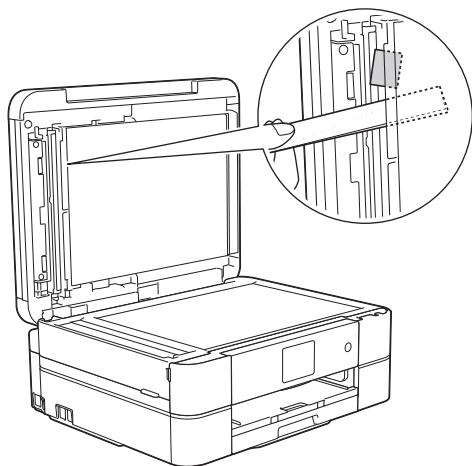

3. Stäng maskinens lock.
4. Tryck på **Stop/Exit** eller .

### VIKTIGT

Stäng dokumentmatarens lock ordentligt genom att trycka ned dess mitt för att undvika att dokument fastnar.

### ✓ Närliggande information

- [Dokumentstopp](#)

## Skrivarstopp eller pappersstopp

Hitta och ta bort det felmatade pappret.

- Papper fastnar i maskinen och i maskinens främre del (pappersstopp A inuti/fram)
- Papper fastnar i maskinens främre del (pappersstopp B fram)
- Papper fastnar i maskinens bakre del (pappersstopp C bak)
- Fel- och underhållsmeddelanden
- Pappershanterings- och utskriftsproblem

## Papper fastnar i maskinen och i maskinens främre del (pappersstopp A inuti/fram)

Om [Trassel A Inv./fram] eller [Upprepa Trassel A Invändigt/fram] visas på LCD-skärmen följer du dessa steg:

1. Dra ut maskinens nätkabel ur eluttaget.

### VIKTIGT

(MFC-J491DW/MFC-J497DW)

Innan du kopplar ur maskinen från strömkällan kan du överföra dina fax som är lagrade i minnet till din dator eller en annan faxmaskin så att du inte förlorar några viktiga meddelanden.

2. Dra ut pappersfacket (1) helt ur maskinen.

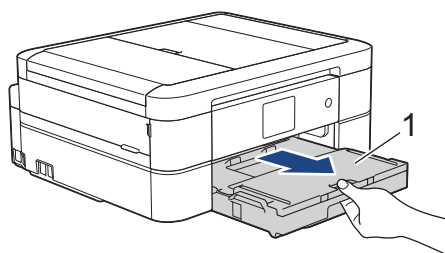

3. Dra de två gröna spakarna i maskinen mot dig för att frigöra papperet som fastnat.

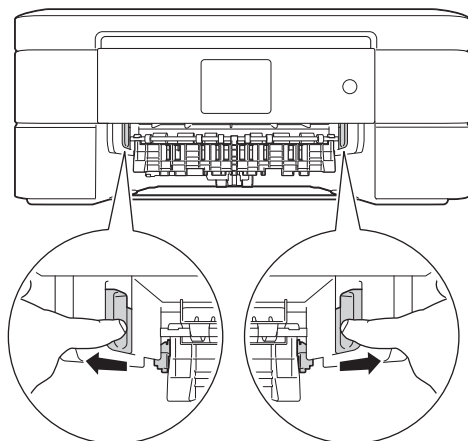

4. Sätt båda händerna under plastflikarna på båda sidorna av maskinen för att lyfta upp skannerlocket (1) till öppet läge.

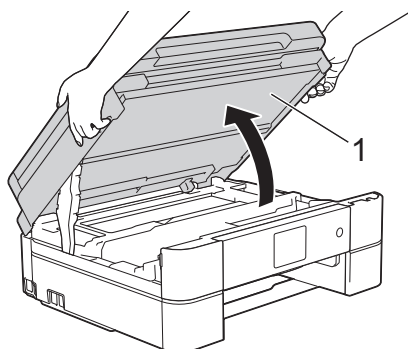

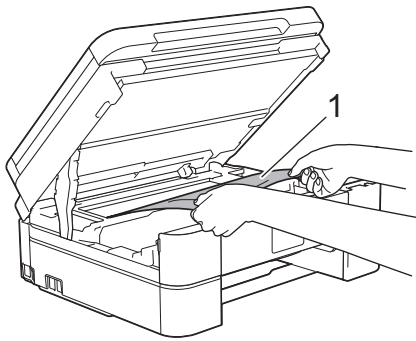

5. Dra långsamt ut papperet som har fastnat (1) ur maskinen.

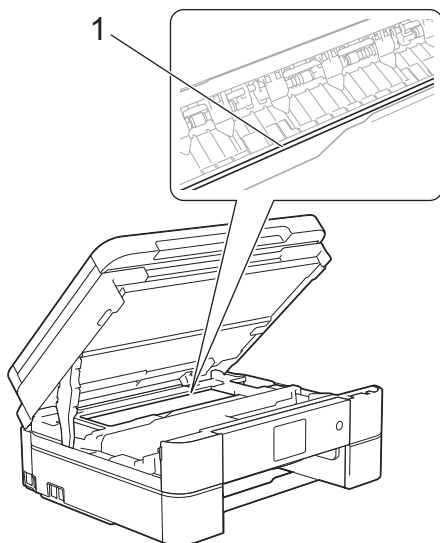

## VIKTIGT

- Vidrör **INTE** enkoder strip, en tunn plastremsa som är sträckt tvärs i maskinen (1). Detta kan orsaka skador på maskinen.



- Om skrivhuvudet har stannat i det högra hörnet som visas på bilden (2) går det inte att flytta det. Följ dessa steg:
  - a. Stäng skannerlocket och anslut sedan strömsladden.
  - b. Öppna skannerlocket igen och håll **Stop/Exit** eller  nedtryckt tills skrivhuvudet går till mitten.
  - c. Koppla bort maskinen från strömkällan och ta bort papperet som har fastnat.

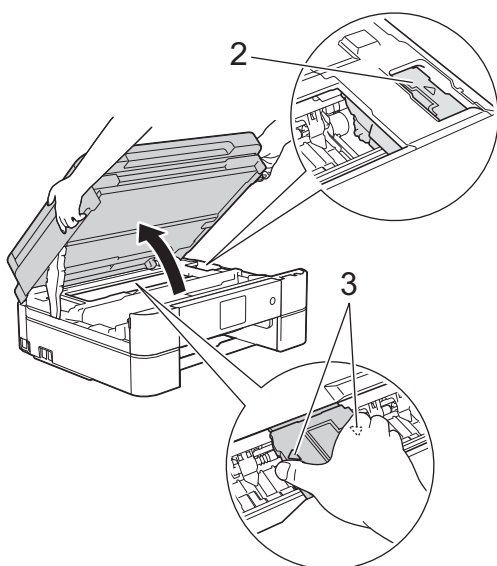

- Om papper fastnar under skrivhuvudet ska du dra ur maskinens nätkabel och sedan flytta skrivhuvudet så att du kan ta bort pappret.

---

Håll de konkava delarna som är märkta med trianglar på det sätt som visas på bilden (3) för att flytta skrivhuvudet.

- Om du får bläck på huden eller kläderna ska du genast tvätta bort det med tvål eller rengöringsmedel.
- 



Om LCD-skärmen visar [Upprepa Trassel A Invändigt/fram], flyttar du skrivhuvudet (vid behov) så att du kan ta bort eventuella papper som finns kvar. Se till att det inte finns några pappersrester kvar i hörnen inuti maskinen (1) och (2).

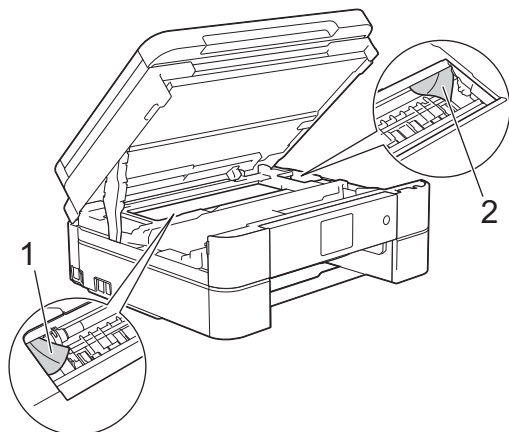

Gå till nästa steg när du är klar.

---

6. Stäng försiktigt skannerlocket med båda händerna.

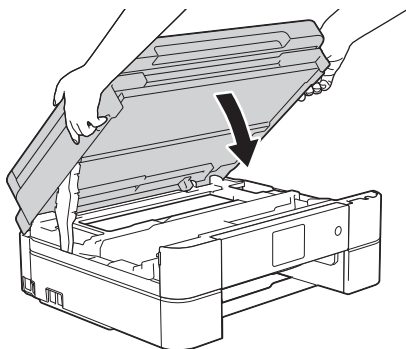

7. Dra långsamt ut papperet som har fastnat (1) ur maskinen.

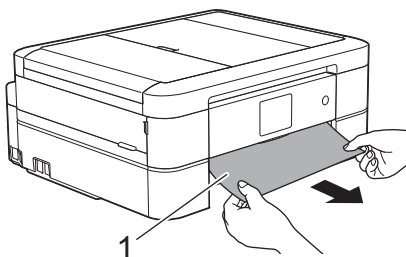



Om LCD-skärmen visar [Upprepa Trassel A Invändigt/fram], följ dessa steg:

- a. Kontrollera noga i (1) om det finns några pappersrester.

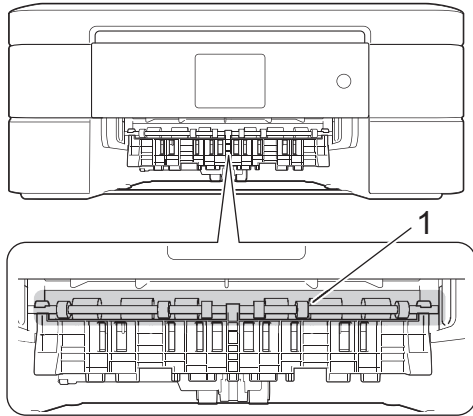

- b. Tryck ihop båda spakarna (1) och öppna luckan för pappersstopp på maskinens baksida.

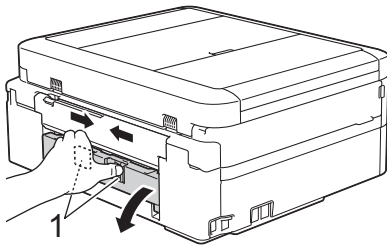

- c. Dra långsamt ut pappret som fastnat ur maskinen.

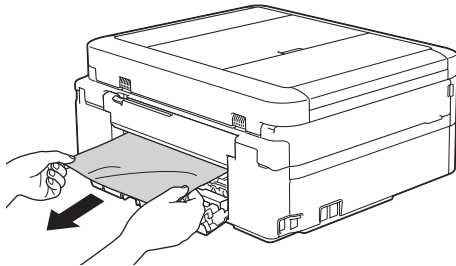

- d. Stäng luckan för pappersstopp. Se till att luckan är helt stängd.

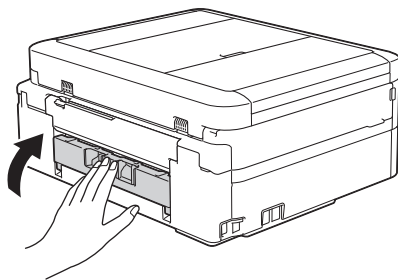

Gå till nästa steg när du är klar.

8. Tryck tillbaka pappersfacket i maskinen.

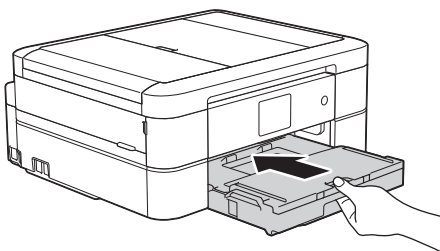



- 
9. Samtidigt som du håller pappersfacket i maskinen drar du ut pappersstödet (1) tills det låser på plats. Vik därefter ut stödfliken (2).

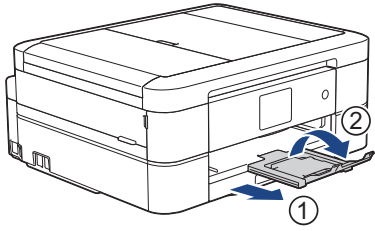

10. Anslut nätkabeln igen.



### Närliggande information

- [Skriverstopp eller pappersstopp](#)

#### Liknande ämnen:

- [Fel- och underhållsmeddelanden](#)
-

## Papper fastnar i maskinens främre del (pappersstopp B fram)

Om [Trassel B Framsidan] eller [Upprepa Trassel B Framsidan] visas på LCD-skärmen följer du dessa steg:

1. Dra ut maskinens nätkabel ur eluttaget.

### VIKTIGT

(MFC-J491DW/MFC-J497DW)

Innan du kopplar ur maskinen från strömkällan kan du överföra dina fax som är lagrade i minnet till din dator eller en annan faxmaskin så att du inte förlorar några viktiga meddelanden.

2. Dra ut pappersfacket (1) helt ur maskinen.

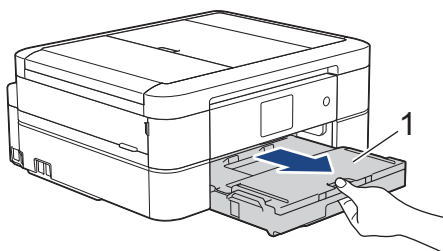

3. Dra de två gröna spakarna i maskinen mot dig för att frigöra papperet som fastnat.

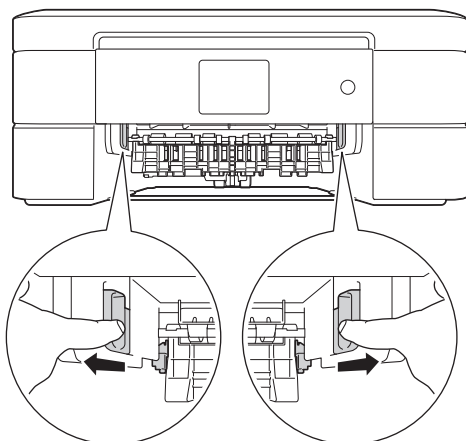

4. Dra långsamt ut papperet som fastnat (1).

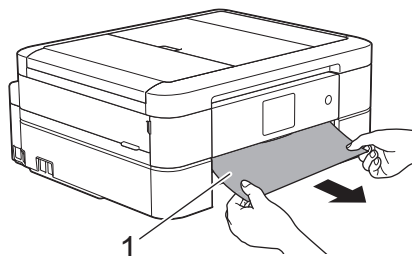



Om LCD-skärmen visar [Upprepa Trassel B Framsidan], följ dessa steg:

- a. Kontrollera noga i (1) om det finns några pappersrester.

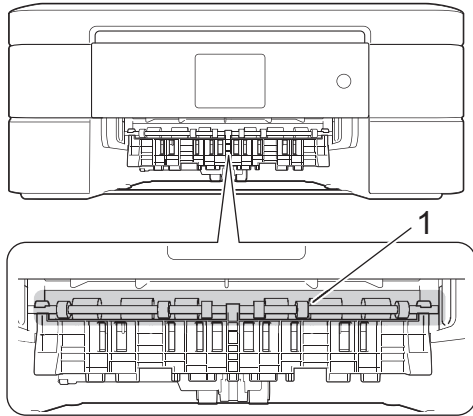

- b. Tryck ihop båda spakarna (1) och öppna luckan för pappersstopp på maskinens baksida.

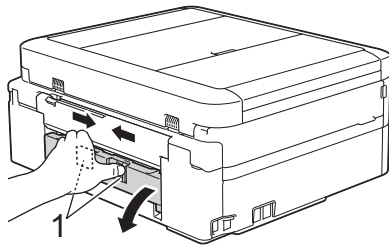

- c. Dra långsamt ut pappret som fastnat ur maskinen.

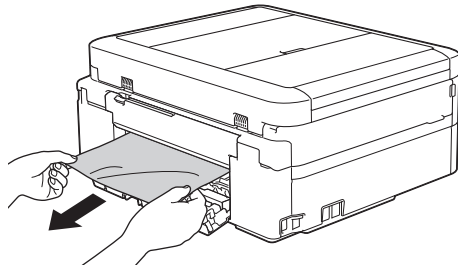

- d. Stäng luckan för pappersstopp. Se till att luckan är helt stängd.

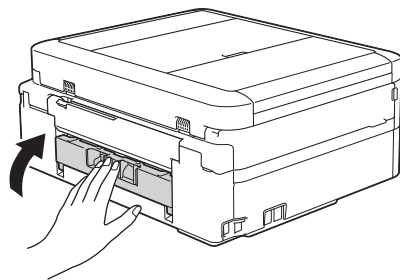

Gå till nästa steg när du är klar.

5. Tryck tillbaka pappersfacket i maskinen.

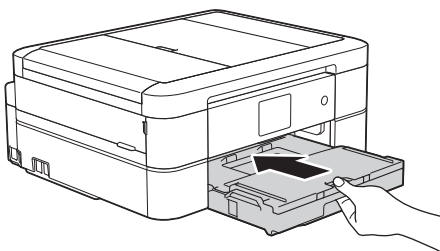

- 
6. Samtidigt som du håller pappersfacket i maskinen drar du ut pappersstödet (1) tills det låser på plats. Vik därefter ut stödfliken (2).

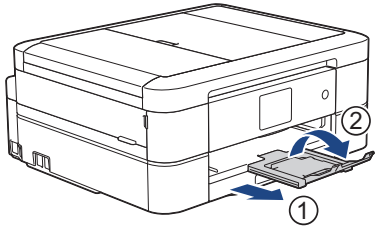

7. Anslut nätkabeln igen.



### Närliggande information

- [Skriverstopp eller pappersstopp](#)

#### Liknande ämnen:

- [Fel- och underhållsmeddelanden](#)
-

## Papper fastnar i maskinens bakre del (pappersstopp C bak)

Om LCD-skärmen visar [Trassel C Baksidan] följer du dessa steg:

1. Dra ut maskinens nätkabel ur eluttaget.

### VIKTIGT

(MFC-J491DW/MFC-J497DW)

Innan du kopplar ur maskinen från strömkällan kan du överföra dina fax som är lagrade i minnet till din dator eller en annan faxmaskin så att du inte förlorar några viktiga meddelanden.

2. Dra ut pappersfacket (1) helt ur maskinen.

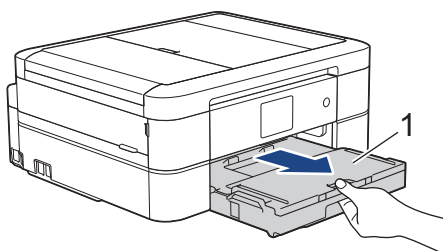

3. Dra de två gröna spakarna i maskinen mot dig för att frigöra papperet som fastnat.

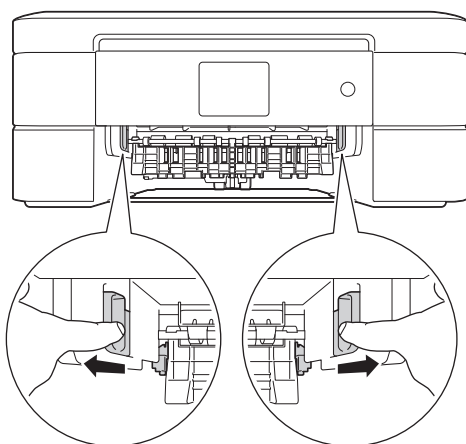

Beroende på pappersformatet kan det vara lättare att avlägsna papperet från maskinens framsida än från maskinens baksida.

4. Tryck ihop båda spakarna (1) och öppna luckan för pappersstopp på maskinens baksida.

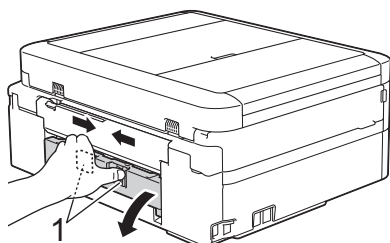

5. Dra långsamt ut papperet som fastnat ur maskinen.

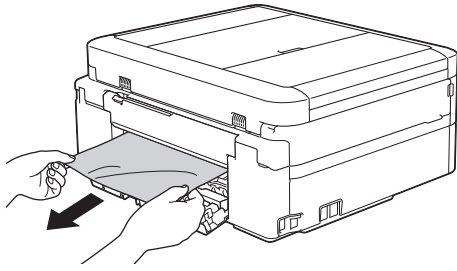

6. Stäng luckan för pappersstopp. Se till att luckan är helt stängd.

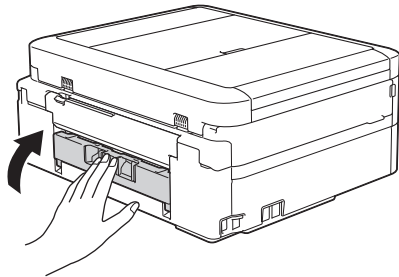

7. Tryck tillbaka pappersfacket i maskinen.

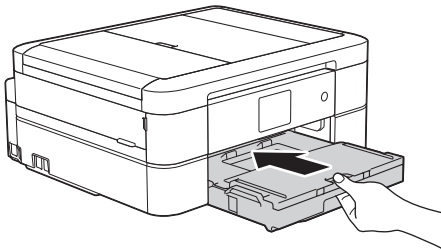

8. Samtidigt som du håller pappersfacket i maskinen drar du ut pappersstödet (1) tills det låser på plats. Vik därefter ut stödfliken (2).

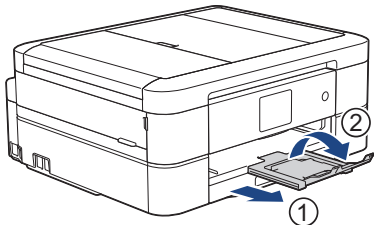

9. Anslut nätkabeln igen.



## Ytterligare åtgärder vid pappersstopp

(DCP-J572DW/DCP-J772DW/DCP-J774DW/MFC-J890DW/MFC-J895DW)

Om felmeddelandet på LCD -skärmen fortsätter visas och du fortsätter ha pappersstopp, gör följande:

1. Dra ut maskinens nätkabel ur eluttaget och öppna det manuella inmatningsfackets lucka.
2. Ladda ett tjockt ark av pappersstorleken A4 eller Letter, t.ex. glättat papper, i det manuella inmatningsfacket. För in pappret djupt in i det manuella inmatningsfacket.

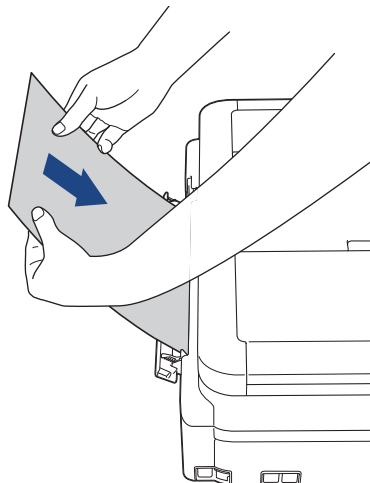

3. Sätt i nätkabeln igen.

Pappret du placerade i det manuella inmatningsfacket kommer matas genom maskinen och komma ut. Om det tjocka pappret trycker ut något fastnat papper tar du bort det fastnade pappret.

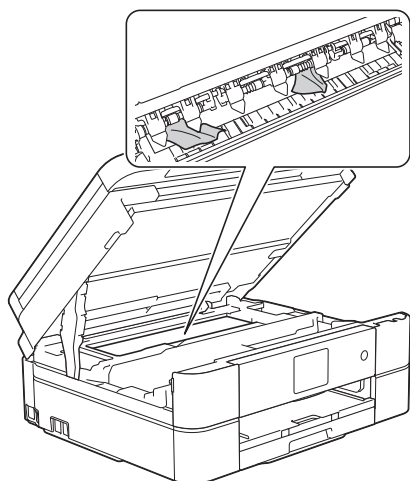

## Närliggande information

- [Skrivarstopp eller pappersstopp](#)

### Liknande ämnen:

- [Fel- och underhållsmeddelanden](#)

## Om du har problem med maskinen



Kontakta Brothers kundsupport för teknisk hjälp.

Om du har problem med maskinen kan du kontrollera följande ämnen. Du kan åtgärda de flesta problem på egen hand.

Om du vill ha mer hjälp kan du besöka sidan **Vanliga frågor & felsökning** för din modell på Brother Solutions Center på [support.brother.com](http://support.brother.com).



Om du använder tillbehör som inte är Brother-produkter kan utskriftskvaliteten, maskinvarans prestanda och maskinens pålitlighet påverkas.



- [Pappershanterings- och utskriftsproblem](#)
- [Problem med telefon och fax](#)
- [Övriga problem](#)
- [Nätverksproblem](#)
- [Problem med Google Cloud Print](#)
- [Problem med AirPrint](#)



## Pappershanterings- och utskriftsproblem





### Utskriftsproblem

Problem	Lösningar
Ingen utskrift	<p>Kontrollera att korrekt skrivardrivrutin har installerats och valts.</p> <p>Kontrollera om ett felmeddelande visas på maskinens skärm.                      &gt;&gt; <i>Närliggande information: Fel- och underhållsmeddelanden</i></p> <p>Kontrollera om maskinen är online:</p> <ul style="list-style-type: none"> <li>Windows Server 2008                             <p>Klicka på  (Start) &gt; <b>Kontrollpanelen &gt; Maskinvara och ljud &gt; Skrivare</b>. Högerklicka på <b>Brother MFC-XXXX Printer</b> (där XXXX är modellnamnet). Kontrollera att <b>Använd skrivaren online</b> inte står i listan. Klicka på detta alternativ om det står i listan för att göra så att drivrutinen är online.</p> </li> <li>Windows 7 och Windows Server 2008 R2                             <p>Klicka på  (Start) &gt; <b>Enheter och skrivare</b>. Högerklicka på <b>Brother MFC-XXXX Printer</b> (där XXXX är modellnamnet) och klicka på <b>Visa utskriftsjobb</b>. Klicka på <b>Skrivare</b> i menyfältet. Kontrollera att <b>Använd skrivaren offline</b> inte är valt.</p> </li> <li>Windows 8                             <p>Flytta musen till det nedre högra hörnet på ditt skrivbord. Klicka på <b>Inställningar &gt; Kontrollpanelen</b> när menyfältet visas. Klicka på <b>Maskinvara och ljud</b> i gruppen <b>Visa enheter och skrivare</b>. Högerklicka på <b>Brother MFC-XXXX Printer</b> (där XXXX är modellnamnet). Klicka på <b>Visa utskriftsjobb</b>. Om alternativen för skrivardrivrutinen visas ska du välja din skrivardrivrutin. Klicka på <b>Skrivare</b> i menyfältet och se till så att <b>Använd skrivaren offline</b> är avmarkerat.</p> </li> <li>Windows 10 och Windows Server 2016                             <p>Klicka på  &gt; <b>Windows-systemet &gt; Kontrollpanelen</b>. Klicka på <b>Maskinvara och ljud</b> i gruppen <b>Visa enheter och skrivare</b>. Högerklicka på <b>Brother MFC-XXXX Printer</b> (där XXXX är modellnamnet). Klicka på <b>Visa utskriftsjobb</b>. Om alternativen för skrivardrivrutinen visas ska du välja din skrivardrivrutin. Klicka på <b>Skrivare</b> i menyfältet och se till så att <b>Använd skrivaren offline</b> är avmarkerat.</p> </li> <li>Windows Server 2012                             <p>Flytta musen till det nedre högra hörnet på ditt skrivbord. Klicka på <b>Inställningar &gt; Kontrollpanelen</b> när menyfältet visas. Klicka på <b>Maskinvara</b> i gruppen <b>Visa enheter och skrivare</b>. Högerklicka på <b>Brother MFC-XXXX Printer</b> (där XXXX är modellnamnet). Klicka på <b>Visa utskriftsjobb</b>. Om alternativen för skrivardrivrutinen visas ska du välja din skrivardrivrutin. Klicka på <b>Skrivare</b> i menyfältet och se till så att <b>Använd skrivaren offline</b> är avmarkerat.</p> </li> <li>Windows Server 2012 R2                             <p>Klicka på <b>Kontrollpanelen</b> i skärmen <b>Start</b>. Klicka på <b>Maskinvara</b> i gruppen <b>Visa enheter och skrivare</b>. Högerklicka på <b>Brother MFC-XXXX Printer</b> (där XXXX är modellnamnet). Klicka på <b>Visa utskriftsjobb</b>. Om alternativen för skrivardrivrutinen visas ska du välja din skrivardrivrutin. Klicka på <b>Skrivare</b> i menyfältet och se till så att <b>Använd skrivaren offline</b> är avmarkerat.</p> </li> </ul> <p>Livslängden för en eller flera av bläckpatronerna är nästan slut.                      &gt;&gt; <i>Närliggande information: Byt ut bläckpatronerna</i></p> <p>Utskriven data finns kvar i utskriftsbufferen på din skrivare om den är gammal, detta göra så att inte nya utskriftsjobb skrivs ut. Öppna skrivarikonen och radera alla data enligt följande:</p> <ul style="list-style-type: none"> <li>Windows Server 2008</li> </ul>

Problem	Lösningar
	<p>Klicka på  (<b>Start</b>) &gt; <b>Kontrollpanelen</b> &gt; <b>Maskinvara och ljud</b> &gt; <b>Skrivare</b>.</p> <ul style="list-style-type: none"> <li>Windows 7 och Windows Server 2008 R2</li> </ul> <p>Klicka på  (<b>Start</b>) &gt; <b>Enheter och skrivare</b> &gt; <b>Skrivare och fax</b>.</p> <ul style="list-style-type: none"> <li>Windows 8</li> </ul> <p>Flytta musen till det nedre högra hörnet på ditt skrivbord. Klicka på <b>Inställningar</b> &gt; <b>Kontrollpanelen</b> när menyfältet visas. Klicka på <b>Visa enheter och skrivare</b> &gt; <b>Skrivare</b> i gruppen <b>Maskinvara och ljud</b>.</p> <ul style="list-style-type: none"> <li>Windows 10 och Windows Server 2016</li> </ul> <p>Klicka på  &gt; <b>Windows-systemet</b> &gt; <b>Kontrollpanelen</b>. Klicka på <b>Visa enheter och skrivare</b> &gt; <b>Skrivare</b> i gruppen <b>Maskinvara och ljud</b>.</p> <ul style="list-style-type: none"> <li>Windows Server 2012</li> </ul> <p>Flytta musen till det nedre högra hörnet på ditt skrivbord. Klicka på <b>Inställningar</b> &gt; <b>Kontrollpanelen</b> när menyfältet visas. Klicka på <b>Visa enheter och skrivare</b> &gt; <b>Skrivare</b> i gruppen <b>Maskinvara</b>.</p> <ul style="list-style-type: none"> <li>Windows Server 2012 R2</li> </ul> <p>Klicka på <b>Kontrollpanelen</b> i skärmen <b>Start</b>. Klicka på <b>Visa enheter och skrivare</b> &gt; <b>Skrivare</b> i gruppen <b>Maskinvara</b>.</p> <ul style="list-style-type: none"> <li>Mac</li> </ul> <p>Klicka på <b>Systeminställningar</b> &gt; <b>Skrivare och skannrar</b>.</p>
Sidhuvud och sidfot syns när dokumentet visas på skärmen, men saknas på utskriften.	<p>Ett område skrivs inte ut uppe och nere på sidan. Kompensera för det genom att justera den övre och undre marginalen i dokumentet.</p> <p>➤➤ <i>Närliggande information: Område som inte går att skriva ut</i></p>
Kan inte utföra "sidlayout"-utskrift.	<p>Kontrollera att inställningarna för pappersformat är lika i programmet och skrivardrivrutinen.</p>
Utskriftshastigheten är för långsam.	<p>Försök att ändra inställningen i skrivardrivrutinen. Den högsta upplösningen kräver längre databearbetning, sändningstid och utskriftstid. Använd de andra kvalitetsinställningarna i skrivardrivrutinen enligt följande:</p> <ul style="list-style-type: none"> <li>Windows</li> </ul> <p>Avmarkera kryssrutan <b>Färgförstärkning</b> på fliken <b>Avancerat</b> i skrivardrivrutinen.</p> <ul style="list-style-type: none"> <li>Mac</li> </ul> <p>Välj <b>Färginställningar</b>, klicka på <b>Avancerade färginställningar</b> och var noga med att avmarkera kryssrutan <b>Färgförstärkning</b> i skrivardrivrutinen.</p> <p>Stäng av funktionen för kantfri utskrift. Kantfri utskrift går långsammare än normal utskrift.</p> <p>➤➤ <i>Närliggande information: Utskriftsinställningar (Windows) eller Skriva ut ett fotografi (Mac)</i></p> <p>Stänger av inställningen Tyst läge. Utskriftshastigheten är långsammare i tyst läge.</p> <p>➤➤ <i>Närliggande information: Reducera ljudnivå vid utskrift</i></p>

## Problem med utskriftskvaliteten

Problem	Lösningar
Dålig utskriftskvalitet	<p>Kontrollera utskriftskvaliteten.</p> <p>➤➤ <i>Närliggande information: Kontrollera utskriftskvaliteten</i></p> <p>Kontrollera att inställningen av mediatyp i skrivardrivrutinen eller inställningen av papperstyp i maskinens meny överensstämmer med den typ av papper som du använder.</p> <p>➤➤ <i>Närliggande information: Ändra pappersstorlek och -typ</i></p>

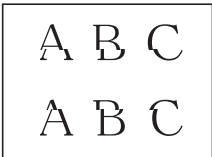
Problem	Lösningar
	<p>➤➤ <i>Närliggande information: Utskriftsinställningar (Windows) eller Utskriftsalternativ (Mac)</i></p> <p>Se till så att det finns bläck i bläckpatronerna. Följande kan göra så att bläcket klibbar:</p> <ul style="list-style-type: none"> <li>• Sista förbrukningsdatum som anges på förpackningen har gått ut.</li> <li>• Bläckpatronen har suttit i maskinen i över sex månader.</li> <li>• Det kan hända att bläckpatronen inte förvarades på rätt sätt före användningen.</li> </ul> <p>Se till så att du använder originalbläck från Brother. Brother rekommenderar därför att enbart originalpatroner från Brother används och att tomma patroner inte fylls på med andra tonersorter.</p> <p>Se till så att du använder en av de papperstyper som rekommenderas.</p> <p>➤➤ <i>Närliggande information: Godkänt papper och annan utskriftsmedia</i></p> <p>Rekommenderad miljö för din maskin är mellan 20 °C till 33 °C.</p>
<p>Vita linjer visas i text eller bilder.</p> 	<p>Rengör skrivhuvudet.</p> <p>➤➤ <i>Närliggande information: Rengör skrivhuvudet på din Brother-maskin</i></p> <p>➤➤ <i>Närliggande information: Rengör skrivhuvudet från din dator (Windows) eller Rengör skrivhuvudet från din dator (Mac)</i></p> <p>Se till så att du använder originalbläck från Brother.</p> <p>Använd rekommenderat specialpapper.</p> <p>➤➤ <i>Närliggande information: Godkänt papper och annan utskriftsmedia</i></p> <p>För att förlänga skrivhuvudets livslängd, använda bläckpatronerna så effektivt som möjligt och upprätthålla utskriftskvaliteten rekommenderar vi att du inte kopplar ur maskinen så ofta och inte lämnar maskinen urkopplad under längre perioder. Vi rekommenderar att du använder  för att stänga av maskinen. Om  används tillförs maskinen en minimimängd el, vilket garanterar att regelbunden, men inte så ofta förekommande rengöring av skrivhuvudet utförs.</p>
Maskinen skriver ut tomma sidor.	<p>Kontrollera utskriftskvaliteten.</p> <p>➤➤ <i>Närliggande information: Kontrollera utskriftskvaliteten</i></p> <p>Se till så att du använder originalbläck från Brother.</p> <p>För att förlänga skrivhuvudets livslängd, använda bläckpatronerna så effektivt som möjligt och upprätthålla utskriftskvaliteten rekommenderar vi att du inte kopplar ur maskinen så ofta och inte lämnar maskinen urkopplad under längre perioder. Vi rekommenderar att du använder  för att stänga av maskinen. Om  används tillförs maskinen en minimimängd el, vilket garanterar att regelbunden, men inte så ofta förekommande rengöring av skrivhuvudet utförs.</p>
<p>Tecken och linjer är suddiga.</p> 	<p>Kontrollera utskriftsjusteringen.</p> <p>➤➤ <i>Närliggande information: Kontrollera utskriftsjusteringen från din Brother-maskin</i></p> <p>Ändra alternativen för skrivarinställningarna.</p> <p>➤➤ <i>Närliggande information: Ändra utskriftsinställningarna vid utskriftsproblem</i></p>
Text och bilder blir sneda.	<p>Kontrollera att papperet har laddats på rätt sätt i pappersfacket och att pappersguiderna har justerats korrekt.</p> <p>➤➤ <i>Närliggande information: Fylla på papper</i></p> <p>Se till att luckan för pappersstopp är ordentligt stängd.</p>
Fläckar längst upp i mitten på den utskrivna sidan.	<p>Kontrollera att papperet inte är för tjockt eller skrynkligt.</p> <p>➤➤ <i>Närliggande information: Godkänt papper och annan utskriftsmedia</i></p>

Problem	Lösningar
Smutsig utskrift eller rinnande bläck.	Kontrollera att du använder rekommenderade papperstyper. Vidrör inte papperet förrän bläcket är torrt. <b>&gt;&gt; Närliggande information: Godkänt papper och annan utskriftsmedia</b>
	Se till att utskriftsytan på papperet är vänt nedåt i pappersfacket.
	Se till så att du använder originalbläck från Brother.
	Om du använder fotopapper, ska du se till att den blanka sidan är vänd nedåt i facket och att du har ställt in rätt papperstyp. Om du vill skriva ut ett foto från din dator väljer du mediatyp i skrivardrivrutinen.
Bläcket smetas ut eller är blött när du använder glättat fotopapper.	Kontrollera papperets fram- och baksida. Placera den glättiga ytan (utskriftssidan) nedåt. <b>&gt;&gt; Närliggande information: Ändra pappersstorlek och -typ</b>
	Om du använder glättat fotopapper bör du kontrollera att du har rätt inställning för papperstyp.
Fläckar på utskriftens baksida eller längst ner på utskriften.	Kontrollera att skrivarvalsen inte är nedsmutsad med bläck. <b>&gt;&gt; Närliggande information: Rengör maskinens skrivarvals</b>
	Se till så att du använder originalbläck från Brother.
	Kontrollera att du använder pappersstödet. <b>&gt;&gt; Närliggande information: Fylla på papper</b>
	Kontrollera att det inte finns bläck på pappersmatarrullarna. <b>&gt;&gt; Närliggande information: Rengör matarrullarna</b>
Maskinen skriver ut täta linjer på sidan.	Windows Välj <b>Omvänd ordning</b> på fliken <b>Grundläggande</b> i skrivardrivrutinen.
Utskrifterna blir vågiga i sidled.	<ul style="list-style-type: none"> <li>Windows Välj fliken <b>Avancerat</b>, klicka på <b>Övriga utskriftsalternativ</b> och därefter <b>Avancerade färginställningar</b> i skrivardrivrutinen. Avmarkera kryssrutan <b>Tvåvägsutskrift</b>.</li> <li>Mac Välj <b>Utskriftsinställningar</b>, klicka på <b>Avancerat</b>, välj <b>Övriga utskriftsalternativ</b> och avmarkera kryssrutan <b>Tvåvägsutskrift</b> i skrivardrivrutinen.</li> </ul>
	Se till så att du använder originalbläck från Brother.

## Problem med pappershanteringen

Problem	Lösningar
Maskinen matar inte papper.	Se till att pappersfacket är intryckt helt tills det låses på plats.
	Se till så att luckan i bak på maskinen är stängd.
	(DCP-J572DW/DCP-J772DW/DCP-J774DW) För tillbaka fotopappersfacket till dess normala utskriftsposition när du använder pappersark. <b>&gt;&gt; Närliggande information: Placera foto- eller foto L-papper i pappersfacket</b>
	Om ett meddelande om pappersstopp visas på maskinens LCD-skärm och du fortfarande har problem <b>&gt;&gt; Närliggande information: Fel- och underhållsmeddelanden</b>
	Om pappersfacket är tomt, ladda en ny pappersstapel i pappersfacket.
	Om det finns papper i pappersfacket bör du förvissa dig om att det ligger rätt. Råta ut skrynkligt papper. Det kan hjälpa om du tar ut pappersstapeln, vänder på den och lägger tillbaka den i pappersfacket.
	Minska mängden papper i pappersfacket och försök igen.
	Rengöra pappersmatningsrullarna.

Problem	Lösningar
	<p>➤➤ <i>Närliggande information: Rengör pappersmatningsrullarna</i></p> <p>Kontrollera att pappret är lämpligt för maskinen.</p> <p>➤➤ <i>Närliggande information: Pappersvikt och tjocklek</i></p>
Fotopapper matas inte på rätt sätt.	Fyll på ett extra ark av samma fotopapper i pappersfacket när du skriver ut på Brothers fotopapper. Ett extra ark medföljer i pappersförpackningen för detta syfte.
Maskinen matar ut flera sidor.	<ul style="list-style-type: none"> <li>• Kontrollera att papperet har lagts i rätt i pappersfacket.</li> <li>• Ta bort allt papper från facket och bläddra igenom pappersbunten ordentligt innan du lägger tillbaka den i facket.</li> <li>• Se till att du inte trycker in papperet för långt.</li> </ul> <p>➤➤ <i>Närliggande information: Fylla på papper</i></p> <p>Se till att luckan för pappersstopp är ordentligt stängd.</p> <p>➤➤ <i>Närliggande information: Skrivarstopp eller pappersstopp</i></p> <p>Se till att bottenplattan i pappersfacket inte är nedsmutsad.</p> <p>➤➤ <i>Närliggande information: Rengör basskivan</i></p>
Det finns ett pappersstopp.	<p>➤➤ <i>Närliggande information: Skrivarstopp eller pappersstopp</i></p> <p>Se till att pappersguiderna ställts in för rätt pappersformat.</p> <p>Använd inställningar som förhindrar att papper fastnar.</p> <p>För kopiering</p> <p>➤➤ <i>Närliggande information: Ändra utskriftsinställningarna vid utskriftsproblem</i></p> <p>För utskrift</p> <p>➤➤ <i>Närliggande information: Förhindra suddiga utskrifter och pappersstopp (Windows) eller Förhindra suddiga utskrifter och pappersstopp (Mac)</i></p>
Det blir pappersstopp när du använder dubbelsidig kopiering eller dubbelsidig utskrift.	Om pappersstopp uppstår ofta vid dubbelsidig kopiering eller dubbelsidig utskrift kan det finnas bläck på pappersmatarrullarna. Rengör pappersmatarrullarna.
	➤➤ <i>Närliggande information: Rengör matarrullarna</i>

## Skriva ut mottagna fax (MFC-modeller)

Problem	Lösningar
<ul style="list-style-type: none"> <li>• Förtätad utskrift</li> <li>• Horisontala streck</li> <li>• Övre och nedre meningar skärs av</li> <li>• Rader saknas</li> </ul>	<p>Detta beror oftast på en dålig telefonlinje. Ta en kopia: om kopian ser bra ut i övrigt orsakas problemet förmodligen av en dålig linje med statiska eller andra störningar på telefonlinjen. Be sändaren att sända faxmeddelandet på nytt.</p>
Svarta linjer vid mottagning.	Avsändarens skanner kan vara smutsig. Be avsändaren att göra en kopia för att se om problemet kan lokaliseras till avsändarens maskin. Be om möjligt att få ett faxmeddelande från en annan fax.
Vänster och höger marginal skärs av eller en ensam sida skrivs ut på två sidor.	<p>Inställningen av pappersstorlek kanske är fel för det papper du använder, om mottagna fax skrivs ut på två sidor eller om du tar emot en extra tom sida.</p> <p>➤➤ <i>Närliggande information: Ändra pappersstorlek och -typ</i></p> <p>Aktivera autoförminskningsfunktionen.</p> <p>➤➤ <i>Närliggande information: Krympa storleken på ett överdimensionerat inkommande fax</i></p>
Mottog endast färgfaxutskrifter i monokromt.	<p>Byt ut de bläckpatroner som snart är slut och be sedan avsändaren att skicka färgfaxet igen.</p> <p>➤➤ <i>Närliggande information: Byt ut bläckpatronerna</i></p>



### Närliggande information

- Om du har problem med maskinen

---

**Liknande ämnen:**

- Felsökning
  - Fel- och underhållsmeddelanden
  - Byt ut bläckpatronerna
  - Område som inte går att skriva ut
  - Kontrollera utskriftskvaliteten
  - Ändra pappersstorlek och -typ
  - Godkänt papper och annan utskriftsmedia
  - Rengör skrivarhuvudet på din Brother-maskin
  - Rengör skrivarhuvudet från din dator (Windows)
  - Rengör skrivarhuvudet från din dator (Mac)
  - Kontrollera utskriftsjusteringen från din Brother-maskin
  - Fylla på papper
  - Placera foto- eller foto L-papper i pappersfacket
  - Rengör maskinens skrivarvals
  - Rengör matarrullarna
  - Rengör pappersmatningsrullarna
  - Skrivarstopp eller pappersstopp
  - Krympa storleken på ett överdimensionerat inkommande fax
  - Pappersvikt och tjocklek
  - Utskriftsinställningar (Windows)
  - Utskriftsalternativ (Mac)
  - Skriva ut ett fotografi (Mac)
  - Förhindra suddiga utskrifter och pappersstopp (Windows)
  - Förhindra suddiga utskrifter och pappersstopp (Mac)
  - Rengör basskivan
  - Ändra utskriftsinställningarna vid utskriftsproblem
  - Reducera ljudnivå vid utskrift
-

## Problem med telefon och fax

Relaterade modeller: MFC-J491DW/MFC-J497DW/MFC-J890DW/MFC-J895DW

### Telefonlinje eller anslutningar

Problem	Lösningar
Uppringning fungerar inte. (Ingen kopplingston)	<p>Kontrollera alla telefonsladdar. Kontrollera att telefonsladden är inkopplad i telefonens vägguttag och i uttaget LINE på maskinen. Om du prenumererar på tjänsterna DSL eller VoIP, bör du kontakta din tjänstleverantör för anslutningsinstruktioner.</p> <p>Om du använder ett VoIP-system provar du att ändra VoIP-inställningen till <i>Grundläggande (för VoIP)</i>. Detta sänker modemhastigheten och stänger av ECM (Error Correction Mode).</p> <p>➤➤ <i>Närliggande information: Störning på telefonlinje/VoIP</i></p> <p>Om en extern telefon är ansluten till maskinen kan du sända ett manuellt fax genom att lyfta på den externa telefonens lur och ringa numret från den externa telefonen. Vänta tills du hör faxmottagningssignalerna innan du skickar faxet.</p> <p>Om ingen kopplingston hörs kan du ansluta en telefon och telefonsladd som du vet fungerar i uttaget. Lyft sedan på luren på den externa telefonen och lyssna om du hör en kopplingston. Om du fortfarande inte hör någon kopplingston kan du be ditt telefonbolag kontrollera linjen och/eller vägguttaget.</p>
Maskinen svarar inte när det ring- er.	<p>Kontrollera att maskinen är inställd på rätt mottagningsläge.</p> <p>➤➤ <i>Närliggande information: Välj korrekt mottagningsläge</i></p> <p>Kontrollera om kopplingstonen hörs. Ring om möjligt upp maskinen för att se om den svarar. Om den fortfarande inte svarar kan du kontrollera att telefonsladden är inkopplad i telefonens vägguttag och LINE-uttaget i maskinen. Be teleoperatören att kontrollera linjen om du inte hör några signaler när du ringer upp maskinen.</p>

### Ta emot inkommande samtal

Problem	Lösningar
Maskinen behandlar röster som CNG-signaler.	<p>Om Faxavkänning är på är maskinen mer ljudkänslig än normalt. Den kan av misstag registrera vissa röster eller musik som inkommande faxsignaler och svara med faxmottagnings signaler. Avaktivera maskinen genom att trycka på <b>Stop/Exit</b> eller . Försök undvika problemet genom att ställa in Faxavkänning till Av.</p> <p>➤➤ <i>Närliggande information: Ställa in faxavkänning</i></p>
Överföra ett faxesamtal till maskinen.	<p>Om du svarar i en sidoapparat eller en extern telefon trycker du på din fjärraktiveringskod (fabriksinställningen är *51). Om du svarar i en extern telefon trycker du på startknappen för att ta emot faxet.</p> <p>Lägg på när maskinen svarar.</p>
Extrafunktioner på en enkel linje.	<p>Om du har Samtal väntar, Samtal väntar/nummerpresentation, nummerpresentation, röstbrevlådefunktion, en telefonsvarare, ett larmsystem eller någon annan extrafunktion på en enkel telefonlinje tillsammans med din maskin, så kan detta störa sändning och mottagning av faxmeddelanden. (Funktionen för nummerpresentation är inte tillgänglig för Finland)</p> <p><b>Exempel:</b> Om du abonnerar på Samtal väntar eller någon annan extrafunktion och dess specialsignal ljuder på linjen samtidigt som maskinen sänder eller tar emot ett faxmeddelande kan signalen tillfälligt störa eller förvränga fax. Brothers felkorrigeringsfunktion (ECM - felkorrigeringsläget) bör lösa det här problemet. Problemet uppstår i regel på maskiner som sänder och tar emot information på</p>

Problem	Lösningar
	en enkel, delad linje med extrafunktioner. Om du absolut vill undvika denna typ av störningar bör du använda en separat telefonlinje utan extrafunktioner.

## Ta emot fax

Problem	Lösningar
Det går inte att ta emot fax.	<p>Kontrollera alla telefonsladdar. Kontrollera att telefonsladden är inkopplad i telefonens vägguttag och i uttaget LINE på maskinen. Om du prenumererar på tjänsterna DSL eller VoIP-tjänsterna, kontakta din tjänstleverantör för anslutningsinstruktioner. Om du använder ett VoIP-system provar du att ändra VoIP-inställningen till <i>Grundläggande (för VoIP)</i>. Detta sänker modemhastigheten och stänger av ECM (Error Correction Mode).</p> <p>➤➤ <i>Närliggande information: Störning på telefonlinje/VoIP</i></p> <p>Kontrollera att maskinen är inställd på korrekt mottagningsläge. Detta bestäms av de externa enheterna och den telefontjänst som du har på samma linje som Brother-maskinen.</p> <p>➤➤ <i>Närliggande information: Välj korrekt mottagningsläge</i></p> <ul style="list-style-type: none"> <li>• Om du har en separat faxlinje och vill att din Brother-maskin ska svara på alla inkommande faxmeddelanden automatiskt, bör du läget endast fax.</li> <li>• Om din Brother-maskin delar en linje med en extern telefonsvarare, bör du välja läget Extern TSV. I läget Extern TSV kommer din Brother-maskin att automatiskt ta emot inkommande faxmeddelanden och inkommande röstsamtal kommer att ges möjlighet att lämna ett meddelande på din telefonsvarare.</li> <li>• Om din Brother-maskin delar en telefonlinje med andra telefoner och du vill att inkommande faxmeddelanden ska tas emot automatiskt, bör du välja Fax/Tel-läget. I Fax/Tel-läget kommer din Brother-maskin att ta emot inkommande fax automatiskt och ringa en snabb dubbelsignal för att informera dig om att svara på röstsamtal.</li> <li>• Om du inte vill att din Brother-maskin ska svara på inkommande faxmeddelanden automatiskt, bör du välja läget Manuell. I läget Manuell måste du svara på varje inkommande samtal och aktivera maskinen för att ta emot fax.</li> </ul> <p>En annan enhet eller tjänst hos dig kanske svarar på inkommande samtal innan din Brother-maskin svarar. Sänk inställningen för ringfördröjningen för att testa detta:</p> <ul style="list-style-type: none"> <li>• Om mottagningsläget är inställt på endast fax eller Fax/Tel bör du minska ringfördröjningen till endast en signal.</li> </ul> <p>➤➤ <i>Närliggande information: Ställ in antalet signaler innan maskinen ska svara (ringfördröjning)</i></p> <ul style="list-style-type: none"> <li>• Om mottagningsläget är inställt på extern TSV bör du minska antalet signaler som är inprogrammerade på din telefonsvarare till två.</li> <li>• Om mottagningsläget är inställt på manuell bör du INTE ÄNDRA inställningen för ringfördröjningen.</li> </ul> <p>Har någon sänt dig ett testfax:</p> <ul style="list-style-type: none"> <li>• Om du lyckades ta emot testfaxet, fungerar maskinen som den ska. Kom ihåg att återställa ringfördröjningen eller inställningen på telefonsvararen till din ursprungliga inställning. Om mottagningsproblem återuppstår efter återställningen av ringfördröjningen, har en person, en enhet eller en tjänst svarat på faxsamtalet innan maskinen har en möjlighet att svara.</li> <li>• Om du inte kunde ta emot ett fax, kan en annan enhet eller tjänst störa din faxmottagning eller så kan det vara problem med faxlinjen.</li> </ul> <p>Om du använder en telefonsvarare (extern TSV-läge) på samma linje som Brother-maskinen, se till att telefonsvararen är rätt inställd.</p> <p>➤➤ <i>Närliggande information: Ansluta en extern telefonsvarare (TSV)</i></p> <ol style="list-style-type: none"> <li>1. Anslut den externa telefonsvararen enligt bilden.</li> </ol> <p>➤➤ <i>Närliggande information: Extern telefonsvarare (TAD)</i></p> <ol style="list-style-type: none"> <li>2. Ställa in telefonsvararen så att den svarar efter en eller två signaler.</li> </ol>



Problem	Lösningar
	<p>3. Spela in ett utgående meddelande på telefonsvararen.</p> <ul style="list-style-type: none"> <li>• Låt det utgående meddelandet föregås av fem sekunders tystnad.</li> <li>• Meddelandet bör inte vara längre än 20 sekunder.</li> <li>• Avsluta ditt utgående meddelande med din fjärraktiveringskod för personer som sänder fax manuellt. Exempel: "Lämna ett meddelande efter tonen eller tryck på *51 och börja sända ett fax".</li> </ul> <p>4. Ställ in telefonsvararen att ta emot samtal.</p> <p>5. Ställ in Brother-maskinens mottagningsläge på Extern telefonsvarare.</p> <p>➤➤ <i>Närliggande information: Välj korrekt mottagningsläge</i></p>
	<p>Se till att din Brother-maskins funktion för faxavkänning är På. Faxavkänning är en funktion som gör det möjligt att ta emot fax även om du svarat på inkommande samtal på en extern telefon eller en sidoapparat.</p> <p>➤➤ <i>Närliggande information: Ställa in faxavkänning</i></p>
	<p>Om det ofta händer att du har överföringsproblem som beror på möjliga störningar på telefonlinjen eller om du använder ett VoIP-system, kan du försöka att ändra inställningarna för kompatibilitet till <i>Grundläggande (för VoIP)</i>.</p> <p>➤➤ <i>Närliggande information: Störning på telefonlinje/VoIP</i></p>
	<p>Om du ansluter din maskin till en PBX- eller ISDN-linje ställer du in menyinställningen för telefonlinjetypen till din telefonlinjetyp.</p> <p>➤➤ <i>Närliggande information: Ställ in telefonlinjetypen</i></p>

## Sända fax

Problem	Lösningar
Kan inte skicka ett fax.	<p>Kontrollera alla telefonsladdar. Kontrollera att telefonsladden är inkopplad i telefons vägguttag och i uttaget LINE på maskinen. Om du prenumererar på tjänsterna DSL eller VoIP, bör du kontakta din tjänstleverantör för anslutningsinstruktioner.</p> <p>Om du använder ett VoIP-system provar du att ändra VoIP-inställningen till <i>Grundläggande (för VoIP)</i>. Detta sänker modemhastigheten och stänger av ECM (Error Correction Mode).</p> <p>➤➤ <i>Närliggande information: Störning på telefonlinje/VoIP</i></p>
	<p>Skriv ut överföringsrapporten och kontrollera om det finns fel.</p> <p>➤➤ <i>Närliggande information: Utskriftsrapporter</i></p>
	<p>Be mottagaren kontrollera att det finns papper i den mottagande maskinen.</p>
Dålig överföringskvalitet.	<p>Ändra upplösningen till Fin eller S.Fin. Gör en kopia för att kontrollera att maskinens skannerfunktion fungerar. Rengör skannern om kopieringskvaliteten är dålig.</p> <p>➤➤ <i>Närliggande information: Rengör skannern</i></p>
Överföringsrapporten säger RE-SULT:NG.	<p>Problemet beror förmodligen på en tillfällig (statisk) linjestörning. Försök att sända faxet igen. Om du sänder ett PC-FAX-meddelande och meddelandet RE-SULT:NG visas på överföringsrapporten kan minnet i maskinen vara slut. Du kan frigöra extra minne genom att inaktivera faxlagringen, skriva ut faxmeddelandena från minnet eller avbryta ett fördröjt fax. Be ditt telefonbolag kontrollera telefonlinjen om problemet kvarstår.</p> <p>➤➤ <i>Närliggande information: Stäng av minnesmottagning</i></p> <p>➤➤ <i>Närliggande information: Skriva ut ett fax som lagrats i maskinens minne</i></p> <p>➤➤ <i>Närliggande information: Avbryta ett fax som bearbetas</i></p> <p>➤➤ <i>Närliggande information: Kontrollera och avbryta väntande fax</i></p>
	<p>Om du ansluter din maskin till en PBX- eller ISDN-linje ställer du in menyinställningen för telefonlinjetypen till din telefonlinjetyp.</p> <p>➤➤ <i>Närliggande information: Ställ in telefonlinjetypen</i></p>

Problem	Lösningar
	Om det ofta händer att du har överföringsproblem som beror på möjliga störningar på telefonlinjen eller om du använder ett VoIP-system, kan du försöka att ändra inställningarna för kompatibilitet till Grundläggande (för VoIP). >> <i>Närliggande information: Störning på telefonlinje/VoIP</i>
Sända fax har inget innehåll.	Kontrollera att du har placerat dokumentet korrekt. >> <i>Närliggande information: Placera dokument i dokumentmataren (ADF)</i> >> <i>Närliggande information: Lägg dokument på kopieringsglaset</i>
Vertikala svarta linjer vid sändning.	Svarta vertikala linjer på faxmeddelanden som sänds orsakas oftast av smuts eller korrigeringsvätska på glasremsan. Rengör glasremsan. >> <i>Närliggande information: Rengör skannern</i>



## Närliggande information

- Om du har problem med maskinen
  - Ställ in detektering av kopplingston
  - Störning på telefonlinje/VoIP

### Liknande ämnen:

- Felsökning
- Välj korrekt mottagningsläge
- Ställa in faxavkänning
- Ställ in antalet signaler innan maskinen ska svara (ringfördröjning)
- Ansluta en extern telefonsvarare (TSV)
- Extern telefonsvarare (TAD)
- Ställ in telefonlinjetypen
- Utskriftsrapporter
- Rengör skannern
- Stäng av minnesmottagning
- Skriva ut ett fax som lagrats i maskinens minne
- Avbryta ett fax som bearbetas
- Kontrollera och avbryta väntande fax
- Ladda dokument i dokumentmataren (ADF)
- Lägg dokument på kopieringsglaset

## Ställ in detektering av kopplingston

Relaterade modeller: MFC-J491DW/MFC-J497DW/MFC-J890DW/MFC-J895DW

Genom att ställa in kopplingstonen till [Avkänning] minskar pausen för avkänning av kopplingstonen.



>> [MFC-J491DW/MFC-J497DW](#)

>> [MFC-J890DW/MFC-J895DW](#)

### MFC-J491DW/MFC-J497DW

1. Tryck på **Menu**.
2. Tryck på ▲ eller ▼ för att välja följande:
  - a. Välj [Grundinställn.]. Tryck på **OK**.
  - b. Välj [Rington]. Tryck på **OK**.
  - c. Välj [Avkänning] eller [Ingen avkänning]. Tryck på **OK**.
3. Tryck på **Stop/Exit**.

### MFC-J890DW/MFC-J895DW

1. Tryck på  [Inställn.] > [Alla inställn.] > [Grundinställn.] > [Rington].
2. Tryck på [Avkänning] eller [Ingen avkänning].
3. Tryck på .

### Närliggande information

- [Problem med telefon och fax](#)

## Störning på telefonlinje/VoIP

Relaterade modeller: MFC-J491DW/MFC-J497DW/MFC-J890DW/MFC-J895DW

Om du har problem med att skicka eller ta emot ett faxmeddelande på grund av troliga störningar på telefonlinjen, eller om du har ett VoIP-system, kan du reducera modemhastigheten för att minimera fel vid faxöverföringar.

>> [MFC-J491DW/MFC-J497DW](#)

>> [MFC-J890DW/MFC-J895DW](#)



### MFC-J491DW/MFC-J497DW

1. Tryck på **Menu**.
2. Tryck på ▲ eller ▼ för att välja följande:
  - a. Välj [Grundinställn.]. Tryck på **OK**.
  - b. Välj [Kompatibilitet]. Tryck på **OK**.
  - c. Välj [Normal] eller [Enkel (VoIP)]. Tryck på **OK**.
    - [Enkel (VoIP)] sänker modemhastigheten till 9 600 bit/s och stänger av mottagning av färgfax och ECM (Error Correction Mode) utom för sändning av färgfax. Såvida inte telefonlinjen är utsatt för återkommande störningar kanske du hellre vill använda funktionen endast då du behöver.  
För att förbättra kompatibiliteten för de flesta VoIP-tjänster rekommenderar Brother att du ändrar kompatibilitetsinställningen till [Enkel (VoIP)].
    - [Normal] ställer in modemets hastighet till 14 400 bit/s.
3. Tryck på **Stop/Exit**.



- VoIP (Voice over IP) är en typ av telefonsystem som använder en Internetanslutning i stället för en vanlig telefonlinje.

### MFC-J890DW/MFC-J895DW

1. Tryck på  [Inställn.] > [Alla inställn.] > [Grundinställn.] > [Kompatibilitet].
2. Tryck på önskat alternativ.
  - [Enkel (VoIP)] sänker modemhastigheten till 9 600 bit/s och stänger av mottagning av färgfax och ECM (Error Correction Mode) utom för sändning av färgfax. Såvida inte telefonlinjen är utsatt för återkommande störningar kanske du hellre vill använda funktionen endast då du behöver.  
För att förbättra kompatibiliteten för de flesta VoIP-tjänster rekommenderar Brother att du ändrar kompatibilitetsinställningen till [Enkel (VoIP)].
  - [Normal] ställer in modemets hastighet till 14 400 bit/s.
3. Tryck på .



- VoIP (Voice over IP) är en typ av telefonsystem som använder en Internetanslutning i stället för en vanlig telefonlinje.

### ✓ Närliggande information

- [Problem med telefon och fax](#)



#### Liknande ämnen:

- [Voice Over Internet Protocol \(VoIP/Telefonlinjestörning\)](#)

- 
- Fel- och underhållsmeddelanden
-

## Övriga problem

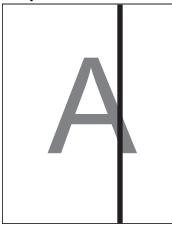
### Kopieringsproblem

Problem	Lösningar
<p>Svarta linjer eller streck syns på kopiorna.</p> 	<p>Svarta linjer på kopior orsakas vanligtvis av smuts eller korrigeringsvätska på glasdelen. Rengör glasdelen, kopieringsglaset, den vita skenan och den vita plasten ovanför dem.</p> <p>➤➤ <i>Närliggande information: Rengör skannern</i></p>
<p>Svarta märken eller fläckar finns på kopiorna.</p>	<p>Svarta märken eller fläckar på kopiorna orsakas typiskt av smuts eller korrigeringsvätska på skannerglasets. Rengör kopieringsglaset och den vita plasten ovanför glaset.</p> <p>➤➤ <i>Närliggande information: Rengör skannern</i></p>
<p>Mörka linjer syns i ett regelbundet mönster.</p> 	<p>Kontrollera och justera pappersmataren.</p> <p>➤➤ <i>Närliggande information: Korrigera pappersmatning för att få bort vertikala linjer</i></p>
<p>Kopiorna har inget innehåll.</p>	<p>Kontrollera att du har placerat dokumentet korrekt.</p> <p>➤➤ <i>Närliggande information: Placera dokument i dokumentmataren (ADF)</i></p> <p>➤➤ <i>Närliggande information: Lägg dokument på kopieringsglaset</i></p>
<p>Dålig kopiering när dokumentmataren används. (modeller med dokumentmatare)</p>	<p>Försök med att använda kopieringsglaset.</p> <p>➤➤ <i>Närliggande information: Lägg dokument på kopieringsglaset</i></p>
<p>Anpassa till sida fungerar inte som det ska.</p>	<p>Kontrollera att dokumentet inte ligger snett på kopieringsglaset. Placera dokumentet på nytt och försök igen.</p>

### Skanningsproblem

Problem	Lösningar
<p>Ett TWAIN- eller WIA-fel uppstår när en skanning påbörjas. (Windows)</p>	<p>Kontrollera att Brothers TWAIN- eller WIA-drivrutin har valts som primär källa i skanningsprogrammet. I Nuance™ PaperPort™ 14SE klickar du t.ex. på <b>Skrivbord &gt; Inställningar för inläsning &gt; Välj</b> för att välja Brothers TWAIN-/WIA-drivrutin.</p>
<p>OCR fungerar inte.</p>	<p>Försök att öka skanningsupplösningen.</p>
<p>Dålig skanning när dokumentmataren används. (Svarta linjer syns på den skannade ytan.) (modeller med dokumentmatare)</p>	<p>Rengör den vita delen och glasremsan under den.</p> <p>➤➤ <i>Närliggande information: Rengör skannern</i></p> <p>Försök med att använda kopieringsglaset.</p> <p>➤➤ <i>Närliggande information: Lägg dokument på kopieringsglaset</i></p>

### PhotoCapture Center-problem(DCP-J572DW/DCP-J772DW/DCP-J774DW/MFC-J890DW/MFC-J895DW)

Problem	Lösningar
Flyttbar disk fungerar inte korrekt.	Kontrollera att funktionen Flyttbar disk är aktiverad. Om problemet kvarstår, gör följande steg: 1. Ta ut minneskortet eller USB-minnet och sätt i det igen. 2. Om du har valt Mata ut från Windows ska du ta ut minneskortet eller USB-minnet innan du fortsätter. 3. Om ett felmeddelande visas när du försöker att mata ut minneskortet eller USB-minnet håller kortet på att läsas. Vänta ett tag och försök igen. 4. Om inget av ovanstående hjälper ska du stänga av datorn och maskinen och starta dem igen.
Det går inte att nå den flyttbara disken från datorn.	Kontrollera att funktionen Flyttbar disk är aktiverad och att du har fört in minneskortet eller USB-minnet korrekt.
En del av fotot saknas när det skrivs ut.	Kontrollera att Kantfri utskrift och Beskränning är avstängda. ➤➤ <i>Närliggande information: Skriv ut foton utan ram från mediakort</i> ➤➤ <i>Närliggande information: Skriv ut foton med automatisk beskärning</i>

## Programvaruproblem

Problem	Lösningar
Det går inte att skriva ut.	Avinstallera och installera om Brother-drivrutinen.
"Enheten upptagen" visas på datorskärmen.	Kontrollera att det inte visas något felmeddelande på maskinens display.



### Närliggande information

- [Om du har problem med maskinen](#)

#### Liknande ämnen:

- [Felsökning](#)
- [Rengör skannern](#)
- [Korrigerar pappersmatning för att få bort vertikala linjer](#)
- [Ladda dokument i dokumentmataren \(ADF\)](#)
- [Lägg dokument på kopieringsglaset](#)
- [Skriva ut foton utan ram från mediakort](#)
- [Skriv ut foton med automatisk beskärning](#)

## Nätverksproblem

- [Använda reparationsverktyget för nätverksanslutningar \(Windows\)](#)
- [Var hittar jag Brother-maskinens nätverksinställningar?](#)
- [Jag kan inte slutföra konfigurationen av den trådlösa nätverksinstallationen](#)
- [Min Brother-maskin kan inte skriva ut, skanna eller ta emot PC-FAX via nätverket](#)
- [Jag vill kontrollera att nätverksenheterna fungerar som avsett](#)
- [Felsökning](#)





## Använda reparationsverktyget för nätverksanslutningar (Windows)

Använd reparationsverktyget för nätverksanslutning för att fixa nätverksinställningar för Brother-maskiner. Verktyget tilldelar rätt IP-adress och nätmask.

- Windows 7/Windows 8/Windows 10  
Du måste logga in med administratörsbehörighet.
- Kontrollera att Brother-maskinen är påslagen och ansluten till samma nätverk som datorn.

1. Gör något av följande:

Alternativ	Beskrivning
Windows 7	Klicka på  (Start) > Alla program > Brother > Brother Utilities.  Klicka på rullgardinsmenyn och välj ditt modellnamn (om det inte redan är valt). Klicka på <b>Verktyg</b> i vänster navigationsfält och klicka sedan på <b>Reparationsverktyg för nätverksanslutningar</b> .
Windows 8/ Windows 10	Starta  (Brother Utilities) och klicka sedan på rullgardinsmenyn för att välja ditt modellnamn (om det inte redan är valt). Klicka på <b>Verktyg</b> i vänster navigationsfält och klicka sedan på <b>Reparationsverktyg för nätverksanslutningar</b> .



Om skärmen **User Account Control** visas klickar du på **Ja**.

2. Följ anvisningarna på skärmen.
3. Kontrollera diagnosen genom att skriva ut nätverkskonfigurationsrapporten.



Reparationsverktyget för nätverksanslutningar startar automatiskt om du väljer alternativet **Aktivera reparationsverktyget för nätverksanslutning** i Status Monitor. Högerklicka på Status Monitor-skärmen och klicka sedan på **Andra inställningar > Aktivera reparationsverktyget för nätverksanslutning**. Detta rekommenderas inte när din nätverksadministratör ställt in IP-adressen till statisk, eftersom IP-adressen ändras automatiskt.

Om rätt IP-adress och nätmask inte har tilldelats trots att du har använt reparationsverktyget för nätverksanslutningar, ska du be nätverksadministratören om de här uppgifterna.



### Närliggande information

- [Nätverksproblem](#)

#### Liknande ämnen:

- [Skriva ut nätverkskonfigurationsrapporten](#)
- [Min Brother-maskin kan inte skriva ut, skanna eller ta emot PC-FAX via nätverket](#)
- [Jag vill kontrollera att nätverksenheterna fungerar som avsett](#)

## Var hittar jag Brother-maskinens nätverksinställningar?

- [Ändra maskininställningarna från datorn](#)
- [Skriva ut nätverkskonfigurationsrapporten](#)

## Jag kan inte slutföra konfigurationen av den trådlösa nätverksinstallationen

Stäng av din trådlösa router och sätt på den igen. Försök sedan att konfigurera de trådlösa inställningarna igen. Följ anvisningarna nedan om du inte kan lösa problemet:

Undersök problemet med hjälp av WLAN-rapport.

Orsak	Åtgärd	Gränssnitt
Dina säkerhetsinställningar (SSID/nätverksnyckel) är felaktiga.	<ul style="list-style-type: none"><li>• Kontrollera säkerhetsinställningarna med hjälp av verktyget Wireless Setup Helper. För mer information och för att ladda ner verktyget, gå till <b>Nerladdningar</b>-sidan för din modell på Brother Solutions Center <a href="http://support.brother.com">support.brother.com</a>.</li><li>• Välj och kontrollera att du använder de korrekta säkerhetsinställningarna.<ul style="list-style-type: none"><li>- Se anvisningarna som medföljer åtkomstpunkten/routeren för trådlöst LAN för information om hur du hittar säkerhetsinställningarna.</li><li>- Tillverkarens namn eller modellnumret för åtkomstpunkten/routeren för trådlöst LAN kan utgöra standardsäkerhetsinställningen.</li><li>- Konsultera tillverkaren av åtkomstpunkten/routeren, din Internetleverantör eller din nätverksadministratör.</li></ul></li></ul>	Trådlöst
Din Brother-maskins MAC-adress tillåts inte.	Kontrollera att Brother-maskinens MAC-adress tillåts i filtret. Du hittar Brother-maskinens MAC-adress via kontrollpanelen.	Trådlöst
Din åtkomstpunkt/router för trådlöst LAN är i dolt läge (sänder inte SSID).	<ul style="list-style-type: none"><li>• Ange korrekt SSID-namn eller nätverksnyckel manuellt.</li><li>• Kontrollera SSID-namnet eller nätverksnyckeln i anvisningarna som medföljer åtkomstpunkten/routeren för trådlöst LAN och konfigurera om den trådlösa nätverksinstallationen.</li></ul>	Trådlöst
Dina säkerhetsinställningar (SSID/lösenord) är felaktiga.	<ul style="list-style-type: none"><li>• Bekräfta SSID och lösenord.<ul style="list-style-type: none"><li>- När du konfigurerar nätverket manuellt visas SSID och lösenordet på din Brother-maskin. Om din mobila enhet har stöd för manuell konfiguration visas SSID och lösenordet på din mobila enhets skärm.</li></ul></li></ul>	Wi-Fi Direct
Du använder Android™ 4.0.	När din mobila enhet kopplar från (efter cirka sex minuters användning av Wi-Fi Direct), försök att konfigurera med en knapptryckning (WPS rekommenderas) och ange Brother-maskinen som G/Ä.	Wi-Fi Direct
Din Brother-maskin är för långt bort från din mobila enhet.	Flytta Brother-maskinen inom 1 meter från den mobila enheten när du konfigurerar nätverksinställningarna för Wi-Fi Direct.	Wi-Fi Direct
Det finns några hinder (t.ex. väggar eller möbler) mellan din maskin och den mobila enheten.	Flytta Brother-maskinen till en plats utan hinder.	Wi-Fi Direct
Det finns en dator med trådlös anslutning, en enhet som har stöd för Bluetooth, en mikrovågsugn eller en digital trådlös telefon i närheten av Brother-maskinen eller den mobila enheten.	Flytta andra enheter bort från Brother-maskinen eller den mobila enheten.	Wi-Fi Direct
Gör följande om du kontrollerat och provat allt ovanstående, men fortfarande inte	<ul style="list-style-type: none"><li>• Stäng av Brother-maskinen och slå sedan på den igen. Försök sedan att konfigurera Wi-Fi Direct-inställningarna igen.</li></ul>	Wi-Fi Direct

---

Orsak	Åtgärd	Gränssnitt
kan slutföra konfigurationen av Wi-Fi Direct:	<ul style="list-style-type: none"><li>Om du använder Brother-maskinen som klient ska du verifiera hur många enheter som tillåts i det aktuella Wi-Fi Direct-nätverket och sedan kontrollera hur många enheter som för närvarande är anslutna.</li></ul>	

### För Windows

Om din trådlösa anslutning har avbrutits och du har kontrollerat och provat allt som föreslås ovan rekommenderar vi att du använder reparationsverktyget för nätverksanslutningar.



### Närliggande information



- [Nätverksproblem](#)

#### Liknande ämnen:

- [Konfigurera din maskin för ett trådlöst nätverk när SSID-namnet inte sänds](#)
  - [Använd Wi-Fi Direct®](#)
-

## Min Brother-maskin kan inte skriva ut, skanna eller ta emot PC-FAX via nätverket

Orsak	Åtgärd	Gränssnitt
Din säkerhetsprogramvara blockerar maskinens åtkomst till nätverket. (Funktionen för nätverksskanning fungerar inte.)	<ul style="list-style-type: none"><li>• Windows Konfigurera säkerhets-/brandsväggsprogram från tredje part för att tillåta nätverksskanning. Ange informationen nedan för att lägga till port 54925 för nätverksskanning:<ul style="list-style-type: none"><li>- Under <b>Namn</b>: Ange en beskrivning, t.ex. Brother nätskanning.</li><li>- Under <b>Portnummer</b>: Ange 54925.</li><li>- Under <b>Protokoll</b>: UDP väljs.</li></ul>Se bruksanvisningen som följde med din säkerhets-/brandväggsprogramvara från tredje part eller kontakta programvarutillverkaren.</li><li>• Mac (Brother iPrint&amp;Scan) I menyfältet <b>Finder</b> klickar du på <b>Gå &gt; Program</b> och dubbelklickar sedan på Brother iPrint&amp;Scan-ikonen. Fönstret Brother iPrint&amp;Scan visas. Klicka på knappen <b>Välj din maskin</b>, och följ sedan anvisningarna på skärmen för att välja din nätverksmaskin igen. (TWAIN driver) I menyfältet <b>Finder</b> klickar du på <b>Gå &gt; Program &gt; Brother</b> och dubbelklickar sedan på ikonen Enhetsväljare. Fönstret Enhetsväljare visas. Välj din nätverksmaskin igen, se till att <b>Status</b> är <b>beredskapsläge</b> och klicka sedan på <b>OK</b>.</li></ul>	Trådbundet/trådlöst
Din säkerhetsprogramvara blockerar maskinens åtkomst till nätverket. (Nätverkets funktion för PC-Fax-mottagning fungerar inte.) (Windows)	Konfigurera säkerhets-/brandsväggsprogram från tredje part för att tillåta mottagning av PC-FAX. Ange informationen nedan när du ska lägga till port 54926 för PC-Fax-mottagning i nätverket: <ul style="list-style-type: none"><li>• Under <b>Namn</b>: Ange en beskrivning som till exempel Brother PC-FAX-mottagning.</li><li>• Under <b>Portnummer</b>: Ange 54926.</li><li>• Under <b>Protokoll</b>: UDP väljs.</li></ul> Se bruksanvisningen som följde med din säkerhets-/brandväggsprogramvara från tredje part eller kontakta programvarutillverkaren.	Trådbundet/trådlöst
Din säkerhetsprogramvara blockerar maskinens åtkomst till nätverket.	Viss säkerhetsprogramvara kan blockera åtkomst utan att visa en varningsdialog, trots att installationen är korrekt. Information om hur du tillåter åtkomst finns i anvisningarna för säkerhetsprogramvaran. Du kan även fråga programvarutillverkaren.	Trådbundet/trådlöst
Din Brother-maskin har inte tilldelats en tillgänglig IP-adress.	<ul style="list-style-type: none"><li>• Bekräfta IP-adressen och nätmasken. Kontrollera att både IP-adressen och nätmasken för datorn och Brother-maskinen är korrekta och i samma nätverk. Mer information om hur du verifierar IP-adressen och nätmasken får du från nätverksadministratören.</li><li>• Windows Bekräfta IP-adressen och nätmasken med reparationsverktyget för nätverksanslutningar.</li></ul>	Trådbundet/trådlöst

Orsak	Åtgärd	Gränssnitt
	<ul style="list-style-type: none"> <li>• Mac Kontrollera dina nätverksenheter genom att använda pingkommandot. För mer information om hur du bekräftar dina nätverksinställningar &gt;&gt; <i>Närliggande information: Kontrollera nätverksenheter med hjälp av Ping-kommandot.</i></li> </ul>	
Det misslyckade utskriftsjobbet finns kvar i datorns utskriftskö.	<ul style="list-style-type: none"> <li>• Radera det misslyckade utskriftsjobbet om det finns kvar i datorns utskriftskö.</li> <li>• I annat fall dubbelklickar du på skrivarikonen i följande mapp och avbryter alla dokumentutskrifter: <ul style="list-style-type: none"> <li>- Windows 7 Klicka på  (Start) &gt; <b>Enheter och skrivare &gt; Skrivare och fax.</b></li> <li>- Windows 8 Flytta musen till det nedre högra hörnet på ditt skrivbord. Klicka på <b>Inställningar &gt; Kontrollpanelen</b> när menyfältet visas. Klicka på <b>Visa enheter och skrivare &gt; Skrivare</b> i gruppen <b>Maskinvara och ljud.</b></li> <li>- Windows 10 och Windows Server 2016 Klicka på  &gt; <b>Windows-systemet &gt; Kontrollpanelen.</b> Klicka på <b>Visa enheter och skrivare &gt; Skrivare</b> i gruppen <b>Maskinvara och ljud.</b></li> <li>- Windows Server 2008 Klicka på <b>Start &gt; Kontrollpanelen &gt; Skrivare.</b></li> <li>- Windows Server 2012 Flytta musen till det nedre högra hörnet på ditt skrivbord. Klicka på <b>Inställningar &gt; Kontrollpanelen</b> när menyfältet visas. Klicka på <b>Visa enheter och skrivare &gt; Skrivare</b> i gruppen <b>Maskinvara.</b></li> <li>- Windows Server 2012 R2 Klicka på <b>Kontrollpanelen</b> på <b>Start</b>-skärmen. Klicka på <b>Maskinvara</b> i gruppen <b>Visa enheter och skrivare.</b></li> <li>- macOS 10.10.5, v10.11.x, v10.12 Klicka på <b>Systeminställningar &gt; Skrivare och skannrar.</b></li> </ul> </li> </ul>	Trådbundet/trådlöst
Din Brother-maskin är inte ansluten till det trådlösa nätverket.	Skriv ut WLAN-rapporten och kontrollera felkoden på den.	Trådlöst

Avinstallera Brothers programvara och drivrutin och installera det på nytt om du har kontrollerat och provat allt som föreslås ovan men ändå inte kan skriva ut eller skanna med Brother-maskinen.

### Närliggande information

- [Nätverksproblem](#)

#### Liknande ämnen:

- [Skriva ut WLAN-rapporten](#)
- [Använda reparationsverktyget för nätverksanslutningar \(Windows\)](#)
- [Rapport om felkoder för trådlöst LAN](#)
- [Kontrollera nätverksenheter med hjälp av Ping-kommandot](#)
- [Jag vill kontrollera att nätverksenheterna fungerar som avsett](#)

## Jag vill kontrollera att nätverksenheterna fungerar som avsett

Kontroll	Åtgärd	Gränssnitt
Kontrollera att Brother-maskinen, åtkomstpunkten/routern eller nätverkshubben är på.	<b>Kontrollera följande:</b> <ul style="list-style-type: none"><li>Nätkabeln är ordentligt ansluten och Brother-maskinen är på.</li><li>Åtkomstpunkten/routern eller hubben är på och statusknappen blinkar.</li><li>Allt skyddsemballage har tagits bort från maskinen.</li><li>Bläckpatronerna är korrekt installerade.</li><li>Skannerluckan och luckan för pappersstopp är helt stängda.</li><li>Pappret har lagts i på rätt sätt i pappersfacket.</li><li>(För trådbundna nätverk) En nätverkskabel är säkert ansluten till Brother-maskinen samt routern eller hubben.</li></ul>	Trådbundet/trådlöst
Kontrollera att du kan "pinga" Brother-maskinen från datorn.	Pinga Brother-maskinen från datorn genom att skriva IP-adressen eller nodnamnet efter Windows-kommandoprompten eller i Mac Terminal-programmet: pinga <ipaddress> eller <nodename>. <ul style="list-style-type: none"><li>Lyckades: Brother-maskinen fungerar korrekt och är ansluten till samma nätverk som datorn.</li><li>Lyckades inte: Brother-maskinen är inte ansluten till samma nätverk som datorn.</li></ul> (Windows) Be nätverksadministratören om hjälp och kör reparationsverktyget för nätverksanslutningar för att korrigera IP-adressen och nätmasken. (Mac) Kontrollera att IP-adressen och nätmasken är korrekt angivna.	Trådbundet/trådlöst
Kontrollera att Brother-maskinen är ansluten till det trådlösa nätverket.	Skriv ut WLAN-rapporten och kontrollera felkoden på den.	Trådlöst

Om du har kontrollerat och provat allt som föreslås ovan men ändå har problem ska du hämta uppgifterna om SSID och nätverksnyckel i de anvisningar som medföljer åtkomstpunkten/routern för trådlöst LAN och ställa in dem korrekt.



### Närliggande information

- Nätverksproblem
  - Kontrollera nätverksenheter med hjälp av Ping-kommandot

#### Liknande ämnen:

- Skriva ut nätverkskonfigurationsrapporten
- Skriva ut WLAN-rapporten
- Använda reparationsverktyget för nätverksanslutningar (Windows)
- Min Brother-maskin kan inte skriva ut, skanna eller ta emot PC-FAX via nätverket
- Rapport om felkoder för trådlöst LAN

## Kontrollera nätverksenheter med hjälp av Ping-kommandot

Kontrollera IP-adresserna för både dator och Brother-maskin och bekräfta att nätverket fungerar som det ska.

- >> [Konfigurera IP-adressen för din dator \(Windows\)](#)
- >> [Konfigurera IP-adressen för din dator \(Mac\)](#)
- >> [Konfigurera IP-adressen för din Brother-maskin](#)

### Konfigurera IP-adressen för din dator (Windows)

1. Gör något av följande:

- Windows 7

Klicka på  /Start > **Alla program** > **Tillbehör** > **Kommandotolken**

- Windows 8

Flytta musen till det nedre högra hörnet på ditt skrivbord. Klicka på **Sök** > **Kommandotolken** när menyfältet visas.

- Windows 10

Klicka på  > **Windows-systemet** > **Kommandotolken**.

2. Skriv in "ipconfig" och tryck sedan på Enter på tangentbordet.
3. Kontrollera värdena för IPv4-adress och nätmask.
4. Skriv in "exit" och tryck sedan på Enter på tangentbordet.

### Konfigurera IP-adressen för din dator (Mac)

1. Välj **Systeminställningar** i Apple-menyn.
2. Klicka på **Nätverk** > **Avancerat** > **TCP/IP**
3. Kontrollera värdena för IPv4-adress och nätmask.

### Konfigurera IP-adressen för din Brother-maskin

Skriv ut rapporten om nätverkskonfiguration och kontrollera värdena för IP-adress och nätmask.

```
<IP Settings >
IP Address          192.168.11.250      (set manually)
Subnet Mask         255.255.255.0
IP Gateway          192.168.100.200
Boot Method         STATIC
Boot Tries          3
IP Filter           Disabled
```

Kontrollera IP-adresser för både dator och Brother-maskin. Kontrollera att nätverksadressdelarna är lika. Till exempel, om nätmasken är "255.255.255.0", är det normal att enbart värdadressdelarna skiljer sig.

	Nätverksadress	Värdadress	
IP-adress	192.168.100.	250	Ställ in sista siffergruppen, som motsvarar "0" i nätmasken till 1–254.
Nätmask	255.255.255.	0	Vanligtvis är det inga problem när nätmasken är "255.255.255.0". Använd samma värde för alla datorer.

### ✓ Närliggande information

- [Jag vill kontrollera att nätverksenheterna fungerar som avsett](#)

#### Liknande ämnen:

- [Min Brother-maskin kan inte skriva ut, skanna eller ta emot PC-FAX via nätverket](#)



## Problem med Google Cloud Print

Problem	Lösningar
Min Brother-maskin visas inte i listan med skrivare.	Kontrollera att maskinen är på.
	Bekräfta att Google Cloud Print™ är aktiverat.
	Bekräfta att din maskin är registrerad hos Google Cloud Print™. Försök att registrera den igen om den inte är registrerad.
Det går inte att skriva ut.	Kontrollera att maskinen är på.
	Bekräfta dina nätverksinställningar. >> <i>Närliggande information</i>
	Vissa filer kanske inte går att skriva ut eller kanske inte ser ut precis som de visas.
Jag kan inte registrera min Brother-maskin hos Google Cloud Print™.	Kontrollera att din maskin är ansluten till ett nätverk med tillgång till Internet.
	Verifiera att datum och tid är rätt inställda på din maskin.
Jag ser inte ett bekräftelsemeddelande på min Brother-maskin när jag försöker registrera den hos Google Cloud Print™, inte ens efter att jag upprepat registreringsstegen.	Kontrollera att din Brother-maskinen är inaktiv när du registrerar den hos Google Cloud Print™.



### Närliggande information

- [Om du har problem med maskinen](#)

#### Liknande ämnen:

- [Felsökning](#)
- [Nätverksinställningar för att använda Google Cloud Print](#)

## Problem med AirPrint

Problem	Lösningar
Min Brother-maskin visas inte i listan med skrivare.	Kontrollera att din Brother-maskin är på.
	Kontrollera nätverksinställningarna.
	Flytta den mobila enheten närmare den trådlösa åtkomstpunkten/routern, eller Brother-maskinen.
Det går inte att skriva ut.	Kontrollera att din Brother-maskin är på.
	Kontrollera nätverksinställningarna.
Jag försöker att skriva ut ett flersidigt dokument från en iOS-enhet, men BARA den första sidan skrivs ut.	Kontrollera att du har den senaste versionen av operativsystemet. Se följande Apple support-artikel för mer information om AirPrint: <a href="https://support.apple.com/kb/HT4356">support.apple.com/kb/HT4356</a> .



### Närliggande information

- [Om du har problem med maskinen](#)

#### Liknande ämnen:

- [Felsökning](#)

## Kontrollera maskininformation

Följ dessa instruktioner för att kontrollera din Brother-maskins serienummer, firmware-version och firmware-uppdatering.

>> [DCP-J572DW/MFC-J491DW/MFC-J497DW](#)

>> [DCP-J772DW/DCP-J774DW/MFC-J890DW/MFC-J895DW](#)

### DCP-J572DW/MFC-J491DW/MFC-J497DW

1. Tryck på **Menu**.
2. Tryck på ▲ eller ▼ för att välja [Maskininform.]. Tryck på **OK**.
3. Tryck på ▲ eller ▼ för att välja ett av följande alternativ:

Alternativ	Beskrivning
Serienummer	Kontrollera maskinens serienummer.
Inbyggd pro.ver.	Kontrollera maskinens firmware-version.
Uppdatering av inbyggd programvara	Uppdatera maskinen till den senaste firmware-versionen.
Autokoll av inbyggt program	Visa information om firmware på hemskrmen.

4. Tryck på **OK**.
5. Tryck på **Stop/Exit**.

### DCP-J772DW/DCP-J774DW/MFC-J890DW/MFC-J895DW

1. Tryck på  [Inställn.] > [Alla inställn.] > [Maskininform.].
2. Tryck på ett av följande alternativ:

Alternativ	Beskrivning
Serienummer	Kontrollera maskinens serienummer.
Inbyggd pro.ver.	Kontrollera maskinens firmware-version.
Uppdatering av inbyggd programvara	Uppdatera maskinen till den senaste firmware-versionen.
Autokoll av inbyggt program	Visa information om firmware på hemskrmen.

3. Tryck på .

### ✓ Närliggande information

- [Felsökning](#)

## Återställa din Brother-maskin

### VIKTIGT

(MFC-J491DW/MFC-J497DW)

När du återställer maskinen tas fax som lagrats i maskinens minne bort. Innan du återställer maskinen kan du överföra dina fax till din dator eller en annan faxmaskin så att du inte förlorar några viktiga meddelanden.

>> [DCP-J572DW/MFC-J491DW/MFC-J497DW](#)

>> [DCP-J772DW/DCP-J774DW/MFC-J890DW/MFC-J895DW](#)

### DCP-J572DW/MFC-J491DW/MFC-J497DW

1. Tryck på **Menu**.
2. Tryck på ▲ eller ▼ för att välja följande:
  - a. Välj [Grundinställn.]. Tryck på **OK**.
  - b. Välj [Återställ]. Tryck på **OK**.
  - c. Välj ett alternativ. Tryck på **OK**.
3. Bekräfta genom att trycka på ▶ i två sekunder.  
Maskinen startas om.

### DCP-J772DW/DCP-J774DW/MFC-J890DW/MFC-J895DW

1. Tryck på  [Inställn.] > [Alla inställn.] > [Grundinställn.] > [Återställ].
2. Tryck på det återställningsalternativ du vill använda.
3. Tryck på [OK] i två sekunder för att starta om maskinen.



### Närliggande information

- [Felsökning](#)
  - [Överblick över återställningsfunktioner](#)

#### Liknande ämnen:

- [Överföra dina fax eller din faxjournalsrapport](#)

## Överblick över återställningsfunktioner

### VIKTIGT

(MFC-J491DW/MFC-J497DW)

När du återställer maskinen tas fax som lagrats i maskinens minne bort. Innan du återställer maskinen kan du överföra dina fax till din dator eller en annan faxmaskin så att du inte förlorar några viktiga meddelanden.

Följande återställningsfunktioner finns tillgängliga:

1. [Maskinåterställning]

Du kan återställa alla maskininställningar som du ändrat, exempelvis datum och tid och ringfördröjning. Adressboken, faxrapporter och samtalshistorik finns kvar. (MFC-modeller)

2. [Nätverk]

Återställ skrivarservrens fabriksinställningar (inklusive information om lösenord och IP-adress).

3. [Adressbok och fax] (MFC-modeller)

Adressbok och fax återställer följande inställningar:

- Adressbok och inställningsgrupper
- Programmerade faxmeddelanden i minnet (MFC-J890DW/MFC-J895DW)  
Fördröjt fax och fördröjd grupsändning
- Stations-ID  
Namn och nummer
- Fjärralternativ för fax (MFC-J890DW/MFC-J895DW)
- Rapport  
Överföringsrapport, adressbok och faxjournal
- Historik  
Historik för nummerpresentation <sup>1</sup> och utgående samtal

- Fax i minnet

4. [Alla inställn.]

Använd funktionen återställning av inställningar för att återställa maskinens alla inställningar till fabriksinställningar.

Brother rekommenderar att du utför denna funktion när du ska göra dig av med maskinen.



(MFC-J890DW/MFC-J895DW)

Dra ut gränssnittskabeln ur maskinen innan du väljer [Nätverk] eller [Alla inställn.].



### Närliggande information

- [Återställa din Brother-maskin](#)

#### Liknande ämnen:

- [Överföra dina fax eller din faxjournalsrapport](#)

<sup>1</sup> (Ej tillgängligt i Finland)

## Rutinunderhåll

- [Byt ut bläckpatronerna](#)
- [Rengör din Brother-maskin](#)
- [Kontrollera din Brother-maskin](#)
- [Korrigera pappersmatning för att få bort vertikala linjer](#)
- [Ändra utskriftsinställningarna vid utskriftsproblem](#)
- [Packa ihop och transportera din Brother-maskin](#)

## Byt ut bläckpatronerna

I Brother-maskinen finns en bläckpunktsräknare. Bläckpunktsräknaren håller automatiskt reda på hur mycket bläck som finns kvar i de fyra patronerna. När maskinen registrerar att en bläckpatron är på väg att bli tom visas ett meddelande.

På LCD-skärmen visas vilken bläckpatron som håller på att ta slut eller behöver ersättas. Byt färgpatronerna i den rätta ordningen som anges på LCD-skärmen.

Det finns en liten mängd bläck kvar i bläckpatronen trots att maskinen anger att den behöver bytas. Det måste finnas lite bläck kvar i patronen så att den inte torkar ut och skadar skrivhuvudet.

### ⚠ VAR FÖRSIKTIG

Om du får bläck i ögonen ska du omedelbart skölja med vatten. Kontakta läkare vid behov.

### VIKTIGT

Brother avråder dig starkt från att fylla på bläckpatronerna som medföljer maskinen. Vi rekommenderar även att du endast fortsätter att använda Brother original-bläckpatroner. Användning eller försök till användning av potentiellt inkompatibelt bläck och/eller patroner i Brother-maskinen kan orsaka skador på maskinen och/eller medföra att utskriftskvaliteten blir otillfredsställande. Vår garanti gäller inte problem som orsakas av användning av ej godkänt bläck och/eller patroner från tredjepart. För att skydda din investering och få bäst resultat när du använder Brother-maskinen rekommenderar vi bestämt att du enbart använder original-bläckpatroner från Brother.

#### 1. Öppna bläckpatronsluckan (1).

Om en eller flera bläckpatroner behöver bytas visar LCD-skärmen [Endast svartvitt], [Endast svartvit 1-sidig utskrift] eller [Byt bläck].

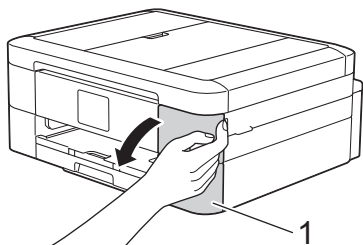

Om den svarta bläckpatronen är tom visas endast meddelandet [Byt bläck]. Byt den svarta bläckpatronen.

#### 2. Tryck på frigöringsspaken för att lossa patronen med den färg som indikeras på LCD-skärmen och tag ur bläckpatronen ur maskinen så som visas på bilden.

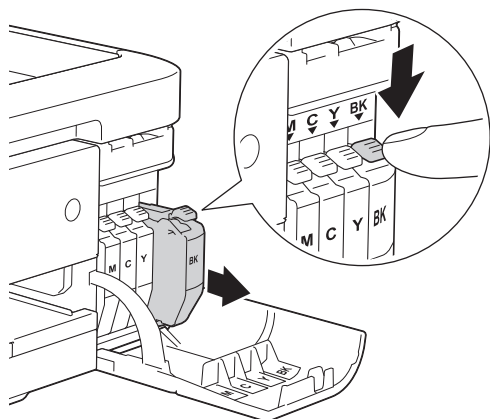

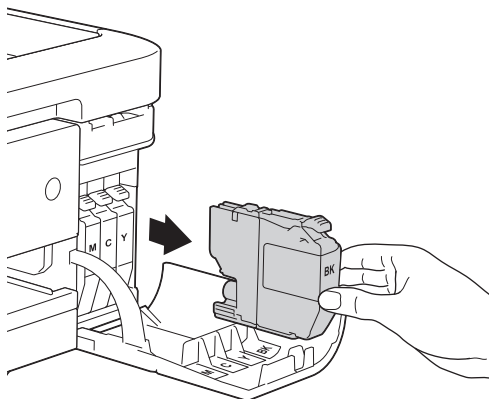

3. Öppna den nya bläckpatronsförpackningen för den färg som anges på LCD-skärmen och ta sedan ut bläckpatronen.

### VIKTIGT

- Vidrör **INTE** området som är markerat med (1) på patronen. Det kan leda till att maskinen inte kan identifiera patronen.

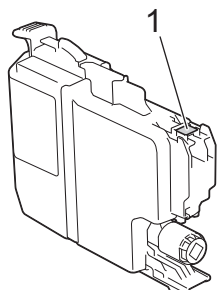

- Skaka snabbt bara den **svarta** bläckpatronen vågrätt 15 gånger såsom bilden visar, innan du sätter in den i maskinen.

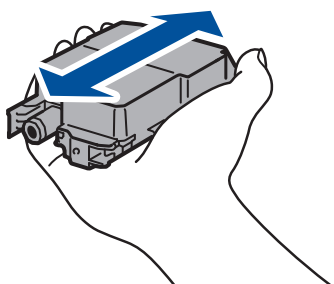

4. Installera bläckpatronen enligt den riktning som pilen på etiketten anger.

Varje färg har sin bestämda plats.

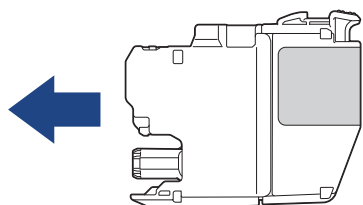

5. Tryck försiktigt på området som är märkt med "PUSH" tills bläckpatronen hamnar på plats, och stäng därefter bläckpatronsluckan.



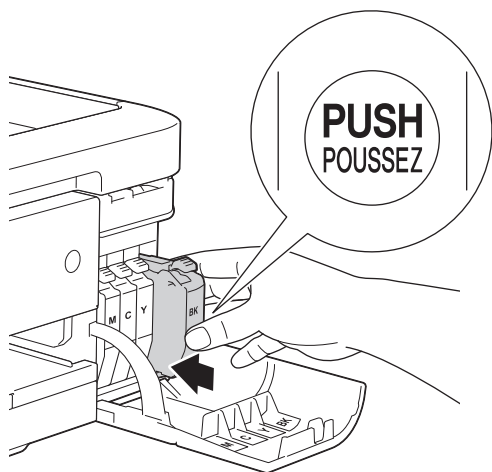

Maskinen återställer bläckpunktsräknaren automatiskt.



Om meddelandet [Ingen bläckpat.] eller [Kan inte hitta] visas på LCD-skärmen när du har installerat färgpatronen ska du kontrollera att färgpatronen är korrekt installerad. Ta ut bläckpatronen och installera den igen långsamt och ordentligt tills den låser fast.

## VIKTIGT

- Skaka INTE bläckpatronerna. Om du spiller bläck på huden eller kläderna ska du omedelbart tvätta bort det med tvål eller rengöringsmedel.
- Ta INTE ut en bläckpatron om du inte måste byta ut den – maskinen kan inte registrera hur mycket färg som finns kvar i patronen.
- Rör INTE patronöppningarna eftersom du kan få bläck på huden.
- Om du blandar ihop färgerna genom att installera en bläckpatron på fel plats visas [Fel bläckfärg] på LCD-skärmen.  
Kontrollera vilka bläckpatroner som har en färg som inte stämmer överens med bläckpatronsplaceringen och flytta dem till rätt plats.
- Installera bläckpatronen i maskinen omedelbart efter att du har öppnat förpackningen och förbruka bläcket inom sex månader från installationen. Använd öppnade bläckpatroner före sista förbrukningsdag som anges på förpackningen.
- Ta INTE isär eller fingra på bläckpatronen eftersom den kan börja läcka.



## Närliggande information

- [Rutinunderhåll](#)

### Liknande ämnen:

- [Fel- och underhållsmeddelanden](#)
- [Pappershanterings- och utskriftsproblem](#)
- [Packa ihop och transportera din Brother-maskin](#)

## Rengör din Brother-maskin

- [Rengör skannern](#)
- [Rengör skrivarhuvudet på din Brother-maskin](#)
- [Rengör skrivarhuvudet från din dator \(Windows\)](#)
- [Rengör skrivarhuvudet från din dator \(Mac\)](#)
- [Rengör LCD-skärmen](#)
- [Rengöra maskinens utsida](#)
- [Rengör maskinens skrivarvals](#)
- [Rengör matarrullarna](#)
- [Rengör basskivan](#)
- [Rengör pappersmatningsrullarna](#)

## Rengör skannern

1. Dra ut maskinens nätkabel ur eluttaget.
2. Lyft på maskinens lock (1). Rengör kopieringsglaset (2) och den vita plasten (3) med en mjuk, luddfri trasa som fuktats med vatten.

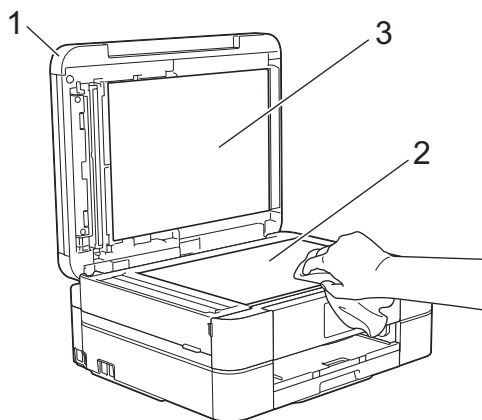

3. I dokumentmataren ska du rengöra den vita listen (1) och glaslisten (2) med en luddfri trasa som fuktats med vatten. (Endast modeller med dokumentmatare.)

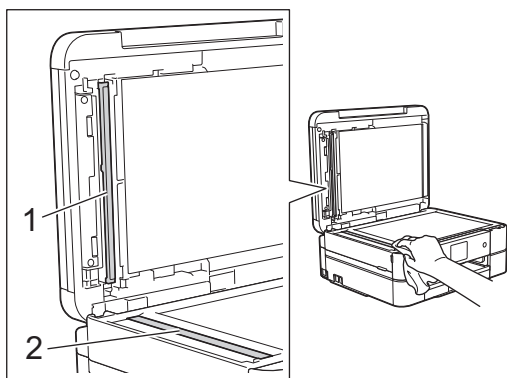

(Endast modeller med dokumentmatare.)

Utöver rengöring av skannerglasets och glaslistens med en mjuk luddfri trasa som har fuktats i vatten, bör du dra fingret längs glaset för att se om du kan känna någonting. Om du känner smuts eller skräp rengör du glaset en gång till och koncentrerar dig extra noga på det smutsiga stället. Du kan behöva upprepa rengöringsprocessen tre till fyra gånger. Gör en kopia efter varje rengöring för att testa.



Om det förekommer smuts eller korrigeringsvätska på glasdelen visas en vertikal linje på utskriften.



Den vertikala linjen försvinner när glasdelen har rengjorts.



## Närliggande information

- Rengör din Brother-maskin

### Liknande ämnen:

- Problem med telefon och fax
- Övriga problem

## Rengör skrivarhuvudet på din Brother-maskin

För att upprätthålla en bra utskriftskvalitet kommer maskinen att rensa skrivhuvudet automatiskt vid behov. Du kan starta rengöringsprocessen manuellt om du får problem med utskriftskvaliteten.

- Rengör skrivhuvudet om en horisontell linje eller tomma textrader skrivs ut i bilder eller text. Beroende på färgproblem kan du välja att rengöra bara svart, tre färger samtidigt (gul/cyan/magenta) eller alla fyra färgerna samtidigt.
- Bläck förbrukas vid rengöring av skrivhuvudet.
- Rengöring alltför ofta leder till onödig bläckförbrukning.

### VIKTIGT

Vidrör INTE skrivhuvudet. Du riskerar att orsaka permanent skada och kan upphäva skrivhuvudets garanti.

>> [DCP-J572DW/MFC-J491DW/MFC-J497DW](#)

>> [DCP-J772DW/DCP-J774DW/MFC-J890DW/MFC-J895DW](#)

### DCP-J572DW/MFC-J491DW/MFC-J497DW

1. Tryck på **Menu**.
2. Tryck på ▲ eller ▼ för att välja följande:
  - a. Välj [Allmän inställ]. Tryck på **OK**.
  - b. Välj [Underhåll]. Tryck på **OK**.
  - c. Välj [Skrivhuvudsrengöring]. Tryck på **OK**.
  - d. Välj [Endast svart], [Endast färg] eller [Alla]. Tryck på **OK**.
  - e. Välj [Normal], [Starkt] eller [Starkast]. Tryck på **OK**.
3. Tryck på ►.  
Maskinen rengör skrivhuvudet.



- Om du rengör skrivhuvudet utan att utskriften förbättras kan du prova att installera en ny Brother-originalbläckpatron för varje problemfärg. Försök rengöra skrivhuvudet igen. Om utskriften inte förbättras, kontakta Brothers kundtjänst eller en lokal Brother-återförsäljare.
- Du kan även rengöra skrivhuvudet från din dator.

### DCP-J772DW/DCP-J774DW/MFC-J890DW/MFC-J895DW

1. Tryck på  [Inställn.] > [Underhåll] > [Skrivhuvudsrengöring].
2. Tryck på [Endast svart], [Endast färg] eller [Alla].
3. Tryck på [Normal], [Starkt] eller [Starkast].
4. Tryck på [Start].  
Maskinen rengör skrivhuvudet.



- Om du rengör skrivhuvudet utan att utskriften förbättras kan du prova att installera en ny Brother-originalbläckpatron för varje problemfärg. Försök rengöra skrivhuvudet igen. Om utskriften inte förbättras, kontakta Brothers kundtjänst eller en lokal Brother-återförsäljare.
- Du kan även rengöra skrivhuvudet från din dator.

### ✓ Närliggande information

- [Rengör din Brother-maskin](#)

---

**Liknande ämnen:**

- Pappershanterings- och utskriftsproblem
  - Rengör skrivarhuvudet från din dator (Windows)
  - Rengör skrivarhuvudet från din dator (Mac)
-

## Rengör skrivarhuvudet från din dator (Windows)

För att upprätthålla en bra utskriftskvalitet kommer maskinen att rensa skrivhuvudet automatiskt vid behov. Du kan starta rengöringsprocessen manuellt om du får problem med utskriftskvaliteten.

1. Gör något av följande:

- För Windows Server 2008

Klicka på  (**Start**) > **Kontrollpanelen** > **Maskinvara och ljud** > **Skrivare**.

- För Windows 7 och Windows Server 2008 R2

Klicka på  (**Start**) > **Enheter och skrivare**.

- För Windows 8

Rör musen till det nedre vänstra hörnet på ditt skrivbord. Klicka på **Inställningar** när menyfältet visas och klicka sedan på **Kontrollpanelen**. Klicka på **Maskinvara och ljud** i gruppen **Visa enheter och skrivare**.

- För Windows Server 2012

Rör musen till det nedre vänstra hörnet på ditt skrivbord. Klicka på **Inställningar** när menyfältet visas och klicka sedan på **Kontrollpanelen**. Klicka på **Maskinvara** i gruppen **Visa enheter och skrivare**.

- För Windows Server 2012 R2

Klicka på **Kontrollpanelen** på **Start**-skärmen. Klicka på **Maskinvara** i gruppen **Visa enheter och skrivare**.

- För Windows 10 och Windows Server 2016

Klicka på  > **Windows-systemet** > **Kontrollpanelen**. Klicka på **Visa enheter och skrivare** i gruppen **Maskinvara och ljud**.

2. Högerklicka på ikonen **Brother MFC-XXXX Printer** (där XXXX står för modellnamnet) och välj sedan **Utskriftsinställningar**. Om alternativen för skrivardrivrutinen visas ska du välja din skrivardrivrutin.

Dialogrutan för skrivardrivrutinen visas.

3. Klicka på fliken **Underhåll**.

4. Välj ett av följande alternativ:

Alternativ	Beskrivning
<b>Kontrollera utskriftskvalitet...</b>	Används för att skriva ut en testsida för att kontrollera utskriftskvaliteten.
<b>Rengöring av skrivhuvud...</b>	Används för att starta en manuell rensning av skrivhuvudet. Välj om det uppstår en linje eller vita luckor i texten eller på bilden på testsidan.

5. Gör något av följande:

- Klicka på **Kontrollera utskriftskvalitet...** om du valde alternativet **Start**.

Maskinen skriver ut testsidan.

- Om du har valt alternativet **Rengöring av skrivhuvud...**, välj **Endast svart**, **Endast färg**, eller **Alla** för rengöringstyp och klicka sedan på **Nästa**.

6. Välj alternativet **Enkel**, **Mellan**, eller **Djup** för rengöringsstyrka och klicka sedan på **Nästa**.

7. Klicka på **Start**.

Maskinen börjar rengöra sig.



### Närliggande information

- [Rengör din Brother-maskin](#)

#### Liknande ämnen:

- [Pappershanterings- och utskriftsproblem](#)

- 
- Rengör skrivarhuvudet på din Brother-maskin
-



## Rengör skrivarhuvudet från din dator (Mac)

För att upprätthålla en bra utskriftskvalitet kommer maskinen att rensa skrivhuvudet automatiskt vid behov. Du kan starta rengöringsprocessen manuellt om du får problem med utskriftskvaliteten.

1. Välj **Systeminställningar** i Apple-menyn.
2. Välj **Skrivare och skannrar** och välj därefter maskinen.
3. Klicka på knappen **Alternativ och förbrukningsmaterial**.
4. Klicka på fliken **Verktyg** och sedan på knappen **Öppna Skrivarverktyg**.  
Skärmen Status Monitor visas.
5. Klicka på menyn **Kontroll** och välj sedan **Underhåll**.
6. Välj ett av följande alternativ:

Alternativ	Beskrivning
<b>Kontrollera utskriftskvalitet...</b>	Används för att skriva ut en testsida för att kontrollera utskriftskvaliteten.
<b>Rengöring av skrivhuvud...</b>	Används för att starta en manuell rensning av skrivhuvudet. Välj om det uppstår en linje eller vita luckor i texten eller på bilden på testsidan.

7. Gör något av följande:
  - Klicka på **Kontrollera utskriftskvalitet...** om du valde alternativet **Start**.  
Maskinen skriver ut testsidan.
  - Om du har valt alternativet **Rengöring av skrivhuvud...**, välj **Endast svart**, **Endast färg**, eller **Alla** för rengöringstyp och klicka sedan på **Nästa**.
8. Välj alternativet **Enkel**, **Mellan**, eller **Djup** för rengöringsstyrka och klicka sedan på **Nästa**.
9. Klicka på **Start**.  
Maskinen börjar rengöra sig.



### Närliggande information

- [Rengör din Brother-maskin](#)

#### Liknande ämnen:

- [Pappershanterings- och utskriftsproblem](#)
- [Rengör skrivarhuvudet på din Brother-maskin](#)

## Rengör LCD-skärmen

### VIKTIGT

Använd INTE flytande rengöringsmedel (inklusive etanol).

1. Tryck på och håll ned  för att stänga av maskinen. [Stänger ner] visas på LCD-skärmen i några sekunder innan strömmen stängs av.
2. Rengör LCD-skärmen med en torr, mjuk och luddfri trasa.

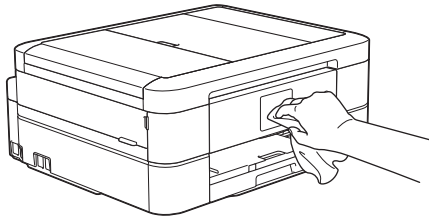

### Närliggande information

- [Rengör din Brother-maskin](#)

## Rengöra maskinens utsida

### VIKTIGT

- Rengöring med flyktiga vätskor som thinner eller tvättbensin kan skada maskinens utvändiga yta.
- Använd **INTE** rengöringsmedel som innehåller ammoniak.
- Rengör **INTE** kontrollpanelen med isopropylalkohol. Panelen kan spricka.

1. Om stödfliken är öppen ska du stänga den och sedan stänga pappersstödet.
2. Dra ut pappersfacket (1) helt ur maskinen.

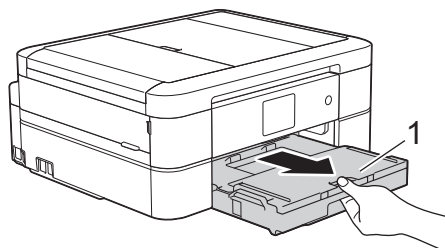

3. Torka av maskinens utsida med en torr, luddfri trasa för att ta bort damm.

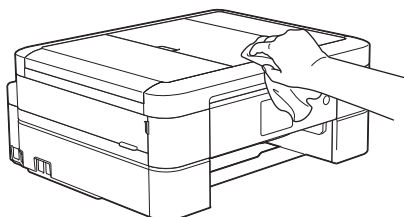

4. Öppna pappersutmatningsfackets lock och ta bort eventuella föremål som har fastnat i pappersfacket.

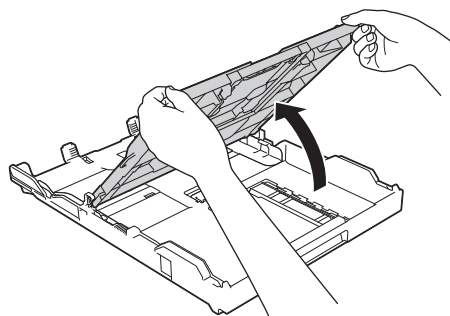

5. Avlägsna damm genom att torka pappersfackets in- och utsida med en mjuk, torr och luddfri trasa.

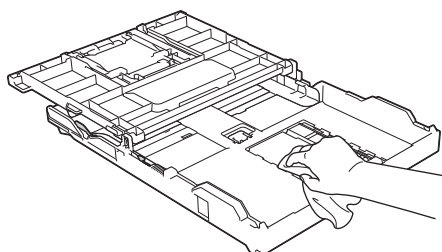

6. Stäng pappersutmatningsfackets lock och tryck långsamt in pappersfacket helt och hållet i maskinen.



### Närliggande information

- [Rengör din Brother-maskin](#)

## Rengör maskinens skrivarvals

### ⚠ VARNING

⚡ Koppla ur maskinen från eluttaget innan du rengör skrivarvalsens för att undvika elektriska stötar.

1. Ta tag i greppen på båda sidor om maskinen med händerna och öppna skannerlocket.
2. Rengör maskinens skrivarvals (1) och området kring det och torka bort bläck som stänkt med en torr, mjuk och luddfri trasa.

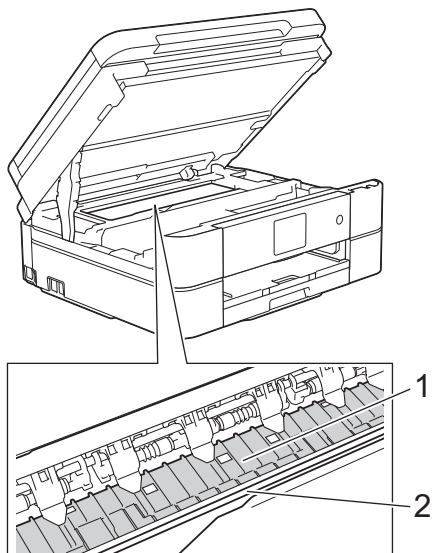

### VIKTIGT

Vidrör INTE enkoder strip, en tunn plastremsa som är sträckt tvärs i maskinen (2). Detta kan orsaka skador på maskinen.

3. Stäng försiktigt skannerlocket med båda händerna.

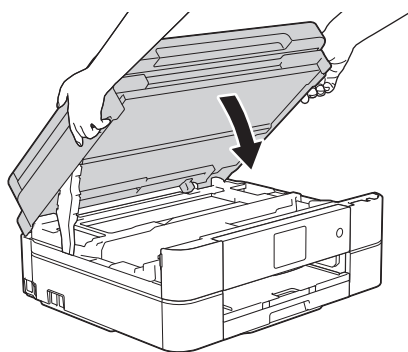

4. Anslut nätkabeln igen.

### ✓ Närliggande information

- [Rengör din Brother-maskin](#)

#### Liknande ämnen:

- [Pappershanterings- och utskriftsproblem](#)

## Rengör matarrullarna

Om det finns bläck eller pappersdam på pappersmatarrullarna kan det orsaka problem med pappersmatningen.

1. Dra ut maskinens nätkabel ur eluttaget.
2. Om stödfliken är öppen ska du stänga den och sedan stänga pappersstödet.
3. Dra ut pappersfacket (1) helt ur maskinen.

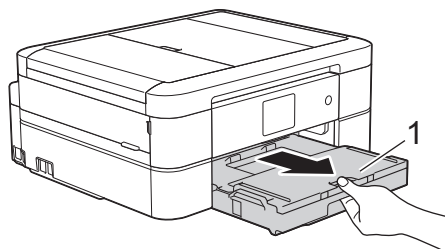

4. Rengör pappersmatarrullarnas framsida (1) med en mjuk och luddfri trasa som fuktats lite med vatten (rengör från sida till sida). När du har rengjort rullarna torkar du bort all fukt med en torr, mjuk och luddfri trasa.

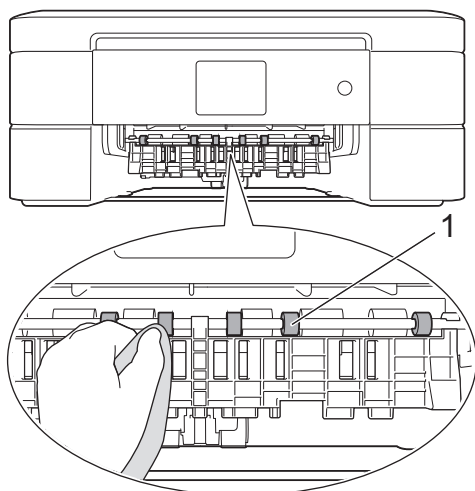

5. Öppna luckan för pappersstopp (2) och rengör baksidan av pappersmatarrullarna (1) med en mjuk och luddfri trasa som fuktats med vatten. När du har rengjort rullarna torkar du bort all fukt med en torr, mjuk och luddfri trasa.

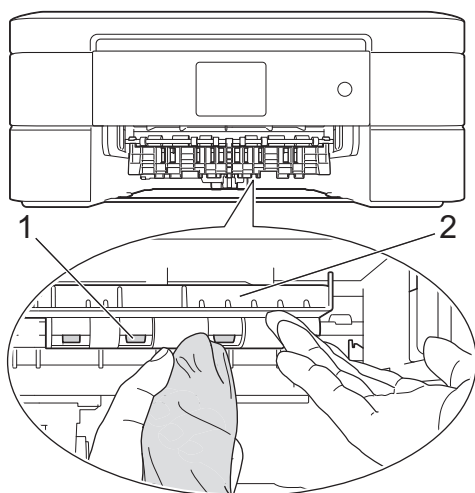

6. Tryck långsamt in pappersfacket helt i maskinen.
7. Anslut nätkabeln igen.



Använd inte maskinen igen förrän rullarna är torra. Om du använder maskinen innan rullarna är torra kan det orsaka problem med pappersmatningen.



## Närliggande information

- Rengör din Brother-maskin

### Liknande ämnen:

- Pappershanterings- och utskriftsproblem

## Rengör basskivan

Genom att regelbundet rengöra basskivan förhindrar man att maskinen matar ut flera pappersark när det bara finns några få pappersark kvar i facket.

1. Om stödfliken är öppen ska du stänga den och sedan stänga pappersstödet.
2. Dra ut pappersfacket (1) helt ur maskinen.

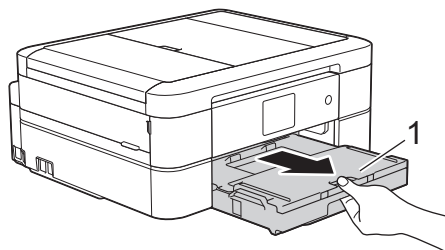

3. Rengör separationsplattan (1) med en mjuk och luddfri trasa som fuktats med vatten.  
För DCP-J572DW/DCP-J772DW/DCP-J774DW, rengör även basplattan (2) för fotopappersfacket med en mjuk luddfri trasa som fuktats med vatten.

När du har rengjort plattan torkar du bort all fukt med en mjuk, torr och luddfri trasa.

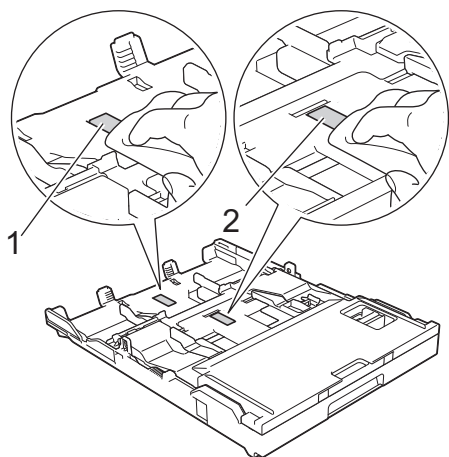

4. Tryck långsamt in pappersfacket helt i maskinen.

### ✓ Närliggande information

- [Rengör din Brother-maskin](#)

#### Liknande ämnen:

- [Pappershanterings- och utskriftsproblem](#)

## Rengör pappersmatningsrullarna

Regelbunden rengöring av pappersupplökningsrullarna kan förhindra pappersstopp och säkerställa att pappersmatningen sker på rätt sätt.

1. Dra ut maskinens nätkabel ur eluttaget.
2. Om pappersstödet flik (1) är utfälld ska du stänga den och sedan stänga pappersstödet (2).

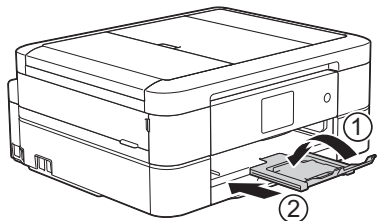

3. Dra ut pappersfacket helt och hållet ur maskinen.
4. Rengör pappersupplökningsrullarna (1) med en mjuk och luddfri trasa som fuktats med vatten. Vrid sakta rullarna så att hela ytan rengörs. När du har rengjort rullarna torkar du bort all fukt med en torr, mjuk och luddfri trasa.

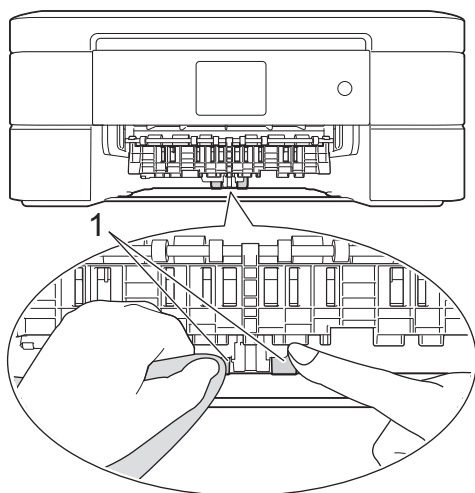

5. Tryck långsamt in pappersfacket helt i maskinen.
6. Anslut nätkabeln igen.



### Närliggande information

- [Rengör din Brother-maskin](#)

#### Liknande ämnen:

- [Fel- och underhållsmeddelanden](#)
- [Pappershanterings- och utskriftsproblem](#)



## Kontrollera din Brother-maskin

- [Kontrollera utskriftskvaliteten](#)
- [Kontrollera utskriftsjusteringen från din Brother-maskin](#)
- [Kontrollera bläcknivån](#)
- [Övervaka maskinens status från datorn \(Windows\)](#)
- [Övervaka maskinens status från datorn \(Mac\)](#)

## Kontrollera utskriftskvaliteten

Om bleka eller randiga färger och text visas eller om text saknas på dina utskrifter, kan det hända att vissa munstycken i skrivarhuvudet är tilltäppta. Skriv ut kontrollbladet för utskriftskvaliteten och kontrollera munstyckets mönster.

>> [DCP-J572DW/MFC-J491DW/MFC-J497DW](#)

>> [DCP-J772DW/DCP-J774DW/MFC-J890DW/MFC-J895DW](#)

### DCP-J572DW/MFC-J491DW/MFC-J497DW

1. Tryck på **Menu**.
2. Tryck på ▲ eller ▼ för att välja följande:
  - a. Välj [Allmän inställ]. Tryck på **OK**.
  - b. Välj [Underhåll]. Tryck på **OK**.
  - c. Välj [Förb. utskr.kval.]. Tryck på **OK**.
  - d. Välj [Förb. utskr.kval.] igen. Tryck på **OK**.
3. Tryck på ►.  
Maskinen skriver ut testutskriften.
4. Kontrollera kvaliteten på de fyra färgblocken på utskriften.
5. På LCD-skärmen visas en fråga om utskriftskvaliteten. Gör något av följande:
  - Om alla linjer är klara och tydliga trycker du på ◀ och väljer [Nej].  
Kontrollen av utskriftskvaliteten avslutas.
  - Om det saknas linjer (se **Dålig** nedan) trycker du på ► för att välja [Ja].

#### OK

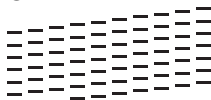

#### Dålig

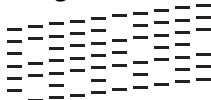

6. På LCD-skärmen uppmanas du att kontrollera utskriftskvaliteten för varje färg. Tryck på ◀ eller ► för att välja det mönster (1–4) som överensstämmer bäst med utskriftsresultatet och tryck sedan på **OK**.
7. Gör något av följande:
  - Om det är nödvändigt att rengöra skrivhuvudet, trycker du på ► för att starta rengöringsprocessen.
  - Om det är inte nödvändigt att rengöra skrivhuvudet visas bläck- eller underhållsskärmen åter på LCD-skärmen.
8. När rengöringen är klar ställs en fråga på LCD-skärmen om du vill kontrollera utskriftskvaliteten igen.  
Tryck på ► [Ja] för att starta kontrollen av utskriftskvaliteten.
9. Tryck på ► igen.  
Maskinen skriver ut testutskriften igen. Kontrollera kvaliteten på de fyra färgblocken på utskriften igen.

Om du rengör skrivhuvudet utan att utskriftskvaliteten förbättras kan du prova att installera en ny Brother-originalbläckpatron för varje problemfärg. Försök rengöra skrivhuvudet igen. Om utskriftskvaliteten inte förbättras, kontakta Brothers kundtjänst eller en lokal Brother-återförsäljare.

### VIKTIGT

Vidrör INTE skrivhuvudet. Du riskerar att orsaka permanent skada och kan upphäva skrivhuvudets garanti.





När ett munstycke på skrivhuvudet är tilltäppt ser testutskriften ut så här:



Ett rengjort munstycke på skrivhuvudet ger en utskrift utan horisontella linjer.



## DCP-J772DW/DCP-J774DW/MFC-J890DW/MFC-J895DW

1. Tryck på  [Inställn.] > [Underhåll] > [Förbättra utskriftskvalitet] > [Kolla utskriftskvalitet].
2. Tryck på [Start].  
Maskinen skriver ut testutskriften.
3. Kontrollera kvaliteten på de fyra färgblocken på utskriften.
4. På pekskärmen visas en fråga om utskriftskvaliteten. Gör något av följande:
  - Om alla linjer är klara och tydliga trycker du på [Nej] och sedan på  för att avsluta kontrollen av utskriftskvaliteten.
  - Om det saknas linjer (se **Dålig** nedan) trycker du på [Ja].

**OK**

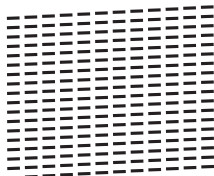

**Dålig**

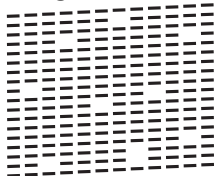

5. På pekskärmen uppmanas du att kontrollera utskriftskvaliteten för varje färg. Tryck på det testutskriftsmönster (1-4) som överensstämmer bäst med utskriftsresultatet
6. Gör något av följande:
  - Om det är nödvändigt att rengöra skrivhuvudet, trycker du på [Start] för att starta rengöringsprocessen.
  - Om det är inte nödvändigt att rengöra skrivhuvudet kommer Underhållsskärmen att återigen visas på pekskärmen. Tryck på .
7. När rengöringen är klar ställs en fråga på pekskärmen om du vill skriva ut testutskriften igen. Tryck på [Ja] och sedan på [Start].  
Maskinen skriver ut testutskriften igen. Kontrollera kvaliteten på de fyra färgblocken på utskriften igen.

Om du rengör skrivhuvudet utan att utskriften förbättras kan du prova att installera en Brother-originalbläckpatron för varje problemfärg. Försök rengöra skrivhuvudet igen. Om utskriftskvaliteten inte förbättras, kontakta Brothers kundtjänst eller en lokal Brother-återförsäljare.

## VIKTIGT

Vidrör INTE skrivhuvudet. Du riskerar att orsaka permanent skada och kan upphäva skrivhuvudets garanti.



När ett munstycke på skrivhuvudet är tilltäppt ser testutskriften ut så här:



Ett rengjort munstycke på skrivhuvudet ger en utskrift utan linjer.



### Närliggande information

- [Kontrollera din Brother-maskin](#)

#### Liknande ämnen:

- [Pappershanterings- och utskriftsproblem](#)

## Kontrollera utskriftsjusteringen från din Brother-maskin

Om den utskrivna texten blir suddig eller om bilderna inte syns riktigt efter att maskinen transporterats kan du justera utskriftsjusteringen.

>> [DCP-J572DW/MFC-J491DW/MFC-J497DW](#)

>> [DCP-J772DW/DCP-J774DW/MFC-J890DW/MFC-J895DW](#)

### DCP-J572DW/MFC-J491DW/MFC-J497DW

1. Tryck på **Menu**.
2. Tryck på ▲ eller ▼ för att välja följande:
  - a. Välj [Allmän inställ]. Tryck på **OK**.
  - b. Välj [Underhåll]. Tryck på **OK**.
  - c. Välj [Förb. utskr.kval.]. Tryck på **OK**.
  - d. Välj [Justering]. Tryck på **OK**.
3. Tryck på ►.
4. Tryck på ► igen.

Maskinen börjar skriva ut en justeringskontroll.

(A)

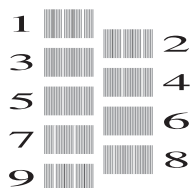

5. För "A"-mönstret ska du trycka på ◀ eller ▶ för att visa det testutskriftsnummer som har minst antal synliga vertikala ränder (1–9) och sedan trycka på **OK**.

I exemplet ovan är rad 6 det bästa valet.

Upprepa detta steg för resterande mönster.



Om utskriftsjusteringen inte är korrekt blir texten otydlig eller förvriden som på bilden.

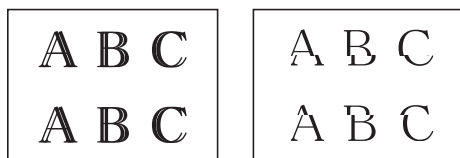

När utskriftsjusteringen är korrekt ser texten ut som på bilden.



6. Tryck på **Stop/Exit**.

### DCP-J772DW/DCP-J774DW/MFC-J890DW/MFC-J895DW

1. Tryck på  [Bläck] > [Förbättra utskriftskvalitet] > [Justering].



Du kan också trycka på  [Inställn.] > [Underhåll] > [Förbättra utskriftskvalitet] > [Justering].

2. Tryck på [Nästa].
3. Tryck på [Start].

Maskinen skriver ut en justeringskontroll.

(A)

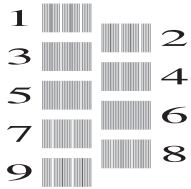

4. För "A"-mönstret ska du trycka på ▲ eller ▼ för att visa det testutskriftsnummer som har minst synliga vertikala ränder (1–9) och sedan trycka på detta (i exemplet ovan är rad 6 det bästa valet). Tryck på [OK].

Upprepa detta steg för resterande mönster.



Om utskriftsjusteringen inte är korrekt blir texten otydlig eller förvriden som på bilden.

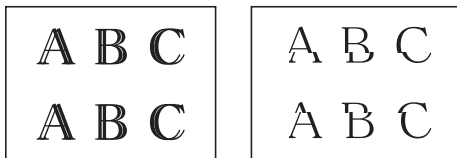

När utskriftsjusteringen är korrekt ser texten ut som på bilden.



5. Tryck på .



### Närliggande information

- [Kontrollera din Brother-maskin](#)

#### Liknande ämnen:

- [Pappershanterings- och utskriftsproblem](#)

## Kontrollera bläcknivån

Även om en bläcknivåsymbol visas på LCD-skärmen kan du använda bläckmenyn för att se ett större diagram som visar hur mycket bläck som finns kvar i varje patron.

>> [DCP-J572DW/MFC-J491DW/MFC-J497DW](#)

>> [DCP-J772DW/DCP-J774DW/MFC-J890DW/MFC-J895DW](#)

### DCP-J572DW/MFC-J491DW/MFC-J497DW

- Tryck på **Menu**.
- Tryck på **▲** eller **▼** för att välja följande:
  - Välj [Allmän inställ]. Tryck på **OK**.
  - Välj [Underhåll]. Tryck på **OK**.
  - Välj [Bläcknivå]. Tryck på **OK**.Aktuell bläcknivå visas på LCD-skärmen.



- När bläckpatronen håller på att ta slut, eller om det är något problem med den, visas någon av följande ikoner.

	Bläcknivån är låg.
	Bläckpatronen är nästan förbrukad.
	Det är ett problem med bläckpatronen.

- Om du vill kontrollera eller skriva ut modellnumren för bläckpatronerna trycker du på **Clear/Back** för att gå tillbaka till menyskärmen [Underhåll] och sedan väljer du [Bläckpatronsmodell]. Tryck på **OK** och följ anvisningarna på LCD-skärmen.

- Tryck på **Stop/Exit**.



Du kan även kontrollera bläcknivån från datorn.

### DCP-J772DW/DCP-J774DW/MFC-J890DW/MFC-J895DW

- Tryck på [Bläck] > [Bläcknivå]. Aktuell bläcknivå visas på pekskärmen.



- Du kan också trycka på [Inställn.] > [Underhåll] > [Bläcknivå].
- När bläckpatronen håller på att ta slut, eller om det är något problem med den, visas någon av följande ikoner.

	Bläcknivån är låg.
	Bläckpatronen är nästan förbrukad.
	Det är ett problem med bläckpatronen.

- Om du vill kontrollera eller skriva ut modellnumren för bläckpatronerna trycker du på (Tillbaka) för att gå tillbaka till menyskärmen [Bläck]. Tryck på [Bläckpatronsmodell] och följ anvisningarna på pekskärmen.

- Tryck på .



Du kan även kontrollera bläcknivån från datorn.

---



### Närliggande information

- [Kontrollera din Brother-maskin](#)

#### Liknande ämnen:

- [Översikt över pekskärms-LCD](#)
  - [Översikt över skärmen för inställningar](#)
  - [Skriva ut ett dokument \(Windows\)](#)
  - [Skriva ut ett dokument \(Mac\)](#)
  - [Övervaka maskinens status från datorn \(Windows\)](#)
-



## Övervaka maskinens status från datorn (Windows)

Verktøget Status Monitor är ett konfigurerbart programverktøg för övervakning av en eller flera enheters status, vilket gör att du omedelbart kan få information om fel.

- Gör något av följande:

- Dubbelklicka på ikonen  i aktivitetsfältet.

- Windows 7

Klicka på  (Start) > **Alla program** > **Brother** > **Brother Utilities**.

Klicka på rullgardinsmenyn och välj ditt modellnamn (om det inte redan är valt). Klicka på **Verktøg** i vänster navigationsfält och klicka sedan på **Status Monitor**.

- Windows 8 och Windows 10

Klicka på  (**Brother Utilities**) och klicka sedan på rullgardinsmenyn för att välja ditt modellnamn (om det inte redan är valt). Klicka på **Verktøg** i vänster navigationsfält och klicka sedan på **Status Monitor**.

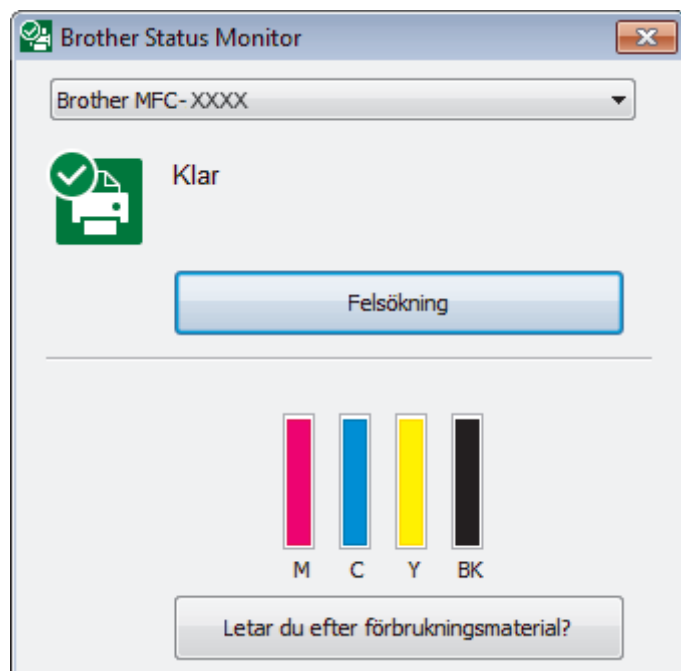

### Felsökning

Klicka på knappen **Felsökning** för att öppna webbplatsen för felsökning.

### Letar du efter förbrukningsmaterial?

Klicka på knappen **Letar du efter förbrukningsmaterial?** för mer information om originaldelar från Brother.

### Felikoner

Ikon	Beskrivning
	Bläcknivån är låg.
	Bläckpatronen är nästan förbrukad.
	Det är ett problem med bläckpatronen.



### Närliggande information

- [Kontrollera din Brother-maskin](#)

- 
- Indikatorerna för Status Monitor och vad de innebär (Windows)
  - Stäng av Show Status Monitor (Windows)
  - Stäng av Status Monitor (Windows)

**Liknande ämnen:**

- Avbryta ett utskriftsjobb (Windows)
  - Kontrollera bläcknivån
-

## Indikatorerna för Status Monitor och vad de innebär (Windows)

När du startar din dator visas ikonen **Brother Status Monitor** i aktivitetsfältet.

- En grön ikon anger normalt beredskapsläge.



- En gul ikon indikerar en varning.



- En röd ikon visar att ett fel har inträffat.



- En grå ikon visar att maskinen är i offline-läge.



### ✓ Närliggande information

- [Övervaka maskinens status från datorn \(Windows\)](#)

## Stäng av Show Status Monitor (Windows)

Med funktionen Show Status Monitor erhåller du information när ett problem uppstår med en enhet som övervakas av datorn. Standardinställningen är **Endast vid utskrift från denna dator**. Stäng av den genom att genomföra följande steg:

1. Högerklicka på ikonen  (**Brother Status Monitor**) eller fönstret och välj sedan alternativet **Inställningar för Status Monitor** och klicka på **Alternativ**.  
Fönstret **Alternativ** öppnas.
2. Välj fliken **Grundläggande** och välj sedan **Av** för **Visa Status Monitor**.
3. Klicka på **OK**.



Även om Show Status Monitor är avstängd kan du när du vill kontrollera maskinens status genom att visa Status Monitor.



### Närliggande information

- [Övervaka maskinens status från datorn \(Windows\)](#)

## Stäng av Status Monitor (Windows)

1. Högerklicka på ikonen eller fönstret  (**Brother Status Monitor**) och välj sedan **Avsluta**.
2. Klicka på **OK**.

### Närliggande information

- [Övervaka maskinens status från datorn \(Windows\)](#)

## Övervaka maskinens status från datorn (Mac)

Brother-programmet Status Monitor är ett konfigurerbart programverktyg som övervakar en enhets status och omedelbart ger dig information om fel.

1. Välj **Systeminställningar** i Apple-menyn.
2. Välj **Skrivare och skannrar** och välj därefter maskinen.
3. Klicka på knappen **Alternativ och förbrukningsmaterial**.
4. Klicka på fliken **Verktyg** och sedan på knappen **Öppna Skrivarverktyg**.

Skärmen Status Monitor visas.



### Felsökning

Klicka på knappen **Felsökning** för att komma till Brother Solutions Center, där du hittar **Vanliga frågor & felsökning**-tips.

### Letar du efter förbrukningsmaterial?

Klicka på knappen **Letar du efter förbrukningsmaterial?** för mer information om Brother-originaldelar.

### Uppdatering av maskinens status

Om du vill ha den senaste maskinstatusen när fönstret **Status Monitor** är öppet klickar du på ikonen . För att ställa in i vilket intervall programmet uppdaterar maskinens statusinformation klickar du på menyn **Brother Status Monitor** och väljer därefter **Inställningar**.

### Felikoner

Ikon	Beskrivning
	Bläcknivån är låg.
	Bläckpatronen är nästan förbrukad.
	Det är ett problem med bläckpatronen.



## Närliggande information

- Kontrollera din Brother-maskin

## Korrigera pappersmatning för att få bort vertikala linjer

Justera pappersmatningen för att reducera vertikala linjer.

>> [DCP-J572DW/MFC-J491DW/MFC-J497DW](#)

>> [DCP-J772DW/DCP-J774DW/MFC-J890DW/MFC-J895DW](#)

### DCP-J572DW/MFC-J491DW/MFC-J497DW

1. Tryck på **Menu**.
2. Tryck på ▲ eller ▼ för att välja följande:
  - a. Välj [Allmän inställ]. Tryck på **OK**.
  - b. Välj [Underhåll]. Tryck på **OK**.
  - c. Välj [Förb. utskr.kval.]. Tryck på **OK**.
  - d. Välj [Korrekt pappersmat.]. Tryck på **OK**.
3. Tryck på ► och följ sedan instruktionerna på LCD-skärmen.

### DCP-J772DW/DCP-J774DW/MFC-J890DW/MFC-J895DW

1. Tryck på  [Bläck] > [Förbättra utskriftskvalitet] > [Korrekt pappersmatning].



Du kan också trycka på  [Inställn.] > [Underhåll] > [Förbättra utskriftskvalitet] > [Korrekt pappersmatning].

2. Tryck på [Nästa] och följ anvisningarna på pekskärmen.

### ✓ Närliggande information

- [Rutinunderhåll](#)

#### Liknande ämnen:

- [Övriga problem](#)



## Ändra utskriftsinställningarna vid utskriftsproblem

Om utskrifterna är av dålig kvalitet kan du ställa in dessa alternativ beroende på ditt syfte. När du har valt dessa inställningarna är utskriftshastigheten långsammare.



Dessa alternativ finns tillgängliga endast när du utför jobb från maskinen, t.ex. kopiering. När du skriver ut från din dator ändrar du inställningarna i skrivardrivrutinen.

>> [DCP-J572DW/MFC-J491DW/MFC-J497DW](#)

>> [DCP-J772DW/DCP-J774DW/MFC-J890DW/MFC-J895DW](#)

### DCP-J572DW/MFC-J491DW/MFC-J497DW

1. Tryck på **Menu**.
2. Tryck på ▲ eller ▼ för att välja följande:
  - a. Välj [Allmän inställ]. Tryck på **OK**.
  - b. Välj [Underhåll]. Tryck på **OK**.
  - c. Välj [Utskriftsinställn. alternativ]. Tryck på **OK**.
3. Tryck på ▲ eller ▼ för att välja ett av följande alternativ:

Alternativ	Beskrivning
Minska kladd	Välj det här alternativet om du använder enkelsidig eller dubbelsidig utskrift om du har problem med suddiga utskrifter och pappersstopp.
Långsamt torkande papper	Välj det här alternativet om du använder en papperstyp på vilket bläcket torkar långsamt.

4. Tryck på **OK**.
5. Tryck på ▲ eller ▼ för att välja det alternativ du önskar. Tryck på **OK**.
6. Tryck på **Stop/Exit**.

### DCP-J772DW/DCP-J774DW/MFC-J890DW/MFC-J895DW

1. Tryck på  [Inställn.] > [Underhåll] > [Utskriftsinställningar alternativ].
2. Tryck på ett av följande alternativ:

Alternativ	Beskrivning
Minska kladd	Välj det här alternativet om du använder enkelsidig eller dubbelsidig utskrift om du har problem med suddiga utskrifter och pappersstopp.
Långsamt torkande papper	Välj det här alternativet om du använder en papperstyp på vilket bläcket torkar långsamt.

3. Följ menyerna på LCD.
4. Tryck på .

### ✓ Närliggande information

- [Rutinunderhåll](#)

#### Liknande ämnen:

- [Kopiera på papprets båda sidor \(dubbelsidig kopiering\)](#)
- [Pappershanterings- och utskriftsproblem](#)

- 
- Förhindra suddiga utskrifter och pappersstopp (Windows)
  - Förhindra suddiga utskrifter och pappersstopp (Mac)
  - Utskriftsinställningar (Windows)
  - Utskriftsalternativ (Mac)
-

## Packa ihop och transportera din Brother-maskin

- Använd originalförpackningen när du transporterar maskinen. Skador som uppkommer under transport täcks eventuellt inte av garantin om du inte har packat maskinen på rätt sätt.
- Du bör försäkra maskinen på lämpligt sätt hos den transportfirma du anlitar.

### VIKTIGT

Det är viktigt att du ser till att skrivhuvudet är "parkerat" efter en utskrift. Lyssna noga innan du stänger av strömmen så att alla mekaniska ljud har tystnat. Om maskinen inte har parkerat skrivhuvudet kan det uppstå utskriftsproblem och eventuella skador på skrivhuvudet.

1. Dra ut maskinens nätkabel ur eluttaget.
2. Koppla sedan bort maskinen från telefonuttaget och ta bort telefonsladden från maskinen.
3. Ta tag i greppen på båda sidor om maskinen med händerna och öppna skannerlocket.
4. Dra ut gränssnittskabeln från maskinen om den är ansluten.
5. Stäng skannerlocket försiktigt genom att ta tag i greppen på båda sidorna.

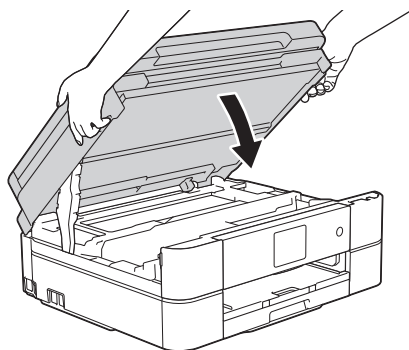

6. Öppna bläckpatronsluckan.
7. Tryck på bläckfrigöringsspaken för att lossa färgpatronen och ta ut färgpatronerna.
8. Sätt i det orangefärgade transportskyddet och stäng sedan bläckpatronsluckan.

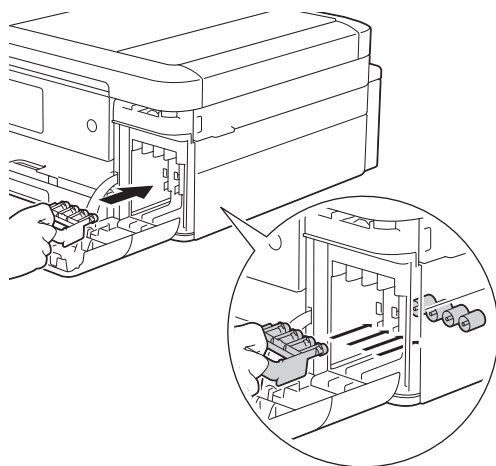

### VIKTIGT

- Kontrollera att plastfliken på den vänstra sidan av det orangefärgade transportskyddet (1) låser på plats (2) ordentligt.

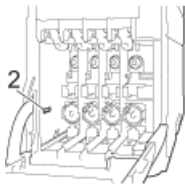
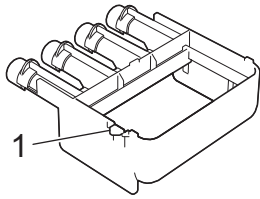

- Om du inte kan hitta det orangefärgade skyddet ska du transportera maskinen utan det. Lämna INTE kvar bläckpatronerna i maskinen under transporten.

9. Placera maskinen i påsen.

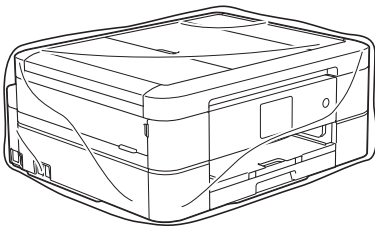

10. Packa maskinen i originalkartongen med originalemballaget så som visas nedan.  
Placera inte den förbrukade bläckpatronen i kartongen.

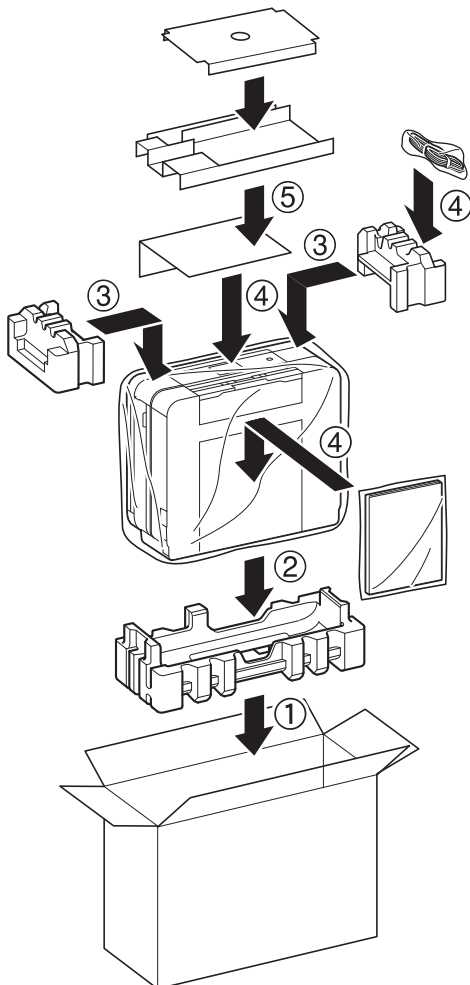

11. Stäng kartongen och förslut med tejp.



## Närliggande information

- Rutinunderhåll

### Liknande ämnen:

- Byt ut bläckpatronerna
-

## Maskininställningar

Specialanpassa inställningar och funktioner, skapa snabbval och arbeta med alternativ som visas på maskinens LCD-skärm för att göra din Brother-maskin till ett mer effektivt arbetsverktyg.

- [Ändra maskininställningarna via kontrollpanelen](#)
- [Ändra maskininställningarna från datorn](#)

## Ändra maskininställningarna via kontrollpanelen

- [Vid händelse av strömavbrott \(minneslagring\)](#)
- [Allmänna inställningar](#)
- [Spara dina favoritinställningar som ett snabbval](#)
- [Utskriftsrapporter](#)
- [Tabeller över inställningar och funktioner](#)

## Vid händelse av strömavbrott (minneslagring)

>> [DCP-J572DW/DCP-J772DW/DCP-J774DW/MFC-J491DW/MFC-J497DW](#)

>> [MFC-J890DW/MFC-J895DW](#)

### DCP-J572DW/DCP-J772DW/DCP-J774DW/MFC-J491DW/MFC-J497DW

- Dina menyinställningar lagras permanent och försvinner inte.
- Tillfälliga inställningar (t.ex.: kontrast och internationellt läge) försvinner.
- Datum och tid måste anges igen.
- (MFC-modeller) Programmerade faxtimerjobb och andra faxjobb i maskinens minne kommer att förloras.

### MFC-J890DW/MFC-J895DW

- Dina menyinställningar lagras permanent och försvinner inte.
- Tillfälliga inställningar (t.ex.: kontrast och internationellt läge) försvinner.
- Datum och tid och programmerade faxtimerjobb (till exempel: fördröjd sändning) kvarstår i ungefär 24 timmar.
- Andra faxjobb i maskinens minne försvinner inte.



### Närliggande information

- [Ändra maskininställningarna via kontrollpanelen](#)



## Allmänna inställningar

- Justera volymen i maskinen
- Ändra till sommartid automatiskt
- Ställ in nedräkning för viloläge
- Ställ in maskinen så att den stängs av automatiskt
- Ställ in datum och tid
- Justera ljusstyrkan för LCD-skärmens bakgrundsbelysning
- Ändra hur länge bakgrundsbelysningen för LCD-skärmen är på
- Ställ in din stations-ID
- Reducera ljudnivå vid utskrift
- Byt språk som visas på LCD-skärmen
- Ändra inställningen för tangentbordet

## Justera volymen i maskinen

Relaterade modeller: DCP-J772DW/DCP-J774DW/MFC-J491DW/MFC-J497DW/MFC-J890DW/MFC-J895DW

>> [MFC-J491DW/MFC-J497DW](#)

>> [DCP-J772DW/DCP-J774DW/MFC-J890DW/MFC-J895DW](#)



### MFC-J491DW/MFC-J497DW

1. Tryck på **Menu**.
2. Tryck på ▲ eller ▼ för att välja följande:
  - a. Välj [Allmän inställ]. Tryck på **OK**.
  - b. Välj [Volym]. Tryck på **OK**.
3. Tryck på ▲ eller ▼ för att välja ett av följande alternativ:

Alternativ	Beskrivning
Ring	Justera ringsignalsvolymen.
Knappljud	Anpassa volymen för när du trycker på en knapp, gör ett misstag eller efter att sänt eller tagit emot ett fax.
Högtalarvolym	Justera högtalarvolymen.

4. Tryck på **OK**.
5. Tryck på ▲ eller ▼ för att välja alternativet [Av], [Låg], [Med] eller [Hög]. Tryck på **OK**.
6. Tryck på **Stop/Exit**.

### DCP-J772DW/DCP-J774DW/MFC-J890DW/MFC-J895DW

1. Gör något av följande:
  - För MFC-modeller:  
Tryck på  [Inställn.] > [Alla inställn.] > [Allmän inställ] > [Volym].
  - För DCP-modeller:  
Tryck på  [Inställn.] > [Alla inställn.] > [Allmän inställ] > [Knappljud].
2. Tryck på ett av följande alternativ (MFC-modeller):

Alternativ	Beskrivning
Ring	Justera ringsignalsvolymen.
Knappljud	Anpassa volymen för när du trycker på en knapp, gör ett misstag eller efter att sänt eller tagit emot ett fax.
Högtalarvolym	Justera högtalarvolymen.

3. Tryck på ▲ eller ▼ för att visa alternativet [Av], [Låg], [Med], eller [Hög] och tryck sedan på det alternativ som du vill ställa in.
4. Tryck på .



## Närliggande information

- Allmänna inställningar

## Ändra till sommartid automatiskt

Relaterade modeller: MFC-J491DW/MFC-J497DW/MFC-J890DW/MFC-J895DW

Du kan programmera maskinen så att den automatiskt anpassas till sommartid.

Den återställer sig själv framåt en timme på våren och en timme bakåt på hösten. Se till så att du anger aktuellt datum och tid under inställningen för [Datum och tid].



>> [MFC-J491DW/MFC-J497DW](#)

>> [MFC-J890DW/MFC-J895DW](#)

### MFC-J491DW/MFC-J497DW

1. Tryck på **Menu**.
2. Tryck på ▲ eller ▼ för att välja följande:
  - a. Välj [Grundinställn.]. Tryck på **OK**.
  - b. Välj [Datum och tid]. Tryck på **OK**.
  - c. Välj [Auto sommartid]. Tryck på **OK**.
  - d. Välj [På] eller [Av]. Tryck på **OK**.
3. Tryck på **Stop/Exit**.

### MFC-J890DW/MFC-J895DW

1. Tryck på  [Inställn.].
2. Tryck på  [Datum och tid] > [Auto sommartid].
3. Tryck på [På] eller [Av].
4. Tryck på .

### ✓ Närliggande information

- [Allmänna inställningar](#)

## Ställ in nedräkning för viloläge

Inställningen för viloläge (eller energisparläge) kan minska energiförbrukningen. När maskinen är i viloläget agerar den som om den vore helt avstängd. Maskinen vaknar upp och börjar skriva ut om den tar emot ett utskriftsjobb eller ett fax. Använd dessa instruktioner för att ställa in en tidsfördröjning (nedräkning) innan maskinen går in i viloläge.

- Timern startar om igen när du utför någon funktion på maskinen som t.ex. tar emot ett faxmeddelande eller ett utskriftsjobb.
- Fabriksinställningen är fem minuter.
- När maskinen går in i viloläge slocknar bakgrundsbelysningen på LCD-skärmen.



>> [DCP-J572DW/MFC-J491DW/MFC-J497DW](#)

>> [DCP-J772DW/DCP-J774DW/MFC-J890DW/MFC-J895DW](#)

### DCP-J572DW/MFC-J491DW/MFC-J497DW

1. Tryck på **Menu**.
2. Tryck på ▲ eller ▼ för att välja följande:
  - a. Välj [Allmän inställ]. Tryck på **OK**.
  - b. Välj [Viloläge]. Tryck på **OK**.
  - c. Välj [1Min], [2Min.], [3Min.], [5Min.], [10Min.], [30Min.] eller [60Min.]. Tryck på **OK**.
3. Tryck på **Stop/Exit**.

### DCP-J772DW/DCP-J774DW/MFC-J890DW/MFC-J895DW

1. Tryck på  [Inställn.] > [Alla inställn.] > [Allmän inställ] > [Viloläge].
2. Tryck på ▲ eller ▼ för att visa alternativet [1Min]. [2Min.], [3Min.], [5Min.], [10Min.], [30Min.] eller [60Min.] och tryck sedan på det alternativ du önskar.
3. Tryck på .

### ✓ Närliggande information

- [Allmänna inställningar](#)

#### Liknande ämnen:

- [Ställ in maskinen så att den stängs av automatiskt](#)

## Ställ in maskinen så att den stängs av automatiskt

Funktionen med automatisk avstängning sparar elförbrukning. Ställ in antalet timmar som maskinen ska befinna sig i viloläge innan den automatiskt stängs av. När funktionen är inställd på [Av] måste du stänga av maskinen manuellt.

För att slå på maskinen efter att den automatiska avstängningen har stängt av den, tryck på .



Maskinen stängs inte av automatiskt om:

- Faxjobb lagras i maskinens minne. (MFC-J491DW/MFC-J497DW)
- Ett fel gör att faxjournalrapporten inte skrivs ut. (MFC-J491DW/MFC-J497DW)
- Maskinen är ansluten till en telefonlinje. (MFC-J491DW/MFC-J497DW/MFC-J890DW/MFC-J895DW)
- Maskinen är ansluten till ett trådlöst nätverk. (MFC-J890DW/MFC-J895DW)
- Maskinen är ansluten till ett trådlöst nätverk.
- [WLAN Aktiv] är inställt på [På] eller [WLAN] har valts i inställningen [Nätverks I/F].



>> [DCP-J572DW/MFC-J491DW/MFC-J497DW](#)

>> [DCP-J772DW/DCP-J774DW/MFC-J890DW/MFC-J895DW](#)

### DCP-J572DW/MFC-J491DW/MFC-J497DW

1. Tryck på **Menu**.
2. Tryck på ▲ eller ▼ för att välja följande:
  - a. Välj [Allmän inställ]. Tryck på **OK**.
  - b. Välj [Autoavstängn.]. Tryck på **OK**.
  - c. Välj [Av], [1timme], [2timmar], [4timmar] eller [8timmar]. Tryck på **OK**.
3. Tryck på **Stop/Exit**.

### DCP-J772DW/DCP-J774DW/MFC-J890DW/MFC-J895DW

1. Tryck på  [Inställn.] > [Alla inställn.] > [Allmän inställ] > [Autoavstängn.].
2. Tryck på ▲ eller ▼ för att visa alternativet [Av], [1timme], [2timmar], [4timmar] eller [8timmar] och tryck sedan på det alternativ du önskar.
3. Tryck på .



### Närliggande information

- [Allmänna inställningar](#)

#### Liknande ämnen:

- [Ställa in intervall för faxjournalen](#)
- [Ställ in nedräkning för viloläge](#)

## Ställ in datum och tid

(MFC-modeller)

Datum och tid visas på LCD-skärmen. Ange det igen om det inte är aktuellt. Du kan ange datum och tid för varje fax du skickar genom att ställa in din stations-ID.

(DCP-modeller)

Om maskinens ström är avstängd kanske inte datum och tid i maskinen är aktuell. Ange igen.

>> [DCP-J572DW](#)

>> [MFC-J491DW/MFC-J497DW](#)

>> [DCP-J772DW/DCP-J774DW/MFC-J890DW/MFC-J895DW](#)

### DCP-J572DW



1. Tryck på **Menu**.
2. Tryck på ▲ eller ▼ för att välja följande:
  - a. Välj [Grundinställn.]. Tryck på **OK**.
  - b. Välj [Datum och tid]. Tryck på **OK**.
  - c. Välj [Datum]. Tryck på **OK**.
3. Tryck på ▲, ▼, ◀ eller ▶ för att välja följande:
  - a. Ange de två sista siffrorna i året genom att välja siffrorna och sedan trycka på **OK**. För att spara året, väljer du [OK] och trycker sedan på **OK**.
  - b. Ange de två siffrorna för månaden genom att välja siffrorna och sedan trycka på **OK**. För att spara månaden, väljer du [OK] och trycker sedan på **OK**.
  - c. Ange de två siffrorna för dagen genom att välja siffrorna och sedan trycka på **OK**. För att spara dagen väljer du [OK] och trycker sedan på **OK**.
4. Tryck på ▲ eller ▼ för att välja [Tid] och tryck därefter på **OK**.
5. Ange de fyra siffrorna för tiden (i 24-timmarsformat) genom att trycka på ▲, ▼, ◀ eller ▶ för att välja siffrorna och sedan trycka på [OK]. Tryck på **OK**.
6. Tryck på **Stop/Exit**.

### MFC-J491DW/MFC-J497DW

1. Tryck på **Menu**.
2. Tryck på ▲ eller ▼ för att välja följande:
  - a. Välj [Grundinställn.]. Tryck på **OK**.
  - b. Välj [Datum och tid]. Tryck på **OK**.
  - c. Välj [Datum]. Tryck på **OK**.
3. Ange de två sista siffrorna i året med de kombinerade siffer- och bokstavsknapparna och tryck sedan på **OK**.
4. Ange de två siffrorna för månaden med de kombinerade siffer- och bokstavsknapparna och tryck sedan på **OK**.
5. Ange de två siffrorna för dagen med de kombinerade siffer- och bokstavsknapparna och tryck sedan på **OK**.
6. Tryck på ▲ eller ▼ för att välja [Tid] och tryck därefter på **OK**.
7. Ange tiden i 24-timmarsformat med de kombinerade siffer- och bokstavsknapparna och tryck sedan på **OK**.
8. Tryck på **Stop/Exit**.

### DCP-J772DW/DCP-J774DW/MFC-J890DW/MFC-J895DW

1. Tryck på  [Inställn.].

- 
2. Tryck på  [Datum och tid].
  3. Tryck på [Datum].
  4. Ange de två sista siffrorna i året på pekskärmen och tryck på [OK].
  5. Ange månad med två siffror på pekskärmen och tryck på [OK].
  6. Ange dag med två siffror på pekskärmen och tryck på [OK].
  7. Tryck på [Tid].
  8. Mata in tiden (i 24-timmarsformat) på pekskärmen.  
Tryck på [OK].  
(Ange till exempel 19:45 för kvart i åtta på kvällen.)
  9. Tryck på .



### Närliggande information

- [Allmänna inställningar](#)

#### Liknande ämnen:

- [Registrera din maskin hos Google Cloud Print med webbaserad hantering](#)
  - [Ställ in din stations-ID](#)
-



## Justera ljusstyrkan för LCD-skärmens bakgrundsbelysning

Prova att ändra ljusstyrkan om du har svårt att se vad som står på LCD-skärmen.



>> [DCP-J572DW/MFC-J491DW/MFC-J497DW](#)

>> [DCP-J772DW/DCP-J774DW/MFC-J890DW/MFC-J895DW](#)

### DCP-J572DW/MFC-J491DW/MFC-J497DW

1. Tryck på **Menu**.
2. Tryck på ▲ eller ▼ för att välja följande:
  - a. Välj [Allmän inställn.]. Tryck på **OK**.
  - b. Välj [LCD-inställn.]. Tryck på **OK**.
  - c. Välj [Bakgrundsljus]. Tryck på **OK**.
  - d. Välj [Ljus], [Med] eller [Mörk]. Tryck på **OK**.
3. Tryck på **Stop/Exit**.

### DCP-J772DW/DCP-J774DW/MFC-J890DW/MFC-J895DW

1. Tryck på  [Inställn.] > [Alla inställn.] > [Allmän inställn.] > [LCD-inställn.] > [Bakgrundsljus].
2. Tryck på alternativet [Ljus], [Med] eller [Mörk].
3. Tryck på .

### ✓ Närliggande information

- [Allmänna inställningar](#)

## Ändra hur länge bakgrundsbelysningen för LCD-skärmen är på

Ställ in hur länge bakgrundsbelysningen för LCD-skärmen är på.



>> [DCP-J572DW/MFC-J491DW/MFC-J497DW](#)

>> [DCP-J772DW/DCP-J774DW/MFC-J890DW/MFC-J895DW](#)

### DCP-J572DW/MFC-J491DW/MFC-J497DW

1. Tryck på **Menu**.
2. Tryck på ▲ eller ▼ för att välja följande:
  - a. Välj [Allmän inställn.]. Tryck på **OK**.
  - b. Välj [LCD-inställn.]. Tryck på **OK**.
  - c. Välj [Dämp.timer]. Tryck på **OK**.
  - d. Välj [10Sek.], [30Sek.], [1Min], [2Min.], [3Min.] eller [5Min.]. Tryck på **OK**.
3. Tryck på **Stop/Exit**.

### DCP-J772DW/DCP-J774DW/MFC-J890DW/MFC-J895DW

1. Tryck på  [Inställn.] > [Alla inställn.] > [Allmän inställn.] > [LCD-inställn.] > [Dämp.timer].
2. Tryck på ▲ eller ▼ för att visa alternativet [10Sek.], [30Sek.], [1Min], [2Min.], [3Min.] eller [5Min.] och tryck sedan på det alternativ du önskar.
3. Tryck på .

### ✓ Närliggande information

- [Allmänna inställningar](#)

## Ställ in din stations-ID

Relaterade modeller: MFC-J491DW/MFC-J497DW/MFC-J890DW/MFC-J895DW

Ange maskinens Stations-ID om du vill att datum och tid ska visas på de faxmeddelanden du skickar.

>> [MFC-J491DW/MFC-J497DW](#)

>> [MFC-J890DW/MFC-J895DW](#)

### MFC-J491DW/MFC-J497DW

1. Tryck på **Menu**.
2. Tryck på ▲ eller ▼ för att välja följande:
  - a. Välj [Grundinställn.]. Tryck på **OK**.
  - b. Välj [Fax-ID]. Tryck på **OK**.
3. Tryck på ▲ eller ▼ för att välja [Fax] och tryck därefter på **OK**.
4. Ange ditt faxnummer (högst 20 siffror) med de kombinerade siffer- och bokstavsknapparna och tryck sedan på **OK**.
5. Tryck på ▲ eller ▼ för att välja [Namn] och tryck därefter på **OK**.
6. Ange ditt namn (högst 20 tecken) med de kombinerade siffer- och bokstavsknapparna och tryck på **OK**.





Mer information om hur du skriver in text >>> [Bilaga](#)

7. Tryck på **Stop/Exit**.

### MFC-J890DW/MFC-J895DW

1. Tryck på  [Inställn.] > [Alla inställn.] > [Grundinställn.] > [Fax-ID].
2. Tryck på [Fax].
3. Ange ditt faxnummer (upp till 20 siffror) på pekskärmen, och tryck sedan på [OK].
4. Tryck på [Namn].
5. Skriv ditt namn (upp till 20 tecken) på pekskärmen, och tryck sedan på [OK].



- Tryck på  för att växla mellan bokstäver, siffror och specialtecken. (De tillgängliga tecknen kan variera beroende på land.)
- Om du har skrivit fel tecken och vill ändra det trycker du på ◀ eller ▶ för att flytta markören till det felaktiga tecknet. Tryck på  och mata in rätt tecken.
- Tryck på [Mellanslag] för att infoga ett mellanslag.

6. Tryck på .

### ✓ Närliggande information

- [Allmänna inställningar](#)

#### Liknande ämnen:

- [Överföra fax till en annan faxmaskin](#)
- [Överföra faxjournalsrapporten till en annan faxmaskin](#)
- [Ange text på din Brother-maskin](#)
- [Ställ in datum och tid](#)

## Reducera ljudnivå vid utskrift

Inställningen av Tyst läge kan minska utskriftsljudet. När Tyst läge är aktiverat blir utskriftshastigheten långsammare.

Fabriksinställningen är . [Av]



- När tyst läge är aktiverat visas  på hemskrämen.



>> [DCP-J572DW/MFC-J491DW/MFC-J497DW](#)

>> [DCP-J772DW/DCP-J774DW/MFC-J890DW/MFC-J895DW](#)

### DCP-J572DW/MFC-J491DW/MFC-J497DW

1. Tryck på **Menu**.
2. Tryck på ▲ eller ▼ för att välja följande:
  - a. Välj [Allmän inställn.]. Tryck på **OK**.
  - b. Välj [Tyst läge]. Tryck på **OK**.
  - c. Välj [På] eller [Av]. Tryck på **OK**.
3. Tryck på **Stop/Exit**.

### DCP-J772DW/DCP-J774DW/MFC-J890DW/MFC-J895DW

1. Tryck på  [Inställn.] > [Tyst läge].
2. Tryck på [På] eller [Av].
3. Tryck på .

### ✓ Närliggande information

- [Allmänna inställningar](#)

#### Liknande ämnen:

- [Översikt över pekskräms-LCD](#)
- [Pappershanterings- och utskriftsproblem](#)

## Byt språk som visas på LCD-skärmen

Ändra vid behov språket på LCD-skärmen.

Den här funktionen är inte tillgänglig i vissa länder.



>> DCP-J572DW/MFC-J491DW/MFC-J497DW

>> DCP-J772DW/DCP-J774DW/MFC-J890DW/MFC-J895DW

### DCP-J572DW/MFC-J491DW/MFC-J497DW

1. Tryck på **Menu**.
2. Tryck på ▲ eller ▼ för att välja följande:
  - a. Välj [Grundinställn.]. Tryck på **OK**.
  - b. Välj [Lokalt språk]. Tryck på **OK**.
  - c. Välj språk. Tryck på **OK**.
3. Tryck på **Stop/Exit**.

### DCP-J772DW/DCP-J774DW/MFC-J890DW/MFC-J895DW

1. Tryck på  [Inställn.] > [Alla inställn.] > [Grundinställn.] > [Lokalt språk].
2. Tryck på ditt språk.
3. Tryck på .



### ✓ Närliggande information

- [Allmänna inställningar](#)

## Ändra inställningen för tangentbordet

**Relaterade modeller:** DCP-J772DW/DCP-J774DW/MFC-J890DW/MFC-J895DW

Du kan välja vilken typ av tangentbord som ska finnas på LCD-skärmen.

1. Tryck på  [Inställn.] > [Alla inställn.] > [Allmän inställ] > [Tangentbordsinställningar].
2. Tryck på [QWERTY] eller [ABC].
3. Tryck på .



### Närliggande information

- [Allmänna inställningar](#)

---

🏠 [Hem](#) > [Maskininställningar](#) > [Ändra maskininställningarna via kontrollpanelen](#) > Spara dina favoritinställningar som ett snabbval

## **Spara dina favoritinställningar som ett snabbval**

**Relaterade modeller:** DCP-J772DW/DCP-J774DW/MFC-J890DW/MFC-J895DW

- [Lägg till genvägar](#)
- [Ändra eller ta bort genvägar](#)

## Lägg till genvägar



**Relaterade modeller:** DCP-J772DW/DCP-J774DW/MFC-J890DW/MFC-J895DW

Du kan lägga till de inställningar för fax, kopiering, skanning, Web Connect och appar som du använder mest genom att spara dem som dina snabbval. Du kan senare trycka på snabbvalet för att tillämpa dessa inställningar istället för att ange dem manuellt igen.



Vissa snabbvalsmenyer är kanske inte tillgängliga beroende på modell.

Dessa anvisningar beskriver hur du lägger till ett snabbval för kopiering. Stegen för att lägga till ett snabbval för fax, skanning, Web Connect eller appar är mycket lika.

1. Tryck på  [Genvägar].
2. Tryck på ◀ eller ▶ för att visa snabbvalsskärmarna.
3. Tryck på  där du inte har lagt till någon genväg.
4. Tryck på ▲ eller ▼ och visa [Kopiera].
5. Tryck på [Kopiera].
6. Tryck på [Alternativ].
7. Tryck på ▲ eller ▼ för att visa tillgängliga inställningar och tryck sedan på den inställning du vill ändra.
8. Tryck på ▲ eller ▼ för att visa tillgängliga alternativ för inställningen och tryck sedan på önskat alternativ.  
Upprepa föregående och detta steg tills du har valt alla inställningarna för det här snabbvalet. Tryck på [OK] när du är klar.
9. Tryck på [Spara som genväg].
10. Läs igenom och bekräfta vald lista över inställningar som visas och tryck sedan på [OK].
11. Ange ett namn för snabbvalet via LCD-skärmen och tryck sedan på [OK].



När du lägger till Faxa eller Skanna till snabbvalet tillfrågas du om du vill göra det till ett kortkommando. Följ anvisningarna på LCD-skärmen.



### Närliggande information

- [Spara dina favoritinställningar som ett snabbval](#)



## Ändra eller ta bort genvägar

Relaterade modeller: DCP-J772DW/DCP-J774DW/MFC-J890DW/MFC-J895DW

Du kan ändra inställningar för ett snabbval.

Du kan inte ändra ett snabbval för Web Connect eller appar. Om du vill ändra snabbvalet ska du radera det och sedan lägga till ett nytt snabbval.

1. Tryck på  [Genvägar].
2. Tryck på ◀ eller ▶ för att visa genvägen som du vill ändra.
3. Tryck på och håll ner snabbvalet du vill ändra.
4. Tryck på [Redigera].



Tryck på [Ta bort] för att ta bort snabbvalet. Tryck på [byt namn] och följ LCD-menyerna för att redigera snabbvalets namn.

5. Ändra inställningarna för den genväg som du valt.
6. Tryck på [Spara som genväg] när du ändrat inställningarna.
7. Tryck på [OK] för att bekräfta.



När du ändrar snabbvalen för Faxa eller Skanna tillfrågas du om du vill göra dem till kortkommandon. Följ anvisningarna på LCD-skärmen.



### Närliggande information

- [Spara dina favoritinställningar som ett snabbval](#)

#### Liknande ämnen:

- [Ange text på din Brother-maskin](#)

## Utskriftsrapporter

- [Rapporter](#)
- [Skriva ut en rapport](#)
- [Faxrapporter](#)
- [Problem med telefon och fax](#)

## Rapporter

Följande rapporter är tillgängliga:

### Överföringsrapport (MFC-modeller)

Verifiera överföringen skriver ut en överföringsrapport från din senaste överföring.

### Adressbok (MFC-modeller)

Adressboksrapporten skriver ut en lista i alfabetisk eller numerisk ordning över namn och nummer som lagras i adressbokens minne.

### Faxjournal (MFC-modeller)

Faxjournalen skriver ut en lista med information om de senaste 200 mottagna och sända faxmeddelandena. (TX betyder sändning, RX betyder mottagning.)

### Användarinställningar

Användarinställningsrapporten skriver ut en lista över aktuella inställningar.

### Nätverkskonfiguration (nätverksmodeller)

Nätverkskonfigurationsrapporten skriver ut en lista över aktuella nätverksinställningar.

### WLAN-rapport (Trådlösa modeller)

WLAN-rapporten skriver ut diagnosen av den trådlösa nätverksanslutningen.

### Nummerpresentationshistorik (MFC-modeller)

Rapporten om historik för nummerpresentation skriver ut en lista med nummerpresentationsuppgifter för de senaste 20 mottagna faxmeddelandena och telefonsamtalen. (Ej tillgängligt i Finland)



## Närliggande information

- [Utskriftsrapporter](#)

## Skriva ut en rapport



>> [DCP-J572DW/MFC-J491DW/MFC-J497DW](#)

>> [DCP-J772DW/DCP-J774DW/MFC-J890DW/MFC-J895DW](#)

### DCP-J572DW/MFC-J491DW/MFC-J497DW

1. Tryck på **Menu**.
2. Tryck på ▲ eller ▼ för att välja följande:
  - a. Välj [Skriv rapport]. Tryck på **OK**.
  - b. Välj den rapport som du vill skriva ut. Tryck på **OK**.
3. Tryck på ►.
4. Tryck på **Stop/Exit**.

### DCP-J772DW/DCP-J774DW/MFC-J890DW/MFC-J895DW

1. Tryck på  [Inställn.] > [Alla inställn.] > [Skriv rapport].
2. Tryck på ▲ eller ▼ för att visa rapportalternativen, och tryck sedan på det alternativ du önskar.
3. Tryck på [Ja].
4. Tryck på .

### Närliggande information

- [Utskriftsrapporter](#)

#### Liknande ämnen:

- [Nummerpresentation](#)

## Tabeller över inställningar och funktioner

- [Tabellinställningar \(1,8"\(44,9 mm\) LCD-skärm i färg\)](#)
- [Funktionstabeller \(1,8"\(44,9 mm\) LCD-skärm i färg\)](#)
- [Inställningstabeller\(modeller med 2,7"\(67,5 mm\) pekskärm\)](#)
- [Funktionstabeller \(modeller med 2,7"\(67,5 mm\) pekskärm\)](#)

## Tabellinställningar (1,8"(44,9 mm) LCD-skärm i färg)

Relaterade modeller: DCP-J572DW/MFC-J491DW/MFC-J497DW

Dessa tabeller hjälper dig att förstå menyval och alternativ i maskinen.

### Menu > [Allmän inställ]

Nivå 1	Nivå 2	Nivå 3	Beskrivningar
Underhåll	Förb. utskr.kval.	-	Kontrollera och justera utskriftskvaliteten, injusteringen och pappersmatningen genom att följa anvisningarna på LCD-skärmen.
	Skrivhuvudsrengöring	-	Rengör skrivhuvudet genom att följa anvisningarna på LCD-skärmen.
	Bläcknivå	-	Kontrollera tillgänglig bläckvolym.
	Bläckpatronsmoddell	-	Kontrollera bläckpatronnumren.
	Utskriftsinställn. alternativ		Minska kladd
Långsamt torkande papper			Använd den här inställningen när du skriver ut med en typ av vanligt papper som bläcket torkar långsamt på.
Papperstyp	-	-	Ställ in papperstyp för pappersfacket.
Papp.format	-	-	Ställ in pappersformat för pappersfacket.
Kontrollera papper	-	-	Kontrollera papperstyp och pappersformat när du drar ut facket ur maskinen.
Tyst läge	-	-	Sänk utskriftsljud.
Volym (MFC-J491DW/MFC-J497DW)	Ring	-	Justera ringvolymen.
	Knappljud	-	Justerar knappvolymen.
	Högtalarvolym	-	Justera högtalarvolymen.
LCD-inställn.	Bakgrundsljus	-	Justera ljusstyrkan för LCD-skärmens bakgrundsbelysning.
	Dämp.timer	-	Ställ in hur länge LCD-skärmens bakgrundsbelysning ska lysa när du gått tillbaka till hemskärmen.
Viloläge	-	-	Välj hur länge maskinen ska befinna sig i beredskapsläget innan den växlar till viloläget.
Autoavstängn.	-	-	Välj hur länge maskinen måste vänta innan den stängs av automatiskt efter att ha gått in i viloläge. Maskinen stängs inte av automatiskt när inställningen är Av.
Flyttbar disk (DCP-J572DW)	-	-	Slå på eller av funktionen Flyttbar disk.

### Menu > [Fax] (MFC-modeller)

Nivå 1	Nivå 2	Nivå 3	Beskrivningar
Mottagning	Antal signaler	-	Ställ in antalet signaler innan maskinen svarar i Endast fax- eller Fax/Tel-läget.
	Svarsläge	-	Välj det mottagningsläge som passar dig bäst.

Nivå 1	Nivå 2	Nivå 3	Beskrivningar
Mottagning	F/T Signal-tid	-	Ställ in längden för dubbelsignal i Fax/Tel-läget.
	Faxavkänning	-	Tar emot faxmeddelanden automatiskt när du svarar på ett samtal och hör faxtoner.
	Fjärrkoder	-	Besvara samtal på en anknyningsapparat eller extern telefon och använd koder om du vill slå på och av fjärrkoder. Du kan välja egna koder.
	Auto förminsk.	-	Förminska storleken på inkommande faxmeddelanden.
	Pcfax mottagn.	-	Ställ in maskinen att skicka fax till datorn. Du kan aktivera funktionen Backup utsk.
	Stämpel faxmottagning	-	Skriv ut mottagningens tid och datum överst på de mottagna faxmeddelandena.
Rapportinst.	Sändn. kvitto	-	Välj inledande installation för överföringsrapporten.
	Journalperiod	-	Ställ in intervall för automatisk utskrift av faxjournalen. Om du väljer något annat än Av och Varje 50 fax, kan du ställa in tiden för alternativet. Om du väljer Var 7:e dag, kan du ställa in veckodagen.
Skriv ut fax	-	-	Skriv ut mottagna fax som sparats i maskinens minnet.
Väntande jobb	-	-	Kontrollera vilka schemalagda jobb som finns i maskinens minne och avbryt valda jobb.
Övrigt	Sändningslås	-	Förhindra de flesta funktioner förutom mottagning av fax.
	Distingtiv	Distingtiv	Aktivera telefonbolagets Distinctive Ring-abonnemangstjänst för att registrera det nya signalmönstret på din maskin.
		Signalmonster	
Nummerpresent.	-	-	Visa eller skriv ut en lista över de senaste 20 numren som sparats i minnet.

## Menu > [Nätverk]

Nivå 1	Nivå 2	Nivå 3	Beskrivningar
WLAN	TCP/IP	BOOT metod	Välj den BOOT-metod som passar dig bäst.
		IP-adress	Ange IP-adressen.
		Nätmask	Ange nätmasken.
		Gateway	Ange gateway-adressen.
		Nodnamn	Ställ in nodnamn.
		WINS-konfiguration	Välj WINS-konfigurationsläge.
		WINS-server	Specificera den primära eller sekundära WINS-servers IP-adress.
		DNS server	Specificera den primära eller sekundära DNS-servers IP-adress.
		APIPA	Ställ in maskinen för att tilldela IP-adressen automatiskt från lokalt adressomfång.
		IPv6	Slå på eller av IPv6-protokollet.

Nivå 1	Nivå 2	Nivå 3	Beskrivningar
WLAN	Inställn. guide	-	Konfigurera manuellt inställningarna för ditt trådlösa nätverk.
	WLAN-assistenten	-	Konfigurera det trådlösa nätverket med hjälp av installationsskivan från Brother.
	WPS	-	Konfigurera dina trådlösa nätverksinställningar med metoden enknappstryck.
	WPS med pinkod	-	Konfigurera inställningarna för trådlöst nätverk med hjälp av WPS-metoden med en PIN-kod.
	WLAN-status	Status	Visa aktuell status för trådlöst nätverk.
		Signal	Visa aktuell signalstryka för trådlöst nätverk.
		SSID	Visa aktuellt SSID.
Komm. läge		Visa aktuellt kommunikationsläge.	
MAC-adress	-	Visa maskinens MAC-adress.	
Wi-Fi Direct	Tryck på knapp	-	Konfigurera dina Wi-Fi Direct-nätverksinställningar med metoden enknappstryck.
	PIN-kod	-	Konfigurera dina Wi-Fi Direct-nätverksinställningar med WPS med en PIN-kod.
	Manuell	-	Konfigurera dina Wi-Fi Direct-nätverksinställningar manuellt.
	Gruppägare	-	Ställ in maskinen som gruppägaren.
	Enhetsinformation	Enhetsnamn	Visa maskinens enhetsnamn.
		SSID	Visa gruppägarens SSID. Om maskinen inte är ansluten visas ett meddelande om att anslutning saknas på LCD-skärmen.
		IP-adress	Visa maskinens aktuella IP-adress.
	Status Information	Status	Visa aktuell status för Wi-Fi Direct-nätverket.
Signal		Visa aktuell signalstyrka för Wi-Fi Direct-nätverket. När din maskin arbetar som en gruppägare, kommer LCD-skärmen alltid att visa stark signal.	
Aktivera I/F	-	Slå på eller av Wi-Fi Direct-anslutning.	
Web Connect inställn	Proxyinställ.	Proxyanslutning	Ändra inställningarna för webbanslutning.
		Adress	
		Port	
		Användarnamn	
		Lösenord	
WLAN Aktiv	-	-	Slå på eller stäng av den trådlösa nätverksanslutningen.
Nätv.återst.	-	-	Återställ alla nätverksinställningar till fabriksinställningar.

## Menu > [Skriv rapport]

Nivå 1	Beskrivningar
Sändn. kvitto (MFC-J491DW/MFC-J497DW)	Skriv ut en överföringsrapport för din senaste överföring.



Nivå 1	Beskrivningar
<b>Adressbok</b> (MFC-J491DW/MFC-J497DW)	Skriv ut en lista över namn och nummer som sparats i adressboken.
<b>Faxjournal</b> (MFC-J491DW/MFC-J497DW)	Skriv ut en lista med information om de senaste 200 mottagna och sända faxmeddelandena. (TX betyder sändning. RX betyder mottagning.)
<b>Systeminställ.</b>	Skriv ut en lista över dina inställningar.
<b>Nätverksinst.</b>	Skriv ut en lista över dina nätverksinställningar.
<b>WLAN-rapport</b>	Skriv ut resultaten för trådlös LAN-anslutning.
<b>Nummerpresentationshistorik</b> (MFC-J491DW/MFC-J497DW)	Skriver ut en lista med nummerpresentationsuppgifter för de senaste 20 mottagna faxmeddelandena och telefonsamtalen.

## Menu > [Maskininform.]

Nivå 1	Beskrivningar
<b>Serienummer</b>	Kontrollera maskinens serienummer.
<b>Inbyggd pro.ver.</b>	Kontrollera maskinens firmware-version.
<b>Uppdatering av inbyggd programvara</b>	Uppdatera maskinen till den senaste firmware-versionen.
<b>Autokoll av inbyggt program</b>	Visa information om firmware på hemskärmen.

## Menu > [Grundinställn.]

Nivå 1	Nivå 2	Beskrivningar
<b>Datum och tid</b>	<b>Datum</b>	(MFC-J491DW/MFC-J497DW) Ställ in datum och tidpunkt på skärmen och i sidhuvudena på de fax du sänder.
	<b>Tid</b>	(DCP-J572DW) Ställ in datum och tidpunkt på maskinen.
	<b>Auto sommartid</b> (MFC-J491DW/ MFC-J497DW)	Ställ in maskinen så att den automatiskt ändras till sommartid.
<b>Fax-ID</b> (MFC-J491DW/ MFC-J497DW)	-	Ange ditt namn och faxnummer så att det visas på varje sida som du faxar.
<b>Autouppr. för fax</b> (MFC-J491DW/ MFC-J497DW)	-	Ställ in maskinen att ringa upp det senast slagna faxnumret igen om faxesändningen inte gick igenom på grund av att linjen var upptagen.
<b>Rington</b> (MFC-J491DW/ MFC-J497DW)	-	Minskar pausen för avkänning av kopplingstenen.
<b>Välj linjetyp</b> (MFC-J491DW/ MFC-J497DW)	-	Välj typ av telefonlinje.
<b>Kompatibilitet</b> (MFC-J491DW/ MFC-J497DW)	-	Justera kompatibiliteten i händelse av överföringsproblem. VoIP-leverantörer tillhandahåller stöd för fax med olika standarder. Välj Enkel (för VoIP) om du ofta har problem med faxesändningar.
<b>Återställ</b>	<b>Maskinåterställning</b>	Återställ alla maskininställningar som du ändrat, exempelvis datum och tid, och ringfördröjning.
	<b>Nätverk</b>	Återställ alla nätverksinställningar till fabriksinställningar.
	<b>Adressbok och fax</b>	Radera alla sparade telefonnummer och faxinställningar.

---

Nivå 1	Nivå 2	Beskrivningar
Återställ	(MFC-J491DW/ MFC-J497DW)	
	Alla inställningar	Återställ alla maskinens inställningar till fabriksinställningar.
Lokalt språk (Endast tillgängligt för vissa länder.)	-	Ändra LCD-språket.



### Närliggande information

- [Tabeller över inställningar och funktioner](#)
-

## Funktionstabeller (1,8"(44,9 mm) LCD-skärm i färg)

Relaterade modeller: DCP-J572DW/MFC-J491DW/MFC-J497DW



### FAX (MFC-modeller)

Nivå 1	Nivå 2	Beskrivningar
Faxupplösning	-	Anger upplösningen för utgående faxmeddelanden.
Kontrast	-	Justera kontrasten.
Glasstorlek	-	Justera skanningsområdet på kopieringsglaset till storleken på dokumentet.
Grupsändning	-	Du kan sända samma faxmeddelande till flera faxnummer.
Direktsändning	-	Sänd ett fax utan att använda minnet.
Internat. läge	-	Ställ in till På om du har svårigheter med att skicka fax utomlands.
Samtalshist.	Återup.	Skicka ett fax till det sista nummer som du ringde upp.
	Utgående samtal	Välj ett nummer i den utgående samtalshistoriken och skicka sedan ett fax till det numret, lägg till det i adressboken eller radera det.
	Nummerpres.historik	Välj ett nummer från nummerpresentationshistoriken och skicka sedan ett fax till det, lägg till det i adressboken eller radera det.
Adressbok	Sök	Ringa med några få knapptryck.
	Ange kortnr	Med kortnummer kan du ringa med endast några få knapptryckningar.
	Skapa grupper	Ställ in gruppnummer för grupsändning.
	Ändra	Ändra nummer i adressboken.
	Ta bort	Radera nummer i adressboken.
Ställ in ny standard	-	Spara dina inställningar som standardinställningar.
Fabriksinst.	-	Återställ alla inställningar till fabriksinställningar.



### SCAN

Nivå 1	Nivå 2	Beskrivningar
till media (DCP-J572DW) (När en mediaenhet är isatt)	-	Skanna dokument och spara dem direkt på en mediaenhet utan att använda datorn.
till dator	till fil	Skanna dokument och spara dem i en mapp på din dator.
	till OCR (MFC-J491DW/ MFC-J497DW)	Konvertera ditt skannade dokument till en redigerbar textfil.
	till bild	Skanna foton eller bilder till ditt grafikprogram.
	till e-post	Skicka ett skannat dokument som en e-postbilaga.
till internet	-	Ladda upp skannad information till en Internettjänst.

Nivå 1	Nivå 2	Beskrivningar
Skanna med WS (Visas om du installerar en skanner med webbtjänster som visas i nätverksutforskaren på din dator.)	Skanna	Skanna data med hjälp av webbtjänst-protokollet.
	Skanna > e-post	
	Skanna > fax	
	Skanna > utskr	



## COPY (MFC-modeller) / COPY (Standardskärm) (DCP -modeller)

Nivå 1	Nivå 2	Beskrivningar
Kvalitet	-	Välj kopieringsupplösning för din dokumenttyp.
Papperstyp	-	Välj den papperstyp som stämmer med pappret i facket.
Papp. format	-	Välj pappersformat som stämmer överens med pappret i facket.
Först./Förm.	100%	-
	Förstora	Välj en förstoringsgrad för nästa kopia.
	Förminska	Välj en förminskningsgrad för nästa kopia.
	Anpassa till sida	Justera kopieringsformatet till det pappersformat som du har ställt in.
Anpassa (25-400%)	Ange en förstorings- eller förminskningsgrad.	
Täthet	-	Justera svärtningsgraden.
Stapla/Sortera	-	Du kan välja att stapla eller sortera flera kopior.
Sidlayout	-	Du kan göra kopior N på 1, 2 på 1 ID eller Affisch.
Duplexkopia	-	Avaktivera eller aktivera dubbelsidig kopiering och välj vänd längs långsidan eller vänd längs kortsidan.
Ta bort bakgrund	Kopieringsinst. Svart	Ändra mängden bakgrundsfärg som tas bort.
	Kopieringsinst. Färg	
Ställ in ny standard	-	Spara dina inställningar som standardinställningar.
Fabriksinst.	-	Återställ alla inställningar till fabriksinställningar.



## PHOTO (DCP-J572DW)

Nivå 1	Nivå 2	Nivå 3	Nivå 4	Beskrivningar
JPEG-utskrift	Välj filer	OK	Utskriftsinst.	Justera foton med alternativen.
	Indexutskrift	Skriv ut indexark	Utskriftsinst.	Skriv ut en miniatyrsida.
		Skriv ut foton	Utskriftsinst.	Skriv ut foton genom att välja indexnumren.
	Skriv alla	Utskriftsinst.	-	Skriv ut alla foton i minneskortet eller i USB-minnet.



## WEB

Nivå 1	Beskrivningar
Internet	Anslut Brother-maskinen till en Internettjänst.

## [Adressbok] (MFC-modeller)

Nivå 1	Beskrivningar
Sök	Ringa med några få knapptryck.
Ange kortnr	Med kortnummer kan du ringa med endast några få knapptryckningar.
Skapa grupper	Ställ in gruppnummer för gruppsändning.
Ändra	Ändra nummer i adressboken.
Ta bort	Radera nummer i adressboken.

## Redial/Pause (MFC-modeller)

Nivå 1	Beskrivningar
Återup.	Skicka ett fax till det sista nummer som du ringde upp.
Utgående samtal	Välj ett nummer i den utgående samtalshistoriken och skicka sedan ett fax till det numret, lägg till det i adressboken eller radera det.
Nummerpres.historik	Välj ett nummer från nummerpresentationshistoriken och skicka sedan ett fax till det, lägg till det i adressboken eller radera det.

## WiFi



Du kan konfigurera de trådlösa inställningarna genom att trycka på  eller **WiFi** på kontrollpanelen.

Nivå 1	Beskrivningar
Inställn.guide	Konfigurera manuellt inställningarna för ditt trådlösa nätverk.
WLAN-assistenten	Konfigurera det trådlösa nätverket med hjälp av installationsskivan från Brother.
WPS	Konfigurera dina trådlösa nätverksinställningar med metoden enknappstryck.

## Närliggande information

- [Tabeller över inställningar och funktioner](#)

## Inställningstabeller(modeller med 2,7"(67,5 mm) pekskärm)

**Relaterade modeller:** DCP-J772DW/DCP-J774DW/MFC-J890DW/MFC-J895DW

Dessa tabeller hjälper dig att förstå menyval och alternativ i maskinen.

>> [Inställn.]  
 >> [Allmän inställ]  
 >> [Genvägsinställningar]  
 >> [Fax]  
 >> [Nätverk]  
 >> [Skriv rapport]  
 >> [Maskininform.]  
 >> [Grundinställn.]

### [Inställn.]



### [Inställn.]

Nivå 1	Nivå 2	Nivå 3	Beskrivningar
 (Datum och tid)	Datum	-	(MFC-modeller)
	Tid	-	Lägg till datum och tid på skärmen och i rubriken på varje faxad sida. (DCP-modeller) Ställ in datum och klockslag på maskinen.
	Auto sommartid (MFC-modeller)	-	Ställ in maskinen så att den automatiskt ändras till sommartid.
Underhåll	Förbättra utskriftskvalitet	-	Kontrollera och justera utskriftskvaliteten, injusteringen och pappersmatningen genom att följa anvisningarna på LCD-skärmen.
	Skrivhuvudsrengöring	-	Rengör skrivhuvudet genom att följa anvisningarna på LCD-skärmen.
	Bläcknivå	-	Kontrollera tillgänglig bläckvolym.
	Bläckpatronsmodell	-	Kontrollera bläckpatronnumren.
	Utskriftsinställningar alternativ	Minska kladd  Långsamt torkande papper	Minska märken på pappret eller papperstopp under utskrift.  Använd den här inställningen när du skriver ut med en typ av vanligt papper som bläcket torkar långsamt på.
Wi-Fi	TCP/IP	-	Ställ in TCP/IP-protokollet.
	Inställn. guide	-	Konfigurera manuellt inställningarna för ditt trådlösa nätverk.
	WLAN-assistenten	-	Konfigurera det trådlösa nätverket med hjälp av installationsskivan från Brother.
	WPS	-	Konfigurera dina trådlösa nätverksinställningar med metoden enknappstryck.
	WPS med pinkod	-	Konfigurera inställningarna för trådlöst nätverk med hjälp av WPS-metoden med en PIN-kod.
	WLAN-status	-	Visa trådlösa nätverkets nuvarande status.

Nivå 1	Nivå 2	Nivå 3	Beskrivningar
Wi-Fi	MAC-adress	-	Visa maskinens MAC-adress.
Tyst läge	-	-	Sänk utskriftsljud.
Fackinst. (MFC-J890DW/ MFC-J895DW)	Papperstyp	-	Ställ in papperstyp för pappersfacket.
	Papp.format (MFC-J890DW/ MFC-J895DW)	-	Ställ in pappersformat för pappersfacket.
Papperstyp (DCP-J772DW/ DCP-J774DW)	-	-	Ställ in papperstyp i pappersfack 1.
Papp.format (DCP-J772DW/ DCP-J774DW)	-	-	Ställ in pappersformat i pappersfack 1.
Förhandsg. fax (MFC-J890DW/ MFC-J895DW)	-	-	Visa mottagna fax på LCD-skärmen.
Alla inställn.	-	-	Konfigurera detaljerade inställningar.

### [Allmän inställ]



[Inställn.] > [Alla inställn.] > [Allmän inställ]

Nivå 1	Nivå 2	Nivå 3	Beskrivningar
Underhåll	Förbättra utskriftskvalitet	-	Kontrollera och justera utskriftskvaliteten, injusteringen och pappersmatningen genom att följa anvisningarna på LCD-skärmen.
	Skrivhuvudsrengöring	-	Rengör skrivhuvudet genom att följa anvisningarna på LCD-skärmen.
	Bläcknivå	-	Kontrollera tillgänglig bläckvolym.
	Bläckpatronsmoddell	-	Kontrollera bläckpatronnumren.
	Utskriftsinställningar alternativ	Minska kladd	
Långsamt torkande papper			Använd den här inställningen när du skriver ut med en typ av vanligt papper som bläcket torkar långsamt på.
Papperstyp	-	-	Ställ in papperstyp för pappersfacket.
Papp.format	-	-	Ställ in pappersformat för pappersfacket.
Kontrollera papper	-	-	Kontrollera papperstyp och pappersformat när du drar ut facket ur maskinen.
Tyst läge	-	-	Sänk utskriftsljud.
Knappljud (DCP-modeller)	-	-	Justerar knappvolymen.
Volym (MFC-modeller)	Ring	-	Justera ringvolymen.
	Knappljud	-	Justerar knappvolymen.
	Högtalarvolym	-	Justera högtalarvolymen.
LCD-inställn.	Bakgrundsljus	-	Justera ljusstyrkan för LCD-skärmens bakgrundsbelysning.

Nivå 1	Nivå 2	Nivå 3	Beskrivningar
LCD-inställn.	Dämp.timer	-	Ange hur länge LCD-skärmens bakgrundsbelysning ska vara tänd efter en tryckning.
Skärminställ.	Skanna skärm	-	Ställ in standardinställningar för Skanningskärmen.
Tangentbordsinställningar	-	-	Välj typ av tangentbord för LCD-skärmen.
Viloläge	-	-	Välj hur länge maskinen ska befinna sig i beredskapsläget innan den växlar till viloläget.
Autoavstängn.	-	-	Välj hur länge maskinen måste vänta innan den stängs av automatiskt efter att ha gått in i viloläge. Maskinen stängs inte av automatiskt när inställningen är Av.
Flyttbar disk	-	-	Slå på eller av funktionen Flyttbar disk.

### [Genvägsinställningar]



[Inställn.] > [Alla inställn.] > [Genvägsinställningar]

Nivå 1	Nivå 2	Beskrivningar
(Välj genvägsknapp.)	byt namn	Ändrar snabbvalsnamnet.
	Redigera	Ändra snabbvalsinställningarna.
	Ta bort	Raderar snabbvalet.

### [Fax]



[Inställn.] > [Alla inställn.] > [Fax] (MFC-modeller)

Nivå 1	Nivå 2	Nivå 3	Beskrivningar
Mottagning	Antal signaler	-	Ställ in antalet signaler innan maskinen svarar i Endast fax- eller Fax/Tel-läget.
	Svarsläge	-	Välj det mottagningsläge som passar dig bäst.
	F/T Signaltid	-	Ställ in längden för dubbelsignal i Fax/Tel-läget.
	Förhandsg. fax (MFC-J890DW/ MFC-J895DW)	-	Visa mottagna fax på LCD-skärmen.
	Faxavkänning	-	Tar emot faxmeddelanden automatiskt när du svarar på ett samtal och hör faxtoner.
	Fjärrkoder	-	Besvara samtal på en anknytningsapparat eller extern telefon och använd koder om du vill slå på och av fjärrkoder. Du kan välja egna koder.
	Auto förminsk.	-	Förminska storleken på inkommande faxmeddelanden.
	Pcfax mottagn.	-	Ställ in maskinen att skicka fax till datorn. Du kan aktivera funktionen Backup utsk.
	Minnesmottagn.	-	Ställ in maskinen så att faxmeddelanden vidarebefordras eller inkommande faxmeddelanden sparas i minnet (så att du kan hämta dem när du inte befinner dig vid maskinen) eller i molntjänsten. Om du väljer faxvidaresändning eller vidaresänd till molnet kan du aktivera funktionen för utskrift av säkerhetskopior.



Nivå 1	Nivå 2	Nivå 3	Beskrivningar
Mottagning	Stämpel faxmottagning	-	Skriv ut mottagningens tid och datum överst på de mottagna faxmeddelandena.
Rapportinst.	Sändn. kvitto	-	Välj inledande installation för överföringsrapporten.
	Journalperiod	-	Ställ in intervall för automatisk utskrift av faxjournalen. Om du väljer något annat än Av och Varje 50 fax, kan du ställa in tiden för alternativet. Om du väljer Var 7:e dag, kan du ställa in veckodagen.
Skriv ut fax	-	-	Skriv ut mottagna fax som sparats i maskinens minnet.
Fjärråtkomst	-	-	Ställ in en kod för fjärråtkomst.
Väntande jobb	-	-	Kontrollera vilka schemalagda jobb som finns i maskinens minne och avbryt valda jobb.
Övrigt	Säkert minne (MFC-J890DW/MFC-J895DW)	-	Förhindra de flesta funktioner förutom mottagning av fax i minnet.
	Distingtiv (För Danmark)	Distingtiv	Aktivera telefonbolagets Distinctive Ring-abonnemangstjänst för att registrera det nya signalmönstret på din maskin.
		Signalmönster	
Nummerpresent. (Ej tillgängligt i Finland)	-	-	Visa eller skriv ut en lista över de senaste 30 numren som sparats i minnet.

## [Nätverk]



[Inställn.] > [Alla inställn.] > [Nätverk]

Nivå 1	Nivå 2	Nivå 3	Nivå 4	Beskrivningar
Trådbundet LAN (MFC-J890DW/MFC-J895DW)	TCP/IP	BOOT metod	-	Välj den BOOT-metod som passar dig bäst.
		IP-adress	-	Ange IP-adressen.
		Nätmask	-	Ange nätmasken.
		Gateway	-	Ange gateway-adressen.
		Nodnamn	-	Ställ in nodnamn.
		WINS-konfiguration	-	Välj WINS-konfigurationsläge.
		WINS-server	-	Specificera den primära eller sekundära WINS-servers IP-adress.
		DNS server	-	Specificera den primära eller sekundära DNS-servers IP-adress.
		APIPA	-	Ställ in maskinen för att tilldela IP-adressen automatiskt från lokalt adressomfång.
	IPv6	-	Slå på eller av IPv6-protokollet. För mer information kan du gå till Brother Solutions Center på <a href="http://support.brother.com">support.brother.com</a> och läsa <b>Vanliga frågor &amp; felsökning</b> .	
Ethernet	-	-	Välj Ethernet-länkläget.	
Trådbunden status	-	-	Visa aktuell status för trådbundet.	

Nivå 1	Nivå 2	Nivå 3	Nivå 4	Beskrivningar	
<b>Trådbundet LAN</b> (MFC-J890DW/ MFC-J895DW)	<b>MAC-adress</b>	-	-	Visa maskinens MAC-adress.	
<b>WLAN</b>	<b>TCP/IP</b>	<b>BOOT me- tod</b>	-	Välj den BOOT-metod som passar dig bäst.	
		<b>IP-adress</b>	-	Ange IP-adressen.	
		<b>Nätmask</b>	-	Ange nätmasken.	
		<b>Gateway</b>	-	Ange gateway-adressen.	
		<b>Nodnamn</b>	-	Ställ in nodnamn.	
		<b>WINS-kon- figura- tion</b>	-	Välj WINS-konfigurationsläge.	
		<b>WINS-ser- ver</b>	-	Specificera den primära eller sekundära WINS-servers IP-adress.	
		<b>DNS ser- ver</b>	-	Specificera den primära eller sekundära DNS-servers IP-adress.	
		<b>APIPA</b>	-	Ställ in maskinen för att tilldela IP-adressen automatiskt från lokalt adressomfång.	
		<b>IPv6</b>	-	Slå på eller av IPv6-protokollet. För mer information kan du gå till Brother Solutions Center på <a href="http://support.brother.com">support.brother.com</a> och läsa <b>Vanliga frågor &amp; felsökning</b> .	
	<b>Inställn.guide</b>	-	-	Konfigurera manuellt inställningarna för ditt trådlösa nätverk.	
	<b>WLAN-assistenten</b>	-	-	Konfigurera det trådlösa nätverket med hjälp av installationsskivan från Brother.	
	<b>WPS</b>	-	-	Konfigurera dina trådlösa nätverksinställningar med metoden enknappstryck.	
	<b>WPS med pinkod</b>	-	-	Konfigurera inställningarna för trådlöst nätverk med hjälp av WPS-metoden med en PIN-kod.	
	<b>WLAN-status</b>	<b>Status</b>	-	Visa aktuell status för trådlöst nätverk.	
		<b>Signal</b>	-	Visa aktuell signalstryka för trådlöst nätverk.	
<b>SSID</b>		-	Visa aktuellt SSID.		
<b>Komm. läge</b>		-	Visa aktuellt kommunikationsläge.		
<b>MAC-adress</b>	-	-	Visa maskinens MAC-adress.		
<b>Wi-Fi Direct</b>	<b>Tryck på knapp</b>	-	-	Konfigurera dina Wi-Fi Direct-nätverksinställningar med metoden enknappstryck.	
	<b>PIN-kod</b>	-	-	Konfigurera dina Wi-Fi Direct-nätverksinställningar med WPS med en PIN-kod.	
	<b>Manuell</b>	-	-	Konfigurera dina Wi-Fi Direct-nätverksinställningar manuellt.	
	<b>Gruppägare</b>	-	-	Ställ in maskinen som gruppägaren.	
	<b>Enhetsinforma- tion</b>	<b>Enhets- namn</b>	-	-	Visa maskinens enhetsnamn.
		<b>SSID</b>	-	-	Visa gruppägarens SSID.

Nivå 1	Nivå 2	Nivå 3	Nivå 4	Beskrivningar
Wi-Fi Direct	Enhetsinfor- mation			Om maskinen inte är ansluten visas ett meddelande om att anslutning saknas på LCD-skärmen.
		IP-adress	-	Visa maskinens aktuella IP-adress.
	Status Informa- tion	Status	-	Visa aktuell status för Wi-Fi Direct-nätver- ket.
		Signal	-	Visa aktuell signalstyrka för Wi-Fi Direct- nätverket. När din maskin arbetar som en gruppägare, kommer LCD-skärmen alltid att visa stark signal.
Aktivera I/F	-	-	Slå på eller av Wi-Fi Direct-anslutning.	
NFC (MFC-J890DW/ MFC-J895DW)	-	-	-	Stäng av eller slå på NFC-funktionen.
Meddelande från Brother	Meddelande från Brother	-	-	Visa meddelanden och aviseringar från Brother.
	Status	-	-	
Web Connect in- ställn.	Proxyinställ.	Proxyans- lutning	-	Ändra inställningarna för webbanslutning.
		Adress	-	
		Port	-	
		Användar- namn	-	
		Lösenord	-	
Nätverks I/F (MFC-J890DW/ MFC-J895DW)	-	-	-	Välj nätverksanslutningstyp.
WLAN Aktiv (DCP-J772DW/ DCP-J774DW)	-	-	-	Slå på eller stäng av den trådlösa nätverk- sanslutningen.
Nätv.återst.	-	-	-	Återställ alla nätverksinställningar till fabriks- inställningar.

[Skriv rapport]



[Inställn.] > [Alla inställn.] > [Skriv rapport]

Nivå 1	Beskrivningar
Sändn. kvitto (MFC-modeller)	Skriv ut en överföringsrapport för din senaste överföring.
Adressbok (MFC-modeller)	Skriv ut en lista över namn och nummer som sparats i adressboken.
Faxjournal (MFC-modeller)	Skriv ut en lista med information om de senaste 200 mottagna och sända fax- meddelandena. (TX betyder sändning. RX betyder mottagning.)
Systeminställ.	Skriv ut en lista över dina inställningar.
Nätverkskonfiguration	Skriv ut en lista över dina nätverksinställningar.
WLAN-rapport	Skriv ut resultaten för trådlös LAN-anslutning.

Nivå 1	Beskrivningar
<b>Nummerpresentationshistorik</b> (MFC-modeller) (Ej tillgängligt i Finland)	Skriver ut en lista med nummerpresentationsuppgifter för de senaste 30 mottagna faxmeddelandena och telefonsamtalen.

### [Maskininform.]



[Inställn.] > [Alla inställn.] > [Maskininform.]

Nivå 1	Nivå 2	Beskrivningar
<b>Serienummer</b>	-	Kontrollera maskinens serienummer.
<b>Inbyggd pro.ver.</b>	<b>Main-ver-sion</b>	Kontrollera maskinens firmware-version.
<b>Uppdatering av inbyggd programvara</b>	-	Uppdatera maskinen till den senaste firmware-versionen.
<b>Autokoll av inbyggt program</b>	-	Visa information om firmware på hemskärmen.

### [Grundinställn.]



[Inställn.] > [Alla inställn.] > [Grundinställn.]

Nivå 1	Nivå 2	Beskrivningar
<b>Datum och tid</b>	<b>Datum</b>	(MFC-modeller)
	<b>Tid</b>	Lägg till datum och tid på skärmen och i rubriken på varje faxad sida. (DCP-modeller) Ställ in datum och klockslag på maskinen.
	<b>Auto sommartid</b> (MFC-modeller)	Ställ in maskinen så att den automatiskt ändras till sommartid.
<b>Fax-ID</b> (MFC-modeller)	<b>Fax</b>	Ange ditt namn och faxnummer så att det visas på varje sida som du faxar.
	<b>Namn</b>	
<b>Autouppr. för fax</b> (MFC-modeller)	-	Ställ in maskinen att ringa upp det senast slagna faxnumret igen om faxesändningen inte gick igenom på grund av att linjen var upptagen.
<b>Rington</b> (MFC-modeller)	-	Minskar pausen för avkänning av kopplingstonen.
<b>Välj linjetyp</b> (MFC-modeller)	-	Välj typ av telefonlinje.
<b>Kompatibilitet</b> (MFC-modeller)	-	Justera kompatibiliteten i händelse av överföringsproblem. VoIP-leverantörer tillhandahåller stöd för fax med olika standarder. Välj Enkel (för VoIP) om du ofta har problem med faxesändningar.
<b>Återställ</b>	<b>Maskinåterställning</b>	Återställ alla maskininställningar som du ändrat, exempelvis datum och tid, och ringfördröjning.
	<b>Nätverk</b>	Återställ alla nätverksinställningar till fabriksinställningar.
	<b>Adressbok och fax</b> (MFC-modeller)	Radera alla sparade telefonnummer och faxinställningar.
	<b>Alla inställningar</b>	Återställ alla maskinens inställningar till fabriksinställningar.
<b>Lokalt språk</b>	-	Ändra LCD-språket.

---

Nivå 1	Nivå 2	Beskrivningar
(Endast tillgängligt för vissa länder.)		



### Närliggande information

- Tabeller över inställningar och funktioner
-

## Funktionstabeller (modeller med 2,7"(67,5 mm) pekskärm)

Relaterade modeller: DCP-J772DW/DCP-J774DW/MFC-J890DW/MFC-J895DW



### [Fax] (När [Förhandsg. fax] är [Av]) (MFC-modeller)



Nivå 1	Nivå 2	Nivå 3	Beskrivningar	
Paus	-	-	När du fyller i ett fax- eller telefonnummer på kontrollpanelen visas Paus på LCD-skärmen. Tryck på Paus när du behöver en fördröjning när du slår nummer, som åtkomstkoder och kreditkortsnummer. Du kan även spara en paus när du lägger in adresser.	
Adressbok	 (Sök:)	-	Söker i adressboken.	
	Redigera	-	Lagra adressbokens nummer, ställ in gruppnummer för grupsändning, ändra och radera nummer i adressboken.	
	-	Verkställ	Börjar skicka ett fax via adressboken.	
Samtals- historik	Återup.	-	Ringer upp det sist slagna numret.	
	Utgående samtal	Verkställ	Välj ett nummer i den utgående samtalshistoriken och skicka sedan ett fax till det numret, lägg till det i adressboken eller radera det.	
		Redigera		
	Nummerpresentationshist. (Ej tillgängligt i Finland)	Verkställ	Välj ett nummer från nummerpresentationshistoriken och skicka sedan ett fax till det, lägg till det i adressboken eller radera det.	
Redigera				
Alternativ	Faxupplösning	-	Anger upplösningen för utgående faxmeddelanden.	
	Kontrast	-	Justera kontrasten.	
	Glasstorlek	-	Justerar skanningsytan på kopieringsglaset till dokumentets storlek.	
	Grupsändning	Lägg till nr.	Du kan sända samma faxmeddelande till flera faxnummer.	
	Förhandsgranska (MFC-J890DW/ MFC-J895DW)	-	Förhandsgranska ett faxmeddelande innan du skickar det.	
	Färginställning	-	Ställer in om fax ska skickas i svartvitt eller färg.	
	Fördröjd fax	Fördröjd fax	Välj Tid	Ställ in under vilken tid på dagen de fördröjda faxen ska skickas.
	Samlad sändn.	-	Kombinerar fördröjda faxmeddelanden till samma faxnummer vid samma tidpunkt till en sändning.	
	Direktsändning	-	Sänd ett fax utan att använda minnet.	
	Internat. läge	-	Ställ in till På om du har svårigheter med att skicka fax utomlands.	
	Samtalshist.	Återup.		Ringer upp det sist slagna numret.
		Utgående samtal		Välj ett nummer i den utgående samtalshistoriken och skicka sedan ett fax till det numret, lägg till det i adressboken eller radera det.

Nivå 1	Nivå 2	Nivå 3	Beskrivningar
Alternativ	Samtalshist.	Nummerpre- senta- tionshist. (Ej tillgängligt i Finland)	Välj ett nummer från nummerpresentationshistoriken och skicka sedan ett fax till det, lägg till det i adressboken eller radera det.
	Adressbok	 (Sök:)	Söker i adressboken.
		Redigera	Lagra adressbokens nummer, ställ in gruppnummer för gruppsändning, ändra och radera nummer i adressboken.
	Ställ in ny standard	-	Spara dina inställningar som standardinställningar.
	Fabriksinst.	-	Återställ alla inställningar till fabriksinställningar.
Spara som genväg	-	-	Spara aktuella inställningar som snabbval.



### [Fax] (När [Förhandsg. fax] är [På])

Nivå 1	Nivå 2	Nivå 3	Nivå 4	Beskrivningar
Skickar fax	Paus	-	-	När du fyller i ett fax- eller telefonnummer på kontrollpanelen visas Paus på LCD-skärmen. Tryck på Paus när du behöver en fördröjning när du slår nummer, som åtkomstkoder och kreditkortsnummer. Du kan även spara en paus när du lägger in adresser.
	Adressbok	 (Sök:)	-	Söker i adressboken.
		Redigera	-	Lagra adressbokens nummer, ställ in gruppnummer för gruppsändning, ändra och radera nummer i adressboken.
		-	Verkställ	Börjar skicka ett fax via adressboken.
	Samtals- historik	Återup.	-	Ringer upp det sist slagna numret.
		Utgående samtal	Verkställ	Välj ett nummer i den utgående samtalshistoriken och skicka sedan ett fax till det numret, lägg till det i adressboken eller radera det.
			Redigera	
		Nummerpre- sentations- hist. (Ej tillgängligt i Finland)	Verkställ	Välj ett nummer från nummerpresentationshistoriken och skicka sedan ett fax till det, lägg till det i adressboken eller radera det.
	Redigera			
	Alternativ	Faxupplösning	-	Anger upplösningen för utgående faxmeddelanden.
		Kontrast	-	Justera kontrasten.
		Glasstorlek	-	Justerar skanningsytan på kopieringsglaset till dokumentets storlek.
		Gruppsändning	Lägg till nr.	Du kan sända samma faxmeddelande till flera faxnummer.
		Förhandsgranska	-	Förhandsgranska ett faxmeddelande innan du skickar det.

Nivå 1	Nivå 2	Nivå 3	Nivå 4	Beskrivningar
Skickar fax	Alternativ	Färginställning	-	Ställer in om fax ska skickas i svartvitt eller färg.
		Fördröjd fax	Fördröjd fax	Ställ in under vilken tid på dagen de fördröjda faxen ska skickas.
			Välj Tid	
		Samlad sändn.	-	Kombinerar fördröjda faxmeddelanden till samma faxnummer vid samma tidpunkt till en sändning.
		Direktsändning	-	Sänd ett fax utan att använda minnet.
		Internat. läge	-	Ställ in till På om du har svårigheter med att skicka fax utomlands.
		Samtalshist.	Återup.	Ringer upp det sist slagna numret.
			Utgående samtal	Välj ett nummer i den utgående samtalshistoriken och skicka sedan ett fax till det numret, lägg till det i adressboken eller radera det.
			Nummerpresentatio- nshist. (Ej tillgängligt i Finland)	Välj ett nummer från nummerpresentationshistoriken och skicka sedan ett fax till det, lägg till det i adressboken eller radera det.
		Adressbok	 (Sök:)	Söker i adressboken.
Redigera	Lagra adressbokens nummer, ställ in gruppnummer för grupsändning, ändra och radera nummer i adressboken.			
	Ställ in ny standard	-	Spara dina inställningar som standardinställningar.	
	Fabriksinst.	-	Återställ alla inställningar till fabriksinställningar.	
	Spara som genväg	-	Spara aktuella inställningar som snabbval.	
Mottagna fax	Skriv ut/ radera	Skriv ut alla (nya fax)	-	Skriv ut de nya faxen du tagit emot.
		Skriv ut alla (gamla fax)	-	Skriv ut de gamla faxen du tagit emot.
		Radera alla (nya fax)	-	Ta bort de nya faxen du tagit emot.
		Radera alla (gamla fax)	-	Ta bort de gamla faxen du tagit emot.
Adressbok	 (Sök:)	-	-	Söker i adressboken.
	Redigera	-	-	Lagra adressbokens nummer, ställ in gruppnummer för grupsändning, ändra och radera nummer i adressboken.
	-	Verkställ	-	Börjar skicka ett fax via adressboken.
Samtals- historik	Återup.	-	-	Ringer upp det sist slagna numret.



Nivå 1	Nivå 2	Nivå 3	Nivå 4	Beskrivningar
Samtals- historik	Utgående sam- tal	Verkställ	-	Välj ett nummer i den utgående samtalshistoriken och skicka sedan ett fax till det numret, lägg till det i adressboken eller radera det.
		Redigera	-	
	Nummerpresen- tationshist. (Ej tillgängligt i Finland)	Verkställ	-	Välj ett nummer från nummerpresentationshi- storiken och skicka sedan ett fax till det, lägg till det i adressboken eller radera det.
		Redigera	-	



[Kopiera]

Nivå 1	Nivå 2	Nivå 3	Beskrivningar	
Spara som genväg	-	-	Spara aktuella inställningar som snabbval.	
Alternativ	Kvalitet	-	Välj kopieringsupplösning för din dokumenttyp.	
	Papperstyp	-	Välj den papperstyp som stämmer med pappret i facket.	
	Papp. format	-	Välj pappersformat som stämmer överens med pappret i facket.	
	Först./Förm.	100%	-	
		Förstora		Välj en förstoringsgrad för nästa kopia.
		Förminska		Välj en förminskningsgrad för nästa kopia.
		Anpassa till sida		Justera kopieringsformatet till det pappersformat som du har ställt in.
		Anpassa (25-400%)		Ange en förstorings- eller förminskningsgrad.
	Duplexkopia	-	Avaktivera eller aktivera dubbelsidig kopiering och välj vänd längs långsidan eller vänd längs kortsidan.	
	Täthet	-	Justera svärtningsgraden.	
	Ta bort bakgrunds- färg	Kopierings- inst. Svart		Ändra mängden bakgrundsfärg som tas bort.
		Kopierings- inst. Färg		
	Stapla/Sortera	-	Du kan välja att stapla eller sortera flera kopior.	
	Sidlayout	-	Du kan göra kopior N på 1, 2 på 1 ID eller Affisch.	
Avancerade in- ställningar (MFC-J890DW/ MFC-J895DW)	-	Välj avancerade kopieringsinställningar.		
Ställ in ny stan- dard	-	Spara dina inställningar som standardinställningar.		
Fabriksinst.	-	Återställ alla inställningar till fabriksinställningar.		



[Skanna]

Nivå 1	Nivå 2	Nivå 3	Nivå 4	Beskrivningar
till media (När ett minneskort eller ett USB-minne har satts i)	Annan skanna till åt- gård	-	-	Skanna dokument och spara dem direkt på ett minneskort eller ett USB-minne utan att använda datorn.

Nivå 1	Nivå 2	Nivå 3	Nivå 4	Beskrivningar
till media (När ett minneskort eller ett USB-minne har satts i)	Alternativ	-	-	Skanna dokument och spara dem direkt på ett minneskort eller ett USB-minne utan att använda datorn.
	Spara som genväg	-	-	
till dator	till fil	Annan skanna till åtgärd	-	Skanna dokument och spara dem i en mapp på din dator.
		(Välj USB eller PC)	Alternativ	
			Spara som genväg	
	till OCR	Annan skanna till åtgärd	-	Konvertera ditt skannade dokument till en redigerbar textfil.
		(Välj USB eller PC)	Alternativ	
			Spara som genväg	
	till bild	Annan skanna till åtgärd	-	Skanna foton eller bilder till ditt grafikprogram.
		(Välj USB eller PC)	Alternativ	
			Spara som genväg	
	till e-post	Annan skanna till åtgärd	-	Skicka ett skannat dokument som en e-postbilaga.
		(Välj USB eller PC)	Alternativ	
			Spara som genväg	
till internet	-	-	-	Ladda upp skannad information till en Internetjänst.
Skanna med WS (Visas om du installerar en skanner med webbtjänster som visas i nätverksutforskaren på din dator.)	Annan skanna till åtgärd	-	-	Skanna data med hjälp av webbtjänstprotokollet.
	Skanna	-	-	
	Skanna till e-post	-	-	
	Skanna till fax	-	-	
	Skanna t. utskrift	-	-	



## [Foto]

Nivå 1	Nivå 2	Nivå 3	Nivå 4	Beskrivningar
Välj filer	OK	Utskriftsinst.	-	Justera foton med alternativen.
	Skriv alla	Utskriftsinst.	-	Skriv ut alla foton i ditt USB-minne.
Indexutskrift	Skriv ut indexark	Utskriftsinst.	-	Skriv ut en miniatyrsida.
	Skriv ut foton	Utskriftsinst.	-	Skriv ut foton genom att välja indexnumren.
ID-fotoutskrift	Välj ID-fotostorlek	Rotera bild	Utskriftsinst.	Skriv ut ID-foton för ditt cv och annat.



## [Internet]

Nivå 1	Beskrivningar
Internet	Anslut Brother-maskinen till en Internetjänst.



## [Appar]

Nivå 1	Beskrivningar
Appar	Anslut Brother-maskinen till Brother Apps-tjänsten.



## [Ladda ned mjukvara]

Nivå 1	Beskrivningar
Ladda ned mjukvara	Visar information om att hämta och installera programvara för mobila enheter och datorer.



## [Genvägar]

Nivå 1	Nivå 2	Nivå 3	Beskrivningar	
Lägg till genväg	Kopiera	-	Ändra inställningarna under kopieringsalternativen.	
	Fax (MFC-modeller)	-	Ändra inställningarna i Fax-alternativen.	
	Skanna	till dator(fil)		Skanna dokument och spara dem i en mapp på din dator.
		till dator(ocr)		Konvertera ditt skannade dokument till en redigerbar textfil.
		till dator(bild)		Skanna foton eller bilder till ditt grafikprogram.
		till dator(epost)		Skicka ett skannat dokument som en e-postbilaga.
		till media		Skanna dokument och spara dem direkt på ett minneskort eller ett USB-minne utan att använda datorn.
	Internet	-	Anslut Brother-maskinen till en Internetjänst.	
Appar	-	Anslut Brother-maskinen till Brother Apps-tjänsten.		

Nivå 1	Nivå 2	Nivå 3	Beskrivningar
Den här listan visas när en ikon på en genväg hålls intryckt i 2 sekunder.	<b>byt namn</b>	-	Ändrar snabbvalsnamnet.
	<b>Redigera</b>	-	Ändra snabbvalsinställningarna.
	<b>Ta bort</b>	-	Raderar snabbvalet.
<b>Red./ta bort</b>	(Välj genvägsknapp.)	<b>byt namn</b>	Ändrar snabbvalsnamnet.
		<b>Redigera</b>	Ändra snabbvalsinställningarna.
		<b>Ta bort</b>	Raderar snabbvalet.

## [Bläck]

Nivå 1	Nivå 2	Beskrivningar
<b>Bläcknivå</b>	-	Kontrollera tillgänglig bläckvolym.
<b>Bläckpatronsmodell</b>	-	Kontrollera bläckpatronnumren.
<b>Förbättra utskriftskvalitet</b>	-	Kontrollera och justera utskriftskvaliteten, injusteringen och pappersmatningen genom att följa anvisningarna på LCD-skärmen.
<b>Skrivhuvudsrengöring</b>	-	Rengör skrivhuvudet genom att följa anvisningarna på LCD-skärmen.
<b>Utskriftsinställningar alternativ</b>	<b>Minska kladd</b>	Minska märken på pappret eller papperstopp under utskrift.
	<b>Långsamt torkande papper</b>	Använd den här inställningen när du skriver ut med en typ av vanligt papper som bläcket torkar långsamt på.

## (Wi-Fi-inställning)

Nivå 1	Beskrivningar
<b>Inställn. guide</b>	Konfigurera manuellt inställningarna för ditt trådlösa nätverk.
<b>WLAN-assistenten</b>	Konfigurera det trådlösa nätverket med hjälp av installationsskivan från Brother.
<b>WPS</b>	Konfigurera dina trådlösa nätverksinställningar med metoden enknappstryck.

## När du har satt in ett USB-minne i USB-porten

Nivå 1	Beskrivningar
<b>Foto</b>	Välj fotomeny.
<b>Skanna &gt; media</b>	Skanna dokument till ett USB-minne.
<b>Internet</b>	Anslut Brother-maskinen till en Internettjänst.

## Närliggande information

- [Tabeller över inställningar och funktioner](#)

## Ändra maskininställningarna från datorn

- [Ändra maskinens inställningar med fjärrinställning](#)
- [Var hittar jag Brother-maskinens nätverksinställningar?](#)
- [Program och verktyg för nätverkshantering](#)

## Ändra maskinens inställningar med fjärrinställning

**Relaterade modeller:** MFC-J491DW/MFC-J497DW/MFC-J890DW/MFC-J895DW

Med fjärrinställningsprogrammet kan du konfigurera många av din Brother-maskins maskininställningar från din dator. När du startar fjärrinställningsprogrammet hämtas inställningarna på din Brother-maskin automatiskt till din dator och visas på skärmen. Om du ändrar inställningarna på din dator kan du överföra dem direkt till maskinen.

- [Fjärrinställning \(Windows\)](#)
- [Fjärrinställning \(Mac\)](#)

---

▲ [Hem](#) > [Maskininställningar](#) > [Ändra maskininställningarna från datorn](#) > [Ändra maskinens inställningar med fjärrinställning](#) > [Fjärrinställning \(Windows\)](#)

## **Fjärrinställning (Windows)**

- [Ställa in Brother-maskinen från din dator \(Windows\)](#)
- [Ställa in Brother-maskinen med ControlCenter4 \(Windows\)](#)
- [Ställa in maskinens adressbok med ControlCenter4 \(Windows\)](#)

## Ställa in Brother-maskinen från din dator (Windows)

Relaterade modeller: MFC-J491DW/MFC-J497DW/MFC-J890DW/MFC-J895DW

1. Gör något av följande:

- Windows 7

Klicka på  (Start) > **Alla program** > **Brother** > **Brother Utilities**.

Klicka på listrutan för att välja ditt modellnamn (om det inte redan är valt). Klicka på **Verktyg** i vänster navigationsfält och klicka sedan på **Fjärrinställning**.

- Windows 8 och Windows 10

Starta  (**Brother Utilities**) och klicka sedan på rullgardinsmenyn för att välja ditt modellnamn (om det inte redan är valt). Klicka på **Verktyg** i vänster navigationsfält och klicka sedan på **Fjärrinställning**.

Fjärrinställningsprogrammets fönster visas.



Om det är nödvändigt behöver du ange lösenordet när din skanner är ansluten till nätverket.

2. Konfigurera inställningarna efter behov.



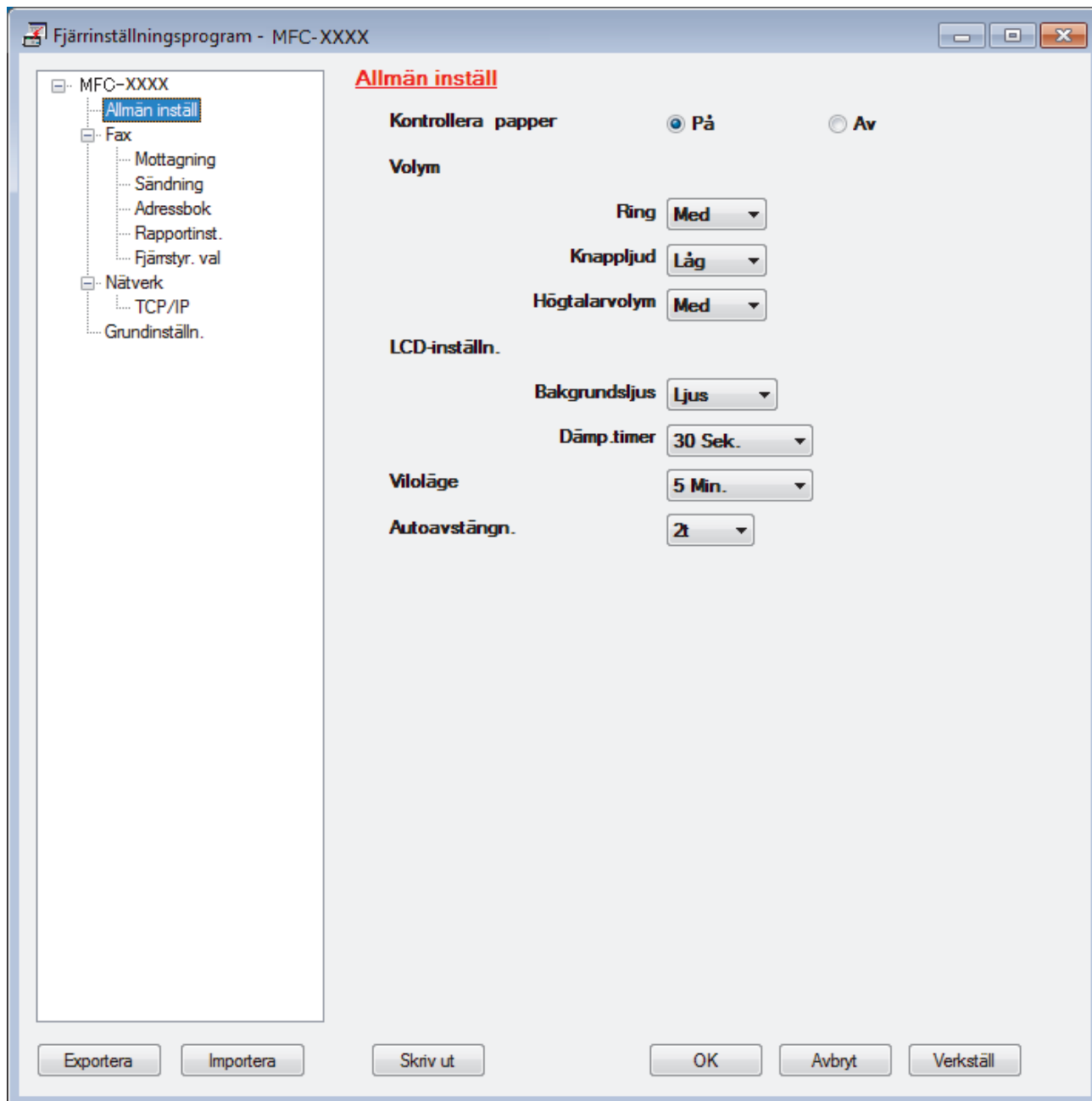

### Exportera

Klicka för att spara de aktuella konfigurationsinställningarna i en fil.



Klicka på **Exportera** för att spara din adressbok eller alla inställningar du gjort i maskinen.

### Importera

Klicka för att importera en fil och läsa inställningarna.

### Skriv ut

Klicka för att skriva ut valda objekt på maskinen. Du kan inte skriva ut data innan de har förts över till maskinen. Klicka på **Verkställ** för att föra över nya data till maskinen och klicka sedan på **Skriv ut**.

### OK

Klicka för att starta uppladdningen av data till maskinen och avsluta sedan fjärrinställningsprogrammet. Om ett felmeddelande visas bekräftar du att informationen är korrekt och klickar sedan på **OK**.

### Avbryt

Klicka för att avsluta fjärrinställningsprogrammet utan att ladda upp data till maskinen.

---

## Verkställ

Klicka för att ladda upp data till maskinen utan att avsluta fjärrinställningsprogrammet.

3. Klicka på **OK**.

- Om din dator skyddas av en brandvägg och inte kan använda fjärrinställning måste du kanske konfigurera brandväggens inställningar för att tillåta kommunikation via port nummer 137 och 161.
- Om du använder Windows-brandväggen och du installerade Brothers programvara och drivrutin från Brother-installationen har nödvändiga inställningar för brandväggen redan gjorts.



## Närliggande information

- [Fjärrinställning \(Windows\)](#)

### Liknande ämnen:

- [ControlCenter4 \(Windows\)](#)
-

## Ställa in Brother-maskinen med ControlCenter4 (Windows)

Relaterade modeller: MFC-J491DW/MFC-J497DW/MFC-J890DW/MFC-J895DW

1. Klicka på ikonen  (ControlCenter4) i aktivitetsfältet och klicka sedan på **Öppna**.
2. Klicka på fliken **Enhetsinställningar**.
3. Klicka på **Fjärrinställning**-knappen.
4. Konfigurera inställningarna efter behov.

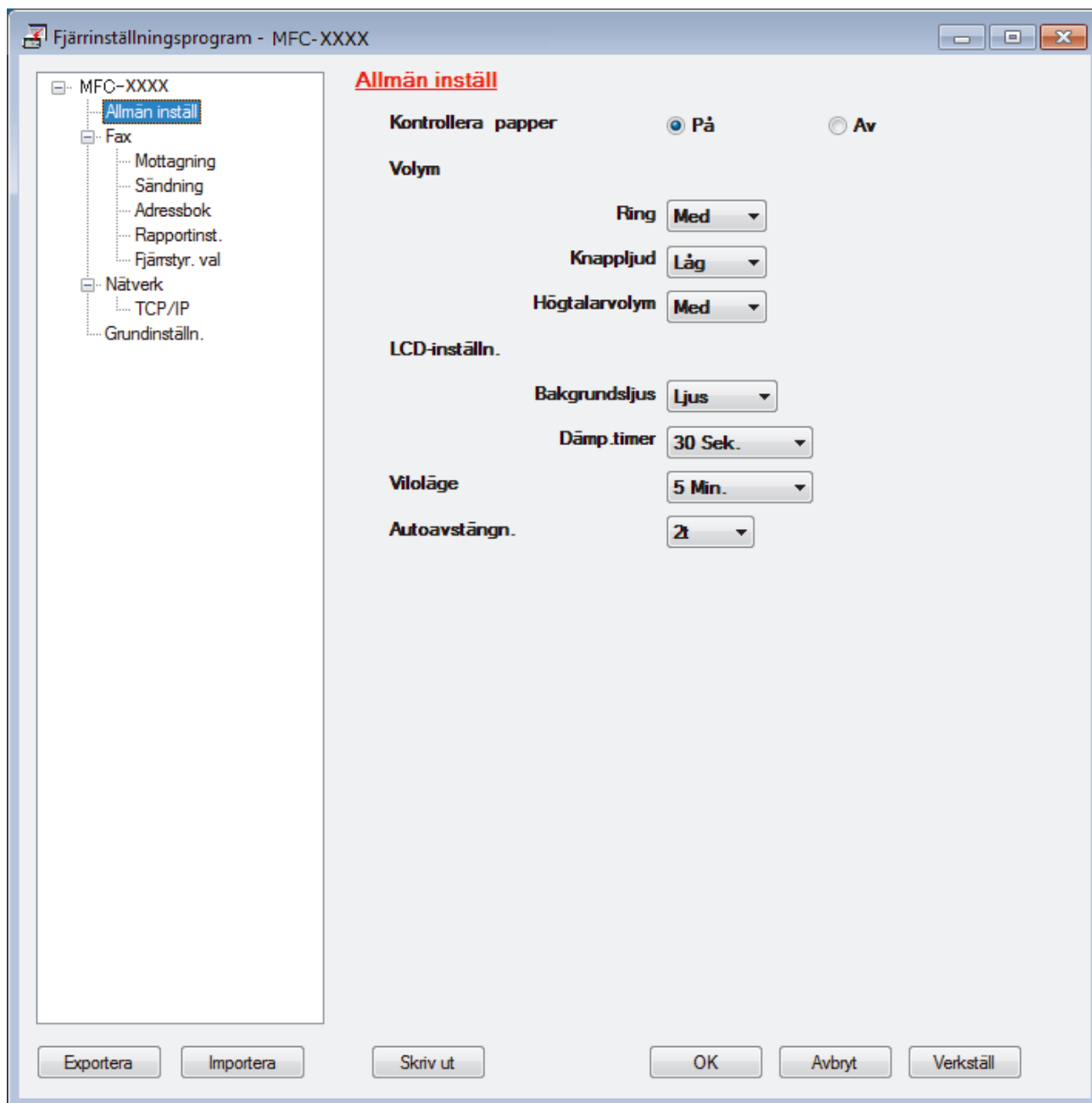

### Exportera

Klicka för att spara de aktuella konfigurationsinställningarna i en fil.



Klicka på **Exportera** för att spara din adressbok eller alla inställningar du gjort i maskinen.

---

### Importera

Klicka för att importera en fil och läsa inställningarna.

### Skriv ut

Klicka för att skriva ut valda objekt på maskinen. Du kan inte skriva ut data innan de har förts över till maskinen. Klicka på **Verkställ** för att föra över nya data till maskinen och klicka sedan på **Skriv ut**.

### OK

Klicka för att starta uppladdningen av data till maskinen och avsluta sedan fjärrinställningsprogrammet. Om ett felmeddelande visas bekräftar du att informationen är korrekt och klickar sedan på **OK**.

### Avbryt

Klicka för att avsluta fjärrinställningsprogrammet utan att ladda upp data till maskinen.

### Verkställ

Klicka för att ladda upp data till maskinen utan att avsluta fjärrinställningsprogrammet.

5. Klicka på **OK**.

- Om din dator skyddas av en brandvägg och inte kan använda fjärrinställning måste du kanske konfigurera brandväggens inställningar för att tillåta kommunikation via port nummer 137 och 161.
- Om du använder Windows-brandväggen och du installerade Brothers programvara och drivrutin från Brother-installationen har nödvändiga inställningar för brandväggen redan gjorts.



### Närliggande information

- [ControlCenter4 \(Windows\)](#)
  - [Fjärrinställning \(Windows\)](#)
-

## Ställa in maskinens adressbok med ControlCenter4 (Windows)

Relaterade modeller: MFC-J491DW/MFC-J497DW/MFC-J890DW/MFC-J895DW

Använd fjärrinställning genom CC4 för att lägga till eller ändra numren i adressboken på din dator.

1. Klicka på ikonen  (**ControlCenter4**) i aktivitetsfältet och klicka sedan på **Öppna**.
2. Klicka på fliken **Enhetsinställningar**.
3. Klicka på knappen **adressbok**.  
**Adressbok** öppnas i ett fjärrinställningsfönster.
4. Lägg till eller uppdatera adressboken vid behov.
5. Klicka på **OK**.



### Närliggande information

- [Fjärrinställning \(Windows\)](#)

#### Liknande ämnen:

- [ControlCenter4 \(Windows\)](#)

---

▲ [Hem](#) > [Maskininställningar](#) > [Ändra maskininställningarna från datorn](#) > [Ändra maskinens inställningar med fjärrinställning](#) > [Fjärrinställning \(Mac\)](#)

## **Fjärrinställning (Mac)**

- [Ställ in Brother-maskinen med en USB-kabelanslutning \(Mac\)](#)
- [Ställ in maskinens adressbok med en USB-kabelanslutning \(Mac\)](#)

## Ställ in Brother-maskinen med en USB-kabelanslutning (Mac)

Relaterade modeller: MFC-J491DW/MFC-J497DW/MFC-J890DW/MFC-J895DW

Använd fjärrinställning för att ställa in Brother-maskinen med en USB-kabelanslutning.

För att använda fjärrinställning går du till din modells **Nerladdningar**-sida på Brother Solutions Center på [support.brother.com](http://support.brother.com) och hämta fjärrinställning.



- Fjärrinställning för Mac stöder bara USB-anslutningar.

- I menyfältet **Finder** klickar du på **Gå > Program > Brother** och dubbelklickar sedan på ikonen Fjärrinställning.

Fjärrinställningsprogrammets skärmbild visas.

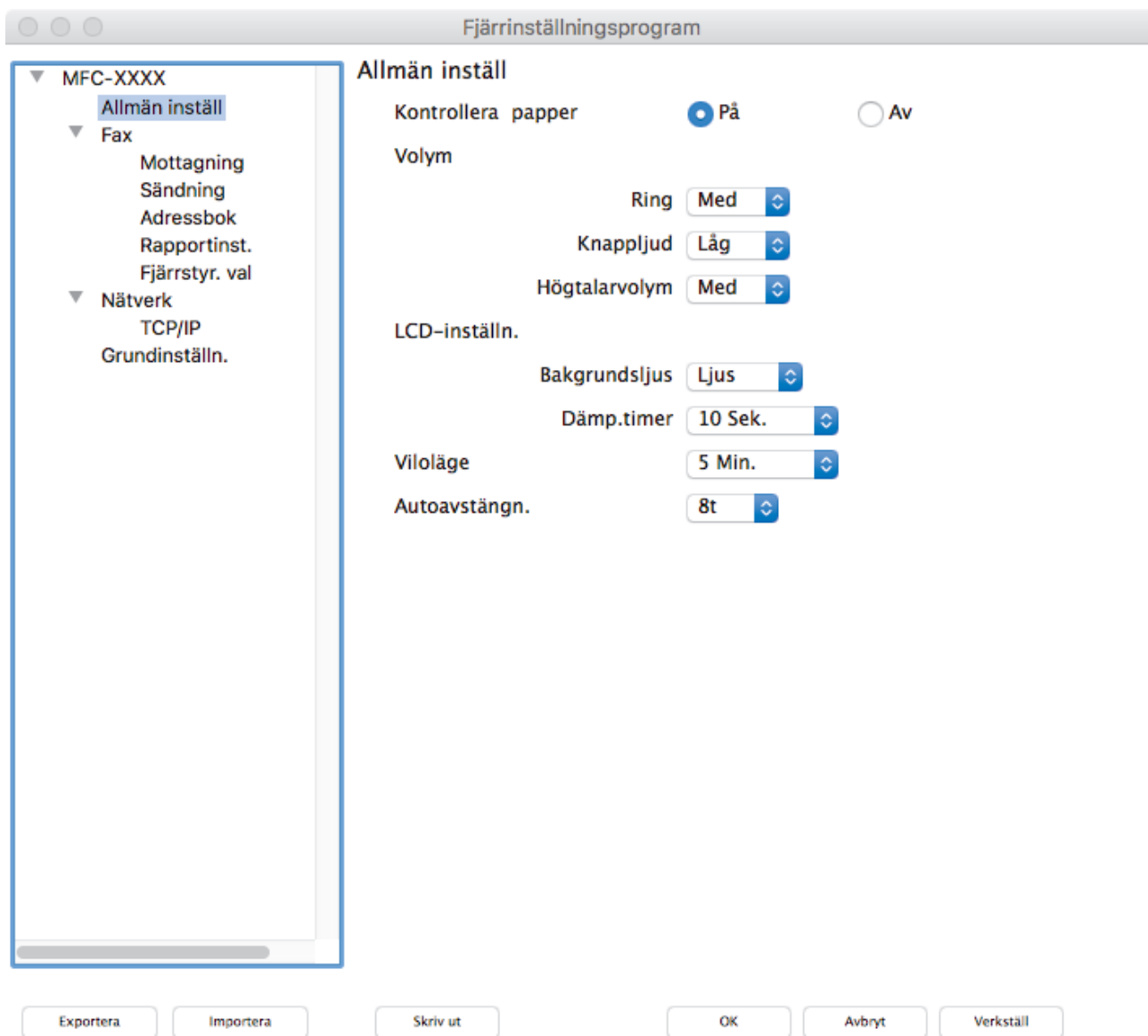

- Konfigurera inställningarna efter behov.



---

## Exportera

Klicka för att spara de aktuella konfigurationsinställningarna i en fil.



---

Klicka på **Exportera** för att spara din adressbok eller alla inställningar du gjort i maskinen.

---

## Importera

Klicka för att importera en fil och läsa inställningarna.

## Skriv ut

Klicka för att skriva ut valda objekt på maskinen. Du kan inte skriva ut data innan de har förts över till maskinen. Klicka på **Verkställ** för att ladda upp ny data till maskinen och klicka sedan på **Skriv ut**.

## OK

Klicka för att starta uppladdningen av data till maskinen och avsluta sedan fjärrinställningsprogrammet. Om ett felmeddelande visas anger du informationen på nytt och klickar sedan på **OK**.

## Avbryt

Klicka för att avsluta fjärrinställningsprogrammet utan att ladda upp data till maskinen.

## Verkställ

Klicka för att ladda upp data till maskinen utan att avsluta fjärrinställningsprogrammet.

3. Klicka på **OK** när du är klar.



## Närliggande information

- [Fjärrinställning \(Mac\)](#)
-



## Ställ in maskinens adressbok med en USB-kabelanslutning (Mac)

Relaterade modeller: MFC-J491DW/MFC-J497DW/MFC-J890DW/MFC-J895DW

Använd fjärranslutning för att lägga till eller ändra adressboksnummer på datorn med en USB-kabelanslutning.

För att använda fjärrinställning går du till din modells **Nerladdningar**-sida på Brother Solutions Center på [support.brother.com](http://support.brother.com) och hämta fjärrinställning.



- Fjärrinställning för Mac stöder bara USB-anslutningar.

1. I menyfältet **Finder** klickar du på **Gå > Program > Brother** och dubbelklickar sedan på ikonen Fjärrinställning.  
Fjärrinställningsprogrammets skärmbild visas.
2. I den vänstra menyn klickar du på **Adressbok i Fax**.
3. Lägg till eller uppdatera adressboken vid behov.
4. Klicka på **OK** när du är klar.



### Närliggande information

- [Fjärrinställning \(Mac\)](#)

## Bilaga

- [Specifikationer](#)
- [Ange text på din Brother-maskin](#)
- [Specifikationer på förbrukningsmaterial](#)
- [Information om återvunnet papper](#)
- [Telefonnummer till Brother](#)

## Specifikationer

- >> Allmänna specifikationer
- >> Specifikation dokumentstorlek
- >> Utskriftsmediaspecifikationer
- >> Faxspecifikationer
- >> Kopieringsspecifikation
- >> Specifikationer för PhotoCapture Center
- >> Skannerspecifikationer
- >> Skrivarspecifikationer
- >> Gränssnittsspecifikationer
- >> Nätverksspecifikationer
- >> Specifikationer för datorkrav

### Allmänna specifikationer

<b>Skrivartyp</b>	Bläckstråle	
<b>Skrivhuvud</b>	<b>Mono</b>	Piezo med 210 munstycken × 1
	<b>Färg</b>	<ul style="list-style-type: none"> <li>• DCP-J572DW/MFC-J491DW/MFC-J497DW Piezo med 70 munstycken x 3</li> <li>• DCP-J772DW/DCP-J774DW/MFC-J890DW/MFC-J895DW Piezo med 210 munstycken × 3</li> </ul>
<b>Minneskapacitet</b>	128 MB	
<b>LCD (flytande kristallskärm) <sup>1</sup></b>	<ul style="list-style-type: none"> <li>• DCP-J572DW/MFC-J491DW/MFC-J497DW 1,8 tum (44,9 mm) LCD-färgskärm av TFT-typ</li> <li>• DCP-J772DW/DCP-J774DW/MFC-J890DW/MFC-J895DW 2,7 tums (67,5 mm) pekskräms-LCD i färg av TFT-typ</li> </ul>	
<b>Strömkälla</b>	Växelström 220 till 240 V 50/60 Hz	
<b>Strömförbrukning <sup>2</sup></b>	<ul style="list-style-type: none"> <li>• DCP-J572DW <b>Kopiering</b> <sup>3</sup>: Ca 16 W <b>Beredskap</b> <sup>5</sup>: Ca 3 W <b>Viloläge</b> <sup>5</sup>: Ca 0,7 W <b>Avstängd</b> <sup>5 6</sup>: Ca 0,2 W</li> <li>• MFC-J491DW/MFC-J497DW <b>Kopiering</b> <sup>4</sup>: Ca 16 W <b>Beredskap</b> <sup>5</sup>: Ca 3,5 W <b>Viloläge</b> <sup>5</sup>: Ca 1 W <b>Avstängd</b> <sup>5 6</sup>: Ca 0,2 W</li> <li>• DCP-J772DW/DCP-J774DW <b>Kopiering</b> <sup>3</sup>: Ca 17 W <b>Beredskap</b> <sup>5</sup>: Ca 3,0 W <b>Viloläge</b> <sup>5</sup>: Ca 0,8 W <b>Avstängd</b> <sup>5 6</sup>: Ca 0,2 W</li> <li>• MFC-J890DW/MFC-J895DW <b>Kopiering</b> <sup>4</sup>: Ca 17 W <b>Beredskap</b> <sup>5</sup>: Ca 3,5 W <b>Viloläge</b> <sup>5</sup>: Ca 1,2 W <b>Avstängd</b> <sup>5 6</sup>: Ca 0,2 W</li> </ul>	

**Mått**

- DCP-J572DW

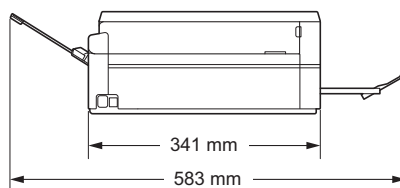
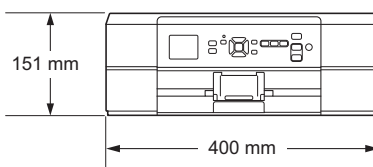

- DCP-J772DW/DCP-J774DW

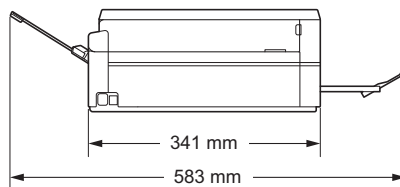
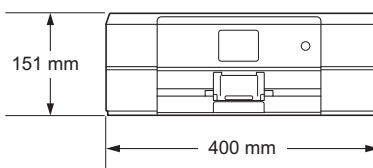

- MFC-J491DW/MFC-J497DW

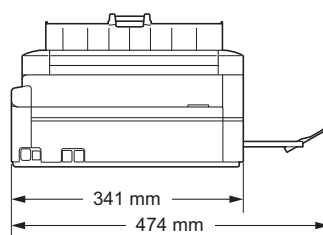
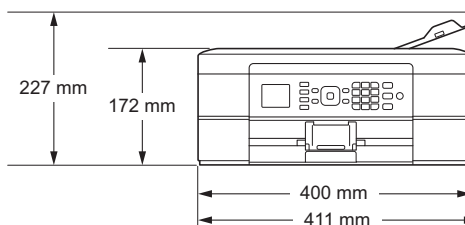

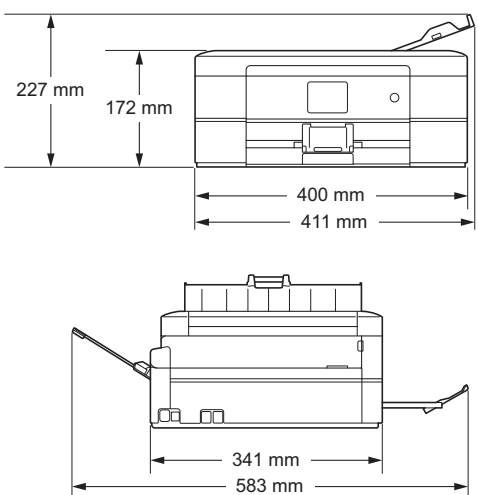
			<ul style="list-style-type: none"> <li>MFC-J890DW/MFC-J895DW</li> </ul> 
<b>Vikt</b>			<ul style="list-style-type: none"> <li>DCP-J572DW 7,2 kg</li> <li>MFC-J491DW/MFC-J497DW 8,3 kg</li> <li>DCP-J772DW/DCP-J774DW 7,2 kg</li> <li>MFC-J890DW/MFC-J895DW 8,3 kg</li> </ul>
<b>Ljudnivå</b>	<b>Ljudtryck</b>	<b>Drift</b>	50 dB (A) (Ca) <sup>7</sup>
	<b>Ljudeffektnivå</b> <sup>8</sup>	<b>Utskrift</b> <sup>9</sup>	<ul style="list-style-type: none"> <li>DCP-J572DW LWAd = 6,34 B(A) (Svartvitt)</li> <li>MFC-J491DW/MFC-J497DW LWAd = 6,34 B(A) (Svartvitt)</li> <li>DCP-J772DW/DCP-J774DW LWAd = 6,35 B(A) (Svartvitt)</li> <li>MFC-J890DW/MFC-J895DW LWAd = 6,35 B(A) (Svartvitt)</li> </ul> <ul style="list-style-type: none"> <li>DCP-J572DW LWAd = 5,96 B(A) (Färg)</li> <li>MFC-J491DW/MFC-J497DW LWAd = 5,96 B(A) (Färg)</li> <li>DCP-J772DW/DCP-J774DW LWAd = 6,28 B(A) (Färg)</li> <li>MFC-J890DW/MFC-J895DW LWAd = 6,28 B(A) (Färg)</li> </ul>
<b>Temperatur</b>	<b>Drift</b>	10 till 35 °C	
	<b>Bästa utskriftskvalitet</b>	20 till 33 °C	
<b>Luftfuktighet</b>	<b>Drift</b>	20 till 80 % (utan kondens)	
	<b>Bästa utskriftskvalitet</b>	20 till 80 % (utan kondens)	
<b>dokumentmatare (ADF)</b> <sup>10</sup>			Upp till 20 sidor Papper: 80 g/m <sup>2</sup>

<sup>1</sup> Mäts diagonalt

<sup>2</sup> Uppmätt när maskinen ansluts med USB-gränssnitt. Elförbrukningen varierar något beroende på driftsmiljön och slitage på delarna.

- 3 Vid enksidig utskrift, upplösning: standard/dokument: ISO/IEC 24712-utskriftsmönster.
- 4 Vid användning av dokumentmataren, enksidig utskrift, upplösning: standard/dokument: ISO/IEC 24712-utskriftsmönster.
- 5 Mätt i enlighet med IEC 62301 utgåva 2.0.
- 6 Även när maskinen är avstängd slår den regelbundet på sig själv automatiskt för skrivhuvudsunderhåll och därefter stänger den av sig.
- 7 Buller beror på utskriftsförhållandena.
- 8 Uppmätt enligt metoden som beskrivs i RAL-UZ205.
- 9 Utskriftshastighet  
 DCP-J572DW: 12 ipm (Mono) / 6 ipm (färg)  
 MFC-J491DW/MFC-J497DW: 12 ipm (Mono) / 6 ipm (färg)  
 DCP-J772DW/DCP-J774DW: 12 ipm (Mono) / 10 ipm (färg)  
 MFC-J890DW/MFC-J895DW: 12 ipm (Mono) / 10 ipm (färg)  
 Dessa utskriftshastigheter uppmättes enligt specifikationen Blue Angel (RAL-UZ205).
- 10 Endast modeller med dokumentmatare

## Specifikation dokumentstorlek

<b>Dokumentstorlek</b>	<b>Dokumentmatarens bredd</b> <sup>1</sup>	148 till 215,9 mm
	<b>ADF-längd</b> <sup>1 2</sup>	148 till 355,6 mm
	<b>Kopieringsglasets bredd</b>	Max. 215,9 mm
	<b>Kopieringsglasets längd</b>	Max. 297 mm

<sup>1</sup> endast modeller med dokumentmatare

<sup>2</sup> Dokument som är längre än 297 mm måste matas en sida åt gången.

## Utskriftsmediaspecifikationer

<b>Pappersinmatning</b>	<b>Pappersfack</b>	<b>Papperstyp</b> <sup>1</sup>	Vanligt papper, papper för bläckstråleskrivare (bestruket papper), glättat papper, återvunnet papper
		<b>Pappersformat</b>	A4, Letter, Executive, A5, A6, Kuvert (C5, Com-10, DL, Monarch), Foto (10 x 15 cm), Foto 2L (13 x 18 cm), Registerkort (13 x 20 cm)
		<b>Maximal papperskapacitet</b>	<ul style="list-style-type: none"> <li>DCP-J572DW/DCP-J772DW/DCP-J774DW/MFC-J491DW/MFC-J497DW Upp till 100 ark vanligt 80 g/m<sup>2</sup>-papper</li> <li>MFC-J890DW/MFC-J895DW Upp till 150 ark vanligt 80 g/m<sup>2</sup>-papper</li> </ul>
	<b>Fotopappersfack</b> (DCP-J572DW/ DCP-J772DW/ DCP-J774DW)	<b>Papperstyp</b> <sup>1</sup>	Vanligt papper, papper för bläckstråleskrivare (bestruket papper), glättat papper, återvunnet papper
		<b>Pappersformat</b>	Foto (10 x 15 cm) och Foto L (9 x 13 cm)
		<b>Maximal papperskapacitet</b>	Upp till 20 ark tjocklek: 0,25 mm
	<b>Manuellt inmatningsfack</b> (DCP-J572DW/ DCP-J772DW/ DCP-J774DW/ MFC-J890DW/ MFC-J895DW)	<b>Papperstyp</b> <sup>1</sup>	Vanligt papper, papper för bläckstråleskrivare (bestruket papper), glättat papper, återvunnet papper
		<b>Pappersformat</b>	A4, Letter, Executive, A5, A6, Kuvert (C5, Com-10, DL, Monarch), Foto (10 x 15 cm), Foto L (9 x 13 cm), Foto 2L (13 x 18 cm), Registerkort (13 x 20 cm)
		<b>Maximal papperskapacitet</b>	Upp till 1 ark
<b>Pappersutmatning</b> <sup>1</sup>			Upp till 50 ark vanligt 80 g/m <sup>2</sup> -papper (utskriften matas ut med texten uppåt i utmatningsfacket)

<sup>1</sup> För glättat papper, ta bort utskrivna sidor omedelbart från utmatningsfacket efter att de lämnat maskinen för att undvika att de smetar.

## Faxspecifikationer



Funktionen är endast tillgänglig för MFC-modeller.

<b>Kompatibilitet</b>	ITU-T Grupp 3
<b>Modemhastighet</b>	Automatisk säkerhetsprocedur: 14 400 bit/s
<b>Skanningsbredd</b> (Enkelsidigt dokument)	Dokumentmatare: 208 mm (A4) Kopieringsglas: 204 mm (A4)
<b>Utskriftsbredd</b>	204 mm (A4)
<b>Gråskala</b>	Svartvitt: 8 bitar (256 nivåer) Färg: 24 bitar (8 bitar per färg/256 nivåer)
<b>Upplösning</b> (Horisontell)	203 dpi
<b>Upplösning</b> (Vertikal)	Standard: 98 dpi (svartvitt) 196 dpi (färg) Fin: 196 dpi (svartvitt) 196 dpi (färg) Superfin: 392 dpi (svartvitt) Foto: 196 dpi (svartvitt)
<b>Adressbok</b>	<ul style="list-style-type: none"><li>• MFC-J491DW/MFC-J497DW 40 nummer</li><li>• MFC-J890DW/MFC-J895DW 100 namn × 2 nummer</li></ul>
<b>Grupper</b>	Upp till 6
<b>Grupsändning</b>	<ul style="list-style-type: none"><li>• MFC-J491DW/MFC-J497DW 90 (40 i adressboken/50 för manuell uppringning)</li><li>• MFC-J890DW/MFC-J895DW 250 (200 i adressboken/50 för manuell uppringning)</li></ul>
<b>Automatisk återuppringning</b>	3 gånger med 5 minuters intervall
<b>Minnesöverföring</b>	<ul style="list-style-type: none"><li>• MFC-J491DW/MFC-J497DW Upp till 170 sidor<sup>1</sup></li><li>• MFC-J890DW/MFC-J895DW Upp till 200 sidor<sup>1</sup></li></ul>
<b>Mottagning utan papper</b>	<ul style="list-style-type: none"><li>• MFC-J491DW/MFC-J497DW Upp till 170 sidor<sup>1</sup></li><li>• MFC-J890DW/MFC-J895DW Upp till 200 sidor<sup>1</sup></li></ul>

<sup>1</sup> "Sidor" avser "ITU-T Test Chart #1" (ett typiskt affärsbrev, standardupplösning, MMR-kod).

## Kopieringsspecifikation

<b>Färg/svartvitt</b>	Ja/Ja
<b>Kopieringsbredd</b>	204 mm <sup>1</sup>

<b>Flera kopior</b>	Staplar/sorterar upp till 99 sidor
<b>Förstora/förminska</b>	25 % till 400 % (i steg om 1 %)
<b>Upplösning</b>	<ul style="list-style-type: none"> <li>• DCP-J572DW/MFC-J491DW/MFC-J497DW Skriver ut upp till 1 200 × 1 200 dpi</li> <li>• DCP-J772DW/DCP-J774DW/MFC-J890DW/MFC-J895DW Skriver ut upp till 1 200 × 2 400 dpi</li> </ul>

<sup>1</sup> När du kopierar på papper i formatet A4.

## Specifikationer för PhotoCapture Center



Den här funktionen är tillgänglig för DCP-J572DW/DCP-J772DW/DCP-J774DW/MFC-J890DW/MFC-J895DW.

<b>Kompatibla media</b> <sup>1</sup>		MultiMediaCard (32 MB - 2 GB) MultiMediaCard plus (128 MB - 4 GB) MultiMediaCard mobile med adapter (64 MB - 1 GB) SD-minneskort (16 MB - 2 GB) miniSD med adapter (16 MB - 2 GB) microSD med adapter (16 MB - 2 GB) SDHC-minneskort (4 GB - 32 GB) miniSDHC med adapter (4 GB - 32 GB) microSDHC med adapter (4 GB - 32 GB) SDXC-minneskort (48 GB - 256 GB) USB-minne <sup>2 3</sup>
<b>Foto</b>	<b>Upplösning</b>	<ul style="list-style-type: none"> <li>• DCP-J572DW Upp till 1 200 × 3 600 dpi</li> <li>• DCP-J772DW/DCP-J774DW/MFC-J890DW/MFC-J895DW Upp till 1 200 × 6 000 dpi</li> </ul>
	<b>Papperstyp</b>	Vanligt papper, papper för bläckstråleskrivare (bestruket papper), glättat papper, Brother BP71 papper
	<b>Pappersformat</b>	A4, Letter, Foto (10 × 15 cm), Foto 2L (13 × 18 cm)
	<b>Filformat</b>	JPEG (Progressive JPEG/formatet stöds inte)
<b>Skanna till media</b>	<b>Filformat</b>	JPEG, PDF (färg, grå) TIFF, PDF (Svartvit)

<sup>1</sup> Minneskort, adaptrar och USB-minnen ingår inte.

<sup>2</sup> USB-minne är endast tillgängligt med vissa modeller. (DCP-J772DW/DCP-J774DW/MFC-J890DW/MFC-J895DW)

<sup>3</sup> USB 2.0 (hög hastighet). USB-masslagringsstandard upp till 256 GB. Format som stöds: FAT12/FAT16/FAT32/exFAT

## Skannerspecifikationer

<b>Färg/svartvitt</b>	Ja/Ja
<b>TWAIN-kompatibel</b>	Ja (Windows 7 SP1 / Windows 8 / Windows 8.1 / Windows 10) (macOS v10.10.5/10.11.x/10.12.x) (DCP-J772DW/DCP-J774DW/MFC-J890DW/MFC-J895DW) (macOS v10.11.6/10.12.x/10.13.x) (DCP-J572DW/MFC-J491DW/MFC-J497DW)



<b>WIA-kompatibel</b>	Ja (Windows 7 SP1 / Windows 8 / Windows 8.1 / Windows 10)
<b>Färgdjup</b>	30-bitars färgbehandling (inmatning) 24-bitars färgbehandling (utmatning)
<b>Gråskala</b>	10-bitars färgbehandling (inmatning) 8-bitars färgbehandling (utmatning)
<b>Upplösning</b>	Upp till 19 200 × 19 200dpi (interpolerad) <sup>1</sup> (från skannerglas) Upp till 1 200 × 2 400 dpi (optisk) (från dokumentmataren) <sup>2</sup> Upp till 1 200 × 600 dpi (optisk)
<b>Bredd och längd för skanner</b> (Enkelsidigt dokument)	(kopieringsglas) Bredd: Upp till 213,9 mm Längd: Upp till 295 mm (Dokumentmatare) <sup>2</sup> Bredd: Upp till 213,9 mm Längd: Upp till 353,6 mm

<sup>1</sup> Max. 1 200 × 1 200 dpi skanning med WIA-drivrutinen i Windows 7 SP1, Windows 8, Windows 8.1 och Windows 10 (upplösning upp till 19 200 × 19 200 dpi kan väljas med skannerverktyget).

<sup>2</sup> Endast modeller med dokumentmatare

## Skrivarspecifikationer

<b>Upplösning</b>	<ul style="list-style-type: none"> <li>DCP-J572DW/MFC-J491DW/MFC-J497DW Upp till 1 200 × 6 000 dpi (endast Windows)</li> <li>DCP-J772DW/DCP-J774DW/MFC-J890DW/MFC-J895DW Upp till 1 200 × 6 000 dpi</li> </ul>
<b>Utskriftsbredd</b> <sup>1</sup>	204 mm [210 mm (kantfri)] <sup>2</sup>
<b>Kantfri</b> <sup>3</sup>	A4, Letter, A6, Foto (10 x 15 cm), Foto L (9 x 13 cm), Foto 2L (13 x 18 cm) och Registerkort (13 x 20 cm)
<b>Automatisk dubbelsidig</b>	<b>Papperstyp</b> Vanligt papper, Återvunnet papper
	<b>Pappersformat</b> A4, Letter, Executive, A5
<b>Utskriftshastighet</b>	För detaljerade specifikationer se <a href="http://www.brother.com">www.brother.com</a> .

<sup>1</sup> När du skriver ut på papper i formatet A4.

<sup>2</sup> När funktionen Kantfri är inställd på PÅ.

<sup>3</sup> Pappersformatet Foto 2L är endast tillgängligt på vissa modeller.

## Gränssnittsspecifikationer

<b>USB</b> <sup>1 2</sup>	Använd en USB 2.0-kabel som inte är längre än 2 m.
<b>LAN</b> (MFC-J890DW/MFC-J895DW)	Använd en Ethernet UTP-kabel kategori 5 eller högre.
<b>Trådlöst LAN</b>	IEEE 802.11b/g/n (infrastrukturläge) IEEE 802.11g/n (Wi-Fi Direct)
<b>NFC</b> (MFC-J890DW/MFC-J895DW)	Ja

<sup>1</sup> Maskinen är utrustad med ett Hi-speed USB 2.0-gränssnitt. Maskinen kan även kopplas till en dator som har ett USB 1.1-gränssnitt.

<sup>2</sup> USB-portar från tredje part stöds inte.

## Nätverksspecifikationer



- (DCP-J572DW)  
Du kan ansluta skannern till ett nätverk för att utföra nätverksutskrift och nätverksskanning och för åtkomst till foton över ett nätverk.
- (DCP-J772DW/DCP-J774DW)  
Du kan ansluta skannern till ett nätverk för att utföra nätverksutskrift och nätverksskanning och för åtkomst till foton över ett nätverk.
- (MFC-J491DW/MFC-J497DW/MFC-J890DW/MFC-J895DW)  
Du kan ansluta din maskin till ett nätverk för nätverksutskrift, nätverksskanning, PC FAX-sändning, PC FAX-mottagning (endast Windows), fjärrinställning (endast Windows) och åtkomst till foton via en nätverksanslutning.
- Brother **BRAdmin Light** (endast Windows) kan hämtas från Brother Solutions Center. Gå till **Nerladdningar**-sidan för din modell på Brother Solutions Center på [support.brother.com](http://support.brother.com) och hämta programmet.
- (Windows) Om du behöver mer avancerad maskinhantering använder du den senaste versionen av Brother **BRAdmin Professional**. Gå till **Nerladdningar**-sidan för din modell på Brother Solutions Center på [support.brother.com](http://support.brother.com) och hämta programmet.

<b>Nätverkssäkerhet (trådbunden)</b> <sup>1</sup>		SSL/TLS (IPPS, HTTPS)
<b>Nätverkssäkerhet (trådlöst)</b>		SSL/TLS (IPPS, HTTPS)
<b>Säkerhet för trådlösa nätverk</b>		SSID (32 tecken), WEP 64/128 bitar, WPA-PSK (TKIP/AES), WPA2-PSK (TKIP/AES)
<b>Stöd för trådlös konfiguration</b>	<b>WPS</b>	Ja

<sup>1</sup> endast modeller som stöds

## Specifikationer för datorkrav

### Operativsystem och programfunktioner som stöds

Datorplattform och operativsystemsversion		Datorgränssnitt			Processor	Ledigt utrymme på hårddisken för installation	
		USB <sup>1</sup>	10/100 Base-TX Endast (Ethernet) <sup>2</sup>	Trådlöst 802.11b/ g/n		För drivrutiner	För program (inklusive drivrutiner)
Windows operativsystem	Windows 7 SP1 <sup>3 4</sup>	Utskrift PC-Fax <sup>5</sup> Skanning Flyttbar disk (USB eller minneskort) <sup>6</sup>			32-bitars (x86) eller 64-bitars (x64) processor	650 MB	1,3 GB
	Windows 8 <sup>3 4</sup>						
	Windows 8.1 <sup>3 4</sup>						
	Windows 10 Home <sup>3 4</sup>						
	Windows 10 Pro <sup>3 4</sup>						
Windows 10 Education <sup>3 4</sup>							
Windows 10 Enterprise <sup>3 4</sup>							

	Windows Server 2008	N/A	Utskrift		50 MB	N/A
	Windows Server 2008 R2			64-bitars (x64) processor		
	Windows Server 2012					
	Windows Server 2012 R2					
	Windows Server 2016					
Mac-operativ-system	( DCP-J772DW / DCP-J774DW / MFC-J890DW / MFC-J895DW ) macOS 10.10.5 macOS 10.11.x macOS v10.12.x  ( DCP-J572DW / MFC-J491DW / MFC-J497DW ) macOS v10.11.6 macOS v10.12.x macOS v10.13.x	Utskrift PC-Fax (sändning) <sup>5</sup> Skanning Flyttbar disk (USB eller minneskort) <sup>6</sup> Endast		Intel®-processor	80 MB	550 MB

1 USB-portar från tredje part stöds inte.

2 MFC-J890DW/MFC-J895DW

3 För WIA, 1200 x 1200 upplösning. Brother skannerverktyg gör att du kan öka upplösningen till 19200 x 19200 dpi.

4 Nuance™ PaperPort™ 14SE stöder Windows 7 SP1, Windows 8, Windows 8.1, Windows 10 Home, Windows 10 Pro, Windows 10 Education och Windows 10 Enterprise.

5 PC-Fax har endast stöd för svartvitt.(MFC-modeller)

6 DCP-J572DW/DCP-J772DW/DCP-J774DW/MFC-J890DW/MFC-J895DW

För de senaste drivrutinsuppdateringarna, gå till sidan för din modell **Nerladdningar** på Brother Solutions Center på [support.brother.com](http://support.brother.com) och ladda ner **Komplett drivrutins- & programpaket**.

Alla varumärken, märkes- och produktnamn tillhör respektive företag.



## Närliggande information

- [Bilaga](#)

## Ange text på din Brother-maskin

- Vilka tecken som finns tillgängliga kan variera från land till land.
- För modeller med pekskärm kan tangentbordets layout skilja sig beroende på den funktion som du ställer in.

>> [DCP-J572DW](#)

>> [MFC-J491DW/MFC-J497DW](#)

>> [DCP-J772DW/DCP-J774DW/MFC-J890DW/MFC-J895DW](#)

### DCP-J572DW

Du kan behöva ange text på maskinen, till exempel när du ställer in nätverksnyckeln.

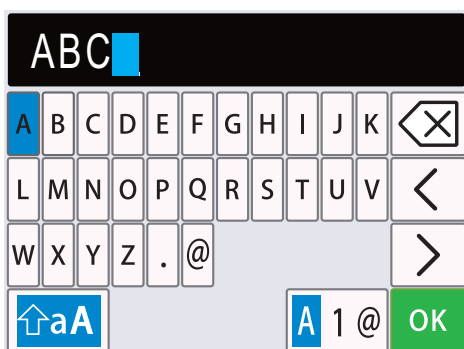

- Tryck på ▲, ▼, ◀ eller ▶ för att välja numret, bokstaven eller specialtecknet du vill välja, och tryck på **OK**. Upprepa detta för varje tecken tills numret eller namnet är fullständigt och tryck på ▲, ▼, ◀ eller ▶ för att välja **OK** och tryck därefter på **OK**.
- Tryck på ▲, ▼, ◀ eller ▶ för att välja **A 1 @** och tryck därefter på **OK** för att växla mellan bokstäver, siffror och specialtecken.
- Tryck på ▲, ▼, ◀ eller ▶ för att välja **aA**, och tryck sedan på **OK** för att växla mellan gemener och versaler.

#### Infoga mellanslag

- För att ange ett mellanslag, tryck på ▲, ▼, ◀ eller ▶ för att välja **>** och tryck därefter på **OK**.

#### Rätta till fel

- Om du har angett en felaktig siffra eller bokstav och vill ändra den trycker du på ▲, ▼, ◀ eller ▶ för att välja **<** eller **>**. Tryck på **OK** flera gånger för att flytta markören till det felaktiga tecknet. Tryck sedan på ▲, ▼, ◀ eller ▶ för att välja **✕** och tryck på **OK**. Ange det korrekta tecknet.

### MFC-J491DW/MFC-J497DW

När du ställer in vissa menyalternativ, t.ex. stations-ID, kan du behöva ange text på maskinen. De flesta kombinerade siffer- och bokstavsknappar har tre eller fyra bokstäver tryckta på knapparna. Knapparna **0**, **#** och **\*** har inte tryckta bokstäver eftersom de används för specialtecken.

Tryck på motsvarande sifferknapp det antal gånger som visas i referenstabellen för att skriva det tecken du vill ha.

Tryck på knapp	En gång	Två gånger	Tre gånger	Fyra gånger	Fem gånger	Sex gånger	Sju gånger	Åtta gånger	Nio gånger
2	A	B	C	a	b	c	2	A	B
3	D	E	F	d	e	f	3	D	E
4	G	H	I	g	h	i	4	G	H

Tryck på knapp	En gång	Två gånger	Tre gånger	Fyra gånger	Fem gånger	Sex gånger	Sju gånger	Åtta gånger	Nio gånger
5	J	K	L	j	k	l	5	J	K
6	M	N	O	m	n	o	6	M	N
7	P	Q	R	S	p	q	r	s	7
8	T	U	V	t	u	v	8	T	U
9	W	X	Y	Z	w	x	y	z	9

- För att flytta markören åt vänster eller höger trycker du på ▲, ▼, ◀ eller ▶ för att välja ◀ eller ▶, och trycker sedan på **OK**.

#### Infoga mellanslag

- För att ange ett mellanslag, tryck på ▲, ▼, ◀ eller ▶ för att välja ▶ och tryck därefter på **OK**.

#### Rätta till fel

- Om du har angett en felaktig siffra eller bokstav och vill ändra den trycker du på ▲, ▼, ◀ eller ▶ för att välja ◀ eller ▶. Tryck på **OK** flera gånger för att flytta markören till det felaktiga tecknet. Tryck sedan på ▲, ▼, ◀ eller ▶ för att välja ✕ och tryck på **OK**. Ange det korrekta tecknet.

#### Specialtecken och symboler

Tryck på \*, # eller 0 upprepade gånger tills önskat specialtecken eller önskad symbol visas.

Tryck på *	(mellanslag) ! " # \$ % & ' ( ) * + , - . / €
Tryck på #	: ; < = > ? @ [ ] ^ _
Tryck på 0	Ä Å É Ö Ü 0

### DCP-J772DW/DCP-J774DW/MFC-J890DW/MFC-J895DW

När du behöver skriva in text i Brother-maskinen visas ett tangentbord på pekskärmen.





- Tryck på A 1 @ för att växla mellan bokstäver, siffror och specialtecken.
- Tryck på ↑aA för att växla mellan stora och små bokstäver.
- Tryck på ◀ eller ▶ för att flytta markören åt vänster eller höger.

#### Infoga mellanslag

- Tryck på [Mellanslag] för att infoga ett mellanslag. Eller så kan du trycka på ▶ för att flytta markören.

---

## Rätta till fel

- Om du har skrivit fel tecken och vill ändra det trycker du på ◀ eller ▶ för att markera det felaktiga tecknet. Tryck på  och mata in rätt tecken.
- För att infoga ett tecken trycker du på ◀ eller ▶ för att flytta markören till önskad plats och matar sedan in tecknet.
- Tryck på  för varje tecken som du vill radera, eller håll  intryckt för att radera alla tecken.



## Närliggande information

- [Bilaga](#)

### Liknande ämnen:

- [Skicka samma fax till fler än en mottagare \(gruppsändning\)](#)
  - [Lagra nummer i adressboken från utgående samtal](#)
  - [Lagra nummer i adressboken från samtalshistoriken](#)
  - [Byta namn på sändningsgrupp](#)
  - [Ställ in din stations-ID](#)
  - [Ändra eller ta bort genvägar](#)
-

## Specifikationer på förbrukningsmaterial

<b>Bläck</b>	Maskinen använder enskilda bläckpatroner i färgerna svart, gul, cyan samt magenta och de är avskilda från skrivhuvudet.
<b>Bläckpatronernas livslängd</b>	Första gången en uppsättning bläckpatroner installeras kommer maskinen att fylla på bläckmatningsledningarna för att ge utskrift med hög kvalitet. Processen utförs bara den första gången. När denna process har slutförts kommer de patroner som följer med maskinen att ha ungefär samma kapacitet som standardpatroner.
<b>Förbrukningsartiklar</b>	<Standardkapacitet, svart> LC3211BK <Standardkapacitet, gul> LC3211Y <Standardkapacitet, cyan> LC3211C <Standardkapacitet, magenta> LC3211M Svart, gul, cyan och magenta - Cirka 200 sidor <sup>1</sup>
	<Hög kapacitet, svart> LC3213BK <Hög kapacitet, gul> LC3213Y <Hög kapacitet, cyan> LC3213C <Hög kapacitet, magenta> LC3213M Svart, gul, cyan och magenta - Cirka 400 sidor <sup>1</sup>
	Mer information om förbrukningsmaterial finns på <a href="http://www.brother.com/pageyield">www.brother.com/pageyield</a>
<b>Vad är Innobella?</b> 	Innobella är en serie originalförbrukningsmaterial som erbjuds av Brother. Namnet "Innobella" kommer från orden "innovation" och "bella" (som betyder "vacker" på italienska) och står för en "innovativ" teknologi som ger ett "vackert" och "långlivat" utskriftsresultat. När du skriver ut foton rekommenderar Brother ett glättat Innobella-fotopapper (BP71-serien) för hög kvalitet. Det är enklare att skriva ut blanka utskrifter med Innobella-bläck och -papper.

<sup>1</sup> Ungefärlig utskrift per patron deklarerats i enlighet med ISO/IEC 24711



### Närliggande information

- [Bilaga](#)

## Information om återvunnet papper

- Återvunnet papper är av samma kvalitet som originalpapper. Standarder som gäller för modernt återvunnet papper säkerställer att det uppfyller de högsta kvalitetskraven för olika utskriftsprocesser. Bildåtergivningstrustning från Brother passar för återvunnet papper som uppfyller standarden enligt EN 12281:2002.
- Att köpa återvunnet papper sparar på naturresurserna och främjar cirkulär ekonomi. Papper görs av cellulosafiber från trä. När vi samlar in och återvinner papper förlängs fibrernas livstid så att de håller för flera livscyklar. Resurserna används då på bästa sätt.
- Processen för att producera återvunnet papper är kortare. Fibrerna har redan behandlats så det krävs mindre vatten och energi samt mindre kemikalier.
- Pappersåtervinning har även fördelen att det sparar kol genom att använda pappersprodukter från alternativa deponeringsmetoder såsom soptippar och förbränning. Avfall på soptippar utsöndrar metangas vilket har en kraftfull växthuseffekt.



### Närliggande information

- [Bilaga](#)



## Telefonnummer till Brother

### VIKTIGT

Du måste ringa till Brothers kundtjänst eller din lokala Brother-återförsäljare för att få teknisk hjälp.

- >> [Vanliga frågor](#)
- >> [Kundservice](#)

### Vanliga frågor

Brother Solutions Center är vår resurs för allt din maskin behöver. Hämta de senaste versionerna av programvaror och verktyg och läs **Vanliga frågor & felsökning** felsökningstips för att lära dig hur du får bästa möjliga nytta av din Brother-produkt.

Kontrollera efter uppdateringar för Brother-skrivardrivrutiner här.

[support.brother.com](https://support.brother.com)

### Kundservice

Besök [global.brother/gw](https://global.brother/gw) för att få information om var ditt närmaste Brother-kontor finns.

### Placering av servicecenter

Kontakta ditt lokala Brother-kontor för att hitta servicecenter i Europa. Det finns kontaktuppgifter till europakontoren på [global.brother/gw](https://global.brother/gw). Välj ditt land för att hitta den information du behöver.

#### Internetadresser

Brothers internationella webbplats: [global.brother/gw](https://global.brother/gw)

För vanliga frågor (FAQs), produktsupport och tekniska frågor samt verktyg och drivrutinsuppdateringar:  
[support.brother.com](https://support.brother.com)



### Närliggande information

- [Bilaga](#)

brother



SWE  
Version D