



# Guia On-line do Utilizador

**DCP-J572DW**  
**DCP-J772DW**  
**DCP-J774DW**  
**MFC-J491DW**  
**MFC-J497DW**  
**MFC-J890DW**  
**MFC-J895DW**

## Índice

<b>Antes de utilizar o equipamento Brother</b> .....	<b>1</b>
Definições das notas .....	2
Marcas comerciais .....	3
Nota importante .....	4
<b>Apresentação do equipamento Brother</b> .....	<b>5</b>
Antes de utilizar o equipamento .....	6
Apresentação do painel de controlo .....	7
Descrição geral do LCD .....	13
Apresentação do ecrã LCD tátil .....	15
Novas informações da Brother .....	20
Apresentação do ecrã de definições .....	21
Navegar no ecrã tátil .....	24
Aceder a utilitários Brother (Windows) .....	25
Desinstalar o software e os controladores Brother (Windows) .....	26
<b>Manuseamento do papel</b> .....	<b>27</b>
Colocar papel .....	28
Colocar papel na gaveta de papel .....	29
Colocar papel Foto ou Foto L na gaveta do papel fotográfico .....	40
Colocar papel na ranhura de alimentação manual .....	43
Área não imprimível .....	47
Definições de papel .....	48
Papel e outros suportes de impressão aceitáveis .....	52
Colocar documentos .....	61
Colocar documentos no alimentador automático de documentos (ADF) .....	62
Colocar documentos no vidro do digitalizador .....	64
Área não digitalizável .....	65
<b>Imprimir</b> .....	<b>66</b>
Imprimir a partir do computador (Windows) .....	67
Imprimir uma fotografia (Windows) .....	68
Imprimir um documento (Windows) .....	70
Cancelar um trabalho de impressão (Windows) .....	71
Imprimir mais de uma página numa única folha de papel (N em 1) (Windows) .....	72
Imprimir como póster (Windows) .....	73
Imprimir automaticamente em ambos os lados do papel (impressão nos 2 lados automática) (Windows) .....	74
Imprimir como folheto automaticamente (Windows) .....	77
Imprimir um documento a cores em escala de cinzentos (Windows) .....	79
Evitar impressões esborratadas e encravamentos de papel (Windows) .....	80
Utilizar um perfil de impressão predefinido (Windows) .....	81
Alterar as predefinições de impressão (Windows) .....	84
Definições de impressão (Windows) .....	85
Imprimir a partir do computador (Mac) .....	90
Imprimir uma fotografia (Mac) .....	91
Imprimir um documento (Mac) .....	92

Imprimir automaticamente em ambos os lados do papel (impressão nos 2 lados automática) (Mac) .....	93
Imprimir mais de uma página numa única folha de papel (N em 1) (Mac).....	94
Imprimir um documento a cores em escala de cinzentos (Mac) .....	95
Evitar impressões esborratadas e encravamentos de papel (Mac) .....	96
Opções de impressão (Mac) .....	97
<b>Digitalizar .....</b>	<b>103</b>
Digitalizar com o botão “Digitalizar” do equipamento Brother .....	104
Digitalizar fotografias e gráficos .....	105
Guardar os dados digitalizados numa pasta como ficheiro PDF .....	108
Guardar dados digitalizados num cartão de memória ou unidade flash USB .....	111
Digitalizar vários cartões de visita e fotografias (recorte automático) .....	115
Digitalizar para um ficheiro de texto editável utilizando OCR .....	117
Digitalizar para anexo de e-mail .....	120
Serviços Web para digitalizar na sua rede (Windows 7, Windows 8 e Windows 10).....	123
Alterar as definições do botão Digitalizar com o ControlCenter4 (Windows).....	127
Alterar as definições do botão Digitalizar com o Brother iPrint&Scan (Mac) .....	131
Digitalizar a partir do computador (Windows) .....	132
Digitalizar utilizando Modo Inicial ControlCenter4 (Windows).....	133
Digitalizar utilizando Modo Avançado ControlCenter4 (Windows) .....	148
Digitalizar utilizando o Nuance™ PaperPort™ 14SE ou outras aplicações do Windows.....	164
Digitalizar utilizando a aplicação Fax e Scan do Windows .....	169
Instalar o BookScan Enhancer e o Whiteboard Enhancer (Windows) .....	173
Digitalizar a partir do computador (Mac).....	174
Digitalizar utilizando o Brother iPrint&Scan (Mac).....	175
Digitalizar com aplicações compatíveis com TWAIN (Mac) .....	176
<b>Cópia .....</b>	<b>179</b>
Copiar um documento .....	180
Ampliar ou reduzir imagens copiadas .....	182
Separar cópias .....	184
Efetuar cópias de esquema de página (N em 1 ou Poster) .....	185
Copiar nos dois lados do papel (cópia dos 2 lados) .....	189
Copiar um cartão de identificação.....	192
Copiar em modo de poupança de tinta .....	194
Opções de cópia .....	195
<b>Fax .....</b>	<b>199</b>
Enviar um fax .....	200
Enviar um fax do equipamento Brother .....	201
Enviar um fax manualmente .....	204
Enviar um fax no fim de uma conversa .....	205
Enviar o mesmo fax para mais do que um destinatário (distribuição).....	206
Enviar um fax em tempo real .....	210
Enviar um fax a uma determinada hora (Fax Programado) .....	211
Alterar a definição de remarcação automática de fax .....	212
Cancelar um fax em curso .....	213
Verificar e cancelar um fax pendente .....	214
Opções de fax .....	215

Receber um fax .....	217
Definições do modo de receção .....	218
Pré-visualização de faxes .....	225
Reduzir o tamanho de página de um fax recebido com tamanho demasiado grande .....	229
Definir o carimbo de receção de fax .....	230
Receber um fax no fim de uma conversa telefónica .....	231
Opções de receção na memória .....	232
Recolha remota de fax .....	240
Operações de voz e números de fax .....	246
Operações de voz .....	247
Guardar números de fax .....	249
Configurar grupos para distribuição .....	257
Serviços telefónicos e equipamentos externos .....	262
Identificação de Chamada .....	263
Definir o tipo de linha telefónica .....	265
Voice Over Internet Protocol (VoIP/Interferência na linha telefónica) .....	267
TAD (dispositivo de atendimento telefónico) externo .....	268
Telefones externos e extensões telefónicas .....	272
Relatórios de fax .....	277
Definir o estilo do relatório de verificação da transmissão .....	278
Definir o período de intervalo do histórico de fax .....	280
PC-FAX .....	282
PC-FAX para Windows .....	283
PC-FAX para Mac .....	309
<b>PhotoCapture Center .....</b>	<b>312</b>
Imprimir fotografias diretamente a partir de multimédia .....	313
Suportes de dados compatíveis .....	314
Informações importantes sobre a impressão de fotografias .....	315
Imprimir fotografias a partir de multimédia no equipamento Brother .....	316
Copiar fotografias do suporte de dados para um computador .....	330
Antes de copiar fotografias .....	331
Copiar fotografias de um suporte de dados através de uma ligação local .....	332
Imprimir fotografias a partir do ControlCenter4 (Windows) .....	333
Editar fotografias utilizando o ControlCenter4 (Windows) .....	335
<b>Rede .....</b>	<b>337</b>
Funções básicas de rede suportadas .....	338
Software de gestão de rede e utilitários .....	339
Conhecer o software de gestão de rede e os utilitários .....	340
Métodos adicionais de configuração do equipamento Brother para uma rede sem fios .....	341
Antes de configurar o seu equipamento Brother para uma rede sem fios .....	342
Configurar o equipamento para uma rede sem fios utilizando o método Premir um Botão do Wi-Fi Protected Setup™ (WPS) .....	343
Configurar o equipamento para uma rede sem fios utilizando o método PIN do Wi-Fi Protected Setup™ (WPS) .....	345
Configurar o equipamento para uma rede sem fios quando o SSID não é difundido .....	348
Utilizar Wi-Fi Direct® .....	351
Funções avançadas de rede .....	365



Imprimir o relatório de configuração da rede.....	366
Informações técnicas para utilizadores avançados .....	367
Repor as predefinições de fábrica da rede .....	368
Imprimir o Relatório WLAN.....	369
<b>Segurança.....</b>	<b>372</b>
Bloquear as definições do equipamento.....	373
Acerca da utilização da segurança da memória .....	374
Acerca da utilização do bloqueio de TX .....	378
<b>Móvel/Web Connect .....</b>	<b>382</b>
Brother Web Connect.....	383
Descrição geral do Brother Web Connect.....	384
Serviços online utilizados com o Brother Web Connect.....	385
Condições de utilização do Brother Web Connect.....	387
Configurar o Brother Web Connect.....	390
Digitalizar e carregar documentos utilizando o Brother Web Connect.....	399
Carregar um documento a partir de um dispositivo de memória externa utilizando o Brother Web Connect.....	401
Descarregar e imprimir documentos utilizando o Brother Web Connect.....	402
Descarregar e guardar um documento num equipamento de memória externa utilizando o Brother Web Connect.....	405
Reenvio de fax para a nuvem ou para e-mail .....	407
Google Cloud Print.....	410
Descrição geral do Google Cloud Print .....	411
Antes de utilizar o Google Cloud Print .....	412
Imprimir a partir do Google Chrome™ ou Chrome OS™ .....	417
Imprimir a partir do Google Drive™ para dispositivos móveis .....	418
Imprimir a partir do serviço de webmail Gmail™ para dispositivos móveis .....	419
AirPrint .....	420
Descrição geral do AirPrint.....	421
Antes de utilizar o AirPrint (macOS).....	422
Imprimir utilizando o AirPrint .....	423
Digitalizar utilizando o AirPrint (macOS) .....	426
Enviar um fax utilizando o AirPrint (macOS).....	427
Impressão móvel para Windows .....	428
Mopria® Print Service.....	429
Brother iPrint&Scan para dispositivo móvel .....	430
Near-Field Communication (NFC).....	431
<b>ControlCenter .....</b>	<b>432</b>
ControlCenter4 (Windows).....	433
Alterar o modo de funcionamento no ControlCenter4 (Windows) .....	434
Digitalizar utilizando Modo Inicial ControlCenter4 (Windows).....	436
Digitalizar utilizando Modo Avançado ControlCenter4 (Windows).....	437
Configurar o equipamento Brother com o ControlCenter4 (Windows).....	438
Criar um separador personalizado no modo avançado do ControlCenter4 (Windows).....	440
<b>Brother iPrint&amp;Scan para Windows e Mac .....</b>	<b>442</b>
Descrição geral do Brother iPrint&Scan.....	443
<b>Resolução de problemas.....</b>	<b>444</b>

Mensagens de erro e de manutenção .....	445
Transferir faxes ou o relatório do histórico de faxes.....	461
Mensagens de erro ao utilizar a função Brother Web Connect.....	466
Encravamentos de documentos.....	469
O documento está encravado na parte superior da unidade ADF .....	470
O documento está encravado no interior da unidade ADF .....	471
Retirar restos de papel encravados no ADF .....	472
Encravamento da impressora ou do papel .....	473
O papel está encravado na parte interior e na frente do equipamento (encravamento A interior/ frontal) .....	474
O papel está encravado na parte da frente do equipamento (encravamento B frontal) .....	479
O papel está encravado na parte de trás do equipamento (encravamento C posterior) .....	482
Se ocorrerem problemas no equipamento.....	485
Problemas no manuseamento do papel e na impressão .....	486
Problemas de telefone e fax.....	493
Outros problemas.....	501
Problemas de rede .....	503
Problemas com o Google Cloud Print.....	514
Problemas com o AirPrint .....	515
Verificar as informações do equipamento.....	516
Reiniciar o equipamento Brother.....	517
Descrição geral as funções de reinicialização .....	518
<b>Manutenção de rotina .....</b>	<b>519</b>
Substituir os cartuchos de tinta .....	520
Limpar o equipamento Brother.....	523
Limpar o digitalizador .....	524
Limpar a cabeça de impressão do equipamento Brother.....	526
Limpar a cabeça de impressão a partir do computador (Windows).....	528
Limpar a cabeça de impressão a partir do computador (Mac).....	530
Limpar o LCD do equipamento .....	531
Limpar o exterior do equipamento.....	532
Limpar a placa da impressora do equipamento .....	533
Limpar os rolos de alimentação de papel.....	534
Limpar a almofada base.....	536
Limpar os rolos de recolha de papel .....	537
Verificar o equipamento Brother.....	538
Ver a qualidade de impressão .....	539
Verificar o alinhamento da impressão do equipamento Brother.....	542
Verificar o volume da tinta .....	544
Monitorizar o estado do equipamento a partir do computador (Windows).....	546
Monitorizar o estado do equipamento a partir do computador (Mac).....	551
Corrija a alimentação do papel para eliminar as linhas verticais. ....	553
Alterar as opções de configuração da impressão quando ocorrem problemas de impressão .....	554
Embarcar e enviar o equipamento Brother .....	556
<b>Definições do equipamento .....</b>	<b>559</b>
Alterar as definições do equipamento a partir do painel de controlo .....	560
Em caso de falha de energia (armazenamento em memória) .....	561





Definições gerais .....	562
Guardar as definições favoritas como um atalho .....	577
Imprimir relatórios.....	580
Tabelas de definições e funções .....	583
Alterar definições do equipamento a partir do computador .....	607
Alterar as definições do equipamento através da configuração remota .....	608
<b>Anexo .....</b>	<b>620</b>
Especificações .....	621
Introduzir texto no equipamento Brother .....	631
Especificações dos consumíveis .....	634
Informações sobre papel reciclado .....	635
Números da Brother .....	636

## Antes de utilizar o equipamento Brother

- [Definições das notas](#)
- [Marcas comerciais](#)
- [Nota importante](#)

## Definições das notas

Ao longo deste Manual do Utilizador, são utilizados os seguintes símbolos e convenções:

 <b>ADVERTÊNCIA</b>	ADVERTÊNCIA indica uma situação potencialmente perigosa que, se não for evitada, pode resultar em morte ou ferimentos graves.
 <b>AVISO</b>	AVISO indica uma situação potencialmente perigosa que, se não for evitada, pode resultar em ferimentos ligeiros ou moderados.
<b>IMPORTANTE</b>	IMPORTANTE indica uma situação potencialmente perigosa que, se não for evitada, pode resultar em danos materiais ou na perda da funcionalidade do produto.
<b>NOTA</b>	NOTA especifica o ambiente de funcionamento, condições de instalação ou condições especiais de utilização.
	Os ícones de sugestão indicam conselhos úteis e informação suplementar.
	Os ícones de Perigo Elétrico alertam-no para a possibilidade de ocorrer um choque elétrico.
<b>Negrito</b>	O estilo negrito identifica botões do painel de controlo do equipamento ou do ecrã do computador.
<i>Itálico</i>	O estilo itálico chama a atenção para itens importantes ou remete para um tópico relacionado.
Courier New	O tipo de letra Courier New identifica mensagens apresentadas no LCD do equipamento.



### Informações relacionadas

- [Antes de utilizar o equipamento Brother](#)

## Marcas comerciais

Microsoft, Windows, Windows Server, SharePoint, Internet Explorer, Excel, PowerPoint, OneNote e OneDrive são marcas comerciais registradas ou marcas comerciais da Microsoft Corporation nos Estados Unidos da América e/ou noutros países.

Apple, AirPrint, App Store, Mac, Safari, iPad, iPhone, iPod touch e macOS são marcas comerciais da Apple Inc., registradas nos Estados Unidos da América e noutros países.

Nuance e PaperPort são marcas comerciais ou marcas registradas da Nuance Communications, Inc. ou das suas filiais nos Estados Unidos e/ou noutros países.

O logótipo SDHC é uma marca comercial da SD-3C, LLC.

Wi-Fi<sup>®</sup>, Wi-Fi Alliance<sup>®</sup> e Wi-Fi Direct<sup>®</sup> são marcas comerciais registradas da Wi-Fi Alliance<sup>®</sup>.

WPA<sup>™</sup>, WPA2<sup>™</sup>, Wi-Fi Protected Setup<sup>™</sup> e o logótipo Wi-Fi Protected Setup<sup>™</sup> são marcas comerciais da Wi-Fi Alliance<sup>®</sup>.

Android, Gmail, Google Cloud Print, Google Drive, Google Play, Google Chrome, Chrome OS e Google são marcas comerciais da Google, Inc. A utilização destas marcas comerciais está sujeita às permissões da Google.

Mozilla e Firefox são marcas registradas da Mozilla Foundation.

A marca nominativa e os logótipos Bluetooth<sup>®</sup> são marcas comerciais registradas propriedade da Bluetooth SIG, Inc., pelo que qualquer utilização destas marcas por parte da Brother Industries, Ltd. e de empresas associadas está sujeita a licença. As outras marcas comerciais e designações comerciais pertencem aos respetivos proprietários.

Intel é uma marca comercial da Intel Corporation nos Estados Unidos e/ou noutros países.

Evernote e o logótipo do elefante Evernote são marcas comerciais da Evernote Corporation e utilizadas sob licença.

Mopria<sup>®</sup> e o logótipo Mopria são marcas comerciais registradas e marcas de serviços da Mopria Alliance, Inc. nos Estados Unidos da América e noutros países. Qualquer utilização não autorizada é estritamente proibida.

WordPerfect é uma marca comercial ou marca comercial registada da Corel Corporation e/ou das respetivas filiais no Canadá, nos Estados Unidos da América e/ou noutros países.

Cada empresa cujo software é mencionado neste manual possui um Contrato de Licença de Software específico que abrange os seus programas.

**Todos os nomes comerciais e nomes de produtos de empresas que apareçam nos produtos Brother, em documentos associados e em quaisquer outros materiais são marcas comerciais ou marcas comerciais registradas dessas respetivas empresas.**



### Informações relacionadas

- [Antes de utilizar o equipamento Brother](#)

## Nota importante

- Não utilize este produto fora do país onde o adquiriu, dado que fazê-lo pode constituir uma infração dos regulamentos de telecomunicações sem fios e de energia do país em questão.
- Neste documento, Windows 10 representa Windows 10 Home, Windows 10 Pro, Windows 10 Education e Windows 10 Enterprise.
- Windows Server 2008 neste documento representa Windows Server 2008 e Windows Server 2008 R2.
- Este manual do utilizador utiliza as mensagens do LCD do modelo DCP-J572DW/DCP-J772DW/MFC-J497DW/MFC-J895DW, salvo indicação em contrário.
- Neste Manual do Utilizador, as ilustrações correspondem ao modelo MFC-J895DW, salvo indicação em contrário.
- Os ecrãs apresentados neste Manual do Utilizador servem apenas para fins ilustrativos e podem ser diferentes dos ecrãs reais.
- Salvo indicação em contrário, os ecrãs apresentados neste manual são do Windows 7 e do macOS v10.12.x. Os ecrãs que aparecem no seu computador podem variar consoante o sistema operativo.
- Se as mensagens do visor LCD, os nomes dos botões do painel de controlo e outras indicações diferirem consoante o país, serão apresentadas as indicações para cada país.
- O conteúdo deste manual e as especificações deste produto estão sujeitos a alterações sem aviso prévio.
- Esta documentação aplica-se aos modelos MFC e DCP. Leia 'XXX-XXXX' como 'MFC/DCP-XXXX' (em que XXXX é o nome do seu modelo).



### Informações relacionadas

- [Antes de utilizar o equipamento Brother](#)

## **Apresentação do equipamento Brother**

- [Antes de utilizar o equipamento](#)
- [Apresentação do painel de controlo](#)
- [Descrição geral do LCD](#)
- [Apresentação do ecrã LCD tátil](#)
- [Apresentação do ecrã de definições](#)
- [Navegar no ecrã tátil](#)
- [Aceder a utilitários Brother \(Windows\)](#)



## Antes de utilizar o equipamento

Antes de tentar qualquer operação de impressão, confirme o seguinte:

- Certifique-se de que instalou os controladores e o software da Brother.
- Para utilizadores de USB ou cabo de rede: Certifique-se de que o cabo de interface está bem ligado.

### Selecionar o tipo de papel correto

Para conseguir impressão de alta qualidade, é importante selecionar o tipo de papel correto. Não se esqueça de ler as informações sobre o papel aceitável antes de comprar papel, bem como determinar a área de impressão em função das definições do controlador da impressora.

### Impressão, digitalização e envio de faxes em simultâneo

O equipamento consegue imprimir dados do computador durante o envio ou a receção de um fax na memória ou durante a digitalização de um documento para o computador. O envio de fax não é interrompido durante a impressão a partir do computador. No entanto, quando o equipamento está a fazer cópias ou a receber um fax em papel, pausa a operação de impressão e retoma-a quando a cópia ou a receção do fax tiver terminado.



Os modelos DCP não suportam a função de fax.

### Firewall (Windows)

Se o seu computador estiver protegido por uma firewall e não conseguir imprimir em rede, digitalizar em rede ou utilizar o PC-FAX, poderá ter de configurar as definições da firewall. Se estiver a utilizar a firewall do Windows e tiver instalado os controladores utilizando os passos do programa de instalação, as definições de firewall necessárias já foram configuradas. Se estiver a utilizar outro software de firewall pessoal, consulte o Manual do Utilizador do seu software ou contacte o fabricante de software.



### Informações relacionadas

- [Apresentação do equipamento Brother](#)

## Apresentação do painel de controlo

>> MFC-J491DW/MFC-J497DW

>> DCP-J572DW

>> DCP-J772DW/DCP-J774DW/MFC-J890DW/MFC-J895DW

### MFC-J491DW/MFC-J497DW

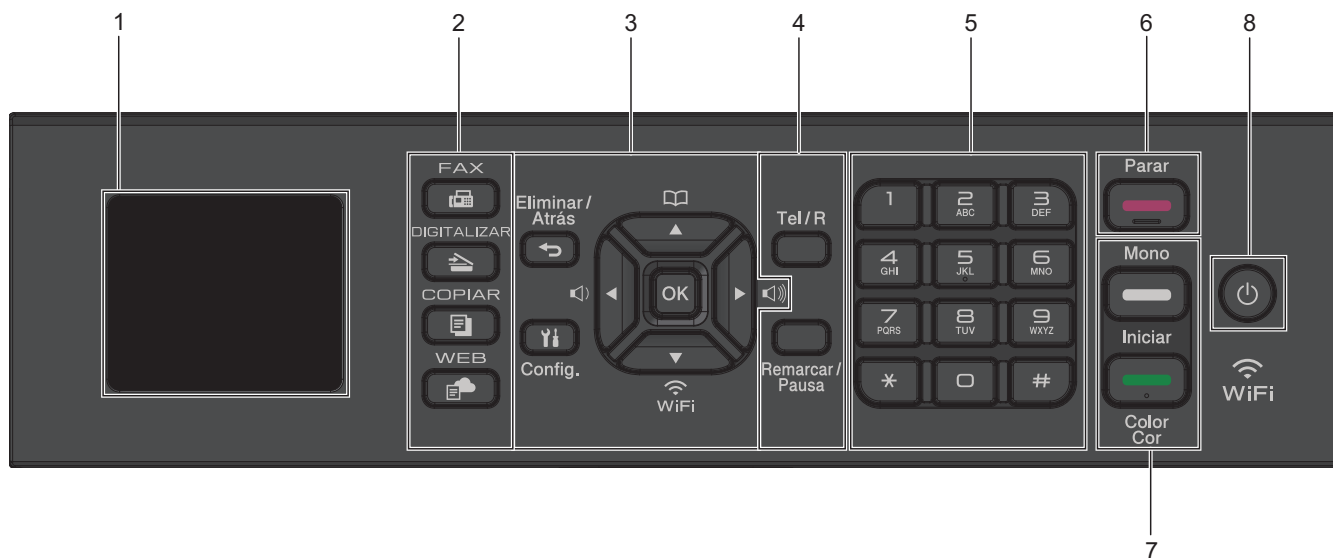

#### 1. 1,8" (44,9 mm) LCD (Ecrã de Cristais Líquidos)

Apresenta mensagens para ajudar a configurar e a utilizar o equipamento.

#### 2. Botões de modo



**FAX**

Prima para alterar o equipamento para o modo de Fax.



**DIGITALIZAR**

Prima para alterar o equipamento para o modo de Digitalização.



**COPIAR**

Prima para alterar o equipamento para o modo de Cópia.



**WEB**

Prima para alterar o equipamento para o modo de Web.

#### 3. Botões de definições



**Eliminar/Atrás**

Prima para regressar ao nível de menus anterior.



**Config.**

Prima para aceder ao menu principal.

**OK**

Prima para selecionar uma definição.



◀ ou ▶

Prima para ajustar o volume do toque enquanto o equipamento se encontra inativo.



- Prima para guardar os números de marcação rápida e de grupo na memória do equipamento.
- Prima para procurar e marcar números guardados na memória do equipamento.



Prima para configurar as definições de ligação sem fios enquanto o equipamento se encontra inativo.



Prima para percorrer os menus e as opções.



- Prima para deslocar o cursor para a esquerda ou direita no LCD.
- Prima para confirmar ou cancelar um procedimento em curso.

#### 4. Botões de telefone

##### Tel/R

Se o equipamento estiver no modo de Fax/Tel (F/T) e levantar o auscultador de um telefone externo durante o toque F/T (pseudo/duplo toque), prima **Tel/R** para falar.

Quando estiver ligado a um PBX, prima para obter acesso a uma linha externa ou para transferir uma chamada para outra extensão.

##### Remarcar/Pausa

- Prima para voltar a marcar o último número marcado.
- Prima para selecionar e voltar a marcar os números no histórico de chamadas efetuadas ou no histórico de identificação de chamadas.
- Prima para introduzir uma pausa quando marcar números.

#### 5. Teclado de marcação

- Utilize para marcar números de fax e de telefone.
- Utilize como teclado para introduzir texto ou caracteres.

#### 6. Parar

- Prima para parar uma operação.
- Prima para sair de um menu.

#### 7. Botões de início



##### Iniciar Mono

- Prima para iniciar o envio de faxes em modo monocromático.
- Prima para iniciar a realização de cópias em modo monocromático.
- Prima para iniciar a digitalização de documentos (a cores ou monocromática consoante a definição de digitalização).





##### Cor Iniciar

- Prima para iniciar o envio de faxes no modo de cor plena.
- Prima para iniciar a realização de cópias no modo de cor plena.
- Prima para iniciar a digitalização de documentos (a cores ou monocromática consoante a definição de digitalização).

## 8. Ligar/Desligar

Prima  para ligar o equipamento.

Mantenha premido  para desligar o equipamento. O LCD apresenta [A desligar] e permanece ligado durante alguns segundos até se desligar. Se tiver ligado um telefone ou TAD externo, este estará sempre disponível para ser utilizado.

Se desligar o equipamento utilizando , este continua a limpar periodicamente a cabeça de impressão para manter a qualidade de impressão. Para prolongar a vida útil da cabeça de impressão, garantir uma maior eficiência dos cartuchos de tinta e preservar a qualidade de impressão, mantenha o equipamento sempre ligado a uma fonte de alimentação.

### DCP-J572DW

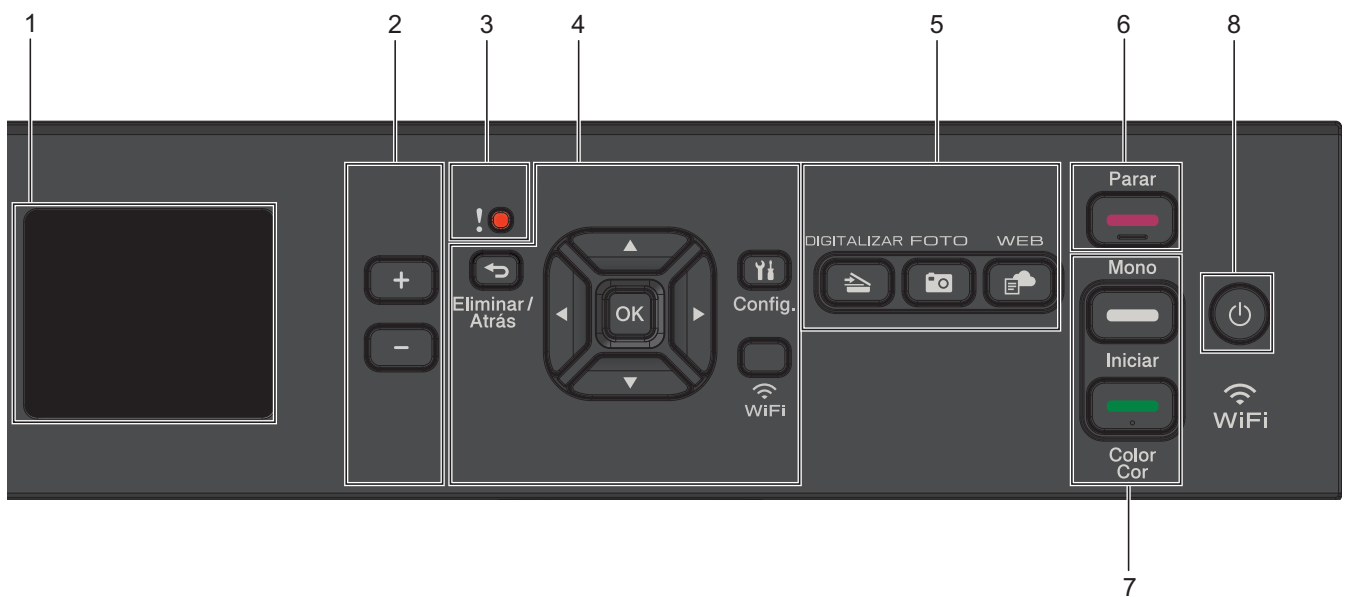

#### 1. 1,8" (44,9 mm) LCD (Ecrã de Cristais Líquidos)

Apresenta mensagens para ajudar a configurar e a utilizar o equipamento.

#### 2. Número de cópias

Prima + para aumentar ou - para diminuir o número de cópias.

#### 3. Ícone de aviso

O ícone de aviso acende quando existe uma mensagem de erro ou manutenção.

#### 4. Botões de definições



#### Eliminar/Atrás

Prima para regressar ao nível de menus anterior.



#### Config.

Prima para aceder ao menu principal.

#### OK

Prima para seleccionar uma definição.

#### WiFi

Prima para configurar as definições de ligação sem fios enquanto o equipamento se encontra inativo.

#### ▲ ou ▼

Prima para percorrer os menus e as opções.

◀ ou ▶

- Prima para deslocar o cursor para a esquerda ou direita no LCD.
- Prima para confirmar ou cancelar um procedimento em curso.

## 5. Botões de modo



### DIGITALIZAR

Prima para alterar o equipamento para o modo de Digitalização.



### FOTO

Prima para alterar o equipamento para o modo de Fotografia.



### WEB

Prima para alterar o equipamento para o modo de Web.

## 6. Parar

- Prima para parar uma operação.
- Prima para sair de um menu.

## 7. Botões de início



### Iniciar Mono

- Prima para iniciar a realização de cópias em modo monocromático.
- Prima para iniciar a digitalização de documentos (a cores ou monocromática consoante a definição de digitalização).





### Cor Iniciar

- Prima para iniciar a realização de cópias no modo de cor plena.
- Prima para iniciar a digitalização de documentos (a cores ou monocromática consoante a definição de digitalização).

## 8. Ligar/Desligar

Prima  para ligar o equipamento.

Mantenha premido  para desligar o equipamento. O LCD apresenta [A desligar] e permanece ligado durante alguns segundos até se desligar.

Se desligar o equipamento utilizando , este continua a limpar periodicamente a cabeça de impressão para manter a qualidade de impressão. Para prolongar a vida útil da cabeça de impressão, garantir uma maior eficiência dos cartuchos de tinta e preservar a qualidade de impressão, mantenha o equipamento sempre ligado a uma fonte de alimentação.

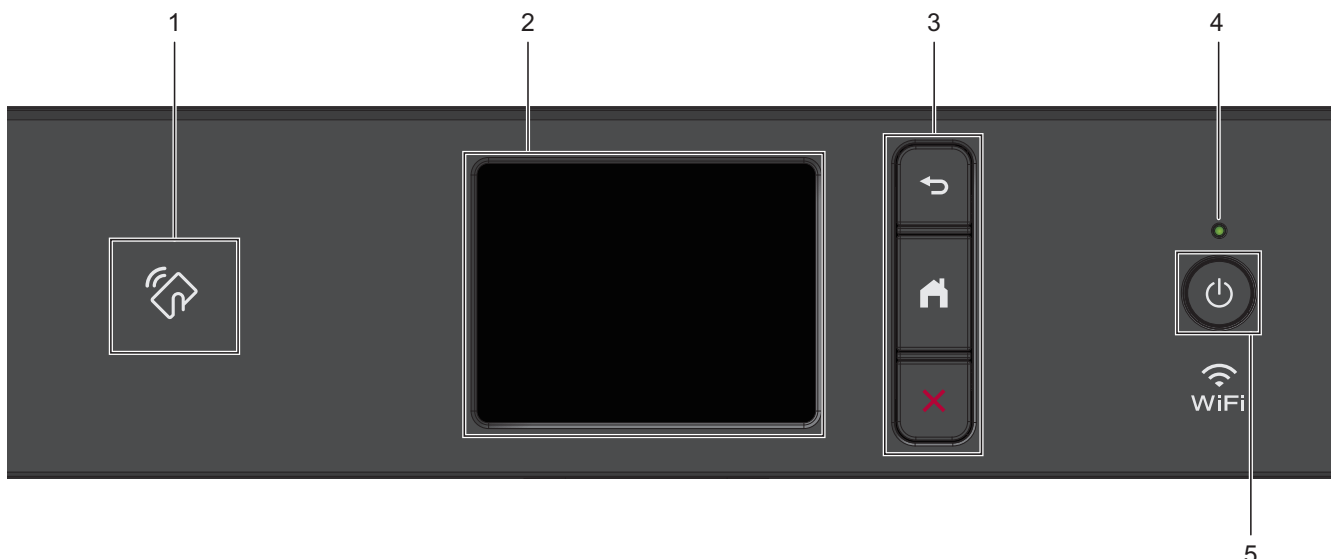

1.  **Símbolo NFC (comunicação de campo próximo)**  
(MFC-J890DW/MFC-J895DW)

Se o seu dispositivo Android™ suportar a tecnologia NFC, poderá imprimir a partir do dispositivo ou digitalizar documentos para o mesmo, fazendo-o tocar no logótipo NFC situado no painel de controlo.

2. **LCD (ecrã de cristais líquidos) sensível ao toque**

Aceda aos menus e às opções premindo-os no ecrã tátil.

3. **Botões de menu**



**(Voltar)**

Prima para voltar ao menu anterior.



**(Início)**

Prima para voltar ao ecrã inicial.



**(Cancelar)**

Prima para cancelar uma operação.

4. **Indicador LED de ligar/desligar**

O LED acende consoante o estado do equipamento.

Enquanto o equipamento estiver no modo de espera, o LED fica intermitente.

5.  **Ligar/Desligar**

Prima  para ligar o equipamento.

Mantenha premido  para desligar o equipamento. O ecrã tátil apresenta [A desligar] e permanece ligado durante alguns segundos até se desligar. Se tiver ligado um telefone externo ou TAD, estará sempre disponível (Modelos MFC).

Se desligar o equipamento utilizando , este continua a limpar periodicamente a cabeça de impressão para manter a qualidade de impressão. Para prolongar a vida útil da cabeça de impressão, garantir uma maior eficiência dos cartuchos de tinta e preservar a qualidade de impressão, mantenha o equipamento sempre ligado a uma fonte de alimentação.

 **Informações relacionadas**

- [Apresentação do equipamento Brother](#)

---

**Tópicos relacionados:**

- [Near-Field Communication \(NFC\)](#)
-

## Descrição geral do LCD

Modelos Relacionados: DCP-J572DW/MFC-J491DW/MFC-J497DW

>> [MFC-J491DW/MFC-J497DW](#)  
>> [DCP-J572DW](#)

### MFC-J491DW/MFC-J497DW

Este ecrã apresenta o estado do equipamento quando este se encontra inativo. Quando aparece, indica que o equipamento está pronto para o comando seguinte.

Ecrã inicial





#### 1. **Modo silencioso**

Este ícone aparece quando a definição [Modo Silêncio] está configurada para [Ligar].

O modo silencioso pode reduzir o ruído da impressão. Quando o modo silencioso está ativado, a velocidade de impressão torna-se mais lenta.

#### 2. **Estado da ligação sem fios**

Cada ícone da tabela que se segue apresenta o estado da rede sem fios:

	A rede sem fios está ligada. Um indicador de três níveis no ecrã Início apresenta a intensidade atual do sinal sem fios.
	Não é possível detetar o ponto de acesso sem fios.
	A definição de ligação sem fios está desativada.

#### 3. **[Tinta]**

Apresenta o volume de tinta disponível.

Quando um cartucho de tinta estiver quase a acabar ou tiver um problema, aparece um ícone de erro na cor da tinta em causa.

#### 4. **Data e hora**

Apresenta a data e a hora do equipamento.

#### 5. **Faxes na memória**

Indica quantos faxes recebidos estão na memória do equipamento.

#### 6. **Modo de receção**

Apresenta o modo de receção atual.

### DCP-J572DW

O LCD indica o estado do equipamento quando está inativo.



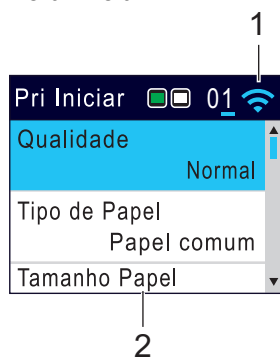

## Ecrã inicial



### 1. Estado da ligação sem fios

Cada ícone da tabela que se segue apresenta o estado da rede sem fios:

	A rede sem fios está ligada. Um indicador de três níveis apresenta em cada ecrã Início a intensidade atual do sinal sem fios.
	Não é possível detetar o ponto de acesso sem fios.
	A definição de ligação sem fios está desativada.



Podem configurar as definições sem fios premindo **WiFi** no painel de controlo.



### Informações relacionadas

- [Apresentação do equipamento Brother](#)

## Apresentação do ecrã LCD tátil

**Modelos Relacionados:** DCP-J772DW/DCP-J774DW/MFC-J890DW/MFC-J895DW

>> [MFC-J890DW/MFC-J895DW](#)  
>> [DCP-J772DW/DCP-J774DW](#)

### MFC-J890DW/MFC-J895DW

Pode mudar de ecrãs Início premindo ◀ ou ▶.

A partir dos ecrãs Início, pode aceder aos ecrãs de configuração Wi-Fi®, de atalhos, níveis de tinta e configuração.

#### Ecrã inicial

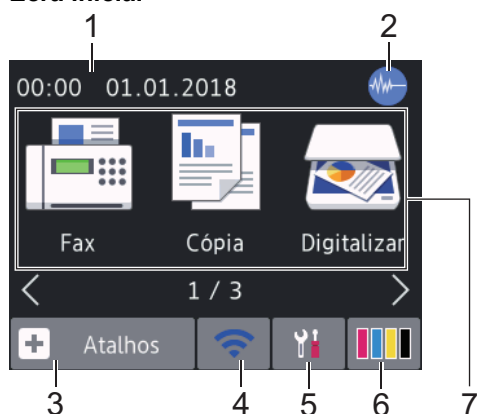

Este ecrã apresenta o estado do equipamento quando este se encontra inativo. Quando aparece, indica que o equipamento está pronto para o comando seguinte.

#### 1. **Data e hora**

Apresenta a data e a hora do equipamento.

#### 2. **Modo silencioso**

Este ícone aparece quando a definição [Modo Silêncio] estiver configurada para [Ligar].

O modo silencioso pode reduzir o ruído da impressão. Quando o modo silencioso está ativado, a velocidade de impressão torna-se mais lenta.

#### 3. **[Atalhos]**

Crie atalhos para operações que utilize frequentemente, como enviar um fax, copiar, digitalizar e utilizar o Web Connect e serviços de aplicações.







- Existem três ecrãs de atalhos. Pode programar quatro atalhos em cada ecrã.



- Para visualizar os outros ecrãs de atalhos, prima ◀ ou ▶.

#### 4. Estado da ligação sem fios

Cada ícone da tabela que se segue apresenta o estado da rede sem fios:

	O equipamento não está ligado ao ponto de acesso/router sem fios. Prima este botão para configurar as definições sem fios. Informações mais detalhadas ►► <i>Guia de Instalação Rápida</i>
	A rede sem fios está ligada. Um indicador de três níveis em cada ecrã Início apresenta a intensidade atual do sinal sem fios.
	Não é possível detetar o router/ponto de acesso sem fios.
	A definição de ligação sem fios está desativada.



Pode configurar as definições sem fios premindo o botão de estado sem fios.

#### 5. [Definiç.]

Prima para aceder ao menu [Definiç.].

#### 6. [Tinta]

Apresenta o volume de tinta disponível. Prima para aceder ao menu [Tinta].

Quando um cartucho de tinta estiver quase a acabar ou tiver um problema, aparece um ícone de erro na cor da tinta em causa.

#### 7. Modos:

Prima para mudar para cada um dos modos.

[Fax] / [Cópia] / [Digitalizar] / [Foto] / [Web] / [Aplicações] / [Transferir Software]

## 8. Ícone de informações

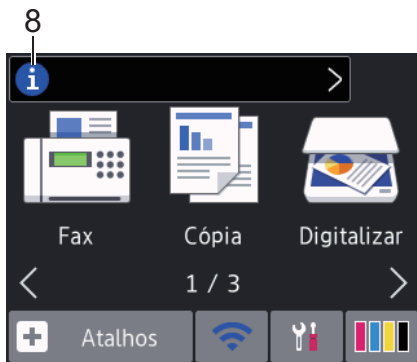

Estas novas informações da Brother aparecem na barra de informações quando as definições de notificação, como [Mensagem da Brother] e [Verif autom de firmware] estão configuradas para [Ligar]. (É necessária uma ligação à Internet, podendo ser aplicadas taxas relativas a dados.)

Prima para ver os detalhes.

## 9. Ícone de advertência

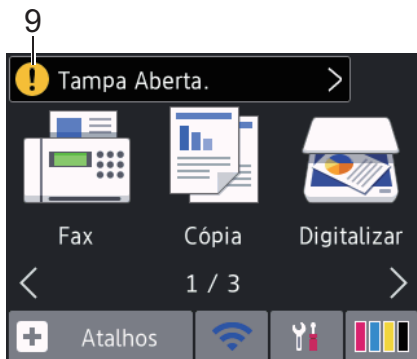

O ícone de advertência aparece quando existe uma mensagem de erro ou de manutenção; prima para ver os detalhes e, em seguida, prima para voltar ao ecrã Início.

## DCP-J772DW/DCP-J774DW

Pode mudar de ecrãs Início premindo ◀ ou ▶.

A partir dos ecrãs Início, pode aceder aos ecrãs de configuração Wi-Fi, de atalhos, níveis de tinta e configuração.

### Ecrã inicial

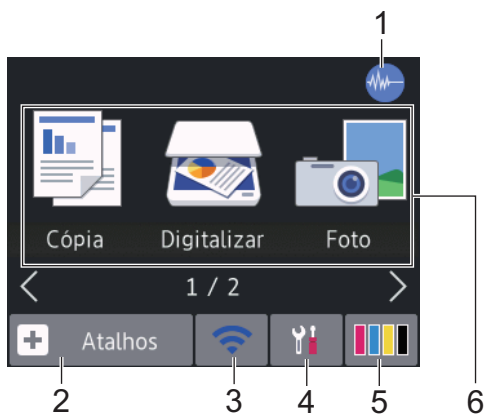

Este ecrã apresenta o estado do equipamento quando este se encontra inativo. Quando aparece, indica que o equipamento está pronto para o comando seguinte.

## 1. **Modo silencioso**

Este ícone aparece quando a definição [Modo Silêncio] está configurada para [Ligar].

O modo silencioso pode reduzir o ruído da impressão. Quando o modo silencioso está ativado, a velocidade de impressão torna-se mais lenta.

## 2. **[Atalhos]**

Crie atalhos para operações que utilize frequentemente, como copiar, digitalizar e utilizar o Web Connect e serviços de aplicações.







- Existem três ecrãs de atalhos. Pode programar quatro atalhos em cada ecrã.



- Para visualizar os outros ecrãs de atalhos, prima ◀ ou ▶.

## 3. **Estado da ligação sem fios**

Cada ícone da tabela que se segue apresenta o estado da rede sem fios:

	O equipamento não está ligado ao ponto de acesso/router sem fios. Prima este botão para configurar as definições sem fios. Informações mais detalhadas ►► <i>Guia de Instalação Rápida</i>
	A rede sem fios está ligada. Um indicador de três níveis em cada ecrã Início apresenta a intensidade atual do sinal sem fios.
	Não é possível detetar o router/ponto de acesso sem fios.
	A definição de ligação sem fios está desativada.



Pode configurar as definições sem fios premindo o botão de estado sem fios.

## 4. **[Definiç.]**

Prima para aceder ao menu [Definiç.].

## 5. **[Tinta]**

Apresenta o volume de tinta disponível. Prima para aceder ao menu [Tinta].

Quando um cartucho de tinta estiver quase a acabar ou tiver um problema, aparece um ícone de erro na cor da tinta em causa.

## 6. **Modos:**

Prima para mudar para cada um dos modos.

[Cópia] / [Digitalizar] / [Foto] / [Web] / [Aplicações] / [Transferir Software]

## 7. Ícone de informações

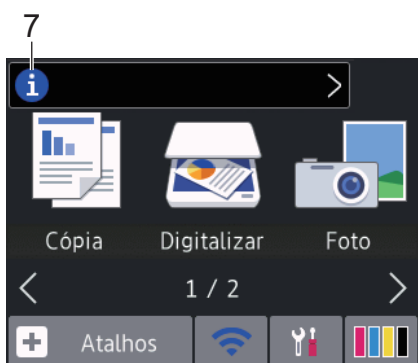

Estas novas informações da Brother aparecem na barra de informações quando as definições de notificação, como [Mensagem da Brother] e [Verif autom de firmware] estão configuradas para [Ligar]. (É necessária uma ligação à Internet, podendo ser aplicadas taxas relativas a dados.)

Prima para ver os detalhes.

## 8. Ícone de advertência

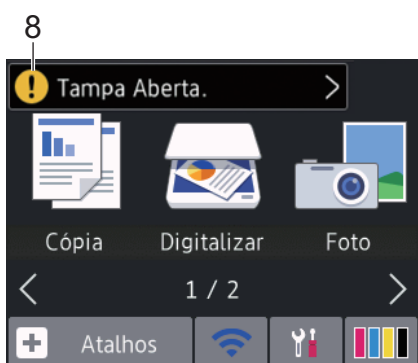

O ícone de advertência aparece quando existe uma mensagem de erro ou de manutenção; prima para ver os detalhes e, em seguida, prima para voltar ao ecrã Início.

## Informações relacionadas

- [Apresentação do equipamento Brother](#)
  - [Novas informações da Brother](#)

### Tópicos relacionados:

- [Reduzir o ruído da impressão](#)
- [Verificar o volume da tinta](#)
- [Apresentação do ecrã de definições](#)
- [Mensagens de erro e de manutenção](#)

## Novas informações da Brother

**Modelos Relacionados:** DCP-J772DW/DCP-J774DW/MFC-J890DW/MFC-J895DW

Estas novas informações da Brother aparecem na barra de informações quando as definições de notificação, como [Mensagem da Brother] e [Verif autom de firmware] estão configuradas para [Ligar].

Prima  para ver os detalhes.



É necessária uma ligação à Internet, podendo ser aplicadas taxas relativas a dados.

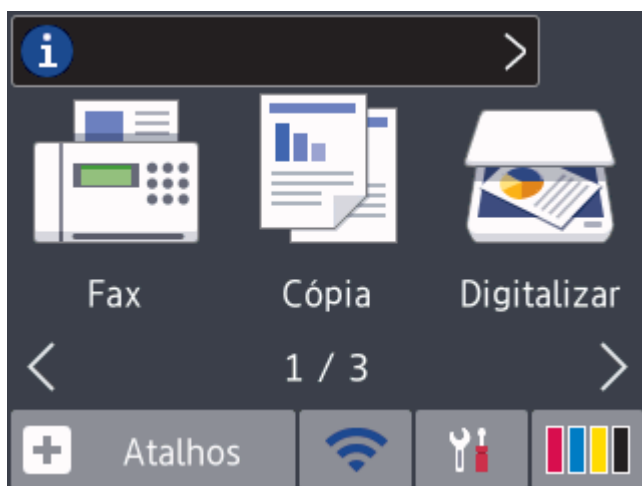

### Informações relacionadas

- [Apresentação do ecrã LCD tátil](#)

## Apresentação do ecrã de definições

**Modelos Relacionados:** DCP-J772DW/DCP-J774DW/MFC-J890DW/MFC-J895DW

>> [MFC-J890DW/MFC-J895DW](#)  
>> [DCP-J772DW/DCP-J774DW](#)

### MFC-J890DW/MFC-J895DW

O ecrã tátil indica o estado do equipamento quando prime  [Definiç.].

Utilize o menu Definições para aceder a todas as definições do seu equipamento Brother.



#### 1. [Manutenção]

Prima para aceder aos seguintes menus:

- [Melhorar Qual. Impressão]
- [Limpeza Cabeça Impr.]
- [Volum Tinteiro]
- [Modelo Cartucho Tinta]
- [Opções de Definição de Impressão]

#### 2. [Modo Silêncio]

Apresenta a configuração do modo silencioso.

Prima para aceder ao menu [Modo Silêncio].

Quando este menu está configurado para [Ligar], aparece  no ecrã Início.

#### 3. [Pré-vizual. Fax]

Apresenta a configuração de pré-visualização de faxes.

Prima para aceder ao menu [Pré-vizual. Fax].

#### 4. Modo de receção

Apresenta o modo de receção atual.

#### 5. [Data e Hora]

Apresenta a data e a hora.

Prima para aceder ao menu [Data e Hora].

#### 6. [Wi-Fi]

Prima para instalar uma ligação de rede sem fios.

Se estiver a utilizar uma ligação sem fios, aparece no ecrã um indicador de três níveis  que mostra a intensidade atual do sinal sem fios.

#### 7. [Defin. gaveta]

Prima para aceder ao menu [Defin. gaveta].



Utilize as opções do menu de definição da gaveta para alterar o tamanho e o tipo de papel.

#### 8. [Defin. todas]

Prima para aceder a um menu com todas as definições do equipamento.

## DCP-J772DW/DCP-J774DW

O ecrã tátil indica o estado do equipamento quando prime  [Definiç.].

Utilize o menu Definições para aceder a todas as definições do seu equipamento Brother.

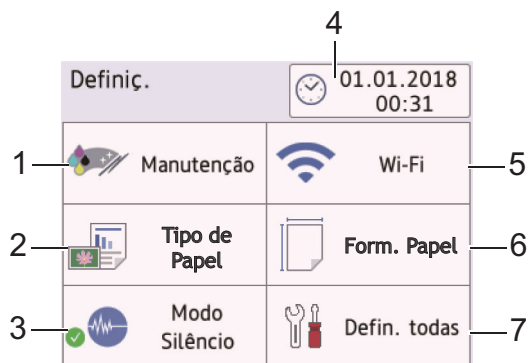

#### 1. [Manutenção]

Prima para aceder aos seguintes menus:

- [Melhorar Qual. Impressão]
- [Limpeza Cabeça Impr.]
- [Volum Tinteiro]
- [Modelo Cartucho Tinta]
- [Opções de Definição de Impressão]

#### 2. [Tipo de Papel]

Prima para aceder ao menu [Tipo de Papel].

Utilize esta opção para alterar o tipo de papel.

#### 3. [Modo Silêncio]

Apresenta a configuração do modo silencioso.

Prima para aceder ao menu [Modo Silêncio].

Quando este menu está configurado para [Ligar], aparece  no ecrã Início.

#### 4. [Data e Hora]

Apresenta a data e a hora.

Prima para aceder ao menu [Data e Hora].

#### 5. [Wi-Fi]

Prima para instalar uma ligação de rede sem fios.

Se estiver a utilizar uma ligação sem fios, aparece no ecrã um indicador de três níveis  que mostra a intensidade atual do sinal sem fios.

#### 6. [Tamanho Papel]

Prima para aceder ao menu [Tamanho Papel].

Utilize esta opção para alterar o formato de papel.

#### 7. [Defin. todas]

Prima para aceder a um menu com todas as definições do equipamento.

### Informações relacionadas

- [Apresentação do equipamento Brother](#)

---

**Tópicos relacionados:**

- Apresentação do ecrã LCD tátil
  - Verificar o volume da tinta
-

## Navegar no ecrã tátil

**Modelos Relacionados:** DCP-J772DW/DCP-J774DW/MFC-J890DW/MFC-J895DW

Prima o LCD com um dedo para o utilizar. Para ver e aceder a todas as opções, prima ◀▶ ou ▲▼ no LCD para percorrê-las.

### NOTA

- Este produto adota o tipo de letra da ARPHIC TECHNOLOGY CO., LTD.



### Informações relacionadas

- [Apresentação do equipamento Brother](#)

## Aceder a utilitários Brother (Windows)

O **Brother Utilities** é um iniciador de aplicações que proporciona um cómodo acesso a todas as aplicações da Brother que estejam instaladas no seu computador.

1. Efetue uma das seguintes ação:

- Windows 7

Clique em  (**Iniciar**) > **Todos os Programas** > **Brother** > **Brother Utilities**.

- Windows 8

Toque ou clique em  (**Brother Utilities**) no ecrã **Início** ou no ambiente de trabalho.

- Windows 8.1

Desloque o ponteiro do rato para o canto inferior esquerdo do ecrã **Início** e clique em  (se utilizar um dispositivo com controlo tátil, deslize para cima a partir do fundo do ecrã **Início** para fazer aparecer o ecrã **Aplicações**).

Quando o ecrã **Aplicações** aparecer, toque ou clique em  (**Brother Utilities**).

- Windows 10

Clique em  > **Brother** > **Brother Utilities**.

2. Selecione o equipamento.

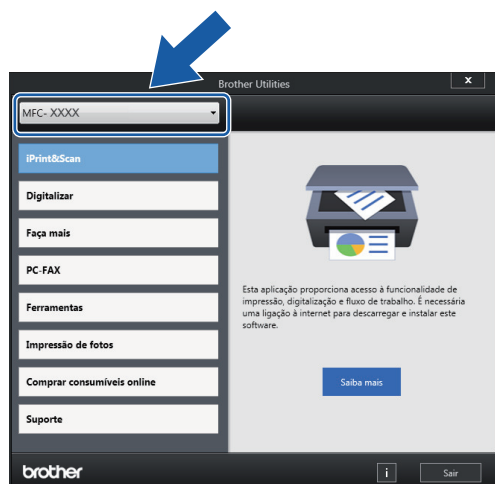

3. Selecione a operação que pretende utilizar.



### Informações relacionadas

- [Apresentação do equipamento Brother](#)
  - [Desinstalar o software e os controladores Brother \(Windows\)](#)

## Desinstalar o software e os controladores Brother (Windows)

1. Efetue uma das seguintes ação:

- Windows 7

Clique em  (**Iniciar**) > **Todos os Programas** > **Brother** > **Brother Utilities**.

- Windows 8

Toque ou clique em  (**Brother Utilities**) no ecrã **Início** ou no ambiente de trabalho.

- Windows 8.1

Desloque o ponteiro do rato para o canto inferior esquerdo do ecrã **Início** e clique em  (se utilizar um dispositivo com controlo tátil, deslize para cima a partir do fundo do ecrã **Início** para fazer aparecer o ecrã **Aplicações**).

Quando o ecrã **Aplicações** aparecer, toque ou clique em  (**Brother Utilities**).

- Windows 10

Clique em  > **Brother** > **Brother Utilities**.

2. Selecione o seu modelo na lista pendente (se ainda não estiver seleccionado).

3. Clique em **Ferramentas** na barra de navegação do lado esquerdo.

- Se o ícone **Notificação de atualização do software** estiver visível, selecione-o e clique em **Verificar agora** > **Procurar atualizações de software** > **Atualizar**. Siga as instruções no ecrã.
- Se o ícone **Notificação de atualização do software** não estiver visível, avance para o passo seguinte.

4. Clique em **Desinstalar** na secção **Ferramentas** do **Brother Utilities**.

Siga as instruções da caixa de diálogo para desinstalar o software e os controladores.



### Informações relacionadas

- [Aceder a utilitários Brother \(Windows\)](#)

## Manuseamento do papel

- Colocar papel
- Colocar documentos

## Colocar papel

- Colocar papel na gaveta de papel
- Colocar papel Foto ou Foto L na gaveta do papel fotográfico
- Colocar papel na ranhura de alimentação manual
- Área não imprimível
- Definições de papel
- Papel e outros suportes de impressão aceitáveis
- Mensagens de erro e de manutenção
- Problemas no manuseamento do papel e na impressão

## **Colocar papel na gaveta de papel**

- [Colocar folhas de papel ou papel Foto 2L na gaveta do papel](#)
- [Colocar papel fotográfico na gaveta do papel](#)
- [Colocar envelopes na gaveta do papel](#)



## Colocar folhas de papel ou papel Foto 2L na gaveta do papel

- Se a definição [Verificar papel] estiver configurada como [Ligar] e puxar a gaveta para fora do equipamento, aparece uma mensagem no LCD a perguntar se pretende alterar o tipo e o tamanho do papel. Se necessário, altere as definições de formato e tipo de papel seguindo as instruções apresentadas no LCD.
- Coloque apenas um tamanho e um tipo de papel na gaveta de cada vez.
- Quando colocar um papel de formato diferente na gaveta, terá de alterar a definição de formato do papel no equipamento ou no seu computador.

1. Se a aba do suporte do papel (1) estiver aberta, feche-a e, em seguida, feche o suporte do papel (2).

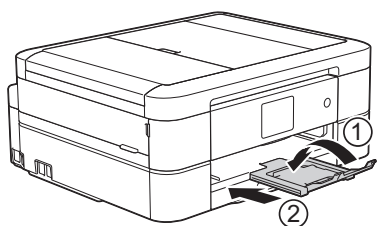

2. Puxe a gaveta do papel completamente para fora do equipamento.

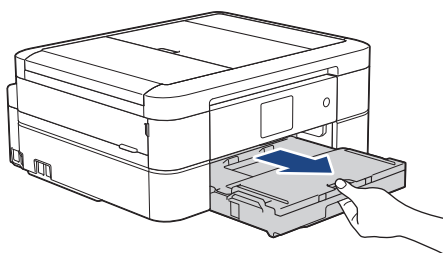

3. Abra a tampa da gaveta de saída do papel (1).

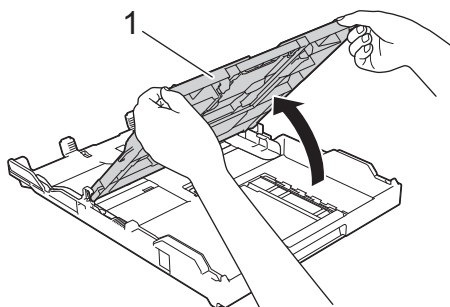

4. Prima e desloque cuidadosamente as guias da largura do papel (1) e a guia do comprimento do papel (2) para as ajustar ao tamanho do papel.

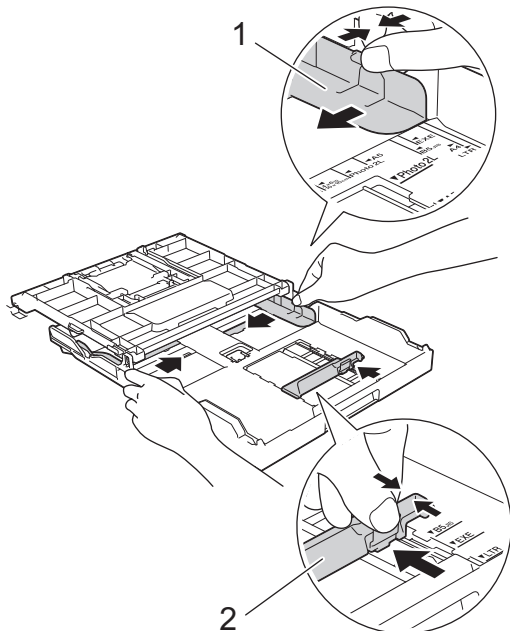

5. Folheie bem a pilha de papel para evitar um encravamento de papel ou uma alimentação errada.

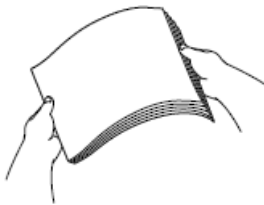

Certifique-se sempre de que o papel não está enrolado ou enrugado.

6. Coloque cuidadosamente o papel na gaveta do papel com a superfície de impressão **voltada para baixo**.

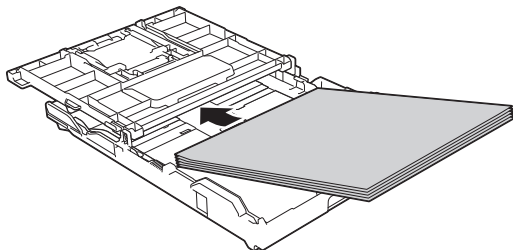

Certifique-se de que o papel não está enrolado na gaveta e que a guia do comprimento do papel (1) toca nas extremidades do mesmo.

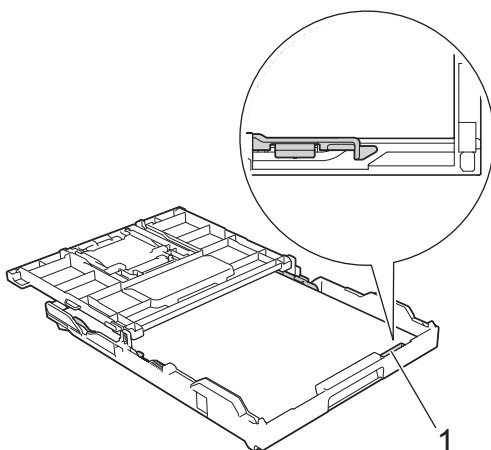

## IMPORTANTE

- Tenha o cuidado de não empurrar o papel demasiado para dentro; o papel pode levantar na parte traseira da gaveta e causar problemas de alimentação.
- A colocação de mais de 20 folhas de papel Foto 2L (13 x 18 cm) pode causar encravamentos de papel.



Para adicionar papel antes de a gaveta ficar vazia, retire o papel existente na gaveta e junte-o ao papel que pretende adicionar. Folheie sempre bem a pilha de papel para evitar que o equipamento alimente várias páginas.

7. Desloque cuidadosamente as guias da largura do papel (1) para as ajustar ao papel. Certifique-se de que as guias da largura do papel tocam nas extremidades do papel.

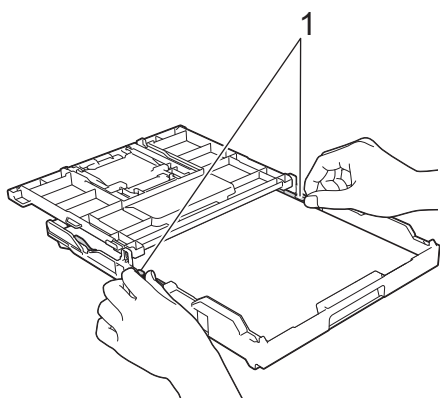

8. Feche a tampa da gaveta de saída do papel.

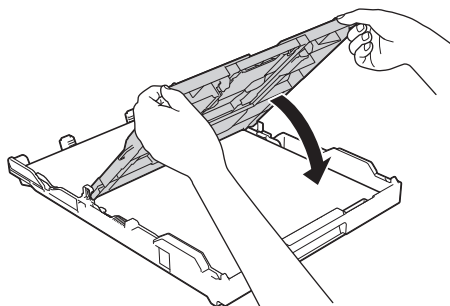

9. Lentamente, introduza na totalidade a gaveta do papel no equipamento.

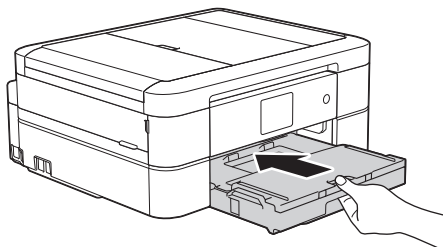

10. Puxe para fora o suporte do papel (1) até o encaixar na posição adequada e, em seguida, abra a aba do suporte do papel (2).

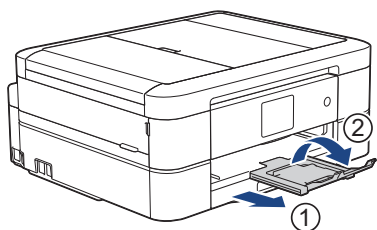



## Informações relacionadas

- Colocar papel na gaveta de papel

### **Tópicos relacionados:**

- Alterar a definição de verificação do tamanho do papel
- Selecionar o suporte de impressão correto
- Alterar o tamanho e o tipo do papel

## Colocar papel fotográfico na gaveta do papel

- Se a definição [Verificar papel] estiver configurada como [Ligar] e puxar a gaveta para fora do equipamento, aparece uma mensagem no LCD a perguntar se pretende alterar o tipo e o tamanho do papel. Se necessário, altere as definições de formato e tipo de papel seguindo as instruções apresentadas no LCD.
- Coloque apenas um tamanho e um tipo de papel na gaveta de cada vez.
- Quando colocar um papel de formato diferente na gaveta, terá de alterar a definição de formato do papel no equipamento ou no seu computador.

1. Se a aba do suporte do papel (1) estiver aberta, feche-a e, em seguida, feche o suporte do papel (2).

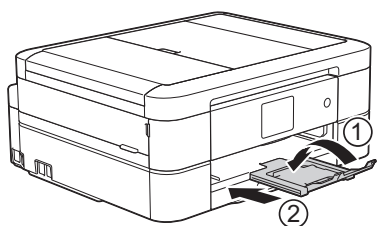

2. Puxe a gaveta do papel completamente para fora do equipamento.

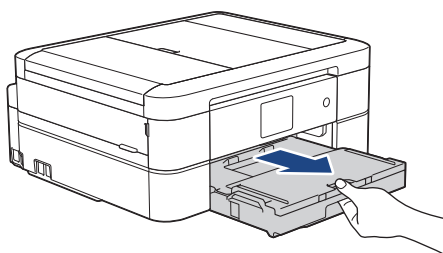

3. Abra a tampa da gaveta de saída do papel (1).

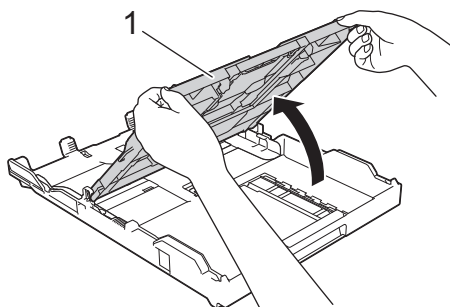

4. Prima e desloque cuidadosamente as guias da largura do papel (1) para as ajustar ao tamanho do papel e, em seguida, levante o bloqueador (2).

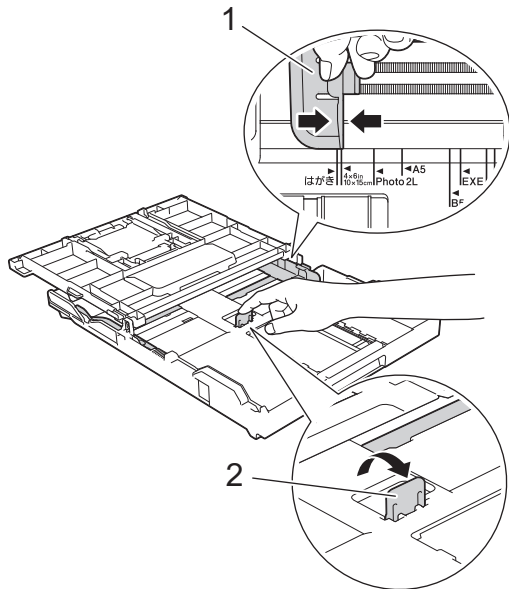

5. Feche a tampa da gaveta de saída do papel.

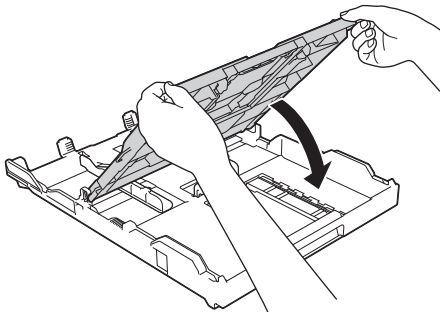

6. Coloque até 20 folhas de papel fotográfico, com a superfície de impressão **voltada para baixo**. A colocação de mais de 20 folhas de papel fotográfico pode provocar encravamentos de papel.

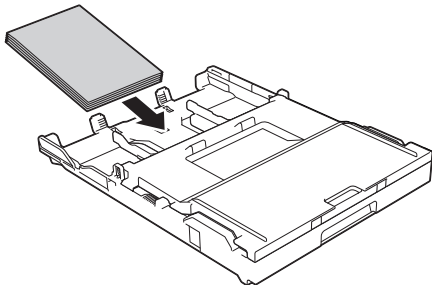

7. Desloque cuidadosamente as guias da largura do papel (1) para as ajustar ao papel.

Certifique-se de que as guias da largura do papel tocam nas extremidades do papel e que este está alisado na gaveta.

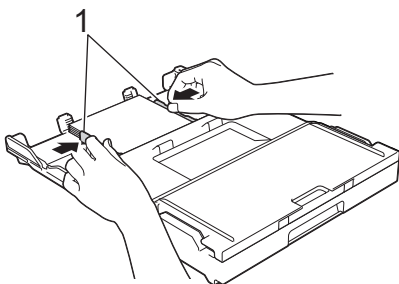

8. Lentamente, introduza na totalidade a gaveta do papel no equipamento.

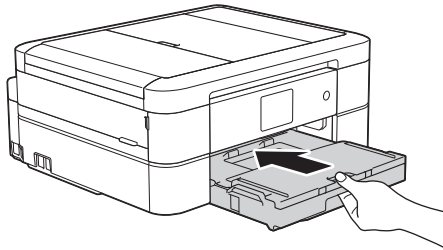

9. Puxe para fora o suporte do papel (1) até o encaixar na posição adequada e, em seguida, abra a aba do suporte do papel (2).

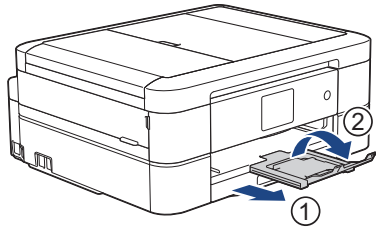

### ✓ Informações relacionadas

- Colocar papel na gaveta de papel

#### **Tópicos relacionados:**

- Alterar a definição de verificação do tamanho do papel
  - Selecionar o suporte de impressão correto
  - Alterar o tamanho e o tipo do papel
-

## Colocar envelopes na gaveta do papel

- Se a definição [Verificar papel] estiver configurada como [Ligar] e puxar a gaveta para fora do equipamento, aparece uma mensagem no LCD a perguntar se pretende alterar o tipo e o tamanho do papel. Se necessário, altere as definições de formato e tipo de papel seguindo as instruções apresentadas no LCD.
- Coloque apenas um tamanho e um tipo de papel na gaveta de cada vez.
- Quando colocar um papel de formato diferente na gaveta, terá de alterar a definição de formato do papel no equipamento ou no seu computador.
- Antes de colocar envelopes na gaveta, exerça pressão sobre os cantos e os lados dos envelopes para os alisar o mais possível.  
►► *Informações relacionadas: Acerca dos envelopes*

1. Se a aba do suporte do papel (1) estiver aberta, feche-a e, em seguida, feche o suporte do papel (2).

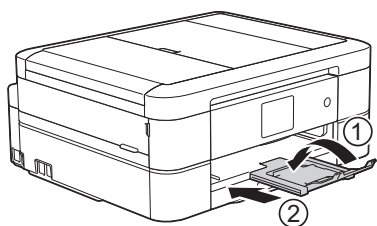

2. Puxe a gaveta do papel completamente para fora do equipamento.

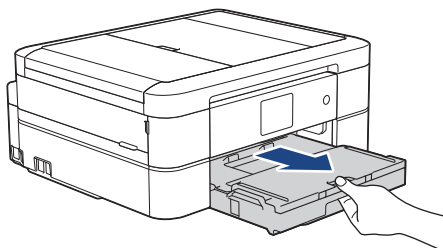

3. Abra a tampa da gaveta de saída do papel (1).

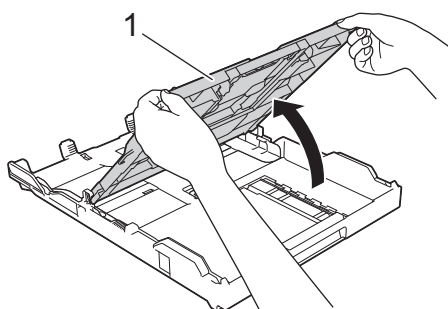

4. Coloque até 10 envelopes na gaveta do papel com a superfície de impressão **voltada para baixo**. A colocação de mais de 10 envelopes pode provocar encravamentos de papel.  
Se as abas dos envelopes ficarem na margem mais comprida, coloque-os com a aba voltada para a esquerda, como indicado na ilustração. Prima e desloque cuidadosamente as guias da largura do papel (1) e a guia do comprimento do papel (2) para as ajustar ao tamanho dos envelopes.  
Certifique-se de que os envelopes estão alisados na gaveta.



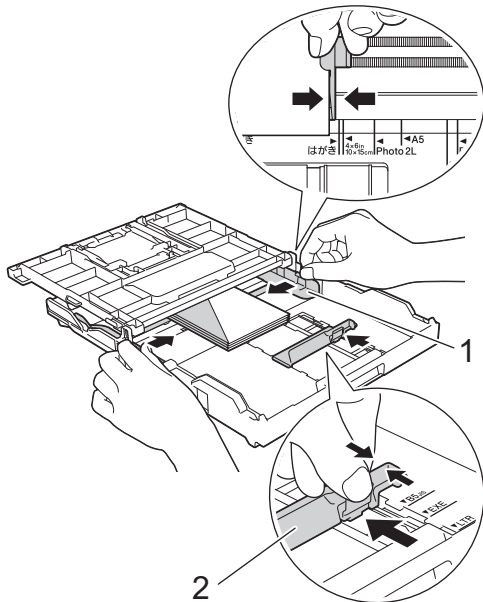

## IMPORTANTE

Se os envelopes forem alimentados "de dois em dois", coloque um envelope de cada vez na gaveta do papel.

5. Feche a tampa da gaveta de saída do papel.

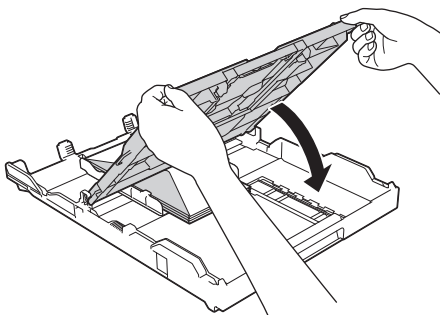

6. Lentamente, introduza na totalidade a gaveta do papel no equipamento.

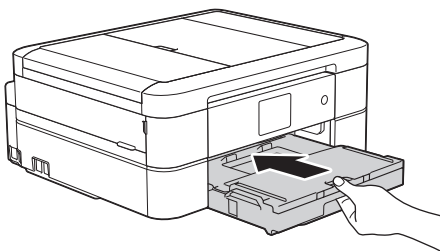

7. Puxe para fora o suporte do papel (1) até o encaixar na posição adequada e, em seguida, abra a aba do suporte do papel (2).

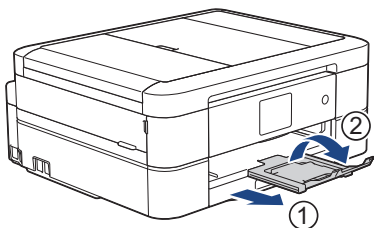

## ✓ Informações relacionadas

- Colocar papel na gaveta de papel

---

**Tópicos relacionados:**

- [Acerca dos envelopes](#)
  - [Alterar a definição de verificação do tamanho do papel](#)
  - [Selecionar o suporte de impressão correto](#)
  - [Alterar o tamanho e o tipo do papel](#)
-

## Colocar papel Foto ou Foto L na gaveta do papel fotográfico

**Modelos Relacionados:** DCP-J572DW/DCP-J772DW/DCP-J774DW

Utilize a gaveta do papel fotográfico, situada na parte de cima da tampa da gaveta de saída do papel, para imprimir em papel de tamanho Foto (10 x 15 cm) ou Foto L (89 x 127 mm).



- Quando utilizar a gaveta do papel fotográfico, não tem de retirar o papel da gaveta que está por baixo.

- Se a definição [Verificar papel] estiver configurada como [Ligar] e puxar a gaveta para fora do equipamento, aparece uma mensagem no LCD a perguntar se pretende alterar o tipo e o tamanho do papel. Se necessário, altere as definições Formato do papel e Tipo de Papel seguindo as instruções apresentadas no LCD.
- Coloque apenas um tamanho e um tipo de papel na gaveta de cada vez.
- Quando colocar um papel de tamanho diferente na gaveta, terá de alterar a definição de formato do papel no equipamento ou a definição de tamanho do papel no seu computador.

1. Se a aba do suporte do papel (1) estiver aberta, feche-a e, em seguida, feche o suporte do papel (2).

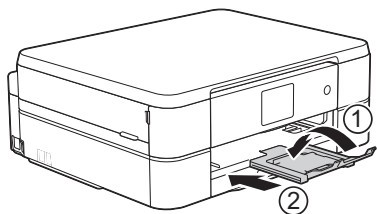

2. Puxe a gaveta do papel completamente para fora do equipamento.

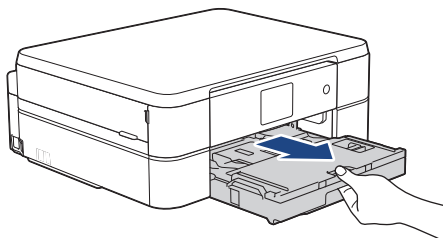

3. Prima o botão azul de desbloqueio da gaveta de papel fotográfico (1) e faça deslizar na totalidade a tampa da gaveta de saída do papel para a frente, até que bloqueie na posição de impressão de fotografias (2).

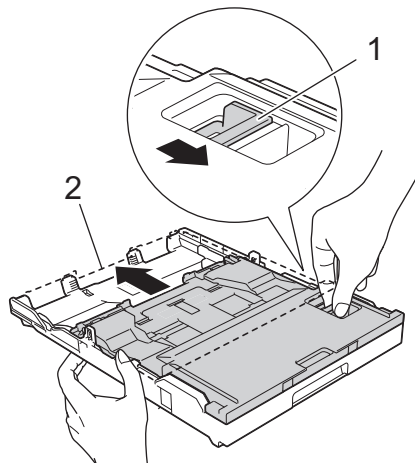

4. Coloque até 20 folhas de papel Foto ou Foto L na gaveta do papel fotográfico com a superfície da impressão **voltada para baixo**.

A colocação de mais de 20 folhas de papel fotográfico pode provocar encravamentos de papel.

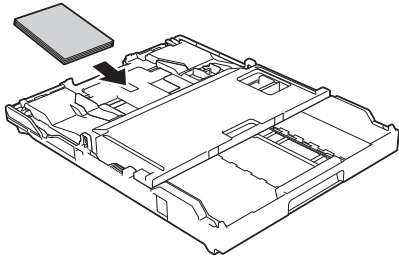

5. Desloque cuidadosamente as guias da largura do papel (1) para as ajustar ao papel. Certifique-se de que as guias da largura do papel tocam nas extremidades do papel e que este está alisado na gaveta.

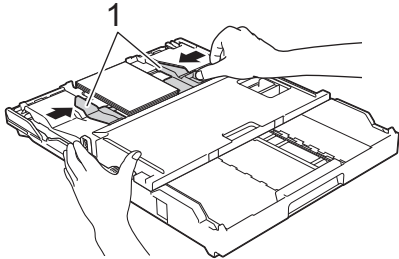

6. Lentamente, introduza na totalidade a gaveta do papel no equipamento.

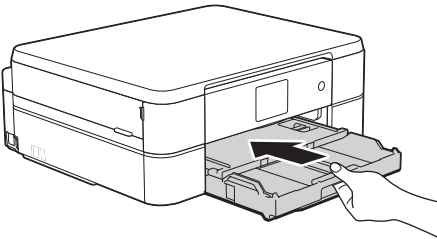

Não abra o suporte do papel nem a aba do suporte do papel quando utilizar a gaveta do papel fotográfico. Caso contrário, será difícil retirar as impressões.

## IMPORTANTE

Quando terminar a impressão de fotografias, volte a colocar a gaveta de papel fotográfico na posição de impressão normal. Caso contrário, irá aparecer um erro de [Verif. Papel] quando utilizar folhas de papel.

**Gaveta do papel fotográfico na posição de impressão normal**

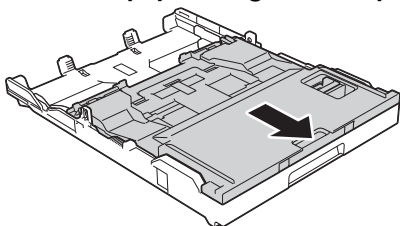

**Gaveta do papel fotográfico na posição de impressão de fotografias**

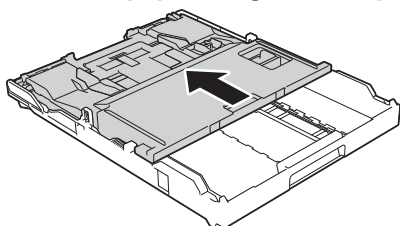

## Informações relacionadas

- Colocar papel

---

**Tópicos relacionados:**

- Problemas no manuseamento do papel e na impressão
-

## Colocar papel na ranhura de alimentação manual

**Modelos Relacionados:** DCP-J572DW/DCP-J772DW/DCP-J774DW/MFC-J890DW/MFC-J895DW

Coloque suportes de impressão especiais nesta ranhura, inserindo **uma folha de papel** de cada vez.



O equipamento ativa automaticamente o modo Alimentação Manual quando coloca papel na ranhura de alimentação manual.

1. Abra a tampa da ranhura de alimentação manual.

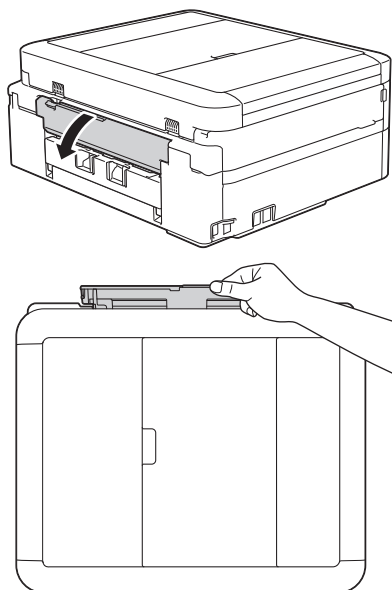

2. Levante o suporte do papel.

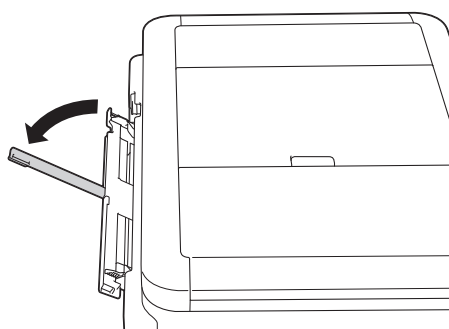

3. Desloque as guias do papel da ranhura de alimentação manual para as ajustar à largura do papel que está a utilizar.

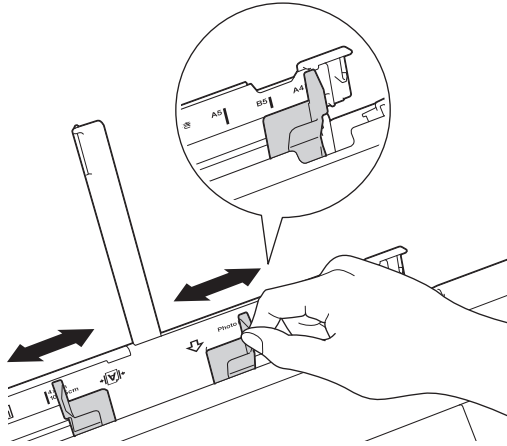

4. Coloque apenas **uma folha de papel** na ranhura de alimentação manual com a superfície de impressão **voltada para cima**.

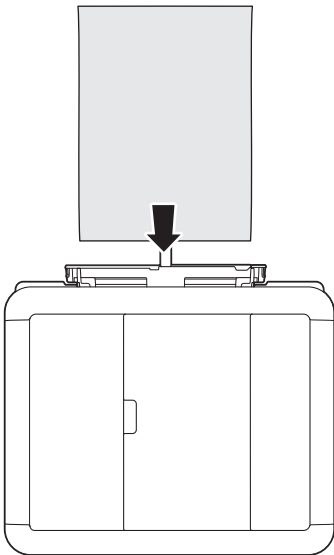
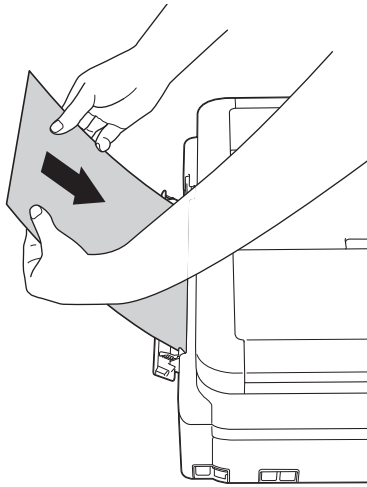



Quando utilizar envelopes, coloque-os com a superfície de impressão **voltada para cima** e a aba para a esquerda, como indicado na ilustração.

➤ *Informações relacionadas: Acerca dos envelopes*

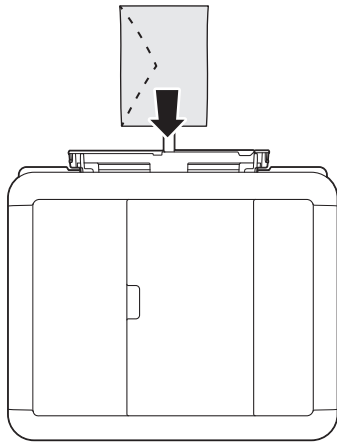

## IMPORTANTE

- NÃO coloque mais do que **uma folha de papel** de cada vez na ranhura de alimentação manual. Se o fizer, poderá provocar um encravamento de papel. Quando imprimir várias páginas, coloque a folha de papel seguinte apenas quando o LCD apresentar uma mensagem com essa indicação.
- NÃO coloque papel na ranhura de alimentação manual quando estiver a imprimir a partir da gaveta do papel. Se o fizer, poderá provocar um encravamento de papel.

5. Com ambas as mãos, introduza **uma folha de papel** na ranhura de alimentação manual até a extremidade frontal da folha tocar nos rolos do alimentador de papel. Solte o papel quando ouvir o equipamento a puxá-lo. O LCD apresenta [Entr. alim. manual pronta.]. Leia as instruções apresentadas no LCD e, em seguida, prima [OK].

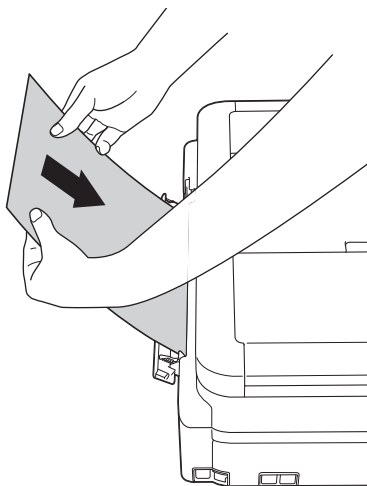

Quando colocar um envelope ou uma folha de papel espesso, introduza-os na ranhura de alimentação manual até sentir que são puxados pelos rolos do alimentador de papel.

6. Puxe para fora o suporte do papel (1) até o encaixar na posição adequada e, em seguida, abra a aba do suporte do papel (2).



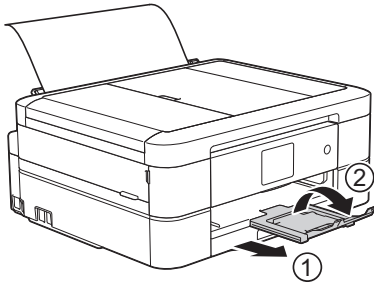

- Se o documento não couber numa folha, o equipamento pede-lhe que coloque outra folha de papel. Coloque outra folha de papel na ranhura de alimentação manual e, em seguida, prima [OK] no painel de controlo do equipamento.
- Certifique-se de que a impressão está concluída antes de fechar a tampa da ranhura de alimentação manual.
- Se colocar papel na ranhura de alimentação manual, o equipamento imprime sempre a partir da ranhura de alimentação manual.
- O equipamento ejeta o papel colocado na ranhura de alimentação manual durante a impressão de uma página de teste, um fax ou um relatório.
- O equipamento ejeta o papel colocado na ranhura de alimentação manual durante o processo de limpeza do equipamento. Aguarde que o equipamento termine a limpeza e, em seguida, coloque papel na ranhura de alimentação manual.



### Informações relacionadas

- [Colocar papel](#)

#### Tópicos relacionados:

- [Acerca dos envelopes](#)
- [Selecionar o suporte de impressão correto](#)
- [Mensagens de erro e de manutenção](#)

## Área não imprimível

A área não imprimível depende das definições da aplicação utilizada. Os valores a seguir apresentados indicam as áreas não imprimíveis em folhas de papel e envelopes. O equipamento apenas poderá imprimir nas áreas sombreadas das folhas de papel se a função de impressão sem margens estiver disponível e ativada.

### Folhas de papel

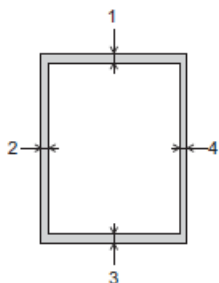

### Envelopes

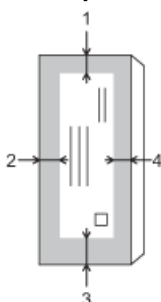

	Topo (1)	Esquerda (2)	Fundo (3)	Direita (4)
Folha de papel	3 mm	3 mm	3 mm	3 mm
Envelopes	12 mm	3 mm	12 mm	3 mm



A função de impressão sem margens não está disponível para envelopes e impressão nos 2 lados.



### Informações relacionadas

- [Colocar papel](#)

#### Tópicos relacionados:

- [Problemas no manuseamento do papel e na impressão](#)

## Definições de papel

- Alterar o tamanho e o tipo do papel
- Alterar a definição de verificação do tamanho do papel
- Reduzir o tamanho de página de um fax recebido com tamanho demasiado grande

## Alterar o tamanho e o tipo do papel

Configure as definições Formato do papel e Tipo de Papel para a gaveta do papel.

- Para obter a melhor qualidade de impressão, configure o equipamento para o tipo de papel que está a utilizar.
- Quando altera o tamanho do papel que coloca na gaveta, terá também de alterar a definição Formato do papel no LCD.

>> [DCP-J572DW/MFC-J491DW/MFC-J497DW](#)

>> [DCP-J772DW/DCP-J774DW/MFC-J890DW/MFC-J895DW](#)



### DCP-J572DW/MFC-J491DW/MFC-J497DW

1. Prima **Config.**.
2. Prima ▲ ou ▼ para seleccionar o seguinte:
  - a. Escolha [Config. geral]. Prima **OK**.
  - b. Selecione [Tipo de Papel]. Prima **OK**.
  - c. Selecione [Papel Normal], [Papel Jactinta], [Brother BP71] ou [Outro Brilhante]. Prima **OK**.
  - d. Selecione [Tamanho Papel]. Prima **OK**.
  - e. Selecione a opção de tamanho de papel pretendida e, em seguida, prima **OK**.
3. Prima **Parar**.



O equipamento ejeta o papel, com a superfície impressa voltada para cima, para a gaveta do papel na parte dianteira do equipamento. Quando utilizar papel plastificado, retire cada folha imediatamente para evitar borrões ou encravamentos de papel.

### DCP-J772DW/DCP-J774DW/MFC-J890DW/MFC-J895DW

1. (MFC-J890DW/MFC-J895DW) Prima  [Definiç.] > [Defin. gaveta].
2. (DCP-J772DW/DCP-J774DW) Prima  [Definiç.].
3. Prima [Tipo de Papel].
4. Prima ▲ ou ▼ para ver as opções de tipo de papel e, em seguida, prima a opção pretendida.
5. Prima [Tamanho Papel].
6. Prima ▲ ou ▼ para visualizar as opções de tamanho do papel e, em seguida, prima a opção pretendida.
7. Prima .



O equipamento ejeta o papel, com a superfície impressa voltada para cima, para a gaveta do papel na parte dianteira do equipamento. Quando utilizar papel plastificado, retire cada folha imediatamente para evitar borrões ou encravamentos de papel.

### ✓ Informações relacionadas

- [Definições de papel](#)

#### Tópicos relacionados:

- [Colocar folhas de papel ou papel Foto 2L na gaveta do papel](#)
- [Colocar papel fotográfico na gaveta do papel](#)
- [Colocar envelopes na gaveta do papel](#)

- 
- Papel e outros suportes de impressão aceitáveis
  - Mensagens de erro e de manutenção
  - Problemas no manuseamento do papel e na impressão
-

## Alterar a definição de verificação do tamanho do papel

Se esta definição estiver configurada como [Ligar] e puxar a gaveta do papel para fora do equipamento, o LCD apresenta uma mensagem a perguntar se pretende alterar as definições de tamanho e tipo de papel.

A predefinição é [Ligar].



>> [DCP-J572DW/MFC-J491DW/MFC-J497DW](#)

>> [DCP-J772DW/DCP-J774DW/MFC-J890DW/MFC-J895DW](#)

### DCP-J572DW/MFC-J491DW/MFC-J497DW

1. Prima **Config.**.
2. Prima ▲ ou ▼ para seleccionar o seguinte:
  - a. Escolha [Config. geral]. Prima **OK**.
  - b. Selecione [Verificar papel]. Prima **OK**.
  - c. Selecione [Ligar] ou [Desligar]. Prima **OK**.
3. Prima **Parar**.

### DCP-J772DW/DCP-J774DW/MFC-J890DW/MFC-J895DW

1. Prima  [Definiç.] > [Defin. todas] > [Config. geral].
2. Prima ▲ ou ▼ para ver a opção [Verificar papel] e, em seguida, prima nela.
3. Prima [Ligar] ou [Desligar].
4. Prima .

### Informações relacionadas

- [Definições de papel](#)

#### Tópicos relacionados:

- [Colocar folhas de papel ou papel Foto 2L na gaveta do papel](#)
- [Colocar papel fotográfico na gaveta do papel](#)
- [Colocar envelopes na gaveta do papel](#)
- [Mensagens de erro e de manutenção](#)

## Papel e outros suportes de impressão aceitáveis

A qualidade de impressão pode ser afetada pelo tipo de papel que utilizar no equipamento.

Para obter a melhor qualidade de impressão com as definições que selecionou, defina sempre o tipo de papel de forma a corresponder ao tipo de papel que colocou.

Pode utilizar papel simples, papel para jato de tinta (revestido), papel plastificado, papel reciclado e envelopes.

É aconselhável testar vários tipos de papel antes de comprar grandes quantidades.

Para obter melhores resultados, utilize papel da Brother.

- Quando imprimir em papel para jato de tinta (revestido) e papel plastificado, certifique-se de que seleciona o suporte de impressão correto no separador **Básico** do controlador da impressora ou na definição de tipo de papel no equipamento.
- Se imprimir em papel fotográfico da Brother, coloque uma folha adicional do mesmo papel fotográfico na gaveta do papel.
- Quando utilizar papel fotográfico, retire cada folha imediatamente para evitar borrões ou encravamentos de papel.
- Evite tocar na superfície impressa do papel logo a seguir à impressão, porque esta pode não estar completamente seca e pode sujar os dedos.



### Informações relacionadas

- [Colocar papel](#)
  - [Papéis recomendados](#)
  - [Manusear e utilizar suportes de impressão](#)
  - [Acerca dos envelopes](#)
  - [Selecionar o suporte de impressão correto](#)

#### Tópicos relacionados:

- [Alterar o tamanho e o tipo do papel](#)
- [Problemas no manuseamento do papel e na impressão](#)

## Papéis recomendados

Para obter a melhor qualidade de impressão, recomendamos os papéis Brother indicados na tabela.

Se o papel da Brother não estiver disponível no seu país, recomendamos que teste vários tipos de papel antes de comprar grandes quantidades.

### Papel da Brother

Tipo de papel	Item
Simplex A4	BP60PA
Foto plastificado A4	BP71GA4
Jato de tinta (mate) A4	BP60MA
Foto plastificado 10 x 15 cm	BP71GP



### Informações relacionadas

- [Papel e outros suportes de impressão aceitáveis](#)



## Manusear e utilizar suportes de impressão

- Guarde o papel na embalagem original e mantenha-a fechada. Guarde o papel numa posição plana, em locais sem humidade e não expostos a luz solar direta ou a calor.
- Evite tocar no lado brilhante (revestido) do papel fotográfico.

### IMPORTANTE

NÃO utilize os seguintes tipos de papel:

- Danificado, enrolado, enrugado ou com formas irregulares

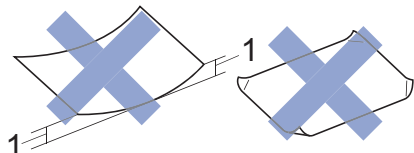

1. Um enrolamento de **2 mm ou superior pode provocar encravamentos.**
- Extremamente brilhante ou altamente texturado
  - Papel que não esteja empilhado uniformemente
  - Papel fabricado com grão curto



### Informações relacionadas

- [Papel e outros suportes de impressão aceitáveis](#)

## Acerca dos envelopes

- Utilize envelopes com gramagem de 80 a 95 g/m<sup>2</sup>.
- Para alguns tamanhos de envelope, é necessário definir as margens na aplicação. Não se esqueça de fazer primeiro um teste de impressão antes de imprimir um grande número de envelopes.

### IMPORTANTE

NÃO utilize envelopes que:

- Tenham folgas
- Tenham janelas
- Sejam gravados (que tenham relevo)
- Com fechos metálicos ou agrafos
- Estejam pré-impressos no interior
- Sejam autocolantes
- Tenham abas duplas

#### Autocolantes Abas duplas

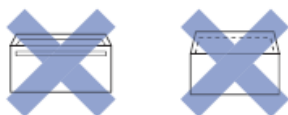

Podem ocorrer problemas de alimentação de papel provocados pela espessura, pelo tamanho e pela forma da aba dos envelopes que está a utilizar.

- Antes de colocar envelopes na gaveta, exerça pressão nas abas, nas extremidades e nos cantos para os tornar o mais lisos possível, conforme indicado nas ilustrações.

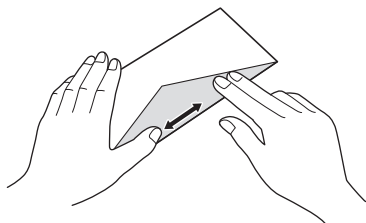
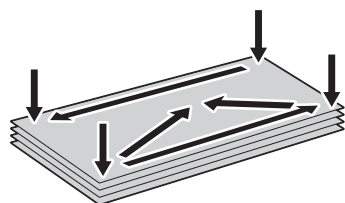

Folheie bem a pilha de envelopes para evitar um encravamento de papel ou uma alimentação errada.

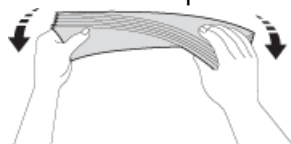

### IMPORTANTE

Se os envelopes forem alimentados "de dois em dois", coloque um envelope de cada vez na gaveta do papel.



## Informações relacionadas

- Papel e outros suportes de impressão aceitáveis

### **Tópicos relacionados:**

- Colocar envelopes na gaveta do papel
- Colocar papel na ranhura de alimentação manual

## **Selecionar o suporte de impressão correto**

- [Tipo de papel e tamanho do papel para cada operação](#)
- [Capacidade das gavetas do papel](#)
- [Gramagem e espessura do papel](#)
- [Colocar folhas de papel ou papel Foto 2L na gaveta do papel](#)
- [Colocar papel fotográfico na gaveta do papel](#)
- [Colocar envelopes na gaveta do papel](#)
- [Colocar papel na ranhura de alimentação manual](#)

▲ [Página inicial](#) > [Manuseamento do papel](#) > [Colocar papel](#) > [Papel e outros suportes de impressão aceitáveis](#) > [Selecionar o suporte de impressão correto](#) > Tipo de papel e tamanho do papel para cada operação

## Tipo de papel e tamanho do papel para cada operação

Tipo de papel	Tamanho do papel		Utilização			
			Fax <sup>1</sup>	Copiar	Photo Capture <sup>2</sup>	Impressora
Folha de papel	A4	210 x 297 mm	Sim	Sim	Sim	Sim
	Letter	215,9 x 279,4 mm	Sim	Sim	Sim	Sim
	Executive	184,1 x 266,7 mm	-	-	-	Sim
	A5	148 x 210 mm	-	Sim	-	Sim
	A6	105 x 148 mm	-	-	-	Sim
Cartões	Fotografia	10 x 15 cm	-	Sim	Sim	Sim
	Foto L	9 x 13 cm	-	-	-	Sim
	Foto 2L	13 x 18 cm	-	-	Sim	Sim
	Ficha	13 x 20 cm	-	-	-	Sim
Envelopes	Envelope C5	162 x 229 mm	-	-	-	Sim
	Envelope DL	110 x 220 mm	-	-	-	Sim
	Com-10	104,7 x 241,3 mm	-	-	-	Sim
	Monarch	98,4 x 190,5 mm	-	-	-	Sim

<sup>1</sup> Apenas nos modelos MFC

<sup>2</sup> DCP-J572DW/DCP-J772DW/DCP-J774DW/MFC-J890DW/MFC-J895DW apenas



### Informações relacionadas

- [Selecionar o suporte de impressão correto](#)

## Capacidade das gavetas do papel

	Tamanho do papel	Tipos de papel	N.º de folhas
Gaveta do papel	A4, Letter, Executive, A5, A6, Envelopes (C5, Com-10, DL, Monarch), Foto (10 x 15 cm), Foto 2L (13 x 18 cm), Ficha (13 x 20 cm)	Papel simples, Papel reciclado	(MFC-J890DW/ MFC-J895DW) 150 <sup>1</sup> (DCP-J572DW/ DCP-J772DW/ DCP-J774DW/ MFC-J491DW/ MFC-J497DW) 100 <sup>1</sup>
		Papel para jato de tinta	20
		Papel plastificado, Foto	20
		Ficha	50
		Envelopes	10
Gaveta do papel fotográfico (DCP-J572DW/ DCP-J772DW/ DCP-J774DW)	Foto (10 x 15 cm) e Foto L (9 x 13 cm)	Papel simples, Papel para jato de tinta, Papel plastificado, Papel reciclado e Foto	20
Ranhura de alimentação manual (DCP-J572DW/ DCP-J772DW/ DCP-J774DW/ MFC-J890DW/ MFC-J895DW)	A4, Letter, Executive, A5, A6, Envelopes (C5, Com-10, DL, Monarch), Foto (10 x 15 cm), Foto L (9 x 13 cm), Foto 2L (13 x 18 cm), Ficha (13 x 20 cm)	Papel simples, Papel para jato de tinta, Papel plastificado, Papel reciclado, Foto e Envelopes	1

<sup>1</sup> Quando utilizar papel simples 80 g/m<sup>2</sup>



### Informações relacionadas

- [Selecionar o suporte de impressão correto](#)

## Gramagem e espessura do papel

Tipo de papel		Gramagem	Espessura
Folha de papel	Papel simples, Papel reciclado	64 a 120 g/m <sup>2</sup>	0,08 a 0,15 mm
	Papel para jato de tinta	64 a 200 g/m <sup>2</sup>	0,08 a 0,25 mm
	Papel plastificado <sup>1 2</sup>	Até 220 g/m <sup>2</sup>	Até 0,25 mm
Cartões	Cartão Foto <sup>1 2</sup>	Até 220 g/m <sup>2</sup>	Até 0,25 mm
	Ficha <sup>2</sup>	Até 120 g/m <sup>2</sup>	Até 0,15 mm
Envelopes		80 a 95 g/m <sup>2</sup>	Até 0,52 mm

<sup>1</sup> BP71 260 g/m<sup>2</sup> foi especialmente concebido para equipamentos a jato de tinta da Brother.

<sup>2</sup> Até 300 g/m<sup>2</sup> para a ranhura de alimentação manual (DCP-J572DW/DCP-J772DW/DCP-J774DW/MFC-J890DW/MFC-J895DW)



### Informações relacionadas

- [Selecionar o suporte de impressão correto](#)

#### Tópicos relacionados:

- [Problemas no manuseamento do papel e na impressão](#)

## Colocar documentos

- Colocar documentos no alimentador automático de documentos (ADF)
- Colocar documentos no vidro do digitalizador
- Área não digitalizável



## Colocar documentos no alimentador automático de documentos (ADF)

**Modelos Relacionados:** MFC-J491DW/MFC-J497DW/MFC-J890DW/MFC-J895DW

O ADF suporta várias páginas e alimenta cada folha individualmente.

Utilize papel dentro dos limites de tamanho e gramagem indicados na tabela. Folheie sempre o papel antes de o colocar no ADF.

### Tamanhos e gramagem dos documentos

Comprimento <sup>1</sup> :	148 a 355,6 mm
Largura:	148 a 215,9 mm
Gramagem do papel:	64 a 90 g/m <sup>2</sup>

<sup>1</sup> As páginas de documentos maiores do que 297 mm têm de ser alimentadas uma de cada vez.

### IMPORTANTE

- NÃO puxe o documento enquanto este estiver a ser alimentado.
- NÃO utilize papel que esteja enrolado, enrugado, dobrado, rasgado, agrafado, preso com cliques ou colado com cola ou fita adesiva.
- NÃO utilize cartão, folhas de jornal ou tecido.
- Certifique-se de que os documentos com líquido corretor ou escritos a tinta estão completamente secos.

1. Levante e abra o suporte de documentos do ADF (1).

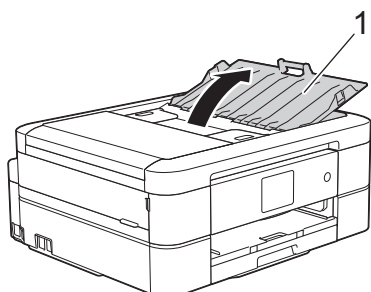

2. Folheie bem a pilha de papel para evitar um encravamento de papel ou uma alimentação errada.

3. Ajuste as guias (1) ao tamanho do documento.

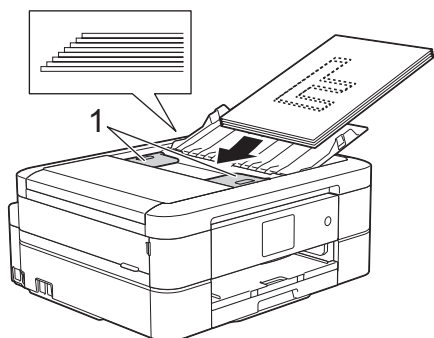

4. Coloque o documento **voltado para baixo, com a margem superior primeiro**, no ADF por baixo das guias do papel até o sentir tocar nos rolos do alimentador e o LCD apresentar [ADF Pronto].

---

## IMPORTANTE

NÃO deixe nenhuns documentos no vidro do digitalizador. Se o fizer, o ADF pode encravar.

---



### Informações relacionadas

---

- Colocar documentos

#### **Tópicos relacionados:**

- Copiar um documento
  - Mensagens de erro e de manutenção
  - Problemas de telefone e fax
  - Outros problemas
-

## Colocar documentos no vidro do digitalizador

Utilize o vidro do digitalizador para enviar faxes, copiar ou digitalizar uma página de cada vez.

### Tamanhos de documentos suportados

Comprimento:	Até 297 mm
Largura:	Até 215,9 mm
Gramagem:	Até 2 kg



(Modelos com ADF)

Para utilizar o vidro do digitalizador, o ADF tem de estar vazio e o suporte de documentos do ADF tem de estar fechado.

1. Levante a tampa dos documentos.
2. Coloque o documento **voltado para baixo** no canto superior esquerdo do vidro do digitalizador, alinhado com a seta, conforme indica a ilustração.

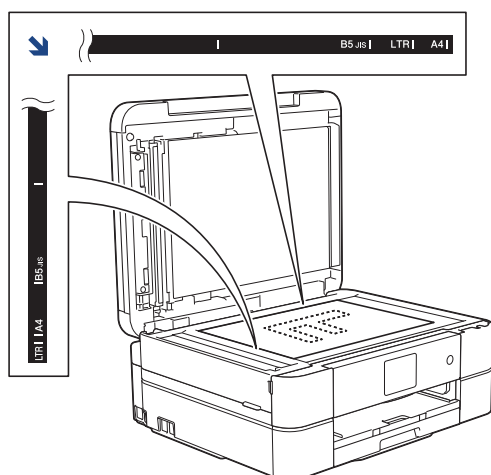

3. Feche a tampa dos documentos.

### IMPORTANTE

Se estiver a digitalizar um livro ou um documento espesso, **NÃO** bata com a tampa dos documentos nem faça pressão sobre ela.



### Informações relacionadas

- [Colocar documentos](#)

#### Tópicos relacionados:

- [Copiar um documento](#)
- [Problemas de telefone e fax](#)
- [Outros problemas](#)

## Área não digitalizável

A área não digitalizável de uma página depende das definições da aplicação que estiver a utilizar. As figuras em baixo indicam as margens tipicamente não digitalizáveis.

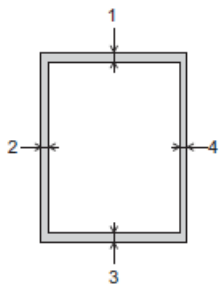

Utilização	Tamanho do documento	Topo (1) Fundo (3)	Esquerda (2) Direita (4)
Fax	A4	3 mm	3 mm <sup>1</sup>
	Letter		4 mm
	Legal		
Copiar	Todos os tamanhos de papel		3 mm
Digitalizar		1 mm	1 mm

<sup>1</sup> A área não digitalizável é de 1 mm quando utiliza o ADF.



### Informações relacionadas

- [Colocar documentos](#)

## Imprimir

- [Imprimir a partir do computador \(Windows\)](#)
- [Imprimir a partir do computador \(Mac\)](#)

## **Imprimir a partir do computador (Windows)**

- [Imprimir uma fotografia \(Windows\)](#)
- [Imprimir um documento \(Windows\)](#)
- [Cancelar um trabalho de impressão \(Windows\)](#)
- [Imprimir mais de uma página numa única folha de papel \(N em 1\) \(Windows\)](#)
- [Imprimir como póster \(Windows\)](#)
- [Imprimir automaticamente em ambos os lados do papel \(impressão nos 2 lados automática\) \(Windows\)](#)
- [Imprimir como folheto automaticamente \(Windows\)](#)
- [Imprimir um documento a cores em escala de cinzentos \(Windows\)](#)
- [Evitar impressões esborratadas e encravamentos de papel \(Windows\)](#)
- [Utilizar um perfil de impressão predefinido \(Windows\)](#)
- [Alterar as predefinições de impressão \(Windows\)](#)
- [Definições de impressão \(Windows\)](#)

## Imprimir uma fotografia (Windows)



1. Selecione o comando de imprimir na sua aplicação.
2. Selecione **Brother MFC-XXXX Printer** (em que XXXX é o nome do seu modelo) e clique no botão de propriedades ou preferências de impressão.  
Aparece a janela do controlador da impressora.
3. Certifique-se de que colocou o papel correto na gaveta do papel.

### IMPORTANTE

- Recomendamos que utilize a gaveta do papel fotográfico situada na parte superior da tampa da gaveta de saída para imprimir em papel Foto (10 x 15 cm) e Foto L (9 x 13 cm). (Disponível apenas em alguns modelos)
- Para obter melhores resultados, utilize papel da Brother.
- Se imprimir em papel fotográfico da Brother, coloque uma folha adicional do mesmo papel fotográfico na gaveta do papel.

4. Clique no separador **Básico**.
5. Clique na lista pendente **Tipo de suporte** e selecione o tipo de papel que está a utilizar.

### IMPORTANTE

Para obter a melhor qualidade de impressão com as definições que selecionou, configure sempre a opção **Tipo de suporte** de forma que corresponda ao tipo de papel que colocou.

6. Clique na lista pendente **Formato do papel** e selecione o tamanho do papel.
7. Se necessário, selecione a caixa de verificação **Sem Bordas Brancas**.
8. Para **Modo de cor**, selecione a opção **Natural** ou **Nítida**.
9. No campo **Orientação**, selecione a opção **Vertical** ou **Horizontal** para definir a orientação da impressão.



Se a aplicação tiver uma definição semelhante, recomendamos que defina a orientação utilizando a aplicação.

10. Introduza o número de cópias (1-999) que desejar no campo **Cópias**.
11. Altere outras definições da impressora, se necessário.
12. Clique em **OK**.
13. Conclua a sua operação de impressão.



### Informações relacionadas

- [Imprimir a partir do computador \(Windows\)](#)

---

**Tópicos relacionados:**

- [Definições de impressão \(Windows\)](#)
-



## Imprimir um documento (Windows)

1. Selecione o comando de imprimir na sua aplicação.
2. Selecione **Brother MFC-XXXX Printer** (em que XXXX é o nome do seu modelo) e clique no botão de propriedades ou preferências de impressão.  
Aparece a janela do controlador da impressora.
3. Certifique-se de que colocou papel do tamanho correto na gaveta do papel.
4. Clique no separador **Básico**.
5. Clique na lista pendente **Tipo de suporte** e selecione o tipo de papel que está a utilizar.

### IMPORTANTE

Para obter a melhor qualidade de impressão com as definições que selecionou, configure sempre a opção **Tipo de suporte** de forma que corresponda ao tipo de papel que colocou.

6. Clique na lista pendente **Formato do papel** e selecione o tamanho do papel.
7. Para **Modo de cor**, selecione a opção **Natural** ou **Nítida**.
8. No campo **Orientação**, selecione a opção **Vertical** ou **Horizontal** para definir a orientação da impressão.



Se a aplicação tiver uma definição semelhante, recomendamos que defina a orientação utilizando a aplicação.

9. Introduza o número de cópias (1-999) que desejar no campo **Cópias**.
10. Para imprimir várias páginas numa única folha de papel, ou imprimir o seu documento em várias folhas, clique na lista pendente **Múltiplas páginas** e selecione as suas opções.
11. Altere outras definições da impressora, se necessário.
12. Clique em **OK**.
13. Conclua a sua operação de impressão.



### Informações relacionadas

- [Imprimir a partir do computador \(Windows\)](#)

#### Tópicos relacionados:

- [Verificar o volume da tinta](#)
- [Definições de impressão \(Windows\)](#)

## Cancelar um trabalho de impressão (Windows)

Se tiver enviado um trabalho de impressão para a fila de impressão e ele não tiver sido impresso, ou se o tiver enviado para a fila de impressão por engano, poderá ter de o eliminar para que os trabalhos seguintes sejam impressos.

1. Faça duplo clique no ícone da impressora  no tabuleiro de tarefas.
2. Selecione o trabalho de impressão que deseja cancelar.
3. Clique no menu **Documento**.
4. Selecione **Cancelar**.
5. Clique em **Sim**.



### Informações relacionadas

- [Imprimir a partir do computador \(Windows\)](#)

#### Tópicos relacionados:

- [Monitorizar o estado do equipamento a partir do computador \(Windows\)](#)
-

## Imprimir mais de uma página numa única folha de papel (N em 1) (Windows)



1. Selecione o comando de imprimir na sua aplicação.
2. Selecione **Brother MFC-XXXX Printer** (em que XXXX é o nome do seu modelo) e clique no botão de propriedades ou preferências de impressão.  
Aparece a janela do controlador da impressora.
3. Clique no separador **Básico**.
4. No campo **Orientação**, selecione a opção **Vertical** ou **Horizontal** para definir a orientação da impressão.



Se a aplicação tiver uma definição semelhante, recomendamos que defina a orientação utilizando a aplicação.

5. Clique na lista pendente **Múltiplas páginas** e selecione a opção **2 em 1**, **4 em 1**, **9 em 1** ou **16 em 1**.
6. Clique na lista pendente **Ordem das páginas** e selecione a ordem das páginas.
7. Clique na lista pendente **Linha de limite** e selecione o tipo de linha de contorno.
8. Altere outras definições da impressora, se necessário.
9. Clique em **OK** e conclua a operação de impressão.



### Informações relacionadas

- [Imprimir a partir do computador \(Windows\)](#)

#### Tópicos relacionados:

- [Definições de impressão \(Windows\)](#)

## Imprimir como pôster (Windows)

Amplie o tamanho da impressão e imprima o documento no modo de pôster.

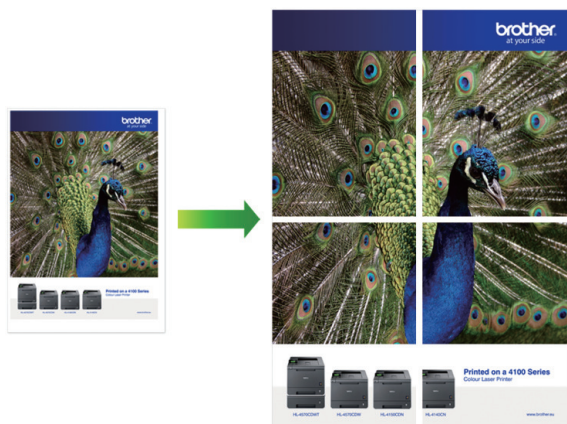

1. Selecione o comando de imprimir na sua aplicação.
2. Selecione **Brother MFC-XXXX Printer** (em que XXXX é o nome do seu modelo) e clique no botão de propriedades ou preferências de impressão.  
Aparece a janela do controlador da impressora.
3. Clique no separador **Básico**.
4. Clique na lista pendente **Múltiplas páginas** e selecione a opção **1 em 2x2 páginas** ou **1 em 3x3 páginas**.
5. Altere outras definições da impressora, se necessário.
6. Clique em **OK**.
7. Conclua a sua operação de impressão.



### Informações relacionadas

- [Imprimir a partir do computador \(Windows\)](#)

#### Tópicos relacionados:

- [Definições de impressão \(Windows\)](#)

## Imprimir automaticamente em ambos os lados do papel (impressão nos 2 lados automática) (Windows)

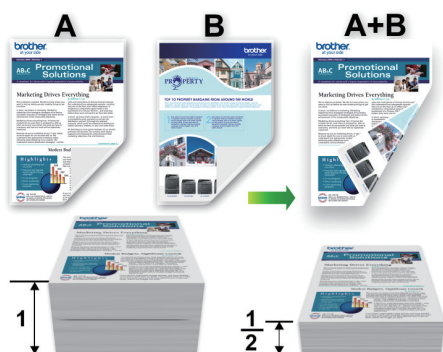

- Verifique se a tampa de desencravamento de papel está fechada.
- Se o papel estiver enrolado, endireite-o e coloque-o novamente na gaveta do papel.
- Utilize papel normal ou papel fino. NÃO utilize papel Bond.
- Se o papel for fino, pode enruguar.

1. Selecione o comando de imprimir na sua aplicação.
2. Selecione **Brother MFC-XXXX Printer** (em que XXXX é o nome do seu modelo) e clique no botão de propriedades ou preferências de impressão.  
Aparece a janela do controlador da impressora.
3. Clique no separador **Básico**.
4. No campo **Orientação**, selecione a opção **Vertical** ou **Horizontal** para definir a orientação da impressão.



Se a aplicação tiver uma definição semelhante, recomendamos que defina a orientação utilizando a aplicação.

5. Clique na lista pendente **Frente e verso/Folheto** e selecione **Frente e verso**.
6. Clique no botão **Definições de frente e verso**.
7. Selecione uma das opções do menu **Tipo de frente e verso**.

Quando a impressão nos 2 lados está selecionada, ficam disponíveis quatro tipos de direção de encadernação com impressão nos 2 lados para cada orientação:

Opção para Vertical	Descrição
Margem compr. (esq.)	
Margem compr. (dir.)	

Opção para Vertical	Descrição
---------------------	-----------

Margem curta (sup.)

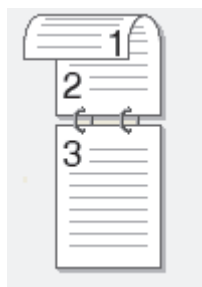

Margem curta (inf.)

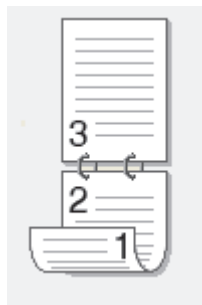

Opção para Horizontal	Descrição
-----------------------	-----------

Margem compr. (sup.)

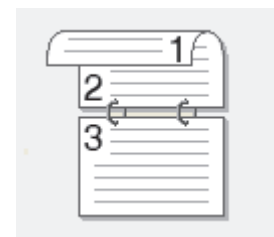

Margem compr. (inf.)

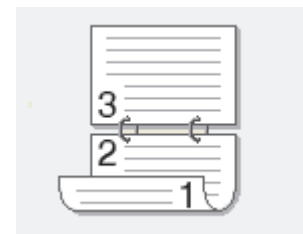

Margem curta (dir.)

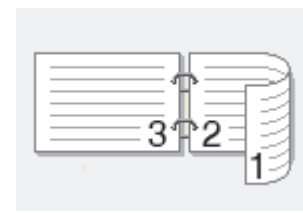

Margem curta (esq.)

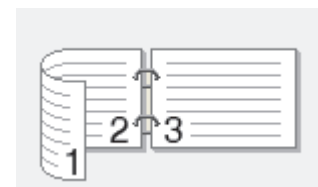

8. Selecione a caixa de verificação **Margem para encadernação** se pretender especificar a margem para encadernar em polegadas ou milímetros.
9. Clique em **OK** para voltar à janela do controlador da impressora.
10. Altere outras definições da impressora, se necessário.



A função Sem margens não está disponível quando utiliza esta opção.

11. Volte a clicar em **OK** e conclua a operação de impressão.



## Informações relacionadas

- [Imprimir a partir do computador \(Windows\)](#)

### **Tópicos relacionados:**

- [Definições de impressão \(Windows\)](#)
- [Imprimir como folheto automaticamente \(Windows\)](#)

## Imprimir como folheto automaticamente (Windows)

Utilize esta opção para imprimir um documento em formato de folheto com a impressão nos 2 lados. As páginas do documento serão organizadas de acordo com a numeração de páginas correta e poderá dobrar as folhas no centro da impressão sem ter de alterar a ordem das páginas impressas.



- Verifique se a tampa de desencravamento de papel está fechada.
- Se o papel estiver enrolado, endireite-o e coloque-o novamente na gaveta do papel.
- Utilize papel normal ou papel fino. NÃO utilize papel Bond.
- Se o papel for fino, pode enrugar.

1. Selecione o comando de imprimir na sua aplicação.
2. Selecione **Brother MFC-XXXX Printer** (em que XXXX é o nome do seu modelo) e clique no botão de propriedades ou preferências de impressão.  
Aparece a janela do controlador da impressora.
3. Clique no separador **Básico**.
4. No campo **Orientação**, selecione a opção **Vertical** ou **Horizontal** para definir a orientação da impressão.



Se a aplicação tiver uma definição semelhante, recomendamos que defina a orientação utilizando a aplicação.

5. Clique na lista pendente **Frente e verso/Folheto** e selecione a opção **Folheto**.
6. Clique no botão **Definições de frente e verso**.
7. Selecione uma das opções do menu **Tipo de frente e verso**.



Para cada orientação, estão disponíveis dois tipos de direção de encadernação com impressão nos 2 lados:

Opção para Vertical	Descrição
Encadernação esquerda	
Encadernação direita	

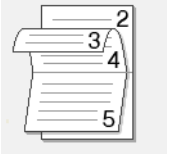
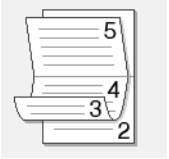

Opção para Horizontal	Descrição
<b>Encadernação superior</b>	
<b>Encadernação inferior</b>	

8. Selecione uma das opções do menu **Método de impressão de folhetos**.

Opção	Descrição
<b>Todas as páginas ao mesmo tempo</b>	Todas as páginas serão impressas em formato de folheto (quatro páginas por folha, duas páginas por lado). Dobre a impressão no centro para criar o folheto. 
<b>Dividir em conjuntos</b>	Esta opção imprime o folheto completo em conjuntos de folhetos mais pequenos, permitindo-lhe fazer a dobra no centro dos folhetos mais pequenos sem ter de alterar a ordem das páginas impressas. Pode especificar o número de folhas em cada conjunto de folhetos mais pequeno (de 1 a 15). Esta opção pode ser útil para conseguir dobrar um folheto impresso que tenha muitas páginas. 

9. Selecione a caixa de verificação **Margem para encadernação** se pretender especificar a margem para encadernar em polegadas ou milímetros.

10. Clique em **OK** para voltar à janela do controlador da impressora.

11. Altere outras definições da impressora, se necessário.



A função Sem margens não está disponível quando utiliza esta opção.

12. Clique em **OK**.

13. Conclua a sua operação de impressão.



### Informações relacionadas

- [Imprimir a partir do computador \(Windows\)](#)

#### Tópicos relacionados:

- [Definições de impressão \(Windows\)](#)
- [Imprimir automaticamente em ambos os lados do papel \(impressão nos 2 lados automática\) \(Windows\)](#)

## Imprimir um documento a cores em escala de cinzentos (Windows)

O modo Escala de cinzentos torna o processamento da impressão mais rápido do que o modo cor. Se o documento contiver cor, selecionando o modo Escala de cinzentos, permite imprimi-lo em 256 níveis de escala de cinzentos.

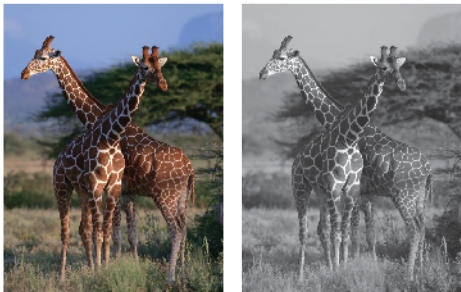

1. Selecione o comando de imprimir na sua aplicação.
2. Selecione **Brother MFC-XXXX Printer** (em que XXXX é o nome do seu modelo) e clique no botão de propriedades ou preferências de impressão.  
Aparece a janela do controlador da impressora.
3. Clique no separador **Avançado**.
4. Para **Cor / Escala de cinzentos**, selecione **Escala de cinzentos**.
5. Altere outras definições da impressora, se necessário.
6. Clique em **OK**.
7. Conclua a sua operação de impressão.



### Informações relacionadas

- [Imprimir a partir do computador \(Windows\)](#)

## Evitar impressões esborratadas e encravamentos de papel (Windows)

Alguns tipos de suporte de impressão podem demorar mais tempo a secar. Altere a opção **Reduzir manchas** se tiver problemas com impressões esborratadas ou encravamentos de papel.

1. Selecione o comando de imprimir na sua aplicação.
2. Selecione **Brother MFC-XXXX Printer** (em que XXXX é o nome do seu modelo) e clique no botão de propriedades ou preferências de impressão.  
Aparece a janela do controlador da impressora.
3. Clique no separador **Avançado**.
4. Clique no botão **Outras opções de impressão**.
5. Selecione a opção **Reduzir manchas** no lado esquerdo do ecrã.
6. Selecione uma das seguintes opções:

Tipo de suporte	Opção	Descrição	
Papel normal	Impressão frente e verso ou Impressão Simplex	<b>Desativar</b>	Selecione este modo para imprimir a uma velocidade normal, utilizando uma quantidade de tinta normal.
		<b>Baixa</b>	Selecione este modo para imprimir a uma velocidade inferior, utilizando uma quantidade de tinta normal.
		<b>Alta</b>	Selecione este modo para imprimir à mesma velocidade que com <b>Baixa</b> , mas utilizando menos tinta.

7. Clique em **OK** para voltar à janela do controlador da impressora.
8. Clique em **OK**.
9. Conclua a sua operação de impressão.

### ✓ Informações relacionadas

- [Imprimir a partir do computador \(Windows\)](#)

#### Tópicos relacionados:

- [Problemas no manuseamento do papel e na impressão](#)
- [Alterar as opções de configuração da impressão quando ocorrem problemas de impressão](#)

## Utilizar um perfil de impressão predefinido (Windows)

Os **Perfis de impressão** são predefinições concebidas para proporcionar um acesso rápido a configurações de impressão utilizadas com frequência.

1. Selecione o comando de imprimir na sua aplicação.
2. Selecione **Brother MFC-XXXX Printer** (em que XXXX é o nome do seu modelo) e clique no botão de propriedades ou preferências de impressão.  
Aparece a janela do controlador da impressora.
3. Clique no separador **Perfis de impressão**.

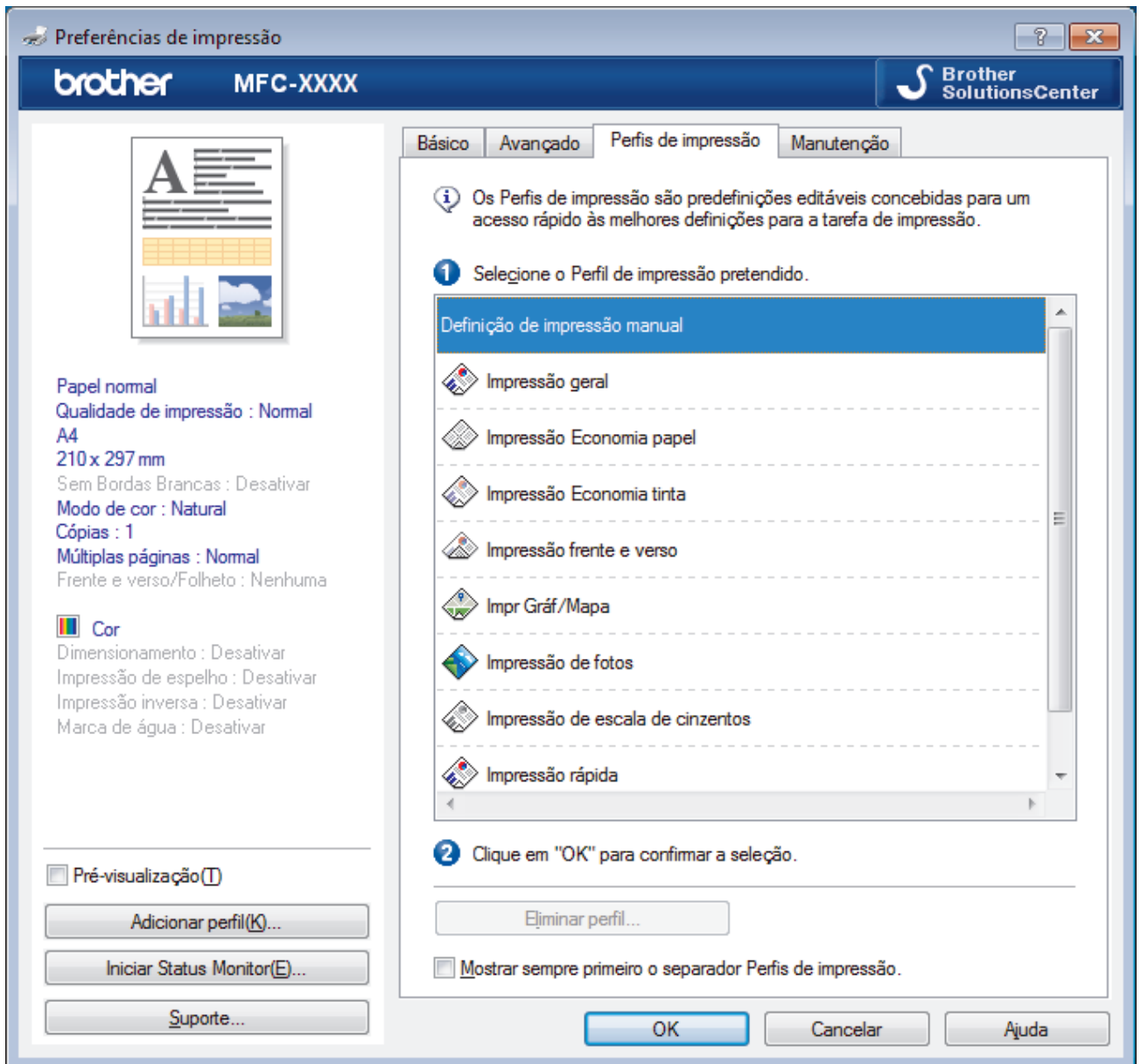

4. Selecione o perfil na lista de perfis de impressão.  
As definições do perfil são apresentadas no lado esquerdo da janela do controlador da impressora.
5. Efetue uma das seguintes ações:
  - Se as definições estiverem corretas para o seu trabalho de impressão, clique em **OK**.
  - Se pretender alterar as definições, volte ao separador **Básico** ou **Avançado**, altere as definições e clique em **OK**.



---

Se quiser que o separador **Perfis de impressão** apareça à frente da janela sempre que imprimir, marque a caixa de verificação **Mostrar sempre primeiro o separador Perfis de impressão..**

---



### **Informações relacionadas**

- [Imprimir a partir do computador \(Windows\)](#)
  - [Criar ou eliminar o seu perfil de impressão \(Windows\)](#)

#### **Tópicos relacionados:**

- [Definições de impressão \(Windows\)](#)
-

## Criar ou eliminar o seu perfil de impressão (Windows)

Adicione até 20 perfis de impressão novos com definições personalizadas.

1. Selecione o comando de imprimir na sua aplicação.
2. Selecione **Brother MFC-XXXX Printer** (em que XXXX é o nome do seu modelo) e clique no botão de propriedades ou preferências de impressão.  
Aparece a janela do controlador da impressora.
3. Clique no separador **Básico** e no separador **Avançado** e configure as definições de impressão que pretende para o novo perfil de impressão.
4. Clique no separador **Perfis de impressão**.
5. Efetue uma das seguintes ação:

### Para criar um novo perfil de impressão:

- a. Clique em **Adicionar perfil**.  
Aparece a caixa de diálogo **Adicionar perfil**.
- b. Introduza o nome do perfil novo no campo **Nome**.
- c. Clique no ícone que pretende utilizar para representar este perfil na lista de ícones.
- d. Clique em **OK**.

O nome do novo perfil de impressão é adicionado à lista no separador **Perfis de impressão**.

### Para eliminar um perfil de impressão que criou:

- a. Clique em **Eliminar perfil**.  
Aparece a caixa de diálogo **Eliminar perfil**.
- b. Selecione o perfil que pretende eliminar.
- c. Clique em **Eliminar**.
- d. Clique em **Sim**.
- e. Clique em **Fechar**.



### Informações relacionadas

- [Utilizar um perfil de impressão predefinido \(Windows\)](#)

## Alterar as predefinições de impressão (Windows)

Quando altera as definições de impressão de uma aplicação, as alterações aplicam-se apenas aos documentos impressos com essa aplicação. Para alterar as definições de impressão para todas as aplicações do Windows, terá de configurar as propriedades do controlador da impressora.

1. Efetue uma das seguintes ação:

- Para Windows Server 2008

Clique em  (**Iniciar**) > **Painel de controlo** > **Hardware e Som** > **Impressoras**.

- Para Windows 7 e Windows Server 2008 R2

Clique em  (**Iniciar**) > **Dispositivos e Impressoras**.

- Para Windows 8

Desloque o ponteiro do rato para o canto inferior direito do seu ambiente de trabalho. Quando aparecer a barra de menus, clique em **Definições** e depois em **Painel de Controlo**. No grupo **Hardware e Som**, clique em **Ver dispositivos e impressoras**.

- Para Windows 10 e Windows Server 2016

Clique em  > **Sistema Windows** > **Painel de Controlo**. No grupo **Hardware e Som**, clique em **Ver dispositivos e impressoras**.

- Para Windows Server 2012

Desloque o ponteiro do rato para o canto inferior direito do seu ambiente de trabalho. Quando aparecer a barra de menus, clique em **Definições** e depois em **Painel de Controlo**. No grupo **Hardware**, clique em **Ver dispositivos e impressoras**.

- Para Windows Server 2012 R2

Clique em **Painel de Controlo** no ecrã **Iniciar**. No grupo **Hardware**, clique em **Ver dispositivos e impressoras**.

2. Clique com o botão direito do rato no ícone **Brother MFC-XXXX Printer** (em que XXXX é o nome do seu modelo) e seleccione **Propriedades de impressora**. Se aparecerem as opções de controlador da impressora, seleccione o seu controlador da impressora.
3. Clique no separador **Geral**; em seguida, clique no botão **Preferências de impressão** ou **Preferências....**  
Aparece a caixa de diálogo do controlador da impressora.
4. Seleccione as definições de impressão que pretende utilizar como predefinições para todos os seus programas do Windows.
5. Clique em **OK**.
6. Feche a caixa de diálogo das propriedades da impressora.



### Informações relacionadas

- [Imprimir a partir do computador \(Windows\)](#)

#### Tópicos relacionados:

- [Definições de impressão \(Windows\)](#)

## Definições de impressão (Windows)

### Separador Básico

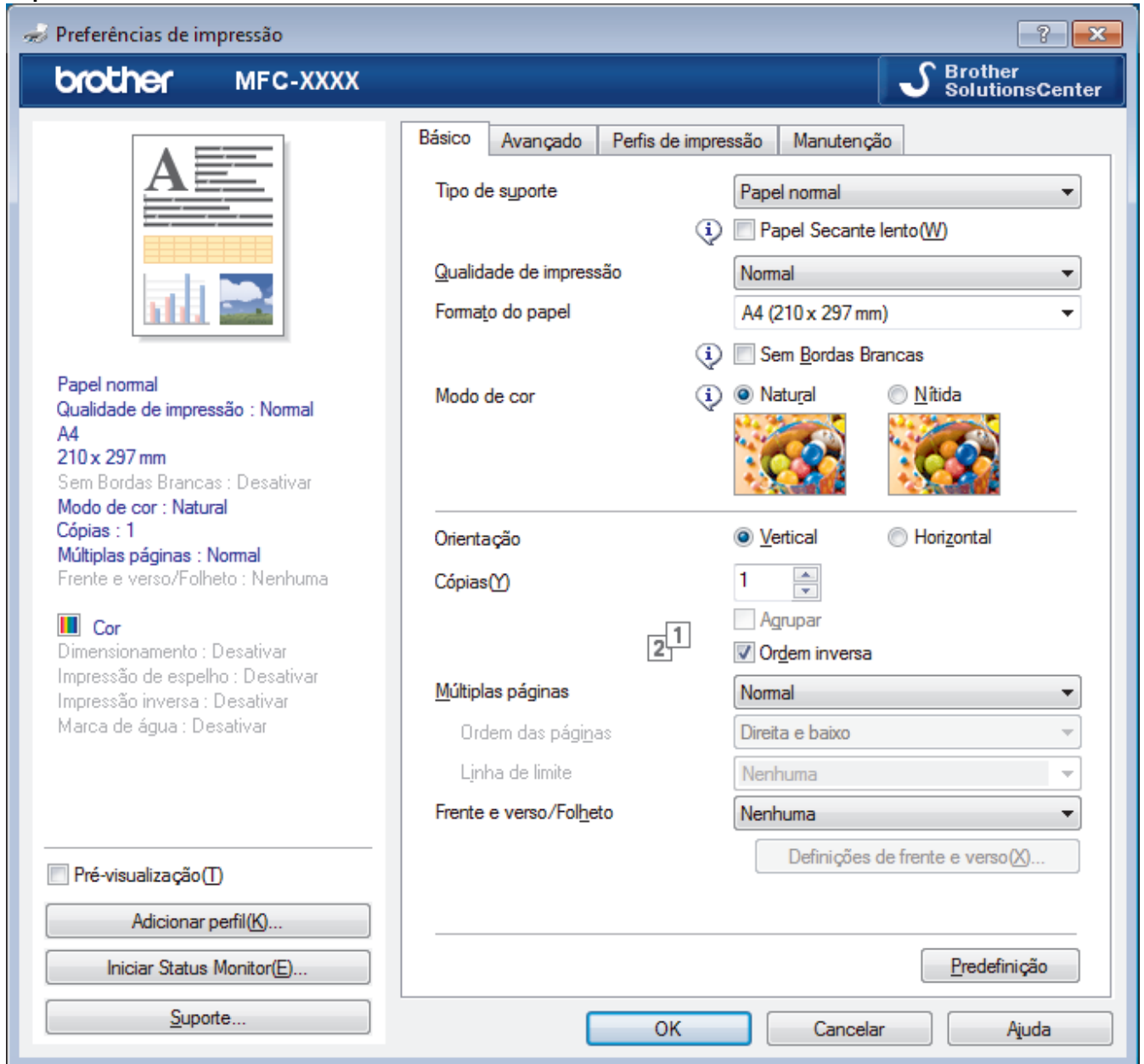

#### 1. Tipo de suporte

Selecione o tipo de suporte que pretende utilizar. Para obter os melhores resultados de impressão, o equipamento ajusta automaticamente as definições de impressão de acordo com o tipo de suporte selecionado.

#### Papel Secante lento

Selecione esta opção se utilizar um tipo de papel simples no qual a tinta seque lentamente. Esta opção pode tornar o texto um pouco menos legível.

#### 2. Qualidade de impressão

Selecione a resolução de impressão pretendida. Uma vez que a qualidade de impressão e a velocidade estão relacionadas, quanto maior for a qualidade, mais demorará a impressão do documento.

#### 3. Formato do papel

Selecione o tamanho do papel que pretende utilizar. Pode escolher entre tamanhos de papel padrão ou criar um tamanho de papel personalizado.



---

### **Sem Bordas Brancas**

Selecione esta opção para imprimir fotografias sem margens. Uma vez que os dados de imagem são criados ligeiramente maiores do que o tamanho do papel em utilização, esta operação recorta parte das margens das fotografias.

Nalgumas combinações de qualidade e tipo de suporte, ou a partir de determinadas aplicações, poderá não conseguir seleccionar a opção "Sem margens".

#### **4. Modo de cor**

Selecione o modo de cor conforme a sua preferência.

#### **5. Orientação**

Selecione a orientação (vertical ou horizontal) da impressão.

Se a aplicação tiver uma definição semelhante, recomendamos que defina a orientação utilizando a aplicação.

#### **6. Cópias**

Introduza o número de cópias (1-999) que pretende imprimir neste campo.

#### **Agrupar**

Selecione esta opção para imprimir conjuntos de documentos com várias páginas pela ordem das páginas original. Quando esta opção for seleccionada, será impressa uma cópia completa do documento e, em seguida, novas cópias completas até ao número de cópias seleccionado. Se esta opção não for seleccionada, cada página será impressa de acordo com o número de cópias seleccionado antes de ser impressa a página seguinte do documento.

#### **Ordem inversa**

Selecione esta opção para imprimir o documento pela ordem inversa. A última página do documento será impressa em primeiro lugar.

#### **7. Múltiplas páginas**

Selecione esta opção para imprimir várias páginas numa única folha de papel, ou para imprimir uma página do documento em várias folhas.

#### **Ordem das páginas**

Selecione a ordem das páginas ao imprimir várias páginas numa única folha de papel.

#### **Linha de limite**

Selecione o tipo de margem a usar quando imprimir várias páginas numa única folha de papel.

#### **8. Frente e verso/Folheto**

Selecione esta opção para imprimir em ambos os lados do papel ou para imprimir um documento em formato de folheto com a impressão nos 2 lados.

#### **Definições de frente e versobotão**

Clique neste botão para seleccionar o tipo de direcção de encadernação com impressão nos 2 lados. Estão disponíveis quatro tipos de direcção de encadernação com impressão nos 2 lados para cada orientação.

## Separador Avançado

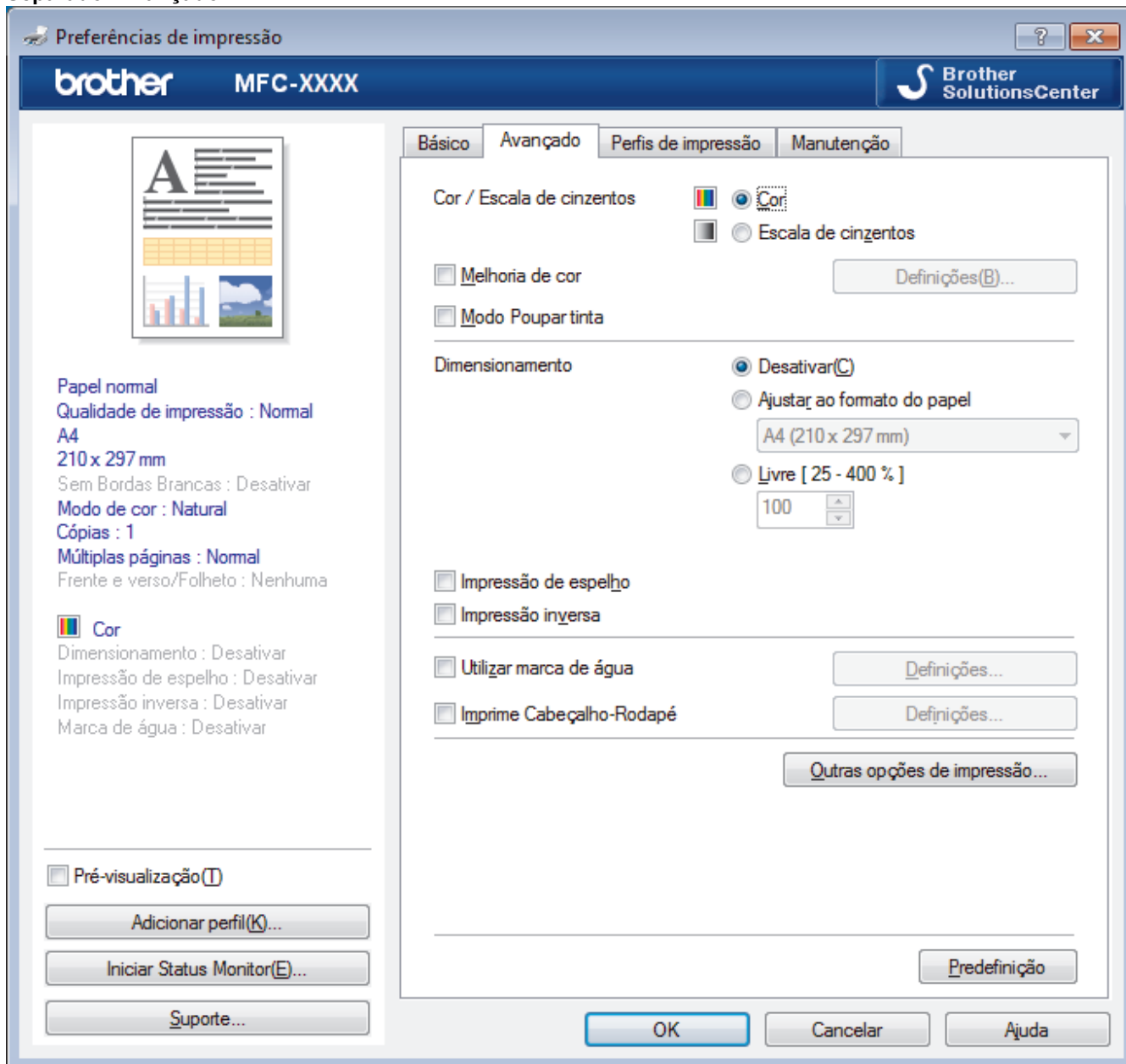

### 1. Cor / Escala de cinzentos

Selecione a impressão a cores ou em escala de cinzentos. A velocidade de impressão é maior no modo escala de cinzentos do que no modo de cor. Se o documento contiver cor e selecionar o modo escala de cinzentos, o documento será impresso com 256 níveis da escala de cinzentos.

### 2. Melhoria de cor

Selecione esta opção para utilizar a função de melhoria da cor. Esta função analisa a imagem para melhorar a nitidez, o equilíbrio de brancos e a densidade da cor. Este processo pode demorar vários minutos, consoante o tamanho da imagem e as especificações do computador.

### 3. Modo Poupar tinta

Selecione esta opção para imprimir com cores mais claras e realçar os contornos das imagens. A quantidade de tinta poupada varia consoante o tipo de documentos impressos. O modo de poupança de tinta pode fazer com que as impressões pareçam diferentes relativamente ao ecrã.

O modo de poupança de tinta é suportado por tecnologia da Reallusion, Inc.



### 4. Dimensionamento

Selecione estas opções para ampliar ou reduzir o tamanho das páginas no documento.

## Ajustar ao formato do papel

Selecione esta opção para ampliar ou reduzir as páginas do documento para as ajustar a um tamanho de papel especificado. Se selecionar esta opção, selecione o tamanho do papel pretendido na lista pendente.

## Livre

Selecione esta opção para ampliar ou reduzir manualmente as páginas do documento. Se selecionar esta opção, introduza um valor no campo.

### 5. Impressão de espelho

Selecione esta opção para inverter horizontalmente a imagem impressa na página, da esquerda para a direita.

### 6. Impressão inversa

Selecione esta opção para rodar a imagem impressa 180 graus.

### 7. Utilizar marca de água

Selecione esta opção para imprimir um logótipo ou um texto no documento, como marca de água. Selecione uma das marcas de água predefinidas, adicione uma nova marca de água ou utilize um ficheiro de imagem que tenha criado.

### 8. Imprime Cabeçalho-Rodapé

Selecione esta opção para imprimir a data, a hora e o nome de utilizador de início de sessão no computador no documento.

### 9. Outras opções de impressãobotão

#### (DCP-J572DW/DCP-J772DW/DCP-J774DW) Ajuda à Gaveta de Papel de Foto

Selecione esta opção para visualizar as instruções de utilização da gaveta de papel fotográfico.

#### Alterar modo de transferência de dados

Selecione o modo de transferência dos dados de impressão para melhorar a qualidade de impressão ou a velocidade de impressão.

#### Definições de cor avançadas

Selecione o método que o equipamento utiliza para dispor os pontos de forma a reproduzir meios-tons.

É possível ajustar a cor da impressão para obter uma maior correspondência com o que aparece no ecrã do computador.

#### (DCP-J572DW/MFC-J491DW/MFC-J497DW) Configurações Avançadas de Qualidade

Selecione esta opção para imprimir os documentos com o máximo de qualidade.

#### Reduzir manchas

Alguns tipos de suporte de impressão podem demorar mais tempo a secar. Altere esta opção se tiver problemas com impressões esborratadas ou encravamentos de papel.

#### Recolher dados de cor da impressora

Selecione esta opção para otimizar a qualidade de impressão utilizando as predefinições de fábrica do equipamento, que foram configuradas especificamente para o seu equipamento Brother. Utilize esta opção se tiver substituído o equipamento ou alterado o endereço de rede do equipamento.

#### Imprimir Arquivo

Selecione esta opção para guardar os dados de impressão como ficheiro PDF no computador.



## Informações relacionadas

- [Imprimir a partir do computador \(Windows\)](#)

#### Tópicos relacionados:

- [Mensagens de erro e de manutenção](#)
- [Problemas no manuseamento do papel e na impressão](#)
- [Imprimir uma fotografia \(Windows\)](#)
- [Imprimir um documento \(Windows\)](#)

- 
- Imprimir mais de uma página numa única folha de papel (N em 1) (Windows)
  - Imprimir como póster (Windows)
  - Imprimir automaticamente em ambos os lados do papel (impressão nos 2 lados automática) (Windows)
  - Imprimir como folheto automaticamente (Windows)
  - Utilizar um perfil de impressão predefinido (Windows)
  - Alterar as predefinições de impressão (Windows)
  - Alterar as opções de configuração da impressão quando ocorrem problemas de impressão
-

## **Imprimir a partir do computador (Mac)**

- [Imprimir uma fotografia \(Mac\)](#)
- [Imprimir um documento \(Mac\)](#)
- [Imprimir automaticamente em ambos os lados do papel \(impressão nos 2 lados automática\) \(Mac\)](#)
- [Imprimir mais de uma página numa única folha de papel \(N em 1\) \(Mac\)](#)
- [Imprimir um documento a cores em escala de cinzentos \(Mac\)](#)
- [Evitar impressões esborratadas e encravamentos de papel \(Mac\)](#)
- [Opções de impressão \(Mac\)](#)

## Imprimir uma fotografia (Mac)



1. Certifique-se de que colocou o papel correto na gaveta do papel.

### IMPORTANTE

- Recomendamos que utilize a gaveta do papel fotográfico situada na parte superior da tampa da gaveta de saída para imprimir em papel Foto (10 x 15 cm) e Foto L (9 x 13 cm). (Disponível apenas em alguns modelos)
- Para obter melhores resultados, utilize papel da Brother.
- Se imprimir em papel fotográfico da Brother, coloque uma folha adicional do mesmo papel fotográfico na gaveta do papel.

2. A partir de uma aplicação, como o Apple Preview, clique no menu **Ficheiro** e selecione **Imprimir**.
3. Selecione **Brother MFC-XXXX** (em que XXXX é o nome do seu modelo).



Para mais opções de configuração da página, clique no botão **Mostrar detalhes**.

4. Clique no menu instantâneo **Tamanho** e selecione o tamanho do papel.



Para imprimir fotografias sem margens, selecione a opção de tamanho de papel sem margens.

5. Clique no botão **Orientação** que corresponde à forma como pretende imprimir a fotografia.
6. Clique no menu instantâneo da aplicação e selecione **Definições de impressão**.  
Aparecem as opções **Definições de impressão**.
7. Clique no menu instantâneo **Tipo de suporte** e selecione o tipo de suporte que pretende utilizar.

### IMPORTANTE

Para obter a melhor qualidade de impressão com as definições que selecionou, defina sempre a opção **Tipo de suporte** correspondente ao tipo de papel que colocar.

8. Altere outras definições da impressora, se necessário.
9. Clique em **Imprimir**.



### Informações relacionadas

- [Imprimir a partir do computador \(Mac\)](#)

#### Tópicos relacionados:

- [Problemas no manuseamento do papel e na impressão](#)
- [Opções de impressão \(Mac\)](#)

## Imprimir um documento (Mac)

1. Certifique-se de que colocou papel do tamanho correto na gaveta do papel.
2. A partir de uma aplicação como o Apple TextEdit, clique no menu **Ficheiro** e selecione **Imprimir**.
3. Selecione **Brother MFC-XXXX** (em que XXXX é o nome do seu modelo).



Para mais opções de configuração da página, clique no botão **Mostrar detalhes**.

4. Clique no menu instantâneo **Tamanho** e selecione o tamanho do papel.
5. Selecione a opção de **Orientação** que corresponda à forma como deseja imprimir o documento.
6. Clique no menu instantâneo da aplicação e selecione **Definições de impressão**.  
Aparecem as opções **Definições de impressão**.
7. Clique no menu instantâneo **Tipo de suporte** e selecione o tipo de suporte que pretende utilizar.

### IMPORTANTE

Para obter a melhor qualidade de impressão com as definições que selecionou, defina sempre a opção **Tipo de suporte** correspondente ao tipo de papel que colocar.

8. Altere outras definições da impressora, se necessário.
9. Clique em **Imprimir**.



### Informações relacionadas

- [Imprimir a partir do computador \(Mac\)](#)

#### Tópicos relacionados:

- [Verificar o volume da tinta](#)
- [Opções de impressão \(Mac\)](#)

## Imprimir automaticamente em ambos os lados do papel (impressão nos 2 lados automática) (Mac)

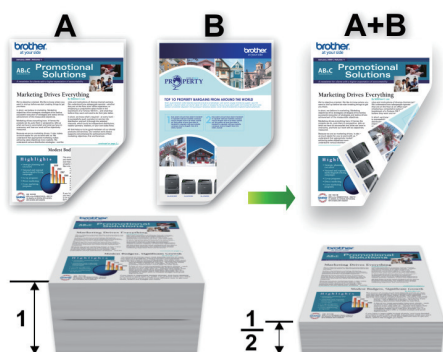

1. A partir de uma aplicação como o Apple TextEdit, clique no menu **Ficheiro** e selecione **Imprimir**.
2. Selecione **Brother MFC-XXXX** (em que XXXX é o nome do seu modelo).



Para mais opções de configuração da página, clique no botão **Mostrar detalhes**.

3. Selecione a opção de **Orientação** que corresponda à forma como deseja imprimir o documento.
4. Clique no menu instantâneo da aplicação e selecione **Disposição**.  
Aparecem as opções da definição **Disposição**.
5. Na secção **Frente e verso**, selecione a opção **Encadernação horizontal** ou **Encadernação vertical**.
6. Altere outras definições da impressora, se necessário.



A função Sem margens não está disponível quando utiliza esta opção.

7. Clique em **Imprimir**.



### Informações relacionadas

- [Imprimir a partir do computador \(Mac\)](#)

#### Tópicos relacionados:

- [Opções de impressão \(Mac\)](#)



▶ Página inicial > [Imprimir](#) > [Imprimir a partir do computador \(Mac\)](#) > Imprimir mais de uma página numa única folha de papel (N em 1) (Mac)

## Imprimir mais de uma página numa única folha de papel (N em 1) (Mac)



1. A partir de uma aplicação como o Apple TextEdit, clique no menu **Ficheiro** e selecione **Imprimir**.
2. Selecione **Brother MFC-XXXX** (em que XXXX é o nome do seu modelo).



Para mais opções de configuração da página, clique no botão **Mostrar detalhes**.

3. Clique no menu instantâneo da aplicação e selecione **Disposição**.  
Aparecem as opções da definição **Disposição**.
4. Clique no menu instantâneo **Páginas por folha** e selecione o número de páginas a imprimir em cada folha.
5. Selecione a opção **Direcção**.
6. Clique no menu instantâneo **Contorno** e selecione o tipo de linha de contorno.
7. Altere outras definições da impressora, se necessário.
8. Clique em **Imprimir**.



### Informações relacionadas

- [Imprimir a partir do computador \(Mac\)](#)

#### Tópicos relacionados:

- [Opções de impressão \(Mac\)](#)

## Imprimir um documento a cores em escala de cinzentos (Mac)

O modo Escala de cinzentos torna o processamento da impressão mais rápido do que o modo cor. Se o documento contiver cor, selecionando o modo Escala de cinzentos, permite imprimi-lo em 256 níveis de escala de cinzentos.

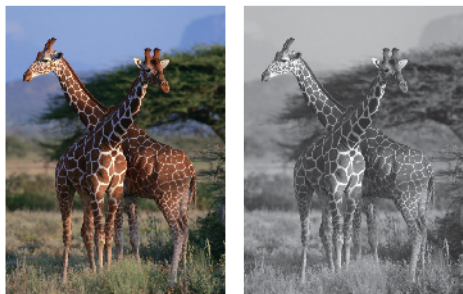

1. A partir de uma aplicação como o Apple TextEdit, clique no menu **Ficheiro** e selecione **Imprimir**.
2. Selecione **Brother MFC-XXXX** (em que XXXX é o nome do seu modelo).



Para mais opções de configuração da página, clique no botão **Mostrar detalhes**.

3. Clique no menu instantâneo da aplicação e selecione **Definições de impressão**.  
Aparecem as opções **Definições de impressão**.
4. Clique no menu instantâneo **Cor / Escala de cinzentos** e selecione a opção **Escala de cinzentos**.
5. Altere outras definições da impressora, se necessário.
6. Clique em **Imprimir**.



### Informações relacionadas

- [Imprimir a partir do computador \(Mac\)](#)

## Evitar impressões esborratadas e encravamentos de papel (Mac)

Alguns tipos de suporte de impressão podem demorar mais tempo a secar. Altere a opção **Reduzir manchas** se tiver problemas com impressões esborratadas ou encravamentos de papel.

1. A partir de uma aplicação como o Apple TextEdit, clique no menu **Ficheiro** e selecione **Imprimir**.
2. Selecione **Brother MFC-XXXX** (em que XXXX é o nome do seu modelo).



Para mais opções de configuração da página, clique no botão **Mostrar detalhes**.

3. Clique no menu instantâneo da aplicação e selecione **Definições de impressão**.  
Aparecem as opções **Definições de impressão**.
4. Clique na lista de definições de impressão **Avançado**.
5. Clique no menu **Reduzir manchas**.
6. Selecione uma das seguintes opções:

Tipo de suporte	Opção	Descrição
Papel normal	Impressão frente e verso ou Impressão Simplex	<b>Desativar</b> Selecione este modo para imprimir a uma velocidade normal, utilizando uma quantidade de tinta normal.
		<b>Baixa</b> Selecione este modo para imprimir a uma velocidade inferior, utilizando uma quantidade de tinta normal.
		<b>Alta</b> Selecione este modo para imprimir à mesma velocidade que com <b>Baixa</b> , mas utilizando menos tinta.

7. Altere outras definições da impressora, se necessário.
8. Clique em **Imprimir**.



### Informações relacionadas

- [Imprimir a partir do computador \(Mac\)](#)

#### Tópicos relacionados:

- [Problemas no manuseamento do papel e na impressão](#)
- [Alterar as opções de configuração da impressão quando ocorrem problemas de impressão](#)



## Opções de impressão (Mac)

### Configuração da página

Atributos de página

Formato para: Brother MFC-XXXX  
Brother MFC-XXXX CUPS

Tamanho: A4  
210 por 297 mm

Orientação:  

Escala: 100%

? Cancelar OK

#### 1. Tamanho

Selecione o tamanho do papel que pretende utilizar. Pode escolher entre tamanhos de papel padrão ou criar um tamanho de papel personalizado.

#### 2. Orientação

Selecione a orientação (vertical ou horizontal) da impressão.

Se a aplicação tiver uma definição semelhante, recomendamos que defina a orientação utilizando a aplicação.

#### 3. Escala

Introduza um valor no campo para ampliar ou reduzir o tamanho das páginas no documento para as ajustar ao tamanho do papel selecionado.

## Disposição



Impressora: Brother MFC-XXXX

Predefinições: Predefinições

Cópias: 1  Frente e verso





Páginas:  todas  
 de: 1 a: 1

Tamanho: A4 210 por 297 mm

Orientação:  

Disposição

Páginas por folha: 1

Direção:    

Contorno: Nenhum

Frente e verso: Desativado  
 Inverter orientação da página  
 Virar horizontalmente

? PDF Ocultar detalhes Cancelar Imprimir

### 1. Páginas por folha

Selecione o número de páginas a imprimir numa única folha papel.

### 2. Direcção

Selecione a ordem das páginas ao imprimir várias páginas numa única folha de papel.

### 3. Contorno

Selecione o tipo de margem a usar quando imprimir várias páginas numa única folha de papel.

### 4. Frente e verso

Selecione se pretende imprimir em ambos os lados do papel.

### 5. Inverter orientação da página

Selecione esta opção para rodar a imagem impressa 180 graus.

### 6. Virar horizontalmente

Selecione esta opção para inverter horizontalmente a imagem impressa na página, da esquerda para a direita.

## Gestão do papel

Impressora: Brother MFC-XXXX

Predefinições: Predefinições

Cópias: 1  Frente e verso

Páginas:  todas  
 de: 1 a: 1

Tamanho: A4 210 por 297 mm

Orientação:  Retrato  Paisagem

Gestão do papel

Intercalar páginas

Páginas a imprimir: Todas as páginas

Ordem das páginas: Automática

Ajustar ao tamanho do papel

Tamanho do papel a usar: Papel sugerido: A4

Reduzir apenas

? PDF Ocultar detalhes Cancelar Imprimir

### 1. Intercalar páginas

Selecione esta opção para imprimir conjuntos de documentos com várias páginas pela ordem das páginas original. Quando esta opção for selecionada, será impressa uma cópia completa do documento e, em seguida, novas cópias completas até ao número de cópias selecionado. Se esta opção não for selecionada, cada página será impressa de acordo com o número de cópias selecionado antes de ser impressa a página seguinte do documento.

### 2. Ordem das páginas

Selecione a ordem das páginas.

### 3. Ajustar ao tamanho do papel

Selecione esta opção para ampliar ou reduzir as páginas do documento para as ajustar ao tamanho do papel selecionado.

### 4. Tamanho do papel a usar

Selecione o tamanho do papel para imprimir.

### 5. Reduzir apenas

Selecione esta opção se pretender reduzir as páginas do documento quando estas forem demasiado grandes para o tamanho do papel selecionado. Se esta opção for selecionada e o documento estiver formatado para um tamanho de papel mais pequeno do que o papel que está a utilizar, o documento será impresso no seu tamanho original.

## Definições de impressão

Impressora: Brother MFC-XXXX

Predefinições: Predefinições

Cópias: 1  Frente e verso

Páginas:  todas  
 de: 1 a: 1

Tamanho: A4 210 por 297 mm

Orientação:

Definições de impressão

Tipo de suporte: Papel normal  Papel Secante lento

Qualidade de impressão: Normal

Cor / Escala de cinzentos: Cor

▶ Avançado

? PDF Ocultar detalhes Cancelar Imprimir

### 1. Tipo de suporte

Selecione o tipo de suporte que pretende utilizar. Para obter os melhores resultados de impressão, o equipamento ajusta automaticamente as definições de impressão de acordo com o tipo de suporte selecionado.

### 2. Papel Secante lento

Selecione esta opção se utilizar um tipo de papel simples no qual a tinta seque lentamente. Esta opção pode tornar o texto um pouco menos legível.

### 3. Qualidade de impressão

Selecione a resolução de impressão pretendida. Uma vez que a qualidade de impressão e a velocidade estão relacionadas, quanto maior for a qualidade, mais demorará a impressão do documento.

### 4. Cor / Escala de cinzentos

Selecione a impressão a cores ou em escala de cinzentos. A velocidade de impressão é maior no modo escala de cinzentos do que no modo de cor. Se o documento contiver cor e selecionar o modo escala de cinzentos, o documento será impresso com 256 níveis da escala de cinzentos.

### 5. Avançado

#### Alterar modo de transferência de dados

Selecione o modo de transferência dos dados de impressão para melhorar a qualidade de impressão ou a velocidade de impressão.

#### Reduzir manchas

Alguns tipos de suporte de impressão podem demorar mais tempo a secar. Altere esta opção se tiver problemas com impressões esborratadas ou encravamentos de papel.

#### Outras opções de impressão

##### Papel Grosso

Selecione a espessura do papel apropriada.

##### Impressão bidirecional

Selecione esta opção para aumentar a velocidade de impressão. Quando esta opção estiver selecionada, a cabeça de impressão imprime em ambas as direções. Se esta opção não estiver

marcada, a cabeça de impressão imprime apenas numa direção, sendo as impressões de qualidade superior, mas as velocidades de impressão inferiores.

Por vezes, o movimento da cabeça de impressão pode variar consoante as condições ambientais. Esta situação pode verificar-se quando imprime linhas verticais que não ficam alinhadas. Se detetar este problema, desligue a função de impressão bidirecional.

### Definições de cor

Impressora: Brother MFC-XXXX

Predefinições: Predefinições

Cópias: 1  Frente e verso

Páginas:  todas  
 de: 1 a: 1

Tamanho: A4 210 por 297 mm

Orientação:

Definições de cor

Modo de cor:  Natural  
 Nítida  
 Nenhuma

Definições de cor avançadas

Melhoria de cor

Brilho 0

Contraste 0

Vermelho 0

Verde 0

Azul 0

Meio-tom: Difusão

? PDF Ocultar detalhes Cancelar Imprimir

#### 1. Modo de cor

Selecione o modo de cor conforme a sua preferência.

#### 2. Definições de cor avançadas

Clique no triângulo de revelação para ver as definições de cor avançadas. Selecione a caixa de verificação de melhoria da cor e, em seguida, defina as opções utilizando os controlos de deslize. Este processo pode demorar vários minutos, consoante o tamanho da imagem e as características do computador.

### ✓ Informações relacionadas

- [Imprimir a partir do computador \(Mac\)](#)

#### Tópicos relacionados:

- [Mensagens de erro e de manutenção](#)
- [Problemas no manuseamento do papel e na impressão](#)
- [Imprimir uma fotografia \(Mac\)](#)
- [Imprimir um documento \(Mac\)](#)
- [Imprimir automaticamente em ambos os lados do papel \(impressão nos 2 lados automática\) \(Mac\)](#)
- [Imprimir mais de uma página numa única folha de papel \(N em 1\) \(Mac\)](#)



- 
- Alterar as opções de configuração da impressão quando ocorrem problemas de impressão
-

## **Digitalizar**

- Digitalizar com o botão “Digitalizar” do equipamento Brother
- Digitalizar a partir do computador (Windows)
- Digitalizar a partir do computador (Mac)

## **Digitalizar com o botão “Digitalizar” do equipamento Brother**

- [Digitalizar fotografias e gráficos](#)
- [Guardar os dados digitalizados numa pasta como ficheiro PDF](#)
- [Guardar dados digitalizados num cartão de memória ou unidade flash USB](#)
- [Digitalizar vários cartões de visita e fotografias \(recorte automático\)](#)
- [Digitalizar para um ficheiro de texto editável utilizando OCR](#)
- [Digitalizar para anexo de e-mail](#)
- [Serviços Web para digitalizar na sua rede \(Windows 7, Windows 8 e Windows 10\)](#)
- [Alterar as definições do botão Digitalizar com o ControlCenter4 \(Windows\)](#)
- [Alterar as definições do botão Digitalizar com o Brother iPrint&Scan \(Mac\)](#)

## Digitalizar fotografias e gráficos

Envie fotografias ou gráficos digitalizados diretamente para o seu computador.

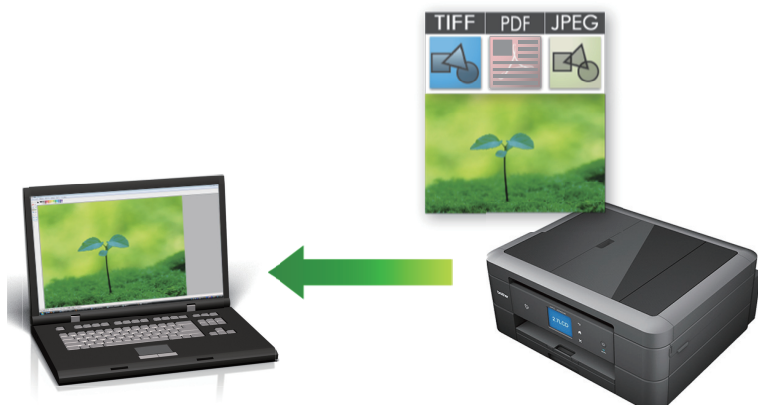

Utilize o botão Digitalizar do equipamento para alterar temporariamente as definições de digitalização. Para efetuar alterações permanentes, utilize o software ControlCenter4 (Windows) ou iPrint&Scan (Mac) da Brother.

>> [DCP-J572DW/MFC-J491DW/MFC-J497DW](#)  
>> [DCP-J772DW/DCP-J774DW/MFC-J890DW/MFC-J895DW](#)

### DCP-J572DW/MFC-J491DW/MFC-J497DW

1. Coloque o documento.
2. Prima  (**DIGITALIZAR**).
3. Prima ▲ ou ▼ para escolher a opção [para PC] e, em seguida, prima **OK**.
4. Prima ▲ ou ▼ para escolher a opção [para Imagem] e, em seguida, prima **OK**.
5. Se o equipamento estiver ligado em rede, prima ▲ ou ▼ para selecionar o computador para onde pretende enviar os dados e prima **OK**.



Se o LCD solicitar a introdução de um PIN, utilize o painel de controlo para introduzir o PIN de quatro dígitos do computador e prima **OK**.

6. Efetue uma das seguintes ação:
  - Para alterar as definições, avance para o passo seguinte.
  - Para utilizar as predefinições, prima **Iniciar Mono** ou **Cor Iniciar**.



O [Tipo digitaliz.] depende das predefinições. Premir **Iniciar Mono** ou **Cor Iniciar** não lhe permite alterar as configurações.

7. Prima ▲ ou ▼ para selecionar a definição [Def. Digitaliz.] e, em seguida, prima **OK**.



Para utilizar a opção [Def. Digitaliz.], é necessário ter ligado ao equipamento um computador com o software ControlCenter4 (Windows) ou Brother iPrint&Scan (Mac) instalado.

8. Prima ▲ ou ▼ para selecionar a definição [Def. no disp.] e, em seguida, prima **OK**.
9. Selecione as definições de digitalização que pretende alterar e, em seguida, prima **OK**.

Opção	Descrição
Tipo digitaliz.	Selecione o tipo de digitalização do documento.

Opção	Descrição
Resolução	Selecione a resolução de digitalização do documento.
Tipo Ficheiro	Selecione o formato de ficheiro para o seu documento.
Formato doc.	Selecione o tamanho do documento.
Brilho	Selecione o nível de brilho.
Contraste	Selecione o nível de contraste.
Remover Fundo	Altere a quantidade de cor de fundo que é removida.

#### 10. Prima **Iniciar Mono** ou **Cor Iniciar**.



O [Tipo digitaliz.] depende das definições que selecionou. Premir **Iniciar Mono** ou **Cor Iniciar** não lhe permite alterar as configurações.

### DCP-J772DW/DCP-J774DW/MFC-J890DW/MFC-J895DW

1. Coloque o documento.
2. Prima [Digitalizar] > [para PC] > [para Imagem].
3. Se o equipamento estiver ligado em rede, prima ▲ ou ▼ para visualizar o computador para onde pretende enviar os dados e prima o nome do computador.



Se o LCD solicitar a introdução de um PIN, utilize o LCD para introduzir o PIN de quatro dígitos do computador e prima [OK].

#### 4. Efetue uma das seguintes ação:

- Para alterar as definições, prima [Opções] ou [Def. no disp.].
- Prima [Iniciar] para começar a digitalizar sem alterar definições adicionais.

O equipamento inicia a digitalização. Se utilizar o vidro do digitalizador do equipamento, siga as instruções apresentadas no LCD para concluir o trabalho de digitalização.



Para utilizar a definição [Opções] ou [Def. no disp.], é necessário ter ligado ao equipamento um computador com o software ControlCenter4 (Windows) ou iPrint&Scan (Mac) da Brother instalado.

5. Selecione as definições de digitalização que pretende alterar e, em seguida, prima [OK].

Opção	Descrição
Tipo digitaliz.	Selecione o tipo de digitalização do documento.
Resolução	Selecione a resolução de digitalização do documento.
Tipo Ficheiro	Selecione o formato de ficheiro para o seu documento.
Formato doc.	Selecione o tamanho do documento.
Brilho	Selecione o nível de brilho.
Contraste	Selecione o nível de contraste.
Remover Cor de Fundo	Altere a quantidade de cor de fundo que é removida.



- Para guardar as definições como um atalho, prima [Guardar como atalho]. Ser-lhe-á perguntado se pretende transformá-lo num atalho de um toque. Siga as instruções apresentadas no LCD.

6. Prima [Iniciar].

---

O equipamento inicia a digitalização. Se utilizar o vidro do digitalizador do equipamento, siga as instruções apresentadas no LCD para concluir o trabalho de digitalização.



### **Informações relacionadas**

- Digitalizar com o botão “Digitalizar” do equipamento Brother
-

## Guardar os dados digitalizados numa pasta como ficheiro PDF

Digitalize documentos e guarde-os numa pasta do seu computador em formato PDF.



Utilize o botão Digitalizar do equipamento para alterar temporariamente as definições de digitalização. Para efetuar alterações permanentes, utilize o software ControlCenter4 (Windows) ou iPrint&Scan (Mac) da Brother.

>> [DCP-J572DW/MFC-J491DW/MFC-J497DW](#)  
>> [DCP-J772DW/DCP-J774DW/MFC-J890DW/MFC-J895DW](#)

### DCP-J572DW/MFC-J491DW/MFC-J497DW

1. Coloque o documento.
2. Prima  (**DIGITALIZAR**).
3. Prima ▲ ou ▼ para escolher a opção [para PC] e, em seguida, prima **OK**.
4. Prima ▲ ou ▼ para escolher a opção [para Ficheiro] e, em seguida, prima **OK**.
5. Se o equipamento estiver ligado em rede, prima ▲ ou ▼ para selecionar o computador para onde pretende enviar os dados e prima **OK**.



Se o LCD solicitar a introdução de um PIN, utilize o painel de controlo para introduzir o PIN de quatro dígitos do computador e prima **OK**.

6. Efetue uma das seguintes ações:
  - Para alterar as definições, avance para o passo seguinte.
  - Para utilizar as predefinições, prima **Iniciar Mono** ou **Cor Iniciar**.



O [Tipo digitaliz.] depende das predefinições. Premir **Iniciar Mono** ou **Cor Iniciar** não lhe permite alterar as configurações.

7. Prima ▲ ou ▼ para selecionar a definição [Def. Digitaliz.] e, em seguida, prima **OK**.



Para utilizar a opção [Def. Digitaliz.], é necessário ter ligado ao equipamento um computador com o software ControlCenter4 (Windows) ou Brother iPrint&Scan (Mac) instalado.

8. Prima ▲ ou ▼ para selecionar a definição [Def. no disp.] e, em seguida, prima **OK**.
9. Selecione as definições de digitalização que pretende alterar e, em seguida, prima **OK**.

Opção	Descrição
Tipo digitaliz.	Selecione o tipo de digitalização do documento.
Resolução	Selecione a resolução de digitalização do documento.
Tipo Ficheiro	Selecione o formato de ficheiro para o seu documento.
Formato doc.	Selecione o tamanho do documento.
Brilho	Selecione o nível de brilho.
Contraste	Selecione o nível de contraste.
Remover Fundo	Altere a quantidade de cor de fundo que é removida.

#### 10. Prima **Iniciar Mono** ou **Cor Iniciar**.



O [Tipo digitaliz.] depende das definições que selecionou. Premir **Iniciar Mono** ou **Cor Iniciar** não lhe permite alterar as configurações.

### DCP-J772DW/DCP-J774DW/MFC-J890DW/MFC-J895DW

1. Coloque o documento.
2. Prima [Digitalizar] > [para PC] > [para Ficheiro].
3. Se o equipamento estiver ligado em rede, prima ▲ ou ▼ para visualizar o computador para onde pretende enviar os dados e prima o nome do computador.



Se o LCD solicitar a introdução de um PIN, utilize o LCD para introduzir o PIN de quatro dígitos do computador e prima [OK].

4. Efetue uma das seguintes ação:
  - Para alterar as definições, prima [Opções] ou [Def. no disp.] e avance para o passo seguinte.
  - Prima [Iniciar] para começar a digitalizar sem alterar definições adicionais.  
O equipamento inicia a digitalização. Se utilizar o vidro do digitalizador do equipamento, siga as instruções apresentadas no LCD para concluir o trabalho de digitalização.



Para utilizar a definição [Opções] ou [Def. no disp.], é necessário ter ligado ao equipamento um computador com o ControlCenter4 (Windows) ou o iPrint&Scan (Mac) da Brother instalado.

5. Selecione as definições de digitalização que pretende alterar e, em seguida, prima [OK].

Opção	Descrição
Tipo digitaliz.	Selecione o tipo de digitalização do documento.
Resolução	Selecione a resolução de digitalização do documento.
Tipo Ficheiro	Selecione o formato de ficheiro para o seu documento.
Formato doc.	Selecione o tamanho do documento.
Brilho	Selecione o nível de brilho.
Contraste	Selecione o nível de contraste.
Remover Cor de Fundo	Altere a quantidade de cor de fundo que é removida.



- Para guardar as definições como um atalho, prima [Guardar como atalho]. Ser-lhe-á perguntado se pretende transformá-lo num atalho de um toque. Siga as instruções apresentadas no LCD.



---

6. Prima [Iniciar].

O equipamento inicia a digitalização. Se utilizar o vidro do digitalizador do equipamento, siga as instruções apresentadas no LCD para concluir o trabalho de digitalização.



### **Informações relacionadas**

- Digitalizar com o botão “Digitalizar” do equipamento Brother
-

## Guardar dados digitalizados num cartão de memória ou unidade flash USB

**Modelos Relacionados:** DCP-J572DW/DCP-J772DW/DCP-J774DW/MFC-J890DW/MFC-J895DW

Digitalize documentos e guarde-os diretamente num cartão de memória ou numa unidade flash USB sem utilizar um computador.

>> [DCP-J572DW](#)

>> [DCP-J772DW/DCP-J774DW/MFC-J890DW/MFC-J895DW](#)

### DCP-J572DW

1. Coloque o documento.
2. Abra a tampa da ranhura do suporte de dados.
3. Insira um suporte no equipamento.  
O visor LCD altera-se automaticamente.
4. Prima ▲ ou ▼ para selecionar [Dig.p/Supporte] e, em seguida, prima **OK**.
5. Efetue uma das seguintes ação:
  - Para alterar as definições, avance para o passo seguinte.
  - Para utilizar as predefinições, prima **Iniciar Mono** ou **Cor Iniciar**.



O [Tipo digitaliz.] depende das predefinições. Premir **Iniciar Mono** ou **Cor Iniciar** não lhe permite alterar as configurações.

6. Selecione as definições de digitalização que pretende alterar e, em seguida, prima **OK**.

Opção	Descrição
Tipo digitaliz.	Selecione o tipo de digitalização do documento.
Resolução	Selecione a resolução de digitalização do documento.
Tipo Ficheiro	Selecione o formato de ficheiro para o seu documento.
Formato doc.	Selecione o tamanho do documento.
DigPapelCompr (ADF) (MFC-J491DW/MFC-J497DW)	Digitalize um documento longo utilizando o ADF.
Nome Ficheiro	Dê outro nome ao ficheiro.
Est. nome fich.	Selecione a ordem pela qual aparecem a data, o número do contador e outros itens nos nomes dos ficheiros.
Brilho	Selecione o nível de brilho.
Contraste	Selecione o nível de contraste.
Remover Fundo	Altere a quantidade de cor de fundo que é removida.

7. Prima **Iniciar Mono** ou **Cor Iniciar**.



O [Tipo digitaliz.] depende das definições que selecionou. Premir **Iniciar Mono** ou **Cor Iniciar** não lhe permite alterar as configurações.

## DCP-J772DW/DCP-J774DW/MFC-J890DW/MFC-J895DW

1. Coloque o documento.
2. Abra a tampa da ranhura do suporte de dados do equipamento.
3. Insira um cartão de memória ou uma unidade de memória flash USB no equipamento.

O ecrã LCD altera-se automaticamente.

4. Prima [Dig.p/Suporte].
5. Efetue uma das seguintes ação:
  - Para alterar as definições, prima [Opções] e avance para o passo seguinte.



- Para configurar as suas próprias predefinições: após alterar as definições, prima a opção [Nova Predefin.] e prima [Sim].
- Para repor as definições de fábrica: prima a opção [Defin. Fábrica] e prima [Sim].

- Prima [Iniciar] para começar a digitalizar sem alterar definições adicionais.

O equipamento inicia a digitalização. Se utilizar o vidro do digitalizador do equipamento, siga as instruções apresentadas no LCD para concluir o trabalho de digitalização.

6. Selecione as definições de digitalização que pretende alterar e, em seguida, prima [OK].

Opção	Descrição
Tipo digitaliz.	Selecione o tipo de digitalização do documento.
Resolução	Selecione a resolução de digitalização do documento.
Tipo Ficheiro	Selecione o formato de ficheiro para o seu documento.
Formato doc.	Selecione o tamanho do documento.
Digit Papel Compr. (ADF) (MFC-J890DW/MFC-J895DW)	Digitalize um documento longo utilizando o ADF.
Nome Ficheiro	Dê outro nome ao ficheiro.
Est. nome fich.	Selecione a ordem pela qual aparecem a data, o número do contador e outros itens nos nomes dos ficheiros.
Brilho	Selecione o nível de brilho.
Contraste	Selecione o nível de contraste.
Corte automat. (MFC-J890DW/MFC-J895DW)	Digitalize vários documentos colocados no vidro do digitalizador para um cartão de memória ou uma unidade de memória flash USB. O equipamento digitaliza cada documento e cria ficheiros separados ou apenas um ficheiro com várias páginas.
Remover Cor de Fundo	Altere a quantidade de cor de fundo que é removida.



- Para guardar as definições como um atalho, prima [Guardar como atalho]. Ser-lhe-á perguntado se pretende transformá-lo num atalho de um toque. Siga as instruções apresentadas no LCD.

7. Prima [Iniciar].
8. Se estiver a utilizar o vidro do digitalizador, coloque a página seguinte e prima [Continuar]. Se não tiver mais páginas para digitalizar, prima [Terminar]. Quando terminar a digitalização, certifique-se de que seleciona [Terminar] antes de retirar o cartão de memória ou a unidade de memória flash USB do equipamento.

---

## IMPORTANTE

O LCD apresenta uma mensagem durante a leitura dos dados. NÃO desligue o cabo de alimentação nem retire o cartão de memória ou a unidade de memória flash USB do equipamento durante a leitura dos dados. Se o fizer, pode perder os dados ou danificar o cartão de memória ou a unidade flash USB.

---



### Informações relacionadas

- Digitalizar com o botão “Digitalizar” do equipamento Brother
  - Suportes de dados compatíveis
-





## Suportes de dados compatíveis

**Modelos Relacionados:** DCP-J572DW/DCP-J772DW/DCP-J774DW/MFC-J890DW/MFC-J895DW

O seu equipamento Brother possui unidades de suporte de dados (ranhuras) para utilização com os suportes de armazenamento de dados e de câmaras digitais mais comuns.

### IMPORTANTE

A interface direta USB suporta apenas unidades flash USB e câmaras digitais que utilizam o padrão de armazenamento em massa USB. Não são suportados outros dispositivos USB.

Suportes compatíveis	
Unidade flash USB (DCP-J772DW/DCP-J774DW/MFC-J890DW/ MFC-J895DW)	
Cartão de memória SD Cartão de memória SDHC Cartão de memória SDXC MultiMediaCard MultiMediaCard plus	 
miniSD (necessita de adaptador) miniSDHC (necessita de adaptador) microSD (necessita de adaptador) microSDHC (necessita de adaptador) MultiMediaCard mobile (necessita de adaptador)	



### Informações relacionadas

- [Guardar dados digitalizados num cartão de memória ou unidade flash USB](#)
- [Imprimir fotografias diretamente a partir de multimédia](#)

## Digitalizar vários cartões de visita e fotografias (recorte automático)

**Modelos Relacionados:** MFC-J890DW/MFC-J895DW

Pode digitalizar vários documentos colocados no vidro do digitalizador. O equipamento digitaliza cada documento e utiliza a função de recorte automático para criar ficheiros separados ou um ficheiro com várias páginas.

### Orientações para o Recorte Automático

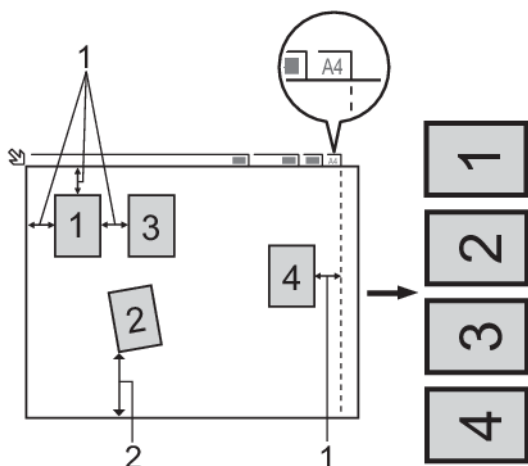

1. 10 mm ou superior
  2. 20 mm ou superior (fundo)
- Esta definição só está disponível para documentos que sejam retangulares ou quadrados.
  - Se o documento for demasiado comprido ou largo, esta definição não funciona da forma aqui descrita.
  - Deve colocar os documentos afastados das extremidades do vidro do digitalizador, conforme indicado na ilustração.
  - Tem de colocar os documentos afastados pelo menos 10 mm uns dos outros.
  - O recorte automático ajusta a inclinação do documento no vidro do digitalizador. No entanto, se o documento estiver inclinado mais de 45 graus com menos de 300 x 300 ppp, ou 10 graus com 600 x 600 ppp, esta função não será aplicada.
  - O ADF tem de estar vazio para utilizar a função de recorte automático. (Apenas nos modelos com ADF)
  - A função de Recorte Automático está disponível para um máximo de 16 documentos, consoante o tamanho dos documentos.

1. Coloque documentos no vidro do digitalizador.



- Para digitalizar documentos com a função de Recorte Automático, é necessário colocar os documentos no vidro do digitalizador.
- A função de Recorte Automático é suportada pela tecnologia da Reallusion, Inc.



2. Abra a tampa da ranhura do suporte de dados do equipamento.
3. Insira um cartão de memória ou uma unidade de memória flash USB no equipamento.  
O ecrã LCD altera-se automaticamente.
4. Prima [Dig.p/ Suporte] > [Opções] > [Corte automat.].
5. Prima [Ligar].
6. Prima [OK].
7. Prima [Iniciar].

---

O equipamento inicia a digitalização. Siga as instruções do LCD para concluir o trabalho de digitalização.

 **Informações relacionadas**

- Digitalizar com o botão “Digitalizar” do equipamento Brother
-

## Digitalizar para um ficheiro de texto editável utilizando OCR

**Modelos Relacionados:** DCP-J772DW/DCP-J774DW/MFC-J491DW/MFC-J497DW/MFC-J890DW/MFC-J895DW

O equipamento consegue converter os caracteres de um documento digitalizado em texto através da tecnologia de reconhecimento ótico de caracteres (OCR). Poderá editar o texto utilizando a sua aplicação de edição de texto preferida.



- A função “Digitalização para OCR” está disponível em determinados idiomas.
- Utilize o botão Digitalizar do equipamento para alterar temporariamente as definições de digitalização. Para efetuar alterações permanentes, utilize o software ControlCenter4 (Windows) ou iPrint&Scan (Mac) da Brother.

>> [MFC-J491DW/MFC-J497DW](#)

>> [DCP-J772DW/DCP-J774DW/MFC-J890DW/MFC-J895DW](#)

### MFC-J491DW/MFC-J497DW

1. Coloque o documento.
2. Prima  (**DIGITALIZAR**).
3. Prima ▲ ou ▼ para escolher a opção [para PC] e, em seguida, prima **OK**.
4. Prima ▲ ou ▼ para escolher a opção [para OCR] e, em seguida, prima **OK**.
5. Se o equipamento estiver ligado em rede, prima ▲ ou ▼ para selecionar o computador para onde pretende enviar os dados e prima **OK**.



Se o LCD solicitar a introdução de um PIN, utilize o painel de controlo para introduzir o PIN de quatro dígitos do computador e prima **OK**.

6. Efetue uma das seguintes ações:
  - Para alterar as definições, avance para o passo seguinte.
  - Para utilizar as predefinições, prima **Iniciar Mono** ou **Cor Iniciar**.



O [Tipo digitaliz.] depende das predefinições. Premir **Iniciar Mono** ou **Cor Iniciar** não lhe permite alterar as configurações.

7. Prima ▲ ou ▼ para selecionar a definição [Def. Digitaliz.] e, em seguida, prima **OK**.



Para utilizar a opção [Def. Digitaliz.], é necessário ter ligado ao equipamento um computador com o software ControlCenter4 (Windows) ou Brother iPrint&Scan (Mac) instalado.



8. Prima **▲** ou **▼** para selecionar a definição [Def. no disp.] e, em seguida, prima **OK**.
9. Selecione as definições de digitalização que pretende alterar e, em seguida, prima **OK**.

Opção	Descrição
Tipo digitaliz.	Selecione o tipo de digitalização do documento.
Resolução	Selecione a resolução de digitalização do documento.
Tipo Ficheiro	Selecione o formato de ficheiro para o seu documento.
Formato doc.	Selecione o tamanho do documento.
Brilho	Selecione o nível de brilho.
Contraste	Selecione o nível de contraste.
Remover Fundo	Altere a quantidade de cor de fundo que é removida.

10. Prima **Iniciar Mono** ou **Cor Iniciar**.



O [Tipo digitaliz.] depende das definições que selecionou. Premir **Iniciar Mono** ou **Cor Iniciar** não lhe permite alterar as configurações.

## DCP-J772DW/DCP-J774DW/MFC-J890DW/MFC-J895DW

1. Coloque o documento.
2. Prima [Digitalizar] > [para PC] > [para OCR].
3. Se o equipamento estiver ligado em rede, prima **▲** ou **▼** para visualizar o computador para onde pretende enviar os dados e prima o nome do computador.



Se o LCD solicitar a introdução de um PIN, utilize o LCD para introduzir o PIN de quatro dígitos do computador e prima [OK].

4. Efetue uma das seguintes ação:
  - Para alterar as definições, prima [Opções] ou [Def. no disp.].
  - Prima [Iniciar] para começar a digitalizar sem alterar definições adicionais.

O equipamento inicia a digitalização. Se utilizar o vidro do digitalizador do equipamento, siga as instruções apresentadas no LCD para concluir o trabalho de digitalização.



Para utilizar a definição [Opções] ou [Def. no disp.], é necessário ter ligado ao equipamento um computador com o software ControlCenter4 (Windows) ou iPrint&Scan (Mac) da Brother instalado.

5. Selecione as definições de digitalização que pretende alterar e, em seguida, prima [OK].

Opção	Descrição
Tipo digitaliz.	Selecione o tipo de digitalização do documento.
Resolução	Selecione a resolução de digitalização do documento.
Tipo Ficheiro	Selecione o formato de ficheiro para o seu documento.
Formato doc.	Selecione o tamanho do documento.
Brilho	Selecione o nível de brilho.
Contraste	Selecione o nível de contraste.
Remover Cor de Fundo	Altere a quantidade de cor de fundo que é removida.



- Para guardar as definições como um atalho, prima [Guardar como atalho]. Ser-lhe-á perguntado se pretende transformá-lo num atalho de um toque. Siga as instruções apresentadas no LCD.

6. Prima [Iniciar].

O equipamento inicia a digitalização. Se utilizar o vidro do digitalizador do equipamento, siga as instruções apresentadas no LCD para concluir o trabalho de digitalização.



### **Informações relacionadas**

- Digitalizar com o botão “Digitalizar” do equipamento Brother

## Digitalizar para anexo de e-mail

Enviar um documento digitalizado como um anexo de e-mail.

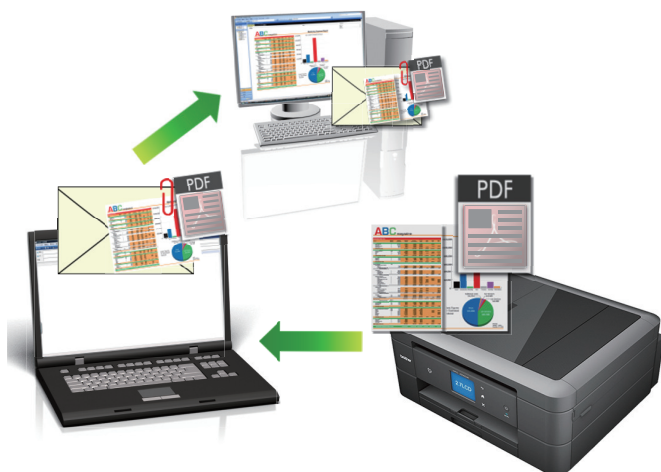

- Utilize o botão Digitalizar do equipamento para alterar temporariamente as definições de digitalização. Para efetuar alterações permanentes, utilize o software ControlCenter4 (Windows) ou iPrint&Scan (Mac) da Brother.
- A função “Digitalizar para e-mail” não suporta serviços de Webmail. Utilize a função Digitalizar para imagem ou Digitalizar para ficheiro para digitalizar um documento ou uma fotografia e, em seguida, anexar o ficheiro digitalizado a uma mensagem de e-mail.

>> [DCP-J572DW/MFC-J491DW/MFC-J497DW](#)

>> [DCP-J772DW/DCP-J774DW/MFC-J890DW/MFC-J895DW](#)

### DCP-J572DW/MFC-J491DW/MFC-J497DW

1. Coloque o documento.
2. Prima  (**DIGITALIZAR**).
3. Prima ▲ ou ▼ para escolher a opção [para PC] e, em seguida, prima **OK**.
4. Prima ▲ ou ▼ para escolher a opção [para E-mail] e, em seguida, prima **OK**.
5. Se o equipamento estiver ligado em rede, prima ▲ ou ▼ para selecionar o computador para onde pretende enviar os dados e prima **OK**.



Se o LCD solicitar a introdução de um PIN, utilize o painel de controlo para introduzir o PIN de quatro dígitos do computador e prima **OK**.

6. Efetue uma das seguintes ações:
  - Para alterar as definições, avance para o passo seguinte.
  - Para utilizar as predefinições, prima **Iniciar Mono** ou **Cor Iniciar**.



O [Tipo digitaliz.] depende das predefinições. Premir **Iniciar Mono** ou **Cor Iniciar** não lhe permite alterar as configurações.

7. Prima ▲ ou ▼ para selecionar a definição [Def. Digitaliz.] e, em seguida, prima **OK**.



Para utilizar a opção [Def. Digitaliz.], é necessário ter ligado ao equipamento um computador com o software ControlCenter4 (Windows) ou Brother iPrint&Scan (Mac) instalado.

8. Prima ▲ ou ▼ para selecionar a definição [Def. no disp.] e, em seguida, prima **OK**.

9. Selecione as definições de digitalização que pretende alterar e, em seguida, prima **OK**.

Opção	Descrição
Tipo digitaliz.	Selecione o tipo de digitalização do documento.
Resolução	Selecione a resolução de digitalização do documento.
Tipo Ficheiro	Selecione o formato de ficheiro para o seu documento.
Formato doc.	Selecione o tamanho do documento.
Brilho	Selecione o nível de brilho.
Contraste	Selecione o nível de contraste.
Remover Fundo	Altere a quantidade de cor de fundo que é removida.

10. Prima **Iniciar Mono** ou **Cor Iniciar**.



O [Tipo digitaliz.] depende das definições que selecionou. Premir **Iniciar Mono** ou **Cor Iniciar** não lhe permite alterar as configurações.

## DCP-J772DW/DCP-J774DW/MFC-J890DW/MFC-J895DW

1. Coloque o documento.
2. Prima [Digitalizar] > [para PC] > [para E-mail].
3. Se o equipamento estiver ligado em rede, prima ▲ ou ▼ para visualizar o computador para onde pretende enviar os dados e prima o nome do computador.



Se o LCD solicitar a introdução de um PIN, utilize o LCD para introduzir o PIN de quatro dígitos do computador e prima [OK].

4. Efetue uma das seguintes ação:

- Para alterar as definições, prima [Opções] ou [Def. no disp.].
- Prima [Iniciar] para começar a digitalizar sem alterar definições adicionais.

O equipamento digitaliza o documento e guarda-o como ficheiro para anexar. De seguida, inicia a sua aplicação de e-mail e abre uma nova mensagem em branco com o ficheiro da digitalização anexado.



Para utilizar a definição [Opções] ou [Def. no disp.], é necessário ter ligado ao equipamento um computador com o software ControlCenter4 (Windows) ou iPrint&Scan (Mac) da Brother instalado.

5. Selecione as definições de digitalização que pretende alterar e, em seguida, prima [OK].

Opção	Descrição
Tipo digitaliz.	Selecione o tipo de digitalização do documento.
Resolução	Selecione a resolução de digitalização do documento.
Tipo Ficheiro	Selecione o formato de ficheiro para o seu documento.
Formato doc.	Selecione o tamanho do documento.
Brilho	Selecione o nível de brilho.
Contraste	Selecione o nível de contraste.
Remover Cor de Fundo	Altere a quantidade de cor de fundo que é removida.



- Para guardar as definições como um atalho, prima [Guardar como atalho]. Ser-lhe-á perguntado se pretende transformá-lo num atalho de um toque. Siga as instruções apresentadas no LCD.

6. Prima [Iniciar].

O equipamento digitaliza o documento e guarda-o como ficheiro para anexar. De seguida, inicia a sua aplicação de e-mail e abre uma nova mensagem em branco com o ficheiro da digitalização anexado.



### **Informações relacionadas**

- Digitalizar com o botão “Digitalizar” do equipamento Brother

## **Serviços Web para digitalizar na sua rede (Windows 7, Windows 8 e Windows 10)**

O protocolo de Serviços Web permite que os utilizadores do Windows 7, Windows 8 e Windows 10 façam digitalizações através de um equipamento Brother na rede. É necessário instalar o controlador através dos Serviços Web.

- [Utilizar Serviços Web para instalar os controladores utilizados para digitalização \(Windows 7, Windows 8 e Windows 10\)](#)
- [Digitalizar utilizando os Serviços Web a partir do equipamento Brother \(Windows 7, Windows 8 e Windows 10\)](#)
- [Configurar as definições de digitalização para os serviços web](#)

## Utilizar Serviços Web para instalar os controladores utilizados para digitalização (Windows 7, Windows 8 e Windows 10)

Utilize os Serviços Web para monitorizar as impressoras da rede.

- Certifique-se de que instalou o software e os controladores da Brother.
- Verifique se o computador anfitrião e o equipamento Brother estão na mesma sub-rede ou se o router está corretamente configurado para transmitir dados entre os dois dispositivos.
- Antes de configurar esta definição, terá de configurar o endereço IP do equipamento Brother.

### 1. Efetue uma das seguintes ação:

- Windows 7

Clique em  (Iniciar) > **Painel de Controlo > Rede e Internet > Ver computadores e dispositivos de rede.**

O nome dos Serviços Web do equipamento aparece com o ícone da impressora.

Clique com o botão direito do rato no equipamento que pretende instalar.

- Windows 8

Desloque o rato para o canto inferior direito do seu ambiente de trabalho. Quando aparecer a barra de menus, clique em **Definições > Alterar definições do PC > Dispositivos > Adicionar um dispositivo.**

Aparece o nome dos Serviços web do equipamento.

- Windows 8.1

Desloque o ponteiro do rato para o canto inferior direito do seu ambiente de trabalho. Quando aparecer a barra de menus, clique em **Definições > Alterar definições do PC > PC e devices > Dispositivos > Adicionar um dispositivo.**

Aparece o nome dos Serviços web do equipamento.

- Windows 10

Clique em  > **Sistema Windows > Painel de Controlo.** No grupo **Hardware e Som**, clique em **Adicionar um dispositivo.**



- O nome dos Serviços web do equipamento Brother corresponde ao nome do modelo e endereço MAC (Endereço Ethernet) do equipamento (por exemplo, Brother MFC-XXXX (nome do modelo) [XXXXXXXXXXXX] (Endereço MAC / Endereço Ethernet)).

- Windows 8/Windows 10

Desloque o rato sobre o nome do equipamento para visualizar as informações do equipamento.

### 2. Efetue uma das seguintes ação:

- Windows 7

Clique em **Instalar** no menu apresentado.

- Windows 8/Windows 10

Selecione o equipamento que pretende instalar e siga as instruções no ecrã.



Para desinstalar controladores, clique em **Desinstalar** ou  (**Remover dispositivo**).



### Informações relacionadas

- [Serviços Web para digitalizar na sua rede \(Windows 7, Windows 8 e Windows 10\)](#)

▲ [Página inicial](#) > [Digitalizar](#) > [Digitalizar com o botão “Digitalizar” do equipamento Brother](#) > [Serviços Web para digitalizar na sua rede \(Windows 7, Windows 8 e Windows 10\)](#) > Digitalizar utilizando os Serviços Web a partir do equipamento Brother (Windows 7, Windows 8 e Windows 10)

## Digitalizar utilizando os Serviços Web a partir do equipamento Brother (Windows 7, Windows 8 e Windows 10)

Se tiver instalado o controlador para digitalizar através dos Serviços Web, pode aceder ao menu de digitalização dos Serviços Web no LCD do seu equipamento Brother.

- Determinados caracteres das mensagens apresentadas no LCD podem ser substituídos por espaços se as definições de idioma do seu SO forem diferentes das do seu equipamento Brother.
- Se o LCD apresentar uma mensagem de erro de memória insuficiente, selecione um tamanho mais pequeno na definição **Tamanho do papel** ou uma resolução inferior na definição **Resolução (PPP)**.

>> [DCP-J572DW/MFC-J491DW/MFC-J497DW](#)

>> [DCP-J772DW/DCP-J774DW/MFC-J890DW/MFC-J895DW](#)

### DCP-J572DW/MFC-J491DW/MFC-J497DW

1. Coloque o documento.
2. Prima  (**DIGITALIZAR**).
3. Prima ▲ ou ▼ para seleccionar o seguinte:
  - a. Escolha [Digitaliz. WS]. Prima **OK**.
  - b. Selecione o tipo de digitalização pretendida. Prima **OK**.
  - c. Selecione o computador para o qual pretende enviar os dados. Prima **OK**.
4. Prima **Iniciar Mono** ou **Cor Iniciar**.  
O equipamento inicia a digitalização.

### DCP-J772DW/DCP-J774DW/MFC-J890DW/MFC-J895DW

1. Coloque o documento.
2. Prima [Digitalizar] > [Digitaliz. WS].
3. Prima ▲ ou ▼ para seleccionar o tipo de digitalização que pretende e, em seguida, prima-a.
4. Prima ▲ ou ▼ para visualizar o computador para onde pretende enviar os dados e prima o nome do computador.
5. Prima [Iniciar].  
O equipamento inicia a digitalização.



### Informações relacionadas

- [Serviços Web para digitalizar na sua rede \(Windows 7, Windows 8 e Windows 10\)](#)



## Configurar as definições de digitalização para os serviços web

1. Efetue uma das seguintes ações:

- Windows 7

Clique em  (**Iniciar**) > **Dispositivos e Impressoras**.

- Windows 8

Desloque o ponteiro do rato para o canto inferior direito do seu ambiente de trabalho. Quando aparecer a barra de menus, clique em **Definições** e depois em **Painel de Controlo**. No grupo **Hardware e Som**, clique em **Ver dispositivos e impressoras**.

- Windows 10

Clique em  > **Sistema Windows** > **Painel de Controlo**. No grupo **Hardware e Som**, clique em **Ver dispositivos e impressoras**.

2. Clique com o botão direito do rato no ícone do equipamento e selecione **Perfis de digitalização...**. Aparece a caixa de diálogo **Perfis de Digitalização**.

3. Selecione o perfil de digitalização que pretende utilizar.

4. Certifique-se de que o digitalizador selecionado na lista **Scanner** é um equipamento Brother que suporta Serviços Web para digitalização e, em seguida, clique no botão **Predefinir**.

5. Clique em **Editar...**

Aparece a caixa de diálogo **Editar Perfil Predefinido**.

6. Selecione as definições **Ver código-fonte**, **Tamanho do papel**, **Formato de cor**, **Tipo de ficheiro**, **Resolução (PPP)**, **Luminosidade** e **Contraste**.

7. Clique no botão **Guardar Perfil**.

Estas definições serão aplicadas quando digitalizar através do protocolo Serviços Web.

Se lhe for solicitado que selecione uma aplicação de digitalizar, selecione Fax e Scan do Windows na lista.



### Informações relacionadas

- [Serviços Web para digitalizar na sua rede \(Windows 7, Windows 8 e Windows 10\)](#)

## Alterar as definições do botão Digitalizar com o ControlCenter4 (Windows)

1. Clique no ícone  (ControlCenter4) no tabuleiro de tarefas e clique em **Abrir**.
2. Clique no separador **Definições do dispositivo**.
3. Clique no botão **Definições do dispositivo de digitalização**.

Aparece a caixa de diálogo **Definições do dispositivo de digitalização**.

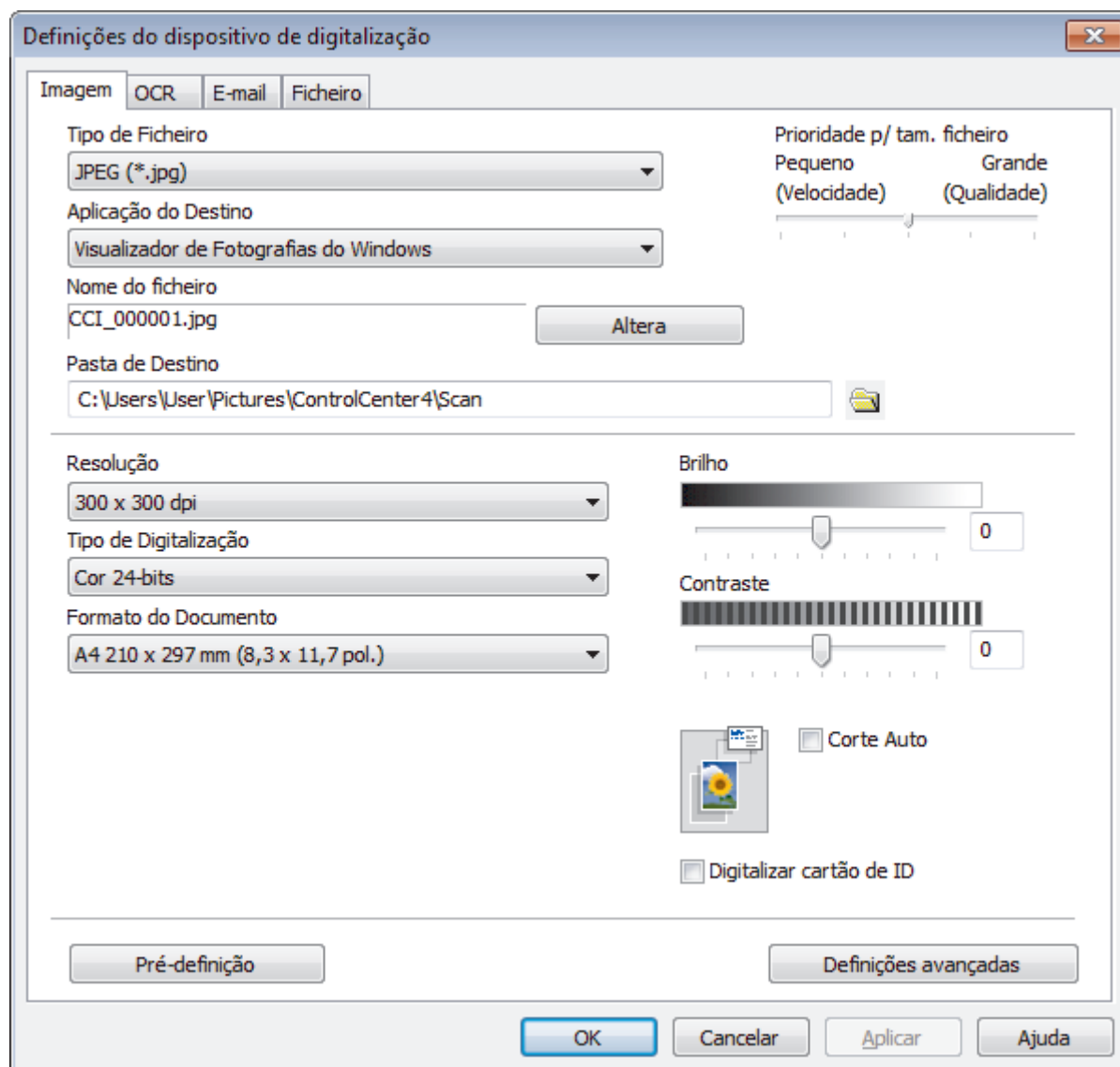

4. Clique no separador da ação “Digitalizar para” que pretende alterar (**Imagem**, **OCR**, **E-mail** ou **Ficheiro**).
5. Altere as definições conforme necessário.
6. Clique em **OK**.



Cada separador corresponde a uma função de digitalização, conforme descrito em baixo.

Estas definições podem ser alteradas.

Clique nos separadores e altere as definições.

Nome do separador	Função correspondente
Imagem	Digitalizar para Imagem
OCR	Digitalizar para OCR
E-mail	Digitalizar para e-mail
Ficheiro	Digitalizar para Ficheiro

Definições	Funções aplicáveis			
	Imagem	OCR	E-mail	Ficheiro
Tipo de Ficheiro	Sim	Sim	Sim	Sim
Aplicação do Destino	Sim	Sim	-	-
Idioma OCR (Disponível apenas em alguns modelos)	-	Sim	-	-
Nome do ficheiro	Sim	Sim	Sim	Sim
Pasta de Destino	Sim	Sim	Sim	-
Localização da digitalização	-	-	-	Sim
Prioridade p/ tam. ficheiro	Sim	-	Sim	Sim
Resolução	Sim	Sim	Sim	Sim
Tipo de Digitalização	Sim	Sim	Sim	Sim
Formato do Documento	Sim	Sim	Sim	Sim
Brilho	Sim	Sim	Sim	Sim
Contraste	Sim	Sim	Sim	Sim
Corte Auto	Sim	-	Sim	Sim
Digitalizar cartão de ID	Sim	Sim	Sim	Sim
Definições avançadas	Sim	Sim	Sim	Sim
Pré-definição	Sim	Sim	Sim	Sim

### Tipo de Ficheiro

Selecione o tipo de ficheiro que pretende utilizar para os dados digitalizados.

### Aplicação do Destino

Selecione a aplicação destino na lista pendente.

### Idioma OCR

Defina o idioma de reconhecimento ótico de caracteres (OCR) de acordo com o idioma do texto do documento digitalizado (Disponível apenas em alguns modelos).

### Nome do ficheiro

Digite um prefixo para o nome do ficheiro, se necessário.

### Pasta de Destino

Clique no ícone da pasta para procurar e seleccionar a pasta onde pretende guardar os documentos digitalizados.

### Localização da digitalização

Selecione o botão de opção **Pasta** ou **SharePoint** para especificar o destino onde pretende guardar os documentos digitalizados.

---

## Prioridade p/ tam. ficheiro

Ajuste a taxa de compressão dos dados da imagem digitalizada. Altere o tamanho do ficheiro ao deslocar o cursor **Prioridade p/ tam. ficheiro** para a esquerda ou direita.

## Resolução

Selecione a resolução da digitalização na lista pendente **Resolução**. As resoluções mais elevadas requerem mais memória e tempo de transferência, mas produzem uma imagem digitalizada mais fina.

## Tipo de Digitalização

Selecione entre várias profundidades de cor para a digitalização.

- **Auto**  
Utilize para qualquer tipo de documento. Este modo escolhe automaticamente uma profundidade de cor adequada para o documento.
- **Preto e Branco**  
Utilize para texto ou imagens de desenho.
- **Cinzento (Difusão de Erro)**  
Utilize para imagens fotográficas ou gráficos. (A Difusão de Erro é um método usado para criar imagens simuladas em tons de cinzento, sem usar pontos cinzentos verdadeiros. Os pontos pretos são colocados num determinado padrão para conferir um aspeto cinzento.)
- **Cinzento Verdadeiro**  
Utilize para imagens fotográficas ou gráficos. Este modo é mais exato porque utiliza até 256 tons de cinzento.
- **Cor 24-bits**  
Utilize para criar uma imagem com a reprodução de cor mais precisa. Este modo utiliza até 16,8 milhões de cores para digitalizar a imagem, mas é o que requer mais memória e tem o maior tempo de transferência.

## Formato do Documento

Selecione o tamanho exato do seu documento na **Formato do Documento** lista pendente.

- Se seleccionar a opção **1 a 2 (A4)**, a imagem digitalizada será dividida em dois documentos de formato A5.

## Brilho

Defina o nível de **Brilho** arrastando o cursor para a direita ou esquerda para tornar a imagem mais clara ou mais escura. Se a imagem digitalizada estiver demasiado clara, defina um nível de brilho inferior e volte a digitalizar o documento. Se a imagem estiver demasiado escura, defina um nível de brilho superior e volte a digitalizar o documento. Também pode introduzir um valor no campo para definir o nível de **Brilho**.

## Contraste

Aumente ou diminua o nível de **Contraste** ao deslocar o cursor para a direita ou para a esquerda. Um aumento dá mais ênfase às áreas escuras e às áreas claras da imagem, enquanto uma diminuição revela mais detalhes nas áreas a cinzento. Também pode introduzir um valor no campo para definir o nível de **Contraste**.

## Corte Auto

Digitalizar vários documentos colocados no vidro do digitalizador. O equipamento digitaliza cada documento e cria ficheiros separados ou apenas um ficheiro com várias páginas.

## Digitalizar cartão de ID

Selecione esta caixa de verificação para digitalizar ambos os lados de um cartão de identificação para uma página.

## Definições avançadas

Clique no botão **Definições avançadas** na caixa de diálogo de definições de digitalização para configurar definições avançadas.

- **Retirar trespasse / Padrão**
  - **Remover cor de fundo**  
Remova a cor base dos documentos para tornar os dados digitalizados mais legíveis.

---

- **Rodar Imagem**

Rode a imagem digitalizada.

- **Ignorar página em branco**

Remova as páginas do documento que estiverem em branco dos resultados da digitalização.

- **Apresentar resultados da digitalização**

Visualize no ecrã do computador o número total de páginas guardadas e de páginas em branco avançadas.

#### **Pré-definição**

Selecione esta opção para repor todas as predefinições de fábrica.



#### **Informações relacionadas**

- [Digitalizar com o botão “Digitalizar” do equipamento Brother](#)
-

## Alterar as definições do botão Digitalizar com o Brother iPrint&Scan (Mac)

1. Na barra de menus **Finder**, clique em **Ir > Aplicações** e clique duas vezes no ícone iPrint&Scan. Aparece o ecrã Brother iPrint&Scan.
2. Se o equipamento Brother não estiver seleccionado, clique no botão **Selecione o dispositivo** e siga as instruções apresentadas no ecrã para seleccionar o seu equipamento Brother.
3. Clique no botão **Definições de Digitalização do Dispositivo** e siga as instruções apresentadas no ecrã para alterar as definições de digitalização.



### Informações relacionadas

- [Digitalizar com o botão “Digitalizar” do equipamento Brother](#)

#### Tópicos relacionados:

- [Digitalizar utilizando o Brother iPrint&Scan \(Mac\)](#)

## **Digitalizar a partir do computador (Windows)**

Existem várias formas de utilizar o computador para digitalizar fotografias e documentos no seu equipamento Brother. Utilize o software fornecido pela Brother ou a sua aplicação de digitalização favorita.

- [Digitalizar utilizando Modo Inicial ControlCenter4 \(Windows\)](#)
- [Digitalizar utilizando Modo Avançado ControlCenter4 \(Windows\)](#)
- [Digitalizar utilizando o Nuance™ PaperPort™ 14SE ou outras aplicações do Windows](#)
- [Digitalizar utilizando a aplicação Fax e Scan do Windows](#)
- [Instalar o BookScan Enhancer e o Whiteboard Enhancer \(Windows\)](#)

## **Digitalizar utilizando Modo Inicial ControlCenter4 (Windows)**

Utilize o Modo Home do ControlCenter4 para aceder às principais funções do equipamento.

- [Digitalizar utilizando o Modo Inicial do ControlCenter4 \(Windows\)](#)
- [Guardar os dados digitalizados numa pasta como ficheiro PDF com o modo casa do ControlCenter4 \(Windows\)](#)
- [Definições de digitalização do Modo Inicial do ControlCenter4 \(Windows\)](#)
- [Alterar o modo de funcionamento no ControlCenter4 \(Windows\)](#)







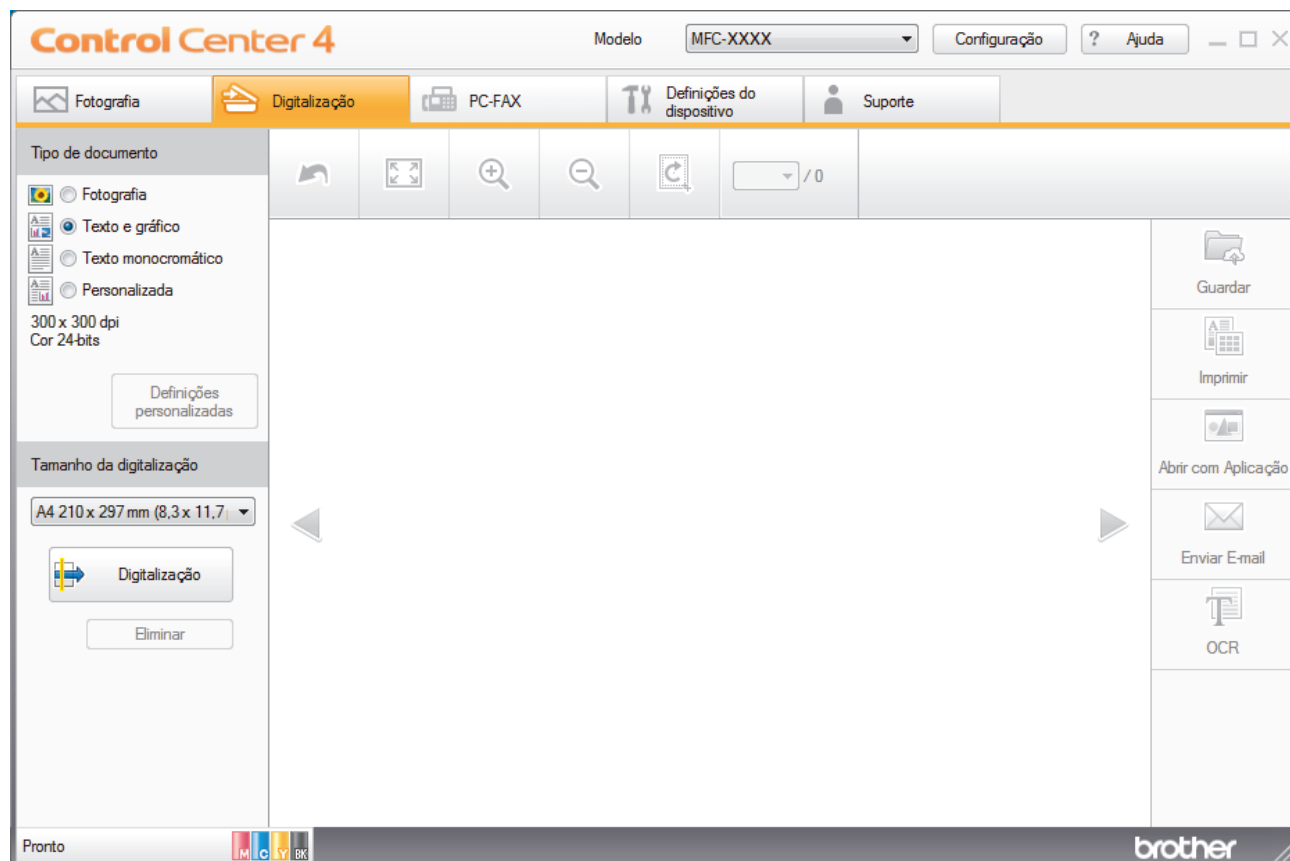

## Digitalizar utilizando o Modo Inicial do ControlCenter4 (Windows)

Selecione **Modo Inicial** como definição de modo do ControlCenter4.

1. Coloque o documento.
2. Clique no ícone  (**ControlCenter4**) no tabuleiro de tarefas e clique em **Abrir**.
3. Clique no separador **Digitalização**.



4. Selecione **Tipo de documento**.
  5. Altere o **Tamanho da digitalização** do documento, se necessário.
  6. Clique em  (**Digitalização**).
- O equipamento inicia a digitalização e a imagem digitalizada aparece no visualizador de imagens.
7. Se tiver digitalizado várias páginas com o ADF, clique nos botões de seta para a esquerda ou para a direita para pré-visualizar cada página digitalizada. (Apenas nos modelos com ADF)
  8. Recorte a imagem digitalizada se necessário.
  9. Efetue uma das seguintes ação:
    - Clique em  (**Guardar**) para guardar os dados digitalizados.
    - Clique em  (**Imprimir**) para imprimir os dados digitalizados.
    - Clique em  (**Abrir com Aplicação**) para abrir os dados digitalizados noutra aplicação.
    - Clique em  (**Enviar E-mail**) para anexar os dados digitalizados a uma mensagem de e-mail.
    - Clique em  (**OCR**) para converter o documento digitalizado num ficheiro de texto editável. (disponível apenas em alguns modelos)



## Informações relacionadas

- Digitalizar utilizando Modo Inicial ControlCenter4 (Windows)
  - Selecionar o tipo de documento com o modo casa do ControlCenter4 (Windows)
  - Alterar o tamanho da digitalização com o modo Home do ControlCenter4 (Windows)
  - Recortar uma imagem digitalizada no modo casa do ControlCenter4 (Windows)
  - Imprimir dados digitalizados no modo casa do ControlCenter4 (Windows)
  - Abrir uma aplicação no modo casa do ControlCenter4 (Windows)

▶ Página inicial > Digitalizar > Digitalizar a partir do computador (Windows) > Digitalizar utilizando Modo Inicial ControlCenter4 (Windows) > Digitalizar utilizando o Modo Inicial do ControlCenter4 (Windows) > Selecionar o tipo de documento com o modo casa do ControlCenter4 (Windows)

## Selecionar o tipo de documento com o modo casa do ControlCenter4 (Windows)

- Selecione a opção **Tipo de documento** que corresponder ao tipo de original que pretende digitalizar.

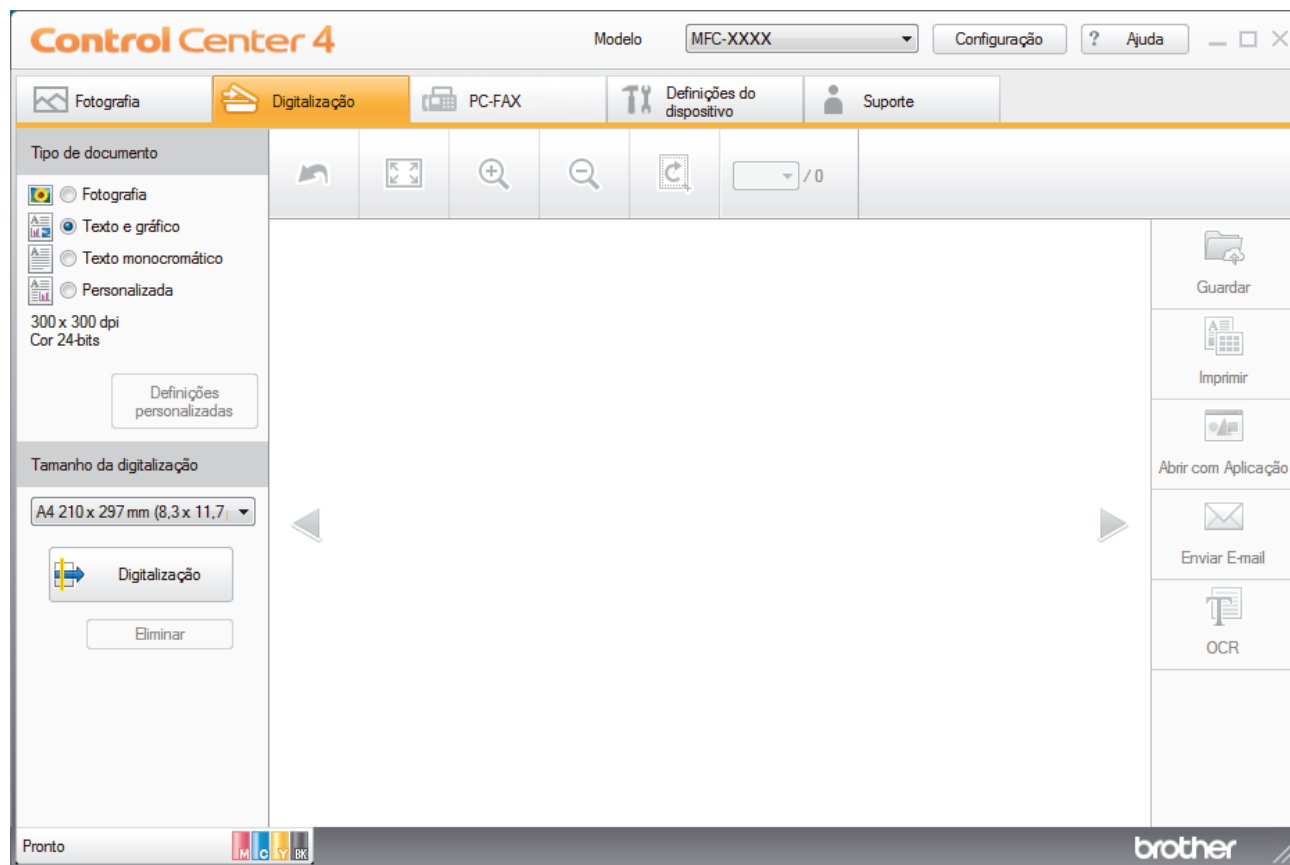

Opção	Descrição
Fotografia	600 x 600 dpi Cor 24-bits
Texto e gráfico	300 x 300 dpi Cor 24-bits
Texto monocromático	200 x 200 dpi Preto e Branco
Personalizada	300 x 300 dpi (Cor 24-bits como predefinição) Selecione as definições de digitalização que deseja no botão <b>Definições personalizadas</b> .

### ✓ Informações relacionadas

- [Digitalizar utilizando o Modo Inicial do ControlCenter4 \(Windows\)](#)
  - [Definições de digitalização personalizadas \(Windows\)](#)

▲ Página inicial > Digitalizar > Digitalizar a partir do computador (Windows) > Digitalizar utilizando Modo Inicial ControlCenter4 (Windows) > Digitalizar utilizando o Modo Inicial do ControlCenter4 (Windows) > Selecionar o tipo de documento com o modo casa do ControlCenter4 (Windows) > Definições de digitalização personalizadas (Windows)

## Definições de digitalização personalizadas (Windows)

Selecione **Personalizada** na lista **Tipo de documento** para alterar as definições de digitalização avançadas.

- Selecione **Personalizada** e clique no botão **Definições personalizadas**.

Aparece a caixa de diálogo **Definições de digitalização personalizadas**.

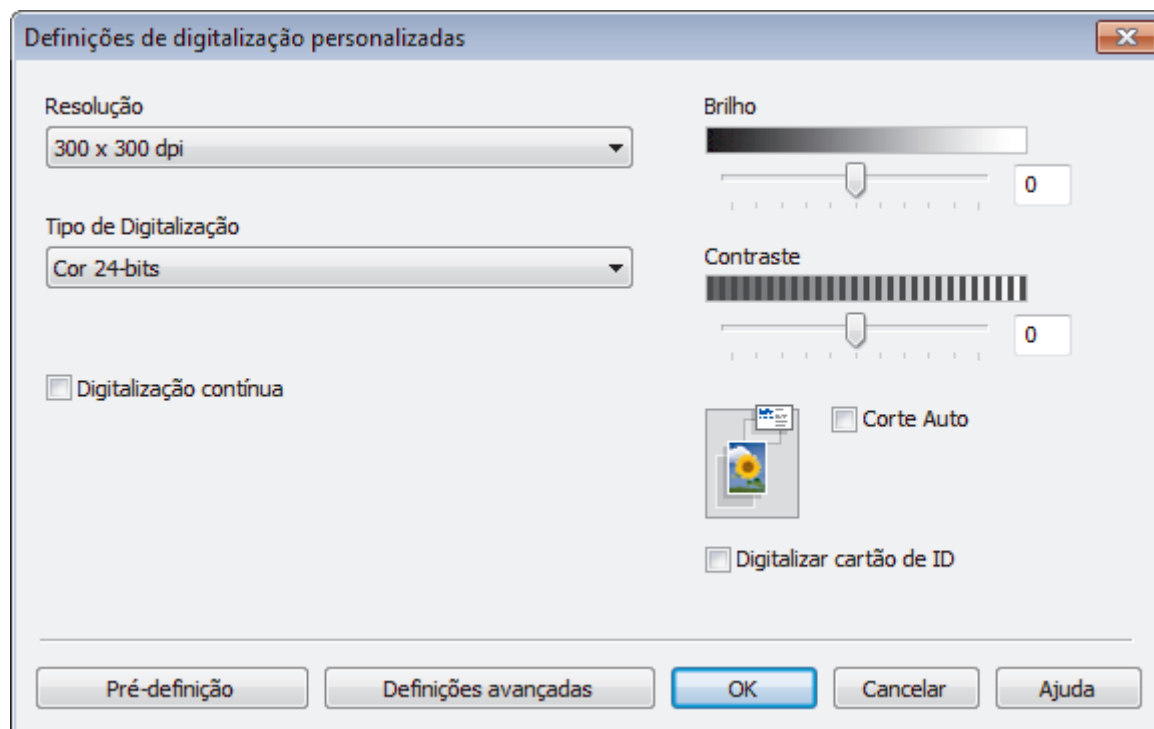

Pode alterar as seguintes definições:

### Resolução

Selecione a resolução da digitalização na lista pendente **Resolução**. As resoluções mais elevadas requerem mais memória e tempo de transferência, mas produzem uma imagem digitalizada mais fina.

### Tipo de Digitalização

Selecione entre várias profundidades de cor para a digitalização.

#### - Auto

Utilize para qualquer tipo de documento. Este modo escolhe automaticamente uma profundidade de cor adequada para o documento.

#### - Preto e Branco

Utilize para texto ou imagens de desenho.

#### - Cinzento (Difusão de Erro)

Utilize para imagens fotográficas ou gráficos. (A Difusão de Erro é um método usado para criar imagens simuladas em tons de cinzento, sem usar pontos cinzentos verdadeiros. Os pontos pretos são colocados num determinado padrão para conferir um aspeto cinzento.)

#### - Cinzento Verdadeiro

Utilize para imagens fotográficas ou gráficos. Este modo é mais exato porque utiliza até 256 tons de cinzento.

#### - Cor 24-bits

Utilize para criar uma imagem com a reprodução de cor mais precisa. Este modo utiliza até 16,8 milhões de cores para digitalizar a imagem, mas é o que requer mais memória e tem o maior tempo de transferência.

---

## Brilho

Defina o nível de **Brilho** arrastando o cursor para a direita ou esquerda para tornar a imagem mais clara ou mais escura. Se a imagem digitalizada estiver demasiado clara, defina um nível de brilho inferior e volte a digitalizar o documento. Se a imagem estiver demasiado escura, defina um nível de brilho superior e volte a digitalizar o documento. Também pode introduzir um valor no campo para definir o nível de **Brilho**.

## Contraste

Aumente ou diminua o nível de **Contraste** ao deslocar o cursor para a direita ou para a esquerda. Um aumento dá mais ênfase às áreas escuras e às áreas claras da imagem, enquanto uma diminuição revela mais detalhes nas áreas a cinzento. Também pode introduzir um valor no campo para definir o nível de **Contraste**.

## Corte Auto

Digitalizar vários documentos colocados no vidro do digitalizador. O equipamento digitaliza cada documento e cria ficheiros separados ou apenas um ficheiro com várias páginas.

## Digitalização contínua

Selecione esta opção para digitalizar várias páginas. Após a digitalização de uma página, pode continuar a digitalizar ou terminar.

## Digitalizar cartão de ID

Selecione esta caixa de verificação para digitalizar ambos os lados de um cartão de identificação para uma página.

## Definições avançadas

Configure as definições avançadas clicando no botão **Definições avançadas** da caixa de diálogo "Definições de digitalização".

- **Retirar trespasse / Padrão**

- **Remover cor de fundo**

- Remova a cor base dos documentos para tornar os dados digitalizados mais legíveis. (Disponível apenas em alguns modelos)

- **Rodar Imagem**

- Rode a imagem digitalizada.

- **Ignorar página em branco**

- Remova as páginas do documento que estiverem em branco dos resultados da digitalização.

- **Apresentar resultados da digitalização**

- Visualize no ecrã do computador o número total de páginas guardadas e de páginas em branco avançadas.



## Informações relacionadas

- [Selecionar o tipo de documento com o modo casa do ControlCenter4 \(Windows\)](#)
-

▶ Página inicial > Digitalizar > Digitalizar a partir do computador (Windows) > Digitalizar utilizando Modo Inicial ControlCenter4 (Windows) > Digitalizar utilizando o Modo Inicial do ControlCenter4 (Windows) > Alterar o tamanho da digitalização com o modo Home do ControlCenter4 (Windows)

## Alterar o tamanho da digitalização com o modo Home do ControlCenter4 (Windows)

Para acelerar a digitalização, selecione o tamanho exato do seu documento no menu pendente **Tamanho da digitalização**.

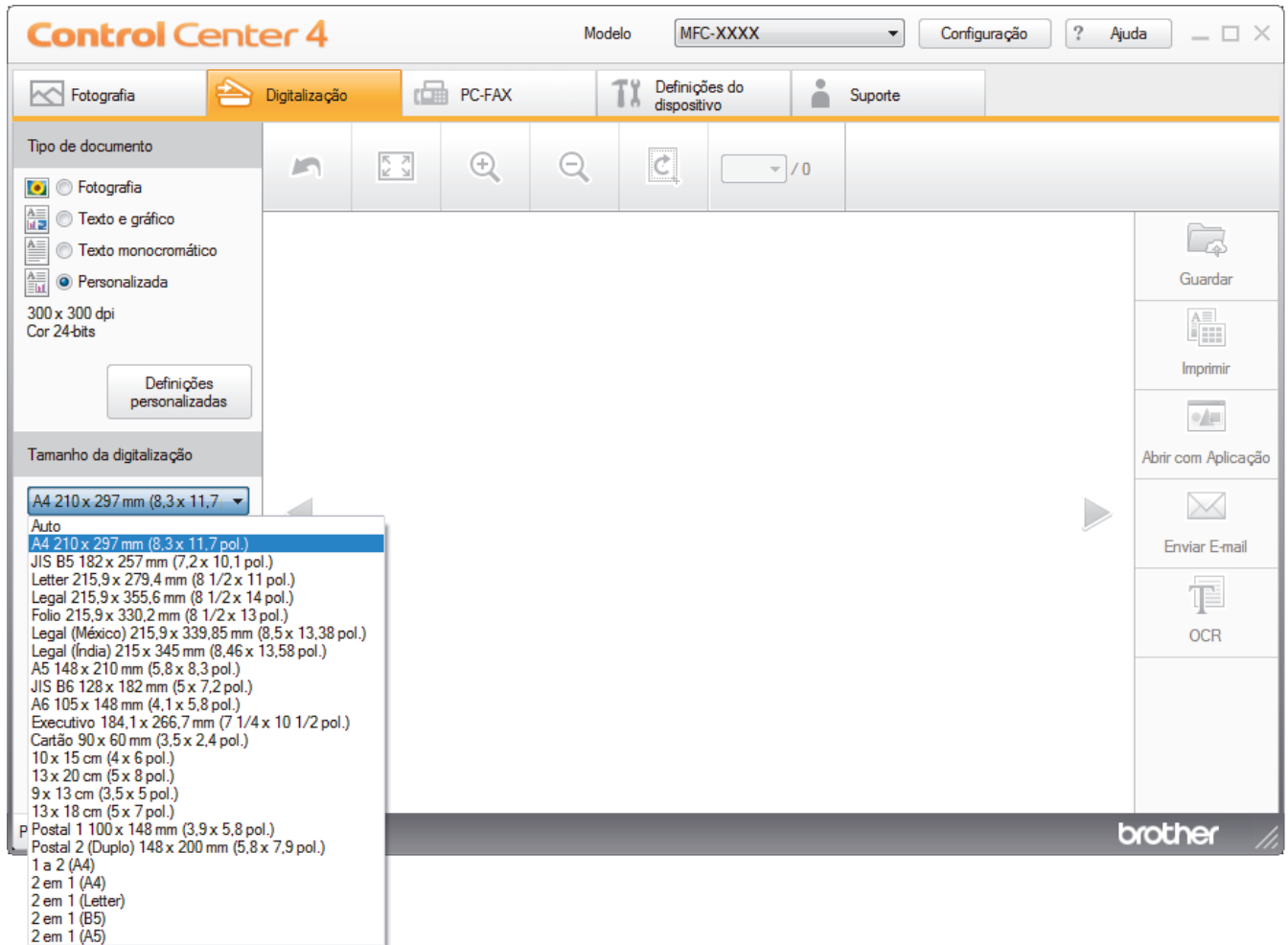

### Informações relacionadas

- [Digitalizar utilizando o Modo Inicial do ControlCenter4 \(Windows\)](#)

## Recortar uma imagem digitalizada no modo casa do ControlCenter4 (Windows)

A ferramenta de recorte na Barra de Ferramentas de Edição de Imagem permite-lhe recortar áreas não desejadas da sua imagem digitalizada. Utilize as ferramentas **Aproximar** e **Afastar** para ver melhor a imagem que vai recortar.

### Barra de Ferramentas de Edição de Imagem

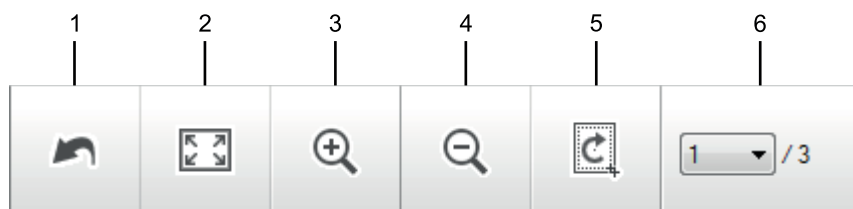

#### 1. Reiniciar

Cancela todas as ações de edição aplicadas à imagem selecionada. A imagem editada volta ao seu estado original.

#### 2. Ajustar à janela

Apresenta a imagem digitalizada de modo a caber toda na janela.

#### 3. Aproximar

Amplia a imagem digitalizada.

#### 4. Afastar

Reduz a imagem digitalizada.

#### 5. Recortar e editar

Remove as partes exteriores da imagem. Clique no botão **Recortar e editar** e ajuste o retângulo à área que pretende manter após o recorte.

#### 6. Contador de páginas

Indica o número de página da página digitalizada que é apresentado no visualizador de imagens. Para visualizar outra página, selecione o número de página pretendido na lista pendente de números de página.



Se tiver digitalizado várias páginas, pode ver as páginas seguinte e anterior se clicar nos botões de seta para a esquerda e para a direita na janela de pré-visualização.

1. Digitalize um documento.

2. Clique em  (**Recortar e editar**) para editar a imagem digitalizada.

Aparece a janela **Recortar e editar - ControlCenter4**.

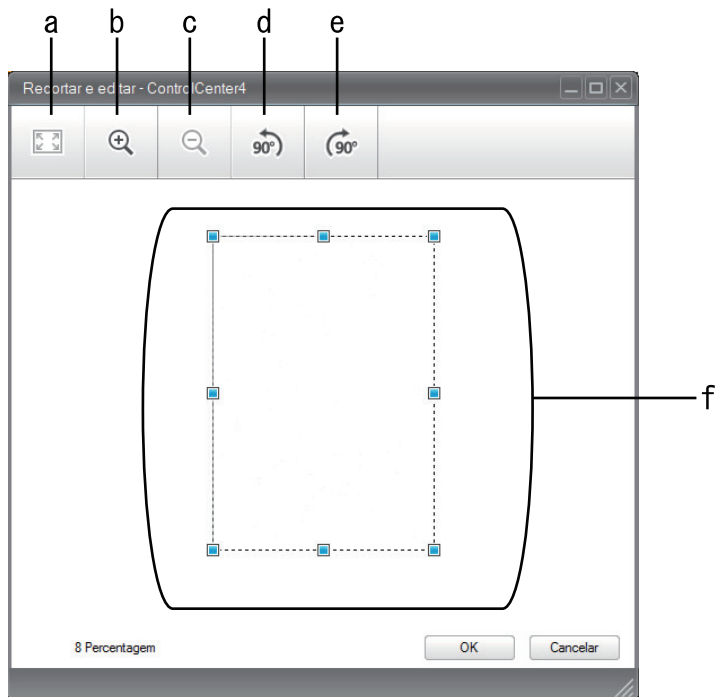

- a. Expande a imagem digitalizada de modo a caber toda na janela.
  - b. Amplia a imagem.
  - c. Reduz a imagem.
  - d. Roda a imagem 90 graus no sentido anti-horário.
  - e. Roda a imagem 90 graus no sentido horário.
  - f. Clique e arraste o retângulo de forma a ajustá-lo à área a recortar.
3. Clique em **OK**.  
O imagem editada é apresentada no visualizador de imagens.



### Informações relacionadas

- [Digitalizar utilizando o Modo Inicial do ControlCenter4 \(Windows\)](#)



► Página inicial > Digitalizar > Digitalizar a partir do computador (Windows) > Digitalizar utilizando Modo Inicial ControlCenter4 (Windows) > Digitalizar utilizando o Modo Inicial do ControlCenter4 (Windows) > Imprimir dados digitalizados no modo casa do ControlCenter4 (Windows)

## Imprimir dados digitalizados no modo casa do ControlCenter4 (Windows)

Digitalize um documento no equipamento Brother e imprima cópias utilizando as funções do controlador da impressora que estão disponíveis no ControlCenter4.

1. Digitalize um documento.
2. Clique em **Imprimir**.

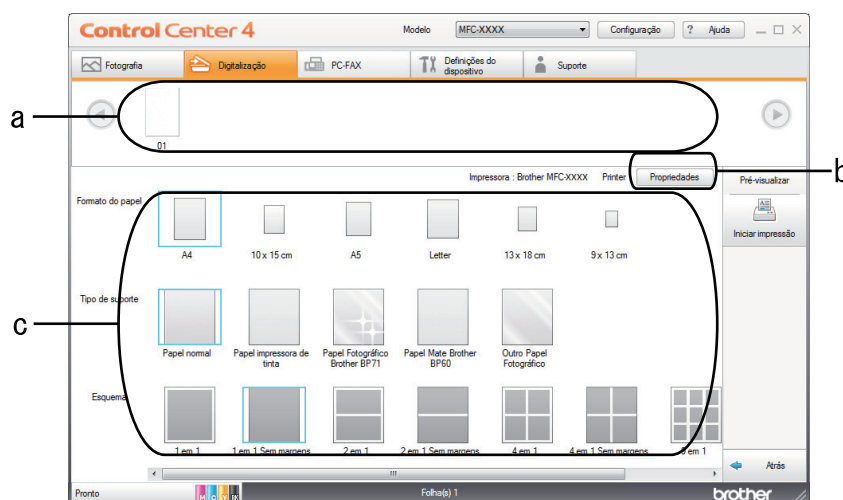

- a. Mostra quais são as imagens que estão selecionadas.
  - b. Clique no botão **Propriedades** para alterar definições específicas da impressora.
  - c. Selecione as opções **Formato do papel**, **Tipo de suporte** e **Esquema**. As definições atuais são indicadas por um quadrado azul.
3. Configure as definições de impressão e clique no botão **Iniciar impressão**.

### ✓ Informações relacionadas

- [Digitalizar utilizando o Modo Inicial do ControlCenter4 \(Windows\)](#)

---

▲ [Página inicial](#) > [Digitalizar](#) > [Digitalizar a partir do computador \(Windows\)](#) > [Digitalizar utilizando Modo Inicial ControlCenter4 \(Windows\)](#) > [Digitalizar utilizando o Modo Inicial do ControlCenter4 \(Windows\)](#) > [Abrir uma aplicação no modo casa do ControlCenter4 \(Windows\)](#)

## Abrir uma aplicação no modo casa do ControlCenter4 (Windows)

O botão **Abrir com Aplicação** permite digitalizar uma imagem diretamente para a sua aplicação gráfica para edição.

1. Clique no botão **Abrir com Aplicação**.
2. Selecione a aplicação na lista pendente e clique em **OK**.

A imagem será aberta na aplicação que selecionou.



### Informações relacionadas

- [Digitalizar utilizando o Modo Inicial do ControlCenter4 \(Windows\)](#)
-

► Página inicial > Digitalizar > Digitalizar a partir do computador (Windows) > Digitalizar utilizando Modo Inicial ControlCenter4 (Windows) > Guardar os dados digitalizados numa pasta como ficheiro PDF com o modo casa do ControlCenter4 (Windows)

## Guardar os dados digitalizados numa pasta como ficheiro PDF com o modo casa do ControlCenter4 (Windows)

Selecione **Modo Inicial** como definição de modo do ControlCenter4.

1. Coloque o documento.
2. Clique no ícone  (**ControlCenter4**) no tabuleiro de tarefas e clique em **Abrir**.
3. Clique no separador **Digitalização**.

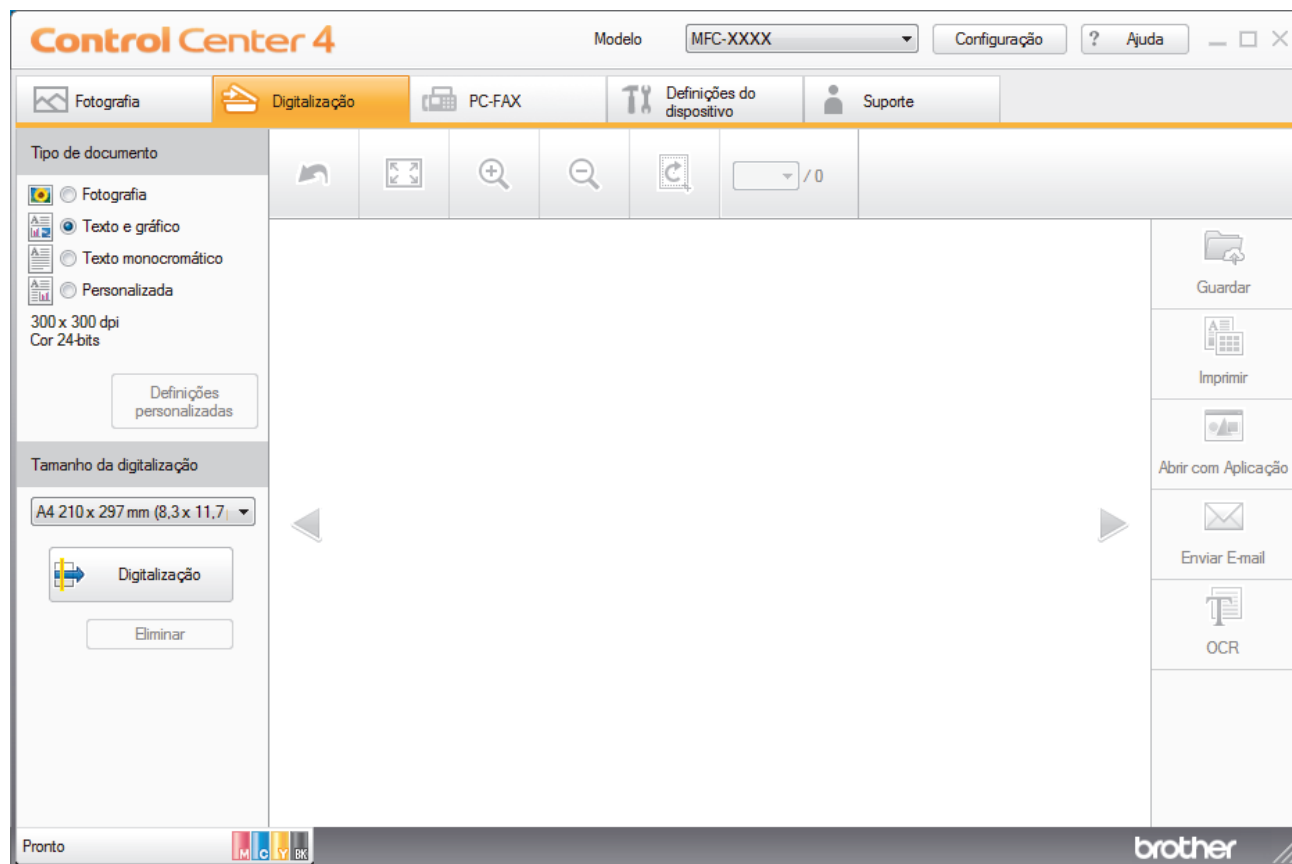

4. Selecione **Tipo de documento**.
5. Altere o tamanho do seu documento, se necessário.
6. Clique em  (**Digitalização**).



O equipamento inicia a digitalização e a imagem digitalizada aparece no visualizador de imagens.

7. Clique nos botões de seta esquerda e direita para pré-visualizar cada página digitalizada.
8. Clique em **Guardar**.

Aparece a caixa de diálogo **Guardar**.

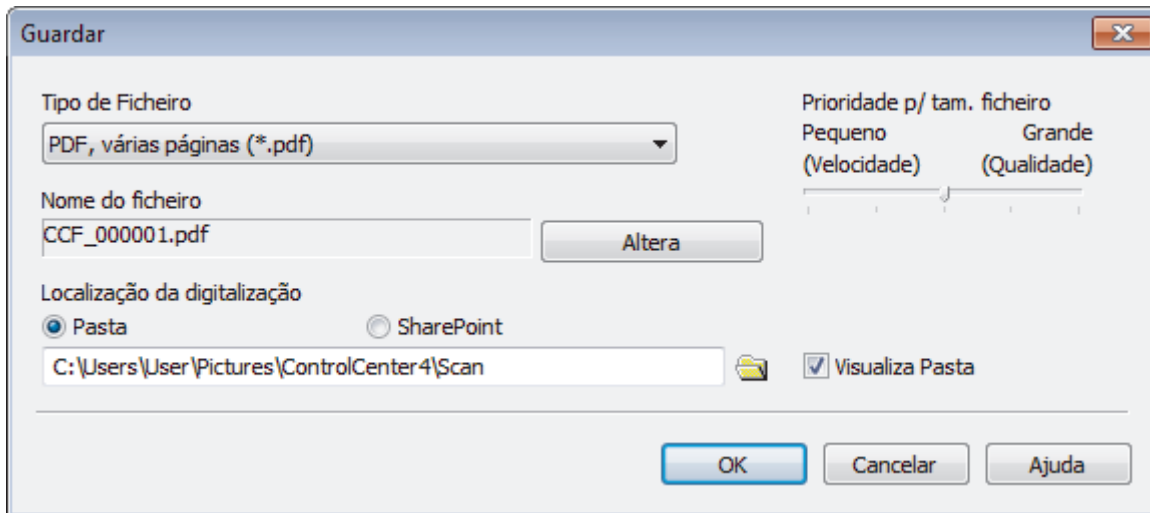
9. Clique na lista pendente **Tipo de Ficheiro** e selecione um ficheiro PDF.



 Para guardar o documento como um PDF protegido com palavra-passe, seleccione **PDF seguro, página única (\*.pdf)** ou **PDF seguro, várias páginas (\*.pdf)** na lista pendente **Tipo de Ficheiro**, clique em  e introduza a sua palavra-passe.

10. Para alterar o nome do ficheiro, clique no botão **Alterar**, se necessário.
11. Clique no ícone da pasta para procurar e seleccionar a pasta onde pretende guardar os documentos digitalizados.
12. Clique em **OK**.

O documento digitalizado é guardado na pasta de destino como um ficheiro PDF.

### **Informações relacionadas**

- [Digitalizar utilizando Modo Inicial ControlCenter4 \(Windows\)](#)

## Definições de digitalização do Modo Inicial do ControlCenter4 (Windows)

Definições	Funções aplicáveis			
	Abrir com Aplicação	OCR	Enviar E-mail	Guardar
Tipo de Ficheiro	-	Sim	Sim	Sim
Aplicação do Destino	Sim	Sim	-	-
Idioma OCR (Disponível apenas em alguns modelos)	-	Sim	-	-
Nome do ficheiro	-	-	-	Sim
Localização da digitalização	-	-	-	Sim
Visualiza Pasta	-	-	-	Sim
Prioridade p/ tam. ficheiro	-	-	Sim	Sim

### Tipo de Ficheiro

Selecione o tipo de ficheiro que pretende utilizar para os dados digitalizados.

Para **Enviar E-mail** e **Guardar**:

- **Windows Bitmap (\*.bmp)**
- **JPEG (\*.jpg)** (recomendado para a maioria dos utilizadores quando digitaliza imagens)
- **TIFF, página única (\*.tif)**
- **TIFF, várias páginas (\*.tif)**
- **Portable Network Graphics (\*.png)**
- **PDF, página única (\*.pdf)** (recomendado para digitalizar e partilhar documentos)
- **PDF, várias páginas (\*.pdf)** (recomendado para digitalizar e partilhar documentos)
- **PDF alta compressão, página única (\*.pdf)**
- **PDF alta compressão, várias páginas (\*.pdf)**
- **PDF seguro, página única (\*.pdf)**
- **PDF seguro, várias páginas (\*.pdf)**
- **PDF pesquisável, página única (\*.pdf)**
- **PDF pesquisável, várias páginas (\*.pdf)**
- **XML Paper Specification (\*.xps)** (o formato XML Paper Specification está disponível para Windows 7, Windows 8 e Windows 10 ou quando forem utilizadas aplicações que suportem ficheiros XML Paper Specification)
- **Microsoft Office Word (\*.docx)** (Disponível apenas em alguns modelos)
- **Microsoft Office PowerPoint (\*.pptx)** (Disponível apenas em alguns modelos)
- **Microsoft Office Excel (\*.xlsx)** (Disponível apenas em alguns modelos)

Para **OCR**:

- **Text (\*.txt)**
- **HTML 3.2 (\*.htm)**
- **HTML 4.0 (\*.htm)**
- **PDF pesquisável, página única (\*.pdf)**
- **PDF pesquisável, várias páginas (\*.pdf)**
- **WordPad (\*.rtf)**
- **RTF Word 2000 (\*.rtf)**

- 
- **WordPerfect 9, 10 (\*.wpd)**
  - **Microsoft Excel 2003, XP (\*.xls)**

#### **Aplicação do Destino**

Selecione a aplicação destino na lista pendente.

#### **Idioma OCR**

Defina o idioma de reconhecimento ótico de caracteres (OCR) de acordo com o idioma do texto do documento digitalizado (Disponível apenas em alguns modelos).

#### **Nome do ficheiro**

Clique em **Alterar** para alterar o prefixo do nome de ficheiro.

#### **Localização da digitalização**

Selecione o botão de opção **Pasta** ou **SharePoint** para especificar o destino onde pretende guardar os documentos digitalizados.

#### **Visualiza Pasta**

Selecione esta opção para que a pasta de destino seja apresentada automaticamente após a digitalização.

#### **Prioridade p/ tam. ficheiro**

Ajuste a taxa de compressão dos dados da imagem digitalizada. Altere o tamanho do ficheiro ao deslocar o cursor **Prioridade p/ tam. ficheiro** para a esquerda ou direita.

#### **Definições personalizadas**

Selecione a opção **Personalizada**, clique no botão **Definições personalizadas** e altere as definições.

#### **Tamanho da digitalização**

Selecione o tamanho exato do seu documento no menu pendente **Tamanho da digitalização**.



#### **Informações relacionadas**

- [Digitalizar utilizando Modo Inicial ControlCenter4 \(Windows\)](#)
-

## **Digitalizar utilizando Modo Avançado ControlCenter4 (Windows)**

O Modo Advanced do ControlCenter4 dá mais controlo sobre os detalhes das funções do equipamento e permite personalizar as ações de digitalizar com um botão.

- [Digitalizar fotografias e gráficos com o modo avançado do ControlCenter4 \(Windows\)](#)
- [Guardar os dados digitalizados como ficheiro PDF numa pasta utilizando o Modo Avançado do ControlCenter4 \(Windows\)](#)
- [Digitalizar ambos os lados de um cartão de identificação através do Modo Avançado do ControlCenter4 \(Windows\)](#)
- [Digitalizar para anexo de e-mail com o Modo Avançado do ControlCenter4 \(Windows\)](#)
- [Digitalizar para ficheiro de texto editável \(OCR\) com o modo avançado do ControlCenter4 \(Windows\)](#)
- [Digitalizar para um ficheiro do Office utilizando o Modo Avançado do ControlCenter4 \(Windows\)](#)
- [Definições de digitalização do Modo Avançado do ControlCenter4 \(Windows\)](#)
- [Alterar o modo de funcionamento no ControlCenter4 \(Windows\)](#)

► Página inicial > Digitalizar > Digitalizar a partir do computador (Windows) > Digitalizar utilizando Modo Avançado ControlCenter4 (Windows) > Digitalizar fotografias e gráficos com o modo avançado do ControlCenter4 (Windows)

## Digitalizar fotografias e gráficos com o modo avançado do ControlCenter4 (Windows)

Envie fotografias ou gráficos digitalizados diretamente para o seu computador.

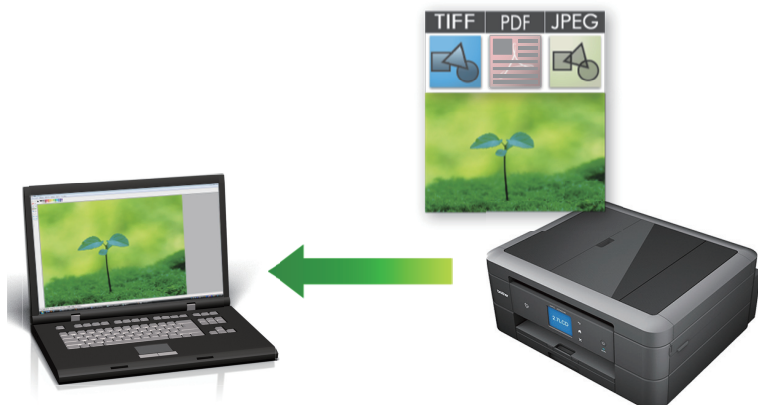

Selecione **Modo Avançado** como definição de modo do ControlCenter4.

1. Coloque o documento.
2. Clique no ícone  (**ControlCenter4**) no tabuleiro de tarefas e clique em **Abrir**.
3. Clique no separador **Digitalização**.

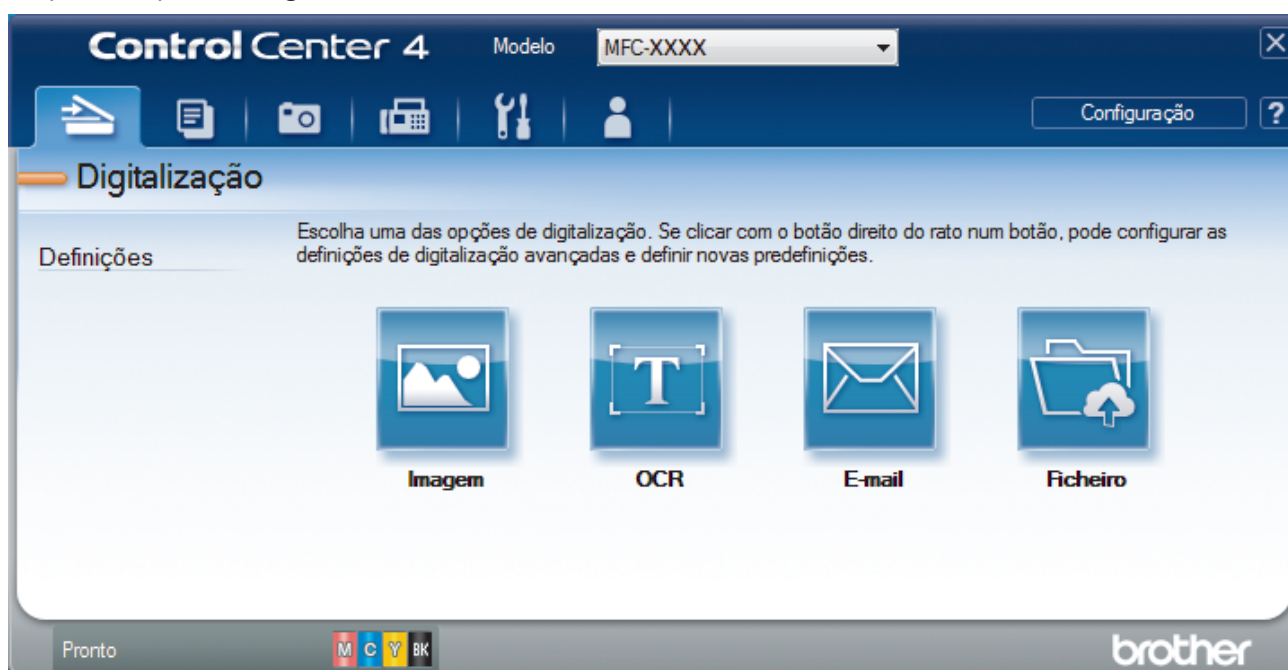

4. Clique no botão **Imagem**.  
Aparece a caixa de diálogo Definições de Digitalização.



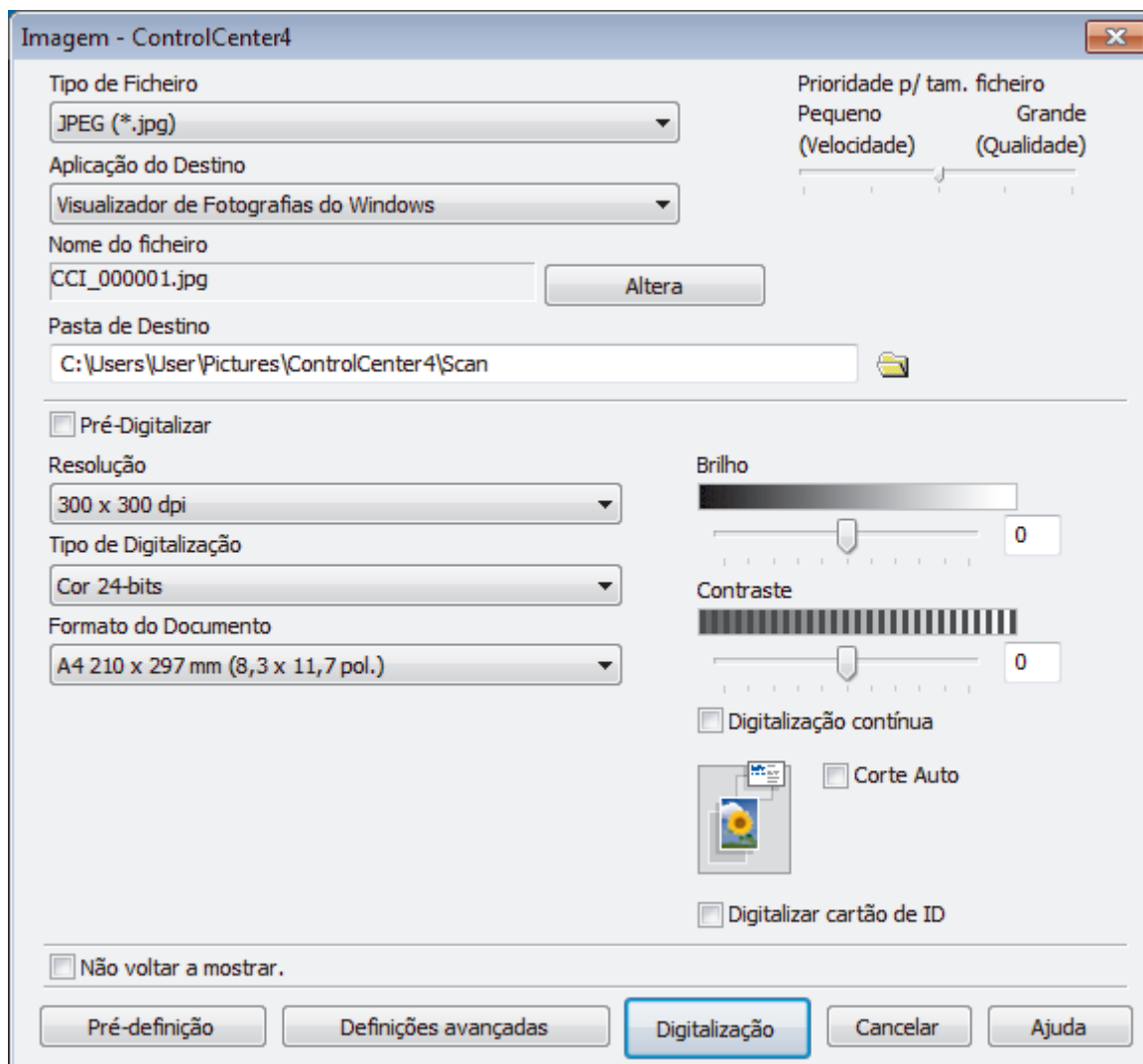

5. Altere as definições de digitalização, como o formato de ficheiro, o nome do ficheiro, a pasta de destino, a resolução e a cor, se necessário.



- Para alterar o nome do ficheiro, clique em **Altera**.
- Para alterar a **Pasta de Destino**, clique no ícone de pasta.
- Para pré-visualizar e configurar a imagem digitalizada, selecione a caixa de verificação **Pré-Digitalizar**.

6. Clique em **Digitalização**.

O equipamento inicia a digitalização. A imagem é aberta na aplicação que selecionou.



### Informações relacionadas

- [Digitalizar utilizando Modo Avançado ControlCenter4 \(Windows\)](#)

► Página inicial > Digitalizar > Digitalizar a partir do computador (Windows) > Digitalizar utilizando Modo Avançado ControlCenter4 (Windows) > Guardar os dados digitalizados como ficheiro PDF numa pasta utilizando o Modo Avançado do ControlCenter4 (Windows)

## Guardar os dados digitalizados como ficheiro PDF numa pasta utilizando o Modo Avançado do ControlCenter4 (Windows)

Digitalize documentos e guarde-os numa pasta do seu computador em formato PDF.



Selecione **Modo Avançado** como definição de modo do ControlCenter4.

1. Coloque o documento.
2. Clique no ícone  (**ControlCenter4**) no tabuleiro de tarefas e clique em **Abrir**.
3. Clique no separador **Digitalização**.



4. Clique no botão **Ficheiro**.

Aparece a caixa de diálogo “Definições de digitalização”.

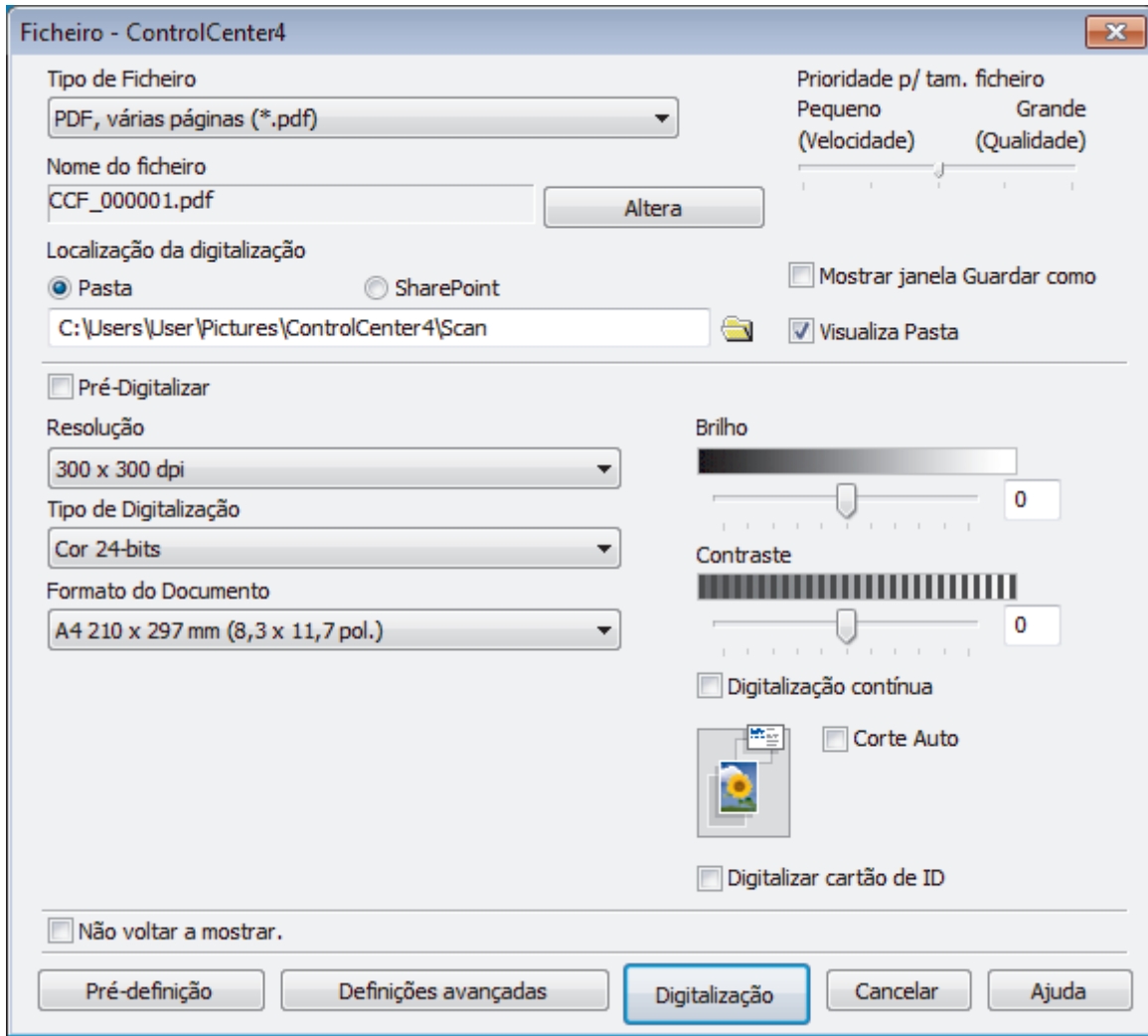

5. Clique na lista pendente **Tipo de Ficheiro** e selecione um ficheiro PDF.



Para guardar o documento como um PDF protegido com palavra-passe, selecione **PDF seguro, página única (\*.pdf)** ou **PDF seguro, várias páginas (\*.pdf)** na lista pendente **Tipo de Ficheiro**, clique em  e introduza a sua palavra-passe.

6. Clique no ícone da pasta para procurar e seleccionar a pasta onde pretende guardar os documentos digitalizados.

7. Altere as definições de digitalização, como o formato de ficheiro, o nome do ficheiro, a resolução e a cor, se necessário.



Para pré-visualizar e configurar a imagem digitalizada, selecione a caixa de verificação **Pré-Digitalizar**.

8. Clique em **Digitalização**.

O equipamento inicia a digitalização. O ficheiro é guardado na pasta que tiver seleccionado.



### Informações relacionadas

- [Digitalizar utilizando Modo Avançado ControlCenter4 \(Windows\)](#)

▲ Página inicial > Digitalizar > Digitalizar a partir do computador (Windows) > Digitalizar utilizando Modo Avançado ControlCenter4 (Windows) > Digitalizar ambos os lados de um cartão de identificação através do Modo Avançado do ControlCenter4 (Windows)

## Digitalizar ambos os lados de um cartão de identificação através do Modo Avançado do ControlCenter4 (Windows)

Selecione **Modo Avançado** como definição de modo do ControlCenter4.

1. Coloque um cartão de identificação no vidro do digitalizador.
2. Clique no ícone  (**ControlCenter4**) no tabuleiro de tarefas e clique em **Abrir**.
3. Clique no separador **Digitalização**.

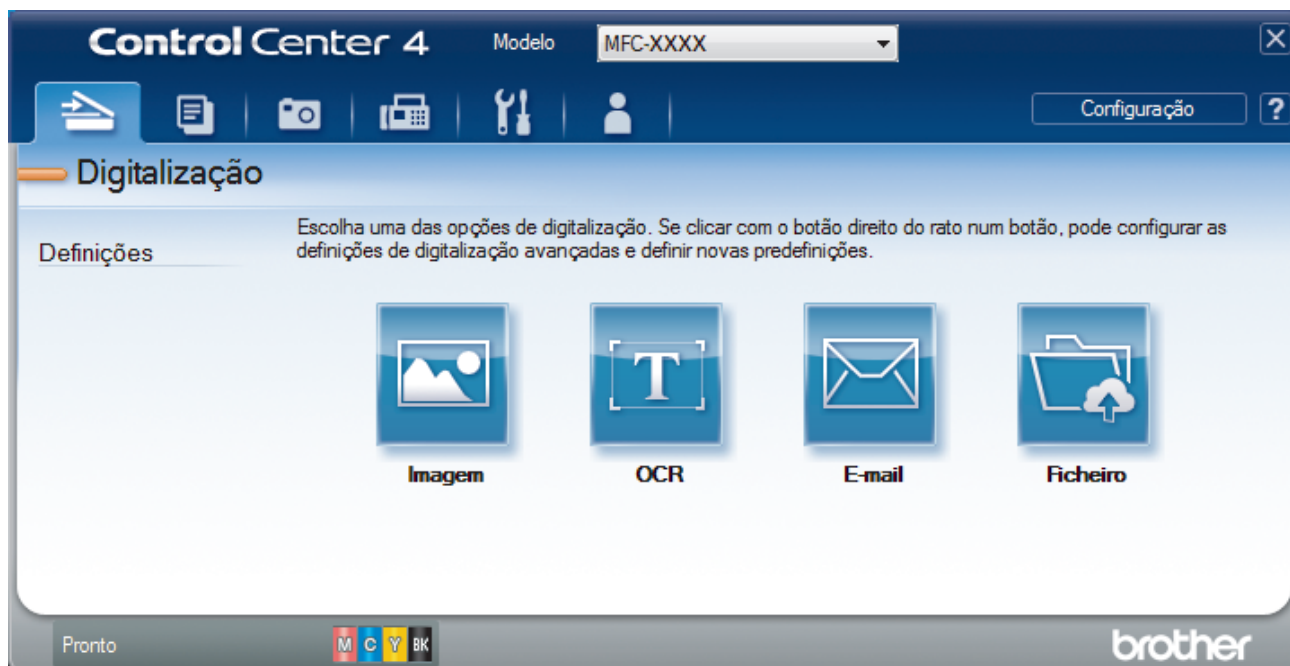

4. Clique no botão **Ficheiro**.

Aparece a caixa de diálogo “Definições de digitalização”.

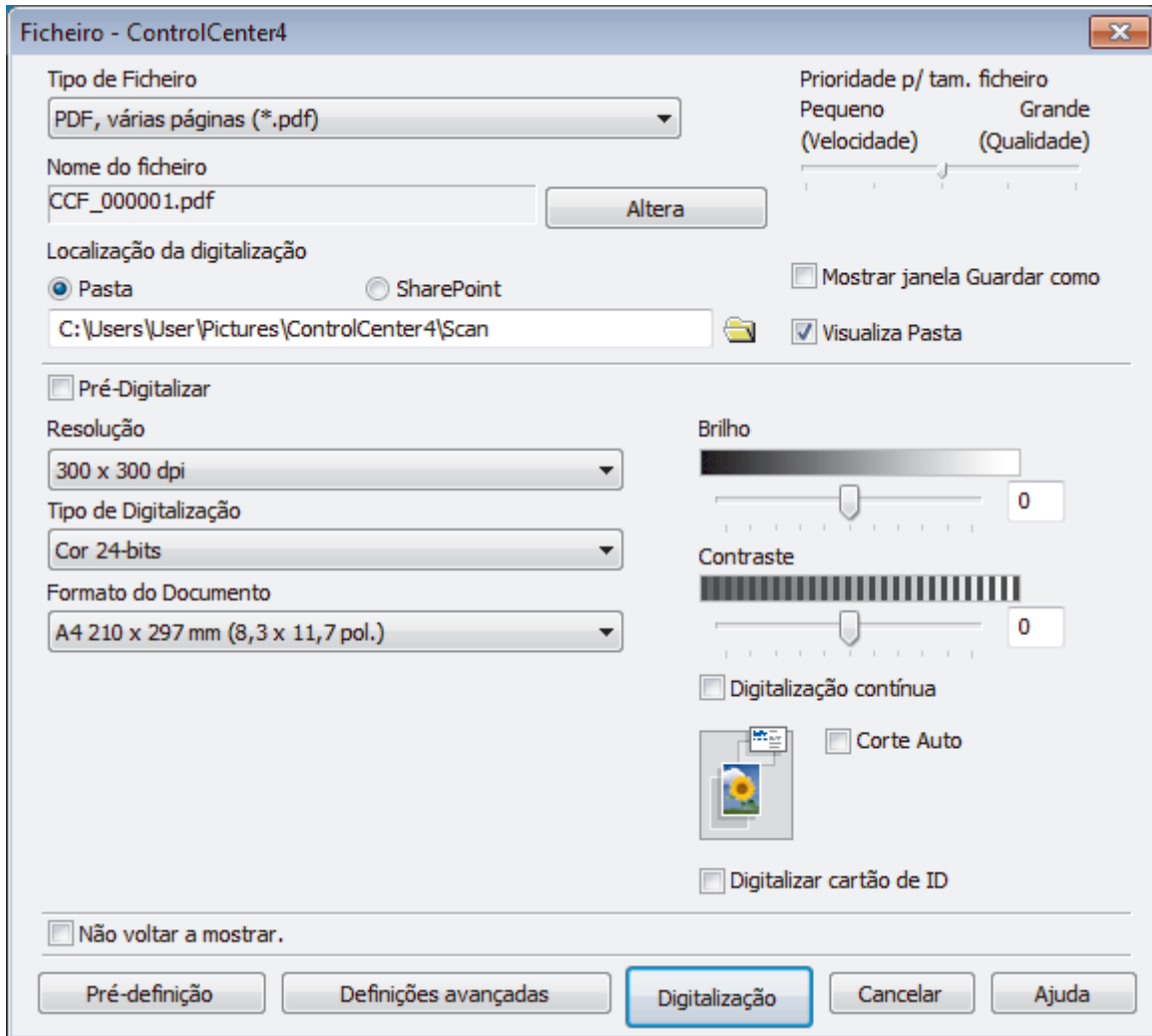

5. Marque a caixa de verificação **Digitalizar cartão de ID**.

Aparece a caixa de diálogo de instruções.

6. Leia as instruções apresentadas no ecrã e clique em **OK**.
7. Altere as definições de digitalização, como o formato de ficheiro, o nome do ficheiro, o destino da digitalização, a resolução e a cor, se necessário.
8. Clique em **Digitalização**.  
O equipamento inicia a digitalização de um lado do cartão de identificação.
9. Quando o equipamento tiver digitalizado um lado, vire o cartão de identificação e clique em **Continuar** para digitalizar o outro lado.
10. Clique em **Concluir**.



### Informações relacionadas

- [Digitalizar utilizando Modo Avançado ControlCenter4 \(Windows\)](#)

## Digitalizar para anexo de e-mail com o Modo Avançado do ControlCenter4 (Windows)

Enviar um documento digitalizado como um anexo de e-mail.

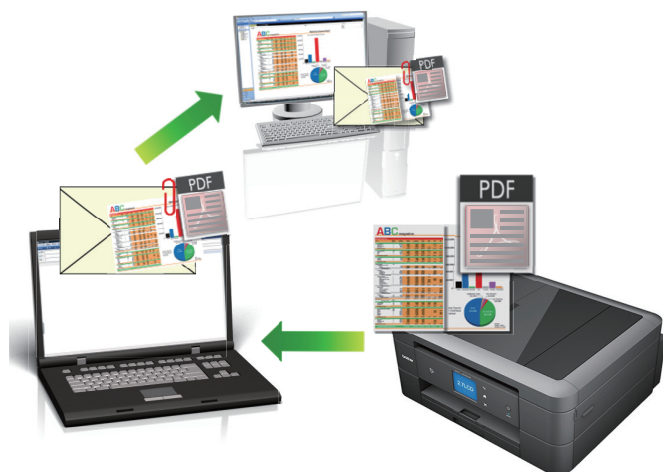

- Selecione **Modo Avançado** como definição de modo do ControlCenter4.
- A função “Digitalizar para e-mail” não suporta serviços de Webmail. Utilize a função Digitalizar para imagem ou Digitalizar para ficheiro para digitalizar um documento ou uma fotografia e, em seguida, anexar o ficheiro digitalizado a uma mensagem de e-mail.



O equipamento digitaliza para o seu programa de e-mail predefinido.

1. Coloque o documento.
2. Clique no ícone  (**ControlCenter4**) no tabuleiro de tarefas e clique em **Abrir**.
3. Clique no separador **Digitalização**.

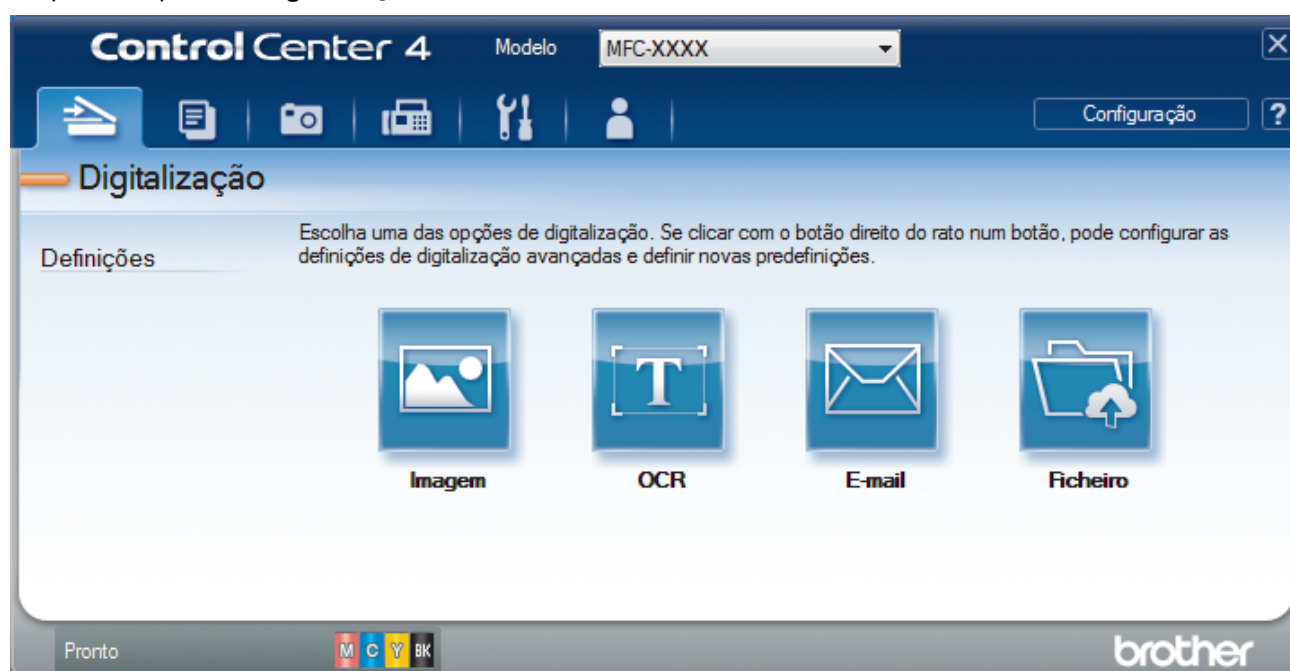

4. Clique no botão **E-mail**.  
Aparece a caixa de diálogo Definições de Digitalização.

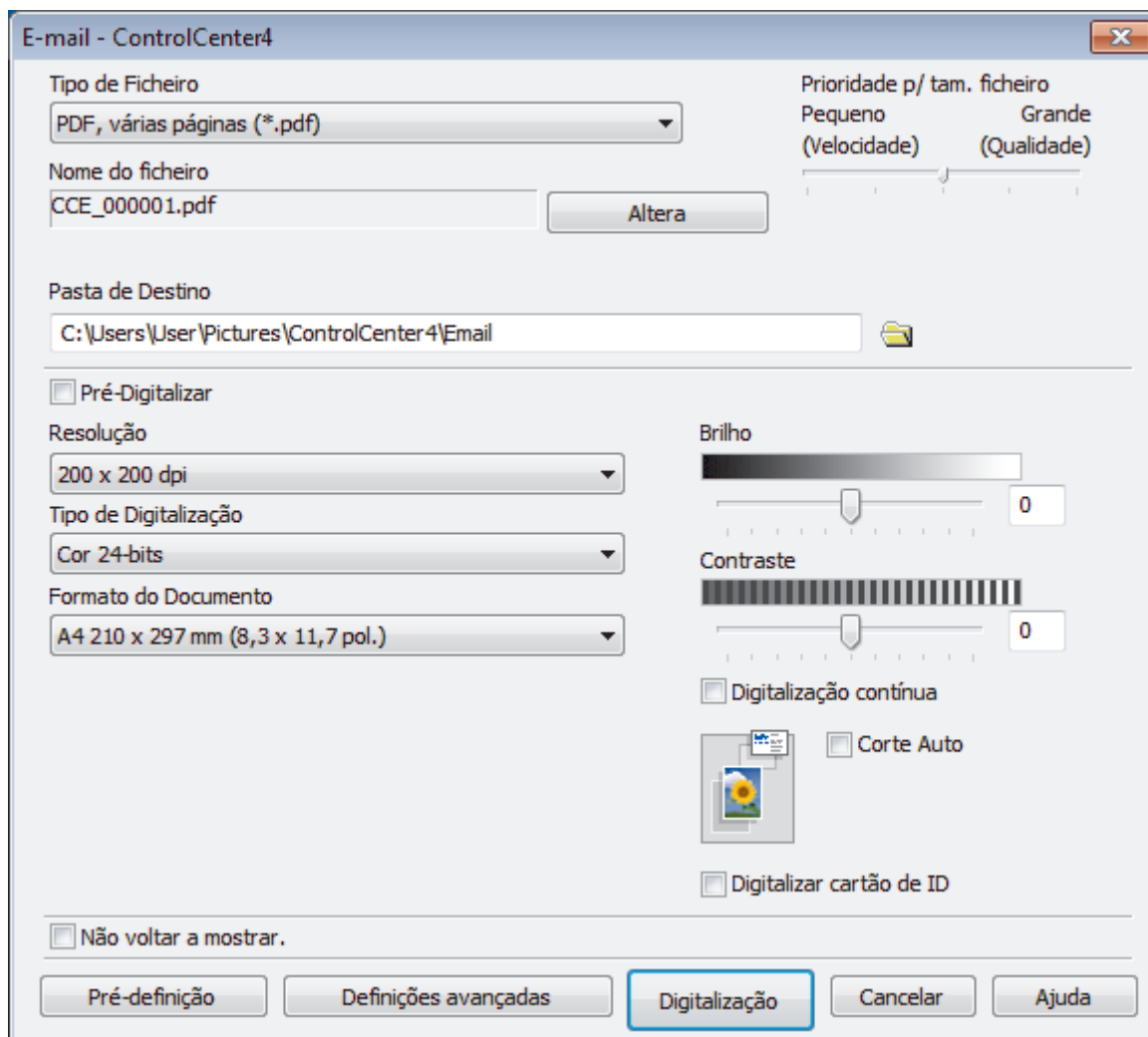

5. Altere as definições de digitalização, como o formato de ficheiro, o nome do ficheiro, a pasta de destino, a resolução e a cor, se necessário.



- Para alterar o nome do ficheiro, clique em **Altera**.
- Para alterar a **Pasta de Destino**, clique no ícone de pasta.
- Para pré-visualizar e configurar a imagem digitalizada, selecione a caixa de verificação **Pré-Digitalizar**.

6. Clique em **Digitalização**.

O equipamento inicia a digitalização. A sua aplicação de e-mail predefinida será aberta e a imagem digitalizada será anexada a uma nova mensagem de e-mail em branco.



### Informações relacionadas

- [Digitalizar utilizando Modo Avançado ControlCenter4 \(Windows\)](#)



► Página inicial > Digitalizar > Digitalizar a partir do computador (Windows) > Digitalizar utilizando Modo Avançado ControlCenter4 (Windows) > Digitalizar para ficheiro de texto editável (OCR) com o modo avançado do ControlCenter4 (Windows)

## Digitalizar para ficheiro de texto editável (OCR) com o modo avançado do ControlCenter4 (Windows)

**Modelos Relacionados:** DCP-J772DW/DCP-J774DW/MFC-J491DW/MFC-J497DW/MFC-J890DW/MFC-J895DW

O equipamento consegue converter os caracteres de um documento digitalizado em texto através da tecnologia de reconhecimento ótico de caracteres (OCR). Poderá editar o texto utilizando a sua aplicação de edição de texto preferida.



- Selecione **Modo Avançado** como definição de modo do ControlCenter4.

1. Coloque o documento.
2. Clique no ícone (**ControlCenter4**) no tabuleiro de tarefas e clique em **Abrir**.
3. Clique no separador **Digitalização**.



4. Clique no botão **OCR**.  
Aparece a caixa de diálogo Definições de Digitalização.



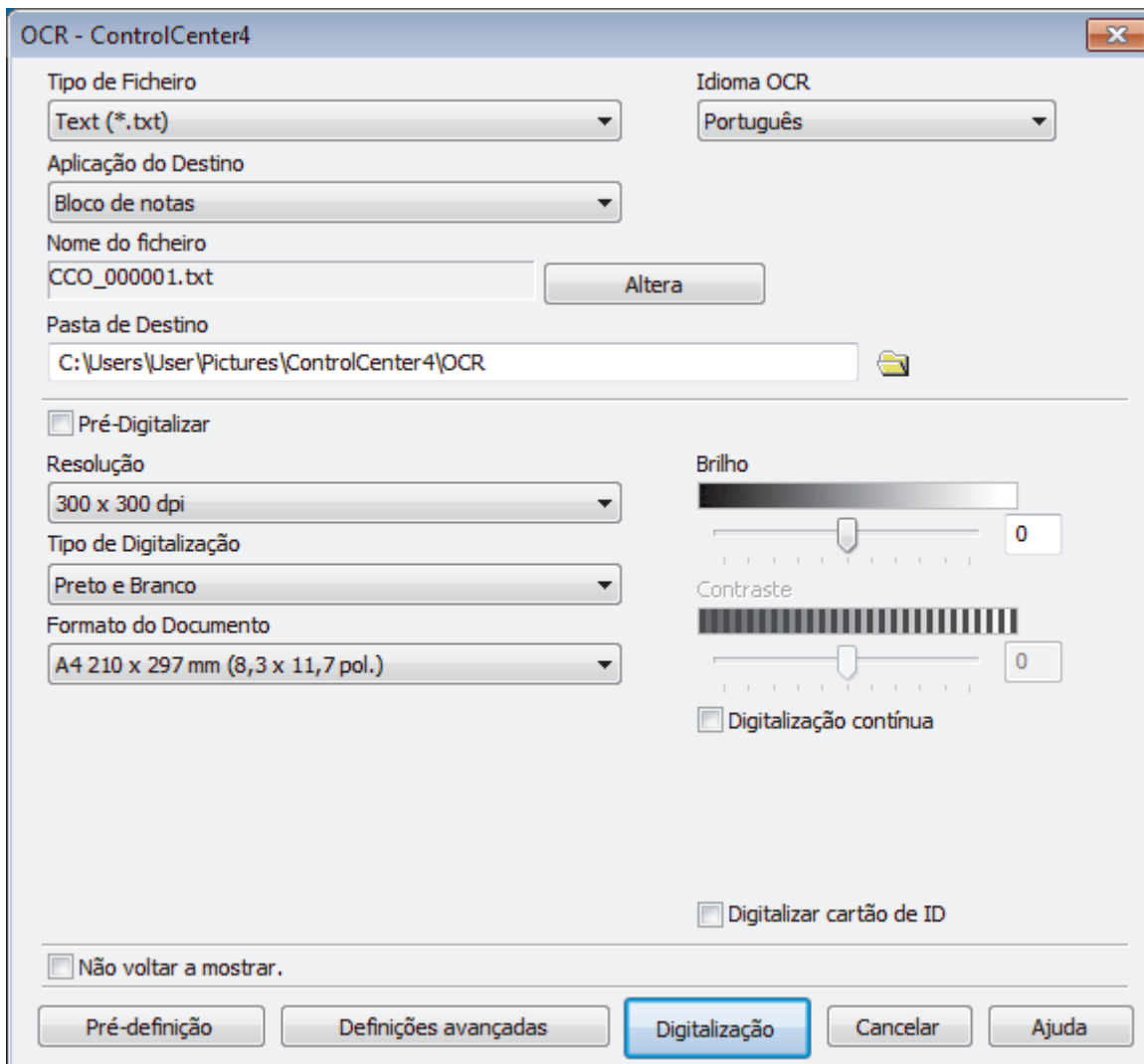

5. Altere as definições de digitalização, como o formato de ficheiro, o nome do ficheiro, a pasta de destino, a resolução e a cor, se necessário.



- Para alterar o nome do ficheiro, clique em **Alterar**.
- Para alterar a **Pasta de Destino**, clique no ícone de pasta.
- Para pré-visualizar e configurar a imagem digitalizada, selecione a caixa de verificação **Pré-Digitalizar**.

6. Clique em **Digitalização**.

O equipamento digitaliza o documento, converte-o para texto editável e envia-o para a sua aplicação de processamento de texto predefinida.



### Informações relacionadas

- [Digitalizar utilizando Modo Avançado ControlCenter4 \(Windows\)](#)

## Digitalizar para um ficheiro do Office utilizando o Modo Avançado do ControlCenter4 (Windows)

O seu equipamento consegue converter dados digitalizados para um ficheiro do Microsoft Word, Microsoft PowerPoint ou Microsoft Excel.

- Selecione **Modo Avançado** como definição de modo do ControlCenter4.
- Para utilizar esta função, o seu computador tem de estar ligado à Internet.

1. Coloque o documento.
2. Clique no ícone  (**ControlCenter4**) no tabuleiro de tarefas e clique em **Abrir**.
3. Clique no separador **Digitalização**.

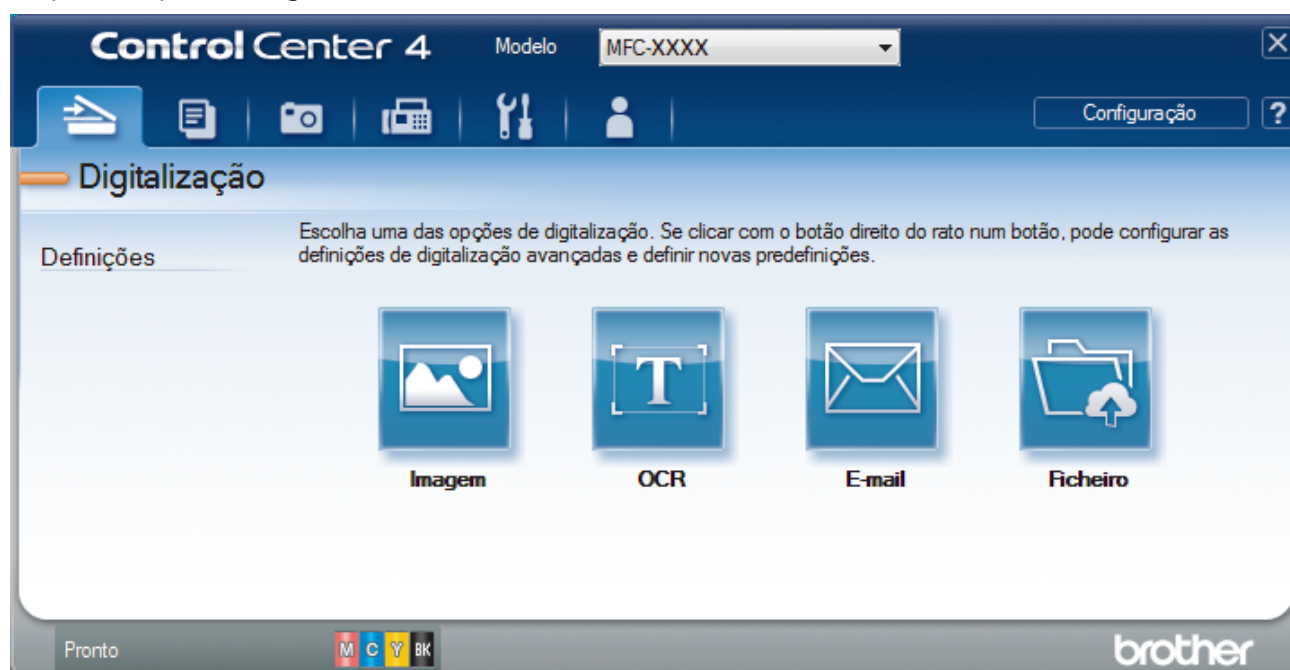

4. Clique no botão **E-mail** ou **Ficheiro**.  
Aparece a caixa de diálogo das definições de digitalização.
5. Clique na lista pendente **Tipo de Ficheiro** e seleccione a opção **Microsoft Office Word (\*.docx)**, **Microsoft Office PowerPoint (\*.pptx)** ou **Microsoft Office Excel (\*.xlsx)**.
6. Se for necessário, altere as definições de digitalização.
7. Clique no botão **Digitalização**.  
Se for apresentada uma caixa de diálogo com uma mensagem sobre a ligação à Internet, leia as informações e clique em **OK**.

### ✓ Informações relacionadas

- [Digitalizar utilizando Modo Avançado ControlCenter4 \(Windows\)](#)

## Definições de digitalização do Modo Avançado do ControlCenter4 (Windows)

Definições	Funções aplicáveis			
	Imagem	OCR	E-mail	Ficheiro
Tipo de Ficheiro	Sim	Sim	Sim	Sim
Aplicação do Destino	Sim	Sim	-	-
Idioma OCR (Disponível apenas em alguns modelos)	-	Sim	-	-
Nome do ficheiro	Sim	Sim	Sim	Sim
Pasta de Destino	Sim	Sim	Sim	-
Localização da digitalização	-	-	-	Sim
Visualiza Pasta	-	-	-	Sim
Mostrar janela Guardar como	-	-	-	Sim
Prioridade p/ tam. ficheiro	Sim	-	Sim	Sim
Pré-Digitalizar	Sim	Sim	Sim	Sim
Resolução	Sim	Sim	Sim	Sim
Tipo de Digitalização	Sim	Sim	Sim	Sim
Formato do Documento	Sim	Sim	Sim	Sim
Brilho	Sim	Sim	Sim	Sim
Contraste	Sim	Sim	Sim	Sim
Digitalização contínua	Sim	Sim	Sim	Sim
Corte Auto	Sim	-	Sim	Sim
Digitalizar cartão de ID	Sim	Sim	Sim	Sim
Definições avançadas	Sim	Sim	Sim	Sim
Pré-definição	Sim	Sim	Sim	Sim

### Tipo de Ficheiro

Selecione o tipo de ficheiro que pretende utilizar para os dados digitalizados.

Para **Imagem**, **E-mail** e **Ficheiro**:

- **Windows Bitmap (\*.bmp)**
- **JPEG (\*.jpg)** (recomendado para a maioria dos utilizadores quando digitaliza imagens)
- **TIFF, página única (\*.tif)**
- **TIFF, várias páginas (\*.tif)**
- **Portable Network Graphics (\*.png)**
- **PDF, página única (\*.pdf)** (recomendado para digitalizar e partilhar documentos)
- **PDF, várias páginas (\*.pdf)** (recomendado para digitalizar e partilhar documentos)
- **PDF alta compressão, página única (\*.pdf)**
- **PDF alta compressão, várias páginas (\*.pdf)**
- **PDF seguro, página única (\*.pdf)**
- **PDF seguro, várias páginas (\*.pdf)**
- **PDF pesquisável, página única (\*.pdf)**
- **PDF pesquisável, várias páginas (\*.pdf)**

- 
- **XML Paper Specification (\*.xps)** (o formato XML Paper Specification está disponível para Windows 7, Windows 8 e Windows 10 ou quando forem utilizadas aplicações que suportem ficheiros XML Paper Specification)

Para **OCR**:

- **Text (\*.txt)**
- **HTML 3.2 (\*.htm)**
- **HTML 4.0 (\*.htm)**
- **PDF pesquisável, página única (\*.pdf)**
- **PDF pesquisável, várias páginas (\*.pdf)**
- **WordPad (\*.rtf)**
- **RTF Word 2000 (\*.rtf)**
- **WordPerfect 9, 10 (\*.wpd)**
- **Microsoft Excel 2003, XP (\*.xls)**

Para **E-mail e Ficheiro**:

- **Microsoft Office Word (\*.docx)** (Disponível apenas em alguns modelos)
- **Microsoft Office PowerPoint (\*.pptx)** (Disponível apenas em alguns modelos)
- **Microsoft Office Excel (\*.xlsx)** (Disponível apenas em alguns modelos)

### Aplicação do Destino

Selecione a aplicação destino na lista pendente.

### Idioma OCR

Defina o idioma de reconhecimento ótico de caracteres (OCR) de acordo com o idioma do texto do documento digitalizado (Disponível apenas em alguns modelos).

### Nome do ficheiro

Clique em **Altera** para alterar o prefixo do nome de ficheiro.

### Pasta de Destino

Clique no ícone da pasta para procurar e selecionar a pasta onde pretende guardar os documentos digitalizados.

### Localização da digitalização

Selecione o botão de opção **Pasta** ou **SharePoint** para especificar o destino onde pretende guardar os documentos digitalizados.

### Visualiza Pasta

Selecione esta opção para que a pasta de destino seja apresentada automaticamente após a digitalização.

### Mostrar janela Guardar como

Selecione esta opção para especificar o destino da imagem digitalizada sempre que digitalizar.

### Prioridade p/ tam. ficheiro

Ajuste a taxa de compressão dos dados da imagem digitalizada. Altere o tamanho do ficheiro ao deslocar o cursor **Prioridade p/ tam. ficheiro** para a esquerda ou direita.

### Pré-Digitalizar

Selecione **Pré-Digitalizar** para pré-visualizar a imagem e recortar as partes que não deseja antes da digitalização.

### Resolução

Selecione a resolução da digitalização na lista pendente **Resolução**. As resoluções mais elevadas requerem mais memória e tempo de transferência, mas produzem uma imagem digitalizada mais fina.

### Tipo de Digitalização

Selecione entre várias profundidades de cor para a digitalização.

- 
- **Auto**  
Utilize para qualquer tipo de documento. Este modo escolhe automaticamente uma profundidade de cor adequada para o documento.
  - **Preto e Branco**  
Utilize para texto ou imagens de desenho.
  - **Cinzeno (Difusão de Erro)**  
Utilize para imagens fotográficas ou gráficos. (A Difusão de Erro é um método usado para criar imagens simuladas em tons de cinzeno, sem usar pontos cinzentos verdadeiros. Os pontos pretos são colocados num determinado padrão para conferir um aspeto cinzeno.)
  - **Cinzeno Verdadeiro**  
Utilize para imagens fotográficas ou gráficos. Este modo é mais exato porque utiliza até 256 tons de cinzeno.
  - **Cor 24-bits**  
Utilize para criar uma imagem com a reprodução de cor mais precisa. Este modo utiliza até 16,8 milhões de cores para digitalizar a imagem, mas é o que requer mais memória e tem o maior tempo de transferência.

### Formato do Documento

Selecione o tamanho exato do seu documento na **Formato do Documento** lista pendente.

- Se seleccionar a opção **1 a 2 (A4)**, a imagem digitalizada será dividida em dois documentos de formato A5.

### Brilho

Defina o nível de **Brilho** arrastando o cursor para a direita ou esquerda para tornar a imagem mais clara ou mais escura. Se a imagem digitalizada estiver demasiado clara, defina um nível de brilho inferior e volte a digitalizar o documento. Se a imagem estiver demasiado escura, defina um nível de brilho superior e volte a digitalizar o documento. Também pode introduzir um valor no campo para definir o nível de **Brilho**.

### Contraste

Aumente ou diminua o nível de **Contraste** ao deslocar o cursor para a direita ou para a esquerda. Um aumento dá mais ênfase às áreas escuras e às áreas claras da imagem, enquanto uma diminuição revela mais detalhes nas áreas a cinzeno. Também pode introduzir um valor no campo para definir o nível de **Contraste**.

### Digitalização contínua

Selecione esta opção para digitalizar várias páginas. Após a digitalização de uma página, pode continuar a digitalizar ou terminar.

### Corte Auto

Digitalizar vários documentos colocados no vidro do digitalizador. O equipamento digitaliza cada documento e cria ficheiros separados ou apenas um ficheiro com várias páginas.

### Digitalizar cartão de ID

Selecione esta caixa de verificação para digitalizar ambos os lados de um cartão de identificação para uma página.

### Definições avançadas

Configure as definições avançadas ao clicar no botão **Definições avançadas** da caixa de diálogo de definições de digitalização.

- **Retirar trespasse / Padrão**
  - **Remover cor de fundo**  
Remova a cor base dos documentos para tornar os dados digitalizados mais legíveis.
- **Rodar Imagem**  
Rode a imagem digitalizada.
- **Ignorar página em branco**  
Remova as páginas do documento que estiverem em branco dos resultados da digitalização. (Disponível apenas em alguns modelos)

---

- **Apresentar resultados da digitalização**

Visualize no ecrã do computador o número total de páginas guardadas e de páginas em branco avançadas. (Disponível apenas em alguns modelos)

**Pré-definição**

Selecione esta opção para repor todas as predefinições de fábrica.



**Informações relacionadas**

- [Digitalizar utilizando Modo Avançado ControlCenter4 \(Windows\)](#)
-



## Digitalizar utilizando o Nuance™ PaperPort™ 14SE ou outras aplicações do Windows

Pode utilizar a aplicação Nuance™ PaperPort™ 14SE para digitalizar.

- Para descarregar a aplicação Nuance™ PaperPort™ 14SE, clique em  (**Brother Utilities**), seleccione **Faça mais** na barra de navegação do lado esquerdo e clique em **PaperPort**.
- O Nuance™ PaperPort™ 14SE suporta Windows 7, Windows 8, Windows 8.1, Windows 10 Home, Windows 10 Pro, Windows 10 Education e Windows 10 Enterprise.
- Para obter instruções mais detalhadas sobre a utilização de cada aplicação, clique no menu **Ajuda** da aplicação e clique em **Manual de introdução** no friso **Ajuda**.



As instruções para a digitalização nestes passos referem-se ao PaperPort™ 14SE. Estes passos são semelhantes para outras aplicações do Windows. O PaperPort™ 14SE suporta os controladores TWAIN e WIA. Estes passos utilizam o controlador TWAIN (recomendado).

- Dependendo do seu modelo de equipamento, o Nuance™ PaperPort™ 14SE pode não estar incluído. Se não estiver incluído, pode utilizar outras aplicações de software que suportem a digitalização.
1. Coloque o documento.
  2. Inicie o PaperPort™ 14SE.  
Efetue uma das seguintes ações:
    - Windows 7  
No seu computador, clique em  (**Iniciar**) > **Todos os Programas** > **Nuance PaperPort 14** > **PaperPort**.
    - Windows 8  
Clique em  (**PaperPort**).
    - Windows 10  
Clique em  > **Nuance PaperPort 14** > **PaperPort**.
  3. Clique no menu **Área de trabalho** e clique em **Configurações de digitalização** no friso **Área de trabalho**.  
O painel **Digitalizar ou obter foto** aparece do lado esquerdo do ecrã.
  4. Clique em **Selecionar...**
  5. Na lista de digitalizadores disponíveis, seleccione **TWAIN: TW-Brother MFC-XXXX** ou **TWAIN: TW-Brother MFC-XXXX LAN** (em que MFC-XXXX é o nome do modelo do seu equipamento). Para utilizar o controlador WIA, seleccione o controlador Brother que tem o prefixo "WIA".
  6. Seleccione a caixa de verificação **Exibir caixa de diálogo do scanner** no painel **Digitalizar ou obter foto**.
  7. Clique em **Digitalizar**.  
É apresentada a caixa de diálogo "Configuração do digitalizador".

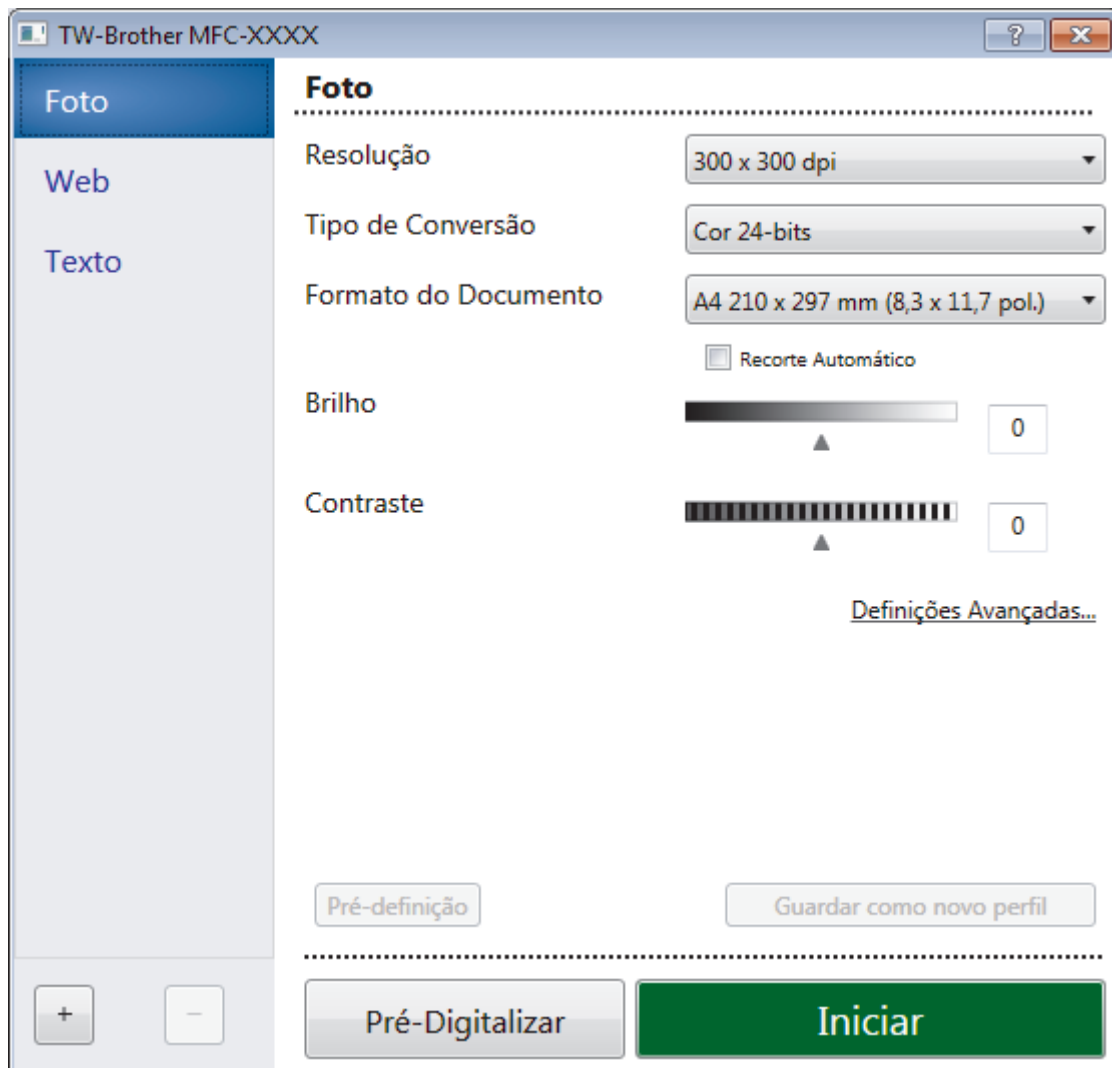

8. Ajuste as definições na caixa de diálogo “Configuração do digitalizador”, se necessário.
9. Clique na lista pendente **Formato do Documento** e selecione o tamanho do documento.
10. Clique em **Pré-Digitalizar** se pretender pré-visualizar a imagem e recortar algumas partes não desejadas antes de digitalizar.
11. Clique em **Iniciar**.  
O equipamento inicia a digitalização.

### ✓ Informações relacionadas

- Digitalizar a partir do computador (Windows)
  - Configurações do controlador TWAIN (Windows)



## Configurações do controlador TWAIN (Windows)

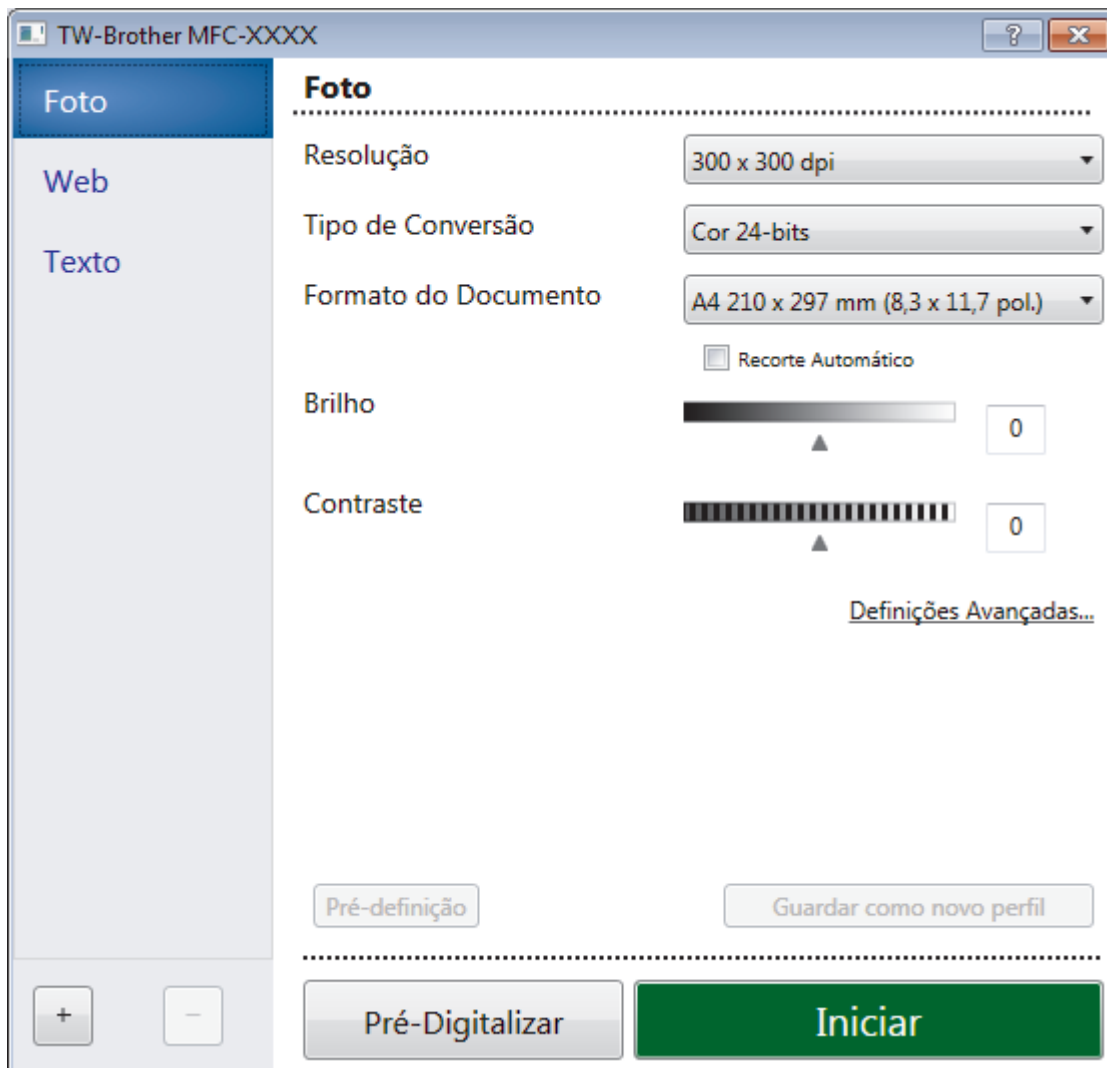

Note que os nomes dos itens e os valores atribuíveis dependem do equipamento.

### 1. Digitalizar

Selecione a opção **Foto**, **Web** ou **Texto** dependendo do tipo de documento que pretende digitalizar.

Digitalizar (tipo de imagem)		Resolução	Tipo de digitalização
<b>Foto</b>	Utilize para digitalizar fotografias.	300 x 300 ppp	<b>Cor 24-bits</b>
<b>Web</b>	Utilize para colocar a imagem digitalizada em páginas web.	100 x 100 ppp	<b>Cor 24-bits</b>
<b>Texto</b>	Utilize para digitalizar documentos de texto.	200 x 200 ppp	<b>Preto e Branco</b>

### 2. Resolução

Selecione a resolução da digitalização na lista pendente **Resolução**. As resoluções mais elevadas requerem mais memória e tempo de transferência, mas produzem uma imagem digitalizada mais fina.

### 3. Tipo de Conversão

Selecione entre várias profundidades de cor para a digitalização.

- **Preto e Branco**

Utilize para texto ou imagens de desenho.

- **Cinzeno (Difusão de Erro)**

Utilize para imagens fotográficas ou gráficos. (A Difusão de Erro é um método usado para criar imagens simuladas em tons de cinzeno, sem usar pontos cinzentos verdadeiros. Os pontos pretos são colocados num determinado padrão para conferir um aspeto cinzeno.)

- **Cinzeno Verdadeiro**

Utilize para imagens fotográficas ou gráficos. Este modo é mais exato porque utiliza até 256 tons de cinzeno.

- **Cor 24-bits**

Utilize para criar uma imagem com a reprodução de cor mais precisa. Este modo utiliza até 16,8 milhões de cores para digitalizar a imagem, mas é o que requer mais memória e tem o maior tempo de transferência.

#### 4. Formato do Documento

Selecione o tamanho exato do seu documento a partir de um conjunto de tamanhos de digitalização predefinidos.

Se seleccionar **Personalizado**, aparece a caixa de diálogo **Formato do Documento Personalizado**, onde pode especificar o tamanho do papel.

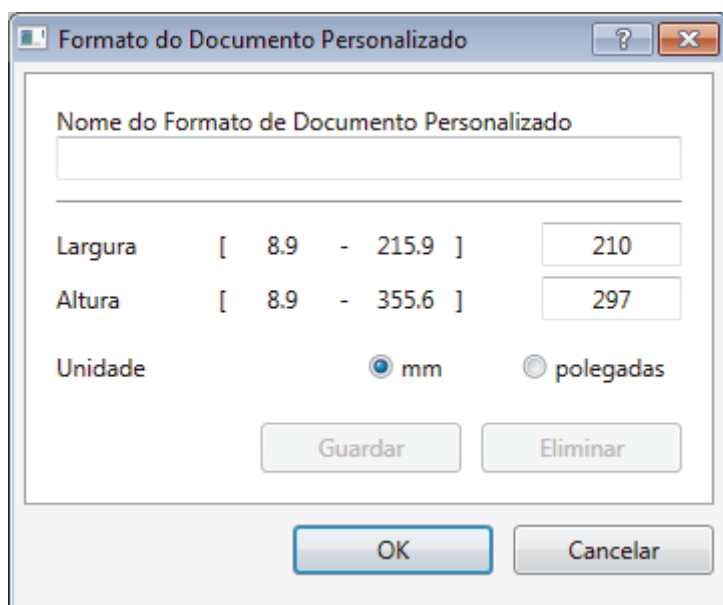

#### 5. Brilho

Defina o nível de **Brilho** deslocando o cursor para a direita ou esquerda para tornar a imagem mais clara ou mais escura. Se a imagem digitalizada estiver demasiado clara, defina um nível de brilho inferior e volte a digitalizar o documento. Se a imagem estiver demasiado escura, defina um nível de brilho superior e volte a digitalizar o documento. Também pode introduzir um valor no campo para definir o nível de contraste.

#### 6. Contraste

Aumente ou diminua o nível de **Contraste** ao deslocar o cursor para a direita ou para a esquerda. Um aumento dá mais ênfase às áreas escuras e às áreas claras da imagem, enquanto uma diminuição revela mais detalhes nas áreas a cinzeno. Também pode introduzir um valor no campo para definir o nível de contraste.

#### 7. Recorte Automático

Digitalizar vários documentos colocados no vidro do digitalizador. O equipamento digitaliza cada documento e cria ficheiros separados ou apenas um ficheiro com várias páginas.

#### 8. Definições Avançadas

Configure as definições avançadas clicando no botão **Definições Avançadas** da caixa de diálogo de definições de digitalização.

- **Deteção de Papel**

- **Rodar Imagem**

- Rode a imagem digitalizada.

- **Qualidade de Imagem**

- 
- **Processamento da cor de fundo**
    - **Retirar trespasse / Padrão**

Evite manchas do outro lado do papel.
    - **Remover cor de fundo**

Remova a cor base dos documentos para tornar os dados digitalizados mais legíveis.
  - **Remover cor**

Selecione uma cor para remover da imagem digitalizada.
  - **Formato negrito**

Destaque os caracteres do original colocando-os a negrito.
  - **Correcção de carater pouco nítido**

Corrija os caracteres cortados ou incompletos do original para o tornar mais fácil de ler.
  - **Ênfase de margem**

Torne os caracteres do original mais nítidos.
  - **Reduzir ruído**

Melhore e aperfeiçoe a qualidade das imagens digitalizadas com esta seleção. A opção **Reduzir ruído** apenas está disponível quando seleccionar a opção **Cor 24-bits** e a resolução de digitalização **300 x 300 dpi**, **400 x 400 dpi** ou **600 x 600 dpi**.
  - **Gestão do papel**
    - **Preenchimento da margem**

Preencha as extremidades nos quatro lados da imagem digitalizada utilizando a cor e intervalo seleccionados.
    - **Digitalização contínua**

Selecione esta opção para digitalizar várias páginas. Após a digitalização de uma página, pode continuar a digitalizar ou terminar.



## Informações relacionadas

- [Digitalizar utilizando o Nuance™ PaperPort™ 14SE ou outras aplicações do Windows](#)
-

## Digitalizar utilizando a aplicação Fax e Scan do Windows

A aplicação Fax e Scan do Windows é outra opção que pode utilizar para digitalizar.

- A aplicação Fax e Scan do Windows utiliza o controlador de digitalizador WIA.
- Se pretender recortar uma parte de uma página após a pré-digitalização do documento, terá de fazer a digitalização no vidro do digitalizador.

1. Coloque o documento.
2. Inicie a aplicação Fax e Scan do Windows.
3. Clique em **Ficheiro** > **Novo** > **Digitalizar**.
4. Selecione o digitalizador que pretende utilizar.
5. Clique em **Importar** ou **OK**.

Aparece a caixa de diálogo **Nova Digitalização**.

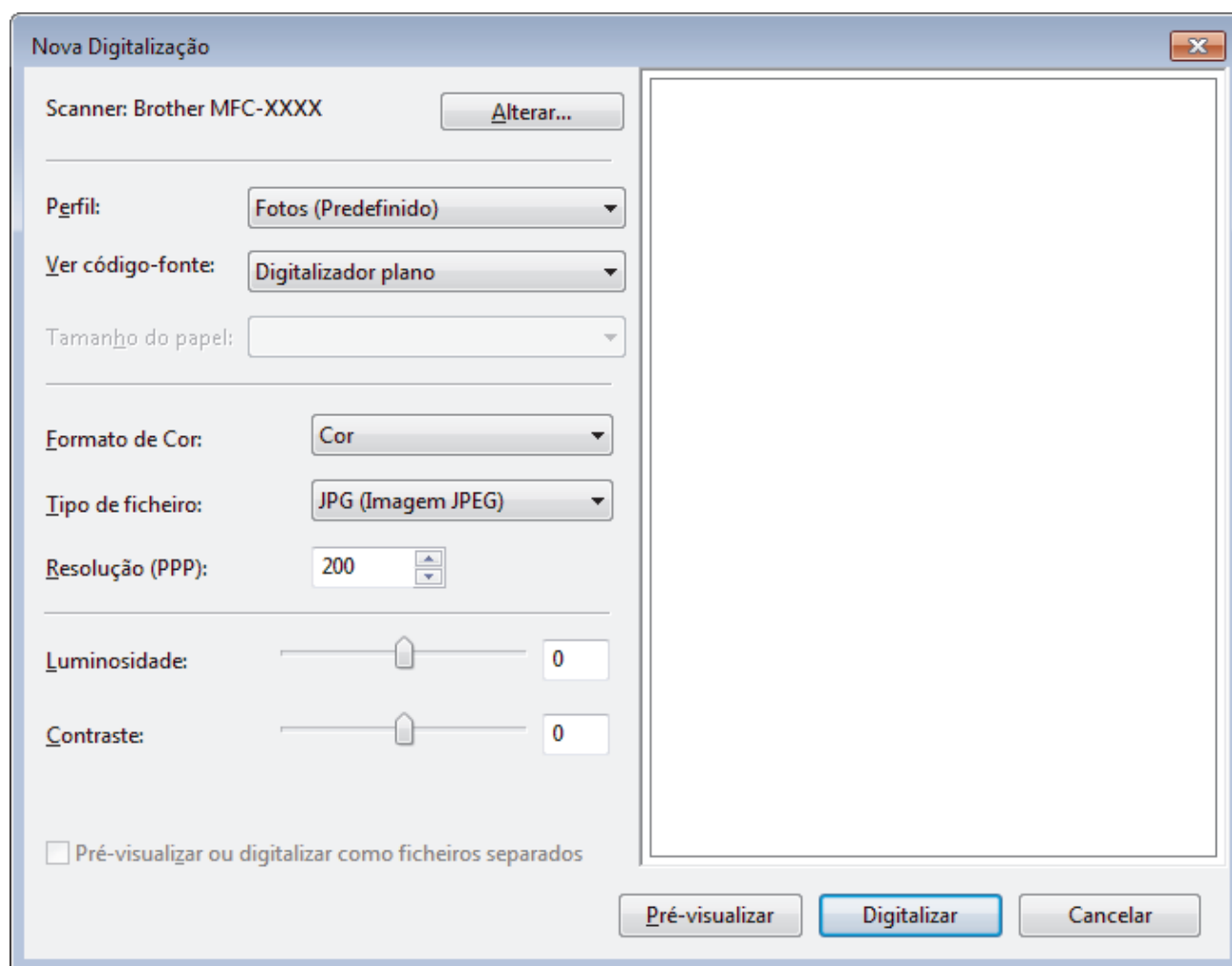

6. Ajuste as definições na caixa de diálogo Configuração do digitalizador, se necessário.  
A resolução do digitalizador pode ser definida para um máximo de 1200 ppp. Se pretender digitalizar com resoluções mais elevadas, utilize o software **utilidades do digitalizador** dos **Brother Utilities**.
7. Clique em **Digitalizar**.  
O equipamento inicia a digitalização do documento.

### ✓ Informações relacionadas

- [Digitalizar a partir do computador \(Windows\)](#)

- 
- Definições do controlador WIA (Windows)
-

## Definições do controlador WIA (Windows)

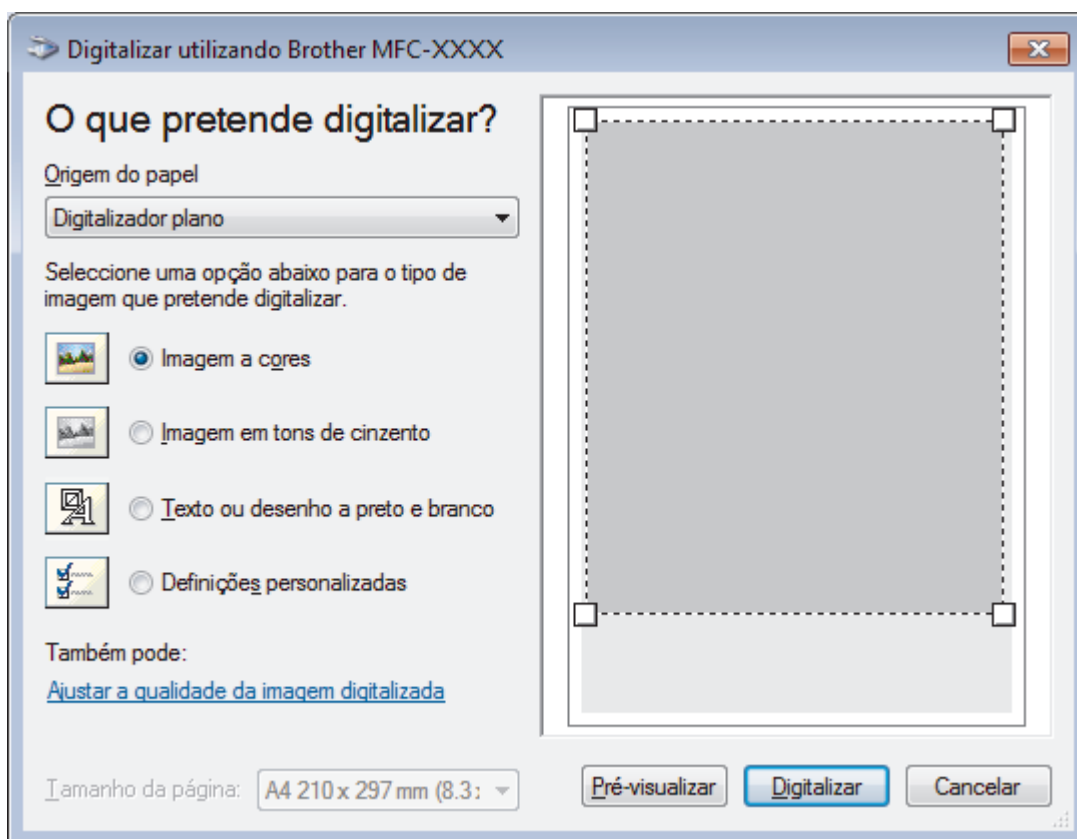

### Origem do papel

Selecione a opção **Alimentador de documentos** ou **Digitalizador plano** na lista pendente.

### Tipo de figura (tipo de imagem)

Selecione **Imagem a cores**, **Imagem em tons de cinzento**, **Texto ou desenho a preto e branco** ou **Definições personalizadas** para o tipo de documento que pretende digitalizar.

Para alterar as definições avançadas, clique na ligação **Ajustar a qualidade da imagem digitalizada**.

### Tamanho da página

A opção **Tamanho da página** está disponível se selecionar **Alimentador de documentos** como opção de **Origem do papel**.

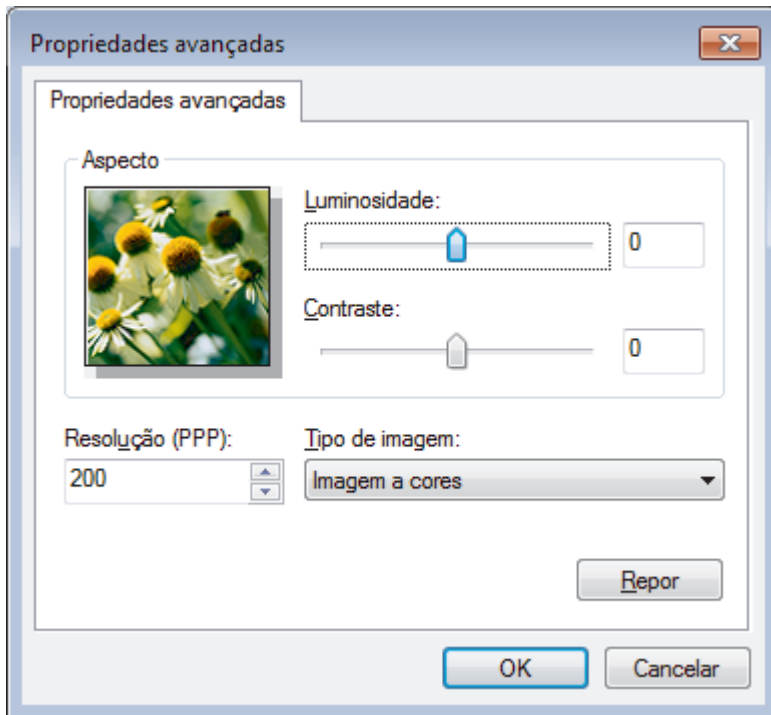

### Luminosidade

Defina o nível de **Luminosidade** arrastando o cursor para a direita ou esquerda para tornar a imagem mais clara ou mais escura. Se a imagem digitalizada estiver demasiado clara, defina um nível de brilho inferior e volte a digitalizar o documento. Se a imagem estiver demasiado escura, defina um nível de brilho superior e volte a digitalizar o documento.

### Contraste

Aumente ou diminua o nível de **Contraste** ao deslocar o cursor para a direita ou para a esquerda. Um aumento dá mais ênfase às áreas escuras e às áreas claras da imagem, enquanto uma diminuição revela mais detalhes nas áreas a cinzento. Também pode introduzir um valor no campo para definir o nível de contraste.

### Resolução (PPP)

Selecione a resolução da digitalização na lista **Resolução (PPP)**. As resoluções mais elevadas requerem mais memória e tempo de transferência, mas produzem uma imagem digitalizada mais fina.



### Informações relacionadas

- [Digitalizar utilizando a aplicação Fax e Scan do Windows](#)

## Instalar o BookScan Enhancer e o Whiteboard Enhancer (Windows)

O BookScan Enhancer e o Whiteboard Enhancer são aplicações de processamento de imagens. O BookScan Enhancer consegue corrigir automaticamente imagens digitalizadas de livros. O Whiteboard Enhancer consegue limpar e melhorar texto e imagens de fotografias tiradas a um quadro branco.

Estas aplicações não estão disponíveis para a série Windows Server.

- O equipamento tem de estar ativado e ligado ao computador.
- O computador tem de estar ligado à Internet.
- É necessário ter sessão iniciada com privilégios de acesso de administrador.

1. Clique em  (**Brother Utilities**).
2. Selecione o seu equipamento na lista pendente.
3. Selecione **Faça mais** na barra de navegação do lado esquerdo.
4. Clique em **BookScan&WhiteBoard Suite** e siga as instruções apresentadas no ecrã para efetuar a instalação.



### Informações relacionadas

- [Digitalizar a partir do computador \(Windows\)](#)



## **Digitalizar a partir do computador (Mac)**

Existem várias formas de utilizar o Mac para digitalizar fotografias e documentos no seu equipamento Brother. Utilize o software fornecido pela Brother ou a sua aplicação de digitalização favorita.

- [Digitalizar utilizando o Brother iPrint&Scan \(Mac\)](#)
- [Digitalizar com aplicações compatíveis com TWAIN \(Mac\)](#)
- [Digitalizar utilizando o AirPrint \(macOS\)](#)

## Digitalizar utilizando o Brother iPrint&Scan (Mac)

1. Na barra de menus **Finder**, clique em **Ir > Aplicações** e clique duas vezes no ícone iPrint&Scan. Aparece o ecrã Brother iPrint&Scan.
2. Se o equipamento Brother não estiver selecionado, clique no botão **Selecione o dispositivo** e siga as instruções apresentadas no ecrã para selecionar o seu equipamento Brother.
3. Clique no ícone **Digitalização** e siga as instruções apresentadas no ecrã para digitalizar os seus documentos.



### Informações relacionadas

- [Digitalizar a partir do computador \(Mac\)](#)

#### Tópicos relacionados:

- [Brother iPrint&Scan para Windows e Mac](#)
- [Alterar as definições do botão Digitalizar com o Brother iPrint&Scan \(Mac\)](#)

## Digitalizar com aplicações compatíveis com TWAIN (Mac)

Também pode utilizar aplicações compatíveis com TWAIN. Para obter mais informações sobre o procedimento de digitalização, consulte o manual da sua aplicação.

Para utilizar o controlador TWAIN da Brother, visite a página **Transferências** do seu modelo no Brother Solutions Center em [support.brother.com](http://support.brother.com) e descarregue o **Controlador de digitalizador (TWAIN)**.

1. Inicie a sua aplicação de gráficos e selecione a operação de digitalização.  
Aparece a caixa de diálogo “Configuração do digitalizador”.

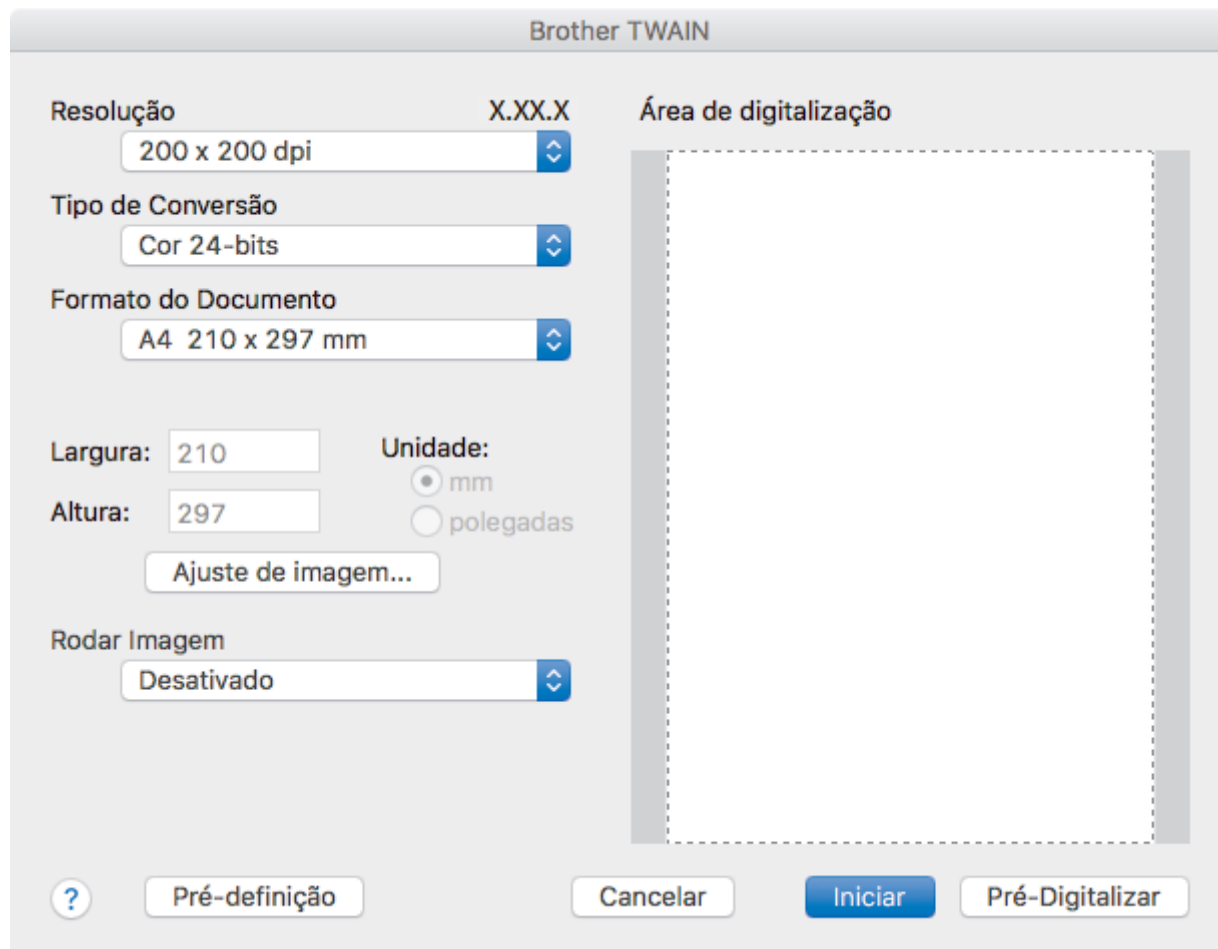

2. Altere as definições de digitalização, tais como **Resolução**, **Tipo de Conversão** ou **Ajuste de imagem**, se necessário.
3. Clique no menu instantâneo **Formato do Documento** e selecione o tamanho do documento.
4. Clique na opção **Pré-Digitalizar** para pré-visualizar a imagem e recortar partes indesejadas antes da digitalização.



- Após selecionar um tamanho de documento, ajuste a área de digitalização mantendo o botão do rato premido e arrastando o ponteiro do rato sobre a parte que pretende digitalizar.

5. Clique em **Iniciar**.  
O equipamento inicia a digitalização.



### Informações relacionadas

- [Digitalizar a partir do computador \(Mac\)](#)
  - [Configurações do controlador TWAIN \(Mac\)](#)

## Configurações do controlador TWAIN (Mac)

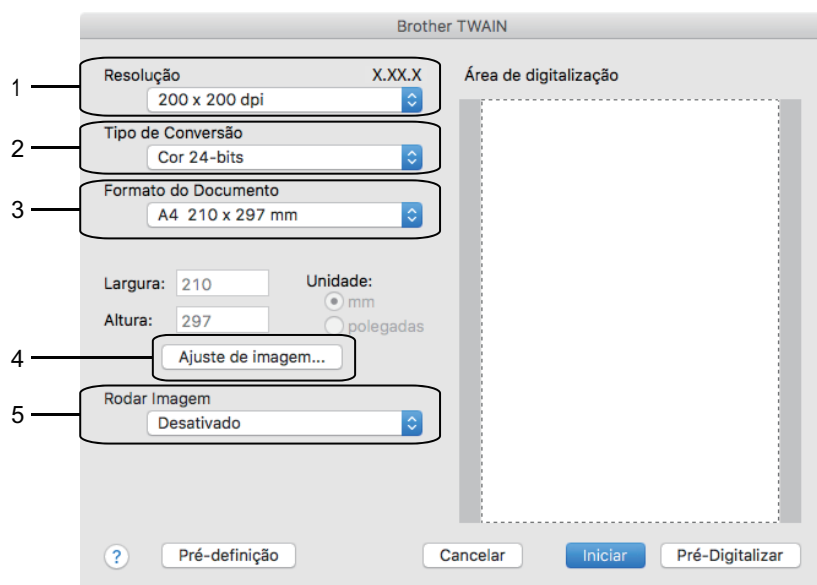

- Os nomes dos itens e os valores atribuíveis dependem do equipamento.
- A opção **Contraste** está disponível apenas quando selecionar **Cinzeno (Difusão de Erro)**, **Cinzeno Verdadeiro** ou **Cor 24-bits** nas opções **Tipo de Conversão**.

### 1. Resolução

Selecione uma resolução de digitalização no menu instantâneo **Resolução**. As resoluções mais elevadas requerem mais memória e tempo de transferência, mas produzem uma imagem digitalizada mais fina.

### 2. Tipo de Conversão

Selecione entre várias profundidades de cor para a digitalização.

- **Preto e Branco**  
Utilize para texto ou imagens de desenho.
- **Cinzeno (Difusão de Erro)**  
Utilize para imagens fotográficas ou gráficos. (A Difusão de Erro é um método usado para criar imagens simuladas em tons de cinzeno, sem usar pontos cinzentos verdadeiros. Os pontos pretos são colocados num determinado padrão para conferir um aspeto cinzeno.)
- **Cinzeno Verdadeiro**  
Utilize para imagens fotográficas ou gráficos. Este modo é mais exato porque utiliza até 256 tons de cinzeno.
- **Cor 24-bits**  
Utilize para criar uma imagem com a reprodução de cor mais precisa. Este modo utiliza até 16,8 milhões de cores para digitalizar a imagem, mas é o que requer mais memória e tem o maior tempo de transferência.

### 3. Formato do Documento

Selecione o tamanho exato do seu documento a partir de um conjunto de tamanhos de digitalização predefinidos.

- Se selecionar **Personalizado**, pode especificar o tamanho do papel.

Largura:       Unidade:  mm  
Altura:        polegadas

#### 4. Ajuste de imagem

Clique no botão **Ajuste de imagem** para ajustar outras qualidades da imagem.

Personalizado

Brilho

Contraste

ColorSync

Intento

Perfil do digitalizador

Reduzir ruído

#### Brilho

Defina o nível de **Brilho** arrastando o cursor para a direita ou esquerda para tornar a imagem mais clara ou mais escura. Se a imagem digitalizada estiver demasiado clara, defina um nível de brilho inferior e volte a digitalizar o documento. Se a imagem estiver demasiado escura, defina um nível de brilho superior e volte a digitalizar o documento. Também pode introduzir um valor na caixa para definir o brilho.

#### Contraste

Aumente ou diminua o nível de **Contraste** ao deslocar o cursor para a direita ou para a esquerda. Um aumento dá mais ênfase às áreas escuras e às áreas claras da imagem, enquanto uma diminuição revela mais detalhes nas áreas a cinzento. Também pode introduzir um valor na caixa para definir o contraste.

#### Reduzir ruído

Melhore e aperfeiçoe a qualidade das imagens digitalizadas com esta seleção. A opção **Reduzir ruído** apenas está disponível quando está selecionada a opção **Cor 24-bits** e as resoluções de digitalização **300 x 300 dpi**, **400 x 400 dpi** ou **600 x 600 dpi**.

#### 5. Rodar Imagem

Rode a imagem digitalizada.



#### Informações relacionadas

- [Digitalizar com aplicações compatíveis com TWAIN \(Mac\)](#)

## Cópia

- Copiar um documento
- Ampliar ou reduzir imagens copiadas
- Separar cópias
- Efetuar cópias de esquema de página (N em 1 ou Poster)
- Copiar nos dois lados do papel (cópia dos 2 lados)
- Copiar um cartão de identificação
- Copiar em modo de poupança de tinta
- Opções de cópia

## Copiar um documento

>> DCP-J572DW/MFC-J491DW/MFC-J497DW

>> DCP-J772DW/DCP-J774DW/MFC-J890DW/MFC-J895DW

### DCP-J572DW/MFC-J491DW/MFC-J497DW

1. Certifique-se de que colocou papel do tamanho correto na gaveta do papel.
2. Coloque o documento.
3. (MFC-J491DW/MFC-J497DW) Prima  (**COPIAR**).

O LCD apresenta:

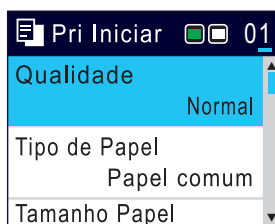

4. Introduza o número de cópias de uma das seguintes formas:
  - Prima - ou + no painel de controlo.
  - Introduza o número de cópias através do teclado de marcação.
5. Altere as definições de cópia conforme necessário.

Prima ▲ ou ▼ para percorrer as configurações de cópia. Quando a definição pretendida estiver destacada, prima **OK**.



- Quando colocar papel que não seja papel simples de tamanho A4, tem de alterar as definições [Tamanho Papel] e [Tipo de Papel].

6. Quando terminar, prima **Iniciar Mono** ou **Cor Iniciar**.



Para parar a cópia, prima **Parar**.

### DCP-J772DW/DCP-J774DW/MFC-J890DW/MFC-J895DW

1. Certifique-se de que colocou papel do tamanho correto na gaveta do papel.
2. Coloque o documento.
3. Prima  [Cópia].

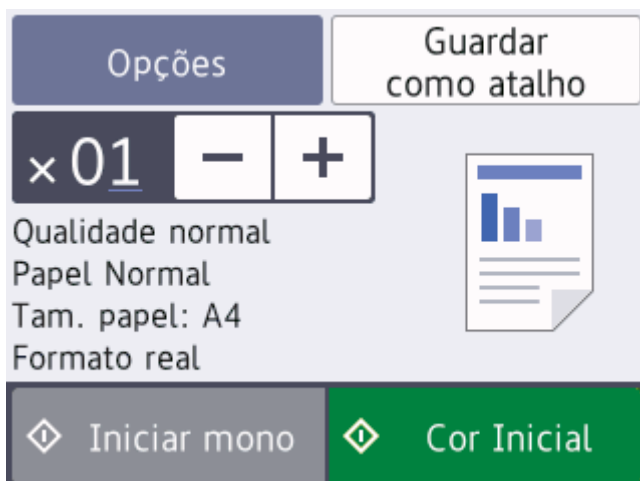

No ecrã tátil, aparece:



4. Altere as definições de cópia conforme necessário.



Quando colocar papel que não seja papel simples de tamanho A4, tem de alterar as definições [Tamanho Papel] e [Tipo de Papel] premindo [Opções].

Opção	Descrição
 (N.º de cópias)	Introduza o número de cópias de uma das seguintes formas: <ul style="list-style-type: none"><li>• Prima - ou + no ecrã tátil.</li><li>• Prima  para visualizar o teclado do ecrã tátil e, em seguida, introduza o número de cópias utilizando o teclado do ecrã tátil. Prima OK.</li></ul>
Opções	Prima  para alterar as definições de cópia apenas para a próxima cópia. Quando terminar de alterar definições, prima OK.
Indicações de definições atuais	Prima a área indicada no ecrã no passo anterior para alterar estas definições apenas para a cópia seguinte. <ul style="list-style-type: none"><li>• Qualidade</li><li>• Tipo de Papel</li><li>• Tamanho Papel</li><li>• Ampliar/Reduzir</li></ul> Quando terminar de alterar definições, prima OK.



Quando terminar de seleccionar novas opções, pode guardá-las premindo o botão [Guardar como atalho].

5. Prima [Iniciar mono] ou [Cor Inicial].



Para parar a cópia, prima .



### Informações relacionadas

- [Cópia](#)

#### Tópicos relacionados:

- [Colocar documentos no alimentador automático de documentos \(ADF\)](#)
- [Colocar documentos no vidro do digitalizador](#)
- [Opções de cópia](#)



## Ampliar ou reduzir imagens copiadas

Selecione o nível de ampliação ou redução para redimensionar os dados copiados.

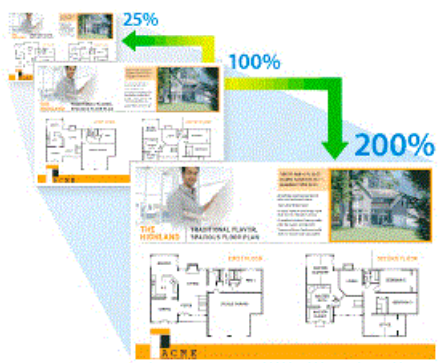

>> [DCP-J572DW/MFC-J491DW/MFC-J497DW](#)

>> [DCP-J772DW/DCP-J774DW/MFC-J890DW/MFC-J895DW](#)

### DCP-J572DW/MFC-J491DW/MFC-J497DW

1. Coloque o documento.
2. (MFC-J491DW/MFC-J497DW) Prima  (**COPIAR**).
3. Introduza o número de cópias de uma das seguintes formas:
  - Prima - ou + no painel de controlo.
  - Introduza o número de cópias através do teclado de marcação.
4. Prima ▲ ou ▼ para seleccionar [Ampliar/Reduzir]. Prima **OK**.
5. Prima ▲ ou ▼ para seleccionar as opções disponíveis. Prima **OK**.
6. Efetue uma das seguintes ação:
  - Se tiver seleccionado a opção [Ampliar] ou [Reduzir], prima ▲ ou ▼ para seleccionar o rácio de ampliação ou redução que pretende utilizar. Prima **OK**.
  - Se tiver seleccionado a opção [Persnl (25-400%)], introduza um rácio de ampliação ou redução de [25%] a [400%]. Prima **OK**.
  - Se tiver seleccionado a opção [100%] ou [Ajustar à Pág.], avance para o passo seguinte.
7. Quando terminar, prima **Iniciar Mono** ou **Cor Iniciar**.



Se tiver seleccionado a opção [Ajustar à Pág.], o equipamento ajusta o tamanho da cópia ao tamanho do papel que está definido no equipamento.

- A opção [Ajustar à Pág.] não funciona corretamente quando o documento está inclinado mais de três graus no vidro do digitalizador. Utilizando as guias do documento no lado esquerdo e superior, coloque o documento voltado para baixo no canto superior esquerdo do vidro do digitalizador.
- A opção [Ajustar à Pág.] não está disponível quando utiliza o ADF.
- A opção [Ajustar à Pág.] não está disponível para documentos de tamanho Legal.

### DCP-J772DW/DCP-J774DW/MFC-J890DW/MFC-J895DW

1. Coloque o documento.
2. Prima  [Cópia].
3. Introduza o número de cópias de uma das seguintes formas:
  - Prima [-] ou [+] no ecrã tátil.

- 
- Prima **x01** para visualizar o teclado do ecrã tátil e, em seguida, introduza o número de cópias utilizando o teclado do ecrã tátil. Prima [OK].
4. Prima [Opções] > [Ampliar/Reduzir].
  5. Prima ▲ ou ▼ para visualizar as opções disponíveis e, em seguida, prima a opção que pretende alterar.
  6. Efetue uma das seguintes ação:
    - Se tiver selecionado a opção [Ampliar] ou [Reduzir], prima o rácio de ampliação ou redução que pretende utilizar.
    - Se tiver selecionado a opção [Persnl (25-400%) ], prima  (retrocesso) para eliminar a percentagem apresentada, ou prima ◀ para deslocar o cursor e, em seguida, introduza um rácio de ampliação ou redução de [25%] a [400%].  
Prima [OK].
    - Se tiver selecionado a opção [100%] ou [Ajustar à Pág.], avance para o passo seguinte.
  7. Leia e confirme a lista apresentada das opções que selecionou e, em seguida, prima [OK].
  8. Quando terminar de alterar definições, prima [Iniciar mono] ou [Cor Inicial].



---

Se tiver selecionado a opção [Ajustar à Pág.], o equipamento ajusta o tamanho da cópia ao tamanho do papel que está definido no equipamento.

- A opção [Ajustar à Pág.] não funciona corretamente quando o documento está inclinado mais de três graus no vidro do digitalizador. Utilizando as guias do documento no lado esquerdo e superior, coloque o documento voltado para baixo no canto superior esquerdo do vidro do digitalizador.
  - A opção [Ajustar à Pág.] não está disponível quando utiliza o ADF. (Apenas nos modelos com ADF)
  - A opção [Ajustar à Pág.] não está disponível para documentos de tamanho Legal.
- 



### Informações relacionadas

- [Cópia](#)
-

## Separar cópias

Separar várias cópias. As páginas são empilhadas pela ordem em que foram alimentadas: 1, 2, 3, etc.



>> [DCP-J572DW/MFC-J491DW/MFC-J497DW](#)

>> [DCP-J772DW/DCP-J774DW/MFC-J890DW/MFC-J895DW](#)

### DCP-J572DW/MFC-J491DW/MFC-J497DW

1. Coloque o documento.
2. (MFC-J491DW/MFC-J497DW) Prima  (**COPIAR**).
3. Introduza o número de cópias de uma das seguintes formas:
  - Prima - ou + no painel de controlo.
  - Introduza o número de cópias através do teclado de marcação.
4. Prima ▲ ou ▼ para seleccionar o seguinte:
  - a. Escolha [Empil/ord.]. Prima **OK**.
  - b. Escolha [Ordenar]. Prima **OK**.
5. Prima **Iniciar Mono** ou **Cor Iniciar**. Se tiver colocado o documento no ADF (apenas modelos com ADF), o equipamento digitaliza o documento e começa a imprimir.
6. Se estiver a utilizar o vidro do digitalizador, repita os passos seguintes para cada página do documento:
  - Coloque a página seguinte no vidro do digitalizador e, em seguida, prima ► para digitalizar a página.
  - Após a digitalização de todas as páginas, prima ◀ para iniciar a impressão.

### DCP-J772DW/DCP-J774DW/MFC-J890DW/MFC-J895DW

1. Coloque o documento.
2. Prima  [Cópia].
3. Introduza o número de cópias de uma das seguintes formas:
  - Prima [-] ou [+] no ecrã tátil.
  - Prima  para visualizar o teclado do ecrã tátil e, em seguida, introduza o número de cópias utilizando o teclado do ecrã tátil. Prima [OK].
4. Prima [Opções] > [Empil/ord.] > [Ordenar].
5. Leia e confirme a lista apresentada das configurações que seleccionou e, em seguida, prima [OK].
6. Quando terminar de alterar definições, prima [Iniciar mono] ou [Cor Inicial]. Se tiver colocado o documento no ADF (apenas modelos com ADF), o equipamento digitaliza o documento e começa a imprimir.
7. Se estiver a utilizar o vidro do digitalizador, repita os passos seguintes para cada página do documento:
  - Coloque a página seguinte no vidro do digitalizador e, em seguida, prima [Continuar] para digitalizar a página.
  - Após a digitalização de todas as páginas, prima [Terminar].

### Informações relacionadas

- [Cópia](#)

## Efetuar cópias de esquema de página (N em 1 ou Poster)

A função de cópia N em 1 poupa papel ao copiar duas ou quatro páginas de um documento para uma página da cópia. A função Póster divide o documento em secções e depois amplia essas secções para que possam formar um póster. Para imprimir um póster, utilize o vidro do digitalizador.





- Certifique-se de que o tamanho do papel definido é A4 ou Letter.
- Só pode efetuar uma cópia de poster de cada vez.



>> [DCP-J572DW/MFC-J491DW/MFC-J497DW](#)

>> [DCP-J772DW/DCP-J774DW/MFC-J890DW/MFC-J895DW](#)

### DCP-J572DW/MFC-J491DW/MFC-J497DW

1. Coloque o documento.
2. (MFC-J491DW/MFC-J497DW) Prima  (**COPIAR**).
3. Introduza o número de cópias de uma das seguintes formas:
  - Prima - ou + no painel de controlo.
  - Introduza o número de cópias através do teclado de marcação.
4. Prima ▲ ou ▼ para selecionar [Formato Pág.]. Prima **OK**.
5. Prima ▲ ou ▼ para visualizar as opções e, em seguida, prima **OK** para selecionar a opção que pretender.

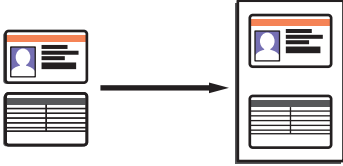
Opção	Descrição
Desligar (1em1)	-
2em1 (Vertic)	

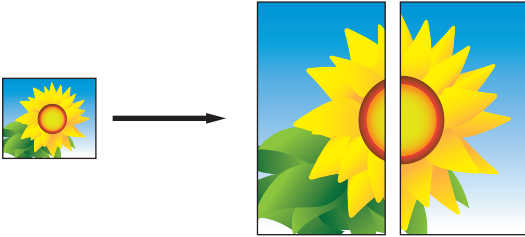
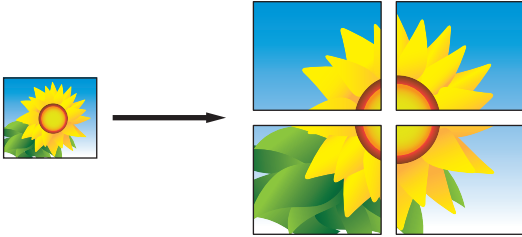
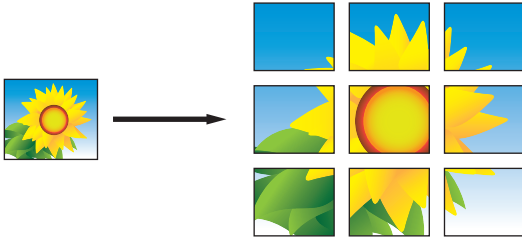



Opção	Descrição
2em1 (Horizontal)	
2em1 (ID) (Com o vidro do digitalizador)	
4em1 (Vertical)	
4em1 (Horizontal)	
Poster (2x1) (Com o vidro do digitalizador)	
Poster (2x2) (Com o vidro do digitalizador)	
Poster (3x3) (Com o vidro do digitalizador)	

6. Prima **Iniciar Mono** ou **Cor Iniciar**. Se tiver colocado o documento no ADF ou estiver a fazer um poster, o equipamento digitalizará as páginas e iniciará a impressão.
7. Se estiver a utilizar o vidro do digitalizador, repita os passos seguintes para cada página do documento:
  - Coloque a página seguinte no vidro do digitalizador e, em seguida, prima ► para digitalizar a página.
  - Após a digitalização de todas as páginas, prima ◀ para iniciar a impressão.

### DCP-J772DW/DCP-J774DW/MFC-J890DW/MFC-J895DW

1. Coloque o documento.
2. Prima .[Cópia].
3. Introduza o número de cópias de uma das seguintes formas:

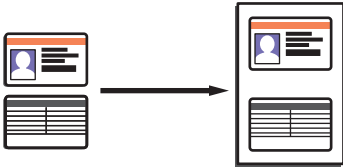
- Prima [-] ou [+] no ecrã tátil.
  - Prima **x01** para visualizar o teclado do ecrã tátil e, em seguida, introduza o número de cópias utilizando o teclado do ecrã tátil. Prima [OK].
4. Prima [Opções] > [Formato Pág.].
  5. Prima ▲ ou ▼ para visualizar as opções e, em seguida, prima a opção pretendida.

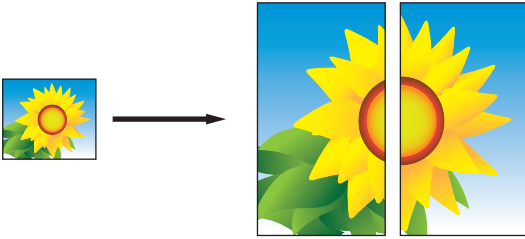
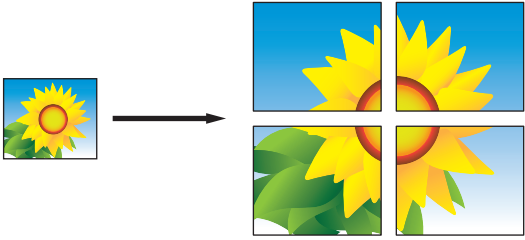
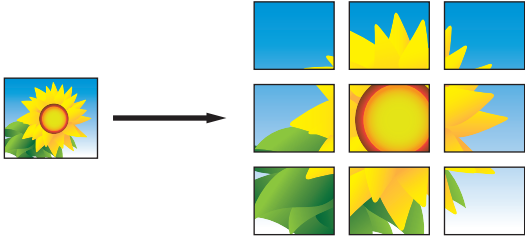
Opção	Descrição
Desligar (1em1)	-
2em1 (Vertic)	
2em1 (Horizont)	
2em1 (ID) (Com o vidro do digitalizador)	
4em1 (Vertical)	
4em1 (Horizontal)	
Poster (2x1) (Com o vidro do digitalizador)	
Poster (2x2) (Com o vidro do digitalizador)	
Poster (3x3) (Com o vidro do digitalizador)	

- 
6. Leia e confirme a lista apresentada das configurações que selecionou e, em seguida, prima [OK].
  7. Quando terminar de alterar definições, prima [Iniciar mono] ou [Cor Inicial]. Se tiver colocado o documento no ADF (apenas modelos com ADF) ou estiver a fazer um poster, o equipamento digitalizará as páginas e iniciará a impressão.
  8. Se estiver a utilizar o vidro do digitalizador, repita os passos seguintes para cada página do documento:
    - Coloque a página seguinte no vidro do digitalizador e, em seguida, prima [Continuar] para digitalizar a página.
    - Após a digitalização de todas as páginas, prima [Terminar].



### **Informações relacionadas**

- [Cópia](#)
-

## Copiar nos dois lados do papel (cópia dos 2 lados)

Reduza a quantidade de papel que utiliza, copiando para ambos os lados do papel.

- Tem de seleccionar uma disposição de cópia de 2 lados entre as opções seguintes antes de iniciar a cópia dos 2 lados.
- O esquema do documento original determina o esquema de cópia de 2 lados que deve seleccionar.
- Recomendamos que coloque os documentos com um lado no ADF para a cópia de 2 lados. (Apenas nos modelos com ADF)
- (MFC-J491DW/MFC-J497DW/MFC-J890DW/MFC-J895DW)  
Quando fizer cópias dos 2 lados manualmente a partir de um documento de 2 lados, utilize o vidro do digitalizador.
- Apenas pode utilizar papel simples de tamanho A4, A5 ou Letter.

### Vertical

#### 1 lado para 2 lados (dobra no lado comprido)

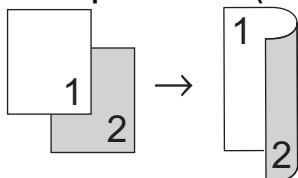

#### 1 lado para 2 lados (dobra no lado curto)

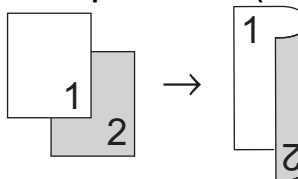

#### 2 lados para 2 lados

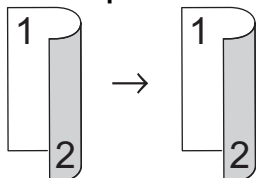

### Horizontal

#### 1 lado para 2 lados (dobra no lado comprido)

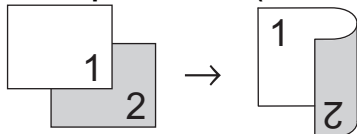

#### 1 lado para 2 lados (dobra no lado curto)

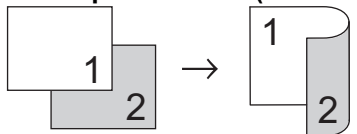

#### 2 lados para 2 lados

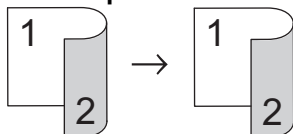

>> [DCP-J572DW/MFC-J491DW/MFC-J497DW](#)

>> [DCP-J772DW/DCP-J774DW/MFC-J890DW/MFC-J895DW](#)



## DCP-J572DW/MFC-J491DW/MFC-J497DW

1. Coloque o documento.
2. (MFC-J491DW/MFC-J497DW) Prima  (**COPIAR**).
3. Introduza o número de cópias de uma das seguintes formas:
  - Prima - ou + no painel de controlo.
  - Introduza o número de cópias através do teclado de marcação.
4. Para ordenar várias cópias, prima ▲ ou ▼ para seleccionar o seguinte:
  - a. Escolha [Empil/ord.]. Prima **OK**.
  - b. Escolha [Ordenar]. Prima **OK**.
5. Prima ▲ ou ▼ para seleccionar [Cópia 2 lados]. Prima **OK**.
6. Efetue uma das seguintes ações:
  - Para fazer cópias nos 2 lados de um documento de 1 lado, prima ▲ ou ▼ para seleccionar o seguinte:
    - a. Para alterar as opções de esquema, selecione [Formato pág.]. Prima **OK**.
    - b. Selecione [V. Marg. Longa] ou [V. Marg. Curta]. Prima **OK**.
    - c. Selecione [1 lado⇒2 lados]. Prima **OK**.
  - Para fazer cópias nos 2 lados de um documento de 2 lados manualmente, prima ▲ ou ▼ para seleccionar [2lados⇒2lados]. Prima **OK**.



Utilize o vidro do digitalizador para fazer cópias de 2 lados de um documento de 2 lados manualmente.

7. Prima **Iniciar Mono** ou **Cor Iniciar**. Se tiver colocado o documento no ADF (apenas modelos com ADF), o equipamento digitaliza as páginas e começa a imprimir.
8. Se estiver a utilizar o vidro do digitalizador, repita os passos seguintes para cada página do documento:
  - Coloque a página seguinte no vidro do digitalizador e, em seguida, prima ► para digitalizar a página.
  - Após a digitalização de todas as páginas, prima ◀ para iniciar a impressão.



NÃO toque na página impressa sem que tenha sido ejetada pela segunda vez. O equipamento imprime o primeiro lado, ejeta o papel e, em seguida, puxa o papel para imprimir o segundo lado.



Se tiver problemas com impressões esborratadas ou encravamentos de papel, siga estes passos:

1. Prima **Config.**
2. Escolha [Config. geral]. Prima **OK**.
3. Escolha [Manutenção]. Prima **OK**.
4. Escolha [Opções de Def. Impr.]. Prima **OK**.
5. Escolha [Reduzir Manchas]. Prima **OK**.
6. Altere as definições. Prima **OK**.

## DCP-J772DW/DCP-J774DW/MFC-J890DW/MFC-J895DW

1. Coloque o documento.
2. Prima  [Cópia].
3. Introduza o número de cópias de uma das seguintes formas:
  - Prima [-] ou [+] no ecrã tátil.
  - Prima  **01** para visualizar o teclado do ecrã tátil e, em seguida, introduza o número de cópias utilizando o teclado do ecrã tátil. Prima [OK].
4. Para ordenar várias cópias, prima [Opções] > [Empil/ord.] > [Ordenar].
5. Prima ▲ ou ▼ para visualizar a opção [Cópia 2 lados] e, em seguida, confirme-a.

---

6. Efetue uma das seguintes ação:

- Para fazer cópias de 2 lados de um documento de 1 lado, siga estes passos:
  - a. Para alterar as opções de esquema, prima [Formato pág.] e prima [V. Marg. Longa] ou [V. Marg. Curta].
  - b. Prima [1 lado⇒2 lados].
- Para fazer cópias de 2 lados de um documento de 2 lados manualmente, prima [2 lados⇒2 lados].



---

Utilize o vidro do digitalizador para fazer cópias de 2 lados de um documento de 2 lados manualmente.

---

7. Reveja as configurações no ecrã tátil e, em seguida, prima [OK].

8. Prima [Iniciar mono] ou [Cor Inicial]. Se tiver colocado o documento no ADF (apenas modelos com ADF), o equipamento digitaliza as páginas e começa a imprimir.

9. Se estiver a utilizar o vidro do digitalizador, repita os passos seguintes para cada página do documento:

- Coloque a página seguinte no vidro do digitalizador e, em seguida, prima [Continuar] para digitalizar a página.
- Após a digitalização de todas as páginas, prima [Terminar].

NÃO toque na página impressa sem que tenha sido ejetada pela segunda vez. O equipamento imprime o primeiro lado, ejeta o papel e, em seguida, puxa o papel para imprimir o segundo lado.



---

Se ocorrerem impressões esborratadas ou encravamentos de papel, prima  [Definiç.] > [Manutenção] > [Opções de Definição de Impressão] > [Reduzir Manchas] e altere as definições.

---



## Informações relacionadas

- [Cópia](#)

### Tópicos relacionados:

- [Alterar as opções de configuração da impressão quando ocorrem problemas de impressão](#)
-

## Copiar um cartão de identificação

Utilize a função [2em1 (ID)] para copiar ambos os lados de um cartão de identificação para uma página, mantendo o tamanho original do cartão.



- Certifique-se de que o tamanho do papel definido é A4 ou Letter.
- Pode copiar um cartão de identificação dentro dos limites previstos pela legislação aplicável. Informações mais detalhadas >> *Guia de Segurança de Produto*

>> [DCP-J572DW/MFC-J491DW/MFC-J497DW](#)

>> [DCP-J772DW/DCP-J774DW/MFC-J890DW/MFC-J895DW](#)

### DCP-J572DW/MFC-J491DW/MFC-J497DW

1. Coloque o cartão de identificação com a face para baixo junto do canto superior esquerdo do vidro do digitalizador.

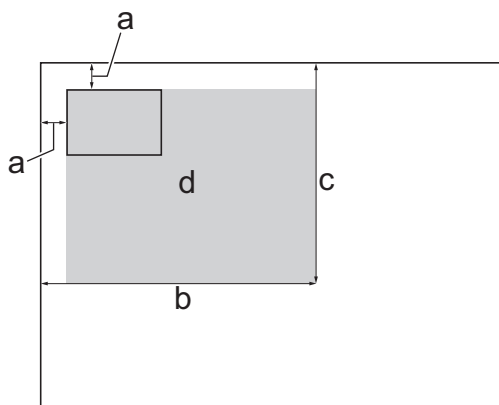



- a. 3 mm ou mais (topo, esquerda)
  - b. 207 mm
  - c. 145 mm
  - d. Área de digitalização
2. (MFC-J491DW/MFC-J497DW) Prima  (**COPIAR**).
  3. Introduza o número de cópias de uma das seguintes formas:
    - Prima - ou + no painel de controlo.
    - Introduza o número de cópias através do teclado de marcação.
  4. Prima ▲ ou ▼ para seleccionar o seguinte:
    - a. Escolha [Formato Pág.]. Prima **OK**.
    - b. Escolha [2em1 (ID)]. Prima **OK**.
  5. Prima **Iniciar Mono** ou **Cor Iniciar**.

O equipamento começa a digitalizar um lado do cartão de identificação.
  6. Depois de o equipamento ter digitalizado o primeiro lado, volte o cartão de identificação e prima ► para digitalizar o outro lado.

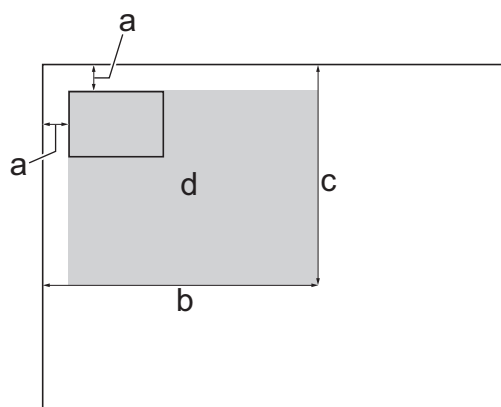
1. Coloque o cartão de identificação com a face para baixo junto do canto superior esquerdo do vidro do digitalizador.



- a. 3 mm ou mais (topo, esquerda)
  - b. 207 mm
  - c. 145 mm
  - d. Área de digitalização
2. Prima . [Cópia].
  3. Introduza o número de cópias de uma das seguintes formas:
    - Prima [-] ou [+] no ecrã tátil.
    - Prima  para visualizar o teclado do ecrã tátil e, em seguida, introduza o número de cópias utilizando o teclado do ecrã tátil. Prima [OK].
  4. Prima [Opções] > [Formato Pág.] > [2em1 (ID)].
  5. Leia e confirme a lista apresentada das definições que selecionou. Quando terminar de alterar definições, prima [OK].
  6. Prima [Iniciar mono] ou [Cor Inicial].  
O equipamento começa a digitalizar um lado do cartão de identificação.
  7. Depois de o equipamento ter digitalizado o primeiro lado, volte o cartão de identificação e prima [Continuar] para digitalizar o outro lado.



### Informações relacionadas

- [Cópia](#)

## Copiar em modo de poupança de tinta

**Modelos Relacionados:** MFC-J890DW/MFC-J895DW

Quando selecionar o modo de poupança de tinta, o equipamento imprime cores mais claras e realça os contornos das imagens.



- A quantidade de tinta poupada varia consoante o tipo de documentos impressos.
- O modo de poupança de tinta pode fazer com que as impressões pareçam diferentes do documento original.
- O modo de poupança de tinta é suportado por tecnologia da Reallusion, Inc.



1. Coloque o documento.
2. Prima  [Cópia].
3. Introduza o número de cópias de uma das seguintes formas:
  - Prima [-] ou [+] no ecrã tátil.
  - Prima **x01** para visualizar o teclado do ecrã tátil e, em seguida, introduza o número de cópias utilizando o teclado do ecrã tátil. Prima [OK].
4. Prima [Opções] > [Definições Avançadas] > [Modo Poupar Tinta].
5. Leia e confirme a lista apresentada das configurações que selecionou e, em seguida, prima [OK].
6. Quando terminar de alterar definições, prima [Iniciar mono] ou [Cor Inicial].

### **Informações relacionadas**

- [Cópia](#)

## Opções de cópia

>> DCP-J572DW/MFC-J491DW/MFC-J497DW  
 >> DCP-J772DW/DCP-J774DW/MFC-J890DW/MFC-J895DW

### DCP-J572DW/MFC-J491DW/MFC-J497DW

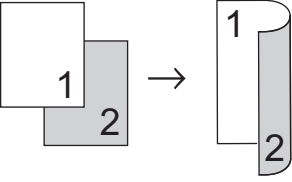
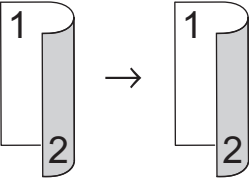
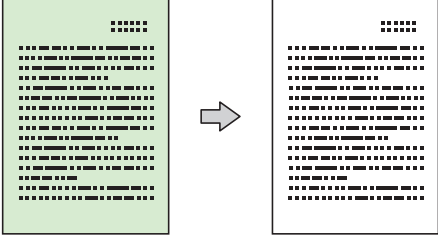

Opção	Descrição	
<b>Qualidade</b>	Selecione uma resolução de cópia para o seu tipo de documento.	
<b>Tipo de Papel</b>	Selecione um tipo de papel. Se efetuar cópias em papel especial, configure o equipamento para o tipo de papel que está a utilizar para obter a melhor qualidade de impressão.	
<b>Tamanho Papel</b>	Selecione um tamanho de papel. Se efetuar cópias em papel de tamanho diferente de A4, terá de alterar a configuração do tamanho do papel.	
<b>Ampliar/Reduzir</b>	100%	-
	Ampliar	Selecione um rácio de ampliação para a cópia seguinte.
	Reduzir	Selecione um rácio de redução para a cópia seguinte.
	Ajustar à Pág.	Ajusta o tamanho da cópia ao tamanho do papel que definiu.
	Persnl (25-400%)	Introduza um rácio de ampliação ou redução.
<b>Densidade</b>	Aumente a densidade para tornar o texto mais escuro. Diminua a densidade para tornar o texto mais claro.	
<b>Empil/ord.</b>	Selecione as opções de empilhar ou ordenar cópias múltiplas.	
	<div style="display: flex; justify-content: space-around;"> <div style="text-align: center;"> <p><b>Empilhar</b></p> </div> <div style="text-align: center;"> <p><b>Ordenar</b></p> </div> </div>	
<b>Formato Pág.</b>	Faça cópias N em 1, 2 em 1 ID ou Poster.	
	<div style="display: flex; justify-content: space-around;"> <div style="text-align: center;"> <p><b>4 em 1</b></p> </div> <div style="text-align: center;"> <p><b>Poster</b></p> </div> </div>	

Opção	Descrição
<b>Cópia 2 lados</b>	<p>Selecione esta opção para imprimir a cópia em ambos os lados do papel.</p> <p><b>1 lado → 2 lados</b></p>  <p><b>2 lados → 2 lados</b></p> 
<b>Remover Fundo</b>	<p>Remove a cor de fundo do documento nas cópias. O fundo torna-se mais branco. Isto poupa tinta e pode tornar algumas cópias mais legíveis.</p> 
<b>Nova Predefin.</b>	Guarda as definições de cópia que utiliza com mais frequência, especificando-as como predefinições.
<b>Defin. Fábrica</b>	Repõe as definições de cópia alteradas para os valores da configuração de fábrica.

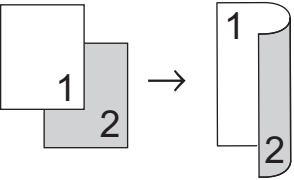
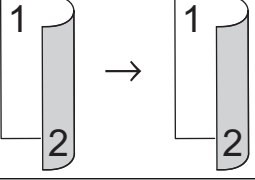
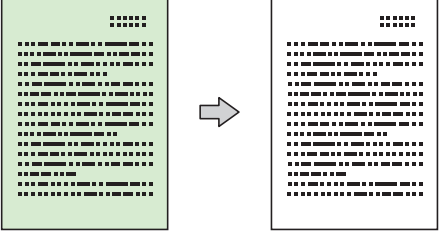
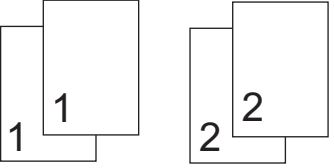
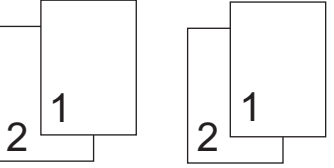
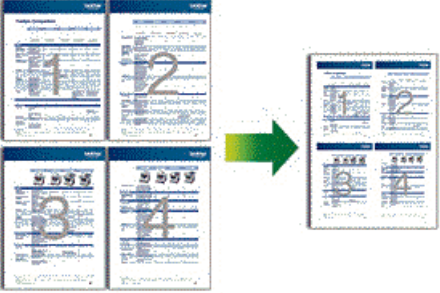
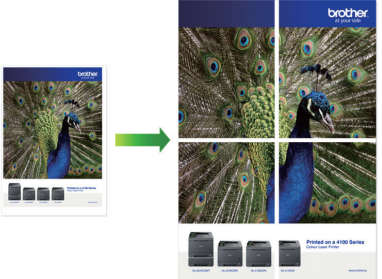

## DCP-J772DW/DCP-J774DW/MFC-J890DW/MFC-J895DW

Para alterar as definições de cópia, prima o botão [Opções].

Opção	Descrição	
<b>Qualidade</b>	Selecione uma resolução de cópia para o seu tipo de documento.	
<b>Tipo de Papel</b>	<p>Selecione um tipo de papel.</p> <p>Se efetuar cópias em papel especial, configure o equipamento para o tipo de papel que está a utilizar para obter a melhor qualidade de impressão.</p>	
<b>Tamanho Papel</b>	<p>Selecione um tamanho de papel.</p> <p>Se efetuar cópias em papel de tamanho diferente de A4, terá de alterar a configuração do tamanho do papel.</p>	
<b>Ampliar/Reduzir</b>	100%	-
	Ampliar	Selecione um rácio de ampliação para a cópia seguinte.
	Reduzir	Selecione um rácio de redução para a cópia seguinte.
	Ajustar à Pág.	Ajusta o tamanho da cópia ao tamanho do papel que definiu.
	Persnl (25-400%)	Introduza um rácio de ampliação ou redução.
<b>Cópia 2 lados</b>	Selecione esta opção para imprimir a cópia em ambos os lados do papel.	

Opção	Descrição
	<p><b>1 lado → 2 lados</b></p>  <p><b>2 lados → 2 lados</b></p> 
<b>Densidade</b>	<p>Aumente a densidade para tornar o texto mais escuro.          Diminua a densidade para tornar o texto mais claro.</p>
<b>Remover Cor de Fundo</b>	<p>Remove a cor de fundo do documento nas cópias. O fundo torna-se mais branco. Isto poupa tinta e pode tornar algumas cópias mais legíveis.</p> 
<b>Empil/ord.</b>	<p>Selecione as opções de empilhar ou ordenar cópias múltiplas.</p> <p><b>Empilhar</b></p>  <p><b>Ordenar</b></p> 
<b>Formato Pág.</b>	<p>Faça cópias N em 1, 2 em 1 ID ou Poster.</p> <p><b>4 em 1</b></p>  <p><b>Poster</b></p> 
<b>Definições Avançadas</b> (MFC-J890DW/ MFC-J895DW)	<p>Modo Poupar Tinta</p> <p>Imprime cores mais claras e realça os contornos das imagens.</p> 

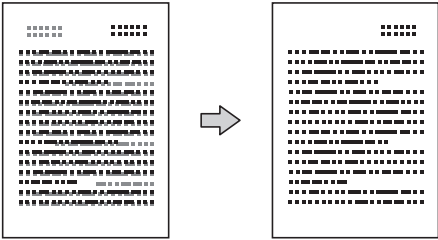
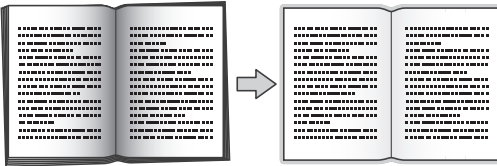

Opção	Descrição
	<p>Cópia papel fino</p> <p>Evita manchas do outro lado do papel fino durante a cópia.</p> 
	<p>Copiar Livro</p> <p>Corrige margens escuras e inclinações quando copia a partir do vidro do digitalizador.</p> 
	<p>Cópia Marca Água</p> <p>Coloca texto no documento como uma marca de água.</p> 
Nova Predefin.	Guarda as definições de cópia que utiliza com mais frequência, especificando-as como predefinições.
Defin. Fábrica	Repõe as definições de cópia alteradas para os valores da configuração de fábrica.



- Pode guardar as definições atuais premindo [Guardar como atalho].
- (MFC-J890DW/MFC-J895DW)

As funções de modo de poupança de tinta, cópia de papel fino, cópia de livro e cópia de marca de água são suportadas por tecnologia da Reallusion, Inc.



## ✓ Informações relacionadas

- [Cópia](#)

### Tópicos relacionados:

- [Copiar um documento](#)

## Fax

- [Enviar um fax](#)
- [Receber um fax](#)
- [Operações de voz e números de fax](#)
- [Serviços telefónicos e equipamentos externos](#)
- [Relatórios de fax](#)
- [PC-FAX](#)

## Enviar um fax

- [Enviar um fax do equipamento Brother](#)
- [Enviar um fax manualmente](#)
- [Enviar um fax no fim de uma conversa](#)
- [Enviar o mesmo fax para mais do que um destinatário \(distribuição\).](#)
- [Enviar um fax em tempo real](#)
- [Enviar um fax a uma determinada hora \(Fax Programado\)](#)
- [Alterar a definição de remarcação automática de fax](#)
- [Cancelar um fax em curso](#)
- [Verificar e cancelar um fax pendente](#)
- [Opções de fax](#)

## Enviar um fax do equipamento Brother

Modelos Relacionados: MFC-J491DW/MFC-J497DW/MFC-J890DW/MFC-J895DW

>> [MFC-J491DW/MFC-J497DW](#)

>> [MFC-J890DW/MFC-J895DW](#)

### MFC-J491DW/MFC-J497DW

1. Coloque o documento no ADF ou no vidro do digitalizador.

2. Prima  (FAX).

O LCD apresenta:

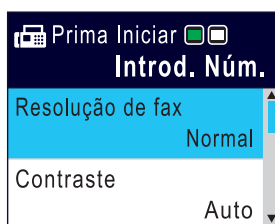

3. Introduza o número de fax de uma das seguintes formas:

- Teclado de marcação (introduza manualmente o número de fax).  
Prima todos os dígitos do número usando o teclado de marcação.
- Remarcar (Volte a marcar o último número que marcou.)  
Prima **Remarcar/Pausa**.
- Chamada efetuada (Selecione um número no histórico de chamadas efetuadas.)  
Prima ▲ ou ▼ para selecionar o seguinte:
  - a. Selecione [Hist. cham.]. Prima **OK**.
  - b. Selecione [Números marcados]. Prima **OK**.
  - c. Selecione o número pretendido e prima **OK**.
  - d. Prima ► para selecionar [Aplicar].
- Identificação de chamadas (Selecione um número no histórico de identificação de chamadas.)  
Prima ▲ ou ▼ para selecionar o seguinte:
  - a. Selecione [Hist. cham.]. Prima **OK**.
  - b. Selecione [Hist. ID chamador]. Prima **OK**.
  - c. Selecione o número pretendido e prima **OK**.
  - d. Prima ► para selecionar [Aplicar].
- [Livro Ender.] (Selecione um número do livro de endereços.)  
Prima ▲ ou ▼ para selecionar o seguinte:
  - a. Selecione [Livro Ender.]. Prima **OK**.
  - b. Selecione [Procurar]. Prima **OK**.
  - c. Efetue uma das seguintes ações:
    - Introduza o número de marcação rápida de dois dígitos com o teclado de marcação.
    - Selecione um número da lista das seguintes formas:
      - i. Selecione [Ordem alfabética] ou [Ordem numérica]. Prima **OK**.
      - ii. Selecione o número pretendido. Prima **OK**.
      - iii. Prima ► para selecionar [Aplicar].

4. Para alterar as definições de fax, prima ▲ ou ▼ para seleccionar a definição que pretende alterar e, em seguida, prima **OK**.
5. Quando terminar, prima **Iniciar Mono** ou **Cor Iniciar**.
6. Execute uma das seguintes ações:
  - Se estiver a utilizar o ADF, o equipamento inicia a digitalização e envia depois o documento.
  - Se estiver a utilizar o vidro do digitalizador e premir **Iniciar Mono**, o equipamento começa a digitalizar a primeira página.  
Avance para o passo seguinte.
  - Se estiver a utilizar o vidro do digitalizador e premir **Cor Iniciar**, o LCD pergunta-lhe se pretende enviar um fax a cores.  
Prima ► para confirmar. O equipamento começa a marcar e a enviar o documento.
7. Quando o LCD apresentar [Página seguinte?], efetue um dos seguintes procedimentos:
  - Prima ► para digitalizar outra página. Coloque a página seguinte no vidro do digitalizador e prima ►. O equipamento começa a digitalizar a página.  
Repita este passo para cada página adicional.
  - Prima ◀ para enviar o fax quando terminar de digitalizar as páginas. O equipamento começa a enviar o documento.

## MFC-J890DW/MFC-J895DW

1. Coloque o documento no ADF ou no vidro do digitalizador.
2. Prima  [Fax].



Se a definição [Pré-vizual. Fax] estiver configurada para [Ligar], prima  [Fax] > [A Enviar Faxes].

No ecrã tátil, aparece:

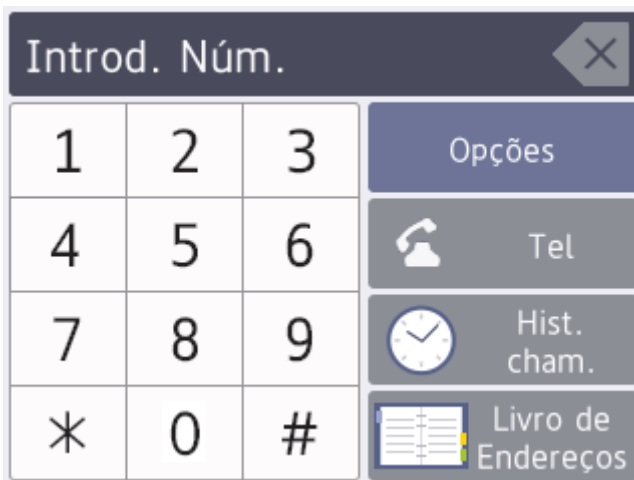

3. Introduza o número de fax de uma das seguintes formas:
  - Teclado de marcação (introduza manualmente o número de fax).  
Prima todos os dígitos do número usando o ecrã tátil.
  - Histórico de Chamadas  
Prima [Hist. cham.].  
Prima [Remarc.], [Números marcados] ou [Hist. ID chamador].  
Se seleccionar [Números marcados] ou [Hist. ID chamador], escolha o número pretendido e prima [Aplicar].
  - Livro de endereços  
Prima [Livro de Endereços].

---

Efetue uma das seguintes ações:

- Selecione o número pretendido e prima [Aplicar].
- Prima , introduza a primeira letra do nome e, em seguida, prima [OK]. Prima o nome que pretende marcar. Se o nome tiver dois números, prima o número pretendido. Prima [Aplicar].

4. Para alterar as definições de fax, prima [Opções].

Quando terminar, prima [OK].

5. Prima [Início Fax].

- Se estiver a utilizar o ADF, o equipamento inicia a digitalização e envia depois o documento.
- Se estiver a utilizar o vidro do digitalizador e tiver selecionado [Mono] em [Definição cor], o equipamento começa a digitalizar a primeira página.

Avance para o passo seguinte.

- Se estiver a utilizar o vidro do digitalizador e tiver selecionado [Cor] em [Definição cor], o ecrã tátil pergunta-lhe se pretende enviar um fax a cores.

Prima [Sim (Fax Cor)] para confirmar. O equipamento começa a marcar e a enviar o documento.

6. Quando o ecrã tátil apresenta [Página seguinte?], efetue um dos seguintes procedimentos:

- Prima [Não] quando terminar de digitalizar páginas. O equipamento começa a enviar o documento.
- Prima [Sim] para digitalizar outra página. Coloque a página seguinte no vidro do digitalizador e, em seguida, prima [OK]. O equipamento começa a digitalizar a página.

Repita este passo para cada página adicional.



### Informações relacionadas

- [Enviar um fax](#)

#### Tópicos relacionados:

- [Opções de fax](#)
-

## Enviar um fax manualmente

**Modelos Relacionados:** MFC-J491DW/MFC-J497DW/MFC-J890DW/MFC-J895DW

A transmissão manual de fax permite ouvir o som de marcação, os toques e os tons de recepção de fax durante o envio do fax.

>> [MFC-J491DW/MFC-J497DW](#)

>> [MFC-J890DW/MFC-J895DW](#)

### MFC-J491DW/MFC-J497DW

1. Coloque o documento.
2. Para ouvir um sinal de marcação, levante o auscultador do telefone externo.
3. Marque o número de fax utilizando o telefone externo.
4. Quando ouvir tons de fax, prima **Iniciar Mono** ou **Cor Iniciar**.
  - Se estiver a utilizar o vidro do digitalizador, prima ▶ para enviar um fax.
5. Pouse o auscultador do telefone externo.

### MFC-J890DW/MFC-J895DW

1. Coloque o documento.
2. Para ouvir um sinal de marcação, levante o auscultador do telefone externo.
3. Marque o número de fax utilizando o telefone externo.
4. Quando ouvir tons de fax, prima  e, em seguida, prima [Início Fax].
  - Se estiver a utilizar o vidro do digitalizador, prima [Enviar].
5. Pouse o auscultador do telefone externo.

### Informações relacionadas

- [Enviar um fax](#)

## Enviar um fax no fim de uma conversa

**Modelos Relacionados:** MFC-J491DW/MFC-J497DW/MFC-J890DW/MFC-J895DW

No final de uma conversa, é possível enviar um fax para o seu interlocutor antes de desligar.

>> [MFC-J491DW/MFC-J497DW](#)

>> [MFC-J890DW/MFC-J895DW](#)

### MFC-J491DW/MFC-J497DW

1. Peça à outra pessoa para aguardar pelos tons de fax (sinais sonoros) e para premir a tecla Iniciar antes de desligar.
2. Coloque o documento.
3. Prima **Iniciar Mono** ou **Cor Iniciar**.
  - Se estiver a utilizar o vidro do digitalizador, prima ► para enviar um fax.
4. Coloque o auscultador do telefone externo no descanso.

### MFC-J890DW/MFC-J895DW

1. Peça à outra pessoa para aguardar pelos tons de fax (sinais sonoros) e para premir a tecla Iniciar antes de desligar.
2. Coloque o documento.
3. Prima  para visualizar o botão [Início Fax].
4. Prima [Início Fax].
  - Se estiver a utilizar o vidro do digitalizador, prima [Enviar].
5. Coloque o auscultador do telefone externo no descanso.

### **Informações relacionadas**

- [Enviar um fax](#)



## Enviar o mesmo fax para mais do que um destinatário (distribuição).

**Modelos Relacionados:** MFC-J491DW/MFC-J497DW/MFC-J890DW/MFC-J895DW

Utilize a funcionalidade de Distribuição para enviar o mesmo fax para vários números de fax em simultâneo.

- Esta função está disponível apenas para faxes monocromáticos.
- Os números do livro de endereços têm de ser guardados na memória do equipamento antes de poderem ser utilizados numa distribuição.
- Os números de grupo também têm de ser guardados na memória do equipamento antes de poderem ser utilizados numa distribuição. Os números de grupo incluem muitos números guardados no livro de endereços para facilitar a marcação.

>> [MFC-J491DW/MFC-J497DW](#)

>> [MFC-J890DW/MFC-J895DW](#)

### MFC-J491DW/MFC-J497DW

Pode incluir números de grupos, do livro de endereços e até 50 números marcados manualmente na mesma distribuição.

Se não tiver utilizado nenhum dos números do livro de endereços para grupos, pode distribuir faxes para um máximo de 90 números diferentes.

1. Coloque o documento.
2. Prima  (FAX).
3. Prima ▲ ou ▼ para seleccionar [Multidifusão] e, em seguida, prima **OK**.
4. Prima ▲ ou ▼ para seleccionar [Adicionar Núm.] e, em seguida, prima **OK**.
5. Pode adicionar números à distribuição das seguintes formas:
  - Introduza um número utilizando o teclado de marcação:
    - a. Prima ▲ ou ▼ para seleccionar [Adicionar Núm.] e, em seguida, prima **OK**.
    - b. Introduza um número através do teclado de marcação e, em seguida, prima **OK**.
  - Selecione um número do livro de endereços:
    - a. Prima ▲ ou ▼ para seleccionar [Adic. do Livro de ender.] e, em seguida, prima **OK**.
    - b. Prima ▲ ou ▼ para seleccionar [Ordem alfabética] ou [Ordem numérica] e, em seguida, prima **OK**.
    - c. Prima ▲ ou ▼ para seleccionar o nome ou o número de marcação rápida pretendido.
    - d. Prima ◀ ou ▶ para seleccionar a caixa de verificação assinalada com o nome ou o número de marcação rápida e, em seguida, prima **OK**.
  - Procure um número no livro de endereços:
    - a. Prima ▲ ou ▼ para seleccionar [Procurar no Livro Ender.] e, em seguida, prima **OK**.
    - b. Introduza a primeira letra do nome utilizando o teclado de marcação e, em seguida, prima **OK**.
    - c. Prima ▲ ou ▼ para seleccionar o nome e, em seguida, prima **OK**.
    - d. Prima **OK** novamente.
6. Quando terminar, prima ▲ ou ▼ para seleccionar [Concluir]. Prima **OK**.
7. Prima **Iniciar Mono**.
8. Efetue uma das seguintes ações:
  - Se estiver a utilizar o ADF, o equipamento inicia a digitalização e envia depois o documento.
  - Se estiver a utilizar o vidro do digitalizador, o equipamento começa a digitalizar a primeira página.

Quando o LCD apresentar [Página seguinte?], efetue um dos seguintes procedimentos:

- Prima ► para digitalizar outra página. Coloque a página seguinte no vidro do digitalizador e prima ►. O equipamento começa a digitalizar a página.  
Repita este passo para cada página adicional.
- Prima ◀ para enviar um fax quando terminar de digitalizar as páginas. O equipamento começa a enviar o documento.



Se aparecer a mensagem [Memória Cheia], prima **Parar** para cancelar.

## MFC-J890DW/MFC-J895DW

Pode incluir números de grupos, do livro de endereços e até 50 números marcados manualmente na mesma distribuição.

Se não tiver utilizado nenhum dos números do livro de endereços para grupos, pode distribuir faxes para um máximo de 250 números diferentes.

1. Coloque o documento.
2. Prima  [Fax].



Se a definição [Pré-vizual. Fax] estiver configurada para [Ligar], prima  [Fax] > [A Enviar Faxes].

3. Prima [Opções] > [Multidifusão].
4. Prima [Adicionar Núm.].

Pode adicionar números à distribuição das seguintes formas:

- Prima [Adicionar Núm.] e introduza um número de fax utilizando o teclado de marcação. Prima [OK].
- Prima [Adic. do Livro de ender.]. Prima ▲ ou ▼ para visualizar os números que pretende adicionar à distribuição. Selecione as caixas de verificação dos números que pretende adicionar.  
Quando terminar, prima [OK].
- Prima [Procurar no Livro Ender.]. Prima a primeira letra do nome e, em seguida, prima [OK].  
Prima o nome e, em seguida, prima o número que pretende adicionar.

Repita este passo para introduzir números de fax adicionais.

5. Quando terminar, prima [OK].
6. Prima [Início Fax].
7. Efetue uma das seguintes ação:
  - Se estiver a utilizar o ADF, o equipamento inicia a digitalização e envia depois o documento.
  - Se estiver a utilizar o vidro do digitalizador, o equipamento começa a digitalizar a primeira página.  
Quando o ecrã tátil apresenta [Página seguinte?], efetue um dos seguintes procedimentos:
    - Prima [Não] quando terminar de digitalizar páginas. O equipamento começa a enviar o documento.
    - Prima [Sim] para digitalizar outra página. Coloque a página seguinte no vidro do digitalizador e, em seguida, prima [OK]. O equipamento começa a digitalizar a página.  
Repita este passo para cada página adicional.



### Informações relacionadas

- [Enviar um fax](#)
  - [Cancelar uma distribuição em curso](#)

#### Tópicos relacionados:

- [Configurar grupos para distribuição](#)

- 
- Introduzir texto no equipamento Brother
-

## Cancelar uma distribuição em curso

**Modelos Relacionados:** MFC-J491DW/MFC-J497DW/MFC-J890DW/MFC-J895DW

Durante a distribuição, pode cancelar o fax que está a ser enviado ou a tarefa de distribuição na totalidade.



>> [MFC-J491DW/MFC-J497DW](#)

>> [MFC-J890DW/MFC-J895DW](#)

### MFC-J491DW/MFC-J497DW

1. Prima **Config.**.
2. Prima ▲ ou ▼ para selecionar o seguinte:
  - a. Escolha [Fax]. Prima **OK**.
  - b. Selecione [Trab. restantes]. Prima **OK**.O LCD apresenta o número de fax que está a ser marcado e o número da tarefa de distribuição.
3. Prima ▲ ou ▼ para selecionar a tarefa que pretende cancelar das seguintes formas:
  - Para cancelar a distribuição completa, selecione o número da tarefa de distribuição e, em seguida, prima **OK**.  
Prima ► para confirmar ou prima ◀ para sair sem cancelar.
  - Para cancelar o número atual marcado, selecione o nome ou o número no LCD e, em seguida, prima **OK**.  
Prima ► para confirmar ou prima ◀ para sair sem cancelar.
  - Para sair sem cancelar, prima **Parar**.
4. Prima **Parar**.

### MFC-J890DW/MFC-J895DW

1. Prima  para voltar ao ecrã inicial.
2. Prima .
3. Efetue uma das seguintes ação:
  - Para cancelar a distribuição completa, prima [Multidifusão inteira]. Prima [Sim] para confirmar ou [Não] para sair sem cancelar.
  - Para cancelar o número atual marcado, prima o nome ou o número no ecrã tátil. Prima [Sim] para confirmar ou prima [Não] para sair sem cancelar.
  - Para sair sem cancelar, prima .

### Informações relacionadas

- [Enviar o mesmo fax para mais do que um destinatário \(distribuição\).](#)

## Enviar um fax em tempo real

**Modelos Relacionados:** MFC-J491DW/MFC-J497DW/MFC-J890DW/MFC-J895DW

Quando envia um fax, o equipamento digitaliza o documento para a memória antes de o enviar. Assim que a linha telefónica estiver desimpedida, o equipamento começará a efetuar a marcação e a enviar. Se pretender enviar imediatamente um documento importante sem esperar que o equipamento recupere a digitalização da memória, ative a opção [Transm. tempo real].

- Se estiver a enviar um fax a cores ou se a memória do equipamento estiver cheia e estiver a enviar um fax monocromático através do ADF, o equipamento envia o documento em tempo real (mesmo que a opção [Transm. tempo real] esteja configurada para [Desligar]).
- Na transmissão em tempo real, a função de remarcação automática não funciona quando é utilizado o vidro do digitalizador.

>> [MFC-J491DW/MFC-J497DW](#)

>> [MFC-J890DW/MFC-J895DW](#)

### MFC-J491DW/MFC-J497DW

1. Coloque o documento.
2. Prima  (FAX).
3. Prima ▲ ou ▼ para selecionar o seguinte:
  - a. Escolha [Transm. tempo real]. Prima **OK**.
  - b. Selecione [Ligar] (ou [Desligar]). Prima **OK**.
4. Introduza o número de fax.
5. Prima **Iniciar Mono** ou **Cor Iniciar**.

### MFC-J890DW/MFC-J895DW

1. Coloque o documento.
2. Prima  [Fax].



Se a definição [Pré-vizual. Fax] estiver configurada para [Ligar], prima  [Fax] > [A Enviar Faxes].

3. Prima [Opções] > [Transm. tempo real].
4. Prima [Ligar] (ou [Desligar]).
5. Prima [OK].
6. Introduza o número de fax.
7. Prima [Início Fax].

### Informações relacionadas

- [Enviar um fax](#)

## Enviar um fax a uma determinada hora (Fax Programado)

**Modelos Relacionados:** MFC-J890DW/MFC-J895DW

Pode guardar até 50 faxes na memória do equipamento para enviar nas próximas 24 horas.

Esta função está disponível apenas para faxes monocromáticos.

1. Coloque o documento.

2. Prima  [Fax].



Se a definição [Pré-vizual. Fax] estiver configurada para [Ligar], prima  [Fax] > [A Enviar Faxes].

3. Prima [Opções] > [Fax Programado].

4. Prima [Fax Programado].

5. Prima [Ligar].

6. Prima [Conf. hora].

7. Introduza a hora a que pretende que o fax seja enviado utilizando o ecrã tátil. Prima [OK].



A quantidade de páginas que pode digitalizar para a memória depende da quantidade e do tipo de dados.

8. Prima [OK].

9. Introduza o número de fax.

10. Prima [Início Fax].

- Se estiver a utilizar o vidro do digitalizador, avance para o passo seguinte.

11. Quando o ecrã tátil apresenta [Página seguinte?], efetue um dos seguintes procedimentos:

- Prima [Não] quando terminar de digitalizar páginas.
- Prima [Sim] para digitalizar outra página. Coloque a página seguinte no vidro do digitalizador e, em seguida, prima [OK]. O equipamento começa a digitalizar a página.

Repita este passo para cada página adicional.



### Informações relacionadas

- [Enviar um fax](#)

## Alterar a definição de remarcação automática de fax

**Modelos Relacionados:** MFC-J491DW/MFC-J497DW/MFC-J890DW/MFC-J895DW

Se estiver a ser enviado um fax automaticamente e a linha estiver ocupada quando a definição de remarcação automática de fax está definida como [Ligar], o equipamento efetua a remarcação até três vezes em intervalos de cinco minutos.

A predefinição é [Ligar].



>> [MFC-J491DW/MFC-J497DW](#)

>> [MFC-J890DW/MFC-J895DW](#)

### MFC-J491DW/MFC-J497DW

1. Prima **Config.**.
2. Prima ▲ ou ▼ para seleccionar o seguinte:
  - a. Escolha [Conf.inicial]. Prima **OK**.
  - b. Escolha [Rem. Auto Fax]. Prima **OK**.
  - c. Selecione [Ligar] (ou [Desligar]). Prima **OK**.
3. Prima **Parar**.

### MFC-J890DW/MFC-J895DW

1. Prima  [Definiç.] > [Defin. todas] > [Conf.inicial] > [Rem. Auto Fax].
2. Prima [Ligar] ou [Desligar].
3. Prima .

### **Informações relacionadas**

- [Enviar um fax](#)

## Cancelar um fax em curso

**Modelos Relacionados:** MFC-J491DW/MFC-J497DW/MFC-J890DW/MFC-J895DW



>> [MFC-J491DW/MFC-J497DW](#)

>> [MFC-J890DW/MFC-J895DW](#)

### MFC-J491DW/MFC-J497DW

1. Prima **Parar** para cancelar um fax que já esteja em curso.
2. Se premir **Parar** enquanto o equipamento estiver a efetuar a marcação ou o envio, o LCD apresenta [Canc. tarefa?]. Prima ► para confirmar.

### MFC-J890DW/MFC-J895DW

1. Prima  para voltar ao ecrã inicial.
2. Prima  para cancelar um fax que já esteja em curso.
3. Se premir  enquanto o equipamento estiver a efetuar a marcação ou o envio, no ecrã tátil aparece [Canc. tarefa?]. Prima [Sim].

### **Informações relacionadas**

- [Enviar um fax](#)

#### **Tópicos relacionados:**

- [Problemas de telefone e fax](#)



## Verificar e cancelar um fax pendente

**Modelos Relacionados:** MFC-J491DW/MFC-J497DW/MFC-J890DW/MFC-J895DW

Siga estes passos para ver ou cancelar faxes pendentes que estejam a aguardar o envio na memória do equipamento. Se não existirem trabalhos de fax na memória, o LCD indica [Sem trab. Esper.]. Pode cancelar um trabalho de fax antes de ele ser enviado.



>> [MFC-J491DW/MFC-J497DW](#)

>> [MFC-J890DW/MFC-J895DW](#)

### MFC-J491DW/MFC-J497DW

1. Prima **Config.**.
2. Prima ▲ ou ▼ para selecionar o seguinte:
  - a. Escolha [Fax]. Prima **OK**.
  - b. Selecione [Trab. restantes]. Prima **OK**.
3. Faça o seguinte para cada tarefa de fax que pretenda verificar ou cancelar:
  - a. Prima ▲ ou ▼ para percorrer as tarefas em espera. Se necessário, selecione a tarefa que pretende cancelar e prima **OK**.
  - b. Prima ▶ para confirmar ou prima ◀ para sair sem cancelar.
4. Quando terminar, prima **Parar**.

### MFC-J890DW/MFC-J895DW

1. Prima  [Definiç.] > [Defin. todas] > [Fax] > [Trab. restantes].
2. Faça o seguinte para cada tarefa de fax que pretenda verificar ou cancelar:
  - a. Prima ▲ ou ▼ para percorrer as tarefas em espera. Se necessário, prima a tarefa que pretende cancelar.
  - b. Prima [OK].
  - c. Prima [Sim] para confirmar ou [Não] para sair sem cancelar.
3. Quando terminar, prima .

### Informações relacionadas

- [Enviar um fax](#)

#### Tópicos relacionados:

- [Problemas de telefone e fax](#)

## Opções de fax

Modelos Relacionados: MFC-J491DW/MFC-J497DW/MFC-J890DW/MFC-J895DW

>> [MFC-J491DW/MFC-J497DW](#)  
>> [MFC-J890DW/MFC-J895DW](#)

### MFC-J491DW/MFC-J497DW

Para alterar as definições de envio de fax, prima  (FAX).

Opção	Descrição
Resol. de Fax	Configure a resolução dos faxes enviados. Frequentemente, a qualidade de um fax pode ser melhorada alterando a resolução do fax.
Contraste	Ajuste o contraste. Se o seu documento estiver muito claro ou muito escuro, a alteração do contraste poderá melhorar a qualidade do fax.
Tam Área Digit	Ajuste a área de digitalização do vidro do digitalizador ao tamanho do documento. <b>&gt;&gt; Informações relacionadas: Especificações do digitalizador em Especificações</b>
Multidifusão (Apenas monocromático)	Envie a mesma mensagem de fax para mais do que um número de fax em simultâneo.
Transm. tempo real	Envie um fax imediatamente, sem esperar que o equipamento obtenha a digitalização a partir da respetiva memória.
Modo internac	Ative esta função se tiver dificuldades no envio de faxes para o estrangeiro.
Hist. cham.	Selecione um número no histórico de chamadas.
Livro Ender.	Selecione um número do livro de endereços.
Nova Predefin.	Guarde as definições como configurações predefinidas.
Defin. Fábrica	Reponha todas as predefinições de fábrica.

### MFC-J890DW/MFC-J895DW

Para alterar as definições de envio de fax, prima o botão [Opções].

Opção	Descrição
Resol. de Fax	Configure a resolução dos faxes enviados. Frequentemente, a qualidade de um fax pode ser melhorada alterando a resolução do fax.
Contraste	Ajuste o contraste. Se o seu documento estiver muito claro ou muito escuro, a alteração do contraste poderá melhorar a qualidade do fax.
Tam Área Digit	Ajuste a área de digitalização do vidro do digitalizador ao tamanho do documento. <b>&gt;&gt; Informações relacionadas: Especificações do digitalizador em Especificações</b>
Multidifusão (Apenas monocromático)	Envie a mesma mensagem de fax para mais do que um número de fax em simultâneo.

Opção	Descrição
Pré-visualizar (Apenas monocromático)	<ul style="list-style-type: none"> <li>• Pré-visualize uma mensagem de fax antes de a enviar.</li> <li>• Não pode enviar um fax a cores quando Pré-visualizar estiver definida para Ligar.</li> </ul>
Definição cor	<p>Determine se os faxes são enviados em modo monocromático ou a cores.</p> <ul style="list-style-type: none"> <li>• Os faxes a cores não podem ser guardados na memória do equipamento e este envia-os imediatamente.</li> <li>• Utilize o ADF para enviar faxes a cores com várias páginas.</li> <li>• Não pode enviar um fax a cores quando a definição Pré-visualizar estiver configurada para Ligar.</li> </ul>
Fax Programado (Apenas monocromático)	Configure a hora do dia para enviar faxes programados.
Tx em lote (Apenas monocromático)	Poupe enviando todos os faxes programados que estiverem agendados para a mesma hora e número de fax como um só fax, a fim de economizar tempo de transmissão.
Transm. tempo real	Envie um fax imediatamente, sem esperar que o equipamento obtenha a digitalização a partir da respetiva memória.
Modo internac	Ative esta função se tiver dificuldades no envio de faxes para o estrangeiro.
Hist. cham.	Selecione um número no histórico de chamadas.
Livro Ender.	Selecione um número do livro de endereços.
Nova Predefin.	Guarde as definições como configurações predefinidas.
Defin. Fábrica	Reponha todas as predefinições de fábrica.



Pode guardar as definições atuais premindo [Guardar como atalho].

Ser-lhe-á perguntado se pretende transformá-lo num atalho de um toque. Siga as instruções apresentadas no LCD.

### Informações relacionadas

- [Enviar um fax](#)

#### Tópicos relacionados:

- [Enviar um fax do equipamento Brother](#)
- [Especificações](#)

## Receber um fax

- Definições do modo de receção
- Pré-visualização de faxes
- Reduzir o tamanho de página de um fax recebido com tamanho demasiado grande
- Definir o carimbo de receção de fax
- Receber um fax no fim de uma conversa telefónica
- Opções de receção na memória
- Recolha remota de fax

## Definições do modo de recepção

- [Descrição geral dos modos de recepção](#)
- [Selecionar o modo de recepção correto](#)
- [Definir o número de toques até o equipamento atender \(Número de Toques\)](#)
- [Definir o Número de Toques F/T \(Pseudo/Duplo toque\)](#)
- [Definir a Detecção de Fax](#)

## Descrição geral dos modos de receção

**Modelos Relacionados:** MFC-J491DW/MFC-J497DW/MFC-J890DW/MFC-J895DW

Alguns modos de receção atendem automaticamente ([Somente fax] e [Fax/Tel]). Pode pretender alterar o Número de Toques antes de utilizar estes modos.

### Somente Fax

O modo [Somente fax] atende automaticamente todas as chamadas como um fax.

### Fax/Tel

O modo [Fax/Tel] ajuda a gerir as chamadas recebidas ao reconhecer que se trata de um fax ou de uma chamada de voz e processando-as de uma das seguintes formas:

- Os faxes são recebidos automaticamente.
- As chamadas de voz iniciam o toque F/T para o avisar que tem de atender a linha. O toque F/T é um toque pseudo/duplo emitido pelo equipamento.

### Manual

O modo [Manual] desliga todas as funções de atendimento automático.

Para receber um fax no modo [Manual], levante o auscultador do telefone externo. Quando ouvir tons de fax (sinais sonoros curtos e repetidos), prima o botão Iniciar e, em seguida, seleccione [Receber] para receber um fax. Pode também utilizar a função de deteção de fax para receber faxes levantando um auscultador na mesma linha do equipamento.

### TAD externo

O modo [TAD externo] permite que um dispositivo de atendimento externo faça a gestão das chamadas recebidas.

As chamadas recebidas são processadas das seguintes formas:

- Os faxes são recebidos automaticamente.
- Os chamadores de voz podem gravar uma mensagem no TAD externo.



### Informações relacionadas

- [Definições do modo de receção](#)

#### Tópicos relacionados:

- [Definir o número de toques até o equipamento atender \(Número de Toques\)](#)
- [Definir o Número de Toques F/T \(Pseudo/Duplo toque\)](#)
- [Definir a Deteção de Fax](#)
- [Ligar um TAD externo](#)

## Selecionar o modo de recepção correto

**Modelos Relacionados:** MFC-J491DW/MFC-J497DW/MFC-J890DW/MFC-J895DW

Deve selecionar o Modo de Recepção consoante os dispositivos externos e serviços telefónicos que tiver na sua linha.

Por predefinição, o equipamento recebe automaticamente todos os faxes que lhe são enviados. O diagrama que se segue ajuda a selecionar o modo correto.

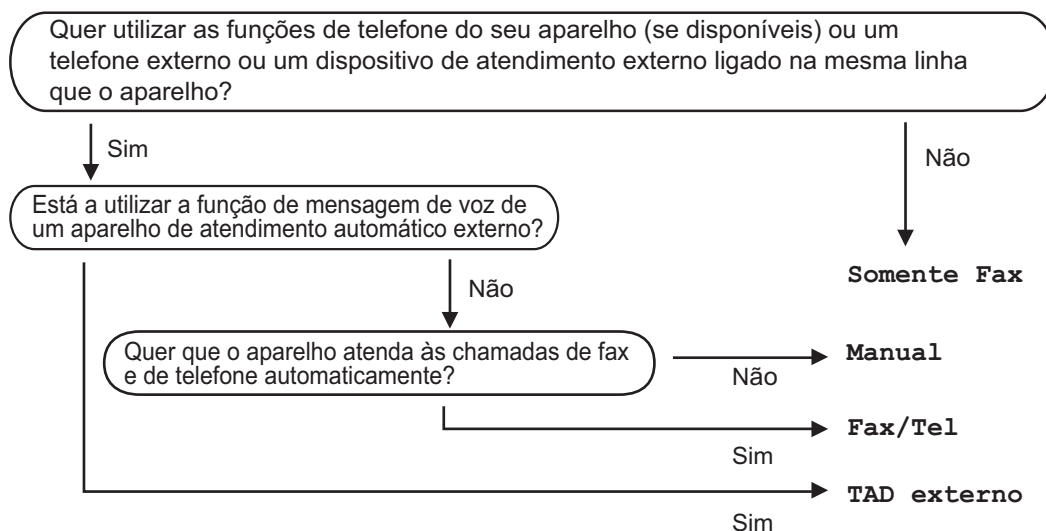

>> [MFC-J491DW/MFC-J497DW](#)

>> [MFC-J890DW/MFC-J895DW](#)

### MFC-J491DW/MFC-J497DW

1. Prima **Config.**.
2. Prima ▲ ou ▼ para selecionar o seguinte:
  - a. Escolha [Fax]. Prima **OK**.
  - b. Selecione [Conf. recepção]. Prima **OK**.
  - c. Selecione [Modo Recepção]. Prima **OK**.
3. Prima ▲ ou ▼ para selecionar a opção [Somente fax], [Fax/Tel], [TAD externo] ou [Manual] e prima **OK**.
4. Prima **Parar**.

### MFC-J890DW/MFC-J895DW

1. Prima [Definiç.] > [Defin. todas] > [Fax] > [Conf. recepção] > [Modo Recepção].
2. Prima ▲ ou ▼ para visualizar as opções [Somente fax], [Fax/Tel], [TAD externo] ou [Manual] e, em seguida, prima a opção pretendida.
3. Prima .

### ✓ Informações relacionadas

- [Definições do modo de recepção](#)

#### Tópicos relacionados:

- [Comandos de recolha remota](#)

- 
- Ligar um TAD externo
  - Problemas de telefone e fax
-



## Definir o número de toques até o equipamento atender (Número de Toques)

**Modelos Relacionados:** MFC-J491DW/MFC-J497DW/MFC-J890DW/MFC-J895DW

Quando alguém ligar para o seu equipamento, ouvirá o toque normal de telefone. O número de toques é definido na opção Número de Toques.

- A definição de número de toques determina o número de vezes que o equipamento toca antes de atender nos modos [Somente fax] e [Fax/Tel].
- Se tiver telefones externos ou extensões telefônicas na mesma linha do equipamento, selecione o número máximo de toques.

>> [MFC-J491DW/MFC-J497DW](#)

>> [MFC-J890DW/MFC-J895DW](#)

### MFC-J491DW/MFC-J497DW

1. Prima **Config.**.
2. Prima ▲ ou ▼ para selecionar o seguinte:
  - a. Escolha [Fax]. Prima **OK**.
  - b. Selecione [Conf. recepção]. Prima **OK**.
  - c. Selecione [Retard. Camp.]. Prima **OK**.
  - d. Selecione o número de vezes que pretende que a linha toque antes de o equipamento atender. Prima **OK**.



- Se selecionar [0], o equipamento atende de imediato e não ouvirá qualquer toque (disponível apenas em alguns países).

3. Prima **Parar**.

### MFC-J890DW/MFC-J895DW

1. Prima  [Definiç.] > [Defin. todas] > [Fax] > [Conf. recepção] > [Retard. Camp.].
2. Prima o número de vezes que pretende que a linha toque antes do equipamento atender.



- Se selecionar [0], o equipamento atende de imediato e não ouvirá qualquer toque (disponível apenas em alguns países).

3. Prima .

### ✓ Informações relacionadas

- [Definições do modo de recepção](#)

#### Tópicos relacionados:

- [Descrição geral dos modos de recepção](#)
- [Funcionamento a partir de telefones externos e extensões](#)
- [Definir a Deteção de Fax](#)
- [Problemas de telefone e fax](#)

## Definir o Número de Toques F/T (Pseudo/Duplo toque)

**Modelos Relacionados:** MFC-J491DW/MFC-J497DW/MFC-J890DW/MFC-J895DW

Se, quando configurar o modo de recepção para [Fax/Tel], a chamada for um fax, o equipamento irá recebê-lo automaticamente. Contudo, se for uma chamada de voz, o equipamento emite o toque F/T (toque pseudo/duplo) durante o tempo configurado na opção Número de Toques F/T. Se ouvir o toque F/T, isso significa que tem uma chamada de voz na linha.

Como o toque F/T é uma definição existente apenas no seu equipamento Brother, os telefones externos e as extensões não tocam; no entanto, pode na mesma atender a chamada do equipamento em qualquer telefone.

>> [MFC-J491DW/MFC-J497DW](#)

>> [MFC-J890DW/MFC-J895DW](#)



### MFC-J491DW/MFC-J497DW

1. Prima **Config.**.
2. Prima ▲ ou ▼ para selecionar o seguinte:
  - a. Escolha [Fax]. Prima **OK**.
  - b. Escolha [Conf. recepção]. Prima **OK**.
  - c. Selecione [Dur. Toque F/T]. Prima **OK**.
  - d. Selecione o tempo durante o qual o equipamento deve tocar duas vezes para o alertar de que tem uma chamada de voz. Prima **OK**.
3. Prima **Parar**.



Mesmo que o remetente desligue durante o toque pseudo/duplo, o equipamento continua a tocar durante o tempo definido.

### MFC-J890DW/MFC-J895DW

1. Prima  [Definiç.] > [Defin. todas] > [Fax] > [Conf. recepção] > [Dur. Toque F/T].
2. Prima o tempo durante o qual o equipamento deve tocar duas vezes para o alertar de que tem uma chamada de voz.
3. Prima .



Mesmo que o remetente desligue durante o toque pseudo/duplo, o equipamento continua a tocar durante o tempo definido.

### ✓ Informações relacionadas

- [Definições do modo de recepção](#)

#### Tópicos relacionados:

- [Descrição geral dos modos de recepção](#)
- [Funcionamento a partir de telefones externos e extensões](#)

## Definir a Detecção de Fax

**Modelos Relacionados:** MFC-J491DW/MFC-J497DW/MFC-J890DW/MFC-J895DW

**Se a deteção de fax estiver ativada:** O equipamento recebe uma chamada de fax automaticamente, mesmo que o utilizador atenda. Quando a mensagem de que o equipamento está a receber um fax aparecer no LCD ou quando ouvir "apitos" no auscultador que está a utilizar, basta pousar o auscultador. O equipamento faz o resto.

**Se a deteção de fax estiver desativada:** Se estiver perto do equipamento e atender primeiro uma chamada de fax levantando o auscultador, prima o botão Iniciar e, em seguida, prima [Receber] para receber o fax. Se tiver atendido numa extensão ou num telefone externo, prima \*51.



- Se a deteção de fax estiver configurada para [Ligar], mas o equipamento não ligar uma chamada de fax quando levantar o auscultador de uma extensão ou de um telefone externo, prima o código de ativação remota \*51.
- Se enviar faxes a partir de um computador na mesma linha telefónica e o equipamento os intercetar, configure a função de deteção de fax para [Desligar].



>> [MFC-J491DW/MFC-J497DW](#)

>> [MFC-J890DW/MFC-J895DW](#)

### MFC-J491DW/MFC-J497DW

1. Prima **Config.**.
2. Prima ▲ ou ▼ para seleccionar o seguinte:
  - a. Escolha [Fax]. Prima **OK**.
  - b. Escolha [Conf. recepção]. Prima **OK**.
  - c. Selecione [Deteção de fax]. Prima **OK**.
  - d. Selecione [Ligar] (ou [Desligar]). Prima **OK**.
3. Prima **Parar**.

### MFC-J890DW/MFC-J895DW

1. Prima  [Definiç.] > [Defin. todas] > [Fax] > [Conf. recepção] > [Deteção de fax].
2. Prima [Ligar] (ou [Desligar]).
3. Prima .

### ✓ Informações relacionadas

- [Definições do modo de recepção](#)

#### Tópicos relacionados:

- [Descrição geral dos modos de recepção](#)
- [Definir o número de toques até o equipamento atender \(Número de Toques\)](#)
- [Funcionamento a partir de telefones externos e extensões](#)
- [Utilizar os códigos remotos](#)
- [Problemas de telefone e fax](#)

## Pré-visualização de faxes

**Modelos Relacionados:** MFC-J890DW/MFC-J895DW



Utilize a função de pré-visualização de faxes para ver os faxes recebidos no LCD.

- [Ativar a pré-visualização de fax](#)
- [Pré-visualizar os novos faxes](#)

## Ativar a pré-visualização de fax

**Modelos Relacionados:** MFC-J890DW/MFC-J895DW

- Esta função está disponível apenas para faxes monocromáticos.
- Quando a função de pré-visualização de faxes está ativada, não é impressa uma cópia de segurança dos faxes recebidos para as operações de reenvio de faxes, receção PC-Fax e reenvio para nuvem, mesmo que a impressão de segurança esteja ativada.
- Embora os faxes impressos indiquem a data e a hora quando o carimbo de receção de fax está ativado, o ecrã de pré-visualização de faxes não apresenta a data e a hora de receção.

1. Prima  [Definiç.].
2. Prima  [Pré-vizual. Fax].
3. Prima [Ligar] (ou [Desligar]).  
O ecrã tátil apresenta uma mensagem a informar que os futuros faxes recebidos não serão impressos.
4. Prima [Sim].
5. Prima .



Se tiver faxes guardados na memória quando desativar a função de pré-visualização de fax, efetue um dos seguintes procedimentos:

- Se não pretender imprimir os faxes guardados, prima [Continuar].  
Prima [Sim] para confirmar.  
Os faxes são eliminados.
- Para imprimir todos os faxes guardados, prima [Imprimir Todos os Faxes Antes de Eliminar].
- Se não pretender desativar a função de pré-visualização de faxes, prima [Cancelar].





### Informações relacionadas

- [Pré-visualização de faxes](#)

## Pré-visualizar os novos faxes

**Modelos Relacionados:** MFC-J890DW/MFC-J895DW

Quando é recebido um fax, aparece uma mensagem no LCD.

- Esta função está disponível apenas para faxes monocromáticos.
- Para ver um fax que já pré-visualizou, prima  [Fax] e  [Faxes Recebidos].

1. Prima  para ver os novos faxes.

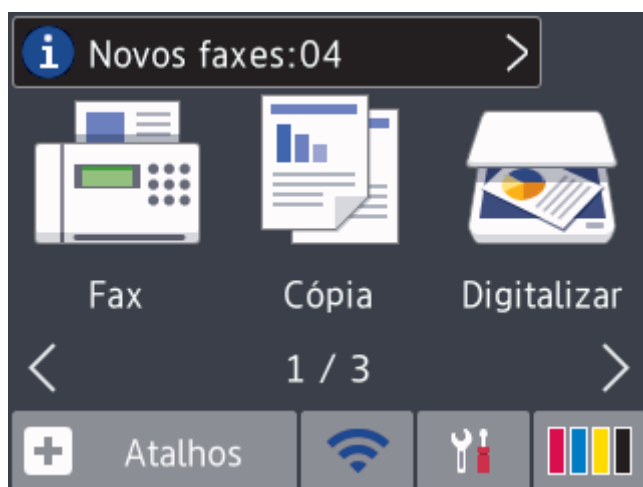

2. A lista de faxes inclui faxes antigos e novos. Ao lado dos novos faxes, aparece um sinal azul. Prima o fax que pretender.

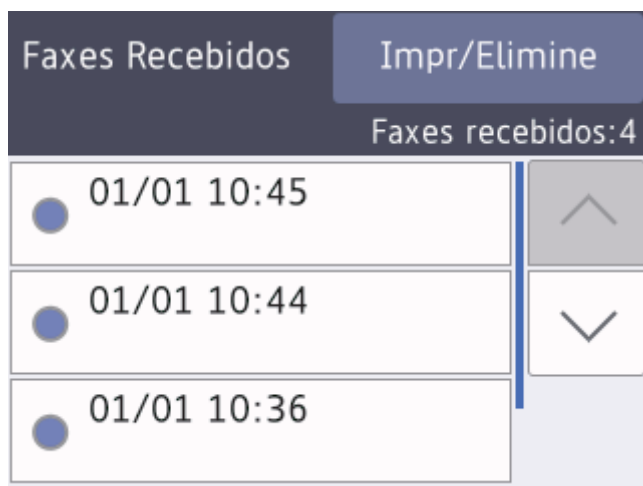











Se pretender imprimir ou eliminar todos os faxes na lista, prima [Impr/Elimine].

Efetue uma das seguintes ação:

- Prima [Imprimir Todos (Faxes Novos)] para imprimir todos os faxes que ainda não tenha visualizado.
- Prima [Imprimir Todos (Faxes Antigos)] para imprimir todos os faxes que já tenha visualizado.
- Prima [Elim. tudo (novos faxes)] para eliminar todos os faxes que ainda não tenha visualizado.
- Prima [Apagar todos (faxes antigos)] para eliminar todos os faxes que já tenha visualizado.

3. Efetue as seguintes operações premindo os botões indicados na tabela:

Botão	Resultado
	Amplia o fax.
	Reduz o fax.
 ou 	Percorre verticalmente.
 ou 	Percorre horizontalmente.
	Roda o fax para a direita.
	Elimina o fax. Prima <b>Sim</b> para confirmar.
	Regressa à página anterior.
	Avança para a página seguinte.
	Regressa à lista de faxes.
Iniciar	<p>Imprime o fax.</p> <p>Se o fax só tiver uma página, começa a ser impresso. Uma mensagem no ecrã tátil pergunta-lhe se pretende eliminar o fax da memória do equipamento. Para eliminar o fax, prima <b>Sim</b>. Para manter o fax na memória do equipamento, prima <b>Não</b>.</p> <p>Se o fax tiver várias páginas, efetue uma das seguintes ações:</p> <ul style="list-style-type: none"><li>• Prima <b>Imprim. tds pg.s</b> para imprimir a mensagem na totalidade. Uma mensagem no ecrã tátil pergunta-lhe se pretende eliminar o fax da memória do equipamento. Para eliminar o fax, prima <b>Sim</b>. Para manter o fax na memória do equipamento, prima <b>Não</b>.</li><li>• Prima <b>Imprimir apenas visualizados</b> para imprimir apenas a página apresentada.</li><li>• Prima <b>Imprimir de visualizados</b> para imprimir da página apresentada até à última página.</li></ul>

- Se o fax for grande, pode demorar algum tempo até que seja apresentado.
- O ecrã tátil apresenta o número de página atual e o total de páginas da mensagem de fax.

4. Prima .

### **Informações relacionadas**

- [Pré-visualização de faxes](#)

## Reduzir o tamanho de página de um fax recebido com tamanho demasiado grande

**Modelos Relacionados:** MFC-J491DW/MFC-J497DW/MFC-J890DW/MFC-J895DW

Quando a função [Redução auto] está [Ligar], o equipamento Brother reduz qualquer página excessivamente grande de um fax recebido para a ajustar ao seu papel. O equipamento calcula o rácio de redução utilizando o tamanho da página do fax e a sua definição de tamanho do papel.



>> [MFC-J491DW/MFC-J497DW](#)

>> [MFC-J890DW/MFC-J895DW](#)

### MFC-J491DW/MFC-J497DW

1. Prima **Config.**.
2. Prima ▲ ou ▼ para seleccionar o seguinte:
  - a. Escolha [Fax]. Prima **OK**.
  - b. Escolha [Conf. recepção]. Prima **OK**.
  - c. Selecione [Redução auto]. Prima **OK**.
  - d. Selecione [Ligar] (ou [Desligar]). Prima **OK**.
3. Prima **Parar**.

### MFC-J890DW/MFC-J895DW

1. Prima  [Definiç.] > [Defin. todas] > [Fax] > [Conf. recepção] > [Redução auto].
2. Prima [Ligar] (ou [Desligar]).
3. Prima .

### ✓ Informações relacionadas

- [Receber um fax](#)

#### Tópicos relacionados:

- [Definições de papel](#)
- [Problemas no manuseamento do papel e na impressão](#)



## Definir o carimbo de recepção de fax

**Modelos Relacionados:** MFC-J491DW/MFC-J497DW/MFC-J890DW/MFC-J895DW

Configure o equipamento para imprimir a data e a hora de recepção na parte superior de cada página de fax recebida. Certifique-se de que definiu a data e hora corretas no equipamento.

Esta função está disponível apenas para faxes monocromáticos.



>> [MFC-J491DW/MFC-J497DW](#)

>> [MFC-J890DW/MFC-J895DW](#)

### MFC-J491DW/MFC-J497DW

1. Prima **Config.**
2. Prima ▲ ou ▼ para selecionar o seguinte:
  - a. Escolha [Fax]. Prima **OK**.
  - b. Escolha [Conf. recepção]. Prima **OK**.
  - c. Selecione [Selo Recp. Fax]. Prima **OK**.
  - d. Selecione [Ligar] (ou [Desligar]). Prima **OK**.
3. Prima **Parar**.

### MFC-J890DW/MFC-J895DW

1. Prima  [Definiç.] > [Defin. todas] > [Fax] > [Conf. recepção] > [Selo Recp. Fax].
2. Prima [Ligar] (ou [Desligar]).
3. Prima .

### ✓ Informações relacionadas

- [Receber um fax](#)

## Receber um fax no fim de uma conversa telefónica

**Modelos Relacionados:** MFC-J491DW/MFC-J497DW/MFC-J890DW/MFC-J895DW

Se estiver a falar através do telefone que está ligado ao equipamento Brother e a outra pessoa também estiver a falar através de um telefone que esteja ligado ao equipamento de fax dela, essa pessoa pode enviar-lhe um fax no fim da conversa, antes de desligar a chamada.

- O ADF do equipamento tem de estar vazio.

>> [MFC-J491DW/MFC-J497DW](#)

>> [MFC-J890DW/MFC-J895DW](#)

### MFC-J491DW/MFC-J497DW

1. Peça à outra pessoa que coloque o fax e que prima a tecla **Iniciar** ou **Enviar**.
2. Quando ouvir tons CNG (sinais sonoros demorados e repetidos), prima **Iniciar Mono** ou **Cor Iniciar**.
3. Prima ◀ para receber o fax.
4. Substitua o auscultador externo.

### MFC-J890DW/MFC-J895DW

1. Peça à outra pessoa que coloque o fax e que prima a tecla **Iniciar** ou **Enviar**.
2. Prima  para visualizar o botão [Início Fax].
3. Quando ouvir tons CNG (sinais sonoros repetidos lentamente), prima [Início Fax].
4. Prima [Receber] para receber o fax.
5. Substitua o auscultador externo.

### **Informações relacionadas**

- [Receber um fax](#)

## Opções de recepção na memória

**Modelos Relacionados:** MFC-J491DW/MFC-J497DW/MFC-J890DW/MFC-J895DW

Utilize opções de recepção na memória para direcionar os faxes recebidos quando estiver afastado do equipamento. Só pode utilizar uma opção de recepção na memória de cada vez.

A recepção na memória pode ser configurada para:

- Reenvio de faxes (MFC-J890DW/MFC-J895DW)
- Memorização de faxes (MFC-J890DW/MFC-J895DW)
- Recepção de PC-Fax
- Reenviar para nuvem (MFC-J890DW/MFC-J895DW)

O equipamento reenvia os faxes recebidos para os serviços online.

- Desligado

Esta função está disponível apenas para faxes monocromáticos.

- [Reenviar os faxes recebidos para outro equipamento](#)
- [Guardar os faxes recebidos na memória do equipamento](#)
- [Utilizar a recepção PC-Fax para transferir faxes recebidos para o computador \(apenas Windows\)](#)
- [Alterar as opções de Recepção em Memória](#)
- [Desativar a Recepção em Memória](#)
- [Imprimir um fax que esteja guardado na memória do equipamento](#)
- [Ativar reenvio de fax para a nuvem ou para e-mail](#)

## Reenviar os faxes recebidos para outro equipamento

**Modelos Relacionados:** MFC-J890DW/MFC-J895DW

Utilize a função de reenvio de faxes para reenviar automaticamente os faxes recebidos para outro equipamento.

Esta função está disponível apenas para faxes monocromáticos.

1. Prima  [Definiç.] > [Defin. todas] > [Fax] > [Conf.recepção] > [Receber memór.].
2. Prima ▲ ou ▼ para visualizar a opção [Transfere fax] e, em seguida, confirme-a.
3. Introduza o número de reenvio do fax (até 20 dígitos) utilizando o teclado de marcação.  
Prima [OK].
4. Prima [Impr. Seg.: Lig] ou [Impr. Seg.: Desl.].



- Se selecionar [Impr. Seg.: Lig], o equipamento imprime os faxes que recebe para que possa ficar com uma cópia.
- Quando a função de pré-visualização de faxes está ativada, não é impressa uma cópia de segurança dos faxes recebidos, mesmo que selecione [Impr. Seg.: Lig].
- Se receber um fax a cores, o equipamento apenas imprime o fax a cores e não o reenvia para o número de reenvio de fax que programou.

5. Prima .



### Informações relacionadas



- [Opções de recepção na memória](#)

## Guardar os faxes recebidos na memória do equipamento

**Modelos Relacionados:** MFC-J890DW/MFC-J895DW

Utilize a função de memorização de faxes para guardar faxes recebidos na memória do equipamento. Obtenha as mensagens de fax guardadas no seu equipamento de fax a partir de outro local utilizando os comandos de Recolha Remota. O equipamento imprime uma cópia de segurança de cada fax guardado.

- Esta função está disponível apenas para faxes monocromáticos.

1. Prima  [Definiç.] > [Defin. todas] > [Fax] > [Conf.recepção] > [Receber memór.].
2. Prima ▲ ou ▼ para visualizar a opção [Memoriza faxes] e, em seguida, confirme-a.
3. Prima .

### Informações relacionadas

- [Opções de recepção na memória](#)

#### **Tópicos relacionados:**

- [Reenviar faxes remotamente](#)
- [Imprimir um fax que esteja guardado na memória do equipamento](#)
- [Comandos de recolha remota](#)

## Utilizar a recepção PC-Fax para transferir faxes recebidos para o computador (apenas Windows)

**Modelos Relacionados:** MFC-J491DW/MFC-J497DW/MFC-J890DW/MFC-J895DW

Ative a função Recepção PC-Fax e o equipamento guarda os faxes recebidos na memória e envia-os para o computador automaticamente. Utilize o computador para ver e guardar esses faxes.

- Esta função está disponível apenas para faxes monocromáticos. Quando recebe um fax a cores, o equipamento imprime o fax a cores mas não envia o fax para o computador.
- Antes de configurar a Recepção PC-Fax, tem de instalar o software e os controladores da Brother no computador. Certifique-se de que o computador está ligado e operacional. Necessita de ter o software de Recepção PC-FAX em execução no computador.

Mesmo que o computador esteja desligado, o equipamento recebe e guarda os faxes na respetiva memória. Quando iniciar o computador e executar o software de Recepção PC-FAX, o equipamento transfere automaticamente os faxes para o computador.

>> [MFC-J491DW/MFC-J497DW](#)

>> [MFC-J890DW/MFC-J895DW](#)

### MFC-J491DW/MFC-J497DW

1. Prima **Config.**.
2. Prima ▲ ou ▼ para selecionar o seguinte:
  - a. Escolha [Fax]. Prima **OK**.
  - b. Escolha [Conf.recepção]. Prima **OK**.
  - c. Selecione [Receb. PC Fax]. Prima **OK**.
  - d. Selecione [Ligar]. Prima **OK**.

O LCD apresenta a mensagem [Execute o programa PC-Fax Receive no computador.].
  - e. Prima ►.
  - f. Selecione [<USB>] ou o nome do computador de destino no qual pretende receber faxes se estiver numa rede. Prima **OK**.
  - g. Selecione [Impr. Seg.: Lig] ou [Impr. Seg.: Desl.]. Prima **OK**.
3. Prima **Parar**.

Para alterar o computador de destino, repita estes passos.

### MFC-J890DW/MFC-J895DW

1. Prima  [Definiç.] > [Defin. todas] > [Fax] > [Conf.recepção] > [Receb. PC Fax].
2. Prima [Ligar].

No ecrã tátil, aparece a mensagem [Execute o programa PC-Fax Receive no computador.]
3. Prima [OK].
4. Prima [<USB>] ou prima o nome do computador de destino no qual pretende receber faxes se estiver numa rede. Prima [OK].
5. Prima [Impr. Seg.: Lig] ou [Impr. Seg.: Desl.].



Quando a função de pré-visualização de faxes está ativada, não é impressa uma cópia de segurança dos faxes recebidos, mesmo que selecione [Impr. Seg.: Lig].

---

6. Prima .

Para alterar o computador de destino, repita estes passos.

### **Informações relacionadas**

- [Opções de receção na memória](#)

#### **Tópicos relacionados:**

- [Transferir faxes ou o relatório do histórico de faxes](#)
  - [Transferir faxes para o computador](#)
  - [Receber faxes com o software de receção PC-FAX \(Windows\)](#)
-

## Alterar as opções de Recepção em Memória

**Modelos Relacionados:** MFC-J890DW/MFC-J895DW

Se houver faxes na memória do equipamento quando alterar qualquer opção de recepção na memória, o LCD apresenta uma das seguintes questões:

- **Se os faxes recebidos já tiverem sido impressos, no ecrã tátil aparece [Apagar todos os documentos?]**
  - Se premir [Sim], os faxes na memória são apagados antes de alterar a definição.
  - Se premir [Não], os faxes na memória não são apagados e a definição permanece inalterada.
- **Se estiverem na memória do equipamento faxes não impressos, no ecrã tátil aparece [Impri. Todos Fax?]**
  - Se premir [Sim], os faxes na memória são impressos antes de alterar a definição.
  - Se premir [Não], os faxes na memória não são impressos e a definição permanece inalterada.
- Se ainda estiverem faxes recebidos na memória do equipamento quando selecionar [Receb. PC Fax] em detrimento de outra opção ([Transfere fax], [Reencam. p/ nuvem] ou [Memoriza faxes]), prima [<USB>] ou o nome do computador se estiver numa rede e, em seguida, prima [OK]. Ser-lhe-á perguntado se pretende ativar a impressão de cópia de segurança.

No ecrã tátil, aparece:

[Enviar fax p/PC?]

- Se premir [Sim], os faxes que estiverem na memória são enviados para o computador antes da alteração da definição.
- Se premir [Não], os faxes na memória não são apagados e a definição permanece inalterada.



### Informações relacionadas

- [Opções de recepção na memória](#)

#### Tópicos relacionados:

- [Desativar a Recepção em Memória](#)



## Desativar a Recepção em Memória

**Modelos Relacionados:** MFC-J890DW/MFC-J895DW

Desative a Recepção em Memória se pretender que o equipamento guarde ou transfira os faxes recebidos.

1. Prima  [Definiç.] > [Defin. todas] > [Fax] > [Conf.recepção] > [Receber memór.].
2. Prima [Desligar].



O ecrã tátil apresenta [Impri. Todos Fax?] ou [Apagar todos os documentos?] se os faxes recebidos estiverem na memória do equipamento.

3. Prima .



### Informações relacionadas

- [Opções de recepção na memória](#)

#### Tópicos relacionados:

- [Alterar as opções de Recepção em Memória](#)
- [Mensagens de erro e de manutenção](#)
- [Problemas de telefone e fax](#)

## Imprimir um fax que esteja guardado na memória do equipamento

**Modelos Relacionados:** MFC-J491DW/MFC-J497DW/MFC-J890DW/MFC-J895DW

- Esta função está disponível apenas para faxes monocromáticos.
- Depois de imprimir o fax, este é apagado da memória do equipamento.

>> [MFC-J491DW/MFC-J497DW](#)

>> [MFC-J890DW/MFC-J895DW](#)

### MFC-J491DW/MFC-J497DW

Se ativar [Receb. PC Fax], o equipamento recebe e memoriza faxes na memória, mesmo com o PC desligado.

1. Prima **Config.**
2. Prima ▲ ou ▼ para selecionar o seguinte:
  - a. Escolha [Fax]. Prima **OK**.
  - b. Selecione [Imprimir Doc.]. Prima **OK**.
3. Prima ►.

### MFC-J890DW/MFC-J895DW

Se selecionar [Memoriza faxes], pode imprimir todos os faxes da memória.

1. Prima  [Definiç.] > [Defin. todas] > [Fax] > [Imprimir Doc.].



Também pode imprimir os faxes da memória premindo [Faxes memoriz] no ecrã tátil.

2. Prima [Sim].

### Informações relacionadas

- [Opções de recepção na memória](#)

#### Tópicos relacionados:

- [Guardar os faxes recebidos na memória do equipamento](#)
- [Mensagens de erro e de manutenção](#)
- [Problemas de telefone e fax](#)

## Recolha remota de fax

**Modelos Relacionados:** MFC-J890DW/MFC-J895DW

Utilize a recolha remota para ligar para o equipamento a partir de qualquer telefone ou equipamento de fax com marcação multifrequência e utilize um código de acesso remoto e comandos remotos para obter as mensagens de fax.

- [Definir um Código de Acesso Remoto](#)
- [Utilizar o código de acesso remoto](#)
- [Comandos de recolha remota](#)
- [Reenviar faxes remotamente](#)
- [Alterar o número de Reenvio de Fax](#)

## Definir um Código de Acesso Remoto

**Modelos Relacionados:** MFC-J890DW/MFC-J895DW

Defina um Código de Acesso Remoto para aceder e controlar o seu equipamento Brother quando está longe dele.

1. Prima  [Definiç.] > [Defin. todas] > [Fax] > [Acesso remoto].
2. Introduza um código de três dígitos utilizando os números de [0] a [9], [\*] ou [#] através do teclado de marcação (a predefinição \*\* não pode ser alterada).  
Prima [OK].



- NÃO utilize o mesmo código utilizado como o seu código de ativação remota (\*51) ou código de desativação remota <sup>1</sup> (#51).
- Para apagar o seu código, mantenha premido  para repor a definição inativa (---\*) e, em seguida, prima [OK].

3. Prima .



### Informações relacionadas

- [Recolha remota de fax](#)

#### Tópicos relacionados:

- [Utilizar o código de acesso remoto](#)
- [Funcionamento a partir de telefones externos e extensões](#)
- [Utilizar os códigos remotos](#)

<sup>1</sup> Não disponível na Alemanha

## Utilizar o código de acesso remoto

**Modelos Relacionados:** MFC-J890DW/MFC-J895DW

1. Quando estiver afastado do equipamento Brother, marque o número de fax a partir de um telefone ou equipamento de fax com marcação multifrequência.
2. Quando o seu equipamento atender, introduza imediatamente o código de acesso remoto de três dígitos, seguido de \*.
3. O equipamento Brother assinala se tiver recebido faxes:
  - Um sinal sonoro longo - o equipamento recebeu pelo menos um fax
  - Nenhum sinal sonoro - o equipamento não recebeu um fax
4. Quando o equipamento emitir dois sinais sonoros curtos, introduza um comando.
  - O equipamento desliga-se se aguardar mais do que 30 segundos para introduzir um comando.
  - O equipamento emite três sinais sonoros se introduzir um comando inválido.
5. Quando terminar, prima 9 e, em seguida, prima 0 para desativar o equipamento.
6. Desligue o telefone.



Esta função poderá não estar disponível em alguns países ou não ser suportada pela sua companhia de telefones.



### Informações relacionadas

- [Recolha remota de fax](#)

#### Tópicos relacionados:

- [Definir um Código de Acesso Remoto](#)

## Comandos de recolha remota

**Modelos Relacionados:** MFC-J890DW/MFC-J895DW

Utilize os comandos remotos desta tabela para aceder a comandos de fax e a opções quando estiver afastado do equipamento Brother. Quando telefona para o equipamento e introduz o código de acesso remoto (três dígitos seguidos de \*), o sistema emite dois sinais sonoros curtos e tem de introduzir um comando remoto (coluna 1), seguido de uma das opções para esse comando (coluna 2).

Comandos remotos	Opções	Detalhes do funcionamento
<b>95</b>	<b>Altere as definições de Reenvio de Fax ou Memorização de Faxes</b>	
	1 OFF	Pode seleccionar <i>Desligado</i> depois de recuperar ou apagar todas as mensagens.
	2 Reenvio de Fax	Um sinal longo significa que a alteração foi aceite. Se ouvir três sinais curtos, não é possível fazer uma alteração, pois algo não foi configurado (por exemplo, o número para Reenvio de Fax não foi registado). Pode registar o número para Reenvio de Fax introduzindo 4. Depois de registar o número, o Reenvio de Fax funciona.
	4 Número para Reenvio de Fax	
6 Memorização de Faxes		
<b>96</b>	<b>Recuperar um fax</b>	
	2 Recuperar todos os faxes	Introduza o número de fax de um equipamento de fax remoto para receber mensagens de fax gravadas.
	3 Apagar faxes da memória	Se ouvir um sinal longo, as mensagens de fax foram apagadas da memória.
<b>97</b>	<b>Verificar o estado de receção</b>	
	1 Fax	Verifique se o equipamento recebeu algum fax. Se sim, vai ouvir um sinal longo. Se não, vai ouvir três sinais curtos.
<b>98</b>	<b>Alterar o modo de receção</b>	
	1 TAD Externo	Um sinal longo significa que a alteração foi aceite.
	2 Fax/Tel	
	3 Somente Fax	
<b>90</b>	<b>Sair</b>	Prima <b>9 0</b> para parar a recolha remota. Aguarde pelo sinal longo e depois desligue.



### Informações relacionadas

- [Recolha remota de fax](#)

#### Tópicos relacionados:

- [Alterar o número de Reenvio de Fax](#)
- [Guardar os faxes recebidos na memória do equipamento](#)
- [Reenviar faxes remotamente](#)
- [Selecionar o modo de receção correto](#)

## Reenviar faxes remotamente

**Modelos Relacionados:** MFC-J890DW/MFC-J895DW

Contacte o seu equipamento Brother a partir de qualquer telefone com marcação multifrequência ou equipamento de fax para reenviar os faxes que recebeu para outro equipamento.

- Terá de ativar a memorização de faxes ou a pré-visualização de faxes antes de utilizar esta função.

1. Marque o seu número de fax.
2. Quando o seu equipamento atender, introduza o código de acesso remoto (três dígitos seguidos de \*). Se ouvir um sinal sonoro longo, significa que tem mensagens.
3. Quando ouvir dois sinais sonoros curtos, prima 9 6 2.
4. Aguarde pelo sinal sonoro longo e utilize o teclado de marcação para introduzir o número de fax (até 20 dígitos) do equipamento de fax remoto para o qual pretende enviar as suas mensagens de fax, seguido de #.



Não pode utilizar \* e # como números de marcação mas pode premir # para inserir uma pausa no número de fax.

5. Desligue depois de ouvir um sinal sonoro longo. O equipamento Brother reenvia os faxes recebidos para o número de fax que introduziu. Em seguida, o outro equipamento de fax imprime as mensagens de fax.



### Informações relacionadas

- [Recolha remota de fax](#)

#### Tópicos relacionados:

- [Guardar os faxes recebidos na memória do equipamento](#)
- [Comandos de recolha remota](#)

## Alterar o número de Reenvio de Fax

**Modelos Relacionados:** MFC-J890DW/MFC-J895DW

1. Marque o seu número de fax.
2. Quando o seu equipamento atender, introduza o código de acesso remoto (três dígitos seguidos de \*). Se ouvir um sinal sonoro longo, significa que tem mensagens.
3. Quando ouvir dois sinais sonoros curtos, prima 9 5 4.
4. Aguarde o sinal sonoro longo, introduza o novo número (até 20 dígitos) do equipamento de fax remoto para onde pretende reenviar as mensagens de fax utilizando o teclado de marcação e, em seguida, introduza ##.



Não pode utilizar \* e # como números de marcação mas pode premir # para inserir uma pausa no número de fax.

5. Prima 9 0 para parar o acesso remoto quando tiver terminado.
6. Desligue depois de ouvir um sinal sonoro longo.



### Informações relacionadas

- [Recolha remota de fax](#)

#### Tópicos relacionados:

- [Comandos de recolha remota](#)



## Operações de voz e números de fax

- [Operações de voz](#)
- [Guardar números de fax](#)
- [Configurar grupos para distribuição](#)

## Operações de voz

- [Atender uma chamada de voz no modo de recepção Fax/Tel](#)

## Atender uma chamada de voz no modo de recepção Fax/Tel

**Modelos Relacionados:** MFC-J491DW/MFC-J497DW/MFC-J890DW/MFC-J895DW

Quando o equipamento está no modo Fax/Tel, utiliza o toque F/T (toque pseudo/duplo) para alertar o utilizador que deve atender uma chamada de voz.

Se estiver junto ao equipamento, levante o auscultador do telefone externo e, em seguida, prima o botão **Tel/R** ou o botão [Atender] para atender.

Se estiver junto a uma extensão telefónica <sup>1</sup>, levante o auscultador durante o toque F/T e, em seguida, prima #51 entre os toques pseudo/duplos. Se não estiver ninguém em linha, ou se alguém pretender enviar-lhe um fax, envie a chamada de novo para o equipamento premindo \*51.



### Informações relacionadas

- [Operações de voz](#)

<sup>1</sup> Não disponível na Alemanha

## Guardar números de fax

- [Guardar números no Livro de Endereços](#)
- [Guardar números de chamadas efetuadas no Livro de Endereços](#)
- [Guardar números no Livro de Endereços a partir do histórico de Identificação de Chamada](#)
- [Alterar ou eliminar nomes ou números do livro de endereços](#)

## Guardar números no Livro de Endereços

**Modelos Relacionados:** MFC-J491DW/MFC-J497DW/MFC-J890DW/MFC-J895DW

>> [MFC-J491DW/MFC-J497DW](#)

>> [MFC-J890DW/MFC-J895DW](#)

### MFC-J491DW/MFC-J497DW

Pode guardar até 40 códigos de marcação rápida de dois dígitos, em que cada código tem um nome.

1. Prima  (Livro de endereços).
2. Prima ▲ ou ▼ para selecionar [Def. Marc. Ráp]. Prima **OK**.
3. Prima ▲ ou ▼ para selecionar o seguinte:
  - a. Selecione o código de marcação rápida de dois dígitos no qual pretende guardar o número. Prima **OK**.
  - b. Selecione [Nome]. Prima **OK**.
  - c. Introduza o nome (até 16 caracteres) utilizando o teclado de marcação. Prima **OK**.
  - d. Selecione [Fax/Tel]. Prima **OK**.
  - e. Introduza o número de fax ou de telefone (até 20 dígitos). Prima **OK**.



- Prima **Remarcas/Pausa** para introduzir uma pausa entre números. Pode premir **Remarcas/Pausa** as vezes necessárias para aumentar a duração da pausa.
- Certifique-se de que inclui o indicativo quando introduzir um número de fax ou de telefone. Dependendo do país, os nomes e o histórico de identificação de chamadas podem não ser apresentados corretamente se o indicativo não for registado com o número de fax ou de telefone.

- f. Selecione [OK] e, em seguida, prima **OK**.

Para guardar outro código de marcação rápida, repita estes passos.

4. Prima **Parar**.

### MFC-J890DW/MFC-J895DW

1. Prima  [Fax] > [Livro de Endereços].
2. Siga estes passos:
  - a. Prima [Editar] > [Adi. Ender. novo] > [Nome].
  - b. Introduza o nome (até 16 caracteres) utilizando o ecrã tátil. Prima [OK].
  - c. Prima [Endereço 1].
  - d. Introduza o primeiro número de fax ou de telefone (até 20 dígitos) utilizando o ecrã tátil. Prima [OK].



- Prima [Pausa] para introduzir uma pausa entre números. Pode premir [Pausa] tantas vezes quantas forem necessárias para aumentar a duração da pausa.
- Certifique-se de que inclui o indicativo quando introduzir um número de fax ou de telefone. Dependendo do país, os nomes e o histórico de identificação de chamadas podem não ser apresentados corretamente se o indicativo não for registado com o número de fax ou de telefone.

- e. Para guardar o segundo número de fax ou de telefone, prima [Endereço 2]. Introduza o segundo número de fax ou de telefone (até 20 dígitos) utilizando o ecrã tátil. Prima [OK].

- f. Prima [OK] para confirmar.

Para guardar outro número no livro de endereços, repita estes passos.

3. Prima .



## Informações relacionadas

- [Guardar números de fax](#)

### **Tópicos relacionados:**

- [Configurar grupos para distribuição](#)

## Guardar números de chamadas efetuadas no Livro de Endereços

**Modelos Relacionados:** MFC-J491DW/MFC-J497DW/MFC-J890DW/MFC-J895DW

Pode guardar números do histórico de chamadas efetuadas no Livro de Endereços.

>> [MFC-J491DW/MFC-J497DW](#)

>> [MFC-J890DW/MFC-J895DW](#)

### MFC-J491DW/MFC-J497DW

1. Prima  (FAX).
2. Prima ▲ ou ▼ para selecionar o seguinte:
  - a. Selecione [Hist. cham.]. Prima **OK**.
  - b. Selecione [Números marcados]. Prima **OK**.
  - c. Selecione o número que pretende guardar. Prima **OK**.
  - d. Prima ◀ para selecionar [Editar].
  - e. Selecione [Adic. ao Livro de Endereços]. Prima **OK**.



Para eliminar o número da lista do histórico de chamadas efetuadas, selecione [Apagar] e prima **OK**. Prima ▶ [Sim] para confirmar.

- f. Selecione [Nome]. Prima **OK**.
  - g. Introduza o nome (até 16 caracteres) utilizando o teclado de marcação. Prima **OK**.
  - h. Confirme o número de fax ou de telefone.
  - i. Selecione [OK] e, em seguida, prima **OK**.
3. Prima **Parar**.

### MFC-J890DW/MFC-J895DW

1. Prima  [Fax] > [Hist. cham.] > [Números marcados].
2. Prima ▲ ou ▼ para visualizar o número que pretende guardar e, em seguida, prima-o.
3. Prima [Editar] > [Adic. ao Livro de Endereços] > [Nome].



Para eliminar o número da lista do histórico de chamadas efetuadas, prima [Editar] > [Apagar]. Prima [Sim] para confirmar.

4. Introduza o nome (até 16 caracteres) utilizando o ecrã tátil. Prima [OK].
5. Para guardar o segundo número de fax ou de telefone, prima [Endereço 2]. Introduza o segundo número de fax ou de telefone (até 20 dígitos) utilizando o ecrã tátil. Prima [OK].
6. Prima [OK] para confirmar o número de fax ou de telefone que pretende memorizar.
7. Prima .

### ✓ Informações relacionadas

- [Guardar números de fax](#)

#### Tópicos relacionados:

- [Introduzir texto no equipamento Brother](#)

## Guardar números no Livro de Endereços a partir do histórico de Identificação de Chamada

**Modelos Relacionados:** MFC-J491DW/MFC-J497DW/MFC-J890DW/MFC-J895DW

Se a sua companhia telefónica disponibilizar o serviço de assinantes “Identificação de Chamada”, pode guardar números de chamadas recebidas do histórico de Identificação de Chamada no Livro de Endereços.

>> [MFC-J491DW/MFC-J497DW](#)

>> [MFC-J890DW/MFC-J895DW](#)

### MFC-J491DW/MFC-J497DW

1. Prima  (FAX).
2. Prima ▲ ou ▼ para seleccionar o seguinte:
  - a. Selecione [Hist. cham.]. Prima **OK**.
  - b. Selecione [Hist. ID chamador]. Prima **OK**.
  - c. Selecione o número que pretende guardar. Prima **OK**.
  - d. Prima ◀ para seleccionar [Editar].
  - e. Selecione [Adic. ao Livro de Endereços]. Prima **OK**.



Para eliminar o número da lista do histórico de identificação de chamadas, selecione [Apagar] e prima **OK**. Prima ▶ [Sim] para confirmar.

- f. Selecione [Nome]. Prima **OK**.
  - g. Introduza o nome (até 16 caracteres) utilizando o teclado de marcação. Prima **OK**.
  - h. Confirme o número de fax ou de telefone.
  - i. Selecione [OK] e, em seguida, prima **OK**.
3. Prima **Parar**.

### MFC-J890DW/MFC-J895DW

1. Prima  [Fax] > [Hist. cham.] > [Hist. ID chamador].
2. Prima ▲ ou ▼ para visualizar o nome ou número que pretende guardar e, em seguida, prima-o.
3. Prima [Editar] > [Adic. ao Livro de Endereços] > [Nome].



Para eliminar o número da lista do histórico de identificações de chamada, prima [Editar] > [Apagar]. Prima [Sim] para confirmar.

4. Introduza o nome (até 16 caracteres) utilizando o ecrã tátil. Prima [OK].
5. Para guardar o segundo número de fax ou de telefone, prima [Endereço 2]. Introduza o segundo número de fax ou de telefone (até 20 dígitos) utilizando o ecrã tátil. Prima [OK].
6. Prima [OK] para confirmar o número de fax ou de telefone que pretende memorizar.
7. Prima .



### Informações relacionadas

- [Guardar números de fax](#)



---

**Tópicos relacionados:**

- [Identificação de Chamada](#)
  - [Introduzir texto no equipamento Brother](#)
-























## Alterar ou eliminar nomes ou números do livro de endereços

Modelos Relacionados: MFC-J491DW/MFC-J497DW/MFC-J890DW/MFC-J895DW



>> MFC-J491DW/MFC-J497DW

>> MFC-J890DW/MFC-J895DW



### MFC-J491DW/MFC-J497DW



1. Prima  (Livro de endereços).
2. Efetue uma das seguintes ação:
  - Para alterar o número, prima  ou  para selecionar o seguinte:
    - a. Selecione [Alterar]. Prima **OK**.
    - b. Selecione o nome da marcação rápida no qual pretende alterar o número. Prima **OK**.Siga estes passos:
    - a. Para alterar o nome, prima  ou  para selecionar [Nome] e, em seguida, prima **OK**. Prima , ,  ou  para reintroduzir o nome (até 16 caracteres) utilizando o teclado do LCD e selecione [OK]. Prima **OK**.
    - b. Para alterar o número de fax ou de telefone, prima  ou  para selecionar [Fax/Tel] e, em seguida, prima **OK**. Prima , ,  ou  para reintroduzir o número de fax ou de telefone (até 20 dígitos) utilizando o teclado do LCD e selecione [OK]. Prima **OK**.Prima  ou  para selecionar [OK] e, em seguida, prima **OK**.
  - Para eliminar o número, prima  ou  para selecionar [Apagar]. Prima **OK**.Siga estes passos:
  - a. Prima  ou  para selecionar o nome de marcação rápida do qual pretende eliminar o número.
  - b. Prima  ou  para selecionar a caixa de verificação assinalada com o nome de marcação rápida. Prima **OK**.
3. Prima **Parar**.

### MFC-J890DW/MFC-J895DW

1. Prima  [Fax] > [Livro de Endereços] > [Editar].
2. Efetue uma das seguintes ação:
  - Prima [Alterar] para editar os nomes ou os números de fax ou telefone.  
Prima  ou  para visualizar o número que pretende alterar e, em seguida, prima-o.
    - Para alterar o nome, prima [Nome]. Introduza o novo nome (até 16 caracteres) utilizando o ecrã tátil. Prima [OK].
    - Para alterar o primeiro número de fax ou de telefone, prima [Endereço 1]. Introduza o novo número de fax ou de telefone (até 20 dígitos) utilizando o ecrã tátil. Prima [OK].
    - Para alterar o segundo número de fax ou de telefone, prima [Endereço 2]. Introduza o novo número de fax ou de telefone (até 20 dígitos) utilizando o ecrã tátil. Prima [OK].Prima [OK] para terminar.



Para alterar um carácter, prima  ou  para posicionar o cursor de forma a destacar o carácter que pretende alterar e, em seguida, prima . Introduza o novo carácter.

- Para eliminar números, prima  ou  para visualizar [Apagar] e, em seguida, prima essa opção.

- 
- Seleccione os números de fax ou de telefone que pretende eliminar premindo-os de modo a aparecerem vistos e prima [OK].

3. Prima .

### **Informações relacionadas**

- [Guardar números de fax](#)
-

## Configurar grupos para distribuição

**Modelos Relacionados:** MFC-J491DW/MFC-J497DW/MFC-J890DW/MFC-J895DW







Um grupo, que pode estar guardado no livro de endereços, permite-lhe enviar a mesma mensagem de fax para diversos números de fax.

>> [MFC-J491DW/MFC-J497DW](#)

>> [MFC-J890DW/MFC-J895DW](#)



### MFC-J491DW/MFC-J497DW

Em primeiro lugar, tem de guardar cada número de fax no livro de endereços. Em seguida, pode inclui-los como números do grupo. Cada grupo utiliza um número de marcação rápida. Pode guardar até seis grupos ou atribuir até 39 números a um grupo grande.

1. Prima  (Livro de endereços).
2. Prima  ou  para seleccionar o seguinte:
  - a. Selecione [Config. grupos]. Prima **OK**.
  - b. Selecione o número de marcação rápida de dois dígitos que pretende atribuir ao grupo. Prima **OK**.
  - c. Selecione [Nome] e prima **OK**.
  - d. Introduza o novo nome de grupo (até 16 caracteres) utilizando o teclado de marcação. Prima **OK**.
  - e. Para adicionar números ao grupo, repita os seguintes passos:
    - i. Selecione [Adic./Eliminar]. Prima **OK**.
    - ii. Selecione [Ordem alfabética] ou [Ordem numérica]. Prima **OK**.
    - iii. Prima  ou  para seleccionar um número da lista.
    - iv. Prima  ou  para seleccionar a caixa de verificação assinalada com o número de marcação rápida. Prima **OK**.
3. Selecione [OK] e, em seguida, prima **OK**.
4. Prima **Parar**.

### MFC-J890DW/MFC-J895DW

Em primeiro lugar, tem de guardar cada número de fax no livro de endereços. Em seguida, pode inclui-los como números do grupo. Cada grupo utiliza um número do livro de endereços. Pode guardar até seis grupos ou atribuir até 198 números a um grupo grande.

1. Prima  [Fax] > [Livro de Endereços].
2. Siga estes passos:
  - a. Prima [Editar] > [Config. grupos] > [Nome].
  - b. Introduza o nome de grupo (até 16 caracteres) utilizando o ecrã tátil. Prima [OK].
  - c. Prima [Adic./Eliminar].
  - d. Adicione números do livro de endereços ao grupo premindo-os até visualizar um visto. Prima [OK].
  - e. Leia e confirme a lista de nomes e números que escolheu e, em seguida, prima [OK] para guardar o seu grupo.Para guardar outro grupo para distribuição, repita estes passos.
3. Prima .



## Informações relacionadas

- Operações de voz e números de fax
  - Alterar o nome de um grupo de distribuição
  - Eliminar um grupo de distribuição
  - Adicionar ou eliminar um membro do grupo de distribuição

### **Tópicos relacionados:**

- Enviar o mesmo fax para mais do que um destinatário (distribuição).
- Guardar números no Livro de Endereços



## Alterar o nome de um grupo de distribuição

Modelos Relacionados: MFC-J491DW/MFC-J497DW/MFC-J890DW/MFC-J895DW











>> [MFC-J491DW/MFC-J497DW](#)

>> [MFC-J890DW/MFC-J895DW](#)

### MFC-J491DW/MFC-J497DW



1. Prima  (Livro de endereços).
2. Prima  ou  para selecionar o seguinte:
  - a. Selecione [Alterar]. Prima **OK**.
  - b. Selecione o grupo que pretende alterar. Prima **OK**.
  - c. Selecione [Nome] e, em seguida, prima **OK**. Introduza o novo nome do grupo (até 16 caracteres) utilizando o teclado de marcação e, em seguida, prima **OK**.





Para alterar um carácter no nome do grupo, prima , ,  ou  para selecionar  ou . Prima **OK** várias vezes para colocar o cursor por baixo do carácter incorreto. Em seguida, prima , ,  ou  para selecionar  e prima **OK**. Reintroduza o carácter correto.

3. Selecione [OK] e, em seguida, prima **OK**.
4. Prima **Parar**.

### MFC-J890DW/MFC-J895DW

1. Prima  [Fax] > [Livro de Endereços] > [Editar] > [Alterar].
2. Prima  ou  para visualizar o grupo que pretende alterar e, em seguida, prima-o.
3. Prima [Nome].
4. Introduza o novo nome de grupo (até 16 caracteres) utilizando o ecrã tátil. Prima [OK].



Para alterar um carácter, prima  ou  para posicionar o cursor de forma a destacar o carácter incorreto e, em seguida, prima .

Introduza o novo carácter.

5. Prima [OK].
6. Prima .

### ✓ Informações relacionadas

- [Configurar grupos para distribuição](#)

#### Tópicos relacionados:

- [Introduzir texto no equipamento Brother](#)







## Eliminar um grupo de distribuição

**Modelos Relacionados:** MFC-J491DW/MFC-J497DW/MFC-J890DW/MFC-J895DW





>> [MFC-J491DW/MFC-J497DW](#)

>> [MFC-J890DW/MFC-J895DW](#)

### MFC-J491DW/MFC-J497DW

1. Prima  (Livro de endereços).
2. Prima  ou  para selecionar [Apagar]. Prima **OK**.
3. Siga estes passos:
  - a. Prima  ou  para selecionar o grupo que pretende eliminar.
  - b. Prima  ou  para selecionar a caixa de verificação assinalada com o nome do grupo. Prima **OK**.
4. Prima **Parar**.

### MFC-J890DW/MFC-J895DW

1. Prima  [Fax] > [Livro de Endereços] > [Editar] > [Apagar].
2. Prima  ou  para visualizar o grupo que pretende eliminar e, em seguida, prima-o.
3. Prima [OK].
4. Prima .

### Informações relacionadas

- [Configurar grupos para distribuição](#)











## Adicionar ou eliminar um membro do grupo de distribuição

**Modelos Relacionados:** MFC-J491DW/MFC-J497DW/MFC-J890DW/MFC-J895DW

>> [MFC-J491DW/MFC-J497DW](#)









>> [MFC-J890DW/MFC-J895DW](#)

### MFC-J491DW/MFC-J497DW

1. Prima  (Livro de endereços).
2. Prima  ou  para selecionar o seguinte:
  - a. Selecione [Alterar]. Prima **OK**.
  - b. Selecione o grupo que pretende alterar. Prima **OK**.
  - c. Selecione [Adic./Eliminar]. Prima **OK**.
  - d. Selecione [Ordem alfabética] ou [Ordem numérica]. Prima **OK**.
3. Efetue uma das seguintes ação:
  - Para adicionar um membro utilizando o respetivo número de marcação rápida, prima  ou  para selecionar o número de marcação rápida e, em seguida, prima  ou  para selecionar a caixa de verificação assinalada com o nome do grupo.
  - Para eliminar um membro utilizando o respetivo número de marcação rápida, prima  ou  para selecionar o número de marcação rápida e, em seguida, prima  ou  para desmarcar a caixa de verificação assinalada com o nome do grupo.

Repita este passo até ter adicionado ou eliminado todos os números de fax pretendidos.
4. Prima **OK**.
5. Selecione [OK] e, em seguida, prima **OK**.
6. Prima **Parar**.

### MFC-J890DW/MFC-J895DW

1. Prima  [Fax] > [Livro de Endereços] > [Editar] > [Alterar].
2. Prima  ou  para visualizar o grupo que pretende alterar e, em seguida, prima-o.
3. Prima  ou  para visualizar a opção [Adic./Eliminar] e, em seguida, prima-a.
4. Prima  ou  para visualizar o número que pretende adicionar ou eliminar.
5. Faça o seguinte para cada número que pretende alterar:
  - Para adicionar um número ao grupo, prima a caixa de verificação do número para adicionar um visto.
  - Para apagar um número do grupo, prima a caixa de verificação do número para retirar o visto.
6. Prima [OK].
7. Prima [OK].
8. Prima .

### Informações relacionadas

- [Configurar grupos para distribuição](#)



## Serviços telefônicos e equipamentos externos

- [Identificação de Chamada](#)
- [Definir o tipo de linha telefônica](#)
- [Voice Over Internet Protocol \(VoIP/Interferência na linha telefônica\)](#)
- [TAD \(dispositivo de atendimento telefônico\) externo](#)
- [Telefones externos e extensões telefônicas](#)

## Identificação de Chamada

**Modelos Relacionados:** MFC-J491DW/MFC-J497DW/MFC-J890DW/MFC-J895DW

A função de identificação de chamada permite-lhe utilizar o serviço de subscrição de identificação de chamada disponibilizado por muitas companhias de telefone da área. Este serviço apresenta o número de telefone, ou o nome se estiver disponível, do remetente da chamada quando a linha toca.

- A mensagem [ID desconh.] significa que a chamada tem origem fora da sua área de serviço de identificação de chamada.
- (Não disponível nos Países Baixos) A mensagem [ID retido] significa que a pessoa que está a ligar bloqueou intencionalmente a transmissão da informação de Identificação de chamada.

Para obter mais informações, ligue para a sua companhia de telefones.

Assim que atender a chamada, a informação de Identificação de Chamada desaparece do LCD e fica guardada na memória de Identificação de Chamada.

Veja a lista ou selecione um número e envie um fax para ele, adicione-o ao Livro de Endereços ou elimine-o do histórico.

Pode imprimir uma lista das informações de identificação de chamada recebidas pelo equipamento.



- Esta função não está disponível em alguns países.
- O serviço de identificação de chamada varia consoante os diferentes operadores. Contacte a companhia de telefones da sua área para se informar sobre o serviço disponível na sua área.



### Informações relacionadas

- [Serviços telefónicos e equipamentos externos](#)
  - [Ativar a função de identificação de chamada](#)

#### Tópicos relacionados:

- [Guardar números no Livro de Endereços a partir do histórico de Identificação de Chamada](#)
- [Imprimir um relatório](#)
- [Mensagens de erro e de manutenção](#)

## Ativar a função de identificação de chamada

**Modelos Relacionados:** MFC-J491DW/MFC-J497DW/MFC-J890DW/MFC-J895DW

Se subscrever o serviço de identificação de chamada na sua linha telefónica, ative a função de identificação de chamada para visualizar o número de telefone do remetente no LCD quando o telefone tocar.



>> [MFC-J491DW/MFC-J497DW](#)

>> [MFC-J890DW/MFC-J895DW](#)

### MFC-J491DW/MFC-J497DW

1. Prima **Config.**
2. Prima ▲ ou ▼ para seleccionar o seguinte:
  - a. Escolha [Fax]. Prima **OK**.
  - b. Selecione [Vários]. Prima **OK**.
  - c. Selecione [ID chamador]. Prima **OK**.
  - d. Selecione [Ligar]. Prima **OK**.
3. Prima **Parar**.

### MFC-J890DW/MFC-J895DW

1. Prima  [Definiç.] > [Defin. todas] > [Fax] > [Vários] > [ID chamador].
2. Prima [Ligar].
3. Prima .

### ✓ Informações relacionadas

- [Identificação de Chamada](#)

## Definir o tipo de linha telefónica

**Modelos Relacionados:** MFC-J491DW/MFC-J497DW/MFC-J890DW/MFC-J895DW

Se pretender ligar o equipamento a uma linha com PBX ou ISDN para enviar e receber faxes, terá de selecionar um tipo de linha telefónica que corresponda às características da sua linha.



>> [MFC-J491DW/MFC-J497DW](#)

>> [MFC-J890DW/MFC-J895DW](#)

### MFC-J491DW/MFC-J497DW

1. Prima **Config.**
2. Prima ▲ ou ▼ para selecionar o seguinte:
  - a. Selecione [Conf.inicial]. Prima **OK**.
  - b. Selecione [Conf.Linha Tel]. Prima **OK**.
  - c. Selecione [Normal], [PBX] ou [RDIS]. Prima **OK**.
3. Prima **Parar**.

### MFC-J890DW/MFC-J895DW

1. Prima  [Definiç.] > [Defin. todas] > [Conf.inicial] > [Conf.Linha Tel].
2. Prima [Normal], [PBX] ou [RDIS].
3. Prima .

### ✓ Informações relacionadas

- [Serviços telefónicos e equipamentos externos](#)
  - [PBX e TRANSFERIR](#)

#### Tópicos relacionados:

- [Problemas de telefone e fax](#)

## PBX e TRANSFERIR

**Modelos Relacionados:** MFC-J491DW/MFC-J497DW/MFC-J890DW/MFC-J895DW

A predefinição para a [Conf.Linha Tel] do equipamento é [Normal], o que permite ligar o equipamento a uma linha PSTN (Rede Telefônica Pública Comutada). No entanto, muitos escritórios utilizam um sistema telefônico central ou PBX (posto privado de comutação). O equipamento pode ser ligado à maioria dos PBX. A função de remarcação do equipamento suporta apenas a remarcação temporizada (TBR). A TBR funciona com a maioria dos sistemas PBX, permitindo-lhe aceder a uma linha exterior ou transferir chamadas para outra extensão <sup>1</sup>. Prima [R] ou o botão **Tel/R** para utilizar esta função.



Programe um toque no botão [R] (ou no botão **Tel/R**) como parte de um número guardado no livro de endereços. Quando programar o número do livro de endereços, prima [R] (ou o botão **Tel/R**) primeiro (o LCD apresenta "!") e, em seguida, introduza o número de telefone. Desta forma, não é necessário premir sempre [R] (ou o botão **Tel/R**) antes de efetuar a marcação a partir do livro de endereços. Contudo, o seu tipo de linha telefônica terá de ser configurado para PBX no equipamento para que possa utilizar esta função.



### Informações relacionadas

- [Definir o tipo de linha telefônica](#)

<sup>1</sup> Não disponível na Alemanha

## Voice Over Internet Protocol (VoIP/Interferência na linha telefónica)

**Modelos Relacionados:** MFC-J491DW/MFC-J497DW/MFC-J890DW/MFC-J895DW

VoIP é um tipo de sistema telefónico que utiliza uma ligação à Internet, em vez de uma linha telefónica tradicional. Os fornecedores de serviços telefónicos juntam frequentemente o VoIP a serviços de Internet e cabo.

O equipamento pode não funcionar com alguns sistemas VoIP. Se pretender utilizar o equipamento para enviar e receber faxes num sistema VoIP, certifique-se de que uma das extremidades do cabo telefónico está ligada à tomada com a indicação LINE do equipamento. A outra extremidade do cabo telefónico pode ser ligada a um modem, adaptador de telefone, repartidor ou outro equipamento semelhante.

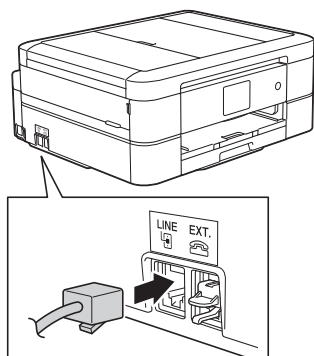

 Se tiver dúvidas sobre como ligar o equipamento ao sistema VoIP, contacte o fornecedor de serviços VoIP.

Depois de ligar o equipamento ao sistema VoIP, verifique se existe sinal de marcação. Levante o auscultador do telefone externo e aguarde um sinal de marcação. Se não houver sinal de marcação, contacte o fornecedor de serviços VoIP.

Se tiver dificuldades em enviar ou receber faxes através de um sistema VoIP, recomendamos que altere a velocidade do modem do equipamento para a definição [Básico (p/ VoIP)].

### Informações relacionadas

- [Serviços telefónicos e equipamentos externos](#)

#### Tópicos relacionados:

- [Interferência na linha telefónica/VoIP](#)

## TAD (dispositivo de atendimento telefónico) externo

**Modelos Relacionados:** MFC-J491DW/MFC-J497DW/MFC-J890DW/MFC-J895DW

Pode ligar um dispositivo de atendimento telefónico (TAD) à mesma linha que o equipamento. Quando o TAD atende uma chamada, o equipamento “escuta” os tons CNG (chamada de fax) enviados pelo equipamento de fax do remetente. Se os ouvir, o equipamento assume a chamada e recebe o fax. Se não os ouvir, permite que o TAD receba uma mensagem de voz, passando o LCD a apresentar [Telefone].

O TAD externo tem de atender ao fim de quatro toques (recomendamos a definição de dois toques). Isto é necessário porque o equipamento não ouve os tons CNG até o TAD externo atender a chamada. O equipamento emissor envia tons CNG com uma duração de oito a dez segundos. Não é aconselhável usar a função de poupança de tarifa no TAD externo se este necessitar de mais de quatro toques para ativá-la.

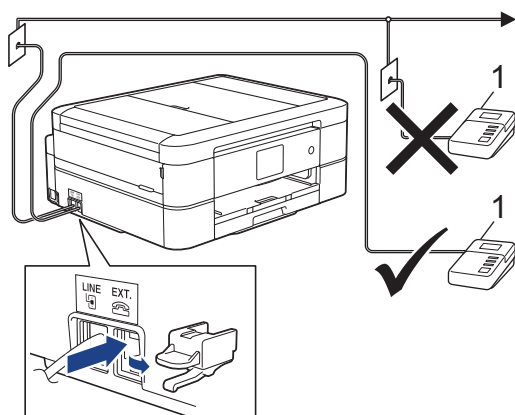

1 TAD

### IMPORTANTE

NÃO ligue um TAD em qualquer outro ponto da mesma linha telefónica.



Se tiver problemas na receção de faxes, reduza a configuração do Número de Toques no TAD externo.



### Informações relacionadas

- [Serviços telefónicos e equipamentos externos](#)
  - [Ligar um TAD externo](#)
  - [Gravar uma mensagem de atendimento no TAD externo](#)
  - [Ligações multi-linhas \(PBX\)](#)

#### Tópicos relacionados:

- [Problemas de telefone e fax](#)

## Ligar um TAD externo

**Modelos Relacionados:** MFC-J491DW/MFC-J497DW/MFC-J890DW/MFC-J895DW

1. Configure o TAD externo para o número mínimo de toques permitido. Para obter mais informações, contacte o seu fornecedor de serviços telefónicos. (A configuração Número de Toques do equipamento não se aplica.)
2. Grave a mensagem de atendimento no seu TAD externo.
3. Configure o TAD para atender chamadas.
4. Configure o modo de receção do equipamento para [TAD externo].

### **Informações relacionadas**

- [TAD \(dispositivo de atendimento telefónico\) externo](#)

#### **Tópicos relacionados:**

- [Descrição geral dos modos de receção](#)
- [Selecionar o modo de receção correto](#)
- [Problemas de telefone e fax](#)



## Gravar uma mensagem de atendimento no TAD externo

**Modelos Relacionados:** MFC-J491DW/MFC-J497DW/MFC-J890DW/MFC-J895DW

1. Grave cinco segundos de silêncio no início da mensagem. Este período de tempo permite que o equipamento escute tons de fax.



Recomendamos que inicie a OGM com um período de silêncio de cinco segundos porque o equipamento não distingue os tons de fax de uma voz alta. Poderá tentar ignorar esta pausa, mas se o equipamento encontrar problemas na recepção de faxes, deverá regravar a OGM para a incluir.

2. O limite para falar é de 20 segundos.
3. Termine a mensagem de 20 segundos fornecendo o Código de Ativação Remota às pessoas que enviam faxes manualmente. Por exemplo: "Após o sinal sonoro, deixe uma mensagem ou prima \*51 e Iniciar para enviar um fax."



### Informações relacionadas

- [TAD \(dispositivo de atendimento telefônico\) externo](#)

## Ligações multi-linhas (PBX)

**Modelos Relacionados:** MFC-J491DW/MFC-J497DW/MFC-J890DW/MFC-J895DW

Sugerimos que peça à empresa que instalou o PBX para ligar o equipamento. Se possuir um sistema multilinhas, sugerimos que peça ao instalador para ligar a unidade à última linha do sistema. Desta forma, impede que o equipamento seja ativado sempre que o sistema recebe chamadas telefônicas. Se todas as chamadas recebidas forem atendidas por um telefonista, recomendamos que o modo de recepção seja configurado para [Manual].

Não garantimos que o equipamento funcione corretamente em todas as circunstâncias quando ligado a um PBX. Quaisquer dificuldades em enviar ou receber faxes devem ser comunicadas primeiro à empresa que presta assistência ao PBX.



### Informações relacionadas

- [TAD \(dispositivo de atendimento telefônico\) externo](#)

## **Telefones externos e extensões telefónicas**

- [Ligar um telefone externo ou uma extensão telefónica](#)
- [Funcionamento a partir de telefones externos e extensões](#)
- [Utilizar os códigos remotos](#)

## Ligar um telefone externo ou uma extensão telefônica

**Modelos Relacionados:** MFC-J491DW/MFC-J497DW/MFC-J890DW/MFC-J895DW

Pode ligar um telefone independente ao equipamento, conforme ilustrado na figura seguinte.

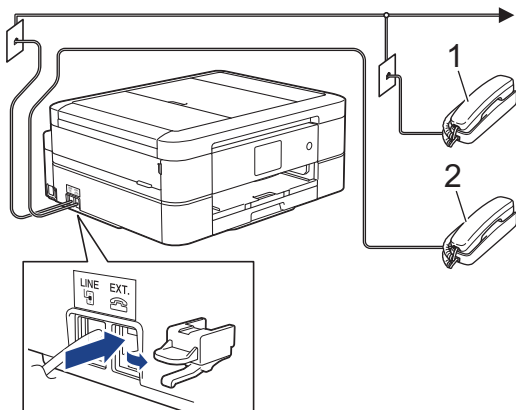

1 Extensão telefônica

2 Telefone externo



Certifique-se de que utiliza um telefone externo que tenha um cabo que não exceda os três metros de comprimento.



### Informações relacionadas

- [Telefones externos e extensões telefônicas](#)

## Funcionamento a partir de telefones externos e extensões

**Modelos Relacionados:** MFC-J491DW/MFC-J497DW/MFC-J890DW/MFC-J895DW



A extensão telefónica não está disponível na Alemanha.

Se atender uma chamada de fax numa extensão ou num telefone externo, poderá fazer com que o equipamento atenda a chamada utilizando o Código de Ativação Remota. Quando prime o Código de Ativação Remota **\*51**, o equipamento começa a receber o fax.

Se o equipamento receber uma chamada de voz e emitir um toque pseudo/duplo para que o utilizador atenda, poderá atender a chamada na extensão telefónica premindo o Código de Desativação Remota **#51**.

### Se atender uma chamada e não estiver ninguém na linha:

Deve assumir que está a receber um fax manual.

Prima **\*51** e aguarde pelo sinal ou até que o LCD apresente [A receber] e desligue.



Pode também utilizar a função de Detecção de Fax para que o equipamento atenda automaticamente a chamada.



### Informações relacionadas

- [Telefones externos e extensões telefónicas](#)

#### Tópicos relacionados:

- [Definir o número de toques até o equipamento atender \(Número de Toques\)](#)
- [Definir a Detecção de Fax](#)
- [Definir um Código de Acesso Remoto](#)
- [Definir o Número de Toques F/T \(Pseudo/Duplo toque\)](#)

## Utilizar os códigos remotos

**Modelos Relacionados:** MFC-J491DW/MFC-J497DW/MFC-J890DW/MFC-J895DW

### Código de ativação remota

Se atender uma chamada de fax numa extensão ou num telefone externo, poderá indicar ao equipamento que a receba premindo o código de ativação remota **\*51**. Aguarde pelos apitos e, em seguida, pose o auscultador.

Se atender uma chamada de fax no telefone externo, poderá fazer com que o equipamento receba o fax premindo o botão Iniciar e, em seguida, selecionando a opção de receção.

### Código de desativação remota (Não disponível na Alemanha)

Se receber uma chamada de voz e o equipamento estiver no modo F/T, começa a soar o toque F/T (toque pseudo/duplo) após o atraso do toque inicial. Se atender a chamada numa extensão telefónica, pode desligar o toque F/T premindo **#51** (certifique-se de que prime este código entre toques).

Se o equipamento atender uma chamada de voz e emitir toques pseudo/duplos para que o utilizador assumo o controlo, poderá atender a chamada no telefone externo premindo [Atender] ou **Tei/R**.



### Informações relacionadas

- [Telefones externos e extensões telefónicas](#)
  - [Alterar os códigos remotos](#)

#### Tópicos relacionados:

- [Definir um Código de Acesso Remoto](#)
- [Definir a Detecção de Fax](#)

## Alterar os códigos remotos

**Modelos Relacionados:** MFC-J491DW/MFC-J497DW/MFC-J890DW/MFC-J895DW

O código de ativação remota predefinido é \*51. O código de desativação remota predefinido <sup>1</sup> é #51. Se estiver sempre desligado quando aceder ao TAD externo remotamente, tente mudar os códigos remotos de três dígitos utilizando os números 0-9, \* ou #.



>> [MFC-J491DW/MFC-J497DW](#)

>> [MFC-J890DW/MFC-J895DW](#)

### MFC-J491DW/MFC-J497DW

1. Prima **Config.**.
2. Prima ▲ ou ▼ para selecionar o seguinte:
  - a. Escolha [Fax]. Prima **OK**.
  - b. Escolha [Conf. recepção]. Prima **OK**.
  - c. Selecione [Cód remoto]. Prima **OK**.
  - d. Selecione [Cód remoto] novamente. Prima **OK**.
  - e. Selecione [Ligar]. Prima **OK**.
3. Efetue uma das seguintes ação:
  - Para alterar o código de ativação remota, prima ▲ ou ▼ para selecionar [Recep. Fax] e, em seguida, prima **OK**. Introduza o código novo. Prima **OK**.
  - Para alterar o código de desativação remota <sup>3</sup>, prima ▲ ou ▼ para selecionar [Desativ. Cód.] e, em seguida, prima **OK**. Introduza o código novo. Prima **OK**.
4. Prima **Parar**.

### MFC-J890DW/MFC-J895DW

1. Prima  [Definiç.] > [Defin. todas] > [Fax] > [Conf. recepção] > [Cód remoto].
2. Efetue uma das seguintes ação:
  - Para alterar o código de ativação remota, prima [Recep. Fax]. Introduza o novo código e, em seguida, prima [OK].
  - Para alterar o código de desativação remota <sup>3</sup>, prima [Desativ. Cód.]. Introduza o novo código e prima [OK].
  - Se não pretender alterar nenhum código, avance para o passo seguinte.
  - Para configurar os códigos remotos para [Desligar] (ou [Ligar]), prima [Cód remoto]. Prima [Desligar] (ou [Ligar]).
3. Prima .

### Informações relacionadas

- [Utilizar os códigos remotos](#)

<sup>1</sup> Não disponível na Alemanha

<sup>2</sup> Não disponível na Alemanha

<sup>3</sup> Não disponível na Alemanha

## Relatórios de fax

- [Definir o estilo do relatório de verificação da transmissão](#)
- [Definir o período de intervalo do histórico de fax](#)
- [Imprimir relatórios](#)



## Definir o estilo do relatório de verificação da transmissão

**Modelos Relacionados:** MFC-J491DW/MFC-J497DW/MFC-J890DW/MFC-J895DW

Pode utilizar o Relatório de Verificação da Transmissão como comprovativo do envio de um fax. O relatório indica o nome ou número de fax do destinatário, a hora e a data de transmissão, a duração da transmissão, o número de páginas enviadas e se a transmissão foi ou não bem-sucedida.

Existem várias configurações disponíveis para o relatório de verificação da transmissão:

Opção	Descrição
Ligar	Imprime um relatório depois de cada fax enviado.
Lig (+Imagem)	Imprime um relatório depois de cada fax enviado. Uma parte da primeira página do fax aparece no relatório.
Apenas erro	Imprime um relatório se o fax não tiver sido bem-sucedido devido a um erro de transmissão.
Apenas erro (+Imagem)	Imprime um relatório se o fax não tiver sido bem-sucedido devido a um erro de transmissão. Uma parte da primeira página do fax aparece no relatório.
Desligar	O relatório não é impresso.



>> [MFC-J491DW/MFC-J497DW](#)

>> [MFC-J890DW/MFC-J895DW](#)

### MFC-J491DW/MFC-J497DW

1. Prima **Config.**.
2. Prima ▲ ou ▼ para selecionar o seguinte:
  - a. Escolha [Fax]. Prima **OK**.
  - b. Selecione [Defin. Relatório]. Prima **OK**.
  - c. Selecione [Relatório XMIT]. Prima **OK**.
  - d. Selecione a opção pretendida. Prima **OK**.  
Se selecionar [Lig (+Imagem)] ou [Apenas erro (+Imagem)], a imagem não aparece no relatório de verificação da transmissão se a transmissão em tempo real estiver definida como [Ligar].  
A imagem não aparece no relatório quando envia um fax a cores.
3. Prima **Parar**.  
Se a transmissão for bem-sucedida, aparece [OK] junto a [RESULT] no relatório de verificação da transmissão. Se a transmissão não for bem-sucedida, aparece [ERRO] junto a [RESULT].

### MFC-J890DW/MFC-J895DW

1. Prima  [Definiç.] > [Defin. todas] > [Fax] > [Defin. Relatório] > [Relatório XMIT].
2. Prima a opção que pretender.  
Se selecionar [Lig (+Imagem)] ou [Apenas erro (+Imagem)], a imagem não aparece no relatório de verificação da transmissão se a transmissão em tempo real estiver definida como [Ligar]. A imagem não aparece no relatório quando envia um fax a cores.
3. Prima .  
Se a transmissão for bem-sucedida, aparece [OK] junto a [RESULT] no relatório de verificação da transmissão. Se a transmissão não for bem-sucedida, aparece [ERRO] junto a [RESULT].



## Informações relacionadas

- [Relatórios de fax](#)

## Definir o período de intervalo do histórico de fax

**Modelos Relacionados:** MFC-J491DW/MFC-J497DW/MFC-J890DW/MFC-J895DW

Pode configurar o equipamento para imprimir um histórico de fax a intervalos específicos (a cada 50 faxes, 6, 12 ou 24 horas, 2 ou 7 dias).



(MFC-J491DW/MFC-J497DW)

Quando utiliza a função de desativação automática e o equipamento se desliga antes do período de intervalo selecionado, o equipamento imprime um relatório do histórico de fax e, em seguida, apaga todas as tarefas de fax da memória do histórico.

>> [MFC-J491DW/MFC-J497DW](#)

>> [MFC-J890DW/MFC-J895DW](#)

### MFC-J491DW/MFC-J497DW

1. Prima **Config.**
2. Prima **▲** ou **▼** para selecionar o seguinte:
  - a. Escolha [Fax]. Prima **OK**.
  - b. Selecione [Defin. Relatório]. Prima **OK**.
  - c. Selecione [Rel. Periodico]. Prima **OK**.
  - d. Volte a selecionar [Rel. Periodico]. Prima **OK**.
3. Prima **▲** ou **▼** para selecionar um intervalo. Prima **OK**.
  - 6, 12, 24 horas, 2 ou 7 dias  
O equipamento imprime o relatório no intervalo selecionado e, em seguida, apaga todas as tarefas de fax da memória do histórico. Se a memória ficar cheia com 200 tarefas antes da hora selecionada ter passado, o equipamento imprimirá o relatório mais cedo e, em seguida, apagará todas as tarefas de fax da memória. Se pretender um relatório suplementar antes do momento de impressão definido, poderá imprimi-lo sem apagar as tarefas.
  - A cada 50 faxes  
O equipamento imprime o relatório quando tiver guardado 50 tarefas de fax.
4. Se tiver selecionado 6, 12, 24 horas, 2 ou 7 dias, prima **▲** ou **▼** para selecionar [Hora] e, em seguida, prima **OK**. Introduza a hora do dia utilizando o teclado de marcação. Prima **OK**.
5. Se tiver selecionado [A cada 7 dias], prima **▲** ou **▼** para selecionar [Dia] e, em seguida, prima **OK**. Prima **▲** ou **▼** para selecionar o primeiro dia da contagem decrescente de sete dias. Prima **OK**.
6. Prima **Parar**.

### MFC-J890DW/MFC-J895DW

1. Prima  [Definiç.] > [Defin. todas] > [Fax] > [Defin. Relatório] > [Rel. Periodico].
2. Prima [Rel. Periodico].
3. Prima **▲** ou **▼** para selecionar um intervalo.
  - 6, 12, 24 horas, 2 ou 7 dias  
O equipamento imprime o relatório no intervalo selecionado e, em seguida, apaga todas as tarefas de fax da memória do histórico. Se a memória ficar cheia com 200 tarefas antes da hora selecionada ter passado, o equipamento imprimirá o relatório mais cedo e, em seguida, apagará todas as tarefas de fax da memória. Se pretender um relatório suplementar antes do momento de impressão definido, poderá imprimi-lo sem apagar as tarefas.
  - A cada 50 faxes  
O equipamento imprime o relatório quando tiver guardado 50 tarefas de fax.

- 
4. Se tiver selecionado 6, 12, 24 horas, 2 ou 7 dias, prima [Hora] e introduza a hora do dia utilizando o ecrã tátil. Prima [OK].
  5. Se tiver selecionado [A cada 7 dias], prima [Dia]. Prima ▲ ou ▼ para visualizar a opção [Cada Segunda], [Cada Terça], [Cada Quarta], [Cada Quinta], [Cada Sexta], [Cada Sábado] ou [Cada Domingo] e, em seguida, prima o primeiro dia da contagem decrescente de sete dias.
  6. Prima .



### Informações relacionadas

- [Relatórios de fax](#)

#### **Tópicos relacionados:**

- [Configurar o equipamento para se desligar automaticamente](#)
-

## PC-FAX

**Modelos Relacionados:** [MFC-J491DW](#)/[MFC-J497DW](#)/[MFC-J890DW](#)/[MFC-J895DW](#)

- [PC-FAX para Windows](#)
- [PC-FAX para Mac](#)

## **PC-FAX para Windows**

- [Descrição geral do PC-FAX \(Windows\)](#)
- [Enviar um fax com o PC-FAX \(Windows\)](#)
- [Receber faxes no seu computador \(Windows\)](#)

## Descrição geral do PC-FAX (Windows)

**Modelos Relacionados:** MFC-J491DW/MFC-J497DW/MFC-J890DW/MFC-J895DW

Reduza o consumo de papel e poupe tempo utilizando o software PC-FAX da Brother para enviar faxes diretamente a partir do equipamento.



- [Configurar o PC-FAX \(Windows\)](#)
- [Configurar o Livro de Endereços do PC-Fax \(Windows\)](#)

## Configurar o PC-FAX (Windows)

**Modelos Relacionados:** MFC-J491DW/MFC-J497DW/MFC-J890DW/MFC-J895DW

Antes de enviar faxes com PC-FAX, personalize as opções de envio em cada separador da caixa de diálogo **Definições do PC-FAX**.

1. Efetue uma das seguintes ação:

- Windows 7

Clique em  (**Iniciar**) > **Todos os Programas** > **Brother** > **Brother Utilities**.

Clique na lista pendente e selecione o nome do seu modelo (se ainda não estiver selecionado). Clique em **PC-FAX** na barra de navegação do lado esquerdo e clique em **Configurar envio**.

- Windows 8 e Windows 10

Execute  (**Brother Utilities**); em seguida, clique na lista pendente e selecione o nome do seu modelo (se ainda não estiver selecionado). Clique em **PC-FAX** na barra de navegação do lado esquerdo e clique em **Configurar envio**.

Aparece a caixa de diálogo **Definições do PC-FAX**.

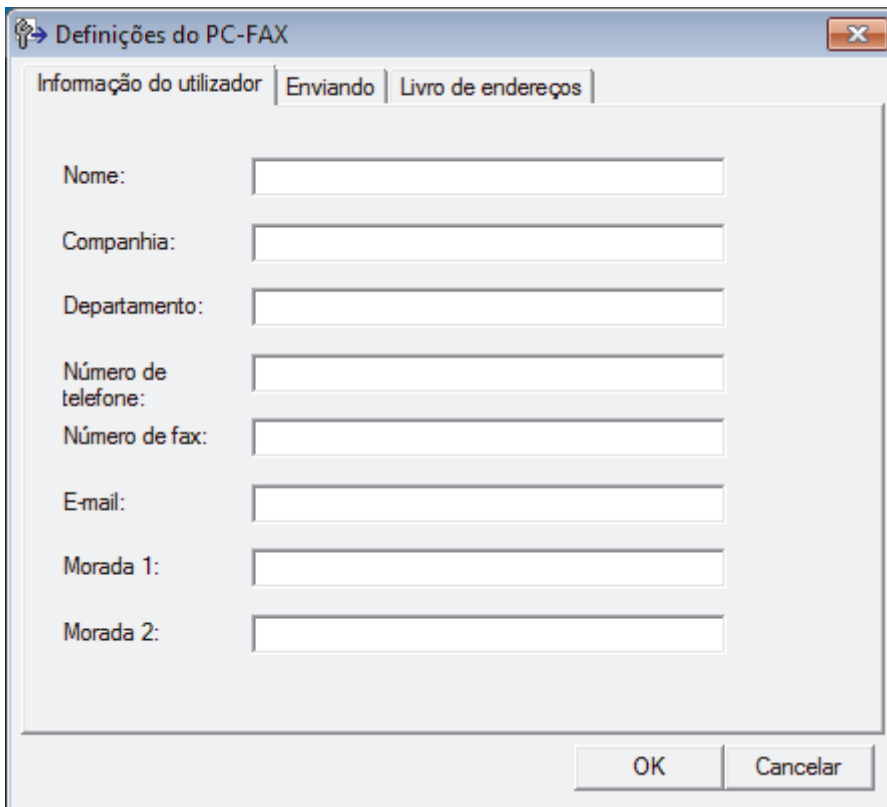

2. Efetue uma das seguintes ação:

- Clique no separador **Informação do utilizador** e introduza os dados de computador nos campos.



Cada conta Microsoft pode ter o seu próprio ecrã personalizado **Informação do utilizador** para dispor de cabeçalhos e páginas de rosto de fax personalizados.

- Clique no separador **Enviando** e introduza o número de acesso à linha externa (se necessário) no campo **Acesso linha exterior**. Selecione a caixa de verificação **Inclui cabeçalho** para incluir a informação de cabeçalho.
- Clique no separador **Livro de endereços** e selecione o livro de endereços que pretende utilizar com o PC-FAX na lista pendente **Seleção do Livro de Endereços**.

3. Clique em **OK**.





## Informações relacionadas

- Descrição geral do PC-FAX (Windows)

## Configurar o Livro de Endereços do PC-Fax (Windows)

**Modelos Relacionados:** MFC-J491DW/MFC-J497DW/MFC-J890DW/MFC-J895DW

Adicione, edite e elimine membros e grupos para personalizar o **Livro endereços** Brother.

- [Adicionar um membro ao Livro de Endereços do PC-FAX \(Windows\)](#)
- [Criar um grupo no Livro de Endereços do PC-FAX \(Windows\)](#)
- [Editar informações de um membro ou grupo no Livro de Endereços do PC-FAX \(Windows\)](#)
- [Eliminar um membro ou grupo do Livro de Endereços do PC-FAX \(Windows\)](#)
- [Exportar o Livro de Endereços do PC-FAX \(Windows\)](#)
- [Importar informação para o Livro de Endereços do PC-FAX \(Windows\)](#)

## Adicionar um membro ao Livro de Endereços do PC-FAX (Windows)

**Modelos Relacionados:** MFC-J491DW/MFC-J497DW/MFC-J890DW/MFC-J895DW

Adicione pessoas e os respectivos números de fax ao Livro de Endereços do PC-Fax se pretender enviar faxes com o software Brother PC-Fax.

1. Efetue uma das seguintes ação:

- Windows 7

Clique em  (**Iniciar**) > **Todos os Programas** > **Brother** > **Brother Utilities**.

Clique na lista pendente e selecione o nome do seu modelo (se ainda não estiver selecionado). Clique em **PC-FAX** na barra de navegação do lado esquerdo e clique em **Livro de endereços (Enviar)**.

- Windows 8 e Windows 10

Execute  (**Brother Utilities**); em seguida, clique na lista pendente e selecione o nome do seu modelo (se ainda não estiver selecionado). Clique em **PC-FAX** na barra de navegação do lado esquerdo e clique em **Livro de endereços (Enviar)**.

Aparece a caixa de diálogo **Livro endereços**.

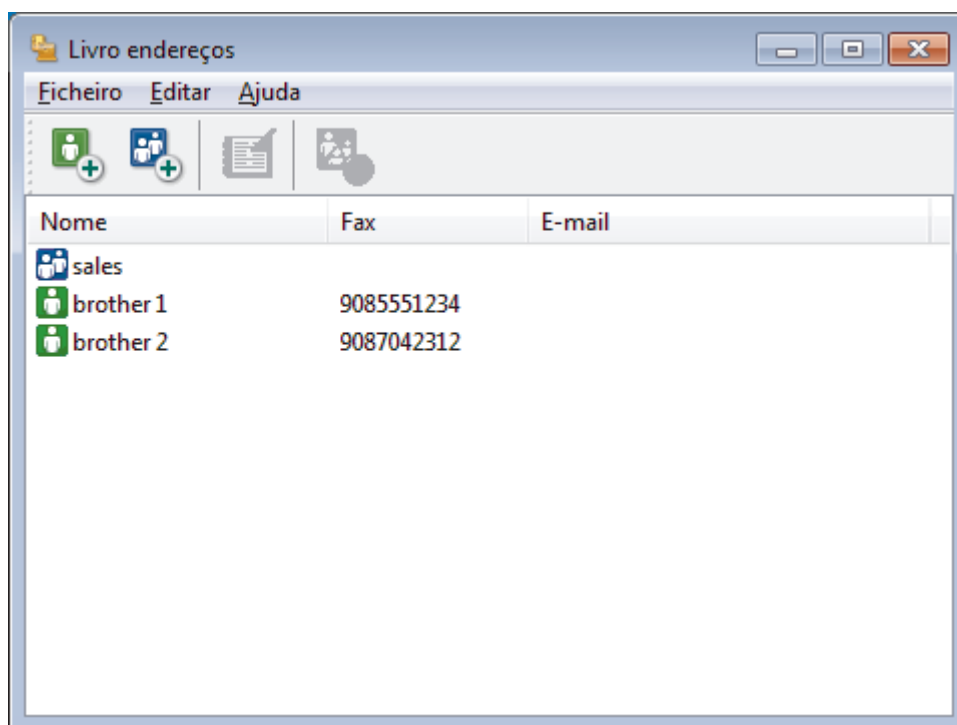

2. Clique em .

Aparece a caixa de diálogo **Criação lista de distribuição**.

Criação lista de distribuição

Nome:  Título:

Companhia:

Departamento:  Cargo:

Morada:

Cidade:  Distrito:

Código postal:  País:

Telefone empresa:  Telefone residência:

Fax:  Telemóvel:

E-mail:

OK Cancelar

3. Introduza os dados da pessoa nos campos correspondentes. Apenas o campo **Nome** é obrigatório.
4. Clique em **OK**.

### ✓ Informações relacionadas

- [Configurar o Livro de Endereços do PC-Fax \(Windows\)](#)

## Criar um grupo no Livro de Endereços do PC-FAX (Windows)

**Modelos Relacionados:** MFC-J491DW/MFC-J497DW/MFC-J890DW/MFC-J895DW

Crie um grupo para distribuição do mesmo PC-FAX para vários destinatários de uma vez.

1. Efetue uma das seguintes ação:

- Windows 7

Clique em  (**Iniciar**) > **Todos os Programas** > **Brother** > **Brother Utilities**.

Clique na lista pendente e selecione o nome do seu modelo (se ainda não estiver selecionado). Clique em **PC-FAX** na barra de navegação do lado esquerdo e clique em **Livro de endereços (Enviar)**.

- Windows 8 e Windows 10

Execute  (**Brother Utilities**); em seguida, clique na lista pendente e selecione o nome do seu modelo (se ainda não estiver selecionado). Clique em **PC-FAX** na barra de navegação do lado esquerdo e clique em **Livro de endereços (Enviar)**.

Aparece a caixa de diálogo **Livro endereços**.

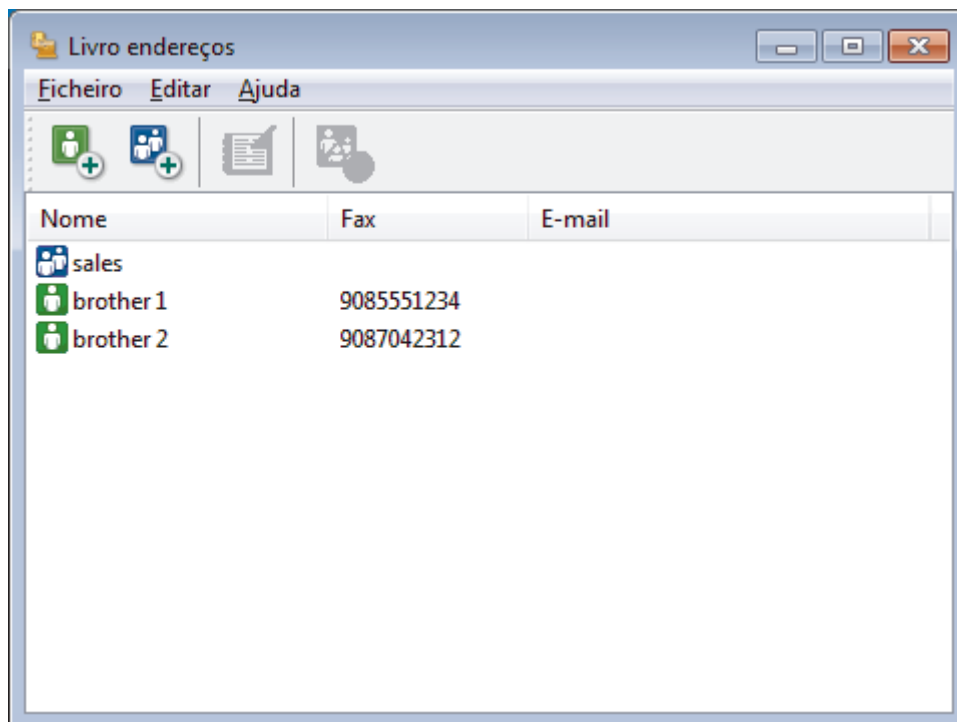

2. Clique em .

Aparece a caixa de diálogo **Criação lista de distribuição**.

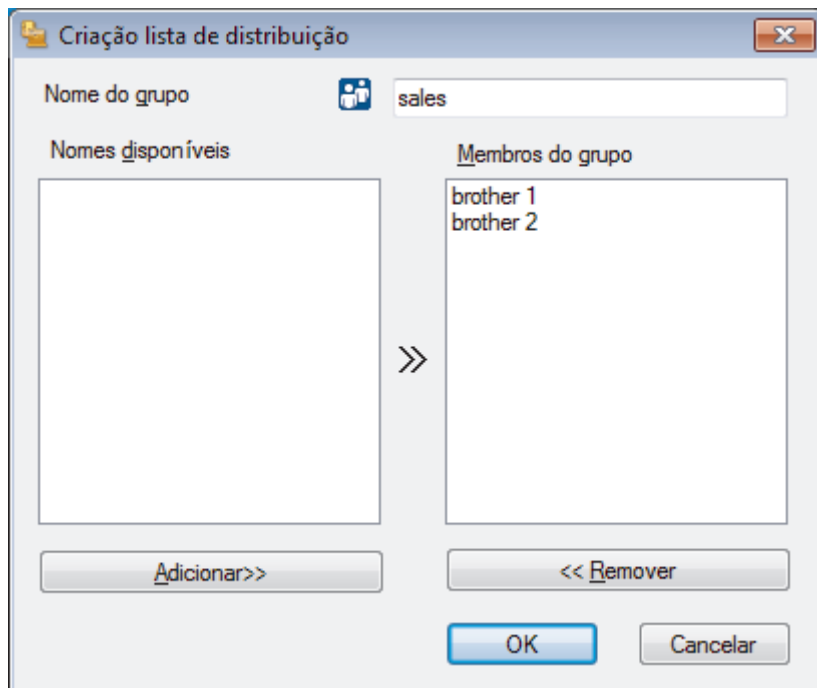

3. Introduza o nome do novo grupo no campo **Nome do grupo**.
4. No campo **Nomes disponíveis**, selecione todos os nomes que pretender incluir no grupo e clique em **Adicionar>>**.  
Os membros adicionados ao grupo aparecem na caixa **Membros do grupo**.
5. Quando terminar, clique em **OK**.



Cada grupo pode conter até 50 membros.



### Informações relacionadas

- [Configurar o Livro de Endereços do PC-Fax \(Windows\)](#)

## Editar informações de um membro ou grupo no Livro de Endereços do PC-FAX (Windows)

**Modelos Relacionados:** MFC-J491DW/MFC-J497DW/MFC-J890DW/MFC-J895DW

1. Efetue uma das seguintes ação:

- Windows 7

Clique em  (**Iniciar**) > **Todos os Programas** > **Brother** > **Brother Utilities**.

Clique na lista pendente e selecione o nome do seu modelo (se ainda não estiver selecionado). Clique em **PC-FAX** na barra de navegação do lado esquerdo e clique em **Livro de endereços (Enviar)**.

- Windows 8 e Windows 10

Execute  (**Brother Utilities**); em seguida, clique na lista pendente e selecione o nome do seu modelo (se ainda não estiver selecionado). Clique em **PC-FAX** na barra de navegação do lado esquerdo e clique em **Livro de endereços (Enviar)**.

Aparece a caixa de diálogo **Livro endereços**.

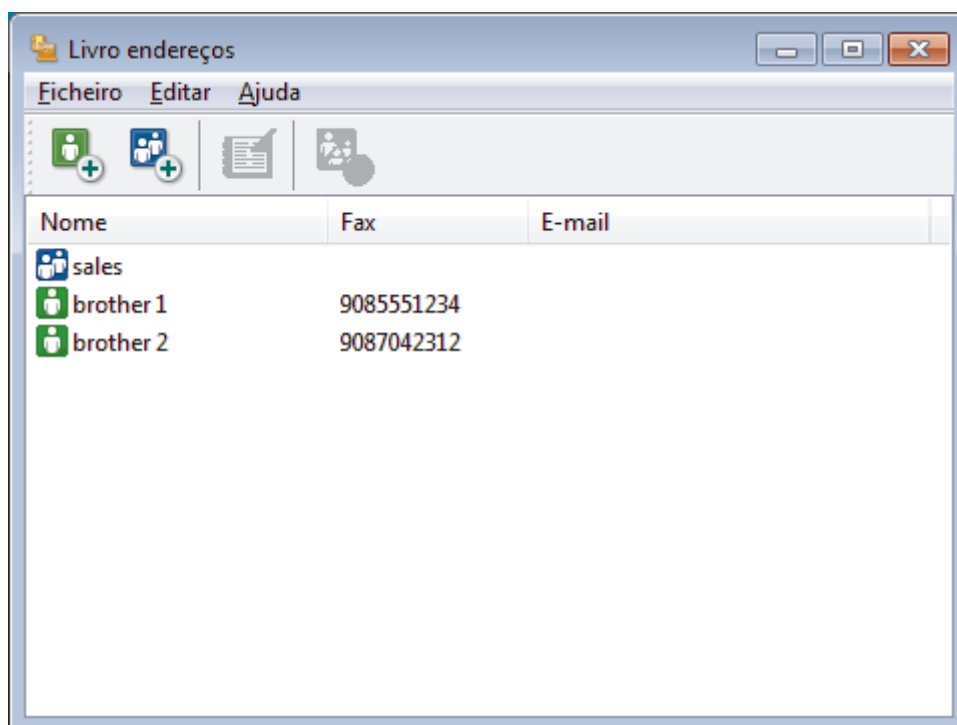

2. Selecione o membro ou grupo que pretende editar.

3. Clique em  (**Propriedades**).

4. Altere a informação do membro ou grupo.

5. Clique em **OK**.



### Informações relacionadas

- [Configurar o Livro de Endereços do PC-Fax \(Windows\)](#)

## Eliminar um membro ou grupo do Livro de Endereços do PC-FAX (Windows)

**Modelos Relacionados:** MFC-J491DW/MFC-J497DW/MFC-J890DW/MFC-J895DW

1. Efetue uma das seguintes ação:

- Windows 7

Clique em  (**Iniciar**) > **Todos os Programas** > **Brother** > **Brother Utilities**.

Clique na lista pendente e selecione o nome do seu modelo (se ainda não estiver selecionado). Clique em **PC-FAX** na barra de navegação do lado esquerdo e clique em **Livro de endereços (Enviar)**.

- Windows 8 e Windows 10

Execute  (**Brother Utilities**); em seguida, clique na lista pendente e selecione o nome do seu modelo (se ainda não estiver selecionado). Clique em **PC-FAX** na barra de navegação do lado esquerdo e clique em **Livro de endereços (Enviar)**.

Aparece a caixa de diálogo **Livro endereços**.

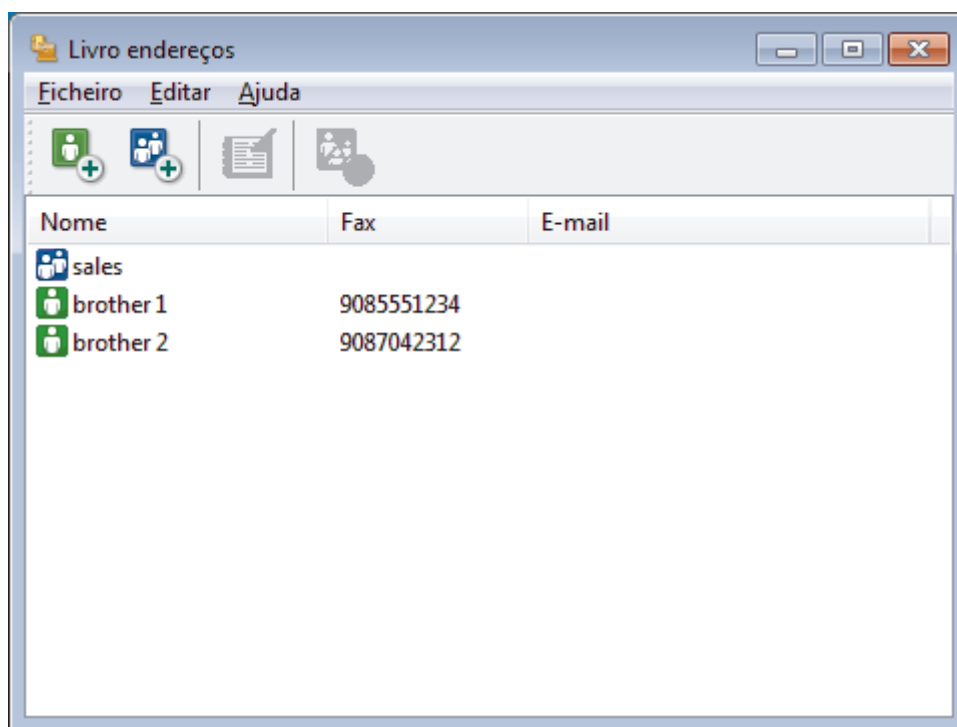

2. Selecione o membro ou grupo que pretende eliminar.

3. Clique em  (**Eliminar**).

4. Quando aparecer a caixa de diálogo de confirmação, clique em **OK**.



### Informações relacionadas

- [Configurar o Livro de Endereços do PC-Fax \(Windows\)](#)



## Exportar o Livro de Endereços do PC-FAX (Windows)

**Modelos Relacionados:** MFC-J491DW/MFC-J497DW/MFC-J890DW/MFC-J895DW

Pode exportar o Livro de Endereços para um ficheiro de texto ASCII (\*.csv), para um vCard (cartão de negócios eletrónico) ou para **Dados de Marcação de Configuração Remota** e guardá-lo no seu computador.

- Não pode exportar as definições de grupo quando exporta os dados do **Livro endereços**.

1. Efetue uma das seguintes ação:

- Windows 7

Clique em  (**Iniciar**) > **Todos os Programas** > **Brother** > **Brother Utilities**.

Clique na lista pendente e selecione o nome do seu modelo (se ainda não estiver selecionado). Clique em **PC-FAX** na barra de navegação do lado esquerdo e clique em **Livro de endereços (Enviar)**.

- Windows 8 e Windows 10

Execute  (**Brother Utilities**); em seguida, clique na lista pendente e selecione o nome do seu modelo (se ainda não estiver selecionado). Clique em **PC-FAX** na barra de navegação do lado esquerdo e clique em **Livro de endereços (Enviar)**.

Aparece a caixa de diálogo **Livro endereços**.

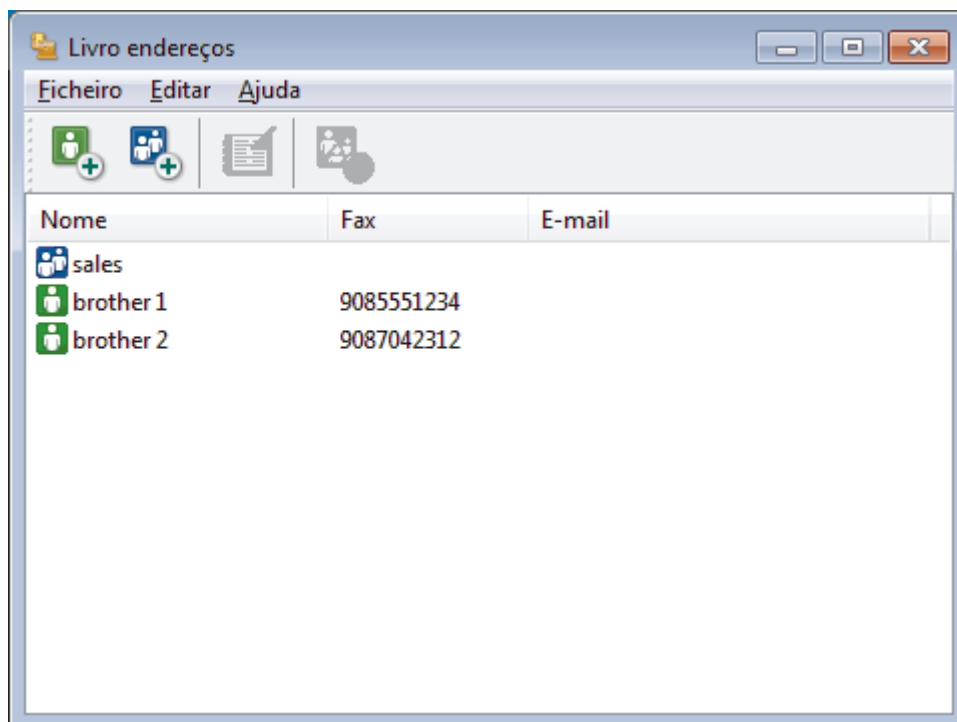

2. Clique no menu **Ficheiro** e selecione **Exportar**.

3. Selecione uma das seguintes:

- **Texto**

Aparece a caixa de diálogo **Selecione itens**. Avance para o passo 4.

- **vCard**

Tem de seleccionar num membro do seu livro de endereços para exportar antes de seleccionar esta opção.

Procure a pasta onde pretende guardar o vCard, introduza o nome do vCard no campo **Nome do ficheiro** e clique em **Guardar**.

- **Dados de Marcação de Configuração Remota**

Procure a pasta onde pretende guardar os dados, introduza o nome do ficheiro no campo **Nome do ficheiro** e clique em **Guardar**.

4. No campo **Itens disponíveis**, selecione os dados que pretende exportar e clique em **Adicionar>>**.

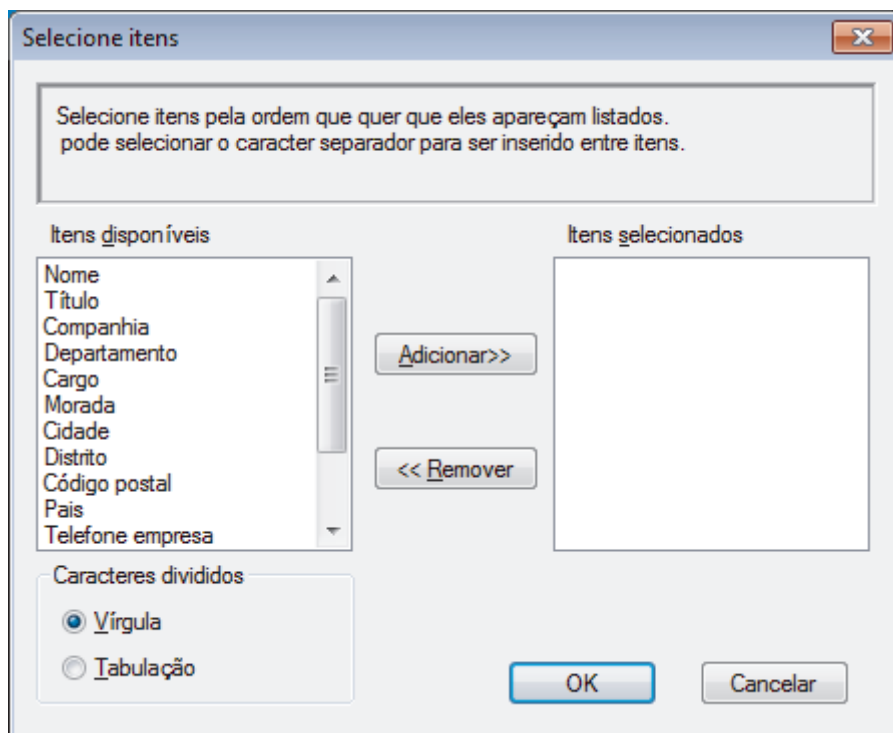

Selecione e adicione os itens pela ordem em que os quer listados.

5. Se estiver a exportar para um ficheiro ASCII, na secção **Caracteres divididos**, selecione a opção **Tabulação** ou **Vírgula** para separar os campos de dados.
6. Clique em **OK**.
7. Procure a pasta do computador onde pretende guardar os dados, introduza o nome do ficheiro e clique em **Guardar**.



### **Informações relacionadas**

- [Configurar o Livro de Endereços do PC-Fax \(Windows\)](#)

## Importar informação para o Livro de Endereços do PC-FAX (Windows)

**Modelos Relacionados:** MFC-J491DW/MFC-J497DW/MFC-J890DW/MFC-J895DW

Pode importar ficheiros de texto ASCII (\*.csv), vCards (cartões de negócios eletrónicos) ou **Dados de Marcação de Configuração Remota** para o seu Livro de Endereços.

1. Efetue uma das seguintes ação:

- Windows 7

Clique em  (**Iniciar**) > **Todos os Programas** > **Brother** > **Brother Utilities**.

Clique na lista pendente e selecione o nome do seu modelo (se ainda não estiver selecionado). Clique em **PC-FAX** na barra de navegação do lado esquerdo e clique em **Livro de endereços (Enviar)**.

- Windows 8 e Windows 10

Execute  (**Brother Utilities**); em seguida, clique na lista pendente e selecione o nome do seu modelo (se ainda não estiver selecionado). Clique em **PC-FAX** na barra de navegação do lado esquerdo e clique em **Livro de endereços (Enviar)**.

Aparece a caixa de diálogo **Livro endereços**.

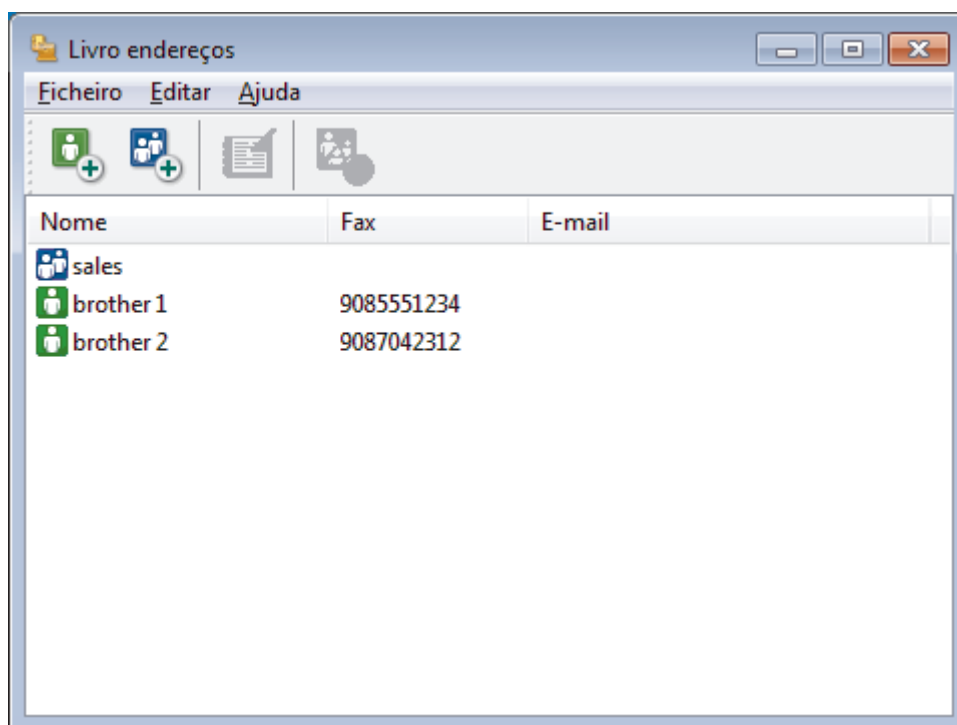

2. Clique no menu **Ficheiro** e selecione **Importar**.

3. Selecione uma das seguintes:

- **Texto**

Aparece a caixa de diálogo **Selecione itens**. Avance para o passo 4.

- **vCard**

Avance para o passo 7.

- **Dados de Marcação de Configuração Remota**

Avance para o passo 7.

4. No campo **Itens disponíveis**, selecione os dados que pretende importar e clique em **Adicionar>>**.

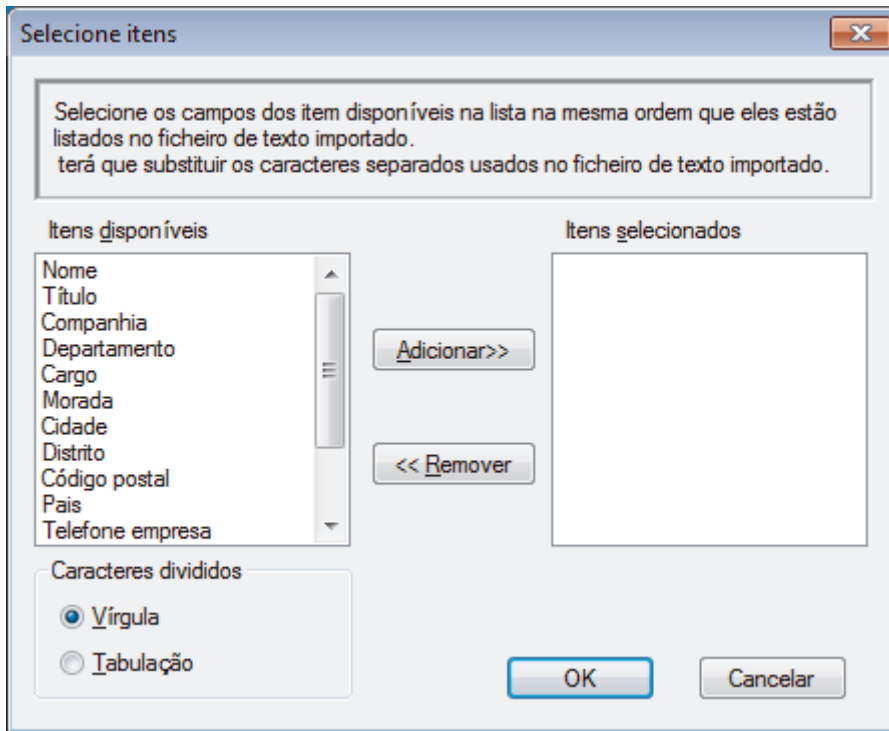

Tem de seleccionar e adicionar os campos da lista **Itens disponíveis** pela mesma ordem em que estão listados no ficheiro de texto a importar.

5. Se estiver a importar um ficheiro ASCII, abaixo da secção **Caracteres divididos**, selecione a opção **Tabulação** ou **Vírgula** para separar os campos de dados.
6. Clique em **OK**.
7. Procure a pasta de onde pretende importar os dados, introduza o nome do ficheiro e clique em **Abrir**.

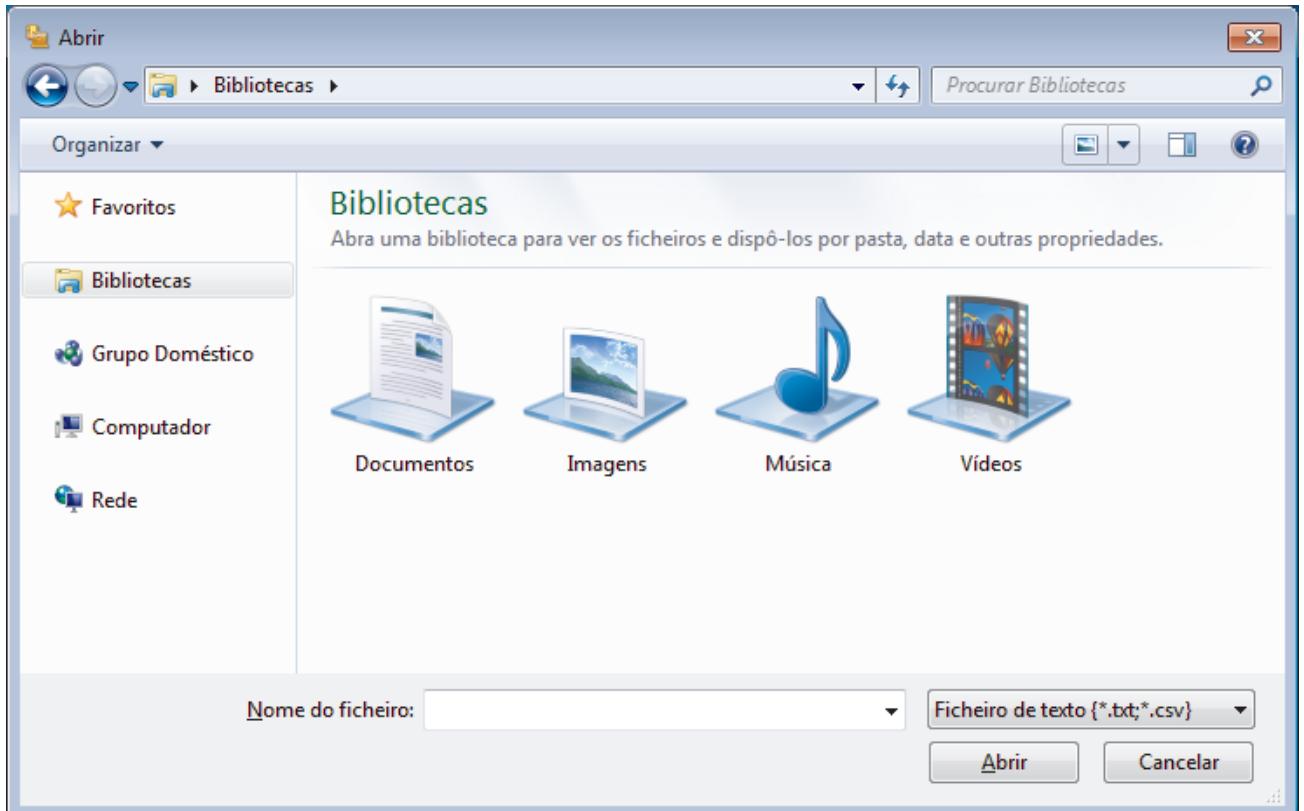

### Informações relacionadas

- Configurar o Livro de Endereços do PC-Fax (Windows)

## Enviar um fax com o PC-FAX (Windows)

**Modelos Relacionados:** MFC-J491DW/MFC-J497DW/MFC-J890DW/MFC-J895DW

O PC-FAX suporta apenas faxes monocromáticos. Será enviado um fax monocromático mesmo que os dados originais sejam a cores e mesmo que o equipamento de fax recetor suporte faxes a cores.

1. Crie um ficheiro em qualquer aplicação do seu computador.
2. Selecione o comando de imprimir na sua aplicação.
3. Selecione **Brother PC-FAX** como impressora e execute a operação de impressão.

Aparece a caixa de diálogo **Brother PC-FAX**.

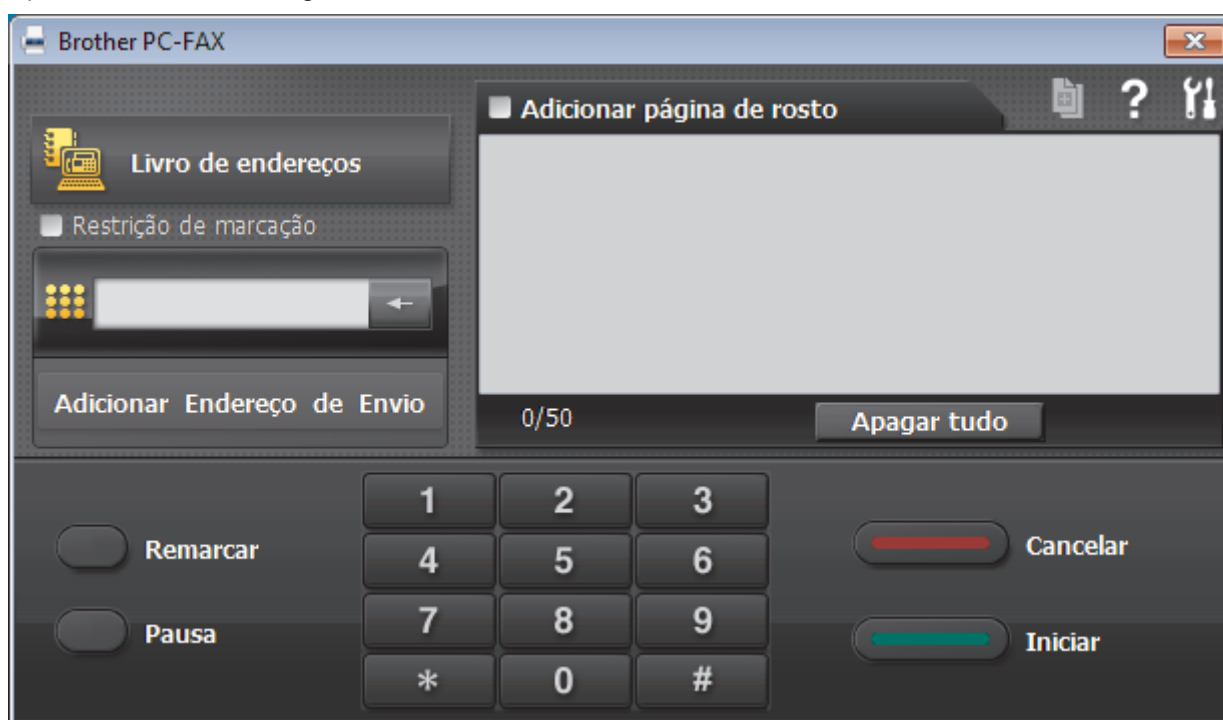



4. Introduza um número de fax utilizando um dos seguintes métodos:
  - Clique nos números do teclado de marcação para introduzir o número e, em seguida, clique em **Adicionar Endereço de Envio**.

 Se selecionar a caixa de verificação **Restrição de marcação**, aparece uma caixa de diálogo de confirmação para reintroduzir o número de fax através do teclado. Esta função ajuda a evitar transmissões para destinatários incorretos.

- Clique no botão **Livro de endereços** e selecione um membro ou grupo do Livro de Endereços.

 Se cometer um erro, clique em **Apagar tudo** para eliminar todas as entradas.

5. Para incluir uma página de rosto, selecione a caixa de verificação **Adicionar página de rosto**. Também pode clicar em  para criar ou editar uma página de rosto.
6. Clique em **Iniciar** para enviar o fax.



- Para cancelar o fax, clique em **Cancelar**.
- Para voltar a marcar um número, clique em **Remarcar** para ver os últimos cinco números de fax, selecione um número e clique em **Iniciar**.



## Informações relacionadas

- [PC-FAX para Windows](#)

## Receber faxes no seu computador (Windows)

**Modelos Relacionados:** MFC-J491DW/MFC-J497DW/MFC-J890DW/MFC-J895DW

Utilize o software PC-FAX da Brother para receber faxes no seu computador, fazer uma triagem e imprimir apenas os faxes que pretender.



- [Receber faxes com o software de recepção PC-FAX \(Windows\)](#)

## Receber faxes com o software de recepção PC-FAX (Windows)

**Modelos Relacionados:** MFC-J491DW/MFC-J497DW/MFC-J890DW/MFC-J895DW

O software de recepção PC-FAX da Brother permite-lhe ver e guardar faxes no computador. É instalado automaticamente quando instala o software e os controladores da Brother e funciona em equipamentos ligados em rede ou localmente.

- A recepção de PC-FAX só suporta faxes monocromáticos. Quando recebe um fax a cores, o equipamento imprime o fax a cores, mas não envia o fax para o computador.

Quando desliga o computador, o equipamento continua a receber e a guardar faxes na memória do próprio equipamento Brother. O visor LCD do equipamento apresenta o número de faxes recebidos e guardados. Quando inicia esta aplicação, o software transfere todos os faxes recebidos para o computador ao mesmo tempo. Pode ativar a opção “Impressão de cópia de segurança” se pretender que o equipamento imprima uma cópia do fax antes de o enviar para o computador ou antes de o computador ser desligado. Pode configurar as definições de impressão de cópia de segurança a partir do equipamento Brother.



### Informações relacionadas

- [Receber faxes no seu computador \(Windows\)](#)
  - [Executar a recepção de PC-FAX da Brother no seu computador \(Windows\)](#)
  - [Ver mensagens recebidas de PC-FAX \(Windows\)](#)

#### Tópicos relacionados:

- [Utilizar a recepção PC-Fax para transferir faxes recebidos para o computador \(apenas Windows\)](#)



## Executar a recepção de PC-FAX da Brother no seu computador (Windows)

**Modelos Relacionados:** MFC-J491DW/MFC-J497DW/MFC-J890DW/MFC-J895DW



Recomendamos que marque a caixa de verificação **Iniciar o PC-FAX Receive no arranque do computador**, para que o software seja automaticamente executado e possa transferir quaisquer faxes no arranque do computador.

1. Efetue uma das seguintes ações:

- Windows 7

Clique em  (**Iniciar**) > **Todos os Programas** > **Brother** > **Brother Utilities**.

Clique na lista pendente e selecione o nome do seu modelo (se ainda não estiver selecionado). Clique em **PC-FAX** na barra de navegação do lado esquerdo e clique em **Receber**.

- Windows 8 e Windows 10

Execute  (**Brother Utilities**); em seguida, clique na lista pendente e selecione o nome do seu modelo (se ainda não estiver selecionado). Clique em **PC-FAX** na barra de navegação do lado esquerdo e clique em **Receber**.

2. Confirme a mensagem e clique em **Sim**.

Aparece a janela **PC-FAX Receive (Recepção PC-FAX)**. O ícone  (**Recepção PC-FAX**) também aparece no tabuleiro de tarefas do computador.



### Informações relacionadas

- [Receber faxes com o software de recepção PC-FAX \(Windows\)](#)
  - [Configurar o computador para receber PC-FAX \(Windows\)](#)
  - [Adicionar o equipamento Brother à recepção PC-FAX \(Windows\)](#)

## Configurar o computador para receber PC-FAX (Windows)

**Modelos Relacionados:** MFC-J491DW/MFC-J497DW/MFC-J890DW/MFC-J895DW

1. Clique duas vezes no ícone  (**Recepção PC-FAX**) na área de tarefas do computador.  
Aparece a janela **PC-FAX Receive (Recepção PC-FAX)**.
2. Clique em **Definições**.
3. Configure estas opções conforme necessário:

### Preferências

Configure para iniciar automaticamente a recepção de PC-FAX ao iniciar o Windows.

### Guardar

Configure o caminho para guardar os ficheiros de PC-FAX e selecione o formato do documento recebido.

### Carregar para o

Configure o caminho para o servidor SharePoint e selecione a opção de carregamento automático ou manual (disponível apenas para administradores).

### Dispositivo

Selecione o equipamento Brother no qual pretende receber PC-FAX.

### Bloquear (disponível apenas para administradores)

Restrinja os utilizadores que não têm privilégios de administrador de configurar as opções de definições apresentadas anteriormente.

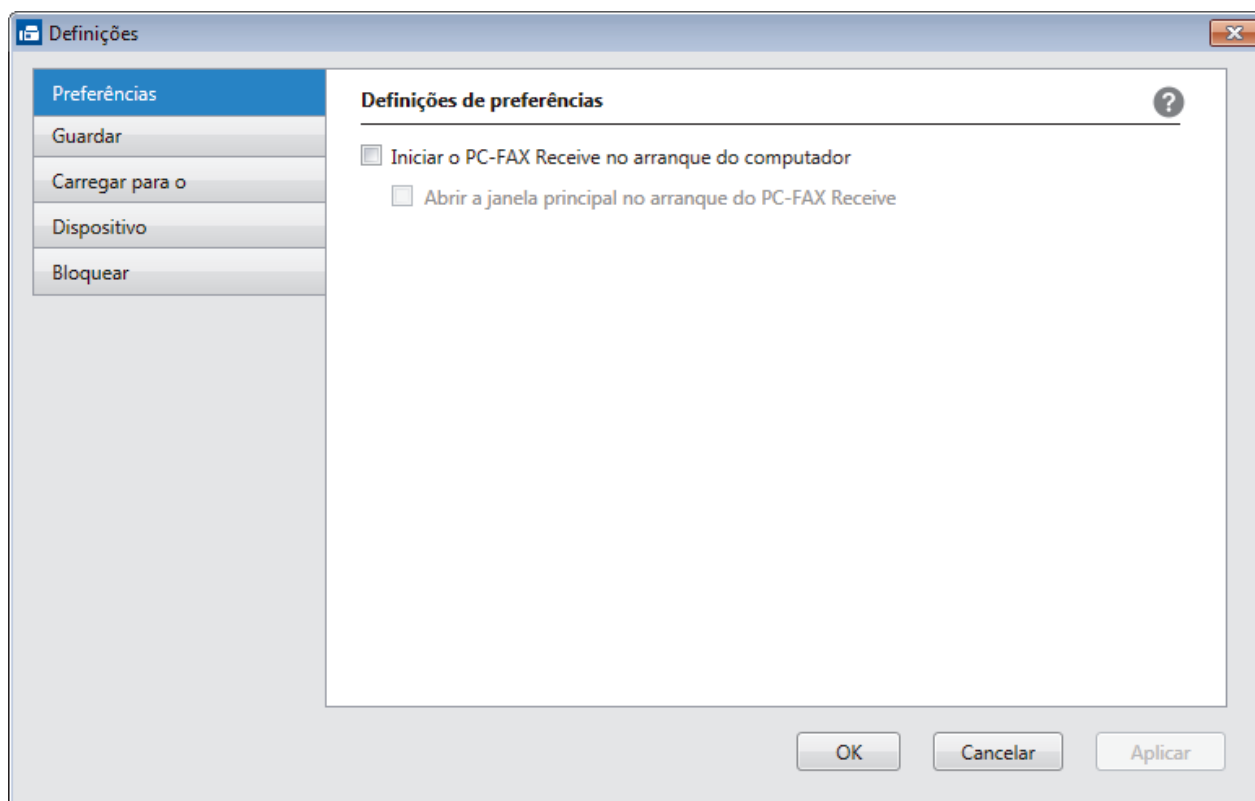

4. Clique em **OK**.



## Informações relacionadas

- Executar a recepção de PC-FAX da Brother no seu computador (Windows)

## Adicionar o equipamento Brother à receção PC-FAX (Windows)

**Modelos Relacionados:** MFC-J491DW/MFC-J497DW/MFC-J890DW/MFC-J895DW

- Se instalou o equipamento seguindo as instruções para um utilizador de rede, então o equipamento já deverá estar configurado para a sua rede.

1. Clique duas vezes no ícone  (**Receção PC-FAX**) na área de tarefas do computador.  
Aparece a janela **PC-FAX Receive (Receção PC-FAX)**.
2. Clique em **Definições**.
3. Clique em **Dispositivo > Adicionar**.

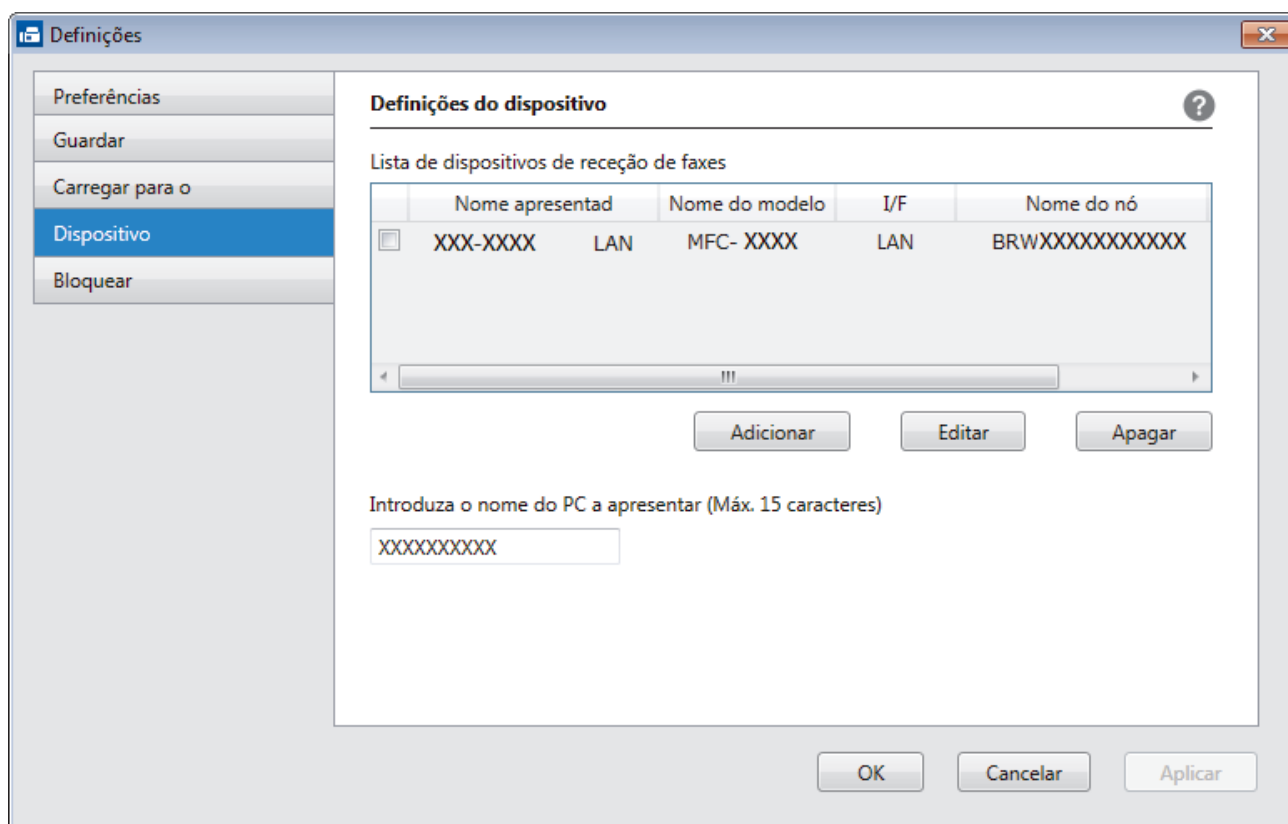

4. Selecione o método de ligação apropriado.

### Selecione o dispositivo a partir dos resultados da pesquisa automática abaixo.

Serão apresentados os equipamentos Brother ligados. Selecione um dispositivo na lista. Clique em **OK**.

### Especifique o seu dispositivo pelo endereço de IP

Introduza o endereço IP do equipamento no campo **Endereço IP** e clique em **OK**.

Adicionar

Selecione o dispositivo a partir dos resultados da pesquisa automática abaixo. Actualizar

Nome do modelo	I/F	Nome do nó	Endereço IP	Localização
----------------	-----	------------	-------------	-------------

Especifique o seu dispositivo pelo endereço de IP

Endereço IP

OK Cancelar

- Para alterar o nome do computador que aparece no visor LCD do equipamento, introduza um nome novo no campo **Introduza o nome do PC a apresentar (Máx. 15 caracteres)**.
- Clique em **OK**.



### **Informações relacionadas**

- [Executar a recepção de PC-FAX da Brother no seu computador \(Windows\)](#)

## Ver mensagens recebidas de PC-FAX (Windows)

**Modelos Relacionados:** MFC-J491DW/MFC-J497DW/MFC-J890DW/MFC-J895DW

### Estado de recepção

Ícone	Estado indicado
	Modo de espera Sem mensagens não lidas
	A receber mensagens
	Mensagens recebidas Mensagens não lidas

1. Clique duas vezes no ícone  (Recepção PC-FAX) no tabuleiro de tarefas do computador. Aparece a janela **PC-FAX Receive (Recepção PC-FAX)**.

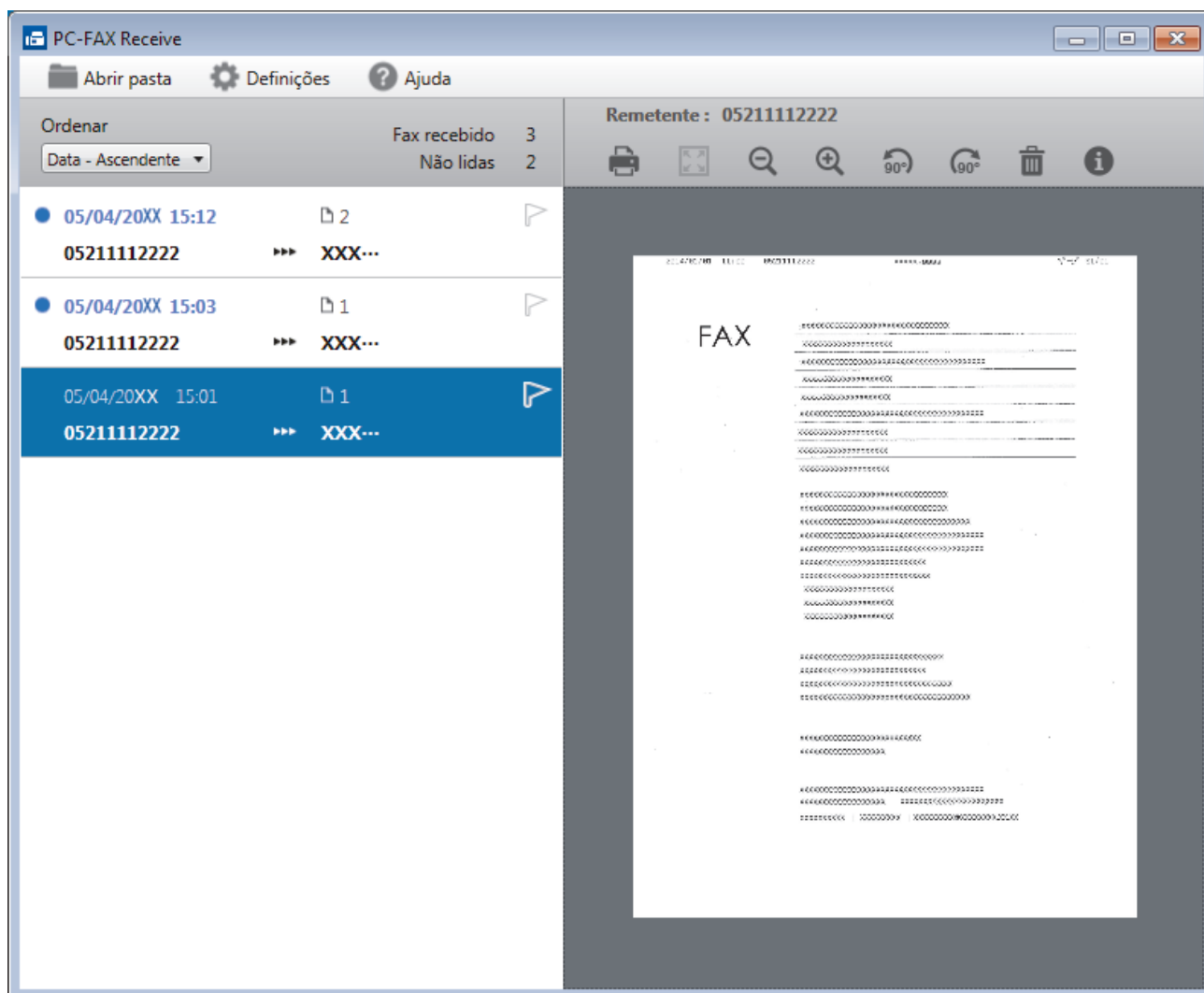

2. Clique em quaisquer faxes da lista para os visualizar.
3. Quando terminar, clique em  no canto superior direito da janela para a fechar.



Mesmo depois de fechar a janela, a recepção de PC-FAX fica ativa e o ícone  (**Recepção PC-FAX**) mantém-se no tabuleiro de tarefas do computador. Para encerrar a recepção PC-FAX, clique no ícone do tabuleiro de tarefas do computador e clique em **Fechar**.

---



### **Informações relacionadas**

- [Receber faxes com o software de recepção PC-FAX \(Windows\)](#)
-

## PC-FAX para Mac

Utilize o software PC-FAX da Brother para enviar faxes diretamente a partir do seu Mac sem os imprimir. Esta função ajuda a reduzir o consumo de papel e a poupar tempo.

- [Enviar faxes a partir da sua aplicação \(Mac\)](#)



## Enviar faxes a partir da sua aplicação (Mac)

**Modelos Relacionados:** MFC-J491DW/MFC-J497DW/MFC-J890DW/MFC-J895DW

O PC-FAX suporta apenas faxes monocromáticos. Será enviado um fax monocromático mesmo que os dados originais sejam a cores e mesmo que o equipamento de fax recetor suporte faxes a cores.

1. Crie um documento numa aplicação do Mac.
2. A partir de uma aplicação como o Apple TextEdit, clique no menu **Ficheiro** e selecione **Imprimir**.
3. Clique no menu instantâneo da aplicação e selecione a opção **Enviar Fax**.

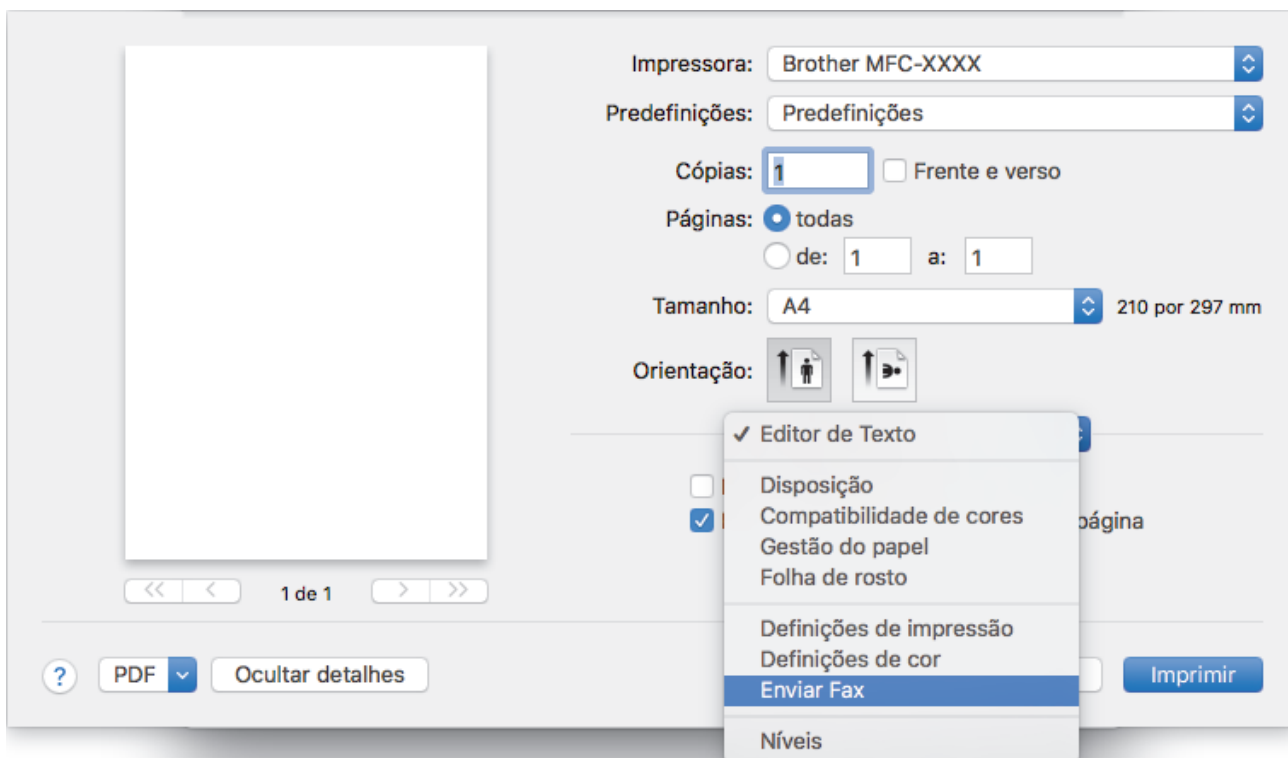

4. Clique no menu instantâneo **Saída** e selecione a opção **Facsimile**.

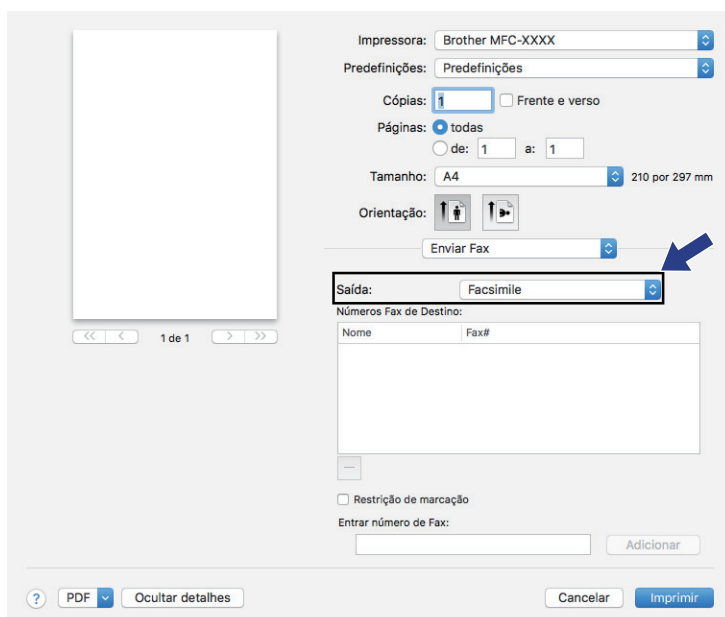

5. Introduza um número de fax no campo **Entrar número de Fax** e clique em **Adicionar**.  
O número de fax é apresentado no campo **Números Fax de Destino**.



Para enviar um fax para mais do que um número, clique no botão **Adicionar** depois de introduzir o primeiro número de fax e introduza o número de fax seguinte. Os números de fax de destino serão listadas no campo **Números Fax de Destino**.

Impressora: Brother MFC-XXXX

Predefinições: Predefinições

Cópias: 1  Frente e verso

Páginas:  todas  
 de: 1 a: 1

Tamanho: A4 210 por 297 mm

Orientação:

Enviar Fax:

Saída:

Números Fax de Destino:

Nome	Fax#
	9055551234

Restrição de marcação

Entrar número de Fax:

6. Clique em **Imprimir** para enviar o fax.



## Informações relacionadas

- [PC-FAX para Mac](#)

## **PhotoCapture Center**

- [Imprimir fotografias diretamente a partir de multimédia](#)
- [Copiar fotografias do suporte de dados para um computador](#)
- [Imprimir fotografias a partir do ControlCenter4 \(Windows\)](#)

## Imprimir fotografias diretamente a partir de multimédia

Quando o equipamento *não* estiver ligado ao computador, pode imprimir fotografias diretamente a partir de cartões de câmaras digitais ou de uma unidade de memória flash USB, digitalizar documentos e guardá-los diretamente num cartão de memória ou numa unidade flash USB. Quando o equipamento estiver ligado a um computador, poderá utilizar o computador para ter acesso a um cartão de memória ou a uma unidade flash USB introduzidos na parte da frente do equipamento.

- [Suportes de dados compatíveis](#)
- [Informações importantes sobre a impressão de fotografias](#)
- [Imprimir fotografias a partir de multimédia no equipamento Brother](#)





## Suportes de dados compatíveis

**Modelos Relacionados:** DCP-J572DW/DCP-J772DW/DCP-J774DW/MFC-J890DW/MFC-J895DW

O seu equipamento Brother possui unidades de suporte de dados (ranhuras) para utilização com os suportes de armazenamento de dados e de câmaras digitais mais comuns.

### IMPORTANTE

A interface direta USB suporta apenas unidades flash USB e câmaras digitais que utilizam o padrão de armazenamento em massa USB. Não são suportados outros dispositivos USB.

Suportes compatíveis	
Unidade flash USB (DCP-J772DW/DCP-J774DW/MFC-J890DW/ MFC-J895DW)	
Cartão de memória SD Cartão de memória SDHC Cartão de memória SDXC MultiMediaCard MultiMediaCard plus	 
miniSD (necessita de adaptador) miniSDHC (necessita de adaptador) microSD (necessita de adaptador) microSDHC (necessita de adaptador) MultiMediaCard mobile (necessita de adaptador)	



### Informações relacionadas

- [Guardar dados digitalizados num cartão de memória ou unidade flash USB](#)
- [Imprimir fotografias diretamente a partir de multimédia](#)

## Informações importantes sobre a impressão de fotografias

**Modelos Relacionados:** DCP-J572DW/DCP-J772DW/DCP-J774DW/MFC-J890DW/MFC-J895DW



O suporte de unidades flash USB está disponível apenas para alguns modelos (DCP-J772DW/DCP-J774DW/MFC-J890DW/MFC-J895DW).

O equipamento foi concebido para ser compatível com ficheiros de imagem das câmaras digitais modernas, cartões de memória e unidades flash USB. Leia os seguintes itens para evitar erros:

- A extensão do ficheiro de imagem deve ser .JPG (outras extensões, tais como .JPEG, .TIF, .GIF, etc., não serão reconhecidas).
- A impressão direta de fotografias tem de ser efetuada separadamente das operações de impressão de fotografias que utilizam o computador. (Não são permitidas operações simultâneas.)
- O equipamento pode ler até 999 ficheiros <sup>1</sup> num cartão de memória ou numa unidade flash USB.

Tenha em atenção o seguinte:

- Quando imprimir um índice ou uma imagem, o equipamento imprimirá todas as imagens válidas, mesmo que uma ou mais imagens estejam danificadas. As imagens danificadas não são impressas.

- (Utilizadores de cartões de memória)

O equipamento foi concebido para ler cartões de memória que tenham sido formatados por uma câmara digital.

Quando uma câmara digital formata um cartão de memória, cria uma pasta especial para a qual copia os dados de imagem. Se tiver de utilizar o computador para alterar os dados de imagem guardados num cartão de memória, recomendamos que não altere a estrutura de pastas criada pela câmara digital. Quando guarda ficheiros de imagem novos ou modificados num cartão de memória, recomenda-se que utilize a mesma pasta utilizada pela câmara digital. Se os dados não forem guardados na mesma pasta, o equipamento pode não conseguir ler o ficheiro ou imprimir a imagem.

- (Utilizadores de unidades flash USB)

O equipamento suporta unidades flash USB que foram formatadas pelo Windows.



### Informações relacionadas

- [Imprimir fotografias diretamente a partir de multimédia](#)

<sup>1</sup> A pasta existente dentro dos cartões de memória ou das unidades flash USB também é contada.

## **Imprimir fotografias a partir de multimédia no equipamento Brother**

- [Pré-visualizar e imprimir fotografias a partir de multimédia](#)
- [Imprimir uma página de índice de fotografias \(miniaturas\) a partir de multimédia](#)
- [Imprimir fotografias pelo número da imagem](#)
- [Imprimir fotografias de identificação](#)
- [Imprimir fotografias com recorte automático](#)
- [Imprimir fotografias sem margens a partir de multimédia](#)
- [Imprimir a data dos dados da fotografia](#)
- [Definições de impressão para fotografias](#)

## Pré-visualizar e imprimir fotografias a partir de multimédia

**Modelos Relacionados:** DCP-J572DW/DCP-J772DW/DCP-J774DW/MFC-J890DW/MFC-J895DW

Pré-visualize as fotografias no LCD antes de as imprimir.

O suporte de unidades flash USB está disponível apenas para alguns modelos (DCP-J772DW/DCP-J774DW/MFC-J890DW/MFC-J895DW).

- Se as fotografias forem ficheiros grandes, poderá ter de aguardar algum tempo até que uma fotografia seja apresentada.

>> [DCP-J572DW](#)

>> [DCP-J772DW/DCP-J774DW/MFC-J890DW/MFC-J895DW](#)

### DCP-J572DW

1. Abra a tampa da ranhura do suporte de dados.

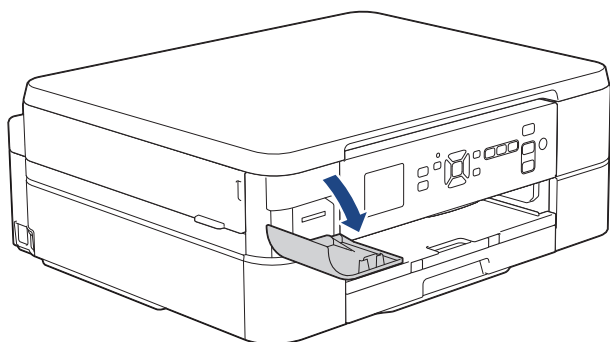

2. Coloque o suporte de dados na ranhura.
3. Prima ▲ ou ▼ para selecionar [Impressão JPEG]. Prima **OK**.
4. Prima ▲ ou ▼ para selecionar [Selecionar Ficheiros]. Prima **OK**.



Para imprimir todas as fotografias, prima ▲ ou ▼ e seleccione [Imp. td]; em seguida, prima **OK**.

5. Prima ◀ ou ▶ para visualizar a fotografia que pretende imprimir.
6. Prima + ou - no painel de controlo repetidamente para introduzir o número de cópias pretendido.
7. Repita os dois últimos passos até ter selecionado todas as fotografias que pretende imprimir.



Prima **Eliminar/Atrás** para voltar ao nível anterior.

8. Prima **OK**.
9. Para alterar as definições de impressão, prima ▲ ou ▼, seleccione a definição que pretende alterar e, em seguida, prima **OK**. Prima ▲ ou ▼ para selecionar a opção pretendida e prima **OK**.
10. Prima **Cor Iniciar**.

### DCP-J772DW/DCP-J774DW/MFC-J890DW/MFC-J895DW

1. Abra a tampa da ranhura do suporte de dados.



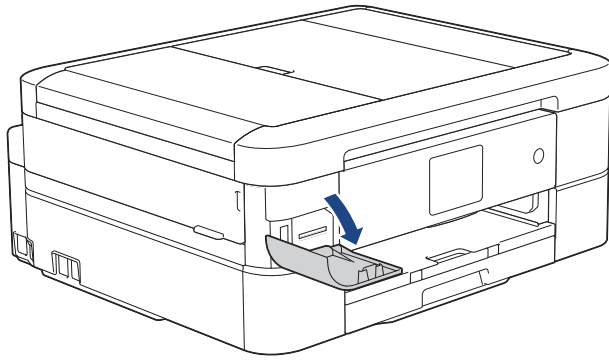

2. Coloque o cartão de memória ou a unidade flash USB na ranhura correta.
3. Prima [Foto] > [Selecionar Ficheiros].
4. Prima ◀ ou ▶ para visualizar a fotografia que pretende imprimir e, em seguida, prima-a.



Para imprimir todas as fotografias, prima [Imp. td] e, em seguida, prima [Sim] para confirmar.

5. Introduza o número de cópias de uma das seguintes formas:
  - Prima [-] ou [+] no ecrã tátil.
  - Prima × 01 para visualizar o teclado do ecrã tátil e, em seguida, introduza o número de cópias utilizando o teclado do ecrã tátil. Prima [OK].
6. Prima [OK].
7. Repita os três últimos passos até ter selecionado todas as fotografias que pretende imprimir.
8. Prima [OK].
9. Leia e confirme a lista de opções apresentada.
10. Para alterar as definições de impressão, prima [Defis. Impres.].  
Quando terminar, prima [OK].
11. Prima [Iniciar].



### Informações relacionadas

- [Imprimir fotografias a partir de multimédia no equipamento Brother](#)

#### Tópicos relacionados:

- [Definições de impressão para fotografias](#)

## Imprimir uma página de índice de fotografias (miniaturas) a partir de multimédia

**Modelos Relacionados:** DCP-J572DW/DCP-J772DW/DCP-J774DW/MFC-J890DW/MFC-J895DW

Imprima uma página de índice de fotografias para ver versões de pré-visualização pequenas de todas as imagens no cartão de memória ou na unidade flash USB.

O suporte de unidades flash USB está disponível apenas para alguns modelos (DCP-J772DW/DCP-J774DW/MFC-J890DW/MFC-J895DW).



- O equipamento atribui números às imagens (por exemplo, n.º 1, n.º 2, n.º 3, etc.).  
O equipamento não reconhece quaisquer outros números ou nomes de ficheiros que a câmara digital ou o computador tenha utilizado para identificar as imagens.
- Na folha do índice, só são impressos corretamente os nomes de ficheiros que tenham 20 caracteres ou menos.
- Os nomes dos ficheiros não são impressos corretamente se contiverem caracteres não alfanuméricos, mas os caracteres não alfanuméricos não afetam as definições de impressão de fotografias.

>> [DCP-J572DW](#)

>> [DCP-J772DW/DCP-J774DW/MFC-J890DW/MFC-J895DW](#)

### DCP-J572DW

1. Abra a tampa da ranhura do suporte de dados.
2. Coloque o suporte de dados na ranhura.
3. Prima ▲ ou ▼ para selecionar [Impressão JPEG]. Prima **OK**.
4. Prima ▲ ou ▼ para selecionar o seguinte:
  - a. Escolha [Imprim. índice]. Prima **OK**.
  - b. Escolha [Impr. folha índice]. Prima **OK**.
5. Para alterar as definições de impressão, prima ▲ ou ▼, selecione a definição que pretende alterar e, em seguida, prima **OK**. Prima ▲ ou ▼ para selecionar a opção pretendida e prima **OK**.

Opção	Descrição
Tipo de Papel	Selecione o tipo de papel.
Tamanho Papel	Selecione o tamanho do papel.

6. Prima **Cor Iniciar**.

### DCP-J772DW/DCP-J774DW/MFC-J890DW/MFC-J895DW

1. Abra a tampa da ranhura do suporte de dados.
2. Coloque o cartão de memória ou a unidade de memória flash USB na ranhura correta.
3. Prima [Foto] > [Impressão Índice] > [Impr. folha índice].
4. Se pretender alterar as configurações de impressão, prima [Def. Impres.].  
Quando terminar, prima [OK].

---

Opção	Descrição
Tipo de Papel	Selecione o tipo de papel.
Tamanho Papel	Selecione o tamanho do papel.

5. Prima [Iniciar].

### Informações relacionadas

- [Imprimir fotografias a partir de multimédia no equipamento Brother](#)

#### **Tópicos relacionados:**

- [Imprimir fotografias pelo número da imagem](#)
-

## Imprimir fotografias pelo número da imagem

**Modelos Relacionados:** DCP-J572DW/DCP-J772DW/DCP-J774DW/MFC-J890DW/MFC-J895DW

Antes de poder imprimir uma imagem individual, tem de imprimir primeiro a página de índice de fotografias (miniaturas) para ficar a saber o número dessa imagem.

>> [DCP-J572DW](#)

>> [DCP-J772DW/DCP-J774DW/MFC-J890DW/MFC-J895DW](#)

### DCP-J572DW

1. Abra a tampa da ranhura do suporte de dados.
2. Coloque o suporte de dados na ranhura.
3. Prima ▲ ou ▼ para seleccionar [Impressão JPEG]. Prima **OK**.
4. Prima ▲ ou ▼ para seleccionar o seguinte:
  - a. Escolha [Imprim. índice]. Prima **OK**.
  - b. Escolha [Imprimir Fotos]. Prima **OK**.
5. Introduza os números das imagens que pretende imprimir utilizando o teclado apresentado no LCD. Depois de seleccionar os números das imagens, prima ▲, ▼, ◀ ou ▶ para seleccionar [OK] e, em seguida, prima **OK**.



- Introduza vários números de uma só vez utilizando uma vírgula ou um hífen. Por exemplo, introduza **1, 3, 6** para imprimir as imagens n.º 1, n.º 3 e n.º 6. Imprima uma série de imagens utilizando um hífen. Por exemplo, introduza **1-5** para imprimir as imagens do n.º 1 ao n.º 5.
- Introduza até 12 caracteres (incluindo vírgulas e hífenes) para os números das imagens que pretende imprimir.

6. Prima + ou - no painel de controlo repetidamente para introduzir o número de cópias pretendido.
7. Para alterar as definições de impressão, prima ▲ ou ▼, selecione a definição que pretende alterar e, em seguida, prima **OK**. Prima ▲ ou ▼ para seleccionar a opção pretendida e prima **OK**.
8. Prima **Cor Iniciar**.

### DCP-J772DW/DCP-J774DW/MFC-J890DW/MFC-J895DW

1. Abra a tampa da ranhura do suporte de dados.
2. Coloque o cartão de memória ou a unidade de memória flash USB na ranhura correta.
3. Prima [Foto] > [Impressão Índice] > [Imprimir Fotos].
4. Introduza os números das imagens que pretende imprimir utilizando o ecrã tátil. Depois de seleccionar os números das imagens, prima [OK].



- Introduza vários números de uma só vez utilizando uma vírgula ou um hífen. Por exemplo, introduza **1, 3, 6** para imprimir as imagens n.º 1, n.º 3 e n.º 6. Imprima uma série de imagens utilizando um hífen. Por exemplo, introduza **1-5** para imprimir as imagens do n.º 1 ao n.º 5.
- Introduza até 12 caracteres (incluindo vírgulas e hífenes) para os números das imagens que pretende imprimir.

5. Introduza o número de cópias de uma das seguintes formas:
  - Prima [-] ou [+] no ecrã tátil.
  - Prima × **01** para visualizar o teclado do ecrã tátil e, em seguida, introduza o número de cópias utilizando o teclado do ecrã tátil. Prima [OK].
6. Para alterar as definições de impressão, prima [Def. Impres.].

---

Quando terminar, prima [OK].

7. Prima [Iniciar].



### Informações relacionadas

- [Imprimir fotografias a partir de multimédia no equipamento Brother](#)

#### **Tópicos relacionados:**

- [Imprimir uma página de índice de fotografias \(miniaturas\) a partir de multimédia](#)
  - [Definições de impressão para fotografias](#)
-

## Imprimir fotografias de identificação

**Modelos Relacionados:** DCP-J772DW/DCP-J774DW/MFC-J890DW/MFC-J895DW

Selecione uma fotografia guardada num cartão de memória ou numa unidade flash USB e imprima fotografias de identificação para o seu currículo, passaporte, etc. Pode imprimir quatro fotografias de identificação numa folha de papel e recortar imagens grandes em tamanhos predefinidos.

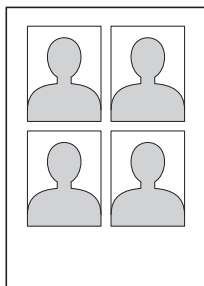

Apenas será impressa uma fotografia se selecionar a opção [2x2in] ou [50x70mm] na definição de tamanho da fotografia de identificação e a opção [10x15cm] na definição do tamanho do papel.

1. Abra a tampa da ranhura do suporte de dados.
2. Coloque o cartão de memória ou a unidade de memória flash USB na ranhura correta.
3. Prima [Foto] > [Impr Foto ID].
4. Prima ◀ ou ▶ para visualizar a fotografia pretendida e, em seguida, prima-a.
5. Prima ▲ ou ▼ para ajustar o tamanho do recorte que pretende e, em seguida, prima-o.



O equipamento recorta a fotografia no tamanho selecionado. Para recortar com um tamanho diferente, repita estes passos.

6. Confirme a imagem apresentada. Rode a imagem, se for necessário, premindo .
7. Prima [OK].
8. Para alterar as definições de impressão, prima [Defis. Impres.].

Opção	Descrição
Qual. impres.	Selecione uma resolução de impressão para o seu tipo de documento.
Tipo de Papel	Selecione o tipo de papel.
Tamanho Papel	Selecione o tamanho do papel.

9. Prima [Iniciar].



### Informações relacionadas

- [Imprimir fotografias a partir de multimédia no equipamento Brother](#)

## Imprimir fotografias com recorte automático

**Modelos Relacionados:** DCP-J572DW/DCP-J772DW/DCP-J774DW/MFC-J890DW/MFC-J895DW

Se a fotografia for demasiado comprida ou demasiado larga para se ajustar ao espaço disponível no esquema, parte da imagem será recortada.

- A predefinição de fábrica tem esta função ativada. Para imprimir toda a imagem, desative esta definição.
- Se desativar a definição [Recortar], desative também a definição [Sem bordas].

### Recorte: Ativado

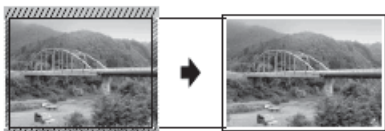

### Recorte: Desativado



>> [DCP-J572DW](#)

>> [DCP-J772DW/DCP-J774DW/MFC-J890DW/MFC-J895DW](#)

## DCP-J572DW

1. Abra a tampa da ranhura do suporte de dados.
2. Coloque o suporte de dados na ranhura.
3. Prima ▲ ou ▼ para selecionar [Impressão JPEG]. Prima **OK**.
4. Prima ▲ ou ▼ para selecionar [Selecionar Ficheiros]. Prima **OK**.
5. Prima ◀ ou ▶ para visualizar a fotografia que pretende imprimir.
6. Prima + ou - no painel de controlo repetidamente para introduzir o número de cópias pretendido.
7. Prima **OK**.
8. Prima ▲ ou ▼ para selecionar o seguinte:
  - a. Escolha [Recortar]. Prima **OK**.
  - b. Selecione [Ligar] (ou [Desligar]). Prima **OK**.
9. Prima **Cor Iniciar**.

## DCP-J772DW/DCP-J774DW/MFC-J890DW/MFC-J895DW

1. Abra a tampa da ranhura do suporte de dados.
2. Coloque o cartão de memória ou a unidade de memória flash USB na ranhura correta.
3. Prima [Foto] > [Selecionar Ficheiros].
4. Prima ◀ ou ▶ para visualizar cada fotografia. Quando aparecer a fotografia que pretende, prima-a e, em seguida, prima [OK].
5. Prima [OK].
6. Prima [Def. Impres.] > [Recortar].
7. Prima [Ligar] (ou [Desligar]).
8. Quando terminar, prima  ou [OK].
9. Prima [Iniciar].



## Informações relacionadas

- [Imprimir fotografias a partir de multimédia no equipamento Brother](#)

### **Tópicos relacionados:**

- [Outros problemas](#)



## Imprimir fotografias sem margens a partir de multimédia

**Modelos Relacionados:** DCP-J572DW/DCP-J772DW/DCP-J774DW/MFC-J890DW/MFC-J895DW

Esta função expande a área de impressão até aos limites do papel. A impressão será mais lenta.

>> [DCP-J572DW](#)

>> [DCP-J772DW/DCP-J774DW/MFC-J890DW/MFC-J895DW](#)

### DCP-J572DW

1. Abra a tampa da ranhura do suporte de dados.
2. Coloque o suporte de dados na ranhura.
3. Prima ▲ ou ▼ para selecionar [Impressão JPEG]. Prima **OK**.
4. Prima ▲ ou ▼ para selecionar [Selecionar Ficheiros]. Prima **OK**.
5. Prima ◀ ou ▶ para visualizar a fotografia que pretende imprimir.
6. Prima + ou - no painel de controlo repetidamente para introduzir o número de cópias pretendido.
7. Prima **OK**.
8. Prima ▲ ou ▼ para selecionar o seguinte:
  - a. Escolha [Sem bordas]. Prima **OK**.
  - b. Selecione [Ligar] (ou [Desligar]). Prima **OK**.
9. Prima **Cor Iniciar**.

### DCP-J772DW/DCP-J774DW/MFC-J890DW/MFC-J895DW

1. Abra a tampa da ranhura do suporte de dados.
2. Coloque o cartão de memória ou a unidade de memória flash USB na ranhura correta.
3. Prima [Foto] > [Selecionar Ficheiros].
4. Prima ◀ ou ▶ para visualizar cada fotografia. Quando aparecer a fotografia que pretende, prima-a e, em seguida, prima [OK].
5. Prima [OK].
6. Prima [Def. Impres.] > [Sem bordas].
7. Prima [Ligar] (ou [Desligar]).
8. Quando terminar, prima  ou [OK].
9. Prima [Iniciar].



### Informações relacionadas

- [Imprimir fotografias a partir de multimédia no equipamento Brother](#)

#### Tópicos relacionados:

- [Outros problemas](#)

## Imprimir a data dos dados da fotografia

**Modelos Relacionados:** DCP-J572DW/DCP-J772DW/DCP-J774DW/MFC-J890DW/MFC-J895DW

Imprima a data se esta já constar dos dados da fotografia. A data será impressa no canto inferior direito. Para utilizar esta definição, a fotografia tem de incluir a data.

>> [DCP-J572DW](#)

>> [DCP-J772DW/DCP-J774DW/MFC-J890DW/MFC-J895DW](#)

### DCP-J572DW

1. Abra a tampa da ranhura do suporte de dados.
2. Coloque o suporte de dados na ranhura.
3. Prima ▲ ou ▼ para selecionar [Impressão JPEG]. Prima **OK**.
4. Prima ▲ ou ▼ para selecionar [Selecionar Ficheiros]. Prima **OK**.
5. Prima ◀ ou ▶ para visualizar a fotografia que pretende imprimir.
6. Prima + ou - no painel de controlo repetidamente para introduzir o número de cópias pretendido.
7. Prima **OK**.
8. Prima ▲ ou ▼ para selecionar o seguinte:
  - a. Escolha [Imprimir data]. Prima **OK**.
  - b. Selecione [Ligar] (ou [Desligar]). Prima **OK**.
9. Prima **Cor Iniciar**.

### DCP-J772DW/DCP-J774DW/MFC-J890DW/MFC-J895DW

1. Abra a tampa da ranhura do suporte de dados.
2. Coloque o cartão de memória ou a unidade de memória flash USB na ranhura correta.
3. Prima [Foto] > [Selecionar Ficheiros].
4. Prima ◀ ou ▶ para visualizar cada fotografia. Quando aparecer a fotografia que pretende, prima-a e, em seguida, prima [OK].
5. Prima [OK].
6. Prima [Def. Impres.] > [Imprimir data].
7. Prima [Ligar] (ou [Desligar]).
8. Quando terminar, prima  ou [OK].
9. Prima [Iniciar].

### Informações relacionadas

- [Imprimir fotografias a partir de multimédia no equipamento Brother](#)

## Definições de impressão para fotografias

**Modelos Relacionados:** DCP-J572DW/DCP-J772DW/DCP-J774DW/MFC-J890DW/MFC-J895DW

>> [DCP-J572DW](#)

>> [DCP-J772DW/DCP-J774DW/MFC-J890DW/MFC-J895DW](#)

### DCP-J572DW

Opção	Descrição
Qual. impres.	Selecione uma resolução de impressão para o seu tipo de documento. Quando selecionar a opção <b>Papel Jactinta</b> na definição <b>Tipo de Papel</b> , apenas poderá selecionar <b>Fina</b> .
Tipo de Papel	Selecione o tipo de papel.
Tamanho Papel	Selecione o tamanho do papel.
Esquema Impr.	Selecione o esquema de impressão.
Brilho	Ajuste o brilho.
Contraste	Ajuste o contraste. O aumento do contraste torna a imagem mais nítida e viva.
Recortar	Recorte a imagem à volta da margem para ficar do tamanho do papel ou da impressão. Desative esta função quando pretender imprimir imagens inteiras ou para evitar recortes indesejados.
Sem bordas	Alargue a área de impressão para a ajustar às margens do papel.
Imprimir data	Imprima a data na fotografia.
Nova Predefin.	Guarde as definições de impressão que utiliza com mais frequência, especificando-as como predefinições.
Defin. Fábrica	Reponha todas as predefinições de fábrica para quaisquer definições de impressão que alterou.

### DCP-J772DW/DCP-J774DW/MFC-J890DW/MFC-J895DW

Prima a opção [Defs. Impres.] para visualizar as definições indicadas na tabela.

Opção	Descrição
Qual. impres.	Selecione uma resolução de impressão para o seu tipo de documento. Quando selecionar a opção <b>Papel Jactinta</b> na definição <b>Tipo de Papel</b> , apenas poderá selecionar <b>Fina</b> .
Tipo de Papel	Selecione o tipo de papel.
Tamanho Papel	Selecione o tamanho do papel.
Esquema Impr.	Selecione o esquema de impressão.
Brilho	Ajuste o brilho.
Contraste	Ajuste o contraste. O aumento do contraste torna a imagem mais nítida e viva.
Recortar	Recorte a imagem à volta da margem para ficar do tamanho do papel ou da impressão. Desative esta função quando pretender imprimir imagens inteiras ou para evitar recortes indesejados.

---

Opção	Descrição
Sem bordas	Alargue a área de impressão para a ajustar às margens do papel.
Imprimir data	Imprima a data na fotografia.
Nova Predefin.	Guarde as definições de impressão que utiliza com mais frequência, especificando-as como predefinições.
Defin. Fábrica	Reponha todas as predefinições de fábrica para quaisquer definições de impressão que alterou.



### Informações relacionadas

- [Imprimir fotografias a partir de multimédia no equipamento Brother](#)

#### Tópicos relacionados:

- [Pré-visualizar e imprimir fotografias a partir de multimédia](#)
  - [Imprimir fotografias pelo número da imagem](#)
-

## Copiar fotografias do suporte de dados para um computador

**Modelos Relacionados:** DCP-J572DW/DCP-J772DW/DCP-J774DW/MFC-J890DW/MFC-J895DW

Se pretender copiar fotografias guardadas num cartão de memória ou numa unidade flash USB para uma pasta do computador, siga os passos para o seu tipo de ligação e sistema operativo.

- [Antes de copiar fotografias](#)
- [Copiar fotografias de um suporte de dados através de uma ligação local](#)

## Antes de copiar fotografias

**Modelos Relacionados:** DCP-J572DW/DCP-J772DW/DCP-J774DW/MFC-J890DW/MFC-J895DW

### IMPORTANTE

NÃO inicie o computador com um cartão de memória ou uma unidade flash USB instalados na unidade de suporte de dados do equipamento. Pode perder os dados ou danificar o suporte.



- O equipamento lerá apenas o suporte que foi colocado em primeiro lugar.
- Enquanto o equipamento estiver a imprimir fotografias a partir do suporte, o computador não consegue aceder à impressão de fotografias para qualquer outra operação.



### Informações relacionadas

- [Copiar fotografias do suporte de dados para um computador](#)

## Copiar fotografias de um suporte de dados através de uma ligação local

**Modelos Relacionados:** DCP-J572DW/DCP-J772DW/DCP-J774DW/MFC-J890DW/MFC-J895DW

Pode copiar fotografias do suporte de dados para o computador quando este estiver ligado localmente (via USB) ao seu equipamento.

1. Abra a tampa da ranhura do suporte de dados do equipamento.
2. Insira um cartão de memória ou uma unidade de memória flash USB no equipamento.
3. Efetue uma das seguintes ações:
  - (Windows)  
No Explorador do Windows, clique duas vezes no ícone **Disco Amovível**.
  - (Mac)  
Clique duas vezes no ícone do disco amovível.



Se criar um nome para a etiqueta de volume do suporte, aparece esse nome.

Os ficheiros e pastas do suporte aparecem no ecrã do computador.

4. Pode editar um ficheiro e guardá-lo numa outra unidade do computador.
5. Feche todas as aplicações que estejam a utilizar dados guardados no suporte.
6. Efetue uma das seguintes ações:
  - (Windows)  
No Explorador do Windows, clique com o botão direito do rato no ícone do disco amovível e selecione **Ejectar**.
  - (Mac)  
Arraste o ícone do disco amovível para o ícone **Lixo**.
7. Aguarde que o equipamento Brother deixe de aceder ao suporte antes de o retirar.

### IMPORTANTE

NÃO retire o suporte enquanto o equipamento Brother estiver a aceder ao suporte. Caso contrário, o suporte ou os dados guardados no suporte podem ficar danificados.

Se retirar o suporte enquanto o equipamento Brother estiver a aceder ao suporte, terá de reiniciar o seu computador antes de inserir o mesmo suporte no equipamento. Se não reiniciar o computador, os dados no suporte podem ser destruídos.



### Informações relacionadas

- [Copiar fotografias do suporte de dados para um computador](#)

## Imprimir fotografias a partir do ControlCenter4 (Windows)

Pode imprimir e editar fotografias utilizando várias funções do ControlCenter.

1. Certifique-se de que colocou o papel correto na gaveta do papel.

### IMPORTANTE

- Recomendamos que utilize a gaveta do papel fotográfico situada na parte superior da tampa da gaveta de saída para imprimir em papel Foto (10 x 15 cm) e Foto L (9 x 13 cm). (Disponível apenas em alguns modelos)
- Para obter melhores resultados, utilize papel da Brother.
- Se imprimir em papel fotográfico da Brother, coloque uma folha adicional do mesmo papel fotográfico na gaveta do papel.

2. Clique no ícone  (**ControlCenter4**) no tabuleiro de tarefas e clique em **Abrir**.

3. Efetue uma das seguintes ação:

- Se estiver a utilizar o **Modo Avançado**, clique no separador **Fotografia** e clique no botão **Impressão Fotográfica**.
- Se estiver a utilizar o **Modo Inicial**, clique no separador **Fotografia**.



4. Selecione a pasta que contém a imagem que pretende imprimir.

Opção	Descrição
<b>Minha Pasta CC4</b>	O botão Minha Pasta CC4 permite abrir a pasta do ControlCenter4 que se encontra na pasta My Pictures (As minhas imagens) do computador.
<b>Ambiente de trabalho</b>	O botão Ambiente de trabalho permite abrir a estrutura em árvore de pastas a partir do seu ambiente de trabalho para seleccionar as imagens que pretende imprimir.



5. Selecione as imagens que pretende imprimir selecionando a caixa de verificação por baixo da miniatura no visualizador de imagens.

Opção	Descrição
<b>Selecionar todas</b>	Permite selecionar todas as miniaturas da vista atual.
<b>Anular todas</b>	Permite anular a seleção de todas as miniaturas da vista atual.

6. Especifique o número de cópias que pretende imprimir (1-99) clicando em .
7. Para recortar a fotografia antes de imprimir, clique em **Editar**.
8. Clique em **Imprimir**.  
Aparece a janela das definições de impressão.
9. Configure as definições das opções **Formato do papel**, **Tipo de suporte** e **Esquema**.

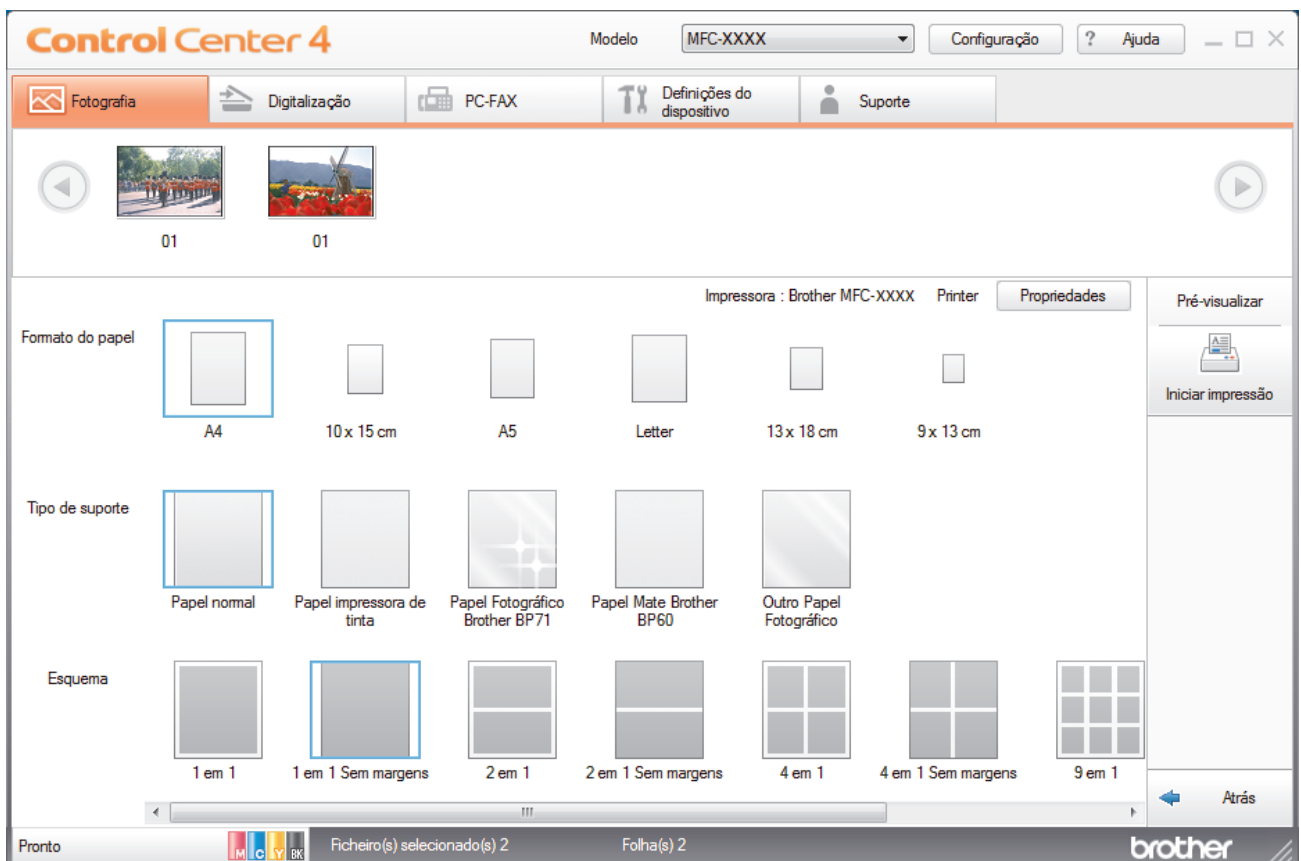

10. Clique no botão **Propriedades** para configurar as opções **Qualidade de impressão**, **Cor / Escala de cinzentos** e **Modo de cor**, se necessário. Para imprimir o carimbo de data/hora no canto inferior direito da imagem, selecione a caixa de verificação **Imprimir data**.
11. Para alterar outras definições da impressora, clique no botão **Opções de Impressão....** (Apenas no Modo Avançado)
12. Clique em **OK**.
13. Clique no botão **Pré-visualizar** para ver a imagem no ecrã antes de imprimir.
14. Clique no botão **Iniciar impressão**.

## Informações relacionadas

- [PhotoCapture Center](#)
  - [Editar fotografias utilizando o ControlCenter4 \(Windows\)](#)

## Editar fotografias utilizando o ControlCenter4 (Windows)

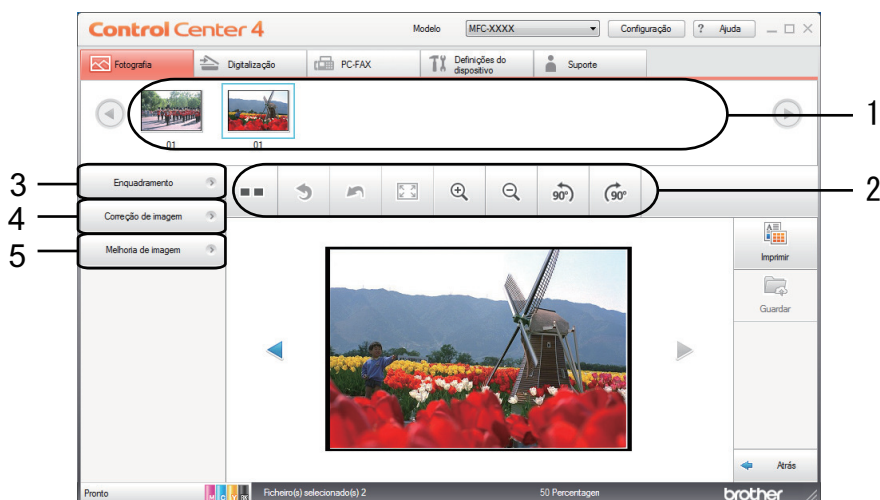

1. Esta zona mostra as imagens que estão seleccionadas e o número de cópias que serão impressas de cada imagem.
2. Estes botões permitem-lhe controlar a forma como visualiza a imagem seleccionada.

Botões	Descrição
(Comparar)	Compare a imagem editada com o original.
(Anular)	Cancele a última edição aplicada à imagem seleccionada.
(Reiniciar)	Cancele todas as edições aplicadas à imagem seleccionada. A imagem editada regressa ao seu estado original.
(Ajustar à janela)	Defina o nível de ampliação/redução, para que a imagem se adapte à janela.
(Aproximar/Afastar)	Amplia ou reduz a imagem seleccionada.
(Rodar para a esquerda/Rodar para a direita)	Rode a imagem 90 graus, no sentido horário ou no sentido anti-horário.
(Anterior/Seguinte)	Apresenta a imagem anterior ou seguinte.

### 3. Enquadramento

Esta função permite eliminar áreas indesejadas das fotografias.

### 4. Correção de imagem

#### Correção automática

Selecione esta opção para aplicar uma série de correções automáticas que podem melhorar uma imagem.

#### Remoção de olhos vermelhos

Selecione esta opção para corrigir os olhos vermelhos das fotografias, que resultam por vezes do flash de uma máquina fotográfica.

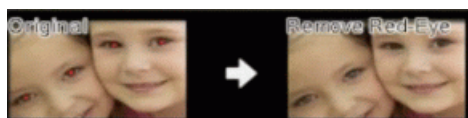

#### Monocromático

Selecione esta opção para remover a informação de cor da imagem.

---

**Sépia**

Selecione esta opção para remover a informação de cor da imagem e adicionar um tom sépia.

**5. Melhoria de imagem****Cena de natureza**

Selecione esta opção para realçar as cores naturais, como o verde e o azul.

**Cena noturna**

Selecione esta opção para otimizar os ajustes da imagem para uma fotografia em ambiente noturno.

**Luz suave**

Selecione esta opção para suavizar os contornos brilhantes.

**Informações relacionadas**

- [Imprimir fotografias a partir do ControlCenter4 \(Windows\)](#)
-

## Rede

- [Funções básicas de rede suportadas](#)
- [Software de gestão de rede e utilitários](#)
- [Métodos adicionais de configuração do equipamento Brother para uma rede sem fios](#)
- [Funções avançadas de rede](#)
- [Informações técnicas para utilizadores avançados](#)

## Funções básicas de rede suportadas

O servidor de impressão suporta várias funções, dependendo do sistema operativo. Utilize esta tabela para ver quais são as funções e as ligações de rede que são suportadas por cada sistema operativo.

Sistemas Operativos	Windows 7 Windows 8 Windows 10	Windows Server 2008/2012/2012 R2/2016	macOS
Impressão	Sim	Sim	Sim
Digitalização	Sim		Sim
Envio PC-Fax (Disponível apenas em alguns modelos) <sup>1</sup>	Sim		Sim
Receção PC-Fax (Disponível apenas em alguns modelos) <sup>1</sup>	Sim		
BRAdmin Light <sup>2</sup> O	Sim	Sim	
BRAdmin Professional <sup>3</sup> O	Sim	Sim	
Configuração Remota (Disponível apenas em alguns modelos) <sup>1</sup>	Sim		
Status Monitor	Sim		Sim
Assistente de instalação do controlador	Sim	Sim	



### Informações relacionadas

- [Rede](#)

<sup>1</sup> Não disponível nos modelos DCP.

<sup>2</sup> BRAdmin Light está disponível para transferência na página do seu modelo em [support.brother.com](http://support.brother.com).

<sup>3</sup> BRAdmin Professional está disponível para transferência na página do seu modelo em [support.brother.com](http://support.brother.com).

## Software de gestão de rede e utilitários

Configure e altere as definições de rede do equipamento Brother recorrendo a um utilitário de gestão.

- [Conhecer o software de gestão de rede e os utilitários](#)
- [Alterar definições do equipamento a partir do computador](#)

## Conhecer o software de gestão de rede e os utilitários

### BRAdmin Light (Windows)

O BRAdmin Light é um utilitário para a configuração inicial de equipamentos Brother ligados em rede. Este utilitário consegue procurar produtos Brother na sua rede, ver o estado e configurar as definições de rede básicas, como o endereço IP.

Visite a página **Transferências** do seu modelo no Brother Solutions Center em [support.brother.com](http://support.brother.com) para descarregar o BRAdmin Light.



- Se utilizar a firewall do Windows ou a função de firewall de alguma aplicação anti-spyware ou antivírus, desative-a temporariamente. Quando tiver a certeza de que pode imprimir, configure as definições do software ao seguir as instruções.

### BRAdmin Professional (Windows)

O BRAdmin Professional é um utilitário para uma gestão mais avançada dos dispositivos Brother ligados via rede. Este utilitário consegue procurar produtos Brother na sua rede e visualizar o estado do equipamento a partir de um ecrã de fácil leitura, idêntico ao do Explorador do Windows, que muda de cor para identificar o estado de cada equipamento. Pode configurar as definições de rede e de equipamentos, assim como atualizar o firmware do equipamento, a partir de um computador com Windows na sua rede local (LAN). O BRAdmin Professional pode também registar a atividade de equipamentos Brother que estão na rede e exportar os dados do registo.



- Visite a página **Transferências** do seu modelo no Brother Solutions Center em [support.brother.com](http://support.brother.com) para descarregar a versão mais recente do utilitário BRAdmin Professional da Brother.
- Nome do nó: o nome do nó aparece na janela atual do BRAdmin Professional. O nome do nó predefinido é "BRNxxxxxxxxxxxx" para uma rede com fios ou "BRWxxxxxxxxxxxx" para uma rede sem fios (em que "xxxxxxxxxxxx" corresponde ao endereço MAC/Ethernet do seu equipamento).
- Se utilizar a firewall do Windows ou a função de firewall de alguma aplicação anti-spyware ou antivírus, desative-a temporariamente. Quando tiver a certeza de que pode imprimir, configure as definições do software ao seguir as instruções.

### Configuração remota (Windows e Mac) (MFC-J491DW/MFC-J497DW/MFC-J890DW/MFC-J895DW)

O programa de configuração remota permite-lhe configurar várias definições do equipamento e da rede a partir de uma aplicação do Windows ou Mac. Quando iniciar esta aplicação, as definições do equipamento serão automaticamente transferidas para o computador e apresentadas no respetivo ecrã. Se alterar as definições, pode transferi-las diretamente para o equipamento.



#### Windows

Este utilitário pode ser usado numa ligação USB ou de rede.

#### Mac

- Visite a página **Transferências** do seu modelo no Brother Solutions Center em [support.brother.com](http://support.brother.com) para descarregar a Configuração Remota.
- Este utilitário pode ser usado numa ligação USB.



#### Informações relacionadas

- [Software de gestão de rede e utilitários](#)

## Métodos adicionais de configuração do equipamento Brother para uma rede sem fios

Para ligar o equipamento à sua rede sem fios, recomendamos que utilize o disco de instalação da Brother.

- [Antes de configurar o seu equipamento Brother para uma rede sem fios](#)
- [Configurar o equipamento para uma rede sem fios utilizando o método Premir um Botão do Wi-Fi Protected Setup™ \(WPS\)](#)
- [Configurar o equipamento para uma rede sem fios utilizando o método PIN do Wi-Fi Protected Setup™ \(WPS\)](#)
- [Configurar o equipamento para uma rede sem fios quando o SSID não é difundido](#)
- [Utilizar Wi-Fi Direct®](#)



## Antes de configurar o seu equipamento Brother para uma rede sem fios

Antes de tentar configurar uma rede sem fios, confirme o seguinte:

- Para obter os melhores resultados em impressões normais do dia-a-dia, coloque o equipamento Brother o mais perto possível do router/ponto de acesso de rede local sem fios, com o mínimo de obstáculos entre eles. Se existirem objetos grandes ou paredes entre os dois equipamentos e interferências de outros equipamentos eletrónicos, a velocidade de transferência dos dados dos seus documentos pode ser afetada. Devido a estes fatores, a ligação sem fios pode não ser o melhor método de ligação para todos os tipos de documentos e aplicações. Se pretender imprimir ficheiros grandes, como documentos com várias páginas de texto e gráficos grandes, talvez seja preferível selecionar uma ligação Ethernet com fios para uma transferência de dados mais rápida (apenas nos modelos suportados) ou uma ligação USB para atingir a maior velocidade de comunicação.
- Embora o equipamento Brother possa ser utilizado tanto numa rede com fios como numa rede sem fios (apenas os modelos compatíveis), apenas pode ser utilizado um método de ligação de cada vez. Contudo, é possível utilizar em simultâneo uma ligação de rede sem fios e Wi-Fi Direct ou uma ligação de rede com fios (apenas os modelos compatíveis) e Wi-Fi Direct.



Se não conhecer as informações de segurança (por exemplo, o nome de rede [SSID] e a chave de rede), consulte o fabricante do router, o administrador do sistema ou o fornecedor do acesso à Internet.



### Informações relacionadas

- [Métodos adicionais de configuração do equipamento Brother para uma rede sem fios](#)

## Configurar o equipamento para uma rede sem fios utilizando o método Premir um Botão do Wi-Fi Protected Setup™ (WPS)

Se o seu ponto de acesso/router sem fios suportar WPS (configuração por botão), pode utilizar o WPS com o menu do painel de controlo do seu equipamento para configurar as suas definições de rede sem fios.



Os routers ou pontos de acesso que suportam WPS estão assinalados com este símbolo:



>> DCP-J572DW/MFC-J491DW/MFC-J497DW  
>> DCP-J772DW/DCP-J774DW/MFC-J890DW/MFC-J895DW

### DCP-J572DW/MFC-J491DW/MFC-J497DW

1. Prima **Config.**.
2. Prima ▲ ou ▼ para seleccionar o seguinte:
  - a. Escolha [Rede]. Prima **OK**.
  - b. Escolha [WLAN]. Prima **OK**.
  - c. Escolha [WPS]. Prima **OK**.
3. Quando aparecer [Ativar WLAN?], prima ►.  
O assistente de instalação sem fios é iniciado. Para cancelar, prima ◀.
4. Quando o LCD indicar que deve iniciar o WPS, prima o botão do WPS no ponto de acesso/router sem fios. Em seguida, prima ► no seu equipamento. O equipamento tenta automaticamente ligar-se à sua rede sem fios.

Se o equipamento sem fios for ligado com êxito, o visor LCD mostra a indicação [Ligada].

Concluiu a configuração da rede sem fios. Para instalar o **Pacote completo de software e controladores** necessário para colocar o equipamento em funcionamento, insira o disco de instalação da Brother no seu computador ou visite a página **Transferências** do seu modelo no Brother Solutions Center em [support.brother.com](http://support.brother.com).

### DCP-J772DW/DCP-J774DW/MFC-J890DW/MFC-J895DW

1. Prima  [Definiç.] > [Defin. todas] > [Rede] > [WLAN] > [WPS].
2. Quando aparecer [Ativar WLAN?], prima [Sim].  
O assistente de instalação sem fios é iniciado. Para cancelar, prima [Não].
3. Quando o ecrã tátil indicar que deve iniciar o WPS, prima o botão do WPS no ponto de acesso/router sem fios. Em seguida, prima [OK] no seu equipamento. O equipamento tenta automaticamente ligar-se à sua rede sem fios.

Se o equipamento sem fios for ligado com sucesso, o visor LCD mostra a indicação [Ligada].

Concluiu a configuração da rede sem fios. Para instalar o **Pacote completo de software e controladores** necessário para colocar o equipamento em funcionamento, insira o disco de instalação da Brother no seu

---

computador ou visite a página **Transferências** do seu modelo no Brother Solutions Center em [support.brother.com](http://support.brother.com).



### **Informações relacionadas**

- Métodos adicionais de configuração do equipamento Brother para uma rede sem fios
-

## Configurar o equipamento para uma rede sem fios utilizando o método PIN do Wi-Fi Protected Setup™ (WPS)

Se o router/ponto de acesso de rede local sem fios suportar WPS, pode utilizar o método PIN (Personal Identification Number, número de identificação pessoal) para configurar as definições de rede sem fios.

O método PIN é um dos métodos de ligação desenvolvidos pela Wi-Fi Alliance®. Ao introduzir um PIN criado por um inscrito (o seu equipamento) no agente de registo (um equipamento que gere a rede local sem fios), pode configurar a rede sem fios e as definições de segurança. Para mais informações sobre como aceder ao modo WPS, consulte as instruções fornecidas com o router/ponto de acesso sem fios.

### Tipo A

Ligação quando o router/ponto de acesso de rede local sem fios (1) atua como o agente de registo.

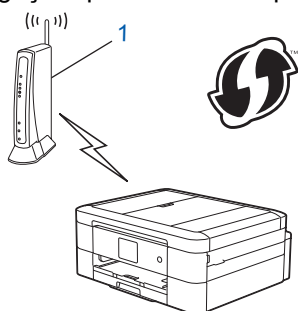

### Tipo B

Ligação quando outro equipamento (2), como um computador, é utilizado como o agente de registo.

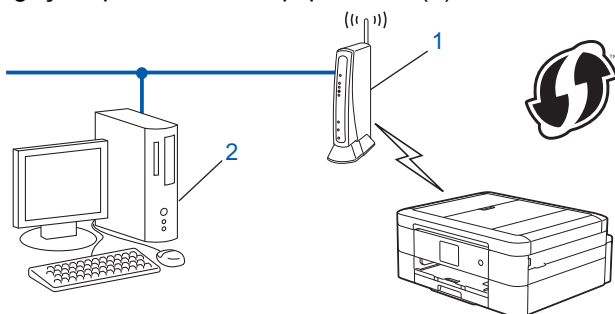

Os routers ou pontos de acesso que suportam WPS estão assinalados com este símbolo:



>> [DCP-J572DW/MFC-J491DW/MFC-J497DW](#)  
>> [DCP-J772DW/DCP-J774DW/MFC-J890DW/MFC-J895DW](#)

### DCP-J572DW/MFC-J491DW/MFC-J497DW

1. Prima **Config.**
2. Prima **▲** ou **▼** para seleccionar o seguinte:
  - a. Escolha [Rede]. Prima **OK**.
  - b. Escolha [WLAN]. Prima **OK**.
  - c. Escolha [WPS c/ cód PIN]. Prima **OK**.

3. Quando aparecer [Ativar WLAN?], prima ►.  
O assistente de instalação sem fios é iniciado. Para cancelar, prima ◀.
4. O LCD apresenta um PIN de oito dígitos e o equipamento começa a procurar um router/ponto de acesso de rede local sem fios.
5. Utilizando um computador ligado à rede, introduza o endereço IP do equipamento que está a utilizar como Agente de Registo na barra de endereços do seu browser. (Por exemplo: http://192.168.1.2)
6. Avance para a página de definições WPS, introduza o PIN e siga as instruções que aparecem no ecrã.



- Normalmente, o Registrar é o router/ponto de acesso de rede local sem fios.
- A página de definições varia consoante a marca do router/ponto de acesso de LAN sem fios. Para mais informações, consulte as instruções fornecidas com o seu router/ponto de acesso de LAN sem fios.

**Se estiver a utilizar um computador com Windows 7, Windows 8 ou Windows 10 como Agente de Registo, execute os passos seguintes:**

7. Efetue uma das seguintes ações:

- Windows 7

Clique em  (Iniciar) > **Dispositivos e Impressoras** > **Adicionar um dispositivo**.

- Windows 8

Desloque o rato para o canto inferior direito do seu ambiente de trabalho. Quando aparecer a barra de menus, clique em **Definições** > **Painel de Controlo** > **Hardware e Som** > **Dispositivos e Impressoras** > **Adicionar um dispositivo**.

- Windows 10

Clique em  > **Sistema Windows** > **Painel de Controlo**. No grupo **Hardware e Som**, clique em **Adicionar um dispositivo**.



- Para utilizar um computador com Windows 7, Windows 8 ou Windows 10 como Agente de Registo, tem de registá-lo antecipadamente na rede. Para mais informações, consulte as instruções fornecidas com o seu router/ponto de acesso de LAN sem fios.
- Se utilizar o Windows 7, Windows 8 ou Windows 10 como agente de registo, pode instalar o controlador da impressora após a configuração sem fios seguindo as instruções apresentadas no ecrã. Para instalar o **Pacote completo de software e controladores** necessário para colocar o equipamento em funcionamento, insira o disco de instalação da Brother no seu computador ou visite a página **Transferências** do seu modelo no Brother Solutions Center em [support.brother.com](http://support.brother.com).

8. Selecione o seu equipamento e clique em **Seguinte**.
9. Introduza o PIN apresentado no LCD do equipamento e clique em **Seguinte**.
10. (Windows 7) Selecione a sua rede e clique em **Seguinte**.
11. Clique em **Fechar**.

## DCP-J772DW/DCP-J774DW/MFC-J890DW/MFC-J895DW

1. Prima  [Definiç.] > [Defin. todas] > [Rede] > [WLAN] > [WPS c/ cód PIN].
2. Quando aparecer [Ativar WLAN?], prima [Sim].  
O assistente de instalação sem fios é iniciado. Para cancelar, prima [Não].
3. O LCD apresenta um PIN de oito dígitos e o equipamento começa a procurar um router/ponto de acesso de rede local sem fios.
4. Utilizando um computador ligado à rede, introduza o endereço IP do equipamento que está a utilizar como Agente de Registo na barra de endereços do seu browser. (Por exemplo: http://192.168.1.2)
5. Avance para a página de definições WPS, introduza o PIN e siga as instruções que aparecem no ecrã.



- Normalmente, o Registrar é o router/ponto de acesso de rede local sem fios.
- A página de definições varia consoante a marca do router/ponto de acesso de LAN sem fios. Para mais informações, consulte as instruções fornecidas com o seu router/ponto de acesso de LAN sem fios.

**Se estiver a utilizar um computador com Windows 7, Windows 8 ou Windows 10 como Agente de Registo, execute os passos seguintes:**

6. Efetue uma das seguintes ação:

- Windows 7

Clique em  (Iniciar) > **Dispositivos e Impressoras** > **Adicionar um dispositivo**.

- Windows 8

Desloque o rato para o canto inferior direito do seu ambiente de trabalho. Quando aparecer a barra de menus, clique em **Definições** > **Painel de Controlo** > **Hardware e Som** > **Dispositivos e Impressoras** > **Adicionar um dispositivo**.

- Windows 10

Clique em  > **Sistema Windows** > **Painel de Controlo**. No grupo **Hardware e Som**, clique em **Adicionar um dispositivo**.



- Para utilizar um computador com Windows 7, Windows 8 ou Windows 10 como Agente de Registo, tem de registá-lo antecipadamente na rede. Para mais informações, consulte as instruções fornecidas com o seu router/ponto de acesso de LAN sem fios.
- Se utilizar o Windows 7, Windows 8 ou Windows 10 como agente de registo, pode instalar o controlador da impressora após a configuração sem fios seguindo as instruções apresentadas no ecrã. Para instalar o **Pacote completo de software e controladores** necessário para colocar o equipamento em funcionamento, insira o disco de instalação da Brother no seu computador ou visite a página **Transferências** do seu modelo no Brother Solutions Center em [support.brother.com](http://support.brother.com).

7. Selecione o seu equipamento e clique em **Seguinte**.

8. Introduza o PIN apresentado no LCD do equipamento e clique em **Seguinte**.

9. (Windows 7) Selecione a sua rede e clique em **Seguinte**.

10. Clique em **Fechar**.



### **Informações relacionadas**

- [Métodos adicionais de configuração do equipamento Brother para uma rede sem fios](#)

## Configurar o equipamento para uma rede sem fios quando o SSID não é difundido

>> [DCP-J572DW/MFC-J491DW/MFC-J497DW](#)  
>> [DCP-J772DW/DCP-J774DW/MFC-J890DW/MFC-J895DW](#)

### DCP-J572DW/MFC-J491DW/MFC-J497DW

Antes de configurar o equipamento, recomendamos que tome nota das definições da sua rede sem fios. Necessita destas informações para continuar com a configuração.

1. Verifique e anote as definições atuais de rede sem fios.

Nome da rede (SSID)			
Modo de comunicação	Authentication Method (Método de autenticação)	Modo de encriptação	Chave de rede
Infraestrutura	Sistema aberto	NENHUM	-
		WEP	
	Chave partilhada	WEP	
	WPA/WPA2-PSK	AES	
		TKIP	

Por exemplo:

Nome da rede (SSID)			
MINHA			
Modo de comunicação	Authentication Method (Método de autenticação)	Modo de encriptação	Chave de rede
Infraestrutura	WPA2-PSK	AES	12345678



Se o router utilizar a encriptação WEP, introduza a chave utilizada como a primeira chave WEP. O equipamento Brother apenas suporta a utilização da primeira chave WEP.

2. Prima **Config.**
3. Prima **▲** ou **▼** para seleccionar o seguinte:
  - a. Escolha [Rede]. Prima **OK**.
  - b. Escolha [WLAN]. Prima **OK**.
  - c. Selecione [Assis.Configur]e, em seguida, prima **OK**.
4. Quando aparecer [Ativar WLAN?], prima **►**.

O assistente de instalação sem fios é iniciado. Para cancelar, prima **◀**.
5. O equipamento procurará a rede e apresentará uma lista de SSIDs disponíveis. Prima **▲** ou **▼** para seleccionar a opção [<Novo SSID>] e prima **OK**.
6. Introduza o nome SSID e prima **OK**.



Mais informações em como inserir texto >>> [Anexo](#)

7. Selecione [Infra-estrutura]e, em seguida, prima **OK**.
8. Selecione o método de autenticação e, em seguida, prima **OK**.

9. Efetue uma das seguintes ação:

- Se tiver selecionado a opção [Sistema aberto], prima ▲ ou ▼ para selecionar o tipo de encriptação [Nenhuma] ou [WEP] e prima **OK**.  
Se tiver selecionado a opção [WEP] para o tipo de encriptação, introduza a chave WEP e prima **OK**.
- Se tiver selecionado a opção [Chave Partilh.], introduza a chave WEP e prima **OK**.
- Se tiver selecionado a opção [WPA/WPA2-PSK], prima ▲ ou ▼ para selecionar o tipo de encriptação [TKIP+AES] ou [AES] e, em seguida, prima **OK**.  
Introduza a chave WPA e prima **OK**.



- Mais informações em como inserir texto >> Anexo
- O equipamento Brother suporta apenas a utilização da primeira chave WEP.

10. O equipamento tenta estabelecer ligação com o dispositivo sem fios selecionado.

Se o equipamento sem fios for ligado com êxito, o visor LCD mostra a indicação [Ligada].

Concluiu a configuração da rede sem fios. Para instalar o **Pacote completo de software e controladores** necessário para colocar o equipamento em funcionamento, insira o disco de instalação da Brother no seu computador ou visite a página **Transferências** do seu modelo no Brother Solutions Center em [support.brother.com](http://support.brother.com).

## DCP-J772DW/DCP-J774DW/MFC-J890DW/MFC-J895DW

Antes de configurar o equipamento, recomendamos que tome nota das definições da sua rede sem fios. Necessita destas informações para continuar com a configuração.

1. Verifique e anote as definições atuais de rede sem fios.

Nome da rede (SSID)			
Modo de comunicação	Authentication Method (Método de autenticação)	Modo de encriptação	Chave de rede
Infraestrutura	Sistema aberto	NENHUM	-
		WEP	
	Chave partilhada	WEP	
		WPA/WPA2-PSK	AES
		TKIP	

Por exemplo:

Nome da rede (SSID)			
MINHA			
Modo de comunicação	Authentication Method (Método de autenticação)	Modo de encriptação	Chave de rede
Infraestrutura	WPA2-PSK	AES	12345678



Se o router utilizar a encriptação WEP, introduza a chave utilizada como a primeira chave WEP. O equipamento Brother apenas suporta a utilização da primeira chave WEP.

2. Prima  [Definiç.] > [Defin. todas] > [Rede] > [WLAN] > [Assis.Configur].
3. Quando aparecer [Ativar WLAN?], prima [Sim].  
O assistente de instalação sem fios é iniciado. Para cancelar, prima [Não].



4. O equipamento procura a rede e apresenta uma lista de SSID disponíveis. Prima ▲ ou ▼ para ver a opção [<Novo SSID>] e, em seguida, prima nela.
5. Prima [OK].
6. Introduza o nome SSID e prima [OK].



---

Mais informações em como inserir texto >> *Anexo*

---

7. Prima [Infra-estrutura].
8. Selecione o método de autenticação e prima-o.
9. Efetue uma das seguintes ação:
  - Se tiver selecionado a opção [Sistema aberto], prima [Nenhuma] ou [WEP].  
Se tiver selecionado a opção [WEP] para o tipo de encriptação, introduza a chave WEP e prima [OK].
  - Se tiver selecionado a opção [Chave Partilhada], introduza a chave WEP e prima [OK].
  - Se tiver selecionado a opção [WPA/WPA2-PSK], prima [TKIP+AES] ou [AES].  
Introduza a chave WPA e prima [OK].



- 
- Mais informações em como inserir texto >> *Anexo*.
  - O equipamento Brother suporta apenas a utilização da primeira chave WEP.
- 

10. O equipamento tenta estabelecer ligação com o dispositivo sem fios selecionado.

Se o equipamento sem fios for ligado com sucesso, o visor LCD mostra a indicação [Ligada].

Concluiu a configuração da rede sem fios. Para instalar o **Pacote completo de software e controladores** necessário para colocar o equipamento em funcionamento, insira o disco de instalação da Brother no seu computador ou visite a página **Transferências** do seu modelo no Brother Solutions Center em [support.brother.com](http://support.brother.com).



### Informações relacionadas

- [Métodos adicionais de configuração do equipamento Brother para uma rede sem fios](#)

#### Tópicos relacionados:

- [Não consigo concluir a configuração da rede sem fios](#)
-

## Utilizar Wi-Fi Direct®

- [Imprimir ou digitalizar a partir de um dispositivo móvel utilizando Wi-Fi Direct](#)
- [Configurar a rede Wi-Fi Direct](#)
- [Não consigo concluir a configuração da rede sem fios](#)

## Imprimir ou digitalizar a partir de um dispositivo móvel utilizando Wi-Fi Direct

Wi-Fi Direct é um dos métodos para configurar a rede sem fios desenvolvidos pela Wi-Fi Alliance®. Permite-lhe configurar uma rede sem fios segura entre equipamento Brother e um dispositivo móvel, como um dispositivo Android™, um dispositivo Windows, iPhone, iPod touch ou iPad, sem utilizar um ponto de acesso. O Wi-Fi Direct suporta a configuração de redes sem fios utilizando um botão ou o Método de PIN do Wi-Fi Protected Setup™ (WPS). Também pode configurar uma rede sem fios definindo manualmente um SSID e uma palavra-passe. A função Wi-Fi Direct do seu equipamento Brother suporta a opção de segurança WPA2™ com encriptação AES.

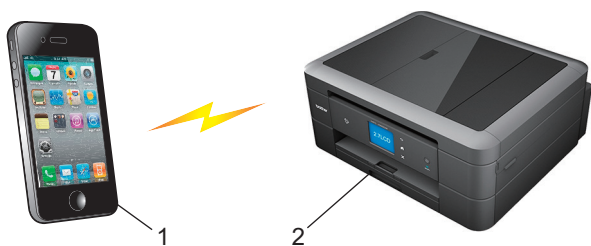

1. Dispositivo móvel
2. O equipamento Brother



- Embora o equipamento Brother possa ser utilizado tanto numa rede com fios (apenas modelos suportados) como numa rede sem fios, apenas pode ser utilizado um método de ligação de cada vez. Contudo, é possível utilizar em simultâneo uma ligação de rede sem fios e Wi-Fi Direct ou uma ligação de rede com fios e Wi-Fi Direct.
- O equipamento com Wi-Fi Direct pode tornar-se Proprietário do Grupo (P/G). Durante a configuração da rede Wi-Fi Direct, o Proprietário do Grupo (P/G) funciona como um ponto de acesso.



### Informações relacionadas

- [Utilizar Wi-Fi Direct®](#)

## Configurar a rede Wi-Fi Direct

Configure as suas definições de rede Wi-Fi Direct no painel de controlo do equipamento.

- [Apresentação da configuração da rede Wi-Fi Direct](#)
- [Configurar a rede Wi-Fi Direct com o método de botão](#)
- [Configure a sua rede Wi-Fi Direct Network utilizando o método de botão do Wi-Fi Protected Setup™ \(WPS\)](#)
- [Configurar a rede Wi-Fi Direct utilizando o Método de PIN](#)
- [Configurar a rede Wi-Fi Direct utilizando o Método de PIN do Wi-Fi Protected Setup™ \(WPS\)](#)
- [Configurar manualmente a rede Wi-Fi Direct](#)

## Apresentação da configuração da rede Wi-Fi Direct

As instruções que se seguem propõem cinco métodos de configuração do equipamento Brother num ambiente de rede sem fios. Selecione o método que prefere para o seu ambiente.

Consulte as características do dispositivo móvel para efetuar a configuração.

1. O dispositivo móvel suporta Wi-Fi Direct?

Opção	Descrição
Sim	Avance para o passo 2
Não	Avance para o passo 3

2. O dispositivo móvel suporta a configuração de um único toque para Wi-Fi Direct?

Opção	Descrição
Sim	►► <i>Informações relacionadas</i> : Configurar a rede Wi-Fi Direct com o método de botão
Não	►► <i>Informações relacionadas</i> : Configurar a rede Wi-Fi Direct utilizando o Método de PIN

3. O dispositivo móvel suporta Wi-Fi Protected Setup™ (WPS)?

Opção	Descrição
Sim	Avance para o passo 4
Não	►► <i>Informações relacionadas</i> : Configurar manualmente a rede Wi-Fi Direct

4. O dispositivo móvel suporta a configuração de um único toque para Wi-Fi Protected Setup™ (WPS)?

Opção	Descrição
Sim	►► <i>Informações relacionadas</i> : Configure a sua rede Wi-Fi Direct Network utilizando o método de botão do Wi-Fi Protected Setup™ (WPS)
Não	►► <i>Informações relacionadas</i> : Configurar a rede Wi-Fi Direct utilizando o Método de PIN do Wi-Fi Protected Setup™ (WPS)

Para utilizar a funcionalidade Brother iPrint&Scan numa rede Wi-Fi Direct configurada pelo método de um único toque utilizando Wi-Fi Direct ou pelo método de PIN utilizando Wi-Fi Direct, o dispositivo que utilizar para configurar Wi-Fi Direct deve ter o Android™ 4.0 ou superior.



### Informações relacionadas

- [Configurar a rede Wi-Fi Direct](#)

#### Tópicos relacionados:

- [Configurar a rede Wi-Fi Direct com o método de botão](#)
- [Configurar a rede Wi-Fi Direct utilizando o Método de PIN](#)
- [Configurar manualmente a rede Wi-Fi Direct](#)
- [Configure a sua rede Wi-Fi Direct Network utilizando o método de botão do Wi-Fi Protected Setup™ \(WPS\)](#)

- 
- Configurar a rede Wi-Fi Direct utilizando o Método de PIN do Wi-Fi Protected Setup™ (WPS)
-

## Configurar a rede Wi-Fi Direct com o método de botão

>> DCP-J572DW/MFC-J491DW/MFC-J497DW

>> DCP-J772DW/DCP-J774DW/MFC-J890DW/MFC-J895DW

### DCP-J572DW/MFC-J491DW/MFC-J497DW

Se o dispositivo móvel suportar Wi-Fi Direct, siga estes passos para configurar uma rede Wi-Fi Direct:



Quando o equipamento recebe o pedido de Wi-Fi Direct do dispositivo móvel, aparece a mensagem [Pedido lig. Wi-Fi Direct recebido.] no LCD. Prima ► para ligar.

1. Prima **Config.**
2. Prima ▲ ou ▼ para selecionar o seguinte:
  - a. Escolha [Rede]. Prima **OK**.
  - b. Escolha [Wi-Fi Direct]. Prima **OK**.
  - c. Escolha [Prima Botão]. Prima **OK**.
3. Ative o método de configuração de PIN para WPS do dispositivo móvel (consulte as instruções do manual do utilizador do dispositivo móvel) quando aparecer [Ative o Wi-Fi Direct noutro dispositivo.]. Prima ► no seu equipamento Brother. Esta ação iniciará a configuração de Wi-Fi Direct.
4. Efetue uma das seguintes ações:
  - Quando o equipamento Brother é o P/G (proprietário do grupo), ligue diretamente o dispositivo móvel ao equipamento.
  - Quando o equipamento Brother não é o P/G, apresenta os nomes de dispositivos disponíveis com que pode configurar uma rede Wi-Fi Direct. Selecione o dispositivo móvel ao qual pretende ligar e prima **OK**. Procure os dispositivos disponíveis selecionando [Redigitalizar].
5. Se o dispositivo móvel for ligado com êxito, o equipamento apresenta [Ligada]. Estará, assim, concluída a configuração da rede Wi-Fi Direct.

### DCP-J772DW/DCP-J774DW/MFC-J890DW/MFC-J895DW

Se o dispositivo móvel suportar Wi-Fi Direct, siga estes passos para configurar uma rede Wi-Fi Direct:



Quando o equipamento recebe o pedido de Wi-Fi Direct do dispositivo móvel, aparece a mensagem [Pedido lig. Wi-Fi Direct recebido. Prima [OK] para ligar.] no LCD. Prima [OK] para efetuar a ligação.

1. Prima  [Definiç.] > [Defin. todas] > [Rede] > [Wi-Fi Direct] > [Prima Botão].
2. Ative o Wi-Fi Direct no seu dispositivo móvel (consulte as instruções no manual do utilizador do seu dispositivo móvel) quando aparecer [Ative o Wi-Fi Direct noutro dispositivo. Depois prima [OK].]. Prima [OK] no seu equipamento Brother.  
Esta ação iniciará a configuração de Wi-Fi Direct.
3. Efetue uma das seguintes ações:
  - Se o seu equipamento Brother for o P/G (Proprietário do Grupo), ligue o seu dispositivo móvel diretamente ao equipamento.
  - Quando o equipamento Brother não é o Proprietário do Grupo (P/G), apresenta os nomes de dispositivos disponíveis com que pode configurar uma rede Wi-Fi Direct. Selecione o dispositivo móvel ao qual pretende ligar. Procure os dispositivos disponíveis novamente premindo [Redigitalizar].

---

Se o dispositivo móvel for ligado com êxito, o equipamento apresenta [Ligada]. Estará, assim, concluída a configuração da rede Wi-Fi Direct.



### **Informações relacionadas**

- [Configurar a rede Wi-Fi Direct](#)

#### **Tópicos relacionados:**

- [Apresentação da configuração da rede Wi-Fi Direct](#)
-



► Página inicial > Rede > Métodos adicionais de configuração do equipamento Brother para uma rede sem fios > Utilizar Wi-Fi Direct® > Configurar a rede Wi-Fi Direct > Configure a sua rede Wi-Fi Direct Network utilizando o método de botão do Wi-Fi Protected Setup™ (WPS)

## Configure a sua rede Wi-Fi Direct Network utilizando o método de botão do Wi-Fi Protected Setup™ (WPS)

>> DCP-J572DW/MFC-J491DW/MFC-J497DW  
>> DCP-J772DW/DCP-J774DW/MFC-J890DW/MFC-J895DW

### DCP-J572DW/MFC-J491DW/MFC-J497DW

Se o dispositivo móvel suportar WPS [PBC; Push Button Configuration (configuração por botão de pressão)], siga estes passos para configurar uma rede Wi-Fi Direct:



Quando o equipamento recebe o pedido de Wi-Fi Direct do dispositivo móvel, aparece a mensagem [Pedido lig. Wi-Fi Direct recebido.] no LCD. Prima ► para ligar.

1. Prima **Config.**
2. Prima ▲ ou ▼ para selecionar o seguinte:
  - a. Escolha [Rede]. Prima **OK**.
  - b. Escolha [Wi-Fi Direct]. Prima **OK**.
  - c. Escolha [Dono do grupo]. Prima **OK**.
  - d. Escolha [Ligar]. Prima **OK**.
  - e. Escolha [Prima Botão]. Prima **OK**.
3. Ative o método de configuração de PIN para WPS do dispositivo móvel (consulte as instruções do manual do utilizador do dispositivo móvel) quando aparecer [Ative o Wi-Fi Direct noutro dispositivo.]. Prima ► no seu equipamento Brother. Esta ação iniciará a configuração de Wi-Fi Direct.
4. Se o dispositivo móvel for ligado com êxito, o equipamento apresenta [Ligada]. Estará, assim, concluída a configuração da rede Wi-Fi Direct.

### DCP-J772DW/DCP-J774DW/MFC-J890DW/MFC-J895DW

Se o dispositivo móvel suportar WPS [PBC; Push Button Configuration (configuração por botão de pressão)], siga estes passos para configurar uma rede Wi-Fi Direct:



Quando o equipamento recebe o pedido de Wi-Fi Direct do dispositivo móvel, aparece a mensagem [Pedido lig. Wi-Fi Direct recebido. Prima [OK] para ligar.] no LCD. Prima [OK] para efetuar a ligação.

1. Prima  [Definiç.] > [Defin. todas] > [Rede] > [Wi-Fi Direct] > [Dono do grupo] > [Ligar].
2. Prima [Prima Botão].
3. Ative o método de configuração de um único toque para WPS do dispositivo móvel (consulte as instruções no manual do utilizador do dispositivo móvel). Quando aparecer [Ative o Wi-Fi Direct noutro dispositivo. Depois prima [OK].] no LCD do equipamento, prima [OK] no equipamento. Esta ação iniciará a configuração de Wi-Fi Direct.

Se o dispositivo móvel for ligado com êxito, o equipamento apresenta [Ligada]. Estará, assim, concluída a configuração da rede Wi-Fi Direct.



### Informações relacionadas

- [Configurar a rede Wi-Fi Direct](#)

---

**Tópicos relacionados:**

- [Apresentação da configuração da rede Wi-Fi Direct](#)
-

## Configurar a rede Wi-Fi Direct utilizando o Método de PIN

>> DCP-J572DW/MFC-J491DW/MFC-J497DW  
>> DCP-J772DW/DCP-J774DW/MFC-J890DW/MFC-J895DW

### DCP-J572DW/MFC-J491DW/MFC-J497DW

Se o dispositivo móvel suportar o método de PIN de Wi-Fi Direct, siga estes passos para configurar uma rede Wi-Fi Direct:



Quando o equipamento recebe o pedido de Wi-Fi Direct do dispositivo móvel, aparece a mensagem [Pedido lig. Wi-Fi Direct recebido.] no LCD. Prima ► para ligar.

1. Prima **Config.**
2. Prima ▲ ou ▼ para selecionar o seguinte:
  - a. Escolha [Rede]. Prima **OK**.
  - b. Escolha [Wi-Fi Direct]. Prima **OK**.
  - c. Escolha [Código PIN]. Prima **OK**.
3. Ative o método de configuração de PIN para WPS do dispositivo móvel (consulte as instruções do manual do utilizador do dispositivo móvel) quando aparecer [Ative o Wi-Fi Direct noutro dispositivo.]. Prima ► no seu equipamento Brother. Esta ação iniciará a configuração de Wi-Fi Direct.
4. Efetue uma das seguintes ações:
  - Quando o equipamento Brother é o P/G (proprietário do grupo), aguarda um pedido de ligação do dispositivo móvel. Se o LCD pedir que introduza um PIN, introduza no equipamento o PIN apresentado no dispositivo móvel. Prima **OK**. Siga as instruções e avance para o passo seguinte. Se o PIN for apresentado no equipamento Brother, introduza o PIN no dispositivo móvel.
  - Quando o equipamento Brother não é o P/G (proprietário do grupo), ele apresenta os nomes de dispositivos disponíveis com que pode configurar uma rede Wi-Fi Direct. Selecione o dispositivo móvel com o qual pretende estabelecer ligação e prima **OK**. Procure os dispositivos disponíveis novamente selecionando [Redigitalizar].  
Quando aparecer [Selec. método PIN], efetue um dos seguintes procedimentos:
    - Prima ► para visualizar o PIN no equipamento e introduza o PIN no dispositivo móvel. Siga as instruções e avance para o passo seguinte.
    - Prima ◀ para introduzir no equipamento um PIN indicado no dispositivo móvel e, em seguida, prima **OK**. Siga as instruções e avance para o passo seguinte.
5. Se o dispositivo móvel for ligado com êxito, o equipamento apresenta [Ligada]. Estará, assim, concluída a configuração da rede Wi-Fi Direct.

### DCP-J772DW/DCP-J774DW/MFC-J890DW/MFC-J895DW

Se o dispositivo móvel suportar o método de PIN de Wi-Fi Direct, siga estes passos para configurar uma rede Wi-Fi Direct:



Quando o equipamento recebe o pedido de Wi-Fi Direct do dispositivo móvel, aparece a mensagem [Pedido lig. Wi-Fi Direct recebido. Prima [OK] para ligar.] no LCD. Prima [OK] para efetuar a ligação.

1. Prima  [Definiç.] > [Defin. todas] > [Rede] > [Wi-Fi Direct] > [Código PIN].
2. Ative o Wi-Fi Direct no seu dispositivo móvel (consulte as instruções no manual do utilizador do seu dispositivo móvel) quando aparecer [Ative o Wi-Fi Direct noutro dispositivo. Depois prima [OK].]. Prima [OK] no seu equipamento Brother.

---

Esta ação iniciará a configuração de Wi-Fi Direct.

3. Efetue uma das seguintes ações:

- Se o seu equipamento Brother for o Proprietário do Grupo (P/G), aguardará por um pedido de ligação do seu dispositivo móvel. Quando aparecer [Código PIN], introduza no equipamento o PIN apresentado no dispositivo móvel. Prima [OK]. Siga as instruções.

Se o PIN for apresentado no equipamento Brother, introduza o PIN no dispositivo móvel.

- Quando o equipamento Brother não é o Proprietário do Grupo (P/G), apresenta os nomes de dispositivos disponíveis com que pode configurar uma rede Wi-Fi Direct. Selecione o dispositivo móvel ao qual pretende ligar. Procure os dispositivos disponíveis novamente premindo [Redigitalizar].

Efetue uma das seguintes ações:

- Prima [Mostrar código PIN] para visualizar o PIN no equipamento e introduza o PIN no dispositivo móvel. Siga as instruções.
- Prima [Entrada código PIN] para introduzir no equipamento um PIN indicado no dispositivo móvel e, em seguida, prima [OK]. Siga as instruções.

Se o dispositivo móvel não apresentar um PIN, prima  no equipamento Brother. Volte ao passo 1 e tente novamente.

Se o dispositivo móvel for ligado com êxito, o equipamento apresenta [Ligada]. Estará, assim, concluída a configuração da rede Wi-Fi Direct.



### Informações relacionadas

- [Configurar a rede Wi-Fi Direct](#)

#### Tópicos relacionados:

- [Apresentação da configuração da rede Wi-Fi Direct](#)
-

## Configurar a rede Wi-Fi Direct utilizando o Método de PIN do Wi-Fi Protected Setup™ (WPS)

>> DCP-J572DW/MFC-J491DW/MFC-J497DW  
>> DCP-J772DW/DCP-J774DW/MFC-J890DW/MFC-J895DW

### DCP-J572DW/MFC-J491DW/MFC-J497DW

Se o seu dispositivo móvel suportar o Método de PIN do Wi-Fi Protected Setup™ (WPS), siga estes passos para configurar uma rede Wi-Fi Direct:



Quando o equipamento recebe o pedido de Wi-Fi Direct do dispositivo móvel, aparece a mensagem [Pedido lig. Wi-Fi Direct recebido.] no LCD. Prima ► para ligar.

1. Prima **Config.**
2. Prima ▲ ou ▼ para seleccionar o seguinte:
  - a. Escolha [Rede]. Prima **OK**.
  - b. Escolha [Wi-Fi Direct]. Prima **OK**.
  - c. Escolha [Dono do grupo]. Prima **OK**.
  - d. Escolha [Ligar]. Prima **OK**.
  - e. Escolha [Código PIN]. Prima **OK**.
3. Ative o método de configuração de PIN para WPS do dispositivo móvel (consulte as instruções do manual do utilizador do dispositivo móvel) quando aparecer [Ative o Wi-Fi Direct noutro dispositivo.]. Prima ► no seu equipamento Brother. Esta ação iniciará a configuração de Wi-Fi Direct.
4. O equipamento aguarda um pedido de ligação do dispositivo móvel. Se o LCD pedir que introduza um PIN, introduza no equipamento o PIN apresentado no dispositivo móvel. Prima **OK**.
5. Se o dispositivo móvel for ligado com êxito, o equipamento apresenta [Ligada]. Estará, assim, concluída a configuração da rede Wi-Fi Direct.

### DCP-J772DW/DCP-J774DW/MFC-J890DW/MFC-J895DW

Se o seu dispositivo móvel suportar o Método de PIN do Wi-Fi Protected Setup™ (WPS), siga estes passos para configurar uma rede Wi-Fi Direct:



Quando o equipamento recebe o pedido de Wi-Fi Direct do dispositivo móvel, aparece a mensagem [Pedido lig. Wi-Fi Direct recebido. Prima [OK] para ligar.] no LCD. Prima [OK] para efetuar a ligação.

1. Prima  [Definiç.] > [Defin. todas] > [Rede] > [Wi-Fi Direct] > [Dono do grupo] > [Ligar] > [Código PIN].
2. Quando aparece [Ative o Wi-Fi Direct noutro dispositivo. Depois prima [OK].], ative o método de configuração de PIN para WPS do dispositivo móvel (consulte o manual do utilizador do dispositivo para obter instruções) e, em seguida, prima [OK] no equipamento Brother.  
Esta ação iniciará a configuração de Wi-Fi Direct.
3. O equipamento aguarda um pedido de ligação do dispositivo móvel. Quando aparecer [Código PIN], introduza no equipamento o PIN apresentado no dispositivo móvel. Prima [OK].

Se o dispositivo móvel for ligado com êxito, o equipamento apresenta [Ligada]. Estará, assim, concluída a configuração da rede Wi-Fi Direct.



## Informações relacionadas

- [Configurar a rede Wi-Fi Direct](#)

### **Tópicos relacionados:**

- [Apresentação da configuração da rede Wi-Fi Direct](#)

## Configurar manualmente a rede Wi-Fi Direct

>> DCP-J572DW/MFC-J491DW/MFC-J497DW  
>> DCP-J772DW/DCP-J774DW/MFC-J890DW/MFC-J895DW

### DCP-J572DW/MFC-J491DW/MFC-J497DW

Se o dispositivo móvel não suportar Wi-Fi Direct ou WPS, terá de configurar uma rede Wi-Fi Direct manualmente.

1. Prima **Config.**.
2. Prima ▲ ou ▼ para seleccionar o seguinte:
  - a. Escolha [Rede]. Prima **OK**.
  - b. Escolha [Wi-Fi Direct]. Prima **OK**.
  - c. Escolha [Manual]. Prima **OK**.
3. O equipamento apresenta o nome SSID e a palavra-passe durante três minutos. Acesse ao ecrã de definições de rede sem fios do dispositivo móvel e introduza o nome SSID e a palavra-passe.
4. Se o dispositivo móvel for ligado com êxito, o equipamento apresenta [Ligada]. Estará, assim, concluída a configuração da rede Wi-Fi Direct.

### DCP-J772DW/DCP-J774DW/MFC-J890DW/MFC-J895DW

Se o dispositivo móvel não suportar Wi-Fi Direct ou WPS, terá de configurar uma rede Wi-Fi Direct manualmente.

1. Prima  [Definiç.] > [Defin. todas] > [Rede] > [Wi-Fi Direct] > [Manual].
2. O equipamento apresenta o nome SSID e a palavra-passe. Acesse ao ecrã de definições de rede sem fios do dispositivo móvel e introduza o nome SSID e a palavra-passe.

Se o dispositivo móvel for ligado com êxito, o equipamento apresenta [Ligada]. Estará, assim, concluída a configuração da rede Wi-Fi Direct.

### Informações relacionadas

- [Configurar a rede Wi-Fi Direct](#)

#### Tópicos relacionados:

- [Apresentação da configuração da rede Wi-Fi Direct](#)

## **Funções avançadas de rede**

- [Imprimir o relatório de configuração da rede](#)



## Imprimir o relatório de configuração da rede

O relatório de configuração da rede indica a configuração da rede, incluindo as definições do servidor de impressão de rede.



- Nome do nó: o nome do nó aparece no Relatório de Configuração da Rede atual. O nome do nó predefinido é "BRNxxxxxxxxxxxx" para uma rede com fios ou "BRWxxxxxxxxxxxx" para uma rede sem fios (em que "xxxxxxxxxxxx" corresponde ao endereço MAC/Ethernet do seu equipamento).
- Se o [IP Address] do Relatório de Configuração da Rede mostrar 0.0.0.0, aguarde um minuto e tente imprimir novamente.
- Pode encontrar as definições do equipamento, como o endereço IP, a máscara de sub-rede, o nome do nó e o endereço MAC no relatório, como por exemplo:
  - Endereço IP: 192.168.0.5
  - Máscara de sub-rede: 255.255.255.0
  - Nome do nó: BRN000ca0000499
  - Endereço MAC: 00-0c-a0-00-04-99

>> [DCP-J572DW/MFC-J491DW/MFC-J497DW](#)

>> [DCP-J772DW/DCP-J774DW/MFC-J890DW/MFC-J895DW](#)

### DCP-J572DW/MFC-J491DW/MFC-J497DW

1. Prima **Config.**.
2. Prima **▲** ou **▼** para selecionar o seguinte:
  - a. Escolha [Impr. relat]. Prima **OK**.
  - b. Escolha [Config de Rede]. Prima **OK**.
3. Prima **▶**.

O equipamento imprime o Relatório de Configuração da Rede atual.

### DCP-J772DW/DCP-J774DW/MFC-J890DW/MFC-J895DW

1. Prima  [Definiç.] > [Defin. todas] > [Impr. relat] > [Configuração da rede] > [Sim].

O equipamento imprime o Relatório de Configuração da Rede atual.

### ✓ Informações relacionadas

- [Funções avançadas de rede](#)

#### Tópicos relacionados:

- [Onde posso encontrar as definições de rede do equipamento Brother?](#)
- [Utilizar a Ferramenta de Reparação da Ligação de Rede \(Windows\)](#)
- [Quero verificar se os meus dispositivos de rede estão a funcionar corretamente](#)
- [Mensagens de erro e de manutenção](#)

## Informações técnicas para utilizadores avançados

- [Repor as predefinições de fábrica da rede](#)
- [Imprimir o Relatório WLAN](#)

## Repor as predefinições de fábrica da rede

Pode utilizar o painel de controlo do equipamento para repor as predefinições de fábrica do servidor de impressão. Esta operação repõe todas as informações, como a palavra-passe e o endereço IP.

### IMPORTANTE

(MFC-J491DW/MFC-J497DW)

Quando reinicia o equipamento, os faxes que estão guardados na memória do equipamento podem ser apagados. Antes de reiniciar o equipamento, pode transferir os faxes para o seu computador ou para outro equipamento de fax, de forma a não perder nenhuma mensagem importante.



- Esta função repõe todas as predefinições de fábrica relativas à rede com fios (apenas modelos suportados) e sem fios.
- Pode também repor as predefinições de fábrica do servidor de impressão utilizando o BRAdmin Light ou o BRAdmin Professional.

>> [DCP-J572DW/MFC-J491DW/MFC-J497DW](#)

>> [DCP-J772DW/DCP-J774DW/MFC-J890DW/MFC-J895DW](#)

### DCP-J572DW/MFC-J491DW/MFC-J497DW

1. Prima **Config.**.
2. Prima ▲ ou ▼ para selecionar o seguinte:
  - a. Escolha [Rede]. Prima **OK**.
  - b. Escolha [Reiniciar rede]. Prima **OK**.
3. Prima ► durante dois segundos para confirmar.  
O equipamento reinicia.

### DCP-J772DW/DCP-J774DW/MFC-J890DW/MFC-J895DW

1. Prima  [Definiç.] > [Defin. todas] > [Rede] > [Reiniciar rede].
2. Aparece a mensagem de confirmação da reposição. Prima [OK] durante dois segundos.  
O equipamento reiniciar-se-á.



### Informações relacionadas

- [Informações técnicas para utilizadores avançados](#)

#### Tópicos relacionados:

- [Transferir faxes ou o relatório do histórico de faxes](#)

## Imprimir o Relatório WLAN

O relatório de WLAN reflete o estado da ligação sem fios do equipamento. Se a ligação sem fios falhar, verifique o código de erro no relatório impresso.

>> [DCP-J572DW/MFC-J491DW/MFC-J497DW](#)

>> [DCP-J772DW/DCP-J774DW/MFC-J890DW/MFC-J895DW](#)

### DCP-J572DW/MFC-J491DW/MFC-J497DW

1. Prima **Config.**.
2. Prima ▲ ou ▼ para seleccionar a opção [Impr. relat] e prima **OK**.
3. Prima ▲ ou ▼ para seleccionar a opção [Relatório WLAN] e prima **OK**.
4. Prima ▶.

O equipamento imprimirá o relatório WLAN.

Se o relatório de WLAN não for impresso, verifique se o equipamento tem erros. Se não existirem erros visíveis, aguarde um minuto e volte a tentar imprimir o relatório.

### DCP-J772DW/DCP-J774DW/MFC-J890DW/MFC-J895DW

1. Prima  [Definiç.] > [Defin. todas] > [Impr. relat] > [Relatório WLAN] > [Sim].

O equipamento imprimirá o relatório WLAN.

Se o relatório de WLAN não for impresso, verifique se o equipamento tem erros. Se não existirem erros visíveis, aguarde um minuto e volte a tentar imprimir o relatório.

### Informações relacionadas

- [Informações técnicas para utilizadores avançados](#)
  - [Códigos de erro do relatório da LAN sem fios](#)

#### Tópicos relacionados:

- [O meu equipamento Brother não consegue imprimir, digitalizar ou utilizar a recepção PC-FAX em rede](#)
- [Quero verificar se os meus dispositivos de rede estão a funcionar corretamente](#)

## Códigos de erro do relatório da LAN sem fios

Se o relatório da rede local sem fios indicar que a ligação falhou, verifique o código de erro no relatório impresso e consulte as instruções correspondentes na tabela:

Código de erro	Problema e soluções recomendadas
TS-01	<p>A definição de ligação sem fios não está ativada. Ative a definição de ligação sem fios alterando-a para "ON".</p> <p>Se tiver um cabo de rede ligado ao equipamento, desligue-o e altere a definição sem fios do equipamento para Ligado.</p>
TS-02	<p>Não é possível detetar o router/ponto de acesso sem fios.</p> <p>1. Verifique os dois pontos seguintes:</p> <ul style="list-style-type: none"><li>• Desligue a fonte de alimentação do router/ponto de acesso sem fios, aguarde 10 segundos e volte a ligá-la.</li><li>• Se o router/ponto de acesso WLAN estiver a utilizar a filtragem de endereços MAC, confirme se o endereço MAC do equipamento Brother é permitido pelo filtro.</li></ul> <p>2. Se tiver introduzido manualmente o SSID e as informações de segurança (SSID/método de autenticação/método de encriptação/chave de rede), as informações podem estar incorretas. Confirme o SSID e as informações de segurança e volte a introduzir as informações corretas conforme necessário.</p> <p>Este dispositivo não suporta um SSID/ESSID de 5 GHz, pelo que é necessário selecionar um SSID/ESSID de 2,4 GHz. Certifique-se de que o ponto de acesso/router está configurado para o modo de 2,4 GHz ou para o modo de 2,4 GHz/5 GHz.</p>
TS-04	<p>Os métodos de autenticação/encriptação utilizados pelo router/ponto de acesso sem fios selecionado não são suportados pelo seu equipamento.</p> <p>Altere os métodos de autenticação e encriptação do router/ponto de acesso sem fios. O seu equipamento suporta os seguintes métodos de autenticação:</p> <ul style="list-style-type: none"><li>• WPA-Personal TKIP ou AES</li><li>• WPA2-Personal TKIP ou AES</li><li>• Aberto WEP ou Nenhum (sem encriptação)</li><li>• Chave partilhada WEP</li></ul> <p>Se o problema persistir, o SSID ou as definições de rede que introduziu podem estar incorretas. Confirme as definições de rede sem fios.</p>
TS-05	<p>As informações de segurança (SSID/chave de rede) estão incorretas.</p> <p>Confirme o SSID e a chave de rede.</p>
TS-06	<p>As informações de segurança sem fios (método de autenticação/método de encriptação/chave de rede) estão incorretas.</p> <p>Confirme as informações de segurança sem fios (método de autenticação/método de encriptação/chave de rede).</p>
TS-07	<p>O equipamento não consegue detetar um ponto de acesso/router WLAN que tenha o WPS ativado.</p> <p>Se pretende estabelecer a ligação com WPS, tem de executar ações tanto no equipamento como no ponto de acesso/router WLAN. Confirme o método de ligação por WPS no ponto de acesso/router WLAN e tente iniciar novamente.</p> <p>Se não souber utilizar o router/ponto de acesso WLAN com WPS, consulte a documentação fornecida com o router/ponto de acesso WLAN ou peça informações ao fabricante do router/ponto de acesso WLAN ou ao administrador da sua rede.</p>

Código de erro	Problema e soluções recomendadas
TS-08	<p>São detetados dois ou mais pontos de acesso WLAN com WPS ativado.</p> <ul style="list-style-type: none"><li>• Certifique-se de que existe apenas um ponto de acesso/router WLAN dentro do alcance com o método WPS ativado e tente de novo.</li><li>• Tente novamente após alguns minutos para evitar a interferência de outros pontos de acesso.</li></ul>



Como confirmar as informações de segurança sem fios (SSID/método de autenticação/método de encriptação/chave de rede) do seu router/ponto de acesso WLAN:

1. As definições de segurança predefinidas podem ser fornecidas numa etiqueta colada ao ponto de acesso/router WLAN. Também é possível que o nome do fabricante ou o número do modelo do ponto de acesso/router WLAN seja utilizado como predefinição de segurança.
  2. Consulte a documentação fornecida com o seu ponto de acesso/router WLAN para saber como encontrar as definições de segurança.
- Se o ponto de acesso/router WLAN estiver configurado para não difundir o SSID, o SSID não é detetado automaticamente. Terá de introduzir o nome SSID manualmente.
  - A Chave de Rede pode também ser descrita como Palavra-passe, Chave de Segurança ou Chave de Encriptação.

Se não conhecer o SSID e as definições de segurança sem fios do seu ponto de acesso/router WLAN ou se não souber como alterar a configuração, consulte a documentação fornecida com o ponto de acesso/router WLAN ou contacte o fabricante do ponto de acesso/router, o fornecedor de Internet ou o administrador da rede.



### Informações relacionadas

- [Imprimir o Relatório WLAN](#)

#### Tópicos relacionados:

- [O meu equipamento Brother não consegue imprimir, digitalizar ou utilizar a recepção PC-FAX em rede](#)
- [Quero verificar se os meus dispositivos de rede estão a funcionar corretamente](#)

## Segurança

- Bloquear as definições do equipamento

## **Bloquear as definições do equipamento**

Antes de ativar o Bloqueio de Acesso do equipamento, anote a sua palavra-passe. Se esquecer a palavra-passe, terá de reinicializar todas as palavras-passe guardadas no equipamento, contactando o seu administrador de sistema ou o Serviço de Apoio ao Cliente da Brother.

- [Acerca da utilização da segurança da memória](#)
- [Acerca da utilização do bloqueio de TX](#)



## Acerca da utilização da segurança da memória

**Modelos Relacionados:** MFC-J890DW/MFC-J895DW

A segurança da memória permite evitar um acesso não autorizado ao equipamento. Embora não possa agendar faxes programados, quaisquer faxes pré-programados serão enviados.



Tem de desativar a Receção de PC Fax antes de poder ativar a segurança da memória.

Enquanto a segurança da memória estiver ativada, estão disponíveis as seguintes operações:

- Receção de faxes na memória (limitada pela capacidade da memória)
- Reenvio de faxes (se a função de reenvio de faxes já estiver ativada)
- Recolha remota (se a memorização de faxes já estiver ativada e o código de acesso remoto já estiver configurado)

Enquanto a segurança da memória estiver ativada, NÃO estão disponíveis as seguintes operações:

- Operação a partir do painel de controlo
- Imprimir faxes recebidos
- Impressão através do PC
- Digitalização para PC
- Receção de PC-Fax
- Impressão com NFC
- Digitalização com NFC



Para imprimir os faxes memorizados, tem de desativar a segurança da memória.





### Informações relacionadas

- [Bloquear as definições do equipamento](#)
  - [Definir a palavra-passe de segurança da memória](#)
  - [Alterar a palavra-passe de segurança da memória](#)
  - [Ativar/desativar segurança da memória](#)

## Definir a palavra-passe de segurança da memória

**Modelos Relacionados:** MFC-J890DW/MFC-J895DW

Tome nota da sua palavra-passe.

1. Prima  [Definiç.] > [Defin. todas] > [Fax] > [Vários] > [Memória de Segurança].
2. Introduza um número de quatro dígitos para a palavra-passe utilizando o ecrã tátil. Prima [OK].
3. Quando o ecrã tátil apresentar [Verificar], reintroduza a palavra-passe utilizando o ecrã tátil. Prima [OK].
4. Prima .





### Informações relacionadas

- [Acerca da utilização da segurança da memória](#)

## Alterar a palavra-passe de segurança da memória

Modelos Relacionados: MFC-J890DW/MFC-J895DW

1. Prima  [Definiç.] > [Defin. todas] > [Fax] > [Vários] > [Memória de Segurança] > [Config. Password].
2. Introduza o número de quatro dígitos registado correspondente à palavra-passe atual utilizando o ecrã tátil. Prima [OK].
3. Introduza um número de quatro dígitos para a nova palavra-passe utilizando o ecrã tátil. Prima [OK].
4. Quando o ecrã tátil apresentar [Verificar], reintroduza a nova palavra-passe utilizando o ecrã tátil. Prima [OK].
5. Prima .



### Informações relacionadas

- [Acerca da utilização da segurança da memória](#)

## Ativar/desativar segurança da memória

**Modelos Relacionados:** MFC-J890DW/MFC-J895DW

1. Prima  [Definiç.] > [Defin. todas] > [Fax] > [Vários] > [Memória de Segurança] > [Config.segurança].
2. Introduza a palavra-passe de quatro dígitos registada utilizando o teclado do ecrã tátil. Prima [OK].  
O equipamento fica offline e o ecrã tátil apresenta [Memória de Segurança].



Desativar segurança da memória:

- a. Prima [Desbloquear].
- b. Introduza os quatro algarismos da palavra-passe atual e prima [OK].  
Se introduzir a palavra-passe errada, o ecrã tátil apresenta [Pal-passe errada] e mantém-se offline. O equipamento mantém-se no modo seguro até ser introduzida a palavra-passe correta.



### Informações relacionadas

- [Acerca da utilização da segurança da memória](#)

## Acerca da utilização do bloqueio de TX

**Modelos Relacionados:** MFC-J491DW/MFC-J497DW

Bloqueie a transmissão de dados não autorizada do e para o equipamento.

O bloqueio de TX permite evitar um acesso não autorizado ao equipamento.

Enquanto o bloqueio de TX estiver ativado, estão disponíveis as seguintes operações:

- Receber faxes
- Receção PC-Fax (se a receção de PC-Fax já estiver ativada)



Enquanto a função de bloqueio de TX estiver ativada, o equipamento irá receber os faxes e armazená-los na respetiva memória. Em seguida, quando o bloqueio de TX for desativado, os faxes serão enviados para o PC selecionado.

Enquanto o bloqueio de TX estiver ativado, NÃO estão disponíveis as seguintes operações:

- Operação a partir do painel de controlo
- Impressão através do PC
- Digitalização para PC



### Informações relacionadas

- [Bloquear as definições do equipamento](#)
  - [Definir a palavra-passe de bloqueio de TX](#)
  - [Alterar a palavra-passe de bloqueio de TX](#)
  - [Ativar/desativar bloqueio de TX](#)

## Definir a palavra-passe de bloqueio de TX

**Modelos Relacionados:** MFC-J491DW/MFC-J497DW

1. Prima **Config.**.
2. Prima **▲** ou **▼** para seleccionar o seguinte:
  - a. Escolha [Fax]. Prima **OK**.
  - b. Escolha [Vários]. Prima **OK**.
  - c. Escolha [Bloq TX]. Prima **OK**.
3. Introduza uma palavra-passe com quatro algarismos. Prima **OK**.
4. Volte a introduzir a palavra-passe. Prima **OK**.
5. Prima **Parar**.



### Informações relacionadas

- [Acerca da utilização do bloqueio de TX](#)

## Alterar a palavra-passe de bloqueio de TX

**Modelos Relacionados:** MFC-J491DW/MFC-J497DW

1. Prima **Config.**.
2. Prima ▲ ou ▼ para selecionar o seguinte:
  - a. Escolha [Fax]. Prima **OK**.
  - b. Escolha [Vários]. Prima **OK**.
  - c. Escolha [Bloq TX]. Prima **OK**.
  - d. Escolha [Config. Password]. Prima **OK**.
3. Introduza os quatro algarismos da palavra-passe atual. Prima **OK**.
4. Introduza uma nova palavra-passe com quatro algarismos. Prima **OK**.
5. Volte a introduzir a palavra-passe nova. Prima **OK**.
6. Prima **Parar**.



### Informações relacionadas

- [Acerca da utilização do bloqueio de TX](#)

## Ativar/desativar bloqueio de TX

**Modelos Relacionados:** MFC-J491DW/MFC-J497DW

1. Prima **Config.**.
2. Prima ▲ ou ▼ para selecionar o seguinte:
  - a. Escolha [Fax]. Prima **OK**.
  - b. Escolha [Vários]. Prima **OK**.
  - c. Escolha [Bloq TX]. Prima **OK**.
  - d. Escolha [Selec. Bloq TX]. Prima **OK**.
3. Introduza a palavra-passe com quatro algarismos registada. Prima **OK**.  
O equipamento fica offline e o LCD apresenta [Modo Bloq TX].



Desativar o bloqueio de TX:

- a. Prima **Config.**.
- b. Introduza os quatro algarismos da palavra-passe atual e prima **OK**.  
Se introduzir a palavra-passe errada, o LCD apresenta [Pal-passe errada] e mantém-se offline. O equipamento mantém-se no modo de bloqueio de TX até ser introduzida a palavra-passe correta.



### Informações relacionadas

- [Acerca da utilização do bloqueio de TX](#)



## Móvel/Web Connect

- [Brother Web Connect](#)
- [Google Cloud Print](#)
- [AirPrint](#)
- [Impressão móvel para Windows](#)
- [Mopria® Print Service](#)
- [Brother iPrint&Scan para dispositivo móvel](#)
- [Near-Field Communication \(NFC\)](#)

## Brother Web Connect

- [Descrição geral do Brother Web Connect](#)
- [Serviços online utilizados com o Brother Web Connect](#)
- [Condições de utilização do Brother Web Connect](#)
- [Configurar o Brother Web Connect](#)
- [Digitalizar e carregar documentos utilizando o Brother Web Connect](#)
- [Carregar um documento a partir de um dispositivo de memória externa utilizando o Brother Web Connect](#)
- [Descarregar e imprimir documentos utilizando o Brother Web Connect](#)
- [Descarregar e guardar um documento num equipamento de memória externa utilizando o Brother Web Connect](#)
- [Reenvio de fax para a nuvem ou para e-mail](#)

## Descrição geral do Brother Web Connect

Alguns sítios da Web disponibilizam serviços que permitem aos utilizadores carregar e ver diretamente imagens. O equipamento Brother pode digitalizar imagens e carregá-las para esses serviços, bem como descarregar e imprimir imagens que já tenham sido carregadas para os mesmos.

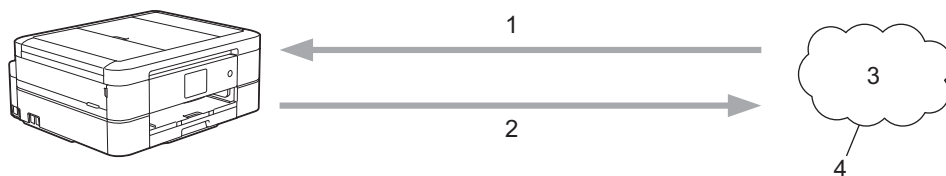

1. Impressão
2. Digitalização
3. Fotografias, imagens, documentos e outros ficheiros
4. Serviço Web

Para utilizar o Brother Web Connect, o equipamento Brother tem de estar ligado a uma rede com acesso à Internet através de uma ligação sem fios ou com fios.

Para configurações de rede que utilizem um servidor proxy, o equipamento também tem de ser configurado para utilizar um servidor proxy. Se tiver dúvidas acerca da sua ligação de rede, consulte o seu administrador de rede.



Um servidor proxy é um computador que serve como intermediário entre os computadores sem uma ligação direta à Internet, e a Internet.

Prima  (Web) ou  (Apps) no ecrã tátil, ou prima  (**WEB**) para utilizar o Brother Web Connect.

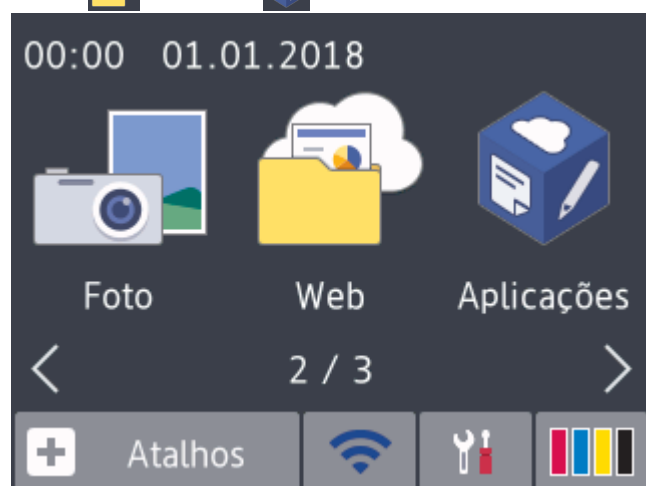

### Informações relacionadas

- [Brother Web Connect](#)

## Serviços online utilizados com o Brother Web Connect

Utilize o Brother Web Connect para aceder a serviços online a partir do seu equipamento Brother. Alguns destes serviços web oferecem versões profissionais.

Para utilizar o Brother Web Connect, é necessário ter uma conta do serviço online que pretende utilizar. Se ainda não possuir uma conta, utilize um computador para aceder ao sítio web do serviço e criar uma conta.

Não é necessário criar uma conta para utilizar o Brother Creative Center. (O Brother CreativeCenter está disponível apenas em alguns modelos.)

### Google Drive™

É um serviço online de armazenamento, edição e partilha de documentos e sincronização de ficheiros.

URL: [drive.google.com](http://drive.google.com)

### Evernote®

É um serviço de armazenamento e gestão de ficheiros online.

URL: [www.evernote.com](http://www.evernote.com)

### Dropbox

É um serviço de armazenamento, partilha e sincronização de ficheiros online.

URL: [www.dropbox.com](http://www.dropbox.com)

### OneDrive

É um serviço de armazenamento, partilha e gestão de ficheiros online.

URL: <https://onedrive.live.com>

### Box

É um serviço de partilha e edição de documentos online.

URL: [www.box.com](http://www.box.com)

### OneNote

É um serviço de partilha e edição de documentos online.

URL: [www.onenote.com](http://www.onenote.com)

### Brother Creative Center

Website que oferece vários modelos, como cartões de felicitações, catálogos e calendários que podem ser impressos num equipamento Brother. (está disponível apenas em alguns países e modelos)

[www.brother.com/creativecenter](http://www.brother.com/creativecenter)

Para obter mais informações sobre qualquer um destes serviços, consulte o website do respetivo serviço.

A tabela que se segue descreve os tipos de ficheiros que podem ser utilizados com cada função do Brother Web Connect:

Serviços acessíveis	Google Drive™ Evernote® Dropbox OneDrive Box	OneNote	Brother Creative Center
Descarregar e imprimir imagens ou guardá-las em suportes de armazenamento (DCP-J772DW/ DCP-J774DW/	JPEG PDF DOC DOCX XLS XLSX	JPEG PDF DOC DOCX XLS XLSX	(Apenas impressão)

Serviços acessíveis	Google Drive™ Evernote® Dropbox OneDrive Box	OneNote	Brother Creative Center
MFC-J890DW/ MFC-J895DW)	PPT PPTX	PPT PPTX	
Carregar imagens digitalizadas	JPEG PDF DOCX XLSX PPTX TIFF	JPEG PDF DOCX XLSX PPTX TIFF	-
Carregar imagens guardadas em suportes de armazenamento (DCP-J772DW/ DCP-J774DW/ MFC-J890DW/ MFC-J895DW)	JPEG	-	-
Reenvio de Fax para serviços online (MFC-J890DW/ MFC-J895DW)	JPEG PDF TIFF	JPEG PDF TIFF	-



- Nem todos os serviços estão disponíveis em todos os países.
- Para Hong Kong, Taiwan e Coreia

O Brother Web Connect suporta apenas nomes de ficheiro escritos com o alfabeto inglês. Os ficheiros com nomes em idioma local não serão descarregados.



### Informações relacionadas

- [Brother Web Connect](#)

## Condições de utilização do Brother Web Connect

- [Instalação do software Brother para utilizar o Brother Web Connect](#)
- [Configurar as definições de servidor proxy com o painel de controlo do equipamento](#)

## Instalação do software Brother para utilizar o Brother Web Connect

A instalação inicial do Brother Web Connect requer um computador com acesso à Internet e que tenha o software do equipamento Brother instalado.

### Windows

Para instalar o software da Brother e conectar o seu equipamento a uma rede com ou sem fios, consulte o *Guia de Instalação Rápida*.

### Mac

Para instalar o **Pacote completo de software e controladores**, visite a página **Transferências** referente ao seu modelo no Brother Solutions Center em [support.brother.com](http://support.brother.com).



### Informações relacionadas

- [Condições de utilização do Brother Web Connect](#)

## Configurar as definições de servidor proxy com o painel de controlo do equipamento

Se a sua rede utilizar um servidor proxy, é necessário configurar as seguintes informações do servidor proxy no equipamento:

- Endereço do servidor proxy
- Número de porta
- Nome de utilizador
- Palavra-passe



>> [DCP-J572DW/MFC-J491DW/MFC-J497DW](#)

>> [DCP-J772DW/DCP-J774DW/MFC-J890DW/MFC-J895DW](#)

### DCP-J572DW/MFC-J491DW/MFC-J497DW

1. Prima **Config.**
2. Prima ▲ ou ▼ para seleccionar o seguinte:
  - a. Escolha [Rede]. Prima **OK**.
  - b. Escolha [Defin. Web Connect]. Prima **OK**.
  - c. Escolha [Definições proxy]. Prima **OK**.
  - d. Escolha [Ligação Proxy]. Prima **OK**.
  - e. Escolha [Ligar]. Prima **OK**.
  - f. Selecione a opção que pretende definir. Prima **OK**.
  - g. Introduza os dados do servidor proxy. Prima **OK**.
3. Prima **Parar**.

### DCP-J772DW/DCP-J774DW/MFC-J890DW/MFC-J895DW

1. Prima  [Definiç.] > [Defin. todas] > [Rede] > [Defin. Web Connect] > [Definições proxy] > [Ligação Proxy].
2. Prima [Ligar].
3. Prima a opção que pretende definir e, em seguida, introduza as informações do servidor proxy.  
Prima [OK].
4. Prima .

### Informações relacionadas

- [Condições de utilização do Brother Web Connect](#)



## Configurar o Brother Web Connect

- [Descrição geral da instalação do Brother Web Connect](#)
- [Criar uma conta para cada serviço online antes de utilizar o Brother Web Connect](#)
- [Solicitar acesso ao Brother Web Connect](#)
- [Registrar uma conta no seu equipamento Brother para o Brother Web Connect](#)
- [Configurar o Brother Web Connect para o Brother CreativeCenter](#)

## Descrição geral da instalação do Brother Web Connect

Configure as definições do Brother Web Connect utilizando o seguinte procedimento (quando utilizar o Brother CreativeCenter, este procedimento não é necessário):

### Passo 1: Criar uma conta no serviço que pretende utilizar.

Aceda ao website do serviço utilizando um computador e crie uma conta. (Se já possuir uma conta, não há necessidade de criar uma conta adicional.)

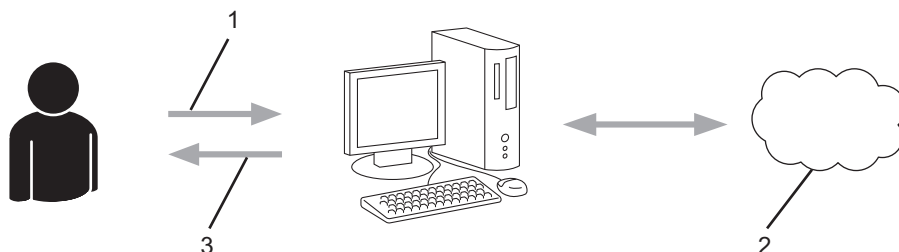

1. Registo do utilizador
2. Serviço Web
3. Obter uma conta

### Passo 2: Solicitar acesso ao Brother Web Connect.

Inicie o acesso ao Brother Web Connect utilizando um computador e obtenha uma ID temporária.

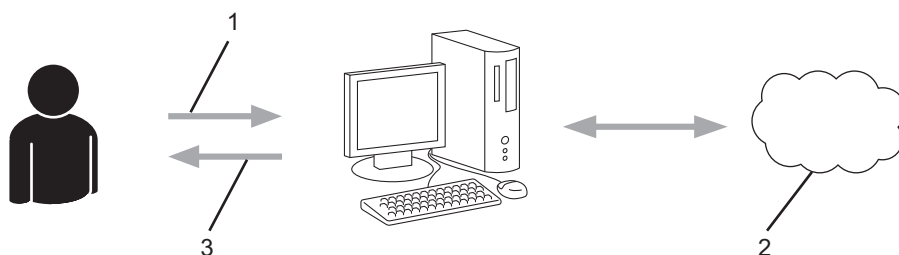

1. Introduzir a informação da conta
2. Página de candidatura ao Brother Web Connect
3. Obter uma ID temporária

### Passo 3: Registrar as informações da conta no equipamento para aceder ao serviço que pretende utilizar.

Introduza a ID temporária para ativar o serviço no seu equipamento. Especifique o nome de conta da forma que pretender que este seja apresentado no equipamento e introduza um PIN, caso pretenda utilizá-lo.

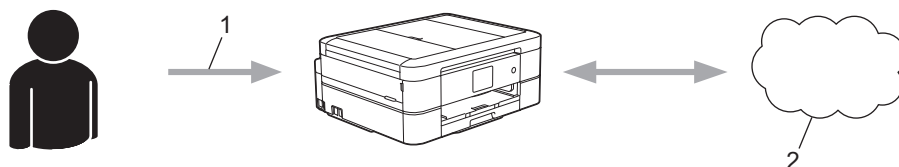

1. Introduza a ID temporária
2. Serviço Web

O equipamento Brother está pronto para utilizar o serviço.



## Informações relacionadas

- [Configurar o Brother Web Connect](#)

## Criar uma conta para cada serviço online antes de utilizar o Brother Web Connect

Para utilizar o Brother Web Connect para aceder a um serviço online, tem de possuir uma conta nesse serviço online. Se ainda não possuir uma conta, utilize um computador para aceder ao sítio web do serviço e criar uma conta. Depois de criar uma conta, inicie sessão e utilize uma vez a conta com um computador antes de utilizar a função Brother Web Connect. Caso contrário, pode não conseguir aceder ao serviço utilizando o Brother Web Connect.

Se já possuir uma conta, não há necessidade de criar uma conta adicional.

Após terminar a criação de uma conta no serviço online que pretende utilizar, solicite o acesso Brother Web Connect.



Não precisa de criar uma conta se pretender utilizar o serviço como convidado. Enquanto convidado, só pode utilizar determinados serviços. Se o serviço que pretende utilizar não tiver uma opção de utilizador convidado, terá de criar uma conta.







### Informações relacionadas

- [Configurar o Brother Web Connect](#)

## Solicitar acesso ao Brother Web Connect

Para utilizar o Brother Web Connect para aceder a serviços online, primeiro tem de solicitar acesso ao Brother Web Connect utilizando um computador que tenha o software da Brother instalado.

1. Aceda ao website da aplicação Brother Web Connect:

Opção	Descrição
Windows 7	Clique em  ( <b>Iniciar</b> ) > <b>Todos os Programas</b> > <b>Brother</b> > <b>Brother Utilities</b> ; em seguida, clique na lista pendente e selecione o nome do seu modelo (se ainda não estiver selecionado). Clique em <b>Faça mais</b> na barra de navegação do lado esquerdo e clique em <b>Brother Web Connect</b> .
Windows 8 Windows 10	Execute  ( <b>Brother Utilities</b> ); em seguida, clique na lista pendente e selecione o nome do seu modelo (se ainda não estiver selecionado). Clique em <b>Faça mais</b> na barra de navegação do lado esquerdo e clique em <b>Brother Web Connect</b> .
Windows 8.1	Desloque o ponteiro do rato para o canto inferior esquerdo do ecrã <b>Início</b> e clique em  (se estiver a utilizar um dispositivo com touchpad, deslize para cima a partir do fundo do ecrã <b>Início</b> para fazer aparecer o ecrã <b>Aplicações</b> ).  Clique em  ( <b>Brother Utilities</b> ); em seguida, clique na lista pendente e selecione o nome do seu modelo (se ainda não estiver selecionado). Clique em <b>Faça mais</b> na barra de navegação do lado esquerdo e clique em <b>Brother Web Connect</b> .
Mac	Clique em <b>Ir</b> na barra <b>Finder</b> , <b>Aplicações</b> > <b>Brother</b> > <b>Utilitários</b> > <b>Brother Web Connect</b> .



Pode também aceder ao website diretamente:

Introduza [bwc.brother.com](http://bwc.brother.com) na barra de endereço do seu browser da web.

A página do Brother Web Connect abre.

2. Selecione o serviço que pretende utilizar.

### Ligue-se com o Brother Web Connect

Clique num dos serviços seguintes a utilizar no seu equipamento para obter uma ID temporária. Versões empresariais dos Web Services também são suportados, incluindo: OneDrive for business, Dropbox for business, Google apps for work, Evernote business, Box for business.



OneNote



OneDrive



Box



Ligar a Google Drive™



EVERNOTE



Dropbox

O ecrã que está a visualizar pode ser diferente do ecrã mostrado acima.

3. Siga as instruções no ecrã e solicite o acesso.

Quando terminar, será apresentada a identificação temporária.

## Ligue-se com o Brother Web Connect

Registo terminado.

Insira a ID temporária seguinte no visor LCD do equipamento.

ID temporária (11 caracteres)

**XXX XXXX XXXX**

NOTA: A ID temporária expira dentro de 24 horas.

4. Tome nota da sua ID temporária, pois irá precisar dela para registar contas no equipamento. A ID temporária é válida durante 24 horas.
5. Feche o web browser.

Agora que já tem uma identificação de acesso ao Brother Web Connect, tem de registar esta identificação no seu equipamento para poder utilizá-lo para aceder ao serviço web que pretende utilizar.



### Informações relacionadas

- [Configurar o Brother Web Connect](#)

## Registar uma conta no seu equipamento Brother para o Brother Web Connect

Terá de introduzir as informações da sua conta Brother Web Connect e configurar o equipamento para que este possa utilizar o Brother Web Connect para aceder ao serviço pretendido.

- É necessário solicitar o acesso ao Brother Web Connect para registar uma conta no seu equipamento.
- Antes de registar uma conta, confirme se estão definidas a data e a hora corretas no painel de controlo do equipamento.

>> [DCP-J572DW/MFC-J491DW/MFC-J497DW](#)

>> [DCP-J772DW/DCP-J774DW/MFC-J890DW/MFC-J895DW](#)

### DCP-J572DW/MFC-J491DW/MFC-J497DW

#### 1. Prima **WEB**.



- Se forem apresentadas informações relativas à ligação à Internet no LCD do equipamento, leia-as e prima ►.
- Ocasionalmente, serão apresentadas atualizações ou notícias sobre funções do Brother Web Connect no LCD. Leia as informações e prima ►.

#### 2. Prima ▲ ou ▼ para selecionar o seguinte:

- a. Selecione o serviço com o qual se pretende registar. Prima **OK**.
- b. Escolha [Registar/eliminar]. Prima **OK**.
- c. Escolha [Registar conta]. Prima **OK**.

#### 3. O equipamento pedir-lhe-á que introduza a ID temporária que recebeu quando solicitou o acesso ao Brother Web Connect. Prima ►.

#### 4. Introduza a ID temporária através do teclado de marcação. Prima **OK**.



Se as informações que introduziu não corresponderem à ID temporária que recebeu quando solicitou o acesso ou se a ID temporária tiver caducado, será apresentada uma mensagem de erro no LCD. Introduza a ID temporária corretamente ou solicite novamente o acesso para receber uma nova ID temporária.

#### 5. O equipamento pedir-lhe-á que introduza o nome da conta que pretende que apareça no LCD. Prima ►.

#### 6. Introduza o nome e prima **OK**.

#### 7. Efetue uma das seguintes ações:

- Para definir um PIN para a conta, prima ►. (Um PIN impede o acesso não autorizado à conta.) Introduza um número de quatro dígitos e prima **OK**.
- Se não pretender definir um PIN, prima ◀.



Quando as informações da conta que introduziu aparecerem, confirme se estão corretas.

#### 8. Prima ► para registar as informações conforme as introduziu.

#### 9. Prima ►.

O registo da conta está concluído e o seu equipamento já pode aceder ao serviço.

#### 10. Prima **Parar**.

### DCP-J772DW/DCP-J774DW/MFC-J890DW/MFC-J895DW

#### 1. Prima ◀ ou ► para visualizar [Web].

Prima [Web].



- Se forem apresentadas informações relativas à ligação à Internet no LCD do equipamento, leia-as e prima [OK].
- Ocasionalmente, serão apresentadas atualizações ou notícias sobre funções do Brother Web Connect no LCD. Leia as informações e prima [OK].

2. Prima ▲ ou ▼ para visualizar o serviço no qual se pretende registar.  
Prima o nome do serviço.
3. Se forem apresentadas informações relativas ao Brother Web Connect, prima [OK].
4. Prima [Registar/eliminar] > [Registar conta].
5. O equipamento pedir-lhe-á que introduza a ID temporária que recebeu quando solicitou o acesso ao Brother Web Connect.  
Prima [OK].
6. Introduza a ID temporária no LCD e prima [OK].



Se as informações que introduziu não corresponderem à ID temporária que recebeu quando solicitou o acesso ou se a ID temporária tiver caducado, será apresentada uma mensagem de erro no LCD. Introduza a ID temporária corretamente ou solicite novamente o acesso e receba uma nova ID temporária.

7. O equipamento pedir-lhe-á que introduza o nome da conta que pretende que apareça no LCD.  
Prima [OK].
8. Introduza o nome utilizando o LCD e prima [OK].
9. Efetue uma das seguintes ação:
  - Para definir um PIN para a conta, prima [Sim]. (Um PIN impede o acesso não autorizado à conta.)  
Introduza um número de quatro dígitos e prima [OK].
  - Se não pretender definir um PIN, prima [Não].



Quando as informações da conta que introduziu aparecerem, confirme se estão corretas.

10. Prima [Sim] para registar as informações conforme as introduziu.
11. Prima [OK].  
O registo da conta está concluído e o seu equipamento já pode aceder ao serviço.
12. Prima .



## Informações relacionadas

- [Configurar o Brother Web Connect](#)



## Configurar o Brother Web Connect para o Brother CreativeCenter

**Modelos Relacionados:** DCP-J772DW/DCP-J774DW/MFC-J890DW/MFC-J895DW

O Brother Web Connect está configurado para trabalhar com o Brother CreativeCenter automaticamente. Não é necessária qualquer configuração para criar os calendários, cartões-de-visita, posters e cartões de saudação que estão disponíveis em [www.brother.com/creativecenter](http://www.brother.com/creativecenter).



O Brother CreativeCenter não está disponível em todos os países.



### Informações relacionadas

- [Configurar o Brother Web Connect](#)

## Digitalizar e carregar documentos utilizando o Brother Web Connect

É possível carregar as fotografias e os documentos digitalizados diretamente para um serviço web sem utilizar um computador.

- Quando digitalizar e carregar ficheiros JPEG, a digitalização monocromática não estará disponível.
- Quando digitalizar e carregar ficheiros PDF pesquisáveis ou ficheiros do Microsoft Office, a digitalização monocromática e em tons de cinzento não estará disponível.
- Quando digitalizar e carregar ficheiros JPEG, cada página é carregada como um ficheiro separado.
- Os documentos carregados são guardados num álbum com o nome **From\_BrotherDevice**.

Para obter informações relativas a restrições, como o tamanho ou o número de documentos que podem ser carregados, consulte o website do respetivo serviço.

>> [DCP-J572DW/MFC-J491DW/MFC-J497DW](#)

>> [DCP-J772DW/DCP-J774DW/MFC-J890DW/MFC-J895DW](#)

### DCP-J572DW/MFC-J491DW/MFC-J497DW

1. Coloque o documento.
2. Prima **WEB**.



- Se forem apresentadas informações relativas à ligação à Internet no LCD do equipamento, leia-as e prima ▶.
- Ocasionalmente, serão apresentadas atualizações ou notícias sobre funções do Brother Web Connect no LCD. Leia as informações e prima ▶.

3. Prima ▲ ou ▼ para selecionar o seguinte:
  - a. Selecione o serviço que aloja a conta para a qual pretende carregar. Prima **OK**.
  - b. Selecione o nome da sua conta. Prima **OK**.
4. Se aparecer o ecrã de introdução do PIN, introduza o PIN de quatro dígitos e prima **OK**.
5. Prima ▲ ou ▼ para selecionar [Carregar: Scanner] e, em seguida, prima **OK**.
6. Siga as instruções no ecrã para concluir esta operação.

### DCP-J772DW/DCP-J774DW/MFC-J890DW/MFC-J895DW

1. Coloque o documento.
2. Prima ◀ ou ▶ para visualizar [Web].  
Prima [Web].



- Também pode premir [Digitalizar] > [para Web].
- Se forem apresentadas informações relativas à ligação à Internet no LCD do equipamento, leia-as e prima [OK].
- Ocasionalmente, serão apresentadas atualizações ou notícias sobre funções do Brother Web Connect no LCD. Leia as informações e prima [OK].

3. Prima ▲ ou ▼ para visualizar o serviço que aloja a conta que pretende carregar.  
Prima o nome do serviço.
4. Prima ▲ ou ▼ para visualizar o nome da conta e, em seguida, prima-o.
5. Se aparecer o ecrã de introdução do PIN, introduza o PIN de quatro dígitos e prima [OK].
6. Prima ▲ ou ▼ para visualizar a opção [Carregar: Scanner].  
Prima [Carregar: Scanner].



- Se premiu [Digitalizar] > [para Web], esta opção não aparece.
- Esta opção poderá não aparecer em função do serviço.

7. Siga as instruções no ecrã para concluir esta operação.



### **Informações relacionadas**

- [Brother Web Connect](#)
-

## Carregar um documento a partir de um dispositivo de memória externa utilizando o Brother Web Connect

**Modelos Relacionados:** DCP-J772DW/DCP-J774DW/MFC-J890DW/MFC-J895DW

Os documentos guardados num suporte (como um cartão de memória ou uma unidade flash USB) ligado ao equipamento podem ser carregados diretamente para um serviço web.

- Os documentos carregados são guardados num álbum com o nome **From\_BrotherDevice**.
- A unidade flash USB está disponível apenas para alguns modelos.

Para obter informações relativas a restrições, como o tamanho ou o número de documentos que podem ser carregados, consulte o website do respetivo serviço.

### IMPORTANTE

NÃO retire o cartão de memória ou a unidade flash USB enquanto o equipamento Brother estiver a aceder ao suporte. Caso contrário, o cartão, a unidade flash USB ou os dados guardados no cartão podem ficar danificados.



(Para Hong Kong, Taiwan e Coreia)

O Brother Web Connect suporta apenas nomes de ficheiro escritos com o alfabeto inglês. Os ficheiros com nomes em idioma local não serão carregados.

1. Abra a tampa da ranhura do suporte.
2. Insira um cartão de memória ou uma unidade de memória flash USB no equipamento.

O visor LCD muda automaticamente.

3. Prima ◀ ou ▶ para visualizar [Web].

Prima [Web].



- Se forem apresentadas informações relativas à ligação à Internet no LCD do equipamento, leia-as e prima [OK].
- Ocasionalmente, serão apresentadas atualizações ou notícias sobre funções do Brother Web Connect no LCD. Leia as informações e prima [OK].

4. Prima ▲ ou ▼ para visualizar o serviço que aloja a conta que pretende carregar.  
Prima o nome do serviço.
5. Prima ▲ ou ▼ para visualizar o nome da conta e, em seguida, prima-o.
6. Se aparecer o ecrã de introdução do PIN, introduza o PIN de quatro dígitos e prima [OK].
7. Prima ▲ ou ▼ para visualizar a opção [Carregar: Media].  
Prima [Carregar: Media].
8. Siga as instruções no ecrã para concluir esta operação.



### Informações relacionadas

- [Brother Web Connect](#)

## Descarregar e imprimir documentos utilizando o Brother Web Connect

**Modelos Relacionados:** DCP-J772DW/DCP-J774DW/MFC-J890DW/MFC-J895DW

Os documentos que foram carregados para a sua conta podem ser descarregados diretamente para o equipamento e impressos. Os documentos que outros utilizadores carregaram para as respetivas contas para os partilhar podem também ser descarregados para o equipamento e impressos, desde que possua privilégios de visualização desses documentos. Determinados serviços permitem que utilizadores convidados visualizem documentos que sejam públicos. Quando aceder a um serviço ou a uma conta como utilizador convidado, pode ver documentos que o proprietário tornou públicos, ou seja, documentos sem restrições de visualização.

Para descarregar documentos de outros utilizadores, tem de ter privilégios de acesso para ver os álbuns ou os documentos correspondentes.



Para Hong Kong, Taiwan e Coreia

O Brother Web Connect suporta apenas nomes de ficheiro escritos com o alfabeto inglês. Os ficheiros com nomes em idioma local não serão descarregados.



### Informações relacionadas

- [Brother Web Connect](#)
  - [Descarregar e imprimir utilizando serviços Web](#)
  - [Descarregar e imprimir modelos do Brother CreativeCenter](#)

## Descarregar e imprimir utilizando serviços Web

**Modelos Relacionados:** DCP-J772DW/DCP-J774DW/MFC-J890DW/MFC-J895DW

Para obter informações sobre os modelos do Brother CreativeCenter, ►► [Informações relacionadas](#)

1. Prima ◀ ou ▶ para visualizar [Web].

Prima [Web].



- Se forem apresentadas informações relativas à ligação à Internet no LCD do equipamento, leia-as e prima [OK].
- Ocasionalmente, serão apresentadas atualizações ou notícias sobre funções do Brother Web Connect no LCD. Leia as informações e prima [OK].

2. Prima ▲ ou ▼ para visualizar o serviço que aloja o documento que pretende descarregar e imprimir.

Prima o nome do serviço.

3. Execute uma das seguintes operações:

- Para iniciar sessão no serviço, prima ▲ ou ▼ para ver o nome da sua conta e prima-o. Se aparecer o ecrã de introdução do PIN, introduza o PIN de quatro dígitos e prima [OK].
- Para aceder ao serviço como utilizador convidado, prima ▲ ou ▼ para ver [Usar c/o convidado] e, em seguida, prima esta opção. Quando forem apresentadas as informações relativas ao acesso como utilizador convidado, prima [OK].

4. Prima ▲ ou ▼ para visualizar a opção [Descarregar: Impr.].

Prima [Descarregar: Impr.].



- Se acedeu ao serviço como utilizador convidado, introduza ou selecione o nome da conta do utilizador cujos documentos pretende descarregar.

5. Prima ▲ ou ▼ para ver o álbum pretendido e prima-o.



- Um álbum é uma coleção de documentos. No entanto, o termo utilizado para o designar pode variar consoante o serviço que utilizar. Se utilizar o Evernote®, tem de seleccionar o bloco de notas e, em seguida, seleccionar a nota.
- Alguns serviços não exigem que os documentos sejam guardados em álbuns. Para documentos não guardados em álbuns, selecione [Ver Fich. n/ Ord.] ou [Fotos n/ ordenadas] para seleccionar documentos. Não pode descarregar documentos de outros utilizadores se os documentos não estiverem guardados num álbum.

6. Prima a miniatura do documento que pretende imprimir. Confirme o documento no LCD e prima [OK].

Selecione documentos adicionais a imprimir (pode seleccionar até 10 documentos).

7. Quando terminar, prima [OK].

8. Siga as instruções no ecrã para concluir esta operação.



### Informações relacionadas

- [Descarregar e imprimir documentos utilizando o Brother Web Connect](#)

#### Tópicos relacionados:

- [Descarregar e imprimir modelos do Brother CreativeCenter](#)

## Descarregar e imprimir modelos do Brother CreativeCenter

**Modelos Relacionados:** DCP-J772DW/DCP-J774DW/MFC-J890DW/MFC-J895DW

O Brother CreativeCenter não está disponível em todos os países.

1. Prima ◀ ou ▶ para visualizar [Aplicações].

Prima [Aplicações].



- Se aparecerem informações relativas à ligação à Internet no LCD do equipamento, leia-as e prima [OK].
- Ocasionalmente, serão apresentadas atualizações ou notícias sobre funções do Brother Web Connect no LCD. Leia as informações e prima [OK].

2. Prima ▲ ou ▼ para visualizar a opção [Impr. modelos do "Creative Center"].

Prima [Impr. modelos do "Creative Center"].

3. Prima ▲ ou ▼ para visualizar a categoria pretendida e, em seguida, prima-a.
4. Seleccione o ficheiro pretendido. Introduza o número de cópias que desejar imprimir e prima [OK]. Repita este passo até ter selecionado todos os ficheiros que pretende imprimir.
5. Quando terminar, prima [OK].



Se forem apresentadas informações relativas às definições de impressão recomendadas no LCD do equipamento, leia-as e prima [OK].

6. Siga as instruções no ecrã para concluir esta operação.



### Informações relacionadas

- [Descarregar e imprimir documentos utilizando o Brother Web Connect](#)

#### Tópicos relacionados:

- [Descarregar e imprimir utilizando serviços Web](#)

## Descarregar e guardar um documento num equipamento de memória externa utilizando o Brother Web Connect

**Modelos Relacionados:** DCP-J772DW/DCP-J774DW/MFC-J890DW/MFC-J895DW

É possível descarregar ficheiros JPEG, PDF e do Microsoft Office através de um serviço e guardá-los diretamente num suporte ligado ao equipamento. Os documentos que outros utilizadores carregaram para as respetivas contas para os partilhar podem também ser descarregados para o equipamento, desde que possua privilégios de visualização desses documentos. Determinados serviços permitem que utilizadores convidados visualizem documentos que sejam públicos. Quando aceder a um serviço ou a uma conta como utilizador convidado, pode ver documentos que o proprietário tornou públicos, ou seja, documentos sem restrições de visualização.

- Certifique-se de que existe espaço disponível suficiente no cartão de memória ou na unidade flash USB.
- Para descarregar documentos de outros utilizadores, tem de ter privilégios de acesso para ver os álbuns ou os documentos correspondentes.
- A unidade flash USB está disponível apenas para alguns modelos.
- O nome dos ficheiros descarregados é alterado com base na data atual. Por exemplo, a primeira imagem guardada a 1 de julho chamar-se-á 07010001.jpg. Tenha em atenção que a definição de região também determina o formato da data do nome do ficheiro.
- As imagens são guardadas na pasta "BROTHER", que se encontra no nível de raiz do suporte.

### IMPORTANTE

NÃO retire o cartão de memória ou a unidade flash USB enquanto o equipamento Brother estiver a aceder ao suporte. Caso contrário, o cartão, a unidade flash USB ou os dados guardados no cartão podem ficar danificados.

1. Abra a tampa da ranhura do suporte.
2. Insira um cartão de memória ou uma unidade de memória flash USB no equipamento.  
O visor LCD muda automaticamente.
3. Prima ◀ ou ▶ para visualizar [Web].  
Prima [Web].  

  - Se forem apresentadas informações relativas à ligação à Internet no LCD do equipamento, leia-as e prima [OK].
  - Ocasionalmente, serão apresentadas atualizações ou notícias sobre funções do Brother Web Connect no LCD. Leia as informações e prima [OK].
4. Prima ▲ ou ▼ para visualizar o serviço que aloja o documento que pretende descarregar.  
Prima o nome do serviço.
5. Execute uma das seguintes operações:
  - Para iniciar sessão no serviço, prima ▲ ou ▼ para ver o nome da sua conta e prima-o. Se aparecer o ecrã de introdução do PIN, introduza o PIN de quatro dígitos e prima [OK].
  - Para aceder ao serviço como utilizador convidado, prima ▲ ou ▼ para ver [Usar c/o convidado] e, em seguida, prima esta opção. Quando forem apresentadas as informações relativas ao acesso como utilizador convidado, prima [OK].
6. Prima ▲ ou ▼ para visualizar a opção [Descarregar: Media].  
Prima [Descarregar: Media].





- Se acedeu ao serviço como utilizador convidado, introduza ou selecione o nome da conta do utilizador cujos documentos pretende descarregar.

7. Siga as instruções no ecrã para concluir esta operação.



- Um álbum é uma coleção de documentos. No entanto, o termo utilizado para o designar pode variar consoante o serviço que utilizar. Se utilizar o Evernote<sup>®</sup>, tem de seleccionar o bloco de notas e, em seguida, seleccionar a nota.
- Alguns serviços não exigem que os documentos sejam guardados em álbuns. Para documentos não guardados em álbuns, seleccione [Ver Fich. n/ Ord.] ou [Fotos n/ ordenadas] para seleccionar documentos. Não pode descarregar documentos de outros utilizadores se os documentos não estiverem guardados num álbum.



### **Informações relacionadas**

- [Brother Web Connect](#)

## Reenvio de fax para a nuvem ou para e-mail

**Modelos Relacionados:** MFC-J890DW/MFC-J895DW

- Utilize a função Reenvio de Fax para a nuvem para reenviar automaticamente os faxes recebidos para as suas contas com os serviços online disponíveis.

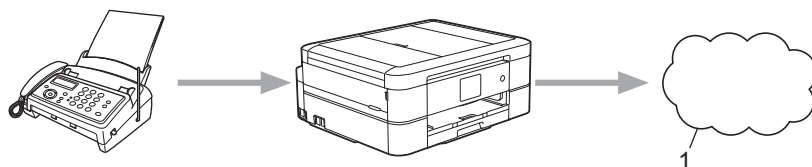

### 1. Serviço Web

- Utilize a função Reenvio de Fax para e-mail para reenviar automaticamente os faxes recebidos para uma caixa de entrada como anexos de e-mail.

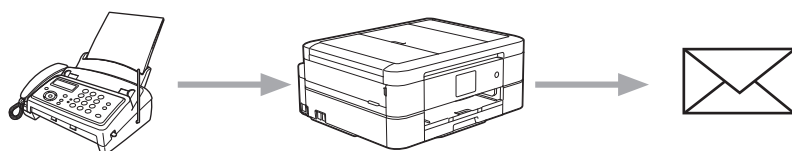

### Informações relacionadas

- [Brother Web Connect](#)
  - [Ativar reenvio de fax para a nuvem ou para e-mail](#)
  - [Desativar reenvio de fax para a nuvem ou para e-mail](#)

## Ativar reenvio de fax para a nuvem ou para e-mail

**Modelos Relacionados:** MFC-J890DW/MFC-J895DW

Ative o reenvio de fax para que os faxes recebidos sigam automaticamente para um serviço online ou para uma caixa de entrada como anexos de e-mails.

- Esta função está apenas disponível para faxes monocromáticos.
- Se ativar o reenvio de fax, não poderá utilizar as funções seguintes:
  - [Transfere fax]
  - [Memoriza faxes]
  - [Receb. PC Fax]

1. Prima ◀ ou ▶ para visualizar [Aplicações].

Prima [Aplicações].



- Se aparecerem informações relativas à ligação à Internet no LCD do equipamento, leia-as e prima [OK].
- Ocasionalmente, serão apresentadas atualizações ou notícias sobre funções do Brother Web Connect no LCD. Leia as informações e prima [OK].

2. Prima ▲ ou ▼ para visualizar a opção [Reencaminhar fax para email/nuvem].

Prima [Reencaminhar fax para email/nuvem].



Se forem apresentadas informações relativas a [Reencaminhar fax para email/nuvem], leia-as e prima [OK].

3. Prima [Ligado].

4. Prima [Reencaminhar para a nuvem] ou [Reencaminhar para e-mail].

- Se tiver selecionado [Reencaminhar para a nuvem], escolha o serviço online em que pretende receber os faxes e, em seguida, especifique o nome da conta.
- Se tiver selecionado [Reencaminhar para e-mail], selecione o endereço de e-mail em que pretende receber os faxes como anexos de e-mails.

5. Siga as instruções no ecrã para concluir esta operação.



### Informações relacionadas

- [Reenvio de fax para a nuvem ou para e-mail](#)

#### Tópicos relacionados:

- [Opções de receção na memória](#)

## Desativar reenvio de fax para a nuvem ou para e-mail

**Modelos Relacionados:** MFC-J890DW/MFC-J895DW

Desative o reenvio de fax quando quiser impedir que os faxes recebidos sigam automaticamente para um serviço online ou para uma caixa de entrada como anexos de e-mails.

Se ainda estiverem faxes recebidos na memória do equipamento, não pode desativar o reenvio de fax.

1. Prima ◀ ou ▶ para visualizar [Aplicações].

Prima [Aplicações].



- Se aparecerem informações relativas à ligação à Internet no LCD do equipamento, leia-as e prima [OK].
- Ocasionalmente, serão apresentadas atualizações ou notícias sobre funções do Brother Web Connect no LCD. Leia as informações e prima [OK].

2. Prima ▲ ou ▼ para visualizar a opção [Reencaminhar fax para email/nuvem].

Prima [Reencaminhar fax para email/nuvem].



Se forem apresentadas informações relativas a [Reencaminhar fax para email/nuvem], leia-as e prima [OK].

3. Prima [Desligado].

4. Prima [OK].



### Informações relacionadas

- [Reenvio de fax para a nuvem ou para e-mail](#)

## Google Cloud Print

- [Descrição geral do Google Cloud Print](#)
- [Antes de utilizar o Google Cloud Print](#)
- [Imprimir a partir do Google Chrome™ ou Chrome OS™](#)
- [Imprimir a partir do Google Drive™ para dispositivos móveis](#)
- [Imprimir a partir do serviço de webmail Gmail™ para dispositivos móveis](#)

## Descrição geral do Google Cloud Print

Google Cloud Print™ é um serviço Google que lhe permite imprimir numa impressora registada na sua conta Google utilizando um dispositivo compatível com redes (como um telemóvel ou um computador) sem ser necessário instalar o controlador de impressora nesse dispositivo.

A impressão a partir de aplicações Android™ exige a instalação da aplicação Google Cloud Print™ a partir da Google Play™ Store.

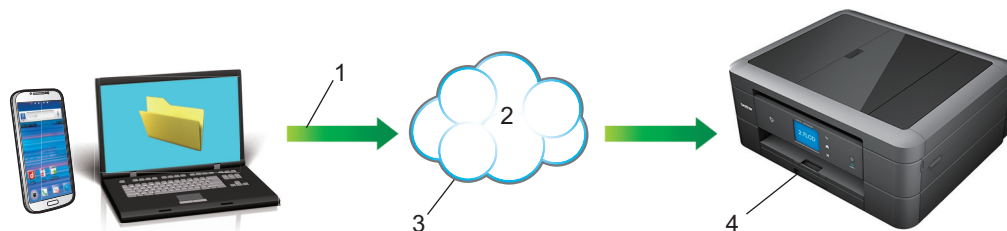

1. Pedido de impressão
2. Internet
3. Google Cloud Print™
4. Impressão



### Informações relacionadas

- [Google Cloud Print](#)

## Antes de utilizar o Google Cloud Print

- [Definições de rede para utilizar o Google Cloud Print](#)
- [Registar o equipamento no Google Cloud Print utilizando o Google Chrome™](#)
- [Registar o equipamento no Google Cloud Print utilizando a Gestão Baseada na Web](#)

## Definições de rede para utilizar o Google Cloud Print

Para utilizar o Google Cloud Print™, o equipamento Brother tem de estar ligado a uma rede com acesso à Internet através de uma ligação com fios ou sem fios. Para ligar e configurar corretamente o seu equipamento, consulte o *Guia de Instalação Rápida* ou os tópicos relacionados neste manual.



### Informações relacionadas

- [Antes de utilizar o Google Cloud Print](#)
-



## Registar o equipamento no Google Cloud Print utilizando o Google Chrome™

Certifique-se de que já criou uma conta Google. Se não possuir uma conta, utilize um computador ou um dispositivo móvel para aceder ao sítio web da Google (<https://accounts.google.com/signup>) e criar uma conta. Certifique-se de que o equipamento Brother está inativo antes de iniciar o processo de registo.



Os passos desta secção são exemplos para utilizadores do Windows.

Os ecrãs no seu computador podem variar em função do seu sistema operativo e ambiente.

1. Abra o Google Chrome™ no seu computador.
2. Inicie sessão na sua conta Google.
3. Clique no ícone de menu do Google Chrome™ e depois em **Definições > Mostrar definições avançadas....**
4. Na secção **Google Cloud Print**, clique em **Gerir**.
5. Siga as instruções no ecrã para registar o seu equipamento.
6. Quando aparecer uma mensagem de confirmação no seu equipamento, prima o botão [OK].



Se a mensagem de confirmação não aparecer no LCD do equipamento, repita estes passos.

7. Quando o seu equipamento Brother for registado com êxito, aparecerá no campo **Os meus dispositivos**.



### Informações relacionadas

- [Antes de utilizar o Google Cloud Print](#)

## Registar o equipamento no Google Cloud Print utilizando a Gestão Baseada na Web

Certifique-se de que já criou uma conta Google. Se não possuir uma conta, utilize um computador ou um dispositivo móvel para aceder ao sítio web da Google (<https://accounts.google.com/signup>) e criar uma conta. Certifique-se de que o equipamento Brother está inativo antes de iniciar o processo de registo. Antes de iniciar o registo, confirme se estão definidas a data e a hora corretas no painel de controlo do equipamento. ►► *Informações relacionadas*

1. Verifique se o equipamento Brother está ligado à mesma rede do seu computador ou dispositivo móvel.
2. Inicie o seu browser.
3. Digite “http://endereço IP do equipamento” na barra de endereço do seu browser (em que “endereço IP do equipamento” é o endereço IP do equipamento).

Por exemplo:

http://192.168.1.2



- Pode ver o endereço IP do seu equipamento no menu Rede do painel de controlo do equipamento.
- Se tiver configurado uma palavra-passe de início de sessão para a gestão baseada na web, introduza a palavra-passe na caixa **Login (Início de sessão)** e clique em .

### Brother MFC-XXXX

[Status>>](#)

[Firmware Update>>](#)

[Login Password>>](#)

[AirPrint>>](#)

[Google Cloud Print>>](#)

[Proxy>>](#)

[SNTP>>](#)

[IPv6 \(Wireless\)>>](#)

4. Clique em **Google Cloud Print**.
5. Certifique-se de que **Status (Estado)** está definido como **Enabled (Ativado)**. Clique em **Register (Registar)**.
6. Quando aparecer uma mensagem de confirmação no LCD do seu equipamento, prima [OK].



Se a mensagem de confirmação não aparecer no LCD do equipamento, repita estes passos.

7. Clique em **Google**.
8. Aparece o ecrã de início de sessão do Google Cloud Print™. Inicie sessão com a sua conta Google e siga as instruções no ecrã para registar o seu equipamento.
9. Quando tiver concluído o registo do seu equipamento, regresse ao ecrã da gestão baseada na web e certifique-se de que **Registration Status (Estado do registo)** está definido como **Registered (Registado)**.

---

## Google Cloud Print

---

### Submit OK

Status  Enabled  Disabled

Registration Status Registered

Unregister this device

---

### Google Account

E-mail xxxxx@gmail.com

Device Name Brother XXX-XXXX

---

[Menu>>](#)

---



## Informações relacionadas

- [Antes de utilizar o Google Cloud Print](#)

### Tópicos relacionados:

- [Definir a data e a hora](#)
-

## Imprimir a partir do Google Chrome™ ou Chrome OS™

1. Certifique-se de que o equipamento Brother está ligado.
2. Abra a página web que pretende imprimir.
3. Clique no ícone de menu do Google Chrome™.
4. Clique em **Print (Imprimir)**.
5. Selecione o seu equipamento na lista de impressoras.
6. Altere, se necessário, as opções de impressão.
7. Clique em **Print (Imprimir)**.



### Informações relacionadas

- [Google Cloud Print](#)
-

## Imprimir a partir do Google Drive™ para dispositivos móveis

1. Certifique-se de que o equipamento Brother está ligado.
2. Aceda ao Google Drive™ no browser do seu dispositivo Android™ ou iOS.
3. Abra o documento que pretende imprimir.
4. Toque no ícone do menu.
5. Toque em **Print (Imprimir)**.
6. Selecione o seu equipamento na lista de impressoras.
7. Altere, se necessário, as opções de impressão.
8. Toque em  ou **Print (Imprimir)**.



### Informações relacionadas

- [Google Cloud Print](#)
-

## Imprimir a partir do serviço de webmail Gmail™ para dispositivos móveis

1. Certifique-se de que o equipamento Brother está ligado.
2. Acesse o serviço de webmail Gmail™ no browser do seu dispositivo Android™ ou iOS.
3. Abra o e-mail que pretende imprimir.
4. Toque no ícone do menu.



Se aparecer **Print (Imprimir)** junto ao nome do anexo, também pode imprimir o anexo. Toque em **Print (Imprimir)** e siga as instruções no seu dispositivo móvel.

5. Toque em **Print (Imprimir)**.
6. Selecione o seu equipamento na lista de impressoras.
7. Altere, se necessário, as opções de impressão.
8. Toque em  ou **Print (Imprimir)**.



### Informações relacionadas

- [Google Cloud Print](#)

## AirPrint

- [Descrição geral do AirPrint](#)
- [Antes de utilizar o AirPrint \(macOS\)](#)
- [Imprimir utilizando o AirPrint](#)
- [Digitalizar utilizando o AirPrint \(macOS\)](#)
- [Enviar um fax utilizando o AirPrint \(macOS\)](#)

## Descrição geral do AirPrint

O AirPrint é uma solução de impressão para sistemas operativos Apple que permite imprimir por ligação sem fios fotografias, e-mails, páginas web e documentos a partir do seu iPad, iPhone, iPod touch e computador Mac sem ter de instalar um controlador.

O AirPrint também permite enviar faxes diretamente do computador Mac sem os imprimir e digitalizar documentos para o computador Mac. (MFC-J491DW/MFC-J497DW/MFC-J890DW/MFC-J895DW)

Para obter mais informações, visite o sítio web da Apple.

A utilização da etiqueta “Compatível com Apple” significa que um acessório foi especificamente desenvolvido para funcionar com a tecnologia identificada na etiqueta e está certificado pelo programador quanto ao cumprimento dos padrões de desempenho da Apple.



### Informações relacionadas

- [AirPrint](#)



## Antes de utilizar o AirPrint (macOS)

Antes de imprimir utilizando o macOS, adicione o equipamento Brother à lista de impressoras no computador Mac.

1. Selecione **Preferências do Sistema** a partir do menu Apple.
2. Clique em **Impressão e Digitalização**.
3. Clique no ícone +, abaixo do painel Impressoras, no lado esquerdo.
4. Clique em **Adicionar Impressora ou digitalizador...** Aparece o ecrã **Adicionar**.
5. Selecione o seu equipamento Brother e selecione **AirPrint** no menu instantâneo **Usar**.
6. Clique em **Adicionar**.



### Informações relacionadas



- [AirPrint](#)

## **Imprimir utilizando o AirPrint**

- [Imprimir a partir de iPad, iPhone ou iPod Touch](#)
- [Imprimir utilizando o AirPrint \(macOS\)](#)

## Imprimir a partir de iPad, iPhone ou iPod Touch

O procedimento usado para imprimir pode variar consoante a aplicação. No exemplo abaixo é utilizada a aplicação Safari.

1. Certifique-se de que o equipamento Brother está ligado.
2. Utilize o Safari para abrir a página que pretende imprimir.
3. Toque em  ou .
4. Toque em **Imprimir**.
5. Certifique-se de que o equipamento Brother está selecionado.
6. Se estiver selecionado um equipamento diferente (ou nenhuma impressora), toque em **Impressora**. Aparece uma lista de equipamentos disponíveis.
7. Na lista, toque no nome do seu equipamento.
8. Selecione as opções que desejar, como o número de páginas a imprimir e impressão nos 2 lados (se suportada pelo seu equipamento).
9. Toque em **Imprimir**.



### Informações relacionadas

- [Imprimir utilizando o AirPrint](#)

## Imprimir utilizando o AirPrint (macOS)

O procedimento usado para imprimir pode variar consoante a aplicação. No exemplo abaixo é utilizada a aplicação Safari. Antes de imprimir, certifique-se de que o equipamento Brother se encontra na lista de impressoras do computador Mac.

1. Certifique-se de que o equipamento Brother está ligado.
2. No seu computador Mac, utilize o Safari para abrir a página que pretende imprimir.
3. Clique no menu **Ficheiro** e selecione **Imprimir**.
4. Certifique-se de que o equipamento Brother está selecionado. Se estiver selecionado um equipamento diferente (ou nenhuma impressora), clique no menu instantâneo **Impressora** e selecione o seu equipamento Brother.
5. Selecione as opções que desejar, como o número de páginas a imprimir e impressão nos 2 lados (se suportada pelo seu equipamento).
6. Clique em **Imprimir**.



### Informações relacionadas

- [Imprimir utilizando o AirPrint](#)

#### Tópicos relacionados:

- [Antes de utilizar o AirPrint \(macOS\)](#)

## Digitalizar utilizando o AirPrint (macOS)

Antes de digitalizar, certifique-se de que o equipamento Brother se encontra na lista de digitalizadores do computador Mac.

1. Coloque o documento.
2. Selecione **Preferências do Sistema** a partir do menu Apple.
3. Clique em **Impressão e Digitalização**.
4. Selecione o seu equipamento Brother na lista de digitalizadores.
5. Clique no separador **Digitalização** e clique no botão **Abrir digitalizador...**  
Aparece o ecrã Digitalizador.
6. Se colocar o documento no ADF, marque a caixa **Usar alimentador** e selecione o tamanho do documento no menu instantâneo de definição do tamanho da digitalização.
7. Selecione a pasta de destino ou a aplicação de destino no menu instantâneo de definição do destino.
8. Clique em **Mostrar detalhes** para alterar as definições de digitalização, se necessário.  
Pode recortar a imagem manualmente arrastando o ponteiro do rato sobre a parte que pretende digitalizar quando digitalizar a partir do vidro do digitalizador.
9. Clique em **Digitalização**.



### Informações relacionadas

- [AirPrint](#)

#### Tópicos relacionados:

- [Antes de utilizar o AirPrint \(macOS\)](#)

## Enviar um fax utilizando o AirPrint (macOS)

**Modelos Relacionados:** MFC-J491DW/MFC-J497DW/MFC-J890DW/MFC-J895DW

Certifique-se de que o equipamento Brother se encontra na lista de impressoras do computador Mac. O exemplo em baixo foi produzido com o Apple TextEdit.



- AirPrint suporta apenas documentos de fax monocromáticos.

1. Certifique-se de que o equipamento Brother está ligado.
2. No seu computador Mac, abra o ficheiro que pretende enviar por fax.
3. Clique no menu **Ficheiro** e selecione **Imprimir**.
4. Clique no menu instantâneo **Impressora** e selecione **Brother MFC-XXXX - Fax** (em que XXXX é o nome do seu modelo).
5. Introduza a informação do destinatário do fax.
6. Clique em **Fax**.



### Informações relacionadas

- [AirPrint](#)

#### Tópicos relacionados:

- [Antes de utilizar o AirPrint \(macOS\)](#)

## Impressão móvel para Windows

A impressão móvel para Windows é uma função que permite imprimir sem fios a partir do seu dispositivo móvel Windows. Pode ligar à mesma rede a que está ligado o seu equipamento Brother e imprimir sem instalar o controlador de impressora no dispositivo. Muitas aplicações Windows suportam esta função.

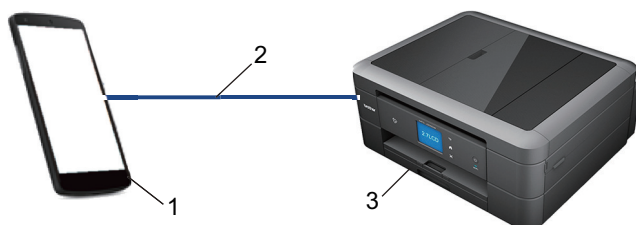

1. Dispositivo móvel Windows (Windows 10 Mobile ou posterior)
2. Ligação Wi-Fi®
3. O equipamento Brother



### Informações relacionadas

- [Móvel/Web Connect](#)

## Mopria® Print Service

O Mopria® Print Service é uma funcionalidade de impressão para dispositivos móveis Android™ (Android™ versão 4.4 ou posterior) desenvolvida pela Mopria® Alliance. Com este serviço, pode ligar-se à mesma rede do equipamento e imprimir sem configurações adicionais. Muitas aplicações nativas do Android™ suportam impressão.



1. Android™ 4.4 ou posterior
2. Ligação Wi-Fi®
3. O equipamento Brother

É necessário descarregar o Mopria® Print Service da Google Play™ Store e instalá-lo no seu dispositivo Android™. Antes de utilizar este serviço, terá de ativá-lo.



### Informações relacionadas

- [Móvel/Web Connect](#)



## Brother iPrint&Scan para dispositivo móvel

Utilize o Brother iPrint&Scan para imprimir e digitalizar através de vários dispositivos móveis.

- Para dispositivos Android™

O Brother iPrint&Scan permite-lhe utilizar funções do equipamento Brother diretamente a partir do seu dispositivo Android™, sem utilizar um computador.

Descarregue e instale o Brother iPrint&Scan a partir da aplicação de Loja do Google Play™.

- Para dispositivos Apple

O Brother iPrint&Scan permite-lhe utilizar funções do equipamento Brother diretamente a partir do seu dispositivo Apple.

Descarregue e instale o Brother iPrint&Scan a partir da App Store.

- Para dispositivos Windows

O Brother iPrint&Scan permite-lhe utilizar funções do equipamento Brother diretamente a partir do seu dispositivo Windows, sem utilizar um computador.

Descarregue e instale o Brother iPrint&Scan a partir da Microsoft Store.

Informações mais detalhadas, visite [support.brother.com/ips](http://support.brother.com/ips).



### Informações relacionadas

- [Móvel/Web Connect](#)

#### Tópicos relacionados:

- [Brother iPrint&Scan para Windows e Mac](#)

## Near-Field Communication (NFC)

**Modelos Relacionados:** MFC-J890DW/MFC-J895DW

A NFC (comunicação de campo próximo) permite transações simples, intercâmbio de dados e ligações sem fios entre dois equipamentos que se encontram próximos um do outro.

Se o seu dispositivo Android™ estiver equipado com NFC, pode imprimir dados (fotografias, ficheiros PDF, ficheiros de texto, páginas web e mensagens de e-mail) a partir do dispositivo, ou digitalizar fotografias e documentos para o dispositivo, se tocar com ele no símbolo NFC situado no painel de controlo do equipamento.

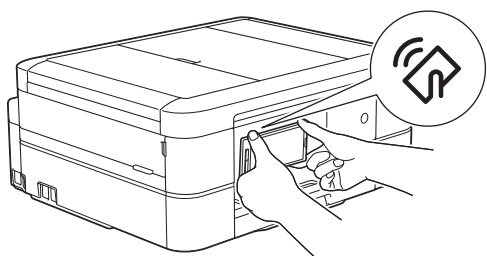

Tem de descarregar e instalar o Brother iPrint&Scan no seu dispositivo Android™ para utilizar esta função.

### ✓ Informações relacionadas

- [Móvel/Web Connect](#)

#### Tópicos relacionados:

- [Apresentação do painel de controlo](#)

## ControlCenter

Utilize o utilitário de software ControlCenter da Brother para aceder rapidamente às aplicações que utiliza com mais frequência. Através do ControlCenter, tem acesso direto a aplicações específicas.

- [ControlCenter4 \(Windows\)](#)

## **ControlCenter4 (Windows)**

- [Alterar o modo de funcionamento no ControlCenter4 \(Windows\)](#)
- [Digitalizar utilizando Modo Inicial ControlCenter4 \(Windows\)](#)
- [Digitalizar utilizando Modo Avançado ControlCenter4 \(Windows\)](#)
- [Configurar o equipamento Brother com o ControlCenter4 \(Windows\)](#)
- [Criar um separador personalizado no modo avançado do ControlCenter4 \(Windows\)](#)
- [Configurar o equipamento Brother a partir do seu computador \(Windows\)](#)
- [Configurar o Livro de Endereços do equipamento utilizando o ControlCenter4 \(Windows\)](#)

## Alterar o modo de funcionamento no ControlCenter4 (Windows)

O ControlCenter4 tem dois modos de operação: **Modo Inicial** e **Modo Avançado**. Pode mudar de modo em qualquer momento.

### Modo Inicial

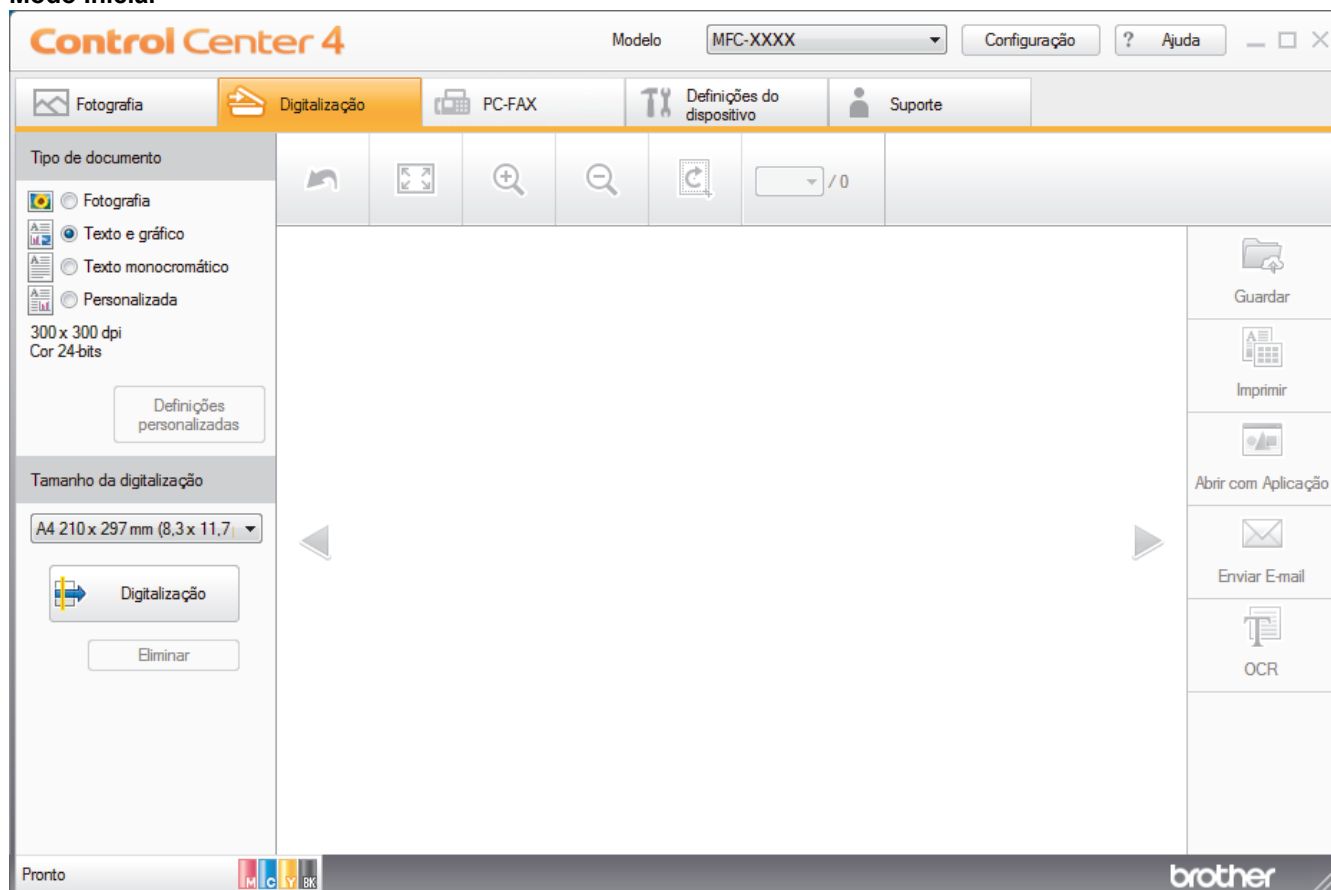

### Modo Avançado



- **Modo Inicial**

O Modo Home do ControlCenter4 permite aceder facilmente às principais funções do equipamento.

- **Modo Avançado**

O Modo Advanced do ControlCenter4 dá mais controlo sobre os detalhes das funções do equipamento e permite personalizar as ações de digitalizar com um botão.

Para mudar de modo de operação:

1. Clique no ícone  (**ControlCenter4**) no tabuleiro de tarefas e selecione **Abrir**.
2. Clique no botão **Configuração** e selecione **Selecionar modo**.
3. Aparece a caixa de diálogo de seleção do modo. Selecione a opção **Modo Inicial** ou **Modo Avançado**.

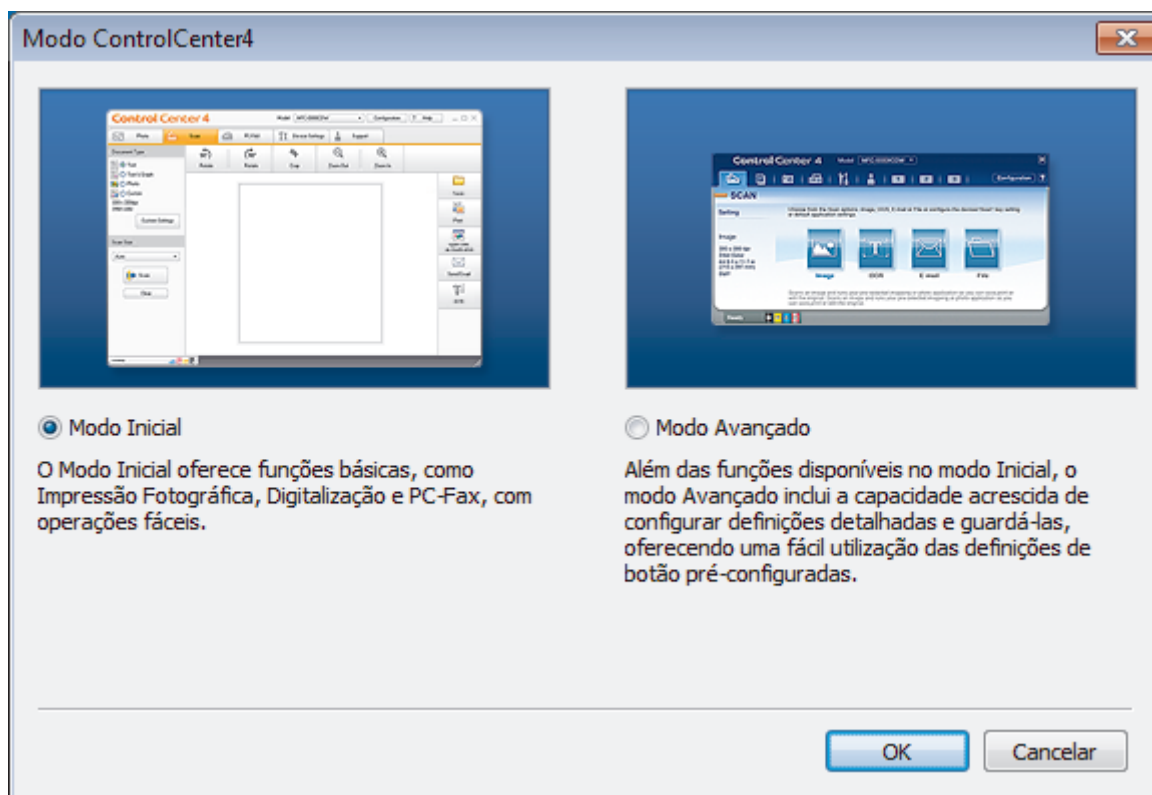

4. Clique em **OK**.

## **Informações relacionadas**

- [ControlCenter4 \(Windows\)](#)

### **Tópicos relacionados:**

- [Digitalizar utilizando Modo Inicial ControlCenter4 \(Windows\)](#)
- [Digitalizar utilizando Modo Avançado ControlCenter4 \(Windows\)](#)

## **Digitalizar utilizando Modo Inicial ControlCenter4 (Windows)**

Utilize o Modo Home do ControlCenter4 para aceder às principais funções do equipamento.

- [Digitalizar utilizando o Modo Inicial do ControlCenter4 \(Windows\)](#)
- [Guardar os dados digitalizados numa pasta como ficheiro PDF com o modo casa do ControlCenter4 \(Windows\)](#)
- [Definições de digitalização do Modo Inicial do ControlCenter4 \(Windows\)](#)
- [Alterar o modo de funcionamento no ControlCenter4 \(Windows\)](#)

## **Digitalizar utilizando Modo Avançado ControlCenter4 (Windows)**

O Modo Advanced do ControlCenter4 dá mais controlo sobre os detalhes das funções do equipamento e permite personalizar as ações de digitalizar com um botão.

- [Digitalizar fotografias e gráficos com o modo avançado do ControlCenter4 \(Windows\)](#)
- [Guardar os dados digitalizados como ficheiro PDF numa pasta utilizando o Modo Avançado do ControlCenter4 \(Windows\)](#)
- [Digitalizar ambos os lados de um cartão de identificação através do Modo Avançado do ControlCenter4 \(Windows\)](#)
- [Digitalizar para anexo de e-mail com o Modo Avançado do ControlCenter4 \(Windows\)](#)
- [Digitalizar para ficheiro de texto editável \(OCR\) com o modo avançado do ControlCenter4 \(Windows\)](#)
- [Digitalizar para um ficheiro do Office utilizando o Modo Avançado do ControlCenter4 \(Windows\)](#)
- [Definições de digitalização do Modo Avançado do ControlCenter4 \(Windows\)](#)
- [Alterar o modo de funcionamento no ControlCenter4 \(Windows\)](#)



## Configurar o equipamento Brother com o ControlCenter4 (Windows)

**Modelos Relacionados:** MFC-J491DW/MFC-J497DW/MFC-J890DW/MFC-J895DW

1. Clique no ícone  (**ControlCenter4**) no tabuleiro de tarefas e clique em **Abrir**.
2. Clique no separador **Definições do dispositivo**.
3. Clique no botão **Configuração Remota**.
4. Configure as definições conforme necessário.

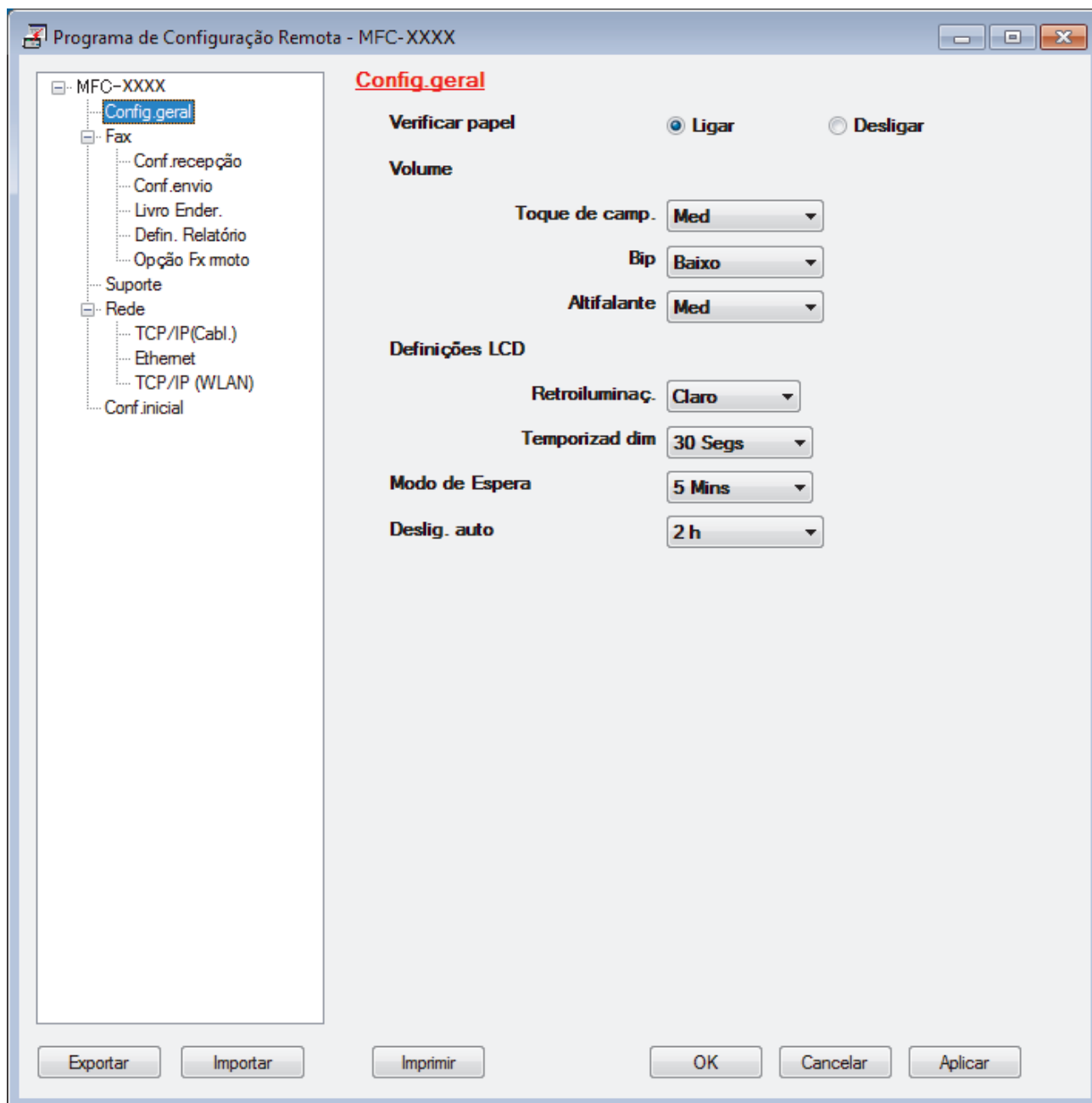

### Exportar

Clique para guardar as definições de configuração atuais num ficheiro.



Clique em **Exportar** para guardar o seu livro de endereços ou todas as definições do equipamento.

---

### Importar

Clique para importar um ficheiro e ler as suas definições.

### Imprimir

Clique para imprimir os itens selecionados no equipamento. Não pode imprimir os dados enquanto não tiverem sido carregados para o equipamento. Clique em **Aplicar** para carregar os novos dados para o equipamento e clique em **Imprimir**.

### OK

Clique para iniciar o carregamento de dados para o equipamento e sair do Programa de Configuração Remota. Se aparecer uma mensagem de erro, verifique se os dados estão corretos e clique em **OK**.

### Cancelar

Clique para sair do Programa de Configuração Remota sem carregar dados para o equipamento.

### Aplicar

Clique para carregar dados para o equipamento sem sair do Programa de Configuração Remota.

5. Clique em **OK**.

- Se o seu computador estiver protegido por um firewall e não conseguir utilizar a Configuração Remota, poderá ter de configurar as definições da firewall para permitir a comunicação através das portas 137 e 161.
- Se estiver a utilizar a firewall do Windows e tiver instalado o software e os controladores da Brother a partir do disco de instalação da Brother, as definições de firewall necessárias já foram configuradas.



### Informações relacionadas

- [ControlCenter4 \(Windows\)](#)
  - [Configuração Remota \(Windows\)](#)
-

## Criar um separador personalizado no modo avançado do ControlCenter4 (Windows)

Pode criar até três separadores personalizados, cada um com até cinco botões personalizados, com as suas definições preferidas.

Selecione **Modo Avançado** como definição de modo do ControlCenter4.

1. Clique no ícone  (**ControlCenter4**) no tabuleiro de tarefas e clique em **Abrir**.
2. Clique no botão **Configuração** e selecione **Criar separador personalizado**.  
O separador personalizado é criado.
3. Para alterar o nome de um separador personalizado, clique com o botão direito do rato no separador personalizado e selecione **Mudar nome do separador personalizado**.
4. Clique no botão **Configuração**, selecione **Criar botão personalizado** e selecione o botão que pretende criar.  
Aparece a caixa de diálogo de definições.
5. Introduza o nome do botão e altere as definições conforme necessário. Clique em **OK**.

As opções de definição variam consoante o botão que selecionar.

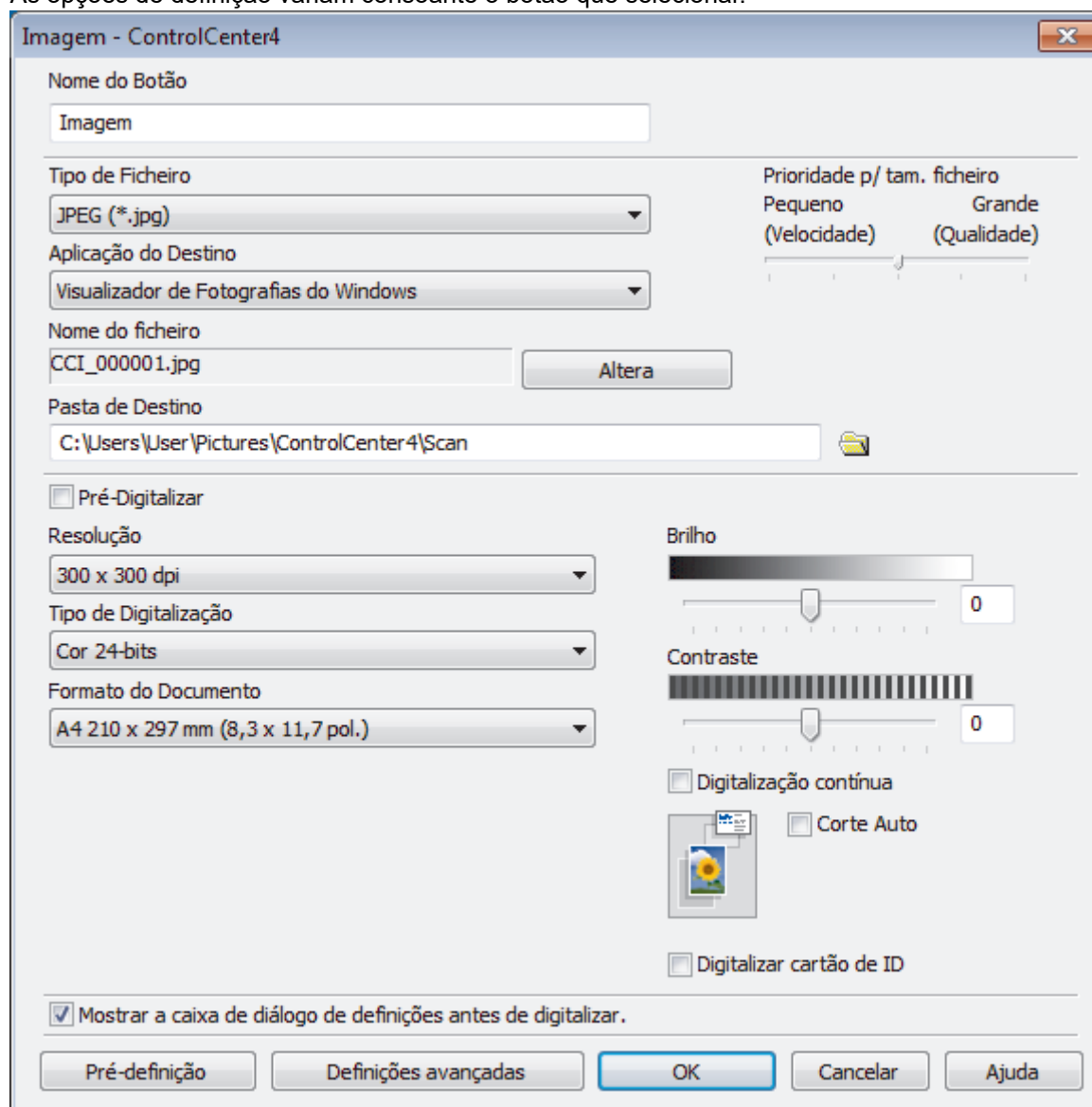



Pode alterar ou remover o separador, botão ou definição que criar. Clique no botão **Configuração** e siga o menu.

---



### **Informações relacionadas**

- [ControlCenter4 \(Windows\)](#)
-

## **Brother iPrint&Scan para Windows e Mac**

- [Descrição geral do Brother iPrint&Scan](#)
- [Digitalizar utilizando o Brother iPrint&Scan \(Mac\)](#)

## Descrição geral do Brother iPrint&Scan

Utilize o Brother iPrint&Scan para Windows e Mac para imprimir e digitalizar a partir do seu computador.

O ecrã seguinte mostra um exemplo do Brother iPrint&Scan para Windows. O ecrã real pode ser diferente consoante a versão da aplicação.

- No Windows

Visite a página de **Transferências** do seu modelo no Brother Solutions Center em [support.brother.com](http://support.brother.com) para descarregar a aplicação mais recente.

- No Mac

Descarregue e instale o Brother iPrint&Scan a partir da App Store.

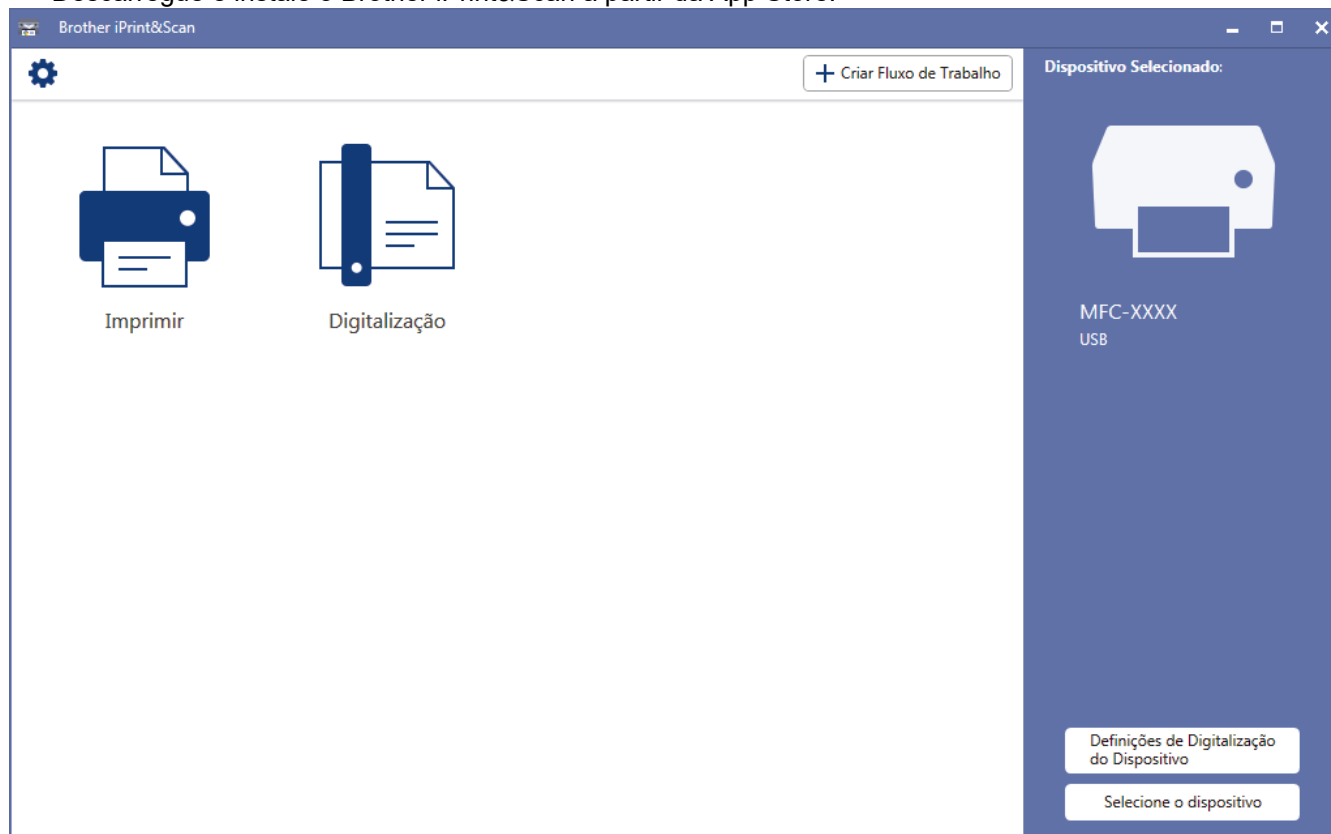

### Informações relacionadas

- [Brother iPrint&Scan para Windows e Mac](#)

#### Tópicos relacionados:

- [Brother iPrint&Scan para dispositivo móvel](#)

## Resolução de problemas

Se achar que existe algum problema com o equipamento, comece por verificar cada um dos itens seguintes e, em seguida, tente identificar o problema e siga as nossas sugestões para a solução de problemas.

O utilizador pode resolver a maioria dos problemas. Se necessitar de ajuda adicional, o Brother Solutions Center disponibiliza as informações mais recentes sobre **Perguntas mais frequentes e Resolução de problemas**.

Visite-nos em [support.brother.com](http://support.brother.com).

Clique em **Perguntas mais frequentes e Resolução de problemas** e procure o nome do seu modelo.

Comece por verificar o seguinte:

- O cabo de alimentação do equipamento está ligado corretamente e o equipamento está ligado.
- Todas as peças de proteção laranja do equipamento foram removidas.
- Os cartuchos de tinta estão instalados corretamente.
- A tampa do digitalizador e a tampa de desencravamento de papel estão bem fechadas.
- O papel está corretamente colocado na gaveta de papel.
- Os cabos de interface estão ligados com firmeza no equipamento e no computador ou a ligação sem fios está bem configurada tanto no equipamento como no computador.
- (Para modelos com ligação em rede) O ponto de acesso (para ligação sem fios), o router ou o hub está ligado e o respetivo botão de ligação está intermitente.
- O LCD do equipamento apresenta mensagens.

Se não tiver conseguido resolver a questão com estas verificações, identifique o problema e ►► *Informações relacionadas*



### Informações relacionadas

- [Mensagens de erro e de manutenção](#)
- [Encravamentos de documentos](#)
- [Encravamento da impressora ou do papel](#)
- [Se ocorrerem problemas no equipamento](#)
- [Verificar as informações do equipamento](#)
- [Reiniciar o equipamento Brother](#)

#### Tópicos relacionados:

- [Problemas no manuseamento do papel e na impressão](#)
- [Problemas de telefone e fax](#)
- [Outros problemas](#)
- [Problemas de rede](#)
- [Problemas com o Google Cloud Print](#)
- [Problemas com o AirPrint](#)

## Mensagens de erro e de manutenção

Tal como com qualquer equipamento de escritório sofisticado, podem ocorrer erros e pode ser necessário substituir consumíveis. Se tal ocorrer, o equipamento identifica o erro ou o trabalho de manutenção necessário e apresenta a mensagem correspondente. As mensagens de erro e de manutenção mais comuns encontram-se na tabela.

O próprio utilizador pode corrigir a maioria dos erros e efetuar a manutenção de rotina. Se necessitar de mais sugestões, aceda à página **Perguntas mais frequentes e Resolução de problemas** relativa ao seu modelo no Brother Solutions Center, em [support.brother.com](http://support.brother.com).



- (MFC-J890DW/MFC-J895DW)

Se o ecrã tátil apresentar erros e o seu dispositivo Android™ suportar a função NFC, toque com o dispositivo no símbolo NFC situado no painel de controlo para aceder ao Brother Solutions Center e procure as últimas perguntas mais frequentes a partir do seu dispositivo. (É possível que o seu operador de telemóvel cobre taxas relativas a mensagens e dados.)

Certifique-se de que as definições NFC do equipamento Brother e do dispositivo Android™ estão ambas ativadas.

- As referências de *Informações relacionadas* encontram-se no fundo desta página.

>> [DCP-J572DW/MFC-J491DW/MFC-J497DW](#)

>> [DCP-J772DW/DCP-J774DW/MFC-J890DW/MFC-J895DW](#)

### DCP-J572DW/MFC-J491DW/MFC-J497DW

Mensagem de erro	Causa	Ação
Absorv. Quase Cheio	A caixa de absorção de tinta está quase cheia.	A caixa de absorção de tinta tem de ser substituída brevemente. Contacte o serviço de apoio ao cliente da Brother ou o revendedor Brother da sua área. <ul style="list-style-type: none"><li>• A caixa de absorção de tinta absorve a pequena quantidade de tinta acumulada durante a limpeza da cabeça de impressão.</li></ul>
Absorv. tinta cheio	A caixa de absorção de tinta está cheia. Estes componentes são itens de manutenção periódica que podem necessitar de ser substituídos após um certo período de tempo para garantir o desempenho ótimo do equipamento Brother. Como estes componentes são itens de manutenção periódica, a garantia não cobre a sua substituição. A necessidade de substituir estes itens e o período de tempo que antecede a substituição depende do número de purgas e descargas que são precisas para limpar o sistema da tinta. Estas caixas acumulam quantidades de tinta durante as diferentes operações de purga e descarga. O número de vezes que um equipamento efetua purgas e descargas para limpeza varia em função de diferentes situações. Por exemplo, ligar e desligar o equipamento com frequência provoca vários ciclos de limpeza, porque o equipamento efetua uma limpeza automática quando é ligado. A utilização de tinta que não seja da Brother pode	A caixa de absorção de tinta tem de ser substituída. Contacte o Serviço de Apoio ao Cliente da Brother ou o Centro de Assistência Brother Autorizado da sua área para que lhe reparem o equipamento.



Mensagem de erro	Causa	Ação
	<p>provocar limpezas frequentes, uma vez que essa tinta pode originar uma má qualidade de impressão, que é resolvida através de limpeza. Quantas mais vezes o equipamento necessitar de limpeza, mais depressa estas caixas enchem.</p> <p><b>As reparações que resultam da utilização de consumíveis que não são da Brother podem não ser cobertas pela garantia do produto em vigor.</b></p>	
Baixa temperatura	A temperatura ambiente está demasiado baixa.	Após aquecer a sala, permita que o equipamento aqueça até à temperatura ambiente. Tente novamente quando o equipamento tiver aquecido.
Cartucho Errado	O número do modelo do cartucho de tinta não é compatível com o equipamento.	Verifique se o número do modelo do cartucho funciona com o seu equipamento.
Cor Tinta Incorreta	Foi colocado um cartucho de tinta na posição errada.	Verifique quais os cartuchos de tinta que não estão colocados na posição correspondente à respetiva cor e desloque-os para as posições corretas.
Definições da bandeja	Esta mensagem é apresentada quando a definição de confirmação do tipo e do tamanho do papel está ativada.	<p>Para que esta mensagem de confirmação não apareça, altere a definição para Desligado.</p> <p>➤➤ <i>Informações relacionadas: Alterar a definição de verificação do tamanho do papel</i></p>
Desligado	A chamada foi interrompida pelo interlocutor ou pelo equipamento de fax do mesmo.	<p>Tente enviar ou receber novamente.</p> <p>Se as chamadas forem interrompidas repetidamente e estiver a utilizar um sistema VoIP (Voz sobre IP), experimente mudar a Compatibilidade para Básica (para VoIP).</p> <p>➤➤ <i>Informações relacionadas: Interferência na linha telefónica/VoIP</i></p>
Encr. A Int/Frente Repetição Encrav. A	<p>O papel está encravado no equipamento. (DCP-J572DW)</p> <ul style="list-style-type: none"> <li>Foi colocada mais do que uma folha de papel na ranhura de alimentação manual.</li> <li>Foi colocada outra folha de papel na ranhura de alimentação manual antes de o LCD apresentar Onde colocar o papel.</li> </ul>	<p>Retire o papel encravado.</p> <p>➤➤ <i>Informações relacionadas: O papel está encravado na parte interior e na frente do equipamento (encravamento A interior/frontal)</i></p> <p>Certifique-se de que a guia do comprimento do papel está ajustada ao tamanho correto do papel.</p> <p>(DCP-J572DW) Não coloque mais do que uma folha de papel de cada vez na ranhura de alimentação manual. Aguarde que o LCD apresente Onde colocar o papel antes de colocar a folha de papel seguinte na ranhura de alimentação manual.</p>
Encrav. B Frente Rep.Encr. B Frente	O papel está encravado no equipamento.	<p>Retire o papel encravado.</p> <p>➤➤ <i>Informações relacionadas: O papel está encravado na parte da frente do equipamento (encravamento B frontal)</i></p> <p>Certifique-se de que a guia do comprimento do papel está ajustada ao tamanho correto do papel.</p>

Mensagem de erro	Causa	Ação
Encrav. C Traseira	O papel está encravado no equipamento.	Retire o papel encravado. ►► <i>Informações relacionadas: O papel está encravado na parte de trás do equipamento (encravamento C posterior)</i> Certifique-se de que as guias do papel estão ajustadas ao tamanho correto do papel.
	Está acumulado pó de papel na superfície dos rolos de recolha de papel.	Limpe os rolos de recolha de papel. ►► <i>Informações relacionadas: Limpar os rolos de recolha de papel</i>
Erro de cartão multimédia	Quando o equipamento foi ligado, estavam inseridos vários dispositivos de armazenamento de dados. O equipamento apenas consegue ler um cartão de memória ou uma unidade flash USB de cada vez.	Retire o(s) cartão(ões) de memória ou a unidade flash USB que não está a utilizar.
Erro de Comunic.	A qualidade deficiente da linha telefónica causou um erro de comunicação.	Envie o fax novamente ou ligue o equipamento a outra linha telefónica. Se o problema persistir, contacte a companhia telefónica e solicite a verificação da linha telefónica.
Erro de ligação	Há outros dispositivos a tentar ligar à rede Wi-Fi Direct ao mesmo tempo.	Certifique-se de que não há outros dispositivos a tentar ligar à rede Wi-Fi Direct e, de seguida, tente configurar as definições Wi-Fi Direct novamente.
Erro de Media	O cartão de memória está corrompido, formatado incorretamente ou tem um problema.	Retire o cartão de memória da unidade multimédia (ranhura) do equipamento e formate-o corretamente.
		Coloque o cartão novamente na ranhura para verificar se está na posição correta. Se o erro persistir, verifique a unidade multimédia (ranhura) do equipamento introduzindo outro cartão de memória que saiba estar a funcionar.
Falha na Ligação	O equipamento Brother e o dispositivo móvel não conseguem comunicar durante a configuração da rede Wi-Fi Direct.	<ul style="list-style-type: none"> <li>• Coloque o dispositivo móvel mais perto do equipamento Brother.</li> <li>• Coloque o equipamento Brother e o dispositivo móvel numa área livre de obstruções.</li> <li>• Se está a utilizar o Método de PIN do WPS, certifique-se de que introduziu o PIN correto.</li> </ul>
Gaveta não detetada	A gaveta do papel não está completamente introduzida.	Lentamente, introduza na totalidade a gaveta do papel no equipamento.
	O papel ou um objeto estranho impediu a introdução correta da gaveta do papel.	Puxe a gaveta do papel para fora do equipamento e retire o papel encravado ou o objeto estranho. Se não conseguir encontrar ou retirar o papel encravado ►► <i>Informações relacionadas: Encravamento da impressora ou do papel</i>
Memória Cheia	A memória do equipamento está cheia.	Se estiver em curso uma operação de cópia ou de envio de fax: <ul style="list-style-type: none"> <li>• Prima <b>Parar</b> e aguarde que as outras operações que estão em curso terminem e, em seguida, tente novamente.</li> </ul>

Mensagem de erro	Causa	Ação
		<ul style="list-style-type: none"> <li>• Prima ► para selecionar Impr. Parcial e copiar as páginas digitalizadas até esse momento.</li> <li>• Imprima os faxes que estão na memória.</li> </ul> <p>►► <i>Informações relacionadas: Imprimir um fax que esteja guardado na memória do equipamento</i></p>
Não detetado	Instalou um novo cartucho de tinta com demasiada rapidez e o equipamento não o detetou.	Retire o novo cartucho de tinta e reinstale-o de forma lenta e firme até o fixar no local.
	Um cartucho de tinta não foi instalado corretamente.	►► <i>Informações relacionadas: Substituir os cartuchos de tinta</i>
	Foi reinstalado um cartucho de tinta usado.	Retire o cartucho de tinta usado e instale um novo.
	Se estiver a utilizar tinta que não seja original da Brother, o equipamento pode não detetar o cartucho de tinta.	Substitua o cartucho por um cartucho de tinta original da Brother. Se a mensagem de erro persistir, contacte o serviço de apoio ao cliente da Brother ou o revendedor Brother da sua área.
	O cartucho de tinta tem de ser substituído.	Substitua o cartucho por um cartucho de tinta original da Brother.
	O novo cartucho de tinta tem uma bolha de ar.	Rode lentamente o cartucho de tinta, voltando a porta de alimentação de tinta para baixo e reinstale o cartucho.
	Foi instalado um modelo de cartucho de tinta Brother incorreto.	Verifique os números de modelo dos cartuchos de tinta e instale os cartuchos de tinta corretos.
Não é Possível Limpar XX Não pode iniciar XX Não é Possível Impr XX	<p>Ocorreu um problema mecânico no equipamento.</p> <p><b>-OU-</b></p> <p>Um objeto estranho, como um clipe ou um pedaço de papel rasgado, entrou no equipamento.</p>	<p>Abra a tampa do digitalizador e retire eventuais objetos estranhos e restos de papel do interior do equipamento. Se a mensagem de erro continuar, desligue o equipamento da corrente elétrica durante alguns minutos e, em seguida, volte a ligá-lo.</p> <p>►► <i>Informações relacionadas: O papel está encravado na parte interior e na frente do equipamento (encravamento A interior/frontal)</i></p> <p>Se não conseguir imprimir os faxes recebidos, transfira-os para outro equipamento de fax ou para o seu computador antes de desligar o equipamento, para não perder as mensagens importantes. Em seguida, desligue o equipamento da corrente elétrica durante alguns minutos e volte a ligá-lo.</p> <p>►► <i>Informações relacionadas: Transferir faxes ou o relatório do histórico de faxes</i></p>
Não é Possível Digit XX	Ocorreu um problema mecânico no equipamento.	<p>Desligue o equipamento da corrente elétrica durante alguns minutos e, em seguida, volte a ligá-lo.</p> <p>Se não conseguir imprimir os faxes recebidos, transfira-os para outro equipamento de fax ou para o seu computador antes de desligar o</p>

Mensagem de erro	Causa	Ação
		equipamento, para não perder as mensagens importantes. Em seguida, desligue o equipamento da corrente elétrica durante alguns minutos e volte a ligá-lo. <b>»» Informações relacionadas:</b> <i>Transferir faxes ou o relatório do histórico de faxes</i>
Não registada	Tentou aceder a um número de marcação rápida que não foi guardado no equipamento.	Configure o número de marcação rápida.
Nenhum disposit.	O equipamento Brother não conseguiu encontrar o dispositivo móvel durante a configuração da rede Wi-Fi Direct.	<ul style="list-style-type: none"> <li>• Certifique-se de que o equipamento e o dispositivo móvel estão no modo Wi-Fi Direct.</li> <li>• Coloque o dispositivo móvel mais perto do equipamento Brother.</li> <li>• Coloque o equipamento Brother e o dispositivo móvel numa área livre de obstruções.</li> <li>• Se está a configurar a rede Wi-Fi Direct manualmente, certifique-se de que introduz a palavra-passe correta.</li> <li>• Se o seu dispositivo móvel tiver uma página de configuração da forma como obtém o endereço IP, certifique-se de que o endereço IP do seu dispositivo móvel foi configurado através de DHCP.</li> </ul>
Número máximo de dispositivos com Wi-Fi Direct ligado.	Já está ligada à rede Wi-Fi Direct a quantidade máxima de dispositivos móveis quando o equipamento Brother é o P/G (Proprietário do Grupo).	Quando a ligação atual entre o equipamento Brother e o outro dispositivo móvel for terminada, tente configurar as definições de Wi-Fi Direct novamente. Pode confirmar o estado da ligação se imprimir o Relatório da Configuração de Rede. <b>»» Informações relacionadas:</b> <i>Imprimir o relatório de configuração da rede</i>
Pouca tinta	Um ou mais cartuchos de tinta estão quase a acabar. Se o equipamento que está a enviar conseguir convertê-lo, o fax a cores será impresso no seu equipamento como um fax monocromático.	Encomende um novo cartucho. Pode continuar a imprimir até o LCD apresentar <i>Substituir Tinta</i> . <b>»» Informações relacionadas:</b> <i>Substituir os cartuchos de tinta</i> <ul style="list-style-type: none"> <li>• <b>Pode continuar a digitalizar mesmo que haja pouca tinta ou que esta precise de ser substituída.</b></li> </ul>
Restam dados	Ainda há dados de impressão na memória do equipamento.	Prima <b>Parar</b> . O equipamento cancela a tarefa e apaga-a da memória. Tente imprimir novamente.
S/respost./ocup.	O número marcado não atende ou está ocupado.	Verifique o número e tente de novo.
Sem Cartucho Tinta	Um cartucho de tinta não foi instalado corretamente.	Retire o novo cartucho de tinta e reinstale-o de forma lenta e firme até o fixar no local. <b>»» Informações relacionadas:</b> <i>Substituir os cartuchos de tinta</i>
Sem Ficheiro	O cartão de memória ou a unidade flash USB que colocou na unidade multimédia não contém um ficheiro .JPG.	Coloque novamente o cartão de memória ou a unidade flash USB correta na ranhura.

Mensagem de erro	Causa	Ação
Sem ID chamada	Não há histórico de chamadas recebidas. Não recebeu chamadas ou não subscreveu o serviço de identificação de chamada da sua companhia de telefones.	Para utilizar a função de identificação de chamada, contacte a sua companhia de telefones. ►► <i>Informações relacionadas: Identificação de Chamada</i>
Sem memória de fax	A memória do fax está cheia.	Imprima os faxes que estão na memória. ►► <i>Informações relacionadas: Imprimir um fax que esteja guardado na memória do equipamento</i>
Só Impressão P&B Substituir Tinta	Um ou mais cartuchos de tinta de cor acabaram. Pode utilizar o equipamento no modo monocromático durante cerca de quatro semanas, dependendo do número de páginas que imprimir. Enquanto esta mensagem aparecer no LCD, cada operação funciona da seguinte forma: <ul style="list-style-type: none"> <li>• Impressão              Se o tipo de suporte estiver configurado para <b>Papel normal</b> no separador <b>Básico</b> e tiver sido selecionado <b>Escala de cinzentos</b> no separador <b>Avançado</b> do controlador da impressora, poderá utilizar o equipamento como uma impressora monocromática.</li> <li>• Cópia              Se o tipo de papel estiver configurado para <b>Papel Normal</b>, poderá fazer cópias em monocromático.</li> <li>• Faxes              Se o tipo de papel estiver configurado para <b>Papel Normal</b>, o equipamento recebe e imprime os faxes no modo monocromático.</li> </ul>	Substitua os cartuchos de tinta. ►► <i>Informações relacionadas: Substituir os cartuchos de tinta</i> Embora a coluna Causa contenha opções para utilizar o equipamento depois de este erro aparecer, apenas conseguirá utilizar o equipamento depois de substituir o(s) cartucho(s) de tinta nas seguintes situações: <ul style="list-style-type: none"> <li>• Se desligar o equipamento ou retirar o cartucho de tinta.</li> <li>• Se selecionar a opção <b>Papel Secante lento</b> no equipamento ou no controlador da impressora.</li> </ul>
Substituir Tinta	Um ou mais cartuchos de tinta acabaram. O equipamento para todas as operações de impressão. Enquanto houver memória disponível, os faxes monocromáticos serão guardados na memória. Se o equipamento do remetente conseguir convertê-lo, o fax a cores será guardado na memória como um fax monocromático.	Substitua os cartuchos de tinta. ►► <i>Informações relacionadas: Substituir os cartuchos de tinta</i> <ul style="list-style-type: none"> <li>• Pode continuar a digitalizar mesmo que haja pouca tinta ou que esta precise de ser substituída.</li> </ul>
Suporte Cheio	O cartão de memória ou a unidade flash USB que está a utilizar já contém 999 ficheiros.	O equipamento só consegue guardar dados no cartão de memória ou na unidade de memória flash USB se estes contiverem menos de 999 ficheiros. Elimine ficheiros não utilizados e tente novamente.
	O cartão de memória ou a unidade flash USB que está a utilizar não possui espaço livre suficiente para digitalizar o documento.	Elimine ficheiros não utilizados do cartão de memória ou da unidade de memória flash USB para libertar algum espaço e tente novamente.
Tam. Papel Errado	A configuração do tamanho do papel não corresponde ao tamanho do papel que se encontra na gaveta.	1. Verifique se o tamanho do papel que selecionou no visor do equipamento corresponde ao tamanho do papel que se encontra na gaveta.

Mensagem de erro	Causa	Ação
	<p><b>-OU-</b></p> <p>Não ajustou as guias do papel existentes na gaveta aos indicadores do tamanho do papel que está a utilizar.</p>	<p>►► <i>Informações relacionadas: Alterar o tamanho e o tipo do papel</i></p> <p>2. Certifique-se de que colocou o papel com a orientação vertical, ajustando as guias do papel aos indicadores do tamanho do papel utilizado.</p> <p>►► <i>Informações relacionadas: Colocar papel</i></p> <p>3. Depois de ter verificado o tamanho e a posição do papel, prima ►.</p> <p>Se estiver a imprimir a partir do computador, certifique-se de que o tamanho do papel que selecionou no controlador de impressora corresponde ao tamanho do papel colocado na gaveta.</p> <p>►► <i>Informações relacionadas: Definições de impressão (Windows) ou Opções de impressão (Mac)</i></p>
Tampa Aberta.	A tampa do digitalizador não está encaixada na posição fechada.	<p>Abra a tampa do digitalizador e feche-a novamente.</p> <p>Certifique-se de que o cabo USB ou de rede (caso seja utilizado) foram corretamente colocados na calha destinada aos cabos para os encaminhar para a parte de trás do equipamento.</p>
	A tampa do cartucho de tinta não está encaixada na posição fechada.	<p>Feche com firmeza a tampa do cartucho de tinta até ficar encaixada.</p>
Temperat Elevada	A temperatura ambiente é demasiado elevada.	<p>Depois de arrefecer a divisão, deixe o equipamento arrefecer até à temperatura ambiente. Tente novamente quando o equipamento tiver arrefecido.</p>
Tinta não detectada	Se estiver a utilizar tinta que não seja original da Brother, o equipamento pode não detetar o volume de tinta.	<p>Substitua o cartucho por um cartucho de tinta original da Brother. Se a mensagem de erro persistir, contacte o serviço de apoio ao cliente da Brother ou o revendedor Brother da sua área.</p>
Verif Papel de novo	Está acumulado pó de papel na superfície dos rolos de recolha de papel.	<p>Limpe os rolos de recolha de papel.</p> <p>►► <i>Informações relacionadas: Limpar os rolos de recolha de papel</i></p>
Verif. Papel	O equipamento não tem papel ou este não está corretamente colocado na gaveta do papel.	<p>Efetue uma das seguintes ações:</p> <ul style="list-style-type: none"> <li>• Coloque papel na gaveta do papel e, em seguida, prima ►.</li> <li>• Retire e volte a colocar o papel e, em seguida, prima ►.</li> </ul> <p>►► <i>Informações relacionadas: Colocar papel</i></p>
	(DCP-J572DW) O papel não foi introduzido na posição central da ranhura de alimentação manual.	<p>Retire o papel, volte a introduzi-lo no centro da ranhura de alimentação manual e siga as instruções no LCD.</p> <p>►► <i>Informações relacionadas: Colocar papel na ranhura de alimentação manual</i></p>
	A tampa de desencravamento de papel não está corretamente fechada.	<p>Certifique-se de que a tampa de desencravamento de papel está bem fechada em ambas as extremidades.</p>

Mensagem de erro	Causa	Ação
		<p>➤➤ <i>Informações relacionadas:</i> <i>Encravamento da impressora ou do papel</i></p>
	Está acumulado pó de papel na superfície dos rolos de recolha de papel.	<p>Limpe os rolos de recolha de papel.</p> <p>➤➤ <i>Informações relacionadas:</i> <i>Limpar os rolos de recolha de papel</i></p>
Verifique Docum.	O documento não foi introduzido ou alimentado corretamente, ou o documento digitalizado pelo ADF era muito comprido.	<p>Retire o documento encravado e prima <b>Parar</b>. Defina o documento corretamente no ADF.</p> <p>➤➤ <i>Informações relacionadas:</i> <i>Colocar documentos no Alimentador Automático de Documentos (ADF)</i></p> <p>➤➤ <i>Informações relacionadas:</i> <i>Encravamentos de documentos</i></p>

### DCP-J772DW/DCP-J774DW/MFC-J890DW/MFC-J895DW

Mensagem de erro	Causa	Ação
Absorv. tinta cheio	<p>A caixa de absorção de tinta está cheia. Estes componentes são itens de manutenção periódica que podem necessitar de ser substituídos após um certo período de tempo para garantir o desempenho ótimo do equipamento Brother. Como estes componentes são itens de manutenção periódica, a garantia não cobre a sua substituição. A necessidade de substituir estes itens e o período de tempo que antecede a substituição depende do número de purgas e descargas que são precisas para limpar o sistema da tinta. Estas caixas acumulam quantidades de tinta durante as diferentes operações de purga e descarga. O número de vezes que um equipamento efetua purgas e descargas para limpeza varia em função de diferentes situações. Por exemplo, ligar e desligar o equipamento com frequência provoca vários ciclos de limpeza, porque o equipamento efetua uma limpeza automática quando é ligado. A utilização de tinta que não seja da Brother pode provocar limpezas frequentes, uma vez que essa tinta pode originar uma má qualidade de impressão, que é resolvida através de limpeza. Quantas mais vezes o equipamento necessitar de limpeza, mais depressa estas caixas enchem.</p> <p><b>As reparações que resultam da utilização de consumíveis que não são da Brother podem não ser cobertas pela garantia do produto em vigor.</b></p>	<p>A caixa de absorção de tinta tem de ser substituída. Contacte o Serviço de Apoio ao Cliente da Brother ou o Centro de Assistência Brother Autorizado da sua área para que lhe reparem o equipamento.</p>
Absorv.tint qua.cheio	A caixa de absorção de tinta está quase cheia.	<p>A caixa de absorção de tinta tem de ser substituída brevemente. Contacte o serviço de apoio ao cliente da Brother ou o revendedor Brother da sua área.</p> <ul style="list-style-type: none"> <li>• A caixa de absorção de tinta absorve a pequena quantidade de tinta</li> </ul>



Mensagem de erro	Causa	Ação
		acumulada durante a limpeza da cabeça de impressão.
Baixa temperatura	A temperatura ambiente está demasiado baixa.	Após aquecer a sala, permita que o equipamento aqueça até à temperatura ambiente. Tente novamente quando o equipamento tiver aquecido.
Cartucho Errado	O número do modelo do cartucho de tinta não é compatível com o equipamento.	Verifique se o número do modelo do cartucho funciona com o seu equipamento.
Cor Tinta Incorreta	Foi colocado um cartucho de tinta na posição errada.	Verifique quais os cartuchos de tinta que não estão colocados na posição correspondente à respetiva cor e desloque-os para as posições corretas.
Dados Restantes em Memória	Ainda há dados de impressão na memória do equipamento.	Prima  . O equipamento cancela a tarefa e apaga-a da memória. Tente imprimir novamente.
Definições da bandeja	Esta mensagem é apresentada quando a definição de confirmação do tipo e do tamanho do papel está ativada.	Para que esta mensagem de confirmação não apareça, altere a definição para Desligado. <b>»» Informações relacionadas:</b> <i>Alterar a definição de verificação do tamanho do papel</i>
Desligado	A chamada foi interrompida pelo interlocutor ou pelo equipamento de fax do mesmo.	Tente enviar ou receber novamente. Se as chamadas forem interrompidas repetidamente e estiver a utilizar um sistema VoIP (Voz sobre IP), experimente mudar a Compatibilidade para Básica (para VoIP). <b>»» Informações relacionadas:</b> <i>Interferência na linha telefónica/VoIP</i>
Dispos. Inutilizável Desligue dispositivo da ficha frontal e desligue e volte a ligar o equipamento.	Um equipamento danificado está ligado à interface direta USB.	Desligue o equipamento da interface direta USB e prima  para o desligar; em seguida, ligue de novo o equipamento.
Dispos. Inutilizável Desligue o dispositivo USB.	Foi ligado(a) à interface direta USB um dispositivo USB ou uma unidade flash USB não suportado(a).	Desligue o equipamento da interface direta USB. Desligue o equipamento e, em seguida, ligue-o novamente.
Doc. encravado/muito comprido	O documento não foi introduzido ou alimentado corretamente, ou o documento digitalizado pelo ADF era muito comprido.	Retire o documento encravado e prima  . Defina o documento corretamente no ADF. <b>»» Informações relacionadas:</b> <i>Colocar documentos no Alimentador Automático de Documentos (ADF)</i> <b>»» Informações relacionadas:</b> <i>Encravamentos de documentos</i>
Encr. A Int/Frente Repetição Encrav. A Intr/Frente	O papel está encravado no equipamento.	Retire o papel encravado. <b>»» Informações relacionadas:</b> <i>O papel está encravado na parte interior e na frente do equipamento (encravamento A interior/frontal)</i> Certifique-se de que as guias do papel estão ajustadas ao tamanho correto do papel.



Mensagem de erro	Causa	Ação
	Foi colocada mais do que uma folha de papel na ranhura de alimentação manual. <b>-OU-</b> Foi colocada outra folha de papel na ranhura de alimentação manual antes de o ecrã tátil apresentar Onde colocar o papel.	Não coloque mais do que uma folha de papel de cada vez na ranhura de alimentação manual. Aguarde que o ecrã tátil apresente Onde colocar o papel antes de colocar a folha de papel seguinte na ranhura de alimentação manual. Retire o papel encravado. ➤➤ <i>Informações relacionadas: O papel está encravado na parte interior e na frente do equipamento (encravamento A interior/frontal)</i>
Encrav. B Frente Repetição Encrav. B Frente	O papel está encravado no equipamento.	Retire o papel encravado. ➤➤ <i>Informações relacionadas: O papel está encravado na parte da frente do equipamento (encravamento B frontal)</i> Certifique-se de que as guias do papel estão ajustadas ao tamanho correto do papel.
Encrav. C Traseira	O papel está encravado no equipamento.	Retire o papel encravado. ➤➤ <i>Informações relacionadas: O papel está encravado na parte de trás do equipamento (encravamento C posterior)</i> Certifique-se de que as guias do papel estão ajustadas ao tamanho correto do papel.
	Está acumulado pó de papel na superfície dos rolos de recolha de papel.	Limpe os rolos de recolha de papel. ➤➤ <i>Informações relacionadas: Limpar os rolos de recolha de papel</i>
Erro de cartão multimédia	Quando o equipamento foi ligado, estavam inseridos vários dispositivos de armazenamento de dados. O equipamento apenas consegue ler um cartão de memória ou uma unidade flash USB de cada vez.	Retire o(s) cartão(ões) de memória ou a unidade flash USB que não está a utilizar.
Erro de ligação	Há outros dispositivos a tentar ligar à rede Wi-Fi Direct ao mesmo tempo.	Certifique-se de que não há outros dispositivos a tentar ligar à rede Wi-Fi Direct e, de seguida, tente configurar as definições Wi-Fi Direct novamente.
Erro de Media	O cartão de memória está corrompido, formatado incorretamente ou tem um problema.	Retire o cartão de memória da unidade multimédia (ranhura) do equipamento e formate-o corretamente. Coloque o cartão novamente na ranhura para verificar se está na posição correta. Se o erro persistir, verifique a unidade multimédia (ranhura) do equipamento introduzindo outro cartão de memória que saiba estar a funcionar.
ErroComunic	A qualidade deficiente da linha telefónica causou um erro de comunicação.	Envie o fax novamente ou ligue o equipamento a outra linha telefónica. Se o problema persistir, contacte a companhia telefónica e solicite a verificação da linha telefónica.
Falha na Ligação	O equipamento Brother e o dispositivo móvel não conseguem comunicar durante a configuração da rede Wi-Fi Direct.	<ul style="list-style-type: none"> <li>Coloque o dispositivo móvel mais perto do equipamento Brother.</li> </ul>

Mensagem de erro	Causa	Ação
		<ul style="list-style-type: none"> <li>Coloque o equipamento Brother e o dispositivo móvel numa área livre de obstruções.</li> <li>Se está a utilizar o Método de PIN do WPS, certifique-se de que introduziu o PIN correto.</li> </ul>
Gaveta do Papel Não Detetada	A gaveta do papel não está completamente introduzida.	Lentamente, introduza na totalidade a gaveta do papel no equipamento.
	O papel ou um objeto estranho impediu a introdução correta da gaveta do papel.	<p>Puxe a gaveta do papel para fora do equipamento e retire o papel encravado ou o objeto estranho. Se não conseguir encontrar ou retirar o papel encravado</p> <p>►► <i>Informações relacionadas:</i> <i>Encravamento da impressora ou do papel</i></p>
Hub Inutilizável.	Foi ligado um hub ou uma unidade flash USB com hub à interface direta USB.	Os hubs, incluindo uma unidade flash USB com um hub integrado, não são suportados. Desligue o equipamento da interface direta USB.
Impossível detetar vol. de tinta	Se estiver a utilizar tinta que não seja original da Brother, o equipamento pode não detetar o volume de tinta.	Substitua o cartucho por um cartucho de tinta original da Brother. Se a mensagem de erro persistir, contacte o serviço de apoio ao cliente da Brother ou o revendedor Brother da sua área.
Inic. Ecrã Tátil Falhou	O ecrã tátil foi premido antes de a inicialização de arranque ter terminado.	Certifique-se de que não há objetos pousados ou a tocar no ecrã tátil, especialmente quando ligar o equipamento.
	É possível que existam resíduos entre a parte inferior do ecrã tátil e a respetiva moldura.	Insira um pedaço de papel rígido entre a parte inferior do ecrã tátil e a respetiva moldura; em seguida, deslize-o para a frente e para trás para forçar a saída dos resíduos.
Memória Cheia	A memória do equipamento está cheia.	<p>Se estiver em curso uma operação de cópia ou de envio de fax:</p> <ul style="list-style-type: none"> <li>Prima  ou Sair ou Fechar, aguarde que as outras operações que estão em curso terminem e, em seguida, tente novamente.</li> <li>Prima Impressão Parcial para copiar as páginas digitalizadas até esse momento.</li> <li>Apague dados da memória. Para libertar mais memória, pode desativar a função Receção em Memória. <ul style="list-style-type: none"> <li>►► <i>Informações relacionadas:</i> <i>Desativar a Receção em Memória</i></li> </ul> </li> <li>Imprima os faxes guardados na memória. <ul style="list-style-type: none"> <li>►► <i>Informações relacionadas:</i> <i>Imprimir um fax que esteja guardado na memória do equipamento</i></li> </ul> </li> </ul>
Não detetado	Instalou um novo cartucho de tinta com demasiada rapidez e o equipamento não o detetou.	Retire o novo cartucho de tinta e reinstale-o de forma lenta e firme até o fixar no local.
	Um cartucho de tinta não foi instalado corretamente.	►► <i>Informações relacionadas:</i> <i>Substituir os cartuchos de tinta</i>

Mensagem de erro	Causa	Ação
	Foi reinstalado um cartucho de tinta usado.	Retire o cartucho de tinta usado e instale um novo.
	Se estiver a utilizar tinta que não seja original da Brother, o equipamento pode não detetar o cartucho de tinta.	Substitua o cartucho por um cartucho de tinta original da Brother. Se a mensagem de erro persistir, contacte o serviço de apoio ao cliente da Brother ou o revendedor Brother da sua área.
	O cartucho de tinta tem de ser substituído.	Substitua o cartucho por um cartucho de tinta original da Brother.
	Foi instalado um modelo de cartucho de tinta Brother incorreto.	Verifique os números de modelo dos cartuchos de tinta e instale os cartuchos de tinta corretos.
Não é Possível Digitalizar XX	Ocorreu um problema mecânico no equipamento.	Desligue o equipamento da corrente elétrica durante alguns minutos e, em seguida, volte a ligá-lo. (MFC-J890DW/MFC-J895DW) Se não conseguir imprimir os faxes recebidos, transfira-os para outro equipamento de fax ou para o seu computador. <b>»» Informações relacionadas: Transferir faxes ou o relatório do histórico de faxes</b>
Não é Possível Limpar XX Não é Possível Inicializar XX Impos. Imprimir XX	Ocorreu um problema mecânico no equipamento. <b>-OU-</b> Um objeto estranho, como um clipe ou um pedaço de papel rasgado, entrou no equipamento.	Abra a tampa do digitalizador e retire eventuais objetos estranhos e restos de papel do interior do equipamento. Se a mensagem de erro continuar, desligue o equipamento da corrente elétrica durante alguns minutos e, em seguida, volte a ligá-lo. <b>»» Informações relacionadas: O papel está encravado na parte interior e na frente do equipamento (encravamento A interior/frontal)</b> (MFC-J890DW/MFC-J895DW) Se não conseguir imprimir os faxes recebidos, transfira-os para outro equipamento de fax ou para o seu computador. <b>»» Informações relacionadas: Transferir faxes ou o relatório do histórico de faxes</b>
Nenhum disposit.	O equipamento Brother não conseguiu encontrar o dispositivo móvel durante a configuração da rede Wi-Fi Direct.	<ul style="list-style-type: none"> <li>• Certifique-se de que o equipamento e o dispositivo móvel estão no modo Wi-Fi Direct.</li> <li>• Coloque o dispositivo móvel mais perto do equipamento Brother.</li> <li>• Coloque o equipamento Brother e o dispositivo móvel numa área livre de obstruções.</li> <li>• Se está a configurar a rede Wi-Fi Direct manualmente, certifique-se de que introduz a palavra-passe correta.</li> <li>• Se o seu dispositivo móvel tiver uma página de configuração da forma como obtém o endereço IP, certifique-se de que o endereço IP do seu dispositivo móvel foi configurado através de DHCP.</li> </ul>

Mensagem de erro	Causa	Ação
Número máximo de dispositivos com Wi-Fi Direct ligado.	Já está ligada à rede Wi-Fi Direct a quantidade máxima de dispositivos móveis quando o equipamento Brother é o P/G (Proprietário do Grupo).	Quando a ligação atual entre o equipamento Brother e o outro dispositivo móvel for terminada, tente configurar as definições de Wi-Fi Direct novamente. Pode confirmar o estado da ligação se imprimir o Relatório da Configuração de Rede. >> <i>Informações relacionadas: Imprimir o relatório de configuração da rede</i>
Pouca tinta	Um ou mais cartuchos de tinta estão quase a acabar. Se o equipamento que está a enviar conseguir convertê-lo, o fax a cores será impresso no seu equipamento como um fax monocromático.	Encomende um novo cartucho. Pode continuar a imprimir até o ecrã tátil apresentar <i>Substituir Tinta</i> . >> <i>Informações relacionadas: Substituir os cartuchos de tinta</i> • <b>Pode continuar a digitalizar mesmo que haja pouca tinta ou que esta precise de ser substituída.</b>
S/respost./ocup.	O número marcado não atende ou está ocupado.	Verifique o número e tente de novo.
Sem Cartucho Tinta	Um cartucho de tinta não foi instalado corretamente.	Retire o novo cartucho de tinta e reinstale-o de forma lenta e firme até o fixar no local. >> <i>Informações relacionadas: Substituir os cartuchos de tinta</i>
Sem Ficheiro	O cartão de memória ou a unidade flash USB que colocou na unidade multimédia não contém um ficheiro .JPG.	Coloque novamente o cartão de memória ou a unidade flash USB correta na ranhura.
Sem ID chamada	Não há histórico de chamadas recebidas. Não recebeu chamadas ou não subscreveu o serviço de identificação de chamada da sua companhia de telefones.	Para utilizar a função de identificação de chamada, contacte a sua companhia de telefones. >> <i>Informações relacionadas: Identificação de Chamada</i>
Sem memória de fax	A memória do fax está cheia.	Efetue uma das seguintes ações: • Apague dados da memória. Para libertar mais memória, pode desativar a opção <i>Receção em Memória</i> . >> <i>Informações relacionadas: Desativar a Receção em Memória</i> • Imprima os faxes que estão na memória. >> <i>Informações relacionadas: Imprimir um fax que esteja guardado na memória do equipamento</i>
Só impressão 1 lado P/B Substitua tinta.	Um ou mais cartuchos de tinta de cor acabaram. Pode utilizar o equipamento no modo monocromático durante cerca de quatro semanas, dependendo do número de páginas que imprimir. Enquanto esta mensagem aparecer no ecrã tátil, cada operação funciona da seguinte forma: • Impressão Se o tipo de suporte estiver configurado para <b>Papel normal</b> no separador <b>Básico</b> e tiver sido	Substitua os cartuchos de tinta. >> <i>Informações relacionadas: Substituir os cartuchos de tinta</i> Embora a coluna Causa contenha opções para utilizar o equipamento depois de este erro aparecer, apenas poderá conseguir utilizar o equipamento depois de substituir o(s) cartucho(s) de tinta nas seguintes situações: • Se desligar o equipamento ou retirar o cartucho de tinta.

Mensagem de erro	Causa	Ação
	<p>selecionado <b>Escala de cinzentos</b> no separador <b>Avançado</b> do controlador da impressora, poderá utilizar o equipamento como uma impressora monocromática.</p> <ul style="list-style-type: none"> <li>• Cópia Se o tipo de papel estiver configurado para <b>Papel Normal</b>, poderá fazer cópias em monocromático.</li> <li>• Faxes Se o tipo de papel estiver configurado para <b>Papel Normal</b>, o equipamento recebe e imprime os faxes no modo monocromático.</li> </ul>	<ul style="list-style-type: none"> <li>• Se selecionar a opção <b>Papel Secante lento</b> no equipamento ou no controlador da impressora.</li> </ul>
Substituir Tinta	Um ou mais cartuchos de tinta acabaram. O equipamento para todas as operações de impressão. Enquanto houver memória disponível, os faxes monocromáticos serão guardados na memória. Se o equipamento do remetente conseguir convertê-lo, o fax a cores será guardado na memória como um fax monocromático.	<p>Substitua os cartuchos de tinta.</p> <p>➤➤ <i>Informações relacionadas: Substituir os cartuchos de tinta</i></p> <ul style="list-style-type: none"> <li>• Pode continuar a digitalizar mesmo que haja pouca tinta ou que esta precise de ser substituída.</li> </ul>
Suporte Cheio	O cartão de memória ou a unidade flash USB que está a utilizar já contém 999 ficheiros.	O equipamento só consegue guardar dados no cartão de memória ou na unidade de memória flash USB se estes contiverem menos de 999 ficheiros. Elimine ficheiros não utilizados e tente novamente.
	O cartão de memória ou a unidade flash USB que está a utilizar não possui espaço livre suficiente para digitalizar o documento.	Elimine ficheiros não utilizados do cartão de memória ou da unidade de memória flash USB para libertar algum espaço e tente novamente.
Tam. Papel Errado	<p>A configuração do tamanho do papel não corresponde ao tamanho do papel que se encontra na gaveta.</p> <p><b>-OU-</b></p> <p>Não ajustou as guias do papel existentes na gaveta aos indicadores do tamanho do papel que está a utilizar.</p>	<ol style="list-style-type: none"> <li>1. Verifique se o tamanho do papel que selecionou no visor do equipamento corresponde ao tamanho do papel que se encontra na gaveta. ➤➤ <i>Informações relacionadas: Alterar o tamanho e o tipo do papel</i></li> <li>2. Certifique-se de que colocou o papel com a orientação correta e ajuste as guias do papel aos indicadores do formato do papel utilizado. ➤➤ <i>Informações relacionadas: Colocar papel</i></li> <li>3. Depois de ter verificado o tamanho e a orientação do papel, siga as instruções no LCD.</li> </ol>
		<p>Se imprimir a partir do computador, certifique-se de que o tamanho do papel que selecionou no controlador da impressora corresponde ao tamanho do papel colocado na gaveta.</p> <p>➤➤ <i>Informações relacionadas: Definições de impressão (Windows) ou Opções de impressão (Mac)</i></p>
Tampa Aberta.	A tampa do digitalizador não está encaixada na posição fechada.	Abra a tampa do digitalizador e feche-a novamente.

Mensagem de erro	Causa	Ação
		Certifique-se de que o cabo da linha telefónica e o cabo de interface (caso seja utilizado) foram corretamente colocados na calha destinada aos cabos que os encaminha para a parte de trás do equipamento.
	A tampa do cartucho de tinta não está encaixada na posição fechada.	Feche com firmeza a tampa do cartucho de tinta até ficar encaixada.
Temperat Elevada	A temperatura ambiente é demasiado elevada.	Depois de arrefecer a divisão, deixe o equipamento arrefecer até à temperatura ambiente. Tente novamente quando o equipamento tiver arrefecido.
Verif. Papel	O equipamento não tem papel ou este não está corretamente colocado na gaveta do papel.	Efetue uma das seguintes ações: <ul style="list-style-type: none"> <li>• Coloque papel na gaveta do papel e siga as instruções no LCD.</li> <li>• Retire e volte a colocar o papel e siga as instruções no LCD.</li> </ul> <p>➤➤ <i>Informações relacionadas: Colocar papel</i></p>
	O papel não foi introduzido na posição central da ranhura de alimentação manual.	Retire o papel, volte a introduzi-lo no centro da ranhura de alimentação manual e siga as instruções no LCD. <p>➤➤ <i>Informações relacionadas: Colocar papel na ranhura de alimentação manual</i></p>
	A tampa de desencravamento de papel não está corretamente fechada.	Certifique-se de que a tampa de desencravamento de papel está bem fechada em ambas as extremidades. <p>➤➤ <i>Informações relacionadas: Encravamento da impressora ou do papel</i></p>
	Está acumulado pó de papel na superfície dos rolos de recolha de papel.	Limpe os rolos de recolha de papel. <p>➤➤ <i>Informações relacionadas: Limpar os rolos de recolha de papel</i></p>
Verif. papel repetitivo	Está acumulado pó de papel na superfície dos rolos de recolha de papel.	Limpe os rolos de recolha de papel. <p>➤➤ <i>Informações relacionadas: Limpar os rolos de recolha de papel</i></p>



### Informações relacionadas

- Resolução de problemas
  - Transferir faxes ou o relatório do histórico de faxes
  - Mensagens de erro ao utilizar a função Brother Web Connect

#### Tópicos relacionados:

- Apresentação do ecrã LCD tátil
- Imprimir o relatório de configuração da rede
- Substituir os cartuchos de tinta
- Alterar a definição de verificação do tamanho do papel
- Interferência na linha telefónica/VoIP
- Colocar documentos no alimentador automático de documentos (ADF)
- Encravamentos de documentos
- Identificação de Chamada
- Colocar papel
- Colocar papel na ranhura de alimentação manual

- 
- Encravamento da impressora ou do papel
  - Limpar os rolos de recolha de papel
  - Desativar a Receção em Memória
  - Imprimir um fax que esteja guardado na memória do equipamento
  - Alterar o tamanho e o tipo do papel
  - Definições de impressão (Windows)
  - Opções de impressão (Mac)
  - O papel está encravado na parte interior e na frente do equipamento (encravamento A interior/frontal)
  - O papel está encravado na parte da frente do equipamento (encravamento B frontal)
  - O papel está encravado na parte de trás do equipamento (encravamento C posterior)
  - Problemas no manuseamento do papel e na impressão
-

## Transferir faxes ou o relatório do histórico de faxes

**Modelos Relacionados:** MFC-J491DW/MFC-J497DW/MFC-J890DW/MFC-J895DW

Se o LCD apresentar:

- [Não é Possível Limpar XX]
- [Não é Possível Inicializar XX]
- [Impos. Imprimir XX]
- [Não é Possível Digitalizar XX]

Recomendamos que transfira os faxes para outro equipamento de fax ou para o computador.

►► *Informações relacionadas: Transferir faxes para outro equipamento de fax*

►► *Informações relacionadas: Transferir faxes para o computador*

Também pode transferir o relatório do histórico de faxes para ver se existem faxes que seja necessário transferir.

►► *Informações relacionadas: Transferir o relatório do histórico de faxes para outro equipamento de fax*



### Informações relacionadas

- [Mensagens de erro e de manutenção](#)
  - [Transferir faxes para outro equipamento de fax](#)
  - [Transferir faxes para o computador](#)
  - [Transferir o relatório do histórico de faxes para outro equipamento de fax](#)

#### Tópicos relacionados:

- [Utilizar a recepção PC-Fax para transferir faxes recebidos para o computador \(apenas Windows\)](#)
- [Repor as predefinições de fábrica da rede](#)
- [Reiniciar o equipamento Brother](#)
- [Descrição geral as funções de reinicialização](#)



## Transferir faxes para outro equipamento de fax

**Modelos Relacionados:** MFC-J491DW/MFC-J497DW/MFC-J890DW/MFC-J895DW

Se não tiver configurado a ID do aparelho, não pode entrar no modo Transferência de Fax.



>> [MFC-J491DW/MFC-J497DW](#)

>> [MFC-J890DW/MFC-J895DW](#)

### MFC-J491DW/MFC-J497DW

1. Prima **Parar** para interromper temporariamente o erro.
2. Prima **Config.**
3. Prima **▲** ou **▼** para selecionar o seguinte:
  - a. Escolha [Serviço]. Prima **OK**.
  - b. Selecione [Transf. Dados]. Prima **OK**.
  - c. Selecione [Transfêr. Fax]. Prima **OK**.
4. Efetue uma das seguintes ações:
  - Se o LCD apresentar [Nenhum dado], já não há mais faxes na memória do equipamento. Prima **▶** e, em seguida, prima **Parar**.
  - Introduza o número de fax para o qual os faxes serão reenviados.
5. Prima **Iniciar Mono**.

### MFC-J890DW/MFC-J895DW

1. Prima  para interromper temporariamente o erro.
2. Prima  [Definiç.] > [Defin. todas] > [Serviço] > [Transf. Dados] > [Transfêr. Fax].
3. Efetue uma das seguintes ações:
  - Se o ecrã tátil apresentar [Nenhum dado], já não há mais faxes na memória do equipamento. Prima [Fechar] e, em seguida, prima .
  - Introduza o número de fax para o qual os faxes serão reenviados.
4. Prima [Início Fax].

### Informações relacionadas

- [Transferir faxes ou o relatório do histórico de faxes](#)

#### Tópicos relacionados:

- [Definir a ID do aparelho](#)

## Transferir faxes para o computador

**Modelos Relacionados:** MFC-J491DW/MFC-J497DW/MFC-J890DW/MFC-J895DW

Pode transferir faxes da memória do equipamento para o computador.

>> [MFC-J491DW/MFC-J497DW](#)

>> [MFC-J890DW/MFC-J895DW](#)

### MFC-J491DW/MFC-J497DW

1. Prima **Parar** para interromper temporariamente o erro.
2. Certifique-se de que instalou o software e os controladores Brother no computador e, em seguida, ative **Recepção PC-FAX** no computador. Efetue uma das seguintes ação:

- Windows 7

No menu  (**Iniciar**), selecione **Todos os programas > Brother > Brother Utilities**.

Clique na lista pendente e selecione o nome do seu modelo (se ainda não estiver selecionado). Clique em **PC-FAX** na barra de navegação do lado esquerdo e clique em **Receber**.

- Windows 8 e Windows 10

Execute  (**Brother Utilities**); em seguida, clique na lista pendente e selecione o nome do seu modelo (se ainda não estiver selecionado). Clique em **PC-FAX** na barra de navegação do lado esquerdo e clique em **Receber**.

3. Leia e confirme as instruções apresentadas no computador.

Os faxes na memória do equipamento serão enviados automaticamente para o computador.



#### **Se os faxes na memória do equipamento não forem enviados para o computador:**

Certifique-se de que definiu a função [Receb. PC Fax] no equipamento.

Prima **▲** ou **▼** para selecionar [Impr. Seg.: Lig] ou [Impr. Seg.: Desl.]. Prima **OK**.

Se houver faxes na memória do equipamento quando configurar a função Recepção PC-Fax, o LCD perguntar-lhe-á se pretende transferir os faxes para o computador.

Prima **►** para transferir todos os faxes na memória para o computador.

### MFC-J890DW/MFC-J895DW

1. Prima  para interromper temporariamente o erro.
2. Certifique-se de que instalou o software e os controladores Brother no computador e, em seguida, ative **Recepção PC-FAX** no computador. Efetue uma das seguintes ação:

- Windows 7

No menu  (**Iniciar**), selecione **Todos os programas > Brother > Brother Utilities**.

Clique na lista pendente e selecione o nome do seu modelo (se ainda não estiver selecionado). Clique em **PC-FAX** na barra de navegação do lado esquerdo e clique em **Receber**.

- Windows 8 e Windows 10

Clique em  (**Brother Utilities**), clique na lista pendente e selecione o nome do seu modelo (se ainda não estiver selecionado). Clique em **PC-FAX** na barra de navegação do lado esquerdo e clique em **Receber**.

3. Leia e confirme as instruções apresentadas no computador.

Os faxes na memória do equipamento serão enviados automaticamente para o computador.



---

**Se os faxes na memória do equipamento não forem enviados para o computador:**

Certifique-se de que definiu a função [Receb. PC Fax] no equipamento.

Se houver faxes na memória do equipamento quando configurar a função Receção PC-Fax, o ecrã tátil perguntar-lhe-á se pretende transferir os faxes para o computador.

Se a função de pré-visualização de faxes estiver desativada, ser-lhe-á perguntado se pretende imprimir cópias de segurança.

Prima [Sim] para transferir todos os faxes na memória para o computador.

---

**Informações relacionadas**

- [Transferir faxes ou o relatório do histórico de faxes](#)

**Tópicos relacionados:**

- [Utilizar a receção PC-Fax para transferir faxes recebidos para o computador \(apenas Windows\)](#)
-

## Transferir o relatório do histórico de faxes para outro equipamento de fax

**Modelos Relacionados:** MFC-J491DW/MFC-J497DW/MFC-J890DW/MFC-J895DW

Se não tiver configurado a ID do aparelho, não pode aceder ao modo de transferência de fax.



>> [MFC-J491DW/MFC-J497DW](#)

>> [MFC-J890DW/MFC-J895DW](#)

### MFC-J491DW/MFC-J497DW

1. Prima **Parar** para interromper temporariamente o erro.
2. Prima **Config.**.
3. Prima ▲ ou ▼ para seleccionar o seguinte:
  - a. Escolha [Serviço]. Prima **OK**.
  - b. Selecione [Transf. Dados]. Prima **OK**.
  - c. Selecione [Transferir relatório]. Prima **OK**.
4. Introduza o número de fax para o qual o relatório do histórico de fax será reenviado.
5. Prima **Iniciar Mono**.

### MFC-J890DW/MFC-J895DW

1. Prima  para interromper temporariamente o erro.
2. Prima  [Definiç.] > [Defin. todas] > [Serviço] > [Transf. Dados] > [Transferir relatório].
3. Introduza o número de fax para o qual o relatório do histórico de fax será reenviado.
4. Prima [Início Fax].

### Informações relacionadas

- [Transferir faxes ou o relatório do histórico de faxes](#)

#### Tópicos relacionados:

- [Definir a ID do aparelho](#)

## Mensagens de erro ao utilizar a função Brother Web Connect

Caso ocorra um erro, o equipamento Brother apresenta uma mensagem de erro. As mensagens de erro mais comuns estão apresentadas na tabela seguinte.

O utilizador pode corrigir a maioria dos erros. Se necessitar de mais sugestões, visite a página **Perguntas mais frequentes e Resolução de problemas** relativa ao seu modelo no Brother Solutions Center em [support.brother.com](http://support.brother.com).

### Erro de ligação

Mensagens de erro	Causa	Ação
(DCP-J572DW/MFC-J491DW/ MFC-J497DW) Erro de ligação 02 A rede não está ligada. Verifique se o equipamento está ligado à rede. (DCP-J772DW/DCP-J774DW/ MFC-J890DW/MFC-J895DW) Erro de ligação 02 A rede não está ligada. Verifique se o equipamento está ligado à rede.	O equipamento não está ligado a nenhuma rede.	<ul style="list-style-type: none"><li>• Verifique se a ligação de rede está em boas condições.</li><li>• Se a opção <b>Web</b> ou <b>Aplicações</b> tiver sido premida pouco tempo depois de o equipamento ter sido ligado, é possível que a ligação de rede ainda não tenha sido estabelecida. Aguarde e tente novamente.</li></ul>
(DCP-J572DW/MFC-J491DW/ MFC-J497DW) Erro de ligação 03 Falha na ligação ao servidor. Verifique as definições da rede. (DCP-J772DW/DCP-J774DW/ MFC-J890DW/MFC-J895DW) Erro de ligação 03 Falha na ligação ao servidor. Verifique as definições da rede.	<ul style="list-style-type: none"><li>• As definições de rede ou do servidor estão incorretas.</li><li>• Há um problema com a rede ou com o servidor.</li></ul>	<ul style="list-style-type: none"><li>• Confirme se as definições de rede estão corretas ou aguarde e tente novamente mais tarde.</li><li>• Se a opção <b>Web</b> ou <b>Aplicações</b> tiver sido premida pouco tempo depois de o equipamento ter sido ligado, é possível que a ligação de rede ainda não tenha sido estabelecida. Aguarde e tente novamente.</li></ul>
(DCP-J572DW/MFC-J491DW/ MFC-J497DW) Erro de ligação 07 Falha na ligação ao servidor. Defina a Data e Hora corretas. (DCP-J772DW/DCP-J774DW/ MFC-J890DW/MFC-J895DW) Erro de ligação 07 Falha na ligação ao servidor. Defina a Data e Hora corretas.	As definições de data e hora estão incorretas.	Defina a data e hora corretamente. Tenha em atenção que se o cabo de alimentação do equipamento for desligado, é possível que as definições de data e hora voltem às definições de fábrica.

## Erro de autenticação

Mensagens de erro	Causa	Ação
Erro de autenticação 01 Código PIN incorrecto. Insira o PIN correctamente.	O PIN que introduziu para aceder à conta está incorreto. O PIN é o número de quatro dígitos que foi introduzido durante o registo da conta no equipamento.	Introduza o PIN correto.
Erro de autenticação 02 ID incorrecta ou expirada. Ou esta ID temporária já está a ser utilizada. Insira correctamente ou redefina a ID temporária. A ID temporária é válida dentro de 24 horas após redefinição.	A ID temporária que foi introduzida está incorreta.	Introduza a ID temporária correta.
	A ID temporária que foi introduzida caducou. Uma ID temporária é válida durante 24 horas.	Solicite novamente acesso ao Brother Web Connect e receba uma nova ID temporária; em seguida, utilize a nova ID para registar a conta no equipamento.
Erro de autenticação 03 Nome de apresentação já registado. Insira outro nome de apresentação.	O nome que introduziu como o nome a apresentar já foi registado por outro utilizador do serviço.	Introduza um nome diferente.

## Erro de servidor

Mensagens de erro	Causa	Ação
Erro de servidor 01 Autenticação falhou. Faça o seguinte: 1. Visite <a href="http://bwc.brother.com">http://bwc.brother.com</a> para obter uma nova ID temporária. 2. Prima em OK e escreva a sua nova ID temporária no próximo ecrã.	As informações de autenticação do equipamento (necessárias para aceder ao serviço) caducaram ou são inválidas.	Solicite novamente acesso ao Brother Web Connect para receber uma nova ID temporária; em seguida, utilize a nova ID para registar a conta no equipamento.
Erro de servidor 03 Carregamento falhou. Ficheiro não suportado ou dados danificados. Confirme os dados do ficheiro.	O ficheiro que está a tentar carregar pode ter um dos seguintes problemas: <ul style="list-style-type: none"> <li>O ficheiro excede o limite do serviço quanto ao número de píxeis, tamanho de ficheiro, etc.</li> <li>O tipo de ficheiro não é suportado.</li> <li>O ficheiro está danificado.</li> </ul>	O ficheiro não pode ser utilizado: <ul style="list-style-type: none"> <li>Verifique as restrições de tamanho ou formato do serviço.</li> <li>Guarde o ficheiro como sendo de um tipo diferente.</li> <li>Se possível, obtenha uma versão do ficheiro nova e não danificada.</li> </ul>
Erro de servidor 13 Serviço indisponível temporariamente. Tente de novo mais tarde.	Há um problema com o serviço e este não pode ser utilizado neste momento.	Aguarde e tente novamente. Se voltar a receber a mensagem, aceda ao serviço através de um computador para confirmar se está indisponível.

## Erro de atalho

Mensagens de erro	Causa	Ação
Erro de atalho 02 A conta não é válida. Volte a registar a conta e o atalho depois de eliminar este atalho.	O atalho não pode ser utilizado porque a conta foi eliminada após o registo do atalho.	Elimine o atalho e volte a registar a conta e o atalho.



## Informações relacionadas

- Mensagens de erro e de manutenção

## Encravamentos de documentos

**Modelos Relacionados:** MFC-J491DW/MFC-J497DW/MFC-J890DW/MFC-J895DW

- [O documento está encravado na parte superior da unidade ADF](#)
- [O documento está encravado no interior da unidade ADF](#)
- [Retirar restos de papel encravados no ADF](#)
- [Mensagens de erro e de manutenção](#)



## O documento está encravado na parte superior da unidade ADF

**Modelos Relacionados:** MFC-J491DW/MFC-J497DW/MFC-J890DW/MFC-J895DW

1. Retire o papel que não está encravado do ADF.
2. Abra a tampa do ADF.
3. Retire o documento encravado puxando-o para cima.

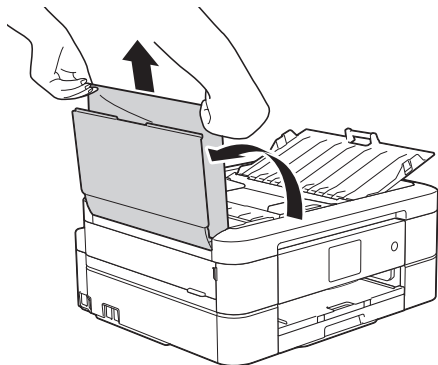

4. Feche a tampa do ADF.
5. Prima **Parar** ou .

### IMPORTANTE

Para evitar futuros encravamentos de documentos, feche a tampa do ADF corretamente exercendo pressão para baixo no centro.

### **Informações relacionadas**

- [Encravamentos de documentos](#)

## O documento está encravado no interior da unidade ADF

**Modelos Relacionados:** MFC-J491DW/MFC-J497DW/MFC-J890DW/MFC-J895DW

1. Retire o papel que não está encravado do ADF.
2. Levante a tampa dos documentos.
3. Puxe o documento encravado para a esquerda e para fora.

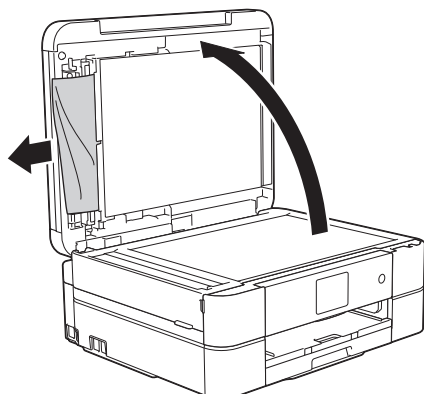

4. Feche a tampa dos documentos.
5. Prima **Parar** ou

### IMPORTANTE

Para evitar futuros encravesamentos de documentos, feche a tampa do ADF corretamente exercendo pressão para baixo no centro.

### **Informações relacionadas**

- [Encravesamentos de documentos](#)

## Retirar restos de papel encravados no ADF

**Modelos Relacionados:** MFC-J491DW/MFC-J497DW/MFC-J890DW/MFC-J895DW

1. Levante a tampa dos documentos.
2. Introduza um pedaço de papel rígido, como cartão, no ADF para forçar a saída de alguns pequenos pedaços de papel.

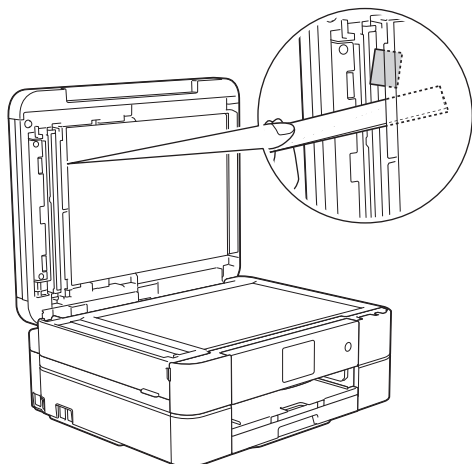

3. Feche a tampa dos documentos.
4. Prima **Parar** ou .

### IMPORTANTE

Para evitar futuros encravamentos de documentos, feche a tampa do ADF corretamente exercendo pressão para baixo no centro.

### Informações relacionadas

- [Encravamentos de documentos](#)

## Encravamento da impressora ou do papel

Localize e retire o papel encravado.

- O papel está encravado na parte interior e na frente do equipamento (encravamento A interior/frontal)
- O papel está encravado na parte da frente do equipamento (encravamento B frontal)
- O papel está encravado na parte de trás do equipamento (encravamento C posterior)
- Mensagens de erro e de manutenção
- Problemas no manuseamento do papel e na impressão

▶ Página inicial > Resolução de problemas > Encravamento da impressora ou do papel > O papel está encravado na parte interior e na frente do equipamento (encravamento A interior/frontal)

## O papel está encravado na parte interior e na frente do equipamento (encravamento A interior/frontal)

Se o LCD apresentar [Encr. A Int/Frente] ou [Repetição Encrav. A Intr/Frente], siga estes passos:

1. Desligue o equipamento da tomada elétrica.

### IMPORTANTE

(MFC-J491DW/MFC-J497DW)

Antes de desligar o equipamento da fonte de alimentação, pode transferir os faxes guardados na memória do equipamento para o computador ou para outro equipamento de fax, para que não perca quaisquer mensagens importantes.

2. Puxe a gaveta do papel (1) completamente para fora do equipamento.

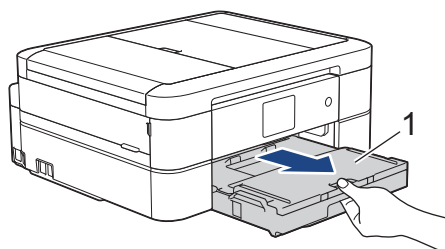

3. Puxe os dois manípulos verdes existentes no interior do equipamento para libertar o papel encravado.

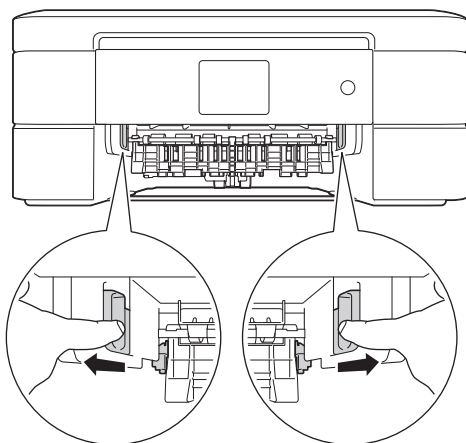

4. Posicione ambas as mãos por baixo das patilhas de plástico situadas em ambos os lados do equipamento para levantar a tampa do digitalizador (1) para a posição aberta.

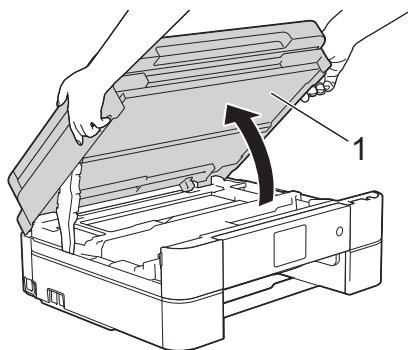

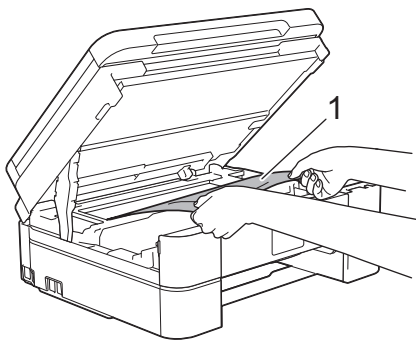

5. Lentamente, puxe o papel encravado (1) para fora do equipamento.

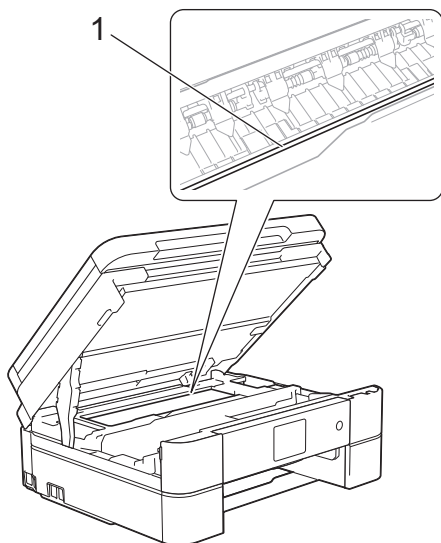

## IMPORTANTE

- NÃO toque na faixa do codificador, uma faixa fina de plástico que se estende ao longo da largura do equipamento (1). Se o fizer, pode causar danos no equipamento.



- Se a cabeça de impressão estiver no canto direito, como indicado na ilustração (2), não pode deslocá-la. Execute estas operações:
  - a. Feche a tampa do digitalizador e volte a ligar o cabo de alimentação.
  - b. Abra a tampa do digitalizador novamente e prima sem soltar **Parar** ou  até a cabeça de impressão se deslocar para o centro.
  - c. Desligue o equipamento da fonte de alimentação e retire o papel encravado.

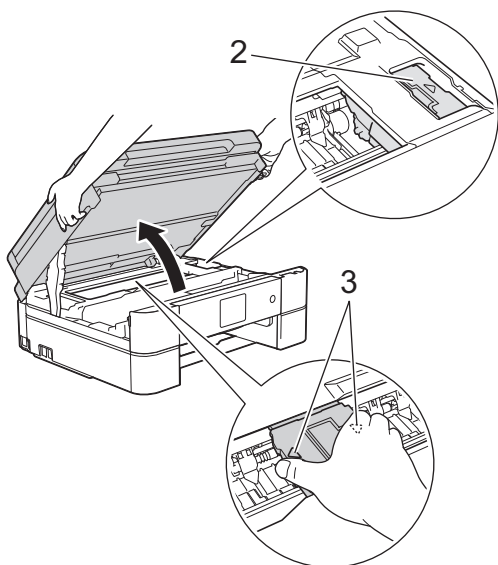

- 
- Se o papel estiver encravado debaixo da cabeça de impressão, desligue o equipamento da fonte de alimentação e, em seguida, desloque a cabeça de impressão para retirar o papel.  
Segure nas áreas côncavas com as marcas triangulares como indicado na ilustração (3) para deslocar a cabeça de impressão.
  - Se a tinta entrar em contacto com a pele ou com vestuário, lave-os imediatamente com sabão ou detergente.
- 



Se a mensagem de erro do LCD foi [Repetição Encrav. A Intr/Frente], desloque a cabeça de impressão (se necessário) para retirar algum papel que tenha ficado nessa zona. Certifique-se de que não ficam restos de papel nos cantos (1) e (2) do equipamento.

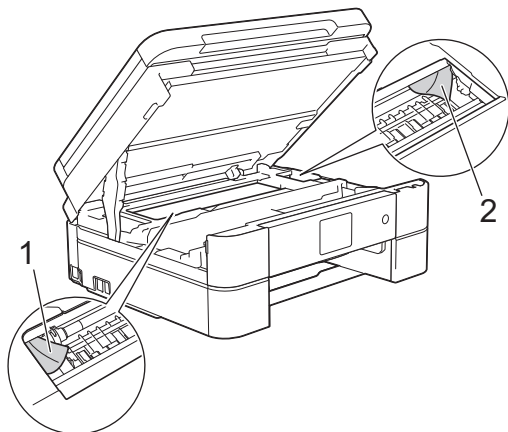

Quando terminar, avance para o passo seguinte.

---

6. Feche cuidadosamente a tampa do digitalizador com ambas as mãos.

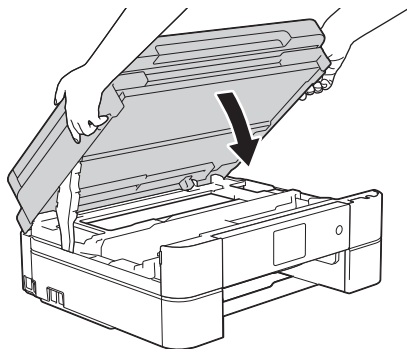

7. Lentamente, puxe o papel encravado (1) para fora do equipamento.

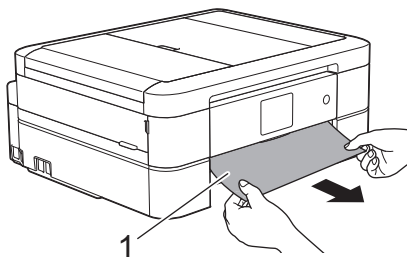



Se a mensagem de erro apresentada no LCD foi [Repetição Encrav. A Intr/Frente], faça o seguinte:

- a. Observe com cuidado o interior (1) para ver se existem restos de papel.

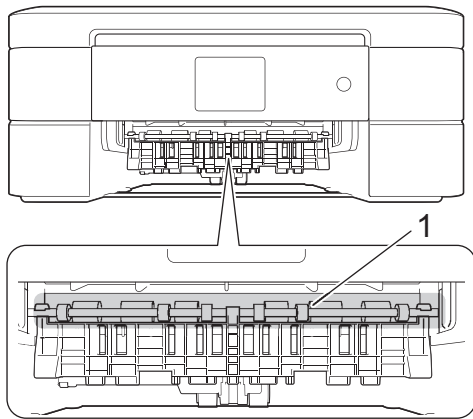

- b. Aperte ambos os manípulos (1) e abra a tampa de desencravamento de papel situada na parte de trás do equipamento.

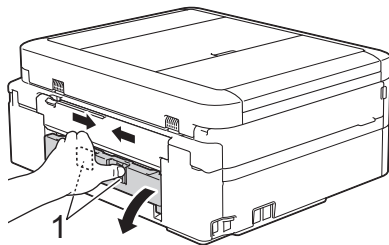

- c. Puxe o papel encravado lentamente para fora do equipamento.

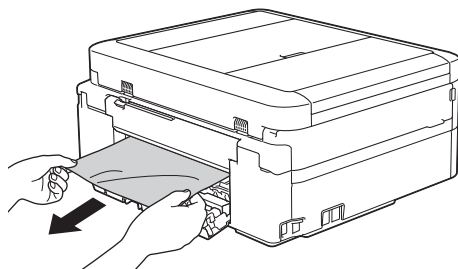

- d. Feche a tampa de desencravamento de papel. Certifique-se de que a tampa fica completamente fechada.

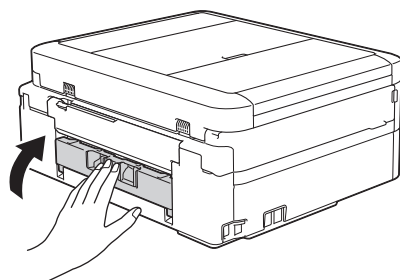

Quando terminar, avance para o passo seguinte.

8. Volte a colocar a gaveta do papel firmemente no equipamento.

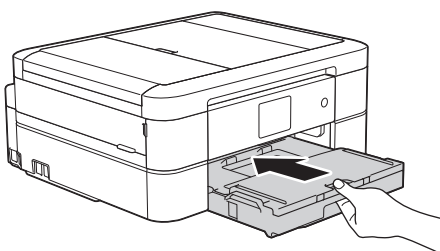



- 
9. Mantendo a gaveta do papel no equipamento, puxe para fora o suporte do papel (1) até ficar encaixado e, em seguida, abra a aba do suporte do papel (2).

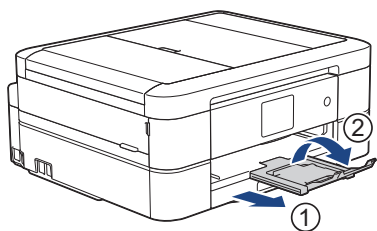

10. Volte a ligar o cabo de alimentação.



### Informações relacionadas

- [Encravamento da impressora ou do papel](#)

#### **Tópicos relacionados:**

- [Mensagens de erro e de manutenção](#)
-

## O papel está encravado na parte da frente do equipamento (encravamento B frontal)

Se o LCD apresentar [Encrav. B Frente] ou [Repetição Encrav. B Frente], siga estes passos:

1. Desligue o equipamento da tomada elétrica.

### IMPORTANTE

(MFC-J491DW/MFC-J497DW)

Antes de desligar o equipamento da fonte de alimentação, pode transferir os faxes guardados na memória do equipamento para o computador ou para outro equipamento de fax, para que não perca quaisquer mensagens importantes.

2. Puxe a gaveta do papel (1) completamente para fora do equipamento.

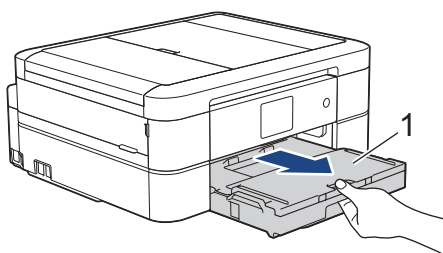

3. Puxe os dois manípulos verdes existentes no interior do equipamento para libertar o papel encravado.

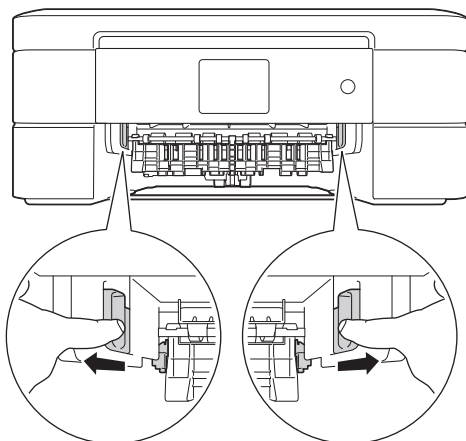

4. Puxe lentamente para fora o papel encravado (1).

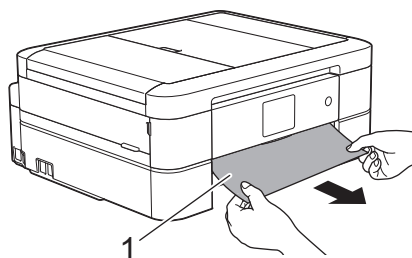



Se a mensagem de erro apresentada no LCD foi [Repetição Encrav. B Frente], faça o seguinte:

- a. Observe com cuidado o interior (1) para ver se existem restos de papel.

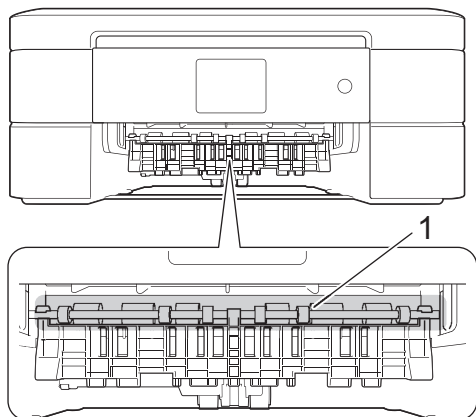

- b. Aperte ambos os manípulos (1) e abra a tampa de desencravamento de papel situada na parte de trás do equipamento.

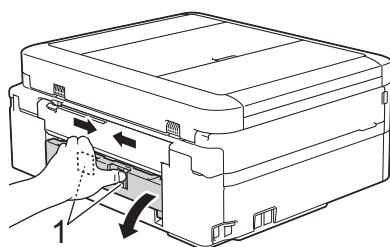

- c. Puxe o papel encravado lentamente para fora do equipamento.

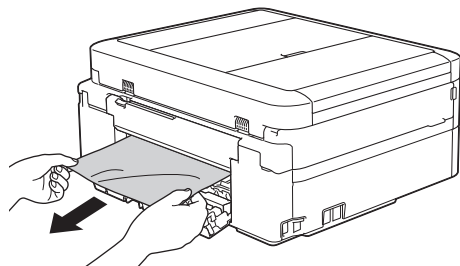

- d. Feche a tampa de desencravamento de papel. Certifique-se de que a tampa fica completamente fechada.

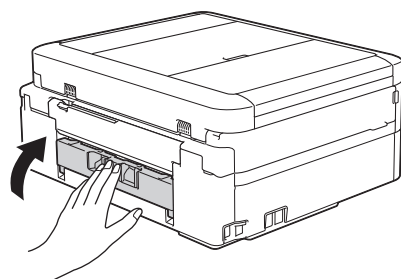

Quando terminar, avance para o passo seguinte.

5. Volte a colocar a gaveta do papel firmemente no equipamento.

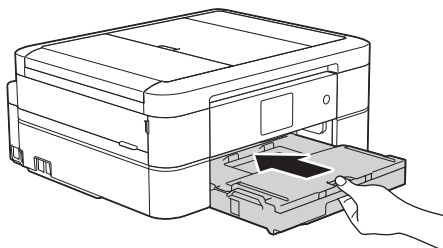

- 
6. Mantendo a gaveta do papel no equipamento, puxe para fora o suporte do papel (1) até ficar encaixado e, em seguida, abra a aba do suporte do papel (2).

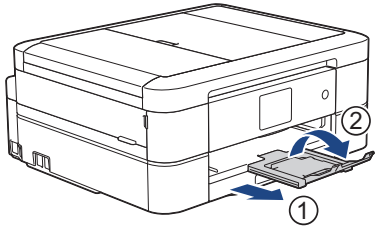

7. Volte a ligar o cabo de alimentação.



### Informações relacionadas

- [Encravamento da impressora ou do papel](#)

#### **Tópicos relacionados:**

- [Mensagens de erro e de manutenção](#)
-

## O papel está encravado na parte de trás do equipamento (encravamento C posterior)

Se o LCD apresentar [Encrav. C Traseira], siga estes passos:

1. Desligue o equipamento da tomada elétrica.

### IMPORTANTE

(MFC-J491DW/MFC-J497DW)

Antes de desligar o equipamento da fonte de alimentação, pode transferir os faxes guardados na memória do equipamento para o computador ou para outro equipamento de fax, para que não perca quaisquer mensagens importantes.

2. Puxe a gaveta do papel (1) completamente para fora do equipamento.

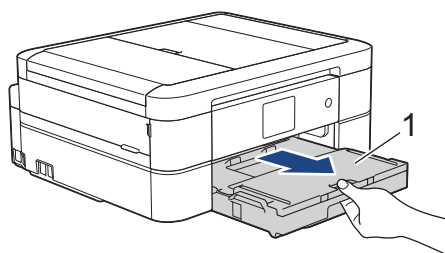

3. Puxe os dois manípulos verdes existentes no interior do equipamento para libertar o papel encravado.

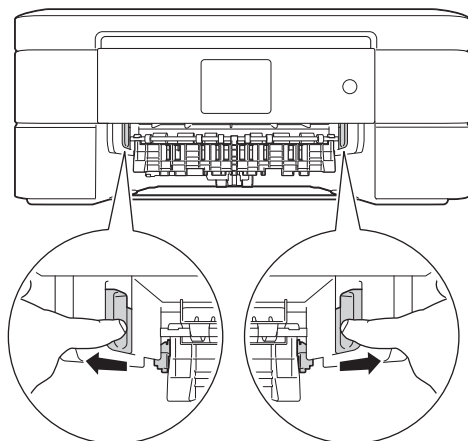

Consoante o tamanho do papel, poderá ser mais fácil retirar o papel encravado pela parte da frente do equipamento em vez de o fazer pela parte de trás.

4. Aperte ambos os manípulos (1) e abra a tampa de desencravamento de papel situada na parte de trás do equipamento.

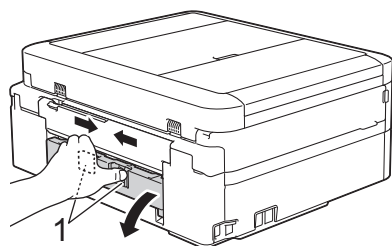

5. Puxe o papel encravado lentamente para fora do equipamento.

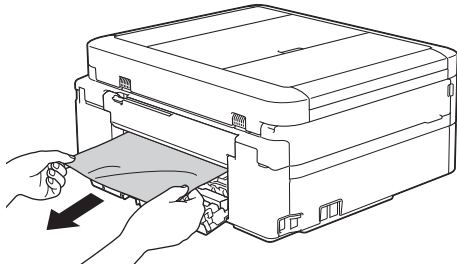

6. Feche a tampa de desencravamento de papel. Certifique-se de que a tampa fica completamente fechada.

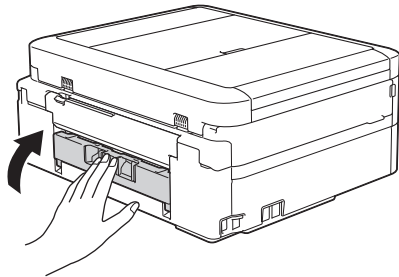

7. Volte a colocar a gaveta do papel firmemente no equipamento.

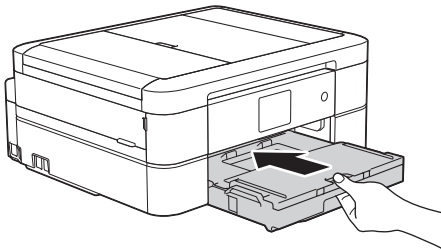

8. Mantendo a gaveta do papel no equipamento, puxe para fora o suporte do papel (1) até ficar encaixado e, em seguida, abra a aba do suporte do papel (2).

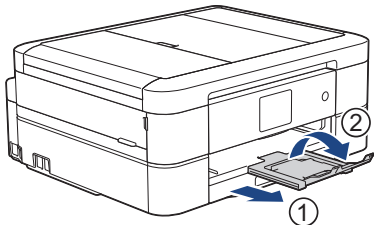

9. Volte a ligar o cabo de alimentação.



## Operações de desencravamento de papel adicionais

(DCP-J572DW/DCP-J772DW/DCP-J774DW/MFC-J890DW/MFC-J895DW)

Se a mensagem de erro do LCD continuar a aparecer e se ocorrerem encravamentos de papel repetidamente, efetue o seguinte procedimento:

1. Desligue o equipamento da tomada elétrica e abra a tampa da ranhura de alimentação manual.
2. Coloque uma folha de papel espesso de tamanho A4 ou Letter, como papel plastificado, na ranhura de alimentação manual. Insira o papel até ao máximo na ranhura de alimentação manual.

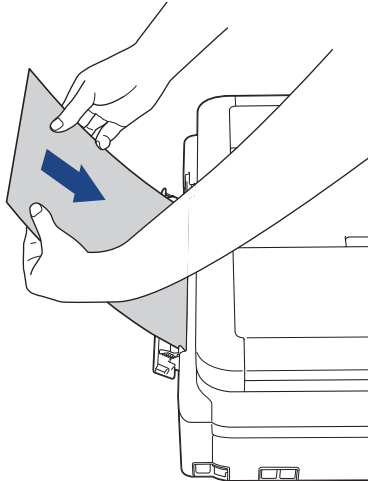

3. Volte a ligar o cabo de alimentação.

O papel que colocou na ranhura de alimentação manual será alimentado ao longo do equipamento e ejetado. Se o papel espesso empurrar qualquer papel encravado para fora, retire o papel encravado.

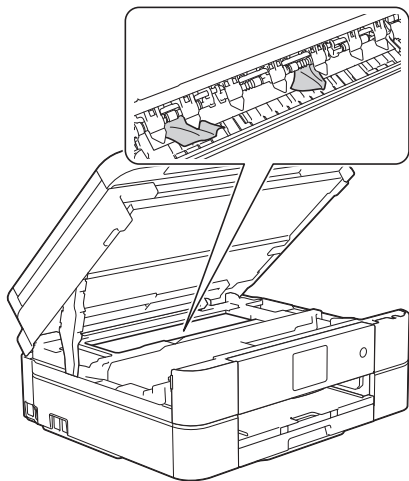

### Informações relacionadas

- [Encravamento da impressora ou do papel](#)

#### Tópicos relacionados:

- [Mensagens de erro e de manutenção](#)

## Se ocorrerem problemas no equipamento



Para obter assistência técnica, deve contactar o Serviço de Apoio ao Cliente da Brother.

Se achar que existe um problema com o equipamento, consulte os tópicos seguintes. A maioria dos problemas pode ser corrigida pelo utilizador.

Se necessitar de ajuda adicional, visite a página **Perguntas mais frequentes e Resolução de problemas** relativa ao seu modelo no Brother Solutions Center em [support.brother.com](http://support.brother.com).



A utilização de consumíveis que não sejam da Brother pode afetar a qualidade de impressão, o desempenho do hardware e a fiabilidade do equipamento.



- [Problemas no manuseamento do papel e na impressão](#)
- [Problemas de telefone e fax](#)
- [Outros problemas](#)
- [Problemas de rede](#)
- [Problemas com o Google Cloud Print](#)
- [Problemas com o AirPrint](#)



## Problemas no manuseamento do papel e na impressão



### Dificuldades de impressão



Dificuldades	Sugestões
Não imprime	<p>Verifique se foi instalado e selecionado o controlador da impressora correto.</p> <p>Verifique se o ecrã do equipamento indica alguma mensagem de erro. ▶▶ <i>Informações relacionadas: Mensagens de erro e de manutenção</i></p> <p>Verifique se o equipamento está em linha:</p> <ul style="list-style-type: none"><li>Windows Server 2008 Clique em  (Iniciar) &gt; <b>Painel de controlo</b> &gt; <b>Hardware e Som</b> &gt; <b>Impressoras</b>. Clique com o botão direito em <b>Brother MFC-XXXX Printer</b> (em que XXXX é o nome do seu modelo). Certifique-se de que <b>Utilizar impressora online</b> não está na lista. Se estiver listado, clique nesta opção para colocar o controlador Online.</li><li>Windows 7 e Windows Server 2008 R2 Clique em  (Iniciar) &gt; <b>Dispositivos e Impressoras</b>. Clique com o botão direito em <b>Brother MFC-XXXX Printer</b> (em que XXXX é o nome do seu modelo) e clique em <b>Visualizar impressão</b>. Clique em <b>Impressora</b> na barra de menus. Certifique-se de que a opção <b>Utilizar Impressora Offline</b> não está selecionada.</li><li>Windows 8 Desloque o ponteiro do rato para o canto inferior direito do seu ambiente de trabalho. Quando aparecer a barra de menus, clique em <b>Definições</b> &gt; <b>Painel de Controlo</b>. No grupo <b>Hardware e Som</b>, clique em <b>Ver dispositivos e impressoras</b>. Clique com o botão direito em <b>Brother MFC-XXXX Printer</b> (em que XXXX é o nome do seu modelo). Clique em <b>Visualizar impressão</b>. Se aparecerem as opções de controlador da impressora, selecione o seu controlador da impressora. Clique em <b>Impressora</b> na barra de menus e certifique-se de que <b>Utilizar Impressora Offline</b> não está selecionado.</li><li>Windows 10 e Windows Server 2016 Clique em  &gt; <b>Sistema Windows</b> &gt; <b>Painel de Controlo</b>. No grupo <b>Hardware e Som</b>, clique em <b>Ver dispositivos e impressoras</b>. Clique com o botão direito em <b>Brother MFC-XXXX Printer</b> (em que XXXX é o nome do seu modelo). Clique em <b>Visualizar impressão</b>. Se aparecerem as opções de controlador da impressora, selecione o seu controlador da impressora. Clique em <b>Impressora</b> na barra de menus e certifique-se de que <b>Utilizar Impressora Offline</b> não está selecionado.</li><li>Windows Server 2012 Desloque o ponteiro do rato para o canto inferior direito do seu ambiente de trabalho. Quando aparecer a barra de menus, clique em <b>Definições</b> &gt; <b>Painel de Controlo</b>. No grupo <b>Hardware</b>, clique em <b>Ver dispositivos e impressoras</b>. Clique com o botão direito em <b>Brother MFC-XXXX Printer</b> (em que XXXX é o nome do seu modelo). Clique em <b>Visualizar impressão</b>. Se aparecerem as opções de controlador da impressora, selecione o seu controlador da impressora. Clique em <b>Impressora</b> na barra de menus e certifique-se de que <b>Utilizar Impressora Offline</b> não está selecionado.</li><li>Windows Server 2012 R2 Clique em <b>Painel de Controlo</b> no ecrã Iniciar. No grupo <b>Hardware</b>, clique em <b>Ver dispositivos e impressoras</b>. Clique com o botão direito em <b>Brother MFC-XXXX Printer</b> (em que XXXX é o nome do seu modelo). Clique em <b>Visualizar impressão</b>. Se aparecerem as opções de controlador da impressora, selecione o seu controlador da impressora. Clique em</li></ul>

Dificuldades	Sugestões
	<p><b>Impressora</b> na barra de menus e certifique-se de que <b>Utilizar Impressora Offline</b> não está selecionado.</p> <p>Um ou mais cartuchos de tinta de chegaram ao fim da sua vida útil.          &gt;&gt; <i>Informações relacionadas: Substituir os cartuchos de tinta</i></p> <p>Se ficarem dados antigos por imprimir no spooler do controlador da impressora, isso pode impedir a impressão de novos trabalhos. Abra o ícone da impressora e elimine todos os dados assim:</p> <ul style="list-style-type: none"> <li>• Windows Server 2008            Clique em  (<b>Iniciar</b>) &gt; <b>Painel de controlo</b> &gt; <b>Hardware e Som</b> &gt; <b>Impressoras</b>.</li> <li>• Windows 7 e Windows Server 2008 R2            Clique em  (<b>Iniciar</b>) &gt; <b>Dispositivos e Impressoras</b> &gt; <b>Impressoras e Faxes</b>.</li> <li>• Windows 8            Desloque o ponteiro do rato para o canto inferior direito do seu ambiente de trabalho. Quando aparecer a barra de menus, clique em <b>Definições</b> &gt; <b>Painel de Controlo</b>. No grupo <b>Hardware e Som</b>, clique em <b>Ver dispositivos e impressoras</b> &gt; <b>Impressoras</b>.</li> <li>• Windows 10 e Windows Server 2016            Clique em  &gt; <b>Sistema Windows</b> &gt; <b>Painel de Controlo</b>. No grupo <b>Hardware e Som</b>, clique em <b>Ver dispositivos e impressoras</b> &gt; <b>Impressoras</b>.</li> <li>• Windows Server 2012            Desloque o ponteiro do rato para o canto inferior direito do seu ambiente de trabalho. Quando aparecer a barra de menus, clique em <b>Definições</b> &gt; <b>Painel de Controlo</b>. No grupo <b>Hardware</b>, clique em <b>Ver dispositivos e impressoras</b> &gt; <b>Impressoras</b>.</li> <li>• Windows Server 2012 R2            Clique em <b>Painel de Controlo</b> no ecrã <b>Iniciar</b>. No grupo <b>Hardware</b>, clique em <b>Ver dispositivos e impressoras</b> &gt; <b>Impressoras</b>.</li> <li>• Mac            Clique em <b>Preferências do Sistema</b> &gt; <b>Impressão e Digitalização</b>.</li> </ul>
Os cabeçalhos ou rodapés aparecem quando o documento é apresentado no ecrã, mas não aparecem quando o documento é impresso.	<p>Há uma área não imprimível na parte superior e inferior da página. Ajuste as margens superior e inferior do documento para não usar estas áreas.          &gt;&gt; <i>Informações relacionadas: Área não imprimível</i></p>
Não é possível fazer a impressão “Disposição da Página”.	Verifique se a definição do tamanho do papel na aplicação e no controlador da impressora são iguais.
A velocidade de impressão está demasiado lenta.	<p>Experimente alterar a configuração do controlador da impressora. A resolução mais elevada requer mais processamento de dados e implica tempos de envio e impressão maiores. Experimente outras definições de qualidade no controlador da impressora:</p> <ul style="list-style-type: none"> <li>• Windows            No controlador da impressora, desmarque a caixa de verificação <b>Melhoria de cor</b> no separador <b>Avançado</b>.</li> <li>• Mac            No controlador da impressora, selecione <b>Definições de cor</b>, clique em <b>Definições de cor avançadas</b> e certifique-se de que desmarca a caixa de verificação <b>Melhoria de cor</b>.</li> </ul> <p>Desligue a função de impressão sem margem. A impressão sem margens é mais lenta do que a impressão normal.</p>

Dificuldades	Sugestões
	<p>➤➤ <i>Informações relacionadas: Definições de impressão (Windows) ou Imprimir uma fotografia (Mac)</i></p> <p>Desative o modo silencioso. A velocidade de impressão é inferior no modo silencioso.</p> <p>➤➤ <i>Informações relacionadas: Reduzir o ruído da impressão</i></p>

## Dificuldades com a qualidade de impressão

Dificuldades	Sugestões
Qualidade de impressão deficiente	<p>Verifique a qualidade de impressão.</p> <p>➤➤ <i>Informações relacionadas: Ver a qualidade de impressão</i></p> <p>Certifique-se de que a definição Tipo de Papel no controlador da impressora e a definição Tipo de Papel no menu do equipamento correspondem ao tipo de papel que está a utilizar.</p> <p>➤➤ <i>Informações relacionadas: Alterar o tamanho e o tipo do papel</i></p> <p>➤➤ <i>Informações relacionadas: Definições de impressão (Windows) ou Opções de impressão (Mac)</i></p> <p>Certifique-se de que os cartuchos de tinta estão frescos. A tinta pode coagular nas seguintes situações:</p> <ul style="list-style-type: none"> <li>• A data de validade indicada na embalagem do cartucho expirou.</li> <li>• O cartucho de tinta está no equipamento há mais de seis meses.</li> <li>• O cartucho de tinta não esteve guardado corretamente antes de ser utilizado.</li> </ul> <p>Certifique-se de que utiliza tinta Brother Original. A Brother não recomenda a utilização de cartuchos que não sejam cartuchos Brother Original nem o recarregamento de cartuchos usados com tinta de outras origens.</p> <p>Certifique-se de que está a utilizar um dos tipos de papel recomendados.</p> <p>➤➤ <i>Informações relacionadas: Papel e outros suportes de impressão aceitáveis</i></p> <p>A temperatura ambiente recomendada para o seu equipamento vai de 20 °C a 33 °C.</p>
<p>Aparecem linhas brancas no texto ou gráficos.</p> 	<p>Limpe a cabeça de impressão.</p> <p>➤➤ <i>Informações relacionadas: Limpar a cabeça de impressão do equipamento Brother</i></p> <p>➤➤ <i>Informações relacionadas: Limpar a cabeça de impressão a partir do computador (Windows) ou Limpar a cabeça de impressão a partir do computador (Mac)</i></p> <p>Certifique-se de que utiliza tinta Brother Original.</p> <p>Tente utilizar os tipos de papel recomendados.</p> <p>➤➤ <i>Informações relacionadas: Papel e outros suportes de impressão aceitáveis</i></p> <p>Para prolongar a vida útil da cabeça de impressão, garantir a melhor economia dos cartuchos de tinta e manter a qualidade de impressão, não é aconselhável desligar frequentemente o equipamento e/ou deixá-lo desligado durante períodos longos. Recomendamos que utilize  para desativar o equipamento.</p> <p>Se utilizar , permite que o equipamento receba a energia mínima suficiente para efetuar limpezas periódicas, mas menos frequentes, da cabeça de impressão.</p>
O equipamento imprime páginas em branco.	<p>Verifique a qualidade da impressão.</p> <p>➤➤ <i>Informações relacionadas: Ver a qualidade de impressão</i></p> <p>Certifique-se de que utiliza tinta Brother Original.</p> <p>Para prolongar a vida útil da cabeça de impressão, garantir a melhor economia dos cartuchos de tinta e manter a qualidade de impressão, não é aconselhável desligar frequentemente o equipamento e/ou deixá-lo desligado durante</p>

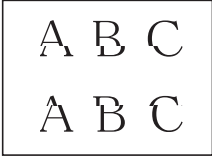
Dificuldades	Sugestões
	<p>períodos longos. Recomendamos que utilize  para desativar o equipamento. Se utilizar , permite que o equipamento receba a energia mínima suficiente para efetuar limpezas periódicas, mas menos frequentes, da cabeça de impressão.</p>
<p>Os caracteres e as linhas são impreciso.</p> 	<p>Verifique o alinhamento da impressão.  &gt;&gt; <i>Informações relacionadas:</i> <i>Verificar o alinhamento da impressão do equipamento Brother</i></p> <p>Altere as opções de definição de impressão.  &gt;&gt; <i>Informações relacionadas:</i> <i>Alterar as opções de configuração da impressão quando ocorrem problemas de impressão</i></p>
<p>Os textos ou imagens impressos estão inclinados.</p>	<p>Certifique-se de que colocou o papel na gaveta corretamente e que as guias do papel estão corretamente ajustadas.  &gt;&gt; <i>Informações relacionadas:</i> <i>Colocar papel</i></p> <p>Verifique se a tampa de desencravamento de papel está corretamente fechada.</p>
<p>Aparecem borrões ou manchas no centro superior da página impressa.</p>	<p>Certifique-se de que o papel não é demasiado espesso ou não está enrolado.  &gt;&gt; <i>Informações relacionadas:</i> <i>Papel e outros suportes de impressão aceitáveis</i></p>
<p>A impressão parece estar suja ou a tinta parece escorrer.</p>	<p>Verifique se está a utilizar os tipos de papel recomendados. Não manuseie o papel até a tinta secar.  &gt;&gt; <i>Informações relacionadas:</i> <i>Papel e outros suportes de impressão aceitáveis</i></p> <p>Certifique-se de que o papel está colocado com a superfície de impressão voltada para baixo na gaveta.</p> <p>Certifique-se de que utiliza tinta Brother Original.</p> <p>Se estiver a utilizar papel fotográfico, certifique-se de que o lado brilhante do papel está voltado para baixo na gaveta e que colocou o tipo de papel correto. Se estiver a imprimir uma fotografia a partir do computador, configure o tipo de suporte no controlador de impressora.</p>
<p>A tinta esborrata ou escorre quando se utiliza papel fotográfico brilhante.</p>	<p>Certifique-se de que verifica a frente e o verso do papel. Coloque a superfície brilhante (superfície de impressão) voltada para baixo.  &gt;&gt; <i>Informações relacionadas:</i> <i>Alterar o tamanho e o tipo do papel</i></p> <p>Se utilizar papel fotográfico brilhante, certifique-se de que a definição do tipo de papel está correta.</p>
<p>O lado inverso ou a parte inferior da página apresenta manchas.</p>	<p>Certifique-se de que a faixa de impressão não está suja de tinta.  &gt;&gt; <i>Informações relacionadas:</i> <i>Limpar a placa da impressora do equipamento</i></p> <p>Certifique-se de que utiliza tinta Brother Original.</p> <p>Certifique-se de que está a utilizar a aba do suporte do papel.  &gt;&gt; <i>Informações relacionadas:</i> <i>Colocar papel</i></p> <p>Certifique-se de que os rolos do alimentador de papel não estão sujos de tinta.  &gt;&gt; <i>Informações relacionadas:</i> <i>Limpar os rolos de alimentação de papel</i></p>
<p>O equipamento imprime linhas densas na página.</p>	<p>Windows  Selecione <b>Ordem inversa</b> no separador <b>Básico</b> do controlador de impressora.</p>
<p>As impressões estão enrugadas.</p>	<ul style="list-style-type: none"> <li>• Windows  No controlador da impressora, selecione o separador <b>Avançado</b>, clique em <b>Outras opções de impressão</b> e depois em <b>Definições de cor avançadas</b>. Desmarque a caixa de verificação <b>Impressão bidirecional</b>.</li> <li>• Mac  No controlador da impressora, selecione <b>Definições de impressão</b>, clique em <b>Avançado</b>, selecione <b>Outras opções de impressão</b> e desmarque a caixa de verificação <b>Impressão bidirecional</b>.</li> </ul>

Dificuldades	Sugestões
	Certifique-se de que utiliza tinta Brother Original.

## Dificuldades com o manuseamento do papel

Dificuldades	Sugestões
O equipamento não carrega o papel.	<p>Certifique-se de que a gaveta do papel é completamente pressionada para dentro, até ficar encaixada.</p> <p>Certifique-se de que a tampa de remoção de encravamentos, na parte de trás do equipamento, está fechada.</p> <p>(DCP-J572DW/DCP-J772DW/DCP-J774DW) Volte a colocar a gaveta do papel fotográfico na posição de impressão normal quando utilizar folhas de papel.  <b>&gt;&gt; Informações relacionadas: Colocar papel Foto ou Foto L na gaveta do papel fotográfico</b></p> <p>Se o LCD do equipamento apresentar uma mensagem de encravamento de papel e ainda tiver um problema <b>&gt;&gt; Informações relacionadas: Mensagens de erro e de manutenção</b></p> <p>Se a gaveta do papel estiver vazia, coloque uma nova pilha de papel na gaveta do papel.</p> <p>Se houver papel na gaveta do papel, certifique-se de que está direito. Se o papel estiver enrolado, endireite-o. Por vezes, é melhor retirar o papel, virar a resma ao contrário e voltar a colocá-la na gaveta do papel.</p> <p>Reduza a quantidade de papel na gaveta do papel e tente de novo.</p> <p>Limpe os rolos de recolha de papel.  <b>&gt;&gt; Informações relacionadas: Limpar os rolos de recolha de papel</b></p> <p>Certifique-se de que o papel está de acordo com as especificações do equipamento.  <b>&gt;&gt; Informações relacionadas: Gramagem e espessura do papel</b></p>
O papel fotográfico não é alimentado corretamente.	<p>Se imprimir em papel fotográfico da Brother, coloque uma folha adicional do mesmo papel fotográfico na gaveta do papel. Na embalagem do papel, foi incluída uma folha adicional para essa finalidade.</p>
O equipamento alimenta várias folhas.	<ul style="list-style-type: none"> <li>• Certifique-se de que o papel está colocado corretamente na gaveta.</li> <li>• Retire todo o papel da gaveta, folheie bem a pilha de papel e, em seguida, volte a colocá-la na gaveta.</li> <li>• Certifique-se de que não empurra o papel demasiado para a frente.</li> </ul> <p><b>&gt;&gt; Informações relacionadas: Colocar papel</b></p> <p>Verifique se a tampa de desencravamento de papel está corretamente fechada.  <b>&gt;&gt; Informações relacionadas: Encravamento da impressora ou do papel</b></p> <p>Certifique-se de que a almofada da base da gaveta do papel não está suja.  <b>&gt;&gt; Informações relacionadas: Limpar a almofada base</b></p>
Ocorreu um encravamento de papel.	<p><b>&gt;&gt; Informações relacionadas: Encravamento da impressora ou do papel</b> Certifique-se de que as guias do papel estão ajustadas ao tamanho correto do papel.</p> <p>Utilize as definições de prevenção de encravamento.  Para cópia  <b>&gt;&gt; Informações relacionadas: Alterar as opções de configuração da impressão quando ocorrem problemas de impressão</b>  Para impressão  <b>&gt;&gt; Informações relacionadas: Evitar impressões esborratadas e encravamentos de papel (Windows) ou Evitar impressões esborratadas e encravamentos de papel (Mac)</b></p>

Dificuldades	Sugestões
O papel encrava quando utiliza a cópia de 2 lados ou a impressão nos 2 lados.	Se os encravamentos de papel ocorrerem com frequência durante a cópia de 2 lados ou a impressão nos 2 lados, os rolos do alimentador de papel podem estar manchados de tinta. Limpe os rolos do alimentador de papel. >> <i>Informações relacionadas: Limpar os rolos de alimentação de papel</i>

## Imprimir faxes recebidos (Modelos MFC)

Dificuldades	Sugestões
<ul style="list-style-type: none"> <li>Impressão condensada</li> <li>Faixas horizontais</li> <li>As frases da parte superior e inferior estão cortadas</li> <li>Faltam linhas</li> </ul>	Normalmente, isto deve-se a uma ligação telefónica deficiente. Faça uma cópia; se a cópia tiver boa qualidade, o problema está provavelmente associado a uma má ligação, com eletricidade estática ou interferência na linha telefónica. Peça ao seu interlocutor para enviar de novo o fax.
Linhas pretas ao receber.	O digitalizador do remetente pode estar sujo. Peça que a outra pessoa faça uma cópia para confirmar se o problema é do outro equipamento. Tente receber de outro equipamento de fax.
As margens esquerda e direita são cortadas ou uma página é impressa em duas páginas.	Se os faxes recebidos estiverem divididos em duas páginas ou se obtiver uma página em branco extra, a configuração de tamanho do papel pode não ser adequada para o papel que está a usar. >> <i>Informações relacionadas: Alterar o tamanho e o tipo do papel</i>
	Ative a Redução Automática. >> <i>Informações relacionadas: Reduzir o tamanho de página de um fax recebido com tamanho demasiado grande</i>
Os faxes recebidos a cores são impressos apenas em monocromático.	Substitua os cartuchos de tinta de cor que acabaram e, em seguida, peça ao remetente que lhe envie de novo o fax a cores. >> <i>Informações relacionadas: Substituir os cartuchos de tinta</i>



### Informações relacionadas

- Se ocorrerem problemas no equipamento

#### Tópicos relacionados:

- Resolução de problemas
- Mensagens de erro e de manutenção
- Substituir os cartuchos de tinta
- Área não imprimível
- Ver a qualidade de impressão
- Alterar o tamanho e o tipo do papel
- Papel e outros suportes de impressão aceitáveis
- Limpar a cabeça de impressão do equipamento Brother
- Limpar a cabeça de impressão a partir do computador (Windows)
- Limpar a cabeça de impressão a partir do computador (Mac)
- Verificar o alinhamento da impressão do equipamento Brother
- Colocar papel
- Colocar papel Foto ou Foto L na gaveta do papel fotográfico
- Limpar a placa da impressora do equipamento
- Limpar os rolos de alimentação de papel
- Limpar os rolos de recolha de papel
- Encravamento da impressora ou do papel
- Reduzir o tamanho de página de um fax recebido com tamanho demasiado grande
- Gramagem e espessura do papel

- 
- Definições de impressão (Windows)
  - Opções de impressão (Mac)
  - Imprimir uma fotografia (Mac)
  - Evitar impressões esborratadas e encravamentos de papel (Windows)
  - Evitar impressões esborratadas e encravamentos de papel (Mac)
  - Limpar a almofada base
  - Alterar as opções de configuração da impressão quando ocorrem problemas de impressão
  - Reduzir o ruído da impressão
-



## Problemas de telefone e fax

Modelos Relacionados: MFC-J491DW/MFC-J497DW/MFC-J890DW/MFC-J895DW

### Linha telefónica ou ligações

Dificuldades	Sugestões
A marcação não funciona. (Não há sinal de marcação)	Verifique as ligações de todos os cabos. Certifique-se de que o cabo da linha telefónica está ligado à tomada telefónica de parede e à tomada LINE do equipamento. Se tiver subscrito DSL ou serviços VoIP, contacte o seu fornecedor de serviço para obter as instruções de ligação. Se estiver a utilizar um sistema VoIP, tente alterar a definição VoIP para <i>Básico (para VoIP)</i> . Desta forma, reduz a velocidade do modem e desativa o ECM (modo de correção de erros). ►► <i>Informações relacionadas: Interferência na linha telefónica/VoIP</i>
	(Disponível apenas em alguns países.) Altere as definições Tons/Impulsos. ►► <i>Informações relacionadas: Definir o modo de marcação por tons ou impulsos</i>
	Se estiver ligado um telefone externo ao equipamento, envie um fax manual levantando o auscultador do telefone externo e marcando o número no telefone externo. Aguarde até ouvir os tons de receção de fax antes de enviar o fax.
	Se não existir sinal de marcação, ligue um telefone que funcione e o cabo da linha telefónica na tomada. Levante o auscultador do telefone externo e verifique se há sinal de marcação. Se não ainda não ouvir o sinal de marcação, peça à sua companhia de telefones para verificar a linha e/ou a tomada na parede.
O equipamento não atende quando recebe uma chamada.	Verifique se o equipamento está no modo de recepção correto para esta configuração. ►► <i>Informações relacionadas: Selecionar o modo de receção correto</i> Verifique se existe sinal de marcação. Se possível, telefone para o equipamento para o ouvir atender. Se, ainda assim, este não atender, verifique se o cabo da linha telefónica está ligado à tomada telefónica de parede e à tomada LINE do equipamento. Se não houver toque quando telefona para o equipamento, peça à sua companhia de telefones que verifique a linha.

### Processar as chamadas recebidas

Dificuldades	Sugestões
O equipamento considera a voz como um tom CNG.	Se a função Deteção de Fax estiver ativada, o equipamento fica mais sensível aos sons. Pode interpretar erradamente algumas vozes ou música na linha como um equipamento de fax a tentar contactar e responder com tons de receção de fax. Desative o equipamento premindo <b>Parar</b> ou  . Tente evitar este problema desativando a função Deteção de Fax. ►► <i>Informações relacionadas: Definir a Deteção de Fax</i>
Enviar uma Chamada de Fax para o equipamento.	Se tiver atendido numa extensão telefónica ou telefone externo, introduza o seu código de ativação remota [a predefinição de fábrica é *51]. Se tiver atendido no telefone externo, prima o botão Iniciar para receber o fax. Quando o equipamento atender, desligue.
Funções personalizadas numa linha única.	Se tiver a função Chamada em Espera, Chamada em Espera/Identificação de Chamada, Identificação de Chamada, Correio de Voz, um atendedor de chamadas, um sistema de alerta ou outra função personalizada numa única linha telefónica do equipamento, podem ocorrer problemas durante o envio ou a receção de faxes.



Dificuldades	Sugestões
	<p><b>Por exemplo:</b> se assinar o serviço de Chamada em Espera ou qualquer outro serviço personalizado e receber o respetivo sinal na linha enquanto o equipamento estiver a enviar ou a receber um fax, o sinal pode afetar ou interromper temporariamente os faxes. A função ECM (Modo de Correção de Erros) da Brother deve ajudar a ultrapassar este problema. Esta situação está relacionada com os sistemas telefónicos e é comum a todos os dispositivos que enviem e recebam informações numa única linha partilhada com funções personalizadas. Se for imprescindível evitar toda e qualquer interrupção, é aconselhável ter uma linha telefónica separada sem funções personalizadas.</p>

## Receber faxes

Dificuldades	Sugestões
Não consegue receber um fax.	<p>Verifique as ligações de todos os cabos. Certifique-se de que o cabo da linha telefónica está ligado à tomada telefónica de parede e à tomada LINE do equipamento. Se tiver subscrito DSL ou serviços VoIP, contacte o seu fornecedor de serviço para obter as instruções de ligação. Se estiver a utilizar um sistema VoIP, tente alterar a definição VoIP para <i>Básico (para VoIP)</i>. Desta forma, reduz a velocidade do modem e desativa o ECM (modo de correção de erros).</p> <p>➤➤ <i>Informações relacionadas: Interferência na linha telefónica/VoIP</i></p>
	<p>Certifique-se de que o equipamento está no Modo de Receção correto. Este é determinado pelos dispositivos externos e pelos serviços de assinatura telefónica que possuir na mesma linha que o equipamento Brother.</p> <p>➤➤ <i>Informações relacionadas: Selecionar o modo de receção correto</i></p> <ul style="list-style-type: none"> <li>• Se tiver uma linha de fax dedicada e pretender que o equipamento Brother atenda automaticamente todos os faxes recebidos, deverá selecionar o modo Apenas Fax.</li> <li>• Se o equipamento Brother partilhar uma linha com um atendedor de chamadas externo, seleccione o modo TAD externo. No modo TAD externo, o equipamento Brother irá aceitar automaticamente os faxes recebidos, podendo os remetentes das chamadas de voz deixar uma mensagem no atendedor de chamadas.</li> <li>• Se o equipamento Brother partilhar uma linha com outros telefones e pretender que ele aceite automaticamente todos os faxes recebidos, seleccione o modo Fax/Tel. No modo Fax/Tel, o equipamento Brother irá receber automaticamente os faxes e emitir um toque pseudo/duplo para lhe solicitar que atenda chamadas de voz.</li> <li>• Se não pretender que o equipamento Brother aceite automaticamente os faxes recebidos, seleccione o modo Manual. No modo Manual, tem de atender todas as chamadas recebidas e ativar o equipamento para receber faxes.</li> </ul>
	<p>Outro dispositivo ou serviço no local onde se encontra poderá receber a chamada antes de o equipamento Brother o fazer. Para testar, reduza a definição de atraso do toque:</p> <ul style="list-style-type: none"> <li>• Se o modo de receção estiver configurado para Somente Fax ou Fax/Tel, reduza o atraso do toque para um toque.</li> </ul> <p>➤➤ <i>Informações relacionadas: Definir o número de toques até o equipamento atender (Número de Toques)</i></p> <ul style="list-style-type: none"> <li>• Se o modo de receção estiver configurado para TAD externo, reduza o número de toques programados no atendedor de chamadas para dois.</li> <li>• Se o Modo de Receção estiver configurado para Manual, NÃO ajuste a configuração do número de toques.</li> </ul>
	<p>Peça a alguém que lhe envie um fax de teste:</p> <ul style="list-style-type: none"> <li>• Se conseguiu receber o fax de teste, o equipamento está a funcionar corretamente. Lembre-se de reconfigurar o número de toques ou o atendedor de chamadas novamente para as configurações originais. Caso se verifiquem problemas de recepção após a reconfiguração do Número de Toques, significa que alguma pessoa, algum dispositivo ou algum serviço de</li> </ul>

Dificuldades	Sugestões
	<p>subscrição está a atender a chamada de fax antes de o equipamento conseguir atender.</p> <ul style="list-style-type: none"> <li>Se não tiver conseguido receber o fax, significa que outro dispositivo ou serviço de subscrição pode estar a interferir com a receção de faxes ou pode haver algum problema na linha de fax.</li> </ul>
	<p>Se estiver a utilizar um equipamento atendedor de chamadas (modo TAD Externo) na mesma linha que o equipamento Brother, certifique-se de que o equipamento atendedor de chamadas está bem configurado.</p> <p>➤➤ <i>Informações relacionadas: Ligar um TAD externo</i></p> <ol style="list-style-type: none"> <li>Ligue o TAD externo como indicado na ilustração. <ul style="list-style-type: none"> <li>➤➤ <i>Informações relacionadas: TAD (dispositivo de atendimento telefónico) externo</i></li> </ul> </li> <li>Configure o atendedor de chamadas para atender ao fim de um ou dois toques.</li> <li>Grave a mensagem de atendimento no atendedor de chamadas. <ul style="list-style-type: none"> <li>Grave cinco segundos de silêncio no início da mensagem de atendimento.</li> <li>Limite a duração da mensagem a 20 segundos.</li> <li>Termine a mensagem de atendimento com o seu Código de Ativação Remota para as pessoas que enviam faxes manualmente. Por exemplo: "Depois do sinal, deixe uma mensagem ou prima *51 e Iniciar para enviar um fax."</li> </ul> </li> <li>Configure o atendedor de chamadas para atender chamadas.</li> <li>Configure o modo de receção do equipamento Brother para TAD externo. <ul style="list-style-type: none"> <li>➤➤ <i>Informações relacionadas: Selecionar o modo de receção correto</i></li> </ul> </li> </ol>
	<p>Certifique-se de que a função Detecção de Fax do equipamento Brother está ativada (On). Detecção de Fax é uma função que lhe permite receber um fax mesmo que tenha atendido a chamada num telefone externo ou numa extensão telefónica.</p> <p>➤➤ <i>Informações relacionadas: Definir a Detecção de Fax</i></p>
	<p>Se obter frequentemente erros de transmissão devido a possíveis interferências na linha telefónica ou se estiver a utilizar um sistema VoIP, tente alterar a definição Compatibilidade para <i>Básico (para VoIP)</i>.</p> <p>➤➤ <i>Informações relacionadas: Interferência na linha telefónica/VoIP</i></p>
	<p>Se ligar o equipamento a um PBX ou a uma linha RDIS, configure a opção Tipo de Linha Telefónica em conformidade.</p> <p>➤➤ <i>Informações relacionadas: Definir o tipo de linha telefónica</i></p>

## Enviar faxes

Dificuldades	Sugestões
Não consegue enviar um fax.	<p>Verifique as ligações de todos os cabos. Certifique-se de que o cabo da linha telefónica está ligado à tomada telefónica de parede e à tomada LINE do equipamento. Se for assinante de serviços DSL ou serviços VoIP, contacte o seu fornecedor de serviços para obter instruções de ligação.</p> <p>Se estiver a utilizar um sistema VoIP, tente alterar a definição VoIP para <i>Básico (para VoIP)</i>. Desta forma, reduz a velocidade do modem e desativa o ECM (modo de correção de erros).</p> <p>➤➤ <i>Informações relacionadas: Interferência na linha telefónica/VoIP</i></p>
	<p>Imprima o Relatório de verificação da transmissão e procure um erro.</p> <p>➤➤ <i>Informações relacionadas: Imprimir relatórios</i></p>
	<p>Peça ao seu interlocutor para verificar se o equipamento recetor tem papel.</p>
Qualidade de envio deficiente.	<p>Tente alterar a resolução para Fina ou Super fina. Faça uma cópia para verificar o funcionamento do digitalizador do equipamento. Se a qualidade de cópia não for boa, limpe o digitalizador.</p>

Dificuldades	Sugestões
	<p>➤➤ <i>Informações relacionadas: Limpar o digitalizador</i></p>
O Relatório de Verificação da Transmissão indica RESULT:NG.	<p>Provavelmente, há ruído temporário ou estática na linha. Tente enviar o fax novamente. Se estiver a enviar uma mensagem de PC-Fax e obtiver RESULT:NG no relatório de verificação da transmissão, o seu equipamento poderá estar sem memória. Para libertar memória, pode desativar o Armazenamento de Faxes, imprimir as mensagens de fax que estão na memória ou cancelar um fax programado. Se o problema persistir, contacte a companhia de telefones e solicite a verificação da linha telefónica.</p> <p>➤➤ <i>Informações relacionadas: Desativar a Receção em Memória</i></p> <p>➤➤ <i>Informações relacionadas: Imprimir um fax que esteja guardado na memória do equipamento</i></p> <p>➤➤ <i>Informações relacionadas: Cancelar um fax em curso</i></p> <p>➤➤ <i>Informações relacionadas: Verificar e cancelar um fax pendente</i></p>
	<p>Se ligar o equipamento a um PBX ou a uma linha RDIS, configure a opção Tipo de Linha Telefónica em conformidade.</p> <p>➤➤ <i>Informações relacionadas: Definir o tipo de linha telefónica</i></p>
	<p>Se obtiver frequentemente erros de transmissão devido a possíveis interferências na linha telefónica ou se estiver a utilizar um sistema VoIP, tente alterar a definição de Compatibilidade para Básica (para VoIP).</p> <p>➤➤ <i>Informações relacionadas: Interferência na linha telefónica/VoIP</i></p>
Os faxes enviados saem em branco.	<p>Certifique-se de que está a colocar o documento corretamente.</p> <p>➤➤ <i>Informações relacionadas: Colocar documentos no Alimentador Automático de Documentos (ADF)</i></p> <p>➤➤ <i>Informações relacionadas: Colocar documentos no vidro do digitalizador</i></p>
Linhas pretas verticais durante o envio.	<p>As linhas pretas verticais em faxes enviados são normalmente causadas por sujidade ou líquido corretor no vidro. Limpe a faixa de vidro.</p> <p>➤➤ <i>Informações relacionadas: Limpar o digitalizador</i></p>



## Informações relacionadas

- Se ocorrerem problemas no equipamento
  - Configurar a deteção do sinal de marcação
  - Interferência na linha telefónica/VoIP

### Tópicos relacionados:

- Resolução de problemas
- Definir o modo de marcação por tons ou impulsos
- Selecionar o modo de receção correto
- Definir a Deteção de Fax
- Definir o número de toques até o equipamento atender (Número de Toques)
- Ligar um TAD externo
- TAD (dispositivo de atendimento telefónico) externo
- Definir o tipo de linha telefónica
- Imprimir relatórios
- Limpar o digitalizador
- Desativar a Receção em Memória
- Imprimir um fax que esteja guardado na memória do equipamento
- Cancelar um fax em curso
- Verificar e cancelar um fax pendente
- Colocar documentos no alimentador automático de documentos (ADF)

- 
- Colocar documentos no vidro do digitalizador
-

## Configurar a deteção do sinal de marcação

**Modelos Relacionados:** MFC-J491DW/MFC-J497DW/MFC-J890DW/MFC-J895DW

Ao alterar a definição do sinal de marcação para [Deteção], abrevia a pausa de deteção do sinal de marcação.



>> [MFC-J491DW/MFC-J497DW](#)

>> [MFC-J890DW/MFC-J895DW](#)

### MFC-J491DW/MFC-J497DW

1. Prima **Config.**
2. Prima ▲ ou ▼ para seleccionar o seguinte:
  - a. Escolha [Conf.inicial]. Prima **OK**.
  - b. Selecione [Sin. Marcação]. Prima **OK**.
  - c. Selecione [Deteção] ou [NãoDetectado]. Prima **OK**.
3. Prima **Parar**.

### MFC-J890DW/MFC-J895DW

1. Prima  [Definiç.] > [Defin. todas] > [Conf.inicial] > [Sin. Marcação].
2. Prima [Deteção] ou [NãoDetectado].
3. Prima .



### Informações relacionadas

- [Problemas de telefone e fax](#)

## Interferência na linha telefônica/VoIP

**Modelos Relacionados:** MFC-J491DW/MFC-J497DW/MFC-J890DW/MFC-J895DW

Se tiver problemas de envio ou recepção de um fax devido a possíveis interferências na linha telefônica ou se estiver a utilizar um sistema VoIP, recomendamos que altere a velocidade do modem para minimizar os erros nas operações de fax.

>> [MFC-J491DW/MFC-J497DW](#)

>> [MFC-J890DW/MFC-J895DW](#)

### MFC-J491DW/MFC-J497DW

1. Prima **Config.**.
2. Prima ▲ ou ▼ para seleccionar o seguinte:
  - a. Escolha [Conf.inicial]. Prima **OK**.
  - b. Selecione [Compatível]. Prima **OK**.
  - c. Selecione [Normal] ou [Básico(p/ VoIP)]. Prima **OK**.
    - [Básico(p/ VoIP)] reduz a velocidade do modem para 9600 bps e desativa a recepção de faxes a cores e o modo de correção de erros (ECM), exceto para o envio de faxes a cores. A menos que a interferência seja um problema recorrente na sua linha telefônica, será preferível utilizar apenas quando necessário.

Para melhorar a compatibilidade com a maioria dos serviços VoIP, a Brother recomenda mudar a configuração de compatibilidade para [Básico(p/ VoIP)].
    - [Normal] configura a velocidade do modem para 14.400 bps.
3. Prima **Parar**.



- VoIP (Voice over IP) é um tipo de sistema telefónico que utiliza uma ligação à Internet, em vez de uma linha telefónica tradicional.

### MFC-J890DW/MFC-J895DW

1. Prima  [Definiç.] > [Defin. todas] > [Conf.inicial] > [Compatível].
2. Prima a opção que pretender.
  - [Básico(p/ VoIP)] reduz a velocidade do modem para 9600 bps e desativa a recepção de faxes a cores e o modo de correção de erros (ECM), exceto para o envio de faxes a cores. A menos que a interferência seja um problema recorrente na sua linha telefônica, será preferível utilizar apenas quando necessário.

Para melhorar a compatibilidade com a maioria dos serviços VoIP, a Brother recomenda mudar a configuração de compatibilidade para [Básico(p/ VoIP)].
  - [Normal] configura a velocidade do modem para 14.400 bps.
3. Prima .



- VoIP (Voice over IP) é um tipo de sistema telefónico que utiliza uma ligação à Internet, em vez de uma linha telefónica tradicional.



### Informações relacionadas

- [Problemas de telefone e fax](#)



---

**Tópicos relacionados:**

- [Voice Over Internet Protocol \(VoIP/Interferência na linha telefónica\)](#)
  - [Mensagens de erro e de manutenção](#)
-

## Outros problemas

### Dificuldades de cópia

Dificuldades	Sugestões
<p>Aparecem faixas ou linhas pretas nas cópias.</p> 	<p>As linhas pretas nas cópias são geralmente causadas por sujeidade ou líquido corretor no vidro. Limpe o vidro e o vidro do digitalizador, bem como a barra branca e o plástico branco que se encontram por cima dos mesmos.</p> <p>▶▶ <i>Informações relacionadas: Limpar o digitalizador</i></p>
<p>Aparecem marcas ou manchas pretas nas cópias.</p>	<p>As marcas ou manchas pretas nas cópias são geralmente causadas por sujeidade ou líquido corretor no vidro do digitalizador. Limpe o vidro do digitalizador e o plástico branco que se encontra por cima do mesmo.</p> <p>▶▶ <i>Informações relacionadas: Limpar o digitalizador</i></p>
<p>Aparecem linhas pretas em intervalos regulares.</p> 	<p>Verifique e ajuste o alimentador de papel.</p> <p>▶▶ <i>Informações relacionadas: Corrija a alimentação do papel para eliminar as linhas verticais.</i></p>
<p>As cópias saem em branco.</p>	<p>Certifique-se de que está a colocar o documento corretamente.</p> <p>▶▶ <i>Informações relacionadas: Colocar documentos no Alimentador Automático de Documentos (ADF)</i></p> <p>▶▶ <i>Informações relacionadas: Colocar documentos no vidro do digitalizador</i></p>
<p>Maus resultados nas cópias quando se utiliza o ADF. (Modelos com ADF)</p>	<p>Experimente utilizar o vidro do digitalizador.</p> <p>▶▶ <i>Informações relacionadas: Colocar documentos no vidro do digitalizador</i></p>
<p>A opção Ajustar à página não funciona corretamente.</p>	<p>Certifique-se de que o documento não está inclinado no vidro do digitalizador. Reposicione o documento e tente novamente.</p>

### Dificuldades de digitalização

Dificuldades	Sugestões
<p>Aparecem erros de TWAIN ou WIA ao iniciar uma digitalização. (Windows)</p>	<p>Certifique-se de que o controlador TWAIN ou WIA Brother está selecionado como origem primária na aplicação de digitalização. Por exemplo, no Nuance™ PaperPort™ 14SE, clique em <b>Área de trabalho &gt; Configurações de digitalização &gt; Selecionar...</b> para selecionar o controlador TWAIN/WIA da Brother.</p>
<p>O OCR não funciona.</p>	<p>Experimente aumentar a resolução de digitalização.</p>
<p>Maus resultados nas digitalizações quando se utiliza o ADF. (Aparecem linhas pretas nos dados digitalizados.) (Modelos com ADF)</p>	<p>Limpe a barra branca e o vidro que se encontra por baixo.</p> <p>▶▶ <i>Informações relacionadas: Limpar o digitalizador</i></p> <p>Experimente utilizar o vidro do digitalizador.</p> <p>▶▶ <i>Informações relacionadas: Colocar documentos no vidro do digitalizador</i></p>

### Dificuldades no PhotoCapture Center (DCP-J572DW/DCP-J772DW/DCP-J774DW/MFC-J890DW/MFC-J895DW)



Dificuldades	Sugestões
O disco amovível não funciona corretamente.	<p>Certifique-se de que a função Disco amovível está ativada.</p> <p>Se o problema permanecer, siga estes passos:</p> <ol style="list-style-type: none"> <li>1. Retire o cartão de memória ou a unidade USB flash e volte a introduzir.</li> <li>2. Se tiver tentado “Ejetar” enquanto estava no Windows, retire o cartão de memória ou a unidade flash USB antes de continuar.</li> <li>3. Se aparecer uma mensagem de erro quando tentar ejetar o cartão de memória ou a unidade USB flash, isso significa que o suporte está a ser utilizado. Aguarde um momento e tente novamente.</li> <li>4. Se nada resultar, desligue o computador e o equipamento; em seguida, volte a ligá-los.</li> </ol>
Não é possível aceder ao disco amovível a partir do computador.	Certifique-se de que a função Disco amovível está ativada e que inseriu corretamente o cartão de memória ou a unidade flash USB.
Falta parte da fotografia quando impressa.	<p>Certifique-se de que as opções Impressão sem margens e Recortar estão desativadas.</p> <p>➤➤ <i>Informações relacionadas: Imprimir fotografias sem margens a partir de multimédia</i></p> <p>➤➤ <i>Informações relacionadas: Imprimir fotografias com recorte automático</i></p>

## Dificuldades de software

Dificuldades	Sugestões
Não é possível imprimir.	Desinstale e volte a instalar o controlador Brother.
Aparece “Dispositivo ocupado” no ecrã do computador.	Certifique-se de que o equipamento não apresenta uma mensagem de erro no visor.



### Informações relacionadas

- [Se ocorrerem problemas no equipamento](#)

#### Tópicos relacionados:

- [Resolução de problemas](#)
- [Limpar o digitalizador](#)
- [Corrija a alimentação do papel para eliminar as linhas verticais.](#)
- [Colocar documentos no alimentador automático de documentos \(ADF\)](#)
- [Colocar documentos no vidro do digitalizador](#)
- [Imprimir fotografias sem margens a partir de multimédia](#)
- [Imprimir fotografias com recorte automático](#)

## Problemas de rede



- [Utilizar a Ferramenta de Reparação da Ligação de Rede \(Windows\)](#)
- [Onde posso encontrar as definições de rede do equipamento Brother?](#)
- [Não consigo concluir a configuração da rede sem fios](#)
- [O meu equipamento Brother não consegue imprimir, digitalizar ou utilizar a receção PC-FAX em rede](#)
- [Quero verificar se os meus dispositivos de rede estão a funcionar corretamente](#)
- [Resolução de problemas](#)

## Utilizar a Ferramenta de Reparação da Ligação de Rede (Windows)

Utilize a Ferramenta de reparação da ligação de rede para corrigir as definições de rede do equipamento Brother. A ferramenta atribui o endereço IP e a máscara de sub-rede corretos.

- Windows 7/Windows 8/Windows 10  
Terá de iniciar sessão com direitos de Administrador.
- Certifique-se de que o equipamento Brother está ativado e ligado à mesma rede que o computador.

1. Efetue uma das seguintes ações:

Opção	Descrição
Windows 7	Clique em  ( <b>Iniciar</b> ) > <b>Todos os Programas</b> > <b>Brother</b> > <b>Brother Utilities</b> .  Clique na lista pendente e selecione o nome do seu modelo (se ainda não estiver selecionado). Clique em <b>Ferramentas</b> na barra de navegação do lado esquerdo e clique em <b>Ferramenta de reparação da ligação à rede</b> .
Windows 8/ Windows 10	Execute  ( <b>Brother Utilities</b> ); em seguida, clique na lista pendente e selecione o nome do seu modelo (se ainda não estiver selecionado). Clique em <b>Ferramentas</b> na barra de navegação do lado esquerdo e clique em <b>Ferramenta de reparação da ligação à rede</b> .



Se aparecer o ecrã **Controlo de Conta de Utilizador**, clique em **Sim**.

2. Siga as instruções apresentadas no ecrã.
3. Verifique o diagnóstico imprimindo o Relatório de Configuração de Rede.



A ferramenta de reparação da ligação de rede é iniciada automaticamente se selecionar a opção **Ativar a ferramenta de reparação da ligação** no Status Monitor. Clique com o botão direito do rato no ecrã do Status Monitor e clique em **Outras definições** > **Ativar a ferramenta de reparação da ligação**. Esta operação não é aconselhável se o administrador de rede tiver definido o endereço IP como estático, visto que irá alterar automaticamente o endereço IP.

Se o endereço IP e a máscara de sub-rede corretos ainda não estiverem atribuídos, mesmo depois de utilizar a Ferramenta de reparação da ligação de rede, consulte o administrador de rede para obter esta informação.



### Informações relacionadas

- [Problemas de rede](#)

#### Tópicos relacionados:

- [Imprimir o relatório de configuração da rede](#)
- [O meu equipamento Brother não consegue imprimir, digitalizar ou utilizar a recepção PC-FAX em rede](#)
- [Quero verificar se os meus dispositivos de rede estão a funcionar corretamente](#)

## Onde posso encontrar as definições de rede do equipamento Brother?

- [Alterar definições do equipamento a partir do computador](#)
- [Imprimir o relatório de configuração da rede](#)

## Não consigo concluir a configuração da rede sem fios

Desligue e volte a ligar o router sem fios. Em seguida, experimente voltar a configurar as definições sem fios. Se não conseguir resolver o problema, siga as instruções abaixo:

Investigue o problema utilizando o Relatório WLAN.

Causa	Ação	Interface
As suas definições de segurança (SSID/Chave de Rede) não estão corretas.	<ul style="list-style-type: none"> <li>Confirme as definições de segurança através do utilitário "Wireless Setup Helper". Para obter mais informação e descarregar o utilitário, visite a página <b>Transferências</b> referente ao seu modelo no Brother Solutions Center em <a href="http://support.brother.com">support.brother.com</a>.</li> <li>Selecione e confirme se está a utilizar as definições de segurança corretas. <ul style="list-style-type: none"> <li>Consulte as instruções fornecidas com o router/ponto de acesso de rede local sem fios para saber como encontrar as definições de segurança.</li> <li>É possível que o nome do fabricante ou o número do modelo do router/ponto de acesso de rede local sem fios seja utilizado como predefinição de segurança.</li> <li>Contacte o fabricante do ponto de acesso/router, o fornecedor da Internet ou o administrador de rede.</li> </ul> </li> </ul>	Sem fios
O endereço MAC do equipamento Brother não é permitido.	Confirme se o endereço MAC do equipamento Brother é permitido no filtro. Pode encontrar o endereço MAC através do painel de controlo do equipamento Brother.	Sem fios
O router/ponto de acesso de rede local sem fios está no modo furtivo (não difundindo o SSID).	<ul style="list-style-type: none"> <li>Introduza o nome SSID ou a Chave de rede corretos manualmente.</li> <li>Verifique o nome SSID ou a Chave de Rede nas instruções fornecidas com o router/ponto de acesso de rede local sem fios e volte a configurar a rede sem fios.</li> </ul>	Sem fios
As suas definições de segurança (SSID/palavra-passe) não estão corretas.	<ul style="list-style-type: none"> <li>Confirme o SSID e a palavra-passe. <ul style="list-style-type: none"> <li>Quando configurar a rede manualmente, o SSID e a palavra-passe são apresentados no equipamento Brother. Se o seu dispositivo móvel permitir a configuração manual, o SSID e a palavra-passe são apresentados no ecrã do dispositivo móvel.</li> </ul> </li> </ul>	Wi-Fi Direct
Está a utilizar Android™ 4.0.	Se o seu dispositivo móvel terminar a ligação (após cerca de seis minutos de utilização do Wi-Fi Direct), experimente a configuração por botão com WPS (recomendada) e configure o seu equipamento Brother para ser o proprietário do grupo (P/G).	Wi-Fi Direct
O seu equipamento Brother está demasiado afastado do dispositivo móvel.	Afaste o equipamento Brother cerca de 3,3 pés (1 metro) do dispositivo móvel quando efetuar as definições de rede Wi-Fi Direct.	Wi-Fi Direct
Existem alguns obstáculos (paredes ou móveis, por exemplo) entre o equipamento e o dispositivo móvel.	Coloque o equipamento Brother numa área livre de obstruções.	Wi-Fi Direct
Existe algum computador com comunicação sem fios, um dispositivo Bluetooth, um forno microondas ou um telefone sem fios digital perto do equipamento	Afaste os outros dispositivos do equipamento Brother ou do dispositivo móvel.	Wi-Fi Direct

Causa	Ação	Interface
Brother ou do dispositivo móvel.		
Se já verificou e tentou tudo o que está indicado acima, mas ainda não consegue concluir a configuração do Wi-Fi Direct, experimente o seguinte:	<ul style="list-style-type: none"> <li>• Desligue e volte a ligar o seu equipamento Brother. De seguida, tente configurar as definições de Wi-Fi Direct novamente.</li> <li>• Se está a utilizar o seu equipamento Brother como dispositivo cliente da rede, confirme o número máximo de dispositivos que a rede Wi-Fi Direct atual permite e verifique quantos dispositivos já estão ligados.</li> </ul>	Wi-Fi Direct

### Para Windows

Se a ligação sem fios tiver sido interrompida depois de verificar e tentar todas as indicações anteriores, recomendamos a utilização da Ferramenta de Reparação de Ligação de Rede.



### Informações relacionadas



- [Problemas de rede](#)

#### Tópicos relacionados:

- [Configurar o equipamento para uma rede sem fios quando o SSID não é difundido](#)
- [Utilizar Wi-Fi Direct®](#)

## O meu equipamento Brother não consegue imprimir, digitalizar ou utilizar a recepção PC-FAX em rede

Causa	Ação	Interface
<p>O software de segurança bloqueia o acesso do equipamento à rede. (A função de digitalização em rede não funciona.)</p>	<ul style="list-style-type: none"> <li>• Windows                             <p>Configure o software de firewall/segurança de outro fornecedor de modo a permitir a digitalização através da rede. Para adicionar a porta 54925 para a digitalização em rede, digite as seguintes informações:</p> <ul style="list-style-type: none"> <li>- Em <b>Nome</b>: Introduza uma descrição, por exemplo, Brother NetScan.</li> <li>- Em <b>Número da porta</b>: Introduza 54925.</li> <li>- Em <b>Protocolo</b>: Selecione UDP.</li> </ul> <p>Consulte o manual de instruções fornecido com o software de firewall/segurança de outro fornecedor ou contacte o fabricante do software.</p> </li> <li>• Mac (Brother iPrint&amp;Scan)                             <p>Na barra de menus <b>Finder</b>, clique em <b>Ir &gt; Aplicações</b> e clique duas vezes no ícone Brother iPrint&amp;Scan. Aparece a janela Brother iPrint&amp;Scan. Clique no botão <b>Selecione o dispositivo</b> e siga as instruções apresentadas no ecrã para seleccionar novamente o seu equipamento de rede.</p> <p>(Controlador TWAIN)</p> <p>Na barra de menus <b>Finder</b>, clique em <b>Ir &gt; Aplicações &gt; Brother</b> e clique duas vezes no ícone Seletor do Dispositivo. Aparece a janela Seletor do Dispositivo. Selecione o seu equipamento de rede novamente, certifique-se de que o <b>Estado é inativo</b> e, em seguida, clique em <b>OK</b>.</p> </li> </ul>	<p>Com fios/Sem fios</p>
<p>O software de segurança bloqueia o acesso do equipamento à rede. (A função Recepção PC-Fax em rede não funciona.) (Windows)</p>	<p>Defina o software de firewall/segurança de outro fornecedor de modo a permitir a Recepção PC-Fax. Para adicionar a porta 54926 para a Recepção PC-Fax em rede, digite as seguintes informações:</p> <ul style="list-style-type: none"> <li>• Em <b>Nome</b>: Introduza uma descrição, por exemplo, Brother PC-FAX Rx.</li> <li>• Em <b>Número da porta</b>: Introduza 54926.</li> <li>• Em <b>Protocolo</b>: Selecione UDP.</li> </ul> <p>Consulte o manual de instruções fornecido com o software de firewall/segurança de outro fornecedor ou contacte o fabricante do software.</p>	<p>Com fios/Sem fios</p>
<p>O software de segurança bloqueia o acesso do equipamento à rede.</p>	<p>Determinado software de segurança pode bloquear o acesso sem mostrar uma caixa de diálogo de alerta de segurança, mesmo após a instalação com sucesso.</p> <p>Para permitir o acesso, consulte as instruções do software de segurança ou pergunte ao fabricante do software.</p>	<p>Com fios/Sem fios</p>
<p>Não foi atribuído um endereço IP disponível ao equipamento Brother.</p>	<ul style="list-style-type: none"> <li>• Confirme o endereço IP e a máscara de sub-rede. Verifique se os endereços IP e as máscaras de sub-rede do computador e do equipamento Brother estão corretos e localizados na mesma rede.</li> </ul> <p>Para obter mais informações sobre como verificar o endereço IP e a máscara de sub-rede, pergunte ao administrador de rede.</p>	<p>Com fios/Sem fios</p>

Causa	Ação	Interface
	<ul style="list-style-type: none"> <li>Windows Confirme o endereço IP e a máscara de sub-rede utilizando a Ferramenta de Reparação de Ligação de Rede.</li> <li>Mac Verifique os dispositivos de rede utilizando o comando "ping". Para mais informações sobre como confirmar as definições de rede &gt;&gt; <i>Informações relacionadas: Verificar equipamentos de rede através do comando "ping".</i></li> </ul>	
O trabalho de impressão que falhou está ainda na fila de impressão do computador.	<ul style="list-style-type: none"> <li>Se o trabalho de impressão que falhou ainda estiver na fila de impressão do computador, elimine-o.</li> <li>Caso contrário, clique duas vezes no ícone da impressora na pasta seguinte e cancele todos os documentos: <ul style="list-style-type: none"> <li>Windows 7 Clique em  (Iniciar) &gt; <b>Dispositivos e Impressoras &gt; Impressoras e Faxes.</b></li> <li>Windows 8 Desloque o ponteiro do rato para o canto inferior direito do seu ambiente de trabalho. Quando aparecer a barra de menus, clique em <b>Definições &gt; Painel de Controlo.</b> No grupo <b>Hardware e Som</b>, clique em <b>Ver dispositivos e impressoras &gt; Impressoras.</b></li> <li>Windows 10 e Windows Server 2016 Clique em  &gt; <b>Sistema Windows &gt; Painel de Controlo.</b> No grupo <b>Hardware e Som</b>, clique em <b>Ver dispositivos e impressoras &gt; Impressoras.</b></li> <li>Windows Server 2008 Clique em <b>Iniciar &gt; Painel de controlo &gt; Impressoras.</b></li> <li>Windows Server 2012 Desloque o ponteiro do rato para o canto inferior direito do seu ambiente de trabalho. Quando aparecer a barra de menus, clique em <b>Definições &gt; Painel de Controlo.</b> No grupo <b>Hardware</b>, clique em <b>Ver dispositivos e impressoras &gt; Impressoras.</b></li> <li>Windows Server 2012 R2 Clique em <b>Painel de Controlo</b> no ecrã <b>Iniciar.</b> No grupo <b>Hardware</b>, clique em <b>Ver dispositivos e impressoras.</b></li> <li>macOS v10.10.5, v10.11.x, v10.12 Clique em <b>Preferências do Sistema &gt; Impressão e Digitalização.</b></li> </ul> </li> </ul>	Com fios/Sem fios
O equipamento Brother não está ligado à rede sem fios.	Imprima o relatório WLAN para verificar o código de erro no relatório impresso.	Sem fios

Se verificou e tentou tudo o acima indicado, mas o seu equipamento Brother continuar a não imprimir e digitalizar, desinstale o software e os controladores da Brother e volte a instalá-los.



### Informações relacionadas

- [Problemas de rede](#)

#### Tópicos relacionados:

- [Imprimir o Relatório WLAN](#)
- [Utilizar a Ferramenta de Reparação da Ligação de Rede \(Windows\)](#)
- [Códigos de erro do relatório da LAN sem fios](#)
- [Verificar equipamentos de rede através do comando "ping"](#)



- 
- Quero verificar se os meus dispositivos de rede estão a funcionar corretamente
-

## Quero verificar se os meus dispositivos de rede estão a funcionar corretamente

Verificação	Ação	Interface
Verifique se o equipamento Brother, o ponto de acesso/router ou o hub de rede estão ligados.	<b>Verifique o seguinte:</b> <ul style="list-style-type: none"><li>• O cabo de alimentação está ligado corretamente e o equipamento Brother está ligado.</li><li>• O ponto de acesso/router ou o hub está ligado e o respetivo botão de ligação está intermitente.</li><li>• Todo o material de proteção foi retirado do equipamento.</li><li>• Os cartuchos de tinta estão instalados corretamente.</li><li>• A tampa do digitalizador e a tampa de desencravamento de papel estão bem fechadas.</li><li>• O papel está colocado corretamente na gaveta do papel.</li><li>• (Para redes com fios) Existe um cabo de rede bem ligado ao equipamento Brother e ao router ou hub.</li></ul>	Com fios/Sem fios
Verifique se consegue fazer "ping" no equipamento Brother a partir do computador.	Faça "ping" ao equipamento Brother a partir do computador utilizando o endereço IP ou o nome do nó na linha de comandos do Windows ou na aplicação Mac Terminal: Faça "ping" <ipaddress> ou <nodename>. <ul style="list-style-type: none"><li>• Com sucesso: o equipamento Brother está a funcionar corretamente e está ligado à mesma rede que o seu computador.</li><li>• Sem sucesso: o equipamento Brother não está ligado à mesma rede que o seu computador.</li></ul> (Windows) Consulte o administrador de rede e utilize a Ferramenta de Reparação de Ligação de Rede para corrigir o endereço IP e a máscara de sub-rede. (Mac) Confirme se o endereço IP e a máscara de sub-rede estão definidos corretamente.	Com fios/Sem fios
Verifique se o equipamento Brother está ligado à rede sem fios.	Imprima o relatório WLAN para verificar o código de erro no relatório impresso.	Sem fios

Se tiver verificado e experimentado todas as soluções anteriores mas continuar a ter problemas, consulte as instruções fornecidas com o router/ponto de acesso de rede local sem fios para obter informações sobre o SSID e a Chave de rede e poder configurá-los corretamente.



### Informações relacionadas

- [Problemas de rede](#)
  - [Verificar equipamentos de rede através do comando "ping"](#)

#### Tópicos relacionados:

- [Imprimir o relatório de configuração da rede](#)
- [Imprimir o Relatório WLAN](#)
- [Utilizar a Ferramenta de Reparação da Ligação de Rede \(Windows\)](#)
- [O meu equipamento Brother não consegue imprimir, digitalizar ou utilizar a recepção PC-FAX em rede](#)
- [Códigos de erro do relatório da LAN sem fios](#)

► [Página inicial](#) > [Resolução de problemas](#) > [Se ocorrerem problemas no equipamento](#) > [Problemas de rede](#) > [Quero verificar se os meus dispositivos de rede estão a funcionar corretamente](#) > [Verificar equipamentos de rede através do comando "ping"](#)

## Verificar equipamentos de rede através do comando "ping"

Verifique os endereços IP do computador e do equipamento Brother e, em seguida, confirme se a rede está a funcionar corretamente.

>> [Configurar o endereço IP do computador \(Windows\)](#)

>> [Configurar o endereço IP do computador \(Mac\)](#)

>> [Configurar o endereço IP do equipamento Brother](#)

### Configurar o endereço IP do computador (Windows)

1. Efetue uma das seguintes ação:

- Windows 7

Clique em /Iniciar > **Todos os Programas** > **Acessórios** > **Linha de comandos**

- Windows 8

Desloque o ponteiro do rato para o canto inferior direito do seu ambiente de trabalho. Quando aparecer a barra de menus, clique em **Procurar** > **Linha de comandos**.

- Windows 10

Clique em  > **Sistema Windows** > **Linha de comandos**.

2. Escreva "ipconfig" e prima a tecla Enter do teclado.

3. Confirme os valores do endereço IPv4 e da máscara de sub-rede.

4. Escreva "exit" e prima a tecla Enter do teclado.

### Configurar o endereço IP do computador (Mac)

1. Selecione **Preferências do Sistema** a partir do menu Apple.

2. Clique em **Rede** > **Avançadas** > **TCP/IP**

3. Confirme os valores do endereço IPv4 e da máscara de sub-rede.

### Configurar o endereço IP do equipamento Brother

Imprima o relatório de configuração da rede e confirme os valores do endereço IP e da máscara de sub-rede.

```
<IP Settings >
IP Address      192.168.11.250      (set manually)
Subnet Mask     255.255.255.0
IP Gateway      192.168.100.200
Boot Method     STATIC
Boot Tries      3
IP Filter       Disabled
```

Verifique os endereços IP do computador e do equipamento Brother. Certifique-se de que as partes do endereço de rede são iguais. Por exemplo, se a máscara de sub-rede for "255.255.255.0", é normal que apenas as partes do endereço do anfitrião sejam diferentes.

	Endereço de rede	Endereço do anfitrião	
Endereço IP	192.168.100.	250	Defina o número final, que corresponde a "0" na máscara de sub-rede, para de 1 a 254.
Máscara de sub-rede	255.255.255.	0	Normalmente, não há nenhum problema quando a máscara de sub-rede é "255.255.255.0". Utilize o mesmo valor para todos os computadores.



## Informações relacionadas

- Quero verificar se os meus dispositivos de rede estão a funcionar corretamente

### **Tópicos relacionados:**

- O meu equipamento Brother não consegue imprimir, digitalizar ou utilizar a recepção PC-FAX em rede

## Problemas com o Google Cloud Print

Dificuldade	Sugestões
O meu equipamento Brother não aparece na lista de impressoras.	Certifique-se de que o equipamento está ligado.
	Verifique se o Google Cloud Print™ está ativado.
	Verifique se o seu equipamento está registado no Google Cloud Print™. Se não estiver, tente registar novamente.
Não consigo imprimir.	Certifique-se de que o equipamento está ligado.
	Confirme as suas definições de rede. ►► <a href="#">Informações relacionadas</a>
	Alguns ficheiros podem não ser imprimíveis ou podem não aparecer exatamente como são visualizados.
Não consigo registar o meu equipamento Brother no Google Cloud Print™.	Certifique-se de que o seu equipamento está ligado a uma rede com acesso à Internet.
	Verifique se a data e hora estão corretamente definidas no seu equipamento.
Não vejo uma mensagem de confirmação no meu equipamento Brother quando tento efetuar o registo no Google Cloud Print™, mesmo depois de repetir os passos do registo.	Certifique-se de que o seu equipamento Brother está inativo enquanto efetua o registo no Google Cloud Print™.



### Informações relacionadas

- [Se ocorrerem problemas no equipamento](#)

#### Tópicos relacionados:

- [Resolução de problemas](#)
- [Definições de rede para utilizar o Google Cloud Print](#)

## Problemas com o AirPrint

Dificuldade	Sugestões
O meu equipamento Brother não aparece na lista de impressoras.	Certifique-se de que o equipamento Brother está ligado.
	Confirme as definições de rede.
	Coloque o equipamento móvel mais perto do ponto de acesso/router sem fios ou do seu equipamento Brother.
Não consigo imprimir.	Certifique-se de que o equipamento Brother está ligado.
	Confirme as definições de rede.
Ao tentar imprimir um documento de várias páginas a partir de um equipamento iOS, APENAS é impressa a primeira página.	Certifique-se de que está a utilizar a versão mais recente do OS. Consulte o seguinte artigo de apoio da Apple para obter mais informações sobre o AirPrint: <a href="https://support.apple.com/kb/HT4356">support.apple.com/kb/HT4356</a> .



### Informações relacionadas

- [Se ocorrerem problemas no equipamento](#)

#### Tópicos relacionados:

- [Resolução de problemas](#)

## Verificar as informações do equipamento

Siga estas instruções para verificar o número de série, a versão de firmware e a atualização do firmware do seu equipamento Brother.

>> [DCP-J572DW/MFC-J491DW/MFC-J497DW](#)

>> [DCP-J772DW/DCP-J774DW/MFC-J890DW/MFC-J895DW](#)

### DCP-J572DW/MFC-J491DW/MFC-J497DW

1. Prima **Config.**.
2. Prima **▲** ou **▼** para selecionar [Info. Equipam.]. Prima **OK**.
3. Prima **▲** ou **▼** para selecionar uma das seguintes opções:

Opção	Descrição
N.º Série	Verifique o número de série do equipamento.
Versão firmware	Verifique a versão do firmware do equipamento.
Atualização Firmware	Atualize o equipamento para o firmware mais recente.
Verif autom de firmware	Visualize a informação do firmware no ecrã Início.

4. Prima **OK**.
5. Prima **Parar**.

### DCP-J772DW/DCP-J774DW/MFC-J890DW/MFC-J895DW

1. Prima  [Definiç.] > [Defin. todas] > [Info. Equipam.].
2. Prima uma das seguintes opções:

Opção	Descrição
N.º Série	Verifique o número de série do equipamento.
Versão firmware	Verifique a versão do firmware do equipamento.
Atualização Firmware	Atualize o equipamento para o firmware mais recente.
Verif autom de firmware	Visualize a informação do firmware no ecrã Início.

3. Prima .

### Informações relacionadas

- [Resolução de problemas](#)

## Reiniciar o equipamento Brother

### IMPORTANTE

(MFC-J491DW/MFC-J497DW)

Quando reinicia o equipamento, os faxes que estão guardados na memória do equipamento podem ser apagados. Antes de reiniciar o equipamento, pode transferir os faxes para o seu computador ou para outro equipamento de fax, de forma a não perder nenhuma mensagem importante.

>> [DCP-J572DW/MFC-J491DW/MFC-J497DW](#)

>> [DCP-J772DW/DCP-J774DW/MFC-J890DW/MFC-J895DW](#)

### DCP-J572DW/MFC-J491DW/MFC-J497DW

1. Prima **Config.**.
2. Prima **▲** ou **▼** para seleccionar o seguinte:
  - a. Escolha [Conf.inicial]. Prima **OK**.
  - b. Selecione [Repor]. Prima **OK**.
  - c. Selecione a opção de reposição que pretende utilizar. Prima **OK**.
3. Prima **▶** durante dois segundos para confirmar.  
O equipamento reinicia.

### DCP-J772DW/DCP-J774DW/MFC-J890DW/MFC-J895DW

1. Prima  [Definiç.] > [Defin. todas] > [Conf.inicial] > [Repor].
2. Prima a opção de reposição que pretender utilizar.
3. Prima [OK] durante dois segundos para reiniciar o equipamento.

### Informações relacionadas

- [Resolução de problemas](#)
  - [Descrição geral as funções de reinicialização](#)

#### Tópicos relacionados:

- [Transferir faxes ou o relatório do histórico de faxes](#)



## Descrição geral as funções de reinicialização

### IMPORTANTE

(MFC-J491DW/MFC-J497DW)

Quando reinicia o equipamento, os faxes que estão guardados na memória do equipamento podem ser apagados. Antes de reiniciar o equipamento, pode transferir os faxes para o seu computador ou para outro equipamento de fax, de forma a não perder nenhuma mensagem importante.

Estão disponíveis as seguintes funções de reposição:

1. [Rein. equipamento]

Pode repor todas as definições do equipamento que tenha alterado, nomeadamente a data e a hora e o atraso do toque.

O livro de endereços, os relatórios de faxes e o histórico de chamadas mantêm-se. (Modelos MFC)

2. [Rede]

Reposição das definições de fábrica predefinidas do servidor de impressão (inclui as informações de endereço IP e palavra-passe).

3. [Livro de ender. e fax] (Modelos MFC)

Livro de endereços e Fax repõe as seguintes configurações:

- Livro de endereços e configuração de grupos
- Tarefas de fax programadas na memória (MFC-J890DW/MFC-J895DW)  
Fax programado e transmissão de lote programada
- ID do aparelho  
Nome e número
- Opções de fax remoto (MFC-J890DW/MFC-J895DW)
- Relatório  
Relatório de verificação da transmissão, livro de endereços e histórico de fax
- Histórico  
Histórico de identificação de chamadas e chamadas efetuadas
- Faxes na memória

4. [Defin. todas]

Utilize a função Reposição das definições para repor todas as predefinições do equipamento configuradas originalmente na fábrica.

A Brother recomenda vivamente que realize esta operação quando eliminar o equipamento.



(MFC-J890DW/MFC-J895DW)

Desligue o cabo de interface antes de seleccionar [Rede] ou [Defin. todas].



### Informações relacionadas

- [Reiniciar o equipamento Brother](#)

#### Tópicos relacionados:

- [Transferir faxes ou o relatório do histórico de faxes](#)

## Manutenção de rotina

- Substituir os cartuchos de tinta
- Limpar o equipamento Brother
- Verificar o equipamento Brother
- Corrija a alimentação do papel para eliminar as linhas verticais.
- Alterar as opções de configuração da impressão quando ocorrem problemas de impressão
- Embalar e enviar o equipamento Brother

## Substituir os cartuchos de tinta

O equipamento Brother inclui um contador de pontos de tinta. O contador de pontos de tinta controla automaticamente o nível de tinta em cada um dos quatro cartuchos. Quando deteta que um cartucho de tinta está quase vazio, o equipamento apresenta uma mensagem.

O LCD indica o cartucho que tem pouca tinta ou que precisa de ser substituído. Siga as instruções do LCD para substituir os cartuchos de tinta pela ordem correta.

Embora o equipamento indique que é necessário substituir um cartucho de tinta, ainda resta uma pequena quantidade de tinta no cartucho. É necessário conservar um pouco de tinta no cartucho para evitar que o ar seque e danifique os elementos da cabeça de impressão.

### AVISO

Se a tinta entrar em contacto com os olhos, lave-os imediatamente com água e consulte um médico se necessário.

### IMPORTANTE

A Brother recomenda vivamente que não efetue a recarga dos cartuchos de tinta fornecidos com o seu equipamento. Também recomendamos vivamente que continue a utilizar apenas cartuchos de tinta de substituição Brother Original. A utilização ou tentativa de utilização de tinta e/ou cartuchos potencialmente incompatíveis no equipamento Brother podem provocar danos no equipamento e/ou resultar numa qualidade de impressão insatisfatória. A cobertura da nossa garantia não se aplica a qualquer problema que seja provocado pela utilização de tinta e/ou cartuchos de fabricantes não autorizados. Para proteger o seu investimento e conseguir o melhor desempenho do equipamento Brother, recomendamos vivamente que utilize cartuchos de tinta Brother Original.

1. Abra a tampa dos cartuchos de tinta (1).

Se um ou mais cartuchos de tinta precisarem de ser substituídos, o LCD indica [Só Impressão P&B], [Só impressão 1 lado P/B] ou [Substituir Tinta].

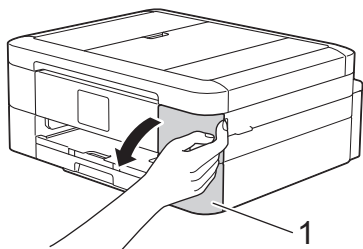

Se o cartucho de tinta preta estiver vazio, a única mensagem que aparece é [Substituir Tinta]. Terá de substituir o cartucho de tinta preta.

2. Prima o manípulo de desbloqueio da fixação para libertar o cartucho da cor indicada no LCD e retire o cartucho de tinta do equipamento, como indicado na ilustração.

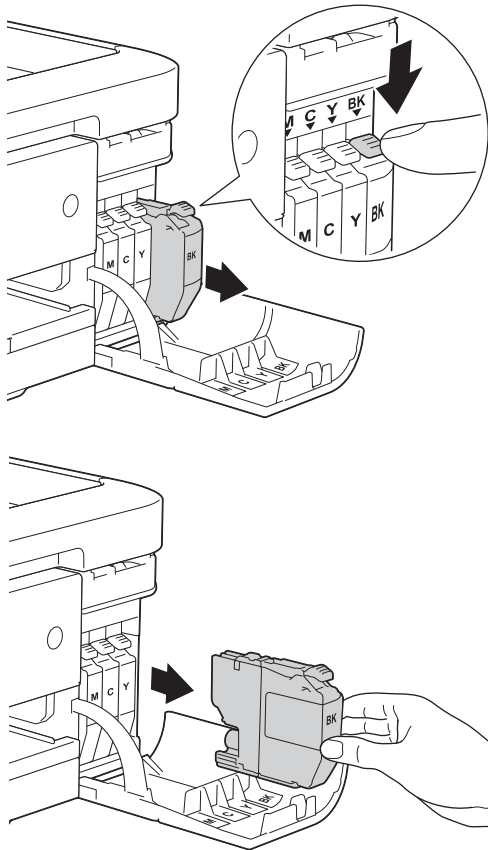

3. Abra a embalagem do novo cartucho de tinta da cor indicada no LCD e retire o cartucho.

### IMPORTANTE

- NÃO toque na área do cartucho indicada (1); pode impedir o equipamento de detetar o cartucho.

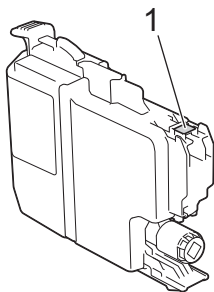

- Agite rapidamente o cartucho de tinta **preta** na direção horizontal 15 vezes, conforme se indica, antes de o inserir no equipamento.

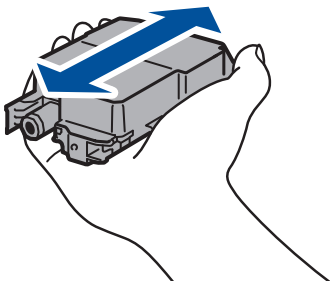

4. Introduza o cartucho de tinta na direção indicada pela seta da etiqueta.  
Cada cor tem a sua posição correta.

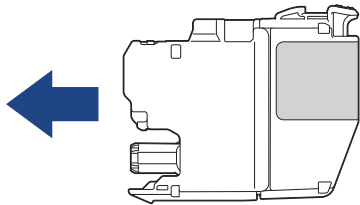

5. Exerça uma ligeira pressão sobre a área com a indicação “PUSH” até o cartucho de tinta ficar bloqueado no devido lugar e, em seguida, feche a tampa do cartucho.

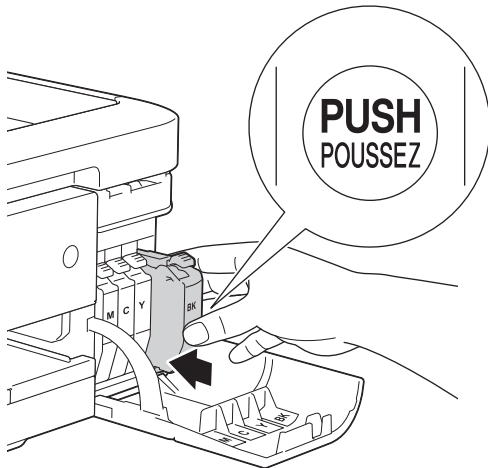

O equipamento repõe automaticamente o contador de pontos de tinta.



Se o LCD apresentar [Sem Cartucho Tinta] ou [Não detetado] depois de instalar o cartucho de tinta, verifique se está instalado corretamente. Retire o cartucho de tinta e reinstale-o lentamente até o bloquear no devido lugar.

## IMPORTANTE

- NÃO agite os cartuchos de tinta. Se a tinta lhe manchar a pele ou o vestuário, lave-os imediatamente com sabão ou detergente.
- NÃO retire os cartuchos de tinta se não for necessário substituí-los; o equipamento não saberá a quantidade de tinta que resta no cartucho.
- NÃO toque nas ranhuras de introdução dos cartuchos; a tinta pode manchar-lhe a pele.
- Se misturar as cores por ter colocado os cartuchos de tinta na posição errada, o LCD apresenta [Cor Tinta Incorreta].

Verifique quais os cartuchos de tinta que não estão colocados na posição correspondente à respetiva cor e desloque-os para as posições corretas.

- Depois de abrir um cartucho de tinta, instale-o no equipamento e utilize-o no período de seis meses após a instalação. Utilize cartuchos novos até à data de validade indicada na embalagem.
- NÃO desmonte nem force o cartucho de tinta porque pode causar a saída de tinta do cartucho.



## Informações relacionadas

- [Manutenção de rotina](#)

### Tópicos relacionados:

- [Mensagens de erro e de manutenção](#)
- [Problemas no manuseamento do papel e na impressão](#)
- [Embalar e enviar o equipamento Brother](#)

## Limpar o equipamento Brother

- [Limpar o digitalizador](#)
- [Limpar a cabeça de impressão do equipamento Brother](#)
- [Limpar a cabeça de impressão a partir do computador \(Windows\)](#)
- [Limpar a cabeça de impressão a partir do computador \(Mac\)](#)
- [Limpar o LCD do equipamento](#)
- [Limpar o exterior do equipamento](#)
- [Limpar a placa da impressora do equipamento](#)
- [Limpar os rolos de alimentação de papel](#)
- [Limpar a almofada base](#)
- [Limpar os rolos de recolha de papel](#)

## Limpar o digitalizador

1. Desligue o equipamento da tomada elétrica.
2. Levante a tampa dos documentos (1). Limpe o vidro do digitalizador (2) e o plástico branco (3) com um pano macio e que não largue pelos humedecido com água.

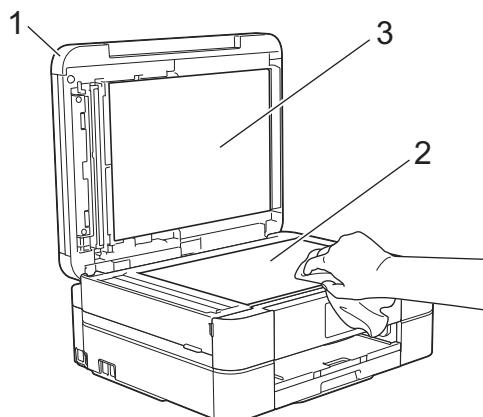

3. Na unidade ADF, limpe a barra branca (1) e a tira de vidro (2) com um pano que não largue pelos humedecido com água. (Apenas nos modelos com ADF)

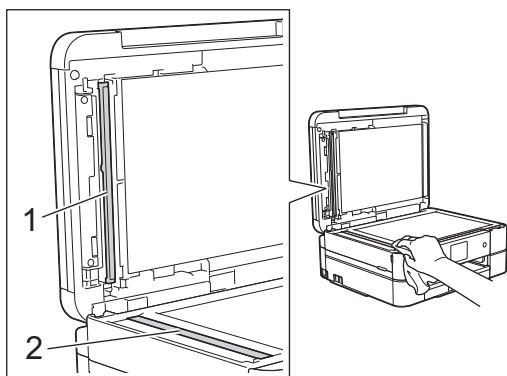

(Apenas nos modelos com ADF)

Para além de limpar o vidro do digitalizador e o vidro com um pano macio que não largue pelos e humedecido com água, passe a ponta do dedo sobre os vidros para tentar detetar algum elemento estranho. Se sentir sujidade ou resíduos, limpe os vidros de novo, prestando especial atenção a essa área. Poderá ser necessário repetir o processo de limpeza três ou quatro vezes. Para testar, faça uma cópia após cada tentativa de limpeza.



Quando existe uma mancha de sujidade ou líquido corretor no vidro, a amostra impressa apresenta uma linha vertical.



Depois de limpar o vidro, a linha vertical desaparece.



## Informações relacionadas

- [Limpar o equipamento Brother](#)

### **Tópicos relacionados:**

- [Problemas de telefone e fax](#)
- [Outros problemas](#)



## Limpar a cabeça de impressão do equipamento Brother

Para manter uma boa qualidade de impressão, o equipamento limpa automaticamente a cabeça de impressão sempre que necessário. Se existir algum problema de qualidade de impressão, inicie manualmente o processo de limpeza.

- Limpe a cabeça de impressão se aparecer uma linha horizontal ou um espaço em branco no texto ou nos gráficos das páginas impressas. Em função da cor problemática, selecione apenas a limpeza da tinta preta, três cores de cada vez (amarelo/ciã/magenta) ou as quatro cores ao mesmo tempo.
- A limpeza da cabeça de impressão consome tinta.
- Limpar demasiadas vezes gasta tinta desnecessariamente.

### IMPORTANTE

NÃO toque na cabeça de impressão. Se tocar na cabeça de impressão, pode causar danos permanentes e anular a garantia da mesma.

>> [DCP-J572DW/MFC-J491DW/MFC-J497DW](#)

>> [DCP-J772DW/DCP-J774DW/MFC-J890DW/MFC-J895DW](#)

### DCP-J572DW/MFC-J491DW/MFC-J497DW

1. Prima **Config.**.
2. Prima ▲ ou ▼ para selecionar o seguinte:
  - a. Selecione [Config.geral]. Prima **OK**.
  - b. Selecione [Manutenção]. Prima **OK**.
  - c. Selecione [Limpeza Cabeça Impr.]. Prima **OK**.
  - d. Selecione [Só preto], [Só cores] ou [Tudo]. Prima **OK**.
  - e. Selecione [Normal], [Forte] ou [Mais forte]. Prima **OK**.
3. Prima ►.  
O equipamento limpa a cabeça de impressão.



- Se limpar a cabeça de impressão e a impressão não melhorar, experimente instalar um novo cartucho de tinta genuíno da marca Brother para cada cor problemática. Experimente voltar a limpar a cabeça de impressão. Se a impressão não tiver melhorado, contacte o serviço de apoio ao cliente da Brother ou o revendedor Brother da sua área.
- Pode também limpar a cabeça de impressão a partir do computador.

### DCP-J772DW/DCP-J774DW/MFC-J890DW/MFC-J895DW

1. Prima  [Definiç.] > [Manutenção] > [Limpeza Cabeça Impr.].
2. Prima [Só preto], [Só cores] ou [Tudo].
3. Prima [Normal], [Forte] ou [Mais forte].
4. Prima [Iniciar].  
O equipamento limpa a cabeça de impressão.



- Se limpar a cabeça de impressão e a impressão não melhorar, experimente instalar um novo cartucho de tinta original da Brother para cada cor problemática. Experimente voltar a limpar a cabeça de impressão. Se a impressão não tiver melhorado, contacte o serviço de apoio ao cliente da Brother ou o revendedor Brother da sua área.
- Pode também limpar a cabeça de impressão a partir do computador.



### **Informações relacionadas**



- [Limpar o equipamento Brother](#)

#### **Tópicos relacionados:**

- [Problemas no manuseamento do papel e na impressão](#)
- [Limpar a cabeça de impressão a partir do computador \(Windows\)](#)
- [Limpar a cabeça de impressão a partir do computador \(Mac\)](#)

## Limpar a cabeça de impressão a partir do computador (Windows)

Para manter uma boa qualidade de impressão, o equipamento limpa automaticamente a cabeça de impressão sempre que necessário. Se existir algum problema de qualidade de impressão, inicie manualmente o processo de limpeza.

1. Efetue uma das seguintes ações:
  - Para Windows Server 2008  
Clique em  (**Iniciar**) > **Painel de controlo** > **Hardware e Som** > **Impressoras**.
  - Para Windows 7 e Windows Server 2008 R2  
Clique em  (**Iniciar**) > **Dispositivos e Impressoras**.
  - Para Windows 8  
Desloque o ponteiro do rato para o canto inferior direito do seu ambiente de trabalho. Quando aparecer a barra de menus, clique em **Definições** e depois em **Painel de Controlo**. No grupo **Hardware e Som**, clique em **Ver dispositivos e impressoras**.
  - Para Windows Server 2012  
Desloque o ponteiro do rato para o canto inferior direito do seu ambiente de trabalho. Quando aparecer a barra de menus, clique em **Definições** e depois em **Painel de Controlo**. No grupo **Hardware**, clique em **Ver dispositivos e impressoras**.
  - Para Windows Server 2012 R2  
Clique em **Painel de Controlo** no ecrã **Iniciar**. No grupo **Hardware**, clique em **Ver dispositivos e impressoras**.
  - Para Windows 10 e Windows Server 2016  
Clique em  > **Sistema Windows** > **Painel de Controlo**. No grupo **Hardware e Som**, clique em **Ver dispositivos e impressoras**.
2. Clique com o botão direito do rato no ícone **Brother MFC-XXXX Printer** (em que XXXX é o nome do seu modelo) e selecione **Preferências de impressão**. Se aparecerem as opções de controlador da impressora, selecione o seu controlador da impressora.  
Aparece a caixa de diálogo do controlador da impressora.
3. Clique no separador **Manutenção**.
4. Selecione uma das seguintes opções:

Opção	Descrição
<b>Verificar qualidade de impressão...</b>	Utilize para imprimir a página de teste e verificar a qualidade de impressão.
<b>Limpeza da cabeça de impressão...</b>	Utilize para iniciar o processo de limpeza manualmente. Selecione se aparecer uma linha ou espaços em branco no texto ou nos gráficos da página de teste.

5. Efetue uma das seguintes ações:
  - Se tiver selecionado a opção **Verificar qualidade de impressão...**, clique em **Iniciar**.  
O equipamento imprime a página de teste.
  - Se tiver selecionado a opção **Limpeza da cabeça de impressão...**, selecione a opção **Só a preto**, **Só a cores** ou **Tudo** para o tipo de limpeza e, em seguida, clique em **Seguinte**.
6. Selecione a opção **Normal**, **Forte** ou **Mais forte** para a intensidade da limpeza e, em seguida, clique em **Seguinte**.
7. Clique em **Iniciar**.  
O equipamento inicia a limpeza.



## Informações relacionadas

- Limpar o equipamento Brother

### **Tópicos relacionados:**

- Problemas no manuseamento do papel e na impressão
- Limpar a cabeça de impressão do equipamento Brother

## Limpar a cabeça de impressão a partir do computador (Mac)

Para manter uma boa qualidade de impressão, o equipamento limpa automaticamente a cabeça de impressão sempre que necessário. Se existir algum problema de qualidade de impressão, inicie manualmente o processo de limpeza.

1. Selecione **Preferências do Sistema** a partir do menu Apple.
2. Selecione **Impressão e Digitalização** e, em seguida, selecione o equipamento.
3. Clique no botão **Opções e acessórios...**
4. Clique no separador **Utilitário** e no botão **Abrir utilitário de impressoras**.

Aparece o ecrã do Status Monitor.

5. Clique no menu **Controlar** e selecione **Manutenção**.
6. Selecione uma das seguintes opções:

Opção	Descrição
<b>Verificar qualidade de impressão...</b>	Utilize para imprimir a página de teste e verificar a qualidade de impressão.
<b>Limpeza da cabeça de impressão...</b>	Utilize para iniciar o processo de limpeza manualmente. Selecione se aparecer uma linha ou espaços em branco no texto ou nos gráficos da página de teste.

7. Efetue uma das seguintes ações:
  - Se tiver selecionado a opção **Verificar qualidade de impressão...**, clique em **Iniciar**.  
O equipamento imprime a página de teste.
  - Se tiver selecionado a opção **Limpeza da cabeça de impressão...**, selecione a opção **Só a preto**, **Só a cores** ou **Tudo** para o tipo de limpeza e, em seguida, clique em **Seguinte**.
8. Selecione a opção **Normal**, **Forte** ou **Mais forte** para a intensidade da limpeza e, em seguida, clique em **Seguinte**.
9. Clique em **Iniciar**.  
O equipamento inicia a limpeza.



### Informações relacionadas

- [Limpar o equipamento Brother](#)

#### Tópicos relacionados:

- [Problemas no manuseamento do papel e na impressão](#)
- [Limpar a cabeça de impressão do equipamento Brother](#)

## Limpar o LCD do equipamento

### IMPORTANTE

NÃO utilize detergentes líquidos (incluindo etanol).

1. Mantenha premido o botão  para desligar o equipamento. O LCD apresenta [A desligar] durante alguns segundos antes de o equipamento se desligar.
2. Limpe o LCD com um pano seco, macio e que não largue pelos.

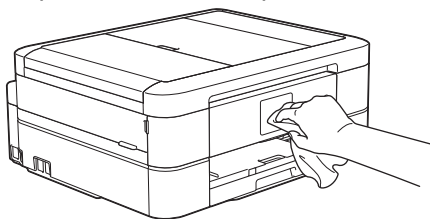

### Informações relacionadas

- [Limpar o equipamento Brother](#)

## Limpar o exterior do equipamento

### IMPORTANTE

- A limpeza com líquidos voláteis, como diluente ou benzina, danifica a parte exterior do equipamento.
- NÃO utilize materiais de limpeza que contenham amoníaco.
- NÃO utilize álcool isopropílico para remover sujeira do painel de controlo. Pode rachar o painel.

1. Se a aba do suporte do papel estiver aberta, feche-a e, em seguida, feche o suporte do papel.
2. Puxe a gaveta do papel (1) completamente para fora do equipamento.

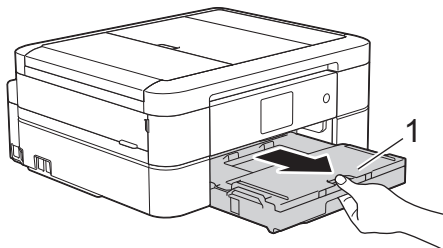

3. Limpe o exterior do equipamento com um pano seco que não largue pelos, para remover o pó.

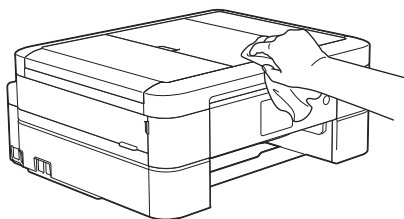

4. Levante a tampa da gaveta de saída do papel e retire qualquer objeto que esteja preso dentro da gaveta do papel.

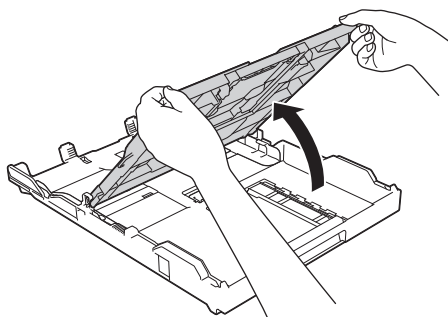

5. Limpe o interior e o exterior da gaveta do papel com um pano seco que não largue pelos, para remover o pó.

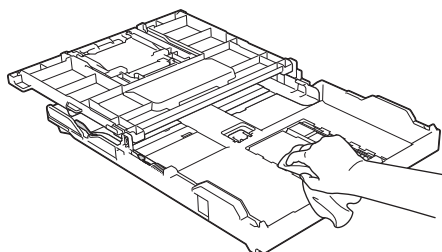

6. Feche a tampa da gaveta de saída do papel e, lentamente, introduza a gaveta do papel na sua totalidade no equipamento.



### Informações relacionadas

- [Limpar o equipamento Brother](#)

## Limpar a placa da impressora do equipamento

### ⚠ ADVERTÊNCIA

⚡ Certifique-se de que desliga o equipamento da tomada elétrica antes de limpar a faixa de impressão para evitar um choque elétrico.

1. Com ambas as mãos, utilize as pegas existentes em cada lado do equipamento para levantar a tampa do digitalizador para a posição aberta.
2. Limpe a faixa de impressão do equipamento (1) e a área circundante, retirando a tinta derramada com um pano seco, macio e que não largue pelos.

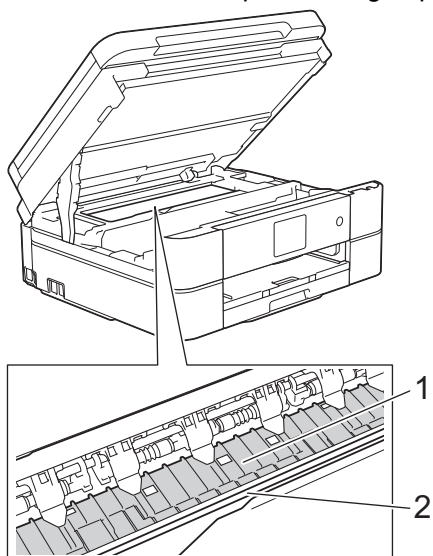

### IMPORTANTE

NÃO toque na faixa do codificador, uma faixa fina de plástico que se estende ao longo da largura do equipamento (2). Se o fizer, pode causar danos no equipamento.

3. Feche cuidadosamente a tampa do digitalizador com ambas as mãos.

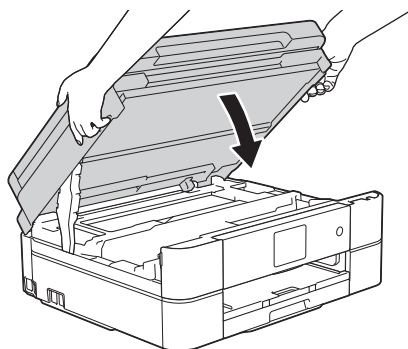

4. Volte a ligar o cabo de alimentação.

### ✓ Informações relacionadas

- [Limpar o equipamento Brother](#)

#### Tópicos relacionados:

- [Problemas no manuseamento do papel e na impressão](#)



## Limpar os rolos de alimentação de papel

Se os rolos do alimentador de papel estiverem sujos de tinta ou tiverem pó de papel acumulado, poderá ter problemas na alimentação do papel.

1. Desligue o equipamento da tomada elétrica.
2. Se a aba do suporte do papel estiver aberta, feche-a e, em seguida, feche o suporte do papel.
3. Puxe a gaveta do papel (1) completamente para fora do equipamento.

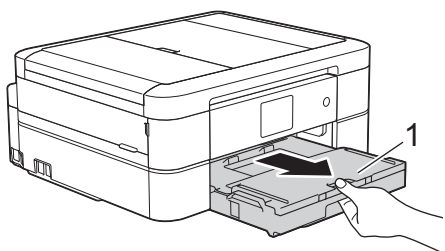

4. Limpe a parte frontal dos rolos do alimentador de papel (1) com um pano macio e que não largue pelos, humedecido com água, deslocando-o de um lado para o outro. Após a limpeza, seque os rolos com um pano seco, macio e que não largue pelos para eliminar toda a humidade.

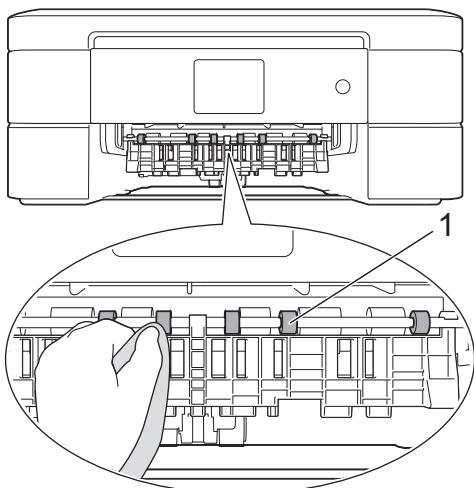

5. Levante a aba de desencravamento de papel (2) e, em seguida, limpe a parte de trás dos rolos do alimentador de papel (1) com um pano macio e que não largue pelos, humedecido com água. Após a limpeza, seque os rolos com um pano seco, macio e que não largue pelos para eliminar toda a humidade.

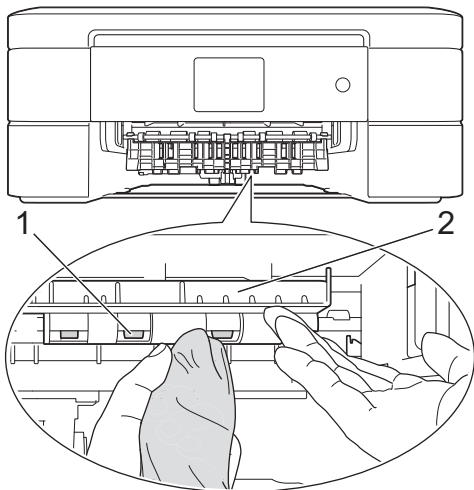

6. Lentamente, introduza na totalidade a gaveta do papel no equipamento.
7. Volte a ligar o cabo de alimentação.



Utilize apenas o equipamento quando os rolos estiverem secos. Se utilizar o equipamento antes de os rolos estarem secos, poderá ter problemas na alimentação do papel.

---



### **Informações relacionadas**

- [Limpar o equipamento Brother](#)

#### **Tópicos relacionados:**

- [Problemas no manuseamento do papel e na impressão](#)
-

## Limpar a almofada base

Limpar a almofada base periodicamente pode evitar que o equipamento puxe várias folhas quando tem poucas folhas de papel na gaveta.

1. Se a aba do suporte do papel estiver aberta, feche-a e, em seguida, feche o suporte do papel.
2. Puxe a gaveta do papel (1) completamente para fora do equipamento.

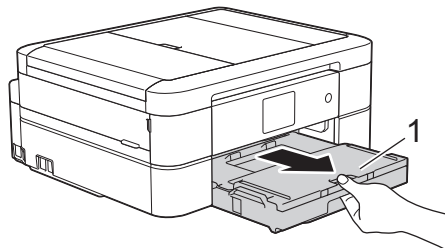

3. Limpe a almofada base (1) com um pano macio e que não largue pelos humedecido com água.  
Para a DCP-J572DW/DCP-J772DW/DCP-J774DW, limpe também a almofada da base (2) para a gaveta do papel fotográfico com um pano macio e que não largue pelos, humedecido em água.  
Após a limpeza, seque a almofada com um pano seco, macio e que não largue pelos para eliminar toda a humidade.

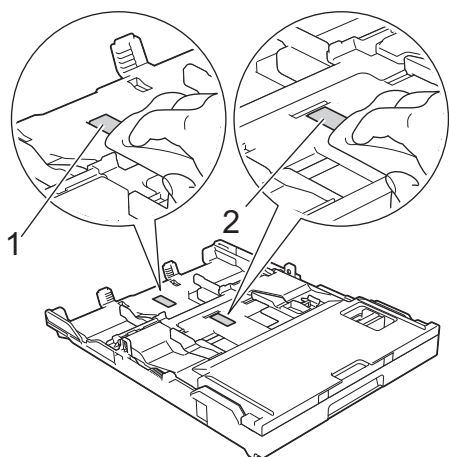

4. Lentamente, introduza na totalidade a gaveta do papel no equipamento.



### Informações relacionadas

- [Limpar o equipamento Brother](#)

#### Tópicos relacionados:

- [Problemas no manuseamento do papel e na impressão](#)

## Limpar os rolos de recolha de papel

A limpeza periódica dos rolos de recolha de papel pode evitar encravamentos de papel ao assegurar a alimentação correta do mesmo.

1. Desligue o equipamento da tomada elétrica.
2. Se a aba do suporte do papel (1) estiver aberta, feche-a e, em seguida, feche o suporte do papel (2).

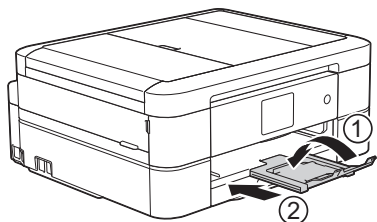

3. Puxe a gaveta do papel completamente para fora do equipamento.
4. Limpe os rolos de recolha de papel (1) com um pano macio e que não largue pelos, humedecido em água. Gire os rolos lentamente de forma a que toda a superfície fique limpa. Após a limpeza, seque os rolos com um pano seco, macio e que não largue pelos para eliminar toda a humidade.

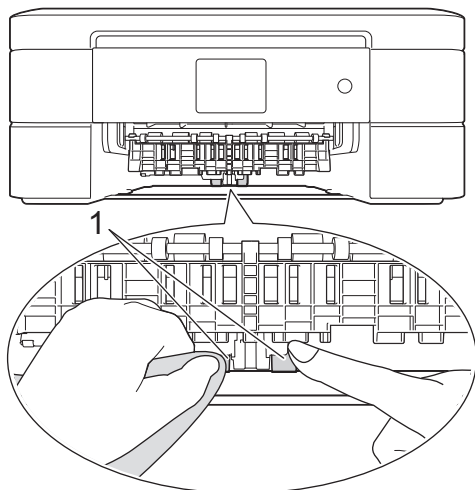

5. Lentamente, introduza na totalidade a gaveta do papel no equipamento.
6. Volte a ligar o cabo de alimentação.



### Informações relacionadas

- [Limpar o equipamento Brother](#)

#### Tópicos relacionados:

- [Mensagens de erro e de manutenção](#)
- [Problemas no manuseamento do papel e na impressão](#)

## Verificar o equipamento Brother

- [Ver a qualidade de impressão](#)
- [Verificar o alinhamento da impressão do equipamento Brother](#)
- [Verificar o volume da tinta](#)
- [Monitorizar o estado do equipamento a partir do computador \(Windows\)](#)
- [Monitorizar o estado do equipamento a partir do computador \(Mac\)](#)

## Ver a qualidade de impressão

Se as impressões tiverem cores e texto esbatidos ou matizados ou se faltar texto, alguns dos bocais da cabeça de impressão podem estar obstruídos. Imprima a folha de verificação da qualidade de impressão e examine o padrão de verificação dos bocais.

>> [DCP-J572DW/MFC-J491DW/MFC-J497DW](#)

>> [DCP-J772DW/DCP-J774DW/MFC-J890DW/MFC-J895DW](#)

### DCP-J572DW/MFC-J491DW/MFC-J497DW

1. Prima **Config.**.
2. Prima ▲ ou ▼ para seleccionar o seguinte:
  - a. Selecione [Config. geral]. Prima **OK**.
  - b. Selecione [Manutenção]. Prima **OK**.
  - c. Selecione [Melhorar qldd impr]. Prima **OK**.
  - d. Selecione [Melhorar qldd impr] novamente. Prima **OK**.
3. Prima ►.
- O equipamento imprime a folha de verificação da qualidade de impressão.
4. Verifique a qualidade dos quatro blocos de cor na folha.
5. O LCD pergunta sobre a qualidade de impressão. Efetue uma das seguintes ação:
  - Se todas as linhas estiverem nítidas e visíveis, prima ◀ para seleccionar [Não].  
A verificação da qualidade de impressão termina.
  - Se faltarem linhas (ver **Má**, abaixo), prima ► para seleccionar [Sim].

**OK**

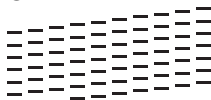

**Má**

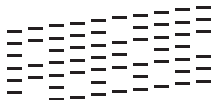

6. O LCD pede-lhe que verifique a qualidade de impressão de cada cor. Prima ◀ ou ► para seleccionar o padrão (1–4) que mais se aproxima do resultado de impressão e, em seguida, prima **OK**.
7. Efetue uma das seguintes ação:
  - Se for necessário limpar a cabeça de impressão, prima ► para iniciar o procedimento de limpeza.
  - Se não for necessário limpar a cabeça de impressão, o ecrã Tinta ou Manutenção volta a aparecer no LCD.
8. Quando o procedimento de limpeza termina, o LCD pergunta se pretende voltar a verificar a qualidade de impressão.  
Prima ► [Sim] para iniciar a verificação da qualidade de impressão.
9. Prima ► novamente.  
O equipamento volta a imprimir a folha de verificação da qualidade de impressão. Verifique novamente a qualidade dos quatro blocos de cor na folha.

Se limpar a cabeça de impressão e a impressão não melhorar, experimente instalar um novo cartucho de tinta genuíno da marca Brother para cada cor problemática. Experimente voltar a limpar a cabeça de impressão. Se a impressão não tiver melhorado, contacte o serviço de apoio ao cliente da Brother ou o revendedor Brother da sua área.

## IMPORTANTE

NÃO toque na cabeça de impressão. Se tocar na cabeça de impressão, pode causar danos permanentes e anular a garantia da mesma.





Quando um bocal da cabeça de impressão está obstruído, a amostra impressa tem esta aparência.



Depois de limpar o bocal da cabeça de impressão, as linhas horizontais desaparecem.



## DCP-J772DW/DCP-J774DW/MFC-J890DW/MFC-J895DW

1. Prima  [Definiç.] > [Manutenção] > [Melhorar Qual. Impressão] > [Verificar Qual. Impr.].
2. Prima [Iniciar].  
O equipamento imprime a folha de verificação da qualidade de impressão.
3. Verifique a qualidade dos quatro blocos de cor na folha.
4. O ecrã tátil pergunta sobre a qualidade de impressão. Efetue uma das seguintes ação:
  - Se todas as linhas estiverem nítidas e visíveis, prima [Não] e, em seguida, prima  para terminar a verificação da qualidade de impressão.
  - Se faltarem linhas (ver **Má**, abaixo), prima [Sim].

### OK

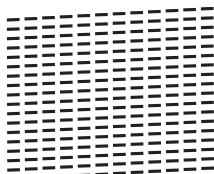

### Má

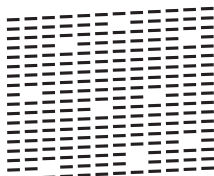

5. O ecrã tátil pede-lhe que verifique a qualidade de impressão de cada cor. Prima o número do padrão (1–4) que mais se aproxima do resultado de impressão.
6. Efetue uma das seguintes ação:
  - Se for necessário limpar a cabeça de impressão, prima [Iniciar] para iniciar o procedimento de limpeza.
  - Se não for necessário limpar a cabeça de impressão, o ecrã Manutenção volta a aparecer no ecrã tátil.  
Prima .

- 
7. Quando o procedimento de limpeza termina, o ecrã tátil pergunta se pretende voltar a imprimir a folha de verificação da qualidade de impressão. Prima [Sim] e, em seguida, prima [Iniciar].

O equipamento volta a imprimir a folha de verificação da qualidade de impressão. Verifique novamente a qualidade dos quatro blocos de cor na folha.

Se limpar a cabeça de impressão e a impressão não melhorar, experimente instalar um cartucho de tinta original da Brother para cada cor problemática. Experimente voltar a limpar a cabeça de impressão. Se a impressão não tiver melhorado, contacte o serviço de apoio ao cliente da Brother ou o revendedor Brother da sua área.

## IMPORTANTE

NÃO toque na cabeça de impressão. Se tocar na cabeça de impressão, pode causar danos permanentes e anular a garantia da mesma.

---



Quando um bocal da cabeça de impressão está obstruído, a amostra impressa tem esta aparência.



Depois de limpar o bocal da cabeça de impressão, as linhas desaparecem.



### Informações relacionadas

- [Verificar o equipamento Brother](#)

#### Tópicos relacionados:

- [Problemas no manuseamento do papel e na impressão](#)
-



## Verificar o alinhamento da impressão do equipamento Brother

Se o texto impresso perder nitidez e as imagens ficarem desvanecidas após transportar o equipamento, poderá ser necessário ajustar o alinhamento da impressão.

>> [DCP-J572DW/MFC-J491DW/MFC-J497DW](#)

>> [DCP-J772DW/DCP-J774DW/MFC-J890DW/MFC-J895DW](#)

### DCP-J572DW/MFC-J491DW/MFC-J497DW

1. Prima **Config.**.
2. Prima ▲ ou ▼ para seleccionar o seguinte:
  - a. Selecione [Config.geral]. Prima **OK**.
  - b. Selecione [Manutenção]. Prima **OK**.
  - c. Selecione [Melhorar qldd impr]. Prima **OK**.
  - d. Selecione [Alinhamento]. Prima **OK**.
3. Prima ►.
4. Prima ► novamente.

O equipamento começa a imprimir a folha de verificação do alinhamento.

(A)

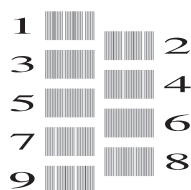

5. Para o padrão (A), prima ◀ ou ▶ para seleccionar o número do teste de impressão que tem a menor quantidade de faixas verticais visíveis (1-9) e, em seguida, prima **OK**.

No exemplo acima, a fila número 6 é a escolha mais adequada.

Repita este passo para os restantes padrões.



Quando o alinhamento da impressão não está ajustado corretamente, o texto fica impreciso, com este aspeto:

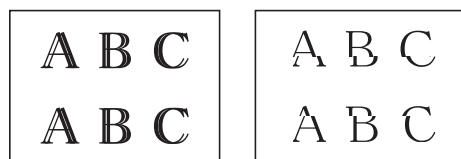

Depois de se ajustar corretamente o alinhamento da impressão, o texto fica com este aspeto.

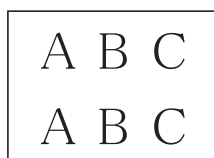

6. Prima **Parar**.

### DCP-J772DW/DCP-J774DW/MFC-J890DW/MFC-J895DW

1. Prima  [Tinta] > [Melhorar Qual. Impressão] > [Alinhamento].



Também pode premir  [Definiç.] > [Manutenção] > [Melhorar Qual. Impressão] > [Alinhamento].

2. Prima [Seg.].
3. Prima [Iniciar].

O equipamento imprime a folha de verificação do alinhamento.

(A)

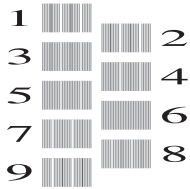

4. Para o padrão (A), prima ▲ ou ▼ para visualizar o número do teste de impressão com a menor quantidade de faixas verticais visíveis (1-9) e, em seguida, prima-o (no exemplo acima, a fila número 6 é a melhor escolha). Prima [OK].

Repita este passo para os restantes padrões.



Quando o alinhamento da impressão não está ajustado corretamente, o texto fica impreciso, com este aspeto:

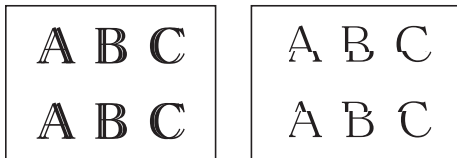

Depois de se ajustar corretamente o alinhamento da impressão, o texto fica com este aspeto.

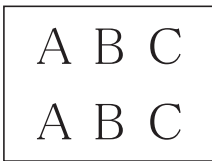

5. Prima .



### Informações relacionadas

- [Verificar o equipamento Brother](#)

#### Tópicos relacionados:

- [Problemas no manuseamento do papel e na impressão](#)

## Verificar o volume da tinta

Embora apareça no LCD do equipamento um ícone relativo ao volume da tinta, pode utilizar o menu da tinta para visualizar um gráfico grande que indica a tinta restante em cada cartucho.

>> DCP-J572DW/MFC-J491DW/MFC-J497DW

>> DCP-J772DW/DCP-J774DW/MFC-J890DW/MFC-J895DW

### DCP-J572DW/MFC-J491DW/MFC-J497DW

1. Prima **Config.**.
2. Prima **▲** ou **▼** para seleccionar o seguinte:
  - a. Selecione [Config. geral]. Prima **OK**.
  - b. Selecione [Manutenção]. Prima **OK**.
  - c. Selecione [Volum Tinteiro]. Prima **OK**.

O LCD apresenta o volume da tinta.



- Quando o cartucho de tinta estiver quase a acabar ou tiver um problema, aparece um dos ícones seguintes.

	O cartucho tem pouca tinta.
	O cartucho de tinta acabou.
	Existe um problema com o cartucho de tinta.

- Para verificar ou imprimir os números de modelo dos cartuchos de tinta, prima **Eliminar/Atrás** para voltar ao ecrã do menu [Manutenção] e, em seguida, selecione [Modelo Cartucho Tinta].

Prima **OK** e siga as instruções apresentadas no LCD.

3. Prima **Parar**.



Pode também verificar o volume da tinta a partir do computador.

### DCP-J772DW/DCP-J774DW/MFC-J890DW/MFC-J895DW

1. Prima [Tinta] > [Volum Tinteiro]. O ecrã tátil apresenta o volume da tinta.



- Pode também premir [Definiç.] > [Manutenção] > [Volum Tinteiro].
- Quando o cartucho de tinta estiver quase a acabar ou tiver um problema, aparece um dos ícones seguintes.

	O cartucho tem pouca tinta.
	O cartucho de tinta acabou.
	Existe um problema com o cartucho de tinta.

- Para verificar ou imprimir os números de modelo dos cartuchos, prima (Anterior) para voltar ao ecrã do menu [Tinta].

Prima [Modelo Cartucho Tinta] e siga as instruções apresentadas no ecrã tátil.

2. Prima .



---

Podem também verificar o volume da tinta a partir do computador.

---



### **Informações relacionadas**

- [Verificar o equipamento Brother](#)

#### **Tópicos relacionados:**

- [Apresentação do ecrã LCD tátil](#)
  - [Apresentação do ecrã de definições](#)
  - [Imprimir um documento \(Windows\)](#)
  - [Imprimir um documento \(Mac\)](#)
  - [Monitorizar o estado do equipamento a partir do computador \(Windows\)](#)
-

## Monitorizar o estado do equipamento a partir do computador (Windows)

O utilitário Status Monitor é uma ferramenta de software configurável para monitorizar o estado de um ou mais equipamentos, que permite a notificação imediata de erros.

• Efetue uma das seguintes ações:

- Clique duas vezes no ícone  do tabuleiro de tarefas.

- Windows 7

Clique em  (Iniciar) > **Todos os Programas** > **Brother** > **Brother Utilities**.

Clique na lista pendente e selecione o nome do seu modelo (se ainda não estiver selecionado). Clique em **Ferramentas** na barra de navegação do lado esquerdo e clique em **Status Monitor**.

- Windows 8 e Windows 10

Clique em  (Brother Utilities); em seguida, clique na lista pendente e selecione o nome do seu modelo (se ainda não estiver selecionado). Clique em **Ferramentas** na barra de navegação do lado esquerdo e clique em **Status Monitor**.

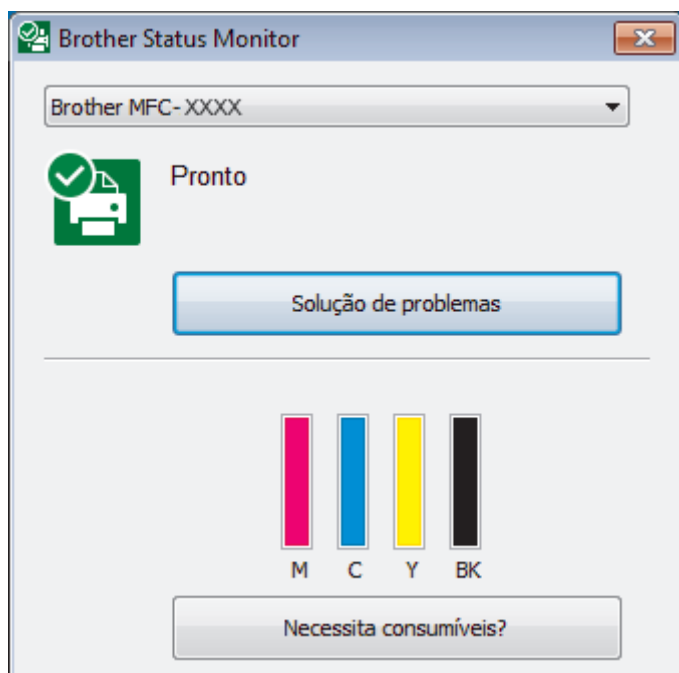



### Solução de problemas

Clique no botão **Solução de problemas** para aceder ao sítio web de solução de problemas.

### Necessita consumíveis?

Clique no botão **Necessita consumíveis?** para obter mais informações sobre os consumíveis originais da Brother.

### Ícones de erro

Ícone	Descrição
	O cartucho tem pouca tinta.
	O cartucho de tinta acabou.
	Existe um problema com o cartucho de tinta.



## Informações relacionadas

- Verificar o equipamento Brother
  - Indicadores do Status Monitor e o seu significado (Windows)
  - Desativar a função Mostrar Status Monitor (Windows)
  - Desligar o Status Monitor (Windows)

### **Tópicos relacionados:**

- Cancelar um trabalho de impressão (Windows)
- Verificar o volume da tinta

## Indicadores do Status Monitor e o seu significado (Windows)

Quando iniciar o seu computador, o ícone **Brother Status Monitor** aparece na área de tarefas.

- Um ícone verde indica o estado Em espera normal.



- Um ícone amarelo indica um aviso.



- Um ícone vermelho indica que ocorreu um erro.



- Um ícone cinzento indica que o equipamento está offline.



### Informações relacionadas

- [Monitorizar o estado do equipamento a partir do computador \(Windows\)](#)

## Desativar a função Mostrar Status Monitor (Windows)

A função Mostrar Status Monitor permite-lhe saber se existe algum problema com um equipamento monitorizado pelo seu computador. A predefinição é **Só ao imprimir a partir deste PC**. Para a desligar, siga estes passos:

1. Clique com o botão direito do rato no ícone ou na janela do  (**Brother Status Monitor**), selecione a opção **Definições do Status Monitor** e clique em **Opções**.

Aparece a janela **Opções**.

2. Selecione o separador **Básico** e, em seguida, selecione **Desativado** para **Mostrar Status Monitor**.
3. Clique em **OK**.



Mesmo que a função Mostrar Status Monitor esteja desativada, pode verificar o estado do equipamento em qualquer altura visualizando o Status Monitor.



### Informações relacionadas

- [Monitorizar o estado do equipamento a partir do computador \(Windows\)](#)



---

▲ [Página inicial](#) > [Manutenção de rotina](#) > [Verificar o equipamento Brother](#) > [Monitorizar o estado do equipamento a partir do computador \(Windows\)](#) > [Desligar o Status Monitor \(Windows\)](#)

## Desligar o Status Monitor (Windows)

1. Clique com o botão direito do rato no ícone ou na janela do  (**Brother Status Monitor**) e seleccione **Sair**.
2. Clique em **OK**.

### **Informações relacionadas**

- [Monitorizar o estado do equipamento a partir do computador \(Windows\)](#)
-

## Monitorizar o estado do equipamento a partir do computador (Mac)

O programa utilitário Status Monitor da Brother é uma ferramenta de software configurável para monitorizar o estado de um equipamento e que notifica o utilizador de imediato em caso de erro.

1. Selecione **Preferências do Sistema** a partir do menu Apple.
2. Selecione **Impressão e Digitalização** e, em seguida, selecione o equipamento.
3. Clique no botão **Opções e acessórios...**
4. Clique no separador **Utilitário** e no botão **Abrir utilitário de impressoras**.

Aparece o ecrã do Status Monitor.



### Solução de problemas

Clique no botão **Solução de problemas** para aceder ao Brother Solutions Center, que oferece respostas às **Perguntas mais frequentes** e **Resolução de problemas**.



### Necessita consumíveis?

Clique no botão **Necessita consumíveis?** para obter mais informações sobre consumíveis originais da Brother.

### Atualizar o estado do equipamento

Para ver o estado mais recente do equipamento enquanto a janela **Status Monitor** está aberta, clique no ícone . Para definir o intervalo com que o software atualiza a informação de estado do equipamento, clique no menu **Brother Status Monitor** e, em seguida, selecione **Preferências...**

### Ícones de erro

Ícone	Descrição
	O cartucho tem pouca tinta.
	O cartucho de tinta acabou.
	Existe um problema com o cartucho de tinta.



## Informações relacionadas

- Verificar o equipamento Brother

## Corrija a alimentação do papel para eliminar as linhas verticais.

Ajuste a alimentação do papel para reduzir as linhas verticais.

>> [DCP-J572DW/MFC-J491DW/MFC-J497DW](#)

>> [DCP-J772DW/DCP-J774DW/MFC-J890DW/MFC-J895DW](#)

### DCP-J572DW/MFC-J491DW/MFC-J497DW

1. Prima **Config.**.
2. Prima ▲ ou ▼ para seleccionar o seguinte:
  - a. Selecione [Config. geral]. Prima **OK**.
  - b. Selecione [Manutenção]. Prima **OK**.
  - c. Selecione [Melhorar qldd impr]. Prima **OK**.
  - d. Selecione [Corr alim de papel]. Prima **OK**.
3. Prima ► e siga as instruções apresentadas no LCD.

### DCP-J772DW/DCP-J774DW/MFC-J890DW/MFC-J895DW

1. Prima  [Tinta] > [Melhorar Qual. Impressão] > [Corr alimentação de papel].



Também pode premir  [Definiç.] > [Manutenção] > [Melhorar Qual. Impressão] > [Corr alimentação de papel].

2. Prima o botão [Seg.] e siga as instruções apresentadas no ecrã tátil.

### **Informações relacionadas**

- [Manutenção de rotina](#)

#### **Tópicos relacionados:**

- [Outros problemas](#)

## Alterar as opções de configuração da impressão quando ocorrem problemas de impressão

Se a impressão for de má qualidade, selecione estas opções em função do seu objetivo. Quando estas definições estão selecionadas, a velocidade de impressão é inferior.



Estas opções só estão disponíveis quando efetua operações a partir do equipamento, como a cópia. Quando imprime a partir do computador, altere as definições no controlador da impressora.

>> [DCP-J572DW/MFC-J491DW/MFC-J497DW](#)  
>> [DCP-J772DW/DCP-J774DW/MFC-J890DW/MFC-J895DW](#)

### DCP-J572DW/MFC-J491DW/MFC-J497DW

1. Prima **Config.**.
2. Prima ▲ ou ▼ para selecionar o seguinte:
  - a. Selecione [Config. geral]. Prima **OK**.
  - b. Selecione [Manutenção]. Prima **OK**.
  - c. Selecione [Opções de Def. Impr.]. Prima **OK**.
3. Prima ▲ ou ▼ para selecionar uma das seguintes opções:

Opção	Descrição
Reduzir Manchas	Selecione esta opção de acordo com a circunstância de estar a utilizar a impressão em 1 lado ou a impressão nos 2 lados se tiver problemas com impressões esborratadas ou encravamentos de papel.
Papel de Secagem Lenta	Selecione esta opção se utilizar um tipo de papel simples no qual a tinta seque lentamente.

4. Prima **OK**.
5. Prima ▲ ou ▼ para selecionar a opção que pretender. Prima **OK**.
6. Prima **Parar**.

### DCP-J772DW/DCP-J774DW/MFC-J890DW/MFC-J895DW

1. Prima  [Definiç.] > [Manutenção] > [Opções de Definição de Impressão].
2. Prima uma das seguintes opções:

Opção	Descrição
Reduzir Manchas	Selecione esta opção de acordo com a circunstância de estar a utilizar a impressão em 1 lado ou a impressão nos 2 lados se tiver problemas com impressões esborratadas ou encravamentos de papel.
Papel de Secagem Lenta	Selecione esta opção se utilizar um tipo de papel simples no qual a tinta seque lentamente.

3. Siga os menus apresentados no LCD.
4. Prima .



## Informações relacionadas

- [Manutenção de rotina](#)

### **Tópicos relacionados:**

- [Copiar nos dois lados do papel \(cópia dos 2 lados\)](#)
- [Problemas no manuseamento do papel e na impressão](#)
- [Evitar impressões esborratadas e encravamentos de papel \(Windows\)](#)
- [Evitar impressões esborratadas e encravamentos de papel \(Mac\)](#)
- [Definições de impressão \(Windows\)](#)
- [Opções de impressão \(Mac\)](#)

## Embalar e enviar o equipamento Brother

- Sempre que transportar o equipamento, utilize os materiais de embalagem fornecidos com o equipamento. Se não colocar corretamente o equipamento na embalagem, quaisquer danos que eventualmente ocorram durante o seu transporte poderão não ser cobertos pela garantia.
- O equipamento deve estar devidamente segurado junto da transportadora.

### IMPORTANTE

É importante permitir que o equipamento “estacione” a cabeça de impressão após um trabalho de impressão. Ouça atentamente o equipamento antes de o desligar para se certificar de que todos os ruídos mecânicos pararam. Não permitir que o equipamento conclua este processo de parqueamento pode causar problemas de impressão e possíveis danos na cabeça de impressão.

1. Desligue o equipamento da tomada elétrica.
2. Desligue o equipamento da tomada telefónica de parede e retire o cabo da linha telefónica do equipamento.
3. Com ambas as mãos, utilize as pegas existentes em cada lado do equipamento para levantar a tampa do digitalizador para a posição aberta.
4. Desligue o cabo de interface do equipamento, se estiver ligado.
5. Feche cuidadosamente a tampa do digitalizador utilizando as pegas existentes em cada lado.

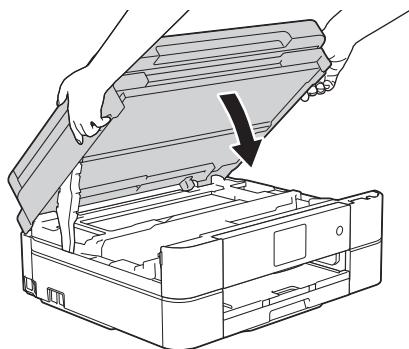

6. Abra a tampa dos cartuchos de tinta.
7. Prima os manípulos de desbloqueio da tinta para libertar os cartuchos de tinta e, em seguida, retire os cartuchos de tinta.
8. Instale a peça de proteção laranja e, em seguida, feche a tampa dos cartuchos de tinta.

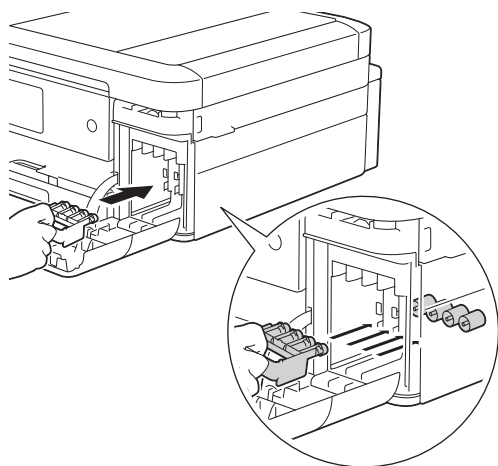

### IMPORTANTE

- Certifique-se de que a patilha de plástico situada no lado esquerdo da peça de proteção laranja (1) fica bloqueada no devido lugar (2).

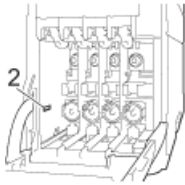
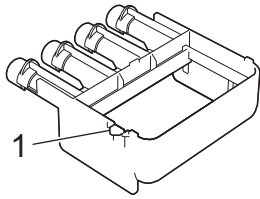

- Se não conseguir encontrar a peça de proteção laranja, transporte o equipamento sem ela. NÃO deixe os cartuchos de tinta no equipamento durante o transporte.

9. Embrulhe o equipamento no saco de plástico.

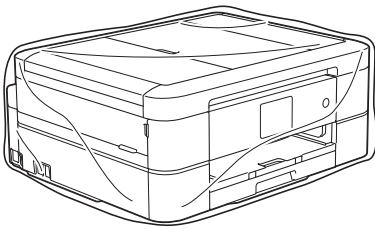

10. Coloque o equipamento na embalagem original com o material de embalagem original, conforme o ilustrado. Não coloque o cartucho de tinta usado dentro da embalagem.

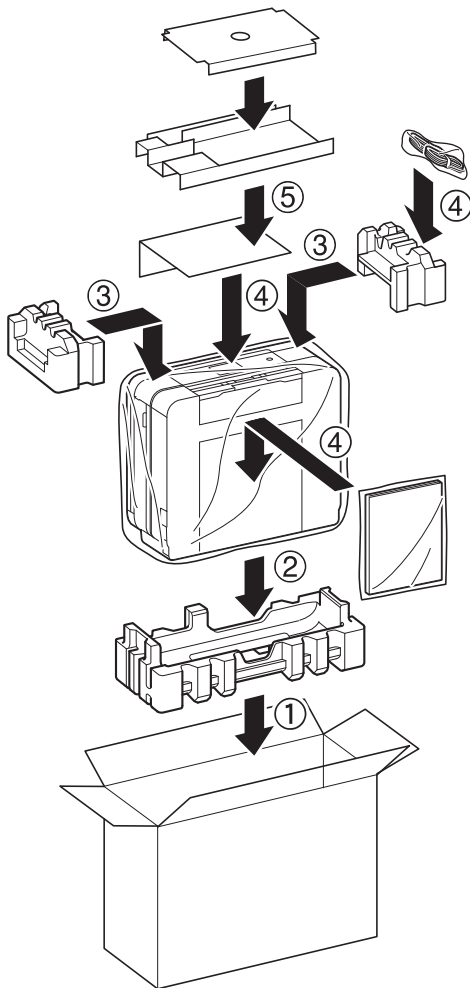

11. Feche a caixa de cartão e prenda-a com fita adesiva.





## Informações relacionadas

- [Manutenção de rotina](#)

### **Tópicos relacionados:**

- [Substituir os cartuchos de tinta](#)

## Definições do equipamento

Personalize definições e funções, crie atalhos e trabalhe com opções apresentadas no LCD do equipamento para tornar o equipamento Brother uma ferramenta de trabalho mais eficiente.

- [Alterar as definições do equipamento a partir do painel de controlo](#)
- [Alterar definições do equipamento a partir do computador](#)

## **Alterar as definições do equipamento a partir do painel de controlo**

- [Em caso de falha de energia \(armazenamento em memória\)](#)
- [Definições gerais](#)
- [Guardar as definições favoritas como um atalho](#)
- [Imprimir relatórios](#)
- [Tabelas de definições e funções](#)

## Em caso de falha de energia (armazenamento em memória)

>> [DCP-J572DW/DCP-J772DW/DCP-J774DW/MFC-J491DW/MFC-J497DW](#)

>> [MFC-J890DW/MFC-J895DW](#)

### DCP-J572DW/DCP-J772DW/DCP-J774DW/MFC-J491DW/MFC-J497DW

- As definições dos menus ficam guardadas permanentemente e não são perdidas.
- As definições temporárias (por exemplo: Contraste e Modo Internacional) são perdidas.
- A data e a hora têm de ser reintroduzidas.
- (Modelos MFC) As tarefas programadas no temporizador de fax e outras tarefas de fax que estão na memória do equipamento serão perdidas.

### MFC-J890DW/MFC-J895DW

- As definições dos menus ficam guardadas permanentemente e não são perdidas.
- As definições temporárias (por exemplo: Contraste e Modo Internacional) são perdidas.
- A data, a hora e as tarefas programadas no temporizador do fax (por exemplo: fax programado) serão retidas durante cerca de 24 horas.
- Os faxes que estiverem na memória do equipamento não são perdidos.



### Informações relacionadas

- [Alterar as definições do equipamento a partir do painel de controlo](#)

## Definições gerais

- [Ajustar o volume do equipamento](#)
- [Mudar automaticamente para o horário de poupança de energia](#)
- [Definir a contagem decrescente para o modo de espera](#)
- [Configurar o equipamento para se desligar automaticamente](#)
- [Definir a data e a hora](#)
- [Ajustar o brilho da luz de fundo do LCD](#)
- [Alterar a duração da luz de fundo do LCD](#)
- [Definir a ID do aparelho](#)
- [Definir o modo de marcação por tons ou impulsos](#)
- [Reduzir o ruído da impressão](#)
- [Alterar o idioma utilizado no LCD](#)
- [Alterar a definição do teclado](#)

## Ajustar o volume do equipamento

**Modelos Relacionados:** DCP-J772DW/DCP-J774DW/MFC-J491DW/MFC-J497DW/MFC-J890DW/MFC-J895DW

>> [MFC-J491DW/MFC-J497DW](#)

>> [DCP-J772DW/DCP-J774DW/MFC-J890DW/MFC-J895DW](#)



### MFC-J491DW/MFC-J497DW

1. Prima **Config.**.
2. Prima ▲ ou ▼ para seleccionar o seguinte:
  - a. Escolha [Config. geral]. Prima **OK**.
  - b. Selecione [Volume]. Prima **OK**.
3. Prima ▲ ou ▼ para seleccionar uma das seguintes opções:

Opção	Descrição
Toque de camp.	Ajuste o volume do toque.
Bip	Ajuste o volume quando prime um botão, comete um erro, ou depois de enviar ou receber um fax.
Altifalante	Ajuste o volume do altifalante.

4. Prima **OK**.
5. Prima ▲ ou ▼ para seleccionar a opção [Desligar], [Baixo], [Med] ou [Alta]. Prima **OK**.
6. Prima **Parar**.

### DCP-J772DW/DCP-J774DW/MFC-J890DW/MFC-J895DW

1. Efetue uma das seguintes ação:
  - Modelos MFC:  
Prima  [Definiç.] > [Defin. todas] > [Config. geral] > [Volume].
  - Modelos DCP:  
Prima  [Definiç.] > [Defin. todas] > [Config. geral] > [Bip].
2. Prima uma das seguintes opções (modelos MFC):

Opção	Descrição
Toque de camp.	Ajuste o volume do toque.
Bip	Ajuste o volume quando prime um botão, comete um erro, ou depois de enviar ou receber um fax.
Altifalante	Ajuste o volume do altifalante.

3. Prima ▲ ou ▼ para visualizar as opções [Desligar], [Baixo], [Med] ou [Alta] e, em seguida, prima a opção pretendida.
4. Prima .



## Informações relacionadas

- Definições gerais

## Mudar automaticamente para o horário de poupança de energia

**Modelos Relacionados:** MFC-J491DW/MFC-J497DW/MFC-J890DW/MFC-J895DW

Pode programar o equipamento para mudar automaticamente para a hora de verão.

O equipamento adianta automaticamente uma hora na primavera e atrasa uma hora no outono. Certifique-se de que configurou a data e a hora corretamente na definição [Data e Hora].



>> [MFC-J491DW/MFC-J497DW](#)

>> [MFC-J890DW/MFC-J895DW](#)

### MFC-J491DW/MFC-J497DW

1. Prima **Config.**.
2. Prima ▲ ou ▼ para selecionar o seguinte:
  - a. Escolha [Conf.inicial]. Prima **OK**.
  - b. Selecione [Data e Hora]. Prima **OK**.
  - c. Selecione [Dia Auto]. Prima **OK**.
  - d. Selecione [Ligar] ou [Desligar]. Prima **OK**.
3. Prima **Parar**.

### MFC-J890DW/MFC-J895DW

1. Prima  [Definiç.].
2. Prima  [Data e Hora] > [Dia Auto].
3. Prima [Ligar] ou [Desligar].
4. Prima .

### ✓ Informações relacionadas

- [Definições gerais](#)



## Definir a contagem decrescente para o modo de espera

A seleção do Modo de Espera (ou Modo de Poupança de Energia) pode reduzir o consumo de energia. Quando o equipamento está no Modo de Espera, é como se estivesse desligado. O equipamento desperta e começa a imprimir quando recebe um trabalho de impressão ou um fax. Utilize estas instruções para definir o período de tempo (contagem decrescente) que o equipamento aguarda até entrar no Modo de Espera.

- O temporizador reinicia-se quando o equipamento executa uma operação, como receber um fax ou um trabalho de impressão.
- A definição de fábrica é cinco minutos.
- Quando o equipamento entra no modo de espera, a luz de fundo do LCD desliga-se.



>> [DCP-J572DW/MFC-J491DW/MFC-J497DW](#)

>> [DCP-J772DW/DCP-J774DW/MFC-J890DW/MFC-J895DW](#)

### DCP-J572DW/MFC-J491DW/MFC-J497DW

1. Prima **Config.**.
2. Prima ▲ ou ▼ para selecionar o seguinte:
  - a. Escolha [Config. geral]. Prima **OK**.
  - b. Selecione [Modo de espera]. Prima **OK**.
  - c. Selecione [1Min], [2Mins], [3Mins], [5Mins], [10Mins], [30Mins] ou [60Mins]. Prima **OK**.
3. Prima **Parar**.

### DCP-J772DW/DCP-J774DW/MFC-J890DW/MFC-J895DW

1. Prima  [Definiç.] > [Defin. todas] > [Config. geral] > [Modo de espera].
2. Prima ▲ ou ▼ para visualizar a opção [1Min], [2Mins], [3Mins], [5Mins], [10Mins], [30Mins] ou [60Mins] e, em seguida, prima a opção pretendida.
3. Prima .

### Informações relacionadas

- [Definições gerais](#)

#### Tópicos relacionados:

- [Configurar o equipamento para se desligar automaticamente](#)

## Configurar o equipamento para se desligar automaticamente

A função de desativação automática consegue reduzir o consumo de energia. Defina o período de tempo que o equipamento estará em modo de espera até se desligar automaticamente. Quando esta função está configurada para [Desligar], terá de desligar o equipamento manualmente.

Para ligar o equipamento depois de a função de desativação automática o ter desligado, prima .



O equipamento não se desliga automaticamente quando:

- Estão guardadas tarefas de fax na memória do equipamento. (MFC-J491DW/MFC-J497DW)
- Um erro impede que o relatório do histórico de fax seja impresso. (MFC-J491DW/MFC-J497DW)
- O equipamento está ligado a uma linha telefónica. (MFC-J491DW/MFC-J497DW/MFC-J890DW/MFC-J895DW)
- O equipamento está ligado a uma rede com fios. (MFC-J890DW/MFC-J895DW)
- O equipamento está ligado a uma rede sem fios.
- A definição [WLAN Activa] está configurada para [Ligar] ou [WLAN] está seleccionada na definição [Interface Rede].



>> [DCP-J572DW/MFC-J491DW/MFC-J497DW](#)

>> [DCP-J772DW/DCP-J774DW/MFC-J890DW/MFC-J895DW](#)

### DCP-J572DW/MFC-J491DW/MFC-J497DW

1. Prima **Config.**.
2. Prima **▲** ou **▼** para seleccionar o seguinte:
  - a. Escolha [Config. geral]. Prima **OK**.
  - b. Selecione [Desligar Auto]. Prima **OK**.
  - c. Selecione [Desligar], [1hora], [2horas], [4horas] ou [8horas]. Prima **OK**.
3. Prima **Parar**.

### DCP-J772DW/DCP-J774DW/MFC-J890DW/MFC-J895DW

1. Prima  [Definiç.] > [Defin. todas] > [Config. geral] > [Desligar Auto].
2. Prima **▲** ou **▼** para visualizar a opção [Desligar], [1hora], [2horas], [4horas] ou [8horas] e, em seguida, prima a opção pretendida.
3. Prima .

### Informações relacionadas

- [Definições gerais](#)

#### Tópicos relacionados:

- [Definir o período de intervalo do histórico de fax](#)
- [Definir a contagem decrescente para o modo de espera](#)

## Definir a data e a hora

(Modelos MFC)

O LCD apresenta a data e a hora. Se não estiverem certas, acerte-as. Pode adicionar a data e a hora a todos os faxes que enviar através da definição de ID do aparelho.

(Modelos DCP)

Se o equipamento tiver estado desligado, a data e a hora poderão não estar certas. Volte a acertá-las.

>> [DCP-J572DW](#)

>> [MFC-J491DW/MFC-J497DW](#)

>> [DCP-J772DW/DCP-J774DW/MFC-J890DW/MFC-J895DW](#)

### DCP-J572DW

1. Prima **Config.**.
2. Prima ▲ ou ▼ para seleccionar o seguinte:
  - a. Escolha [Conf.inicial]. Prima **OK**.
  - b. Selecione [Data e Hora]. Prima **OK**.
  - c. Selecione [Data]. Prima **OK**.
3. Prima ▲, ▼, ◀ ou ▶ para seleccionar o seguinte:
  - a. Para introduzir os últimos dois dígitos do ano, selecione os números e, em seguida, prima **OK**. Para guardar o ano, selecione [OK] e prima **OK**.
  - b. Para introduzir os dois dígitos do mês, selecione os números e, em seguida, prima **OK**. Para guardar o mês, selecione [OK] e prima **OK**.
  - c. Para introduzir os dois dígitos do dia, selecione os números e, em seguida, prima **OK**. Para guardar o dia, selecione [OK] e prima **OK**.
4. Prima ▲ ou ▼ para seleccionar [Hora] e, em seguida, prima **OK**.
5. Para introduzir os quatro dígitos da hora (em formato de 24 horas), prima ▲, ▼, ◀ ou ▶ para seleccionar os números e, em seguida, selecione [OK]. Prima **OK**.
6. Prima **Parar**.

### MFC-J491DW/MFC-J497DW

1. Prima **Config.**.
2. Prima ▲ ou ▼ para seleccionar o seguinte:
  - a. Escolha [Conf.inicial]. Prima **OK**.
  - b. Selecione [Data e Hora]. Prima **OK**.
  - c. Selecione [Data]. Prima **OK**.
3. Introduza os últimos dois dígitos do ano no teclado de marcação e prima **OK**.
4. Introduza os dois dígitos do mês no teclado de marcação e prima **OK**.
5. Introduza os dois dígitos do dia no teclado de marcação e prima **OK**.
6. Prima ▲ ou ▼ para seleccionar [Hora] e, em seguida, prima **OK**.
7. Introduza a hora (em formato de 24 horas) utilizando o teclado de marcação e, em seguida, prima **OK**.
8. Prima **Parar**.

### DCP-J772DW/DCP-J774DW/MFC-J890DW/MFC-J895DW

1. Prima  [Definiç.].
2. Prima  [Data e Hora].

- 
3. Prima [Data].
  4. Introduza os últimos dois dígitos do ano no ecrã tátil e, em seguida, prima [OK].
  5. Introduza dois dígitos do mês no ecrã tátil e, em seguida, prima [OK].
  6. Introduza dois dígitos do dia no ecrã tátil e, em seguida, prima [OK].
  7. Prima [Hora].
  8. Introduza a hora (em formato de 24 horas) utilizando o ecrã tátil.  
Prima [OK].  
(Por exemplo, introduza 19:45 para as 7:45 da tarde.)
  9. Prima .



### Informações relacionadas

- [Definições gerais](#)

#### **Tópicos relacionados:**

- [Registar o equipamento no Google Cloud Print utilizando a Gestão Baseada na Web](#)
  - [Definir a ID do aparelho](#)
-

## Ajustar o brilho da luz de fundo do LCD

Se tiver dificuldades em ler o LCD, alterar a definição de brilho pode ajudar.



>> [DCP-J572DW/MFC-J491DW/MFC-J497DW](#)

>> [DCP-J772DW/DCP-J774DW/MFC-J890DW/MFC-J895DW](#)

### DCP-J572DW/MFC-J491DW/MFC-J497DW

1. Prima **Config.**.
2. Prima ▲ ou ▼ para seleccionar o seguinte:
  - a. Escolha [Config. geral]. Prima **OK**.
  - b. Selecione [Definições LCD]. Prima **OK**.
  - c. Selecione [Retroiluminaç.]. Prima **OK**.
  - d. Selecione [Claro], [Med] ou [Escuro]. Prima **OK**.
3. Prima **Parar**.

### DCP-J772DW/DCP-J774DW/MFC-J890DW/MFC-J895DW

1. Prima  [Definiç.] > [Defin. todas] > [Config. geral] > [Definições LCD] > [Retroiluminaç.].
2. Prima a opção [Claro], [Med] ou [Escuro].
3. Prima .

### Informações relacionadas

- [Definições gerais](#)

## Alterar a duração da luz de fundo do LCD

Defina o tempo que a luz de fundo do LCD permanece acesa.



>> DCP-J572DW/MFC-J491DW/MFC-J497DW

>> DCP-J772DW/DCP-J774DW/MFC-J890DW/MFC-J895DW

### DCP-J572DW/MFC-J491DW/MFC-J497DW

1. Prima **Config.**.
2. Prima ▲ ou ▼ para seleccionar o seguinte:
  - a. Escolha [Config. geral]. Prima **OK**.
  - b. Selecione [Definições LCD]. Prima **OK**.
  - c. Selecione [Temporizad dim]. Prima **OK**.
  - d. Selecione [10Segs], [30Segs], [1Min], [2Mins], [3Mins] ou [5Mins]. Prima **OK**.
3. Prima **Parar**.

### DCP-J772DW/DCP-J774DW/MFC-J890DW/MFC-J895DW

1. Prima  [Definiç.] > [Defin. todas] > [Config. geral] > [Definições LCD] > [Temporizad dim].
2. Prima ▲ ou ▼ para ver a opção [10Segs], [30Segs], [1Min], [2Mins], [3Mins] ou [5Mins] e prima a opção pretendida.
3. Prima .

### Informações relacionadas

- [Definições gerais](#)

## Definir a ID do aparelho

**Modelos Relacionados:** MFC-J491DW/MFC-J497DW/MFC-J890DW/MFC-J895DW

Defina a ID do aparelho do equipamento se pretender que a data e a hora sejam incluídas em cada fax que enviar.

>> [MFC-J491DW/MFC-J497DW](#)

>> [MFC-J890DW/MFC-J895DW](#)

### MFC-J491DW/MFC-J497DW

1. Prima **Config.**.
2. Prima ▲ ou ▼ para seleccionar o seguinte:
  - a. Escolha [Conf.inicial]. Prima **OK**.
  - b. Selecione [ID do aparelho]. Prima **OK**.
3. Prima ▲ ou ▼ para seleccionar [Fax] e, em seguida, prima **OK**.
4. Introduza o número de fax (até 20 dígitos) no teclado de marcação e prima **OK**.
5. Prima ▲ ou ▼ para seleccionar [Nome] e, em seguida, prima **OK**.
6. Introduza o seu nome (até 20 caracteres) utilizando o teclado de marcação e, em seguida, prima **OK**.





Mais informações em como inserir texto >> [Anexo](#)

7. Prima **Parar**.

### MFC-J890DW/MFC-J895DW

1. Prima  [Definiç.] > [Defin. todas] > [Conf.inicial] > [ID do aparelho].
2. Prima [Fax].
3. Introduza o seu número de fax (até 20 dígitos) no ecrã tátil e, em seguida, prima [OK].
4. Prima [Nome].
5. Introduza o seu nome (até 20 caracteres) utilizando o ecrã tátil e, em seguida, prima [OK].



- Prima  para alternar entre letras, números e símbolos especiais. (Os caracteres disponíveis podem diferir em função do país.)
- Se tiver introduzido um carácter incorreto e quiser alterá-lo, prima ◀ ou ▶ para deslocar o cursor até ele. Prima  e, em seguida, introduza o carácter correto.
- Para introduzir um espaço, prima [Espaço].

6. Prima .

### ✓ Informações relacionadas

- [Definições gerais](#)

#### Tópicos relacionados:

- [Transferir faxes para outro equipamento de fax](#)
- [Transferir o relatório do histórico de faxes para outro equipamento de fax](#)
- [Introduzir texto no equipamento Brother](#)
- [Definir a data e a hora](#)

## Definir o modo de marcação por tons ou impulsos

**Modelos Relacionados:** MFC-J491DW/MFC-J497DW/MFC-J890DW/MFC-J895DW

O equipamento Brother está configurado para um serviço de marcação por tons. Se tiver um serviço de marcação por impulsos (rotativo), é necessário alterar o modo de marcação.

Esta função não está disponível em alguns países.



>> [MFC-J491DW/MFC-J497DW](#)

>> [MFC-J890DW/MFC-J895DW](#)

### MFC-J491DW/MFC-J497DW

1. Prima **Config.**
2. Prima ▲ ou ▼ para seleccionar o seguinte:
  - a. Escolha [Conf.inicial]. Prima **OK**.
  - b. Selecione [Tom/pulso]. Prima **OK**.
  - c. Selecione [Tom] ou [Pulso]. Prima **OK**.
3. Prima **Parar**.

### MFC-J890DW/MFC-J895DW

1. Prima  [Definiç.] > [Defin. todas] > [Conf.inicial] > [Tom/pulso].
2. Prima [Tom] ou [Pulso].
3. Prima .

### **Informações relacionadas**

- [Definições gerais](#)

#### **Tópicos relacionados:**

- [Problemas de telefone e fax](#)



## Reduzir o ruído da impressão

O modo silencioso pode reduzir o ruído da impressão. Quando o modo silencioso está ativado, a velocidade de impressão torna-se mais lenta.

A predefinição de fábrica é [Desligar].



- Quando o modo silencioso está ativado, aparece  no ecrã Início.



>> [DCP-J572DW/MFC-J491DW/MFC-J497DW](#)

>> [DCP-J772DW/DCP-J774DW/MFC-J890DW/MFC-J895DW](#)

### DCP-J572DW/MFC-J491DW/MFC-J497DW

- Prima **Config.**.
- Prima ▲ ou ▼ para seleccionar o seguinte:
  - Escolha [Config. geral]. Prima **OK**.
  - Selecione [Modo Silêncio]. Prima **OK**.
  - Selecione [Ligar] ou [Desligar]. Prima **OK**.
- Prima **Parar**.

### DCP-J772DW/DCP-J774DW/MFC-J890DW/MFC-J895DW

- Prima  [Definiç.] > [Modo Silêncio].
- Prima [Ligar] ou [Desligar].
- Prima .

### Informações relacionadas

- [Definições gerais](#)

#### Tópicos relacionados:

- [Apresentação do ecrã LCD tátil](#)
- [Problemas no manuseamento do papel e na impressão](#)

## Alterar o idioma utilizado no LCD

Altere o idioma do LCD se for necessário.

Esta função não está disponível em alguns países.



>> [DCP-J572DW/MFC-J491DW/MFC-J497DW](#)

>> [DCP-J772DW/DCP-J774DW/MFC-J890DW/MFC-J895DW](#)

### DCP-J572DW/MFC-J491DW/MFC-J497DW

1. Prima **Config.**.
2. Prima ▲ ou ▼ para seleccionar o seguinte:
  - a. Escolha [Conf.inicial]. Prima **OK**.
  - b. Selecione [Idioma local]. Prima **OK**.
  - c. Selecione o idioma. Prima **OK**.
3. Prima **Parar**.

### DCP-J772DW/DCP-J774DW/MFC-J890DW/MFC-J895DW

1. Prima  [Definiç.] > [Defin. todas] > [Conf.inicial] > [Idioma local].
2. Prima o idioma de preferência.
3. Prima .



### Informações relacionadas

- [Definições gerais](#)

## Alterar a definição do teclado

**Modelos Relacionados:** DCP-J772DW/DCP-J774DW/MFC-J890DW/MFC-J895DW

Pode seleccionar o tipo de teclado que o LCD apresenta.

1. Prima  [Definiç.] > [Defin. todas] > [Config.geral] > [Definições do Teclado].
2. Prima [QWERTY] ou [ABC].
3. Prima .

### **Informações relacionadas**

- [Definições gerais](#)

---

▲ [Página inicial](#) > [Definições do equipamento](#) > [Alterar as definições do equipamento a partir do painel de controlo](#) > Guardar as definições favoritas como um atalho

## **Guardar as definições favoritas como um atalho**

**Modelos Relacionados:** DCP-J772DW/DCP-J774DW/MFC-J890DW/MFC-J895DW

- [Adicionar atalhos](#)
- [Alterar ou eliminar atalhos](#)

## Adicionar atalhos



**Modelos Relacionados:** DCP-J772DW/DCP-J774DW/MFC-J890DW/MFC-J895DW

Pode adicionar as definições de fax, cópia, digitalização, Web Connect e aplicações que utiliza mais frequentemente guardando-as como atalhos. Mais tarde, pode premir o atalho para aplicar essas definições em vez de ter de as reintroduzir manualmente.



Alguns menus de atalho não estão disponíveis em alguns modelos.

Estas instruções descrevem como adicionar um atalho de cópia. Os passos para adicionar um atalho de fax, digitalização, Web Connect ou aplicações são muito semelhantes.

1. Prima  [Atalhos].
2. Prima ◀ ou ▶ para ver os ecrãs de atalhos.
3. Prima  numa posição em que não tenha adicionado um atalho.
4. Prima ▲ ou ▼ para visualizar a opção [Cópia].
5. Prima [Cópia].
6. Prima [Opções].
7. Prima ▲ ou ▼ para visualizar as configurações disponíveis e, em seguida, prima a configuração que pretende alterar.
8. Prima ▲ ou ▼ para visualizar as opções disponíveis para a definição e, em seguida, prima a opção pretendida.  
Repita estes passos e os anteriores até ter selecionado todas as definições para este atalho. Quando terminar, prima [OK].
9. Prima [Guardar como atalho].
10. Leia e confirme a lista apresentada das configurações que selecionou e, em seguida, prima [OK].
11. Introduza um nome para o atalho no LCD e prima [OK].



Se adicionar as funções de fax ou digitalização aos atalhos, ser-lhe-á perguntado se pretende transformá-los em atalhos de um toque. Siga as instruções apresentadas no LCD.



### Informações relacionadas

- [Guardar as definições favoritas como um atalho](#)

## Alterar ou eliminar atalhos

**Modelos Relacionados:** DCP-J772DW/DCP-J774DW/MFC-J890DW/MFC-J895DW

Pode alterar as definições de um atalho.

Não pode alterar um atalho de Web Connect ou de aplicação. Se precisar de alterar um atalho destes, elimine-o e adicione um novo atalho.

1. Prima  [Atalhos].
2. Prima ◀ ou ▶ para visualizar o atalho que pretende alterar.
3. Mantenha premido o atalho que pretende alterar.
4. Prima [Editar].



Para eliminar o atalho, prima [Apagar]. Para editar o nome do atalho, prima [Renomear] e siga os menus apresentados no LCD.

5. Altere as configurações do atalho que selecionou.
6. Prima [Guardar como atalho] quando terminar de alterar as configurações.
7. Prima [OK] para confirmar.



Se alterar os atalhos de fax ou digitalização, ser-lhe-á perguntado se pretende transformá-los em atalhos de um toque. Siga as instruções apresentadas no LCD.



### Informações relacionadas

- [Guardar as definições favoritas como um atalho](#)

#### Tópicos relacionados:

- [Introduzir texto no equipamento Brother](#)

## **Imprimir relatórios**

- [Relatórios](#)
- [Imprimir um relatório](#)
- [Relatórios de fax](#)
- [Problemas de telefone e fax](#)

## Relatórios

Os seguintes relatórios estão disponíveis:

### Verificação da transmissão (Modelos MFC)

A Verificação da transmissão imprime um relatório de verificação da transmissão relativo à sua última transmissão.

### Livro de Endereços (Modelos MFC)

O relatório do livro de endereços imprime uma lista alfabética ou numérica de nomes e números guardados na memória do livro de endereços.

### Histórico de fax (Modelos MFC)

O Histórico de Faxes imprime uma lista de informações acerca dos últimos 200 faxes recebidos e enviados. (TX significa Transmitir, RX significa Receber.)

### Definições do Utilizador

O relatório Definições do Utilizador é a lista das configurações atuais.

### Configuração de Rede (modelos de rede)

O relatório Configuração de Rede é a lista das configurações de rede atuais.

### Relatório de WLAN (modelos sem fios)

O relatório WLAN imprime o diagnóstico da ligação LAN sem fios.

### Histórico de Identificação de Chamada (Modelos MFC)

O relatório do histórico de identificação de chamadas imprime uma lista das informações de identificação de chamadas disponíveis sobre os últimos 20 faxes e chamadas telefónicas recebidos.



### Informações relacionadas

- [Imprimir relatórios](#)



## Imprimir um relatório



>> [DCP-J572DW/MFC-J491DW/MFC-J497DW](#)

>> [DCP-J772DW/DCP-J774DW/MFC-J890DW/MFC-J895DW](#)

### DCP-J572DW/MFC-J491DW/MFC-J497DW

1. Prima **Config.**.
2. Prima ▲ ou ▼ para seleccionar o seguinte:
  - a. Escolha [Impr. relat]. Prima **OK**.
  - b. Selecione o relatório que pretende imprimir. Prima **OK**.
3. Prima ►.
4. Prima **Parar**.

### DCP-J772DW/DCP-J774DW/MFC-J890DW/MFC-J895DW

1. Prima  [Definiç.] > [Defin. todas] > [Impr. relat].
2. Prima ▲ ou ▼ para visualizar as opções de relatório e prima a opção pretendida.
3. Prima [Sim].
4. Prima .

### **Informações relacionadas**

- [Imprimir relatórios](#)

#### **Tópicos relacionados:**

- [Identificação de Chamada](#)

## **Tabelas de definições e funções**

- [Tabelas de definições \(LCD 1,8" \(44,9 mm\) de 1,8"\)](#)
- [Tabelas de funções \(LCD 1,8" \(44,9 mm\) de 1,8"\)](#)
- [Tabelas de definições \(modelos com ecrã tátil de 2,7" \(67,5 mm\)\)](#)
- [Tabelas de funções \(modelos com ecrã tátil de 2,7" \(67,5 mm\)\)](#)

## Tabelas de definições (LCD 1,8" (44,9 mm) de 1,8")

**Modelos Relacionados:** DCP-J572DW/MFC-J491DW/MFC-J497DW

Estas tabelas ajudam a compreender as seleções e as opções dos menus do equipamento.

### Config. > [Config. geral]

Nível 1	Nível 2	Nível 3	Descrições
Manutenção	Melhorar qldd impr	-	Verifique e corrija a qualidade de impressão, o alinhamento e a alimentação do papel de acordo com as instruções no LCD.
	Limpeza Cabeça Impr.	-	Limpe a cabeça de impressão de acordo com as instruções no LCD.
	Volum Tinteiro	-	Verifique o volume de tinta disponível.
	Modelo Cartucho Tinta	-	Verifique os números dos cartuchos de tinta.
	Opções de Def. Impr.	Reduzir Manchas	
Papel de Secagem Lenta			Utilize esta definição quando imprimir num tipo de papel simples em que a tinta seca muito lentamente.
Tipo de Papel	-	-	Defina o tipo do papel na gaveta de papel.
Tamanho Papel	-	-	Defina o tamanho do papel na gaveta de papel.
Verificar papel	-	-	Verifique o tipo e o tamanho do papel quando puxar a gaveta para fora do equipamento.
Modo Silêncio	-	-	Reduza o ruído da impressão.
Volume (MFC-J491DW/ MFC-J497DW)	Toque de camp.	-	Ajuste o volume do toque.
	Bip	-	Ajuste o volume do sinal.
	Altifalante	-	Ajuste o volume do altifalante.
Definições LCD	Retroiluminaç.	-	Ajuste a luminosidade da luz posterior do LCD.
	Temporizad dim	-	Definir o tempo durante o qual a luz de fundo do LCD fica ligada depois de regressar ao ecrã inicial.
Modo de espera	-	-	Selecione o tempo que o equipamento tem de permanecer inativo até entrar no modo de espera.
Desligar Auto	-	-	Selecione o tempo que o equipamento terá de aguardar até se desligar automaticamente depois de entrar em modo de espera.  Quando esta função está desativada, o equipamento não se desliga automaticamente.
Disco removível (DCP-J572DW)	-	-	Ative ou desative a função Disco Amovível.

### Config. > [Fax] (Modelos MFC)

Nível 1	Nível 2	Nível 3	Descrições
Conf. recepção	Retard. Camp.	-	Configure o número de vezes que o equipamento toca antes de atender no modo Somente Fax ou Fax/Tel.

Nível 1	Nível 2	Nível 3	Descrições
Conf. recepção	Modo Recepção	-	Selecione o modo de recepção que melhor se adequa às suas necessidades.
	Dur. Toque F/T	-	Defina a duração de tempo do toque pseudo/duplo no modo Fax/Tel.
	Deteção de fax	-	Receba mensagens de fax automaticamente quando atender uma chamada e ouvir tons de fax.
	Cód remoto	-	Atenda chamadas numa extensão ou num telefone externo e utilize códigos para ligar ou desligar os Códigos Remotos. Pode personalizar os códigos.
	Redução auto	-	Reduza o tamanho dos faxes recebidos.
	Receb. PC Fax	-	Configure o equipamento para enviar faxes para o seu computador. Pode ligar a função Impressão de cópia de segurança.
	Selo Recp.Fax	-	Imprimir a hora e a data de recepção no topo dos faxes recebidos.
Defin. Relatório	Relatório XMIT	-	Selecione a configuração inicial para o Relatório de Verificação da Transmissão.
	Rel. Periodico	-	Configure o intervalo para impressão automática do histórico de fax. Se não desativar a opção nem selecionar A cada 50 faxes, pode definir o tempo para a opção. Se selecionar A cada 7 dias, pode configurar o dia da semana.
Imprimir Doc.	-	-	Imprimir os faxes recebidos que estão guardados na memória do equipamento.
Trab. restantes	-	-	Verifique as tarefas agendadas que estão na memória do equipamento e cancele algumas tarefas.
Vários	Bloq TX	-	Interditar a maioria das funções, exceto a recepção de faxes.
	ID chamador	-	Veja ou imprima uma lista das últimas 20 identificações de chamada guardadas na memória.

## Config. > [Rede]

Nível 1	Nível 2	Nível 3	Descrições
WLAN	TCP/IP	Método BOOT	Selecione o Método BOOT mais adequado para as suas necessidades.
		Endereço IP	Introduza o endereço IP.
		Máscara Sub-rede	Introduza a máscara de sub-rede.
		Gateway	Introduza o endereço de Gateway.
		Nome do nó	Introduza o nome do nó.
		Config WINS	Selecione o modo de configuração WINS.
		Servidor WINS	Especifique o endereço IP do servidor WINS primário ou secundário.
		Servidor DNS	Especifique o endereço IP do servidor DNS primário ou secundário.
		APIPA	Configure o equipamento para atribuir o endereço IP a partir do intervalo de endereços ligação-local automaticamente.
IPv6	Ative ou desative o protocolo IPv6.		

Nível 1	Nível 2	Nível 3	Descrições	
WLAN	Assis.Configur	-	Configure as definições de rede sem fios manualmente.	
	Assistente WLAN	-	Configure as definições da sua rede sem fios utilizando o disco de instalação da Brother.	
	WPS	-	Configure as definições da rede sem fios utilizando o método de pressão num botão.	
	WPS c/ cód PIN	-	Configure as definições da rede sem fios utilizando WPS com um PIN.	
	Estado da WLAN	Estado	Estado	Veja o estado atual da rede sem fios.
			Sinal	Veja a potência atual do sinal de rede sem fios.
			SSID	Veja o SSID atual.
Modo Comunic.			Visualize o modo de comunicação atual.	
Endereço MAC	-	Visualize o endereço MAC do equipamento.		
Wi-Fi Direct	Prima Botão	-	Configure as definições da rede Wi-Fi Direct utilizando o método de premir um botão.	
	Código PIN	-	Configure as definições da rede Wi-Fi Direct utilizando WPS com um código PIN.	
	Manual	-	Configure manualmente as definições da rede Wi-Fi Direct.	
	Dono do grupo	-	Defina o equipamento como Proprietário do Grupo.	
	Inform. Dispositivo	Nome dispos.	Visualize o nome de dispositivo do equipamento.	
		SSID	Visualize a SSID do proprietário do grupo. Quando o equipamento não está ligado, o LCD apresenta Desligado.	
		Endereço IP	Visualize o endereço IP atual do equipamento.	
	Informação de estado	Estado	Visualize o estado atual da rede Wi-Fi Direct.	
		Sinal	Visualize a intensidade atual do sinal da rede Wi-Fi Direct. Quando o equipamento é o Proprietário do Grupo, o LCD indica sempre um sinal forte.	
	Ativar I/F	-	Ative ou desative a ligação Wi-Fi Direct.	
Defns. Web Connect	Definições proxy	Ligação Proxy	Altere as definições de ligação à Web.	
		Endereço		
		Porta		
		Nome do utiliz.		
		Palavra-passe		
WLAN Activa	-	-	Ative ou desative a ligação de rede sem fios.	
Reiniciar rede	-	-	Restaure todas as definições de rede para as predefinições de fábrica.	

**Config. > [Impr. relat]**

Nível 1	Descrições
<b>Verificar XMIT</b> (MFC-J491DW/MFC-J497DW)	Imprima um relatório de verificação da transmissão relativo à sua última transmissão.
<b>Livro Ender.</b> (MFC-J491DW/MFC-J497DW)	Imprima uma lista de nomes e números gravados no Livro de Endereços.
<b>Fax Diário</b> (MFC-J491DW/MFC-J497DW)	Imprima uma lista de informações acerca dos últimos 200 faxes recebidos e enviados. (TX significa Transmitir. RX significa Receber.)
<b>Defin Utilizador</b>	Imprima uma lista das definições.
<b>Config de Rede</b>	Imprima uma lista das definições de rede.
<b>Relatório WLAN</b>	Imprima os resultados da ligação LAN sem fios.
<b>Histórico ID Chamador</b> (MFC-J491DW/MFC-J497DW)	Imprima uma lista das informações de identificação de chamadas disponíveis sobre os últimos 20 faxes e chamadas telefónicas que foram recebidos.

**Config. > [Info. Equipam.]**

Nível 1	Descrições
<b>N.º Série</b>	Verifique o número de série do equipamento.
<b>Versão firmware</b>	Verifique a versão do firmware do equipamento.
<b>Atualização Firmware</b>	Atualize o equipamento para o firmware mais recente.
<b>Verif autom de firmware</b>	Visualize a informação do firmware no ecrã Início.

**Config. > [Conf. inicial]**

Nível 1	Nível 2	Descrições
<b>Data e Hora</b>	<b>Data</b>	(MFC-J491DW/MFC-J497DW) Adicione a data e a hora no ecrã e nos cabeçalhos dos faxes que envia. (DCP-J572DW) Configure a data e a hora no equipamento.
	<b>Hora</b>	
	<b>Dia Auto</b> (MFC-J491DW/ MFC-J497DW)	Configure o equipamento para mudar automaticamente para a hora de verão.
<b>ID do aparelho</b> (MFC-J491DW/ MFC-J497DW)	-	Introduza o nome e o número de fax que deverão aparecer em todas as páginas que enviar por fax.
<b>Tom/pulso</b> (MFC-J491DW/ MFC-J497DW) (Apenas disponível em alguns países.)	-	Selecione o modo de marcação.
<b>Rem. Auto Fax</b> (MFC-J491DW/ MFC-J497DW)	-	Configurar o equipamento para remarcar o último número de fax se o fax não tiver sido enviado por a linha estar ocupada.
<b>Sin. Marcação</b> (MFC-J491DW/ MFC-J497DW)	-	Encurte a pausa de deteção do sinal de marcação.
<b>Conf. Linha Tel</b> (MFC-J491DW/ MFC-J497DW)	-	Selecione o tipo de linha telefónica.

Nível 1	Nível 2	Descrições
<b>Compatível</b> (MFC-J491DW/ MFC-J497DW)	-	Ajuste a equalização para ultrapassar dificuldades de transmissão.  Os prestadores de serviços VoIP disponibilizam suporte de fax utilizando vários padrões. Se ocorrerem regularmente erros na transmissão de faxes, selecione Básico (para VoIP).
<b>Repor</b>	<b>Rein. equipamento</b>	Reponha todas as definições do equipamento que alterou, nomeadamente a data e a hora, e o atraso do toque.
	<b>Rede</b>	Restaure todas as definições de rede para as predefinições de fábrica.
	<b>Livro de ender. e fax</b> (MFC-J491DW/ MFC-J497DW)	Apague todos os números de telefone e definições de fax gravados.
	<b>Defin. todas</b>	Restaure todas as definições do equipamento para as predefinições de fábrica.
<b>Idioma local</b> (Apenas disponível em alguns países.)	-	Altere o idioma do LCD.



### Informações relacionadas

- [Tabelas de definições e funções](#)

## Tabelas de funções (LCD 1,8" (44,9 mm) de 1,8")

Modelos Relacionados: DCP-J572DW/MFC-J491DW/MFC-J497DW



### FAX (Modelos MFC)

Nível 1	Nível 2	Descrições
Resol. de Fax	-	Defina a resolução para os faxes enviados.
Contraste	-	Ajuste o contraste.
Tam Área Digit	-	Ajuste a área de digitalização do vidro do digitalizador ao tamanho do documento.
Multidifusão	-	Envie a mesma mensagem de fax para mais do que um número de fax.
Transm. tempo real	-	Envie um fax sem utilizar a memória.
Modo internac	-	Defina Ligado, se tiver dificuldade em enviar faxes para o estrangeiro.
Hist. cham.	Remarc.	Envie um fax para o último número que ligou.
	Números marcados	Selecione um número do histórico de Chamadas Efetuadas e envie-lhe um fax, adicione-o ao Livro de Endereços ou elimine-o.
	Hist. ID chamador	Selecione um número do histórico de identificação de chamadas e envie-lhe um fax, adicione-o ao livro de endereços ou elimine-o.
Livro Ender.	Procurar	Marque premindo apenas alguns botões.
	Def. Marc. Ráp	Guarde números de marcação rápida, para que possa marcar premindo apenas alguns botões.
	Config. grupos	Configure números de grupo para distribuição.
	Alterar	Altere números do livro de endereços.
	Apagar	Elimine números do livro de endereços.
Nova Predefin.	-	Guarde as definições como predefinições.
Defin. Fábrica	-	Restaure todas as definições para as predefinições de fábrica.



### DIGITALIZAR

Nível 1	Nível 2	Descrições
para Suporte (DCP-J572DW) (Quando estiver introduzido um suporte)	-	Digitalize documentos e guarde-os diretamente num suporte sem utilizar um computador.
para PC	para Ficheiro	Digitalize documentos e guarde-os numa pasta do computador.
	para OCR (MFC-J491DW/ MFC-J497DW)	Converta o documento digitalizado para um ficheiro de texto editável.
	para Imagem	Digitalize fotografias ou gráficos para aplicações de gráficos.
	para E-mail	Enviar um documento digitalizado como um anexo de e-mail.
para Web	-	Transfira os dados digitalizados para um serviço de Internet.



Nível 1	Nível 2	Descrições
<b>Digitaliz. WS</b> (Aparece quando instala um digitalizador através de serviços Web, apresentado no Explorador de Rede do computador.)	<b>Digitalizar</b>	Digitalize dados utilizando o protocolo de serviços Web.
	<b>Dig. p/ Email</b>	
	<b>Dig. p/ Fax</b>	
	<b>Dig. p/ Impr.</b>	



## COPIAR (Modelos MFC) / COPIAR (Ecrã predefinido) (Modelos DCP)

Nível 1	Nível 2	Descrições
<b>Qualidade</b>	-	Selecionar a resolução de cópia para o tipo de documento.
<b>Tipo de Papel</b>	-	Selecione o tipo de papel que corresponde ao papel da gaveta.
<b>Tamanho Papel</b>	-	Selecione o tamanho do papel correspondente ao papel existente na gaveta.
<b>Ampliar/Reduzir</b>	100%	-
	<b>Ampliar</b>	Selecione uma taxa de aumento para a próxima cópia.
	<b>Reduzir</b>	Selecione uma taxa de redução para a próxima cópia.
	<b>Ajustar à Pág.</b>	Ajustar o tamanho da cópia ao tamanho do papel definido.
	<b>Persnl (25-400%)</b>	Introduza um rácio de ampliação ou redução.
<b>Densidade</b>	-	Ajuste a densidade.
<b>Empil/ord.</b>	-	Selecione empilhar ou ordenar cópias múltiplas.
<b>Formato Pág.</b>	-	Faça cópias N em 1, 2 em 1 ID ou Póster.
<b>Cópia 2 lados</b>	-	Desligue ou ligue a cópia nos 2 lados e selecione virar pela margem comprida ou virar pela margem curta.
<b>Remover Fundo</b>	<b>Def de Cópia a Preto/ Branco</b>	Altere a quantidade de cor de fundo que é removida.
	<b>Definições de Cópia a Cores</b>	
<b>Nova Predefin.</b>	-	Guarde as definições como predefinições.
<b>Defin. Fábrica</b>	-	Restaure todas as definições para as predefinições de fábrica.



## FOTO (DCP-J572DW)

Nível 1	Nível 2	Nível 3	Nível 4	Descrições
<b>Impressão JPEG</b>	<b>Selecionar Ficheiros</b>	OK	<b>Defs. Impres.</b>	Utilize as opções para ajustar as fotografias.
	<b>Imprim. índice</b>	<b>Impr. folha índice</b>	<b>Defs. Impres.</b>	Imprima uma página com miniaturas.
		<b>Imprimir Fotos</b>	<b>Defs. Impres.</b>	Imprima fotografias selecionando os números de índice.
	<b>Imp. td</b>	<b>Defs. Impres.</b>	-	Imprima todas as fotografias do cartão de memória ou da unidade flash USB.



## WEB

Nível 1	Descrições
<b>Web</b>	Ligue o equipamento Brother a um serviço de Internet.

## [Livro Ender.] (Modelos MFC)

Nível 1	Descrições
Procurar	Marque premindo apenas alguns botões.
Def. Marc. Ráp	Guarde números de marcação rápida, para que possa marcar premindo apenas alguns botões.
Config. grupos	Configure números de grupo para distribuição.
Alterar	Altere números do livro de endereços.
Apagar	Elimine números do livro de endereços.

## Remarcar/Pausa (Modelos MFC)

Nível 1	Descrições
Remarc.	Envie um fax para o último número que ligou.
Números marcados	Selecione um número do histórico de Chamadas Efetuadas e envie-lhe um fax, adicione-o ao Livro de Endereços ou elimine-o.
Hist. ID chamador	Selecione um número do histórico de identificação de chamadas e envie-lhe um fax, adicione-o ao livro de endereços ou elimine-o.



WiFi



Pode configurar as definições sem fios premindo  ou **WiFi** no painel de controlo.

Nível 1	Descrições
Assis. Configur	Configure as definições de rede sem fios manualmente.
Assistente WLAN	Configure as definições da sua rede sem fios utilizando o disco de instalação da Brother.
WPS	Configure as definições da rede sem fios utilizando o método de pressão num botão.



### Informações relacionadas

- [Tabelas de definições e funções](#)

## Tabelas de definições (modelos com ecrã tátil de 2,7" (67,5 mm))

**Modelos Relacionados:** DCP-J772DW/DCP-J774DW/MFC-J890DW/MFC-J895DW

Estas tabelas ajudam a compreender as seleções e as opções dos menus do equipamento.

>> [Definiç.]  
 >> [Config.geral]  
 >> [Definições de atalhos]  
 >> [Fax]  
 >> [Rede]  
 >> [Impr.relat]  
 >> [Info. Equipam.]  
 >> [Conf.inicial]

### [Definiç.]



### [Definiç.]

Nível 1	Nível 2	Nível 3	Descrições
 (Data e Hora)	<b>Data</b>	-	(Modelos MFC)
	<b>Hora</b>	-	Adicione a data e hora no ecrã e nos cabeçalhos dos faxes enviados. (Modelos DCP) Configure a data e a hora no equipamento.
	<b>Dia Auto</b> (Modelos MFC)	-	Configure o equipamento para mudar automaticamente para a hora de verão.
<b>Manutenção</b>	<b>Melhorar Qual. Impressão</b>	-	Verifique e corrija a qualidade de impressão, o alinhamento e a alimentação do papel de acordo com as instruções no LCD.
	<b>Limpeza Cabeça Impr.</b>	-	Limpe a cabeça de impressão de acordo com as instruções no LCD.
	<b>Volum Tinteiro</b>	-	Verifique o volume de tinta disponível.
	<b>Modelo Cartucho Tinta</b>	-	Verifique os números dos cartuchos de tinta.
	<b>Opções de Definição de Impressão</b>	<b>Reduzir Manchas</b>	
<b>Papel de Secagem Lenta</b>			Utilize esta definição quando imprimir num tipo de papel simples em que a tinta seca muito lentamente.
<b>Wi-Fi</b>	<b>TCP/IP</b>	-	Configure o protocolo TCP/IP.
	<b>Assis.Configur</b>	-	Configure as definições de rede sem fios manualmente.
	<b>Assistente WLAN</b>	-	Configure as definições da sua rede sem fios utilizando o disco de instalação da Brother.
	<b>WPS</b>	-	Configure as definições da rede sem fios utilizando o método de pressão num botão.
	<b>WPS c/ cód PIN</b>	-	Configure as definições da rede sem fios utilizando WPS com um PIN.

Nível 1	Nível 2	Nível 3	Descrições
Wi-Fi	Estado da WLAN	-	Visualize o estado atual da rede sem fios.
	Endereço MAC	-	Visualize o endereço MAC do equipamento.
Modo Silêncio	-	-	Reduza o ruído da impressão.
Defin. gaveta (MFC-J890DW/ MFC-J895DW)	Tipo de Papel	-	Defina o tipo do papel na gaveta de papel.
	Tamanho Papel (MFC-J890DW/ MFC-J895DW)	-	Defina o tamanho do papel na gaveta de papel.
Tipo de Papel (DCP-J772DW/ DCP-J774DW)	-	-	Configure o tipo de papel na gaveta de papel #1.
Tamanho Papel (DCP-J772DW/ DCP-J774DW)	-	-	Configure o tamanho do papel na gaveta de papel #1.
Pré-vizual. Fax (MFC-J890DW/ MFC-J895DW)	-	-	Ver os faxes recebidos no LCD.
Defin. todas	-	-	Configure as definições detalhadas.

## [Config. geral]



[Definiç.] > [Defin. todas] > [Config. geral]

Nível 1	Nível 2	Nível 3	Descrições
Manutenção	Melhorar Qual. Impressão	-	Verifique e corrija a qualidade de impressão, o alinhamento e a alimentação do papel de acordo com as instruções no LCD.
	Limpeza Cabeça Impr.	-	Limpe a cabeça de impressão de acordo com as instruções no LCD.
	Volum Tinteiro	-	Verifique o volume de tinta disponível.
	Modelo Cartucho Tinta	-	Verifique os números dos cartuchos de tinta.
	Opções de Definição de Impressão	Reduzir Manchas	-
Papel de Secagem Lenta		-	Utilize esta definição quando imprimir num tipo de papel simples em que a tinta seca muito lentamente.
Tipo de Papel	-	-	Defina o tipo do papel na gaveta de papel.
Tamanho Papel	-	-	Defina o tamanho do papel na gaveta de papel.
Verificar papel	-	-	Verifique o tipo e o tamanho do papel quando puxar a gaveta para fora do equipamento.
Modo Silêncio	-	-	Reduza o ruído da impressão.
Bip (Modelos DCP)	-	-	Ajuste o volume do sinal.
Volume (Modelos MFC)	Toque de camp.	-	Ajuste o volume do toque.
	Bip	-	Ajuste o volume do sinal.
	Altifalante	-	Ajuste o volume do altifalante.
Definições LCD	Retroiluminaç.	-	Ajuste a luminosidade da luz posterior do LCD.

Nível 1	Nível 2	Nível 3	Descrições
Definições LCD	Temporizad dim	-	Configure o tempo que a luz de fundo do LCD fica ligada após a última vez que prime uma tecla.
Defns de Digit.	Ecrã Digitalizar	-	Configurar as predefinições do ecrã de digitalização.
Definições do Teclado	-	-	Selecione o tipo de teclado para o LCD.
Modo de espera	-	-	Selecione o tempo que o equipamento tem de permanecer inativo até entrar no modo de espera.
Desligar Auto	-	-	Selecione o tempo que o equipamento terá de aguardar até se desligar automaticamente depois de entrar em modo de espera. Quando esta função está desativada, o equipamento não se desliga automaticamente.
Disco removível	-	-	Ative ou desative a função Disco Amovível.

### [Definições de atalhos]



[Definiç.] > [Defin. todas] > [Definições de atalhos]

Nível 1	Nível 2	Descrições
(Selecione o botão de atalho.)	Renomear	Altere o nome de atalho.
	Editar	Alterar as definições de atalhos.
	Apagar	Elimine o atalho.

### [Fax]



[Definiç.] > [Defin. todas] > [Fax] (Modelos MFC)

Nível 1	Nível 2	Nível 3	Descrições
Conf. recepção	Retard. Camp.	-	Configure o número de vezes que o equipamento toca antes de atender no modo Somente Fax ou Fax/Tel.
	Modo Recepção	-	Selecione o modo de recepção que melhor se adequa às suas necessidades.
	Dur. Toque F/T	-	Defina a duração de tempo do toque pseudo/duplo no modo Fax/Tel.
	Pré-vizual. Fax (MFC-J890DW/ MFC-J895DW)	-	Ver os faxes recebidos no LCD.
	Deteção de fax	-	Receba mensagens de fax automaticamente quando atender uma chamada e ouvir tons de fax.
	Cód remoto	-	Atenda chamadas numa extensão ou num telefone externo e utilize códigos para ligar ou desligar os Códigos Remotos. Pode personalizar os códigos.
	Redução auto	-	Reduza o tamanho dos faxes recebidos.
	Receb. PC Fax	-	Configure o equipamento para enviar faxes para o seu computador. Pode ligar a função Impressão de cópia de segurança.
Receber memór.	-	Configurar o equipamento para reenviar os faxes recebidos ou para guardar os faxes recebidos na memória (para que possa obtê-los quando não estiver perto do equipamento) ou no serviço de nuvem.	

Nível 1	Nível 2	Nível 3	Descrições
Conf. recepção			Se selecionar Reenvio de Faxes ou Reenviar para a Nuvem, pode ativar a função de segurança Impressão de Segurança.
	Selo Recp. Fax	-	Imprimir a hora e a data de recepção no topo dos faxes recebidos.
Defin. Relatório	Relatório XMIT	-	Selecione a configuração inicial para o Relatório de Verificação da Transmissão.
	Rel. Periodico	-	Configure o intervalo para impressão automática do histórico de fax. Se não desativar a opção nem selecionar A cada 50 faxes, pode definir o tempo para a opção. Se selecionar A cada 7 dias, pode configurar o dia da semana.
Imprimir Doc.	-	-	Imprimir os faxes recebidos que estão guardados na memória do equipamento.
Acesso remoto	-	-	Defina um código próprio para a recolha remota.
Trab. restantes	-	-	Verifique as tarefas agendadas que estão na memória do equipamento e cancele algumas tarefas.
Vários	Memória de Segurança (MFC-J890DW/ MFC-J895DW)	-	Interditar a maioria das funções, exceto a recepção de faxes na memória.
	ID chamador	-	Veja ou imprima uma lista das últimas 30 identificações de chamada guardadas na memória.

## [Rede]



[Definiç.] > [Defin. todas] > [Rede]

Nível 1	Nível 2	Nível 3	Nível 4	Descrições
LAN com fios (MFC-J890DW/ MFC-J895DW)	TCP/IP	Método BOOT	-	Selecione o Método BOOT mais adequado para as suas necessidades.
		Endereço IP	-	Introduza o endereço IP.
		Máscara Sub-rede	-	Introduza a máscara de sub-rede.
		Gateway	-	Introduza o endereço de Gateway.
		Nome do nó	-	Introduza o nome do nó.
		Config WINS	-	Selecione o modo de configuração WINS.
		Servidor WINS	-	Especifique o endereço IP do servidor WINS primário ou secundário.
		Servidor DNS	-	Especifique o endereço IP do servidor DNS primário ou secundário.
		APIPA	-	Configure o equipamento para atribuir o endereço IP a partir do intervalo de endereços ligação-local automaticamente.
IPv6	-	Ativar ou desativar o protocolo IPv6. Para obter mais informações, visite o Brother Solutions Center em <a href="http://support.brother.com">support.brother.com</a> para visualizar as <b>Perguntas mais frequentes e Resolução de problemas</b> .		

Nível 1	Nível 2	Nível 3	Nível 4	Descrições	
LAN com fios (MFC-J890DW/ MFC-J895DW)	Ethernet	-	-	Selecione o modo de ligação Ethernet.	
	Estado Com Fios	-	-	Veja o estado atual da rede com fios.	
	Endereço MAC	-	-	Visualize o endereço MAC do equipamento.	
WLAN	TCP/IP	Método BOOT	-	Selecione o Método BOOT mais adequado para as suas necessidades.	
		Endereço IP	-	Introduza o endereço IP.	
		Máscara Sub-rede	-	Introduza a máscara de sub-rede.	
		Gateway	-	Introduza o endereço de Gateway.	
		Nome do nó	-	Introduza o nome do nó.	
		Config WINS	-	Selecione o modo de configuração WINS.	
		Servidor WINS	-	Especifique o endereço IP do servidor WINS primário ou secundário.	
		Servidor DNS	-	Especifique o endereço IP do servidor DNS primário ou secundário.	
		APIPA	-	Configure o equipamento para atribuir o endereço IP a partir do intervalo de endereços ligação-local automaticamente.	
	IPv6	-	Ativar ou desativar o protocolo IPv6. Para obter mais informações, visite o Brother Solutions Center em <a href="http://support.brother.com">support.brother.com</a> para visualizar as <b>Perguntas mais frequentes e Resolução de problemas</b> .		
	Assis.Configur	-	-	Configure as definições de rede sem fios manualmente.	
	Assistente WLAN	-	-	Configure as definições da sua rede sem fios utilizando o disco de instalação da Brother.	
	WPS	-	-	Configure as definições da rede sem fios utilizando o método de pressão num botão.	
	WPS c/ cód PIN	-	-	Configure as definições da rede sem fios utilizando WPS com um PIN.	
	Estado da WLAN	Estado	-	-	Veja o estado atual da rede sem fios.
		Sinal	-	-	Veja a potência atual do sinal de rede sem fios.
		SSID	-	-	Veja o SSID atual.
Modo Comunic.		-	-	Visualize o modo de comunicação atual.	
Endereço MAC	-	-	-	Visualize o endereço MAC do equipamento.	
Wi-Fi Direct	Prima Botão	-	-	Configure as definições da rede Wi-Fi Direct utilizando o método de premir um botão.	
	Código PIN	-	-	Configure as definições da rede Wi-Fi Direct utilizando WPS com um código PIN.	
	Manual	-	-	Configure manualmente as definições da rede Wi-Fi Direct.	

Nível 1	Nível 2	Nível 3	Nível 4	Descrições
Wi-Fi Direct	Dono do grupo	-	-	Defina o equipamento como Proprietário do Grupo.
	Inform. Dispositivo	Nome dispos.	-	Visualize o nome de dispositivo do equipamento.
		SSID	-	Visualize a SSID do proprietário do grupo. Quando o equipamento não está ligado, o LCD apresenta Desligado.
		Endereço IP	-	Visualize o endereço IP atual do equipamento.
	Informação de estado	Estado	-	Visualize o estado atual da rede Wi-Fi Direct.
		Sinal	-	Visualize a intensidade atual do sinal da rede Wi-Fi Direct. Quando o equipamento é o Proprietário do Grupo, o LCD indica sempre um sinal forte.
Ativar I/F	-	-	Ative ou desative a ligação Wi-Fi Direct.	
NFC (MFC-J890DW/ MFC-J895DW)	-	-	-	Ative ou desative a função NFC.
Mensagem da Brother	Mensagem da Brother	-	-	Apresentar mensagens e notificações da Brother.
	Estado	-	-	
Defs. Web Connect	Definições proxy	Ligação Proxy	-	Altere as definições de ligação à Web.
		Endereço	-	
		Porta	-	
		Nome do utiliz.	-	
		Palavra-passe	-	
Interface Rede (MFC-J890DW/ MFC-J895DW)	-	-	-	Selecione o tipo de ligação de rede.
WLAN Activa (DCP-J772DW/ DCP-J774DW)	-	-	-	Ative ou desative a ligação de rede sem fios.
Reiniciar rede	-	-	-	Restaure todas as definições de rede para as predefinições de fábrica.

[Impr. relat]



[Definiç.] > [Defin. todas] > [Impr. relat]

Nível 1	Descrições
Verificar XMIT (Modelos MFC)	Imprima um relatório de verificação da transmissão relativo à sua última transmissão.
Livro Ender. (Modelos MFC)	Imprima uma lista de nomes e números gravados no Livro de Endereços.



Nível 1	Descrições
<b>Fax Diário</b> (Modelos MFC)	Imprima uma lista de informações acerca dos últimos 200 faxes recebidos e enviados. (TX significa Transmitir. RX significa Receber.)
<b>Defin Utilizador</b>	Imprima uma lista das definições.
<b>Configuração da rede</b>	Imprima uma lista das definições de rede.
<b>Relatório WLAN</b>	Imprima os resultados da ligação LAN sem fios.
<b>Histórico ID Chamador</b> (Modelos MFC)	Imprima uma lista das informações de identificação de chamadas disponíveis sobre os últimos 30 faxes e chamadas telefónicas que foram recebidos.

### [Info. Equipam.]



[Definiç.] > [Defin. todas] > [Info. Equipam.]

Nível 1	Nível 2	Descrições
<b>N.º Série</b>	-	Verifique o número de série do equipamento.
<b>Versão firmware</b>	<b>Versão princ.</b>	Verifique a versão do firmware do equipamento.
<b>Atualização Firmware</b>	-	Atualize o equipamento para o firmware mais recente.
<b>Verif autom de firmware</b>	-	Visualize a informação do firmware no ecrã Início.

### [Conf.inicial]



[Definiç.] > [Defin. todas] > [Conf.inicial]

Nível 1	Nível 2	Descrições
<b>Data e Hora</b>	<b>Data</b>	(Modelos MFC)
	<b>Hora</b>	Adicione a data e hora no ecrã e nos cabeçalhos dos faxes enviados. (Modelos DCP) Configure a data e a hora no equipamento.
	<b>Dia Auto</b> (Modelos MFC)	Configure o equipamento para mudar automaticamente para a hora de verão.
<b>ID do aparelho</b> (Modelos MFC)	<b>Fax</b>	Introduza o nome e o número de fax que deverão aparecer em todas as páginas que enviar por fax.
	<b>Nome</b>	
<b>Tom/pulso</b> (Modelos MFC) (Apenas disponível em alguns países.)	-	Selecione o modo de marcação.
<b>Rem. Auto Fax</b> (Modelos MFC)	-	Configurar o equipamento para remarcar o último número de fax se o fax não tiver sido enviado por a linha estar ocupada.
<b>Sin. Marcação</b> (Modelos MFC)	-	Encurte a pausa de deteção do sinal de marcação.
<b>Conf.Linha Tel</b> (Modelos MFC)	-	Selecione o tipo de linha telefónica.
<b>Compatível</b> (Modelos MFC)	-	Ajuste a equalização para ultrapassar dificuldades de transmissão. Os prestadores de serviços VoIP disponibilizam suporte de fax utilizando vários padrões. Se ocorrerem regularmente erros na transmissão de faxes, selecione Básico (para VoIP).

Nível 1	Nível 2	Descrições
<b>Repor</b>	<b>Rein. equipamento</b>	Reponha todas as definições do equipamento que alterou, nomeadamente a data e a hora, e o atraso do toque.
	<b>Rede</b>	Restaure todas as definições de rede para as predefinições de fábrica.
	<b>Livro de ender. e fax</b> (Modelos MFC)	Apague todos os números de telefone e definições de fax gravados.
	<b>Defin. todas</b>	Restaure todas as definições do equipamento para as predefinições de fábrica.
<b>Idioma local</b> (Apenas disponível em alguns países.)	-	Altere o idioma do LCD.



### Informações relacionadas

- [Tabelas de definições e funções](#)

## Tabelas de funções (modelos com ecrã tátil de 2,7" (67,5 mm))

Modelos Relacionados: DCP-J772DW/DCP-J774DW/MFC-J890DW/MFC-J895DW



### [Fax] (Quando [Pré-vizual. Fax] está [Desligar]) (Modelos MFC)

Nível 1	Nível 2	Nível 3	Descrições	
Pausa	-	-	Quando estiver a introduzir um número de fax ou de telefone no painel de controlo, aparece Pausa no LCD. Prima Pausa quando precisar de um atraso ao marcar números, como códigos de acesso e números de cartão de crédito. Também pode guardar uma pausa quando configurar endereços.	
Livro de Endereços	 (Procurar:)	-	Procura dentro do Livro de endereços.	
	Editar	-	Guarde números no livro de endereços, configure grupos de números para distribuição, altere e elimine números do livro de endereços.	
	-	Aplicar	Comece a enviar um fax através do Livro de Endereços.	
Hist. cham.	Remarc.	-	Remarque o último número marcado.	
	Números marcados	Aplicar	Selecione um número do histórico de Chamadas Efetuadas e envie-lhe um fax, adicione-o ao Livro de Endereços ou elimine-o.	
		Editar		
Hist. ID chamador	-	Aplicar	Selecione um número do histórico de identificação de chamadas e envie-lhe um fax, adicione-o ao livro de endereços ou elimine-o.	
		Editar		
Opções	Resol. de Fax	-	Defina a resolução para os faxes enviados.	
	Contraste	-	Ajuste o contraste.	
	Tam Área Digit	-	Ajuste a área de digitalização do vidro do digitalizador ao tamanho do documento.	
	Multidifusão	Adicionar Núm.	Envie a mesma mensagem de fax para mais do que um número de fax.	
	Pré-visualizar (MFC-J890DW/ MFC-J895DW)	-	Pré-visualize uma mensagem de fax antes de a enviar.	
	Definição cor	-	Defina se os faxes são enviados em modo monocromático ou a cores.	
	Fax Programado	Fax Programado		Defina a hora do dia para envio dos faxes programados.
		Conf. hora		
	Tx em lote	-	Combine a programação de faxes para o mesmo número de fax, à mesma hora do dia, numa única transmissão.	
	Transm. tempo real	-	Envie um fax sem utilizar a memória.	
Modo internac	-	Defina Ligado, se tiver dificuldade em enviar faxes para o estrangeiro.		

Nível 1	Nível 2	Nível 3	Descrições
Opções	Hist. cham.	Remarc.	Remarque o último número marcado.
		Números marcados	Selecione um número do histórico de Chamadas Efetuadas e envie-lhe um fax, adicione-o ao Livro de Endereços ou elimine-o.
		Hist. ID chamador	Selecione um número do histórico de identificação de chamadas e envie-lhe um fax, adicione-o ao livro de endereços ou elimine-o.
	Livro Ender.	 (Procurar:)	Procura dentro do Livro de endereços.
		Editar	Guarde números no livro de endereços, configure grupos de números para distribuição, altere e elimine números do livro de endereços.
	Nova Predefin.	-	Guarde as definições como predefinições.
Defin. Fábrica	-	Restaure todas as definições para as predefinições de fábrica.	
Guardar como atalho	-	-	Guarde as definições atuais como um atalho.



### [Fax] (Quando [Pré-vizual. Fax] está [Ligar])

Nível 1	Nível 2	Nível 3	Nível 4	Descrições	
A Enviar Faxes	Pausa	-	-	Quando estiver a introduzir um número de fax ou de telefone no painel de controlo, aparece Pausa no LCD. Prima Pausa quando precisar de um atraso ao marcar números, como códigos de acesso e números de cartão de crédito. Também pode guardar uma pausa quando configurar endereços.	
		 (Procurar:)	-	Procura dentro do Livro de endereços.	
			Editar	-	Guarde números no livro de endereços, configure grupos de números para distribuição, altere e elimine números do livro de endereços.
	Hist. cham.	-	Aplicar	Comece a enviar um fax através do Livro de Endereços.	
			Remarc.	-	Remarque o último número marcado.
			Números marcados	Aplicar	Selecione um número do histórico de Chamadas Efetuadas e envie-lhe um fax, adicione-o ao Livro de Endereços ou elimine-o.
		Hist. ID chamador	Editar	Editar	Selecione um número do histórico de identificação de chamadas e envie-lhe um fax, adicione-o ao livro de endereços ou elimine-o.
			Aplicar	Aplicar	Selecione um número do histórico de identificação de chamadas e envie-lhe um fax, adicione-o ao livro de endereços ou elimine-o.
		Opções	Resol. de Fax	-	Defina a resolução para os faxes enviados.
	Contraste		-	Ajuste o contraste.	

Nível 1	Nível 2	Nível 3	Nível 4	Descrições	
A Enviar Faxes	Opções	Tam Área Digit	-	Ajuste a área de digitalização do vidro do digitalizador ao tamanho do documento.	
		Multidifusão	Adicionar Núm.	Envie a mesma mensagem de fax para mais do que um número de fax.	
		Pré-visualizar	-	Pré-visualize uma mensagem de fax antes de a enviar.	
		Definição cor	-	Defina se os faxes são enviados em modo monocromático ou a cores.	
		Fax Programado	Fax Programado	Conf. hora	Defina a hora do dia para envio dos faxes programados.
		Tx em lote	-	Combine a programação de faxes para o mesmo número de fax, à mesma hora do dia, numa única transmissão.	
		Transm. tempo real	-	Envie um fax sem utilizar a memória.	
		Modo internac	-	Defina Ligado, se tiver dificuldade em enviar faxes para o estrangeiro.	
		Hist. cham.	Remarc.	Remarque o último número marcado.	
			Números marcados	Selecione um número do histórico de Chamadas Efetuadas e envie-lhe um fax, adicione-o ao Livro de Endereços ou elimine-o.	
			Hist. ID chamador	Selecione um número do histórico de identificação de chamadas e envie-lhe um fax, adicione-o ao livro de endereços ou elimine-o.	
		Livro Ender.	 (Procurar:)	Procura dentro do Livro de endereços.	
	Editar			Guarde números no livro de endereços, configure grupos de números para distribuição, altere e elimine números do livro de endereços.	
Nova Predefin.	-		Guarde as definições como predefinições.		
Defin. Fábrica	-	Restaure todas as definições para as predefinições de fábrica.			
	Guardar como atalho	-	-	Guarde as definições atuais como um atalho.	
Faxes Recebidos	Impr/Elimine	Imprimir Todos (Faxes Novos)	-	Imprima os novos faxes recebidos.	
		Imprimir Todos (Faxes Antigos)	-	Imprima os antigos faxes recebidos.	
		Elim. tudo (novos faxes)	-	Elimine os novos faxes recebidos.	
		Apagar todos (faxes antigos)	-	Elimine os antigos faxes recebidos.	
Livro de Endereços		-	-	Procura dentro do Livro de endereços.	

Nível 1	Nível 2	Nível 3	Nível 4	Descrições
Livro de Endereços	(Procurar:)			
	Editar	-	-	Guarde números no livro de endereços, configure grupos de números para distribuição, altere e elimine números do livro de endereços.
	-	Aplicar	-	Comece a enviar um fax através do Livro de Endereços.
Hist. cham.	Remarc.	-	-	Remarque o último número marcado.
	Números marcados	Aplicar	-	Selecione um número do histórico de Chamadas Efetuadas e envie-lhe um fax, adicione-o ao Livro de Endereços ou elimine-o.
		Editar	-	
	Hist. ID chamador	Aplicar	-	Selecione um número do histórico de identificação de chamadas e envie-lhe um fax, adicione-o ao livro de endereços ou elimine-o.
		Editar	-	



[Cópia]

Nível 1	Nível 2	Nível 3	Descrições	
Guardar como atalho	-	-	Guarde as definições atuais como um atalho.	
Opções	Qualidade	-	Selecionar a resolução de cópia para o tipo de documento.	
	Tipo de Papel	-	Selecione o tipo de papel que corresponde ao papel da gaveta.	
	Tamanho Papel	-	Selecione o tamanho do papel correspondente ao papel existente na gaveta.	
	Ampliar/Reduzir	100%	-	-
		Ampliar	-	Selecione uma taxa de aumento para a próxima cópia.
		Reduzir	-	Selecione uma taxa de redução para a próxima cópia.
		Ajustar à Pág.	-	Ajustar o tamanho da cópia ao tamanho do papel definido.
	Persnl (25-400%)	-	Introduza um rácio de ampliação ou redução.	
	Cópia 2 lados	-	Desligue ou ligue a cópia nos 2 lados e selecione virar pela margem comprida ou virar pela margem curta.	
	Densidade	-	Ajuste a densidade.	
	Remover Cor de Fundo	Def de Cópia a Preto/Branco	-	Altere a quantidade de cor de fundo que é removida.
		Definições de Cópia a Cores	-	
Empil/ord.	-	-	Selecione empilhar ou ordenar cópias múltiplas.	
Formato Pág.	-	-	Faça cópias N em 1, 2 em 1 ID ou Póster.	
Definições Avançadas	-	-	Selecione definições de cópia avançadas.	

Nível 1	Nível 2	Nível 3	Descrições
Opções	(MFC-J890DW/ MFC-J895DW)		
	Nova Predefin.	-	Guarde as definições como predefinições.
	Defin. Fábrica	-	Restaure todas as definições para as predefinições de fábrica.



## [Digitalizar]

Nível 1	Nível 2	Nível 3	Nível 4	Descrições
para Suporte (Quando tiver introduzido um cartão de memória ou uma unidade flash USB)	Outras ações digit. p/	-	-	Digitalize documentos e guarde-os diretamente num cartão de memória ou numa unidade flash USB sem utilizar um computador.
	Opções	-	-	
	Guardar como atalho	-	-	
para PC	para Ficheiro	Outras ações digit. p/	-	Digitalize documentos e guarde-os numa pasta do computador.
		(Selecionar USB ou PC)	Opções	
			Guardar como atalho	
	para OCR	Outras ações digit. p/	-	Converta o documento digitalizado para um ficheiro de texto editável.
		(Selecionar USB ou PC)	Opções	
			Guardar como atalho	
	para Imagem	Outras ações digit. p/	-	Digitalize fotografias ou gráficos para aplicações de gráficos.
		(Selecionar USB ou PC)	Opções	
			Guardar como atalho	
	para E-mail	Outras ações digit. p/	-	Enviar um documento digitalizado como um anexo de e-mail.
		(Selecionar USB ou PC)	Opções	
			Guardar como atalho	
para Web	-	-	-	Transfira os dados digitalizados para um serviço de Internet.
Digitaliz. WS (Aparece quando instala um digitalizador através de serviços Web, apresentado no Explorador de Rede do computador.)	Outras ações digit. p/	-	-	Digitalize dados utilizando o protocolo de serviços Web.
	Digitalizar	-	-	
	Dig. p/ Email	-	-	
	Dig. p/ Fax	-	-	
	Dig. p/ Impr.	-	-	



## [Foto]

Nível 1	Nível 2	Nível 3	Nível 4	Descrições
Selecionar Ficheiros	OK	Def's. Impres.	-	Utilize as opções para ajustar as fotografias.
	Imp. td	Def's. Impres.	-	Imprima todas as fotografias da unidade flash USB.
Impressão Índice	Impr. folha índice	Def's. Impres.	-	Imprima uma página com miniaturas.
	Imprimir Fotos	Def's. Impres.	-	Imprima fotografias selecionando os números de índice.
Impr Foto ID	Selec. Tamanho de Foto de ID	Rodar Imagem	Def's. Impres.	Imprima fotografias tipo passe para o seu currículo, o seu passaporte e outros documentos.



## [Web]

Nível 1	Descrições
Web	Ligue o equipamento Brother a um serviço de Internet.



## [Aplicações]

Nível 1	Descrições
Aplicações	Ligue o equipamento Brother ao serviço de aplicações da Brother.



## [Transferir Software]

Nível 1	Descrições
Transferir Software	Apresenta informações sobre como descarregar e instalar software em dispositivos móveis e computadores.



## [Atalhos]

Nível 1	Nível 2	Nível 3	Descrições	
Adic. atalho	Cópia	-	Altere as definições nas opções de cópia.	
	Fax (Modelos MFC)	-	Altere as definições nas opções de fax.	
	Digitalizar	para PC (Ficheiro)		Digitalize documentos e guarde-os numa pasta do computador.
		para PC (OCR)		Converta o documento digitalizado para um ficheiro de texto editável.
		para PC (Imagem)		Digitalize fotografias ou gráficos para aplicações de gráficos.
		para PC (E-mail)		Enviar um documento digitalizado como um anexo de e-mail.
para Suporte		Digitalize documentos e guarde-os num cartão de memória ou unidade Flash USB sem utilizar um computador.		



Nível 1	Nível 2	Nível 3	Descrições
Adic. atalho	Web	-	Ligue o equipamento Brother a um serviço de Internet.
	Aplicações	-	Ligue o equipamento Brother ao serviço de aplicações da Brother.
Esta lista é apresentada se premir um ícone de atalho durante 2 segundos.	Renomear	-	Altere o nome de atalho.
	Editar	-	Alterar as definições de atalhos.
	Apagar	-	Elimine o atalho.
Edit/Elim	(Selecione o botão de atalho.)	Renomear	Altere o nome de atalho.
		Editar	Alterar as definições de atalhos.
		Apagar	Elimine o atalho.



## [Tinta]

Nível 1	Nível 2	Descrições
Volum Tinteiro	-	Verifique o volume de tinta disponível.
Modelo Cartucho Tinta	-	Verifique os números dos cartuchos de tinta.
Melhorar Qual. Impressão	-	Verifique e corrija a qualidade de impressão, o alinhamento e a alimentação do papel de acordo com as instruções no LCD.
Limpeza Cabeça Impr.	-	Limpe a cabeça de impressão de acordo com as instruções no LCD.
Opções de Definição de Impressão	Reduzir Manchas	Reduza o arrastamento de tinta no papel ou encravamentos de papel durante a impressão.
	Papel de Secagem Lenta	Utilize esta definição quando imprimir num tipo de papel simples em que a tinta seca muito lentamente.



## (Configuração de Wi-Fi)

Nível 1	Descrições
Assis. Configur	Configure as definições de rede sem fios manualmente.
Assistente WLAN	Configure as definições da sua rede sem fios utilizando o disco de instalação da Brother.
WPS	Configure as definições da rede sem fios utilizando o método de pressão num botão.

## Quando tiver colocado uma unidade flash USB na ranhura USB

Nível 1	Descrições
Foto	Selecione o menu de fotografia.
Dig.p/Suporte	Digitalizar documentos para uma unidade flash USB.
Web	Ligue o equipamento Brother a um serviço de Internet.



## Informações relacionadas

- [Tabelas de definições e funções](#)

## **Alterar definições do equipamento a partir do computador**

- [Alterar as definições do equipamento através da configuração remota](#)
- [Onde posso encontrar as definições de rede do equipamento Brother?](#)
- [Software de gestão de rede e utilitários](#)

## Alterar as definições do equipamento através da configuração remota

**Modelos Relacionados:** MFC-J491DW/MFC-J497DW/MFC-J890DW/MFC-J895DW

O programa de Configuração Remota permite configurar muitas das definições do equipamento Brother a partir do computador. Quando iniciar a Configuração Remota, as definições do equipamento Brother serão transferidas para o computador e apresentadas no respetivo ecrã. Se alterar as definições no computador, pode carregá-las diretamente para o equipamento.

- [Configuração Remota \(Windows\)](#)
- [Configuração Remota \(Mac\)](#)

---

▲ [Página inicial](#) > [Definições do equipamento](#) > [Alterar definições do equipamento a partir do computador](#) > [Alterar as definições do equipamento através da configuração remota](#) > [Configuração Remota \(Windows\)](#)

## **Configuração Remota (Windows)**

- [Configurar o equipamento Brother a partir do seu computador \(Windows\)](#)
- [Configurar o equipamento Brother com o ControlCenter4 \(Windows\)](#)
- [Configurar o Livro de Endereços do equipamento utilizando o ControlCenter4 \(Windows\)](#)

## Configurar o equipamento Brother a partir do seu computador (Windows)

**Modelos Relacionados:** MFC-J491DW/MFC-J497DW/MFC-J890DW/MFC-J895DW

1. Efetue uma das seguintes ação:

- Windows 7

Clique em  (**Iniciar**) > **Todos os Programas** > **Brother** > **Brother Utilities**.

Clique na lista pendente e selecione o nome do seu modelo (se ainda não estiver selecionado). Clique em **Ferramentas** na barra de navegação do lado esquerdo e clique em **Configuração Remota**.

- Windows 8 e Windows 10

Execute  (**Brother Utilities**); em seguida, clique na lista pendente e selecione o nome do seu modelo (se ainda não estiver selecionado). Clique em **Ferramentas** na barra de navegação do lado esquerdo e clique em **Configuração Remota**.

Aparece a janela do programa de configuração remota.



---

Se o equipamento estiver ligado através de uma rede, introduza a palavra-passe se for pedida.

---

2. Configure as definições conforme necessário.

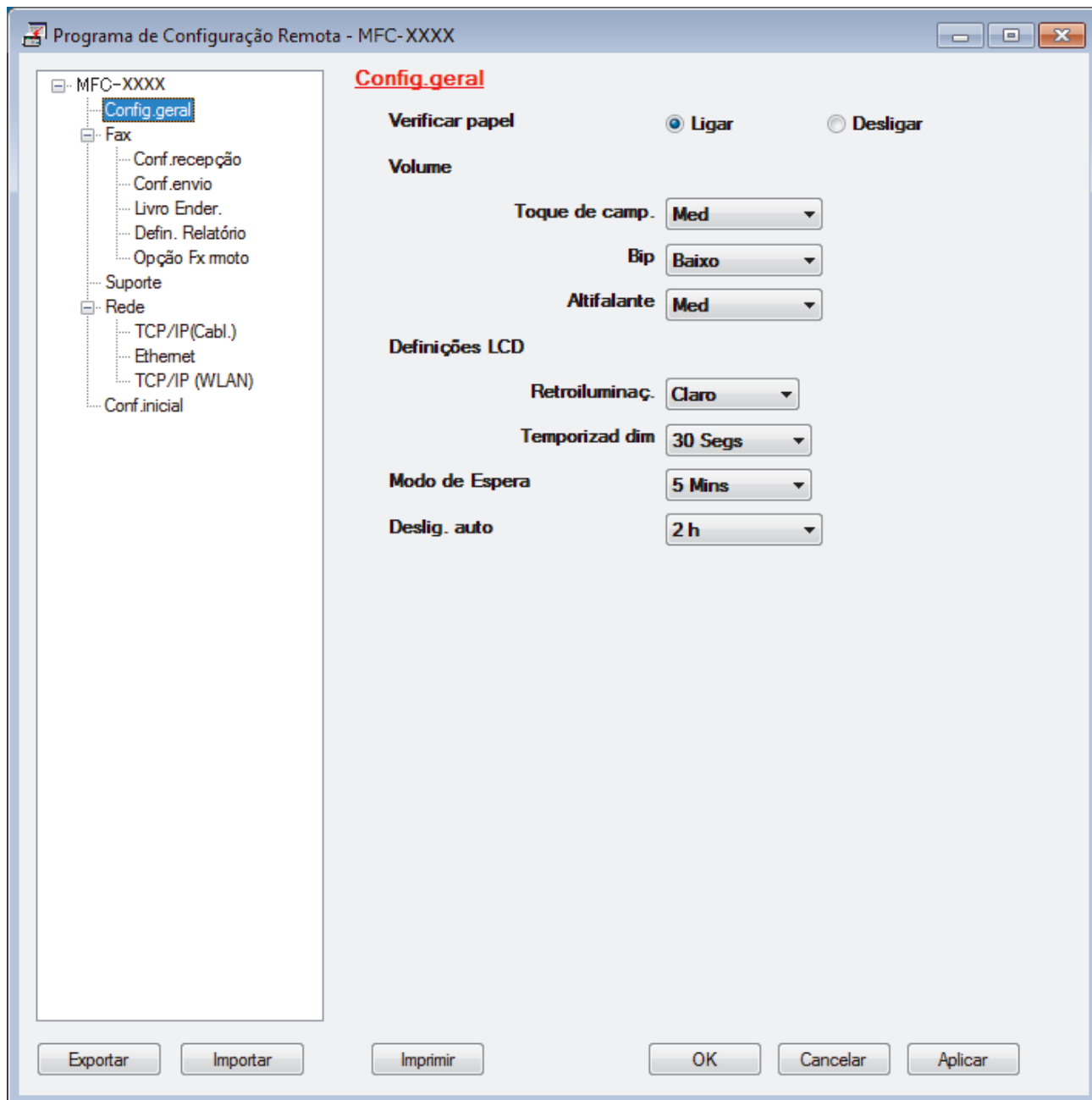

### Exportar

Clique para guardar as definições de configuração atuais num ficheiro.



Clique em **Exportar** para guardar o seu livro de endereços ou todas as definições do equipamento.

### Importar

Clique para importar um ficheiro e ler as suas definições.

### Imprimir

Clique para imprimir os itens selecionados no equipamento. Não pode imprimir os dados enquanto não tiverem sido carregados para o equipamento. Clique em **Aplicar** para carregar os novos dados para o equipamento e clique em **Imprimir**.

### OK

Clique para iniciar o carregamento de dados para o equipamento e sair do Programa de Configuração Remota. Se aparecer uma mensagem de erro, verifique se os dados estão corretos e clique em **OK**.

### Cancelar

Clique para sair do Programa de Configuração Remota sem carregar dados para o equipamento.

---

## Aplicar

Clique para carregar dados para o equipamento sem sair do Programa de Configuração Remota.

3. Clique em **OK**.
- Se o seu computador estiver protegido por um firewall e não conseguir utilizar a Configuração Remota, poderá ter de configurar as definições da firewall para permitir a comunicação através das portas 137 e 161.
  - Se estiver a utilizar a firewall do Windows e tiver instalado o software e os controladores da Brother a partir do disco de instalação da Brother, as definições de firewall necessárias já foram configuradas.



## Informações relacionadas

- [Configuração Remota \(Windows\)](#)

### Tópicos relacionados:

- [ControlCenter4 \(Windows\)](#)
-

► Página inicial > Definições do equipamento > Alterar definições do equipamento a partir do computador > Alterar as definições do equipamento através da configuração remota > Configuração Remota (Windows) > Configurar o equipamento Brother com o ControlCenter4 (Windows)

## Configurar o equipamento Brother com o ControlCenter4 (Windows)

**Modelos Relacionados:** MFC-J491DW/MFC-J497DW/MFC-J890DW/MFC-J895DW

1. Clique no ícone  (**ControlCenter4**) no tabuleiro de tarefas e clique em **Abrir**.
2. Clique no separador **Definições do dispositivo**.
3. Clique no botão **Configuração Remota**.
4. Configure as definições conforme necessário.

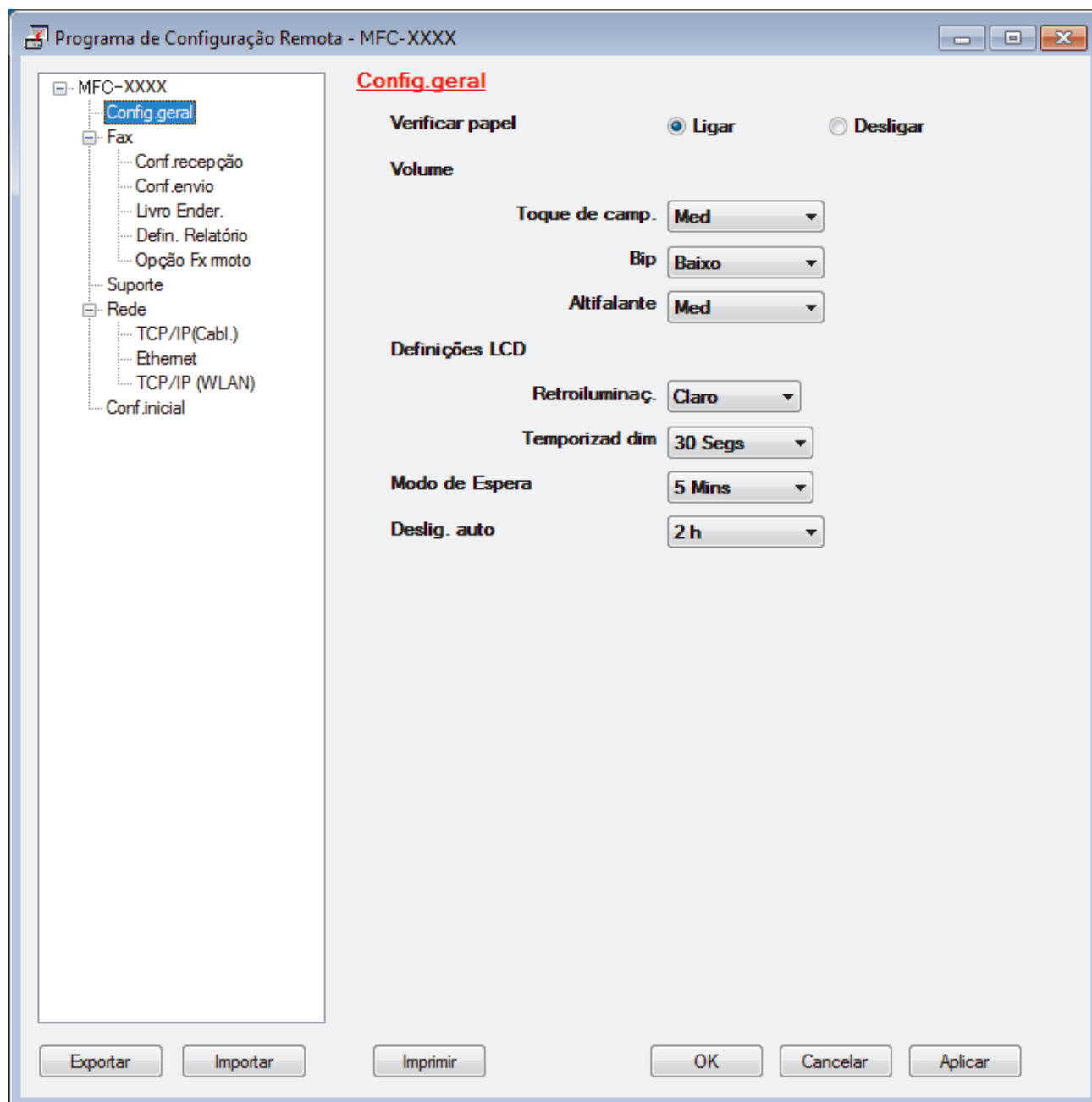

### Exportar

Clique para guardar as definições de configuração atuais num ficheiro.



Clique em **Exportar** para guardar o seu livro de endereços ou todas as definições do equipamento.



---

### Importar

Clique para importar um ficheiro e ler as suas definições.

### Imprimir

Clique para imprimir os itens selecionados no equipamento. Não pode imprimir os dados enquanto não tiverem sido carregados para o equipamento. Clique em **Aplicar** para carregar os novos dados para o equipamento e clique em **Imprimir**.

### OK

Clique para iniciar o carregamento de dados para o equipamento e sair do Programa de Configuração Remota. Se aparecer uma mensagem de erro, verifique se os dados estão corretos e clique em **OK**.

### Cancelar

Clique para sair do Programa de Configuração Remota sem carregar dados para o equipamento.

### Aplicar

Clique para carregar dados para o equipamento sem sair do Programa de Configuração Remota.

5. Clique em **OK**.

- Se o seu computador estiver protegido por um firewall e não conseguir utilizar a Configuração Remota, poderá ter de configurar as definições da firewall para permitir a comunicação através das portas 137 e 161.
- Se estiver a utilizar a firewall do Windows e tiver instalado o software e os controladores da Brother a partir do disco de instalação da Brother, as definições de firewall necessárias já foram configuradas.



### Informações relacionadas

- [ControlCenter4 \(Windows\)](#)
  - [Configuração Remota \(Windows\)](#)
-

---

▲ [Página inicial](#) > [Definições do equipamento](#) > [Alterar definições do equipamento a partir do computador](#) > [Alterar as definições do equipamento através da configuração remota](#) > [Configuração Remota \(Windows\)](#) > [Configurar o Livro de Endereços do equipamento utilizando o ControlCenter4 \(Windows\)](#)

## Configurar o Livro de Endereços do equipamento utilizando o ControlCenter4 (Windows)

**Modelos Relacionados:** MFC-J491DW/MFC-J497DW/MFC-J890DW/MFC-J895DW

Utilize a Configuração Remota através do CC4 para adicionar números ao livro de endereços no seu computador.

1. Clique no ícone  (**ControlCenter4**) no tabuleiro de tarefas e clique em **Abrir**.
2. Clique no separador **Definições do dispositivo**.
3. Clique no botão **Livro de Endereços** .  
O **Livro ender.** é aberto na janela da Configuração Remota.
4. Adicione ou atualize a informação do Livro de Endereços conforme necessário.
5. Clique em **OK**.



### Informações relacionadas

- [Configuração Remota \(Windows\)](#)

#### Tópicos relacionados:

- [ControlCenter4 \(Windows\)](#)
-

## **Configuração Remota (Mac)**

- [Configurar o equipamento Brother com um cabo USB \(Mac\)](#)
- [Configurar o livro de endereços do seu equipamento com um cabo USB \(Mac\)](#)

▲ Página inicial > Definições do equipamento > Alterar definições do equipamento a partir do computador > Alterar as definições do equipamento através da configuração remota > Configuração Remota (Mac) > Configurar o equipamento Brother com um cabo USB (Mac)

## Configurar o equipamento Brother com um cabo USB (Mac)

**Modelos Relacionados:** MFC-J491DW/MFC-J497DW/MFC-J890DW/MFC-J895DW

Utilize a Configuração Remota para configurar o seu equipamento Brother através de uma ligação com um cabo USB.

Para utilizar a Configuração Remota, visite a página **Transferências** do seu modelo no Brother Solutions Center em [support.brother.com](http://support.brother.com) e descarregue a Configuração Remota.



- A Configuração Remota para Mac suporta apenas ligações USB.

- Na barra de menus **Finder**, clique em **Ir > Aplicações > Brother** e clique duas vezes no ícone Configuração Remota.

Aparece o ecrã do Programa de Configuração Remota.

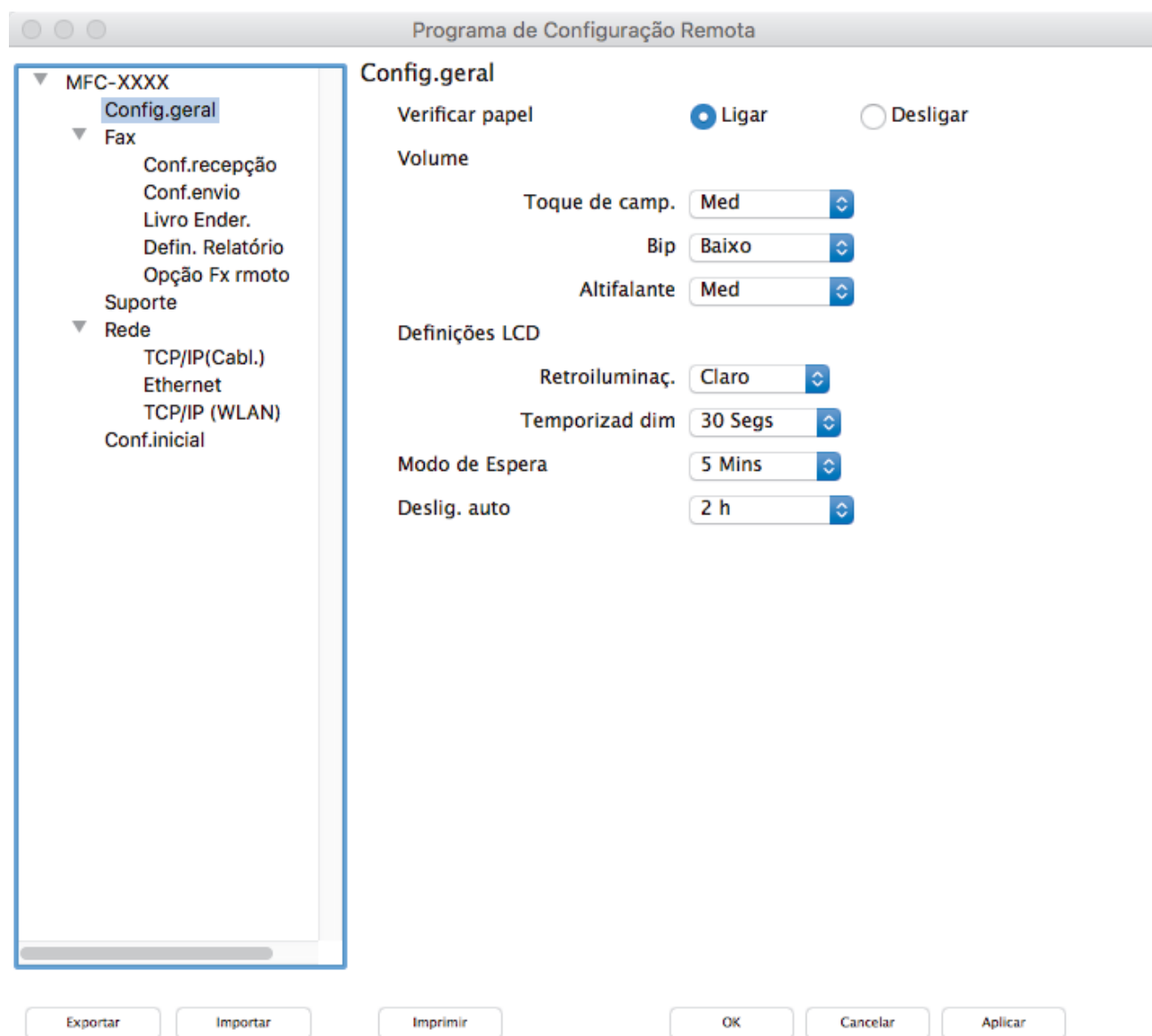

- Configure as definições conforme necessário.

---

### Exportar

Clique para guardar as definições de configuração atuais num ficheiro.



---

Clique em **Exportar** para guardar o seu livro de endereços ou todas as definições do equipamento.

---

### Importar

Clique para importar um ficheiro e ler as suas definições.

### Imprimir

Clique para imprimir os itens selecionados no equipamento. Não pode imprimir os dados enquanto não tiverem sido carregados para o equipamento. Clique em **Aplicar** para carregar os novos dados para o equipamento e clique em **Imprimir**.

### OK

Clique para iniciar o carregamento de dados para o equipamento e sair do Programa de Configuração Remota. Se aparecer uma mensagem de erro, introduza os dados corretos novamente e clique em **OK**.

### Cancelar

Clique para sair do Programa de Configuração Remota sem carregar dados para o equipamento.

### Aplicar

Clique para carregar dados para o equipamento sem sair do Programa de Configuração Remota.

3. Quando terminar, clique em **OK**.



### Informações relacionadas

- [Configuração Remota \(Mac\)](#)
-

▲ [Página inicial](#) > [Definições do equipamento](#) > [Alterar definições do equipamento a partir do computador](#) > [Alterar as definições do equipamento através da configuração remota](#) > [Configuração Remota \(Mac\)](#) > Configurar o livro de endereços do seu equipamento com um cabo USB (Mac)

## Configurar o livro de endereços do seu equipamento com um cabo USB (Mac)

**Modelos Relacionados:** MFC-J491DW/MFC-J497DW/MFC-J890DW/MFC-J895DW

Utilize a Configuração Remota para adicionar ou alterar números do livro de endereços no seu computador através de uma ligação com um cabo USB.

Para utilizar a Configuração Remota, visite a página **Transferências** do seu modelo no Brother Solutions Center em [support.brother.com](http://support.brother.com) e descarregue a Configuração Remota.



- A Configuração Remota para Mac suporta apenas ligações USB.

1. Na barra de menus **Finder**, clique em **Ir > Aplicações > Brother** e clique duas vezes no ícone Configuração Remota.  
Aparece o ecrã do Programa de Configuração Remota.
2. No menu do lado esquerdo, clique em **Livro ender.** em **Fax**.
3. Adicione ou atualize a informação do Livro de Endereços conforme necessário.
4. Quando terminar, clique em **OK**.



### Informações relacionadas

- [Configuração Remota \(Mac\)](#)

## Anexo

- [Especificações](#)
- [Introduzir texto no equipamento Brother](#)
- [Especificações dos consumíveis](#)
- [Informações sobre papel reciclado](#)
- [Números da Brother](#)

## Especificações

- >> Especificações gerais
- >> Especificações do tamanho dos documentos
- >> Especificações dos suportes de impressão
- >> Especificação do fax
- >> Especificações de cópia
- >> Especificações do PhotoCapture Center
- >> Especificações do digitalizador
- >> Especificações da impressora
- >> Especificações de interfaces
- >> Especificações de rede
- >> Especificação dos requisitos do computador

### Especificações gerais

<b>Tipo de impressora</b>		Jato de tinta
<b>Cabeça de impressão</b>	<b>Monocromático</b>	Piezo com 210 bocais × 1
	<b>Cor</b>	<ul style="list-style-type: none"> <li>• DCP-J572DW/MFC-J491DW/MFC-J497DW Piezo com 70 bocais x 3</li> <li>• DCP-J772DW/DCP-J774DW/MFC-J890DW/ MFC-J895DW Piezo com 210 bocais × 3</li> </ul>
<b>Capacidade da memória</b>		128 MB
<b>LCD (ecrã de cristais líquidos) <sup>1</sup></b>		<ul style="list-style-type: none"> <li>• DCP-J572DW/MFC-J491DW/MFC-J497DW LCD a cores TFT de 1,8 pol. (44,9 mm)</li> <li>• DCP-J772DW/DCP-J774DW/MFC-J890DW/ MFC-J895DW LCD a cores TFT de ecrã tátil de 2,7 pol. (67,5 mm)</li> </ul>
<b>Fonte de alimentação</b>		220 a 240 V CA 50/60 Hz
<b>Consumo de energia <sup>2</sup></b>		<ul style="list-style-type: none"> <li>• DCP-J572DW <b>A copiar</b> <sup>3</sup>: Aprox. 16 W <b>Operacional</b> <sup>5</sup>: Aprox. 3 W <b>Espera</b> <sup>5</sup>: Aprox. 0,7 W <b>Desligado</b> <sup>5 6</sup>: Aprox. 0,2 W</li> <li>• MFC-J491DW/MFC-J497DW <b>A copiar</b> <sup>4</sup>: Aprox. 16 W <b>Operacional</b> <sup>5</sup>: Aprox. 3,5 W <b>Espera</b> <sup>5</sup>: Aprox. 1 W <b>Desligado</b> <sup>5 6</sup>: Aprox. 0,2 W</li> <li>• DCP-J772DW/DCP-J774DW <b>A copiar</b> <sup>3</sup>: Aprox. 17 W <b>Operacional</b> <sup>5</sup>: Aprox. 3,0 W <b>Espera</b> <sup>5</sup>: Aprox. 0,8 W <b>Desligado</b> <sup>5 6</sup>: Aprox. 0,2 W</li> <li>• MFC-J890DW/MFC-J895DW <b>A copiar</b> <sup>4</sup>: Aprox. 17 W <b>Operacional</b> <sup>5</sup>: Aprox. 3,5 W <b>Espera</b> <sup>5</sup>: Aprox. 1,2 W</li> </ul>



**Dimensões**

**Desligado** <sup>5 6</sup>: Aprox. 0,2 W

- DCP-J572DW

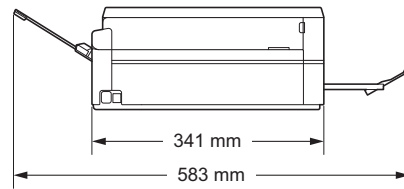
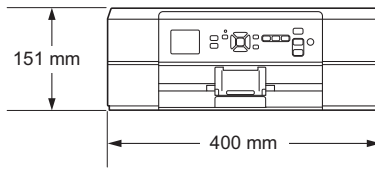

- DCP-J772DW/DCP-J774DW

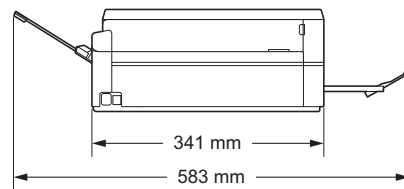
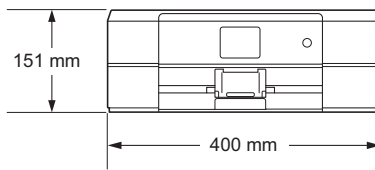

- MFC-J491DW/MFC-J497DW

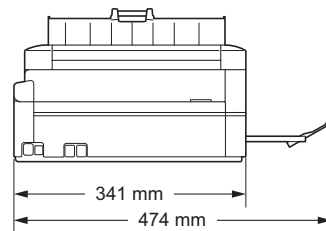
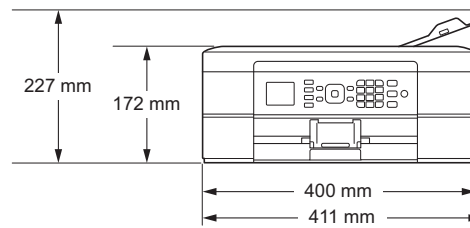

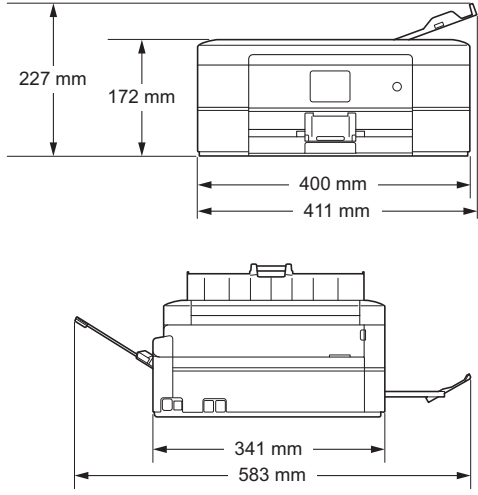
		<ul style="list-style-type: none"> <li>MFC-J890DW/MFC-J895DW</li> </ul> 	
<b>Peso</b>		<ul style="list-style-type: none"> <li>DCP-J572DW 7,2 kg</li> <li>MFC-J491DW/MFC-J497DW 8,3 kg</li> <li>DCP-J772DW/DCP-J774DW 7,2 kg</li> <li>MFC-J890DW/MFC-J895DW 8,3 kg</li> </ul>	
<b>Nível de ruído</b>	<b>Pressão sonora</b>	<b>Funcionamento</b>	50 dB(A) (Aprox.) <sup>7</sup>
	<b>Potência sonora</b> <sup>8</sup>	<b>Impressão</b> <sup>9</sup>	<ul style="list-style-type: none"> <li>DCP-J572DW LWAd = 6,34 B(A) (Mono)</li> <li>MFC-J491DW/MFC-J497DW LWAd = 6,34 B(A) (Mono)</li> <li>DCP-J772DW/DCP-J774DW LWAd = 6,35 B(A) (Mono)</li> <li>MFC-J890DW/MFC-J895DW LWAd = 6,35 B(A) (Mono)</li> </ul>
			<ul style="list-style-type: none"> <li>DCP-J572DW LWAd = 5,96 B(A) (Cores)</li> <li>MFC-J491DW/MFC-J497DW LWAd = 5,96 B(A) (Cores)</li> <li>DCP-J772DW/DCP-J774DW LWAd = 6,28 B(A) (Cores)</li> <li>MFC-J890DW/MFC-J895DW LWAd = 6,28 B(A) (Cores)</li> </ul>
<b>Temperatura</b>	<b>Funcionamento</b>		10 °C a 35 °C
	<b>Melhor qualidade de impressão</b>		20 °C a 33 °C
<b>Humidade</b>	<b>Funcionamento</b>		20 a 80% (sem condensação)
	<b>Melhor qualidade de impressão</b>		20 a 80% (sem condensação)
<b>ADF (alimentador automático de documentos)</b> <sup>10</sup>			Até 20 páginas Papel: 80 g/m <sup>2</sup>

<sup>1</sup> Medido na diagonal

- 2 Medido quando o equipamento está ligado à interface USB. O consumo de energia varia ligeiramente em função do ambiente de utilização ou do desgaste das peças.
- 3 Impressão de um só lado, resolução: normal/documento: padrão impresso ISO/IEC 24712.
- 4 Na impressão de um só lado, com ADF, resolução: normal/documento: padrão impresso ISO/IEC 24712.
- 5 Medição de acordo com a norma IEC 62301 Edição 2.0.
- 6 Mesmo quando está desligado, o equipamento liga-se automaticamente de forma regular para efetuar a manutenção da cabeça de impressão e, em seguida, desliga-se.
- 7 O ruído depende das condições de impressão.
- 8 Medida de acordo com o método descrito na norma RAL-UZ205.
- 9 <Velocidade de impressão>  
 DCP-J572DW: 12 ipm (Mono) / 6 ipm (Cor)  
 MFC-J491DW/MFC-J497DW: 12 ipm (Mono) / 6 ipm (Cor)  
 DCP-J772DW/DCP-J774DW: 12 ipm (Mono) / 10 ipm (Cor)  
 MFC-J890DW/MFC-J895DW: 12 ipm (Mono) / 10 ipm (Cor)  
 Estas velocidades de impressão foram medidas de acordo com a especificação Blue Angel (RAL-UZ205).
- 10 Apenas nos modelos com ADF

## Especificações do tamanho dos documentos

<b>Tamanho do documento</b>	<b>Largura do ADF</b> <sup>1</sup>	148 a 215,9 mm
	<b>Comprimento do ADF</b> <sup>1 2</sup>	148 a 355,6 mm
	<b>Largura do vidro do digitalizador</b>	Máx. 215,9 mm
	<b>Comprimento do vidro do digitalizador</b>	Máx. 297 mm

<sup>1</sup> Apenas nos modelos com ADF

<sup>2</sup> As páginas de documentos maiores do que 297 mm têm de ser alimentadas uma de cada vez.

## Especificações dos suportes de impressão

<b>Entrada de papel</b>	<b>Gaveta do papel</b>	<b>Tipo de papel</b> <sup>1</sup>	Papel simples, papel para jato de tinta (revestido), papel plastificado, papel reciclado
		<b>Tamanho do papel</b>	A4, Letter, Executive, A5, A6, Envelopes (C5, Com-10, DL, Monarch), Foto (10 x 15 cm), Foto 2L (13 x 18 cm), Ficha (13 x 20 cm)
		<b>Capacidade máxima para papel</b>	<ul style="list-style-type: none"> <li>• DCP-J572DW/DCP-J772DW/DCP-J774DW/ MFC-J491DW/MFC-J497DW</li> <li>Até 100 folhas de papel simples de 80 g/m<sup>2</sup></li> <li>• MFC-J890DW/MFC-J895DW</li> <li>Até 150 folhas de papel simples de 80 g/m<sup>2</sup></li> </ul>
	<b>Gaveta do papel fotográfico</b> (DCP-J572DW/ DCP-J772DW/ DCP-J774DW)	<b>Tipo de papel</b> <sup>1</sup>	Papel simples, papel para jato de tinta (revestido), papel plastificado, papel reciclado
		<b>Tamanho do papel</b>	Foto (10 x 15 cm) e Foto L (9 x 13 cm)
		<b>Capacidade máxima para papel</b>	Até 20 folhas espessura: 0,25 mm
	<b>Ranhura de alimentação manual</b> (DCP-J572DW/ DCP-J772DW/ DCP-J774DW/ MFC-J890DW/ MFC-J895DW)	<b>Tipo de papel</b> <sup>1</sup>	Papel simples, papel para jato de tinta (revestido), papel plastificado, papel reciclado
		<b>Tamanho do papel</b>	A4, Letter, Executive, A5, A6, Envelopes (C5, Com-10, DL, Monarch), Foto (10 x 15 cm), Foto L (9 x 13 cm), Foto 2L (13 x 18 cm), Ficha (13 x 20 cm)
		<b>Capacidade máxima para papel</b>	Até 1 folha
<b>Saída de papel</b> <sup>1</sup>		Até 50 folhas de papel simples de 80 g/m <sup>2</sup> (ejeção para a gaveta de saída do papel com lado de impressão voltado para cima)	

<sup>1</sup> Para papel plastificado, retire as páginas impressas da gaveta de saída do papel imediatamente após saírem do equipamento para evitar borrões.

## Especificação do fax



Esta função está disponível para modelos MFC.

<b>Compatibilidade</b>	ITU-T Grupo 3
<b>Velocidade do modem</b>	Recuperação automática: 14 400 bps
<b>Largura da digitalização</b> (Documento com um lado)	ADF: 208 mm (A4) Vidro do digitalizador: 204 mm (A4)
<b>Largura da impressão</b>	204 mm (A4)
<b>Escala de cinzentos</b>	P&B: 8 bits (256 níveis) Cores: 24 bits (8 bits por cor/256 níveis)
<b>Resolução (Horizontal)</b>	203 ppp
<b>Resolução (Vertical)</b>	Padrão: 98 ppp (Preto) 196 ppp (Cores) Fina: 196 ppp (Preto) 196 ppp (Cores) Super fina: 392 ppp (Preto) Fotografia: 196 ppp (Preto)
<b>Livro de Endereços</b>	<ul style="list-style-type: none"><li>• MFC-J491DW/MFC-J497DW 40 números</li><li>• MFC-J890DW/MFC-J895DW 100 nomes × 2 números</li></ul>
<b>Grupos</b>	Até 6
<b>Distribuição</b>	<ul style="list-style-type: none"><li>• MFC-J491DW/MFC-J497DW 90 (40 do livro de endereços/50 marcados manualmente)</li><li>• MFC-J890DW/MFC-J895DW 250 (200 do livro de endereços/50 marcados manualmente)</li></ul>
<b>Remarcação automática</b>	3 vezes em intervalos de 5 minutos
<b>Transmissão da memória</b>	<ul style="list-style-type: none"><li>• MFC-J491DW/MFC-J497DW Até 170 páginas <sup>1</sup></li><li>• MFC-J890DW/MFC-J895DW Até 200 páginas <sup>1</sup></li></ul>
<b>Receção sem papel</b>	<ul style="list-style-type: none"><li>• MFC-J491DW/MFC-J497DW Até 170 páginas <sup>1</sup></li><li>• MFC-J890DW/MFC-J895DW Até 200 páginas <sup>1</sup></li></ul>

<sup>1</sup> "Páginas" refere-se ao modelo "ITU-T Test Chart #1" (carta comercial típica, resolução normal, código MMR).

## Especificações de cópia

<b>Cor/Preto e branco</b>	Sim/Sim
<b>Largura da cópia</b>	204 mm <sup>1</sup>
<b>Cópias múltiplas</b>	Empilha/ordena até 99 páginas
<b>Ampliar/Reduzir</b>	25% a 400% (em incrementos de 1%)
<b>Resolução</b>	<ul style="list-style-type: none"><li>DCP-J572DW/MFC-J491DW/MFC-J497DW Imprime até 1 200 × 1 200 ppp</li><li>DCP-J772DW/DCP-J774DW/MFC-J890DW/MFC-J895DW Imprime até 1 200 × 2 400 ppp</li></ul>

<sup>1</sup> Ao copiar com papel de tamanho A4.

## Especificações do PhotoCapture Center



Esta função está disponível para DCP-J572DW/DCP-J772DW/DCP-J774DW/MFC-J890DW/MFC-J895DW.

<b>Suportes de dados compatíveis</b> <sup>1</sup>	MultiMediaCard (32 MB - 2 GB) MultiMediaCard plus (128 MB - 4 GB) MultiMediaCard mobile com adaptador (64 MB - 1 GB) Cartão de Memória SD (16 MB - 2 GB) miniSD com adaptador (16 MB - 2 GB) microSD com adaptador (16 MB - 2 GB) Cartão de Memória SDHC (4 GB - 32 GB) miniSDHC com adaptador (4 GB - 32 GB) microSDHC com adaptador (4 GB - 32 GB) Cartão de Memória SDXC (48 GB - 256 GB) Unidade flash USB <sup>2 3</sup>	
<b>Foto</b>	<b>Resolução</b>	<ul style="list-style-type: none"><li>DCP-J572DW Até 1 200 × 3 600 ppp</li><li>DCP-J772DW/DCP-J774DW/MFC-J890DW/MFC-J895DW Até 1 200 × 6 000 ppp</li></ul>
	<b>Tipo de papel</b>	Papel simples, papel para jato de tinta (revestido), papel plastificado, papel Brother BP71
	<b>Tamanho do papel</b>	A4, Letter, Foto (10 × 15 cm), Foto 2L (13 × 18 cm)
	<b>Formato do ficheiro</b>	JPEG (O formato JPEG progressivo não é suportado)
<b>Digitalizar para suporte</b>	<b>Formato do ficheiro</b>	JPEG, PDF (Cor, Cinzentos) TIFF, PDF (Monocromático)

<sup>1</sup> Não inclui cartões de memória, adaptadores e unidades flash USB.

<sup>2</sup> A função de unidade flash USB só está disponível para determinados modelos. (DCP-J772DW/DCP-J774DW/MFC-J890DW/MFC-J895DW)

<sup>3</sup> USB 2.0 de velocidade total. Armazenamento em massa USB padrão até 256 GB. Formatos suportados: FAT12/FAT16/FAT32/exFAT

## Especificações do digitalizador

<b>Cor/Monocromático</b>	Sim/Sim
--------------------------	---------

<b>Compatível com TWAIN</b>	Sim (Windows 7 SP1 / Windows 8 / Windows 8.1 / Windows 10) (macOS v10.10.5 / 10.11.x / 10.12.x) (DCP-J772DW/DCP-J774DW/MFC-J890DW/MFC-J895DW) (macOS v10.11.6 / 10.12.x / 10.13.x) (DCP-J572DW/MFC-J491DW/MFC-J497DW)
<b>Compatível com WIA</b>	Sim (Windows 7 SP1 / Windows 8 / Windows 8.1 / Windows 10)
<b>Profundidade da cor</b>	Processamento de cor de 30 bits (entrada) Processamento de cor de 24 bits (saída)
<b>Escala de cinzentos</b>	Processamento de cor de 10 bits (entrada) Processamento de cor de 8 bits (saída)
<b>Resolução</b>	Até 19 200 × 19 200 ppp (interpolada) <sup>1</sup> (a partir do vidro do digitalizador) Até 1 200 × 2 400 ppp (ótica) (a partir do ADF) <sup>2</sup> Até 1 200 × 600 ppp (ótica)
<b>Largura e comprimento da digitalização</b> (Documento com um lado)	(Vidro do digitalizador) Largura: Até 213,9 mm Comprimento: Até 295 mm (ADF) <sup>2</sup> Largura: Até 213,9 mm Comprimento: Até 353,6 mm

<sup>1</sup> Máximo de 1200 × 1200 ppp ao digitalizar com o controlador WIA em Windows 7 SP1, Windows 8, Windows 8.1 e Windows 10 (é possível selecionar uma resolução até 19200 × 19200 ppp utilizando o utilitário do digitalizador).

<sup>2</sup> Apenas modelos com ADF

## Especificações da impressora

<b>Resolução</b>	<ul style="list-style-type: none"> <li>DCP-J572DW/MFC-J491DW/MFC-J497DW Até 1 200 × 6 000 ppp (apenas no Windows)</li> <li>DCP-J772DW/DCP-J774DW/MFC-J890DW/MFC-J895DW Até 1 200 × 6 000 ppp</li> </ul>	
<b>Largura de impressão</b> <sup>1</sup>	204 mm [210 mm (sem margens)] <sup>2</sup>	
<b>Sem margens</b> <sup>3</sup>	A4, Letter, A6, Foto (10 × 15 cm), Foto L (9 × 13 cm), Foto 2L (13 × 18 cm), Ficha (13 × 20 cm)	
<b>2 lados automática</b>	<b>Tipo de papel</b>	Papel simples, Papel reciclado
	<b>Tamanho do papel</b>	A4, Letter, Executive, A5
<b>Velocidade de impressão</b>	Para especificações mais detalhadas, visite <a href="http://www.brother.com">www.brother.com</a> .	

<sup>1</sup> Quando imprimir em papel de tamanho A4.

<sup>2</sup> Quando a função Sem margens está ativada.

<sup>3</sup> O papel de tamanho Foto 2L é suportado apenas por alguns modelos.

## Especificações de interfaces

<b>USB</b> <sup>1 2</sup>	Utilize um cabo de interface USB 2.0 com um comprimento máximo de 2 m.
<b>LAN</b> (MFC-J890DW/MFC-J895DW)	Utilize um cabo UTP Ethernet de categoria 5 ou superior.
<b>LAN sem fios</b>	IEEE 802.11b/g/n (Infraestrutura) IEEE 802.11g/n (Wi-Fi Direct)

<b>NFC</b> (MFC-J890DW/MFC-J895DW)	Sim
---------------------------------------	-----

- O equipamento tem uma interface USB 2.0 de alta velocidade. O equipamento também pode ser ligado a um computador equipado com uma interface USB 1.1.
- Não são suportadas portas USB de outros fabricantes.

## Especificações de rede



- (DCP-J572DW)  
Pode ligar o equipamento a uma rede para efetuar a impressão em rede, a digitalização em rede e para aceder a fotografias numa ligação em rede.
- (DCP-J772DW/DCP-J774DW)  
Pode ligar o equipamento a uma rede para efetuar a impressão em rede, a digitalização em rede e para aceder a fotografias numa ligação em rede.
- (MFC-J491DW/MFC-J497DW/MFC-J890DW/MFC-J895DW)  
Pode ligar o equipamento a uma rede para Impressão em rede, Digitalização em rede, Enviar PC-Fax, Receber PC-Fax (apenas no Windows), Configuração remota (apenas no Windows) e para aceder a fotografias numa ligação em rede.
- O Brother **BRAdmin Light** (apenas Windows) pode ser descarregado a partir do Brother Solutions Center. Visite a página **Transferências** do seu modelo no Brother Solutions Center em [support.brother.com](http://support.brother.com) e descarregue o software.
- (Windows) Se necessitar de uma gestão de equipamento mais avançada, utilize a versão mais recente do Brother **BRAdmin Professional**. Visite a página **Transferências** do seu modelo no Brother Solutions Center em [support.brother.com](http://support.brother.com) e descarregue o software.

<b>Segurança da rede (com fios)</b> <sup>1</sup>	SSL/TLS (IPPS, HTTPS)
<b>Segurança da rede (sem fios)</b>	SSL/TLS (IPPS, HTTPS)
<b>Segurança da rede sem fios</b>	SSID (32 caracteres), WEP 64/128 bits, WPA-PSK (TKIP/AES), WPA2-PSK (TKIP/AES)
<b>Utilitário de suporte à configuração de ligações sem fios</b> <b>WPS</b>	Sim

<sup>1</sup> Apenas nos modelos suportados

## Especificação dos requisitos do computador

### Funções de software e sistemas operativos suportados

Plataforma de computador e versão de sistema operativo		Interface do PC			Processador	Espaço no disco rígido para a instalação	
		USB <sup>1</sup>	10/100 Base-TX (Ethernet) <sup>2</sup>	Sem fios 802.11b/g/n		Para os controladores	Para aplicações (Incluindo controladores)
Sistema operativo Windows	Windows 7 SP1 <sup>3 4</sup>	Impressão PC-Fax <sup>5</sup> Digitalização Disco amovível (USB ou cartão de memória) <sup>6</sup>			Processador de 32 bits (x86) ou 64 bits (x64)	650 MB	1,3 GB
	Windows 8 <sup>3 4</sup>						
	Windows 8.1 <sup>3 4</sup>						

	Windows 10 Home <sup>3 4</sup> Windows 10 Pro <sup>3 4</sup> Windows 10 Education <sup>3 4</sup> Windows 10 Enterprise <sup>3 4</sup>					
	Windows Server 2008	N/D	Impressão		50 MB	
	Windows Server 2008 R2 Windows Server 2012 Windows Server 2012 R2 Windows Server 2016			Processador de 64 bits (x64)	N/D	
Sistema operativo Mac	( DCP-J772DW / DCP-J774DW / MFC-J890DW / MFC-J895DW ) macOS v10.10.5 macOS v10.11.x macOS v10.12.x ( DCP-J572DW / MFC-J491DW / MFC-J497DW ) macOS v10.11.6 macOS v10.12.x macOS v10.13.x	Impressão PC-Fax (Enviar) <sup>5</sup> Digitalização Disco amovível (USB ou cartão de memória) <sup>6</sup>		Processador Intel®	80 MB	550 MB

1 Não são suportadas portas USB de outros fabricantes.

2 MFC-J890DW/MFC-J895DW apenas

3 Para WIA, resolução de 1200 x 1200. O utilitário do digitalizador da Brother permite uma melhoria até 19200 x 19200 ppp.

4 O Nuance™ PaperPort™ 14SE suporta Windows 7 SP1, Windows 8, Windows 8.1, Windows 10 Home, Windows 10 Pro, Windows 10 Education e Windows 10 Enterprise.

5 O PC-Fax suporta apenas preto e branco.(Modelos MFC)

6 DCP-J572DW/DCP-J772DW/DCP-J774DW/MFC-J890DW/MFC-J895DW apenas

Para obter os controladores mais recentes, visite a página **Transferências** referente ao seu modelo no Brother Solutions Center em [support.brother.com](http://support.brother.com) e descarregue o **Pacote completo de software e controladores**.



---

Todas as marcas comerciais, nomes de marcas e nomes de produtos são propriedade das respectivas empresas.

## **Informações relacionadas**

- [Anexo](#)
-

## Introduzir texto no equipamento Brother

- Os caracteres que estão disponíveis podem diferir em função do país.
- Para modelos com ecrã tátil, a disposição do teclado poderá variar consoante a função que estiver a definir.

>> DCP-J572DW

>> MFC-J491DW/MFC-J497DW

>> DCP-J772DW/DCP-J774DW/MFC-J890DW/MFC-J895DW

### DCP-J572DW

Poderá precisar de introduzir texto no equipamento, por exemplo, quando configurar a chave de rede.

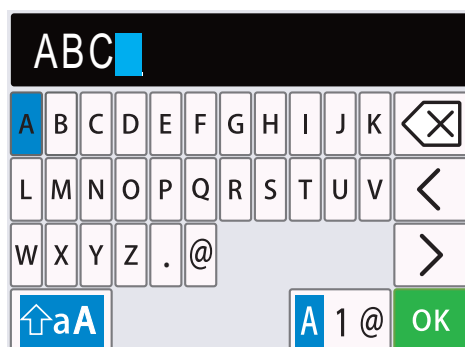

- Prima ▲, ▼, ◀ ou ▶ para selecionar o número, a letra ou o carácter especial que pretende e prima **OK**. Repita este procedimento para cada carácter até o número ou nome estar completo e, em seguida, prima ▲, ▼, ◀ ou ▶ para selecionar **OK** e prima **OK**.
- Prima ▲, ▼, ◀ ou ▶ para selecionar **A 1 @** e, em seguida, prima **OK** para percorrer letras, números e caracteres especiais.
- Prima ▲, ▼, ◀ ou ▶ para selecionar **↑aA** e, em seguida, prima **OK** para percorrer minúsculas e maiúsculas.

#### Inserir espaços

- Para introduzir um espaço, prima ▲, ▼, ◀ ou ▶ e seleccione **>**; em seguida, prima **OK**.

#### Efetuar correções

- Se introduziu um número ou uma letra incorretos e quiser alterá-los, prima ▲, ▼, ◀ ou ▶ para seleccionar **<** ou **>**. Prima **OK** várias vezes para deslocar o destaque até ao carácter incorreto. Em seguida, prima ▲, ▼, ◀ ou ▶ para seleccionar **<X** e prima **OK**. Reintroduza o carácter correto.

### MFC-J491DW/MFC-J497DW

Quando estiver a configurar determinadas seleções do menu, tais como ID do aparelho, poderá precisar de introduzir texto no equipamento. A maioria dos botões do teclado de marcação tem três ou quatro letras impressas. Os botões **0**, **#** e **\*** não têm letras impressas por serem utilizados para caracteres especiais.

Prima o botão adequado do teclado de marcação o número de vezes apresentado neste quadro de referência para aceder ao carácter pretendido.

Premir o botão	Uma vez	Duas vezes	Três vezes	Quatro vezes	Cinco vezes	Seis vezes	Sete vezes	Oito vezes	Nove vezes
2	A	B	C	a	b	c	2	A	B
3	D	E	F	d	e	f	3	D	E

Premir o botão	Uma vez	Duas vezes	Três vezes	Quatro vezes	Cinco vezes	Seis vezes	Sete vezes	Oito vezes	Nove vezes
4	G	H	I	g	h	i	4	G	H
5	J	K	L	j	k	l	5	J	K
6	M	N	O	m	n	o	6	M	N
7	P	Q	R	S	p	q	r	s	7
8	T	U	V	t	u	v	8	T	U
9	W	X	Y	Z	w	x	y	z	9

- Para deslocar o cursor para a direita ou para a esquerda, prima ▲, ▼, ◀ ou ▶ para selecionar ◀ ou ▶ e, em seguida, prima OK.

#### Inserir espaços

- Para introduzir um espaço, prima ▲, ▼, ◀ ou ▶ e seleccione ▶; em seguida, prima OK.

#### Efetuar correções

- Se introduziu um número ou uma letra incorretos e quiser alterá-los, prima ▲, ▼, ◀ ou ▶ para selecionar ◀ ou ▶. Prima OK várias vezes para deslocar o destaque até ao carácter incorreto. Em seguida, prima ▲, ▼, ◀ ou ▶ para selecionar ✖ e prima OK. Reintroduza o carácter correto.

#### Carateres especiais e símbolos

Prima \*, # ou 0 repetidamente até ver o carácter especial ou o símbolo pretendido.

Prima *	(espaço)! " # \$ % & ' ( ) * + , - . / €
Prima #	: ; < = > ? @ [ ] ^ _
Prima 0	Á À Ã Ç È É Ê Ë Ì Í Î Ï Ó Ô Õ Ú Û Ü

### DCP-J772DW/DCP-J774DW/MFC-J890DW/MFC-J895DW

Quando precisar de introduzir texto no equipamento Brother, aparece um teclado no ecrã tátil.





- Prima A 1 @ para alternar entre letras, números e caracteres especiais.
- Prima ↑aA para alternar entre letras minúsculas e maiúsculas.
- Para deslocar o cursor para a esquerda ou direita, prima ◀ ou ▶.

#### Inserir espaços

- Para introduzir um espaço, prima [Espaço]. Pode também premir ▶ para deslocar o cursor.

---

### Efetuar correções

- Se tiver introduzido um carácter incorreto e quiser alterá-lo, prima ◀ ou ▶ para destacar o carácter incorreto. Prima  e, em seguida, introduza o carácter correto.
- Para inserir um carácter, prima ◀ ou ▶ para deslocar o cursor até ao local correto e, em seguida, introduza o carácter.
- Prima  para cada carácter que pretenda apagar ou prima sem soltar  para apagar todos os caracteres.



### Informações relacionadas

- [Anexo](#)

#### Tópicos relacionados:

- [Enviar o mesmo fax para mais do que um destinatário \(distribuição\).](#)
  - [Guardar números de chamadas efetuadas no Livro de Endereços](#)
  - [Guardar números no Livro de Endereços a partir do histórico de Identificação de Chamada](#)
  - [Alterar o nome de um grupo de distribuição](#)
  - [Definir a ID do aparelho](#)
  - [Alterar ou eliminar atalhos](#)
-

## Especificações dos consumíveis

<b>Tinta</b>	O equipamento utiliza os cartuchos de tinta individuais Preto, Amarelo, Ciano e Magenta, que estão separados dos elementos da cabeça de impressão.
<b>Duração do cartucho de tinta</b>	A primeira vez que instala um conjunto de cartuchos de tinta, o equipamento utiliza uma quantidade de tinta para encher os tubos de ejeção para impressões de elevada qualidade. Este processo acontece apenas uma vez. Após a conclusão deste processo, a capacidade em termos de páginas dos cartuchos fornecidos com o equipamento é aproximadamente igual à capacidade dos cartuchos padrão.
<b>Consumíveis de substituição</b>	<Preto padrão> LC3211BK <Amarelo padrão> LC3211Y <Ciano padrão> LC3211C <Magenta padrão> LC3211M Preto, Amarelo, Ciano e Magenta - Cerca de 200 páginas <sup>1</sup>
	<Preto de grande capacidade> LC3213BK <Amarelo de grande capacidade> LC3213Y <Ciano de grande capacidade> LC3213C <Magenta de grande capacidade> LC3213M Preto, Amarelo, Ciano e Magenta - Cerca de 400 páginas <sup>1</sup>
	Para mais informações sobre os consumíveis de substituição, visite-nos em <a href="http://www.brother.com/pageyield">www.brother.com/pageyield</a>
<b>O que é a Innobella?</b> 	Innobella é uma gama de consumíveis originais disponibilizada pela Brother. O nome "Innobella" deriva das palavras "Inovação" e "Bela" e simboliza uma tecnologia "inovadora" que proporciona resultados de impressão "belos" e "duradouros". Quando imprimir fotografias, a Brother recomenda o papel fotográfico brilhante Innobella (série BP71) para uma elevada qualidade. Com o papel e a tinta Innobella é mais fácil obter impressões brilhantes.

<sup>1</sup> A capacidade aproximada dos cartuchos é declarada em conformidade com a ISO/IEC 24711



### Informações relacionadas

- [Anexo](#)

## Informações sobre papel reciclado

- O papel reciclado tem a mesma qualidade do papel fabricado com os recursos florestais originais. As normas que regulam o papel reciclado atual asseguram que este cumpre os requisitos de qualidade mais elevados para os diferentes processos de impressão. O equipamento de representação gráfica fornecido pela Brother é adequado para ser utilizado com papel reciclado que cumpra os requisitos da norma EN 12281:2002.
- A compra de papel reciclado poupa os recursos naturais e promove a economia circular. O papel é feito com fibras de celulose da madeira. A recolha e a reciclagem do papel prolongam a longevidade das fibras durante vários ciclos de vida, o que permite fazer o melhor uso dos recursos.
- O processo de produção do papel reciclado é mais curto. Uma vez que as fibras já foram processadas, a utilização de água, químicos e energia é menor.
- A reciclagem do papel tem o benefício de economizar carbono ao aproveitar os produtos de papel que seriam enviados para aterros e incineração. Os resíduos de aterros emitem metano, o qual tem um poderoso efeito de estufa.



### Informações relacionadas

- [Anexo](#)
-

## Números da Brother

### IMPORTANTE

Para obter ajuda técnica, deve contactar o Serviço de Apoio ao Cliente da Brother ou o seu Revendedor Brother local.

>> [Perguntas mais frequentes](#)

>> [Serviço de apoio ao cliente](#)

### Perguntas mais frequentes

O Brother Solutions Center é o recurso central para tudo o que esteja relacionado com o equipamento. Descarregue o software e os utilitários mais recentes e leia as sugestões de **Perguntas mais frequentes e Resolução de problemas** para saber como tirar o máximo partido do seu produto Brother.

Também pode verificar aqui se existem atualizações para os controladores da Brother.

[support.brother.com](http://support.brother.com)

### Serviço de apoio ao cliente

Visite [global.brother/gw](http://global.brother/gw) para obter os dados de contacto do seu representante Brother local.

### Locais dos centros de assistência

Para saber onde encontrar um centro de assistência na Europa, contacte o representante Brother local. Poderá encontrar os dados de contacto dos representantes europeus em [global.brother/gw](http://global.brother/gw), seleccionando o seu país.

#### Endereços Internet

Website global da Brother: [global.brother/gw](http://global.brother/gw)

Para ver perguntas frequentes (FAQs), suporte ao produto, questões técnicas e atualizações de controladores e utilitários:

[support.brother.com](http://support.brother.com)



### Informações relacionadas

- [Anexo](#)

brother



POR  
Versão D