

# İnternet Üzerinden Kullanım Kılavuzu

**DCP-T520W**

**DCP-T525W**

**DCP-T720DW**

**DCP-T725DW**

**DCP-T820DW**

**DCP-T825DW**

**MFC-T920DW**

**MFC-T925DW**

## İçindekiler

<b>Makinenizi Kullanmadan Önce .....</b>	<b>1</b>
Not Tanımları .....	2
Ticari Markalar .....	3
Önemli Notlar .....	4
<b>Makinenize Giriş .....</b>	<b>5</b>
Makinenizi Kullanmadan Önce.....	6
Kontrol Paneline Genel Bakış .....	7
LCD Genel Bakış .....	11
Brother Makinenize Metin Girme.....	12
Brother Yardımcı Programlarına Erişim (Windows) .....	14
Brother Yazılımı ve Sürücülerini Kaldırın (Windows).....	15
Brother Makinenizdeki USB / Ethernet Bağlantı Noktalarının Konumları.....	16
<b>Kağıt Kullanımı .....</b>	<b>17</b>
Kağıt Yükleme .....	18
Kağıt Çekmecesine Kağıt Yükleme .....	19
Kağıdı, Elle Besleme Yuvasına Yükleme .....	34
Çok Amaçlı Çekmeceye (ÇA Çekmece) Kağıt Yükleme .....	38
Yazdırılmayan Alan.....	43
Kağıt Ayarları.....	44
Kabul Edilebilir Kağıt ve Diğer Yazdırma Ortamları.....	48
Belgeleri Yükleme .....	55
Otomatik Belge Besleyiciye (ADF) Belgeleri Yükleme .....	56
Belgeleri Tarayıcı Camına Yükleme .....	58
Taranamayan Alan .....	59
<b>Yazdırma .....</b>	<b>60</b>
Bilgisayarınızdan Yazdırma (Windows).....	61
Bir Fotoğrafı Yazdırma (Windows).....	62
Bir Belgeyi Yazdırma (Windows) .....	63
Bir Baskı İşini İptal Etme (Windows) .....	64
Tek Bir Kağıt Sayfasına Bir Sayfadan Fazla Yazdırma (1 sayfada N kopya) (Windows) .....	65
Poster Olarak Yazdırma (Windows) .....	66
Otomatik Olarak Sayfanın İki Tarafına Yazdırma (Otomatik 2 Taraflı Yazdırma) (Windows).....	67
Manuel Olarak Sayfanın İki Tarafına Yazdırma (Manuel 2 Taraflı Yazdırma) (Windows).....	70
Otomatik Olarak Kitapçık Şeklinde Yazdırma (Windows).....	73
Manuel Olarak Kitapçık Şeklinde Yazdırma (Windows) .....	75
Gri ölçekli Renkli bir Belge Yazdırma (Windows) .....	77
Lekeli Çıktılar veya Kağıt Sıkışmalarını Önleme (Windows) .....	78
Önceden Ayarlanmış Yazdırma Profili Kullanma (Windows).....	79
Varsayılan Yazdırma Ayarlarını Değiştirme (Windows) .....	82
Yazdırma Ayarları (Windows) .....	83
Brother iPrint&Scan (Windows/Mac) ile Yazdırma .....	87
Brother iPrint&Scan (Windows/Mac) ile Fotoğraf veya Belge Yazdırma .....	88
Brother iPrint&Scan'i Kullanarak Otomatik Olarak Sayfanın İki Tarafına Yazdırma (Otomatik 2 Taraflı Yazdırma)(Windows/Mac).....	90

Brother iPrint&Scan Kullanarak Tek Bir Kağıt Sayfasına Bir Sayfadan Fazla Yazdırma (1 sayfada N kopya) (Windows/Mac) .....	92
Brother iPrint&Scan'i Kullanarak Gri ölçekli Renkli bir Belge Yazdırma (Windows/Mac) .....	93
Bir E-posta Eki Yazdırın .....	94
<b>Tarama</b> .....	<b>95</b>
Makinenizdeki Tara Düğmesini Kullanarak Tarama .....	96
Fotoğrafları ve Grafikleri Tarama .....	97
Taranan Verileri Bir Klasöre PDF Dosyası Olarak Kaydetme .....	99
Taranan Veriyi USB Flaş Sürücüsüne Kaydetme .....	102
OCR Kullanarak Düzenlenebilir Metin Dosyasına Tarama .....	105
Taranmış Verileri E-posta Eki Olarak Kaydetme .....	108
Ağınızda Tarama İçin Web Hizmetleri (Windows 7, Windows 8.1 ve Windows 10) .....	111
Brother iPrint&Scan'i Kullanarak Tarama Ayarlarını Değiştirme .....	115
Brother iPrint&Scan (Windows/Mac) ile Tarama .....	116
Bilgisayarınızdan Tarama (Windows) .....	117
Nuance™ PaperPort™ 14SE veya Diğer Windows Uygulamalarını Kullanarak Tarama .....	118
Windows Faks ve Tarama'yı Kullanarak Tarama .....	123
Bilgisayarınızdan Tarama (Mac) .....	127
<b>Kopyalama</b> .....	<b>128</b>
Belge Kopyalama .....	129
Kopyalanan Görüntüleri Büyütme veya Küçültme .....	130
Kopyaları Sıralama .....	132
Sayfa Düzeni Kopyaları Oluşturma (1 sayfada N kopya veya Poster) .....	133
Kağıdın Her İki Tarafına Kopyalama (2 Taraflı Kopyalama) .....	136
Kimlik Kartı Kopyalama .....	139
Kopyalama Ayarları .....	141
<b>Faks</b> .....	<b>144</b>
Faks Gönderme .....	145
Brother Makinenizden Faks Gönderme .....	146
Faksı Manuel Gönderme .....	148
Konuşmanın Sonunda Faks Gönderme .....	149
Aynı Faksı Birden Fazla Alıcıya Gönderme (Yayın) .....	150
Gerçek Zamanlı Olarak Faks Gönderme .....	153
Faks Otomatik Yeniden Çevirme Ayarını Değiştirme .....	154
Devam Eden Bir Faksı İptal Etme .....	155
Bekleyen Faksı Kontrol Etme veya İptal Etme .....	156
Faks Seçenekleri .....	157
Bir Faks Alma .....	158
Alım Modu Ayarları .....	159
Faks Algılamayı Ayarlayın .....	164
Büyük Boy Bir Gelen Faksı Sayfa Boyutuna Küçültme .....	165
Faks Alım Damgasını Ayarlama .....	166
Bir Telefon Görüşmesinin Sonunda Bir Faks Alma .....	167
Bellek Alımı Seçenekleri .....	168
Ses İşlemleri ve Faks Numaraları .....	171
Sesli İşlemler .....	172
Faks Numaralarını Depolama .....	174

Yayın Gruplarını Kurma .....	178
Telefon Hizmetleri ve Harici Aygıtlar .....	182
Telefon Hattı Türünü Ayarlama .....	183
İnternet Üzerinden Ses Protokolü (VoIP/Telefon Hattı Paraziti) .....	185
Harici TAD (Telesekreter) .....	186
Harici ve Dahili Telefonlar .....	190
Faks Raporları .....	195
Gönderim Onay Raporunun Stilini belirleme .....	196
Faks Günlüğünün Sıklık Süresini Ayarlama .....	197
PC-FAX .....	198
Windows için PC-FAX .....	199
Mac İçin PC-FAX .....	220
<b>PhotoCapture Center .....</b>	<b>221</b>
Doğrudan USB Flaş Bellek Sürücüsünden Fotoğraf Yazdırma .....	222
Uyumlu USB Flaş Sürücülerini .....	223
Fotoğraf Yazdırma Hakkında Önemli Bilgiler .....	224
Brother Makinesinde USB Flaş Sürücüsünden Fotoğraf Yazdırma .....	225
<b>Ağ .....</b>	<b>233</b>
Desteklenen Temel Ağ Özellikleri .....	234
Ağ Ayarlarını Yapılandırma .....	235
Kontrol Panelini Kullanarak Ağ Ayarlarını Yapılandırma .....	236
Kablosuz Ağ Ayarları .....	237
Kablosuz Ağ Kullanımı .....	238
Wi-Fi Direct® Kullanma .....	252
Kablosuz LAN'ı Etkinleştirin/Devre Dışı Bırakın .....	257
Kablosuz Ağ Raporunu Yazdırma .....	258
Ağ Özellikleri .....	261
Ağ Yapılandırma Raporunu Yazdırma .....	262
Ağ Ayarlarını Fabrika Varsayılan Ayarlarına Sıfırlama .....	263
Brother Yönetim Araçları .....	264
<b>Güvenlik .....</b>	<b>265</b>
Ağ Güvenlik Özelliklerini Kullanmadan Önce .....	266
Aygıt Güvenliği için Sertifikaları Yapılandırma .....	267
Desteklenen Güvenlik Sertifikası Özellikleri .....	268
Bir Sertifika Oluşturma ve Yükleme için Adım Adım Kılavuz .....	269
Kendi Kendine İmzalanan Sertifika Oluştur .....	270
CSR Oluşturma ve Sertifika Yetkilisinden (CA) Sertifika Yükleme .....	271
Sertifika ve Özel Anahtarını İçerik ve Dışarı Aktarma .....	275
Birden Fazla Sertifikayı Yönetme .....	278
SSL/TLS kullanın .....	279
SSL/TLS'ye Giriş .....	280
SSL/TLS Kullanarak Ağ Makinenizi Güvenli Şekilde Yönetme .....	283
SSL/TLS Kullanarak Belgeleri Güvenli Biçimde Yazdırma .....	288
Makine Ayarlarını Kumanda Panelinden Kilitleme .....	290
TX Kilidini Kullanma Hakkında .....	291
<b>Mobile/Web Connect .....</b>	<b>295</b>
Brother Web Connect .....	296

Brother Web Connect'e Genel Bakış.....	297
Brother Web Connect Kullanılan Çevrimiçi Hizmetler .....	300
Brother Web Connect'i Ayarlama .....	302
Brother Web Connect Kullanarak Belgeleri Tarama ve Karşıya Yükleme .....	309
AirPrint .....	310
AirPrint'e Genel Bakış .....	311
AirPrint Kullanmadan Önce (macOS).....	312
AirPrint Kullanarak Yazdırma.....	313
AirPrint Kullanarak Tarama (macOS) .....	316
AirPrint Kullanarak Bir Faks Gönderme (macOS) .....	317
Mopria™ Yazdırma Hizmeti ve Mopria™ Tarama .....	318
<b>Brother iPrint&amp;Scan.....</b>	<b>319</b>
Windows ve Mac için Brother iPrint&Scan'e Genel Bakış.....	320
Mobil Aygıtlar İçin Brother iPrint&Scan'e Genel Bakış.....	321
<b>Sorun Giderme .....</b>	<b>322</b>
Hata ve Bakım Mesajları .....	323
Fakslarınızı veya Faks Günlüğü Raporunu Aktarma.....	335
Brother Web Connect Özelliğini Kullanırken Hata Mesajları .....	339
Belge Sıkışmaları .....	341
Belge, ADF Ünitesinin En Üstünde Sıkıştı .....	342
Belgenin, ADF Biriminin İçinde Sıkışması .....	343
ADF'nin İçine Sıkışan Kağıt Parçalarını Çıkarın.....	344
Yazıcı Sıkışması veya Kağıt Sıkışması.....	345
Standart Kağıt Çekmecesi Kullanılırken Makinede Kağıt Sıkıştı (Kağıt Sıkışması) .....	346
Kağıt, Makinenin İç ve Ön Tarafında Sıkışmış (Sıkışma A İç/Ön) .....	351
Kağıt, Makinenin Ön Tarafında Sıkışmış (Sıkışma B Ön) .....	356
Kağıt, Makinenin Arka Tarafında Sıkışmış (Sıkışma C Arka) .....	359
Kağıt Çok amaçlı çekmeceye sıkışmış (Sıkışan D ÇA çekmece) .....	361
Kağıt İçeride ve Çok amaçlı çekmecede sıkışmış (Kağıt Sıkışması/Sıkışma E İç/ÇA) .....	364
Makinenizde Sorunlar Yaşıyorsanız.....	369
Kağıt Kullanımı ve Yazdırma Sorunları.....	370
Telefon ve Faks Sorunları.....	376
Diğer Sorunlar .....	382
Ağ Sorunları .....	384
AirPrint Sorunları .....	392
Makine Bilgilerini Kontrol Etme .....	393
Makinenizi Sıfırlama.....	394
Sıfırlama İşlevlerine Genel Bakış .....	395
<b>Rutin Bakım .....</b>	<b>396</b>
Mürekkep Tanklarını Tekrar Doldurma .....	397
Brother Makinenizi Temizleme .....	402
Tarayıcıyı Temizleme.....	403
Brother Makinenizdeki Yazıcı Kafasını Temizleme.....	405
Web Tabanlı Yönetim'i Kullanarak Yazıcı Kafasını Temizleme.....	407
Yazıcı Kafasını Bilgisayarınızdan Temizleyin (Windows) .....	408
Makine LCD'sini Temizleme .....	410
Makinenin Dışını Temizleme .....	411





Makinenin Yazıcı Merdanesini Temizleyin .....	412
Kağıt Besleme Makaralarını Temizleme .....	413
Taban Pedini Temizleme .....	415
Kağıt Alma Makaralarını Temizleme .....	416
Brother Makinenizi Kontrol Etme .....	417
Baskı Kalitesini Kontrol Etme .....	418
Brother Makinenizden Yazdırma Hızasını Kontrol Edin .....	422
Bilgisayarınızdan Makine Durumunu İzleme (Windows) .....	424
Brother iPrint&Scan Kullanırken Makine Durumunu İzleme (Windows/Mac) .....	429
Dikey Çizgileri Temizlemek İçin Kağıt Beslemesini Düzeltme .....	431
Yazdırma Sonuçlarınızı İyileştirmek için Yazdırma Seçeneklerini Değiştirme .....	432
Brother Makinenizi Paketleme ve Nakliye Etme .....	434
<b>Makine Ayarları .....</b>	<b>436</b>
Makine Ayarlarını Kumanda Panelinden Değiştirme .....	437
Güç Kesintisi Durumunda (Bellek Depolaması) .....	438
Genel Ayarlar .....	439
Raporları Yazdırma .....	452
Ayarlar ve Özellikler Tablosu .....	455
Web Tabanlı Yönetim'i Kullanarak Makine Ayarlarını Değiştirme .....	471
Web Tabanlı Yönetim Nedir? .....	472
Web Tabanlı Yönetim'e Erişim .....	474
Web Tabanlı Yönetim İçin Oturum Açma Şifresi Belirleme veya Değiştirme .....	476
Web Tabanlı Yönetim'i Kullanarak Makinenizin Adres Defterini Ayarlama .....	477
<b>Ek .....</b>	<b>478</b>
Özellikler .....	479
Sarf Malzemelerinin Teknik Özellikleri .....	487
Geri Dönüştürülmüş Kağıtla İlgili Bilgi .....	488
Brother Yardımı ve Müşteri Desteği .....	489

## **Makinenizi Kullanmadan Önce**

- [Not Tanımları](#)
- [Ticari Markalar](#)
- [Önemli Notlar](#)

## Not Tanımları

Bu Kullanıcı Kılavuzunda aşağıdaki semboller ve kurallar kullanılmaktadır:

 <b>UYARI</b>	UYARI kaçınılmadığı takdirde, ölüm veya ciddi yaralanmalara neden olabilecek potansiyel olarak tehlikeli bir durumu işaret eder.
 <b>DİKKAT</b>	DİKKAT, kaçınılmazsa küçük veya orta derecede yaralanmalarla sonuçlanabilen zararlı olabilecek durumları gösterir.
<b>ÖNEMLİ</b>	ÖNEMLİ kaçınılmazsa mala zarar verebilecek veya ürün işlevselliğinin kaybolmasıyla sonuçlanabilecek zararlı olabilecek durumları gösterir.
<b>NOT</b>	NOT, çalışma ortamını, kurulum şartlarını veya özel kullanım şartlarını belirtir.
	İpuçları simgeleri faydalı ipuçları ve destekleyici bilgiler gösterir.
	Elektrik Tehlikesi simgeleri, olası elektrik çarpmasına karşı sizi uyarır.
<b>Kalın</b>	Kalın yazı stili, makinenin kontrol panelindeki veya bilgisayar ekranındaki düğmeleri belirtir.
<i>İtalik</i>	İtalik yazı stili, önemli bir noktayı vurgular veya sizi ilgili başlığa yönlendirir.
Courier New	Courier New yazı tipi, makinenin LCD'sinde gösterilen mesajları belirtir.



### İlgili bilgiler

- [Makinenizi Kullanmadan Önce](#)



## Ticari Markalar

Apple, AirPrint, Mac, iPad, iPhone, iPod touch ve macOS, Apple Inc.'in Amerika Birleşik Devletleri ve diğer ülkelerde tescilli ticari markalarıdır.

Nuance ve PaperPort, Nuance Communications, Inc.'in veya bağlı şirketlerin Amerika Birleşik Devletleri ve/veya diğer ülkelerde ticari markaları veya tescilli ticari markalarıdır.

Wi-Fi® , Wi-Fi Alliance® ve Wi-Fi Direct® Wi-Fi Alliance®'ın tescilli ticari markalarıdır.

WPA™ , WPA2™ ve Wi-Fi Protected Setup™ , Wi-Fi Alliance®'ın ticari markalarıdır.

Mopria™ ve Mopria™ logosu, Mopria Alliance, Inc. kuruluşunun Amerika Birleşik Devletleri ve diğer ülkelerde tescilli ve/veya tescilsiz ticari markaları ve hizmet markalarıdır. Yetkisiz kullanımı kesinlikle yasaktır.

Bu kılavuzda yazılımından bahsedilen her şirket kendi mülkü olan programlara özel Yazılım Lisans Anlaşması'na sahiptir.

**Brother ürünleri, ilgili dokümanlar ve diğer materyallerde görünen şirketlerin tüm ticaret adları ve ürün adları ilgili şirketlerin ticari markaları veya tescilli ticari markalarıdır.**



### İlgili bilgiler

- [Makinenizi Kullanmadan Önce](#)

## Önemli Notlar

- Brother sürücüsü ve yazılım güncellemeleri için [support.brother.com](http://support.brother.com) adresine bakın.
- Makine performansınızı güncel tutmak için [support.brother.com](http://support.brother.com) adresini ziyaret ederek en son donanım yazılımı yükseltmesine göz atın. Aksi durumda, makinenizin bazı işlevleri kullanılamayabilir.
- Ülkenin kablosuz haberleşmesi ve elektrik şebekesi düzenlemelerini ihlal edebileceğinden bu ürünü satın alınan ülke dışında kullanmayın.
- Bu belgedeki Windows 10, Windows 10 Home, Windows 10 Pro, Windows 10 Education ve Windows 10 Enterprise'ı temsil eder.
- Bu belgedeki Windows 11; Windows 11 Home, Windows 11 Pro, Windows 11 Education ve Windows 11 Enterprise'ı temsil eder.
- Bu belgedeki Windows Server 2008; Windows Server 2008 ve Windows Server 2008 R2'yi temsil eder.
- Bu Kullanım Kılavuzunda, aksi belirtilmediği sürece, DCP-T720DW/MFC-T920DW LCD mesajları kullanılmıştır.
- Bu Kullanım Kılavuzunda, aksi belirtilmediği sürece, DCP-T720DW/MFC-T920DW çizimleri kullanılmıştır.
- Bu Kullanım Kılavuzundaki ekranlar sadece gösterim amaçlıdır ve gerçek ekranlardan farklı olabilir.
- Aksi belirtilmediyse bu kılavuzdaki ekranlar Windows 10 ve macOS v10.15.x'tendir. Bilgisayarınızdaki ekranlar işletim sisteminize göre değişebilir.
- Bu kılavuzun içeriği ve ürünün özellikleri haber vermeksizin değiştirilebilir.
- Bu belgede XXX-XXXX, makinenizin model adını belirtir.



### İlgili bilgiler

- [Makinenizi Kullanmadan Önce](#)

## **Makinenize Giriş**

- [Makinenizi Kullanmadan Önce](#)
- [Kontrol Paneline Genel Bakış](#)
- [LCD Genel Bakış](#)
- [Brother Makinenize Metin Girme](#)
- [Brother Yardımcı Programlarına Erişim \(Windows\)](#)
- [Brother Makinenizdeki USB / Ethernet Bağlantı Noktalarının Konumları](#)

## Makinenizi Kullanmadan Önce

Bir yazdırma işlemine girişmeden önce aşağıdakini onaylayın:

- Makineniz için doğru yazılımı ve sürücülerini yüklediğinizden emin olun.
- USB veya ağ kablosu kullanıcıları için: Arayüz kablosunun sıkıca takıldığından emin olun.

### Doğru türde kağıt seçme

Yüksek kalitede yazdırmak için, doğru türde kağıt seçmek önemlidir. Kağıt satın almadan önce ve yazıcı sürücüsündeki ya da baskı yapmak için kullandığınız uygulamadaki ayarlara göre yazdırılabilir alanı belirlemek için, kabul edilebilir kağıt hakkındaki bilgileri okuduğunuzdan emin olun.

### Eş zamanlı yazdırma, tarama ve faks işlemleri

Makineniz bellekten faks gönderirken veya alırken ya da bilgisayara bir belge tararken aynı zamanda bilgisayardan yazdırma işlemi de gerçekleştirebilir. Bilgisayarınızdan yazdırma sırasında faks gönderimi durdurulmayacaktır. Bununla birlikte, makine fotokopi çekiyor ya da kağıda faks çıkışı alırken, yazdırma işlemi duraklatır ve sonra kopyalama veya faks alım işlemi sona erdiğinde yazdırma işlemine devam eder.



DCP modelleri faks özelliğini desteklemez.

### Güvenlik Duvarı (Windows)

Bilgisayarınız bir güvenlik duvarıyla korunuyorsa ve ağdan yazdırma, ağdan tarama veya PC-FAX özelliğini kullanamıyorsanız, güvenlik duvarı ayarlarını yapılandırmanız gerekebilir. Windows Güvenlik Duvarı'nı kullanıyorsanız ve yükleyicideki adımları kullanarak sürücülerini yüklediyseniz, gerekli güvenlik duvarı ayarları önceden ayarlanmıştır. Başka bir kişisel güvenlik duvarı yazılımı kullanıyorsanız, yazılımınızın Kullanım Kılavuzu'na bakın veya yazılım üreticisiyle temasa geçin.



### İlgili bilgiler

- [Makinenize Giriş](#)

## Kontrol Paneline Genel Bakış

>> MFC-T920DW/MFC-T925DW

>> DCP-T520W/DCP-T525W/DCP-T720DW/DCP-T725DW/DCP-T820DW/DCP-T825DW

### MFC-T920DW/MFC-T925DW

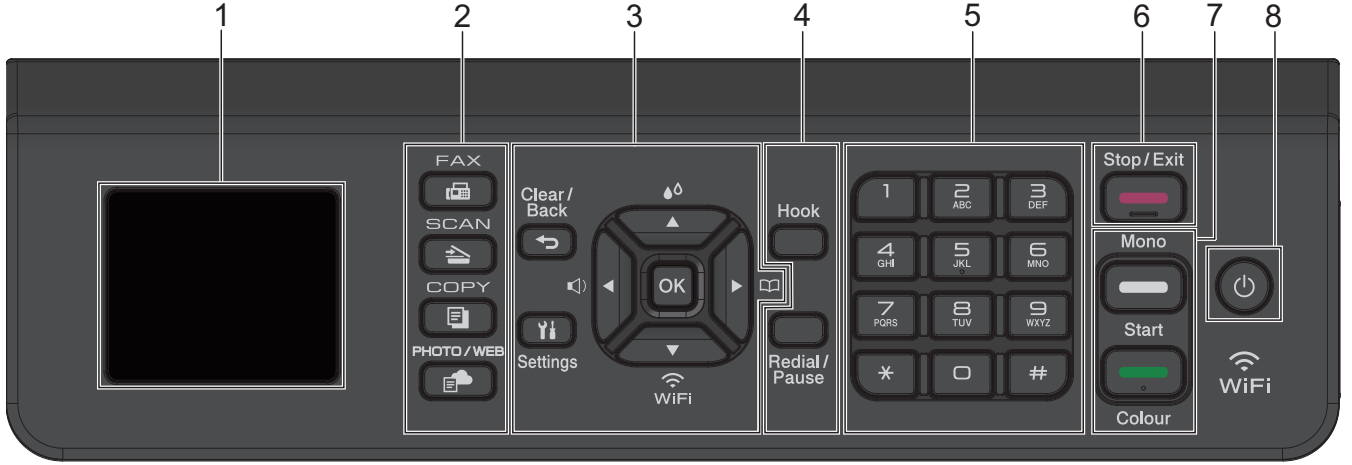

#### 1. 1,8"(44,9 mm) Likit Kristal Ekran (LCD)

Makineyi kurmanıza ve kullanmanıza yardımcı olmak için mesajlar görüntüler.

#### 2. Mod Düğmeleri

##### **FAX (FAKS)**

Makineyi Faks moduna geçirmek için basın.

##### **SCAN (TARAMA)**

Makineyi Tarama Moduna geçirmek için basın.

##### **COPY (KOPYALAMA)**

Makineyi Kopyalama moduna geçirmek için basın.

##### **PHOTO/WEB (FOTOĞRAF AKTARMA/WEB)**

Makineyi Foto/Web moduna geçirmek için basın.

#### 3. Ayar Düğmeleri

##### **Clear/Back (Sil/Geri)**

Önceki menüye geri gitmek için basın.

##### **Settings (Ayarlar)**

Ana menüye erişmek için basın.

##### **OK**

Bir ayar seçmek için basın.

##### 

Makine boşta iken zil sesi seviyesini ayarlama menüsüne erişmek için basın.



Makine boşta iken mürekkep menüsüne erişmek için basın.



- Hızlı Arama ve Grup numaralarını makinenin belleğine kaydetmek için basın.
- Makinenin belleğinde saklanan numaraları aramak ve çağrı yapmak için basın.



Makine boşta iken kablosuz ayarları yapılandırmak için basın.



Menü ve seçeneklerde ilerlemek için basın.



- İmleci LCD'de sola veya sağa hareket ettirmek için basın.
- İşlem sırasında bir işlemi onaylamak veya iptal etmek için basın.

#### 4. Telefon Düğmeleri

##### Tel/R

Makine Faks/Tel (F/T) modundaydı ve F/T zili (sahte çift ziller) sırasında harici bir telefonun ahizesini kaldırdıysanız konuşmak için **Tel/R** ögesine basın.

Bir PBX'e bağlandığında, dış hatta erişmek için veya aramayı başka bir dahili hatta aktarmak için basın.

##### Redial/Pause (Yeniden çevir/Duraklat)

- Aradığınız son numarayı çevirmek için basın.
- Giden Arama Geçmişinden numaraları seçmek ve tekrar aramak için basın.
- Numaraları çevirirken duraklama eklemek için basın.

#### 5. Arama Tuşları

- Faks ve telefon numaralarını çevirmek için kullanın.
- Metin ya da karakterleri girmek için klavye olarak kullanın.

#### 6. Stop/Exit (Durdur/Çık)

- Bir işlemi durdurmak için basın.
- Bir menüden çıkmak için basın.

#### 7. Başlat Düğmeleri



##### Mono Start (Mono Başlat)

- tek renk faks göndermeye başlamak için basın.
- tek renk kopya yapmaya başlamak için basın.
- Belgeleri taramaya başlamak için basın (tarama ayarına bağlı olarak renkli veya tek renkli).





##### Colour Start (Renkli Başlat)

- Tam renkli kopyalar yapmaya başlamak için basın.
- Belgeleri taramaya başlamak için basın (tarama ayarına bağlı olarak renkli veya tek renkli).

## 8. Güç Açma/Kapatma

Makineyi açmak için  ögesine basın.

Makineyi kapatmak için  ögesini basılı tutun. LCD'de [Kapatılıyor] görüntülenir ve güç kapatılmadan önce ekranda birkaç saniye kalır. Bağlantı kurulan harici bir telefon veya telesekreter her zaman mevcut olacaktır.

 kullanarak makinenizi kapatırsanız, yazdırma kalitesini korumak için yazıcı kafasını yine düzenli aralıklarla temizleyecektir. Yazıcı kafasının ömrünü uzatmak, daha iyi bir mürekkep verimliliği sağlamak ve baskı kalitesini korumak için makinenizi her zaman bir güç kaynağına bağlı tutun.

### DCP-T520W/DCP-T525W/DCP-T720DW/DCP-T725DW/DCP-T820DW/DCP-T825DW

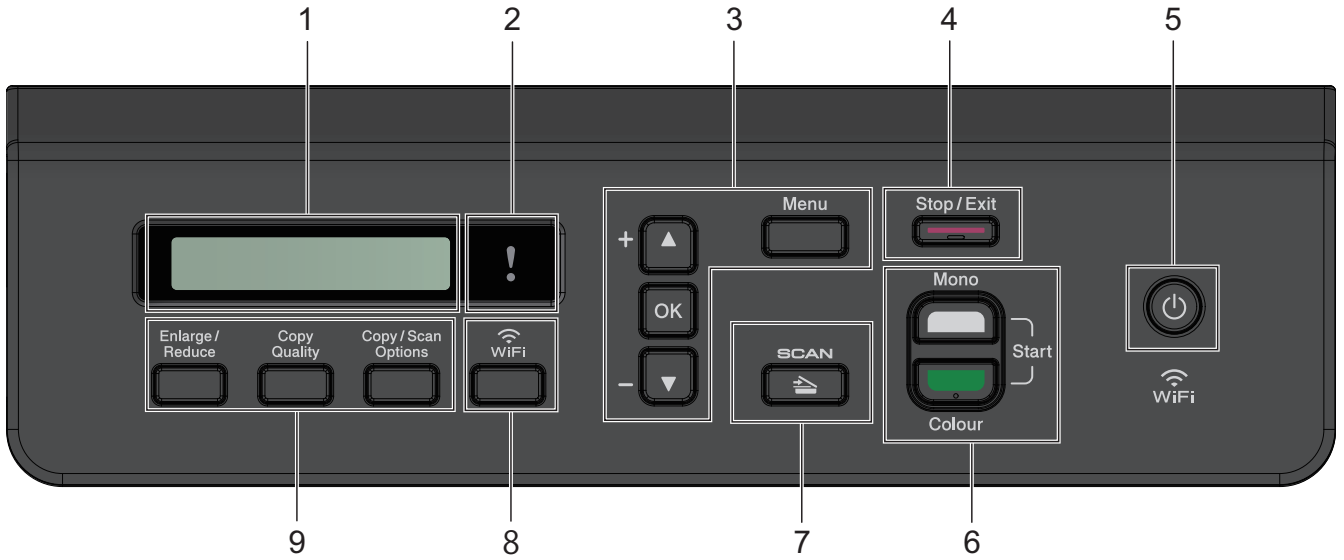

#### 1. Likit Kristal Ekran (LCD)

Makineyi kurmanıza ve kullanmanıza yardımcı olmak için mesajlar görüntüler.

#### 2. Uyarı LED'i

LCD'de bir hata veya önemli bir durum mesajı görüntülendiğinde turuncu yanıp söner.

#### 3. Menü Düğmeleri

##### Menu (Menü)

Ana menüye erişmek için basın.

##### ▲ veya ▼

Menü ve seçeneklerde ilerlemek için basın.

##### OK

Bir ayar seçmek için basın.

#### 4. Stop/Exit (Durdur/Çık)

- Bir işlemi durdurmak için basın.
- Bir menüden çıkmak için basın.

## 5. Güç Açma/Kapatma

Makineyi açmak için  öğesine basın.

Makineyi kapatmak için  öğesini basılı tutun. LCD'de [Kapatılıyor] görüntülenir ve güç kapatılmadan önce ekranda birkaç saniye kalır.

 kullanarak makinenizi kapatırsanız, yazdırma kalitesini korumak için yazıcı kafasını yine düzenli aralıklarla temizleyecektir. Yazıcı kafasının ömrünü uzatmak, daha iyi bir mürekkep verimliliği sağlamak ve baskı kalitesini korumak için makinenizi her zaman bir güç kaynağına bağlı tutun.

## 6. Başlat Düğmeleri



### Mono Start (Mono Başlat)

- tek renk kopya yapmaya başlamak için basın.
- Belgeleri taramaya başlamak için basın (tarama ayarına bağlı olarak renkli veya tek renkli).



### Colour Start (Renkli Başlat)

- Tam renkli kopyalar yapmaya başlamak için basın.
- Belgeleri taramaya başlamak için basın (tarama ayarına bağlı olarak renkli veya tek renkli).

## 7. SCAN (TARAMA)

Makineyi Tarama Moduna geçirmek için basın.

## 8. WiFi

Makine boşta iken kablosuz ayarları yapılandırmak için basın.

## 9. Kopyalama Düğmeleri

- **Enlarge/Reduce (Büyült/Küçült)**  
Kopyaları büyütme veya küçültme için basın.
- **Copy Quality (Kopyalama Kalitesi)**  
Kopyalarınızın kalitesini geçici olarak değiştirmek için basın.
- **Copy / Scan Options (Kopyalama / Tarama Seçenekleri)**  
Kopyalama veya tarama geçici ayarlarına erişmek için basın.



## İlgili bilgiler

- [Makinenize Giriş](#)



## LCD Genel Bakış

İlgili Modeller: MFC-T920DW/MFC-T925DW

Ana ekran, makine çalışmıyorken makinenin durumunu gösterir. Görüntülediğinde, makinenizin bir sonraki komut için hazır olduğu anlamına gelir.

### Ana Ekran





#### 1. Sessiz Mod

Bu simge, [Sessiz Modu] ayarı [Açık] olarak ayarlıyken görünür.

Sessiz Mod ayarı yazdırma gürültüsünü azaltabilir. Sessiz Mod açıldığında, baskı hızı yavaşlar.

#### 2. Kablosuz Durumu

Aşağıdaki tablodaki her bir simge kablosuz ağ durumunu gösterir:

	Kablosuz ağ bağlı. Ana ekranda üç seviyeli bir gösterge geçerli kablosuz sinyali gücünü gösterir.
	Kablosuz erişim noktası algılanamıyor.
	Kablosuz ayarı devre dışı.

#### 3. Tarih ve Zaman

Makinede ayarlı olan tarih ve saati gösterir.

#### 4. Bellekteki Fakslar

Makinenin belleğinde kaç adet alınan faks olduğunu görüntüler.

#### 5. Alım Modu

Geçerli Alım Modunu görüntüler.



### İlgili bilgiler

- [Makinenize Giriş](#)

## Brother Makinenize Metin Girme

Kullanılabilecek karakterler ülkenize göre değişebilir.

>> DCP-T520W/DCP-T525W/DCP-T720DW/DCP-T725DW/DCP-T820DW/DCP-T825DW  
>> MFC-T920DW/MFC-T925DW

### DCP-T520W/DCP-T525W/DCP-T720DW/DCP-T725DW/DCP-T820DW/DCP-T825DW

Makineye metin girmeniz gerekebilir.

#### Rakamları, harfleri ve sembolleri girme

- Aşağıdaki listeden bir karakter seçmek için ▲ veya ▼ ögesini basılı tutun ya da tekrar tekrar basın.  
abcdefghijklmnopqrstuvwxyzABCDEFGHIJKLMNOPQRSTUVWXYZ0123456789(space)!"#\$%&'()\*+,-./:;<=>?  
@[^\_`{|}~
- İstediğiniz karakter ya da sembol görüntülendiğinde **OK** ögesine basın ve ardından sonraki karakteri girin.

#### Düzeltilme yapma

- Yanlış bir rakam veya harf girdiyse ve onu değiştirmek istiyorsanız, imleci hatalı karakterin altına getirmek için **Enlarge/Reduce (Büyült/Küçült)** veya **Copy / Scan Options (Kopyalama / Tarama Seçenekleri)** ögesine basın. Ardından, doğru harfi tekrar girmek için arka arkaya ▲ veya ▼ tuşlarına basın.

### MFC-T920DW/MFC-T925DW

İstasyon Kimliği gibi belli menü seçimlerini ayarlarken, makineye metin girişi yapmanız gerekebilir. Çoğu arama tuşu düğmesinin üzerinde üç veya dört harf bulunur. **0**, **#** ve **\*** düğmeleri özel karakterler için kullanıldıklarından bu düğmelerin basılı harfleri bulunmamaktadır.

İstediğiniz karaktere erişmek için aşağıdaki referans tablosunda gösterilen defa uygun arama ögesine basın.

Düğmeye Basın	Bir Defa	İki Defa	Üç Defa	Dört Defa	Beş Defa	Altı Defa	Yedi Defa	Sekiz Defa	Dokuz Defa
2	A	B	C	a	b	c	2	A	B
3	D	E	F	d	e	f	3	D	E
4	G	H	I	g	h	i	4	G	H
5	J	K	L	j	k	l	5	J	K
6	M	N	O	m	n	o	6	M	N
7	P	Q	R	S	p	q	r	s	7
8	T	U	V	t	u	v	8	T	U
9	W	X	Y	Z	w	x	y	z	9

- İmleci sola veya sağa hareket ettirmek için, ▲, ▼, ◀ veya ▶ düğmelerine basarak ◀ veya ▶ ögesini seçin ve ardından **OK** düğmesine basın.

#### Boşluk girme

- ◀ ögesini seçmek veya boşluk girmek için ▲, ▼, ◀ veya ▶ ögesine ve ardından **OK** ögesine basın.

#### Düzeltilme yapma

- Hatalı bir rakam veya harf girdiyse ve değiştirmek isterseniz, ▲, ▼, ◀ veya ▶ düğmesine basarak ◀ veya ▶ ögesini seçin. Vurguyu hatalı karaktere doğru hareket ettirmek için birkaç kez **OK** ögesine basın. Ardından ▲, ▼, ◀ veya ▶ düğmesine basarak ✖ ögesini seçin ve **OK** ögesine basın. Doğru harfi tekrar girin.

## Özel karakterler ve semboller

İstediğiniz özel karakteri veya simgeyi görene kadar \*, # veya 0 öğesine basın.

* öğesine basın	(boşluk) ! " # \$ % & ' ( ) * + , - . / €
# öğesine basın	: ; < = > ? @ [ ] ^ _
0 öğesine basın.	Ä Ë Ö Ü À Ç È É 0



### İlgili bilgiler

- [Makinenize Giriş](#)

#### İlgili konular:

- [Aynı Faksı Birden Fazla Alıcıya Gönderme \(Yayın\)](#)
- [Giden Arama Numaralarını Adres Defterine Kaydetme](#)
- [Bir Yayın Grubu Adını Değiştirme](#)
- [İstasyon Kimliğinizi Ayarlama](#)

## Brother Yardımcı Programlarına Erişim (Windows)



**Brother Utilities**, aygıtınıza yüklediğiniz tüm Brother uygulamalarına rahat erişim sunan bir uygulama başlatıcısıdır.

1. Aşağıdakilerden birini yapın:

- Windows 10

 > **Brother** > **Brother Utilities** ögesine tıklayın.

- Windows 8.1

Farenizi **Başlangıç** ekranının sol alt köşesine getirin ve  ögesine tıklayın (dokunmatik bir aygıt kullanıyorsanız, **Uygulamalar** ekranını getirmek için **Başlangıç** ekranının altından yukarı kaydırın).  
ekranı görüldüğünde,  (**Brother Utilities**) ögesine dokunun veya tıklayın. **Uygulamalar**

- Windows 7

 (**Başlat**) > **Tüm Programlar** > **Brother** > **Brother Utilities** ögesine tıklayın.

2. Makinenizi seçin.

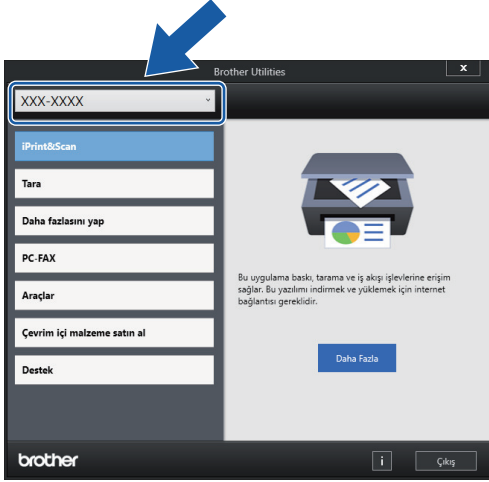

3. Kullanmak istediğiniz işlemi seçin.

### ✓ İlgili bilgiler

- [Makinenize Giriş](#)
  - [Brother Yazılımı ve Sürücülerini Kaldırın \(Windows\)](#)

## Brother Yazılımı ve Sürücülerini Kaldırın (Windows)

1. Aşağıdakilerden birini yapın:

- Windows 10

 > **Brother** > **Brother Utilities** ögesine tıklayın.

- Windows 8.1

Farenizi **Başlangıç** ekranının sol alt köşesine getirin ve  ögesine tıklayın (dokunmatik bir aygıt kullanıyorsanız, **Uygulamalar** ekranını getirmek için **Başlangıç** ekranının altından yukarı kaydırın).

ekranı görüldüğünde,  (**Brother Utilities**) ögesine dokununuz veya tıklayınız. **Uygulamalar**

- Windows 7

 (**Başlat**) > **Tüm Programlar** > **Brother** > **Brother Utilities** ögesine tıklayın.

2. Açılır listeye tıklayın ve ardından model adınızı seçin (zaten seçili değilse). Sol gezinme çubuğunda **Araçlar** ögesini tıklayın ve sonra **Kaldır** ögesini tıklayın.

Yazılım ve sürücülerini kaldırmak için iletişim kutusundaki talimatları uygulayın.



### İlgili bilgiler

- [Brother Yardımcı Programlarına Erişim \(Windows\)](#)

## Brother Makinenizdeki USB / Ethernet Bağlantı Noktalarının Konumları

USB ve Ethernet yuvaları makinenin içinde yer alır (Ethernet yuvaları yalnızca bazı modellerde mevcuttur).

Makinenizi çalıştırmak için gerekli sürücü ve yazılımı yüklemek üzere modelinizin [support.brother.com](http://support.brother.com) adresindeki **Yüklemeler** sayfasına gidin.

(Windows) Ya da, makinenizi kurmak için Brother yükleme diskini kullanın (tüm ülkelerde geçerli değil).

1. Her iki elinizi makinenin her iki tarafındaki plastik çıkıntılarının altına yerleştirerek tarayıcı kapağını (1) kaldırıp açık konuma getirin.

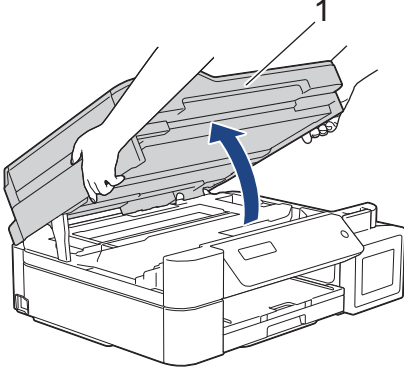

2. Gösterildiği gibi makinenin içinde doğru bağlantı noktasını (kullandığınız kabloya göre) bulun.

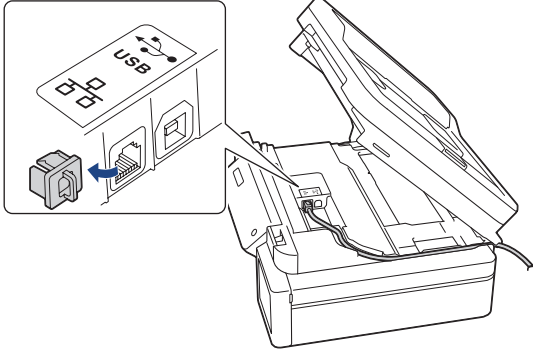

Kabloyu, kablo kanalından ve makinenin arkasından dışarı dikkatlice yönlendirin.

3. İki elinizi de kullanarak tarayıcı kapağını yavaşça kapatın.

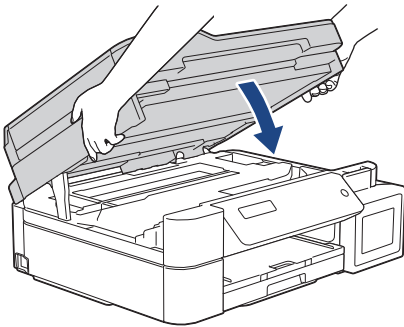

### İlgili bilgiler

- [Makinenize Giriş](#)

## Kağıt Kullanımı

- [Kağıt Yükleme](#)
- [Belgeleri Yükleme](#)

## Kağıt Yükleme

- Kağıt Çekmecesine Kağıt Yükleme
- Kağıdı, Elle Besleme Yuvasına Yükleme
- Çok Amaçlı Çekmeceye (ÇA Çekmece) Kağıt Yükleme
- Yazdırılmayan Alan
- Kağıt Ayarları
- Kabul Edilebilir Kağıt ve Diğer Yazdırma Ortamları
- Hata ve Bakım Mesajları
- Kağıt Kullanımı ve Yazdırma Sorunları



## **Kağıt Çekmecesine Kağıt Yükleme**

- [Kağıt Çekmecesine Kesilmiş Kağıt veya Fotoğraf 2L Kağıt Yükleme](#)
- [Kağıt Çekmecesine Legal Boyutta Kağıt Yükleme](#)
- [Kağıt Çekmecesine Fotoğraf Kağıdı Yükleyin](#)
- [Zarfları Kağıt Çekmecesine Yükleyin](#)

## Kağıt Çekmecesine Kesilmiş Kağıt veya Fotoğraf 2L Kağıt Yükleme

- [Kağıt Kontr.] ayarı [Açık] olarak yapılır ve kağıt çekmecesini makineden dışarı çekerseniz, LCD'de kağıt türünü ve kağıt boyutunu değiştirmenize imkan veren bir mesaj görünür.
- Kağıt çekmecesine bir seferde sadece bir boyutta ve türde kağıt yükleyin.
- Çekmeceye farklı bir kağıt boyutu yüklediğinizde, makinedeki veya bilgisayarınızdaki Kağıt Boyutu ayarını da değiştirmeniz gerekir.

Bu sayede, yazıcı sürücüsünde (Windows) ya da makinede Otomatik Çekmece Seçimi ayarlandıysa, makinenin uygun çekmecedan otomatik olarak kağıt beslemesi sağlanır. (DCP-T820DW/DCP-T825DW/MFC-T920DW/MFC-T925DW)

1. Kağıt desteği kapağı (1) açıksa kapatın ve ardından kağıt desteğini (2) kapatın.

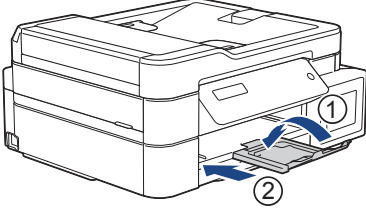

2. Kağıt çekmecesini çekerek makineden tamamen çıkarın.

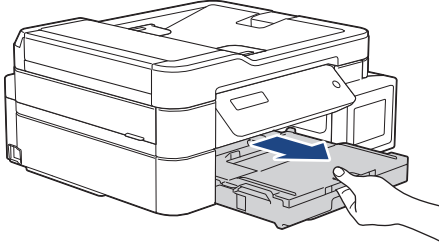

3. Çıkan kağıt çekmece kapağını (1) kaldırın.

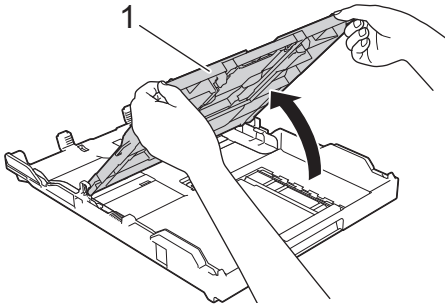

4. Kağıt boyutuna oturması için kağıt genişlik kılavuzlarına (1) ve ardından kağıt uzunluk kılavuzuna (2) yavaşça basın ve kaydırın.

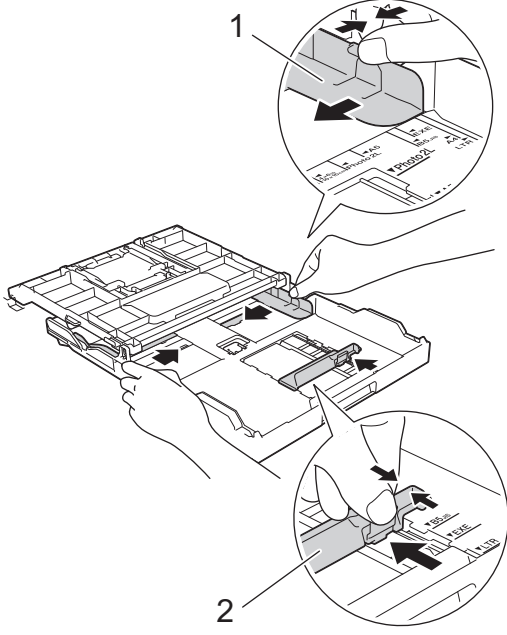

5. Kağıt sıkışmalarını ve hatalı beslemeleri önlemek için kağıt destesini iyice havalandırın.

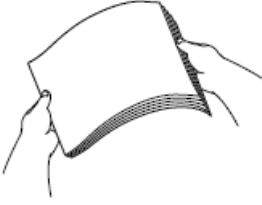

Kağıdın kıvrılmış veya buruşmuş olmadığından her zaman emin olun.

6. Kağıdı, yazdırma yüzeyi **aşağı bakacak şekilde yavaşça çekmeceye yerleştirin.**

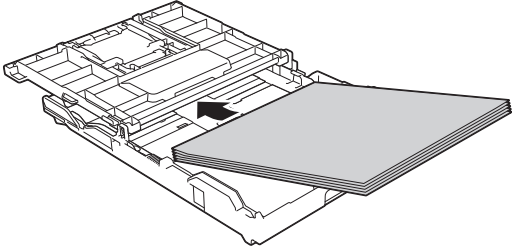

Kağıdın çekmeceye düz olduğundan ve uzunluk kılavuzunun (1) kağıdın kenarlarına dokunduğundan emin olun.

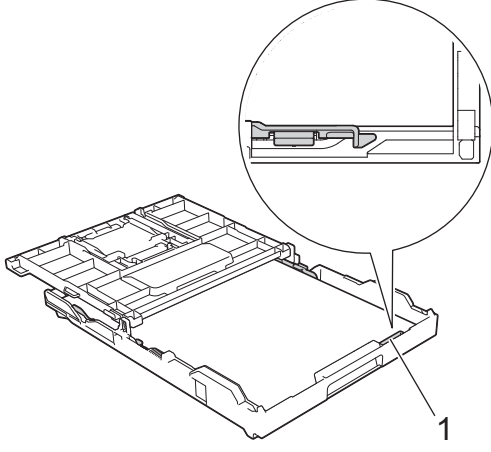

## ÖNEMLİ

- Kağıdı çok içeri itmeye dikkat edin, çekmecenin arkasında kalkabilir ve kağıt besleme sorunlarına yol açabilir.
- 20 sayfadan fazla Fotoğraf 2L (13 x 18 cm) kağıt yüklenmesi, kağıt sıkışmalarına neden olabilir.



Çekmece boşalmadan önce kağıt eklemek için, kağıdı çekmecedan çıkarın ve eklediğiniz kağıtla birleştirin. Makinenin birden fazla kağıdı beslemesini engellemek için kağıt destesini her zaman iyice havalandırın.

7. Kağıt genişlik kılavuzlarını (1) kağıda uymasını için yavaşça ayarlayın.  
Kağıt genişlik kılavuzlarının, kağıdın kenarlarına dokunduğundan emin olun.

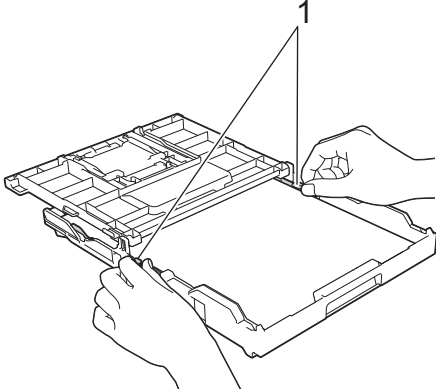

8. Çıkan kağıt çekmece kapağını kapatın.

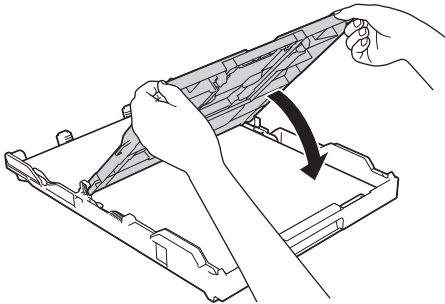

9. Kağıt çekmecesini tamamen makinenin içine yavaşça itin.

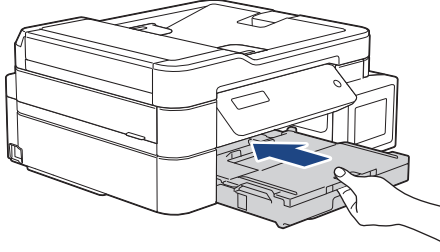

10. Kağıt desteğini (1) yerine oturuncaya kadar dışarı çekin ve sonra kağıt desteği kapağını (2) açın.

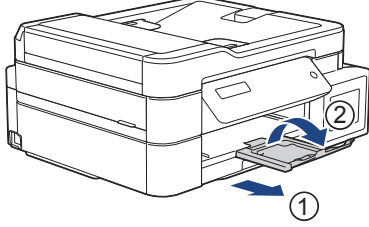

### ✓ İlgili bilgiler

- Kağıt Çekmecesine Kağıt Yükleme

#### İlgili konular:

- Kağıt Ayarını Kontrol Etme İşlevini Değiştirme
- Doğru Yazdırma Ortamının Seçilmesi
- Kağıt Boyutu ve Kağıt Türünü Değiştirme

## Kağıt Çekmecesine Legal Boyutta Kağıt Yükleme

- [Kağıt Kontr.] ayarı [Açık] olarak yapılır ve kağıt çekmecesini makineden dışarı çekerseniz, LCD'de kağıt türünü ve kağıt boyutunu değiştirmenize imkan veren bir mesaj görünür.
- Kağıt çekmecesine bir seferde sadece bir boyutta ve türde kağıt yükleyin.
- Çekmeceye farklı bir kağıt boyutu yüklediğinizde, makinedeki veya bilgisayarınızdaki Kağıt Boyutu ayarını da değiştirmeniz gerekir.

Bu sayede, yazıcı sürücüsünde (Windows) ya da makinede Otomatik Çekmece Seçimi ayarlandıysa, makinenin uygun çekmeceyi otomatik olarak kağıt beslemesi sağlanır. (DCP-T820DW/DCP-T825DW/MFC-T920DW/MFC-T925DW)

1. Kağıt desteği kapağı (1) açıksa kapatın ve ardından kağıt desteğini (2) kapatın.

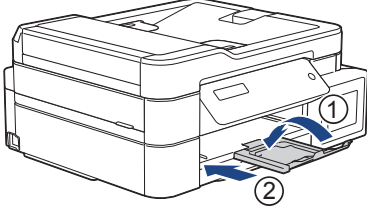

2. Kağıt çekmecesini çekerek makineden tamamen çıkarın.

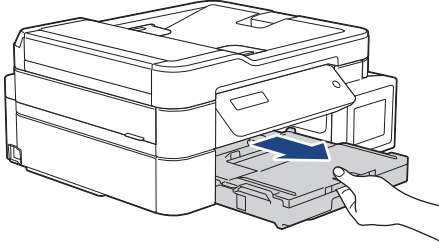

3. Çıkan kağıt çekmece kapağını (1) kaldırın.

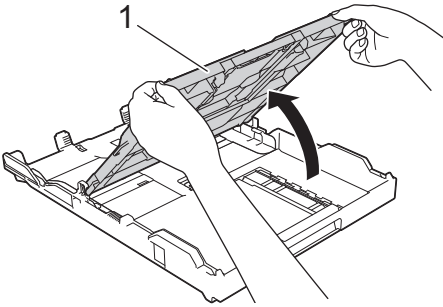

4. Kare kağıt çekmecesini genişletme düğmesine (1) basın ve kare kağıt çekmecesini genişletme düğmesi kare LGL deliğine oturana kadar kağıt çekmecesini kaydırın.

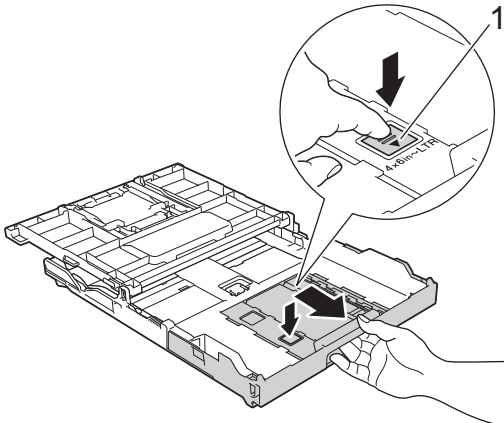

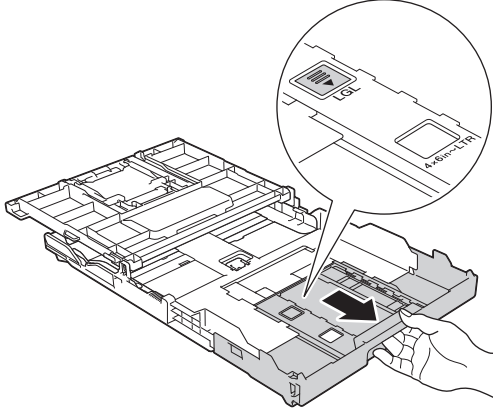

5. Kağıt boyutuna oturması için kağıt genişlik kılavuzlarına (1) ve kağıt uzunluk kılavuzuna (2) yavaşça basın ve kaydırın.

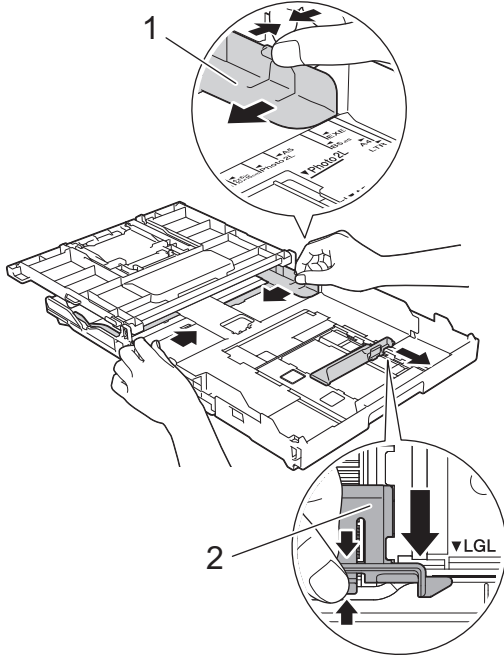

6. Kağıt sıkışmalarını ve hatalı beslemeleri önlemek için kağıt destesini iyice havalandırın.

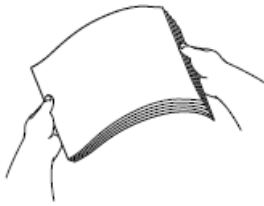

Kağıdın kıvrılmış veya buruşmuş olmadığından her zaman emin olun.

7. Kağıdı, yazdırma yüzeyi **aşağı** bakacak şekilde nazikçe çekmeceye yerleştirin.

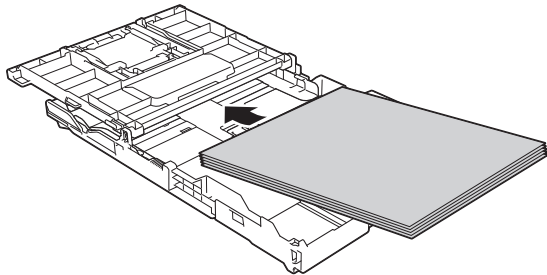

Kağıdın çekmeceye düz olduğundan ve uzunluk kılavuzunun (1) kağıdın kenarlarına dokunduğundan emin olun.

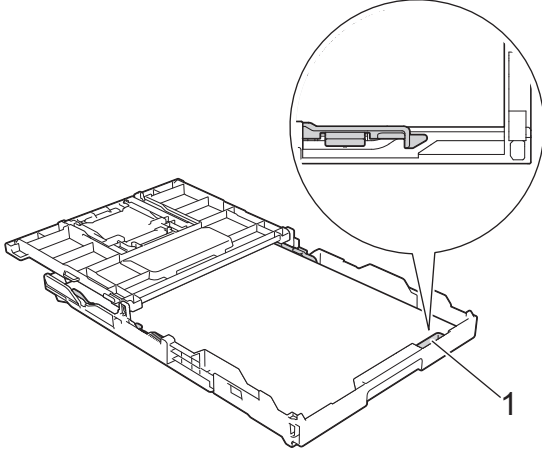

## ÖNEMLİ

Kağıdı çok içeri itmeye dikkat edin, çekmecenin arkasında kalkabilir ve kağıt besleme sorunlarına yol açabilir.



Çekmece boşalmadan önce kağıt eklemek için, kağıdı çekmecedan çıkarın ve eklediğiniz kağıtla birleştirin. Makinenin birden fazla kağıdı beslemesini engellemek için kağıt destesini her zaman iyice havalandırın.

8. Kağıt genişlik kılavuzlarını kağıda uyması için yavaşça ayarlayın. Kağıt kılavuzlarının, kağıdın kenarlarına dokunduğundan emin olun.

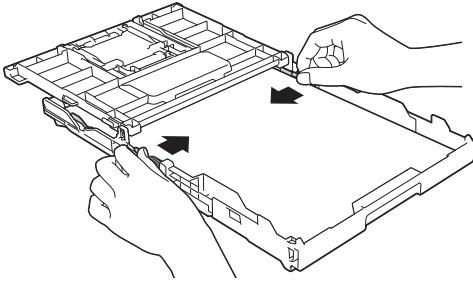

9. Çıkan kağıt çekmece kapağını kapatın.

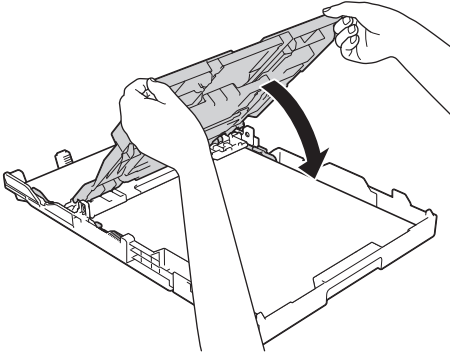

10. Kağıt çekmecesini tamamen makinenin içine yavaşça itin.

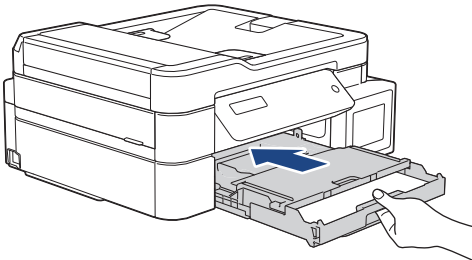



11. Kağıt desteğini (1) yerine oturuncaya kadar dışarı çekin ve sonra kağıt desteği kapağını (2) açın.

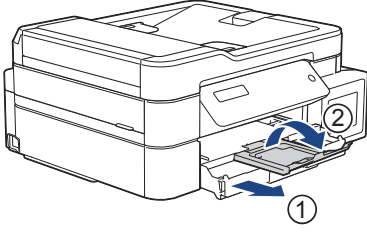

### ✓ İlgili bilgiler

- Kağıt Çekmecesine Kağıt Yükleme

## Kağıt Çekmecesine Fotoğraf Kağıdı Yükleyin

- [Kağıt Kontr.] ayarı [Açık] olarak yapılır ve kağıt çekmesini makineden dışarı çekerseniz, LCD'de kağıt türünü ve kağıt boyutunu değiştirmenize imkan veren bir mesaj görünür.
- Kağıt çekmecesine bir seferde sadece bir boyutta ve türde kağıt yükleyin.
- Çekmeceye farklı bir kağıt boyutu yüklediğinizde, makinedeki veya bilgisayarınızdaki Kağıt Boyutu ayarını da değiştirmeniz gerekir.

Bu sayede, yazıcı sürücüsünde (Windows) ya da makinede Otomatik Çekmece Seçimi ayarlandıysa, makinenin uygun çekmeceye otomatik olarak kağıt beslemesi sağlanır. (DCP-T820DW/DCP-T825DW/MFC-T920DW/MFC-T925DW)

1. Kağıt desteği kapağı (1) açıksa kapatın ve ardından kağıt desteğini (2) kapatın.

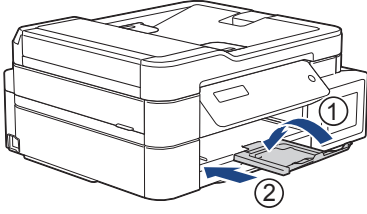

2. Kağıt çekmesini çekerek makineden tamamen çıkarın.

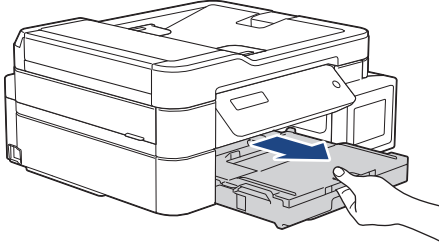

3. Çıkan kağıt çekmece kapağını (1) kaldırın.

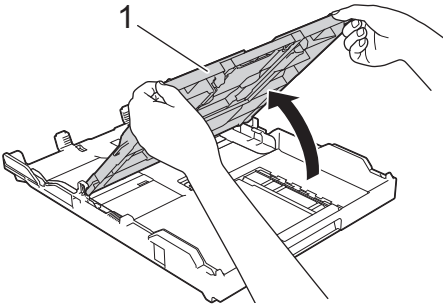

4. Kağıt boyutuna oturması için, kağıt genişlik kılavuzlarına (1) yavaşça basın ve kaydırın ve ardından durdurucuyu (2) kaldırın.

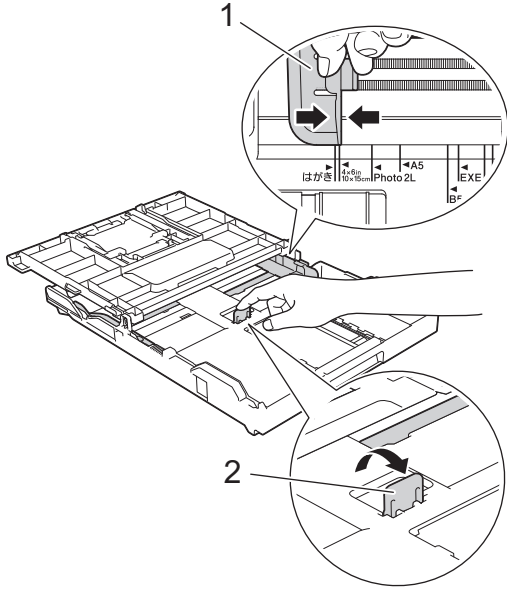

5. Çıkan kağıt çekmece kapağını kapatın.

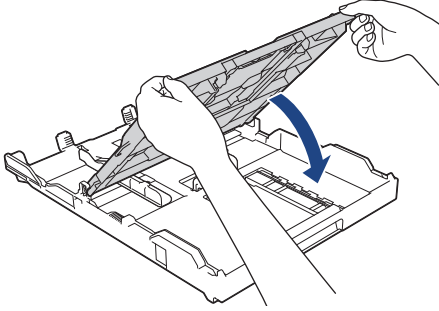

6. En fazla 20 adet fotoğraf kağıdını, yazdırma yüzeyi **aşağı dönük** şekilde yükleyin. 20 adetten fazla fotoğraf kağıdı yüklemek kağıt sıkışmasına yol açabilir.

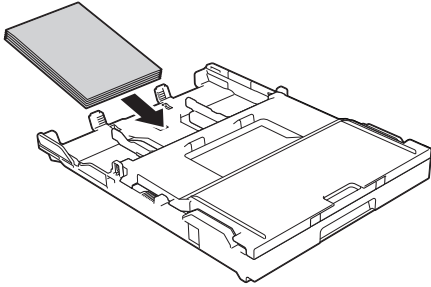

7. Çıkan kağıt çekmece kapağını kaldırın.

8. Kağıt genişlik kılavuzlarını (1) kağıda uymasını için yavaşça ayarlayın.

Kağıt genişlik kılavuzlarının kağıdın kenarlarına dokunduğundan ve kağıdın çekmecenin içinde düz olduğundan emin olun.

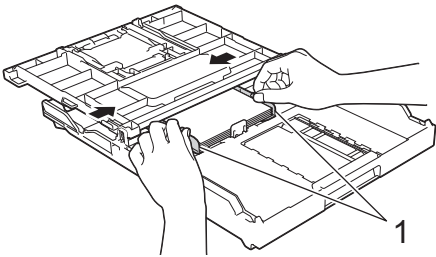

9. Çıkan kağıt çekmece kapağını kapatın.

10. Kağıt çekmecesini tamamen makinenin içine yavaşça itin.

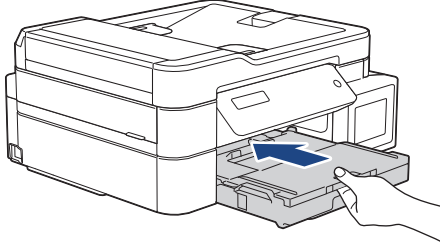

11. Kağıt desteğini (1) yerine oturuncaya kadar dışarı çekin ve sonra kağıt desteği kapağını (2) açın.

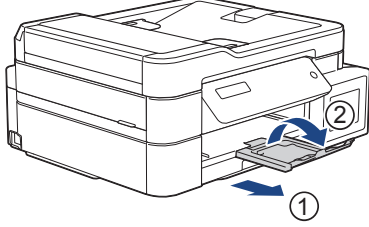

### ✓ İlgili bilgiler

- Kağıt Çekmecesine Kağıt Yükleme

#### İlgili konular:

- Kağıt Ayarını Kontrol Etme İşlevini Değiştirme
- Doğru Yazdırma Ortamının Seçilmesi
- Kağıt Boyutu ve Kağıt Türünü Değiştirme

## Zarfları Kağıt Çekmecesine Yükleyin

- [Kağıt Kontr.] ayarı [Açık] olarak yapılır ve kağıt çekmesini makineden dışarı çekerseniz, LCD'de kağıt türünü ve kağıt boyutunu değiştirmenize imkan veren bir mesaj görünür.
- Çeşitli boyutlarda zarfları yükleyebilirsiniz. ►► *İlgili bilgiler: Her İşlem için Kağıt Türü ve Kağıt Boyutu*
- Çekmeceye zarf yüklediğinizde, makinedeki veya bilgisayarınızdaki Kağıt Boyutu ayarını da değiştirmeniz gerekir.

Bu sayede, yazıcı sürücüsünde (Windows) ya da makinede Otomatik Çekmece Seçimi ayarlandıysa, makinenin uygun çekmeceye otomatik olarak kağıt beslemesi sağlanır. (DCP-T820DW/DCP-T825DW/MFC-T920DW/MFC-T925DW)

- Zarfları tepsiye yüklemeyen önce, zarfların köşelerine ve kenarlarına bastırarak olabildiğince düz hale getirin.



1. Kağıt desteği kapağı (1) açıksa kapatın ve ardından kağıt desteğini (2) kapatın.

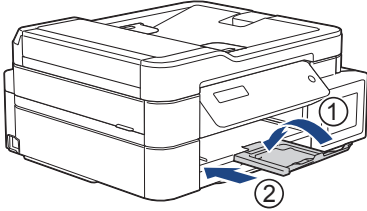

2. Kağıt çekmesini çekerek makineden tamamen çıkarın.

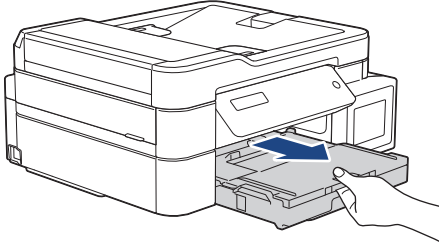

3. Çıkan kağıt çekmece kapağını (1) kaldırın.

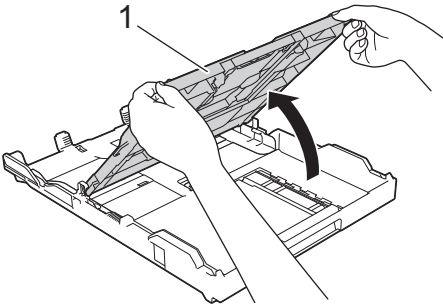

4. En fazla 10 adede kadar zarfları, **yüz aşağı** olacak şekilde kağıt çekmecesine koyun. 10 adetten fazla zarf yüklemek kağıt sıkışmasına yol açabilir.

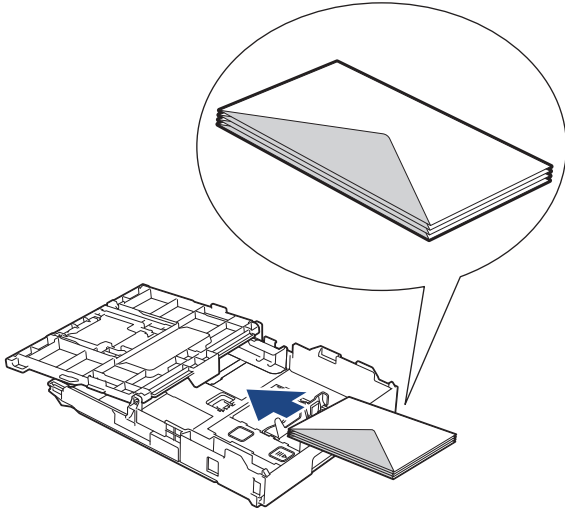

5. Zarf boyutuna oturması için, kağıt genişlik kılavuzlarına (1) ve kağıt uzunluk kılavuzuna (2) yavaşça basın ve kaydırın.

Zarfların, çekmece içinde düz olduğundan emin olun.

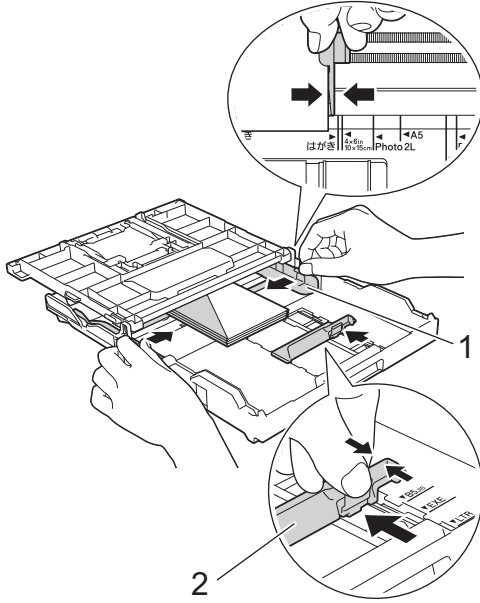

## ÖNEMLİ

Zarflar çoklu besleniyorsa, kağıt çekmecesine tek seferde bir zarf koyun.

6. Çıkan kağıt çekmece kapağını kapatın.

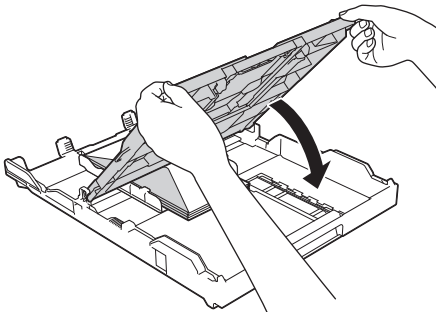

7. Kağıt çekmecesini tamamen makinenin içine yavaşça itin.

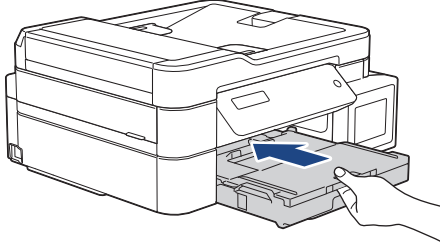

8. Kağıt desteğini (1) yerine oturuncaya kadar dışarı çekin ve sonra kağıt desteği kapağını (2) açın.

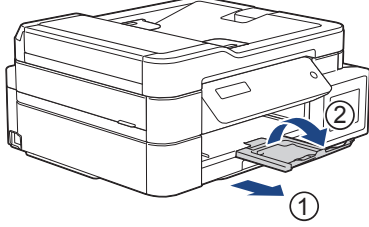

### ✓ İlgili bilgiler

- Kağıt Çekmecesine Kağıt Yükleme

#### İlgili konular:

- Kağıt Ayarını Kontrol Etme İşlevini Değiştirme
- Doğru Yazdırma Ortamının Seçilmesi
- Kağıt Boyutu ve Kağıt Türünü Değiştirme
- Her İşlem için Kağıt Türü ve Kağıt Boyutu

## Kağıdı, Elle Besleme Yuvasına Yükleme

İlgili Modeller: DCP-T520W/DCP-T525W/DCP-T720DW/DCP-T725DW

Özel yazdırma ortamını, **bir seferde bir sayfa** olacak şekilde bu yuvaya yerleştirin.

### NOT

Makinenin içine toz girmesini önlemek için, elle besleme yuvasını kullanmıyorsanız kapağı kapattığınızdan emin olun.



Elle besleme yuvasına kağıt koyduğunuz zaman makine Elle Besleme moduna geçer.

1. Elle besleme yuvası kapağını açın.

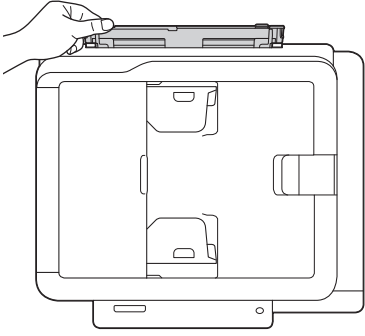
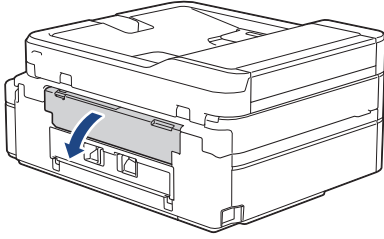

2. Kağıt desteğini kaldırın.

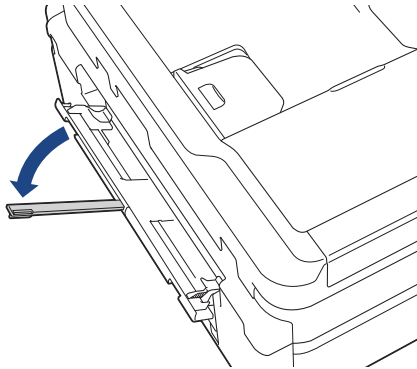



3. Elle besleme yuvası kağıt kılavuzlarını, kullanacağınız kağıdın genişliğine uyacak şekilde kaydırın.

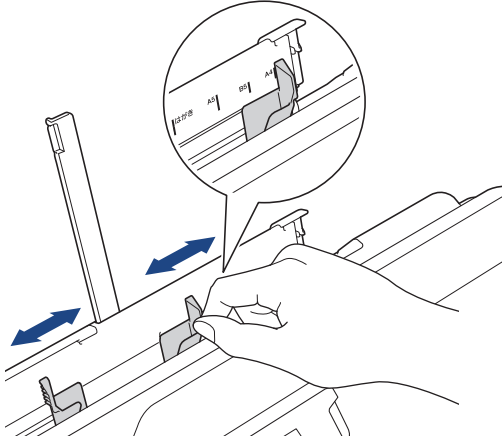

4. Elle besleme yuvasına sadece **bir sayfa kağıdı**, baskı yüzeyi **yukarı** bakacak şekilde yükleyin. Kağıtla aralarında boşluk olmadığından emin olmak için iki elinizi kullanarak elle besleme yuvası kağıt kılavuzlarını ayarlayın.

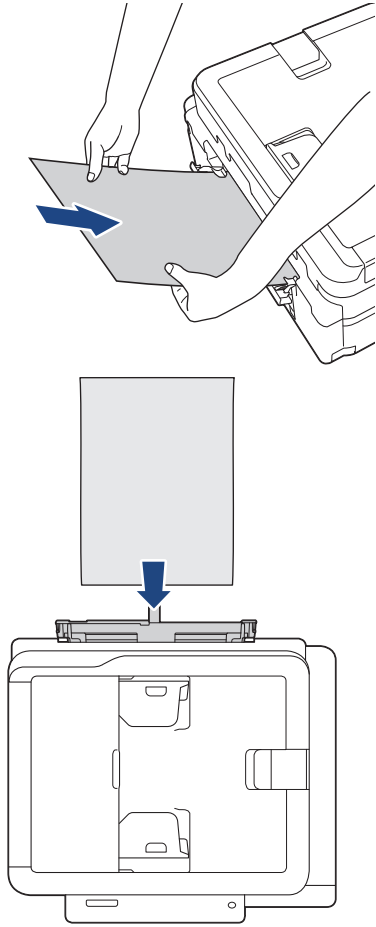



Zarfları kullanırken, zarfları resimde gösterildiği gibi yazdırma **yüzeyi yukarı** bakacak ve kapak solda kalacak şekilde yükleyin.

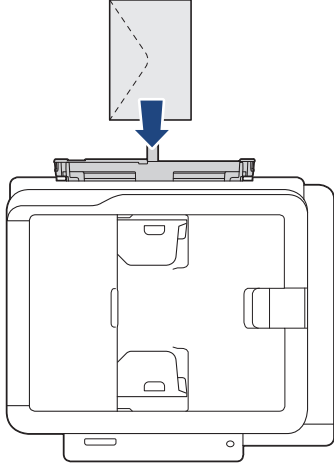

## ÖNEMLİ

- Elle besleme yuvasına hiçbir zaman **birden fazla kağıt sayfası** KOYMAYIN. Bunu yapmak kağıt sıkışmasına neden olabilir. Birden fazla sayfa yazdırırken, LCD bir sonraki kağıdı besleme talimatını veren bir mesaj görüntüleyene kadar bir sonraki kağıdı beslemeyin.
- Kağıt çekmecesinden yazdırma yaparken, elle besleme yuvasına kağıt KOYMAYIN. Bunu yapmak kağıt sıkışmasına neden olabilir.

5. Her iki elinizi de kullanarak, ön kenarı kağıt besleme makaralarına değene kadar, **bir sayfa kağıdı** elle besleme yuvasının içine doğru itin. Makinenin kağıdı çektiğini hissedince kağıdı bırakın. LCD'de [Hazır] görüntülenir. LCD'deki talimatları uygulayın.

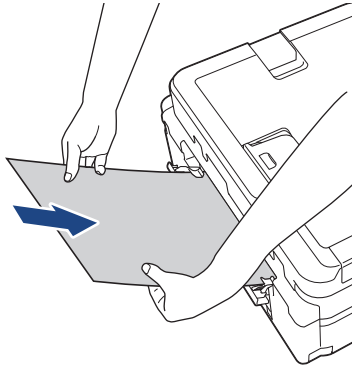

Bir zarf veya bir sayfa kalın kağıt yüklerken, kağıt besleme makaralarının kağıdı çektiğini hissedinceye kadar elle besleme yuvasının içine doğru itin.

6. Kağıt desteğini (1) yerine otuncaya kadar dışarı çekin ve sonra kağıt desteği kapağını (2) açın.

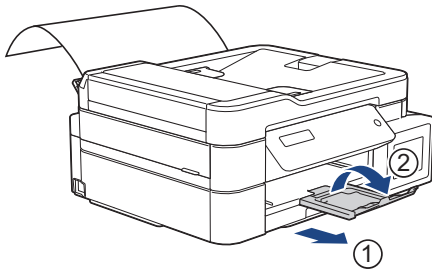



- Belge tek sayfa üzerine sığmıyorsa, makine başka bir kağıt daha yüklemenizi isteyecektir. Elle besleme yuvasına bir başka kağıt koyun ve LCD'de gösterilen talimatları uygulayın.
- Elle besleme yuvası kapağını kapatmadan önce yazdırmanın bittiğinden emin olun.
- Elle besleme yuvasına kağıt konulduğunda, makine her zaman elle besleme yuvasından yazdıracaktır.
- Makine, bir deneme sayfası, rapor vb. yazdırılırken, elle besleme yuvasına yüklenmiş kağıdı çıkarır.
- Makinenin temizleme işlemi sırasında, makine elle besleme yuvasına yüklenmiş kağıdı çıkarır. Makine temizliği bitirene kadar bekleyin ve ardından kağıdı elle besleme yuvasına yükleyin.



### İlgili bilgiler

- [Kağıt Yükleme](#)

#### İlgili konular:

- [Doğru Yazdırma Ortamının Seçilmesi](#)
- [Hata ve Bakım Mesajları](#)

## Çok Amaçlı Çekmeceye (ÇA Çekmece) Kağıt Yükleme

**İlgili Modeller:** DCP-T820DW/DCP-T825DW/MFC-T920DW/MFC-T925DW

Fotoğraf kağıdı veya zarf gibi özel yazdırma ortamları için ÇA Çekmeceyi kullanın.

- [Kağıt Kontr.] ayarı [Açık] olarak yapılır ve kağıdı ÇA çekmeceye koyarsanız, LCD'de kağıt türünü ve kağıt boyutunu değiştirmenize imkan veren bir mesaj görünür.
  - Kağıt çekмесine bir seferde sadece bir boyutta ve türde kağıt yükleyin.
  - Çekmeceye farklı bir kağıt boyutu yüklediğinizde, makinedeki veya bilgisayarınızdaki Kağıt Boyutu ayarını da değiştirmeniz gerekir.
- Bu sayede, yazıcı sürücüsünde (Windows) ya da makinede Otomatik Çekmece Seçimi ayarlandıysa, makinenin uygun çekmecedan otomatik olarak kağıt beslemesi sağlanır.

### NOT

Makinenin içine toz girmesini önlemek için, çekmeceyi kullanmıyorsanız ÇA çekmeceyi kapattığınızdan emin olun.

1. ÇA çekmeceyi her iki elinizi de kullanarak açın.

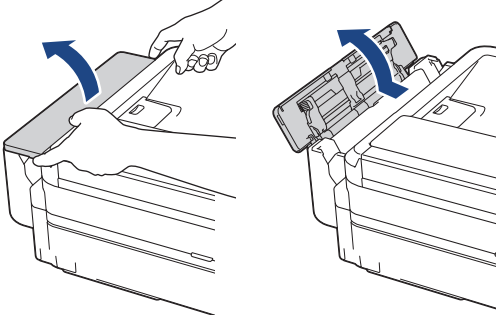

2. Kağıt desteğini kaldırın.

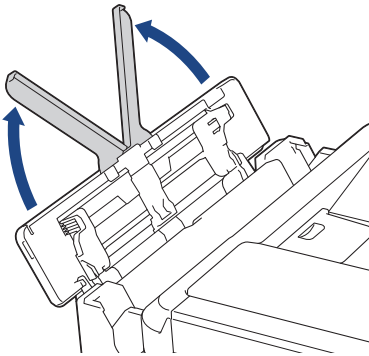

3. ÇA çekmecenin kağıt kılavuzlarına nazikçe bastırın ve kullandığınız kağıdın genişliğine uyacak şekilde kaydırın.

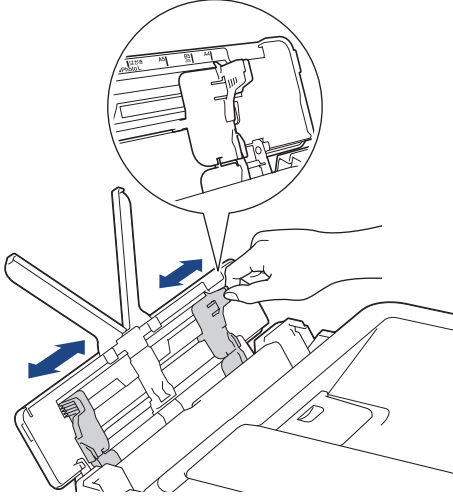

4. Kağıt sıkışmalarını ve hatalı beslemeleri önlemek için kağıt destesini iyice havalandırın.

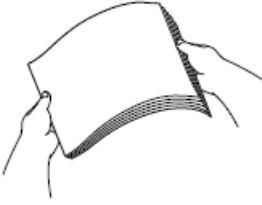

- Kağıdın kıvrılmış veya buruşmuş olmadığından her zaman emin olun.
- ÇA çekmeceye bir seferde sadece bir sayfa Legal/Mexico Legal/India Legal/Folyo boyutlu kağıt yükleyebilirsiniz.

5. Kağıdı, baskı yüzeyi **yukarı** bakacak şekilde, nazikçe ÇA çekmeceye yükleyin.

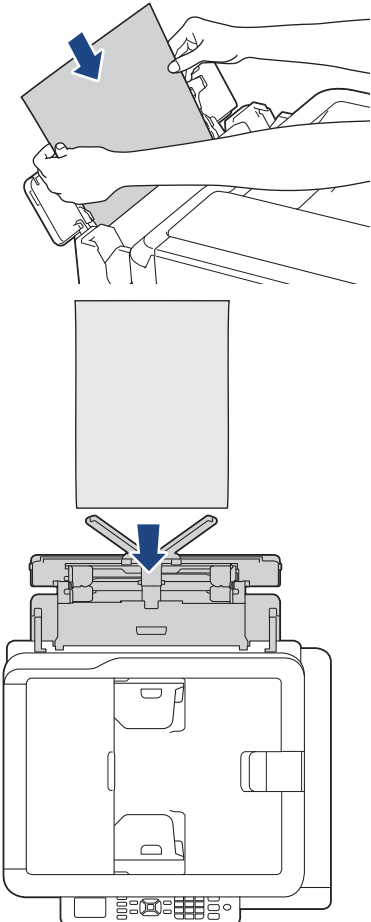



Zarfları kullanırken, zarfları resimde gösterildiği gibi yazdırma yüzeyi yukarı bakacak ve kapak solda kalacak şekilde yükleyin.

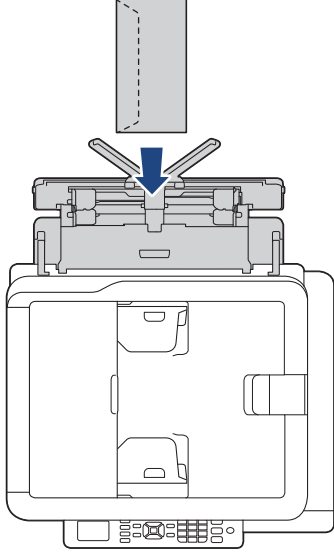

ÇA çekmeceye kağıt yüklemekte sorun yaşıyorsanız, bırakma kolunu (1) makinenin arkasına doğru itin ve ardından kağıdı yükleyin.

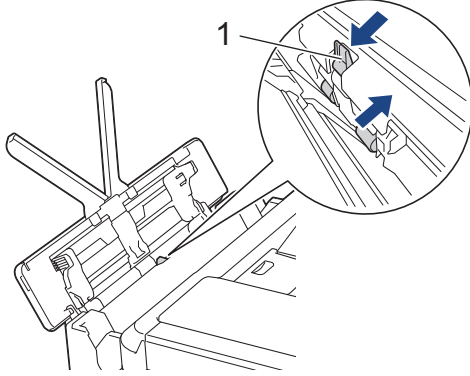

6. Her iki elinizi de kullanarak, ÇA çekmecenin kağıt kılavuzlarını kağıda uyacak şekilde nazikçe ayarlayın.

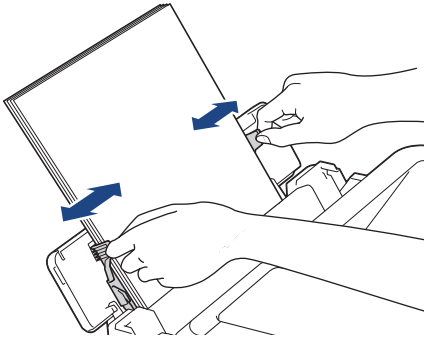

- Kağıt kılavuzlarını, kağıda karşı çok sıkı olacak şekilde BASTIRMAYIN. Böyle yapmak kağıdın katlanmasına ve sıkışmasına yol açabilir.
- Kağıdı ÇA çekmecenin ortasına, kağıt kılavuzlarının arasına yerleştirin. Kağıt ortalanmamışsa, çıkarın ve yeniden orta konumda koyun.

7. Kağıt desteğini (1) yerine oturuncaya kadar dışarı çekin ve sonra kağıt desteği kapağını (2) açın.

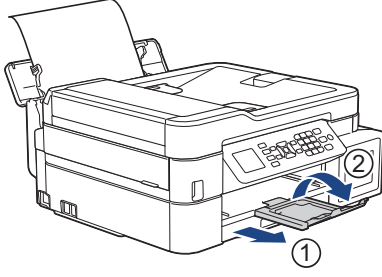

8. Gerekirse, ÇA çekmece için kağıt boyutunu ve kağıt türünü değiştirin.



ÇA çekmeceyi kapamadan önce baskının bittiğinden emin olun.

## NOT

Bazı ülkelerde makinenizle birlikte bir ÇA çekmece kapağı da verilir. Kapak, ÇA çekmeceyi kullanırken yuva üzerinden makinenize toz girmesini önlemek üzere tasarlanmıştır. Kapağı ÇA çekmeceye takmak için bu adımları izleyin.

1. ÇA çekmeceyi açın.
2. Her iki elinizi kullanarak kapaktaki iki pimi (1) ÇA çekmecenin önündeki tutuculara (2) yerleştirin.

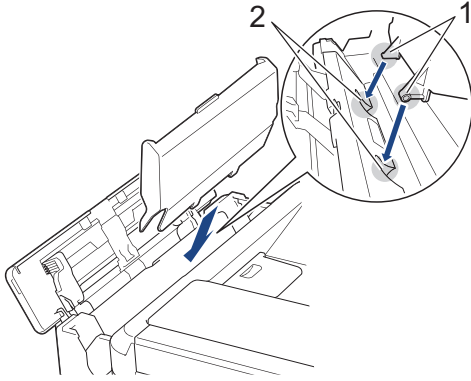

3. ÇA çekmece kapağının üst kısmını yavaşça makinenin önüne doğru çekin ve kağıdı yazdırılacak yüzeyi yukarı bakacak şekilde ÇA çekmeceye yükleyin.

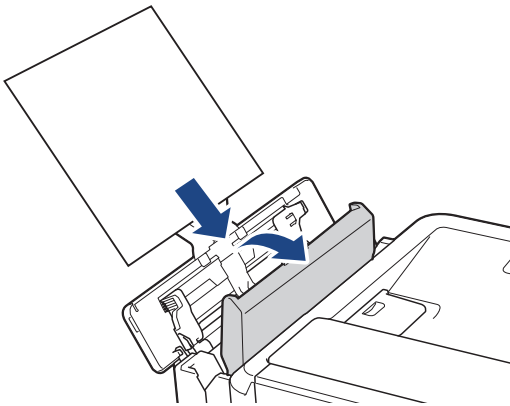

4. ÇA çekmece kapağının üst kısmını ÇA çekmeceye yaslanana kadar itin.

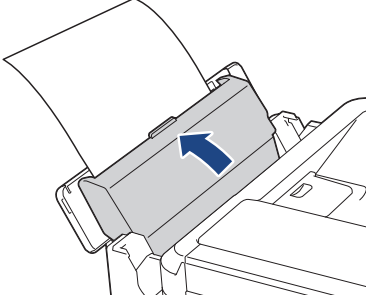

---

## ✓ İlgili bilgiler

- Kağıt Yükleme
-



## Yazdırılmayan Alan

Yazdırılmayan alan, kullandığınız uygulama içindeki ayarlara bağlıdır. Aşağıdaki rakamlar, kesilmiş kağıt sayfaları ve zarflar üzerindeki yazdırılmayan alanları gösterir. Sadece Kenarlıksız yazdırma özelliği kullanılabilir ve açık olduğunda makine, kesilmiş kağıdın gölgelendirilmiş alanlarına yazdırabilir.

### Kesilmiş Kağıt Sayfası

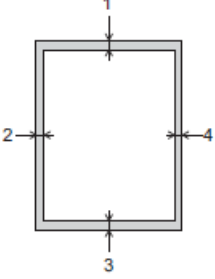

### Zarflar

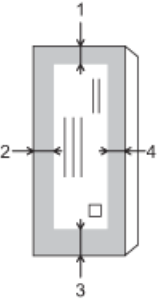

	Üst (1)	Sol (2)	Alt (3)	Sağ (4)
Kesilmiş Kağıt	3 mm	3 mm	3 mm	3 mm
Zarflar	12 mm	3 mm	12 mm	3 mm



Kenarlıksız yazdırma özelliği, zarflar ve 2 taraflı yazdırma için kullanılamaz.

### ✓ İlgili bilgiler

- [Kağıt Yükleme](#)

#### İlgili konular:

- [Kağıt Kullanımı ve Yazdırma Sorunları](#)

## Kağıt Ayarları

- Kağıt Boyutu ve Kağıt Türünü Değiştirme
- Kağıt Ayarını Kontrol Etme İşlevini Değiştirme
- Büyük Boy Bir Gelen Faksı Sayfa Boyutuna Küçültme

## Kağıt Boyutu ve Kağıt Türünü Değiştirme

Kağıt çekmecesi için Kağıt Boyutu ve Kağıt Türü ayarlarını yapın.

- En iyi baskı kalitesini elde etmek için, makineyi kullandığınız kağıdın türüne ayarlayın.
- Çekmeceye koyduğunuz kağıdın boyutunu değiştirdiğinizde, LCD'deki Kağıt Boyutu ayarını da değiştirmeniz gerekir.

>> [DCP-T520W/DCP-T525W/DCP-T720DW/DCP-T725DW/DCP-T820DW/DCP-T825DW](#)

>> [MFC-T920DW/MFC-T925DW](#)

### DCP-T520W/DCP-T525W/DCP-T720DW/DCP-T725DW/DCP-T820DW/DCP-T825DW

1. **Menu (Menü)** öğesine basın.
2. Seçimlerinizi yapmak için ▲ veya ▼ öğesine basın:
  - a. [Genel Ayarlar] öğesini seçin. **OK** öğesine basın.
  - b. (DCP-T820DW/DCP-T825DW) [Çekmece Ayarı] öğesini seçin. **OK** öğesine basın.
  - c. (DCP-T820DW/DCP-T825DW) İstediğiniz çekmece seçeneğini seçin. **OK** öğesine basın.
  - d. [Kağıt Türü] öğesini seçin. **OK** öğesine basın.
  - e. [Düz Kağıt], [Inkjet Kağıt], [Brother BP71] veya [Diğer Parlak] öğesini seçin. **OK** öğesine basın.
  - f. [Kağıt Boyutu] öğesini seçin. **OK** öğesine basın.
  - g. İstediğiniz kağıt boyutu seçeneğini seçin ve ardından **OK** düğmesine basın.
3. **Stop/Exit (Durdur/Çık)** öğesine basın.



Makine, kağıtları yazılı yüzü yukarı bakacak şekilde öndeki kağıt çekmecesine çıkarır. Parlak kağıt kullandığınızda, lekelenmeyi veya kağıt sıkışmasını engellemek için her sayfayı hemen kaldırın.

### MFC-T920DW/MFC-T925DW

1. **Settings (Ayarlar)** öğesine basın.
2. Seçimlerinizi yapmak için ▲ veya ▼ öğesine basın:
  - a. [Genel Ayarlar] öğesini seçin. **OK** öğesine basın.
  - b. [Çekmece Ayarı] öğesini seçin. **OK** öğesine basın.
  - c. İstediğiniz çekmece seçeneğini seçin. **OK** öğesine basın.
  - d. [Kağıt Türü] öğesini seçin. **OK** öğesine basın.
  - e. [Düz Kağıt], [Inkjet Kağıt], [Brother BP71] veya [Diğer Parlak] öğesini seçin. **OK** öğesine basın.
  - f. [Kağıt Boyutu] öğesini seçin. **OK** öğesine basın.
  - g. İstediğiniz kağıt boyutu seçeneğini seçin ve ardından **OK** düğmesine basın.
3. **Stop/Exit (Durdur/Çık)** öğesine basın.



Makine, kağıtları yazılı yüzü yukarı bakacak şekilde öndeki kağıt çekmecesine çıkarır. Parlak kağıt kullandığınızda, lekelenmeyi veya kağıt sıkışmasını engellemek için her sayfayı hemen kaldırın.

### İlgili bilgiler

- [Kağıt Ayarları](#)

#### İlgili konular:

- [Kağıt Çekmecesine Kesilmiş Kağıt veya Fotoğraf 2L Kağıt Yükleme](#)
- [Kağıt Çekmecesine Fotoğraf Kağıdı Yükleyin](#)

- 
- Zarfları Kağıt Çekmecesine Yükleyin
  - Kabul Edilebilir Kağıt ve Diğer Yazdırma Ortamları
  - Hata ve Bakım Mesajları
  - Kağıt Kullanımı ve Yazdırma Sorunları
-

## Kağıt Ayarını Kontrol Etme İşlevini Değiştirme

Bu ayar [Açık] olarak yapılmışsa ve kağıt çekmecesi çıkarılmışsa ya da ÇA çekmeceye kağıt koyarsanız LCD, Kağıt Türü ve Kağıt Boyutu ayarlarını değiştirmek isteyip istemediğinizi soran bir mesaj görüntüler.

Varsayılan ayar [Açık] ayarıdır.

>> DCP-T520W/DCP-T525W/DCP-T720DW/DCP-T725DW/DCP-T820DW/DCP-T825DW

>> MFC-T920DW/MFC-T925DW

### DCP-T520W/DCP-T525W/DCP-T720DW/DCP-T725DW/DCP-T820DW/DCP-T825DW

1. **Menu (Menü)** öğesine basın.
2. Seçimlerinizi yapmak için ▲ veya ▼ öğesine basın:
  - a. [Genel Ayarlar] öğesini seçin. **OK** öğesine basın.
  - b. (DCP-T820DW/DCP-T825DW) [Çekmece Ayarı] öğesini seçin. **OK** öğesine basın.
  - c. [Kağıt Kontr.] öğesini seçin. **OK** öğesine basın.
  - d. [Açık] (veya [Kapalı]) öğesini seçin. **OK** öğesine basın.
3. **Stop/Exit (Durdur/Çık)** öğesine basın.

### MFC-T920DW/MFC-T925DW

1. **Settings (Ayarlar)** öğesine basın.
2. Seçimlerinizi yapmak için ▲ veya ▼ öğesine basın:
  - a. [Genel Ayarlar] öğesini seçin. **OK** öğesine basın.
  - b. [Çekmece Ayarı] öğesini seçin. **OK** öğesine basın.
  - c. [Kağıt Kontr.] öğesini seçin. **OK** öğesine basın.
  - d. [Açık] Veya [Kapalı] öğesini seçin. **OK** öğesine basın.
3. **Stop/Exit (Durdur/Çık)** öğesine basın.



### İlgili bilgiler

- Kağıt Ayarları

#### İlgili konular:

- Kağıt Çekмесesine Kesilmiş Kağıt veya Fotoğraf 2L Kağıt Yükleme
- Kağıt Çekмесesine Fotoğraf Kağıdı Yükleyin
- Zarfları Kağıt Çekмесesine Yükleyin
- Hata ve Bakım Mesajları

## Kabul Edilebilir Kağıt ve Diğer Yazdırma Ortamları

Yazdırma kalitesi, makinede kullandığınız kağıt türünden etkilenebilir.

Seçtiğiniz ayarlarda en iyi baskı kalitesini elde etmek için, Kağıt Türü'nü her zaman yüklediğiniz kağıt türüyle eşleştirecek şekilde ayarlayın.

Düz kağıt, inkjet kağıdı (kaplamalı kağıt), parlak kağıt, geri dönüştürülmüş kağıt ve zarflar kullanabilirsiniz.

Yüklü miktarlar almadan önce çeşitli kağıt türlerini denemenizi öneririz.

En iyi sonuçlar için, Brother kağıt kullanın.

- Inkjet kağıdı (kaplamalı kağıt) ve parlak kağıt üzerine yazdırırken, yazıcı sürücüsünde veya yazdırmak için kullandığınız uygulamada ya da makinenin Kağıt Türü ayarında doğru yazdırma ortamını seçtiğinizden emin olun.
- Fotoğraf kağıdına yazdırırken, kağıt çekmecesine aynı fotoğraf kağıdından bir ekstra sayfa yükleyin.
- Fotoğraf kağıdı kullanırken, lekelenmeyi veya kağıt sıkışmasını önlemek için her sayfayı hemen kaldırın.
- Yazdırıldıktan hemen sonra kağıdın baskılı yüzeyine dokunmaktan kaçının; yüzey tamamen kuru olmayabilir ve parmaklarınızı lekeleyebilir.



### İlgili bilgiler

- [Kağıt Yükleme](#)
  - [Önerilen Yazdırma Ortamı](#)
  - [Yazdırma Ortamının Kullanılması](#)
  - [Doğru Yazdırma Ortamının Seçilmesi](#)

### İlgili konular:

- [Kağıt Boyutu ve Kağıt Türünü Değiştirme](#)
- [Kağıt Kullanımı ve Yazdırma Sorunları](#)

## Önerilen Yazdırma Ortamı

En iyi baskı kalitesi için, tabloda listelenen Brother kağıdın kullanılmasını öneririz.

Brother kağıtları her ülkede mevcut olmayabilir.

Brother kağıtları ülkenizde yoksa, yüklü miktarlar almadan önce çeşitli kağıt türleri denemenizi öneriyoruz.

### Brother kağıt

Kağıt Türü	Ürün
A4 Düz	BP60PA
A4 Parlak Fotoğraf	BP71GA4
A4 Inkjet (Mat)	BP60MA
10 x 15 cm Parlak Fotoğraf	BP71GP



### İlgili bilgiler

- [Kabul Edilebilir Kağıt ve Diğer Yazdırma Ortamları](#)

## Yazdırma Ortamının Kullanılması

- Kağıdı orijinal ambalajında saklayın ve kapalı tutun. Kağıdı düz ve nemden, doğrudan güneş ışığından ve sıcaktan uzak tutun.
- Fotoğraf kağıdının parlak (kaplamalı) tarafına dokunmaktan kaçınin.
- Bazı zarf boyutları, uygulamada kenar boşlukları ayarlamanızı gerektirir. Birden çok zarf yazdırmadan önce bir deneme yazdırması yaptığınızdan emin olun.

### ÖNEMLİ

Aşağıdaki kağıt türlerini KULLANMAYIN:

- Hasarlı, kıvrılmış, buruşmuş veya normal şekilli olmayan kağıt.

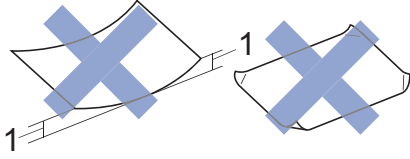

1. **2 mm veya daha büyük kıvrılma, sıkışmaların oluşmasına neden olabilir.**

- Son derece parlak veya fazla dokulu kağıt
- Destelendiğinde tek bir şekilde düzenlenemeyen kağıt
- Kısa taneli kağıt

Aşağıdaki özellikleri gösteren zarfları KULLANMAYIN:

- Gevşek şekilde yapılmış
- Pencereleli olan
- Kabartmalı olanlar (üzerinde yükseltilmiş yazılar olan)
- Tokalı veya zımba telli olanlar
- İçi önceden yazdırılmış olanlar
- Kendinden yapışkanlıdır
- Çift kapağı vardır

#### Kendinden yapışkanlı Çift kapaklı



Kullanmakta olduğunuz zarfların kalınlığı, boyutu ve kapak şeklinden kaynaklanan kağıt besleme sorunları ile karşılaşabilirsiniz.

### ✓ İlgili bilgiler

- [Kabul Edilebilir Kağıt ve Diğer Yazdırma Ortamları](#)

#### İlgili konular:

- [Kağıt Çekmecesine Kağıt Yükleme](#)



## Doğru Yazdırma Ortamının Seçilmesi

- Her İşlem için Kağıt Türü ve Kağıt Boyutu
- Kağıt Çekmecelerinin Kağıt Kapasitesi
- Kağıt Ağırlığı ve Kalınlığı
- Kağıt Çekмесesine Kesilmiş Kağıt veya Fotoğraf 2L Kağıt Yükleme
- Kağıt Çekмесesine Fotoğraf Kağıdı Yükleyin
- Zarfları Kağıt Çekмесesine Yükleyin
- Kağıdı, Elle Besleme Yuvasına Yükleme

## Her İşlem için Kağıt Türü ve Kağıt Boyutu

Kağıt Türü	Kağıt Boyutu		Kullanım			
			Faks <sup>1</sup>	Kopyalama	Sadece Photo Capture <sup>2</sup>	Yazıcı
Kesilmiş Kağıt	A4	210 x 297 mm	Evet	Evet	Evet	Evet
	Letter	215,9 x 279,4 mm	Evet	Evet	Evet	Evet
	Legal <sup>3</sup>	215,9 x 355,6 mm	Evet	Evet	-	Evet
	Mexico Legal <sup>3</sup>	215,9 x 339,85 mm	Evet	Evet	-	Evet
	India Legal <sup>3</sup>	215 x 345 mm	Evet	Evet	-	Evet
	Folyo <sup>3</sup>	215,9 x 330,2 mm	Evet	Evet	-	Evet
	Executive	184,1 x 266,7 mm	-	-	-	Evet
	A5	148 x 210 mm	-	Evet	-	Evet
	A6	105 x 148 mm	-	-	-	Evet
Kartlar	Fotoğraf	10 x 15 cm	-	Evet	Evet	Evet
	Fotoğraf L	9 x 13 cm	-	-	-	Evet
	Fotoğraf 2L	13 x 18 cm	-	-	Evet	Evet
	Dizin Kartı	13 x 20 cm	-	-	-	Evet
Zarflar	C5 Zarf	162 x 229 mm	-	-	-	Evet
	DL Zarf	110 x 220 mm	-	-	-	Evet
	Com-10	104,7 x 241,3 mm	-	-	-	Evet
	Monarch	98,4 x 190,5 mm	-	-	-	Evet

<sup>1</sup> yalnızca MFC modelleri

<sup>2</sup> MFC-T920DW/MFC-T925DW

<sup>3</sup> Sadece bazı ülkelerde desteklenir.



### İlgili bilgiler

- [Doğru Yazdırma Ortamının Seçilmesi](#)

#### İlgili konular:

- [Zarfları Kağıt Çekmecesine Yükleyin](#)

## Kağıt Çekmecelerinin Kağıt Kapasitesi

	Kağıt Boyutu <sup>1</sup>	Kağıt Türleri	Sayfa sayısı
Kağıt Çekmecesi	A4, Letter, Executive, A5, A6, Zarflar (C5, Com-10, DL, Monarch), Fotoğraf (10 x 15 cm), Fotoğraf 2L (13 x 18 cm), Dizin kartı (13 x 20 cm)	Düz Kağıt, Geri Dönüştürülmüş Kağıt	150 <sup>2</sup>
		Inkjet Kağıdı	20
		Parlak Kağıt, Fotoğraf	20
		Dizin Kartı	30
		Zarflar	10
Elle Besleme Yuvası (DCP-T520W/DCP-T525W/DCP-T720DW/DCP-T725DW)	A4, Letter, Executive, A5, A6, Zarflar (C5, Com-10, DL, Monarch), Fotoğraf (10 x 15 cm), Fotoğraf L (9 x 13 cm), Fotoğraf 2L (13 x 18 cm), Dizin kartı (13 x 20 cm)	Düz Kağıt, Inkjet Kağıdı, Parlak Kağıt, Geri Dönüştürülmüş Kağıt, Fotoğraf, Dizin Kartı ve Zarflar	1
Çok Amaçlı Çekmece (ÇA çekmece) <sup>3</sup> (DCP-T820DW/DCP-T825DW/MFC-T920DW/MFC-T925DW)	A4, Letter, Executive, A5, A6, Zarflar (C5, Com-10, DL, Monarch), Fotoğraf (10 x 15 cm), Fotoğraf L (9 x 13 cm), Fotoğraf 2L (13 x 18 cm), Dizin kartı (13 x 20 cm)	Düz Kağıt, Geri Dönüştürülmüş Kağıt	80 (A4/Letter'a kadar) <sup>2</sup> 1 (A4/Letter üzeri)
		Inkjet Kağıdı, Parlak Kağıt, ve Fotoğraf	20 (A4/Letter'a kadar) <sup>2</sup> 1 (A4/Letter üzeri)
		Dizin Kartı	20
		Zarflar	10

<sup>1</sup> Legal, Mexico Legal, India Legal, Folyo, B5 (JIS) ve B6 (JIS) boyutlu kağıtlar sadece bazı ülkelerde desteklenir.

<sup>2</sup> Düz kağıt kullanırken 80 g/m<sup>2</sup>

<sup>3</sup> Parlak kağıt için ÇA çekmeceyi kullanmanızı öneririz.



### İlgili bilgiler

- Doğru Yazdırma Ortamının Seçilmesi

## Kağıt Ağırlığı ve Kalınlığı

Kağıt Türü		Ağırlık	Kalınlık
Kesilmiş Kağıt	Düz Kağıt, Geri Dönüştürülmüş Kağıt	64 ila 120 g/m <sup>2</sup>	0,08 ila 0,15 mm
	Inkjet Kağıdı	64 ila 200 g/m <sup>2</sup>	0,08 ila 0,25 mm
	Parlak Kağıt <sup>1 2</sup>	En fazla 220 g/m <sup>2</sup>	En fazla 0,25 mm
Kartlar	Fotoğraf Kartı <sup>1 2</sup>	En fazla 220 g/m <sup>2</sup>	En fazla 0,25 mm
	Dizin Kartı	En fazla 120 g/m <sup>2</sup>	En fazla 0,15 mm
Zarflar		80 ila 95 g/m <sup>2</sup>	En fazla 0,52 mm

<sup>1</sup> BP71 260 g/m<sup>2</sup> kağıt Brother inkjet makineler için özel olarak tasarlanmıştır.

<sup>2</sup> En fazla 300 g/m<sup>2</sup> (DCP-T520W/DCP-T525W/DCP-T720DW/DCP-T725DW)



### İlgili bilgiler

- [Doğru Yazdırma Ortamının Seçilmesi](#)

#### İlgili konular:

- [Kağıt Kullanımı ve Yazdırma Sorunları](#)

## Belgeleri Yükleme

- Otomatik Belge Besleyiciye (ADF) Belgeleri Yükleme
- Belgeleri Tarayıcı Camına Yükleme
- Taranamayan Alan

## Otomatik Belge Besleyiciye (ADF) Belgeleri Yükleme

**İlgili Modeller:** DCP-T720DW/DCP-T725DW/DCP-T820DW/DCP-T825DW/MFC-T920DW/MFC-T925DW

ADF, birden fazla sayfayı tutabilir ve her sayfayı tek tek besler.

Tabloda gösterilen boyutlar ve ağırlıklar içinde kalan kağıtları kullanın. Kağıtları ADF'ye koymadan önce her zaman havalandırın.

### Belge Boyutları ve Ağırlıkları

Uzunluk <sup>1</sup> :	148 ila 355,6 mm
Genişlik:	148 ila 215,9 mm
Kağıt Ağırlığı:	64 ila 90 g/m <sup>2</sup>

<sup>1</sup> Uzunluğu 297 mm değerinin üzerinde olan belgeler bir seferde bir sayfa olacak biçimde beslenmelidir.

### ÖNEMLİ

- Beslenirken belgeyi ÇEKMEYİN.
- Kıvrılmış, buruşmuş, katlanmış, yırtılmış, zımbalanmış, ataşla tutturulmuş, yapıştırılmış veya bantlanmış kağıtları KULLANMAYIN.
- Karton, gazete veya kumaş KULLANMAYIN.
- Daksil bulunan veya mürekkeple yazılmış belgelerin tamamen kurduğundan emin olun.

1. ADF belge desteğini (1) kaldırın ve açın.

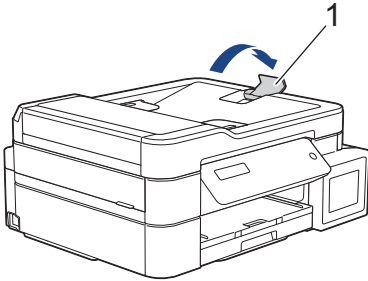

2. Kağıt sıkışmalarını ve hatalı beslemeleri önlemek için kağıt destesini iyice havalandırın.

3. Kağıt kılavuzlarını (1) kağıt boyutuna uyacak şekilde kaydırın.

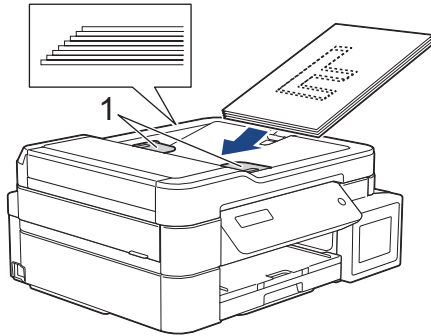

4. Belgenizi, **yüzü aşağı bakacak** ve **üst kenarı önce gelecek** şekilde, kağıt kılavuzlarının altından, belgenin besleme makaralarına değdiğini hissedene ve LCD'de [ADF Hazır] görüntülenene dek ADF'ye yerleştirin.

### ÖNEMLİ

Tarayıcı camı üzerinde hiçbir belge BIRAKMAYIN. Bırakırsanız, ADF sıkışabilir.



## İlgili bilgiler

- Belgeleri Yükleme

### İlgili konular:

- Belge Kopyalama
- Hata ve Bakım Mesajları
- Telefon ve Faks Sorunları
- Diğer Sorunlar

## Belgeleri Tarayıcı Camına Yükleme

Aynı anda bir sayfayı fakslamak, kopyalamak veya taramak için tarayıcı camını kullanın.

### Desteklenen Belge Boyutları

Uzunluk:	En fazla 297 mm
Genişlik:	En fazla 215,9 mm
Ağırlık:	En fazla 2 kg



(ADF modelleri)

Tarayıcı camını kullanmak için ADF boş olmalı ve ADF belge desteği kapalı olmalıdır.

1. Belge kapağını kaldırın.
2. Belgeyi, tarayıcı camının üst sol köşesine **yüzü aşağı** bakacak şekilde, çizimde gösterildiği gibi yerleştirin.

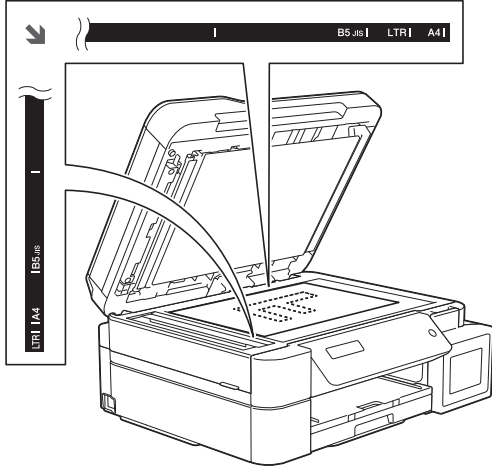

3. Belge kapağını kapatın.

### ÖNEMLİ

Bir kitapçık veya kalın bir belge tarıyorsanız, belge kapağını zorla KAPATMAYIN veya üzerine bastırmayın.



### İlgili bilgiler

- [Belgeleri Yükleme](#)

#### İlgili konular:

- [Belge Kopyalama](#)
- [Telefon ve Faks Sorunları](#)
- [Diğer Sorunlar](#)



## Taranamayan Alan

Bir sayfanın taranamayan alanı, kullandığınız uygulamadaki ayarlara bağlıdır. Aşağıdaki sayılar, tipik taranamayan ölçüleri göstermektedir.

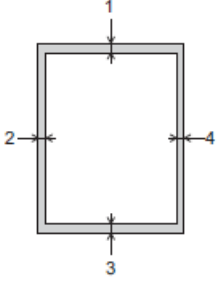

Kullanım	Belge Boyutu	Üst (1) Alt (3)	Sol (2) Sağ (4)
Faks <sup>1</sup>	A4	3 mm	3 mm <sup>2</sup>
	Letter		4 mm
	Legal		
Kopyalama	Tüm kağıt boyutları	3 mm	3 mm
Tarama		1 mm	1 mm

<sup>1</sup> Yalnızca MFC modelleri

<sup>2</sup> ADF kullanırken taranamayan alan 1 mm.



### İlgili bilgiler

- [Belgeleri Yükleme](#)

## Yazdırma

- Bilgisayarınızdan Yazdırma (Windows)
- Brother iPrint&Scan (Windows/Mac) ile Yazdırma
- Bir E-posta Eki Yazdırın

## Bilgisayarınızdan Yazdırma (Windows)

- [Bir Fotoğrafl Yazdırma \(Windows\)](#)
- [Bir Belgeyi Yazdırma \(Windows\)](#)
- [Bir Baskı İşini İptal Etme \(Windows\)](#)
- [Tek Bir Kağıt Sayfasına Bir Sayfadan Fazla Yazdırma \(1 sayfada N kopya\) \(Windows\)](#)
- [Poster Olarak Yazdırma \(Windows\)](#)
- [Otomatik Olarak Sayfanın İki Tarafına Yazdırma \(Otomatik 2 Taraflı Yazdırma\) \(Windows\)](#)
- [Manuel Olarak Sayfanın İki Tarafına Yazdırma \(Manuel 2 Taraflı Yazdırma\) \(Windows\)](#)
- [Otomatik Olarak Kitapçık Şeklinde Yazdırma \(Windows\)](#)
- [Manuel Olarak Kitapçık Şeklinde Yazdırma \(Windows\)](#)
- [Gri ölçekli Renkli bir Belge Yazdırma \(Windows\)](#)
- [Lekeli Çıktılar veya Kağıt Sıkışmalarını Önleme \(Windows\)](#)
- [Önceden Ayarlanmış Yazdırma Profili Kullanma \(Windows\)](#)
- [Varsayılan Yazdırma Ayarlarını Değiştirme \(Windows\)](#)
- [Yazdırma Ayarları \(Windows\)](#)

## Bir Fotoğrafl Yazdırma (Windows)



1. Uygulamanızdan yazdır komutunu seçin.
2. **Brother XXX-XXXX Printer** ögesini (burada XXX-XXXX modelinizin adıdır) seçin ve sonra yazdırma özelliklerini ya da tercihler düğmesini tıkklatın.  
Yazıcı sürücü penceresi görüntülenir.
3. Doğru ortamı kağıt tepsisine yüklediğinizden emin olun.

### ÖNEMLİ

- En iyi sonuçlar için, Brother kağıt kullanın.
- Fotoğraf kağıdına yazdırırken, kağıt çekmecesine aynı fotoğraf kağıdından bir ekstra sayfa yükleyin.

4. **Temel** sekmesini tıkklatın.
5. **Medya Türü** açılır listesine tıkklayın ve sonra kullandığınız kağıdın türünü seçin.

### ÖNEMLİ

Seçtiğiniz ayarlarda en iyi baskı kalitesini elde etmek için, her zaman **Medya Türü** seçeneğini yüklediğiniz kağıt türüyle eşleşecek şekilde ayarlayın.

6. **Kağıt Boyutu** açılır listesine tıkklayın ve sonra kağıdınızın boyutunu seçin.
7. Gerekirse **Kenarsız** onay kutusunu seçin.
8. **Renkli / Gri Tonlamalı** için **Renkli** seçimini yapın.
9. Çıktınızın yönünü ayarlamak için **Yönelim** alanında, **Düşey** veya **Yatay** seçeneğini seçin.



Uygulamanız benzer bir ayar içeriyorsa, ayarı uygulamayı kullanarak yapmanızı öneririz.

10. **Kopyalar** alanına istediğiniz kopya sayısını (1-999) yazın.
11. Gerekirse diğer yazıcı ayarlarını değiştirin.
12. **Tamam** ögesine tıkklayın.
13. Yazdırma işlemini tamamlayın.



### İlgili bilgiler

- [Bilgisayarınızdan Yazdırma \(Windows\)](#)

#### İlgili konular:

- [Yazdırma Ayarları \(Windows\)](#)

## Bir Belgeyi Yazdırma (Windows)

1. Uygulamanızdan yazdır komutunu seçin.
2. **Brother XXX-XXXX Printer** öğesini (burada XXX-XXXX modelinizin adıdır) seçin ve sonra yazdırma özelliklerini ya da tercihler düğmesini tıklatın.  
Yazıcı sürücüsü penceresi görüntülenir.
3. Kağıt çekmecesine doğru boyutta kağıt yüklediğinizden emin olun.
4. **Temel** sekmesini tıklatın.
5. **Medya Türü** açılır listesine tıklayın ve sonra kullandığınız kağıdın türünü seçin.

### ÖNEMLİ

Seçtiğiniz ayarlarda en iyi baskı kalitesini elde etmek için, her zaman **Medya Türü** seçeneğini yüklediğiniz kağıt türüyle eşleştirecek şekilde ayarlayın.

6. **Kağıt Boyutu** açılır listesine tıklayın ve sonra kağıdınızın boyutunu seçin.
7. **Renkli / Gri Tonlamalı** için, **Renkli** veya **Gri Tonlamalı** seçeneğini belirleyin.
8. Çıktınızın yönünü ayarlamak için **Yönelim** alanında, **Düşey** veya **Yatay** seçeneğini seçin.



Uygulamanız benzer bir ayar içeriyorsa, ayarı uygulamayı kullanarak yapmanızı öneririz.

9. **Kopyalar** alanına istediğiniz kopya sayısını (1-999) yazın.
10. Tek kağıt sayfasına birden çok sayfa yazdırmak veya birden çok sayfaya belgenizin tek sayfasını yazdırmak için, **Birden Fazla Sayfa** aşağı açılan listesini tıklatın ve ardından seçeneklerinizi seçin.
11. Gerekirse diğer yazıcı ayarlarını değiştirin.
12. **Tamam** öğesine tıklayın.
13. Yazdırma işlemini tamamlayın.



### İlgili bilgiler

- [Bilgisayarınızdan Yazdırma \(Windows\)](#)

#### İlgili konular:

- [Yazdırma Ayarları \(Windows\)](#)

## Bir Baskı İşini İptal Etme (Windows)

Bir baskı işi baskı kuyruğuna gönderildiyse ve yazdırılmadıysa veya baskı kuyruğuna hatayla gönderildiyse, sonraki işlerin yazdırılabilmesi için silmeniz gerekebilir.

1. Görev tepsisindeki yazıcı simgesini  çift tıklayın.
2. İptal etmek istediğiniz baskı işini seçin.
3. **Belge** menüsünü tıklayın.
4. **İptal** öğesini seçin.
5. **Evet** öğesini tıklayın.

### ✓ İlgili bilgiler

- [Bilgisayarınızdan Yazdırma \(Windows\)](#)

#### İlgili konular:

- [Bilgisayarınızdan Makine Durumunu İzleme \(Windows\)](#)

## Tek Bir Kağıt Sayfasına Bir Sayfadan Fazla Yazdırma (1 sayfada N kopya) (Windows)



1. Uygulamanızdan yazdır komutunu seçin.
2. **Brother XXX-XXXX Printer** öğesini (burada XXX-XXXX modelinizin adıdır) seçin ve sonra yazdırma özelliklerini ya da tercihler düğmesini tıklatın.  
Yazıcı sürücü penceresi görüntülenir.
3. **Temel** sekmesini tıklatın.
4. Çıktınızın yönünü ayarlamak için **Yönelim** alanında, **Düşey** veya **Yatay** seçeneğini seçin.



Uygulamanız benzer bir ayar içeriyorsa, ayarı uygulamayı kullanarak yapmanızı öneririz.

5. **Birden Fazla Sayfa** açılır listesini tıklatın ve sonra **1 sayfada 2**, **1 sayfada 4**, **1 sayfada 9** veya **1 sayfada 16** seçeneğini seçin.
6. **Sayfa Sırası** açılır listesini tıklatın ve sonra sayfa sırasını seçin.
7. **Kenar Çizgisi** açılır listesini tıklatın ve sonra kenarlık çizgisi türünüzü seçin.
8. Gerekirse diğer yazıcı ayarlarını değiştirin.
9. **Tamam** öğesine tıklayın ve ardından yazdırma işleminizi tamamlayın.



### İlgili bilgiler

- [Bilgisayarınızdan Yazdırma \(Windows\)](#)

#### İlgili konular:

- [Yazdırma Ayarları \(Windows\)](#)

## Poster Olarak Yazdırma (Windows)

Baskı boyutunuzu büyültün ve belgeyi poster modunda yazdırın.

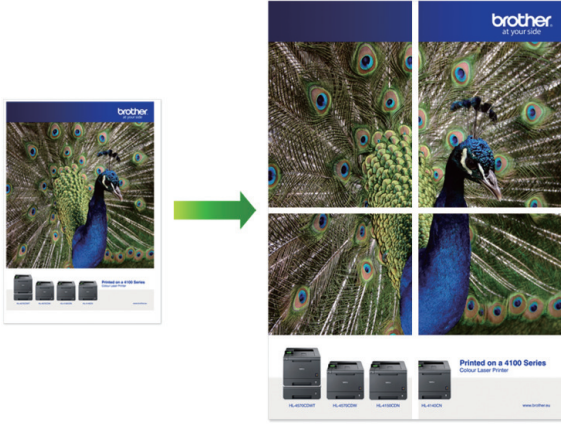

1. Uygulamanızdan yazdır komutunu seçin.
2. **Brother XXX-XXXX Printer** öğesini (burada XXX-XXXX modelinizin adıdır) seçin ve sonra yazdırma özelliklerini ya da tercihler düğmesini tıklayın.  
Yazıcı sürücü penceresi görüntülenir.
3. **Temel** sekmesini tıklayın.
4. **Birden Fazla Sayfa** açılır listesini tıklayın ve sonra **2x2 sayfada 1** veya **3x3 sayfada 1** seçeneğini seçin.
5. Gerekirse diğer yazıcı ayarlarını değiştirin.
6. **Tamam** öğesine tıklayın.
7. Yazdırma işlemini tamamlayın.

### ✓ İlgili bilgiler

- [Bilgisayarınızdan Yazdırma \(Windows\)](#)

#### İlgili konular:

- [Yazdırma Ayarları \(Windows\)](#)



## Otomatik Olarak Sayfanın İki Tarafına Yazdırma (Otomatik 2 Taraflı Yazdırma) (Windows)

İlgili Modeller: DCP-T720DW/DCP-T725DW/DCP-T820DW/DCP-T825DW/MFC-T920DW/MFC-T925DW

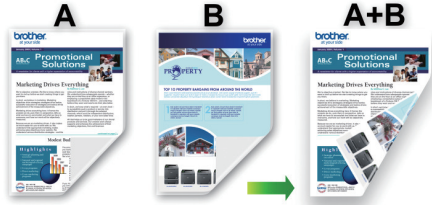

- Sıkışma temizleme kapağının kapatıldığından emin olun.
- Kağıt kıvrılırsa düzeltin ve kağıt tepsisine geri koyun.
- Normal kağıt kullanın. Yazı kağıdı KULLANMAYIN.
- Kağıt inceyse, kırışabilir.

1. Uygulamanızdan yazdır komutunu seçin.
2. **Brother XXX-XXXX Printer** öğesini (burada XXX-XXXX modelinizin adıdır) seçin ve sonra yazdırma özelliklerini ya da tercihler düğmesini tıklatın.  
Yazıcı sürücüsü görüntülenir.
3. **Temel** sekmesini tıklatın.
4. Çıktınızın yönünü ayarlamak için **Yönelim** alanında, **Düşey** veya **Yatay** seçeneğini seçin.



Uygulamanız benzer bir ayar içeriyorsa, ayarı uygulamayı kullanarak yapmanızı öneririz.

5. **Çift Taraflı / Kitapçık** açılır listesini tıklatın ve sonra **Çift Taraflı** öğesini seçin.
6. **Çift Taraflı Ayarları** düğmesine tıklayın.
7. **Çift Taraflı Baskılama Türü** menüsünden seçeneklerden birini seçin.  
2 taraflı seçildiğinde, dört 2 taraflı ciltleme türü her yön için kullanılabilir:

Dikey için Seçenek	Açıklama
Uzun Kenar (Sol)	
Uzun Kenar (Sağ)	

Dikey için Seçenek	Açıklama
--------------------	----------

Kısa Kenar (Üst)

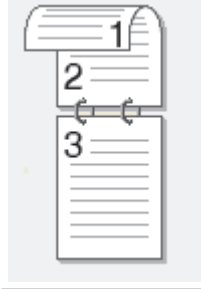

Kısa Kenar (Alt)

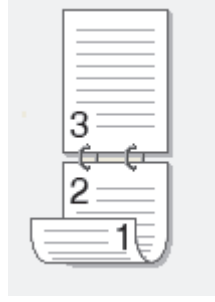

Yatay için Seçenek	Açıklama
--------------------	----------

Uzun Kenar (Üst)



Uzun Kenar (Alt)



Kısa Kenar (Sağ)

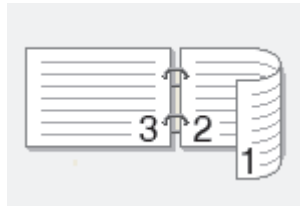

Kısa Kenar (Sol)

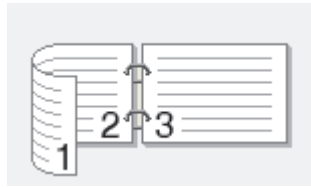

8. Ciltleme ofsetini inç ya da milimetre olarak belirlemek için **Ofset Cilt** onay kutusunu seçin.
9. Yazıcı sürücüsü penceresine dönmek için **Tamam** ögesine tıklayın.
10. Gerekirse diğer yazıcı ayarlarını değiştirin.



Kenarlıksız özelliği bu seçenek kullanılırken kullanılamaz.

11. **Tamam** ögesine yeniden tıklayın ve ardından yazdırma işleminizi tamamlayın.



## İlgili bilgiler

- Bilgisayarınızdan Yazdırma (Windows)

### İlgili konular:

- Otomatik Olarak Kitapçık Şeklinde Yazdırma (Windows)
- Yazdırma Ayarları (Windows)

## Manuel Olarak Sayfanın İki Tarafına Yazdırma (Manuel 2 Taraflı Yazdırma) (Windows)

İlgili Modeller: DCP-T520W/DCP-T525W

Makine, ilk olarak, tüm tek sayılı sayfaları kağıdın bir yüzüne yazdırır. Ardından, bilgisayar ekranınızdaki açılır bir mesaj, çift sayılı sayfaları yazdırabilmesi için tek sayılı sayfaları makineye yeniden yüklemenizi ister.

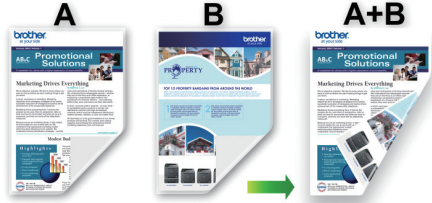

- Kağıdı tekrar yüklemeyen önce, kağıt sıkışıklığını önlemek için kağıtları havalandırıp düzleştirin.
- Çok kalın veya çok ince kağıt tavsiye edilmez.
- Kağıt inceyse, kırışabilir.
- 2 taraflı yazdırma işlevi, tüm belge ve resimler için uygun olmayabilir. 2 taraflı yazdırma sırasında tekrarlanan kağıt sıkışması veya düşük baskı kalitesi yaşıyorsanız, 1 taraflı yazdırma kullanmanızı öneririz.

1. Uygulamanızdan yazdır komutunu seçin.
2. **Brother XXX-XXXX Printer** öğesini (burada XXX-XXXX modelinizin adıdır) seçin ve sonra yazdırma özelliklerini ya da tercihler düğmesini tıklatın.  
Yazıcı sürücüsü penceresi görüntülenir.
3. **Temel** sekmesini tıklatın.
4. Çıktınızın yönünü ayarlamak için **Yönelim** alanında, **Düşey** veya **Yatay** seçeneğini seçin.



Uygulamanız benzer bir ayar içeriyorsa, ayarı uygulamayı kullanarak yapmanızı öneririz.

5. **Çift Taraflı / Kitapçık** açılır listesini tıklatın ve sonra **Çift Taraflı (Manüel)** öğesini seçin.
6. **Çift Taraflı Ayarları** düğmesine tıklayın.
7. **Çift Taraflı Baskılama Türü** menüsünden seçeneklerden birini seçin.  
2 taraflı seçildiğinde, dört 2 taraflı ciltleme türü her yön için kullanılabilir:

Dikey için Seçenek	Açıklama
Uzun Kenar (Sol)	
Uzun Kenar (Sağ)	

Dikey için Seçenek	Açıklama
--------------------	----------

Kısa Kenar (Üst)

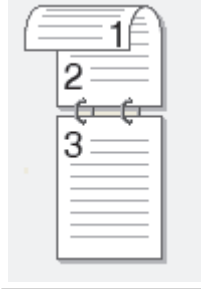

Kısa Kenar (Alt)

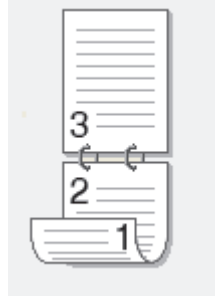

Yatay için Seçenek	Açıklama
--------------------	----------

Uzun Kenar (Üst)



Uzun Kenar (Alt)



Kısa Kenar (Sağ)

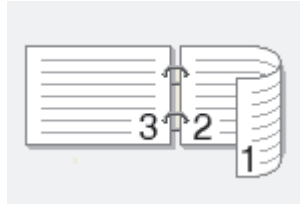

Kısa Kenar (Sol)

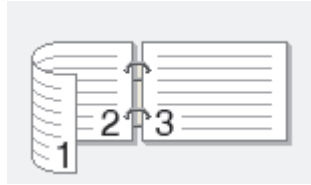

8. Ciltleme ofsetini inç ya da milimetre olarak belirlemek için **Ofset Cilt** onay kutusunu seçin.
9. Yazıcı sürücüsü penceresine dönmek için **Tamam** ögesine tıklayın.
10. Gerekirse diğer yazıcı ayarlarını değiştirin.



Kenarlıksız özelliği bu seçenek kullanılırken kullanılamaz.

11. **Tamam** ögesine tıklayın ve ardından yazdırmaya başlayın.

---

12. Sayfaların ilk yüzünü yazdırmak için **Tamam** ögesine tıklayın.

Makine, ilk olarak, tüm tek sayılı sayfaları yazdırır. Ardından, yazdırma durur ve bilgisayarınızda açılan bir mesaj, kağıdı yeniden yüklemenizi belirtir.

13. Kağıdı yeniden yükleyin.

14. **Tamam** ögesine tıklayın.

Çift sayılı sayfalar yazdırılır.

Kağıt düzgün şekilde beslenmiyorsa, kıvrılmış olabilir. Kağıdı çıkarın, düzeltin ve kağıt çekmecesine geri koyun.



## İlgili bilgiler

- [Bilgisayarınızdan Yazdırma \(Windows\)](#)

### İlgili konular:

- [Manuel Olarak Kitapçık Şeklinde Yazdırma \(Windows\)](#)
-

## Otomatik Olarak Kitapçık Şeklinde Yazdırma (Windows)

**İlgili Modeller:** DCP-T720DW/DCP-T725DW/DCP-T820DW/DCP-T825DW/MFC-T920DW/MFC-T925DW

Bir belgeyi 2 taraflı yazdırmayı kullanarak kitapçık formatında yazdırmak için bu seçeneği kullanın. Belgenin sayfaları doğru sayfa numarasına göre düzenlenir ve yazdırılan sayfaların sırasını değiştirmeniz gerekmeden baskı çıkışını ortadan katlamanıza olanak sağlar.



- Sıkışma temizleme kapağının kapatıldığından emin olun.
- Kağıt kıvrılırsa düzeltin ve kağıt tepesine geri koyun.
- Normal kağıt kullanın. Yazı kağıdı KULLANMAYIN.
- Kağıt inceyse, kırışabilir.

1. Uygulamanızdan yazdır komutunu seçin.
2. **Brother XXX-XXXX Printer** öğesini (burada XXX-XXXX modelinizin adıdır) seçin ve sonra yazdırma özelliklerini ya da tercihler düğmesini tıklayın.  
Yazıcı sürücüsü penceresi görüntülenir.
3. **Temel** sekmesini tıklayın.
4. Çıktınızın yönünü ayarlamak için **Yönelim** alanında, **Düsey** veya **Yatay** seçeneğini seçin.



Uygulamanız benzer bir ayar içeriyorsa, ayarı uygulamayı kullanarak yapmanızı öneririz.

5. **Çift Taraflı / Kitapçık** açılır listesine tıklayın ve ardından **Kitapçık** seçeneğini seçin.
6. **Çift Taraflı Ayarları** düğmesine tıklayın.
7. **Çift Taraflı Baskılama Türü** menüsünden seçeneklerden birini seçin.

Her sayfa yönü için iki tür 2 taraflı ciltleme yönü mevcuttur:

Dikey için Seçenek	Açıklama
<b>Sol Cilt</b>	
<b>Sağ Cilt</b>	

Yatay için Seçenek	Açıklama
--------------------	----------

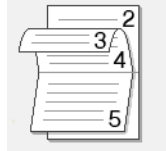

Üst Cilt



Alt Cilt



8. **Kitapçık Baskı Yöntemi** menüsünden seçeneklerden birini seçin.

Seçenek	Açıklama
<b>Tüm Sayfalar Bir Seferde</b>	Her sayfa kitapçık formatında basılacaktır (her kağıtta dört sayfa, her yüzde iki sayfa). Kitapçık oluşturmak için çıktınızı ortasından katlayın. 
<b>Setlere Ayır</b>	Bu seçenek tüm kitapçığı daha küçük tek kitapçık setleri olarak yazdırır, yazdırılan sayfaların sırasını değiştirmeden küçük tek kitapçık setlerini ortadan katlamanıza izin verir. Her küçük kitapçık setindeki sayfa sayısını belirtebilirsiniz (1 ila 15 arasında). Bu seçenek, çok fazla sayıda sayfadan oluşan basılı kitapçığı katlarken yardımcı olabilir. 

9. Ciltleme ofsetini inç ya da milimetre olarak belirlemek için **Ofset Cilt** onay kutusunu seçin.

10. Yazıcı sürücüsü penceresine dönmek için **Tamam** ögesine tıklayın.

11. Gerekirse diğer yazıcı ayarlarını değiştirin.



Kenarlıksız özelliği bu seçenek kullanılırken kullanılamaz.

12. **Tamam** ögesine tıklayın.

13. Yazdırma işlemini tamamlayın.



### İlgili bilgiler

- [Bilgisayarınızdan Yazdırma \(Windows\)](#)

#### İlgili konular:

- [Otomatik Olarak Sayfanın İki Tarafına Yazdırma \(Otomatik 2 Taraflı Yazdırma\) \(Windows\)](#)
- [Yazdırma Ayarları \(Windows\)](#)



## Manuel Olarak Kitapçık Şeklinde Yazdırma (Windows)

**İlgili Modeller:** DCP-T520W/DCP-T525W

Bir belgeyi 2 taraflı yazdırmayı kullanarak kitapçık formatında yazdırmak için bu seçeneği kullanın. Belgenin sayfaları doğru sayfa numarasına göre düzenlenir ve yazdırılan sayfaların sırasını değiştirmeniz gerekmeden baskı çıkışını ortadan katlamanıza olanak sağlar.



- Kağıdı tekrar yüklemeye önce, kağıt sıkışıklığını önlemek için kağıtları havalandırıp düzleştirin.
- Çok kalın veya çok ince kağıt tavsiye edilmez.
- Kağıt inceyse, kırışabilir.
- 2 taraflı yazdırma işlevi, tüm belge ve resimler için uygun olmayabilir. 2 taraflı yazdırma sırasında tekrarlanan kağıt sıkışması veya düşük baskı kalitesi yaşıyorsanız, 1 taraflı yazdırma kullanmanızı öneririz.

1. Uygulamanızdan yazdır komutunu seçin.
2. **Brother XXX-XXXX Printer** öğesini (burada XXX-XXXX modelinizin adıdır) seçin ve sonra yazdırma özelliklerini ya da tercihler düğmesini tıklayın.  
Yazıcı sürücüsü penceresi görüntülenir.
3. **Temel** sekmesini tıklayın.
4. Çıktınızın yönünü ayarlamak için **Yönelim** alanında, **Düşey** veya **Yatay** seçeneğini seçin.



Uygulamanız benzer bir ayar içeriyorsa, ayarı uygulamayı kullanarak yapmanızı öneririz.

5. **Çift Taraflı / Kitapçık** açılır listesine tıklayın ve ardından **Kitapçık (Elle)** seçeneğini seçin.
6. **Çift Taraflı Ayarları** düğmesine tıklayın.
7. **Çift Taraflı Baskılama Türü** menüsünden seçeneklerden birini seçin.

Her sayfa yönü için iki tür 2 taraflı ciltleme yönü mevcuttur:

Dikey için Seçenek	Açıklama
<b>Sol Cilt</b>	
<b>Sağ Cilt</b>	

Yatay için Seçenek	Açıklama
--------------------	----------

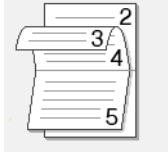

Üst Cilt	
----------	---

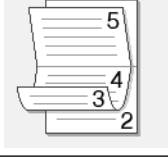

Alt Cilt	
----------	---



8. **Kitapçık Baskı Yöntemi** menüsünden seçeneklerden birini seçin.

Seçenek	Açıklama
<b>Tüm Sayfalar Bir Seferde</b>	Her sayfa kitapçık biçiminde yazdırılır (her kağıtta dört sayfa, her yüzde iki sayfa). Kitapçık oluşturmak için çıktınızı ortasından katlayın. 
<b>Setlere Ayır</b>	Bu seçenek tüm kitapçığı daha küçük tek kitapçık setleri olarak yazdırır, yazdırılan sayfaların sırasını değiştirmeden küçük tek kitapçık setlerini ortadan katlamanıza izin verir. Her küçük kitapçık setindeki sayfa sayısını belirtebilirsiniz (1 ila 15 arasında). Bu seçenek, çok fazla sayıda sayfadan oluşan basılı kitapçığı katlarken yardımcı olabilir. 

9. Ciltleme ofsetini inç ya da milimetre olarak belirlemek için **Ofset Cilt** onay kutusunu seçin.

10. Yazıcı sürücüsü penceresine dönmek için **Tamam** ögesine tıklayın.

11. Gerekirse diğer yazıcı ayarlarını değiştirin.



Kenarlıksız özelliği bu seçenek kullanılırken kullanılamaz.

12. **Tamam** ögesine tıklayın ve ardından yazdırmaya başlayın.

13. Sayfaların ilk yüzünü yazdırmak için **Tamam** ögesine tıklayın.

Makine, ilk olarak, tüm tek sayılı sayfaları yazdırır. Ardından, yazdırma durur ve bilgisayarınızda açılan bir mesaj, kağıdı yeniden yüklemenizi belirtir.

14. Kağıdı yeniden yükleyin.

15. **Tamam** ögesine tıklayın.

Çift sayılı sayfalar yazdırılır.

Kağıt düzgün şekilde beslenmiyorsa, kıvrılmış olabilir. Kağıdı çıkarın, düzeltin ve kağıt çekmecesine geri koyun.



### İlgili bilgiler

- [Bilgisayarınızdan Yazdırma \(Windows\)](#)

#### İlgili konular:

- [Manuel Olarak Sayfanın İki Tarafına Yazdırma \(Manuel 2 Taraflı Yazdırma\) \(Windows\)](#)

## Gri ölçekli Renkli bir Belge Yazdırma (Windows)

Gri tonlama modu, yazdırma işleme hızını renkli moddan daha hızlı hale getirir. Belgeniz renkli ise, Gri tonlama modunu seçmek, belgenizi 256 gri tonlama düzeyinde yazdırır.

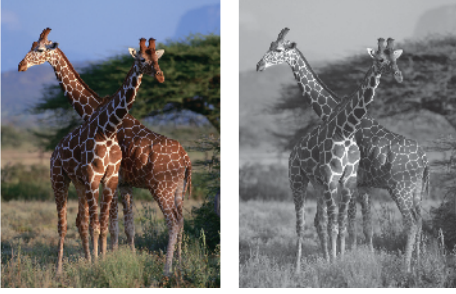

1. Uygulamanızdan yazdır komutunu seçin.
2. **Brother XXX-XXXX Printer** ögesini (burada XXX-XXXX modelinizin adıdır) seçin ve sonra yazdırma özelliklerini ya da tercihler düğmesini tıklatın.  
Yazıcı sürücü penceresi görüntülenir.
3. **Temel** sekmesini tıklatın.
4. **Renkli / Gri Tonlamalı** için **Gri Tonlamalı** seçimini yapın.
5. Gerekirse diğer yazıcı ayarlarını değiştirin.
6. **Tamam** ögesine tıklayın.
7. Yazdırma işlemini tamamlayın.



### İlgili bilgiler

- [Bilgisayarınızdan Yazdırma \(Windows\)](#)

## Lekeli Çıktılar veya Kağıt Sıkışmalarını Önleme (Windows)

Bazı baskı ortamı türleri daha fazla kuruma zamanı gerektirebilir. Lekeli çıktı veya kağıt sıkışması sorunları yaşıyorsanız, **Lekeleri Azalt** seçeneğini değiştirin.

1. Uygulamanızdan yazdır komutunu seçin.
2. **Brother XXX-XXXX Printer** öğesini (burada XXX-XXXX modelinizin adıdır) seçin ve sonra yazdırma özelliklerini ya da tercihler düğmesini tıklatın.  
Yazıcı sürücüsü penceresi görüntülenir.
3. **Gelişmiş** sekmesini tıklatın.
4. **Diğer Yazıcı Seçenekleri** düğmesine tıklayın.
5. Ekranın sol tarafındaki **Lekeleri Azalt** seçeneğini seçin.
6. Aşağıdaki seçeneklerden birini seçin:

Medya Türü	Seçenek	Açıklama
<b>Düz Kağıt</b> (DCP-T720DW/ DCP-T725DW/ DCP-T820DW/ DCP-T825DW/ MFC-T920DW/ MFC-T925DW)	<b>Çift Taraflı Baskı</b> veya <b>Simpleks</b> <b>Yazdırma</b>	<b>Kapalı / Açık</b> Normal hızda ve standart miktarda mürekkep kullanarak yazdırmak için <b>Kapalı</b> öğesini seçin. Daha az mürekkep kullanarak, daha yavaş bir hızda yazdırmak için <b>Açık</b> öğesini seçin. Çıktılar Baskı Önizlemede görüldüklerinden daha açık renkte olabilir.
<b>Düz Kağıt</b> (DCP-T520W/ DCP-T525W)	<b>Kapalı / Açık</b>	Normal hızda ve standart miktarda mürekkep kullanarak yazdırmak için <b>Kapalı</b> öğesini seçin. Daha az mürekkep kullanarak, daha yavaş bir hızda yazdırmak için <b>Açık</b> öğesini seçin. Çıktılar Baskı Önizlemede görüldüklerinden daha açık renkte olabilir.
<b>Parlak Kağıt</b>	<b>Kapalı / Açık</b>	Normal hızda ve standart miktarda mürekkep kullanarak yazdırmak için <b>Kapalı</b> öğesini seçin. Daha az mürekkep kullanarak, daha yavaş bir hızda yazdırmak için <b>Açık</b> öğesini seçin. Çıktılar Baskı Önizlemede görüldüklerinden daha açık renkte olabilir.

7. Yazıcı sürücüsü penceresine dönmek için **Tamam** öğesine tıklayın.
8. **Tamam** öğesine tıklayın.
9. Yazdırma işlemini tamamlayın.

### ✓ İlgili bilgiler

- [Bilgisayarınızdan Yazdırma \(Windows\)](#)

#### İlgili konular:

- [Kağıt Kullanımı ve Yazdırma Sorunları](#)
- [Yazdırma Sonuçlarınızı İyileştirmek için Yazdırma Seçeneklerini Değiştirme](#)

## Önceden Ayarlanmış Yazdırma Profili Kullanma (Windows)

**Baskı Profilleri** sık kullanılan yazdırma yapılandırmalarına hızlı erişim sağlamak için tasarlanan ön ayarlardır.

1. Uygulamanızdan yazdır komutunu seçin.
2. **Brother XXX-XXXX Printer** öğesini (burada XXX-XXXX modelinizin adıdır) seçin ve sonra yazdırma özelliklerini ya da tercihler düğmesini tıklatın.  
Yazıcı sürücüsü penceresi görüntülenir.
3. **Baskı Profilleri** sekmesini tıklatın.

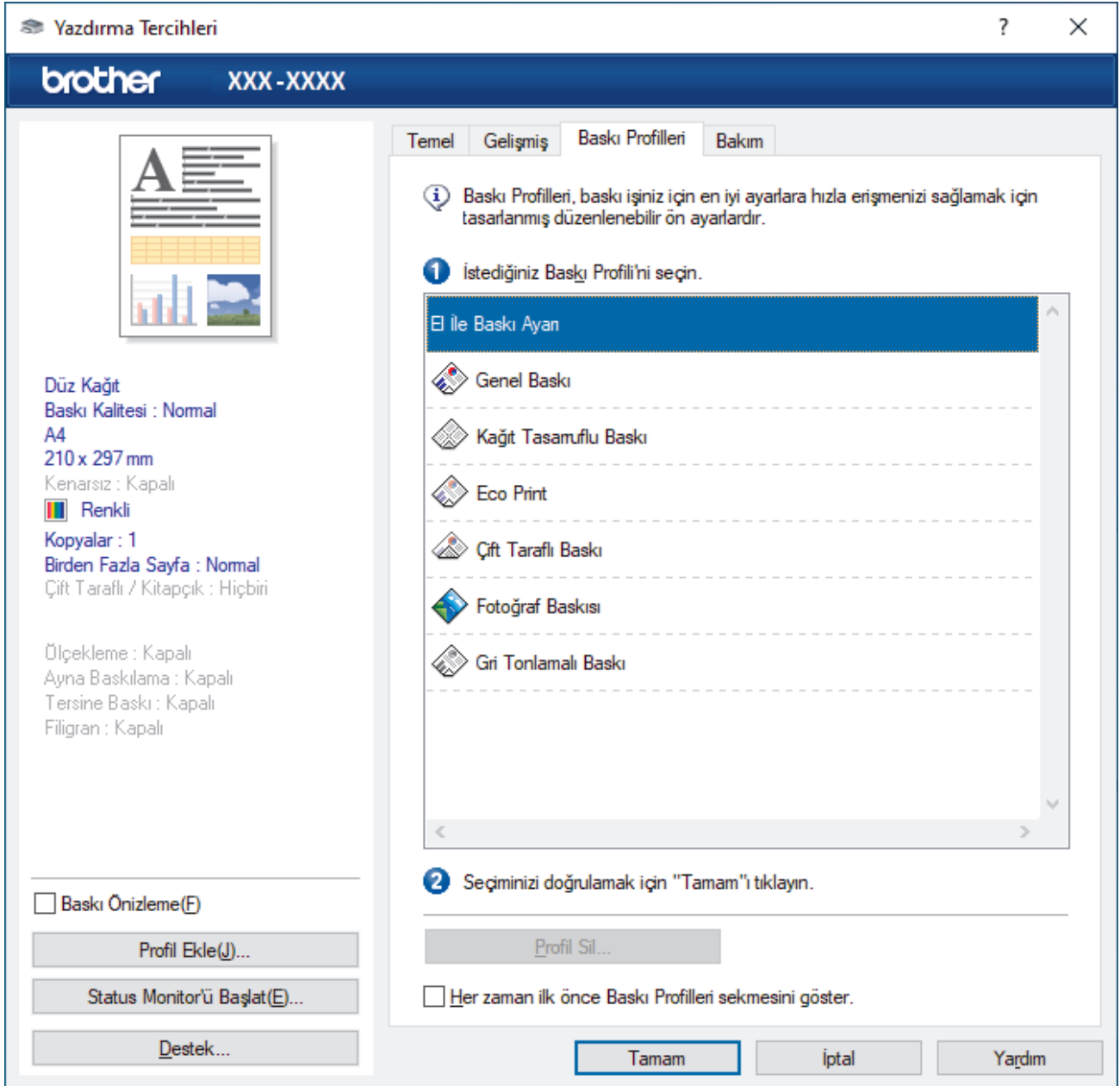

4. Yazdırma profili liste kutusundan profilinizi seçin.  
Yazıcı sürücüsünün sol tarafında profil ayarları gösterilir.
5. Aşağıdakilerden birini yapın:
  - Ayarlar baskı işiniz için doğruysa, **Tamam** öğesine tıklayın.
  - Ayarları değiştirmek için, **Temel** veya **Gelişmiş** sekmesine geri gidin, ayarları değiştirin ve ardından **Tamam** öğesine tıklayın.



Bir sonraki baskınızdan sonra pencerenin önünde **Baskı Profilleri** sekmesini görüntülemek için, **Her zaman ilk önce Baskı Profilleri sekmesini göster.** onay kutusunu seçin.



### İlgili bilgiler

- [Bilgisayarınızdan Yazdırma \(Windows\)](#)
  - [Yazdırma Profilinizi Oluşturma ve Silme \(Windows\)](#)

### İlgili konular:

- [Yazdırma Ayarları \(Windows\)](#)

## Yazdırma Profilinizi Oluşturma ve Silme (Windows)

Özelleştirilmiş ayarlara sahip en fazla 20 yeni yazdırma profili ekleyin.

1. Uygulamanızdan yazdır komutunu seçin.
2. **Brother XXX-XXXX Printer** öğesini (burada XXX-XXXX modelinizin adıdır) seçin ve sonra yazdırma özelliklerini ya da tercihler düğmesini tıklatın.

Yazıcı sürücü penceresi görüntülenir.

3. Aşağıdakilerden birini yapın:

### Yeni bir yazdırma profili eklemek için:

- a. **Temel** sekmesini ve **Gelişmiş** sekmesini tıklatın ve yeni Yazdırma Profili için istediğiniz baskı ayarlarını yapılandırın.
- b. **Baskı Profilleri** sekmesini tıklatın.
- c. **Profil Ekle** öğesine tıklayın.  
**Profil Ekle** iletişim kutusu görünür.
- d. **Ad** alanına yeni profili adını yazın.
- e. Simge listesinden, bu profili temsil etmek için kullanmak istediğiniz simgeyi tıklayın.
- f. **Tamam** öğesine tıklayın.

Yeni Yazdırma Profili adı, **Baskı Profilleri** sekmesindeki listeye eklenir.

### Oluşturduğunuz bir yazdırma profilini silmek için:

- a. **Baskı Profilleri** sekmesini tıklatın.
- b. **Profil Sil** öğesine tıklayın.  
**Profil Sil** iletişim kutusu görünür.
- c. Silmek istediğiniz profili seçin.
- d. **Sil** öğesine tıklayın.
- e. **Evet** öğesine tıklayın.
- f. **Kapat** öğesine tıklayın.



### İlgili bilgiler

- [Önceden Ayarlanmış Yazdırma Profili Kullanma \(Windows\)](#)

## Varsayılan Yazdırma Ayarlarını Değiştirme (Windows)

Bir uygulamanın yazdırma ayarlarını değiştirirken, değişiklikler yalnızca o uygulamayla yazdırılan belgelere uygulanır. Tüm Windows uygulamaları için yazdırma ayarlarını değiştirmek için, yazıcı sürücüsü özelliklerini yapılandırmanız gerekir.

1. Aşağıdakilerden birini yapın:

- Windows 10, Windows Server 2016 ve Windows Server 2019 için



> **Windows Sistemi** > **Denetim Masası** öğesine tıklayın. **Donanım ve Ses** grubunda, **Aygıtları ve yazıcıları görüntüle** öğesine tıklayın.

- Windows 8.1 için

Farenizi masaüstünüzün sağ alt köşesine getirin. Menü çubuğu görüldüğünde, **Ayarlar** öğesini tıklayın ve sonra **Denetim Masası** öğesini tıklayın. grubunda, **Aygıtları ve yazıcıları görüntüle** öğesini tıklayın. **Donanım ve Ses**

- Windows Server 2012 R2 için

**Start** ekranındaki **Denetim Masası** öğesine tıklayın. **Donanım** grubunda, **Aygıtları ve yazıcıları görüntüle** öğesine tıklayın.

- Windows Server 2012 için

Farenizi masaüstünüzün sağ alt köşesine getirin. Menü çubuğu görüldüğünde, **Ayarlar** öğesini tıklayın ve sonra **Denetim Masası** öğesini tıklayın. **Donanım** grubunda, **Aygıtları ve yazıcıları görüntüle** öğesine tıklayın.

- Windows 7 ve Windows Server 2008 R2 için



(Başlat) > **Aygıtlar ve Yazıcılar** öğesini tıklayın.

- Windows Server 2008 için



(Başlat) > **Denetim Masası** > **Donanım ve Ses** > **Yazıcılar** öğesine tıklayın.

2. **Brother XXX-XXXX Printer** simgesine sağ tıklayın (burada XXX-XXXX modelinizin adıdır) ve sonra **Yazıcı özellikleri** öğesini seçin. Yazıcı sürücüsü seçenekleri görünürse yazıcı sürücünüzü seçin.

Yazıcı özellikleri iletişim kutusu görünür.

3. **Genel** sekmesini tıklayın ve sonra **Yazdırma Tercihleri** veya **Tercihler...** düğmesini tıklayın.

Yazıcı sürücüsü iletişim kutusu görünür.

4. Tüm Windows programlarınız için varsayılan olarak kullanmak istediğiniz yazdırma ayarlarını seçin.

5. **Tamam** öğesine tıklayın.

6. Yazıcı özellikleri iletişim kutusunu kapatın.



### İlgili bilgiler

- [Bilgisayarınızdan Yazdırma \(Windows\)](#)

#### İlgili konular:

- [Yazdırma Ayarları \(Windows\)](#)



## Yazdırma Ayarları (Windows)

- >> **Temel** Sekmesi
- >> **Gelişmiş** Sekmesi

### Temel Sekmesi

#### 1. Medya Türü

Kullanmak istediğiniz ortam türünü seçin. En iyi yazdırma sonuçlarına erişmek için, makine seçili ortam türüne göre otomatik olarak yazdırma ayarlarını ayarlar.

#### 2. Baskı Kalitesi

İstediğiniz yazdırma kalitesini seçin. Yazdırma kalitesi ve hızı birbirine bağlı olduğundan, kalite ne kadar artarsa belgenin yazdırılması da o kadar uzun sürecektir.

#### 3. Kağıt Boyutu

Kullanmak istediğiniz kağıt boyutunu seçin. Standart kağıt boyutlarından seçim yapabilir veya özel bir kağıt boyutu seçebilirsiniz.

## Kenarsız

Bu seçeneği kenarlıksız fotoğraflar yazdırmak için seçin. Görüntü verisi kullandığınız kağıt boyutundan biraz büyük olduğundan, bu, fotoğraf kenarlarında bazı kırılmalara neden olacaktır.

Bazı ortam türü ve kalite kombinasyonları için veya bazı uygulamalardan Kenarlıksız seçeneğini seçemeyebilirsiniz.

## 4. Renkli / Gri Tonlamalı

Renkli veya gri ölçekli yazdırmayı seçin. Yazdırma hızı gri ölçekli modunda renkli moduna göre daha hızlıdır. Belgeniz renk içeriyorsa ve gri ölçekli modunu seçtiyseniz, belgeniz 256 gri ölçek düzeyine göre yazdırılacaktır.

## 5. Yönelim

Çıktınızın yönünü (dikey veya yatay) seçin.

Uygulamanız benzer bir ayar içeriyorsa, ayarı uygulamayı kullanarak yapmanızı öneririz.

## 6. Kopyalar

Bu alanda yazdırmak istediğiniz kopya sayısını (1-999) yazın.

## Sıralama

Bu seçeneği birden fazla sayfalı belge setlerini orijinal sayfa sırasında yazdırmak için seçin. Bu seçenek seçildiğinde, belgenizin tam bir kopyası yazdırılacak ve sonra seçtiğiniz kopyaların sayısına göre yeniden yazdırılacaktır. Bu seçenek seçilmezse, her sayfa belgenin bir sonraki sayfası yazdırılmadan önce seçilen kopya sayısına göre yazdırılır.

## Ters Yönde Sıralama

Bu seçeneği belgenizi ters sırada yazdırmak için seçin. Belgenizin son sayfası ilk önce yazdırılır.

## 7. Birden Fazla Sayfa

Bu seçeneği tek bir kağıt yaprağına birden fazla sayfa yazdırmak veya belgenizin bir sayfasını birden fazla yaprağa yazdırmak için seçin.

## Sayfa Sırası

Tek bir sayfa yaprağına birden fazla sayfa yazdırırken sayfa sırasını seçin.

## Kenar Çizgisi

Tek bir kağıt yaprağına birden fazla sayfa yazdırırken kullanılacak kenarlık türünü seçin.

## 8. Çift Taraflı / Kitapçık

Bu seçeneği 2 taraflı yazdırmayı kullanarak kağıdın her iki tarafına da yazdırmak veya kitapçık biçimindeki bir belgeye yazdırmak için seçin.

## Çift Taraflı Ayarları düğmesi

2 taraflı ciltleme türünü seçmek için bu düğmeyi tıklatın. Her yönelim için dört tür 2 taraflı ciltleme kullanılabilir.

## 9. (DCP-T820DW/DCP-T825DW/MFC-T920DW/MFC-T925DW) Kağıt Kaynağı

Yazdırma koşullarınıza veya amacınıza uyan kağıt kaynağı ayarını seçin.

## Gelişmiş Sekmesi

Yazdırma Tercihleri

brother XXX - XXXX

Temel Gelişmiş Baskı Profilleri Bakım

**Renk Zenginleştirme** Ayarlar(C)...

Ölçekleme

Kapalı

Kağıt Boyutuna Sığdır

A4 (210 x 297 mm)

Serbest [ % 25 - 400 ]

100

Ayna Baskılama

Tersine Baskı

Filigran Kullan Ayarlar...

Üstbilgi-Altbilgi Baskılama Ayarlar(Q)...

Dijer Yazıcı Seçenekleri...

Varsayılan

Tamam İptal Yardım

Düz Kağıt  
Baskı Kalitesi : Normal  
A4  
210 x 297 mm  
Kenarsız : Kapalı  
Renkli  
Kopyalar : 1  
Birden Fazla Sayfa : Normal  
Çift Taraflı / Kitapçık : Hiçbiri

Ölçekleme : Kapalı  
Ayna Baskılama : Kapalı  
Tersine Baskı : Kapalı  
Filigran : Kapalı

Baskı Önizleme(F)

Profil Ekle(J)...

Status Monitor'ü Başlat(E)...

Destek...

### 1. Renk Zenginleştirme

Bu seçeneği Renk İyileştirme özelliğini kullanmak için seçin. Bu özellik, keskinliğin, beyaz dengesinin ve renk yoğunluğunun artırılması amacıyla görüntünüzü analiz eder. Bu işlem, görüntü boyutuna ve bilgisayarınızın teknik özelliklerine bağlı olarak birkaç dakika sürebilir.

### 2. Ölçekleme

Bu seçenekleri belgenizde sayfaların boyutunu büyütme veya küçültme için seçin.

#### Kağıt Boyutuna Sığdır

Bu seçeneği belirtilen bir kağıt boyutuna sığması için belge sayfalarını büyütme veya küçültme için seçin. Bu seçeneği seçtiğinizde, açılır listeden istediğiniz kağıt boyutunu seçin.

#### Serbest [ % 25 - 400 ]

Bu seçeneği belge sayfalarını manuel büyütme ve küçültme için seçin. Bu seçeneği seçtiğinizde, alana bir değer yazın.

### 3. Ayna Baskılama

Bu seçeneği yazdırılan görüntüyü sayfada yatay olarak soldan sağa tersine çevirmek için seçin.

#### 4. Tersine Baskı

Bu seçeneği yazdırılan görüntüyü 180 derece döndürmek için seçin.

#### 5. Filigran Kullan

Bu seçeneği belgenize filigran olarak bir logo veya metin yazdırmak için seçin. Ön ayarlı filigranlardan birini seçin, yeni bir filigran ekleyin veya oluşturduğunuz bir görüntü dosyasını kullanın.

#### 6. Üstbilgi-Altbilgi Baskılama

Bu seçeneği belgenize tarihi, saati ve PC oturum açma kullanıcı adını yazdırmak için seçin.

#### 7. Diğer Yazıcı Seçenekleri düğmesi

##### Gelişmiş Renk Ayarları

Yarı tonları noktalar olarak düzenlemek için makinenin kullandığı yöntemi seçin.

Bilgisayarınızın ekranında görünene en yakın eşleşmeyi elde etmek için çıktı rengi ayarlanabilir.

##### (DCP-T520W/DCP-T525W) Gelişmiş Kalite Ayarları

Belgelerinizi en yüksek kalitede yazdırmak için bu seçeneği seçin.

##### Lekeleri Azalt

Bazı baskı ortamı türleri daha fazla kuruma zamanı gerektirebilir. Lekeli çıktı veya kağıt sıkışması sorunları yaşıyorsanız, bu seçeneği değiştirin.

##### Yazıcı Renk Verilerini AI

Makinenin fabrika ayarlarını kullanarak yazdırma kalitesini optimize etmek için özellikle Brother makineniz için ayarlanan bu seçeneği seçin. Makineyi veya makine ağ adresini değiştirdiğinizde bu seçeneği kullanın.

##### Arşivi Yazdır

Bu seçeneği yazdırma verilerini bir PDF dosyası olarak bilgisayarınıza kaydetmek için seçin.

##### Mürekkep Tüketimini Azaltın

Mürekkep tasarrufu için bu özelliği seçin. Çıktılar çok daha az mürekkep kullanır ve Baskı Önizlemede görüldüklerinden daha açık renkte görünürler.



## İlgili bilgiler

- [Bilgisayarınızdan Yazdırma \(Windows\)](#)

### İlgili konular:

- [Hata ve Bakım Mesajları](#)
- [Kağıt Kullanımı ve Yazdırma Sorunları](#)
- [Bir Fotoğrafı Yazdırma \(Windows\)](#)
- [Bir Belgeyi Yazdırma \(Windows\)](#)
- [Tek Bir Kağıt Sayfasına Bir Sayfadan Fazla Yazdırma \(1 sayfada N kopya\) \(Windows\)](#)
- [Poster Olarak Yazdırma \(Windows\)](#)
- [Otomatik Olarak Sayfanın İki Tarafına Yazdırma \(Otomatik 2 Taraflı Yazdırma\) \(Windows\)](#)
- [Otomatik Olarak Kitapçık Şeklinde Yazdırma \(Windows\)](#)
- [Önceden Ayarlanmış Yazdırma Profili Kullanma \(Windows\)](#)
- [Varsayılan Yazdırma Ayarlarını Değiştirme \(Windows\)](#)
- [Yazdırma Sonuçlarınızı İyileştirmek için Yazdırma Seçeneklerini Değiştirme](#)

## Brother iPrint&Scan (Windows/Mac) ile Yazdırma

- [Brother iPrint&Scan \(Windows/Mac\) ile Fotoğraf veya Belge Yazdırma](#)
- [Brother iPrint&Scan'i Kullanarak Otomatik Olarak Sayfanın İki Tarafına Yazdırma \(Otomatik 2 Taraflı Yazdırma\)\(Windows/Mac\)](#)
- [Brother iPrint&Scan Kullanarak Tek Bir Kağıt Sayfasına Bir Sayfadan Fazla Yazdırma \(1 sayfada N kopya\) \(Windows/Mac\)](#)
- [Brother iPrint&Scan'i Kullanarak Gri ölçekli Renkli bir Belge Yazdırma \(Windows/Mac\)](#)

## Brother iPrint&Scan (Windows/Mac) ile Fotoğraf veya Belge Yazdırma



1. Doğru ortamı kağıt tepsisine yüklediğinizden emin olun.

### ÖNEMLİ

Fotoğraf yazdırma için:

- En iyi sonuçlar için, Brother kağıt kullanın.
- Fotoğraf kağıdına yazdırırken, kağıt çekmecesine aynı fotoğraf kağıdından bir ekstra sayfa yükleyin.

2. Brother iPrint&Scan'i başlatın.

- Windows



(**Brother iPrint&Scan**) uygulamasını başlatın.

- Mac

**Finder (Bulucu)** menü çubuğunda, **Go (Git) > Applications (Uygulamalar)** öğesine tıklayın ve sonra iPrint&Scan simgesine çift tıklayın.

Brother iPrint&Scan ekranı görünür.

3. Brother makineniz seçili değilse, **Makinenizi Seçin** düğmesine tıklayın ve ardından listeden modelinizin adını seçin. **Tamam** öğesine tıklayın.

4. **Yazdır** öğesini tıklatın.

5. Aşağıdakilerden birini yapın:

- Windows

**Fotoğraf** veya **Doküman** öğesini tıklatın.

- Mac

**Fotoğraf** veya **PDF** öğesini tıklatın.

6. Yazdırmak istediğiniz dosyayı seçin ve ardından şunlardan birini yapın:

- Windows

**İleri** öğesine tıklayın.

- Mac

**Aç** öğesine tıklayın.

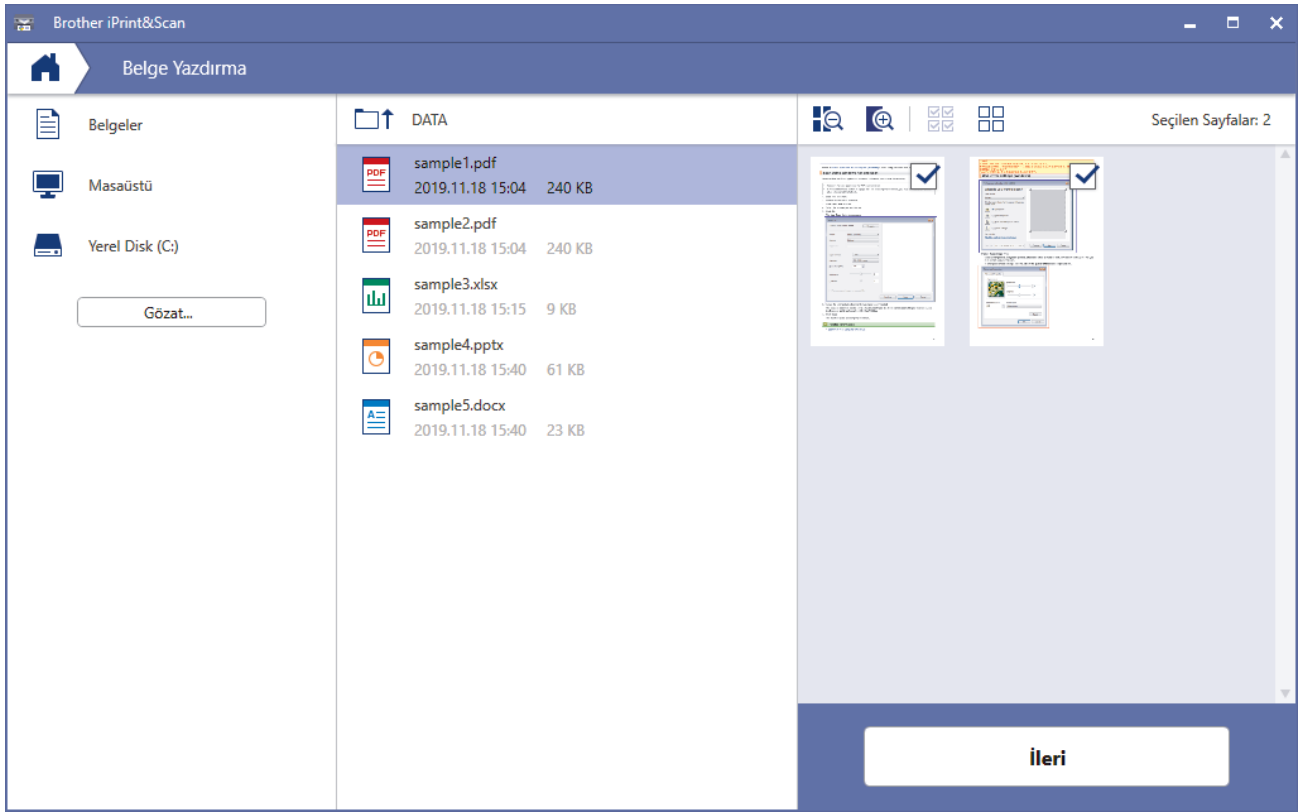

- Gerçek ekran uygulamanın sürümüne bağlı olarak değişebilir.
- En son uygulamayı kullanın. >> *İlgili bilgiler*
- Çok sayfalı belgeleri yazdırırken, yazdırmak istediğiniz sayfaları da seçebilirsiniz.

7. Gerekirse diğer yazıcı ayarlarını değiştirin.

8. **Yazdır** ögesini tıklatın.

## ÖNEMLİ

Fotoğraf yazdırma için:

Seçtiğiniz ayarlarda en iyi baskı kalitesini elde etmek için, her zaman **Medya Türü** seçeneğini yüklediğiniz kağıt türüyle eşleşecek şekilde ayarlayın.



### İlgili bilgiler

- [Brother iPrint&Scan \(Windows/Mac\) ile Yazdırma](#)

### İlgili konular:

- [Windows ve Mac için Brother iPrint&Scan'e Genel Bakış](#)

## Brother iPrint&Scan'i Kullanarak Otomatik Olarak Sayfanın İki Tarafına Yazdırma (Otomatik 2 Taraflı Yazdırma)(Windows/Mac)

İlgili Modeller: DCP-T720DW/DCP-T725DW/DCP-T820DW/DCP-T825DW/MFC-T920DW/MFC-T925DW

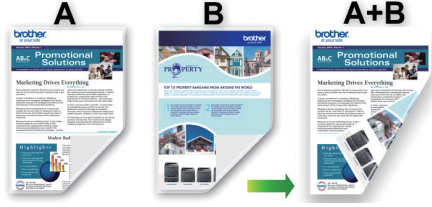

- Sıkışma temizleme kapağının kapatıldığından emin olun.
- Kağıt kıvrılırsa düzeltin ve kağıt tepsisine geri koyun.
- Normal kağıt kullanın. Yazı kağıdı KULLANMAYIN.
- Kağıt inceyse, kırışabilir.

1. Brother iPrint&Scan'i başlatın.

- Windows



(Brother iPrint&Scan) uygulamasını başlatın.

- Mac

Finder (Bulucu) menü çubuğunda, Go (Git) > Applications (Uygulamalar) öğesine tıklayın ve sonra iPrint&Scan simgesine çift tıklayın.

Brother iPrint&Scan ekranı görünür.

2. Brother makineniz seçili değilse, **Makinenizi Seçin** düğmesine tıklayın ve ardından listeden modelinizin adını seçin. **Tamam** öğesine tıklayın.

3. **Yazdır** öğesini tıklattın.

4. Aşağıdakilerden birini yapın:

- Windows

**Doküman** öğesine tıklayın.

- Mac

**PDF** öğesine tıklayın.

5. Yazdırmak istediğiniz dosyayı seçin ve ardından şunlardan birini yapın:

- Windows

**İleri** öğesine tıklayın.

- Mac

**Aç** öğesine tıklayın.



Çok sayfalı belgeleri yazdırırken, yazdırmak istediğiniz sayfaları da seçebilirsiniz.

6. **Çift Taraflı** açılır listesinde seçeneklerden birini belirleyin.

İki türde 2 taraflı ciltleme mevcuttur:

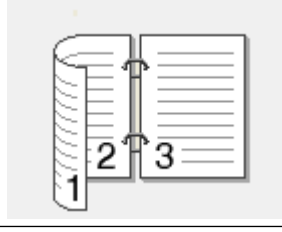
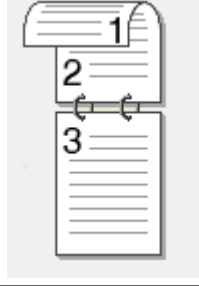

**Seenek****Aıklama****Aık (Uzun kenara doėru evir)****Aık (Kısa kenara doėru evir)**

7. Gerekirse diėer yazıcı ayarlarını deėiřtirin.



8. **Yazdır** oėesini tıklatın.

**İlgili bilgiler**

- [Brother iPrint&Scan \(Windows/Mac\) ile Yazdırma](#)

## Brother iPrint&Scan Kullanarak Tek Bir Kağıt Sayfasına Bir Sayfadan Fazla Yazdırma (1 sayfada N kopya) (Windows/Mac)



1.  (**Brother iPrint&Scan**) uygulamasını başlatın.  
Brother iPrint&Scan ekranı görünür.
  2. Brother makineniz seçili değilse, **Makinenizi Seçin** düğmesine tıklayın ve ardından listeden modelinizin adını seçin. **Tamam** ögesine tıklayın.
  3. **Yazdır** ögesini tıklatın.
  4. Aşağıdakilerden birini yapın:
    - Windows  
**Doküman** ögesine tıklayın.
    - Mac  
**PDF** ögesine tıklayın.
  5. Yazdırmak istediğiniz dosyayı seçin ve ardından şunlardan birini yapın:
    - Windows  
**İleri** ögesine tıklayın.
    - Mac  
**Aç** ögesine tıklayın.
-  Çok sayfalı belgeleri yazdırırken, yazdırmak istediğiniz sayfaları da seçebilirsiniz.
6. **Düzen** açılır listesine tıklayın ve ardından her kağıda yazdırılacak sayfa sayısını seçin.
  7. Gerekirse diğer yazıcı ayarlarını değiştirin.
  8. **Yazdır** ögesini tıklatın.

### ✓ İlgili bilgiler

- [Brother iPrint&Scan \(Windows/Mac\) ile Yazdırma](#)

## Brother iPrint&Scan'i Kullanarak Gri ölçekli Renkli bir Belge Yazdırma (Windows/Mac)

Gri tonlama modu, yazdırma işleme hızını renkli moddan daha hızlı hale getirir. Belgeniz renkli ise, Gri tonlama modunu seçmek, belgenizi 256 gri tonlama düzeyinde yazdırır.

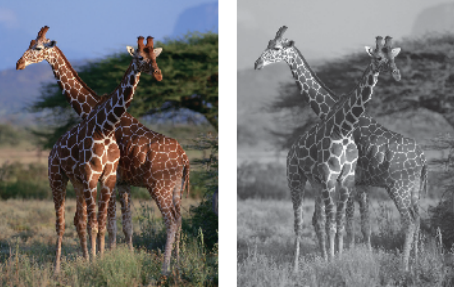

1. Brother iPrint&Scan'i başlatın.

- Windows



(Brother iPrint&Scan) uygulamasını başlatın.

- Mac

**Finder (Bulucu)** menü çubuğunda, **Go (Git) > Applications (Uygulamalar)** öğesine tıklayın ve sonra iPrint&Scan simgesine çift tıklayın.

Brother iPrint&Scan ekranı görünür.

2. Brother makineniz seçili değilse, **Makinenizi Seçin** düğmesine tıklayın ve ardından listeden modelinizin adını seçin. **Tamam** öğesine tıklayın.

3. **Yazdır** öğesini tıklatın.

4. Aşağıdakilerden birini yapın:

- Windows

**Fotoğraf** veya **Doküman** öğesini tıklatın.

- Mac

**Fotoğraf** veya **PDF** öğesini tıklatın.

5. Yazdırmak istediğiniz dosyayı seçin ve ardından şunlardan birini yapın:

- Windows

**İleri** öğesine tıklayın.

- Mac

**Aç** öğesine tıklayın.



Çok sayfalı belgeleri yazdırırken, yazdırmak istediğiniz sayfaları da seçebilirsiniz.

6. **Renkli / Mono** açılır listesine tıklayın ve ardından **Mono** seçeneğini seçin.

7. Gerekirse diğer yazıcı ayarlarını değiştirin.

8. **Yazdır** öğesini tıklatın.



### İlgili bilgiler

- [Brother iPrint&Scan \(Windows/Mac\) ile Yazdırma](#)

## Bir E-posta Eki Yazdırın

Dosyaları Brother makinenize e-postayla göndererek yazdırabilirsiniz.

- Bir e-postaya toplamda 20 MB büyüklüğünde 10 belge ekleyebilirsiniz.
- Bu özellik, aşağıdaki biçimleri destekler:
  - Belge dosyaları: PDF, TXT ve Microsoft Office dosyaları
  - Görüntü dosyaları: JPEG, BMP, GIF, PNG ve TIFF
- Makine, varsayılan olarak hem e-posta içeriğini hem de ekleri yazdırır. Sadece e-posta eklerini yazdırmak için ayarları gerektiği şekilde değiştirin.

### 1. Brother iPrint&Scan'i başlatın.

- Windows



(**Brother iPrint&Scan**) uygulamasını başlatın.

- Mac

**Finder (Bulucu)** menü çubuğunda, **Go (Git) > Applications (Uygulamalar)** ögesine tıklayın ve sonra iPrint&Scan simgesine çift tıklayın.

Brother iPrint&Scan ekranı görünür.

### 2. Brother makineniz seçili değilse, **Makinenizi Seçin** düğmesine tıklayın ve ardından listeden modelinizin adını seçin. **Tamam** ögesine tıklayın.

### 3. Ayarları yapılandırmak için **Makine Ayarları** ögesine tıklayın.

### 4. Gerekirse, **Login (Oturum Aç)** alanına şifreyi yazın ve ardından **Login (Oturum Aç)** ögesine tıklayın.



Bu makinenin ayarlarını yönetmeye yönelik varsayılan şifre makinenin arkasında bulunur ve "**Pwd**" olarak işaretlidir.

### 5. Gezinme menüsüne gidin ve ardından **Online Functions (Çevrimiçi İşlevler) > Online Functions Settings (Çevrimiçi İşlevler Ayarları)** ögesine tıklayın.



Gezinme menüsü ekranın sol tarafında görünmüyorsa, ☰ ögesinden başlayın.

### 6. **I accept the terms and conditions (Hüküm ve koşulları kabul ediyorum)** düğmesine tıklayın.

Makine Talimat Sayfasını yazdırır.

### 7. E-postanızı sayfada verilmiş olan e-posta adresine gönderin. Makine e-posta eklerini yazdırır.



E-posta adresi ve yazıcı ayarları dahil olmak üzere ayarları değiştirmek için **Advanced Settings web page (Gelişmiş Ayarlar web sayfası)** bağlantısına tıklayın.



## İlgili bilgiler

- [Yazdırma](#)

### İlgili konular:

- [Web Tabanlı Yönetim'e Erişim](#)

## Tarama

- Makinenizdeki Tara Düğmesini Kullanarak Tarama
- Brother iPrint&Scan (Windows/Mac) ile Tarama
- Bilgisayarınızdan Tarama (Windows)
- Bilgisayarınızdan Tarama (Mac)

## **Makinenizdeki Tara Düğmesini Kullanarak Tarama**

- [Fotoğrafları ve Grafikleri Tarama](#)
- [Taranan Verileri Bir Klasöre PDF Dosyası Olarak Kaydetme](#)
- [Taranan Veriyi USB Flaş Sürücüsüne Kaydetme](#)
- [OCR Kullanarak Düzenlenebilir Metin Dosyasına Tarama](#)
- [Taranmış Verileri E-posta Eki Olarak Kaydetme](#)
- [Ağınızda Tarama İçin Web Hizmetleri \(Windows 7, Windows 8.1 ve Windows 10\)](#)
- [Brother iPrint&Scan'i Kullanarak Tarama Ayarlarını Değıştirme](#)

## Fotoğrafları ve Grafikleri Tarama

Taranan fotoğrafları veya grafikleri doğrudan bilgisayarınıza gönderin.



Tarama ayarlarında geçici değişiklikler yapmak için makinedeki Tarama düğmesini kullanın. Kalıcı değişiklikler yapmak için Brother iPrint&Scan'i kullanın.

>> [DCP-T520W/DCP-T525W/DCP-T720DW/DCP-T725DW/DCP-T820DW/DCP-T825DW](#)  
>> [MFC-T920DW/MFC-T925DW](#)

### DCP-T520W/DCP-T525W/DCP-T720DW/DCP-T725DW/DCP-T820DW/DCP-T825DW

1. Belgenizi yükleyin.
2.  (**SCAN (TARAMA)**) tuşuna basın.
3. [PC'ye Tara] seçeneğini seçmek için ▲ veya ▼ öğesine basın ve sonra **OK** öğesine basın.
4. [Resim] seçeneğini seçmek için ▲ veya ▼ öğesine basın ve sonra **OK** öğesine basın.
5. Makine ağa bağlanmışsa, ▲ veya ▼ öğesini tıklatarak veriyi göndermek istediğiniz bilgisayarı seçin ve daha sonra **OK** öğesine basın.



LCD sizden bir PIN girmenizi isterse, bilgisayar için dört basamaklı PIN'i girmek amacıyla kontrol panelini kullanın ve daha sonra **OK** öğesine basın.

6. Aşağıdakilerden birini yapın:
  - Ayarları değiştirmek için, **Copy / Scan Options (Kopyalama / Tarama Seçenekleri)** öğesine basın ve sonra sonraki adıma gidin.
  - Varsayılan ayarları kullanmak için **Mono Start (Mono Başlat)** veya **Colour Start (Renkli Başlat)** öğesine basın.



- [Renk Ayarı] varsayılan ayarlara bağlıdır. **Mono Start (Mono Başlat)** veya **Colour Start (Renkli Başlat)** öğesine basılması ayarları değiştirmenize izin vermez.
- Tarama seçeneklerini kullanmak için, Brother iPrint&Scan yüklü bir bilgisayarı makineye bağlamanız gerekir.

7. Makine sizi aşağıdaki tarama ayarlarını yapmanız konusunda uyaracaktır. İstenen seçeneği seçmek için ▲ veya ▼'ye basın ve daha sonra bir sonraki tarama ayarına geçmek için **OK** düğmesine basın.
  - [Renk Ayarı]
  - [Çözünürlük]
  - [Dosya Türü]
  - [Belge Boyutu]
  - [Fon Ren. Kaldır]

8. **Colour Start (Renkli Başlat)** veya **Mono Start (Mono Başlat)** ögesine basın.



[Renk Ayarı] seçtiğiniz ayarlara bağlıdır. **Mono Start (Mono Başlat)** veya **Colour Start (Renkli Başlat)** ögesine basılması ayarları değiştirmenize izin vermez.

## MFC-T920DW/MFC-T925DW

1. Belgenizi yükleyin.

2.  (**SCAN (TARAMA)**) tuşuna basın.

3. [PC'ye] seçeneğini seçmek için ▲ veya ▼ ögesine basın ve sonra **OK** ögesine basın.

4. [Görüntüye] seçeneğini seçmek için ▲ veya ▼ ögesine basın ve sonra **OK** ögesine basın.

5. Makine, ağ üzerinden bağlanmışsa, ▲ veya ▼ ögesini tıklatarak veriyi göndermek istediğiniz bilgisayarı seçin ve daha sonra **OK** ögesine basın.



LCD mesajı sizden bir PIN girmenizi isterse, bilgisayar için dört basamaklı PIN'i girmek üzere kontrol panelini kullanın ve daha sonra **OK** ögesine basın.

6. Aşağıdakilerden birini yapın:

- Ayarları değiştirmek için sonraki adıma gidin.
- Varsayılan ayarları kullanmak için **Mono Start (Mono Başlat)** veya **Colour Start (Renkli Başlat)** ögesine basın.



[Renk Ayarı] varsayılan ayarlara bağlıdır. **Mono Start (Mono Başlat)** veya **Colour Start (Renkli Başlat)** ögesine basılması ayarları değiştirmenize izin vermez.

7. [Tarama Ayarları] seçeneğini seçmek için ▲ veya ▼ ögesine basın ve sonra **OK** ögesine basın.



[Tarama Ayarları] seçeneğini kullanmak için, Brother iPrint&Scan yüklü bir bilgisayarı makineye bağlamanız gerekir.

8. [Aygıtta Ayarla] seçeneğini seçmek için ▲ veya ▼ ögesine basın ve sonra **OK** ögesine basın.

9. Değiştirmek istediğiniz tarama ayarlarını seçin ve ardından **OK** ögesine basın.

Seçenek	Açıklama
Renk Ayarı	Belgenizin tarama rengi biçimini seçin.
Çözünürlük	Belgeniz için tarama çözünürlüğünü seçin.
Dosya Türü	Belgeniz için dosya formatı seçin.
Belge Boyutu	Belge boyutunuzu seçin.
Parlaklık	Parlaklık seviyesini seçin.
Kontrast	Kontrast seviyesini seçin.
Arka Fonu Kaldır	Kaldırılan arka plan rengi miktarını değiştirin.

10. **Colour Start (Renkli Başlat)** veya **Mono Start (Mono Başlat)** ögesine basın.



[Renk Ayarı] seçtiğiniz ayarlara bağlıdır. **Mono Start (Mono Başlat)** veya **Colour Start (Renkli Başlat)** ögesine basılması ayarları değiştirmenize izin vermez.



## İlgili bilgiler

- [Makinenizdeki Tara Düğmesini Kullanarak Tarama](#)



## Taranan Verileri Bir Klasöre PDF Dosyası Olarak Kaydetme

Belgeleri tarayın ve bilgisayarınızdaki bir klasöre PDF dosyaları olarak kaydedin.



Tarama ayarlarında geçici değişiklikler yapmak için makinedeki Tarama düğmesini kullanın. Kalıcı değişiklikler yapmak için Brother iPrint&Scan'i kullanın.

>> DCP-T520W/DCP-T525W/DCP-T720DW/DCP-T725DW/DCP-T820DW/DCP-T825DW  
>> MFC-T920DW/MFC-T925DW

### DCP-T520W/DCP-T525W/DCP-T720DW/DCP-T725DW/DCP-T820DW/DCP-T825DW

1. Belgenizi yükleyin.
2.  (**SCAN (TARAMA)**) tuşuna basın.
3. [PC'ye Tara] seçeneğini seçmek için ▲ veya ▼ öğesine basın ve sonra **OK** öğesine basın.
4. [Dosya] seçeneğini seçmek için ▲ veya ▼ öğesine basın ve sonra **OK** öğesine basın.
5. Makine ağa bağlanmışsa, ▲ veya ▼ öğesini tıklatarak veriyi göndermek istediğiniz bilgisayarı seçin ve daha sonra **OK** öğesine basın.



LCD sizden bir PIN girmenizi isterse, bilgisayar için dört basamaklı PIN'i girmek amacıyla kontrol panelini kullanın ve daha sonra **OK** öğesine basın.

6. Aşağıdakilerden birini yapın:
  - Ayarları değiştirmek için, **Copy / Scan Options (Kopyalama / Tarama Seçenekleri)** öğesine basın ve sonra sonraki adıma gidin.
  - Varsayılan ayarları kullanmak için **Mono Start (Mono Başlat)** veya **Colour Start (Renkli Başlat)** öğesine basın.



- [Renk Ayarı] varsayılan ayarlara bağlıdır. **Mono Start (Mono Başlat)** veya **Colour Start (Renkli Başlat)** öğesine basılması ayarları değiştirmenize izin vermez.
- Tarama seçeneklerini kullanmak için, Brother iPrint&Scan yüklü bir bilgisayarı makineye bağlamanız gerekir.

7. Makine sizi aşağıdaki tarama ayarlarını yapmanız konusunda uyaracaktır. İstenen seçeneği seçmek için ▲ veya ▼'ye basın ve daha sonra bir sonraki tarama ayarına geçmek için **OK** düğmesine basın.
  - [Renk Ayarı]
  - [Çözünürlük]
  - [Dosya Türü]
  - [Belge Boyutu]

- [Fon Ren. Kaldır]

8. **Colour Start (Renkli Başlat)** veya **Mono Start (Mono Başlat)** ögesine basın.



[Renk Ayarı] seçtiğiniz ayarlara bağlıdır. **Mono Start (Mono Başlat)** veya **Colour Start (Renkli Başlat)** ögesine basılması ayarları değiştirmenize izin vermez.

## MFC-T920DW/MFC-T925DW

1. Belgenizi yükleyin.
2.  (**SCAN (TARAMA)**) tuşuna basın.
3. [PC'ye] seçeneğini seçmek için ▲ veya ▼ ögesine basın ve sonra **OK** ögesine basın.
4. [Dosyaya] seçeneğini seçmek için ▲ veya ▼ ögesine basın ve sonra **OK** ögesine basın.
5. Makine, ağ üzerinden bağlanmışsa, ▲ veya ▼ ögesini tıklatarak veriyi göndermek istediğiniz bilgisayarı seçin ve daha sonra **OK** ögesine basın.



LCD mesajı sizden bir PIN girmenizi isterse, bilgisayar için dört basamaklı PIN'i girmek üzere kontrol panelini kullanın ve daha sonra **OK** ögesine basın.

6. Aşağıdakilerden birini yapın:
  - Ayarları değiştirmek için sonraki adıma gidin.
  - Varsayılan ayarları kullanmak için **Mono Start (Mono Başlat)** veya **Colour Start (Renkli Başlat)** ögesine basın.



[Renk Ayarı] varsayılan ayarlara bağlıdır. **Mono Start (Mono Başlat)** veya **Colour Start (Renkli Başlat)** ögesine basılması ayarları değiştirmenize izin vermez.

7. [Tarama Ayarları] seçeneğini seçmek için ▲ veya ▼ ögesine basın ve sonra **OK** ögesine basın.



[Tarama Ayarları] seçeneğini kullanmak için, Brother iPrint&Scan yüklü bir bilgisayarı makineye bağlamanız gerekir.

8. [Aygıtta Ayarla] seçeneğini seçmek için ▲ veya ▼ ögesine basın ve sonra **OK** ögesine basın.
9. Değiştirmek istediğiniz tarama ayarlarını seçin ve ardından **OK** ögesine basın.

Seçenek	Açıklama
Renk Ayarı	Belgenizin tarama rengi biçimini seçin.
Çözünürlük	Belgeniz için tarama çözünürlüğünü seçin.
Dosya Türü	Belgeniz için dosya formatı seçin.
Belge Boyutu	Belge boyutunuzu seçin.
Parlaklık	Parlaklık seviyesini seçin.
Kontrast	Kontrast seviyesini seçin.
Arka Fonu Kaldır	Kaldırılan arka plan rengi miktarını değiştirin.

10. **Colour Start (Renkli Başlat)** veya **Mono Start (Mono Başlat)** ögesine basın.



[Renk Ayarı] seçtiğiniz ayarlara bağlıdır. **Mono Start (Mono Başlat)** veya **Colour Start (Renkli Başlat)** ögesine basılması ayarları değiştirmenize izin vermez.



## İlgili bilgiler

- Makinenizdeki Tara Düğmesini Kullanarak Tarama

## Taranan Veriyi USB Flaş Sürücüsüne Kaydetme

İlgili Modeller: MFC-T920DW/MFC-T925DW

Belgeleri tarayın ve bilgisayar kullanmadan, doğrudan bir USB flaş sürücüsüne kaydedin.

1. Belgenizi yükleyin.
2. Bir USB flaş bellek sürücüsünü USB yuvasına takın.

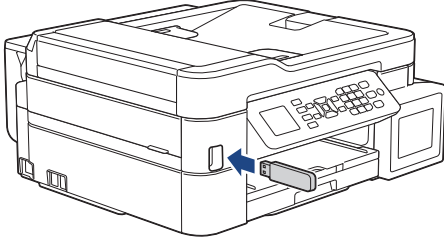

3. [Ortama Tara] öğesini seçmek için ▲ veya ▼ öğesine basın ve ardından **OK** öğesine basın.
4. Aşağıdakilerden birini yapın:
  - Ayarları değiştirmek için sonraki adıma gidin.
  - Varsayılan ayarları kullanmak için **Mono Start (Mono Başlat)** veya **Colour Start (Renkli Başlat)** öğesine basın.



[Renk Ayarı] varsayılan ayarlara bağlıdır. **Mono Start (Mono Başlat)** veya **Colour Start (Renkli Başlat)** öğesine basılması ayarları değiştirmenize izin vermez.

5. Değiştirmek istediğiniz tarama ayarlarını seçin ve ardından **OK** öğesine basın.

Seçenek	Açıklama
Renk Ayarı	Belgenizin tarama rengi biçimini seçin.
Çözünürlük	Belgeniz için tarama çözünürlüğünü seçin.
Dosya Türü	Belgeniz için dosya formatı seçin.
Belge Boyutu	Belge boyutunuzu seçin.
Parlaklık	Parlaklık seviyesini seçin.
Kontrast	Kontrast seviyesini seçin.
Dosya Adı	Dosyayı yeniden isimlendirin.
Dosya Adı Stili	Tarih, sayaç numarası ve diğer öğelerin dosya adlarında görünme sırasını seçin.
Arka Fonu Kaldır	Kaldırılan arka plan rengi miktarını değiştirin.
Kenar Boş. Ayar.	Belgenizdeki kenar boşluklarını ayarlayın.

6. **Colour Start (Renkli Başlat)** veya **Mono Start (Mono Başlat)** öğesine basın.



[Renk Ayarı] seçtiğiniz ayarlara bağlıdır. **Mono Start (Mono Başlat)** veya **Colour Start (Renkli Başlat)** öğesine basılması ayarları değiştirmenize izin vermez.



### İlgili bilgiler

- Makinenizdeki Tara Düğmesini Kullanarak Tarama



## Uyumlu USB Flaş Sürücüler

İlgili Modeller: MFC-T920DW/MFC-T925DW

Brother makineniz, ortak veri depolama ile birlikte kullanıma yönelik bir ortam sürücüsüne (yuva) sahiptir.

### ÖNEMLİ

USB direkt arabirimi, sadece USB flaş sürücülerini ve USB yığın depolama standardını kullanan dijital kameraları destekler. Diğer USB aygıtları desteklenmez.

#### Uyumlu Medya

USB Flaş Sürücü



#### İlgili bilgiler

- [Taranan Veriyi USB Flaş Sürücüsüne Kaydetme](#)
- [Doğrudan USB Flaş Bellek Sürücüsünden Fotoğraf Yazdırma](#)

## OCR Kullanarak Düzenlenebilir Metin Dosyasına Tarama

Makineniz, optik karakter tanıma (OCR) teknolojisini kullanarak, taranmış bir belgedeki karakterleri metne dönüştürebilir. Bu metni tercih ettiğiniz metin düzenleme uygulamasını kullanarak düzenleyebilirsiniz.



- OCR'ye Tarama özelliği bazı diller için kullanılabilir.
- Tarama ayarlarında geçici değişiklikler yapmak için makinedeki Tarama düğmesini kullanın. Kalıcı değişiklikler yapmak için Brother iPrint&Scan'i kullanın.

>> DCP-T520W/DCP-T525W/DCP-T720DW/DCP-T725DW/DCP-T820DW/DCP-T825DW  
>> MFC-T920DW/MFC-T925DW

### DCP-T520W/DCP-T525W/DCP-T720DW/DCP-T725DW/DCP-T820DW/DCP-T825DW

1. Belgenizi yükleyin.
2.  (**SCAN (TARAMA)**) tuşuna basın.
3. [PC'ye Tara] seçeneğini seçmek için ▲ veya ▼ öğesine basın ve sonra **OK** öğesine basın.
4. [OCR] seçeneğini seçmek için ▲ veya ▼ öğesine basın ve sonra **OK** öğesine basın.
5. Makine ağa bağlanmışsa, ▲ veya ▼ öğesini tıklatarak veriyi göndermek istediğiniz bilgisayarı seçin ve daha sonra **OK** öğesine basın.



LCD sizden bir PIN girmenizi isterse, bilgisayar için dört basamaklı PIN'i girmek amacıyla kontrol panelini kullanın ve daha sonra **OK** öğesine basın.

6. Aşağıdakilerden birini yapın:
  - Ayarları değiştirmek için, **Copy / Scan Options (Kopyalama / Tarama Seçenekleri)** öğesine basın ve sonra sonraki adıma gidin.
  - Varsayılan ayarları kullanmak için **Mono Start (Mono Başlat)** veya **Colour Start (Renkli Başlat)** öğesine basın.



- [Renk Ayarı] varsayılan ayarlara bağlıdır. **Mono Start (Mono Başlat)** veya **Colour Start (Renkli Başlat)** öğesine basılması ayarları değiştirmenize izin vermez.
- Tarama seçeneklerini kullanmak için, Brother iPrint&Scan yüklü bir bilgisayarı makineye bağlamanız gerekir.

7. Makine sizi aşağıdaki tarama ayarlarını yapmanız konusunda uyaracaktır. İstenen seçeneği seçmek için ▲ veya ▼'ye basın ve daha sonra bir sonraki tarama ayarına geçmek için **OK** düğmesine basın.
  - [Renk Ayarı]
  - [Çözünürlük]
  - [Dosya Türü]

- [Belge Boyutu]
- [Fon Ren. Kaldır]

8. **Colour Start (Renkli Başlat)** veya **Mono Start (Mono Başlat)** öğesine basın.



[Renk Ayarı] seçtiğiniz ayarlara bağlıdır. **Mono Start (Mono Başlat)** veya **Colour Start (Renkli Başlat)** öğesine basılması ayarları değiştirmenize izin vermez.

## MFC-T920DW/MFC-T925DW

1. Belgenizi yükleyin.
2.  (**SCAN (TARAMA)**) tuşuna basın.
3. [PC'ye] seçeneğini seçmek için ▲ veya ▼ öğesine basın ve sonra **OK** öğesine basın.
4. [OCR'a] seçeneğini seçmek için ▲ veya ▼ öğesine basın ve sonra **OK** öğesine basın.
5. Makine, ağ üzerinden bağlanmışsa, ▲ veya ▼ öğesini tıklatarak veriyi göndermek istediğiniz bilgisayarı seçin ve daha sonra **OK** öğesine basın.



LCD mesajı sizden bir PIN girmenizi isterse, bilgisayar için dört basamaklı PIN'i girmek üzere kontrol panelini kullanın ve daha sonra **OK** öğesine basın.

6. Aşağıdakilerden birini yapın:
  - Ayarları değiştirmek için sonraki adıma gidin.
  - Varsayılan ayarları kullanmak için **Mono Start (Mono Başlat)** veya **Colour Start (Renkli Başlat)** öğesine basın.



[Renk Ayarı] varsayılan ayarlara bağlıdır. **Mono Start (Mono Başlat)** veya **Colour Start (Renkli Başlat)** öğesine basılması ayarları değiştirmenize izin vermez.

7. [Tarama Ayarlı.] seçeneğini seçmek için ▲ veya ▼ öğesine basın ve sonra **OK** öğesine basın.



[Tarama Ayarlı.] seçeneğini kullanmak için, Brother iPrint&Scan yüklü bir bilgisayarı makineye bağlamanız gerekir.

8. [Aygıtta Ayarla] seçeneğini seçmek için ▲ veya ▼ öğesine basın ve sonra **OK** öğesine basın.
9. Değiştirmek istediğiniz tarama ayarlarını seçin ve ardından **OK** öğesine basın.

Seçenek	Açıklama
Renk Ayarı	Belgenizin tarama rengi biçimini seçin.
Çözünürlük	Belgeniz için tarama çözünürlüğünü seçin.
Dosya Türü	Belgeniz için dosya formatı seçin.
Belge Boyutu	Belge boyutunuzu seçin.
Parlaklık	Parlaklık seviyesini seçin.
Kontrast	Kontrast seviyesini seçin.
Arka Fonu Kaldır	Kaldırılan arka plan rengi miktarını değiştirin.

10. **Colour Start (Renkli Başlat)** veya **Mono Start (Mono Başlat)** öğesine basın.



[Renk Ayarı] seçtiğiniz ayarlara bağlıdır. **Mono Start (Mono Başlat)** veya **Colour Start (Renkli Başlat)** öğesine basılması ayarları değiştirmenize izin vermez.





## İlgili bilgiler

- Makinenizdeki Tara Düğmesini Kullanarak Tarama

## Taranmış Verileri E-posta Eki Olarak Kaydetme

Taranmış verileri makinenizden e-posta uygulamanıza ek olarak gönderin.

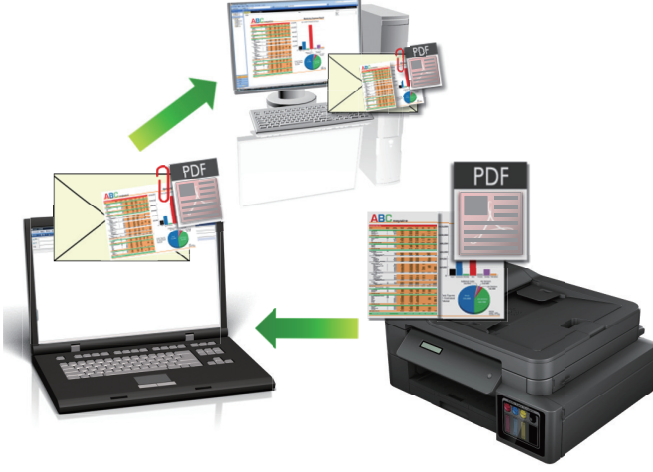

- Tarama ayarlarında geçici değişiklikler yapmak için makinedeki Tarama düğmesini kullanın. Kalıcı değişiklikler yapmak için Brother iPrint&Scan'i kullanın.
  - Makinenin Tarama Düğmesini kullanarak e-postaya taramak amacıyla Brother iPrint&Scan'de aşağıdaki uygulamalardan birini seçtiğinizden emin olun:
    - Windows: Microsoft Outlook
    - Mac: Apple Mail
- Diğer uygulamalar ve Web posta hizmetleri için, Görüntüye Tara veya Dosyaya Tara özelliğini bir belgeyi taramak ve sonra taranan dosyayı bir e-posta iletisine eklemek için kullanın.

>> [DCP-T520W/DCP-T525W/DCP-T720DW/DCP-T725DW/DCP-T820DW/DCP-T825DW](#)  
>> [MFC-T920DW/MFC-T925DW](#)

### DCP-T520W/DCP-T525W/DCP-T720DW/DCP-T725DW/DCP-T820DW/DCP-T825DW

1. Belgenizi yükleyin.
2.  (**SCAN (TARAMA)**) tuşuna basın.
3. [PC'ye Tara] seçeneğini seçmek için ▲ veya ▼ öğesine basın ve sonra **OK** öğesine basın.
4. [E-posta] seçeneğini seçmek için ▲ veya ▼ öğesine basın ve sonra **OK** öğesine basın.
5. Makine ağa bağlanmışsa, ▲ veya ▼ öğesini tıklatarak veriyi göndermek istediğiniz bilgisayarı seçin ve daha sonra **OK** öğesine basın.



LCD sizden bir PIN girmenizi isterse, bilgisayar için dört basamaklı PIN'i girmek amacıyla kontrol panelini kullanın ve daha sonra **OK** öğesine basın.

6. Aşağıdakilerden birini yapın:
  - Ayarları değiştirmek için, **Copy / Scan Options (Kopyalama / Tarama Seçenekleri)** öğesine basın ve sonra sonraki adıma gidin.
  - Varsayılan ayarları kullanmak için **Mono Start (Mono Başlat)** veya **Colour Start (Renkli Başlat)** öğesine basın.



- [Renk Ayarı] varsayılan ayarlara bağlıdır. **Mono Start (Mono Başlat)** veya **Colour Start (Renkli Başlat)** ögesine basılması ayarları değiştirmenize izin vermez.
- Tarama seçeneklerini kullanmak için, Brother iPrint&Scan yüklü bir bilgisayarı makineye bağlamanız gerekir.

7. Makine sizi aşağıdaki tarama ayarlarını yapmanız konusunda uyaracaktır. İstenen seçeneği seçmek için ▲ veya ▼'ye basın ve daha sonra bir sonraki tarama ayarına geçmek için **OK** düğmesine basın.
- [Renk Ayarı]
  - [Çözünürlük]
  - [Dosya Türü]
  - [Belge Boyutu]
  - [Fon Ren. Kaldır]

8. **Colour Start (Renkli Başlat)** veya **Mono Start (Mono Başlat)** ögesine basın.



[Renk Ayarı] seçtiğiniz ayarlara bağlıdır. **Mono Start (Mono Başlat)** veya **Colour Start (Renkli Başlat)** ögesine basılması ayarları değiştirmenize izin vermez.

## MFC-T920DW/MFC-T925DW

1. Belgenizi yükleyin.
2.  (**SCAN (TARAMA)**) tuşuna basın.
3. [PC'ye] seçeneğini seçmek için ▲ veya ▼ ögesine basın ve sonra **OK** ögesine basın.
4. [E-postaya] seçeneğini seçmek için ▲ veya ▼ ögesine basın ve sonra **OK** ögesine basın.
5. Makine, ağ üzerinden bağlanmışsa, ▲ veya ▼ ögesini tıklatarak veriyi göndermek istediğiniz bilgisayarı seçin ve daha sonra **OK** ögesine basın.



LCD mesajı sizden bir PIN girmenizi isterse, bilgisayar için dört basamaklı PIN'i girmek üzere kontrol panelini kullanın ve daha sonra **OK** ögesine basın.

6. Aşağıdakilerden birini yapın:
- Ayarları değiştirmek için sonraki adıma gidin.
  - Varsayılan ayarları kullanmak için **Mono Start (Mono Başlat)** veya **Colour Start (Renkli Başlat)** ögesine basın.



[Renk Ayarı] varsayılan ayarlara bağlıdır. **Mono Start (Mono Başlat)** veya **Colour Start (Renkli Başlat)** ögesine basılması ayarları değiştirmenize izin vermez.

7. [Tarama Ayarlı.] seçeneğini seçmek için ▲ veya ▼ ögesine basın ve sonra **OK** ögesine basın.



[Tarama Ayarlı.] seçeneğini kullanmak için, Brother iPrint&Scan yüklü bir bilgisayarı makineye bağlamanız gerekir.

8. [Aygıtta Ayarla] seçeneğini seçmek için ▲ veya ▼ ögesine basın ve sonra **OK** ögesine basın.
9. Değiştirmek istediğiniz tarama ayarlarını seçin ve ardından **OK** ögesine basın.

Seçenek	Açıklama
Renk Ayarı	Belgenizin tarama rengi biçimini seçin.
Çözünürlük	Belgeniz için tarama çözünürlüğünü seçin.
Dosya Türü	Belgeniz için dosya formatı seçin.
Belge Boyutu	Belge boyutunuzu seçin.
Parlaklık	Parlaklık seviyesini seçin.

---

Seenek	Aıklama
Kontrast	Kontrast seviyesini sein.
Arka Fonu Kaldır	Kaldırılan arka plan rengi miktarını deęiřtirin.

10. **Colour Start (Renkli Bařlat)** veya **Mono Start (Mono Bařlat)** öęesine basın.



[Renk Ayarı] setięiniz ayarlara baęlıdır. **Mono Start (Mono Bařlat)** veya **Colour Start (Renkli Bařlat)** öęesine basılması ayarları deęiřtirmenize izin vermez.



### İlgili bilgiler

- [Makinenizdeki Tara Düęmesini Kullanarak Tarama](#)

## Ağınızda Tarama İçin Web Hizmetleri (Windows 7, Windows 8.1 ve Windows 10)

Web Hizmetleri protokolü Windows 7, Windows 8.1 ve Windows 10 kullanıcılarının ağdaki bir Brother makinesini kullanarak taramalarını sağlar. Sürücüyü Web Hizmetleri yoluyla yüklemeniz gerekir.

- [Taramada Kullanılan Sürücülerini Yüklemek İçin Web Hizmetlerini Kullanma \(Windows 7, Windows 8.1 ve Windows 10\)](#)
- [Makinenizden Web Hizmetlerini Kullanarak Tarama \(Windows 7, Windows 8.1 ve Windows 10\)](#)
- [Web Hizmetleri için Tarama Ayarlarının Yapılandırılması](#)

## Taramada Kullanılan Sürücülerini Yüklemek İçin Web Hizmetlerini Kullanma (Windows 7, Windows 8.1 ve Windows 10)

- Makineniz için doğru yazılımı ve sürücülerini yüklediğinizden emin olun.
- Ana bilgisayar ve Brother makinesinin her ikisinin de aynı alt ağ üzerinde bulunduğunu veya yönlendiricinin iki aygıt arasındaki veri geçişi için doğru şekilde yapılandırıldığını doğrulayın.
- Bu ayarı yapılandırmadan önce, Brother makinenizdeki IP adresini yapılandırmalısınız.

### 1. Aşağıdakilerden birini yapın:

- Windows 10



> **Windows Sistemi** > **Denetim Masası** öğesine tıklayın. grubunda, **Aygıt ekle** öğesini tıklayın.  
**Donanım ve Ses**

- Windows 8.1

Farenizi masaüstünüzün sağ alt köşesine getirin. Menü çubuğu görüldüğünde, **Ayarlar** > **Bilgisayar ayarlarını değiştir** > **Bilgisayar ve cihazlar** > **Cihazlar** > **Aygıt ekle** öğesini tıklayın.

Makinenin Web Hizmetleri Adı görüntülenir.

- Windows 7



(Başlat) > **Denetim Masası** > **Ağ ve İnternet** > **Ağ bilgisayarlarını ve aygıtları görüntüle** öğesine tıklayın.

Yazıcı simgesiyle beraber makinenin Web Hizmetleri Adı görünür.

Yüklemek istediğiniz makineye sağ tıklayın.



- Brother makinenizin Web Hizmetleri Adı, modelinizin adı ve makinenizin MAC Adresidir (Ethernet Adresi) (örneğin, Brother XXX-XXXX (XXX-XXXX burada modelinizin adıdır) [XXXXXXXXXXXXX] (MAC Adresi / Ethernet Adresi)).
- Windows 8.1/Windows 10  
Makinenin bilgilerini görüntülemek için farenizi makine adının üzerine getirin.

### 2. Aşağıdakilerden birini yapın:

- Windows 8.1/Windows 10

Yüklemek istediğiniz makineyi seçin ve sonra ekran talimatlarını izleyin.

- Windows 7

Görüntülenen menüde **Yükle** öğesini tıklayın.



Sürücülerin yüklemelerini kaldırmak için, **Kaldır** veya  (**Cihazı kaldır**) öğesini tıklayın.



### İlgili bilgiler

- [Ağınızda Tarama İçin Web Hizmetleri \(Windows 7, Windows 8.1 ve Windows 10\)](#)

## Makinenizden Web Hizmetlerini Kullanarak Tarama (Windows 7, Windows 8.1 ve Windows 10)

Web Hizmetleri yoluyla taramak için sürücüyü yüklediyseniz, Brother makinenizin LCD'sindeki Web Hizmetleri tarama menüsüne erişebilirsiniz.

- İşletim sisteminiz ile Brother makinenizin dil ayarları farklıysa, LCD'de görüntülenen mesajlarda yer alan belirli karakterler boşluklarla değiştirilebilir.
- LCD ekran yetersiz hafıza hata mesajı görüntülense, **Kağıt boyutu** ayarından daha küçük bir boyut veya **Çözünürlük (DPI)** ayarından daha küçük bir çözünürlük seçin.

>> [DCP-T520W/DCP-T525W/DCP-T720DW/DCP-T725DW/DCP-T820DW/DCP-T825DW](#)  
>> [MFC-T920DW/MFC-T925DW](#)

### DCP-T520W/DCP-T525W/DCP-T720DW/DCP-T725DW/DCP-T820DW/DCP-T825DW

1. Belgenizi yükleyin.
2.  (**SCAN (TARAMA)**) tuşuna basın.
3. [Web Hizmeti] seçeneğini seçmek için ▲ veya ▼ öğesine basın ve sonra **OK** öğesine basın.
4. Gerçekleştirmek istediğiniz tarama türünü seçmek için ▲ veya ▼ öğesine ve ardından **OK** öğesine basın.
5. ▲ veya ▼ öğesine basarak veri göndermek istediğiniz bilgisayarı seçin ve daha sonra **OK** öğesine basın.
6. **Colour Start (Renkli Başlat)** veya **Mono Start (Mono Başlat)** öğesine basın.  
Makine taramaya başlar.

### MFC-T920DW/MFC-T925DW

1. Belgenizi yükleyin.
2.  (**SCAN (TARAMA)**) tuşuna basın.
3. Seçimlerinizi yapmak için ▲ veya ▼ öğesine basın:
  - a. [WS Tarama] öğesini seçin. **OK** öğesine basın.
  - b. Taramak istediğiniz belge türünü seçin. **OK** öğesine basın.
  - c. Veri göndermek istediğiniz bilgisayarı seçin. **OK** öğesine basın.
4. **Colour Start (Renkli Başlat)** veya **Mono Start (Mono Başlat)** öğesine basın.  
Makine taramaya başlar.

### ✓ İlgili bilgiler

- [Açınızda Tarama İçin Web Hizmetleri \(Windows 7, Windows 8.1 ve Windows 10\)](#)

## Web Hizmetleri için Tarama Ayarlarının Yapılandırılması

1. Aşağıdakilerden birini yapın:

- Windows 10



> **Windows Sistemi** > **Denetim Masası** ögesine tıklayın. grubunda, **Aygıtları ve yazıcıları görüntüle** ögesini tıklatın. **Donanım ve Ses**

- Windows 8.1

Farenizi masaüstünüzün sağ alt köşesine getirin. Menü çubuğu görüldüğünde, **Ayarlar** ögesini tıklatın ve sonra **Denetim Masası** ögesini tıklatın. grubunda, **Aygıtları ve yazıcıları görüntüle** ögesini tıklatın. **Donanım ve Ses**

- Windows 7



(Başlat) > **Aygıtlar ve Yazıcılar** ögesini tıklatın.

2. Makinenin simgesini sağ tıklatın ve sonra **Tarama profilleri...** ögesini seçin. **Tarama Profilleri** iletişim kutusu görünür.
3. Kullanmak istediğiniz profili seçin.
4. **Tarayıcı** listesinde seçilen tarayıcının tarama için Web Hizmetleri'ni destekleyen bir makine olduğundan emin olun ve sonra **Varsayılan Olarak Ayarla** düğmesine tıklayın.
5. **Düzenle...** ögesine tıklayın.  
**Varsayılan Profili Düzenle** iletişim kutusu görünür.
6. **Kaynak, Kağıt boyutu, Renk Biçimi, Dosya Türü, Çözünürlük (DPI), Parlaklık ve Karşıtlık** ayarlarını seçin.
7. **Profili Kaydet** düğmesine tıklayın.  
Web Hizmetleri protokolü kullanılarak tarama yaptığınızda bu ayarlar uygulanacaktır.

Bir tarama uygulaması seçmeniz istenirse listeden Windows Fax and Scan (Faks ve Tarama) ögesini seçin.



### İlgili bilgiler

- [Açınızda Tarama İçin Web Hizmetleri \(Windows 7, Windows 8.1 ve Windows 10\)](#)



## Brother iPrint&Scan'i Kullanarak Tarama Ayarlarını Değıştirme

Brother iPrint&Scan, makinenin Tarama Düğmesi ayarlarını değıştirmenizi sağlar.

1. Brother iPrint&Scan'i başlatın.

- Windows



(**Brother iPrint&Scan**) uygulamasını başlatın.

- Mac

**Finder (Bulucu)** menü çubuğunda, **Go (Git) > Applications (Uygulamalar)** öğesine tıklayın ve sonra iPrint&Scan simgesine çift tıklayın.

Brother iPrint&Scan ekranı görünür.

2. Brother makineniz seçili değilse, **Makinenizi Seçin** düğmesine tıklayın ve ardından listeden modelinizin adını seçin. **Tamam** öğesine tıklayın.
3. **Makine Tarama Ayarları** düğmesine tıklayın ve ardından belge boyutu, renk ve çözünürlük gibi tarama ayarlarını değıştirmek için ekrandaki talimatları takip edin.



### İlgili bilgiler

- [Makinenizdeki Tara Düğmesini Kullanarak Tarama](#)

## Brother iPrint&Scan (Windows/Mac) ile Tarama

1. Brother iPrint&Scan'ı başlatın.

- Windows



(**Brother iPrint&Scan**) uygulamasını başlatın.

- Mac

**Finder (Bulucu)** menü çubuğunda, **Go (Git) > Applications (Uygulamalar)** öğesine tıklayın ve sonra iPrint&Scan simgesine çift tıklayın.

Brother iPrint&Scan ekranı görünür.

2. Brother makineniz seçili değilse, **Makinenizi Seçin** düğmesine tıklayın ve ardından listeden modelinizin adını seçin. **Tamam** öğesine tıklayın.
3. **Tara** simgesini tıklayın ve sonra belgelerinizi taramak için ekran talimatlarını izleyin.



### İlgili bilgiler

- [Tarama](#)

## Bilgisayarınızdan Tarama (Windows)

Bilgisayarınızı, makinenizdeki fotoğrafları ve belgeleri taramak için kullanabilmenin birkaç yolu vardır. Sağladığımız yazılım uygulamalarını veya favori tarama uygulamanızı kullanın.

- [Nuance™ PaperPort™ 14SE veya Diğer Windows Uygulamalarını Kullanarak Tarama](#)
- [Windows Faks ve Tarama'yı Kullanarak Tarama](#)

## Nuance™ PaperPort™ 14SE veya Diğer Windows Uygulamalarını Kullanarak Tarama

Nuance™ PaperPort™ 14SE uygulamasını tarama için kullanabilirsiniz.

- Nuance™ PaperPort™ 14SE uygulamasını indirmek için,  (**Brother Utilities**) ögesini tıklatın, sol navigasyon çubuğunda **Daha fazlasını yap** ögesini seçin ve sonra **PaperPort** ögesini tıklatın.
- Nuance™ PaperPort™ 14SE Windows 7, Windows 8,1, Windows 10 ve Windows 11'u destekler.
- Her uygulamayı kullanma hakkında ayrıntılı talimatlar için, uygulamanın **Yardım** menüsünü tıklatın ve sonra **Yardım** şeridindeki **Baslarken Kılavuzu** ögesini tıklatın.



Bu adımlardaki tarama talimatları PaperPort™ 14SE içindir. Diğer Windows uygulamaları için adımlar benzerdir. PaperPort™ 14SE, hem TWAIN hem de WIA sürücülerini destekler; bu adımlarda TWAIN sürücüsü (önerilir) kullanılır.

Makinenizin modeline bağlı olarak, Nuance™ PaperPort™ 14SE eklenmemiş olabilir. Bu uygulama eklenmemişse, taramayı destekleyen başka yazılım uygulamalarını kullanabilirsiniz.

1. Belgenizi yükleyin.
2. PaperPort™ 14SE'yi başlatın.

Aşağıdakilerden birini yapın:

- Windows 10



> **Nuance PaperPort 14** > **PaperPort** ögesine tıklayın.

- Windows 8.1



(**PaperPort**) ögesini tıklatın.

- Windows 7

Bilgisayarınızı kullanarak,  (**Başlat**) > **Tüm Programlar** > **Nuance PaperPort 14** > **PaperPort** ögesini tıklatın.

3. **Masaüstü** menüsünü tıklatın ve sonra **Masaüstü** şeridinde **Tarama Ayarları** ögesini tıklatın. Ekranın sol tarafında **Fotoğrafi Tara veya AI** paneli görünür.
4. **Seç** ögesini tıklatın.
5. Kullanılabilir Tarayıcılar listesinden, **TWAIN: TW-Brother XXX-XXXX** veya **TWAIN: TW-Brother XXX-XXXX LAN** ögesini seçin (burada XXX-XXXX, modelinizin adıdır).
6. **Fotoğrafi Tara veya AI** panelinde **Tarayıcı iletişim kutusunu görüntüle** onay kutusunu seçin.
7. **Tara** ögesini tıklatın. Tarayıcı Ayarları iletişim kutusu görünür.

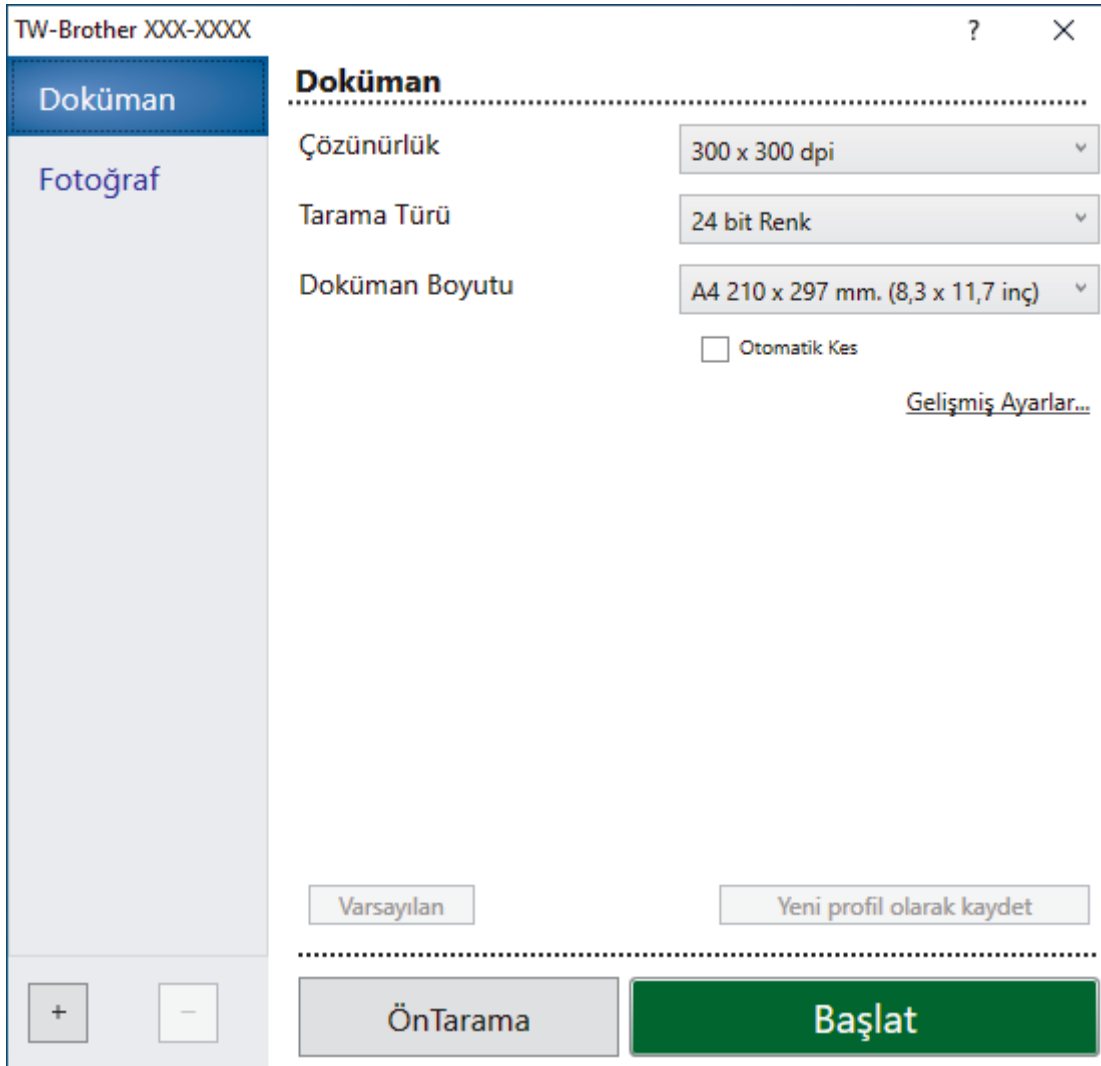

8. Gerekirse Tarayıcı Kurulumu iletişim kutusundaki ayarları yapın.
9. **Doküman Boyutu** açılır listesini tıkklatın ve sonra belgenizin boyutunu seçin.
10. Taramadan önce görüntünüzün önizlemesini yapmak ve istenmeyen kısımları kırmak için **ÖnTarama** öğesine tıklayın.
11. **Başlat** öğesini tıkklatın.  
Makine taramaya başlar.

### ✓ İlgili bilgiler

- Bilgisayarınızdan Tarama (Windows)
  - TWAIN Sürücüsü Ayarları (Windows)

## TWAIN Sürücüsü Ayarları (Windows)

TW-Brother XXX-XXXX

**Doküman**

Fotoğraf

**Doküman**

Çözünürlük 300 x 300 dpi

Tarama Türü 24 bit Renk

Doküman Boyutu A4 210 x 297 mm. (8,3 x 11,7 inç)

Otomatik Kes

[Gelişmiş Ayarlar...](#)

Varsayılan Yeni profil olarak kaydet

+ - ÖnTarama **Başlat**



Öğe adı ve atanabilir değerin makineye bağlı olarak değişeceğini unutmayın.

### 1. Tara

Taramak istediğiniz belgenin türüne göre **Fotoğraf** veya **Doküman** seçeneğini seçin.

Tara (Görüntü Türü)		Çözünürlük	Tarama Türü
<b>Fotoğraf</b>	Fotoğraf görüntülerini taramak için kullanın.	300 x 300 dpi	<b>24 bit Renk</b>
<b>Doküman</b>	Metin belgelerini taramak için kullanın.	300 x 300 dpi	<b>24 bit Renk</b>

### 2. Çözünürlük

**Çözünürlük** açılır listesinden bir tarama çözünürlüğü seçin. Daha yüksek çözünürlükler daha fazla bellek ve aktarım süresi kullanır ancak daha iyi bir tarama görüntüsü üretirler.

### 3. Tarama Türü

Bir dizi tarama rengi derinliği arasından seçim yapın.

- **Siyah Beyaz**

Metin veya çizgisel görüntüler için kullanın.

- **Gri (Hata Dağılımı)**

Fotoğrafik görüntüler veya grafikler için kullanın. (Hata Dağılımı, gerçek gri noktaları kullanmadan benzetimli gri görüntüler oluşturma yöntemidir. Siyah noktalar gri bir görünüm vermek üzere belirli bir desende yerleştirilir.)

- **Gerçek Gri**

Fotoğrafik görüntüler veya grafikler için kullanın. Bu mod, 256 adede kadar gri tonu kullandığından daha kesindir.

- **24 bit Renk**

En doğru renk üretimi ile görüntü oluşturmak için kullanın. Bu mod görüntüyü taramak için en fazla 16,8 milyon renk kullanır, ama en fazla belleği gerektirir ve en uzun aktarım süresine sahiptir.

#### 4. Doküman Boyutu

Ön ayarlı tarama boyutları arasından belgenizin tam boyutunu seçin.

**Özel** öğesini seçerseniz, **Özel Doküman Boyutu** iletişim kutusu görüntülenir ve belge boyutunu belirtebilirsiniz.

#### 5. Otomatik Kes

Tarayıcı camına yerleştirilen birden fazla belgeyi tarayın. Makine her belgeyi tarayacak ve ayrı dosyalar veya çok sayfalı tek bir dosya oluşturacaktır.

#### 6. Gelişmiş Ayarlar

Tarayıcı Kurulumu iletişim kutusundaki **Gelişmiş Ayarlar** bağlantısına tıklayarak gelişmiş ayarları yapılandırın.

- **Belge Düzeltme**

- **Ken. Boşluk Ayarları**

Belgenizdeki kenar boşluklarını ayarlayın.

- **Resmi Döndür**

Taranan görüntüyü döndürün.

- **Kenar Doldurma**

Seçilen rengi ve aralığı kullanarak taranan görüntünün dört yanındaki kenarları doldurun.

- **Görüntü Kalitesi**

- **Difüzyon Ayarlama - Gri**

**Tarama Türü** açılır listesinden **Gri (Hata Dağılımı)** seçeneğini seçerek difüzyonu ayarlayın.

- **Renk Tonu Ayarlaması**

Renk tonunu ayarlayın

- **Arkaplan İşleme**

- **Arkaya Akma / Desen Kaldır**

Sayfa arkasına akma olmasını önleyin.

- **Arkaplan Rengini Kaldır**

Taranan belgeyi daha okunaklı hale getirmek için temel rengini kaldırın.

- **Renk Damlası**

Taranan görüntüden çıkarmak için bir renk seçin.

- **Kenar Vurgulama**

Orijinaldeki karakterleri net hale getirin.

- **Gürültüyü azalt**

Bu seçim ile taranan görüntülerin kalitesini iyileştirin ve geliştirin. **Gürültüyü azalt** seçeneği, **24 bit Renk** seçeneğini ve **300 x 300 dpi**, **400 x 400 dpi** veya **600 x 600 dpi** tarama çözünürlüğünü seçerken kullanılabilir.

- **Siyah Beyaz Görüntü Kalitesi**

- **S&B Eşik Ayarı**

Tek renkli bir görüntü üretmek için eşiği ayarlayın.

- **Karakter Düzeltme**

---

Daha rahat okunmasını sağlamak için eksik veya tamamlanmamış orijinal karakterleri düzeltin.

- **SB Çevirme**

Siyah beyazı tek renkli görüntüde ters çevirin.

• **Besleme Kontrolü**

- (DCP-T720DW/DCP-T725DW/DCP-T820DW/DCP-T825DW/MFC-T920DW/MFC-T925DW) **Düzen**  
Düzeni seçin.

- **Sürekli tarama**

Birden fazla sayfa taramak için bu seçeneği seçin. Bir sayfa tarandıktan sonra, taramaya devam etmeyi veya bitirmeyi seçin.



## İlgili bilgiler

- Nuance™ PaperPort™ 14SE veya Diğer Windows Uygulamalarını Kullanarak Tarama



## Windows Faks ve Tarama'yı Kullanarak Tarama

Windows Faks ve Tarama uygulaması tarama için kullanabileceğiniz başka bir seçenektir.

- Windows Faks ve Tarama WIA tarayıcı sürücüsünü kullanır.
- Belgeyi ön taramadan önce bir sayfanın bir bölümünü kırpma istiyorsanız tarayıcı camını (düzyataklı adı da verilir) kullanarak taramanız gerekir.

1. Belgenizi yükleyin.
2. Windows Faks ve Tarama'yı başlatın.
3. **Dosya > Yeni > Tara** öğesine tıklayın.
4. Kullanmak istediğiniz tarayıcıyı seçin.
5. **Tamam** öğesine tıklayın.

**Yeni Tarama** iletişim kutusu görünür.

6. Gerekirse, iletişim kutusundaki ayarları yapın.  
Tarayıcı çözünürlüğü maksimum 1200 dpi olarak ayarlanabilir. Daha yüksek çözünürlüklerde taramak istiyorsanız, **Brother Utilities** öğesinden **Tarayıcı Yardımcı Programı** yazılımını kullanın.
7. **Tara** öğesine tıklayın.  
Makine belgeyi taramaya başlar.

### ✓ İlgili bilgiler

- [Bilgisayarınızdan Tarama \(Windows\)](#)



## WIA Sürücüsü Ayarları (Windows)

Yeni Tarama

Tarayıcı: Brother XXX-XXXX Değiştir...

Profil: Fotoğraf (Varsayılan) ▼

Kaynak: Düz Yataklı ▼

Kağıt Boyutu: ▼

Renk Biçimi: Renkli ▼

Dosya türü: JPG (JPG Dosyası) ▼

Çözünürlük (DPI): 200 ▲▼

Parlaklık: 0

Karşıtlık: 0

Resimleri ayrı dosyalar olarak önizle veya tara

Önizleme **Tara** İptal

### Profil

**Profil** açılır listesinden kullanmak istediğiniz tarama profilini seçin.

### Kaynak

Açılır listeden **Düz Yataklı** veya **Besleyici (Tek taraflı tarama)** seçeneğini belirleyin.

### Kağıt boyutu

**Kağıt boyutu** seçeneği **Besleyici (Tek taraflı tarama)** ögesini **Kaynak** seçeneği olarak seçerseniz kullanılabilir.

### Renk Biçimi:

**Renk Biçimi:** açılır listesinden bir tarama rengi seçin.

### Dosya türü

**Dosya türü** açılır listesinden bir dosya biçimi seçin.

### Çözünürlük (DPI)

**Çözünürlük (DPI)** alanında bir tarama çözünürlüğü belirleyin. Daha yüksek çözünürlükler daha fazla bellek ve aktarım süresi kullanır ancak daha iyi bir tarama görüntüsü üretirler.

### Aydınlık

Görüntüyü açmak veya koyulaştırmak için kaydırıcıyı sağa veya sola sürükleyerek **Aydınlık** düzeyini ayarlayın. Taranan görüntü çok açıkrsa, daha düşük bir parlaklık seviyesi ayarlayın ve belgeyi yeniden tarayın.

---

Görüntü fazla koyuysa, daha yüksek bir parlaklık seviyesi ayarlayın ve belgeyi yeniden tarayın. Ayrıca parlaklık düzeyini ayarlamak için alana bir değer yazabilirsiniz.

### **Kontrast**

**Kontrast** düzeyini kaydırıcıyı sağa veya sola hareket ettirerek artırın veya azaltın. Artırmak, görüntünün koyu ve açık alanlarını belirginleştirirken, azaltmak gri alanlarda daha fazla detayı ortaya çıkarır. Ayrıca kontrast düzeyini ayarlamak için alana bir değer de yazabilirsiniz.



### **İlgili bilgiler**

- [Windows Faks ve Tarama'yı Kullanarak Tarama](#)

## **Bilgisayarınızdan Tarama (Mac)**

- [AirPrint Kullanarak Tarama \(macOS\)](#)

## Kopyalama

- Belge Kopyalama
- Kopyalanan Görüntüleri Büyütme veya Küçültme
- Kopyaları Sıralama
- Sayfa Düzeni Kopyaları Oluşturma (1 sayfada N kopya veya Poster)
- Kağıdın Her İki Tarafına Kopyalama (2 Taraflı Kopyalama)
- Kimlik Kartı Kopyalama
- Kopyalama Ayarları

## Belge Kopyalama

>> DCP-T520W/DCP-T525W/DCP-T720DW/DCP-T725DW/DCP-T820DW/DCP-T825DW  
>> MFC-T920DW/MFC-T925DW

### DCP-T520W/DCP-T525W/DCP-T720DW/DCP-T725DW/DCP-T820DW/DCP-T825DW

1. Kağıt çekmecesine doğru boyutta kağıt yüklediğinizden emin olun.
2. Belgenizi yükleyin.
3. Kopya sayısını seçmek için ▲ veya ▼ ögesine basın.
4. Gerekirse kopyalama ayarlarını değiştirin.
  - a. Kontrol panelindeki **Copy / Scan Options (Kopyalama / Tarama Seçenekleri)** ögesine basın.
  - b. İstedığınız kopya ayarlarını seçmek için ▲ veya ▼ ögesine ve ardından **OK** ögesine basın.
5. Bittiğinde, **Mono Start (Mono Başlat)** veya **Colour Start (Renkli Başlat)** ögesine basın.



Kopyalamayı durdurmak için **Stop/Exit (Durdur/Çık)** ögesine basın.

### MFC-T920DW/MFC-T925DW

1. Kağıt çekmecesine doğru boyutta kağıt yüklediğinizden emin olun.
2. Belgenizi yükleyin.
3.  (**COPY (KOPYALAMA)**) ögesine basın.

LCD'de şu görüntülenir:



4. Arama tuşlarını kullanarak kopya sayısını girin.
5. Gerekirse kopyalama ayarlarını değiştirin.

Fotokopi ayarları arasında gezinmek için ▲ veya ▼ simgesine basın. Bir kopya ayarı seçin ve ardından **OK** ögesine basın.



A4 boyutlu düz kağıttan başka bir kağıt yerleştirdiğinizde, [Kağıt Boyutu] ve [Kağıt Türü] ayarlarını değiştirmelisiniz.

6. Bittiğinde, **Mono Start (Mono Başlat)** veya **Colour Start (Renkli Başlat)** ögesine basın.



Kopyalamayı durdurmak için **Stop/Exit (Durdur/Çık)** ögesine basın.

### ✓ İlgili bilgiler

- [Kopyalama](#)

#### İlgili konular:

- [Otomatik Belge Besleyiciye \(ADF\) Belgeleri Yükleme](#)
- [Belgeleri Tarayıcı Camına Yükleme](#)
- [Kopyalama Ayarları](#)

## Kopyalanan Görüntüleri Büyütme veya Küçültme

Kopyalanan veriniz için bir büyütme veya küçültme oranı seçin.

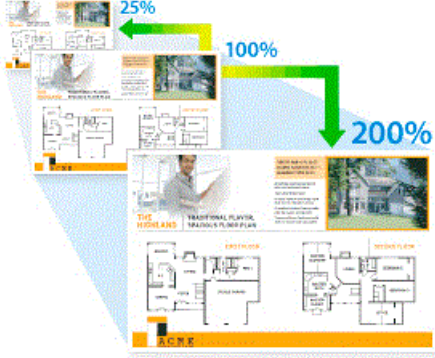

>> DCP-T520W/DCP-T525W/DCP-T720DW/DCP-T725DW/DCP-T820DW/DCP-T825DW  
>> MFC-T920DW/MFC-T925DW

### DCP-T520W/DCP-T525W/DCP-T720DW/DCP-T725DW/DCP-T820DW/DCP-T825DW

1. Belgenizi yükleyin.
2. Kopya sayısını seçmek için ▲ veya ▼ ögesine basın.
3. Kontrol panelindeki **Enlarge/Reduce (Büyült/Küçült)** ögesine basın.
4. Mevcut seçenekleri seçmek için ▲ veya ▼ ögesine basın. **OK** ögesine basın.
5. Aşağıdakilerden birini yapın:
  - [Büyült] veya [Küçült] seçeneğini seçtiyseniz, ▲ veya ▼ ögesine basarak kullanmak istediğiniz büyütme ya da küçültme oranını seçin. **OK** ögesine basın.
  - [Özel (%25-400)] seçeneğini seçtiyseniz, [%25] ile [%400] arasında bir büyütme veya küçültme oranı girin. **OK** ögesine basın.
  - [%100] veya [Sayfaya Sığdır] seçeneğini seçtiyseniz, sonraki adıma gidin.
6. Bittiğinde, **Mono Start (Mono Başlat)** veya **Colour Start (Renkli Başlat)** ögesine basın.



[Sayfaya Sığdır] seçeneğini seçerseniz, makineniz kopya boyutunu makinede ayarlanan kağıt boyutuna sığacak şekilde ayarlar.

- Tarayıcı camındaki belge üç dereceden fazla eğik olduğunda [Sayfaya Sığdır] seçeneği düzgün çalışmaz. Sol üstte yer alan belge kılavuzunu kullanarak, belgeyi tarayıcı camının sol üst köşesine ters bir şekilde yerleştirin.
- ADF kullanırken [Sayfaya Sığdır] seçeneği kullanılamaz.
- Legal boyutlu belgeler için [Sayfaya Sığdır] seçeneği kullanılamaz.

### MFC-T920DW/MFC-T925DW

1. Belgenizi yükleyin.
2.  (**COPY (KOPYALAMA)**) ögesine basın.
3. Arama tuşlarını kullanarak kopya sayısını girin.
4. [Büyült/Küçült] ögesini seçmek için ▲ veya ▼ ögesine basın. **OK** ögesine basın.
5. Mevcut seçenekleri seçmek için ▲ veya ▼ ögesine basın. **OK** ögesine basın.
6. Aşağıdakilerden birini yapın:
  - [Büyült] veya [Küçült] seçeneğini seçtiyseniz, ▲ veya ▼ ögesine basarak kullanmak istediğiniz büyütme ya da küçültme oranını seçin. **OK** ögesine basın.



- 
- [Özel (%25-400)] seçeneğini seçtiyseniz, [%25] ile [%400] arasında bir büyütme veya küçültme oranı girin. **OK** ögesine basın.
  - [%100] veya [Sayfaya Sığdır] seçeneğini seçtiyseniz, sonraki adıma gidin.

7. Bittiğinde, **Mono Start (Mono Başlat)** veya **Colour Start (Renkli Başlat)** ögesine basın.



---

[Sayfaya Sığdır] seçeneğini seçerseniz, makineniz kopya boyutunu makinede ayarlanan kağıt boyutuna sığacak şekilde ayarlar.

- Tarayıcı camındaki belge üç dereceden fazla eğik olduğunda [Sayfaya Sığdır] seçeneği düzgün çalışmaz. Sol üstte yer alan belge kılavuzunu kullanarak, belgeyi tarayıcı camının sol üst köşesine ters bir şekilde yerleştirin.
  - ADF kullanırken [Sayfaya Sığdır] seçeneği kullanılamaz.
  - Legal boyutlu belgeler için [Sayfaya Sığdır] seçeneği kullanılamaz.
- 



## İlgili bilgiler

- [Kopyalama](#)
-

## Kopyaları Sıralama

Birden fazla kopyayı sıralayın. Sayfalar, beslendiği sırada istiflenir, yani: 1, 2, 3 vs.

>> [DCP-T520W/DCP-T525W/DCP-T720DW/DCP-T725DW/DCP-T820DW/DCP-T825DW](#)

>> [MFC-T920DW/MFC-T925DW](#)

### DCP-T520W/DCP-T525W/DCP-T720DW/DCP-T725DW/DCP-T820DW/DCP-T825DW

1. Belgenizi yükleyin.
2. Kopya sayısını seçmek için ▲ veya ▼ öğesine basın.
3. **Copy / Scan Options (Kopyalama / Tarama Seçenekleri)** ve ▲ veya ▼ öğesine basarak [İstifle/Sırala] öğesini seçin. **OK** öğesine basın.
4. [Sırala] öğesini seçmek için ▲ veya ▼ öğesine basın. **OK** öğesine basın.
5. **Mono Start (Mono Başlat)** veya **Colour Start (Renkli Başlat)** öğesine basın. Belgeyi ADF'ye (sadece ADF modelleri) yerleştirdiyse, makine belgeyi tarar ve yazdırmaya başlar.
6. Tarayıcı camını kullanıyorsanız belgenin her sayfası için aşağıdaki adımları tekrarlayın:
  - Sonraki sayfayı tarayıcı cama koyun ve sonra sayfayı taramak için ▲ öğesine basın.
  - Tüm sayfaları taradıktan sonra baskıyı başlatmak için ▼ öğesine basın.

### MFC-T920DW/MFC-T925DW

1. Belgenizi yükleyin.
2.  (**COPY (KOPYALAMA)**) öğesine basın.
3. Arama tuşlarını kullanarak kopya sayısını girin.
4. Aşağıdakileri seçmek için ▲ veya ▼ öğesine basın:
  - a. [İstifle/Sırala] öğesini seçin. **OK** öğesine basın.
  - b. [Sırala] öğesini seçin. **OK** öğesine basın.
5. **Mono Start (Mono Başlat)** veya **Colour Start (Renkli Başlat)** öğesine basın. Belgeyi ADF'ye (sadece ADF modelleri) yerleştirdiyse, makine belgeyi tarar ve yazdırmaya başlar.
6. Tarayıcı camını kullanıyorsanız, belgenin her sayfası için aşağıdaki adımları tekrarlayın:
  - Sonraki sayfayı tarayıcı cama koyun ve sonra sayfayı taramak için ► öğesine basın.
  - Tüm sayfaları taradıktan sonra baskıyı başlatmak için ◀ öğesine basın.

### ✓ İlgili bilgiler

- [Kopyalama](#)

## Sayfa Düzeni Kopyaları Oluşturma (1 sayfada N kopya veya Poster)

1 sayfada N kopya özelliği, belgenizin iki veya dört sayfasını tek bir sayfaya kopyalayarak kağıt tasarrufu yapmanızı sağlar. Poster özelliği belgenizi bölümlere ayırır ve onları bir posterde bir araya getirmeniz için bölümleri büyütür. Bir poster basmak için tarayıcı camını kullanın.



- Kağıt boyutunun A4 veya Letter olarak ayarlandığından emin olun.
- Bir seferde sadece bir Poster kopya yapabilirsiniz.





>> DCP-T520W/DCP-T525W/DCP-T720DW/DCP-T725DW/DCP-T820DW/DCP-T825DW

>> MFC-T920DW/MFC-T925DW

### DCP-T520W/DCP-T525W/DCP-T720DW/DCP-T725DW/DCP-T820DW/DCP-T825DW

1. Belgenizi yükleyin.
2. Kopya sayısını seçmek için ▲ veya ▼ ögesine basın.
3. **Copy / Scan Options (Kopyalama / Tarama Seçenekleri)** ve ▲ veya ▼ ögesine basarak [Düzen (1 'de2 ID)] ögesini seçin. **OK** ögesine basın.
4. ▲ veya ▼ ögesine basarak seçenekleri görüntüleyin ve ardından istediğiniz seçeneği seçmek için **OK** ögesine basın.

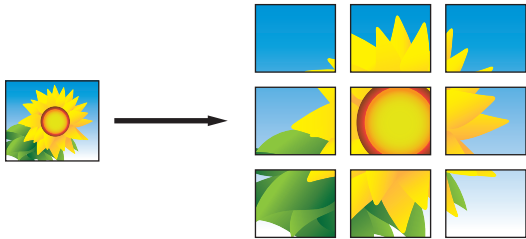

Seçenek	Açıklama
Kapalı (1 'de1)	-
1 'de2KmlkDikey (Tarayıcı camı kullanılarak)	





Seenek	Aıklama
1 'de2KmlkYatay (Tarayıcı camı kullanarak)	
1 'de2 (D)	
1 'de2 (Y)	
1 'de4 (D)	
1 'de4 (Y)	
Poster (3x3) (Tarayıcı camı kullanarak)	

5. **Mono Start (Mono Başlat)** veya **Colour Start (Renkli Başlat)** ögesine basın. Belgeyi ADF'ye yerleřtirdiyseviz veya bir poster yapıyorsanız, makine sayfaları tarar ve yazdırmaya başlar.
6. Tarayıcı camını kullanıyorsanız belgenin her sayfası için ařağıdaki adımları tekrarlayın:
  - Sonraki sayfayı tarayıcı cama koyun ve sonra sayfayı taramak için ▲ ögesine basın.
  - Tüm sayfaları taradıktan sonra baskıyı başlatmak için ▼ ögesine basın.

## MFC-T920DW/MFC-T925DW

1. Belgenizi yükleyin.
2.  (**COPY (KOPYALAMA)**) ögesine basın.
3. Arama tuřlarını kullanarak kopya sayısını girin.
4. [Sayfa Düzeni] ögesini seçmek için ▲ veya ▼ ögesine basın. **OK** ögesine basın.
5. ▲ veya ▼ ögesine basarak seenekleri görüntüleyin ve ardından istediğiniz seeneğı seçmek için **OK** ögesine basın.

Seenek	Aıklama
Kapalı (1 'de1)	-
1 'de2 (Dikey)	
1 'de2 (Yatay)	

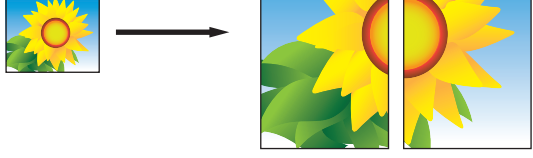
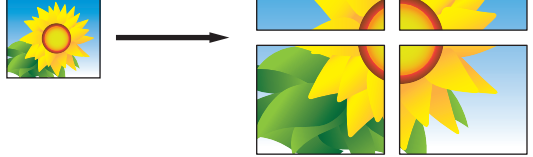
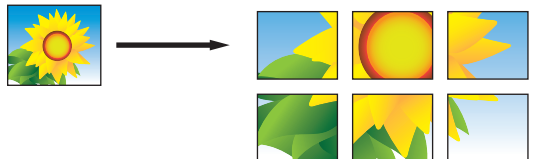
Seenek	Aıklama
1'de2 Kimlik Dikey (Tarayıcı camı kullanarak)	
1'de2 Kimlik Yatay (Tarayıcı camı kullanarak)	
1'de4 (Dikey)	
1'de4 (Yatay)	
Poster (2x1) (Tarayıcı camı kullanarak)	
Poster (2x2) (Tarayıcı camı kullanarak)	
Poster (3x3) (Tarayıcı camı kullanarak)	

6. **Mono Start (Mono Başlat)** veya **Colour Start (Renkli Başlat)** ögesine basın. Belgeyi ADF'ye yerleřtirdiyseviz veya bir poster yapıyorsanız, makine sayfaları tarar ve yazdırmaya başlar.
7. Tarayıcı camını kullanıyorsanız, belgenin her sayfası için ařağıdaki adımları tekrarlayın:
  - Sonraki sayfayı tarayıcı cama koyun ve sonra sayfayı taramak için ► ögesine basın.
  - Tüm sayfaları taradıktan sonra baskıyı başlatmak için ◀ ögesine basın.

### ✓ İlgili bilgiler

- [Kopyalama](#)

## Kağıdın Her İki Tarafına Kopyalama (2 Taraflı Kopyalama)

**İlgili Modeller:** DCP-T720DW/DCP-T725DW/DCP-T820DW/DCP-T825DW/MFC-T920DW/MFC-T925DW

Kağıdın iki tarafına kopyalayarak kullandığınız kağıt miktarını azaltın.

- 2 taraflı kopyalamaya başlayabilmek için önce aşağıdaki seçeneklerden 2 taraflı bir kopyalama düzeni seçmelisiniz.
- Orijinal belgenin düzeni, hangi 2 taraflı kopya düzenini seçmeniz gerektiğini belirler.
- Manuel olarak 2 taraflı bir belgeden 2 taraflı kopyalar aldığınızda, tarayıcı camını kullanın.
- Sadece A4, A5 veya Letter boyutlu düz kağıt kullanabilirsiniz.

### Dikey

#### 1-tarafından 2-taraflıya (Uzun Kenar Çevirme)

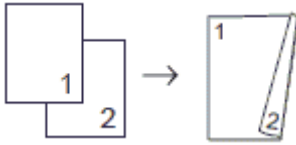

#### 1-tarafından 2-taraflıya (Kısa Kenar Çevirme)

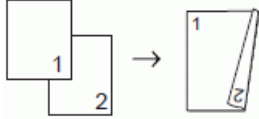

#### 2-tarafından 2-taraflıya

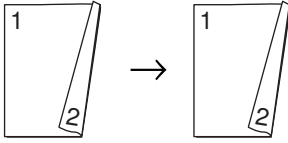

### Yatay

#### 1-tarafından 2-taraflıya (Uzun Kenar Çevirme)

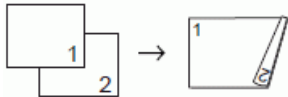

#### 1-tarafından 2-taraflıya (Kısa Kenar Çevirme)

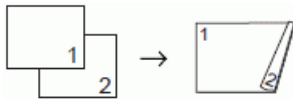

#### 2-tarafından 2-taraflıya

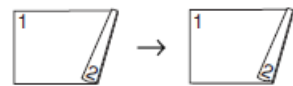

>> [DCP-T720DW/DCP-T725DW/DCP-T820DW/DCP-T825DW](#)

>> [MFC-T920DW/MFC-T925DW](#)

## DCP-T720DW/DCP-T725DW/DCP-T820DW/DCP-T825DW

1. Belgenizi yükleyin.
2. Kopya sayısını seçmek için ▲ veya ▼ ögesine basın.
3. **Copy / Scan Options (Kopyalama / Tarama Seçenekleri)** ögesine basın.
4. Birden fazla kopyayı sıralamak için ▲ veya ▼ ögesine basarak aşağıdakileri seçin:
  - a. [İstifle/Sırala] ögesini seçin. **OK** ögesine basın.

- b. [Sırala] ögesini seçin. **OK** ögesine basın.
5. [Çift Taraflı] ögesini seçmek için ▲ veya ▼ ögesine basın. **OK** ögesine basın.
6. Aşağıdakilerden birini yapın:
  - 1 taraflı bir belgeden 2 taraflı kopyalar almak için ▲ veya ▼ ögesine basarak aşağıdakileri seçin:
    - a. Sayfa düzeni seçeneklerini değiştirmek için [Düzen] ögesini seçin. **OK** ögesine basın.
    - b. [UzunKenar Çevir] veya [KısaKenar Çevir] ögesini seçin. **OK** ögesine basın.
    - c. [1yan⇒2yan] ögesini seçin. **OK** ögesine basın.
  - 2 taraflı bir belgenin 2 taraflı kopyalarını manuel olarak almak için ▲ veya ▼ ögesine basarak [2trflı ⇒ 2trflı] ögesini seçin. **OK** ögesine basın.



2 taraflı belgenin 2 taraflı kopyalarını manüel olarak almak için tarayıcı camını kullanın.

7. **Mono Start (Mono Başlat)** veya **Colour Start (Renkli Başlat)** ögesine basın. Belgeyi ADF'ye yerleştirdiyse, (sadece ADF modelleri) makine sayfaları tarar ve yazdırmaya başlar.
8. Tarayıcı camını kullanıyorsanız, belgenin her sayfası için aşağıdaki adımları tekrarlayın:
  - Sonraki sayfayı tarayıcı cama koyun ve sonra sayfayı taramak için ▲ ögesine basın.
  - Tüm sayfaları taradıktan sonra baskıyı başlatmak için ▼ ögesine basın.

İkinci kez çıkarılana dek yazdırılan sayfaya DOKUNMAYIN. Makine ilk tarafı yazdırır ve kağıdı çıkarır ve ardından ikinci tarafı yazdırmak için kağıdı içeri çeker.



Lekeli çıktılar ya da kağıt sıkışmaları ile karşılaşırsanız, aşağıdaki adımları izleyin:

1. **Menu (Menü)** ögesine basın.
2. [Bakım] ögesini seçin. **OK** ögesine basın.
3. [Baskı Sçnkleri] ögesini seçin. **OK** ögesine basın.
4. [LekeleriAzalt] ögesini seçin. **OK** ögesine basın.
5. Ayarları değiştirin. **OK** ögesine basın.

## MFC-T920DW/MFC-T925DW

1. Belgenizi yükleyin.
2.  (**COPY (KOPYALAMA)**) ögesine basın.
3. Arama tuşlarını kullanarak kopya sayısını girin.
4. Birden fazla kopyayı sıralamak için ▲ veya ▼ ögesine basarak aşağıdakileri seçin:
  - a. [İstifle/Sırala] ögesini seçin. **OK** ögesine basın.
  - b. [Sırala] ögesini seçin. **OK** ögesine basın.
5. [2-trf Kopya] ögesini seçmek için ▲ veya ▼ ögesine basın. **OK** ögesine basın.
6. Aşağıdakilerden birini yapın:
  - 1 taraflı bir belgeden 2 taraflı kopyalar almak için ▲ veya ▼ ögesine basarak aşağıdakileri seçin:
    - a. Sayfa düzeni seçeneklerini değiştirmek için [Düzen] ögesini seçin. **OK** ögesine basın.
    - b. [Uzun Kenar Çevir] veya [Kısa Kenar Çevir] ögesini seçin. **OK** ögesine basın.
    - c. [1 taraflı⇒ 2 taraflı] ögesini seçin. **OK** ögesine basın.
  - 2 taraflı bir belgenin 2 taraflı kopyalarını manuel olarak almak için ▲ veya ▼ ögesine basarak [2 taraflı⇒ 2 taraflı] ögesini seçin. **OK** ögesine basın.



2 taraflı belgenin 2 taraflı kopyalarını manüel olarak almak için tarayıcı camını kullanın.

7. **Mono Start (Mono Başlat)** veya **Colour Start (Renkli Başlat)** ögesine basın. Belgeyi ADF'ye yerleştirdiyse, (sadece ADF modelleri) makine sayfaları tarar ve yazdırmaya başlar.
8. Tarayıcı camını kullanıyorsanız, belgenin her sayfası için aşağıdaki adımları tekrarlayın:

- 
- Sonraki sayfayı tarayıcı cama koyun ve sonra sayfayı taramak için ► öğesine basın.
  - Tüm sayfaları taradıktan sonra baskıyı başlatmak için ◀ öğesine basın.

İkinci kez çıkarılana dek yazdırılan sayfaya DOKUNMAYIN. Makine ilk tarafı yazdırır ve kağıdı çıkarır ve ardından ikinci tarafı yazdırmak için kağıdı içeri çeker.



Lekeli çıktılar ya da kağıt sıkışmaları ile karşılaşırsanız, aşağıdaki adımları izleyin:

1.  (Mürekkep) öğesine basın.
  2. [Baskı Seçenekleri] öğesini seçin. **OK** öğesine basın.
  3. [Lekeleri Azalt] öğesini seçin. **OK** öğesine basın.
  4. Ayarları değiştirin. **OK** öğesine basın.
- 



### İlgili bilgiler

- [Kopyalama](#)

#### İlgili konular:

- [Yazdırma Sonuçlarınızı İyileştirmek için Yazdırma Seçeneklerini Değiştirme](#)
-



## Kimlik Kartı Kopyalama

Bir kimlik kartının her iki tarafını, orijinal kart büyüklüğünü koruyarak tek bir sayfaya kopyalamak için [1'de2 (Kimlik)] özelliğini kullanın.



- Kağıt boyutunun A4 veya Letter olarak ayarlandığından emin olun.
- Bir kimlik kartını, geçerli yasalarca izin verilen boyutta kopyalayabilirsiniz. Daha ayrıntılı bilgi ►► [Ürün Güvenlik Kılavuzu](#)

>> [DCP-T520W/DCP-T525W/DCP-T720DW/DCP-T725DW/DCP-T820DW/DCP-T825DW](#)

>> [MFC-T920DW/MFC-T925DW](#)

### DCP-T520W/DCP-T525W/DCP-T720DW/DCP-T725DW/DCP-T820DW/DCP-T825DW

1. Kimlik kartınızı, tarayıcı camının sol üst köşesinin yakınına, yüzü aşağı bakacak şekilde yerleştirin.

2'si 1 Sayfada Kimlik (Dikey)

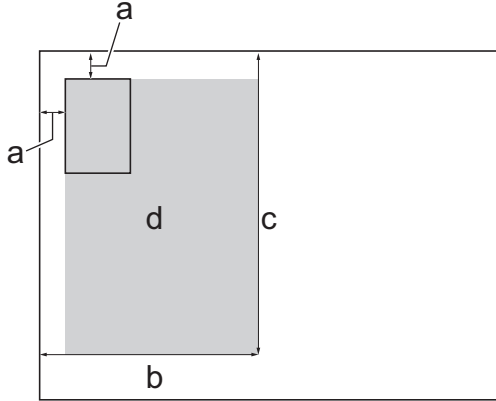

2'si 1 Sayfada Kimlik (Yatay)

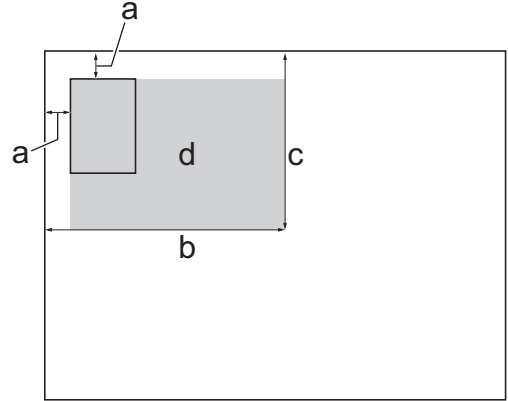

- a. 3 mm veya daha büyük (üst, sol)
  - b. 145 mm
  - c. 2'si 1 Sayfada Kimlik (Dikey): 207 mm  
2'si 1 Sayfada Kimlik (Yatay): 102 mm
  - d. Taranabilir alan
2. Kopya sayısını seçmek için ▲ veya ▼ ögesine basın.
  3. **Copy / Scan Options (Kopyalama / Tarama Seçenekleri)** ve ▲ veya ▼ ögesine basarak [Düzen (1'de2 ID)] ögesini seçin. **OK** ögesine basın.
  4. ▲ veya ▼ ögesine basarak [1'de2KmlkDikey] veya [1'de2KmlkYatay] ögesini seçin. **OK** ögesine basın.
  5. **Mono Start (Mono Başlat)** veya **Colour Start (Renkli Başlat)** ögesine basın.  
Makina, kimlik kartının bir yüzünü taramaya başlar.
  6. Makine ilk yüzü taradıktan sonra, kimlik kartını çevirin ve ardından diğer yüzünü taramak için ▲ ögesine basın.

1. Kimlik kartınızı, tarayıcı camının sol üst köşesinin yakınına, yüzü aşağı bakacak şekilde yerleştirin.

2'si 1 Sayfada Kimlik (Dikey)

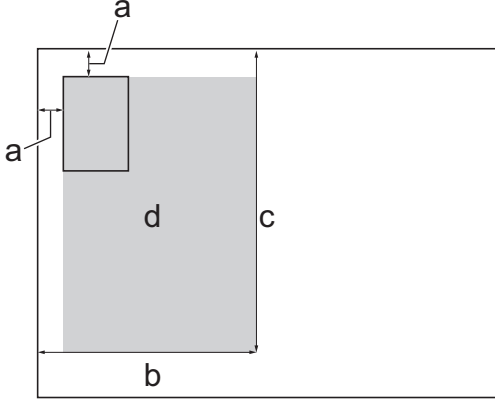

2'si 1 Sayfada Kimlik (Yatay)

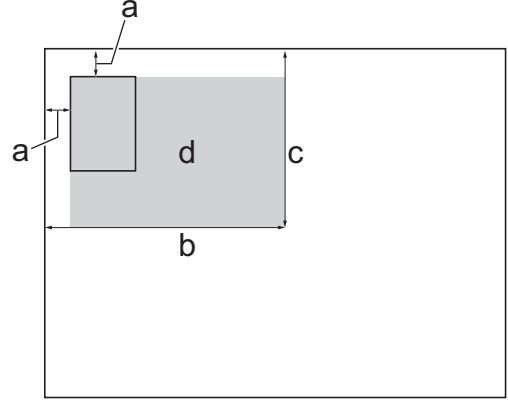

- a. 3 mm veya daha büyük (üst, sol)
  - b. 145 mm
  - c. 2'si 1 Sayfada Kimlik (Dikey): 207 mm  
2'si 1 Sayfada Kimlik (Yatay): 102 mm
  - d. Taranabilir alan
2.  (COPY (KOPYALAMA)) öğesine basın.
  3. Arama tuşlarını kullanarak kopya sayısını girin.
  4. Aşağıdakileri seçmek için ▲ veya ▼ öğesine basın:
    - a. [Sayfa Düzeni] öğesini seçin. **OK** öğesine basın.
    - b. [1'de2 Kimlik Dikey] veya [1'de2 Kimlik Yatay] öğesini seçin. **OK** öğesine basın.
  5. **Mono Start (Mono Başlat)** veya **Colour Start (Renkli Başlat)** öğesine basın.  
Makina, kimlik kartının bir yüzünü taramaya başlar.
  6. Makine ilk yüzü taradıktan sonra, kimlik kartını çevirin ve ardından diğer yüzünü taramak için ► öğesine basın.

### İlgili bilgiler

- [Kopyalama](#)

## Kopyalama Ayarları

>> DCP-T520W/DCP-T525W/DCP-T720DW/DCP-T725DW/DCP-T820DW/DCP-T825DW  
>> MFC-T920DW/MFC-T925DW

### DCP-T520W/DCP-T525W/DCP-T720DW/DCP-T725DW/DCP-T820DW/DCP-T825DW

Kopyalama ayarlarını değiştirmek için **Copy / Scan Options (Kopyalama / Tarama Seçenekleri)** ögesine basın.

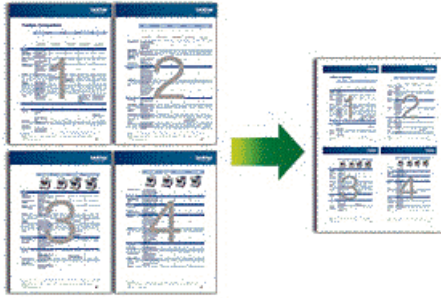
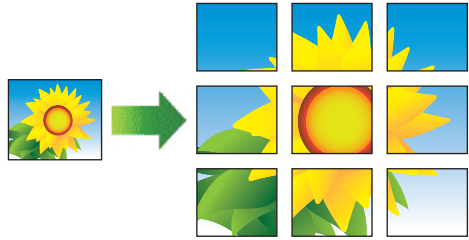
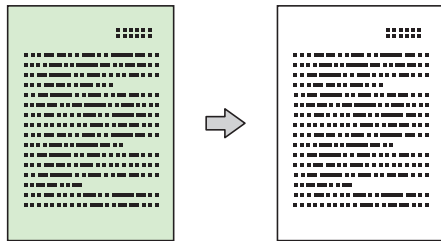
Seçenek	Açıklama
Düzen (1'de2 ID)	1 sayfada N kopya, 2'si 1 sayfada Kimlik veya Poster kopyaları oluşturun. <b>1 sayfada 4</b>  <b>Poster</b> 
Kalite	Belge türünüz için Kopya çözünürlüğünü seçin.
Çekmece Seç (DCP-T820DW/DCP-T825DW)	Belgeniz için en iyi kağıt türüne ve boyutuna sahip çekmeceyi seçin.
Kağıt Türü	Bir kağıt türü seçin. Özel bir kağıda kopyalıyorsanız, en iyi baskı kalitesini almak için makineyi, kullandığınız kağıt türüne göre ayarlayın.
Kağıt Boyutu	Bir kağıt boyutu seçin. A4 boyut dışında başka bir kağıda kopyalama yapıyorsanız Kağıt Boyutu ayarını değiştirmeniz gerekir.
Büyült/Küçült	%100 - Büyült Bir sonraki kopya için bir büyütme oranı seçin. Küçült Bir sonraki kopya için bir küçültme oranı seçin. Sayfaya Sığdır Ayarladığınız kağıt boyutuna uyması için kopyalama boyutunu ayarlar. Özel (%25-400) Bir büyütme veya küçültme oranı girin.
Yoğunluk	Metni daha koyu yapmak için yoğunluğu artırın. Metni daha açık yapmak için yoğunluğu azaltın.
Fon Ren. Kaldır	Kopyalarda belgenin arka plan rengini kaldırır. Beyaz daha belirgin hale gelir. Bu, mürekkep tasarrufu sağlar ve belli kopyaları daha kolay okunur hale getirebilir. 
Çift Taraflı	Kağıdın her iki tarafına kopyalamak için seçin.

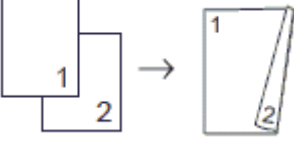
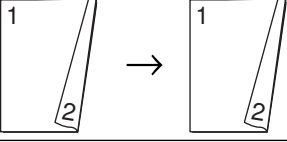
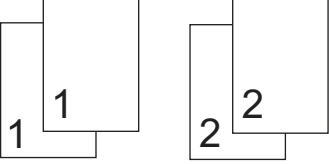
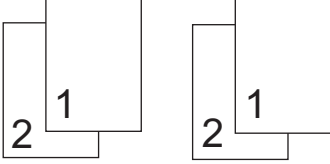
Seçenek	Açıklama
(DCP-T720DW/ DCP-T725DW/ DCP-T820DW/ DCP-T825DW)	<p><b>1-tarafli →2-tarafli</b></p>  <p><b>2-tarafli →2-tarafli</b></p> 
İstifle/Sırala	Birden fazla kopyayı istiflemeyi veya sıralamayı seçin.
	<p><b>İstifle</b></p>  <p><b>Sırala</b></p> 

## MFC-T920DW/MFC-T925DW

Kopyalama ayarlarını değiştirmek için  (COPY (KOPYALAMA)) ögesine basın.

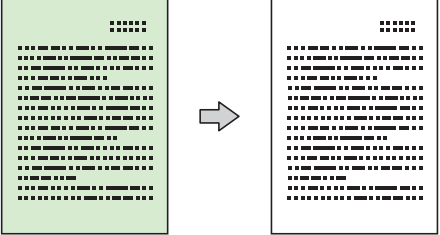
Seçenek	Açıklama	
<b>Kalite</b>	Belge türünüz için Kopya çözünürlüğünü seçin.	
<b>Çekmece Seç</b>	Belgeniz için en iyi kağıt türüne ve boyutuna sahip çekmeceyi seçin.	
<b>Kağıt Türü</b>	Bir kağıt türü seçin. Özel bir kağıda kopyalıyorsanız, en iyi baskı kalitesini almak için makineyi, kullandığınız kağıt türüne göre ayarlayın.	
<b>Kağıt Boyutu</b>	Bir kağıt boyutu seçin. A4 boyut dışında başka bir kağıda kopyalama yapıyorsanız Kağıt Boyutu ayarını değiştirmeniz gerekir.	
<b>Büyült/Küçült</b>	%100	-
	Büyült	Bir sonraki kopya için bir büyütme oranı seçin.
	Küçült	Bir sonraki kopya için bir küçültme oranı seçin.
	Sayfaya Sığdır	Ayarladığınız kağıt boyutuna uyması için kopyalama boyutunu ayarlar.
Özel (%25-400)	Bir büyütme veya küçültme oranı girin.	
<b>Yoğunluk</b>	Metni daha koyu yapmak için yoğunluğu arttırın. Metni daha açık yapmak için yoğunluğu azaltın.	
<b>Arka Fonu Kaldır</b>	Kopyalarda belgenin arka plan rengini kaldırır. Beyaz daha belirgin hale gelir. Bu, mürekkep tasarrufu sağlar ve belli kopyaları daha kolay okunur hale getirebilir.	
		

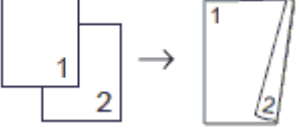
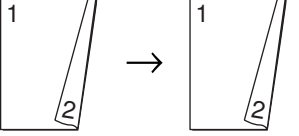
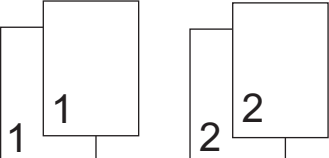
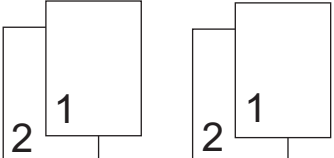
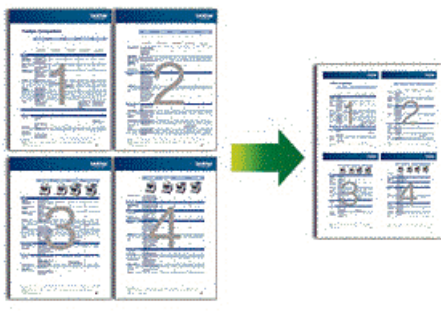
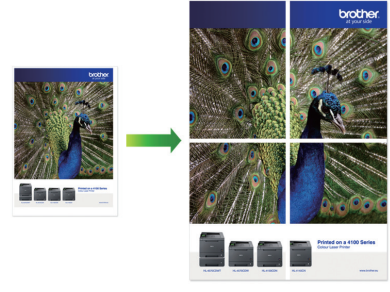
Seçenek	Açıklama
2-trf Kopya	<p>Kağıdın her iki tarafına kopyalamak için seçin.</p> <p><b>1-tarafli →2-tarafli</b></p>  <p><b>2-tarafli →2-tarafli</b></p> 
İstifle/Sırala	<p>Birden fazla kopyayı istiflemeyi veya sıralamayı seçin.</p> <p><b>İstifle</b></p>  <p><b>Sırala</b></p> 
Sayfa Düzeni	<p>1 sayfada N kopya, 2'si 1 sayfada Kimlik veya Poster kopyaları oluşturun.</p> <p><b>1 sayfada 4</b></p>  <p><b>Poster</b></p> 
Yeni Vars. Ayarla	En sık kullandığınız kopyalama ayarlarını varsayılan ayarlar olarak ayarlayarak kaydeder.
Fabrika Ayarı	Değiştirilen kopyalama ayarlarını fabrika ayarlarına geri döndürür.

## ✓ İlgili bilgiler

- Kopyalama
- İlgili konular:**
- Belge Kopyalama

## Faks

İlgili Modeller: MFC-T920DW/MFC-T925DW

- [Faks Gönderme](#)
- [Bir Faks Alma](#)
- [Ses İşlemleri ve Faks Numaraları](#)
- [Telefon Hizmetleri ve Harici Aygıtlar](#)
- [Faks Raporları](#)
- [PC-FAX](#)

## Faks Gnderme

İlgili Modeller: MFC-T920DW/MFC-T925DW

- [Brother Makinenizden Faks Gnderme](#)
- [Faksı Manuel Gnderme](#)
- [Konuşmanın Sonunda Faks Gnderme](#)
- [Aynı Faksı Birden Fazla Alıcıya Gnderme \(Yayın\)](#)
- [Gerçek Zamanlı Olarak Faks Gnderme](#)
- [Faks Otomatik Yeniden Çevirme Ayarını Deęiřtirme](#)
- [Devam Eden Bir Faksı İptal Etme](#)
- [Bekleyen Faksı Kontrol Etme veya İptal Etme](#)
- [Faks Seenekleri](#)

## Brother Makinenizden Faks Gönderme

İlgili Modeller: MFC-T920DW/MFC-T925DW

### NOT

Bu özellik sadece siyah beyaz fakslar için geçerlidir.

1. Belgenizi ADF'ye yükleyin veya tarayıcı camına yerleştirin.

2.  (FAX (FAKS)) ögesine basın.

LCD şunu görüntüler:



3. Aşağıdaki yöntemlerden birini kullanarak faks numarasını girin:

- Arama Tuşları (Faks numarasını manuel olarak girin.)  
Arama tuşlarını kullanarak numaranın tüm hanelerine basın.
- Yeniden Çevirin (Aradığınız en son numarayı yeniden çevirin.)  
**Redial/Pause (Yeniden çevir/Duraklat)** ögesine basın.
- Giden arama (Giden Arama Geçmişinden bir numara seçin.)  
Aşağıdakileri seçmek için ▲ veya ▼ ögesine basın:
  - a. [Çağrı Geçmiş] ögesini seçin. **OK** ögesine basın.
  - b. [Giden Çağrı] ögesini seçin. **OK** ögesine basın.
  - c. İstedığınız numarayı seçin ve ardından **OK** ögesine basın.
  - d. [Uygula] ögesini seçmek için ► ögesine basın.
- [Adres Defteri] (Adres Defteri'nden bir numara seçin.)

Aşağıdakileri seçmek için ▲ veya ▼ ögesine basın:

- a. [Adres Defteri] ögesini seçin. **OK** ögesine basın.
- b. [Arama] ögesini seçin. **OK** ögesine basın.
- c. Aşağıdakilerden birini yapın:
  - Arama tuşlarını kullanarak iki haneli Hızlı arama numarasını girin.
  - Şu adımları izleyerek listeden bir numara seçin:
    - i. [Alfabetik Sıra] Veya [Nümerik Sıra] ögesini seçin. **OK** ögesine basın.
    - ii. İsteddiğiniz numarayı seçin. **OK** ögesine basın.
    - iii. [Uygula] ögesini seçmek için ► ögesine basın.

4. Faks ayarlarını değiştirmek amacıyla, değiştirmek istediğiniz ayarı seçmek için , ▲ veya ▼ ögesine ve ardından **OK** ögesine basın.

5. Bittiğinde, **Mono Start (Mono Başlat)** ögesine basın.

6. Aşağıdakilerden birini yapın:

- ADF'yi kullanıyorsanız, makine belgeyi taramaya ve göndermeye başlar.
- Tarayıcı camını kullanıyorsanız ve **Mono Start (Mono Başlat)** basılıysa makine ilk sayfayı taramaya başlar.

Bir sonraki adıma geçin.



---

7. LCD ekranda [Sonraki Sayfa?] yazısı görüntülendiğinde, aşağıdakilerden birini yapın:

- Başka bir sayfa taramak için ► ögesine basın. Tarayıcı camına sonraki sayfayı yerleştirin ve sonra ► ögesine basın. Makine sayfayı taramaya başlar.  
Her ilave sayfa için bu adımı tekrarlayın.
- Sayfaları taramayı bitirdikten sonra faksı göndermek için ◀ ögesine basın. Makine belgeyi göndermeye başlar.



### İlgili bilgiler

- [Faks Gönderme](#)

#### İlgili konular:

- [Faks Seçenekleri](#)
-

## Faksı Manuel Gönderme

İlgili Modeller: MFC-T920DW/MFC-T925DW

Manüel faks gönderimi bir faks gönderirken numaranın çevrilmesini, zilin çalmasını ve faks alım tonlarını işitmenize imkan sağlar.

### NOT

Bu özellik sadece siyah beyaz fakslar için geçerlidir.

1. Belgenizi yükleyin.
2. Çevir sesini dinlemek için, harici telefonun ahizesini kaldırın.
3. Harici telefonu kullanarak faks numarasını çevirin.
4. Faks sinyallerini duyduğunuzda, **Mono Start (Mono Başlat)** öğesine basın.  
Tarayıcı camı kullanıyorsanız, faksı göndermek için ► öğesine basın.
5. Harici telefonun ahizesini yerine koyun.



### İlgili bilgiler

- [Faks Gönderme](#)

## Konuşmanın Sonunda Faks Gönderme

İlgili Modeller: MFC-T920DW/MFC-T925DW

Bir konuşmanın sonunda, her iki taraf da telefonu kapatmadan önce, karşı tarafa faks gönderebilirsiniz.

### NOT

Bu özellik sadece siyah beyaz fakslar için geçerlidir.

1. Karşı taraftan, faks tonlarını (sinyal sesleri) duymak için beklemesini ve ardından telefonu kapamadan önce Başlat tuşuna basmasını isteyin.
2. Belgenizi yükleyin.
3. **Mono Start (Mono Başlat)** öğesine basın.  
Tarayıcı camı kullanıyorsanız, faksı göndermek için ► öğesine basın.
4. Harici telefonun ahizesini yerine koyun.



### İlgili bilgiler

- [Faks Gönderme](#)

## Aynı Faksı Birden Fazla Alıcıya Gönderme (Yayın)

İlgili Modeller: MFC-T920DW/MFC-T925DW

Aynı faksı, aynı zamanda birden fazla faks numarasına göndermek için yayın özelliğini kullanın.

- Bu özellik sadece siyah beyaz fakslar için geçerlidir.
- Adres Defteri numaraları, bir yayında kullanılmadan önce makinenin belleğinde depolanmalıdır.
- Grup numaraları da yayında kullanılmadan önce makinenin belleğinde depolanmalıdır. Grup numaraları, daha kolay arama için, depolanmış birçok Adres Defteri numarasını içerir.

Aynı yayın içinde Gruplar, Adres Defteri numaraları ve 50 adede kadar elle aranan numara dahil edebilirsiniz. Gruplar için herhangi bir Adres Defteri numarası kullanmadıysanız, faksları 90 farklı numaraya yayınlayabilirsiniz.

1. Belgenizi yükleyin.
2.  (FAX (FAKS)) ögesine basın.
3. [Yayın] ögesini seçmek için ▲ veya ▼ ögesine basın ve ardından OK ögesine basın.
4. [Numara Ekle] ögesini seçmek için ▲ veya ▼ ögesine basın ve ardından OK ögesine basın.
5. Yayına, aşağıdaki yöntemlerle numara ekleyebilirsiniz:
  - Arama tuşlarını kullanarak bir numara girin:
    - a. ▲ veya ▼ ögesine basarak [Numara Ekle] ögesini seçin ve ardından OK ögesine basın.
    - b. Arama tuşlarıyla bir rakam girin ve ardından OK ögesine basın.
  - Adres Defteri'nden bir numara seçin:
    - a. ▲ veya ▼ ögesine basarak [Adres defterinden ekle] ögesini seçin ve ardından OK ögesine basın.
    - b. ▲ veya ▼ ögesine basarak [Alfabetik Sıra] veya [Nümerik Sıra] ögesini seçin ve ardından OK ögesine basın.
    - c. İstedığınız Hızlı Arama adını veya numarasını seçmek için ▲ veya ▼ düğmesine basın.
    - d. Hızlı Arama adı veya numarasıyla etiketlenmiş onay kutusunu seçmek için ◀ veya ▶ düğmesine basın ve ardından OK düğmesine basın.
  - Adres Defteri'nde bir numara arayın:
    - a. ▲ veya ▼ ögesine basarak [Adres defterinde ara] ögesini seçin ve ardından OK ögesine basın.
    - b. Arama tuşlarını kullanarak adın ilk harfini girin ve ardından OK düğmesine basın.
    - c. İsmi seçmek için ▲ veya ▼ ögesine basın ve sonra OK ögesine basın.
    - d. Yeniden OK ögesine basın.
6. Bittiğinde, ▲ veya ▼ ögesine basarak [Tamamla] seçimini yapın. OK ögesine basın.
7. **Mono Start (Mono Başlat)** ögesine basın.
8. Aşağıdakilerden birini yapın:
  - ADF'yi kullanıyorsanız, makine belgeyi taramaya ve göndermeye başlar.
  - Tarayıcı camını kullanıyorsanız, makine ilk sayfayı taramaya başlar.

LCD ekranda [Sonraki Sayfa?] yazısı görüntülediğinde, aşağıdakilerden birini yapın:

  - Başka bir sayfa taramak için ▶ ögesine basın. Tarayıcı camına sonraki sayfayı yerleştirin ve sonra ▶ ögesine basın. Makine sayfayı taramaya başlar.

Her ilave sayfa için bu adımı tekrarlayın.

  - Sayfaları taramayı bitirdikten sonra bir faks göndermek için ◀ ögesine basın. Makine belgeyi göndermeye başlar.



[Hafıza doldu] mesajı görünürse, iptal etmek için **Stop/Exit (Durdur/Çık)** ögesine basın.



## İlgili bilgiler

- Faks Gönderme
  - Devam Eden Bir Yayını İptal Etme

### İlgili konular:

- Yayın Gruplarını Kurma
- Brother Makinenize Metin Girme

## Devam Eden Bir Yayını İptal Etme

İlgili Modeller: MFC-T920DW/MFC-T925DW

Birden fazla faksın yayını sırasında, yalnızca o sırada gönderilen faksı iptal edebilir veya tüm yayın işini iptal edebilirsiniz.

1. **Settings (Ayarlar)** öğesine basın.
2. Aşağıdakileri seçmek için ▲ veya ▼ öğesine basın:
  - a. [Faks] öğesini seçin. **OK** öğesine basın.
  - b. [Kalan İşler] öğesini seçin. **OK** öğesine basın.LCD aramakta olan faks numarasını ve yayın iş numarasını görüntüler.
3. İptal etmek istediğiniz işi aşağıdaki şekillerde seçmek için ▲ veya ▼ öğesine basın:
  - Yayının tümünü iptal etmek için yayın iş numarasını seçin ve ardından **OK** öğesine basın. Onaylamak için ► öğesine ya da iptali gerçekleştirmeden çıkmak için ◀ öğesine basın.
  - Aranmakta olan numarayı iptal etmek için LCD'de adı veya numarayı seçin ve ardından **OK** öğesine basın. Onaylamak için ► öğesine ya da iptali gerçekleştirmeden çıkmak için ◀ öğesine basın.
  - İptali gerçekleştirmeden çıkmak için **Stop/Exit (Durdur/Çık)** öğesine basın.
4. **Stop/Exit (Durdur/Çık)** öğesine basın.



### İlgili bilgiler

- [Aynı Faksı Birden Fazla Alıcıya Gönderme \(Yayın\)](#)

## Gerçek Zamanlı Olarak Faks Gönderme

İlgili Modeller: MFC-T920DW/MFC-T925DW

Faks gönderirken, makine belgeyi göndermeden önce onu belleğe tarar. Telefon hattı boş olduğu anda makine aramaya ve göndermeye başlar. Önemli bir belgeyi makinenin taramayı bellekten almasını beklemeden anında göndermek istiyorsanız, [Gerç. Zam. TX] öğesini açın.

Gerçek Zamanlı Gönderimde, tarayıcı camı kullanılırken otomatik tekrar arama özelliği çalışmaz.

### NOT

Bu özellik sadece siyah beyaz fakslar için geçerlidir.

1. Belgenizi yükleyin.
2.  (FAX (FAKS)) öğesine basın.
3. Aşağıdakileri seçmek için ▲ veya ▼ öğesine basın:
  - a. [Gerç. Zam. TX] öğesini seçin. **OK** öğesine basın.
  - b. [Açık] (veya [Kapalı]) öğesini seçin. **OK** öğesine basın.
4. Faks numarasını girin.
5. **Mono Start (Mono Başlat)** öğesine basın.



### İlgili bilgiler

- [Faks Gönderme](#)

## Faks Otomatik Yeniden Çevirme Ayarını Deęiřtirme

İlgili Modeller: MFC-T920DW/MFC-T925DW

Otomatik olarak faks gönderirken hat meřgulse ve Faks Otomatik Yeniden Çevirme [Açık] öęesine ayarlanmıřsa, makine beř dakika aralıklarla üç kereye kadar yeniden çevirir.

Faks Otomatik Yeniden Çevirme için varsayılan ayar [Açık] řeklinde dir.

1. **Settings (Ayarlar)** öęesine basın.
2. Ařaęıdakileri seçmek için ▲ veya ▼ öęesine basın:
  - a. [İlk Kurulum] öęesini seçin. **OK** öęesine basın.
  - b. [Faks Tekrar Arama] öęesini seçin. **OK** öęesine basın.
  - c. [Açık] (veya [Kapalı]) öęesini seçin. **OK** öęesine basın.
3. **Stop/Exit (Durdur/Çık)** öęesine basın.



### İlgili bilgiler

- [Faks Gönderme](#)



## Devam Eden Bir Faksı İptal Etme

İlgili Modeller: MFC-T920DW/MFC-T925DW

1. Halihazırda devam eden bir faksı iptal etmek için **Stop/Exit (Durdur/Çık)** öğesine basın.
2. Makine arama veya gönderim yaparken **Stop/Exit (Durdur/Çık)** öğesine bastığınızda LCD'de [İşi İptal Et?] görüntülenir. Onaylamak için ► öğesine basın.

### ✓ İlgili bilgiler

- [Faks Gönderme](#)

#### İlgili konular:

- [Telefon ve Faks Sorunları](#)

## Bekleyen Faksı Kontrol Etme veya İptal Etme

İlgili Modeller: MFC-T920DW/MFC-T925DW

Makinenin belleğinde depolanan ve gönderilmeyi bekleyen faksları görüntülemek veya iptal etmek için bu adımları izleyin. Bellekte hiç faks işi yoksa LCD'de [Bekleyen İş Yok] mesajı görüntülenir. Bir faks işini, gönderilmeden önce iptal edebilirsiniz.

1. **Settings (Ayarlar)** öğesine basın.
2. Aşağıdakileri seçmek için ▲ veya ▼ öğesine basın:
  - a. [Faks] öğesini seçin. **OK** öğesine basın.
  - b. [Kalan İşler] öğesini seçin. **OK** öğesine basın.
3. Kontrol etmek veya iptal etmek istediğiniz her bir faks işi için aşağıdakileri yapın:
  - a. Bekleyen işler içinde gezinmek için ▲ veya ▼ öğesine basın. Gerekirse, iptal etmek istediğiniz işi seçin ve ardından **OK** öğesine basın.
  - b. Onaylamak için ► öğesine ya da iptali gerçekleştirmeden çıkmak için ◀ öğesine basın.
4. Bittiğinde, **Stop/Exit (Durdur/Çık)** öğesine basın.



### İlgili bilgiler

- [Faks Gönderme](#)

#### İlgili konular:

- [Telefon ve Faks Sorunları](#)

## Faks Seçenekleri

İlgili Modeller: MFC-T920DW/MFC-T925DW

Faks gönderme ayarlarını değiştirmek için  (FAX (FAKS)) ögesine basın.

Seçenek	Açıklama
Faks Çözünürlüğü	Giden fakslar için çözünürlüğü ayarlayın. Faks kalitesi genellikle Faks Çözünürlüğü değiştirilerek geliştirilebilir.
Kontrast	Kontrastı ayarlayın. Belgeniz fazla açık veya koyuysa, kontrastı değiştirmek faks kalitesini iyileştirebilir.
Cam Tarama Boyutu	Tarayıcı camının tarama alanını belge boyutuna ayarlayın. ➤➤ <i>İlgili bilgiler: Tarayıcı Özellikleri / Teknik Özellikler</i>
Yayın	Aynı faks mesajını birden fazla faks numarasına aynı anda gönderin.
Gerç. Zam. TX	Makinenin belleğinden tarama alması için beklemeden bir faksları anında gönderin.
Yurtdışı Modu	Denizaşırı faks göndermekte sıkıntı yaşıyorsanız Açık olarak ayarlayın.
Çağrı Geçmişi	Arama Geçmişi'nden bir numara seçin.
Adres Defteri	Adres Defteri'nden bir numara seçin.
Yeni Vars. Ayarla	Ayarlarınızı varsayılan olarak kaydedin.
Fabrika Ayarı	Bütün ayarları, fabrika ayarlarına geri çevirin.

### ✓ İlgili bilgiler

- [Faks Gönderme](#)

#### İlgili konular:

- [Brother Makinenizden Faks Gönderme](#)
- [Özellikler](#)

## Bir Faks Alma

**İlgili Modeller:** MFC-T920DW/MFC-T925DW

- [Alım Modu Ayarları](#)
- [Faks Algılamayı Ayarlayın](#)
- [Büyük Boy Bir Gelen Faksı Sayfa Boyutuna Küçültme](#)
- [Faks Alım Damgasını Ayarlama](#)
- [Bir Telefon Görüşmesinin Sonunda Bir Faks Alma](#)
- [Bellek Alımı Seçenekleri](#)

## Alım Modu Ayarları

İlgili Modeller: MFC-T920DW/MFC-T925DW

- [Alma Modlarına Genel Bakış](#)
- [Doğru Alım Modunu Seçme](#)
- [Makine Cevap Vermeden Önce Zil Sesi Sayısını Ayarlama \(Zil Erteleme\)](#)
- [F/T Zil Süresini Ayarlama \(Sahte/Çift zil\)](#)

## Alma Modlarına Genel Bakış

**İlgili Modeller:** MFC-T920DW/MFC-T925DW

Bazı alım modları otomatik olarak yanıt verir ([Yalnızca Faks] ve [Faks/Tel]). Bu modları kullanmadan önce Zil Erteleme ayarını değiştirmek isteyebilirsiniz.

### Yalnızca Faks

[Yalnızca Faks] modu otomatik olarak her aramaya faks araması olarak cevap verir.

### Faks/Tel

[Faks/Tel] modu gelen aramaların faks mı yoksa sesli arama mı olduğunu tanıyarak ve aşağıdaki işlemlerden biriyle ele alarak gelen aramaları yönetmenize yardımcı olur:

- Fakslar otomatik olarak alınır.
- Sesli aramalar telefonu açmanız için F/T zilini çaldırır. F/T zili, makineniz tarafından üretilen bir sahte/çift zildir.

### Elle

[Manuel] modu, tüm otomatik yanıtlama işlevlerini kapatır.

[Manuel] modunda bir faks almak için harici telefonun ahizesini kaldırın. Faks tonlarını (tekrar eden, kısa sinyaller) duyduğunuzda, Başlat düğmesine basın ve ardından faksı almak için [A1] ögesini seçin. Ayrıca makine ile aynı hattaki ahizeyi kaldırarak faks almak için Faks Algılama özelliğini de kullanabilirsiniz.

### Harici TAD

[Harici TAD] modu gelen aramaları harici telesekreter aygıtının yönetmesini sağlar.

Gelen aramalar aşağıdaki şekillerde işleme alınır:

- Fakslar otomatik olarak alınır.
- Sesli aramalarda arayanlar harici telesekretere mesaj bırakabilirler.



### İlgili bilgiler

- [Alım Modu Ayarları](#)

#### İlgili konular:

- [Makine Cevap Vermeden Önce Zil Sesi Sayısını Ayarlama \(Zil Erteleme\)](#)
- [F/T Zil Süresini Ayarlama \(Sahte/Çift zil\)](#)
- [Faks Algılamayı Ayarlayın](#)
- [Harici Telesekreter Bağlama](#)

## Doğru Alım Modunu Seçme

**İlgili Modeller:** MFC-T920DW/MFC-T925DW

Hattınızdaki telefon hizmetlerine ve harici aygıtlara göre bir Alım Modu seçmeniz gerekir.

Varsayılan olarak, makineniz kendisine gönderilen faksları otomatik olarak alacaktır. Aşağıdaki şema, doğru modu seçmenize yardımcı olacaktır.

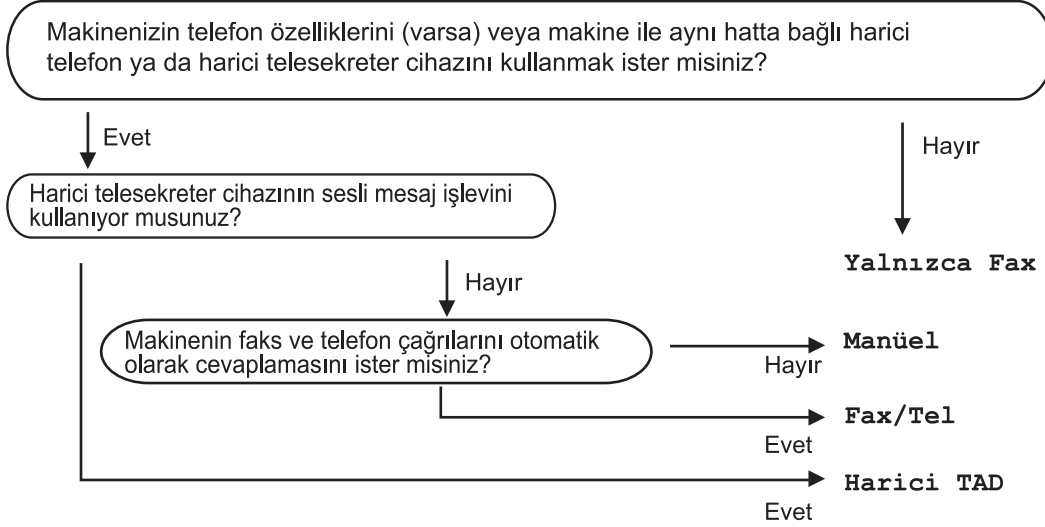

1. **Settings (Ayarlar)** öğesine basın.
2. Aşağıdakileri seçmek için ▲ veya ▼ öğesine basın:
  - a. [Faks] öğesini seçin. **OK** öğesine basın.
  - b. [Alma Kurulumu] öğesini seçin. **OK** öğesine basın.
  - c. [Alım Modu] öğesini seçin. **OK** öğesine basın.
3. , [Faks/Tel], [Harici TAD] veya [Manuel] seçeneğini seçmek için ▲ veya ▼ öğesine basın ve ardından **OK** öğesine basın. [Yalnızca Faks]
4. **Stop/Exit (Durdur/Çık)** öğesine basın.

### ✓ İlgili bilgiler

- [Alım Modu Ayarları](#)

#### İlgili konular:

- [Harici Telesekreter Bağlama](#)
- [Telefon ve Faks Sorunları](#)

## Makine Cevap Vermeden Önce Zil Sesi Sayısını Ayarlama (Zil Erteleme)

İlgili Modeller: MFC-T920DW/MFC-T925DW

Biri makinenizi aradığında, normal telefon zili sesini duyacaksınız. Zil sayısı Zil Gecikme seçeneğinde ayarlanır.

- Zil Erteleme ayarı, makine [Yalnızca Faks] ve [Faks/Tel] modlarında cevap vermeden önce kaç sefer zil çalacağını belirler.
- Makine ile aynı hat üzerinde harici veya dahili telefonlarınız varsa maksimum zil sayısını seçin.

1. **Settings (Ayarlar)** öğesine basın.
2. Aşağıdakileri seçmek için ▲ veya ▼ öğesine basın:
  - a. [Faks] öğesini seçin. **OK** öğesine basın.
  - b. [Alma Kurulumu] öğesini seçin. **OK** öğesine basın.
  - c. [Zil Gecikmesi] öğesini seçin. **OK** öğesine basın.
  - d. Makine cevap vermeden önce hattın çalmasını istediğiniz zil sayısını seçin. **OK** öğesine basın.



[0] öğesini seçerseniz, makineniz derhal cevap verecektir ve hat hiçbir şekilde çalmayacaktır. (sadece bazı ülkelerde kullanılabilir)

3. **Stop/Exit (Durdur/Çık)** öğesine basın.



### İlgili bilgiler

- [Alım Modu Ayarları](#)

#### İlgili konular:

- [Alma Modlarına Genel Bakış](#)
- [Harici ve Dahili Telefonlardan İşlem](#)
- [Faks Algılamayı Ayarlayın](#)
- [Telefon ve Faks Sorunları](#)



## F/T Zil Süresini Ayarlama (Sahte/Çift zil)

İlgili Modeller: MFC-T920DW/MFC-T925DW

Alım Modunu [Faks/Tel] olarak ayarladığınızda, arama bir faks ise, makineniz onu otomatik olarak alacaktır. Fakat sesli arama ise, makine F/T Zil Süresinde ayarladığınız süreyle F/T zil sesi (sahte/çift zil) verir. F/T zilini duyduğunuzda, hatta sesli bir arayan var demektir.

F/T zil ayarı sadece Brother makinenizde olduğu için, dahili veya harici telefonlar çalmaz; ancak yine de herhangi bir telefondan makinenin çağrısına cevap verebilirsiniz.

1. **Settings (Ayarlar)** öğesine basın.
2. Aşağıdakileri seçmek için ▲ veya ▼ öğesine basın:
  - a. [Faks] öğesini seçin. **OK** öğesine basın.
  - b. [Alma Kurulumu] öğesini seçin. **OK** öğesine basın.
  - c. [F/T Çal Süresi] öğesini seçin. **OK** öğesine basın.
  - d. Bir sesli aramanız olduğu uyarısını yapmak için makinenin ne kadar süre çift zil çalacağını seçin. **OK** öğesine basın.
3. **Stop/Exit (Durdur/Çık)** öğesine basın.



Arayan kişi sahte/çift zil sırasında kapasa bile, makine belirlenen sürede çalmaya devam eder.



### İlgili bilgiler

- [Alım Modu Ayarları](#)

#### İlgili konular:

- [Alma Modlarına Genel Bakış](#)
- [Harici ve Dahili Telefonlardan İşlem](#)

## Faks Algılamayı Ayarlayın

İlgili Modeller: MFC-T920DW/MFC-T925DW

**Faks Algılama Açık ise:** Aramaya yanıt verseniz bile, makine bir faks aramasını otomatik olarak alır. Makinenizin bir faks almakta olduğunu belirten mesaj LCD'de görüldüğünde veya kullandığınız kulaklıktan bir "cırıltı" sesi duyduğunuzda sadece ahizeyi yerine koyun. Makineniz geri kalanını halledecektir.

**Faks Algılama Kapalı ise:** Makinedeyken ve bir faks aramasına ahizeyi kaldırarak yanıt verdiyseniz, Başlat düğmesine basın ve ardından faksları almak için [Al] öğesine basın. Dahili numaradan veya harici bir telefondan cevapladığınızda, \*51.



- Faks Algılama [Açık] olarak ayarlandıysa ama bir harici veya dahili telefon ahizesini kaldırdığınızda makine faks aramasına bağlanmıyorsa, uzaktan etkinleştirme kodu \*51'e.
- Aynı telefon hattı üzerindeki bir bilgisayardan faksları gönderirseniz ve makine bunu engellerse Faks Algılama ayarını [Kapalı] yapın.

1. **Settings (Ayarlar)** öğesine basın.
2. Aşağıdakileri seçmek için ▲ veya ▼ öğesine basın:
  - a. [Faks] öğesini seçin. **OK** öğesine basın.
  - b. [Alma Kurulumu] öğesini seçin. **OK** öğesine basın.
  - c. [Faks Algıla] öğesini seçin. **OK** öğesine basın.
  - d. [Açık] (veya [Kapalı]) öğesini seçin. **OK** öğesine basın.
3. **Stop/Exit (Durdur/Çık)** öğesine basın.



### İlgili bilgiler

- [Bir Faks Alma](#)

#### İlgili konular:

- [Alma Modlarına Genel Bakış](#)
- [Makine Cevap Vermeden Önce Zil Sesi Sayısını Ayarlama \(Zil Erteleme\)](#)
- [Harici ve Dahili Telefonlardan İşlem](#)
- [Uzaktan İşlem Kodlarını Kullanma](#)
- [Telefon ve Faks Sorunları](#)

## Büyük Boy Bir Gelen Faksı Sayfa Boyutuna Küçültme

İlgili Modeller: MFC-T920DW/MFC-T925DW

[Oto. İndirgeme] özelliği [Açık] olduğunda, Brother makineniz gelen büyük boyutlu faks sayfalarının tümünü kağıdınıza sığacak şekilde küçültür. Makine, faksın sayfa boyutunu kullanarak küçültme oranını ve Kağıt Boyutu ayarınızı hesaplar.

1. **Settings (Ayarlar)** öğesine basın.
2. Aşağıdakileri seçmek için ▲ veya ▼ öğesine basın:
  - a. [Faks] öğesini seçin. **OK** öğesine basın.
  - b. [Alma Kurulumu] öğesini seçin. **OK** öğesine basın.
  - c. [Oto. İndirgeme] öğesini seçin. **OK** öğesine basın.
  - d. [Açık] (veya [Kapalı]) öğesini seçin. **OK** öğesine basın.
3. **Stop/Exit (Durdur/Çık)** öğesine basın.



### İlgili bilgiler

- [Bir Faks Alma](#)

#### İlgili konular:

- [Kağıt Ayarları](#)
- [Kağıt Kullanımı ve Yazdırma Sorunları](#)

## Faks Alım Damgasını Ayarlama

İlgili Modeller: MFC-T920DW/MFC-T925DW

Makineyi, alınan her faks sayfasının üst kısmına alım gününü ve saatini yazdırmak için ayarlayın. Makineye geçerli tarihi ve saati ayarladığınızdan emin olun.

Bu özellik sadece siyah beyaz fakslar için geçerlidir.

1. **Settings (Ayarlar)** öğesine basın.
2. Aşağıdakileri seçmek için ▲ veya ▼ öğesine basın:
  - a. [Faks] öğesini seçin. **OK** öğesine basın.
  - b. [Alma Kurulumu] öğesini seçin. **OK** öğesine basın.
  - c. [Faks Alım Damgası] öğesini seçin. **OK** öğesine basın.
  - d. [Açık] (veya [Kapalı]) öğesini seçin. **OK** öğesine basın.
3. **Stop/Exit (Durdur/Çık)** öğesine basın.



### İlgili bilgiler

- [Bir Faks Alma](#)

## Bir Telefon Görüşmesinin Sonunda Bir Faks Alma

İlgili Modeller: MFC-T920DW/MFC-T925DW

Makinenize bağlı olan telefonda konuşuyorsanız ve karşı taraf da kendi faks makinesine bağlı bir telefondan konuşuyorsa, görüşmenin sonunda diğer taraf, her ikiniz de telefonu kapamadan, size faks gönderebilir.

Makinenizin ADF'si boş olmalıdır.

1. Karşı taraftan, faksı yüklemesini ve Başlat veya Gönder tuşuna basmasını isteyin.
2. CNG tonlarını (tekrarlayan, yavaş bipler) duyduğunuzda **Mono Start (Mono Başlat)** öğesine basın.
3. Faksı almak için ◀ öğesine basın.
4. Harici ahizeyi yerine koyun.



### İlgili bilgiler

- [Bir Faks Alma](#)

## Bellek Alımı Seçenekleri

**İlgili Modeller:** MFC-T920DW/MFC-T925DW

Makineden uzakta olduğunuzda, gelen faksları yönlendirmek için Bellek Alımı seçeneklerini kullanın. Bir seferde sadece bir Bellek Alımı seçeneğini kullanabilirsiniz.

Bellek Alımı şu şekilde ayarlanabilir:

- PC-Faks Alımı
- Kapalı
- [Alınan Faksları Bilgisayarınıza Aktarmak için PC-Faks Alımı Seçeneğini Kullanma \(Sadece Windows\)](#)
- [Makinenin Belleğinde Depolanan Bir Faksı Yazdırma](#)

## Alınan Faksları Bilgisayarınıza Aktarmak için PC-Faks Alımı Seçeneğini Kullanma (Sadece Windows)

**İlgili Modeller:** MFC-T920DW/MFC-T925DW

PC-Faks Alımı özelliğini açın, gelen faksları otomatik olarak makinenizin belleğinde depolayın ve ardından onları bilgisayarınıza gönderin. Bu faksları görüntülemek ve saklamak için bilgisayarınızı kullanın.

- Bu özellik sadece siyah beyaz fakslar için geçerlidir.
- PC-Fax Alımını ayarlamadan önce bilgisayarınıza Brother yazılımını yüklemelisiniz. Bilgisayarınızın bağlı ve açık olduğundan emin olun. PC-FAX Alımı yazılımının bilgisayarınızda çalışması gerekir.

Bilgisayarınız kapalı bile olsa, makineniz faksları alır ve belleğinde depolar. Bilgisayarınızı başlattığınızda ve PC-FAX Alımı yazılımı çalıştığında makineniz faksları otomatik olarak bilgisayarınıza aktarır.

1. **Settings (Ayarlar)** ögesine basın.
2. Aşağıdakileri seçmek için ▲ veya ▼ ögesine basın:
  - a. [Faks] ögesini seçin. **OK** ögesine basın.
  - b. [Alma Kurulumu] ögesini seçin. **OK** ögesine basın.
  - c. [PC Faks Alım] ögesini seçin. **OK** ögesine basın.
  - d. [Açık] ögesini seçin. **OK** ögesine basın.  
LCD'de [Bilgisayarınızda PC-Fax Alım programını çalıştırın.] mesajı görüntülenir.
  - e. ► ögesine basın.
  - f. Bir ağdaysanız, [<USB>] ögesini veya faksları almak istediğiniz hedef bilgisayarın adını seçin. **OK** ögesine basın.
  - g. [Yed. Baskı: Açık] Veya [Yed. Baskı: Kpl] ögesini seçin. **OK** ögesine basın.
3. **Stop/Exit (Durdur/Çık)** ögesine basın.

Hedef bilgisayarı değiştirmek için bu adımları tekrarlayın.

### ✓ İlgili bilgiler

- [Bellek Alımı Seçenekleri](#)

#### İlgili konular:

- [Fakslarınızı veya Faks Günlüğü Raporunu Aktarma](#)
- [Faksların Bilgisayarınıza Aktarılması](#)
- [PC-FAX Alımı'nı Kullanarak Faks Alma \(Windows\)](#)

## Makinenin Belleğinde Depolanan Bir Faksı Yazdırma

İlgili Modeller: MFC-T920DW/MFC-T925DW

- Bu özellik sadece siyah beyaz fakslar için geçerlidir.
- Faks, yazdırıldıktan sonra makinenin belleğinden silinir.

[PC Faks Alım] öğesini açarsanız, bilgisayarınız kapalı olduğunda bile makineniz fakslarınızı alır ve kendi belleğinde saklar.

1. **Settings (Ayarlar)** öğesine basın.
2. Aşağıdakileri seçmek için ▲ veya ▼ öğesine basın:
  - a. [Faks] öğesini seçin. **OK** öğesine basın.
  - b. [Doküman Yazdır] öğesini seçin. **OK** öğesine basın.
3. ► öğesine basın.



### İlgili bilgiler

- [Bellek Alımı Seçenekleri](#)

#### İlgili konular:

- [Hata ve Bakım Mesajları](#)
- [Telefon ve Faks Sorunları](#)



## Ses İşlemleri ve Faks Numaraları

İlgili Modeller: MFC-T920DW/MFC-T925DW

- [Sesli İşlemler](#)
- [Faks Numaralarını Depolama](#)
- [Yayın Gruplarını Kurma](#)

## Sesli İşlemler

İlgili Modeller: MFC-T920DW/MFC-T925DW

- [Faks/Tel Alma Modundayken Bir Sesli Aramayı Yanıtlama](#)

## Faks/Tel Alma Modundayken Bir Sesli Aramayı Yanıtlama

İlgili Modeller: MFC-T920DW/MFC-T925DW

Makine Faks/Tel modundayken, bir sesli aramayı yanıtlamanız için sizi uyarmak amacıyla F/T Zil (sahte/çift zil) özelliğini kullanır.

Makinedeyseniz, harici telefon ahizesini kaldırın ve ardından cevap vermek için **Tel/R** düğmesine basın.

Dahili telefondaysanız, F/T Zili sırasında ahizeyi kaldırın ve sonra sahte/çift ziller için #51 basın. Hatta kimse yoksa veya biri size faks göndermek istiyorsa, \*51'e basarak aramayı makineye geri gönderin.



### İlgili bilgiler

- [Sesli İşlemler](#)

## Faks Numaralarını Depolama

İlgili Modeller: MFC-T920DW/MFC-T925DW

- Adres Defteri Numaralarını Depolama
- Giden Arama Numaralarını Adres Defterine Kaydetme
- Adres Defteri Adlarını veya Numaralarını Deęiřtirme veya Silme

## Adres Defteri Numaralarını Depolama

İlgili Modeller: MFC-T920DW/MFC-T925DW

En fazla 40 Adres Defteri numarasını iki basamaklı Hızlı Arama numarası olarak saklayabilir ve her numaraya bir ad verebilirsiniz.

1. ► ☐ (Adres Defteri) öğesine basın.
2. [Hızlı Ara.Ayr.] seçmek için ▲ veya ▼ öğesine basın. **OK** öğesine basın.
3. Aşağıdakileri seçmek için ▲ veya ▼ öğesine basın:
  - a. Numarayı kaydetmek istediğiniz yerdeki iki haneli Hızlı Arama numarasını seçin. **OK** öğesine basın.
  - b. [Ad] öğesini seçin. **OK** öğesine basın.
  - c. Arama tuşlarını kullanarak adı (en fazla 16 karakter) girin. **OK** öğesine basın.
  - d. [Faks/Tel] öğesini seçin. **OK** öğesine basın.
  - e. Faks veya telefon numarasını (en fazla 20 basamak) girin. **OK** öğesine basın.



Rakamlar arasında duraklama eklemek için **Redial/Pause (Yeniden çevir/Duraklat)** öğesine basın. Duraklamanın uzunluğunu arttırmak için **Redial/Pause (Yeniden çevir/Duraklat)** öğesine istediğiniz kadar basabilirsiniz.

- f. [TAMAM] öğesini seçin ve sonra **OK** öğesine basın.

Başka bir Hızlı Arama numarası kaydetmek için bu adımları tekrarlayın.

4. **Stop/Exit (Durdur/Çık)** öğesine basın.



### İlgili bilgiler

- [Faks Numaralarını Depolama](#)

#### İlgili konular:

- [Yayın Gruplarını Kurma](#)

## Giden Arama Numaralarını Adres Defterine Kaydetme

İlgili Modeller: MFC-T920DW/MFC-T925DW

Giden Arama geçmişinizden numaraları kopyalayıp Adres Defterinize kaydedebilirsiniz.

1.  (FAX (FAKS)) öğesine basın.
2. Aşağıdakileri seçmek için ▲ veya ▼ öğesine basın:
  - a. [Çağrı Geçmiş] öğesini seçin. **OK** öğesine basın.
  - b. [Giden Çağrı] öğesini seçin. **OK** öğesine basın.
  - c. Depolamak istediğiniz numarayı seçin. **OK** öğesine basın.
  - d. [Düzenle] öğesini seçmek için ◀ öğesine basın.
  - e. [Adres Defterine Ekle] öğesini seçin. **OK** öğesine basın.



Numarayı Giden Arama geçmişi listesinden silmek için [Sil] öğesini seçin ve ardından **OK** öğesine basın. Onaylamak için ► [Evet] öğesine basın.

- f. [Ad] öğesini seçin. **OK** öğesine basın.
  - g. Arama tuşlarını kullanarak adı (en fazla 16 karakter) girin. **OK** öğesine basın.
  - h. Faks veya telefon numarasını onaylayın.
  - i. [TAMAM] öğesini seçin ve sonra **OK** öğesine basın.
3. **Stop/Exit (Durdur/Çık)** öğesine basın.



### İlgili bilgiler

- [Faks Numaralarını Depolama](#)

#### İlgili konular:

- [Brother Makinenize Metin Girme](#)

## Adres Defteri Adlarını veya Numaralarını Deęiřtirme veya Silme

İlgili Modeller: MFC-T920DW/MFC-T925DW

- ▶ □ (Adres Defteri) öęesine basın.
- Ařaęıdakilerden birini yapın:
  - Numarayı deęiřtirmek için ▲ veya ▼ öęesine basarak ařaęıdakileri seęin:
    - [Deęiřtir] öęesini seęin. **OK** öęesine basın.
    - Numarayı deęiřtirmek istedięiniz yerdeki Hızlı Arama adını seęin. **OK** öęesine basın.Ařaęıdaki adımları yapın:
    - Adı deęiřtirmek için ▲ veya ▼ simgesine basarak [Ad] öęesini seęin ve ardından **OK** öęesine basın. LCD'deki klavyeyi kullanarak adı (en fazla 16 karakter) yeniden girmek için ▲, ▼, ◀ veya ▶ öęesine basın ve ardından [OK] öęesini seęin. **OK** öęesine basın.
    - Faks veya telefon numarasını deęiřtirmek için ▲ veya ▼ simgesine basarak [Faks/Tel] öęesini seęin ve ardından **OK** öęesine basın. LCD'deki klavyeyi kullanarak faks veya telefon numarasını (en fazla 20 basamak) yeniden girmek için ▲, ▼, ◀ veya ▶ öęesine basın ve ardından [OK] öęesini seęin. **OK** öęesine basın.[TAMAM] öęesini seęmek için ▲ veya ▼ öęesine basın ve ardından **OK** öęesine basın.
  - Numarayı silmek için ▲ veya ▼ öęesine basarak [Sil] öęesini seęin. **OK** öęesine basın.Ařaęıdaki adımları yapın:
  - Numarayı silmek istedięiniz yerdeki Hızlı Arama adını seęmek için ▲ veya ▼ öęesine basın.
  - Hızlı Arama adıyla etiketlenmiř onay kutusunu seęmek için ◀ veya ▶ düęmesine basın. **OK** öęesine basın.
- Stop/Exit (Durdur/Çık)** öęesine basın.



### İlgili bilgiler

- [Faks Numaralarını Depolama](#)

## Yayın Gruplarını Kurma

**İlgili Modeller:** MFC-T920DW/MFC-T925DW

Adres Defterinde depolanabilen bir Grup oluşturup o Gruba göndermek, aynı faks mesajlarını birçok faks numarasına veya Yayına göndermenize imkan tanır.

Önce, her bir faks numarasını Adres Defteri'nde depolamalısınız. Ardından, onları Gruptaki numaralar olarak dahil edebilirsiniz. Her Grup, bir Hızlı Arama numarası kullanır. Altı adede kadar Grup depolayabilirsiniz veya büyük bir Gruba 39 adede kadar numara atayabilirsiniz.

1. ► ☐ (Adres Defteri) öğesine basın.
2. Aşağıdakileri seçmek için ▲ veya ▼ öğesine basın:
  - a. [Grupları Kur] öğesini seçin. **OK** öğesine basın.
  - b. Gruba atamak istediğiniz iki basamaklı Hızlı Arama numarasını seçin. **OK** öğesine basın.
  - c. [Ad] öğesini seçin ve **OK** öğesine basın.
  - d. Arama tuşlarını kullanarak yeni Grup adını (en fazla 16 karakter) girin. **OK** öğesine basın.
  - e. Gruba numaralar eklemek için aşağıdaki adımları tekrarlayın:
    - i. [Ekle/Sil] öğesini seçin. **OK** öğesine basın.
    - ii. [Alfabetik Sıra] Veya [Nümerik Sıra] öğesini seçin. **OK** öğesine basın.
    - iii. Listedenden bir numara seçmek için ▲ veya ▼ öğesine basın.
    - iv. Hızlı Arama numarasıyla etiketlenmiş onay kutusunu seçmek için ◀ veya ▶ öğesine basın. **OK** öğesine basın.
3. [TAMAM] öğesini seçin ve sonra **OK** öğesine basın.
4. **Stop/Exit (Durdur/Çık)** öğesine basın.



### İlgili bilgiler

- Ses İşlemleri ve Faks Numaraları
  - Bir Yayın Grubu Adını Değiştirme
  - Bir Yayın Grubunu Silme
  - Bir Yayın Grubu Üyesini Ekleme ya da Silme

#### İlgili konular:

- Aynı Faksı Birden Fazla Alıcıya Gönderme (Yayın)
- Adres Defteri Numaralarını Depolama



## Bir Yayın Grubu Adını Değiştirme

İlgili Modeller: MFC-T920DW/MFC-T925DW

- ▶ □ (Adres Defteri) ögesine basın.
- Aşağıdakileri seçmek için ▲ veya ▼ ögesine basın:
  - [Değiştir] ögesini seçin. **OK** ögesine basın.
  - Değiştirilecek Grubu seçin. **OK** ögesine basın.
  - [Ad] ögesini seçin ve sonra **OK** ögesine basın. Arama tuşlarını kullanarak yeni Grup adını (en fazla 16 karakter) girin ve sonra **OK** ögesine basın.



Grup adındaki bir karakteri değiştirmek için ▲, ▼, ◀ veya ▶ tuşuna basarak < > veya > seçeneğini belirleyin. İmleci hatalı karakterin altına getirmek için **OK** düğmesine birkaç defa basın. Ardından ▲, ▼, ◀ veya ▶ düğmesine basarak < > ögesini seçin ve **OK** ögesine basın. Doğru harfi tekrar girin.

- [TAMAM] ögesini seçin ve sonra **OK** ögesine basın.
- Stop/Exit (Durdur/Çık)** ögesine basın.



### İlgili bilgiler

- [Yayın Gruplarını Kurma](#)

#### İlgili konular:

- [Brother Makinenize Metin Girme](#)

## Bir Yayın Grubunu Silme

İlgili Modeller: MFC-T920DW/MFC-T925DW

- ▶ □ (Adres Defteri) öğesine basın.
- [Sil] seçmek için ▲ veya ▼ öğesine basın. **OK** öğesine basın.
- Aşağıdaki adımları yapın:
  - Silmek istediğiniz Grubu seçmek için ▲ veya ▼ öğesine basın.
  - Grup adıyla etiketlenmiş onay kutusunu seçmek için ◀ veya ▶ öğesine basın. **OK** öğesine basın.
- Stop/Exit (Durdur/Çık)** öğesine basın.



### İlgili bilgiler

- [Yayın Gruplarını Kurma](#)

## Bir Yayın Grubu Üyesini Ekleme ya da Silme

**İlgili Modeller:** MFC-T920DW/MFC-T925DW

- ▶ □ (Adres Defteri) ögesine basın.
- Aşağıdakileri seçmek için ▲ veya ▼ ögesine basın:
  - [Değiştir] ögesini seçin. **OK** ögesine basın.
  - Değiştirmek istediğiniz Grubu seçin. **OK** ögesine basın.
  - [Ekle/Sil] ögesini seçin. **OK** ögesine basın.
  - [Alfabetik Sıra] Veya [Nümerik Sıra] ögesini seçin. **OK** ögesine basın.
- Aşağıdakilerden birini yapın:
  - Bir üyeyi, kendine ait Hızlı Arama numarasını kullanarak eklemek için ▲ veya ▼ ögesine basarak Hızlı Arama numarasını seçin ve ardından ◀ veya ▶ ögesine basarak onay kutusunu seçin.
  - Bir üyeyi, kendine ait Hızlı Arama numarasını kullanarak silmek için ▲ veya ▼ ögesine basarak Hızlı Arama numarasını seçin ve ardından onay kutusunun işaretini kaldırmak için ◀ veya ▶ ögesine basın.İstediğiniz tüm faks numaralarını ekleyene veya silene kadar bu adımı tekrarlayın.
- OK** ögesine basın.
- [TAMAM] ögesini seçin ve sonra **OK** ögesine basın.
- Stop/Exit (Durdur/Çık)** ögesine basın.



### İlgili bilgiler

- [Yayın Gruplarını Kurma](#)

## Telefon Hizmetleri ve Harici Aygıtlar

**İlgili Modeller:** MFC-T920DW/MFC-T925DW

- [Telefon Hattı Türünü Ayarlama](#)
- [İnternet Üzerinden Ses Protokolü \(VoIP/Telefon Hattı Paraziti\)](#)
- [Harici TAD \(Telesekreter\)](#)
- [Harici ve Dahili Telefonlar](#)

## Telefon Hattı Türünü Ayarlama

İlgili Modeller: MFC-T920DW/MFC-T925DW

Makineyi, faks göndermek ve almak için PBX veya ISDN yayınlayan bir hatta bağlıyorsanız, hattınızın özelliklerine uyan bir Telefon Hattı Türü seçmeniz gerekir.

1. **Settings (Ayarlar)** öğesine basın.
2. Aşağıdakileri seçmek için ▲ veya ▼ öğesine basın:
  - a. [İlk Kurulum] öğesini seçin. **OK** öğesine basın.
  - b. [Tel. Hat Ayarı] öğesini seçin. **OK** öğesine basın.
  - c. [Normal], [PBX] veya [ISDN] öğesini seçin. **OK** öğesine basın.
3. **Stop/Exit (Durdur/Çık)** öğesine basın.



### İlgili bilgiler

- [Telefon Hizmetleri ve Harici Aygıtlar](#)
  - [PBX ve AKTARMA](#)

#### İlgili konular:

- [Telefon ve Faks Sorunları](#)

## PBX ve AKTARMA

İlgili Modeller: MFC-T920DW/MFC-T925DW

Makinenin [Tel. Hat Ayarı] varsayılan ayarı [Normal] şeklindedir ve bu da makinenin standart bir Kamusal Telefon Şebekesi (PSTN) hattına bağlanmasını sağlar. Ancak çoğu ofiste merkezi telefon sistemi veya Private Branch Exchange (PBX) (Özel Şube Değişimi) kullanılmaktadır. Makineniz PBX türlerinin çoğuna bağlanabilir. Makinenin geri arama özelliği yalnızca zamanlı aralıklı yeniden arama (timed break recall - TBR) işlevini desteklemektedir. TBR çoğu PBX sistemi ile çalışır ve dış hatta erişmenize veya aramaları başka bir dahili hatta aktarmanıza olanak sağlar. Bu özelliği kullanmak için **Tel/R** düğmesine basın.



Adres Defterinde depolanan numaranın bir parçası olarak **Tel/R** düğmesine basılmasını programlayın. Adres Defteri numarasını programlarken, önce **Tel/R** düğmesine basın (LCD '! gösterir), sonra telefon numarasını girin. Bu, Adres Defteri'nden arama yaparken her seferinde **Tel/R** öğesine basmak zorunda kalmanızı önler. Bununla beraber, bu özelliği kullanabilmek için Telefon Hattı Türünüz makinede PBX olarak ayarlanmalıdır.



### İlgili bilgiler

- [Telefon Hattı Türünü Ayarlama](#)

## İnternet Üzerinden Ses Protokolü (VoIP/Telefon Hattı Paraziti)

**İlgili Modeller:** MFC-T920DW/MFC-T925DW

VoIP, geleneksel telefon hattı yerine internet bağlantısı kullanan bir telefon sistemi türüdür. Telefon sağlayıcıları, VoIP ile internet ve kablo hizmetlerini sık sık paket haline getirir.

Makineniz bazı VoIP sistemleri ile çalışmayabilir. Makinenizi bir VoIP sistemi üzerinden faks gönderme ve alma için kullanmak istiyorsanız, telefon kablonuzun bir ucunun makinenizdeki HAT (LINE) yazan prize bağlı olduğundan emin olun. Telefon kablosunun diğer ucu bir modeme, telefon adaptörüne, bölücüye veya bunlar gibi bir cihaza bağlı olabilir.

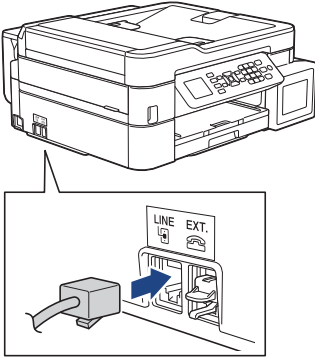

Makinenizi VoIP sistemine nasıl bağlayacağınız konusunda sorularınız varsa, lütfen VoIP sağlayıcınıza başvurun.

Makinenizi VoIP sistemine bağladıktan sonra, çevir sesi için kontrol edin. Harici telefonun ahizesini kaldırın ve bir çevir sesi için dinleyin. Çevir sesi yoksa, lütfen VoIP sağlayıcınıza başvurun.

Bir VoIP sistemi üzerinden faks gönderme veya alma ile ilgili sorun yaşıyorsanız, makinenin modem hızını [Temel (VoIP)] ayarına değiştirmenizi öneririz.



### İlgili bilgiler

- [Telefon Hizmetleri ve Harici Aygıtlar](#)

#### İlgili konular:

- [Telefon Hattı Paraziti/VoIP](#)

## Harici TAD (Telesekreter)

**İlgili Modeller:** MFC-T920DW/MFC-T925DW

Makinenizle aynı hatta bir harici Telesekreter (TAD) bağlayabilirsiniz. Bir aramaya telesekreter cevap verdiğinde, makineniz, gönderici faks makinesi tarafından gönderilen CNG (faks araması) tonları için "dinler". Onları duyarsa, aramayı devralır ve faksı alır. Onları duymazsa, telesekreterinizin sesli mesajı almasına izin verir ve LCD'de [Telefon] gösterilir.

Harici telesekreter dört zil içinde cevap vermelidir (bunu iki zil olarak ayarlamınızı öneririz). Çünkü makineniz, harici telesekreter aramaya yanıt vermeden CNG tonlarını duyamaz. Gönderici makine, sadece sekiz ila on saniye daha CNG tonlarını gönderir. Harici telesekreterinizin etkinleşmesi için dörtten daha fazla zil gerekiyorsa, ücret tasarrufu özelliğini kullanmanızı önermeyiz.

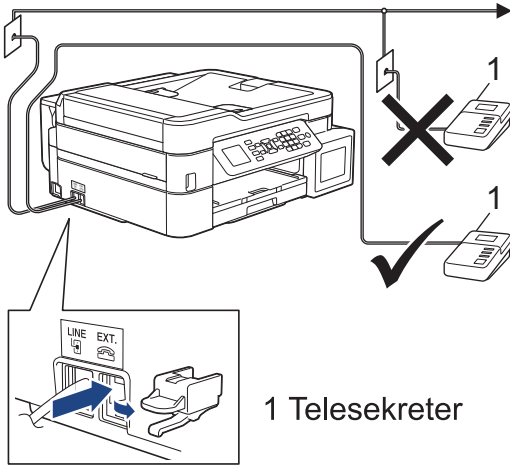

### ÖNEMLİ

TAD'yi aynı telefon hattında başka bir yere BAĞLAMAYIN.



Faks almakta sorun yaşıyorsanız, harici telesekreterinizdeki Zil Erteleme ayarını azaltın.



### İlgili bilgiler

- [Telefon Hizmetleri ve Harici Aygıtlar](#)
  - [Harici Telesekreter Bağlama](#)
  - [Harici Telesekretere Giden Mesaj \(OGM\) Kaydetme](#)
  - [Çoklu Hat Bağlantıları \(PBX\)](#)

### İlgili konular:

- [Telefon ve Faks Sorunları](#)



## Harici Telesekreter Bağlama

**İlgili Modeller:** MFC-T920DW/MFC-T925DW

1. Harici TAD'ınızı izin verilen minimum çalma sayısına ayarlayın. Daha fazla bilgi için, telefon sağlayıcınıza başvurun. (Makinenin Zil Gecikmesi geçerli değildir.)
2. Giden mesajı harici telesekreterinize kaydedin.
3. TAD'yi aramaları yanıtlayacak biçimde ayarlayın.
4. Makinenizdeki Alım Modu'nu [Harici TAD] olarak ayarlayın.

### ✓ İlgili bilgiler

- [Harici TAD \(Telesekreter\)](#)

#### İlgili konular:

- [Alma Modlarına Genel Bakış](#)
- [Doğru Alım Modunu Seçme](#)
- [Telefon ve Faks Sorunları](#)

## Harici Telesekretere Giden Mesaj (OGM) Kaydetme

**İlgili Modeller:** MFC-T920DW/MFC-T925DW

1. Mesajınızın başında beş saniye sessiz kayıt yapın. Bu, makinenize faks tonlarını dinlemesi için zaman verir.



OGM'nizin başında beş saniye sessizlik olmasını öneririz çünkü makine yüksek bir ses olduğunda faks tonlarını duyamaz. Bu duraklamayı atlamaya çalışabilirsiniz ancak makineniz faks almakta sorun yaşarsa OGM'yi duraklamayı içerecek şekilde yeniden kaydetmeniz gerekecektir.

2. Konuşmanızı 20 saniye ile sınırlayın.

3. Manüel faks gönderen kişiler için, 20 saniyelik mesajınızı Uzaktan Etkinleştirme Kodu ile sonlandırın. Örnek: "Sinyal sesinden sonra bir mesaj bırakın veya faks göndermek için \*51 ve Başlat'a basın."



### İlgili bilgiler

- [Harici TAD \(Telesekreter\)](#)

## Çoklu Hat Bağlantıları (PBX)

**İlgili Modeller:** MFC-T920DW/MFC-T925DW

PBX'inizi kuran şirketten makinenizi bağlamalarını istemenizi tavsiye ederiz. Çok hatlı sisteminiz varsa, kuran kişiden üniteyi sistemdeki son hatta bağlamasını istemenizi tavsiye ederiz. Böylelikle, sistem her telefon çağrısı aldığı anda makinenin çalışması önlenmiş olur. Bütün gelen aramalar bir santral operatörü tarafından yanıtlanacaksa, Alım Modu'nu [Manuel] olarak ayarlamanızı öneririz.

PBX'e bağlanıldığında makinenizin her koşulda düzgün çalışacağını garanti edemeyiz. Faks gönderme ve alma ile ilgili tüm sorunlar önce PBX'inizi kuran şirkete bildirilmelidir.



### İlgili bilgiler

- [Harici TAD \(Telesekreter\)](#)

## Harici ve Dahili Telefonlar

İlgili Modeller: MFC-T920DW/MFC-T925DW

- [Bir Harici veya Dahili Telefonu Bağlama](#)
- [Harici ve Dahili Telefonlardan İşlem](#)
- [Uzaktan İşlem Kodlarını Kullanma](#)

## Bir Harici veya Dahili Telefonu Bağlama

İlgili Modeller: MFC-T920DW/MFC-T925DW

Aşağıdaki şekilde gösterildiği gibi makinenize ayrı bir telefon bağlayabilirsiniz.

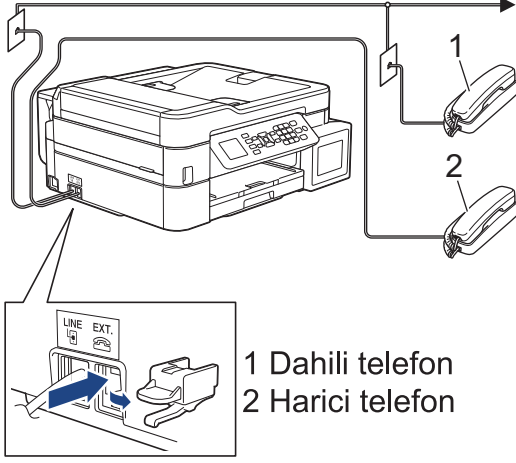

Lütfen üç metreden daha uzun bir kablosu olmayan bir harici telefon kullandığınızdan emin olun.



### İlgili bilgiler

- [Harici ve Dahili Telefonlar](#)

## Harici ve Dahili Telefonlardan İşlem

**İlgili Modeller:** MFC-T920DW/MFC-T925DW

Bir faks aramasını dahili veya harici bir telefondan cevaplarsanız, Uzaktan Etkinleştirme Kodu'nu kullanarak makinenizin aramayı almasını sağlayabilirsiniz. Uzaktan Etkinleştirme Kodu \*51'e bastığınızda, makine faksı almaya başlar.

Makine bir sesli aramayı cevaplar ve devralmanız için sahte/çift zil çalarsa #51.

### Aramayı yanıtlarsanız ve hatta kimse yoksa:

Bir manüel faks aldığınızı farzetmelisiniz.

\*51'e basın ve cıvıltı sesi gelene kadar veya LCD'de [Alınıyor] görünene dek bekleyin ve ardından kapatın.



Ayrıca, aramayı makinenizin otomatik olarak almasını sağlamak için Faks Algılama özelliğini de kullanabilirsiniz.



### İlgili bilgiler

- [Harici ve Dahili Telefonlar](#)

#### İlgili konular:

- [Makine Cevap Vermeden Önce Zil Sesi Sayısını Ayarlama \(Zil Erteleme\)](#)
- [Faks Algılamayı Ayarlayın](#)
- [F/T Zil Süresini Ayarlama \(Sahte/Çift zil\)](#)

## Uzaktan İşlem Kodlarını Kullanma

İlgili Modeller: MFC-T920DW/MFC-T925DW

### Uzaktan Etkinleştirme Kodu

Bir faks aramasına harici veya dahili bir telefondan cevap verirseniz, Uzaktan Etkinleştirme Kodu \*51 girerek, makinenize faksı almasını söyleyebilirsiniz. Cıvıltı seslerini bekleyin ve sonra ahizeyi yerine koyun.

Harici telefonda bir faks aramasını yanıtlarsanız Başlat düğmesine basarak ve ardından alım seçeneğini seçerek makinenin faks almasını sağlayabilirsiniz.

### Uzaktan Etkisizleştirme Kodu

Bir sesli arama alırsanız ve makine F/T modundaydı, başlangıç Zil Ertelemenin ardından F/T zilini (sahte/çift zil) çalmaya başlar. Aramayı bir dahili telefondan yanıtlarsanız, #51 basarak F/T zili kapatabilirsiniz (buna ziller arasında basmaya dikkat edin).

Sesli aramayı makine yanıtlar ve sizin devralmanız için sahte/çift zil çalarsa, **Te/R** ögesine basarak aramayı harici telefondan alabilirsiniz.



### İlgili bilgiler

- [Harici ve Dahili Telefonlar](#)
  - [Uzak Kodları Değiştirme](#)

### İlgili konular:

- [Faks Algılamayı Ayarlayın](#)

## Uzak Kodları Değişirme

İlgili Modeller: MFC-T920DW/MFC-T925DW

Ön ayarlı Uzaktan Etkinleştirme Kodu \*51. Ön ayarlı Uzaktan Etkisizleştirme Kodu #51. Harici telesekreterinize uzaktan erişirken bağlantınız her zaman kopuyorsa, üç basamaklı uzaktan işlem kodlarını 0-9, \*, # öğelerini kullanarak değiştirmeyi deneyin.

1. **Settings (Ayarlar)** öğesine basın.
2. Aşağıdakileri seçmek için ▲ veya ▼ öğesine basın:
  - a. [Faks] öğesini seçin. **OK** öğesine basın.
  - b. [Alma Kurulumu] öğesini seçin. **OK** öğesine basın.
  - c. [Uzak Kodlar] öğesini seçin. **OK** öğesine basın.
  - d. Yeniden [Uzak Kodlar] öğesini seçin. **OK** öğesine basın.
  - e. [Açık] öğesini seçin. **OK** öğesine basın.
3. Aşağıdakilerden birini yapın:
  - Uzaktan Etkinleştirme Kodunu değiştirmek için ▲ veya ▼ simgesine basarak [Etk. Kodu] öğesini seçin ve ardından **OK** öğesine basın. Yeni kodu girin. **OK** öğesine basın.
  - Uzaktan Etkisizleştirme Kodunu değiştirmek için ▲ veya ▼ simgesine basarak [Devredışı Kodu] öğesini seçin ve ardından **OK** öğesine basın. Yeni kodu girin. **OK** öğesine basın.
4. **Stop/Exit (Durdur/Çık)** öğesine basın.



### İlgili bilgiler

- [Uzaktan İşlem Kodlarını Kullanma](#)



## Faks Raporları

İlgili Modeller: MFC-T920DW/MFC-T925DW

- [Gönderim Onay Raporunun Stilini belirleme](#)
- [Faks Günlüğünün Sıklık Süresini Ayarlama](#)
- [Raporları Yazdırma](#)
- [Makineyi Otomatik Kapamaya Ayarlayın](#)

## Gönderim Onay Raporunun Stilini belirleme

**İlgili Modeller:** MFC-T920DW/MFC-T925DW

İletim Onay Raporunu faksı gönderdiğinizin kanıtı olarak kullanabilirsiniz. Bu rapor, alıcı tarafın adını veya faks numarasını, iletim saatini ve gününü, iletim süresini, gönderilen sayfaların sayısını ve iletimin başarılı olup olmadığını listeler.

İletim Onay Raporu için kullanılacak birkaç ayar vardır:

Seçenek	Açıklama
Açık	Gönderdiğiniz her fakstan sonra bir rapor yazdırır.
Açık (+Resim)	Gönderdiğiniz her fakstan sonra bir rapor yazdırır. Faksın ilk sayfasının bir kısmı raporda görünür.
Yalnızca hata	Faksınız bir iletim hatası nedeniyle başarısız olursa bir rapor yazdırır.
YalnızcaHata(+Resim) )	Faksınız bir iletim hatası nedeniyle başarısız olursa bir rapor yazdırır. Faksın ilk sayfasının bir kısmı raporda görünür.
Kapalı	Rapor yazdırılmaz.

- Settings (Ayarlar)** ögesine basın.
- Aşağıdakileri seçmek için ▲ veya ▼ ögesine basın:
  - [Faks] ögesini seçin. **OK** ögesine basın.
  - [Rapor Ayarı] ögesini seçin. **OK** ögesine basın.
  - [XMIT Raporu] ögesini seçin. **OK** ögesine basın.
  - İstediğiniz seçeneği seçin. **OK** ögesine basın.  
[Açık (+Resim)] veya [YalnızcaHata(+Resim)] ögesini seçmeniz durumunda, Gerçek Zamanlı Gönderim [Açık] olarak ayarlanırsa görüntü, Gönderim Onay Raporunda yer almaz.
- Stop/Exit (Durdur/Çık)** ögesine basın.  
İletim başarılı olursa, Gönderim Onay Raporu'nda [SONUÇ] ögesinin yanında [OK] görünür. İletim başarısız olursa, [SONUÇ] ögesinin yanında [HATA] görünür.

### ✓ İlgili bilgiler

- [Faks Raporları](#)

## Faks Günlüğünün Sıklık Süresini Ayarlama

İlgili Modeller: MFC-T920DW/MFC-T925DW

Belli aralıklarla bir Faks Günlüğü yazdırması için makineyi ayarlayabilirsiniz (her 50 faksta bir, 6, 12 veya 24 saatte bir, 2 veya 7 günde bir).



Otomatik Kapama özelliğini kullanırken ve makine seçilen Sıklık Süresi'nden önce kapandığında, makine bir Faks Günlüğü raporu yazdıracak ve ardından tüm faks işlerini Günlüğün belleğinden silecektir.

1. **Settings (Ayarlar)** öğesine basın.
2. Aşağıdakileri seçmek için ▲ veya ▼ öğesine basın:
  - a. [Faks] öğesini seçin. **OK** öğesine basın.
  - b. [Rapor Ayarı] öğesini seçin. **OK** öğesine basın.
  - c. [Faaliyet Dön.] öğesini seçin. **OK** öğesine basın.
  - d. Bir kez daha [Faaliyet Dön.] öğesini seçin. **OK** öğesine basın.
3. Bir sıklık seçmek için ▲ veya ▼ öğesini seçin. **OK** öğesine basın.
  - 6, 12, 24 saat, 2 veya 7 gün  
Makine, seçilen sıklık süresinde raporu yazdırır ve ardından tüm faks işlerini Günlük belleğinden siler. Bellek, seçtiğiniz süre geçmeden 200 işle dolu hale gelirse, makine Günlüğü erken basar ve tüm faks işleri bellekten siler. Süre dolmadan ekstra bir rapor isterseniz, işleri silmeden raporu yazdırabilirsiniz.
  - Her 50 Faksta  
Makine, 50 faks işi depoladığında Günlüğü basacaktır.
4. 6, 12, 24 saat, 2 veya 7 gün seçtiyseniz, ▲ veya ▼ öğesine basarak [Saat] öğesini seçin ve ardından **OK** öğesine basın. Arama tuşlarını kullanarak gün içindeki saati girin. **OK** öğesine basın.



Saati, makinenizin tarih ve saat ayarı ile aynı saat biçiminde girin. (12 saatlik biçim veya 24 saatlik biçim)

5. [Her 7 Günde] öğesini seçtiyseniz, ▲ veya ▼ öğesine basarak [Gün] öğesini seçin ve ardından **OK** öğesine basın. ▲ veya ▼ öğesine basarak yedi günlük geri sayımın ilk gününü seçebilirsiniz. **OK** öğesine basın.
6. **Stop/Exit (Durdur/Çık)** öğesine basın.



### İlgili bilgiler

- [Faks Raporları](#)

#### İlgili konular:

- [Makineyi Otomatik Kapamaya Ayarlayın](#)

## PC-FAX

**İlgili Modeller:** MFC-T920DW/MFC-T925DW

- [Windows için PC-FAX](#)
- [Mac için PC-FAX](#)

## Windows için PC-FAX

İlgili Modeller: MFC-T920DW/MFC-T925DW

- [PC-FAX'a Genel Bakış \(Windows\)](#)
- [PC-FAX Kullanarak Faks Gönderme \(Windows\)](#)
- [Bilgisayarınıza Fakslar Alma \(Windows\)](#)

## PC-FAX'a Genel Bakış (Windows)

**İlgili Modeller:** MFC-T920DW/MFC-T925DW

Faksları doğrudan makinenizden göndermek için Brother PC-FAX yazılımını kullanarak kağıt tüketimini azaltın ve zamandan tasarruf edin.



- [PC-FAX'ı Yapılandırma \(Windows\)](#)
- [PC-Fax Adres Defterinizi Yapılandırın \(Windows\)](#)

## PC-FAX'ı Yapılandırma (Windows)

İlgili Modeller: MFC-T920DW/MFC-T925DW

PC-FAX kullanarak faks göndermeden önce, **Brother PC-FAX Ayarları** iletişim kutusunun her sekmesindeki gönderme seçeneklerini kişiselleştirin.

1.  (**Brother Utilities**) öğesini başlatın ve ardından açılır listeye tıklayıp modelinizin adını seçin (zaten seçili değilse).
2. Sol gezinme çubuğunda **PC-FAX** öğesine ve sonra **Gönderim Kurulumu** öğesine tıklayın.

**Brother PC-FAX Ayarları** iletişim kutusu görünür.

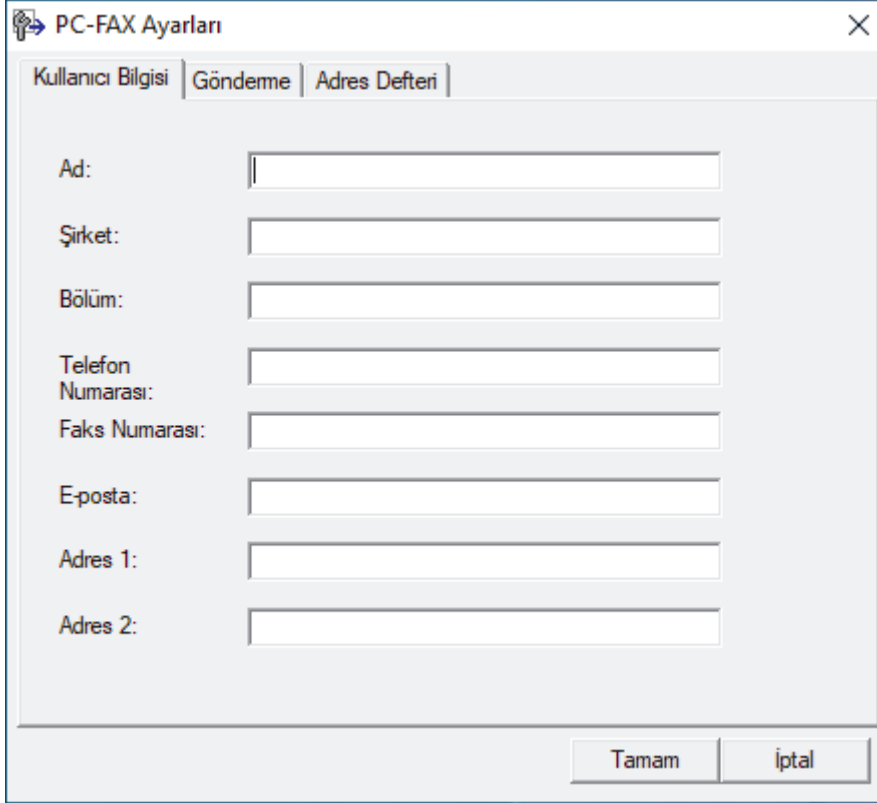

3. Aşağıdakilerden birini yapın:
  - **Kullanıcı Bilgisi** sekmesini tıklatın ve sonra kullanıcı bilginizi alanlara yazın.



Her Microsoft hesabı, özel faks başlıkları ve kapak sayfaları için kendi özelleştirilmiş **Kullanıcı Bilgisi** ekranına sahip olabilir.

- **Gönderme** sekmesini tıklatın ve sonra gerektiği takdirde **Dış hat erişimi** alanındaki bir dış hatta erişim sağlamak için gerekli numarayı yazın. Başlık bilgilerini içermek için **Başlığı dahil et** onay kutusunu seçin.
- **Adres Defteri** sekmesini tıklatın ve sonra **Adres Defteri Seç** açılır listesinden PC-FAX için kullanmak istediğiniz adres defterini seçin.

4. **Tamam** öğesine tıklayın.



### İlgili bilgiler

- [PC-FAX'a Genel Bakış \(Windows\)](#)

## PC-Fax Adres Defterinizi Yapılandırın (Windows)

İlgili Modeller: MFC-T920DW/MFC-T925DW

**Brother Adres Defteri** öğesini kişiselleştirmek için üyeler ve gruplar ekleyin, düzenleyin ve silin.

- [Bir Üyeyi PC-FAX Adres Defterinize Ekleme \(Windows\)](#)
- [PC-FAX Adres Defterinizde bir Grup Oluşturma \(Windows\)](#)
- [PC-FAX Adres Defterinizde Üye veya Grup Bilgisini Düzenleme \(Windows\)](#)
- [PC-FAX Adres Defterinizde bir Üye veya Grubu Silme \(Windows\)](#)
- [PC-Fax Adres Defterinizi Dışa Aktarma \(Windows\)](#)
- [PC-FAX Adres Defterinize Bilgileri Aktarma \(Windows\)](#)



## Bir Üyeyi PC-FAX Adres Defterinize Ekleme (Windows)

İlgili Modeller: MFC-T920DW/MFC-T925DW

Brother PC-Fax yazılımını kullanarak faks göndermek istiyorsanız, PC-Fax Adres Defteri'ne yeni kişiler ve faks bilgilerini ekleyin.

1.  (**Brother Utilities**) ögesini başlatın ve ardından açılır listeye tıklayıp modelinizin adını seçin (zaten seçili değilse).
2. Sol gezinme çubuğunda **PC-FAX** ögesini tıklayın ve sonra **Adres Defteri (Gönder)** ögesini tıklayın.

**Brother Adres Defteri** iletişim kutusu görünür.

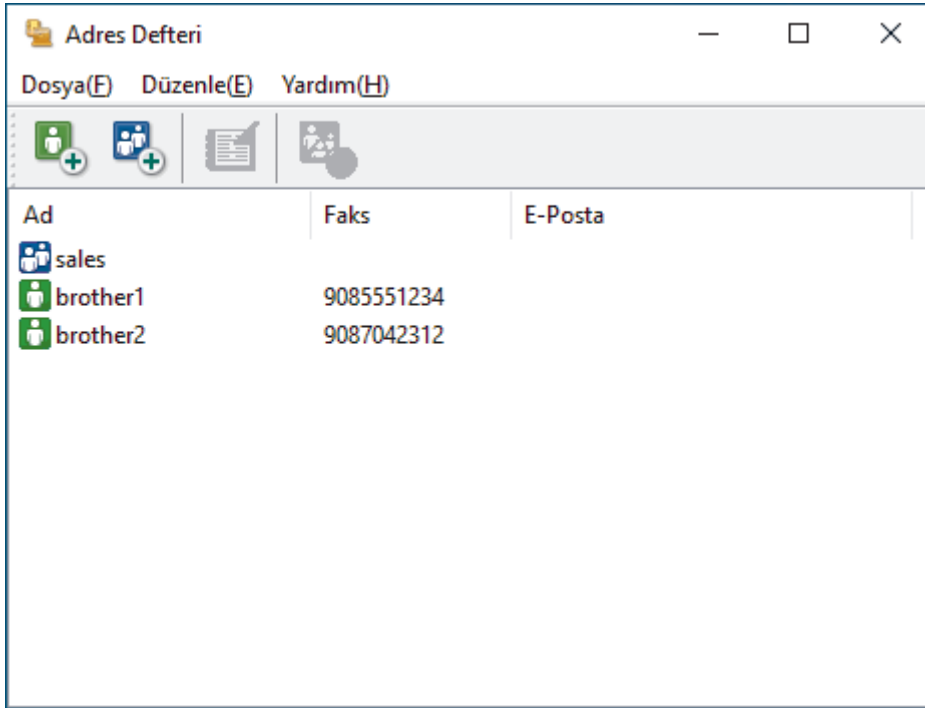

3.  ögesine tıklayın.  
**Brother Adres Defteri Üye Ayarları** iletişim kutusu görünür.
4. Üyenin bilgilerini ilgili alanlara yazın. Sadece **Ad** alanı gereklidir.
5. **Tamam** ögesine tıklayın.

### ✓ İlgili bilgiler

- [PC-Fax Adres Defterinizi Yapılandırın \(Windows\)](#)

## PC-FAX Adres Defterinizde bir Grup Oluşturma (Windows)

İlgili Modeller: MFC-T920DW/MFC-T925DW

Aynı PC-FAX'ı tek seferde birkaç alıcıya yayınlamak için bir grup oluşturun.

1.  (**Brother Utilities**) ögesini başlatın ve ardından açılır listeye tıklayıp modelinizin adını seçin (zaten seçili değilse).
2. Sol gezinme çubuğunda **PC-FAX** ögesini tıklayın ve sonra **Adres Defteri (Gönder)** ögesini tıklayın.

**Brother Adres Defteri** iletişim kutusu görünür.

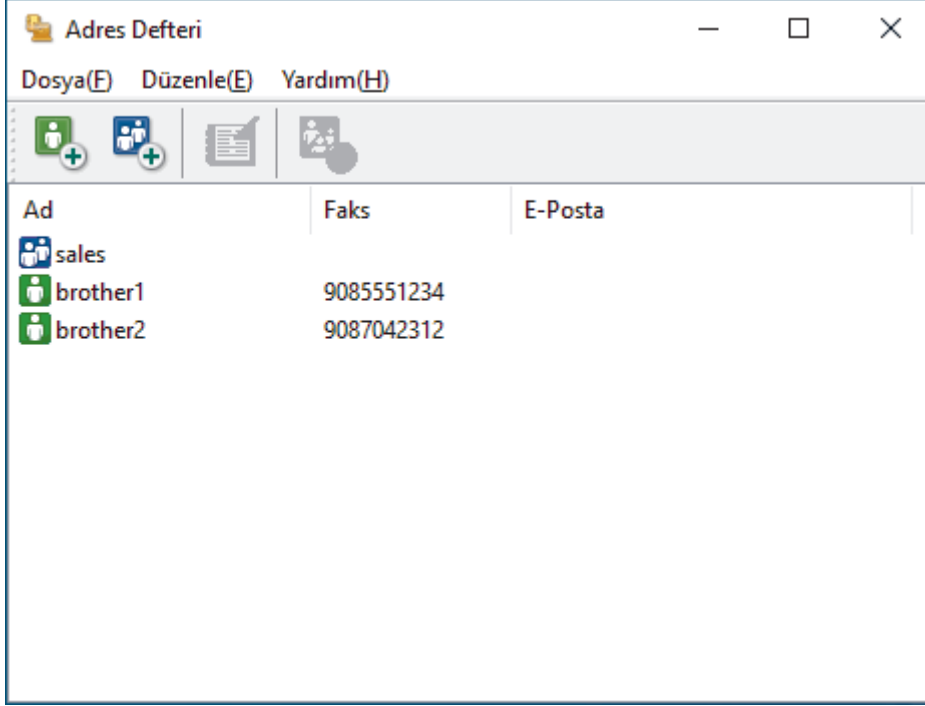

3.  ögesine tıklayın.  
**Brother Adres Defteri Grup Ayarları** iletişim kutusu görünür.
4. Yeni grubun adını **Grup Adı** alanına yazın.
5. **Mevcut İsimler** alanında, gruba dahil etmek istediğiniz tüm adları seçin ve ardından **Ekle >>** ögesini tıklayın.  
Gruba eklenen üyeler **Grup Üyeleri** kutusunda görünür.
6. Bittiğinde, **Tamam** ögesini tıklayın.



Her grup en fazla 50 üye içerebilir.



### İlgili bilgiler

- [PC-Fax Adres Defterinizi Yapılandırın \(Windows\)](#)

## PC-FAX Adres Defterinizde Üye veya Grup Bilgisini Düzenleme (Windows)

İlgili Modeller: MFC-T920DW/MFC-T925DW

1.  (**Brother Utilities**) ögesini başlatın ve ardından açılır listeye tıklayıp modelinizin adını seçin (zaten seçili değilse).
2. Sol gezinme çubuğunda **PC-FAX** ögesini tıklayın ve sonra **Adres Defteri (Gönder)** ögesini tıklayın.

**Brother Adres Defteri** iletişim kutusu görünür.

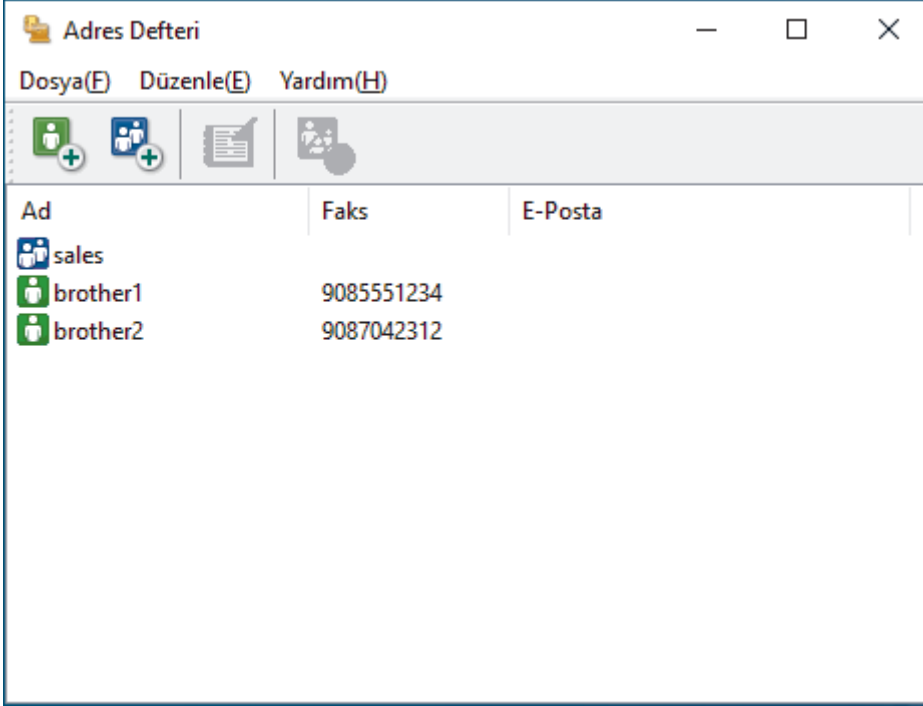

3. Düzenlemek istediğiniz üyeyi veya grubu seçin.
4.  (**Özellikler**) ögesini tıklayın.
5. Üye veya grup bilgilerini değiştirin.
6. **Tamam** ögesine tıklayın.

### ✓ İlgili bilgiler

- [PC-Fax Adres Defterinizi Yapılandırın \(Windows\)](#)

## PC-FAX Adres Defterinizde bir Üye veya Grubu Silme (Windows)

İlgili Modeller: MFC-T920DW/MFC-T925DW

1.  (**Brother Utilities**) ögesini başlatın ve ardından açılır listeye tıklayıp modelinizin adını seçin (zaten seçili değilse).
2. Sol gezinme çubuğunda **PC-FAX** ögesini tıklattın ve sonra **Adres Defteri (Gönder)** ögesini tıklattın.

**Brother Adres Defteri** iletişim kutusu görünür.

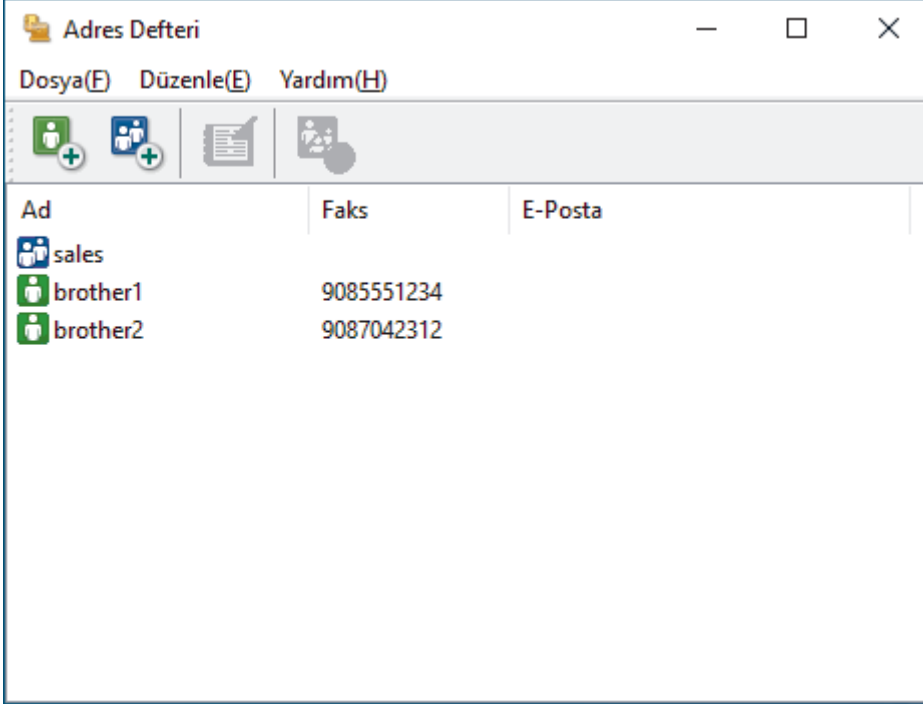

3. Silmek istediğiniz üyeyi veya grubu seçin.
4.  (**Sil**) ögesini tıklattın.
5. Onay iletişim kutusu görünürse, **Tamam** ögesini tıklattın.

### ✓ İlgili bilgiler

- [PC-Fax Adres Defterinizi Yapılandırın \(Windows\)](#)

## PC-Fax Adres Defterinizi Dışa Aktarma (Windows)

**İlgili Modeller:** MFC-T920DW/MFC-T925DW

Adres Defteri'ni, ASCII metin dosyası (\*.csv) veya vCard (elektronik kartvizit) olarak dışa aktarabilir ve bilgisayarınıza kaydedebilirsiniz.

Verileri dışa aktarırken grup ayarlarını dışa aktaramazsınız **Brother Adres Defteri**.

1.  (**Brother Utilities**) öğesini başlatın ve ardından açılır listeye tıklayıp modelinizin adını seçin (zaten seçili değilse).
2. Sol gezinme çubuğunda **PC-FAX** öğesini tıklayın ve sonra **Adres Defteri (Gönder)** öğesini tıklayın.

**Brother Adres Defteri** iletişim kutusu görünür.

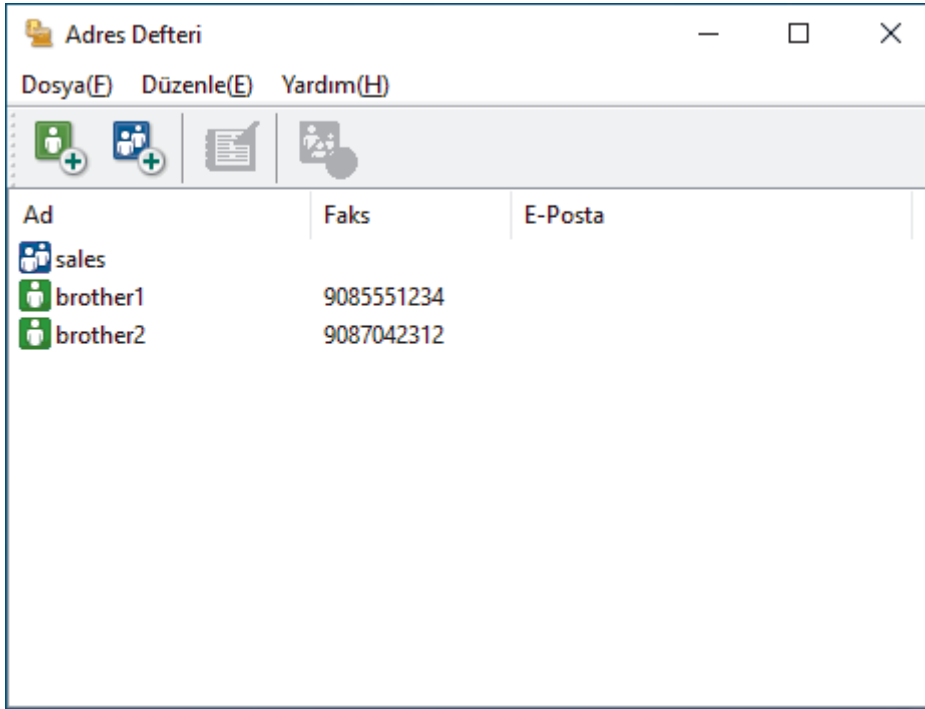

3. **Dosya > Gönder** öğesini tıklayın.
  4. Aşağıdakilerden birini seçin:
    - **Metin**  
Öğeleri Seç iletişim kutusu görünür. Bir sonraki adıma geçin.
    - **vCard**  
Bu seçeneği seçmeden önce, adres defterinizden hangi üyeyi aktaracağınızı seçmeniz gerekir. vCard'ı kaydetmek istediğiniz klasöre gözetin, vCard adını **Dosya Adı** alanına yazın ve sonra **Kaydet** öğesini tıklayın.
  5. **Mevcut Öğeler** alanında, dışa aktarmak istediğiniz veriyi seçin ve ardından **Ekle >>** öğesine basın.
-  Öğeleri listelenmelerini istediğiniz sırada seçin ve ekleyin.
6. Bir ASCII dosyasını dışa aktarıyorsanız, **Bölme Karakteri** bölümünde, veri alanlarını ayırmak için **Sekme** veya **Virgül** seçeneğini seçin.
  7. **Tamam** öğesine tıklayın.
  8. Bilgisayarınızda verileri kaydetmek istediğiniz klasöre gözetin, dosya adını yazın ve sonra **Kaydet** öğesini tıklayın.



## İlgili bilgiler

- [PC-Fax Adres Defterinizi Yapılandırın \(Windows\)](#)

## PC-FAX Adres Defterinize Bilgileri Aktarma (Windows)

İlgili Modeller: MFC-T920DW/MFC-T925DW

ASCII metin dosyalarını (\*.csv) veya vCard'ları (elektronik kartvizitler) Adres Defterinize aktarabilirsiniz.

1.  (**Brother Utilities**) ögesini başlatın ve ardından açılır listeye tıklayıp modelinizin adını seçin (zaten seçili değilse).
2. Sol gezinme çubuğunda **PC-FAX** ögesini tıklayın ve sonra **Adres Defteri (Gönder)** ögesini tıklayın.

**Brother Adres Defteri** iletişim kutusu görünür.

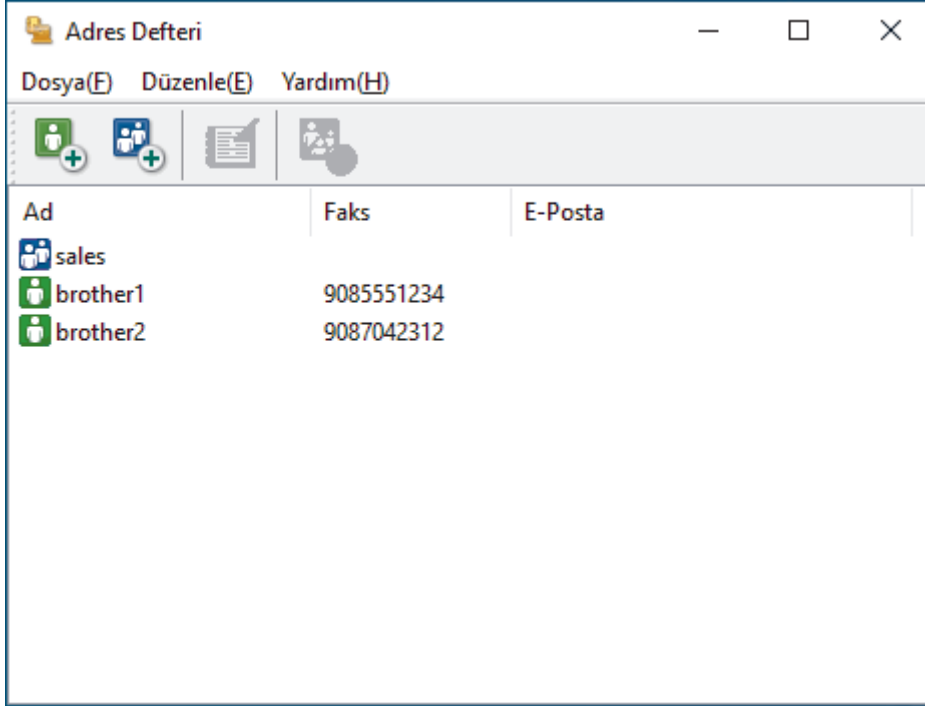

3. **Dosya > AI** ögesini tıklayın.
4. Aşağıdakilerden birini seçin:
  - **Metin**  
Öğeleri Seç iletişim kutusu görünür. 5 numaralı adıma gidin.
  - **vCard**  
8 numaralı adıma gidin.
5. **Mevcut Öğeler** alanında, içe aktarmak istediğiniz veriyi seçin ve ardından öğesine basın **Ekle >>**.



Alanları içe aktarma metin dosyasında listelenenle aynı sırada **Mevcut Öğeler** listesinden seçmeli ve eklemelisiniz.

6. Bir ASCII dosyası içe aktarıyorsanız, veri alanlarını ayırmak için **Bölme Karakteri** seçimi altında **Sekme** veya **Virgül** seçeneğini belirleyin.
7. **Tamam** ögesine tıklayın.
8. Verileri içe aktarmak istediğiniz klasöre gözetin, dosya adını yazın ve sonra **Aç** ögesini tıklayın.



### İlgili bilgiler

- [PC-Fax Adres Defterinizi Yapılandırın \(Windows\)](#)

## PC-FAX Kullanarak Faks Gönderme (Windows)

İlgili Modeller: MFC-T920DW/MFC-T925DW

PC-FAX yalnız siyah beyaz faksları destekler. Orijinal veriler renkli olsa ve alan faks makinesi renkli faksları desteklese bile siyah beyaz bir faks gönderilir.

1. PC'nizdeki herhangi bir uygulamada bir dosya oluşturun.
2. Uygulamanızdan yazdır komutunu seçin.
3. Yazıcınız olarak **Brother PC-FAX** seçeneğini belirleyin ve sonra yazdırma işlemini tamamlayın.

**Brother PC-FAX** iletişim kutusu görünür.

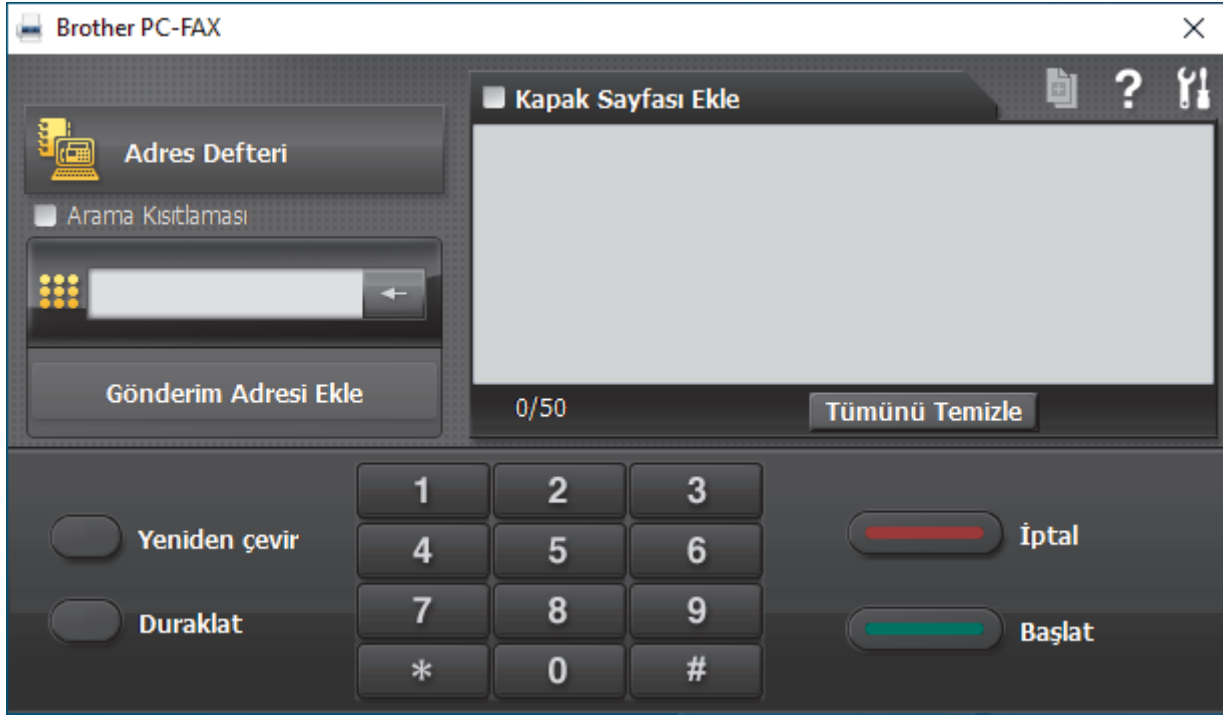



4. Aşağıdaki yöntemlerden birisini kullanarak bir faks numarası yazın.
  - Numarayı yazmak için arama tuşlarında numaralara tıklayın ve ardından **Gönderim Adresi Ekle** ögesine tıklayın.

 **Arama Kısıtlaması** onay kutusunu seçerseniz, klavyeyi kullanarak faks numarasını yeniden yazmanız için bir onay iletişim kutusu görünecektir. Bu özellik yanlış hedefe gönderimleri önlemeye yardımcı olur.

- **Adres Defteri** düğmesini tıklayın ve sonra Adres Defterinden bir üye veya grup seçin.

 Bir hata yaparsanız, tüm girişleri silmek için **Tümünü Temizle** ögesini tıklayın.

5. Bir kapak sayfasını dahil etmek için **Kapak Sayfası Ekle** onay kutusunu seçin. Bir kapak sayfası oluşturmak ya da düzenlemek için  ögesini de tıklatabilirsiniz.
6. Faksı göndermek için **Başlat** ögesini tıklayın.



- Faksı iptal etmek için **İptal** ögesini tıklayın.
- Bir numarayı yeniden çevirmek için, son beş faks numarasını göstermek için **Yeniden çevir** ögesini tıklayın, bir numara seçin ve sonra **Başlat** ögesini tıklayın.





## İlgili bilgiler

- Windows için PC-FAX

## Bilgisayarınıza Fakslar Alma (Windows)

İlgili Modeller: MFC-T920DW/MFC-T925DW

Brother PC-FAX yazılımını bilgisayarınıza fakslar almak, bunları görüntülemek ve yalnızca istediğiniz faksları yazdırmak için kullanın.



- [PC-FAX Alımı'nı Kullanarak Faks Alma \(Windows\)](#)

## PC-FAX Alımı'nı Kullanarak Faks Alma (Windows)

**İlgili Modeller:** MFC-T920DW/MFC-T925DW

Brother PC-FAX Alım Yazılımı, faksları bilgisayarınızda görüntülemenizi ve depolamanızı sağlar. Makinenizin yazılımını ve sürücülerini yüklediğinizde otomatik yüklenir ve yerel olarak veya ağa bağlı makinelerde çalışır.

PC-FAX Alımı sadece siyah beyaz faksları destekler.

Bilgisayarınızı kapattığınızda, makineniz faksları almaya ve makinenizin belleğinde depolamaya devam edecektir. Makinenin LCD'sinde alınıp kaydedilmiş faks sayısı görüntülenir. Bu uygulamayı başlattığınızda, yazılım alınan tüm faksları bilgisayarına bir kerede aktaracaktır. Faks bilgisayarınıza gönderilmeden önce veya bilgisayar kapatılmadan önce makinenin faksın bir kopyasını yazdırmasını istiyorsanız Yedek Yazdırma seçeneğini etkinleştirebilirsiniz. Makinenizden Yedek Yazdırma ayarlarını yapılandırabilirsiniz.



### İlgili bilgiler

- [Bilgisayarınıza Faks Alma \(Windows\)](#)
  - [Bilgisayarınızda Brother PC-FAX Alımı'nı Çalıştırma \(Windows\)](#)
  - [Alınan PC-FAX Mesajları Görüntüleme \(Windows\)](#)

### İlgili konular:

- [Alınan Faksları Bilgisayarınıza Aktarmak için PC-Faks Alımı Seçeneğini Kullanma \(Sadece Windows\)](#)

## Bilgisayarınızda Brother PC-FAX Alımı'nı Çalıştırma (Windows)

İlgili Modeller: MFC-T920DW/MFC-T925DW



**Bilgisayar başlatılırken PC-FAX Receive'ı başlat** onay kutusunu seçmenizi öneririz, böylece yazılım otomatik olarak çalışır ve bilgisayar başlatıldığında faksları aktarabilir.

1.  (**Brother Utilities**) ögesini başlatın ve ardından açılır listeye tıklayıp modelinizin adını seçin (zaten seçili değilse).
2. Sol gezinme çubuğunda **PC-FAX** ögesini tıklattın ve sonra **Alım** ögesini tıklattın.
3. Mesajı onaylayın ve **Evet** ögesini tıklattın.

**PC-FAX Receive (PC-FAX Alımı)** penceresi görünür. Ayrıca  (**PC-FAX Alımı**) simgesi bilgisayar görev tepsinizde görünür.



### İlgili bilgiler

- [PC-FAX Alımı'nı Kullanarak Faks Alma \(Windows\)](#)
  - [Bilgisayarınızı PC-FAX Alımı İçin Ayarlama \(Windows\)](#)
  - [Makinenizi PC-FAX Almaya Ekleme \(Windows\)](#)

▲ Ana sayfa > Faks > PC-FAX > Windows için PC-FAX > Bilgisayarınıza Faks Alma (Windows) > PC-FAX Alımı'nı Kullanarak Faks Alma (Windows) > Bilgisayarınızda Brother PC-FAX Alımı'nı Çalıştırma (Windows) > Bilgisayarınızı PC-FAX Alımı İçin Ayarlama (Windows)

## Bilgisayarınızı PC-FAX Alımı İçin Ayarlama (Windows)

İlgili Modeller: MFC-T920DW/MFC-T925DW

1. Bilgisayar görev tepsisindeki  (PC-FAX Alımı) simgesini çift tıklatın.

**PC-FAX Receive (PC-FAX Alımı)** penceresi görünür.

2. **Ayarlar** ögesine tıklayın.

3. Bu seçenekleri gereken şekilde yapılandırın:

### Tercihler

PC-FAX Alımını Windows'u başlattığınızda otomatik başlatmak için yapılandırın.

### Kaydet

PC-FAX dosyalarının kaydedileceği yolu yapılandırın ve alınan belge biçimini seçin.

### Yükleyin

Sunucuya olan yolu yapılandırın ve (yalnızca Yöneticiler için kullanılabilir) ögesini otomatik veya manüel karşıya yüklemek için seçeneği seçin.

### Aygıt

PC-FAX dosyalarını almak istediğiniz makinesini seçin.

### Kilit (yalnızca Yöneticiler için kullanılabilir)

Yönetici ayrıcalıklarına sahip olmayan kullanıcıları yukarıda gösterilen ayarların seçeneklerini yapılandırma konusunda kısıtlayın.

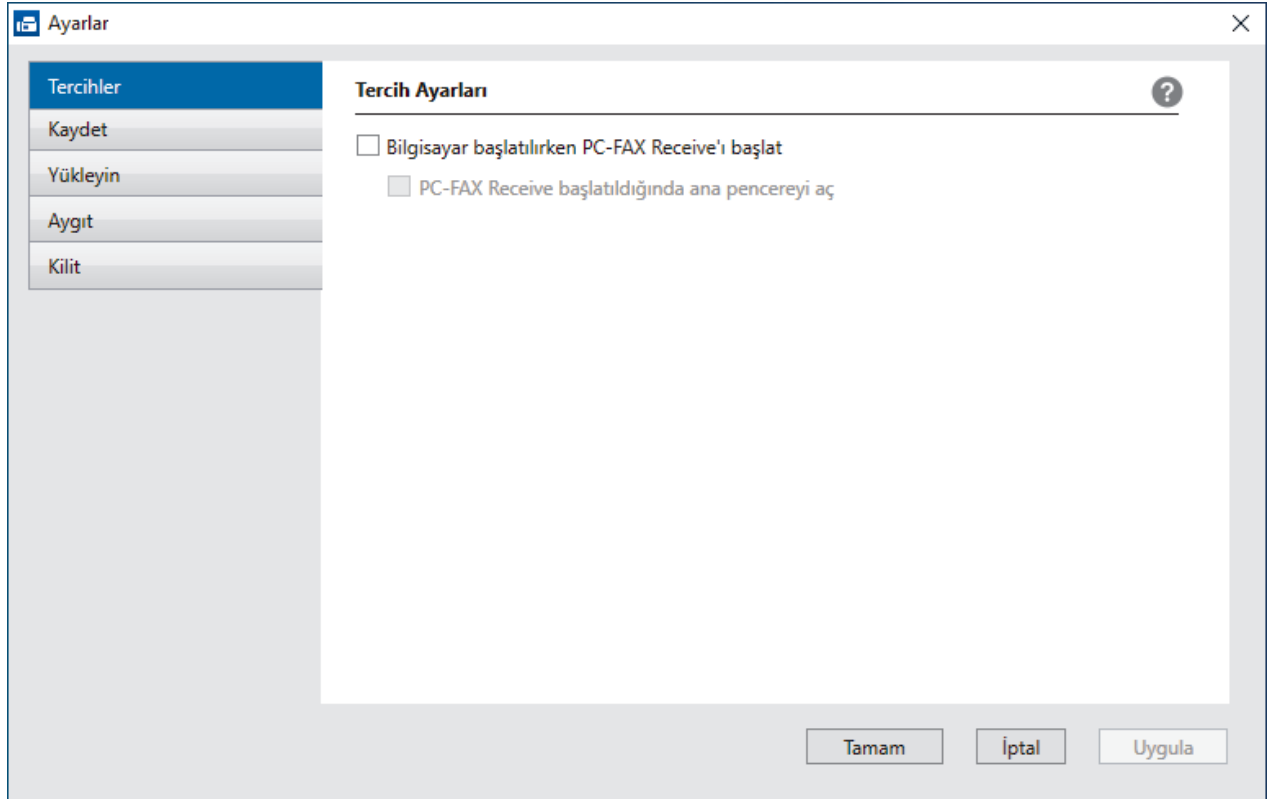

4. **Tamam** ögesine tıklayın.



## İlgili bilgiler

- [Bilgisayarınızda Brother PC-FAX Alımı'nı Çalıştırma \(Windows\)](#)

## Makinenizi PC-FAX Almaya Ekleme (Windows)

İlgili Modeller: MFC-T920DW/MFC-T925DW

Makineyi, ağ kullanıcısı için verilen talimatları izleyerek kurduysanız, o zaman makinenin ağınız için zaten yapılandırılmış olması gerekir.

1. Bilgisayar görev tepsisindeki  (PC-FAX Alımı) simgesini çift tıklayın.  
**PC-FAX Receive (PC-FAX Alımı)** penceresi görünür.
2. **Ayarlar** ögesine tıklayın.
3. **Aygıt > Ekle** ögesini tıklayın.

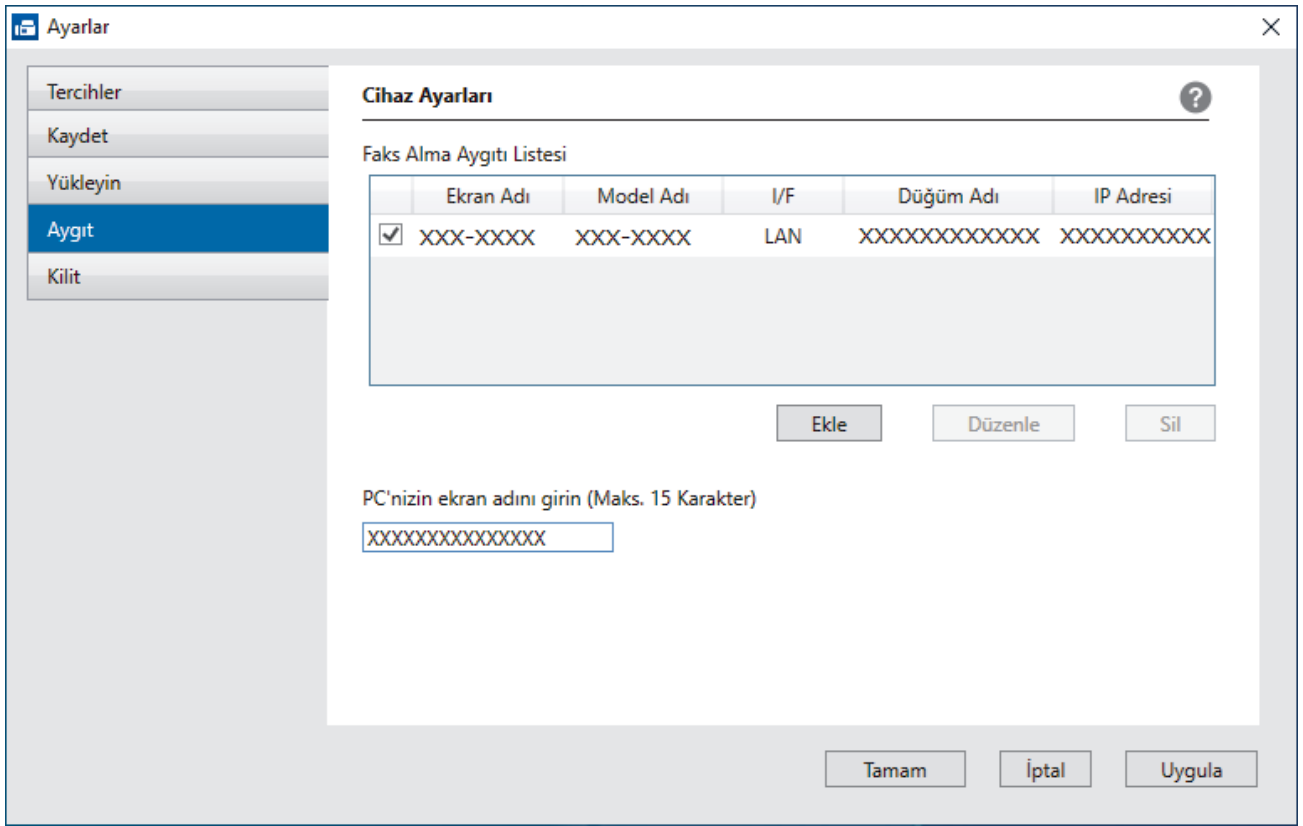

Ayarlar penceresi, "Cihaz Ayarları" başlığı altında "Faks Alma Aygıtı Listesi" tablosu ve "PC'nizin ekran adını girin (Maks. 15 Karakter)" alanı içerir. Tablo, "Ekran Adı", "Model Adı", "I/F", "Düğüm Adı" ve "IP Adresi" sütunlarına sahiptir. Tabloya bir kayıt eklenmiştir:  XXXX-XXXX XXXX-XXXX LAN XXXXXXXXXXXXXXXX XXXXXXXXXXXXXXXX. "Ekle", "Düzenle" ve "Sil" butonları tablonun altına yerleştirilmiştir. "PC'nizin ekran adını girin (Maks. 15 Karakter)" alanına "XXXXXXXXXXXXXXXX" yazılmıştır. Pencerenin alt kısmında "Tamam", "İptal" ve "Uygula" butonları yer almaktadır.

4. Uygun bağlantı yöntemini seçin.

### Aşağıdaki otomatik arama sonuçlarından makinenizi seçin.

Bağlı makineler listesi görünür. İstedığınız makineyi seçin. **Tamam** ögesine tıklayın.

### IP adresi ile makinenizi belirleyin

Makinenin IP adresini **IP Adresi** alanına yazın ve sonra **Tamam** ögesini tıklayın.

5. Makinenin LCD'sinde görünecek bilgisayar adını değiştirmek için, **PC'nizin ekran adını girin (Maks. 15 Karakter)** alanına yeni adı yazın.
6. **Tamam** ögesine tıklayın.



### İlgili bilgiler

- Bilgisayarınızda Brother PC-FAX Alımı'nı Çalıştırma (Windows)

## Alınan PC-FAX Mesajları Görüntüleme (Windows)

İlgili Modeller: MFC-T920DW/MFC-T925DW

### Alma Durumu

Simge	Gösterilen Durum
	Bekleme modu Okunmamış mesaj yok
	Mesajlar alınıyor
	Mesajlar alındı Okunmamış mesajlar

1. Bilgisayar görev tepsisindeki  (PC-FAX Alımı) simgesini çift tıklatın.

PC-FAX Receive (PC-FAX Alımı) penceresi görünür.

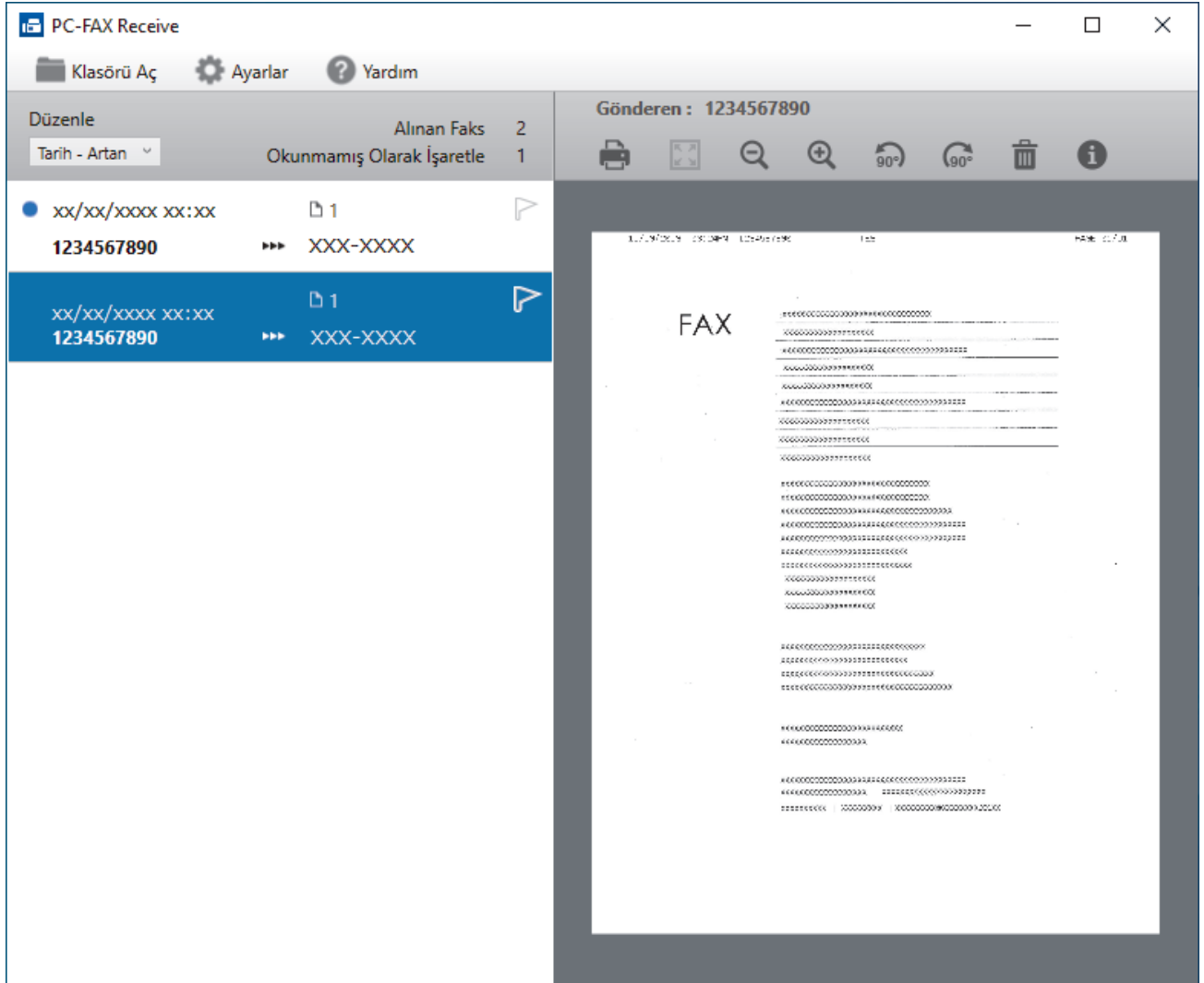

2. Görüntülemek için listedeki faksarı tıklatın.
3. Bittiğinde, pencereyi kapatın.





Pencere kapatıldıktan sonra bile, PC-FAX Alımı etkindir ve  (PC-FAX Alımı) simgesi bilgisayarınızın görev tepsisinde kalır. PC-FAX Almayı kapatmak için, bilgisayarın görev tepsisindeki simgeyi tıkladın ve **Kapat** öğesini tıkladın.



### İlgili bilgiler

- [PC-FAX Alımı'nı Kullanarak Faks Alma \(Windows\)](#)

## Mac İin PC-FAX

İlgili Modeller: MFC-T920DW/MFC-T925DW

- [AirPrint Kullanarak Bir Faks Gnderme \(macOS\)](#)

## PhotoCapture Center

İlgili Modeller: MFC-T920DW/MFC-T925DW

- [Doğrudan USB Flaş Bellek Sürücüsünden Fotoğraf Yazdırma](#)

## Doğrudan USB Flaş Bellek Sürücüsünden Fotoğraf Yazdırma

**İlgili Modeller:** MFC-T920DW/MFC-T925DW

Makineniz, bilgisayara bağlı değilse bile, bir USB flaş bellek sürücüsünden doğrudan fotoğraf yazdırabilirsiniz.

- [Uyumlu USB Flaş Sürücüleri](#)
- [Fotoğraf Yazdırma Hakkında Önemli Bilgiler](#)
- [Brother Makinesinde USB Flaş Sürücüsünden Fotoğraf Yazdırma](#)

## Uyumlu USB Flaş Sürücüleri

İlgili Modeller: MFC-T920DW/MFC-T925DW

Brother makinemiz, ortak veri depolama ile birlikte kullanıma yönelik bir ortam sürücüsüne (yuva) sahiptir.

### ÖNEMLİ

USB direkt arabirimi, sadece USB flaş sürücülerini ve USB yığın depolama standardını kullanan dijital kameraları destekler. Diğer USB aygıtları desteklenmez.

#### Uyumlu Medya

USB Flaş Sürücü



#### İlgili bilgiler

- Taranan Veriyi USB Flaş Sürücüsüne Kaydetme
- Doğrudan USB Flaş Bellek Sürücüsünden Fotoğraf Yazdırma

## Fotoğraf Yazdırma Hakkında Önemli Bilgiler

**İlgili Modeller:** MFC-T920DW/MFC-T925DW

Makineniz, modern dijital kamera görüntü dosyaları USB flaş sürücüler ile uyumlu olacak şekilde tasarlanmıştır. Fotoğraf yazdırma sorunlarını önlemek için aşağıdaki noktaları okuyun:

- Görüntü dosyasının uzantısı .JPG olmalıdır (.JPEG, .TIF, .GIF gibi diğer görüntü dosyası uzantıları tanınmayacaktır).
- Doğrudan fotoğraf yazdırma, bilgisayarı kullanarak yürütülen fotoğraf yazdırma işlemlerinden ayrı olarak gerçekleştirilmelidir. (Eşzamanlı işlemler kullanılamaz.)
- Makine bir USB flaş sürücüsünde en fazla 999 dosya okuyabilir <sup>1</sup>.

Aşağıdakilere dikkat edin:

- Bir dizin sayfası veya görüntü yazdırırken, bir veya birkaç görüntü bozulmuş olsa da, makine tüm geçerli görüntüleri yazdıracaktır. Bozulan görüntüler yazdırılmaz.
- Makineniz, Windows tarafından formatlanan USB flaş sürücülerini destekler.



### İlgili bilgiler

- [Doğrudan USB Flaş Bellek Sürücüsünden Fotoğraf Yazdırma](#)

<sup>1</sup> USB flaş sürücüler içindeki klasör de sayılır.

## Brother Makinesinde USB Flaş Sürücüsünden Fotoğraf Yazdırma

İlgili Modeller: MFC-T920DW/MFC-T925DW

- [USB Flaş Sürücüsünden Fotoğrafları Önizleme ve Yazdırma](#)
- [USB Flaş Sürücüsünden Fotoğraf Dizin Sayfası \(Küçük Resimler\) Yazdırma](#)
- [Görüntü Numarası ile Fotoğraf Yazdırma](#)
- [Fotoğrafları, Otomatik Kırpma ile Yazdırma](#)
- [USB Flaş Sürücüsünden Kenarlıksız Fotoğraflar Yazdırma](#)
- [Fotoğraf Verinizden Tarih Yazdırma](#)
- [Fotoğraf için Baskı Ayarları](#)

## USB Flaş Sürücüden Fotoğrafları Önizleme ve Yazdırma

**İlgili Modeller:** MFC-T920DW/MFC-T925DW

Yazdırmadan önce fotoğraflarınızı LCD'de önizlemeyle görebilirsiniz veya USB flaş bellek sürücüsünde depolanan görüntüleri yazdırabilirsiniz.

Fotoğraflarınız büyük dosyalarsa, her fotoğraf gösterilmeden önce bir gecikme olabilir.

1. Bir USB flaş bellek sürücüsünü USB yuvasına takın.

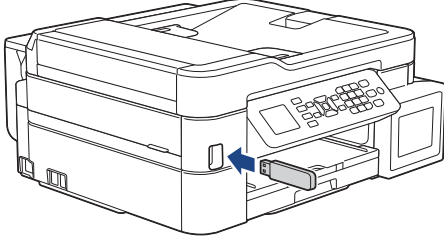

2. [JPEG Yazdır] öğesini seçmek için ▲ veya ▼ öğesine basın. **OK** öğesine basın.
3. [Dosyaları Seç] öğesini seçmek için ▲ veya ▼ öğesine basın. **OK** öğesine basın.



Tüm fotoğrafları basmak amacıyla [Tüm. Bas] öğesini seçmek için ▲ veya ▼ düğmesine basın ve ardından **OK** düğmesine basın.

4. Yazdırmak istediğiniz fotoğrafı görüntülemek için ◀ veya ▶ öğesine basın.
5. Arama tuşlarını kullanarak kopya sayısını girin.
6. Yazdırmak istediğiniz bütün fotoğrafları seçene kadar son iki adımı tekrarlayın.



Bir önceki seviyeye dönmek için **Clear/Back (Sil/Geri)** öğesine basın.

7. **OK** öğesine basın.
8. Yazdırma ayarlarını değiştirmek için ▲ veya ▼ öğesine basarak değiştirmek istediğiniz ayarı seçin ve **OK** öğesine basın. İstediğiniz seçeneği seçmek için ▲ veya ▼ öğesine ve ardından **OK** öğesine basın.
9. **Colour Start (Renkli Başlat)** öğesine basın.



### İlgili bilgiler

- [Brother Makinesinde USB Flaş Sürücüsünden Fotoğraf Yazdırma](#)

#### İlgili konular:

- [Fotoğraf için Baskı Ayarları](#)



## USB Flaş Sürücüsünden Fotoğraf Dizin Sayfası (Küçük Resimler) Yazdırma

**İlgili Modeller:** MFC-T920DW/MFC-T925DW

USB flaş sürücünüzdeki tüm resimlerin küçük önizleme versiyonlarını görmek için fotoğraf Dizin Sayfası yazdırma.



- Makine resimlere numaralar atar (No.1, No.2, No.3 gibi).  
Makine, resimleri belirlemek için dijital kameranızın veya bilgisayarınızın kullandığı diğer numaraları veya dosya adlarını tanımaz.
- Dizin sayfasına, sadece 20 veya daha az karaktere sahip dosya adları düzgün şekilde yazdırılacaktır.
- Alfayısal olmayan karakterler içeren dosya adları yazdırılmaz ama alfayısal olmayan karakterler fotoğraf yazdırma ayarlarını etkilemez.

1. Bir USB flaş bellek sürücüsünü USB yuvasına takın.
2. [JPEG Yazdır] öğesini seçmek için ▲ veya ▼ öğesine basın. **OK** öğesine basın.
3. Aşağıdakileri seçmek için ▲ veya ▼ öğesine basın:
  - a. [Dizin Baskı.] öğesini seçin. **OK** öğesine basın.
  - b. [Dizin Sayfasını Yazdır] öğesini seçin. **OK** öğesine basın.
4. Yazdırma ayarlarını değiştirmek için ▲ veya ▼ öğesine basarak değiştirmek istediğiniz ayarı seçin ve **OK** öğesine basın. İstedığınız seçeneği seçmek için ▲ veya ▼ öğesine ve ardından **OK** öğesine basın.

Seçenek	Açıklama
Kağıt Türü	Kağıt türünü seçin.
Kağıt Boyutu	Kağıt boyutunu seçin.

5. **Colour Start (Renkli Başlat)** öğesine basın.



### İlgili bilgiler

- [Brother Makinesinde USB Flaş Sürücüsünden Fotoğraf Yazdırma](#)

#### İlgili konular:

- [Görüntü Numarası ile Fotoğraf Yazdırma](#)

## Görüntü Numarası ile Fotoğraf Yazdırma

İlgili Modeller: MFC-T920DW/MFC-T925DW

Bir görüntüyü yazdırmadan önce, görüntü numarasını bilmek için fotoğraf Dizin Sayfasını (küçük resimler) yazdırmanız gerekir.

1. Bir USB flaş sürücüyü USB yuvasına takın.
2. [JPEG Yazdır] öğesini seçmek için ▲ veya ▼ öğesine basın. **OK** öğesine basın.
3. Aşağıdakileri seçmek için ▲ veya ▼ öğesine basın:
  - a. [Dizin Baskı.] öğesini seçin. **OK** öğesine basın.
  - b. [Fotoğrafları Bas] öğesini seçin. **OK** öğesine basın.
4. Arama tuşlarını kullanarak, yazdırmak istediğiniz görüntü numaralarını girin. Görüntü numaralarını seçtikten sonra, **OK** öğesine basın.



- Kısa çizgi için \* tuşunu veya virgül için # tuşunu kullanarak tek seferde birden fazla numara girin. Örneğin, No. 1 ile No. 5 arasındaki görüntüleri yazdırmak için 1, \*, 5 girin. No. 1, No. 3 ve No. 6 numaralı görüntüleri yazdırmak için ise 1, #, 3, #, 6 girin.
- Yazdırmak istediğiniz görüntü numaraları için en fazla 12 karakter (virgüller ve çizgiler dahil olmak üzere) girin.

5. Arama tuşlarını kullanarak, istediğiniz kopya sayısını girin.
6. Yazdırma ayarlarını değiştirmek için ▲ veya ▼ öğesine basarak değiştirmek istediğiniz ayarı seçin ve **OK** öğesine basın. İsteddiğiniz seçeneği seçmek için ▲ veya ▼ öğesine ve ardından **OK** öğesine basın.
7. **Colour Start (Renkli Başlat)** öğesine basın.



### İlgili bilgiler

- [Brother Makinesinde USB Flaş Sürücüsünden Fotoğraf Yazdırma](#)

#### İlgili konular:

- [USB Flaş Sürücüsünden Fotoğraf Dizin Sayfası \(Küçük Resimler\) Yazdırma](#)
- [Fotoğraf için Baskı Ayarları](#)

## Fotoğrafları, Otomatik Kırpma ile Yazdırma

**İlgili Modeller:** MFC-T920DW/MFC-T925DW

Fotoğrafınız, düzeninizdeki alana sığmak için fazla uzun veya fazla genişse, resmin bir kısmı kırılır.

- Fabrika ayarı Açık'tır. Bütün görüntüyü yazdırmak için bu ayarı Kapalı olarak değiştirin.
- [Kırpılıyor] ayarını Kapalı olarak ayarlarsınız [Kenarsız] ayarını da Kapalı olarak ayarlayın.

### Kırpma: Açık



### Kırpma: Kapalı



1. Bir USB flaş bellek sürücüsünü USB yuvasına takın.
2. [JPEG Yazdır] öğesini seçmek için ▲ veya ▼ öğesine basın. **OK** öğesine basın.
3. [Dosyaları Seç] öğesini seçmek için ▲ veya ▼ öğesine basın. **OK** öğesine basın.
4. Yazdırmak istediğiniz fotoğrafı görüntülemek için ◀ veya ▶ öğesine basın.
5. Arama tuşlarını kullanarak kopya sayısını girin.
6. **OK** öğesine basın.
7. Aşağıdakileri seçmek için ▲ veya ▼ öğesine basın:
  - a. [Kırpılıyor] öğesini seçin. **OK** öğesine basın.
  - b. [Açık] (veya [Kapalı]) öğesini seçin. **OK** öğesine basın.
8. **Colour Start (Renkli Başlat)** öğesine basın.



### İlgili bilgiler

- [Brother Makinesinde USB Flaş Sürücüsünden Fotoğraf Yazdırma](#)

### İlgili konular:

- [Diğer Sorunlar](#)

## USB Flaş Sürücüden Kenarlıksız Fotoğraflar Yazdırma

İlgili Modeller: MFC-T920DW/MFC-T925DW

Bu özellik, yazdırılabilir bölgeyi kağıdın kenarlarına doğru genişletir. Yazdırma süresi daha yavaş olacaktır.

1. Bir USB flaş sürücüyü USB yuvasına takın.
2. [JPEG Yazdır] öğesini seçmek için ▲ veya ▼ öğesine basın. **OK** öğesine basın.
3. [Dosyaları Seç] öğesini seçmek için ▲ veya ▼ öğesine basın. **OK** öğesine basın.
4. Yazdırmak istediğiniz fotoğrafı görüntülemek için ◀ veya ▶ öğesine basın.
5. Arama tuşlarını kullanarak kopya sayısını girin.
6. **OK** öğesine basın.
7. Aşağıdakileri seçmek için ▲ veya ▼ öğesine basın:
  - a. [Kenarsız] öğesini seçin. **OK** öğesine basın.
  - b. [Açık] (veya [Kapalı]) öğesini seçin. **OK** öğesine basın.
8. **Colour Start (Renkli Başlat)** öğesine basın.



### İlgili bilgiler

- [Brother Makinesinde USB Flaş Sürücüsünden Fotoğraf Yazdırma](#)

#### İlgili konular:

- [Diğer Sorunlar](#)

## Fotoğraf Verinizden Tarih Yazdırma

**İlgili Modeller:** MFC-T920DW/MFC-T925DW

Tarih, zaten fotoğrafınızın bilgisinde bulunuyorsa onu yazdırın. Tarih sağ alt köşede yazdırılır. Bu ayarı kullanmak için fotoğraf verisinin tarihi içeriyor olması gerekir.

1. Bir USB flaş sürücüyü USB yuvasına takın.
2. [JPEG Yazdır] öğesini seçmek için ▲ veya ▼ öğesine basın. **OK** öğesine basın.
3. [Dosyaları Seç] öğesini seçmek için ▲ veya ▼ öğesine basın. **OK** öğesine basın.
4. Yazdırmak istediğiniz fotoğrafı görüntülemek için ◀ veya ▶ öğesine basın.
5. Arama tuşlarını kullanarak kopya sayısını girin.
6. **OK** öğesine basın.
7. Aşağıdakileri seçmek için ▲ veya ▼ öğesine basın:
  - a. [Tarih Yazdır] öğesini seçin. **OK** öğesine basın.
  - b. [Açık] (veya [Kapalı]) öğesini seçin. **OK** öğesine basın.
8. **Colour Start (Renkli Başlat)** öğesine basın.



### İlgili bilgiler

- [Brother Makinesinde USB Flaş Sürücüsünden Fotoğraf Yazdırma](#)

## Fotoğraf için Baskı Ayarları

İlgili Modeller: MFC-T920DW/MFC-T925DW

Seçenek	Açıklama
Baskı Kalitesi	Belge türünüz için baskı çözünürlüğünü seçin. Kağıt Türü ayarlarından Inkjet Kağıt seçeneğini seçtiğinizde, sadece İyi ögesini seçebilirsiniz.
Çekmece Seç	Çekmeceyi seçin.
Kağıt Türü	Kağıt türünü seçin.
Kağıt Boyutu	Kağıt boyutunu seçin.
Bas. Düzeni	Baskı düzenini seçin.
Parlaklık	Parlaklığı ayarlayın.
Kontrast	Kontrastı ayarlayın. Kontrastı arttırmak, görüntünün daha net ve canlı görünmesini sağlar.
Kırpılıyor	Kağıt boyutuna veya yazdırma boyutuna oturtmak için, resmi kenarlarından kesin. Resmin tümünü yazdırmak veya istenmeyen kesintileri engellemek istediğinizde bu özelliği kapatın.
Kenarsız	Kağıdın kenarlarına oturtmak için, yazdırılabilir bölgeyi genişletin.
Tarih Yazdır	Fotoğrafınızın üstündeki tarihi yazdırın.
Yeni Vars. Ayarla	En sık kullandığınız baskı ayarlarını varsayılan ayarlar olarak belirleyip onları kaydedin.
Fabrika Ayarı	Değiştirilen yazdırma ayarlarını fabrika ayarlarına geri döndürür.



### İlgili bilgiler

- [Brother Makinesinde USB Flaş Sürücüsünden Fotoğraf Yazdırma](#)

#### İlgili konular:

- [USB Flaş Sürücüsünden Fotoğrafları Önizleme ve Yazdırma](#)
- [Görüntü Numarası ile Fotoğraf Yazdırma](#)

## Ağ

- Desteklenen Temel Ağ Özellikleri
- Ağ Ayarlarını Yapılandırma
- Kablosuz Ağ Ayarları
- Ağ Özellikleri
- Brother Yönetim Araçları

## Desteklenen Temel Ağ Özellikleri

Yazıcı sunucusu, işletim sistemine bağlı olarak çeşitli özellikleri destekler. Her işletim sistemi tarafından hangi ağ özelliklerinin ve bağlantılarının desteklendiğini görmek için bu tabloyu kullanın.

İşletim Sistemleri	Windows	Windows Server	macOS
Yazdırma	Evet	Evet	Evet
Tarama	Evet	Hayır	Evet
PC Faksı Gönderme (MFC-T920DW/ MFC-T925DW)	Evet	Hayır	Evet
PC Faks Alma (MFC-T920DW/ MFC-T925DW)	Evet	Hayır	Hayır
Web Tabanlı Yönetim <sup>1</sup>	Evet	Evet	Evet
Status Monitor	Evet	Hayır	Hayır
Driver Deployment Sihirbazı	Evet	Evet	Hayır

<sup>1</sup> Bu makinenin ayarlarını yönetmeye yönelik varsayılan şifre makinenin arkasında bulunur ve "Pwd" olarak işaretlidir. Makinenizi yetkisiz erişime karşı korumak için varsayılan şifreyi hemen değiştirmenizi öneririz.



Makinenizi internet gibi bir dış ağa bağlarken, yetersiz ayarlar veya kötü niyetli üçüncü tarafların yetkisiz erişimi nedeniyle bilgi sızmasını önlemek için ağ ortamınızın ayrı bir güvenlik duvarı veya başka yollarla korunduğundan emin olun.

### ✓ İlgili bilgiler

- [Ağ](#)

#### İlgili konular:

- [Web Tabanlı Yönetim İçin Oturum Açma Şifresi Belirleme veya Değiştirme](#)



## ▲ Ağ Ayarlarını Yapılandırma

- [Kontrol Panelini Kullanarak Ağ Ayarlarını Yapılandırma](#)
- [Web Tabanlı Yönetim'i Kullanarak Makine Ayarlarını Deęiřtirme](#)

## Kontrol Panelini Kullanarak Ağ Ayarlarını Yapılandırma

Ağınız için makineyi yapılandırmak amacıyla, kontrol panelinin [Ağ] menü seçimlerini kullanın.



- Kontrol panelini >> *İlgili bilgiler: Ayarlar Tabloları*
- Brother makinenizin ağ ayarlarını yapılandırmak ve değiştirmek için Web Tabanlı Yönetim gibi yardımcı yönetim programlarını kullanabilirsiniz.

>> [DCP-T520W/DCP-T525W/DCP-T720DW/DCP-T725DW/DCP-T820DW/DCP-T825DW](#)

>> [MFC-T920DW/MFC-T925DW](#)

### DCP-T520W/DCP-T525W/DCP-T720DW/DCP-T725DW/DCP-T820DW/DCP-T825DW

1. **Menu (Menü)** ögesine basın.
2. [Ağ] seçeneğini seçmek için ▲ veya ▼ ögesine basın. **OK** ögesine basın.
3. Ağ seçeneğini görüntülemek için ▲ veya ▼ ögesine basın ve ardından **OK** ögesine basın. Yapılandırmak istediğiniz menüye erişene kadar bu adımı tekrarlayın ve LCD talimatlarını takip edin.

### MFC-T920DW/MFC-T925DW

1. **Settings (Ayarlar)** ögesine basın.
2. ▲ veya ▼ simgesine basarak [Ağ] ögesini görüntüleyin, daha sonra **OK** ögesine basın.
3. Ağ seçeneğini görüntülemek için ▲ veya ▼ ögesine basın ve ardından **OK** ögesine basın. Yapılandırmak istediğiniz menüye erişene kadar bu adımı tekrarlayın ve LCD talimatlarını takip edin.



### İlgili bilgiler

- [Ağ Ayarlarını Yapılandırma](#)

#### İlgili konular:

- [Ayarlar Tablosu \(1 Satırlı LCD\)](#)
- [Ayarlar Tablosu \(1,8"\(44,9 mm\) Renkli LCD\)](#)

## **Kablosuz Ağ Ayarları**

- [Kablosuz Ağ Kullanımı](#)
- [Wi-Fi Direct® Kullanma](#)
- [Kablosuz LAN'ı Etkinleştirin/Devre Dışı Bırakın](#)
- [Kablosuz Ağ Raporunu Yazdırma](#)

## Kablosuz Ağ Kullanımı

- Makinenizi Kablosuz Ağ için Yapılandırmadan Önce
- Bilgisayarınızdaki Kurulum Sihirbazını Kullanarak Makinenizi Kablosuz Ağ için Yapılandırma
- Mobil Aygıtınızdaki Kurulum Sihirbazını Kullanarak Makinenizi Kablosuz Ağ için Yapılandırma
- Makinenin Kumanda Paneli Kurulum Sihirbazı'nı Kullanarak Makinenizi Bir Kablosuz Ağ için Yapılandırma
- Makinenizi Wi-Fi Protected Setup™ (WPS) Tek Dokunuş Yöntemini Kullanarak Kablosuz Ağ için Yapılandırma
- Makinenizi Wi-Fi Protected Setup™ (WPS) PIN Yöntemini Kullanarak Kablosuz Ağ için Yapılandırma
- Makinenizi SSID Yayınlanmadığında Kablosuz Ağ için Yapılandırma

## Makinenizi Kablosuz Ağ için Yapılandırmadan Önce

Kablosuz ağları yapılandırmaya çalışmadan önce aşağıdakileri onaylayın:

- Normal günlük belge baskılarınızda en iyi sonuçları elde etmek için makinenizi, aradaki engelleri en aza indirerek, kablosuz LAN erişim noktasına/yönlendiriciye olabildiğince yakın yerleştirin. İki aygıt arasında büyük nesnelere ve geniş duvarlar olması ve diğer elektronik aygıtların araya karışması da belgelerinizin veri aktarım hızını etkileyebilir.  
Bu faktörler nedeniyle, her türlü belge ve uygulama için en iyi bağlanma metodu kablosuz bağlanma olmayabilir. Karmaşık ve geniş grafikler içeren çok sayfalı belgeler gibi büyük dosyalar yazdırıyorsanız, daha hızlı veri aktarımı (yalnızca desteklenen modeller) için kablolu Ethernet'i tercih etmeyi veya en yüksek iş üretme hızını yakalamak için USB kullanmayı düşünebilirsiniz.
- Makineniz hem kablolu hem de kablosuz bir ağda (yalnızca desteklenen modeller) kullanılabilir olsa da aynı anda bu bağlanma yöntemlerinden sadece biri kullanılabilir. Ancak, kablosuz bir ağ bağlantısı ve Wi-Fi Direct bağlantı veya bir kablolu ağ bağlantısı (sadece desteklenen modeller) ve Wi-Fi Direct bağlantısı aynı anda kullanılabilir.
- Yakında bir sinyal varsa kablosuz LAN rahatça bir LAN bağlantısı kurabilmenizi sağlar. Fakat güvenlik ayarları doğru şekilde yapılandırılmazsa sinyal kötü amaçlı üçüncü taraflarca kesilebilir ve muhtemelen şunlara neden olabilir:
  - Kişisel veya gizli bilgilerin çalınması
  - Belirtilen kişilerin kimliğine bürünen taraflara yanlış bilgi aktarımı
  - Yakalanan kopyalanmış iletişim içeriklerinin yayılması



Kablosuz yönlendiricinizin/erişim noktanızın Ağ Adı (SSID) ve Ağ Anahtarını (Şifre) bildiğinizden emin olun. Bu bilgileri bulamazsanız, kablosuz yönlendiricinizin/erişim noktanızın üreticisine, sistem yöneticinize ya da internet sağlayıcınıza danışın. Brother bu bilgileri sağlayamaz.



### İlgili bilgiler

- [Kablosuz Ağ Kullanımı](#)

## Bilgisayarınızdaki Kurulum Sihirbazını Kullanarak Makinenizi Kablosuz Ağ için Yapılandırma

1. Aşağıdakilerden birini yapın:
  - Windows  
Yükleyiciyi, modelinizin [support.brother.com](http://support.brother.com) adresindeki **Yüklemeler** sayfasından indirin.
  - Mac
    - a. Yükleyiciyi, modelinizin [support.brother.com](http://support.brother.com) adresindeki **Yüklemeler** sayfasından indirin.
    - b. Yükleyiciyi başlatın ve ardından **Start Here Mac** simgesine çift tıklayın.
2. Ekran talimatlarını takip edin.
3. **Kablosuz Ağ Bağlantısı (Wi-Fi)** öğesini seçin ve ardından **İleri** öğesini tıklayın.
4. Ekran talimatlarını takip edin.

Kablosuz ağ ayarını tamamlamış oldunuz.



### İlgili bilgiler

- [Kablosuz Ağ Kullanımı](#)

## Mobil Aygıtınızdaki Kurulum Sihirbazını Kullanarak Makinenizi Kablosuz Ağ için Yapılandırma

1. Aşağıdakilerden birini yapın:

- Android™ Aygıtlar  
Google Play™ üzerinden Brother iPrint&Scan'i indirin ve yükleyin.
- iPhone, iPad ve iPod touch dahil tüm iOS destekli aygıtlar  
App Store'dan Brother iPrint&Scan indirin ve yükleyin.

2. Brother iPrint&Scan'i başlatın ve ardından mobil aygıtınızı Brother makinenize bağlamak için ekrandaki talimatları izleyin.



### İlgili bilgiler

- [Kablosuz Ağ Kullanımı](#)

## Makinenin Kumanda Paneli Kurulum Sihirbazı'nı Kullanarak Makinenizi Bir Kablosuz Ağ İçin Yapılandırma

>> DCP-T520W/DCP-T525W/DCP-T720DW/DCP-T725DW/DCP-T820DW/DCP-T825DW  
>> MFC-T920DW/MFC-T925DW

### DCP-T520W/DCP-T525W/DCP-T720DW/DCP-T725DW/DCP-T820DW/DCP-T825DW

Makinenizi yapılandırmadan önce, kablosuz ağ ayarlarınızı bir yere not etmenizi tavsiye ederiz. Yapılandırma işlemine devam etmek için bu bilgiye ihtiyacınız olacaktır.

1. Bağlandığınız bilgisayarın geçerli kablosuz ağ ayarlarını kontrol edin ve kaydedin.

**Ağ Adı (SSID)**

**Ağ anahtarı (Şifre)**

Örneğin:

**Ağ Adı (SSID)**

MERHABA

**Ağ anahtarı (Şifre)**

12345



- Erişim noktanız/yönlendiriciniz birden fazla WEP anahtarının kullanımını destekleyebilir, ancak Brother makineniz yalnızca ilk WEP anahtarının kullanımını destekler.
- Kurulum sırasında yardıma ihtiyacınız olursa ve Brother Müşteri Hizmetleri ile iletişime geçmek isterseniz, SSID (Ağ Adı) ve Ağ Anahtarınızı bildiğinizden emin olun. Bu bilgileri edinmek için size yardımcı olamayız.
- Bu bilgileri (SSID ve Ağ Anahtarı) bilmiyorsanız, kablosuz kurulumuna devam edemezsiniz.

#### Bu bilgileri nasıl bulabilirim?

- Kablosuz erişim noktanız/yönlendiriciniz ile beraber verilen belgeleri kontrol edin.
- Başlangıçtaki SSID, üreticinin adı veya model adı olabilir.
- Güvenlik bilgilerini bilmiyorsanız, lütfen yönlendirici üreticisine, sistem yöneticinize veya Internet sağlayıcınıza başvurun.

2. **WiFi** ögesine basın.

3. [Ağ Ara] seçeneğini seçmek için ▲ veya ▼ ögesine basın. **OK** ögesine basın.

4. [Kblsz Ağ Etkn?] mesajı görüldüğünde, ▲ ögesine basarak [Açık] ögesini seçin.

Bu, kablosuz kurulum sihirbazını başlatır. İptal etmek için, ▼ ögesine basın.

5. Makine, ağınıza arar ve kullanılabilir durumdaki SSID'lerin bir listesini görüntüler. Bir SSID listesi görüldüğünde, istediğiniz SSID'yi seçmek için ▲ veya ▼ ögesine basın. **OK** ögesine basın.

6. Aşağıdakilerden birini yapın:

- Ağ Anahtarı gerektiren bir kimlik doğrulama ve şifreleme yöntemi kullanıyorsanız, ilk adımda yazdığınız Ağ Anahtarını girin.

Anahtarı girin ve sonra ayarlarınızı uygulamak için **OK** ögesine basın.

Ayarları uygulamak için ▲ ögesine basarak [Evt] ögesini seçin.



- Kimlik doğrulama yönteminiz Açık Sistem ise ve şifreleme modunuz Hiçbiri ise sonraki adıma gidin.
7. Makine, seçtiğiniz kablosuz aygıtı bağlanmaya çalışır.

Kablosuz aygıtınız başarılı bir şekilde bağlandıysa, makinenin LCD'sinde [Bağlandı] görüntülenir.

Kablosuz ağ ayarını tamamladınız. Makinenizi çalıştırmak için gerekli sürücüler ve yazılımı yüklemek üzere modelinizin [support.brother.com](http://support.brother.com) adresindeki **Yüklemeler** sayfasına gidin.

(Windows) Ya da, makinenizi kurmak için Brother yükleme diskini kullanın (tüm ülkelerde geçerli değil).

## MFC-T920DW/MFC-T925DW

Makinenizi yapılandırmadan önce, kablosuz ağ ayarlarınızı bir yere not etmenizi tavsiye ederiz. Yapılandırma işlemine devam etmek için bu bilgiye ihtiyacınız olacaktır.

1. Bağlandığınız bilgisayarın geçerli kablosuz ağ ayarlarını kontrol edin ve kaydedin.

### Ağ Adı (SSID)

### Ağ anahtarı (Şifre)

Örneğin:

### Ağ Adı (SSID)

MERHABA

### Ağ anahtarı (Şifre)

12345



- Erişim noktanız/yönlendiriciniz birden fazla WEP anahtarının kullanımını destekleyebilir, ancak Brother makineniz yalnızca ilk WEP anahtarının kullanımını destekler.
- Kurulum sırasında yardıma ihtiyacınız olursa ve Brother Müşteri Hizmetleri ile iletişime geçmek isterseniz, SSID (Ağ Adı) ve Ağ Anahtarınızı bildiğinizden emin olun. Bu bilgileri edinmek için size yardımcı olamayız.
- Bu bilgileri (SSID ve Ağ Anahtarı) bilmiyorsanız, kablosuz kurulumuna devam edemezsiniz.

### Bu bilgileri nasıl bulabilirim?

- Kablosuz erişim noktanız/yönlendiriciniz ile beraber verilen belgeleri kontrol edin.
- Başlangıçtaki SSID, üreticinin adı veya model adı olabilir.
- Güvenlik bilgilerini bilmiyorsanız, lütfen yönlendirici üreticisine, sistem yöneticinize veya Internet sağlayıcınıza başvurun.

2.  ögesine basın.

3. [Wi-Fi Ağı Ara] seçeneğini seçmek için ▲ veya ▼ ögesine basın ve sonra **OK** ögesine basın.

4. [WLAN etkinleştirilsin?] görüntülediğinde, ► ögesine basın.

Kablosuz kurulum sihirbazı başlar. İptal etmek için, ◀ ögesine basın.

5. Makine, ağınıza arar ve kullanılabilir durumdaki SSID'lerin bir listesini görüntüler. Bir SSID listesi görüldüğünde, istediğiniz SSID'yi seçmek için ▲ veya ▼ ögesine basın. **OK** ögesine basın.

6. Aşağıdakilerden birini yapın:

- Ağ Anahtarı gerektiren bir kimlik doğrulama ve şifreleme yöntemi kullanıyorsanız, ilk adımda yazdığınız Ağ Anahtarını girin.  
Anahtarı girin ve sonra ayarlarınızı uygulamak için **OK** ögesine basın.
- Kimlik doğrulama yönteminiz Açık Sistem ise ve şifreleme modunuz Hiçbiri ise sonraki adıma gidin.

---

7. Makine, seçtiğiniz kablosuz ağıta bağlanmaya çalışır.

Kablosuz aygıtınız başarılı şekilde bağlandığında, makinede [Bağlandı] görüntülenir.

Kablosuz ağ ayarını tamamladınız. Makinenizi çalıştırmak için gerekli sürücüler ve yazılımı yüklemek üzere modelinizin [support.brother.com](http://support.brother.com) adresindeki **Yüklemeler** sayfasına gidin.

(Windows) Ya da, makinenizi kurmak için Brother yükleme diskini kullanın (tüm ülkelerde geçerli değil).



## İlgili bilgiler

- [Kablosuz Ağ Kullanımı](#)
-

## Makinenizi Wi-Fi Protected Setup™ (WPS) Tek Dokunuş Yöntemini Kullanarak Kablosuz Ağ İçin Yapılandırma

Kablosuz erişim noktası/yönlendirici ya WPS'yi (Düğmeye Basarak Yapılandırma) destekliyorsa, kablosuz ağ ayarlarınızı yapılandırmak için makinenizin kontrol paneli menüsünden WPS'yi kullanabilirsiniz.

>> DCP-T520W/DCP-T525W/DCP-T720DW/DCP-T725DW/DCP-T820DW/DCP-T825DW  
>> MFC-T920DW/MFC-T925DW

### DCP-T520W/DCP-T525W/DCP-T720DW/DCP-T725DW/DCP-T820DW/DCP-T825DW

1. **WiFi** öğesine basın.
2. [WPS/Bsmllı Dğme] öğesini seçmek için ▲ veya ▼ öğesine basın. **OK** öğesine basın.
3. [Kblsz Ağ Etkn?] mesajı görüldüğünde, ▲ öğesine basarak [Açık] öğesini seçin.  
Bu, kablosuz kurulum sihirbazını başlatır. İptal etmek için, ▼ öğesine basın.
4. LCD sizden WPS'i başlatmanızı istediğinde, kablosuz erişim noktanızda/yönlendiricinizde WPS düğmesine basın. Ardından ▲ öğesine basın. Makineniz otomatik olarak kablosuz ağınıza bağlanmaya çalışır.

Kablosuz aygıtınız başarılı bir şekilde bağlandıysa, makinenin LCD'sinde [Bağlandı] görüntülenir.

Kablosuz ağ ayarını tamamladınız. Makinenizi çalıştırmak için gerekli sürücüler ve yazılımı yüklemek üzere modelinizin [support.brother.com](http://support.brother.com) adresindeki **Yüklemeler** sayfasına gidin.

(Windows) Ya da, makinenizi kurmak için Brother yükleme diskini kullanın (tüm ülkelerde geçerli değil).

### MFC-T920DW/MFC-T925DW

1.  öğesine basın.
2. [WPS/Basmalı Düğme] seçeneğini seçmek için ▲ veya ▼ öğesine basın ve sonra **OK** öğesine basın.
3. [WLAN etkinleştirilsin?] görüntülendiğinde, ► öğesine basın.  
Kablosuz kurulum sihirbazı başlar. İptal etmek için, ◀ öğesine basın.
4. LCD sizden WPS'i başlatmanızı istediğinde, kablosuz erişim noktanızda/yönlendiricinizde WPS düğmesine basın. Sonra makinenizde ► öğesine basın. Makineniz otomatik olarak kablosuz ağınıza bağlanmaya çalışır.

Kablosuz aygıtınız başarılı bir şekilde bağlandıysa, makinenin LCD'sinde [Bağlantı başarılı.] görüntülenir.

Kablosuz ağ ayarını tamamladınız. Makinenizi çalıştırmak için gerekli sürücüler ve yazılımı yüklemek üzere modelinizin [support.brother.com](http://support.brother.com) adresindeki **Yüklemeler** sayfasına gidin.

(Windows) Ya da, makinenizi kurmak için Brother yükleme diskini kullanın (tüm ülkelerde geçerli değil).

### ✓ İlgili bilgiler

- [Kablosuz Ağ Kullanımı](#)

## Makinenizi Wi-Fi Protected Setup™ (WPS) PIN Yöntemini Kullanarak Kablosuz Ağ İçin Yapılandırma

Kablosuz LAN erişim noktanız/yönlendiriciniz WPS'yi destekliyorsa, kablosuz ağ ayarlarınızı yapılandırmak için PIN (Kişisel Kimlik Numarası) Yöntemini kullanabilirsiniz.

PIN Yöntemi, Wi-Fi Alliance® tarafından geliştirilmiş bağlantı yöntemlerinden biridir. Bir Enrollee (makineniz) tarafından oluşturulmuş bir PIN'i Kaydedici'ye (kablosuz LAN'ı yöneten bir aygıt) girmek suretiyle, kablosuz ağ ve güvenlik ayarlarını kurabilirsiniz. WPS moduna erişim sağlama hakkında daha fazla bilgi için, kablosuz erişim noktanız/yönlendiriciniz ile birlikte verilen talimatlara bakınız.

### Tip A

Kablosuz LAN erişim noktası/yönlendirici (1) Kaydedici olarak da kullanıldığında bağlantı.

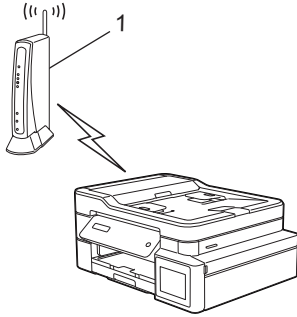

### Tip B

Bilgisayar gibi başka bir aygıt (2) Kaydedici olarak kullanıldığında bağlantı.

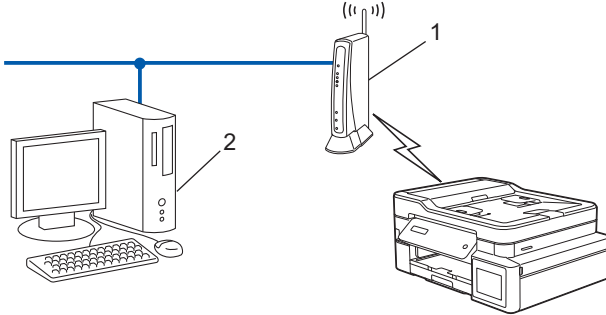

>> DCP-T520W/DCP-T525W/DCP-T720DW/DCP-T725DW/DCP-T820DW/DCP-T825DW  
>> MFC-T920DW/MFC-T925DW

## DCP-T520W/DCP-T525W/DCP-T720DW/DCP-T725DW/DCP-T820DW/DCP-T825DW

1. **WiFi** öğesine basın.
2. [WPS/PIN Kodu] öğesini seçmek için ▲ veya ▼ öğesine basın. **OK** öğesine basın.
3. [Kblsz Ağ Etkn?] mesajı görüldüğünde, ▲ öğesine basarak [Açık] öğesini seçin.  
Bu, kablosuz kurulum sihirbazını başlatır. İptal etmek için, ▼ öğesine basın.
4. LCD, sekiz basamaklı bir PIN görüntüler ve makine kablosuz bir LAN erişim noktası/yönlendiricisi aramaya başlar.
5. Ağa bağlı bilgisayarı kullanarak, tarayıcınızın adres çubuğuna Kaydedici olarak kullandığınız aygıtın IP adresini yazın. (Örnek: http://192.168.1.2)
6. WPS ayarları sayfasına gidin ve PIN'i yazın; ardından ekrandaki talimatları izleyin.



- Kaydedici, genellikle kablosuz LAN erişim noktası/yönlendiricidir.
- Ayarlar sayfası, kablosuz LAN erişim noktasının/yönlendiricinin markasına bağlı olarak farklılık gösterebilir. Daha fazla bilgi için, kablosuz LAN erişim noktanız/yönlendiriciniz ile birlikte verilen talimatlara bakın.

**Kaydedici olarak Windows 7, Windows 8.1 veya Windows 10 yüklü bir bilgisayar kullanıyorsanız aşağıdaki adımları tamamlayın:**

7. Aşağıdakilerden birini yapın:

- Windows 10



> **Windows Sistemi** > **Denetim Masası** ögesine tıklayın. grubunda, **Aygıt ekle** ögesini tıklayın.  
**Donanım ve Ses**

- Windows 8.1

Farenizi masaüstünüzün sağ alt köşesine getirin. Menü çubuğu görüldüğünde, **Ayarlar** > **Denetim Masası** > **Donanım ve Ses** > **Aygıtlar ve Yazıcılar** > **Aygıt ekle** ögesini tıklayın.

- Windows 7



(Başlat) > **Aygıtlar ve Yazıcılar** > **Aygıt ekle** ögesine tıklayın.



- Kaydedici olarak Windows 7, Windows 8.1 veya Windows 10 yüklü bir bilgisayarı kullanmak için öncesinde ağınıza kaydetmeniz gerekir. Daha fazla bilgi için, kablosuz LAN erişim noktanız/ yönlendiriciniz ile birlikte verilen talimatlara bakın.
- Kaydedici olarak Windows 7, Windows 8.1 veya Windows 10 kullanıyorsanız, aşağıdaki ekran talimatlarını izleyerek kablosuz yapılandırmadan sonra yazıcı sürücüsünü yükleyebilirsiniz. Makinenizi çalıştırmak için gerekli sürücü ve yazılımı yüklemek üzere modelinizin [support.brother.com](http://support.brother.com) adresindeki **Yüklemeler** sayfasına gidin.

Makinenizi kurmak için Brother yükleme diskini kullanın (tüm ülkelerde geçerli değil).

8. Makinenizi seçin ve **İleri** ögesine tıklayın.

9. Makinenin LCD'sinde görüntülenen PIN'i girin ve daha sonra **İleri** ögesine tıklayın.

10. (Windows 7) Ağınızı seçin ve sonra **İleri** ögesini tıklayın.

11. **Kapat** ögesine tıklayın.

## MFC-T920DW/MFC-T925DW

1. **Settings (Ayarlar)** ögesine basın.

2. Seçimlerinizi yapmak için ▲ veya ▼ ögesine basın:

- a. [Ağ] ögesini seçin. **OK** ögesine basın.
- b. [WLAN (Wi-Fi)] ögesini seçin. **OK** ögesine basın.
- c. [WPS/PIN Kodu] ögesini seçin. **OK** ögesine basın.

3. [WLAN etkinleştirilsin?] görüntülendiğinde, ► ögesine basın.

Kablosuz kurulum sihirbazı başlar. İptal etmek için, ◀ ögesine basın.

4. LCD, sekiz basamaklı bir PIN görüntüler ve makine kablosuz bir LAN erişim noktası/yönlendiricisi aramaya başlar.

5. Ağa bağlı bilgisayarı kullanarak, tarayıcınızın adres çubuğuna Kaydedici olarak kullandığınız aygıtın IP adresini yazın. (Örnek: <http://192.168.1.2>)

6. WPS ayarları sayfasına gidin ve PIN'i yazın; ardından ekrandaki talimatları izleyin.



- Kaydedici, genellikle kablosuz LAN erişim noktası/yönlendiricidir.
- Ayarlar sayfası, kablosuz LAN erişim noktasının/yönlendiricinin markasına bağlı olarak farklılık gösterebilir. Daha fazla bilgi için, kablosuz LAN erişim noktanız/yönlendiriciniz ile birlikte verilen talimatlara bakın.

**Kaydedici olarak Windows 7, Windows 8.1 veya Windows 10 yüklü bir bilgisayar kullanıyorsanız aşağıdaki adımları tamamlayın:**

7. Aşağıdakilerden birini yapın:

- Windows 10



> **Windows Sistemi** > **Denetim Masası** ögesine tıklayın. grubunda, **Aygıt ekle** ögesini tıklayın.  
**Donanım ve Ses**

- Windows 8.1

Farenizi masaüstünüzün sağ alt köşesine getirin. Menü çubuğu görüldüğünde, **Ayarlar > Denetim Masası > Donanım ve Ses > Aygıtlar ve Yazıcılar > Aygıt ekle** öğesini tıklayın.

- Windows 7



**(Başlat) > Aygıtlar ve Yazıcılar > Aygıt ekle** öğesine tıklayın.



- Kaydedici olarak Windows 7, Windows 8.1 veya Windows 10 yüklü bir bilgisayarı kullanmak için öncesinde ağınıza kaydetmeniz gerekir. Daha fazla bilgi için, kablosuz LAN erişim noktanız/ yönlendiriciniz ile birlikte verilen talimatlara bakın.
- Kaydedici olarak Windows 7, Windows 8.1 veya Windows 10 kullanıyorsanız, aşağıdaki ekran talimatlarını izleyerek kablosuz yapılandırmadan sonra yazıcı sürücüsünü yükleyebilirsiniz. Makinenizi çalıştırmak için gerekli sürücü ve yazılımı yüklemek üzere modelinizin [support.brother.com](http://support.brother.com) adresindeki **Yüklemeler** sayfasına gidin.

Makinenizi kurmak için Brother yükleme diskini kullanın (tüm ülkelerde geçerli değil).

8. Makinenizi seçin ve **İleri** öğesine tıklayın.

9. Makinenin LCD'sinde görüntülenen PIN'i girin ve daha sonra **İleri** öğesine tıklayın.

10. (Windows 7) Ağınızı seçin ve sonra **İleri** öğesini tıklayın.

11. **Kapat** öğesine tıklayın.



## İlgili bilgiler

- [Kablosuz Ağ Kullanımı](#)

## Makinenizi SSID Yayınlanmadığında Kablosuz Ağ İçin Yapılandırma

>> DCP-T520W/DCP-T525W/DCP-T720DW/DCP-T725DW/DCP-T820DW/DCP-T825DW  
>> MFC-T920DW/MFC-T925DW

### DCP-T520W/DCP-T525W/DCP-T720DW/DCP-T725DW/DCP-T820DW/DCP-T825DW

Makinenizi yapılandırmadan önce, kablosuz ağ ayarlarınızı bir yere not etmenizi tavsiye ederiz. Yapılandırma işlemine devam etmek için bu bilgiye ihtiyacınız olacaktır.

1. Geçerli kablosuz ağ ayarlarını kontrol edin ve kaydedin.

Ağ Adı (SSID)			
İletişim Modu	Kimlik Doğrulama Yöntemi	Şifreleme Modu	Ağ Anahtarı
Altyapı	Açık Sistem	Hiçbiri	-
		WEP	
	Paylaşılan Anahtar	WEP	
		WPA/WPA2-PSK	AES
		TKIP	

Örneğin:

Ağ Adı (SSID)			
MERHABA			
İletişim Modu	Kimlik Doğrulama Yöntemi	Şifreleme Modu	Ağ Anahtarı
Altyapı	WPA2-PSK	AES	12345678



Yönlendiriciniz WEP şifreleme kullanıyorsa, ilk WEP anahtarı olarak kullanılan anahtarı girin. Brother makinesi sadece ilk WEP anahtarı kullanımını destekler.

2. **WiFi** ögesine basın.
3. [Ağ Ara] ögesini seçmek için ▲ veya ▼ ögesine basın. **OK** ögesine basın.
4. [Kblsz Ağ Etkn?] mesajı görüldüğünde, ▲ ögesine basarak [Açık] ögesini seçin.  
Bu, kablosuz kurulum sihirbazını başlatır. İptal etmek için, ▼ ögesine basın.
5. Makine, ağınızı arayacak ve kullanılabilir durumdaki SSID'lerin bir listesini görüntüleyecektir. [<Yeni SSID>] seçeneğini seçmek için ▲ veya ▼ ögesine basın ve sonra **OK** ögesine basın.
6. SSID adını girin ve sonra **OK** ögesine basın.



Metin girişi ile ilgili daha detaylı bilgi, >> [İlgili bilgiler](#)

7. [Altyapı] seçeneğini seçmek için ▲ veya ▼ ögesine basın. **OK** ögesine basın.
8. ▲ veya ▼ ögesine basarak Kimlik Doğrulama Yöntemini seçin. **OK** ögesine basın.
9. Aşağıdakilerden birini yapın:
  - [Sistemi açın] seçeneğini seçtiyseniz, Şifreleme türü olarak [Hiçbiri] veya [WEP] ögesini seçmek için ▲ veya ▼ ögesine ve sonra **OK** ögesine basın.  
Şifreleme türü için [WEP] seçeneğini belirlediyseniz, WEP anahtarını girip **OK** ögesine basın.

- [Paylaş. Anah] seçeneğini belirlediyseniz, WEP anahtarını girin ve sonra **OK** ögesine basın.
- [WPA/WPA2-PSK] seçeneğini seçtiyseniz, Şifreleme türü olarak [TKIP+AES] veya [AES] ögesini seçmek için ▲ veya ▼ ögesine ve sonra **OK** ögesine basın.  
WPA anahtarını girin ve sonra **OK** ögesine basın.



- Metin girişi ile ilgili daha detaylı bilgi, ►► *İlgili bilgiler*
- Brother makinesi sadece ilk WEP anahtarı kullanımını destekler.

10. Ayarları uygulamak için, ▲ ögesine basarak [Evt] ögesini seçin. İptal etmek için, [Hyr] ögesini seçmek için ▼ ögesine basın.

11. Makine, seçtiğiniz kablosuz ağıta bağlanmaya çalışır.

Kablosuz aygıtınız başarılı bir şekilde bağlandıysa, makinenin LCD'sinde [Bağlandı] görüntülenir.

Kablosuz ağ ayarını tamamladınız. Makinenizi çalıştırmak için gerekli sürücüler ve yazılımı yüklemek üzere modelinizin [support.brother.com](http://support.brother.com) adresindeki **Yüklemeler** sayfasına gidin.

(Windows) Ya da, makinenizi kurmak için Brother yükleme diskini kullanın (tüm ülkelerde geçerli değil).

## MFC-T920DW/MFC-T925DW

Makinenizi yapılandırmadan önce, kablosuz ağ ayarlarınızı bir yere not etmenizi tavsiye ederiz. Yapılandırma işlemine devam etmek için bu bilgiye ihtiyacınız olacaktır.

1. Geçerli kablosuz ağ ayarlarını kontrol edin ve kaydedin.

Ağ Adı (SSID)			
İletişim Modu	Kimlik Doğrulama Yöntemi	Şifreleme Modu	Ağ Anahtarı
Altyapı	Açık Sistem	HİÇBİRİ	-
		WEP	
	Paylaşılan Anahtar	WEP	
		WPA/WPA2-PSK	AES
		TKIP	

Örneğin:

Ağ Adı (SSID)			
MERHABA			
İletişim Modu	Kimlik Doğrulama Yöntemi	Şifreleme Modu	Ağ Anahtarı
Altyapı	WPA2-PSK	AES	12345678



Yönlendiriciniz WEP şifreleme kullanıyorsa, ilk WEP anahtarı olarak kullanılan anahtarı girin. Brother makinesi sadece ilk WEP anahtarı kullanımını destekler.

2. ▼  ögesine basın.
3. [Wi-Fi Ağı Ara] seçeneğini seçmek için ▲ veya ▼ ögesine basın ve sonra **OK** ögesine basın.
4. [WLAN etkinleştirilsin?] görüntülediğinde, ► ögesine basın.  
Kablosuz kurulum sihirbazı başlar. İptal etmek için, ◀ ögesine basın.



5. Makine, ađınızı arayacak ve kullanılabilir durumdaki SSID'lerin bir listesini grntleyecektir. [**<Yeni SSID>**] seeneđini semek iin ▲ veya ▼ đesine basın ve sonra **OK** đesine basın.
6. SSID adını girin ve sonra **OK** đesine basın.



Metin giriři ile ilgili daha detaylı bilgi, ►► *İlgili bilgiler*

7. [**Altyapı**] đesini sein ve sonra **OK** đesine basın.
8. Kimlik Dođrulama Yntemini sein ve daha sonra **OK** đesine basın.
9. Ařađıdakilerden birini yapın:
  - [**Sistemi aın**] seeneđini setiyseniz, Őifreleme tr olarak [**Hibiri**] veya [**WEP**] đesini semek iin ▲ veya ▼ đesine ve sonra **OK** đesine basın.  
Őifreleme tr iin [**WEP**] seeneđini belirlediyseniz, WEP anahtarını girip **OK** đesine basın.
  - [**Paylař. Anahtar**] seeneđini belirlediyseniz, WEP anahtarını girin ve sonra **OK** đesine basın.
  - [**WPA/WPA2-PSK**] seeneđini setiyseniz, Őifreleme tr olarak [**TKIP+AES**] veya [**AES**] đesini semek iin ▲ veya ▼ đesine ve sonra **OK** đesine basın.  
WPA anahtarını girin ve sonra **OK** đesine basın.



- Metin giriři ile ilgili daha detaylı bilgi, ►► *İlgili bilgiler*
- Brother makinesi sadece ilk WEP anahtarı kullanımını destekler.

10. Makine, setiđiniz kablosuz aygıtaya bađlanmaya alıřır.

Kablosuz aygıtınız bařarılı bir Őekilde bađlandıysa, makinenin LCD'sinde [**Bađlantı bařarılı.**] grntlenir.

Kablosuz ađ ayarını tamamladınız. Makinenizi alıřtırmak iin gerekli srcleri ve yazılımı yklemek zere modelinizin [support.brother.com](http://support.brother.com) adresindeki **Yklemeler** sayfasına gidin.

(Windows) Ya da, makinenizi kurmak iin Brother ykleme diskini kullanın (tm lkelerde geerli deđil).



## İlgili bilgiler

- [Kablosuz Ađ Kullanımı](#)

### İlgili konular:

- [Brother Makinenize Metin Girme](#)

## Wi-Fi Direct® Kullanma

- [Wi-Fi Direct'e Genel Bakış](#)
- [Düğme Yöntemini Kullanarak Wi-Fi Direct Ağınızı Yapılandırma](#)
- [Bir Wi-Fi Direct Ağını Manuel yapılandırma](#)

## Wi-Fi Direct'e Genel Bakış

Wi-Fi Direct, Wi-Fi Alliance® tarafından geliştirilen, kablosuz yapılandırma yöntemlerinden biridir. Bir kablosuz yönlendirici/erişim noktası kullanmadan mobil aygıtınızı Brother makinenize güvenli bir şekilde bağlamanıza izin verir.

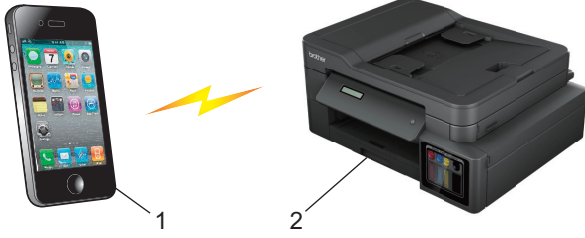

1. Mobil aygıt
2. Brother makineniz



- Wi-Fi Direct'i aynı anda kablolu veya kablosuz ağ bağlantısıyla kullanabilirsiniz.
- Wi-Fi Direct destekli aygıt, Grup Sahibi olabilir. Wi-Fi Direct ağını yapılandırırken, Grup Sahibi bir erişim noktası olarak hizmet eder.



### İlgili bilgiler

- [Wi-Fi Direct® Kullanma](#)

#### İlgili konular:

- [Bir Wi-Fi Direct Ağını Manuel yapılandırma](#)
- [Düğme Yöntemini Kullanarak Wi-Fi Direct Ağını Yapılandırma](#)

## Düğme Yöntemini Kullanarak Wi-Fi Direct Ağınızı Yapılandırma

>> DCP-T520W/DCP-T525W/DCP-T720DW/DCP-T725DW/DCP-T820DW/DCP-T825DW  
>> MFC-T920DW/MFC-T925DW

### DCP-T520W/DCP-T525W/DCP-T720DW/DCP-T725DW/DCP-T820DW/DCP-T825DW



Makine mobil aygıtınızdan Wi-Fi Direct isteğini aldığında, [Bağlanılsın mı?] mesajı LCD'de görünür. Bağlanmak için ▲ öğesine basın.

1. **Menu (Menü)** öğesine basın.
2. Aşağıdakini seçmek için ▲ veya ▼ öğesine basın:
  - a. [Ağ] öğesini seçin. **OK** öğesine basın.
  - b. [Wi-Fi Direkt] öğesini seçin. **OK** öğesine basın.
  - c. Mobil aygıtınız Wi-Fi Direct'i desteklemiyorsa aşağıdakileri yapın:
    - i. [Grup Sahibi] öğesini seçin. **OK** öğesine basın.
    - ii. [Açık] öğesini seçin. **OK** öğesine basın.
  - d. [İtme Düğmesi] öğesini seçin. **OK** öğesine basın.
3. [Wi-FiDirect Açık?] görüldüğünde, [Açık] öğesini seçmek için ▲ öğesine basın. İptal etmek için, ▼ öğesine basın.
4. [Diğer aygıtta Wi-Fi Direct'i etkinleştir ve OK seçeneğine bas.] mesajı görüldüğünde, mobil aygıtınızın Wi-Fi Direct fonksiyonunu açın (daha fazla bilgi için mobil aygıtınızın kullanım kılavuzuna bakın). Brother makinenizde **OK** öğesine basın.
5. Aşağıdakilerden birini yapın:
  - Mobil aygıtınızda Wi-Fi Direct erişimli makinelerin bir listesi görüntülendiğinde, Brother makinenizi seçin.
  - Brother makineniz Wi-Fi Direct erişimli makinelerin bir listesini gösterirse, mobil aygıtınızı seçin ve **OK** öğesine basın. Mevcut aygıtları yeniden aramak için, [<Yeniden Tara>] öğesini seçin.
6. Mobil aygıtınız başarılı şekilde bağlandığında, makinede [Bağlandı] görüntülenir.

### MFC-T920DW/MFC-T925DW



Makine mobil aygıtınızdan Wi-Fi Direct isteğini aldığında, [Wi-Fi Direct bağlantı isteği alındı.] mesajı LCD'de görünür. Bağlanmak için ► öğesine basın.

1. **Settings (Ayarlar)** öğesine basın.
2. Aşağıdakileri seçmek için ▲ veya ▼ öğesine basın:
  - a. [Ağ] öğesini seçin. **OK** öğesine basın.
  - b. [Wi-Fi Direkt] öğesini seçin. **OK** öğesine basın.
  - c. Mobil aygıtınız Wi-Fi Direct'i desteklemiyorsa aşağıdakileri yapın:
    - i. [Grup Sahibi] öğesini seçin. **OK** öğesine basın.
    - ii. [Açık] öğesini seçin. **OK** öğesine basın.
  - d. [İtme Düğmesi] öğesini seçmek için ▲ veya ▼ öğesine basın. **OK** öğesine basın.
3. [Diğer cihazda Wi-Fi Direct'i etkinleştirin.] mesajı görüldüğünde, mobil aygıtınızın Wi-Fi Direct fonksiyonunu açın (daha fazla bilgi için mobil aygıtınızın kullanım kılavuzuna bakın). Brother makinenizde ► öğesine basın.
4. Aşağıdakilerden birini yapın:
  - Mobil aygıtınızda Wi-Fi Direct erişimli makinelerin bir listesi görüntülendiğinde, Brother makinenizi seçin.

- 
- Brother makineniz Wi-Fi Direct erişimli makinelerin bir listesini gösterirse, mobil aygıtınızı seçin ve **OK** ögesine basın. Mevcut aygıtları yeniden aramak için, [Yeniden Tara] ögesini seçin.

5. Kablosuz aygıtınız başarılı şekilde bağlandığında, makinede [Bağlandı] görüntülenir.



### İlgili bilgiler

- [Wi-Fi Direct® Kullanma](#)

#### İlgili konular:

- [Wi-Fi Direct'e Genel Bakış](#)
  - [Bir Wi-Fi Direct Ağını Manuel yapılandırma](#)
-

## Bir Wi-Fi Direct Ağını Manuel yapılandırma

>> [DCP-T520W/DCP-T525W/DCP-T720DW/DCP-T725DW/DCP-T820DW/DCP-T825DW](#)  
>> [MFC-T920DW/MFC-T925DW](#)

### DCP-T520W/DCP-T525W/DCP-T720DW/DCP-T725DW/DCP-T820DW/DCP-T825DW

Wi-Fi Direct ayarını, makinenin kontrol panelinden yapılandırın.

1. **Menu (Menü)** öğesine basın.
2. Aşağıdakini seçmek için ▲ veya ▼ öğesine basın:
  - a. [Ağ] öğesini seçin. **OK** öğesine basın.
  - b. [Wi-Fi Direkt] öğesini seçin. **OK** öğesine basın.
  - c. [Manuel] öğesini seçin. **OK** öğesine basın.
3. [Wi-FiDirect Açık?] görüldüğünde, [Açık] öğesini seçmek için ▲ öğesine basın. İptal etmek için, ▼ öğesine basın.
4. Makine, SSID'yi (Ağ Adı) ve Şifreyi (Ağ Anahtarı) görüntüler. Mobil aygıtınızın kablosuz ağ ayarları ekranına gidin ve SSID'yi ve şifreyi girin.
5. Mobil aygıtınız başarılı şekilde bağlandığında, makinede [Bağlandı] görüntülenir.

### MFC-T920DW/MFC-T925DW

Wi-Fi Direct ayarını, makinenin kontrol panelinden yapılandırın.

1. **Settings (Ayarlar)** öğesine basın.
2. Seçimlerinizi yapmak için ▲ veya ▼ öğesine basın:
  - a. [Ağ] öğesini seçin. **OK** öğesine basın.
  - b. [Wi-Fi Direkt] öğesini seçin. **OK** öğesine basın.
  - c. [Manuel] öğesini seçin. **OK** öğesine basın.
3. Makine, SSID'yi (Ağ Adı) ve Şifreyi (Ağ Anahtarı) görüntüler. Mobil aygıtınızın kablosuz ağ ayarları ekranına gidin ve SSID'yi ve şifreyi girin.
4. Kablosuz aygıtınız başarılı şekilde bağlandığında, makinede [Bağlandı] görüntülenir.

### ✓ İlgili bilgiler

- [Wi-Fi Direct® Kullanma](#)

#### İlgili konular:

- [Wi-Fi Direct'e Genel Bakış](#)
- [Düğme Yöntemini Kullanarak Wi-Fi Direct Ağınızı Yapılandırma](#)

## Kablosuz LAN'ı Etkinleştirin/Devre Dışı Bırakın

- >> DCP-T520W/DCP-T525W/DCP-T720DW/DCP-T725DW
- >> DCP-T820DW/DCP-T825DW
- >> MFC-T920DW/MFC-T925DW

### DCP-T520W/DCP-T525W/DCP-T720DW/DCP-T725DW

1. **WiFi** öğesine basın.
2. Aşağıdakini seçmek için ▲ veya ▼ öğesine basın:
  - a. [Kblsz Ağ Etkn] öğesini seçin. **OK** öğesine basın.
  - b. [Açık] veya [Kapalı] öğesini seçin. **OK** öğesine basın.

### DCP-T820DW/DCP-T825DW

1. **Menu (Menü)** öğesine basın.
2. Aşağıdakini seçmek için ▲ veya ▼ öğesine basın:
  - a. [Ağ] öğesini seçin. **OK** öğesine basın.
  - b. [Ağ I/F] öğesini seçin. **OK** öğesine basın.
  - c. Aşağıdakilerden birini yapın:
    - Wi-Fi'yi etkinleştirmek için [WLAN (Wi-Fi)] öğesini seçin. **OK** öğesine basın.
    - Wi-Fi'yi devre dışı bırakmak için [Kablolü Ağ] öğesini seçin. **OK** öğesine basın.

### MFC-T920DW/MFC-T925DW

1. **Settings (Ayarlar)** öğesine basın.
2. Seçimlerinizi yapmak için ▲ veya ▼ öğesine basın:
  - a. [Ağ] öğesini seçin. **OK** öğesine basın.
  - b. [Ağ I/F] öğesini seçin. **OK** öğesine basın.
  - c. Aşağıdakilerden birini yapın:
    - Wi-Fi'yi etkinleştirmek için [WLAN (Wi-Fi)] öğesini seçin. **OK** öğesine basın.
    - Wi-Fi'yi devre dışı bırakmak için [Kablolü Ağ] öğesini seçin. **OK** öğesine basın.

### ✓ İlgili bilgiler

- [Kablosuz Ağ Ayarları](#)

## Kablosuz Ağ Raporunu Yazdırma

Kablosuz Ağ Raporu, makinenizin kablosuz durumunu yansıtır. Kablosuz bağlantı başarısız olursa, yazdırılan rapordaki hata kodunu kontrol edin.

>> [DCP-T520W/DCP-T525W/DCP-T720DW/DCP-T725DW/DCP-T820DW/DCP-T825DW](#)  
>> [MFC-T920DW/MFC-T925DW](#)

### DCP-T520W/DCP-T525W/DCP-T720DW/DCP-T725DW/DCP-T820DW/DCP-T825DW

1. **Menu (Menü)** ögesine basın.
2. [Baskı Raporları] seçeneğini seçmek için ▲ veya ▼ ögesine basın. **OK** ögesine basın.
3. [WLAN Raporu] seçeneğini seçmek için ▲ veya ▼ ögesine basın. **OK** ögesine basın.
4. **Mono Start (Mono Başlat)** veya **Colour Start (Renkli Başlat)** düğmesine basın.  
Makine Kablosuz Ağ Raporunu yazdıracaktır.

Kablosuz Ağ Raporu yazdırılmazsa, makinenizde hata olup olmadığını kontrol edin. Görünür bir hata yoksa, bir dakika bekleyin ve ardından raporu yeniden yazdırmaya çalışın.

### MFC-T920DW/MFC-T925DW

1. **Settings (Ayarlar)** ögesine basın.
2. [Baskı Raporları] seçeneğini seçmek için ▲ veya ▼ ögesine basın ve sonra **OK** ögesine basın.
3. [Kablosuz Ağ Raporu] seçeneğini seçmek için ▲ veya ▼ ögesine basın ve sonra **OK** ögesine basın.
4. ► ögesine basın.  
Makine Kablosuz Ağ Raporunu yazdıracaktır.

Kablosuz Ağ Raporu yazdırılmazsa, makinenizde hata olup olmadığını kontrol edin. Görünür bir hata yoksa, bir dakika bekleyin ve ardından raporu yeniden yazdırmaya çalışın.

### ✓ İlgili bilgiler

- [Kablosuz Ağ Ayarları](#)
  - [Kablosuz LAN Raporu Hata Kodları](#)

#### İlgili konular:

- [Makinenizin Ağında Sorunlar Yaşıyorsanız](#)



## Kablosuz LAN Raporu Hata Kodları

Kablosuz LAN Raporu bağlantının başarısız olduğunu gösteriyorsa, yazdırılan rapordaki hata kodunu kontrol edin ve tablodaki ilgili talimatlara bakın:

Hata Kodu	Sorun ve Önerilen Çözümler
TS-01	<p>Kablosuz özelliği AÇIK konumda değil. Aşağıdaki noktaları kontrol edin ve kablosuz bağlantınızı tekrar kurmayı deneyin:</p> <ol style="list-style-type: none"><li>1. Kablosuz özelliğini AÇIK konuma getirin.</li><li>2. Makinenize bir ağ kablosu takılıysa, çıkarın ve makinenizin kablosuz ayarını AÇIK olarak değiştirin.</li></ol> <p>Kablosuz özelliği AÇIK konumda değil. Aşağıdaki noktayı kontrol edin ve kablosuz bağlantınızı tekrar kurmayı deneyin:</p> <p>Kablosuz özelliğini AÇIK konuma getirin.</p>
TS-02	<p>Kablosuz erişim noktası/yönlendiricisi algılanamıyor. Aşağıdaki noktaları kontrol edin ve kablosuz bağlantınızı tekrar kurmayı deneyin:</p> <ol style="list-style-type: none"><li>1. Kablosuz erişim noktasını/yönlendiricisini kapatın, 10 saniye bekleyin ve ardından yeniden açın.</li><li>2. Kablosuz ayarlarını yaparken makinenizi geçici olarak kablosuz yönlendiriciye/erişim noktasına yaklaştırın.</li><li>3. Kablosuz yönlendiriciniz/erişim noktanız MAC adresi filtrelemesi kullanıyorsa, filtrede Brother makinenizin MAC adresine izin verildiğini doğrulayın. MAC adresini, Ağ Yapılandırma Raporunu yazdırarak bulabilirsiniz.</li><li>4. Ağ Adı (SSID) ve güvenlik bilgilerini (kimlik doğrulama yöntemi / şifreleme yöntemi / Ağ Anahtarı (Şifre)) manuel olarak girdiyse, bilgiler hatalı olabilir. Ağ Adı ve güvenlik bilgilerini kontrol edin ve doğru bilgileri tekrar girin.</li><li>5. Brother makineniz 5 GHz SSID/ESSID'yi desteklemeyebilir. Kablosuz erişim noktasının/ yönlendiricinizin 2,4 GHz veya 2,4 GHz / 5 GHz karışık moda ayarlandığından emin olun. Daha fazla bilgi için kablosuz yönlendiriciniz/erişim noktasıyla birlikte verilen belgelere bakın.</li></ol>
TS-04	<p>Brother makineniz, seçilen kablosuz yönlendirici/erişim noktası tarafından kullanılan kimlik doğrulama ve şifreleme yöntemlerini desteklemez.</p> <p>Kablosuz yönlendiricinin/erişim noktasının kimlik doğrulama ve şifreleme yöntemlerini değiştirin. Brother makineniz aşağıdaki kimlik doğrulama ve şifreleme yöntemlerini destekler:</p> <ul style="list-style-type: none"><li>• WPA-Kişisel TKIP / AES</li><li>• WPA2-Kişisel TKIP / AES</li><li>• Açık WEP veya Hiçbiri (şifreleme olmadan)</li><li>• Paylaşılan anahtar WEP</li></ul> <p>Sorununuz çözülmezse, girdiğiniz Ağ Adı (SSID) veya güvenlik ayarları hatalı olabilir. Ağınız için tüm kablosuz ağ ayarlarının doğru olup olmadığını kontrol edin.</p>
TS-05	<p>Ağ Adı (SSID) ve Ağ Anahtarı (Şifre) yanlış. Aşağıdaki noktaları kontrol edin ve kablosuz bağlantınızı tekrar kurmayı deneyin:</p> <ol style="list-style-type: none"><li>1. Ağ Adı (SSID) ve Ağ Anahtarını (Şifre) doğrulayın. Brother bu bilgileri sağlayamaz. Ağ Anahtarınızda büyük ve küçük harfler varsa, bunları doğru yazdığınızdan emin olun.</li><li>2. Ağ Adı (SSID) ve güvenlik bilgilerini bulamazsanız, kablosuz yönlendiriciniz/erişim noktasıyla birlikte verilen belgelere bakın veya yönlendirici üreticisine, sistem yöneticinize ya da internet servis sağlayıcınıza başvurun.</li><li>3. Kablosuz yönlendiriciniz/erişim noktanız birden fazla WEP anahtarıyla WEP şifrelemesi kullanıyorsa, bunları yazın ve yalnızca ilk WEP anahtarını kullanın.</li></ol>

Hata Kodu	Sorun ve Önerilen Çözümler
TS-06	<p>Kablosuz ağ bilgileri (Kimlik Doğrulama yöntemi / Şifreleme yöntemi / Ağ Anahtarı) hatalı. Aşağıdaki noktaları kontrol edin ve kablosuz bağlantınızı tekrar kurmayı deneyin:</p> <ol style="list-style-type: none"> <li>1. Ağ Anahtarını onaylayın. Ağ Anahtarınızda büyük ve küçük harfler varsa, bunları doğru yazdığınızdan emin olun. Brother bu bilgileri sağlayamaz.</li> <li>2. Girilen kimlik doğrulama yöntemiyle kablosuz yönlendirici/erişim noktası tarafından desteklenen kimlik doğrulama yönteminin veya şifreleme yönteminin benzer olup olmadığını doğrulayın.</li> <li>3. Ağ anahtarı, kimlik doğrulama yöntemi ve şifreleme yöntemi doğrulandıysa, kablosuz yönlendiriciniz/erişim noktasını ve Brother makinenizi yeniden başlatın.</li> <li>4. Makine hala bağlanıyorsa ve yönlendiriciniz WPS'yi destekliyse, WPS ile bağlanmayı deneyin. Kablosuz bağlantınızı WPS kullanarak kurmak için, Brother makinesinde ve kablosuz yönlendirici/erişim noktasında WPS'yi etkinleştirmeniz gerekir.</li> </ol>
TS-07	<p>Makine, WPS etkin bir kablosuz yönlendirici/erişim noktası algılayamadı. Aşağıdaki noktaları kontrol edin ve tekrar deneyin:</p> <ol style="list-style-type: none"> <li>1. Kablosuz yönlendiriciniz/erişim noktasının WPS'yi destekleyip desteklemediğini kontrol etmek için yönlendirici/erişim noktasında görüntülenen WPS sembolüne göz atın. Daha fazla bilgi için kablosuz yönlendiriciniz/erişim noktasıyla birlikte verilen belgelere bakın.</li> <li>2. Kablosuz bağlantınızı WPS kullanarak kurmak için, hem Brother makinenizi hem de kablosuz yönlendirici/erişim noktasını yapılandırmanız gerekir.</li> <li>3. Kablosuz yönlendiriciniz/erişim noktasını WPS kullanarak nasıl kuracağınızı bilmiyorsanız, kablosuz yönlendiriciniz/erişim noktasıyla birlikte verilen belgelere bakın veya yönlendirici üreticisine, sistem yöneticinize veya internet servis sağlayıcınıza başvurun.</li> </ol>
TS-08	<p>İki veya daha fazla kablosuz erişim noktasında WPS'nin etkin olduğu algılandı. Aşağıdaki noktaları kontrol edin ve tekrar deneyin:</p> <ol style="list-style-type: none"> <li>1. Menzil dahilinde, yalnızca bir kablosuz yönlendirici/erişim noktasında WPS'nin etkinleştirildiğinden emin olun ve ardından tekrar bağlanmayı deneyin.</li> <li>2. Diğer erişim noktalarından/yönlendiricilerden kaynaklanan parazit engellemek için birkaç dakika sonra yeniden bağlanmayı deneyin.</li> </ol>



WLAN erişim noktasının/yönlendiricinizin kablosuz güvenlik bilgilerini onaylama (SSID/kimlik doğrulama yöntemi/şifreleme yöntemi/Ağ Anahtarı):

1. Varsayılan güvenlik ayarları WLAN erişim noktası/yönlendirici üzerindeki bir etikette verilmiş olabilir. Veya WLAN erişim noktası/yönlendiricisi için üreticinin adı veya model numarası, varsayılan güvenlik ayarları olarak kullanılabilir.
  2. Güvenlik ayarlarını bulma hakkında bilgi için WLAN erişim noktası/yönlendiricinizle sağlanan belgelere bakın.
- WLAN erişim noktası/yönlendirici SSID'yi yayınlamamaya ayarlıysa, SSID otomatik algılanmayacaktır. El ile SSID adını girmeniz gerekecektir.
  - Ağ anahtarı aynı zamanda Şifre, Güvenlik Anahtarı veya Şifreleme Anahtarı olarak da tanımlanabilir.

WLAN erişim noktasının/yönlendiricinin SSID ve kablosuz güvenlik ayarlarını bilmiyorsanız veya yapılandırmayı nasıl değiştireceğinizi bilmiyorsanız, WLAN erişim noktası/yönlendiriciniz ile birlikte verilen belgelere bakın, erişim noktasının/yönlendiricinizin üreticisine sorun veya internet sağlayıcınıza veya ağ yöneticinize sorun.



### İlgili bilgiler

- [Kablosuz Ağ Raporunu Yazdırma](#)

### İlgili konular:

- [Makinenizin Ağında Sorunlar Yaşıyorsanız](#)

## ▲ Ağ Özellikleri

- Ağ Yapılandırma Raporunu Yazdırma
- Ağ Ayarlarını Fabrika Varsayılan Ayarlarına Sıfırlama

## Ağ Yapılandırma Raporunu Yazdırma

Ağ Yapılandırma Raporunda, ağ baskı sunucusu ayarları dahil ağ yapılandırması listelenir.



- Düğüm Adı: Düğüm Adı, geçerli Ağ Yapılandırma Raporunda görünür. Varsayılan Düğüm Adı kablolu bir ağ için "BRNxxxxxxxxxxx" ya da kablosuz bir ağ için "BRWxxxxxxxxxxx" şeklindedir (burada "xxxxxxxxxxx", makinenizin MAC Adresidir / Ethernet Adresidir.)
- Ağ Yapılandırma Raporundaki IP adresi 0.0.0.0 gösteriyorsa bir dakika bekleyin ve yeniden yazdırmayı deneyin.
- Makinenizin IP adresi, alt ağ maskesi, düğüm adı ve MAC Adresi gibi ayarlarını raporda bulabilirsiniz, örneğin:
  - IP adresi: 192.168.0.5
  - Alt ağ maskesi: 255.255.255.0
  - Düğüm adı: BRN000ca0000499
  - MAC Adresi: 00-0c-a0-00-04-99

>> [DCP-T520W/DCP-T525W/DCP-T720DW/DCP-T725DW/DCP-T820DW/DCP-T825DW](#)

>> [MFC-T920DW/MFC-T925DW](#)

### DCP-T520W/DCP-T525W/DCP-T720DW/DCP-T725DW/DCP-T820DW/DCP-T825DW

1. **Menu (Menü)** ögesine basın.
2. [Baskı Raporları] seçeneğini seçmek için ▲ veya ▼ ögesine basın. **OK** ögesine basın.
3. [Ağ Yapılandır.] seçeneğini seçmek için ▲ veya ▼ ögesine basın. **OK** ögesine basın.
4. **Mono Start (Mono Başlat)** veya **Colour Start (Renkli Başlat)** düğmesine basın.  
Makine, geçerli Ağ Yapılandırma Raporunu yazdırır.

### MFC-T920DW/MFC-T925DW

1. **Settings (Ayarlar)** ögesine basın.
2. Seçimlerinizi yapmak için ▲ veya ▼ ögesine basın:
  - a. [Baskı Raporları] ögesini seçin. **OK** ögesine basın.
  - b. [Ağ Yapılandır.] ögesini seçin. **OK** ögesine basın.
3. ► ögesine basın.  
Makine, geçerli Ağ Yapılandırma Raporunu yazdırır.

### ✓ İlgili bilgiler

- [Ağ Özellikleri](#)

#### İlgili konular:

- [Web Tabanlı Yönetim'e Erişim](#)
- [Ağ Bağlantısı Onarma Aracı'nı Kullanma \(Windows\)](#)
- [Makinenizin Ağında Sorunlar Yaşıyorsanız](#)
- [Hata ve Bakım Mesajları](#)
- [Brother Makinenin Ağ Ayarlarının Kontrolü](#)

## Ağ Ayarlarını Fabrika Varsayılan Ayarlarına Sıfırlama

Yazdırma sunucusunu varsayılan fabrika ayarlarına sıfırlamak için makinenin kontrol panelini kullanabilirsiniz. Bu işlem ile şifre ve IP adresi gibi tüm bilgiler sıfırlanır.



- Bu özellik ile tüm kablolu (yalnızca desteklenen modeller) ve kablosuz ağ ayarları fabrika ayarlarına döndürülür.
- Ayrıca, yazdırma sunucusunu Web Tabanlı Yönetim'i kullanarak da fabrika ayarlarına sıfırlayabilirsiniz.

>> [DCP-T520W/DCP-T525W/DCP-T720DW/DCP-T725DW/DCP-T820DW/DCP-T825DW](#)  
>> [MFC-T920DW/MFC-T925DW](#)

### DCP-T520W/DCP-T525W/DCP-T720DW/DCP-T725DW/DCP-T820DW/DCP-T825DW

1. **Menu (Menü)** öğesine basın.
2. Aşağıdakileri seçmek için ▲ veya ▼ öğesine basın:
  - a. [İlk Kurulum] öğesini seçin. **OK** öğesine basın.
  - b. [Sıfırla] öğesini seçin. **OK** öğesine basın.
  - c. [Ağ Sıfırlama] öğesini seçin. **OK** öğesine basın.
3. Onaylamak için [Sıfırla] süreyle ▲ öğesine basın.
4. Makineyi yeniden başlatmak amacıyla [Evt] için ▲ öğesine basın.  
Makine yeniden başlar.

### MFC-T920DW/MFC-T925DW

1. **Settings (Ayarlar)** öğesine basın.
2. Seçimlerinizi yapmak için ▲ veya ▼ öğesine basın:
  - a. [Ağ] öğesini seçin. **OK** öğesine basın.
  - b. [Ağ Sıfırlama] öğesini seçin. **OK** öğesine basın.
3. Onaylamak için iki saniye boyunca ► öğesine basın.  
Makine yeniden başlar.

### ✓ İlgili bilgiler

- [Ağ Özellikleri](#)

#### İlgili konular:

- [Fakslarınızı veya Faks Günlüğü Raporunu Aktarma](#)

## Brother Yönetim Araçları

Brother makinenizin ağ ayarlarını yapılandırmak için Brother'ın yönetim araçlarından birini kullanın. Araçları indirmek için modelinizin [support.brother.com](http://support.brother.com) adresindeki **Yüklemeler** sayfasına gidin.

### ✓ İlgili bilgiler

- Ağ

## Güvenlik

- Ağ Güvenlik Özelliklerini Kullanmadan Önce
- Aygıt Güvenliği için Sertifikaları Yapılandırma
- SSL/TLS kullanın
- Makine Ayarlarını Kumanda Panelinden Kilitleme

## Ağ Güvenlik Özelliklerini Kullanmadan Önce

Makineniz, günümüzde mevcut olan en yeni ağ güvenliği ve şifreleme protokollerini kullanır. Bu ağ özellikleri, verilerinizi korumaya ve makineye yetkisiz erişimleri engellemeye yardımcı olmak için genel ağ güvenliği planınıza entegre edilebilir.



FTP ve TFTP protokollerini devre dışı bırakmanızı öneririz. Makinenize bu protokolleri kullanarak erişim sağlamak güvenli değildir.



### İlgili bilgiler

- [Güvenlik](#)



## Aygıt Güvenliği için Sertifikaları Yapılandırma

Ağa bağlı makinenizi SSL/TLS kullanarak güvenli şekilde yönetmek için bir sertifika yapılandırmanız gerekir. Bir sertifika yapılandırmak için Web Tabanlı Yönetim'i kullanmanız gerekir.

- [Desteklenen Güvenlik Sertifikası Özellikleri](#)
- [Bir Sertifika Oluşturma ve Yükleme için Adım Adım Kılavuz](#)
- [Kendi Kendine İmzalanan Sertifika Oluştur](#)
- [CSR Oluşturma ve Sertifika Yetkilisinden \(CA\) Sertifika Yükleme](#)
- [Sertifika ve Özel Anahtarı İçer ve Dışa Aktarma](#)
- [Birden Fazla Sertifikayı Yönetme](#)

## Desteklenen Güvenlik Sertifikası Özellikleri

Makineniz birden fazla güvenlik sertifikasının kullanılmasını destekler, böylece makine ile güvenli bir kimlik doğrulama ve iletişim sağlanır. Makine ile aşağıdaki güvenlik sertifikası özellikleri kullanılabilir:

SSL/TLS iletişimi

Brother makinesi aşağıdakileri destekler:

- Önceden yüklenmiş sertifika

Makineniz önceden yüklenmiş, otomatik olarak imzalanan bir sertifikaya sahiptir. Bu sertifika, farklı bir sertifika oluşturmaya veya yüklemeye gerek kalmadan, SSL/TLS iletişimini kullanmanıza olanak sağlar.



Önceden yüklenmiş otomatik olarak imzalanan sertifika belli bir seviyeye kadar iletişiminizi korur. Daha iyi bir güvenlik için güvenilir bir kurumun yayınladığı bir sertifika kullanılmasını tavsiye ederiz.

- Otomatik olarak imzalanan sertifika

Bu yazdırma sunucusu kendi sertifikasını yayınlar. Bu sertifikayı kullanarak, CA'dan farklı bir sertifika oluşturmaya veya yüklemeye gerek olmadan, SSL/TLS iletişimini kolaylıkla kullanabilirsiniz.

- Bir Sertifika Yetkilisinden (CA) Sertifika

Bir CA'dan gelen sertifikayı yüklemek için iki yöntem vardır. Bir CA'dan bir sertifikanız varsa veya harici güvenilir bir CA'dan sertifika kullanmak isterseniz:

- Bu yazdırma sunucusundan bir Sertifika İmzalama İsteği (CSR) kullanıldığında.
- Bir sertifika ve özel anahtar alındığında.



- SSL/TLS iletişimini kullanacaksanız, önce sistem yöneticinize başvurmanızı öneririz.
- Yazdırma sunucusunu varsayılan fabrika ayarlarına geri sıfırladığınızda, yüklenen sertifika ve özel anahtar silinir. Yazdırma sunucusu sıfırlandıktan sonra aynı sertifikayı ve özel anahtarı tutmak isterseniz, bunları sıfırlamadan önce dışarıya aktarın ve sonra yeniden yükleyin.



### İlgili bilgiler

- [Aygıt Güvenliği için Sertifikaları Yapılandırma](#)

## Bir Sertifika Oluşturma ve Yükleme için Adım Adım Kılavuz

Bir güvenlik sertifikasını seçerken iki seçenek vardır: kendinden imzalı bir sertifika kullanın veya Sertifika Yetkilisinden (CA) bir sertifika kullanın.

### Seçenek 1

#### Kendinden İmzalı Sertifika

1. Web Tabanlı Yönetim'i kullanarak kendinden imzalı bir sertifika oluşturun.
2. Kendinden imzalı sertifikayı bilgisayarınıza yükleyin.

### Seçenek 2

#### CA'dan bir Sertifika

1. Web Tabanlı Yönetim'i kullanarak Sertifika İmzalama İsteği (CSR) oluşturun.
2. Web Tabanlı Yönetim'i kullanarak CA tarafından verilen sertifikayı Brother makinenize yükleyin.
3. Sertifikayı bilgisayarınıza yükleyin.



#### İlgili bilgiler

- [Aygıt Güvenliği için Sertifikaları Yapılandırma](#)

## Kendi Kendine İmzalanan Sertifika Oluştur

1. Web tarayıcınızı başlatın.
2. Tarayıcınızın adres çubuğuna "https://makine'nin IP adresi" yazın ("makinenin IP adresi", makinenin IP adresidir).

Örneğin:

https://192.168.1.2



Bir Alan Adı Sistemi kullanıyorsanız veya bir NetBIOS adını etkinleştirdiyse, IP adresi yerine "SharedPrinter" gibi başka bir ad yazabilirsiniz.

Örneğin:

https://SharedPrinter

Bir NetBIOS adını etkinleştirdiyse, aynı zamanda düğüm adını da kullanabilirsiniz.

Örneğin:

https://brnxxxxxxxxxxxx

NetBIOS adı Ağ Yapılandırma Raporu'nda bulunabilir.

3. Gerekirse, **Login (Oturum Aç)** alanına şifreyi yazın ve ardından **Login (Oturum Aç)** ögesine tıklayın.



Bu makinenin ayarlarını yönetmeye yönelik varsayılan şifre makinenin arkasında bulunur ve "Pwd" olarak işaretlidir.

4. Gezinme menüsüne gidin ve ardından **Network (Ağ) > Security (Güvenlik) > Certificate (Sertifika)** ögesine tıklayın.



Gezinme menüsü ekranın sol tarafında görünmüyorsa, ≡ ögesinden başlayın.

5. **Create Self-Signed Certificate (Kendinden İmzalı Sertifika Oluştur)** ögesine tıklayın.
6. **Common Name (Ortak Ad)** ve **Valid Date (Geçerli Tarih)** girin.
  - **Common Name (Ortak Ad)** uzunluğu 64 bayttan azdır. Bu makineye SSL/TLS iletişimiyle erişirken kullanmak için bir IP adresi, düğüm adı veya etki alanı adı gibi bir tanımlayıcı girin. Düğüm adı varsayılan olarak görüntülenir.
  - IPPS veya HTTPS protokolünü kullanıyorsanız bir uyarı görünecektir ve URL'ye kendinden imzalı sertifika için kullanılan **Common Name (Ortak Ad)** dışında bir ad girin.
7. Ayarınızı **Public Key Algorithm (Ortak Anahtar Algoritması)** açılır listesinden seçin. Varsayılan ayar **RSA(2048bit)** ayarıdır.
8. Ayarınızı **Digest Algorithm (Özet Algoritması)** açılır listesinden seçin. Varsayılan ayar **SHA256** ayarıdır.
9. **Submit (Gönder)** ögesine tıklayın.



### İlgili bilgiler

- [Aygıt Güvenliği için Sertifikaları Yapılandırma](#)

#### İlgili konular:

- [Web Tabanlı Yönetim'e Erişim](#)

## CSR Oluşturma ve Sertifika Yetkilisinden (CA) Sertifika Yükleme

Harici güvenilir bir CA'dan zaten bir sertifikanız varsa, sertifikayı ve özel anahtarı makinede depolayabilir ve bunları alarak ve vererek yönetebilirsiniz. Harici güvenilir bir CA'dan sertifikanız yoksa bir Sertifika İmzalama İsteği (CSR) oluşturun, kimlik doğrulama için bir CA'ya gönderin ve dönen sertifikayı makinenize yükleyin.

- [Sertifika İmzalama İsteği Oluşturma \(CSR\)](#)
- [Makinenize Sertifika Yükleme](#)

## Sertifika İmzalama İsteği Oluşturma (CSR)

Bir Sertifika İmzalama İsteği (CSR), sertifika içindeki kimlik bilgilerini doğrulamak için bir Sertifika Yetkilisine (CA) gönderilen bir istektir.

CSR'yi oluşturmadan önce bilgisayarınızda CA'dan bir Kök Sertifika yüklemeniz önerilir.

1. Web tarayıcınızı başlatın.
2. Tarayıcınızın adres çubuğuna "https://makine'nin IP adresi" yazın ("makinenin IP adresi", makinenin IP adresidir).

Örneğin:

https://192.168.1.2



Bir Alan Adı Sistemi kullanıyorsanız veya bir NetBIOS adını etkinleştirdiyse, IP adresi yerine "SharedPrinter" gibi başka bir ad yazabilirsiniz.

Örneğin:

https://SharedPrinter

Bir NetBIOS adını etkinleştirdiyse, aynı zamanda düğüm adını da kullanabilirsiniz.

Örneğin:

https://brnxxxxxxxxxxxx

NetBIOS adı Ağ Yapılandırma Raporu'nda bulunabilir.

3. Gerekirse, **Login (Oturum Aç)** alanına şifreyi yazın ve ardından **Login (Oturum Aç)** ögesine tıklayın.



Bu makinenin ayarlarını yönetmeye yönelik varsayılan şifre makinenin arkasında bulunur ve "Pwd" olarak işaretlidir.

4. Gezinme menüsüne gidin ve ardından **Network (Ağ) > Security (Güvenlik) > Certificate (Sertifika)** ögesine tıklayın.



Gezinme menüsü ekranın sol tarafında görünmüyorsa, ☰ ögesinden başlayın.

5. **Create CSR (CSR oluştur)** ögesine tıklayın.

6. Bir **Common Name (Ortak Ad)** (gerekli) yazın ve **Organization (Organizasyon)** (isteğe bağlı) hakkında diğer bilgileri ekleyin.



- Bir CA'nin kimliğini onaylayabilmesi ve dış dünyada doğrulayabilmesi için şirketinizin ayrıntıları gerekir.
- **Common Name (Ortak Ad)** uzunluğu 64 bayttan az olmalıdır. Bu yazıcıya SSL/TLS iletişimiyle erişirken kullanmak için bir IP adresi, düğüm adı veya etki alanı adı gibi bir tanımlayıcı girin. Düğüm adı varsayılan olarak görüntülenir. **Common Name (Ortak Ad)** gerekir.
- URL'ye sertifika için kullanılan Ortak Ad'dan farklı bir ad yazarsanız bir uyarı görünecektir.
- **Organization (Organizasyon)** uzunluğu, **Organization Unit (Organizasyon Birimi)**, **City/Locality (Şehir/Yerleşim)** ve **State/Province (Eyalet/İl)** 64 bayttan küçük olmalıdır.
- **Country/Region (Ülke/Bölge)**, iki karakterli ISO 3166 ülke kodu olmalıdır.
- Bir X.509v3 sertifikası uzantısı yapılandırılıyorsa, **Configure extended partition (İlave bölümü yapıştır)** onay kutusunu seçin ve sonra **Auto (Register IPv4) (Otm (IPv4 kaydı))** veya **Manual (Manuel)** ögesini seçin.

7. Ayarınızı **Public Key Algorithm (Ortak Anahtar Algoritması)** açılır listesinden seçin. Varsayılan ayar **RSA(2048bit)** ayarıdır.

8. Ayarınızı **Digest Algorithm (Özet Algoritması)** açılır listesinden seçin. Varsayılan ayar **SHA256** ayarıdır.

9. **Submit (Gönder)** ögesine tıklayın.

---

Ekranınızda CSR görünür. CSR'yi bir dosya olarak kaydedin veya kopyalayıp bir Sertifika Yetkilisinin sunduğu çevrimiçi bir CSR formu içine yapıştırın.

10. **Kaydet** öğesine tıklayın.

11. **Kaydet** öğesinin yanındaki ▼ öğesine tıklayın ve dosyayı kaydetmek istediğiniz konumu belirtin.



- CA'nızın bir CSR'yi CA'nıza gönderme yöntemiyle ilgili ilkesini izleyin.
- Windows Server 2008/2008 R2/2012/2012 R2/2016/2019 Enterprise kök CA'sını kullanıyorsanız, İstemci Sertifikasını güvenli bir şekilde oluşturmak üzere sertifika şablonu için Web Sunucusunu kullanmanızı öneririz. Daha ayrıntılı bilgi için modelinizin **SSS ve Sorun Giderme** sayfasını görmek amacıyla [support.brother.com](http://support.brother.com) adresini ziyaret edin. "SSL"yi arayın.



### İlgili bilgiler

- [CSR Oluşturma ve Sertifika Yetkilisinden \(CA\) Sertifika Yükleme](#)

#### İlgili konular:

- [Web Tabanlı Yönetim'e Erişim](#)
-

## Makinenize Sertifika Yükleme

Bir CA'dan bir sertifika aldığınızda, yazıcı sunucusuna yüklemek için aşağıdaki adımları izleyin:

Makinenizin CSR'si ile verilen yalnızca bir sertifika makinenize yüklenebilir. Başka bir CSR oluşturmak istediğinizde, başka bir CSR oluşturmadan önce sertifikanın yüklendiğinden emin olun. Yalnızca sertifikayı makineye yükledikten sonra başka bir CSR oluşturun. Aksi halde, yüklemeyen önce oluşturduğunuz CSR geçersiz olacaktır.

1. Web tarayıcınızı başlatın.
2. Tarayıcınızın adres çubuğuna "https://makine'nin IP adresi" yazın ("makinenin IP adresi", makinenin IP adresidir).

Örneğin:

https://192.168.1.2



Bir Alan Adı Sistemi kullanıyorsanız veya bir NetBIOS adını etkinleştirdiyse, IP adresi yerine "SharedPrinter" gibi başka bir ad yazabilirsiniz.

Örneğin:

https://SharedPrinter

Bir NetBIOS adını etkinleştirdiyse, aynı zamanda düğüm adını da kullanabilirsiniz.

Örneğin:

https://brnxxxxxxxxxxxx

NetBIOS adı Ağ Yapılandırma Raporu'nda bulunabilir.

3. Gerekirse, **Login (Oturum Aç)** alanına şifreyi yazın ve ardından **Login (Oturum Aç)** öğesine tıklayın.



Bu makinenin ayarlarını yönetmeye yönelik varsayılan şifre makinenin arkasında bulunur ve "Pwd" olarak işaretlidir.

4. Gezinme menüsüne gidin ve ardından **Network (Ağ) > Security (Güvenlik) > Certificate (Sertifika)** öğesine tıklayın.



Gezinme menüsü ekranın sol tarafında görünmüyorsa, ☰ öğesinden başlayın.

5. **Install Certificate (Sertifikayı kurun)** öğesine tıklayın.
6. CA'nın verdiği sertifikayı içeren dosyaya göz atın ve sonra **Submit (Gönder)** öğesini tıklayın. Sertifika başarıyla oluşturulur ve makinenizin belleğine başarıyla kaydedilir.

SSL/TLS iletişimini kullanmak için, CA'dan Kök Sertifika bilgisayarınıza yüklenmelidir. Ağ yöneticinize başvurun.



### İlgili bilgiler

- [CSR Oluşturma ve Sertifika Yetkilisinden \(CA\) Sertifika Yükleme](#)

#### İlgili konular:

- [Web Tabanlı Yönetim'e Erişim](#)



## Sertifika ve Özel Anahtarı İe ve Dıřa Aktarma

Makinenizde sertifikayı ve özel anahtarı depolayın ve bunları alarak ve vererek yönetin.

- [Sertifika ve Özel Anahtar Alma](#)
- [Sertifika ve Özel Anahtar Aktarma](#)

## Sertifika ve Özel Anahtar Alma

1. Web tarayıcınızı başlatın.
2. Tarayıcınızın adres çubuğuna "https://makine'nin IP adresi" yazın ("makinenin IP adresi", makinenin IP adresidir).

Örneğin:

https://192.168.1.2



Bir Alan Adı Sistemi kullanıyorsanız veya bir NetBIOS adını etkinleştirdiyse, IP adresi yerine "SharedPrinter" gibi başka bir ad yazabilirsiniz.

Örneğin:

https://SharedPrinter

Bir NetBIOS adını etkinleştirdiyse, aynı zamanda düğüm adını da kullanabilirsiniz.

Örneğin:

https://brnxxxxxxxxxxxx

NetBIOS adı Ağ Yapılandırma Raporu'nda bulunabilir.

3. Gerekirse, **Login (Oturum Aç)** alanına şifreyi yazın ve ardından **Login (Oturum Aç)** ögesine tıklayın.



Bu makinenin ayarlarını yönetmeye yönelik varsayılan şifre makinenin arkasında bulunur ve "Pwd" olarak işaretlidir.

4. Gezinme menüsüne gidin ve ardından **Network (Ağ) > Security (Güvenlik) > Certificate (Sertifika)** ögesine tıklayın.



Gezinme menüsü ekranın sol tarafında görünmüyorsa, ≡ ögesinden başlayın.

5. **Import Certificate and Private Key (Sertifika ve Özel Anahtarı AI)** ögesine tıklayın.
6. Almak istediğiniz dosyaya gözetin.
7. Dosya şifreliyse şifreyi yazın ve sonra **Submit (Gönder)** ögesini tıklayın.

Sertifika ve özel anahtar makinenize alınır.



### İlgili bilgiler

- [Sertifika ve Özel Anahtarı İçer ve Dışa Aktarma](#)

#### İlgili konular:

- [Web Tabanlı Yönetim'e Erişim](#)

## Sertifika ve Özel Anahtar Aktarma

1. Web tarayıcınızı başlatın.
2. Tarayıcınızın adres çubuğuna "https://makine'nin IP adresi" yazın ("makinenin IP adresi", makinenin IP adresidir).

Örneğin:

https://192.168.1.2



Bir Alan Adı Sistemi kullanıyorsanız veya bir NetBIOS adını etkinleştirdiyse, IP adresi yerine "SharedPrinter" gibi başka bir ad yazabilirsiniz.

Örneğin:

https://SharedPrinter

Bir NetBIOS adını etkinleştirdiyse, aynı zamanda düğüm adını da kullanabilirsiniz.

Örneğin:

https://brnxxxxxxxxxxxx

NetBIOS adı Ağ Yapılandırma Raporu'nda bulunabilir.

3. Gerekirse, **Login (Oturum Aç)** alanına şifreyi yazın ve ardından **Login (Oturum Aç)** ögesine tıklayın.



Bu makinenin ayarlarını yönetmeye yönelik varsayılan şifre makinenin arkasında bulunur ve "Pwd" olarak işaretlidir.

4. Gezinme menüsüne gidin ve ardından **Network (Ağ) > Security (Güvenlik) > Certificate (Sertifika)** ögesine tıklayın.



Gezinme menüsü ekranın sol tarafında görünmüyorsa, ☰ ögesinden başlayın.

5. **Certificate List (Sertifika Listesi)** ile göstermek için **Export (Gönder)** ögesini tıklayın.
6. Dosyayı şifrelemek isterseniz şifreyi girin.  
Boş şifre kullanılırsa, çıktı şifrelenmez.
7. Doğrulama için şifreyi yeniden girin ve sonra **Submit (Gönder)** ögesini tıklayın.
8. **Kaydet** ögesinin yanındaki ▼ ögesine tıklayın ve dosyayı kaydetmek istediğiniz konumu belirtin.

Sertifika ve özel anahtar bilgisayarınıza aktarılır.

Sertifikayı bilgisayarınıza da alabilirsiniz.



### İlgili bilgiler

- [Sertifika ve Özel Anahtarı İçer ve Dışa Aktarma](#)

### İlgili konular:

- [Web Tabanlı Yönetim'e Erişim](#)

## Birden Fazla Sertifikayı Yönetme

Birden fazla Sertifika özelliği, Web Tabanlı Yönetim'i kullanarak makinenize yüklenen her bir sertifikayı yönetmenizi sağlar. Web Tabanlı Yönetim içinde, sertifika içeriğini görmek, sertifikalarınızı silmek veya dışa aktarmak için **Certificate (Sertifika)** ekranına gidin.

	Brother Makinesinde Kaydedilen Maksimum Sertifika Sayısı
Kendinden imzalı Sertifika veya CA Tarafından Verilen Sertifika	2

İzin verileden daha az sertifika depolamanızı ve böylece sertifika süresinin bitmesi durumuna karşı boş bir yer ayırmanızı öneririz. Bir sertifikanın süresi dolduğunda, ayrılan yere yeni bir sertifika aktarın ve ardından süresi dolan sertifikayı silin. Bu, yapılandırma arızasından kaçınmanızı sağlar.



### İlgili bilgiler

- [Aygıt Güvenliği için Sertifikaları Yapılandırma](#)

## SSL/TLS kullanın

- [SSL/TLS'ye Giriş](#)
- [SSL/TLS Kullanarak Ağ Makinenizi Güvenli Şekilde Yönetme](#)
- [SSL/TLS Kullanarak Belgeleri Güvenli Biçimde Yazdırma](#)

## SSL/TLS'ye Giriş

Güvenli Yuva Katmanı (SSL) veya Aktarım Katmanı Güvenliği (TLS), yerel veya geniş alan ağı üzerinden gönderilen verileri korumak için etkili bir yoldur (LAN veya WAN). Baskı işi gibi, ağ üzerinden gönderilen verileri şifreleyerek çalışır ve böylece veriyi yakalamaya çalışan biri onu okuyamayacaktır.

SSL/TLS, hem kablolu hem de kablosuz ağlarda yapılandırılabilir ve WPA anahtarı ve güvenlik duvarı gibi diğer güvenlik formlarıyla birlikte çalışabilir.



### İlgili bilgiler

- [SSL/TLS kullanın](#)
  - [SSL/TLS'nin Kısaca Geçmişi](#)
  - [SSL/TLS Kullanmanın Faydaları](#)

## SSL/TLS'nin Kısaca Geçmişi

SSL/TLS esas olarak, web trafik bilgilerini, özellikle web tarayıcıları ve sunucuları arasında gönderilen verileri güvence altına almak için yaratıldı. Örneğin, İnternet Bankacılığı için İnternet Explorer kullandığınızda ve web tarayıcınızda https:// ve küçük asma kilit simgesini gördüğünüzde, SSL kullanıyorsunuz demektir. SSL, çevrimiçi güvenlik için evrensel bir çözüm olmak amacıyla Telnet, yazıcı ve FTP yazılımı gibi ek uygulamalarla çalışacak şekilde gelişti. Orijinal tasarım maksatları bugün hala pek çok çevrimiçi satıcı ve banka tarafından, kredi kartı numaraları, müşteri kayıtları gibi hassas verileri güvenlik altına almak amacıyla kullanılmaktadır.

SSL/TLS, son derece yüksek seviyelerde şifreleme kullanır ve dünyanın dört bir yanındaki bankalar tarafından güvenilir.



### İlgili bilgiler

- [SSL/TLS'ye Giriş](#)

## SSL/TLS Kullanmanın Faydaları

SSL/TLS kullanmanın başlıca faydası, yetkisiz kullanıcıların makineye gönderilen verileri okumasını kısıtlayarak, IP ağı üzerinden güvenli yazdırmayı garantilemesidir. SSL'nin temel özelliği, gizli verileri güvenli şekilde yazdırmak için kullanılabilmesidir. Örneğin, büyük bir şirketteki İK bölümü belli aralıklarla maaş bordrolarını basıyor olabilir. Şifreleme olmadan, bu maaş bordrolarındaki bilgiler diğer ağ kullanıcıları tarafından okunabilir. Ancak SSL/TLS ile, veriyi yakalamaya çalışan biri gerçek maaş bordrosunu değil, kodlardan oluşan karmaşık bir sayfa görecektir.



### İlgili bilgiler

- [SSL/TLS'ye Giriş](#)



## SSL/TLS Kullanarak Ağ Makinenizi Güvenli Şekilde Yönetme

- [SSL/TLS ve Mevcut Protokoller için Bir Sertifika Yapılandırma](#)
- [SSL/TLS Kullanarak Web Tabanlı Yönetim'e Erişim](#)
- [Yönetici Haklarıyla Windows Kullanıcıları İçin Kendinden İmzalı Sertifika Yükleme](#)
- [Aygıt Güvenliği için Sertifikaları Yapılandırma](#)

## SSL/TLS ve Mevcut Protokoller için Bir Sertifika Yapılandırma

SSL/TLS iletişimini kullanmadan önce Web Tabanlı Yönetim'i kullanarak makinenizde bir sertifika yapılandırın.

1. Web tarayıcınızı başlatın.
2. Tarayıcınızın adres çubuğuna "https://makine'nin IP adresi" yazın ("makinenin IP adresi", makinenin IP adresidir).

Örneğin:

https://192.168.1.2



Bir Alan Adı Sistemi kullanıyorsanız veya bir NetBIOS adını etkinleştirdiyseniz, IP adresi yerine "SharedPrinter" gibi başka bir ad yazabilirsiniz.

Örneğin:

https://SharedPrinter

Bir NetBIOS adını etkinleştirdiyseniz, aynı zamanda düğüm adını da kullanabilirsiniz.

Örneğin:

https://brnxxxxxxxxxxxx

NetBIOS adı Ağ Yapılandırma Raporu'nda bulunabilir.

3. Gerekirse, **Login (Oturum Aç)** alanına şifreyi yazın ve ardından **Login (Oturum Aç)** ögesine tıklayın.



Bu makinenin ayarlarını yönetmeye yönelik varsayılan şifre makinenin arkasında bulunur ve "Pwd" olarak işaretlidir.

4. Gezinme menüsüne gidin ve ardından **Network (Ağ) > Network (Ağ) > Protocol (Protokol)** ögesine tıklayın.



Gezinme menüsü ekranın sol tarafında görünmüyorsa, ☰ ögesinden başlayın.

5. **HTTP Server Settings (HTTP Sunucusu Ayarları)** ögesine tıklayın.
6. **Select the Certificate (Sertifikayı seçin)** açılır listesinden yapılandırmak istediğiniz sertifikayı seçin.
7. **Submit (Gönder)** ögesine tıklayın.
8. Yazdırma sunucusunu yeniden başlatmak için **Yes (Evet)** ögesini tıklayın.



### İlgili bilgiler

- [SSL/TLS Kullanarak Ağ Makinenizi Güvenli Şekilde Yönetme](#)

#### İlgili konular:

- [Web Tabanlı Yönetim'e Erişim](#)
- [SSL/TLS Kullanarak Belgeleri Güvenli Biçimde Yazdırma](#)

## SSL/TLS Kullanarak Web Tabanlı Yönetim'e Erişim

Ağ makinenizi güvenle yönetmek için, güvenlik protokolleriyle yönetim yardımcı programlarını kullanmanız gerekir.



- HTTPS protokolünü kullanmak için, makinenizde HTTPS etkinleştirilmelidir. HTTPS protokolü varsayılan olarak etkindir.
- HTTPS protokolü ayarlarını Web Tabanlı Yönetim ekranını kullanarak değiştirebilirsiniz.

1. Web tarayıcınızı başlatın.
2. Tarayıcınızın adres çubuğuna "https://makine'nin IP adresi" yazın ("makinenin IP adresi", makinenin IP adresidir).

Örneğin:

https://192.168.1.2

3. Gerekirse, **Login (Oturum Aç)** alanına şifreyi yazın ve ardından **Login (Oturum Aç)** ögesine tıklayın.



Bu makinenin ayarlarını yönetmeye yönelik varsayılan şifre makinenin arkasında bulunur ve "**Pwd**" olarak işaretlidir.

4. Artık makineye HTTPS'yi kullanarak erişebilirsiniz.



### İlgili bilgiler

- [SSL/TLS Kullanarak Ağ Makinenizi Güvenli Şekilde Yönetme](#)

#### İlgili konular:

- [Web Tabanlı Yönetim'e Erişim](#)

## Yönetici Haklarıyla Windows Kullanıcıları İçin Kendinden İmzalı Sertifika Yükleme

Aşağıdaki adımlar Microsoft Internet Explorer içindir. Başka bir web tarayıcısı kullanıyorsanız, sertifikaları yükleme konusunda yardım almak için web tarayıcınız için belgelere başvurun.

1. Aşağıdakilerden birini yapın:



- Windows 10, Windows Server 2016 ve Windows Server 2019

 > **Windows Donatıları** ögesini tıklatın.

- Windows 8.1

Görev çubuğunda  (**Internet Explorer**) simgesini sağ tıklatın.

- Windows Server 2012 ve Windows Server 2012 R2

 (**Internet Explorer**) ögesini tıklatın ve sonra görev çubuğunda görünen  (**Internet Explorer**) simgesini sağ tıklatın.

- Windows 7 ve Windows Server 2008

 (**Başlat**) > **Tüm Programlar** ögesini tıklatın.

2. **Internet Explorer** ögesini sağ tıklatın ve sonra **Yönetici olarak çalıştır** ögesini tıklatın.



**Diğer** seçeneği görünürse **Diğer** ögesini tıklatın.

**Kullanıcı Hesabı Denetimi** ekranı görünürse **Evet** ögesini tıklatın.

3. Makinenize erişim için "https://makine IP adresi" ifadesini tarayıcınızın adres çubuğuna yazın (burada "makine IP adresi" makinenin IP adresi ya da sertifika için atadığınız düğüm adıdır).

4. **Ek Bilgi** ögesine tıklayın.

5. **Web sayfasına gidin (önerilmez)** ögesine tıklayın.

6. **Sertifika Hatası** ögesine ve sonra **Sertifikayı Görüntüle** ögesine tıklayın.

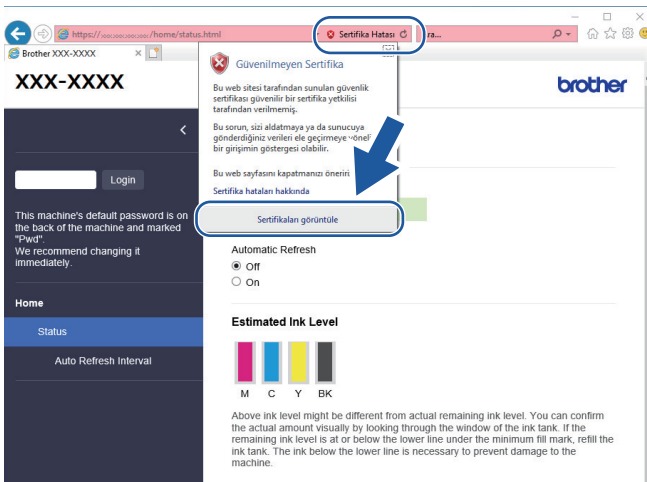

7. **Sertifika Yükle...** ögesine tıklayın.

8. **Sertifika Alma Sihirbazı** görüldüğünde **İleri** ögesini tıklatın.

9. **Tüm sertifikaları aşağıdaki depolama alanına yerleştir** ögesini seçin ve ardından **Gözet...** ögesini tıklatın.

10. **Güvenilen Kök Sertifika Yetkilileri** ögesini seçin ve ardından **Tamam** ögesini tıklatın.

11. **İleri** ögesine tıklayın.

12. **Son** ögesine tıklayın.

---

13. Parmak izi dođruysa **Evet** ođesini tıkladın.

14. **Tamam** ođesine tıkladın.



### **İlgili bilgiler**

- [SSL/TLS Kullanarak Ađ Makinenizi Güvenli Şekilde Yönetme](#)
-

## SSL/TLS Kullanarak Belgeleri Güvenli Biçimde Yazdırma

- [SSL/TLS Kullanarak Belgeleri Yazdırma](#)
- [Aygıt Güvenliği için Sertifikaları Yapılandırma](#)
- [SSL/TLS ve Mevcut Protokoller için Bir Sertifika Yapılandırma](#)

## SSL/TLS Kullanarak Belgeleri Yazdırma

IPP protokolüyle belgeleri güvenle yazdırmak için, IPPS protokolünü kullanın.

1. Web tarayıcınızı başlatın.
2. Tarayıcınızın adres çubuğuna "https://makine'nin IP adresi" yazın ("makinenin IP adresi", makinenin IP adresidir).

Örneğin:

https://192.168.1.2



Bir Alan Adı Sistemi kullanıyorsanız veya bir NetBIOS adını etkinleştirdiyse, IP adresi yerine "SharedPrinter" gibi başka bir ad yazabilirsiniz.

Örneğin:

https://SharedPrinter

Bir NetBIOS adını etkinleştirdiyse, aynı zamanda düğüm adını da kullanabilirsiniz.

Örneğin:

https://brnxxxxxxxxxxxx

NetBIOS adı Ağ Yapılandırma Raporu'nda bulunabilir.

3. Gerekirse, **Login (Oturum Aç)** alanına şifreyi yazın ve ardından **Login (Oturum Aç)** ögesine tıklayın.



Bu makinenin ayarlarını yönetmeye yönelik varsayılan şifre makinenin arkasında bulunur ve "Pwd" olarak işaretlidir.

4. Gezinme menüsüne gidin ve ardından **Network (Ağ) > Network (Ağ) > Protocol (Protokol)** ögesine tıklayın.



Gezinme menüsü ekranın sol tarafında görünmüyorsa, ☰ ögesinden başlayın.

5. **IPP** onay kutusunun seçili olduğundan emin olun.



**IPP** onay kutusu seçili değilse, **IPP** onay kutusunu seçin ve sonra **Submit (Gönder)** ögesini tıklayın.

Yapılandırmayı etkinleştirmek için makinenizi yeniden başlatın.

Makine yeniden başladıktan sonra, makinenin web sayfasına dönün, şifreyi girin, gezinme menüsüne gidin ve ardından **Network (Ağ) > Network (Ağ) > Protocol (Protokol)** ögesine tıklayın.

6. **HTTP Server Settings (HTTP Sunucu Ayarları)** ögesine tıklayın.
7. **IPP** içinde **HTTPS(Port 443)** onay kutusunu seçin ve ardından **Submit (Gönder)** ögesini tıklayın.
8. Yapılandırmayı etkinleştirmek için makinenizi yeniden başlatın.

IPPS'yi kullanarak iletişim yazdırma sunucusuna yetkisiz erişimi önleyemez.



### İlgili bilgiler

- [SSL/TLS Kullanarak Belgeleri Güvenli Biçimde Yazdırma](#)

#### İlgili konular:

- [Web Tabanlı Yönetim'e Erişim](#)

## Makine Ayarlarını Kumanda Panelinden Kilitleme

Makinenin Erişim Kilidi özelliğini açmadan önce, şifrenizi dikkatlice not edin. Şifrenizi unuttuysanız makinede depolanan tüm şifreleri sıfırlamanız gerekir yöneticinizi Brother müşteri hizmetlerini arayarak makinede depolanan tüm şifreleri sıfırlamalısınız.

- [TX Kilidini Kullanma Hakkında](#)



## TX Kilidini Kullanma Hakkında

**İlgili Modeller:** MFC-T920DW/MFC-T925DW

Makineye ve makineden yetkisiz veri iletimini engelleyin.

TX Kilidi, makineye yetkisiz erişimi önlemenize olanak tanır.

TX Kilidi Açık konumdayken, aşağıdaki işlemler kullanılabilir:

- Faksların alımı
- PC-Fax Alımı (PC-Fax Alımı zaten Açık ise)



TX Kilidi özelliği açık olduğunda, makineniz faksları alacak ve belleğinde depolayacaktır. Ardından, TX Kilidi kapalı olduğunda, fakslar tercih ettiğiniz PC'ye gönderilecektir.

TX Kilidi Açık konumdayken, aşağıdaki işlemler KULLANILAMAZ:

- Kontrol panelinden çalıştırma
- PC yazdırma
- PC tarama



### İlgili bilgiler

- [Makine Ayarlarını Kumanda Panelinden Kilitleme](#)
  - [TX Kilidi Şifresini Ayarlama](#)
  - [TX Kilidi Şifresini Değiştirme](#)
  - [TX Kilidini Açma/Kapatma](#)

## TX Kilidi Şifresini Ayarlama

İlgili Modeller: MFC-T920DW/MFC-T925DW

1. **Settings (Ayarlar)** öğesine basın.
2. Aşağıdakileri seçmek için ▲ veya ▼ öğesine basın:
  - a. [Faks] öğesini seçin. **OK** öğesine basın.
  - b. [Muhtelif] öğesini seçin. **OK** öğesine basın.
  - c. [TX Kilidi] öğesini seçin. **OK** öğesine basın.
3. Şifre için dört basamaklı bir sayı girin. **OK** öğesine basın.
4. Şifreyi yeniden girin. **OK** öğesine basın.
5. **Stop/Exit (Durdur/Çık)** öğesine basın.



### İlgili bilgiler

- [TX Kilidini Kullanma Hakkında](#)

## TX Kilidi Şifresini Deęiřtirme

İlgili Modeller: MFC-T920DW/MFC-T925DW

1. **Settings (Ayarlar)** öęesine basın.
2. Ařaęıdakileri seçmek için ▲ veya ▼ öęesine basın:
  - a. [Faks] öęesini seçin. **OK** öęesine basın.
  - b. [Muhtelif] öęesini seçin. **OK** öęesine basın.
  - c. [TX Kilidi] öęesini seçin. **OK** öęesine basın.
  - d. [Şifre Ayarla] öęesini seçin. **OK** öęesine basın.
3. Geçerli şifrenin dört basamaklı sayısını girin. **OK** öęesine basın.
4. Yeni şifre için dört basamaklı bir sayı girin. **OK** öęesine basın.
5. Yeni şifreyi yeniden girin. **OK** öęesine basın.
6. **Stop/Exit (Durdur/Çık)** öęesine basın.



### İlgili bilgiler

- [TX Kilidini Kullanma Hakkında](#)

## TX Kilidini Açma/Kapatma

İlgili Modeller: MFC-T920DW/MFC-T925DW

1. **Settings (Ayarlar)** öğesine basın.
2. Aşağıdakileri seçmek için ▲ veya ▼ öğesine basın:
  - a. [Faks] öğesini seçin. **OK** öğesine basın.
  - b. [Muhtelif] öğesini seçin. **OK** öğesine basın.
  - c. [TX Kilidi] öğesini seçin. **OK** öğesine basın.
  - d. [TX Kilidi Ayarla] öğesini seçin. **OK** öğesine basın.
3. Kayıtlı dört basamaklı şifreyi girin. **OK** öğesine basın.  
Makine çevrim dışı olur ve LCD'de [TX Kilit Modu] görüntülenir.



TX Kilidini kapatma:

- a. **Settings (Ayarlar)** öğesine basın.
- b. Geçerli dört basamaklı şifreyi girin ve ardından **OK** öğesine basın.  
Şifreyi yanlış girerseniz, LCD [Yanlış Şifre] öğesini görüntüler ve çevrim dışı kalır. Doğru şifre girilene kadar makine TX Kilidi Modunda kalır.



### İlgili bilgiler

- [TX Kilidini Kullanma Hakkında](#)

## Mobile/Web Connect

- [Brother Web Connect](#)
- [AirPrint](#)
- [Mopria™ Yazdırma Hizmeti ve Mopria™ Tarama](#)
- [Bir E-posta Eki Yazdırın](#)

## Brother Web Connect

**İlgili Modeller:** MFC-T920DW/MFC-T925DW

- [Brother Web Connect'e Genel Bakış](#)
- [Brother Web Connect Kullanılan Çevrimiçi Hizmetler](#)
- [Brother Web Connect'i Ayarlama](#)
- [Brother Web Connect Kullanarak Belgeleri Tarama ve Karşıya Yükleme](#)

## Brother Web Connect'e Genel Bakış

**İlgili Modeller:** MFC-T920DW/MFC-T925DW

Belli web siteleri, kullanıcıların web sitesindeki görüntüleri ve dosyaları yüklemesini ve görmesini mümkün kılan hizmetler sağlar. Brother makineniz, görüntüleri tarayabilir ve bu hizmetlere yükleyebilir .

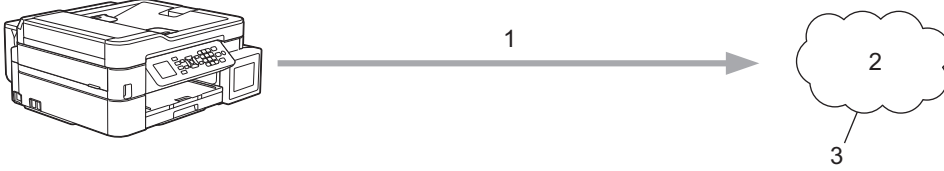

1. Tarama
2. Fotoğraflar, görüntüler, belgeler ve diğer dosyalar
3. Web Hizmeti

Brother Web Connect'i kullanmak için, Brother makineniz kablolu veya kablosuz bağlantı üzerinden İnternet erişimine sahip bir ağa bağlı olmalıdır.

Bir proxy sunucusu kullanan ağ kurulumları için, makine ayrıca proxy sunucusunu kullanmak üzere de yapılandırılmalıdır. Ağ yapılandırmanızın nasıl olduğundan emin değilseniz ağ yöneticinize başvurun.



Bir proxy sunucusu, doğrudan internet bağlantısı olmayan bilgisayarlar ve internet arasında bir aracı olarak hizmet gören bir bilgisayardır.

Brother Web Connect'i kullanmak için  (PHOTO/WEB (FOTOĞRAF AKTARMA/WEB)) ögesine basın.

### ✓ İlgili bilgiler

- [Brother Web Connect](#)
  - [Proxy Sunucusu Ayarlarını Makinenin Kontrol Panelini Kullanarak Yapılandırma](#)
  - [Proxy Sunucusu Ayarlarını Web Tabanlı Yönetim Kullanarak Yapılandırma](#)

## Proxy Sunucusu Ayarlarını Makinenin Kontrol Panelini Kullanarak Yapılandırma

**İlgili Modeller:** MFC-T920DW/MFC-T925DW

Aığınız bir proxy sunucusu kullanıyorsa, aşağıdaki proxy sunucusu bilgileri makinenizde yapılandırılmalıdır:

- Proxy sunucusu adresi
- Bağlantı noktası numarası
- Kullanıcı Adı
- Şifre

1. **Settings (Ayarlar)** öğesine basın.
2. Aşağıdakileri seçmek için ▲ veya ▼ öğesine basın:
  - a. [Açık] öğesini seçin. **OK** öğesine basın.
  - b. [Web Bağlantı Ayarları] öğesini seçin. **OK** öğesine basın.
  - c. [Proxy Ayarları] öğesini seçin. **OK** öğesine basın.
  - d. [Proxy Bağlantısı] öğesini seçin. **OK** öğesine basın.
  - e. [Açık] öğesini seçin. **OK** öğesine basın.
  - f. Ayarlamak istediğiniz seçeneği seçin. **OK** öğesine basın.
  - g. Proxy sunucusu bilgilerini girin. **OK** öğesine basın.
3. **Stop/Exit (Durdur/Çık)** öğesine basın.



### İlgili bilgiler

- [Brother Web Connect'e Genel Bakış](#)



## Proxy Sunucusu Ayarlarını Web Tabanlı Yönetim Kullanarak Yapılandırma

**İlgili Modeller:** MFC-T920DW/MFC-T925DW

Ağınız bir proxy sunucu kullanıyorsa, Web Tabanlı Yönetim kullanarak aşağıdaki proxy sunucu bilgisi yapılandırılmalıdır:

- Proxy sunucusu adresi
- Bağlantı noktası numarası
- Kullanıcı Adı
- Şifre



Windows için Microsoft Internet Explorer 11/Microsoft Edge, Mac için Safari 10/11, Android (4.x veya üstü) için Chrome ve iOS (10.x veya üstü) için Chrome/Safari önermekteyiz. Hangi tarayıcıyı kullanırsanız kullanın, her zaman JavaScript ve Çerezlerin etkin olduğundan emin olun.

1. Web tarayıcınızı başlatın.
2. Tarayıcınızın adres çubuğuna "https://makine'nin IP adresi" yazın ("makinenin IP adresi", makinenin IP adresidir).  
Örneğin:  
https://192.168.1.2
3. Gerekirse, **Login (Oturum Aç)** alanına şifreyi yazın ve ardından **Login (Oturum Aç)** ögesine tıklayın.



Bu makinenin ayarlarını yönetmeye yönelik varsayılan şifre makinenin arkasında bulunur ve "**Pwd**" olarak işaretlidir.

4. Gezinme menüsüne gidin ve ardından **Network (Ağ) > Network (Ağ) > Protocol (Protokol)** ögesine tıklayın.



Gezinme menüsü ekranın sol tarafında görünmüyorsa, ☰ ögesinden başlayın.

5. **Proxy** onay kutusunun seçildiğinden emin olun ve ardından **Submit (Gönder)** ögesini tıklayın.
6. **Proxy** alanında, **Advanced Settings (Gelişmiş Ayarlar)** ögesini tıklayın.
7. Proxy sunucusu bilgilerini girin.
8. **Submit (Gönder)** ögesine tıklayın.



### İlgili bilgiler

- [Brother Web Connect'e Genel Bakış](#)

#### İlgili konular:

- [Web Tabanlı Yönetim'e Erişim](#)

## Brother Web Connect Kullanılan Çevrimiçi Hizmetler

**İlgili Modeller:** MFC-T920DW/MFC-T925DW

Brother makinelerden çevrimiçi hizmetlere erişmek için Brother Web Connect kullanın. Bu web hizmetlerinin bazıları kurumsal sürümler sunar.

Brother Web Connect'i kullanmak için, kullanmak istediğiniz çevrimiçi hizmete ait bir hesabınız olmalıdır. Henüz bir hesabınız yoksa, bir bilgisayar kullanarak hizmetin web sitesine erişin ve bir hesap oluşturun.

### Google Drive™

Bir çevrimiçi belge depolama, düzenleme, paylaşma ve dosya eşitleme hizmetidir.

URL: [drive.google.com](http://drive.google.com)

### Evernote®

Bir çevrimiçi dosya depolama ve yönetme hizmetidir.

URL: [www.evernote.com](http://www.evernote.com)

### Dropbox

Bir çevrimiçi dosya depolama, paylaşma ve eşitleme hizmetidir.

URL: [www.dropbox.com](http://www.dropbox.com)

### OneDrive

Bir çevrimiçi dosya depolama, paylaşma ve yönetme hizmetidir.

URL: <https://onedrive.live.com>

### Box

Bir çevrimiçi belge düzenleme ve paylaşma hizmetidir.

URL: [www.box.com](http://www.box.com)

### OneNote

Bir çevrimiçi belge düzenleme ve paylaşma hizmetidir.

URL: [www.onenote.com](http://www.onenote.com)

Bu hizmetlerle ilgili daha fazla bilgi için, ilgili hizmetin web sitesine bakın.

Aşağıdaki tabloda her bir Brother Web Bağlantı özelliği ile hangi dosya türlerinin kullanılabileceği açıklanmaktadır:

Erişilebilir Hizmetler	Google Drive™ Evernote® Dropbox OneDrive Box	OneNote
Taranan görüntüleri karşıya yükle	JPEG PDF DOCX XLSX PPTX TIFF	JPEG PDF DOCX XLSX PPTX TIFF



- Hizmetlerin tümü her ülkede mevcut değildir.
- Hong Kong, Tayvan ve Güney Kore için:  
Brother Web Connect, yalnızca İngilizce yazılı dosya adlarını destekler. Yerel dillerde adlandırılan dosyalar indirilmez.



### İlgili bilgiler

- [Brother Web Connect](#)

## Brother Web Connect'i Ayarlama

**İlgili Modeller:** MFC-T920DW/MFC-T925DW

- [Brother Web Connect Kurulumu Genel Görünümü](#)
- [Brother Web Connect Kullanmadan Önce Her Çevrimiçi Hizmet için Hesap Oluşturma](#)
- [Brother Web Connect Erişimini Uygulama](#)
- [Brother Web Connect için Brother Makinenize Bir Hesap Kaydetme](#)

## Brother Web Connect Kurulumu Genel Görünümü

**İlgili Modeller:** MFC-T920DW/MFC-T925DW

Brother Web Connect ayarlarını aşağıdaki prosedürü kullanarak yapılandırın:

### Adım 1: Kullanmak istediğiniz hizmetle bir hesap oluşturun.

Bir bilgisayar kullanarak, hizmetin web sitesine erişin ve bir hesap oluşturun. (Zaten bir hesabınız varsa, ek bir hesap oluşturmanıza gerek yoktur.)

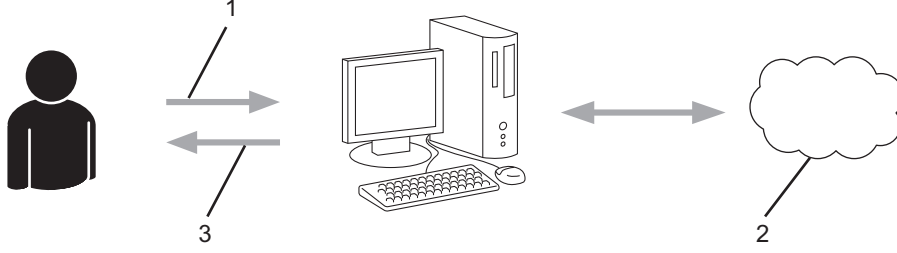

1. Kullanıcı kaydı
2. Web Hizmeti
3. Hesap elde etme

### Adım 2: Brother Web Connect erişimi için başvurun.

Bir bilgisayar kullanarak Brother Web Connect erişimini başlatın ve geçici bir kimlik alın.

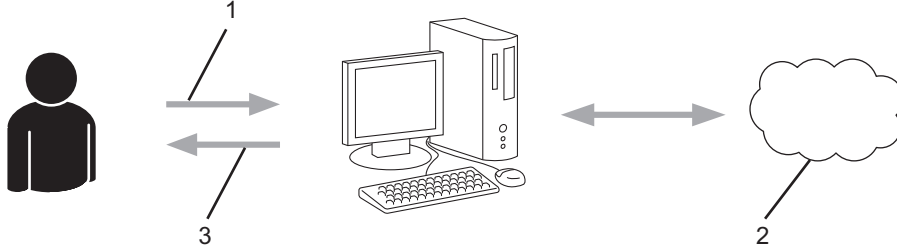

1. Hesap bilgilerini girme
2. Brother Web Connect uygulama sayfası
3. Geçici kimlik elde etme

### Adım 3: Kullanmak istediğiniz hizmete erişebilmek için makinenize hesap bilgilerinizi kaydedin.

Makinenizde hizmeti etkinleştirmek için geçici kimliği girin. Hesap adını, makinede gösterilmesini istediğiniz gibi belirtin ve kullanmak istiyorsanız bir PIN girin.

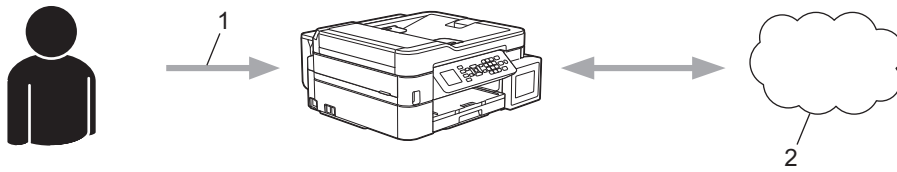

1. Geçici kimliği girme
2. Web Hizmeti

Brother makinenizde artık hizmet kullanılabilir.



## İlgili bilgiler

- [Brother Web Connect'i Ayarlama](#)

## Brother Web Connect Kullanmadan Önce Her Çevrimiçi Hizmet için Hesap Oluşturma

**İlgili Modeller:** MFC-T920DW/MFC-T925DW

Bir çevrimiçi hizmete erişmek için Brother Web Connect'i kullanmak istiyorsanız, bu çevrimiçi hizmetle ilgili bir hesabınız olmalıdır. Henüz bir hesabınız yoksa, bir bilgisayarı kullanarak hizmetin web sitesine erişin ve bir hesap oluşturun. Bir hesap oluşturduktan sonra, oturum açın ve Brother Web Connect özelliğini kullanmadan önce hesabı bir defa bilgisayarla kullanın. Aksi takdirde, Brother Web Connect'i kullanarak hizmete erişemeyebilirsiniz.

Zaten bir hesabınız varsa, ek bir hesap oluşturmanıza gerek yoktur.

Kullanmak istediğiniz çevrimiçi hizmetle ilgili bir hesap oluşturmayı tamamladıktan sonra Brother Web Connect erişimi için başvurun.



### İlgili bilgiler



- [Brother Web Connect'i Ayarlama](#)

## Brother Web Connect Erişimini Uygulama

İlgili Modeller: MFC-T920DW/MFC-T925DW

Brother Web Connect'i çevrimiçi hizmetlere erişmek için kullanmak için, önce Brother Yazılımı yüklü bir bilgisayar kullanarak Brother Web Connect erişimi için başvurmanız gerekir.

1. Brother Web Connect uygulaması web sitesine erişin:

Seçenek	Açıklama
Windows	 <b>(Brother Utilities)</b> ögesini başlatın ve ardından açılır listeye tıklayıp modelinizin adını seçin (zaten seçili değilse). Sol gezinme çubuğunda <b>Daha fazlasını yap</b> ögesini tıklayın ve sonra <b>Brother Web Connect</b> ögesini tıklayın.  Web sitesine doğrudan da erişebilirsiniz: Web tarayıcınızın adres çubuğuna <a href="http://bwc.brother.com">bwc.brother.com</a> yazın.
Mac	Web tarayıcınızın adres çubuğuna <a href="http://bwc.brother.com">bwc.brother.com</a> yazın.

Brother Web Connect sayfası başlatılır.

2. Kullanmak istediğiniz hizmeti seçin.
3. Ekran talimatlarını izleyin ve erişim için başvurun.  
Bittiğinde, geçici kimliğiniz görünecektir.



### Brother Web Connect ile bağlanın

#### Kayıt tamamlandı.

Lütfen makinenizin LCD ekranına aşağıdaki ID'yi girin.

**Geçici ID (11 Hane)**

**XXX XXXX XXXX**

NOT: Geçici ID'nin geçerliliği 24 saat sonra sona erecektir.

4. Hesapları makineye kaydederken ihtiyaç duyacağınız için, geçici kimliğinizi not edin. Geçici kimlik 24 saat geçerlidir.
5. Web tarayıcısını kapatın.

Artık bir Brother Web Connect erişim kimliğiniz var; bu kimliği makinenize kaydetmeli ve ardından kullanmak istediğiniz web hizmetine erişmek için makinenizi kullanmalısınız.





## İlgili bilgiler

- [Brother Web Connect'i Ayarlama](#)

## Brother Web Connect için Brother Makinenize Bir Hesap Kaydetme

**İlgili Modeller:** MFC-T920DW/MFC-T925DW

Brother Web Connect hesap bilgilerinizi girmeli ve makinenizi yapılandırmanız; böylece, istediğiniz hizmete erişmek için Brother Web Connect'i kullanabilirsiniz.

- Makinenizde bir hesap kaydetmek için Brother Web Connect'e başvurmalısınız.
- Bir hesabı kaydetmeden önce, makinenin kontrol panelinde doğru tarih ve saatin ayarlandığını doğrulayın.

### 1. PHOTO/WEB (FOTOĞRAF AKTARMA/WEB) ögesine basın.



- Makinenin LCD'sinde İnternet bağlantısıyla ilgili bilgiler görünürse, bilgileri okuyun ve ► ögesine basın.
- Zaman zaman, Brother Web Connect'in özellikleri ile ilgili güncellemeler veya duyurular LCD'de görünecektir. Bilgileri okuyun ve ardından ► ögesine basın.

### 2. Aşağıdakileri seçmek için ▲ veya ▼ ögesine basın:

- a. Kayıt olmak istediğiniz hizmeti seçin. **OK** ögesine basın.
- b. [Kaydet/Sil] ögesini seçin. **OK** ögesine basın.
- c. [Hesabı Kaydet] ögesini seçin. **OK** ögesine basın.

### 3. Makine, Brother Web Bağlantı erişimine başvurduğunuzda aldığınız geçici kimliği girmenizi isteyecektir. ► ögesine basın.

### 4. Arama tuşlarını kullanarak geçici kimliği girin. **OK** ögesine basın.



Erişim için başvurduğunuzda aldığınız geçici kimlik ile girdiğiniz bilgiler birbirine uymuyorsa veya geçici kimliğin süresi dolmuşsa, LCD üzerinde bir hata iletisi belirecektir. Geçici kimliği doğru olarak girin veya yeni bir geçici kimlik almak için yeniden başvurun.

### 5. Makine, LCD üzerinde görüntülenmesini istediğiniz hesap adını girmenizi isteyecektir. ► ögesine basın.

### 6. Adı girin ve ardından **OK** ögesine basın.

### 7. Aşağıdakilerden birini yapın:

- Hesap için bir PIN girmek üzere ► ögesine basın. (Bir PIN, hesaba yetkisiz erişimi engeller.) Dört basamaklı bir sayı girin ve ardından **OK** ögesine basın.
- Bir PIN ayarlamak istemiyorsanız, ◀ ögesine basın.



Girdiğiniz hesap bilgisi görüldüğünde, doğru olduğunu onaylayın.

### 8. Bilgilerinizi girildiği şekilde kaydetmek için ► ögesine basın.

### 9. ► ögesine basın.

Hesap kayıt işlemi tamamlanmıştır ve makineniz artık hizmete erişebilir.

### 10. **Stop/Exit (Durdur/Çık)** ögesine basın.



## İlgili bilgiler

- [Brother Web Connect'i Ayarlama](#)

## Brother Web Connect Kullanarak Belgeleri Tarama ve Karşıya Yükleme

**İlgili Modeller:** MFC-T920DW/MFC-T925DW

Taranan fotoğraflarınızı ve belgelerinizi bir bilgisayar kullanmadan doğrudan bir web hizmetine karşıya yükleyin.

- JPEG dosyaları veya aranabilir PDF tararken ve karşıya yüklerken, tek renkli tarama kullanılamaz.
- Microsoft Office dosyalarını tararken veya karşıya yüklerken, tek renkli tarama ve gri tonlama tarama kullanılmaz.
- JPEG dosyalarını tararken ve karşıya yüklerken, her sayfa, ayrı bir dosya olarak karşıya yüklenir.
- Karşıya yüklenen belgeler **From\_BrotherDevice** adlı albümde kaydedilir.

Karşıya yüklenebilen belge boyutu veya sayısı gibi kısıtlamalarla ilgili bilgiler için, ilgili hizmetin web sitesine bakın.

1. Belgenizi yükleyin.
2. **PHOTO/WEB (FOTOĞRAF AKTARMA/WEB)** öğesine basın.



- Makinenin LCD'sinde İnternet bağlantısıyla ilgili bilgiler görünürse, bilgileri okuyun ve ► öğesine basın.
- Zaman zaman, Brother Web Connect'in özellikleri ile ilgili güncellemeler veya duyurular LCD'de görünecektir. Bilgileri okuyun ve ardından ► öğesine basın.

3. Aşağıdakileri seçmek için ▲ veya ▼ öğesine basın:
  - a. Karşıya yüklemek istediğiniz hesabı içeren hizmeti seçin. **OK** öğesine basın.
  - b. Hesap adınızı seçin. **OK** öğesine basın.
4. PIN giriş ekranı görünürse, dört haneli PIN girin ve sonra **OK** öğesine basın.
5. Bu işlemi tamamlamak için ekran talimatlarını uygulayın.



### İlgili bilgiler

- [Brother Web Connect](#)

## AirPrint

- [AirPrint'e Genel Bakış](#)
- [AirPrint Kullanmadan Önce \(macOS\)](#)
- [AirPrint Kullanarak Yazdırma](#)
- [AirPrint Kullanarak Tarama \(macOS\)](#)
- [AirPrint Kullanarak Bir Faks Gönderme \(macOS\)](#)

## AirPrint'e Genel Bakış

AirPrint, sürücü yükleme gerekmeden Mac bilgisayarınız, iPad, iPhone ve iPod touch'ınızdan kablosuz olarak fotoğrafları, e-postaları, web sayfalarını ve belgeleri kablosuz olarak yazdırmanızı sağlayan Apple işletim sistemlerine yönelik bir yazdırma çözümdür.

AirPrint ayrıca faksları yazdırmadan doğrudan Mac bilgisayarınızdan göndermenizi ve belgeleri Mac bilgisayarınıza taramanızı sağlar. (MFC-T920DW/MFC-T925DW)

Daha fazla bilgi için Apple'ın web sitesini ziyaret edin.

Works with Apple rozetinin kullanılması, aksesuarın özel olarak rozette tanımlanan teknolojiyle çalışacak şekilde tasarlandığı ve Apple performans standartlarını karşılayacağını geliştirici tarafından onaylandığı anlamına gelir.



### ✓ İlgili bilgiler

- [AirPrint](#)

## AirPrint Kullanmadan Önce (macOS)

macOS kullanarak yazdırmadan önce, makinenizi Mac bilgisayarınızdaki yazıcı listesine ekleyin.

1. Apple menüsünden **System Preferences (Sistem Tercihleri)** ögesini seçin.
2. **Printers & Scanners (Yazıcılar ve Tarayıcılar)** ögesine tıklayın.
3. Soldaki Yazıcılar bölümünün altından + simgesini tıklatın.  
**Add (Ekle)** ekranı görünür.
4. Makinenizi seçin ve sonra **Use (Kullan)** açılır menüsünden **AirPrint** ögesini seçin.
5. **Add (Ekle)** ögesine tıklayın.



### İlgili bilgiler



- [AirPrint](#)

## AirPrint Kullanarak Yazdırma

- [iPad, iPhone ve iPod touch'tan yazdırın](#)
- [AirPrint Kullanarak Yazdırma \(macOS\)](#)

## iPad, iPhone ve iPod touch'tan yazdırın

Yazdırmak için kullanılan prosedür uygulamaya göre değişebilir. Aşağıdaki örnekte Safari kullanılmıştır.

1. Makinenizin açık olduğundan emin olun.  
Kağıt çekmecesine doğru kağıdı yüklediğinizden emin olun ve makinenizdeki kağıt çekmecesine için kağıt ayarlarını değiştirin.
2. Yazdırmak istediğiniz sayfayı açmak için Safari kullanın.
3.  veya  ögesine dokununuz.
4. **Print (Yazdır)** ögesine dokununuz.
5. Makinenizin seçildiğinden emin olun.
6. Farklı bir makine seçilirse (veya yazıcı seçilmezse), **Printer (Yazıcı)** ögesine dokununuz.  
Kullanılabilir makine listesi görünür.
7. Listede makinenizin adına dokununuz.
8. Yazdırılacak sayfa sayısı ve 2 taraflı yazdırma (makineniz destekliyorsa) gibi istediğiniz seçenekleri belirleyin.
9. **Print (Yazdır)** ögesine dokununuz.



### İlgili bilgiler

- [AirPrint Kullanarak Yazdırma](#)



## AirPrint Kullanarak Yazdırma (macOS)

Yazdırmak için kullanılan prosedür uygulamaya göre değişebilir. Aşağıdaki örnekte Safari kullanılmıştır. Yazdırmadan önce, makinenizin Mac bilgisayarınızdaki yazıcı listesinde olduğundan emin olun.

1. Makinenizin açık olduğundan emin olun.

Kağıt çekmecesine doğru kağıdı yüklediğinizden emin olun ve makinenizdeki kağıt çekmecesini için kağıt ayarlarını değiştirin.

2. Mac bilgisayarınızda yazdırmak istediğiniz sayfayı açmak için Safari kullanın.

3. **File (Dosya)** menüsünü tıklatın ve sonra **Print (Yazdır)** öğesini seçin.

4. Makinenizin seçildiğinden emin olun. Farklı bir makine seçilirse (veya yazıcı seçilmezse), **Printer (Yazıcı)** açılır menüsüne tıklayın ve ardından makinenizi seçin.

5. Yazdırılacak sayfa sayısı ve 2 taraflı yazdırma (makineniz destekliyorsa) gibi istediğiniz seçenekleri seçin.

6. **Print (Yazdır)** öğesine tıklayın.



### İlgili bilgiler

- [AirPrint Kullanarak Yazdırma](#)

#### İlgili konular:

- [AirPrint Kullanmadan Önce \(macOS\)](#)

## AirPrint Kullanarak Tarama (macOS)

Taramadan önce, makinenizin Mac bilgisayarınızdaki tarayıcı listesinde olduğundan emin olun.

1. Belgenizi yükleyin.
2. Apple menüsünden **System Preferences (Sistem Tercihleri)** öğesini seçin.
3. **Printers & Scanners (Yazıcılar ve Tarayıcılar)** öğesine tıklayın.
4. Tarayıcı listesinden makinenizi seçin.
5. **Scan (Tara)** sekmesini tıklatın ve sonra **Open Scanner... (Tarayıcıyı açın...)** düğmesini tıklatın.  
Tarayıcı ekranı görünür.
6. Belgeyi ADF'ye yerleştirirseniz, **Use Document Feeder (Belge Besleyiciyi kullan)** onay kutusunu seçin ve sonra tarama boyutu ayarları açılır menüsünden belgenizin boyutunu seçin.
7. Hedef ayarı açılır menüsünden hedef klasörü veya hedef uygulamayı seçin.
8. Gerekirse tarama ayarlarını değiştirmek için **Show Details (Ayrıntıları Göster)** öğesini tıklatın.  
Tarayıcı camından tararken fare işaretçisini taramak istediğiniz bölüm üzerine sürükleyerek görüntüyü manüel olarak kırabilirsiniz.
9. **Scan (Tara)** öğesine tıklayın.



### İlgili bilgiler

- [AirPrint](#)

#### İlgili konular:

- [AirPrint Kullanmadan Önce \(macOS\)](#)

## AirPrint Kullanarak Bir Faks Gönderme (macOS)

İlgili Modeller: MFC-T920DW/MFC-T925DW

Makinenizin Mac bilgisayarınızdaki yazıcı listesinde bulunduğundan emin olun. Aşağıdaki örnekte Apple TextEdit kullanılmıştır.



Airprint sadece tek renkli faks belgelerini destekler.

1. Makinenizin açık olduğundan emin olun.
2. Mac bilgisayarınızda, bir faks olarak göndermek istediğiniz dosyayı açın.
3. **File (Dosya)** menüsünü tıklatın ve sonra **Print (Yazdır)** öğesini seçin.
4. **Printer (Yazıcı)** açılır menüsüne tıklayın ve ardından **Brother XXX-XXXX - Fax** öğesini seçin (burada, XXX-XXXX modelinizin adıdır).
5. Faks alıcısı bilgilerini yazın.
6. **Fax (Faks)** öğesine tıklayın.



### İlgili bilgiler

- [AirPrint](#)

#### İlgili konular:

- [AirPrint Kullanmadan Önce \(macOS\)](#)

## Mopria™ Yazdırma Hizmeti ve Mopria™ Tarama

Mopria™ Yazdırma Hizmeti bir yazdırma özelliğidir ve Mopria™ Tarama ise Mopria Alliance™ tarafından geliştirilen Android™ mobil aygıtlardaki bir tarama özelliğidir. Bu hizmet sayesinde, ek kurulumla ihtiyaç duymadan yazdırmak ve taramak için makinenizle aynı ağa bağlanabilirsiniz.



1. Android™ Mobil Aygıt
2. Wi-Fi® Bağlantısı
3. Makineniz

Mopria™ Yazdırma Hizmetini veya Mopria™ Tarama özelliğini Google Play™ üzerinden indirerek Android™ aygıtınıza yüklemeniz gerekir. Bu hizmeti kullanmadan önce açmanız gerekir.



### İlgili bilgiler

- [Mobile/Web Connect](#)

## Brother iPrint&Scan

- [Windows ve Mac için Brother iPrint&Scan'e Genel Bakış](#)
- [Mobil Aygıtlar İçin Brother iPrint&Scan'e Genel Bakış](#)

## Windows ve Mac için Brother iPrint&Scan'e Genel Bakış

Bilgisayarınızdan yazdırmak ve taramak için Windows ve Mac için Brother iPrint&Scan.

Aşağıdaki ekranda Windows için Brother iPrint&Scan gösterilir. Gerçek ekran uygulamanın sürümüne bağlı olarak değişebilir.

- Windows için  
En son uygulamayı indirmek için modelinizin [support.brother.com](http://support.brother.com) adresindeki **Yüklemeler** sayfasına gidin.
- Mac için  
App Store'dan Brother iPrint&Scan indirin ve yükleyin.

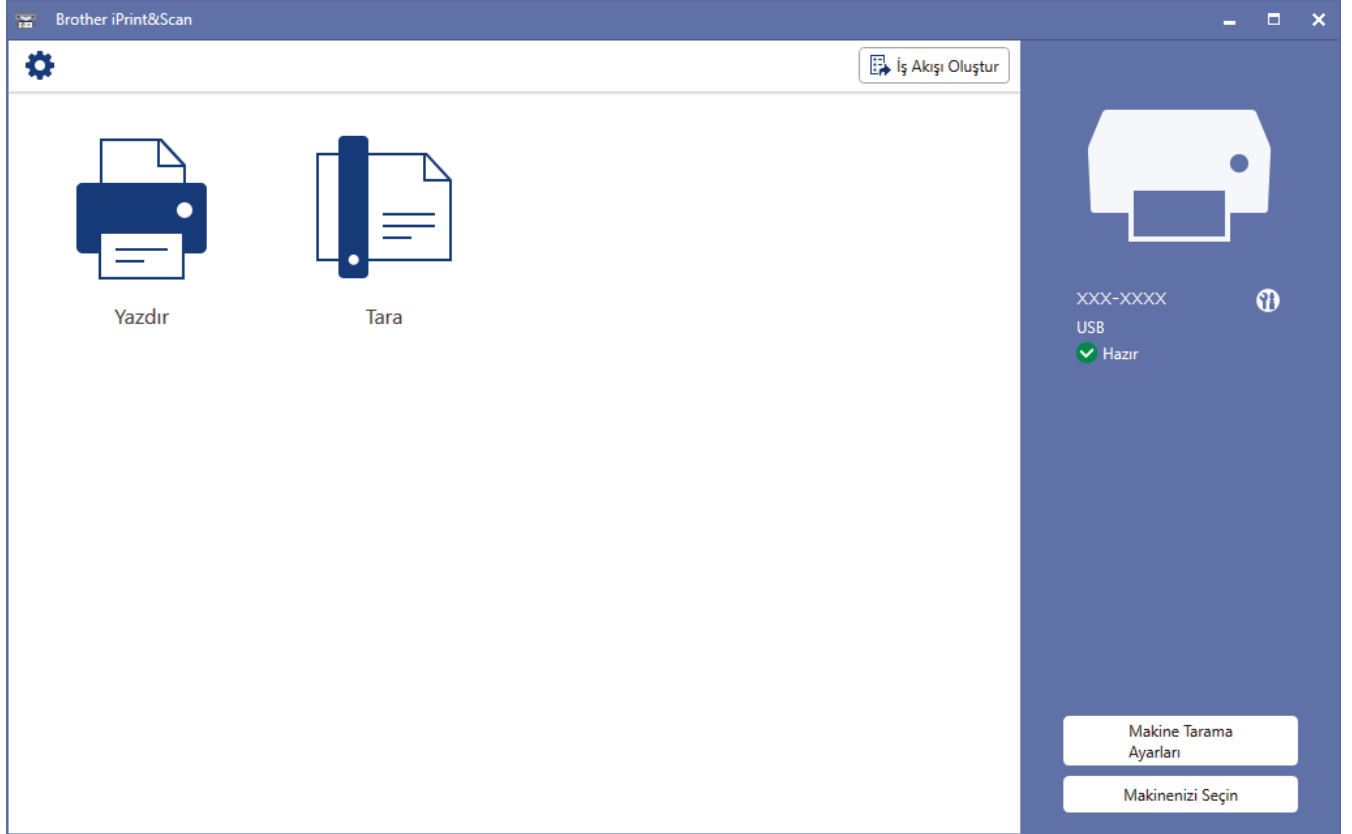

İstenirse, makinenizi çalıştırmak için gerekli sürücüyü ve yazılımı yükleyin. Yükleyiciyi, modelinizin [support.brother.com](http://support.brother.com) adresindeki **Yüklemeler** sayfasından indirin.



### İlgili bilgiler

- [Brother iPrint&Scan](#)

#### İlgili konular:

- [Brother iPrint&Scan \(Windows/Mac\) ile Yazdırma](#)
- [Brother iPrint&Scan \(Windows/Mac\) ile Tarama](#)

## Mobil Aygıtlar İçin Brother iPrint&Scan'e Genel Bakış

Çeşitli mobil aygıtlardan yazdırmak ve taramak için Brother iPrint&Scan'i kullanın.

- Android™ Aygıtlar için  
Brother iPrint&Scan, Brother makinenizin özelliklerini doğrudan Android™ aygıtınızdan kullanmanızı sağlar.  
Google Play™ Store uygulamasından Brother iPrint&Scan'i indirin ve yükleyin.
- iPhone, iPad ve iPod touch dahil tüm iOS destekli aygıtlar  
Brother iPrint&Scan, Brother makinenizin özelliklerini doğrudan iOS aygıtınızdan kullanmanızı sağlar.  
App Store'dan Brother iPrint&Scan indirin ve yükleyin.

Daha detaylı bilgi için, [support.brother.com/ips](http://support.brother.com/ips) adresini ziyaret edin.

### NOT

Mobil aygıtınızda yazdırmak ve taramak için Brother Mobile Connect uygulamasını da kullanabilirsiniz.



### İlgili bilgiler

- [Brother iPrint&Scan](#)

#### İlgili konular:

- [Mobil Aygıtınızdaki Kurulum Sihirbazını Kullanarak Makinenizi Kablosuz Ağ için Yapılandırma](#)

## Sorun Giderme

Makinenizde bir sorun olduğunu düşünüyorsanız, önce aşağıdaki öğelerin her birini kontrol edin, sonra sorunu belirlemeye çalışın ve sorun giderme ipuçlarımızı izleyin.

Sorunların çoğunu kendiniz giderebilirsiniz. Ek yardıma ihtiyacınız olursa, en son SSS'ler ve sorun giderme ipuçları için [support.brother.com](http://support.brother.com) adresini ziyaret edin:

1. [support.brother.com](http://support.brother.com) adresini ziyaret edin.
2. **SSS ve Sorun Giderme** öğesine tıklayın ve model adınızı arayın.

Önce aşağıdakileri kontrol edin:

- Makinenin güç kablosu doğru şekilde bağlı ve makine açık.
- Makinenin tüm koruyucu parçaları çıkarılmış.
- Tarayıcı Kapağı ve Kağıt Sıkışması Giderme Kapağı tam olarak kapalı.
- Kağıt çekmecesine doğru şekilde kağıt yerleştirilmiş.
- Arabirim kabloları makineye ve bilgisayara güvenli bir şekilde bağlı veya kablolu bağlantı hem makinede hem de bilgisayarınızda ayarlı.
- (Ağ modelleri için) Erişim noktası (kablolu için), yönlendirici veya hub açık ve bağlantı göstergesi yanıp sönüyor.
- Makinenin LCD ekranı mesajlar görüntülüyor.

Kontroller sonucu sorunu çözemediyse, sorunu belirleyin ve ardından ►► *İlgili bilgiler*



### İlgili bilgiler

- [Hata ve Bakım Mesajları](#)
- [Belge Sıkışmaları](#)
- [Yazıcı Sıkışması veya Kağıt Sıkışması](#)
- [Makinenizde Sorunlar Yaşıyorsanız](#)
- [Makine Bilgilerini Kontrol Etme](#)
- [Makinenizi Sıfırlama](#)

#### İlgili konular:

- [Kağıt Kullanımı ve Yazdırma Sorunları](#)
- [Telefon ve Faks Sorunları](#)
- [Diğer Sorunlar](#)
- [AirPrint Sorunları](#)
- [Ağ Sorunları](#)



## Hata ve Bakım Mesajları

Gelişmiş tüm büro makinelerinde olduğu gibi hatalar oluşabilmekte ve tedarik malzemelerinin değiştirilmesi gerekebilmektedir. Bu durumda, makineniz hatayı veya gerekli düzenli bakımı tanımlar ve uygun mesajı gösterir. En sık karşılaşılan hata ve bakım mesajları tabloda verilmiştir.

Hataların çoğunu kendiniz düzeltebilir ve düzenli bakımı kendiniz uygulayabilirsiniz. Daha fazla ipucuna ihtiyacınız varsa, modelinizin [support.brother.com](http://support.brother.com) adresindeki **SSS ve Sorun Giderme** sayfasına gidin.



*İlgili Bilgiler* referansları bu sayfanın altındadır.

>> [DCP-T520W/DCP-T525W/DCP-T720DW/DCP-T725DW/DCP-T820DW/DCP-T825DW](#)  
>> [MFC-T920DW/MFC-T925DW](#)

### DCP-T520W/DCP-T525W/DCP-T720DW/DCP-T725DW/DCP-T820DW/DCP-T825DW

Hata Mesajı	Neden	Eylem
Aygıt Yok	Wi-Fi Direct ağını yapılandırırken, Brother makine mobil aygıtınızı bulamıyor.	<ul style="list-style-type: none"><li>Makinenizin ve mobil aygıtın Wi-Fi Direct modunda olduğundan emin olun.</li><li>Mobil cihazı Brother makinenizin yakınına taşıyın.</li><li>Brother makinenizi ve mobil cihazı engelsiz bir alana taşıyın.</li><li>Wi-Fi Direct ağını manuel olarak yapılandırıyorsanız, doğru şifreyi girdiğinizden emin olun.</li><li>Mobil aygıtınızın IP adresi almak için bir yapılandırma sayfası varsa, mobil aygıtınızın IP adresinin DHCP ile yapılandırıldığından emin olun.</li></ul>
Bağlanamaz	Brother makine Grup Sahibi olduğunda, zaten maksimum sayıda mobil aygıt Wi-Fi Direct ağa bağlıdır.	Brother makineniz ve diğer mobil aygıt arasındaki geçerli bağlantı kapatıldıktan sonra, Wi-Fi Direct ayarlarını yeniden yapılandırmaya çalışın. Ağ Yapılandırma Raporu'nu yazdırarak bağlantı durumunu teyit edebilirsiniz. <b>&gt;&gt; İlgili bilgiler: Ağ Yapılandırma Raporunu Yazdırma</b>
Bağlantı hatası	Diğer aygıtlar Wi-Fi Direct ağına aynı anda bağlanmaya çalışıyor.	Wi-Fi Direct ağına bağlanmaya çalışan başka aygıtın bulunmadığından emin olun ve sonra Wi-Fi Direct ayarlarını yeniden yapılandırmaya çalışın.
Bağlantı Hatası	Brother makine ve mobil aygıtınız, Wi-Fi Direct ağ yapılandırması sırasında iletişim kuramaz.	<ul style="list-style-type: none"><li>Mobil cihazı Brother makinenizin yakınına taşıyın.</li><li>Brother makinenizi ve mobil cihazı engelsiz bir alana taşıyın.</li><li>WPS için PIN Yöntemini kullanıyorsanız, doğru PIN'i girdiğinizden emin olun.</li></ul>
Basılamıyor Doldurun [X]	Bir veya daha fazla mürekkep tankındaki kalan mürekkep miktarı düşüktür. Makine tüm yazdırma işlemlerini durdurur. Biraz mürekkep kalmış olsa bile, mürekkep nokta sayacı yanlışsa bu hata mesajı görünebilir.	Mürekkep tankını tekrar doldurun. Mürekkep tankını tekrar doldururken mürekkebi üst çizgiye kadar doldurun veya üst çizgiyi aşmazsa şişedeki tüm mürekkeple doldurun. Mürekkep tanklarının yeniden doldurulup doldurulmadığını doğrulamak için LCD'de

Hata Mesajı	Neden	Eylem
		<p>bir mesaj görünebilir. Yeniden doldurulmuş renk için mürekkep nokta sayacını sıfırlamak için ▲ (Evt) öğesine basın. Yeniden doldurulmayan renkler için ▼ (Hyx) öğesine basın.</p> <p>➤ <i>İlgili bilgiler: Mürekkep Tanklarını Tekrar Doldurma</i></p> <p>Mürekkep az olsa ya da dolumu gerekse bile tarama yapabilirsiniz.</p>
Basılamıyor XX	<p>Makinede mekanik bir sorun var.</p> <p><b>-VEYA-</b></p> <p>Ataç veya bir parça kopmuş kağıt gibi yabancı bir obje, makinenin içinde.</p>	<p>Tarayıcı kapağını açın ve yabancı her maddeyi ve kağıt kalıntısını makinenin içinden çıkarın. Hata mesajı gösterilmeye devam ederse, makinenin birkaç dakika için güçten kesin ve sonra tekrar bağlayın.</p> <p>➤ <i>İlgili bilgiler: Standart Kağıt Çekmecesi Kullanılırken Makinede Kağıt Sıkıştı (Kağıt Sıkışması)</i></p>
Boyut Eşleşmiyor	<p>Kağıt boyutu ayarı, çekmecedeki kağıt boyutu ile örtüşmüyor.</p> <p><b>-VEYA-</b></p> <p>Çekmecedeki kağıt kılavuzlarını, kullandığınız kağıt boyutu için göstergelere ayarlamadınız.</p>	<ol style="list-style-type: none"> <li>1. Makinenin ekranında seçtiğiniz kağıt boyutunun, çekmecedeki kağıdın boyutuna uyduğunu kontrol edin.</li> </ol> <p>➤ <i>İlgili bilgiler: Kağıt Boyutu ve Kağıt Türünü Değiştirme</i></p> <ol style="list-style-type: none"> <li>2. Kağıt kılavuzlarını kağıdınızın boyutundaki göstergelere ayarlayarak kağıdı Dikey yönde yerleştirdiğinizden emin olun.</li> </ol> <p>➤ <i>İlgili bilgiler: Kağıt Yükleme</i></p> <ol style="list-style-type: none"> <li>3. Kağıt boyutunu ve kağıt yönünü kontrol ettikten sonra, <b>Mono Start (Mono Başlat)</b> veya <b>Colour Start (Renkli Başlat)</b> öğesine basın.</li> </ol> <p>Bilgisayarınızdan yazdırıyorsanız, yazıcı sürücüsünde ya da yazdırma için kullandığınız uygulamada seçtiğiniz kağıt boyutunun çekmecedeki kağıt boyutuna uyduğundan emin olun.</p> <p>➤ <i>İlgili bilgiler: Yazdırma Ayarları (Windows)</i></p>
ÇA Kağıt Yok	<p>Makinede kağıt bitti veya ÇA çekmecesine kağıt düzgün yüklenmedi.</p>	<p>Aşağıdakilerden birini yapın:</p> <ul style="list-style-type: none"> <li>• ÇA çekmecelerini yeniden doldurun ve ardından <b>Mono Start (Mono Başlat)</b> ya da <b>Colour Start (Renkli Başlat)</b> öğesine basın.</li> <li>• Kağıdı çıkarın ve yeniden yükleyin ve ardından <b>Mono Start (Mono Başlat)</b> veya <b>Colour Start (Renkli Başlat)</b> öğesine basın.</li> </ul> <p>➤ <i>İlgili bilgiler: Çok Amaçlı Çekmeceye (ÇA Çekmece) Kağıt Yükleme</i></p>
Doküm. Sıkışması	<p>Belge düzgün yerleştirilmedi veya beslenmedi veya ADF'den taranan belge çok uzun.</p>	<p>Sıkışan belgeyi çıkarın ve sonra <b>Stop/Exit (Durdur/Çık)</b> öğesine basın. Belgeyi doğru şekilde ADF'de ayarlayın.</p> <p>➤ <i>İlgili bilgiler: Otomatik Belge Besleyiciye (ADF) Belgeleri Yükleme</i></p> <p>➤ <i>İlgili bilgiler: Belge Sıkışmaları</i></p>

Hata Mesajı	Neden	Eylem
Düşük Isı	Oda sıcaklığı çok düşük.	Odayı ısıttıktan sonra, makinenin oda sıcaklığına ısınması için süre verin. Makine ısındıktan sonra yeniden deneyin.
Hafıza doldu	Makinenin belleği dolu.	Bir kopyalama işlemi sürüyorsa: <ul style="list-style-type: none"> <li>• <b>Stop/Exit (Durdur/Çık)</b> ögesine basın ve süren diğer işlemlerin bitmesini bekleyip sonra yeniden deneyin.</li> <li>• Şimdiye kadar taranan sayfaları kopyalamak için <b>Mono Start (Mono Başlat)</b> veya <b>Colour Start (Renkli Başlat)</b> ögesine basın.</li> </ul>
Kağıdı Değiştir?	Bu mesaj, kağıt türünü ve boyutunu onaylama ayarı devre dışı bırakıldığında görüntülenir.	Bu onay mesajını görüntülememek için, ayarı Kapalı olarak değiştirin. <b>➤ İlgili bilgiler: Kağıt Ayarını Kontrol Etme İşlevini Değiştirme</b>
Kağıt Sıkışması	Makine içerisinde kağıt sıkıştı.	Sıkışan kağıdı yavaşça çıkarın ve ardından <b>Stop/Exit (Durdur/Çık)</b> ögesine basın. <b>➤ İlgili bilgiler: Yazıcı Sıkışması veya Kağıt Sıkışması</b> Kağıt kılavuzlarının doğru kağıt boyutuna ayarlandığından emin olun. Kağıt çekmecesini, A5 veya daha küçük boyutta kağıt yüklediğiniz zaman GENİŞLETMEYİN.
	Elle besleme yuvasına birden fazla kağıt sayfası konulmuş. <b>-VEYA-</b> LCD'de Tek seferde bir sayfa yerleştirin. mesajı görüntülenmeden önce elle besleme yuvasına bir başka kağıt koyulmuş. (DCP-T520W/DCP-T525W/ DCP-T720DW/DCP-T725DW)	Elle besleme yuvasına hiçbir zaman birden fazla kağıt sayfası koymayın. Sonraki kağıdı elle besleme yuvasına koymadan önce LCD sizden başka bir kağıt koymanızı isteyene dek bekleyin.
	Kağıt alma makaraları yüzeyinde kağıt tozu birikmiş.	Kağıt alma makarayı temizleyin. <b>➤ İlgili bilgiler: Kağıt Alma Makaralarını Temizleme</b>
Kağıt Yok Ç1 Kağıt Yok	Makinede kağıt bitti veya kağıt çekmecesine kağıt düzgün yüklenmedi.	Aşağıdakilerden birini yapın: <ul style="list-style-type: none"> <li>• Kağıt çekmecesini yeniden doldurun ve <b>Mono Start (Mono Başlat)</b> ya da <b>Colour Start (Renkli Başlat)</b> ögesine basın.</li> <li>• Kağıdı çıkarın ve yeniden yükleyin ve ardından <b>Mono Start (Mono Başlat)</b> veya <b>Colour Start (Renkli Başlat)</b> ögesine basın.</li> </ul> <b>➤ İlgili bilgiler: Kağıt Yükleme</b>
	Manuel besleme yuvasının merkez konumuna kağıt eklenmedi. (DCP-T520W/DCP-T525W/ DCP-T720DW/DCP-T725DW)	Kağıdı çıkarın ve elle besleme yuvasının merkez konumuna yeniden koyun ve ardından LCD talimatlarını takip edin. <b>➤ İlgili bilgiler: Kağıdı, Elle Besleme Yuvasına Yükleme</b>
	Elle besleme yuvasındaki kağıt, beslendiğinde düz durmuyor.	Kağıtla aralarında boşluk olmadığından emin olmak için iki elinizi kullanarak elle besleme yuvası kağıt kılavuzlarını

Hata Mesajı	Neden	Eylem
Kağıt Yok Ç1 Kağıt Yok	(DCP-T520W/DCP-T525W/ DCP-T720DW/DCP-T725DW)	ayarlayın ve ardından <b>Mono Start (Mono Başlat)</b> veya <b>Colour Start (Renkli Başlat)</b> düğmesine basın. <b>&gt;&gt; İlgili bilgiler: Kağıdı, Elle Besleme Yuvasına Yükleme</b>
	Sıkışma Temizleme Kapağı doğru kapatılmadı.	Sıkışma Temizleme Kapağının her iki uçtan eşit kapandığından emin olun. <b>&gt;&gt; İlgili bilgiler: Yazıcı Sıkışması veya Kağıt Sıkışması</b>
	Kağıt alma makaraları yüzeyinde kağıt tozu birikmiş.	Kağıt alma makarayı temizleyin. <b>&gt;&gt; İlgili bilgiler: Kağıt Alma Makaralarını Temizleme</b>
Kapak Açık.	Tarayıcı kapağı kapalı konumuna oturmamış.	Tarayıcı kapağını açın ve sonra tekrar kapatın.
		Arayüz kablosunun (varsa) kablo kanalı boyunca ve makinenin arkasındaki çıkıştan çıkacak şekilde döşendiğinden emin olun.
Mrk kpğnı kptın.	Mürekkep tankı kapağı doğru konumuna oturmamış.	Mürekkep tankı kapağını, yerine oturuncaya kadar sıkıca kapatın.
Mür Az	Bir veya daha fazla mürekkep tankındaki kalan mürekkep miktarı düşüktür. Biraz mürekkep kalmış olsa bile, mürekkep nokta sayacı yanlışsa bu hata mesajı görünebilir.	Kalan mürekkep miktarını doğrulamak için mürekkep tankının penceresinden bakın. Kalan mürekkep seviyesi, minimum dolum işaretinin alt çizgisinde veya bu çizginin altındaysa mürekkep tankını tekrar doldurun. Mürekkep tanklarının yeniden doldurulup doldurulmadığını doğrulamak için LCD'de bir mesaj görünebilir. Yeniden doldurulmuş renk için mürekkep nokta sayacını sıfırlamak için ▲ (Evt) ögesine basın. Yeniden doldurulmayan renkler için ▼ (Hyx) ögesine basın. <b>&gt;&gt; İlgili bilgiler: Mürekkep Tanklarını Tekrar Doldurma</b>
Mür Kut Dolu	Mürekkep emici kutusu nerdeyse dolu.	Mürekkep emici kutusunun yakında değişmesi değiştirilmesi gerekir. Brother müşteri hizmetlerine veya bölgenizdeki Brother bayiine başvurun. Mürekkep emici kutusu, yazdırma kafası temizleme işlemi sırasında yayılan az miktarda mürekkebi emer.
Mür Kutusu Dolu	Mürekkep emici kutusu dolu. Bu parçalar, Brother makinenzden en yüksek performansı aldığınızdan emin olmanız için belirli bir süreden sonra yenilenmesi gerekebileen, düzenli bakım öğeleridir. Bu parçalar düzenli bakım öğeleri oldukları için, yenileme, garanti kapsamında değildir. Bu öğelerin yenilenmesi ve yenilenmeden önceki zaman süresi, mürekkep sistemini temizlemek için gereken arıtma ve akıtma sayısına bağlıdır. Bu kutular, farklı arıtma ve akıtma işlemleri sırasında, bir miktar mürekkep alırlar. Makinenin, temizlik için arıtma ve akıtma sayısı, farklı durumlara bağlı	Mürekkep emici kutusunun değiştirilmesi gerekir. Makinenizin bakımı için Brother Müşteri Hizmetleri veya yerel Brother Yetkili Servis Merkezi'nizi arayın.

Hata Mesajı	Neden	Eylem
	olarak değişiklik gösterir. Örneğin, makineyi sık sık açıp kapatmak, makine açıldığında otomatik olarak kendini temizlediği için birçok temizleme döngüsüne neden olacaktır.	
Mürekkep seviyesini kontrol edin. Mürekkep varsa OK'a basın.	Bu işlem sırasında belirli bir miktar mürekkep tüketilir. Kalan mürekkep miktarını doğrulamak için mürekkep haznesinin penceresinden bakın.	Kalan mürekkep seviyesi, minimum dolum işaretinin alt çizgisinde veya bu çizginin altındaysa mürekkep haznesini tekrar doldurun.
S/B Yalnız Baskı	Bir veya daha fazla mürekkep tankındaki (siyah hariç) kalan mürekkep miktarı düşüktür. Biraz mürekkep kalmış olsa bile, mürekkep nokta sayacı yanlışsa bu hata mesajı görünebilir. LCD ekranda bu mesaj belirttiği sırada, her işlem aşağıdaki şekilde çalışır: <ul style="list-style-type: none"> <li>Yazdırma (Windows) Ortam türü <b>Düz Kağıt</b> olarak ayarlıysa ve yazıcı sürücüsünde <b>Gri Tonlamalı</b> seçtiyseniz, makineyi tek renkli yazıcı olarak kullanabilirsiniz.</li> <li>Kopyalama Kağıt türü <b>Düz Kağıt</b> olarak ayarlandıysa, tek renkli kopyalar yapabilirsiniz.</li> </ul>	Mürekkep tankını tekrar doldurun. Mürekkep tankını tekrar doldururken mürekkebi üst çizgiye kadar doldurun veya üst çizgiyi aşmazsa şişedeki tüm mürekkeple doldurun. Mürekkep tanklarının yeniden doldurulup doldurulmadığını doğrulamak için LCD'de bir mesaj görünebilir. Yeniden doldurulmuş renk için mürekkep nokta sayacını sıfırlamak için ▲ (Evt) ögesine basın. Yeniden doldurulmayan renkler için ▼ (Hyx) ögesine basın. ➤ <i>İlgili bilgiler: Mürekkep Tanklarını Tekrar Doldurma</i> Makine tüm yazdırma işlemlerini durdurabilir ve aşağıdaki durumlarda mürekkep haznesini tekrar doldurana kadar makineyi kullanamayabilirsiniz: Makineyi fişten çekerseniz.
Taranamıyor XX	Makinede mekanik bir sorun var.	Makineyi birkaç dakika için güçten kesin ve sonra yeniden bağlayın.
Tpsi tespt edlmdi Kağıt Çek.1 algılanmadı	Kağıt çekmecesi tam olarak takılmamış. Kağıt veya yabancı bir nesne, kağıt çekmecesinin düzgün şekilde yerleşmesine engel oluyor.	Kağıt çekmecesini tamamen makinenin içine yavaşça itin. Kağıt çekmecesini makineden çıkarın ve sıkışan kağıdı veya yabancı nesneyi kaldırın. Sıkışan kağıdı bulamaz ya da çıkaramazsanız ➤ <i>İlgili bilgiler: Yazıcı Sıkışması veya Kağıt Sıkışması</i>
Veri Kalıyor	Yazdırma verisi makinenin belleğinde kaldı.	<b>Stop/Exit (Durdur/Çık)</b> ögesine basın. Makine, işi iptal edecek ve bellekten temizleyecektir. Tekrar yazdırmayı deneyin.
Yüksek Isı	Oda sıcaklığı çok yüksek.	Odayı soğuttuktan sonra, makinenin oda sıcaklığında soğuması için zaman tanıyın. Makine soğuduktan sonra yeniden deneyin.

## MFC-T920DW/MFC-T925DW

Hata Mesajı	Neden	Eylem
Aygıt Yok	Wi-Fi Direct ağını yapılandırırken, Brother makine mobil aygıtınızı bulamıyor.	<ul style="list-style-type: none"> <li>Makinenizin ve mobil aygıtın Wi-Fi Direct modunda olduğundan emin olun.</li> <li>Mobil cihazı Brother makinenizin yakınına taşıyın.</li> </ul>

Hata Mesajı	Neden	Eylem
		<ul style="list-style-type: none"> <li>• Brother makinenizi ve mobil cihazı engelsiz bir alana taşıyın.</li> <li>• Wi-Fi Direct ağını manuel olarak yapılandırıyorsanız, doğru şifreyi girdiğinizden emin olun.</li> <li>• Mobil aygıtınızın IP adresi almak için bir yapılandırma sayfası varsa, mobil aygıtınızın IP adresinin DHCP ile yapılandırıldığından emin olun.</li> </ul>
Bağlantı Hatası	Diğer aygıtlar Wi-Fi Direct ağına aynı anda bağlanmaya çalışıyor.	Wi-Fi Direct ağına bağlanmaya çalışan başka aygıtın bulunmadığından emin olun ve sonra Wi-Fi Direct ayarlarını yeniden yapılandırmaya çalışın.
Bağlantı Hatası	Brother makine ve mobil aygıtınız, Wi-Fi Direct ağ yapılandırması sırasında iletişim kuramaz.	<ul style="list-style-type: none"> <li>• Mobil cihazı Brother makinenizin yakınına taşıyın.</li> <li>• Brother makinenizi ve mobil cihazı engelsiz bir alana taşıyın.</li> <li>• WPS için PIN Yöntemini kullanıyorsanız, doğru PIN'i girdiğinizden emin olun.</li> </ul>
Bağlantı kesildi	Diğer kişi veya diğer kişinin faks makinesi aramayı durdurdu.	Yeniden göndermeyi veya almayı deneyin. Aramalar üst üste durdurulduysa ve bir VoIP (IP üzerinden ses) sistemi kullanıyorsanız, Uyumluluğu, Temel (VoIP için) olarak değiştirmeye çalışın. <b>&gt;&gt; İlgili bilgiler: Telefon Hattı Paraziti/ VoIP</b>
Çek. No.1 Ayarları ÇA Çek. Ayarları	Bu mesaj, kağıt türünü ve boyutunu onaylama ayarı devre dışı bırakıldığında görüntülenir.	Bu onay mesajını görüntülemek için, ayarı Kapalı olarak değiştirin. <b>&gt;&gt; İlgili bilgiler: Kağıt Ayarını Kontrol Etme İşlevini Değiştirme</b>
Doküm. Sıkışması	Belge düzgün yerleştirilmedi veya beslenmedi veya ADF'den taranan belge çok uzun.	Sıkışan belgeyi çıkarın ve sonra <b>Stop/ Exit (Durdur/Çık)</b> ögesine basın. Belgeyi doğru şekilde ADF'de ayarlayın. <b>&gt;&gt; İlgili bilgiler: Otomatik Belge Besleyiciye (ADF) Belgeleri Yükleme</b> <b>&gt;&gt; İlgili bilgiler: Belge Sıkışmaları</b>
Dosya Yok	Ortam sürücüsündeki USB flaş bellek sürücüsü bir .JPG dosyası içermiyor.	Doğru USB flaş bellek sürücüsünü yuvaya tekrar yerleştirin.
Düşük Isı	Oda sıcaklığı çok düşük.	Odayı ısıttıktan sonra, makinenin oda sıcaklığına ısınması için süre verin. Makine ısındıktan sonra yeniden deneyin.
Emici Dolmak Üzere	Mürekkep emici kutusu neredeyse dolu.	Mürekkep emici kutusunun yakında değişmesi değiştirilmesi gerekir. Brother müşteri hizmetlerine veya bölgenizdeki Brother bayiine başvurun. Mürekkep emici kutusu, yazdırma kafası temizleme işlemi sırasında yayılan az miktarda mürekkebi emer.
Faks Belleği Dolu	Faks belleği dolu.	Bellekteki faksları yazdırın. <b>&gt;&gt; İlgili bilgiler: Makinenin Belleğinde Depolanan Bir Faksı Yazdırma</b>
Hafıza doldu	Makinenin belleği dolu.	Bir faks gönderme ya da kopyalama işlemi sürüyorsa:

Hata Mesajı	Neden	Eylem
		<ul style="list-style-type: none"> <li>• <b>Stop/Exit (Durdur/Çık)</b> ögesine basın ve süren diğer işlemlerin bitmesini bekleyip sonra yeniden deneyin.</li> <li>• Şimdiye kadar taranan sayfaları kopyalamak amacıyla <b>Kısmi Baskı</b> ögesini seçmek için ► ögesine basın.</li> <li>• Bellekteki faksları yazdırın. ►► <i>İlgili bilgiler: Makinenin Belleğinde Depolanan Bir Faksı Yazdırma</i></li> </ul>
Hub Kullanılamaz.	Bir göbek veya USB flash sürücüsü göbeği, USB doğrudan arabirimine bağlandı.	Yerleşik göbekli USB flaş sürücüsü dahil olmak üzere, göbekler desteklenmemektedir. Aygıtı USB doğrudan arabiriminden çıkarın.
İç/ÇA'da Sıkışma İç/ÇA'da Tek. Sık.	Makine içerisinde kağıt sıkıştı.	Sıkışan kağıdı nazikçe çıkarın. ►► <i>İlgili bilgiler: Kağıt İçeride ve Çok amaçlı çekmeceye sıkışmış (Kağıt Sıkışması/Sıkışma E İç/ÇA)</i>
	Kağıt kılavuzları doğru kağıt boyutuna ayarlı değil.	Kağıt kılavuzlarının doğru kağıt boyutuna ayarlandığından emin olun.
İlet. Hatası	Kötü telefon hattı kalitesi iletişim hatasına neden olmuştur.	Faksı yeniden gönderin veya makineyi başka bir telefon hattına bağlayın. Sorun devam ederse, telefon şirketine başvurun ve telefon hattınızı kontrol etmelerini isteyin.
Kağ. Bes. Yok Çek.1	Makinede kağıt bitti veya kağıt çekmeceğine kağıt düzgün yüklenmedi.	Aşağıdakilerden birini yapın: <ul style="list-style-type: none"> <li>• Kağıt çekmeceğini yeniden doldurun ve ardından ► ögesine basın.</li> <li>• Kağıdı çıkarın ve yeniden yükleyin ve ardından ► ögesine basın.</li> </ul> ►► <i>İlgili bilgiler: Kağıt Yükleme</i>
	Sıkışma Temizleme Kapağı doğru kapatılmadı.	Sıkışma Temizleme Kapağının her iki uçtan eşit kapandığından emin olun. ►► <i>İlgili bilgiler: Yazıcı Sıkışması veya Kağıt Sıkışması</i>
	Kağıt alma makaraları yüzeyinde kağıt tozu birikmiş.	Kağıt alma makarayı temizleyin. ►► <i>İlgili bilgiler: Kağıt Alma Makaralarını Temizleme</i>
Kağıt Bes.YokÇAÇek.	Makinede kağıt bitti veya ÇA çekmeceğine kağıt düzgün yüklenmedi.	Aşağıdakilerden birini yapın: <ul style="list-style-type: none"> <li>• ÇA çekmeceğini yeniden doldurun ve ardından ► ögesine basın.</li> <li>• Kağıdı çıkarın ve yeniden yükleyin ve ardından ► ögesine basın.</li> </ul> ►► <i>İlgili bilgiler: Çok Amaçlı Çekmeceye (ÇA Çekmece) Kağıt Yükleme</i>
Kağıt Beslenemiyor	Kağıt alma makaraları yüzeyinde kağıt tozu birikmiş.	Kağıt alma makarayı temizleyin. ►► <i>İlgili bilgiler: Kağıt Alma Makaralarını Temizleme</i>
Kağıt Uyuşmazlığı	Kağıt boyutu ayarı, çekmecedeki kağıt boyutu ile örtüşmüyor. <b>-VEYA-</b> Çekmecedeki kağıt kılavuzlarını, kullandığınız kağıt boyutu için göstergelere ayarlamadınız.	<ol style="list-style-type: none"> <li>1. Makinenin ekranında seçtiğiniz kağıt boyutunun, çekmecedeki kağıdın boyutuna uyduğunu kontrol edin. ►► <i>İlgili bilgiler: Kağıt Boyutu ve Kağıt Türünü Değiştirme</i></li> <li>2. Kağıt kılavuzlarını kağıdınızın boyutundaki göstergelere ayarlayarak</li> </ol>

Hata Mesajı	Neden	Eylem
Kağıt Uyuşmazlığı	Kağıt boyutu ayarı, çekmecedeki kağıt boyutu ile örtüşmüyor. <b>-VEYA-</b> Çekmecedeki kağıt kılavuzlarını, kullandığınız kağıt boyutu için göstergelere ayarlamadınız.	kağıdı Dikey yönde yerleştirdiğinizden emin olun. <b>&gt;&gt; İlgili bilgiler: Kağıt Yükleme</b> 3. Kağıt boyutunu ve kağıt konumunu kontrol ettikten sonra ► öğesine basın.  Bilgisayarınızdan yazdırıyorsanız, yazıcı sürücüsünde ya da yazdırma için kullandığınız uygulamada seçtiğiniz kağıt boyutunun çekmecedeki kağıt boyutuna uyduğundan emin olun. <b>&gt;&gt; İlgili bilgiler: Yazdırma Ayarları (Windows)</b>
Kapak Açık.	Tarayıcı kapağı kapalı konumuna oturmamış.	Tarayıcı kapağını açın ve sonra tekrar kapatın.  Arayüz kablosunun (varsa) kablo kanalı boyunca ve makinenin arkasındaki çıkıştan çıkacak şekilde döşendiğinden emin olun.
	Mürekkep tankı kapağı doğru konumuna oturmamış.	Mürekkep tankı kapağını, yerine oturuncaya kadar sıkıca kapatın.
Kayıtlı Değil	Makinede depolanmayan bir Hızlı Arama numarasına erişmeye çalıştınız.	Hızlı Arama numarasını belirleyin.
Kullanılmayan Aygıt Cihazı ön konektörden ayırın ve makineyi kapatın ve ardından tekrar açın	USB doğrudan arabirimine bozuk bir aygıt bağlandı.	Aygıtı USB doğrudan arabiriminden çıkarın. Makineyi kapatın ve yeniden açın.
Kullanılmayan Aygıt Lütfen USB aygıtının bağlantısını kesin.	USB doğrudan arabirimine, desteklenmeyen bir USB aygıtı veya USB flash sürücüsü bağlandı.	Aygıtı USB doğrudan arabiriminden çıkarın.
Maksimum sayıda cihaz Wi-Fi Direct kullanarak zaten bağlanmış.	Brother makine Grup Sahibi olduğunda, zaten maksimum sayıda mobil aygıt Wi-Fi Direct ağa bağlıdır.	Brother makineniz ve diğer mobil aygıt arasındaki geçerli bağlantı kapatıldıktan sonra, Wi-Fi Direct ayarlarını yeniden yapılandırmaya çalışın. Ağ Yapılandırma Raporu'nu yazdırarak bağlantı durumunu teyit edebilirsiniz. <b>&gt;&gt; İlgili bilgiler: Ağ Yapılandırma Raporunu Yazdırma</b>
Mür. Doldurun	Bir veya daha fazla mürekkep tankındaki kalan mürekkep miktarı düşüktür. Makine tüm yazdırma işlemlerini durdurur. Biraz mürekkep kalmış olsa bile, mürekkep nokta sayacı yanlışsa bu hata mesajı görünebilir.	Mürekkep tankını tekrar doldurun. Mürekkep tankını tekrar doldururken mürekkebi üst çizgiye kadar doldurun veya üst çizgiyi aşmazsa şişedeki tüm mürekkeple doldurun. Mürekkep tanklarının yeniden doldurulup doldurulmadığını doğrulamak için LCD'de bir mesaj görünebilir. Yeniden doldurulmuş renk için mürekkep nokta sayacını sıfırlamak için ► (Evet) öğesine basın. Yeniden doldurulmayan renkler için ◀ (Hayır) öğesine basın. <b>&gt;&gt; İlgili bilgiler: Mürekkep Tanklarını Tekrar Doldurma</b> Mürekkep az olsa ya da dolumu gerekse bile tarama yapabilirsiniz.



Hata Mesajı	Neden	Eylem
Mürekkep Az	Bir veya daha fazla mürekkep tankındaki kalan mürekkep miktarı düşüktür. Biraz mürekkep kalmış olsa bile, mürekkep nokta sayacı yanlışsa bu hata mesajı görünebilir.	Kalan mürekkep miktarını doğrulamak için mürekkep tankının penceresinden bakın. Kalan mürekkep seviyesi, minimum dolum işaretinin alt çizgisinde veya bu çizginin altındaysa mürekkep tankını tekrar doldurun. Mürekkep tanklarının yeniden doldurulup doldurulmadığını doğrulamak için LCD'de bir mesaj görünebilir. Yeniden doldurulmuş renk için mürekkep nokta sayacını sıfırlamak için ► (Evet) ögesine basın. Yeniden doldurulmayan renkler için ◀ (Hayır) ögesine basın. ►► <i>İlgili bilgiler: Mürekkep Tanklarını Tekrar Doldurma</i>
Mürekkep Emici Dolu	Mürekkep emici kutusu dolu. Bu parçalar, Brother makinenizden en yüksek performansı aldığınızdan emin olmanız için belirli bir süreden sonra yenilenmesi gerekebilecek, düzenli bakım öğeleridir. Bu parçalar düzenli bakım öğeleri oldukları için, yenileme, garanti kapsamında değildir. Bu öğelerin yenilenmesi ve yenilenmeden önceki zaman süresi, mürekkep sistemini temizlemek için gereken arıtma ve akıtma sayısına bağlıdır. Bu kutular, farklı arıtma ve akıtma işlemleri sırasında, bir miktar mürekkep alırlar. Makinenin, temizlik için arıtma ve akıtma sayısı, farklı durumlara bağlı olarak değişiklik gösterir. Örneğin, makineyi sık sık açıp kapatmak, makine açıldığında otomatik olarak kendini temizlediği için birçok temizleme döngüsüne neden olacaktır.	Mürekkep emici kutusunun değiştirilmesi gerekir. Makinenizin bakımı için Brother Müşteri Hizmetleri veya yerel Brother Yetkili Servis Merkezi'nizi arayın.
Mürekkep seviyelerini kontrol edin, 4 mürekkep haznesinde de mürekkep varsa, OK tuşlarına basın	Bu işlem sırasında belirli bir miktar mürekkep tüketilir. Kalan mürekkep miktarını doğrulamak için mürekkep haznesinin penceresinden bakın.	Kalan mürekkep seviyesi, minimum dolum işaretinin alt çizgisinde veya bu çizginin altındaysa mürekkep haznesini tekrar doldurun.
Ortam Dolu.	Kullandığınız USB flaş sürücüsünde belgeyi taramak için yeterli alan yok.	Boş alan yaratmak için USB flaş bellek sürücünüzden kullanılmayan dosyaları silin ve sonra tekrar deneyin.
S/B Yalnız Baskı	Bir veya daha fazla mürekkep tankındaki (siyah hariç) kalan mürekkep miktarı düşüktür. Biraz mürekkep kalmış olsa bile, mürekkep nokta sayacı yanlışsa bu hata mesajı görünebilir. LCD ekranda bu mesaj belirttiği sırada, her işlem aşağıdaki şekilde çalışır: • Yazdırma (Windows) Ortam türü <b>Düz Kağıt</b> olarak ayarlıysa ve yazıcı sürücüsünde <b>Gri Tonlamalı</b> seçtiyseniz, makineyi tek renkli yazıcı olarak kullanabilirsiniz. • Kopyalama	Mürekkep tankını tekrar doldurun. Mürekkep tankını tekrar doldururken mürekkebi üst çizgiye kadar doldurun veya üst çizgiyi aşmazsa şişedeki tüm mürekkeple doldurun. Mürekkep tanklarının yeniden doldurulup doldurulmadığını doğrulamak için LCD'de bir mesaj görünebilir. Yeniden doldurulmuş renk için mürekkep nokta sayacını sıfırlamak için ► (Evet) ögesine basın. Yeniden doldurulmayan renkler için ◀ (Hayır) ögesine basın. ►► <i>İlgili bilgiler: Mürekkep Tanklarını Tekrar Doldurma</i> Makine tüm yazdırma işlemlerini durdurabilir ve aşağıdaki durumlarda

Hata Mesajı	Neden	Eylem
	Kağıt türü Düz Kağıt olarak ayarlandıysa, tek renkli kopyalar yapabilirsiniz.	mürekkep haznesini tekrar doldurana kadar makineyi kullanamayabilirsiniz: Makineyi fişten çekerseniz.
Sıkışma A İç/Ön Sıkışma A Tekrarla	Makine içerisinde kağıt sıkıştı.	Sıkışan kağıdı nazikçe çıkarın. ➤ <i>İlgili bilgiler: Kağıt, Makinenin İç ve Ön Tarafında Sıkışmış (Sıkışma A İç/Ön)</i> Kağıt kılavuzlarının doğru kağıt boyutuna ayarlandığından emin olun. Kağıt çekmecesini, A5 veya daha küçük boyutta kağıt yüklediğiniz zaman GENİŞLETMEYİN.
Sıkışma B Ön Sık. B Önü Tekrarla	Makine içerisinde kağıt sıkıştı.	Sıkışan kağıdı nazikçe çıkarın. ➤ <i>İlgili bilgiler: Kağıt, Makinenin Ön Tarafında Sıkışmış (Sıkışma B Ön)</i> Kağıt kılavuzlarının doğru kağıt boyutuna ayarlandığından emin olun. Kağıt çekmecesini, A5 veya daha küçük boyutta kağıt yüklediğiniz zaman GENİŞLETMEYİN.
Sıkışma C Arka	Makine içerisinde kağıt sıkıştı.	Sıkışan kağıdı nazikçe çıkarın. ➤ <i>İlgili bilgiler: Kağıt, Makinenin Arka Tarafında Sıkışmış (Sıkışma C Arka)</i> Kağıt kılavuzlarının doğru kağıt boyutuna ayarlandığından emin olun. Kağıt çekmecesini, A5 veya daha küçük boyutta kağıt yüklediğiniz zaman GENİŞLETMEYİN.
	Kağıt alma makaraları yüzeyinde kağıt tozu birikmiş.	Kağıt alma makarayı temizleyin. ➤ <i>İlgili bilgiler: Kağıt Alma Makaralarını Temizleme</i>
Sıkışma D ÇA Çek.	Makine içerisinde kağıt sıkıştı.	Sıkışan kağıdı nazikçe çıkarın. ➤ <i>İlgili bilgiler: Kağıt Çok amaçlı çekmeceye sıkışmış (Sıkışan D ÇA çekmece)</i>
	Kağıt kılavuzları doğru kağıt boyutuna ayarlı değil.	Kağıt kılavuzlarının doğru kağıt boyutuna ayarlandığından emin olun.
Taranamıyor XX	Makinede mekanik bir sorun var.	Makineyi birkaç dakika için güçten kesin ve sonra yeniden bağlayın. Belgeleri ve alınan faksları yazdıramazsanız, makinenin bağlantısını kesmeden önce önemli mesajları kaybetmemeniz için belgeleri ve faksları başka bir faks makinesine veya bilgisayarınıza aktarın. Ardından, birkaç dakika için makinenin elektriğini kesin ve sonra yeniden bağlayın. ➤ <i>İlgili bilgiler: Fakslarınızı veya Faks Günlüğü Raporunu Aktarma</i>
Temizlenemiyor XX Başlatılamıyor XX Basılamıyor XX	Makinede mekanik bir sorun var. <b>-VEYA-</b> Ataç veya bir parça kopmuş kağıt gibi yabancı bir obje, makinenin içinde.	Tarayıcı kapağını açın ve yabancı her maddeyi ve kağıt kalıntısını makinenin içinden çıkarın. Hata mesajı gösterilmeye devam ederse, makinenin birkaç dakika için güçten kesin ve sonra tekrar bağlayın. ➤ <i>İlgili bilgiler: Kağıt, Makinenin İç ve Ön Tarafında Sıkışmış (Sıkışma A İç/Ön)</i>

Hata Mesajı	Neden	Eylem
		Belgeleri ve alınan faksları yazdıramazsanız, makinenin bağlantısını kesmeden önce önemli mesajları kaybetmemeniz için belgeleri ve faksları başka bir faks makinesine veya bilgisayarınıza aktarın. Ardından, birkaç dakika için makinenin elektriğini kesin ve sonra yeniden bağlayın. <b>»» İlgili bilgiler: Fakslarınızı veya Faks Günlüğü Raporunu Aktarma</b>
Tepsi 1 saptanmadı	Kağıt çekmecesi tam olarak takılmamış.	Kağıt çekmecesini tamamen makinenin içine yavaşça itin.
	Kağıt veya yabancı bir nesne, kağıt çekmecesinin düzgün şekilde yerleşmesine engel oluyor.	Kağıt çekmecesini makineden çıkarın ve sıkışan kağıdı veya yabancı nesneyi kaldırın. Sıkışan kağıdı bulamaz ya da çıkaramazsanız <b>»» İlgili bilgiler: Yazıcı Sıkışması veya Kağıt Sıkışması</b>
Veri Kalıyor	Yazdırma verisi makinenin belleğinde kaldı.	<b>Stop/Exit (Durdur/Çık)</b> öğesine basın. Makine, işi iptal edecek ve bellekten temizleyecektir. Tekrar yazdırmayı deneyin.
Yanıt Yok/Meşgul	Çevirdiğiniz numara yanıt vermiyor veya meşgul.	Numarayı doğrulayın ve yeniden deneyin.
Yüksek Isı	Oda sıcaklığı çok yüksek.	Odayı soğuttuktan sonra, makinenin oda sıcaklığında soğuması için zaman tanıyın. Makine soğuduktan sonra yeniden deneyin.



### İlgili bilgiler

- Sorun Giderme
  - Fakslarınızı veya Faks Günlüğü Raporunu Aktarma
  - Brother Web Connect Özelliğini Kullanırken Hata Mesajları

#### İlgili konular:

- Ağ Yapılandırma Raporunu Yazdırma
- Mürekkep Tanklarını Tekrar Doldurma
- Kağıt Ayarını Kontrol Etme İşlevini Değiştirme
- Telefon Hattı Paraziti/VoIP
- Otomatik Belge Besleyiciye (ADF) Belgeleri Yükleme
- Belge Sıkışmaları
- Kağıt Yükleme
- Kağıdı, Elle Besleme Yuvasına Yükleme
- Yazıcı Sıkışması veya Kağıt Sıkışması
- Kağıt Alma Makaralarını Temizleme
- Makinenin Belleğinde Depolanan Bir Faksı Yazdırma
- Kağıt Boyutu ve Kağıt Türünü Değiştirme
- Yazdırma Ayarları (Windows)
- Kağıt, Makinenin İç ve Ön Tarafında Sıkışmış (Sıkışma A İç/Ön)
- Kağıt, Makinenin Ön Tarafında Sıkışmış (Sıkışma B Ön)
- Kağıt, Makinenin Arka Tarafında Sıkışmış (Sıkışma C Arka)
- Kağıt Çok amaçlı çekmeceye sıkışmış (Sıkışan D ÇA çekmece)

- 
- Kağıt İeride ve ok amalı ekmecede sıkışmış (Kağıt Sıkışması/Sıkışma E İ/A)
  - Kağıt Kullanımı ve Yazdırma Sorunları
  - ok Amalı ekmeceye (A ekmece) Kağıt Ykleme
  - Standart Kağıt ekmecesi Kullanılırken Makinede Kağıt Sıkıştı (Kağıt Sıkışması)
-

## Fakslarınızı veya Faks Günlüğü Raporunu Aktarma

İlgili Modeller: MFC-T920DW/MFC-T925DW

LCD ekranda şu görünüyorsa:

- [Temizlenemiyor XX]
- [Başlatılmıyor XX]
- [Basılmıyor XX]
- [Taranamıyor XX]

Fakslarınızı başka bir faks makinesine ya da bilgisayarınıza aktarmanızı öneririz.

➤➤ *İlgili bilgiler: Faksların Başka Bir Faks Makinesine Aktarılması*

➤➤ *İlgili bilgiler: Faksların Bilgisayarınıza Aktarılması*

Aktarmanız gereken herhangi bir faks olup olmadığını görmek için Faks Günlüğü raporunu da aktarabilirsiniz.

➤➤ *İlgili bilgiler: Faks Günlüğü Raporunun Başka Bir Faks Makinesine Aktarılması*



### İlgili bilgiler

- Hata ve Bakım Mesajları
  - Faksların Başka Bir Faks Makinesine Aktarılması
  - Faksların Bilgisayarınıza Aktarılması
  - Faks Günlüğü Raporunun Başka Bir Faks Makinesine Aktarılması

### İlgili konular:

- Alınan Faksları Bilgisayarınıza Aktarmak için PC-Faks Alımı Seçeneğini Kullanma (Sadece Windows)
- Ağ Ayarlarını Fabrika Varsayılan Ayarlarına Sıfırlama
- Makinenizi Sıfırlama
- Sıfırlama İşlevlerine Genel Bakış

## Faksların Başka Bir Faks Makinesine Aktarılması

İlgili Modeller: MFC-T920DW/MFC-T925DW

İstasyon kimliğinizi belirlemediyseniz, Faks Aktarma moduna geçemezsiniz.

1. Hatayı geçici olarak silmek için **Stop/Exit (Durdur/Çık)** öğesine basın.
2. **Settings (Ayarlar)** öğesine basın.
3. Seçimlerinizi yapmak için ▲ veya ▼ öğesine basın:
  - a. [Servis] öğesini seçin. **OK** öğesine basın.
  - b. [Veri Aktarımı] öğesini seçin. **OK** öğesine basın.
  - c. [Faks Aktarım] öğesini seçin. **OK** öğesine basın.
4. Aşağıdakilerden birini yapın:
  - LCD'de [Veri Yok] görüntülenirse, makine belleğinde kalan faks yoktur.
    - ▶ seçeneğine ve ardından **Stop/Exit (Durdur/Çık)** öğesine basın.
  - Faksların yönlendirileceği faks numarasını girin.
5. **Mono Start (Mono Başlat)** öğesine basın.



### İlgili bilgiler

- [Fakslarınızı veya Faks Günlüğü Raporunu Aktarma](#)

#### İlgili konular:

- [İstasyon Kimliğinizi Ayarlama](#)

## Faksların Bilgisayarınıza Aktarılması

İlgili Modeller: MFC-T920DW/MFC-T925DW

Faksları makinenizin belleğinden bilgisayarınıza aktarabilirsiniz.

1. Hatayı geçici olarak silmek için **Stop/Exit (Durdur/Çık)** öğesine basın.
2. Bilgisayarınıza Brother yazılımı ve sürücülerini yüklediğinizden emin olun ve sonra bilgisayarınızda **PC-FAX Alımı**'ni açın.
3.  (**Brother Utilities**) öğesini başlatın ve ardından açılır listeye tıklayıp modelinizin adını seçin (zaten seçili değilse).
4. Sol gezinme çubuğunda **PC-FAX** öğesini tıklatın ve sonra **Alım** öğesini tıklatın.
5. Bilgisayarınızdaki talimatları okuyun ve onaylayın.

Makine hafızasındaki fakslar otomatik olarak bilgisayarınıza gönderilecektir.



### Makine hafızasındaki fakslar otomatik olarak bilgisayarınıza gönderilmediğinde:

Makinede [PC Faks Alım] ayarı yaptığınızdan emin olun.

[Yed. Baskı: Açık] veya [Yed. Baskı: Kpl] öğesini seçmek için ▲ veya ▼ öğesine basın. **OK** öğesine basın.

PC-Fax Alımı'ni ayarladığınızda fakslar makinenin belleğindeyse, bir LCD mesajı faksları bilgisayarınıza aktarmak isteyip istemediğinizi soracaktır.

Hafızadaki tüm faksları bilgisayarınıza aktarmak için ► öğesine basın.



### İlgili bilgiler

- [Fakslarınızı veya Faks Günlüğü Raporunu Aktarma](#)

#### İlgili konular:

- [Alınan Faksları Bilgisayarınıza Aktarmak için PC-Faks Alımı Seçeneğini Kullanma \(Sadece Windows\)](#)

## Faks Günlüğü Raporunun Başka Bir Faks Makinesine Aktarılması

İlgili Modeller: MFC-T920DW/MFC-T925DW

İstasyon kimliğinizi belirlemediyseniz, faks aktarma moduna geçemezsiniz.

1. Hatayı geçici olarak silmek için **Stop/Exit (Durdur/Çık)** öğesine basın.
2. **Settings (Ayarlar)** öğesine basın.
3. Seçimlerinizi yapmak için ▲ veya ▼ öğesine basın:
  - a. [Servis] öğesini seçin. **OK** öğesine basın.
  - b. [Veri Aktarımı] öğesini seçin. **OK** öğesine basın.
  - c. [Rapor Aktarımı] öğesini seçin. **OK** öğesine basın.
4. Faks Günlüğü raporunun yönlendirileceği faks numarasını girin.
5. **Mono Start (Mono Başlat)** öğesine basın.



### İlgili bilgiler

- [Fakslarınızı veya Faks Günlüğü Raporunu Aktarma](#)

#### İlgili konular:

- [İstasyon Kimliğinizi Ayarlama](#)



## Brother Web Connect Özelliğini Kullanırken Hata Mesajları

İlgili Modeller: MFC-T920DW/MFC-T925DW

Bir hata meydana gelirse Brother makinenizde bir hata mesajı görüntülenir. En yaygın hata iletileri aşağıdaki tabloda gösterilmiştir.

Hataların çoğunu kendiniz düzeltebilirsiniz. Daha fazla ipucuna ihtiyacınız varsa, modelinizin [support.brother.com](http://support.brother.com) adresindeki **SSS ve Sorun Giderme** sayfasına gidin.

### Bağlantı Hatası

Hata Mesajları	Neden	Eylem
Bağlantı Hatası 02	Makine, bir ağa bağlı değil.	<ul style="list-style-type: none"><li>Ağ bağlantısının iyi olduğunu onaylayın.</li><li>Makine çalıştırdıktan hemen sonra <b>PHOTO/WEB (FOTOĞRAF AKTARMA/WEB)</b> ögesine basılırsa ağ bağlantısı henüz kurulmamış olabilir. Bekleyin ve yeniden deneyin.</li></ul>
Bağlantı Hatası 03	<ul style="list-style-type: none"><li>Ağ veya sunucu ayarları yanlış.</li><li>Ağda veya sunucuda bir sorun var.</li></ul>	<ul style="list-style-type: none"><li>Ağ ayarlarının doğru olduğunu onaylayın veya bekleyip daha sonra yeniden deneyin.</li><li>Makine çalıştırdıktan hemen sonra <b>PHOTO/WEB (FOTOĞRAF AKTARMA/WEB)</b> ögesine basılırsa ağ bağlantısı henüz kurulmamış olabilir. Bekleyin ve yeniden deneyin.</li></ul>
Bağlantı Hatası 07	Tarih ve saat ayarları yanlış.	Tarih ve saati doğru olarak ayarlayın. Makinenin güç kablosunun bağlantısı kesildiyse, tarih ve saat ayarlarının varsayılan fabrika ayarlarına sıfırlanmış olabileceğini unutmayın.

### Kimlik Doğrulama Hatası

Hata Mesajları	Neden	Eylem
Doğrulama Hatası 01	Hesaba erişmek için girdiğiniz PIN yanlış. PIN, hesabı makineye kaydederken girilmiş olan dört basamaklı sayıdır.	Doğru PIN'i girin.
Doğrulama Hatası 02	Girilen geçici kimlik yanlış. Girilen geçici kimliğin süresi dolmuş. Geçici kimlik 24 saat geçerlidir.	Doğru geçici kimliği girin. Brother Web Connect erişimi için yeniden başvurun ve yeni bir geçici kimlik alın ve ardından hesabı makineye kaydetmek için yeni kimliği kullanın.
Doğrulama Hatası 03	Görünen ad olarak girdiğiniz ad, başka bir hizmet kullanıcıya kaydedilmiştir.	Farklı bir görünen ad girin.

## Sunucu Hatası

Hata Mesajları	Neden	Eylem
Sunucu Hatası 01	Makinenin kimlik doğrulama bilgilerinin (hizmete erişmek için gereklidir) süresi dolmuş veya bilgiler geçerli değil.	Brother Web Connect erişimi için yeniden başvurarak yeni bir geçici kimlik alın ve ardından hesabı makineye kaydetmek için yeni kimliği kullanın.
Sunucu Hatası 03	Yüklemeye çalıştığınız dosya, aşağıdaki sorunlardan birini içeriyor olabilir: <ul style="list-style-type: none"><li>Dosya; piksel sayısı, dosya boyutu, vb. ile ilgili hizmet sınırını aşıyor.</li><li>Dosya türü desteklenmiyor.</li><li>Dosya bozuk.</li></ul>	Dosya kullanılamıyor: <ul style="list-style-type: none"><li>Hizmetin boyut veya format kısıtlamalarını kontrol edin.</li><li>Dosyayı farklı türde kaydedin.</li><li>Mümkünse, dosyanın yeni, bozulmamış bir örneğini bulun.</li></ul>
Sunucu Hatası 13	Hizmette sorun var ve şu anda kullanılamıyor.	Bekleyin ve yeniden deneyin. İleti tekrar görüntülenirse, erişilebilir olmadığını onaylamak için hizmete bir bilgisayardan erişin.

## Kısayol Hatası

Hata Mesajları	Neden	Eylem
Kısayol Hatası 02	Kısayol kaydedildikten sonra hesap silindiğinden, kısayol kullanılamıyor.	Kısayolu silin ve ardından hesap ve kısayolu yeniden kaydedin.



### İlgili bilgiler

- [Hata ve Bakım Mesajları](#)

## Belge Sıkışmaları

**İlgili Modeller:** DCP-T720DW/DCP-T725DW/DCP-T820DW/DCP-T825DW/MFC-T920DW/MFC-T925DW

- Belge, ADF Ünitesinin En Üstünde Sıkıştı
- Belgenin, ADF Biriminin İçinde Sıkışması
- ADF'nin İçine Sıkışan Kağıt Parçalarını Çıkarın
- Hata ve Bakım Mesajları

## Belge, ADF Ünitesinin En Üstünde Sıkıştı

İlgili Modeller: DCP-T720DW/DCP-T725DW/DCP-T820DW/DCP-T825DW/MFC-T920DW/MFC-T925DW

1. Sıkışmamış olan kağıtları ADF'den kaldırın.
2. ADF kapağını açın.
3. Sıkışmış belgeyi yukarı doğru çekerek çıkarın.

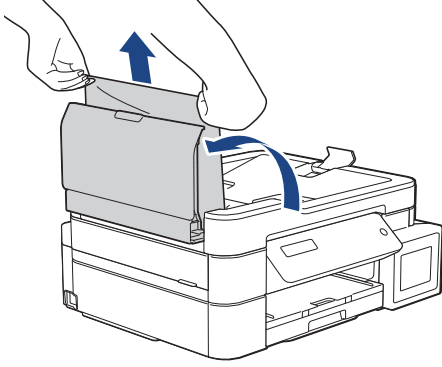

4. ADF kapağını kapatın.
5. **Stop/Exit (Durdur/Çık)** öğesine basın.

### ÖNEMLİ

İlerde belge sıkışmaları olmasını engellemek için, ADF kapağını ortasından bastırarak doğru şekilde kapatın.



### İlgili bilgiler

- [Belge Sıkışmaları](#)

## Belgenin, ADF Biriminin İçinde Sıkışması

**İlgili Modeller:** DCP-T720DW/DCP-T725DW/DCP-T820DW/DCP-T825DW/MFC-T920DW/MFC-T925DW

1. Sıkışmamış olan kağıtları ADF'den kaldırın.
2. Belge kapağını kaldırın.
3. Sıkışan belgeyi sol taraftan dışarı doğru çekin.

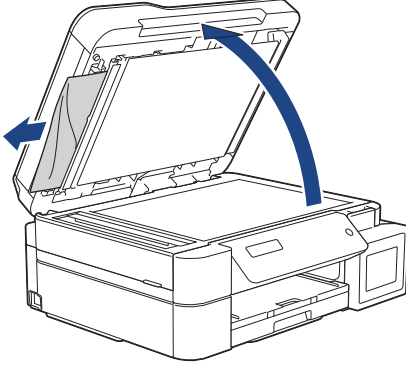

4. Belge kapağını kapatın.

### ✓ İlgili bilgiler

- [Belge Sıkışmaları](#)

## ADF'nin İçine Sıkışan Kağıt Parçalarını Çıkarın

**İlgili Modeller:** DCP-T720DW/DCP-T725DW/DCP-T820DW/DCP-T825DW/MFC-T920DW/MFC-T925DW

1. Belge kapağını kaldırın.
2. Küçük kağıt parçalarını itmek için, kartvisit gibi, bir parça sert kağıdı ADF'ye takın.

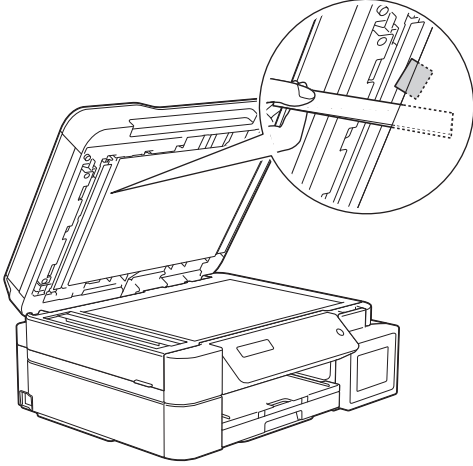

3. Belge kapağını kapatın.



### İlgili bilgiler

- [Belge Sıkışmaları](#)

## Yazıcı Sıkışması veya Kağıt Sıkışması

Sıkışan kağıdı bulup çıkarın.

- Standart Kağıt Çekmecesi Kullanılırken Makinede Kağıt Sıkıştı (Kağıt Sıkışması)
- Kağıt, Makinenin İç ve Ön Tarafında Sıkışmış (Sıkışma A İç/Ön)
- Kağıt, Makinenin Ön Tarafında Sıkışmış (Sıkışma B Ön)
- Kağıt, Makinenin Arka Tarafında Sıkışmış (Sıkışma C Arka)
- Kağıt Çok amaçlı çekmeceye sıkışmış (Sıkışan D ÇA çekmece)
- Kağıt İçeride ve Çok amaçlı çekmecede sıkışmış (Kağıt Sıkışması/Sıkışma E İç/ÇA)
- Hata ve Bakım Mesajları
- Kağıt Kullanımı ve Yazdırma Sorunları

## Standart Kağıt Çekmecesi Kullanılırken Makinede Kağıt Sıkıştı (Kağıt Sıkışması)

**İlgili Modeller:** DCP-T520W/DCP-T525W/DCP-T720DW/DCP-T725DW/DCP-T820DW/DCP-T825DW

Kağıt çekmesinden yazdırırken, LCD'de [Kağıt Sıkışması] görüntülenirse, şu adımları izleyin:



ÇA çekmeceyi ►► *İlgili bilgiler: Kağıt İçeride ve Çok amaçlı çekmecede sıkışmış (Kağıt Sıkışması/Sıkışma E İç/ÇA)*

1. Makinenin fişini elektrik prizinden çekin.
2. Kağıt çekmesini (1) çekerek makineden tamamen çıkarın.

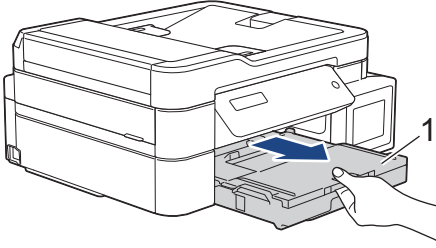

3. Sıkışan kağıdı çıkarmak için makinenin içindeki iki yeşil kolu çekin.

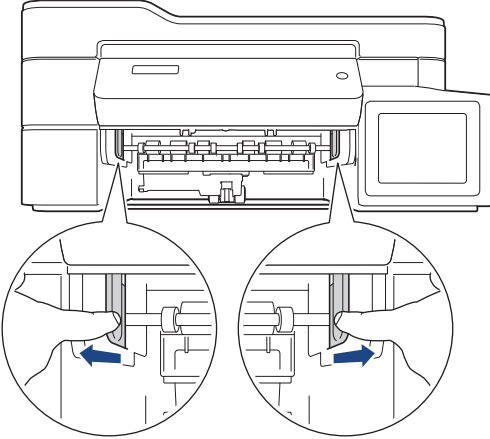

4. Sıkışmış kağıdı (1) makineden dışarı çekin.

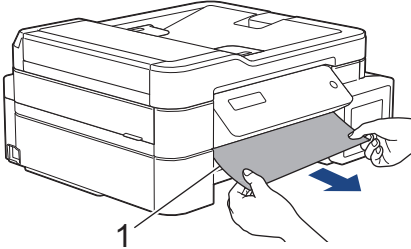



5. İç kısımda (1) kağıt parçası kalmadığından emin olun.

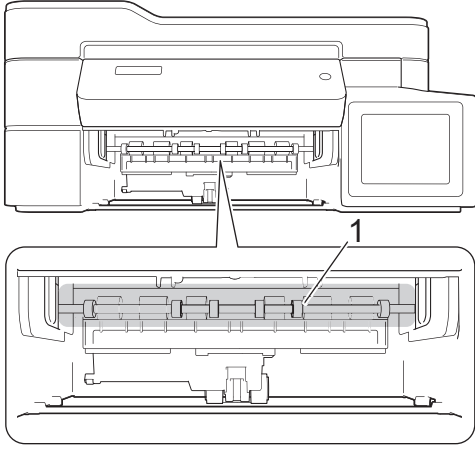

6. Her iki elinizi makinenin her iki tarafındaki plastik çıkıntılara yerleştirerek tarayıcı kapağını (1) açık konuma kaldırın.

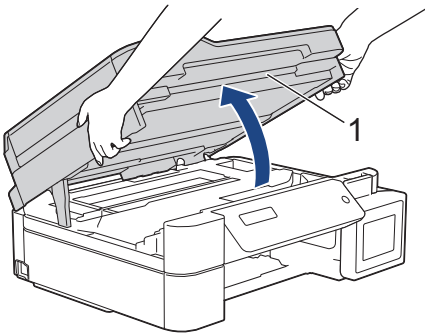

7. Sıkışmış kağıdı (1) makineden dışarı çekin.

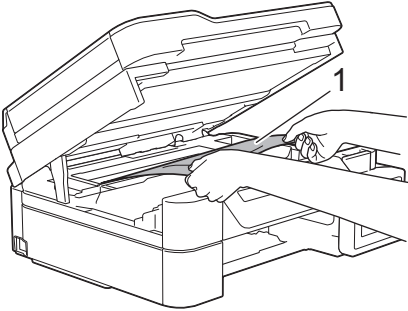

8. Bu bölgede kalan kağıdı çıkarmak için yazıcı kafasını hareket ettirin (gerekirse). Makinenin köşelerinde (1) ve (2) kağıt parçaları kalmadığından emin olun.

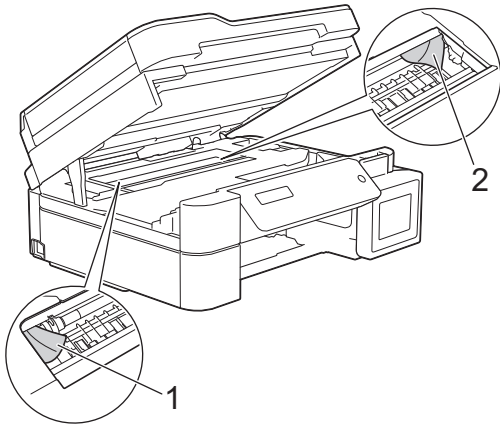

## ÖNEMLİ

- Makinenin genişliği boyunca uzanan ince plastik bir şerit olan kodlayıcı şeridine DOKUNMAYIN (1). Bunun yapılması, makinenize hasar verebilir.

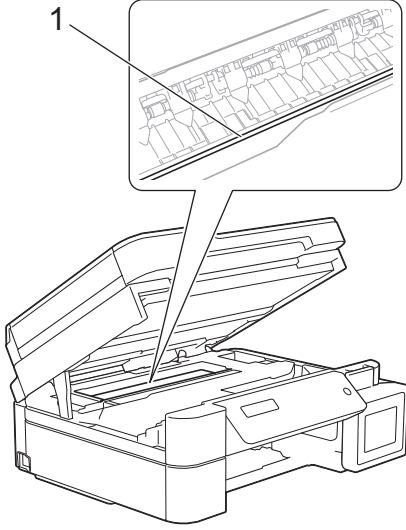

- Yazıcı kafası, çizimde gösterildiği gibi sağ köşedeysse (2) hareket ettiremezsiniz. Aşağıdaki adımları izleyin:
  - a. Tarayıcı kapağını kapatın ve güç kablosunu yeniden takın.
  - b. Tarayıcı kapağını tekrar açın ve ardından yazıcı kafası merkeze gelene kadar **Stop/Exit (Durdur/Çık)** düğmesini basılı tutun.
  - c. Makinenin fişini güç kaynağından çekin ve sıkışan kağıdı çıkarın.

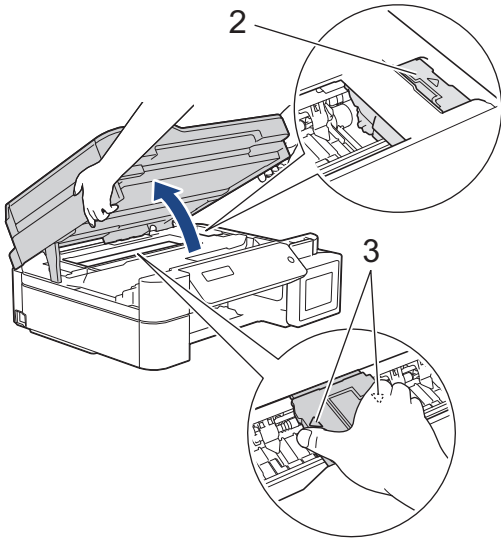

- Kağıt, yazıcı kafasının altında sıkışmışsa, makinenin fişini güç kaynağından çekin, ve sonra kağıdı almak için yazıcı kafasını çıkarın.  
Yazıcı kafasını hareket ettirmek için çizimde gösterildiği şekilde üçgen işaretli içbükey alanları (3) tutun.
- Mürekkep cildinize veya kıyafetlerinize bulaşırsa, hemen sabun veya deterjan ile yıkayın.

9. İki elinizi de kullanarak tarayıcı kapağını yavaşça kapatın.

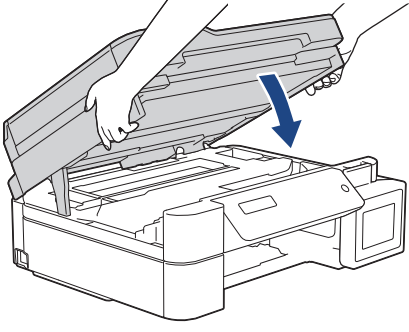

10. Her iki kolu (1) sıkın ve ardından makinenin arka tarafındaki Kağıt Sıkışması Giderme Kapağı'nı açın.

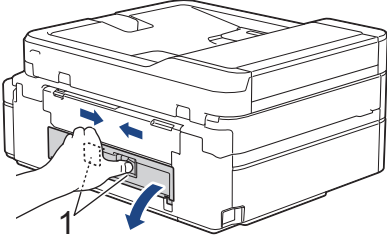

11. Sıkışan kağıdı yavaşça makineden dışarı çekin.

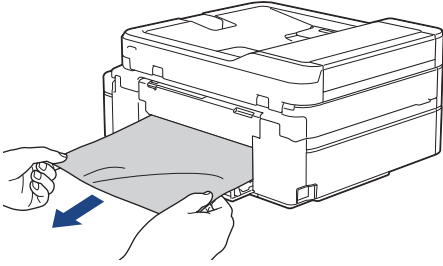

12. Kağıt Sıkışması Giderme Kapağı'nı kapatın. Kapağın tamamen kapalı olduğundan emin olun.

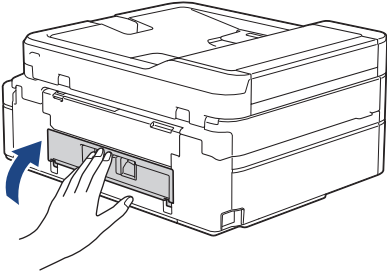

13. Kağıt tepsisini sıkıca makineye geri takın.

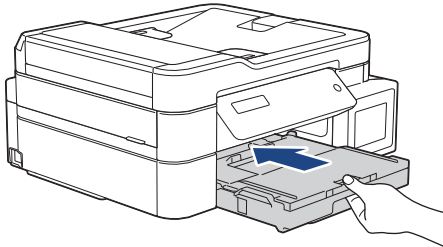

14. Kağıt çekmecesini makinenin içinde tutarken, kağıt desteğini (1) yerine oturana kadar dışarı çekin ve ardından kağıt desteği kapağını açın (2).

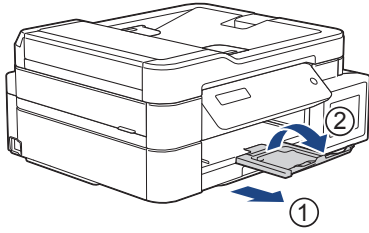

15. Güç kablosunu yeniden takın.



### Ek kağıt sıkışması temizleme işlemleri

LCD hata mesajı görüntülenmeye devam eder ve tekrar tekrar kağıt sıkışmaları yaşarsanız, aşağıdakileri yapın:

1. Makinenin fişini elektrik prizinden çekin ve elle besleme yuvası kapağını açın.
2. Elle besleme yuvasına parlak kağıt gibi kalın bir A4 veya Letter boyutlu kağıt sayfası yükleyin. Kağıdı elle besleme yuvasının iyice içine yerleştirin.

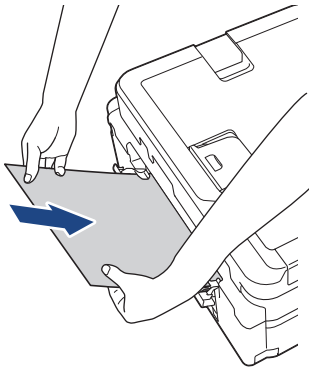

3. Güç kablosunu yeniden bağlayın.

Elle besleme yuvasına yerleştirdiğiniz kağıt makineye beslenecek ve çıkartılacaktır. Kalın kağıt, sıkışmış bir kağıdı dışarı itiyorsa, sıkışan kağıdı çıkarın.

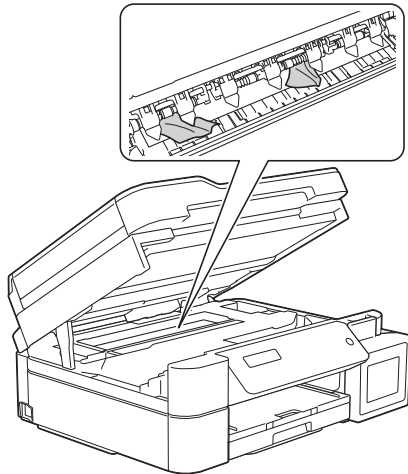

### İlgili bilgiler

- Yazıcı Sıkışması veya Kağıt Sıkışması

#### İlgili konular:

- Kağıt İçeride ve Çok amaçlı çekmecede sıkışmış (Kağıt Sıkışması/Sıkışma E İç/ÇA)

## Kağıt, Makinenin İç ve Ön Tarafında Sıkışmış (Sıkışma A İç/Ön)

İlgili Modeller: MFC-T920DW/MFC-T925DW

LCD'de [Sıkışma A İç/Ön] veya [Sıkışma A Tekrarla] görüntülenirse, bu adımları izleyin:

1. Makinenin fişini elektrik prizinden çekin.

### ÖNEMLİ

Makinenin fişini güç kaynağından çekmeden önce, önemli bir mesajınızı kaybetmemek için makinenizin belleğinde kayıtlı olan fakslarınızı başka bir bilgisayara ya da faks makinesine aktarabilirsiniz.

2. Kağıt çekmesini (1) çekerek makineden tamamen çıkarın.

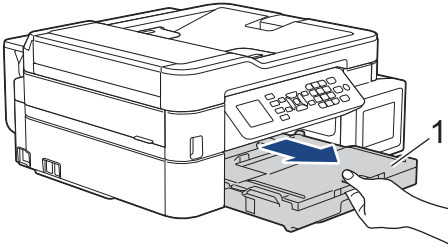

3. Sıkışan kağıdı çıkarmak için makinenin içindeki iki yeşil kolu çekin.

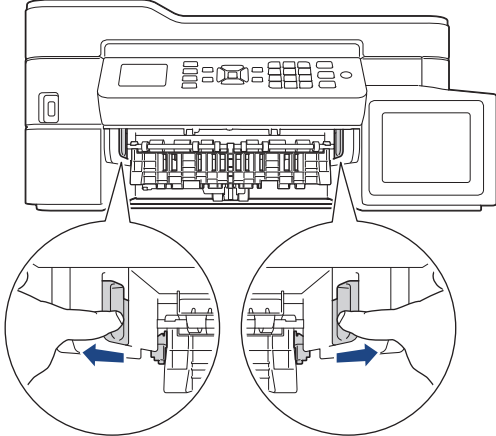

4. Sıkışmış kağıdı (1) makineden dışarı çekin.

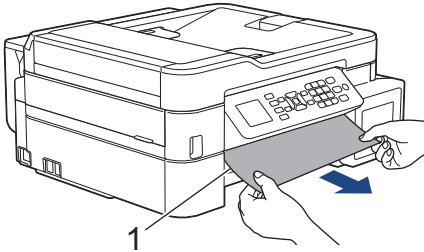

5. Her iki elinizi makinenin her iki tarafındaki plastik çıkıntılara yerleştirerek tarayıcı kapağını (1) açık konuma kaldırın.

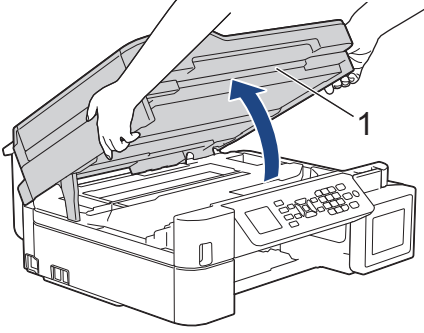

6. Sıkışmış kağıdı (1) makineden dışarı çekin.

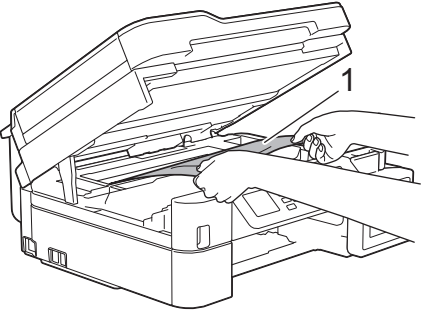

## ÖNEMLİ

- Makinenin genişliği boyunca uzanan ince plastik bir şerit olan kodlayıcı şeridine DOKUNMAYIN (1). Bunun yapılması, makinenize hasar verebilir.

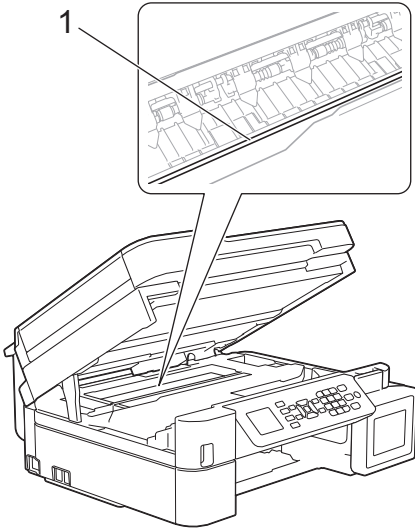

- Yazıcı kafası, çizimde gösterildiği gibi sağ köşedeysse (2) hareket ettiremezsiniz. Aşağıdaki adımları izleyin:
  - a. Tarayıcı kapağını kapatın ve güç kablosunu yeniden takın.
  - b. Tarayıcı kapağını tekrar açın ve ardından yazıcı kafası merkeze gelene kadar **Stop/Exit (Durdur/Çık)** düğmesini basılı tutun.
  - c. Makinenin fişini güç kaynağından çekin ve sıkışan kağıdı yavaşça çıkarın.

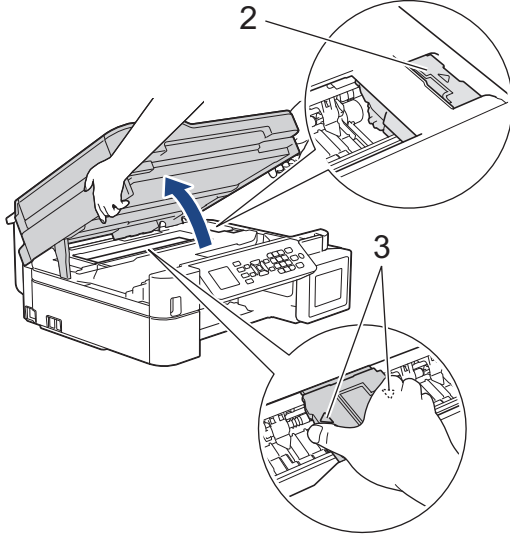

- Kağıt, yazıcı kafasının altında sıkışmışsa, makinenin fişini güç kaynağından çekin ve sonra kağıdı almak için yazıcı kafasını yerinden oynatın.  
Yazıcı kafasını hareket ettirmek için çizimde gösterildiği şekilde üçgen işaretli içbükey alanları (3) tutun.
- Mürekkep cildinize veya kıyafetlerinize bulaşırsa, hemen sabun veya deterjan ile yıkayın.



LCD hata mesajınız [Sıkışma A Tekrarla] ise, yazıcı kafasını oynatarak (gerekliyse) bu alanda kalmış kağıt parçalarını çıkarın. Makinenin köşelerinde (1) ve (2) kağıt parçaları kalmadığından emin olun.

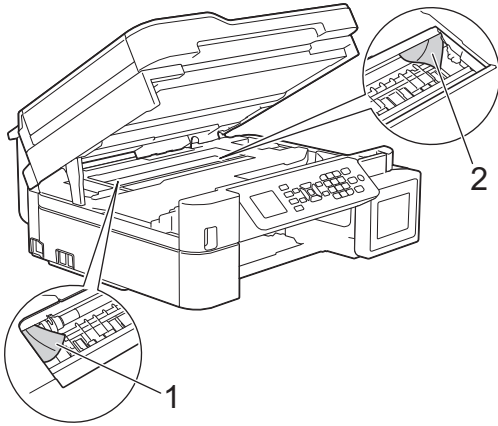

7. İki elinizi de kullanarak tarayıcı kapağını yavaşça kapatın.

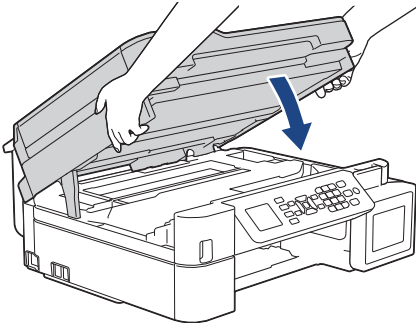



LCD hata mesajınız [Sıkışma A Tekrarla] ise, şunu yapın:

a. İç kısımda (1) kağıt parçası kalmadığından emin olun.

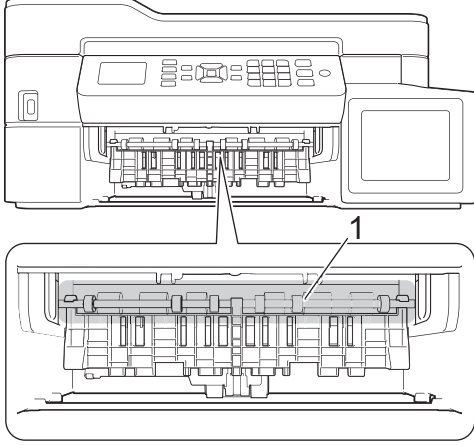

b. Her iki kolu (1) sıkın ve ardından makinenin arka tarafındaki Kağıt Sıkışması Giderme Kapağı'nı açın.

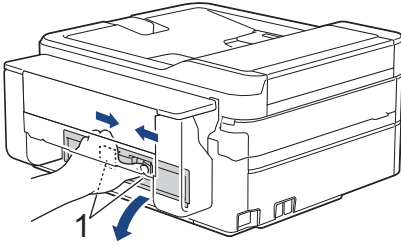

c. Sıkışan kağıdı yavaşça makineden dışarı çekin.

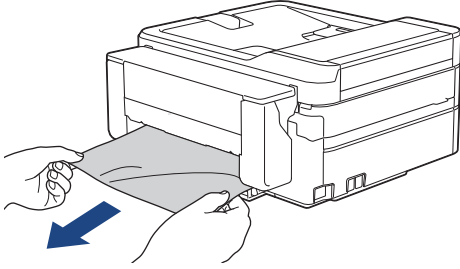

d. Kağıt Sıkışması Giderme Kapağı'nı kapatın. Kapağın tamamen kapalı olduğundan emin olun.

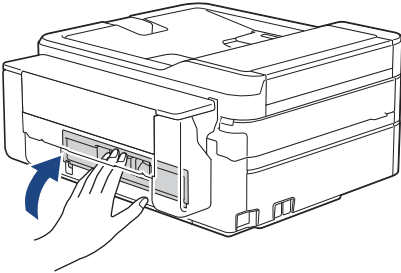

8. Kağıt çekmecesini sıkıca makineye geri itin.

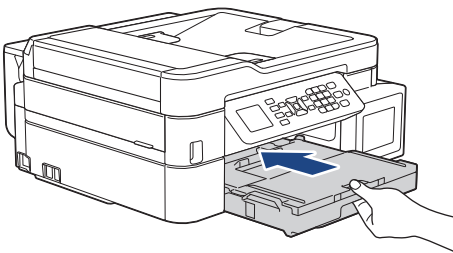



9. Kağıt çekmesini makinenin içinde tutarken, kağıt desteğini (1) yerine oturana kadar dışarı çekin ve ardından kağıt desteği kapağını açın (2).

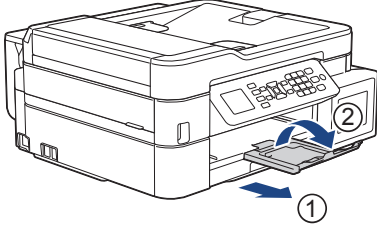

10. Güç kablosunu yeniden takın.



### İlgili bilgiler

- Yazıcı Sıkışması veya Kağıt Sıkışması

#### İlgili konular:

- Hata ve Bakım Mesajları

## Kağıt, Makinenin Ön Tarafında Sıkışmış (Sıkışma B Ön)

İlgili Modeller: MFC-T920DW/MFC-T925DW

LCD'de [Sıkışma B Ön] veya [Sık. B Önü Tekrarla] görüntülenirse, bu adımları izleyin:

1. Makinenin fişini elektrik prizinden çekin.

### ÖNEMLİ

Makinenin fişini güç kaynağından çekmeden önce, önemli bir mesajınızı kaybetmemek için makinenizin belleğinde kayıtlı olan fakslarınızı başka bir bilgisayara ya da faks makinesine aktarabilirsiniz.

2. Kağıt çekmecesi (1) çekerek makineden tamamen çıkarın.

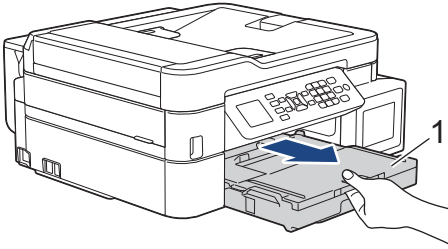

3. Sıkışan kağıdı çıkarmak için makinenin içindeki iki yeşil kolu çekin.

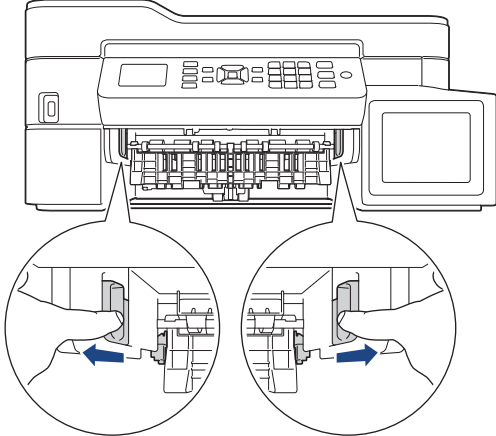

4. Sıkışmış kağıdı (1) yavaşça çekip çıkarın.

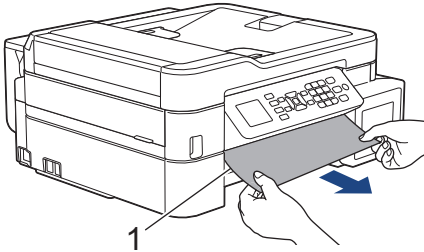



LCD hata mesajınız [Sık. B Önü Tekrarla] ise, şunu yapın:

a. İç kısımda (1) kağıt parçası kalmadığından emin olun.

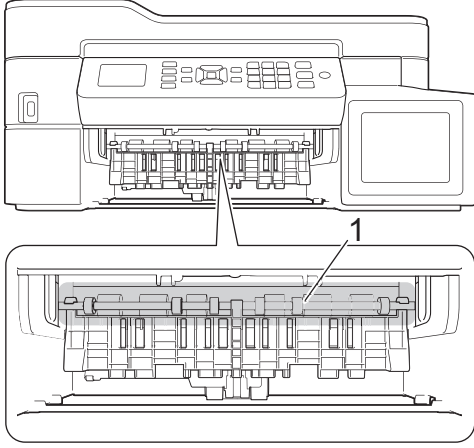

b. Her iki kolu (1) sıkın ve ardından makinenin arka tarafındaki Kağıt Sıkışması Giderme Kapağı'nı açın.

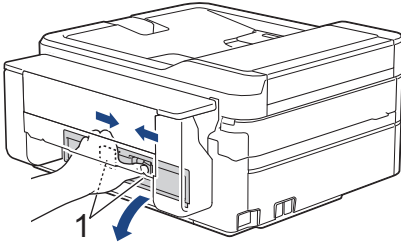

c. Sıkışan kağıdı yavaşça makineden dışarı çekin.

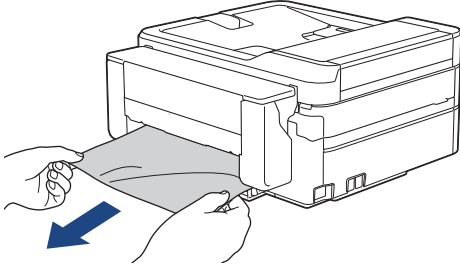

d. Kağıt Sıkışması Giderme Kapağı'nı kapatın. Kapağın tamamen kapalı olduğundan emin olun.

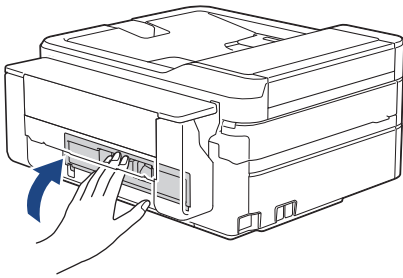

5. Kağıt tepsisini sıkıca makineye geri takın.

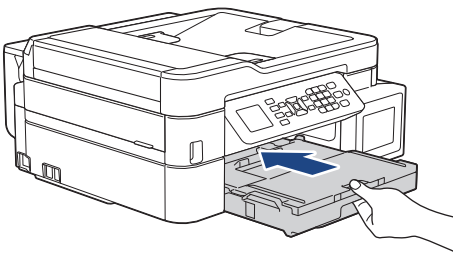

6. Kağıt çekmesini makinenin içinde tutarken, kağıt desteğini (1) yerine oturana kadar dışarı çekin ve ardından kağıt desteği kapağını açın (2).

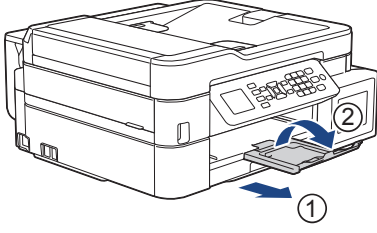

7. Güç kablosunu yeniden takın.



### İlgili bilgiler

- Yazıcı Sıkışması veya Kağıt Sıkışması

#### İlgili konular:

- Hata ve Bakım Mesajları

## Kağıt, Makinenin Arka Tarafında Sıkışmış (Sıkışma C Arka)

İlgili Modeller: MFC-T920DW/MFC-T925DW

LCD'de [Sıkışma C Arka] görüntülenirse, bu adımları izleyin:

1. Makinenin fişini elektrik prizinden çekin.

### ÖNEMLİ

Makinenin fişini güç kaynağından çekmeden önce, önemli bir mesajınızı kaybetmemek için makinenizin belleğinde kayıtlı olan fakslarınızı başka bir bilgisayara ya da faks makinesine aktarabilirsiniz.

2. Kağıt çekmecesi (1) çekerek makineden tamamen çıkarın.

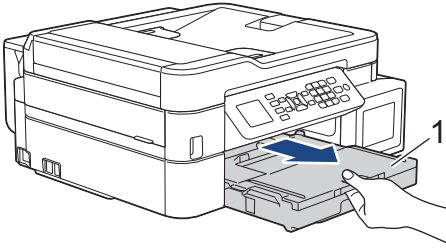

3. Sıkışan kağıdı çıkarmak için makinenin içindeki iki yeşil kolu çekin.

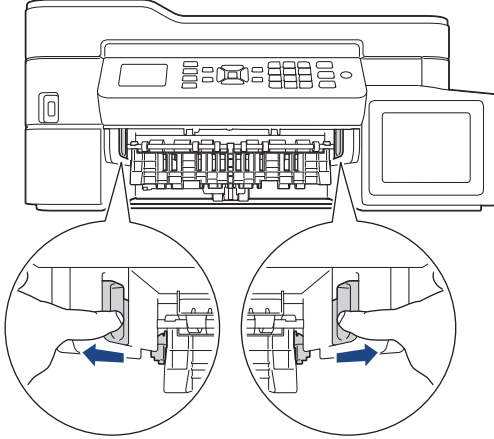

Kağıt boyutuna bağlı olarak, sıkışan kağıdı makinenin ön tarafından çıkarmak, makinenin arka tarafından çıkarmaktan daha kolaydır.

4. Her iki kolu (1) sıkın ve ardından makinenin arka tarafındaki Kağıt Sıkışması Giderme Kapağı'nı açın.

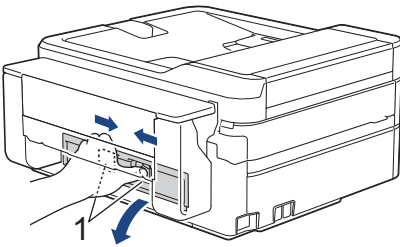

5. Sıkışan kağıdı yavaşça makineden dışarı çekin.

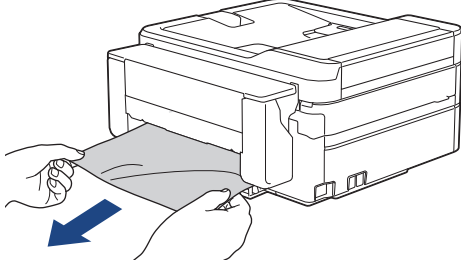

6. Kağıt Sıkışması Giderme Kapağı'nı kapatın. Kapağın tamamen kapalı olduğundan emin olun.

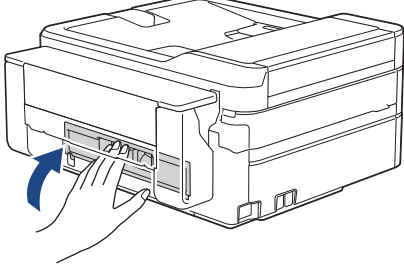

7. Kağıt tepsisini sıkıca makineye geri takın.

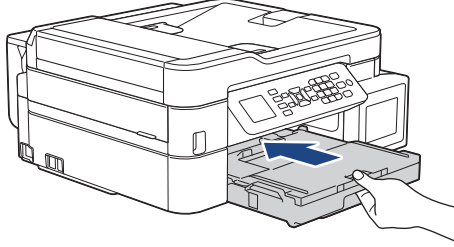

8. Kağıt çekmesini makinenin içinde tutarken, kağıt desteğini (1) yerine oturana kadar dışarı çekin ve ardından kağıt desteği kapağını açın (2).

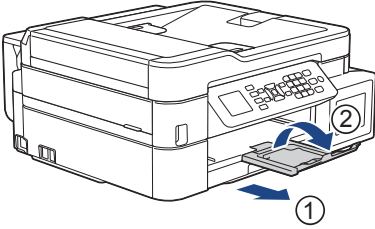

9. Güç kablosunu yeniden takın.

### ✓ İlgili bilgiler

- Yazıcı Sıkışması veya Kağıt Sıkışması

#### İlgili konular:

- Hata ve Bakım Mesajları

## Kağıt Çok amaçlı çekmeceye sıkışmış (Sıkışan D ÇA çekmece)

İlgili Modeller: MFC-T920DW/MFC-T925DW

LCD'de [Sıkışma D ÇA Çek.] görüntülenirse, bu adımları izleyin:

1. Makinenin fişini elektrik prizinden çekin.

### ÖNEMLİ

Makinenin fişini güç kaynağından çekmeden önce, önemli bir mesajınızı kaybetmemek için makinenizin belleğinde kayıtlı olan fakslarınızı başka bir bilgisayara ya da faks makinesine aktarabilirsiniz.

2. ÇA çekmeceye yüklenmiş tüm kağıtları çıkarın.  
Kağıt desteğini ÇA çekmece kapağına tekrar yerleştirin.

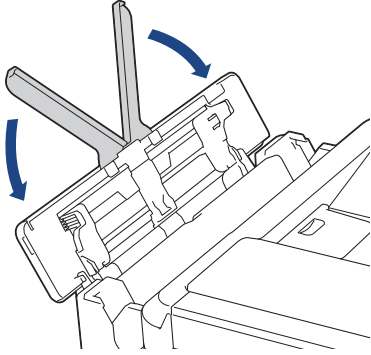

3. Kağıt çekmesini (1) çekerek makineden tamamen çıkarın.

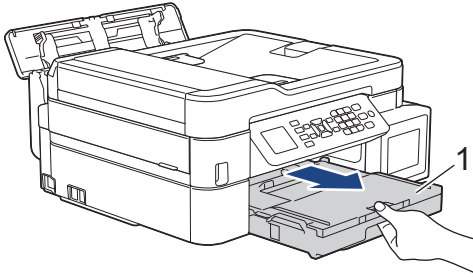

4. Sıkışan kağıdı çıkarmak için makinenin içindeki iki yeşil kolu çekin.

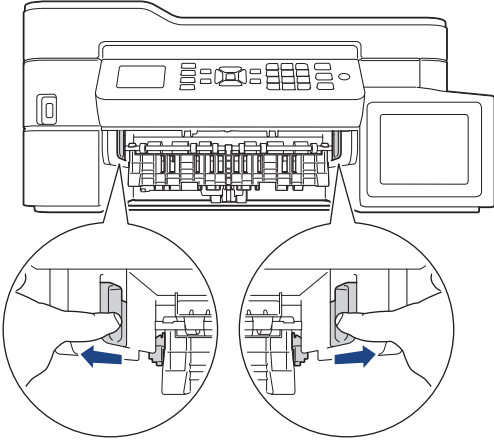

5. Sıkışmış kağıdı (1) yavaşça çekip çıkarın.

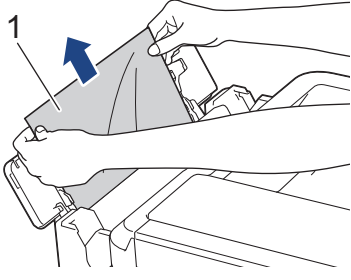

Kağıdı dışarı çıkarmada sorun yaşıyorsanız, bırakma kolunu (1) makinenin arkasına doğru itin ve ardından kağıdı çekin.

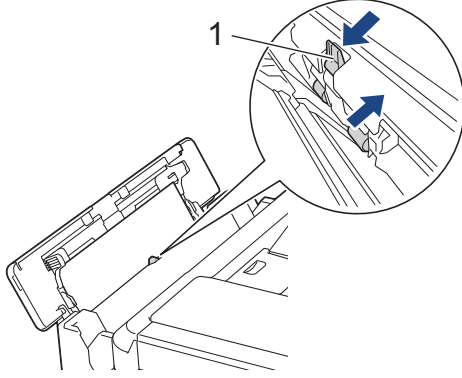

6. ÇA çekmece kapağını kapatın.

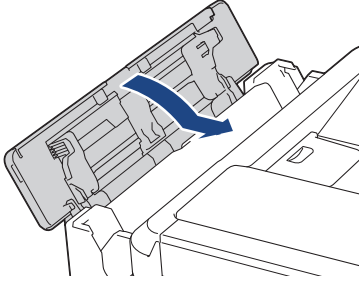

7. Kağıt çekmesini sıkıca makineye geri itin.

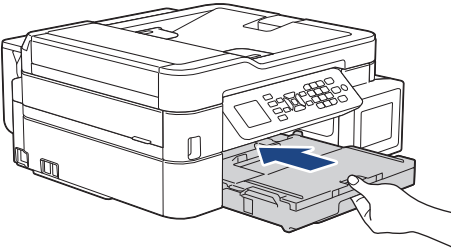

8. Kağıt çekmesini makinenin içinde tutarken, kağıt desteğini (1) yerine oturana kadar dışarı çekin ve ardından kağıt desteği kapağını açın (2).

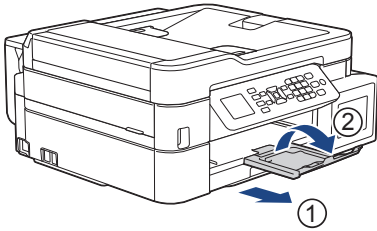

9. Güç kablosunu yeniden takın.





## İlgili bilgiler

- Yazıcı Sıkışması veya Kağıt Sıkışması

### İlgili konular:

- Hata ve Bakım Mesajları

## Kağıt İçeride ve Çok amaçlı çekmecede sıkışmış (Kağıt Sıkışması/Sıkışma E İç/ÇA)

**İlgili Modeller:** DCP-T820DW/DCP-T825DW/MFC-T920DW/MFC-T925DW

(DCP-T820DW/DCP-T825DW) Çok amaçlı (ÇA) çekmeceyi kullanırken LCD'de [Kağıt Sıkışması] görüntülenirse şu adımları izleyin:

(MFC-T920DW/MFC-T925DW) LCD'de [İç/ÇA'da Sıkışma] veya [İç/ÇA'da Tek. Sık.] görüntülenirse, şu adımları izleyin:

1. Makinenin fişini elektrik prizinden çekin.

### ÖNEMLİ

(MFC-T920DW/MFC-T925DW)

Makinenin fişini güç kaynağından çekmeden önce, önemli bir mesajınızı kaybetmemek için makinenizin belleğinde kayıtlı olan fakslarınızı başka bir bilgisayara ya da faks makinesine aktarabilirsiniz.

2. ÇA çekmeceye yüklenmiş tüm kağıtları çıkarın.  
Kağıt desteğini ÇA çekmece kapağına tekrar yerleştirin.

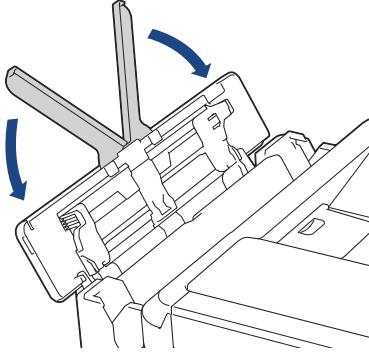

3. Kağıt çekmesini (1) çekerek makineden tamamen çıkarın.

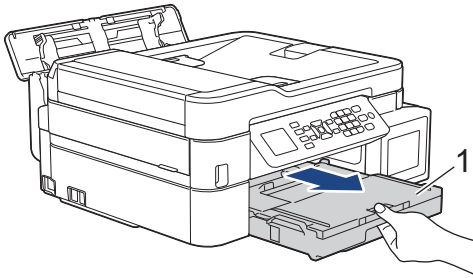

4. Sıkışan kağıdı çıkarmak için makinenin içindeki iki yeşil kolu çekin.

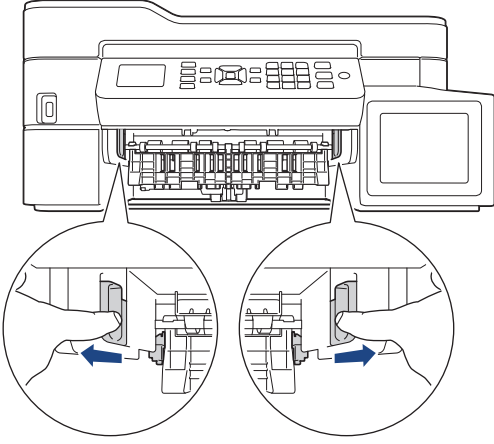

5. Her iki elinizi makinenin her iki tarafındaki plastik çıkıntılara yerleştirerek tarayıcı kapağını (1) açık konuma kaldırın.

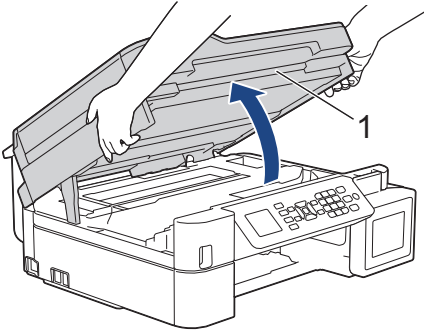

6. Sıkışmış kağıdı (1) makineden dışarı çekin.

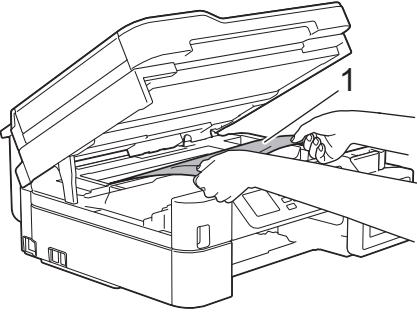

## ÖNEMLİ

- Makinenin genişliği boyunca uzanan ince plastik bir şerit olan kodlayıcı şeridine DOKUNMAYIN (1). Bunun yapılması, makinenize hasar verebilir.

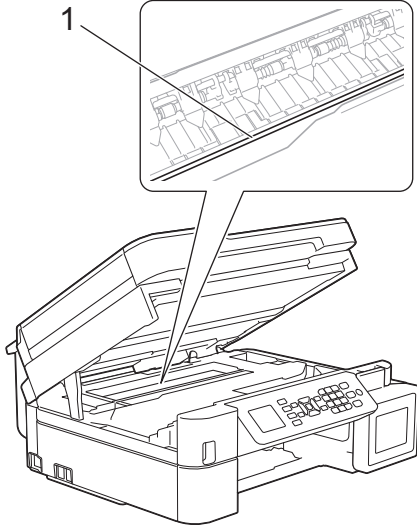

- Yazıcı kafası, çizimde gösterildiği gibi sağ köşedeysse (2) hareket ettiremezsiniz. Aşağıdaki adımları izleyin:
  - a. Tarayıcı kapağını kapatın ve güç kablosunu yeniden takın.
  - b. Tarayıcı kapağını tekrar açın ve ardından yazıcı kafası merkeze gelene kadar **Stop/Exit (Durdur/Çık)** düğmesini basılı tutun.
  - c. Makinenin fişini güç kaynağından çekin ve sıkışan kağıdı çıkarın.

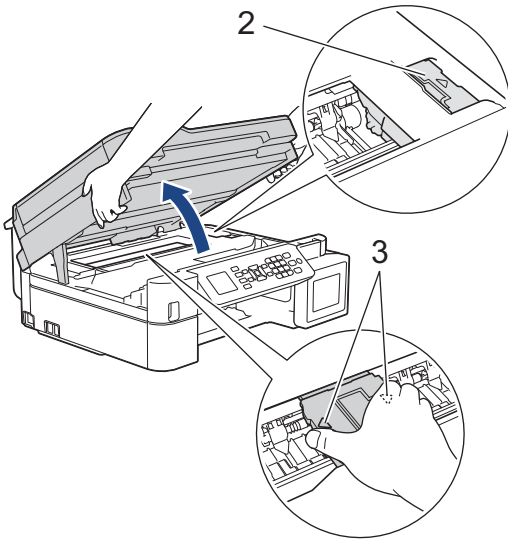

- Kağıt, yazıcı kafasının altında sıkışmışsa, makinenin fişini güç kaynağından çekin ve sonra kağıdı almak için yazıcı kafasını yerinden oynatın.  
Yazıcı kafasını hareket ettirmek için çizimde gösterildiği şekilde üçgen işaretli içbükey alanları (3) tutun.
- Mürekkep cildinize veya kıyafetlerinize bulaşırsa, hemen sabun veya deterjan ile yıkayın.



Bu bölgede kalan kağıdı çıkarmak için yazıcı kafasını hareket ettirin (gerekirse). Makinenin köşelerinde (1) ve (2) kağıt parçaları kalmadığından emin olun.

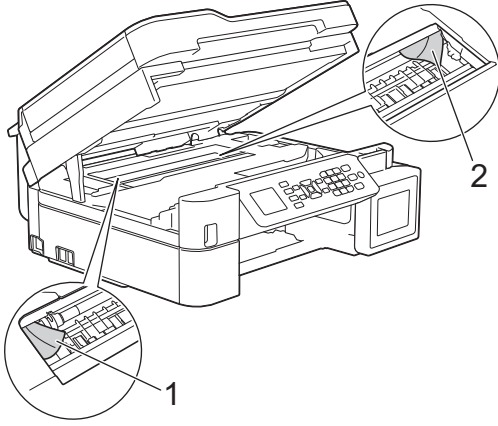

7. İki elinizi de kullanarak tarayıcı kapağını yavaşça kapatın.

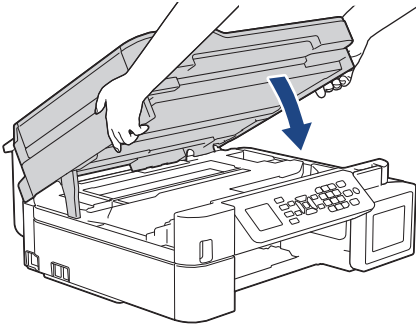

8. Sıkışmış kağıdı (1) yavaşça çekip çıkarın.

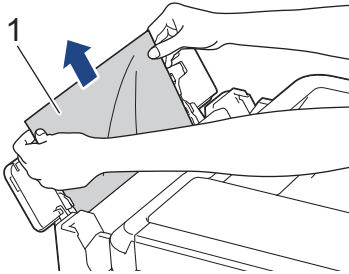

Kağıdı dışarı çıkarmada sorun yaşıyorsanız, bırakma kolunu (1) makinenin arkasına doğru itin ve ardından kağıdı çekin.

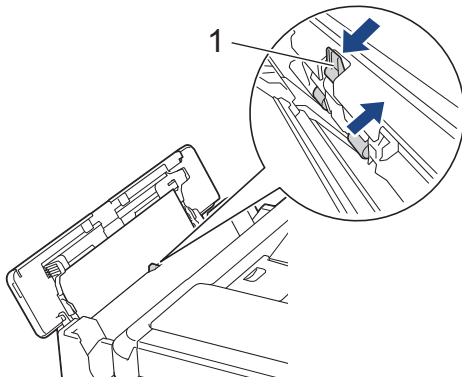

9. A ekmece kapađını kapatın.

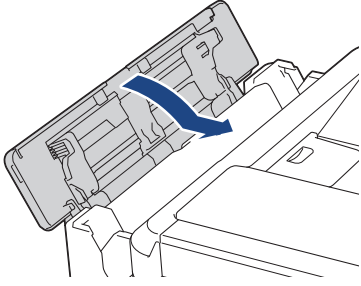

10. Kađıt ekmecesini sıkıca makineye geri itin.

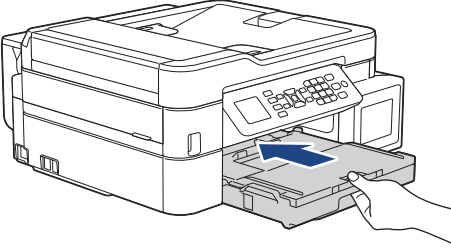

11. Kađıt ekmecesini makinenin iinde tutarken, kađıt desteđini (1) yerine oturana kadar dıřarı ekin ve ardından kađıt desteđi kapađını aın (2).

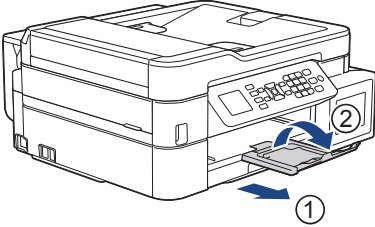

12. G kablosunu yeniden takın.

### ✓ İlgili bilgiler

- Yazıcı Sıkıřması veya Kađıt Sıkıřması

#### İlgili konular:

- Hata ve Bakım Mesajları

## Makinenizde Sorunlar Yaşıyorsunuz



Teknik yardım için, Brother müşteri hizmetleri ile iletişime geçin.

Makinenizle ilgili bir sorun olduğuna düşünüyorsanız, aşağıdaki konuları kontrol edin. Sorunların çoğunu kendiniz giderebilirsiniz.

Daha fazla yardıma ihtiyacınız varsa, modelinizin [support.brother.com](http://support.brother.com) adresindeki **SSS ve Sorun Giderme** sayfasına gidin.



- [Kağıt Kullanımı ve Yazdırma Sorunları](#)
- [Telefon ve Faks Sorunları](#)
- [Diğer Sorunlar](#)
- [Ağ Sorunları](#)
- [AirPrint Sorunları](#)

## Kağıt Kullanımı ve Yazdırma Sorunları





Bu tabloyu okuduktan sonra hala yardıma ihtiyacınız olursa [support.brother.com](http://support.brother.com) adresindeki en son **SSS ve Sorun Giderme** ipuçlarına göz atın.

- >> Yazdırma Sorunları
- >> Yazdırma Kalitesi Sorunları
- >> Kağıt Kullanımı Sorunları
- >> Alınan Faksları Yazdırma (MFC modelleri)

### Yazdırma Sorunları





Sorunlar	Öneriler
Çıktı yok	<p>(Windows)</p> <p>Doğru yazıcı sürücüsünün yüklendiğini ve seçildiğini kontrol edin.</p> <p>Makinenin ekranında bir hata mesajı gösterilip gösterilmediğini kontrol edin.</p> <p>➤ ➤ <i>İlgili bilgiler: Hata ve Bakım Mesajları</i></p> <p>Makinenin çevrimiçi olduğunu kontrol edin:</p> <ul style="list-style-type: none"><li>• Windows 10, Windows Server 2016 ve Windows Server 2019  &gt; <b>Windows Sistemi &gt; Denetim Masası</b> öğesine tıklayın. <b>Donanım ve Ses</b> grubunda, <b>Aygıtları ve yazıcıları görüntüle</b> öğesine tıklayın. <b>Brother XXX-XXXX Printer</b> öğesine sağ tıklayın (burada XXX-XXXX modelinizin adıdır). <b>Yazdırılan öğeyi göster</b> öğesine tıklayın. Yazıcı sürücüsü seçenekleri görünürse yazıcı sürücünüzü seçin. Menü çubuğunda <b>Yazıcı</b> öğesine tıklayın ve <b>Yazıcıyı Çevrimdışı Kullan</b> öğesinin seçilmediğinden emin olun.</li><li>• Windows 8.1 Farenizi masaüstünüzün sağ alt köşesine getirin. Menü çubuğu görüldüğünde, <b>Ayarlar &gt; Denetim Masası</b> öğesine tıklayın. <b>Donanım ve Ses</b> grubunda, <b>Aygıtları ve yazıcıları görüntüle</b> öğesine tıklayın. <b>Brother XXX-XXXX Printer</b> öğesine sağ tıklayın (burada XXX-XXXX modelinizin adıdır). <b>Yazdırılan öğeyi göster</b> öğesine tıklayın. Yazıcı sürücüsü seçenekleri görünürse yazıcı sürücünüzü seçin. Menü çubuğunda <b>Yazıcı</b> öğesine tıklayın ve <b>Yazıcıyı Çevrimdışı Kullan</b> öğesinin seçilmediğinden emin olun.</li><li>• Windows Server 2012 R2 <b>Start</b> ekranındaki <b>Denetim Masası</b> öğesine tıklayın. <b>Donanım</b> grubunda, <b>Aygıtları ve yazıcıları görüntüle</b> öğesine tıklayın. <b>Brother XXX-XXXX Printer</b> öğesine sağ tıklayın (burada XXX-XXXX modelinizin adıdır). <b>Yazdırılan öğeyi göster</b> öğesine tıklayın. Yazıcı sürücüsü seçenekleri görünürse yazıcı sürücünüzü seçin. Menü çubuğunda <b>Yazıcı</b> öğesine tıklayın ve <b>Yazıcıyı Çevrimdışı Kullan</b> öğesinin seçilmediğinden emin olun.</li><li>• Windows Server 2012 Farenizi masaüstünüzün sağ alt köşesine getirin. Menü çubuğu görüldüğünde, <b>Ayarlar &gt; Denetim Masası</b> öğesine tıklayın. <b>Donanım</b> grubunda, <b>Aygıtları ve yazıcıları görüntüle</b> öğesine tıklayın. <b>Brother XXX-XXXX Printer</b> öğesine sağ tıklayın (burada XXX-XXXX modelinizin adıdır). <b>Yazdırılan öğeyi göster</b> öğesine tıklayın. Yazıcı sürücüsü seçenekleri görünürse yazıcı sürücünüzü seçin. Menü çubuğunda <b>Yazıcı</b> öğesine tıklayın ve <b>Yazıcıyı Çevrimdışı Kullan</b> öğesinin seçilmediğinden emin olun.</li><li>• Windows 7 ve Windows Server 2008 R2  (<b>Başlat</b>) &gt; <b>Aygıtlar ve Yazıcılar</b> öğesini tıklatın. <b>Brother XXX-XXXX Printer</b> öğesine sağ tıklayın (burada XXX-XXXX modelinizin adıdır) ve <b>Yazdırılan öğeyi göster</b> öğesine tıklayın. Yazıcı sürücüsü seçenekleri görünürse yazıcı sürücünüzü seçin. Menü çubuğunda <b>Yazıcı</b> öğesine tıklayın. <b>Yazıcıyı Çevrimdışı Kullan</b> öğesinin seçilmediğinden emin olun.</li><li>• Windows Server 2008</li></ul>





Sorunlar	Öneriler
	<p> <b>(Başlat) &gt; Denetim Masası &gt; Donanım ve Ses &gt; Yazıcılar</b> ögesine tıklayın. <b>Brother XXX-XXXX Printer</b> ögesine sağ tıklayın (burada XXX-XXXX modelinizin adıdır). <b>Yazıcıyı Çevrimdışı Kullan</b> ögesinin listelenmediğinden emin olun. Listeleniyorsa, sürücüyü Çevrimiçi olarak ayarlamak için bu seçeneği tıklayın.</p> <p>Kalan mürekkep miktarını doğrulamak için mürekkep tankının penceresinden bakın.</p> <p>Kalan mürekkep seviyesi, minimum dolum işaretinin alt çizgisinde veya bu çizginin altındaysa mürekkep tankını tekrar doldurun.</p> <p>Mürekkep haznelerinin yeniden doldurulup doldurulmadığını doğrulamak için LCD'de bir mesaj görünebilir. Yeniden doldurulmuş renk için mürekkep nokta sayacını sıfırlamak için <b>Evt</b> ögesini seçin. Yeniden doldurulmayan renkler için <b>Hyr</b> ögesini seçin.</p> <p>➤➤ <i>İlgili bilgiler: Mürekkep Tanklarını Tekrar Doldurma</i></p> <p>Eskiyse, yazdırılmamış veriler yazıcı sürücüsü biriktiricisinde kalarak yeni yazdırma işlerinin yazdırılmasını önler. Yazıcı simgesini açın ve tüm verileri şu şekilde silin:</p> <ul style="list-style-type: none"> <li>Windows 10, Windows Server 2016 ve Windows Server 2019 <ul style="list-style-type: none"> <li> <b>&gt; Windows Sistemi &gt; Denetim Masası</b> ögesine tıklayın. <b>Donanım ve Ses</b> grubunda, <b>Aygıtları ve yazıcıları görüntüle &gt; Yazıcılar</b> ögesine tıklayın.</li> </ul> </li> <li>Windows 8.1 <ul style="list-style-type: none"> <li>Farenizi masaüstünüzün sağ alt köşesine getirin. Menü çubuğu görüldüğünde, <b>Ayarlar &gt; Denetim Masası</b> ögesine tıklayın. <b>Donanım ve Ses</b> grubunda, <b>Aygıtları ve yazıcıları görüntüle &gt; Yazıcılar</b> ögesine tıklayın.</li> </ul> </li> <li>Windows Server 2012 R2 <ul style="list-style-type: none"> <li><b>Start</b> ekranındaki <b>Denetim Masası</b> ögesine tıklayın. <b>Donanım</b> grubunda, <b>Aygıtları ve yazıcıları görüntüle &gt; Yazıcılar</b> ögesine tıklayın.</li> </ul> </li> <li>Windows Server 2012 <ul style="list-style-type: none"> <li>Farenizi masaüstünüzün sağ alt köşesine getirin. Menü çubuğu görüldüğünde, <b>Ayarlar &gt; Denetim Masası</b> ögesine tıklayın. <b>Donanım</b> grubunda, <b>Aygıtları ve yazıcıları görüntüle &gt; Yazıcılar</b> ögesine tıklayın.</li> </ul> </li> <li>Windows 7 ve Windows Server 2008 R2 <ul style="list-style-type: none"> <li>/Başlat &gt; <b>Aygıtlar ve Yazıcılar &gt; Yazıcı ve Fakslar</b> ögesine tıklayın.</li> </ul> </li> <li>Windows Server 2008 <ul style="list-style-type: none"> <li> <b>(Başlat) &gt; Denetim Masası &gt; Donanım ve Ses &gt; Yazıcılar</b> ögesine tıklayın.</li> </ul> </li> <li>Mac <ul style="list-style-type: none"> <li><b>System Preferences (Sistem Tercihleri) &gt; Printers &amp; Scanners (Yazıcılar ve Tarayıcılar)</b> ögesine tıklayın.</li> </ul> </li> </ul>
Belge ekranda görüntülenirken üstbilgiler veya altbilgiler görünüyor, ancak belge yazdırıldığında görünmüyorlar.	<p>Sayfanın üstünde ve altında yazdırılmayan bir alan mevcuttur. İzin vermek için belgenizin üst ve alt kenar boşluklarını ayarlayın.</p> <p>➤➤ <i>İlgili bilgiler: Yazdırılmayan Alan</i></p>
"Sayfa Düzeni" baskısını gerçekleştiremiyor.	<p>(Windows)</p> <p>Uygulamadaki ve yazıcı sürücüsündeki kağıt boyutu ayarının aynı olduğunu kontrol edin.</p>
Baskı hızı çok yavaş.	<p>(Windows)</p> <p>Yazıcı sürücüsü ayarını değiştirmeyi deneyin. En yüksek çözünürlük daha uzun veri işleme, gönderme ve yazdırma süresi gerektirir. Aşağıdakileri takip ederek, yazıcı sürücüsündeki diğer kalite ayarlarını deneyin:</p> <p>Yazıcı sürücüsünde, <b>Gelişmiş</b> sekmesinde bulunan <b>Renk Zenginleştirme</b> onay kutusunu temizleyin.</p>

Sorunlar	Öneriler
	Sınırsız özelliğini kapatın. Sınırsız yazdırma, normal yazdırmadan daha yavaştır. ➤➤ <i>İlgili bilgiler: Yazdırma Ayarları (Windows)</i>
	Sessiz Mod ayarını kapatın. Yazdırma hızı Sessiz Mod'da daha yavaş. ➤➤ <i>İlgili bilgiler: Yazdırma Gürültüsünü Azaltma</i>
	Yazıcı sürücülerindeki ve uygulamanızdaki Ortam Türü ayarının veya makinedeki Kağıt Türü ayarının, kullandığınız kağıda uyduğundan emin olun. ➤➤ <i>İlgili bilgiler: Kağıt Boyutu ve Kağıt Türünü Değiştirme</i> ➤➤ <i>İlgili bilgiler: Yazdırma Ayarları (Windows)</i>

## Yazdırma Kalitesi Sorunları

Sorunlar	Öneriler
Düşük baskı kalitesi	Baskı kalitesini kontrol edin. ➤➤ <i>İlgili bilgiler: Baskı Kalitesini Kontrol Etme</i>
	Yazıcı sürücülerindeki ve uygulamanızdaki Ortam Türü ayarının veya makinedeki Kağıt Türü ayarının, kullandığınız kağıda uyduğundan emin olun. ➤➤ <i>İlgili bilgiler: Kağıt Boyutu ve Kağıt Türünü Değiştirme</i> ➤➤ <i>İlgili bilgiler: Yazdırma Ayarları (Windows)</i>
	Mürekkebin yeni olduğundan emin olun. Aşağıdakiler mürekkebin tıkanmasına neden olabilir: <ul style="list-style-type: none"> <li>• Şişe paketinde yazılı son kullanma tarihi geçmiştir.</li> <li>• Mürekkep şişesi kullanılmadan önce doğru saklanmamış olabilir. Mürekkep şişesini düz bir zeminde ve serin, karanlık bir yerde saklayın.</li> <li>• Mürekkep şişesinin kapağı sıkıca takılmamış olabilir.</li> </ul>
	Önerilen kağıt türlerinden birini kullandığınızdan emin olun. ➤➤ <i>İlgili bilgiler: Kabul Edilebilir Kağıt ve Diğer Yazdırma Ortamları</i>
	Makineniz için önerilen ortam 20°C ila 33°C arasındır.
Metin veya grafiklerde beyaz çizgiler beliriyor.	Yazıcı kafasını temizleyin. ➤➤ <i>İlgili bilgiler: Brother Makinenizdeki Yazıcı Kafasını Temizleme</i> ➤➤ <i>İlgili bilgiler: Web Tabanlı Yönetim'i Kullanarak Yazıcı Kafasını Temizleme</i> ➤➤ <i>İlgili bilgiler: Yazıcı Kafasını Bilgisayarınızdan Temizleyin (Windows)</i>
	Kağıt beslemesini kontrol edin ve ayarlayın. ➤➤ <i>İlgili bilgiler: Dikey Çizgileri Temizlemek İçin Kağıt Beslemesini Düzeltme</i>
	Önerilen kağıt türlerini kullanmayı deneyin. ➤➤ <i>İlgili bilgiler: Kabul Edilebilir Kağıt ve Diğer Yazdırma Ortamları</i>
	Yazıcı kafasının ömrünü uzatmak, en iyi mürekkep ekonomisini sağlamak ve baskı kalitesini korumak için, makinenin sık sık fişten çekilmesini ve/veya uzun süre fişten çekili bırakılmasını önermiyoruz. Makinenin gücünü azaltmak için  tuşunun kullanılmasını öneririz.  tuşunu kullanmak makineye en az güçü temin eder ve bu da yazıcı kafasının düzenli aralıklarla ama daha düşük sıklıkta temizlenmesine yol açar.
Koyu çizgiler düzenli aralıklarla görünüyor.	Kağıt beslemesini kontrol edin ve ayarlayın. ➤➤ <i>İlgili bilgiler: Dikey Çizgileri Temizlemek İçin Kağıt Beslemesini Düzeltme</i>
	

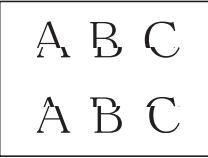
Sorunlar	Öneriler
Makine boş sayfalar yazdırıyor.	Baskı kalitesini kontrol edin. >> <i>İlgili bilgiler: Baskı Kalitesini Kontrol Etme</i> Yazıcı kafasının ömrünü uzatmak, en iyi mürekkep ekonomisini sağlamak ve baskı kalitesini korumak için, makinenin sık sık fişten çekilmesini ve/veya uzun süre fişten çekili bırakılmasını önermiyoruz. Makinenin gücünü azaltmak için  tuşunun kullanılmasını öneririz.  tuşunu kullanmak makineye en az gücü temin eder ve bu da yazıcı kafasının düzenli aralıklarla ama daha düşük sıklıkta temizlenmesine yol açar.
Karakterler ve satırlar bulanık. 	Yazdırma hızasını kontrol edin. >> <i>İlgili bilgiler: Brother Makinenizden Yazdırma Hızasını Kontrol Edin</i> Yazdırma seçeneklerini değiştirin. >> <i>İlgili bilgiler: Yazdırma Sonuçlarınızı İyileştirmek için Yazdırma Seçeneklerini Değiştirme</i>
Yazdırılan metin veya resimler yamuk.	Kağıdın, kağıt çekmecesine doğru yüklendiğinden ve kağıt kılavuzlarının doğru ayarlandığından emin olun. >> <i>İlgili bilgiler: Kağıt Yükleme</i> Sıkışma Temizleme Kapağı'nın doğru kapatıldığından emin olun.
Yazdırılan sayfanın üst orta kısmında kir veya lekeler var.	Kağıdın çok kalın veya kıvrılmış olmadığından emin olun. >> <i>İlgili bilgiler: Kabul Edilebilir Kağıt ve Diğer Yazdırma Ortamları</i>
Yazdırma kirli veya mürekkep akmış gibi görünüyor.	Önerilen kağıt türlerini kullandığınızdan emin olun. Mürekkep kuruyana kadar kağıdı ellemeyin. >> <i>İlgili bilgiler: Kabul Edilebilir Kağıt ve Diğer Yazdırma Ortamları</i> Baskı yüzeyinin, kağıt çekmecesinde yüz aşağı olduğundan emin olun. Fotoğraf kağıdı kullanıyorsanız, fotoğraf kağıdının parlak yüzünün çekmeceye aşağı doğru baktığından ve doğru kağıt türünü ayarladığınızdan emin olun. Bilgisayarınızdan bir fotoğraf yazdırıyorsanız, yazıcı sürücüsünde veya yazdırmak için kullandığınız uygulamada Ortam Türü seçeneğini ayarlayın.
Parlak fotoğraf kağıdı kullanıldığında, mürekkep kirli veya ıslak.	Kağıdın önünü ve arkasını kontrol ettiğinizden emin olun. Parlak yüzeyi (yazdırma yüzeyini) yüz aşağı koyun. >> <i>İlgili bilgiler: Kağıt Boyutu ve Kağıt Türünü Değiştirme</i> Parlak fotoğraf kağıdı kullanıyorsanız, kağıt türü ayarının doğru olduğundan emin olun.
Sayfanın ters tarafında veya alt tarafında lekeler beliriyor.	Yazıcı merdanesinin mürekkeple lekelenmediğinden emin olun. >> <i>İlgili bilgiler: Makinenin Yazıcı Merdanesini Temizleyin</i> Kağıt desteği kapağını kullandığınızdan emin olun. >> <i>İlgili bilgiler: Kağıt Yükleme</i> Kağıt besleme makaralarının mürekkeple lekelenmediğinden emin olun. >> <i>İlgili bilgiler: Kağıt Besleme Makaralarını Temizleme</i>
Çıktılar buruşmuş.	(Windows) Yazıcı sürücüsünde, <b>Gelişmiş</b> sekmesini seçin, <b>Diğer Yazıcı Seçenekleri</b> ögesine ve ardından <b>Gelişmiş Renk Ayarları</b> ögesine tıklayın. <b>İki Taraflı Yazdırma</b> onay kutusunun işaretini kaldırın.
Otomatik 2 taraflı yazdırma özelliğini kullanırken sayfanın arka tarafında lekelenme. (DCP-T720DW/DCP-T725DW/ DCP-T820DW/DCP-T825DW/ MFC-T920DW/MFC-T925DW)	(Windows) Yazıcı sürücünüzün özellikleri veya tercihlerinde Leke Azaltma seçeneğini değiştirin. >> <i>İlgili bilgiler: Lekeli Çıktılar veya Kağıt Sıkışmalarını Önleme (Windows)</i>

## Kağıt Kullanımı Sorunları

Sorunlar	Öneriler
Makine kağıt beslemiyor.	Kağıt çekmecesinin yerine oturana kadar iyice içeri itildiğinden emin olun.
	Makinenin arkasındaki Sıkışıklık Giderme Kapağının kapatıldığından emin olun.
	Makinenin LCD ekranında bir Kağıt Sıkışması mesajı görüntüleniyorsa ve hala bir sorunuz varsa >> <i>İlgili bilgiler: Hata ve Bakım Mesajları</i>
	Kağıt çekmecesini boşsa, kağıt çekmecesine yeni bir kağıt yığını yükleyin.
	Kağıt çekmecesinde kağıt varsa düz olduğundan emin olun. Kağıt kıvrıksa düzeltin. Bazen kağıdı çıkarmak, yığını ters çevirmek ve kağıt çekmecesine geri koymak yardımcı olacaktır.
	Kağıt çekmecesindeki kağıt miktarını azaltın ve sonra yeniden deneyin.
	Kağıt alma makarayı temizleyin. >> <i>İlgili bilgiler: Kağıt Alma Makaralarını Temizleme</i>
	Kağıdın makine özelliklerine uygun olduğundan emin olun. >> <i>İlgili bilgiler: Kağıt Ağırlığı ve Kalınlığı</i>
Fotoğraf kağıdı doğru beslenmiyor.	Fotoğraf kağıdına yazdırırken, kağıt çekmecesine aynı fotoğraf kağıdından bir ekstra sayfa yükleyin.
Makine birden fazla kağıt besliyor.	<ul style="list-style-type: none"><li>• Kağıdın, kağıt çekmecesine doğru yüklendiğinden emin olun.</li><li>• Çekmecedan tüm kağıtları çıkarın ve kağıt destesini iyice havalandırın, ve geri çekmecenin içine koyun.</li><li>• Kağıtları çok fazla itmediğinizden emin olun.</li></ul> >> <i>İlgili bilgiler: Kağıt Yükleme</i>
	Sıkışma Temizleme Kapağı'nın doğru kapatıldığından emin olun. >> <i>İlgili bilgiler: Yazıcı Sıkışması veya Kağıt Sıkışması</i>
	Kağıt çekmecesindeki Ana Taban'ın kirli olmadığından emin olun. >> <i>İlgili bilgiler: Taban Pedini Temizleme</i>
Bir kağıt sıkıştı.	>> <i>İlgili bilgiler: Yazıcı Sıkışması veya Kağıt Sıkışması</i> Kağıt kılavuzlarının doğru kağıt boyutuna ayarlandığından emin olun.
	Sıkışma önleme ayarlarını kullanın. Kopyalama için: >> <i>İlgili bilgiler: Yazdırma Sonuçlarınızı İyileştirmek için Yazdırma Seçeneklerini Değiştirme</i>
	Yazdırma için: >> <i>İlgili bilgiler: Yazdırma Sonuçlarınızı İyileştirmek için Yazdırma Seçeneklerini Değiştirme</i> >> <i>İlgili bilgiler: Lekeli Çıktılar veya Kağıt Sıkışmalarını Önleme (Windows)</i>
2 taraflı yazdırma kullandığınızda kağıt sıkışır.	Kağıt sıkışması, 2 taraflı yazdırma sırasında sık sık oluşuyorsa, kağıt besleme silindirlere mürekkep ile lekelenmiş olabilir. Kağıt besleme makaraları temizleyin. >> <i>İlgili bilgiler: Kağıt Besleme Makaralarını Temizleme</i>

## Alınan Faksları Yazdırma (MFC modelleri)

Sorunlar	Öneriler
<ul style="list-style-type: none"><li>• Sıkıştırılmış yazdırma</li><li>• Yatay çizgiler</li><li>• Üst ve alt cümlelerin kesilmesi</li><li>• Eksik satırlar</li></ul>	Genellikle bunun nedeni kötü telefon bağlantısıdır. Bir kopya alın; kopyanız iyi görünüyorsa, büyük olasılıkla bağlantınız kötüdür, telefon hattında statik veya etkileşim vardır. Karşı taraftan faksı yeniden göstermesini isteyin.

Sorunlar	Öneriler
Alırken siyah çizgiler var.	Gönderenin tarayıcısı kirli olabilir. Sorunun gönderen makinede olup olmadığını anlaması için gönderen kişiden bir kopya çıkarmasını isteyin. Başka bir faks makinesinden almayı deneyin.
Sol ve sağ kenar boşlukları kesilir veya tek bir sayfa iki sayfaya yazılır.	Alınan faksler bölünüyor ve iki sayfaya yazdırılıyorsa veya fazladan boş bir kağıdınız olduysa, kağıt boyutu ayarınız, kullandığınız kağıt için doğru olmayabilir. >> <i>İlgili bilgiler: Kağıt Boyutu ve Kağıt Türünü Değiştirme</i>
	Otomatik Azaltma özelliğini açın. >> <i>İlgili bilgiler: Büyük Boy Bir Gelen Faksı Sayfa Boyutuna Küçültme</i>



## İlgili bilgiler

- Makinenizde Sorunlar Yaşıyorsanız

### İlgili konular:

- Sorun Giderme
- Hata ve Bakım Mesajları
- Mürekkep Tanklarını Tekrar Doldurma
- Yazdırılmayan Alan
- Baskı Kalitesini Kontrol Etme
- Kağıt Boyutu ve Kağıt Türünü Değiştirme
- Kabul Edilebilir Kağıt ve Diğer Yazdırma Ortamları
- Brother Makinenizdeki Yazıcı Kafasını Temizleme
- Yazıcı Kafasını Bilgisayarınızdan Temizleyin (Windows)
- Brother Makinenizden Yazdırma Hızını Kontrol Edin
- Kağıt Yükleme
- Makinenin Yazıcı Merdanesini Temizleyin
- Kağıt Besleme Makaralarını Temizleme
- Kağıt Alma Makaralarını Temizleme
- Yazıcı Sıkışması veya Kağıt Sıkışması
- Büyük Boy Bir Gelen Faksı Sayfa Boyutuna Küçültme
- Kağıt Ağırlığı ve Kalınlığı
- Yazdırma Ayarları (Windows)
- Lekeli Çıktılar veya Kağıt Sıkışmalarını Önleme (Windows)
- Taban Pedini Temizleme
- Yazdırma Sonuçlarınızı İyileştirmek için Yazdırma Seçeneklerini Değiştirme
- Yazdırma Gürültüsünü Azaltma
- Dikey Çizgileri Temizlemek İçin Kağıt Beslemesini Düzeltme
- Web Tabanlı Yönetim'i Kullanarak Yazıcı Kafasını Temizleme

## Telefon ve Faks Sorunları

İlgili Modeller: MFC-T920DW/MFC-T925DW

- >> Telefon Hattı veya Bağlantılar
- >> Gelen Aramaları İşleme
- >> Faksların Alımı
- >> Faks Gönderme

### Telefon Hattı veya Bağlantılar

Sorunlar	Öneriler
Arama çalışmıyor. (Çevir sesi yok)	<p>Tüm hat kablosu bağlantılarını kontrol edin. Telefon hat kablosunun, telefon prizine ve makinenin HAT prizine takılı olduğuna emin olun. DSL veya VoIP hizmetlerine abone olduysanız bağlantı talimatları için servis sağlayıcınız ile irtibata geçin.</p> <p>Bir VoIP sistemi kullanıyorsanız VoIP ayarını <i>Temel (VoIP için)</i> olarak değiştirmeyi deneyin. Bu, modem hızını düşürür ve Hata Düzeltme Modunu (ECM) kapatır.</p> <p>►► <i>İlgili bilgiler: Telefon Hattı Paraziti/VoIP</i></p> <p>(Sadece bazı ülkelerde kullanılabilir.)</p> <p>Ton/Darbe ayarını değiştirin.</p> <p>►► <i>İlgili bilgiler: Ton veya Darbeli Çevirme Modunu</i></p> <p>Hiç çevir sesi yoksa çalıştığını bildiğiniz bir iş telefonunu ve telefon hattı kablosunu yuvasına bağlayın. Sonra harici telefonun ahizesini kaldırın ve bir çevir sesi bekleyin. Hala çevir sesi yoksa telefon şirketinizden hattı ve/veya duvar yuvasını kontrol etmelerini isteyin.</p>
Makine arandığında yanıt vermiyor.	<p>Makinenin kurulumunuz için doğru alma modunda olduğundan emin olun.</p> <p>►► <i>İlgili bilgiler: Doğru Alım Modunu Seçme</i></p> <p>Çevir sesini kontrol edin. Mümkünse, yanıtladığını duymak için makinenizi arayın. Hala yanıt yoksa telefon hattı kablosunun telefon duvar prizine ve makinenin LINE prizine takılı olduğunu kontrol edin. Makinenizi aradığınızda zil sesi yoksa, telefon şirketinizden hattı kontrol etmesini isteyin.</p>

### Gelen Aramaları İşleme

Sorunlar	Öneriler
Makine, sesi CNG tonu olarak "duyar".	<p>Faks Algılama, Açık olarak ayarlandıysa, makineniz seslere karşı daha hassastır. Hattaki belirli sesleri veya müzikleri yanlışlıkla faks makinesi araması olarak yorumlayabilir ve faks alma sesleriyle yanıt verebilir. <b>Stop/Exit (Durdur/Çık)</b> tuşuna basarak makineyi devre dışı bırakın. Faks Algılama öğesini Kapalı ayarına getirerek bu sorundan kaçınmaya çalışın.</p> <p>►► <i>İlgili bilgiler: Faks Algılamayı Ayarlayın</i></p>
Makineye bir Faks Araması Gönderme.	<p>Paralel ya da harici telefonda cevapladıysanız Uzaktan Aktivasyon Kodunuza (fabrika ayarı *51) basın. Harici telefonda cevapladıysanız, faksı almak için Start düğmesine basın.</p> <p>Makineniz yanıt verdiğinde telefonu kapatın.</p>
Tek hatta özel olan özellikler.	<p>Tek bir telefon hattında makineniz ile birlikte Arama Bekletme, Sesli Mesaj, telesekreter, alarm sistemi veya diğer isteğe bağlı özellikler varsa, faksların gönderiminde ve alımında sorun yaratabilir.</p> <p><b>Örneğin:</b> Arama Bekletme veya başka bir özel hizmete abone olursanız ve makineniz faks gönderirken veya alırken bu hizmetin sinyali hat üzerinden iletilirse, bu sinyal faksı geçici olarak aksatabilir veya kesintiye uğratabilir. Brother'a ait ECM (Hata Giderme Modu) özelliği bu sorunu ortadan kaldırabiliyor</p>

Sorunlar	Öneriler
	olmalıdır. Bu durum telefon sistemi endüstrisiyle ilgilidir ve ilave özelliklere sahip paylaşımlı tek bir hat üzerinden bilgi gönderen veya alan tüm aygıtlarda yaygındır. Küçük bir kesintiden kaçınmak işiniz için çok önemliyse, hiç ek özelliği olmayan ayrı bir telefon hattı kullanmanızı öneririz.

## Faksların Alımı

Sorunlar	Öneriler
Faks alınamıyor.	<p>Tüm hat kablosu bağlantılarını kontrol edin. Telefon hat kablosunun, telefon prizine ve makinenin HAT prizine takılı olduğuna emin olun. DSL veya VoIP hizmetlerine abone olduysanız bağlantı talimatları için servis sağlayıcınız ile irtibata geçin. Bir VoIP sistemi kullanıyorsanız VoIP ayarını <i>Temel (VoIP için)</i> olarak değiştirmeyi deneyin. Bu, modem hızını düşürür ve Hata Düzeltme Modunu (ECM) kapatır.</p> <p>➤➤ <i>İlgili bilgiler: Telefon Hattı Paraziti/VoIP</i></p> <p>Makinenin doğru Alım Modu'nda olduğundan emin olun. Bu durum, Brother makinesi ile aynı hatta mevcut olan harici aygıtlara ve telefon abone hizmetlerine göre belirlenir.</p> <p>➤➤ <i>İlgili bilgiler: Doğru Alım Modunu Seçme</i></p> <ul style="list-style-type: none"> <li>• Özel bir faks hattınız varsa ve Brother makinenizin gelen tüm fakslara otomatik olarak yanıt vermesini istiyorsanız, Sadece faks modunu seçmelisiniz.</li> <li>• Brother makinenizi harici bir telesekretere sahip bir hat ile paylaşıyorsanız Harici TAD modunu seçmelisiniz. Harici TAD modunda, Brother makineniz gelen faksları otomatik olarak alır ve sesli aramalarda arayanlar telesekretere mesaj bırakır.</li> <li>• Brother makineniz hattı diğer telefonlarla paylaşıyorsa ve gelen tüm fakslara otomatik olarak cevap vermesini istiyorsanız Faks/Tel modunu seçmelisiniz. Faks/Tel modunda, Brother makineniz faksları otomatik olarak alır ve sesli aramaları yanıtlamanız için sizi uyarmak üzere bir sahte/çift zil üretir.</li> <li>• Brother makinenizin gelen fakslara otomatik olarak yanıt vermesini istiyorsanız Manuel modu seçmelisiniz. Manuel modunda, faks almak için her gelen çağrıya yanıt vermeniz ve makineyi etkinleştirmeniz gerekir.</li> </ul> <p>Aramaya Brother makineniz yanıt vermeden önce, mekanınızdaki başka bir aygıt veya hizmet yanıt veriyor olabilir. Bunu kontrol etmek için, Zil Erteleme ayarını düşürün:</p> <ul style="list-style-type: none"> <li>• Alım Modu, Yalnız Faks ya da Faks/Tel olarak ayarlanırsa Zil Gecikmesini bir zile düşürün.</li> <li>➤➤ <i>İlgili bilgiler: Makine Cevap Vermeden Önce Zil Sesi Sayısını Ayarlama (Zil Erteleme)</i></li> <li>• Alım Modu Harici TAD olarak ayarlandıysa telesekreterinizde programlanan zil sayısını ikiye düşürün.</li> <li>• Eğer Alım Modu Manuel olarak ayarlandıysa, Zil Erteleme ayarını DEĞİŞTİRMEYİN.</li> </ul> <p>Birinden size bir deneme faksı göndermesini isteyin:</p> <ul style="list-style-type: none"> <li>• Deneme faksını başarıyla aldıysanız, makineniz düzgün çalışmaktadır. Zil Erteleme ayarınızı veya telesekreter ayarınızı sıfırlamayı unutmayın. Zil Erteleme ayarınızı önceki haline getirdikten sonra alım sorunları tekrarlanırsa, bu, makinenin yanıt verme imkanı olmadan başka birinin, bir aygıtın veya abonelik hizmetinin faks aramasına yanıt verdiği anlamına gelir.</li> <li>• Eğer faksı alamadıysanız, faks alımınıza başka bir aygıt veya abonelik hizmeti müdahale ediyor olabilir veya faks hattınızda bir sorun olabilir.</li> </ul> <p>Eğer Brother makineniz ile aynı hatta bir telesekreter kullanıyorsanız (Harici TAD modu), telesekreterinizin doğru bir şekilde ayarlandığına emin olun.</p> <p>➤➤ <i>İlgili bilgiler: Harici Telesekreter Bağlama</i></p> <p>1. Harici Telesekreteri, aşağıdaki konuda gösterildiği gibi bağlayın:</p>

Sorunlar	Öneriler
	<p>➤➤ <i>İlgili bilgiler: Harici TAD (Telesekreter)</i></p> <ol style="list-style-type: none"> <li>2. Telesekreterinizi bir veya iki zilde yanıt vermeye ayarlayın.</li> <li>3. Telesekreterinizdeki giden mesajı kaydedin. <ul style="list-style-type: none"> <li>• Giden mesajınızın başında beş saniye sessiz kayıt yapın.</li> <li>• Konuşmanızı 20 saniye ile sınırlayın.</li> <li>• Giden mesajınızı elle faks yollayan kişiler için Uzaktan Çalıştırma Kodunuz ile bitirin. Örnek: "Sinyal sesinden sonra bir mesaj bırakın veya faks göndermek için *51 ve Başlat'a basın."</li> </ul> </li> <li>4. Telesekreterinizi arama yanıtlamaya ayarlayın.</li> <li>5. Brother makinenizin Alım Modu'nu, Harici Telesekreter olarak ayarlayın. <p>➤➤ <i>İlgili bilgiler: Doğru Alım Modunu Seçme</i></p> </li> </ol>
	<p>Brother makinenizin Faks Algılama özelliğinin Açık olduğundan emin olun. Faks Algılama özelliği, aramaya harici veya paralel bir telefonda yanıt verseniz bile faksı almanızı sağlar.</p> <p>➤➤ <i>İlgili bilgiler: Faks Algılamayı Ayarlayın</i></p>
	<p>Telefon hattında olası girişim nedeniyle sık sık gönderme hataları alıyorsanız veya bir VoIP sistemi kullanıyorsanız Uyumluluk ayarını <i>Temel (VoIP için)</i> olarak değiştirmeyi deneyin.</p> <p>➤➤ <i>İlgili bilgiler: Telefon Hattı Paraziti/VoIP</i></p>
	<p>Makinenizi bir PBX veya ISDN hattına bağlarsanız, Telefon Hattı Türü menüsü ayarınızı, telefon hattı türünüze ayarlayın.</p> <p>➤➤ <i>İlgili bilgiler: Telefon Hattı Türünü Ayarlama</i></p>

## Faks Gönderme

Sorunlar	Öneriler
Faks gönderilemiyor.	<p>Tüm hat kablosu bağlantılarını kontrol edin. Telefon hat kablosunun, telefon prizine ve makinenin HAT prizine takılı olduğuna emin olun. DSL veya VoIP hizmetlerine abone olduysanız bağlantı talimatları için servis sağlayıcınız ile irtibata geçin.</p> <p>Bir VoIP sistemi kullanıyorsanız VoIP ayarını <i>Temel (VoIP için)</i> olarak değiştirmeyi deneyin. Bu, modem hızını düşürür ve Hata Düzeltme Modunu (ECM) kapatır.</p> <p>➤➤ <i>İlgili bilgiler: Telefon Hattı Paraziti/VoIP</i></p>
	<p>Gönderim Onay Raporunu yazdırın ve hata olup olmadığını kontrol edin.</p> <p>➤➤ <i>İlgili bilgiler: Raporları Yazdırma</i></p>
	<p>Karşı taraftan, alıcı makinede kağıt olup olmadığını kontrol etmesini isteyin.</p>
Düşük gönderme kalitesi.	<p>Çözünürlüğünüzü İnce veya S.İnce olarak değiştirmeyi deneyin. Makinenizin tarayıcı işlemini kontrol etmek için bir kopya yapın. Kopya kalitesi kötüyse, tarayıcıyı temizleyin.</p> <p>➤➤ <i>İlgili bilgiler: Tarayıcıyı Temizleme</i></p>
Gönderim Onay Raporunda RESULT:NG belirtiliyor.	<p>Hatta geçici bir gürültü ya da statik olabilir. Faksı yeniden göndermeyi deneyin. Bir PC-Fax mesajı gönderiyor ve Gönderim Onay Raporunda RESULT:NG mesajını alıyorsanız makinenizin belleği dolu olabilir. Sorun devam ederse, telefon şirketinden hattınızı kontrol etmelerini isteyin.</p> <p>➤➤ <i>İlgili bilgiler: Makinenin Belleğinde Depolanan Bir Faksı Yazdırma</i></p> <p>➤➤ <i>İlgili bilgiler: Devam Eden Bir Faksı İptal Etme</i></p> <p>➤➤ <i>İlgili bilgiler: Bekleyen Faksı Kontrol Etme veya İptal Etme</i></p>
	<p>Makinenizi bir PBX veya ISDN hattına bağlarsanız, Telefon Hattı Türü menüsü ayarınızı, telefon hattı türünüze ayarlayın.</p> <p>➤➤ <i>İlgili bilgiler: Telefon Hattı Türünü Ayarlama</i></p>



Sorunlar	Öneriler
	Telefon hattında olası girişim nedeniyle sık sık gönderme hataları alıyorsanız veya bir VoIP sistemi kullanıyorsanız Uyumluluk ayarını Temel (VoIP için) olarak değiştirmeyi deneyin. >> <i>İlgili bilgiler: Telefon Hattı Paraziti/VoIP</i>
Gönderilen fakslar boş.	Belgeyi düzgün yüklediğinizden emin olun. >> <i>İlgili bilgiler: Otomatik Belge Besleyiciye (ADF) Belgeleri Yükleme</i> >> <i>İlgili bilgiler: Belgeleri Tarayıcı Camına Yükleme</i>
Gönderirken dikey siyah çizgiler meydana geliyor.	Gönderdiğiniz fakslarda siyah dikey çizgilerin oluşma nedeni, genel olarak cam şeridindeki kir veya daksil kalıntısıdır. Cam şeridini temizleyin. >> <i>İlgili bilgiler: Tarayıcıyı Temizleme</i>



## İlgili bilgiler

- Makinenizde Sorunlar Yaşıyorsanız
  - Çevir Sesi Algılama Ayarı
  - Telefon Hattı Paraziti/VoIP

### İlgili konular:

- Sorun Giderme
- Ton veya Darbeli Çevirme Modunu
- Doğru Alım Modunu Seçme
- Faks Algılamayı Ayarlayın
- Makine Cevap Vermeden Önce Zil Sesi Sayısını Ayarlama (Zil Erteleme)
- Harici Telesekreter Bağlama
- Harici TAD (Telesekreter)
- Telefon Hattı Türünü Ayarlama
- Raporları Yazdırma
- Tarayıcıyı Temizleme
- Makinenin Belleğinde Depolanan Bir Faksı Yazdırma
- Devam Eden Bir Faksı İptal Etme
- Bekleyen Faksı Kontrol Etme veya İptal Etme
- Otomatik Belge Besleyiciye (ADF) Belgeleri Yükleme
- Belgeleri Tarayıcı Camına Yükleme

## Çevir Sesi Algılama Ayarı

İlgili Modeller: MFC-T920DW/MFC-T925DW

Çevir Sesi, [Tespit] olarak ayarlanırsa Çevir Sesi algılama duraklatması kısılır.

1. **Settings (Ayarlar)** öğesine basın.
2. Seçimlerinizi yapmak için ▲ veya ▼ öğesine basın:
  - a. [İlk Kurulum] öğesini seçin. **OK** öğesine basın.
  - b. [Çevirme Tonu] öğesini seçin. **OK** öğesine basın.
  - c. [Tespit] Veya [Tespit Yok] öğesini seçin. **OK** öğesine basın.
3. **Stop/Exit (Durdur/Çık)** öğesine basın.



### İlgili bilgiler

- [Telefon ve Faks Sorunları](#)

## Telefon Hattı Paraziti/VoIP

**İlgili Modeller:** MFC-T920DW/MFC-T925DW

Telefon hattındaki olası parazitlerden dolayı faks göndermekte veya almakta sorun yaşıyorsanız veya bir VoIP sistemi kullanıyorsanız, faks işlemlerindeki hataları en aza indirmek için modem hızını değiştirmenizi öneririz.

1. **Settings (Ayarlar)** öğesine basın.
2. Seçimlerinizi yapmak için ▲ veya ▼ öğesine basın:
  - a. [İlk Kurulum] öğesini seçin. **OK** öğesine basın.
  - b. [Uyumluluk] öğesini seçin. **OK** öğesine basın.
  - c. [Normal] Veya [Temel (VoIP)] öğesini seçin. **OK** öğesine basın.
    - [Temel (VoIP)] modem hızını 9.600 bps'ye düşürür ve Hata Düzeltme Modunu (ECM) kapatır. Parazit telefon hattınızda tekrarlayan bir sorun olmadığı sürece, yalnızca gerektiğinde kullanmayı tercih edebilirsiniz.  
Çoğu VoIP hizmetleriyle uyumluluğu geliştirmek için, Brother uyumluluk ayarını [Temel (VoIP)] olarak değiştirmenizi önerir.
    - [Normal] modem hızını 14.400 bps'ye ayarlar.
3. **Stop/Exit (Durdur/Çık)** öğesine basın.



VoIP (IP üzerinden ses), geleneksel telefon hattından çok, Internet bağlantısı kullanan bir telefon sistemi türüdür.



### İlgili bilgiler

- [Telefon ve Faks Sorunları](#)

#### İlgili konular:

- [İnternet Üzerinden Ses Protokolü \(VoIP/Telefon Hattı Paraziti\)](#)
- [Hata ve Bakım Mesajları](#)

## Diğer Sorunlar

- >> Kopyalama Sorunları
- >> Tarama Sorunları
- >> PhotoCapture Center Sorunları (MFC-T920DW/MFC-T925DW)
- >> Yazılım Sorunları

### Kopyalama Sorunları

Sorunlar	Öneriler
Kopyalarda siyah çizgiler veya şeritler beliriyor. 	Kopyalarda siyah çizgiler genel olarak cam şeridindeki kir veya daksilden kaynaklanır. Cam şeridini, tarayıcı camını ve üzerlerindeki beyaz çubuğu ve beyaz plastiği temizleyin. >> <i>İlgili bilgiler: Tarayıcıyı Temizleme</i>
Kopyalarda siyah lekeler veya noktalar görünüyor.	Kopyalarda siyah izler veya lekeler genellikle tarayıcı camındaki kirden veya daksilden kaynaklanır. Tarayıcı camını ve üzerindeki beyaz plastiği temizleyin. >> <i>İlgili bilgiler: Tarayıcıyı Temizleme</i>
Kopyalar boş.	Belgeyi düzgün yüklediğinizden emin olun. >> <i>İlgili bilgiler: Otomatik Belge Besleyiciye (ADF) Belgeleri Yükleme</i> >> <i>İlgili bilgiler: Belgeleri Tarayıcı Camına Yükleme</i>
ADF'yi kullanırken kötü kopyalama sonuçları. (ADF modelleri)	Tarayıcı camını kullanmayı deneyin. >> <i>İlgili bilgiler: Belgeleri Tarayıcı Camına Yükleme</i>
Sayfaya Sığdır doğru çalışmıyor.	Belgenin, tarayıcı camında eğik olmamasına dikkat edin. Belgeyi yeniden konumlandırın ve tekrar deneyin.
2 taraflı kopyalama özelliğini kullanırken sayfanın arka tarafında lekelenme. (DCP-T720DW/DCP-T725DW/ DCP-T820DW/DCP-T825DW/ MFC-T920DW/MFC-T925DW)	Yazdırma seçeneklerini değiştirin. >> <i>İlgili bilgiler: Yazdırma Sonuçlarınızı İyileştirmek için Yazdırma Seçeneklerini Değiştirme</i>

### Tarama Sorunları

Sorunlar	Öneriler
Taramaya başladığınızda TWAIN veya WIA hataları görünüyor. (Windows)	Tarama uygulamanızda birincil kaynak olarak Brother TWAIN ya da WIA sürücüsünün seçildiğinden emin olun. Örneğin, Nuance™ PaperPort™ 14SE'de, Brother TWAIN/WIA sürücüsünü seçmek için <b>Masaüstü &gt; Tarama Ayarları &gt; Seç</b> öğesine tıklayın.
OCR çalışmıyor.	Tarama çözünürlüğünü artırmaya çalışın.
ADF'yi kullanırken kötü tarama sonuçları. (Taranan veride siyah çizgiler beliriyor.) (ADF modelleri)	Beyaz çubuğu ve altındaki cam şeridi temizleyin. >> <i>İlgili bilgiler: Tarayıcıyı Temizleme</i> Tarayıcı camını kullanmayı deneyin. >> <i>İlgili bilgiler: Belgeleri Tarayıcı Camına Yükleme</i>

## PhotoCapture Center Sorunları (MFC-T920DW/MFC-T925DW)

Sorunlar	Öneriler
Yazdırdığımda fotoğrafımın bir parçası eksik.	Kenarlıksız yazdırmanın ve Kırpmanın kapalı olduğundan emin olun. >> <i>İlgili bilgiler:</i> <a href="#">USB Flaş Sürücüden Kenarlıksız Fotoğraflar Yazdırma</a> >> <i>İlgili bilgiler:</i> <a href="#">Fotoğrafları, Otomatik Kırpma ile Yazdırma</a>

## Yazılım Sorunları

Sorunlar	Öneriler
Yazdırılmadı.	Sürücülerini (Windows) ve Brother yazılımını kaldırın ve her ikisinin de en son sürümünü yeniden yükleyin.
"Aygıt meşgul." mesajı bilgisayar ekranında görünür.	Makinenin ekranında hata mesajı bulunmadığından emin olun.

## ✓ İlgili bilgiler

- [Makinenizde Sorunlar Yaşıyorsanız](#)

### İlgili konular:

- [Sorun Giderme](#)
- [Tarayıcıyı Temizleme](#)
- [Dikey Çizgileri Temizlemek İçin Kağıt Beslemesini Düzeltme](#)
- [Otomatik Belge Besleyiciye \(ADF\) Belgeleri Yükleme](#)
- [Belgeleri Tarayıcı Camına Yükleme](#)
- [USB Flaş Sürücüden Kenarlıksız Fotoğraflar Yazdırma](#)
- [Fotoğrafları, Otomatik Kırpma ile Yazdırma](#)
- [Yazdırma Sonuçlarınızı İyileştirmek İçin Yazdırma Seçeneklerini Değiştirme](#)

## Ağ Sorunları

- Ağ Bağlantısı Onarma Aracı'nı Kullanma (Windows)
- Brother Makinenin Ağ Ayarlarının Kontrolü
- Makinenizin Ağında Sorunlar Yaşıyorsanız

## Ağ Bağlantısı Onarma Aracı'nı Kullanma (Windows)

Brother makinenin ağ ayarlarını düzeltmek için Ağ Bağlantısı Onarma Aracını kullanın. Doğru IP adresini ve Alt Ağ Maskesini atayacaktır.

Makinenizin açık olduğundan ve bilgisayarınızla aynı ağa bağlı olduğundan emin olun.

1.  (**Brother Utilities**) ögesini başlatın ve ardından açılır listeye tıklayıp modelinizin adını seçin (zaten seçili değilse).
2. Sol gezinme çubuğunda **Araçlar** ögesini tıklayın ve sonra **Ağ Bağlantısı Onarım Aracı** ögesini tıklayın.
3. Ekran açıklamalarını takip edin.
4. Ağ Yapılandırması Raporunu yazdırarak tanıyı kontrol edin.



Status Monitor'da **Bağlantı Onarım Aracını Etkinleştir** seçeneğini işaretlerseniz, Ağ Bağlantısı Onarma Aracı otomatik olarak başlar. Status Monitor ekranına sağ tıklayın ve ardından **Diğer Ayarlar > Bağlantı Onarım Aracını Etkinleştir** ögesine tıklayın. Ağ yöneticiniz IP adresini Statik olarak ayarladığında, IP adresini otomatik olarak değiştireceği için bu tavsiye edilmez.

Ağ Bağlantı Onarım Aracını kullandıktan sonra bile doğru IP adresi ve Alt Ağ Maskesi hala atanmamışsa bu bilgi için ağ yöneticinize başvurun.



### İlgili bilgiler

- [Ağ Sorunları](#)

#### İlgili konular:

- [Ağ Yapılandırma Raporunu Yazdırma](#)
- [Makinenizin Ağında Sorunlar Yaşıyorsanız](#)

## Brother Makinenin Ağ Ayarlarının Kontrolü

- Ağ Yapılandırma Raporunu Yazdırma
- Web Tabanlı Yönetim'i Kullanarak Makine Ayarlarını Deęiřtirme



## Makinenizin Ağında Sorunlar Yaşıyorsanız



Teknik yardım için, Brother müşteri hizmetleri ile iletişime geçin.

Makinenizle ilgili bir sorun olduğuna düşünüyorsanız, aşağıdaki konuları kontrol edin. Sorunların çoğunu kendiniz giderebilirsiniz.

Daha fazla yardıma ihtiyacınız varsa, modelinizin [support.brother.com](http://support.brother.com) adresindeki **SSS ve Sorun Giderme** sayfasına gidin.

>> [Kablosuz Ağ Kurulum Yapılandırmasını Tamamlayamıyorum](#)

>> [Brother Makinem Ağ Üzerinden Yazdırıyor, Tarayamıyor veya PC-FAX Alımı Yapamıyor](#)

>> [Ağ Cihazlarının Düzgün Çalışıp Çalışmadığını Kontrol Etmek İstiyorum](#)

### Kablosuz Ağ Kurulum Yapılandırmasını Tamamlayamıyorum

Kablosuz yönlendiricini kapatın ve tekrar açın. Ardından, kablosuz ayarlarını yeniden yapılandırmayı deneyin. Sorunu çözemezseniz aşağıdaki talimatları izleyin:

WLAN Raporunu kullanarak sorunu araştırın.

Neden	Eylem	Arayüz
Güvenlik ayarlarınız (SSID/Ağ Anahtarı) doğru değil.	<b>Kablosuz Kurulum Yardımcısı</b> ögesini kullanarak güvenlik ayarlarını teyit edin. Daha fazla bilgi ve yardımcı programı indirmek için modelinizin <a href="http://support.brother.com">support.brother.com</a> adresindeki <b>Yüklemeler</b> sayfasına gidin. Doğru güvenlik ayarlarını seçin ve doğru ayarları kullandığınızı teyit edin. <ul style="list-style-type: none"><li>Güvenlik ayarlarınızı nasıl bulacağınızla ilgili bilgiler için kablosuz LAN erişim noktanız/yönlendiricinizle beraber verilen talimatları inceleyin.</li><li>Kablosuz LAN erişim noktası/yönlendiricisi için üreticinin adı veya model numarası, varsayılan güvenlik ayarları olarak kullanılabilir.</li><li>Erişim noktası/yönlendirici üreticisine, İnternet sağlayıcınıza veya ağ yöneticinize başvurun.</li></ul>	Kablosuz
Brother makinenizin MAC adresine izin verilmiyor.	Filtrede Brother makinenizin MAC Adresine izin verildiğini doğrulayın. MAC Adresini, Brother makinenizin kontrol panelinde bulabilirsiniz.	Kablosuz
Kablosuz LAN erişim noktanız/yönlendiriciniz gizli modda (SSID'yi yayınlamıyor).	<ul style="list-style-type: none"><li>Doğru SSID adını veya Ağ Anahtarını manuel olarak girin.</li><li>Kablosuz LAN erişim noktanızla/yönlendiricinizle beraber verilen SSID adını veya Ağ Anahtarını kontrol edin ve kablosuz ağ ayarlarınızı yeniden yapılandırın.</li></ul>	Kablosuz
Güvenlik ayarlarınız (SSID/şifre) doğru değil.	SSID'yi ve şifreyi onaylayın. Ağı manüel yapılandırırken, SSID ve şifre Brother makinenizde görüntülenir. Mobil aygıtınız manüel yapılandırmayı destekliorsa SSID ve şifre mobil aygıtınızın ekranında görüntülenecektir.	Wi-Fi Direct
Android™ 4.0 kullanıyorsunuz.	Mobil aygıtınızın bağlantısı kesilirse (Wi-Fi Direct'i kullandıktan yaklaşık altı dakika sonra), WPS'i kullanarak tek dokunuş yapılandırmasını (önerilen) deneyin ve Brother makinenizi bir Grup Sahibi olarak ayarlayın.	Wi-Fi Direct
Brother makineniz mobil aygıtınızdan çok uzağa yerleştirilmiş.	Wi-Fi Direct ağ ayarlarını yapılandırırken, Brother makinenizi mobil aygıtınızdan yaklaşık 1 metre mesafe içine getirin.	Wi-Fi Direct
Makineniz ve mobil aygıt arasında bazı engeller (duvarlar veya eşya, örnek) vardır.	Brother makinenizi engelsiz bir alana taşıyın.	Wi-Fi Direct



Neden	Eylem	Arayüz
Brother makinenin veya mobil aygıtın yakınında bir kablosuz bilgisayar, Bluetooth® destekli aygıt, mikrodalga fırın veya dijital kablosuz telefon var.	Diğer aygıtları Brother makinenizden veya mobil aygıttan öteye taşıyın.	Wi-Fi Direct
Yukarıdakilerin tümünü kontrol ettiniz ve denediniz, ancak Brother makineniz Wi-Fi Direct yapılandırmasını hala tamamlayamıyor.	<ul style="list-style-type: none"> <li>Brother makinenizi kapatın ve yeniden açın. Ardından Wi-Fi Direct ayarlarını yeniden yapılandırmaya çalışın.</li> <li>Brother makinenizi bir istemci olarak kullanıyorsanız, mevcut Wi-Fi Direct ağında kaç tane aygıtta izin verildiğini teyit edin ve ardından kaç aygıtın bağlı olduğunu kontrol edin.</li> </ul>	Wi-Fi Direct

### Windows için

Kablosuz bağlantınız kesintiye uğradıysa ve yukarıdakilerin hepsini kontrol edip denediyseniz, Ağ Bağlantısı Onarma Aracı'nı kullanmanızı öneririz.

## Brother Makinem Ağ Üzerinden Yazdıramıyor, Tarayamıyor veya PC-FAX Alımı Yapamıyor

Neden	Eylem	Arayüz
Güvenlik yazılımınız makinenizin ağa erişimini engelliyor. (Ağ tarama özelliği çalışmıyor. )	<ul style="list-style-type: none"> <li>Windows Ağdan taramaya izin vermek için üçüncü taraf Güvenlik/Güvenlik Duvarı Yazılımını yapılandırın. Ağ taraması için 54925 numaralı ağ bağlantı noktasını eklemek üzere aşağıdaki bilgileri yazın: <ul style="list-style-type: none"> <li><b>Ad:</b> Herhangi bir açıklama girin; örneğin, Brother NetScan gibi.</li> <li><b>Bağlantı noktası numarası:</b> 54925 girin. 137 girin. 161 girin.</li> <li><b>Protokol:</b> UDP seçili.</li> </ul> Üçüncü taraf Güvenlik/Güvenlik Duvarı Yazılımınızla gelen talimatlar kılavuzuna bakın veya yazılım üreticisine başvurun. </li> <li>Mac (Brother iPrint&amp;Scan) <b>Finder (Bulucu)</b> menü çubuğunda, <b>Go (Git) &gt; Applications (Uygulamalar)</b> ögesine tıklayın ve ardından Brother iPrint&amp;Scan simgesine çift tıklayın. Brother iPrint&amp;Scan penceresi görünür. <b>Makinenizi Seçin</b> düğmesine tıklayın ve ardından ekran talimatlarını izleyerek ağ makinenizi yeniden seçin.</li> </ul>	Kablolu/ Kablosuz
Güvenlik yazılımınız makinenizin ağa erişimini engelliyor. (Ağ PC-Fax Alımı özelliği çalışmıyor.) (Windows)	<p>Üçüncü taraf Güvenlik/Güvenlik Duvarı Yazılımını, PC-FX Rx'e izin verecek şekilde ayarlayın. Ağdan PC-FAX Rx için 54926 numaralı bağlantı noktasını eklemek üzere aşağıdaki bilgileri yazın:</p> <ul style="list-style-type: none"> <li><b>Ad:</b> Herhangi bir açıklama girin; örneğin, Brother PC-FAX Rx gibi.</li> <li><b>Bağlantı noktası numarası:</b> 54926 girin.</li> <li><b>Protokol:</b> UDP seçili.</li> </ul> <p>Üçüncü taraf Güvenlik/Güvenlik Duvarı Yazılımınızla gelen talimatlar kılavuzuna bakın veya yazılım üreticisine başvurun.</p>	Kablolu/ Kablosuz

Neden	Eylem	Arayüz
Güvenlik yazılımınız makinenizin ağa erişimini engelliyor.	Bazı güvenlik yazılımları, başarılı yüklemelerden sonra bile, bir güvenlik uyarısı iletişim kutusu göstermeden erişimi engelleyebilir. Erişime izin vermek için, güvenlik yazılımınızla ilgili talimatları inceleyin veya yazılım üreticisine danışın.	Kablolu/ Kablosuz
Brother makinenize, kullanılabilir bir IP adresi atanmamış.	<ul style="list-style-type: none"> <li>IP adresini ve Alt Ağ Maskesini onaylayın. Bilgisayarınızın ve Brother makinenizin IP adreslerinin ve Alt Ağ Maskelerinin doğru olduğunu ve aynı ağ üzerinde bulunduğunu doğrulayın. IP Adresini ve Alt Ağ Maskesini doğrulama hakkında daha fazla bilgi için, ağ yöneticinize danışın.</li> <li>Windows Ağ Bağlantısı Onarma Aracı'nı kullanarak IP adresini ve Alt Ağ Maskesini doğrulayın.</li> <li>Mac Ping komutunu kullanarak ağ aygıtlarınızı kontrol edin. Ağ ayarlarınızı ►► <i>İlgili bilgiler: Ping Komutunu Kullanarak Ağ Aygıtlarınızı Kontrol Etme.</i></li> </ul>	Kablolu/ Kablosuz
Başarısız olan yazdırma işi hala bilgisayarınızın yazdırma kuyruğunda.	<ul style="list-style-type: none"> <li>Başarısız olan yazdırma işi hala bilgisayarınızın yazdırma kuyruğundaysa, onu silin.</li> <li>Aksi takdirde, aşağıdaki klasörde yazıcı simgesini çift tıklayın ve tüm belgeleri iptal edin: <ul style="list-style-type: none"> <li>Windows 10, Windows Server 2016 ve Windows Server 2019  &gt; <b>Windows Sistemi &gt; Denetim Masası</b> ögesine tıklayın. <b>Donanım ve Ses</b> grubunda, <b>Aygıtları ve yazıcıları görüntüle</b> ögesine tıklayın.</li> <li>Windows 8.1 Farenizi masaüstünüzün sağ alt köşesine getirin. Menü çubuğu görüldüğünde, <b>Ayarlar &gt; Denetim Masası</b> ögesini tıklayın. <b>Donanım ve Ses</b> grubunda, <b>Aygıtları ve yazıcıları görüntüle</b> ögesine tıklayın.</li> <li>Windows Server 2012 R2 <b>Start</b> ekranındaki <b>Denetim Masası</b> ögesine tıklayın. grubunda, <b>Aygıtları ve yazıcıları görüntüle</b> ögesini tıklayın. <b>Donanım</b></li> <li>Windows Server 2012 Farenizi masaüstünüzün sağ alt köşesine getirin. Menü çubuğu görüldüğünde, <b>Ayarlar &gt; Denetim Masası</b> ögesini tıklayın. <b>Donanım</b> grubunda, <b>Aygıtları ve yazıcıları görüntüle &gt; Yazıcılar</b> ögesine tıklayın.</li> <li>Windows 7  (<b>Başlat</b>) &gt; <b>Aygıtlar ve Yazıcılar</b> ögesine tıklayın.</li> <li>Windows Server 2008 <b>Başlat &gt; Denetim Masası &gt; Yazıcılar</b> ögesine tıklayın.</li> <li>Mac <b>System Preferences (Sistem Tercihleri) &gt; Printers &amp; Scanners (Yazıcılar ve Tarayıcılar)</b> ögesini tıklayın.</li> </ul> </li> </ul>	Kablolu/ Kablosuz
Brother makineniz, kablosuz ağa bağlanmamış.	Kablosuz Raporunu yazdırarak, yazdırılan rapordaki hata kodunu kontrol edin.	Kablosuz

Yukarıdakilerin hepsini kontrol edip denediyseniz, ancak Brother makineniz hala yazdıramıyor ve tarayamıyorsa, sürücülerini (Windows) ve Brother yazılımını kaldırın ve son sürümlerini yeniden yükleyin.

## Ağ Cihazlarının Düzgün Çalışıp Çalışmadığını Kontrol Etmek İstiyorum

Kontrol	Eylem	Arayüz
Brother makinenizin, erişim noktasının/ yönlendiricinin veya ağ hub'ının açık olduğundan emin olun.	<b>Aşağıdakileri kontrol edin:</b> <ul style="list-style-type: none"><li>Güç kablosu doğru şekilde takılı ve Brother makinesi açık.</li><li>Erişim noktası/yönlendirici veya hub açık ve bağlantı göstergesi yanıp sönüyor.</li><li>Tüm koruyucu ambalajlar makineden sökülmüş.</li><li>Tarayıcı Kapağı ve Kağıt Sıkışması Giderme Kapağı tam olarak kapalı.</li><li>Kağıt tepsisine doğru şekilde kağıt yerleştirilmiş.</li><li>(Kablolu ağlar için) Brother makineye ve yönlendirici veya hub'a bir ağ kablosu düzgün şekilde takılmış.</li></ul>	Kablolu/Kablosuz
Brother makinenize bilgisayarınızdan "ping" atıp atmadığınızı kontrol edin.	Brother makinesine IP adresini veya Windows komut istemindeki ya da Mac Terminal uygulamasındaki düğüm adını kullanarak bilgisayarınızdan ping atın: <ipaddress> veya <nodename> ögesine ping atın. <ul style="list-style-type: none"><li>Başarılı: Brother makineniz düzgün çalışıyor ve bilgisayarınızla aynı ağa bağlı.</li><li>Başarısız: Brother makineniz bilgisayarınızla aynı ağa bağlı değil.</li></ul> Windows: Yöneticinize IP adresini ve alt ağ maskesini sorun ve ardından Ağ Bağlantısı Onarım Aracını kullanın. Mac: IP adresinin ve Alt Ağ Maskesinin doğru ayarlandığını teyit edin.	Kablolu/Kablosuz
Brother makinenizin kablosuz ağa bağlı olduğundan emin olun.	Kablosuz Raporunu yazdırarak, yazdırılan rapordaki hata kodunu kontrol edin.	Kablosuz

Yukarıdakilerin hepsini kontrol edip denediyseniz, ancak yine de sorun yaşıyorsanız, SSID (Ağ Adı) ve Ağ Anahtarı (Şifre) bilgilerini bulmak ve onları doğru şekilde ayarlamak için kablosuz LAN erişim noktanız/ yönlendiriciniz ile beraber verilen talimatlara bakın.

### ✓ İlgili bilgiler

- Ağ Sorunları
  - Ping Komutunu Kullanarak Ağ Aygıtlarınızı Kontrol Etme

#### İlgili konular:

- Kablosuz Ağ Raporunu Yazdırma
- Ağ Yapılandırma Raporunu Yazdırma
- Ağ Bağlantısı Onarma Aracı'nı Kullanma (Windows)
- Kablosuz LAN Raporu Hata Kodları
- Makinenizi SSID Yayınlanmadığında Kablosuz Ağ İçin Yapılandırma
- Wi-Fi Direct® Kullanma

## Ping Komutunu Kullanarak Ağ Aygıtlarınızı Kontrol Etme

Hem bilgisayarınızın hem de Brother makinenizin IP adreslerini kontrol edin ve ardından ağın düzgün çalışıp çalışmadığını teyit edin.

- >> [Bilgisayarınızda IP Adresini yapılandırın \(Windows\)](#)
- >> [Bilgisayarınızda IP Adresini yapılandırın \(Mac\)](#)
- >> [Brother makinenizde IP Adresini yapılandırın](#)

### Bilgisayarınızda IP Adresini yapılandırın (Windows)

1. Aşağıdakilerden birini yapın:

- Windows 10



> **Windows Sistemi** > **Komut İstemi** öğesine tıklayın.

- Windows 8.1

Farenizi masaüstünüzün sağ alt köşesine getirin. Menü çubuğu görüldüğünde **Ara** > **Komut İstemi** öğesini tıklayın.

- Windows7



(Başlat) > **Tüm Programlar** > **Donatılar** > **Komut İstemi** öğesine tıklayın.

2. "ipconfig" yazın ve ardından klavyedeki Enter tuşuna basın.
3. IPv4 adresi ve alt ağ maskesi için değerleri onaylayın.
4. "exit" yazın ve ardından klavyedeki Enter tuşuna basın.

### Bilgisayarınızda IP Adresini yapılandırın (Mac)

1. Apple Menüsünden **System Preferences (Sistem Tercihleri)** seçeneği seçin.
2. **Network (Ağ) > Advanced (İleri Düzey) > TCP/IP** öğesine tıklayın.
3. IPv4 adresi ve alt ağ maskesi için değerleri onaylayın.

### Brother makinenizde IP Adresini yapılandırın

Ağ Yapılandırma Raporu'nu yazdırın ve IP adresinin ve alt ağ maskesinin değerlerini onaylayın.

```
<IP Settings >
IP Address          192.168.11.250      (set manually)
Subnet Mask         255.255.255.0
IP Gateway          192.168.100.200
Boot Method         STATIC
Boot Tries          3
IP Filter           Disabled
```

Hem bilgisayarınızın hem de Brother makinenizin IP adreslerini kontrol edin. Ağ adresi bölümlerinin aynı olduğunu teyit edin. Örneğin, alt ağ maskesi "255.255.255.0" ise, sadece ana bilgisayar adresi bölümünün farklı olması normaldir.

	Ağ Adresi	Ana Bilgisayar Adresi	
IP Adresi	192.168.100.	250	Alt ağ maskesinde "0" olan son numarayı 1-254 olarak ayarlayın.
Alt Ağ Maskesi	255.255.255.	0	Genellikle, alt ağ maskesi "255.255.255.0" olduğunda herhangi bir sorun yaşanmaz. Tüm bilgisayarlarınız için aynı değeri kullanın.



### İlgili bilgiler

- [Makinenizin Ağında Sorunlar Yaşıyorsanız](#)

## AirPrint Sorunları

Sorun	Öneriler
Makinem yazıcı listesinde görüntülenmiyor.	Makinenizin açık olduğundan emin olun.
	Ağ ayarlarını doğrulayın.
	Mobil aygıtı kablosuz erişim noktasının/yönlendiricinin veya makinenizin yakınına taşıyın.
Yazdıramıyorum.	Makinenizin açık olduğundan emin olun.
	Ağ ayarlarını doğrulayın.
iOS aygıtından çok sayfalı bir belge yazdırmaya çalışıyorum, ancak YALNIZCA ilk sayfa yazdırılıyor.	En son İS sürümünü çalıştırdığınızdan emin olun.



### İlgili bilgiler

- [Makinenizde Sorunlar Yaşıyorsanız](#)

#### İlgili konular:

- [Sorun Giderme](#)

## Makine Bilgilerini Kontrol Etme

Makinenizin seri numarasını, donanım yazılımı sürümünü ve donanım yazılımı güncellemesini kontrol etmek için bu talimatları uygulayın.

>> DCP-T520W/DCP-T525W/DCP-T720DW/DCP-T725DW/DCP-T820DW/DCP-T825DW  
>> MFC-T920DW/MFC-T925DW

### DCP-T520W/DCP-T525W/DCP-T720DW/DCP-T725DW/DCP-T820DW/DCP-T825DW

1. **Menu (Menü)** öğesine basın.
2. [Makine Bilg.] seçmek için ▲ veya ▼ öğesine basın. **OK** öğesine basın.
3. Aşağıdaki seçeneklerden birini belirlemek için ▲ veya ▼ öğesine basın:

Seçenek	Açıklama
Seri No.	Makinenin seri numarasını kontrol edin.
Sürüm	Makinenizin donanım yazılımı sürümünü kontrol edin.
Sayfa Sayısı	Makinenin yazdırdığı toplam sayfa sayısını kontrol edin.

4. **OK** öğesine basın.
5. **Stop/Exit (Durdur/Çık)** öğesine basın.

### MFC-T920DW/MFC-T925DW

1. **Settings (Ayarlar)** öğesine basın.
2. [Makine Bilg.] seçmek için ▲ veya ▼ öğesine basın. **OK** öğesine basın.
3. Aşağıdaki seçeneklerden birini belirlemek için ▲ veya ▼ öğesine basın:

Seçenek	Açıklama
Seri No.	Makinenin seri numarasını kontrol edin.
Firmware Sürümü	Makinenizin donanım yazılımı sürümünü kontrol edin.
Firmware Güncelleme	Makinenizi en son donanım yazılımına güncelleyin.
Sür. Oto. Kontrol	Ana ekranda donanım yazılımı bilgilerini görüntüleyin.
Sayfa Sayısı	Makinenin yazdırdığı toplam sayfa sayısını kontrol edin.

4. **OK** öğesine basın.
5. **Stop/Exit (Durdur/Çık)** öğesine basın.

### ✓ İlgili bilgiler

- [Sorun Giderme](#)

## Makinenizi Sıfırlama

### ÖNEMLİ

(MFC-T920DW/MFC-T925DW)

Makineyi sıfırladığınızda, makinenin belleğinde kayıtlı fakslarınız silinebilir. Makineyi sıfırlamadan önce, fakslarınızı bilgisayarınıza veya başka bir faks makinesine aktararak önemli mesajlarınızı kaybetmezsiniz.

>> [DCP-T520W/DCP-T525W/DCP-T720DW/DCP-T725DW/DCP-T820DW/DCP-T825DW](#)

>> [MFC-T920DW/MFC-T925DW](#)

### DCP-T520W/DCP-T525W/DCP-T720DW/DCP-T725DW/DCP-T820DW/DCP-T825DW

1. **Menu (Menü)** öğesine basın.
2. Seçimlerinizi yapmak için ▲ veya ▼ öğesine basın:
  - a. [İlk Kurulum] öğesini seçin. **OK** öğesine basın.
  - b. [Sıfırla] öğesini seçin. **OK** öğesine basın.
  - c. Kullanmak istediğiniz sıfırlama işlemini seçin. **OK** öğesine basın.
3. Onaylamak için [Sıfırla] süreyle ▲ öğesine basın.
4. Makineyi yeniden başlatmak amacıyla [Evt] için ▲ öğesine basın.  
Makine yeniden başlar.

### MFC-T920DW/MFC-T925DW

1. **Settings (Ayarlar)** öğesine basın.
2. Seçimlerinizi yapmak için ▲ veya ▼ öğesine basın:
  - a. [İlk Kurulum] öğesini seçin. **OK** öğesine basın.
  - b. [Sıfırla] öğesini seçin. **OK** öğesine basın.
  - c. Kullanmak istediğiniz sıfırlama işlemini seçin. **OK** öğesine basın.
3. Onaylamak için iki saniye boyunca ► öğesine basın.  
Makine yeniden başlar.



### İlgili bilgiler

- [Sorun Giderme](#)
  - [Sıfırlama İşlevlerine Genel Bakış](#)

### İlgili konular:

- [Fakslarınızı veya Faks Günlüğü Raporunu Aktarma](#)



## Sıfırlama İşlevlerine Genel Bakış

### ÖNEMLİ

(MFC-T920DW/MFC-T925DW)

Makineyi sıfırladığınızda, makinenin belleğinde kayıtlı fakslarınız silinebilir. Makineyi sıfırlamadan önce, fakslarınızı bilgisayarınıza veya başka bir faks makinesine aktararak önemli mesajlarınızı kaybetmezsiniz.

Aşağıdaki sıfırlama işlevleri mevcuttur:

1. [Makine Sıfırlama]

Makinenin değiştirdiğiniz tüm ayarlarını sıfırlayabilirsiniz.

Adres Defteri, Faks Raporları ve Arama Geçmişi kalır. (MFC modelleri)

2. [Ağ]

Yazıcı sunucusunu (Şifre ve IP Adresi bilgilerini içeren fabrika ayarlarına geri sıfırlayın).

3. [Adres Defteri & Faks] (MFC modelleri)

Adres Defteri ve Faks şu ayarları sıfırlar:

- Adres Defteri ve Kurulum Gruplar
- İstasyon Kimliği  
Ad ve Numaralar
- Rapor  
İletim Doğrulama Raporu, Adres Defteri ve Faks Günlüğü
- Geçmiş  
Giden Arama
- Bellekteki fakslar

4. [Tüm Ayarlar]

Tüm makine ayarlarını fabrikada orijinal olarak belirlenen ayarlara sıfırlamak için bu sıfırlama işlevini kullanın.

Makineyi atmadan önce bu işlemin gerçekleştirilmesini şiddetle öneririz.



(DCP-T820DW/DCP-T825DW/MFC-T920DW/MFC-T925DW)

[Ağ] veya [Tüm Ayarlar] seçimini yapmadan önce arayüz kablosunu çıkarın.



### İlgili bilgiler

- [Makinenizi Sıfırlama](#)

#### İlgili konular:

- [Fakslarınızı veya Faks Günlüğü Raporunu Aktarma](#)

## Rutin Bakım

- Mürekkep Tanklarını Tekrar Doldurma
- Brother Makinenizi Temizleme
- Brother Makinenizi Kontrol Etme
- Dikey Çizgileri Temizlemek İçin Kağıt Beslemesini Düzeltme
- Yazdırma Sonuçlarınızı İyileştirmek için Yazdırma Seçeneklerini Değiştirme
- Brother Makinenizi Paketleme ve Nakliye Etme

## Mürekkep Tanklarını Tekrar Doldurma

Mürekkep haznesinin penceresinden (1) bakarak, kalan gerçek mürekkep miktarını görsel olarak mutlaka doğrulayın. Kalan mürekkep seviyesi, minimum dolum işaretinin alt çizgisinde (2) veya bu çizginin altındaysa mürekkep haznesini tekrar doldurun.

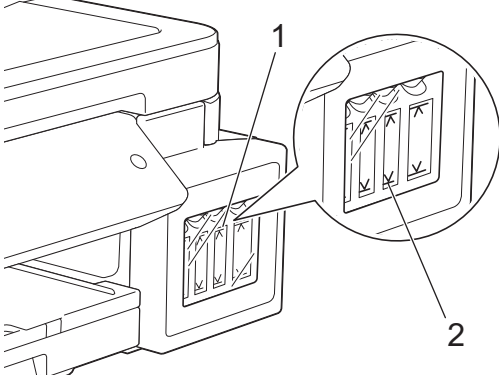

Alt çizginin altında kalan mürekkep, havanın yazıcı kafası takımını kurutmasını ve kafaya hasar vermesini önlemek için gereklidir.

Kalan mürekkep seviyesi alt çizgi seviyesinde veya altındaysa, mürekkep haznesini yeniden doldurun.

### ⚠ DİKKAT

Gözünüze mürekkep girerse, hemen su ile yıkayın. Olduğu gibi bırakılırsa, göz kızarıklığı veya hafif iltihaplanmaya neden olabilir. Herhangi bir anormallik görmeniz durumunda doktorunuza başvurun.

### ÖNEMLİ

- İstikrarlı baskı kalitesi ve performansı sağlamak için orijinal Brother sarf malzemeleri kullanmanızı öneririz. Orijinal olmayan sarf malzemelerinin tümü kalite sorunlarına neden olmasa da, bazılarının baskı kalitesini olumsuz yönde etkilemesi veya makinenin arızalanmasına neden olması mümkündür. Orijinal olmayan sarf malzemelerinin hasara neden olduğu kanıtlanırsa, Brother, makine hala garanti kapsamında olsa bile, makinenizi onarmak için ücret talep edebilir.
- Etikette yer alan mürekkep şişesi model adını kontrol edin. Yanlış mürekkep kullanılması makineye hasar verebilir.

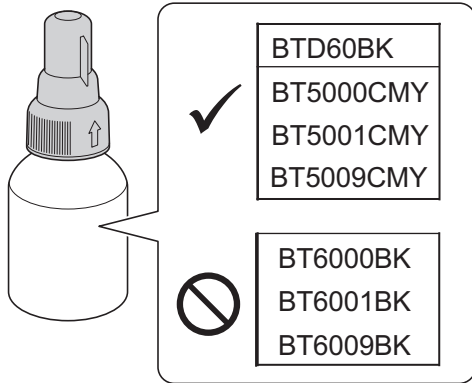

1. Mürekkep haznesi kapağını (1) açın.

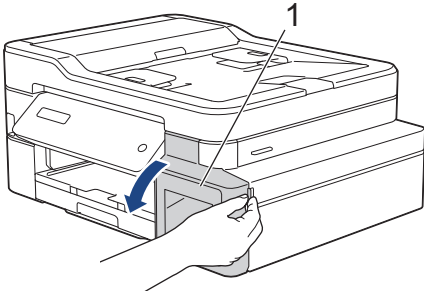

2. Yeniden doldurmak istediğiniz rengin mürekkep haznesi kapağını çıkarın ve gösterildiği gibi kapağın arkasına takın.

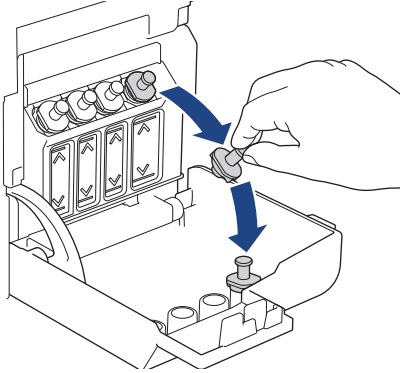

## NOT

Mürekkep haznesinin kapağını tutarken mürekkebe dokunmaktan kaçının.

3. Mürekkep şişesinin kapağını çıkarın, mürekkep şişesinden filmi çıkarın ve ardından kapağı yerine takın.

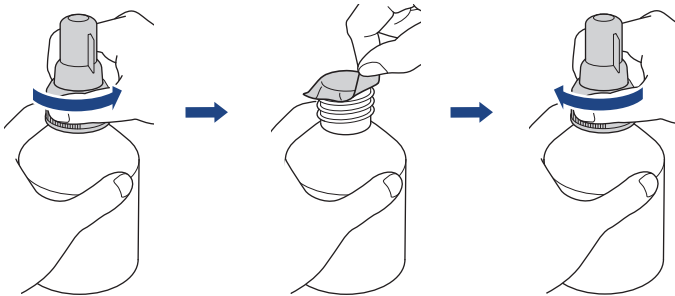

## ÖNEMLİ

- Mürekkep şişesi kapağını sıkıca yerine takın. Aksi halde mürekkep sızabilir.
- Mürekkep şişelerini SALLAMAYIN. Cildinize veya giysinize mürekkep gelirse, hemen sabun veya deterjanla yıkayın.

4. Nozul kapağını gösterildiği gibi çıkarın.

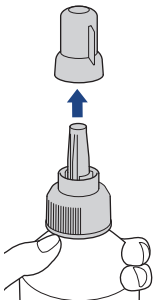

5. Mürekkep haznesi kapağının rengi ile doldurmak istediğiniz mürekkebin renginin eşleştiğinden emin olun. Nozulu mürekkep haznesi deliğine yakın tutun ve mürekkep dökülmeyecek şekilde şişe nozulunu sıkıca mürekkep haznesine yerleştirin.

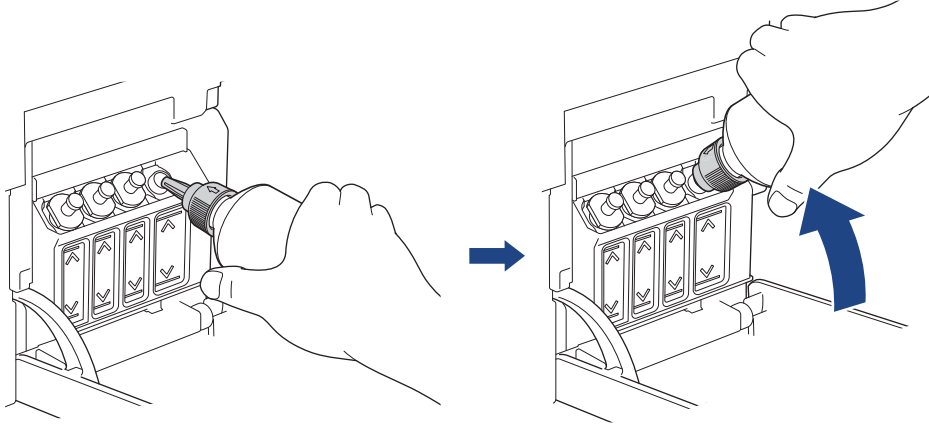

Mürekkep haznesini daha hızlı doldurmak için, çizimde mürekkep haznesinde gösterilen ok işareti yukarı bakacak şekilde şişe nozulunu mürekkep haznesine sıkıca yerleştirin.

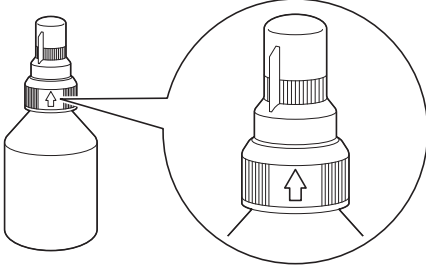

6. Şişe kendiliğinden dik durur ve mürekkep, şişe boşalana veya mürekkep maksimum dolun işareti çizgisine erişene dek otomatik olarak dolar.

Mürekkep haznesini daha hızlı doldurmak için şişeyi her iki taraftan sıkın.

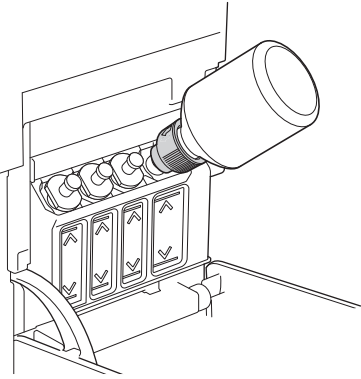

## ÖNEMLİ

Mürekkebi maksimum doldurma işaretinin üstündeki üst çizgiyi geçmeyecek şekilde doldurmaya dikkat edin.

## NOT

- Mürekkep haznesini doldururken mürekkebi dökmemeye dikkat edin.
- Üst çizgiyi aşmıyorsa, doldurmak için şişedeki tüm mürekkebi kullanın.

7. Nozulu mürekkep haznesi deliğine yakın tutun ve mürekkep dökülmeyecek şekilde nozulu yukarı çevirin ve şişeyi mürekkep haznesinden çıkarın.

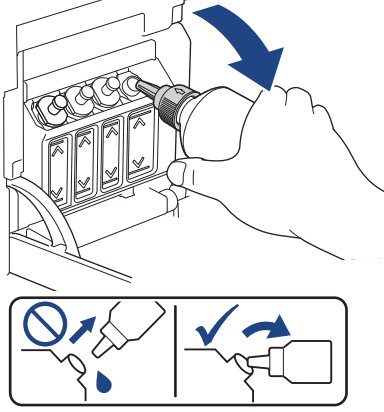

8. Nozul kapağını yerine takın.

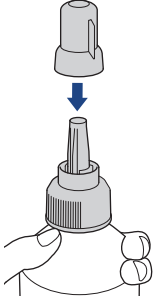

## NOT

- Mürekkep şişesinde mürekkep kalırsa, kapağını sıkıca yalıtın ve mürekkep şişesini serin, karanlık ve düz bir yerde dik olarak saklayın.
- Mürekkep şişesini yatırmaktan ya da yanlamasına saklamaktan kaçının; sızdırma yapabilir.

9. Mürekkep haznesi kapağını tekrar takın.

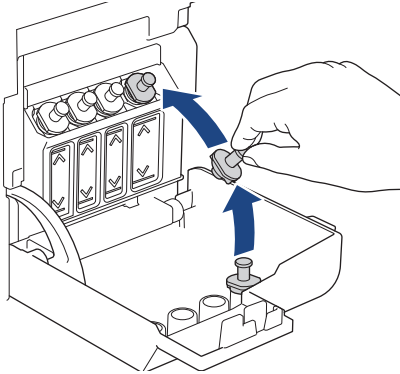

10. Doldurmak istediğiniz her mürekkep haznesi için bu adımları tekrar edin.

11. Mürekkep hazne kapağını kapatın.

Mürekkep haznesi kapağını açtığınızda ve kapadığınızda, LCD'de mürekkep haznelerinin doldurulduğunu doğrulamak amacıyla bir mesaj görünebilir.

- Mürekkep haznelerini doldurduysanız, doldurulan renkler için mürekkep nokta sayacını sıfırlamak amacıyla [Evt] ögesini seçin.
- Mürekkep haznesini doldurmadıysanız, [Hyr] ögesini seçtiğinizden emin olun.

## ÖNEMLİ

- Yanlış mürekkep haznesini doldurarak renkleri yanlışlıkla karıştırdıysanız, Brother müşteri hizmetleri veya Brother bayii ile iletişime geçin.
- Bir mürekkep şişesini açtığınızda, bunu altı ay içinde tüketin. Açılmamış mürekkep şişelerini, şişe ambalajının üzerinde yazılı son kullanma tarihine kadar kullanın.



### İlgili bilgiler

- [Rutin Bakım](#)

#### İlgili konular:

- [Hata ve Bakım Mesajları](#)
- [Kağıt Kullanımı ve Yazdırma Sorunları](#)

## Brother Makinenizi Temizleme

- Tarayıcıyı Temizleme
- Brother Makinenizdeki Yazıcı Kafasını Temizleme
- Web Tabanlı Yönetim'i Kullanarak Yazıcı Kafasını Temizleme
- Yazıcı Kafasını Bilgisayarınızdan Temizleyin (Windows)
- Makine LCD'sini Temizleme
- Makinenin Dışını Temizleme
- Makinenin Yazıcı Merdanesini Temizleyin
- Kağıt Besleme Makaralarını Temizleme
- Taban Pedini Temizleme
- Kağıt Alma Makaralarını Temizleme



## Tarayıcıyı Temizleme

1. Makinenin fişini elektrik prizinden çekin.
2. Belge kapağını kaldırın (1). Tarayıcı camını (2) ve beyaz plastiği (3) suyla nemlendirilmiş yumuşak havsız bir bezle temizleyin.

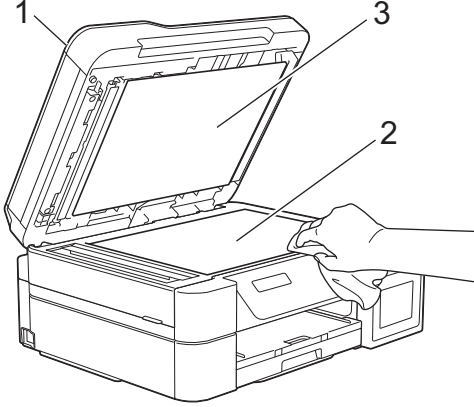

3. ADF ünitesinde, beyaz çubuğu (1) ve cam şeridi (2) suyla nemlendirilmiş yumuşak havsız bir bezle temizleyin. (Sadece ADF modelleri)

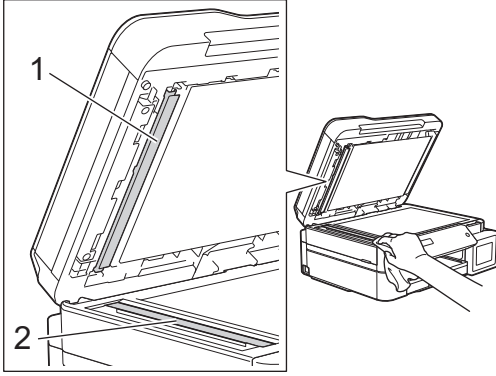

(Sadece ADF modelleri)

Kir veya kalıntı hissederseniz, camı yeniden temizleyin. Temizleme işlemini üç veya dört defa yinlemeniz gerekebilir. Sınamak için her temizlik denemesinden sonra bir kopya alın.



Cam şeridi üzerinde kirli bir nokta veya düzeltici sıvı olduğunda, yazdırılan örnek yatay bir çizgi gösterir.



Cam şeridi temizlendikten sonra, yatay çizgi gider.



### İlgili bilgiler

- Brother Makinenizi Temizleme

---

**İlgili konular:**

- Telefon ve Faks Sorunları
  - Diğer Sorunlar
-

## Brother Makinenizdeki Yazıcı Kafasını Temizleme

İyi baskı kalitesini sürdürmek için makine yazdırma kafasını gerektiğinde otomatik olarak temizler. Baskı kalitesi sorunu varsa, temizleme işlemini manuel başlatın.

- Yazdırılan sayfalardaki metinde veya grafiklerde yatay bir çizgi veya boş bir alan olursa yazıcı kafasını temizleyin. Sorunlu renge bağlı olarak, tek seferde yalnızca Siyah'ı, üç rengi (Sarı/Cyan/Macenta) ya da tek seferde dört rengin tümünü temizlemeyi seçin.
- Yazıcı kafasını temizlemek mürekkep tüketir.
- Çok sık temizlemek, gereğinden fazla mürekkep harcar.

### ÖNEMLİ

Yazıcı kafasına DOKUNMAYIN. Yazıcı kafasına dokunmak hasara neden olabilir ve yazıcı kafasının garantisini geçersiz kılabılır.

>> DCP-T520W/DCP-T525W/DCP-T720DW/DCP-T725DW/DCP-T820DW/DCP-T825DW  
>> MFC-T920DW/MFC-T925DW

### DCP-T520W/DCP-T525W/DCP-T720DW/DCP-T725DW/DCP-T820DW/DCP-T825DW

1. **Menu (Menü)** öğesine basın.
2. Seçimlerinizi yapmak için ▲ veya ▼ öğesine basın:
  - a. [Bakım] öğesini seçin. **OK** öğesine basın.
  - b. [Temizleniyor] öğesini seçin. **OK** öğesine basın.
  - c. [Siyah], [Renkli] veya [Tümü] öğesini seçin. **OK** öğesine basın.
  - d. [Normal], [Güçlü] veya [En Güçlü] öğesini seçin. **OK** öğesine basın.
3. **Mono Start (Mono Başlat)** veya **Colour Start (Renkli Başlat)** öğesine basın.  
Makine, temizlemeye başlar.

### NOT





Yazıcı kafasını birkaç kez temizlemenizin ardından yazdırma düzelmediyse, yazıcı kafasını daha fazla kuvvetle temizleyen Özel temizleme yöntemini deneyin.

1. Bu yöntem çok fazla mürekkep tükettiğinden, tüm mürekkep haznelerinin yarısından fazlasının dolu olduğundan emin olun.
2. **Menu (Menü)** öğesine basın.
3. ▲ veya ▼ öğesine basarak [Bakım] > [Temizleniyor] öğesini seçin ve ardından **OK** öğesine basın.
4. **Menu (Menü)** ve **OK** öğesine aynı anda basın.  
Makine, temizlemeye başlar.





- Özel temizleme yöntemini ancak yazıcı kafasını daha önce birkaç kez temizledikten sonra baskı kalitesi artmadıysa kullanın.
- Düşük mürekkep miktarıyla temizlemeye başlarsanız, bu durum makineye zarar verebilir. Temizliğe başlamadan önce her mürekkep haznesi seviyesini kontrol edin ve gerekirse her mürekkep haznesini doldurun.
- Yazıcı kafasını bilgisayarınızdan da temizleyebilirsiniz.

## MFC-T920DW/MFC-T925DW

1.  (Mürekkep) ögesine basın.
2. Seçimlerinizi yapmak için  veya  ögesine basın:
  - a. [Bas. Kafa. Temizl.] ögesini seçin. **OK** ögesine basın.
  - b. [Sadece siyah], [Sadece Renk] veya [Tümü] ögesini seçin. **OK** ögesine basın.
  - c. [Normal], [Güçlü] veya [En Güçlü] ögesini seçin. **OK** ögesine basın.
3.  ögesine basın.  
Makine yazıcı kafasını temizler.

## NOT

Yazıcı kafasını birkaç kez temizlediğiniz halde baskı iyileşmediyse Özel temizleme yöntemini deneyin.

1. Bu yöntem çok fazla mürekkep tükettiğinden, tüm mürekkep haznelerinin yarısından fazlasının dolu olduğundan emin olun.
2.  (Mürekkep) ögesine basın.
3. [Bas. Kafa. Temizl.] seçmek için  veya  ögesine basın. **OK** ögesine basın.
4. **Settings (Ayarlar)** ve **OK** ögesine aynı anda basın.  
Makine, temizlemeye başlar.



- Özel temizleme yöntemini ancak yazıcı kafasını daha önce birkaç kez temizledikten sonra baskı kalitesi artmadıysa kullanın.
- Düşük mürekkep miktarıyla temizlemeye başlarsanız, bu durum makineye zarar verebilir. Temizliğe başlamadan önce her mürekkep haznesi seviyesini kontrol edin ve gerekirse her mürekkep haznesini doldurun.
- Yazıcı kafasını bilgisayarınızdan da temizleyebilirsiniz.

## İlgili bilgiler

- [Brother Makinenizi Temizleme](#)

### İlgili konular:

- [Kağıt Kullanımı ve Yazdırma Sorunları](#)
- [Yazıcı Kafasını Bilgisayarınızdan Temizleyin \(Windows\)](#)
- [Web Tabanlı Yönetim'i Kullanarak Yazıcı Kafasını Temizleme](#)

## Web Tabanlı Yönetim'i Kullanarak Yazıcı Kafasını Temizleme

İyi baskı kalitesini sürdürmek için makine yazdırma kafasını gerektiğinde otomatik olarak temizler. Baskı kalitesi sorunu varsa, temizleme işlemini manuel başlatın.

1. Brother iPrint&Scan'i başlatın.

- Windows



(**Brother iPrint&Scan**) uygulamasını başlatın.

- Mac

**Finder (Bulucu)** menü çubuğunda, **Go (Git) > Applications (Uygulamalar)** öğesine tıklayın ve sonra iPrint&Scan simgesine çift tıklayın.

Brother iPrint&Scan ekranı görünür.

2. Brother makineniz seçili değilse, **Makinenizi Seçin** düğmesine tıklayın ve ardından listeden modelinizin adını seçin. **Tamam** öğesine tıklayın.

3. Ayarları yapılandırmak için **⚙️ (Makine Ayarları)** öğesine tıklayın.

4. Gerekirse, **Login (Oturum Aç)** alanına şifreyi yazın ve ardından **Login (Oturum Aç)** öğesine tıklayın.



Bu makinenin ayarlarını yönetmeye yönelik varsayılan şifre makinenin arkasında bulunur ve "Pwd" olarak işaretlidir.

5. Gezinme menüsüne gidin ve ardından **General (Genel) > Print Head Cleaning (Yazıcı Kafası Temizliği)** öğesine tıklayın.



Gezinme menüsü ekranın sol tarafında görünmüyorsa, **☰** öğesinden başlayın.

6. İsteddiğiniz temizleme gücü için, **Normal, Strong (Güçlü)** veya **Strongest (En güçlü)** seçeneğini belirleyin. **Special (Özel)** seçeneği yazıcı kafalarını temizlerken en fazla gücü kullanır, ancak en fazla mürekkebi tüketen seçenektir.

7. **Start (Başlat)** öğesine tıklayın.



- **Special (Özel)** seçeneği, yazıcı kafasını temizlemek için bol miktarda mürekkep gerektirir. Yazıcı kafası temizliğini başlatmadan önce tüm mürekkep haznelerini seviyeleri yarıya aşacak şekilde doldurun.
- **Special (Özel)** seçeneğini, yalnızca daha önce **Strongest (En güçlü)** seçeneğini kullandıysanız ve yazdırma kalitesi düzelmediyse kullanın.
- Düşük mürekkep miktarıyla temizlemeye başlarsanız, bu durum makineye zarar verebilir. Temizliğe başlamadan önce her mürekkep haznesi seviyesini kontrol edin ve gerekirse her mürekkep haznesini doldurun.

8. **Yes (Evet)** öğesine tıklayın.

Makine, temizlemeye başlar.



(Windows) Yazıcı sürücüsünü kullanarak da yazıcı kafasını temizleyebilirsiniz.



### İlgili bilgiler

- [Brother Makinenizi Temizleme](#)

### İlgili konular:

- [Web Tabanlı Yönetim'e Erişim](#)

## Yazıcı Kafasını Bilgisayarınızdan Temizleyin (Windows)

İyi baskı kalitesini sürdürmek için makine yazdırma kafasını gerektiğinde otomatik olarak temizler. Baskı kalitesi sorunu varsa, temizleme işlemini manuel başlatın.

1. Aşağıdakilerden birini yapın:

- Windows 10, Windows Server 2016 ve Windows Server 2019 için



> **Windows Sistemi** > **Denetim Masası** öğesine tıklayın. **Donanım ve Ses** grubunda, **Aygıtları ve yazıcıları görüntüle** öğesine tıklayın.

- Windows 8.1 için

Farenizi masaüstünüzün sağ alt köşesine getirin. Menü çubuğu görüldüğünde, **Ayarlar** öğesini tıklayın ve sonra **Denetim Masası** öğesini tıklayın. grubunda, **Aygıtları ve yazıcıları görüntüle** öğesini tıklayın. **Donanım ve Ses**

- Windows Server 2012 R2 için

**Start** ekranındaki **Denetim Masası** öğesine tıklayın. **Donanım** grubunda, **Aygıtları ve yazıcıları görüntüle** öğesine tıklayın.

- Windows Server 2012 için

Farenizi masaüstünüzün sağ alt köşesine getirin. Menü çubuğu görüldüğünde, **Ayarlar** öğesini tıklayın ve sonra **Denetim Masası** öğesini tıklayın. **Donanım** grubunda, **Aygıtları ve yazıcıları görüntüle** öğesine tıklayın.

- Windows 7 ve Windows Server 2008 R2 için



(**Başlat**) > **Aygıtlar ve Yazıcılar** öğesini tıklayın.

- Windows Server 2008 için



(**Başlat**) > **Denetim Masası** > **Donanım ve Ses** > **Yazıcılar** öğesine tıklayın.

2. **Brother XXX-XXXX Printer** simgesine sağ tıklayın (burada XXX-XXXX modelinizin adıdır) ve sonra **Yazdırma tercihleri** öğesini seçin. Yazıcı sürücüsü seçenekleri görünürse yazıcı sürücünüzü seçin.

Yazıcı sürücüsü iletişim kutusu görünür.

3. **Bakım** sekmesini tıklayın.

4. Aşağıdaki seçeneklerden birini seçin:

Seçenek	Açıklama
<b>Baskı Kalitesi Kontrolü...</b>	Test sayfası yazdırmak ve baskı kalitesini kontrol etmek için kullanın.
<b>Baskı Kafası Temizleme...</b>	Temizleme işlemini manuel olarak başlatmak için kullanın. Test sayfasındaki metinde veya grafikte bir çizgi veya boş alan görüldüğünde seçin.

5. Aşağıdakilerden birini yapın:

- **Baskı Kalitesi Kontrolü...** seçeneğini seçtiyseniz, **Başlat** öğesine tıklayın. Makine, test sayfasını yazdırır.
- **Baskı Kafası Temizleme...** seçeneğini seçtiyseniz, temizleme türü için **Yalnızca siyah**, **Yalnızca renkli** veya **Tümü** seçeneğini seçin ve ardından **İleri** öğesine tıklayın.

6. Temizleme gücü için **Normal**, **Güçlü** veya **En Güçlü** seçeneğini seçin ve ardından **İleri** öğesine tıklayın.

7. **Başlat** öğesini tıklayın.

Makine, temizlemeye başlar.



Düşük mürekkep miktarıyla temizlemeye başlarsanız, bu durum makineye zarar verebilir. Temizliğe başlamadan önce her mürekkep haznesi seviyesini kontrol edin ve gerekirse her mürekkep haznesini doldurun.



### İlgili bilgiler

- [Brother Makinenizi Temizleme](#)

#### İlgili konular:

- [Kağıt Kullanımı ve Yazdırma Sorunları](#)
- [Brother Makinenizdeki Yazıcı Kafasını Temizleme](#)

## Makine LCD'sini Temizleme

### ÖNEMLİ

Sıvı temizleyici (etanol dahil) KULLANMAYIN.

1. Makineyi kapatmak için  ögesini basılı tutun. Güç kesilmeden önce LCD'de birkaç saniye [Kapatılıyor] yazısı görüntülenir.
2. LCD'yi, kuru, havsız, yumuşak bir bezle temizleyin.

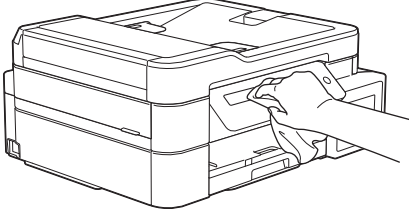

### ✓ İlgili bilgiler

- [Brother Makinenizi Temizleme](#)



## Makinenin Dışını Temizleme

### ÖNEMLİ

- Tiner veya benzin gibi uçucu sıvılarla temizlemek makinenin dış yüzeyine zarar verir.
- Amonyak içeren temizleme malzemeleri KULLANMAYIN.
- Kontrol panelindeki kiri temizlemek için izopropil alkol KULLANMAYIN. Paneli çatlatabilir.

1. Kağıt desteği kapağı açıksa, kapatın ve ardından kağıt desteğini kapatın.
2. Kağıt çekmesini (1) çekerek makineden tamamen çıkarın.

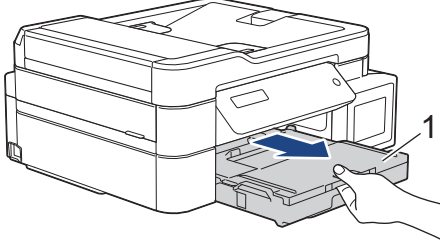

3. Tozu temizlemek için makinenin dışını kuru ve havsız bir bezle silin.

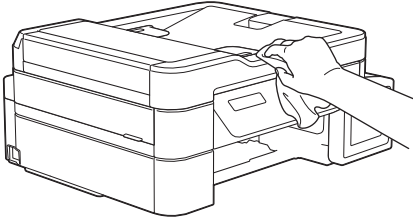

4. Çıkan kağıt çekmece kapağını kaldırın ve kağıt çekmesinde sıkışmış herşeyi çıkarın.

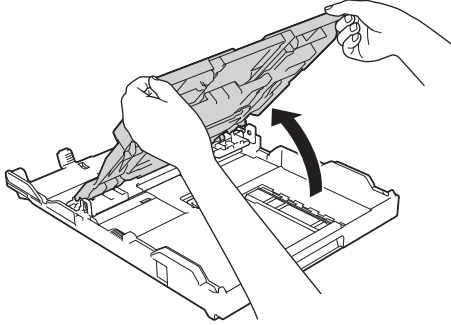

5. Tozu temizlemek için kağıt çekmesinin içini ve dışını kuru ve havsız bir bezle silin.

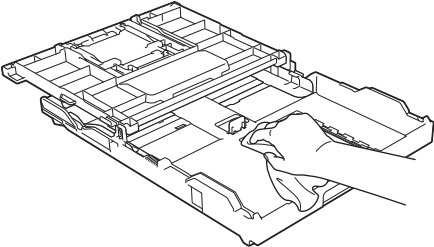

6. Çıkan kağıt çekmece kapağını kapatın ve kağıt çekmesini yavaşça makinenin içine doğru tamamen itin.

### ✓ İlgili bilgiler

- [Brother Makinenizi Temizleme](#)

## Makinenin Yazıcı Merdanesini Temizleyin

### ⚠ UYARI

⚡ Elektrik çarpmasını engellemek için yazıcı merdanesini temizlemeden önce makineyi elektrik prizinden çıkardığınızdan emin olun.

1. Her iki elinizi de kullanarak, makinenin her iki tarafında da bulunan tutma kollarını kullanın ve tarayıcı kapağını kaldırıp açık konumuna getirin.
2. Saçılan mürekkebi kuru, yumuşak, havsız bir bezle silerek, makinenin yazıcı merdanesini (1) ve çevresini temizleyin.

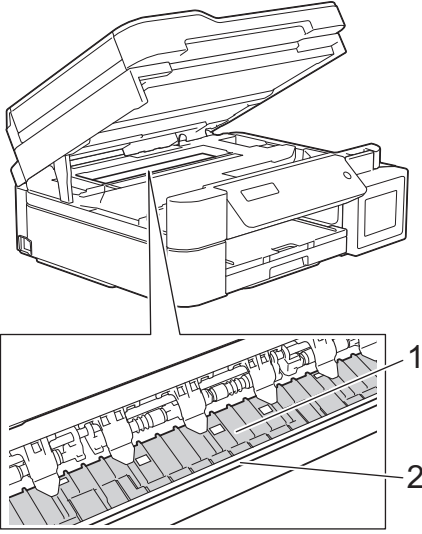

### ÖNEMLİ

Makinenin genişliği boyunca uzanan ince plastik şerit olan (2) kodlayıcı şeridine DOKUNMAYIN. Bunun yapılması, makinenize hasar verebilir.

3. İki elinizi de kullanarak tarayıcı kapağını yavaşça kapatın.

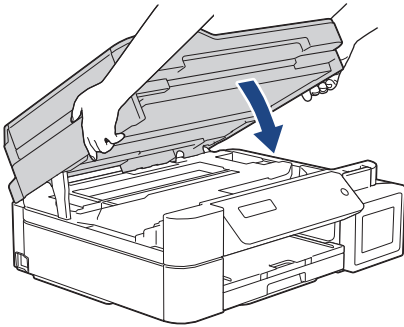

4. Güç kablosunu yeniden takın.

### ✓ İlgili bilgiler

- [Brother Makinenizi Temizleme](#)

#### İlgili konular:

- [Kağıt Kullanımı ve Yazdırma Sorunları](#)

## Kağıt Besleme Makaralarını Temizleme

Kağıt besleme silindirleri mürekkeple lekelenmiş veya kağıt tozuna bulanmışsa kağıt besleme sorunlarına neden olabilir.

1. Makineyi elektrik prizinden çıkarın.
2. Kağıt desteği kapağı açıksa, kapatın ve ardından kağıt desteğini kapatın.
3. Kağıt çekmecesi (1) çekerek makineden tamamen çıkarın.

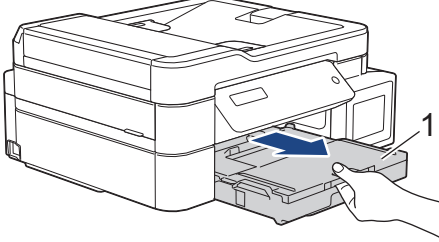

4. Kağıt Besleme Makaralarının (1) ön kısmını suyla ıslatılmış yumuşak, havsız bir bezle bir taraftan diğer tarafa doğru silerek temizleyin. Temizledikten sonra, tüm nemi almak için makaraları kuru, yumuşak, havsız bir bezle silin.

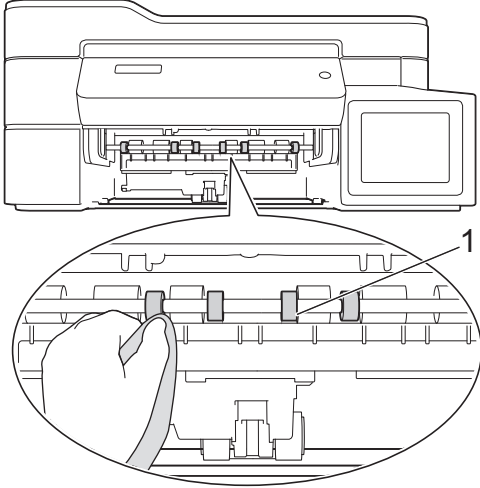

5. (DCP-T720DW/DCP-T725DW/DCP-T820DW/DCP-T825DW/MFC-T920DW/MFC-T925DW) Kapağı (2) kaldırın ve ardından suyla nemlendirilmiş yumuşak, havsız bir bezle Kağıt Besleme Makaralarının (1) arka tarafını temizleyin. Temizledikten sonra, tüm nemi almak için makaraları kuru, yumuşak, havsız bir bezle silin.

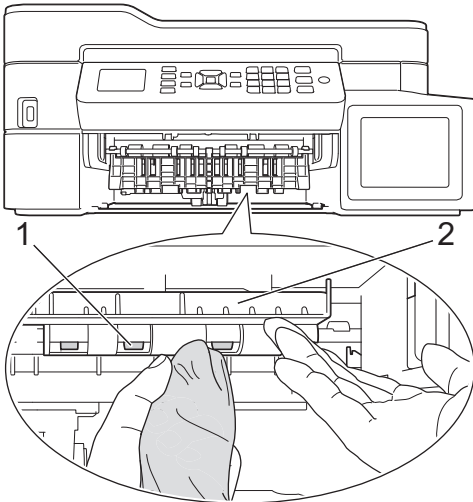

6. Kağıt çekmecesi tamamen makinenin içine yavaşça itin.
7. Güç kablosunu yeniden takın.



Makaralar kuruyana kadar makineyi tekrar kullanmayın. Makineyi makaralar kurumadan kullanmak, kağıt besleme sorunlarına yol açabilir.



### İlgili bilgiler

- [Brother Makinenizi Temizleme](#)

#### İlgili konular:

- [Kağıt Kullanımı ve Yazdırma Sorunları](#)

## Taban Pedini Temizleme

Taban Pedini düzenli olarak temizleme, çekmecede yalnızca birkaç kağıt yaprağı olduğunda makinenin birden fazla sayfa yaprağını beslemesini önleyebilir.

1. Kağıt desteği kapağı açıksa, kapatın ve ardından kağıt desteğini kapatın.
2. Kağıt çekmesini (1) çekerek makineden tamamen çıkarın.

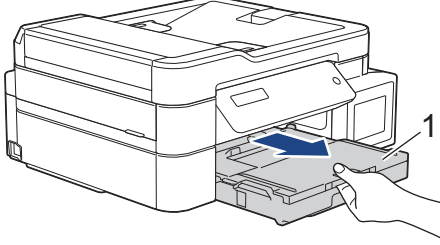

3. Taban Pedini (1), suyla ıslatılmış yumuşak, havsız bir bezle temizleyin. Temizledikten sonra, tüm nemi almak için tabanı kuru, yumuşak, havsız bir bezle silin.

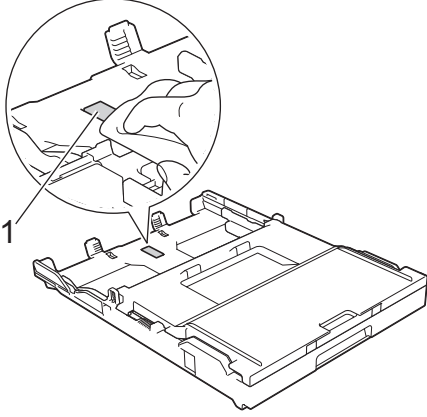

4. Kağıt çekmesini tamamen makinenin içine yavaşça itin.

### ✓ İlgili bilgiler

- [Brother Makinenizi Temizleme](#)

#### İlgili konular:

- [Kağıt Kullanımı ve Yazdırma Sorunları](#)

## Kağıt Alma Makaralarını Temizleme

Kağıt toplama makaralarının periyodik olarak temizlenmesi kağıdın düzgün beslenmesini sağlayarak kağıt sıkışmalarını önleyebilir.



Bazı ülkelerde, makinenizle birlikte bir Kağıt Toplama Makaraları Temizleme Kiti de verilir. Kiti kullanarak kağıt toplama makaralarını temizleyin. Daha fazla bilgi için temizleme kiti ile birlikte verilen talimatlara başvurun.

1. Makineyi elektrik prizinden çıkarın.
2. Kağıt desteği kapağı (1) açıksa kapatın ve ardından kağıt desteğini (2) kapatın.

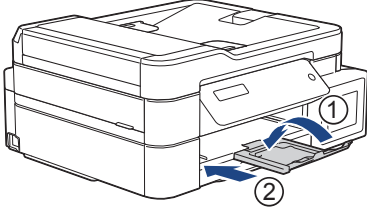

3. Kağıt çekmesini çekerek makineden tamamen çıkarın.
4. Kağıt Alma Makaralarını (1), suyla ıslatılmış yumuşak, havsız bir bezle temizleyin. Makaraları yavaşça döndürerek bütün yüzeyi temizleyin. Temizledikten sonra, tüm nemi almak için makaraları kuru, yumuşak, havsız bir bezle silin.

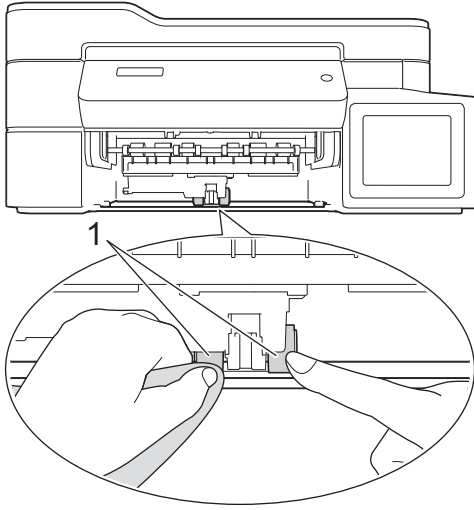

5. Kağıt çekmesini tamamen makinenin içine yavaşça itin.
6. Güç kablosunu yeniden takın.



### İlgili bilgiler

- [Brother Makinenizi Temizleme](#)

#### İlgili konular:

- [Hata ve Bakım Mesajları](#)
- [Kağıt Kullanımı ve Yazdırma Sorunları](#)

## Brother Makinenizi Kontrol Etme

- [Baskı Kalitesini Kontrol Etme](#)
- [Brother Makinenizden Yazdırma Hızını Kontrol Edin](#)
- [Bilgisayarınızdan Makine Durumunu İzleme \(Windows\)](#)
- [Brother iPrint&Scan Kullanırken Makine Durumunu İzleme \(Windows/Mac\)](#)

## Baskı Kalitesini Kontrol Etme

Çıktılarınızda solgun veya çizgili renkler ve metin beliriorsa veya çıktılarınızda metin eksikse yazıcı kafası uçları tıkanmış olabilir. Baskı Kalitesi Kontrol Sayfasını yazdırın ve uç kontrol desenine bakın.

>> DCP-T520W/DCP-T525W/DCP-T720DW/DCP-T725DW/DCP-T820DW/DCP-T825DW  
>> MFC-T920DW/MFC-T925DW

### DCP-T520W/DCP-T525W/DCP-T720DW/DCP-T725DW/DCP-T820DW/DCP-T825DW

1. **Menu (Menü)** öğesine basın.
2. Seçimlerinizi yapmak için ▲ veya ▼ öğesine basın:
  - a. [Bakım] öğesini seçin. **OK** öğesine basın.
  - b. [KaliteyiArtır] öğesini seçin. **OK** öğesine basın.
  - c. [Kaliteyi K. Et] öğesini seçin. **OK** öğesine basın.
3. **Colour Start (Renkli Başlat)** öğesine basın.  
Makine, Yazdırma Kalite Kontrol Kağıdı'nı yazdırır.
4. Kağıt üzerindeki dört renk çubuğunun kalitesini kontrol edin.
5. Bir LCD mesajı yazdırma kalitesini kontrol etmenizi istediğinde, aşağıdakilerden birini yapın:
  - Tüm çizgiler net ve görünürse, [Evt] öğesini seçmek için ▲ öğesine basın.  
Baskı Kalitesi kontrolünü bitirmek için **Stop/Exit (Durdur/Çık)** öğesine basın.
  - Çizgiler eksikse (bkz. aşağıda **Zayıf**) ▼ öğesine basarak [Hyr] seçimini yapın.

#### İyi (DCP-T520W/DCP-T525W)

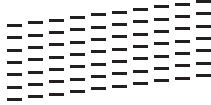

#### Zayıf (DCP-T520W/DCP-T525W)

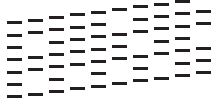

#### İyi (DCP-T720DW/DCP-T725DW/DCP-T820DW/DCP-T825DW)

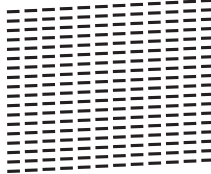

#### Zayıf (DCP-T720DW/DCP-T725DW/DCP-T820DW/DCP-T825DW)

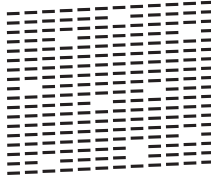

6. LCD mesajı her rengin baskı kalitesinin kontrol edilmesini hatırlattığında, yazdırma sonucuyla en iyi eşleşen deseni seçmek için ▲ veya ▼ öğesine basın. **OK** öğesine basın.





Baskı kalitesini kontrol etmek için aşağıdaki örneğe bakın.

DCP-T520W/DCP-T525W

<b>Desenler</b>				
<b>Baskı Kalitesi</b>	Hiçbiri	Birkaç	Yaklaş Yarım	Çok

DCP-T720DW/DCP-T725DW/DCP-T820DW/DCP-T825DW

<b>Desenler</b>				
<b>Baskı Kalitesi</b>	Hiçbiri	Birkaç	Yaklaş Yarım	Çok

7. Aşağıdakilerden birini yapın:

- Yazıcı kafasının temizlenmesi gerekiyorsa, temizleme işlemini başlatmak için **Colour Start (Renkli Başlat)** öğesine basın.
- Yazıcı kafasını temizleme gerekmiyorsa, Baskı Kalitesi kontrolünü tamamlamak için **Stop/Exit (Durdur/Çık)** öğesine basın.

8. Temizlik işlemi bittikten sonra ▲ öğesine basın. Ardından, **Colour Start (Renkli Başlat)** öğesine basın.

Makine, Yazdırma Kalite Kontrol Kağıdı'nı tekrar yazdırır. Kağıt üzerindeki dört renk çubuğunun kalitesini tekrar kontrol edin.

Yazıcı kafasını birkaç kez temizlediğiniz halde baskı iyileşmediyse Özel temizleme yöntemini deneyin. >> [İlgili bilgiler](#)

## ÖNEMLİ

Yazıcı kafasına DOKUNMAYIN. Yazıcı kafasına dokunmak hasara neden olabilir ve yazıcı kafasının garantisini geçersiz kılabilir.



Bir yazıcı kafası ucu tıkanıldığında, yazdırılan örnek bu şekilde görünür:



Yazıcı kafası ucu temizlendikten sonra yatay çizgiler kaybolur:



## MFC-T920DW/MFC-T925DW

1. ▲ (Mürekkep) öğesine basın.
2. Seçimlerinizi yapmak için ▲ veya ▼ öğesine basın:

- a. [Yüks. Baskı Kalitesi] ögesini seçin. **OK** ögesine basın.
  - b. Yeniden [Yüks. Baskı Kalitesi] ögesini seçin. **OK** ögesine basın.
3. ► ögesine basın.  
Makine, Yazdırma Kalite Kontrol Kağıdı'nı yazdırır.
4. Kağıt üzerindeki dört renk çubuğunun kalitesini kontrol edin.
5. Bir LCD mesajı yazdırma kalitesini kontrol etmenizi istediğinde, aşağıdakilerden birini yapın:
- Tüm çizgiler net ve görünürse, [Hayır] ögesini seçmek için ◀ ögesine basın.  
Baskı Kalitesi kontrolü tamamlanır.
  - Çizgiler eksikse (bkz. aşağıda **Zayıf**) ► ögesine basarak [Evet] seçimini yapın.

**İyi**

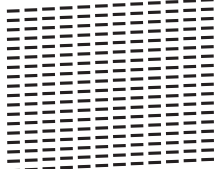

**Zayıf**

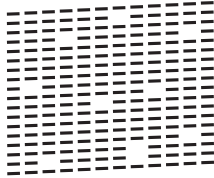

6. LCD mesajı her rengin baskı kalitesinin kontrol edilmesini hatırlattığında, yazdırma sonucuyla en iyi eşleşen deseni (1-4) seçmek için ◀ veya ► ögesine basın. **OK** ögesine basın.
7. Aşağıdakilerden birini yapın:
- Yazıcı kafasının temizlenmesi gerekiyorsa, temizleme işlemini başlatmak için ► ögesine basın.
  - Yazıcı kafasının temizlenmesi gerekmiyorsa, menü ekranı LCD ekranda yeniden görünür.
8. Temizleme prosedürü bittiğinde LCD mesajı, baskı kalitesini tekrar kontrol etmenizi hatırlatır.  
Baskı Kalitesi kontrolünü başlatmak için ► [Evet] ögesine basın.
9. Yeniden ► ögesine basın.  
Makine, Yazdırma Kalite Kontrol Kağıdı'nı tekrar yazdırır. Kağıt üzerindeki dört renk çubuğunun kalitesini tekrar kontrol edin.

Yazıcı kafasını birkaç kez temizlediğiniz halde baskı iyileşmediyse Özel temizleme yöntemini deneyin. ►► *İlgili bilgiler*

## ÖNEMLİ

Yazıcı kafasına DOKUNMAYIN. Yazıcı kafasına dokunmak hasara neden olabilir ve yazıcı kafasının garantisini geçersiz kılabilir.



Bir yazıcı kafası ucu tıkanıđında, yazdırılan örnek bu şekilde görünür:



Yazıcı kafası ucu temizlendikten sonra yatay çizgiler kaybolur:



### İlgili bilgiler

- Brother Makinenizi Kontrol Etme

#### İlgili konular:

- Kağıt Kullanımı ve Yazdırma Sorunları
- Brother Makinenizdeki Yazıcı Kafasını Temizleme

## Brother Makinenizden Yazdırma Hızasını Kontrol Edin

Makineyi taşıdıktan sonra yazdırılan metniniz bulanıklaşırsa veya resimler soluklaşırsa yazdırma hızasını ayarlayın.

>> DCP-T520W/DCP-T525W/DCP-T720DW/DCP-T725DW/DCP-T820DW/DCP-T825DW  
>> MFC-T920DW/MFC-T925DW

### DCP-T520W/DCP-T525W/DCP-T720DW/DCP-T725DW/DCP-T820DW/DCP-T825DW

1. **Menu (Menü)** öğesine basın.
2. Seçimlerinizi yapmak için ▲ veya ▼ öğesine basın:
  - a. [Bakım] öğesini seçin. **OK** öğesine basın.
  - b. [KaliteyiArtır] öğesini seçin. **OK** öğesine basın.
  - c. [Hizalama] öğesini seçin. **OK** öğesine basın.
3. **Mono Start (Mono Başlat)** veya **Colour Start (Renkli Başlat)** öğesine basın.  
Makine, Hiza Kontrol Kağıdını yazdırır.

(A)

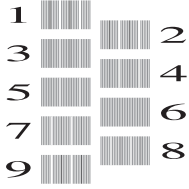

4. Desen (A) için, en az görünen dikey çizgileri (1-9) içeren test baskısı sayısını seçmek için ▲ veya ▼ düğmesine basın ve ardından **OK** öğesine basın.

Yukarıdaki örnekte satır sayısı 6 en iyi seçimdir.

Desenlerin geri kalanı için bu adımı tekrar edin.



Yazdırma hızası doğru ayarlanmadığında, metin bu şekilde bulanık ya da çarpık görünür:

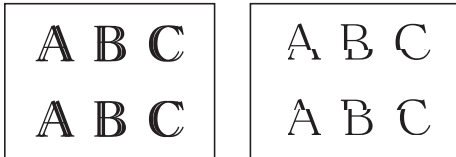

Yazdırma hızası doğru bir şekilde ayarlandıktan sonra, metin bu şekilde görünür:



5. **Stop/Exit (Durdur/Çık)** öğesine basın.

### MFC-T920DW/MFC-T925DW

1.  (Mürekkep) öğesine basın.
2. Seçimlerinizi yapmak için ▲ veya ▼ öğesine basın:
  - a. [Yüks. Bskı Kalitsi] öğesini seçin. **OK** öğesine basın.
  - b. [Hizalama] öğesini seçin. **OK** öğesine basın.
3. LCD talimatlarını izleyin.  
Makine, Hiza Kontrol Kağıdını yazdırır.

(A)

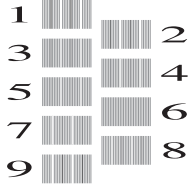

4. Desen (A) için, en az görünen dikey çizgileri (1-9) içeren test baskısı sayısını seçmek için ◀ veya ▶ düğmesine basın ve ardından **OK** öğesine basın.

Yukarıdaki örnekte satır sayısı 6 en iyi seçimdir.

Desenlerin geri kalanı için bu adımı tekrar edin.



Yazdırma hizası doğru ayarlanmadığında, metin bu şekilde bulanık ya da çarpık görünür:

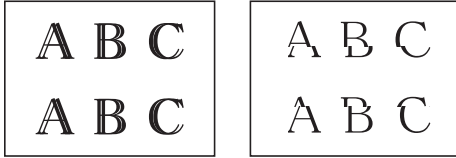

Yazdırma hizası doğru bir şekilde ayarlandıktan sonra, metin bu şekilde görünür:



5. **Stop/Exit (Durdur/Çık)** öğesine basın.



### İlgili bilgiler

- [Brother Makinenizi Kontrol Etme](#)



### İlgili konular:

- [Kağıt Kullanımı ve Yazdırma Sorunları](#)

## Bilgisayarınızdan Makine Durumunu İzleme (Windows)

Status Monitor yardımcı programı, hata mesajlarının size hemen bildirilmesini sağlayan ve bir veya daha fazla makinenin durumunu izlemek için kullanılan, yapılandırılabilir bir yazılım aracıdır.

Aşağıdakilerden birini yapın:

- Görev tepsisindeki  simgesini çift tıklayın.
-  (**Brother Utilities**) öğesini başlatın ve ardından aşağı açılır listeyi tıklayıp modelinizin adını seçin (zaten seçili değilse). Sol gezinme çubuğunda **Araçlar** öğesini tıklayın ve sonra **Status Monitor** öğesini tıklayın.

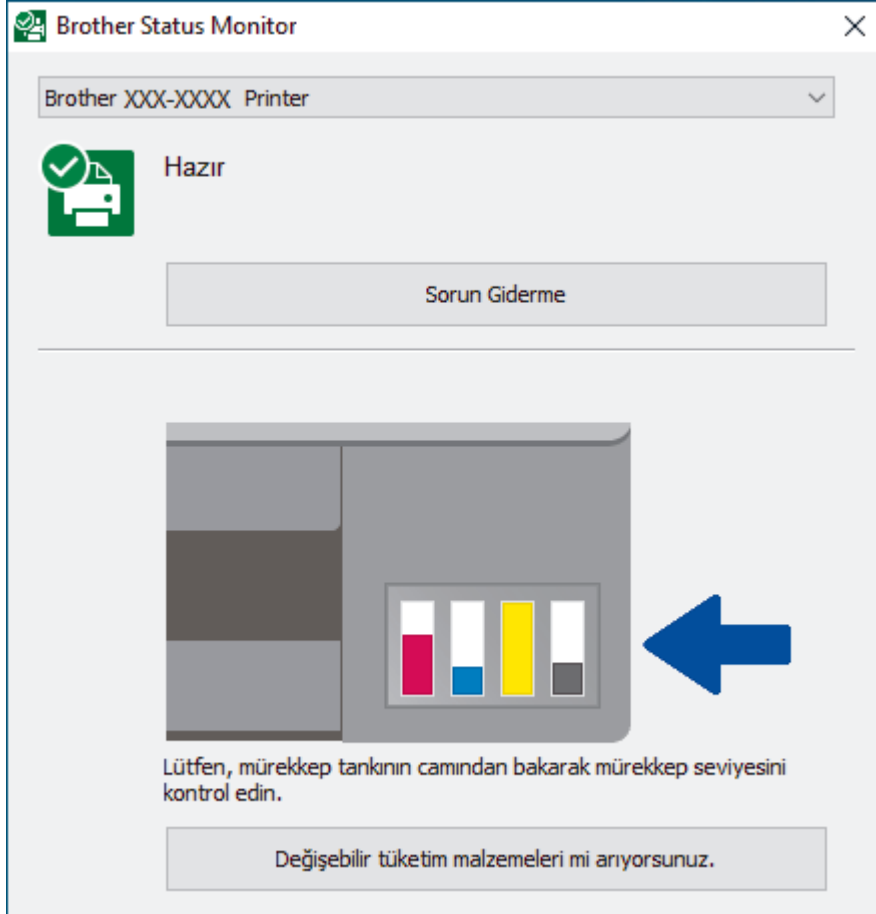

### Sorun Giderme

Sorun giderme web sitesine erişmek için **Sorun Giderme** düğmesini tıklayın.

### Değişebilir tüketim malzemeleri mi arıyorsunuz.

Brother orijinal sarf malzemeleri hakkında daha fazla bilgi için **Değişebilir tüketim malzemeleri mi arıyorsunuz.** düğmesini tıklayın.



Web Tabanlı Yönetim'i kullanarak da mürekkep miktarını kontrol edebilirsiniz.

## İlgili bilgiler

- [Brother Makinenizi Kontrol Etme](#)
  - [Status Monitor Göstergeleri ve Anlamları \(Windows\)](#)
  - [Status Monitor'ü Gösterme Özelliğini Kapatma \(Windows\)](#)
  - [Status Monitor'ü Kapatma \(Windows\)](#)

---

**İlgili konular:**

- [Bir Baskı İşini İptal Etme \(Windows\)](#)
-

## Status Monitor Göstergeleri ve Anlamları (Windows)

Bilgisayarınızı başlatırken, görev tepsisinde **Brother Status Monitor** simgesi görünür.

- Yeşil bir simge normal bekleme koşulunu gösterir.



- Sarı simge bir uyarı olduğunu gösterir.



- Kırmızı simge bir hata oluştuğunu gösterir.



- Gri bir simge makinenin çevrimdışı olduğunu gösterir.



### İlgili bilgiler

- [Bilgisayarınızdan Makine Durumunu İzleme \(Windows\)](#)



## Status Monitor'ü Gösterme Özelliğini Kapatma (Windows)

Status Monitor'ü Gösterme özelliği, bilgisayarınızın izlediği bir aygıtta sorun olduğunda sizi bilgilendirir. Varsayılan ayar **Sadece bu bilgisayardan yazdırırken** ayarıdır. Bu özelliği kapatmak için aşağıdaki adımları izleyin:

1.  (**Brother Status Monitor**) simgesini veya pencereyi sağ tıklayın, daha sonra **Status Monitor Ayarları** seçeneğini belirleyin, daha sonra **Seçenekler** ögesini tıklayın.  
**Seçenekler** penceresi görünür.
2. **Temel** sekmesine tıklayın ve ardından **Status Monitor'ü göster** için **Kapalı** ögesini seçin.
3. **Tamam** ögesine tıklayın.



Status Monitor'ü Gösterme özelliği kapatılsa bile, Status Monitor'ü görüntüleyerek makinenin durumunu istediğiniz zaman kontrol edebilirsiniz.



### İlgili bilgiler

- [Bilgisayarınızdan Makine Durumunu İzleme \(Windows\)](#)

## Status Monitor'ü Kapatma (Windows)

1.  (Brother Status Monitor) simgesini veya penceresini sağ tıklayın, daha sonra **Çıkış** öğesini seçin.
2. **Tamam** öğesini tıklayın.

### İlgili bilgiler

- [Bilgisayarınızdan Makine Durumunu İzleme \(Windows\)](#)

## Brother iPrint&Scan Kullanırken Makine Durumunu İzleme (Windows/Mac)

Brother iPrint&Scan, Brother makinenizin durumunu izlemenizi sağlar.

1. Brother iPrint&Scan'ı başlatın.

- Windows



(Brother iPrint&Scan) uygulamasını başlatın.

- Mac

**Finder (Bulucu)** menü çubuğunda, **Go (Git) > Applications (Uygulamalar)** ögesine tıklayın ve sonra iPrint&Scan simgesine çift tıklayın.

Brother iPrint&Scan ekranı görünür.

2. Brother makineniz seçili değilse, **Makinenizi Seçin** düğmesine tıklayın ve ardından listeden modelinizin adını seçin. **Tamam** ögesine tıklayın.

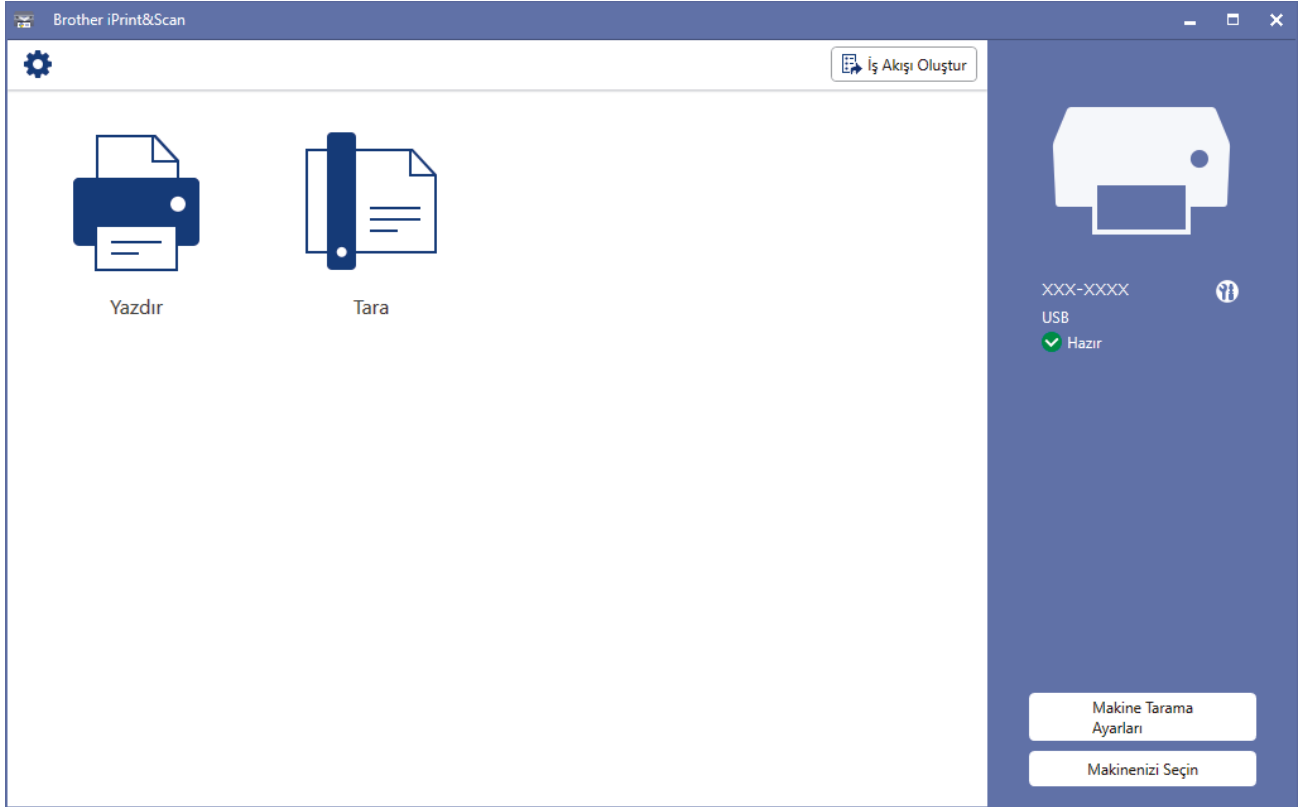

### Durum simgeleri

Simge	Açıklama
	Yeşil bir simge normal bekleme koşulunu gösterir.
	Sarı simge bir uyarı olduğunu gösterir.
	Kırmızı simge bir hata oluştuğunu gösterir.
	Yeşil simge makinenin çevrimdışı olduğunu gösterir.



- Gerçek ekran uygulamanın sürümüne bağlı olarak değişebilir.
- Web Tabanlı Yönetim'i kullanarak da kalan mürekkep miktarını kontrol edebilirsiniz.



### İlgili bilgiler

- [Brother Makinenizi Kontrol Etme](#)

## Dikey Çizgileri Temizlemek İçin Kağıt Beslemesini Düzeltme

Dikey çizgileri azaltmak için kağıt beslemesini ayarlayın.

>> [DCP-T520W/DCP-T525W/DCP-T720DW/DCP-T725DW/DCP-T820DW/DCP-T825DW](#)

>> [MFC-T920DW/MFC-T925DW](#)

### DCP-T520W/DCP-T525W/DCP-T720DW/DCP-T725DW/DCP-T820DW/DCP-T825DW

1. **Menu (Menü)** öğesine basın.
2. Seçimlerinizi yapmak için ▲ veya ▼ öğesine basın:
  - a. [Bakım] öğesini seçin. **OK** öğesine basın.
  - b. [KaliteyiArtır] öğesini seçin. **OK** öğesine basın.
  - c. [Doğru Besleme] öğesini seçin. **OK** öğesine basın.
3. **Mono Start (Mono Başlat)** veya **Colour Start (Renkli Başlat)** öğesine basın ve LCD'deki talimatları izleyin.

### MFC-T920DW/MFC-T925DW

1.  (Mürekkep) öğesine basın.
2. Seçimlerinizi yapmak için ▲ veya ▼ öğesine basın:
  - a. [Yüks. Bskı Kalitsi] öğesini seçin. **OK** öğesine basın.
  - b. [Doğru Kağıt Besl.] öğesini seçin. **OK** öğesine basın.
3. ► öğesine basın ve ardından LCD'deki talimatları izleyin.

### ✓ İlgili bilgiler

- [Rutin Bakım](#)

#### İlgili konular:

- [Kağıt Kullanımı ve Yazdırma Sorunları](#)
- [Diğer Sorunlar](#)

## Yazdırma Sonuçlarınızı İyileştirmek için Yazdırma Seçeneklerini Değiştirme

Çıktılarınız beklediğiniz kalitede değilse, çıktı kalitesini artırmak için Brother makinenizdeki yazdırma ayarlarını değiştirin. Bu ayarlar kullanılırken yazdırma hızı daha yavaş olabilir.



- Bu talimatlar, makinenizi bir ortamdan ya da mobil bir aygıttan kopyalama veya yazdırma için kullanırken yazdırma sonuçlarınızı iyileştirme imkanı sağlar.
- Bilgisayarınızdan yazdırırken yazdırma kalitesi düşükse, yazıcı sürücüsü ayarlarınızı değiştirin.

>> [DCP-T520W/DCP-T525W/DCP-T720DW/DCP-T725DW/DCP-T820DW/DCP-T825DW](#)  
>> [MFC-T920DW/MFC-T925DW](#)

### DCP-T520W/DCP-T525W/DCP-T720DW/DCP-T725DW/DCP-T820DW/DCP-T825DW

1. **Menu (Menü)** öğesine basın.
2. Seçimlerinizi yapmak için ▲ veya ▼ öğesine basın:
  - a. [Bakım] öğesini seçin. **OK** öğesine basın.
  - b. [Baskı Seçenekleri] öğesini seçin. **OK** öğesine basın.
3. Aşağıdaki seçeneklerden birini belirlemek için ▲ veya ▼ öğesine basın:

Seçenek	Açıklama
Lekeleri Azalt	Lekli kağıt veya kağıt sıkışması sorunları yaşıyorsanız bu seçeneği seçin.
Geliş. Yazdır.	Bulanık çıktı sorunları yaşıyorsanız bu seçeneği seçin.

4. **OK** öğesine basın.
5. İsteddiğiniz seçeneği belirlemek için ▲ veya ▼ öğesine basın. **OK** öğesine basın.
6. **Stop/Exit (Durdur/Çık)** öğesine basın.

### MFC-T920DW/MFC-T925DW

1. ▲ (Mürekkep) öğesine basın.
2. [Baskı Seçenekleri] seçmek için ▲ veya ▼ öğesine basın. **OK** öğesine basın.
3. Aşağıdaki seçeneklerden birini belirlemek için ▲ veya ▼ öğesine basın:

Seçenek	Açıklama
Lekeleri Azalt	Lekli kağıt veya kağıt sıkışması sorunları yaşıyorsanız bu seçeneği seçin.
Geliş. Yazdır.	Bulanık çıktı sorunları yaşıyorsanız bu seçeneği seçin.

4. **OK** öğesine basın.
5. İsteddiğiniz seçeneği belirlemek için ▲ veya ▼ öğesine basın. **OK** öğesine basın.
6. **Stop/Exit (Durdur/Çık)** öğesine basın.

### ✓ İlgili bilgiler

- [Rutin Bakım](#)

#### İlgili konular:

- [Kağıdın Her İki Tarafına Kopyalama \(2 Tarafli Kopyalama\)](#)
- [Kağıt Kullanımı ve Yazdırma Sorunları](#)

- 
- Diğer Sorunlar
  - Lekeli Çıktılar veya Kağıt Sıkışmalarını Önleme (Windows)
  - Yazdırma Ayarları (Windows)
-

## Brother Makinenizi Paketleme ve Nakliye Etme

- Makineyi taşıırken, makinenizle gelen ambalaj malzemelerini kullanın. Makineyi yan yatırmayın veya baş aşağı çevirmeyin. Makineyi doğru şekilde paketlemezseniz, taşıma sırasında oluşabilecek bir hasar garanti belgeniz kapsamına alınmayabilir.
- Makine, nakliye şirketi tarafından yeterli düzeyde sigortalanmalıdır.

### ÖNEMLİ

Bir baskı işinden sonra makinenin yazıcı kafasını "park etmesi"ne izin vermek önemlidir. Makineyi fişten çekmeden önce onu dikkatlice dinleyerek tüm mekanik seslerin durduğundan emin olun. Makinenin park etme işlemini tamamlamasına izin vermemek, baskı sorunlarına ve yazıcı kafasında olası bir hasara neden olabilir.

1. Makineyi elektrik prizinden çıkarın.
2. (MFC-T920DW/MFC-T925DW) Makinenin fişini telefon duvar prizinden çıkarın ve telefon hattı kablosunu makineden çıkarın.
3. Her iki elinizi de kullanarak, makinenin her iki tarafında da bulunan tutma kollarını kullanın ve tarayıcı kapağını kaldırıp açık konumuna getirin.
4. Arabirim kablosu bağlıysa, makineden çıkarın.
5. Her iki tarafta da bulunan tutma kollarını kullanarak tarayıcı kapağını yavaşça kapatın.

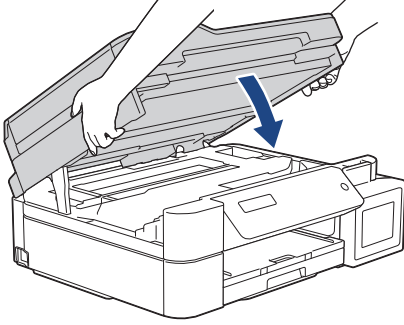

6. Mürekkep haznesi kapağını açın.
7. Mürekkep haznesi kapaklarının doğru şekilde takıldığından emin olun.

Mürekkep haznesi kapaklarını sıkıca sabitlemek için aşağı bastırın ve ardından mürekkep haznesi kapağını kapatın.

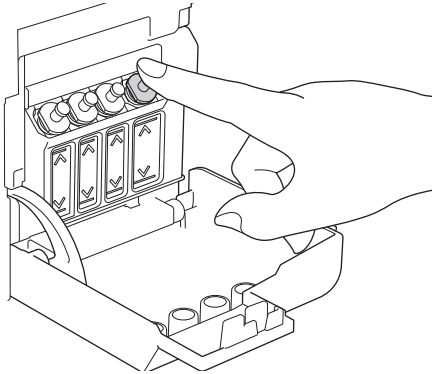



8. Makineyi pakete sarın.

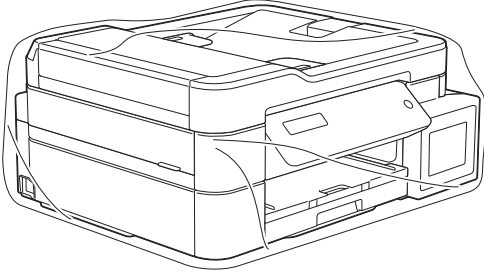

9. Makineyi orijinal ambalaj malzemesiyle orijinal kartonunda aşağıda gösterildiği şekilde paketleyin. Kullanılmış mürekkep şişelerini kartonun içine yerleştirmeyin.

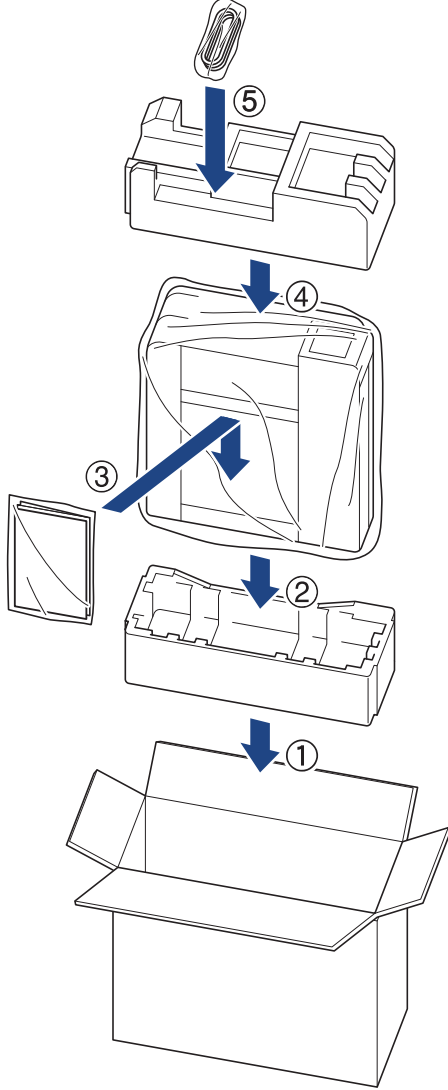

10. Kartonu kapatın ve bantlayın.

### ✓ İlgili bilgiler

- Rutin Bakım

## Makine Ayarları

Makinenizi daha verimli bir çalışma aracı haline getirmek için ayarları ve özellikleri özelleştirin.

- [Makine Ayarlarını Kumanda Panelinden Deęiřtirme](#)
- [Web Tabanlı Yönetim'i Kullanarak Makine Ayarlarını Deęiřtirme](#)

## **Makine Ayarlarını Kumanda Panelinden Deęiřtirme**

- [Güç Kesintisi Durumunda \(Bellek Depolaması\)](#)
- [Genel Ayarlar](#)
- [Raporları Yazdırma](#)
- [Ayarlar ve Özellikler Tablosu](#)

## Güç Kesintisi Durumunda (Bellek Depolaması)

- Menü ayarlarınız kalıcı řekilde kaydedilir ve kaybolmaz.
- Geçici ayarlar (örneğin: Kontrast ve Yurt dıřı Modu) kaybolur.
- (DCP-T520W/DCP-T525W/DCP-T720DW/DCP-T725DW/DCP-T820DW/DCP-T825DW) Tarih ve saatin yeniden girilmesi gerekir.
- (MFC-T920DW/MFC-T925DW) Tarih ve saat yaklaşık 24 saat boyunca muhafaza edilir.



### İlgili bilgiler

- [Makine Ayarlarını Kumanda Panelinden Deęiřtirme](#)

## Genel Ayarlar

- Makine Sesini Ayarlama
- Yaz Saati Uygulaması için Otomatik Olarak Deęiřtirme
- Uyku Modu Gerisayımı Ayarlama
- Makineyi Otomatik Kapamaya Ayarlayın
- Tarih ve Saati Ayarlama
- LCD Arka Iřık Parlaklıęını Ayarlama
- LCD Arka Iřığının Ne Kadar Yanık Kalacaęını Deęiřtirme
- İstasyon Kimlięinizi Ayarlama
- Ton veya Darbeli Çevirme Modunu
- Yazdırma Gürültüsünü Azaltma
- LCD'de Gösterilen Dili Deęiřtirme

## Makine Sesini Ayarlama

İlgili Modeller: MFC-T920DW/MFC-T925DW

1. **Settings (Ayarlar)** öęesine basın.
2. Seçimlerinizi yapmak için ▲ veya ▼ öęesine basın:
  - a. [Genel Ayarlar] öęesini seçin. **OK** öęesine basın.
  - b. [Ses Seviyesi] öęesini seçin. **OK** öęesine basın.
3. Ařaęıdaki seçeneklerden birini belirlemek için ▲ veya ▼ öęesine basın:

Seçenek	Açıklama
Zil	Zil sesi seviyesini ayarlayın.
Bip	Bir düğmeye bastığınızda, bir hata yaptığınızda veya faks gönderdikten veya aldıktan sonra sinyal sesi seviyesi ayarlayın.
Hoparlör	Hoparlörün ses seviyesini ayarlayın.

4. **OK** öęesine basın.
5. [Kapalı], [Düşük], [Orta] veya [Yüksek] seçeneğini seçmek için ▲ veya ▼ öęesine basın. **OK** öęesine basın.
6. **Stop/Exit (Durdur/Çık)** öęesine basın.

### İlgili bilgiler

- [Genel Ayarlar](#)

## Yaz Saati Uygulaması için Otomatik Olarak Deęiřtirme

**İlgili Modeller:** MFC-T920DW/MFC-T925DW

Makineyi, Yaz Saati Uygulaması için otomatik olarak deęiřtirmesi için programlayabilirsiniz.

Saati, ilkbaharda bir saat ileri ve sonbaharda bir saat geri alacak řekilde sıfırlar. [Tarih ve Saat] ayarında g¼ncel tarih ve saati doęru ayarladığınızdan emin olun.

1. **Settings (Ayarlar)** öęesine basın.
2. Seçimlerinizi yapmak için ▲ veya ▼ öęesine basın:
  - a. [İlk Kurulum] öęesini seçin. **OK** öęesine basın.
  - b. [Tarih ve Saat] öęesini seçin. **OK** öęesine basın.
  - c. [Oto. G¼nıřıřı] öęesini seçin. **OK** öęesine basın.
  - d. [Açık] Veya [Kapalı] öęesini seçin. **OK** öęesine basın.
3. **Stop/Exit (Durdur/Çık)** öęesine basın.



### İlgili bilgiler

- [Genel Ayarlar](#)

## Uyku Modu Gerisayımı Ayarlama

Uyku Modu (veya Enerji Tasarrufu Modu) ayarı, enerji tüketimini azaltabilir. Makine Uyku Modundayken, kapalıymış gibi davranır. Bir yazdırma işi veya faks aldığında uyanır ve yazdırmaya başlar. Makineyi Uyku Moduna girmeden önceki gecikmeyi (geri sayım) ayarlamak için bu talimatları kullanın.

- Kronometre, makede faks alma veya yazdırma işi gibi herhangi bir işlem gerçekleştiğinde yeniden başlar.
- Fabrika ayarı, beş dakikadır.

>> [DCP-T520W/DCP-T525W/DCP-T720DW/DCP-T725DW/DCP-T820DW/DCP-T825DW](#)

>> [MFC-T920DW/MFC-T925DW](#)

### DCP-T520W/DCP-T525W/DCP-T720DW/DCP-T725DW/DCP-T820DW/DCP-T825DW

1. **Menu (Menü)** öğesine basın.
2. Seçimlerinizi yapmak için ▲ veya ▼ öğesine basın:
  - a. [Genel Ayarlar] öğesini seçin. **OK** öğesine basın.
  - b. [Ekoloji] öğesini seçin. **OK** öğesine basın.
  - c. [Uyku Süresi] öğesini seçin. **OK** öğesine basın.
  - d. Ayarlamak istediğiniz dakika sayısını (1-60) seçin. **OK** öğesine basın.
3. **Stop/Exit (Durdur/Çık)** öğesine basın.

### MFC-T920DW/MFC-T925DW

1. **Settings (Ayarlar)** öğesine basın.
2. Seçimlerinizi yapmak için ▲ veya ▼ öğesine basın:
  - a. [Genel Ayarlar] öğesini seçin. **OK** öğesine basın.
  - b. [Uyku Süresi] öğesini seçin. **OK** öğesine basın.
  - c. Ayarlamak istediğiniz dakika sayısını (1-60) seçin. **OK** öğesine basın.
3. **Stop/Exit (Durdur/Çık)** öğesine basın.



Makine Uyku Moduna girdiğinde, LCD arka ışığı söner.

### İlgili bilgiler

- [Genel Ayarlar](#)

#### İlgili konular:

- [Makineyi Otomatik Kapamaya Ayarlayın](#)



## Makineyi Otomatik Kapamaya Ayarlayın

Otomatik Kapama özellięi enerji tüketimini azaltabilir. Makinenin, otomatik olarak kapanmadan önce Uyku Modu'nda kalması gereken süreyi belirleyin. Bu özellik [Kapalı] olarak ayarlanırsa makine manuel olarak kapatılmalıdır.

Otomatik Kapama özellięi makineyi kapattıktan sonra makineyi açmak için  öęesine basın.



Makine řu durumlarda otomatik kapanmaz:

- Faks iřleri makinenin belleęinde depolandıęında. (MFC-T920DW/MFC-T925DW)
- Bir hata, Faks Günlüęü raporunun yazdırılmasını engelledięinde. (MFC-T920DW/MFC-T925DW)
- Makine bir telefon hattına baęlı olduęunda. (MFC-T920DW/MFC-T925DW)
- Makine bir kablolu aęa baęlı olduęunda. (DCP-T820DW/DCP-T825DW/MFC-T920DW/MFC-T925DW)
- Makine bir kablosuz aęa baęlı olduęunda.
- [Kblsz Aę Etkn] öęesi [Açık] olarak ayarlandıęında veya [Aę I/F] ayarında [WLAN (Wi-Fi)] seçildięinde.

>> DCP-T520W/DCP-T525W/DCP-T720DW/DCP-T725DW/DCP-T820DW/DCP-T825DW  
>> MFC-T920DW/MFC-T925DW

### DCP-T520W/DCP-T525W/DCP-T720DW/DCP-T725DW/DCP-T820DW/DCP-T825DW

1. **Menu (Menü)** öęesine basın.
2. Seçimlerinizi yapmak için ▲ veya ▼ öęesine basın:
  - a. [Genel Ayarlar] öęesini seçin. **OK** öęesine basın.
  - b. [Ekoloji] öęesini seçin. **OK** öęesine basın.
  - c. [Oto Güç Kapalı] öęesini seçin. **OK** öęesine basın.
  - d. [Kapalı], [1 saat], [2 Saat], [4 Saat] veya [8 Saat] öęesini seçin. **OK** öęesine basın.
3. **Stop/Exit (Durdur/Çık)** öęesine basın.

### MFC-T920DW/MFC-T925DW

1. **Settings (Ayarlar)** öęesine basın.
2. Seçimlerinizi yapmak için ▲ veya ▼ öęesine basın:
  - a. [Genel Ayarlar] öęesini seçin. **OK** öęesine basın.
  - b. [Oto Güç Kapalı] öęesini seçin. **OK** öęesine basın.
  - c. [Kapalı], [1saat], [2saat], [4saat] veya [8saat] öęesini seçin. **OK** öęesine basın.
3. **Stop/Exit (Durdur/Çık)** öęesine basın.



### İlgili bilgiler

- Genel Ayarlar

#### İlgili konular:

- Faks Günlüęünün Sıklık Süresini Ayarlama
- Uyku Modu Gerisayımı Ayarlama
- Faks Raporları

## Tarih ve Saati Ayarlama

(MFC modelleri)

LCD'de tarih ve saat gösterilir. Doğru değilse, bunları yeniden girin. İstasyon kimliğinizi ayarlayarak gönderdiğiniz her faksa tarih ve saat ekleyebilirsiniz.

(DCP modelleri)

Makinenin gücü kapalıysa, makinenin tarih ve saati geçerli olmayabilir. Bunları yeniden girin.

>> DCP-T520W/DCP-T525W/DCP-T720DW/DCP-T725DW/DCP-T820DW/DCP-T825DW

>> MFC-T920DW/MFC-T925DW

### DCP-T520W/DCP-T525W/DCP-T720DW/DCP-T725DW/DCP-T820DW/DCP-T825DW

1. **Menu (Menü)** ögesine basın.
2. Seçimlerinizi yapmak için ▲ veya ▼ ögesine basın:
  - a. [İlk Kurulum] ögesini seçin. **OK** ögesine basın.
  - b. [Tarih ve Saat] ögesini seçin. **OK** ögesine basın.
  - c. [Tarih ve Saat] ögesini seçin. **OK** ögesine basın.
3. Kontrol panelindeki ▲ veya ▼ ögesine basarak yılın son iki hanesini ayarlayın. **OK** ögesine basın. Ay ve günü ayarlamak için bu adımları tekrarlayın.
4. [12'li Saat] veya [24'lü Saat] ögesini seçmek için önce ▲ veya ▼ ögesine, ardından **OK** ögesine basın.
5. Aşağıdaki yöntemlerden saat hanelerini girin:
  - [12'li Saat] seçtiyseniz:
    - Saati ayarlamak için kontrol panelindeki ▲ veya ▼ ögelerine basın. **OK** ögesine basın. Dakikayı ayarlamak için bu adımları tekrarlayın.
    - [AM] veya [PM] ögesini seçmek için önce ▲ veya ▼ ögesine, ardından **OK** ögesine basın.
  - [24'lü Saat] seçtiyseniz:
    - Saati ayarlamak için kontrol panelindeki ▲ veya ▼ ögelerine basın. **OK** ögesine basın. Dakikayı ayarlamak için bu adımları tekrarlayın.
6. **Stop/Exit (Durdur/Çık)** ögesine basın.

### MFC-T920DW/MFC-T925DW

1. **Settings (Ayarlar)** ögesine basın.
2. Seçimlerinizi yapmak için ▲ veya ▼ ögesine basın:
  - a. [İlk Kurulum] ögesini seçin. **OK** ögesine basın.
  - b. [Tarih ve Saat] ögesini seçin. **OK** ögesine basın.
  - c. [Tarih] ögesini seçin. **OK** ögesine basın.
3. Arama tuşlarını kullanarak yılın son iki rakamını girin ve sonra **OK** ögesine basın.
4. Arama tuşlarını kullanarak ayın iki rakamını girin ve sonra **OK** ögesine basın.
5. Arama tuşlarını kullanarak günün iki rakamını girin ve sonra **OK** ögesine basın.
6. [Saat Türünü] ögesini seçmek için ▲ veya ▼ ögesine basın ve ardından **OK** ögesine basın.
7. [12'li Saat] veya [24'lü Saat] ögesini seçmek için önce ▲ veya ▼ ögesine, ardından **OK** ögesine basın.
8. [Saat] ögesini seçmek için ▲ veya ▼ ögesine basın ve ardından **OK** ögesine basın.
9. Saati girmek için, aşağıdakilerden birini yapın:
  - [12'li Saat] seçtiyseniz:
    - a. [AM] veya [PM] ögesini seçmek için önce ▲ veya ▼ ögesine, ardından **OK** ögesine basın.

---

b. Arama tuşlarını kullanarak zamanın dört hanesini girin (12 saatlik format) ve ardından **OK** düğmesine basın.

- [24' lü Saat] seçtiyseniz:

Arama tuşlarını kullanarak zamanın dört hanesini girin (24 saatlik format) ve ardından **OK** düğmesine basın.

10. **Stop/Exit (Durdur/Çık)** öğesine basın.



## İlgili bilgiler

- [Genel Ayarlar](#)

### İlgili konular:

- [İstasyon Kimliğinizi Ayarlama](#)
-

## LCD Arka Iřık Parlaklıęını Ayarlama

LCD'yi okumada zorluk çekiyorsanız, parlaklık ayarını deęiřtirmek yardımcı olacaktır.

>> DCP-T520W/DCP-T525W/DCP-T720DW/DCP-T725DW/DCP-T820DW/DCP-T825DW  
>> MFC-T920DW/MFC-T925DW

### DCP-T520W/DCP-T525W/DCP-T720DW/DCP-T725DW/DCP-T820DW/DCP-T825DW

1. **Menu (Menü)** öęesine basın.
2. Seçimlerinizi yapmak için ▲ veya ▼ öęesine basın:
  - a. [Genel Ayarlar] öęesini seçin. **OK** öęesine basın.
  - b. [LCD Kontrast] öęesini seçin. **OK** öęesine basın.
  - c. [Hafif] Veya [Koyu] öęesini seçin. **OK** öęesine basın.
3. **Stop/Exit (Durdur/Çık)** öęesine basın.

### MFC-T920DW/MFC-T925DW

1. **Settings (Ayarlar)** öęesine basın.
2. Seçimlerinizi yapmak için ▲ veya ▼ öęesine basın:
  - a. [Genel Ayarlar] öęesini seçin. **OK** öęesine basın.
  - b. [LCD Ayarları] öęesini seçin. **OK** öęesine basın.
  - c. [Arka ıřık] öęesini seçin. **OK** öęesine basın.
  - d. [Hafif], [Orta] veya [Koyu] öęesini seçin. **OK** öęesine basın.
3. **Stop/Exit (Durdur/Çık)** öęesine basın.



### İlgili bilgiler

- [Genel Ayarlar](#)

## LCD Arka Iřıęının Ne Kadar Yanık Kalacaęını Deęiřtirme

İlgili Modeller: MFC-T920DW/MFC-T925DW

LCD arka iřıęının ne kadar sre aık kalacaęını ayarlayın.

1. **Settings (Ayarlar)** oęesine basın.
2. Seimlerinizi yapmak iin ▲ veya ▼ oęesine basın:
  - a. [Genel Ayarlar] oęesini sein. **OK** oęesine basın.
  - b. [LCD Ayarları] oęesini sein. **OK** oęesine basın.
  - c. [Kararma Zaman.] oęesini sein. **OK** oęesine basın.
  - d. [10saniye], [30saniye], [1Dk], [2Dk], [3Dk], veya [5Dk] oęesini sein. **OK** oęesine basın.
3. **Stop/Exit (Durdur/ık)** oęesine basın.

### ✓ İlgili bilgiler

- [Genel Ayarlar](#)

## İstasyon Kimlięinizi Ayarlama

İlgili Modeller: MFC-T920DW/MFC-T925DW

Gönderdięiniz her faksta tarih ve saatin görünmesini istiyorsanız, makinenin İstasyon Kimlięini ayarlayın.

1. **Settings (Ayarlar)** öęesine basın.
2. Seçimlerinizi yapmak için ▲ veya ▼ öęesine basın:
  - a. [İlk Kurulum] öęesini seçin. **OK** öęesine basın.
  - b. [İstasyon ID] öęesini seçin. **OK** öęesine basın.
3. [Faks] öęesini seçmek için ▲ veya ▼ öęesine basın ve ardından **OK** öęesine basın.
4. Arama tuřlarını kullanarak faks numaranızı (en fazla 20 basamaklı) girin ve sonra **OK** öęesine basın.
5. [Ad] öęesini seçmek için ▲ veya ▼ öęesine basın ve ardından **OK** öęesine basın.
6. Arama tuřlarını kullanarak adınızı (en fazla 20 karakter) girin ve ardından **OK** öęesine basın.



Metin giriři ile ilgili daha detaylı bilgi >> *Ek*

7. **Stop/Exit (Durdur/Çık)** öęesine basın.



### İlgili bilgiler

- [Genel Ayarlar](#)

#### İlgili konular:

- [Faksların Başka Bir Faks Makinesine Aktarılması](#)
- [Faks Günlüğü Raporunun Başka Bir Faks Makinesine Aktarılması](#)
- [Brother Makinenize Metin Girme](#)
- [Tarih ve Saati Ayarlama](#)

## Ton veya Darbeli Çevirme Modunu

**İlgili Modeller:** MFC-T920DW/MFC-T925DW

Makineniz, Tuřlu arama hizmeti için ayarlanmıřtır. Bir Darbeli arama (çevirmeli) hizmeti varsa, arama modunu deęiřtirmeniz gerekir.

Bu özellik, bazı ülkelerde mevcut deęildir.

1. **Settings (Ayarlar)** öęesine basın.
2. Seçimlerinizi yapmak için ▲ veya ▼ öęesine basın:
  - a. [İlk Kurulum] öęesini seçin. **OK** öęesine basın.
  - b. [Ton/Puls] öęesini seçin. **OK** öęesine basın.
  - c. [Ton] Veya [Puls] öęesini seçin. **OK** öęesine basın.
3. **Stop/Exit (Durdur/Çık)** öęesine basın.



### İlgili bilgiler

- [Genel Ayarlar](#)

#### İlgili konular:

- [Telefon ve Faks Sorunları](#)

## Yazdırma Gürültüsünü Azaltma

Sessiz Mod ayarı yazdırma gürültüsünü azaltabilir. Sessiz Mod açıldığında, baskı hızı yavaşlar.

Fabrika ayarı [Kapalı] şeklindedir.



Sessiz Mod ayarı açıldığında, Ana ekranda  belirir. (MFC-T920DW/MFC-T925DW)

>> DCP-T520W/DCP-T525W/DCP-T720DW/DCP-T725DW/DCP-T820DW/DCP-T825DW  
>> MFC-T920DW/MFC-T925DW

### DCP-T520W/DCP-T525W/DCP-T720DW/DCP-T725DW/DCP-T820DW/DCP-T825DW

1. **Menu (Menü)** öğesine basın.
2. Seçimlerinizi yapmak için ▲ veya ▼ öğesine basın:
  - a. [Genel Ayarlar] öğesini seçin. **OK** öğesine basın.
  - b. [Ekoloji] öğesini seçin. **OK** öğesine basın.
  - c. [Sessiz Mod] öğesini seçin. **OK** öğesine basın.
  - d. [Açık] (veya [Kapalı]) öğesini seçin. **OK** öğesine basın.
3. **Stop/Exit (Durdur/Çık)** öğesine basın.

### MFC-T920DW/MFC-T925DW

1. **Settings (Ayarlar)** öğesine basın.
2. Seçimlerinizi yapmak için ▲ veya ▼ öğesine basın:
  - a. [Genel Ayarlar] öğesini seçin. **OK** öğesine basın.
  - b. [Sessiz Modu] öğesini seçin. **OK** öğesine basın.
  - c. [Açık] Veya [Kapalı] öğesini seçin. **OK** öğesine basın.
3. **Stop/Exit (Durdur/Çık)** öğesine basın.



### İlgili bilgiler

- [Genel Ayarlar](#)

#### İlgili konular:

- [Kağıt Kullanımı ve Yazdırma Sorunları](#)



## LCD'de Gösterilen Dili Deęiřtirme

Gerekliyorsa, LCD'deki dili deęiřtirin.

Bu özellik, bazı ülkelerde mevcut deęildir.

>> DCP-T520W/DCP-T525W/DCP-T720DW/DCP-T725DW/DCP-T820DW/DCP-T825DW

>> MFC-T920DW/MFC-T925DW

### DCP-T520W/DCP-T525W/DCP-T720DW/DCP-T725DW/DCP-T820DW/DCP-T825DW

1. **Menu (Menü)** öęesine basın.
2. Seçimlerinizi yapmak için ▲ veya ▼ öęesine basın:
  - a. [İlk Kurulum] öęesini seçin. **OK** öęesine basın.
  - b. [Yerel Dil] öęesini seçin. **OK** öęesine basın.
  - c. Dilinizi seçin. **OK** öęesine basın.
3. **Stop/Exit (Durdur/Çık)** öęesine basın.

### MFC-T920DW/MFC-T925DW

1. **Settings (Ayarlar)** öęesine basın.
2. Seçimlerinizi yapmak için ▲ veya ▼ öęesine basın:
  - a. [İlk Kurulum] öęesini seçin. **OK** öęesine basın.
  - b. [Yerel Dil] öęesini seçin. **OK** öęesine basın.
  - c. Dilinizi seçin. **OK** öęesine basın.
3. **Stop/Exit (Durdur/Çık)** öęesine basın.



### İlgili bilgiler

- Genel Ayarlar

## Raporları Yazdırma

- Raporlar
- Bir Rapor Yazdırma
- Faks Raporları
- Telefon ve Faks Sorunları

## Raporlar

Ařaęıdaki raporlar mevcuttur:

### İletim Onayı (MFC modelleri)

İletim Onayı, son iletiminiz için bir İletim Onay Raporu yazdırır.

### Adres Defteri (MFC modelleri)

Adres Defteri raporu, Adres Defteri belleęinde saklanan ad ve numaraların bir listesini yazdırır.

### Faks Günlüęü (MFC modelleri)

Faks Günlüęü, yaklaşık son 200 gelen ve giden faksınız hakkında bir bilgi listesi yazdırır. (TX, İletim, RX, Alım anlamına gelir.)

### Kullanıcı Ayarları

Kullanıcı Ayarları raporu, geçerli ayarlarınızın bir listesini yazdırır.

### Aę Yapılandırma (aę modelleri)

Aę Yapılandırma raporu, geçerli aę ayarlarınızın bir listesini yazdırır.

### WLAN Raporu (kablosuz modeller)

WLAN Raporu, kablosuz LAN baęlantı tanısını yazdırır.



### İlgili bilgiler

- [Raporları Yazdırma](#)

## Bir Rapor Yazdırma

>> DCP-T520W/DCP-T525W/DCP-T720DW/DCP-T725DW/DCP-T820DW/DCP-T825DW  
>> MFC-T920DW/MFC-T925DW

### DCP-T520W/DCP-T525W/DCP-T720DW/DCP-T725DW/DCP-T820DW/DCP-T825DW

1. **Menu (Menü)** öęesine basın.
2. Seçimlerinizi yapmak için ▲ veya ▼ öęesine basın:
  - a. [Baskı Raporları] öęesini seçin. **OK** öęesine basın.
  - b. Yazdırmak istedięiniz raporu seçin. **OK** öęesine basın.
3. **Mono Start (Mono Başlat)** öęesine basın.
4. **Stop/Exit (Durdur/Çık)** öęesine basın.

### MFC-T920DW/MFC-T925DW

1. **Settings (Ayarlar)** öęesine basın.
2. Seçimlerinizi yapmak için ▲ veya ▼ öęesine basın:
  - a. [Baskı Raporları] öęesini seçin. **OK** öęesine basın.
  - b. Yazdırmak istedięiniz raporu seçin. **OK** öęesine basın.
3. ► öęesine basın.
4. **Stop/Exit (Durdur/Çık)** öęesine basın.

### ✓ İlgili bilgiler

- [Raporları Yazdırma](#)

## Ayarlar ve Özellikler Tablosu

- Ayarlar Tablosu (1 Satırlı LCD)
- Özellikler Tablosu (1 Satırlı LCD)
- Ayarlar Tablosu (1,8"(44,9 mm) Renkli LCD)
- Özellikler Tablosu (1,8"(44,9 mm) Renkli LCD)

## Ayarlar Tablosu (1 Satırlı LCD)

İlgili Modeller: DCP-T520W/DCP-T525W/DCP-T720DW/DCP-T725DW/DCP-T820DW/DCP-T825DW

Bu tablolar makinenizin menü seçimlerini ve seçeneklerini anlamanıza yardımcı olacaktır.

### Menu (Menü) > [Bakım]

Seviye 1	Seviye 2	Açıklamalar
KaliteyiArtır	Kaliteyi K. Et	LCD talimatlarına göre baskı kalitesini, hızasını ve kağıt beslemeyi kontrol edin ve düzeltin.
	Hizalama	
	Doğru Besleme	
Temizleniyor	Siyah	LCD talimatlarını izleyerek yazıcı kafasını temizleyin.
	Renkli	
	Tümü	
Makarayı Tmz1 (sadece bazı ülkelerde kullanılabilir)	-	LCD talimatlarını izleyerek makaraları temizleyin.
MrkŞişeModeli	-	Mürekkep şişesi model numaralarını kontrol edin.
Baskı Sçnkleri	LekeleriAzalt	Yazdırma sırasında kağıda bulaşmayı ya da kağıt sıkışmalarını azaltın.
	Geliş. Yazdır.	Baskı kalitesini iyileştirin ve bulanıklığı azaltın.
Mür.Az Uyarısı	-	Makineyi mürekkep düşük mesajlarını görüntüleyecek şekilde ayarlayın.

### Menu (Menü) > [Genel Ayarlar]

Seviye 1	Seviye 2	Seviye 3	Açıklamalar
Çekmece Ayarı (DCP-T820DW/ DCP-T825DW)	Çekmece 1	Kağıt Türü	Kağıt çekmecesindeki kağıdın türünü ayarlayın.
		Kağıt Boyutu (DCP-T820DW/ DCP-T825DW)	Kağıt çekmecesindeki kağıdın boyutunu ayarlayın.
	ÇA Çek. (DCP-T820DW/ DCP-T825DW)	Kağıt Türü	ÇA çekmecedeki kağıdın türünü ayarlayın.
		Kağıt Boyutu (DCP-T820DW/ DCP-T825DW)	ÇA çekmecedeki kağıdın boyutunu ayarlayın.
	Kopya (DCP-T820DW/ DCP-T825DW)	Çek. Kul.	Kopyalama için kullanılacak çekmeceyi seçin.
		Çek. Öncel. (DCP-T820DW/ DCP-T825DW)	Çekmece Kullanımı'nda Otomatik seçildiğinde, makinenin aynı boyutta kağıt içeren kağıt çekmecelerini kullanım sırasını seçin.
	Baskı (DCP-T820DW/ DCP-T825DW)	Çek. Öncel.	Makinenin kullandığı kağıt ile aynı boyutta kağıt içeren kağıt çekmecelerinin kullanım sırasını seçin.

Seviye 1	Seviye 2	Seviye 3	Açıklamalar
<b>Çekmece Ayarı</b> (DCP-T820DW/ DCP-T825DW)	<b>Kağıt Kontr.</b> (DCP-T820DW/ DCP-T825DW)	-	Çekmeceyi makineden çekip çıkardığınızda kağıt türünü ve kağıt boyutunu kontrol edin.
<b>Kağıt Türü</b> (DCP-T520W/ DCP-T525W/ DCP-T720DW/ DCP-T725DW)	-	-	Kağıt çekmecesindeki kağıdın türünü ayarlayın.
<b>Kağıt Boyutu</b> (DCP-T520W/ DCP-T525W/ DCP-T720DW/ DCP-T725DW)	-	-	Kağıt çekmecesindeki kağıdın boyutunu ayarlayın.
<b>Kağıt Kontr.</b> (DCP-T520W/ DCP-T525W/ DCP-T720DW/ DCP-T725DW)	-	-	Çekmeceyi makineden çekip çıkardığınızda kağıt türünü ve kağıt boyutunu kontrol edin.
<b>Ekoloji</b>	<b>Uyku Süresi</b>	-	Uyku moduna girmeden önce makinenin ne kadar süre boшта kalması gerektiğini seçin.
	<b>Sessiz Mod</b>	-	Yazdırma gürültüsünü azaltın.
	<b>Oto Güç Kapalı</b>	-	Uyku Moduna girdikten sonra makinenin kendini otomatik kapatması için ne kadar süre bekleyeceğini seçin. Kapalı olarak ayarlandığında, makine otomatik olarak kapanmaz.
<b>LCD Kontrast</b>	-	-	LCD kontrastını ayarlar.

### Menu (Menü) > [Kopya]

Seviye 1	Açıklamalar
<b>Yoğunluk</b>	Yoğunluğu ayarlayın.
<b>Kalite</b>	Belge türünüz için Kopyalama çözünürlüğünü seçin.

### Menu (Menü) > [Ağ]

Seviye 1	Seviye 2	Seviye 3	Açıklamalar
<b>Kablolu Ağ</b> (DCP-T820DW/ DCP-T825DW)	<b>TCP/IP</b>	<b>BOOT Metodu</b>	İhtiyaçlarınıza en uygun Önyükleme yöntemini seçin.
		<b>IP Adresi</b> (DCP-T820DW/ DCP-T825DW)	IP adresini girin.
		<b>Alt Ağ Maskesi</b> (DCP-T820DW/ DCP-T825DW)	Alt Ağ maskesini girin.
		<b>Ağ Geçidi</b> (DCP-T820DW/ DCP-T825DW)	Ağ Geçidi adresini girin.
		<b>Düğüm Adı</b> (DCP-T820DW/ DCP-T825DW)	Düğüm adını girin.

Seviye 1	Seviye 2	Seviye 3	Açıklamalar
Kablolü Ağ (DCP-T820DW/ DCP-T825DW)	TCP/IP	WINS Yapıland. (DCP-T820DW/ DCP-T825DW)	WINS yapılandırma modunu seçin.
		WINS Sunucusu (DCP-T820DW/ DCP-T825DW)	Ana veya yardımcı WINS sunucusunun IP adresini belirtin.
		DNS Sunucusu (DCP-T820DW/ DCP-T825DW)	Ana veya yardımcı DNS sunucusunun IP adresini belirtin.
		APIPA (DCP-T820DW/ DCP-T825DW)	Makineyi, yerel bağlantı adres erişiminden IP adresini otomatik olarak tayin etmesi için ayarlayın.
		IPv6 (DCP-T820DW/ DCP-T825DW)	IPv6 protokolünü açın veya kapayın.
	Ethernet (DCP-T820DW/ DCP-T825DW)	-	Ethernet bağlantısı modunu seçin.
	Kablolu Durumu (DCP-T820DW/ DCP-T825DW)	-	Geçerli kablolu durumunu görüntüleyin.
MAC Adresi (DCP-T820DW/ DCP-T825DW)	-	Makinenin MAC adresini görüntüleyin.	
WLAN (Wi-Fi)	Ağ Ara	-	Kablosuz ağ ayarlarınızı manüel olarak yapılandırın.
	TCP/IP	BOOT Metodu	İhtiyaçlarınıza en uygun Önyükleme yöntemini seçin.
		IP Adresi	IP adresini girin.
		Alt Ağ Maskesi	Alt Ağ maskesini girin.
		Ağ Geçidi	Ağ Geçidi adresini girin.
		Düğüm Adı	Düğüm adını girin.
		WINS Yapıland.	WINS yapılandırma modunu seçin.
		WINS Sunucusu	Ana veya yardımcı WINS sunucusunun IP adresini belirtin.
		DNS Sunucusu	Ana veya yardımcı DNS sunucusunun IP adresini belirtin.
		APIPA	Makineyi, yerel bağlantı adres erişiminden IP adresini otomatik olarak tayin etmesi için ayarlayın.
	IPv6	IPv6 protokolünü açın veya kapayın.	
	WPS/Bsmlı Dğme	-	Tek dokunuş yöntemini kullanarak kablosuz ağ ayarlarını yapılandırın.
	WPS/PIN Kodu	-	Bir PIN ile WPS'yi kullanarak kablosuz ağ ayarlarını yapılandırın.
	Kablosuz Durumu	Durum	Geçerli kablosuz ağ durumunu görüntüleyin.
Sinyal		Geçerli kablosuz ağ sinyali gücünü görüntüleyin.	



Seviye 1	Seviye 2	Seviye 3	Açıklamalar
WLAN (Wi-Fi)	Kablosuz Durumu	SSID	Geçerli SSID'yi görüntüleyin.
		İlet. Modu	Geçerli İletişim modunu görüntüleyin.
	MAC Adresi	-	Makinenin MAC adresini görüntüleyin.
	Kablosuz Ağ Etkin (DCP-T520W/ DCP-T525W/ DCP-T720DW/ DCP-T725DW)	-	Kablosuz ağ bağlantısını Açık veya Kapalı durumuna getirin.
Wi-Fi Direkt	Manuel	-	Wi-Fi Direct ağ ayarlarınızı manuel yapılandırın.
	Grup Sahibi	-	Makinenizi Grup Sahibi olarak ayarlayın.
	İtme Düğmesi	-	Tek dokunuş yöntemini kullanarak Wi-Fi Direct ağ ayarlarınızı yapılandırın.
	PIN Kodu	-	Bir PIN koduyla WPS'yi kullanarak Wi-Fi Direct ağ ayarlarını yapılandırın.
	Aygıt Bilgisi.	Aygıt Adı	Makinenizin aygıt adını görüntüleyin.
		SSID	Grup Sahibinin SSID'sini görüntüleyin. Makine bağlı olmadığında, LCD'de Bağlı Değil görüntülenir.
		IP Adresi	Makinenizin geçerli IP Adresini görüntüleyin.
	Durum Bilgisi	Durum	Geçerli Wi-Fi Direct ağ durumunu görüntüleyin.
		Sinyal	Geçerli Wi-Fi Direct ağ sinyali gücünü görüntüleyin. Makineniz Grup Sahibi olarak çalışırken, LCD'de her zaman güçlü sinyal gösterilir.
		Kanal	Wi-Fi Direct ağı etkinken kullanılmakta olan kanalı görüntüleyin.
HIZ		Wi-Fi Direct ağı etkinken bağlantı hızını görüntüleyin.	
I/F Etkinleştir	-	Wi-Fi Direct bağlantısını açın veya kapatın.	
Ağ I/F (DCP-T820DW/ DCP-T825DW)	-	-	Ağ bağlantısı türünü seçin.
Ağ Sıfırlama	-	-	Tüm ağ ayarlarını fabrika ayarlarına geri döndürün.

## Menu (Menü) > [Baskı Raporları]

Seviye 1	Açıklamalar
Kul. Ayarları	Ayarlarınızın bir listesini yazdırın.
Ağ Yapılandır.	Ağ ayarlarınızın bir listesini yazdırın.
WLAN Raporu	Kablosuz LAN bağlantısı sonuçlarını yazdırın.

## Menu (Menü) > [Makine Bilg.]

Seviye 1	Açıklamalar
Seri No.	Makinenin seri numarasını kontrol edin.
Sürüm	Makinenizin donanım yazılımı sürümünü kontrol edin.
Sayfa Sayısı	Yazdırılan sayfaları görüntüleyin.

## Menu (Menü) > [İlk Kurulum]

Seviye 1	Seviye 2	Açıklamalar
Tarih ve Saat	Tarih ve Saat	Makinenizdeki tarihi ve saati ayarlayın.
Sıfırla	Mak. Sıfırl.	Tarih ve Saat gibi değiştirdiğiniz tüm makine ayarlarını geri yükleyin.
	Ağ Sıfırlama	Tüm ağ ayarlarını fabrika ayarlarına geri döndürün.
	Tüm Ayarlar	Makinenin tüm ayarlarını fabrika ayarlarına geri döndürür.
Yerel Dil (Sadece bazı ülkeler için mevcuttur.)	-	LCD dilini değiştirin.



### İlgili bilgiler

- [Ayarlar ve Özellikler Tablosu](#)

## Özellikler Tablosu (1 Satırlı LCD)

İlgili Modeller: DCP-T520W/DCP-T525W/DCP-T720DW/DCP-T725DW/DCP-T820DW/DCP-T825DW



### SCAN (TARAMA)

Seviye 1	Seviye 2	Açıklamalar
PC'ye Tara	Dosya	Belgelerinizi tarayın ve onları bilgisayarınızdaki bir klasöre kaydedin.
	OCR	Taranan belgenizi, düzenlenebilir bir metin dosyasına dönüřtürün.
	Resim	Fotoęrafları veya grafikleri, grafik uygulamalarınıza tarayın.
	E-posta	Taranan bir belgeyi e-posta eki olarak gönderin.
Web Hizmeti (Bir Web Hizmetleri Tarayıcısı kurarken görünür.)	Tara	Web Hizmeti protokolünü kullanarak veriyi tarayın.
	E-posta için Tara	
	Faks için Tara	
	Yazdır. için Tara	

### Copy / Scan Options (Kopyalama / Tarama Seçenekleri)

Seviye 1	Seviye 2	Açıklamalar
Düzen (1'de 2 ID)	-	1 sayfada N kopya, 1 sayfada 2 Kimlik veya Poster kopyaları yapın.
Kalite	-	Belge türünüz için Kopyalama çözünürlüğünü seçin.
Çekmece Seç (DCP-T820DW/DCP-T825DW)	-	Kopya modu için kullanılacak çekmeceyi seçin.
Kağıt Türü	-	Çekmece içindeki kağıda uyan kağıt türünü seçin.
Kağıt Boyutu	-	Çekmedeki kağıda uyan kağıt boyutunu seçin.
Büyült/Küçült	%100	-
	Büyült	Bir sonraki kopya için bir büyütme oranı seçin.
	Küçült	Bir sonraki kopya için bir küçültme oranı seçin.
	Sayfaya Sığdır	Ayarladığınız kağıt boyutuna uyması için kopyalama boyutunu ayarlayın.
Özel (%25-400)	Bir büyütme veya küçültme oranı girin.	
Yoğunluk	-	Yoğunluğu ayarlayın.
Fon Ren. Kaldır	Siyah Ayarı	Kaldırılan arka plan rengi miktarını deęiřtirin.
	Renk Ayarı	
Çift Taraflı (DCP-T720DW/DCP-T725DW/ DCP-T820DW/DCP-T825DW)	-	2 taraflı kopyalamayı kapayın veya açın ve sayfanın uzun kenardan veya kısa kenardan çevrilmesini seçin.
İstifle/Sırala	-	Birden fazla kopyayı istiflemeyi veya sıralamayı seçin.



## İlgili bilgiler

- [Ayarlar ve Özellikler Tablosu](#)

## Ayarlar Tablosu (1,8"(44,9 mm) Renkli LCD)

İlgili Modeller: MFC-T920DW/MFC-T925DW

Bu tablolar makinenizin menü seçimlerini ve seçeneklerini anlamanıza yardımcı olacaktır.

### Settings (Ayarlar) > [Genel Ayarlar]

Seviye 1	Seviye 2	Seviye 3	Açıklamalar
Bakım	Yüks. Bskı Kalitsi	Yüks. Bskı Kalitsi	LCD talimatlarına göre baskı kalitesini, hizasını ve kağıt beslemeyi kontrol edin ve düzeltin.
		Hizalama	
		Doğru Kağıt Besl.	
	Bas. Kafa. Temizl.	Sadece siyah	LCD talimatlarını izleyerek yazıcı kafasını temizleyin.
		Sadece Renk	
		Tümü	
	Kağıt AlmaMak.Temiz (sadece bazı ülkelerde kullanılabilir)	-	LCD talimatlarını izleyerek makaraları temizleyin.
	Mür Şişesi Modeli	-	Mürekkep şişesi model numaralarını kontrol edin.
Baskı Seçenekleri	Lekeleri Azalt	Yazdırma sırasında kağıda bulaşmayı ya da kağıt sıkışmalarını azaltın.	
	Geliş. Yazdır.	Baskı kalitesini iyileştirin ve bulanıklığı azaltın.	
Mür.Az Uyarısı	-	Makineyi mürekkep düşük mesajlarını görüntüleyecek şekilde ayarlayın.	
Çekmece Ayarı	Çek. No.1	Kağıt Türü	Kağıt çekmecesindeki kağıdın türünü ayarlayın.
		Kağıt Boyutu	Kağıt çekmecesindeki kağıdın boyutunu ayarlayın.
	ÇA Çek.	Kağıt Türü	Kağıt çekmecesindeki kağıdın türünü ayarlayın.
		Kağıt Boyutu	Kağıt çekmecesindeki kağıdın boyutunu ayarlayın.
	Çek. Ayarı: Kopya	Çek. Kul.	Kopyalama için kullanılacak çekmeceyi seçin.
		Çek. Öncel.	Çekmece Kullanımı'nda Otomatik seçildiğinde, makinenin aynı boyutta kağıt içeren kağıt çekmecelerini kullanım sırasını seçin.
	Çekmece Ayarı: Faks	Çek. Kul.	Faks için kullanılacak çekmeceyi seçin.
		Çek. Öncel.	Çekmece Kullanımı'nda Otomatik seçildiğinde, makinenin aynı boyutta kağıt içeren kağıt çekmecelerini kullanım sırasını seçin.
	Çekmece Ayarı: Baskı	Çek. Öncel.	Makinenin kullandığı kağıt ile aynı boyutta kağıt içeren kağıt çekmecelerinin kullanım sırasını seçin.
	Çek. Ayarı: Fot. Baskısı (JPEG)	Çek. Kul.	Fotoğraf yazdırma için kullanılacak çekmeceyi seçin.
Çek. Öncel.		Çekmece Kullanımı'nda Otomatik seçildiğinde, makinenin aynı boyutta kağıt içeren kağıt çekmecelerini kullanım sırasını seçin.	

Seviye 1	Seviye 2	Seviye 3	Açıklamalar
Çekmece Ayarı	Kağıt Kontr.	-	Çekmeceyi makineden çekip çıkardığınızda kağıt türünü ve kağıt boyutunu kontrol edin.
Sessiz Modu	-	-	Yazdırma gürültüsünü azaltın.
Ses Seviyesi	Zil	-	Zil sesi seviyesini ayarlayın.
	Bip	-	Sinyal sesi seviyesini ayarlayın.
	Hoparlör	-	Hoparlörün ses seviyesini ayarlayın.
LCD Ayarları	Arka ışık	-	LCD arka ışığının parlaklığını ayarlayın.
	Kararma Zaman.	-	Ana ekranınıza geri gittikten sonra LCD arka ışığının ne kadar süre açık kalacağını ayarlayın.
Uyku Süresi	-	-	Uyku moduna girmeden önce makinenin ne kadar süre boşa kalması gerektiğini seçin.
Oto Güç Kapalı	-	-	Uyku Moduna girdikten sonra makinenin kendini otomatik kapatması için ne kadar süre bekleyeceğini seçin. Kapalı olarak ayarlandığında, makine otomatik olarak kapanmaz.

### Settings (Ayarlar) > [Faks] (MFC modelleri)

Seviye 1	Seviye 2	Seviye 3	Açıklamalar	
Alma Kurulumu	Zil Gecikmesi	-	Makinenin Sadece Faks veya Faks/Tel modunda cevap vermeden önce çalacak zil sayısını ayarlayın.	
	Alım Modu	-	İhtiyaçlarınıza en uygun Alım Modu'nu seçin.	
	F/T Çal Süresi	-	Faks/Tel modunda sahte/çift zil süresinin uzunluğunu ayarlayın.	
	Faks Algıla	-	Bir aramaya yanıt verdiğinizde ve faks tonlarını duyduğunuzda faks mesajlarını otomatik alın.	
	Uzak Kodlar	Uzak Kodlar		Aramalara bir harici telefonda veya dahiliden cevap verin ve Uzak Kodları açmak veya kapatmak için kodlar kullanın. Kodları kişiselleştirebilirsiniz.
		Etk. Kodu		
		Devredışı Kodu		
	Oto. İndirgeme	-	Gelen faksların boyutunu küçültün.	
PC Faks Alım	-	Makinenizi, faksları bilgisayarınıza göndermesi için ayarlayın. Yedek Yazdırma güvenlik özelliğini açabilirsiniz.		
Faks Alım Damgası	-	Gelen faksların üst bölümünde alınma saatini ve tarihini yazdırın.		
Rapor Ayarı	XMIT Raporu	-	İletim Onay Raporu için ilk kurulumu seçin.	
	Faaliyet Dön.	Faaliyet Dön.	Faks Günlüğünü otomatik yazdırmak için aralığı ayarlayın. Kapalı ve Her 50 Faksta dışında bir seçenek seçerseniz, seçenek için süreyi ayarlayabilirsiniz.	
		Saat	Her 7 Günde seçeneğini seçerseniz, haftanın gününü ayarlayabilirsiniz.	
		Gün		
Doküman Yazdır	-	Makinenin belleğinde depolanmış olan gelen faksları yazdırın.		
Kalan İşler	-	Makinenin belleğinde hangi programlanmış işlerin olduğunu kontrol edin ve seçilen işleri iptal edin.		
Muhtelif	TX Kilidi	-	Faks alma dışında çoğu işlevi yasaklayın.	

## Settings (Ayarlar) > [Ağ]

Seviye 1	Seviye 2	Seviye 3	Açıklamalar
Kablolu Ağ	TCP/IP	BOOT Metodu	İhtiyaçlarınıza en uygun Önyükleme yöntemini seçin.
		IP Adresi	IP adresini girin.
		Alt Ağ Maskesi	Alt Ağ maskesini girin.
		Ağ Geçidi	Ağ Geçidi adresini girin.
		Düğüm Adı	Düğüm adını girin.
		WINS Yapılandırması	WINS yapılandırma modunu seçin.
		WINS Sunucusu	Ana veya yardımcı WINS sunucusunun IP adresini belirtin.
		DNS Sunucusu	Ana veya yardımcı DNS sunucusunun IP adresini belirtin.
		APIPA	Makineyi, yerel bağlantı adres erişiminden IP adresini otomatik olarak tayin etmesi için ayarlayın.
	IPv6	IPv6 protokolünü açın veya kapayın.	
Ethernet	-	Ethernet bağlantısı modunu seçin.	
Kablolu Durumu	-	Geçerli kablolu durumunu görüntüleyin.	
MAC Adresi	-	Makinenin MAC adresini görüntüleyin.	
WLAN (Wi-Fi)	Wi-Fi Ağı Ara	-	Kablosuz ağ ayarlarınızı manüel olarak yapılandırın.
	TCP/IP	BOOT Metodu	İhtiyaçlarınıza en uygun Önyükleme yöntemini seçin.
		IP Adresi	IP adresini girin.
		Alt Ağ Maskesi	Alt Ağ maskesini girin.
		Ağ Geçidi	Ağ Geçidi adresini girin.
		Düğüm Adı	Düğüm adını girin.
		WINS Yapılandırması	WINS yapılandırma modunu seçin.
		WINS Sunucusu	Ana veya yardımcı WINS sunucusunun IP adresini belirtin.
		DNS Sunucusu	Ana veya yardımcı DNS sunucusunun IP adresini belirtin.
		APIPA	Makineyi, yerel bağlantı adres erişiminden IP adresini otomatik olarak tayin etmesi için ayarlayın.
	IPv6	IPv6 protokolünü açın veya kapayın.	
	WPS/Basmalı Düğme	-	Tek dokunuş yöntemini kullanarak kablosuz ağ ayarlarını yapılandırın.
	WPS/PIN Kodu	-	Bir PIN ile WPS'yi kullanarak kablosuz ağ ayarlarını yapılandırın.
	Kablosuz Durumu	Durum	-
Sinyal		-	Geçerli kablosuz ağ sinyali gücünü görüntüleyin.
SSID		-	Geçerli SSID'yi görüntüleyin.
İlet. Modu		-	Geçerli iletişim modunu görüntüleyin.

Seviye 1	Seviye 2	Seviye 3	Açıklamalar	
WLAN (Wi-Fi)	MAC Adresi	-	Makinenin MAC adresini görüntüleyin.	
Wi-Fi Direkt	Manuel	-	Wi-Fi Direct ağ ayarlarınızı manüel yapılındırın.	
	Grup Sahibi	-	Makinenizi Grup Sahibi olarak ayarlayın.	
	İtme Düğmesi	-	Tek dokunuş yöntemini kullanarak Wi-Fi Direct ağ ayarlarınızı yapılındırın.	
	PIN Kodu	-	Bir PIN koduyla WPS'yi kullanarak Wi-Fi Direct ağ ayarlarını yapılındırın.	
	Aygıt Bilgileri	Aygıt Adı		Makinenizin aygıt adını görüntüleyin.
		SSID		Grup Sahibinin SSID'sini görüntüleyin. Makine bağlı olmadığında, LCD'de Bağlı Değil görüntülenir.
		IP Adresi		Makinenizin geçerli IP Adresini görüntüleyin.
	Durum Bilgisi	Durum		Geçerli Wi-Fi Direct ağ durumunu görüntüleyin.
Sinyal			Geçerli Wi-Fi Direct ağ sinyali gücünü görüntüleyin. Makineniz Grup Sahibi olarak çalışırken, LCD'de her zaman güçlü sinyal gösterilir.	
I/F Etkinleştir	-		Wi-Fi Direct bağlantısını açın veya kapatın.	
Web Bağlantı Ayarları	Proxy Ayarları	Proxy Bağlantısı	Web bağlantısı ayarlarını değiştirin.	
		Adres		
		Port		
		Kullanıcı Adı		
		Şifre		
Ağ I/F	-	-	Ağ bağlantısı türünü seçin.	
Ağ Sıfırlama	-	-	Tüm ağ ayarlarını fabrika ayarlarına geri döndürün.	

### Settings (Ayarlar) > [Baskı Raporları]

Seviye 1	Açıklamalar
XMIT Onay	Son iletiminiz için bir İletim Onay Raporu basın.
Adres Defteri	Adres Defteri'nde kayıtlı adların ve numaraların bir listesini yazdırın.
Faks Faaliyeti	Son 200 gelen ve giden fakslarınız için bir bilgi listesi yazdırın. (TX, İletim demektir. RX, Alım demektir.)
Kul. Ayarları	Ayarlarınızın bir listesini yazdırın.
Ağ Yapılındır.	Ağ ayarlarınızın bir listesini yazdırın.
Kablosuz Ağ Raporu	Kablosuz LAN bağlantısı sonuçlarını yazdırın.

### Settings (Ayarlar) > [Makine Bilg.]

Seviye 1	Açıklamalar
Seri No.	Makinenin seri numarasını kontrol edin.
Firmware Sürümü	Makinenizin donanım yazılımı sürümünü kontrol edin.
Firmware Güncelleme	Makinenizi en son donanım yazılımına güncelleyin.



Seviye 1	Açıklamalar
Sür. Oto. Kontrol	Ana ekranda donanım yazılımı bilgilerini görüntüleyin.
Sayfa Sayısı	Yazdırılan sayfaları görüntüleyin.

## Settings (Ayarlar) > [İlk Kurulum]

Seviye 1	Seviye 2	Açıklamalar
Tarih ve Saat	Tarih	Ekrandaki ve gönderdiğiniz faksın başlığındaki saat ve tarihi ekleyin.
	Saat	
	Saat Türünü	Saat formatını seçin (12 saat veya 24 saat).
	Oto. Günışığı	Makineyi Yaz Saatini otomatik olarak değiştirmeye ayarlayın.
İstasyon ID	Faks	Faksladığınız her sayfada görünmesi için adınızı ve faks numaranızı girin.
	Ad	
Ton/Puls (Sadece bazı ülkeler için mevcuttur.)	-	Çevirme modunu seçin.
Faks Tekrar Arama	-	Makineyi, hat meşgul olduğu için faksın gitmemesi durumunda, son faks numarasını yeniden araması için ayarlayın.
Çevirme Tonu	-	Çevir sesi algılama duraklamasını kısaltın.
Tel. Hat Ayarı	-	Telefon hattı türünü seçin.
Uyumluluk	-	İletim sorunları için eşitlemeyi ayarlayın. VoIP hizmeti sağlayıcıları çeşitli standartları kullanarak faks desteği sunarlar. Devamlı olarak faks iletim hataları yaşıyorsanız, Temel'i (VoIP için) seçin.
Sıfırla	Makine Sıfırlama	Tarih ve Saat gibi değiştirdiğiniz tüm makine ayarlarını geri yükleyin.
	Ağ	Tüm ağ ayarlarını fabrika ayarlarına geri döndürün.
	Adres Defteri & Faks	Tüm kayıtlı telefon numaralarını ve faks ayarlarını silin.
	Tüm Ayarlar	Makinenin tüm ayarlarını fabrika ayarlarına geri döndürür.
Yerel Dil (Sadece bazı ülkeler için mevcuttur.)	-	LCD dilini değiştirin.



### İlgili bilgiler

- [Ayarlar ve Özellikler Tablosu](#)

## Özellikler Tablosu (1,8"(44,9 mm) Renkli LCD)

İlgili Modeller: MFC-T920DW/MFC-T925DW



### FAX (FAKS)

Seviye 1	Seviye 2	Açıklamalar
Faks Çözünür.	-	Giden fakslar için çözünürlüęü ayarlayın.
Kontrast	-	Kontrastı ayarlayın.
Cam Tarama Boyutu	-	Tarayıcı camının tarama alanını belge boyutuna ayarlayın.
Yayın	-	Aynı faks mesajını birden fazla faks numarasına gönderin.
Gerç. Zam. TX	-	Belleęi kullanmadan faks gönderin.
Yurtdışı Modu	-	Denizařarı faks göndermekte sıkıntı yaşıyorsanız Açık olarak ayarlayın.
Çaęrı Geçmiři	Tkr Ara	Aradıęınız son numaraya bir faks gönderin.
	Giden Çaęrı	Giden Arama geçmişinden bir numara seęin ve ardından ona faks gönderin, numarayı Adres Defteri'ne ekleyin veya silin.
Adres Defteri	Arama	Sadece birkaç tuřa basarak arama yapın.
	Hızlı Ara.Ayr.	Hızlı Arama numaralarını, sadece birkaç düęmeye basarak arama yapabilmemiz için depolayın.
	Grupları Kur	Yayın için Grup numaralarını oluřturun.
	Deęiřtir	Adres Defteri numaralarını deęiřtirin.
	Sil	Adres Defteri numaralarını silin.
Yeni Vars. Ayarla	-	Ayarlarınızı varsayılan olarak kaydedin.
Fabrika Ayarı	-	Bütün ayarları, fabrika ayarlarına geri çevirin.



### SCAN (TARAMA)

Seviye 1	Seviye 2	Açıklamalar
Ortama (Bir USB Flař sürücüsü takılı olduęunda)	-	Belgeleri tarayın ve onları bilgisayar kullanmadan, doęrudan bir USB flař sürücüsüne kaydedin.
PC'ye	Dosyaya	Belgelerinizi tarayın ve onları bilgisayarınızdaki bir klasöre kaydedin.
	OCR'a	Taranan belgenizi, düzenlenebilir bir metin dosyasına dönüřtürün.
	Görüntüye	Fotoęrafları veya grafikleri, grafik uygulamalarınıza tarayın.
	E-postaya	Taranan bir belgeyi e-posta eki olarak gönderin.
Web'e	-	Taranan veriyi bir İnternet hizmetine yükleyin.
WS Tarama (Bir Web Hizmetleri Tarayıcısı kurarken görünür.)	Tara	Web Hizmeti protokolünü kullanarak veriyi tarayın.
	E-postaiçinTara	
	Faks için Tara	
	Baskı için Tara	



## COPY (KOPYALAMA)

Seviye 1	Seviye 2	Açıklamalar
Kalite	-	Belge türünüz için Kopyalama çözünürlüğünü seçin.
Çekmece Seç	-	Kopya modu için kullanılacak çekmeceyi seçin.
Kağıt Türü	-	Çekmece içindeki kağıda uyan kağıt türünü seçin.
Kağıt Boyutu	-	Çekmecedeki kağıda uyan kağıt boyutunu seçin.
Büyült/Küçült	%100	-
	Büyült	Bir sonraki kopya için bir büyütme oranı seçin.
	Küçült	Bir sonraki kopya için bir küçültme oranı seçin.
	Sayfaya Sığdır	Ayarladığınız kağıt boyutuna uyması için kopyalama boyutunu ayarlayın.
	Özel (%25-400)	Bir büyütme veya küçültme oranı girin.
Yoğunluk	-	Yoğunluğu ayarlayın.
Arka Fonu Kaldır	Siyah Kopya Ayarları	Kaldırılan arka plan rengi miktarını değiştirin.
	Renkli Kopya Ayarları	
2-trf Kopya	-	2 taraflı kopyalamayı kapayın veya açın ve sayfanın uzun kenardan veya kısa kenardan çevrilmesini seçin.
İstifle/Sırala	-	Birden fazla kopyayı istiflemeyi veya sıralamayı seçin.
Sayfa Düzeni	-	1 sayfada N kopya, 1 sayfada 2 Kimlik veya Poster kopyaları yapın.
Yeni Vars. Ayarla	-	Ayarlarınızı varsayılan olarak kaydedin.
Fabrika Ayarı	-	Bütün ayarları, fabrika ayarlarına geri çevirin.



## PHOTO/WEB (FOTOĞRAF AKTARMA/WEB)

Seviye 1	Seviye 2	Seviye 3	Açıklamalar
JPEG Yazdır	Dosyaları Seç	-	USB flaş bellek sürücünüzdeki seçili fotoğrafları yazdırın.
	Dizin Baskı.	Dizin Sayfasını Yazdır	Bir küçük resim sayfası yazdırın.
		Fotoğrafları Bas	Dizin numaralarını seçerek fotoğrafları yazdırın.
	Tüm. Bas	-	USB flaş bellek sürücünüzdeki tüm fotoğrafları yazdırın.
Web	-	-	Brother makinesini bir İnternet hizmetine bağlayın.



## (Mürekkep)

Seviye 1	Seviye 2	Açıklamalar
Mür Şişesi Modeli	-	Mürekkep şişesi model numaralarını kontrol edin.
Yüks. Bskı Kalitsi	Yüks. Bskı Kalitsi	LCD talimatlarına göre baskı kalitesini, hizasını ve kağıt beslemeyi kontrol edin ve düzeltin.
	Hizalama	
	Doğru Kağıt Besl.	
Bas. Kafa. Temizl.	Sadece siyah	LCD talimatlarını izleyerek yazıcı kafasını temizleyin.
	Sadece Renk	

Seviye 1	Seviye 2	Açıklamalar
Bas. Kafa. Temizl.	Tümü	LCD talimatlarını izleyerek yazıcı kafasını temizleyin.
Baskı Seçenekleri	Lekeleri Azalt	Yazdırma sırasında kağıda bulaşmayı ya da kağıt sıkışmalarını azaltın.
	Geliş. Yazdır.	Baskı kalitesini iyileştirin ve bulanıklığı azaltın.

## ► (Adres Defteri)

Seviye 1	Açıklamalar
Arama	Sadece birkaç tuşa basarak arama yapın.
Hızlı Ara.Ayr.	Hızlı Arama numaralarını, sadece birkaç düğmeye basarak arama yapabilmemiz için depolayın.
Grupları Kur	Yayın için Grup numaralarını oluşturun.
Değiştir	Adres Defteri numaralarını değiştirin.
Sil	Adres Defteri numaralarını silin.

## Redial/Pause (Yeniden çevir/Duraklat)

Seviye 1	Açıklamalar
Tkr Ara	Aradığınız son numaraya bir faks gönderin.
Giden Çağrı	Giden Arama geçmişinden bir numara seçin ve ardından ona faks gönderin, numarayı Adres Defteri'ne ekleyin veya silin.

## WiFi

Seviye 1	Açıklamalar
Wi-Fi Ağı Ara	Kablosuz ağ ayarlarınızı manüel olarak yapılandırın.
WPS/Basmalı Düğme	Tek dokunuş yöntemini kullanarak kablosuz ağ ayarlarını yapılandırın.

## ✓ İlgili bilgiler

- [Ayarlar ve Özellikler Tablosu](#)

## Web Tabanlı Yönetim'i Kullanarak Makine Ayarlarını Deęiřtirme

Web Tabanlı Yönetim, Köprü Metni Aktarım Protokolü'nü (HTTP) veya Güvenli Yuva Katmanı üzerinden Köprü Metni Aktarım Protokolü'nü (HTTPS) kullanarak makinenizi yönetmek üzere standart bir web tarayıcısı kullanan bir yardımcı programdır.

- [Web Tabanlı Yönetim Nedir?](#)
- [Web Tabanlı Yönetim'e Eriřim](#)
- [Web Tabanlı Yönetim İçin Oturum Açma Şifresi Belirleme veya Deęiřtirme](#)
- [Web Tabanlı Yönetim'i Kullanarak Makinenizin Adres Defterini Ayarlama](#)

## Web Tabanlı Yönetim Nedir?

Web Tabanlı Yönetim, Köprü Metni Aktarım Protokolü'nü (HTTP) veya Güvenli Yuva Katmanı üzerinden Köprü Metni Aktarım Protokolü'nü (HTTPS) kullanarak makinenizi yönetmek üzere standart bir web tarayıcısı kullanan bir yardımcı programdır.



- Windows için Microsoft Internet Explorer 11/Microsoft Edge, Mac için Safari 10/11, Android (4.x veya üstü) için Chrome ve iOS (10.x veya üstü) için Chrome/Safari önermekteyiz. Hangi tarayıcıyı kullanırsanız kullanın, her zaman JavaScript ve Çerezlerin etkin olduğundan emin olun.
- Ağınızda TCP/IP protokolünü kullanmalı ve yazdırma sunucusunda ve bilgisayarınızda programlanmış geçerli bir IP adresine sahip olmalısınız.

XXX-XXXX

brother

Logout

This machine's default password is on the back of the machine and marked "Pwd". We recommend changing it immediately.

Home

Status

Auto Refresh Interval

General

Address Book

Fax

Print

Scan

Administrator

Online Functions

Network

### Status

#### Device Status

Hazır

#### Automatic Refresh

- Off  
 On

#### Estimated Ink Level



Above ink level might be different from actual remaining ink level. You can confirm the actual amount visually by looking through the window of the ink tank. If the remaining ink level is at or below the lower line under the minimum fill mark, refill the ink tank. The ink below the lower line is necessary to prevent damage to the machine.

#### Web Language

Auto

#### Device Location

Contact :

Location :

Gerçek ekran, yukarıda gösterilen ekrandan farklı olabilir.



## İlgili bilgiler

- Web Tabanlı Yönetim'i Kullanarak Makine Ayarlarını Deęiřtirme

## Web Tabanlı Yönetim'e Erişim

- Windows için Microsoft Internet Explorer 11/Microsoft Edge, Mac için Safari 10/11, Android (4.x veya üstü) için Chrome ve iOS (10.x veya üstü) için Chrome/Safari önermekteyiz. Hangi tarayıcıyı kullanırsanız kullanın, her zaman JavaScript ve Çerezlerin etkin olduğundan emin olun.
- Bu makinenin ayarlarını yönetmeye yönelik varsayılan şifre makinenin arkasında bulunur ve "**Pwd**" olarak işaretlidir. Makinenizi yetkisiz erişime karşı korumak için varsayılan şifreyi hemen değiştirmenizi öneririz.
- Web Tabanlı Yönetim'i kullanarak ayarları yapılandırırken HTTPS güvenlik protokolünü kullanmanızı öneririz.
- Web Tabanlı Yönetim yapılandırması için HTTPS'yi kullandığınızda, tarayıcınız bir uyarı iletişim kutusu görüntüler. Uyarı iletişim kutusunun görüntülenmesini önlemek üzere SSL/TLS iletişimini kullanmak için otomatik olarak imzalanan sertifika yükleyin. Daha fazla bilgi için, ►► *İlgili bilgiler*

>> [Brother iPrint&Scan'den Başlatma \(Windows/Mac\)](#)

>> [Web Tarayıcınızdan Başlatma](#)

>> [Brother Yardımcı Programlarından Başlatma \(Windows\)](#)

### Brother iPrint&Scan'den Başlatma (Windows/Mac)

1. Brother iPrint&Scan'i başlatın.

- Windows



(**Brother iPrint&Scan**) uygulamasını başlatın.

- Mac

**Finder (Bulucu)** menü çubuğunda, **Go (Git) > Applications (Uygulamalar)** ögesine tıklayın ve sonra iPrint&Scan simgesine çift tıklayın.

Brother iPrint&Scan ekranı görünür.

2. Brother makineniz seçili değilse, **Makinenizi Seçin** düğmesine tıklayın ve ardından listeden modelinizin adını seçin. **Tamam** ögesine tıklayın.

3.  (**Makine Ayarları**) ögesine tıklayın.

Web Tabanlı Yönetim görünür.

4. Gerekirse, **Login (Oturum Aç)** alanına şifreyi yazın ve ardından **Login (Oturum Aç)** ögesine tıklayın.

5. Gezinme menüsünü ekranın sol tarafına sabitlemek istiyorsanız, ☰ ögesine ve ardından  seçeneğine tıklayın.

Artık makine ayarlarını değiştirebilirsiniz.



Web Tabanlı Yönetim'e mobil aygıtlar için Brother iPrint&Scan'den de erişebilirsiniz.

### Web Tarayıcınızdan Başlatma

1. Web tarayıcınızı başlatın.

2. Tarayıcınızın adres çubuğuna "https://makine'nin IP adresi" yazın ("makinenin IP adresi", makinenin IP adresidir).

Örneğin:

https://192.168.1.2





Bir Alan Adı Sistemi kullanıyorsanız veya bir NetBIOS adını etkinleştirdiyse, IP adresi yerine "SharedPrinter" gibi başka bir ad yazabilirsiniz.

Örneğin:

https://SharedPrinter

Bir NetBIOS adını etkinleştirdiyse, aynı zamanda düğüm adını da kullanabilirsiniz.

Örneğin:

https://brnxxxxxxxxxxxx

NetBIOS adı Ağ Yapılandırma Raporu'nda bulunabilir.

3. Gerekirse, **Login (Oturum Aç)** alanına şifreyi yazın ve ardından **Login (Oturum Aç)** ögesine tıklayın.
4. Gezinme menüsünü ekranın sol tarafına sabitlemek istiyorsanız, ☰ ögesine ve ardından ✎ seçeneğine tıklayın.

Artık makine ayarlarını değiştirebilirsiniz.

## Brother Yardımcı Programlarından Başlatma (Windows)

1.  (**Brother Utilities**) ögesini başlatın ve ardından açılır listeye tıklayıp modelinizin adını seçin (zaten seçili değilse).
2. Sol gezinme çubuğunda **Araçlar** ögesini tıklatın ve sonra **Makine Ayarları** ögesini tıklatın.  
Web Tabanlı Yönetim görünür.
3. Gerekirse, **Login (Oturum Aç)** alanına şifreyi yazın ve ardından **Login (Oturum Aç)** ögesine tıklayın.
4. Gezinme menüsünü ekranın sol tarafına sabitlemek istiyorsanız, ☰ ögesine ve ardından ✎ seçeneğine tıklayın.

Artık makine ayarlarını değiştirebilirsiniz.

Protokol ayarlarını değiştirdiyse, yapılandırmayı etkinleştirmek için **Submit (Gönder)** ögesine tıkladıktan sonra makineyi yeniden başlatmanız gerekir.

Ayarları yapılandırdıktan sonra **Logout (Çıkış yap)** ögesine tıklayın.



## İlgili bilgiler

- [Web Tabanlı Yönetim'i Kullanarak Makine Ayarlarını Değiştirme](#)

### İlgili konular:

- [Ağ Yapılandırma Raporunu Yazdırma](#)
- [Kendi Kendine İmzalanan Sertifika Oluştur](#)
- [Yönetici Haklarıyla Windows Kullanıcıları İçin Kendinden İmzalı Sertifika Yükleme](#)

## Web Tabanlı Yönetim İin Oturum Ama Őifresi Belirleme veya Deęiřtirme

Bu makinenin ayarlarını yönetmeye yönelik varsayılan Őifre makinenin arkasında bulunur ve "**Pwd**" olarak iřaretlidir. Makinenizi yetkisiz eriřime karřı korumak iin varsayılan Őifreyi hemen deęiřtirmenizi öneririz.

1. Web tarayıcınızı bařlatın.
2. Tarayıcınızın adres ubuęuna "https://makine'nin IP adresi" yazın ("makinenin IP adresi", makinenin IP adresidir).

Örneęin:

https://192.168.1.2



Bir Alan Adı Sistemi kullanıyorsanız veya bir NetBIOS adını etkinleřtirdiyse, IP adresi yerine "SharedPrinter" gibi bařka bir ad yazabilirsiniz.

Örneęin:

https://SharedPrinter

Bir NetBIOS adını etkinleřtirdiyse, aynı zamanda düęüm adını da kullanabilirsiniz.

Örneęin:

https://brnxxxxxxxxxxxx

NetBIOS adı Aę Yapılandırma Raporu'nda bulunabilir.

3. Ařaęıdakilerden birini yapın:
  - Önceden bir Őifre ayarladıysanız bu Őifreyi girin ve sonra **Login (Oturum A)** öęesini tıklatın.
  - Öncesinde kendi Őifrenizi ayarlamadıysanız, varsayılan giriř Őifresini yazın ve ardından **Login (Oturum A)** öęesine tıklayın.
4. Gezinme menüsüne gidin ve ardından **Administrator (Yönetici) > Login Password (Giriř Őifresi)** öęesine tıklayın.



Gezinme menüsü ekranın sol tarafında görünmüyorsa, ≡ öęesinden bařlayın.

5. Ekrandaki **Login Password (Giriř Őifresi)** talimatları izleyerek, **Enter New Password (Yeni Őifre Girin)** alanına Őifrenizi yazın.
6. Őifreyi, **Confirm New Password (Yeni Parolayı Onayla)** alanına yeniden yazın.
7. **Submit (Gönder)** öęesine tıklayın.



### İlgili bilgiler

- [Web Tabanlı Yönetim'i Kullanarak Makine Ayarlarını Deęiřtirme](#)

#### İlgili konular:

- [Web Tabanlı Yönetim'e Eriřim](#)

## Web Tabanlı Yönetim'i Kullanarak Makinenizin Adres Defterini Ayarlama

**İlgili Modeller:** MFC-T920DW/MFC-T925DW

- Web Tabanlı Yönetim'i kullanarak ayarları yapılandırırken HTTPS güvenlik protokolünü kullanmanızı öneririz.
- Web Tabanlı Yönetim yapılandırması için HTTPS'yi kullandığınızda, tarayıcınız bir uyarı iletişim kutusu görüntüler.

1. Web tarayıcınızı başlatın.
2. Tarayıcınızın adres çubuğuna "https://makine'nin IP adresi" yazın ("makinenin IP adresi", makinenin IP adresidir).

Örneğin:

https://192.168.1.2



Bir Alan Adı Sistemi kullanıyorsanız veya bir NetBIOS adını etkinleştirdiyse, IP adresi yerine "SharedPrinter" gibi başka bir ad yazabilirsiniz.

Örneğin:

https://SharedPrinter

Bir NetBIOS adını etkinleştirdiyse, aynı zamanda düğüm adını da kullanabilirsiniz.

Örneğin:

https://brnxxxxxxxxxxxx

NetBIOS adı Ağ Yapılandırma Raporu'nda bulunabilir.

3. Gerekirse, **Login (Oturum Aç)** alanına şifreyi yazın ve ardından **Login (Oturum Aç)** ögesine tıklayın.



Bu makinenin ayarlarını yönetmeye yönelik varsayılan şifre makinenin arkasında bulunur ve "Pwd" olarak işaretlidir.

4. Gezinme menüsüne gidin ve ardından **Address Book (Adres Defteri)** > **Address XX-XX (Adres XX-XX)** ögesine tıklayın.



Gezinme menüsü ekranın sol tarafında görünmüyorsa, ☰ ögesinden başlayın.

5. Adres Defteri bilgisini gerektiği şekilde ekleyin ve güncelleyin.
6. **Submit (Gönder)** ögesine tıklayın.



### İlgili bilgiler

- [Web Tabanlı Yönetim'i Kullanarak Makine Ayarlarını Değiştirme](#)

#### İlgili konular:

- [Web Tabanlı Yönetim'e Erişim](#)

## Ek

- Özellikler
- Sarf Malzemelerinin Teknik Özellikleri
- Geri Dönüştürülmüş Kağıtla İlgili Bilgi
- Brother Yardımı ve Müşteri Desteęi

## Özellikler

- >> Genel Özellikler
- >> Belge Boyutu Özellikleri
- >> Yazdırma Ortamı Özellikleri
- >> Faks Özellikler
- >> Kopya Özellikleri
- >> PhotoCapture Center Özellikleri
- >> Tarayıcı Özellikleri
- >> Yazıcı Teknik Özellikleri
- >> Arayüz Özellikleri
- >> Ağ Özellikleri
- >> Bilgisayar Gereksinimleri Özellikleri

### Genel Özellikler

<b>Yazıcı Türü</b>	Inkjet	
<b>Yazıcı Kafası</b>	<b>Tek renk</b>	210 püskürtücülü Piezo x 1
	<b>Renkli</b>	<ul style="list-style-type: none"><li>DCP-T520W/DCP-T525W 70 püskürtücülü Piezo x 3</li><li>DCP-T720DW/DCP-T725DW/DCP-T820DW/DCP-T825DW/ MFC-T920DW/MFC-T925DW 210 püskürtücülü Piezo x 3</li></ul>
<b>Bellek Kapasitesi</b>	128 MB	
<b>Likit Kristal Ekran (LCD)</b>	<ul style="list-style-type: none"><li>DCP-T520W/DCP-T525W/DCP-T720DW/DCP-T725DW/ DCP-T820DW/DCP-T825DW 1 satırlı LCD</li><li>MFC-T920DW/MFC-T925DW <sup>1</sup> 1,8 inç (44,9 mm) TFT Renkli LCD</li></ul>	
<b>Güç Kaynağı</b>	AC 220 ila 240V 50/60Hz	
<b>Güç Tüketimi <sup>2</sup></b>	<ul style="list-style-type: none"><li>DCP-T520W/DCP-T525W <b>Kopyalama</b> <sup>3</sup>: Yaklaşık 16 W <b>Hazır</b> <sup>5</sup>: Yaklaşık 3 W <b>Uyku</b> <sup>5</sup>: Yaklaşık 0,8 W <b>Kapalı</b> <sup>5 6</sup>: Yaklaşık 0,2 W</li><li>DCP-T720DW/DCP-T725DW <b>Kopyalama</b> <sup>4</sup>: Yaklaşık 16 W <b>Hazır</b> <sup>5</sup>: Yaklaşık 3 W <b>Uyku</b> <sup>5</sup>: Yaklaşık 0,8 W <b>Kapalı</b> <sup>5 6</sup>: Yaklaşık 0,2 W</li><li>DCP-T820DW/DCP-T825DW <b>Kopyalama</b> <sup>4</sup>: Yaklaşık 17 W <b>Hazır</b> <sup>5</sup>: Yaklaşık 3 W <b>Uyku</b> <sup>5</sup>: Yaklaşık 0,9 W <b>Kapalı</b> <sup>5 6</sup>: Yaklaşık 0,2 W</li><li>MFC-T920DW/MFC-T925DW <b>Kopyalama</b> <sup>4</sup>: Yaklaşık 17 W <b>Hazır</b> <sup>5</sup>: Yaklaşık 4 W <b>Uyku</b> <sup>5</sup>: Yaklaşık 1,2 W</li></ul>	

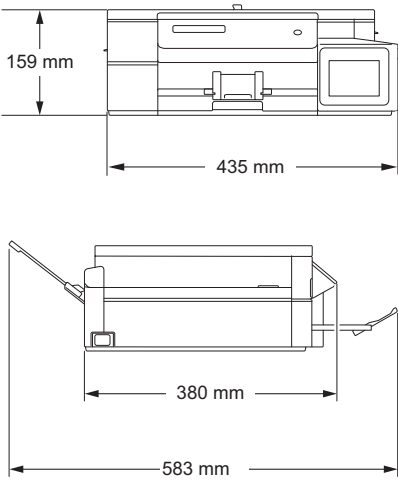
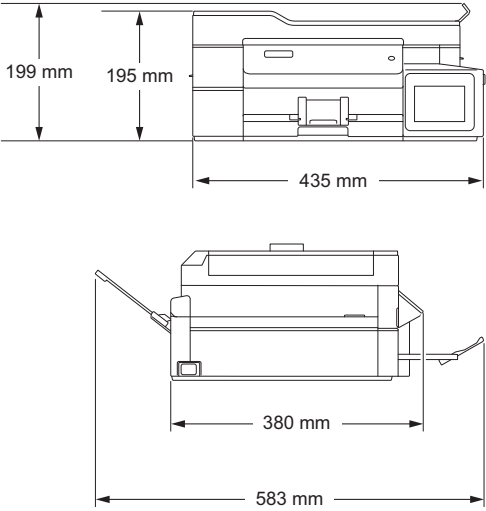
<b>Boyutlar</b>	<p><b>Kapalı</b><sup>5 6</sup>: Yaklaşık 0,2 W</p> <ul style="list-style-type: none"><li>• DCP-T520W/DCP-T525W</li></ul>  <ul style="list-style-type: none"><li>• DCP-T720DW/DCP-T725DW</li></ul> 
-----------------	---

• DCP-T820DW/DCP-T825DW

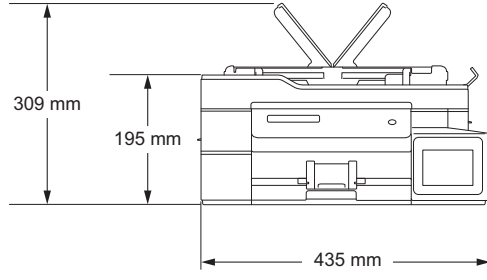

• MFC-T920DW/MFC-T925DW

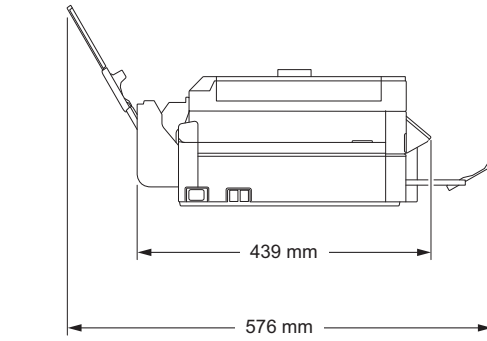
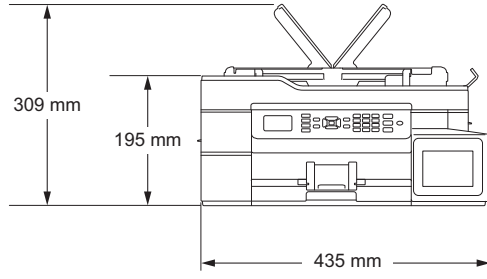

**Ağırlıklar**

- DCP-T520W/DCP-T525W  
7,3 kg
- DCP-T720DW/DCP-T725DW  
8,7 kg
- DCP-T820DW/DCP-T825DW  
9,6 kg
- MFC-T920DW/MFC-T925DW  
9,7 kg

**Gürültü Düzeyi**   **Ses Basıncı**   **İşletim**   53,5 dB(A) (Yaklaşık) <sup>7</sup>

**Sıcaklık**   **İşletim**   10 ila 35°C

**En İyi Baskı Kalitesi**   20 ila 33°C

<b>Nem</b>	<b>İşletim</b>	%20 ila 80 (yoğuşmasız)
	<b>En İyi Baskı Kalitesi</b>	%20 ila 80 (yoğuşmasız)
<b>Otomatik Doküman Besleyici (ADF)</b> (DCP-T720DW/DCP-T725DW/DCP-T820DW/ DCP-T825DW/MFC-T920DW/MFC-T925DW)		20 sayfaya kadar Kağıt: 80 g/m <sup>2</sup>

- 1 Çaprazlama ölçülür
- 2 Makine, USB arabirimine bağlandığında ölçülmüştür. Güç tüketimi kullanım ortamına veya parçanın aşınmasına göre biraz değişebilir.
- 3 Tek taraflı yazdırmada, çözünürlük: standart / belge: ISO/IEC 24712 desen baskılı olduğunda.
- 4 ADF kullanılırken, tek taraflı yazdırma, çözünürlük: standart / belge: ISO/IEC 24712 desen baskılı olduğunda.
- 5 IEC 62301 Edition 2.0'a göre ölçülmüştür.
- 6 Makine kapalı bile olsa, baskı kafası bakımı için kendini periyodik bir şekilde otomatik olarak açacak ve sonra tekrar kapatacaktır.
- 7 Gürültü yazdırma koşullarına bağlıdır.

## Belge Boyutu Özellikleri

<b>Belge Boyutu</b>	<b>ADF Genişliği</b> (DCP-T720DW/DCP-T725DW/DCP-T820DW/DCP-T825DW/MFC-T920DW/ MFC-T925DW)	148 ila 215,9 mm
	<b>ADF Uzunluğu</b> <sup>1</sup> (DCP-T720DW/DCP-T725DW/DCP-T820DW/DCP-T825DW/MFC-T920DW/ MFC-T925DW)	148 ila 355,6 mm
	<b>Tarayıcı Camı Genişliği</b>	En fazla 215,9 mm
	<b>Tarayıcı Camı Uzunluğu</b>	En fazla 297 mm

- 1 Uzunluğu 297 mm değerinin üzerinde olan belgeler bir seferde bir sayfa olacak biçimde beslenmelidir.

## Yazdırma Ortamı Özellikleri

<b>Kağıt Girişi</b>	<b>Kağıt Çekmecesi</b>	<b>Kağıt Türü</b> <sup>1</sup>	Düz Kağıt, Inkjet Kağıt (kaplamalı kağıt), Parlak Kağıt, Geri Dönüştürülmüş Kağıt
		<b>Kağıt Boyutu</b> <sup>2</sup>	A4, Letter, Executive, A5, A6, Zarflar (C5, Com-10, DL, Monarch), Fotoğraf (10 x 15 cm), Fotoğraf 2L (13 x 18 cm), Dizin kartı (13 x 20 cm)
		<b>Maksimum Kağıt Kapasitesi</b>	En fazla 150 sayfa 80 g/m <sup>2</sup> Düz kağıt
	<b>Çok amaçlı çekmece (ÇA çekmece)</b> <sup>3</sup> (DCP-T820DW/ DCP-T825DW/MFC-T920DW/ MFC-T925DW)	<b>Kağıt Türü</b> <sup>1</sup>	Düz Kağıt, Inkjet Kağıt (kaplamalı kağıt), Parlak Kağıt, Geri Dönüştürülmüş Kağıt
		<b>Kağıt Boyutu</b> <sup>2 4</sup>	A4, Letter, Executive, A5, A6, Zarflar (C5, Com-10, DL, Monarch), Fotoğraf (10 x 15 cm), Fotoğraf L (9 x 13 cm), Fotoğraf 2L (13 x 18 cm), Dizin kartı (13 x 20 cm)
		<b>Maksimum Kağıt Kapasitesi</b> <sup>4</sup>	En fazla 80 sayfa 80 g/m <sup>2</sup> Düz kağıt
	<b>Elle Besleme Yuvası</b> (DCP-T520W/DCP-T525W/ DCP-T720DW/DCP-T725DW)	<b>Kağıt Türü</b> <sup>1</sup>	Düz Kağıt, Inkjet Kağıt (kaplamalı kağıt), Parlak Kağıt, Geri Dönüştürülmüş Kağıt
		<b>Kağıt Boyutu</b> <sup>2</sup>	A4, Letter, Executive, A5, A6, Zarflar (C5, Com-10, DL, Monarch), Fotoğraf (10 x 15 cm), Fotoğraf L (9 x 13 cm), Fotoğraf 2L (13 x 18 cm), Dizin kartı (13 x 20 cm)
		<b>Maksimum Kağıt Kapasitesi</b>	En fazla 1 sayfa
<b>Kağıt Çıkışı</b> <sup>1</sup>		En fazla 50 sayfa 80 g/m <sup>2</sup> Düz Kağıt (çıkan kağıt çekmecesine yüzü yukarı bakan baskı gönderimi)	



- 1 Parlak kağıt için, lekelenmeyi önlemek üzere yazdırılan sayfaları çıkan kağıt çekmecesinde hemen alın.
- 2 Legal, Mexico Legal, India Legal, Folyo, B5 (JIS) ve B6 (JIS) boyutlu kağıtlar sadece bazı ülkelerde desteklenir.
- 3 Parlak kağıt için ÇA çekmeceyi kullanmanızı öneririz.
- 4 ÇA çekmeceye bir seferde Letter/A4 boyutundan büyük sadece bir sayfa kağıt yükleyebilirsiniz.

## Faks Özellikler



Bu özellik MFC modelleri için kullanılabilir.

<b>Uyumluluk</b>	ITU-T Grup 3
<b>Modem Hızı</b>	Otomatik Geri Dönüş: 14.400 bps
<b>Tarama Genişliği</b> (Tek taraflı belge)	ADF: 208 mm (A4) Tarayıcı Camı: 204 mm (A4)
<b>Yazdırma Genişliği</b>	204 mm (A4)
<b>Çözünürlük (Yatay)</b>	203 dpi
<b>Çözünürlük (Dikey)</b>	Standart: 98 dpi (Tek Renkli) İnce: 196 dpi (Tek Renkli) Süper ince: 392 dpi (Tek Renkli) Fotoğraf: 196 dpi (Tek Renkli)
<b>Adres Defteri</b>	40 numara
<b>Gruplar</b>	En fazla 6 adet
<b>Yayın</b>	90 (40 Adres Defteri/50 Elle Arama)
<b>Otomatik Yeniden Çevirme</b>	5 dakikalık aralıklarla 3 defa
<b>Hafızalı Gönderim</b>	En fazla 170 sayfa <sup>1</sup>
<b>Kağıt Yokken Alım</b>	En fazla 170 sayfa <sup>1</sup>

<sup>1</sup> 'Sayfa' ifadesi ile 'ITU-T Test Çizelgesi No. 1' kastedilir (tipik bir iş mektubu, Standart çözünürlük, MMR kodu).

## Kopya Özellikleri

<b>Renkli/Tek Renkli</b>	Evet/Evet
<b>Kopyalama Genişliği</b>	204 mm <sup>1</sup>
<b>Birden Fazla Kopya</b>	99 sayfaya kadar yığar/sıralar
<b>Büyüt/Küçült</b>	%25 ila %400 (%1'lik artışlarla)
<b>Çözünürlük</b>	1200 × 1800 dpi'ye kadar yazdırır (DCP-T520W/DCP-T525W) 1200 × 2400 dpi'ye kadar yazdırır (DCP-T720DW/DCP-T725DW/DCP-T820DW/ DCP-T825DW/MFC-T920DW/MFC-T925DW)

<sup>1</sup> A4 boyutunda kağıda kopyalarken.

## PhotoCapture Center Özellikleri



Bu işlev, MFC-T920DW/MFC-T925DW için kullanılabilir.

<b>Uyumlu Medya <sup>1</sup></b>		USB Flaş sürücü <sup>2</sup>
<b>Fotoğraf</b>	<b>Çözünürlük</b>	1200 x 6000 dpi'ye kadar
	<b>Kağıt Türü</b>	Düz Kağıt, Inkjet Kağıt (kaplamalı kağıt), Parlak Kağıt, Brother BP71 kağıt
	<b>Kağıt Boyutu</b>	A4, Letter, Fotoğraf (10 x 15 cm), Fotoğraf 2L (13 x 18 cm)
	<b>Dosya Biçimi</b>	JPEG (Progressive JPEG formatı desteklenmez)
<b>Medyaya Tarama</b>	<b>Dosya Biçimi</b>	JPEG, PDF (Renkli, Gri) TIFF, PDF (Siyah Beyaz)

<sup>1</sup> USB Flaş sürücüler ürün ile birlikte verilmez.

<sup>2</sup> Yüksek-hızlı USB 2.0. USB Yiğın Depolama standardı. Desteklenen formatlar: FAT12/FAT16/FAT32/exFAT

## Tarayıcı Özellikleri

<b>Renkli/Tek Renkli</b>	Evet/Evet
<b>TWAIN Uyumluluğu</b>	Evet (Windows 7 SP1 / Windows 8,1 / Windows 10 / Windows 11)
<b>WIA Uyumluluğu</b>	Evet (Windows 7 SP1 / Windows 8,1 / Windows 10 / Windows 11)
<b>Renk Derinliği</b>	30 bit renk işleme (Giriş) 24 bit renk işleme (Çıkış)
<b>Gri tonlama</b>	10 bit renk işleme (Giriş) 8 bit renk işleme (Çıkış)
<b>Çözünürlük</b>	En fazla 19200 × 19200 dpi (ara değerli) <sup>1 2</sup> (Tarayıcı Camından) En fazla 1200 × 2400 dpi (optik) (ADF'den) <sup>3</sup> En fazla 1200 × 600 dpi (optik)
<b>Tarama Genişliği ve Uzunluğu</b> (Tek taraflı belge)	(Tarayıcı Camı) Genişlik: En fazla 213,9 mm Uzunluk: En fazla 295 mm (ADF) <sup>3</sup> Genişlik: En fazla 213,9 mm Uzunluk: En fazla 353,6 mm

<sup>1</sup> Windows 7 SP1, Windows 8,1, Windows 10 ve Windows 11'da WIA sürücüsüyle maksimum 1200 × 1200 dpi tarama (tarayıcı yardımcı programı kullanılarak en fazla 19200 × 19200 dpi çözünürlük seçilebilir).

<sup>2</sup> Tarama aralığı, tarama çözünürlüğü arttıkça azalabilir.

<sup>3</sup> Sadece ADF modelleri

## Yazıcı Teknik Özellikleri

<b>Çözünürlük</b>	En fazla 1200 × 6000 dpi (sadece Windows) (DCP-T520W/ DCP-T525W) En fazla 1200 × 6000 dpi (DCP-T720DW/DCP-T725DW/ DCP-T820DW/DCP-T825DW/MFC-T920DW/MFC-T925DW)
<b>Yazdırma Genişliği <sup>1</sup></b>	204 mm Kenarlıksız <sup>2</sup> : 210 mm
<b>Kenarlıksız</b>	A4, Letter, A6, Fotoğraf (10 x 15 cm), Fotoğraf L (9 x 13 cm), Fotoğraf 2L (13 x 18 cm), Dizin Kartı (13 x 20 cm)
<b>Otomatik 2 taraflı</b>	<b>Kağıt Türü</b> Düz Kağıt, Geri Dönüştürülmüş Kağıt

(DCP-T720DW/DCP-T725DW/ DCP-T820DW/DCP-T825DW/ MFC-T920DW/MFC-T925DW)	<b>Kağıt Boyutu</b>	A4, Letter, Executive, A5
<b>Baskı Hızı</b>		Modelinizin yerel Brother web sitesindeki sayfasına bakın.

- 1 A4 boyutlu kağıda yazdırırken.  
2 Kenarlıksız özelliği Açık olarak ayarlandığında.

## Arayüz Özellikleri

<b>USB</b> <sup>1 2</sup>	2 m'den daha uzun olmayan bir USB 2.0 arabirim kablosu kullanın.
<b>LAN</b> (DCP-T820DW/DCP-T825DW/MFC-T920DW/ MFC-T925DW)	Kategori 5 veya daha üstü Ethernet UTP kablosu kullanın.
<b>Kablosuz LAN</b>	IEEE 802.11b/g/n (Altyapı) IEEE 802.11g/n (Wi-Fi Direct)

- 1 Makineniz USB 2.0 Yüksek Hızlı arabirimine sahiptir. Makine ayrıca USB 1.1 arabirimine sahip bir bilgisayara da bağlanabilir.  
2 Üçüncü taraf USB bağlantı noktaları desteklenmez.

## Ağ Özellikleri



- (DCP-T520W/DCP-T525W/DCP-T720DW/DCP-T725DW/DCP-T820DW/DCP-T825DW)  
Ağdan Yazdırma ve Ağdan Tarama için makinenizi bir ağa bağlayabilirsiniz.
- (MFC-T920DW/MFC-T925DW)  
Makinenizi, Ağdan Yazdırma, Ağdan Tarama, PC-Fax Gönderme, PC-Fax Alımı (sadece Windows) için bir ağa bağlayabilirsiniz.

<b>Ağ Güvenliği (Kablolu)</b> (DCP-T820DW/DCP-T825DW/MFC-T920DW/MFC-T925DW)	SSL/TLS (IPPS, HTTPS)
<b>Ağ Güvenliği (Kablosuz)</b>	SSL/TLS (IPPS, HTTPS)
<b>Kablosuz Ağ Güvenliği</b>	SSID (32 karakter), WEP 64/128 bit, WPA-PSK (TKIP/AES), WPA2-PSK (TKIP/AES)
<b>Kablosuz Kurulum Desteği Yardımcı Programı</b>	<b>WPS</b> Evet

## Bilgisayar Gereksinimleri Özellikleri

### Desteklenen İşletim Sistemleri ve Yazılım İşlevleri

Bilgisayar Platformu ve İşletim Sistemi Sürümü		PC Arabirimi			İşlemci	Kurulum için Sabit Disk Alanı <sup>1</sup>	
		USB <sup>2</sup>	Kablolu Ağ <sup>3</sup>	WLAN(Wi-Fi)		Sürücüler için	Uygulamalar için (Sürücüler Dahil)
Windows İşletim Sistemi	Windows 7 SP1 <sup>4 5 6</sup> Windows 8.1 <sup>4 5</sup>	Yazdırma PC Fax <sup>7</sup> Tarama			32 bit (x86) veya 64 bit (x64) işlemci	650 MB	1,3 GB

	Windows 10 Home <sup>4 5</sup> Windows 10 Pro <sup>4 5</sup> Windows 10 Education <sup>4 5</sup> Windows 10 Enterprise <sup>4 5</sup>				
	Windows 11 Home <sup>4 5</sup> Windows 11 Pro <sup>4 5</sup> Windows 11 Education <sup>4 5</sup> Windows 11 Enterprise <sup>4 5</sup>			64 bit (x64) işlemci	
	Windows Server 2008 <sup>6</sup>	Yazdırma Tarama	Yazdırma	32 bit (x86) veya 64 bit (x64) işlemci	80 MB
	Windows Server 2008 R2 <sup>6</sup> Windows Server 2012 Windows Server 2012 R2 Windows Server 2016 Windows Server 2019 Windows Server 2022			64 bit (x64) işlemci	80 MB
Mac İşletim Sistemi <sup>8</sup>	macOS v10.15.x macOS v11 macOS v12	Yazdırma PC Fax (Gönderme) <sup>7 9</sup> Tarama		64 bit işlemci	G/D
					550 MB

1 Brother yükleme diski sağlanmadıysa, yazılımı yüklemek için İnternet bağlantısı gereklidir.

2 Üçüncü parti USB bağlantı noktaları desteklenmez.

3 DCP-T820DW/DCP-T825DW/MFC-T920DW/MFC-T925DW sadece

4 WIA, 1200 x 1200 çözünürlük için. Brother Tarayıcı Yardımcı Programı, 19200 x 19200 dpi'ye kadar geliştirme sağlar.

5 Nuance™ PaperPort™ 14SE yazılımı; Windows 7 SP1, Windows 8.1, Windows 10 ve Windows 11'i destekler.

6 Windows 7 SP1/Windows Server 2008/Windows Server 2008 R2 10 Ocak 2023'e kadar Genişletilmiş Güvenlik Güncelleştirmeleri tarafından desteklenmektedir.

7 PC Fax, yalnızca siyah beyaz destekler. (MFC modelleri)

8 macOS Feragatnamesi

AirPrint özelliği: macOS aracılığıyla yazdırma veya tarama, AirPrint kullanımını gerektirir. Bu makine için Mac sürücüler sağlanmaz.

9 Yalnızca AirPrint.

En son sürücü güncellemeleri için, modelinizin [support.brother.com](http://support.brother.com) adresindeki **Yüklemeler** sayfasına gidin.

Tüm ticari markalar, marka ve ürün adları ilgili şirketlere aittir.



## İlgili bilgiler

- Ek

## Sarf Malzemelerinin Teknik Özellikleri

<b>Mürekkep</b>	Makine, yazıcı kafası düzeneğinden ayrı olan Siyah, Sarı, Cyan ve Macenta mürekkep tanklarını ayrı ayrı kullanır.
<b>Mürekkep Şişesi Ömrü</b>	Tankı ilk kez doldurduğunuzda makine yüksek kaliteli çıktılar için mürekkep dağıtım kanallarını dolduracak kadar mürekkep kullanacaktır. Bu işlem yalnızca bir kere gerçekleşecektir. Bu işlem tamamlandıktan sonra makinenizle birlikte verilen mürekkep şişeleri standart mürekkep şişelerinden daha düşük bir verime sahip olacaktır (siyah için yaklaşık %86 ve renkli için %92). Aşağıdaki tüm mürekkep şişeleri ile belirtilen sayıda sayfa yazdırabilirsiniz.
<b>Yedek Sarf Malzemeleri</b>	<Siyah Mürekkep Şişesi> BTD60BK <Sarı Mürekkep Şişesi> BT5000Y <Cyan Mürekkep Şişesi> BT5000C <Macenta Mürekkep Şişesi> BT5000M Siyah - Yaklaşık 7500 sayfa <sup>1</sup> Sarı, Cyan ve Macenta - Yaklaşık 5000 sayfa <sup>1</sup>

<sup>1</sup> Alıntılı yaklaşık verimler, ISO/IEC 24712 Test Modelini kullanan Brother orijinal metodolojisine dayanarak tahmini olarak belirlenmiştir. Alıntılı yaklaşık verimler ISO/IEC 24711'e dayanmaz.



### İlgili bilgiler

- Ek

## Geri Dönüştürülmüş Kağıtla İlgili Bilgi

- Geri dönüştürülmüş kağıt, orijinal orman kaynaklarından yapılan kağıtla aynı kalitededir. Modern geri dönüştürülmüş kağıdı yöneten standartlar, farklı yazdırma işlemleri için en yüksek kalite gereksinimlerini karşılmasını sağlar. Brother'ın sağladığı görüntüleme ekipmanı, EN 12281:2002 standardını karşılayan geri dönüştürülmüş kağıtla kullanmak için uygundur.
- Geri dönüştürülmüş kağıt satın alma doğal kaynakları kurtarır ve dögüsel iktisadi ilerletir. Kağıt ağaçtan selüloz lifler kullanılarak yapılır. Kağıt toplama ve geri dönüştürme birden fazla yaşam döngüsü ile lifin ömrünü uzatır, kaynakları en iyi şekilde kullanmayı sağlar.
- Geri dönüştürülmüş kağıt üretimi işlemi daha kısadır. Lifler zaten işlenmiştir, bu yüzden daha az su ve enerji ve daha az kimyasal kullanılır.
- Kağıt geri dönüştürme, kağıt ürünleri arazi doldurma ve yakma gibi alternatif elden çıkarma yollarından döndürerek karbon tasarrufu avantajı sağlar. Alan doldurma çöpü, güçlü sera etkisi olan metan gazı yayar.

### ✓ İlgili bilgiler

- [Ek](#)

## Brother Yardımı ve Müşteri Desteęi

Brother ürününüzün kullanımı hakkında yardıma ihtiyacınız varsa SSS'ler ve sorun giderme ipuçları için [support.brother.com](https://support.brother.com) adresini ziyaret edin. Makinenizin performansını iyileştirmek için en son yazılımı, sürücülerini ve donanım yazılımını, Brother ürününüzden en iyi şekilde yararlanabilmek için de kullanıcı belgelerini indirebilirsiniz.

İlave ürün ve destek bilgileri yerel Brother ofisi web sitesinde mevcuttur. <https://global.brother/en/gateway> adresini ziyaret ederek yerel Brother ofisinizin iletişim bilgilerini bulun ve yeni ürününüzü kaydedin.

### ✓ İlgili bilgiler

- Ek

brother



TUR  
Sürüm A