

# คู่มือผู้ใช้แบบออนไลน์

**DCP-T520W**

**DCP-T525W**

**DCP-T720DW**

**DCP-T725DW**

**DCP-T820DW**

**DCP-T825DW**

**MFC-T920DW**

**MFC-T925DW**

## สารบัญ

<b>ก่อนการใช้งานเครื่องของคุณ</b> .....	<b>1</b>
นิยามของสัญลักษณ์และเครื่องหมาย .....	2
เครื่องหมายการค้า .....	3
หมายเหตุสำคัญ .....	4
<b>แนะนำเครื่องของคุณ</b> .....	<b>5</b>
ก่อนการใช้งานเครื่องของคุณ .....	6
ภาพรวมของแผงควบคุม .....	7
ภาพรวมของหน้าจอแสดงผลแบบ LCD .....	11
ข้อควรระวังในเครื่อง Brother ของคุณ .....	12
เข้าถึงโปรแกรมอรรถประโยชน์ของ Brother (Windows) .....	14
ก่อนการติดตั้งซอฟต์แวร์และไดรเวอร์ของ Brother (Windows) .....	15
ตำแหน่งของพอร์ต USB / อีเทอร์เน็ตบนเครื่อง Brother ของคุณ .....	16
<b>การจัดการกระดาษ</b> .....	<b>17</b>
ใส่กระดาษ .....	18
บรรจุกระดาษลงในถาดบรรจุกระดาษ .....	19
บรรจุกระดาษลงในช่องป้อนเอกสารด้วยมือ .....	34
ใส่กระดาษในถาดอเนกประสงค์ (ถาด MP) .....	38
บริเวณที่ไม่สามารถพิมพ์ได้ .....	42
การตั้งค่ากระดาษ .....	43
กระดาษและสื่อสิ่งพิมพ์อื่นๆ ที่ใช้ร่วมกับเครื่องพิมพ์ได้ .....	47
ใส่เอกสาร .....	54
วางเอกสารในถาดป้อนเอกสารอัตโนมัติ (ADF) .....	55
วางเอกสารบนแผ่นกระจกสแกนเนอร์ .....	57
บริเวณที่ไม่สามารถสแกนได้ .....	58
<b>การแก้ไขปัญหา</b> .....	<b>59</b>
ข้อความแสดงข้อผิดพลาดและการบำรุงรักษา .....	60
ไอคอนโทรสารหรือรายงานบันทึกโทรสารของคุณ .....	71
ข้อความแสดงข้อผิดพลาดเมื่อใช้งานคุณลักษณะ Brother Web Connect .....	75
เอกสารติด .....	77
เอกสารติดที่ส่วนบนของชุด ADF (ถาดป้อนเอกสารอัตโนมัติ) .....	78
เอกสารติดอยู่ใน ADF (ถาดป้อนเอกสารอัตโนมัติ) .....	79
กำจัดชิ้นส่วนกระดาษเล็กๆ ที่ติดใน ADF (ถาดป้อนเอกสารอัตโนมัติ) .....	80
เครื่องพิมพ์ติดหรือกระดาษติด .....	81
มีกระดาษติดในเครื่องเมื่อใช้ถาดบรรจุกระดาษมาตรฐาน (กระดาษติด) .....	82
กระดาษติดด้านใน และด้านหน้าของเครื่อง (กระดาษติดด้านใน A / ด้านหน้า) .....	87
กระดาษติดอยู่ที่ด้านหน้าของเครื่อง (กระดาษติดด้านหน้า B) .....	92
กระดาษติดอยู่ที่ด้านหลังของเครื่อง (กระดาษติดด้านหลัง C) .....	95
กระดาษติดในถาดอเนกประสงค์ (กระดาษติด D ถาดอเนกประสงค์) .....	97
กระดาษติดในเครื่องและในถาดอเนกประสงค์ (กระดาษติด/กระดาษติดด้านใน E/MP) .....	100
หากคุณประสบปัญหาเกี่ยวกับเครื่อง .....	105
การจัดการกระดาษและปัญหาการพิมพ์ .....	106
ปัญหาเกี่ยวกับโทรศัพท์และโทรสาร .....	112
ปัญหาอื่นๆ .....	118
ปัญหาเครือข่าย .....	120
ปัญหาเกี่ยวกับ AirPrint .....	127





ตรวจสอบข้อมูลเครื่อง .....	128
ตั้งค่าเครื่องของคุณใหม่ .....	129
ภาพรวมฟังก์ชันการตั้งค่าใหม่ .....	130
<b>การบำรุงรักษาตามระยะเวลา .....</b>	<b>131</b>
เติมหมึกลงในแท่งหมึก .....	132
ทำความสะอาดเครื่อง Brother ของคุณ .....	137
ทำความสะอาดสแกนเนอร์ .....	138
ทำความสะอาดหัวพิมพ์ที่เครื่องบราเดอร์ของคุณ .....	140
ทำความสะอาดหัวพิมพ์โดยใช้การจัดการผ่านเว็บ .....	142
ทำความสะอาดหัวพิมพ์จากคอมพิวเตอร์ของคุณ (Windows) .....	143
ทำความสะอาดหน้าจอแสดงผลแบบ LCD ของเครื่อง .....	145
ทำความสะอาดด้านนอกของเครื่อง .....	146
ทำความสะอาดลูกกลิ้งของเครื่อง .....	147
ทำความสะอาดลูกกลิ้งป้อนกระดาษ .....	148
ทำความสะอาดแผ่นฐาน .....	150
ทำความสะอาดลูกกลิ้งดึงกระดาษ .....	151
ตรวจสอบเครื่อง Brother ของคุณ .....	152
ตรวจสอบคุณภาพการพิมพ์ .....	153
ตรวจสอบแนวการพิมพ์จากเครื่อง Brother ของคุณ .....	157
ตรวจสอบสถานะของเครื่องจากคอมพิวเตอร์ของคุณ (Windows) .....	159
ตรวจสอบสถานะเครื่องโดยใช้ Brother iPrint&Scan (Windows/Mac) .....	163
แก้ไขการป้อนกระดาษให้ถูกต้องเพื่อกำจัดเส้นแนวตั้ง .....	165
เปลี่ยนตัวเลือกการพิมพ์เพื่อปรับปรุงผลการพิมพ์ของคุณ .....	166
บรรจุและขนส่งเครื่องของบราเดอร์ของคุณ .....	167
<b>การตั้งค่าเครื่อง .....</b>	<b>169</b>
เปลี่ยนการตั้งค่าเครื่องจากแผงควบคุม .....	170
ในกรณีที่เกิดไฟดับ (หน่วยเก็บความจำ) .....	171
การตั้งค่าทั่วไป .....	172
รายงานการพิมพ์ .....	186
ตารางการตั้งค่าและคุณสมบัติ .....	189
เปลี่ยนการตั้งค่าเครื่องโดยใช้การจัดการผ่านเว็บ .....	207
การจัดการผ่านเว็บคืออะไร? .....	208
เข้าถึงการจัดการผ่านเว็บ .....	209
ตั้งค่าหรือเปลี่ยนรหัสผ่านเข้าสู่ระบบสำหรับการจัดการผ่านเว็บ .....	211
ตั้งค่าสมุดที่อยู่ของเครื่องของคุณโดยใช้การจัดการผ่านเว็บ .....	212
<b>ภาคผนวก .....</b>	<b>213</b>
ข้อกำหนด .....	214
ข้อกำหนดของวัสดุการพิมพ์ .....	223
ฝ่ายสนับสนุนและช่วยเหลือลูกค้าของ Brother .....	224

## ก่อนการใช้งานเครื่องของคุณ

- นิยามของสัญลักษณ์และเครื่องหมาย
- เครื่องหมายการค้า
- หมายเหตุสำคัญ

## นโยบายของสัญลักษณ์และเครื่องหมาย

เราใช้สัญลักษณ์และเครื่องหมายต่อไปนี้ในคู่มือผู้ใช้:

 คำเตือน	คำเตือน แสดงถึงสถานการณ์ที่อาจก่อให้เกิดอันตรายซึ่งหากไม่หลีกเลี่ยงอาจส่งผลให้ได้รับบาดเจ็บร้ายแรง หรืออาจเป็นอันตรายถึงขั้นเสียชีวิตได้
 ข้อควรระวัง	ข้อควรระวัง แสดงถึงสถานการณ์ที่อาจเป็นอันตรายกับตัวคุณ หากไม่หลีกเลี่ยง เนื่องจากสถานการณ์ดังกล่าวอาจทำให้คุณได้รับบาดเจ็บเล็กน้อยถึงปานกลางได้
ข้อควรจำ	ข้อควรจำ แสดงสถานการณ์ที่อาจเกิดอันตรายซึ่งหากไม่หลีกเลี่ยงอาจส่งผลให้ทรัพย์สินเสียหาย หรือสูญเสียฟังก์ชันการใช้งานผลิตภัณฑ์
หมายเหตุ	หมายเหตุ ในที่นี้ระบุถึง สภาพแวดล้อมในการใช้งาน เงื่อนไขการติดตั้ง หรือเงื่อนไขพิเศษในการใช้งาน
	ไอคอนคำแนะนำจะบอกข้อมูลช่วยเหลือที่มีประโยชน์ และข้อมูลเพิ่มเติม
	ไอคอนอันตรายจากระบบไฟฟ้า แจ้งเตือนให้คุณระวังอันตรายจากไฟฟ้าช็อตที่อาจเกิดขึ้น
ตัวหนา	แบบอักษรตัวหนา แสดงปุ่มบนแผงควบคุมเครื่องหรือบนหน้าจอลคอมพิวเตอร์
ตัวเอียง	แบบอักษรตัวเอียง เน้นประเด็นสำคัญหรือแนะนำให้คุณอ่านหัวข้อที่เกี่ยวข้อง
Courier New	รูปแบบอักษร Courier New แสดงถึงข้อความที่ปรากฏบนจอ LCD ของเครื่อง

### ข้อมูลที่เกี่ยวข้อง

- ก่อนการใช้งานเครื่องของคุณ

## เครื่องหมายการค้า

Apple, AirPrint, Mac, iPad, iPhone, iPod touch และ macOS เป็นเครื่องหมายการค้าของ Apple Inc. ซึ่งจดทะเบียนในสหรัฐอเมริกาและประเทศอื่นๆ

Nuance และ PaperPort เป็นเครื่องหมายการค้าหรือเครื่องหมายการค้าจดทะเบียนของ Nuance Communications, Inc. หรือบริษัทในเครือในสหรัฐอเมริกาและ/หรือประเทศอื่นๆ

Wi-Fi®, Wi-Fi Alliance® และ Wi-Fi Direct® เป็นเครื่องหมายการค้าจดทะเบียนของ Wi-Fi Alliance®

WPA™, WPA2™ และ Wi-Fi Protected Setup™ เป็นเครื่องหมายการค้าของ Wi-Fi Alliance®

Mopria™ และโลโก้ Mopria™ เป็นเครื่องหมายการค้าจดทะเบียนและ/หรือไม่ได้จดทะเบียน และเครื่องหมายบริการของ Mopria Alliance, Inc. ในประเทศสหรัฐอเมริกาและประเทศอื่นๆ ห้ามใช้งานโดยไม่ได้รับอนุญาตโดยเด็ดขาด

แต่ละบริษัทที่มีชื่อซอฟต์แวร์ซึ่งได้กล่าวถึงในคู่มือนี้มีข้อตกลงการอนุญาตใช้ซอฟต์แวร์ที่ระบุเฉพาะเจาะจงกับโปรแกรมที่มีกรรมสิทธิ์นั้นๆ

ชื่อการค้าและชื่อผลิตภัณฑ์ใดๆ ของบริษัทที่ปรากฏในเอกสารที่เกี่ยวข้องกับผลิตภัณฑ์ของบราเดอร์และสื่อวัสดุอื่นใดทั้งหมดเป็นเครื่องหมายการค้าหรือเครื่องหมายการค้าจดทะเบียนของบริษัทนั้นๆ



### ข้อมูลที่เกี่ยวข้อง

- ก่อนการใช้งานเครื่องของคุณ

## หมายเหตุสำคัญ

- ตรวจสอบ [support.brother.com](http://support.brother.com) สำหรับการอัปเดตไดรเวอร์และซอฟต์แวร์ของ Brother
- เพื่อให้ประสิทธิภาพของเครื่องเป็นปัจจุบัน ให้ตรวจสอบ [support.brother.com](http://support.brother.com) สำหรับการอัปเดตเฟิร์มแวร์ล่าสุด มิฉะนั้นฟังก์ชันบางอย่างของเครื่องคุณอาจไม่สามารถใช้งานได้
- อย่าใช้ผลิตภัณฑ์นั้นนอกประเทศที่ซื้อผลิตภัณฑ์ เนื่องจากอาจเป็นการฝ่าฝืนข้อบังคับเกี่ยวกับการสื่อสารโทรคมนาคมแบบไร้สาย และกำลังไฟฟ้าของประเทศนั้นๆ
- Windows 10 ในเอกสารนี้เป็นตัวแทน Windows 10 Home, Windows 10 Pro, Windows 10 Education และ Windows 10 Enterprise
- Windows 11 ในเอกสารนี้เป็นตัวแทน Windows 11 Home, Windows 11 Pro, Windows 11 Education และ Windows 11 Enterprise
- Windows Server 2008 ในเอกสารนี้หมายถึง Windows Server 2008 และ Windows Server 2008 R2
- ในคู่มือผู้ใช้นี้จะใช้ข้อความบนหน้าจอแสดงผลแบบ LCD ของรุ่น DCP-T720DW/MFC-T920DW เว้นแต่มีการระบุเป็นอื่น
- ในคู่มือผู้ใช้นี้จะใช้ภาพประกอบของรุ่น DCP-T720DW/MFC-T920DW เว้นแต่มีการระบุเป็นอื่น
- หน้าจอในคู่มือผู้ใช้เล่มนี้มีไว้เพื่อเป็นภาพประกอบเท่านั้น และอาจแตกต่างจากหน้าจอจริง
- หน้าจอในคู่มือนี้มาจาก Windows 10 และ macOS v10.15.x นอกจากนี้จะมีการระบุไว้เป็นอื่น หน้าจอบนคอมพิวเตอร์ของคุณอาจแตกต่างกันออกไป ทั้งนี้ขึ้นอยู่กับระบบปฏิบัติการของคุณ
- เนื้อหาในคู่มือนี้และข้อมูลจำเพาะของผลิตภัณฑ์อาจมีการเปลี่ยนแปลง โดยที่ไม่ต้องแจ้งให้ทราบล่วงหน้า
- ในเอกสารนี้ XXX-XXXX ใช้แทนชื่อรุ่นเครื่องของคุณ



### ข้อมูลที่เกี่ยวข้อง

- ก่อนการใช้งานเครื่องของคุณ

## แนะนำเครื่องของคุณ

- ก่อนการใช้งานเครื่องของคุณ
- ภาพรวมของแผงควบคุม
- ภาพรวมของหน้าจอแสดงผลแบบ LCD
- ป้อนข้อความในเครื่อง Brother ของคุณ
- เข้าถึงโปรแกรมอรรถประโยชน์ของ Brother (Windows)
- ตำแหน่งของพอร์ต USB / อีเทอร์เน็ตบนเครื่อง Brother ของคุณ



## ก่อนการใช้งานเครื่องของคุณ

ก่อนที่จะพยายามดำเนินการพิมพ์ใดๆ ให้ยืนยันดังต่อไปนี้:

- ตรวจสอบว่าคุณได้ติดตั้งซอฟต์แวร์และไดรเวอร์ที่ถูกต้องสำหรับเครื่องของคุณแล้ว
- สำหรับผู้ใช้สาย USB หรือสายเชื่อมต่อเครือข่าย ตรวจสอบว่าสายเชื่อมต่อยึดแน่นดีแล้ว

### เลือกชนิดกระดาษที่ต้องการ

การพิมพ์คุณภาพสูงจำเป็นต้องเลือกชนิดกระดาษให้ถูกต้อง อ่านข้อมูลให้ดีเกี่ยวกับชนิดกระดาษที่สามารถใช้ได้ก่อนที่จะซื้อกระดาษ และพิจารณาบริเวณที่สามารถพิมพ์ได้โดยขึ้นกับการตั้งค่าในไดรเวอร์เครื่องพิมพ์ หรือในแอปพลิเคชันที่ใช้พิมพ์

### การพิมพ์ สแกน และรับส่งแฟกซ์พร้อมกัน

เครื่องของคุณสามารถพิมพ์เอกสารจากคอมพิวเตอร์ขณะที่ส่งหรือรับแฟกซ์ไปยังหน่วยความจำ หรือขณะที่สแกนเอกสารไปยังคอมพิวเตอร์ การส่งแฟกซ์จะไม่หยุดระหว่างที่ทำการพิมพ์จากคอมพิวเตอร์ของคุณ อย่างไรก็ตาม ขณะที่เครื่องทำสำเนาหรือรับแฟกซ์บนกระดาษ เครื่องจะหยุดพักการพิมพ์ และจะพิมพ์ต่อเมื่อการทำสำเนาหรือรับแฟกซ์เสร็จสิ้น



เครื่องรุ่น DCP ไม่รองรับคุณสมบัติแฟกซ์

### ไฟร์วอลล์ (Windows)

ถ้าคอมพิวเตอร์ของคุณมีการป้องกันด้วยไฟร์วอลล์ และคุณไม่สามารถพิมพ์ผ่านเครือข่าย สแกนผ่านเครือข่าย หรือใช้งาน PC-FAX คุณอาจจำเป็นต้องกำหนดค่าไฟร์วอลล์ ถ้าคุณกำลังใช้งาน Windows Firewall และคุณติดตั้งไดรเวอร์โดยใช้ขั้นตอนในโปรแกรมติดตั้ง จะมีการตั้งค่าไฟร์วอลล์ที่จำเป็นให้แล้ว ถ้าคุณกำลังใช้งานซอฟต์แวร์ไฟร์วอลล์ส่วนบุคคลอื่น ให้ดูคู่มือการใช้งานสำหรับซอฟต์แวร์ของคุณ หรือติดต่อผู้ผลิตซอฟต์แวร์



### ข้อมูลที่เกี่ยวข้อง

- แนะนำเครื่องของคุณ

## ภาพรวมของแผงควบคุม

>> MFC-T920DW/MFC-T925DW

>> DCP-T520W/DCP-T525W/DCP-T720DW/DCP-T725DW/DCP-T820DW/DCP-T825DW

### MFC-T920DW/MFC-T925DW

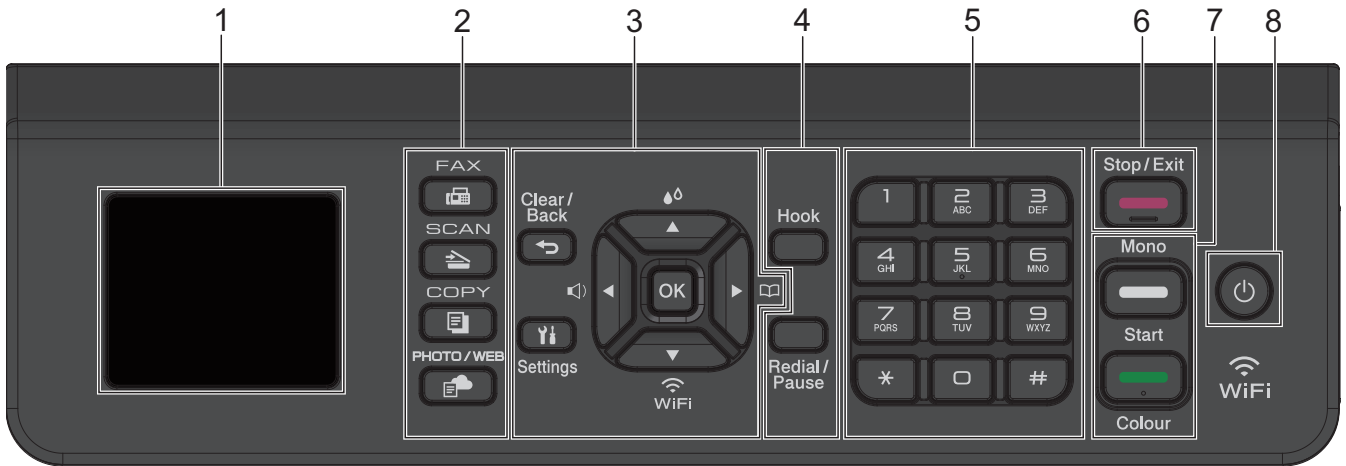

#### 1. 1.8"(44.9 มม.)

แสดงข้อความเพื่อช่วยให้คุณตั้งค่าและใช้งานเครื่องพิมพ์

#### 2. ปุ่มโหมด



**FAX (โทรสาร)**

กดเพื่อสลับการทำงานของเครื่องไปเป็นโหมดโทรสาร



**SCAN (สแกน)**

กดเพื่อสลับการทำงานของเครื่องไปเป็นโหมดสแกน



**COPY (สำเนา)**

กดเพื่อสลับการทำงานของเครื่องไปเป็นโหมดทำสำเนา



**PHOTO/WEB (ภาพถ่าย/เว็บ)**

กดเพื่อสลับการทำงานของเครื่องไปเป็นโหมดภาพถ่าย/เว็บ

#### 3. ปุ่มตั้งค่า



**Clear/Back (ล้าง/กลับ)**

กดเพื่อกลับสู่เมนูก่อนหน้า



**Settings (การตั้งค่า)**

กดเพื่อเข้าสู่เมนูหลัก

**OK (ตกลง)**

กดเพื่อเลือกการตั้งค่า



กดเพื่อเข้าไปยังเมนูปรับระดับความดังของเสียงเรียกเข้าขณะเครื่องอยู่ในสถานะว่าง



กดเพื่อเข้าไปยังเมนูนำหมึกขณะเครื่องอยู่ในสถานะว่าง



- กดเพื่อจัดเก็บหมายเลขโทรต้นและหมายเลขกลุ่มในหน่วยความจำของเครื่อง
- กดเพื่อค้นหาและโทรไปยังหมายเลขที่จัดเก็บอยู่ในหน่วยความจำของเครื่อง



กดเพื่อกำหนดการตั้งค่าเครือข่ายแบบไร้สายขณะเครื่องอยู่ในสถานะว่าง



กดเพื่อเลื่อนดูเมนูและตัวเลือก



- กดเพื่อเลื่อนเคอร์เซอร์ไปทางซ้ายหรือขวาบนหน้าจอแสดงผลแบบ LCD
- กดเพื่อยืนยันหรือยกเลิกขั้นตอนที่กำลังดำเนินการ

#### 4. ปุ่มโทรศัพท์

##### Hook (ปุ่มวางสาย)

หากเครื่องอยู่ในโหมดโทรสาร/โทรศัพท์ (F/T) และคุณยกหูโทรศัพท์ของเครื่องโทรศัพท์ภายนอกที่มียี่ห้อเรียกเข้า F/T (เสียงเรียกเข้าแบบดังติดกันสองครั้ง) กด **Hook (ปุ่มวางสาย)** เพื่อสนทนา

##### Redial/Pause (หมุนทวนใหม่/หยุดชั่วคราว)

- กดเพื่อโทรซ้ำไปยังหมายเลขสุดท้ายที่คุณต่อสาย
- กดเพื่อเลือกและโทรซ้ำหมายเลขจากประวัติการโทรออกหรือประวัติรหัสผู้โทร
- กดเพื่อใส่เว้นวรรคเมื่อ ต่อเลขหมาย

#### 5. แป้นกดหมายเลข

- ใช้เพื่อโทรไปยังหมายเลขโทรสารและโทรศัพท์
- ใช้เป็นแป้นพิมพ์เพื่อป้อนข้อความหรือตัวอักษร

#### 6. Stop/Exit (หยุด/ออก)

- กดเพื่อหยุดดำเนินการ
- กดเพื่อออกจากเมนู

#### 7. ปุ่มเริ่ม



##### Mono Start (สตาร์ทขาวดำ)

- กดเพื่อเริ่มส่งโทรสารแบบ ขาวดำ
- กดเพื่อเริ่มทำสำเนาแบบ ขาวดำ
- กดเพื่อเริ่มสแกนเอกสาร (เป็น สี หรือ ขาวดำ ทั้งนี้ขึ้นอยู่กับที่ตั้งค่าการสแกน)





##### Colour Start (สตาร์ทสี)

- กดเพื่อเริ่มทำสำเนาแบบ 4 สี
- กดเพื่อเริ่มสแกนเอกสาร (เป็น สี หรือ ขาวดำ ทั้งนี้ขึ้นอยู่กับที่ตั้งค่าการสแกน)

## 8. เปิด/ปิดเครื่อง

กด  เพื่อ เปิดเครื่อง

กด  ค้างไว้เพื่อ ปิดเครื่อง หน้าจอแสดงผลแบบ LCD จะแสดง [Shutting Down (กำลังปิดเครื่อง)] ค้างไว้เป็นเวลาไม่กี่วินาทีก่อนที่จะดับลง โทรศัพท์ภายนอกหรืออุปกรณ์ต่อรับโทรศัพท์ (TAD) ที่เชื่อมต่อไว้จะยังคงใช้ได้เสมอ

หากคุณ ปิดเครื่อง โดยใช้  เครื่องจะยังคงทำความสะอาดหัวพิมพ์เป็นระยะเพื่อรักษาคุณภาพการพิมพ์ เพื่อยืดอายุการใช้งานหัวพิมพ์ ปรับปรุงประสิทธิภาพการใช้งานหมึก และรักษาคุณภาพการพิมพ์ ควรเชื่อมต่อเครื่องของคุณกับแหล่งจ่ายไฟตลอดเวลา

### DCP-T520W/DCP-T525W/DCP-T720DW/DCP-T725DW/DCP-T820DW/ DCP-T825DW

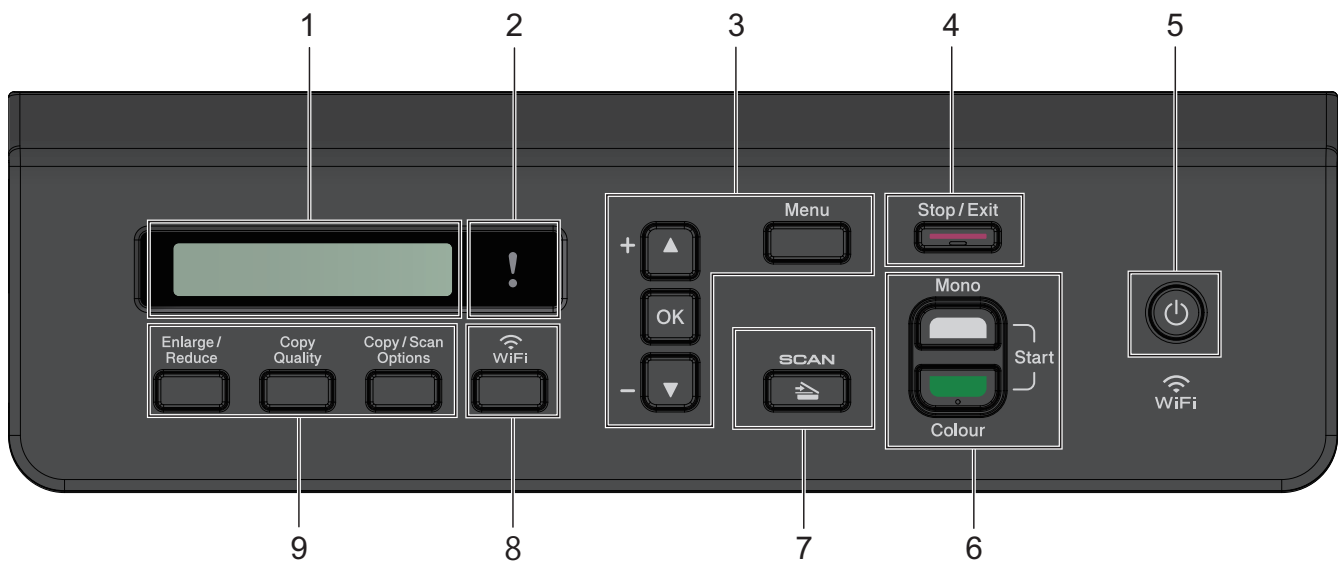

#### 1. หน้าจอแสดงผลแบบ LCD (ผลึกเหลว)

แสดงข้อความเพื่อช่วยให้คุณตั้งค่าและใช้งานเครื่องพิมพ์

#### 2. ไฟเตือนแบบ LED

กะพริบด้วยสีส้มเมื่อหน้าจอแสดงผลแบบ LCD แสดงข้อผิดพลาดหรือข้อความสถานะที่สำคัญ

#### 3. ปุ่มเมนู

##### Menu (เมนู)

กดเพื่อเข้าสู่เมนูหลัก

##### ▲ หรือ ▼

กดเพื่อเลื่อนดูเมนูและตัวเลือก

##### OK (ตกลง)

กดเพื่อเลือกการตั้งค่า

#### 4. Stop/Exit (หยุด/ออก)

- กดเพื่อหยุดดำเนินการ
- กดเพื่อออกจากเมนู

## 5. เปิด/ปิดเครื่อง

กด  เพื่อ เปิดเครื่อง

กด  ค้างไว้เพื่อ ปิดเครื่อง หน้าจอแสดงผลแบบ LCD จะแสดง [Shutting Down (กำลังปิดเครื่อง)] ค้างไว้เป็นเวลาไม่กี่วินาทีก่อนที่จะดับลง

หากคุณ ปิดเครื่อง โดยใช้  เครื่องจะยังคงทำความสะอาดหัวพิมพ์เป็นระยะเพื่อรักษาคุณภาพการพิมพ์ เพื่อยืดอายุการใช้งานหัวพิมพ์ ปรับปรุงประสิทธิภาพการใช้งานหมึก และรักษาคุณภาพการพิมพ์ ควรเชื่อมต่อเครื่องของคุณกับแหล่งจ่ายไฟตลอดเวลา

## 6. ปุ่มเริ่ม

### Mono Start (สตาร์ทขาวดำ)

- กดเพื่อเริ่มทำสำเนาแบบ ขาวดำ
- กดเพื่อเริ่มสแกนเอกสาร (เป็น สี หรือ ขาวดำ ทั้งนี้ขึ้นอยู่กับค่าการสแกน)

### Colour Start (สตาร์ทสี)

- กดเพื่อเริ่มทำสำเนาแบบ 4 สี
- กดเพื่อเริ่มสแกนเอกสาร (เป็น สี หรือ ขาวดำ ทั้งนี้ขึ้นอยู่กับค่าการสแกน)

## 7. SCAN (สแกน)

กดเพื่อสลับการทำงานของเครื่องไปเป็นโหมดสแกน

## 8. WiFi

กดเพื่อกำหนดการตั้งค่าเครือข่ายแบบไร้สายขณะเครื่องอยู่ในสถานะว่าง

## 9. ปุ่มทำสำเนา

- **Enlarge/Reduce (เพิ่มขนาด/ลดขนาด)**  
กดเพื่อขยายหรือย่อสำเนา
- **Copy Quality (คุณภาพสำเนา)**  
กดเพื่อเปลี่ยนคุณภาพสำเนาของคุณชั่วคราว
- **Copy / Scan Options (ตัวเลือกการทำสำเนา / การสแกน)**  
กดเพื่อเข้าสู่การตั้งค่าชั่วคราวสำหรับการทำสำเนาหรือการสแกน



## ข้อมูลที่เกี่ยวข้อง

- แนะนำเครื่องของคุณ

## ภาพรวมของหน้าจอแสดงผลแบบ LCD

รุ่นที่เกี่ยวข้อง: MFC-T920DW/MFC-T925DW

หน้าจอหลักแสดงสถานะของเครื่องขณะที่เครื่องพักการทำงาน เมื่อหน้าจอนี้ปรากฏขึ้น แสดงว่าเครื่องของคุณพร้อมรับคำสั่งถัดไป

หน้าจอหลัก

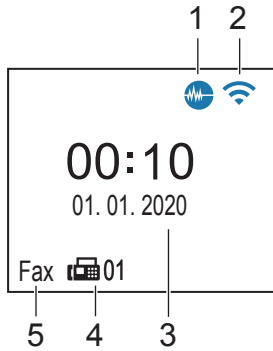

### 1. โหมดเงียบ

ไอคอนนี้จะปรากฏเมื่อตั้งค่า [Quiet Mode (โหมดลดเสียงรบกวน)] เป็น [On (เปิด)]

การตั้งค่าโหมดเงียบช่วยลดเสียงรบกวนในการพิมพ์ เมื่อเปิดโหมดเงียบ ความเร็วในการพิมพ์จะช้าลง

### 2. สถานะระบบไร้สาย

แต่ละไอคอนในตารางต่อไปนี้แสดงสถานะเครือข่ายแบบไร้สาย:

	เชื่อมต่อกับเครือข่ายแบบไร้สายแล้ว ตัวบ่งชี้ระดับแบบสามระดับในหน้าจอหลักแสดงความแรงของสัญญาณไร้สายปัจจุบัน
	ตรวจจับไม่พบแอคเซสพอยต์ไร้สาย
	การตั้งค่าเครือข่ายแบบไร้สายปิดการใช้งาน

### 3. วันที่และเวลา

แสดงวันที่และเวลาที่ตั้งไว้ในตัวเครื่อง

### 4. โทรสารในหน่วยความจำ

แสดงจำนวนโทรสารที่ได้รับซึ่งจัดเก็บอยู่ในหน่วยความจำของเครื่อง

### 5. โหมดการรับ

แสดงโหมดรับปัจจุบัน



(สำหรับบางประเทศ)

เมื่อเปิดใช้คุณสมบัตินี้เสียงเรียกที่แตกต่าง หน้าจอแสดงผลแบบ LCD จะแสดง [D/R]



### ข้อมูลที่เกี่ยวข้อง

- แนะนำเครื่องของคุณ

## ป้อนข้อความในเครื่อง Brother ของคุณ

ตัวอักษรที่มีอยู่อาจแตกต่างกันไป ทั้งนี้ขึ้นอยู่กับประเทศของคุณ

>> DCP-T520W/DCP-T525W/DCP-T720DW/DCP-T725DW/DCP-T820DW/DCP-T825DW  
>> MFC-T920DW/MFC-T925DW

### DCP-T520W/DCP-T525W/DCP-T720DW/DCP-T725DW/DCP-T820DW/ DCP-T825DW

คุณอาจจำเป็นต้องป้อนข้อความลงในเครื่อง

#### การป้อนตัวเลข ตัวอักษร และสัญลักษณ์

- กดค้างหรือกดซ้ำที่ปุ่ม ▲ หรือ ▼ เพื่อเลือกตัวอักษรจากรายการต่อไปนี้:  
abcdefghijklmnopqrstuvwxyzABCDEFGHIJKLMNOPQRSTUVWXYZ0123456789(space)!"#\$%&'()\*+,-./:;<=>?  
@[\\]^\_`{|}~
- กด **OK (ตกลง)** เมื่อเครื่องแสดงตัวอักษรหรือสัญลักษณ์ที่คุณต้องการ จากนั้นใส่ตัวอักษรถัดไป

#### การแก้ไข

- หากคุณป้อนตัวเลขหรือตัวอักษรไม่ถูกต้องและต้องการเปลี่ยน กด **Enlarge/Reduce (เพิ่มขนาด/ลดขนาด)** หรือ **Copy / Scan Options (ตัวเลือกการทำสำเนา / การสแกน)** หลายๆ ครั้งเพื่อเลื่อนเคอร์เซอร์ไปที่อักขระที่ผิด จากนั้นกด ▲ หรือ ▼ ซ้ำๆ เพื่อป้อนตัวอักษรที่ถูกต้องใหม่

### MFC-T920DW/MFC-T925DW

ในการตั้งค่าตัวเลือกเมนูบางรายการ เช่น รหัสสถานี คุณอาจจำเป็นต้องป้อนข้อความลงในเครื่อง ปุ่มบนแป้นหมายเลขโดยส่วนใหญ่จะมีตัวอักษรสามหรือสี่ตัวพิมพ์อยู่บนปุ่ม ปุ่มสำหรับ **0**, **#** และ **\*** ไม่มีตัวอักษรพิมพ์อยู่เนื่องจากปุ่มเหล่านี้ใช้สำหรับอักขระพิเศษ

กดปุ่มตัวเลขที่เหมาะสมตามจำนวนครั้งที่แสดงในตารางข้างล่างนี้เพื่อเข้าถึงตัวอักษรที่คุณต้องการ



กดปุ่ม	หนึ่งครั้ง	สองครั้ง	สามครั้ง	สี่ครั้ง	ห้าครั้ง	หกครั้ง	เจ็ดครั้ง	แปดครั้ง	เก้าครั้ง
<b>2</b>	A	B	C	a	b	c	2	A	B
<b>3</b>	D	E	F	d	e	f	3	D	E
<b>4</b>	G	H	I	g	h	i	4	G	H
<b>5</b>	J	K	L	j	k	l	5	J	K
<b>6</b>	M	N	O	m	n	o	6	M	N
<b>7</b>	P	Q	R	S	p	q	r	s	7
<b>8</b>	T	U	V	t	u	v	8	T	U
<b>9</b>	W	X	Y	Z	w	x	y	z	9

- ในการเลื่อนเคอร์เซอร์ไปทางซ้ายหรือขวา ให้กด ▲, ▼, ◀ หรือ ▶ เพื่อเลือก  หรือ  จากนั้นกด **OK (ตกลง)**

#### แทรกช่องว่าง

- หากต้องการใส่เว้นวรรค กด ▲, ▼, ◀ หรือ ▶ เพื่อเลือก  จากนั้นกด **OK (ตกลง)**

#### การแก้ไข

- หากคุณป้อนตัวเลขหรือตัวอักษรไม่ถูกต้องและต้องการเปลี่ยน กด ▲, ▼, ◀ หรือ ▶ เพื่อเลือก  หรือ  กด **OK (ตกลง)** หลายๆ ครั้งเพื่อเลื่อนไฮไลต์ไปยังอักขระที่ผิด จากนั้นกด ▲, ▼, ◀ หรือ ▶ เพื่อเลือก  และกด **OK (ตกลง)** ป้อนตัวอักษรที่ถูกต้องใหม่

#### อักขระพิเศษและสัญลักษณ์

กด \*, # หรือ 0 ซ้ำๆ จนเห็นอักขระพิเศษหรือสัญลักษณ์ที่คุณต้องการ

---

กต *	(เว้นวรรค)!"#\$%&'()*+,-./€
กต #	::;<=>@[ ]^_
กต 0	ÄËÖÜÀÇÈÉ 0



### ข้อมูลที่เกี่ยวข้อง

- แนะนำเครื่องของคุณ

#### หัวข้อที่เกี่ยวข้อง:

- ตั้งค่ารหัสประจำเครื่องของคุณ
-



## เข้าถึงโปรแกรมอรรถประโยชน์ของ Brother (Windows)

**Brother Utilities** เป็นตัวเรียกแอปพลิเคชันที่ช่วยอำนวยความสะดวกในการเข้าถึงแอปพลิเคชันของ Brother ทั้งหมดที่ติดตั้งในคอมพิวเตอร์ของคุณ

1. ทำอย่างใดอย่างหนึ่งต่อไปนี้:

- Windows 10

คลิก  > **Brother** > **Brother Utilities**

- Windows 8.1

เลื่อนเมาส์ของคุณไปที่มุมล่างซ้ายของหน้าจอเริ่ม และคลิก  (ถ้าใช้อุปกรณ์ที่มีระบบสัมผัส บัดขึ้นจากด้านล่างของหน้าจอ เริ่ม เพื่อแสดงหน้าจอโปรแกรมประยุกต์ )

เมื่อหน้าจอโปรแกรมประยุกต์ ปรากฏขึ้น สัมผัสหรือคลิก  (**Brother Utilities**)

- Windows 7

คลิก  (เริ่ม) > โปรแกรมทั้งหมด > **Brother** > **Brother Utilities**

2. เลือกเครื่องของคุณ

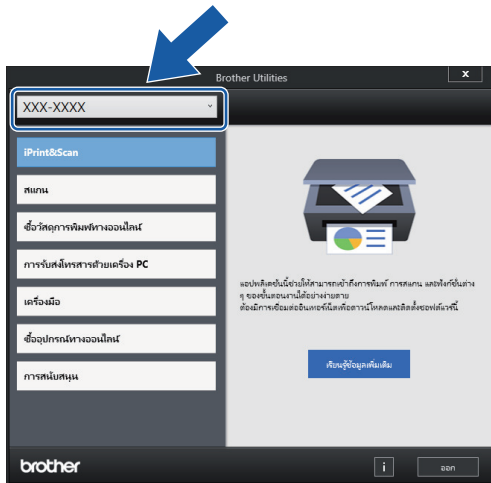

3. เลือกการทำงานที่คุณต้องการใช้

### ✓ ข้อมูลที่เกี่ยวข้อง

- แนะนำเครื่องของคุณ
  - ถอนการติดตั้งซอฟต์แวร์และไดรเวอร์ของ Brother (Windows)

## ถอนการติดตั้งซอฟต์แวร์และไดรเวอร์ของ Brother (Windows)

1. ทำอย่างใดอย่างหนึ่งต่อไปนี้:

- Windows 10

คลิก  > **Brother** > **Brother Utilities**

- Windows 8.1

เลื่อนเมาส์ของคุณไปที่มุมล่างซ้ายของหน้าจอเริ่ม และคลิก  (ถ้าใช้อุปกรณ์ที่มีระบบสัมผัส ปิดขึ้นจากด้านล่างของหน้าจอ เริ่ม เพื่อแสดงหน้าจอโปรแกรมประยุกต์ )

เมื่อหน้าจอโปรแกรมประยุกต์ ปรากฏขึ้น สัมผัสหรือคลิก  (**Brother Utilities**)

- Windows 7

คลิก  (เริ่ม) > โปรแกรมทั้งหมด > **Brother** > **Brother Utilities**

2. คลิกการขยายแบบดิ่งลง จากนั้นเลือกชื่อรุ่นของคุณ (หากไม่ได้เลือกไว้) คลิกเครื่องมือ ในแถบนำทางด้านซ้าย จากนั้นคลิกถอนการติดตั้ง

ทำตามคำแนะนำในกล่องสนทนาเพื่อถอนการติดตั้งซอฟต์แวร์และไดรเวอร์

### ข้อมูลที่เกี่ยวข้อง

- [เข้าถึงโปรแกรมอรรถประโยชน์ของ Brother \(Windows\)](#)

## ตำแหน่งของพอร์ต USB / อีเทอร์เน็ตบนเครื่อง Brother ของคุณ

พอร์ต USB และอีเทอร์เน็ตอยู่ภายในเครื่อง (พอร์ตอีเทอร์เน็ตมีเฉพาะในบางรุ่นเท่านั้น)

ในการติดตั้งไดรเวอร์และซอฟต์แวร์ที่จำเป็นสำหรับการใช้งานเครื่อง ไปที่หน้าเว็บ [ดาวน์โหลด](http://support.brother.com) ของรุ่นผลิตภัณฑ์ของคุณที่ [support.brother.com](http://support.brother.com)

(Windows) หรือใช้แผ่นดิสก์การติดตั้งของ Brother ในการตั้งค่าเครื่องของคุณ (สามารถใช้งานได้บางประเทศ)

1. ใช้มือทั้งสองข้างจับใต้แท็บพลาสติกทั้งสองด้านของเครื่องเพื่อยกฝาปิดสแกนเนอร์ (1) ให้อยู่ในตำแหน่งเปิด

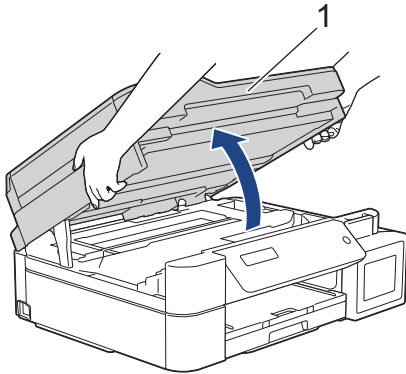

2. ระบุตำแหน่งพอร์ตที่ถูกต้อง (ตามสายที่คุณใช้) ภายในเครื่องดังภาพ

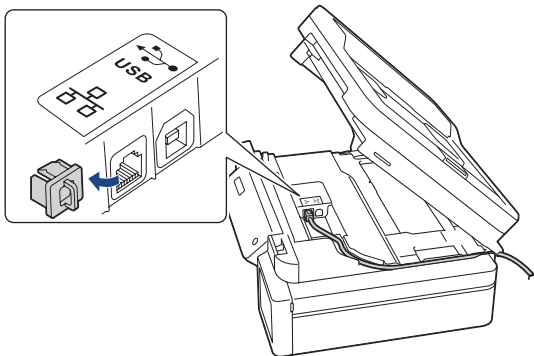

เดินสายอย่างระมัดระวังผ่านช่องทางเดินสายและออกไปทางด้านหลังของเครื่อง

3. ค่อยๆ ปิดฝาปิดสแกนเนอร์โดยใช้ทั้งสองมือ

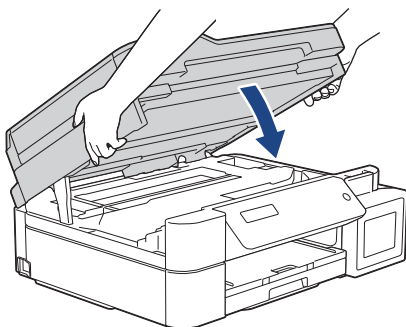

### ✓ ข้อมูลที่เกี่ยวข้อง

- แนะนำเครื่องของคุณ

## การจัดการกระดาษ

- [ใส่กระดาษ](#)
- [ใส่เอกสาร](#)

## ใส่กระดาษ

- บรรจุกระดาษลงในถาดบรรจุกระดาษ
- บรรจุกระดาษลงในช่องป้อนเอกสารด้วยมือ
- ใส่กระดาษในถาดอเนกประสงค์ (ถาด MP)
- บริเวณที่ไม่สามารถพิมพ์ได้
- การตั้งค่ากระดาษ
- กระดาษและสื่อสิ่งพิมพ์อื่นๆ ที่ใช้ร่วมกับเครื่องพิมพ์ได้
- ข้อความแสดงข้อผิดพลาดและการบำรุงรักษา
- การจัดการกระดาษและปัญหาการพิมพ์

## **บรรจุกระดาษลงในถาดบรรจุกระดาษ**

- [บรรจุแผ่นกระดาษหรือกระดาษภาพถ่าย 2L ลงในถาดบรรจุกระดาษ](#)
- [บรรจุกระดาษ Legal ในถาดใส่กระดาษ](#)
- [บรรจุกระดาษพิมพ์ภาพถ่ายลงในถาดบรรจุกระดาษ](#)
- [บรรจุซองจดหมายลงในถาดบรรจุกระดาษ](#)

## บรรจุแผ่นกระดาษหรือกระดาษภาพถ่าย 2L ลงในถาดบรรจุกระดาษ

- หากการตั้งค่า [Check Paper (ตรวจสอบกระดาษ)] ถูกตั้งเป็น [On (เปิด)] และคุณดึงถาดใส่กระดาษออกจากเครื่อง ข้อความจะปรากฏบนหน้าจอแสดงผลแบบ LCD เพื่อให้คุณเปลี่ยนชนิดและขนาดกระดาษ
- บรรจุกระดาษที่มีขนาดและชนิดเดียวกันลงในถาดใส่กระดาษในแต่ละครั้ง
- เมื่อคุณบรรจุกระดาษที่มีขนาดแตกต่างกันลงในถาด คุณจะต้องเปลี่ยนการตั้งค่าขนาดกระดาษในเครื่องหรือการตั้งค่าขนาดกระดาษบนคอมพิวเตอร์ของคุณด้วย

เมื่อทำเช่นนี้เครื่องจะสามารถป้อนกระดาษจากถาดที่เหมาะสมได้โดยอัตโนมัติหากตั้งค่าเลือกถาดอัตโนมัติไว้ในไดรเวอร์เครื่องพิมพ์ (Windows) หรือบนเครื่อง (DCP-T820DW/DCP-T825DW/MFC-T920DW/MFC-T925DW)

1. หากแผ่นรองรับกระดาษ (1) เปิดอยู่ ให้ปิดก่อน จากนั้นจึงปิดฐานรองรับกระดาษ (2)

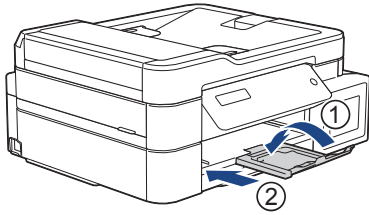

2. ดึงถาดใส่กระดาษออกมาจากตัวเครื่อง

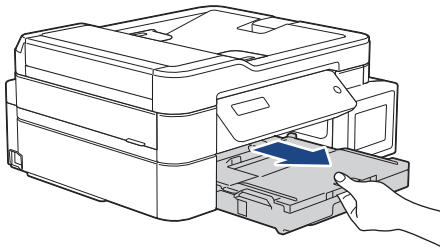

3. ยกฝาครอบถาดรองรับกระดาษออกขึ้น (1)

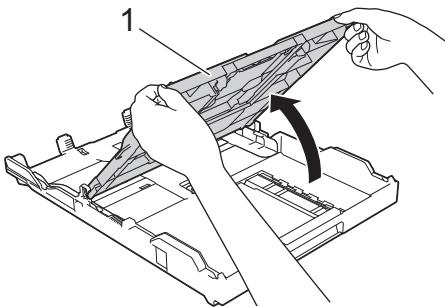

4. ค่อยๆ กดและเลื่อนแคร่ปรับความกว้างกระดาษ (1) ตามด้วยแคร่ปรับความยาวกระดาษ (2) ให้พอดีกับขนาดกระดาษ

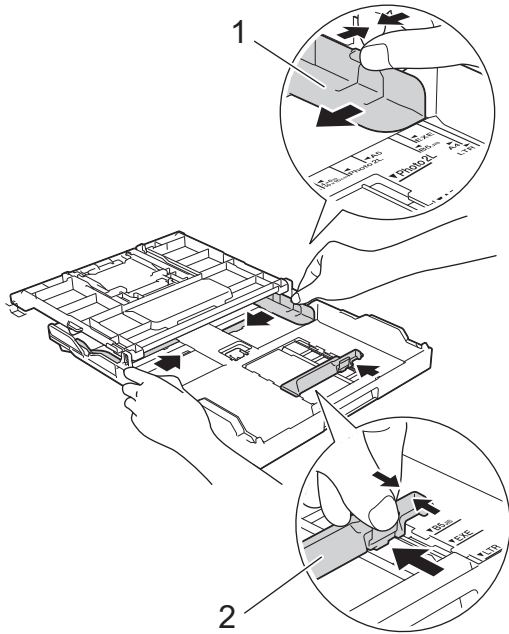

5. คลี่ปีกกระดาษเพื่อหลีกเลี่ยงกระดาษติดและการป้อนกระดาษผิดพลาด

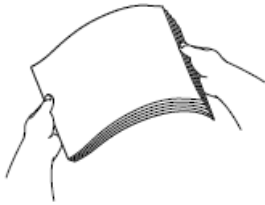

ตรวจสอบให้แน่ใจเสมอว่ากระดาษไม่ม้วนหรือย่น

6. ค่อยๆ บรรจุกระดาษลงในถาดบรรจุกระดาษโดยให้ด้านที่ต้องการพิมพ์ คว่ำลง

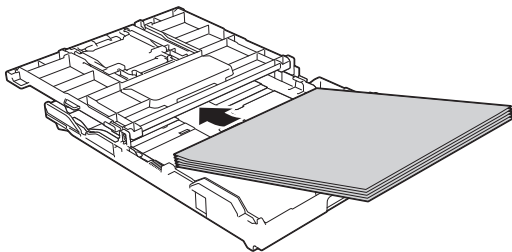

ตรวจสอบให้แน่ใจว่ากระดาษวางราบติดกับถาดและแคร่ปรับความยาวกระดาษ (1) สัมผัสกับขอบกระดาษ

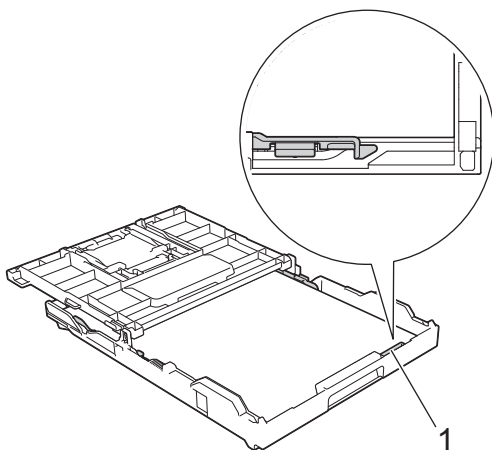



## ข้อควรจำ

- ควรระวังไม่ดันกระดาษไกลจนเกินไป เพราะอาจทำให้ขึ้นไปอยู่ด้านหลังของถาด และเป็นสาเหตุให้เกิดปัญหาในการป้อนกระดาษได้
- การบรรจุกระดาษภาพถ่าย 2L (13 x 18 ซม.) มากกว่า 20 แผ่นอาจทำให้กระดาษติด



หากต้องการเติมกระดาษเข้าไปก่อนที่ถาดจะว่าง ให้นำกระดาษออกจากถาดและนำมาพร้อมกับกระดาษที่คุณต้องการเติม คลี่ปีกกระดาษเสมอเพื่อป้องกันไม่ให้เครื่องป้อนกระดาษเข้าไปพร้อมกันหลายแผ่น

7. ค่อยๆ ปรับแครงปรับความกว้างกระดาษ (1) เพื่อให้พอดีกับกระดาษ  
ตรวจสอบให้แน่ใจว่าแครงปรับความกว้างกระดาษสัมผัสกับขอบกระดาษ

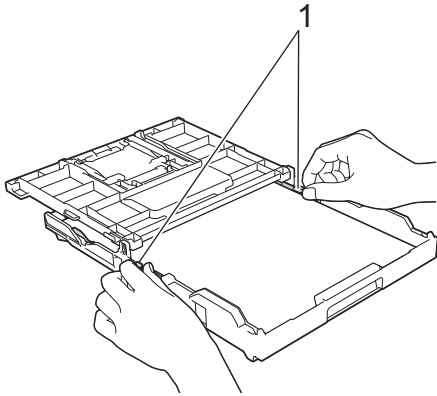

8. ปิดฝาครอบถาดรองรับกระดาษออกลง

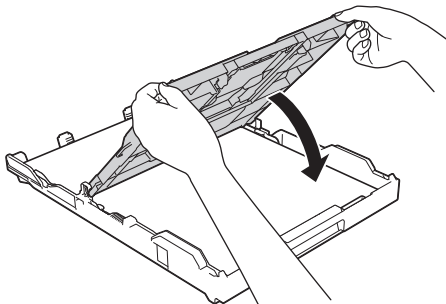

9. ค่อยๆ ดันถาดบรรจุกระดาษเข้าไปในเครื่องจนสุด

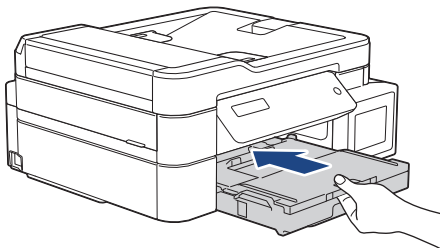

10. ดึงฐานรองกระดาษ (1) จนกระทั่งล๊อคเข้าที่ จากนั้นกางแผ่นรองรับกระดาษ (2)

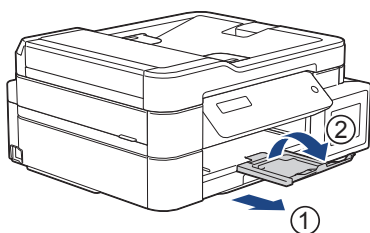

## ข้อมูลที่เกี่ยวข้อง

- บรรจุกระดาษลงในถาดบรรจุกระดาษ

---

**หัวข้อที่เกี่ยวข้อง:**

- เปลี่ยนการตั้งค่าการตรวจสอบกระดาษ
  - เลือกสีสิ่งพิมพ์ที่ถูกต้อง
  - เปลี่ยนขนาดกระดาษและชนิดกระดาษ
-

## บรรจุกระดาษ Legal ในถาดใส่กระดาษ

- หากการตั้งค่า [Check Paper (ตรวจสอบกระดาษ)] ถูกตั้งเป็น [On (เปิด)] และคุณดึงถาดใส่กระดาษออกจากเครื่อง ข้อความจะปรากฏบนหน้าจอแสดงผลแบบ LCD เพื่อให้คุณเปลี่ยนชนิดและขนาดกระดาษ
- บรรจุกระดาษที่มีขนาดและชนิดเดียวกันลงในถาดใส่กระดาษในแต่ละครั้ง
- เมื่อคุณบรรจุกระดาษที่มีขนาดแตกต่างกันลงในถาด คุณจะต้องเปลี่ยนการตั้งค่าขนาดกระดาษในเครื่องหรือการตั้งค่าขนาดกระดาษบนคอมพิวเตอร์ของคุณด้วย

เมื่อทำเช่นนี้เครื่องจะสามารถป้อนกระดาษจากถาดที่เหมาะสมได้โดยอัตโนมัติหากตั้งค่าเลือกถาดอัตโนมัติไว้ในไดรเวอร์เครื่องพิมพ์ (Windows) หรือบนเครื่อง (DCP-T820DW/DCP-T825DW/MFC-T920DW/MFC-T925DW)



การทำงานนี้สามารถใช้ได้ในบางประเทศเท่านั้น

1. หากแผ่นรองรับกระดาษ (1) เปิดอยู่ ให้ปิดก่อน จากนั้นจึงปิดฐานรองรับกระดาษ (2)

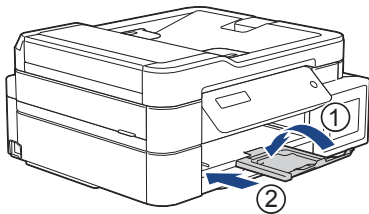

2. ดึงถาดใส่กระดาษออกมาจากตัวเครื่อง

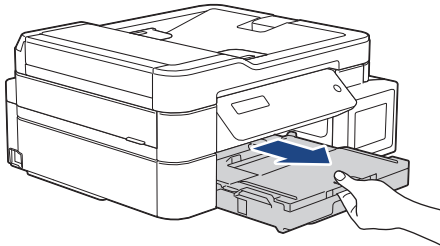

3. ยกฝาครอบถาดรองรับกระดาษออกขึ้น (1)

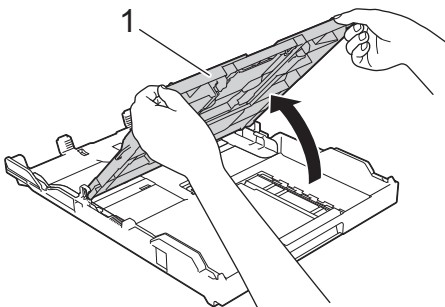

4. กดปุ่มขยายถาดรูปสีเหลี่ยมจัตุรัส (1) และเลื่อนถาดบรรจุกระดาษออกมาจนกระทั่งปุ่มขยายถาดรูปสีเหลี่ยมจัตุรัสลึกลงเข้าไปในช่อง LGL สีเหลี่ยม

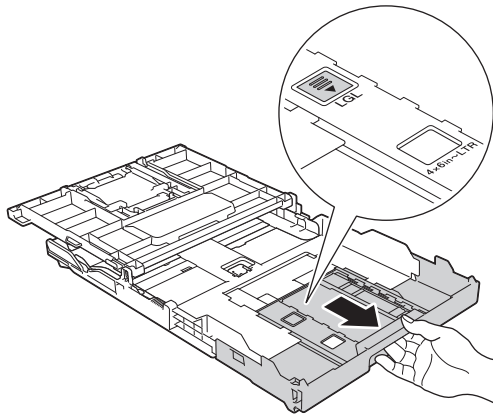
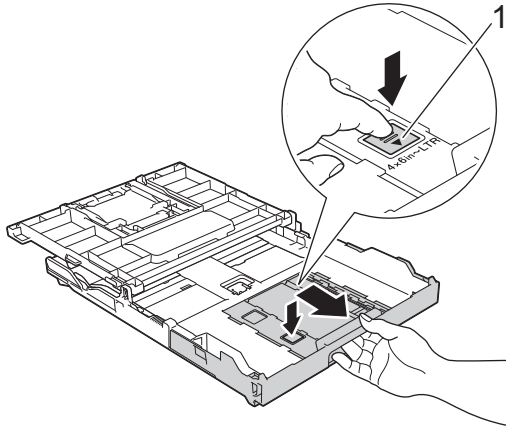

5. ค่อยๆ กดและเลื่อนแคร่ปรับความกว้างกระดาษ (1) และแคร่ปรับความยาวกระดาษ (2) ให้พอดีกับขนาดกระดาษ

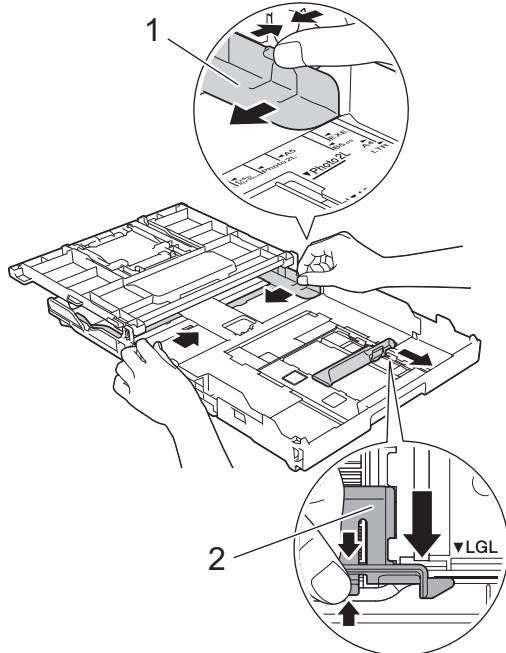

6. คลี่ปีกกระดาษเพื่อหลีกเลี่ยงกระดาษติดและการป้อนกระดาษผิดพลาด

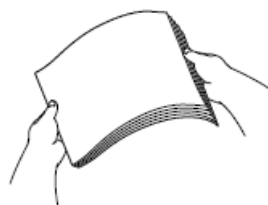

 ตรวจสอบให้แน่ใจเสมอว่ากระดาษไม่ม้วนหรือย่น

7. ค่อยๆ บรรจุกระดาษลงในถาดบรรจุกระดาษโดยให้ด้านที่ต้องการพิมพ์คว่ำลง

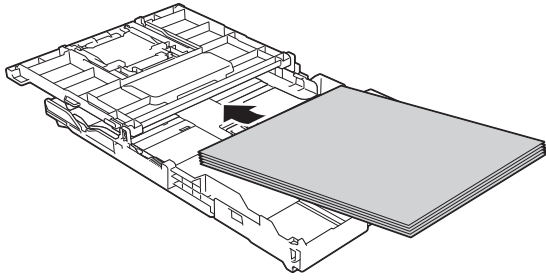

ตรวจสอบให้แน่ใจว่ากระดาษวางราบติดกับถาดและแคร่ปรับความยาวกระดาษ (1) สัมผัสกับขอบกระดาษ

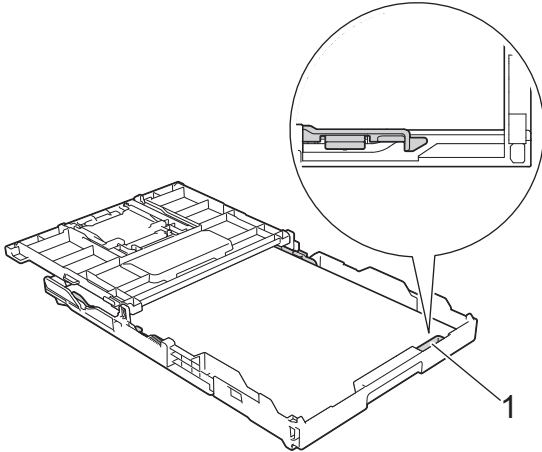

### ข้อควรจำ

ควรระวังไม่ดันกระดาษไกลจนเกินไป เพราะอาจทำให้ขึ้นไปอยู่ด้านหลังของถาด และเป็นสาเหตุให้เกิดปัญหาในการป้อนกระดาษได้



หากต้องการเติมกระดาษเข้าไปก่อนที่ถาดจะว่าง ให้นำกระดาษออกจากถาดและนำมารวมกับกระดาษที่คุณต้องการเติม คลี่ปีกกระดาษเสมอเพื่อป้องกันไม่ให้เครื่องป้อนกระดาษเข้าไปพร้อมกันหลายแผ่น

8. ค่อยๆ ปรับแคร่ปรับความกว้างกระดาษให้พอดีกับกระดาษ  
ตรวจสอบให้แน่ใจว่าแคร่ปรับกระดาษสัมผัสกับขอบกระดาษ

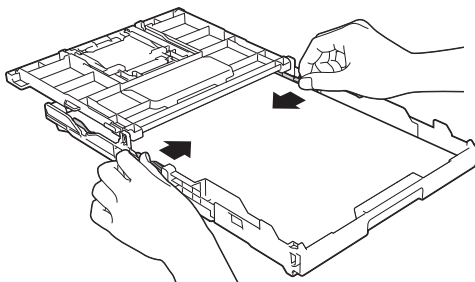

9. ปิดฝาครอบถาดรองรับกระดาษออกลง

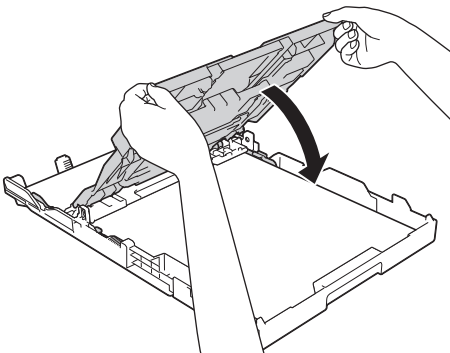

10. ค่อยๆ ดันถาดบรรจุกระดาษเข้าไปในเครื่องจนสุด

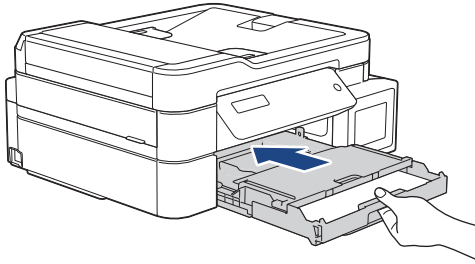

11. ตั้งฐานรองกระดาษ (1) จนกระทั่งล็อกเข้าที่ จากนั้นกางแผ่นรองรับกระดาษ (2)

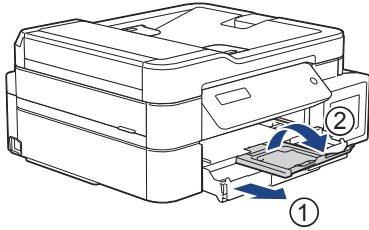

### ✓ ข้อมูลที่เกี่ยวข้อง

- บรรจุกระดาษลงในถาดบรรจุกระดาษ

## บรรจุกระดาษพิมพ์ภาพถ่ายลงในถาดบรรจุกระดาษ

- หากการตั้งค่า [Check Paper (ตรวจสอบกระดาษ)] ถูกตั้งเป็น [On (เปิด)] และคุณดึงถาดใส่กระดาษออกจากเครื่อง ข้อความจะปรากฏบนหน้าจอแสดงผลแบบ LCD เพื่อให้คุณเปลี่ยนชนิดและขนาดกระดาษ
- บรรจุกระดาษที่มีขนาดและชนิดเดียวกันลงในถาดใส่กระดาษในแต่ละครั้ง
- เมื่อคุณบรรจุกระดาษที่มีขนาดแตกต่างกันลงในถาด คุณจะต้องเปลี่ยนการตั้งค่าขนาดกระดาษในเครื่องหรือการตั้งค่าขนาดกระดาษบนคอมพิวเตอร์ของคุณด้วย

เมื่อทำเช่นนี้เครื่องจะสามารถป้อนกระดาษจากถาดที่เหมาะสมได้โดยอัตโนมัติหากตั้งค่าเลือกถาดอัตโนมัติไว้ในไดรเวอร์เครื่องพิมพ์ (Windows) หรือบนเครื่อง (DCP-T820DW/DCP-T825DW/MFC-T920DW/MFC-T925DW)

1. หากแผ่นรองรับกระดาษ (1) เปิดอยู่ ให้ปิดก่อน จากนั้นจึงปิดฐานรองรับกระดาษ (2)

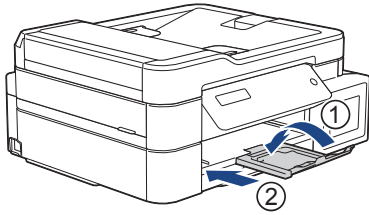

2. ดึงถาดใส่กระดาษออกจากตัวเครื่อง

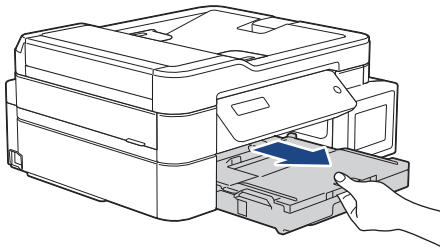

3. ยกฝาครอบถาดรองรับกระดาษออกขึ้น (1)

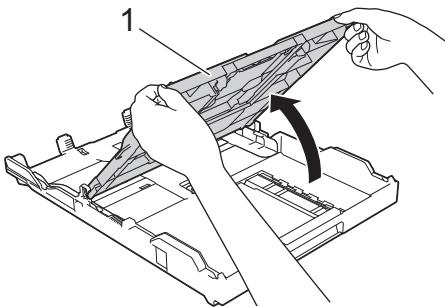

4. ค่อยๆ กดและเลื่อนแคร่ปรับความกว้างกระดาษ (1) ให้พอดีกับขนาดกระดาษ จากนั้นยกตัวกัน (2) ขึ้น

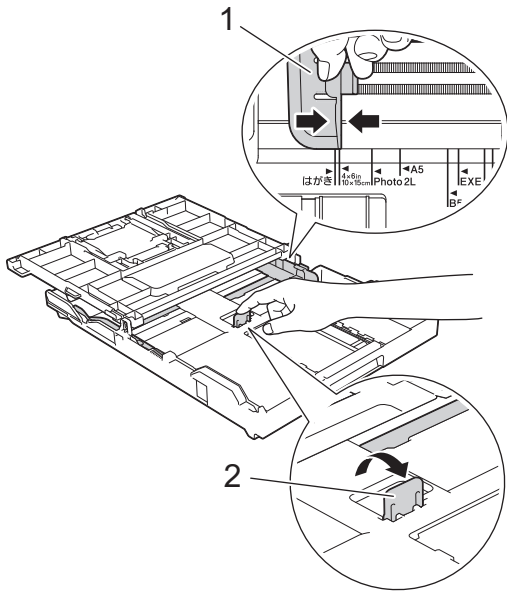

5. ปิดฝาครอบถาดรองรับกระดาษออกกลาง

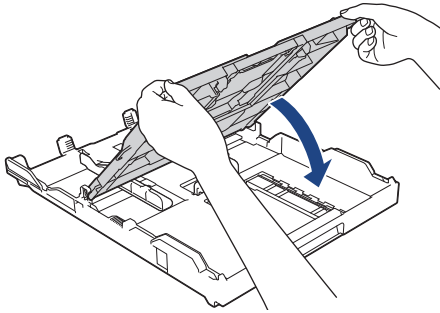

6. บรรจุกระดาษพิมพ์ภาพถ่ายสูงสุด 20 แผ่นโดยให้ด้านที่ต้องการพิมพ์คว่ำลง  
การบรรจุกระดาษพิมพ์ภาพถ่ายมากกว่า 20 แผ่นอาจทำให้เกิดปัญหากระดาษติดได้

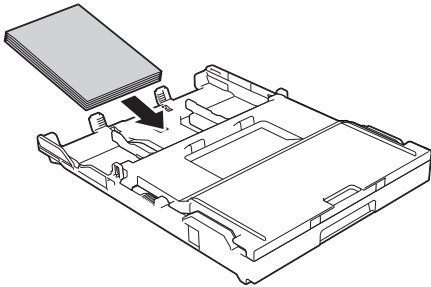

7. ยกฝาครอบถาดรองรับกระดาษออกขึ้น

8. ค่อยๆ ปรับแคร่ปรับความกว้างกระดาษ (1) เพื่อให้พอดีกับกระดาษ  
ตรวจสอบให้แน่ใจว่าแคร่ปรับความกว้างกระดาษสัมผัสกับขอบกระดาษและกระดาษแบนราบติดกับถาด

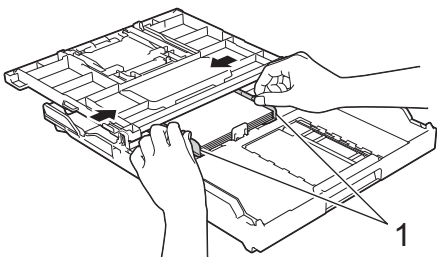

9. ปิดฝาครอบถาดรองรับกระดาษออกกลาง



10. ค่อยๆ ดันถาดบรรจุกระดาษเข้าไปในเครื่องจนสุด

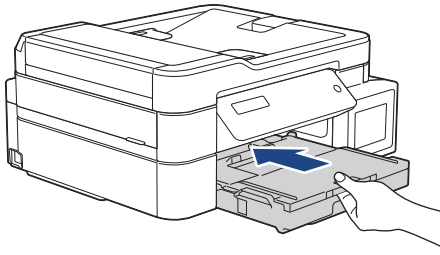

11. ดึงฐานรองกระดาษ (1) จนกระทั่งล็อกเข้าที่ จากนั้นกางแผ่นรองรับกระดาษ (2)

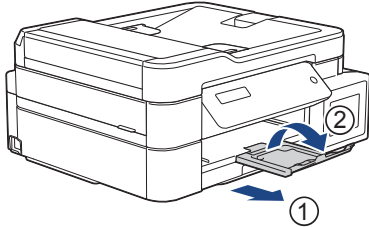

### ✓ ข้อมูลที่เกี่ยวข้อง

- บรรจุกระดาษลงในถาดบรรจุกระดาษ
- หัวข้อที่เกี่ยวข้อง:**
- เปลี่ยนการตั้งค่าการตรวจสอบกระดาษ
  - เลือกสีสิ่งพิมพ์ที่ถูกต้อง
  - เปลี่ยนขนาดกระดาษและชนิดกระดาษ

## บรรจุซองจดหมายลงในถาดบรรจุกระดาษ

- หากการตั้งค่า [Check Paper (ตรวจสอบกระดาษ)] ถูกตั้งเป็น [On (เปิด)] และคุณดึงถาดใส่กระดาษออกจากเครื่อง ข้อความจะปรากฏบนหน้าจอแสดงผลแบบ LCD เพื่อให้คุณเปลี่ยนชนิดและขนาดกระดาษ
- คุณสามารถบรรจุซองจดหมายได้หลายขนาด >> ข้อมูลที่เกี่ยวข้อง: ชนิดกระดาษและขนาดกระดาษสำหรับการทำงานแต่ละอย่าง
- เมื่อคุณใส่ซองจดหมายลงในถาด คุณจะต้องเปลี่ยนการตั้งค่าขนาดกระดาษในเครื่องหรือการตั้งค่าขนาดกระดาษบนคอมพิวเตอร์ของคุณด้วย  
เมื่อทำเช่นนี้เครื่องจะสามารถป้อนกระดาษจากถาดที่เหมาะสมได้โดยอัตโนมัติหากตั้งค่าเลือกถาดอัตโนมัติไว้ในไดรเวอร์เครื่องพิมพ์ (Windows) หรือบนเครื่อง (DCP-T820DW/DCP-T825DW/MFC-T920DW/MFC-T925DW)
- ก่อนบรรจุซองจดหมายลงในถาด กดที่มุมช่องและด้านข้างของจดหมายเพื่อให้เรียบที่สุดเท่าที่ทำได้

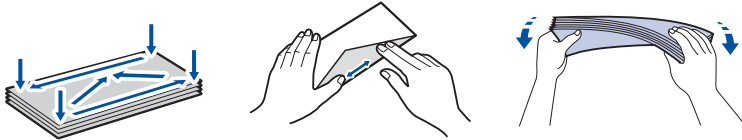

1. หากแผ่นรองรับกระดาษ (1) เปิดอยู่ ให้ปิดก่อน จากนั้นจึงปิดฐานรองกระดาษ (2)

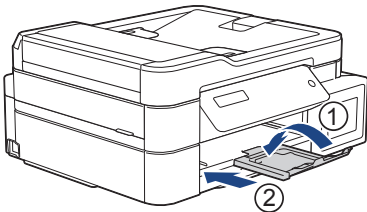

2. ดึงถาดใส่กระดาษออกมาจากตัวเครื่อง

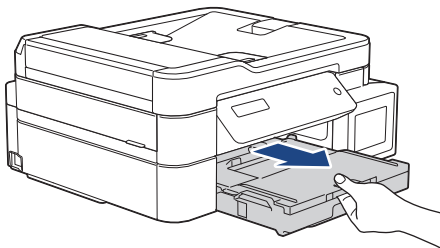

3. ยกฝาครอบถาดรองรับกระดาษออกขึ้น (1)

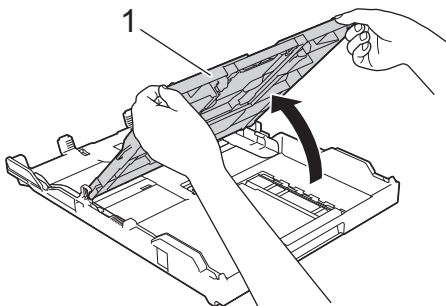

4. บรรจุซองจดหมายสูงสุด 10 ซองลงในถาดใส่กระดาษโดยให้ด้านที่ต้องการพิมพ์ คว่ำลง การบรรจุซองจดหมายมากกว่า 10 ซองอาจทำให้เกิดปัญหากระดาษติดได้

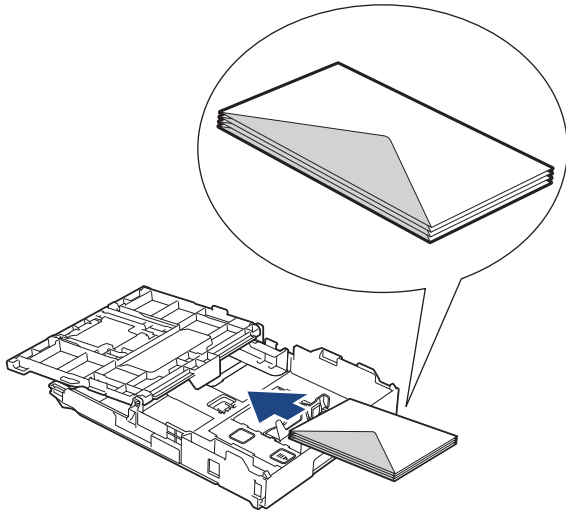

5. ค่อยๆ กดและเลื่อนแคร่ปรับความกว้างกระดาษ (1) และแคร่ปรับความยาวกระดาษ (2) ให้พอดีกับขนาดซองจดหมาย ตรวจสอบให้แน่ใจว่าซองจดหมายวางราบติดกับถาด

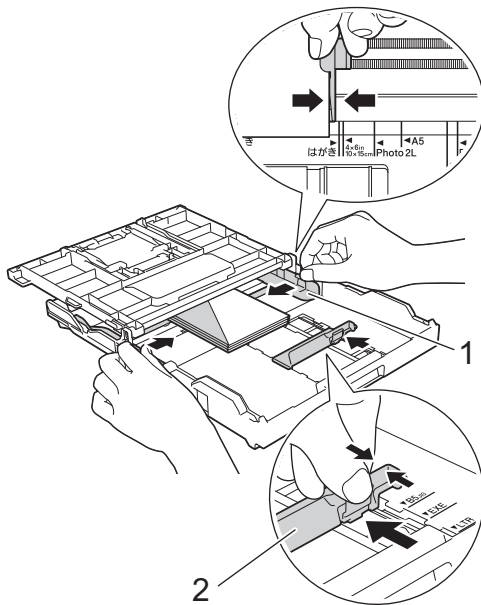

## ข้อควรจำ

หากเกิดการป้อนซองจดหมายซ้อนกัน ให้ใส่ซองจดหมายลงในถาดใส่กระดาษครั้งละหนึ่งซอง

6. ปิดฝาครอบถาดรองรับกระดาษออกกลาง

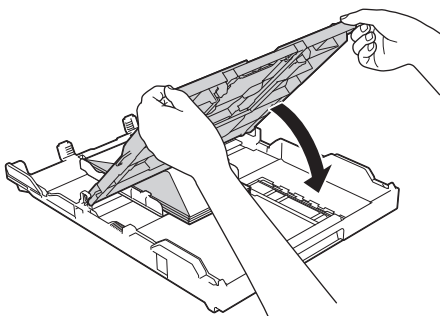

7. ค่อยๆ ดันถาดบรรจุกระดาษเข้าไปในเครื่องจนสุด

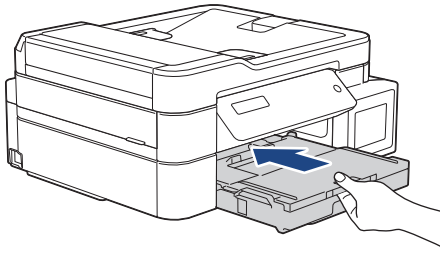

8. ดึงฐานรองกระดาษ (1) จนกระทั่งล็อกเข้าที่ จากนั้นกางแผ่นรองรับกระดาษ (2)

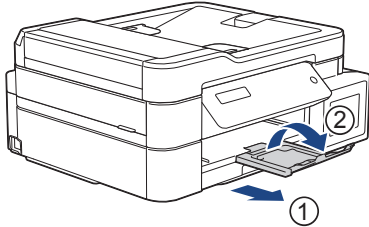

### ✓ ข้อมูลที่เกี่ยวข้อง

- บรรจุกระดาษลงในถาดบรรจุกระดาษ

#### หัวข้อที่เกี่ยวข้อง:

- เปลี่ยนการตั้งค่าการตรวจสอบกระดาษ
- เลือกสีสิ่งพิมพ์ที่ถูกต้อง
- เปลี่ยนขนาดกระดาษและชนิดกระดาษ
- ชนิดกระดาษและขนาดกระดาษสำหรับการทำงานแต่ละอย่าง

## บรรจุกระดาษลงในช่องป้อนเอกสารด้วยมือ

รุ่นที่เกี่ยวข้อง: DCP-T520W/DCP-T525W/DCP-T720DW/DCP-T725DW

ใส่สิ่งสิ่งพิมพ์พิเศษลงในช่องนี้ได้ครั้งละ หนึ่งแผ่น

### หมายเหตุ

เพื่อป้องกันไม่ให้ฝุ่นเข้าไปในเครื่อง ต้องปิดฝาครอบหากไม่ได้ใช้ช่องป้อนเอกสารด้วยมือ



เครื่องจะเปิดใช้งานโหมดการป้อนด้วยตนเองโดยอัตโนมัติเมื่อคุณใส่กระดาษในช่องป้อนเอกสารด้วยมือ

#### 1. เปิดฝาปิดช่องป้อนเอกสารด้วยมือ

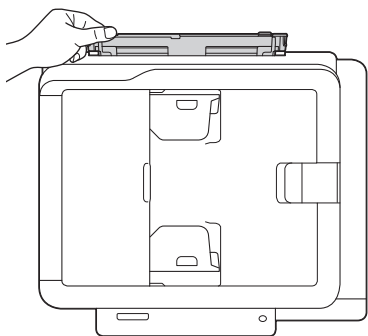
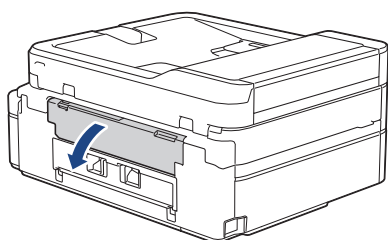

#### 2. ยกฐานรองกระดาษ

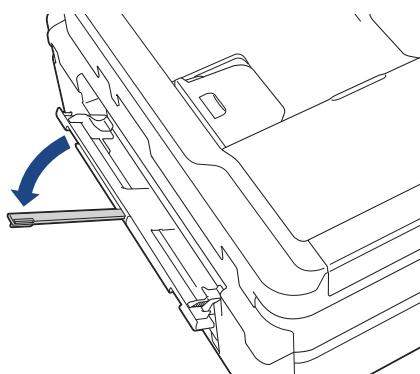

3. เลื่อนแคร่ปรับกระดาษของช่องป้อนเอกสารด้วยมือให้พอดีกับความกว้างของกระดาษที่คุณใช้

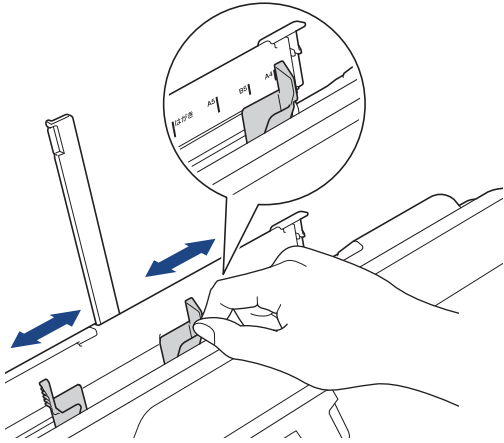

4. ใส่กระดาษเพียง หนึ่งแผ่น ลงในช่องป้อนเอกสารด้วยมือ โดยให้ด้านที่พิมพ์ หงายขึ้น  
ใช้มือทั้งสองข้างปรับตั้งแคร่ปรับกระดาษในช่องป้อนเอกสารด้วยมือโดยไม่ให้มีช่องว่างระหว่างแคร่กับกระดาษ

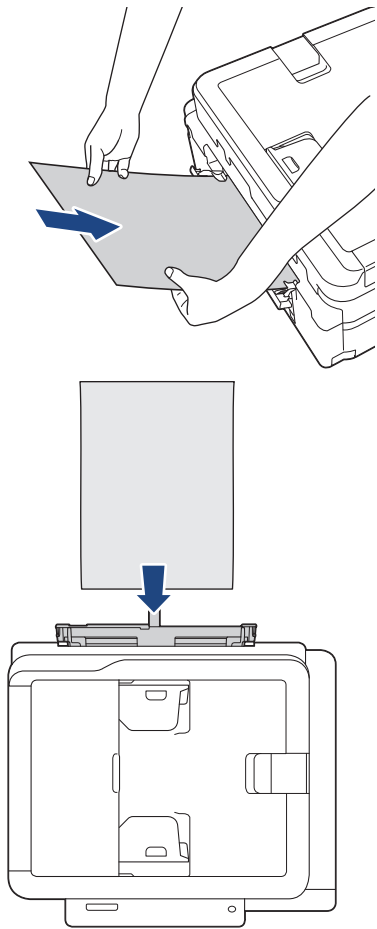



เมื่อใช้ช่องจดหมาย ใส่ช่องจดหมายโดยให้ด้านที่พิมพ์ หายขึ้น และปากช่องอยู่ทางด้านซ้ายดังแสดงในภาพ

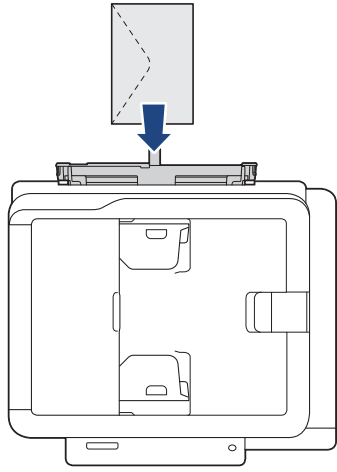

### ข้อควรจำ

- ห้ามใส่กระดาษเกิน หนึ่งแผ่น ในช่องป้อนเอกสารด้วยมือไม่ว่ากรณีใดๆ หากทำเช่นนั้น อาจทำให้กระดาษติดได้ เมื่อพิมพ์แบบหลายหน้า อย่าป้อนกระดาษแผ่นต่อไปจนกว่าหน้าจอแสดงผลแบบ LCD จะแสดงข้อความให้คุณป้อนกระดาษแผ่นถัดไป
- อย่าใส่กระดาษลงในช่องป้อนเอกสารด้วยมือเมื่อคุณพิมพ์จากถาดใส่กระดาษ หากทำเช่นนั้น อาจทำให้กระดาษติดได้

5. ใช้มือทั้งสองข้างดัน กระดาษหนึ่งแผ่น เข้าไปในช่องป้อนเอกสารด้วยมือจนกว่าขอบกระดาษด้านหน้าสัมผัสกับลูกกลิ้งป้อนกระดาษ ปล่อยกระดาษเมื่อคุณรู้สึกว่าเครื่องดึงกระดาษแล้ว หน้าจอแสดงผลแบบ LCD แสดงข้อความ [Ready (พร้อม) ] ทำตามคำแนะนำที่แสดงบนหน้าจอแสดงผลแบบ LCD

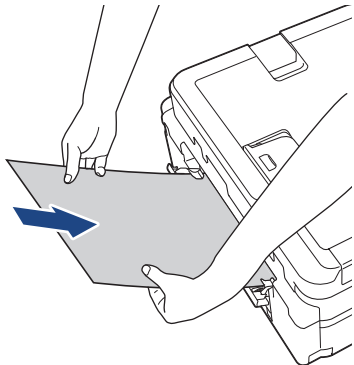

เมื่อใส่ช่องจดหมายหรือกระดาษหนา ให้ดันสื่อก้าวเข้าไปในช่องป้อนเอกสารด้วยมือจนกระทั่งคุณรู้สึกว่าลูกกลิ้งป้อนกระดาษดึงสื่อกแล้ว

6. ดึงฐานรองกระดาษ (1) จนกระทั่งล๊อคเข้าที่ จากนั้นกางแผ่นรองรับกระดาษ (2)

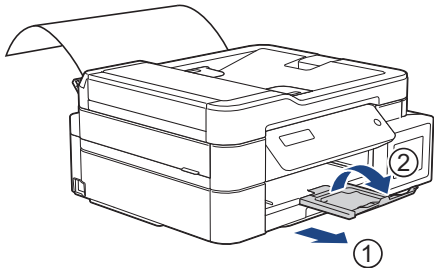



- หากเอกสารไม่พอดีในกระดาษหนึ่งแผ่น เครื่องจะแจ้งให้คุณใส่กระดาษอีกแผ่นเข้าไป วางกระดาษอีกแผ่นลงในช่องป้อนเอกสารด้วยมือ จากนั้นทำตามคำแนะนำที่แสดงบนหน้าจอแสดงผลแบบ LCD
- ตรวจสอบให้แน่ใจว่าการพิมพ์เสร็จสิ้นก่อนที่คุณจะปิดฝาปิดช่องป้อนเอกสารด้วยมือ
- เมื่อวางกระดาษลงในช่องป้อนเอกสารด้วยมือ เครื่องจะพิมพ์ออกจากช่องป้อนเอกสารด้วยมือ
- เครื่องจะดันกระดาษที่ใส่ไว้ในช่องป้อนเอกสารด้วยมือออกมาเมื่อมีการพิมพ์หน้าทดสอบ รายงาน ฯลฯ
- เครื่องจะดันกระดาษที่บรรจุไว้ในช่องป้อนเอกสารด้วยมือออกมาในระหว่างการทำความสะอาดเครื่อง รอจนกระทั่งเครื่องทำความสะอาดเสร็จ และจากนั้นบรรจุกระดาษลงในช่องป้อนเอกสารด้วยมือ



### ข้อมูลที่เกี่ยวข้อง

- ใส่กระดาษ

#### หัวข้อที่เกี่ยวข้อง:

- เลือกสื่อสิ่งพิมพ์ที่ถูกต้อง
- ข้อความแสดงข้อผิดพลาดและการบำรุงรักษา



## ใส่กระดาษในถาดอเนกประสงค์ (ถาด MP)

รุ่นที่เกี่ยวข้อง: DCP-T820DW/DCP-T825DW/MFC-T920DW/MFC-T925DW

ใช้ถาดอเนกประสงค์สำหรับสิ่งพิมพ์พิเศษ เช่น กระดาษพิมพ์ภาพถ่ายหรือซองจดหมาย

- หากการตั้งค่า [Check Paper (ตรวจสอบกระดาษ)] ถูกตั้งเป็น [On (เปิด)] และคุณใส่กระดาษลงในถาดอเนกประสงค์ ข้อความจะปรากฏบนหน้าจอแสดงผลแบบ LCD เพื่อให้คุณเปลี่ยนชนิดและขนาดกระดาษ
- บรรจุกระดาษที่มีขนาดและชนิดเดียวกันลงในถาดใส่กระดาษในแต่ละครั้ง
- เมื่อคุณบรรจุกระดาษที่มีขนาดแตกต่างกันลงในถาด คุณจะต้องเปลี่ยนการตั้งค่าขนาดกระดาษในเครื่องหรือการตั้งค่าขนาดกระดาษบนคอมพิวเตอร์ของคุณด้วย

เมื่อทำเช่นนี้เครื่องจะสามารถป้อนกระดาษจากถาดที่เหมาะสมได้โดยอัตโนมัติหากตั้งค่าเลือกถาดอัตโนมัติไว้ในไดรเวอร์เครื่องพิมพ์ (Windows) หรือบนเครื่อง

### หมายเหตุ

เพื่อป้องกันไม่ให้ฝุ่นเข้าไปในเครื่อง ต้องปิดถาดอเนกประสงค์หากไม่ได้ใช้ถาด

#### 1. เปิดถาดอเนกประสงค์ด้วยมือทั้งสองข้าง

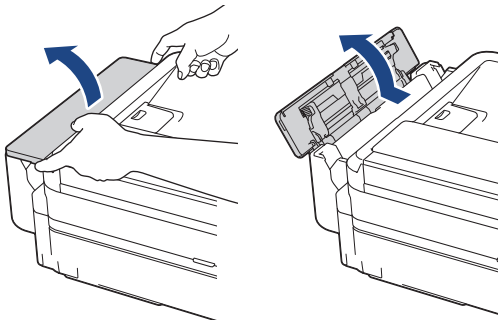

#### 2. ยกฐานรองกระดาษ

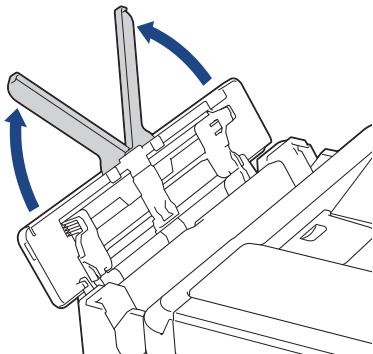

3. ค่อยๆ กดและเลื่อนแคร่ปรับกระดาษของถาด MP เพื่อให้ตรงกับความกว้างของกระดาษที่คุณใช้

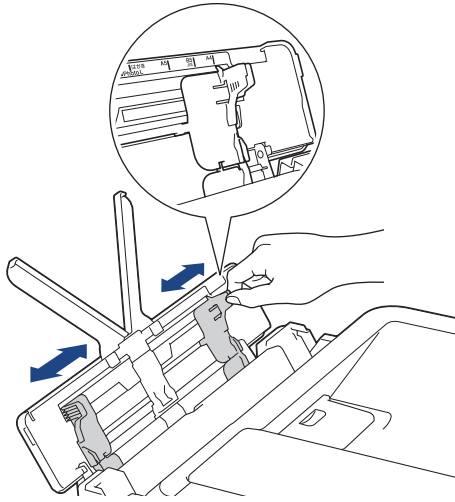

4. คลี่ปีกกระดาษเพื่อหลีกเลี่ยงกระดาษติดและการป้อนกระดาษผิดพลาด

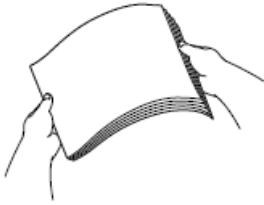

- ตรวจสอบให้แน่ใจเสมอว่ากระดาษไม่ม้วนหรือย่น
- คุณสามารถบรรจุกระดาษขนาด Legal/Mexico Legal/India Legal/Folio ลงในถาดอเนกประสงค์ได้ครั้งละหนึ่งแผ่นเท่านั้น

5. ค่อยๆ บรรจุกระดาษลงในถาด MP โดยให้ด้านที่พิมพ์ หงายขึ้น

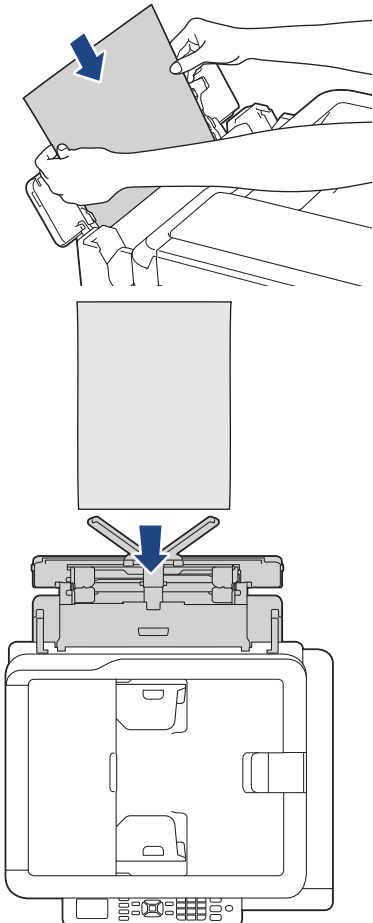



เมื่อใช้ของจดหมาย ใส่ซองจดหมายโดยให้ด้านที่พิมพ์ หงายขึ้น และปากซองอยู่ทางด้านซ้ายดังแสดงในภาพ

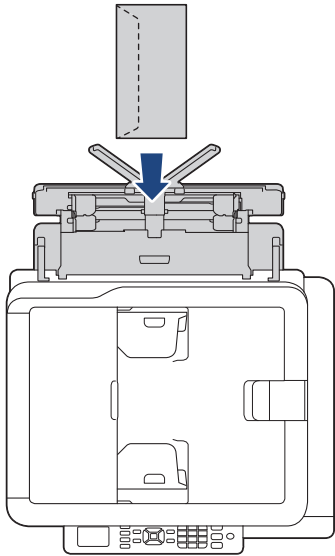

หากคุณพบปัญหาในการบรรจุกระดาษลงในถาดอเนกประสงค์ ให้ดันคันปลดลิ้น (1) ไปทาง ด้านหลังของเครื่อง จากนั้นจึงบรรจุกระดาษ

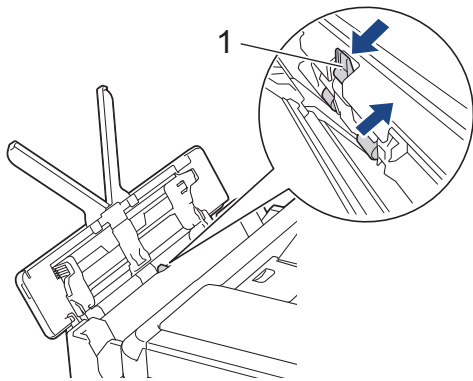

6. ค่อยๆ ปรับแครงปรับกระดาษของถาด MP ด้วยมือทั้งสองข้างเพื่อให้พอดีกับกระดาษ

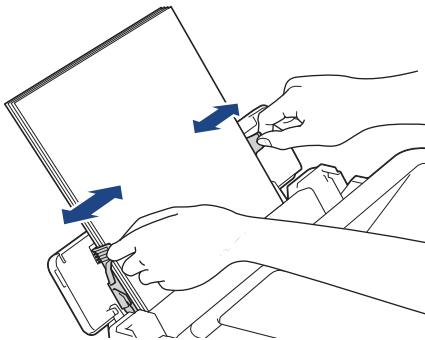

- อย่าดันแครงปรับกระดาษเข้ากับกระดาษแน่นเกินไป หากทำเช่นนั้น อาจทำให้กระดาษเป็นรอยพับและติดได้
- วางกระดาษในตำแหน่ง ตรงกลาง ของถาดอเนกประสงค์ระหว่างแครงปรับกระดาษ ถ้ากระดาษไม่อยู่ ตรงกลาง ให้นำออกมาและใส่เข้าไปใหม่อีกครั้งในตำแหน่ง ตรงกลาง

7. ดึงฐานรองกระดาษ (1) จนกระทั่งลิ้นค้ำเข้าที่ จากนั้นกางแผ่นรองรับกระดาษ (2)

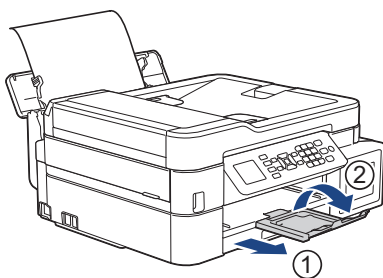

## 8. เปลี่ยนการตั้งค่าขนาดกระดาษและชนิดกระดาษสำหรับถาดอเนกประสงค์ถ้าจำเป็น



ตรวจสอบให้แน่ใจว่าการพิมพ์เสร็จสิ้นก่อนที่คุณจะปิดถาด MP

### หมายเหตุ

ในบางประเทศ ฝาครอบถาดอเนกประสงค์จะให้มาพร้อมกับเครื่อง ฝาครอบได้รับการออกแบบให้ป้องกันไม่ให้ฝุ่นเข้าไปในเครื่องผ่านทางช่องเมื่อคุณใช้ถาดอเนกประสงค์ ปฏิบัติตามขั้นตอนเหล่านี้เพื่อติดตั้งฝาครอบเข้ากับถาดอเนกประสงค์

1. เปิดถาดอเนกประสงค์
2. ใส่สลักทั้งสองบนฝาครอบ (1) เข้าไปที่ยึดที่ด้านหน้าของถาดอเนกประสงค์ (2) ด้วยมือทั้งสองข้าง

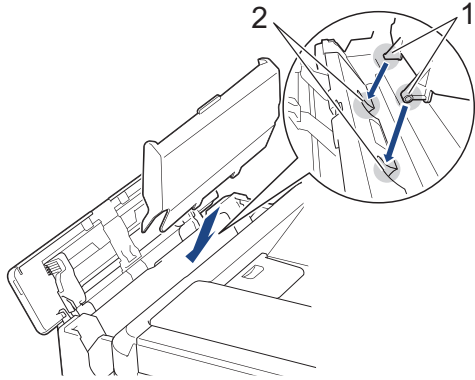

3. ดึงด้านบนของฝาครอบถาดอเนกประสงค์ไปทางด้านหน้าของเครื่องเล็กน้อย และบรรจุกระดาษลงในถาดอเนกประสงค์ โดยให้ด้านที่ต้องการพิมพ์หงายขึ้น

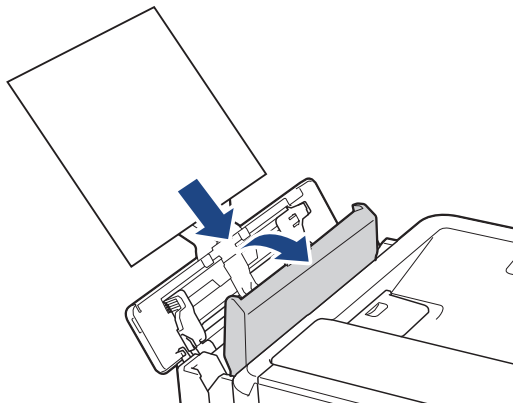

4. กดด้านบนของฝาครอบถาดอเนกประสงค์จนกระทั่งชิดกับถาดอเนกประสงค์

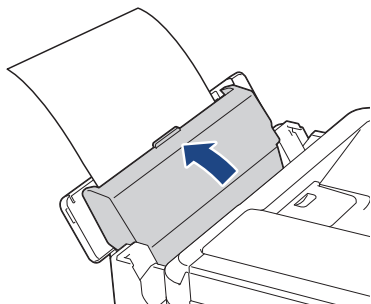

### ข้อมูลที่เกี่ยวข้อง

- ใส่กระดาษ

## บริเวณที่ไม่สามารถพิมพ์ได้

บริเวณที่ไม่สามารถพิมพ์ได้ขึ้นอยู่กับค่าการตั้งค่าในแอปพลิเคชันที่คุณใช้งาน ตัวเลขด้านล่างแสดงบริเวณที่ไม่สามารถพิมพ์ได้บนแผ่นกระดาษและช่องจดหมาย เครื่องจะสามารถพิมพ์ในส่วนที่แรงงาของแผ่นกระดาษได้เฉพาะเมื่อคุณลักษณะการพิมพ์ไร้ขอบสามารถใช้ได้และเปิดอยู่

### แผ่นกระดาษ

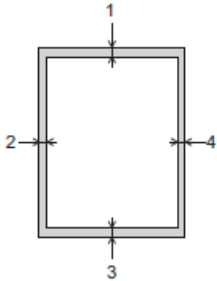

### ช่องจดหมาย

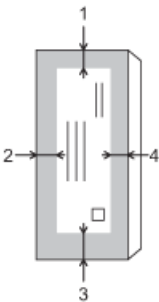

	ด้านบน (1)	ด้านซ้าย (2)	ด้านล่าง (3)	ด้านขวา (4)
แผ่นกระดาษ	3 มม.	3 มม.	3 มม.	3 มม.
ช่องจดหมาย	12 มม.	3 มม.	12 มม.	3 มม.



คุณลักษณะการพิมพ์ไร้ขอบไม่สามารถใช้ได้กับช่องจดหมายและการพิมพ์ 2 ด้าน

### ✓ ข้อมูลที่เกี่ยวข้อง

- ใส่กระดาษ

#### หัวข้อที่เกี่ยวข้อง:

- การจัดการกระดาษและปัญหาการพิมพ์

## การตั้งค่ากระดาษ

- [เปลี่ยนขนาดกระดาษและชนิดกระดาษ](#)
- [เปลี่ยนการตั้งค่าการตรวจสอบกระดาษ](#)

## เปลี่ยนขนาดกระดาษและชนิดกระดาษ

ตั้งค่าขนาดกระดาษและชนิดกระดาษสำหรับถาดบรรจุกระดาษ

- เพื่อให้ได้คุณภาพการพิมพ์ที่ดีที่สุด ให้ตั้งค่าเครื่องตามชนิดของกระดาษที่คุณใช้งาน
  - เมื่อคุณเปลี่ยนขนาดของกระดาษที่บรรจุในถาด คุณต้องเปลี่ยนการตั้งค่าขนาดกระดาษบนหน้าจอแสดงผลแบบ LCD ด้วย
- >> DCP-T520W/DCP-T525W/DCP-T720DW/DCP-T725DW/DCP-T820DW/DCP-T825DW  
>> MFC-T920DW/MFC-T925DW

### DCP-T520W/DCP-T525W/DCP-T720DW/DCP-T725DW/DCP-T820DW/ DCP-T825DW

- กด **Menu (เมนู)**
- กด ▲ หรือ ▼ เพื่อเลือก:
  - เลือก [General Setup (การตั้งค่าทั่วไป)] กด **OK (ตกลง)**
  - (DCP-T820DW/DCP-T825DW) เลือก [Tray Setting (การตั้งค่าถาด)] กด **OK (ตกลง)**
  - (DCP-T820DW/DCP-T825DW) เลือกตัวเลือกถาดที่คุณต้องการ กด **OK (ตกลง)**
  - เลือก [Paper Type (ชนิดกระดาษ)] กด **OK (ตกลง)**
  - เลือก [Plain Paper (กระดาษธรรมดา)], [Inkjet Paper (กระดาษอิงค์เจ็ท)], [Brother BP71] หรือ [Other Glossy (เคลือบมันอื่นๆ)] กด **OK (ตกลง)**
  - เลือก [Paper Size (ขนาดกระดาษ)] กด **OK (ตกลง)**
  - เลือกตัวเลือกขนาดกระดาษที่คุณต้องการ จากนั้นกด **OK (ตกลง)**
- กด **Stop/Exit (หยุด/ออก)**



เครื่องจะดันกระดาษออกมาในถาดกระดาษที่อยู่ด้านหน้าเครื่องโดยให้ด้านที่พิมพ์หงายขึ้น เมื่อคุณใช้กระดาษเคลือบมัน ให้นำกระดาษแต่ละแผ่นออกจากถาดกระดาษเพื่อป้องกันกระดาษเป็นอนหิมหรือกระดาษติด

### MFC-T920DW/MFC-T925DW

- กด **Settings (การตั้งค่า)**
- กด ▲ หรือ ▼ เพื่อเลือก:
  - เลือก [General Setup (การตั้งค่าทั่วไป)] กด **OK (ตกลง)**
  - เลือก [Tray Setting (การตั้งค่าถาด)] กด **OK (ตกลง)**
  - เลือกตัวเลือกถาดที่คุณต้องการ กด **OK (ตกลง)**
  - เลือก [Paper Type (ชนิดกระดาษ)] กด **OK (ตกลง)**
  - เลือก [Plain Paper (กระดาษธรรมดา)], [Inkjet Paper (กระดาษอิงค์เจ็ท)], [Brother BP71] หรือ [Other Glossy (เคลือบมันอื่นๆ)] กด **OK (ตกลง)**
  - เลือก [Paper Size (ขนาดกระดาษ)] กด **OK (ตกลง)**
  - เลือกตัวเลือกขนาดกระดาษที่คุณต้องการ จากนั้นกด **OK (ตกลง)**
- กด **Stop/Exit (หยุด/ออก)**.



เครื่องจะดันกระดาษออกมาในถาดกระดาษที่อยู่ด้านหน้าเครื่องโดยให้ด้านที่พิมพ์หงายขึ้น เมื่อคุณใช้กระดาษเคลือบมัน ให้นำกระดาษแต่ละแผ่นออกจากถาดกระดาษเพื่อป้องกันกระดาษเป็นอนหิมหรือกระดาษติด



### ข้อมูลที่เกี่ยวข้อง

- การตั้งค่ากระดาษ

หัวข้อที่เกี่ยวข้อง:

- บรรจุแผ่นกระดาษหรือกระดาษภาพถ่าย 2L ลงในถาดบรรจุกระดาษ
- บรรจุกระดาษพิมพ์ภาพถ่ายลงในถาดบรรจุกระดาษ

- 
- บรรจุของจดหมายลงในถาดบรรจุกระดาษ
  - กระดาษและสื่อสิ่งพิมพ์อื่นๆ ที่ใช้ร่วมกับเครื่องพิมพ์ได้
  - ข้อความแสดงข้อผิดพลาดและการบำรุงรักษา
  - การจัดการกระดาษและปัญหาการพิมพ์
-



## เปลี่ยนการตั้งค่าการตรวจสอบกระดาษ

หากการตั้งค่านี้ถูกตั้งเป็น [On (เปิด)] และถาดบรรจุกระดาษถูกถอดออกหรือคุณบรรจุกระดาษลงในถาดอเนกประสงค์ หน้าจอแสดงผลแบบ LCD จะแสดงข้อความเพื่อถามว่าคุณต้องการเปลี่ยนการตั้งค่าขนาดกระดาษและชนิดกระดาษหรือไม่

การตั้งค่าเริ่มต้นคือ [On (เปิด)]

>> DCP-T520W/DCP-T525W/DCP-T720DW/DCP-T725DW/DCP-T820DW/DCP-T825DW

>> MFC-T920DW/MFC-T925DW

### DCP-T520W/DCP-T525W/DCP-T720DW/DCP-T725DW/DCP-T820DW/ DCP-T825DW

1. กด **Menu (เมนู)**
2. กด **▲** หรือ **▼** เพื่อเลือก:
  - a. เลือก [General Setup (การตั้งค่าทั่วไป)] กด **OK (ตกลง)**
  - b. (DCP-T820DW/DCP-T825DW) เลือก [Tray Setting (การตั้งค่าถาด)] กด **OK (ตกลง)**
  - c. เลือก [Check Paper (ตรวจสอบกระดาษ)] กด **OK (ตกลง)**
  - d. เลือก [On (เปิด)] (หรือ [Off (ปิด)]) กด **OK (ตกลง)**
3. กด **Stop/Exit (หยุด/ออก)**

### MFC-T920DW/MFC-T925DW

1. กด **Settings (การตั้งค่า)**
2. กด **▲** หรือ **▼** เพื่อเลือก:
  - a. เลือก [General Setup (การตั้งค่าทั่วไป)] กด **OK (ตกลง)**
  - b. เลือก [Tray Setting (การตั้งค่าถาด)] กด **OK (ตกลง)**
  - c. เลือก [Check Paper (ตรวจสอบกระดาษ)] กด **OK (ตกลง)**
  - d. เลือก [On (เปิด)] หรือ [Off (ปิด)] กด **OK (ตกลง)**
3. กด **Stop/Exit (หยุด/ออก)**.



### ข้อมูลที่เกี่ยวข้อง

- การตั้งค่ากระดาษ

#### หัวข้อที่เกี่ยวข้อง:

- บรรจุแผ่นกระดาษหรือกระดาษภาพถ่าย 2L ลงในถาดบรรจุกระดาษ
- บรรจุกระดาษพิมพ์ภาพถ่ายลงในถาดบรรจุกระดาษ
- บรรจุซองจดหมายลงในถาดบรรจุกระดาษ
- ข้อความแสดงข้อผิดพลาดและการบำรุงรักษา

## กระดาษและสื่อสิ่งพิมพ์อื่นๆ ที่ใช้ร่วมกับเครื่องพิมพ์ได้

ชนิดของกระดาษที่คุณใช้ในเครื่องอาจมีผลต่อคุณภาพการพิมพ์

เพื่อให้ได้คุณภาพการพิมพ์ที่ดีที่สุดสำหรับการตั้งค่าที่คุณเลือก ให้ตั้งค่าชนิดกระดาษให้ตรงกับชนิดของกระดาษที่คุณบรรจุเสมอ

คุณสามารถใช้กระดาษธรรมดา กระดาษอิงค์เจ็ท (กระดาษเคลือบ) กระดาษเคลือบมัน กระดาษรีไซเคิล และซองจดหมาย เราขอแนะนำให้ทำการทดสอบชนิดของกระดาษทั้งหลายก่อนที่จะซื้อในปริมาณมากๆ

เพื่อให้ได้ผลที่ดีที่สุด ควรใช้กระดาษของ Brother

- เมื่อคุณพิมพ์ลงบนกระดาษอิงค์เจ็ท (กระดาษเคลือบ) และกระดาษเคลือบมัน ต้องแน่ใจว่าเลือกสื่อสิ่งพิมพ์ที่ถูกต้องในไดรเวอร์เครื่องพิมพ์หรือในแอปพลิเคชันที่ใช้พิมพ์ หรือในการตั้งค่าชนิดกระดาษในเครื่อง
- เมื่อคุณพิมพ์บนกระดาษพิมพ์ภาพถ่าย ให้ใส่กระดาษพิมพ์ภาพถ่ายที่เหมือนกันเพิ่มอีกแผ่นในถาดใส่กระดาษ
- เมื่อใช้กระดาษพิมพ์ภาพถ่าย ให้นำกระดาษแต่ละแผ่นออกจากถาดกระดาษเพื่อป้องกันกระดาษเบื่อนหมึกหรือกระดาษติด
- หลีกเลี่ยงการสัมผัสพื้นผิวกระดาษส่วนที่พิมพ์หลังจากพิมพ์ออกทันที เนื่องจากพื้นผิวอาจยังแห้งไม่สนิทและอาจติดเป็นคราบที่นิ้วมือได้



### ข้อมูลที่เกี่ยวข้อง

- ใส่กระดาษ
  - สื่อสิ่งพิมพ์ที่แนะนำ
  - การจัดการและการใช้สื่อสิ่งพิมพ์
  - เลือกสื่อสิ่งพิมพ์ที่ถูกต้อง

#### หัวข้อที่เกี่ยวข้อง:

- เปลี่ยนขนาดกระดาษและชนิดกระดาษ
- การจัดการกระดาษและปัญหาการพิมพ์

## สื่อสิ่งพิมพ์ที่แนะนำ

เพื่อให้ได้คุณภาพการพิมพ์ที่ดีที่สุด เราขอแนะนำให้ใช้กระดาษของ Brother ในตารางกระดาษของ Brother อาจไม่มีจำหน่ายในบางประเทศ

ถ้ากระดาษของ Brother ไม่มีจำหน่ายในประเทศของคุณ เราขอแนะนำให้ทำการทดสอบชนิดของกระดาษทั้งหลายก่อนที่จะซื้อในปริมาณมากๆ

### กระดาษของ Brother

ชนิดกระดาษ	รายการ
กระดาษธรรมดาขนาด A4	BP60PA
กระดาษพิมพ์ภาพถ่ายแบบมันขนาด A4	BP71GA4
กระดาษอิงค์เจ็ทขนาด A4 (ด้าน)	BP60MA
กระดาษพิมพ์ภาพถ่ายแบบมันขนาด 10 x 15 ซม.	BP71GP



### ข้อมูลที่เกี่ยวข้อง

- กระดาษและสื่อสิ่งพิมพ์อื่นๆ ที่ใช้ร่วมกับเครื่องพิมพ์ได้

## การจัดการและการใช้สื่อสิ่งพิมพ์

- จัดเก็บกระดาษในกล่องบรรจุกระดาษและปิดกล่องให้สนิท จัดเก็บกระดาษบนพื้นราบเรียบและห่างจากความชื้น แสงแดด ส่องตรงและความร้อน
- หลีกเลี่ยงการสัมผัสด้านที่มันเงา (เคลือบ) ของกระดาษพิมพ์ภาพถ่าย
- ขอบจดหมายบางขนาดจำเป็นต้องมีการตั้งค่าขอบกระดาษในแอปพลิเคชัน ตรวจสอบให้แน่ใจว่าคุณได้ลองพิมพ์เพื่อทดสอบก่อนที่จะพิมพ์หลายซอง

### ข้อควรจำ

อย่าใช้ชนิดกระดาษต่อไปนี้:

- ขาด ม้วน มีรอยย่น หรือมีรูปร่างผิดปกติ

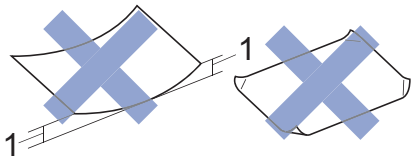

1. ม้วนงอเกินกว่า 2 มม. เพราะอาจทำให้กระดาษติดในเครื่องได้

- มันเงาเกินไปหรือมีลวดลายมาก
- กระดาษที่ไม่สามารถจัดเรียงให้ตรงเมื่อวางซ้อนกัน
- กระดาษที่มีเส้นใยตามแนวสั้น

ห้ามใช้ของจดหมายต่อไปนี้:

- ของจดหมายที่มีลักษณะบาง
- ของจดหมายที่มีช่อง
- ของจดหมายที่มีตัวนูน (มีอักษรนูนประทับบนซอง)
- ของจดหมายที่ติดกระดุมหรือเย็บด้วยลวดเย็บกระดาษ
- ของจดหมายที่ผ่านการพิมพ์ด้านในแล้ว
- เป็นแบบมีกาวในตัว
- มีปากซองสองชั้น

มีกาวในตัว ซองจดหมายแบบสองปากซอง

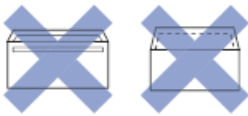

คุณอาจประสบปัญหาการป้อนกระดาษที่เกิดจากความหนา ขนาดและรูปร่างของปากซองของซองจดหมายที่คุณใช้

### ✓ ข้อมูลที่เกี่ยวข้อง

- กระดาษและสื่อสิ่งพิมพ์อื่นๆ ที่ใช้ร่วมกับเครื่องพิมพ์ได้

หัวข้อที่เกี่ยวข้อง:

- บรรจุกระดาษลงในถาดบรรจุกระดาษ

## เลือกสื่อสิ่งพิมพ์ที่ถูกต้อง

- ชนิดกระดาษและขนาดกระดาษสำหรับการทำงานแต่ละอย่าง
- ความจกระดาษของถาดบรรจุกระดาษ
- น้ำหนักและความหนาของกระดาษ
- บรรจุแผ่นกระดาษหรือกระดาษภาพถ่าย 2L ลงในถาดบรรจุกระดาษ
- บรรจุกระดาษพิมพ์ภาพถ่ายลงในถาดบรรจุกระดาษ
- บรรจุซองจดหมายลงในถาดบรรจุกระดาษ
- บรรจุกระดาษลงในช่องป้อนเอกสารด้วยมือ

## ชนิดกระดาษและขนาดกระดาษสำหรับการทำงานแต่ละอย่าง

ชนิดกระดาษ	ขนาดกระดาษ		การใช้งาน			
			โทรสาร <sup>1</sup>	สำเนา	Photo Capture <sup>2</sup>	เครื่องพิมพ์
แผ่นตัด	A4	210 × 297 มม.	ใช่	ใช่	ใช่	ใช่
	Letter	215.9 × 279.4 มม.	ใช่	ใช่	ใช่	ใช่
	Legal <sup>3</sup>	215.9 × 355.6 มม.	ใช่	ใช่	-	ใช่
	Mexico Legal <sup>3</sup>	215.9 × 339.85 มม.	ใช่	ใช่	-	ใช่
	India Legal <sup>3</sup>	215 × 345 มม.	ใช่	ใช่	-	ใช่
	Folio <sup>3</sup>	215.9 × 330.2 มม.	ใช่	ใช่	-	ใช่
	Executive	184.1 × 266.7 มม.	-	-	-	ใช่
	JIS B5 <sup>4</sup>	182 × 257 มม.	-	-	-	ใช่
	JIS B6 <sup>4</sup>	128 × 182 มม.	-	-	-	ใช่
	A5	148 × 210 มม.	-	ใช่	-	ใช่
	A6	105 × 148 มม.	-	-	-	ใช่
บัตร	ภาพถ่าย	10 × 15 ซม.	-	ใช่	ใช่	ใช่
	ภาพถ่าย L	9 × 13 ซม.	-	-	-	ใช่
	ภาพถ่าย 2L	13 × 18 ซม.	-	-	ใช่	ใช่
	แผ่นดัชนี	13 × 20 ซม.	-	-	-	ใช่
ซองจดหมาย	ซองจดหมาย C5	162 × 229 มม.	-	-	-	ใช่
	ซองจดหมาย DL	110 × 220 มม.	-	-	-	ใช่
	Com-10	104.7 × 241.3 มม.	-	-	-	ใช่
	Monarch	98.4 × 190.5 มม.	-	-	-	ใช่

<sup>1</sup> รุ่น MFC เท่านั้น

<sup>2</sup> MFC-T920DW/MFC-T925DW เท่านั้น

<sup>3</sup> รองรับในบางประเทศเท่านั้น

<sup>4</sup> รองรับในบางประเทศเท่านั้น

### ✓ ข้อมูลที่เกี่ยวข้อง

- เลือกสื่อสิ่งพิมพ์ที่ถูกต้อง

#### หัวข้อที่เกี่ยวข้อง:

- บรรจุซองจดหมายลงในถาดบรรจุกระดาษ

## ความจุกระดาษของถาดบรรจุกระดาษ

	ขนาดกระดาษ <sup>1</sup>	ชนิดกระดาษ	จำนวนแผ่น
ถาดใส่กระดาษ	A4, Letter, Legal, Mexico Legal, India Legal, Folio, Executive, B5 (JIS), A5, B6 (JIS), A6, ช่องจดหมาย (C5, Com-10, DL, Monarch), ภาพถ่าย (4" x 6")/(10 x 15 ซม.), ภาพถ่าย 2L (5" x 7")/(13 x 18 ซม.), แผ่นดัชนี (5" x 8")/(13 x 20 ซม.)	กระดาษธรรมดา, กระดาษรีไซเคิล	150 <sup>2</sup>
		กระดาษอิงค์เจ็ท	20
		กระดาษเคลือบมัน ภาพถ่าย	20
		แผ่นอินเด็กซ์	30
		ช่องจดหมาย	10
ช่องป้อนเอกสารด้วยมือ (DCP-T520W/DCP-T525W/DCP-T720DW/DCP-T725DW)	A4, Letter, Legal, Mexico Legal, India Legal, Folio, Executive, B5 (JIS), A5, B6 (JIS), A6, ช่องจดหมาย (C5, Com-10, DL, Monarch), ภาพถ่าย (4" x 6")/(10 x 15 ซม.), ภาพถ่าย L (3.5" x 5")/(9 x 13 ซม.), ภาพถ่าย 2L (5" x 7")/(13 x 18 ซม.), แผ่นดัชนี (5" x 8")/(13 x 20 ซม.)	กระดาษธรรมดา กระดาษอิงค์เจ็ท กระดาษเคลือบมัน กระดาษรีไซเคิล ภาพถ่าย แผ่นอินเด็กซ์และช่องจดหมาย	1
ถาดอเนกประสงค์ (ถาด MP) <sup>3</sup> (DCP-T820DW/DCP-T825DW/MFC-T920DW/MFC-T925DW)	A4, Letter, Legal, Mexico Legal, India Legal, Folio, Executive, B5 (JIS), A5, B6 (JIS), A6, ช่องจดหมาย (C5, Com-10, DL, Monarch), ภาพถ่าย (4" x 6")/(10 x 15 ซม.), ภาพถ่าย L (3.5" x 5")/(9 x 13 ซม.), ภาพถ่าย 2L (5" x 7")/(13 x 18 ซม.), แผ่นดัชนี (5" x 8")/(13 x 20 ซม.)	กระดาษธรรมดา, กระดาษรีไซเคิล	80 (ไม่เกิน A4/Letter) <sup>2</sup> 1 (ใหญ่กว่า A4/Letter)
		กระดาษอิงค์เจ็ท	20 (ไม่เกิน A4/Letter) <sup>2</sup> 1 (ใหญ่กว่า A4/Letter)
		แผ่นดัชนี	20
		ช่องจดหมาย	10

<sup>1</sup> กระดาษขนาด Legal, Mexico Legal, India Legal, Folio, B5 (JIS) และ B6 (JIS) รองรับในบางประเทศเท่านั้น

<sup>2</sup> เมื่อใช้กระดาษธรรมดา 80 แกรม

<sup>3</sup> เราขอแนะนำให้ใช้ถาดอเนกประสงค์สำหรับกระดาษเคลือบมัน



### ข้อมูลที่เกี่ยวข้อง

- เลือกสื่อสิ่งพิมพ์ที่ถูกต้อง

## น้ำหนักและความหนาของกระดาษ

ชนิดกระดาษ		น้ำหนัก	ความหนา
แผ่นกระดาษ	กระดาษธรรมดา, กระดาษรีไซเคิล	64 ถึง 120 แกรม	0.08 ถึง 0.15 มม.
	กระดาษอิงค์เจ็ท	64 ถึง 200 แกรม	0.08 ถึง 0.25 มม.
	กระดาษเคลือบมัน <sup>1 2</sup>	สูงสุด 220 แกรม	สูงสุด 0.25 มม.
กระดาษการ์ด	การ์ดภาพถ่าย <sup>1 2</sup>	สูงสุด 220 แกรม	สูงสุด 0.25 มม.
	แผ่นอินเด็กซ์	สูงสุด 120 แกรม	สูงสุด 0.15 มม.
ซองจดหมาย		80 ถึง 95 แกรม	สูงสุด 0.52 มม.

<sup>1</sup> กระดาษ BP71 260 แกรม ถูกออกแบบเป็นพิเศษสำหรับเครื่องพิมพ์อิงค์เจ็ทของ Brother

<sup>2</sup> สูงสุด 300 แกรม สำหรับซองป้อนเอกสารด้วยมือ (DCP-T520W/DCP-T525W/DCP-T720DW/DCP-T725DW)



### ข้อมูลที่เกี่ยวข้อง

- เลือกสื่อสิ่งพิมพ์ที่ถูกต้อง

#### หัวข้อที่เกี่ยวข้อง:

- การจัดการกระดาษและปัญหาการพิมพ์



## ใส่เอกสาร

- วางเอกสารในถาดป้อนเอกสารอัตโนมัติ (ADF)
- วางเอกสารบนแผ่นกระจกสแกนเนอร์
- บริเวณที่ไม่สามารถสแกนได้

## วางเอกสารในถาดป้อนเอกสารอัตโนมัติ (ADF)

รุ่นที่เกี่ยวข้อง: DCP-T720DW/DCP-T725DW/DCP-T820DW/DCP-T825DW/MFC-T920DW/MFC-T925DW

ADF (ถาดป้อนเอกสารอัตโนมัติ) สามารถใส่กระดาษได้หลายแผ่นและป้อนครั้งละหนึ่งแผ่น

ใช้กระดาษที่มีขนาดและน้ำหนักดังที่แสดงไว้ในตาราง คลี่กระดาษก่อนวางลงใน ADF (ถาดป้อนเอกสารอัตโนมัติ) เสมอ **ขนาดและน้ำหนักของเอกสาร**

ความยาว <sup>1</sup> :	148 ถึง 355.6 มม.
ความกว้าง:	148 ถึง 215.9 มม.
น้ำหนักกระดาษ:	64 ถึง 90 แกรม

<sup>1</sup> เอกสารที่ยาวกว่า 297 มม. จะต้องใส่ครั้งละหนึ่งหน้า

### ข้อควรจำ

- อย่าดึงเอกสารขณะกำลังป้อน
- อย่าใช้กระดาษที่ม้วน ย่น พับ ฉีกขาด มีลวดเย็บ คลิปหนีบ ติดกาวหรือติดเทป
- อย่าใช้กระดาษแข็ง หนังสือพิมพ์ หรือผ้า
- ตรวจสอบว่าเอกสารที่มีน้ำยาละลายค่าผิดหรือเขียนด้วยน้ำหมึกแห้งสนิทแล้ว

#### 1. ยกและเปิดฐานรองเอกสาร ADF (ถาดป้อนเอกสารอัตโนมัติ) (1)

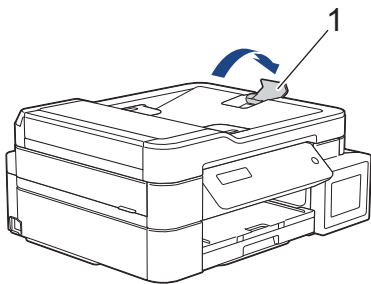

2. คลี่ปีกกระดาษเพื่อหลีกเลี่ยงกระดาษติดและการป้อนกระดาษผิดพลาด
3. ปรับแคร่ปรับกระดาษ (1) เพื่อให้พอดีกับขนาดเอกสาร

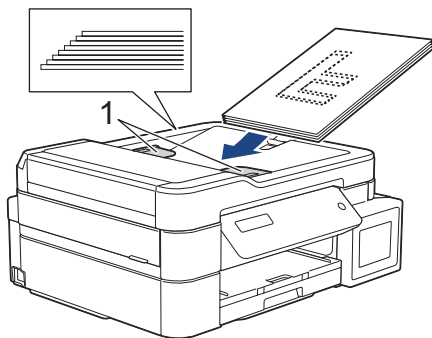

4. วางเอกสารของคุณคว่ำลง **ขีดขอบด้านบน** ใน ADF (ถาดป้อนเอกสารอัตโนมัติ) ที่อยู่ใต้แคร่ปรับกระดาษจนกระทั่งคุณรู้สึกว่าเอกสารสัมผัสกับลูกกลิ้งป้อนกระดาษ และหน้าจอแสดงผลแบบ LCD แสดง [ADF Ready (ADF (ถาดป้อนเอกสารอัตโนมัติ) พร้อม) ]

### ข้อควรจำ

อย่าวางกระดาษใดๆ ทั้งไว้บนกระจกสแกนเนอร์ ถ้าคุณทำเช่นนี้ ADF อาจติดขัด



## ข้อมูลที่เกี่ยวข้อง

- ใสเอกสาร

### หัวข้อที่เกี่ยวข้อง:

- ข้อความแสดงข้อผิดพลาดและการบำรุงรักษา
- ปัญหาเกี่ยวกับโทรศัพท์และโทรสาร
- ปัญหาอื่นๆ

## วางเอกสารบนแผ่นกระจกสแกนเนอร์

ใช้กระจกสแกนเนอร์เพื่อส่งโทรสาร ทำสำเนา หรือสแกนครึ่งละหน้า

### ขนาดเอกสารที่สนับสนุน

ความยาว:	สูงสุด 297 มม.
ความกว้าง:	สูงสุด 215.9 มม.
น้ำหนัก:	สูงสุด 2 กก.



(รุ่น ADF)

หากต้องการใช้กระจกสแกนเนอร์ ADF (ถาดป้อนเอกสารอัตโนมัติ) จะต้องวางอยู่ และฐานรองเอกสาร ADF (ถาดป้อนเอกสารอัตโนมัติ) จะต้องปิดอยู่

1. ยกฝาครอบเอกสาร
2. วางเอกสาร **คว่ำลง** ที่มุมซ้ายบนของกระจกสแกนเนอร์ดังแสดงในภาพประกอบ

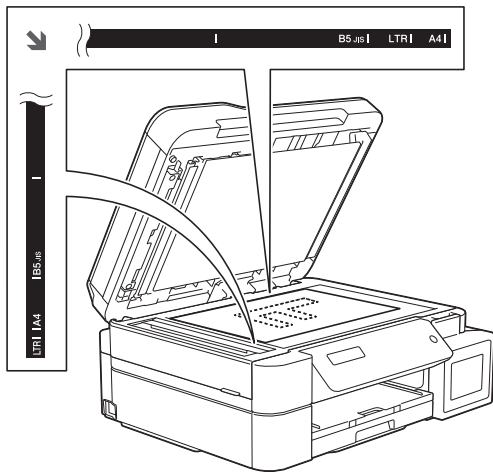

3. ปิดฝาครอบเอกสาร

### ข้อควรจำ

ถ้าคุณกำลังสแกนหนังสือหรือเอกสารที่หนา อย่าออกแรงกดทับหรือปิดฝาครอบเอกสารด้วยความรุนแรง



### ข้อมูลที่เกี่ยวข้อง

- ใส่เอกสาร

#### หัวข้อที่เกี่ยวข้อง:

- ปัญหาเกี่ยวกับโทรศัพท์และโทรสาร
- ปัญหาอื่นๆ

## บริเวณที่ไม่สามารถสแกนได้

บริเวณที่ไม่สามารถสแกนได้บนหน้ากระดาษขึ้นอยู่กับค่าในแอปพลิเคชันที่คุณกำลังใช้งาน ตัวเลขด้านล่างนี้แสดงการวัดส่วนที่ไม่สามารถสแกนได้โดยทั่วไป

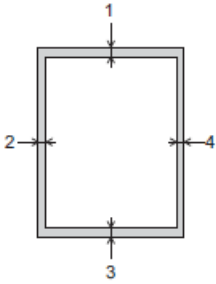

การใช้งาน	ขนาดเอกสาร	ด้านบน (1) ด้านล่าง (3)	ด้านซ้าย (2) ด้านขวา (4)
โทรสาร <sup>1</sup>	A4	3 มม.	3 มม. <sup>2</sup>
	Letter		4 มม.
	Legal		
สำเนา	ทุกขนาดกระดาษ	3 มม.	3 มม.
สแกน		1 มม.	1 มม.

<sup>1</sup> รุ่น MFC เท่านั้น

<sup>2</sup> บริเวณที่ไม่สามารถสแกนได้คือ 1 มม. เมื่อใช้ ADF (ถาดป้อนเอกสารอัตโนมัติ)

### ✓ ข้อมูลที่เกี่ยวข้อง

- ใส่เอกสาร

## การแก้ไขปัญหา

หากคุณคิดว่าปัญหาอยู่ที่เครื่องพิมพ์ ตรวจสอบแต่ละรายการต่อไปนี้ จากนั้นพยายามระบุปัญหาและทำตามคำแนะนำการแก้ไขปัญหาของเรา

คุณสามารถแก้ปัญหาส่วนใหญ่ได้ด้วยตนเอง หากคุณต้องการความช่วยเหลือเพิ่มเติม เข้าไปที่ [support.brother.com](http://support.brother.com) สำหรับคำถามที่พบบ่อยล่าสุดและคำแนะนำในการแก้ไขปัญหา:

1. เยี่ยมชม [support.brother.com](http://support.brother.com)
2. คลิก **คำถามที่พบบ่อยและการแก้ปัญหา** และค้นหาชื่อรุ่นของคุณ

ก่อนอื่น ตรวจสอบดังนี้:

- สายไฟของเครื่องเชื่อมต่อถูกต้อง และเปิดเครื่องแล้ว
- ชิ้นส่วนป้องกันทั้งหมดของเครื่องถูกถอดออกแล้ว
- ฝาปิดสแกนเนอร์และฝาปิดช่องดึงกระดาษติดปิดสนิท
- ใส่กระดาษลงในถาดใส่กระดาษอย่างถูกต้อง
- สายอินเตอร์เฟซถูกเชื่อมต่อเข้ากับเครื่องและคอมพิวเตอร์อย่างแน่นหนา หรือการเชื่อมต่อเครือข่ายแบบไร้สายถูกติดตั้งกับทั้งเครื่องพิมพ์และคอมพิวเตอร์ของคุณ
- (สำหรับรุ่นเครือข่าย) แอคเซสพอยต์ (สำหรับการเชื่อมต่อแบบไร้สาย) เราเตอร์หรือ hub เปิดอยู่ และตัวแสดงสถานะการเชื่อมต่อกะพริบอยู่
- หน้าจอแสดงผลแบบ LCD ของเครื่องกำลังแสดงข้อความ

ถ้าคุณไม่สามารถแก้ไขปัญหาได้จากรายการตรวจสอบ ให้ระบุปัญหา และจากนั้น>>> [ข้อมูลที่เกี่ยวข้อง](#)

### ✓ ข้อมูลที่เกี่ยวข้อง

- ข้อความแสดงข้อผิดพลาดและการบำรุงรักษา
- เอกสารติด
- เครื่องพิมพ์ติดหรือกระดาษติด
- หากคุณประสบปัญหากับเครื่อง
- ตรวจสอบข้อมูลเครื่อง
- ตั้งค่าเครื่องของคุณใหม่

#### หัวข้อที่เกี่ยวข้อง:

- การจัดการกระดาษและปัญหาการพิมพ์
- ปัญหาเกี่ยวกับโทรศัพท์และโทรสาร
- ปัญหาอื่นๆ
- ปัญหาเกี่ยวกับ AirPrint
- ปัญหาเครือข่าย

## ข้อความแสดงข้อผิดพลาดและการบำรุงรักษา

เช่นเดียวกับอุปกรณ์สำนักงานที่ทันสมัยอื่นๆ ข้อผิดพลาดอาจเกิดขึ้นและอาจต้องเปลี่ยนวัสดุการพิมพ์ หากเกิดข้อผิดพลาด เครื่องจะระบุข้อผิดพลาดหรือการบำรุงรักษาตามระยะเวลาที่กำหนด และแสดงข้อความที่เหมาะสม ข้อผิดพลาดที่พบบ่อยและข้อความแจ้งการบำรุงรักษามีดังที่แสดงในตารางนี้

คุณสามารถแก้ไขข้อผิดพลาดส่วนใหญ่และทำการบำรุงรักษาตามระยะเวลาได้ด้วยตัวเอง หากต้องการคำแนะนำเพิ่มเติมไปที่หน้าเว็บ คำถามที่พบบ่อยและการแก้ปัญหา ของรุ่นผลิตภัณฑ์ของคุณ ที่ [support.brother.com](http://support.brother.com)



การอ้างอิงข้อมูลที่เกี่ยวข้อง อยู่ที่ด้านล่างของหน้านี้

>> DCP-T520W/DCP-T525W/DCP-T720DW/DCP-T725DW/DCP-T820DW/DCP-T825DW

>> MFC-T920DW/MFC-T925DW

### DCP-T520W/DCP-T525W/DCP-T720DW/DCP-T725DW/DCP-T820DW/DCP-T825DW

ข้อความแสดงข้อผิดพลาด	สาเหตุ	การดำเนินการ
B&W Print Only (พิมพ์เฉพาะขาวดำ)	<p>ปริมาณของน้ำหมึกที่เหลืออยู่ในแทงค์หมึกอย่างน้อยหนึ่งแทงค์ (ยกเว้นสีดำ) เหลือน้อย</p> <p>ข้อความแสดงข้อผิดพลาดนี้อาจปรากฏขึ้นหากตัวนับจำนวนหยดหมึกทำงานไม่ถูกต้องแม้ว่าจะมีน้ำหมึกจำนวนหนึ่งเหลืออยู่</p> <p>ในขณะที่ข้อความนี้ปรากฏขึ้นบนหน้าจอแสดงผลแบบ LCD การดำเนินการแต่ละอย่างจะทำงานตามวิธีต่อไปนี้:</p> <ul style="list-style-type: none"> <li>การพิมพ์ (Windows) หากตั้งค่าชนิดสื่อเป็น <b>กระดาษธรรมดา</b> และเลือก <b>โทนสีเทา</b> ในไดรเวอร์เครื่องพิมพ์ คุณสามารถใช้เครื่องเป็นเครื่องพิมพ์แบบ ขาวดำ ได้</li> <li>การทำสำเนา หากตั้งค่าชนิดกระดาษเป็น Plain Paper (กระดาษธรรมดา) คุณสามารถทำสำเนาเป็น ขาวดำ</li> </ul>	<p>เติมหมึกลงในแทงค์หมึก</p> <p>เมื่อคุณเติมหมึกลงในแทงค์หมึก ให้เติมจนถึงขีดบน หรือเติมด้วยหมึกทั้งขวดหากกระดับน้ำหมึกไม่เลยขีดบน</p> <p>อาจมีข้อความปรากฏบนหน้าจอแสดงผลแบบ LCD เพื่อตรวจสอบว่าเติมหมึกในแทงค์หมึกแล้วใช่หรือไม่ กด ▲ (Yes (ใช่)) เพื่อตั้งค่าตัวนับจำนวนหยดหมึกใหม่สำหรับ สีที่เติมแล้ว กด ▼ (No (ไม่)) สำหรับ สีที่ไม่ได้เติม</p> <p>&gt;&gt; ข้อมูลที่เกี่ยวข้อง: เติมหมึกลงในแทงค์หมึก</p> <p>เครื่องอาจจะหยุดการพิมพ์ทั้งหมดและคุณอาจไม่สามารถใช้เครื่องได้จนกว่าจะเติมหมึกลงในแทงค์หมึกในกรณีต่อไปนี้:</p> <p>หากคุณถอดปลั๊กเครื่อง</p>
Cannot Connect (ไม่สามารถเชื่อมต่อ)	<p>อุปกรณ์เคลื่อนที่เชื่อมต่อกับเครือข่าย Wi-Fi Direct ครบจำนวนสูงสุดแล้วเมื่อเครื่อง Brother เป็นเจ้าของกลุ่ม</p>	<p>หลังจากการเชื่อมต่อระหว่างเครื่อง Brother กับอุปกรณ์เคลื่อนที่อื่นถูกปิดลง ลองกำหนดการตั้งค่าการเชื่อมต่อแบบ Wi-Fi Direct ใหม่อีกครั้ง คุณสามารถยืนยันสถานะการเชื่อมต่อโดยการพิมพ์รายงานการตั้งค่าเครือข่าย</p>
Cannot Print (ไม่สามารถพิมพ์) Refill [X] (เติม [X])	<p>ปริมาณของน้ำหมึกที่เหลืออยู่ในแทงค์หมึกอย่างน้อยหนึ่งแทงค์เหลือน้อย เครื่องจะหยุดการพิมพ์ทั้งหมด</p> <p>ข้อความแสดงข้อผิดพลาดนี้อาจปรากฏขึ้นหากตัวนับจำนวนหยดหมึกทำงานไม่ถูกต้องแม้ว่าจะมีน้ำหมึกจำนวนหนึ่งเหลืออยู่</p>	<p>เติมหมึกลงในแทงค์หมึก</p> <p>เมื่อคุณเติมหมึกลงในแทงค์หมึก ให้เติมจนถึงขีดบน หรือเติมด้วยหมึกทั้งขวดหากกระดับน้ำหมึกไม่เลยขีดบน</p> <p>อาจมีข้อความปรากฏบนหน้าจอแสดงผลแบบ LCD เพื่อตรวจสอบว่าเติมหมึกในแทงค์หมึกแล้วใช่หรือไม่ กด ▲ (Yes (ใช่)) เพื่อตั้งค่าตัวนับจำนวนหยดหมึกใหม่สำหรับ สีที่เติมแล้ว กด ▼ (No (ไม่)) สำหรับ สีที่ไม่ได้เติม</p> <p>&gt;&gt; ข้อมูลที่เกี่ยวข้อง: เติมหมึกลงในแทงค์หมึก</p> <p>คุณยังคงสามารถสแกนได้แม้ว่าน้ำหมึกจะมีปริมาณน้อยหรือจำเป็นต้องเติม</p>
Cannot Print XX (ไม่สามารถพิมพ์ XX)	<p>เครื่องพิมพ์มีปัญหาทางกลไกของตัวเครื่อง -หรือ-</p>	<p>เปิดฝาปิดสแกนเนอร์และนำวัตถุแปลกปลอมและกระดาษชิ้นเล็กๆ ออกจากด้านในเครื่อง ถ้า</p>

ข้อความแสดงผิดพลาด	สาเหตุ	การดำเนินการ
	มีวัตถุแปลกปลอม เช่น คลิปกระดาษหรือเศษกระดาษที่ฉีกขาดอยู่ในเครื่อง	ข้อความแสดงผิดพลาดยังคงอยู่ ถอดสายเครื่องออกจากแหล่งไฟเป็นเวลาหลายนาที แล้วเสียบสายอีกครั้ง  ➤ ข้อมูลที่เกี่ยวข้อง: มีกระดาษติดในเครื่องเมื่อใช้ถาดบรรจุกระดาษมาตรฐาน (กระดาษติด)
Cannot Scan XX (ไม่สามารถสแกน XX)	เครื่องพิมพ์มีปัญหาทางกลไกของตัวเครื่อง	ถอดสายเครื่องออกจากแหล่งไฟเป็นเวลาหลายนาที แล้วเสียบสายอีกครั้ง
Change Paper? (เปลี่ยนกระดาษหรือไม่)	ข้อความนี้จะปรากฏขึ้นเมื่อเปิดในงานการตั้งค่าเพื่อยืนยันชนิดกระดาษและขนาดกระดาษ	หากไม่ต้องการให้แสดงข้อความยืนยันนี้ ให้เปลี่ยนการตั้งค่าเป็นปิด  ➤ ข้อมูลที่เกี่ยวข้อง: เปลี่ยนการตั้งค่าการตรวจสอบกระดาษ
Check ink level. If there is ink, then press OK. (ตรวจสอบระดับน้ำหมึก หากมีน้ำหมึก ให้กด OK)	ในการทำงานนี้จะมีการใช้น้ำหมึกปริมาณหนึ่งมองผ่านช่องของแท่งค้หมึกเพื่อตรวจสอบปริมาณน้ำหมึกที่เหลืออยู่ตามจริง	หากระดับน้ำหมึกที่เหลืออยู่เท่ากับหรือต่ำกว่าขีดล่างใต้เครื่องหมายเติมขั้นต่ำ ให้เติมหมึกลงในแท่งค้หมึก
Close ink cover. (ปิดฝาครอบหมึก)	ฝาปิดแท่งค้หมึกไม่ได้ล๊อคอยู่ในตำแหน่งปิด	ปิดฝาปิดแท่งค้หมึกให้แน่นจนกระทั่งล๊อคเข้าที่
Connection Error (การเชื่อมต่อผิดพลาด)	มีอุปกรณ์อื่นกำลังพยายามเชื่อมต่อกับเครือข่าย Wi-Fi Direct ในเวลาเดียวกัน	ตรวจสอบให้แน่ใจว่าไม่มีอุปกรณ์อื่นที่พยายามเชื่อมต่อกับเครือข่าย Wi-Fi Direct จากนั้นลองกำหนดการตั้งค่า Wi-Fi Direct อีกครั้ง
Connection Fail (การเชื่อมต่อล้มเหลว)	เครื่อง Brother และอุปกรณ์เคลื่อนที่ของคุณไม่สามารถสื่อสารกันได้ในระหว่างการกำหนดค่าเครือข่าย Wi-Fi Direct	<ul style="list-style-type: none"> <li>ย้ายอุปกรณ์เคลื่อนที่ให้อยู่ใกล้เครื่อง Brother ของคุณมากขึ้น</li> <li>ย้ายเครื่อง Brother และอุปกรณ์เคลื่อนที่ของคุณไปยังบริเวณที่ปราศจากสิ่งกีดขวาง</li> <li>หากคุณใช้ PIN method ของ WPS ตรวจสอบให้แน่ใจว่าคุณใส่ PIN ถูกต้อง</li> </ul>
Cover is Open. (ฝาเปิดอยู่)	ฝาปิดสแกนเนอร์ไม่ได้ล๊อคในตำแหน่งปิด	ยกฝาปิดสแกนเนอร์ขึ้น และจากนั้นปิดใหม่อีกครั้ง  ตรวจสอบให้แน่ใจว่าสายอินเตอร์เฟส (ในกรณีที่ใช้งาน) มีการเดินสายอย่างถูกต้องผ่านช่องทางเดินสายและออกไปทางด้านหลังของเครื่อง
Data Remaining (ข้อมูลเหลืออยู่)	ข้อมูลการพิมพ์ยังอยู่ในหน่วยความจำของเครื่อง	กด <b>Stop/Exit (หยุด/ออก)</b> เครื่องพิมพ์จะยกเลิกงานและล้างงานพิมพ์จากหน่วยความจำลงพิมพ์อีกครั้ง
Document Jam (เอกสารติด)	เอกสารไม่ถูกใส่หรือป้อนเข้าอย่างถูกต้อง หรือเอกสารที่สแกนจาก ADF (ถาดป้อนเอกสารอัตโนมัติ) ยาวเกินไป	นำเอกสารที่ติดอยู่ออก และจากนั้นกด <b>Stop/Exit (หยุด/ออก)</b> ใส่เอกสารใน ADF (ถาดป้อนเอกสารอัตโนมัติ) อย่างถูกต้อง  ➤ ข้อมูลที่เกี่ยวข้อง: ใส่เอกสารในถาดป้อนเอกสารอัตโนมัติ (ADF)  ➤ ข้อมูลที่เกี่ยวข้อง: เอกสารติด
High Temperature (อุณหภูมิสูง)	อุณหภูมิห้องสูงเกินไป	หลังจากห้องเย็นขึ้นแล้ว ทำให้เครื่องเย็นลงเท่ากับอุณหภูมิห้อง ลองอีกครั้งเมื่อเครื่องเย็นลงแล้ว
Ink Low (หมึกเหลือน้อย)	ปริมาณของน้ำหมึกที่เหลืออยู่ในแท่งค้หมึกอย่างน้อยหนึ่งแท่งค้เหลือน้อย  ข้อความแสดงข้อผิดพลาดนี้อาจปรากฏขึ้นหากตัวนับจำนวนหยดหมึกทำงานไม่ถูกต้องแม้ว่าจะมีน้ำหมึกจำนวนหนึ่งเหลืออยู่	มองผ่านช่องของแท่งค้หมึกเพื่อตรวจสอบปริมาณน้ำหมึกที่เหลืออยู่ตามจริง  หากระดับน้ำหมึกที่เหลืออยู่เท่ากับหรือต่ำกว่าขีดล่างใต้เครื่องหมายเติมขั้นต่ำ ให้เติมหมึกลงในแท่งค้หมึก  อาจมีข้อความปรากฏบนหน้าจ้อแสดงผลแบบ LCD เพื่อตรวจสอบว่าเติมหมึกในแท่งค้หมึกแล้วใช่หรือไม่ กด <b>▲ (Yes (ใช่))</b> เพื่อดังค่าตัว



ข้อความแสดงผิดพลาด	สาเหตุ	การดำเนินการ
		นับจำนวนหยดหมึกใหม่สำหรับ สีที่เติมแล้ว กด ▼ (No (ไม่) ) สำหรับ สีที่ไม่ได้เติม >> ข้อมูลที่เกี่ยวข้อง: เติมหมึกลงในแท่งกัหมึก
InkBox Full (กล่องหมึกเต็ม)	กล่องตัวขับเคลื่อนหมึกเติม อุปกรณ์เหล่านี้เป็นวัสดุหรืออะไหล่ที่ต้องเปลี่ยนตามระยะเวลาการใช้งาน ซึ่งต้องเปลี่ยนเมื่อถึงระยะเวลาเพื่อให้เครื่องพิมพ์ Brother มีประสิทธิภาพสูงสุด เนื่องจากอุปกรณ์เหล่านี้เป็นวัสดุหรืออะไหล่ที่ต้องเปลี่ยนตามระยะเวลาการใช้งาน การเปลี่ยนนี้จึงไม่ครอบคลุมอยู่ในการรับประกัน การเปลี่ยนอุปกรณ์เหล่านี้และระยะเวลาก่อนที่จะต้องเปลี่ยนนั้นขึ้นอยู่กับจำนวนครั้งของการกำจัด และถ่ายหมึกที่ต้องทำเพื่อทำความสะอาดระบบหมึก กล่องเหล่านี้ต้องใช้หมึกจำนวนหนึ่งในช่วงการกำจัดและถ่ายหมึกแตกต่างกัน จำนวนครั้งที่เครื่องต้องกำจัดและถ่ายหมึกสำหรับการทำความสะอาดอาจแตกต่างกันไป ขึ้นอยู่กับสถานการณ์ที่แตกต่างกัน ตัวอย่างเช่น การเปิดปิดเครื่องบ่อยๆ จะทำให้อายุการใช้งานสั้นลง ดังนั้น เนื่องจากเครื่องจะทำความสะอาดโดยอัตโนมัติทุกครั้งที่เปิดเครื่อง	ต้องเปลี่ยนกล่องตัวขับเคลื่อนหมึก ติดต่อศูนย์บริการลูกค้าสัมพันธ์ของ Brother หรือศูนย์บริการที่ได้รับอนุญาตของ Brother ในพื้นที่ของคุณเพื่อนำเครื่องเข้ารับบริการ
InkBox NearFull (กล่องหมึกใกล้เต็ม)	กล่องตัวขับเคลื่อนหมึกใกล้จะเต็ม	ใกล้จะต้องเปลี่ยนกล่องตัวขับเคลื่อนหมึก ติดต่อบริการลูกค้าสัมพันธ์ของบราเดอร์หรือตัวแทนจำหน่ายผลิตภัณฑ์บราเดอร์ในพื้นที่ กล่องตัวขับเคลื่อนหมึกจะดูดซับน้ำหมึกปริมาณเล็กน้อยที่ถูกปล่อยออกมาในระหว่างการทำความสะอาดหัวพิมพ์
Low Temperature (อุณหภูมิต่ำ)	อุณหภูมิห้องต่ำเกินไป	หลังจากทำให้ห้องอบอุ่น ปล่อยให้เครื่องจนถึงอุณหภูมิห้อง ลองอีกครั้ง เมื่อเครื่องอุ่นขึ้นแล้ว
No Device (ไม่มีอุปกรณ์)	เมื่อกำหนดค่าเครือข่าย Wi-Fi Direct เครื่อง Brother ไม่พบอุปกรณ์เคลื่อนที่ของคุณ	<ul style="list-style-type: none"> <li>ตรวจสอบให้แน่ใจว่าเครื่องและอุปกรณ์เคลื่อนที่ของคุณอยู่ในโหมด Wi-Fi Direct</li> <li>ย้ายอุปกรณ์เคลื่อนที่ให้อยู่ใกล้เครื่อง Brother ของคุณมากขึ้น</li> <li>ย้ายเครื่อง Brother และอุปกรณ์เคลื่อนที่ของคุณไปยังบริเวณที่ปราศจากสิ่งกีดขวาง</li> <li>หากคุณกำหนดค่าเครือข่าย Wi-Fi Direct ด้วยตนเอง ตรวจสอบให้แน่ใจว่าคุณป้อนรหัสผ่านได้อย่างถูกต้อง</li> <li>หากอุปกรณ์เคลื่อนที่ของคุณสามารถกำหนดวิธีการรับเลขที่อยู่ไอพีได้ ตรวจสอบให้แน่ใจว่าเลขที่อยู่ไอพีของอุปกรณ์เคลื่อนที่ของคุณถูกกำหนดค่าผ่าน DHCP</li> </ul>
No Paper Fed (ไม่มีกระดาษป้อน) No Paper T1 (ไม่มีกระดาษ T1)	กระดาษในถาดของเครื่องหมด หรือใส่กระดาษในถาดใส่กระดาษไม่ถูกต้อง	ทำอย่างใดอย่างหนึ่งต่อไปนี้: <ul style="list-style-type: none"> <li>เติมกระดาษลงในถาดใส่กระดาษ จากนั้น กด <b>Mono Start (สตาร์ทขาวดำ)</b> หรือ <b>Colour Start (สตาร์ทสี)</b></li> <li>หยิบกระดาษออกและใส่กระดาษอีกครั้ง จากนั้นกด <b>Mono Start (สตาร์ทขาวดำ)</b> หรือ <b>Colour Start (สตาร์ทสี)</b></li> </ul> >> ข้อมูลที่เกี่ยวข้อง: ใส่กระดาษ
	ไม่ได้ใส่กระดาษตรงตำแหน่ง กลาง ของช่องป้อนเอกสารด้วยมือ (DCP-T520W/DCP-T525W/DCP-T720DW/DCP-T725DW)	หยิบกระดาษออก และใส่เข้าไปใหม่ตรง กลาง ของช่องป้อนเอกสารด้วยมือ และจากนั้นปฏิบัติตามคำแนะนำบนหน้าจอแสดงผลแบบ LCD

ข้อความแสดงผิดพลาด	สาเหตุ	การดำเนินการ
No Paper Fed (ไม่มีกระดาษป้อน) No Paper T1 (ไม่มีกระดาษ T1)	กระดาษในช่องป้อนเอกสารด้วยมือไม่ได้วางไว้ในแนวตรงในขณะป้อนกระดาษ (DCP-T520W/DCP-T525W/DCP-T720DW/DCP-T725DW)	<p>➤ ข้อมูลที่เกี่ยวข้อง: บรรจุกระดาษลงในช่องป้อนเอกสารด้วยมือ</p> <p>ใช้มือทั้งสองข้างปรับตั้งแคร่ปรับกระดาษในช่องป้อนเอกสารด้วยมือโดยไม่ให้มีช่องว่างระหว่างแคร่กับกระดาษ จากนั้นกด <b>Mono Start (สตาร์ทขาวดำ)</b> หรือ <b>Colour Start (สตาร์ทสี)</b></p> <p>➤ ข้อมูลที่เกี่ยวข้อง: บรรจุกระดาษลงในช่องป้อนเอกสารด้วยมือ</p>
	ฝาปิดช่องดึงกระดาษติดปิดไม่ถูกต้อง	ตรวจสอบให้แน่ใจว่าฝาปิดช่องดึงกระดาษติดปิดเท่ากันทั้งสองด้าน ➤ ข้อมูลที่เกี่ยวข้อง: เครื่องพิมพ์ดีดหรือกระดาษดีด
	ฝุ่นบนกระดาษสะสมอยู่บนพื้นผิวของลูกกลิ้งดึงกระดาษ	ทำความสะอาดลูกกลิ้งดึงกระดาษ ➤ ข้อมูลที่เกี่ยวข้อง: ทำความสะอาดลูกกลิ้งดึงกระดาษ
No Paper MP (ไม่มีกระดาษ MP)	กระดาษในถาดของเครื่องหมด หรือใส่กระดาษในถาดนอกประสงค์ไม่ถูกต้อง	<p>ทำอย่างใดอย่างหนึ่งต่อไปนี้:</p> <ul style="list-style-type: none"> <li>เติมกระดาษลงในถาดนอกประสงค์ จากนั้นกด <b>Mono Start (สตาร์ทขาวดำ)</b> หรือ <b>Colour Start (สตาร์ทสี)</b></li> <li>หยิบกระดาษออกและใส่กระดาษอีกครั้ง จากนั้นกด <b>Mono Start (สตาร์ทขาวดำ)</b> หรือ <b>Colour Start (สตาร์ทสี)</b></li> </ul> <p>➤ ข้อมูลที่เกี่ยวข้อง: ใส่กระดาษในถาดนอกประสงค์ (ถาด MP)</p>
Out of Memory (หน่วยความจำเต็ม)	หน่วยความจำของเครื่องเต็ม	<p>หากกำลังดำเนินการทำสำเนา:</p> <ul style="list-style-type: none"> <li>กด <b>Stop/Exit (หยุด/ออก)</b> และรอจนกว่าการดำเนินการอื่นๆ จะเสร็จสิ้น จากนั้นลองอีกครั้ง</li> <li>กด <b>Mono Start (สตาร์ทขาวดำ)</b> หรือ <b>Colour Start (สตาร์ทสี)</b> เพื่อทำสำเนาหน้าที่สแกนแล้ว</li> </ul>
Paper Jam (กระดาษติด)	กระดาษติดในเครื่อง	<p>ค่อยๆ นำกระดาษที่ติดอยู่ออก จากนั้นกด <b>Stop/Exit (หยุด/ออก)</b></p> <p>➤ ข้อมูลที่เกี่ยวข้อง: เครื่องพิมพ์ดีดหรือกระดาษดีด</p> <p>ตรวจสอบว่าแคร่ปรับกระดาษตั้งค่าขนาดกระดาษถูกต้อง</p> <p>ห้ามยึดถาดใส่กระดาษเมื่อคุณใส่กระดาษขนาด A5 หรือเล็กกว่า (สำหรับบางประเทศ)</p>
	มีกระดาษมากกว่าหนึ่งแผ่นวางอยู่ในช่องป้อนเอกสารด้วยมือ -หรือ- ใส่กระดาษอีกแผ่นลงในช่องป้อนเอกสารด้วยมือก่อนที่หน้าจอแสดงผลแบบ LCD จะแสดง Place one sheet at a time. (วางครั้งละหนึ่งแผ่น) (DCP-T520W/DCP-T525W/DCP-T720DW/DCP-T725DW)	<p>อย่าใส่กระดาษเกินหนึ่งแผ่นในช่องป้อนเอกสารด้วยมือไม่ว่ากรณีใดๆ</p> <p>รอจนกระทั่งหน้าจอแสดงผลแบบ LCD แจ้งให้คุณบรรจุกระดาษแผ่นอื่นเข้าไป ก่อนที่คุณจะป้อนกระดาษแผ่นต่อไปลงในช่องป้อนเอกสารด้วยมือ</p>

ข้อความแสดงผิดพลาด	สาเหตุ	การดำเนินการ
Paper Jam (กระดาษติด)	ฝุ่นบนกระดาษสะสมอยู่บนพื้นผิวของลูกกลิ้งดึงกระดาษ	ทำความสะอาดลูกกลิ้งดึงกระดาษ >> ข้อมูลที่เกี่ยวข้อง: ทำความสะอาดลูกกลิ้งดึงกระดาษ
Size Mismatch (ขนาดไม่ตรงกัน)	การตั้งค่าขนาดกระดาษไม่ตรงกับขนาดของกระดาษที่อยู่ในถาด -หรือ- คุณไม่ได้ตั้งค่าปรับกระดาษในถาดให้ตรงกับตัวแสดงขนาดกระดาษที่คุณใช้	1. ตรวจสอบว่าขนาดกระดาษที่คุณเลือกบนหน้าจอของเครื่องตรงกับขนาดกระดาษในถาด >> ข้อมูลที่เกี่ยวข้อง: เปลี่ยนขนาดกระดาษและชนิดกระดาษ 2. ตรวจสอบให้แน่ใจว่าคุณใส่กระดาษในตำแหน่งแนวตั้ง โดยตั้งค่าปรับกระดาษให้ตรงกับตัวแสดงขนาดกระดาษ >> ข้อมูลที่เกี่ยวข้อง: ใส่กระดาษ 3. หลังจากที่คุณตรวจสอบขนาดกระดาษและตำแหน่งกระดาษแล้ว กด <b>Mono Start (สตาร์ทขาวดำ)</b> หรือ <b>Colour Start (สตาร์ทสี)</b> ถ้าคุณกำลังพิมพ์จากคอมพิวเตอร์ ตรวจสอบให้แน่ใจว่าขนาดกระดาษที่คุณเลือกในไดรเวอร์เครื่องพิมพ์หรือในแอปพลิเคชันที่ใช้พิมพ์ตรงกับขนาดของกระดาษในถาด
Tray not detected (ไม่พบถาด) Paper Tray 1 not detected (ไม่พบถาดบรรจุกระดาษที่ 1)	ถาดใส่กระดาษใส่ไม่แน่นสนิท กระดาษหรือวัตถุแปลกปลอมติดอยู่ทำให้ไม่สามารถใส่ถาดกระดาษได้อย่างถูกต้อง	ค่อยๆ ดันถาดใส่กระดาษเข้าไปในเครื่องจนสุด ดึงถาดบรรจุกระดาษออกจากเครื่อง และนำกระดาษหรือสิ่งแปลกปลอมที่ติดอยู่ออก หากไม่พบหรือไม่สามารถนำกระดาษออกได้ >> ข้อมูลที่เกี่ยวข้อง: เครื่องพิมพ์ติดหรือกระดาษติด

## MFC-T920DW/MFC-T925DW

ข้อความแสดงผิดพลาด	สาเหตุ	การดำเนินการ
Absorber NearFull (ตัวซับไกลส์เต็ม)	กล่องตัวซับน้ำหมึกใกล้จะเต็ม	ใกล้จะต้องเปลี่ยนกล่องตัวซับน้ำหมึก ติดต่อบริการลูกค้าสัมพันธ์ของบราเดอร์หรือตัวแทนจำหน่ายผลิตภัณฑ์บราเดอร์ในพื้นที่ กล่องตัวซับน้ำหมึกจะดูดซับน้ำหมึกปริมาณเล็กน้อยที่ถูกปล่อยออกมาในระหว่างการทำ ความสะอาดหัวพิมพ์
B&W Print Only (พิมพ์เฉพาะขาวดำ)	ปริมาณของน้ำหมึกที่เหลืออยู่ในแทงค์หมึก อย่างน้อยหนึ่งแทงค์ (ยกเว้นสีดำ) เหลือน้อย ข้อความแสดงข้อผิดพลาดนี้อาจปรากฏขึ้นหากตัวนับจำนวนหยดหมึกทำงานไม่ถูกต้องแม้ว่าจะมีน้ำหมึกจำนวนหนึ่งเหลืออยู่ ในขณะที่ข้อความนี้ปรากฏขึ้นบนหน้าจอแสดงผลแบบ LCD การดำเนินการแต่ละอย่างจะทำงานตามวิธีต่อไปนี้: <ul style="list-style-type: none"> <li>การพิมพ์ (Windows)              หากตั้งค่าชนิดสื่อเป็น <b>กระดาษธรรมดา</b> และเลือก <b>โทนสีเทา</b> ในไดรเวอร์เครื่องพิมพ์ คุณสามารถใช้เครื่องเป็นเครื่องพิมพ์แบบ <b>ขาวดำ</b> ได้</li> <li>การทำสำเนา              หากตั้งค่าชนิดกระดาษเป็น <b>Plain Paper (กระดาษธรรมดา)</b> คุณสามารถทำสำเนาเป็น <b>ขาวดำ</b></li> </ul>	เติมหมึกลงในแทงค์หมึก เมื่อคุณเติมหมึกลงในแทงค์หมึก ให้เติมจนถึงขีดบน หรือเติมด้วยหมึกทั้งหมดหากระดับน้ำหมึกไม่เลยขีดบน อาจมีข้อความปรากฏบนหน้าจอแสดงผลแบบ LCD เพื่อตรวจสอบว่าเติมหมึกในแทงค์หมึกแล้วใช่หรือไม่ กด ▶ (Yes (ใช่)) เพื่อตั้งค่าตัวนับจำนวนหยดหมึกใหม่สำหรับ สีที่เติมแล้ว กด ◀ (No (ไม่)) สำหรับ สีที่ไม่ได้เติม >> ข้อมูลที่เกี่ยวข้อง: เติมหมึกลงในแทงค์หมึก เครื่องอาจจะหยุดการพิมพ์ทั้งหมดและคุณอาจไม่สามารถใช้เครื่องได้จนกว่าจะเติมหมึกลงในแทงค์หมึกในกรณีต่อไปนี้: หากคุณถอดปลั๊กเครื่อง

ข้อความแสดงความผิดพลาด	สาเหตุ	การดำเนินการ
BT Call Sign On (BT Call Sign ปิด)	เครื่องอยู่ในโหมดเสียงเรียกที่แตกต่าง คุณไม่สามารถเปลี่ยนโหมดการรับจาก ด้วยตนเอง เป็นโหมดอื่น	ตั้งค่าเสียงเรียกที่แตกต่างเป็นปิด
Cannot Clean XX (ไม่สามารถทำความสะอาด XX) Cannot Start XX (ไม่สามารถเริ่ม XX) Cannot Print XX (ไม่สามารถพิมพ์ XX)	เครื่องพิมพ์มีปัญหาทางกลไกของตัวเครื่อง -หรือ- มีวัตถุแปลกปลอม เช่น คลิปกระดาษหรือเศษกระดาษที่ฉีกขาดอยู่ในเครื่อง	เปิดฝาบีดสแกนเนอร์และนำวัตถุแปลกปลอมและกระดาษชิ้นเล็กๆ ออกจากด้านในเครื่อง ถ้าข้อความแสดงความผิดพลาดยังคงอยู่ ถอดสายเครื่องออกจากแหล่งไฟเป็นเวลาหลายนาที แล้วเสียบสายอีกครั้ง <b>&gt;&gt; ข้อมูลที่เกี่ยวข้อง:</b> กระดาษติดค้ำใน และด้านหน้าของเครื่อง (กระดาษติดค้ำใน A /ด้านหน้า) หากคุณไม่สามารถพิมพ์เอกสารและโทรสารที่ได้รับได้ ให้ถ่ายโอนไปยังเครื่องโทรสารอื่นหรือคอมพิวเตอร์ของคุณก่อนตัดการเชื่อมต่อจากเครื่อง เพื่อไม่ให้ข้อความที่สำคัญสูญหายจากนั้น ถอดสายเครื่องออกจากแหล่งไฟเป็นเวลาหลายนาที แล้วเสียบสายอีกครั้ง <b>&gt;&gt; ข้อมูลที่เกี่ยวข้อง:</b> โอนโทรสารหรือรายงานบันทึกโทรสารของคุณ
Cannot Scan XX (ไม่สามารถสแกน XX)	เครื่องพิมพ์มีปัญหาทางกลไกของตัวเครื่อง	ถอดสายเครื่องออกจากแหล่งไฟเป็นเวลาหลายนาที แล้วเสียบสายอีกครั้ง หากคุณไม่สามารถพิมพ์เอกสารและโทรสารที่ได้รับได้ ให้ถ่ายโอนไปยังเครื่องโทรสารอื่นหรือคอมพิวเตอร์ของคุณก่อนตัดการเชื่อมต่อจากเครื่อง เพื่อไม่ให้ข้อความที่สำคัญสูญหายจากนั้น ถอดสายเครื่องออกจากแหล่งไฟเป็นเวลาหลายนาที แล้วเสียบสายอีกครั้ง <b>&gt;&gt; ข้อมูลที่เกี่ยวข้อง:</b> โอนโทรสารหรือรายงานบันทึกโทรสารของคุณ
Check the ink levels, If there is ink in all 4 ink tanks, Press OK (ตรวจสอบระดับน้ำหมึก หากมีน้ำหมึกอยู่ในแท่งหมึกทั้ง 4 แท่ง กด OK)	ในการทำงานนี้จะมีการใช้น้ำหมึกปริมาณหนึ่งมองผ่านช่องของแท่งหมึกเพื่อตรวจสอบปริมาณน้ำหมึกที่เหลืออยู่ตามจริง	หากระดับน้ำหมึกที่เหลืออยู่เท่ากับหรือต่ำกว่าขีดล่างใต้เครื่องหมายเติมขึ้นต่ำ ให้เติมหมึกลงในแท่งหมึก
Comm. Error (ข้อผิดพลาดในการสื่อสาร)	คุณภาพสายโทรศัพท์ไม่ดีส่งผลให้เกิดข้อผิดพลาดเกี่ยวกับการติดต่อสื่อสาร	ส่งโทรสารอีกครั้ง หรือลองเชื่อมต่อเครื่องกับสายโทรศัพท์อื่น หากยังคงมีปัญหา ให้ติดต่อผู้ให้บริการโทรศัพท์เพื่อให้บริษัทมาตรวจสอบสายโทรศัพท์ของคุณ
Connection Error (การเชื่อมต่อผิดพลาด)	มีอุปกรณ์อื่นกำลังพยายามเชื่อมต่อกับเครือข่าย Wi-Fi Direct ในเวลาเดียวกัน	ตรวจสอบให้แน่ใจว่าไม่มีอุปกรณ์อื่นที่พยายามเชื่อมต่อกับเครือข่าย Wi-Fi Direct จากนั้นลองกำหนดการตั้งค่า Wi-Fi Direct อีกครั้ง
Connection Failed (การเชื่อมต่อล้มเหลว)	เครื่อง Brother และอุปกรณ์เคลื่อนที่ของคุณไม่สามารถสื่อสารกันได้ในระหว่างการกำหนดค่าเครือข่าย Wi-Fi Direct	<ul style="list-style-type: none"> <li>ย้ายอุปกรณ์เคลื่อนที่ให้อยู่ใกล้เครื่อง Brother ของคุณมากขึ้น</li> <li>ย้ายเครื่อง Brother และอุปกรณ์เคลื่อนที่ของคุณไปยังบริเวณที่ปราศจากสิ่งกีดขวาง</li> <li>หากคุณใช้ PIN method ของ WPS ตรวจสอบให้แน่ใจว่าคุณใส่ PIN ถูกต้อง</li> </ul>
Cover is Open. (ฝาเปิดอยู่)	ฝาบีดสแกนเนอร์ไม่ได้ล๊อคในตำแหน่งปิด	ยกฝาบีดสแกนเนอร์ขึ้น และจากนั้นปิดใหม่อีกครั้ง ตรวจให้แน่ใจว่าสายอินเตอร์เฟส (ในกรณีที่ใช้) มีการเดินสายอย่างถูกต้องผ่านช่องทางเดินสายและออกไปทางด้านหลังของเครื่อง
	ฝาบีดแท่งหมึกไม่ได้ล๊อคอยู่ในตำแหน่งปิด	ปิดฝาบีดแท่งหมึกให้แน่นจนกระทั่งล๊อคเข้าที่

ข้อความแสดงผิดพลาด	สาเหตุ	การดำเนินการ
Data Remaining (ข้อมูลเหลืออยู่)	ข้อมูลการพิมพ์ยังอยู่ในหน่วยความจำของเครื่อง	กด <b>Stop/Exit (หยุด/ออก)</b> เครื่องพิมพ์จะยกเลิกงานและล้างงานพิมพ์จากหน่วยความจำลงพิมพ์อีกครั้ง
Disconnected (ถูกยกเลิกการเชื่อมต่อ)	บุคคลอื่นหรือเครื่องโทรสารของบุคคลอื่นหยุดการโทร	ลองส่งหรือรับโทรสารอีกครั้ง หากเกิดสายหลุดซ้ำบ่อยครั้ง และคุณใช้ระบบ VoIP (เสียงผ่านเครือข่ายอินเทอร์เน็ต) ลองเปลี่ยนความเข้ากันได้เป็น พื้นฐาน (สำหรับ VoIP) <b>&gt;&gt; ข้อมูลที่เกี่ยวข้อง: สัญญารอบกวนในสายโทรศัพท์/VoIP</b>
Document Jam (เอกสารติด)	เอกสารไม่ถูกใส่หรือป้อนเข้าอย่างถูกต้อง หรือเอกสารที่สแกนจาก ADF (ถาดป้อนเอกสารอัตโนมัติ) ยาวเกินไป	นำเอกสารที่ติดอยู่ออก และจากนั้นกด <b>Stop/Exit (หยุด/ออก)</b> ใส่เอกสารใน ADF (ถาดป้อนเอกสารอัตโนมัติ) อย่างถูกต้อง <b>&gt;&gt; ข้อมูลที่เกี่ยวข้อง: ใส่เอกสารในถาดป้อนเอกสารอัตโนมัติ (ADF)</b> <b>&gt;&gt; ข้อมูลที่เกี่ยวข้อง: เอกสารติด</b>
High Temperature (อุณหภูมิสูง)	อุณหภูมิห้องสูงเกินไป	หลังจากห้องเย็นขึ้นแล้ว ทำให้เครื่องเย็นลงเท่ากับอุณหภูมิห้อง ลองอีกครั้งเมื่อเครื่องเย็นลงแล้ว
Hub is Unusable. (ฮับใช้ไม่ได้)	Hub หรือ USB Flash drive ที่มี hub ถูกเชื่อมต่อเข้ากับอินเตอร์เฟซ USB แบบตรง	ไม่รองรับ hub ซึ่งรวมถึง USB flash drive ที่มี hub ในตัว ถอดอุปกรณ์ออกจากอินเตอร์เฟซ USB แบบตรง
Ink Absorber Full (ตัวซับน้ำหมึกเต็ม)	กล่องตัวซับน้ำหมึกเต็ม อุปกรณ์เหล่านี้เป็นวัสดุหรืออะไหล่ที่ต้องเปลี่ยนตามระยะเวลาการใช้งาน ซึ่งต้องเปลี่ยนเมื่อถึงระยะเวลาเพื่อให้เครื่องพิมพ์ Brother มีประสิทธิภาพสูงสุด เนื่องจากอุปกรณ์เหล่านี้เป็นวัสดุหรืออะไหล่ที่ต้องเปลี่ยนตามระยะเวลาการใช้งาน การเปลี่ยนนี้จึงไม่ควรอบคลุมอยู่ในการรับประกัน การเปลี่ยนอุปกรณ์เหล่านี้และระยะเวลาก่อนที่จะต้องเปลี่ยนนั้นขึ้นอยู่กับจำนวนครั้งของการกำจัด และถ่ายหมึกที่ต้องทำเพื่อทำความสะอาดระบบหมึก กล่องเหล่านี้ต้องใช้หมึกจำนวนหนึ่งในระหว่างการกำจัดและถ่ายหมึกแตกต่างกัน จำนวนครั้งที่เครื่องต้องกำจัดและถ่ายหมึกสำหรับการทำความสะอาดอาจแตกต่างกันไป ขึ้นอยู่กับสถานการณ์ที่แตกต่างกัน ตัวอย่างเช่น การเปิดปิดเครื่องบ่อยๆ จะทำให้รอบการทำความสะอาดถี่ขึ้น เนื่องจากเครื่องจะทำความสะอาดโดยอัตโนมัติทุกครั้งที่เปิดเครื่อง	ต้องเปลี่ยนกล่องตัวซับน้ำหมึก ติดต่อศูนย์บริการลูกค้าสัมพันธ์ของ Brother หรือศูนย์บริการที่ได้รับอนุญาตของ Brother ในพื้นที่ของคุณเพื่อนำเครื่องเข้ารับบริการ
Ink Low (หมึกเหลือน้อย)	ปริมาณของน้ำหมึกที่เหลืออยู่ในแทงค์หมึกอย่างน้อยหนึ่งแทงค์เหลือน้อย ข้อความแสดงข้อผิดพลาดนี้อาจปรากฏขึ้นหากตัวนับจำนวนหยดหมึกทำงานไม่ถูกต้องแม้ว่าจะมีน้ำหมึกจำนวนหนึ่งเหลืออยู่	มองผ่านช่องของแทงค์หมึกเพื่อตรวจสอบปริมาณน้ำหมึกที่เหลืออยู่ตามจริง หากระดับน้ำหมึกที่เหลืออยู่เท่ากับหรือต่ำกว่าขีดล่างใต้เครื่องหมายเติมขั้นต่ำ ให้เติมหมึกลงในแทงค์หมึก อาจมีข้อความปรากฏบนหน้าจอแสดงผลแบบ LCD เพื่อตรวจสอบว่าเติมหมึกในแทงค์หมึกแล้วใช่หรือไม่ กด ► (Yes (ใช่)) เพื่อตั้งค่าตัวนับจำนวนหยดหมึกใหม่สำหรับ สีที่เติมแล้ว กด ◀ (No (ไม่)) สำหรับ สีที่ไม่ได้เติม <b>&gt;&gt; ข้อมูลที่เกี่ยวข้อง: เติมหมึกลงในแทงค์หมึก</b>
Jam A Inside/Front (กระดาษติด A ด้านใน/ด้านหน้า)	กระดาษติดในเครื่อง	ค่อยๆ หยิบกระดาษที่ติดออก

ข้อความแสดงผิดพลาด	สาเหตุ	การดำเนินการ
Repeat Jam A (กระดาษติดซ้ำ A)		<p>➤ ข้อมูลที่เกี่ยวข้อง: กระดาษติดด้านใน และ ด้านหน้าของเครื่อง (กระดาษติดด้านใน A /ด้านหน้า)</p> <p>ตรวจสอบว่าแคร่ปรับกระดาษตั้งค่าขนาดกระดาษถูกต้อง</p> <p>ห้ามยึดถาดใส่กระดาษเมื่อคุณใส่กระดาษขนาด A5 หรือเล็กกว่า (สำหรับบางประเทศ)</p>
Jam B Front (กระดาษติด B ด้านหน้า) Repeat Jam B Front (กระดาษติดซ้ำ B ด้านหน้า)	กระดาษติดในเครื่อง	<p>ค่อยๆ หยิบกระดาษที่ติดออก</p> <p>➤ ข้อมูลที่เกี่ยวข้อง: กระดาษติดอยู่ที่ด้านหน้าของเครื่อง (กระดาษติดด้านหน้า B)</p> <p>ตรวจสอบว่าแคร่ปรับกระดาษตั้งค่าขนาดกระดาษถูกต้อง</p> <p>ห้ามยึดถาดใส่กระดาษเมื่อคุณใส่กระดาษขนาด A5 หรือเล็กกว่า (สำหรับบางประเทศ)</p>
Jam C Rear (กระดาษติด C ด้านหลัง)	กระดาษติดในเครื่อง	<p>ค่อยๆ หยิบกระดาษที่ติดออก</p> <p>➤ ข้อมูลที่เกี่ยวข้อง: กระดาษติดอยู่ที่ด้านหลังของเครื่อง (กระดาษติดด้านหลัง C)</p> <p>ตรวจสอบว่าแคร่ปรับกระดาษตั้งค่าขนาดกระดาษถูกต้อง</p> <p>ห้ามยึดถาดใส่กระดาษเมื่อคุณใส่กระดาษขนาด A5 หรือเล็กกว่า (สำหรับบางประเทศ)</p>
	ฝุ่นบนกระดาษสะสมอยู่บนพื้นผิวของลูกกลิ้งดึงกระดาษ	<p>ทำความสะอาดลูกกลิ้งดึงกระดาษ</p> <p>➤ ข้อมูลที่เกี่ยวข้อง: ทำความสะอาดลูกกลิ้งดึงกระดาษ</p>
Jam D MP Tray (กระดาษติด D ถาดคอนเนกประสงค์)	กระดาษติดในเครื่อง	<p>ค่อยๆ หยิบกระดาษที่ติดออก</p> <p>➤ ข้อมูลที่เกี่ยวข้อง: กระดาษติดในถาดคอนเนกประสงค์ (กระดาษติด D ถาดคอนเนกประสงค์)</p>
	แคร่ปรับกระดาษตั้งค่าขนาดกระดาษไม่ถูกต้อง	ตรวจสอบว่าแคร่ปรับกระดาษตั้งค่าขนาดกระดาษถูกต้อง
Jam E Inside/MP (กระดาษติด E ด้านใน/MP) Repeat Jam E In/MP (กระดาษติดซ้ำ E ด้านใน/MP)	กระดาษติดในเครื่อง	<p>ค่อยๆ หยิบกระดาษที่ติดออก</p> <p>➤ ข้อมูลที่เกี่ยวข้อง: กระดาษติดในเครื่องและในถาดคอนเนกประสงค์ (กระดาษติด/กระดาษติดด้านใน E/MP)</p>
	แคร่ปรับกระดาษตั้งค่าขนาดกระดาษไม่ถูกต้อง	ตรวจสอบว่าแคร่ปรับกระดาษตั้งค่าขนาดกระดาษถูกต้อง
Low Temperature (อุณหภูมิต่ำ)	อุณหภูมิห้องต่ำเกินไป	หลังจากทำให้ห้องอบอุ่น ปล่อยให้อุ่นเครื่องจนถึงอุณหภูมิห้อง ลองอีกครั้ง เมื่อเครื่องอุ่นขึ้นแล้ว
Media is Full. (สื่อเต็ม)	USB flash drive ที่คุณใช้มีพื้นที่เหลือไม่เพียงพอที่จะสแกนเอกสารได้	ลบไฟล์ที่ไม่ใช้งานออกจาก USB flash drive เพื่อให้เหลือพื้นที่ว่างมากขึ้น และจากนั้นลองอีกครั้ง
No Caller ID (ไม่มีรหัสผู้โทร)	ไม่มีประวัติสายเรียกเข้า คุณไม่ได้รับสายหรือคุณไม่ได้เป็นสมาชิกของบริการรหัสผู้โทรจากบริษัทที่ให้บริการทางด้านโทรศัพท์	หากต้องการใช้คุณลักษณะหมายเลขโทรเข้าติดต่อ บริษัทผู้ให้บริการโทรศัพท์ของคุณ
No Device (ไม่มีอุปกรณ์)	เมื่อกำหนดค่าเครือข่าย Wi-Fi Direct เครื่อง Brother ไม่พบอุปกรณ์เคลื่อนที่ของคุณ	<ul style="list-style-type: none"> <li>ตรวจสอบให้แน่ใจว่าเครื่องและอุปกรณ์เคลื่อนที่ของคุณอยู่ในโหมด Wi-Fi Direct</li> <li>ย้ายอุปกรณ์เคลื่อนที่ให้อยู่ใกล้เครื่อง Brother ของคุณมากขึ้น</li> </ul>



ข้อความแสดงผิดพลาด	สาเหตุ	การดำเนินการ
		<ul style="list-style-type: none"> <li>ย้ายเครื่อง Brother และอุปกรณ์เคลื่อนที่ของคุณไปยังบริเวณที่ปราศจากสิ่งกีดขวาง</li> <li>หากคุณกำหนดค่าเครือข่าย Wi-Fi Direct ด้วยตนเอง ตรวจสอบให้แน่ใจว่าคุณป้อนรหัสผ่านได้อย่างถูกต้อง</li> <li>หากอุปกรณ์เคลื่อนที่ของคุณสามารถกำหนดวิธีการรับเลขที่อยู่ไอพีได้ ตรวจสอบให้แน่ใจว่าเลขที่อยู่ไอพีของอุปกรณ์เคลื่อนที่ของคุณถูกกำหนดค่าผ่าน DHCP</li> </ul>
No File (ไม่มีไฟล์)	USB flash drive ในไดรฟ์สื่อไม่มีไฟล์ JPG บรรจุไว้	ใส่ USB flash drive ที่ถูกต้องเข้าไปในช่องอีกครั้ง
No Paper Fed Again (ไม่มีกระดาษป้อนซ้ำ)	แผ่นกระดาษสะสมอยู่บนพื้นผิวของลูกกลิ้งดึงกระดาษ	ทำความสะอาดลูกกลิ้งดึงกระดาษ >> ข้อมูลที่เกี่ยวข้อง: ทำความสะอาดลูกกลิ้งดึงกระดาษ
No Paper Fed MPTray (ไม่มีกระดาษป้อนถาด MP)	กระดาษในถาดของเครื่องหมด หรือใส่กระดาษในถาดนอกประสงค์ไม่ถูกต้อง	ทำอย่างใดอย่างหนึ่งต่อไปนี้: <ul style="list-style-type: none"> <li>เติมกระดาษลงในถาดนอกประสงค์ จากนั้นกด ▶</li> <li>หยิบกระดาษออกและใส่กระดาษอีกครั้ง จากนั้นกด ▶</li> </ul> >> ข้อมูลที่เกี่ยวข้อง: ใส่กระดาษในถาดนอกประสงค์ (ถาด MP)
No Paper Fed Tray 1 (ไม่มีกระดาษป้อนถาดที่ 1)	กระดาษในถาดของเครื่องหมด หรือใส่กระดาษในถาดใส่กระดาษไม่ถูกต้อง	ทำอย่างใดอย่างหนึ่งต่อไปนี้: <ul style="list-style-type: none"> <li>เติมกระดาษลงในถาดใส่กระดาษ จากนั้นกด ▶</li> <li>หยิบกระดาษออกและใส่กระดาษอีกครั้ง จากนั้นกด ▶</li> </ul> >> ข้อมูลที่เกี่ยวข้อง: ใส่กระดาษ
	ฝาปิดช่องดึงกระดาษติดปิดไม่ถูกต้อง	ตรวจสอบให้แน่ใจว่าฝาปิดช่องดึงกระดาษติดปิดเท่ากันทั้งสองด้าน >> ข้อมูลที่เกี่ยวข้อง: เครื่องพิมพ์ติดหรือกระดาษติด
	แผ่นกระดาษสะสมอยู่บนพื้นผิวของลูกกลิ้งดึงกระดาษ	ทำความสะอาดลูกกลิ้งดึงกระดาษ >> ข้อมูลที่เกี่ยวข้อง: ทำความสะอาดลูกกลิ้งดึงกระดาษ
No Response/Busy (ไม่ตอบสนอง/ไม่ว่าง)	หมายเลขที่คุณ โทรออก ไม่มีผู้รับสายหรือสายไม่ว่าง	ตรวจสอบหมายเลขและลองอีกครั้ง
Not Registered (ไม่ได้ลงทะเบียน)	คุณพยายามทำการต่อเลขหมายด้วยปุ่มโทรด่วนที่ไม่ได้จัดเก็บไว้ในเครื่อง	ตั้งค่าหมายเลขการต่อเลขหมายด้วยปุ่มโทรด่วน
Out of Fax Memory (หน่วยความจำโทรสารเต็ม)	หน่วยความจำโทรสารเต็ม	พิมพ์โทรสารที่อยู่ในหน่วยความจำ
Out of Memory (หน่วยความจำเต็ม)	หน่วยความจำของเครื่องเต็ม	หากกำลังดำเนินการส่งโทรสารหรือทำสำเนา: <ul style="list-style-type: none"> <li>กด <b>Stop/Exit (หยุด/ออก)</b> และรอจนกว่าการดำเนินการอื่นๆ จะเสร็จสิ้น จากนั้นลองอีกครั้ง</li> <li>กด ▶ เพื่อเลือก Partial Print (พิมพ์บางส่วน) เพื่อทำสำเนาหน้าที่สแกนแล้ว</li> <li>พิมพ์โทรสารที่อยู่ในหน่วยความจำ</li> </ul>
Paper Size Mismatch (ขนาดกระดาษไม่ตรงกัน)	การตั้งค่าขนาดกระดาษไม่ตรงกับขนาดของกระดาษที่อยู่ในถาด	1. ตรวจสอบว่าขนาดกระดาษที่คุณเลือกบนหน้าจอของเครื่องตรงกับขนาดกระดาษในถาด

ข้อความแสดงผิดพลาด	สาเหตุ	การดำเนินการ
Paper Size Mismatch (ขนาดกระดาษไม่ตรงกัน)	คุณไม่ได้ตั้งค่ากระดาษในถาดให้ตรงกับตัวแสดงขนาดกระดาษที่คุณใช้	<p>➤➤ ข้อมูลที่เกี่ยวข้อง: เปลี่ยนขนาดกระดาษและชนิดกระดาษ</p> <p>2. ตรวจสอบให้แน่ใจว่าคุณใส่กระดาษในตำแหน่งแนวตั้ง โดยตั้งค่ากระดาษให้ตรงกับตัวแสดงขนาดกระดาษ</p> <p>➤➤ ข้อมูลที่เกี่ยวข้อง: ใส่กระดาษ</p> <p>3. หลังจากที่คุณตรวจสอบขนาดกระดาษและตำแหน่งกระดาษแล้ว กด ▶</p>
Refill Ink (เติมหมึก)	ปริมาณของน้ำหมึกที่เหลืออยู่ในแทงค์หมึกอย่างน้อยหนึ่งแทงค์เหลือน้อย เครื่องจะหยุดการพิมพ์ทั้งหมด ข้อความแสดงข้อผิดพลาดนี้อาจปรากฏขึ้นหากตัวนับจำนวนหยดหมึกทำงานไม่ถูกต้องแม้ว่าจะมีน้ำหมึกจำนวนหนึ่งเหลืออยู่	<p>เติมหมึกลงในแทงค์หมึก</p> <p>เมื่อคุณเติมหมึกลงในแทงค์หมึก ให้เติมจนถึงขีดบน หรือเติมด้วยหมึกทั้งหมดหากระดับน้ำหมึกไม่เลยขีดบน</p> <p>อาจมีข้อความปรากฏบนหน้าจอแสดงผลแบบ LCD เพื่อตรวจสอบว่าเติมหมึกในแทงค์หมึกแล้วใช่หรือไม่ กด ▶ (Yes (ใช่)) เพื่อตั้งค่าตัวนับจำนวนหยดหมึกใหม่สำหรับ สีที่เติมแล้ว กด ◀ (No (ไม่)) สำหรับ สีที่ไม่ได้เติม</p> <p>➤➤ ข้อมูลที่เกี่ยวข้อง: เติมหมึกลงในแทงค์หมึก</p> <p>คุณยังคงสามารถสแกนได้แม้ว่าน้ำหมึกจะมีปริมาณน้อยหรือจำเป็นต้องเติม</p>
The maximum number of devices are already connected using Wi-Fi Direct. (อุปกรณ์มีการเชื่อมต่อโดยใช้ Wi-Fi Direct ครบจำนวนสูงสุดแล้ว)	อุปกรณ์เคลื่อนที่เชื่อมต่อกับเครือข่าย Wi-Fi Direct ครบจำนวนสูงสุดแล้วเมื่อเครื่อง Brother เป็นเจ้าของกลุ่ม	หลังจากการเชื่อมต่อระหว่างเครื่อง Brother กับอุปกรณ์เคลื่อนที่อื่นถูกปิดลง ลองกำหนดการตั้งค่าการเชื่อมต่อแบบ Wi-Fi Direct ใหม่อีกครั้ง คุณสามารถยืนยันสถานะการเชื่อมต่อโดยการพิมพ์รายงานการตั้งค่าเครือข่าย
Tray 1 not detected (ไม่พบถาดที่ 1)	ถาดใส่กระดาษใส่ไม่แน่นสนิท กระดาษหรือวัตถุแปลกปลอมติดอยู่ทำให้ไม่สามารถใส่ถาดกระดาษได้อย่างถูกต้อง	<p>ค่อยๆ ดันถาดใส่กระดาษเข้าไปในเครื่องจนสุด</p> <p>ดึงถาดบรรจุกระดาษออกจากเครื่อง และนำกระดาษหรือสิ่งแปลกปลอมที่ติดอยู่ออก หากไม่พบหรือไม่สามารถนำกระดาษออกได้ ➤➤</p> <p>ข้อมูลที่เกี่ยวข้อง: เครื่องพิมพ์ติดหรือกระดาษติด</p>
Tray 1 Settings (การตั้งค่าถาดที่ 1) MP Tray Settings (การตั้งค่าถาดเอกสาร)	ข้อความนี้จะปรากฏขึ้นเมื่อเปิดใช้งานการตั้งค่าเพื่อยืนยันชนิดกระดาษและขนาดกระดาษ	<p>หากไม่ต้องการให้แสดงข้อความยืนยันนี้ ให้เปลี่ยนการตั้งค่าเป็นปิด</p> <p>➤➤ ข้อมูลที่เกี่ยวข้อง: เปลี่ยนการตั้งค่าการตรวจสอบกระดาษ</p>
Unusable Device (อุปกรณ์ไม่สามารถใช้งานได้) Disconnect device from front connector & turn machine off & then on (ถอดอุปกรณ์ออกจากขั้วต่อด้านหน้า และปิดเครื่อง แล้วเปิดใหม่)	อุปกรณ์ที่เสียหายถูกเชื่อมต่อเข้ากับอินเตอร์เฟซ USB แบบตรง	ถอดอุปกรณ์ออกจากอินเตอร์เฟซ USB แบบตรง ปิดเครื่องและจากนั้นเปิดใหม่อีกครั้ง
Unusable Device (อุปกรณ์ไม่สามารถใช้งานได้) Please Disconnect USB Device. (โปรดถอดอุปกรณ์ USB)	เชื่อมต่ออุปกรณ์ USB หรือ USB flash drive ที่ไม่รองรับเข้ากับอินเตอร์เฟซ USB แบบตรง	ถอดอุปกรณ์ออกจากอินเตอร์เฟซ USB แบบตรง





## ข้อมูลที่เกี่ยวข้อง

- การแก้ไขปัญหา
  - โอนโทรสารหรือรายงานบันทึกโทรสารของคุณ
  - ข้อความแสดงความผิดพลาดเมื่อใช้งานคุณลักษณะ Brother Web Connect

### หัวข้อที่เกี่ยวข้อง:

- เต็มหมึกลงในแทงค์หมึก
- เปลี่ยนการตั้งค่าการตรวจสอบกระดาษ
- สัญญาณรบกวนในสายโทรศัพท์/VoIP
- วางเอกสารในถาดป้อนเอกสารอัตโนมัติ (ADF)
- เอกสารติด
- ใส่กระดาษ
- บรรจุกระดาษลงในช่องป้อนเอกสารด้วยมือ
- เครื่องพิมพ์ติดหรือกระดาษติด
- ทำความสะอาดลูกกลิ้งดึงกระดาษ
- เปลี่ยนขนาดกระดาษและชนิดกระดาษ
- กระดาษติดด้านใน และด้านหน้าของเครื่อง (กระดาษติดด้านใน A /ด้านหน้า)
- กระดาษติดอยู่ที่ด้านหน้าของเครื่อง (กระดาษติดด้านหน้า B)
- กระดาษติดอยู่ที่ด้านหลังของเครื่อง (กระดาษติดด้านหลัง C)
- กระดาษติดในถาดอเนกประสงค์ (กระดาษติด D ถาดอเนกประสงค์)
- กระดาษติดในเครื่องและในถาดอเนกประสงค์ (กระดาษติด/กระดาษติดด้านใน E/MP)
- การจัดการกระดาษและปัญหาการพิมพ์
- ใส่กระดาษในถาดอเนกประสงค์ (ถาด MP)
- มีกระดาษติดในเครื่องเมื่อใช้ถาดบรรจุกระดาษมาตรฐาน (กระดาษติด)

## โอนโทรสารหรือรายงานบันทึกโทรสารของคุณ

รุ่นที่เกี่ยวข้อง: MFC-T920DW/MFC-T925DW

ถ้าจอ LCD แสดง:

- [Cannot Clean XX (ไม่สามารถทำความสะอาด XX) ]
- [Cannot Start XX (ไม่สามารถเริ่ม XX) ]
- [Cannot Print XX (ไม่สามารถพิมพ์ XX) ]
- [Cannot Scan XX (ไม่สามารถสแกน XX) ]

ขอแนะนำให้โอนโทรสารของคุณไปยังเครื่องโทรสารอื่นหรือไปยังคอมพิวเตอร์ของคุณ

>> ข้อมูลที่เกี่ยวข้อง: โอนโทรสารไปยังเครื่องโทรสารอื่น

>> ข้อมูลที่เกี่ยวข้อง: โอนโทรสารไปยังคอมพิวเตอร์ของคุณ

และคุณยังสามารถถ่ายโอนรายงานบันทึกโทรสาร เพื่อดูว่ามีแฟกซ์ใดที่คุณจะต้องถ่ายโอนบ้าง

>> ข้อมูลที่เกี่ยวข้อง: โอนรายงานบันทึกโทรสารไปยังเครื่องโทรสารอื่น



### ข้อมูลที่เกี่ยวข้อง

- ข้อความแสดงข้อผิดพลาดและการบำรุงรักษา
  - โอนโทรสารไปยังเครื่องโทรสารอื่น
  - โอนโทรสารไปยังคอมพิวเตอร์ของคุณ
  - โอนรายงานบันทึกโทรสารไปยังเครื่องโทรสารอื่น

หัวข้อที่เกี่ยวข้อง:

- ตั้งค่าเครื่องของคุณใหม่
- ภาพรวมฟังก์ชันการตั้งค่าใหม่

## โอนโทรสารไปยังเครื่องโทรสารอื่น

รุ่นที่เกี่ยวข้อง: MFC-T920DW/MFC-T925DW

หากคุณไม่ได้ตั้งค่ารหัสประจำเครื่อง คุณไม่สามารถเข้าสู่โหมดการโอนโทรสารได้

1. กด **Stop/Exit (หยุด/ออก)** เพื่อล้างข้อผิดพลาดชั่วคราว
2. กด **Settings (การตั้งค่า)**
3. กด ▲ หรือ ▼ เพื่อเลือก:
  - a. เลือก [Service (บริการ)] กด **OK (ตกลง)**
  - b. เลือก [Data Transfer (ถ่ายโอนข้อมูล)] กด **OK (ตกลง)**
  - c. เลือก [Fax Transfer (ถ่ายโอนโทรสาร)] กด **OK (ตกลง)**
4. ทำวิธีใดวิธีหนึ่งดังต่อไปนี้:
  - ถ้านำจอแสดงผลแบบ LCD แสดง [No Data (ไม่มีข้อมูล)] แสดงว่าไม่มีโทรสารอยู่ในหน่วยความจำของเครื่อง กด ► และจากนั้นกด **Stop/Exit (หยุด/ออก)**
  - ป้อนหมายเลขโทรสารที่จะส่งต่อโทรสาร
5. กด **Mono Start (สตาร์ทขาวดำ)**



### ข้อมูลที่เกี่ยวข้อง

- โอนโทรสารหรือรายงานบันทึกโทรสารของคุณ
- หัวข้อที่เกี่ยวข้อง:
- ตั้งค่ารหัสประจำเครื่องของคุณ

## โอนโทรสารไปยังคอมพิวเตอร์ของคุณ

รุ่นที่เกี่ยวข้อง: MFC-T920DW/MFC-T925DW

คุณสามารถโอนโทรสารจากหน่วยความจำเครื่องไปยังคอมพิวเตอร์ของคุณได้

1. กด **Stop/Exit (หยุด/ออก)** เพื่อล้างข้อผิดพลาดชั่วคราว
2. ตรวจสอบให้แน่ใจว่าคุณติดตั้งซอฟต์แวร์และไดรเวอร์ของ Brother ลงบนคอมพิวเตอร์ของคุณแล้ว จากนั้นเปิด **รับ PC-FAX** บนคอมพิวเตอร์
3. เปิดใช้  (**Brother Utilities**) จากนั้นคลิกรายการแบบดิ่งลงและเลือกชื่อรุ่นของคุณ (หากไม่ได้เลือกไว้)
4. คลิก **การรับส่งโทรสารด้วยเครื่อง PC** ในแถบนำทางด้านซ้าย จากนั้นคลิก **รับ**
5. อ่านและยืนยันค่าแนะนำบนคอมพิวเตอร์ของคุณ  
โทรสารในหน่วยความจำของเครื่องจะถูกส่งไปยังคอมพิวเตอร์ของคุณโดยอัตโนมัติ



เมื่อโทรสารในหน่วยความจำของเครื่องไม่ถูกส่งไปยังคอมพิวเตอร์ของคุณ:

ตรวจสอบให้แน่ใจว่าคุณตั้งค่า [PC Fax Receive (รับโทรสารด้วย PC)] ที่เครื่องแล้ว

กด ▲ หรือ ▼ เพื่อเลือก [Backup Print: On (การพิมพ์สำรอง: เปิด)] หรือ [Backup Print: Off (การพิมพ์สำรอง: ปิด)] กด **OK (ตกลง)**

หากโทรสารอยู่ในหน่วยความจำของเครื่องเมื่อคุณตั้งค่าการรับ PC-Fax หน้าจอแสดงผลแบบ LCD จะแจ้งเตือนให้คุณโอนโทรสารไปยังคอมพิวเตอร์ของคุณ

กด ► เพื่อโอนโทรสารทั้งหมดในหน่วยความจำไปยังคอมพิวเตอร์ของคุณ



### ข้อมูลที่เกี่ยวข้อง

- โอนโทรสารหรือรายงานบันทึกโทรสารของคุณ

## โอนรายงานบันทึกโทรสารไปยังเครื่องโทรสารอื่น

รุ่นที่เกี่ยวข้อง: MFC-T920DW/MFC-T925DW

หากคุณไม่ได้ตั้งค่ารหัสประจำเครื่อง คุณจะไม่สามารถเข้าสู่โหมดการโอนโทรสารได้

1. กด **Stop/Exit (หยุด/ออก)** เพื่อล้างข้อผิดพลาดชั่วคราว
2. กด **Settings (การตั้งค่า)**
3. กด ▲ หรือ ▼ เพื่อเลือก:
  - a. เลือก [Service (บริการ)] กด **OK (ตกลง)**
  - b. เลือก [Data Transfer (ถ่ายโอนข้อมูล)] กด **OK (ตกลง)**
  - c. เลือก [Report Transfer (ถ่ายโอนรายงาน)] กด **OK (ตกลง)**
4. ป้อนหมายเลขโทรสารที่จะส่งรายงานบันทึกโทรสาร
5. กด **Mono Start (สตาร์ทขาวดำ)**

### ✓ ข้อมูลที่เกี่ยวข้อง

- โอนโทรสารหรือรายงานบันทึกโทรสารของคุณ
- หัวข้อที่เกี่ยวข้อง:
- ตั้งค่ารหัสประจำเครื่องของคุณ

## ข้อความแสดงข้อผิดพลาดเมื่อใช้งานคุณลักษณะ Brother Web Connect

รุ่นที่เกี่ยวข้อง: MFC-T920DW/MFC-T925DW

เครื่อง Brother ของคุณจะแสดงข้อความแสดงข้อผิดพลาดหากเกิดข้อผิดพลาดขึ้น ข้อความแสดงข้อผิดพลาดที่พบได้บ่อยจะแสดงไว้ในตาราง

คุณสามารถแก้ไขปัญหาข้อผิดพลาดส่วนใหญ่ได้ด้วยตนเอง หากต้องการคำแนะนำเพิ่มเติม ไปที่หน้าเว็บ คำถามที่พบบ่อยและการแก้ไขปัญหา ของรุ่นผลิตภัณฑ์ของคุณ ที่ [support.brother.com](http://support.brother.com)

### ข้อผิดพลาดในการเชื่อมต่อ

ข้อความแสดงข้อผิดพลาด	สาเหตุ	การดำเนินการ
Connection Error 02 (ข้อผิดพลาดในการเชื่อมต่อ 02)	เครื่องไม่ได้เชื่อมต่อกับเครือข่าย	<ul style="list-style-type: none"> <li>ตรวจสอบว่าการเชื่อมต่อเครือข่ายอยู่ในสภาพดี</li> <li>หากกด <b>PHOTO/WEB (ภาพถ่าย/เว็บ)</b> ทันทีหลังจากเปิดเครื่อง การเชื่อมต่อเครือข่ายอาจยังไม่เสร็จสมบูรณ์ รอสักพักและลองอีกครั้ง</li> </ul>
Connection Error 03 (ข้อผิดพลาดในการเชื่อมต่อ 03)	<ul style="list-style-type: none"> <li>การตั้งค่าเครือข่ายหรือเซิร์ฟเวอร์ไม่ถูกต้อง</li> <li>มีปัญหาเกี่ยวกับเครือข่ายหรือเซิร์ฟเวอร์</li> </ul>	<ul style="list-style-type: none"> <li>ยืนยันว่าการตั้งค่าเครือข่ายถูกต้องหรือรอสักพักและลองอีกครั้งในภายหลัง</li> <li>หากกด <b>PHOTO/WEB (ภาพถ่าย/เว็บ)</b> ทันทีหลังจากเปิดเครื่อง การเชื่อมต่อเครือข่ายอาจยังไม่เสร็จสมบูรณ์ รอสักพักและลองอีกครั้ง</li> </ul>
Connection Error 07 (ข้อผิดพลาดในการเชื่อมต่อ 07)	การตั้งค่าวันที่และเวลาไม่ถูกต้อง	ตั้งค่าวันที่และเวลาให้ถูกต้อง โปรดทราบว่าหากมีการถอดปลั๊กไฟของเครื่อง การตั้งค่าวันที่และเวลาอาจถูกตั้งค่าใหม่เป็นการตั้งค่าจากโรงงาน

### ข้อผิดพลาดในการพิสูจน์ตัวตนจริง

ข้อความแสดงข้อผิดพลาด	สาเหตุ	การดำเนินการ
Authentication Error 01 (ข้อผิดพลาดในการพิสูจน์ตัวตนจริง 01)	PIN ที่คุณป้อนเพื่อเข้าถึงบัญชีไม่ถูกต้อง PIN คือหมายเลขสี่หลักที่ต้องป้อนเข้าไปเมื่อลงทะเบียนบัญชีกับตัวเครื่อง	ป้อน PIN ที่ถูกต้อง
Authentication Error 02 (ข้อผิดพลาดในการพิสูจน์ตัวตนจริง 02)	หมายเลขประจำตัวชั่วคราวที่ป้อนไม่ถูกต้อง	ป้อนหมายเลขประจำตัวชั่วคราวที่ถูกต้อง
	หมายเลขประจำตัวชั่วคราวที่ป้อนหมดอายุ หมายเลขประจำตัวชั่วคราวมีอายุ 24 ชั่วโมง	สมัครเพื่อเข้าถึง Brother Web Connect อีกครั้ง และรับหมายเลขประจำตัวชั่วคราวใหม่ จากนั้นใช้หมายเลขประจำตัวใหม่ในการลงทะเบียนบัญชีกับตัวเครื่อง
Authentication Error 03 (ข้อผิดพลาดในการพิสูจน์ตัวตนจริง 03)	ชื่อที่คุณป้อนเพื่อเป็นชื่อที่ใช้แสดงมีการลงทะเบียนกับผู้ใช้บริการรายอื่นแล้ว	ป้อนชื่อที่ใช้แสดงชื่ออื่น

## ข้อผิดพลาดของเซิร์ฟเวอร์

ข้อความแสดงข้อผิดพลาด	สาเหตุ	การดำเนินการ
Server Error 01 (ข้อผิดพลาดของเซิร์ฟเวอร์ 01)	ข้อมูลการพิสูจน์ตัวตนจริงของเครื่อง (จำเป็นต้องใช้เพื่อเข้าถึงบริการ) หมดอายุแล้วหรือไม่ถูกต้อง	สมัครเพื่อเข้าถึง Brother Web Connect อีกครั้งเพื่อรับหมายเลขประจำตัวชั่วคราวใหม่ จากนั้นใช้หมายเลขประจำตัวใหม่ในการลงทะเบียนบัญชีกับตัวเครื่อง
Server Error 03 (ข้อผิดพลาดของเซิร์ฟเวอร์ 03)	ไฟล์ที่คุณกำลังพยายามอัปโหลดอาจมีปัญหาข้อใดข้อหนึ่งต่อไปนี้: <ul style="list-style-type: none"><li>ไฟล์เกินข้อจำกัดของบริการในเรื่องจำนวนพิกเซล ขนาดไฟล์ ฯลฯ</li><li>ชนิดไฟล์ไม่รองรับ</li><li>ไฟล์เกิดความเสียหาย</li></ul>	ไฟล์ไม่สามารถใช้ได้: <ul style="list-style-type: none"><li>ตรวจสอบข้อจำกัดเรื่องขนาดหรือรูปแบบของบริการ</li><li>บันทึกไฟล์เป็นชนิดอื่น</li><li>หากเป็นไปได้ ให้ใช้ไฟล์ใหม่ที่ไม่เสียหาย</li></ul>
Server Error 13 (ข้อผิดพลาดของเซิร์ฟเวอร์ 13)	มีปัญหาเกี่ยวกับบริการและไม่สามารถใช้งานได้ในตอนนี้	รอสักพักและลองอีกครั้ง หากคุณได้รับข้อความอีกครั้ง ให้เข้าถึงบริการจากคอมพิวเตอร์เพื่อยืนยันว่าบริการไม่สามารถใช้งานได้จริงหรือไม่

## ข้อผิดพลาดเกี่ยวกับทางลัด

ข้อความแสดงข้อผิดพลาด	สาเหตุ	การดำเนินการ
Shortcut Error 02 (ข้อผิดพลาดเกี่ยวกับทางลัด 02)	ทางลัดไม่สามารถใช้ได้เนื่องจากบัญชีถูกลบหลังจากที่ลงทะเบียนทางลัด	ลบทางลัด จากนั้นลงทะเบียนบัญชีและทางลัดอีกครั้ง



### ข้อมูลที่เกี่ยวข้อง

- ข้อความแสดงข้อผิดพลาดและการบำรุงรักษา

## เอกสารติด

รุ่นที่เกี่ยวข้อง: DCP-T720DW/DCP-T725DW/DCP-T820DW/DCP-T825DW/MFC-T920DW/MFC-T925DW

- เอกสารติดที่ส่วนบนของชุด ADF (ถาดป้อนเอกสารอัตโนมัติ)
- เอกสารติดอยู่ใน ADF (ถาดป้อนเอกสารอัตโนมัติ)
- กำจัดชิ้นส่วนกระดาษเล็กๆ ที่ติดใน ADF (ถาดป้อนเอกสารอัตโนมัติ)
- ข้อความแสดงข้อผิดพลาดและการบำรุงรักษา



## เอกสารติดที่ส่วนบนของชุด ADF (ถาดป้อนเอกสารอัตโนมัติ)

รุ่นที่เกี่ยวข้อง: DCP-T720DW/DCP-T725DW/DCP-T820DW/DCP-T825DW/MFC-T920DW/MFC-T925DW

1. นำกระดาษที่ไม่ติดออกจาก ADF (ถาดป้อนเอกสารอัตโนมัติ)
2. เปิดฝาครอบของ ADF (ถาดป้อนเอกสารอัตโนมัติ)
3. นำเอกสารที่ติดอยู่ออกโดยการดึง ขึ้นด้านบน

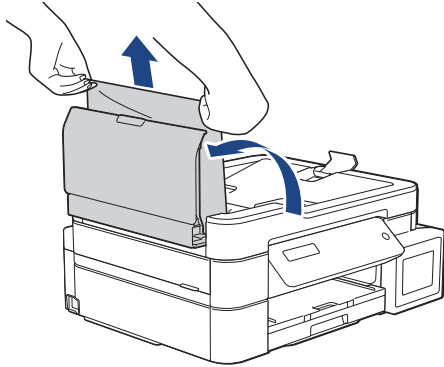

4. ปิดฝาครอบของ ADF (ถาดป้อนเอกสารอัตโนมัติ)
5. กด **Stop/Exit** (หยุด/ออก)

### ข้อควรจำ

เพื่อหลีกเลี่ยงปัญหากระดาษติดเครื่องที่อาจเกิดขึ้น ปิดฝาครอบของ ADF (ถาดป้อนเอกสารอัตโนมัติ) ให้ถูกต้องโดยการกดลง ตรงกลาง

### ✓ ข้อมูลที่เกี่ยวข้อง

- เอกสารติด

## เอกสารติดอยู่ใน ADF (ถาดป้อนเอกสารอัตโนมัติ)

รุ่นที่เกี่ยวข้อง: DCP-T720DW/DCP-T725DW/DCP-T820DW/DCP-T825DW/MFC-T920DW/MFC-T925DW

1. นำกระดาษที่ไม่ติดออกจาก ADF (ถาดป้อนเอกสารอัตโนมัติ)
2. ยกฝาครอบเอกสาร
3. ดึงเอกสารที่ติดอยู่ออกทางด้านซ้าย

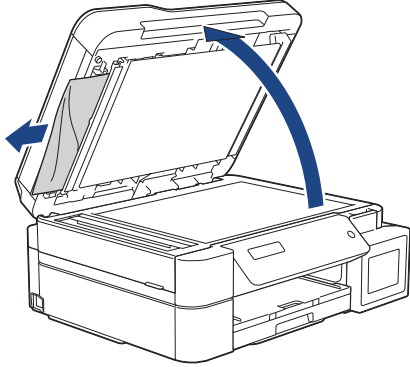

4. ปิดฝาครอบเอกสาร

### ✓ ข้อมูลที่เกี่ยวข้อง

- เอกสารติด

## กำจัดชิ้นส่วนกระดาษเล็กๆ ที่ติดใน ADF (ถาดป้อนเอกสารอัตโนมัติ)

รุ่นที่เกี่ยวข้อง: DCP-T720DW/DCP-T725DW/DCP-T820DW/DCP-T825DW/MFC-T920DW/MFC-T925DW

1. ยกฝาครอบเอกสาร
2. ใช้กระดาษแข็ง เช่น กระดาษสำหรับทำบัตร สอดเข้าไปใน ADF (ถาดป้อนเอกสารอัตโนมัติ) เพื่อดันเศษกระดาษที่ติดค้างอยู่ออก

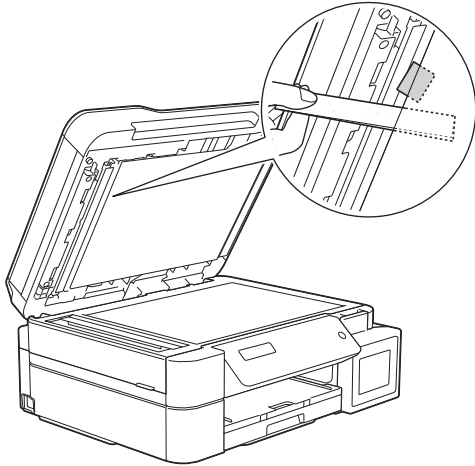

3. ปิดฝาครอบเอกสาร



### ข้อมูลที่เกี่ยวข้อง

- เอกสารติด

## เครื่องพิมพ์ติดหรือกระดาษติด

หาตำแหน่งและนำกระดาษที่ติดอยู่ออก

- มีกระดาษติดในเครื่องเมื่อใช้ถาดบรรจุกระดาษมาตรฐาน (กระดาษติด)
- กระดาษติดด้านใน และด้านหน้าของเครื่อง (กระดาษติดด้านใน A /ด้านหน้า)
- กระดาษติดอยู่ที่ด้านหน้าของเครื่อง (กระดาษติดด้านหน้า B)
- กระดาษติดอยู่ที่ด้านหลังของเครื่อง (กระดาษติดด้านหลัง C)
- กระดาษติดในถาดอเนกประสงค์ (กระดาษติด D ถาดอเนกประสงค์)
- กระดาษติดในเครื่องและในถาดอเนกประสงค์ (กระดาษติด/กระดาษติดด้านใน E/MP)
- ข้อความแสดงข้อผิดพลาดและการบำรุงรักษา
- การจัดการกระดาษและปัญหาการพิมพ์

## มีกระดาษติดในเครื่องเมื่อใช้ถาดบรรจุกระดาษมาตรฐาน (กระดาษติด)

รุ่นที่เกี่ยวข้อง: DCP-T520W/DCP-T525W/DCP-T720DW/DCP-T725DW/DCP-T820DW/DCP-T825DW

เมื่อพิมพ์จากถาดบรรจุกระดาษ หากหน้าจอแสดงผลแบบ LCD แสดง [Paper Jam (กระดาษติด)] ให้ปฏิบัติตามขั้นตอนเหล่านี้:



หากคุณใช้ถาดถนอมกระดาษ >> ข้อมูลที่เกี่ยวข้อง: กระดาษติดในเครื่องและในถาดถนอมกระดาษ (กระดาษติด/กระดาษติดด้านใน E/MP)

1. ถอดปลั๊กเครื่องออกจากเต้ารับไฟฟ้า
2. ดึงถาดใส่กระดาษ (1) แยกออกจากเครื่อง

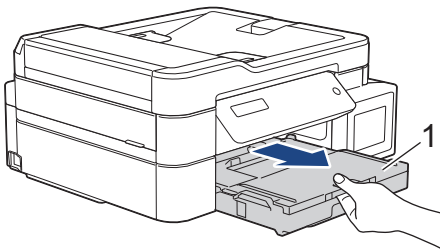

3. ดึงคันล๊อคสี่เหลี่ยมทั้งสองในเครื่องเพื่อปลดกระดาษที่ติดอยู่

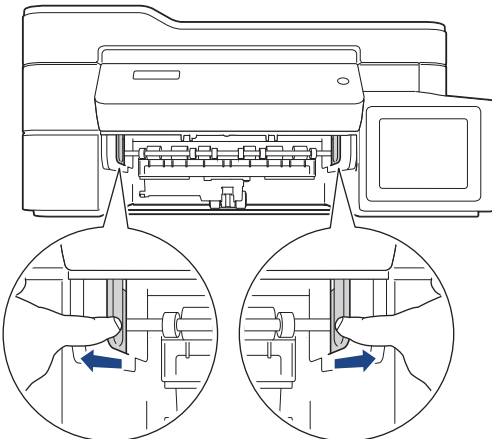

4. ค่อยๆ ดึงกระดาษที่ติดอยู่ (1) ออกจากเครื่อง

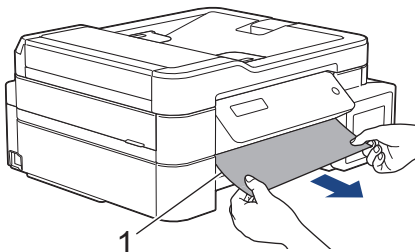

5. ตรวจสอบให้แน่ใจว่าได้ดูเศษกระดาษด้านใน (1) จนทั่วแล้ว

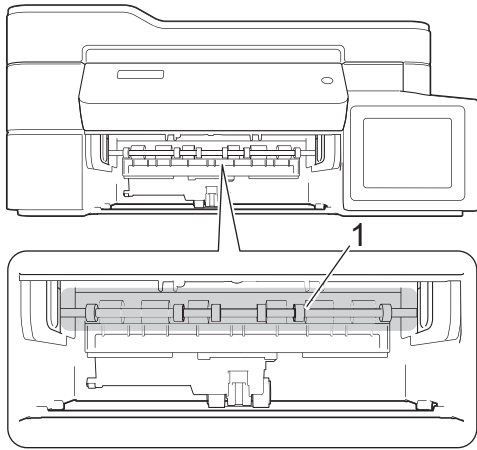

6. ใช้มือทั้งสองข้างจับได้เท็บพลาสติกทั้งสองด้านของเครื่องเพื่อยกฝาปิดสแกนเนอร์ (1) ให้อยู่ในตำแหน่งเปิด

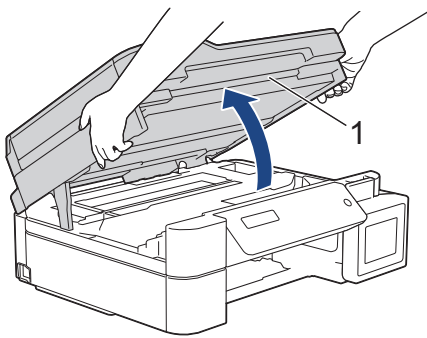

7. ค่อยๆ ดึงกระดาษที่ติดอยู่ (1) ออกจากเครื่อง

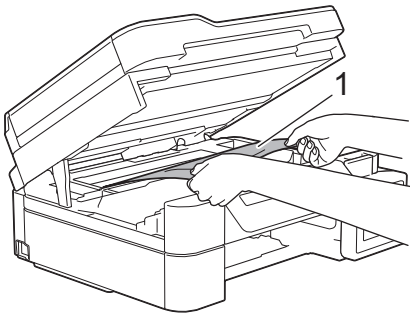

8. เลื่อนหัวพิมพ์ (หากจำเป็น) เพื่อนำเศษกระดาษที่หลงเหลืออยู่ในบริเวณนี้ออก ตรวจสอบให้แน่ใจว่าเศษกระดาษไม่ติดค้างอยู่ตามมุมของเครื่อง (1) และ (2)

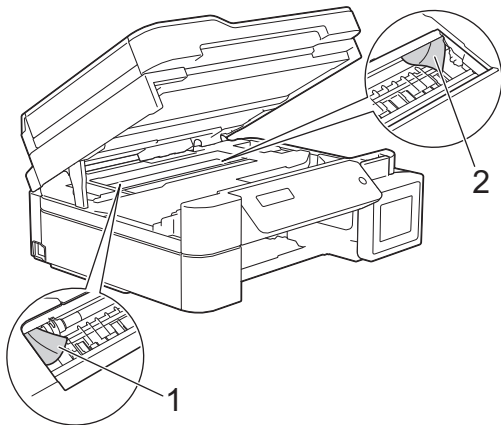

## ข้อควรจำ

- ห้ามจับแผ่นเอ็นโค้ดเดอร์ ซึ่งเป็นแผ่นพลาสติกบางๆ ที่ซึ่งตามความกว้างของเครื่อง (1) มิฉะนั้นอาจสร้างความเสียหายให้แก่เครื่องได้

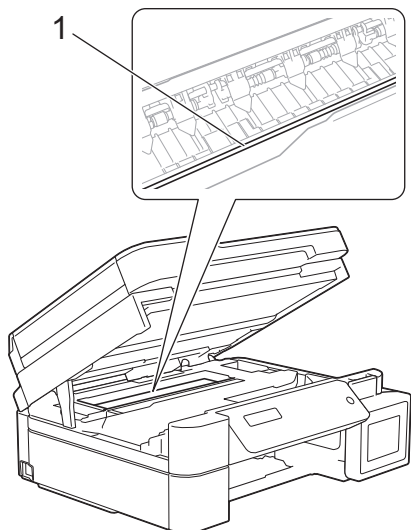

- หากหัวพิมพ์อยู่ตรงมุมด้านขวาดังแสดงในภาพประกอบ (2) คุณจะไม่สามารถเลื่อนหัวพิมพ์ได้ ปฏิบัติตามขั้นตอนเหล่านี้:
  - ปิดฝาปิดสแกนเนอร์ แล้วเสียบสายไฟใหม่
  - เปิดฝาปิดสแกนเนอร์อีกครั้ง จากนั้นกดปุ่ม **Stop/Exit (หยุด/ออก)** ค้างไว้จนกระทั่งหัวพิมพ์ขยับไปที่กึ่งกลาง
  - ถอดปลั๊กเครื่องออกจากแหล่งจ่ายไฟและนำกระดาษที่ติดอยู่ออก

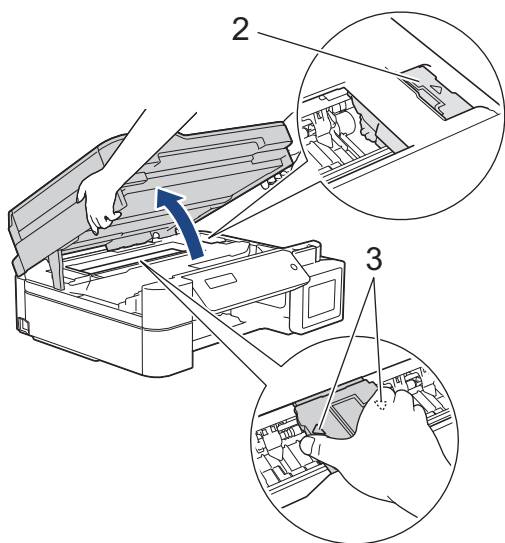

- ถ้ากระดาษติดอยู่ที่หัวพิมพ์ ให้ถอดปลั๊กเครื่องออกจากแหล่งจ่ายไฟ และจากนั้นเลื่อนหัวพิมพ์เพื่อนำกระดาษที่ติดอยู่ออก
- จับบริเวณที่เว้าซึ่งมีเครื่องหมายสามเหลี่ยมดังแสดงในภาพประกอบ (3) เพื่อเลื่อนหัวพิมพ์
- ถ้าหมึกและกระดาษ หรือเบื่อนเสื้อผ้าของคุณ ให้รีบล้างออกด้วยน้ำสบู่หรือผงซักฟอกทันที

9. ค่อยๆ ปิดฝาปิดสแกนเนอร์โดยใช้ทั้งสองมือ

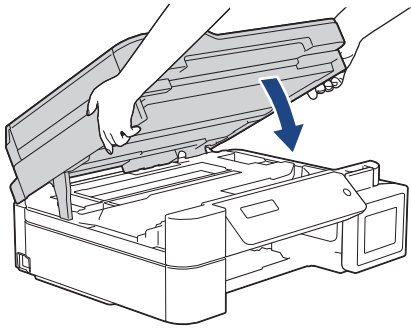

10. บีบคันล๊อคทั้งสอง (1) จากนั้นเปิดฝาปิดช่องดึงกระดาษติดที่ด้านหลังของเครื่อง

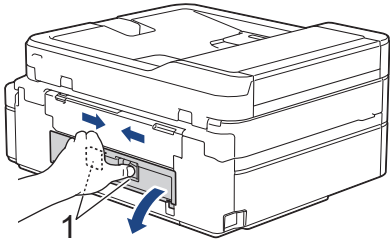

11. ค่อยๆ ดึงกระดาษที่ติดอยู่ออกจากเครื่อง

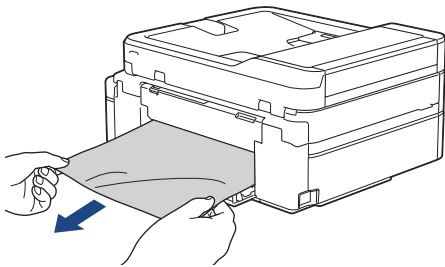

12. ปิดฝาปิดช่องดึงกระดาษติด ตรวจสอบให้แน่ใจว่าฝาปิดสนิท

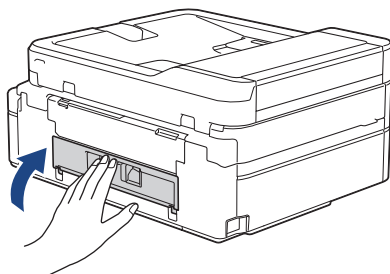

13. เสียบถาดใส่กระดาษกลับเข้าไปในเครื่องให้แน่น

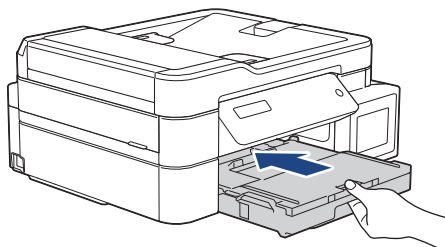

14. ในขณะที่จับถาดใส่กระดาษในเครื่อง ให้ดึงฐานรองกระดาษ (1) จนกระทั่งล๊อคเข้าที่ และจากนั้นกางแผ่นรองกระดาษ (2)

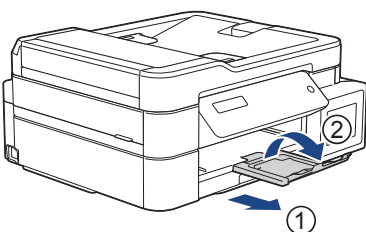



## 15. เสียบสายไฟใหม่



### การทำงานของช่องดึงกระดาษติดเพิ่มเติม

หากข้อความแสดงความผิดพลาดบนหน้าจอแสดงผลแบบ LCD ยังคงปรากฏอยู่และคุณประสบปัญหากระดาษติดซ้ำๆ ให้ปฏิบัติตามดังนี้:

1. ถอดปลั๊กเครื่องออกจากเต้ารับไฟฟ้า และเปิดฝาปิดช่องป้อนเอกสารด้วยมือ
2. ใส่กระดาษขนาด A4 หรือ Letter แบบหนา เช่น กระดาษเคลือบมัน หนึ่งแผ่นลงในช่องป้อนเอกสารด้วยมือ ใส่กระดาษให้ลึกลงไปในช่องป้อนเอกสารด้วยมือ

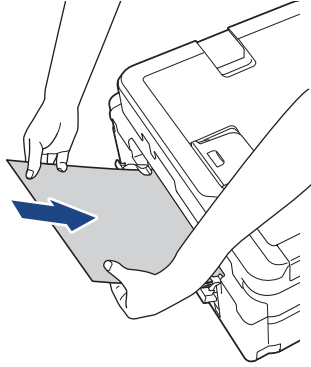

### 3. เสียบสายไฟใหม่

กระดาษที่คุณใส่ลงในช่องป้อนเอกสารด้วยมือจะถูกป้อนผ่านเครื่องและดันออกมา หากกระดาษหนาดันกระดาษใดๆ ที่ติดอยู่ออกมา ให้นำกระดาษที่ติดอยู่ ออก

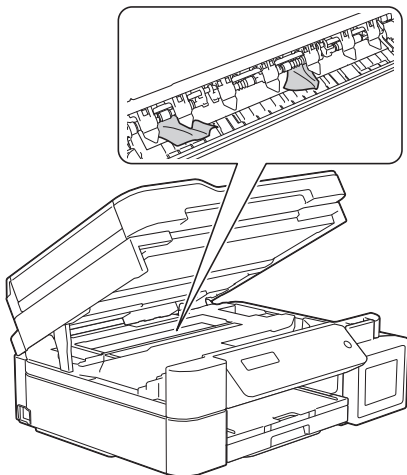

### ข้อมูลที่เกี่ยวข้อง

- เครื่องพิมพ์ดีดหรือกระดาษติด

#### หัวข้อที่เกี่ยวข้อง:

- กระดาษติดในเครื่องและในถาดตอเนกประสงค์ (กระดาษติด/กระดาษติดด้านใน E/MP)

## กระดาษติดด้านใน และด้านหน้าของเครื่อง (กระดาษติดด้านใน A /ด้านหน้า)

รุ่นที่เกี่ยวข้อง: MFC-T920DW/MFC-T925DW

หากหน้าจอแสดงผลแบบ LCD แสดง [Jam A Inside/Front (กระดาษติด A ด้านใน/ด้านหน้า)] หรือ [Repeat Jam A (กระดาษติดซ้ำ A)] ให้ปฏิบัติตามขั้นตอนต่อไปนี้:

1. ถอดปลั๊กเครื่องออกจากเต้ารับไฟฟ้า

### ข้อควรจำ

ก่อนจะถอดปลั๊กเครื่องออกจากแหล่งจ่ายไฟ คุณสามารถโอนโทรสารที่จัดเก็บอยู่ในหน่วยความจำของเครื่องไปยังคอมพิวเตอร์หรือเครื่องโทรสารเครื่องอื่นเพื่อไม่ให้สูญเสียชีวิตที่สำคัญได้

2. ดึงถาดใส่กระดาษ (1) แยกออกจากเครื่อง

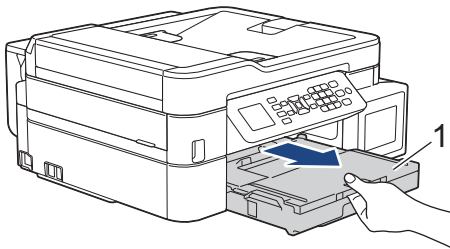

3. ดึงคันสไลด์คีย์เขี้ยวทั้งสองในเครื่องเพื่อปลดกระดาษที่ติดอยู่

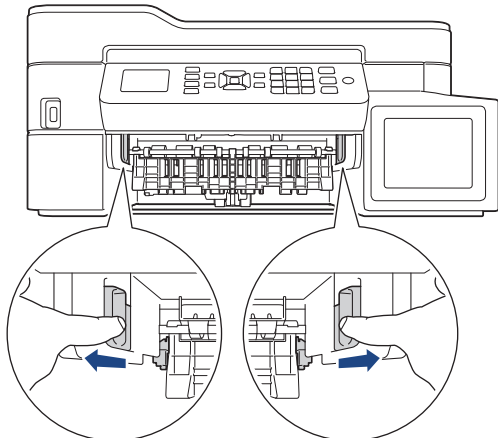

4. ค่อยๆ ดึงกระดาษที่ติดอยู่ (1) ออกจากเครื่อง

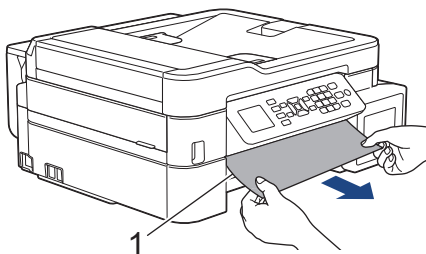

5. ใช้มือทั้งสองข้างจับใต้แท็บพลาสติกทั้งสองด้านของเครื่องเพื่อยกฝาปิดสแกนเนอร์ (1) ให้อยู่ในตำแหน่งเปิด

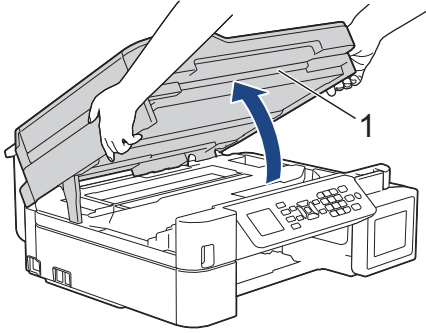

6. ค่อยๆ ดึงกระดาษที่ติดอยู่ (1) ออกจากเครื่อง

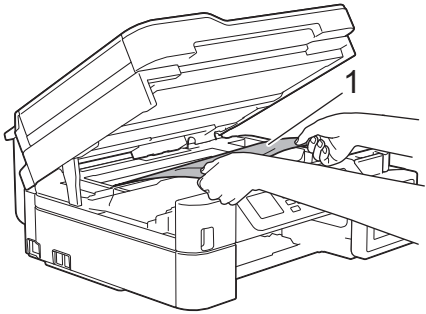

## ข้อควรจำ

- ห้ามจับแผ่นเอ็นโค้ดเดอร์ ซึ่งเป็นแผ่นพลาสติกบางๆ ที่ซึ่งตามความกว้างของเครื่อง (1) มิฉะนั้นอาจสร้างความเสียหายให้แก่เครื่องได้

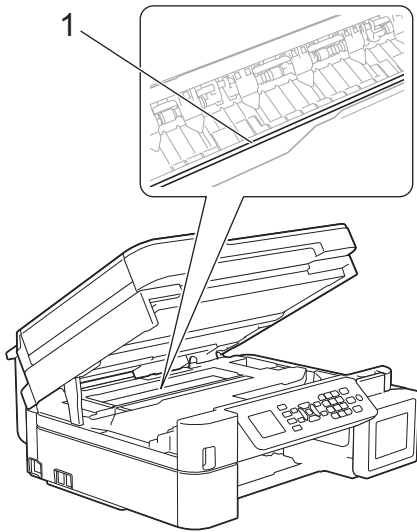

- หากหัวพิมพ์อยู่ตรงมุมด้านขวาดังแสดงในภาพประกอบ (2) คุณจะไม่สามารถเลื่อนหัวพิมพ์ได้ ปฏิบัติตามขั้นตอนเหล่านี้:
  - ปิดฝาปิดสแกนเนอร์ แล้วเสียบสายไฟใหม่
  - เปิดฝาปิดสแกนเนอร์อีกครั้ง จากนั้นกดปุ่ม **Stop/Exit (หยุด/ออก)** ค้างไว้จนกระทั่งหัวพิมพ์ขยับไปที่กึ่งกลาง
  - ถอดปลั๊กเครื่องออกจากแหล่งจ่ายไฟและค่อยๆ นำกระดาษที่ติดอยู่ออก

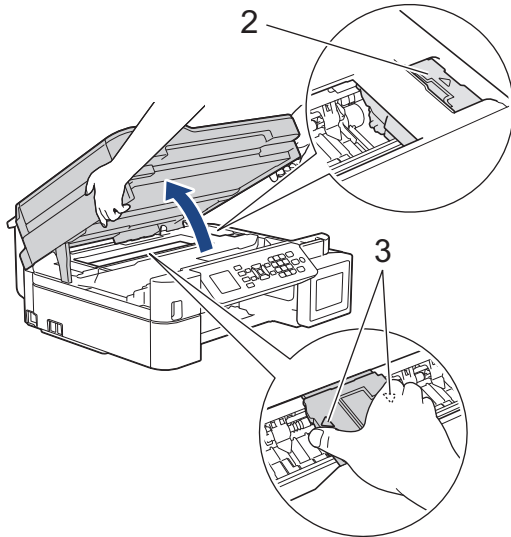

- ถ้ากระดาษติดอยู่ที่หัวพิมพ์ ให้ถอดปลั๊กเครื่องออกจากแหล่งจ่ายไฟ และจากนั้นเลื่อนหัวพิมพ์เพื่อนำกระดาษออก
- จับบริเวณที่เว้าซึ่งมีเครื่องหมายสามเหลี่ยมสีแดงในภาพประกอบ (3) เพื่อเลื่อนหัวพิมพ์
- ถ้าหมึกเลอะผิวหนัง หรือเปื้อนเสื้อผ้าของคุณ ให้รีบล้างออกด้วยน้ำสบู่หรือผงซักฟอกทันที



หากข้อความแสดงความผิดพลาดบนหน้าจอแสดงผลแบบ LCD ของคุณคือ [Repeat Jam A (กระดาษติดซ้ำ A)] ให้เลื่อนหัวพิมพ์ (หากจำเป็น) เพื่อนำกระดาษที่หลงเหลืออยู่ในบริเวณนี้ออก ตรวจสอบให้แน่ใจว่าเศษกระดาษไม่ติดค้างอยู่ตามมุมของเครื่อง (1) และ (2)

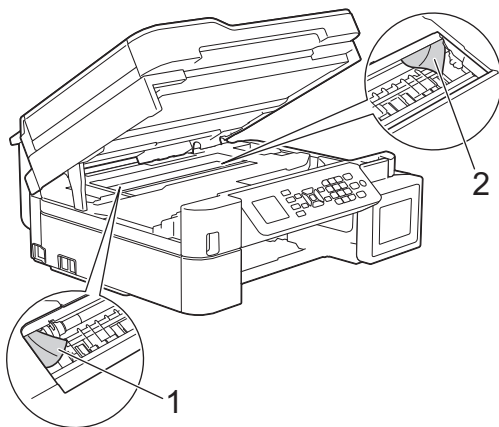

#### 7. ค่อยๆ ปิดฝาปิดสแกนเนอร์โดยใช้ทั้งสองมือ

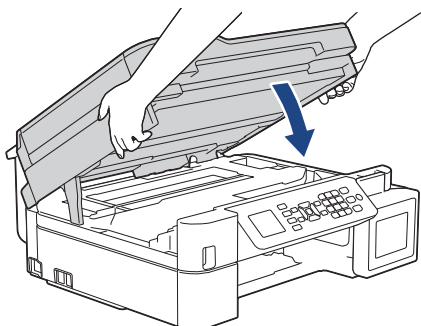



หากข้อความแสดงความผิดพลาดบนหน้าจอแสดงผลแบบ LCD ของคุณคือ [Repeat Jam A (กระดาษติดซ้ำ A)] ให้ปฏิบัติตามดังนี้:

a. ตรวจสอบให้แน่ใจว่าได้ดูเศษกระดาษด้านใน (1) จนทั่วแล้ว

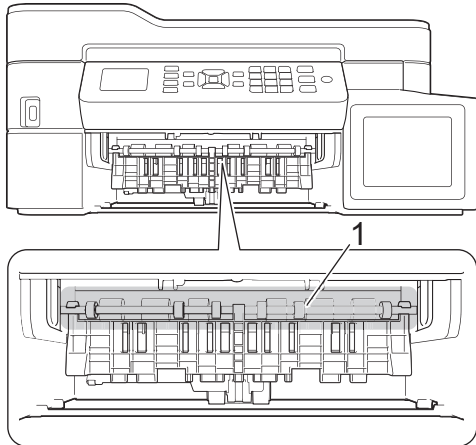

b. บีบคันลีดทั้งสอง (1) จากนั้นเปิดฝาปิดช่องดึงกระดาษติดที่ด้านหลังของเครื่อง

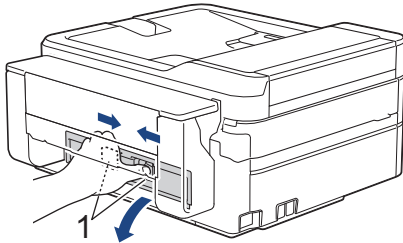

c. ค่อยๆ ดึงกระดาษที่ติดอยู่ออกจากเครื่อง

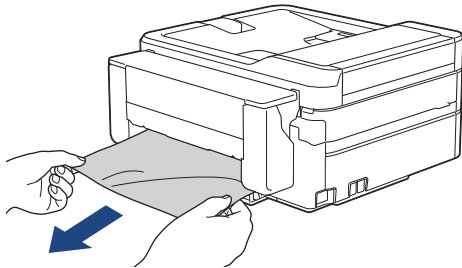

d. ปิดฝาปิดช่องดึงกระดาษติด ตรวจสอบให้แน่ใจว่าฝาปิดสนิท

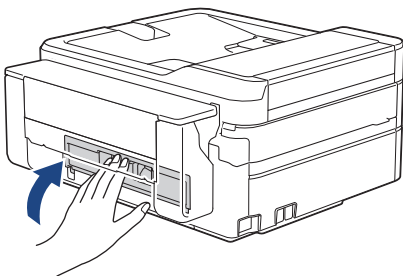

8. ดันถาดใส่กระดาษกลับเข้าไปในเครื่องให้แน่น

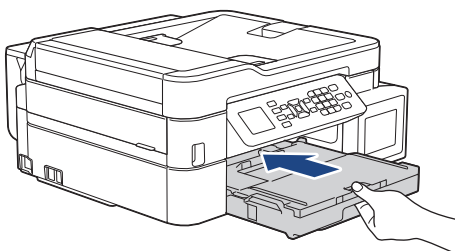

9. ในขณะที่จับถาดใส่กระดาษในเครื่อง ให้ดึงฐานรองกระดาษ (1) จนกระทั่งล็อกเข้าที่ และจากนั้นกางแผ่นรองกระดาษ (2)

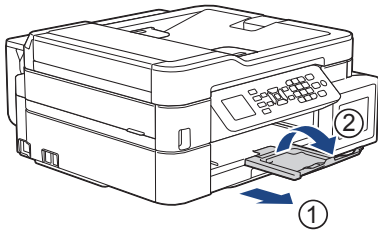

10. เสียบสายไฟใหม่



### ข้อมูลที่เกี่ยวข้อง

- เครื่องพิมพ์ติดหรือกระดาษติด

หัวข้อที่เกี่ยวข้อง:

- ข้อความแสดงข้อผิดพลาดและการบำรุงรักษา

## กระดาษติดอยู่ที่ด้านหน้าของเครื่อง (กระดาษติดด้านหน้า B)

รุ่นที่เกี่ยวข้อง: MFC-T920DW/MFC-T925DW

หากหน้าจอแสดงผลแบบ LCD แสดง [Jam B Front (กระดาษติด B ด้านหน้า)] หรือ [Repeat Jam B Front (กระดาษติดซ้ำ B ด้านหน้า)] ให้ปฏิบัติตามขั้นตอนต่อไปนี้:

1. ถอดปลั๊กเครื่องออกจากเต้ารับไฟฟ้า

### ข้อควรจำ

ก่อนจะถอดปลั๊กเครื่องออกจากแหล่งจ่ายไฟ คุณสามารถโอนโทรสารที่จัดเก็บอยู่ในหน่วยความจำของเครื่องไปยังคอมพิวเตอร์หรือเครื่องโทรสารเครื่องอื่นเพื่อไม่ให้สูญเสียข้อความที่สำคัญได้

2. ดึงถาดใส่กระดาษ (1) แยกออกจากเครื่อง

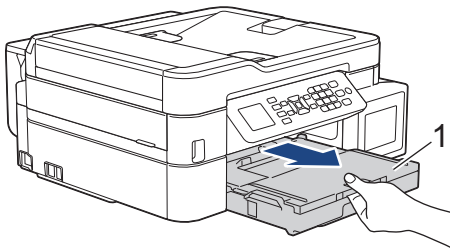

3. ดึงคันล๊อคสี่เหลี่ยมทั้งสองในเครื่องเพื่อปลดกระดาษที่ติดอยู่

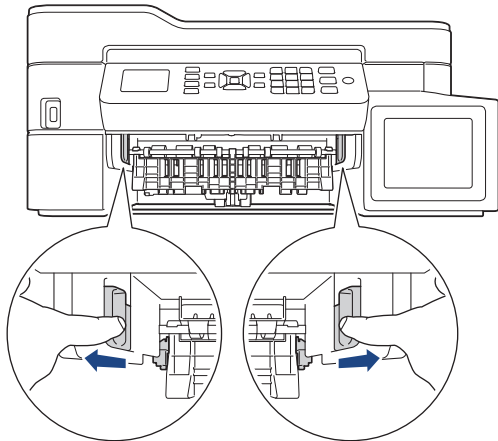

4. ค่อยๆ ดึงกระดาษที่ติด (1) ออกมา

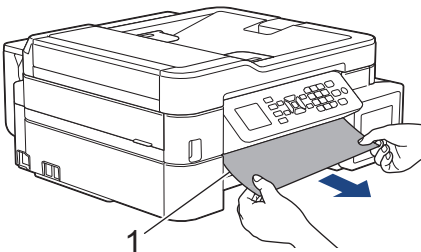



หากข้อความแสดงความผิดพลาดบนหน้าจอแสดงผลแบบ LCD ของคุณคือ [Repeat Jam B Front (กระดาษติดซ้ำ B ด้านหน้า)] ให้ปฏิบัติตามนี้:

a. ตรวจสอบให้แน่ใจว่าได้ดูเศษกระดาษด้านใน (1) จนทั่วแล้ว

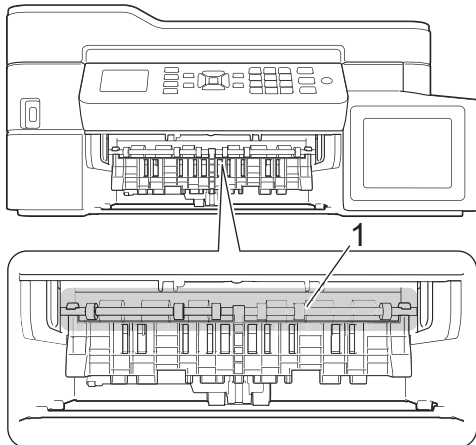

b. บีบคันลีดทั้งสอง (1) จากนั้นเปิดฝาปิดช่องดึงกระดาษติดที่ด้านหลังของเครื่อง

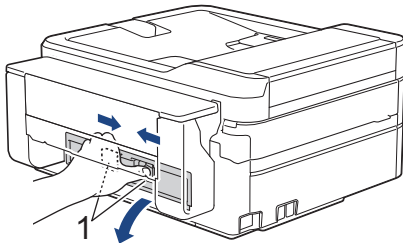

c. ค่อยๆ ดึงกระดาษที่ติดอยู่ออกจากเครื่อง

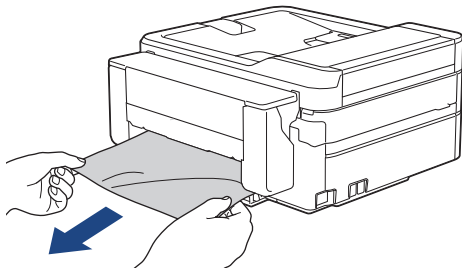

d. ปิดฝาปิดช่องดึงกระดาษติด ตรวจสอบให้แน่ใจว่าฝาปิดสนิท

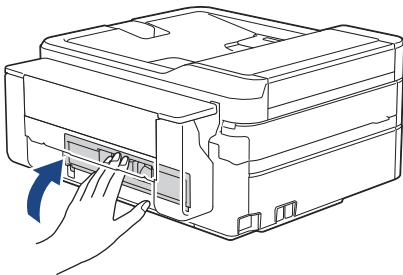

5. เสียบถาดใส่กระดาษกลับเข้าไปในเครื่องให้แน่น

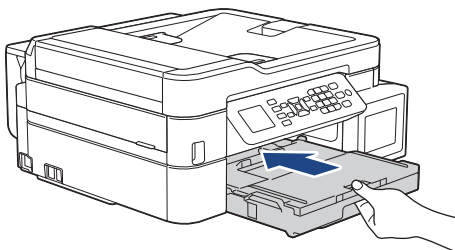



6. ในขณะที่จับถาดใส่กระดาษในเครื่อง ให้ดึงฐานรองกระดาษ (1) จนกระทั่งล็อกเข้าที่ และจากนั้นกางแผ่นรองกระดาษ (2)

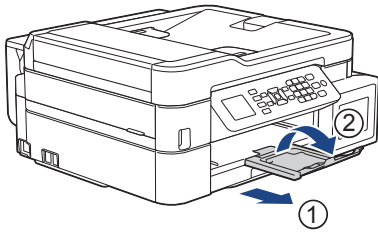

7. เสียบสายไฟใหม่



### ข้อมูลที่เกี่ยวข้อง

- เครื่องพิมพ์ติดหรือกระดาษติด

#### หัวข้อที่เกี่ยวข้อง:

- ข้อความแสดงข้อผิดพลาดและการบำรุงรักษา

## กระดาษติดอยู่ที่ด้านหลังของเครื่อง (กระดาษติดด้านหลัง C)

รุ่นที่เกี่ยวข้อง: MFC-T920DW/MFC-T925DW

หากหน้าจอแสดงผลแบบ LCD แสดง [Jam C Rear (กระดาษติด C ด้านหลัง)] ให้ปฏิบัติตามขั้นตอนเหล่านี้:

1. ถอดปลั๊กเครื่องออกจากเต้ารับไฟฟ้า

### ข้อควรจำ

ก่อนจะถอดปลั๊กเครื่องออกจากแหล่งจ่ายไฟ คุณสามารถโอนโทรสารที่จัดเก็บอยู่ในหน่วยความจำของเครื่องไปยังคอมพิวเตอร์หรือเครื่องโทรสารเครื่องอื่นเพื่อไม่ให้สูญเสียข้อมูลที่สำคัญได้

2. ดึงถาดใส่กระดาษ (1) แยกออกจากเครื่อง

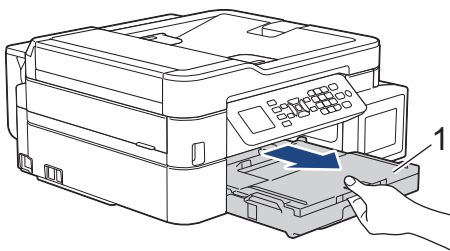

3. ดึงคันล๊อคสี่เหลี่ยมทั้งสองในเครื่องเพื่อปลดกระดาษที่ติดอยู่ ออก

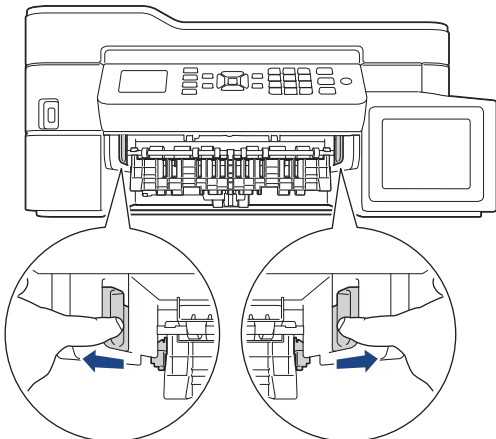

การดึงกระดาษที่ติดอยู่ออกจากทางด้านหน้าของเครื่องอาจง่ายกว่าการดึงจากทางด้านหลังของเครื่อง ทั้งนี้ขึ้นอยู่กับขนาดกระดาษ

4. บีบคันล๊อคทั้งสอง (1) จากนั้นเปิดฝาปิดช่องดึงกระดาษติดที่ด้านหลังของเครื่อง

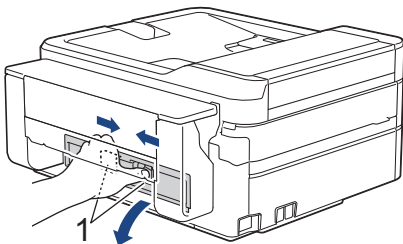

5. ค่อยๆ ดึงกระดาษที่ติดอยู่ออกจากเครื่อง

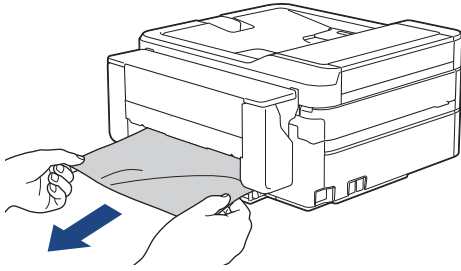

6. ปิดฝาปิดของดึงกระดาษติด ตรวจสอบให้แน่ใจว่าฝาปิดสนิท

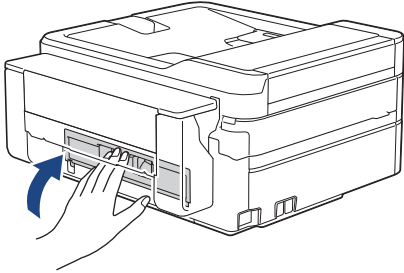

7. เสียบถาดใส่กระดาษกลับเข้าไปในเครื่องให้แน่น

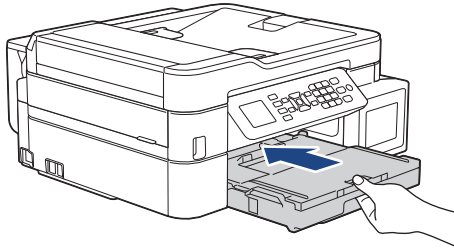

8. ในขณะที่จับถาดใส่กระดาษในเครื่อง ให้ดึงฐานรองกระดาษ (1) จนกระทั่งล็อกเข้าที่ และจากนั้นกางแผ่นรองกระดาษ (2)

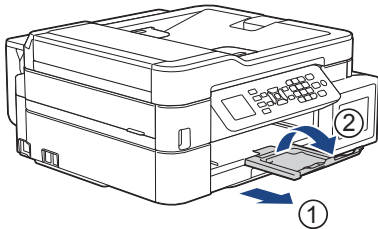

9. เสียบสายไฟใหม่



### ข้อมูลที่เกี่ยวข้อง

- เครื่องพิมพ์ดีดหรือกระดาษติด

หัวข้อที่เกี่ยวข้อง:

- ข้อความแสดงข้อผิดพลาดและการบำรุงรักษา

## กระดาษติดในถาดอเนกประสงค์ (กระดาษติด D ถาดอเนกประสงค์)

รุ่นที่เกี่ยวข้อง: MFC-T920DW/MFC-T925DW

หากหน้าจอแสดงผลแบบ LCD แสดง [Jam D MP Tray (กระดาษติด D ถาดอเนกประสงค์)] ให้ปฏิบัติตามขั้นตอนเหล่านี้:

1. ถอดปลั๊กเครื่องออกจากเต้ารับไฟฟ้า

### ข้อควรจำ

ก่อนจะถอดปลั๊กเครื่องออกจากแหล่งจ่ายไฟ คุณสามารถโอนโทรสารที่จัดเก็บอยู่ในหน่วยความจำของเครื่องไปยังคอมพิวเตอร์หรือเครื่องโทรสารเครื่องอื่นเพื่อไม่ให้สูญเสียข้อความที่สำคัญได้

2. หยิบกระดาษที่บรรจุอยู่ในถาดอเนกประสงค์ออก  
ใส่แผ่นรองรับกระดาษกลับเข้าไปที่ฝาครอบถาดอเนกประสงค์

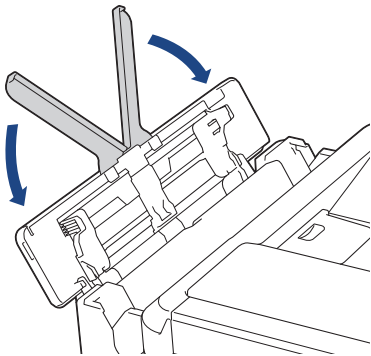

3. ดึงถาดใส่กระดาษ (1) แยกออกจากเครื่อง

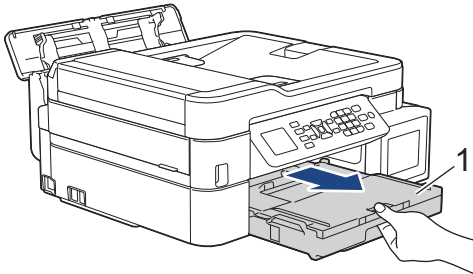

4. ดึงคันล็อคสี่เหลี่ยมทั้งสองในเครื่องเพื่อปลดกระดาษที่ติดอยู่ออก

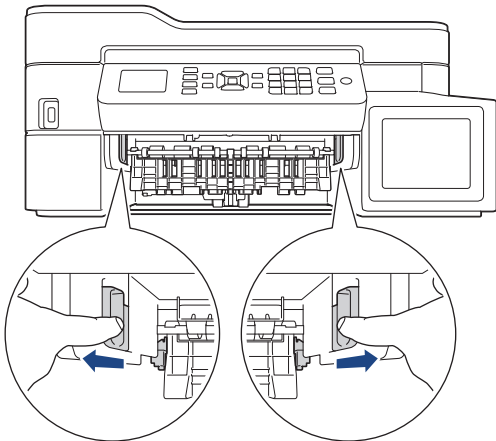

5. ค่อยๆ ดึงกระดาษที่ติด (1) ออกมา

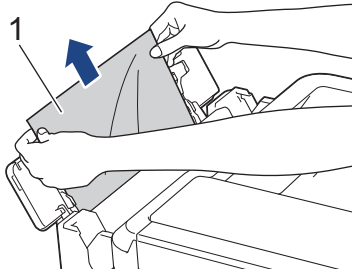

หากคุณประสบปัญหาในการดึงกระดาษออกมา ให้ดันคั่นปลดล็อก (1) ไปทางด้านหลังของเครื่อง จากนั้นดึงกระดาษออก

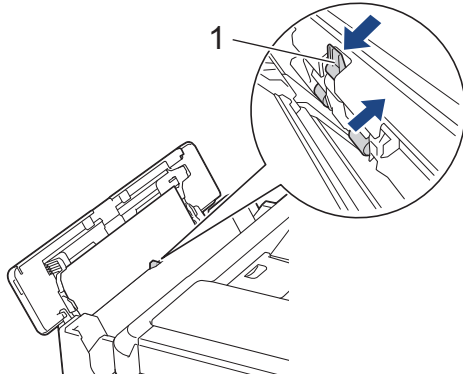

6. ปิดฝาครอบถาดตอเนกประสงค์

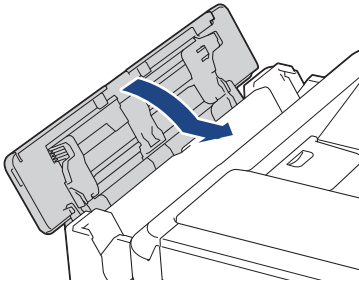

7. ดันถาดใส่กระดาษกลับเข้าไปในเครื่องให้แน่น

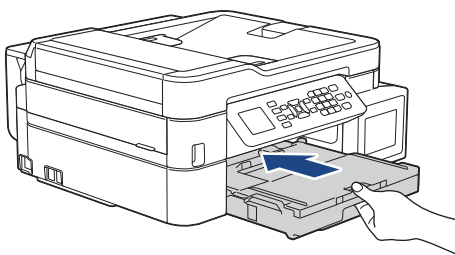

8. ในขณะที่จับถาดใส่กระดาษในเครื่อง ให้ดึงฐานรองกระดาษ (1) จนกระทั่งล็อกเข้าที่ และจากนั้นกางแผ่นรองกระดาษ (2)

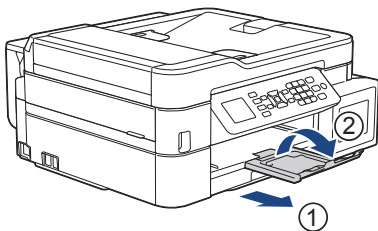

9. เสียบสายไฟใหม่



**ข้อมูลที่เกี่ยวข้อง**

- เครื่องพิมพ์ติดหรือกระดาษติด

---

**หัวข้อที่เกี่ยวข้อง:**

- ข้อความแสดงข้อผิดพลาดและการบำรุงรักษา
-

## กระดาษติดในเครื่องและในถาดอเนกประสงค์ (กระดาษติด/กระดาษติดด้านใน E/MP)

รุ่นที่เกี่ยวข้อง: DCP-T820DW/DCP-T825DW/MFC-T920DW/MFC-T925DW

(DCP-T820DW/DCP-T825DW) เมื่อใช้ถาดอเนกประสงค์ (MP) หากหน้าจอแสดงผลแบบ LCD แสดง [Paper Jam (กระดาษติด)] ให้ปฏิบัติตามขั้นตอนเหล่านี้:

(MFC-T920DW/MFC-T925DW) หากหน้าจอแสดงผลแบบ LCD แสดงข้อความ [Jam E Inside/MP (กระดาษติด E ด้านใน/MP)] หรือ [Repeat Jam E In/MP (กระดาษติดซ้ำ E ด้านใน/MP)] ให้ปฏิบัติตามขั้นตอนเหล่านี้:

1. ถอดปลั๊กเครื่องออกจากเต้ารับไฟฟ้า

### ข้อควรจำ

(MFC-T920DW/MFC-T925DW)

ก่อนจะถอดปลั๊กเครื่องออกจากแหล่งจ่ายไฟ คุณสามารถโอนโทรสารที่จัดเก็บอยู่ในหน่วยความจำของเครื่องไปยังคอมพิวเตอร์หรือเครื่องโทรสารเครื่องอื่นเพื่อไม่ให้สูญเสียข้อความที่สำคัญได้

2. หยิบกระดาษที่บรรจุอยู่ในถาดอเนกประสงค์ออก  
ใส่แผ่นรองรับกระดาษกลับเข้าไปที่ฝาครอบถาดอเนกประสงค์

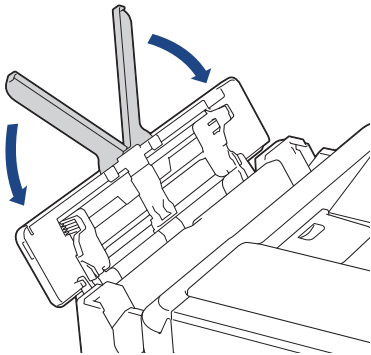

3. ดึงถาดใส่กระดาษ (1) แยกออกจากเครื่อง

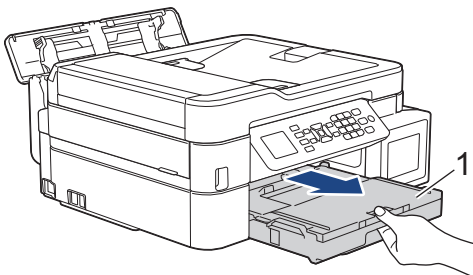

4. ดึงคันโยกสีเขียวทั้งสองในเครื่องเพื่อปลดกระดาษที่ติดอยู่

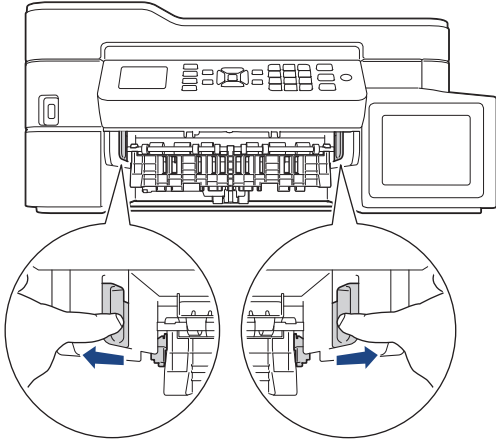

5. ใช้มือทั้งสองข้างจับใต้แท็บพลาสติกทั้งสองด้านของเครื่องเพื่อยกฝาปิดสแกนเนอร์ (1) ให้อยู่ในตำแหน่งเปิด

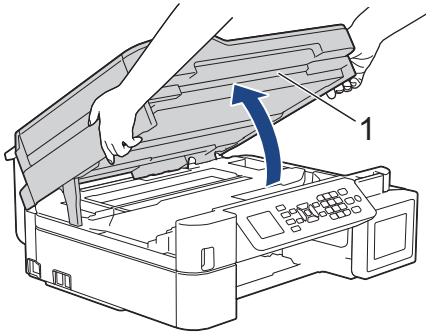

6. ค่อยๆ ดึงกระดาษที่ติดอยู่ (1) ออกจากเครื่อง

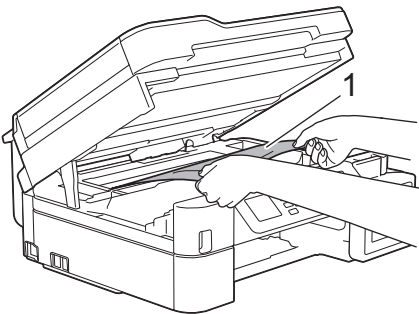

### ข้อควรจำ

- ห้ามจับแผ่นเอ็นโค้ดเดอร์ ซึ่งเป็นแผ่นพลาสติกบางๆ ที่ขึงตามความกว้างของเครื่อง (1) มิฉะนั้นอาจสร้างความเสียหายให้แก่เครื่องได้



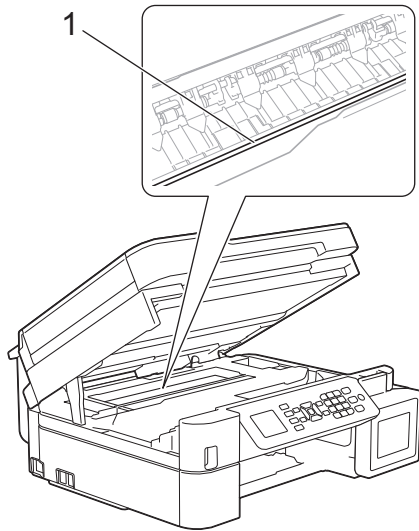

- หากหัวพิมพ์อยู่ตรงมุมด้านขวาดังแสดงในภาพประกอบ (2) คุณจะไม่สามารถเลื่อนหัวพิมพ์ได้ ปฏิบัติตามขั้นตอนเหล่านี้:
  - a. ปิดฝาปิดสแกนเนอร์ แล้วเสียบสายไฟใหม่
  - b. เปิดฝาปิดสแกนเนอร์อีกครั้ง จากนั้นกดปุ่ม **Stop/Exit (หยุด/ออก)** ค้างไว้จนกระทั่งหัวพิมพ์ขยับไปที่กึ่งกลาง
  - c. ถอดปลั๊กเครื่องออกจากแหล่งจ่ายไฟและนำกระดาษที่ติดอยู่ออก

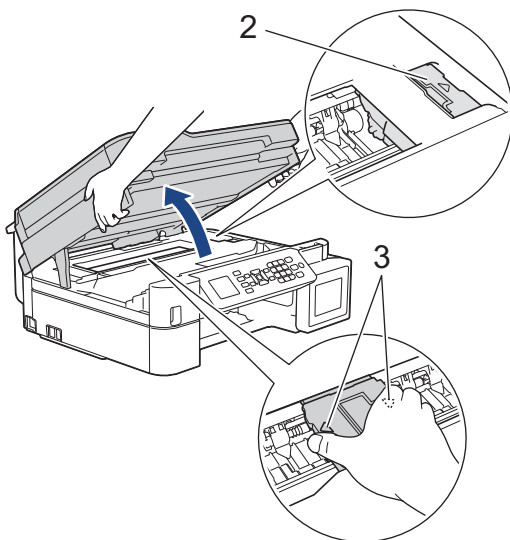

- ถ้ากระดาษติดอยู่ที่หัวพิมพ์ ให้ถอดปลั๊กเครื่องออกจากแหล่งจ่ายไฟ และจากนั้นเลื่อนหัวพิมพ์เพื่อนำกระดาษออก
- จับบริเวณที่เว้าซึ่งมีเครื่องหมายสามเหลี่ยมดังแสดงในภาพประกอบ (3) เพื่อเลื่อนหัวพิมพ์
- ถ้าหมึกเลอะผิวหนัง หรือเปื้อนเสื้อผ้าของคุณ ให้รีบล้างออกด้วยน้ำสบู่หรือผงซักฟอกทันที



เลื่อนหัวพิมพ์ (หากจำเป็น) เพื่อนำเศษกระดาษที่หลงเหลืออยู่ในบริเวณนี้ออก ตรวจสอบให้แน่ใจว่าเศษกระดาษไม่ติดค้างอยู่ตามมุมของเครื่อง (1) และ (2)

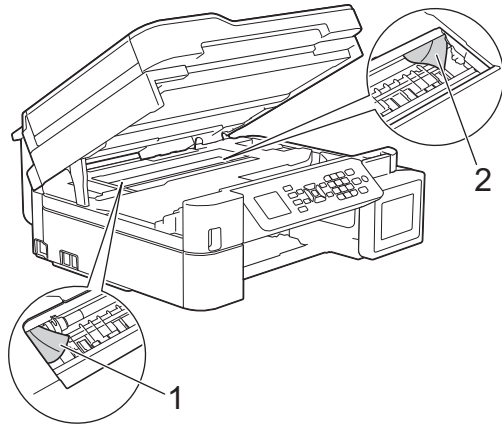

7. ค่อยๆ ปิดฝาปิดสแกนเนอร์โดยใช้ทั้งสองมือ

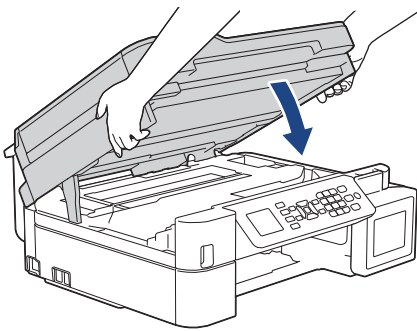

8. ค่อยๆ ดึงกระดาษที่ติด (1) ออกมา

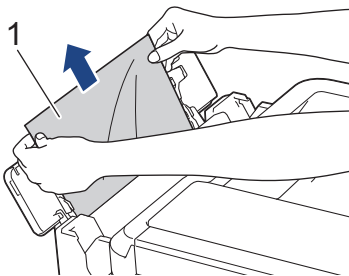

หากคุณประสบปัญหาในการดึงกระดาษออกมา ให้ดันคั่นปลดล็อก (1) ไปทางด้านหลังของเครื่อง จากนั้นดึงกระดาษออก

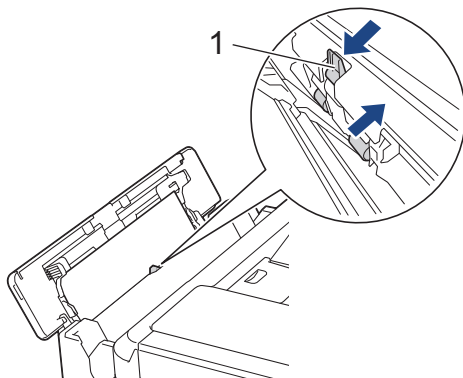

9. ปิดฝาครอบถาดอเนกประสงค์

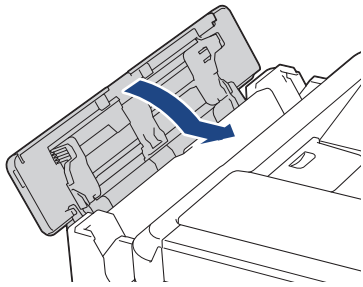

10. ดันถาดใส่กระดาษกลับเข้าไปในเครื่องให้แน่น

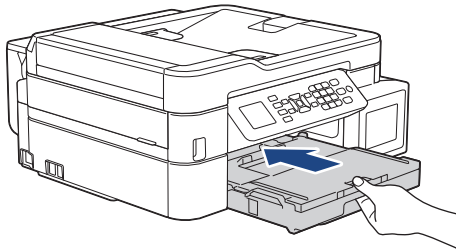

11. ในขณะที่รับถาดใส่กระดาษในเครื่อง ให้ดึงฐานรองกระดาษ (1) จนกระทั่งล็อกเข้าที่ และจากนั้นกางแผ่นรองกระดาษ (2)

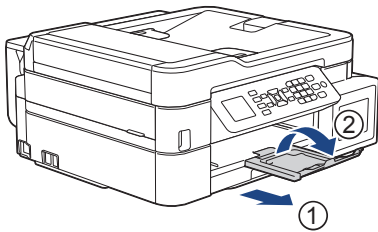

12. เสียบสายไฟใหม่

✓ ข้อมูลที่เกี่ยวข้อง

- เครื่องพิมพ์ดีดหรือกระดาษดีด

หัวข้อที่เกี่ยวข้อง:

- ข้อความแสดงข้อผิดพลาดและการบำรุงรักษา

## หากคุณประสบปัญหาเกี่ยวกับเครื่อง



สำหรับการขอความช่วยเหลือด้านเทคนิค คุณต้องติดต่อฝ่ายสนับสนุนลูกค้าของ Brother

หากคุณคิดว่ามีปัญหากับเครื่องของคุณ ให้ตรวจสอบหัวข้อต่อไป นี้ คุณสามารถแก้ปัญหาส่วนใหญ่ได้ด้วยตนเอง หากต้องการความช่วยเหลือเพิ่มเติม ไปที่หน้าเว็บ [คำถามที่พบบ่อยและการแก้ปัญหา](http://support.brother.com) ของรุ่นผลิตภัณฑ์ของคุณ ที่ [support.brother.com](http://support.brother.com).



- การจัดการกระดาษและปัญหาการพิมพ์
- ปัญหาเกี่ยวกับโทรศัพท์และโทรสาร
- ปัญหาอื่นๆ
- ปัญหาเครือข่าย
- ปัญหาเกี่ยวกับ AirPrint



## การจัดการกระดาษและปัญหาการพิมพ์

หากหลังจากอ่านตารางนี้แล้วคุณยังต้องการความช่วยเหลือเพิ่มเติม สามารถเข้าไปดูคำแนะนำล่าสุดเกี่ยวกับ **คำถามที่พบบ่อยและการแก้ปัญหา** ได้ที่ [support.brother.com](http://support.brother.com).







- >> ปัญหาในการพิมพ์
- >> ปัญหาคุณภาพการพิมพ์
- >> ปัญหาการจัดการกระดาษ
- >> การพิมพ์โทรสารที่ได้รับ (รุ่น MFC)

### ปัญหาในการพิมพ์

ปัญหา	คำแนะนำ
ไม่มีเอกสารที่พิมพ์ออกมา	<p>(Windows)</p> <p>ตรวจสอบว่าได้ติดตั้งและเลือกไดรเวอร์เครื่องพิมพ์อย่างถูกต้อง</p> <p>ตรวจสอบเพื่อดูว่าหน้าจอแสดงผลของเครื่องแสดงข้อความแสดงข้อผิดพลาดหรือไม่</p> <p>&gt;&gt; ข้อมูลที่เกี่ยวข้อง: ข้อความแสดงข้อผิดพลาดและการบำรุงรักษา</p> <p>ตรวจสอบว่าเครื่องออนไลน์อยู่:</p> <ul style="list-style-type: none"> <li>• Windows 10, Windows Server 2016 และ Windows Server 2019                     <p>คลิก  &gt; ระบบ &gt; แผงควบคุม ในกลุ่ม ฮาร์ดแวร์และเสียง คลิก <b>ดูอุปกรณ์และเครื่องพิมพ์</b> คลิกขวาที่ <b>Brother XXX-XXXX Printer</b> (โดย XXX-XXXX คือชื่อรุ่นของคุณ) คลิก <b>ดูงานที่กำลังพิมพ์อยู่</b> ถ้าตัวเลือกไดรเวอร์เครื่องพิมพ์ปรากฏขึ้น ให้เลือกไดรเวอร์เครื่องพิมพ์ของคุณ คลิก <b>เครื่องพิมพ์</b> ในแถบเมนูของเครื่องพิมพ์และตรวจสอบว่าไม่ได้เลือก <b>ใช้เครื่องพิมพ์แบบออฟไลน์</b></p> </li> <li>• Windows 8.1                     <p>เลื่อนเมาส์ของคุณไปที่มุมล่างขวาของเดสก์ท็อป เมื่อแถบเมนูปรากฏขึ้น ให้คลิก <b>การตั้งค่า</b> &gt; <b>แผงควบคุม</b> ในกลุ่ม <b>ฮาร์ดแวร์และเสียง</b> คลิก <b>ดูอุปกรณ์และเครื่องพิมพ์</b> คลิกขวาที่ <b>Brother XXX-XXXX Printer</b> (โดย XXX-XXXX คือชื่อรุ่นของคุณ) คลิก <b>ดูงานที่กำลังพิมพ์อยู่</b> ถ้าตัวเลือกไดรเวอร์เครื่องพิมพ์ปรากฏขึ้น ให้เลือกไดรเวอร์เครื่องพิมพ์ของคุณ คลิก <b>เครื่องพิมพ์</b> ในแถบเมนูของเครื่องพิมพ์และตรวจสอบว่าไม่ได้เลือก <b>ใช้เครื่องพิมพ์แบบออฟไลน์</b></p> </li> <li>• Windows Server 2012 R2                     <p>คลิก <b>แผงควบคุม</b> บนหน้าจอ <b>เริ่ม</b> ในกลุ่ม <b>ฮาร์ดแวร์</b> คลิก <b>ดูอุปกรณ์และเครื่องพิมพ์</b> คลิกขวาที่ <b>Brother XXX-XXXX Printer</b> (โดย XXX-XXXX คือชื่อรุ่นของคุณ) คลิก <b>ดูงานที่กำลังพิมพ์อยู่</b> ถ้าตัวเลือกไดรเวอร์เครื่องพิมพ์ปรากฏขึ้น ให้เลือกไดรเวอร์เครื่องพิมพ์ของคุณ คลิก <b>เครื่องพิมพ์</b> ในแถบเมนูของเครื่องพิมพ์และตรวจสอบว่าไม่ได้เลือก <b>ใช้เครื่องพิมพ์แบบออฟไลน์</b></p> </li> <li>• Windows Server 2012                     <p>เลื่อนเมาส์ของคุณไปที่มุมล่างขวาของเดสก์ท็อป เมื่อแถบเมนูปรากฏขึ้น ให้คลิก <b>การตั้งค่า</b> &gt; <b>แผงควบคุม</b> ในกลุ่ม <b>ฮาร์ดแวร์</b> คลิก <b>ดูอุปกรณ์และเครื่องพิมพ์</b> คลิกขวาที่ <b>Brother XXX-XXXX Printer</b> (โดย XXX-XXXX คือชื่อรุ่นของคุณ) คลิก <b>ดูงานที่กำลังพิมพ์อยู่</b> ถ้าตัวเลือกไดรเวอร์เครื่องพิมพ์ปรากฏขึ้น ให้เลือกไดรเวอร์เครื่องพิมพ์ของคุณ คลิก <b>เครื่องพิมพ์</b> ในแถบเมนูของเครื่องพิมพ์และตรวจสอบว่าไม่ได้เลือก <b>ใช้เครื่องพิมพ์แบบออฟไลน์</b></p> </li> <li>• Windows 7 และ Windows Server 2008 R2                     <p>คลิก  (<b>เริ่ม</b>) &gt; <b>อุปกรณ์และเครื่องพิมพ์</b> คลิกขวาที่ <b>Brother XXX-XXXX Printer</b> (โดย XXX-XXXX คือชื่อรุ่นของคุณ) และคลิก <b>ดูงานที่กำลังพิมพ์อยู่</b> ถ้าตัวเลือกไดรเวอร์เครื่องพิมพ์ปรากฏขึ้น ให้เลือกไดรเวอร์เครื่องพิมพ์ของคุณ คลิก <b>เครื่องพิมพ์</b> ในแถบเมนู ดูว่า <b>ใช้เครื่องพิมพ์แบบออฟไลน์</b> ไม่ถูกเลือกอยู่</p> </li> <li>• Windows Server 2008                     <p>คลิก  (<b>เริ่ม</b>) &gt; <b>แผงควบคุม</b> &gt; <b>ฮาร์ดแวร์และเสียง</b> &gt; <b>เครื่องพิมพ์</b> คลิกขวาที่ <b>Brother XXX-XXXX Printer</b> (โดย XXX-XXXX คือชื่อรุ่นของคุณ) ตรวจสอบให้แน่ใจว่า <b>ใช้เครื่องพิมพ์แบบออนไลน์</b> ไม่อยู่ในรายการ หากถูกเลือกในรายการ ให้คลิกตัวเลือกนี้เพื่อตั้งค่าให้ไดรเวอร์ออนไลน์</p> </li> </ul>

ปัญหา	คำแนะนำ
	<p>มองผ่านช่องของแท่งค้หมึกเพื่อตรวจสอบปริมาณน้ำหมึกที่เหลืออยู่ตามจริง หากระดับน้ำหมึกที่เหลืออยู่เท่ากับหรือต่ำกว่าขีดล่างใต้เครื่องหมายเติมขั้นต่ำ ให้เติมหมึกลงในแท่งค้หมึก</p> <p>อาจมีข้อความปรากฏบนหน้าจอแสดงผลแบบ LCD เพื่อตรวจสอบว่ามีการเติมแท่งค้หมึกแล้วหรือไม่ เลือก Yes (ใช่) เพื่อดังค่าตัวนับจำนวนหยดหมึกใหม่สำหรับ สีที่เติมแล้ว เลือก No (ไม่) สำหรับ สีที่ไม่ได้เติม</p> <p>➤➤ ข้อมูลที่เกี่ยวข้อง: เติมน้ำหมึกลงในแท่งค้หมึก</p> <p>ถ้าหากข้อมูลเก่าที่ยังไม่ได้พิมพ์ค้างอยู่ในตัวจัดคิวงานพิมพ์ของไดรเวอร์เครื่องพิมพ์ จะทำให้ไม่สามารถพิมพ์งานใหม่ได้ เปิดไอคอนเครื่องพิมพ์ และลบข้อมูลทั้งหมดดังนี้:</p> <ul style="list-style-type: none"> <li>Windows 10, Windows Server 2016 และ Windows Server 2019 คลิก  &gt; ระบบ &gt; แผงควบคุม ในกลุ่ม ฮาร์ดแวร์และเสียง คลิก อุปกรณ์และเครื่องพิมพ์ &gt; เครื่องพิมพ์</li> <li>Windows 8.1 เลื่อนเมาส์ของคุณไปที่มุมล่างขวาของเดสก์ทอป เมื่อแถบเมนูปรากฏขึ้น ให้คลิก การตั้งค่า &gt; แผงควบคุม ในกลุ่ม ฮาร์ดแวร์และเสียง คลิก อุปกรณ์และเครื่องพิมพ์ &gt; เครื่องพิมพ์</li> <li>Windows Server 2012 R2 คลิก แผงควบคุม บนหน้าจอ เริ่ม ในกลุ่ม ฮาร์ดแวร์ คลิก อุปกรณ์และเครื่องพิมพ์ &gt; เครื่องพิมพ์</li> <li>Windows Server 2012 ย้ายเมาส์ของคุณไปยังมุมล่างขวาของเดสก์ทอปของคุณ เมื่อแถบเมนูปรากฏขึ้น คลิก การตั้งค่า &gt; แผงควบคุม ในกลุ่ม ฮาร์ดแวร์ คลิก อุปกรณ์และเครื่องพิมพ์ &gt; เครื่องพิมพ์</li> <li>Windows 7 และ Windows Server 2008 R2 คลิก /เริ่ม &gt; อุปกรณ์และเครื่องพิมพ์ &gt; เครื่องพิมพ์และโทรสาร</li> <li>Windows Server 2008 คลิก  (เริ่ม) &gt; แผงควบคุม &gt; ฮาร์ดแวร์และเสียง &gt; เครื่องพิมพ์</li> <li>Mac คลิก <b>System Preferences (การปรับแต่งค่าระบบ) &gt; Printer &amp; Scanner (เครื่องพิมพ์และสแกนเนอร์)</b></li> </ul>
หัวกระดาษหรือท้ายกระดาษปรากฏบนเอกสารที่แสดงอยู่บนหน้าจอแต่ไม่ปรากฏบนกระดาษที่พิมพ์ออกมา	<p>มีบริเวณที่ไม่สามารถพิมพ์ได้ทางด้านบนและด้านล่างของหน้า ปรับขอบกระดาษด้านบนและด้านล่างในเอกสารของคุณเพื่อให้พิมพ์ได้</p> <p>➤➤ ข้อมูลที่เกี่ยวข้อง: บริเวณที่ไม่สามารถพิมพ์ได้</p>
ไม่สามารถพิมพ์ 'โครงหน้าเอกสาร'	<p>(Windows )</p> <p>ตรวจสอบว่าการตั้งค่าขนาดของกระดาษในแอปพลิเคชันและในไดรเวอร์เครื่องพิมพ์เหมือนกัน</p>
ความเร็วในการพิมพ์ช้ามาก	<p>(Windows)</p> <p>ลองเปลี่ยนการตั้งค่าไดรเวอร์เครื่องพิมพ์ ความละเอียดสูงสุดต้องใช้เวลาในการประมวลผลสูงและพิมพ์ข้อมูลนานขึ้น ลองตั้งค่าคุณภาพอื่นๆ ในไดรเวอร์เครื่องพิมพ์ดังต่อไปนี้:</p> <p>ในไดรเวอร์เครื่องพิมพ์ ล้างกล่องกาเครื่องหมาย การเพิ่มประสิทธิภาพสี ในแท็บ <b>ขั้นสูง</b></p> <p>ปิดคุณลักษณะไร้ขอบ การพิมพ์แบบไร้ขอบจะช้ากว่าการพิมพ์แบบปกติ</p> <p>ปิดการตั้งค่าโหมดเงียบ ความเร็วในการพิมพ์จะช้าลงในโหมดเงียบ ➤➤ ข้อมูลที่เกี่ยวข้อง: ลดเสียงรบกวนการพิมพ์</p> <p>ตรวจสอบให้แน่ใจว่าการตั้งค่าชนิดสื่อในไดรเวอร์เครื่องพิมพ์ แอปพลิเคชัน หรือการตั้งค่าชนิดกระดาษในเครื่องตรงกับชนิดของกระดาษที่คุณใช้</p> <p>➤➤ ข้อมูลที่เกี่ยวข้อง: เปลี่ยนขนาดกระดาษและชนิดกระดาษ</p>

## ปัญหาคุณภาพการพิมพ์

ปัญหา	คำแนะนำ
การพิมพ์ไม่ได้คุณภาพ	<p>ตรวจสอบคุณภาพการพิมพ์</p> <p>➤➤ ข้อมูลที่เกี่ยวข้อง: ตรวจสอบคุณภาพการพิมพ์</p> <p>ตรวจสอบให้แน่ใจว่าการตั้งค่าชนิดสื่อในไดรเวอร์เครื่องพิมพ์ แอปพลิเคชัน หรือการตั้งค่าชนิดกระดาษในเครื่องตรงกับชนิดของกระดาษที่คุณใช้</p> <p>➤➤ ข้อมูลที่เกี่ยวข้อง: เปลี่ยนขนาดกระดาษและชนิดกระดาษ</p> <p>ตรวจสอบให้แน่ใจว่าหมึกเป็นหมึกใหม่ กรณีต่อไปนี้อาจทำให้หมึกอุดตัน:</p> <ul style="list-style-type: none"> <li>• เลย์วันหมดอายุที่เขียนไว้ข้างบรรจุภัณฑ์ของขวดหมึก</li> <li>• ขวดหมึกอาจเก็บไว้อย่างไม่ถูกต้องก่อนใช้งาน เก็บขวดหมึกบนพื้นผิวราบในที่เย็นและมีด</li> <li>• อาจปิดฝาขวดหมึกไม่สนิท</li> </ul> <p>ตรวจสอบให้แน่ใจว่าคุณใช้ชนิดกระดาษที่กำหนดไว้หนึ่งชนิด</p> <p>➤➤ ข้อมูลที่เกี่ยวข้อง: กระดาษและสื่อสิ่งพิมพ์อื่นๆ ที่ใช้ร่วมกับเครื่องพิมพ์ได้</p> <p>สภาพแวดล้อมที่แนะนำสำหรับเครื่องของคุณคือระหว่าง 20 °C ถึง 33 °C</p>
เส้นสีขาวปรากฏขึ้นในข้อความหรือกราฟิก	 <p>ทำความสะอาดหัวพิมพ์</p> <p>➤➤ ข้อมูลที่เกี่ยวข้อง: ทำความสะอาดหัวพิมพ์ที่เครื่องบราเดอร์ของคุณ</p> <p>➤➤ ข้อมูลที่เกี่ยวข้อง: ทำความสะอาดหัวพิมพ์โดยใช้การจัดการผ่านเว็บ</p> <p>➤➤ ข้อมูลที่เกี่ยวข้อง: ทำความสะอาดหัวพิมพ์จากคอมพิวเตอร์ของคุณ (Windows)</p> <p>ตรวจสอบและปรับการป้อนกระดาษ ➤➤ ข้อมูลที่เกี่ยวข้อง: แก้ไขการป้อนกระดาษให้ถูกต้องเพื่อกำจัดเส้นแนวตั้ง</p> <p>ลองใช้ชนิดของกระดาษที่แนะนำ</p> <p>➤➤ ข้อมูลที่เกี่ยวข้อง: กระดาษและสื่อสิ่งพิมพ์อื่นๆ ที่ใช้ร่วมกับเครื่องพิมพ์ได้</p> <p>เพื่อยืดอายุการใช้งานของหัวพิมพ์ ทำให้ประหยัดหมึกได้อย่างดีเยี่ยม และรักษาคุณภาพการพิมพ์ เราไม่แนะนำให้ถอดปลั๊กเครื่องบ่อยๆ และ/หรือถอดปลั๊กเครื่องทิ้งไว้เป็นเวลานาน เราขอแนะนำให้ใช้  เพื่อปิดเครื่อง การใช้  จะทำให้ไฟเข้าเครื่องเพียงเล็กน้อย ส่งผลให้ต้องทำความสะอาดหัวพิมพ์ตามระยะเวลา แต่ความถี่น้อยลง</p>
เส้นสีเข้มปรากฏขึ้นเป็นระยะอย่างสม่ำเสมอ	 <p>ตรวจสอบและปรับการป้อนกระดาษ</p> <p>➤➤ ข้อมูลที่เกี่ยวข้อง: แก้ไขการป้อนกระดาษให้ถูกต้องเพื่อกำจัดเส้นแนวตั้ง</p>
เครื่องพิมพ์หน้าว่าง	<p>ตรวจสอบคุณภาพการพิมพ์</p> <p>➤➤ ข้อมูลที่เกี่ยวข้อง: ตรวจสอบคุณภาพการพิมพ์</p> <p>เพื่อยืดอายุการใช้งานของหัวพิมพ์ ทำให้ประหยัดหมึกได้อย่างดีเยี่ยม และรักษาคุณภาพการพิมพ์ เราไม่แนะนำให้ถอดปลั๊กเครื่องบ่อยๆ และ/หรือถอดปลั๊กเครื่องทิ้งไว้เป็นเวลานาน เราขอแนะนำให้ใช้  เพื่อปิดเครื่อง การใช้  จะทำให้ไฟเข้าเครื่องเพียงเล็กน้อย ส่งผลให้ต้องทำความสะอาดหัวพิมพ์ตามระยะเวลา แต่ความถี่น้อยลง</p>
ตัวอักษรและเส้นไม่ชัด	<p>ตรวจสอบการจัดวางการพิมพ์</p> <p>➤➤ ข้อมูลที่เกี่ยวข้อง: ตรวจสอบแนวการพิมพ์จากเครื่อง Brother ของคุณ</p> <p>เปลี่ยนตัวเลือกการพิมพ์</p> <p>➤➤ ข้อมูลที่เกี่ยวข้อง: เปลี่ยนตัวเลือกการพิมพ์เพื่อปรับปรุงผลการพิมพ์ของคุณ</p>

ปัญหา	คำแนะนำ
	
ข้อความหรือภาพที่พิมพ์บิดเบี้ยว	ตรวจสอบให้แน่ใจว่าใส่กระดาษในถาดใส่กระดาษอย่างถูกต้องและแคร่ปรับกระดาษถูกปรับอย่างถูกต้อง >> ข้อมูลที่เกี่ยวข้อง: ใส่กระดาษ ตรวจสอบให้แน่ใจว่าฝาปิดช่องดึงกระดาษติดปิดอย่างถูกต้อง
มีรอยเบื่อนหรือคราบที่ ตรงกลาง ด้านบนของหน้าที่พิมพ์	ตรวจสอบให้แน่ใจว่ากระดาษไม่หนาหรือม้วนจนเกินไป >> ข้อมูลที่เกี่ยวข้อง: กระดาษและสิ่งพิมพ์อื่นๆ ที่ใช้ร่วมกับเครื่องพิมพ์ได้
งานพิมพ์สกรปรกหรือเลอะหมึก	ตรวจสอบให้แน่ใจว่าคุณใช้ชนิดของกระดาษที่แนะนำ อย่าจับกระดาษจนกว่าหมึกจะแห้ง >> ข้อมูลที่เกี่ยวข้อง: กระดาษและสิ่งพิมพ์อื่นๆ ที่ใช้ร่วมกับเครื่องพิมพ์ได้ ตรวจสอบให้แน่ใจว่าด้านที่พิมพ์คว่ำลงในถาดใส่กระดาษ หากคุณใช้กระดาษพิมพ์ภาพถ่าย ตรวจสอบให้แน่ใจว่าด้านเคลือบมันของกระดาษพิมพ์ภาพถ่ายคว่ำลงในถาดและคุณได้ตั้งค่าชนิดกระดาษที่ถูกต้องแล้ว หากคุณกำลังพิมพ์ภาพถ่ายจากคอมพิวเตอร์ ให้ตั้งค่าชนิดสื่อในไดรเวอร์เครื่องพิมพ์หรือในแอปพลิเคชันที่ใช้พิมพ์
มีรอยเบื่อนหมึกหรือหมึกเข้มเมื่อใช้กระดาษพิมพ์ภาพถ่ายแบบเคลือบมัน	ให้แน่ใจว่าตรวจสอบด้านหน้าและด้านหลังกระดาษแล้ว วางพื้นผิวที่เคลือบมัน (ด้านที่พิมพ์) คว่ำลง >> ข้อมูลที่เกี่ยวข้อง: เปลี่ยนขนาดกระดาษและชนิดกระดาษ ถ้าคุณใช้กระดาษพิมพ์ภาพถ่ายแบบเคลือบมัน ให้แน่ใจว่าการตั้งค่าชนิดของกระดาษถูกต้องแล้ว
คราบที่ปรากฏบนด้านที่กลับด้านหรือตรงด้านล่างของหน้า	ตรวจสอบว่าลูกกลิ้งของเครื่องพิมพ์ไม่เบื่อนหมึก >> ข้อมูลที่เกี่ยวข้อง: ทำความสะอาดลูกกลิ้งของเครื่อง ตรวจสอบให้แน่ใจว่าคุณใช้แผ่นรองกระดาษ >> ข้อมูลที่เกี่ยวข้อง: ใส่กระดาษ ตรวจสอบให้แน่ใจว่าลูกกลิ้งป้อนเอกสารไม่สกปรกด้วยหมึก >> ข้อมูลที่เกี่ยวข้อง: ทำความสะอาดลูกกลิ้งป้อนกระดาษ
เอกสารที่พิมพ์ออกมามีรอยย่น	(Windows) ในไดรเวอร์เครื่องพิมพ์ ให้เลือกแท็บ <b>ขั้นสูง</b> คลิก <b>ตัวเลือกการพิมพ์อื่นๆ</b> จากนั้นคลิก <b>การตั้งค่าขั้นสูง</b> ยกเลิกการกาเครื่องหมายในช่องกาเครื่องหมาย <b>การพิมพ์สองทิศทาง</b>
รอยเบื่อนหรือคราบที่อีกด้านหนึ่งของหน้ากระดาษเมื่อใช้คุณสมบัติการพิมพ์ 2 ด้านอัตโนมัติ (DCP-T720DW/DCP-T725DW/DCP-T820DW/DCP-T825DW/MFC-T920DW/MFC-T925DW)	(Windows) เปลี่ยนตัวเลือก Reduce Smudge (ลดรอยเบื่อน) ในคุณสมบัติหรือการกำหนดลักษณะไดรเวอร์เครื่องพิมพ์ของคุณ

## ปัญหาการจัดการกระดาษ

ปัญหา	คำแนะนำ
เครื่องพิมพ์ไม่ดึงกระดาษ	ตรวจสอบให้แน่ใจว่าถาดใส่กระดาษถูกดันจนสุดจนกระทั่งล็อกเข้าที่ ตรวจสอบให้แน่ใจว่าฝาปิดช่องดึงกระดาษติดที่ด้านหลังของเครื่องปิดอยู่ ถ้านำจอแสดงผลแบบ LCD ของเครื่องแสดงข้อความกระดาษติด และคุณยังพบปัญหา >> ข้อมูลที่เกี่ยวข้อง: ข้อความแสดงข้อผิดพลาดและการบำรุงรักษา หากถาดใส่กระดาษว่างอยู่ บรรจุกดาษปึกใหม่เข้าไปยังถาดใส่กระดาษ



ปัญหา	คำแนะนำ
	<p>หากมีกระดาษในถาดใส่กระดาษ ตรวจสอบว่ากระดาษตรง หากกระดาษม้วนอยู่ ยึดกระดาษออกให้ตรง บางครั้งควรหยิบกระดาษออก พลิกกระดาษกลับอีกด้าน และใส่กระดาษกลับเข้าในถาดใส่กระดาษ</p> <p>ลดจำนวนกระดาษในถาดใส่กระดาษแล้วลองอีกครั้ง</p> <p>ทำความสะอาดลูกกลิ้งดึงกระดาษ</p> <p>&gt;&gt; ข้อมูลที่เกี่ยวข้อง: ทำความสะอาดลูกกลิ้งดึงกระดาษ</p> <p>ตรวจสอบว่ากระดาษอยู่ในข้อกำหนดสำหรับเครื่อง</p> <p>&gt;&gt; ข้อมูลที่เกี่ยวข้อง: น้ำหนักและความหนาของกระดาษ</p>
กระดาษพิมพ์ภาพถ่ายป้อนเข้าไปไม่ถูกต้อง	เมื่อคุณพิมพ์บนกระดาษพิมพ์ภาพถ่าย ให้ใส่กระดาษพิมพ์ภาพถ่ายที่เหมือนกันเพิ่มอีกแผ่นในถาดใส่กระดาษ
เครื่องป้อนกระดาษหลายแผ่น	<ul style="list-style-type: none"> <li>• ตรวจสอบให้แน่ใจว่าใส่กระดาษถูกต้องในถาดใส่กระดาษ</li> <li>• หยิบกระดาษทั้งหมดออกจากถาด และคลี่กองกระดาษ จากนั้นใส่กลับเข้าไปในถาด</li> <li>• ตรวจสอบให้แน่ใจว่าคุณไม่ได้ดึงกระดาษจนไกลเกินไป</li> </ul> <p>&gt;&gt; ข้อมูลที่เกี่ยวข้อง: ใส่กระดาษ</p> <p>ตรวจสอบให้แน่ใจว่าฝาปิดช่องดึงกระดาษติดปิดอย่างถูกต้อง</p> <p>&gt;&gt; ข้อมูลที่เกี่ยวข้อง: เครื่องพิมพ์ติดหรือกระดาษติด</p> <p>ตรวจสอบให้แน่ใจว่าแผ่นฐานรองกระดาษในถาดใส่กระดาษไม่สกปรก</p> <p>&gt;&gt; ข้อมูลที่เกี่ยวข้อง: ทำความสะอาดแผ่นฐาน</p>
มีกระดาษติด	<p>&gt;&gt; ข้อมูลที่เกี่ยวข้อง: เครื่องพิมพ์ติดหรือกระดาษติด</p> <p>ตรวจสอบว่าแคร่ปรับกระดาษตั้งค่าขนาดกระดาษถูกต้อง</p> <p>ใช้การตั้งค่าการป้องกันกระดาษติดสำหรับการทำสำเนา:</p> <p>&gt;&gt; ข้อมูลที่เกี่ยวข้อง: เปลี่ยนตัวเลือกการพิมพ์เพื่อปรับปรุงผลการพิมพ์ของคุณ</p> <p>สำหรับการพิมพ์:</p> <p>&gt;&gt; ข้อมูลที่เกี่ยวข้อง: เปลี่ยนตัวเลือกการพิมพ์เพื่อปรับปรุงผลการพิมพ์ของคุณ</p>
กระดาษติดเมื่อคุณใช้การพิมพ์ 2 ด้าน	หากกระดาษติดบ่อยครั้งในระหว่างการพิมพ์ 2 ด้าน ลูกกลิ้งป้อนกระดาษอาจมีคราบหมึกติดอยู่ ทำความสะอาดลูกกลิ้งป้อนเอกสาร
	>> ข้อมูลที่เกี่ยวข้อง: ทำความสะอาดลูกกลิ้งป้อนกระดาษ

## การพิมพ์โทรสารที่ได้รับ (รุ่น MFC)

ปัญหา	คำแนะนำ
<ul style="list-style-type: none"> <li>• งานพิมพ์ย่อลง</li> <li>• เส้นแนวนอน</li> <li>• ข้อความบรรทัดบนสุดและล่างสุดถูกตัดออก</li> <li>• บรรทัดข้อความหายไป</li> </ul>	โดยทั่วไปเกิดจากสาเหตุการเชื่อมต่อสัญญาณโทรศัพท์ที่ไม่ดี ทำสำเนา หากเอกสารที่ทำสำเนาออกมาเป็นปกติ ปัญหาอาจอยู่ที่การเชื่อมต่อที่ไม่ดี ซึ่งมีสัญญาณรบกวนในสายโทรศัพท์ ขอให้อีกฝ่ายส่งโทรสารอีกครั้ง
มีเส้นสีดำเมื่อรับโทรสาร	สแกนเนอร์ของผู้ส่งอาจสกปรก ขอให้ผู้ส่งทำสำเนาเพื่อดูว่าปัญหาอยู่ที่เครื่องส่งหรือไม่ ลองรับโทรสารจากเครื่องโทรสารอื่น
ขอบกระดาษทางด้านซ้ายและด้านขวาถูกตัดไปหรือหน้าเดียวถูกพิมพ์ออกมาสองหน้า	หากโทรสารที่ได้รับถูกแบ่งและพิมพ์เป็นสองหน้า หรือหากคุณได้รับหน้าว่างเพิ่มขึ้นมา การตั้งค่าขนาดกระดาษของคุณอาจไม่เหมาะสมกับกระดาษที่คุณใช้
	<p>&gt;&gt; ข้อมูลที่เกี่ยวข้อง: เปลี่ยนขนาดกระดาษและชนิดกระดาษ</p> <p>เปิดการย่ออัตโนมัติ</p>



## ข้อมูลที่เกี่ยวข้อง

- หากคุณประสบปัญหาเกี่ยวกับเครื่อง

### หัวข้อที่เกี่ยวข้อง:

- การแก้ไขปัญหา
- ข้อความแสดงข้อผิดพลาดและการบำรุงรักษา
- เต็มหมึกลงในแท่งค์หมึก
- บริเวณที่ไม่สามารถพิมพ์ได้
- ตรวจสอบคุณภาพการพิมพ์
- เปลี่ยนขนาดกระดาษและชนิดกระดาษ
- กระดาษและสื่อสิ่งพิมพ์อื่นๆ ที่ใช้ร่วมกับเครื่องพิมพ์ได้
- ทำความสะอาดหัวพิมพ์ที่เครื่องบราเดอร์ของคุณ
- ทำความสะอาดหัวพิมพ์จากคอมพิวเตอร์ของคุณ (Windows)
- ตรวจสอบแนวการพิมพ์จากเครื่อง Brother ของคุณ
- ใส่กระดาษ
- ทำความสะอาดลูกกลิ้งของเครื่อง
- ทำความสะอาดลูกกลิ้งป้อนกระดาษ
- ทำความสะอาดลูกกลิ้งดึงกระดาษ
- เครื่องพิมพ์ติดหรือกระดาษติด
- น้ำหนักและความหนาของกระดาษ
- ทำความสะอาดแผ่นฐาน
- เปลี่ยนตัวเลือกการพิมพ์เพื่อปรับปรุงผลการพิมพ์ของคุณ
- ลดเสียงรบกวนการพิมพ์
- แก้ไขการป้อนกระดาษให้ถูกต้องเพื่อกำจัดเส้นแนวตั้ง
- ทำความสะอาดหัวพิมพ์โดยใช้การจัดการผ่านเว็บ

## ปัญหาเกี่ยวกับโทรศัพท์และโทรสาร

รุ่นที่เกี่ยวข้อง: MFC-T920DW/MFC-T925DW

- >> สายโทรศัพท์หรือการเชื่อมต่อโทรศัพท์
- >> การจัดการสายเรียกเข้า
- >> การรับโทรสาร
- >> การส่งโทรสาร

### สายโทรศัพท์หรือการเชื่อมต่อโทรศัพท์

ปัญหา	คำแนะนำ
ทำการต่อหมายเลข ไม่ได้ (ไม่มีเสียงสัญญาณต่อเลขหมาย)	<p>ตรวจสอบการเชื่อมต่อสายทั้งหมด ตรวจสอบว่าได้เสียบสายสัญญาณโทรศัพท์เข้ากับเต้ารับโทรศัพท์บนผนังและเต้ารับ LINE ของเครื่องแล้ว ตรวจสอบว่าเครื่องมีเสียงสัญญาณต่อเลขหมายโดยกดปุ่มวางสายในโหมดโทรสาร หากคุณสมัครบริการ DSL หรือบริการ VoIP ให้ติดต่อ ผู้ให้บริการของคุณเพื่อรับคำแนะนำในการเชื่อมต่อ</p> <p>ถ้าคุณกำลังใช้งานระบบ VoIP ให้ลองเปลี่ยนการตั้งค่า VoIP เป็น พื้นฐาน (สำหรับ VoIP) ซึ่งจะเป็นการลดความเร็วโมเด็มและปิดโหมดแก้ไขข้อผิดพลาด (ECM)</p> <p>&gt;&gt; ข้อมูลที่เกี่ยวข้อง: สัญญาณรบกวนในสายโทรศัพท์/VoIP</p>
	<p>(ใช้ได้ในบางประเทศเท่านั้น)</p> <p>เปลี่ยนการตั้งค่าโทน/พัลส์</p> <p>&gt;&gt; ข้อมูลที่เกี่ยวข้อง: ตั้งค่าโหมดการโทรแบบ โทนนหรือพัลส์</p>
	<p>(ไม่สามารถใช้ได้สำหรับแอฟริกาใต้)</p> <p>ส่งโทรสารด้วยตนเองโดยกดปุ่มวางสายและกดหมายเลข รอจนกระทั่งได้ยินเสียงการรับโทรสารก่อนที่จะกดปุ่มเริ่ม</p>
	<p>ถ้าไม่มีเสียงสัญญาณต่อเลขหมาย ให้เชื่อมต่อโทรศัพท์ที่ใช้งานได้และสายสัญญาณโทรศัพท์เข้ากับ เต้ารับ จากนั้นยกหูฟังโทรศัพท์ภายนอกและฟังเสียงสัญญาณต่อเลขหมาย ถ้ายังไม่มีเสียงสัญญาณต่อเลขหมาย ให้สอบถามบริษัทผู้ให้บริการโทรศัพท์ของคุณให้ตรวจสอบสายโทรศัพท์ และ/หรือ ช่องเสียบที่ผนัง</p>
เครื่องไม่รับสายเมื่อโทร	<p>ตรวจสอบว่าเครื่องอยู่ในโหมดการรับของตัวเครื่องที่ถูกต้องสำหรับการตั้งค่าของคุณ</p> <p>ตรวจหาเสียงสัญญาณต่อเลขหมาย ถ้าเป็นไปได้ โทรไปที่เครื่องของคุณเพื่อฟังเสียงรับสาย ถ้าไม่มีเสียงรับสาย ตรวจสอบว่าได้เสียบสายสัญญาณโทรศัพท์เข้ากับเต้ารับโทรศัพท์บนผนังและเต้ารับ LINE ของเครื่องแล้ว ตรวจสอบว่าเครื่องมีเสียงสัญญาณต่อเลขหมายโดยกดปุ่มวางสายในโหมดโทรสาร ถ้าไม่มีเสียงเรียกเมื่อคุณโทรไปที่เครื่องของคุณ ขอให้บริษัทที่ให้บริการทางด้านโทรศัพท์ของคุณตรวจสอบสาย</p>

### การจัดการสายเรียกเข้า

ปัญหา	คำแนะนำ
เครื่อง 'ได้ยิน' เสียงเป็นเสียงเรียกโทรสาร (CNG tones)	<p>หาก การตรวจจับโทรสาร ได้รับการตั้งค่าไว้ที่ เปิด เครื่องของคุณจะไวต่อเสียงมากขึ้น ซึ่งอาจแปลเสียงบางเสียงหรือเสียงเพลงในสายผิดพลาดเป็นเสียงสัญญาณเครื่องโทรสารที่เรียกเข้ามาและดอกลับด้วยเสียงรับสายโทรสารนั้น ปิดใช้งานเครื่องโดยกด <b>Stop/Exit (หยุด/ออก)</b> ลองเสียงปัญหาโดยการปิด การตรวจจับโทรสาร</p>
การส่งการติดต่อด้วยโทรสารไปยังเครื่อง	<p>ถ้าคุณตอบรับด้วยโทรศัพท์ต่อพ่วงหรือโทรศัพท์ภายนอก ให้กดรหัสเปิดใช้งานระยะไกล (การตั้งค่าจากโรงงานคือ *51) ถ้าคุณตอบรับที่โทรศัพท์ภายนอก ให้กดปุ่ม เริ่ม เพื่อรับแฟกซ์</p> <p>เมื่อเครื่องของคุณรับสาย ให้วางสาย</p>
คุณลักษณะที่กำหนดเองในสายเดียว	<p>ถ้าคุณใช้การรอสาย การรอสาย/รายชื่อผู้โทรเข้า รายชื่อผู้โทรเข้า จดหมายเสียง เครื่องตอบรับ ระบบแจ้งเตือนหรือคุณลักษณะที่กำหนดเองอื่นๆ ในสายโทรศัพท์เดียวกับเครื่องของคุณ อาจเกิดปัญหาในการส่งหรือรับโทรสาร</p> <p><b>เช่น</b> ถ้าคุณสมัครรับบริการรับสายเรียกข้อน หรือบริการแบบกำหนดเองอื่นๆ และสัญญาณของบริการนั้นเข้ามาในสายขณะที่เครื่องของคุณกำลังส่งหรือรับโทรสาร สัญญาณนั้นอาจรบกวนโทรสารหรือทำให้ขาดการติดต่อได้ คุณลักษณะ ECM (โหมดแก้ไขข้อผิดพลาด)</p>

ปัญหา	คำแนะนำ
	ของ Brother สามารถช่วยแก้ปัญหานี้ได้ กรณีนี้เกี่ยวข้องกับอุตสาหกรรมระบบโทรศัพท์ และเกิดขึ้นกับทุกอุปกรณ์ที่รับส่งข้อมูลผ่านสายโทรศัพท์สายเดียวที่ร่วมกันใช้งานด้วย คุณสมบัติแบบกำหนดเอง เพื่อหลีกเลี่ยงการติดขัดที่อาจส่งผลกระทบต่อธุรกิจของคุณ ขอแนะนำให้แยกสายโดยไม่ใช้คุณลักษณะกำหนดเอง

## การรับโทรสาร

ปัญหา	คำแนะนำ
ไม่สามารถรับโทรสาร	<p>(ไม่สามารถใช้ได้สำหรับแอฟริกาใต้)</p> <p>ตรวจสอบว่าเครื่องมีเสียงสัญญาณต่อเลขหมายโดยกดปุ่มวางสายในโหมดโทรสาร ถ้าคุณได้ยินเสียงซ่าหรือสัญญาณรบกวนในสายแฟกซ์ ติดต่อผู้ให้บริการโทรศัพท์ในท้องถิ่นของคุณ</p> <p>ตรวจสอบการเชื่อมต่อสายทั้งหมด ตรวจสอบว่าได้เสียบสายสัญญาณโทรศัพท์เข้ากับเต้ารับโทรศัพท์บนผนังและเต้ารับ LINE ของเครื่องแล้ว หากคุณสมัครบริการ DSL หรือบริการ VoIP ให้ติดต่อ ผู้ให้บริการของคุณเพื่อรับคำแนะนำในการเชื่อมต่อ ถ้าคุณกำลังใช้งานระบบ VoIP ให้ลองเปลี่ยนการตั้งค่า VoIP เป็น <b>พื้นฐาน (สำหรับ VoIP)</b> ซึ่งจะเป็นการลดความเร็วโมเด็มและปิดโหมดแก้ไขข้อผิดพลาด (ECM)</p> <p>➤➤ <b>ข้อมูลที่เกี่ยวข้อง:</b> สัญญาณรบกวนในสายโทรศัพท์/VoIP</p> <p>ตรวจสอบว่าเครื่องอยู่ในโหมดการรับของตัวเครื่องที่ถูกต้อง ซึ่งกำหนดโดยอุปกรณ์ภายนอกและบริการสมาชิกโทรศัพท์ที่คุณใช้งานในสายเดียวกันกับเครื่อง Brother</p> <ul style="list-style-type: none"> <li>• หากคุณมีสายโทรสารโดยเฉพาะและต้องการให้เครื่อง Brother ของคุณรับสายโทรสารรับเข้าทั้งหมดโดยอัตโนมัติ คุณควรเลือกโหมดโทรสารเท่านั้น</li> <li>• ถ้าเครื่อง Brother ของคุณใช้สายเดียวกับเครื่องตอบรับภายนอก คุณควรเลือกโหมด TAD ภายนอก เมื่ออยู่ในโหมด TAD ภายนอก เครื่อง Brother ของคุณจะรับโทรสารรับเข้าโดยอัตโนมัติ และผู้โทรเข้าด้วยเสียงจะสามารถฝากข้อความไว้กับเครื่องตอบรับโทรศัพท์ของคุณ</li> <li>• ถ้าเครื่อง Brother ของคุณใช้สายร่วมกับโทรศัพท์อื่น และคุณต้องการรับสายโทรสารรับเข้าทั้งหมดโดยอัตโนมัติ คุณควรเลือกโหมดด้วยตนเอง เมื่ออยู่ในโหมดด้วยตนเอง คุณต้องรับสายเรียกเข้าทุกสายและเปิดใช้งานเครื่องให้รับโทรสาร</li> </ul> <p>อุปกรณ์หรือบริการอื่นในพื้นที่ของคุณอาจรับสายก่อนที่เครื่อง Brother ของคุณจะรับสายเพื่อทดสอบในกรณีนี้ ลดการตั้งค่าการชะลอเสียงเรียกเข้า:</p> <ul style="list-style-type: none"> <li>• ถ้าโหมดการรับถูกตั้งเป็นเฉพาะแฟกซ์ หรือโทรสาร/โทรศัพท์ ลดการหน่วงเวลาเสียงเรียกเข้าเป็นหนึ่งครั้ง</li> <li>• ถ้าโหมดรับถูกตั้งค่าเป็น TAD ภายนอก ลดจำนวนครั้งที่เสียงเรียกดังที่ตั้งโปรแกรมไว้ในเครื่องตอบรับโทรศัพท์ของคุณเป็นสองครั้ง</li> <li>• ถ้าโหมดการรับถูกตั้งเป็นแบบดำเนินการด้วยตนเอง ห้ามปรับการตั้งค่าการหน่วงเวลาเสียงเรียกเข้า</li> </ul> <p>ขอให้ผู้อื่นส่งโทรสารให้คุณเพื่อทดสอบ:</p> <ul style="list-style-type: none"> <li>• ถ้าคุณได้รับแฟกซ์ทดสอบ แสดงว่าเครื่องของคุณทำงานเป็นปกติ อย่าลืมรีเซ็ตการตั้งค่าการหน่วงเวลาเสียงเรียกเข้าหรือเครื่องตอบรับของคุณกลับสู่ค่าเดิม ถ้าหากยังมีปัญหาการรับสายหลังจากคืนค่าการหน่วงเวลาเสียงเรียกเข้า แสดงว่ามีบุคคล เครื่องหรือบริการอื่นที่ตอบรับการติดต่อด้วยโทรสารก่อนที่เครื่องจะตอบรับ</li> <li>• ถ้าคุณไม่สามารถรับแฟกซ์ได้ แสดงว่ามีเครื่องหรือบริการอื่นที่รบกวนการรับแฟกซ์ของคุณ หรือสายโทรศัพท์ของแฟกซ์อาจมีปัญหา</li> </ul> <p>ถ้าคุณใช้เครื่องตอบรับโทรศัพท์ (โหมด TAD ภายนอก) โดยใช้สายเดียวกับเครื่อง Brother ให้ตรวจสอบว่าเครื่องตอบรับของคุณถูกตั้งค่าไว้อย่างถูกต้อง</p> <ol style="list-style-type: none"> <li>1. เชื่อมต่ออุปกรณ์ตอบรับโทรศัพท์ภายนอก (TAD) ดังแสดงในหัวข้อต่อไป:</li> <li>2. ตั้งค่าเครื่องตอบรับของคุณให้ตอบรับเมื่อเสียงเรียกเข้าดังหนึ่งหรือสองครั้ง</li> <li>3. บันทึกข้อความส่งออกในเครื่องตอบรับของคุณ <ul style="list-style-type: none"> <li>• บันทึกช่วงที่เสียงเจี๊ยบห้าวินาทีเมื่อเริ่มต้นข้อความขาออกของคุณ</li> </ul> </li> </ol>

ปัญหา	คำแนะนำ
	<ul style="list-style-type: none"> <li>จำกัดการพูดไม่เกิน 20 วินาที</li> <li>จบข้อความขาออกของคุณด้วยรหัสการเข้าถึงระยะไกลสำหรับผู้ส่งแฟกซ์ด้วยตนเอง เช่น: "หลังจากเสียงสัญญาณ ให้ฝากข้อความหรือกด *51 เพื่อเริ่มส่งแฟกซ์"</li> </ul> <p>4. ตั้งค่าเครื่องตอบรับโทรศัพท์ของคุณให้ตอบรับสายโทรเข้า</p> <p>5. ตั้งค่าโหมดการรับของเครื่อง Brother ของคุณเป็น TAD ภายนอก</p>
	ตรวจสอบให้แน่ใจว่าคุณลักษณะ การตรวจจับโทรสาร ของเครื่อง Brother ของคุณเปิดอยู่ การตรวจจับโทรสาร เป็นคุณลักษณะที่ช่วยให้คุณรับโทรสารได้แม้ว่าคุณจะรับสายด้วยเครื่องโทรศัพท์ภายนอกหรือโทรศัพท์ต่อฟวง
	<p>หากคุณได้รับข้อผิดพลาดในการส่งบ่อยๆ เนื่องจากสัญญาณรบกวนในสายโทรศัพท์ หรือ</p> <p>หากคุณกำลังใช้งานระบบ VoIP ให้ลองเปลี่ยนการตั้งค่าความเข้ากันได้เป็น <b>พื้นฐาน</b> (สำหรับ VoIP)</p> <p>➤➤ ข้อมูลที่เกี่ยวข้อง: สัญญาณรบกวนในสายโทรศัพท์/VoIP</p>
	<p>(ใช้ได้บางประเทศเท่านั้น)</p> <p>หากคุณเชื่อมต่อเครื่องกับสาย PBX หรือ ISDN ให้ตั้งค่าการตั้งค่าเมนูของชนิดสายโทรศัพท์เป็นชนิดสายโทรศัพท์ของคุณ</p>

## การส่งโทรสาร

ปัญหา	คำแนะนำ
ไม่สามารถส่งโทรสาร	<p>ตรวจสอบการเชื่อมต่อสายทั้งหมด ตรวจสอบว่าได้เสียบสายสัญญาณโทรศัพท์เข้ากับเต้ารับโทรศัพท์บนผนังและเต้ารับ LINE ของเครื่องแล้ว ตรวจสอบว่าเครื่องมีเสียงสัญญาณต่อเลขหมายโดยกดปุ่มวางสายในโหมดโทรสาร หากคุณสมัครบริการ DSL หรือบริการ VoIP ให้ติดต่อ ผู้ให้บริการของคุณเพื่อรับคำแนะนำในการเชื่อมต่อ</p> <p>หากคุณกำลังใช้งานระบบ VoIP ให้ลองเปลี่ยนการตั้งค่า VoIP เป็น <b>พื้นฐาน</b> (สำหรับ VoIP) ซึ่งจะเป็นการลดความเร็วโมเด็มและปิดโหมดแก้ไขข้อผิดพลาด (ECM)</p> <p>➤➤ ข้อมูลที่เกี่ยวข้อง: สัญญาณรบกวนในสายโทรศัพท์/VoIP</p>
	<p>พิมพ์รายงานการตรวจสอบความถูกต้องการส่งสัญญาณและตรวจหาข้อผิดพลาด</p> <p>➤➤ ข้อมูลที่เกี่ยวข้อง: รายงานการพิมพ์</p>
	ขอให้อีกฝ่ายตรวจสอบว่าเครื่องรับมีกระดาษหรือไม่
คุณภาพการส่งไม่ดี	<p>ลองเปลี่ยนความละเอียดเป็น สูง หรือ สูงมาก ทำสำเนาเพื่อตรวจสอบการทำงานของสแกนเนอร์ของเครื่องของคุณ ถ้าคุณภาพสำเนาไม่ดี ทำความสะอาดสแกนเนอร์</p> <p>➤➤ ข้อมูลที่เกี่ยวข้อง: ทำความสะอาดสแกนเนอร์</p>
รายงานการตรวจสอบความถูกต้องการส่งสัญญาณแสดงผลว่า RESULT:NG	<p>อาจมีสัญญาณรบกวนหรือสัญญาณสถิตในสายโทรศัพท์ ลองส่งโทรสารอีกครั้ง ถ้าคุณส่งข้อความ PC-FAX และได้รับ RESULT:NG ในรายงานการตรวจสอบความถูกต้องการส่งสัญญาณ หน่วยความจำในเครื่องของคุณอาจเต็ม ถ้าปัญหายังคงเกิดขึ้น โทรติดต่อบริษัทที่ให้บริการทางด้านโทรศัพท์และขอให้ตรวจสอบสายโทรศัพท์ของคุณ</p> <p>(ใช้ได้บางประเทศเท่านั้น)</p> <p>หากคุณเชื่อมต่อเครื่องกับสาย PBX หรือ ISDN ให้ตั้งค่าการตั้งค่าเมนูของชนิดสายโทรศัพท์เป็นชนิดสายโทรศัพท์ของคุณ</p> <p>หากคุณได้รับข้อผิดพลาดในการส่งบ่อยๆ เนื่องจากสัญญาณรบกวนในสายโทรศัพท์ หรือ</p> <p>หากคุณกำลังใช้งานระบบ VoIP ให้ลองเปลี่ยนการตั้งค่าความเข้ากันได้เป็น <b>พื้นฐาน</b> (สำหรับ VoIP)</p> <p>➤➤ ข้อมูลที่เกี่ยวข้อง: สัญญาณรบกวนในสายโทรศัพท์/VoIP</p>
โทรสารที่ส่งว่างเปล่า	<p>ตรวจสอบว่าคุณใส่เอกสารถูกต้อง</p> <p>➤➤ ข้อมูลที่เกี่ยวข้อง: ใส่เอกสารในถาดป้อนเอกสารอัตโนมัติ (ADF)</p> <p>➤➤ ข้อมูลที่เกี่ยวข้อง: วางเอกสารบนแผ่นกระจกสแกนเนอร์</p>
มีเส้นสีดำแนวตั้งเมื่อส่งโทรสาร	เส้นแนวตั้งสีดำบนโทรสารที่คุณส่งโดยทั่วไปเกิดจากสิ่งสกปรกหรือน้ำยาทำความสะอาดบนแถบกระจก ทำความสะอาดแถบกระจก

ปัญหา	คำแนะนำ
	>> ข้อมูลที่เกี่ยวข้อง: ทำความสะอาดสแกนเนอร์



### ข้อมูลที่เกี่ยวข้อง

- หากคุณประสบปัญหาเกี่ยวกับเครื่อง
  - ตั้งค่าการตรวจจับเสียงสัญญาณต่อเลขหมาย
  - สัญญาณรบกวนในสายโทรศัพท์/VoIP

#### หัวข้อที่เกี่ยวข้อง:

- การแก้ไขปัญหา
- ตั้งค่าโหมดการโทรแบบโทนหรือพัลส์
- รายงานการพิมพ์
- ทำความสะอาดสแกนเนอร์
- วางเอกสารในถาดป้อนเอกสารอัตโนมัติ (ADF)
- วางเอกสารบนแผ่นกระจกสแกนเนอร์

## ตั้งค่าการตรวจจับเสียงสัญญาณต่อเลขหมาย

รุ่นที่เกี่ยวข้อง: MFC-T920DW/MFC-T925DW

การตั้งค่าเสียงสัญญาณต่อเลขหมายเป็น [Detection (การตรวจหา)] จะช่วยทำให้การหยุดชั่วคราวของการตรวจจับเสียงสัญญาณต่อเลขหมายสั้นลง

- กด **Settings (การตั้งค่า)**
- กด ▲ หรือ ▼ เพื่อเลือก:
  - เลือก [Initial Setup (การตั้งค่าเริ่มต้น)] กด **OK (ตกลง)**
  - เลือก [Dial Tone (เสียงสัญญาณต่อเลขหมาย)] กด **OK (ตกลง)**
  - เลือก [Detection (การตรวจหา)] หรือ [No Detection (ไม่มีการตรวจหา)] กด **OK (ตกลง)**
- กด **Stop/Exit (หยุด/ออก)**.



### ข้อมูลที่เกี่ยวข้อง

- ปัญหาเกี่ยวกับโทรศัพท์และโทรสาร

## สัญญาณรบกวนในสายโทรศัพท์/VoIP

รุ่นที่เกี่ยวข้อง: MFC-T920DW/MFC-T925DW

ถ้าคุณประสบปัญหาในการส่งหรือรับโทรสาร เนื่องจากมีสัญญาณรบกวนในสายโทรศัพท์ หรือคุณกำลังใช้งานสายโทรศัพท์แบบ VoIP เราขอแนะนำให้เปลี่ยนความเร็วของโมเด็มเพื่อทำให้เกิดความผิดพลาดน้อยที่สุดในการใช้งานโทรสาร

- กด **Settings (การตั้งค่า)**
- กด ▲ หรือ ▼ เพื่อเลือก:
  - เลือก [Initial Setup (การตั้งค่าเริ่มต้น)] กด **OK (ตกลง)**
  - เลือก [Compatibility (ความสามารถใช้งานด้วยกันได้)] กด **OK (ตกลง)**
  - เลือก [Normal (ปกติ)] หรือ [Basic (for VoIP) (พื้นฐาน (สำหรับ VoIP))] กด **OK (ตกลง)**
    - [Basic (for VoIP) (พื้นฐาน (สำหรับ VoIP))] จะลดความเร็วโมเด็มเหลือ 9,600 bps และปิดโหมดแก้ไขข้อผิดพลาด (ECM) ถ้าปัญหาสัญญาณรบกวนในสายโทรศัพท์ของคุณเกิดขึ้นซ้ำอีก คุณอาจต้องการใช้เมื่อจำเป็นเท่านั้น  
เพื่อปรับปรุงความเข้ากันได้กับบริการ VoIP ส่วนใหญ่ Brother แนะนำให้เปลี่ยนการตั้งค่าความเข้ากันได้เป็น [Basic (for VoIP) (พื้นฐาน (สำหรับ VoIP))]
    - [Normal (ปกติ)] ตั้งค่าความเร็วของโมเด็มที่ 14,400 bps
- กด **Stop/Exit (หยุด/ออก)**.



- VoIP (Voice over IP) เป็นประเภทระบบโทรศัพท์ที่ใช้การเชื่อมต่ออินเทอร์เน็ตแทนสายโทรศัพท์ทั่วไป
- Brother ไม่แนะนำให้ใช้สาย VoIP ข้อจำกัดของ VoIP โดยทั่วไปอาจทำให้บางฟังก์ชันของเครื่องโทรสารทำงานผิดพลาด



### ข้อมูลที่เกี่ยวข้อง

- ปัญหาเกี่ยวกับโทรศัพท์และโทรสาร
- หัวข้อที่เกี่ยวข้อง:**
- ข้อความแสดงข้อผิดพลาดและการบำรุงรักษา



## ปัญหาอื่นๆ

- >> ปัญหาการทำสำเนา
- >> ปัญหาการสแกน
- >> ปัญหา PhotoCapture Center (MFC-T920DW/MFC-T925DW)
- >> ปัญหาซอฟต์แวร์

### ปัญหาการทำสำเนา

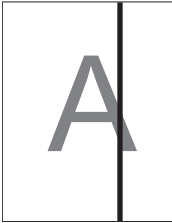
ปัญหา	คำแนะนำ
เส้นหรือลายสีปรากฏในสำเนา 	เส้นสีตามบนสำเนาโดยทั่วไปเกิดจากสิ่งสกปรกหรือน้ำยาลบคำผิดบนแถบกระจก ทำความสะอาดแถบกระจก กระจกสแกนเนอร์ และแถบสีขาและพลาสติกสีขาที่อยู่ด้านบน >> ข้อมูลที่เกี่ยวข้อง: ทำความสะอาดสแกนเนอร์
รอยหรือจุดดำปรากฏในสำเนา	รอยหรือจุดดำในสำเนาโดยปกติเกิดจากรอยสกปรกหรือน้ำยาลบคำผิดบนกระจกสแกนเนอร์ ทำความสะอาดกระจกสแกนเนอร์และพลาสติกสีขาที่อยู่ด้านบน >> ข้อมูลที่เกี่ยวข้อง: ทำความสะอาดสแกนเนอร์
สำเนาวางเปล่า	ตรวจสอบว่าคุณใส่เอกสารถูกต้อง >> ข้อมูลที่เกี่ยวข้อง: ใส่เอกสารในถาดป้อนเอกสารอัตโนมัติ (ADF) >> ข้อมูลที่เกี่ยวข้อง: วางเอกสารบนแผ่นกระจกสแกนเนอร์
ผลลัพธ์ของสำเนาไม่ดีเมื่อใช้ ADF (ถาดป้อนเอกสารอัตโนมัติ) (รุ่น ADF)	ลองใช้กระจกสแกนเนอร์ >> ข้อมูลที่เกี่ยวข้อง: วางเอกสารบนแผ่นกระจกสแกนเนอร์
ฟังก์ชันการย่อให้พอดีหน้าทำงานผิดปกติ	ตรวจสอบให้แน่ใจว่าเอกสารบนกระจกสแกนเนอร์ไม่บิดเบี้ยว จัดวางตำแหน่งเอกสารใหม่และลองอีกครั้ง
รอยเบื่อนหรือคราบที่อีกด้านหนึ่งของหน้ากระดาษเมื่อใช้คุณลักษณะการทำสำเนา 2 ด้าน (DCP-T720DW/DCP-T725DW/DCP-T820DW/DCP-T825DW/MFC-T920DW/MFC-T925DW)	เปลี่ยนตัวเลือกการพิมพ์ >> ข้อมูลที่เกี่ยวข้อง: เปลี่ยนตัวเลือกการพิมพ์เพื่อปรับปรุงผลการพิมพ์ของคุณ

### ปัญหาการสแกน

ปัญหา	คำแนะนำ
ข้อผิดพลาด TWAIN หรือ WIA ปรากฏขึ้นเมื่อเริ่มสแกน (Windows)	ตรวจสอบว่าไดรเวอร์ TWAIN หรือ WIA ของบราเดอร์ถูกเลือกเป็นแหล่งที่มาแรกในแอปพลิเคชันสแกนเอกสารของคุณ ตัวอย่างเช่นใน Nuance™ PaperPort™ 14SE คลิก <b>Desktop (เดสก์ท็อป) &gt; Scan Settings (การตั้งค่าการสแกน) &gt; Select (เลือก)</b> เพื่อเลือกไดรเวอร์ TWAIN/WIA ของบราเดอร์
OCR ไม่ทำงาน	ลองเพิ่มความละเอียดการสแกน
ผลการสแกนไม่ดีเมื่อใช้ ADF (ถาดป้อนเอกสารอัตโนมัติ) (เส้นสีดำปรากฏขึ้นในข้อมูลที่สแกน) (รุ่น ADF)	ทำความสะอาดแถบสีขาและแถบกระจกที่อยู่ข้างใต้ >> ข้อมูลที่เกี่ยวข้อง: ทำความสะอาดสแกนเนอร์ ลองใช้กระจกสแกนเนอร์ >> ข้อมูลที่เกี่ยวข้อง: วางเอกสารบนแผ่นกระจกสแกนเนอร์

## ปัญหา PhotoCapture Center (MFC-T920DW/MFC-T925DW)

ปัญหา	คำแนะนำ
ภาพถ่ายบางส่วนขาดหายไปเมื่อพิมพ์	ให้แน่ใจว่าการพิมพ์ไร้ขอบและการตัดส่วนภาพปิดอยู่

## ปัญหาซอฟต์แวร์

ปัญหา	คำแนะนำ
ไม่สามารถพิมพ์ได้	ก่อนการติดตั้งไดรเวอร์ (Windows) และซอฟต์แวร์ของ Brother และติดตั้งทั้งสองอย่างใหม่ในเวอร์ชันล่าสุด
"อุปกรณ์ไม่วาง" ปรากฏขึ้นบนหน้าจอคอมพิวเตอร์	ตรวจสอบให้แน่ใจว่าไม่มีข้อความแสดงข้อผิดพลาดบนหน้าจอของเครื่อง

## ✓ ข้อมูลที่เกี่ยวข้อง

- หากคุณประสบปัญหากับเครื่อง

### หัวข้อที่เกี่ยวข้อง:

- การแก้ไขปัญหา
- ทำความสะอาดสแกนเนอร์
- แก้ไขการป้อนกระดาษให้ถูกต้องเพื่อกำจัดเส้นแนวตั้ง
- วางเอกสารในถาดป้อนเอกสารอัตโนมัติ (ADF)
- วางเอกสารบนแผ่นกระจกสแกนเนอร์
- เปลี่ยนตัวเลือกการพิมพ์เพื่อปรับปรุงผลการพิมพ์ของคุณ

## ▶ ปัญหาเครือข่าย

- ใช้เครื่องมือซ่อมแซมการเชื่อมต่อเครือข่าย (Windows)
- หากคุณมีปัญหากับเครือข่ายของเครื่อง

## ใช้เครื่องมือซ่อมแซมการเชื่อมต่อเครือข่าย (Windows)

ใช้เครื่องมือซ่อมแซมการเชื่อมต่อเครือข่ายเพื่อแก้ไขปัญหาการตั้งค่าเครือข่ายของเครื่อง Brother จะมีการตั้งค่าเลขที่อยู่ไอพีและซับเน็ตมาสก์ที่ถูกต้อง

ตรวจสอบให้แน่ใจว่าเครื่องของคุณเปิดอยู่และเชื่อมต่อเข้ากับเครือข่ายเดียวกับคอมพิวเตอร์ของคุณ

1. เปิดใช้  (**Brother Utilities**) จากนั้นคลิกรายการแบบดิ่งลงและเลือกชื่อรุ่นของคุณ (หากไม่ได้เลือกไว้)
2. คลิก **เครื่องมือ** ในแถบนำทางด้านซ้าย จากนั้นคลิก **เครื่องมือการซ่อมแซมการเชื่อมต่อเครือข่าย**
3. ปฏิบัติตามคำแนะนำบนหน้าจอ
4. ตรวจสอบการวิเคราะห์โดยพิมพ์รายงานการกำหนดค่าเครือข่าย



เครื่องมือซ่อมแซมการเชื่อมต่อเครือข่ายจะเริ่มต้นโดยอัตโนมัติ หากคุณเลือกตัวเลือก **เปิดใช้งานเครื่องมือซ่อมแซมการเชื่อมต่อ** ใน Status Monitor คลิกขวาที่หน้าจอ Status Monitor จากนั้นคลิก **การตั้งค่าอื่นๆ > เปิดใช้งานเครื่องมือซ่อมแซมการเชื่อมต่อ** ไม่แนะนำให้ทำเมื่อผู้ดูแลระบบเครือข่ายของคุณกำหนดเลขที่อยู่ไอพีแบบคงที่ เนื่องจากการดำเนินการนี้จะเปลี่ยนเลขที่อยู่ไอพีโดยอัตโนมัติ

หากใช้เครื่องมือซ่อมแซมการเชื่อมต่อเครือข่ายแล้ว แต่เลขที่อยู่ไอพีและซับเน็ตมาสก์ที่ถูกต้องยังคงไม่ได้ถูกกำหนดเข้ามา ให้สอบถามข้อมูลนี้จากผู้ดูแลเครือข่าย



### ข้อมูลที่เกี่ยวข้อง

- ปัญหาเครือข่าย
- หัวข้อที่เกี่ยวข้อง:**
- หากคุณมีปัญหากับเครือข่ายของเครื่อง

## หากคุณมีปัญหากับเครือข่ายของเครื่อง



สำหรับการขอความช่วยเหลือด้านเทคนิค คุณต้องติดต่อฝ่ายสนับสนุนลูกค้าของ Brother

ถ้าคุณคิดว่ามีปัญหากับเครื่องของคุณ ให้ตรวจสอบหัวข้อต่อไปนี้ คุณสามารถแก้ปัญหาส่วนใหญ่ได้ด้วยตนเอง หากต้องการความช่วยเหลือเพิ่มเติม ไปที่หน้าเว็บ คำถามที่พบบ่อยและการแก้ปัญหา ของรุ่นผลิตภัณฑ์ของคุณ ที่ [support.brother.com](http://support.brother.com)

- >> ฉันไม่สามารถกำหนดค่าการตั้งค่าเครือข่ายแบบไร้สายให้เสร็จสมบูรณ์ได้
- >> เครื่อง Brother ของฉันไม่สามารถพิมพ์ สแกน หรือรับ PC-FAX ผ่านเครือข่ายได้
- >> ฉันต้องการตรวจสอบว่าอุปกรณ์เครือข่ายของฉันทำงานได้อย่างถูกต้อง

### ฉันไม่สามารถกำหนดค่าการตั้งค่าเครือข่ายแบบไร้สายให้เสร็จสมบูรณ์ได้

ปิดเราเตอร์แบบไร้สายของคุณและเปิดใหม่ จากนั้นลองกำหนดค่าการตั้งค่าเครือข่ายไร้สายใหม่อีกครั้ง ถ้าคุณไม่สามารถแก้ไขปัญหาได้ ให้ปฏิบัติตามคำแนะนำด้านล่างนี้:

ตรวจสอบปัญหาโดยใช้รายงาน WLAN

สาเหตุ	การดำเนินการ	อินเตอร์เฟส
การตั้งค่าความปลอดภัย (SSID/คีย์เครือข่าย) ของคุณไม่ถูกต้อง	ยืนยันการตั้งค่าการรักษาความปลอดภัยโดยใช้ <b>Wireless Setup Helper (ข้อมูลช่วยเหลือการตั้งค่าการเชื่อมต่อไร้สาย)</b> สำหรับข้อมูลเพิ่มเติมและการดาวน์โหลดโปรแกรมมอรรถประโยชน์ ไปที่หน้าเว็บ <b>ดาวน์โหลด</b> ของรุ่นผลิตภัณฑ์ของคุณ ที่ <a href="http://support.brother.com">support.brother.com</a> เลือกและยืนยันว่าคุณใช้การตั้งค่าความปลอดภัยที่ถูกต้อง <ul style="list-style-type: none"> <li>- ดูคู่มือการใช้งานที่มาพร้อมกับแอดเซสพอยต์แบบไร้สาย /เราเตอร์ของคุณ สำหรับข้อมูลเกี่ยวกับวิธีการค้นหาการตั้งค่าความปลอดภัย</li> <li>- ชื่อผู้ผลิตและหมายเลขรุ่นของแอดเซสพอยต์/เราเตอร์อาจถูกใช้ตั้งค่าการรักษาความปลอดภัยเริ่มต้น</li> <li>- ติดต่อผู้ผลิตแอดเซสพอยต์/เราเตอร์ ผู้ให้บริการอินเทอร์เน็ตของคุณ หรือผู้ดูแลระบบ</li> </ul>	แบบไร้สาย
MAC แอดเดรสของเครื่อง Brother ของคุณไม่ได้รับการอนุญาต	ยืนยันว่าฟิวด์เรเตอร์อนุญาตให้ MAC แอดเดรสของเครื่อง Brother ของคุณใช้งานได้ คุณสามารถค้นหา MAC แอดเดรสในแผงควบคุมของเครื่อง Brother ของคุณ	แบบไร้สาย
แอดเซสพอยต์แบบไร้สาย/เราเตอร์ของคุณ อยู่ในโหมดพรางตัว (ไม่กระจายสัญญาณ SSID)	<ul style="list-style-type: none"> <li>• ป้อนชื่อ SSID หรือคีย์เครือข่ายที่ถูกต้องด้วยตนเอง</li> <li>• ตรวจสอบชื่อ SSID หรือคีย์เครือข่ายในคู่มือการใช้งานที่มาพร้อมกับแอดเซสพอยต์แบบไร้สาย/เราเตอร์ของคุณ และกำหนดการตั้งค่าเครือข่ายแบบไร้สายใหม่</li> </ul>	แบบไร้สาย
การตั้งค่าความปลอดภัย (SSID/รหัสผ่าน) ของคุณไม่ถูกต้อง	ยืนยัน SSID และรหัสผ่าน เมื่อคุณกำหนดค่าเครือข่ายด้วยตนเอง SSID และรหัสผ่านจะแสดงขึ้นบนเครื่อง Brother ของคุณ ถ้าอุปกรณ์เคลื่อนที่ของคุณรองรับการกำหนดค่าด้วยตนเอง SSID และรหัสผ่านจะแสดงขึ้นบนหน้าจ้อุปกรณ์เคลื่อนที่ของคุณ	Wi-Fi Direct
คุณกำลังใช้ Android™ 4.0	ถ้าอุปกรณ์เคลื่อนที่ของคุณหลุดจากการเชื่อมต่อ (ประมาณหกนาทีหลังจากใช้ Wi-Fi Direct) ให้ลองกำหนดค่าแบบกดปุ่มครั้งเดียวโดยใช้ WPS (แนะนำ) และตั้งค่าเครื่อง Brother เป็นเจ้าของกลุ่ม	Wi-Fi Direct
เครื่อง Brother ของคุณวางไกลจากอุปกรณ์เคลื่อนที่ของคุณมากเกินไป	เลื่อนเครื่อง Brother ของคุณให้ห่างจากอุปกรณ์เคลื่อนที่ประมาณ 3.3 ฟุต (1 เมตร) เมื่อคุณกำหนดการตั้งค่าเครือข่าย Wi-Fi Direct	Wi-Fi Direct
มีสิ่งกีดขวางบางอย่าง (ตัวอย่างเช่น ผนังหรือเฟอร์นิเจอร์) ระหว่างเครื่องและอุปกรณ์เคลื่อนที่ของคุณ	เลื่อนเครื่อง Brother ของคุณไปยังบริเวณที่ไม่มีสิ่งกีดขวาง	Wi-Fi Direct
มีคอมพิวเตอร์แบบไร้สาย, อุปกรณ์ที่รองรับ Bluetooth®,	เลื่อนอุปกรณ์อื่นๆ ให้อยู่ห่างจากเครื่อง Brother หรืออุปกรณ์เคลื่อนที่	Wi-Fi Direct



สาเหตุ	การดำเนินการ	อินเตอร์เฟซ
เดาไม่โครเวฟ หรือโทรศัพท์ไร้สายแบบดิจิตอลอยู่ใกล้เครื่อง Brother หรืออุปกรณ์เคลื่อนที่		
คุณได้ตรวจสอบและลองทำทุกวิธีการข้างต้นแล้ว แต่เครื่อง Brother ของคุณยังคงไม่สามารถกำหนดค่า Wi-Fi Direct ให้สมบูรณ์ได้	<ul style="list-style-type: none"> <li>• ปิดเครื่อง Brother ของคุณและเปิดใหม่ จากนั้นลองกำหนดการตั้งค่า Wi-Fi Direct ใหม่อีกครั้ง</li> <li>• ถ้าคุณใช้เครื่อง Brother ของคุณเป็นลูกข่าย ให้ยืนยันว่ามีอุปกรณ์จำนวนเท่าใดที่เครือข่าย Wi-Fi Direct มีจจุบันอนุญาตให้ใช้งานได้ และจากนั้นตรวจสอบว่ามีอุปกรณ์ที่เชื่อมต่ออยู่เท่าใด</li> </ul>	Wi-Fi Direct

### สำหรับ Windows

ถ้าการเชื่อมต่อแบบไร้สายของคุณขัดข้อง และคุณได้ตรวจสอบและลองทำตามทีกล่าวไว้ข้างต้นแล้ว เราขอแนะนำให้ใช้ Network Connection Repair Tool

### เครื่อง Brother ของฉันไม่สามารถพิมพ์ สแกน หรือรับ PC-FAX ผ่านเครือข่ายได้

สาเหตุ	การดำเนินการ	อินเตอร์เฟซ
ซอฟต์แวร์ความปลอดภัยจะบล็อกการเข้าถึงเครือข่ายของเครื่องของคุณ (คุณลักษณะการสแกนเครือข่ายไม่ทำงาน)	<ul style="list-style-type: none"> <li>• Windows           <p>กำหนดค่าซอฟต์แวร์ความปลอดภัย/ไฟร์วอลล์ของผู้ให้บริการรายอื่นเพื่ออนุญาตให้สแกนเครือข่ายได้ ถ้าต้องการเพิ่มพอร์ต 54925 สำหรับการสแกนเครือข่าย พิมพ์ข้อมูลดังนี้:</p> <ul style="list-style-type: none"> <li>- ใน <b>ชื่อ</b>: พิมพ์คำอธิบาย ตัวอย่างเช่น Brother NetScan</li> <li>- ใน <b>หมายเลขพอร์ต</b>: พิมพ์ 54925 พิมพ์ 137 พิมพ์ 161</li> <li>- ใน <b>โปรโตคอล</b>: เลือก UDP</li> </ul> <p>ดูคู่มือการใช้งานที่มาพร้อมกับซอฟต์แวร์ความปลอดภัย/ไฟร์วอลล์ของผู้ให้บริการรายอื่น หรือติดต่อผู้ผลิตซอฟต์แวร์</p> </li> <li>• Mac (Brother iPrint&amp;Scan)           <p>ในแถบเมนู <b>Finder (ตัวค้นหา)</b> คลิก <b>Go (ไป) &gt; Applications (แอปพลิเคชัน)</b> จากนั้นดับเบิลคลิกที่ไอคอน Brother iPrint&amp;Scan หน้าต่าง Brother iPrint&amp;Scan จะปรากฏขึ้น คลิกปุ่ม <b>เลือกเครื่องพิมพ์ของคุณ</b> จากนั้นปฏิบัติตามคำแนะนำบนหน้าจอเพื่อเลือกเครื่องพิมพ์เครือข่ายของคุณอีกครั้ง</p> </li> </ul>	ระบบไร้สาย/ไร้สาย
ซอฟต์แวร์ความปลอดภัยจะบล็อกการเข้าถึงเครือข่ายของเครื่องของคุณ (คุณลักษณะการรับ PC-Fax เครือข่ายไม่ทำงาน) (Windows)	<p>ตั้งค่าซอฟต์แวร์ความปลอดภัย/ไฟร์วอลล์ของผู้ให้บริการรายอื่นเพื่ออนุญาตให้ใช้ PC-FAX Rx ได้ เพื่อเพิ่มพอร์ต 54926 สำหรับเครือข่าย PC-FAX Rx ให้ใส่ข้อมูลดังต่อไปนี้:</p> <ul style="list-style-type: none"> <li>• ใน <b>ชื่อ</b>: พิมพ์คำอธิบาย ตัวอย่างเช่น Brother PC-FAX Rx</li> <li>• ใน <b>หมายเลขพอร์ต</b>: พิมพ์ 54926</li> <li>• ใน <b>โปรโตคอล</b>: เลือก UDP</li> </ul> <p>ดูคู่มือการใช้งานที่มาพร้อมกับซอฟต์แวร์ความปลอดภัย/ไฟร์วอลล์ของผู้ให้บริการรายอื่น หรือติดต่อผู้ผลิตซอฟต์แวร์</p>	ระบบไร้สาย/ไร้สาย
ซอฟต์แวร์ความปลอดภัยจะบล็อกการเข้าถึงเครือข่ายของเครื่องของคุณ	<p>ซอฟต์แวร์ความปลอดภัยบางตัวอาจบล็อกการเข้าถึงโดยไม่แสดงกล่องข้อความแจ้งเตือนเกี่ยวกับความปลอดภัย แม้ว่า จะทำการติดตั้งเสร็จสมบูรณ์แล้วก็ตาม</p> <p>เพื่ออนุญาตการเข้าถึง ดูคำแนะนำสำหรับซอฟต์แวร์การรักษาความปลอดภัยหรือสอบถามผู้ผลิตซอฟต์แวร์</p>	ระบบไร้สาย/ไร้สาย

สาเหตุ	การดำเนินการ	อินเตอร์เฟซ
ไม่ได้กำหนดเลขที่อยู่ไอพีที่สามารถใช้ได้ให้กับเครื่อง Brother	<ul style="list-style-type: none"> <li>ยืนยันเลขที่อยู่ไอพีและซับเน็ตมาส์ก ตรวจสอบทั้งเลขที่อยู่ไอพีและซับเน็ตมาส์กของคอมพิวเตอร์ของคุณและเครื่อง Brother ว่าถูกต้องและอยู่ในเครือข่ายเดียวกัน สำหรับข้อมูลเพิ่มเติมเกี่ยวกับวิธีการตรวจสอบเลขที่อยู่ไอพีและซับเน็ตมาส์ก ให้สอบถามผู้ดูแลเครือข่าย</li> <li>Windows ยืนยันเลขที่อยู่ไอพีและซับเน็ตมาส์กโดยใช้ Network Connection Repair Tool</li> <li>Mac ตรวจสอบอุปกรณ์เครือข่ายของคุณโดยใช้คำสั่ง Ping สำหรับข้อมูลเพิ่มเติมเกี่ยวกับการยืนยันการตั้งค่าเครือข่ายของคุณ &gt;&gt; <i>ข้อมูลที่เกี่ยวข้อง: ตรวจสอบอุปกรณ์เครือข่ายโดยใช้คำสั่ง Ping.</i></li> </ul>	ระบบไร้สาย/ไร้สาย
งานพิมพ์ที่ล้มเหลวยังคงอยู่ในคิวงานพิมพ์ของคอมพิวเตอร์ของคุณ	<ul style="list-style-type: none"> <li>ถ้างานพิมพ์ที่ล้มเหลวยังคงอยู่ในคิวงานพิมพ์ของคอมพิวเตอร์ของคุณ ให้ลบทิ้ง</li> <li>มีฉะนั้น ให้ดับเบิลคลิกที่ไอคอนเครื่องพิมพ์ในโพลเดอร์ต่อไปนี้ และยกเลิกเอกสารทั้งหมด: <ul style="list-style-type: none"> <li>Windows 10, Windows Server 2016 และ Windows Server 2019 คลิก  &gt; ระบบ &gt; แผงควบคุม ในกลุ่ม ฮาร์ดแวร์และเสียง คลิก <b>ดูอุปกรณ์และเครื่องพิมพ์</b></li> <li>Windows 8.1 เลื่อนเมาส์ของคุณไปที่มุมล่างขวาของเดสก์ท็อป เมื่อแถบเมนูปรากฏขึ้น ให้คลิก การตั้งค่า &gt; แผงควบคุม ในกลุ่ม ฮาร์ดแวร์และเสียง คลิก <b>ดูอุปกรณ์และเครื่องพิมพ์</b></li> <li>Windows Server 2012 R2 คลิก <b>แผงควบคุม</b> บนหน้าจอ เริ่ม ในกลุ่ม ฮาร์ดแวร์ คลิก <b>ดูอุปกรณ์และเครื่องพิมพ์</b></li> <li>Windows Server 2012 เลื่อนเมาส์ของคุณไปที่มุมล่างขวาของเดสก์ท็อป เมื่อแถบเมนูปรากฏขึ้น ให้คลิก การตั้งค่า &gt; แผงควบคุม ในกลุ่ม ฮาร์ดแวร์ คลิก <b>ดูอุปกรณ์และเครื่องพิมพ์ &gt; เครื่องพิมพ์</b></li> <li>Windows 7 คลิก  (เริ่ม) &gt; <b>อุปกรณ์และเครื่องพิมพ์</b></li> <li>Windows Server 2008 คลิก เริ่ม &gt; แผงควบคุม &gt; <b>เครื่องพิมพ์</b></li> <li>Mac คลิก <b>System Preferences (การปรับแต่งค่าระบบ) &gt; Printers &amp; Scanners (เครื่องพิมพ์และสแกนเนอร์).</b></li> </ul> </li> </ul>	ระบบไร้สาย/ไร้สาย
เครื่อง Brother ไม่ได้เชื่อมต่อกับเครือข่ายแบบไร้สาย	พิมพ์รายงาน WLAN เพื่อตรวจสอบรหัสความผิดพลาดในรายงานที่พิมพ์ออกมา	แบบไร้สาย

ถ้าคุณตรวจสอบและลองทำตามทีกล่าวไว้ข้างต้นทั้งหมดแล้ว แต่เครื่อง Brother ของคุณยังไม่สามารถพิมพ์และสแกนได้ ให้ถอนการติดตั้งไดรเวอร์ (Windows) และซอฟต์แวร์ของ Brother และติดตั้งทั้งสองอย่างใหม่ในเวอร์ชันล่าสุด

### ขั้นตอนการตรวจสอบว่าอุปกรณ์เครือข่ายของฉันทำงานได้อย่างถูกต้อง

เลือก	การดำเนินการ	อินเตอร์เฟซ
ตรวจสอบว่าได้เปิดเครื่อง Brother, แอคเซสพอยต์/เราเตอร์ หรือ Network hub แล้ว	<b>ตรวจสอบรายการต่อไปนี้:</b> <ul style="list-style-type: none"> <li>เชื่อมต่อสายไฟถูกต้อง และเครื่อง Brother เปิดอยู่</li> <li>แอคเซสพอยต์/เราเตอร์ หรือ hub เปิดอยู่ และตัวแสดงสถานะการเชื่อมต่อกะพริบอยู่</li> <li>นำวัสดุห่อป้องกันทั้งหมดออกจากเครื่องแล้ว</li> <li>ฝาปิดสแกนเนอร์และฝาปิดช่องดึงกระดาษติดปิดสนิท</li> </ul>	ระบบไร้สาย/ไร้สาย

เลือก	การดำเนินการ	อินเตอร์เฟซ
	<ul style="list-style-type: none"> <li>• กระดาษใส่ในถาดใส่กระดาษอย่างถูกต้อง</li> <li>• (สำหรับเครือข่ายแบบไร้สาย) สายเครือข่ายเชื่อมต่อกับเครื่อง Brother และเราเตอร์หรือ hub แน่นหนาแล้ว</li> </ul>	
ตรวจสอบว่าคุณสามารถ "ping" เครื่อง Brother จากคอมพิวเตอร์ของคุณได้	<p>ส่ง Ping เครื่อง Brother จากคอมพิวเตอร์ของคุณโดยใช้เลขที่อยู่ไอพีหรือชื่อ Node ได้ที่พร้อมท์คำสั่งของ Windows หรือแอปพลิเคชัน Terminal ของ Mac:</p> <p>ส่ง Ping &lt;ipaddress&gt; หรือ &lt;nodename&gt;</p> <ul style="list-style-type: none"> <li>• สำเร็จ: เครื่อง Brother ของคุณทำงานถูกต้องและเชื่อมต่อกับเครือข่ายเดียวกับคอมพิวเตอร์ของคุณ</li> <li>• ไม่สำเร็จ: เครื่อง Brother ของคุณไม่เชื่อมต่อกับเครือข่ายเดียวกับคอมพิวเตอร์ของคุณ</li> </ul> <p>Windows:</p> <p>สอบถามเลขที่อยู่ไอพีและชื่อบริษัทผู้ดูแลระบบของคุณ จากนั้นใช้เครื่องมือซ่อมแซมการเชื่อมต่อเครือข่าย</p> <p>Mac:</p> <p>ยืนยันว่าตั้งค่าเลขที่อยู่ไอพีและชื่อบริษัทผู้ดูแลระบบถูกต้องแล้ว</p>	ระบบไร้สาย/ไร้สาย
ตรวจสอบว่าเครื่อง Brother เชื่อมต่อกับเครือข่ายแบบไร้สาย	พิมพ์รายงาน WLAN เพื่อตรวจสอบรหัสความผิดพลาดในรายงานที่พิมพ์ออกมา	แบบไร้สาย

ถ้าคุณตรวจสอบและลองทำตามทีละขั้นข้างต้นทั้งหมดแล้วแต่ยังคงมีปัญหาอยู่ ให้ดูคู่มือการใช้งานที่มาพร้อมกับแอดเซสพอยต์แบบไร้สาย/เราเตอร์ของคุณ เพื่อค้นหาข้อมูล SSID (ชื่อเครือข่าย) และคีย์เครือข่าย (รหัสผ่าน) และตั้งค่าให้ถูกต้อง



### ข้อมูลที่เกี่ยวข้อง

- ปัญหาเครือข่าย
    - ตรวจสอบอุปกรณ์เครือข่ายโดยใช้คำสั่ง Ping
- หัวข้อที่เกี่ยวข้อง:**
- ใช้เครื่องมือซ่อมแซมการเชื่อมต่อเครือข่าย (Windows)



## ตรวจสอบอุปกรณ์เครือข่ายโดยใช้คำสั่ง Ping

ตรวจสอบเลขที่อยู่ไอพีของทั้งคอมพิวเตอร์และเครื่อง Brother ของคุณ และจากนั้นยืนยันว่าเครือข่ายทำงานอย่างถูกต้องหรือไม่

- >> กำหนดค่าเลขที่อยู่ไอพีในคอมพิวเตอร์ของคุณ (Windows)
- >> กำหนดค่าเลขที่อยู่ไอพีในคอมพิวเตอร์ของคุณ (Mac)
- >> กำหนดค่าเลขที่อยู่ไอพีในเครื่อง Brother ของคุณ

### กำหนดค่าเลขที่อยู่ไอพีในคอมพิวเตอร์ของคุณ (Windows)

1. ทำอย่างใดอย่างหนึ่งต่อไปนี้:

- Windows 10

คลิก  > ระบบ > พร้อมท์คำสั่ง

- Windows 8.1

เลื่อนเมาส์ของคุณไปที่มุมล่างขวาของเดสก์ทอป เมื่อแถบเมนูปรากฏขึ้น ให้คลิก ค้นหา > พร้อมท์คำสั่ง

- Windows 7

คลิก  (เริ่ม) > โปรแกรมทั้งหมด > อุปกรณ์เสริม > พร้อมท์คำสั่ง

- พิมพ์ "ipconfig" จากนั้นกดคีย์ Enter บนแป้นพิมพ์ของคุณ
- ยืนยันค่าสำหรับที่อยู่ IPv4 และซับเน็ตมาสก์
- พิมพ์ "exit" จากนั้นกดคีย์ Enter บนแป้นพิมพ์ของคุณ

### กำหนดค่าเลขที่อยู่ไอพีในคอมพิวเตอร์ของคุณ (Mac)

- เลือก **System Preferences (การปรับแต่งค่าระบบ)** จาก Apple Menu
- คลิก **Network (เครือข่าย) > Advanced (ขั้นสูง) > TCP/IP**
- ยืนยันค่าสำหรับที่อยู่ IPv4 และซับเน็ตมาสก์

### กำหนดค่าเลขที่อยู่ไอพีในเครื่อง Brother ของคุณ

พิมพ์รายงานการตั้งค่าเครือข่าย และยืนยันค่าสำหรับเลขที่อยู่ไอพีและซับเน็ตมาสก์

< IP Settings >		
IP Address	192.168.11.250	(set manually)
Subnet Mask	255.255.255.0	
IP Gateway	192.168.100.200	
Boot Method	STATIC	
Boot Tries	3	
IP Filter	Disabled	

ตรวจสอบเลขที่อยู่ไอพีของทั้งคอมพิวเตอร์และเครื่อง Brother ของคุณ ยืนยันว่าส่วนของที่อยู่เครือข่ายเป็นชุดเดียวกัน ตัวอย่างเช่น ถ้าซับเน็ตมาสก์คือ "255.255.255.0" โดยปกติแล้ว เฉพาะที่ส่วนของที่อยู่โฮสต์จะแตกต่างกัน

	ที่อยู่เครือข่าย	ที่อยู่โฮสต์	
เลขที่อยู่ไอพี	192.168.100.	250	ตั้งค่าหมายเลขสุดท้ายเป็น 1–254 ซึ่งสอดคล้องกับ "0" ในซับเน็ตมาสก์
ซับเน็ตมาสก์	255.255.255.	0	โดยปกติจะไม่มีปัญหาเมื่อซับเน็ตมาสก์เป็น "255.255.255.0" ใช้ค่าเดียวกันสำหรับคอมพิวเตอร์ของคุณทั้งหมด

### ✓ ข้อมูลที่เกี่ยวข้อง

- หากคุณมีปัญหากับเครือข่ายของเครื่อง

## ปัญหาเกี่ยวกับ AirPrint

ปัญหา	คำแนะนำ
เครื่องของฉันไม่แสดงในรายการเครื่องพิมพ์	ตรวจสอบให้แน่ใจว่าเครื่องพิมพ์ของคุณเปิดแล้ว
	ยืนยันการตั้งค่าเครือข่าย
	เลื่อนอุปกรณ์เคลื่อนที่เข้าไปใกล้กับแอคเซสพอยต์/เราเตอร์ไร้สาย หรือเครื่องของคุณมากขึ้น
ฉันไม่สามารถพิมพ์ได้	ตรวจสอบให้แน่ใจว่าเครื่องพิมพ์ของคุณเปิดแล้ว
	ยืนยันการตั้งค่าเครือข่าย
ฉันพยายามจะพิมพ์เอกสารหลายหน้าจากอุปกรณ์ iOS แต่พิมพ์ได้เฉพาะหน้าแรกเท่านั้น	ตรวจสอบให้แน่ใจว่าคุณใช้ OS เวอร์ชันล่าสุด



### ข้อมูลที่เกี่ยวข้อง

- หากคุณประสบปัญหากับเครื่อง
- หัวข้อที่เกี่ยวข้อง:**
- การแก้ไขปัญหา

## ตรวจสอบข้อมูลเครื่อง

ทำตามคำแนะนำเหล่านี้เพื่อตรวจสอบหมายเลขเครื่อง เวอร์ชันเฟิร์มแวร์ และการอัปเดตเฟิร์มแวร์ของคุณ

>> DCP-T520W/DCP-T525W/DCP-T720DW/DCP-T725DW/DCP-T820DW/DCP-T825DW

>> MFC-T920DW/MFC-T925DW

### DCP-T520W/DCP-T525W/DCP-T720DW/DCP-T725DW/DCP-T820DW/ DCP-T825DW

1. กด **Menu (เมนู)**
2. กด ▲ หรือ ▼ เพื่อเลือก [Machine Info. (ข้อมูลเครื่อง)] กด **OK (ตกลง)**
3. กด ▲ หรือ ▼ เพื่อเลือกตัวเลือกใดตัวเลือกหนึ่งต่อไปนี้:

ตัวเลือก	คำอธิบาย
Serial No. (หมายเลขเครื่อง)	ตรวจสอบหมายเลขเครื่องของคุณ
Version (เวอร์ชัน)	ตรวจสอบเวอร์ชันเฟิร์มแวร์ของเครื่อง
Page Counter (ตัวนับหน้ากระดาษ)	ตรวจสอบจำนวนหน้าทั้งหมดที่เครื่องพิมพ์ออกมา

4. กด **OK (ตกลง)**
5. กด **Stop/Exit (หยุด/ออก)**

### MFC-T920DW/MFC-T925DW

1. กด **Settings (การตั้งค่า)**
2. กด ▲ หรือ ▼ เพื่อเลือก [Machine Info. (ข้อมูลเครื่อง)] กด **OK (ตกลง)**
3. กด ▲ หรือ ▼ เพื่อเลือกตัวเลือกใดตัวเลือกหนึ่งต่อไปนี้:

ตัวเลือก	คำอธิบาย
Serial No. (หมายเลขเครื่อง)	ตรวจสอบหมายเลขเครื่องของคุณ
Firmware Version (เวอร์ชันเฟิร์มแวร์)	ตรวจสอบเวอร์ชันเฟิร์มแวร์ของเครื่อง
Firmware Update (อัปเดตเฟิร์มแวร์)	อัปเดตเครื่องของคุณเป็นเฟิร์มแวร์ล่าสุด
Firmware Auto Check (ตรวจสอบเฟิร์มแวร์อัตโนมัติ)	ดูข้อมูลเฟิร์มแวร์บนหน้าจอหลัก
Page Counter (ตัวนับหน้ากระดาษ)	ตรวจสอบจำนวนหน้าทั้งหมดที่เครื่องพิมพ์ออกมา

4. กด **OK (ตกลง)**
5. กด **Stop/Exit (หยุด/ออก).**

### ✓ ข้อมูลที่เกี่ยวข้อง

- การแก้ไขปัญหา

## ตั้งค่าเครื่องของคุณใหม่

### ข้อควรจำ

(MFC-T920DW/MFC-T925DW)

เมื่อคุณตั้งค่าเครื่องใหม่ โทรสารของคุณซึ่งจัดเก็บอยู่ในหน่วยความจำของเครื่องอาจถูกลบออก ก่อนตั้งค่าเครื่องใหม่ คุณสามารถถ่ายโอนโทรสารของคุณไปยังคอมพิวเตอร์หรือเครื่องโทรสารเครื่องอื่นเพื่อไม่ให้ข้อมูลที่สำคัญสูญหายไป

>> DCP-T520W/DCP-T525W/DCP-T720DW/DCP-T725DW/DCP-T820DW/DCP-T825DW

>> MFC-T920DW/MFC-T925DW

### DCP-T520W/DCP-T525W/DCP-T720DW/DCP-T725DW/DCP-T820DW/ DCP-T825DW

- กด **Menu** (เมนู)
- กด ▲ หรือ ▼ เพื่อเลือก:
  - เลือก [Initial Setup (การตั้งค่าเริ่มต้น)] กด **OK (ตกลง)**
  - เลือก [Reset (รีเซ็ต)] กด **OK (ตกลง)**
  - เลือกตัวเลือกการตั้งค่าใหม่ที่คุณต้องการใช้ กด **OK (ตกลง)**
- กด ▲ สำหรับ [Reset (รีเซ็ต)] เพื่อยืนยัน
- กด ▲ สำหรับ [Yes (ใช่)] เพื่อรีบูทเครื่อง  
เครื่องจะเริ่มต้นใหม่

### MFC-T920DW/MFC-T925DW

- กด **Settings (การตั้งค่า)**
- กด ▲ หรือ ▼ เพื่อเลือก:
  - เลือก [Initial Setup (การตั้งค่าเริ่มต้น)] กด **OK (ตกลง)**
  - เลือก [Reset (รีเซ็ต)] กด **OK (ตกลง)**
  - เลือกตัวเลือกการตั้งค่าใหม่ที่คุณต้องการใช้ กด **OK (ตกลง)**
- กด ► เป็นเวลา 2 วินาทีเพื่อยืนยัน  
เครื่องจะเริ่มต้นใหม่



### ข้อมูลที่เกี่ยวข้อง

- การแก้ไขปัญหา
  - ภาพรวมฟังก์ชันการตั้งค่าใหม่

#### หัวข้อที่เกี่ยวข้อง:

- โอนโทรสารหรือรายงานบันทึกโทรสารของคุณ

## ภาพรวมฟังก์ชันการตั้งค่าใหม่

### ข้อควรจำ

(MFC-T920DW/MFC-T925DW)

เมื่อคุณตั้งค่าเครื่องใหม่ โทรสารของคุณซึ่งจัดเก็บอยู่ในหน่วยความจำของเครื่องอาจถูกลบออก ก่อนตั้งค่าเครื่องใหม่ คุณสามารถถ่ายโอนโทรสารของคุณไปยังคอมพิวเตอร์หรือเครื่องโทรสารเครื่องอื่นเพื่อไม่ให้ข้อความที่สำคัญสูญหายไป

ฟังก์ชันตั้งค่าใหม่มีดังต่อไปนี้:

1. [Machine Reset (การตั้งค่าเครื่องใหม่)]  
คุณสามารถตั้งค่าเครื่องที่คุณได้ทำการเปลี่ยนแปลงทั้งหมดใหม่  
สมุดที่อยู่ รายงานโทรสาร และประวัติการโทรจะยังคงอยู่ (รุ่น MFC)
2. [Network (เครือข่าย)]  
ตั้งค่าเซิร์ฟเวอร์การพิมพ์กลับเป็นค่าเริ่มต้นจากโรงงาน รวมทั้งรหัสผ่านและหมายเลขที่อยู่ไอพี
3. [Address Book & Fax (สมุดที่อยู่และโทรสาร)] (รุ่น MFC)  
สมุดที่อยู่และโทรสารจะตั้งค่าใหม่สำหรับการตั้งค่าต่อไปนี้:
  - สมุดที่อยู่และกลุ่มการตั้งค่า
  - การตั้งค่ารหัสประจำเครื่อง  
ชื่อและหมายเลข
  - รายงาน  
รายงานการตรวจสอบความถูกต้องการส่งสัญญาณ สมุดที่อยู่ และบันทึกโทรสาร
  - ประวัติ  
ประวัติรหัสผู้โทร<sup>1</sup> และการโทรออก
  - โทรสารในหน่วยความจำ
4. [All Settings (การตั้งค่าทั้งหมด)]  
ใช้ฟังก์ชันการคืนค่าการตั้งค่าเพื่อตั้งค่าการตั้งค่าทั้งหมดของเครื่องใหม่ให้กลับไปเป็นการตั้งค่าดั้งเดิมจากโรงงาน  
เราขอแนะนำเป็นอย่างยิ่งให้คุณดำเนินการนี้เมื่อคุณกำจัดทิ้งเครื่อง



(DCP-T820DW/DCP-T825DW/MFC-T920DW/MFC-T925DW)

ปลดสายอินเตอร์เฟสก่อนเลือก [Network (เครือข่าย)] หรือ [All Settings (การตั้งค่าทั้งหมด)]



### ข้อมูลที่เกี่ยวข้อง

- ตั้งค่าเครื่องของคุณใหม่

หัวข้อที่เกี่ยวข้อง:

- โอนโทรสารหรือรายงานบันทึกโทรสารของคุณ

1 (ไม่สามารถใช้ได้สำหรับไต้หวันและบางประเทศ)

## การบำรุงรักษาตามระยะเวลา

- เติมหมีกลงในแทงค์หมีก
- ทำความสะอาดเครื่อง Brother ของคุณ
- ตรวจสอบเครื่อง Brother ของคุณ
- แก้ไขการป้อนกระดาษให้ถูกต้องเพื่อกำจัดเส้นแนวตั้ง
- เปลี่ยนตัวเลือกการพิมพ์เพื่อปรับปรุงผลการพิมพ์ของคุณ
- บรรจุและขนส่งเครื่องของบราเดอร์ของคุณ

## เติมหมึกลงในแทงค์หมึก

ต้องตรวจสอบปริมาณน้ำหมึกที่เหลืออยู่ตามจริงด้วยสายตาโดยการมองผ่านหน้าต่าง (1) ของแทงค์หมึก หากระดับน้ำหมึกที่เหลืออยู่เท่ากับหรือต่ำกว่าขีดล่าง (2) ใต้เครื่องหมายเติมขั้นต่ำ ให้เติมหมึกลงในแทงค์หมึก

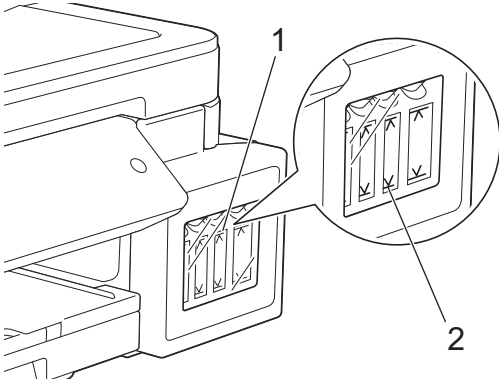

น้ำหมึกใต้ขีดล่างมีความจำเป็นในการป้องกันไม่ให้อากาศทำให้ชุดหัวพิมพ์แห้งและเสียหาย เต็มหมึกลงในแทงค์หมึกเมื่อระดับน้ำหมึกที่เหลืออยู่เท่ากับหรือต่ำกว่าขีดล่าง

### ⚠️ ข้อควรระวัง

หากหมึกเข้าตา ให้ล้างออกด้วยน้ำทันที หากปล่อยไว้ อาจทำให้ตาแดงหรือเกิดการอักเสบที่ไม่รุนแรง ในกรณีที่เกิดความผิดปกติ กรุณาปรึกษาแพทย์

### ข้อควรจำ

- เราขอแนะนำให้ใช้วัสดุการพิมพ์ที่เป็นของแท้ของ Brother เพื่อความมั่นใจในคุณภาพและประสิทธิภาพการพิมพ์ที่สม่ำเสมอ แม้ว่าวัสดุการพิมพ์ที่ไม่ใช่ของแท้อาจจะไม่ใช่สาเหตุของปัญหาคุณภาพงานพิมพ์ทั้งหมด แต่ในบางกรณีอาจส่งผลเสียต่อคุณภาพงานพิมพ์หรือเป็นสาเหตุทำให้เครื่องทำงานผิดพลาดได้ Brother อาจคิดค่าใช้จ่ายสำหรับการซ่อมเครื่องหากพิสูจน์ได้ว่าวัสดุการพิมพ์ที่ไม่ใช่ของแท้เป็นสาเหตุของความเสียหาย แม้ว่าเครื่องจะยังคงอยู่ภายใต้การรับประกันก็ตาม
- ตรวจสอบชื่อรุ่นขวดหมึกบนป้ายฉลาก การใช้หมึกที่ไม่ถูกต้องอาจสร้างความเสียหายให้แก่เครื่องได้

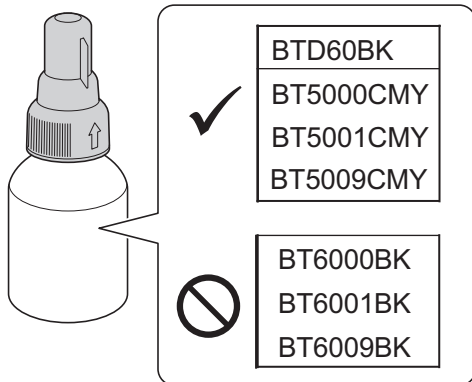

### 1. เปิดฝาครอบแทงค์หมึก (1)

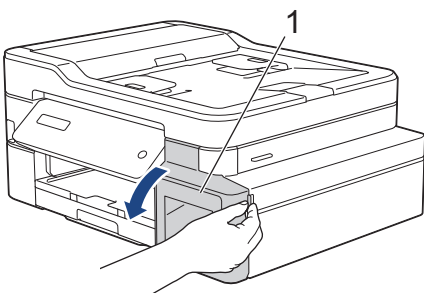

2. ถอดฝาแทงค์หมึกสำหรับ สี ที่ต้องการเติมออก และวางไว้ที่ด้านหลังของฝาครอบดั่งภาพ

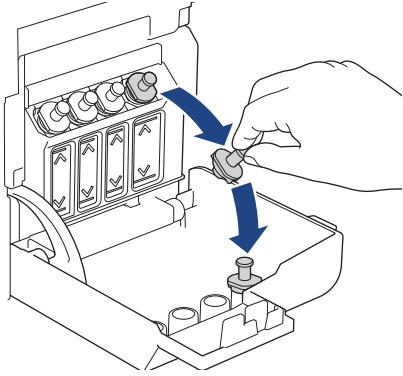

## หมายเหตุ

ระมัดระวังเพื่อหลีกเลี่ยงการสัมผัสกับน้ำหมึกขณะจัดการกับฝาแทงค์หมึก

3. ถอดฝาของขวดหมึก และฟิล์มออกจากขวดหมึก จากนั้นปิดฝากลบเข้าที่

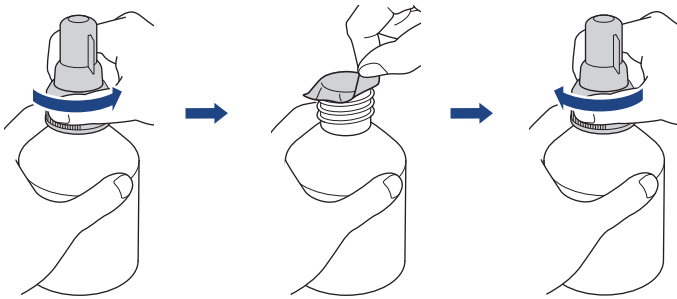

## ข้อควรจำ

- ปิดฝาขวดหมึกกลับเข้าที่ให้แน่น มิฉะนั้นหมึกอาจรั่วได้
- ห้ามเขย่าขวดหมึก ถ้าหมึกเลอะผิวหนัง หรือเป็นเนื้อเยื่อของคุณ ให้รีบล้างออกด้วยน้ำสบู่หรือผงซักฟอกทันที

4. ถอดฝาปิดหัวฉีดออกดังภาพ

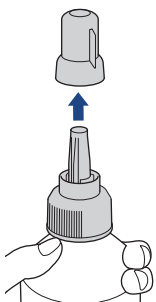

5. ตรวจสอบให้แน่ใจว่าสีของฝาแทงค์หมึกตรงกับสีหมึกที่คุณต้องการเติม  
วางหัวฉีดให้ใกล้กับปากแทงค์หมึก และใส่หัวฉีดของขวดลงในแทงค์หมึกให้แน่นหนาเพื่อไม่ให้น้ำหมึกหก



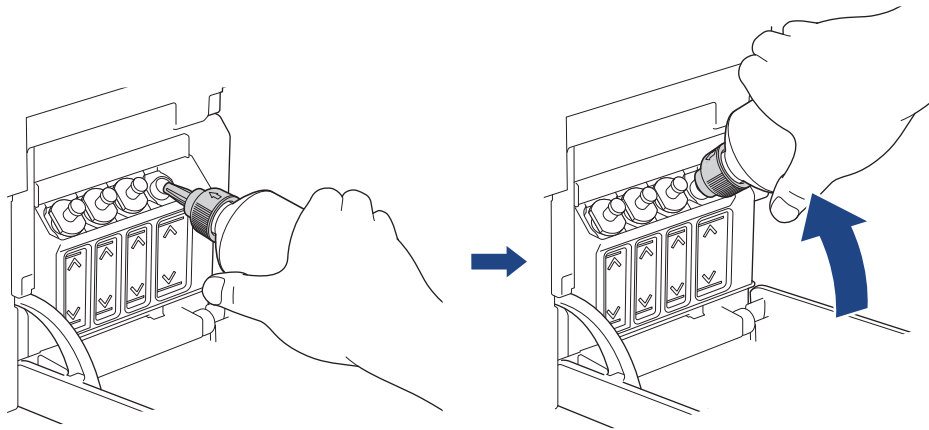

เพื่อให้เต็มแท่งคาร์บอนไตรวดเร็วยิ่งขึ้น ใส่หัวฉีดของขวดลงในแท่งคาร์บอนโดยให้เครื่องหมายลูกศรบนขวดหมึกในภาพประกอบชี้ขึ้น

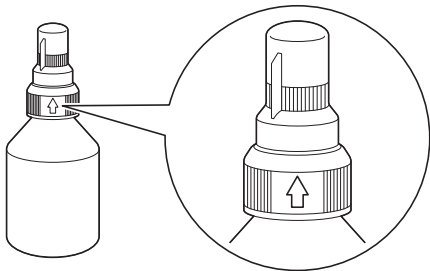

6. ขวดสามารถตั้งอยู่ได้ด้วยตัวเอง และน้ำหมึกจะเต็มโดยอัตโนมัติจนกว่าจะหมดขวด หรือจนกว่าน้ำหมึกจะแตะขีดเครื่องหมายเต็มสูงสุด
- หากต้องการเติมแท่งคาร์บอนให้รวดเร็วยิ่งขึ้น ให้บีบทั้งสองด้านของขวด

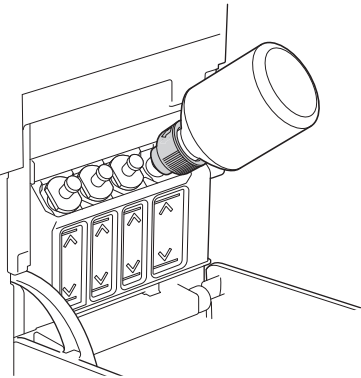

### ข้อควรจำ

ระมัดระวังไม่ให้เต็มหมึกเลยขีดบนเหนือเครื่องหมายเต็มสูงสุด

### หมายเหตุ

- ระมัดระวังไม่ให้หมึกหกขณะเติมหมึกลงในแท่งคาร์บอน
- เติมหมึกให้หมดทั้งขวดหากไม่เกินขีดบน

7. พยายามให้หัวฉีดอยู่ใกล้กับปากแทงค์หมึก ดึงหัวฉีดขึ้นและนำขวดออกจากแทงค์หมึกเพื่อไม่ให้น้ำหมึกหก

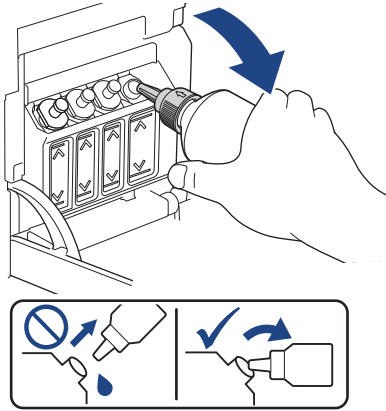

8. ใส่ฝาปิดหัวฉีดกลับเข้าที่

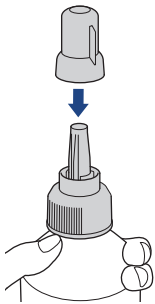

## หมายเหตุ

- หากมีน้ำหมึกเหลืออยู่ในขวด ให้ปิดฝาให้แน่นและเก็บขวดหมึกให้ตั้งตรงบนพื้นราบในที่เย็นและมีด
- หลีกเลี่ยงการเอียงขวดหมึกหรือเก็บโดยวางขวดในแนวนอน เพราะอาจเกิดการรั่วได้

9. ใส่ฝาแทงค์หมึกกลับเข้าที่

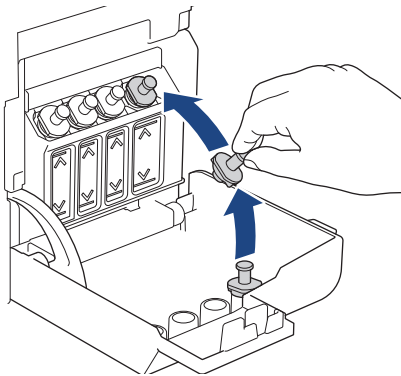

10. ทำซ้ำขั้นตอนเหล่านี้สำหรับแทงค์หมึกแต่ละแทงค์ที่คุณต้องการเติม

11. ปิดฝาครอบแทงค์หมึก

เมื่อคุณเปิดและปิดฝาครอบแทงค์หมึก อาจมีข้อความปรากฏบนหน้าจอแสดงผลแบบ LCD เพื่อตรวจสอบว่าเติมหมึกในแทงค์หมึกแล้วใช่หรือไม่

- หากคุณเติมแทงค์หมึก ให้เลือก [Yes (ใช่)] เพื่อตั้งค่าตัวนับจำนวนหยดหมึกใหม่สำหรับ สี ที่เติมแล้ว
- หากคุณไม่ได้เติมแทงค์หมึก ต้องเลือก [No (ไม่)]

## ข้อควรจำ

- หากคุณผสมสีโดยไม่ตั้งใจด้วยการเติมหมึกผิดแทงค์ ให้ติดต่อบริการลูกค้าสัมพันธ์ของ Brother หรือตัวแทนจำหน่ายผลิตภัณฑ์ Brother ในพื้นที่ของคุณ

- 
- เมื่อเปิดขวดหมึกแล้ว ต้องใช้ให้หมดภายในหกเดือน ให้ใช้ขวดหมึกที่ยังไม่เปิดภายในวันหมดอายุที่ระบุไว้บนบรรจุภัณฑ์ของขวดหมึก
- 



### ข้อมูลที่เกี่ยวข้อง

- การบำรุงรักษาตามระยะเวลา

#### หัวข้อที่เกี่ยวข้อง:

- ข้อความแสดงข้อผิดพลาดและการบำรุงรักษา
  - การจัดการกระดาษและปัญหาการพิมพ์
-

## ทำความสะอาดเครื่อง Brother ของคุณ

- ทำความสะอาดสแกนเนอร์
- ทำความสะอาดหัวพิมพ์ที่เครื่องบราเดอร์ของคุณ
- ทำความสะอาดหัวพิมพ์โดยใช้การจัดการผ่านเว็บ
- ทำความสะอาดหัวพิมพ์จากคอมพิวเตอร์ของคุณ (Windows)
- ทำความสะอาดหน้าจอแสดงผลแบบ LCD ของเครื่อง
- ทำความสะอาดด้านนอกของเครื่อง
- ทำความสะอาดลูกกลิ้งของเครื่อง
- ทำความสะอาดลูกกลิ้งป้อนกระดาษ
- ทำความสะอาดแผ่นฐาน
- ทำความสะอาดลูกกลิ้งดึงกระดาษ

## ทำความสะอาดสแกนเนอร์

1. ถอดปลั๊กเครื่องออกจากเต้ารับไฟฟ้า
2. ยกฝาครอบเอกสาร (1) ขึ้น ทำความสะอาดกระจกสแกนเนอร์ (2) และพลาสติกสีขาว (3) ด้วยผ้านุ่มชนิดไม่มีขนชุบน้ำ

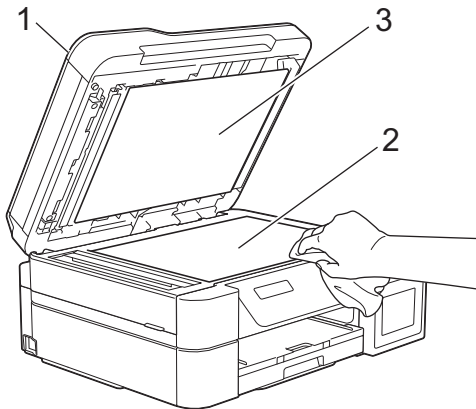

3. ในชุด ADF (ถาดป้อนเอกสารอัตโนมัติ) ให้ทำความสะอาดแถบสีขาว (1) และแถบกระจกสแกนเนอร์ (2) ด้วยผ้าชนิดไม่มีขนชุบน้ำ (รุ่นที่มี ADF (ถาดป้อนเอกสารอัตโนมัติ) เท่านั้น)

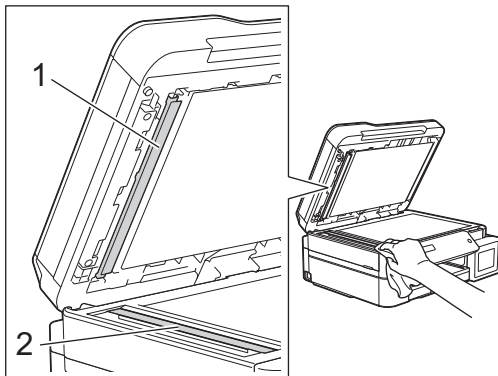

 (รุ่นที่มี ADF (ถาดป้อนเอกสารอัตโนมัติ) เท่านั้น)

หากคุณรู้สึกว่าสิ่งสกปรกหรือคราบติดอยู่ ให้ทำความสะอาดกระจกอีกครั้ง คุณอาจจำเป็นต้องทำความสะอาดซ้ำอีกสามหรือสี่ครั้ง ลองทดสอบด้วยการทำสำเนาหลังจากพยายามทำความสะอาดแต่ละครั้ง



เมื่อมีสิ่งสกปรกหรือน้ำยาลบคำผิดติดอยู่บนแถบกระจกสแกนเนอร์ ตัวอย่างงานพิมพ์จะแสดงเส้นแนวตั้งขึ้นมา



หลังจากทำความสะอาดแถบกระจกสแกนเนอร์ เส้นแนวตั้งจะหายไป

### ✓ ข้อมูลที่เกี่ยวข้อง

- ทำความสะอาดเครื่อง Brother ของคุณ

---

**หัวข้อที่เกี่ยวข้อง:**

- ปัญหาเกี่ยวกับโทรศัพท์และโทรสาร
  - ปัญหาอื่นๆ
-

## ทำความสะอาดหัวพิมพ์ที่เครื่องบราเดอร์ของคุณ

เพื่อรักษาคุณภาพการพิมพ์ที่ดี เครื่องจะทำความสะอาดหัวพิมพ์โดยอัตโนมัติเมื่อจำเป็น ถ้ามีปัญหาเกี่ยวกับคุณภาพการพิมพ์ ให้เริ่มทำความสะอาดด้วยตนเอง

- ทำความสะอาดหัวพิมพ์ ถ้ามีเส้นแนวนอนหรือพื้นที่ว่างในข้อความหรือกราฟฟิกในหน้าที่พิมพ์ออกมา ขึ้นอยู่กับ สี ที่มีปัญหา เลือกทำความสะอาดเฉพาะสีดำ สาม สี พร้อมกัน (เหลือง/ฟ้า/ชมพู) หรือทั้งสี่ สี พร้อมกันก็ได้
- การทำความสะอาดหัวพิมพ์ทำให้น้ำหมึกลดลง
- การทำความสะอาดบ่อยเกินไปจะเป็นการสิ้นเปลืองน้ำหมึก

### ข้อควรจำ

อย่าสัมผัสหัวพิมพ์ การสัมผัสหัวพิมพ์อาจทำให้เสียหายอย่างถาวรและอาจทำให้การรับประกันหัวพิมพ์สิ้นสุดลง

- >> DCP-T520W/DCP-T525W/DCP-T720DW/DCP-T725DW/DCP-T820DW/DCP-T825DW
- >> MFC-T920DW/MFC-T925DW

### DCP-T520W/DCP-T525W/DCP-T720DW/DCP-T725DW/DCP-T820DW/ DCP-T825DW

1. กด **Menu (เมนู)**
2. กด ▲ หรือ ▼ เพื่อเลือก:
  - a. เลือก [Maintenance (การบำรุงรักษา)] กด **OK (ตกลง)**
  - b. เลือก [Cleaning (ทำความสะอาด)] กด **OK (ตกลง)**
  - c. เลือก [Black (ดำ)], [Colour (สี)] หรือ [All (ทั้งหมด)] กด **OK (ตกลง)**
  - d. เลือก [Normal (ปกติ)], [Strong (แรง)] หรือ [Strongest (แรงที่สุด)] กด **OK (ตกลง)**
3. กด **Mono Start (สตาร์ทขาวดำ)** หรือ **Colour Start (สตาร์ทสี)**  
เครื่องเริ่มทำความสะอาด

### หมายเหตุ

หากคุณทำความสะอาดหัวพิมพ์หลายครั้งและคุณภาพการพิมพ์ยังไม่ดีขึ้น ให้ลองทำความสะอาดแบบพิเศษซึ่งจะใช้แรงในการทำความสะอาดหัวพิมพ์มากกว่าปกติ

1. ตรวจสอบให้แน่ใจว่าแท่งหมึกทุกแท่งมีน้ำหมึกอย่างน้อยครึ่งแท่ง เนื่องจากวิธีการนี้จะใช้น้ำหมึกปริมาณมาก
2. กด **Menu (เมนู)**
3. กด ▲ หรือ ▼ เพื่อเลือก [Maintenance (การบำรุงรักษา)] > [Cleaning (ทำความสะอาด)] จากนั้นกด **OK (ตกลง)**
4. กด **Menu (เมนู)** และ **OK (ตกลง)** พร้อมกัน  
เครื่องเริ่มทำความสะอาด



- ใช้การทำความสะอาดแบบพิเศษเฉพาะเมื่อคุณทำความสะอาดหัวพิมพ์หลายครั้งแล้ว และคุณภาพการพิมพ์ยังไม่ดีขึ้น
- หากเริ่มทำความสะอาดโดยที่ปริมาณน้ำหมึกเหลือน้อยอาจทำให้เครื่องเสียหายได้ ตรวจสอบระดับแท่งหมึกแต่ละแท่งก่อนเริ่มทำความสะอาด และเติมแท่งหมึกแต่ละแท่งตามความจำเป็น
- คุณสามารถทำความสะอาดหัวพิมพ์จากคอมพิวเตอร์ได้เช่นกัน

### MFC-T920DW/MFC-T925DW

1. กด ▲ (น้ำหมึก)
2. กด ▲ หรือ ▼ เพื่อเลือก:

- a. เลือก [Print Head Cleaning (การทำความสะอาดหัวพิมพ์)] กด **OK (ตกลง)**
  - b. เลือก [Black only (ดำเท่านั้น)], [Colour only (สีเท่านั้น)] หรือ [All (ทั้งหมด)] กด **OK (ตกลง)**
  - c. เลือก [Normal (ปกติ)], [Strong (แรง)] หรือ [Strongest (แรงที่สุด)] กด **OK (ตกลง)**
3. กด ►  
เครื่องจะทำความสะอาดหัวพิมพ์

## หมายเหตุ

หากคุณทำความสะอาดหัวพิมพ์แล้วหลายครั้ง แต่ยังไม่สามารถปรับปรุงการพิมพ์ได้ ให้ลองวิธีทำความสะอาดแบบพิเศษ

1. ตรวจสอบให้แน่ใจว่าแทงค์หมึกทุกแทงค์มีน้ำหมึกอย่างน้อยครึ่งแทงค์ เนื่องจากวิธีการนี้จะใช้น้ำหมึกปริมาณมาก
2. กด ▲ (น้ำหมึก)
3. กด ▲ หรือ ▼ เพื่อเลือก [Print Head Cleaning (การทำความสะอาดหัวพิมพ์)] กด **OK (ตกลง)**
4. กด **Settings (การตั้งค่า)** และ **OK (ตกลง)** พร้อมกัน  
เครื่องเริ่มทำความสะอาด



- ใช้การทำความสะอาดแบบพิเศษเฉพาะเมื่อคุณทำความสะอาดหัวพิมพ์หลายครั้งแล้ว และคุณภาพการพิมพ์ยังไม่ดีขึ้น
- หากเริ่มทำความสะอาดโดยที่ปริมาณน้ำหมึกเหลือน้อยอาจทำให้เครื่องเสียหายได้ ตรวจสอบระดับแทงค์หมึกแต่ละแทงค์ก่อนเริ่มทำความสะอาด และเติมแทงค์หมึกแต่ละแทงค์ตามความจำเป็น
- คุณสามารถทำความสะอาดหัวพิมพ์จากคอมพิวเตอร์ได้เช่นกัน



## ข้อมูลที่เกี่ยวข้อง

- ทำความสะอาดเครื่อง Brother ของคุณ
- หัวข้อที่เกี่ยวข้อง:**
- การจัดการกระดาษและปัญหาการพิมพ์
  - ทำความสะอาดหัวพิมพ์จากคอมพิวเตอร์ของคุณ (Windows)
  - ทำความสะอาดหัวพิมพ์โดยใช้การจัดการผ่านเว็บ



## ทำความสะอาดหัวพิมพ์โดยใช้การจัดการผ่านเว็บ

เพื่อรักษาคุณภาพการพิมพ์ที่ดี เครื่องจะทำความสะอาดหัวพิมพ์โดยอัตโนมัติเมื่อจำเป็น ถ้ามีปัญหาเกี่ยวกับคุณภาพการพิมพ์ ให้เริ่มทำความสะอาดด้วยตนเอง

### 1. เริ่ม Brother iPrint&Scan

- Windows

เริ่มต้นการทำงาน  (Brother iPrint&Scan)

- Mac

ในแถบเมนู **Finder (ตัวค้นหา)** คลิก **Go (ไป) > Applications (แอปพลิเคชัน)** จากนั้นคลิกที่ไอคอน iPrint&Scan สองครั้ง

หน้าจอ Brother iPrint&Scan จะปรากฏขึ้น

### 2. หากเครื่อง Brother ของคุณไม่ถูกเลือก ให้คลิกปุ่ม **เลือกเครื่องพิมพ์ของคุณ** จากนั้นเลือกชื่อรุ่นของคุณจากรายการคลิก **ตกลง**

### 3. คลิก (การตั้งค่าเครื่อง) เพื่อกำหนดการตั้งค่า

### 4. หากจำเป็น ให้พิมพ์รหัสผ่านในช่อง **Login (ลงชื่อเข้าใช้)** จากนั้นคลิก **Login (ลงชื่อเข้าใช้)**



รหัสผ่านเริ่มต้นเพื่อจัดการการตั้งค่าของเครื่องนี้จะอยู่ที่ด้านหลังของเครื่องและมีตัวอักษร "**Pwd**" กำกับไว้

### 5. ไปที่เมนูนำทาง จากนั้นคลิก **General (ทั่วไป) > Print Head Cleaning (การทำความสะอาดหัวพิมพ์)**



เริ่มจาก  หากเมนูนำทางไม่ปรากฏขึ้นที่ด้านซ้ายของหน้าจอ

### 6. เลือกตัวเลือก **Normal (ปกติ)**, **Strong (แรง)** หรือ **Strongest (แรงที่สุด)** สำหรับกำลังในการทำความสะอาดที่คุณต้องการ ตัวเลือก **Special (พิเศษ)** จะใช้กำลังในการทำความสะอาดหัวพิมพ์มากที่สุด แต่ก็ใช้น้ำหมึกมากที่สุดด้วยเช่นกัน

### 7. คลิก **Start (เริ่ม)**



- ตัวเลือก **Special (พิเศษ)** ต้องใช้น้ำหมึกจำนวนมากในการทำความสะอาดหัวพิมพ์ เดิมแท่งหมึกทั้งหมดให้อยู่ในระดับมากกว่าครึ่งแท่งก่อนเริ่มทำความสะอาดหัวพิมพ์
- ใช้ตัวเลือก **Special (พิเศษ)** เฉพาะเมื่อคุณใช้ตัวเลือก **Strongest (แรงที่สุด)** ไปก่อนแล้ว และคุณภาพการพิมพ์ไม่ดีขึ้น
- หากเริ่มทำความสะอาดโดยที่ปริมาณน้ำหมึกเหลือน้อยอาจทำให้เครื่องเสียหายได้ ตรวจสอบระดับแท่งหมึกแต่ละแท่งก่อนเริ่มทำความสะอาด และเติมแท่งหมึกแต่ละแท่งตามความจำเป็น

### 8. คลิก **Yes (ใช่)**

เครื่องเริ่มทำความสะอาด



(Windows) คุณยังสามารถทำความสะอาดหัวพิมพ์โดยใช้ไดรเวอร์เครื่องพิมพ์ได้เช่นกัน



## ข้อมูลที่เกี่ยวข้อง

- ทำความสะอาดเครื่อง Brother ของคุณ

### หัวข้อที่เกี่ยวข้อง:

- เข้าถึงการจัดการผ่านเว็บ

## ทำความสะอาดหัวพิมพ์จากคอมพิวเตอร์ของคุณ (Windows)

เพื่อรักษาคุณภาพการพิมพ์ที่ดี เครื่องจะทำความสะอาดหัวพิมพ์โดยอัตโนมัติเมื่อจำเป็น ถ้ามีปัญหาเกี่ยวกับคุณภาพการพิมพ์ ให้เริ่มทำความสะอาดด้วยตนเอง

1. ทำอย่างใดอย่างหนึ่งต่อไปนี้:

- สำหรับ Windows 10, Windows Server 2016 และ Windows Server 2019

คลิก  > ระบบ > แผงควบคุม ในกลุ่ม ฮาร์ดแวร์และเสียง คลิก **อุปกรณ์และเครื่องพิมพ์**

- สำหรับ Windows 8.1

เลื่อนเมาส์ของคุณไปที่มุมล่างขวาของเดสก์ทอป เมื่อแถบเมนูปรากฏขึ้น ให้คลิก **การตั้งค่า** จากนั้นคลิก **แผงควบคุม** ในกลุ่ม **ฮาร์ดแวร์และเสียง** คลิก **อุปกรณ์และเครื่องพิมพ์**

- สำหรับ Windows Server 2012 R2

คลิก **แผงควบคุม** บนหน้าจอ **เริ่ม** ในกลุ่ม **ฮาร์ดแวร์** คลิก **อุปกรณ์และเครื่องพิมพ์**

- สำหรับ Windows Server 2012

ย้ายเมาส์ของคุณไปยังมุมล่างขวาของเดสก์ทอปของคุณ เมื่อแถบเมนูปรากฏขึ้น คลิก **การตั้งค่า** จากนั้นคลิก **แผงควบคุม** ในกลุ่ม **ฮาร์ดแวร์** คลิก **อุปกรณ์และเครื่องพิมพ์**

- สำหรับ Windows 7 และ Windows Server 2008 R2

คลิก  (**เริ่ม**) > **อุปกรณ์และเครื่องพิมพ์**

- สำหรับ Windows Server 2008

คลิก  (**เริ่ม**) > **แผงควบคุม** > **ฮาร์ดแวร์และเสียง** > **เครื่องพิมพ์**

2. คลิกขวาที่ไอคอน **Brother XXX-XXXX Printer** (โดย XXX-XXXX คือชื่อรุ่นของคุณ) จากนั้นเลือก **กำหนดลักษณะการพิมพ์** ถ้าตัวเลือกไดรเวอร์เครื่องพิมพ์ปรากฏขึ้น ให้เลือกไดรเวอร์เครื่องพิมพ์ของคุณ  
กล่องข้อความไดรเวอร์เครื่องพิมพ์จะปรากฏ

3. คลิกแท็บ **บำรุงรักษา**

4. เลือกตัวเลือกใดตัวเลือกหนึ่งต่อไปนี้:

ตัวเลือก	คำอธิบาย
<b>ตรวจสอบคุณภาพการพิมพ์...</b>	ใช้เพื่อพิมพ์หน้าทดสอบ และตรวจสอบคุณภาพการพิมพ์
<b>การทำความสะอาดหัวพิมพ์...</b>	ใช้เพื่อเริ่มกระบวนการทำความสะอาดด้วยตนเอง ให้เลือกถ้าเส้นบรรทัดหรือพื้นที่ว่างปรากฏในข้อความหรือภาพกราฟฟิคบนหน้าทดสอบ

5. ทำอย่างใดอย่างหนึ่งต่อไปนี้:

- ถ้าคุณเลือกตัวเลือก **ตรวจสอบคุณภาพการพิมพ์...** คลิก **เริ่ม**

เครื่องจะพิมพ์หน้าทดสอบ

- ถ้าคุณเลือกตัวเลือก **การทำความสะอาดหัวพิมพ์...** เลือกตัวเลือก **ต่ำเท่านั้น**, **สีเท่านั้น** หรือ **ทั้งหมด** สำหรับประเภทการทำความสะอาด และจากนั้นคลิก **ต่อไป**

6. เลือกตัวเลือก **ธรรมดา**, **ละเอียด** หรือ **ละเอียดมาก** สำหรับระดับการทำความสะอาด และจากนั้นคลิก **ต่อไป**

7. คลิก **เริ่ม**

เครื่องเริ่มทำความสะอาด



หากเริ่มทำความสะอาดโดยที่ปริมาณน้ำหมึกเหลือน้อยอาจทำให้เครื่องเสียหายได้ ตรวจสอบระดับแท่งหมึกแต่ละแท่งก่อนเริ่มทำความสะอาด และเติมแท่งหมึกแต่ละแท่งตามความจำเป็น



### ข้อมูลที่เกี่ยวข้อง

- [ทำความสะอาดเครื่อง Brother ของคุณ](#)

---

**หัวข้อที่เกี่ยวข้อง:**

- การจัดการกระดาษและปัญหาการพิมพ์
  - ทำความสะอาดหัวพิมพ์ที่เครื่องบราเดอร์ของคุณ
-

## ทำความสะอาดหน้าจอแสดงผลแบบ LCD ของเครื่อง

### ข้อควรจำ

อย่าใช้น้ำยาทำความสะอาด (รวมถึงเอธานอล)

1. กด  ค้างไว้เพื่อปิดเครื่อง หน้าจอแสดงผลแบบ LCD จะแสดง [Shutting Down (กำลังปิดเครื่อง)] ประมาณสองสามวินาทีก่อนที่ไฟจะดับลง
2. ทำความสะอาดหน้าจอแสดงผลแบบ LCD ด้วยผ้าแห้งเนื้อนุ่มชนิดไม่มีขน

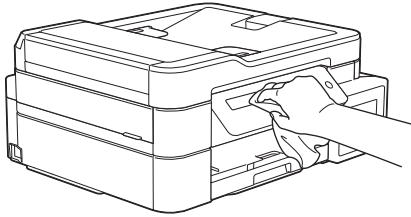

### ✓ ข้อมูลที่เกี่ยวข้อง

- ทำความสะอาดเครื่อง Brother ของคุณ

## ทำความสะอาดด้านนอกของเครื่อง

### ข้อควรจำ

- การทำความสะอาดด้วยของเหลวระเหย เช่น ทินเนอร์หรือเบนซิน อาจทำให้ผิวด้านนอกของเครื่องเสียหาย
- อย่าใช้สารทำความสะอาดที่มีส่วนผสมของแอมโมเนีย
- อย่าใช้ไอโซโพรพิลแอลกอฮอล์เพื่อกำจัดสิ่งสกปรกที่แผงควบคุม เพราะอาจทำให้แผงควบคุมแตกร้าวได้

1. ถ้าแผ่นรองกระดาษเปิดอยู่ ให้ปิดก่อน และจากนั้นปิดฐานรองกระดาษ
2. ดึงถาดบรรจุกระดาษ (1) ออกมาจากตัวเครื่องจนสุด

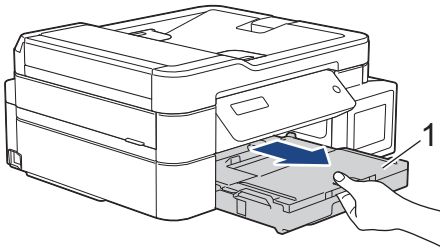

3. เช็ดด้านนอกเครื่องพิมพ์ด้วยผ้าแห้งชนิดไม่มีขนเพื่อกำจัดฝุ่น

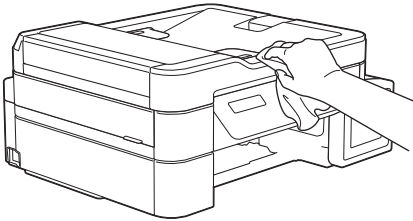

4. ยกฝาครอบถาดรองรับกระดาษออกขึ้น และนำสิ่งที่ติดอยู่ด้านในถาดใส่กระดาษออก

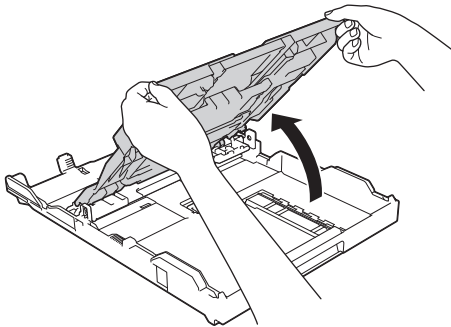

5. เช็ดด้านในและด้านนอกของถาดใส่กระดาษด้วยผ้าแห้งชนิดไม่มีขนเพื่อกำจัดฝุ่น

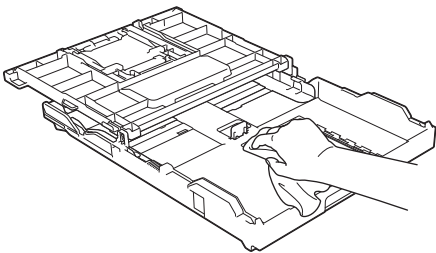

6. ปิดฝาครอบถาดรองรับกระดาษออกลง และค่อยๆ ดันถาดใส่กระดาษเข้าไปในเครื่องจนสุด

### ✓ ข้อมูลที่เกี่ยวข้อง

- ทำความสะอาดเครื่อง Brother ของคุณ

## ทำความสะอาดลูกกลิ้งของเครื่อง

### ⚠ คำเตือน



ให้แน่ใจว่าถอดปลั๊กเครื่องออกจากเต้ารับไฟฟ้า ก่อนที่จะทำความสะอาดลูกกลิ้งของเครื่องพิมพ์ เพื่อหลีกเลี่ยงไฟดูด

1. ใช้นิ้วจับแต่ละข้างของเครื่องเพื่อยกฝาปิดสแกนเนอร์ไว้ในตำแหน่งเปิดโดยใช้มือทั้งสองข้าง
2. ทำความสะอาดลูกกลิ้งของเครื่องพิมพ์ (1) ในตัวเครื่อง และบริเวณโดยรอบ เช็ดคราบหมึกที่เลอะเทอะด้วยผ้าแห้งและนุ่ม ชนิดไม่มีขน

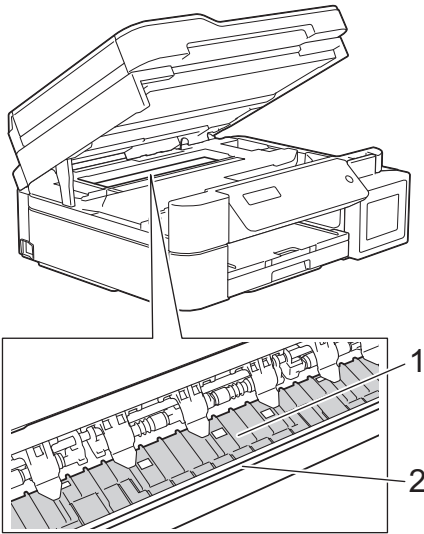

### ข้อควรจำ

ห้ามจับแผ่นเอ็นโค้ดเดอร์ ซึ่งเป็นแผ่นพลาสติกบางๆ ที่ซึ่งตามความกว้างของเครื่อง (2) มิฉะนั้นอาจสร้างความเสียหายให้แก่เครื่องได้

3. ค่อยๆ ปิดฝาปิดสแกนเนอร์โดยใช้ทั้งสองมือ

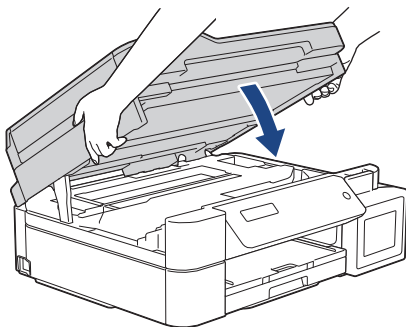

4. เสียบสายไฟใหม่



### ข้อมูลที่เกี่ยวข้อง

- ทำความสะอาดเครื่อง Brother ของคุณ

#### หัวข้อที่เกี่ยวข้อง:

- การจัดการกระดาษและปัญหาการพิมพ์

## ทำความสะอาดลูกกลิ้งป้อนกระดาษ

หากลูกกลิ้งป้อนเอกสารเปื้อนหมึกหรือมีฝุ่นจากกระดาษเกาะอยู่ อาจทำให้เกิดปัญหากระดาษติดได้

1. ถอดปลั๊กเครื่องออกจากเต้ารับไฟฟ้า
2. ถ้าม้วนกระดาษเปิดอยู่ ให้ปิดก่อน และจากนั้นปิดฐานรองกระดาษ
3. ดึงถาดบรรจุกระดาษ (1) ออกมาจากตัวเครื่องจนสุด

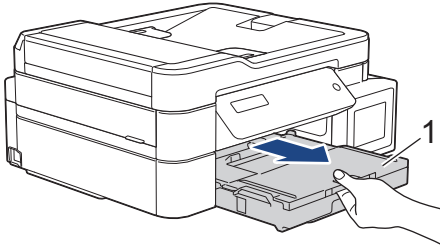

4. ทำความสะอาดด้านหน้าของลูกกลิ้งป้อนกระดาษ (1) ด้วยผ้านุ่มแบบไม่มีขนชุบน้ำ โดยเช็ดจากด้านหนึ่งไปอีกด้านหนึ่ง หลังจากทำความสะอาด เช็ดลูกกลิ้งด้วยผ้าแห้งและนุ่มแบบไม่มีขนเพื่อกำจัดความชื้นออกให้หมด

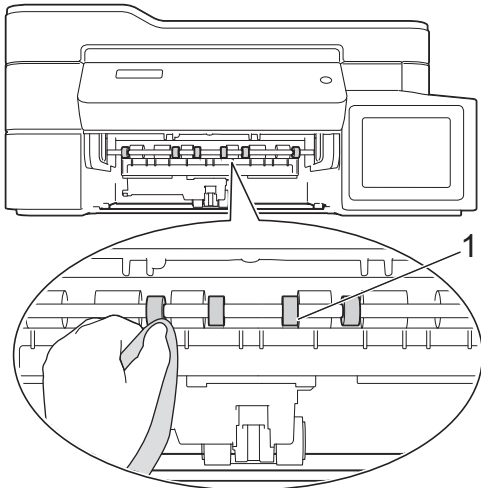

5. (DCP-T720DW/DCP-T725DW/DCP-T820DW/DCP-T825DW/MFC-T920DW/MFC-T925DW) ยกแผ่น (2) ขึ้น จากนั้นทำความสะอาดด้านหลังของลูกกลิ้งป้อนกระดาษ (1) ด้วยผ้านุ่มแบบไม่มีขนชุบน้ำ หลังจากทำความสะอาด เช็ดลูกกลิ้งด้วยผ้าแห้งเนื้อนุ่มแบบไม่มีขนเพื่อกำจัดความชื้นออกให้หมด

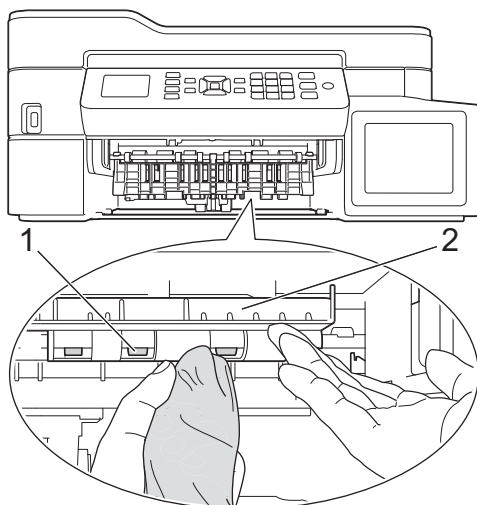

6. ค่อยๆ ดันถาดใส่กระดาษเข้าไปในเครื่องจนสุด
7. เสียบสายไฟใหม่



อย่าใช้เครื่องจนกว่าลูกกลิ้งจะแห้ง การใช้เครื่องก่อนที่ลูกกลิ้งจะแห้งอาจทำให้เกิดปัญหาในการป้อนกระดาษได้



### ข้อมูลที่เกี่ยวข้อง

- ทำความสะอาดเครื่อง Brother ของคุณ
- หัวข้อที่เกี่ยวข้อง:**
- การจัดการกระดาษและปัญหาการพิมพ์



## ทำความสะอาดแผ่นฐาน

การทำความสะอาดแผ่นฐานเป็นระยะอาจช่วยป้องกันไม่ให้เครื่องป้อนกระดาษหลายแผ่น เมื่อมีกระดาษเหลือเพียงไม่กี่แผ่นในถาด

1. ถัดแผ่นรองกระดาษเปิดอยู่ ให้ปิดก่อน และจากนั้นปิดฐานรองกระดาษ
2. ดึงถาดบรรจุกระดาษ (1) ออกมาจากตัวเครื่องจนสุด

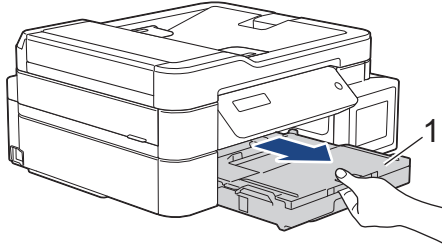

3. ทำความสะอาดแผ่นฐาน (1) ด้วยผ้านุ่มแบบไม่มีขนชุบน้ำ  
หลังจากทำความสะอาด เช็ดแผ่นรองด้วยผ้าแห้งและนุ่มแบบไม่มีขนเพื่อกำจัดความชื้นออกให้หมด

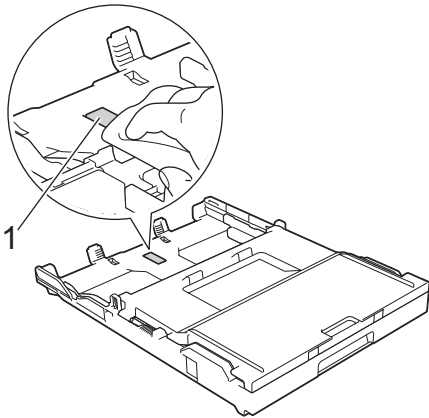

4. ค่อยๆ ดันถาดบรรจุกระดาษเข้าไปในเครื่องจนสุด

### ✓ ข้อมูลที่เกี่ยวข้อง

- ทำความสะอาดเครื่อง Brother ของคุณ
- หัวข้อที่เกี่ยวข้อง:**
- การจัดการกระดาษและปัญหาการพิมพ์

## ทำความสะอาดลูกกลิ้งตั้งกระดาษ

ทำความสะอาดลูกกลิ้งตั้งกระดาษเป็นครั้งคราวเพื่อป้องกันกระดาษติด เพื่อให้มั่นใจว่ากระดาษถูกป้อนเข้าไปอย่างถูกต้อง

1. ถอดปลั๊กเครื่องออกจากเต้ารับไฟฟ้า
2. หากแผ่นรองรับกระดาษ (1) เปิดอยู่ ให้ปิดก่อน จากนั้นจึงปิดฐานรองกระดาษ (2)

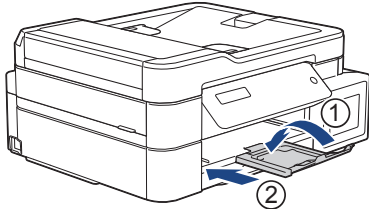

3. ดึงถาดใส่กระดาษออกมาจากตัวเครื่อง
4. ทำความสะอาดลูกกลิ้งตั้งกระดาษ (1) ด้วยผ้านุ่มแบบไม่มีขนชุบน้ำ ค่อยๆ หมุนลูกกลิ้งเพื่อทำความสะอาดพื้นผิวทั้งหมด หลังจากทำความสะอาด เช็ดลูกกลิ้งด้วยผ้าแห้งและนุ่มแบบไม่มีขนเพื่อกำจัดความชื้นออกให้หมด

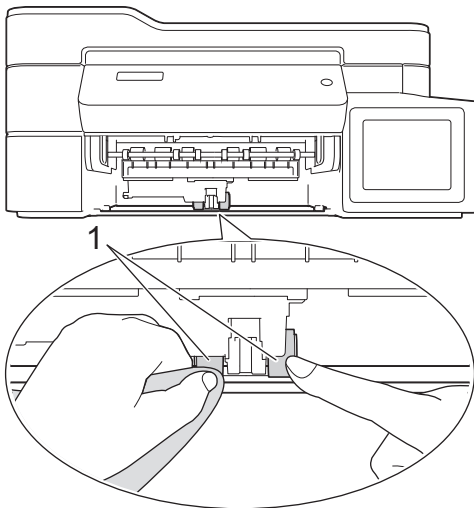

5. ค่อยๆ ดันถาดบรรจุกระดาษเข้าไปในเครื่องจนสุด
6. เสียบสายไฟใหม่

### ✓ ข้อมูลที่เกี่ยวข้อง

- ทำความสะอาดเครื่อง Brother ของคุณ
- หัวข้อที่เกี่ยวข้อง:**
- ข้อความแสดงข้อผิดพลาดและการบำรุงรักษา
  - การจัดการกระดาษและปัญหาการพิมพ์

## ตรวจสอบเครื่อง Brother ของคุณ

- [ตรวจสอบคุณภาพการพิมพ์](#)
- [ตรวจสอบแนวการพิมพ์จากเครื่อง Brother ของคุณ](#)
- [ตรวจสอบสถานะของเครื่องจากคอมพิวเตอร์ของคุณ \(Windows\)](#)
- [ตรวจสอบสถานะเครื่องโดยใช้ Brother iPrint&Scan \(Windows/Mac\)](#)

## ตรวจสอบคุณภาพการพิมพ์

ถ้าสีและข้อความในงานพิมพ์ของคุณซีดจาง หรือเป็นริ้วลาย หัวฉีดของหัวพิมพ์อาจอุดตัน พิมพ์ใบตรวจสอบคุณภาพการพิมพ์ และตรวจสอบรูปแบบการตรวจสอบหัวฉีด

>> DCP-T520W/DCP-T525W/DCP-T720DW/DCP-T725DW/DCP-T820DW/DCP-T825DW

>> MFC-T920DW/MFC-T925DW

### DCP-T520W/DCP-T525W/DCP-T720DW/DCP-T725DW/DCP-T820DW/ DCP-T825DW

1. กด **Menu (เมนู)**

2. กด **▲** หรือ **▼** เพื่อเลือก:

- เลือก [Maintenance (การบำรุงรักษา)] กด **OK (ตกลง)**
- เลือก [ImproveQuality (ปรับปรุงคุณภาพ)] กด **OK (ตกลง)**
- เลือก [Check Quality (ตรวจสอบคุณภาพ)] กด **OK (ตกลง)**

3. กด **Colour Start (สตาร์ทสี)**

เครื่องจะพิมพ์ใบตรวจสอบคุณภาพการพิมพ์

4. ตรวจสอบคุณภาพของบล็อคสี ห้างสีสีบนใบตรวจสอบ

5. เมื่อข้อความบนหน้าจอแสดงผลแบบ LCD แจ้งให้คุณตรวจสอบคุณภาพการพิมพ์ ทำอย่างใดอย่างหนึ่งต่อไปนี้:

- หากทุกเส้นคมชัดและมองเห็นได้ กด **▲** เพื่อเลือก [Yes (ใช่)]  
กด **Stop/Exit (หยุด/ออก)** เพื่อสิ้นสุดการตรวจสอบคุณภาพการพิมพ์
- หากเส้นหายไป (ดู **ไม่ดี** ด้านล่าง) กด **▼** เพื่อเลือก [No (ไม่)]

**OK (DCP-T520W/DCP-T525W)**

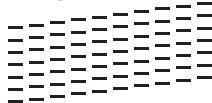

**ไม่ดี (DCP-T520W/DCP-T525W)**

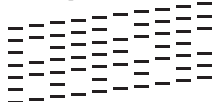

**OK (DCP-T720DW/DCP-T725DW/DCP-T820DW/DCP-T825DW)**

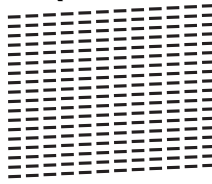

**ไม่ดี (DCP-T720DW/DCP-T725DW/DCP-T820DW/DCP-T825DW)**

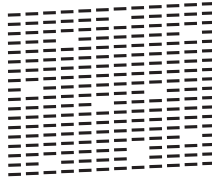

6. เมื่อข้อความบนหน้าจอแสดงผลแบบ LCD แจ้งให้คุณตรวจสอบคุณภาพการพิมพ์ของแต่ละ สี กด **▲** หรือ **▼** เพื่อเลือกรูปแบบที่ใกล้เคียงกับผลการพิมพ์มากที่สุด กด **OK (ตกลง)**



ตัวอย่างด้านล่างเพื่อตรวจสอบคุณภาพการพิมพ์

DCP-T520W/DCP-T525W

แพทเทิร์น				
คุณภาพการพิมพ์	None (ไม่มี)	A Few (เล็กน้อย)	About Half (ประมาณครึ่ง)	Many (มาก)

DCP-T720DW/DCP-T725DW/DCP-T820DW/DCP-T825DW

แพทเทิร์น				
คุณภาพการพิมพ์	None (ไม่มี)	A Few (เล็กน้อย)	About Half (ประมาณครึ่ง)	Many (มาก)

7. ทำอย่างใดอย่างหนึ่งต่อไปนี้:

- หากจำเป็นต้องทำความสะอาดหัวพิมพ์ กด **Colour Start (สตาร์ทสี)** เพื่อเริ่มขั้นตอนการทำความสะอาด
- หากไม่จำเป็นต้องทำความสะอาดหัวพิมพ์ กด **Stop/Exit (หยุด/ออก)** เพื่อสิ้นสุดการตรวจสอบคุณภาพการพิมพ์

8. หลังจากสิ้นสุดขั้นตอนการทำความสะอาด กด ▲ จากนั้น กด **Colour Start (สตาร์ทสี)**

เครื่องจะพิมพ์ใบตรวจสอบคุณภาพการพิมพ์อีกครั้ง ตรวจสอบคุณภาพของบล็อคสี ทั้งสี่สีบนใบตรวจสอบอีกครั้ง

หากคุณทำความสะอาดหัวพิมพ์แล้วหลายครั้ง แต่ยังไม่สามารถปรับปรุงการพิมพ์ได้ ให้ลองวิธีทำความสะอาดแบบพิเศษ >> [ข้อมูลที่เกี่ยวข้อง](#)

## ข้อควรจำ

อย่าสัมผัสหัวพิมพ์ การสัมผัสหัวพิมพ์อาจทำให้เสียหายอย่างถาวรและอาจทำให้การรับประกันหัวพิมพ์สิ้นสุดลง



เมื่อหัวฉีดของหัวพิมพ์อุดตัน ตัวอย่างงานพิมพ์จะเป็นเช่นนี้:



หลังจากทำความสะอาดหัวฉีดของหัวพิมพ์แล้ว เส้นแนวนอนจะหายไป:



## MFC-T920DW/MFC-T925DW

1. กด ▲ (นำหมึก)

2. กด ▲ หรือ ▼ เพื่อเลือก:

a. เลือก [Impr. PrintQuality (ปรับปรุงคุณภาพการพิมพ์)] กด **OK (ตกลง)**

b. เลือก [Impr. PrintQuality (ปรับปรุงคุณภาพการพิมพ์)] อีกครั้ง กด **OK (ตกลง)**

3. กด ▶

เครื่องจะพิมพ์ใบตรวจสอบคุณภาพการพิมพ์

4. ตรวจสอบคุณภาพของบล็อกลี ทั้งสี่สปีนใบตรวจสอบ

5. เมื่อข้อความบนหน้าจอแสดงผลแบบ LCD แจ้งให้คุณตรวจสอบคุณภาพการพิมพ์ ทำอย่างใดอย่างหนึ่งต่อไปนี้:

- หากทุกเส้นคมชัดและมองเห็นได้ กด ◀ เพื่อเลือก [No (ไม่)]  
สิ้นสุดการตรวจสอบคุณภาพการพิมพ์
- หากเส้นหายไป (ดู **ไม่ดี** ด้านล่าง) กด ▶ เพื่อเลือก [Yes (ใช่)]

**OK**

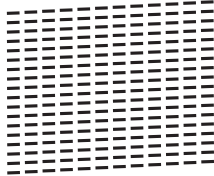

**ไม่ดี**

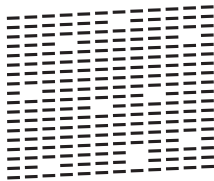

6. เมื่อข้อความบนหน้าจอแสดงผลแบบ LCD แจ้งให้คุณตรวจสอบคุณภาพการพิมพ์ของแต่ละ สี กด ◀ หรือ ▶ เพื่อเลือกรูปแบบ (1-4) ที่ใกล้เคียงกับผลการพิมพ์มากที่สุด กด **OK (ตกลง)**

7. ทำอย่างใดอย่างหนึ่งต่อไปนี้:

- หากจำเป็นต้องทำความสะอาดหัวพิมพ์ กด ▶ เพื่อเริ่มขั้นตอนการทำความสะอาด
- ถ้าไม่จำเป็นต้องทำความสะอาดหัวพิมพ์ หน้าจอเมนูจะปรากฏขึ้นอีกครั้งบนหน้าจอแสดงผลแบบ LCD

8. หลังจากสิ้นสุดขั้นตอนการทำความสะอาด ข้อความบนหน้าจอแสดงผลแบบ LCD จะแจ้งให้คุณตรวจสอบคุณภาพการพิมพ์อีกครั้ง

กด ▶ [Yes (ใช่)] เพื่อเริ่มตรวจสอบคุณภาพการพิมพ์

9. กด ▶ อีกครั้ง

เครื่องจะพิมพ์ใบตรวจสอบคุณภาพการพิมพ์อีกครั้ง ตรวจสอบคุณภาพของบล็อกลี ทั้งสี่สปีนใบตรวจสอบอีกครั้ง

หากคุณทำความสะอาดหัวพิมพ์แล้วหลายครั้ง แต่ยังไม่สามารถปรับปรุงการพิมพ์ได้ ให้ลองวิธีทำความสะอาดแบบพิเศษ ▶▶  
ข้อมูลที่เกี่ยวข้อง

## ข้อควรจำ

อย่าสัมผัสหัวพิมพ์ การสัมผัสหัวพิมพ์อาจทำให้เสียหายอย่างถาวรและอาจทำให้การรับประกันหัวพิมพ์สิ้นสุดลง



เมื่อหัวฉีดของหัวพิมพ์อุดตัน ตัวอย่างงานพิมพ์จะเป็นเช่นนี้:



หลังจากทำความสะอาดหัวฉีดของหัวพิมพ์แล้ว เส้นแนวนอนจะหายไป:



### ข้อมูลที่เกี่ยวข้อง

- ตรวจสอบเครื่อง Brother ของคุณ

#### หัวข้อที่เกี่ยวข้อง:

- การจัดการกระดาษและปัญหาการพิมพ์
- ทำความสะอาดหัวพิมพ์ที่เครื่องบราเดอร์ของคุณ

## ตรวจสอบแนวการพิมพ์จากเครื่อง Brother ของคุณ

ถ้าข้อความที่พิมพ์ออกมาไม่ชัด หรือภาพมีสีซีดจางหลังจากเคลื่อนย้ายเครื่อง ให้ปรับแนวการพิมพ์

>> DCP-T520W/DCP-T525W/DCP-T720DW/DCP-T725DW/DCP-T820DW/DCP-T825DW

>> MFC-T920DW/MFC-T925DW

### DCP-T520W/DCP-T525W/DCP-T720DW/DCP-T725DW/DCP-T820DW/ DCP-T825DW

- กด **Menu (เมนู)**
- กด **▲** หรือ **▼** เพื่อเลือก:
  - เลือก [Maintenance (การบำรุงรักษา)] กด **OK (ตกลง)**
  - เลือก [ImproveQuality (ปรับปรุงคุณภาพ)] กด **OK (ตกลง)**
  - เลือก [Alignment (การจัดตำแหน่ง)] กด **OK (ตกลง)**
- กด **Mono Start (สตาร์ทขาวดำ)** หรือ **Colour Start (สตาร์ทสี)**  
เครื่องจะพิมพ์ใบตรวจสอบแนวการพิมพ์

(A)

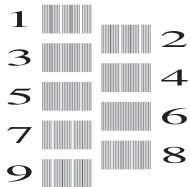

- สำหรับแพทเทิร์น (A) กด **▲** หรือ **▼** เพื่อเลือกหมายเลขของการทดสอบการพิมพ์ที่มีเส้นแถบแนวตั้งที่มองเห็นได้น้อยที่สุด (1-9) จากนั้นกด **OK (ตกลง)**

ในตัวอย่างข้างต้น แถวหมายเลข 6 คือตัวเลือกที่ดีที่สุด

ทำซ้ำขั้นตอนนี้สำหรับรูปแบบที่เหลือ



เมื่อปรับแนวการพิมพ์ไม่ถูกต้อง ข้อความจะไม่ชัดหรือเบี้ยวเช่นนี้

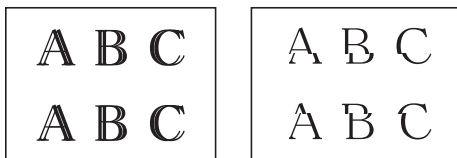

เมื่อปรับแนวการพิมพ์ถูกต้องแล้ว ข้อความจะเป็นเช่นนี้



- กด **Stop/Exit (หยุด/ออก)**

### MFC-T920DW/MFC-T925DW

- กด **▲** (นำหมึก)
- กด **▲** หรือ **▼** เพื่อเลือก:
  - เลือก [Impr. PrintQuality (ปรับปรุงคุณภาพการพิมพ์)] กด **OK (ตกลง)**
  - เลือก [Alignment (การจัดตำแหน่ง)] กด **OK (ตกลง)**
- ปฏิบัติตามคำแนะนำบนหน้าจอแสดงผลแบบ LCD



เครื่องจะพิมพ์ใบตรวจสอบแนวการพิมพ์

(A)

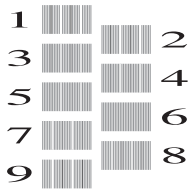

4. สำหรับแพทเทิร์น (A) กด ◀ หรือ ▶ เพื่อเลือกหมายเลขของการทดสอบการพิมพ์ที่มีเส้นแถบแนวตั้งที่มองเห็นได้น้อยที่สุด (1-9) จากนั้นกด **OK (ตกลง)**

ในตัวอย่างข้างต้น แถวหมายเลข 6 คือตัวเลือกที่ดีที่สุด

ทำซ้ำขั้นตอนนี้สำหรับรูปแบบที่เหลือ



เมื่อปรับแนวการพิมพ์ไม่ถูกต้อง ข้อความจะไม่ชัดหรือเบี้ยวเช่นนี้

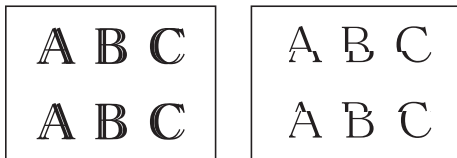

เมื่อปรับแนวการพิมพ์ถูกต้องแล้ว ข้อความจะเป็นเช่นนี้



5. กด **Stop/Exit (หยุด/ออก)**.



**ข้อมูลที่เกี่ยวข้อง**

- ตรวจสอบเครื่อง Brother ของคุณ

**หัวข้อที่เกี่ยวข้อง:**

- การจัดการกระดาษและปัญหาการพิมพ์

## ตรวจสอบสถานะของเครื่องจากคอมพิวเตอร์ของคุณ (Windows)

โปรแกรมอรรถประโยชน์การตรวจสอบสถานะเป็นเครื่องมือซอฟต์แวร์ที่กำหนดค่าได้สำหรับการตรวจสอบสถานะของเครื่องตั้งแต่นั่งเครื่องขึ้นไป ซึ่งจะช่วยให้คุณได้รับการแจ้งเตือนข้อความแสดงข้อผิดพลาดในทันที

ทำอย่างใดอย่างหนึ่งต่อไปนี้:

- ดับเบิลคลิกที่ไอคอน  ในถาดงาน
- เปิดใช้  (Brother Utilities) จากนั้นคลิกรายการแบบดิ่งลงและเลือกชื่อรุ่นของคุณ (หากไม่ได้เลือกไว้) คลิก **เครื่องมือ** ในแถบนำทางด้านซ้าย จากนั้นคลิก **Status Monitor**

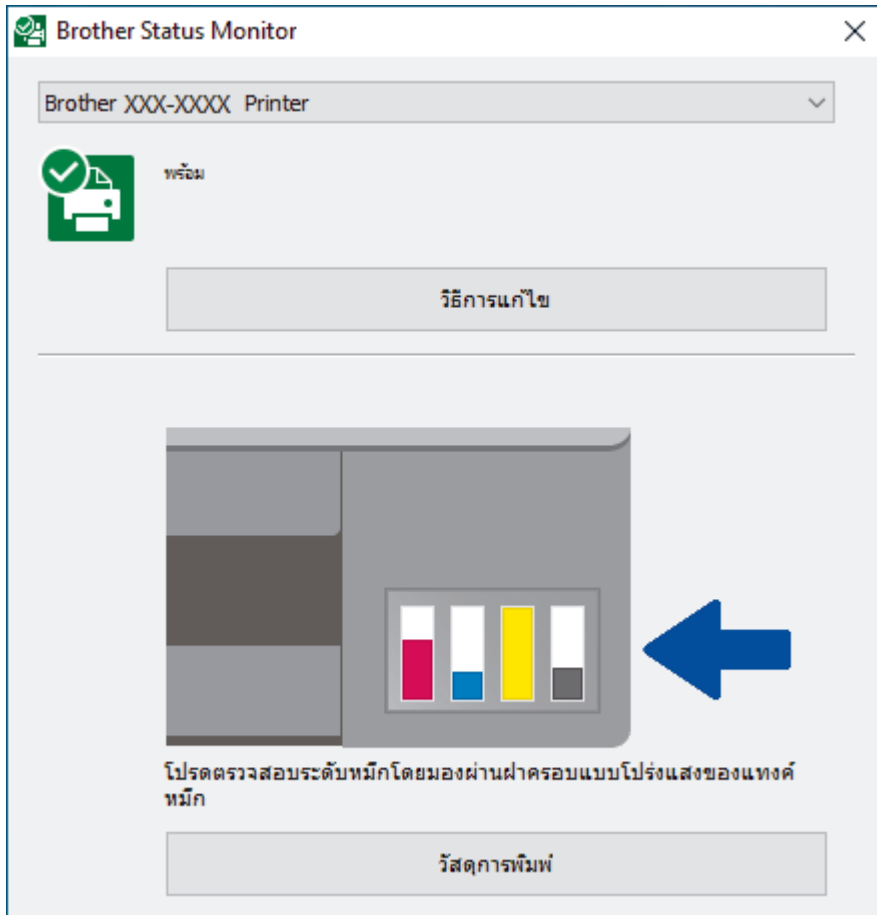

### วิธีการแก้ไข

คลิกปุ่ม **วิธีการแก้ไข** เพื่อเข้าถึงเว็บไซต์วิธีการแก้ไขปัญหา

### วัสดุการพิมพ์

คลิกปุ่ม **วัสดุการพิมพ์** เพื่อดูข้อมูลเพิ่มเติมเกี่ยวกับวัสดุการพิมพ์ ของแท้ ของ Brother



คุณสามารถตรวจสอบปริมาณน้ำหมึกได้โดยใช้การจัดการผ่านเว็บ



### ข้อมูลที่เกี่ยวข้อง

- ตรวจสอบเครื่อง Brother ของคุณ
  - ตัวแสดงการตรวจสอบสถานะและความหมาย (Windows)
  - ปิดคุณลักษณะการแสดงผลการตรวจสอบสถานะ (Windows)
  - ปิดการตรวจสอบสถานะ (Windows)

## ตัวแสดงการตรวจสอบสถานะและความหมาย (Windows)

เมื่อคุณเปิดใช้งานคอมพิวเตอร์ของคุณ ไอคอน **Brother Status Monitor** จะปรากฏขึ้นบนหน้าจอ

- ไอคอนสีเขียวแสดงสถานะ Standby ตามปกติ



- ไอคอนสีเหลืองแสดงการเตือน



- ไอคอนสีแดงแสดงข้อผิดพลาดที่เกิดขึ้น



- ไอคอน สีเทา แสดงว่าเครื่องออฟไลน์อยู่



### ข้อมูลที่เกี่ยวข้อง

- ตรวจสอบสถานะของเครื่องจากคอมพิวเตอร์ของคุณ (Windows)

## ปิดคุณลักษณะการแสดงผลการตรวจสอบสถานะ (Windows)

คุณลักษณะการแสดงผลการตรวจสอบสถานะช่วยให้คุณทราบว่าปัญหาเกี่ยวกับอุปกรณ์ที่คอมพิวเตอร์ของคุณตรวจสอบอยู่ ค่าติดตั้งค่าเริ่มต้นคือ เมื่อพิมพ์จาก PC เครื่องนี้เท่านั้น หากต้องการปิดคุณลักษณะนี้ ให้ปฏิบัติตามขั้นตอนเหล่านี้:

1. คลิกขวาที่ไอคอนหรือหน้าต่าง  (Brother Status Monitor) เลือกตัวเลือก การตั้งค่า Status Monitor จากนั้นคลิก **ตัวเลือก**  
หน้าต่าง **ตัวเลือก** ปรากฏขึ้น
2. คลิกแท็บ **พื้นฐาน** จากนั้นเลือก **ปิด** สำหรับ **แสดง Status Monitor**
3. คลิก **ตกลง**



แม้ว่าจะปิดคุณลักษณะการแสดงผลการตรวจสอบสถานะแล้ว คุณยังสามารถตรวจสอบสถานะของเครื่องได้ตลอดเวลา โดยการแสดงผลการตรวจสอบสถานะ



### ข้อมูลที่เกี่ยวข้อง

- ตรวจสอบสถานะของเครื่องจากคอมพิวเตอร์ของคุณ (Windows)

▶ [หน้าหลัก](#) > [การบำรุงรักษาตามระยะเวลา](#) > [ตรวจสอบเครื่อง Brother ของคุณ](#) > [ตรวจสอบสถานะของเครื่องจากคอมพิวเตอร์ของคุณ \(Windows\)](#) > [เปิดการตรวจสอบสถานะ \(Windows\)](#)

## เปิดการตรวจสอบสถานะ (Windows)

1. คลิกขวาที่ไอคอนหรือหน้าต่าง  (Brother Status Monitor) และจากนั้นเลือก **ออก**
2. คลิก **ตกลง**

### ข้อมูลที่เกี่ยวข้อง

- [ตรวจสอบสถานะของเครื่องจากคอมพิวเตอร์ของคุณ \(Windows\)](#)

## ตรวจสอบสถานะเครื่องโดยใช้ Brother iPrint&Scan (Windows/Mac)

Brother iPrint&Scan ช่วยให้คุณสามารถตรวจสอบสถานะเครื่อง Brother ของคุณได้

### 1. เริ่ม Brother iPrint&Scan

- Windows

เริ่มต้นการทำงาน  (Brother iPrint&Scan)

- Mac



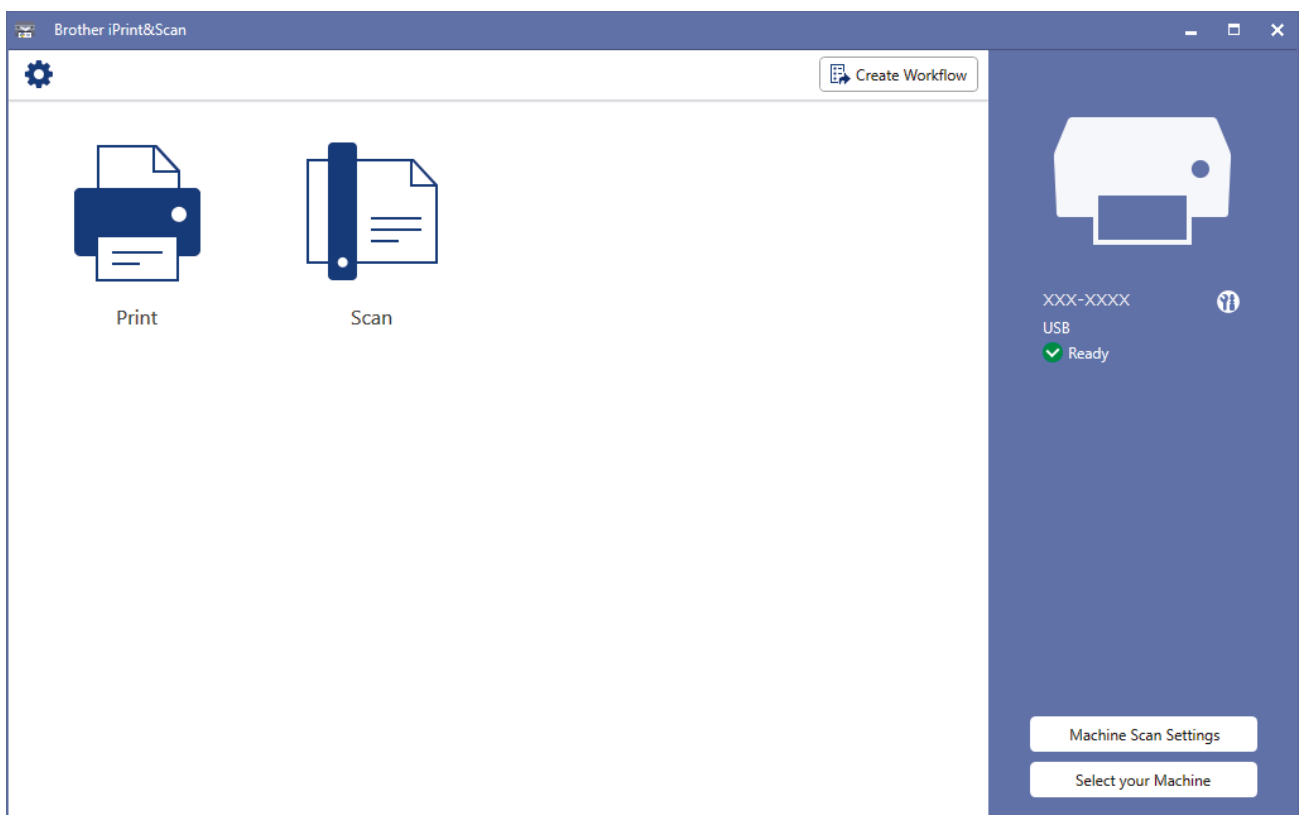

ในแถบเมนู **Finder (ตัวค้นหา)** คลิก **Go (ไป) > Applications (แอปพลิเคชัน)** จากนั้นคลิกที่ไอคอน iPrint&Scan สองครั้ง

หน้าจอ Brother iPrint&Scan จะปรากฏขึ้น

### 2. หากเครื่อง Brother ของคุณไม่ถูกเลือก ให้คลิกปุ่ม **เลือกเครื่องพิมพ์ของคุณ** จากนั้นเลือกชื่อรุ่นของคุณจากรายการคลิก **ตกลง**



### ไอคอนสถานะ

ไอคอน	คำอธิบาย
	ไอคอนสีเขียวแสดงสถานะ Standby ตามปกติ
	ไอคอนสีเหลืองแสดงการเตือน
	ไอคอนสีแดงแสดงข้อผิดพลาดที่เกิดขึ้น
	ไอคอนสีเทาแสดงว่าเครื่องออฟไลน์



- หน้าจอจริงอาจแตกต่างกันไป ทั้งนี้ขึ้นอยู่กับเวอร์ชันของแอปพลิเคชัน
- คุณสามารถตรวจสอบปริมาณน้ำหมึกที่เหลือได้โดยใช้การจัดการผ่านเว็บ



### ข้อมูลที่เกี่ยวข้อง

- ตรวจสอบเครื่อง Brother ของคุณ

## แก้ไขการป้อนกระดาษให้ถูกต้องเพื่อกำจัดเส้นแนวตั้ง

ปรับการป้อนกระดาษเพื่อลดเส้นแนวตั้ง

>> DCP-T520W/DCP-T525W/DCP-T720DW/DCP-T725DW/DCP-T820DW/DCP-T825DW

>> MFC-T920DW/MFC-T925DW

### DCP-T520W/DCP-T525W/DCP-T720DW/DCP-T725DW/DCP-T820DW/ DCP-T825DW

- กด **Menu** (เมนู)
- กด ▲ หรือ ▼ เพื่อเลือก:
  - เลือก [Maintenance (การบำรุงรักษา)] กด **OK (ตกลง)**
  - เลือก [ImproveQuality (ปรับปรุงคุณภาพ)] กด **OK (ตกลง)**
  - เลือก [Correct Feed (ป้อนให้ถูกต้อง)] กด **OK (ตกลง)**
- กด **Mono Start (สตาร์ทขาวดำ)** หรือ **Colour Start (สตาร์ทสี)** จากนั้นปฏิบัติตามคำแนะนำบนหน้าจอแสดงผลแบบ LCD

### MFC-T920DW/MFC-T925DW

- กด ▲ (น้ำหมึก)
- กด ▲ หรือ ▼ เพื่อเลือก:
  - เลือก [Impr. PrintQuality (ปรับปรุงคุณภาพการพิมพ์)] กด **OK (ตกลง)**
  - เลือก [Correct Paper Feed (ป้อนกระดาษให้ถูกต้อง)] กด **OK (ตกลง)**
- กด ▶ จากนั้นปฏิบัติตามคำแนะนำบนหน้าจอแสดงผลแบบ LCD

### ✓ ข้อมูลที่เกี่ยวข้อง

- การบำรุงรักษาตามระยะเวลา

หัวข้อที่เกี่ยวข้อง:

- การจัดการกระดาษและปัญหาการพิมพ์
- ปัญหาอื่นๆ



## เปลี่ยนตัวเลือกการพิมพ์เพื่อปรับปรุงผลการพิมพ์ของคุณ

หากงานพิมพ์ออกมาไม่ตรงตามที่คุณต้องการ ให้เปลี่ยนการตั้งค่าการพิมพ์บนเครื่อง Brother เพื่อปรับปรุงคุณภาพงานพิมพ์ ความเร็วในการพิมพ์จะลดลงเมื่อใช้การตั้งค่าเหล่านี้



- ค่าแนะนำเหล่านี้จะช่วยให้คุณปรับปรุงผลการพิมพ์ของคุณ เมื่อใช้เครื่องในการทำสำเนา การพิมพ์จากสื่อ หรือ อุปกรณ์เคลื่อนที่
- หากการพิมพ์ไม่ได้คุณภาพเมื่อทำการพิมพ์จากคอมพิวเตอร์ ให้เปลี่ยนการตั้งค่าไดรเวอร์เครื่องพิมพ์

>> DCP-T520W/DCP-T525W/DCP-T720DW/DCP-T725DW/DCP-T820DW/DCP-T825DW

>> MFC-T920DW/MFC-T925DW

### DCP-T520W/DCP-T525W/DCP-T720DW/DCP-T725DW/DCP-T820DW/ DCP-T825DW

1. กด **Menu (เมนู)**
2. กด ▲ หรือ ▼ เพื่อเลือก:
  - a. เลือก [Maintenance (การบำรุงรักษา)] กด **OK (ตกลง)**
  - b. เลือก [Print Options (ตัวเลือกการพิมพ์)] กด **OK (ตกลง)**
3. กด ▲ หรือ ▼ เพื่อเลือกตัวเลือกใดตัวเลือกหนึ่งต่อไปนี้:

ตัวเลือก	คำอธิบาย
ReduceSmudging (ลดรอยเปื้อน)	เลือกตัวเลือกนี้ถ้าคุณมีปัญหาหมึกเปื้อนหรือกระดาษติด
Enhance Print (ปรับแต่งการพิมพ์)	เลือกตัวเลือกนี้ถ้าคุณมีปัญหางานพิมพ์ออกมาไม่ชัด

4. กด **OK (ตกลง)**
5. กด ▲ หรือ ▼ เพื่อเลือกตัวเลือกที่คุณต้องการ กด **OK (ตกลง)**
6. กด **Stop/Exit (หยุด/ออก)**

### MFC-T920DW/MFC-T925DW

1. กด ▲ (นำหมึก)
2. กด ▲ หรือ ▼ เพื่อเลือก [Print Options (ตัวเลือกการพิมพ์)] กด **OK (ตกลง)**
3. กด ▲ หรือ ▼ เพื่อเลือกตัวเลือกใดตัวเลือกหนึ่งต่อไปนี้:

ตัวเลือก	คำอธิบาย
Reduce Smudging (ลดรอยเปื้อน)	เลือกตัวเลือกนี้ถ้าคุณมีปัญหาหมึกเปื้อนหรือกระดาษติด
Enhance Print (ปรับแต่งการพิมพ์)	เลือกตัวเลือกนี้ถ้าคุณมีปัญหางานพิมพ์ออกมาไม่ชัด

4. กด **OK (ตกลง)**
5. กด ▲ หรือ ▼ เพื่อเลือกตัวเลือกที่คุณต้องการ กด **OK (ตกลง)**
6. กด **Stop/Exit (หยุด/ออก)**



#### ข้อมูลที่เกี่ยวข้อง

- การบำรุงรักษาตามระยะเวลา

#### หัวข้อที่เกี่ยวข้อง:

- การจัดการกระดาษและปัญหาการพิมพ์
- ปัญหาอื่นๆ

## บรจุและขนส่งเครื่องของบราเดอร์ของคุณ

- เมื่อจะทำการขนย้ายเครื่อง ให้ใช้กล่องที่มาพร้อมกับเครื่องของคุณ ห้ามเอียงหรือวางผลิตภัณฑ์คว่ำลง ถ้าคุณบรจุเครื่องลงกล่องไม่ถูกวิธี ความเสียหายอันเกิดจากการขนย้ายนั้นไม่ครอบคลุมอยู่ในการรับประกันของคุณ
- เครื่องควรมีการประกันภัยโดยสมบูรณ์จากผู้ขนส่ง

### ข้อควรจำ

การรอให้เครื่อง "จัดเก็บ" หัวพิมพ์หลังจากที่พิมพ์งานเสร็จเป็นสิ่งสำคัญ ฟังเสียงเครื่องก่อนถอดปลั๊กเพื่อให้แน่ใจว่าเสียงของการทำงานต่างๆ ของเครื่องหยุดลงแล้ว การไม่รอให้เครื่องทำการจัดเก็บหัวพิมพ์ให้เรียบร้อย อาจทำให้เกิดปัญหาการพิมพ์และอาจทำให้หัวพิมพ์ชำรุดเสียหายได้

1. ถอดปลั๊กเครื่องออกจากเต้ารับไฟฟ้า
2. (MFC-T920DW/MFC-T925DW) ถอดปลั๊กเครื่องออกจาก เต้ารับ โทรศัพท์บนผนัง และถอดสายสัญญาณโทรศัพท์ออกจากเครื่อง
3. ใช้นิ้วจับแต่ละข้างของเครื่องเพื่อยกฝาปิดสแกนเนอร์ไว้ในตำแหน่งเปิดโดยใช้มือทั้งสองข้าง
4. ถอดสายอินเตอร์เฟซออกจากเครื่อง หากมีการเชื่อมต่ออยู่
5. ค่อยๆ ปิดฝาปิดสแกนเนอร์โดยใช้นิ้วจับแต่ละข้างไว้

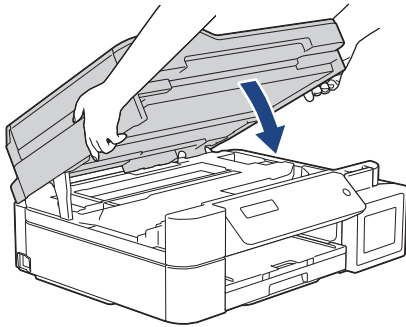

6. เปิดฝาครอบแท่งหมึก
7. ตรวจสอบให้แน่ใจว่าติดตั้งฝาแท่งหมึกอย่างถูกต้อง กดฝาแท่งหมึกลงเพื่อติดตั้งให้แน่นหนา จากนั้นปิดฝาครอบแท่งหมึก

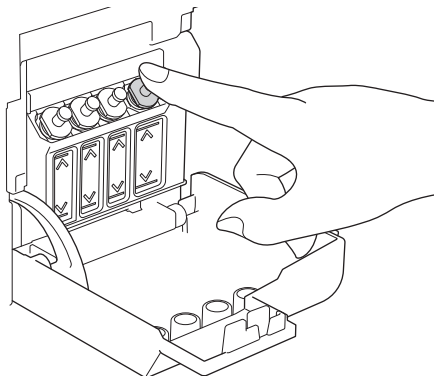

8. หุ้มเครื่องด้วยถุง

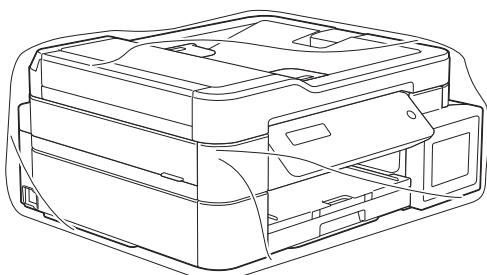

9. นำเครื่องใส่ลงในกล่องเดิมพร้อมกับวัสดุบุกล่องดังที่แสดงไว้ด้านล่าง

อย่าใส่ขวดหมึกที่ใช้แล้วลงไปในกลุ่ม

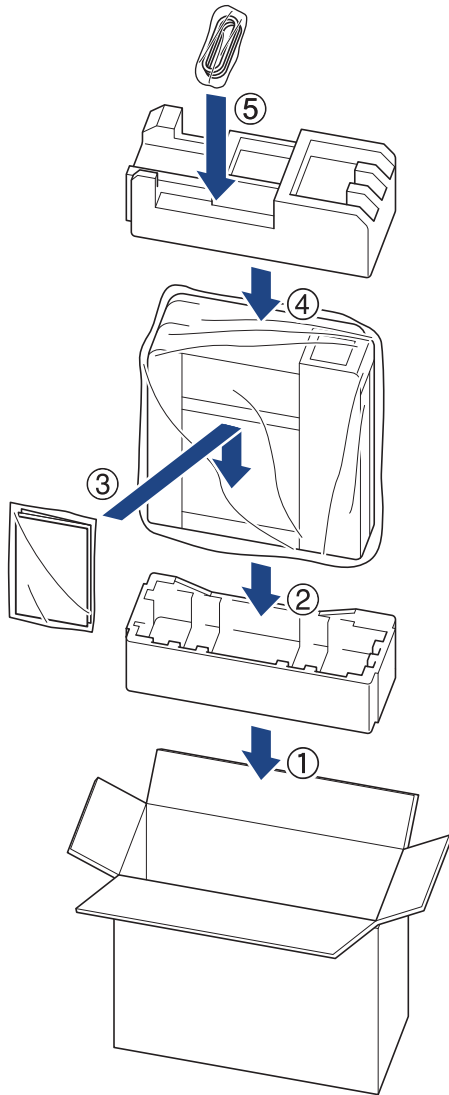

10. ปิดกล่องและปิดเทปอีกครั้ง

✓ ข้อมูลที่เกี่ยวข้อง

- การบำรุงรักษาตามระยะเวลา

## การตั้งค่าเครื่อง

ปรับแต่ง การตั้งค่าและคุณลักษณะเพื่อให้เครื่องของคุณทำงานได้อย่างมีประสิทธิภาพยิ่งขึ้น

- [เปลี่ยนการตั้งค่าเครื่องจากแผงควบคุม](#)
- [เปลี่ยนการตั้งค่าเครื่องโดยใช้การจัดการผ่านเว็บ](#)

## เปลี่ยนการตั้งค่าเครื่องจากแผงควบคุม

- ในกรณีที่เกิดไฟดับ (หน่วยเก็บความจำ)
- การตั้งค่าทั่วไป
- รายงานการพิมพ์
- ตารางการตั้งค่าและคุณสมบัติ

## ในกรณีที่เกิดไฟดับ (หน่วยเก็บความจำ)

- การตั้งค่าเมนูของคุณจะถูกเก็บไว้อย่างถาวรและจะไม่สูญหาย
- การตั้งค่าชั่วคราว (เช่น: ความคมชัดและโหมดต่างประเทศ) จะหายไป
- (DCP-T520W/DCP-T525W/DCP-T720DW/DCP-T725DW/DCP-T820DW/DCP-T825DW) ต้องป้อนวันที่และเวลาใหม่
- (MFC-T920DW/MFC-T925DW) วันที่และเวลาจะถูกเก็บไว้ประมาณ 24 ชั่วโมง

### ✓ ข้อมูลที่เกี่ยวข้อง

- เปลี่ยนการตั้งค่าเครื่องจากแผงควบคุม

## การตั้งค่าทั่วไป

- ปรับระดับเสียงของเครื่อง
- ปรับเวลาตามแสงอาทิตย์โดยอัตโนมัติ
- ปรับเวลาตามแสงอาทิตย์ด้วยตนเอง
- ตั้งค่าการนับถอยหลังสูโหมดพัก
- ตั้งค่าให้ปิดเครื่องอัตโนมัติ
- ตั้งค่าวันที่และเวลา
- ปรับความสว่างแบคไลท์ของหน้าจอแสดงผลแบบ LCD
- เปลี่ยนระยะเวลาที่แบคไลท์ของหน้าจอแสดงผลแบบ LCD จะสว่างค้าง
- ตั้งค่ารหัสประจำเครื่องของคุณ
- ตั้งค่าโหมดการโทรแบบโทรหรือพัลส์
- ลดเสียงรบกวนการพิมพ์
- เปลี่ยนภาษาที่แสดงบนหน้าจอแสดงผลแบบ LCD

## ปรับระดับเสียงของเครื่อง

รุ่นที่เกี่ยวข้อง: MFC-T920DW/MFC-T925DW

- กด **Settings (การตั้งค่า)**
- กด ▲ หรือ ▼ เพื่อเลือก:
  - เลือก [General Setup (การตั้งค่าทั่วไป)] กด **OK (ตกลง)**
  - เลือก [Volume (ระดับเสียง)] กด **OK (ตกลง)**
- กด ▲ หรือ ▼ เพื่อเลือกตัวเลือกใดตัวเลือกหนึ่งต่อไปนี้:

ตัวเลือก	คำอธิบาย
Ring (เสียงกริ่ง)	ปรับระดับความดังของเสียงเรียกเข้า
Beep (เสียงเตือน)	ปรับระดับเสียงเมื่อคุณกดปุ่ม ทำข้อผิดพลาด หรือหลังจากที่คุณรับส่งแฟกซ์
Speaker (ลำโพง)	ปรับระดับความดังของลำโพง

- กด **OK (ตกลง)**
- กด ▲ หรือ ▼ เพื่อเลือกตัวเลือก [Off (ปิด)], [Low (ต่ำ)], [Med (กลาง)] หรือ [High (สูง)] กด **OK (ตกลง)**
- กด **Stop/Exit (หยุด/ออก)**



### ข้อมูลที่เกี่ยวข้อง

- การตั้งค่าทั่วไป



## ปรับเวลาตามแสงอาทิตย์โดยอัตโนมัติ

รุ่นที่เกี่ยวข้อง: MFC-T920DW/MFC-T925DW

คุณสามารถตั้งโปรแกรมเครื่องเพื่อเปลี่ยนเวลาสำหรับการปรับเวลาตามแสงอาทิตย์โดยอัตโนมัติได้

เครื่องจะรีเซ็ตค่าและปรับเวลาให้เร็วขึ้นหนึ่งชั่วโมงในฤดูใบไม้ผลิ และปรับให้ช้าลงหนึ่งชั่วโมงใน ฤดูใบไม้ร่วง ตรวจสอบว่าคุณได้กำหนดวันที่และเวลาที่ถูกต้องในการตั้งค่า [Date & Time (วันที่และเวลา)]

คุณลักษณะนี้สามารถใช้ได้ในบางประเทศเท่านั้น

1. กด **Settings (การตั้งค่า)**
2. กด ▲ หรือ ▼ เพื่อเลือก:
  - a. เลือก [Initial Setup (การตั้งค่าเริ่มต้น)] กด **OK (ตกลง)**
  - b. เลือก [Date & Time (วันที่และเวลา)] กด **OK (ตกลง)**
  - c. เลือก [Auto Daylight (แสงกลางวันอัตโนมัติ)] กด **OK (ตกลง)**
  - d. เลือก [On (เปิด)] หรือ [Off (ปิด)] กด **OK (ตกลง)**
3. กด **Stop/Exit (หยุด/ออก)**.



### ข้อมูลที่เกี่ยวข้อง

- การตั้งค่าทั่วไป

## ปรับเวลาตามแสงอาทิตย์ด้วยตนเอง

รุ่นที่เกี่ยวข้อง: MFC-T920DW/MFC-T925DW

คุณสามารถตั้งโปรแกรมเครื่องเพื่อเปลี่ยนเวลาสำหรับการปรับเวลาตามแสงอาทิตย์ได้

เมื่อเลือก [Forward Hour (ชั่วโมงล่วงหน้า)] จะเป็นการปรับเวลาให้เร็วขึ้นหนึ่งชั่วโมง และปรับให้ช้าลงหนึ่งชั่วโมงเมื่อเลือก [Backward Hour (ชั่วโมงย้อนหลัง)] ตรวจสอบว่าคุณได้กำหนดวันที่และเวลาที่ถูกต้องในการตั้งค่า [Date & Time (วันที่และเวลา)]

คุณลักษณะนี้สามารถใช้ได้ในบางประเทศเท่านั้น

1. กด **Settings (การตั้งค่า)**
2. กด ▲ หรือ ▼ เพื่อเลือก:
  - a. เลือก [Initial Setup (การตั้งค่าเริ่มต้น)] กด **OK (ตกลง)**
  - b. เลือก [Date & Time (วันที่และเวลา)] กด **OK (ตกลง)**
  - c. เลือก [Daylight Save (ประหยัดแสงกลางวัน)] กด **OK (ตกลง)**
  - d. เลือก [Forward Hour (ปรับชั่วโมงไปข้างหน้า)] หรือ [Backward Hour (ปรับชั่วโมงถอยหลัง)] กด **OK (ตกลง)**
3. กด **Stop/Exit (หยุด/ออก)**.



### ข้อมูลที่เกี่ยวข้อง

- การตั้งค่าทั่วไป

## ตั้งค่าการนับถอยหลังสูโหมดพัก

การตั้งค่าโหมดพัก (หรือโหมดประหยัดพลังงาน) สามารถลดการใช้พลังงานได้ เมื่อเครื่องพิมพ์อยู่ในโหมดพัก เครื่องพิมพ์จะมีลักษณะเหมือนปิดเครื่องอยู่ เครื่องจะกลับมาทำงานอีกครั้งและเริ่มพิมพ์เมื่อได้รับงานพิมพ์หรือโทรสาร ใช้คำแนะนำเหล่านี้เพื่อตั้งค่าการชะลอเวลา (การนับถอยหลัง) ก่อนที่เครื่องจะเข้าสู่โหมดพัก

- ตัวจับเวลาจะเริ่มนับใหม่ถ้าหากมีการดำเนินการใดๆ กับเครื่อง เช่นการรับแฟกซ์หรืองานพิมพ์
- การตั้งค่าจากโรงงานคือห้านาที

>> DCP-T520W/DCP-T525W/DCP-T720DW/DCP-T725DW/DCP-T820DW/DCP-T825DW

>> MFC-T920DW/MFC-T925DW

### DCP-T520W/DCP-T525W/DCP-T720DW/DCP-T725DW/DCP-T820DW/ DCP-T825DW

1. กด **Menu (เมนู)**
2. กด ▲ หรือ ▼ เพื่อเลือก:
  - a. เลือก [General Setup (การตั้งค่าทั่วไป)] กด **OK (ตกลง)**
  - b. เลือก [Ecology (สิ่งแวดล้อม)] กด **OK (ตกลง)**
  - c. เลือก [Sleep Time (เวลาพัก)] กด **OK (ตกลง)**
  - d. เลือกจำนวนนาที (1-60) ที่คุณต้องการตั้ง กด **OK (ตกลง)**
3. กด **Stop/Exit (หยุด/ออก)**

### MFC-T920DW/MFC-T925DW

1. กด **Settings (การตั้งค่า)**
2. กด ▲ หรือ ▼ เพื่อเลือก:
  - a. เลือก [General Setup (การตั้งค่าทั่วไป)] กด **OK (ตกลง)**
  - b. เลือก [Sleep Time (เวลาพัก)] กด **OK (ตกลง)**
  - c. เลือกจำนวนนาที (1-60) ที่คุณต้องการตั้ง กด **OK (ตกลง)**
3. กด **Stop/Exit (หยุด/ออก)**.



เมื่อเครื่องเข้าสู่โหมดพัก แบนคไลท์ของหน้าจอแสดงผลแบบ LCD จะดับลง

### ✓ ข้อมูลที่เกี่ยวข้อง

- การตั้งค่าทั่วไป

หัวข้อที่เกี่ยวข้อง:

- ตั้งค่าให้ปิดเครื่องอัตโนมัติ

## ตั้งค่าให้ปิดเครื่องอัตโนมัติ

คุณลักษณะปิดเครื่องอัตโนมัติสามารถช่วยลดปริมาณการใช้ไฟฟ้าได้ ตั้งระยะเวลาที่เครื่องจะต้องเข้าสู่โหมดพักก่อนที่เครื่องจะปิดเองโดยอัตโนมัติ เมื่อคุณลักษณะนี้ถูกตั้งค่าเป็น [Off (ปิด)] คุณต้องทำการปิดเครื่องด้วยตัวเอง

หากต้องการเปิดเครื่องหลังจากที่เครื่องปิดเองด้วยคุณลักษณะปิดเครื่องอัตโนมัติ ให้กด 



เครื่องจะไม่ปิดเองโดยอัตโนมัติเมื่อ:

- มีงานโทรสารจัดเก็บอยู่ในหน่วยความจำของเครื่อง (MFC-T920DW/MFC-T925DW)
- มีข้อผิดพลาดที่ทำให้ไม่สามารถพิมพ์รายงานบันทึกโทรสารได้ (MFC-T920DW/MFC-T925DW)
- เชื่อมต่อเครื่องเข้ากับสายโทรศัพท์ (MFC-T920DW/MFC-T925DW)
- เชื่อมต่อเครื่องเข้ากับเครือข่ายแบบใช้สาย (DCP-T820DW/DCP-T825DW/MFC-T920DW/MFC-T925DW)
- เชื่อมต่อเครื่องเข้ากับเครือข่ายแบบไร้สาย
- ตั้งค่า [WLAN Enable (เปิดใช้ WLAN)] เป็น [On (เปิด)] หรือเลือก [WLAN (Wi-Fi)] ในการตั้งค่า [Network I/F (อินเตอร์เฟซเครือข่าย)]

>> DCP-T520W/DCP-T525W/DCP-T720DW/DCP-T725DW/DCP-T820DW/DCP-T825DW

>> MFC-T920DW/MFC-T925DW

### DCP-T520W/DCP-T525W/DCP-T720DW/DCP-T725DW/DCP-T820DW/ DCP-T825DW

1. กด **Menu (เมนู)**
2. กด **▲** หรือ **▼** เพื่อเลือก:
  - a. เลือก [General Setup (การตั้งค่าทั่วไป)] กด **OK (ตกลง)**
  - b. เลือก [Ecology (สิ่งแวดล้อม)] กด **OK (ตกลง)**
  - c. เลือก [Auto Power Off (ปิดเครื่องอัตโนมัติ)] กด **OK (ตกลง)**
  - d. เลือก [Off (ปิด)], [1 hour (1 ชั่วโมง)], [2 hours (2 ชั่วโมง)], [4 hours (4 ชั่วโมง)] หรือ [8 hours (8 ชั่วโมง)] กด **OK (ตกลง)**
3. กด **Stop/Exit (หยุด/ออก)**

### MFC-T920DW/MFC-T925DW

1. กด **Settings (การตั้งค่า)**
2. กด **▲** หรือ **▼** เพื่อเลือก:
  - a. เลือก [General Setup (การตั้งค่าทั่วไป)] กด **OK (ตกลง)**
  - b. เลือก [Auto Power Off (ปิดเครื่องอัตโนมัติ)] กด **OK (ตกลง)**
  - c. เลือก [Off (ปิด)], [1 hour (1 ชั่วโมง)], [2 hours (2 ชั่วโมง)], [4 hours (4 ชั่วโมง)] หรือ [8 hours (8 ชั่วโมง)] กด **OK (ตกลง)**
3. กด **Stop/Exit (หยุด/ออก)**.



### ข้อมูลที่เกี่ยวข้อง

- การตั้งค่าทั่วไป

หัวข้อที่เกี่ยวข้อง:

- ตั้งค่าการนับถอยหลังสู่โหมดพัก

## ตั้งค่าวันที่และเวลา

(รุ่น MFC)

หน้าจอแสดงผลแบบ LCD แสดงวันที่และเวลา ถ้าหากการตั้งค่าไม่เป็นปัจจุบัน ให้ใส่ค่าใหม่ สามารถเพิ่มวันที่และเวลาให้กับโทรศัพท์คุณส่งได้โดยการตั้งค่ารหัสประจำเครื่องของคุณ

(รุ่น DCP)

หากปิดเครื่อง วันที่และเวลาของเครื่องอาจไม่เป็นปัจจุบัน ให้ใส่ค่าใหม่

>> DCP-T520W/DCP-T525W/DCP-T720DW/DCP-T725DW/DCP-T820DW/DCP-T825DW

>> MFC-T920DW/MFC-T925DW

### DCP-T520W/DCP-T525W/DCP-T720DW/DCP-T725DW/DCP-T820DW/ DCP-T825DW

1. กด **Menu (เมนู)**
2. กด **▲** หรือ **▼** เพื่อเลือก:
  - a. เลือก [Initial Setup (การตั้งค่าเริ่มต้น)] กด **OK (ตกลง)**
  - b. เลือก [Date & Time (วันที่และเวลา)] กด **OK (ตกลง)**
  - c. เลือก [Date & Time (วันที่และเวลา)] กด **OK (ตกลง)**
3. กด **▲** หรือ **▼** บนแผงควบคุมเพื่อตั้งค่าตัวเลขสองหลักสุดท้ายของปี กด **OK (ตกลง)** ทำซ้ำขั้นตอนเหล่านี้เพื่อตั้งค่าเดือนและวัน
4. กด **▲** หรือ **▼** เพื่อเลือก [12h Clock (นาฬิกาแบบ 12 ชั่วโมง)] หรือ [24h Clock (นาฬิกาแบบ 24 ชั่วโมง)] จากนั้นกด **OK (ตกลง)**
5. ป้อนตัวเลขของเวลาด้วยวิธีใดวิธีหนึ่งต่อไปนี้:
  - หากคุณเลือก [12h Clock (นาฬิกาแบบ 12 ชั่วโมง)]:
    - กด **▲** หรือ **▼** บนแผงควบคุมเพื่อตั้งค่าชั่วโมง กด **OK (ตกลง)** ทำซ้ำขั้นตอนเหล่านี้เพื่อตั้งค่านาที
    - กด **▲** หรือ **▼** เพื่อเลือก [AM] หรือ [PM] จากนั้นกด **OK (ตกลง)**
  - หากคุณเลือก [24h Clock (นาฬิกาแบบ 24 ชั่วโมง)]:
    - กด **▲** หรือ **▼** บนแผงควบคุมเพื่อตั้งค่าชั่วโมง กด **OK (ตกลง)** ทำซ้ำขั้นตอนเหล่านี้เพื่อตั้งค่านาที
6. กด **Stop/Exit (หยุด/ออก)**

### MFC-T920DW/MFC-T925DW

1. กด **Settings (การตั้งค่า)**
2. กด **▲** หรือ **▼** เพื่อเลือก:
  - a. เลือก [Initial Setup (การตั้งค่าเริ่มต้น)] กด **OK (ตกลง)**
  - b. เลือก [Date & Time (วันที่และเวลา)] กด **OK (ตกลง)**
  - c. เลือก [Date (วันที่)] กด **OK (ตกลง)**
3. ป้อนตัวเลขสองหลักสุดท้ายของปีโดยใช้แป้นหมายเลข จากนั้นกด **OK (ตกลง)**
4. ป้อนตัวเลขสองหลักของเดือนโดยใช้แป้นหมายเลข จากนั้นกด **OK (ตกลง)**
5. ป้อนตัวเลขสองหลักของวันโดยใช้แป้นหมายเลข จากนั้นกด **OK (ตกลง)**
6. กด **▲** หรือ **▼** เพื่อเลือก [Clock Type (ชนิดของนาฬิกา)] จากนั้นกด **OK (ตกลง)**
7. กด **▲** หรือ **▼** เพื่อเลือก [12h Clock (นาฬิกาแบบ 12 ชั่วโมง)] หรือ [24h Clock (นาฬิกาแบบ 24 ชั่วโมง)] จากนั้นกด **OK (ตกลง)**
8. กด **▲** หรือ **▼** เพื่อเลือก [Time (เวลา)] จากนั้นกด **OK (ตกลง)**
9. เพื่อป้อนเวลา ทำอย่างใดอย่างหนึ่งต่อไปนี้:
  - หากคุณเลือก [12h Clock (นาฬิกาแบบ 12 ชั่วโมง)]:
    - a. กด **▲** หรือ **▼** เพื่อเลือก [AM] หรือ [PM] จากนั้นกด **OK (ตกลง)**
    - b. ป้อนตัวเลขสี่หลักของเวลา (ในรูปแบบ 12 ชั่วโมง) โดยใช้แป้นหมายเลข จากนั้นกด **OK (ตกลง)**

- 
- หากคุณเลือก [24h Clock (นาฬิกาแบบ 24 ชั่วโมง)]:  
ป้อนตัวเลขสีหลักของเวลา (ในรูปแบบ 24 ชั่วโมง) โดยใช้แป้นหมายเลข จากนั้นกด **OK** (ตกลง)

10. กด **Stop/Exit** (หยุด/ออก).



### ข้อมูลที่เกี่ยวข้อง

- การตั้งค่าทั่วไป

หัวข้อที่เกี่ยวข้อง:

- ตั้งค่ารหัสประจำเครื่องของคุณ
-

## ปรับความสว่างแบคไลท์ของหน้าจอแสดงผลแบบ LCD

ถ้าคุณอ่านหน้าจอแสดงผลแบบ LCD ได้ยาก อาจลองเปลี่ยนการตั้งค่าความสว่าง

>> DCP-T520W/DCP-T525W/DCP-T720DW/DCP-T725DW/DCP-T820DW/DCP-T825DW

>> MFC-T920DW/MFC-T925DW

### DCP-T520W/DCP-T525W/DCP-T720DW/DCP-T725DW/DCP-T820DW/ DCP-T825DW

1. กด **Menu (เมนู)**
2. กด ▲ หรือ ▼ เพื่อเลือก:
  - a. เลือก [General Setup (การตั้งค่าทั่วไป)] กด **OK (ตกลง)**
  - b. เลือก [LCD Contrast (ความคมชัดของ LCD)] กด **OK (ตกลง)**
  - c. เลือก [Light (สว่าง)] หรือ [Dark (มืด)] กด **OK (ตกลง)**
3. กด **Stop/Exit (หยุด/ออก)**

### MFC-T920DW/MFC-T925DW

1. กด **Settings (การตั้งค่า)**
2. กด ▲ หรือ ▼ เพื่อเลือก:
  - a. เลือก [General Setup (การตั้งค่าทั่วไป)] กด **OK (ตกลง)**
  - b. เลือก [LCD Settings (การตั้งค่าจอ LCD)] กด **OK (ตกลง)**
  - c. เลือก [Backlight (แบคไลท์)] กด **OK (ตกลง)**
  - d. เลือก [Light (สว่าง)], [Med (กลาง)] หรือ [Dark (มืด)] กด **OK (ตกลง)**
3. กด **Stop/Exit (หยุด/ออก)**.



### ข้อมูลที่เกี่ยวข้อง

- การตั้งค่าทั่วไป

## เปลี่ยนระยะเวลาที่แบคไลท์ของหน้าจอแสดงผลแบบ LCD จะสว่างค้าง

รุ่นที่เกี่ยวข้อง: MFC-T920DW/MFC-T925DW

ตั้งระยะเวลาที่ไฟส่องหลังหน้าจอแสดงผลแบบ LCD จะสว่าง

1. กด **Settings (การตั้งค่า)**
2. กด ▲ หรือ ▼ เพื่อเลือก:
  - a. เลือก [General Setup (การตั้งค่าทั่วไป)] กด **OK (ตกลง)**
  - b. เลือก [LCD Settings (การตั้งค่าจอ LCD)] กด **OK (ตกลง)**
  - c. เลือก [Dim Timer (ตัวตั้งเวลาหรี่แสง)] กด **OK (ตกลง)**
  - d. เลือก [10 Secs (10 วินาที)], [30 Secs (30 วินาที)], [1 Min (1 นาที)], [2 Mins (2 นาที)], [3 Mins (3 นาที)] หรือ [5 Mins (5 นาที)] กด **OK (ตกลง)**
3. กด **Stop/Exit (หยุด/ออก)**.



### ข้อมูลที่เกี่ยวข้อง

- การตั้งค่าทั่วไป



## ตั้งค่ารหัสประจำเครื่องของคุณ

รุ่นที่เกี่ยวข้อง: MFC-T920DW/MFC-T925DW

ตั้งค่ารหัสประจำเครื่องหากคุณต้องการให้วันที่และเวลาปรากฏบนโทรสารแต่ละฉบับที่คุณส่ง

1. กด **Settings (การตั้งค่า)**
2. กด ▲ หรือ ▼ เพื่อเลือก:
  - a. เลือก [Initial Setup (การตั้งค่าเริ่มต้น)] กด **OK (ตกลง)**
  - b. เลือก [Station ID (รหัสประจำเครื่อง)] กด **OK (ตกลง)**
3. กด ▲ หรือ ▼ เพื่อเลือก [Fax (โทรสาร)] จากนั้นกด **OK (ตกลง)**
4. ป้อนหมายเลขโทรสารของคุณ (สูงสุด 20 หลัก) โดยใช้เป็นหมายเลข จากนั้นกด **OK (ตกลง)**
5. กด ▲ หรือ ▼ เพื่อเลือก [Name (ชื่อ)] จากนั้นกด **OK (ตกลง)**
6. ป้อนชื่อของคุณ (สูงสุด 20 ตัวอักษร) โดยใช้เป็นหมายเลข จากนั้นกด **OK (ตกลง)**



ข้อมูลเพิ่มเติมเกี่ยวกับการใส่ข้อความ >> ภาคผนวก

7. กด **Stop/Exit (หยุด/ออก)**.



### ข้อมูลที่เกี่ยวข้อง

- การตั้งค่าทั่วไป

#### หัวข้อที่เกี่ยวข้อง:

- โอนโทรสารไปยังเครื่องโทรสารอื่น
- โอนรายงานบันทึกโทรสารไปยังเครื่องโทรสารอื่น
- ป้อนข้อความในเครื่อง Brother ของคุณ
- ตั้งค่าวันที่และเวลา

## ตั้งค่าโหมดการโทรแบบโทนหรือพัลส์

รุ่นที่เกี่ยวข้อง: MFC-T920DW/MFC-T925DW

เครื่องของคุณถูกตั้งค่าไว้สำหรับบริการ การต่อหมายเลข แบบโทน ถ้าคุณมีบริการ การต่อหมายเลข (หมุน) แบบพัลส์ คุณต้อง เปลี่ยนโหมด การต่อหมายเลข

คุณลักษณะนี้ไม่สามารถใช้ได้บางประเทศ

1. กด **Settings (การตั้งค่า)**
2. กด ▲ หรือ ▼ เพื่อเลือก:
  - a. เลือก [Initial Setup (การตั้งค่าเริ่มต้น)] กด **OK (ตกลง)**
  - b. เลือก [Tone/Pulse (โทน/พัลส์)] กด **OK (ตกลง)**
  - c. เลือก [Tone (โทน)] หรือ [Pulse (พัลส์)] กด **OK (ตกลง)**
3. กด **Stop/Exit (หยุด/ออก)**.



### ข้อมูลที่เกี่ยวข้อง

- การตั้งค่าทั่วไป
- หัวข้อที่เกี่ยวข้อง:
- ปัญหาเกี่ยวกับโทรศัพท์และโทรสาร

## ลดเสียงรบกวนการพิมพ์

การตั้งค่าโหมดเงียบช่วยลดเสียงรบกวนการพิมพ์ เมื่อเปิดโหมดเงียบ ความเร็วในการพิมพ์จะช้าลง

การตั้งค่าจากโรงงานคือ [Off (ปิด)]



เมื่อเปิดการตั้งค่าโหมดเงียบ  จะปรากฏขึ้นบนหน้าหลัก (MFC-T920DW/MFC-T925DW)

>> DCP-T520W/DCP-T525W/DCP-T720DW/DCP-T725DW/DCP-T820DW/DCP-T825DW

>> MFC-T920DW/MFC-T925DW

### DCP-T520W/DCP-T525W/DCP-T720DW/DCP-T725DW/DCP-T820DW/ DCP-T825DW

1. กด **Menu (เมนู)**
2. กด **▲** หรือ **▼** เพื่อเลือก:
  - a. เลือก [General Setup (การตั้งค่าทั่วไป)] กด **OK (ตกลง)**
  - b. เลือก [Ecology (สิ่งแวดล้อม)] กด **OK (ตกลง)**
  - c. เลือก [Quiet Mode (โหมดลดเสียงรบกวน)] กด **OK (ตกลง)**
  - d. เลือก [On (เปิด)] (หรือ [Off (ปิด)]) กด **OK (ตกลง)**
3. กด **Stop/Exit (หยุด/ออก)**

### MFC-T920DW/MFC-T925DW

1. กด **Settings (การตั้งค่า)**
2. กด **▲** หรือ **▼** เพื่อเลือก:
  - a. เลือก [General Setup (การตั้งค่าทั่วไป)] กด **OK (ตกลง)**
  - b. เลือก [Quiet Mode (โหมดลดเสียงรบกวน)] กด **OK (ตกลง)**
  - c. เลือก [On (เปิด)] หรือ [Off (ปิด)] กด **OK (ตกลง)**
3. กด **Stop/Exit (หยุด/ออก).**



#### ข้อมูลที่เกี่ยวข้อง

- การตั้งค่าทั่วไป

#### หัวข้อที่เกี่ยวข้อง:

- การจัดการกระดาษและปัญหาการพิมพ์

## เปลี่ยนภาษาที่แสดงบนหน้าจอแสดงผลแบบ LCD

เปลี่ยนภาษาบนหน้าจอแสดงผลแบบ LCD หากจำเป็น

คุณลักษณะนี้ไม่สามารถใช้ได้บางประเทศ

>> DCP-T520W/DCP-T525W/DCP-T720DW/DCP-T725DW/DCP-T820DW/DCP-T825DW

>> MFC-T920DW/MFC-T925DW

### DCP-T520W/DCP-T525W/DCP-T720DW/DCP-T725DW/DCP-T820DW/ DCP-T825DW

1. กด **Menu (เมนู)**
2. กด ▲ หรือ ▼ เพื่อเลือก:
  - a. เลือก [Initial Setup (การตั้งค่าเริ่มต้น)] กด **OK (ตกลง)**
  - b. เลือก [Local Language (ภาษาท้องถิ่น)] กด **OK (ตกลง)**
  - c. เลือกภาษาของคุณ กด **OK (ตกลง)**
3. กด **Stop/Exit (หยุด/ออก)**

### MFC-T920DW/MFC-T925DW

1. กด **Settings (การตั้งค่า)**
2. กด ▲ หรือ ▼ เพื่อเลือก:
  - a. เลือก [Initial Setup (การตั้งค่าเริ่มต้น)] กด **OK (ตกลง)**
  - b. เลือก [Local Language (ภาษาท้องถิ่น)] กด **OK (ตกลง)**
  - c. เลือกภาษาของคุณ กด **OK (ตกลง)**
3. กด **Stop/Exit (หยุด/ออก).**



#### ข้อมูลที่เกี่ยวข้อง

- การตั้งค่าทั่วไป

## รายงานการพิมพ์

- [รายงาน](#)
- [พิมพ์รายงาน](#)
- [ปัญหาเกี่ยวกับโทรศัพท์และโทรสาร](#)

## รายงาน

มีรายงานต่อไปนี้:

### การตรวจสอบความถูกต้องการส่งสัญญาณ (รุ่น MFC)

การตรวจสอบความถูกต้องการส่งสัญญาณ จะพิมพ์รายงานการตรวจสอบความถูกต้องการส่งสัญญาณสำหรับการส่งครั้งล่าสุดของคุณ

### สมุดที่อยู่ (รุ่น MFC)

รายงานสมุดที่อยู่จะพิมพ์รายชื่อและหมายเลขที่จัดเก็บไว้ในหน่วยความจำสมุดที่อยู่

### บันทึกโทรสาร (รุ่น MFC)

บันทึกโทรสารจะพิมพ์รายการข้อมูลเกี่ยวกับโทรสารรับเข้าและส่งออก 20 รายการล่าสุดของคุณ (TX หมายถึงการส่งสัญญาณ, RX หมายถึงการรับสัญญาณ)

### การตั้งค่าโดยผู้ใช้

รายงานการตั้งค่าโดยผู้ใช้จะพิมพ์รายการการตั้งค่าปัจจุบันของคุณ

### การกำหนดค่าเครือข่าย (รุ่นเครือข่าย)

รายงานการกำหนดค่าเครือข่ายจะพิมพ์รายการการตั้งค่าเครือข่ายปัจจุบันของคุณ

### รายงาน WLAN (รุ่นไร้สาย)

รายงาน WLAN จะพิมพ์ผลการวินิจฉัยการเชื่อมต่อ LAN แบบไร้สาย

### ประวัติหมายเลขโทรเข้า (รุ่น MFC)

(MFC-T920DW/MFC-T925DW) รายงานประวัติรหัสผู้โทรจะพิมพ์รายการข้อมูลรหัสผู้โทรสำหรับโทรสารและโทรศัพท์ที่ ได้รับ 20 ครั้งล่าสุด

(ไม่สามารถใช้ได้สำหรับไต้หวันและบางประเทศ)



## ข้อมูลที่เกี่ยวข้อง

- รายงานการพิมพ์

## พิมพ์รายงาน

>> DCP-T520W/DCP-T525W/DCP-T720DW/DCP-T725DW/DCP-T820DW/DCP-T825DW  
>> MFC-T920DW/MFC-T925DW

### DCP-T520W/DCP-T525W/DCP-T720DW/DCP-T725DW/DCP-T820DW/ DCP-T825DW

1. กด **Menu (เมนู)**
2. กด ▲ หรือ ▼ เพื่อเลือก:
  - a. เลือก [Print Reports (พิมพ์รายงาน)] กด **OK (ตกลง)**
  - b. เลือกรายงานที่คุณต้องการพิมพ์ กด **OK (ตกลง)**
3. กด **Mono Start (สตาร์ทขาวดำ)**
4. กด **Stop/Exit (หยุด/ออก)**

### MFC-T920DW/MFC-T925DW

1. กด **Settings (การตั้งค่า)**
2. กด ▲ หรือ ▼ เพื่อเลือก:
  - a. เลือก [Print Reports (พิมพ์รายงาน)] กด **OK (ตกลง)**
  - b. เลือกรายงานที่คุณต้องการพิมพ์ กด **OK (ตกลง)**
3. กด ▶
4. กด **Stop/Exit (หยุด/ออก).**



### ข้อมูลที่เกี่ยวข้อง

- รายงานการพิมพ์

## ตารางการตั้งค่าและคุณสมบัติ

- ตารางการตั้งค่า (หน้าจอแสดงผลแบบ LCD 1 แถว)
- ตารางคุณลักษณะ (หน้าจอแสดงผลแบบ LCD 1 แถว)
- ตารางการตั้งค่า (หน้าจอแสดงผลแบบ LCD สี 1.8"(44.9 มม.) )
- ตารางคุณลักษณะ (หน้าจอแสดงผลแบบ LCD สี 1.8"(44.9 มม.) )



## ตารางการตั้งค่า (หน้าจอแสดงผลแบบ LCD 1 แถว)

รุ่นที่เกี่ยวข้อง: DCP-T520W/DCP-T525W/DCP-T720DW/DCP-T725DW/DCP-T820DW/DCP-T825DW

ตารางเหล่านี้จะช่วยให้คุณเข้าใจการเลือกและตัวเลือกเมนูของเครื่องของคุณ

### Menu (เมนู) > [Maintenance (การบำรุงรักษา)]

ระดับ 1	ระดับ 2	คำอธิบาย
ImproveQuality (ปรับปรุงคุณภาพ)	Check Quality (ตรวจสอบคุณภาพ)	ตรวจสอบและแก้ไขคุณภาพงานพิมพ์ การจัดตำแหน่ง และการป้อนกระดาษตามคำแนะนำบนหน้าจอแสดงผลแบบ LCD
	Alignment (การจัดตำแหน่ง)	
	Correct Feed (ป้อนให้ถูกต้อง)	
Cleaning (ทำความสะอาด)	Black (ดำ)	ทำความสะอาดหัวพิมพ์ตามคำแนะนำบนหน้าจอแสดงผลแบบ LCD
	Colour (สี)	
	All (ทั้งหมด)	
InkBottleModel (รุ่นของขวดหมึก)	-	ตรวจสอบหมายเลขรุ่นของขวดหมึก
Print Options (ตัวเลือกการพิมพ์)	ReduceSmudging (ลดรอยเปื้อน)	ลดรอยเปื้อนบนกระดาษหรือกระดาษติดขณะพิมพ์
	Enhance Print (ปรับแต่งการพิมพ์)	เพิ่มคุณภาพการพิมพ์และความชัด
Ink Low Notice (การเตือนหมึกเหลือน้อย)	-	ตั้งค่าให้เครื่องแสดงข้อความเตือนหมึกเหลือน้อย

### Menu (เมนู) > [General Setup (การตั้งค่าทั่วไป)]

ระดับ 1	ระดับ 2	ระดับ 3	คำอธิบาย	
Tray Setting (การตั้งค่าถาด) (DCP-T820DW/DCP-T825DW)	Tray 1 (ถาดที่ 1)	Paper Type (ชนิดกระดาษ)	ตั้งค่าชนิดของกระดาษในถาดใส่กระดาษ	
		Paper Size (ขนาดกระดาษ) (DCP-T820DW/DCP-T825DW)	ตั้งค่าขนาดกระดาษในถาดใส่กระดาษ	
		Paper Type (ชนิดกระดาษ)	ตั้งค่าชนิดของกระดาษในถาดป้อนกระดาษอเนกประสงค์	
		Paper Size (ขนาดกระดาษ) (DCP-T820DW/DCP-T825DW)	ตั้งค่าขนาดกระดาษในถาดป้อนกระดาษอเนกประสงค์	
	Copy (สำเนา) (DCP-T820DW/DCP-T825DW)	Tray Use (ถาดที่ใช้)	Tray Use (ถาดที่ใช้)	เลือกถาดที่จะใช้สำหรับการทำสำเนา
			Tray Priority (ลำดับการใช้ถาด) (DCP-T820DW/DCP-T825DW)	เมื่อเลือก Auto ใน Tray Use ให้เลือกลำดับถาดบรรจุกระดาษที่เครื่องจะใช้ เมื่อถาดเหล่านั้นบรรจุกระดาษขนาดเดียวกัน
	Print (พิมพ์) (DCP-T820DW/DCP-T825DW)	Tray Priority (ลำดับการใช้ถาด)	เลือกลำดับถาดบรรจุกระดาษที่เครื่องจะใช้เมื่อถาดเหล่านั้นบรรจุกระดาษขนาดเดียวกัน	

ระดับ 1	ระดับ 2	ระดับ 3	คำอธิบาย
Tray Setting (การตั้งค่าถาด) (DCP-T820DW/DCP-T825DW)	Check Paper (ตรวจสอบกระดาษ) (DCP-T820DW/ DCP-T825DW)	-	ตรวจสอบชนิดกระดาษและขนาดกระดาษเมื่อคุณดึงถาดออกจากเครื่อง
Paper Type (ชนิดกระดาษ) (DCP-T520W/DCP-T525W/ DCP-T720DW/DCP-T725DW)	-	-	ตั้งค่าชนิดของกระดาษในถาดใส่กระดาษ
Paper Size (ขนาดกระดาษ) (DCP-T520W/DCP-T525W/ DCP-T720DW/DCP-T725DW)	-	-	ตั้งค่าขนาดกระดาษในถาดใส่กระดาษ
Check Paper (ตรวจสอบกระดาษ) (DCP-T520W/DCP-T525W/ DCP-T720DW/DCP-T725DW)	-	-	ตรวจสอบชนิดกระดาษและขนาดกระดาษเมื่อคุณดึงถาดออกจากเครื่อง
Ecology (สิ่งแวดล้อม)	Sleep Time (เวลาพัก)	-	เลือกระยะเวลาที่เครื่องว่างก่อนเข้าสู่โหมดพัก
	Quiet Mode (โหมดลดเสียงรบกวน)	-	ลดเสียงรบกวนจากการพิมพ์
	Auto Power Off (ปิดเครื่องอัตโนมัติ)	-	เลือกระยะเวลาที่เครื่องต้องรอก่อนที่จะปิดเองโดยอัตโนมัติหลังจากเข้าสู่โหมดพักเมื่อตั้งค่าเป็นปิด เครื่องจะไม่ปิดเองโดยอัตโนมัติ
LCD Contrast (ความคมชัดของ LCD)	-	-	ปรับความคมชัดของหน้าจอแสดงผลแบบ LCD

### Menu (เมนู) > [Copy (สำเนา)]

ระดับ 1	คำอธิบาย
Density (ความเข้ม)	ปรับความเข้ม
Quality (คุณภาพ)	เลือกความละเอียดการทำสำเนาสำหรับประเภทเอกสารของคุณ

### Menu (เมนู) > [Network (เครือข่าย)]

ระดับ 1	ระดับ 2	ระดับ 3	คำอธิบาย
Wired LAN (LAN แบบใช้สาย) (DCP-T820DW/ DCP-T825DW)	TCP/IP	BOOT Method (วิธีการบูตเครื่อง)	เลือกวิธีการบูตเครื่องที่ตรงตามความต้องการของคุณที่สุด
		IP Address (เลขที่อยู่ไอพี) (DCP-T820DW/ DCP-T825DW)	ป้อนเลขที่อยู่ไอพี
		Subnet Mask (ซับเน็ตมาสก์) (DCP-T820DW/ DCP-T825DW)	ป้อน Subnet mask
		Gateway (เกตเวย์) (DCP-T820DW/ DCP-T825DW)	ป้อนที่อยู่เกตเวย์
		Node Name (ชื่อโหนด) (DCP-T820DW/ DCP-T825DW)	ป้อนชื่อโหนด
		WINS Config (การกำหนดค่า WINS)	เลือกโหมดการกำหนดค่า WINS

ระดับ 1	ระดับ 2	ระดับ 3	คำอธิบาย	
Wired LAN (LAN แบบใช้สาย) (DCP-T820DW/ DCP-T825DW)	TCP/IP	(DCP-T820DW/ DCP-T825DW)		
		WINS Server (เซิร์ฟเวอร์ WINS) (DCP-T820DW/ DCP-T825DW)	ระบุเลขที่อยู่ไอพีของเซิร์ฟเวอร์ WINS หลักหรือรอง	
		DNS Server (เซิร์ฟเวอร์ DNS) (DCP-T820DW/ DCP-T825DW)	ระบุเลขที่อยู่ไอพีของเซิร์ฟเวอร์ DNS หลักหรือรอง	
		APIPA (DCP-T820DW/ DCP-T825DW)	ตั้งค่าให้เครื่องจัดสรรเลขที่อยู่ไอพีจากช่วง local address ที่เชื่อมต่อโดยอัตโนมัติ	
		IPv6 (DCP-T820DW/ DCP-T825DW)	เปิดหรือปิดโปรโตคอล IPv6	
	Ethernet (อีเทอร์เน็ต) (DCP-T820DW/ DCP-T825DW)	-	เลือกโหมดเชื่อมต่ออีเทอร์เน็ต	
	Wired Status (สถานะระบบแบบใช้สาย) (DCP-T820DW/ DCP-T825DW)	-	ดูสถานะระบบแบบใช้สายปัจจุบัน	
	MAC Address (MAC แอดเดรส) (DCP-T820DW/ DCP-T825DW)	-	ดู MAC แอดเดรสของเครื่อง	
	WLAN (Wi-Fi)	Find Network (ค้นหาเครือข่าย)	-	กำหนดค่าการตั้งค่าเครือข่ายแบบไร้สายของคุณด้วยตนเอง
		TCP/IP	BOOT Method (วิธีการบูตเครื่อง)	เลือกวิธีการบูตเครื่องที่ตรงตามความต้องการของคุณที่สุด
IP Address (เลขที่อยู่ไอพี)			ป้อนเลขที่อยู่ไอพี	
Subnet Mask (ซับเน็ตมาสก์)			ป้อน Subnet mask	
Gateway (เกตเวย์)			ป้อนที่อยู่เกตเวย์	
Node Name (ชื่อโหนด)			ป้อนชื่อโหนด	
WINS Config (การกำหนดค่า WINS)			เลือกโหมดการกำหนดค่า WINS	
WINS Server (เซิร์ฟเวอร์ WINS)			ระบุเลขที่อยู่ไอพีของเซิร์ฟเวอร์ WINS หลักหรือรอง	
DNS Server (เซิร์ฟเวอร์ DNS)			ระบุเลขที่อยู่ไอพีของเซิร์ฟเวอร์ DNS หลักหรือรอง	
APIPA			ตั้งค่าให้เครื่องจัดสรรเลขที่อยู่ไอพีจากช่วง local address ที่เชื่อมต่อโดยอัตโนมัติ	
IPv6		เปิดหรือปิดโปรโตคอล IPv6		
WPS/PushButton (WPS/ปุ่มกด)		-	กำหนดการตั้งค่าเครือข่ายแบบไร้สายของคุณโดยใช้ปุ่มกดเพียงปุ่มเดียว	
WPS/PIN Code		-	กำหนดการตั้งค่าเครือข่ายแบบไร้สายของคุณโดยใช้ WPS ที่มี PIN	

ระดับ 1	ระดับ 2	ระดับ 3	คำอธิบาย
WLAN (Wi-Fi)	WLAN Status (สถานะ WLAN)	Status (สถานะ)	ดูสถานะเครือข่ายแบบไร้สายปัจจุบัน
		Signal (สัญญาณ)	ดูความแรงของสัญญาณเครือข่ายแบบไร้สายปัจจุบัน
		SSID	ดู SSID ปัจจุบัน
		Comm. Mode (โหมดการสื่อสาร)	ดูโหมดการสื่อสารปัจจุบัน
	MAC Address (MAC แอดเดรส)	-	ดู MAC แอดเดรสของเครื่อง
Wi-Fi Direct	WLAN Enable (เปิดใช้ WLAN) (DCP-T520W/ DCP-T525W/ DCP-T720DW/ DCP-T725DW)	-	เปิดหรือปิดการเชื่อมต่อเครือข่ายแบบไร้สาย
	Manual (ด้วยตนเอง)	-	กำหนดการตั้งค่าเครือข่าย Wi-Fi Direct ของคุณด้วยตนเอง
	Group Owner (เจ้าของกลุ่ม)	-	ตั้งค่าเครื่องพิมพ์ของคุณเป็นเจ้าของกลุ่ม
	Push Button (ปุ่มกด)	-	กำหนดการตั้งค่าเครือข่าย Wi-Fi Direct ของคุณโดยใช้ปุ่มกดเพียงปุ่มเดียว
	PIN Code (รหัส PIN)	-	กำหนดการตั้งค่าเครือข่าย Wi-Fi Direct ของคุณโดยใช้ WPS ที่มีรหัส PIN
Device Info. (ข้อมูลอุปกรณ์)	Device Name (ชื่ออุปกรณ์)	Device Name (ชื่ออุปกรณ์)	ดูชื่ออุปกรณ์ของเครื่องของคุณ
		SSID	ดู SSID ของเจ้าของกลุ่ม เมื่อเครื่องพิมพ์ไม่ได้เชื่อมต่อ หน้าจอแสดงผลแบบ LCD จะแสดง Not Connected (ไม่ได้เชื่อมต่อ)
		IP Address (เลขที่อยู่ไอพี)	ดูเลขที่อยู่ไอพีปัจจุบันของเครื่องพิมพ์
	Status Info. (ข้อมูลสถานะ)	Status (สถานะ)	ดูสถานะเครือข่าย Wi-Fi Direct ปัจจุบัน
Signal (สัญญาณ)		ดูความแรงของสัญญาณเครือข่าย Wi-Fi Direct ปัจจุบัน เมื่อเครื่องของคุณเป็นเจ้าของกลุ่ม หน้าจอแสดงผลแบบ LCD จะแสดงสัญญาณแรงเสมอ	
Channel (แชนเนล)		แสดงแชนเนลที่ใช้เมื่อใช้งานเครือข่าย Wi-Fi Direct	
Speed (ความเร็ว)		แสดงความเร็วการเชื่อมต่อเมื่อเครือข่าย Wi-Fi Direct ทำงาน	
I/F Enable (เปิดใช้งาน I/F)	-	เปิดหรือปิดการเชื่อมต่อ Wi-Fi Direct	
Network I/F (อินเทอร์เฟซเครือข่าย) (DCP-T820DW/ DCP-T825DW)	-	-	เลือกประเภทของการเชื่อมต่อเครือข่าย
Network Reset (รีเซ็ตเครือข่าย)	-	-	เรียกคืนการตั้งค่าเครือข่ายทั้งหมดไปที่ค่าเริ่มต้นจากโรงงาน

## Menu (เมนู) > [Print Reports (พิมพ์รายงาน)]

ระดับ 1	คำอธิบาย
User Settings (การตั้งค่าผู้ใช้)	พิมพ์รายการการตั้งค่าของคุณ
Network Config (การกำหนดค่าเครือข่าย)	พิมพ์รายการการตั้งค่าเครือข่ายของคุณ
WLAN Report (รายงาน WLAN)	พิมพ์ผลการเชื่อมต่อ LAN ไร้สาย

## Menu (เมนู) > [Machine Info. (ข้อมูลเครื่อง)]

ระดับ 1	คำอธิบาย
Serial No. (หมายเลขเครื่อง)	ตรวจสอบหมายเลขเครื่องของคุณ
Version (เวอร์ชัน)	ตรวจสอบเวอร์ชันเฟิร์มแวร์ของเครื่อง
Page Counter (ตัวนับหน้ากระดาษ)	แสดงหน้าที่พิมพ์

## Menu (เมนู) > [Initial Setup (การตั้งค่าเริ่มต้น)]

ระดับ 1	ระดับ 2	คำอธิบาย
Date & Time (วันที่และเวลา)	Date & Time (วันที่และเวลา)	ตั้งค่าวันที่และเวลาในเครื่องของคุณ
Reset (รีเซ็ต)	Machine Reset (การตั้งค่าเครื่องใหม่)	เรียกคืนการตั้งค่าของเครื่องทั้งหมดที่คุณเปลี่ยน เช่น วันที่และเวลา
	Network Reset (รีเซ็ตเครือข่าย)	เรียกคืนการตั้งค่าเครือข่ายทั้งหมดไปที่ค่าเริ่มต้นจากโรงงาน
	All Settings (การตั้งค่าทั้งหมด)	เรียกคืนการตั้งค่าเครื่องกลับไปเป็นค่าเริ่มต้นจากโรงงาน
Local Language (ภาษาท้องถิ่น) (สามารถใช้ได้บางประเทศเท่านั้น)	-	เปลี่ยนภาษาของจอ LCD ของคุณ



### ข้อมูลที่เกี่ยวข้อง

- ตารางการตั้งค่าและคุณสมบัติ

## ตารางคุณลักษณะ (หน้าจอแสดงผลแบบ LCD 1 แถว)

รุ่นที่เกี่ยวข้อง: DCP-T520W/DCP-T525W/DCP-T720DW/DCP-T725DW/DCP-T820DW/DCP-T825DW



### SCAN (สแกน)

ระดับ 1	ระดับ 2	คำอธิบาย
Scan to PC (สแกนไปยัง PC)	File (ไฟล์)	สแกนเอกสารและบันทึกไปยังโฟลเดอร์ในคอมพิวเตอร์ของคุณ
	OCR	แปลงเอกสารที่คุณสแกนเป็นไฟล์ข้อความที่แก้ไขได้
	Image (รูปภาพ)	สแกนภาพถ่ายหรือกราฟฟิคไปยังแอปพลิเคชันกราฟฟิคของคุณ
	E-mail (อีเมล)	ส่งเอกสารที่สแกนเป็นไฟล์แนบอีเมล
Web Service (บริการเว็บ) (ปรากฏขึ้นเมื่อคุณติดตั้งเว็บเซอร์วิสการสแกน)	Scan (สแกน)	สแกนข้อมูลโดยใช้โปรโตคอลเว็บเซอร์วิส
	Scan for E-mail (สแกนสำหรับอีเมล)	
	Scan for Fax (สแกนสำหรับโทรสาร)	
	Scan for Print (สแกนสำหรับพิมพ์)	

### Copy / Scan Options (ตัวเลือกการทำสำเนา / การสแกน)

ระดับ 1	ระดับ 2	คำอธิบาย
Layout (2in1 ID) (รูปแบบ (บัตรประจำตัวประชาชนแบบ 2in1))	-	ทำสำเนาแบบ N in 1, 2 in 1 ID หรือโปสเตอร์
Quality (คุณภาพ)	-	เลือกความละเอียดการทำสำเนาสำหรับประเภทเอกสารของคุณ
Tray Select (เลือกถาด) (DCP-T820DW/DCP-T825DW)	-	เลือกถาดที่จะใช้สำหรับโหมดสำเนา
Paper Type (ชนิดกระดาษ)	-	เลือกชนิดของกระดาษที่ตรงกับกระดาษที่อยู่ในถาด
Paper Size (ขนาดกระดาษ)	-	เลือกขนาดกระดาษที่ตรงกับกระดาษที่อยู่ในถาด
Enlarge/Reduce (เพิ่มขนาด/ลดขนาด)	100%	-
	Enlarge (ขยาย)	เลือกอัตราส่วนการขยายสำหรับสำเนาถัดไป
	Reduce (ย่อ)	เลือกอัตราส่วนการย่อสำหรับสำเนาถัดไป
	Fit to Page (ย่อให้พอดีหน้า)	ปรับขนาดสำเนาให้พอดีกับขนาดกระดาษที่คุณตั้งค่าไว้
	Custom (25-400%) (กำหนดเอง (25-400%))	ป้อนอัตราส่วนการย่อหรือการขยาย
Density (ความเข้ม)	-	ปรับความเข้ม
Remove Bkg Clr (กำจัดสีพื้นหลัง)	Black Setting (การตั้งค่าสีดำ)	เปลี่ยนปริมาณสีพื้นหลังที่ลบออก
	Colour Setting (การตั้งค่าสี)	
2-sided (2 ด้าน) (DCP-T720DW/DCP-T725DW/ DCP-T820DW/DCP-T825DW)	-	เปิดหรือปิดการทำสำเนา 2 ด้าน และเลือกพลิกด้านขอบยาว หรือพลิกด้านขอบสั้น
Stack/Sort (จัดกอง/เรียงชุด)	-	เลือกว่าจะจัดกองหรือเรียงชุดสำเนาแบบหลายชุด



## ข้อมูลที่เกี่ยวข้อง

- ตารางการตั้งค่าและคุณสมบัติ

## ตารางการตั้งค่า (หน้าจอแสดงผลแบบ LCD สี 1.8"(44.9 มม.) )

รุ่นที่เกี่ยวข้อง: MFC-T920DW/MFC-T925DW

ตารางเหล่านี้จะช่วยให้คุณเข้าใจการเลือกและตัวเลือกเมนูของเครื่องของคุณ

### Settings (การตั้งค่า) > [General Setup (การตั้งค่าทั่วไป)]

ระดับ 1	ระดับ 2	ระดับ 3	คำอธิบาย
Maintenance (การบำรุงรักษา)	Impr. PrintQuality (ปรับปรุงคุณภาพการพิมพ์)	Impr. PrintQuality (ปรับปรุงคุณภาพการพิมพ์)	ตรวจสอบและแก้ไขคุณภาพงานพิมพ์ การจัดตำแหน่ง และการป้อนกระดาษตามคำแนะนำบนหน้าจอแสดงผลแบบ LCD
		Alignment (การจัดตำแหน่ง)	
		Correct Paper Feed (ป้อนกระดาษให้ถูกต้อง)	
	Print Head Cleaning (การทำความสะอาดหัวพิมพ์)	Black only (ดำเท่านั้น)	ทำความสะอาดหัวพิมพ์ตามคำแนะนำบนหน้าจอแสดงผลแบบ LCD
		Colour only (สีเท่านั้น)	
		All (ทั้งหมด)	
	Ink Bottle Model (รุ่นของขวดหมึก)	-	ตรวจสอบหมายเลขรุ่นของขวดหมึก
	Print Options (ตัวเลือกการพิมพ์)	Reduce Smudging (ลดรอยเปื้อน)	ลดรอยเปื้อนบนกระดาษหรือกระดาษติดขดหมึก
		Enhance Print (ปรับปรุงการพิมพ์)	เพิ่มคุณภาพการพิมพ์และความชัด
	Ink Low Notice (การเตือนหมึกเหลือน้อย)	-	ตั้งค่าให้เครื่องแสดงข้อความเตือนหมึกเหลือน้อย
Tray Setting (การตั้งค่าถาด)	Tray 1 (ถาดที่ 1)	Paper Type (ชนิดกระดาษ)	ตั้งค่าชนิดของกระดาษในถาดใส่กระดาษ
		Paper Size (ขนาดกระดาษ)	ตั้งค่าขนาดกระดาษในถาดใส่กระดาษ
	MP Tray (ถาด MP)	Paper Type (ชนิดกระดาษ)	ตั้งค่าชนิดของกระดาษในถาดใส่กระดาษ
		Paper Size (ขนาดกระดาษ)	ตั้งค่าขนาดกระดาษในถาดใส่กระดาษ
	Tray Setting: Copy (การตั้งค่าถาด: สำเนา)	Tray Use (ถาดที่ใช้)	เลือกถาดที่จะใช้สำหรับการทำสำเนา
		Tray Priority (ลำดับการใช้ถาด)	เมื่อเลือก Auto ใน Tray Use ให้เลือกลำดับถาดบรรจุกระดาษที่เครื่องจะใช้เมื่อถาดเหล่านั้นบรรจุกระดาษขนาดเดียวกัน
	Tray Setting: Fax (การตั้งค่าถาด: โทรสาร)	Tray Use (ถาดที่ใช้)	เลือกถาดที่จะใช้สำหรับการส่งโทรสาร
		Tray Priority (ลำดับการใช้ถาด)	เมื่อเลือก Auto ใน Tray Use ให้เลือกลำดับถาดบรรจุกระดาษที่เครื่องจะใช้เมื่อถาดเหล่านั้นบรรจุกระดาษขนาดเดียวกัน
	Tray Setting: Print (การตั้งค่าถาดใส่กระดาษ: พิมพ์)	Tray Priority (ลำดับการใช้ถาด)	เลือกลำดับถาดบรรจุกระดาษที่เครื่องจะใช้ เมื่อถาดเหล่านั้นบรรจุกระดาษขนาดเดียวกัน



ระดับ 1	ระดับ 2	ระดับ 3	คำอธิบาย
Tray Setting (การตั้งค่า ถาด)	Tray Setting: Photo Print (JPEG) (การตั้งค่า ถาด: พิมพ์รูปภาพ (JPEG))	Tray Use (ถาดที่ใช้)	เลือกถาดที่จะใช้สำหรับการพิมพ์ ภาพถ่าย
		Tray Priority (ลำดับการใช้ถาด)	เมื่อเลือก Auto ใน Tray Use ให้เลือก ลำดับถาดบรรจุกระดาษที่เครื่องจะใช้ เมื่อถาดเหล่านั้นบรรจุกระดาษขนาด เดียวกัน
	Check Paper (ตรวจสอบ กระดาษ)	-	ตรวจสอบชนิดกระดาษและขนาด กระดาษเมื่อคุณดึงถาดออกจากเครื่อง
Quiet Mode (โหมดลดเสียงรบกวน)	-	-	ลดเสียงรบกวนจากการพิมพ์
Volume (ระดับเสียง)	Ring (เสียงกริ่ง)	-	ปรับระดับความดังของเสียงเรียกเข้า
	Beep (เสียงเตือน)	-	ปรับระดับความดังของเสียงเตือน
	Speaker (ลำโพง)	-	ปรับระดับความดังของลำโพง
LCD Settings (การตั้งค่า จอ LCD)	Backlight (แบคไลท์)	-	ปรับความสว่างของแบคไลท์ของจอ LCD
	Dim Timer (ตัวตั้งเวลาหรี่แสง)	-	ตั้งค่าระยะเวลาที่แบคไลท์ของหน้าจอแสดง ผลแบบ LCD ยังคงสว่างอยู่หลังจากที่ คุณกลับสู่หน้าจอหลัก
Sleep Time (เวลาพัก)	-	-	เลือกระยะเวลาที่เครื่องว่างก่อนเข้าสู่ โหมดพัก
Auto Power Off (ปิด เครื่องอัตโนมัติ)	-	-	เลือกระยะเวลาที่เครื่องต้องรอก่อนที่จะ ปิดเองโดยอัตโนมัติหลังจากเข้าสู่โหมด พัก เมื่อตั้งค่าเป็นปิด เครื่องจะไม่ปิดเองโดย อัตโนมัติ

## Settings (การตั้งค่า) > [Fax (โทรสาร)] (รุ่น MFC)

ระดับ 1	ระดับ 2	ระดับ 3	คำอธิบาย	
Setup Receive (ตั้งค่า การรับ)	Ring Delay (หน่วงเวลา เสียงเรียก)	-	ตั้งค่าจำนวนครั้งเสียงเรียกเข้าก่อนเครื่องรับสายใน โหมดโทรสารเท่านั้นหรือโทรสาร/โทรศัพท์	
	Receive Mode (โหมด รับ)	-	เลือกโหมดการรับของตัวเครื่องที่ตรงตามความ ต้องการของคุณที่สุด	
	F/T Ring Time (ระยะเวลาในการตั้งของเสียงกริ่ง เรียกเข้า F/T)	-	ตั้งค่าระยะเวลาของเสียงกริ่งพิเศษ/สองครั้งในโหมด โทรสาร/โทรศัพท์	
	Fax Detect (ตรวจหา โทรสาร)	-	รับข้อความโทรสารอัตโนมัติเมื่อคุณตอบรับสายโทร เข้าและได้ยินเสียงโทรสาร	
	Remote Codes (รหัส ระยะไกล)	Remote Codes (รหัสระยะไกล)	-	รับสายจากโทรศัพท์ที่ต่อแยกออกจากตัวเครื่องหรือ โทรศัพท์ภายนอกเพื่อเปิดหรือปิดรหัสทางไกล คุณ สามารถปรับรหัสให้เป็นส่วนตัว
		Act.Code (รหัส การเปิดใช้งาน)		
		Deact.Code (รหัสการปิดใช้งาน)		
	Auto Reduction (การลดโดยอัตโนมัติ)	-	-	ย่อขนาดโทรสารรับเข้า
PC Fax Receive (รับ โทรสารด้วย PC)	-	-	ตั้งค่าเครื่องให้ส่งโทรสารไปยังคอมพิวเตอร์ของคุณ คุณสามารถเปิดคุณลักษณะความปลอดภัยของงาน พิมพ์สำรองได้	
Fax Rx Stamp (ประทับวันเวลาที่รับโทรสาร)	-	-	พิมพ์เวลาและวันที่ที่ได้รับที่ด้านบนของโทรสารที่ เข้ามา	

ระดับ 1	ระดับ 2	ระดับ 3	คำอธิบาย
Report Setting (การตั้งค่ารายงาน) (ค่ารายงาน)	XMIT Report (รายงานการส่ง)	-	เลือกการตั้งค่าเริ่มต้นสำหรับรายงานการตรวจสอบความถูกต้องการส่งสัญญาณ
	Journal Period (ระยะเวลาบันทึก)	Journal Period (ระยะเวลาบันทึก)	ตั้งค่าช่วงสำหรับการพิมพ์บันทึกโทรสารโดยอัตโนมัติ หากคุณเลือกตัวเลือกอื่นนอกจากปิด และทุกๆ โทรสาร 50 แผ่น คุณสามารถตั้งค่าเวลาสำหรับตัวเลือกได้
		Time (เวลา)	ถ้าคุณเลือกทุกๆ 7 วัน คุณสามารถตั้งวันของสัปดาห์ได้
		Day (วัน)	
Print Document (พิมพ์เอกสาร)	-	-	พิมพ์โทรสารที่เข้ามาที่จัดเก็บอยู่ในหน่วยความจำของเครื่อง
Remaining Jobs (งานที่เหลือ)	-	-	ตรวจสอบว่าคิวงานใดอยู่ในหน่วยความจำของเครื่องและยกเลิกงานที่เลือก
Miscellaneous (เบ็ดเตล็ด)	TX Lock (ล็อก TX)	-	จำกัดการใช้งานฟังก์ชันส่วนใหญ่ยกเว้นการรับโทรสาร
	Distinctive (เสียงเรียกที่แตกต่างกัน) (สำหรับบางประเทศ)	-	เมื่อใช้กับบริการเสียงเรียกที่แตกต่างของบริษัทที่ให้บริการทางด้านโทรศัพท์ จะทำให้คุณใช้หมายเลขโทรออกด้วยเสียงและหมายเลขโทรสารในสายเดียว

## Settings (การตั้งค่า) > [Network (เครือข่าย)]

ระดับ 1	ระดับ 2	ระดับ 3	คำอธิบาย
Wired LAN (LAN แบบใช้สาย)	TCP/IP	BOOT Method (วิธีการบูตเครื่อง)	เลือกวิธีการบูตเครื่องที่ตรงตามความต้องการของคุณที่สุด
		IP Address (เลขที่อยู่ไอพี)	ป้อนเลขที่อยู่ไอพี
		Subnet Mask (ซับเน็ตมาสก์)	ป้อน Subnet mask
		Gateway (เกตเวย์)	ป้อนที่อยู่เกตเวย์
		Node Name (ชื่อโหนด)	ป้อนชื่อโหนด
		WINS Configuration (การกำหนดค่า WINS)	เลือกโหมดการกำหนดค่า WINS
		WINS Server (เซิร์ฟเวอร์ WINS)	ระบุเลขที่อยู่ไอพีของเซิร์ฟเวอร์ WINS หลักหรือรอง
		DNS Server (เซิร์ฟเวอร์ DNS)	ระบุเลขที่อยู่ไอพีของเซิร์ฟเวอร์ DNS หลักหรือรอง
		APIPA	ตั้งค่าให้เครื่องจัดสรรเลขที่อยู่ไอพีจากช่วง local address ที่เชื่อมต่อโดยอัตโนมัติ
		IPv6	เปิดหรือปิดโปรโตคอล IPv6
	Ethernet (อีเทอร์เน็ต)	-	เลือกโหมดเชื่อมต่ออีเทอร์เน็ต
	Wired Status (สถานะระบบแบบใช้สาย)	-	ดูสถานะระบบแบบใช้สายปัจจุบัน
	MAC Address (MAC แอดเดรส)	-	ดู MAC แอดเดรสของเครื่อง
WLAN (Wi-Fi)	Find Wi-Fi Network (ค้นหาเครือข่าย Wi-Fi)	-	กำหนดค่าการตั้งค่าเครือข่ายแบบไร้สายของคุณด้วยตนเอง
	TCP/IP	BOOT Method (วิธีการบูตเครื่อง)	เลือกวิธีการบูตเครื่องที่ตรงตามความต้องการของคุณที่สุด
		IP Address (เลขที่อยู่ไอพี)	ป้อนเลขที่อยู่ไอพี
		Subnet Mask (ซับเน็ตมาสก์)	ป้อน Subnet mask

ระดับ 1	ระดับ 2	ระดับ 3	คำอธิบาย
WLAN (Wi-Fi)	TCP/IP	Gateway (เกตเวย์)	บ่อนที่อยู่เกตเวย์
		Node Name (ชื่อโหนด)	บ่อนชื่อโหนด
		WINS Configuration (การกำหนดค่า WINS)	เลือกโหมดการกำหนดค่า WINS
		WINS Server (เซิร์ฟเวอร์ WINS)	ระบุเลขที่อยู่ไอพีของเซิร์ฟเวอร์ WINS หลักหรือรอง
		DNS Server (เซิร์ฟเวอร์ DNS)	ระบุเลขที่อยู่ไอพีของเซิร์ฟเวอร์ DNS หลักหรือรอง
		APIPA	ตั้งค่าให้เครื่องจัดสรรเลขที่อยู่ไอพีจากช่วง local address ที่เชื่อมต่อโดยอัตโนมัติ
		IPv6	เปิดหรือปิดโปรโตคอล IPv6
	WPS/Push Button (WPS/ปุ่มกด)	-	กำหนดการตั้งค่าเครือข่ายแบบไร้สายของคุณโดยใช้ปุ่มกดเพียงปุ่มเดียว
	WPS/PIN Code	-	กำหนดการตั้งค่าเครือข่ายแบบไร้สายของคุณโดยใช้ WPS ที่มี PIN
	WLAN Status (สถานะ WLAN)	Status (สถานะ)	ดูสถานะเครือข่ายแบบไร้สายปัจจุบัน
		Signal (สัญญาณ)	ดูความแรงของสัญญาณเครือข่ายแบบไร้สายปัจจุบัน
		SSID	ดู SSID ปัจจุบัน
		Comm. Mode (โหมดการสื่อสาร)	ดูโหมดการสื่อสารปัจจุบัน
	MAC Address (MAC แอดเดรส)	-	ดู MAC แอดเดรสของเครื่อง
Wi-Fi Direct	Manual (ด้วยตนเอง)	-	กำหนดการตั้งค่าเครือข่าย Wi-Fi Direct ของคุณด้วยตนเอง
	Group Owner (เจ้าของกลุ่ม)	-	ตั้งค่าเครื่องพิมพ์ของคุณเป็นเจ้าของกลุ่ม
	Push Button (ปุ่มกด)	-	กำหนดการตั้งค่าเครือข่าย Wi-Fi Direct ของคุณโดยใช้ปุ่มกดเพียงปุ่มเดียว
	PIN Code (รหัส PIN)	-	กำหนดการตั้งค่าเครือข่าย Wi-Fi Direct ของคุณโดยใช้ WPS ที่มีรหัส PIN
	Device Information (ข้อมูลอุปกรณ์)	Device Name (ชื่ออุปกรณ์)	ดูชื่ออุปกรณ์ของเครื่องของคุณ
		SSID	ดู SSID ของเจ้าของกลุ่ม เมื่อเครื่องพิมพ์ไม่ได้เชื่อมต่อ หน้าจอแสดงผลแบบ LCD จะแสดง Not Connected (ไม่ได้เชื่อมต่อ)
		IP Address (เลขที่อยู่ไอพี)	ดูเลขที่อยู่ไอพีปัจจุบันของเครื่อง
	Status Information (ข้อมูลสถานะ)	Status (สถานะ)	ดูสถานะเครือข่าย Wi-Fi Direct ปัจจุบัน
		Signal (สัญญาณ)	ดูความแรงของสัญญาณเครือข่าย Wi-Fi Direct ปัจจุบัน เมื่อเครื่องของคุณเป็นเจ้าของกลุ่ม หน้าจอแสดงผลแบบ LCD จะแสดงสัญญาณแรงเสมอ
	I/F Enable (เปิดใช้งาน I/F)	-	เปิดหรือปิดการเชื่อมต่อ Wi-Fi Direct
Web Connect Settings (การตั้งค่าการเชื่อมต่อเว็บ)	Proxy Settings (การตั้งค่าพร็อกซี)	Proxy Connection (การเชื่อมต่อพร็อกซี)	เปลี่ยนการตั้งค่าการเชื่อมต่อผ่านเว็บ
		Address (ที่อยู่)	
		Port (พอร์ต)	

ระดับ 1	ระดับ 2	ระดับ 3	คำอธิบาย
Web Connect Settings (การตั้งค่าการเชื่อมต่อเว็บ)	Proxy Settings (การตั้งค่าพร็อกซี)	User Name (ชื่อผู้ใช้)	เปลี่ยนการตั้งค่าการเชื่อมต่อผ่านเว็บ
		Password (รหัสผ่าน)	
Network I/F (อินเทอร์เฟซเครือข่าย)	-	-	เลือกประเภทของการเชื่อมต่อเครือข่าย
Network Reset (รีเซ็ตเครือข่าย)	-	-	เรียกคืนการตั้งค่าเครือข่ายทั้งหมดไปที่ค่าเริ่มต้นจากโรงงาน

### Settings (การตั้งค่า) > [Print Reports (พิมพ์รายงาน)]

ระดับ 1	คำอธิบาย
XMIT Verify (ตรวจสอบยืนยัน XMIT)	พิมพ์รายงานการตรวจสอบความถูกต้องการส่งสัญญาณครั้งสุดท้ายของคุณ
Address Book (สมุดที่อยู่)	พิมพ์รายชื่อและหมายเลขที่จัดเก็บในสมุดที่อยู่
Fax Journal (บันทึกโทรสาร)	พิมพ์รายการข้อมูลเกี่ยวกับโทรสารรับเข้าและส่งออก 200 งานล่าสุด (TX หมายถึง ส่ง RX หมายถึง รับ)
User Settings (การตั้งค่าผู้ใช้)	พิมพ์รายการการตั้งค่าของคุณ
Network Config (การกำหนดค่าเครือข่าย)	พิมพ์รายการการตั้งค่าเครือข่ายของคุณ
WLAN Report (รายงาน WLAN)	พิมพ์ผลการเชื่อมต่อ LAN ไร้สาย
Caller ID History (ประวัติรหัสผู้โทร) (ไม่สามารถใช้ได้สำหรับไต้หวันและบางประเทศ)	พิมพ์รายการข้อมูลรหัสผู้โทรประมาณ 20 เลขหมายล่าสุดทั้งโทรสารที่ได้รับและสายโทรเข้า

### Settings (การตั้งค่า) > [Machine Info. (ข้อมูลเครื่อง)]

ระดับ 1	คำอธิบาย
Serial No. (หมายเลขเครื่อง)	ตรวจสอบหมายเลขเครื่องของคุณ
Firmware Version (เวอร์ชันเฟิร์มแวร์)	ตรวจสอบเวอร์ชันเฟิร์มแวร์ของเครื่อง
Firmware Update (อัปเดตเฟิร์มแวร์)	อัปเดตเครื่องของคุณเป็นเฟิร์มแวร์ล่าสุด
Firmware Auto Check (ตรวจสอบเฟิร์มแวร์อัตโนมัติ)	ดูข้อมูลเฟิร์มแวร์บนหน้าจอหลัก
Page Counter (ตัวนับหน้ากระดาษ)	แสดงหน้าที่พิมพ์

### Settings (การตั้งค่า) > [Initial Setup (การตั้งค่าเริ่มต้น)]

ระดับ 1	ระดับ 2	คำอธิบาย
Date & Time (วันที่และเวลา)	Date (วันที่)	เพิ่มวันที่และเวลาบนหน้าจอและที่ส่วนหัวของโทรสารที่คุณส่ง
	Time (เวลา)	
	Clock Type (ชนิดของนาฬิกา)	เลือกรูปแบบเวลา (12 ชั่วโมงหรือ 24 ชั่วโมง)
	Auto Daylight (แสงกลางวันอัตโนมัติ) (สามารถใช้ได้บางประเทศเท่านั้น)	ตั้งค่าเครื่องให้เปลี่ยนเวลาตามเวลาออมแสงโดยอัตโนมัติ
Station ID (รหัสประจำเครื่อง)	Fax (โทรสาร)	ใส่ชื่อและหมายเลขโทรสารของคุณเพื่อให้หมายเลขปรากฏในแต่ละหน้าที่คุณส่งโทรสาร
	Name (ชื่อ)	
Tone/Pulse (โทน/พัลส์) (สามารถใช้ได้บางประเทศเท่านั้น)	-	เลือกโหมดการโทร

ระดับ 1	ระดับ 2	คำอธิบาย
Fax Auto Redial (โทรสารซ้ำอัตโนมัติ)	-	ตั้งค่าให้เครื่องโทรซ้ำหมายเลขโทรสารล่าสุดถ้าโทรสารไม่ได้ส่งไปเนื่องจากสายไม่ว่าง
Dial Tone (เสียงสัญญาณต่อหมายเลข)	-	ทำให้การหยุดตรวจสอบเสียงสัญญาณต่อหมายเลขสั้นลง
Phone Line Set (การตั้งค่าสายโทรศัพท์) (สามารถใช้ได้บางประเทศเท่านั้น)	-	เลือกชนิดสายโทรศัพท์
Compatibility (ความสามารถใช้งานด้วยกัน ได้)	-	ปรับการปรับสมดุลสำหรับปัญหาการส่งสัญญาณ ผู้ให้บริการ VoIP สนับสนุนโทรสารโดยใช้มาตรฐานต่างๆ ถ้า คุณพบข้อผิดพลาดเกี่ยวกับการส่งสัญญาณโทรสารเป็น ประจำ ให้เลือกพื้นฐาน(สำหรับ VoIP)
Reset (รีเซ็ต)	Machine Reset (การ ตั้งค่าเครื่องใหม่)	เรียกคืนการตั้งค่าของเครื่องทั้งหมดที่คุณเปลี่ยน เช่นวันที่ และเวลา
	Network (เครือข่าย)	เรียกคืนการตั้งค่าเครือข่ายทั้งหมดไปที่ค่าเริ่มต้นจากโรงงาน
	Address Book & Fax (สมุดที่อยู่และโทรสาร)	ลบหมายเลขโทรศัพท์และการตั้งค่าโทรสารที่จัดเก็บไว้ ทั้งหมด
	All Settings (การตั้ง ค่าทั้งหมด)	เรียกคืนการตั้งค่าเครื่องกลับไปเป็นค่าเริ่มต้นจากโรงงาน
Local Language (ภาษาท้องถิ่น) (สามารถใช้ได้บางประเทศเท่านั้น)	-	เปลี่ยนภาษาของจอ LCD ของคุณ



## ข้อมูลที่เกี่ยวข้อง

- ตารางการตั้งค่าและคุณสมบัติ

## ตารางคุณลักษณะ (หน้าจอแสดงผลแบบ LCD สี 1.8"(44.9 มม.) )

รุ่นที่เกี่ยวข้อง: MFC-T920DW/MFC-T925DW



### FAX (โทรสาร)

ระดับ 1	ระดับ 2	คำอธิบาย
Fax Resolution (ความละเอียดโทรสาร)	-	ตั้งค่าความละเอียดสำหรับโทรสารส่งออก
Contrast (ความคมชัด)	-	ปรับความคมชัด
Glass Scan Size (ขนาดการสแกนบนกระจก)	-	ปรับบริเวณที่สแกนของกระจกสแกนเนอร์ให้เท่ากับขนาดเอกสาร
Broadcasting (การกระจายสัญญาณ)	-	ส่งข้อความโทรสารเดียวกันไปยังหมายเลขโทรสารมากกว่าหนึ่งหมายเลข
Real Time TX (TX เวลาจริง)	-	ส่งโทรสารโดยไม่ใช่หน่วยความจำ
Overseas Mode (โหมดต่างประเทศ)	-	ตั้งค่าเป็นเปิดหากคุณประสบปัญหาในการส่งโทรสารไปต่างประเทศ
Call History (ประวัติการโทร)	Redial (โทรซ้ำ)	ส่งโทรสารไปยังหมายเลขสุดท้ายที่คุณต่อสาย
	Outgoing Call (สายโทรออก)	เลือกหมายเลขจากประวัติสายโทรออก จากนั้นส่งโทรสารออกไปยังหมายเลขนั้น เพิ่มเข้าไปยังสมุดที่อยู่หรือลบออก
	Caller ID History (ประวัติรหัสผู้โทร) (ไม่สามารถใช้ได้สำหรับไต้หวันและบางประเทศ)	เลือกหมายเลขจากประวัติรหัสผู้โทร จากนั้นส่งโทรสารออกไปยังหมายเลขนั้น เพิ่มเข้าไปยังสมุดที่อยู่ หรือลบออก
Address Book (สมุดที่อยู่)	Search (ค้นหา)	ต่อเลขหมายโดยการกดเพียงไม่กี่ปุ่ม
	Set Speed Dial (ตั้งค่าการต่อเลขหมายด้วยปุ่มโทรด่วน)	จัดเก็บหมายเลขการต่อเลขหมายด้วยปุ่มโทรด่วน เพื่อให้สามารถต่อเลขหมายได้โดยการกดเพียงไม่กี่ปุ่ม
	Setup Groups (การตั้งค่ากลุ่ม)	ตั้งค่าหมายเลขกลุ่มสำหรับการกระจายสัญญาณ
	Change (เปลี่ยน)	เปลี่ยนหมายเลขในสมุดที่อยู่
	Delete (ลบ)	ลบหมายเลขในสมุดที่อยู่
Set New Default (ตั้งค่าเริ่มต้นใหม่)	-	บันทึกการตั้งค่าของคุณเป็นค่าเริ่มต้น
Factory Reset (รีเซ็ตเป็นค่าที่ตั้งจากโรงงาน)	-	เรียกคืนการตั้งค่าทั้งหมดไปที่ค่าเริ่มต้นจากโรงงาน



### SCAN (สแกน)

ระดับ 1	ระดับ 2	คำอธิบาย
to Media (ไปยังสื่อ) (เมื่อเสียบ USB Flash drive)	-	สแกนเอกสารและบันทึกไปยัง USB flash drive โดยไม่ใช่คอมพิวเตอร์
to PC (ไปยัง PC)	to File (ไปยังไฟล์)	สแกนเอกสารและบันทึกไปยังโฟลเดอร์ในคอมพิวเตอร์ของคุณ
	to OCR (ไปยัง OCR)	แปลงเอกสารที่คุณสแกนเป็นไฟล์ข้อความที่แก้ไขได้
	to Image (ไปยังรูปภาพ)	สแกนภาพถ่ายหรือกราฟฟิคไปยังแอปพลิเคชันกราฟฟิคของคุณ
	to E-mail (ไปยังอีเมล)	ส่งเอกสารที่สแกนเป็นไฟล์แนบอีเมล
to Web (ไปยังเว็บ)	-	อัปโหลดข้อมูลที่สแกนไปยังบริการอินเทอร์เน็ต

ระดับ 1	ระดับ 2	คำอธิบาย
WS Scan (ปรากฏขึ้นเมื่อคุณติดตั้งเว็บเซอร์วิสการสแกน)	Scan (สแกน)	สแกนข้อมูลโดยใช้โปรโตคอลเว็บเซอร์วิส
	Scan for E-mail (สแกนสำหรับอีเมล)	
	Scan for Fax (สแกนสำหรับโทรสาร)	
	Scan for Print (สแกนสำหรับพิมพ์)	

## COPY (สำเนา)

ระดับ 1	ระดับ 2	คำอธิบาย
Quality (คุณภาพ)	-	เลือกความละเอียดการทำสำเนาสำหรับประเภทเอกสารของคุณ
Tray Select (เลือกถาด)	-	เลือกถาดที่จะใช้สำหรับโหมดสำเนา
Paper Type (ชนิดกระดาษ)	-	เลือกชนิดของกระดาษที่ตรงกับกระดาษที่อยู่ในถาด
Paper Size (ขนาดกระดาษ)	-	เลือกขนาดกระดาษที่ตรงกับกระดาษที่อยู่ในถาด
Enlarge/Reduce (เพิ่มขนาด/ลดขนาด)	100%	-
	Enlarge (ขยาย)	เลือกอัตราส่วนการขยายสำหรับสำเนาถัดไป
	Reduce (ย่อ)	เลือกอัตราส่วนการย่อสำหรับสำเนาถัดไป
	Fit to Page (ย่อให้พอดีหน้า)	ปรับขนาดสำเนาให้พอดีกับขนาดกระดาษที่คุณตั้งค่าไว้
	Custom(25-400%) (กำหนดเอง (25-400%))	ป้อนอัตราส่วนการย่อหรือการขยาย
Density (ความเข้ม)	-	ปรับความเข้ม
Remove Background (กำจัดพื้นหลัง)	Black Copy Settings (การตั้งค่าสำเนาขาวดำ)	เปลี่ยนปริมาณสีพื้นหลังที่ลบออก
	Colour Copy Settings (การตั้งค่าสำเนาสี)	
2-sided Copy (สำเนา 2 ด้าน)	-	เปิดหรือปิดการทำสำเนา 2 ด้าน และเลือกพลิกด้านขอบยาว หรือพลิกด้านขอบสั้น
Stack/Sort (จัดกอง/เรียงชุด)	-	เลือกว่าจะจัดกองหรือเรียงชุดสำเนาแบบหลายชุด
Page Layout (จัดรูปแบบหน้า)	-	ทำสำเนาแบบ N in 1, 2 in 1 ID หรือโปสเตอร์
Set New Default (ตั้งค่าเริ่มต้นใหม่)	-	บันทึกการตั้งค่าของคุณเป็นค่าเริ่มต้น
Factory Reset (รีเซ็ตเป็นค่าที่ติดตั้งโรงงาน)	-	เรียกคืนการตั้งค่าทั้งหมดไปที่ค่าเริ่มต้นจากโรงงาน

## PHOTO/WEB (ภาพถ่าย/เว็บ)

ระดับ 1	ระดับ 2	ระดับ 3	คำอธิบาย
JPEG Print (พิมพ์ JPEG)	Select Files (เลือกไฟล์)	-	พิมพ์ภาพถ่ายที่เลือกไว้ใน USB flash drive ของคุณ
	Index Print (พิมพ์ดัชนี)	Print Index Sheet (พิมพ์แผ่นดัชนี)	พิมพ์หน้าภาพย่อ
		Print Photos (พิมพ์ภาพถ่าย)	พิมพ์ภาพถ่ายโดยเลือกหมายเลขดัชนี
	Print All (พิมพ์ทั้งหมด)	-	พิมพ์ภาพถ่ายทั้งหมดใน USB flash drive ของคุณ

ระดับ 1	ระดับ 2	ระดับ 3	คำอธิบาย
Web (เว็บ)	-	-	เชื่อมต่อเครื่อง Brother เข้ากับบริการอินเทอร์เน็ต

## ▲ (น้ำหมึก)

ระดับ 1	ระดับ 2	คำอธิบาย
Ink Bottle Model (รุ่นของขวดหมึก)	-	ตรวจสอบหมายเลขรุ่นของขวดหมึก
Impr. PrintQuality (ปรับปรุงคุณภาพการพิมพ์)	Impr. PrintQuality (ปรับปรุงคุณภาพการพิมพ์)	ตรวจสอบและแก้ไขคุณภาพงานพิมพ์ การจัดตำแหน่ง และการป้อนกระดาษตามคำแนะนำบนหน้าจอแสดงผลแบบ LCD
	Alignment (การจัดตำแหน่ง)	
	Correct Paper Feed (ป้อนกระดาษให้ถูกต้อง)	
Print Head Cleaning (การทำความสะอาดหัวพิมพ์)	Black only (ดำเท่านั้น)	ทำความสะอาดหัวพิมพ์ตามคำแนะนำบนหน้าจอแสดงผลแบบ LCD
	Colour only (สีเท่านั้น)	
	All (ทั้งหมด)	
Print Options (ตัวเลือกการพิมพ์)	Reduce Smudging (ลดรอยเปื้อน)	ลดรอยเปื้อนบนกระดาษหรือกระดาษติดขณะพิมพ์
	Enhance Print (ปรับแต่งการพิมพ์)	เพิ่มคุณภาพการพิมพ์และความชัด

## ► (สมุดที่อยู่)

ระดับ 1	คำอธิบาย
Search (ค้นหา)	ต่อเลขหมายโดยการกดเพียงไม่กี่ปุ่ม
Set Speed Dial (ตั้งการต่อเลขหมายด้วยปุ่มโทรด่วน)	จัดเก็บหมายเลขการต่อเลขหมายด้วยปุ่มโทรด่วน เพื่อให้สามารถต่อเลขหมายได้โดยการกดเพียงไม่กี่ปุ่ม
Setup Groups (การตั้งค่ากลุ่ม)	ตั้งค่าหมายเลขกลุ่มสำหรับการกระจายสัญญาณ
Change (เปลี่ยน)	เปลี่ยนหมายเลขในสมุดที่อยู่
Delete (ลบ)	ลบหมายเลขในสมุดที่อยู่

## Redial/Pause (หมุนทวนใหม่/หยุดชั่วคราว)

ระดับ 1	คำอธิบาย
Redial (โทรซ้ำ)	ส่งโทรสารไปยังหมายเลขสุดท้ายที่คุณต่อสาย
Outgoing Call (สายโทรออก)	เลือกหมายเลขจากประวัติสายโทรออก จากนั้นส่งโทรสารออกไปยังหมายเลขนั้น เพิ่มเข้าไปยังสมุดที่อยู่หรือลบออก
Caller ID History (ประวัติรหัสผู้โทร) (ไม่สามารถใช้ได้สำหรับไต้หวันและบางประเทศ)	เลือกหมายเลขจากประวัติรหัสผู้โทร จากนั้นส่งโทรสารออกไปยังหมายเลขนั้น เพิ่มเข้าไปยังสมุดที่อยู่ หรือลบออก

## WiFi

ระดับ 1	คำอธิบาย
Find Wi-Fi Network (ค้นหาเครือข่าย Wi-Fi)	กำหนดค่าการตั้งค่าเครือข่ายแบบไร้สายของคุณด้วยตนเอง
WPS/Push Button (WPS/ปุ่มกด)	กำหนดการตั้งค่าเครือข่ายแบบไร้สายของคุณโดยใช้ปุ่มกดเพียงปุ่มเดียว





## ข้อมูลที่เกี่ยวข้อง

- ตารางการตั้งค่าและคุณสมบัติ

## เปลี่ยนการตั้งค่าเครื่องโดยใช้การจัดการผ่านเว็บ

การจัดการผ่านเว็บ เป็นโปรแกรมอรรถประโยชน์ที่ใช้เว็บเบราว์เซอร์มาตรฐานเพื่อจัดการเครื่องของคุณโดยใช้โปรโตคอล Hyper Text Transfer Protocol (HTTP) หรือ Hyper Text Transfer Protocol over Secure Socket Layer (HTTPS)

- การจัดการผ่านเว็บคืออะไร?
- เข้าถึงการจัดการผ่านเว็บ
- ตั้งค่าหรือเปลี่ยนรหัสผ่านเข้าสู่ระบบสำหรับการจัดการผ่านเว็บ
- ตั้งค่าสมุดที่อยู่ของเครื่องของคุณโดยใช้การจัดการผ่านเว็บ

## การจัดการผ่านเว็บคืออะไร?

การจัดการผ่านเว็บเป็นโปรแกรมอรรถประโยชน์ที่ใช้เว็บเบราว์เซอร์มาตรฐานเพื่อจัดการเครื่องของคุณโดยใช้ Hyper Text Transfer Protocol (HTTP) หรือ Hyper Text Transfer Protocol over Secure Socket Layer (HTTPS)



- เราขอแนะนำ Microsoft Internet Explorer 11/Microsoft Edge สำหรับ Windows, Safari 10/11 สำหรับ Mac, Chrome สำหรับ Android (4.x ขึ้นไป) และ Chrome/Safari สำหรับ iOS (10.x ขึ้นไป) ตรวจสอบให้แน่ใจว่าเปิดใช้งาน JavaScript และ Cookies เสมอในเบราว์เซอร์ใดๆ ที่คุณใช้
- คุณจะต้องใช้โปรโตคอล TCP/IP บนเครือข่ายของคุณ และมีการกำหนดเลขที่อยู่ไอพีที่ถูกต้องในเซิร์ฟเวอร์การพิมพ์และคอมพิวเตอร์ของคุณ

XXX-XXXX

brother

**Status**

**Device Status**

Ready

Automatic Refresh

Off  
 On

**Estimated Ink Level**

M C Y BK

Above ink level might be different from actual remaining ink level. You can confirm the actual amount visually by looking through the window of the ink tank. If the remaining ink level is at or below the lower line under the minimum fill mark, refill the ink tank. The ink below the lower line is necessary to prevent damage to the machine.

**Web Language**

Auto

**Device Location**

Contact :

Location :

หน้าจอจริงอาจแตกต่างจากหน้าจอที่แสดงข้างต้น



### ข้อมูลที่เกี่ยวข้อง





- เปลี่ยนการตั้งค่าเครื่องโดยใช้การจัดการผ่านเว็บ

## เข้าถึงการจัดการผ่านเว็บ

- เราขอแนะนำ Microsoft Internet Explorer 11/Microsoft Edge สำหรับ Windows, Safari 10/11 สำหรับ Mac, Chrome สำหรับ Android (4.x ขึ้นไป) และ Chrome/Safari สำหรับ iOS (10.x ขึ้นไป) ตรวจสอบให้แน่ใจว่าเปิดใช้งาน JavaScript และ Cookies เสมอในเบราว์เซอร์ใดๆ ที่คุณใช้
- รหัสผ่านเริ่มต้นเพื่อจัดการการตั้งค่าของเครื่องนี้จะอยู่ที่ด้านหลังของเครื่องและมีตัวอักษร "Pwd" กำกับไว้ เราแนะนำให้เปลี่ยนรหัสผ่านเริ่มต้นทันทีเพื่อป้องกันเครื่องของคุณจากการเข้าถึงที่ไม่ได้รับอนุญาต
- เราแนะนำให้ใช้โพรโทคอลรักษาความปลอดภัย HTTPS เมื่อกำหนดค่าโดยใช้ระบบการจัดการผ่านเว็บ
- เมื่อคุณใช้ HTTPS เพื่อการกำหนดค่าการจัดการผ่านเว็บ เบราวเซอร์ของคุณจะแสดงกล่องสนทนาค่าเตือน หากไม่ต้องการให้แสดงกล่องสนทนาค่าเตือน คุณสามารถติดตั้งใบรับรองแบบลงนามด้วยตนเองเพื่อใช้การสื่อสาร SSL/TLS ได้

- >> เริ่มจาก Brother iPrint&Scan (Windows/Mac)
- >> เริ่มจากเว็บเบราว์เซอร์ของคุณ
- >> เริ่มจากโปรแกรมอรรถประโยชน์ของ Brother (Windows)

### เริ่มจาก Brother iPrint&Scan (Windows/Mac)

1. เริ่ม Brother iPrint&Scan
  - Windows  
เริ่มต้นการทำงาน  (Brother iPrint&Scan)
  - Mac  
ในแถบเมนู **Finder (ตัวค้นหา)** คลิก **Go (ไป) > Applications (แอปพลิเคชัน)** จากนั้นคลิกที่ไอคอน iPrint&Scan สองครั้ง  
หน้าจอ Brother iPrint&Scan จะปรากฏขึ้น
2. หากเครื่อง Brother ของคุณไม่ถูกเลือก ให้คลิกปุ่ม **เลือกเครื่องพิมพ์ของคุณ** จากนั้นเลือกชื่อรุ่นของคุณจากรายการคลิก **ตกลง**
3. คลิก  (การตั้งค่าเครื่อง)  
การจัดการผ่านเว็บจะปรากฏ
4. หากจำเป็น ให้พิมพ์รหัสผ่านในช่อง **Login (ลงชื่อเข้าใช้)** จากนั้นคลิก **Login (ลงชื่อเข้าใช้)**
5. หากต้องการปิดเมนูนำทางไว้ที่ด้านซ้ายของหน้าจอ ให้คลิก  จากนั้นคลิก 

ในตอนนี้คุณสามารถเปลี่ยนการตั้งค่าเครื่องได้



คุณสามารถเข้าถึงการจัดการผ่านเว็บได้จาก Brother iPrint&Scan สำหรับอุปกรณ์เคลื่อนที่

### เริ่มจากเว็บเบราว์เซอร์ของคุณ

1. เปิดเว็บเบราว์เซอร์ของคุณ
2. พิมพ์ "https://machine's IP address" ในแถบที่อยู่ของเบราว์เซอร์ของคุณ (โดยที่ "machine's IP address" คือเลขที่อยู่ไอพีของเครื่อง)  
ตัวอย่าง:  
https://192.168.1.2



ถ้าคุณใช้ Domain Name System หรือเปิดการใช้งานชื่อ NetBIOS (เน็ตไบออส) คุณสามารถใช้ชื่ออื่นหนึ่ง เช่น "SharedPrinter" แทนเลขที่อยู่ไอพี

ตัวอย่าง:



https://SharedPrinter

ถ้าคุณเปิดการใช้งานชื่อ NetBIOS (เน็ตไบออส) คุณยังสามารถใช้ชื่อ Node ได้อีกด้วย

ตัวอย่าง:



https://brnxxxxxxxxxxxx

ชื่อ NetBIOS (เน็ตไบออส) สามารถพบได้จากรายงานการกำหนดค่าเครือข่าย

3. หากจำเป็น ให้พิมพ์รหัสผ่านในช่อง **Login (ลงชื่อเข้าใช้)** จากนั้นคลิก **Login (ลงชื่อเข้าใช้)**
4. หากต้องการป๊อปอัพเมนูนำทางไว้ที่ด้านซ้ายของหน้าจอ ให้คลิก  จากนั้นคลิก 

ในตอนนี้คุณสามารถเปลี่ยนการตั้งค่าเครื่องได้

## เริ่มจากโปรแกรมอรรถประโยชน์ของ Brother (Windows)

1. เปิดใช้  (**Brother Utilities**) จากนั้นคลิกรายการแบบดิ่งลงและเลือกชื่อรุ่นของคุณ (หากไม่ได้เลือกไว้)
2. คลิก **เครื่องมือ** ในแถบนำทางด้านซ้าย จากนั้นคลิกการตั้งค่าเครื่อง  
การจัดการผ่านเว็บจะปรากฏ
3. หากจำเป็น ให้พิมพ์รหัสผ่านในช่อง **Login (ลงชื่อเข้าใช้)** จากนั้นคลิก **Login (ลงชื่อเข้าใช้)**
4. หากต้องการป๊อปอัพเมนูนำทางไว้ที่ด้านซ้ายของหน้าจอ ให้คลิก  จากนั้นคลิก 

ในตอนนี้คุณสามารถเปลี่ยนการตั้งค่าเครื่องได้

ถ้าเปลี่ยนการตั้งค่าโปรโตคอล คุณจะต้องปิดและเปิดเครื่องใหม่หลังจากคลิก **Submit (ส่ง)** เพื่อนำการกำหนดค่าไปใช้ หลังจากกำหนดการตั้งค่าแล้ว ให้คลิก **Logout (ออกจากระบบ)**



## ข้อมูลที่เกี่ยวข้อง

- เปลี่ยนการตั้งค่าเครื่องโดยใช้การจัดการผ่านเว็บ

## ตั้งค่าหรือเปลี่ยนรหัสผ่านเข้าสู่ระบบสำหรับการจัดการผ่านเว็บ

รหัสผ่านเริ่มต้นเพื่อจัดการการตั้งค่าของเครื่องนี้จะอยู่ที่ด้านหลังของเครื่องและมีตัวอักษร "Pwd" กำกับไว้ เราแนะนำให้เปลี่ยนรหัสผ่านเริ่มต้นทันทีเพื่อป้องกันเครื่องของคุณจากการเข้าถึง ที่ไม่ได้รับอนุญาต

1. เปิดเว็บเบราว์เซอร์ของคุณ
2. พิมพ์ "https://machine's IP address" ในแถบที่อยู่ของเบราว์เซอร์ของคุณ (โดยที่ "machine's IP address" คือเลขที่อยู่ไอพีของเครื่อง)

ตัวอย่าง:

https://192.168.1.2



หากคุณใช้ Domain Name System หรือเปิดการใช้งานชื่อ NetBIOS (เน็ตไบออส) คุณสามารถใช้อีกชื่อหนึ่ง เช่น "SharedPrinter" แทนเลขที่อยู่ไอพี

ตัวอย่าง:

https://SharedPrinter

หากคุณเปิดการใช้งานชื่อ NetBIOS (เน็ตไบออส) คุณยังสามารถใช้ชื่อ Node ได้อีกด้วย

ตัวอย่าง:

https://brnxxxxxxxxxxxx

ชื่อ NetBIOS (เน็ตไบออส) สามารถพบได้จากรายงานการกำหนดค่าเครือข่าย

3. ทำอย่างใดอย่างหนึ่งต่อไปนี้:
  - หากคุณสามารถตั้งรหัสผ่านของตนเองไว้ก่อนหน้าแล้ว ให้พิมพ์ลงไป จากนั้นคลิก **Login (ลงชื่อเข้าใช้)**
  - หากคุณยังไม่ได้ตั้งรหัสผ่านของตนเองไว้ก่อนหน้า ให้พิมพ์รหัสผ่านในการเข้าสู่ระบบเริ่มต้น จากนั้นคลิก **Login (ลงชื่อเข้าใช้)**
4. ไปที่เมนูนำทาง จากนั้นคลิก **Administrator (ผู้ดูแลระบบ) > Login Password (รหัสผ่านในการเข้าสู่ระบบ)**



เริ่มจาก ≡ หากเมนูนำทางไม่ปรากฏขึ้นที่ด้านซ้ายของหน้าจอ

5. ทำตามคำแนะนำบนหน้าจอ **Login Password (รหัสผ่านในการเข้าสู่ระบบ)** พิมพ์รหัสผ่านของคุณลงในช่อง **Enter New Password (ป้อนรหัสผ่านใหม่)**
6. พิมพ์รหัสผ่านซ้ำในช่อง **Confirm New Password (ยืนยันรหัสผ่านใหม่)**
7. คลิก **Submit (ส่ง)**



### ข้อมูลที่เกี่ยวข้อง

- เปลี่ยนการตั้งค่าเครื่องโดยใช้การจัดการผ่านเว็บ

หัวข้อที่เกี่ยวข้อง:

- เข้าถึงการจัดการผ่านเว็บ

## ตั้งค่าสมุดที่อยู่ของเครื่องของคุณโดยใช้การจัดการผ่านเว็บ

รุ่นที่เกี่ยวข้อง: MFC-T920DW/MFC-T925DW

- เราแนะนำให้ใช้โพรโทคอลรักษาความปลอดภัย HTTPS เมื่อกำหนดค่าโดยใช้ระบบการจัดการผ่านเว็บ
- เมื่อคุณใช้ HTTPS เพื่อการกำหนดค่าการจัดการผ่านเว็บ เบราวเซอร์ของคุณจะแสดงกล่องสนทนาค่าเตือน

1. เปิดเว็บเบราว์เซอร์ของคุณ
2. พิมพ์ "https://machine's IP address" ในแถบที่อยู่ของเบราว์เซอร์ของคุณ (โดยที่ "machine's IP address" คือเลขที่อยู่ไอพีของเครื่อง)

ตัวอย่าง:

https://192.168.1.2



หากคุณใช้ Domain Name System หรือเปิดการใช้งานชื่อ NetBIOS (เน็ตไบออส) คุณสามารถใช้อีกชื่อหนึ่ง เช่น "SharedPrinter" แทนเลขที่อยู่ไอพี

ตัวอย่าง:

https://SharedPrinter

หากคุณเปิดการใช้งานชื่อ NetBIOS (เน็ตไบออส) คุณยังสามารถใช้ชื่อ Node ได้อีกด้วย

ตัวอย่าง:

https://brnxxxxxxxxxxxx

ชื่อ NetBIOS (เน็ตไบออส) สามารถพบได้จากรายงานการกำหนดค่าเครือข่าย

3. หากจำเป็น ให้พิมพ์รหัสผ่านในช่อง **Login (ลงชื่อเข้าใช้)** จากนั้นคลิก **Login (ลงชื่อเข้าใช้)**



รหัสผ่านเริ่มต้นเพื่อจัดการการตั้งค่าของเครื่องนี้จะอยู่ที่ด้านหลังของเครื่องและมีตัวอักษร "Pwd" กำกับไว้

4. ไปที่เมนูนำทาง จากนั้นคลิก **Address Book (สมุดที่อยู่) > Address XX-XX (ที่อยู่ XX-XX)**



เริ่มจาก ≡ หากเมนูนำทางไม่ปรากฏขึ้นที่ด้านซ้ายของหน้าจอ

5. เพิ่มหรือปรับปรุงข้อมูลสมุดที่อยู่ตามต้องการ
6. คลิก **Submit (ส่ง)**



### ข้อมูลที่เกี่ยวข้อง

- เปลี่ยนการตั้งค่าเครื่องโดยใช้การจัดการผ่านเว็บ

หัวข้อที่เกี่ยวข้อง:

- เข้าถึงการจัดการผ่านเว็บ

## ภาคผนวก

- [ข้อกำหนด](#)
- [ข้อกำหนดของวัสดุการพิมพ์](#)
- [ฝ่ายสนับสนุนและช่วยเหลือลูกค้าของ Brother](#)



## ข้อกำหนด

- >> ข้อกำหนดทั่วไป
- >> ข้อกำหนดขนาดเอกสาร
- >> ข้อกำหนดสีสิ่งพิมพ์
- >> ข้อกำหนดแฟกซ์
- >> ข้อกำหนดสำเนา
- >> ข้อกำหนด PhotoCapture Center
- >> ข้อกำหนดของสแกนเนอร์
- >> ข้อกำหนดของเครื่องพิมพ์
- >> ข้อกำหนดอินเตอร์เฟซ
- >> ข้อกำหนดเครือข่าย
- >> ข้อกำหนดคอมพิวเตอร์

### ข้อกำหนดทั่วไป

ประเภทเครื่องพิมพ์		อิงค์เจ็ท
หัวพิมพ์	ขาวดำ	Piezo ที่มี 210 หัวฉีด × 1
	สี	<ul style="list-style-type: none"> <li>• DCP-T520W/DCP-T525W Piezo ที่มี 70 หัวฉีด × 3</li> <li>• DCP-T720DW/DCP-T725DW/DCP-T820DW/DCP-T825DW/ MFC-T920DW/MFC-T925DW Piezo ที่มี 210 หัวฉีด × 3</li> </ul>
ความจุของหน่วยความจำ		128 MB
หน้าจอแสดงผลแบบ LCD (ผลึกเหลว)		<ul style="list-style-type: none"> <li>• DCP-T520W/DCP-T525W/DCP-T720DW/DCP-T725DW/ DCP-T820DW/DCP-T825DW LCD 1 บรรทัด</li> <li>• MFC-T920DW/MFC-T925DW <sup>1</sup> หน้าจอแสดงผลแบบ LCD สี TFT 1.8 นิ้ว (44.9 มม.)</li> </ul>
แหล่งพลังงาน		AC 220 ถึง 240V 50/60Hz
การใช้พลังงาน <sup>2</sup>		<ul style="list-style-type: none"> <li>• DCP-T520W/DCP-T525W การทำสำเนา <sup>3</sup>: ประมาณ 16 W พร้อม <sup>5</sup>: ประมาณ 3 W พัก <sup>5</sup>: ประมาณ 0.8 W ปิดเครื่อง <sup>5 6</sup>: ประมาณ 0.2 W</li> <li>• DCP-T720DW/DCP-T725DW การทำสำเนา <sup>4</sup>: ประมาณ 16 W พร้อม <sup>5</sup>: ประมาณ 3 W พัก <sup>5</sup>: ประมาณ 0.8 W ปิดเครื่อง <sup>5 6</sup>: ประมาณ 0.2 W</li> <li>• DCP-T820DW/DCP-T825DW การทำสำเนา <sup>4</sup>: ประมาณ 17 W พร้อม <sup>5</sup>: ประมาณ 3 W พัก <sup>5</sup>: ประมาณ 0.9 W ปิดเครื่อง <sup>5 6</sup>: ประมาณ 0.2 W</li> <li>• MFC-T920DW/MFC-T925DW การทำสำเนา <sup>4</sup>: ประมาณ 17 W พร้อม <sup>5</sup>: ประมาณ 4 W พัก <sup>5</sup>: ประมาณ 1.2 W</li> </ul>

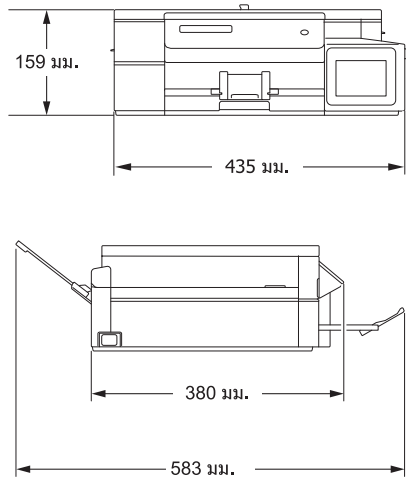
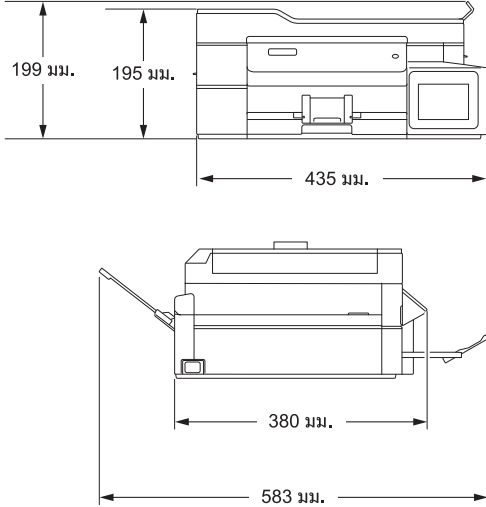
<p><b>ขนาด</b></p>	<p><b>ปิดเครื่อง<sup>5 6</sup>: ประมาณ 0.2 W</b></p> <ul style="list-style-type: none"> <li>DCP-T520W/DCP-T525W</li> </ul>  <ul style="list-style-type: none"> <li>DCP-T720DW/DCP-T725DW</li> </ul> 
--------------------	---

• DCP-T820DW/DCP-T825DW

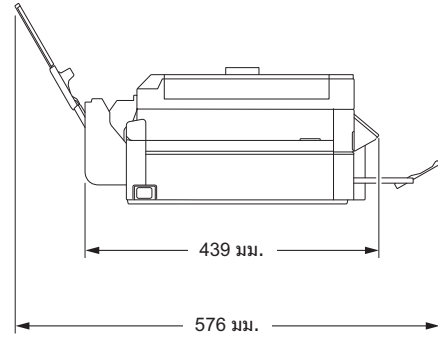
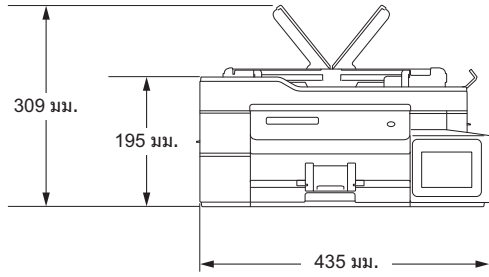

• MFC-T920DW/MFC-T925DW

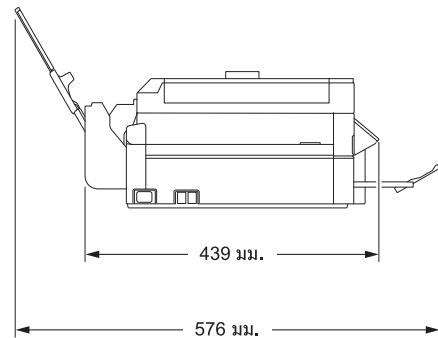
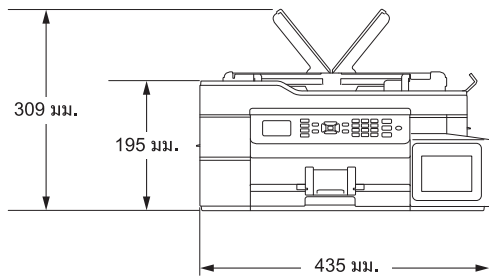

**น้ำหนัก**

- DCP-T520W/DCP-T525W  
7.3 กก.
- DCP-T720DW/DCP-T725DW  
8.7 กก.
- DCP-T820DW/DCP-T825DW  
9.6 กก.
- MFC-T920DW/MFC-T925DW  
9.7 กก.

<b>ระดับเสียงรบกวน</b>	<b>ความดันเสียง</b>	<b>ปฏิบัติการ</b>	53.5 dB (A) (โดยประมาณ) <sup>7</sup>
<b>อุณหภูมิ</b>	<b>ปฏิบัติการ</b>		10 ถึง 35 °C
	<b>คุณภาพการพิมพ์สูงสุด</b>		20 ถึง 33 °C

ความชื้น	ปฏิบัติการ	20 ถึง 80% (ไม่มีการควบคุม)
	คุณภาพการพิมพ์สูงสุด	20 ถึง 80% (ไม่มีการควบคุม)
ADF (ถาดป้อนเอกสารอัตโนมัติ) (DCP-T720DW/DCP-T725DW/DCP-T820DW/ DCP-T825DW/MFC-T920DW/MFC-T925DW)		สูงสุด 20 หน้า กระดาษ: 80 แกรม

- วัดตามแนวทแยงมุม
- ตรวจวัดขณะที่เครื่องเชื่อมต่อกับอินเตอร์เฟซ USB ปริมาณการใช้ไฟฟ้าจะแตกต่างกันเล็กน้อยตามลักษณะการใช้งานหรือการเสื่อมสภาพของชิ้นส่วน
- เมื่อพิมพ์แบบด้านเดียว, ความละเอียด: มาตรฐาน / เอกสาร: รูปแบบที่พิมพ์: ISO/IEC 24712
- เมื่อใช้ ADF (ถาดป้อนเอกสารอัตโนมัติ), การพิมพ์แบบด้านเดียว, ความละเอียด: มาตรฐาน / เอกสาร: รูปแบบที่พิมพ์ ISO/IEC 24712
- วัดตาม IEC 62301 Edition 2.0
- แม้กระทั่งขณะที่เครื่องปิดอยู่ เครื่องก็จะเปิดเองโดยอัตโนมัติเป็นระยะเพื่อทำการบำรุงรักษาหัวพิมพ์ จากนั้นเครื่องจะปิดเอง
- เสียงรบกวนขึ้นอยู่กับเงื่อนไขในการพิมพ์

## ข้อกำหนดขนาดเอกสาร

ขนาดเอกสาร	ความกว้างของ ADF (ถาดป้อนเอกสารอัตโนมัติ) (DCP-T720DW/DCP-T725DW/DCP-T820DW/DCP-T825DW/MFC-T920DW/ MFC-T925DW)	148 ถึง 215.9 มม.
	ความยาวของ ADF (ถาดป้อนเอกสารอัตโนมัติ) <sup>1</sup> (DCP-T720DW/DCP-T725DW/DCP-T820DW/DCP-T825DW/MFC-T920DW/ MFC-T925DW)	148 ถึง 355.6 มม.
	ความกว้างของกระจกสแกนเนอร์	สูงสุด 215.9 มม.
	ความยาวของกระจกสแกนเนอร์	สูงสุด 297 มม.

- เอกสารที่ยาวกว่า 297 มม. จะต้องใส่ครึ่งละหนึ่งหน้า

## ข้อกำหนดสิ่งพิมพ์

การใส่กระดาษ	ถาดใส่กระดาษ	ชนิดของกระดาษ <sup>1</sup>	กระดาษธรรมดา, กระดาษอิงค์เจ็ท (กระดาษเคลือบ), กระดาษเคลือบมัน, กระดาษรีไซเคิล
		ขนาดกระดาษ <sup>2</sup>	A4, Letter, Legal, Mexico Legal, India Legal, Folio, Executive, B5 (JIS), A5, B6 (JIS), A6, ของจดหมาย (C5, Com-10, DL, Monarch), ภาพถ่าย (4" x 6" / (10 x 15 ซม.), ภาพถ่าย 2L (5" x 7" / (13 x 18 ซม.), แผ่น ดัชนี (5" x 8" / (13 x 20 ซม.))
		ความจุกระดาษ สูงสุด	กระดาษธรรมดา 80 แกรม สูงสุด 150 แผ่น
	ถาดอเนกประสงค์ (ถาด MP) <sup>3</sup> (DCP-T820DW/ DCP-T825DW/MFC-T920DW/ MFC-T925DW)	ชนิดของกระดาษ <sup>1</sup>	กระดาษธรรมดา, กระดาษอิงค์เจ็ท (กระดาษเคลือบ), กระดาษเคลือบมัน, กระดาษรีไซเคิล
		ขนาดกระดาษ <sup>2 4</sup>	A4, Letter, Legal, Mexico Legal, India Legal, Folio, Executive, B5 (JIS), A5, B6 (JIS), A6, ของจดหมาย (C5, Com-10, DL, Monarch), ภาพถ่าย (4" x 6" / (10 x 15 ซม.), ภาพถ่าย L (3.5" x 5" / (9 x 13 ซม.), ภาพถ่าย 2L (5" x 7" / (13 x 18 ซม.), แผ่นดัชนี (5" x 8" / (13 x 20 ซม.))
		ความจุกระดาษ สูงสุด <sup>4</sup>	กระดาษธรรมดา 80 แกรม สูงสุด 80 แผ่น
	ช่องป้อนเอกสารด้วยมือ (DCP-T520W/DCP-T525W/ DCP-T720DW/DCP-T725DW)	ชนิดของกระดาษ <sup>1</sup>	กระดาษธรรมดา, กระดาษอิงค์เจ็ท (กระดาษเคลือบ), กระดาษเคลือบมัน, กระดาษรีไซเคิล
		ขนาดกระดาษ <sup>2</sup>	A4, Letter, Legal, Mexico Legal, India Legal, Folio, Executive, B5 (JIS), A5, B6 (JIS), A6, ของจดหมาย (C5, Com-10, DL, Monarch), ภาพถ่าย (4" x 6" / (10 x 15 ซม.), ภาพถ่าย L (3.5" x 5" / (9 x 13 ซม.), ภาพถ่าย

การใส่กระดาษ	ช่องป้อนเอกสารด้วยมือ (DCP-T520W/DCP-T525W/ DCP-T720DW/DCP-T725DW)		2L (5" x 7" )/(13 x 18 ซม.), แผ่นดัชนี (5" x 8" )/(13 x 20 ซม.)
		ความจุกระดาษสูงสุด	สูงสุด 1 แผ่น
กระดาษออก <sup>1</sup>			กระดาษธรรมดา 80 แกรม สูงสุด 50 แผ่น (ส่งพิมพ์แบบหงายหน้าไปยังถาดรองรับกระดาษ)

- สำหรับกระดาษเคลือบมัน ให้นำหน้าที่พิมพ์แล้วออกจากถาดใส่กระดาษทันที เพื่อหลีกเลี่ยงการเปราะเบี้ยว
- กระดาษขนาด Legal, Mexico Legal, India Legal, Folio, B5 (JIS) และ B6 (JIS) รองรับในบางประเทศเท่านั้น
- เราขอแนะนำให้ใช้ถาดตอเนกประสงค์สำหรับกระดาษเคลือบมัน
- คุณสามารถบรรจุกระดาษที่มีขนาดใหญ่กว่า Letter/A4 ลงในถาดตอเนกประสงค์ได้ครั้งละหนึ่งแผ่นเท่านั้น

## ข้อกำหนดแพคเกจ



คุณลักษณะนี้มีในรุ่น MFC

ความเข้ากันได้	ITU-T Group 3
ความเร็วโมเด็ม	ถอยกลับอัตโนมัติ: 14,400 bps
ความกว้างการสแกน (เอกสารด้านเดียว)	ADF (ถาดป้อนเอกสารอัตโนมัติ): 208 มม. (A4) กระจกสแกนเนอร์: 204 มม. (A4)
ความกว้างการพิมพ์	204 มม. (A4)
ความละเอียด (แนวนอน)	203 dpi
ความละเอียด (แนวตั้ง)	มาตรฐาน: 98 dpi (ขาวดำ)
	ละเอียด: 196 dpi (ขาวดำ)
	ละเอียดพิเศษ: 392 dpi (ขาวดำ)
	ภาพถ่าย: 196 dpi (ขาวดำ)
สมุดที่อยู่	40 เลขหมาย
กลุ่ม	สูงสุด 6
การกระจายข้อมูล	90 (40 สมุดที่อยู่/50 การต่อสายด้วยตนเอง)
การโทรซ้ำอัตโนมัติ	3 ครั้งทุก 5 นาที
การรับส่งหน่วยความจำ	สูงสุด 170 หน้า <sup>1</sup>
การรับเมื่อกระดาษหมด	สูงสุด 170 หน้า <sup>1</sup>

<sup>1</sup> "หน้า" อ้างอิงถึงแผ่นผังการทดสอบ "ITU-T Test Chart #1" (จดหมายธุรกิจทั่วไป ความละเอียดมาตรฐาน รหัส MMR)

## ข้อกำหนดสำเนา

สี/ขาวดำ	ใช่/ใช่
ความกว้างสำเนา	204 มม. <sup>1</sup>
สำเนาหลายชุด	ซ้อน/เรียงได้สูงสุด 99 หน้า
เพิ่มขนาด/ลดขนาด	25% ถึง 400% (เพิ่มครั้งละ 1%)
ความละเอียด	พิมพ์ได้ถึง 1200 x 1800 dpi (DCP-T520W/DCP-T525W)

พิมพ์ได้ถึง 1200 × 2400 dpi (DCP-T720DW/DCP-T725DW/DCP-T820DW/DCP-T825DW/  
MFC-T920DW/MFC-T925DW)

1 เมื่อทำสำเนาบนกระดาษขนาด A4

## ข้อกำหนด PhotoCapture Center



ฟังก์ชันนี้สามารถใช้ได้สำหรับ MFC-T920DW/MFC-T925DW

สื่อที่เข้ากันได้ <sup>1</sup>		USB Flash drive <sup>2</sup>
ภาพถ่าย	ความละเอียด	สูงถึง 1200 x 6000 dpi
	ชนิดกระดาษ	กระดาษธรรมดา, กระดาษอิงค์เจ็ท (กระดาษเคลือบ), กระดาษเคลือบมัน, กระดาษ Brother BP71
	ขนาดกระดาษ	A4, Letter, ภาพถ่าย (10 × 15 ซม.), ภาพถ่าย 2L (13 × 18 ซม.)
	รูปแบบไฟล์	JPEG (ไม่สนับสนุนฟอร์แมต Progressive JPEG)
สแกนไปยังสื่อ	รูปแบบไฟล์	JPEG, PDF (สี, สีเทา) TIFF, PDF (ขาวดำ)

1 USB Flash drive ไม่ได้ให้มากับผลิตภัณฑ์

2 USB 2.0 ความเร็ว Hi-Speed มาตรฐาน USB Mass Storage รูปแบบที่รองรับ: FAT12/FAT16/FAT32/exFAT

## ข้อกำหนดของสแกนเนอร์

สี/ขาวดำ	ใช่/ใช่
สอดคล้องกับข้อกำหนด TWAIN	ใช่ (Windows 7 SP1 / Windows 8.1 / Windows 10 / Windows 11)
เป็นไปตามมาตรฐาน WIA	ใช่ (Windows 7 SP1 / Windows 8.1 / Windows 10 / Windows 11)
ความลึกของสี	การประมวลผลสี 30 บิต (อินพุต) การประมวลผลสี 24 บิต (เอาต์พุต)
ระดับสีเทา	การประมวลผลสี 10 บิต (อินพุต) การประมวลผลสี 8 บิต (เอาต์พุต)
ความละเอียด	สูงสุด 19200 × 19200 dpi (การประมาณค่าในช่วง) <sup>1 2</sup> (จากกระจกสแกนเนอร์) สูงสุด 1200 × 2400 dpi (ออปติคัล) (จาก ADF (ถาดป้อนเอกสารอัตโนมัติ)) <sup>3</sup> สูงสุด 1200 × 600 dpi (ออปติคัล)
ความกว้างและความยาวการสแกน (เอกสารด้านเดียว)	(กระจกสแกนเนอร์) ความกว้าง: สูงสุด 213.9 มม. ความยาว: สูงสุด 295 มม. (ADF) <sup>3</sup> ความกว้าง: สูงสุด 213.9 มม. ความยาว: สูงสุด 353.6 มม.

1 การสแกนสูงสุด 1200 × 1200 dpi ด้วยไดรเวอร์ WIA ใน Windows 7 SP1, Windows 8.1, Windows 10 และ Windows 11 (สามารถเลือกความละเอียดสูงสุด 19200 × 19200 dpi ได้โดยใช้โปรแกรมอรรถประโยชน์สแกนเนอร์)

2 ช่วงการสแกนอาจลดลงเมื่อความละเอียดในการสแกนเพิ่มขึ้น

3 รุ่น ADF เท่านั้น

## ข้อกำหนดของเครื่องพิมพ์

ความละเอียด	สูงสุด 1200 × 6000 dpi (เฉพาะ Windows) (DCP-T520W/DCP-T525W) สูงสุด 1200 × 6000 dpi (DCP-T720DW/DCP-T725DW/DCP-T820DW/DCP-T825DW/MFC-T920DW/MFC-T925DW)	
ความกว้างในการพิมพ์ <sup>1</sup>	204 มม. ไร่ขอบ <sup>2</sup> : 210 มม.	
ไร่ขอบ	A4, Letter, A6, ภาพถ่าย (10 x 15 ซม.), ภาพถ่าย L (9 x 13 ซม.), ภาพถ่าย 2L (13 x 18 ซม.), แผ่นดัชนี (13 x 20 ซม.)	
2 ด้านอัตโนมัติ (DCP-T720DW/DCP-T725DW/ DCP-T820DW/DCP-T825DW/ MFC-T920DW/MFC-T925DW)	ชนิดกระดาษ	กระดาษธรรมดา, กระดาษรีไซเคิล
	ขนาดกระดาษ <sup>3</sup>	A4, Letter, Executive, A5, B5 (JIS)
ความเร็วในการพิมพ์	ดูหน้ารุ่นผลิตภัณฑ์ของคุณที่เว็บไซต์ Brother ในพื้นที่ของคุณ	

<sup>1</sup> เมื่อพิมพ์บนกระดาษขนาด A4

<sup>2</sup> เมื่อคุณเลิกขณะไร่ขอบถูกตั้งค่าเป็นเปิด

<sup>3</sup> กระดาษขนาด B5 (JIS) รองรับในบางประเทศเท่านั้น

## ข้อกำหนดอินเทอร์เน็ตเฟส

USB <sup>1 2</sup>	ใช้สายอินเทอร์เน็ตเฟส USB 2.0 ที่มีความยาวไม่เกิน 2 ม.
LAN (DCP-T820DW/DCP-T825DW/MFC-T920DW/MFC-T925DW)	ใช้สายอีเทอร์เน็ต UTP category 5 ขึ้นไป
Wireless LAN	IEEE 802.11b/g/n (โครงสร้างพื้นฐาน) IEEE 802.11g/n (Wi-Fi Direct)

<sup>1</sup> เครื่องพิมพ์ของคุณมีอินเทอร์เน็ตเฟส USB 2.0 ความเร็วสูง เครื่องพิมพ์สามารถเชื่อมต่อกับคอมพิวเตอร์ที่มีอินเทอร์เน็ตเฟส USB 1.1

<sup>2</sup> ไม่สนับสนุนพอร์ต USB ของผู้ผลิตอื่น

## ข้อกำหนดเครือข่าย



- (DCP-T520W/DCP-T525W/DCP-T720DW/DCP-T725DW/DCP-T820DW/DCP-T825DW)  
คุณสามารถเชื่อมต่อเครื่องของคุณกับเครือข่ายสำหรับการพิมพ์ผ่านเครือข่ายและการสแกนผ่านเครือข่ายได้
- (MFC-T920DW/MFC-T925DW)  
คุณสามารถเชื่อมต่อเครื่องของคุณกับเครือข่ายสำหรับการพิมพ์ผ่านเครือข่าย, การสแกนผ่านเครือข่าย, ส่ง PC-Fax และรับ PC-Fax (เฉพาะ Windows)

การรักษาความปลอดภัยเครือข่าย (เชื่อมต่อผ่านสาย) (DCP-T820DW/DCP-T825DW/MFC-T920DW/MFC-T925DW)	SSL/TLS (IPPS, HTTPS)
การรักษาความปลอดภัยเครือข่าย (ไร้สาย)	SSL/TLS (IPPS, HTTPS)
ความปลอดภัยเครือข่ายแบบไร้สาย	SSID (32 ตัวอักษร), WEP 64/128 บิต, WPA-PSK (TKIP/AES), WPA2-PSK (TKIP/AES)
อรรถประโยชน์สนับสนุนการตั้งค่าแบบไร้สาย	WPS ใช่

## ข้อกำหนดคอมพิวเตอร์

### ระบบปฏิบัติการที่รองรับและฟังก์ชันของซอฟต์แวร์

แพลตฟอร์มคอมพิวเตอร์และเวอร์ชันระบบปฏิบัติการ		อินเตอร์เฟซเครื่อง PC			หน่วยประมวลผล	พื้นที่ฮาร์ดดิสก์ที่จะติดตั้ง <sup>1</sup>	
		USB <sup>2</sup>	LAN แบบใช้สาย <sup>3</sup>	WLAN(Wi-Fi)		สำหรับไดรเวอร์	สำหรับแอปพลิเคชัน (รวมถึงไดรเวอร์)
ระบบปฏิบัติการ Windows	Windows 7 SP1 <sup>4 5 6</sup>	การพิมพ์ PC Fax <sup>7</sup> การสแกน			หน่วยประมวลผล 32 บิต (x86) หรือ 64 บิต (x64)	650 MB	1.3 GB
	Windows 8.1 <sup>4 5</sup>						
	Windows 10 Home <sup>4 5</sup>						
	Windows 10 Pro <sup>4 5</sup>						
	Windows 10 Education <sup>4 5</sup>						
	Windows 10 Enterprise <sup>4 5</sup>						
	Windows 11 Home <sup>4 5</sup>						
Windows 11 Pro <sup>4 5</sup>							
Windows 11 Education <sup>4 5</sup>							
Windows 11 Enterprise <sup>4 5</sup>							
Windows Server 2008 <sup>6</sup>	การพิมพ์ การสแกน	การพิมพ์			หน่วยประมวลผล 32 บิต (x86) หรือ 64 บิต (x64)	80 MB	80 MB
Windows Server 2008 R2 <sup>6</sup>					หน่วยประมวลผล 64 บิต (x64)		
Windows Server 2012							
Windows Server 2012 R2							
Windows Server 2016							
Windows Server 2019							
Windows Server 2022							
ระบบปฏิบัติการ Mac <sup>8</sup>	macOS v10.15.x macOS v11 macOS v12	การพิมพ์ PC Fax (ส่ง) <sup>7 9</sup> การสแกน			โปรเซสเซอร์ 64 บิต	N/A	550 MB



- 1 จำเป็นต้องมีการเชื่อมต่ออินเทอร์เน็ตเพื่อติดตั้งซอฟต์แวร์หากไม่มีแผ่นดิสก์การติดตั้งของ Brother ให้มาด้วย
- 2 ไม่สนับสนุนพอร์ต USB ของผู้ผลิตอื่น
- 3 DCP-T820DW/DCP-T825DW/MFC-T920DW/MFC-T925DW เท่านั้น
- 4 สำหรับ WIA, ความละเอียด 1200 x 1200 โปรแกรมรองรับประโยชน์ของสแกนเนอร์ของ Brother ช่วยให้คุณใช้ความละเอียดได้สูงสุด 19200 x 19200 dpi
- 5 Nuance™ PaperPort™ 14SE รองรับ Windows 7 SP1, Windows 8.1, Windows 10 และ Windows 11
- 6 Windows 7 SP1 / Windows Server 2008 / Windows Server 2008 R2 ที่รองรับโดย Extend Security Updates จนถึง 10 มกราคม 2023
- 7 PC Fax รองรับเอกสารขนาดเท่าเท่านัน (รุ่น MFC)
- 8 คำสงวนสิทธิ์ macOS  
รองรับ AirPrint: การพิมพ์หรือการสแกนผ่าน macOS ต้องใช้ AirPrint ไม่มีไดรเวอร์ Mac สำหรับเครื่องนี้
- 9 AirPrint เท่านั้น

สำหรับการอัปเดตไดรเวอร์ล่าสุด ไปที่หน้า **ดาวน์โหลด** ของรุ่นผลิตภัณฑ์ของคุณที่ [support.brother.com](https://support.brother.com)  
เครื่องหมายการค้า ชื่อการค้าและผลิตภัณฑ์เป็นทรัพย์สินของบริษัทนั้นๆ



## ข้อมูลที่เกี่ยวข้อง

- ภาคผนวก

## ข้อกำหนดของวัสดุการพิมพ์

น้ำหมึก	เครื่องใช้ขวดหมึกสีดำ เหลือง ฟ้ำ และชมพู ซึ่งแยกต่างหากจากชั้นส่วนหัวพิมพ์
อายุการใช้งานของขวดหมึก	ครั้งแรกที่คุณเติมหมึกลงในแทงค์ เครื่องจะใช้หมึกจำนวนหนึ่งเพื่อเติมท่อส่งน้ำหมึกเพื่อให้งานพิมพ์มีคุณภาพสูง ชั้นตอนนี้จะเกิดขึ้นเพียงหนึ่งครั้ง หลังจากชั้นตอนนี้เสร็จสมบูรณ์ ขวดหมึกที่ใหม่มาพร้อมกับเครื่องของคุณจะมีปริมาณสำหรับพิมพ์น้อยกว่าขวดหมึกมาตรฐาน (ประมาณ 86% สำหรับสีดำ และ 92% สำหรับสีอื่นๆ) ด้วยขวดหมึกต่อไปนี้ทั้งหมด คุณสามารถพิมพ์จำนวนหน้าได้ตามที่กำหนด

### การเปลี่ยนวัสดุการพิมพ์

ขวดหมึกสีดำ	BTD60BK
ขวดหมึกสีเหลือง	BT5000Y
ขวดหมึกสีฟ้า	BT5000C
ขวดหมึกสีชมพู	BT5000M

ดำ - ประมาณ 7500 หน้า<sup>1</sup>

เหลือง, ฟ้ำและชมพู - ประมาณ 5000 หน้า<sup>1</sup>



### ข้อมูลที่เกี่ยวข้อง

- ภาคผนวก

<sup>1</sup> จำนวนพิมพ์โดยประมาณที่ระบุไว้ข้างต้นอิงตามวิธีการของ Brother โดยใช้รูปแบบทดสอบใน ISO/IEC 24712 จำนวนพิมพ์โดยประมาณที่ระบุไว้ไม่ได้อ้างอิงจาก ISO/IEC 24711

## ฝ่ายสนับสนุนและช่วยเหลือลูกค้าของ Brother

หากต้องการความช่วยเหลือในการใช้ผลิตภัณฑ์ Brother ของคุณ เข้าไปที่ [support.brother.com](https://support.brother.com) สำหรับคำถามที่พบบ่อย และคำแนะนำในการแก้ไขปัญหา คุณสามารถดาวน์โหลดซอฟต์แวร์ ไดรเวอร์ และเฟิร์มแวร์ล่าสุดเพื่อปรับปรุงประสิทธิภาพของเครื่อง และเอกสารประกอบสำหรับผู้ใช้เพื่อเรียนรู้วิธีการใช้ผลิตภัณฑ์ Brother ให้ได้ประโยชน์สูงสุด

สามารถดูข้อมูลผลิตภัณฑ์และการสนับสนุนเพิ่มเติมได้จากเว็บไซต์สำนักงาน Brother ในพื้นที่ของคุณ เข้าไปที่ <https://global.brother/en/gateway> สำหรับรายละเอียดการติดต่อสำนักงาน Brother ในพื้นที่ และเพื่อลงทะเบียนผลิตภัณฑ์ใหม่ของคุณ



### ข้อมูลที่เกี่ยวข้อง

- ภาคผนวก

brother



THA  
เวอร์ชัน A