



Ghidul utilizatorului Online

DCP-T520W

DCP-T525W

DCP-T720DW

DCP-T725DW

DCP-T820DW

DCP-T825DW

MFC-T920DW

MFC-T925DW

Cuprins

Înainte de utilizarea aparatului.....	1
Definiții ale notelor.....	2
Mărci comerciale.....	3
Note importante.....	4
Prezentarea aparatului dumneavoastră.....	5
Înainte de utilizarea aparatului.....	6
Prezentarea panoului de control.....	7
Prezentarea ecranului LCD.....	11
Introducerea unui text pe aparatul Brother.....	12
Accesarea Brother Utilities (Windows).....	14
Dezinstalarea programului software Brother și a driverelor (Windows).....	15
Amplasarea portului USB/Ethernet pe aparatul dumneavoastră Brother.....	16
Manipularea hârtiei.....	17
Încărcarea hârtiei.....	18
Încărcați hârtia în tava de hârtie.....	19
Încărcarea hârtiei în fanta de alimentare manuală.....	30
Încărcarea hârtiei în tava multifuncțională (tava MF).....	33
Zona neimprimabilă.....	37
Setări pentru hârtie.....	38
Hârtie și alte suporturi de imprimare acceptate.....	42
Încărcarea documentelor.....	49
Încărcarea documentelor în alimentatorul automat de documente (ADF).....	50
Încărcarea documentelor pe fereastra de sticlă a scannerului.....	52
Zona nescanabilă.....	53
Imprimare.....	54
Imprimare de la computer (Windows).....	55
Imprimarea unei fotografii (Windows).....	56
Imprimarea unui document (Windows).....	57
Anulați o acțiune de imprimare (Windows).....	58
Imprimarea mai multor pagini pe o singură coală de hârtie (N în 1) (Windows).....	59
Imprimarea în format poster (Windows).....	60
Imprimarea automată pe ambele fețe ale colii de hârtie (Imprimare față-verso automată) (Windows).....	61
Imprimarea manuală pe ambele fețe ale colii de hârtie (Imprimare față-verso manuală) (Windows).....	64
Imprimarea automată în format broșură (Windows).....	67
Imprimarea manuală în format broșură (Windows).....	69
Imprimarea unui document Color folosind opțiunea Nuanțe de gri (Windows).....	72
Prevenirea pățării documentelor și a blocajelor de hârtie (Windows).....	73
Utilizarea unui profil de imprimare presetat (Windows).....	74
Modificați setările implicite ale imprimantei (Windows).....	77
Setări de imprimare (Windows).....	78
Imprimarea folosind Brother iPrint&Scan (Windows/ Mac).....	82
Imprimarea fotografiilor sau a documentelor utilizând Brother iPrint&Scan (Windows/Mac).....	83

Imprimarea automată pe ambele fețe ale colii de hârtie folosind Brother iPrint&Scan (Imprimare față verso automată) (Windows/Mac).....	85
Imprimarea mai multor pagini pe o singură coală de hârtie folosind Brother iPrint&Scan (N în 1) (Windows/Mac).....	87
Imprimați un document color în tonuri de gri utilizând Brother iPrint&Scan (Windows/Mac)	88
Imprimarea unui atașament de e-mail.....	89
Scanare	90
Scanarea utilizând butonul de scanare al aparatului	91
Scanarea fotografiilor și a imaginilor	92
Salvarea datelor scanate într-un folder ca fișier PDF.....	94
Salvarea datelor scanate pe un suport de stocare USB flash.....	96
Scanarea într-un fișier text editabil folosind OCR	99
Salvarea datelor scanate ca atașament la un e-mail	102
Protocolul Servicii web pentru scanarea în rețeaua dumneavoastră (Windows 7, Windows 8.1 și Windows 10).....	105
Modificați setările de scanare folosind Brother iPrint&Scan	109
Scanarea folosind Brother iPrint&Scan (Windows/ Mac).....	110
Scanarea de la computer (Windows).....	111
Scanarea utilizând Nuance™ PaperPort™ 14SE sau alte aplicații Windows	112
Scanarea utilizând Windows Fax și Scanare	117
Scanarea de la computer (Mac).....	121
Copiere	122
Copierea unui document	123
Mărirea sau micșorarea imaginilor copiate	124
Sortarea copiilor	126
Copierea folosind opțiunile funcției Așezare în pagină (N în 1 sau Poster)	127
Copierea pe ambele fețe ale hârtiei (copiere față-verso).....	130
Copierea unui card de identitate	133
Setările de copiere	135
Fax	138
Trimiterea unui fax.....	139
Trimiterea unui fax de pe aparatul Brother	140
Trimiterea manuală a unui fax	142
Trimiterea unui fax la sfârșitul convorbirii	143
Trimiterea aceluiași fax la mai mulți destinatari (difuzare).....	144
Trimiterea unui fax în timp real	147
Modificarea setărilor definite pentru Reapelare automată fax.....	148
Anularea unui fax în curs de trimitere.....	149
Verificarea și anularea unui fax în așteptare	150
Opțiuni de fax	151
Recepționarea unui fax	152
Setările modului de recepție	153
Setarea Detectare fax	158
Reducerea dimensiunii paginii unui fax supradimensionat primit.....	159
Configurarea ștampilei de primire faxului	160
Primirea unui fax la finalul unei conversații telefonice.....	161
Opțiuni de primire în memorie	162

Operații de voce și numere de fax	165
Operațiuni de voce	166
Stocarea numerelor de fax	168
Configurarea grupurilor de difuzare	172
Servicii de telefonie și dispozitive externe	176
Setarea tipului de linie telefonică	177
Protocolul VoIP (voce prin internet) (VoIP/interferențe pe linia telefonică)	179
TAD extern (Dispozitiv robot telefonic)	180
Telefoanele externe și interioarele	184
Rapoarte fax	189
Configurarea stilului raportului de verificare a transmisiei	190
Configurarea intervalului de timp pentru jurnalul fax	191
PC-FAX	192
PC-FAX for Windows	193
PC-FAX pentru Mac	213
PhotoCapture Center	214
Imprimarea directă a fotografiilor de pe un suport USB flash	215
Suporturi de stocare USB flash compatibile	216
Informații importante despre imprimarea fotografiilor	217
Imprimarea fotografiilor de pe un suport de stocare USB flash pe aparatul Brother	218
Rețea	226
Funcțiile elementare de rețea suportate	227
Configurarea setărilor rețelei	228
Configurarea setărilor rețelei utilizând panoul de control	229
Setări de rețea wireless	230
Utilizarea rețelei wireless	231
Utilizarea Wi-Fi Direct®	245
Activare/Dezactivare rețea wireless LAN	250
Imprimarea raportului WLAN	251
Caracteristicile rețelei	255
Imprimarea raportului de configurare a rețelei	256
Reinițializarea setărilor rețelei la valorile implicite din fabricație	257
Instrumente de administrare Brother	258
Securitate	259
Înainte de a utiliza caracteristici de securitate ale rețelei	260
Configurarea certificatelor pentru securitatea dispozitivului	261
Funcțiile certificatelor de securitate compatibile	262
Ghid pas-cu-pas pentru crearea și instalarea unui certificat	263
Crearea unui certificat auto semnat	264
Crearea CSR și instalarea unui certificat emis de o autoritate de certificare (CA)	265
Importul și exportul certificatului și al cheii de decriptare personală	269
Gestionarea certificatelor multiple	272
Utilizarea SSL/TLS	273
Introducere în SSL/TLS	274
Gestionarea aparatului în rețea în siguranță folosind SSL/TLS	277
Imprimarea securizată a documentelor utilizând SSL/TLS	282
Blocarea setărilor aparatului de la panoul de control	284

Despre utilizarea funcției de blocare TX.....	285
Conexiune mobilă/web	289
Brother Web Connect.....	290
Prezentarea Brother Web Connect	291
Serviciile online utilizate cu Brother Web Connect	294
Configurarea Brother Web Connect	296
Scanarea și încărcarea documentelor folosind Brother Web Connect.....	303
AirPrint	304
Prezentarea soluției AirPrint.....	305
Înainte de a folosi AirPrint (macOS)	306
Imprimarea folosind AirPrint	307
Scanarea utilizând AirPrint (macOS).....	310
Trimiterea unui fax folosind AirPrint (macOS)	311
Mopria™ și Scanare Mopria™	312
Brother iPrint&Scan.....	313
Prezentarea Brother iPrint&Scan pentru Windows și Mac.....	314
Prezentarea Brother iPrint&Scan pentru dispozitive mobile	315
Depanarea.....	316
Mesaje de eroare și de întreținere	317
Transferarea faxurilor sau a raportului jurnal fax.....	329
Mesaje de eroare la utilizarea caracteristicii Brother Web Connect	333
Blocaje de documente.....	335
Documentul este blocat în partea superioară a unității ADF	336
Documentul este blocat în interiorul unității ADF	337
Scoateți documentele de mici dimensiuni blocate în unitatea ADF.....	338
Blocarea imprimantei sau a hârtiei.....	339
Hârtia s-a blocat în aparat în timpul utilizării tăvii standard pentru hârtie (blocare hârtie).....	340
Hârtia este blocată în partea din față a aparatului (blocare hârtie în interior/față A)	345
Hârtia este blocată în partea din față a aparatului (blocare hârtie în față B)	350
Hârtia este blocată în partea din spate a aparatului (blocare hârtie în spate C)	353
Hârtia este blocată în tava multifuncțională (Blocaj D tava MF)	355
Hârtia este blocată în interiorul tăvii multifuncționale (Blocare hârtie/Blocaj E în interior/MF)	358
Dacă aveți dificultăți cu aparatul	363
Probleme care apar la manipularea hârtiei și la imprimare	364
Probleme legate de fax și de telefon	371
Alte probleme	377
Probleme de rețea	379
Probleme cu AirPrint	387
Verificați informațiile despre aparat	388
Resetarea aparatului.....	389
Prezentarea funcției de resetare	390
Întreținerea de rutină	391
Reumplerea rezervoarelor de cerneală.....	392
Curățarea aparatului Brother.....	397
Curățarea scannerului	398
Curățarea capului de imprimare al aparatului Brother.....	400
Curățarea capului de imprimare utilizând Web Based Management	402





Curățarea capului de imprimare de pe calculator (Windows).....	403
Curățarea ecranului LCD al aparatului	405
Curățarea părților exterioare ale aparatului.....	406
Curățarea suportului de imprimare al aparatului	407
Curățarea roloilor de alimentare a hârtiei.....	408
Curățarea plăcuței de bază	410
Curățarea roloilor de antrenare a hârtiei	411
Verificarea aparatului Brother.....	412
Verificarea calității imprimării	413
Verificarea alinierii imprimării de pe aparatul Brother.....	417
Monitorizarea stării aparatului de la computerul dumneavoastră (Windows).....	419
Monitorizarea stării aparatului utilizând Brother iPrint&Scan (Windows/Mac).....	424
Corectarea alimentării hârtiei pentru a elimina liniile verticale	426
Modificați opțiunile de imprimare pentru îmbunătățirea rezultatelor obținute la imprimare	427
Ambalarea și expedierea aparatului Brother.....	429
Setări aparat	431
Modificarea setărilor aparatului din panoul de control.....	432
În eventualitatea producerii unei pene de curent (stocare în memorie)	433
Setări generale	434
Imprimarea rapoartelor.....	446
Tabele cu setări și caracteristici.....	449
Modificarea setărilor aparatului folosind Administrarea bazată pe web	465
Ce este Managementul bazat pe web?	466
Accesarea programului Administrarea online a rețelei folosind Web Based Management.....	467
Configurarea sau schimbarea parolei de conectare pentru Administrarea online a rețelei folosind Web Based Management	469
Configurarea agendei de adrese a aparatului utilizând Web Based Management	470
Anexă	471
Specificații.....	472
Specificații privind alimentarea.....	481
Informații cu privire la hârtia reciclată.....	482
Ajutor și asistență pentru clienți Brother.....	483

Înainte de utilizarea aparatului

- Definiții ale notelor
- Mărci comerciale
- Note importante

Definiții ale notelor

În acest manual de utilizare sunt utilizate următoarele simboluri și convenții:

 AVERTIZARE	AVERTIZARE indică o situație potențial periculoasă care, dacă nu este evitată, ar putea cauza moartea sau răni grave.
 ATENȚIE	ATENȚIE indică o situație potențial periculoasă care, dacă nu este evitată, poate provoca răni minore sau moderate.
IMPORTANT	IMPORTANT indică o situație potențial periculoasă care, dacă nu este evitată, poate conduce la deteriorarea proprietății sau pierderea funcționalității produsului.
NOTĂ	NOTĂ specifică mediul de utilizare, condițiile de instalare sau condițiile speciale de utilizare.
	Pictogramele cu sfaturi oferă indicii utile și informații suplimentare.
	Pictogramele privind pericolul de electrocutare vă avertizează în acest sens.
Aldin	Stilul aldin identifică butoane de pe panoul de control al aparatului sau de pe ecranul computerului.
<i>Cursiv</i>	Stilul cursiv evidențiază un aspect important sau se referă la un subiect asociat.
Courier New	Fontul Courier New identifică mesajele afișate pe ecranul LCD al aparatului.



Informații similare

- [Înainte de utilizarea aparatului](#)

Mărci comerciale

Apple, AirPrint, Mac, iPad, iPhone, iPod touch și macOS sunt mărci comerciale Apple Inc., înregistrate în Statele Unite și în alte țări.

Nuance și PaperPort sunt mărci comerciale sau mărci înregistrate ale Nuance Communications, Inc. sau ale afiliaților acestei companii în Statele Unite și/sau în alte țări.

Wi-Fi®, Wi-Fi Alliance® și Wi-Fi Direct® sunt mărci înregistrate ale Wi-Fi Alliance®.

WPA™, WPA2™ și Wi-Fi Protected Setup™ sunt mărci comerciale ale Wi-Fi Alliance®.

Mopria™ și sigla Mopria™ sunt mărci comerciale înregistrate sau neînregistrate și mărci de servicii ale Mopria Alliance, Inc. în Statele Unite ale Americii și în alte țări. Utilizarea neautorizată este strict interzisă.

Fiecare companie care are un titlu de software menționat în acest manual deține un Acord de Licență Software specific programelor sale brevetate.

Toate denumirile comerciale și denumirile de produs ale companiilor care apar pe produsele Brother, documentele aferente și orice alte materiale sunt mărci comerciale sau mărci comerciale înregistrate ale companiilor respective.



Informații similare

- [Înainte de utilizarea aparatului](#)

Note importante

- Consultați support.brother.com pentru driverul Brother și actualizările de software.
- Pentru a menține performanțele aparatului dumneavoastră, verificați support.brother.com pentru cea mai recentă actualizare a programului firmware. În caz contrar, este posibil ca unele dintre funcțiile aparatului să nu fie disponibile.
- Nu folosiți acest produs în afara țării de achiziție, deoarece acest lucru poate încălca reglementările privind telecomunicațiile wireless și energia electrică din acea țară.
- În acest document, Windows 10 se referă la Windows 10 Home, Windows 10 Pro, Windows 10 Education și Windows 10 Enterprise.
- Windows Server 2008 în acest document reprezintă Windows Server 2008 și Windows Server 2008 R2.
- În acest Manual de utilizare, sunt folosite mesaje LCD ale modelului DCP-T720DW/MFC-T920DW, dacă nu se specifică altceva.
- În acest Manual de utilizare, sunt folosite ilustrațiile modelului DCP-T720DW/MFC-T920DW, dacă nu se specifică altceva.
- Ecranele din acest manual de utilizare sunt folosite numai cu scop ilustrativ și pot diferi de ecranele reale.
- Dacă nu se specifică altfel, ecranele din acest manual sunt preluate din Windows 10 și macOS v10.15.x. Ecranele afișate pe computer pot să difere în funcție de sistemul de operare.
- Conținutul acestui ghid și specificațiile acestui produs pot fi modificate fără notificare prealabilă.
- În acest document, XXX-XXXX reprezintă numele modelului aparatului.



Informații similare

- [Înainte de utilizarea aparatului](#)

Prezentarea aparatului dumneavoastră

- Înainte de utilizarea aparatului
- Prezentarea panoului de control
- Prezentarea ecranului LCD
- Introducerea unui text pe aparatul Brother
- Accesarea Brother Utilities (Windows)
- Amplasarea portului USB/Ethernet pe aparatul dumneavoastră Brother

Înainte de utilizarea aparatului

Înainte de a încerca o operație de imprimare, confirmați următoarele:

- Asigurați-vă că ați instalat programul software și driverul corect pentru aparatul dumneavoastră.
- Pentru utilizatorii de cablu de rețea sau cablu USB: Asigurați instalarea în siguranță a cablului de interfață.

Selectarea tipului corect de hârtie

Pentru o imprimare de foarte bună calitate, este important să selectați tipul corect de hârtie. Asigurați-vă că ați citit informațiile despre tipurile de hârtie adecvate înainte de a cumpăra hârtie și determinați suprafața imprimabilă în funcție de setările driverului de imprimantă sau ale aplicației utilizată la imprimare.

Imprimarea, scanarea și trimiterea de faxuri simultan

Aparatul dvs. poate imprima de pe computer în timp ce trimite sau primește un fax în memorie sau în timp ce scanează un document în computer. Expedierea faxurilor nu va fi oprită în timpul imprimării de la computer. Totuși, atunci când aparatul copiază sau primește un fax pe hârtie, acesta întrerupe operațiunea de imprimare, apoi reia imprimarea când copierea sau primirea faxului s-a încheiat.



Modelele DCP nu acceptă caracteristica de fax.

Firewall (Windows)

În cazul în care computerul este protejat de un program firewall și nu puteți imprima în rețea, scana în rețea sau utiliza aplicația PC-Fax, este posibil să fie necesară configurarea setărilor programului firewall. Dacă utilizați Windows Firewall și ați instalat driverul urmând pașii din aplicația de instalare, setările necesare pentru firewall au fost deja configurate. Dacă utilizați orice alt software Firewall personal, consultați Manualul de utilizare pentru software-ul respectiv sau contactați producătorul de software.



Informații similare

- [Prezentarea aparatului dumneavoastră](#)

Prezentarea panoului de control

>> [MFC-T920DW/MFC-T925DW](#)

>> [DCP-T520W/DCP-T525W/DCP-T720DW/DCP-T725DW/DCP-T820DW/DCP-T825DW](#)

MFC-T920DW/MFC-T925DW

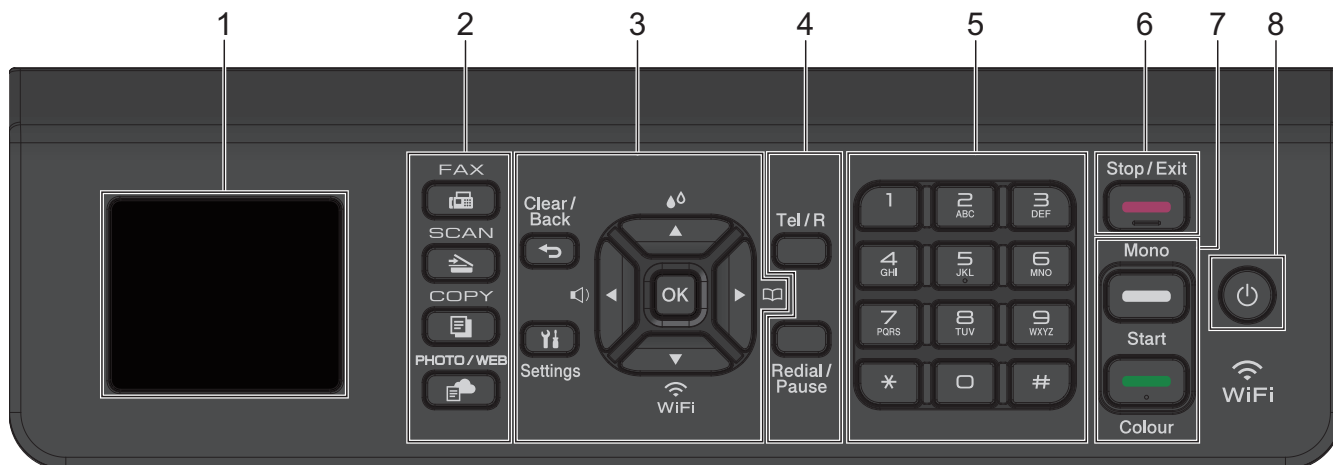

1. 1,8"(44,9 mm) (44,9 mm)

Afișează mesaje pentru a vă ajuta să configurați și să utilizați aparatul.

2. Butoanele pentru moduri

FAX

Apăsați pentru a comuta aparatul în modul Fax.

SCAN (Scanare)

Apăsați pentru a comuta aparatul în modul Scanare.

COPY (Copiere)

Apăsați pentru a comuta aparatul în modul Copiere.

PHOTO/WEB (FOTO/WEB)

Apăsați pentru a comuta aparatul în modul Foto/Web.

3. Butoanele de configurare

Clear/Back (Ștergere/Înapoi)

Apăsați pentru a reveni la meniul anterior.

Settings (Setări)

Apăsați pentru a accesa meniul principal.

OK

Apăsați pentru a selecta o setare.

Apăsați pentru a accesa meniul de reglare a volumului soneriei în timp ce aparatul este inactiv.



Apăsați pentru a accesa meniul cernelii în timp ce aparatul este inactiv.



- Apăsați pentru a memora numerele cu apelare rapidă sau apelare grup în memoria aparatului.
- Apăsați pentru a căuta și forma numerele stocate în memoria aparatului.



Apăsați pentru a configura setările wireless în timp ce aparatul este inactiv.



Apăsați pentru a derula meniurile și opțiunile.



- Apăsați pentru a muta cursorul la stânga sau la dreapta pe ecranul LCD.
- Apăsați pentru a confirma sau anula procedura în timpul desfășurării acesteia.

4. Butoanele telefonului

Tel/R

Dacă aparatul este în modul Fax/Tel (F/T) și ridicați receptorul unui telefon extern în timpul apelului F/T (pseudosonerii/sonerii duble), apăsați pe **Tel/R** pentru a vorbi.

Dacă sunteți conectat la un PBX, apăsați pentru a accesa o linie exterioară sau pentru a transfera convorbirea către un alt interior.

Redial/Pause (Reapelare/Pauză)

- Apăsați pentru a forma din nou ultimul număr apelat.
- Apăsați pentru a selecta și apela din nou numerele din lista Istoric apeluri efectuate.
- Apăsați pentru a introduce o pauză la formarea numerelor.

5. Tastatura

- Utilizați pentru a forma numere de fax și de telefon.
- Utilizați ca tastatură pentru introducerea de text sau caractere.

6. Stop/Exit (Stop/Ieșire)

- Apăsați pentru a opri o operațiune.
- Apăsați pentru a ieși dintr-un meniu.

7. Butoanele de pornire



Mono Start (Start Mono)

- Apăsați pentru a începe transmiterea faxurilor în format monocrom.
- Apăsați pentru a începe copierea în format monocrom.
- Apăsați pentru a începe scanarea documentelor (în format color sau monocrom în funcție de setările de scanare).





Colour Start (Start Color)

- Apăsați pentru a începe copierea în format complet color.
- Apăsați pentru a începe scanarea documentelor (în format color sau monocrom în funcție de setările de scanare).

8. Pornit/Oprit

Apăsați pe  pentru a porni aparatul.

Apăsați și mențineți apăsat butonul  pentru a opri aparatul. Ecranul LCD afișează [Oprire] și va mai rămâne pornit câteva secunde, înainte de a se închide. Un telefon extern sau un robot telefonic (TAD) conectat va fi întotdeauna disponibil.

Dacă opriți aparatul de la butonul , acesta va efectua o curățare periodică a capului de imprimare pentru a menține calitatea imprimării. Pentru a prelungi durata de utilizare a capului de imprimare, pentru a folosi cât mai eficient cerneala și pentru a menține calitatea imprimării, țineți întotdeauna aparatul conectat la sursa de alimentare.

DCP-T520W/DCP-T525W/DCP-T720DW/DCP-T725DW/DCP-T820DW/DCP-T825DW

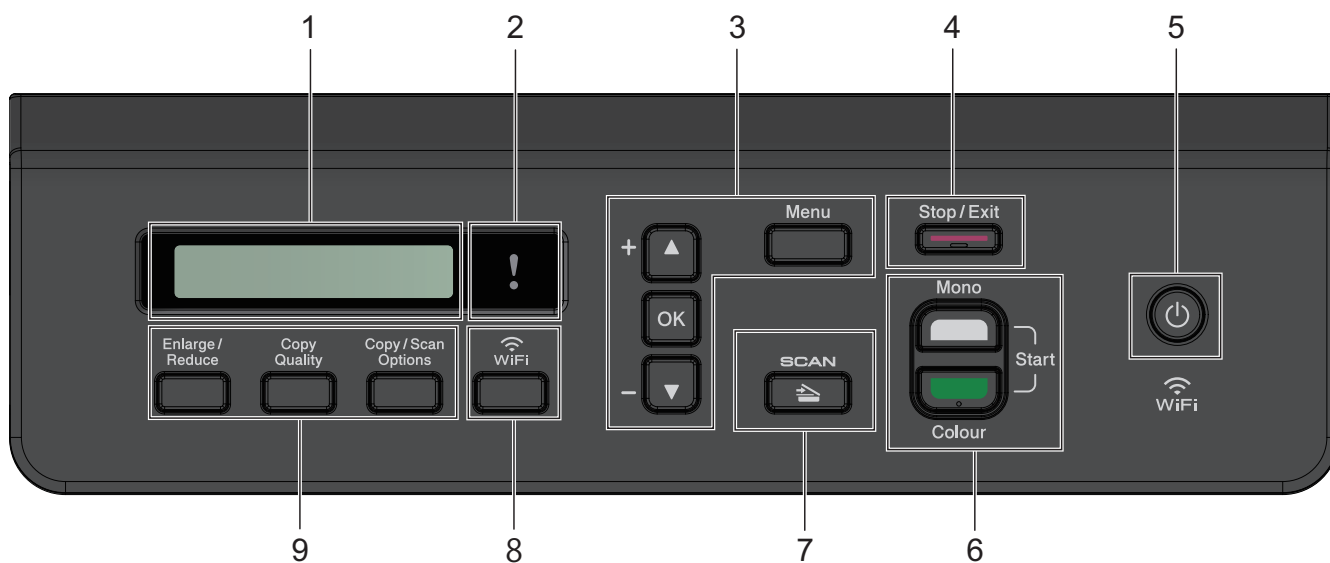

1. Ecran cu cristale lichide (LCD)

Afișează mesaje pentru a vă ajuta să configurați și să utilizați aparatul.

2. LED de avertizare

Luminează intermitent portocaliu când ecranul LCD afișează o eroare sau un mesaj de stare important.

3. Butoanele de meniu

Menu (Meniu)

Apăsați pentru a accesa meniul principal.

▲ sau ▼

Apăsați pentru a derula meniurile și opțiunile.

OK

Apăsați pentru a selecta o setare.

4. Stop/Exit (Stop/ieșire)

- Apăsați pentru a opri o operațiune.
- Apăsați pentru a ieși dintr-un meniu.

5. Pornit/Oprit

Apăsați pe  pentru a porni aparatul.

Apăsați și mențineți apăsat butonul  pentru a opri aparatul. Ecranul LCD afișează [Oprire] și va mai rămâne pornit câteva secunde, înainte de a se închide.

Dacă opriți aparatul de la butonul , acesta va efectua o curățare periodică a capului de imprimare pentru a menține calitatea imprimării. Pentru a prelungi durata de utilizare a capului de imprimare, pentru a folosi cât mai eficient cerneala și pentru a menține calitatea imprimării, țineți întotdeauna aparatul conectat la sursa de alimentare.

6. Butoanele de pornire

Mono Start (Start Mono)

- Apăsați pentru a începe copierea în format monocrom.
- Apăsați pentru a începe scanarea documentelor (în format color sau monocrom în funcție de setările de scanare).

Colour Start (Start Color)

- Apăsați pentru a începe copierea în format complet color.
- Apăsați pentru a începe scanarea documentelor (în format color sau monocrom în funcție de setările de scanare).

7. SCAN (Scanare)

Apăsați pentru a comuta aparatul în modul Scanare.

8. WiFi

Apăsați pentru a configura setările wireless în timp ce aparatul este inactiv.

9. Butoanele de copiere

- **Enlarge/Reduce (Mărire/Micșorare)**
Apăsați pentru a mări sau micșora copiile.
- **Copy Quality (Calitate copiere)**
Apăsați pentru a modifica temporar calitatea copiilor obținute.
- **Copy/Scan Options (Opțiuni copiere/scanare)**
Apăsați pentru a accesa setările temporare pentru copiere sau scanare.



Informații similare

- [Prezentarea aparatului dumneavoastră](#)
-

Prezentarea ecranului LCD

Modele înrudite: MFC-T920DW/MFC-T925DW

Ecranul de pornire afișează starea aparatului când aparatul este inactiv. Când este afișat, acesta indică faptul că aparatul este pregătit pentru comanda următoare.

Ecranul principal

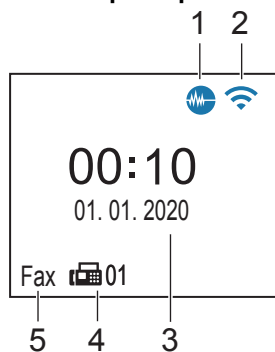

1. Mod silențios

Această pictogramă este afișată dacă pentru [Mod silențios] ați selectat opțiunea [Pornit].

Folosind setarea Mod silențios puteți reduce zgomotul la imprimare. Dacă modul silențios este activat, viteza de imprimare se va reduce.

2. Stare rețea wireless

Fiecare pictogramă din tabelul de mai jos indică starea rețelei wireless:

	Rețeaua wireless este conectată. Puterea actuală a semnalului wireless este afișată pe ecranul principal de un indicator cu trei niveluri.
	Punctul de acces wireless nu poate fi detectat.
	Opțiunea wireless este dezactivată.

3. **Data și ora**

Afișează data și ora setate pe aparat.

4. **Faxuri în memorie**

Afișează câte faxuri primite sunt în memoria aparatului.

5. **Modul recepție**

Afișează modul de recepție utilizat în prezent.



Informații similare

- [Prezentarea aparatului dumneavoastră](#)

Introducerea unui text pe aparatul Brother

Caracterele disponibile pot să difere în funcție de țară.

>> [DCP-T520W/DCP-T525W/DCP-T720DW/DCP-T725DW/DCP-T820DW/DCP-T825DW](#)

>> [MFC-T920DW/MFC-T925DW](#)

DCP-T520W/DCP-T525W/DCP-T720DW/DCP-T725DW/DCP-T820DW/DCP-T825DW

Probabil va trebui să introduceți un text în aparatul dumneavoastră.

Introducerea numerelor, literelor și a simbolurilor

- Mențineți sau apăsați repetat pe ▲ sau ▼ pentru a selecta un caracter din această listă:
abcdefghijklmnopqrstuvwxyzABCDEFGHIJKLMNOPQRSTUVWXYZ0123456789(spațiu)!"#\$%&'()*+,-./:;<=>?
@[!^_`{|}~
- Apăsați pe **OK** când se afișează caracterul sau simbolul dorit, apoi introduceți următorul caracter.

Efectuarea corecțiilor

- Dacă ați introdus un număr sau o literă incorectă și doriți să modificați, apăsați pe **Enlarge/Reduce (Mărire/Micșorare)** sau pe **Copy/Scan Options (Opțiuni copiere/scanare)** de mai multe ori pentru a muta cursorul sub caracterul incorect. Apoi, apăsați repetat pe ▲ sau pe ▼ pentru a reintroduce litera corectă.

MFC-T920DW/MFC-T925DW

Dacă configurați anumite selecții ale meniului, de exemplu ID stație, s-ar putea să fie necesar să introduceți un text în aparat. Pe majoritatea butoanelor de pe tastatura numerică sunt imprimate trei sau patru litere. Butoanele pentru 0, # și * nu au litere imprimate pe ele, deoarece sunt utilizate pentru caracterele speciale.

Pentru a accesa caracterul dorit, apăsați butonul corespunzător al tastaturii numerice de câte ori se indică în acest tabel de referință.

Apăsați butonul	O dată	De două ori	De trei ori	De patru ori	De cinci ori	De șase ori	De șapte ori	De opt ori	De nouă ori
2	A	B	C	a	b	c	2	A	B
3	D	E	F	d	e	f	3	D	E
4	G	H	I	g	h	i	4	G	H
5	J	K	L	j	k	l	5	J	K
6	M	N	O	m	n	o	6	M	N
7	P	Q	R	S	p	q	r	s	7
8	T	U	V	t	u	v	8	T	U
9	W	X	Y	Z	w	x	y	z	9

(Pentru alfabetul chirilic)

Apăsați butonul	O dată	De două ori	De trei ori	De patru ori	De cinci ori	De șase ori	De șapte ori
2	A	B	C	Б	Г	Д	2
3	D	E	F	Ж	3	И	3
4	G	H	I	Й	Л	П	4
5	J	K	L	У	Ф	Ц	5
6	M	N	O	Ч	Ш	6	М
7	P	Q	R	С	Щ	Ъ	7

Apăsați butonul	O dată	De două ori	De trei ori	De patru ori	De cinci ori	De șase ori	De șapte ori
8	T	U	V	Ы	Ь	Э	8
9	W	X	Y	Z	Ю	Я	9

- Pentru a muta cursorul la stânga sau la dreapta, apăsați pe ▲, ▼, ◀ sau pe ▶ pentru a selecta < sau > și apoi apăsați pe OK.

Introducerea spațiilor

- Pentru a introduce un spațiu, apăsați pe ▲, ▼, ◀ sau pe ▶ pentru a selecta > și apoi apăsați pe OK.

Efectuarea corecțiilor

- Dacă ați introdus un număr sau o literă incorect și doriți să modificați, apăsați pe ▲, ▼, ◀ sau pe ▶ pentru a selecta < sau >. Apăsați de mai multe ori pe OK pentru a muta cursorul de selectare la caracterul incorect. Apoi, apăsați pe ▲, ▼, ◀ sau pe ▶ pentru a selecta ✕ și apoi apăsați pe OK. Reintroduceți litera corectă.

Caractere și simboluri speciale

Apăsați pe *, # sau pe 0 în mod repetat până când este afișat caracterul special sau simbolul dorit.

Apăsați pe *	(spațiu) ! " # \$ % & ' () * + , - . / €
Apăsați pe #	: ; < = > ? @ [] ^ _
Apăsați pe 0	Á É Í Ó Ö Ő Ú Û 0



Informații similare

- [Prezentarea aparatului dumneavoastră](#)

Subiecte conexe:

- [Trimiterea aceluiași fax la mai mulți destinatari \(difuzare\)](#)
- [Salvați numerele din lista cu apeluri efectuate în agendă](#)
- [Schimbarea numelui unui grup de difuzare](#)
- [Setarea identificadorului stației](#)

Accesarea Brother Utilities (Windows)

Brother Utilities este un program de lansare a aplicațiilor care permite accesul rapid la toate aplicațiile Brother instalate pe calculatorul dumneavoastră.

1. Efectuați una dintre următoarele operații:

- Windows 10

Faceți clic pe  > **Brother** > **Brother Utilities**.

- Windows 8.1

Mutați mausul în colțul din stânga jos al ecranului **Start** și faceți clic pe  (dacă utilizați un dispozitiv cu ecran tactil, derulați de jos în sus ecranul **Start** pentru a deschide ecranul **Aplicații**).

Când apare ecranul **Aplicații**, atingeți sau faceți clic pe  **Brother Utilities**.

- Windows 7

Faceți clic pe  (**Start**) > **Toate programele** > **Brother** > **Brother Utilities**.

2. Selectați aparatul dvs.

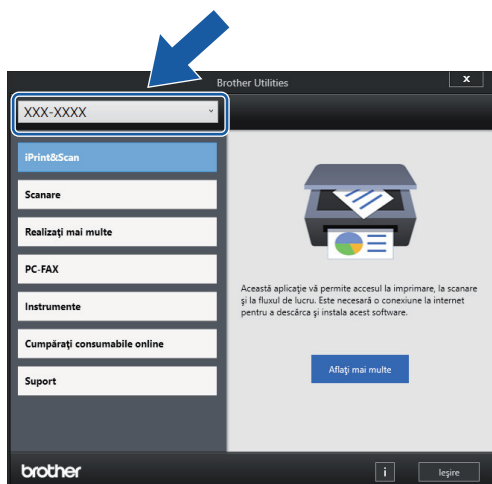

3. Selectați operațiunea pe care doriți să o utilizați.

Informații similare

- [Prezentarea aparatului dumneavoastră](#)
 - [Dezinstalarea programului software Brother și a driverelor \(Windows\)](#)

Dezinstalarea programului software Brother și a driverelor (Windows)

1. Efectuați una dintre următoarele operații:

- Windows 10

Faceți clic pe  > **Brother** > **Brother Utilities**.

- Windows 8.1

Mutați mausul în colțul din stânga jos al ecranului **Start** și faceți clic pe  (dacă utilizați un dispozitiv cu ecran tactil, derulați de jos în sus ecranul **Start** pentru a deschide ecranul **Aplicații**).

Când apare ecranul **Aplicații**, atingeți sau faceți clic pe  **Brother Utilities**.

- Windows 7

Faceți clic pe  (**Start**) > **Toate programele** > **Brother** > **Brother Utilities**.

2. Faceți clic pe lista derulantă și apoi selectați denumirea modelului (dacă nu este selectată deja). Faceți clic pe **Instrumente** în bara de navigare din stânga și apoi clic pe **Dezinstalare**.

Urmați instrucțiunile din caseta de dialog pentru a dezinstala programul software și driverele.

Informații similare

- [Accesarea Brother Utilities \(Windows\)](#)

Amplasarea portului USB/Ethernet pe aparatul dumneavoastră Brother

Porturile USB și Ethernet se află în interiorul aparatului (porturile Ethernet sunt disponibile numai pentru anumite modele).

Pentru a instala driverul și programul software necesar utilizării aparatului, vizitați pagina **Descărcări** a modelului dumneavoastră aflată la adresa support.brother.com.

(Windows) Sau, utilizați discul Brother de instalare pentru a configura aparatul (nu este disponibil în toate țările).

1. Așezați ambele mâini sub suporturile de plastic de pe lateralele aparatului pentru a ridica capacul scannerului (1) în poziție deschisă.

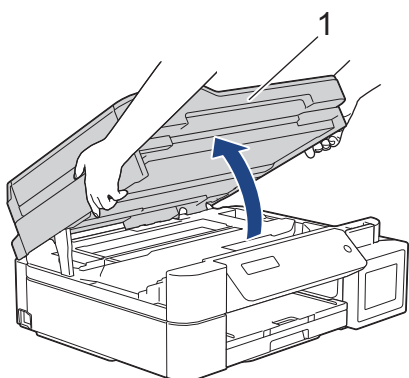

2. Localizați portul corect (în funcție de cablul utilizat) în interiorul aparatului, respectând instrucțiunile.

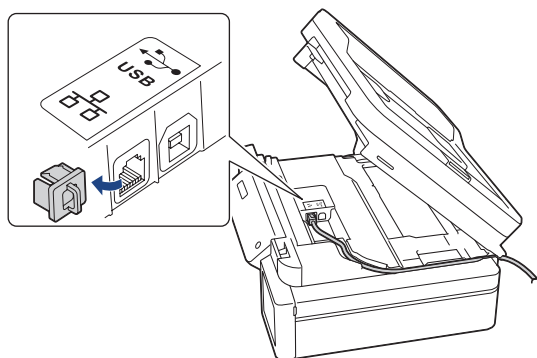

Introduceți cu atenție cablul în canalul pentru cablu și apoi scoateți-l prin spatele aparatului.

3. Închideți cu atenție capacul scannerului cu amândouă mâinile.

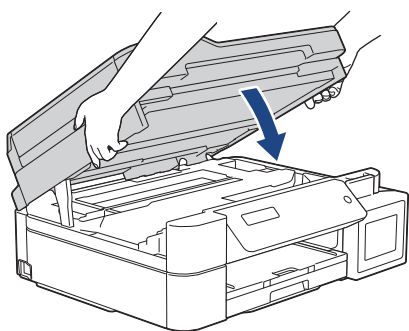

Informații similare

- [Prezentarea aparatului dumneavoastră](#)

Manipularea hârtiei

- [Încărcarea hârtiei](#)
- [Încărcarea documentelor](#)

Încărcarea hârtiei

- Încărcați hârtia în tava de hârtie
- Încărcarea hârtiei în fanta de alimentare manuală
- Încărcarea hârtiei în tava multifuncțională (tava MF)
- Zona neimprimabilă
- Setări pentru hârtie
- Hârtie și alte suporturi de imprimare acceptate
- Mesaje de eroare și de întreținere
- Probleme care apar la manipularea hârtiei și la imprimare

Încărcați hârtia în tava de hârtie

- Încărcați în tava de hârtie coli pretăiate sau hârtie Photo 2L.
- Încărcați hârtie foto în tava de hârtie
- Încărcați plicurile în tava de hârtie

Încărcați în tava de hârtie coli pretăiate sau hârtie Photo 2L.

- Dacă pentru [Verific.hârtie] ați selectat opțiunea [Pornit] și scoateți din aparat tava pentru hârtie, pe ecranul LCD va fi afișat un mesaj care vă permite să modificați tipul și formatul de hârtie.
- Încărcați un singur format și un singur tip de hârtie în tava pentru hârtie.
- Dacă în tava de hârtie încărcați un alt format de hârtie, trebuie să modificați și setările definite pentru formatul de hârtie în aparat sau pe computerul dumneavoastră.

Aceste setări permit aparatului să efectueze alimentarea automată a hârtiei din tava adecvată, dacă opțiunea Selectare automată tavă a fost selectată în driverul de imprimare (Windows) sau la aparat. (DCP-T820DW/DCP-T825DW/MFC-T920DW/MFC-T925DW)

1. Dacă extensia suportului pentru hârtie (1) este deschisă, închideți-o și apoi închideți suportul pentru hârtie (2).

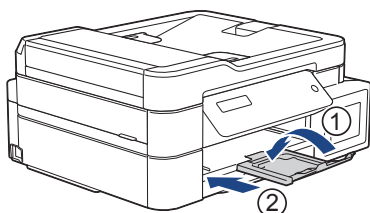

2. Scoateți complet tava pentru hârtie din aparat.

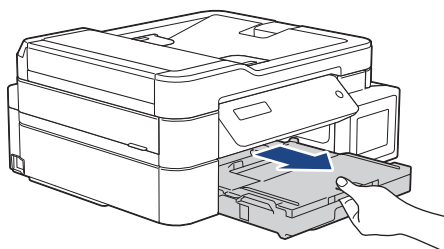

3. Ridicați capacul tăvii de ieșire a hârtiei (1).

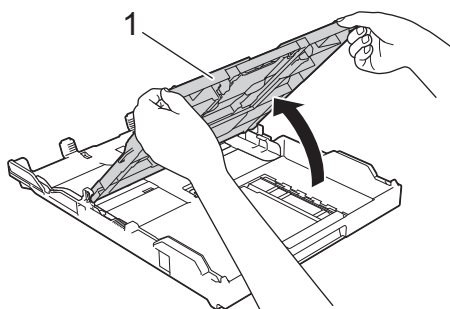

4. Apăsați și împingeți cu atenție ghidajele de lățime ale hârtiei (1) și apoi ghidajul de lungime al hârtiei (2) în funcție de dimensiunile hârtiei.

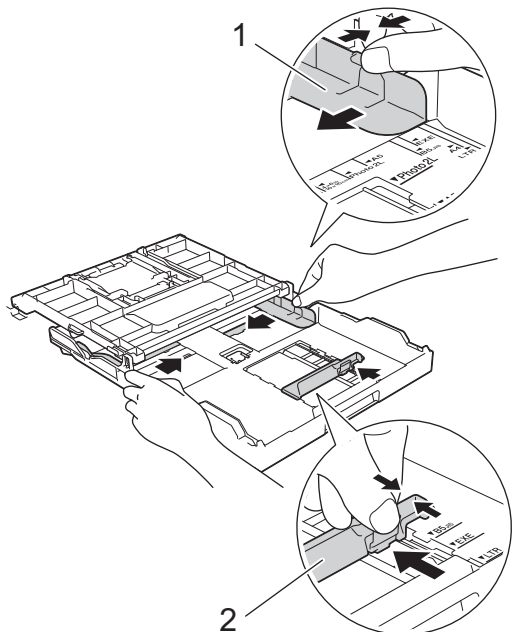

5. Răsfițați bine teancul de coli, pentru a evita blocarea hârtiei sau alimentarea greșită.



Asigurați-vă întotdeauna că hârtia nu este ondulată sau șifonată.

6. Încărcați cu atenție hârtie în tava pentru hârtie cu fața pe care se va face imprimarea **în jos**.

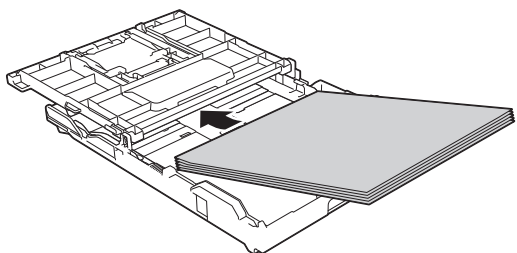

Asigurați-vă că hârtia din tavă este aplatizată și că ghidajul de lungime al hârtiei (1) atinge marginile hârtiei.

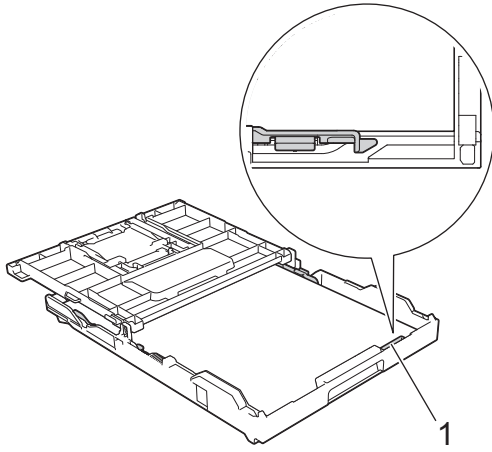

IMPORTANT

- Nu împingeți hârtia prea mult în interior; aceasta se poate ridica în partea din spate a tăvii, cauzând probleme de alimentare a hârtiei.
- Dacă încărcați mai mult de 20 de foi de hârtie Photo 2L (13 x 18 cm), se pot produce blocaje.



Pentru a adăuga hârtie înainte ca tava să se golească, scoateți hârtia din tavă și combinați-o cu hârtia pe care o adăugați. Răsfoiți întotdeauna hârtia bine pentru a preveni alimentarea mai multor pagini în aparat.

7. Reglați cu atenție ghidajele de lățime ale hârtiei (1) în funcție de dimensiunile hârtiei. Asigurați-vă că ghidajele de lățime ale hârtiei ating marginile hârtiei.

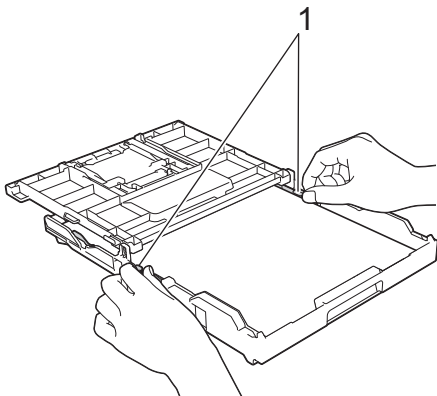

8. Închideți capacul tăvii de ieșire a hârtiei.

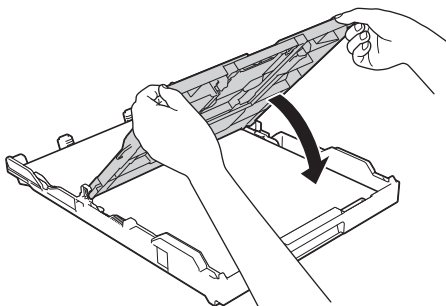

9. Împingeți încet tava de hârtie, complet în aparat.

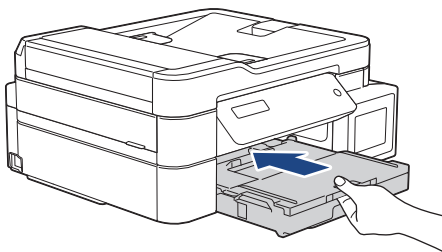

10. Scoateți suportul pentru hârtie (1) până când acesta se fixează pe poziție și apoi desfaceți extensia suportului pentru hârtie (2).

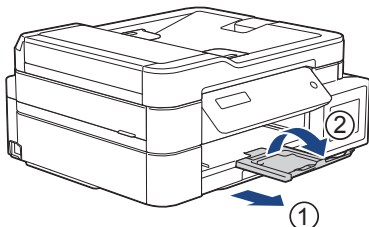

Informații similare

- [Încărcați hârtia în tava de hârtie](#)

Subiecte conexe:

- [Schimbarea setării pentru verificarea hârtiei](#)
 - [Selectați suportul media adecvat](#)
 - [Schimbarea formatului și tipului de hârtie](#)
-

Încărcați hârtie foto în tava de hârtie

- Dacă pentru [Verific.hârtie] ați selectat opțiunea [Pornit] și scoateți din aparat tava pentru hârtie, pe ecranul LCD va fi afișat un mesaj care vă permite să modificați tipul și formatul de hârtie.
- Încărcați un singur format și un singur tip de hârtie în tava pentru hârtie.
- Dacă în tava de hârtie încărcați un alt format de hârtie, trebuie să modificați și setările definite pentru formatul de hârtie în aparat sau pe computerul dumneavoastră.

Aceste setări permit aparatului să efectueze alimentarea automată a hârtiei din tava adecvată, dacă opțiunea Selectare automată tavă a fost selectată în driverul de imprimare (Windows) sau la aparat. (DCP-T820DW/DCP-T825DW/MFC-T920DW/MFC-T925DW)

1. Dacă extensia suportului pentru hârtie (1) este deschisă, închideți-o și apoi închideți suportul pentru hârtie (2).

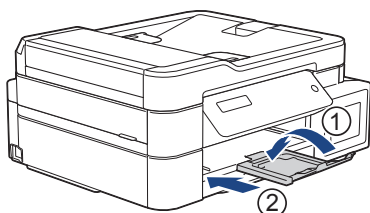

2. Scoateți complet tava pentru hârtie din aparat.

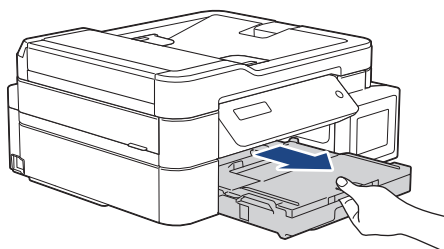

3. Ridicați capacul tăvii de ieșire a hârtiei (1).

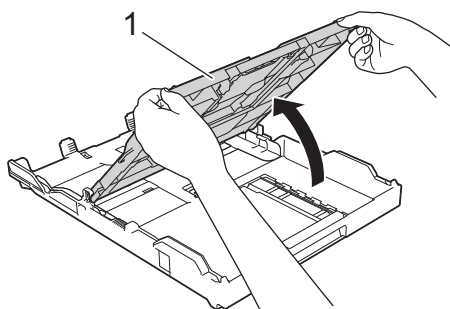

4. Apăsați cu atenție și împingeți ghidajele pentru lățimea hârtiei (1) în funcție de dimensiunea hârtiei și apoi ridicați opritorul (2).

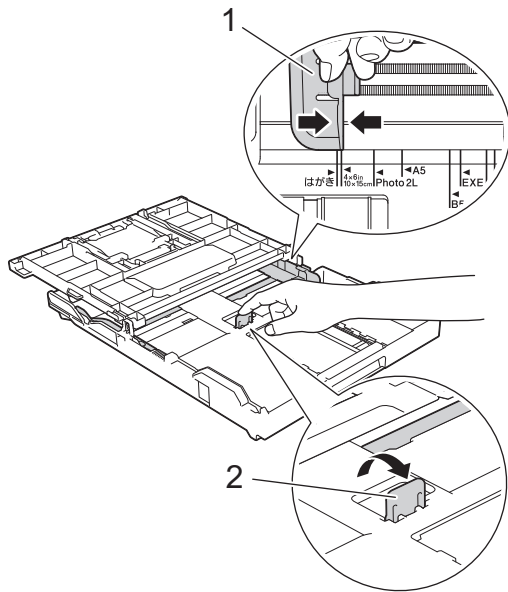

5. Închideți capacul tăvii de ieșire a hârtiei.

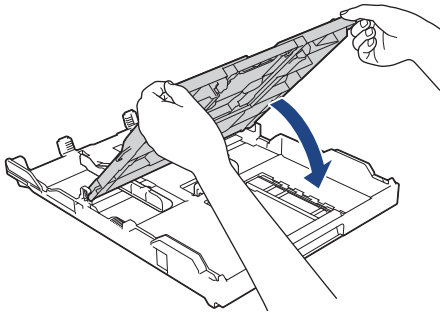

6. Încărcați cel mult 20 de coli de hârtie foto, cu fața pe care se va face imprimarea **în jos**. Dacă așezați mai mult de 20 de coli de hârtie foto, hârtia se poate bloca.

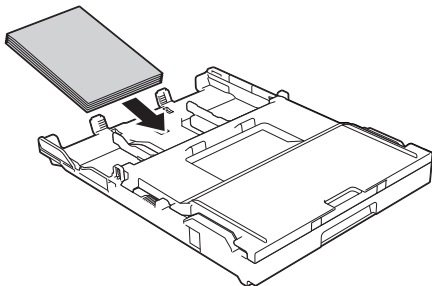

7. Ridicați capacul tăvii de ieșire a hârtiei.

8. Reglați cu atenție ghidajele de lățime ale hârtiei (1) în funcție de dimensiunile hârtiei.

Asigurați-vă că ghidajele pentru lățimea hârtiei ating marginile hârtiei și că hârtia din tavă este aplatizată.

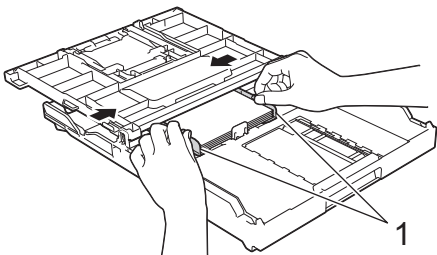

9. Închideți capacul tăvii de ieșire a hârtiei.

10. Împingeți încet tava de hârtie, complet în aparat.

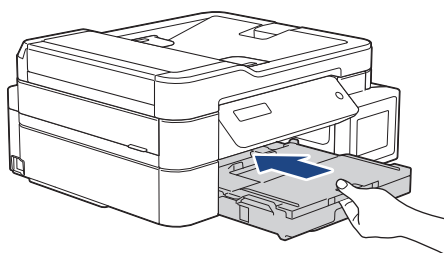

11. Scoateți suportul pentru hârtie (1) până când acesta se fixează pe poziție și apoi desfaceți extensia suportului pentru hârtie (2).

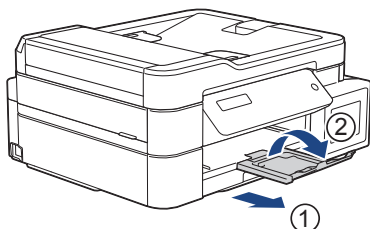

Informații similare

- [Încărcați hârtia în tava de hârtie](#)

Subiecte conexe:

- [Schimbarea setării pentru verificarea hârtiei](#)
 - [Selectați suportul media adecvat](#)
 - [Schimbarea formatului și tipului de hârtie](#)
-

Încărcați plicurile în tava de hârtie

- Dacă pentru [Verific.hârtie] ați selectat opțiunea [Pornit] și scoateți din aparat tava pentru hârtie, pe ecranul LCD va fi afișat un mesaj care vă permite să modificați tipul și formatul de hârtie.
- Puteți încărca plicuri, cu diferite dimensiuni. >> *Informații similare: Tipul de hârtie și formatul de hârtie recomandate pentru fiecare operație*
- Dacă în tava de hârtie încărcați plicuri, trebuie să modificați și setările definite pentru formatul de hârtie în aparat sau pe computerul dumneavoastră.

Aceste setări permit aparatului să efectueze alimentarea automată a hârtiei din tava adecvată, dacă opțiunea Selectare automată tavă a fost selectată în driverul de imprimare (Windows) sau la aparat. (DCP-T820DW/DCP-T825DW/MFC-T920DW/MFC-T925DW)

- Înainte de a încărca plicurile în tavă, apăsați pe colțurile și pe lateralele acestora pentru a le aplatiza cât mai mult.

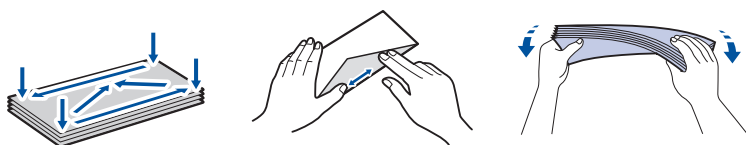

1. Dacă extensia suportului pentru hârtie (1) este deschisă, închideți-o și apoi închideți suportul pentru hârtie (2).

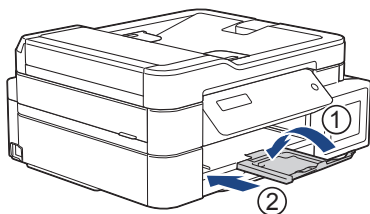

2. Scoateți complet tava pentru hârtie din aparat.

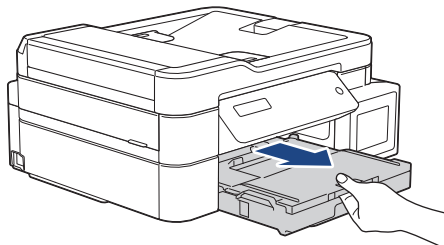

3. Ridicați capacul tăvii de ieșire a hârtiei (1).

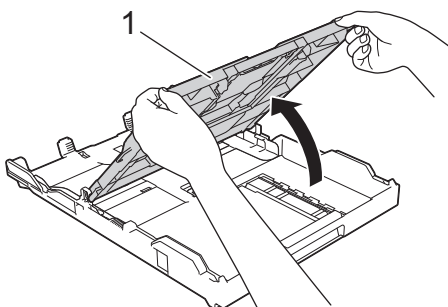

4. Încărcați cel mult 10 plicuri în tava pentru hârtie, cu fața pe care se va face imprimarea **în jos**. Dacă încărcați mai mult de 10 plicuri, pot apărea blocaje ale hârtiei.

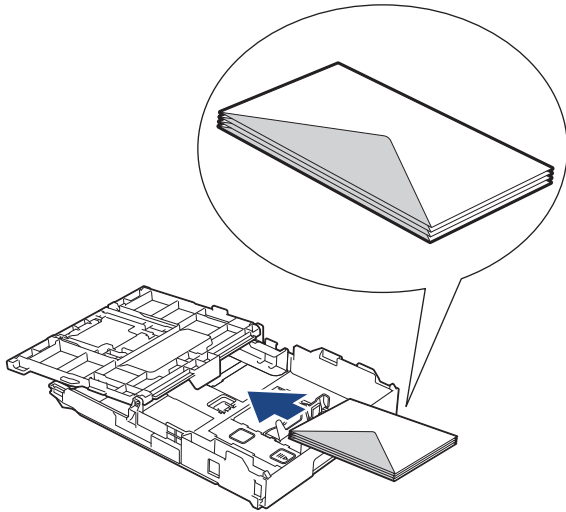

5. Apăsați și împingeți cu atenție ghidajele de lățime ale hârtiei (1) și ghidajul de lungime al hârtiei (2) în funcție de dimensiunea plicurilor.

Asigurați-vă că plicurile din tavă sunt aplatizate.

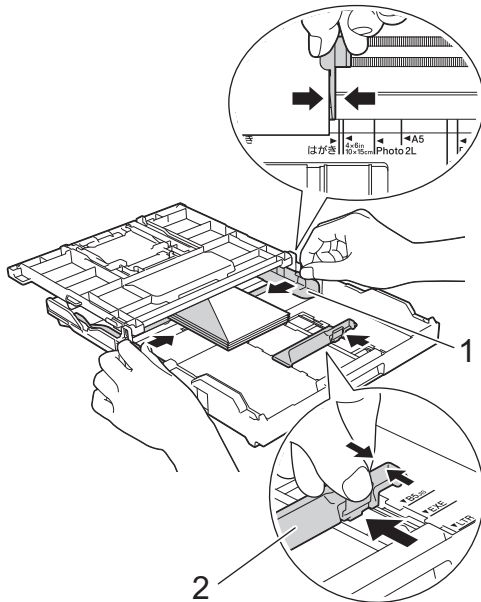

IMPORTANT

Dacă simultan sunt alimentate mai multe plicuri, încărcați în tavă un singur plic.

6. Închideți capacul tăvii de ieșire a hârtiei.

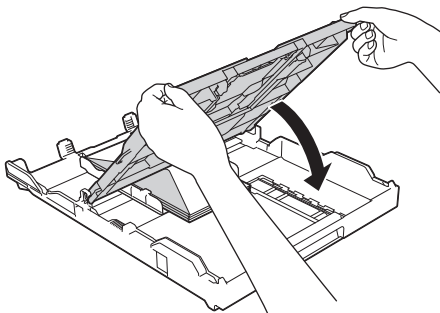

7. Împingeți încet tava de hârtie, complet în aparat.

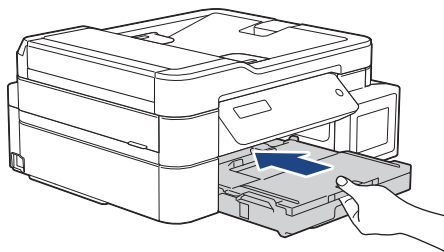

8. Scoateți suportul pentru hârtie (1) până când acesta se fixează pe poziție și apoi desfaceți extensia suportului pentru hârtie (2).

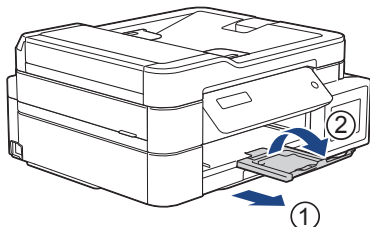

✓ Informații similare

- Încărcați hârtia în tava de hârtie

Subiecte conexe:

- Schimbarea setării pentru verificarea hârtiei
 - Selectați suportul media adecvat
 - Schimbarea formatului și tipului de hârtie
 - Tipul de hârtie și formatul de hârtie recomandate pentru fiecare operație
-

Încărcarea hârtiei în fanta de alimentare manuală

Modele înrudite: DCP-T520W/DCP-T525W/DCP-T720DW/DCP-T725DW

Încărcați suporturile speciale de imprimare în această fantă, **pagină cu pagină**.



Aparatul va activa automat modul de alimentare manuală în momentul în care așezați hârtie în fanta de alimentare manuală.

1. Deschideți capacul fantei de alimentare manuală.

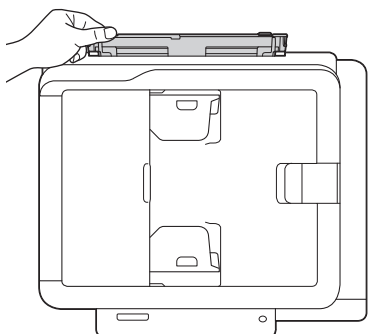
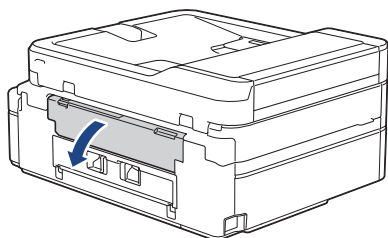

2. Ridicați suportul pentru hârtie.

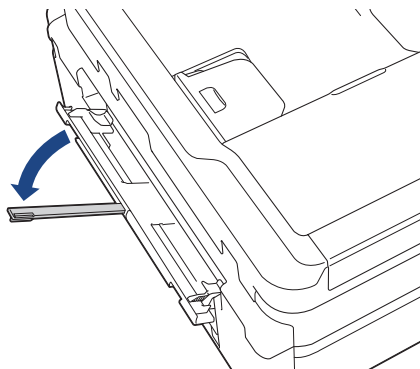

3. Împingeți ghidajele pentru hârtie ale fantei de alimentare manuală în funcție de lățimea hârtiei utilizate.

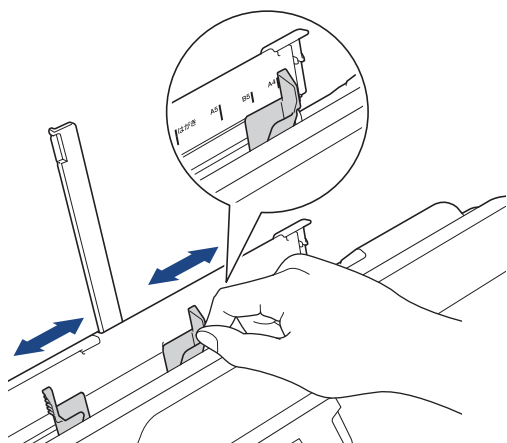

4. În fanta de alimentare manuală, încărcați **o singură foaie de hârtie** cu fața pe care se face imprimarea **în sus**.

Cu ambele mâini, reglați ghidajele fantei de alimentare manuală pentru a vă asigura că nu este un joc între acestea și hârtie.

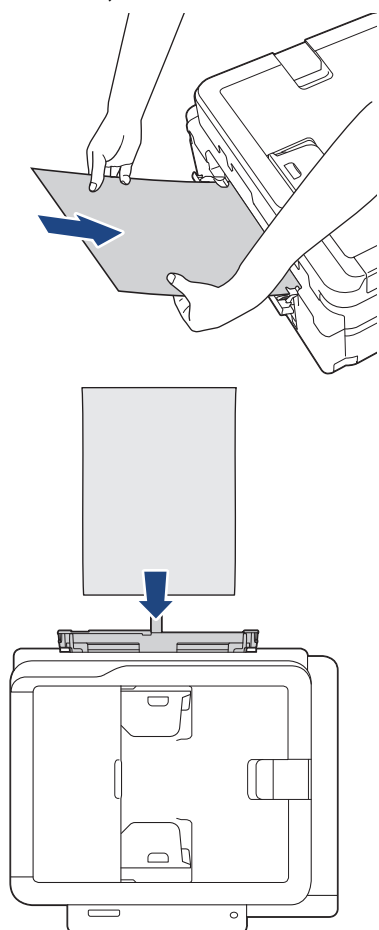

Dacă utilizați plicuri, încărcați plicurile cu suprafața pe care se face imprimarea **în sus** și cu clapa în stânga așa cum este indicat în figură.

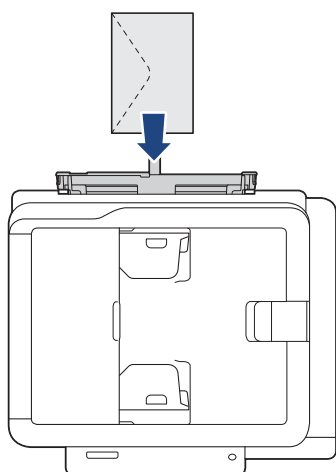

IMPORTANT

- NU încărcați niciodată **mai multe foi de hârtie** în fanta de alimentare manuală. În caz contrar, hârtia se poate bloca. Dacă imprimați mai multe pagini, alimentați următoarea foaie de hârtie numai după ce pe ecranul LCD este afișat un mesaj în care vi se cere să introduceți foaia următoare.
- NU încărcați hârtie în fanta de alimentare manuală dacă la imprimare folosiți hârtie din tava de hârtie. În caz contrar, hârtia se poate bloca.

5. Folosind ambele mâini, împingeți **o foaie de hârtie** în fanta de alimentare manuală până când marginea din față atinge rolele de alimentare a hârtiei. Dați drumul hârtiei în momentul în care simțiți că aparatul trage hârtia. Pe ecranul LCD este afișat mesajul [Pregătit]. Urmăriți instrucțiunile afișate pe ecranul LCD.

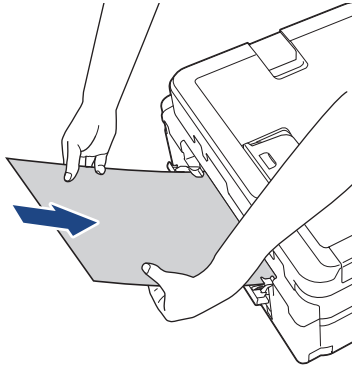

La încărcarea unui plic sau a unei foi groase de hârtie, împingeți suportul pe care se va face imprimarea în fanta de alimentare manuală până când simțiți că acesta a fost prins în rolele de alimentare a hârtiei.

6. Scoateți suportul pentru hârtie (1) până când acesta se fixează pe poziție și apoi desfaceți extensia suportului pentru hârtie (2).

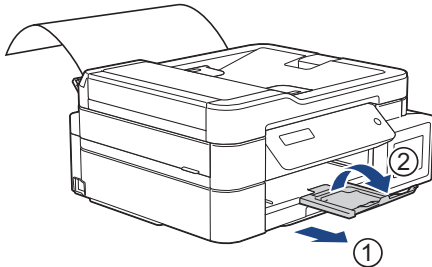

- Dacă documentul nu se încadrează pe o singură pagină, aparatul va afișa un mesaj în care vi se va cere să încărcați o altă foaie de hârtie. Așezați o altă foaie de hârtie în fanta de alimentare manuală și apoi urmați instrucțiunile afișate pe ecranul LCD.
- Asigurați-vă că imprimarea s-a terminat înainte de a închide capacul fantei de alimentare manuală.
- Dacă hârtia este așezată în fanta de alimentare manuală, aparatul va imprima întotdeauna pe hârtia din fanta de alimentare manuală.
- Aparatul va scoate orice hârtie încărcată în fanta de alimentare manuală dacă imprimați o pagină de test sau un raport, etc.
- Aparatul va evacua hârtia încărcată în fanta de alimentare manuală în timpul procesului de curățare a aparatului. Așteptați ca aparatul să termine curățarea și apoi încărcați hârtia în fanta de alimentare manuală.



Informații similare

- [Încărcarea hârtiei](#)

Subiecte conexe:

- [Selectați suportul media adecvat](#)
- [Mesaje de eroare și de întreținere](#)

Încărcarea hârtiei în tava multifuncțională (tava MF)

Modele înrudite: DCP-T820DW/DCP-T825DW/MFC-T920DW/MFC-T925DW

Folosiți tava MF pentru suporturile de imprimare speciale, cum ar fi hârtia foto sau plicurile.

- Dacă pentru [Verific.hârtie] ați selectat opțiunea [Pornit] și alimentați cu hârtie tava MF, pe ecranul LCD va fi afișat un mesaj care vă permite să modificați tipul și formatul hârtiei.
- Încărcați un singur format și un singur tip de hârtie în tava pentru hârtie.
- Dacă în tava de hârtie încărcați un alt format de hârtie, trebuie să modificați și setările definite pentru formatul de hârtie în aparat sau pe computerul dumneavoastră.

Aceste setări permit aparatului să efectueze alimentarea automată a hârtiei din tava adecvată, dacă opțiunea Selectare automată tavă a fost selectată în driverul de imprimare (Windows) sau la aparat.

1. Deschideți tava MF cu ambele mâini.

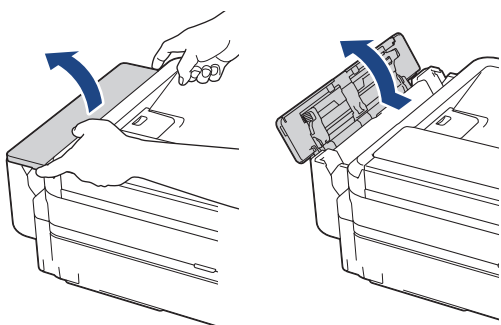

2. Ridicați suportul pentru hârtie.

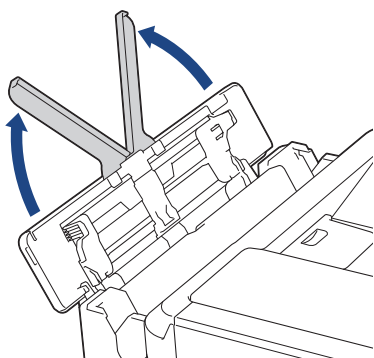

3. Împingeți și trageți cu atenție ghidajele pentru hârtie ale tăvii MF în funcție de lățimea hârtiei utilizate.

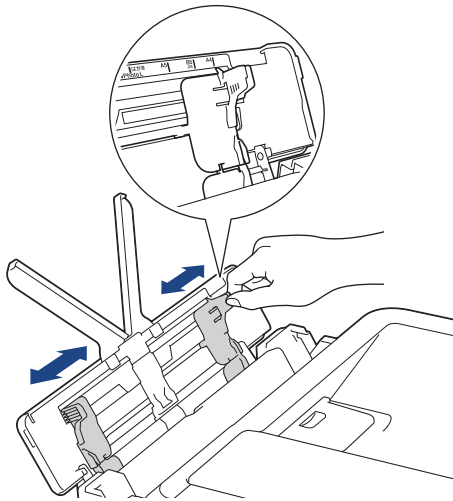

4. Răsfițați bine teancul de coli, pentru a evita blocarea hârtiei sau alimentarea greșită.



Asigurați-vă întotdeauna că hârtia nu este ondulată sau șifonată.

5. Încărcați cu atenție hârtia în tava MF cu fața pe care se face imprimarea **în sus**.

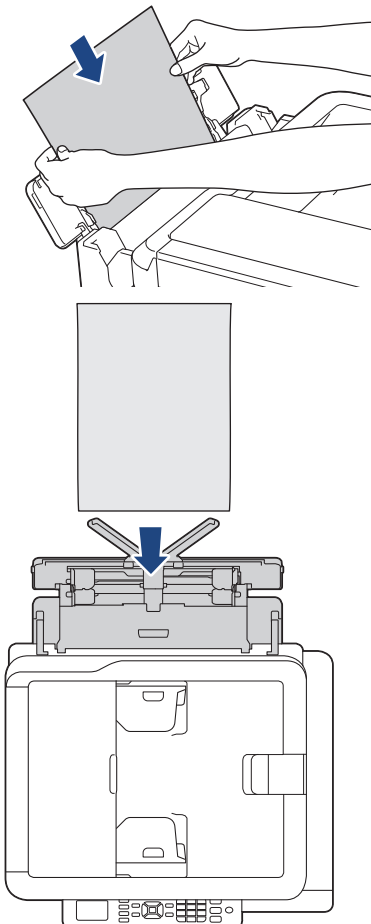



Dacă utilizați plicuri, încărcați plicurile cu suprafața pe care se face imprimarea *în sus* și cu clapa în stânga așa cum este indicat în figură.

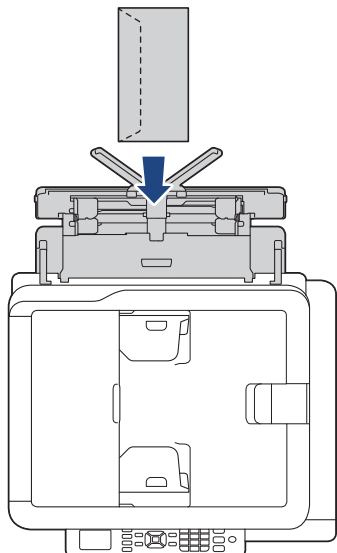

Dacă aveți dificultăți la încărcarea hârtiei în tava MF, împingeți maneta de eliberare (1) spre spatele aparatului și apoi încărcați hârtia.

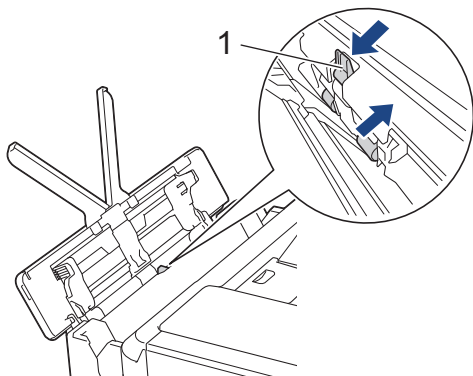

6. Folosind ambele mâini, reglați cu atenție ghidaje pentru hârtie ale tăvii MF în funcție de hârtia folosită.

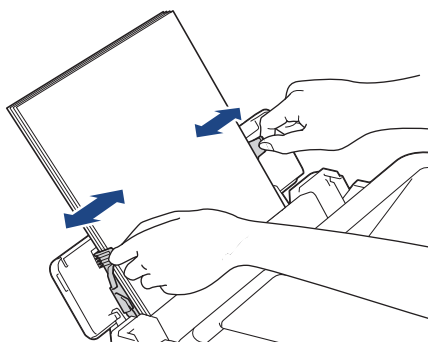

- NU apăsați prea tare ghidaje pentru hârtie pe hârtie. În caz contrar, hârtia se poate îndoi și se poate bloca.
- Așezați hârtia în centrul tăvii MF între ghidajele pentru hârtie. Dacă hârtia nu este centrată, scoateți și reintroduceți hârtia centrată.

-
7. Scoateți suportul pentru hârtie (1) până când acesta se fixează pe poziție și apoi desfaceți extensia suportului pentru hârtie (2).

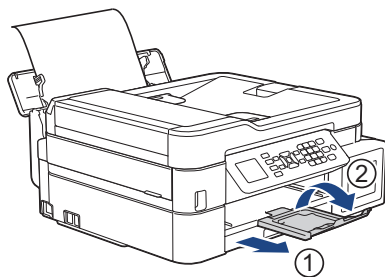

8. Modificați setările definite pentru formatul și tipul de hârtie din tava MF, dacă este necesar.



Asigurați-vă că imprimarea s-a terminat înainte de a închide tava MF.



Informații similare

- [Încărcarea hârtiei](#)
-

Zona neimprimabilă

Suprafața neimprimabilă depinde de setările definite în aplicația utilizată. În figurile de mai jos sunt indicate zonele care nu pot fi imprimate pe coli de hârtie pretăiate și pe plicuri. Aparatul poate imprima în zonele umbrite ale colilor de hârtie pretăiate numai dacă opțiunea Fără margini este disponibilă și activată.

Coală de hârtie pretăiată

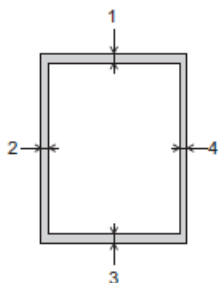

Plicuri

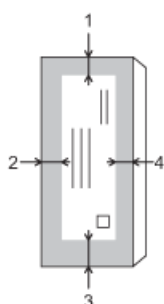

	Sus (1)	Stânga (2)	Jos (3)	Dreapta (4)
Coală pretăiată	3 mm	3 mm	3 mm	3 mm
Plicuri	12 mm	3 mm	12 mm	3 mm



Funcția imprimare fără margini nu este disponibilă pentru plicuri și imprimare față verso.



Informații similare

- [Încărcarea hârtiei](#)

Subiecte conexe:

- [Probleme care apar la manipularea hârtiei și la imprimare](#)

Setări pentru hârtie

- Schimbarea formatului și tipului de hârtie
- Schimbarea setării pentru verificarea hârtiei
- Reducerea dimensiunii paginii unui fax supradimensionat primit

Schimbarea formatului și tipului de hârtie

Definiți setările pentru formatul de hârtie și tipul de hârtie pentru tava de hârtie.

- Pentru a obține cea mai bună calitate a imprimării, setați aparatul pentru tipul de hârtie utilizat.
- Când schimbați formatul de hârtie încărcat în tavă, trebuie să modificați în același timp și setarea pentru formatul hârtiei de pe LCD.

>> [DCP-T520W/DCP-T525W/DCP-T720DW/DCP-T725DW/DCP-T820DW/DCP-T825DW](#)

>> [MFC-T920DW/MFC-T925DW](#)

DCP-T520W/DCP-T525W/DCP-T720DW/DCP-T725DW/DCP-T820DW/DCP-T825DW

1. Apăsați pe **Menu (Meniu)**.
2. Apăsați pe ▲ sau pe ▼ pentru a selecta:
 - a. Selectați [Setare Gener.]. Apăsați pe **OK**.
 - b. (DCP-T820DW/DCP-T825DW) Selectați [Setare tavă]. Apăsați pe **OK**.
 - c. (DCP-T820DW/DCP-T825DW) Selectați opțiunea dorită pentru tavă. Apăsați pe **OK**.
 - d. Selectați [Tip hârtie]. Apăsați pe **OK**.
 - e. Selectați [Hârtie simplă], [Hârtie Inkjet], [Brother BP71] sau [Altă hâr. Glos]. Apăsați pe **OK**.
 - f. Selectați [Dimens. hârtie]. Apăsați pe **OK**.
 - g. Selectați opțiunea dorită pentru dimensiunea hârtiei și apoi apăsați pe **OK**.
3. Apăsați pe **Stop/Exit (Stop/leșire)**



Aparatul va scoate hârtia cu suprafața imprimată în sus, în tava de hârtie aflată în fața aparatului. Dacă folosiți hârtie lucioasă, scoateți imediat fiecare foaie pentru a evita pătarea sau blocarea hârtiei.

MFC-T920DW/MFC-T925DW

1. Apăsați pe **Settings (Setări)**.
2. Apăsați pe ▲ sau pe ▼ pentru a selecta:
 - a. Selectați [Setare Gener.]. Apăsați pe **OK**.
 - b. Selectați [Setare tavă]. Apăsați pe **OK**.
 - c. Selectați opțiunea dorită pentru tavă. Apăsați pe **OK**.
 - d. Selectați [Tip hârtie]. Apăsați pe **OK**.
 - e. Selectați [Hârtie simplă], [Hârtie Inkjet], [Brother BP71] sau [Altă hârtie Glos]. Apăsați pe **OK**.
 - f. Selectați [Dimensiune hârtie]. Apăsați pe **OK**.
 - g. Selectați opțiunea dorită pentru dimensiunea hârtiei și apoi apăsați pe **OK**.
3. Apăsați pe **Stop/Exit (Stop/leșire)**



Aparatul va scoate hârtia cu suprafața imprimată în sus, în tava de hârtie aflată în fața aparatului. Dacă folosiți hârtie lucioasă, scoateți imediat fiecare foaie pentru a evita pătarea sau blocarea hârtiei.

✓ Informații similare

- [Setări pentru hârtie](#)

Subiecte conexe:

- [Încărcați în tava de hârtie coli pretăiate sau hârtie Photo 2L.](#)

-
- Încărcați hârtie foto în tava de hârtie
 - Încărcați plicurile în tava de hârtie
 - Hârtie și alte suporturi de imprimare acceptate
 - Mesaje de eroare și de întreținere
 - Probleme care apar la manipularea hârtiei și la imprimare
-

Schimbarea setării pentru verificarea hârtiei

Dacă pentru această setare este selectată opțiunea [Pornit] și scoateți tava de hârtie sau încărcați hârtie în tava MF, pe ecranul LCD va fi afișat un mesaj în care sunteți întrebat dacă doriți să modificați setările pentru formatul și tipul hârtiei.

Setarea implicită este [Pornit].

>> DCP-T520W/DCP-T525W/DCP-T720DW/DCP-T725DW/DCP-T820DW/DCP-T825DW

>> MFC-T920DW/MFC-T925DW

DCP-T520W/DCP-T525W/DCP-T720DW/DCP-T725DW/DCP-T820DW/DCP-T825DW

1. Apăsați pe **Menu (Meniu)**.
2. Apăsați pe ▲ sau pe ▼ pentru a selecta:
 - a. Selectați [Setare Gener.]. Apăsați pe **OK**.
 - b. (DCP-T820DW/DCP-T825DW) Selectați [Setare tavă]. Apăsați pe **OK**.
 - c. Selectați [Verific.hârtie]. Apăsați pe **OK**.
 - d. Selectați [Pornit] (sau [Oprită]). Apăsați pe **OK**.
3. Apăsați pe **Stop/Exit (Stop/leșire)**

MFC-T920DW/MFC-T925DW

1. Apăsați pe **Settings (Setări)**.
2. Apăsați pe ▲ sau pe ▼ pentru a selecta:
 - a. Selectați [Setare Gener.]. Apăsați pe **OK**.
 - b. Selectați [Setare tavă]. Apăsați pe **OK**.
 - c. Selectați [Verific.hârtie]. Apăsați pe **OK**.
 - d. Selectați [Pornit] sau [Oprită]. Apăsați pe **OK**.
3. Apăsați pe **Stop/Exit (Stop/leșire)**.

✓ Informații similare

- [Setări pentru hârtie](#)

Subiecte conexe:

- [Încărcați în tava de hârtie coli pretăiate sau hârtie Photo 2L.](#)
- [Încărcați hârtie foto în tava de hârtie](#)
- [Încărcați plicurile în tava de hârtie](#)
- [Mesaje de eroare și de întreținere](#)

Hârtie și alte suporturi de imprimare acceptate

Calitatea imprimării poate fi afectată de tipul de hârtie folosit în aparat.

Pentru a obține cea mai bună calitate a imprimării pentru setările selectate, definiți întotdeauna tipul de hârtie în funcție de tipul de hârtie încărcat în imprimantă.

Puteți folosi hârtie simplă, hârtie pentru imprimante cu jet de cerneală (hârtie specială), hârtie lucioasă, hârtie reciclată și plicuri.

Vă recomandăm să testați mai multe tipuri de hârtie înainte de a cumpăra cantități mari.

Pentru rezultate optime, folosiți hârtie Brother.

- Dacă imprimați pe hârtie pentru imprimante cu jet de cerneală (hârtie specială) și pe hârtie lucioasă, asigurați-vă că ați selectat corect suportul media pe care se face imprimarea în driverul imprimantei sau în aplicația utilizată pentru imprimare sau în setările pentru definirea tipului de hârtie ale aparatului.
- Când imprimați pe hârtie foto, încărcați în tava de hârtie încă o coală din același tip de hârtie foto.
- Dacă folosiți hârtie foto, scoateți fiecare coală imediat pentru a evita pătarea sau blocarea hârtiei.
- Evitați atingerea suprafeței imprimate a hârtiei imediat după imprimare; este posibil ca suprafața să nu fie complet uscată și să vă pătați pe degete.



Informații similare

- [Încărcarea hârtiei](#)
 - [Suporturi de imprimare recomandate](#)
 - [Manevrarea și utilizarea suportului media](#)
 - [Selectați suportul media adecvat](#)

Subiecte conexe:

- [Schimbarea formatului și tipului de hârtie](#)
- [Probleme care apar la manipularea hârtiei și la imprimare](#)

Suporturi de imprimare recomandate

Pentru cea mai bună calitate a imprimării vă recomandăm să utilizați hârtia Brother listată în tabel.

Hârtia Brother nu este disponibilă în toate țările.

Dacă în țara dumneavoastră nu este disponibilă hârtia Brother, vă recomandăm să testați mai multe tipuri de hârtie înainte de a achiziționa cantități mari.

Hârtia Brother

Tipul de hârtie	Articol
A4 simplă	BP60PA
Foto lucioasă A4	BP71GA4
A4 pentru imprimante cu jet de cerneală (Mată)	BP60MA
10 x 15 cm Foto lucioasă	BP71GP



Informații similare

- [Hârtie și alte suporturi de imprimare acceptate](#)

Manevrarea și utilizarea suportului media

- Păstrați hârtia în ambalajul original și păstrați ambalajul sigilat. Păstrați hârtia în poziție orizontală, departe de umezeală, de lumina directă a soarelui și de căldură.
- Evitați atingerea părții lucioase (cretate) a hârtiei foto.
- Anumite formate de plicuri necesită definirea marginilor în aplicație. Efectuați un test de imprimare înainte de a imprima mai multe plicuri.

IMPORTANT

NU utilizați următoarele tipuri de hârtie:

- Deteriorată, șifonată, încrețită sau cu forme neregulate

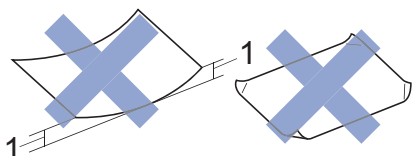

1. 2 mm sau mai mult, hârtia se poate bloca.

- Hârtie extrem de lucioasă sau foarte texturată
- Hârtie care nu poate fi aranjată uniform dacă este stivuită
- Hârtie cu granulație redusă

NU utilizați plicuri care:

- Nu sunt suficient de stabile
- Au ferestre
- Sunt embosate (au inscripții în relief pe ele)
- Au agrafe sau capse
- Sunt preimprimare la interior
- Sunt autoadezive
- Au clape duble

Autoadezive Cu clape duble

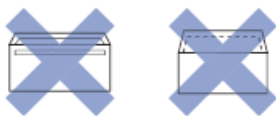

Datorită grosimii, a dimensiunilor sau a formei clapei plicurilor utilizate puteți avea probleme la alimentarea acestora.



Informații similare

- [Hârtie și alte suporturi de imprimare acceptate](#)

Subiecte conexe:

- [Încărcați hârtia în tava de hârtie](#)

Selectați suportul media adecvat

- Tipul de hârtie și formatul de hârtie recomandate pentru fiecare operație
- Capacitatea tăvilor de hârtie
- Greutatea și grosimea hârtiei
- Încărcați în tava de hârtie coli pretăiate sau hârtie Photo 2L.
- Încărcați hârtie foto în tava de hârtie
- Încărcați plicurile în tava de hârtie
- Încărcarea hârtiei în fanta de alimentare manuală

▲ Pagina de pornire > Manipularea hârtiei > Încărcarea hârtiei > Hârtie și alte suporturi de imprimare acceptate > [Selectați suportul media adecvat](#) > Tipul de hârtie și formatul de hârtie recomandate pentru fiecare operație

Tipul de hârtie și formatul de hârtie recomandate pentru fiecare operație

Tip de hârtie	Dimensiunea hârtiei		Utilizare			
			Fax ¹	Copiere	Captură foto ²	Imprimantă
Coală pretăiată	A4	210 x 297 mm	Da	Da	Da	Da
	Letter	215,9 x 279,4 mm	Da	Da	Da	Da
	Executive	184,1 x 266,7 mm	-	-	-	Da
	A5	148 x 210 mm	-	Da	-	Da
	A6	105 x 148 mm	-	-	-	Da
Carduri	Foto	10 x 15 cm	-	Da	Da	Da
	Photo L	9 x 13 cm	-	-	-	Da
	Photo 2L	13 x 18 cm	-	-	Da	Da
	Card index	13 x 20 cm	-	-	-	Da
Plicuri	Plic C5	162 x 229 mm	-	-	-	Da
	Plic DL	110 x 220 mm	-	-	-	Da
	Com-10	104,7 x 241,3 mm	-	-	-	Da
	Monarch	98,4 x 190,5 mm	-	-	-	Da

¹ Numai pentru modelele MFC

² MFC-T920DW/MFC-T925DW



Informații similare

- [Selectați suportul media adecvat](#)

Subiecte conexe:

- [Încărcați plicurile în tava de hârtie](#)

Capacitatea tăvilor de hârtie

	Dimensiunea hârtiei	Tipurile de hârtie	Nr. de coli
Tavă pentru hârtie	A4, Letter, Executive, A5, A6, Plicuri (C5, Com-10, DL, Monarch), Photo (4" x 6")/(10 x 15 cm), Photo 2L (5" x 7")/(13 x 18 cm), Card index (5" x 8")/(13 x 20 cm)	Hârtie simplă, Hârtie reciclată	150 ¹
		Hârtie pentru imprimante cu jet de cerneală	20
		Hârtie lucioasă, Foto	20
		Card index	30
		Plicuri	10
Fantă de alimentare manuală (DCP-T520W/DCP-T525W/DCP-T720DW/DCP-T725DW)	A4, Letter, Executive, A5, A6, Plicuri (C5, Com-10, DL, Monarch), Photo (4" x 6")/(10 x 15 cm), Photo L (3,5" x 5")/(9 x 13 cm), Photo 2L (5" x 7")/(13 x 18 cm), Card index (5" x 8")/(13 x 20 cm)	Hârtie simplă, Hârtie pentru imprimante cu jet de cerneală, Hârtie lucioasă, Hârtie reciclată, Foto, Card index și Plicuri	1
Tavă multifuncțională (Tava MF) ² (DCP-T820DW/DCP-T825DW/MFC-T920DW/MFC-T925DW)	A4, Letter, Executive, A5, A6, Plicuri (C5, Com-10, DL, Monarch), Photo (4" x 6")/(10 x 15 cm), Photo L (3,5" x 5")/(9 x 13 cm), Photo 2L (5" x 7")/(13 x 18 cm), Card index (5" x 8")/(13 x 20 cm)	Hârtie simplă, Hârtie reciclată	80 (până la A4/Letter) ¹ 1 (peste A4/Letter)
		Hârtie pentru imprimante cu jet de cerneală, Hârtie lucioasă și Foto	20 (până la A4/Letter) ¹ 1 (peste A4/Letter)
		Card index	20
		Plicuri	10

¹ Dacă utilizați hârtie simplă 80 g/m²

² Pentru hârtia lucioasă, vă recomandăm să folosiți tava MF.



Informații similare

- [Selectați suportul media adecvat](#)

Greutatea și grosimea hârtiei

Tipul de hârtie		Masă	Grosime
Coală pretăiată	Hârtie simplă, Hârtie reciclată	64 – 120 g/m ²	0,08 – 0,15 mm
	Hârtie pentru imprimante cu jet de cerneală	64 – 200 g/m ²	0,08 – 0,25 mm
	Hârtie lucioasă ^{1 2}	Maximum 220 g/m ²	Maximum 0,25 mm
Carduri	Card foto ^{1 2}	Maximum 220 g/m ²	Maximum 0,25 mm
	Card index	Maximum 120 g/m ²	Maximum 0,15 mm
Plicuri		80 – 95 g/m ²	Maximum 0,52 mm

¹ BP71 260 g/m² este proiectată special pentru aparatele Brother cu jet de cerneală.

² Maximum 300 g/m² pentru fanta manuală de alimentare (DCP-T520W/DCP-T525W/DCP-T720DW/DCP-T725DW)



Informații similare

- [Selectați suportul media adecvat](#)

Subiecte conexe:

- [Probleme care apar la manipularea hârtiei și la imprimare](#)

Încărcarea documentelor

- Încărcarea documentelor în alimentatorul automat de documente (ADF)
- Încărcarea documentelor pe fereastra de sticlă a scannerului
- Zona nescanabilă

Încărcarea documentelor în alimentatorul automat de documente (ADF)

Modele înrudite: DCP-T720DW/DCP-T725DW/DCP-T820DW/DCP-T825DW/MFC-T920DW/MFC-T925DW

În unitatea ADF pot fi așezate mai multe pagini și acestea vor fi alimentate separat.

Utilizați hârtie ale cărei dimensiuni și greutateți se încadrează în dimensiunile indicate în tabelul de mai jos. Întotdeauna răsfoiți paginile înainte de a le așeza în unitatea ADF.

Dimensiunile și greutatea documentului

Lungime ¹ :	148 – 355,6 mm
Lățime:	148 – 215,9 mm
Greutatea hârtiei:	64 – 90 g/m ²

¹ Documentele mai lungi de 297 mm trebuie alimentate pagină cu pagină.

IMPORTANT

- NU trageți de document în timp ce este alimentat.
- NU folosiți hârtie ondulată, încrețită, împăturită, ruptă, cu capse, agrafe, lipită sau cu bandă adezivă.
- NU folosiți carton, ziare sau țesături.
- Asigurați-vă că documentele modificate cu fluid corector sau scrise cu cerneală sunt complet uscate.

1. Ridicați și extindeți suportul pentru documente al unității ADF (1).

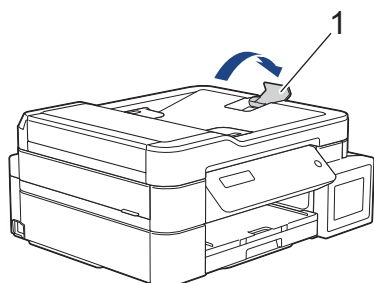

2. Răsfirați bine teancul de coli, pentru a evita blocarea hârtiei sau alimentarea greșită.

3. Reglați ghidajele pentru hârtie (1) în funcție de dimensiunile documentului.

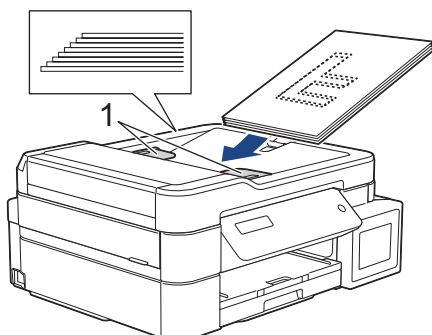

4. Așezați documentul în unitatea ADF **cu fața în jos și marginea de sus înainte**, pe sub ghidajele pentru hârtie, până când simțiți că documentul a atins rolele de alimentare, iar pe ecranul tactil este afișat mesajul [ADF Pregatit].

IMPORTANT

NU lăsați documente pe fereastra de sticlă a scannerului. Acestea pot să blocheze ADF-ul.



Informații similare

- [Încărcarea documentelor](#)

Subiecte conexe:

- [Copierea unui document](#)
 - [Mesaje de eroare și de întreținere](#)
 - [Probleme legate de fax și de telefon](#)
 - [Alte probleme](#)
-

Încărcarea documentelor pe fereastra de sticlă a scannerului

Utilizați fereastra de sticlă a scannerului pentru a trimite un fax, pentru a copia sau scana câte o pagină pe rând.

Dimensiunile admise ale documentelor

Lungime:	Maximum 297 mm
Lățime:	Maximum 215,9 mm
Masă:	Maximum 2 kg



(Modele ADF)

Pentru a utiliza fereastra de sticlă a scannerului, unitatea ADF trebuie să fie goală, iar suportul pentru documente al unității ADF trebuie să fie închis.

1. Ridicați capacul pentru documente.
2. Așezați documentul cu **fața în jos** în colțul din stânga sus al ferestrei de sticlă a scannerului, așa cum este indicat în figură.

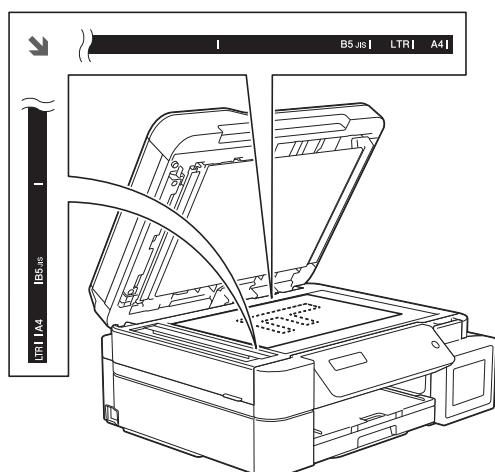

3. Închideți capacul documentelor.

IMPORTANT

Dacă scanați o carte sau un document gros, NU forțați închiderea sau NU apăsați capacul pentru documente.



Informații similare

- [Încărcarea documentelor](#)

Subiecte conexe:

- [Copierea unui document](#)
- [Probleme legate de fax și de telefon](#)
- [Alte probleme](#)

Zona nescanabilă

Zona nescanabilă a unei pagini depinde de setările din aplicația pe care o folosiți. Cifrele de mai jos indică dimensiunile nescanabile uzuale.

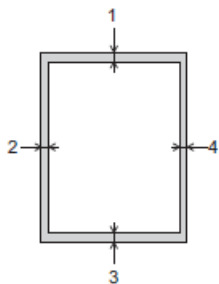

Utilizare	Dimensiune document	Sus (1) Jos (3)	Stânga (2) Dreapta (4)
Fax ¹	A4	3 mm	3 mm ²
	Letter		4 mm
	Legal		
Copiere	Toate dimensiunile de hârtie	3 mm	3 mm
Scanare		1 mm	1 mm

¹ Numai pentru modelele MFC

² Zona care nu poate fi scanată este de 1 mm dacă utilizați unitatea ADF.



Informații similare

- [Încărcarea documentelor](#)

Imprimare

- [Imprimare de la computer \(Windows\)](#)
- [Imprimarea folosind Brother iPrint&Scan \(Windows/ Mac\)](#)
- [Imprimarea unui atașament de e-mail](#)

Imprimare de la computer (Windows)

- [Imprimarea unei fotografii \(Windows\)](#)
- [Imprimarea unui document \(Windows\)](#)
- [Anulați o acțiune de imprimare \(Windows\)](#)
- [Imprimarea mai multor pagini pe o singură coală de hârtie \(N în 1\) \(Windows\)](#)
- [Imprimarea în format poster \(Windows\)](#)
- [Imprimarea automată pe ambele fețe ale colii de hârtie \(Imprimare față-verso automată\) \(Windows\)](#)
- [Imprimarea manuală pe ambele fețe ale colii de hârtie \(Imprimare față-verso manuală\) \(Windows\)](#)
- [Imprimarea automată în format broșură \(Windows\)](#)
- [Imprimarea manuală în format broșură \(Windows\)](#)
- [Imprimarea unui document Color folosind opțiunea Nuanțe de gri \(Windows\)](#)
- [Prevenirea pățării documentelor și a blocajelor de hârtie \(Windows\)](#)
- [Utilizarea unui profil de imprimare presetat \(Windows\)](#)
- [Modificați setările implicite ale imprimantei \(Windows\)](#)
- [Setări de imprimare \(Windows\)](#)

Imprimarea unei fotografii (Windows)



1. Selectați comanda de imprimare în aplicație.
2. Selectați **Brother XXX-XXXX Printer** (unde XXX-XXXX este denumirea modelului) și apoi faceți clic pe butonul de proprietăți imprimare sau pe butonul de preferințe.
Este afișată fereastra driverului de imprimantă.
3. Asigurați-vă că ați încărcat suportul corect în tava de hârtie.

IMPORTANT

- Pentru rezultate optime, folosiți hârtie Brother.
- Când imprimați pe hârtie foto, încărcați în tava de hârtie încă o coală din același tip de hârtie foto.

4. Faceți clic pe fila **De Bază**.
5. Faceți clic pe lista derulantă **Suport Imprimare** și apoi selectați tipul de hârtie utilizată.

IMPORTANT

Pentru a obține cea mai bună calitate a imprimării pentru opțiunile selectate, definiți întotdeauna opțiunea **Suport Imprimare** în funcție de tipul de hârtie încărcat în imprimantă.

6. Faceți clic pe lista derulantă **Dimensiune Hârtie** și apoi selectați dimensiunea hârtiei.
7. Selectați caseta de validare **Fără margini**, dacă este necesar.
8. Pentru **Color / Nuanțe De Gri**, selectați **Color**.
9. În câmpul **Orientare**, selectați opțiunea **Tip Portret** sau **Tip Peisaj** pentru a defini orientarea documentului imprimat.



Dacă aplicația dumneavoastră conține o setare similară, vă recomandăm să configurați orientarea folosind aplicația.

10. Tastați numărul de copii dorite (1-999) în câmpul **Copii**.
11. Modificați alte setări ale imprimantei dacă este necesar.
12. Faceți clic pe **OK**.
13. Încheiați operația de imprimare.



Informații similare

- [Imprimare de la computer \(Windows\)](#)

Subiecte conexe:

- [Setări de imprimare \(Windows\)](#)

Imprimarea unui document (Windows)

1. Selectați comanda de imprimare în aplicație.
2. Selectați **Brother XXX-XXXX Printer** (unde XXX-XXXX este denumirea modelului) și apoi faceți clic pe butonul de proprietăți imprimare sau pe butonul de preferințe.
Este afișată fereastra driverului de imprimantă.
3. Asigurați-vă că ați încărcat hârtia cu formatul corect în tava de hârtie.
4. Faceți clic pe fila **De Bază**.
5. Faceți clic pe lista derulantă **Suport Imprimare** și apoi selectați tipul de hârtie utilizată.

IMPORTANT

Pentru a obține cea mai bună calitate a imprimării pentru opțiunile selectate, definiți întotdeauna opțiunea **Suport Imprimare** în funcție de tipul de hârtie încărcat în imprimantă.

6. Faceți clic pe lista derulantă **Dimensiune Hârtie** și apoi selectați dimensiunea hârtiei.
7. Pentru **Color / Nuanțe De Gri**, selectați una din următoarele opțiuni: **Color** sau **Nuanțe De Gri**.
8. În câmpul **Orientare**, selectați opțiunea **Tip Portret** sau **Tip Peisaj** pentru a defini orientarea documentului imprimat.



Dacă aplicația dumneavoastră conține o setare similară, vă recomandăm să configurați orientarea folosind aplicația.

9. Tastați numărul de copii dorite (1-999) în câmpul **Copii**.
10. Pentru a imprima mai multe pagini pe o singură coală de hârtie sau pentru a imprima o pagină din document pe mai multe coli, faceți clic pe lista derulantă **Pagină multiplă** și apoi selectați opțiunile dorite.
11. Modificați alte setări ale imprimantei dacă este necesar.
12. Faceți clic pe **OK**.
13. Încheiați operația de imprimare.



Informații similare

- [Imprimare de la computer \(Windows\)](#)

Subiecte conexe:

- [Setări de imprimare \(Windows\)](#)

Anulați o acțiune de imprimare (Windows)

Dacă o acțiune de imprimare a fost trimisă în coada de imprimare și nu s-a efectuat sau a fost trimisă eronat către coada de imprimare, este posibil să fie necesară ștergerea acestei acțiuni pentru a permite acțiunile următoare.

1. Faceți dublu-clic pe pictograma imprimantei  în tava de activități.
2. Selectați acțiunea de imprimare pe care doriți să o anulați.
3. Faceți clic pe meniul **Document**.
4. Selectați **Revocare**.
5. Faceți clic pe **Da**.



Informații similare

- [Imprimare de la computer \(Windows\)](#)

Subiecte conexe:

- [Monitorizarea stării aparatului de la computerul dumneavoastră \(Windows\)](#)

Imprimarea mai multor pagini pe o singură coală de hârtie (N în 1) (Windows)



1. Selectați comanda de imprimare în aplicație.
2. Selectați **Brother XXX-XXXX Printer** (unde XXX-XXXX este denumirea modelului) și apoi faceți clic pe butonul de proprietăți imprimare sau pe butonul de preferințe.
Este afișată fereastra driverului de imprimantă.
3. Faceți clic pe fila **De Bază**.
4. În câmpul **Orientare**, selectați opțiunea **Tip Portret** sau **Tip Peisaj** pentru a defini orientarea documentului imprimat.



Dacă aplicația dumneavoastră conține o setare similară, vă recomandăm să configurați orientarea folosind aplicația.

5. Faceți clic pe lista derulantă **Pagină multiplă** și apoi selectați opțiunea **2 în 1**, **4 în 1**, **9 în 1** sau **16 în 1**.
6. Faceți clic pe lista derulantă **Ordinea paginilor** și apoi selectați ordinea paginilor.
7. Faceți clic pe lista derulantă **Linie Chenar** și apoi selectați linia de contur dorită.
8. Modificați alte setări ale imprimantei dacă este necesar.
9. Faceți clic pe **OK** și apoi finalizați operația de imprimare.



Informații similare

- [Imprimare de la computer \(Windows\)](#)

Subiecte conexe:

- [Setări de imprimare \(Windows\)](#)

Imprimarea în format poster (Windows)

Măriți dimensiunea de imprimare și imprima documentul în modul de imprimare afiș.

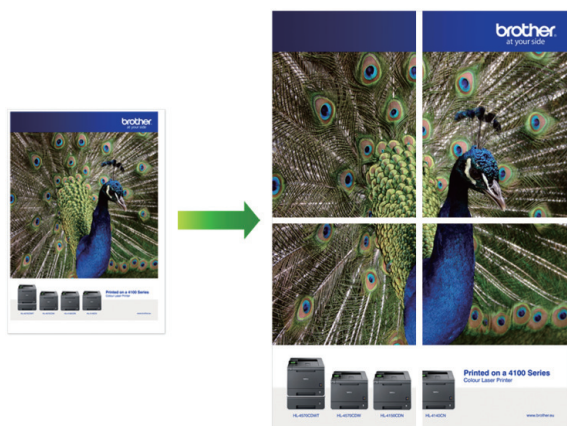

1. Selectați comanda de imprimare în aplicație.
2. Selectați **Brother XXX-XXXX Printer** (unde XXX-XXXX este denumirea modelului) și apoi faceți clic pe butonul de proprietăți imprimare sau pe butonul de preferințe.
Este afișată fereastra driverului de imprimantă.
3. Faceți clic pe fila **De Bază**.
4. Faceți clic pe lista derulantă **Pagină multiplă** și apoi selectați opțiunea **1 în 2x2 pagini** sau **1 în 3x3 pagini**.
5. Modificați alte setări ale imprimantei dacă este necesar.
6. Faceți clic pe **OK**.
7. Încheiați operația de imprimare.

✓ Informații similare

- [Imprimare de la computer \(Windows\)](#)

Subiecte conexe:

- [Setări de imprimare \(Windows\)](#)

Imprimarea automată pe ambele fețe ale colii de hârtie (Imprimare față-verso automată) (Windows)

Modele înrudite: DCP-T720DW/DCP-T725DW/DCP-T820DW/DCP-T825DW/MFC-T920DW/MFC-T925DW



- Asigurați-vă că pârghia de eliberare blocaj este închisă.
- Dacă hârtia este îndoită, îndreptați-o și reasezați-o în tava de hârtie.
- Utilizați hârtie obișnuită. NU utilizați hârtie pentru corespondență.
- Dacă hârtia este subțire, se poate încreți.

1. Selectați comanda de imprimare în aplicație.
2. Selectați **Brother XXX-XXXX Printer** (unde XXX-XXXX este denumirea modelului) și apoi faceți clic pe butonul de proprietăți imprimare sau pe butonul de preferințe.
Este afișată fereastra driverului de imprimantă.
3. Faceți clic pe fila **De Bază**.
4. În câmpul **Orientare**, selectați opțiunea **Tip Portret** sau **Tip Peisaj** pentru a defini orientarea documentului imprimat.



Dacă aplicația dumneavoastră conține o setare similară, vă recomandăm să configurați orientarea folosind aplicația.

5. Faceți clic pe lista derulantă **Duplex / Broșură** și apoi selectați **Duplex**.
6. Faceți clic pe butonul **Setări duplex**.
7. Selectați una dintre opțiuni din meniul **Tip duplex**.

Când este selectat față verso, sunt disponibile patru tipuri de legare față verso pentru fiecare orientare:

Opțiuni pentru Orientare tip portret	Descriere
Latura lungă (Stânga)	A diagram of a document with long edges on the left side. The left edge is labeled '1', the top edge is labeled '2', and the right edge is labeled '3'. Arrows point to each edge.
Latura lungă (Dreapta)	A diagram of a document with long edges on the right side. The right edge is labeled '1', the top edge is labeled '2', and the left edge is labeled '3'. Arrows point to each edge.

Opțiuni pentru Orientare tip portret	Descriere
--------------------------------------	-----------

Latura scurtă (Sus)

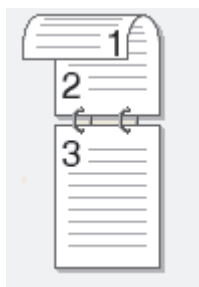

Latura scurtă (Jos)

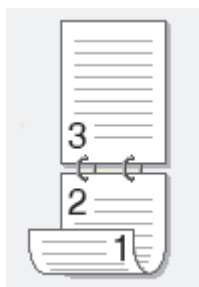

Opțiuni pentru Peisaj	Descriere
-----------------------	-----------

Latura lungă (Sus)

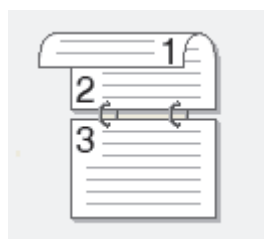

Latura lungă (Jos)

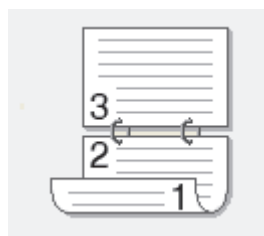

Latura scurtă (Dreapta)

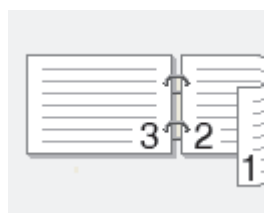

Latura scurtă (Stânga)

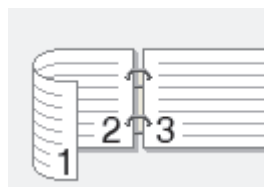

8. Selectați caseta de validare **Deplasare margini**, pentru a specifica deplasarea marginii pentru legare în inci sau în milimetri.
9. Faceți clic pe **OK** pentru a reveni la fereastra driverului imprimantei.
10. Modificați alte setări ale imprimantei dacă este necesar.



Dacă utilizați această opțiune, funcția de imprimare Fără margini nu este disponibilă.

11. Faceți din nou clic pe **OK** și apoi finalizați operația de imprimare.



Informații similare

- [Imprimare de la computer \(Windows\)](#)

Subiecte conexe:

- [Imprimarea automată în format broșură \(Windows\)](#)
- [Setări de imprimare \(Windows\)](#)

Imprimarea manuală pe ambele fețe ale colii de hârtie (Imprimare față-verso manuală) (Windows)

Modele înrudite: DCP-T520W/DCP-T525W

Aparatul imprimă mai întâi toate paginile impare pe una din fețele colii de hârtie. Apoi, pe ecranul computerului este afișat un mesaj în care vi se cere să reîncărcați paginile impare în aparat pentru a putea imprima paginile pare.



- Înainte de a reîncărca hârtia, răsfoiți și apoi strângeți din nou hârtia în top pentru a evita blocarea hârtiei.
- Nu se recomandă folosirea unei hârtii prea subțiri sau prea groase.
- Dacă hârtia este subțire, se poate încreți.
- Este posibil ca funcția de imprimare față verso să nu poată fi folosită pentru toate tipurile de documente și de imagini. Dacă hârtia se blochează repetat sau calitatea imprimării față verso este slabă, vă recomandăm să folosiți imprimarea pe o singură față.

1. Selectați comanda de imprimare în aplicație.
2. Selectați **Brother XXX-XXXX Printer** (unde XXX-XXXX este denumirea modelului) și apoi faceți clic pe butonul de proprietăți imprimare sau pe butonul de preferințe.
Este afișată fereastra driverului de imprimantă.
3. Faceți clic pe fila **De Bază**.
4. În câmpul **Orientare**, selectați opțiunea **Tip Portret** sau **Tip Peisaj** pentru a defini orientarea documentului imprimat.



Dacă aplicația dumneavoastră conține o setare similară, vă recomandăm să configurați orientarea folosind aplicația.

5. Faceți clic pe lista derulantă **Duplex / Broșură** și apoi selectați **Duplex (Manual)**.
6. Faceți clic pe butonul **Setări duplex**.
7. Selectați una dintre opțiuni din meniul **Tip duplex**.
Când este selectat față verso, sunt disponibile patru tipuri de legare față verso pentru fiecare orientare:

Opțiune pentru Orientare tip portret	Descriere
Latura lungă (Stânga)	

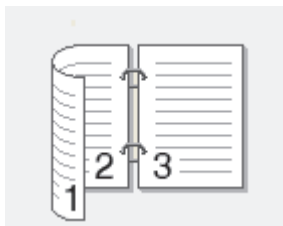

Opțiune pentru Orientare tip portret	Descriere
--------------------------------------	-----------

Latura lungă (Dreapta)



Latura scurtă (Sus)

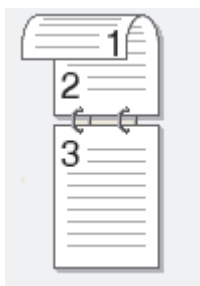

Latura scurtă (Jos)

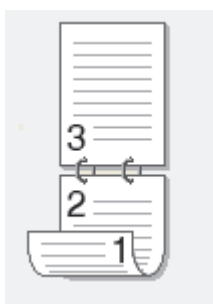

Opțiune pentru Peisaj	Descriere
-----------------------	-----------

Latura lungă (Sus)

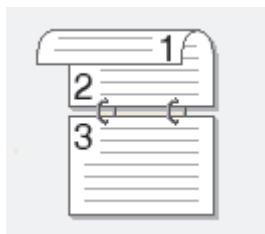

Latura lungă (Jos)



Latura scurtă (Dreapta)

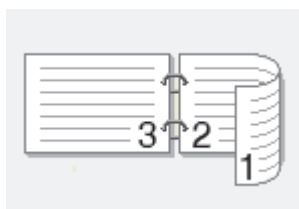

Latura scurtă (Stânga)

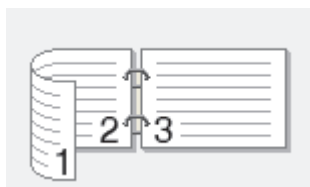

-
8. Selectați caseta de validare **Deplasare margini**, pentru a specifica deplasarea marginii pentru legare în inci sau în milimetri.
 9. Faceți clic pe **OK** pentru a reveni la fereastra driverului imprimantei.
 10. Modificați alte setări ale imprimantei dacă este necesar.



Dacă utilizați această opțiune, funcția de imprimare Fără margini nu este disponibilă.

11. Faceți clic pe **OK** și apoi începeți imprimarea.
12. Faceți clic pe **OK** pentru a imprima paginile pe față.
Aparatul va imprima mai întâi toate paginile impare. Apoi, imprimarea se oprește și pe ecranul computerului este afișat un mesaj pop-up în care vi se cere să reîncărcați hârtia.
13. Reîncărcați hârtia.
14. Faceți clic pe **OK**
Vor fi imprimate paginile pare.

Dacă hârtia nu este alimentată corect, aceasta se poate îndoi. Scoateți hârtia, îndreptați-o și reșezați-o în tava de hârtie.



Informații similare

- [Imprimare de la computer \(Windows\)](#)

Subiecte conexe:

- [Imprimarea manuală în format broșură \(Windows\)](#)
-

Imprimarea automată în format broșură (Windows)

Modele înrudite: DCP-T720DW/DCP-T725DW/DCP-T820DW/DCP-T825DW/MFC-T920DW/MFC-T925DW

Utilizați această opțiune pentru a imprima un document în format broșură folosind imprimare față-verso. Paginile documentului vor fi aranjate în funcție de numerele paginilor și veți putea să pliați exemplarul imprimat la mijloc fără a fi necesar să schimbați ordinea paginilor imprimate.



- Asigurați-vă că pârgă de eliberare blocaj este închisă.
- Dacă hârtia este îndoită, îndreptați-o și reasezați-o în tava de hârtie.
- Utilizați hârtie obișnuită. NU utilizați hârtie pentru corespondență.
- Dacă hârtia este subțire, se poate încrêți.

1. Selectați comanda de imprimare în aplicație.
2. Selectați **Brother XXX-XXXX Printer** (unde XXX-XXXX este denumirea modelului) și apoi faceți clic pe butonul de proprietăți imprimare sau pe butonul de preferințe.
Este afișată fereastra driverului de imprimantă.
3. Faceți clic pe fila **De Bază**.
4. În câmpul **Orientare**, selectați opțiunea **Tip Portret** sau **Tip Peisaj** pentru a defini orientarea documentului imprimat.



Dacă aplicația dumneavoastră conține o setare similară, vă recomandăm să configurați orientarea folosind aplicația.

5. Faceți clic pe lista derulantă **Duplex / Broșură** și apoi selectați opțiunea **Broșură**.
6. Faceți clic pe butonul **Setări duplex**.
7. Selectați una dintre opțiuni din meniul **Tip duplex**.

Există două tipuri de direcții de legare față-verso disponibile pentru fiecare orientare:

Posibilități pentru orientarea tip portret	Descriere
--------------------------------------------	-----------

Legare stânga	
----------------------	-------------------------------------------------------------------------------------

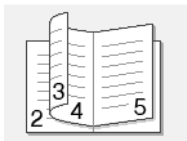

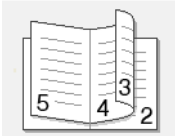

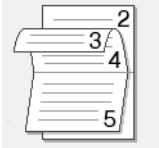
Posibilități pentru orientarea tip portret	Descriere
Legare dreapta	

Posibilități pentru orientarea tip vedere	Descriere
Legare sus	

Legare jos	
------------	-----------------------------------------------------------------------------------

8. Selectați una din opțiunile din meniul **Metodă de tipărire broșură**.

Opțiune	Descriere
Toate paginile odată	Fiecare pagină va fi imprimată în format broșură (patru pagini pe fiecare coală de hârtie, două pagini pe fiecare față). Îndoii foile imprimate la mijloc pentru a crea o broșură. 
Împărțite pe seturi	Folosind această opțiune puteți imprima întreaga broșură împărțind-o în seturi de broșuri individuale cu mai puține pagini și puteți îndoii seturile de broșuri individuale cu mai puține pagini la mijloc, fără a fi nevoie să schimbați ordinea paginilor imprimate. Puteți defini numărul de coli din fiecare set de broșuri cu mai puține pagini (de la 1 la 15). Această opțiune poate fi utilă pentru a plia o broșură imprimată cu un număr mare de pagini. 

9. Selectați caseta de validare **Deplasare margini**, pentru a specifica deplasarea marginii pentru legare în inci sau în milimetri.

10. Faceți clic pe **OK** pentru a reveni la fereastra driverului imprimantei.

11. Modificați alte setări ale imprimantei dacă este necesar.



Dacă utilizați această opțiune, funcția de imprimare Fără margini nu este disponibilă.

12. Faceți clic pe **OK**.

13. Încheiați operația de imprimare.



Informații similare

- [Imprimare de la computer \(Windows\)](#)

Subiecte conexe:

- [Imprimarea automată pe ambele fețe ale colii de hârtie \(Imprimare față-verso automată\) \(Windows\)](#)
- [Setări de imprimare \(Windows\)](#)

Imprimarea manuală în format broșură (Windows)

Modele înrudite: DCP-T520W/DCP-T525W

Utilizați această opțiune pentru a imprima un document în format broșură folosind imprimare față-verso. Paginile documentului vor fi aranjate în funcție de numerele paginilor și veți putea să pliați exemplarul imprimat la mijloc fără a fi necesar să schimbați ordinea paginilor imprimate.



- Înainte de a reîncărca hârtia, răsfoiți și apoi strângeți din nou hârtia în top pentru a evita blocarea hârtiei.
- Nu se recomandă folosirea unei hârtii prea subțiri sau prea groase.
- Dacă hârtia este subțire, se poate încreți.
- Este posibil ca funcția de imprimare față-verso să nu poată fi folosită pentru toate tipurile de documente și de imagini. Dacă hârtia se blochează repetat sau calitatea imprimării față-verso este slabă, vă recomandăm să folosiți imprimarea pe o singură față.

1. Selectați comanda de imprimare în aplicație.
2. Selectați **Brother XXX-XXXX Printer** (unde XXX-XXXX este denumirea modelului) și apoi faceți clic pe butonul de proprietăți imprimare sau pe butonul de preferințe.
Este afișată fereastra driverului de imprimantă.
3. Faceți clic pe fila **De Bază**.
4. În câmpul **Orientare**, selectați opțiunea **Tip Portret** sau **Tip Peisaj** pentru a defini orientarea documentului imprimat.



Dacă aplicația dumneavoastră conține o setare similară, vă recomandăm să configurați orientarea folosind aplicația.

5. Faceți clic pe lista derulantă **Duplex / Broșură** și apoi selectați opțiunea **Broșură (Manual)**.
6. Faceți clic pe butonul **Setări duplex**.
7. Selectați una dintre opțiuni din meniul **Tip duplex**.

Sunt disponibile două tipuri de direcții de legare față-verso pentru fiecare orientare:

Posibilități pentru orientarea tip portret	Descriere
--------------------------------------------	-----------

Legare stânga	
----------------------	--



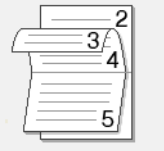

Posibilități pentru orientarea tip portret	Descriere
Legare dreapta	

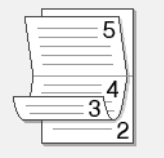
Posibilități pentru orientarea tip peisaj	Descriere
Legare sus	

Legare jos	
------------	-----------------------------------------------------------------------------------

8. Selectați una dintre opțiuni din meniul **Metodă de tipărire broșură**.

Opțiune	Descriere
Toate paginile odată	Fiecare pagină va fi imprimată în format broșură (patru pagini pe fiecare coală de hârtie, două pagini pe fiecare față). Îndoii foile imprimate la mijloc pentru a crea o broșură. 
Împărțite pe seturi	Folosind această opțiune puteți imprima întreaga broșură împărțind-o în seturi de broșuri individuale cu mai puține pagini și puteți îndoii seturile de broșuri individuale cu mai puține pagini la mijloc, fără a fi nevoie să schimbați ordinea paginilor imprimate. Puteți defini numărul de coli din fiecare set de broșuri cu mai puține pagini (de la 1 la 15). Această opțiune poate fi utilă pentru a plia o broșură imprimată cu un număr mare de pagini. 

9. Selectați caseta de validare **Deplasare margini**, pentru a specifica deplasarea marginii pentru legare în inci sau în milimetri.

10. Faceți clic pe **OK** pentru a reveni la fereastra driverului imprimantei.

11. Modificați alte setări ale imprimantei dacă este necesar.



Dacă utilizați această opțiune, funcția de imprimare Fără margini nu este disponibilă.

12. Faceți clic pe **OK** și apoi începeți imprimarea.

13. Faceți clic pe **OK** pentru a imprima paginile pe față.

Aparatul va imprima mai întâi toate paginile impare. Apoi, imprimarea se oprește și pe ecranul computerului este afișat un mesaj pop-up în care vi se cere să reîncărcați hârtia.

14. Reîncărcați hârtia.

15. Faceți clic pe **OK**

Sunt imprimate paginile pare.

Dacă hârtia nu este alimentată corect, aceasta se poate îndoii. Scoateți hârtia, îndreptați-o și reasezați-o în tava de hârtie.



Informații similare

- [Imprimare de la computer \(Windows\)](#)

Subiecte conexe:

- [Imprimarea manuală pe ambele fețe ale colii de hârtie \(Imprimare față-verso manuală\) \(Windows\)](#)
-

Imprimarea unui document Color folosind opțiunea Nuanțe de gri (Windows)

Folosind modul Nuanțe de gri viteza de imprimare este mai mare decât în cazul folosirii modului color. Dacă documentul conține culori, selectând modul Nuanțe de gri documentul va fi imprimat folosind cele 256 de tonuri de gri.

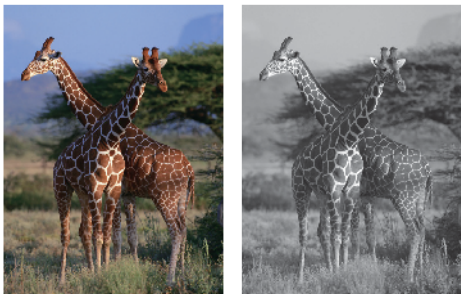

1. Selectați comanda de imprimare în aplicație.
2. Selectați **Brother XXX-XXXX Printer** (unde XXX-XXXX este denumirea modelului) și apoi faceți clic pe butonul de proprietăți imprimare sau pe butonul de preferințe.
Este afișată fereastra driverului de imprimantă.
3. Faceți clic pe fila **De Bază**.
4. Pentru **Color / Nuanțe De Gri**, selectați **Nuanțe De Gri**.
5. Modificați alte setări ale imprimantei dacă este necesar.
6. Faceți clic pe **OK**.
7. Încheiați operația de imprimare.



Informații similare

- [Imprimare de la computer \(Windows\)](#)

Prevenirea pătării documentelor și a blocajelor de hârtie (Windows)

Este posibil ca anumite tipuri de suporturi media să necesite un timp de uscare mai mare. Modificați opțiunea **Reducere pete** dacă aveți probleme, iar documentele imprimate sunt pătate sau hârtia se blochează.

1. Selectați comanda de imprimare în aplicație.
2. Selectați **Brother XXX-XXXX Printer** (unde XXX-XXXX este denumirea modelului) și apoi faceți clic pe butonul de proprietăți imprimare sau pe butonul de preferințe.

Este afișată fereastra driverului de imprimantă.

3. Faceți clic pe fila **Avansat**.
4. Faceți clic pe butonul **Alte opțiuni de tipărire**.
5. Selectați opțiunea **Reducere pete** aflată în partea din stânga a ecranului.
6. Selectați una dintre opțiunile de mai jos:

Tipul de suport media folosit	Opțiuni		Descriere
Hârtie obișnuită (DCP-T720DW/ DCP-T725DW/ DCP-T820DW/ DCP-T825DW/ MFC-T920DW/ MFC-T925DW)	Imprimare duplex sau Tipărire simplex	Oprit / Pornit	Selectați Oprit pentru a imprima cu viteză normală, folosind o cantitate standard de cerneală. Selectați Pornit pentru a imprima cu viteză redusă, folosind mai puțină cerneală. Documentele imprimate pot fi mai deschise decât le vedeți când sunt afișate în fereastra de previzualizare.
Hârtie obișnuită (DCP-T520W/ DCP-T525W)	Oprit / Pornit		Selectați Oprit pentru a imprima cu viteză normală, folosind o cantitate standard de cerneală. Selectați Pornit pentru a imprima cu viteză redusă, folosind mai puțină cerneală. Documentele imprimate pot fi mai deschise decât le vedeți când sunt afișate în fereastra de previzualizare.
Hârtie Lucioasă	Oprit / Pornit		Selectați Oprit pentru a imprima cu viteză normală, folosind o cantitate standard de cerneală. Selectați Pornit pentru a imprima cu viteză redusă, folosind mai puțină cerneală. Documentele imprimate pot fi mai deschise decât le vedeți când sunt afișate în fereastra de previzualizare.

7. Faceți clic pe **OK** pentru a reveni la fereastra driverului imprimantei.
8. Faceți clic pe **OK**.
9. Încheiați operația de imprimare.



Informații similare

- [Imprimare de la computer \(Windows\)](#)

Subiecte conexe:

- [Probleme care apar la manipularea hârtiei și la imprimare](#)
- [Modificați opțiunile de imprimare pentru îmbunătățirea rezultatelor obținute la imprimare](#)

Utilizarea unui profil de imprimare presetat (Windows)

Profiluri de imprimare sunt configurații presetate pentru accesarea rapidă a configurațiilor de imprimare cel mai frecvent utilizate.

1. Selectați comanda de imprimare în aplicație.
2. Selectați **Brother XXX-XXXX Printer** (unde XXX-XXXX este denumirea modelului) și apoi faceți clic pe butonul de proprietăți imprimare sau pe butonul de preferințe.
Este afișată fereastra driverului de imprimantă.
3. Faceți clic pe fila **Profiluri de imprimare**.

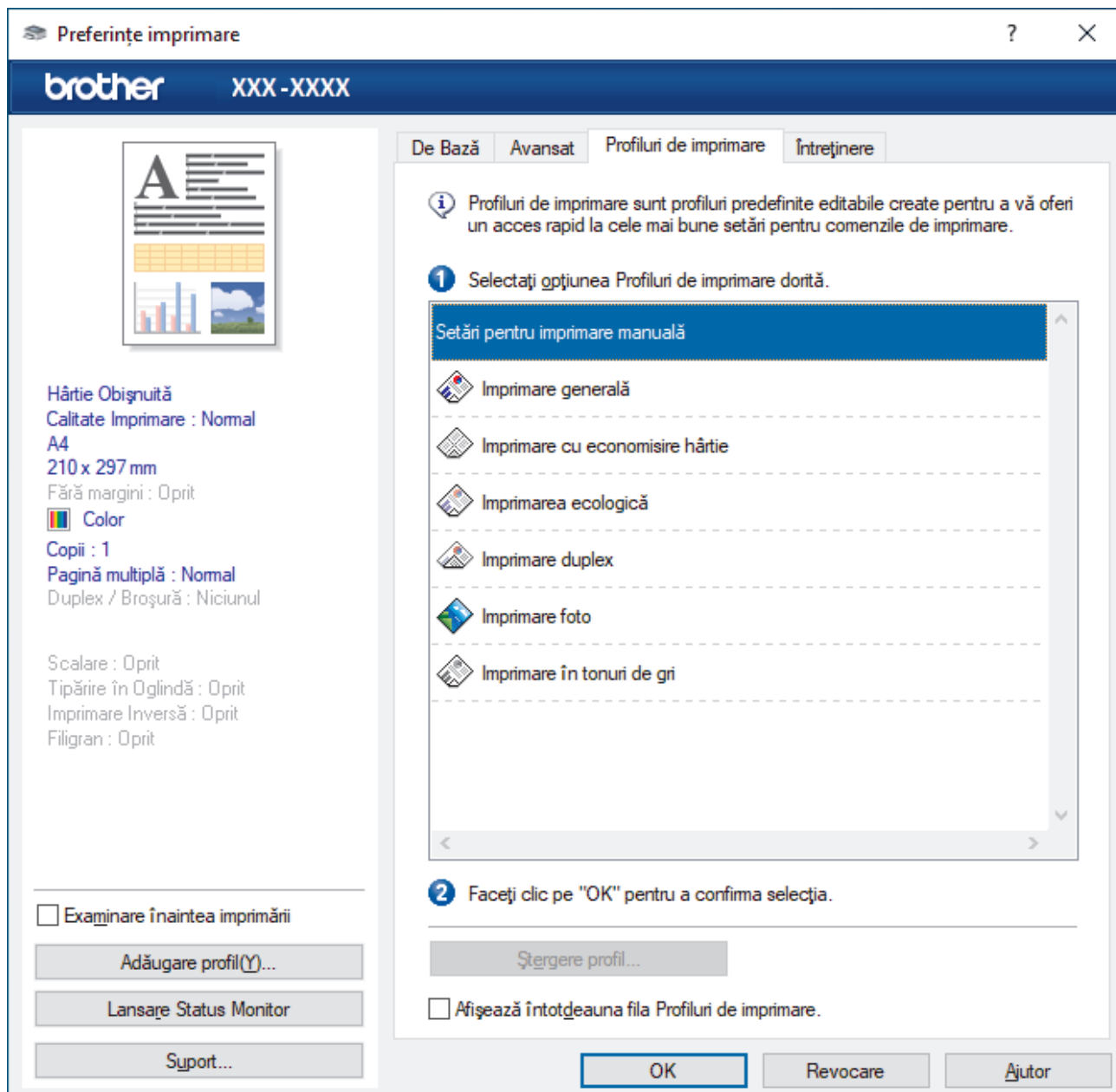

4. Selectați profilul din lista profilurilor de imprimare.
Setările profilului sunt afișate în partea stângă a ferestrei driverului de imprimantă.
5. Efectuați una dintre următoarele operații:
 - Dacă setările sunt corecte pentru acțiunea de imprimare, faceți clic pe **OK**.
 - Pentru a modifica setările, reveniți la fila **De Bază** sau **Avansat** modificați setările, apoi faceți clic pe **OK**.



Pentru a afișa fila **Profiluri de imprimare** în fața ferestrei la următoarea imprimare, selectați caseta de validare **Afișează întotdeauna fila Profiluri de imprimare..**



Informații similare

- [Imprimare de la computer \(Windows\)](#)
 - [Creați sau ștergeți profilul de imprimare \(Windows\)](#)

Subiecte conexe:

- [Setări de imprimare \(Windows\)](#)
-

Creați sau ștergeți profilul de imprimare (Windows)

Adăugați maximum 20 de profiluri noi cu setările personalizate.

1. Selectați comanda de imprimare în aplicație.
2. Selectați **Brother XXX-XXXX Printer** (unde XXX-XXXX este denumirea modelului) și apoi faceți clic pe butonul de proprietăți imprimare sau pe butonul de preferințe.

Este afișată fereastra driverului de imprimantă.

3. Efectuați una dintre următoarele operații:

Pentru a crea un nou profil de imprimare:

- a. Faceți clic pe fila **De Bază** și fila **Avansat** și configurați setările de imprimare pe care le doriți pentru noul Profil de imprimare.
- b. Faceți clic pe fila **Profiluri de imprimare**.
- c. Faceți clic pe **Adăugare profil**.
Apare caseta de dialog **Adăugare profil**.
- d. Tastați numele noului profil în câmpul **Nume**.
- e. Alegeți pictograma care să reprezinte acest profil din lista de pictograme.
- f. Faceți clic pe **OK**.

Noul nume al Profilului de imprimare este adăugat pe listă în fila **Profiluri de imprimare**.

Pentru a șterge un profil de imprimare pe care l-ați creat:

- a. Faceți clic pe fila **Profiluri de imprimare**.
- b. Faceți clic pe **Ștergere profil**.
Apare caseta de dialog **Ștergere profil**.
- c. Selectați profilul pe care doriți să-l ștergeți.
- d. Faceți clic pe **Ștergere**.
- e. Faceți clic pe **Da**.
- f. Faceți clic pe **Închidere**.



Informații similare

- [Utilizarea unui profil de imprimare presetat \(Windows\)](#)

Modificați setările implicite ale imprimantei (Windows)

Dacă modificați setările de imprimare ale unei aplicații, modificările vor fi aplicate numai documentelor imprimate cu respectiva aplicație. Pentru a schimba setările de imprimare ale tuturor aplicațiilor din Windows, trebuie să configurați proprietățile driverului de imprimantă.

1. Efectuați una dintre următoarele operații:

- Pentru Windows 10, Windows Server 2016 și Windows Server 2019

Faceți clic pe  > **Sistem Windows** > **Panou de control**. În grupul **Hardware și sunete**, faceți clic pe **Vizualizați dispozitive și imprimante**.

- Pentru Windows 8.1

Deplasați mouse-ul în colțul din dreapta jos al spațiului de lucru. Atunci când apare bara de meniu, faceți clic pe **Setări**, și apoi faceți clic pe **Panou de control**. În grupul **Hardware și sunete**, faceți clic pe **Vizualizați dispozitive și imprimante**.

- Pentru Windows Server 2012 R2

Faceți clic pe **Panou de control** în ecranul **Start**. În grupul **Hardware**, faceți clic pe **Vizualizați dispozitive și imprimante**.

- Pentru Windows Server 2012

Deplasați mouse-ul în colțul din dreapta jos pe suprafața de lucru. Când se afișează bara de meniu, faceți clic pe **Setări** și apoi clic pe **Panou de control**. În grupul **Hardware**, faceți clic pe **Vizualizați dispozitive și imprimante**.

- Pentru Windows 7 și Windows Server 2008 R2

Faceți clic pe  (**Start**) > **Dispozitive și imprimante**.

- Pentru Windows Server 2008

Faceți clic pe  (**Pornire**) > **Panou de control** > **Hardware și sunete** > **Imprimante**.

2. Faceți clic dreapta pe pictograma **Brother XXX-XXXX Printer** (unde XXX-XXXX este denumirea modelului dumneavoastră) și apoi selectați opțiunea **Proprietăți imprimantă**. Dacă pe ecran sunt afișate opțiunile driverului de imprimantă, selectați driverul de imprimantă.

Se afișează caseta de dialog cu proprietățile imprimantei.

3. Faceți clic pe fila **General** și apoi faceți clic pe butonul **Preferințe imprimare...** sau **Preferințe....**

Apare caseta de dialog driver de imprimantă.

4. Selectați setările de imprimare dorite ca implicite pentru toate programele Windows.

5. Faceți clic pe **OK**.

6. Închideți caseta de dialog proprietăți imprimantă.



Informații similare

- [Imprimare de la computer \(Windows\)](#)

Subiecte conexe:

- [Setări de imprimare \(Windows\)](#)

Setări de imprimare (Windows)

>> Fila De Bază

>> Fila Avansat

Fila De Bază

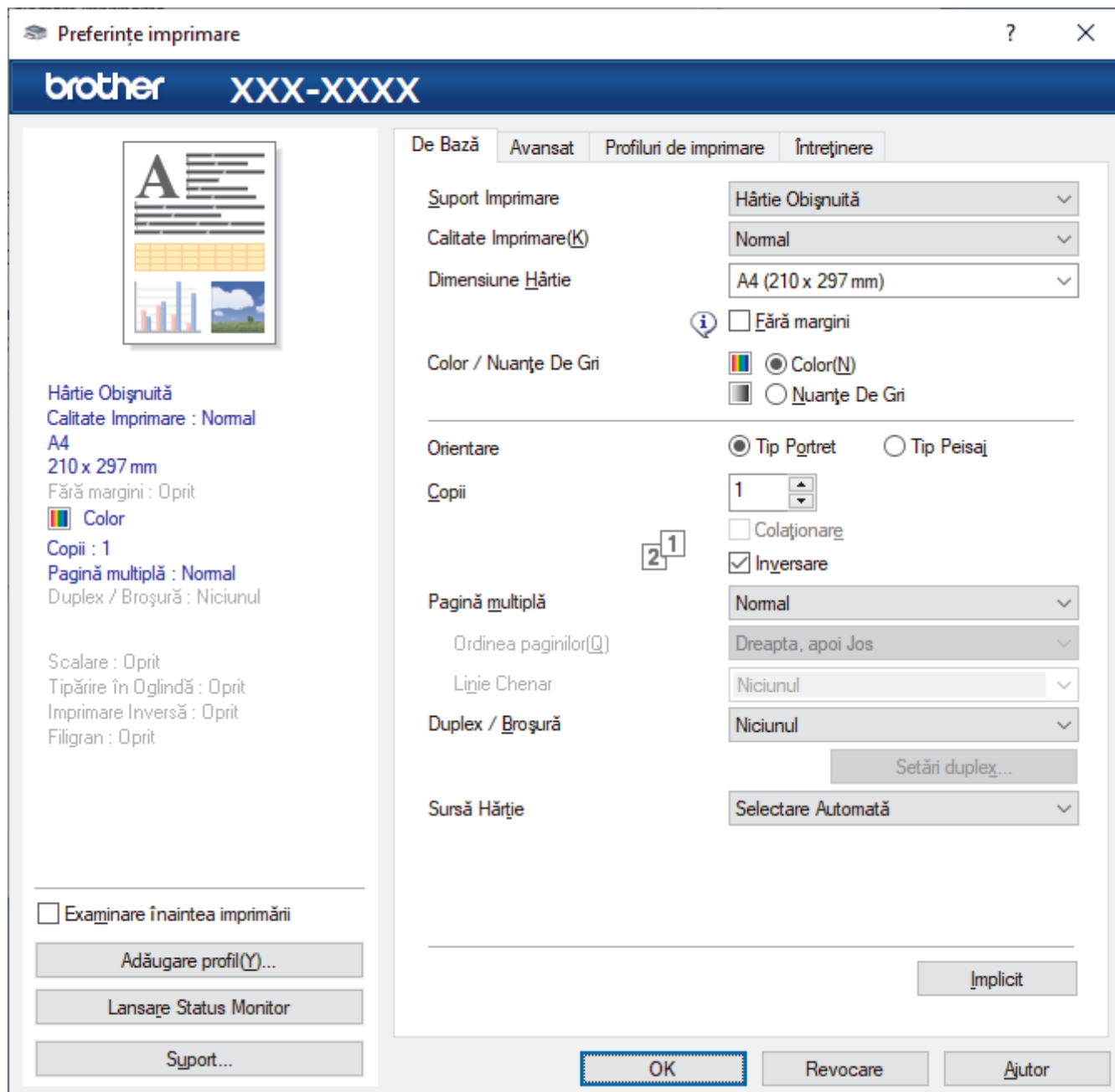

1. Suport Imprimare

Selecțai tipul de suport media pe care doriți să-l utilizați. Pentru a obține cele mai bune rezultate de imprimare, aparatul își reglează automat setările de imprimare în funcție de tipul de suport media selectat.

2. Calitate Imprimare

Selecțai calitatea de imprimare dorită. Deoarece calitatea și viteza imprimării depind una de alta, cu cât este mai mare calitatea, cu atât imprimarea documentului va dura mai mult.

3. Dimensiune Hârtie

Selecțai formatul de hârtie pe care doriți să-l utilizați. Puteți alege între dimensiunile standard ale hârtiei sau puteți crea o dimensiune personalizată a hârtiei.

Fără margini

Selectați această opțiune pentru a imprima fotografiile fără margini. Întrucât datele imaginii sunt puțin mai mari decât dimensiunea hârtiei utilizate, este posibil ca marginile imaginii să fie decupate.

Este posibil să nu puteți selecta opțiunea Fără margini pentru unele combinații de tipuri de suporturi media și calitate sau pentru anumite aplicații.

4. Color / Nuanțe De Gri

Selectați imprimarea color sau în tonuri de gri. Viteza de imprimare este mai rapidă în modul tonuri de gri decât în modul color. Dacă documentul dvs. conține culori iar dvs. selectați modul tonuri de gri, documentul dvs. va fi imprimat utilizând 256 de niveluri pentru tonuri de gri.

5. Orientare

Selectați orientarea (tip portret sau vedere) documentului imprimat.

Dacă aplicația dumneavoastră conține o setare similară, vă recomandăm să configurați orientarea folosind aplicația.

6. Copii

Tastați numărul de copii (1 – 999) pe care doriți să le imprimați în acest câmp.

Colaționare

Selectați această opțiune pentru a imprima seturi de documente cu mai multe pagini în ordinea originală a paginilor. Dacă este selectată această opțiune, se va imprima o copie completă a documentului și apoi se va reimprima în funcție de numărul de copii ales. În cazul în care această opțiune nu este selectată, fiecare pagină va fi imprimată conform numărului de copii ales înainte de a se imprima următoarea pagină a documentului.

Inversare

Selectați această opțiune pentru a imprima documentul în ordine inversă. Ultima pagină a documentului dvs. va fi imprimată prima.

7. Pagină multiplă

Selectați această opțiune pentru a imprima mai multe pagini pe o singură coală de hârtie sau imprimați o pagină a documentului pe mai multe coli.

Ordinea paginilor

Selectați ordinea paginilor atunci când imprimați mai multe pagini pe o singură coală de hârtie.

Linie Chenar

Selectați tipul de margine care va fi utilizată atunci când imprimați mai multe pagini pe o singură coală de hârtie.

8. Duplex / Broșură

Selectați această opțiune pentru a imprima pe ambele fețe ale hârtiei sau pentru a imprima un document în format broșură utilizând imprimarea față verso.

Butonul Setări duplex

Faceți clic pe acest buton pentru a selecta tipul de legare față verso. Sunt disponibile patru tipuri de legări față verso pentru fiecare orientare.

9. (DCP-T820DW/DCP-T825DW/MFC-T920DW/MFC-T925DW) Sursă Hârtie

Selectați setarea pentru sursa de hârtie în funcție de condițiile sau scopul imprimării.

Fila Avansat

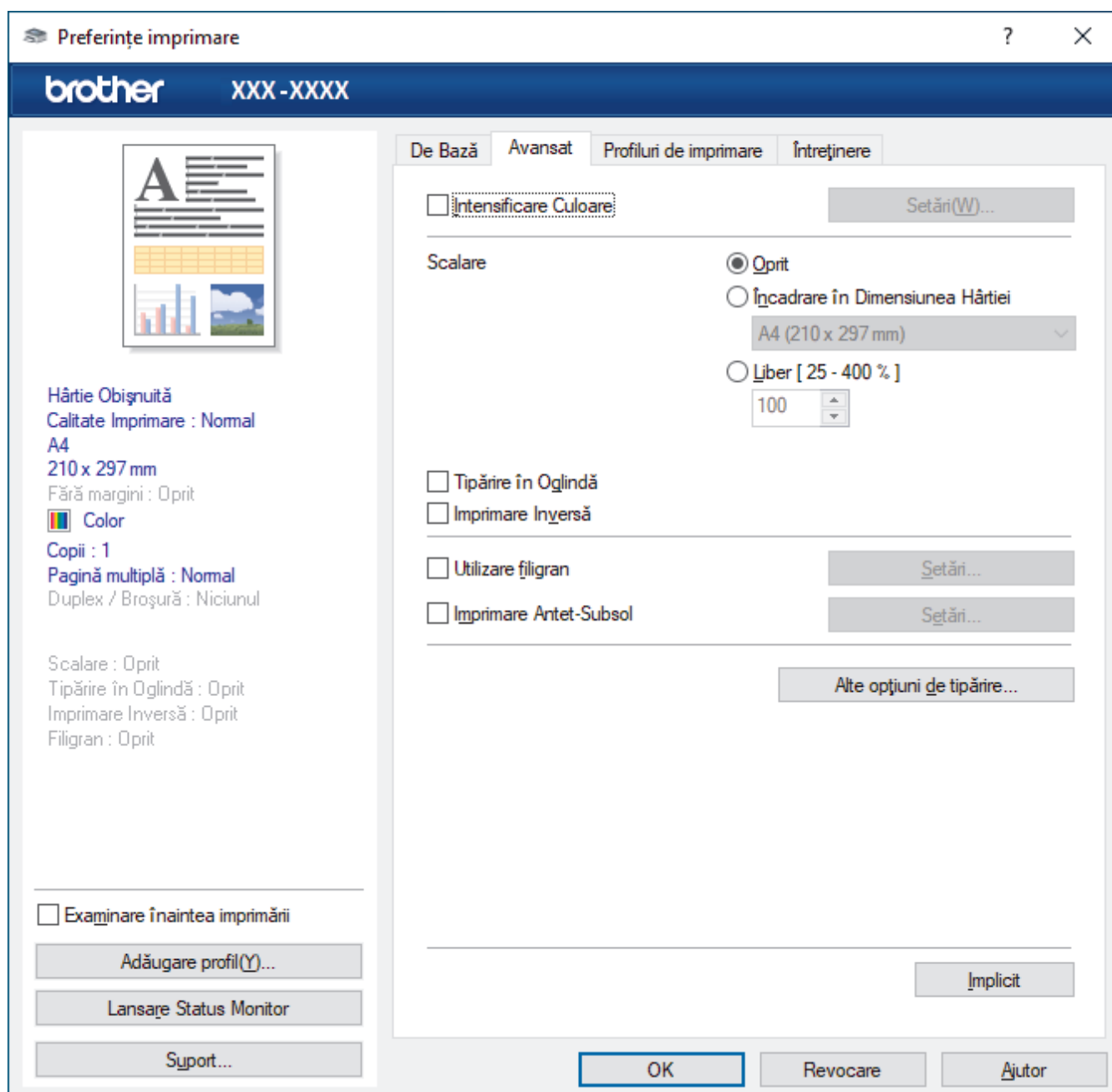

1. Intensificare Culoare

Selectați această opțiune pentru a utiliza funcția Îmbunătățirea culorii. Această funcție analizează imaginea pentru a-i îmbunătăți claritatea, balanța de alb și densitatea culorii. Acest proces poate dura câteva minute, în funcție de dimensiunea imaginii și de specificațiile computerului dvs.

2. Scalare

Selectați aceste opțiuni pentru a mări sau a reduce dimensiunea paginilor documentului dvs.

Încadrare în Dimensiunea Hârtiei

Selectați această opțiune pentru a mări sau a micșora paginile din document pentru a corespunde unei anumite dimensiuni a hârtiei. Pentru a selecta această opțiune, selectați dimensiunea hârtiei din lista derulantă.

Liber [25 - 400 %]

Selectați această opțiune pentru a mări sau a micșora manual paginile documentului. Atunci când selectați această opțiune, introduceți o valoare în câmp.

3. Tipărire în Oglindă

Selectați această opțiune pentru a inversa imaginea imprimată în pagină orizontal de la stânga la dreapta.

4. Imprimare Inversă

Selectați această opțiune pentru a roti imaginea imprimată la 180 de grade.

5. Utilizare filigran

Selectați această opțiune pentru a imprima o siglă sau un text pe documentul dvs. sub formă de filigran. Selectați unul din filigranele presetate, adăugați un filigran nou sau utilizați un fișier imagine creat de dvs.

6. Imprimare Antet-Subsol

Selectați această opțiune pentru a imprima pe document data, ora și numele de utilizator cu care v-ați conectat la calculator.

7. Butonul Alte opțiuni de tipărire

Setări avansate culori

Selectați metoda utilizată de aparat pentru a aranja punctele pentru a reda semitonurile.

Documentul imprimat color poate fi ajustat pentru a obține o imagine cât mai apropiată de imaginea afișată pe ecranul computerului.

(DCP-T520W/DCP-T525W) Setări de calitate avansate

Selectați această opțiune pentru a imprima documente la cea mai bună calitate.

Reducere pete

Este posibil ca anumite tipuri de suporturi media să necesite un timp de uscare mai mare. Modificați această opțiune dacă aveți probleme, de exemplu dacă documentele imprimate sunt pătate sau hârtia se blochează.

Regăsiți datele imprimantei referitoare la culoare

Selectați această opțiune pentru a optimiza calitatea imprimării utilizând setările implicite ale aparatului, configurate special pentru aparatul dvs. Brother. Utilizați această opțiune dacă ați mutat aparatul sau ați schimbat adresa de rețea a aparatului.

Arhivă de imprimare

Selectați această opțiune pentru a salva datele imprimate ca fișier PDF pe computerul dvs.

Reducere densitate cerneală

Selectați această caracteristică pentru a economisi cerneală. La imprimare se utilizează mai puțină cerneală, dar documentele vor fi mai deschise decât ceea ce vedeți în ecranul de previzualizare.



Informații similare

- [Imprimare de la computer \(Windows\)](#)

Subiecte conexe:

- [Mesaje de eroare și de întreținere](#)
- [Probleme care apar la manipularea hârtiei și la imprimare](#)
- [Imprimarea unei fotografii \(Windows\)](#)
- [Imprimarea unui document \(Windows\)](#)
- [Imprimarea mai multor pagini pe o singură coală de hârtie \(N în 1\) \(Windows\)](#)
- [Imprimarea în format poster \(Windows\)](#)
- [Imprimarea automată pe ambele fețe ale colii de hârtie \(Imprimare față-verso automată\) \(Windows\)](#)
- [Imprimarea automată în format broșură \(Windows\)](#)
- [Utilizarea unui profil de imprimare presetat \(Windows\)](#)
- [Modificați setările implicite ale imprimantei \(Windows\)](#)
- [Modificați opțiunile de imprimare pentru îmbunătățirea rezultatelor obținute la imprimare](#)

Imprimarea folosind Brother iPrint&Scan (Windows/ Mac)

- [Imprimarea fotografiilor sau a documentelor utilizând Brother iPrint&Scan \(Windows/ Mac\)](#)
- [Imprimarea automată pe ambele fețe ale colii de hârtie folosind Brother iPrint&Scan \(Imprimare față verso automată\) \(Windows/Mac\)](#)
- [Imprimarea mai multor pagini pe o singură coală de hârtie folosind Brother iPrint&Scan \(N în 1\) \(Windows/Mac\)](#)
- [Imprimați un document color în tonuri de gri utilizând Brother iPrint&Scan \(Windows/ Mac\)](#)

Imprimarea fotografiilor sau a documentelor utilizând Brother iPrint&Scan (Windows/Mac)



1. Asigurați-vă că ați încărcat suportul corect în tava de hârtie.

IMPORTANT

Pentru imprimarea fotografiilor:

- Pentru rezultate optime, folosiți hârtie Brother.
- Când imprimați pe hârtie foto, încărcați în tava de hârtie încă o coală din același tip de hârtie foto.

2. Porniți Brother iPrint&Scan.

- Windows

Lansați  (**Brother iPrint&Scan**).

- Mac

Din bara de meniu **Finder (Program de căutare)**, faceți clic pe **Go (Start) > Applications (Aplicații)** și apoi dublu clic pe pictograma iPrint&Scan.

Este afișat ecranul Brother iPrint&Scan.

3. Dacă aparatul Brother nu este selectat, faceți clic pe butonul **Selectare aparat** și apoi selectați din listă numele modelului dumneavoastră. Faceți clic pe **OK**.

4. Faceți clic pe **Imprimare**.

5. Urmați indicațiile de mai jos:

- Windows

Faceți clic pe **Foto** sau pe **Document**.

- Mac

Faceți clic pe **Foto** sau pe **PDF**.

6. Selectați fișierul pe care doriți să îl imprimați și apoi urmați instrucțiunile de mai jos:

- Windows

Faceți clic pe **Înainte**.

- Mac

Faceți clic pe **Deschidere**.

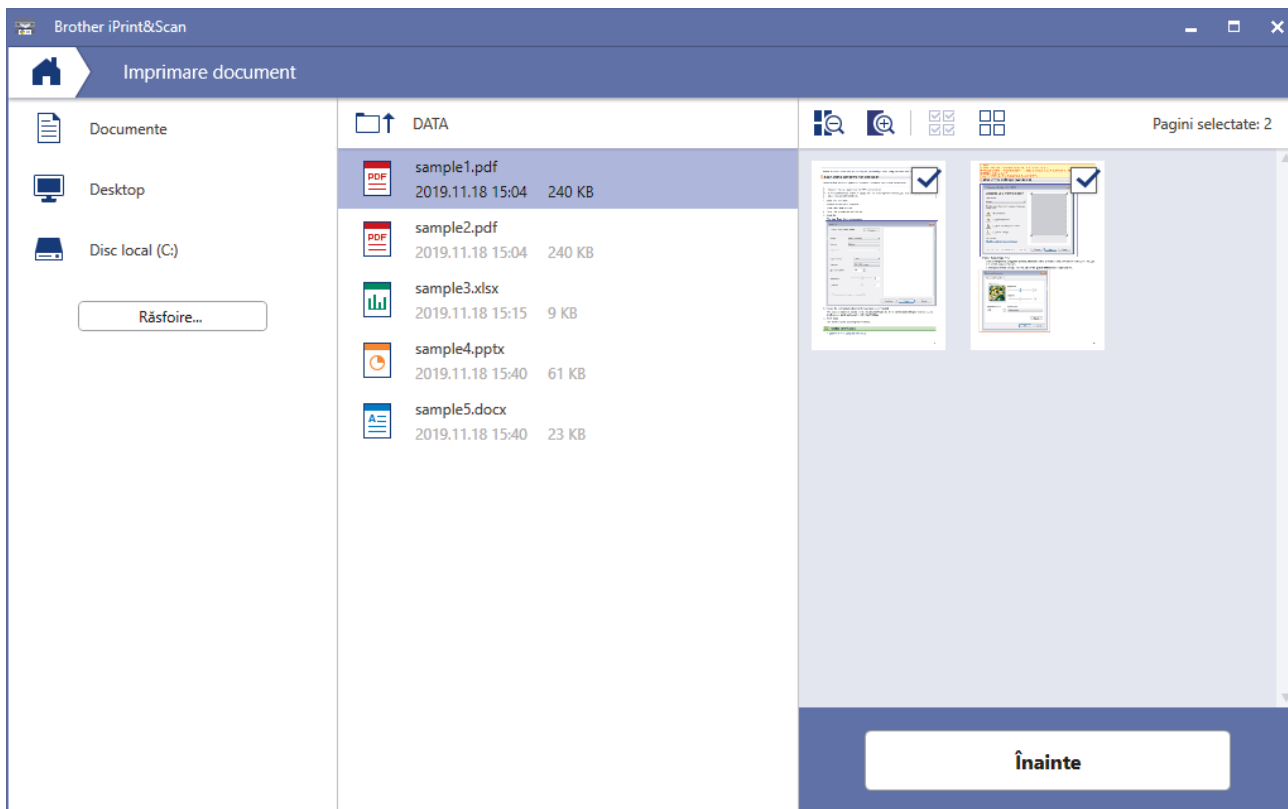

- În funcție de versiunea aplicației, ecranul real poate fi diferit.
- Utilizați cea mai recentă aplicație. >> *Informații similare*
- De asemenea, la imprimarea documentelor cu mai multe pagini, puteți selecta paginile pe care doriți să le imprimați.

7. Modificați alte setări ale imprimantei dacă este necesar.

8. Faceți clic pe **Imprimare**.

IMPORTANT

Pentru imprimarea fotografiilor:

Pentru a obține cea mai bună calitate a imprimării pentru opțiunile selectate, definiți întotdeauna opțiunea **Support Imprimare** în funcție de tipul de hârtie din imprimantă.



Informații similare

- [Imprimarea folosind Brother iPrint&Scan \(Windows/ Mac\)](#)

Subiecte conexe:

- [Prezentarea Brother iPrint&Scan pentru Windows și Mac](#)

► Pagina de pornire > [Imprimare](#) > [Imprimarea folosind Brother iPrint&Scan \(Windows/ Mac\)](#) > Imprimarea automată pe ambele fețe ale colii de hârtie folosind Brother iPrint&Scan (Imprimare față verso automată) (Windows/Mac)

Imprimarea automată pe ambele fețe ale colii de hârtie folosind Brother iPrint&Scan (Imprimare față verso automată) (Windows/Mac)

Modele înrudite: DCP-T720DW/DCP-T725DW/DCP-T820DW/DCP-T825DW/MFC-T920DW/MFC-T925DW



- Asigurați-vă că pârghia de eliberare blocaj este închisă.
- Dacă hârtia este îndoită, îndreptați-o și reasezați-o în tava de hârtie.
- Utilizați hârtie obișnuită. NU utilizați hârtie pentru corespondență.
- Dacă hârtia este subțire, se poate încreți.

1. Porniți Brother iPrint&Scan.

- Windows

Lansați  (**Brother iPrint&Scan**).

- Mac

Din bara de meniu **Finder (Program de căutare)**, faceți clic pe **Go (Start) > Applications (Aplicații)** și apoi dublu clic pe pictograma iPrint&Scan.

Este afișat ecranul Brother iPrint&Scan.

2. Dacă aparatul Brother nu este selectat, faceți clic pe butonul **Selectare aparat** și apoi selectați din listă numele modelului dumneavoastră. Faceți clic pe **OK**.

3. Faceți clic pe **Imprimare**.

4. Urmați indicațiile de mai jos:

- Windows

Faceți clic pe **Document**.

- Mac

Faceți clic pe **PDF**.

5. Selectați fișierul pe care doriți să îl imprimați și apoi urmați instrucțiunile de mai jos:

- Windows

Faceți clic pe **Înainte**.

- Mac

Faceți clic pe **Deschidere**.



La imprimarea documentelor cu mai multe pagini, puteți selecta numai paginile pe care doriți să le imprimați.

6. Selectați una din opțiunile disponibile din lista derulantă **Duplex**.

Sunt disponibile două tipuri de legare pentru documentele imprimate față-verso:

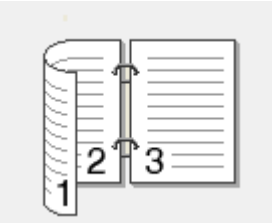
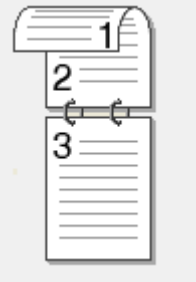
Opțiune	Descriere
Pornit (Răsturnat pe marginea lungă)	
Pornit (Răsturnat pe marginea scurtă)	

7. Modificați alte setări ale imprimantei dacă este necesar.
8. Faceți clic pe **Imprimare**.

Informații similare

- [Imprimarea folosind Brother iPrint&Scan \(Windows/ Mac\)](#)

Imprimarea mai multor pagini pe o singură coală de hârtie folosind Brother iPrint&Scan (N în 1) (Windows/Mac)



1. Lansați  (**Brother iPrint&Scan**).

Este afișat ecranul Brother iPrint&Scan.

2. Dacă aparatul Brother nu este selectat, faceți clic pe butonul **Selectare aparat** și apoi selectați din listă numele modelului dumneavoastră. Faceți clic pe **OK**.

3. Faceți clic pe **Imprimare**.

4. Urmați indicațiile de mai jos:

- Windows

Faceți clic pe **Document**.

- Mac

Faceți clic pe **PDF**.

5. Selectați fișierul pe care doriți să îl imprimați și apoi urmați instrucțiunile de mai jos:

- Windows

Faceți clic pe **Înainte**.

- Mac

Faceți clic pe **Deschidere**.



La imprimarea documentelor cu mai multe pagini, puteți selecta numai paginile pe care doriți să le imprimați.

6. Faceți clic pe lista derulantă **Format pagină** și apoi selectați numărul de pagini de imprimat pe fiecare coală.

7. Modificați alte setări ale imprimantei dacă este necesar.

8. Faceți clic pe **Imprimare**.





Informații similare

- [Imprimarea folosind Brother iPrint&Scan \(Windows/ Mac\)](#)

Imprimați un document color în tonuri de gri utilizând Brother iPrint&Scan (Windows/Mac)

Folosind modul Nuanțe de gri viteza de imprimare este mai mare decât în cazul folosirii modului color. Dacă documentul conține culori, selectând modul Nuanțe de gri documentul va fi imprimat folosind cele 256 de tonuri de gri.



1. Porniți Brother iPrint&Scan.
 - Windows
Lansați  (Brother iPrint&Scan).
 - Mac
Din bara de meniu **Finder (Program de căutare)**, faceți clic pe **Go (Start) > Applications (Aplicații)** și apoi dublu clic pe pictograma iPrint&Scan.
Este afișat ecranul Brother iPrint&Scan.
 2. Dacă aparatul Brother nu este selectat, faceți clic pe butonul **Selectare aparat** și apoi selectați din listă numele modelului dumneavoastră. Faceți clic pe **OK**.
 3. Faceți clic pe **Imprimare**.
 4. Urmați indicațiile de mai jos:
 - Windows
Faceți clic pe **Foto** sau pe **Document**.
 - Mac
Faceți clic pe **Foto** sau pe **PDF**.
 5. Selectați fișierul pe care doriți să îl imprimați și apoi urmați instrucțiunile de mai jos:
 - Windows
Faceți clic pe **Înainte**.
 - Mac
Faceți clic pe **Deschidere**.
-
-  La imprimarea documentelor cu mai multe pagini, puteți selecta numai paginile pe care doriți să le imprimați.
-
6. Faceți clic pe lista derulantă **Color / Mono** și apoi selectați opțiunea **Mono**.
 7. Modificați alte setări ale imprimantei dacă este necesar.
 8. Faceți clic pe **Imprimare**.



Informații similare

- [Imprimarea folosind Brother iPrint&Scan \(Windows/ Mac\)](#)

Imprimarea unui atașament de e-mail

Puteți imprima fișiere trimițându-le prin e-mail la aparatul Brother.

- Puteți atașa cel mult 10 documente, 20 MB în total, la un e-mail.
- Această funcție suportă următoarele formate:
 - Fișiere de documente: PDF, TXT și fișiere Microsoft Office
 - Fișiere de imagini: JPEG, BMP, GIF, PNG și TIFF
- În mod implicit, aparatul imprimă atât conținutul mesajului de e-mail cât și atașamentele. Pentru a imprima numai atașamentele, modificați setările respective.

1. Porniți Brother iPrint&Scan.

- Windows

Lansați  (**Brother iPrint&Scan**).

- Mac

Din bara de meniu **Finder (Program de căutare)**, faceți clic pe **Go (Start) > Applications (Aplicații)** și apoi dublu clic pe pictograma iPrint&Scan.

Este afișat ecranul Brother iPrint&Scan.

2. Dacă aparatul Brother nu este selectat, faceți clic pe butonul **Selectare aparat** și apoi selectați din listă numele modelului dumneavoastră. Faceți clic pe **OK**.

3. Faceți clic pe (**Setări aparat**) pentru a configura setările.

4. Dacă este necesar, introduceți parola în câmpul **Conectare** și apoi faceți clic pe **Conectare**.



Parola implicită pentru gestionarea setărilor acestui aparat se află în spatele aparatului și este marcată cu „Pwd”.

5. Deschideți meniul de navigare și apoi faceți clic pe **Funcții online > Setări funcții online**.



Începeți din , dacă meniul de navigare nu este afișat în stânga ecranului.

6. Faceți clic pe butonul **Accept termenii și condițiile**.

Aparatul va imprima foaia cu instrucțiuni.

7. Trimiteți mesajul de e-mail la adresa de e-mail inclusă pe foaie. Aparatul imprimă mesajele atașate la e-mail.



Pentru schimbarea setărilor, inclusiv a adresei de e-mail și a setărilor imprimantei, faceți clic pe **Pagina de internet Setări avansate**.



Informații similare

- [Imprimare](#)

Subiecte conexe:

- [Accesarea programului Administrarea online a rețelei folosind Web Based Management](#)

Scanare

- Scanarea utilizând butonul de scanare al aparatului
- Scanarea folosind Brother iPrint&Scan (Windows/ Mac)
- Scanarea de la computer (Windows)
- Scanarea de la computer (Mac)

Scanarea utilizând butonul de scanare al aparatului

- Scanarea fotografiilor și a imaginilor
- Salvarea datelor scanate într-un folder ca fișier PDF
- Salvarea datelor scanate pe un suport de stocare USB flash
- Scanarea într-un fișier text editabil folosind OCR
- Salvarea datelor scanate ca atașament la un e-mail
- Protocolul Servicii web pentru scanarea în rețeaua dumneavoastră (Windows 7, Windows 8.1 și Windows 10)
- Modificați setările de scanare folosind Brother iPrint&Scan

Scanarea fotografiilor și a imaginilor

Trimiteți fotografiile sau imaginile scanate direct la computer.



Utilizați butonul de scanare de pe aparat pentru a efectua modificări temporare la setările de scanare. Pentru a efectua modificări permanente, utilizați Brother iPrint&Scan.

>> [DCP-T520W/DCP-T525W/DCP-T720DW/DCP-T725DW/DCP-T820DW/DCP-T825DW](#)
>> [MFC-T920DW/MFC-T925DW](#)

DCP-T520W/DCP-T525W/DCP-T720DW/DCP-T725DW/DCP-T820DW/DCP-T825DW

1. Încărcați documentul.
2. Apăsați  (**SCAN (Scanare)**).
3. Apăsați pe ▲ sau pe ▼ pentru a selecta opțiunea [Scan.la în PC] și apoi apăsați pe **OK**.
4. Apăsați pe ▲ sau pe ▼ pentru a selecta opțiunea [Imagine] și apoi apăsați pe **OK**.
5. Dacă aparatul este conectat la o rețea, apăsați pe ▲ sau pe ▼ pentru a selecta computerul la care doriți să trimiteți datele și apoi apăsați pe **OK**.



Dacă pe ecranul LCD este afișat un mesaj în care se solicită introducerea codului PIN, utilizați panoul de control pentru a introduce codul PIN, format din patru cifre, al computerului și apoi apăsați pe **OK**.

6. Efectuați una dintre următoarele operații:
 - Pentru a modifica setările, apăsați pe **Copy/Scan Options (Opțiuni copiere/scanare)** și apoi treceți la pasul următor.
 - Pentru a utiliza setările implicite, apăsați pe **Mono Start (Start Mono)** sau pe **Colour Start (Start Color)**.



- Opțiunea selectată pentru [Setare culoare] diferă în funcție de setările implicite. Dacă apăsați pe **Mono Start (Start Mono)** sau pe **Colour Start (Start Color)**, nu veți putea să modificați setările.
- Pentru a utiliza opțiunile de scanare, trebuie să conectați computerul la aplicația Brother iPrint&Scan instalată pe aparat.

7. Aparatul vă va solicita să definiți fiecare dintre următoarele setări de scanare. Apăsați pe ▲ sau pe ▼ pentru a selecta opțiunea dorită și apoi apăsați pe **OK** pentru a trece la următoarea setare de scanare.
 - [Setare culoare]
 - [Rezoluție]
 - [Fisier Tip]
 - [Format document]
 - [Elim. cl. fund.]
8. Apăsați pe **Mono Start (Start Mono)** sau pe **Colour Start (Start Color)**.



Opțiunea selectată pentru [Setare culoare] diferă în funcție de setările selectate. Dacă apăsați pe **Mono Start (Start Mono)** sau pe **Colour Start (Start Color)**, nu veți putea să modificați setările.

MFC-T920DW/MFC-T925DW

1. Încărcați documentul.
2. Apăsați  (**SCAN (Scanare)**).
3. Apăsați pe ▲ sau pe ▼ pentru a selecta opțiunea [la PC] și apoi apăsați pe **OK**.
4. Apăsați pe ▲ sau pe ▼ pentru a selecta opțiunea [la imagine] și apoi apăsați pe **OK**.
5. Dacă aparatul este conectat în rețea, apăsați pe ▲ sau pe ▼ pentru a selecta computerul la care doriți să trimiteți datele și apoi apăsați pe **OK**.



Dacă pe ecranul LCD este afișat un mesaj în care se solicită introducerea codului PIN, utilizați panoul de control pentru a introduce codul PIN, format din patru cifre, al computerului și apoi apăsați pe **OK**.

6. Efectuați una dintre următoarele operații:
 - Pentru a modifica setările, treceți la pasul următor.
 - Pentru a utiliza setările implicite, apăsați pe **Mono Start (Start Mono)** sau pe **Colour Start (Start Color)**.



Opțiunea selectată pentru [Setare culoare] diferă în funcție de setările implicite. Dacă apăsați pe **Mono Start (Start Mono)** sau pe **Colour Start (Start Color)**, nu veți putea să modificați setările.

7. Apăsați pe ▲ sau pe ▼ pentru a selecta opțiunea [Setări scanare] și apoi apăsați pe **OK**.



Pentru a utiliza opțiunea [Setări scanare], trebuie să conectați computerul la aplicația Brother iPrint&Scan instalată pe aparat.

8. Apăsați pe ▲ sau pe ▼ pentru a selecta opțiunea [Set la dispoz] și apoi apăsați pe **OK**.
9. Selectați setările de scanare pe care doriți să le modificați și apoi apăsați pe **OK**.

Opțiune	Descriere
Setare culoare	Selectați formatul de scanare color al documentului.
Rezoluție	Selectați rezoluția de scanare pentru documentul dumneavoastră.
Fisier Tip	Selectați formatul de fișier pentru document.
Format doc.	Selectați formatul documentului.
Luminozitate	Selectați nivelul de luminozitate.
Contrast	Selectați nivelul contrastului.
Eliminare fundal	Modificați nivelul culorii de fundal pentru a defini în ce măsură culoarea de fundal va fi eliminată.

10. Apăsați pe **Mono Start (Start Mono)** sau pe **Colour Start (Start Color)**.



Opțiunea selectată pentru [Setare culoare] diferă în funcție de setările selectate. Dacă apăsați pe **Mono Start (Start Mono)** sau pe **Colour Start (Start Color)**, nu veți putea să modificați setările.



Informații similare

- [Scanarea utilizând butonul de scanare al aparatului](#)

Salvarea datelor scanate într-un folder ca fișier PDF

Scanați documente și salvați-le într-un folder din computer ca fișiere PDF.



Utilizați butonul de scanare de pe aparat pentru a efectua modificări temporare la setările de scanare. Pentru a efectua modificări permanente, utilizați Brother iPrint&Scan.

>> DCP-T520W/DCP-T525W/DCP-T720DW/DCP-T725DW/DCP-T820DW/DCP-T825DW

>> MFC-T920DW/MFC-T925DW

DCP-T520W/DCP-T525W/DCP-T720DW/DCP-T725DW/DCP-T820DW/DCP-T825DW

1. Încărcați documentul.
2. Apăsați  (**SCAN (Scanare)**).
3. Apăsați pe ▲ sau pe ▼ pentru a selecta opțiunea [Scan.la în PC] și apoi apăsați pe **OK**.
4. Apăsați pe ▲ sau pe ▼ pentru a selecta opțiunea [Fișier] și apoi apăsați pe **OK**.
5. Dacă aparatul este conectat la o rețea, apăsați pe ▲ sau pe ▼ pentru a selecta computerul la care doriți să trimiteți datele și apoi apăsați pe **OK**.



Dacă pe ecranul LCD este afișat un mesaj în care se solicită introducerea codului PIN, utilizați panoul de control pentru a introduce codul PIN, format din patru cifre, al computerului și apoi apăsați pe **OK**.

6. Efectuați una dintre următoarele operații:
 - Pentru a modifica setările, apăsați pe **Copy/Scan Options (Opțiuni copiere/scanare)** și apoi treceți la pasul următor.
 - Pentru a utiliza setările implicite, apăsați pe **Mono Start (Start Mono)** sau pe **Colour Start (Start Color)**.



- Opțiunea selectată pentru [Setare culoare] diferă în funcție de setările implicite. Dacă apăsați pe **Mono Start (Start Mono)** sau pe **Colour Start (Start Color)**, nu veți putea să modificați setările.
- Pentru a utiliza opțiunile de scanare, trebuie să conectați computerul la aplicația Brother iPrint&Scan instalată pe aparat.

7. Aparatul vă va solicita să definiți fiecare dintre următoarele setări de scanare. Apăsați pe ▲ sau pe ▼ pentru a selecta opțiunea dorită și apoi apăsați pe **OK** pentru a trece la următoarea setare de scanare.
 - [Setare culoare]
 - [Rezoluție]
 - [Fișier Tip]
 - [Format document]
 - [Elim. cl. fund.]

8. Apăsați pe **Mono Start (Start Mono)** sau pe **Colour Start (Start Color)**.



Opțiunea selectată pentru [Setare culoare] diferă în funcție de setările selectate. Dacă apăsați pe **Mono Start (Start Mono)** sau pe **Colour Start (Start Color)**, nu veți putea să modificați setările.

MFC-T920DW/MFC-T925DW

1. Încărcați documentul.

2. Apăsați  (**SCAN (Scanare)**).

3. Apăsați pe ▲ sau pe ▼ pentru a selecta opțiunea [la PC] și apoi apăsați pe **OK**.

4. Apăsați pe ▲ sau pe ▼ pentru a selecta opțiunea [la fișier] și apoi apăsați pe **OK**.

5. Dacă aparatul este conectat în rețea, apăsați pe ▲ sau pe ▼ pentru a selecta computerul la care doriți să trimiteți datele și apoi apăsați pe **OK**.



Dacă pe ecranul LCD este afișat un mesaj în care se solicită introducerea codului PIN, utilizați panoul de control pentru a introduce codul PIN, format din patru cifre, al computerului și apoi apăsați pe **OK**.

6. Efectuați una dintre următoarele operații:

- Pentru a modifica setările, treceți la pasul următor.
- Pentru a utiliza setările implicite, apăsați pe **Mono Start (Start Mono)** sau pe **Colour Start (Start Color)**.



Opțiunea selectată pentru [Setare culoare] diferă în funcție de setările implicite. Dacă apăsați pe **Mono Start (Start Mono)** sau pe **Colour Start (Start Color)**, nu veți putea să modificați setările.

7. Apăsați pe ▲ sau pe ▼ pentru a selecta opțiunea [Setări scanare] și apoi apăsați pe **OK**.



Pentru a utiliza opțiunea [Setări scanare], trebuie să conectați computerul la aplicația Brother iPrint&Scan instalată pe aparat.

8. Apăsați pe ▲ sau pe ▼ pentru a selecta opțiunea [Set la dispoz] și apoi apăsați pe **OK**.

9. Selectați setările de scanare pe care doriți să le modificați și apoi apăsați pe **OK**.

Opțiune	Descriere
Setare culoare	Selectați formatul de scanare color al documentului.
Rezoluție	Selectați rezoluția de scanare pentru documentul dumneavoastră.
Fisier Tip	Selectați formatul de fișier pentru document.
Format doc.	Selectați formatul documentului.
Luminozitate	Selectați nivelul de luminozitate.
Contrast	Selectați nivelul contrastului.
Eliminare fundal	Modificați nivelul culorii de fundal pentru a defini în ce măsură culoarea de fundal va fi eliminată.

10. Apăsați pe **Mono Start (Start Mono)** sau pe **Colour Start (Start Color)**.



Opțiunea selectată pentru [Setare culoare] diferă în funcție de setările selectate. Dacă apăsați pe **Mono Start (Start Mono)** sau pe **Colour Start (Start Color)**, nu veți putea să modificați setările.



Informații similare

- [Scanarea utilizând butonul de scanare al aparatului](#)

Salvarea datelor scanate pe un suport de stocare USB flash

Modele înrudite: MFC-T920DW/MFC-T925DW

Scanați documente și salvați-le direct pe o unitate flash USB fără a utiliza un computer.

1. Încărcați documentul.
2. Introduceți un suport de stocare USB flash în fanta USB.

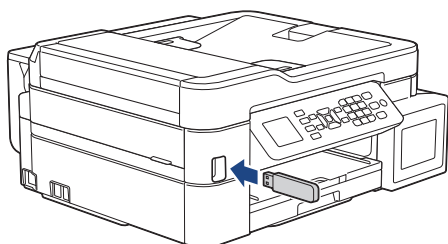

3. Apăsați pe ▲ sau pe ▼ pentru a selecta [Scanare la media] și apoi apăsați pe **OK**.
4. Efectuați una dintre următoarele operații:
 - Pentru a modifica setările, treceți la pasul următor.
 - Pentru a utiliza setările implicite, apăsați pe **Mono Start (Start Mono)** sau pe **Colour Start (Start Color)**.



Opțiunea selectată pentru [Setare culoare] diferă în funcție de setările implicite. Dacă apăsați pe **Mono Start (Start Mono)** sau pe **Colour Start (Start Color)**, nu veți putea să modificați setările.

5. Selectați setările de scanare pe care doriți să le modificați și apoi apăsați pe **OK**.

Opțiune	Descriere
Setare culoare	Selectați formatul de scanare color al documentului.
Rezoluție	Selectați rezoluția de scanare pentru documentul dumneavoastră.
Fisier Tip	Selectați formatul de fișier pentru document.
Format doc.	Selectați formatul documentului.
Luminozitate	Selectați nivelul de luminozitate.
Contrast	Selectați nivelul contrastului.
Nume fișier	Redenumiți fișierul.
Stil nume fișier	Selectați ordinea în care data, numărul de ordine și alte elemente apar în numele fișierelor.
Eliminare fundal	Modificați nivelul culorii de fundal pentru a defini în ce măsură culoarea de fundal va fi eliminată.
Setări margine	Ajustați marginile documentului.

6. Apăsați pe **Mono Start (Start Mono)** sau pe **Colour Start (Start Color)**.



Opțiunea selectată pentru [Setare culoare] diferă în funcție de setările selectate. Dacă apăsați pe **Mono Start (Start Mono)** sau pe **Colour Start (Start Color)**, nu veți putea să modificați setările.



Informații similare

- Scanarea utilizând butonul de scanare al aparatului
- Suporturi de stocare USB flash compatibile

Suporturi de stocare USB flash compatibile

Modele înrudite: MFC-T920DW/MFC-T925DW

Aparatul dumneavoastră Brother are o unitate media (fantă) pentru utilizarea suporturilor uzuale de stocare a datelor.

IMPORTANT

Interfața directă USB este compatibilă numai cu suporturile de stocare USB flash și cu aparatele foto digitale care utilizează standardul de stocare în masă USB. Alte dispozitive USB nu sunt compatibile.

Suporturi media compatibile

Suport de stocare USB flash	
-----------------------------	-------------------------------------------------------------------------------------



Informații similare

- Salvarea datelor scanate pe un suport de stocare USB flash
- Imprimarea directă a fotografiilor de pe un suport USB flash

Scanarea într-un fișier text editabil folosind OCR

Aparatul poate converti caracterele dintr-un document scanat în text folosind tehnologia de recunoaștere optică a caracterelor (OCR). Puteți edita acest text folosind aplicația preferată de editare a textelor.



- Caracteristica Scanare către OCR este disponibilă pentru anumite limbi.
- Utilizați butonul de scanare de pe aparat pentru a efectua modificări temporare la setările de scanare. Pentru a efectua modificări permanente, utilizați Brother iPrint&Scan.

>> DCP-T520W/DCP-T525W/DCP-T720DW/DCP-T725DW/DCP-T820DW/DCP-T825DW

>> MFC-T920DW/MFC-T925DW

DCP-T520W/DCP-T525W/DCP-T720DW/DCP-T725DW/DCP-T820DW/DCP-T825DW

1. Încărcați documentul.
2. Apăsați  (**SCAN (Scanare)**).
3. Apăsați pe ▲ sau pe ▼ pentru a selecta opțiunea [Scan.la în PC] și apoi apăsați pe **OK**.
4. Apăsați pe ▲ sau pe ▼ pentru a selecta opțiunea [OCR] și apoi apăsați pe **OK**.
5. Dacă aparatul este conectat la o rețea, apăsați pe ▲ sau pe ▼ pentru a selecta computerul la care doriți să trimiteți datele și apoi apăsați pe **OK**.



Dacă pe ecranul LCD este afișat un mesaj în care se solicită introducerea codului PIN, utilizați panoul de control pentru a introduce codul PIN, format din patru cifre, al computerului și apoi apăsați pe **OK**.

6. Efectuați una dintre următoarele operații:
 - Pentru a modifica setările, apăsați pe **Copy/Scan Options (Opțiuni copiere/scanare)** și apoi treceți la pasul următor.
 - Pentru a utiliza setările implicite, apăsați pe **Mono Start (Start Mono)** sau pe **Colour Start (Start Color)**.



- Opțiunea selectată pentru [Setare culoare] diferă în funcție de setările implicite. Dacă apăsați pe **Mono Start (Start Mono)** sau pe **Colour Start (Start Color)**, nu veți putea să modificați setările.
- Pentru a utiliza opțiunile de scanare, trebuie să conectați computerul la aplicația Brother iPrint&Scan instalată pe aparat.

7. Aparatul vă va solicita să definiți fiecare dintre următoarele setări de scanare. Apăsați pe ▲ sau pe ▼ pentru a selecta opțiunea dorită și apoi apăsați pe **OK** pentru a trece la următoarea setare de scanare.
 - [Setare culoare]
 - [Rezoluție]
 - [Fișier Tip]
 - [Format document]

- [Elim. cl. fund.]

8. Apăsați pe **Mono Start (Start Mono)** sau pe **Colour Start (Start Color)**.



Opțiunea selectată pentru [Setare culoare] diferă în funcție de setările selectate. Dacă apăsați pe **Mono Start (Start Mono)** sau pe **Colour Start (Start Color)**, nu veți putea să modificați setările.

MFC-T920DW/MFC-T925DW

1. Încărcați documentul.

2. Apăsați  (**SCAN (Scanare)**).

3. Apăsați pe ▲ sau pe ▼ pentru a selecta opțiunea [la PC] și apoi apăsați pe **OK**.

4. Apăsați pe ▲ sau pe ▼ pentru a selecta opțiunea [la OCR] și apoi apăsați pe **OK**.

5. Dacă aparatul este conectat în rețea, apăsați pe ▲ sau pe ▼ pentru a selecta computerul la care doriți să trimiteți datele și apoi apăsați pe **OK**.



Dacă pe ecranul LCD este afișat un mesaj în care se solicită introducerea codului PIN, utilizați panoul de control pentru a introduce codul PIN, format din patru cifre, al computerului și apoi apăsați pe **OK**.

6. Efectuați una dintre următoarele operații:

- Pentru a modifica setările, treceți la pasul următor.
- Pentru a utiliza setările implicite, apăsați pe **Mono Start (Start Mono)** sau pe **Colour Start (Start Color)**.



Opțiunea selectată pentru [Setare culoare] diferă în funcție de setările implicite. Dacă apăsați pe **Mono Start (Start Mono)** sau pe **Colour Start (Start Color)**, nu veți putea să modificați setările.

7. Apăsați pe ▲ sau pe ▼ pentru a selecta opțiunea [Setări scanare] și apoi apăsați pe **OK**.



Pentru a utiliza opțiunea [Setări scanare], trebuie să conectați computerul la aplicația Brother iPrint&Scan instalată pe aparat.

8. Apăsați pe ▲ sau pe ▼ pentru a selecta opțiunea [Set la dispoz] și apoi apăsați pe **OK**.

9. Selectați setările de scanare pe care doriți să le modificați și apoi apăsați pe **OK**.

Opțiune	Descriere
Setare culoare	Selectați formatul de scanare color al documentului.
Rezoluție	Selectați rezoluția de scanare pentru documentul dumneavoastră.
Fisier Tip	Selectați formatul de fișier pentru document.
Format doc.	Selectați formatul documentului.
Luminozitate	Selectați nivelul de luminozitate.
Contrast	Selectați nivelul contrastului.
Eliminare fundal	Modificați nivelul culorii de fundal pentru a defini în ce măsură culoarea de fundal va fi eliminată.

10. Apăsați pe **Mono Start (Start Mono)** sau pe **Colour Start (Start Color)**.



Opțiunea selectată pentru [Setare culoare] diferă în funcție de setările selectate. Dacă apăsați pe **Mono Start (Start Mono)** sau pe **Colour Start (Start Color)**, nu veți putea să modificați setările.



Informații similare

- Scanarea utilizând butonul de scanare al aparatului

Salvarea datelor scanate ca atașament la un e-mail

Trimiteti ca atașament datele scanate de la aparat la aplicația de e-mail.

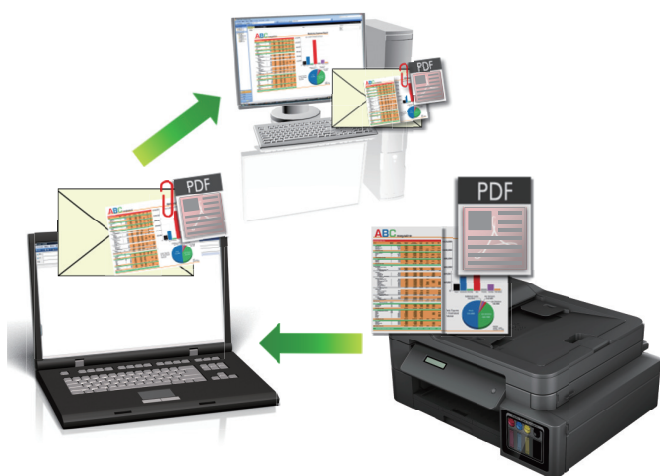

- Utilizați butonul de scanare de pe aparat pentru a efectua modificări temporare la setările de scanare. Pentru a efectua modificări permanente, utilizați Brother iPrint&Scan.
 - Pentru scanare și trimitere prin e-mail utilizând butonul de scanare al aparatului, asigurați-vă că ați selectat una dintre aceste aplicații din Brother iPrint&Scan:
 - Windows: Microsoft Outlook
 - Mac: Apple Mail
- Pentru alte aplicații și servicii de poștă electronică, utilizați caracteristica Scanare către imagine sau Scanare către fișier pentru a scana un document și apoi atașați fișierul scanat la un mesaj e-mail.

>> [DCP-T520W/DCP-T525W/DCP-T720DW/DCP-T725DW/DCP-T820DW/DCP-T825DW](#)
>> [MFC-T920DW/MFC-T925DW](#)

DCP-T520W/DCP-T525W/DCP-T720DW/DCP-T725DW/DCP-T820DW/DCP-T825DW

1. Încărcați documentul.
2. Apăsați  (**SCAN (Scanare)**).
3. Apăsați pe ▲ sau pe ▼ pentru a selecta opțiunea [Scanare la în PC] și apoi apăsați pe **OK**.
4. Apăsați pe ▲ sau pe ▼ pentru a selecta opțiunea [E-mail] și apoi apăsați pe **OK**.
5. Dacă aparatul este conectat la o rețea, apăsați pe ▲ sau pe ▼ pentru a selecta computerul la care doriți să trimiteți datele și apoi apăsați pe **OK**.



Dacă pe ecranul LCD este afișat un mesaj în care se solicită introducerea codului PIN, utilizați panoul de control pentru a introduce codul PIN, format din patru cifre, al computerului și apoi apăsați pe **OK**.

6. Efectuați una dintre următoarele operații:
 - Pentru a modifica setările, apăsați pe **Copy/Scan Options (Opțiuni copiere/scanare)** și apoi treceți la pasul următor.
 - Pentru a utiliza setările implicite, apăsați pe **Mono Start (Start Mono)** sau pe **Colour Start (Start Color)**.



- Opțiunea selectată pentru [Setare culoare] diferă în funcție de setările implicite. Dacă apăsați pe **Mono Start (Start Mono)** sau pe **Colour Start (Start Color)**, nu veți putea să modificați setările.
- Pentru a utiliza opțiunile de scanare, trebuie să conectați computerul la aplicația Brother iPrint&Scan instalată pe aparat.

7. Aparatul vă va solicita să definiți fiecare dintre următoarele setări de scanare. Apăsați pe ▲ sau pe ▼ pentru a selecta opțiunea dorită și apoi apăsați pe **OK** pentru a trece la următoarea setare de scanare.

- [Setare culoare]
- [Rezoluție]
- [Fisier Tip]
- [Format document]
- [Elim. cl. fund.]

8. Apăsați pe **Mono Start (Start Mono)** sau pe **Colour Start (Start Color)**.



Opțiunea selectată pentru [Setare culoare] diferă în funcție de setările selectate. Dacă apăsați pe **Mono Start (Start Mono)** sau pe **Colour Start (Start Color)**, nu veți putea să modificați setările.

MFC-T920DW/MFC-T925DW

1. Încărcați documentul.

2. Apăsați  (**SCAN (Scanare)**).

3. Apăsați pe ▲ sau pe ▼ pentru a selecta opțiunea [la PC] și apoi apăsați pe **OK**.

4. Apăsați pe ▲ sau pe ▼ pentru a selecta opțiunea [la e-mail] și apoi apăsați pe **OK**.

5. Dacă aparatul este conectat în rețea, apăsați pe ▲ sau pe ▼ pentru a selecta computerul la care doriți să trimiteți datele și apoi apăsați pe **OK**.



Dacă pe ecranul LCD este afișat un mesaj în care se solicită introducerea codului PIN, utilizați panoul de control pentru a introduce codul PIN, format din patru cifre, al computerului și apoi apăsați pe **OK**.

6. Efectuați una dintre următoarele operații:

- Pentru a modifica setările, treceți la pasul următor.
- Pentru a utiliza setările implicite, apăsați pe **Mono Start (Start Mono)** sau pe **Colour Start (Start Color)**.



Opțiunea selectată pentru [Setare culoare] diferă în funcție de setările implicite. Dacă apăsați pe **Mono Start (Start Mono)** sau pe **Colour Start (Start Color)**, nu veți putea să modificați setările.

7. Apăsați pe ▲ sau pe ▼ pentru a selecta opțiunea [Setări scanare] și apoi apăsați pe **OK**.



Pentru a utiliza opțiunea [Setări scanare], trebuie să conectați computerul la aplicația Brother iPrint&Scan instalată pe aparat.

8. Apăsați pe ▲ sau pe ▼ pentru a selecta opțiunea [Set la dispoz] și apoi apăsați pe **OK**.

9. Selectați setările de scanare pe care doriți să le modificați și apoi apăsați pe **OK**.

Opțiune	Descriere
Setare culoare	Selectați formatul de scanare color al documentului.
Rezoluție	Selectați rezoluția de scanare pentru documentul dumneavoastră.
Fisier Tip	Selectați formatul de fișier pentru document.
Format doc.	Selectați formatul documentului.
Luminozitate	Selectați nivelul de luminozitate.
Contrast	Selectați nivelul contrastului.
Eliminare fundal	Modificați nivelul culorii de fundal pentru a defini în ce măsură culoarea de fundal va fi eliminată.

10. Apăsați pe **Mono Start (Start Mono)** sau pe **Colour Start (Start Color)**.



Opțiunea selectată pentru [Setare culoare] diferă în funcție de setările selectate. Dacă apăsați pe **Mono Start (Start Mono)** sau pe **Colour Start (Start Color)**, nu veți putea să modificați setările.



Informații similare

- Scanarea utilizând butonul de scanare al aparatului
-

Protocolul Servicii web pentru scanarea în rețeaua dumneavoastră (Windows 7, Windows 8.1 și Windows 10)

Protocolul Servicii web permite utilizatorilor Windows 7, Windows 8.1 și Windows 10 să scaneze folosind un aparat Brother din rețea. Trebuie să instalați driverul folosind protocolul Servicii web.

- [Utilizați protocolul Servicii web pentru a instala driverele utilizate pentru scanare \(Windows 7, Windows 8.1 și Windows 10\)](#)
- [Scanarea folosind protocolul Servicii web al aparatului \(Windows 7, Windows 8.1 și Windows 10\)](#)
- [Configurați setările de scanare pentru Servicii Web](#)

► Pagina de pornire > Scanare > Scanarea utilizând butonul de scanare al aparatului > Protocolul Servicii web pentru scanarea în rețeaua dumneavoastră (Windows 7, Windows 8.1 și Windows 10) > Utilizați protocolul Servicii web pentru a instala driverele utilizate pentru scanare (Windows 7, Windows 8.1 și Windows 10)

Utilizați protocolul Servicii web pentru a instala driverele utilizate pentru scanare (Windows 7, Windows 8.1 și Windows 10)

- Asigurați-vă că ați instalat programul software și driverele corecte pentru aparatul dumneavoastră.
- Verificați dacă atât computerul gazdă, cât și aparatul Brother se află în aceeași subrețea sau dacă routerul este configurat corect pentru a transmite date între cele două dispozitive.
- Trebuie să configurați adresa IP pe aparatul Brother înainte de a configura această setare.

1. Efectuați una dintre următoarele operații:

- Windows 10

Faceți clic pe  > **Sistem Windows** > **Panou de control**. În grupul **Hardware și sunete**, faceți clic pe **Adăugare dispozitiv**.

- Windows 8.1

Deplasați mouse-ul în colțul din dreapta jos al spațiului de lucru. În momentul în care bara de meniu este afișată, faceți clic pe **Setări** > **Modificare setări pentru PC** > **PC și dispozitive** > **Dispozitive** > **Adăugare dispozitiv**.

Va fi afișat numele folosit pentru Servicii web.

- Windows 7

Faceți clic pe  (**Start**) > **Panou de control** > **Rețea și Internet** > **Vizualizare computere și dispozitive din rețea**.

Numele aparatului folosit pentru Serviciile web este afișat cu pictograma imprimantei.

Faceți clic dreapta pe aparatul pe care doriți să-l instalați.



- Numele protocolului Servicii web al aparatului Brother este format din numele modelului dumneavoastră și adresa MAC (adresa Ethernet) a aparatului (de exemplu, Brother XXX-XXXX (unde XXX-XXXX este denumirea modelului) [XXXXXXXXXXXX] (adresa MAC/adresa Ethernet)).

- Windows 8.1/Windows 10

Deplasați mausul deasupra numelui aparatului pentru a afișa informațiile aparatului.

2. Efectuați una dintre următoarele operații:

- Windows 8.1/Windows 10

Selectați aparatul pe care doriți să îl instalați și apoi urmați instrucțiunile pas cu pas.

- Windows 7

Faceți clic pe **Instalare** din meniul afișat.



Pentru a dezinstala programele driver, faceți clic pe **Dezinstalare** sau pe  (**Eliminare dispozitiv**).



Informații similare

- [Protocolul Servicii web pentru scanarea în rețeaua dumneavoastră \(Windows 7, Windows 8.1 și Windows 10\)](#)

► Pagina de pornire > Scanare > Scanarea utilizând butonul de scanare al aparatului > Protocolul Servicii web pentru scanarea în rețeaua dumneavoastră (Windows 7, Windows 8.1 și Windows 10) > Scanarea folosind protocolul Servicii web al aparatului (Windows 7, Windows 8.1 și Windows 10)

Scanarea folosind protocolul Servicii web al aparatului (Windows 7, Windows 8.1 și Windows 10)

Dacă ați instalat driverul de scanare care folosește protocolul Servicii web, puteți accesa meniul de scanare Servicii web de pe ecranul LCD al aparatului Brother.

- Este posibil ca anumite caractere din mesajele afișate pe ecranul LCD să fie înlocuite cu spații dacă setările pentru limbă ale sistemului de operare sunt diferite de cele ale aparatului Brother.
- Dacă pe ecranul LCD este afișat mesajul de eroare memorie insuficientă, alegeți o dimensiune mai mică pentru **Dimensiune hârtie** sau o rezoluție mai mică în setările pentru **Rezoluție (DPI)**.

>> [DCP-T520W/DCP-T525W/DCP-T720DW/DCP-T725DW/DCP-T820DW/DCP-T825DW](#)

>> [MFC-T920DW/MFC-T925DW](#)

DCP-T520W/DCP-T525W/DCP-T720DW/DCP-T725DW/DCP-T820DW/DCP-T825DW

1. Încărcați documentul.
2. Apăsați  (**SCAN (Scanare)**).
3. Apăsați pe ▲ sau pe ▼ pentru a selecta opțiunea [Serviciu Web] și apoi apăsați pe **OK**.
4. Apăsați pe ▲ sau pe ▼ pentru a selecta tipul de scanare dorit și apoi apăsați pe **OK**.
5. Apăsați pe ▲ sau pe ▼ pentru a selecta computerul la care doriți să trimiteți datele și apoi apăsați pe **OK**.
6. Apăsați pe **Mono Start (Start Mono)** sau pe **Colour Start (Start Color)**.
Aparatul va începe să scaneze.

MFC-T920DW/MFC-T925DW

1. Încărcați documentul.
2. Apăsați  (**SCAN (Scanare)**).
3. Apăsați pe ▲ sau pe ▼ pentru a selecta:
 - a. Selectați [Scanare WS]. Apăsați pe **OK**.
 - b. Selectați tipul de scanare dorit. Apăsați pe **OK**.
 - c. Selectați computerul la care doriți să trimiteți datele. Apăsați pe **OK**.
4. Apăsați pe **Mono Start (Start Mono)** sau pe **Colour Start (Start Color)**.
Aparatul va începe să scaneze.

✓ Informații similare

- [Protocolul Servicii web pentru scanarea în rețeaua dumneavoastră \(Windows 7, Windows 8.1 și Windows 10\)](#)

Configurați setările de scanare pentru Servicii Web

1. Urmăriți indicațiile de mai jos:

- Windows 10

Faceți clic pe  > **Sistem Windows** > **Panou de control**. În grupul **Hardware și sunete**, faceți clic pe **Vizualizați dispozitive și imprimante**.

- Windows 8.1

Deplasați mouse-ul în colțul din dreapta jos al spațiului de lucru. Atunci când apare bara de meniu, faceți clic pe **Setări**, și apoi faceți clic pe **Panou de control**. În grupul **Hardware și sunete**, faceți clic pe **Vizualizați dispozitive și imprimante**.

- Windows 7

Faceți clic pe  (**Start**) > **Dispozitive și imprimante**.

2. Faceți clic dreapta pe pictograma aparatului și apoi selectați **Profiluri scanare....** Apare caseta de dialog **Profiluri scanare**.

3. Selectați profilul de scanare pe care doriți să-l utilizați.

4. Asigurați-vă că scannerul selectat din lista **Scanner** este un aparat compatibil cu protocolul Servicii Web pentru scanare și apoi faceți clic pe butonul **Stabilire ca implicit**.

5. Faceți clic pe **Editare....**

Apare caseta de dialog **Editare profil implicit**.

6. Selectați setările **Sursă**, **Dimensiune hârtie**, **Format culoare**, **Tip fișier**, **Rezoluție (DPI)**, **Luminozitate** și **Contrast**.

7. Faceți clic pe butonul **Salvare profil**.

Aceste setări se vor aplica atunci când scanați utilizând protocolul Servicii Web.

Dacă vi se solicită să selectați o aplicație de scanare, selectați din listă Windows Fax și Scanare.



Informații similare

- [Protocolul Servicii web pentru scanarea în rețeaua dumneavoastră \(Windows 7, Windows 8.1 și Windows 10\)](#)

Modificați setările de scanare folosind Brother iPrint&Scan

Brother iPrint&Scan permite modificarea setărilor definite pentru butonul de scanare al aparatului.

1. Porniți Brother iPrint&Scan.

- Windows

Lansați  (Brother iPrint&Scan).

- Mac

Din bara de meniu **Finder (Program de căutare)**, faceți clic pe **Go (Start) > Applications (Aplicații)** și apoi dublu clic pe pictograma iPrint&Scan.

Este afișat ecranul Brother iPrint&Scan.

2. Dacă aparatul Brother nu este selectat, faceți clic pe butonul **Selectare aparat** și apoi selectați din listă numele modelului dumneavoastră. Faceți clic pe **OK**.

3. Faceți clic pe butonul **Setări scanare aparat** și apoi urmați instrucțiunile pas cu pas pentru a modifica setările de scanare, de exemplu dimensiunea documentului, culoarea și rezoluția.



Informații similare

- [Scanarea utilizând butonul de scanare al aparatului](#)

Scanarea folosind Brother iPrint&Scan (Windows/ Mac)

1. Porniți Brother iPrint&Scan.

- Windows

Lansați  (**Brother iPrint&Scan**).

- Mac

Din bara de meniu **Finder (Program de căutare)**, faceți clic pe **Go (Start) > Applications (Aplicații)** și apoi dublu clic pe pictograma iPrint&Scan.

Este afișat ecranul Brother iPrint&Scan.

2. Dacă aparatul Brother nu este selectat, faceți clic pe butonul **Selectare aparat** și apoi selectați din listă numele modelului dumneavoastră. Faceți clic pe **OK**.
3. Faceți clic pe pictograma **Scanare** și apoi urmați instrucțiunile pas cu pas pentru a scana documentele.



Informații similare

- [Scanare](#)

Scanarea de la computer (Windows)

Există mai multe moduri în care puteți folosi computerul pentru a scana fotografii și documente folosind aparatul dumneavoastră. Utilizați aplicațiile software furnizate de noi sau aplicația dumneavoastră favorită de scanare.

- [Scanarea utilizând Nuance™ PaperPort™ 14SE sau alte aplicații Windows](#)
- [Scanarea utilizând Windows Fax și Scanare](#)

Scanarea utilizând Nuance™ PaperPort™ 14SE sau alte aplicații Windows



Puteți utiliza pentru scanare aplicația Nuance™ PaperPort™ 14SE.

- Pentru a descărca aplicația Nuance™ PaperPort™ 14SE, faceți clic pe  (**Brother Utilities**), selectați **Realizați mai multe** în bara de navigare din stânga, apoi faceți clic pe **PaperPort**.
- Nuance™ PaperPort™ 14SE este compatibil cu Windows 7, Windows 8.1, Windows 10 Home, Windows 10 Pro, Windows 10 Education și Windows 10 Enterprise.
- Pentru instrucțiuni privind utilizarea fiecărei aplicații, faceți clic pe meniul **Ajutor** al aplicației și apoi faceți clic pe **Ghid de pornire** din banda **Ajutor**.



Instrucțiunile de scanare de mai jos se referă la programul PaperPort™ 14SE. Pentru alte aplicații Windows, acești pași sunt similari. PaperPort™ 14SE este compatibil atât cu driverele TWAIN, cât și cu cele WIA; driverul TWAIN (recomandat) este folosit în etapele care urmează.

În funcție de modelul aparatului, este posibil ca Nuance™ PaperPort™ 14SE să nu fie inclus. Dacă nu este inclus, puteți să utilizați alte aplicații software care acceptă scanarea.

1. Încărcați documentul.
2. Porniți PaperPort™ 14SE.
Efectuați una dintre următoarele operații:
 - Windows 10
Faceți clic pe  > **Nuance PaperPort 14** > **PaperPort**.
 - Windows 8.1
Faceți clic pe  (**PaperPort**).
 - Windows 7
Utilizând computerul, faceți clic pe  (**Start**) > **Toate programele** > **Nuance PaperPort 14** > **PaperPort**.
3. Faceți clic pe meniul **Desktop**, apoi faceți clic pe **Setări scanare** în banda **Desktop**.
Panoul **Scanare sau obținere fotografie** apare în partea stângă a ecranului.
4. Faceți clic pe **Selectare**.
5. Din lista cu scanere disponibile, selectați **TWAIN: TW-Brother XXX-XXXX** sau **TWAIN: TW-Brother XXX-XXXX LAN** (unde XXX-XXXX este denumirea modelului dumneavoastră).
6. Bifați caseta de selectare **Display scanner dialog box (Afișare casetă de dialog scanner)** din panoul **Scanare sau obținere fotografie**.
7. Faceți clic pe **Scanare**.
Se afișează caseta de dialog pentru configurarea scannerului.

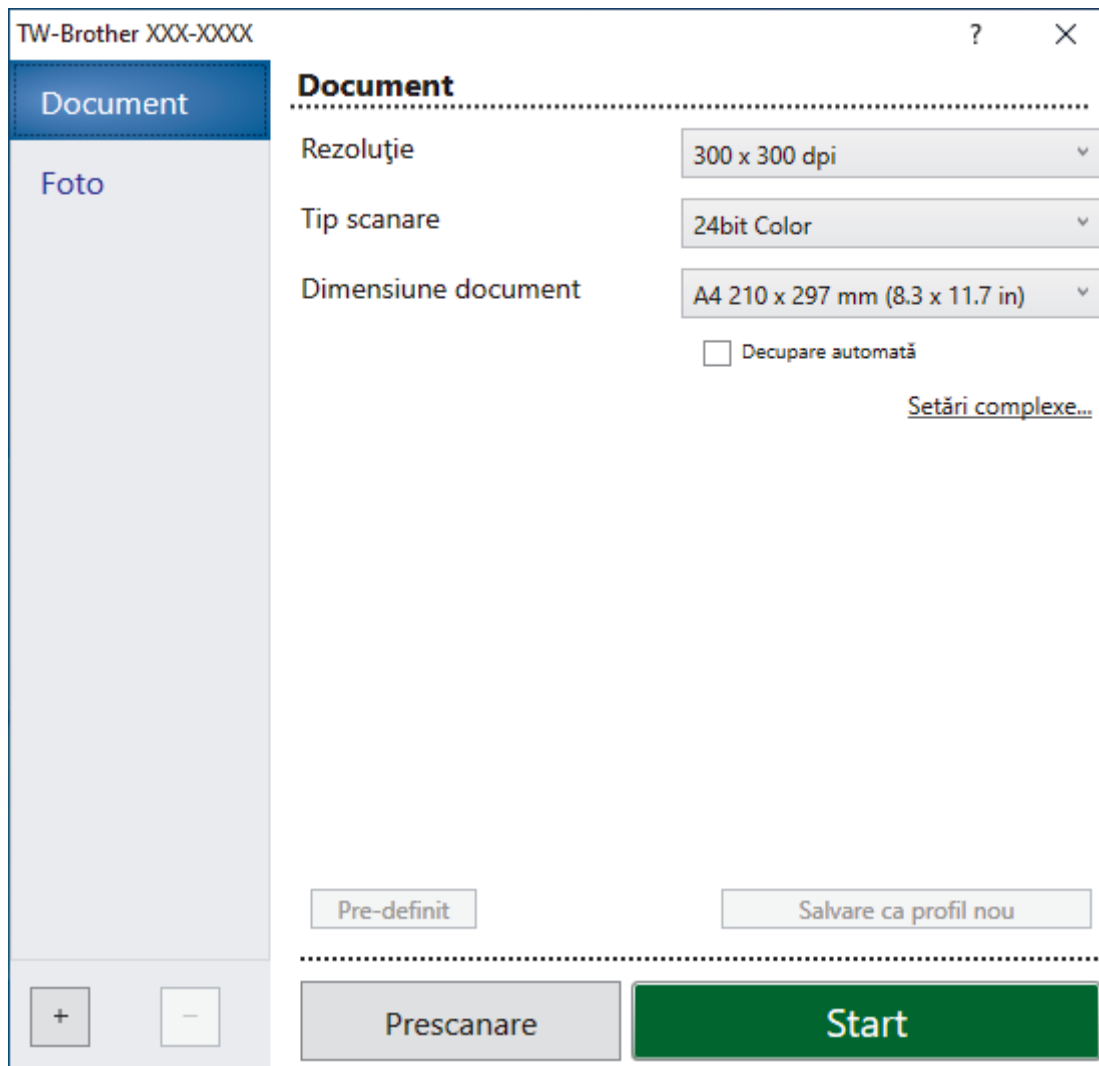



8. Dacă este necesar, ajustați setările în caseta de dialog Configurare scanner.
9. Faceți clic pe lista derulantă **Dimensiune document** și selectați dimensiunea documentului.
10. Faceți clic pe **Prescanare** pentru a previzualiza imaginea și pentru a decupa segmentele nedorite înainte de scanare.
11. Faceți clic pe **Start**.
Aparatul începe să scaneze.

✓ Informații similare

- Scanarea de la computer (Windows)
- Setările driverului TWAIN (Windows)

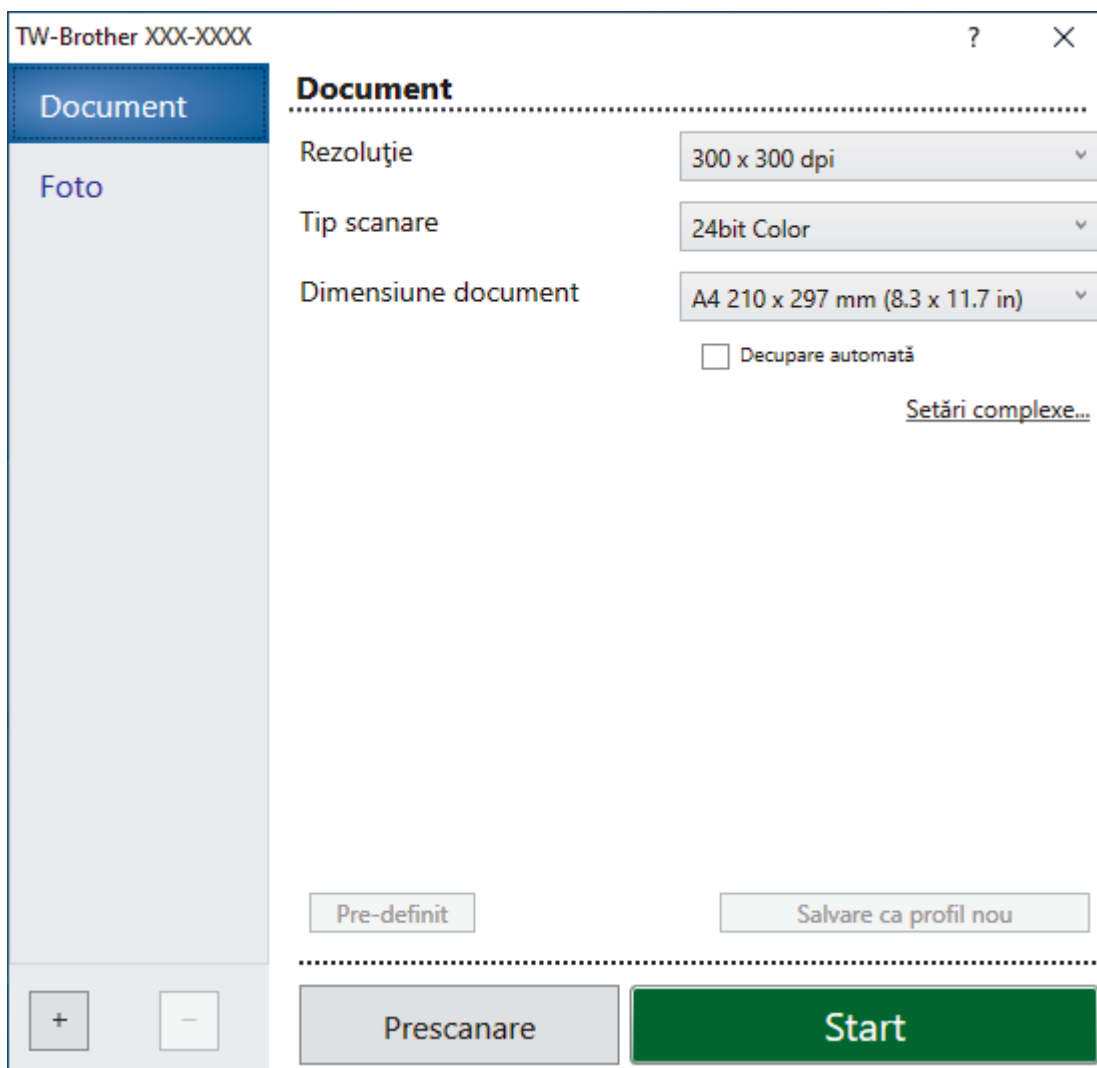
Setările driverului TWAIN (Windows)



 Rețineți faptul că numele elementelor și valorile atribuibile variază în funcție de aparat.

1. Scanare

Selecționați opțiunea **Foto** sau **Document** în funcție de tipul de document pe care doriți să-l scanați.

Scanarea (Tip imagine)		Rezoluție	Tipul scanării
Foto	Se folosește pentru scanarea imaginilor foto.	300 x 300 dpi	24bit Color
Document	Se folosește pentru scanarea documentelor text.	300 x 300 dpi	24bit Color

2. Rezoluție

Selecționați o rezoluție de scanare din lista derulantă **Rezoluție**. Rezoluțiile mai mari necesită mai multă memorie și timp de transfer, dar produc o imagine scanată superioară.

3. Tip scanare

Selecționați dintr-o gamă de adâncimi de scanare a culorii.

- **Alb & Negru**

Se folosește pentru imagini text sau grafică alb-negru.

- **Gri (Eroare difuzie)**

Se folosește pentru imagini foto sau grafice. (Difuziune erori este o metodă pentru crearea imaginilor gri simulate fără a folosi puncte în gri real. Punctele negre sunt introduse într-un model specific pentru a da un aspect de gri.)

- **Gri real**

Se folosește pentru imagini foto sau grafice. Acest mod este mai precis deoarece folosește până la 256 de nuanțe de gri.

- **24bit Color**

Folosită pentru a crea o imagine cu cea mai fidelă reproducere a culorilor. Acest mod utilizează până la 16,8 milioane de culori pentru scanarea imaginii, dar necesită cea mai mare cantitate de memorie și cel mai mare timp de transfer.

4. Dimensiune document

Selectați dimensiunea exactă a documentului dintr-o selecție de dimensiuni de scanare predefinite.

Dacă selectați **Definit**, pe ecran va fi afișată caseta de dialog **Dimensiune document personalizat** și puteți specifica dimensiunea documentului.

5. Decupare automată

Scanați mai multe documente așezate pe fereastra de sticlă a scannerului. Aparatul va scana fiecare document și va crea fișiere separate sau un singur fișier cu mai multe pagini.

6. Setări complexe

Configurați setările avansate făcând clic pe adresa de legătură **Setări complexe** din caseta de dialog Configurare scanner.

- **Corectare document**

- **Setări margini**

Ajustați marginile documentului.

- **Rotire imagine**

Rotiți imaginea scanată.

- **Umplere margini**

Umpleți marginile de pe cele 4 laturi ale imaginii scanate folosind culoarea și intervalul selectate.

- **Calitate imagine**

- **Reglare răspândire - gri**

Reglați difuzia când selectați opțiunea **Gri (Eroare difuzie)** din lista derulantă **Tip scanare**.

- **Ajustare ton culoare**

Reglați tonul culorii

- **Procesare fundal**

- **Eliminare interferențe/Șablon**

Preveniți scurgerile.

- **Eliminare culoare de fundal**

Eliminați culoarea de bază din documente pentru ca datele scanate să fie mai lizibile.

- **Pipetă culoare**

Selectați o culoare care va fi eliminată din imaginea scanată.

- **Evidențiere margini**

Creșteți claritatea caracterelor din original.

- **Reducere zgomot**

Folosind această selecție, îmbunătățiți sau sporiți calitatea imaginilor scanate. Opțiunea **Reducere zgomot** este disponibilă la selectarea opțiunii **24bit Color** și a rezoluției de scanare **300 x 300 dpi**, **400 x 400 dpi** sau **600 x 600 dpi**.

- **Calitate imagine alb-negru**

- **Ajustare prag A/N**

Reglați valoarea de prag pentru a genera o imagine monocromă.

-
- **Corectare caractere**
Corecțiți caracterele rupte sau incomplete din original pentru a fi citite mai ușor.
 - **Inversare B&W (alb-negru)**
Inversați negrul și albul într-o imagine monocromă.
 - **Control alimentare**
 - (DCP-T720DW/DCP-T725DW/DCP-T820DW/DCP-T825DW/MFC-T920DW/MFC-T925DW) **Format pagină**
Selectați aspectul.
 - **Scanare continuă**
Selectați această opțiune pentru a scana mai multe pagini. După ce o pagină este scanată, selectați dacă doriți să continuați sau să finalizați scanarea.



Informații similare

- Scanarea utilizând Nuance™ PaperPort™ 14SE sau alte aplicații Windows
-

Scanarea utilizând Windows Fax și Scanare

Aplicația Windows Fax și Scanare este o altă opțiune pe care o puteți utiliza pentru scanare.

- Windows Fax și Scanare utilizează driverul de scanare WIA.
- Dacă doriți să decupați o porțiune dintr-o pagină după pre-scanarea documentului, trebuie să scanați folosind sticla scannerului (denumit și Flatbed).

1. Încărcați documentul.
2. Lansați aplicația Windows Fax și Scanare.
3. Faceți clic pe **Fișier > Nou > Scanare**.
4. Selectați scannerul pe care doriți să-l utilizați.
5. Faceți clic pe **OK**.

Este afișată caseta de dialog **Scanare nouă**.

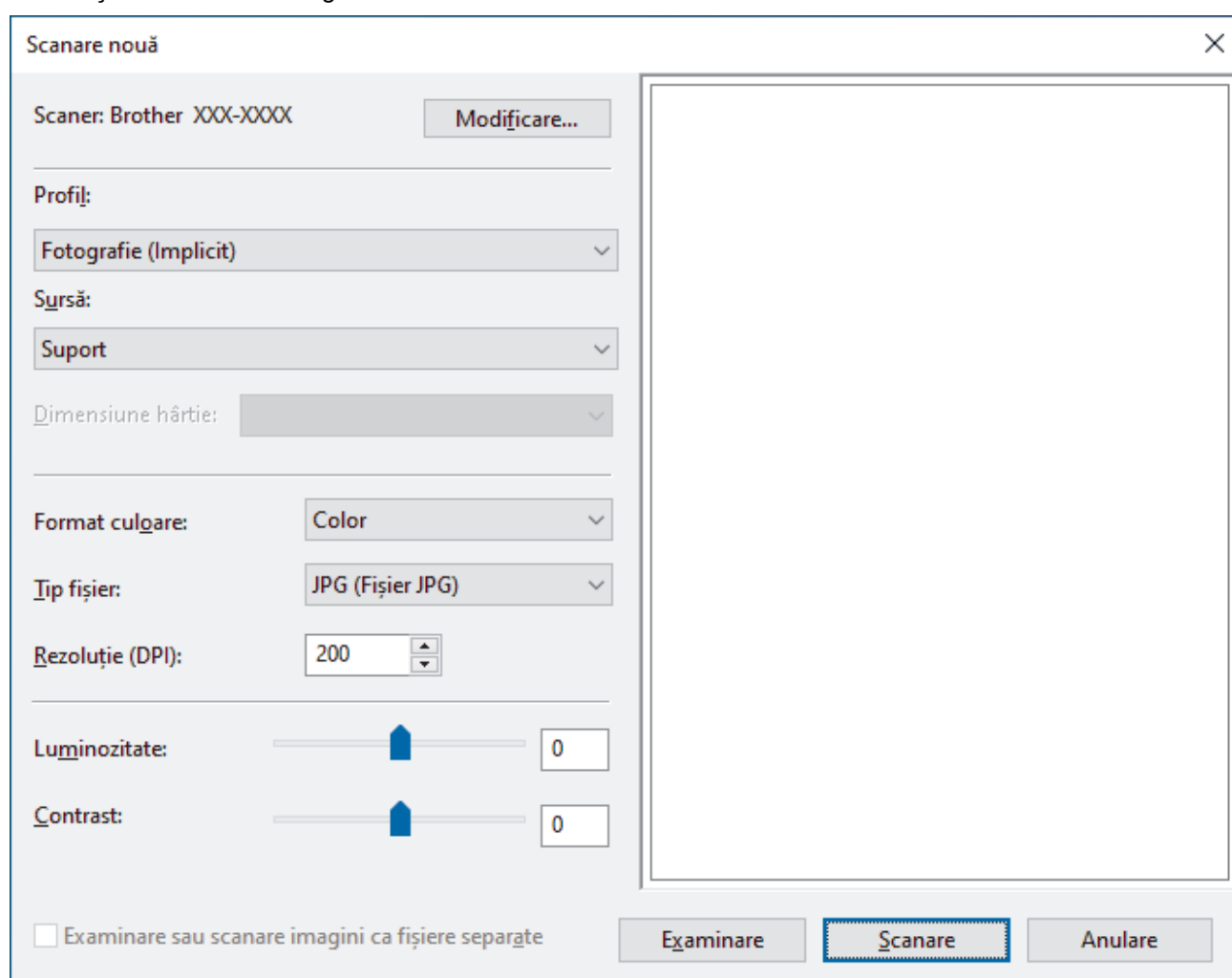

6. Dacă este necesar, modificați setările în caseta de dialog.
Rezoluția scannerului poate fi setată la maxim 1200 dpi. Dacă doriți să scanați la rezoluții mai mari, utilizați programul software **Utilitar scanner** din **Brother Utilities**.
7. Faceți clic pe **Scanare**.
Aparatul începe să scaneze documentul.

✓ Informații similare

- [Scanarea de la computer \(Windows\)](#)

-
- Setările driverului WIA (Windows)
-

Setările driverului WIA (Windows)

Scanare nouă

Scanner: Brother XXX-XXXX Modificare...

Profil:
Fotografie (Implicit) ▼

Sursă:
Suport ▼

Dimensiune hârtie: ▼

Format culoare: Color ▼

Tip fișier: JPG (Fișier JPG) ▼

Rezoluție (DPI): 200

Luminozitate: 0

Contrast: 0

Examinare sau scanare imagini ca fișiere separate

Examinare **Scanare** Anulare

Profil

Selectați din lista derulantă **Profil** profilul de scanare pe care doriți să îl utilizați.

Sursă

Selectați **Suport** sau **Feeder (Scanare pe o parte)** din lista derulantă.

Dimensiune hârtie

Opțiunea **Dimensiune hârtie** este disponibilă atunci când ați selectat **Feeder (Scanare pe o parte)** ca opțiune pentru **Sursă**.

Format culoare

Selectați un format de culoare pentru scanare din lista derulantă **Format culoare**.

Tip fișier

Selectați un format de fișier din **Tip fișier** lista derulantă.

Rezoluție (DPI)

Definiți o rezoluție de scanare în câmpul **Rezoluție (DPI)**. Rezoluțiile mai mari necesită mai multă memorie și timp de transfer, dar produc o imagine scanată superioară.

Luminozitate

Stabiliți nivelul pentru **Luminozitate** trăgând cursorul spre dreapta sau spre stânga pentru a mări, respectiv diminua luminozitatea imaginii. Dacă imaginea scanată este prea deschisă, setați un nivel de luminozitate mai

scăzut și scanați documentul din nou. Dacă imaginea este prea întunecată, setați un nivel de luminozitate mai ridicat și scanați documentul din nou. De asemenea, puteți introduce în acest câmp o valoare pentru a defini nivelul luminozității.

Contrast

Măriți sau micșorați nivelul **Contrast** prin deplasarea cursorului spre dreapta sau spre stânga. O creștere a acestei valori accentuează zonele întunecate și luminoase ale imaginii, iar o scădere evidențiază mai mult detaliile din zonele gri. De asemenea, puteți tasta o valoare în acest câmp pentru a defini nivelul contrastului.



Informații similare

- [Scanarea utilizând Windows Fax și Scanare](#)

Scanarea de la computer (Mac)

- [Scanarea utilizând AirPrint \(macOS\)](#)

Copiere

- Copierea unui document
- Mărirea sau micșorarea imaginilor copiate
- Sortarea copiilor
- Copierea folosind opțiunile funcției Așezare în pagină (N în 1 sau Poster)
- Copierea pe ambele fețe ale hârtiei (copiere față-verso)
- Copierea unui card de identitate
- Setările de copiere

Copierea unui document

>> [DCP-T520W/DCP-T525W/DCP-T720DW/DCP-T725DW/DCP-T820DW/DCP-T825DW](#)
>> [MFC-T920DW/MFC-T925DW](#)

DCP-T520W/DCP-T525W/DCP-T720DW/DCP-T725DW/DCP-T820DW/DCP-T825DW

1. Asigurați-vă că ați încărcat hârtia cu formatul corect în tava de hârtie.
2. Încărcați documentul.
3. Apăsați pe ▲ sau pe ▼ pentru a selecta numărul de copii.
4. Modificați setările de copiere, dacă este necesar.
 - a. Apăsați pe **Copy/Scan Options (Opțiuni copiere/scanare)** de pe panoul de control.
 - b. Apăsați pe ▲ sau pe ▼ pentru a selecta setările de copiere dorite și apoi apăsați pe **OK**.
5. Când ați terminat, apăsați pe **Mono Start (Start Mono)** sau pe **Colour Start (Start Color)**.



Pentru a întrerupe copierea, apăsați pe **Stop/Exit (Stop/Ieșire)**.

MFC-T920DW/MFC-T925DW

1. Asigurați-vă că ați încărcat hârtia cu formatul corect în tava de hârtie.
2. Încărcați documentul.
3. Apăsați pe  (**COPY (Copiere)**).

Pe ecranul LCD va fi afișată următoarea fereastră:

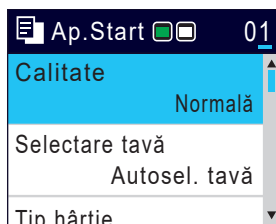

4. Introduceți numărul de copii utilizând tastatura numerică.
5. Modificați setările de copiere, dacă este necesar.

Apăsați pe ▲ sau pe ▼ pentru a derula setările de copiere. Selectați un parametru de copiere și apoi apăsați pe **OK**.



Dacă încărcați alte formate de hârtie obișnuită decât A4, va trebui să modificați setările definite pentru [Dimensiune hârtie] și [Tip hârtie].

6. Când ați terminat, apăsați pe **Mono Start (Start Mono)** sau pe **Colour Start (Start Color)**.



Pentru a întrerupe copierea, apăsați pe **Stop/Exit (Stop/Ieșire)**.

✓ Informații similare

- [Copiere](#)

Subiecte conexe:

- [Încărcarea documentelor în alimentatorul automat de documente \(ADF\)](#)
- [Încărcarea documentelor pe fereastra de sticlă a scannerului](#)
- [Setările de copiere](#)

Mărirea sau micșorarea imaginilor copiate

Selecțați un raport de mărire sau de micșorare pentru redimensionarea datelor copiate.

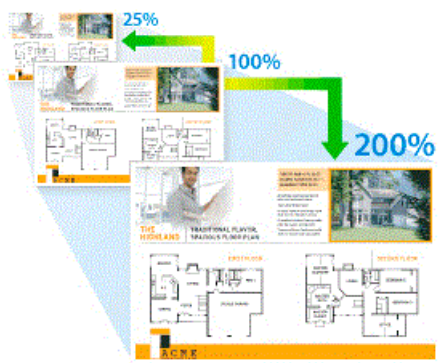

>> DCP-T520W/DCP-T525W/DCP-T720DW/DCP-T725DW/DCP-T820DW/DCP-T825DW

>> MFC-T920DW/MFC-T925DW

DCP-T520W/DCP-T525W/DCP-T720DW/DCP-T725DW/DCP-T820DW/DCP-T825DW

1. Încărcați documentul.
2. Apăsăți pe ▲ sau pe ▼ pentru a selecta numărul de copii.
3. Apăsăți pe **Enlarge/Reduce (Mărire/Micșorare)** de pe panoul de control.
4. Apăsăți pe ▲ sau pe ▼ pentru a selecta opțiunile disponibile. Apăsăți pe **OK**.
5. Efectuați una dintre următoarele operații:
 - Dacă ați selectat opțiunea [Mărire] sau [Micșorare], apăsați pe ▲ sau pe ▼ pentru a selecta raportul de mărire sau de micșorare pe care doriți să le utilizați. Apăsăți pe **OK**.
 - Dacă ați selectat opțiunea [Usual (25-400%)], introduceți un raport de mărire sau de micșorare cuprins între [25%] și [400%]. Apăsăți pe **OK**.
 - Dacă ați selectat opțiunea [100%] sau [Încadrare pag.] treceți la pasul următor.
6. Când ați terminat, apăsați pe **Mono Start (Start Mono)** sau pe **Colour Start (Start Color)**.



Dacă ați selectat opțiunea [Încadrare pag.] aparatul va modifica dimensiunea de copiere în funcție de formatul de hârtie definit în aparat.

- Opțiunea [Încadrare pag.] nu funcționează corect dacă înclinarea documentului de pe fereastra de sticlă este mai mare de trei grade. Utilizând marcajele pentru documente din partea stângă și de sus, așezați documentul cu fața în jos în colțul din stânga sus al ferestrei de sticlă a scannerului.
- Opțiunea [Încadrare pag.] nu este disponibilă dacă utilizați unitatea ADF.
- Opțiunea [Încadrare pag.] nu este disponibilă pentru documentele format Legal.

MFC-T920DW/MFC-T925DW

1. Încărcați documentul.
2. Apăsăți pe  (**COPY (Copiere)**).
3. Introduceți numărul de copii utilizând tastatura numerică.
4. Apăsăți pe ▲ sau pe ▼, pentru a selecta [Mărire/Micșorare]. Apăsăți pe **OK**.
5. Apăsăți pe ▲ sau pe ▼ pentru a selecta opțiunile disponibile. Apăsăți pe **OK**.
6. Efectuați una dintre următoarele operații:
 - Dacă ați selectat opțiunea [Mărire] sau [Micșorare], apăsați pe ▲ sau pe ▼ pentru a selecta raportul de mărire sau de micșorare pe care doriți să le utilizați. Apăsăți pe **OK**.

-
- Dacă ați selectat opțiunea [Uzual (25-400%)], introduceți un raport de mărire sau de micșorare cuprins între [25%] și [400%]. Apăsați pe **OK**.
 - Dacă ați selectat opțiunea [100%] sau [Încadrare în pag.] treceți la pasul următor.

7. Când ați terminat, apăsați pe **Mono Start (Start Mono)** sau pe **Colour Start (Start Color)**.



Dacă ați selectat opțiunea [Încadrare în pag.] aparatul va modifica dimensiunea de copiere în funcție de formatul de hârtie definit în aparat.

- Opțiunea [Încadrare în pag.] nu funcționează corect dacă înclinarea documentului de pe fereastra de sticlă este mai mare de trei grade. Utilizând marcajele pentru documente din partea stângă și de sus, așezați documentul cu fața în jos în colțul din stânga sus al ferestrei de sticlă a scannerului.
 - Opțiunea [Încadrare în pag.] nu este disponibilă dacă utilizați unitatea ADF.
 - Opțiunea [Încadrare în pag.] nu este disponibilă pentru documentele format Legal.
-



Informații similare

- [Copiere](#)
-

Sortarea copiilor

Sortați copii multiple. Paginile vor fi stivuite în ordinea în care sunt alimentate, respectiv: 1, 2, 3, etc.

>> [DCP-T520W/DCP-T525W/DCP-T720DW/DCP-T725DW/DCP-T820DW/DCP-T825DW](#)

>> [MFC-T920DW/MFC-T925DW](#)

DCP-T520W/DCP-T525W/DCP-T720DW/DCP-T725DW/DCP-T820DW/DCP-T825DW

1. Încărcați documentul.
2. Apăsați pe ▲ sau pe ▼ pentru a selecta numărul de copii.
3. Apăsați pe **Copy/Scan Options (Opțiuni copiere/scanare)** și pe ▲ sau pe ▼ pentru a selecta [Stivuire/Sort.]. Apăsați pe **OK**.
4. Apăsați pe ▲ sau pe ▼, pentru a selecta [Sort.]. Apăsați pe **OK**.
5. Apăsați pe **Mono Start (Start Mono)** sau pe **Colour Start (Start Color)**. Dacă ați așezat documentul în unitatea ADF (numai pentru modelele cu unitate ADF), aparatul va scana documentul și va începe imprimarea.
6. Dacă utilizați fereastra de sticlă a scannerului, repetați următorii pași pentru fiecare pagină a documentului:
 - Așezați pagina următoare pe sticla scannerului, apoi apăsați pe ▲ pentru a scana pagina.
 - După scanarea tuturor paginilor, apăsați pe ▼ pentru a începe imprimarea.

MFC-T920DW/MFC-T925DW

1. Încărcați documentul.
2. Apăsați pe  (**COPY (Copiere)**).
3. Introduceți numărul de copii utilizând tastatura numerică.
4. Apăsați pe ▲ sau pe ▼ pentru a selecta următoarele:
 - a. Selectați [Stivuire/Sort.]. Apăsați pe **OK**.
 - b. Selectați [Sort.]. Apăsați pe **OK**.
5. Apăsați pe **Mono Start (Start Mono)** sau pe **Colour Start (Start Color)**. Dacă ați așezat documentul în unitatea ADF (numai pentru modelele cu unitate ADF), aparatul va scana documentul și va începe imprimarea.
6. Dacă utilizați fereastra de sticlă a scannerului, repetați următorii pași pentru fiecare pagină a documentului:
 - Așezați pagina următoare pe sticla scannerului, apoi apăsați pe ► pentru a scana pagina.
 - După scanarea tuturor paginilor, apăsați pe ◀ pentru a începe imprimarea.

✓ Informații similare

- [Copiere](#)

Copierea folosind opțiunile funcției Așezare în pagină (N în 1 sau Poster)

Funcția de copiere N în 1 economisește hârtie prin copierea a două sau patru pagini ale documentului pe o singură pagină. Funcția poster împarte documentul în secțiuni, apoi mărește secțiunile astfel încât să le puteți asambla într-un poster. Folosiți fereastra de sticlă a scannerului pentru a imprima un poster.



- Asigurați-vă că formatul de hârtie selectat este A4 sau Letter.
- Puteți face pe rând, o singură copie poster.





>> [DCP-T520W/DCP-T525W/DCP-T720DW/DCP-T725DW/DCP-T820DW/DCP-T825DW](#)

>> [MFC-T920DW/MFC-T925DW](#)

DCP-T520W/DCP-T525W/DCP-T720DW/DCP-T725DW/DCP-T820DW/DCP-T825DW

1. Încărcați documentul.
2. Apăsați pe ▲ sau pe ▼ pentru a selecta numărul de copii.
3. Apăsați pe **Copy/Scan Options (Opțiuni copiere/scanare)** și pe ▲ sau pe ▼ pentru a selecta [Asp. (2 în 1 ID)]. Apăsați pe **OK**.
4. Apăsați pe ▲ sau pe ▼ pentru a afișa opțiunile și apoi apăsați pe **OK** pentru a selecta opțiunea dorită.

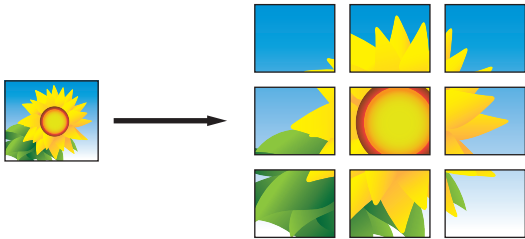

Opțiune	Descriere
Oprit (1în1)	-
ID 2în1 - vert. (Utilizarea sticlei scannerului)	





Opțiune	Descriere
ID 2în1 - oriz. (Utilizarea sticlei scannerului)	
2în1 (P)	
2în1 (L)	
4în1 (P)	
4în1 (L)	
Afiș (3x3) (Utilizarea sticlei scannerului)	

5. Apăsați pe **Mono Start (Start Mono)** sau pe **Colour Start (Start Color)**. Dacă ați așezat documentul în unitatea ADF sau imprimați un poster, aparatul va scana paginile și va începe imprimarea.
6. Dacă utilizați fereastra de sticlă a scannerului, repetați următorii pași pentru fiecare pagină a documentului:
 - Așezați pagina următoare pe sticla scannerului, apoi apăsați pe ▲ pentru a scana pagina.
 - După scanarea tuturor paginilor, apăsați pe ▼ pentru a începe imprimarea.

MFC-T920DW/MFC-T925DW

1. Încărcați documentul.
2. Apăsați pe  (**COPY (Copiere)**).
3. Introduceți numărul de copii utilizând tastatura numerică.
4. Apăsați pe ▲ sau pe ▼, pentru a selecta [Așezare în pag]. Apăsați pe **OK**.
5. Apăsați pe ▲ sau pe ▼ pentru a afișa opțiunile și apoi apăsați pe **OK** pentru a selecta opțiunea dorită.

Opțiune	Descriere
Oprit (1în1)	-
2în1 (portret)	
2în1 (peisaj)	

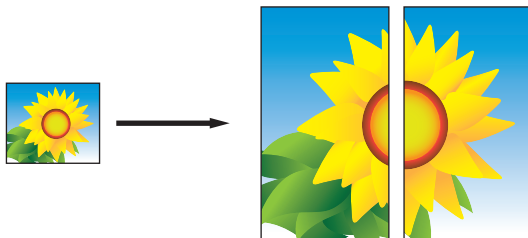
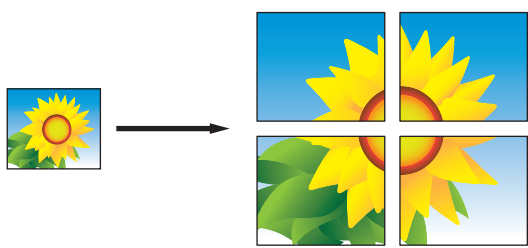
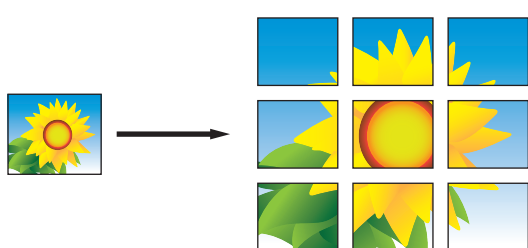
Opțiune	Descriere
ID 2 în 1 verticală (Utilizarea sticlei scannerului)	
ID 2 în 1 orizontală (Utilizarea sticlei scannerului)	
4în1 (portret)	
4în1 (peisaj)	
Afiș (2x1) (Utilizarea sticlei scannerului)	
Afiș (2x2) (Utilizarea sticlei scannerului)	
Afiș (3x3) (Utilizarea sticlei scannerului)	

6. Apăsați pe **Mono Start (Start Mono)** sau pe **Colour Start (Start Color)**. Dacă ați așezat documentul în unitatea ADF sau imprimați un poster, aparatul va scana paginile și va începe imprimarea.
7. Dacă utilizați fereastra de sticlă a scannerului, repetați următorii pași pentru fiecare pagină a documentului:
 - Așezați pagina următoare pe sticla scannerului, apoi apăsați pe ► pentru a scana pagina.
 - După scanarea tuturor paginilor, apăsați pe ◀ pentru a începe imprimarea.

✓ Informații similare

- Copiere

Copierea pe ambele fețe ale hârtiei (copiere față-verso)

Modele înrudite: DCP-T720DW/DCP-T725DW/DCP-T820DW/DCP-T825DW/MFC-T920DW/MFC-T925DW

Reduceți cantitatea de hârtie folosită prin copierea pe ambele fețe ale hârtiei.

- Trebuie să alegeți un aspect de copiere față-verso dintre următoarele opțiuni înainte de a putea începe copierea față-verso.
- Aspectul documentului original determină aspectul de copiere față-verso pe care ar trebui să-l alegeți.
- Când efectuați manual copii față-verso ale unui document față-verso, utilizați fereastra de sticlă a scannerului.
- Puteți utiliza numai hârtie simplă format A4, A5 sau Letter.

Tip portret

Din 1 față în față-verso (inversare pe lungime)

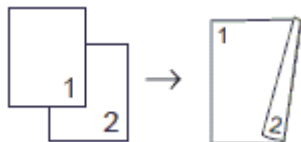

Din 1 față în față-verso (inversare pe lățime)

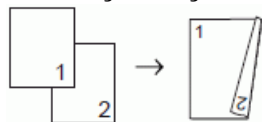

Din față-verso în față-verso

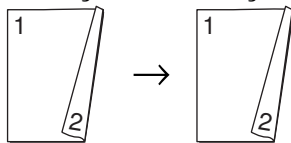

Tip peisaj

Din 1 față în față-verso (inversare pe lungime)

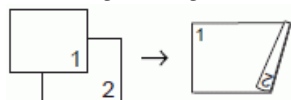

Din 1 față în față-verso (inversare pe lățime)

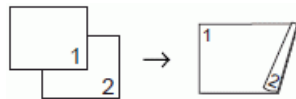

Din față-verso în față-verso

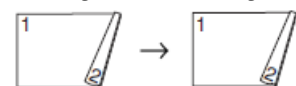

>> [DCP-T720DW/DCP-T725DW/DCP-T820DW/DCP-T825DW](#)

>> [MFC-T920DW/MFC-T925DW](#)

DCP-T720DW/DCP-T725DW/DCP-T820DW/DCP-T825DW

1. Încărcați documentul.
2. Apăsați pe ▲ sau pe ▼ pentru a selecta numărul de copii.
3. Apăsați pe **Copy/Scan Options (Opțiuni copiere/scanare)**.
4. Pentru a sorta copii multiple, apăsați pe ▲ sau pe ▼ pentru a selecta următoarele:

- a. Selectați [Stivuire/Sort.]. Apăsați pe **OK**.
 - b. Selectați [Sort.]. Apăsați pe **OK**.
5. Apăsați pe ▲ sau pe ▼, pentru a selecta [Față-verso]. Apăsați pe **OK**.
6. Efectuați una dintre următoarele operații:
- Pentru a face copii față-verso de pe un document imprimat pe o singură parte, apăsați pe ▲ sau pe ▼ pentru a selecta următoarele:
 - a. Pentru a modifica opțiunile de dispunere ale documentului, selectați [Aspect]. Apăsați pe **OK**.
 - b. Selectați [Pliere lat lun.] sau [Pliere lat scu.]. Apăsați pe **OK**.
 - c. Selectați [1față ⇒ faț-ver]. Apăsați pe **OK**.
 - Pentru a realiza manual copii față-verso ale unui document față-verso, apăsați pe ▲ sau pe ▼ pentru a selecta [2f⇒ 2f]. Apăsați pe **OK**.



Utilizați geamul scannerului pentru a realiza manual copii față-verso ale unui document față-verso.

7. Apăsați pe **Mono Start (Start Mono)** sau pe **Colour Start (Start Color)**. Dacă ați așezat documentul în unitatea ADF (numai pentru modelele cu unitate ADF), aparatul va scana paginile și va începe imprimarea.
8. Dacă utilizați fereastra de sticlă a scannerului, repetați următorii pași pentru fiecare pagină a documentului:
- Așezați pagina următoare pe sticla scannerului, apoi apăsați pe ▲ pentru a scana pagina.
 - După scanarea tuturor paginilor, apăsați pe ▼ pentru a începe imprimarea.

NU atingeți pagina imprimată decât după ce aceasta a ieșit din imprimantă a doua oară. Aparatul va imprima și va scoate în tavă hârtia imprimată pe față, iar apoi va trage din nou hârtia pentru a imprima pe verso.



Dacă apar tipărituri pătate sau dacă hârtia se blochează, urmați instrucțiunile de mai jos:

1. Apăsați pe **Menu (Meniu)**.
2. Selectați [Întreținere]. Apăsați pe **OK**.
3. Selectați [Opț. imprimare]. Apăsați pe **OK**.
4. Selectați [Reduc. pătare]. Apăsați pe **OK**.
5. Modificați setările. Apăsați pe **OK**.

MFC-T920DW/MFC-T925DW

1. Încărcați documentul.
2. Apăsați pe  (**COPY (Copiere)**).
3. Introduceți numărul de copii utilizând tastatura numerică.
4. Pentru a sorta copii multiple, apăsați pe ▲ sau pe ▼ pentru a selecta următoarele:
 - a. Selectați [Stivuire/Sort.]. Apăsați pe **OK**.
 - b. Selectați [Sort.]. Apăsați pe **OK**.
5. Apăsați pe ▲ sau pe ▼, pentru a selecta [Copiere duplex]. Apăsați pe **OK**.
6. Efectuați una dintre următoarele operații:
 - Pentru a face copii față-verso de pe un document imprimat pe o singură parte, apăsați pe ▲ sau pe ▼ pentru a selecta următoarele:
 - a. Pentru a modifica opțiunile de dispunere ale documentului, selectați [Aspect]. Apăsați pe **OK**.
 - b. Selectați [Pliere latură lungă] sau [Pliere latură scurtă]. Apăsați pe **OK**.
 - c. Selectați [1 față⇒2 fețe]. Apăsați pe **OK**.
 - Pentru a realiza manual copii față-verso ale unui document față-verso, apăsați pe ▲ sau pe ▼ pentru a selecta [2 fețe⇒2 fețe]. Apăsați pe **OK**.



Utilizați geamul scannerului pentru a realiza manual copii față-verso ale unui document față-verso.

-
7. Apăsați pe **Mono Start (Start Mono)** sau pe **Colour Start (Start Color)**. Dacă ați așezat documentul în unitatea ADF (numai pentru modelele cu unitate ADF), aparatul va scana paginile și va începe imprimarea.
 8. Dacă utilizați fereastra de sticlă a scannerului, repetați următorii pași pentru fiecare pagină a documentului:
 - Așezați pagina următoare pe sticla scannerului, apoi apăsați pe ► pentru a scana pagina.
 - După scanarea tuturor paginilor, apăsați pe ◀ pentru a începe imprimarea.

NU atingeți pagina imprimată decât după ce aceasta a ieșit din imprimantă a doua oară. Aparatul va imprima și va scoate în tavă hârtia imprimată pe față, iar apoi va trage din nou hârtia pentru a imprima pe verso.



Dacă apar tipărituri pătate sau dacă hârtia se blochează, urmați instrucțiunile de mai jos:

1. Apăsați pe  (Cerneală).
 2. Selectați [Opțiuni imprimare]. Apăsați pe **OK**.
 3. Selectați [Reducere pătare]. Apăsați pe **OK**.
 4. Modificați setările. Apăsați pe **OK**.
-



Informații similare

- [Copiere](#)

Subiecte conexe:

- [Modificați opțiunile de imprimare pentru îmbunătățirea rezultatelor obținute la imprimare](#)
-

Copierea unui card de identitate

Utilizați funcția [2în1 (ID)] pentru a copia ambele părți ale cărții de identitate pe o singură pagină, păstrând dimensiunile originale ale acesteia.



- Asigurați-vă că formatul de hârtie selectat este A4 sau Letter.
- Puteți copia un card de identitate în condițiile permise de legislația în vigoare. Mai multe informații detaliate >> *Ghid de siguranța produsului*

>> [DCP-T520W/DCP-T525W/DCP-T720DW/DCP-T725DW/DCP-T820DW/DCP-T825DW](#)

>> [MFC-T920DW/MFC-T925DW](#)

DCP-T520W/DCP-T525W/DCP-T720DW/DCP-T725DW/DCP-T820DW/DCP-T825DW

1. Așezați cartea de identitate cu fața în jos, în apropierea colțului din stânga sus, pe fereastra de sticlă a scannerului.

ID 2 în 1 (Vertical)

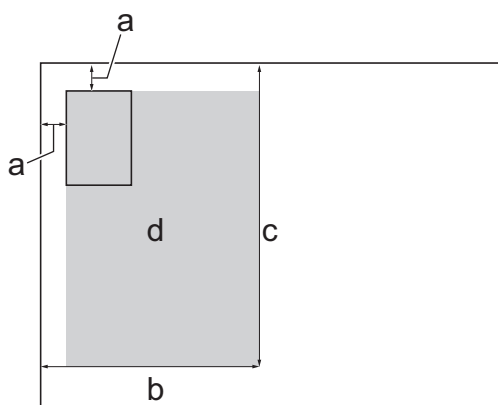

ID 2 în 1 (Orizontal)

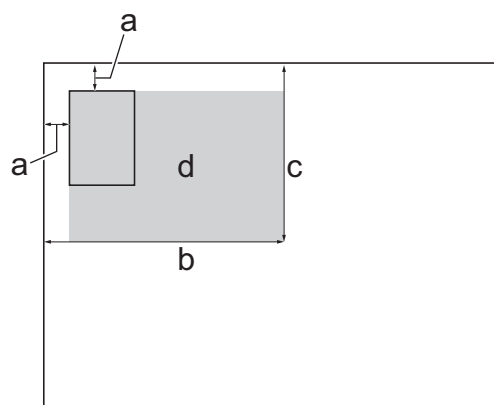

- a. 3 mm sau mai mare (sus, stânga)
 - b. 145 mm
 - c. ID 2 în 1 (Vertical): 207 mm
ID 2 în 1 (Orizontal): 102 mm
 - d. Suprafață scanabilă
2. Apăsați pe ▲ sau pe ▼ pentru a selecta numărul de copii.
 3. Apăsați pe **Copy/Scan Options (Opțiuni copiere/scanare)** și pe ▲ sau pe ▼ pentru a selecta [Asp. (2 în 1 ID)]. Apăsați pe **OK**.
 4. Apăsați pe ▲ sau pe ▼, pentru a selecta [ID 2în1 - vert.] sau [ID 2în1 - oriz.]. Apăsați pe **OK**.
 5. Apăsați pe **Mono Start (Start Mono)** sau pe **Colour Start (Start Color)**.
Aparatul va începe scanarea unei fețe a cărții de identitate.
 6. După ce aparatul a scanat prima față, întoarceți actul de identitate și apăsați pe ▲ pentru a scana cealaltă față.

1. Așezați cartea de identitate cu fața în jos, în apropierea colțului din stânga sus, pe fereastra de sticlă a scannerului.

ID 2 în 1 (Vertical)

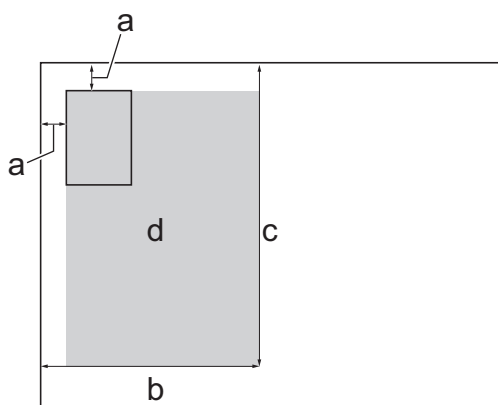

ID 2 în 1 (Orizontal)

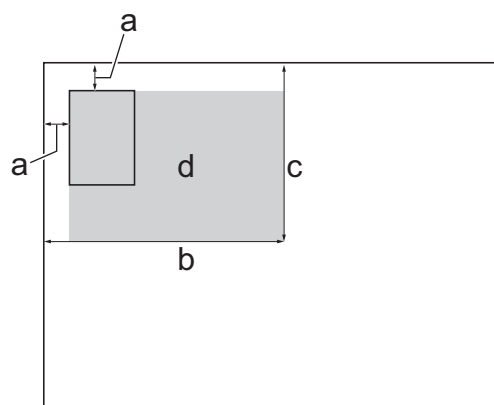

- a. 3 mm sau mai mare (sus, stânga)
 - b. 145 mm
 - c. ID 2 în 1 (Vertical): 207 mm
ID 2 în 1 (Orizontal): 102 mm
 - d. Suprafață scanabilă
2. Apăsați pe  (**COPY (Copiere)**).
 3. Introduceți numărul de copii utilizând tastatura numerică.
 4. Apăsați pe ▲ sau pe ▼ pentru a selecta următoarele:
 - a. Selectați [Așezare în pag]. Apăsați pe **OK**.
 - b. Selectați [ID 2 în 1 verticală] sau [ID 2 în 1 orizontală]. Apăsați pe **OK**.
 5. Apăsați pe **Mono Start (Start Mono)** sau pe **Colour Start (Start Color)**.
Aparatul va începe scanarea unei fețe a cărții de identitate.
 6. După ce aparatul a scanat prima față, întoarceți actul de identitate și apăsați pe ► pentru a scana cealaltă față.

Informații similare

- [Copiere](#)

Setările de copiere

>> DCP-T520W/DCP-T525W/DCP-T720DW/DCP-T725DW/DCP-T820DW/DCP-T825DW

>> MFC-T920DW/MFC-T925DW

DCP-T520W/DCP-T525W/DCP-T720DW/DCP-T725DW/DCP-T820DW/DCP-T825DW

Pentru a modifica setările de copiere, apăsați pe **Copy/Scan Options (Opțiuni copiere/scanare)**.

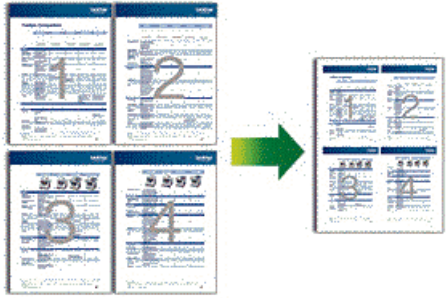
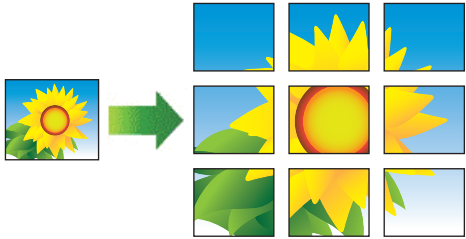
Opțiune	Descriere	
Asp. (2 în 1 ID)	<p>Realizați copii N în 1, 2 în 1 ID sau Poster.</p> <div style="display: flex; justify-content: space-around;"> <div style="text-align: center;"> <p>4 în 1</p>  </div> <div style="text-align: center;"> <p>Poster</p>  </div> </div>	
Calitate	Selectați rezoluția de copiere în funcție de tipul de document.	
Selectare tavă (DCP-T820DW/DCP-T825DW)	Selectați tava în care aveți cel mai bun format și tip de hârtie pentru documentul dumneavoastră.	
Tip hârtie	Selectați un tip de hârtie. În cazul în care copiați pe hârtie specială, setați aparatul pentru tipul respectiv de hârtie, pentru a obține cea mai bună calitate de imprimare.	
Dimens. hârtie	Selectați un format de hârtie. Dacă la copiere nu folosiți formatul A4, trebuie să modificați setarea definită pentru formatul hârtiei.	
Mărire/Micș.	100%	-
	Mărire	Selectați un raport de mărire pentru următoarea copie.
	Micșorare	Selectați un raport de micșorare pentru următoarea copie.
	Încadrare pag.	Reglează dimensiunea copiei pentru a se potrivi cu formatul de hârtie setat.
	Uzual (25-400%)	Introduceți un raport de mărire sau de micșorare.
Densitate	Măriți densitatea pentru a face textul mai întunecat. Micșorați densitatea pentru a face textul mai deschis.	
Elim. cl. fund.	Îndepărtează culoarea de fundal a documentului în copii. Albul devine mai evident. Astfel se economisește cerneală și este posibil ca unele copii să fie mai ușor de citit.	

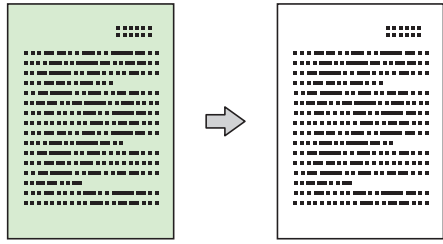
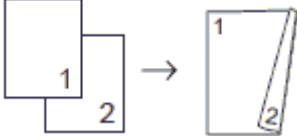
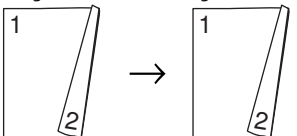
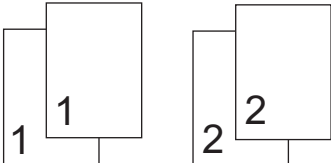
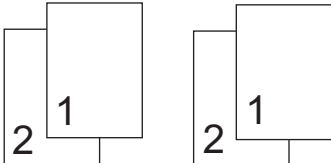
Opțiune	Descriere
	
Față-verso (DCP-T720DW/ DCP-T725DW/ DCP-T820DW/ DCP-T825DW)	<p>Selectați această opțiune pentru a copia pe ambele fețe ale hârtiei.</p> <p>1 față → Față-verso</p>  <p>Față-verso → Față-verso</p> 
Stivuire/Sort.	<p>Selectați această opțiune pentru a stivui sau sorta copii multiple.</p> <p>Stivuire</p>  <p>Sortare</p> 

MFC-T920DW/MFC-T925DW

Pentru a modifica setările de copiere, apăsați pe  (**COPY (Copiere)**).

Opțiune	Descriere	
Calitate	Selectați rezoluția de copiere în funcție de tipul de document.	
Selectare tavă	Selectați tava în care aveți cel mai bun format și tip de hârtie pentru documentul dumneavoastră.	
Tip hârtie	<p>Selectați un tip de hârtie.</p> <p>În cazul în care copiați pe hârtie specială, setați aparatul pentru tipul respectiv de hârtie, pentru a obține cea mai bună calitate de imprimare.</p>	
Dimensiune hârtie	<p>Selectați un format de hârtie.</p> <p>Dacă la copiere nu folosiți formatul A4, trebuie să modificați setarea definită pentru formatul hârtiei.</p>	
Mărire/Micșorare	100%	-
	Mărire	Selectați un raport de mărire pentru următoarea copie.
	Micșorare	Selectați un raport de micșorare pentru următoarea copie.
	Încadrare în pag.	Reglează dimensiunea copiei pentru a se potrivi cu formatul de hârtie setat.
	Uzual (25-400%)	Introduceți un raport de mărire sau de micșorare.

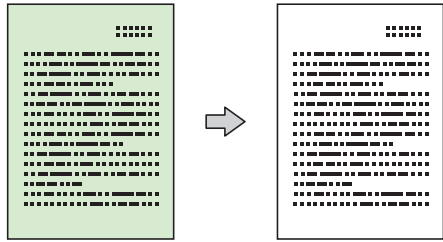
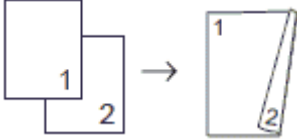
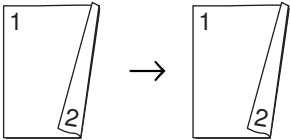
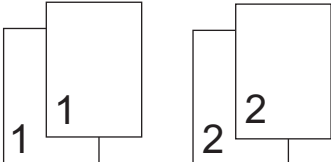
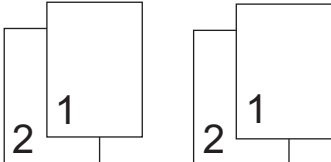
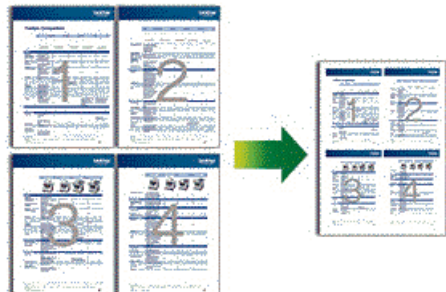
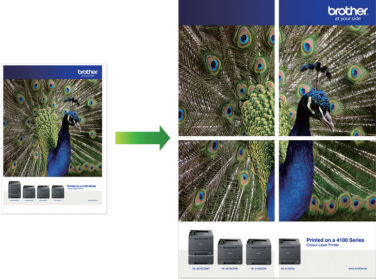
Opțiune	Descriere
Densitate	Măriți densitatea pentru a face textul mai întunecat. Micșorați densitatea pentru a face textul mai deschis.
Eliminare fundal	Îndepărtează culoarea de fundal a documentului în copii. Albul devine mai evident. Astfel se economisește cerneală și este posibil ca unele copii să fie mai ușor de citit. 
Copiere duplex	Selectați această opțiune pentru a copia pe ambele fețe ale hârtiei. 1 față → Față-verso  Față-verso → Față-verso 
Stivuire/Sort.	Selectați această opțiune pentru a stivui sau sorta copii multiple. Stivuire  Sortare 
Așezare în pag	Realizați copii N în 1, 2 în 1 ID sau Poster. 4 în 1  Poster 
Def.noi val.implicit	Se folosește pentru salvarea setărilor de copiere utilizate frecvent prin definirea acestora ca setări implicite.
Setări inițiale	Se folosește pentru a readuce orice setări de copiere modificate la setările din fabricație.



Informații similare

- Copiere

Subiecte conexe:

- Copierea unui document

Fax

Modele înrudite: MFC-T920DW/MFC-T925DW

- Trimiterea unui fax
- Recepționarea unui fax
- Operații de voce și numere de fax
- Servicii de telefonie și dispozitive externe
- Rapoarte fax
- PC-FAX

Trimiterea unui fax

Modele înrudite: MFC-T920DW/MFC-T925DW

- Trimiterea unui fax de pe aparatul Brother
- Trimiterea manuală a unui fax
- Trimiterea unui fax la sfârșitul convorbirii
- Trimiterea aceluiași fax la mai mulți destinatari (difuzare)
- Trimiterea unui fax în timp real
- Modificarea setărilor definite pentru Reapelare automată fax
- Anularea unui fax în curs de trimitere
- Verificarea și anularea unui fax în așteptare
- Opțiuni de fax

Trimiterea unui fax de pe aparatul Brother

Modele înrudite: MFC-T920DW/MFC-T925DW

NOTĂ

Această caracteristică este disponibilă numai pentru faxurile monocrome.

1. Încărcați documentul în unitatea ADF sau așezați-l pe fereastra de sticlă a scannerului.

2. Apăsați pe  (**FAX**).

Ecranul LCD afișează:

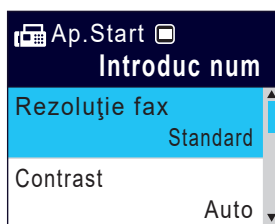

3. Introduceți numărul de fax folosind unul din următoarele moduri:

- De la tastatură (introduceți numărul de fax manual.)
Apăsați pe toate cifrele din numărul de fax folosind tastatura.
- Reapelare număr (Apelați din noul ultimul număr format.)
Apăsați pe **Redial/Pause (Reapelare/Pauză)**.
- Apel efectuat (Selectați un număr din lista Istoric apeluri efectuate.)

Apăsați pe ▲ sau pe ▼ pentru a selecta următoarele:

- a. Selectați [Ist. apeluri]. Apăsați pe **OK**.
- b. Selectați [Apel Trimis]. Apăsați pe **OK**.
- c. Selectați numărul dorit și apoi apăsați pe **OK**.
- d. Apăsați pe ► pentru a selecta [Aplicați].

- [Agendă] (Selectați un număr din agendă.)

Apăsați pe ▲ sau pe ▼ pentru a selecta următoarele:

- a. Selectați [Agendă]. Apăsați pe **OK**.
- b. Selectați [Căutare]. Apăsați pe **OK**.
- c. Urmați indicațiile de mai jos:
 - Introduceți numărul de apelare rapidă, format din două cifre, folosind tastatura.
 - Selectați un număr din listă urmând instrucțiunile de mai jos:
 - i. Selectați [Ordine alfabetică] sau [Ordine numerică]. Apăsați pe **OK**.
 - ii. Selectați numărul dorit. Apăsați pe **OK**.
 - iii. Apăsați pe ► pentru a selecta [Aplicați].

4. Pentru a modifica setările faxului, apăsați pe ▲ sau pe ▼ pentru a selecta setarea pe care doriți să o modificați și apoi apăsați pe **OK**.

5. Când ați terminat, apăsați pe **Mono Start (Start Mono)**.

6. Efectuați una dintre următoarele operații:

- Dacă utilizați unitatea ADF, aparatul va începe scanarea și va trimite documentul.
- Dacă utilizați fereastra de sticlă a scannerului și ați apăsat pe **Mono Start (Start Mono)**, aparatul va începe să scaneze prima pagină.

Treceți la pasul următor.

7. Dacă pe ecranul LCD este afișat mesajul [Pag. Următoare?], urmați instrucțiunile de mai jos:

- Apăsați pe ► pentru a scana o altă pagină. Așezați pagina următoare pe fereastra de sticlă a scannerului și apoi apăsați pe ►. Aparatul începe să scaneze pagina.
Repetăți acest pas pentru fiecare pagină suplimentară.
- Apăsați pe ◀ pentru a trimite faxul când ați terminat de scanat paginile. Aparatul va începe să transmită documentul.



Informații similare

- [Trimiterea unui fax](#)

Subiecte conexe:

- [Opțiuni de fax](#)
-

Trimiterea manuală a unui fax

Modele înrudite: MFC-T920DW/MFC-T925DW

Transmisia manuală vă permite să auziți formarea numărului, faxul care sună și tonul de recepție a faxurilor în timp ce trimiteți un fax.

NOTĂ

Această caracteristică este disponibilă numai pentru faxurile monocrome.

1. Încărcați documentul.
2. Pentru a asculta tonul de apel, ridicați receptorul telefonului extern.
3. Formați numărul de fax folosind telefonul extern.
4. Când auziți tonurile de fax, apăsați pe **Mono Start (Start Mono)**.
Dacă utilizați fereastra de sticlă a scannerului, apăsați pe ▶ pentru a trimite un fax.
5. Așezați receptorul telefonului extern în furcă.



Informații similare

- [Trimiterea unui fax](#)

Trimiterea unui fax la sfârșitul convorbirii

Modele înrudite: MFC-T920DW/MFC-T925DW

La sfârșitul convorbirii puteți trimite un fax interlocutorului înainte de a închide telefonul.

NOTĂ

Această caracteristică este disponibilă numai pentru faxurile monocrome.

1. Cereți-i destinatarului să aștepte tonurile de fax (semnale sonore) și să apese pe tasta Start înainte de a închide telefonul.
2. Încărcați documentul.
3. Apăsați pe **Mono Start (Start Mono)**.
Dacă utilizați fereastra de sticlă a scannerului, apăsați pe ▶ pentru a trimite un fax.
4. Puneți la loc receptorul telefonului extern.



Informații similare

- [Trimiterea unui fax](#)

Trimiterea aceluiași fax la mai mulți destinatari (difuzare)

Modele înrudite: MFC-T920DW/MFC-T925DW

Utilizați funcția de difuzare pentru a trimite același fax la mai multe numere de fax în același timp.

- Această caracteristică este disponibilă numai pentru faxurile monocrome.
- Numerele din agendă trebuie să fie salvate în memoria aparatului înainte ca acestea să poată fi utilizate într-o difuzare.
- De asemenea, numerele din grup trebuie să fie salvate în memoria aparatului înainte ca acestea să fie utilizate într-o difuzare. Pentru o formare ușoară, numerele din grup includ mai multe numere salvate din agenda de telefon.

Puteți include în aceeași listă de difuzare grupuri, numere din agendă și până la 50 de numere formate manual.

Dacă nu ați utilizat niciunul dintre numerele din agenda de adrese pentru grupuri, puteți difuza faxuri către maxim 90 de numere diferite.

1. Încărcați documentul.
2. Apăsați pe  (FAX).
3. Apăsați pe ▲ sau pe ▼ pentru a selecta [Transmitere] și apoi apăsați pe **OK**.
4. Apăsați pe ▲ sau pe ▼ pentru a selecta [Adăugare număr] și apoi apăsați pe **OK**.
5. Puteți adăuga numere în lista de difuzare urmând instrucțiunile de mai jos:
 - Introduceți un număr utilizând tastatura numerică:
 - a. Apăsați pe ▲ sau pe ▼ pentru a selecta [Adăugare număr] și apoi apăsați pe **OK**.
 - b. Folosind tastatura, introduceți un număr și apoi apăsați pe **OK**.
 - Selectați un număr din agendă:
 - a. Apăsați pe ▲ sau pe ▼ pentru a selecta [Adăugare din agendă] și apoi apăsați pe **OK**.
 - b. Apăsați pe ▲ sau pe ▼ pentru a selecta [Ordine alfabetică] sau [Ordine numerică] și apoi apăsați pe **OK**.
 - c. Apăsați pe ▲ sau pe ▼ pentru a selecta numele sau numărul dorit pentru Apelare rapidă.
 - d. Apăsați pe ◀ sau pe ▶ pentru a bifa caseta de selectare marcată cu numele sau numărul de Apelare rapidă și apoi apăsați pe **OK**.
 - Căutați un număr în agendă:
 - a. Apăsați pe ▲ sau pe ▼ pentru a selecta [Căutare în Agendă] și apoi apăsați pe **OK**.
 - b. Introduceți prima literă din numele respectiv folosind tastatura și apoi apăsați pe **OK**.
 - c. Apăsați pe ▲ sau pe ▼, pentru a selecta numele și apoi apăsați pe **OK**.
 - d. Apăsați din nou pe **OK**.
6. Dacă ați terminat, apăsați pe ▲ sau pe ▼ pentru a selecta [Terminat]. Apăsați pe **OK**.
7. Apăsați pe **Mono Start (Start Mono)**.
8. Efectuați una dintre următoarele operații:
 - Dacă utilizați unitatea ADF, aparatul va începe scanarea și va trimite documentul.
 - Dacă utilizați fereastra de sticlă a scannerului, aparatul va începe să scaneze prima pagină.

Dacă pe ecranul LCD este afișat mesajul [Pag. Următoare?], urmați instrucțiunile de mai jos:

 - Apăsați pe ▶ pentru a scana o altă pagină. Așezați pagina următoare pe fereastra de sticlă a scannerului și apoi apăsați pe ▶. Aparatul începe să scaneze pagina.

Repetati acest pas pentru fiecare pagină suplimentară.

-
- Apăsați pe ◀ pentru a trimite un fax când ați terminat de scanat paginile. Aparatul va începe să transmită documentul.



Dacă se afișează mesajul [Memorie plină], apăsați pe **Stop/Exit (Stop/leșire)** pentru anulare.



Informații similare

- Trimiterea unui fax
 - Anularea unei difuzări în curs

Subiecte conexe:

- Configurarea grupurilor de difuzare
 - Introducerea unui text pe aparatul Brother
-

Anularea unei difuzări în curs

Modele înrudite: MFC-T920DW/MFC-T925DW

În timp ce difuzați mai multe faxuri, puteți anula numai faxul transmis în acel moment sau puteți anula întreaga activitate de difuzare.

1. Apăsați pe **Settings (Setări)**.
2. Apăsați pe ▲ sau pe ▼ pentru a selecta următoarele:
 - a. Selectați [Fax]. Apăsați pe **OK**.
 - b. Selectați [Sarcini Ramase]. Apăsați pe **OK**.Pe ecranul LCD este afișat numărul de fax apelat și numărul acțiunii de difuzare.
3. Apăsați pe ▲ sau pe ▼ pentru a selecta comanda pe care doriți să o anulați urmând indicațiile de mai jos:
 - Pentru a anula în totalitate difuzarea, selectați numărul comenzii de difuzare și apoi apăsați pe **OK**. Apăsați pe ► pentru a confirma sau apăsați pe ◀ pentru a ieși fără a anula.
 - Pentru a anula numărul format în prezent, selectați numele sau numărul pe ecranul LCD și apoi apăsați pe **OK**. Apăsați pe ► pentru a confirma sau apăsați pe ◀ pentru a ieși fără a anula.
 - Pentru a ieși fără a anula, apăsați pe **Stop/Exit (Stop/leșire)**.
4. Apăsați pe **Stop/Exit (Stop/leșire)**.



Informații similare

- Trimiterea aceluiași fax la mai mulți destinatari (difuzare)

Trimiterea unui fax în timp real

Modele înrudite: MFC-T920DW/MFC-T925DW

Când trimiteți un fax, aparatul scanează documentul în memorie înainte de a-l trimite. Imediat ce linia telefonică este liberă, aparatul începe formarea numărului și trimiterea faxului. Dacă doriți să trimiteți un document important imediat, fără a aștepta ca aparatul să preia documentul scanat din memorie, activați opțiunea [Timp real TX].

La efectuarea unei transmisii în timp real, funcția de reapelare automată nu poate fi utilizată dacă folosiți fereastra de sticlă a scannerului.

NOTĂ

Această caracteristică este disponibilă numai pentru faxurile monocrome.

1. Încărcați documentul.
2. Apăsați pe  (FAX).
3. Apăsați pe ▲ sau pe ▼ pentru a selecta următoarele:
 - a. Selectați [Timp real TX]. Apăsați pe **OK**.
 - b. Selectați [Pornit] (sau [Oprit]). Apăsați pe **OK**.
4. Introduceți numărul de fax.
5. Apăsați pe **Mono Start (Start Mono)**.

✓ Informații similare

- [Trimiterea unui fax](#)

Modificarea setărilor definite pentru Reapelare automată fax

Modele înrudite: MFC-T920DW/MFC-T925DW

Dacă linia este ocupată și trimiteți un fax în modul automat, iar pentru funcția Reapelare automată fax este selectată opțiunea [Pornit], aparatul va reapela de trei ori la intervale de cinci minute.

Setarea implicită pentru funcția Reapelare automată fax este [Pornit].

1. Apăsați pe **Settings (Setări)**.
2. Apăsați pe ▲ sau pe ▼ pentru a selecta următoarele:
 - a. Selectați [Setare Initial]. Apăsați pe **OK**.
 - b. Selectați [Reapelare automată fax]. Apăsați pe **OK**.
 - c. Selectați [Pornit] (sau [Oprit]). Apăsați pe **OK**.
3. Apăsați pe **Stop/Exit (Stop/leșire)**.



Informații similare

- [Trimiterea unui fax](#)

Anularea unui fax în curs de trimitere

Modele înrudite: MFC-T920DW/MFC-T925DW

1. Apăsați pe **Stop/Exit (Stop/leșire)** pentru a anula un fax în timp ce acesta se procesează.
2. Dacă apăsați pe **Stop/Exit (Stop/leșire)** în timp ce aparatul formează numărul sau efectuează transmisia, pe ecranul LCD va fi afișat mesajul [Anul. Comanda?]. Apăsați pe ► pentru confirmare.



Informații similare

- [Trimiterea unui fax](#)

Subiecte conexe:

- [Probleme legate de fax și de telefon](#)

Verificarea și anularea unui fax în așteptare

Modele înrudite: MFC-T920DW/MFC-T925DW

Urmați instrucțiunile de mai jos pentru a vizualiza sau anula faxurile stocate în memoria aparatului și care așteaptă să fie trimise. Dacă în memorie nu există comenzi de fax, pe ecranul LCD este afișat mesajul [Nici.sarc în așt]. Puteți anula o comandă de fax înainte ca aceasta să fie trimisă.

1. Apăsați pe **Settings (Setări)**.
2. Apăsați pe ▲ sau pe ▼ pentru a selecta următoarele:
 - a. Selectați [Fax]. Apăsați pe **OK**.
 - b. Selectați [Sarcini Ramase]. Apăsați pe **OK**.
3. Pentru fiecare comandă fax pe care doriți să o verificați sau să o anulați, urmați instrucțiunile de mai jos:
 - a. Apăsați pe ▲ sau pe ▼ pentru a derula comenzile în așteptare. Dacă este necesar, selectați acțiunea pe care doriți să o anulați și apoi apăsați pe **OK**.
 - b. Apăsați pe ► pentru a confirma sau apăsați pe ◀ pentru a ieși fără a anula.
4. Când ați terminat, apăsați pe **Stop/Exit (Stop/Ieșire)**.



Informații similare

- [Trimiterea unui fax](#)

Subiecte conexe:

- [Probleme legate de fax și de telefon](#)

Opțiuni de fax

Modele înrudite: MFC-T920DW/MFC-T925DW

Pentru a modifica setările de trimitere a faxurilor, apăsați pe  (FAX).

Opțiune	Descriere
Rezoluție fax	Definiți rezoluția faxurilor transmise. Calitatea faxului poate fi adesea îmbunătățită prin schimbarea rezoluției faxului.
Contrast	Reglați contrastul. Dacă documentul dvs. este foarte luminos sau foarte întunecat, schimbarea contrastului poate îmbunătăți calitatea faxului.
Dimensiune geam scanare	Modificați zona de scanare a ferestrei de sticlă a scannerului în funcție de dimensiunea documentului. ▶▶ <i>Informații similare: Specificațiile scannerului din Specificații</i>
Transmitere	Trimiteti simultan același mesaj fax la mai multe numere de fax.
Timp real TX	Trimiteti un fax imediat, fără a aștepta ca aparatul să preia documentul scanat din memorie.
Mod internațional	Activați această opțiune dacă aveți probleme la trimiterea faxurilor internaționale.
Ist. apeluri	Selectați un document din Istoric apeluri.
Agendă	Selectați un număr din agenda de adrese.
Def.noi val.implicit	Salvați setările proprii ca setări implicite.
Setări inițiale	Reduceți toate setările înapoi la setările implicite din fabricație.

Informații similare

- [Trimiterea unui fax](#)

Subiecte conexe:

- [Trimiterea unui fax de pe aparatul Brother](#)
- [Specificații](#)

Recepționarea unui fax

Modele înrudite: MFC-T920DW/MFC-T925DW

- [Setările modului de recepție](#)
- [Setarea Detectare fax](#)
- [Reducerea dimensiunii paginii unui fax supradimensionat primit](#)
- [Configurarea ștampilei de primire faxului](#)
- [Primirea unui fax la finalul unei conversații telefonice](#)
- [Opțiuni de primire în memorie](#)

Setările modului de recepție

Modele înrudite: MFC-T920DW/MFC-T925DW

- Moduri de recepționare – prezentare generală
- Alegerea modului de recepție corect
- Setarea numărului de tonuri de sonerie înainte ca aparatul să răspundă (Întârziere la preluarea apelului)
- Setarea duratei soneriei F/T (pseudo-sonerie dublă)

Moduri de recepționare – prezentare generală

Modele înrudite: MFC-T920DW/MFC-T925DW

Unele moduri de recepție răspund automat ([Numai Fax] și [Fax/Tel]). Este posibil să doriți să modificați parametrii definiți pentru întârzierea la preluarea apelului înainte de a utiliza aceste moduri.

Numai fax

Modul [Numai Fax] răspunde automat la toate apelurile cu ton de fax.

Fax/Tel

Modul [Fax/Tel] vă ajută să gestionați apeluri primite, recunoscând dacă apelurile respective sunt apeluri de fax sau apeluri vocale și tratându-le astfel:

- Faxurile sunt recepționate automat.
- În cazul apelurilor vocale, soneria F/T este declanșată pentru a vă avertiza să ridicați receptorul. Soneria F/T este o pseudosonerie/sonerie dublă produsă de aparatul dumneavoastră.

Manual

Modul [Manual] dezactivează toate funcțiile de preluare automată a apelurilor .

Pentru a primi un fax în modul [Manual], ridicați receptorul telefonului extern. Dacă auziți tonurile de fax (bipuri scurte repetate), apăsați pe butonul Start și apoi selectați [Primiți] pentru a primi un fax. De asemenea, puteți utiliza funcția de detectare a faxurilor pentru a primi faxuri ridicând receptorul telefonului instalat pe aceeași linie cu aparatul.

TAD extern

Modul [TAD Extern] permite ca un dispozitiv extern să răspundă la apelurile primite.

Apelurile primite sunt gestionate astfel:

- Faxurile sunt recepționate automat.
- Apelanții care doresc să vorbească cu dumneavoastră pot înregistra un mesaj pe robotul extern TAD.



Informații similare

- [Setările modului de recepție](#)

Subiecte conexe:

- [Setarea numărului de tonuri de sonerie înainte ca aparatul să răspundă \(Întârziere la preluarea apelului\)](#)
- [Setarea duratei soneriei F/T \(pseudo-sonerie dublă\)](#)
- [Setarea Detectare fax](#)
- [Conectare la un TAD extern](#)

Alegerea modului de recepție corect

Modele înrudite: MFC-T920DW/MFC-T925DW

Trebuie să alegeți un mod de recepție în funcție de dispozitivele externe și serviciile de telefonie de care dispuneți pe linia respectivă.

În mod implicit, aparatul va recepționa automat orice fax trimis către acesta. Diagrama de mai jos vă va ajuta să selectați modul corect.

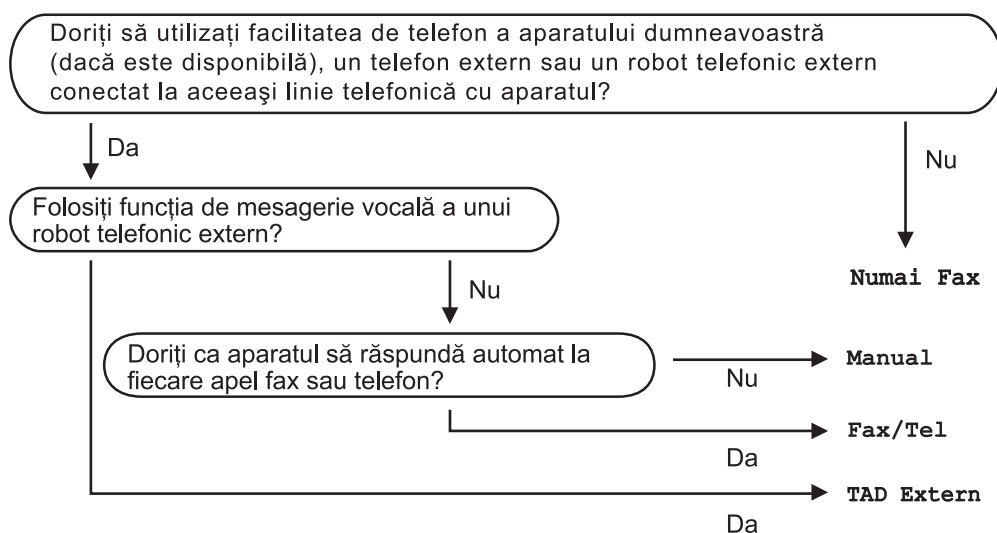

1. Apăsați pe **Settings (Setări)**.
2. Apăsați pe ▲ sau pe ▼ pentru a selecta următoarele:
 - a. Selectați [Fax]. Apăsați pe **OK**.
 - b. Selectați [Setare Primire]. Apăsați pe **OK**.
 - c. Selectați [Mod primire]. Apăsați pe **OK**.
3. Apăsați pe ▲ sau pe ▼ pentru a selecta opțiunea [Numai Fax], [Fax/Tel], [TAD Extern] sau [Manual] și apoi apăsați pe **OK**.
4. Apăsați pe **Stop/Exit (Stop/leșire)**.

✓ Informații similare

- [Setările modului de recepție](#)

Subiecte conexe:

- [Conectare la un TAD extern](#)
- [Probleme legate de fax și de telefon](#)

Setarea numărului de tonuri de sonerie înainte ca aparatul să răspundă (întârziere la preluarea apelului)

Modele înrudite: MFC-T920DW/MFC-T925DW

Când cineva apelează aparatul dumneavoastră, veți auzi un sunet de sonerie de telefon normal. Numărul de semnale de apel este definit în opțiunea Întârziere preluare apeluri.

- Funcția de întârziere a preluării apelului stabilește de câte ori sună aparatul înainte ca acesta să răspundă în modul [Numai Fax] sau [Fax/Tel].
- Dacă pe aceeași linie cu aparatul sunt instalate telefoane externe sau telefoane suplimentare, selectați de câte ori va suna telefonul, acesta fiind numărul maxim de sonerii.

1. Apăsați pe **Settings (Setări)**.
2. Apăsați pe ▲ sau pe ▼ pentru a selecta următoarele:
 - a. Selectați [Fax]. Apăsați pe **OK**.
 - b. Selectați [Setare Primire]. Apăsați pe **OK**.
 - c. Selectați [Întârz.răspuns]. Apăsați pe **OK**.
 - d. Selectați de câte ori va suna telefonul înainte ca aparatul să răspundă. Apăsați pe **OK**.



Dacă selectați [0], aparatul va răspunde imediat și linia nu va suna deloc. (disponibil numai pentru anumite țări)

3. Apăsați pe **Stop/Exit (Stop/leșire)**.



Informații similare

- [Setările modului de recepție](#)

Subiecte conexe:

- [Moduri de recepționare – prezentare generală](#)
- [Operații efectuate de la telefonul extern sau de la telefonul suplimentar](#)
- [Setarea Detectare fax](#)
- [Probleme legate de fax și de telefon](#)

Setarea duratei soneriei F/T (pseudo-sonerie dublă)

Modele înrudite: MFC-T920DW/MFC-T925DW

Dacă pentru modul de recepție ați selectat opțiunea [Fax/Tel], dacă apelul este un fax, aparatul îl va primi automat. Totuși, dacă este vorba despre un apel vocal, aparatul va activa soneria F/T (pseudo-soneria dublă) pe perioada setată pentru opțiunea Durata tonului de sonerie F/T. Când auziți soneria F/T, înseamnă că aveți un apel vocal pe linie.

Deoarece soneria F/T este o funcție disponibilă numai pe aparatul Brother, telefoanele suplimentare și telefoanele externe nu vor suna; totuși, puteți prelua apelul de la aparat de la orice telefon.

1. Apăsați pe **Settings (Setări)**.
2. Apăsați pe ▲ sau pe ▼ pentru a selecta următoarele:
 - a. Selectați [Fax]. Apăsați pe **OK**.
 - b. Selectați [Setare Primire]. Apăsați pe **OK**.
 - c. Selectați [Timp sunet F/T]. Apăsați pe **OK**.
 - d. Selectați cât timp va suna aparatul folosind soneria dublă rapidă pentru a vă anunța că aveți un apel vocal. Apăsați pe **OK**.
3. Apăsați pe **Stop/Exit (Stop/Ieșire)**



Chiar dacă apelantul închide telefonul în timp ce pseudosoneria/soneria dublă sună, aparatul va continua să sune pe toată durata definită.



Informații similare

- [Setările modului de recepție](#)

Subiecte conexe:

- [Moduri de recepționare – prezentare generală](#)
- [Operații efectuate de la telefonul extern sau de la telefonul suplimentar](#)

Setarea Detectare fax

Modele înrudite: MFC-T920DW/MFC-T925DW

Dacă funcția Detectare fax este activată: aparatul va primi apelul fax automat, chiar dacă ați răspuns la apelul respectiv. Dacă mesajul de recepție fax este afișat pe ecranul LCD sau dacă auziți semnalele fax în receptor, puneți receptorul în furcă. Aparatul va face restul.

Dacă funcția Detectare fax este dezactivată: dacă vă aflați la aparat și răspundeți la un apel fax ridicând receptorul, apăsați pe butonul Start și apoi selectați [Primiți] pentru a primi faxul. Dacă ați răspuns de la un telefon extern sau de la un telefon suplimentar, apăsați pe *51.



- Dacă pentru funcția Detectare fax este selectată opțiunea [Pornit], dar aparatul nu conectează un apel fax când ridicați receptorul unui telefon extensie sau al unui telefon extern, apăsați codul de activare la distanță *51.
- Dacă trimiteți faxuri de la un calculator aflat pe aceeași linie telefonică și aparatul le interceptează, pentru funcția Detectare fax selectați opțiunea [Oprită].

1. Apăsați pe **Settings (Setări)**.
2. Apăsați pe ▲ sau pe ▼ pentru a selecta următoarele:
 - a. Selectați [Fax]. Apăsați pe **OK**.
 - b. Selectați [Setare Primire]. Apăsați pe **OK**.
 - c. Selectați [Detecteaza Fax]. Apăsați pe **OK**.
 - d. Selectați [Pornit] (sau [Oprit]). Apăsați pe **OK**.
3. Apăsați pe **Stop/Exit (Stop/leșire)**.



Informații similare

- [Recepționarea unui fax](#)

Subiecte conexe:

- [Moduri de recepționare – prezentare generală](#)
- [Setarea numărului de tonuri de sonerie înainte ca aparatul să răspundă \(Întârziere la preluarea apelului\)](#)
- [Operații efectuate de la telefonul extern sau de la telefonul suplimentar](#)
- [Utilizarea codurilor la distanță](#)
- [Probleme legate de fax și de telefon](#)

Reducerea dimensiunii paginii unui fax supradimensionat primit

Modele înrudite: MFC-T920DW/MFC-T925DW

Dacă pentru funcția [Reducere auto.] este selectată opțiunea [Pornit], aparatul Brother va micșora orice fax supradimensionat primit în funcție de dimensiunile hârtie folosite. Aparatul va calcula raportul de micșorare folosind formatul de hârtie al faxului și setarea definită pentru formatul de hârtie.

1. Apăsați pe **Settings (Setări)**.
2. Apăsați pe ▲ sau pe ▼ pentru a selecta următoarele:
 - a. Selectați [Fax]. Apăsați pe **OK**.
 - b. Selectați [Setare Primire]. Apăsați pe **OK**.
 - c. Selectați [Reducere auto.]. Apăsați pe **OK**.
 - d. Selectați [Pornit] (sau [Oprit]). Apăsați pe **OK**.
3. Apăsați pe **Stop/Exit (Stop/leșire)**.

Informații similare

- [Recepționarea unui fax](#)

Subiecte conexe:

- [Setări pentru hârtie](#)
- [Probleme care apar la manipularea hârtiei și la imprimare](#)

Configurarea ștampilei de primire faxului

Modele înrudite: MFC-T920DW/MFC-T925DW

Configurați aparatul astfel încât să imprime data și ora primirii la partea de sus pe fiecare pagină a faxului primit. Asigurați-vă că ați definit corect data și ora în aparat.

Această caracteristică este disponibilă numai pentru faxurile monocrome.

1. Apăsați pe **Settings (Setări)**.
2. Apăsați pe ▲ sau pe ▼ pentru a selecta următoarele:
 - a. Selectați [Fax]. Apăsați pe **OK**.
 - b. Selectați [Setare Primire]. Apăsați pe **OK**.
 - c. Selectați [Marc.retr.fax]. Apăsați pe **OK**.
 - d. Selectați [Pornit] (sau [Oprit]). Apăsați pe **OK**.
3. Apăsați pe **Stop/Exit (Stop/leșire)**.

✓ Informații similare

- [Recepționarea unui fax](#)

Primirea unui fax la finalul unei conversații telefonice

Modele înrudite: MFC-T920DW/MFC-T925DW

Dacă vorbiți la telefonul conectat la aparatul dumneavoastră și interlocutorul vorbește deja la un telefon conectat la fax, la finalul conversației interlocutorul vă poate trimite un fax înainte ca amândoi să încheiați apelul.

Unitatea ADF a aparatului trebuie să fie goală.

1. Cereți expeditorului să așeze documentul în aparatul de fax și să apese tasta Start sau Trimitere.
2. În momentul în care auziți tonurile CNG (bipuri încete, repetate), apăsați pe **Mono Start (Start Mono)**.
3. Apăsați pe ◀ pentru a primi faxul.
4. Așezați în furcă receptorul extern.



Informații similare

- [Recepționarea unui fax](#)

Opțiuni de primire în memorie

Modele înrudite: MFC-T920DW/MFC-T925DW

Utilizați opțiunile de primire în memorie pentru a gestiona faxurile primite când nu sunteți lângă aparat. Puteți utiliza o singură opțiune a funcției Primire în memorie.

Primirea în memorie poate fi setată pe:

- [Recepție PC-Fax](#)
- [Oprit](#)
- [Utilizați Recepție PC-Fax pentru a transfera faxurile primite pe calculator \(numai pentru Windows\)](#)
- [Imprimarea unui fax din memoria aparatului](#)

Utilizați Recepție PC-Fax pentru a transfera faxurile primite pe calculator (numai pentru Windows)

Modele înrudite: MFC-T920DW/MFC-T925DW

Activați caracteristica Recepție PC-Fax pentru a stoca automat faxurile primite în memoria aparatului, apoi trimiteți-le la computerul dumneavoastră. Folosiți calculatorul pentru a vizualiza și stoca aceste faxuri.

- Această caracteristică este disponibilă numai pentru faxurile monocrome.
- Înainte de a configura programul Recepție PC-Fax, trebuie să instalați programul și driverele Brother pe computerul dumneavoastră. Asigurați-vă că ați conectat computerul și că acesta este pornit. Programul software Primire PC-FAX trebuie să ruleze pe computerul dumneavoastră.

Chiar dacă ați închis computerul, aparatul va primi și va stoca faxurile în memorie. În momentul în care deschideți computerul și porniți programul software Primire PC-FAX, aparatul va transfera automat faxurile pe computer.

1. Apăsați pe **Settings (Setări)**.
2. Apăsați pe ▲ sau pe ▼ pentru a selecta următoarele:
 - a. Selectați [Fax]. Apăsați pe **OK**.
 - b. Selectați [Setare Primire]. Apăsați pe **OK**.
 - c. Selectați [Primire PC Fax]. Apăsați pe **OK**.
 - d. Selectați [Pornit]. Apăsați pe **OK**.

Pe ecranul LCD este afișat mesajul [Lansați programul PC-FAX Receive pe PC.].
 - e. Apăsați pe ►.
 - f. Selectați [<USB>] sau numele computerului de destinație pe care doriți să primiți faxurile dacă sunteți conectat la o rețea. Apăsați pe **OK**.
 - g. Selectați [Print Rezerv:On] sau [Print Rezerv:Off]. Apăsați pe **OK**.
3. Apăsați pe **Stop/Exit (Stop/leșire)**

Pentru a schimba computerul de destinație, repetați pașii de mai jos.



Informații similare

- [Opțiuni de primire în memorie](#)

Subiecte conexe:

- [Transferarea faxurilor sau a raportului jurnal fax](#)
- [Transferarea faxurilor pe calculator](#)
- [Recepționarea faxurilor utilizând Recepție PC-FAX \(Windows\)](#)

Imprimarea unui fax din memoria aparatului

Modele înrudite: MFC-T920DW/MFC-T925DW

- Această caracteristică este disponibilă numai pentru faxurile monocrome.
- După imprimarea faxului, acesta va fi șters din memoria aparatului.

Dacă activați opțiunea [Primire PC Fax], aparatul va primi și va stoca faxurile în memorie chiar dacă aveți calculatorul închis.

1. Apăsați pe **Settings (Setări)**.
2. Apăsați pe ▲ sau pe ▼ pentru a selecta următoarele:
 - a. Selectați [Fax]. Apăsați pe **OK**.
 - b. Selectați [Imprima Docum.]. Apăsați pe **OK**.
3. Apăsați pe ►.



Informații similare

- [Opțiuni de primire în memorie](#)

Subiecte conexe:

- [Mesaje de eroare și de întreținere](#)
- [Probleme legate de fax și de telefon](#)

Operații de voce și numere de fax

Modele înrudite: MFC-T920DW/MFC-T925DW

- [Operațiuni de voce](#)
- [Stocarea numerelor de fax](#)
- [Configurarea grupurilor de difuzare](#)

Operațiuni de voce

Modele înrudite: MFC-T920DW/MFC-T925DW

- Preluarea unui apel vocal în modul primire Fax/Tel

Preluarea unui apel vocal în modul primire Fax/Tel

Modele înrudite: MFC-T920DW/MFC-T925DW

Dacă aparatul este în modul Fax/Tel, acesta va utiliza soneria F/T (pseudosoneria/soneria dublă) pentru a vă avertiza să preluați apelul vocal.

Dacă vă aflați la aparat, ridicați receptorul telefonului extern și apoi apăsați pe butonul **Tel/R** pentru a răspunde.

Dacă vă aflați la un telefon de interior, ridicați receptorul între două sonerii F/T și apăsați #51 între pseudosonerii/soneriile duble. Dacă nu răspunde nimeni sau dacă cineva dorește să vă trimită un fax, redirecționați apelul către aparat apăsând pe *51.



Informații similare

- [Operațiuni de voce](#)

Stocarea numerelor de fax

Modele înrudite: MFC-T920DW/MFC-T925DW

- Salvarea numerelor în agenda de adrese
- Salvați numerele din lista cu apeluri efectuate în agendă
- Modificarea sau ștergerea numelor sau a numerelor din agendă

Salvarea numerelor în agenda de adrese

Modele înrudite: MFC-T920DW/MFC-T925DW

Puteți stoca maximum 40 de numere în agendă ca numere cu apelare rapidă cu două cifre și puteți asocia fiecărui număr un nume.

1. Apăsați pe ► □ (Agendă).
2. Apăsați pe ▲ sau pe ▼, pentru a selecta [Set apel rapid]. Apăsați pe **OK**.
3. Apăsați pe ▲ sau pe ▼ pentru a selecta următoarele:
 - a. Selectați numărul de apelare rapidă format din două cifre în care doriți să salvați numărul. Apăsați pe **OK**.
 - b. Selectați [Nume]. Apăsați pe **OK**.
 - c. Introduceți numele (maxim 16 caractere) folosind tastatura. Apăsați pe **OK**.
 - d. Selectați [Fax/Tel]. Apăsați pe **OK**.
 - e. Introduceți numărul de fax sau de telefon (maxim 20 cifre). Apăsați pe **OK**.



Apăsați pe **Redial/Pause (Reapelare/Pauză)** pentru a introduce o pauză între numere. Puteți apăsa pe **Redial/Pause (Reapelare/Pauză)** de câte ori este necesar pentru a mări durata pauzei.

- f. Selectați [OK] și apoi apăsați pe **OK**.

Pentru a memora un alt număr de apelare rapidă, repetați acești pași.

4. Apăsați pe **Stop/Exit (Stop/leșire)**.



Informații similare

- [Stocarea numerelor de fax](#)

Subiecte conexe:

- [Configurarea grupurilor de difuzare](#)

Salvați numerele din lista cu apeluri efectuate în agendă

Modele înrudite: MFC-T920DW/MFC-T925DW

Puteți copia numerele din istoricul de identificare a apelantului și le puteți salva în agendă.

1. Apăsați pe  (FAX).
2. Apăsați pe ▲ sau pe ▼ pentru a selecta următoarele:
 - a. Selectați [Ist. apeluri]. Apăsați pe **OK**.
 - b. Selectați [Apel Trimis]. Apăsați pe **OK**.
 - c. Selectați numărul pe care doriți să îl stocați. Apăsați pe **OK**.
 - d. Apăsați pe ◀ pentru a selecta [Editare].
 - e. Selectați [Adăugare în agendă]. Apăsați pe **OK**.



Pentru a șterge numărul din lista de apeluri efectuate, selectați [Șterge] și apoi apăsați pe **OK**. Apăsați pe ▶ [Da] pentru confirmare.

- f. Selectați [Nume]. Apăsați pe **OK**.
 - g. Introduceți numele (maxim 16 caractere) folosind tastatura. Apăsați pe **OK**.
 - h. Confirmați numărul de fax sau de telefon.
 - i. Selectați [OK] și apoi apăsați pe **OK**.
3. Apăsați pe **Stop/Exit (Stop/leșire)**.



Informații similare

- [Stocarea numerelor de fax](#)

Subiecte conexe:

- [Introducerea unui text pe aparatul Brother](#)

Modificarea sau ștergerea numelor sau a numerelor din agendă

Modele înrudite: MFC-T920DW/MFC-T925DW

1. Apăsați pe ► □ (Agendă).
2. Efectuați una dintre următoarele operații:
 - Pentru modificarea numărului, apăsați pe ▲ sau pe ▼ pentru a selecta următoarele:
 - a. Selectați [Schimba]. Apăsați pe **OK**.
 - b. Selectați numărul de apelare rapidă în care doriți să modificați numărul. Apăsați pe **OK**.Efectuați pașii următori:
 - a. Pentru a modifica numele, apăsați pe ▲ sau pe ▼ pentru a selecta [Nume] și apoi apăsați pe **OK**. Apăsați pe ▲, ▼, ◀ sau pe ▶ pentru a reintroduce numele (maximum 16 caractere) folosind tastatura de pe ecranul LCD și selectați [OK]. Apăsați pe **OK**.
 - b. Pentru a modifica numărul de fax sau de telefon, apăsați pe ▲ sau pe ▼ pentru a selecta [Fax/Tel] și apoi apăsați pe **OK**. Apăsați pe ▲, ▼, ◀ sau pe ▶ pentru a reintroduce numărul de fax sau de telefon (până la 20 cifre) folosind tastatura de pe ecranul LCD și selectați [OK]. Apăsați pe **OK**.Apăsați pe ▲ sau pe ▼ pentru a selecta [OK] și apoi apăsați pe **OK**.
 - Pentru a șterge numărul, apăsați pe ▲ sau pe ▼ pentru a selecta [Sterge]. Apăsați pe **OK**. Efectuați pașii următori:
 - a. Apăsați pe ▲ sau pe ▼ pentru a selecta numele cu apelare rapidă în care doriți să ștergeți numărul.
 - b. Apăsați pe ◀ sau pe ▶ pentru a bifa caseta de selectare marcată cu numele cu apelare rapidă. Apăsați pe **OK**.
3. Apăsați pe **Stop/Exit (Stop/leșire)**.



Informații similare

- [Stocarea numerelor de fax](#)

Configurarea grupurilor de difuzare

Modele înrudite: MFC-T920DW/MFC-T925DW

Crearea și trimiterea către un grup, care poate fi salvat în agenda de adrese, vă permite să expediați același mesaj fax la mai multe numere de fax sau să utilizați funcția de difuzare.

Mai întâi, trebuie să stocați fiecare număr de fax în agenda de adrese. Apoi le puteți include ca numere în grup. Fiecare grup utilizează un număr de apelare rapidă. Puteți stoca până la șase grupuri sau puteți atribui până la 39 de numere unui grup mare.

1. Apăsați pe ► □ (Agendă).
2. Apăsați pe ▲ sau pe ▼ pentru a selecta următoarele:
 - a. Selectați [Setare Grupuri]. Apăsați pe **OK**.
 - b. Selectați numărul cu apelare rapidă, format din două cifre, pe care doriți să îl alocați grupului. Apăsați pe **OK**.
 - c. Selectați [Nume] și apăsați pe **OK**.
 - d. Introduceți numele noului grup (până la 16 caractere) folosind tastatura numerică. Apăsați pe **OK**.
 - e. Pentru a adăuga numere în grup, repetați pașii de mai jos:
 - i. Selectați [Adăug/Ștergere]. Apăsați pe **OK**.
 - ii. Selectați [Ordine alfabetică] sau [Ordine numerică]. Apăsați pe **OK**.
 - iii. Apăsați pe ▲ sau pe ▼ pentru a selecta un număr din listă.
 - iv. Apăsați pe ◀ sau pe ▶ pentru a bifa caseta de selectare marcată cu numărul de apelare rapidă. Apăsați pe **OK**.
3. Selectați [OK] și apoi apăsați pe **OK**.
4. Apăsați pe **Stop/Exit (Stop/leșire)**.



Informații similare



- [Operații de voce și numere de fax](#)
 - [Schimbarea numelui unui grup de difuzare](#)
 - [Ștergerea unui grup de difuzare](#)
 - [Adăugarea sau ștergerea unui membru din grupul de difuzare](#)

Subiecte conexe:











- [Trimiterea aceluiași fax la mai mulți destinatari \(difuzare\)](#)
- [Salvarea numerelor în agenda de adrese](#)

Schimbarea numelui unui grup de difuzare

Modele înrudite: MFC-T920DW/MFC-T925DW

1. Apăsați pe  (Agendă).
2. Apăsați pe  sau pe  pentru a selecta următoarele:
 - a. Selectați [Schimba]. Apăsați pe **OK**.
 - b. Selectați grupul care va fi modificat. Apăsați pe **OK**.
 - c. Selectați [Nume] și apoi apăsați pe **OK**. Introduceți numele nou al grupului (maximum 16 caractere) utilizând tastatura numerică și apoi apăsați pe **OK**.



Pentru a schimba un caracter din numele grupului, apăsați pe , ,  sau pe  pentru a selecta  sau . Apăsați de mai multe ori pe **OK** pentru a muta cursorul sub caracterul incorect. Apoi apăsați pe , ,  sau pe  pentru a selecta  și apoi apăsați pe **OK**. Reintroduceți litera corectă.

3. Selectați [OK] și apoi apăsați pe **OK**.
4. Apăsați pe **Stop/Exit (Stop/leșire)**.



Informații similare

- [Configurarea grupurilor de difuzare](#)

Subiecte conexe:

- [Introducerea unui text pe aparatul Brother](#)

Ștergerea unui grup de difuzare

Modele înrudite: MFC-T920DW/MFC-T925DW

1. Apăsați pe ► □ (Agendă).
2. Apăsați pe ▲ sau pe ▼, pentru a selecta [Sterge]. Apăsați pe **OK**.
3. Efectuați pașii următori:
 - a. Apăsați pe ▲ sau pe ▼ pentru a selecta grupul pe care doriți să îl ștergeți.
 - b. Apăsați pe ◀ sau pe ▶ pentru a bifa caseta de selectare marcată cu numele grupului. Apăsați pe **OK**.
4. Apăsați pe **Stop/Exit (Stop/leșire)**.

✓ Informații similare

- [Configurarea grupurilor de difuzare](#)

Adăugarea sau ștergerea unui membru din grupul de difuzare

Modele înrudite: MFC-T920DW/MFC-T925DW

1. Apăsați pe ► □ (Agendă).
2. Apăsați pe ▲ sau pe ▼ pentru a selecta următoarele:
 - a. Selectați [Schimba]. Apăsați pe **OK**.
 - b. Selectați grupul pe care doriți să îl modificați. Apăsați pe **OK**.
 - c. Selectați [Adăug/Ștergere]. Apăsați pe **OK**.
 - d. Selectați [Ordine alfabetică] sau [Ordine numerică]. Apăsați pe **OK**.
3. Efectuați una dintre următoarele operații:
 - Pentru a adăuga un membru utilizând numărul de apelare rapidă al acestuia, apăsați pe ▲ sau pe ▼ pentru a selecta numărul de apelare rapidă și apoi apăsați pe ◀ sau pe ▶ pentru a bifa caseta de selectare.
 - Pentru a șterge un membru utilizând numărul de apelare rapidă al acestuia, apăsați pe ▲ sau pe ▼ pentru a selecta numărul de apelare rapidă și apoi apăsați pe ◀ sau pe ▶ pentru a deselecta caseta.

Repetati acest pas până când terminați de adăugat sau de șters toate numerele de fax dorite.
4. Apăsați pe **OK**.
5. Selectați [OK] și apoi apăsați pe **OK**.
6. Apăsați pe **Stop/Exit (Stop/leșire)**.



Informații similare

- [Configurarea grupurilor de difuzare](#)

Servicii de telefonie și dispozitive externe

Modele înrudite: MFC-T920DW/MFC-T925DW

- [Setarea tipului de linie telefonică](#)
- [Protocolul VoIP \(voce prin internet\) \(VoIP/interferențe pe linia telefonică\)](#)
- [TAD extern \(Dispozitiv robot telefonic\)](#)
- [Telefoanele externe și interioarele](#)

Setarea tipului de linie telefonică

Modele înrudite: MFC-T920DW/MFC-T925DW

În cazul în care conectați aparatul la o linie pe care este instalat un sistem PBX (centrală telefonică) sau ISDN pentru a trimite sau primi faxuri, trebuie să selectați tipul de linie telefonică în funcție de caracteristicile liniei dumneavoastră.

1. Apăsați pe **Settings (Setări)**.
2. Apăsați pe ▲ sau pe ▼ pentru a selecta următoarele:
 - a. Selectați [Setare Initial]. Apăsați pe **OK**.
 - b. Selectați [Set.Linie Tel.]. Apăsați pe **OK**.
 - c. Selectați [Normală], [PBX] sau [ISDN]. Apăsați pe **OK**.
3. Apăsați pe **Stop/Exit (Stop/leșire)**.



Informații similare

- [Servicii de telefonie și dispozitive externe](#)
 - [PBX și TRANSFER](#)

Subiecte conexe:

- [Probleme legate de fax și de telefon](#)

PBX și TRANSFER

Modele înrudite: MFC-T920DW/MFC-T925DW

Setarea implicită pentru [Set.Linie Tel.] a aparatului este [Normală], ceea ce permite aparatului să se conecteze la o linie standard de rețea publică de telefonie comutată (PSTN). Totuși, în multe birouri se utilizează un sistem centralizat de telefonie sau un sistem PBX (Centrală automată privată). Aparatul dumneavoastră poate fi conectat la majoritatea tipurilor de centrale automate tip PBX. Funcția de reapelare a aparatului este compatibilă numai cu reapelarea după o pauză cronometrată (TBR). TBR va putea fi folosit cu majoritatea sistemelor PBX, permițând accesul la o linie externă sau transferul apelurilor la un alt interior. Pentru a utiliza această funcție, apăsați pe butonul **Tel/R**.



Programați o apăsare pe butonul **Tel/R** în numărul salvat în agendă. La programarea numărului în agendă, apăsați mai întâi pe butonul **Tel/R** (pe ecranul LCD va fi afișat „!”), apoi introduceți numărul de telefon. Astfel, evitați apăsarea butonului **Tel/R** de fiecare dată când formați un număr din agendă. Totuși, pentru a putea utiliza această funcție, pentru tipul de linie telefonică trebuie să selectați opțiunea PBX pe aparat.



Informații similare

- [Setarea tipului de linie telefonică](#)

Protocolul VoIP (voce prin internet) (VoIP/interferențe pe linia telefonică)

Modele înrudite: MFC-T920DW/MFC-T925DW

VoIP este un sistem de telefonie care utilizează o conexiune la internet în locul unei linii tradiționale de telefon. Furnizorii de servicii de telefonie, oferă în general pachete VoIP asociate cu servicii de internet și cablu.

Este posibil ca aparatul dumneavoastră să nu funcționeze cu anumite sisteme VoIP. Dacă doriți să utilizați aparatul pentru a trimite și primi mesaje fax folosind un sistem VoIP, asigurați-vă că unul dintre capetele cablului de telefon este conectat la mufa LINE de pe aparatul dumneavoastră. Celălalt capăt al cablului de telefon poate fi conectat la un modem, la un adaptor pentru telefon, la un repartitor sau la un alt fel de dispozitiv.

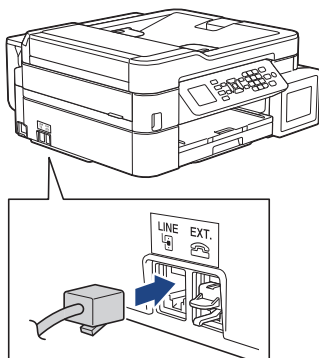

Dacă aveți întrebări privind conectarea aparatului la sistemul VoIP, vă rugăm să contactați furnizorul de servicii VoIP.

După ce ați conectat aparatul la sistemul VoIP, verificați dacă aveți ton. Ridicați receptorul telefonului extern și așteptați să auziți tonul. Dacă aparatul nu are ton, vă rugăm să contactați furnizorul de servicii VoIP.

Dacă aveți probleme la trimiterea sau primirea mesajelor fax folosind sistemul VoIP, vă recomandăm să modificați viteza modemului aparatului și să selectați opțiunea [De bază pt VoIP].



Informații similare

- [Servicii de telefonie și dispozitive externe](#)

Subiecte conexe:

- [Interferențe pe linia telefonică/VoIP](#)

TAD extern (Dispozitiv robot telefonic)

Modele înrudite: MFC-T920DW/MFC-T925DW

Puteți conecta un dispozitiv robot telefonic (TAD) la aceeași linie cu aparatul. Când TAD răspunde la un apel, aparatul va „asculta” tonurile CNG (semnale de fax) trimise de aparatul de fax expeditor. Dacă le aude, va prelua apelul și va recepționa faxul. Dacă nu le aude, va lăsa TAD să preia un mesaj vocal, iar ecranul LCD va afișa [Telefon].

Robotul TAD trebuie să răspundă la apel înainte ca telefonul să sune de patru ori (setarea recomandată este două sonerii). Aceasta pentru că aparatul nu poate auzi tonurile CNG până când TAD extern nu a preluat apelul. Aparatul expeditor va trimite tonurile CNG timp de numai opt-zece secunde. Nu recomandăm folosirea funcției de economisire a costurilor pentru TAD extern dacă aceasta necesită mai mult de patru tonuri de apel pentru a fi activată.

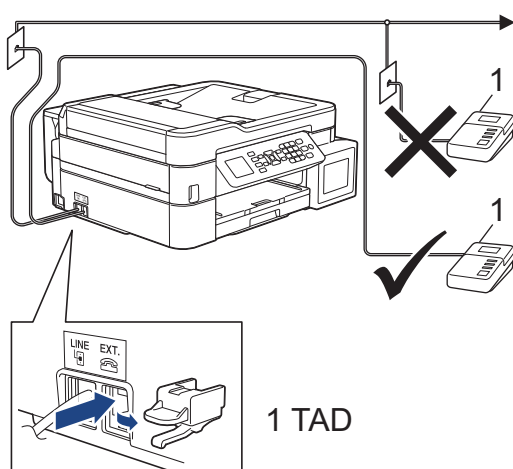

IMPORTANT

NU conectați un TAD altundeva, la aceeași linie telefonică.



Dacă aveți probleme la recepționarea faxurilor, reduceți setarea intervalului de sonerie de la TAD extern.



Informații similare

- Servicii de telefonie și dispozitive externe
 - Conectare la un TAD extern
 - Înregistrarea mesajului care va fi trimis (OGM) pe TAD-ul extern
 - Conexiuni multi-linii (PBX)

Subiecte conexe:

- Probleme legate de fax și de telefon

Conectare la un TAD extern

Modele înrudite: MFC-T920DW/MFC-T925DW

1. Selectați pentru dispozitivul TAD extern numărul minim de sonerii permis. Pentru informații suplimentare, contactați furnizorul de servicii de telefonie. (Setarea Întârziere preluare apeluri a aparatului nu se aplică.)
2. Înregistrați pe robotul extern TAD mesajul de întâmpinare.
3. Configurați robotul extern TAD să răspundă la apeluri.
4. Selectați pentru modul de primire al aparatului opțiunea [TAD Extern].



Informații similare

- [TAD extern \(Dispozitiv robot telefonic\)](#)

Subiecte conexe:

- [Moduri de recepționare – prezentare generală](#)
- [Alegerea modului de recepție corect](#)
- [Probleme legate de fax și de telefon](#)

Înregistrarea mesajului care va fi trimis (OGM) pe TAD-ul extern

Modele înrudite: MFC-T920DW/MFC-T925DW

1. Înregistrați cinci secunde de tăcere la începutul mesajului. Astfel, permiteți aparatului să detecteze tonurile de fax.



Vă recomandăm să începeți mesajul de întâmpinare OGM cu cinci secunde de tăcere deoarece este posibil ca aparatul să nu poată auzi tonurile de fax în timp ce mesajul vocal este redat. Puteți încerca să eliminați această pauză, dar dacă aparatul dumneavoastră are probleme la primirea faxurilor, atunci va trebui să înregistrați din nou un mesaj de întâmpinare care să includă și această pauză.

2. Mesajul trebuie să fie scurt, de numai 20 de secunde.
3. În încheierea mesajului de 20 de secunde includeți informații referitoare la codul de activare la distanță, pentru persoanele care trimit faxuri manual. De exemplu: „După semnalul sonor, lăsați un mesaj sau apăsați pe *51 și pe Start pentru a trimite un fax.”



Informații similare

- [TAD extern \(Dispozitiv robot telefonic\)](#)

Conexiuni multi-linii (PBX)

Modele înrudite: MFC-T920DW/MFC-T925DW

Vă recomandăm să solicitați companiei care a instalat centrala telefonică să vă conecteze aparatul. Dacă dispuneți de un sistem multi-linie, vă sugerăm să solicitați companiei de instalare să conecteze unitatea pe ultima linie din sistem. Acest lucru previne activarea aparatului ori de câte ori sistemul primește apeluri telefonice. Dacă toate apelurile telefonice vor fi preluate de către un operator de centrală, vă recomandăm să setați modul de primire pe [Manual].

Nu putem garanta că aparatul va funcționa corespunzător în toate împrejurările când este conectat la PBX. Orice dificultăți de trimitere sau de primire a faxurilor trebuie raportate mai întâi companiei care administrează centrala telefonică.



Informații similare

- [TAD extern \(Dispozitiv robot telefonic\)](#)

Telefoanele externe și interioarele

Modele înrudite: MFC-T920DW/MFC-T925DW

- Conectarea unui telefon extern sau a unui interior
- Operații efectuate de la telefonul extern sau de la telefonul suplimentar
- Utilizarea codurilor la distanță

Conectarea unui telefon extern sau a unui interior

Modele înrudite: MFC-T920DW/MFC-T925DW

Puteți conecta un telefon separat la aparatul dvs. așa cum se arată în imaginea de mai jos.

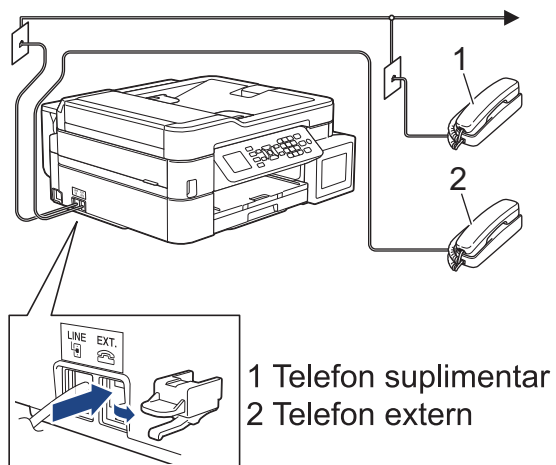

Vă rugăm să vă asigurați că folosiți un telefon extern având un cablu de maxim trei metri lungime.



Informații similare

- [Telefoanele externe și interioarele](#)

Operații efectuate de la telefonul extern sau de la telefonul suplimentar

Modele înrudite: MFC-T920DW/MFC-T925DW

Dacă răspundeți la un apel fax de la un telefon extern sau de la un telefon suplimentar (cu interior), aparatul va putea prelua apelul după ce ați format codul de activare de la distanță. Dacă introduceți codul de activare la distanță *51, aparatul va începe operația de primire a faxului.

Dacă aparatul preia un apel vocal și declanșează pseudo-soneria dublă pentru ca să preluați acest apel, puteți prelua apelul pe telefonul de interior tastând codul de dezactivare de la distanță #51.

Dacă răspundeți la un apel, dar nu este nimeni pe linie:

Presupuneți că primiți un fax manual.

Apăsăți pe *51 și așteptați tonurile de fax sau până când pe ecranul LCD este afișat mesajul [Primire] și apoi închideți telefonul.



De asemenea, puteți utiliza funcția Detectare fax pentru ca aparatul să preia automat apelul.



Informații similare

- [Telefoanele externe și interioarele](#)

Subiecte conexe:

- [Setarea numărului de tonuri de sonerie înainte ca aparatul să răspundă \(Întârziere la preluarea apelului\)](#)
- [Setarea Detectare fax](#)
- [Setarea duratei soneriei F/T \(pseudo-sonerie dublă\)](#)

Utilizarea codurilor la distanță

Modele înrudite: MFC-T920DW/MFC-T925DW

Codul de activare de la distanță

Dacă răspundeți la un apel fax de la un telefon extern sau de la un telefon suplimentar, puteți cere aparatului să recepționeze apelul formând codul de activare de la distanță *51. Așteptați până când auziți tonurile de fax, apoi așezați receptorul în furcă.

Dacă răspundeți la un apel fax pe telefonul extern, aparatul va putea primi faxul dacă apăsați pe butonul Start și apoi selectați opțiunea de recepție.

Codul de dezactivare de la distanță

Dacă primiți un apel vocal și aparatul este în modul F/T, acesta va porni soneria F/T (pseudo-sonerie/sonerie dublă) după întârzierea inițială. Dacă preluați apelul de la un telefon suplimentar puteți dezactiva soneria F/T apăsând pe #51 (asigurați-vă că introduceți codul între două sonerii).

Dacă aparatul preia un apel voce și sună în mod pseudo/dublu pentru ca dvs. să preluați acest apel, puteți prelua apelul pe telefonul extern apăsând **Tel/R**.



Informații similare

- [Telefoanele externe și interioarele](#)
 - [Modificarea codurilor la distanță](#)

Subiecte conexe:

- [Setarea Detectare fax](#)

Modificarea codurilor la distanță

Modele înrudite: MFC-T920DW/MFC-T925DW

Codul prestabilit de activare de la distanță este ***51**. Codul prestabilit de dezactivare de la distanță este **#51**. Dacă sunteți întotdeauna deconectat când accesați de la distanță robotul extern TAD, încercați să schimbați codul la distanță format din trei cifre folosind numere de la 0-9, *, #.

1. Apăsați pe **Settings (Setări)**.
2. Apăsați pe ▲ sau pe ▼ pentru a selecta următoarele:
 - a. Selectați [Fax]. Apăsați pe **OK**.
 - b. Selectați [Setare Primire]. Apăsați pe **OK**.
 - c. Selectați [Cod la dist.]. Apăsați pe **OK**.
 - d. Selectați din nou [Cod la dist.]. Apăsați pe **OK**.
 - e. Selectați [Pornit]. Apăsați pe **OK**.
3. Efectuați una dintre următoarele operații:
 - Pentru a schimba codul de activare de la distanță, apăsați pe ▲ sau pe ▼ pentru a selecta [Cod Act.] și apoi apăsați pe **OK**. Introduceți noul cod. Apăsați pe **OK**.
 - Pentru a modifica codul de dezactivare de la distanță, apăsați pe ▲ sau pe ▼ pentru a selecta [Cod Deact.] și apoi apăsați pe **OK**. Introduceți noul cod. Apăsați pe **OK**.
4. Apăsați pe **Stop/Exit (Stop/leșire)**.



Informații similare

- [Utilizarea codurilor la distanță](#)

Rapoarte fax

Modele înrudite: MFC-T920DW/MFC-T925DW

- Configurarea stilului raportului de verificare a transmisiei
- Configurarea intervalului de timp pentru jurnalul fax
- Imprimarea rapoartelor
- Configurarea funcției de oprire automată a aparatului

Configurarea stilului raportului de verificare a transmisiei

Modele înrudite: MFC-T920DW/MFC-T925DW

Puteți utiliza raportul de transmitere ca dovadă a expedierii unui fax. În acest raport sunt enumerate numele sau numărul de fax al destinatarului, ora și data transmisiei, durata transmisiei, numărul de pagini trimis și dacă transmisia s-a efectuat cu succes.

Acestea sunt câteva dintre setările disponibile pentru raportul de verificare a transmisiei:

Opțiune	Descriere
Pornit	Imprimă un raport după fiecare fax transmis.
Act. (+Imag.)	Imprimă un raport după fiecare fax transmis. O porțiune din prima pagină a faxului respectiv este inclusă în raport.
Doar eroare	Imprimă un raport în cazul în care faxul nu a fost transmis datorită unei erori de transmisie.
Doar eroare (+Imag.)	Imprimă un raport în cazul în care faxul nu a fost transmis datorită unei erori de transmisie. O porțiune din prima pagină a faxului respectiv este inclusă în raport.
Oprită	Raportul nu va fi imprimat.

1. Apăsați pe **Settings (Setări)**.
2. Apăsați pe ▲ sau pe ▼ pentru a selecta următoarele:
 - a. Selectați [Fax]. Apăsați pe **OK**.
 - b. Selectați [Setare Raport]. Apăsați pe **OK**.
 - c. Selectați [Raport XMIT]. Apăsați pe **OK**.
 - d. Selectați opțiunea dorită. Apăsați pe **OK**.

Dacă ați selectat [Act. (+Imag.)] sau [Doar eroare (+Imag.)], imaginea nu va apărea pe Raportul de verificare a transmisiei dacă ați setat Transmisie în timp real la [Pornit].

3. Apăsați pe **Stop/Exit (Stop/leșire)**

Dacă transmisia s-a încheiat cu succes, [OK] va fi afișat lângă [REZULTAT] în raportul de verificare a transmisiei. Dacă mesajul nu a fost transmis, [EROARE] va fi afișat lângă [REZULTAT].



Informații similare

- [Rapoarte fax](#)

Configurarea intervalului de timp pentru jurnalul fax

Modele înrudite: MFC-T920DW/MFC-T925DW

Puteți seta aparatul să imprime un jurnal de fax la intervale specifice (la fiecare 50 de faxuri, la 6, 12 sau 24 de ore, la 2 sau 7 zile).



Dacă utilizați funcția Oprește automată și aparatul se oprește înainte de trecerea intervalului de timp stabilit, aparatul va imprima un raport Jurnal de faxuri și apoi va șterge toate faxurile din memoria jurnalului.

1. Apăsați pe **Settings (Setări)**.
2. Apăsați pe ▲ sau pe ▼ pentru a selecta următoarele:
 - a. Selectați [Fax]. Apăsați pe **OK**.
 - b. Selectați [Setare Raport]. Apăsați pe **OK**.
 - c. Selectați [Perioad.Jurnal]. Apăsați pe **OK**.
 - d. Selectați din nou [Perioad.Jurnal]. Apăsați pe **OK**.
3. Apăsați pe ▲ sau pe ▼ pentru a selecta un interval. Apăsați pe **OK**.
 - 6, 12, 24 de ore, 2 sau 7 zile
Aparatul va imprima raportul la intervalul de timp selectat și apoi va șterge din memoria jurnalului toate comenzile de fax. Dacă în memorie sunt deja 200 de comenzi înregistrate, acesta fiind numărul maxim de comenzi, înainte ca timpul selectat de dumneavoastră să expire, aparatul va imprima jurnalul în avans și apoi va șterge din memorie toate comenzile de fax. Dacă doriți să imprimați un raport suplimentar înainte de termenul stabilit, îl puteți imprima fără să ștergeți comenzile.
 - La fiecare 50 de faxuri
Aparatul va imprima jurnalul dacă aparatul a memorat 50 de comenzi fax.
4. Dacă ați selectat 6, 12, 24 de ore, 2 sau 7 zile, apăsați pe ▲ sau pe ▼ pentru a selecta [Oră] și apoi apăsați pe **OK**. Introduceți ora respectivă folosind tastatura numerică. Apăsați pe **OK**.
5. Dacă ați selectat [La Fiecare 7Zile], apăsați pe ▲ sau pe ▼ pentru a selecta [Zi] și apoi apăsați pe **OK**. Apăsați pe ▲ sau pe ▼ pentru a selecta prima zi din intervalul de șapte zile. Apăsați pe **OK**.
6. Apăsați pe **Stop/Exit (Stop/leșire)**.



Informații similare

- [Rapoarte fax](#)

Subiecte conexe:

- [Configurarea funcției de oprire automată a aparatului](#)

PC-FAX

Modele înrudite: MFC-T920DW/MFC-T925DW

- [PC-FAX for Windows](#)
- [PC-FAX pentru Mac](#)

PC-FAX for Windows

Modele înrudite: MFC-T920DW/MFC-T925DW

- [Prezentare generală PC-FAX \(Windows\)](#)
- [Trimiterea unui Fax utilizând PC-FAX \(Windows\)](#)
- [Recepționați faxuri pe computer \(Windows\)](#)

Prezentare generală PC-FAX (Windows)

Modele înrudite: MFC-T920DW/MFC-T925DW

Reduceți consumul de hârtie și economisiți timp folosind programul software Brother PC-FAX pentru a expedia faxuri direct de la computer.



- [Configurarea PC-FAX \(Windows\)](#)
- [Configurarea agendei dumneavoastră de adrese PC-FAX \(Windows\)](#)

Configurarea PC-FAX (Windows)

Modele înrudite: MFC-T920DW/MFC-T925DW

Înainte de a trimite faxuri utilizând PC-FAX, personalizați opțiunile de trimitere în fiecare filă a casetei de dialog **Instalare PC-FAX**.

1. Lansați  (**Brother Utilities**) și apoi faceți clic pe lista derulantă și selectați numele modelului (dacă nu este deja selectat).
2. Faceți clic pe **PC-FAX** în bara de navigare din stânga și apoi clic pe **Se configurează setările de trimitere**. Apare caseta de dialog **Instalare PC-FAX**.

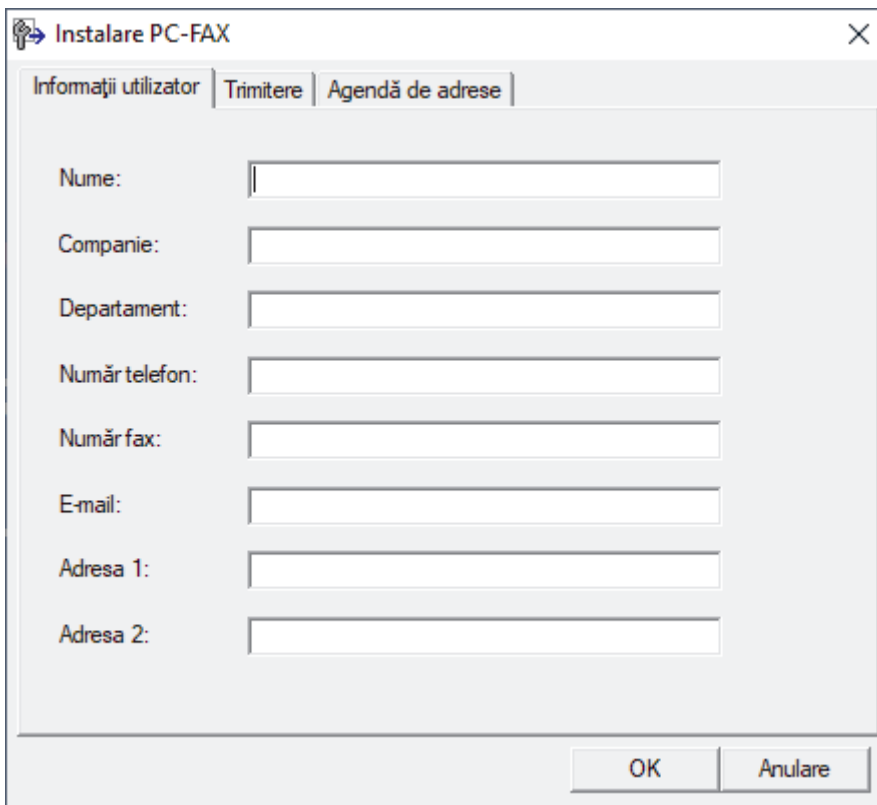

3. Efectuați una dintre următoarele operații:
 - Faceți clic pe fila **Informații utilizator** și apoi tastați informațiile de utilizator în câmpuri.



Fiecare cont Microsoft poate avea propriul ecran personalizat **Informații utilizator** pentru anteturi de fax și pagini de însoțire personalizate.

- Faceți clic pe fila **Trimitere** și apoi tastați numărul necesar pentru a accesa o linie externă (dacă este necesar) în câmpul **Linie de acces exterioară**. Selectați caseta de validare **Include antet** pentru a include informațiile pentru antet.
 - Faceți clic pe fila **Agendă de adrese** și apoi selectați agenda de adrese dorită pentru PC-FAX din lista derulantă **Selectează agenda de adrese**.
4. Faceți clic pe **OK**.



Informații similare

- [Prezentare generală PC-FAX \(Windows\)](#)

Configurarea agendei dumneavoastră de adrese PC-FAX (Windows)

Modele înrudite: MFC-T920DW/MFC-T925DW

Adăugați, editați și ștergeți membri și grupuri pentru a vă personaliza **Agenda de adrese**.

- [Adăugați un membru la Agenda de adrese PC-FAX \(Windows\)](#)
- [Crearea unui grup în agenda de adrese PC-FAX \(Windows\)](#)
- [Editarea informațiilor unui membru sau ale unui grup în agenda de adrese PC-FAX \(Windows\)](#)
- [Ștergerea unui membru sau a unui grup din agenda de adrese PC-FAX \(Windows\)](#)
- [Exportul agendei de adrese PC-FAX \(Windows\)](#)
- [Importul informațiilor în agenda de adrese PC-FAX \(Windows\)](#)

Adăugați un membru la Agenda de adrese PC-FAX (Windows)

Modele înrudite: MFC-T920DW/MFC-T925DW

Adăugați persoane noi și informațiile de fax ale acestora în agenda de adrese PC-FAX dacă doriți să trimiteți un fax utilizând programul software Brother PC-FAX.

1. Lansați  (**Brother Utilities**) și apoi faceți clic pe lista derulantă și selectați numele modelului (dacă nu este deja selectat).
2. Faceți clic pe **PC-FAX** în bara de navigare din stânga și apoi clic pe **Agendă de adrese (Trimitere)**.

Apare caseta de dialog **Agenda de adrese**.

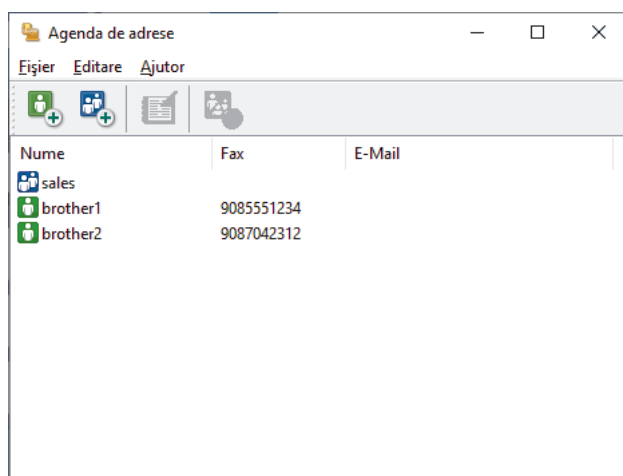

3. Faceți clic pe .

Apare caseta de dialog **Instalare membri agendă de adrese**.

4. Tastați informațiile despre membru în câmpurile corespunzătoare. Doar câmpul **Nume** este obligatoriu.
5. Faceți clic pe **OK**.

Informații similare

- [Configurarea agendei dumneavoastră de adrese PC-FAX \(Windows\)](#)

Crearea unui grup în agenda de adrese PC-FAX (Windows)

Modele înrudite: MFC-T920DW/MFC-T925DW

Creați un grup pentru a difuza același PC-FAX la mai mulți destinatari, în același timp.

1. Lansați  (**Brother Utilities**) și apoi faceți clic pe lista derulantă și selectați numele modelului (dacă nu este deja selectat).
2. Faceți clic pe **PC-FAX** în bara de navigare din stânga și apoi clic pe **Agendă de adrese (Trimitere)**.

Apare caseta de dialog **Agenda de adrese**.

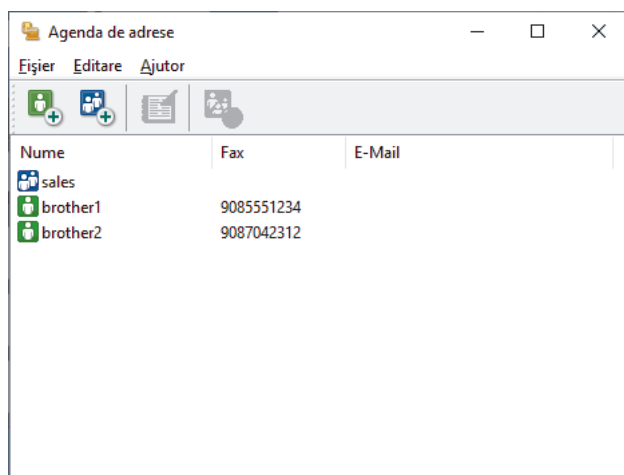

3. Faceți clic pe  .
Apare caseta de dialog **Instalare grup agendă de adrese**.
4. Tastați numele noului grup în câmpul **Nume grup**.
5. În câmpul **Nume disponibile**, selectați fiecare nume pe care doriți să îl includeți în grup și apoi faceți clic pe **Adăugare >>**.
Membrii adăugați în grup apar în caseta **Membri grup**.
6. Când ați terminat, faceți clic pe **OK**.



Fiecare grup poate avea maxim 50 de membri.



Informații similare

- [Configurarea agendei dumneavoastră de adrese PC-FAX \(Windows\)](#)

Editarea informațiilor unui membru sau ale unui grup în agenda de adrese PC-FAX (Windows)

Modele înrudite: MFC-T920DW/MFC-T925DW

1. Lansați  (**Brother Utilities**) și apoi faceți clic pe lista derulantă și selectați numele modelului (dacă nu este deja selectat).
2. Faceți clic pe **PC-FAX** în bara de navigare din stânga și apoi clic pe **Agendă de adrese (Trimitere)**. Apare caseta de dialog **Agenda de adrese**.

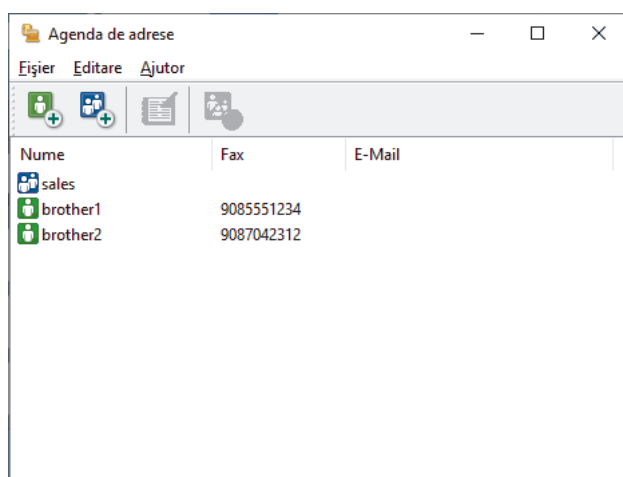

3. Selectați membrul sau grupul pe care vreți să îl editați.
4. Faceți clic pe  (**Proprietăți**).
5. Modificați informațiile despre membru sau grup.
6. Faceți clic pe **OK**.

Informații similare

- [Configurarea agendei dumneavoastră de adrese PC-FAX \(Windows\)](#)

Ștergerea unui membru sau a unui grup din agenda de adrese PC-FAX (Windows)

Modele înrudite: MFC-T920DW/MFC-T925DW

1. Lansați  (**Brother Utilities**) și apoi faceți clic pe lista derulantă și selectați numele modelului (dacă nu este deja selectat).
2. Faceți clic pe **PC-FAX** în bara de navigare din stânga și apoi clic pe **Agendă de adrese (Trimitere)**. Apare caseta de dialog **Agenda de adrese**.

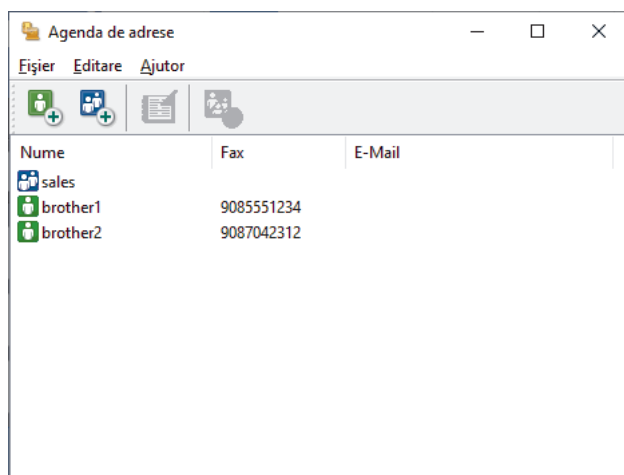

3. Selectați membrul sau grupul pe care vreți să îl ștergeți.
4. Faceți clic pe  (**Sterge**).
5. Când pe ecran este afișată caseta de dialog pentru confirmare, faceți clic pe **OK**.

Informații similare

- [Configurarea agendei dumneavoastră de adrese PC-FAX \(Windows\)](#)

Exportul agendei de adrese PC-FAX (Windows)

Modele înrudite: MFC-T920DW/MFC-T925DW

Puteți exporta agenda de adrese ca un fișier text ASCII (*.csv) sau un vCard (o carte de vizită electronică) și o puteți salva pe computerul dumneavoastră.

Nu puteți exporta setările pentru grupuri atunci când exportați datele din **Agenda de adrese**.

1. Lansați  (**Brother Utilities**) și apoi faceți clic pe lista derulantă și selectați numele modelului (dacă nu este deja selectat).
2. Faceți clic pe **PC-FAX** în bara de navigare din stânga și apoi clic pe **Agendă de adrese (Trimitere)**. Apare caseta de dialog **Agenda de adrese**.

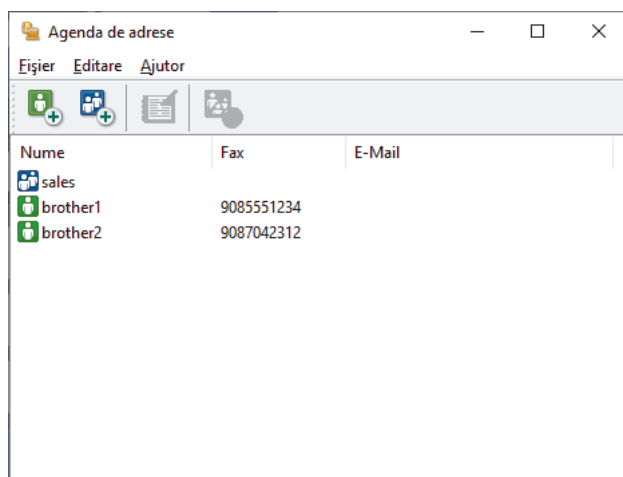

3. Faceți clic pe **Fișier > Export**.
4. Selectați una dintre următoarele opțiuni:
 - **Text**
Este afișată caseta de dialog **Selectare elemente**. Treceți la pasul următor.
 - **vCard**
Trebuie să selectați membrul pe care doriți să îl exportați din agenda de adrese înainte de selectarea acestei opțiuni.
Navigați la folderul unde doriți să salvați vCard-ul, tastați denumirea vCard în câmpul **Nume fișier** și apoi faceți clic pe **Salvare**.
5. În câmpul **Elemente disponibile**, selectați datele pe care doriți să le exportați și apoi faceți clic pe **Adăugare >>**.



Selectați și adăugați elementele în ordinea în care le doriți afișate.

6. Dacă exportați un fișier ASCII, sub secțiunea **Caracter de separare**, selectați opțiunea **Tabulator** sau **Virgulă** pentru a separa câmpurile de date.
7. Faceți clic pe **OK**.
8. Navigați la folderul de pe computerul dumneavoastră unde doriți să salvați datele, tastați denumirea fișierului și apoi faceți clic pe **Salvare**.



Informații similare

- [Configurarea agendei dumneavoastră de adrese PC-FAX \(Windows\)](#)

Importul informațiilor în agenda de adrese PC-FAX (Windows)

Modele înrudite: MFC-T920DW/MFC-T925DW

Puteți importa fișiere de text ASCII (*.csv) sau vCards (cărți de vizită electronice) în agenda de adrese.

1. Lansați  (**Brother Utilities**) și apoi faceți clic pe lista derulantă și selectați numele modelului (dacă nu este deja selectat).
2. Faceți clic pe **PC-FAX** în bara de navigare din stânga și apoi clic pe **Agendă de adrese (Trimitere)**. Apare caseta de dialog **Agenda de adrese**.

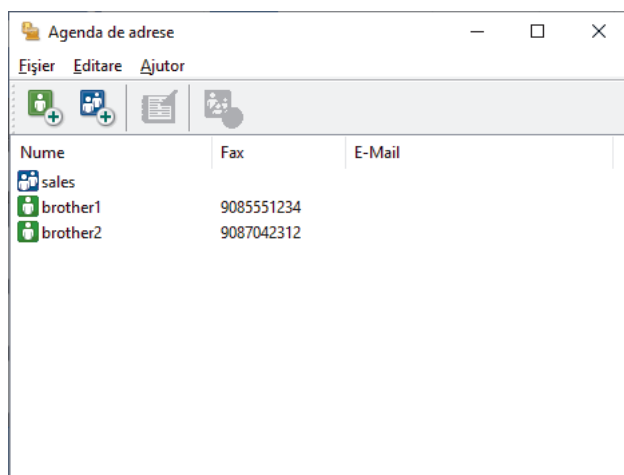

3. Faceți clic pe **Fișier > Import**.
4. Selectați una dintre următoarele opțiuni:
 - **Text**
Este afișată caseta de dialog **Selectare elemente**. Mergeți la pasul 5.
 - **vCard**
Mergeți la pasul 8.
5. În câmpul **Elemente disponibile**, selectați datele pe care doriți să le importați și apoi faceți clic pe butonul **Adăugare >>**.



Trebuie să selectați și să adăugați câmpuri din lista **Elemente disponibile** în aceeași ordine în care sunt listate în fișierul text pentru import.

6. Dacă importați un fișier ASCII, sub secțiunea **Caracter de separare**, selectați opțiunea **Tabulator** sau **Virgulă** pentru a separa câmpurile de date.
7. Faceți clic pe **OK**.
8. Navigați la folderul unde doriți să importați datele, tastați denumirea fișierului și apoi faceți clic pe **Deschidere**.



Informații similare

- [Configurarea agendei dumneavoastră de adrese PC-FAX \(Windows\)](#)

Trimiterea unui Fax utilizând PC-FAX (Windows)

Modele înrudite: MFC-T920DW/MFC-T925DW

PC-FAX acceptă numai faxuri monocrome. Un fax monocrom va fi trimis chiar dacă datele originale sunt color și aparatul de fax recipient acceptă faxuri color.

1. Creați un fișier într-o aplicație de pe computer.
2. Selectați comanda de imprimare în aplicație.
3. Selectați **Brother PC-FAX** ca imprimantă și apoi finalizați operațiunea de imprimare.

Apare caseta de dialog **Brother PC-FAX**.

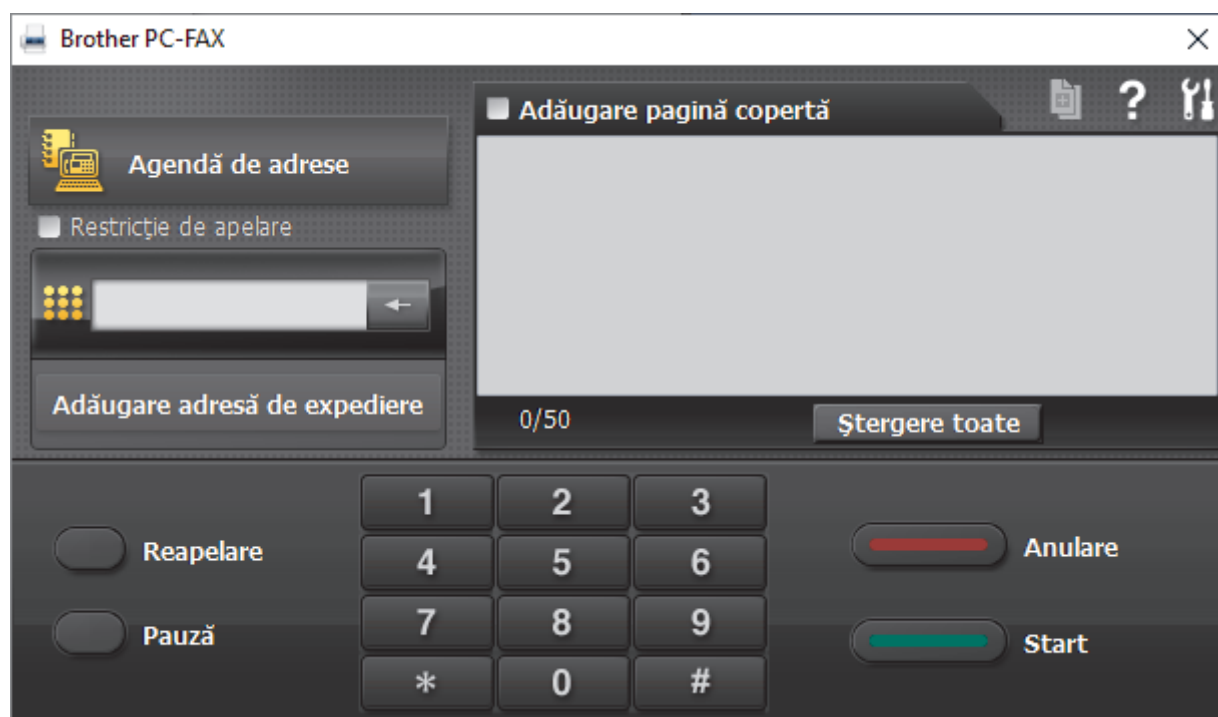

4. Tastați un număr de fax folosind una din metodele de mai jos:
 - Faceți clic pe numerele de pe tastatură pentru a tasta numărul, apoi faceți clic pe **Adăugare adresă de expediere**.

✎ Dacă bifați caseta **Restricție de apelare**, se va afișa o casetă de dialog de confirmare în care trebuie să reintroduceți numărul de fax cu ajutorul tastaturii. Această caracteristică vă ajută să preveniți transmiterea la o destinație greșită.

- Faceți clic pe butonul **Agendă de adrese** și apoi selectați un membru sau grup din agenda de adrese.

✎ Dacă ați făcut o greșeală, faceți clic pe **Ștergere toate** pentru a șterge toate intrările.

5. Pentru a include o pagină de introducere, bifați caseta **Adăugare pagină copertă**. De asemenea, puteți face clic pe  pentru a crea sau a edita coperta.
6. Faceți clic pe **Start** pentru a trimite faxul.

✎

- Pentru a anula faxul faceți clic pe **Anulare**.
- Pentru a reforma numărul, faceți clic pe **Reapelare** pentru a afișa ultimele cinci numere de fax, selectați numărul și apoi faceți clic pe **Start**.



Informații similare

- [PC-FAX for Windows](#)

Recepționați faxuri pe computer (Windows)

Modele înrudite: MFC-T920DW/MFC-T925DW

Folosiți programul software Brother PC-FAX pentru a recepționare faxuri pe computer și pentru a afișa pe ecran și imprima faxurile dorite.



- [Recepționarea faxurilor utilizând Recepție PC-FAX \(Windows\)](#)

Recepționarea faxurilor utilizând Recepție PC-FAX (Windows)

Modele înrudite: MFC-T920DW/MFC-T925DW

Cu programul software Brother Recepție PC-FAX puteți vizualiza și salva faxurile pe computer. Acesta este instalat automat la instalarea programului software și a driverelor și poate fi folosit cu aparatele conectate local sau în rețea.

Funcția Recepție PC-FAX este compatibilă numai cu faxuri monocrome.

Când opriți computerul, aparatul va continua să recepționeze și să memoreze faxurile în memoria proprie. Pe ecranul LCD al aparatului va fi afișat numărul de faxuri recepționate stocate. La pornirea acestei aplicații, software-ul va transfera simultan la computer toate faxurile recepționate. Puteți activa opțiunea Imprimare copie de siguranță dacă doriți ca aparatul să imprime o copie a faxului înainte de trimiterea acestuia către computer sau înainte de oprirea computerului. Puteți configura setările funcției Imprimare copie de siguranță de la aparatul dumneavoastră.



Informații similare

- [Recepționați faxuri pe computer \(Windows\)](#)
 - [Rulați programul Brother Recepție PC-FAX pe computerul dumneavoastră \(Windows\)](#)
 - [Vizualizarea mesajelor PC-FAX primite \(Windows\)](#)

Subiecte conexe:

- [Utilizați Recepție PC-Fax pentru a transfera faxurile primite pe calculator \(numai pentru Windows\)](#)

Rulați programul Brother Recepție PC-FAX pe computerul dumneavoastră (Windows)

Modele înrudite: MFC-T920DW/MFC-T925DW



Vă recomandăm să selectați caseta de validare **Porniți funcția PC-FAX Receive la deschiderea calculatorului.**, pentru ca software-ul să pornească automat și să poată transfera faxurile la pornirea computerului.

1. Lansați  (**Brother Utilities**) și apoi faceți clic pe lista derulantă și selectați numele modelului (dacă nu este deja selectat).
2. Faceți clic pe **PC-FAX** în bara de navigare din stânga și apoi clic pe **Primire**.
3. Confirmați mesajul și faceți clic pe **Da**.

Apare fereastra **PC-FAX Receive (Recepție PC-FAX)**. Pictograma  (**Recepție PC-FAX**) este afișată în tava de activități a computerului.



Informații similare

- [Recepționarea faxurilor utilizând Recepție PC-FAX \(Windows\)](#)
 - [Configurați computerul pentru Recepție PC-FAX \(Windows\)](#)
 - [Adăugarea aparatului la Recepție PC-FAX \(Windows\)](#)

► Pagina de pornire > Fax > PC-FAX > PC-FAX for Windows > Recepționați faxuri pe computer (Windows) > Recepționarea faxurilor utilizând Recepție PC-FAX (Windows) > Rulați programul Brother Recepție PC-FAX pe computerul dumneavoastră (Windows) > Configurați computerul pentru Recepție PC-FAX (Windows)

Configurați computerul pentru Recepție PC-FAX (Windows)

Modele înrudite: MFC-T920DW/MFC-T925DW

1. Faceți dublu clic pe pictograma  (**Recepție PC-FAX**) în tava de activități a computerului.
Apare fereastra **PC-FAX Receive (Recepție PC-FAX)**.
2. Faceți clic pe **Setări**.
3. Configurați aceste opțiuni în funcție de necesități:

Preferințe

Configurați ca funcția Recepție PC-FAX să pornească automat la inițializarea sistemului Windows.

Salvare

Configurați calea unde vor fi salvate fișierele PC-FAX și selectați formatul documentului recepționat.

Încărcare în

Configurați calea către server și selectați opțiunea de încărcare automată sau manuală (disponibil numai pentru administratori).

Aparat

Selectați aparatul pe care doriți să recepționați fișierele PC-FAX.

Blocare (disponibil numai pentru administratori)

Restricționați utilizatorii fără privilegii de administrator de la configurarea opțiunilor de setări prezentate mai sus.

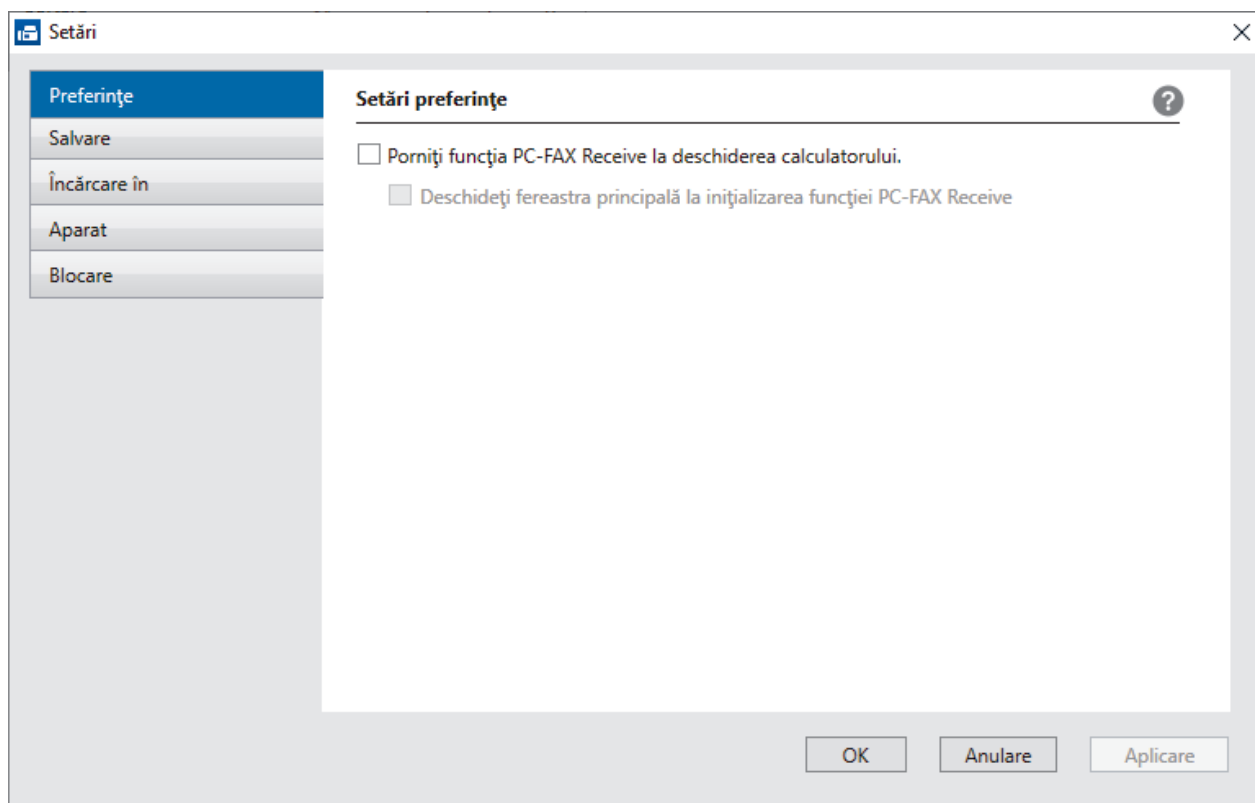

4. Faceți clic pe **OK**.



Informații similare

- Rulați programul Brother Recepție PC-FAX pe computerul dumneavoastră (Windows)

Adăugarea aparatului la Recepție PC-FAX (Windows)

Modele înrudite: MFC-T920DW/MFC-T925DW

Dacă ați instalat aparatul urmând instrucțiunile pentru un utilizator din rețea, atunci aparatul trebuie să fie deja configurat pentru rețeaua dumneavoastră.

1. Faceți dublu clic pe pictograma  (**Recepție PC-FAX**) în tava de activități a computerului.
Apare fereastra **PC-FAX Receive (Recepție PC-FAX)**.
2. Faceți clic pe **Setări**.
3. Faceți clic pe **Aparat > Adăugare**.

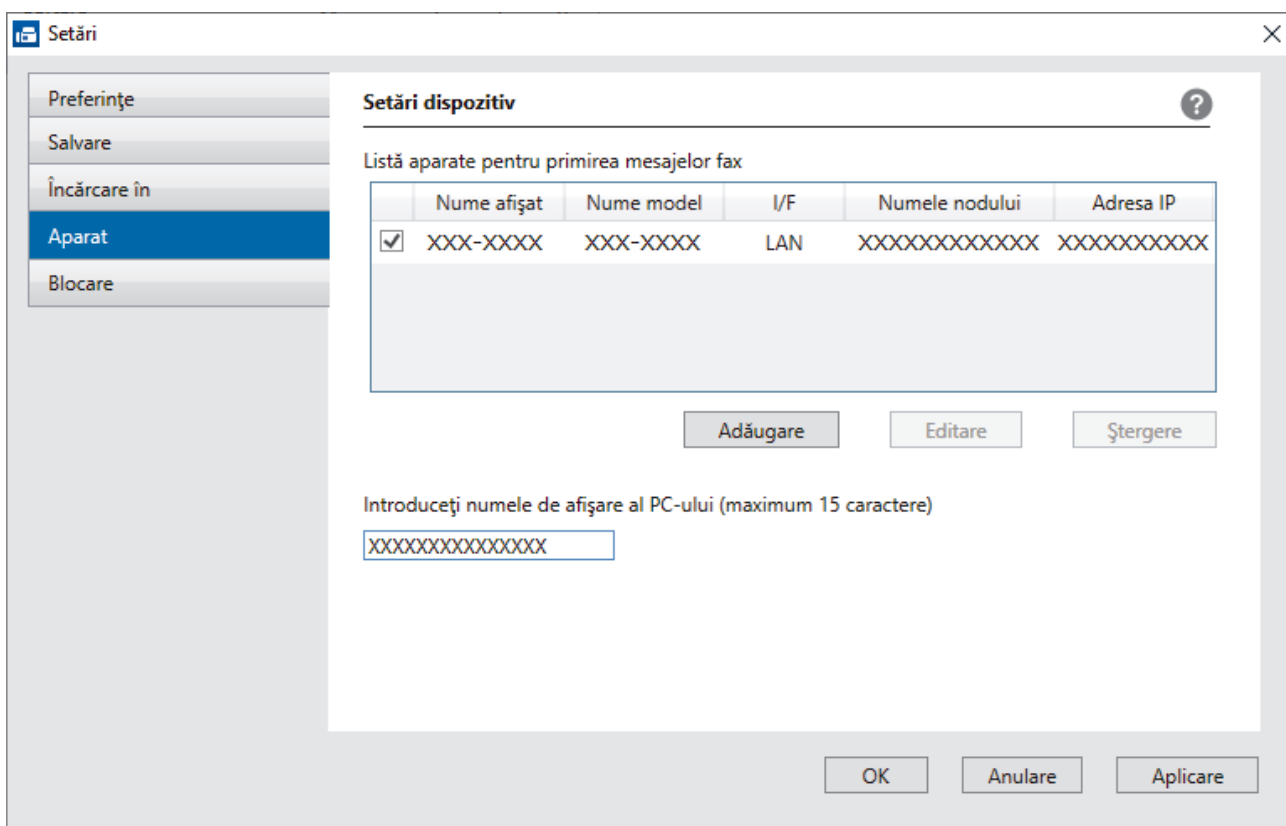

4. Selectați metoda de conectare potrivită.

Selectați dispozitivul dvs. din rezultatele căutării automate de mai jos.

Pe ecran este afișată o listă cu aparatele conectate. Selectați aparatul dorit. Faceți clic pe **OK**.

Specificați adresa IP a dispozitivului dvs.

Tastați adresa IP a aparatului în câmpul **Adresa IP** și apoi faceți clic pe **OK**.

5. Pentru a modifica numele computerului ce va apărea pe ecranul LCD al aparatului, tastați noul nume în câmpul **Introduceți numele de afișare al PC-ului (maximum 15 caractere)**.
6. Faceți clic pe **OK**.

Informații similare

- Rulați programul Brother Recepție PC-FAX pe computerul dumneavoastră (Windows)

Vizualizarea mesajelor PC-FAX primite (Windows)

Modele înrudite: MFC-T920DW/MFC-T925DW

Stare recepție

Pictogramă	Stare indicată
	Mod În așteptare Nu există mesaje necitite
	Se primesc mesaje
	Mesaje primite Mesaje necitite

1. Faceți dublu clic pe pictograma  (Recepție PC-FAX) în tava de activități a computerului.

Apare fereastra **PC-FAX Receive (Recepție PC-FAX)**.

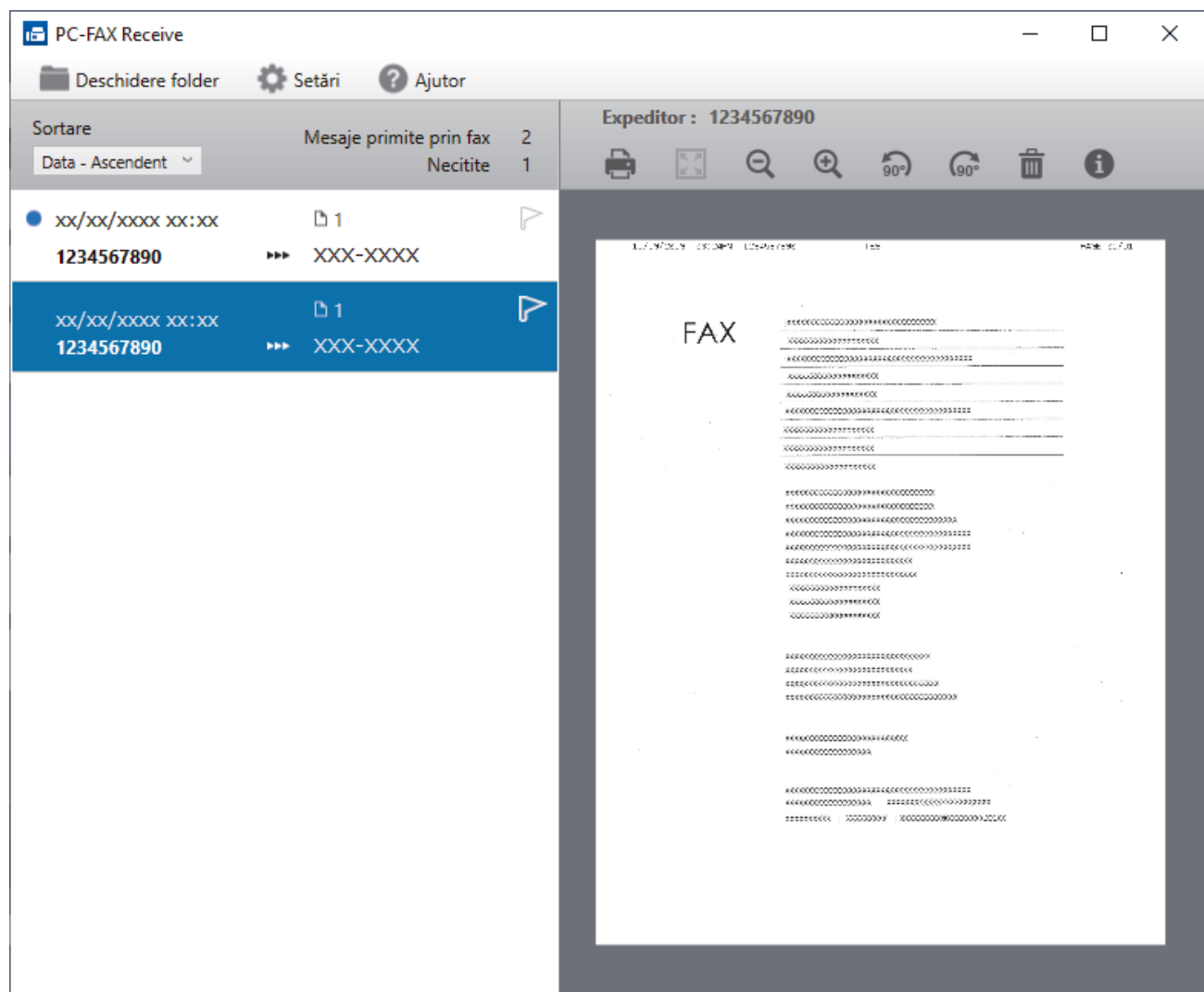

2. Faceți clic pe orice faxuri din listă pentru a le vizualiza.
3. Dacă ați terminat, închideți fereastra.



Programul Recepție PC-FAX rămâne activ chiar și după închiderea ferestrei, iar pictograma  (Recepție PC-FAX) va rămâne în tava de activități a computerului. Pentru a închide funcția Recepție PC-FAX, faceți clic pe pictograma din tava de activități a computerului și faceți clic pe **Închidere**.



Informații similare

- [Recepționarea faxurilor utilizând Recepție PC-FAX \(Windows\)](#)
-

PC-FAX pentru Mac

Modele înrudite: MFC-T920DW/MFC-T925DW

- [Trimiterea unui fax folosind AirPrint \(macOS\)](#)

PhotoCapture Center

Modele înrudite: MFC-T920DW/MFC-T925DW

- [Imprimarea directă a fotografiilor de pe un suport USB flash](#)

Imprimarea directă a fotografiilor de pe un suport USB flash

Modele înrudite: MFC-T920DW/MFC-T925DW

Chiar dacă aparatul nu este conectat la computerul dumneavoastră, puteți imprima fotografiile direct de pe un suport de stocare USB flash.

- [Suporturi de stocare USB flash compatibile](#)
- [Informații importante despre imprimarea fotografiilor](#)
- [Imprimarea fotografiilor de pe un suport de stocare USB flash pe aparatul Brother](#)

Suporturi de stocare USB flash compatibile

Modele înrudite: MFC-T920DW/MFC-T925DW

Aparatul dumneavoastră Brother are o unitate media (fantă) pentru utilizarea suporturilor uzuale de stocare a datelor.

IMPORTANT

Interfața directă USB este compatibilă numai cu suporturile de stocare USB flash și cu aparatele foto digitale care utilizează standardul de stocare în masă USB. Alte dispozitive USB nu sunt compatibile.

Suporturi media compatibile

Suport de stocare USB flash	
-----------------------------	-------------------------------------------------------------------------------------



Informații similare

- Salvarea datelor scanate pe un suport de stocare USB flash
- Imprimarea directă a fotografiilor de pe un suport USB flash

Informații importante despre imprimarea fotografiilor

Modele înrudite: MFC-T920DW/MFC-T925DW

Aparatul dumneavoastră este proiectat pentru a fi compatibil cu fișierele imagine ale aparatelor foto digitale moderne și cu suporturile de stocare USB flash. Citiți informațiile de mai jos pentru a evita problemele la imprimarea fotografiilor:

- Extensia fișierului imagine trebuie să fie .JPG (alte extensii ale fișierelor imagine, de exemplu .JPEG, .TIF, .GIF etc. nu vor fi recunoscute).
- Imprimarea directă a fotografiilor trebuie să se efectueze separat de operațiile de imprimare a fotografiilor efectuate cu ajutorul computerului. (Utilizarea simultană nu este posibilă.)
- Aparatul poate citi până la 999 de fișiere ¹ de pe un suport USB flash.

Aveți în vedere următoarele aspecte:

- La imprimarea unei pagini index sau a unei imagini, aparatul va imprima toate imaginile valide, chiar dacă una sau mai multe imagini au fost corupte. Imaginile corupte nu vor fi imprimate.
- Aparatul este compatibil cu suporturile de stocare USB flash formate în Windows.



Informații similare

- [Imprimarea directă a fotografiilor de pe un suport USB flash](#)

¹ Folderul din interiorul unității USB flash este de asemenea numărat.

Imprimarea fotografiilor de pe un suport de stocare USB flash pe aparatul Brother

Modele înrudite: MFC-T920DW/MFC-T925DW

- [Previzualizarea și imprimarea fotografiilor de pe un suport de stocare USB flash](#)
- [Imprimarea unei foi index cu fotografii \(miniaturi\) de pe un suport USB flash](#)
- [Imprimarea fotografiilor după numărul imaginii](#)
- [Imprimarea fotografiilor cu trunchiere automată](#)
- [Tipărire fotografii fără margini de pe un suport de stocare USB flash](#)
- [Imprimarea datei din datele fotografiei](#)
- [Setările folosite la imprimarea fotografiilor](#)

► Pagina de pornire > PhotoCapture Center > Imprimarea directă a fotografiilor de pe un suport USB flash > Imprimarea fotografiilor de pe un suport de stocare USB flash pe aparatul Brother > Previzualizarea și imprimarea fotografiilor de pe un suport de stocare USB flash

Previzualizarea și imprimarea fotografiilor de pe un suport de stocare USB flash

Modele înrudite: MFC-T920DW/MFC-T925DW

Puteți vizualiza fotografiile dumneavoastră pe ecranul LCD înainte de a le imprima sau puteți imprima imaginile stocate pe o unitate flash USB.

În cazul în care fișierele cu fotografii sunt de mari dimensiuni, este posibil ca afișarea fiecărei fotografii să se facă cu întârziere.

1. Introduceți un suport de stocare USB flash în fanta USB.

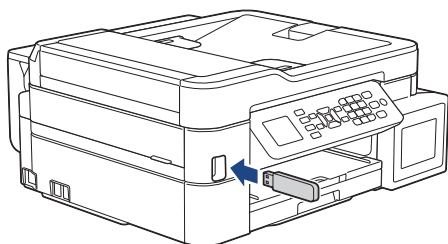

2. Apăsați pe ▲ sau pe ▼, pentru a selecta [Imprimare JPEG]. Apăsați pe **OK**.
3. Apăsați pe ▲ sau pe ▼, pentru a selecta [Select.fiș.]. Apăsați pe **OK**.



Pentru a imprima toate fotografiile, apăsați pe ▲ sau pe ▼ pentru a selecta [Imp.tot.] și apoi apăsați pe **OK**.

4. Apăsați pe ◀ sau pe ▶ pentru a afișa fotografia pe care doriți să o imprimați.
5. Introduceți numărul de copii utilizând tastatura numerică.
6. Repetați ultimii doi pași până când ați selectat toate fotografiile pe care doriți să le imprimați.



Apăsați pe **Clear/Back (Ștergere/Înapoi)** pentru a reveni la nivelul anterior.

7. Apăsați pe **OK**.
8. Pentru a modifica setările de imprimare, apăsați pe ▲ sau pe ▼ pentru a selecta setarea pe care doriți să o modificați și apoi apăsați pe **OK**. Apăsați pe ▲ sau ▼ pentru a selecta opțiunea dorită și apăsați pe **OK**.
9. Apăsați pe **Colour Start (Start Color)**.



Informații similare

- [Imprimarea fotografiilor de pe un suport de stocare USB flash pe aparatul Brother](#)

Subiecte conexe:

- [Setările folosite la imprimarea fotografiilor](#)

Imprimarea unei foi index cu fotografii (miniaturi) de pe un suport USB flash

Modele înrudite: MFC-T920DW/MFC-T925DW

Imprimați o foaie index cu fotografii pentru a vedea miniaturi ale tuturor fotografiilor de pe suportul USB flash.



- Aparatul atribuie numere imaginilor (de exemplu, Nr. 1, Nr. 2, Nr. 3, etc.). Aparatul nu recunoaște niciun alt număr sau alte nume de fișiere pe care aparatul foto digital sau computerul le-a utilizat pentru a identifica fotografiile.
- Pe pagina index vor putea fi imprimate corect numai numele fișierelor formate din cel mult 20 caractere.
- Numele fișierelor nu pot fi imprimate corect dacă acestea conțin alte caractere decât cele alfanumerice, însă utilizarea acestor caractere nu afectează setările folosite la imprimarea fotografiei.

1. Introduceți un suport de stocare USB flash în fanta USB.
2. Apăsăți pe ▲ sau pe ▼, pentru a selecta [Imprimare JPEG]. Apăsăți pe **OK**.
3. Apăsăți pe ▲ sau pe ▼ pentru a selecta următoarele:
 - a. Selectați [Imprimare index]. Apăsăți pe **OK**.
 - b. Selectați [Imprimare index]. Apăsăți pe **OK**.
4. Pentru a modifica setările de imprimare, apăsăți pe ▲ sau pe ▼ pentru a selecta setarea pe care doriți să o modificați și apoi apăsăți pe **OK**. Apăsăți pe ▲ sau ▼ pentru a selecta opțiunea dorită și apăsăți pe **OK**.

Opțiune	Descriere
Tip hârtie	Selectați tipul de hârtie.
Dimensiune hârtie	Selectați formatul de hârtie.

5. Apăsăți pe **Colour Start (Start Color)**.



Informații similare

- [Imprimarea fotografiilor de pe un suport de stocare USB flash pe aparatul Brother](#)

Subiecte conexe:

- [Imprimarea fotografiilor după numărul imaginii](#)

Imprimarea fotografiilor după numărul imaginii

Modele înrudite: MFC-T920DW/MFC-T925DW

Înainte de a putea imprima o anumită imagine, trebuie să imprimați pagina index cu fotografii (miniaturi) pentru a afla numărul imaginii.

1. Introduceți un suport de stocare USB flash în fanta USB.
2. Apăsați pe ▲ sau pe ▼, pentru a selecta [Imprimare JPEG]. Apăsați pe **OK**.
3. Apăsați pe ▲ sau pe ▼ pentru a selecta următoarele:
 - a. Selectați [Imprimare index]. Apăsați pe **OK**.
 - b. Selectați [Imprimare fotografii]. Apăsați pe **OK**.
4. Introduceți numerele imaginilor pe care doriți să le imprimați folosind tastatura numerică. După ce ați selectat numerele imaginilor, apăsați pe **OK**.



- Introduceți mai multe numere simultan, utilizând tasta * pentru a introduce o liniuță de unire sau tasta # pentru a introduce o virgulă. De exemplu, introduceți 1, *, 5 pentru a imprima imaginile marcate cu Nr.1 - Nr.5. Introduceți 1, #, 3, #, 6 pentru a imprima imaginile marcate cu Nr.1, Nr.3 și Nr.6.
- Introduceți până la 12 de caractere (inclusiv virgule și liniuțe de unire) pentru numerele imaginilor pe care doriți să le imprimați.

5. Introduceți numărul de copii dorit utilizând tastatura numerică.
6. Pentru a modifica setările de imprimare, apăsați pe ▲ sau pe ▼ pentru a selecta setarea pe care doriți să o modificați și apoi apăsați pe **OK**. Apăsați pe ▲ sau ▼ pentru a selecta opțiunea dorită și apăsați pe **OK**.
7. Apăsați pe **Colour Start (Start Color)**.



Informații similare

- [Imprimarea fotografiilor de pe un suport de stocare USB flash pe aparatul Brother](#)

Subiecte conexe:

- [Imprimarea unei foi index cu fotografii \(miniaturi\) de pe un suport USB flash](#)
- [Setările folosite la imprimarea fotografiilor](#)

► Pagina de pornire > PhotoCapture Center > Imprimarea directă a fotografiilor de pe un suport USB flash > Imprimarea fotografiilor de pe un suport de stocare USB flash pe aparatul Brother > Imprimarea fotografiilor cu trunchiere automată

Imprimarea fotografiilor cu trunchiere automată

Modele înrudite: MFC-T920DW/MFC-T925DW

Dacă fotografia este prea lungă sau prea lată pentru a se încadra în spațiul disponibil în macheta selectată, o parte din imagine va fi decupată.

- Din fabricație, această setare este activată. Pentru a imprima întreaga imagine, dezactivați această setare.
- Dacă ați dezactivat opțiunea [Decupare], dezactivați și opțiunea [Fara margini].

Trunchiere: activat

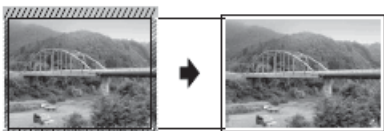

Trunchiere: dezactivat



1. Introduceți un suport de stocare USB flash în fanta USB.
2. Apăsăți pe ▲ sau pe ▼, pentru a selecta [Imprimare JPEG]. Apăsăți pe **OK**.
3. Apăsăți pe ▲ sau pe ▼, pentru a selecta [Select. fiș.]. Apăsăți pe **OK**.
4. Apăsăți pe ◀ sau pe ▶ pentru a afișa fotografia pe care doriți să o imprimați.
5. Introduceți numărul de copii utilizând tastatura numerică.
6. Apăsăți pe **OK**.
7. Apăsăți pe ▲ sau pe ▼ pentru a selecta următoarele:
 - a. Selectați [Decupare]. Apăsăți pe **OK**.
 - b. Selectați [Pornit] (sau [Oprit]). Apăsăți pe **OK**.
8. Apăsăți pe **Colour Start (Start Color)**.

✓ Informații similare

- [Imprimarea fotografiilor de pe un suport de stocare USB flash pe aparatul Brother](#)

Subiecte conexe:

- [Alte probleme](#)

Tipărire fotografii fără margini de pe un suport de stocare USB flash

Modele înrudite: MFC-T920DW/MFC-T925DW

Această funcție extinde suprafața imprimabilă cuprinzând și marginile hârtiei. Durata de imprimare va crește.

1. Introduceți un suport de stocare USB flash în fanta USB.
2. Apăsați pe ▲ sau pe ▼, pentru a selecta [Imprimare JPEG]. Apăsați pe **OK**.
3. Apăsați pe ▲ sau pe ▼, pentru a selecta [Select.fiș.]. Apăsați pe **OK**.
4. Apăsați pe ◀ sau pe ▶ pentru a afișa fotografia pe care doriți să o imprimați.
5. Introduceți numărul de copii utilizând tastatura numerică.
6. Apăsați pe **OK**.
7. Apăsați pe ▲ sau pe ▼ pentru a selecta următoarele:
 - a. Selectați [Fara margini]. Apăsați pe **OK**.
 - b. Selectați [Pornit] (sau [Oprit]). Apăsați pe **OK**.
8. Apăsați pe **Colour Start (Start Color)**.



Informații similare

- [Imprimarea fotografiilor de pe un suport de stocare USB flash pe aparatul Brother](#)

Subiecte conexe:

- [Alte probleme](#)

Imprimarea datei din datele fotografiei

Modele înrudite: MFC-T920DW/MFC-T925DW

Imprimați data dacă aceasta se regăsește în informațiile fotografiei. Data va fi imprimată în colțul din dreapta jos. Pentru a utiliza această setare, fotografia trebuie să includă data.

1. Introduceți un suport de stocare USB flash în fanta USB.
2. Apăsați pe ▲ sau pe ▼, pentru a selecta [Imprimare JPEG]. Apăsați pe **OK**.
3. Apăsați pe ▲ sau pe ▼, pentru a selecta [Select.fiș.]. Apăsați pe **OK**.
4. Apăsați pe ◀ sau pe ▶ pentru a afișa fotografia pe care doriți să o imprimați.
5. Introduceți numărul de copii utilizând tastatura numerică.
6. Apăsați pe **OK**.
7. Apăsați pe ▲ sau pe ▼ pentru a selecta următoarele:
 - a. Selectați [Tipărire dată]. Apăsați pe **OK**.
 - b. Selectați [Pornit] (sau [Oprit]). Apăsați pe **OK**.
8. Apăsați pe **Colour Start (Start Color)**.



Informații similare

- [Imprimarea fotografiilor de pe un suport de stocare USB flash pe aparatul Brother](#)

Setările folosite la imprimarea fotografiilor

Modele înrudite: MFC-T920DW/MFC-T925DW

Opțiune	Descriere
Cal.imprimare	Selectați rezoluția de imprimare în funcție de tipul de document. Dacă ați selectat opțiunea Hârtie Inkjet din setările Tip hârtie, puteți selecta numai Fina.
Selectare tavă	Selectați tava.
Tip hârtie	Selectați tipul de hârtie.
Dimensiune hârtie	Selectați formatul de hârtie.
Aspect imprimare	Selectați aspectul paginii imprimate.
Luminozitate	Reglați luminozitatea.
Contrast	Reglați contrastul. Creșterea contrastului va spori claritatea și dinamismul imaginii.
Decupare	Decupați imaginea în jurul marginii pentru a corespunde cu dimensiunile hârtiei sau cu dimensiunile de imprimare. Dezactivați această funcție dacă doriți să imprimați imaginile în totalitate sau să preveniți decuparea nedorită.
Fara margini	Extindeți zona imprimabilă pentru a corespunde cu marginile hârtiei.
Tipărire dată	Imprimați data pe fotografie.
Def.noi val.implicit	Salvați setările de imprimare utilizate frecvent definindu-le ca setări implicite.
Setări inițiale	Readuceți orice setări de imprimare modificate la setările din fabricație.



Informații similare

- [Imprimarea fotografiilor de pe un suport de stocare USB flash pe aparatul Brother](#)

Subiecte conexe:

- [Previzualizarea și imprimarea fotografiilor de pe un suport de stocare USB flash](#)
- [Imprimarea fotografiilor după numărul imaginii](#)

Rețea

- Funcțiile elementare de rețea suportate
- Configurarea setărilor rețelei
- Setări de rețea wireless
- Caracteristicile rețelei
- Instrumente de administrare Brother

Funcțiile elementare de rețea suportate

Serverul de imprimare acceptă caracteristici variate, în funcție de sistemul de operare. Utilizați acest tabel pentru a stabili ce funcții și conexiuni la rețea sunt compatibile cu fiecare sistem de operare.

Sisteme de operare	Windows	Server Windows	macOS
Imprimare	Da	Da	Da
Scanare	Da	Nu	Da
Expediere PC Fax (MFC-T920DW/ MFC-T925DW)	Da	Nu	Da
Primire PC Fax (MFC-T920DW/ MFC-T925DW)	Da	Nu	Nu
Administrarea bazată pe web 1	Da	Da	Da
Status Monitor	Da	Nu	Nu
Asistent pentru implementarea driverelor	Da	Da	Nu

¹ Parola implicită pentru gestionarea setărilor acestui aparat se află în spatele aparatului și este marcată cu „PwD”. Vă recomandăm să schimbați imediat parola implicită pentru a proteja aparatul împotriva accesului neautorizat.



La conectarea aparatului la o rețea externă, spre exemplu la internet, asigurați-vă că mediul dumneavoastră de rețea este protejat printr-un program firewall separat sau prin alte metode pentru a preveni scurgerea informațiilor sau accesul neautorizat al unor terți rău-intenționați datorită setărilor inadecvate.



Informații similare

- [Rețea](#)

Subiecte conexe:

- [Configurarea sau schimbarea parolei de conectare pentru Administrarea online a rețelei folosind Web Based Management](#)

Configurarea setărilor rețelei

- [Configurarea setărilor rețelei utilizând panoul de control](#)
- [Modificarea setărilor aparatului folosind Administrarea bazată pe web](#)

Configurarea setărilor rețelei utilizând panoul de control

Pentru a configura aparatul pentru rețeaua dumneavoastră, utilizați selecțiile meniului [Rețea] de pe panoul de control.



- Pentru informații despre setările rețelei pe care le puteți configura utilizând panoul de control >> *Informații similare: Tabele cu setări*
- De asemenea, puteți utiliza utilitare de administrare, precum Web Based Management, pentru a configura și modifica setările de rețea ale aparatului Brother.

>> [DCP-T520W/DCP-T525W/DCP-T720DW/DCP-T725DW/DCP-T820DW/DCP-T825DW](#)
>> [MFC-T920DW/MFC-T925DW](#)

DCP-T520W/DCP-T525W/DCP-T720DW/DCP-T725DW/DCP-T820DW/DCP-T825DW

1. Apăsați pe **Menu (Meniu)**.
2. Apăsați pe ▲ sau pe ▼ pentru a selecta opțiunea [Rețea]. Apăsați pe **OK**.
3. Apăsați pe ▲ sau pe ▼ pentru a afișa opțiunea de rețea și apoi apăsați pe **OK**. Repetați acest pas până când accesați meniul pe care doriți să îl configurați și apoi urmați instrucțiunile de pe ecranul LCD.

MFC-T920DW/MFC-T925DW

1. Apăsați pe **Settings (Setări)**.
2. Apăsați pe ▲ sau pe ▼ pentru a afișa [Rețea] și apoi apăsați pe **OK**.
3. Apăsați pe ▲ sau pe ▼ pentru a afișa opțiunea de rețea și apoi apăsați pe **OK**. Repetați acest pas până când accesați meniul pe care doriți să îl configurați și apoi urmați instrucțiunile de pe ecranul LCD.



Informații similare

- [Configurarea setărilor rețelei](#)

Subiecte conexe:

- [Tabele cu setări \(LCD cu 1 linie\)](#)
- [Tabele cu setări \(1,8"\(44,9 mm\) LCD Color\)](#)

Setări de rețea wireless

- [Utilizarea rețelei wireless](#)
- [Utilizarea Wi-Fi Direct®](#)
- [Activare/Dezactivare rețea wireless LAN](#)
- [Imprimarea raportului WLAN](#)

Utilizarea rețelei wireless

- Înainte de a configura aparatul pentru o rețea wireless
- Configurarea aparatului pentru utilizarea rețelei wireless utilizând asistentul de configurare al computerului
- Configurarea aparatului pentru utilizarea rețelei wireless utilizând asistentul de configurare al dispozitivului mobil
- Configurați-vă aparatul pentru o rețea wireless utilizând asistentul de configurare a panoului de control al aparatului
- Configurarea aparatului pentru o rețea wireless folosind metoda cu o singură apăsare din Wi-Fi Protected Setup™ (WPS)
- Configurați-vă aparatul pentru o rețea wireless folosind metoda PIN a Wi-Fi Protected Setup™ (WPS)
- Configurați-vă aparatul pentru o rețea wireless în cazul în care identificatorul SSID nu este difuzat

Înainte de a configura aparatul pentru o rețea wireless

Înainte de a încerca configurarea unei rețele wireless, confirmați următoarele:

- Pentru a obține rezultate optime la imprimarea normală, de zi cu zi, a documentelor, așezați aparatul cât mai aproape de punctul de acces/routerul wireless LAN, eliminând pe cât posibil orice ar putea obstrucționa semnalul. Obiectele de mari dimensiuni și pereții dintre cele două dispozitive, precum și interferența cu alte dispozitive electronice pot afecta viteza de transfer a datelor din documentele dumneavoastră.
Datorită acestor factori, este posibil ca folosirea conexiunii wireless să nu fie cea mai potrivită metodă de conectare pentru toate tipurile de documente și aplicații. Dacă imprimați fișiere de mari dimensiuni, de exemplu documente cu mai multe pagini care conțin text și imagini de mari dimensiuni, vă recomandăm să folosiți o rețea prin cablu Ethernet pentru un transfer mai rapid al datelor (numai pentru modelele compatibile) sau o conexiune USB pentru cea mai mare viteză de transfer.
- Deși aparatul poate fi utilizat atât într-o rețea prin cablu, cât și într-o rețea wireless (numai pentru modelele compatibile), numai una dintre metodele de conectare poate fi utilizată la un moment dat. Cu toate acestea, se pot folosi simultan o conexiune de rețea wireless și o conexiune Wi-Fi Direct sau o conexiune de rețea cablată (numai la modelele compatibile) și o conexiune Wi-Fi Direct.
- Dacă în apropiere este semnal, rețeaua wireless LAN permite conectarea la rețeaua LAN. Totuși, dacă setările de securitate nu sunt configurate corect, semnalul poate fi interceptat de terți rău-intenționați și pot apărea probleme precum:
 - furtul informațiilor personale sau confidențiale
 - transmiterea incorectă a informațiilor către terți care se dau drept alte persoane
 - diseminarea conținutului comunicațiilor interceptate



Trebuie să cunoașteți numele de rețea (SSID) și cheia de rețea (parolă) ale routerului/punctului de acces wireless. Dacă nu găsiți aceste informații, consultați producătorul routerului/punctului de acces wireless, administratorul de sistem sau furnizorul de servicii internet. Brother nu vă poate furniza aceste informații.



Informații similare

- [Utilizarea rețelei wireless](#)

Configurarea aparatului pentru utilizarea rețelei wireless utilizând asistentul de configurare al computerului

1. Efectuați una dintre următoarele operații:

- Windows

Descărcați programul de instalare de pe pagina **Descărcări** a modelului dumneavoastră aflată la adresa support.brother.com.

- Mac

a. Descărcați programul de instalare de pe pagina **Descărcări** a modelului dumneavoastră aflată la adresa support.brother.com.

b. Porniți programul de instalare și apoi faceți dublu clic pe pictograma **Start Here Mac**.

2. Urmăți instrucțiunile pas cu pas.

3. Selectați **Conexiune la rețea wireless (Wi-Fi)** și apoi faceți clic pe **Înainte**.

4. Urmăți instrucțiunile pas cu pas.

Ați finalizat configurarea rețelei wireless.



Informații similare

- [Utilizarea rețelei wireless](#)

Configurarea aparatului pentru utilizarea rețelei wireless utilizând asistentul de configurare al dispozitivului mobil

1. Efectuați una dintre următoarele operații:
 - Dispozitive Android™
Descărcați și instalați Brother iPrint&Scan din Google Play™.
 - Toate dispozitivele compatibile iOS, inclusiv iPhone, iPad și iPod touch
Descărcați și instalați Brother iPrint&Scan de pe App Store.
2. Deschideți Brother iPrint&Scan și apoi urmați instrucțiunile de pe ecran pentru a conecta dispozitivul mobil la aparatul Brother.



Informații similare

- [Utilizarea rețelei wireless](#)

Configurați-vă aparatul pentru o rețea wireless utilizând asistentul de configurare a panoului de control al aparatului

>> [DCP-T520W/DCP-T525W/DCP-T720DW/DCP-T725DW/DCP-T820DW/DCP-T825DW](#)
>> [MFC-T920DW/MFC-T925DW](#)

DCP-T520W/DCP-T525W/DCP-T720DW/DCP-T725DW/DCP-T820DW/DCP-T825DW

Înainte de a configura aparatul, vă recomandăm să vă notați setările rețelei dumneavoastră fără fir. Veți avea nevoie de aceste informații înainte de a continua configurarea.

1. Verificați și notați setările curente ale rețelei wireless a computerului la care vă conectați.

Numele rețelei (SSID)

Cheie de rețea (Parolă)

De exemplu:

Numele rețelei (SSID)
HELLO

Cheie de rețea (Parolă)
12345



- Este posibil ca punctul de acces/router-ul dumneavoastră să permită utilizarea mai multor chei WEP, cu toate acestea aparatul dumneavoastră Brother poate utiliza numai prima cheie WEP.
- Dacă aveți nevoie de asistență în timpul configurării și doriți să contactați Centrul de asistență clienți Brother, asigurați-vă că aveți pregătite SSID-ul (numele rețelei) și cheia de rețea. Nu vă putem ajuta să localizați aceste informații.
- Dacă nu cunoașteți aceste informații (SSID și cheia de rețea), nu puteți continua configurarea wireless.

Cum pot afla aceste informații?

- Consultați documentația furnizată împreună cu punctul de acces/routerul wireless.
- SSID-ul inițial poate fi numele producătorului sau numele modelului.
- Dacă nu cunoașteți informațiile de securitate, consultați producătorul routerului, administratorul de sistem sau furnizorul de Internet.

2. Apăsați pe **WiFi**.
3. Apăsați pe ▲ sau pe ▼ pentru a selecta opțiunea [Căutare rețea]. Apăsați pe **OK**.
4. Dacă se afișează mesajul [Activare WLAN?], apăsați pe ▲ pentru a selecta [Pornit].
Astfel, se va deschide asistentul de configurare wireless. Pentru anulare, apăsați ▼.
5. Aparatul caută rețeaua și afișează o listă cu numele SSID disponibile. Atunci când pe ecran este afișată o listă cu nume SSID, apăsați pe ▲ sau ▼ pentru a selecta numele SSID dorit. Apăsați pe **OK**.
6. Efectuați una dintre următoarele operații:
 - Dacă utilizați o metodă de autentificare și criptare care solicită o Cheie de rețea, introduceți Cheia de rețea pe care ați scris-o la primul pas.
Introduceți cheia și apăsați pe **OK** pentru a aplica setările.
Pentru a aplica setările, apăsați pe ▲ pentru a selecta [Da].

- Dacă metoda dumneavoastră de autentificare este de tip Open System și modul de criptare este None, mergeți la pasul următor.

7. Aparatul încearcă să se conecteze la dispozitivul wireless selectat.

Dacă dispozitivul wireless s-a conectat cu succes, pe ecranul LCD al aparatului va fi afișat mesajul [Conectat].

Ați finalizat configurarea rețelei wireless. Pentru a instala driverule și programul software necesar utilizării aparatului, vizitați pagina **Descărcări** a modelului dumneavoastră aflată la adresa support.brother.com.

(Windows) Sau, utilizați discul Brother de instalare pentru a configura aparatul (nu este disponibil în toate țările).

MFC-T920DW/MFC-T925DW

Înainte de a configura aparatul, vă recomandăm să vă notați setările rețelei dumneavoastră fără fir. Veți avea nevoie de aceste informații înainte de a continua configurarea.

1. Verificați și notați setările curente ale rețelei wireless a computerului la care vă conectați.

Numele rețelei (SSID)

--

Cheie de rețea (Parolă)

--

De exemplu:

Numele rețelei (SSID)

HELLO

Cheie de rețea (Parolă)

12345



- Este posibil ca punctul de acces/router-ul dumneavoastră să permită utilizarea mai multor chei WEP, cu toate acestea aparatul dumneavoastră Brother poate utiliza numai prima cheie WEP.
- Dacă aveți nevoie de asistență în timpul configurării și doriți să contactați Centrul de asistență clienți Brother, asigurați-vă că aveți pregătite SSID-ul (numele rețelei) și cheia de rețea. Nu vă putem ajuta să localizați aceste informații.
- Dacă nu cunoașteți aceste informații (SSID și cheia de rețea), nu puteți continua configurarea wireless.

Cum pot afla aceste informații?



- Consultați documentația furnizată împreună cu punctul de acces/routerul wireless.
- SSID-ul inițial poate fi numele producătorului sau numele modelului.
- Dacă nu cunoașteți informațiile de securitate, consultați producătorul routerului, administratorul de sistem sau furnizorul de Internet.

2. Apăsați pe .

3. Apăsați pe  sau pe  pentru a selecta opțiunea [Căutare rețea Wi-Fi] și apoi apăsați pe **OK**.

4. Dacă este afișat mesajul [Activați WLAN?], apăsați pe .

Expertul va începe instalarea rețelei wireless. Pentru anulare, apăsați .

5. Aparatul caută rețeaua și afișează o listă cu numele SSID disponibile. Atunci când pe ecran este afișată o listă cu nume SSID, apăsați pe  sau  pentru a selecta numele SSID dorit. Apăsați pe **OK**.

6. Efectuați una dintre următoarele operații:

- Dacă utilizați o metodă de autentificare și criptare care solicită o Cheie de rețea, introduceți Cheia de rețea pe care ați scris-o la primul pas.

Introduceți cheia și apăsați pe **OK** pentru a aplica setările.

-
- Dacă metoda dumneavoastră de autentificare este de tip Open System și modul de criptare este None, mergeți la pasul următor.

7. Aparatul încearcă să se conecteze la dispozitivul wireless selectat.

Dacă dispozitivul dumneavoastră wireless se conectează cu succes, aparatul afișează mesajul [Conectat].

Ați finalizat configurarea rețelei wireless. Pentru a instala driverule și programul software necesar utilizării aparatului, vizitați pagina **Descărcări** a modelului dumneavoastră aflată la adresa support.brother.com.

(Windows) Sau, utilizați discul Brother de instalare pentru a configura aparatul (nu este disponibil în toate țările).



Informații similare

- [Utilizarea rețelei wireless](#)
-

Configurarea aparatului pentru o rețea wireless folosind metoda cu o singură apăsare din Wi-Fi Protected Setup™ (WPS)

Dacă routerul/punctul de acces wireless acceptă WPS (Push Button Configuration), puteți utiliza WPS de la meniul panoului de control al aparatului pentru a configura setările rețelei wireless.

>> [DCP-T520W/DCP-T525W/DCP-T720DW/DCP-T725DW/DCP-T820DW/DCP-T825DW](#)

>> [MFC-T920DW/MFC-T925DW](#)

DCP-T520W/DCP-T525W/DCP-T720DW/DCP-T725DW/DCP-T820DW/DCP-T825DW

1. Apăsați pe **WiFi**.
2. Apăsați pe ▲ sau pe ▼, pentru a selecta [But .cmd/WPS]. Apăsați pe **OK**.
3. Dacă se afișează mesajul [Activare WLAN?], apăsați pe ▲ pentru a selecta [Pornit].
Astfel, se va deschide asistentul de configurare wireless. Pentru anulare, apăsați ▼.
4. Dacă pe ecranul LCD este afișat un mesaj în care vi se solicită să porniți WPS, apăsați pe butonul WPS de pe ruterul/punctul de acces wireless. Apoi, apăsați pe ▲. Aparatul va încerca automat să se conecteze la rețeaua wireless.

Dacă dispozitivul wireless s-a conectat cu succes, pe ecranul LCD al aparatului va fi afișat mesajul [Conectat].

Ați finalizat configurarea rețelei wireless. Pentru a instala driverele și programul software necesar utilizării aparatului, vizitați pagina **Descărcări** a modelului dumneavoastră aflată la adresa support.brother.com.

(Windows) Sau, utilizați discul Brother de instalare pentru a configura aparatul (nu este disponibil în toate țările).

MFC-T920DW/MFC-T925DW

1. Apăsați pe .
2. Apăsați pe ▲ sau pe ▼ pentru a selecta opțiunea [Buton comandă/WPS] și apoi apăsați pe **OK**.
3. Dacă este afișat mesajul [Activați WLAN?], apăsați pe ►.
Expertul va începe instalarea rețelei wireless. Pentru anulare, apăsați ◀.
4. Dacă pe ecranul LCD este afișat un mesaj în care vi se solicită să porniți WPS, apăsați pe butonul WPS de pe ruterul/punctul de acces wireless. Apoi apăsați ► pe aparatul dvs. Aparatul va încerca automat să se conecteze la rețeaua wireless.

Dacă dispozitivul wireless este conectat cu succes, pe ecranul LCD al aparatului va fi afișat [Conectare reușită.].

Ați finalizat configurarea rețelei wireless. Pentru a instala driverele și programul software necesar utilizării aparatului, vizitați pagina **Descărcări** a modelului dumneavoastră aflată la adresa support.brother.com.

(Windows) Sau, utilizați discul Brother de instalare pentru a configura aparatul (nu este disponibil în toate țările).

Informații similare

- [Utilizarea rețelei wireless](#)

Configurați-vă aparatul pentru o rețea wireless folosind metoda PIN a Wi-Fi Protected Setup™ (WPS)

Dacă punctul de acces/routerul LAN wireless acceptă WPS, puteți utiliza metoda PIN (Număr de identificare personal) pentru a configura setările rețelei wireless.

Metoda PIN este una dintre metodele de conectare dezvoltate de Wi-Fi Alliance®. Introducând un cod PIN creat de dispozitivul înregistrat (aparatură dumneavoastră) în sistemul de înregistrare (un dispozitiv care administrează rețeaua LAN wireless), puteți configura setările rețelei wireless și setările de securitate. Pentru informații suplimentare referitoare la accesarea modului WPS, consultați instrucțiunile punctului de acces/routerului fără fir.

Tip A

Conectarea în cazul în care punctul de acces/routerul LAN wireless (1) este folosit și ca sistem de înregistrare.

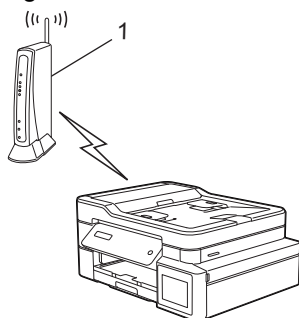

Tip B

Conectarea în cazul în care un alt dispozitiv (2), de exemplu un computer, este folosit ca sistem de înregistrare.

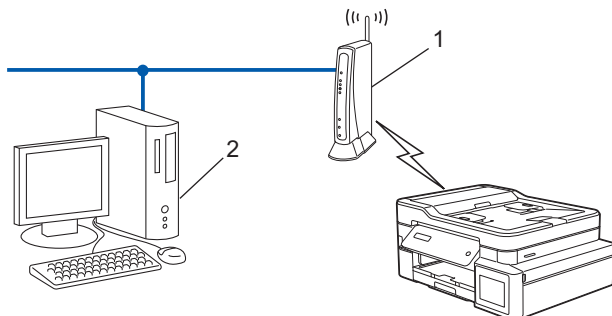

>> [DCP-T520W/DCP-T525W/DCP-T720DW/DCP-T725DW/DCP-T820DW/DCP-T825DW](#)
>> [MFC-T920DW/MFC-T925DW](#)

DCP-T520W/DCP-T525W/DCP-T720DW/DCP-T725DW/DCP-T820DW/DCP-T825DW

1. Apăsați pe **WiFi**.
2. Apăsați pe ▲ sau pe ▼, pentru a selecta [Cod WPS/PIN]. Apăsați pe **OK**.
3. Dacă se afișează mesajul [Activare WLAN?], apăsați pe ▲ pentru a selecta [Pornit].
Astfel, se va deschide asistentul de configurare wireless. Pentru anulare, apăsați ▼.
4. Pe ecranul LCD va fi afișat un cod PIN format din opt cifre, iar aparatul va începe să caute un punct de acces/router LAN fără fir.
5. Utilizând un calculator conectat la rețea, introduceți adresa IP a dispozitivului utilizat ca sistem de înregistrare în bara de adrese a aplicației de navigare. (De exemplu: <http://192.168.1.2>)
6. Accesați pagina de definire a setărilor WPS și introduceți codul PIN, apoi urmați instrucțiunile de pe ecran.



- Sistemul de înregistrare este în general punctul de acces/ruterul LAN fără fir.
- Pagina de setări poate să difere în funcție de marca punctului de acces/routerului LAN wireless. Pentru informații suplimentare, consultați instrucțiunile furnizate împreună cu punctul de acces/routerul LAN wireless.

Dacă utilizați ca sistem de înregistrare un computer pe care rulează Windows 7, Windows 8.1 sau Windows 10, urmați instrucțiunile de mai jos:

7. Efectuați una dintre următoarele operații:

- Windows 10

Faceți clic pe  > **Sistem Windows** > **Panou de control**. În grupul **Hardware și sunete**, faceți clic pe **Adăugare dispozitiv**.

- Windows 8.1

Deplasați mouse-ul în colțul din dreapta jos al spațiului de lucru. Când se afișează bara de meniuri, faceți clic pe **Setări** > **Panou de control** > **Hardware și sunete** > **Dispozitive și imprimante** > **Adăugare dispozitiv**.

- Windows 7

Faceți clic pe  (Start) > **Dispozitive și imprimante** > **Adăugare dispozitiv**.



- Pentru a utiliza ca sistem de înregistrare un computer pe care rulează Windows 7, Windows 8.1 sau Windows 10, acesta trebuie să fie înregistrat în rețea în prealabil. Pentru informații suplimentare, consultați instrucțiunile furnizate împreună cu punctul de acces/routerul LAN wireless.
- Dacă utilizați ca sistem de înregistrare un computer pe care rulează Windows 7, Windows 8.1 sau Windows 10, puteți instala driverul de imprimantă după configurarea rețelei wireless urmând instrucțiunile pas cu pas. Pentru a instala driverul și programul software necesar utilizării aparatului, vizitați pagina **Descărcări** a modelului dumneavoastră aflată la adresa support.brother.com.
Utilizați discul Brother de instalare pentru a configura aparatul (nu este disponibil în toate țările).

8. Selectați aparatul și faceți clic pe **Următorul**.

9. Introduceți codul PIN afișat pe ecranul LCD al aparatului și apoi faceți clic pe **Următorul**.

10. (Windows 7) Selectați rețeaua și apoi executați clic pe **Următorul**.

11. Faceți clic pe **Închidere**.

MFC-T920DW/MFC-T925DW

1. Apăsați pe **Settings (Setări)**.

2. Apăsați pe ▲ sau pe ▼ pentru a selecta:

- a. Selectați [Rețea]. Apăsați pe **OK**.
- b. Selectați [WLAN (Wi-Fi)]. Apăsați pe **OK**.
- c. Selectați [Cod WPS/PIN]. Apăsați pe **OK**.

3. Dacă este afișat mesajul [Activați WLAN?], apăsați pe ►.

Expertul va începe instalarea rețelei wireless. Pentru anulare, apăsați ◀.

4. Pe ecranul LCD va fi afișat un cod PIN format din opt cifre, iar aparatul va începe să caute un punct de acces/ruter LAN fără fir.

5. Utilizând un calculator conectat la rețea, introduceți adresa IP a dispozitivului utilizat ca sistem de înregistrare în bara de adrese a aplicației de navigare. (De exemplu: http://192.168.1.2)

6. Accesați pagina de definire a setărilor WPS și introduceți codul PIN, apoi urmați instrucțiunile de pe ecran.



- Sistemul de înregistrare este în general punctul de acces/ruterul LAN fără fir.
- Pagina de setări poate să difere în funcție de marca punctului de acces/routerului LAN wireless. Pentru informații suplimentare, consultați instrucțiunile furnizate împreună cu punctul de acces/routerul LAN wireless.

Dacă utilizați ca sistem de înregistrare un computer pe care rulează Windows 7, Windows 8.1 sau Windows 10, urmați instrucțiunile de mai jos:

7. Efectuați una dintre următoarele operații:

- Windows 10

Faceți clic pe  > **Sistem Windows > Panou de control**. În grupul **Hardware și sunete**, faceți clic pe **Adăugare dispozitiv**.

- Windows 8.1

Deplasați mouse-ul în colțul din dreapta jos al spațiului de lucru. Când se afișează bara de meniuri, faceți clic pe **Setări > Panou de control > Hardware și sunete > Dispozitive și imprimante > Adăugare dispozitiv**.

- Windows 7

Faceți clic pe  (**Start**) > **Dispozitive și imprimante > Adăugare dispozitiv** .



- Pentru a utiliza ca sistem de înregistrare un computer pe care rulează Windows 7, Windows 8.1 sau Windows 10, acesta trebuie să fie înregistrat în rețea în prealabil. Pentru informații suplimentare, consultați instrucțiunile furnizate împreună cu punctul de acces/routerul LAN wireless.
- Dacă utilizați ca sistem de înregistrare un computer pe care rulează Windows 7, Windows 8.1 sau Windows 10, puteți instala driverul de imprimantă după configurarea rețelei wireless urmând instrucțiunile pas cu pas. Pentru a instala driverul și programul software necesar utilizării aparatului, vizitați pagina **Descărcări** a modelului dumneavoastră aflată la adresa support.brother.com.
Utilizați discul Brother de instalare pentru a configura aparatul (nu este disponibil în toate țările).

8. Selectați aparatul și faceți clic pe **Următorul**.

9. Introduceți codul PIN afișat pe ecranul LCD al aparatului și apoi faceți clic pe **Următorul**.

10. (Windows 7) Selectați rețeaua și apoi executați clic pe **Următorul**.

11. Faceți clic pe **Închidere**.



Informații similare

- [Utilizarea rețelei wireless](#)
-

Configurați-vă aparatul pentru o rețea wireless în cazul în care identificatorul SSID nu este difuzat

>> [DCP-T520W/DCP-T525W/DCP-T720DW/DCP-T725DW/DCP-T820DW/DCP-T825DW](#)
>> [MFC-T920DW/MFC-T925DW](#)

DCP-T520W/DCP-T525W/DCP-T720DW/DCP-T725DW/DCP-T820DW/DCP-T825DW

Înainte de a configura aparatul, vă recomandăm să vă notați setările rețelei dumneavoastră fără fir. Veți avea nevoie de aceste informații înainte de a continua configurarea.

1. Verificați și notați setările curente ale rețelei wireless.

Nume rețea (SSID)			
Mod de comunicare	Metodă de autentificare	Mod de criptare	Cheie de rețea
Infrastructură	Sistem deschis	FĂRĂ	-
		WEP	
	Cheie partajată	WEP	
		WPA/WPA2-PSK	AES
		TKIP	

De exemplu:

Nume rețea (SSID)			
HELLO			
Mod de comunicare	Metodă de autentificare	Mod de criptare	Cheie de rețea
Infrastructură	WPA2-PSK	AES	12345678

 Dacă routerul utilizează criptarea WEP, introduceți cheia utilizată ca prima cheie WEP. Aparatul dumneavoastră Brother poate utiliza numai prima cheie WEP.

2. Apăsați pe **WiFi**.
3. Apăsați pe ▲ sau pe ▼, pentru a selecta [Căutare rețea]. Apăsați pe **OK**.
4. Dacă se afișează mesajul [Activare WLAN?], apăsați pe ▲ pentru a selecta [Pornit].
Astfel, se va deschide asistentul de configurare wireless. Pentru anulare, apăsați ▼.
5. Aparatul va căuta rețeaua și va afișa o listă cu numele SSID disponibile. Apăsați pe ▲ sau pe ▼ pentru a selecta opțiunea [<SSID nou>] și apoi apăsați pe **OK**.
6. Introduceți numele SSID și apoi apăsați pe **OK**.

 Mai multe informații cu privire la introducerea textului, ►► [Informații similare](#)

7. Apăsați pe ▲ sau pe ▼ pentru a selecta opțiunea [Infrastructura]. Apăsați pe **OK**.
8. Apăsați pe ▲ sau pe ▼ pentru a selecta metoda de autentificare. Apăsați pe **OK**.
9. Efectuați una dintre următoarele operații:
 - Dacă ați selectat opțiunea [Sistem Deschis], apăsați pe ▲ sau pe ▼ pentru a selecta tipul de criptare [Niciunul] sau [WEP] și apoi apăsați pe **OK**.
Dacă pentru tipul de criptare ați selectat opțiunea [WEP], introduceți cheia WEP și apoi apăsați pe **OK**.
 - Dacă ați selectat opțiunea [Cheie partaj.], introduceți cheia WEP și apoi apăsați pe **OK**.

- Dacă ați selectat opțiunea [WPA/WPA2-PSK], apăsați pe ▲ sau pe ▼ pentru a selecta tipul de criptare [TKIP+AES] sau [AES] și apoi apăsați pe **OK**.

Introduceți cheia WPA și apoi apăsați pe **OK**.



- Mai multe informații cu privire la introducerea textului, ►► *Informații similare*
- Aparatul dumneavoastră Brother poate utiliza numai prima cheie WEP.

10. Pentru a aplica setările, apăsați pe ▲ pentru a selecta [Da]. Pentru anulare, apăsați pe ▼ pentru a selecta [Nu].

11. Aparatul încearcă să se conecteze la dispozitivul wireless selectat.

Dacă dispozitivul wireless s-a conectat cu succes, pe ecranul LCD al aparatului va fi afișat mesajul [Conectat].

Ați finalizat configurarea rețelei wireless. Pentru a instala driverele și programul software necesar utilizării aparatului, vizitați pagina **Descărcări** a modelului dumneavoastră aflată la adresa support.brother.com.

(Windows) Sau, utilizați discul Brother de instalare pentru a configura aparatul (nu este disponibil în toate țările).

MFC-T920DW/MFC-T925DW

Înainte de a configura aparatul, vă recomandăm să vă notați setările rețelei dumneavoastră fără fir. Veți avea nevoie de aceste informații înainte de a continua configurarea.

1. Verificați și notați setările curente ale rețelei wireless.

Numele rețelei (SSID)			
Mod de comunicație	Authentication Method (Metodă de autentificare)	Mod de criptare	Cheie de rețea
Infrastructură	Sistem deschis	NIMIC	-
		WEP	
	Cheie partajată	WEP	
		WPA/WPA2-PSK	AES
		TKIP	

De exemplu:

Numele rețelei (SSID)			
HELLO			
Mod de comunicație	Authentication Method (Metodă de autentificare)	Mod de criptare	Cheie de rețea
Infrastructură	WPA2-PSK	AES	12345678



Dacă routerul utilizează criptarea WEP, introduceți cheia utilizată ca prima cheie WEP. Aparatul dumneavoastră Brother poate utiliza numai prima cheie WEP.

2. Apăsați pe ▼ .
 3. Apăsați pe ▲ sau pe ▼ pentru a selecta opțiunea [Căutare rețea Wi-Fi] și apoi apăsați pe **OK**.
 4. Dacă este afișat mesajul [Activați WLAN?], apăsați pe ►.
- Expertul va începe instalarea rețelei wireless. Pentru anulare, apăsați ◀.
5. Aparatul va căuta rețeaua și va afișa o listă cu numele SSID disponibile. Apăsați pe ▲ sau pe ▼ pentru a selecta opțiunea [<SSID nou>] și apoi apăsați pe **OK**.

6. Introduceți numele SSID și apoi apăsați pe **OK**.



Mai multe informații cu privire la introducerea textului, >> *Informații similare*

7. Selectați [Infrastructura] și apoi apăsați pe **OK**.

8. Selectați metoda de autentificare și apoi apăsați pe **OK**.

9. Efectuați una dintre următoarele operații:

- Dacă ați selectat opțiunea [Sistem Deschis], apăsați pe ▲ sau pe ▼ pentru a selecta tipul de criptare [Niciunul] sau [WEP] și apoi apăsați pe **OK**.

Dacă pentru tipul de criptare ați selectat opțiunea [WEP], introduceți cheia WEP și apoi apăsați pe **OK**.

- Dacă ați selectat opțiunea [Cheie partajată], introduceți cheia WEP și apoi apăsați pe **OK**.
- Dacă ați selectat opțiunea [WPA/WPA2-PSK], apăsați pe ▲ sau pe ▼ pentru a selecta tipul de criptare [TKIP+AES] sau [AES] și apoi apăsați pe **OK**.

Introduceți cheia WPA și apoi apăsați pe **OK**.



Mai multe informații cu privire la introducerea textului, >> *Informații similare*

- Aparatul dumneavoastră Brother poate utiliza numai prima cheie WEP.

10. Aparatul încearcă să se conecteze la dispozitivul wireless selectat.

Dacă dispozitivul wireless este conectat cu succes, pe ecranul LCD al aparatului va fi afișat [Conectare reușită.].

Ați finalizat configurarea rețelei wireless. Pentru a instala driverele și programul software necesar utilizării aparatului, vizitați pagina **Descărcări** a modelului dumneavoastră aflată la adresa support.brother.com.

(Windows) Sau, utilizați discul Brother de instalare pentru a configura aparatul (nu este disponibil în toate țările).



Informații similare

- [Utilizarea rețelei wireless](#)

Subiecte conexe:

- [Introducerea unui text pe aparatul Brother](#)
-

Utilizarea Wi-Fi Direct®

- [Prezentarea Wi-Fi Direct](#)
- [Configurarea rețelei Wi-Fi Direct utilizând metoda Apăsare buton](#)
- [Configurarea manuală a setărilor rețelei Wi-Fi Direct](#)

Prezentarea Wi-Fi Direct

Wi-Fi Direct este una dintre metodele de configurare wireless dezvoltată de Wi-Fi Alliance®. Permite conectarea securizată a dispozitivului mobil la aparatul Brother fără utilizarea unui router/punct de acces wireless.

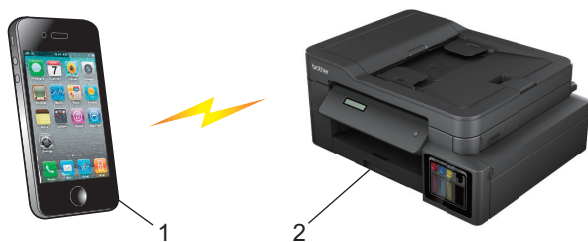

1. Dispozitiv mobil
2. Aparatul dumneavoastră Brother



- Puteți utiliza simultan Wi-Fi Direct atât cu conexiunile prin cablu cât și cu cele fără fir.
- Dispozitivul compatibil Wi-Fi Direct poate deveni proprietar grup. La configurarea rețelei Wi-Fi Direct, proprietarul grupului are rol de punct de acces.



Informații similare

- [Utilizarea Wi-Fi Direct®](#)

Subiecte conexe:

- [Configurarea manuală a setărilor rețelei Wi-Fi Direct](#)
- [Configurarea rețelei Wi-Fi Direct utilizând metoda Apăsare buton](#)

Configurarea rețelei Wi-Fi Direct utilizând metoda Apăsare buton

>> DCP-T520W/DCP-T525W/DCP-T720DW/DCP-T725DW/DCP-T820DW/DCP-T825DW
>> MFC-T920DW/MFC-T925DW

DCP-T520W/DCP-T525W/DCP-T720DW/DCP-T725DW/DCP-T820DW/DCP-T825DW



În momentul în care aparatul primește solicitarea Wi-Fi Direct de la dispozitivul dumneavoastră mobil, mesajul [Conectare?] apare pe ecranul LCD. Apăsați pe ▲ pentru conectare.

1. Apăsați pe **Menu (Meniu)**.
2. Apăsați pe ▲ sau pe ▼ pentru a selecta următoarele:
 - a. Selectați [Rețea]. Apăsați pe **OK**.
 - b. Selectați [Wi-Fi Direct]. Apăsați pe **OK**.
 - c. Dacă dispozitivul dumneavoastră mobil nu suportă Wi-Fi Direct, urmați instrucțiunile de mai jos:
 - i. Selectați [Deținător grup]. Apăsați pe **OK**
 - ii. Selectați [Pornit]. Apăsați pe **OK**.
 - d. Selectați [Buton comandă]. Apăsați pe **OK**.
3. Când se afișează [Wi-Fi Dir. act.?], apăsați pe ▲ pentru a selecta [Pornit]. Pentru anulare, apăsați ▼.
4. Dacă pe ecran este afișat mesajul [Activati Wi-Fi Direct pe un alt dispozitiv si apăsați pe OK.], activați funcția Wi-Fi Direct a dispozitivului mobil (pentru informații suplimentare, consultați manualul de utilizare a dispozitivului mobil). Apăsați pe **OK** de pe aparatul dumneavoastră Brother.
5. Efectuați una dintre următoarele operații:
 - Dacă pe dispozitivul mobil este afișată o listă cu aparatele care au funcția Wi-Fi Direct activată, selectați aparatul Brother.
 - Dacă aparatul Brother afișează o listă cu dispozitivele mobile care au funcția Wi-Fi Direct activată, selectați dispozitivul mobil și apăsați pe **OK**. Pentru a căuta din nou dispozitivele disponibile, selectați [<Rescanare>].
6. Dacă dispozitivul dumneavoastră mobil se conectează cu succes, aparatul afișează mesajul [Conectat].

MFC-T920DW/MFC-T925DW



În momentul în care aparatul primește o solicitare Wi-Fi Direct de la dispozitivul dumneavoastră mobil, mesajul [Solicit. de conect. Wi-Fi Direct a fost primită.] apare pe ecranul LCD. Apăsați pe ► pentru conectare.

1. Apăsați pe **Settings (Setări)**.
2. Apăsați pe ▲ sau pe ▼ pentru a selecta următoarele:
 - a. Selectați [Rețea]. Apăsați pe **OK**.
 - b. Selectați [Wi-Fi Direct]. Apăsați pe **OK**.
 - c. Dacă dispozitivul dumneavoastră mobil nu suportă Wi-Fi Direct, urmați instrucțiunile de mai jos:
 - i. Selectați [Deținător grup]. Apăsați pe **OK**.
 - ii. Selectați [Pornit]. Apăsați pe **OK**.
 - d. Apăsați pe ▲ sau pe ▼, pentru a selecta [Buton comandă]. Apăsați pe **OK**.
3. Dacă pe ecran este afișat mesajul [Activati Wi-Fi Direct pe alt dispozitiv.], activați funcția Wi-Fi Direct a dispozitivului mobil (pentru informații suplimentare, consultați manualul de utilizare a dispozitivului mobil). Apăsați pe ► de pe aparatul dumneavoastră Brother.
4. Efectuați una dintre următoarele operații:

-
- Dacă pe dispozitivul mobil este afișată o listă cu aparatele care au funcția Wi-Fi Direct activată, selectați aparatul Brother.
 - Dacă aparatul Brother afișează o listă cu dispozitivele mobile care au funcția Wi-Fi Direct activată, selectați dispozitivul mobil și apăsați pe **OK**. Pentru a căuta din nou dispozitivele disponibile, selectați [Rescanare].
5. Dacă dispozitivul dumneavoastră wireless se conectează cu succes, aparatul afișează mesajul [Conectat].



Informații similare

- [Utilizarea Wi-Fi Direct®](#)

Subiecte conexe:

- [Prezentarea Wi-Fi Direct](#)
 - [Configurarea manuală a setărilor rețelei Wi-Fi Direct](#)
-

Configurarea manuală a setărilor rețelei Wi-Fi Direct

>> [DCP-T520W/DCP-T525W/DCP-T720DW/DCP-T725DW/DCP-T820DW/DCP-T825DW](#)
>> [MFC-T920DW/MFC-T925DW](#)

DCP-T520W/DCP-T525W/DCP-T720DW/DCP-T725DW/DCP-T820DW/DCP-T825DW

Configurați setările Wi-Fi Direct de la panoul de control al aparatului.

1. Apăsați pe **Menu (Meniu)**.
2. Apăsați pe ▲ sau pe ▼ pentru a selecta următoarele:
 - a. Selectați [Rețea]. Apăsați pe **OK**.
 - b. Selectați [Wi-Fi Direct]. Apăsați pe **OK**.
 - c. Selectați [Manual]. Apăsați pe **OK**.
3. Când se afișează [Wi-Fi Dir. act.?], apăsați pe ▲ pentru a selecta [Pornit]. Pentru anulare, apăsați ▼.
4. Aparatul afișează SSID (nume rețea) și parola (cheie rețea). Accesați ecranul cu setările rețelei wireless al dispozitivului mobil și introduceți SSID și parola.
5. Dacă dispozitivul dumneavoastră mobil se conectează cu succes, aparatul afișează mesajul [Conectat].

MFC-T920DW/MFC-T925DW

Configurați setările Wi-Fi Direct de la panoul de control al aparatului.

1. Apăsați pe **Settings (Setări)**.
2. Apăsați pe ▲ sau pe ▼ pentru a selecta:
 - a. Selectați [Rețea]. Apăsați pe **OK**.
 - b. Selectați [Wi-Fi Direct]. Apăsați pe **OK**.
 - c. Selectați [Manual]. Apăsați pe **OK**.
3. Aparatul afișează SSID (nume rețea) și parola (cheie rețea). Accesați ecranul cu setările rețelei wireless al dispozitivului mobil și introduceți SSID și parola.
4. Dacă dispozitivul dumneavoastră wireless se conectează cu succes, aparatul afișează mesajul [Conectat].

✓ Informații similare

- [Utilizarea Wi-Fi Direct®](#)

Subiecte conexe:

- [Prezentarea Wi-Fi Direct](#)
- [Configurarea rețelei Wi-Fi Direct utilizând metoda Apăsare buton](#)

Activare/Dezactivare rețea wireless LAN

>> [DCP-T520W/DCP-T525W/DCP-T720DW/DCP-T725DW](#)

>> [DCP-T820DW/DCP-T825DW](#)

>> [MFC-T920DW/MFC-T925DW](#)

DCP-T520W/DCP-T525W/DCP-T720DW/DCP-T725DW

1. Apăsați pe **WiFi**.
2. Apăsați pe ▲ sau pe ▼ pentru a selecta următoarele:
 - a. Selectați [Activare WLAN]. Apăsați pe **OK**.
 - b. Selectați [Pornit] sau [Oprită]. Apăsați pe **OK**.

DCP-T820DW/DCP-T825DW

1. Apăsați pe **Menu (Meniu)**.
2. Apăsați pe ▲ sau pe ▼ pentru a selecta următoarele:
 - a. Selectați [Rețea]. Apăsați pe **OK**.
 - b. Selectați [Rețea I/F]. Apăsați pe **OK**.
 - c. Efectuați una dintre următoarele operații:
 - Pentru a activa Wi-Fi, selectați [WLAN (Wi-Fi)]. Apăsați pe **OK**.
 - Pentru a dezactiva Wi-Fi, selectați [Conexiune LAN]. Apăsați pe **OK**.

MFC-T920DW/MFC-T925DW

1. Apăsați pe **Settings (Setări)**.
2. Apăsați pe ▲ sau pe ▼ pentru a selecta:
 - a. Selectați [Rețea]. Apăsați pe **OK**.
 - b. Selectați [Rețea I/F]. Apăsați pe **OK**.
 - c. Efectuați una dintre următoarele operații:
 - Pentru a activa Wi-Fi, selectați [WLAN (Wi-Fi)]. Apăsați pe **OK**.
 - Pentru a dezactiva Wi-Fi, selectați [Conexiune LAN]. Apăsați pe **OK**.



Informații similare

- [Setări de rețea wireless](#)

Imprimarea raportului WLAN

Raportul WLAN prezintă starea conexiunii wireless a aparatului. În cazul în care conectarea prin rețeaua wireless eșuează, verificați codul erorii în raportul imprimat.

>> [DCP-T520W/DCP-T525W/DCP-T720DW/DCP-T725DW/DCP-T820DW/DCP-T825DW](#)

>> [MFC-T920DW/MFC-T925DW](#)

DCP-T520W/DCP-T525W/DCP-T720DW/DCP-T725DW/DCP-T820DW/DCP-T825DW

1. Apăsați pe **Menu (Meniu)**.
2. Apăsați pe ▲ sau pe ▼ pentru a selecta opțiunea [Print Rapoarte]. Apăsați pe **OK**.
3. Apăsați pe ▲ sau pe ▼ pentru a selecta opțiunea [Raport WLAN]. Apăsați pe **OK**.
4. Apăsați pe butonul **Mono Start (Start Mono)** sau **Colour Start (Start Color)**.
Aparatul va imprima raportul WLAN.

Dacă raportul WLAN nu se imprimă, verificați dacă aparatul indică vreo eroare. Dacă nu apar erori vizibile, așteptați un minut și apoi încercați să imprimați din nou raportul.

MFC-T920DW/MFC-T925DW

1. Apăsați pe **Settings (Setări)**.
2. Apăsați pe ▲ sau pe ▼ pentru a selecta opțiunea [Print Rapoarte] și apoi apăsați pe **OK**.
3. Apăsați pe ▲ sau pe ▼ pentru a selecta opțiunea [Raport WLAN] și apoi apăsați pe **OK**.
4. Apăsați pe ►.
Aparatul va imprima raportul WLAN.

Dacă raportul WLAN nu se imprimă, verificați dacă aparatul indică vreo eroare. Dacă nu apar erori vizibile, așteptați un minut și apoi încercați să imprimați din nou raportul.



Informații similare

- [Setări de rețea wireless](#)
 - [Codurile de eroare folosite în raportul rețelei LAN wireless](#)

Subiecte conexe:

- [Dacă aveți probleme cu rețeaua aparatului dumneavoastră](#)

Codurile de eroare folosite în raportul rețelei LAN wireless

Dacă raportul pentru rețeaua LAN wireless indică o eroare de conectare, verificați codul de eroare din raportul imprimat și consultați instrucțiunile corespunzătoare din tabelul:

Cod eroare	Problemele apărute și soluțiile recomandate
TS-01	<p>Caracteristica wireless nu este activată (ON). Verificați instrucțiunile de mai jos și încercați să reconfigurați conexiunea wireless:</p> <ol style="list-style-type: none">1. Activați caracteristica wireless ON.2. Dacă la aparatul dumneavoastră este conectat un cablu de rețea, deconectați-l și selectați pentru setarea wireless a aparatului opțiunea PORNIT. <p>Caracteristica wireless nu este activată (ON). Verificați instrucțiunea de mai jos și încercați să reconfigurați conexiunea wireless:</p> <p>Activați caracteristica wireless ON.</p>
TS-02	<p>Punctul de acces/routerul wireless nu pot fi detectate. Verificați instrucțiunile de mai jos și încercați să reconfigurați conexiunea wireless:</p> <ol style="list-style-type: none">1. Opriți alimentarea punctului de acces/routerul wireless, așteptați 10 secunde, și apoi reporniți-l.2. Amplasați temporar aparatul în apropierea punctului de acces/routerului wireless, pentru a configura setările wireless.3. Dacă routerul/punctul de acces wireless utilizează filtrarea adreselor MAC, verificați dacă adresa MAC a aparatului Brother este permisă în filtru. Puteți găsi adresa MAC imprimând Raportul de configurare a rețelei.4. Dacă ați introdus manual numele rețelei (SSID) și informațiile de securitate (metoda de autentificare/metoda de criptare/cheia de rețea (parolă)), este posibil ca informațiile să fie incorecte. Verificați numele rețelei și informațiile de securitate și reintroduceți informațiile corecte.5. Este posibil ca aparatul dumneavoastră Brother să nu fie compatibil cu SSID/ESSID de 5 GHz. Asigurați-vă că punctul de acces/routerul wireless este configurat pentru modul 2,4 GHz sau pentru modul combinat 2,4 GHz / 5 GHz. Pentru informații suplimentare, consultați documentația routerului/punctului de acces wireless.
TS-04	<p>Aparatul dumneavoastră Brother nu suportă metodele de autentificare și de criptare utilizate de routerul/punctul de acces wireless selectat.</p> <p>Schimbați metodele de autentificare și de criptare folosite de routerul/punctul de acces wireless. Aparatul dumneavoastră Brother suportă următoarele metode de autentificare și criptare:</p> <ul style="list-style-type: none">• WPA-Personal TKIP / AES• WPA2-Personal TKIP / AES• Deschis WEP sau Fără (fără criptare)• Cheie partajată WEP <p>Dacă problema dumneavoastră nu s-a rezolvat, numele rețelei (SSID) sau setările de rețea introduse pot fi incorecte. Verificați dacă toate setările definite pentru rețeaua wireless sunt corecte pentru rețeaua dumneavoastră.</p>

Cod eroare	Problemele apărute și soluțiile recomandate
TS-05	<p>Setările introduse pentru numele rețelei (SSID) și cheia de rețea (parola) sunt incorecte. Verificați instrucțiunile de mai jos și încercați să reconfigurați conexiunea wireless:</p> <ol style="list-style-type: none"> 1. Confirmați numele rețelei (SSID) și cheia de rețea (parola). Brother nu vă poate furniza aceste informații. În cazul în care cheia de rețea conține majuscule și minuscule, verificați dacă acestea au fost introduse corect. 2. Dacă nu găsiți informațiile referitoare la numele rețelei (SSID) și informațiile de securitate, consultați documentația routerului/punctului de acces wireless sau contactați producătorul routerului, administratorul de sistem sau furnizorul de internet. 3. Dacă routerul/punctul de acces wireless utilizează criptarea WEP cu mai multe chei WEP, notați și utilizați numai prima cheie WEP.
TS-06	<p>Informațiile de securitate ale rețelei wireless (metoda de autentificare/metoda de criptare/cheia de rețea) sunt incorecte. Verificați instrucțiunile de mai jos și încercați să reconfigurați conexiunea wireless:</p> <ol style="list-style-type: none"> 1. Verificați cheia de rețea. În cazul în care cheia de rețea conține majuscule și minuscule, verificați dacă acestea au fost introduse corect. Brother nu vă poate furniza aceste informații. 2. Verificați dacă metoda de autentificare introdusă și metoda de autentificare sau metoda de criptare suportată de routerul/punctul de acces wireless sunt aceleași. 3. Dacă cheia de rețea, metoda de autentificare și metoda de criptare au fost confirmate, reporniți routerul/punctul de acces wireless și aparatul Brother. 4. Dacă nici acum aparatul nu se poate conecta și routerul dumneavoastră este compatibil cu protocolul WPS, încercați să vă conectați cu WPS. Pentru configurarea conexiunii wireless folosind WPS, trebuie să activați WPS pe aparatul Brother și pe routerul/punctul de acces wireless.
TS-07	<p>Aparatul nu poate detecta un router/punct de acces wireless cu protocolul WPS activat. Verificați următoarele și apoi reîncercați:</p> <ol style="list-style-type: none"> 1. Pentru a verifica dacă routerul/punctul de acces wireless suportă protocolul WPS, căutați simbolul WPS inscripționat pe routerul/punctul de acces respectiv. Pentru informații suplimentare, consultați documentația routerului/punctului de acces wireless. 2. Pentru configurarea conexiunii wireless folosind WPS, trebuie să configurați atât aparatul Brother cât și routerul/punctul de acces wireless. 3. Dacă nu știți cum să configurați routerul/punctul de acces wireless folosind WPS, consultați documentația routerului/punctului de acces wireless sau contactați producătorul routerului, administratorul de sistem sau furnizorul de internet.
TS-08	<p>Sunt detectate două sau mai multe puncte de acces wireless, care au protocolul WPS activat. Verificați următoarele și apoi reîncercați:</p> <ol style="list-style-type: none"> 1. Asigurați-vă că doar un singur router/punct de acces wireless din raza de acțiune are activat protocolul WPS și apoi încercați să vă conectați din nou. 2. Reîncercați să vă conectați după câteva minute pentru a evita interferențele de la alte puncte de acces/router.



Confirmarea informațiilor despre securitatea wireless (SSID/ metoda de autentificare/metoda de criptare/ cheia de rețea) a punctului de acces/routerului WLAN:

1. În general, setările de securitate implicite se găsesc pe eticheta lipită la punctul de acces/routerul WLAN. Totodată, numele producătorului sau numărul modelului punctului de acces/routerului WLAN pot fi utilizate ca setări implicite de securitate.
2. Pentru informații despre cum puteți găsi setările de securitate, consultați documentația punctului de acces/routerului WLAN.
 - Dacă punctul de acces/routerul WLAN este setat să nu transmită numărul SSID, numărul SSID nu va fi detectat automat. Denumirea SSID trebuie introdusă manual.
 - Cheia de rețea mai poate fi numită și parolă, cheie de securitate sau cheie de criptare.

Dacă nu cunoașteți setările SSID și setările de securitate wireless ale punctului de acces/routerului WLAN sau cum puteți schimba configurația, consultați documentația punctului de acces/routerul, întrebați producătorul punctului de acces/routerului sau întrebați furnizorul de internet sau administratorul de rețea.



Informații similare

- [Imprimarea raportului WLAN](#)

Subiecte conexe:

- [Dacă aveți probleme cu rețeaua aparatului dumneavoastră](#)

Caracteristicile rețelei

- [Imprimarea raportului de configurare a rețelei](#)
- [Reinițializarea setărilor rețelei la valorile implicite din fabricație](#)

Imprimarea raportului de configurare a rețelei

Raportul de configurare a rețelei listează configurația rețelei, inclusiv setările de rețea ale serverului de imprimare.



- Nume nod: numele nodului apare în raportul curent de configurare a rețelei. Numele implicit al nodului este „BRNxxxxxxxxxxx”, pentru o rețea prin cablu sau „BRWxxxxxxxxxxx”, pentru o rețea wireless (unde „xxxxxxxxxxx” este adresa MAC/adresa Ethernet a aparatului.)
- Dacă adresa IP indicată în raportul de configurare a rețelei este 0.0.0.0, așteptați un minut și imprimați din nou raportul.
- În acest raport sunt enumerate setările aparatului, precum adresa IP, masca de subrețea, numele nodului și adresa MAC, de exemplu:
 - Adresă IP: 192.168.0.5
 - Mască de subrețea: 255.255.255.0
 - Nume nod: BRN000ca0000499
 - Adresă MAC: 00-0c-a0-00-04-99

>> [DCP-T520W/DCP-T525W/DCP-T720DW/DCP-T725DW/DCP-T820DW/DCP-T825DW](#)

>> [MFC-T920DW/MFC-T925DW](#)

DCP-T520W/DCP-T525W/DCP-T720DW/DCP-T725DW/DCP-T820DW/DCP-T825DW

1. Apăsați pe **Menu (Meniu)**.
2. Apăsați pe ▲ sau pe ▼ pentru a selecta opțiunea [Print Rapoarte]. Apăsați pe **OK**.
3. Apăsați pe ▲ sau pe ▼ pentru a selecta opțiunea [Config.retea]. Apăsați pe **OK**.
4. Apăsați pe butonul **Mono Start (Start Mono)** sau **Colour Start (Start Color)**.
Aparatul imprimă raportul curent de configurare a rețelei.

MFC-T920DW/MFC-T925DW

1. Apăsați pe **Settings (Setări)**.
2. Apăsați pe ▲ sau pe ▼ pentru a selecta:
 - a. Selectați [Print Rapoarte]. Apăsați pe **OK**.
 - b. Selectați [Config.retea]. Apăsați pe **OK**.
3. Apăsați pe ►.
Aparatul imprimă raportul de configurare a rețelei curent.

✓ Informații similare

- [Caracteristicile rețelei](#)

Subiecte conexe:

- [Accesarea programului Administrarea online a rețelei folosind Web Based Management](#)
- [Utilizarea Network Connection Repair Tool \(Programul de reparare a conexiunii la rețea\) \(Windows\)](#)
- [Dacă aveți probleme cu rețeaua aparatului dumneavoastră](#)
- [Mesaje de eroare și de întreținere](#)
- [Verificați setările rețelei aparatului Brother](#)

Reinițializarea setărilor rețelei la valorile implicite din fabricație

Puteți utiliza panoul de control al aparatului pentru a reseta serverul de imprimare la valorile implicite din fabricație. Această comandă va reinițializa toate informațiile, de exemplu cele referitoare la parolă și adresa IP.



- Această caracteristică restabilește toate setările rețelelor prin cablu și wireless (numai la modelele compatibile) la setările din fabricație.
- De asemenea, puteți reseta serverul de imprimare la setările din fabricație folosind Web Based Management.

>> [DCP-T520W/DCP-T525W/DCP-T720DW/DCP-T725DW/DCP-T820DW/DCP-T825DW](#)
>> [MFC-T920DW/MFC-T925DW](#)

DCP-T520W/DCP-T525W/DCP-T720DW/DCP-T725DW/DCP-T820DW/DCP-T825DW

1. Apăsați pe **Menu (Meniu)**.
2. Apăsați pe ▲ sau pe ▼ pentru a selecta următoarele:
 - a. Selectați [Setare Initial]. Apăsați pe **OK**.
 - b. Selectați [Resetează]. Apăsați pe **OK**.
 - c. Selectați [Resetare rețea]. Apăsați pe **OK**.
3. Apăsați pe ▲, pentru [Resetează] a confirma.
4. Apăsați pe ▲, pentru [Da] a reporni aparatul.
Aparatul repornește.

MFC-T920DW/MFC-T925DW

1. Apăsați pe **Settings (Setări)**.
2. Apăsați pe ▲ sau pe ▼ pentru a selecta:
 - a. Selectați [Rețea]. Apăsați pe **OK**.
 - b. Selectați [Resetare rețea]. Apăsați pe **OK**.
3. Apăsați pe ► timp de două secunde pentru a confirma.
Aparatul repornește.

✓ Informații similare

- [Caracteristicile rețelei](#)

Subiecte conexe:

- [Transferarea faxurilor sau a raportului jurnal fax](#)

Instrumente de administrare Brother

Utilizați unul dintre instrumentele de administrare Brother pentru a configura setările de rețea ale aparatului Brother.

Accesați pagina **Descărcări** a modelului dumneavoastră aflată la adresa support.brother.com pentru a descărca instrumentele.



Informații similare

- [Rețea](#)
-

Securitate

- Înainte de a utiliza caracteristici de securitate ale rețelei
- Configurarea certificatelor pentru securitatea dispozitivului
- Utilizarea SSL/TLS
- Blocarea setărilor aparatului de la panoul de control

Înainte de a utiliza caracteristici de securitate ale rețelei

Aparatul dumneavoastră utilizează cele mai recente protocoale de securitate și de criptare ale rețelei disponibile în prezent. Aceste funcții de rețea pot fi integrate în planul general de securitate pentru a ajuta la protejarea datelor și pentru a preveni accesul neautorizat la aparat.



Recomandăm dezactivarea protocoalelor FTP și TFTP. Accesarea aparatului folosind aceste protocoale nu este sigură.



Informații similare

- [Securitate](#)

Configurarea certificatelor pentru securitatea dispozitivului

Trebuie să configurați un certificat pentru gestionarea în siguranță a aparatului conectat la rețea folosind SSL/TLS. Pentru configurarea certificatului trebuie să folosiți Administrarea online a rețelei folosind Web Based Management.

- [Funcțiile certificatelor de securitate compatibile](#)
- [Ghid pas-cu-pas pentru crearea și instalarea unui certificat](#)
- [Crearea unui certificat auto semnat](#)
- [Crearea CSR și instalarea unui certificat emis de o autoritate de certificare \(CA\)](#)
- [Importul și exportul certificatului și al cheii de decriptare personală](#)
- [Gestionarea certificatelor multiple](#)

Funcțiile certificatelor de securitate compatibile

Aparatul este compatibil și poate utiliza mai multe certificate de securitate, care permit autentificarea și comunicarea în siguranță cu aparatul. Următoarele funcții ale certificatelor de securitate pot fi utilizate cu acest aparat:

Comunicare SSL/TLS

Aparatul Brother este compatibil cu următoarele:

- Certificat preinstalat

Aparatul are un certificat preinstalat autosemnat. Acest certificat permite utilizarea comunicării SSL/TLS fără crearea sau instalarea unui alt certificat.



Certificatul autosemnat preinstalat vă protejează comunicațiile până la un anumit nivel. Vă recomandăm ca pentru îmbunătățirea securității să utilizați un certificat emis de o organizație acreditată.

- Certificat autosemnat

Acest server de imprimare își emite propriul certificat. Utilizând acest certificat, puteți folosi cu ușurință comunicarea SSL/TLS fără a crea sau instala un alt certificat emis de o autoritate de certificare (AC).

- Certificat emis de o autoritate de certificare (AC)

Sunt disponibile două metode de instalare a unui certificat emis de o autoritate de certificare. Dacă aveți deja un certificat emis de o AC sau dacă doriți să folosiți un certificat emis de o AC externă acreditată:

- Dacă utilizați o cerere de semnare (Certificate Signing Request (CSR)) de la acest server de imprimare.
- La importarea unui certificat sau a unei chei private.



- Dacă veți utiliza comunicarea SSL/TLS, vă recomandăm să contactați mai întâi administratorul de sistem.
- Dacă resetați serverul de imprimare la valorile implicite din fabricație, atunci certificatul și cheia privată instalate vor fi șterse. Dacă doriți să păstrați același certificat și cheia privată și după resetarea serverului de imprimare, exportați-le înainte de resetare și apoi reinstalați-le.



Informații similare

- [Configurarea certificatelor pentru securitatea dispozitivului](#)

Ghid pas-cu-pas pentru crearea și instalarea unui certificat

Există două opțiuni atunci când alegeți un certificat de securitate: utilizarea unui certificat autosemnat sau utilizarea unui certificat emis de Autoritatea de certificare (CA).

Opțiunea 1

Certificat auto semnat

1. Creați un certificat auto semnat utilizând Web Based Management.
2. Instalați certificatul autosemnat pe computerul dvs.

Opțiunea 2

Certificat de la o Autoritate de certificat (CA)

1. Creați o cerere de semnare a certificatului (CSR) utilizând Administrarea bazată pe web.
2. Instalați certificatul emis de Autoritatea de certificare (CA) pe aparatul Brother utilizând Administrarea bazată pe web.
3. Instalați certificatul pe calculatorul dumneavoastră.



Informații similare

- [Configurarea certificatelor pentru securitatea dispozitivului](#)

Crearea unui certificat auto semnat

1. Porniți browserul web.
2. Introduceți „https://adresa IP a aparatului/” în bara de adrese a browserului (unde „adresa IP a aparatului” este adresa IP a aparatului).

De exemplu:

https://192.168.1.2



Dacă utilizați un Sistem Nume Domeniu (DNS) sau ați activat o denumire NetBIOS, puteți tasta o altă denumire, cum ar fi „ImprimantaPartajată” în loc de adresa IP.

De exemplu:

https://SharedPrinter

De asemenea, dacă activați o denumire NetBIOS, puteți utiliza numele nodului.

De exemplu:

https://brnxxxxxxxxxxxx

Denumirea NetBIOS poate fi vizualizată în Raportul de configurare a rețelei.

3. Dacă este necesar, introduceți parola în câmpul **Conectare** și apoi faceți clic pe **Conectare**.



Parola implicită pentru gestionarea setărilor acestui aparat se află în spatele aparatului și este marcată cu „Pwd”.

4. Deschideți meniul de navigare și apoi faceți clic pe **Rețea** > **Securitate** > **Certificat**.



Începeți din ☰, dacă meniul de navigare nu este afișat în stânga ecranului.

5. Faceți clic pe **Creare certificat semnat automat**.
6. Introduceți **Nume comun** și **Dată validă**.
 - Lungimea pentru **Nume comun** este de sub 64 de octeți. Introduceți un identificator, de exemplu o adresă IP, un nume de nod sau un nume de domeniu, care să fie folosit la accesarea acestui aparat prin comunicație SSL/TLS. Numele de nod este afișat în mod implicit.
 - Va apărea o avertizare dacă folosiți protocolul IPPS sau HTTPS și introduceți un alt nume în URL decât **Nume comun** folosit pentru certificatul autosemnat.
7. Selectați setarea dvs. din **Algoritm cheie publică** lista derulantă. Setarea implicită este **RSA (2048 biți)**.
8. Selectați setarea dvs. din **Algoritm de asimilare** lista derulantă. Setarea implicită este **SHA256**.
9. Faceți clic pe **Remitere**.



Informații similare

- [Configurarea certificatelor pentru securitatea dispozitivului](#)

Subiecte conexe:

- [Accesarea programului Administrarea online a rețelei folosind Web Based Management](#)

Crearea CSR și instalarea unui certificat emis de o autoritate de certificare (CA)

Dacă aveți deja un certificat emis de CA externă acreditată, puteți să stocați certificatul și cheia de decriptare personală pe aparat și să le gestionați prin import și export. Dacă nu aveți un certificat emis de CA externă acreditată, creați o cerere de semnare a certificatului (CSR), trimiteți-o către CA pentru autentificare și instalați certificatul returnat pe aparatul dvs.

- [Crearea unei cereri de semnare a certificatului \(CSR\)](#)
- [Instalarea unui certificat pe aparatul dumneavoastră](#)

Crearea unei cereri de semnare a certificatului (CSR)

O cerere de semnare a certificatului (CSR) este o solicitare trimisă către o autoritate de certificare (CA) de a autentifica acreditările incluse în certificat.

Recomandăm instalarea unui certificat rădăcină de la Autoritatea de certificare pe computer înainte de crearea unei CSR.

1. Porniți browserul web.
2. Introduceți „https://adresa IP a aparatului/” în bara de adrese a browserului (unde „adresa IP a aparatului” este adresa IP a aparatului).

De exemplu:

https://192.168.1.2



Dacă utilizați un Sistem Nume Domeniu (DNS) sau ați activat o denumire NetBIOS, puteți tasta o altă denumire, cum ar fi „ImprimantaPartajată” în loc de adresa IP.

De exemplu:

https://SharedPrinter

De asemenea, dacă activați o denumire NetBIOS, puteți utiliza numele nodului.

De exemplu:

https://brnxxxxxxxxxxxx

Denumirea NetBIOS poate fi vizualizată în Raportul de configurare a rețelei.

3. Dacă este necesar, introduceți parola în câmpul **Conectare** și apoi faceți clic pe **Conectare**.



Parola implicită pentru gestionarea setărilor acestui aparat se află în spatele aparatului și este marcată cu „Pwd”.

4. Deschideți meniul de navigare și apoi faceți clic pe **Rețea > Securitate > Certificat**.



Începeți din ☰, dacă meniul de navigare nu este afișat în stânga ecranului.

5. Faceți clic pe **Creare CSR**.
6. Introduceți un **Nume comun** (obligatoriu) și adăugați alte informații despre **Organizație** (opțional).



- Detaliile companiei sunt necesare pentru ca o autoritate de certificare să vă poată confirma și demonstra identitatea pentru marele public.
- Lungimea **Nume comun** trebuie să fie de sub 64 de octeți. Introduceți un identificador, de exemplu o adresă IP, un nume de nod sau un nume de domeniu, care să fie folosit la accesarea acestei imprimante prin comunicație SSL/TLS. Numele de nod este afișat în mod implicit. **Nume comun** este obligatoriu.
- O avertizare va apărea dacă introduceți un alt nume în adresa URL decât numele comun care a fost folosit pentru certificat.
- Lungimea **Organizație**, **Unitate organizațională**, **Oraș/localitate Stat/provincie** trebuie să fie de sub 64 de octeți.
- **Țară/regiune** trebuie să fie un cod de țară ISO 3166 format din două caractere.
- În cazul în care configurați o extensie de certificat X.509v3, selectați caseta de validare **Configurare partiție extinsă** și apoi selectați **Automat (înregistrare IPv4)** sau **Manual**.

7. Selectați setarea dvs. din **Algoritm cheie publică** lista derulantă. Setarea implicită este **RSA (2048 biți)**.
8. Selectați setarea dvs. din **Algoritm de asimilare** lista derulantă. Setarea implicită este **SHA256**.
9. Faceți clic pe **Remitere**.

CSR apare pe ecranul dvs. Salvați CSR ca un fișier sau ca o copie și inserați-l într-un formular CSR online oferit de o autoritate de certificare.

10. Faceți clic pe **Salvare**.

11. Faceți clic pe ▼ aflat lângă **Salvare** și apoi specificați unde doriți să salvați fișierul.



- Respectați politica autorității de certificare referitoare la metoda de trimitere a unei CSR către autoritatea de certificare.
- Dacă utilizați o autoritate de certificare rădăcină pentru firmă din Windows Server 2008/2008 R2/2012/2012 R2/2016/2019, vă recomandăm să utilizați protocolul Server web pentru șablonul certificatului pentru a crea în siguranță certificatul de client. Pentru mai multe informații, vizitați support.brother.com, pentru a consulta pagina **Întrebări frecvente și depanare** a modelului dumneavoastră. Căutare „SSL”.



Informații similare

- [Crearea CSR și instalarea unui certificat emis de o autoritate de certificare \(CA\)](#)

Subiecte conexe:

- [Accesarea programului Administrarea online a rețelei folosind Web Based Management](#)
-

Instalarea unui certificat pe aparatul dumneavoastră

Când primiți certificatul de la o autoritate de certificat, urmați pașii de mai jos pentru a-l instala pe serverul de imprimare:

Poate fi instalat numai un certificat emis printr-o Cerere de semnare a certificatului (CSR) a aparatului. Dacă doriți să creați altă Cerere de semnare a certificatului (CSR), asigurați-vă că certificatul este instalat înainte de crearea altei Cereri de semnare a certificatului (CSR). Creați o altă Cerere de semnare a certificatului (CSR) numai după instalarea certificatului pe aparat. În caz contrar, cererea CSR creată înainte de instalare va fi nevalidă.

1. Porniți browserul web.
2. Introduceți „https://adresa IP a aparatului/” în bara de adrese a browserului (unde „adresa IP a aparatului” este adresa IP a aparatului).

De exemplu:

https://192.168.1.2



Dacă utilizați un Sistem Nume Domeniu (DNS) sau ați activat o denumire NetBIOS, puteți tasta o altă denumire, cum ar fi „ImprimantaPartajată” în loc de adresa IP.

De exemplu:

https://SharedPrinter

De asemenea, dacă activați o denumire NetBIOS, puteți utiliza numele nodului.

De exemplu:

https://brnxxxxxxxxxxxx

Denumirea NetBIOS poate fi vizualizată în Raportul de configurare a rețelei.

3. Dacă este necesar, introduceți parola în câmpul **Conectare** și apoi faceți clic pe **Conectare**.



Parola implicită pentru gestionarea setărilor acestui aparat se află în spatele aparatului și este marcată cu „PwD”.

4. Deschideți meniul de navigare și apoi faceți clic pe **Rețea** > **Securitate** > **Certificat**.



Începeți din ☰, dacă meniul de navigare nu este afișat în stânga ecranului.

5. Faceți clic pe **Instalare certificat**.
6. Navigați până la fișierul care conține certificatul emis de CA, apoi faceți clic pe **Remitere**.
Certificatul a fost creat și salvat cu succes în memoria aparatului.

Pentru a utiliza comunicarea SSL/TLS, certificatul rădăcină de la Autoritatea de certificare trebuie să fie instalat pe computer. Contactați administratorul de rețea.



Informații similare

- [Crearea CSR și instalarea unui certificat emis de o autoritate de certificare \(CA\)](#)

Subiecte conexe:

- [Accesarea programului Administrarea online a rețelei folosind Web Based Management](#)

Importul și exportul certificatului și al cheii de decriptare personală

Stocați certificatul și cheia de decriptare personală pe aparatul dvs. și gestionați-le prin import și export.

- [Importul certificatului și al cheii de decriptare personală](#)
- [Exportul certificatului și al cheii de decriptare personală](#)

Importul certificatului și al cheii de decriptare personală

1. Porniți browserul web.
2. Introduceți „https://adresa IP a aparatului” în bara de adrese a browserului (unde „adresa IP a aparatului” este adresa IP a aparatului).

De exemplu:

https://192.168.1.2



Dacă utilizați un Sistem Nume Domeniu (DNS) sau ați activat o denumire NetBIOS, puteți tasta o altă denumire, cum ar fi „ImprimantaPartajată” în loc de adresa IP.

De exemplu:

https://SharedPrinter

De asemenea, dacă activați o denumire NetBIOS, puteți utiliza numele nodului.

De exemplu:

https://brnxxxxxxxxxxxx

Denumirea NetBIOS poate fi vizualizată în Raportul de configurare a rețelei.

3. Dacă este necesar, introduceți parola în câmpul **Conectare** și apoi faceți clic pe **Conectare**.



Parola implicită pentru gestionarea setărilor acestui aparat se află în spatele aparatului și este marcată cu „Pwd”.

4. Deschideți meniul de navigare și apoi faceți clic pe **Rețea** > **Securitate** > **Certificat**.



Începeți din , dacă meniul de navigare nu este afișat în stânga ecranului.

5. Faceți clic pe **Import certificat și cheie privată**.
6. Navigați până la fișierul pe care doriți să îl importați.
7. Introduceți parola dacă fișierul este criptat și apoi faceți clic **Remitere**.

Certificatul și cheia de decriptare personală sunt importate pe aparat.



Informații similare

- [Importul și exportul certificatului și al cheii de decriptare personală](#)

Subiecte conexe:

- [Accesarea programului Administrarea online a rețelei folosind Web Based Management](#)

Exportul certificatului și al cheii de decriptare personală

1. Porniți browserul web.
2. Introduceți „https://adresa IP a aparatului/” în bara de adrese a browserului (unde „adresa IP a aparatului” este adresa IP a aparatului).

De exemplu:

https://192.168.1.2



Dacă utilizați un Sistem Nume Domeniu (DNS) sau ați activat o denumire NetBIOS, puteți tasta o altă denumire, cum ar fi „ImprimantaPartajată” în loc de adresa IP.

De exemplu:

https://SharedPrinter

De asemenea, dacă activați o denumire NetBIOS, puteți utiliza numele nodului.

De exemplu:

https://brnxxxxxxxxxxxx

Denumirea NetBIOS poate fi vizualizată în Raportul de configurare a rețelei.

3. Dacă este necesar, introduceți parola în câmpul **Conectare** și apoi faceți clic pe **Conectare**.



Parola implicită pentru gestionarea setărilor acestui aparat se află în spatele aparatului și este marcată cu „Pwd”.

4. Deschideți meniul de navigare și apoi faceți clic pe **Rețea** > **Securitate** > **Certificat**.



Începeți din ☰, dacă meniul de navigare nu este afișat în stânga ecranului.

5. Faceți clic pe **Export** arătat cu **Listă de certificate**.
6. Introduceți parola dacă doriți să criptați fișierul.
Dacă folosiți o parolă vidă, rezultatul nu este criptat.
7. Introduceți parola din nou pentru confirmare, apoi faceți clic pe **Remitere**.
8. Faceți clic pe ▼ aflat lângă **Salvare** și apoi specificați unde doriți să salvați fișierul.

Certificatul și cheia de decriptare personală sunt exportate pe computer.

De asemenea, puteți importa certificatul în computer.



Informații similare

- [Importul și exportul certificatului și al cheii de decriptare personală](#)

Subiecte conexe:

- [Accesarea programului Administrarea online a rețelei folosind Web Based Management](#)

Gestionarea certificatelor multiple

Funcția de administrare a certificatelor multiple permite utilizarea aplicației Web Based Management pentru administrarea fiecărui certificat instalat pe aparatul dumneavoastră. În aplicația Web Based Management, deschideți ecranul **Certificat** pentru a vizualiza conținutul certificatului, pentru a șterge sau exporta certificatele dumneavoastră.

	Numărul maxim de certificate salvate pe aparatul Brother
Certificate autosemnate sau certificate emise de o autoritate de certificare	2

Vă recomandăm să salvați mai puține certificate decât este permis, păstrând un loc liber pentru cazul în care un certificat expiră. Dacă un certificat expiră, importați un nou certificat în locația rezervată și apoi ștergeți certificatul expirat. Astfel, puteți evita o eroare de configurare.



Informații similare

- [Configurarea certificatelor pentru securitatea dispozitivului](#)

Utilizarea SSL/TLS

- [Introducere în SSL/TLS](#)
- [Gestionarea aparatului în rețea în siguranță folosind SSL/TLS](#)
- [Imprimarea securizată a documentelor utilizând SSL/TLS](#)

Introducere în SSL/TLS

Secure Socket Layer (SSL) sau Transport Layer Security (TLS) este o metodă eficientă de protejare a datelor trimise printr-o rețea locală sau printr-o rețea de arie largă (LAN sau WAN). Funcționează prin criptarea datelor trimise într-o rețea, precum o acțiune de imprimare, astfel încât, dacă cineva încearcă să intercepteze datele, acestea nu vor putea fi citite.

SSL/TLS poate fi configurată atât pentru rețele prin cablu, cât și pentru rețele fără fir, și poate fi folosită cu alte forme de securitate precum cheile WPA și funcțiile firewall.



Informații similare

- [Utilizarea SSL/TLS](#)
 - [Scurt istoric al SSL/TLS](#)
 - [Avantajele utilizării SSL/TLS](#)
-

Scurt istoric al SSL/TLS

SSL/TLS a fost conceput inițial pentru a securiza informațiile de trafic web, în special datele trimise între browserele web și servere. De exemplu, când folosiți Internet Explorer pentru Internet Banking și vedeți https:// și pictograma în formă de lacăt mic în browserul web, atunci utilizați SSL. SSL s-a dezvoltat pentru a funcționa cu aplicații suplimentare, cum ar fi Telnet, software pentru imprimante și FTP, pentru a deveni o soluție universală pentru securitatea online. Caracteristicile inițiale de proiectare sunt încă folosite în prezent de mulți comercianți online și bănci pentru securizarea datelor importante, cum ar numerele de cărți de credit, datele clienților etc.

SSL/TLS utilizează niveluri foarte ridicate de criptare și este de încredere pentru bănci din toată lumea.



Informații similare

- [Introducere în SSL/TLS](#)

Avantajele utilizării SSL/TLS

Principalul beneficiu al utilizării SSL/TLS este posibilitatea de a garanta imprimarea securizată într-o rețea IP prin restricționarea accesului utilizatorilor neautorizați la datele trimise către aparat. Argumentul principal de vânzare al SSL este posibilitatea de a imprima date confidențiale în siguranță. De exemplu, un departament de resurse umane al unei companii mari poate imprima fluturași de salariu în mod regulat. Fără criptare, datele din acești fluturași de salariu pot fi citite de alți utilizatori de rețea. Totuși, cu SSL/TLS, oricine încearcă să intercepteze aceste date va vedea o pagină neclară de cod și nu va putea vedea efectiv fluturașul de salariu.



Informații similare

- [Introducere în SSL/TLS](#)
-

Gestionarea aparatului în rețea în siguranță folosind SSL/TLS

- [Configurarea unui certificat pentru SSL/TLS și protocoalele disponibile](#)
- [Accesarea Web Based Management utilizând SSL/TLS](#)
- [Instalarea certificatului autosemnat pentru utilizatorii Windows cu drepturi de administrator](#)
- [Configurarea certificatelor pentru securitatea dispozitivului](#)

Configurarea unui certificat pentru SSL/TLS și protocoalele disponibile

Utilizând Web Based Management, configurați pe aparatul dumneavoastră un certificat înainte de a utiliza comunicarea SSL/TLS.

1. Porniți browserul web.
2. Introduceți „https://adresa IP a aparatului/” în bara de adrese a browserului (unde „adresa IP a aparatului” este adresa IP a aparatului).

De exemplu:

https://192.168.1.2



Dacă utilizați un Sistem Nume Domeniu (DNS) sau ați activat o denumire NetBIOS, puteți tasta o altă denumire, cum ar fi „ImprimantaPartajată” în loc de adresa IP.

De exemplu:

https://SharedPrinter

De asemenea, dacă activați o denumire NetBIOS, puteți utiliza numele nodului.

De exemplu:

https://brnxxxxxxxxxxxx

Denumirea NetBIOS poate fi vizualizată în Raportul de configurare a rețelei.

3. Dacă este necesar, introduceți parola în câmpul **Conectare** și apoi faceți clic pe **Conectare**.



Parola implicită pentru gestionarea setărilor acestui aparat se află în spatele aparatului și este marcată cu „Pwd”.

4. Deschideți meniul de navigare și apoi faceți clic pe **Rețea** > **Rețea** > **Protocol**.



Începeți din ☰, dacă meniul de navigare nu este afișat în stânga ecranului.

5. Faceți clic pe **Setări server HTTP**.
6. Selectați certificatul pe care doriți să îl configurați din lista derulantă **Selectați certificatul**.
7. Faceți clic pe **Remitere**.
8. Faceți clic pe **Da** pentru a reporni serverul de imprimare.



Informații similare

- [Gestionarea aparatului în rețea în siguranță folosind SSL/TLS](#)

Subiecte conexe:

- [Accesarea programului Administrarea online a rețelei folosind Web Based Management](#)
- [Imprimarea securizată a documentelor utilizând SSL/TLS](#)

Accesarea Web Based Management utilizând SSL/TLS

Pentru a administra în siguranță aparatul conectat la rețea, trebuie să folosiți utilitare de administrare cu protocoale de securitate.



- Pentru a utiliza protocolul HTTPS, este necesar ca HTTPS să fie activat la aparat. Protocolul HTTPS este activat în mod implicit.
- Puteți modifica setările protocolului HTTPS utilizând ecranul Management bazat pe web.

1. Porniți browserul web.
2. Introduceți „https://adresa IP a aparatului/” în bara de adrese a browserului (unde „adresa IP a aparatului” este adresa IP a aparatului).

De exemplu:

https://192.168.1.2

3. Dacă este necesar, introduceți parola în câmpul **Conectare** și apoi faceți clic pe **Conectare**.



Parola implicită pentru gestionarea setărilor acestui aparat se află în spatele aparatului și este marcată cu „Pwd”.

4. Acum puteți accesa aparatul folosind HTTPS.



Informații similare

- [Gestionarea aparatului în rețea în siguranță folosind SSL/TLS](#)

Subiecte conexe:

- [Accesarea programului Administrarea online a rețelei folosind Web Based Management](#)

Instalarea certificatului autosemnat pentru utilizatorii Windows cu drepturi de administrator

Pașii următori sunt valabili pentru Microsoft Internet Explorer. Dacă utilizați un alt browser web, consultați documentația pentru browser-ul dvs. web pentru a obține asistență la instalarea certificatelor.

1. Efectuați una dintre următoarele operații:



- Windows 10, Windows Server 2016 și Windows Server 2019

Faceți clic pe  > **Accesorii Windows**.

- Windows 8.1

Faceți clic dreapta pe pictograma  (**Internet Explorer**) din bara de activități.

- Windows Server 2012 și Windows Server 2012 R2

Faceți clic pe  (**Internet Explorer**) și apoi faceți clic dreapta pe pictograma  (**Internet Explorer**) din bara de activități.

- Windows 7 și Windows Server 2008

Faceți clic pe  (**Pornire**) > **Toate programele**.

2. Faceți clic dreapta pe **Internet Explorer** și apoi faceți clic pe **Executare ca administrator**.



Dacă se afișează opțiunea **Mai mult**, faceți clic pe **Mai mult**.

Dacă se afișează ecranul **Control cont utilizator**, faceți clic pe **Da**.

3. Tastați „https://adresa IP a aparatului” în bara de adrese a browserului pentru a accesa aparatul (unde „adresa IP a aparatului” este adresa IP a aparatului sau numele nodului atribuit pentru certificat).

4. Faceți clic pe **Mai multe informații**.

5. Faceți clic pe **Accesați pagina web (nerecomandat)**.

6. Faceți clic pe **Eroare certificat** și apoi faceți clic pe **Vizualizare certificat**.

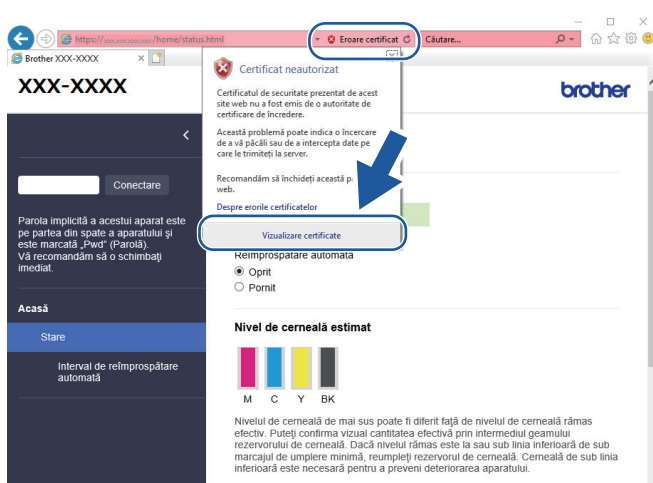

7. Faceți clic pe **Instalare certificat...**

8. Când apare **Expertul Import certificate**, faceți clic pe **Următorul**.

9. Selectați **Plasează toate certificatele în următorul depozit** și apoi faceți clic pe **Răsfoire...**

10. Selectați **Autorități rădăcină de certificare de încredere** și apoi faceți clic pe **OK**.

11. Faceți clic pe **Următorul**.

12. Faceți clic pe **Finalizare**.

13. Faceți clic pe **Da**, dacă amprenta (imaginea degetului) este corectă.

14. Faceți clic pe **OK**.



Informații similare

- [Gestionarea aparatului în rețea în siguranță folosind SSL/TLS](#)
-

Imprimarea securizată a documentelor utilizând SSL/TLS

- [Imprimarea documentelor utilizând SSL/TLS](#)
- [Configurarea certificatelor pentru securitatea dispozitivului](#)
- [Configurarea unui certificat pentru SSL/TLS și protocoalele disponibile](#)

Imprimarea documentelor utilizând SSL/TLS

Pentru a imprima documentele în mod securizat prin protocolul IPP, utilizați protocolul IPPS.

1. Porniți browserul web.
2. Introduceți „https://adresa IP a aparatului/” în bara de adrese a browserului (unde „adresa IP a aparatului” este adresa IP a aparatului).

De exemplu:

https://192.168.1.2



Dacă utilizați un Sistem Nume Domeniu (DNS) sau ați activat o denumire NetBIOS, puteți tasta o altă denumire, cum ar fi „ImprimantaPartajată” în loc de adresa IP.

De exemplu:

https://SharedPrinter

De asemenea, dacă activați o denumire NetBIOS, puteți utiliza numele nodului.

De exemplu:

https://brnxxxxxxxxxxxx

Denumirea NetBIOS poate fi vizualizată în Raportul de configurare a rețelei.

3. Dacă este necesar, introduceți parola în câmpul **Conectare** și apoi faceți clic pe **Conectare**.



Parola implicită pentru gestionarea setărilor acestui aparat se află în spatele aparatului și este marcată cu „Pwd”.

4. Deschideți meniul de navigare și apoi faceți clic pe **Rețea** > **Rețea** > **Protocol**.



Începeți din ☰, dacă meniul de navigare nu este afișat în stânga ecranului.

5. Asigurați-vă că ați selectat caseta de validare **IPP**.



În cazul în care caseta de validare **IPP** nu este selectată, selectați caseta de validare **IPP** și faceți clic pe **Remitere**.

Reporniți aparatul pentru a activa configurarea.

După repornirea aparatului, reveniți la pagina web a aparatului, introduceți parola, deschideți meniul de navigare și apoi faceți clic pe **Rețea** > **Rețea** > **Protocol**.

6. Faceți clic pe **Setări server HTTP**.
7. Selectați caseta de validare **HTTPS(Port 443)** din **IPP**, apoi faceți clic pe **Remitere**.
8. Reporniți aparatul pentru a activa configurarea.

Comunicarea prin IPPS nu poate preveni accesul neautorizat la serverul de imprimare.



Informații similare

- [Imprimarea securizată a documentelor utilizând SSL/TLS](#)

Subiecte conexe:

- [Accesarea programului Administrarea online a rețelei folosind Web Based Management](#)

Blocarea setărilor aparatului de la panoul de control

Înainte de a activa caracteristica aparatului de blocare a accesului, notați cu atenție parola. Dacă uitați parola, trebuie să resetați toate parolele stocate în aparate prin contactarea administratorului sau a Centrului de asistență clienți Brother.

- [Despre utilizarea funcției de blocare TX](#)

Despre utilizarea funcției de blocare TX

Modele înrudite: MFC-T920DW/MFC-T925DW

Blochează transmisiile de date neautorizate la și de la aparat.

Funcția Blocare TX permite prevenirea accesului neautorizat la aparat.

În timp ce funcția de blocare TX este activată, următoarele operații sunt disponibile:

- Primire faxuri
- Primire PC-FAX (dacă funcția Primire PC-FAX a fost activată în prealabil)



În timp ce funcția Blocare TX este activată, aparatul va primi faxuri și le va stoca în memoria internă. Apoi, dacă funcția Blocare TX este dezactivată, faxurile vor fi trimise la calculatorul selectat.

În timp ce funcția Blocare TX este activată, următoarele funcții NU sunt disponibile:

- Operațiile efectuate de la panoul de control
- Imprimare de la PC
- Scanare de la PC



Informații similare

- [Blocarea setărilor aparatului de la panoul de control](#)
 - [Setarea parolei de blocare TX](#)
 - [Schimbarea parolei de blocare TX](#)
 - [Activarea/dezactivarea funcției de blocare TX](#)

Setarea parolei de blocare TX

Modele înrudite: MFC-T920DW/MFC-T925DW

1. Apăsați pe **Settings (Setări)**.
2. Apăsați pe ▲ sau pe ▼ pentru a selecta următoarele:
 - a. Selectați [Fax]. Apăsați pe **OK**.
 - b. Selectați [Diverse]. Apăsați pe **OK**.
 - c. Selectați [TX Blocat]. Apăsați pe **OK**.
3. Introduceți un număr format din patru cifre pentru parolă. Apăsați pe **OK**.
4. Reintroduceți parola. Apăsați pe **OK**.
5. Apăsați pe **Stop/Exit (Stop/leșire)**.



Informații similare

- [Despre utilizarea funcției de blocare TX](#)

Schimbarea parolei de blocare TX

Modele înrudite: MFC-T920DW/MFC-T925DW

1. Apăsați pe **Settings (Setări)**.
2. Apăsați pe ▲ sau pe ▼ pentru a selecta următoarele:
 - a. Selectați [Fax]. Apăsați pe **OK**.
 - b. Selectați [Diverse]. Apăsați pe **OK**.
 - c. Selectați [TX Blocat]. Apăsați pe **OK**.
 - d. Selectați [Setează Parola]. Apăsați pe **OK**.
3. Introduceți parola curentă formată din patru cifre. Apăsați pe **OK**.
4. Introduceți un număr din patru cifre pentru noua parolă. Apăsați pe **OK**.
5. Reintroduceți noua parolă. Apăsați pe **OK**.
6. Apăsați pe **Stop/Exit (Stop/leșire)**.



Informații similare

- [Despre utilizarea funcției de blocare TX](#)

Activarea/dezactivarea funcției de blocare TX

Modele înrudite: MFC-T920DW/MFC-T925DW

1. Apăsați pe **Settings (Setări)**.
2. Apăsați pe ▲ sau pe ▼ pentru a selecta următoarele:
 - a. Selectați [Fax]. Apăsați pe **OK**.
 - b. Selectați [Diverse]. Apăsați pe **OK**.
 - c. Selectați [TX Blocat]. Apăsați pe **OK**.
 - d. Selectați [Setez TX Blocat]. Apăsați pe **OK**.
3. Introduceți parola înregistrată, din patru cifre. Apăsați pe **OK**.
Aparatul se va deconecta și pe ecranul LCD va fi afișat mesajul [Mod TX Blocat].



Dezactivarea funcției Blocare TX:

- a. Apăsați pe **Settings (Setări)**.
- b. Introduceți parola curentă formată din patru cifre și apoi apăsați pe **OK**.

Dacă ați introdus greșit parola, pe ecranul LCD va fi afișat mesajul [Parola greșită] și aparatul va rămâne deconectat. Aparatul va rămâne în modul Blocare TX până când introduceți parola corectă.



Informații similare

- [Despre utilizarea funcției de blocare TX](#)

Conexiune mobilă/web

- [Brother Web Connect](#)
- [AirPrint](#)
- [Mopria™ și Scanare Mopria™](#)
- [Imprimarea unui atașament de e-mail](#)

Brother Web Connect

Modele înrudite: MFC-T920DW/MFC-T925DW

- [Prezentarea Brother Web Connect](#)
- [Serviciile online utilizate cu Brother Web Connect](#)
- [Configurarea Brother Web Connect](#)
- [Scanarea și încărcarea documentelor folosind Brother Web Connect](#)

Prezentarea Brother Web Connect

Modele înrudite: MFC-T920DW/MFC-T925DW

Anumite site-uri web oferă servicii care permit utilizatorilor să încarce și să vizualizeze imagini și fișiere pe site-ul respectiv. Aparatul Brother poate scana imagini și le poate încărca pe aceste servicii.

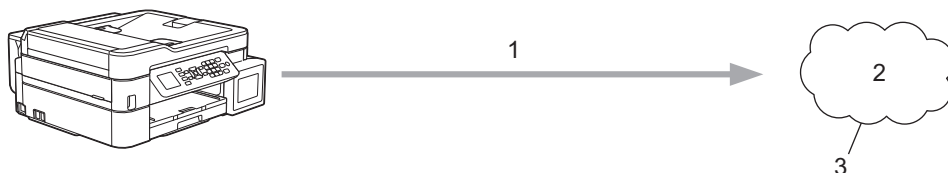

1. Scanarea
2. Fotografii, imagini, documente și alte fișiere
3. Serviciu web

Pentru a utiliza Brother Web Connect, aparatul Brother trebuie să fie conectat la o rețea cu acces la internet, printr-o conexiune cu fir sau wireless.

Pentru configurații ale rețelei care folosesc un server proxy, aparatul trebuie configurat și el pentru a folosi un server proxy. Consultați administratorul dumneavoastră de rețea dacă nu sunteți sigur de configurarea rețelei.



Serverul proxy este un calculator folosit ca intermediar între calculatoarele care nu au o conexiune directă la internet și rețeaua de internet.

Apăsați pe  (**PHOTO/WEB (FOTO/WEB)**) pentru a utiliza Brother Web Connect.



Informații similare

- [Brother Web Connect](#)
 - [Configurarea setărilor serverului proxy folosind panoul de control al aparatului](#)
 - [Configurarea setărilor serverului proxy utilizând Web Based Management](#)

Configurarea setărilor serverului proxy folosind panoul de control al aparatului

Modele înrudite: MFC-T920DW/MFC-T925DW

Dacă rețeaua utilizează un server proxy, următoarele informații ale serverului proxy trebuie configurate pe aparat:

- Adresa serverului proxy
- Numărul portului
- Numele utilizatorului
- Parola

1. Apăsați pe **Settings (Setări)**.
2. Apăsați pe ▲ sau pe ▼ pentru a selecta următoarele:
 - a. Selectați [Rețea]. Apăsați pe **OK**.
 - b. Selectați [Setări conectare Web]. Apăsați pe **OK**.
 - c. Selectați [Setări proxy]. Apăsați pe **OK**.
 - d. Selectați [Conexiune Proxy]. Apăsați pe **OK**.
 - e. Selectați [Pornit]. Apăsați pe **OK**.
 - f. Selectați opțiunea pe care doriți să o definiți. Apăsați pe **OK**.
 - g. Introduceți informațiile referitoare la serverul proxy. Apăsați pe **OK**.
3. Apăsați pe **Stop/Exit (Stop/leșire)**.



Informații similare

- [Prezentarea Brother Web Connect](#)

Configurarea setărilor serverului proxy utilizând Web Based Management

Modele înrudite: MFC-T920DW/MFC-T925DW

Dacă rețeaua dumneavoastră utilizează un server proxy, următoarele informații ale serverului proxy trebuie să fie configurate folosind Administrarea online a rețelei folosind Web Based Management:

- Adresa serverului proxy
- Numărul portului
- Numele utilizatorului
- Parola



Recomandăm Microsoft Internet Explorer 11/Microsoft Edge pentru Windows, Safari 10/11 pentru Mac, Chrome pentru Android (4.x sau ulterior) și Chrome/Safari pentru iOS (10.x sau ulterior). Asigurați-vă că opțiunile pentru JavaScript și Cookies sunt activate întotdeauna, indiferent de browserul utilizat.

1. Porniți browserul web.
2. Introduceți „https://adresa IP a aparatului/” în bara de adrese a browserului (unde „adresa IP a aparatului” este adresa IP a aparatului).

De exemplu:

https://192.168.1.2

3. Dacă este necesar, introduceți parola în câmpul **Conectare** și apoi faceți clic pe **Conectare**.



Parola implicită pentru gestionarea setărilor acestui aparat se află în spatele aparatului și este marcată cu „Pwd”.

4. Deschideți meniul de navigare și apoi faceți clic pe **Rețea > Rețea > Protocol**.



Începeți din ☰, dacă meniul de navigare nu este afișat în stânga ecranului.

5. Asigurați-vă că ați selectat caseta de validare **Proxy** și apoi faceți clic pe **Remitere**.
6. În câmpul **Proxy**, faceți clic pe **Setări avansate**.
7. Introduceți informațiile referitoare la serverul proxy.
8. Faceți clic pe **Remitere**.



Informații similare

- [Prezentarea Brother Web Connect](#)

Subiecte conexe:

- [Accesarea programului Administrarea online a rețelei folosind Web Based Management](#)

Serviciile online utilizate cu Brother Web Connect

Modele înrudite: MFC-T920DW/MFC-T925DW

Utilizați Brother Web Connect pentru a accesa serviciile online de pe aparatul dumneavoastră Brother. Unele dintre aceste servicii web oferă versiuni profesionale pentru companii.

Pentru a utiliza Brother Web Connect, trebuie să aveți un cont deschis pentru serviciul online dorit. Dacă nu aveți deja un cont, utilizați un calculator pentru a accesa site-ul web al serviciului și pentru a vă crea un cont.

Google Drive™

Un serviciu online de stocare, editare, partajare și sincronizare a documentelor.

URL: drive.google.com

Evernote®

Un serviciu de stocare și gestionare online a fișierelor.

URL: www.evernote.com

Dropbox

Un serviciu online de stocare, partajare și sincronizare a fișierelor.

URL: www.dropbox.com

OneDrive

Un serviciu online de stocare, partajare și administrare a fișierelor.

URL: <https://onedrive.live.com>

Box

Un serviciu de editare și partajare online a documentelor.

URL: www.box.com

OneNote

Un serviciu de editare și partajare online a documentelor.

URL: www.onenote.com

Pentru mai multe informații despre oricare dintre aceste servicii, consultați site-urile web ale serviciilor respective.

În tabelul de mai jos sunt prezentate tipurile de fișiere care pot fi utilizate cu fiecare funcție Brother Web Connect:

Serviciile la care aveți acces	Google Drive™ Evernote® Dropbox OneDrive Box	OneNote
Încărcarea imaginilor scanate	JPEG PDF DOCX XLSX PPTX TIFF	JPEG PDF DOCX XLSX PPTX TIFF



- Nu toate serviciile sunt disponibile în toate țările.

- Pentru Hong Kong, Taiwan și Coreea:

Brother Web Connect acceptă numai nume de fișiere scrise în limba engleză. Fișierele denumite în limba locală nu pot fi descărcate.



Informații similare

- [Brother Web Connect](#)
-

Configurarea Brother Web Connect

Modele înrudite: MFC-T920DW/MFC-T925DW

- [Prezentare generală a configurării Brother Web Connect](#)
- [Crearea unui cont pentru fiecare serviciu online înainte de utilizarea aplicației Brother Web Connect](#)
- [Cererea de acces la Brother Web Connect](#)
- [Înregistrați un cont pe aparatul Brother pentru aplicația Brother Web Connect](#)

Prezentare generală a configurării Brother Web Connect

Modele înrudite: MFC-T920DW/MFC-T925DW

Configurați setările Brother Web Connect utilizând următoarea procedură:

Pasul 1: Creați un cont folosind serviciul dorit.

Accesați site-ul web al serviciului utilizând un computer și creați un cont. (Dacă aveți deja un cont, nu trebuie să creați un alt cont.)

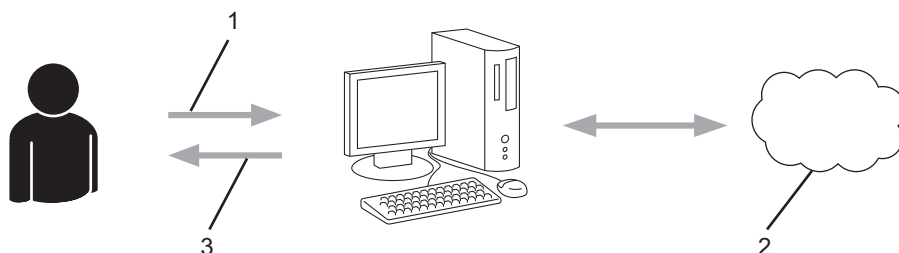

1. Înregistrare utilizator
2. Serviciu web
3. Obținere cont

Pasul 2: Postați o cerere de acces la Brother Web Connect.

Începeți accesarea Brother Web Connect folosind calculatorul și obțineți un număr temporar de identificare (ID).

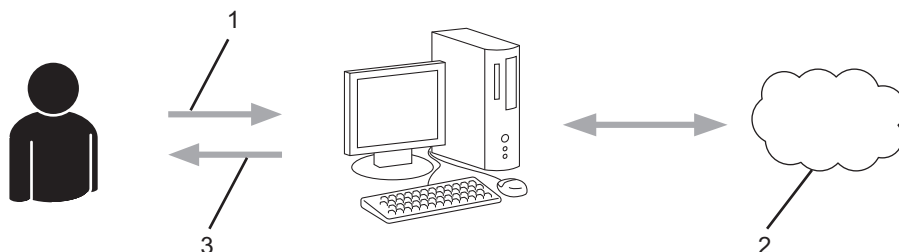

1. Introduceți informațiile contului
2. Pagina aplicației Brother Web Connect
3. Obținere număr temporar de identificare (ID)

Pasul 3: Înregistrați informațiile contului dumneavoastră pe aparat pentru a putea accesa serviciul dorit.

Introduceți numărul temporar de identificare (ID) pentru activarea serviciului pe aparatul dumneavoastră. Definiți numele contului, așa cum doriți să fie afișat pe aparat, și introduceți un cod PIN dacă doriți să folosiți unul.

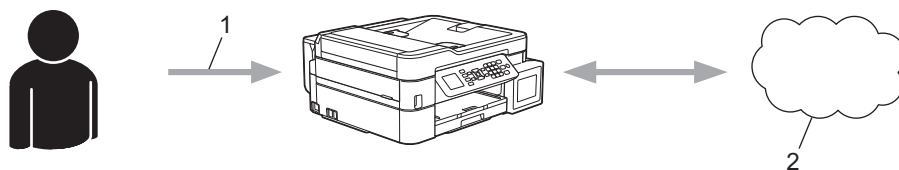

1. Introduceți numărul temporar de identificare (ID)

2. Serviciu web

Aparatul dumneavoastră Brother poate acum să utilizeze serviciul.



Informații similare

- [Configurarea Brother Web Connect](#)
-

Crearea unui cont pentru fiecare serviciu online înainte de utilizarea aplicației Brother Web Connect

Modele înrudite: MFC-T920DW/MFC-T925DW

Pentru a utiliza Brother Web Connect la accesarea unui serviciu online, trebuie să aveți deschis un cont pentru serviciul online respectiv. Dacă nu aveți deja un cont, utilizați un calculator pentru a accesa site-ul web al serviciului și pentru a vă crea un cont. După crearea unui cont, conectați-vă și utilizați mai întâi contul de la un calculator înainte de a utiliza funcția Brother Web Connect. În caz contrar, este posibil să nu puteți accesa serviciul folosind Brother Web Connect.

Dacă aveți deja un cont, nu trebuie să creați un alt cont.

După ce ați finalizat crearea unui cont cu serviciul online pe care doriți să îl folosiți, transmiteți o cerere de acces la Brother Web Connect.



Informații similare



- [Configurarea Brother Web Connect](#)

Cererea de acces la Brother Web Connect

Modele înrudite: MFC-T920DW/MFC-T925DW

Pentru a utiliza Brother Web Connect în scopul accesării serviciilor online, trebuie mai întâi să transmiteți o cerere de acces la Brother Web Connect folosind un computer cu software-ul Brother instalat.

1. Accesați pagina de internet a aplicației Brother Web Connect:

Opțiune	Descriere
Windows	Lansați  (Brother Utilities) și apoi faceți clic pe lista derulantă și selectați numele modelului (dacă nu este deja selectat). Faceți clic pe Realizați mai multe în bara de navigare din stânga și apoi clic pe Brother Web Connect .  De asemenea, puteți accesa direct site-ul web: Tastați bwc.brother.com în bara de adrese a browserului web.
Mac	Tastați bwc.brother.com în bara de adrese a browserului web.

Se lansează pagina Brother Web Connect.

2. Selectați serviciul pe care doriți să-l utilizați.
3. Urmăriți instrucțiunile de pe ecran și faceți cererea de accesare.

După ce ați terminat, pe ecran se va afișa numărul temporar de identificare (ID).

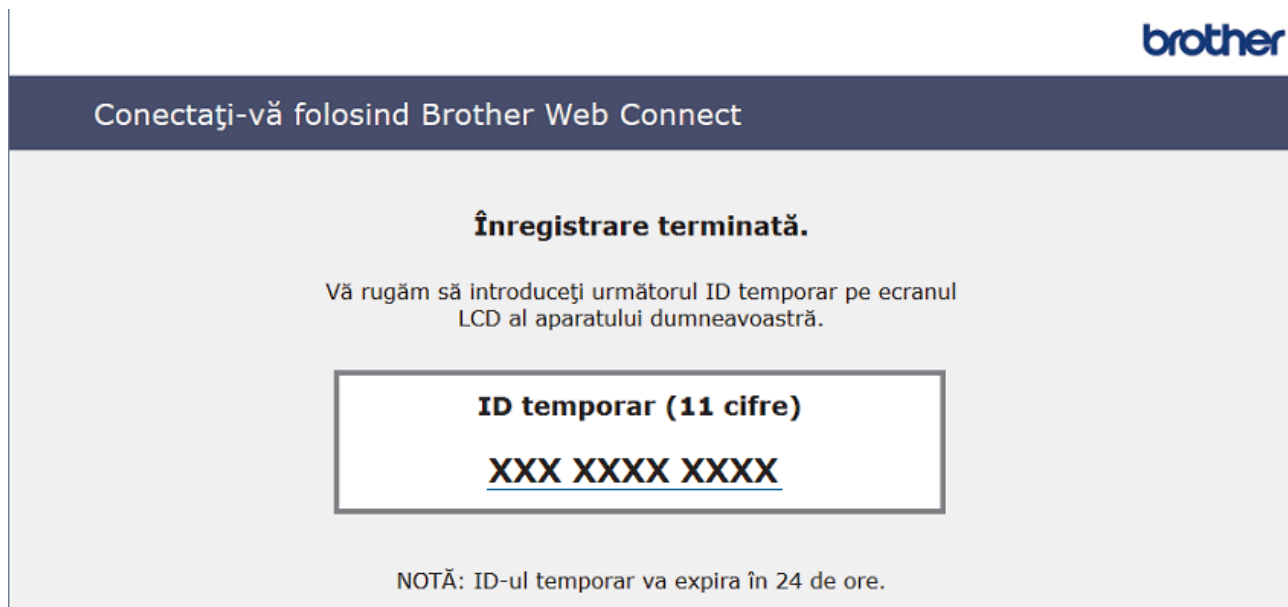

4. Notați numărul temporar de identificare (ID) deoarece veți avea nevoie de el pentru a înregistra conturi pe aparat. Numărul temporar de identificare (ID) este valabil 24 de ore.
5. Închideți browserul web.

Acum că dețineți un ID de acces Brother Web Connect, trebuie să înregistrați acest ID pe aparatul dumneavoastră și apoi să utilizați aparatul pentru a accesa serviciul web pe care doriți să îl utilizați.



Informații similare

- Configurarea Brother Web Connect
-

Înregistrați un cont pe aparatul Brother pentru aplicația Brother Web Connect

Modele înrudite: MFC-T920DW/MFC-T925DW

Trebuie să introduceți informațiile contului dumneavoastră Brother Web Connect și să configurați aparatul dumneavoastră astfel încât acesta să utilizeze Brother Web Connect ca să acceseze serviciul dorit.

- Trebuie să faceți o cerere de acces la Brother Web Connect pentru a vă înregistra un cont pe aparatul dumneavoastră.
- Înainte de a începe înregistrarea contului asigurați-vă că data și ora sunt definite corect pe panoul de control al aparatului.

1. Apăsați pe **PHOTO/WEB (FOTO/WEB)**.



- Dacă informațiile referitoare la conexiunea internet sunt afișate pe ecranul LCD al aparatului, citiți-le și apăsați pe ►.
- Ocazional, actualizări sau anunțuri despre caracteristicile Brother Web Connect se vor afișa pe ecranul LCD. Citiți informațiile, apoi apăsați ►.

2. Apăsați pe ▲ sau pe ▼ pentru a selecta următoarele:

- a. Selectați serviciul cu care doriți să vă înregistrați. Apăsați pe **OK**.
- b. Selectați [Înregistrare/Șterg.]. Apăsați pe **OK**.
- c. Selectați [Înregistrare cont]. Apăsați pe **OK**.

3. Aparatul va afișa un mesaj în care vi se cere să introduceți numărul temporar de identificare (ID) primit după depunerea cererii de acces la Brother Web Connect. Apăsați pe ►.

4. Introduceți numărul temporar de identificare (ID) de la tastatură. Apăsați pe **OK**.



Dacă informațiile introduse nu corespund cu numărul temporar de identificare (ID) primit după depunerea cererii de acces, sau dacă numărul temporar de identificare (ID) a expirat, pe ecranul LCD va fi afișat un mesaj de eroare. Introduceți corect numărul temporar de identificare (ID) sau faceți din nou o cerere de acces pentru a primi un nou număr temporar de identificare (ID).

5. Aparatul va afișa un mesaj în care vi se cere să introduceți numele de cont care doriți să fie afișat pe ecranul LCD. Apăsați pe ►.

6. Introduceți numele și apoi apăsați pe **OK**.

7. Procedați conform uneia dintre metodele de mai jos:

- Pentru a defini un cod PIN pentru cont, apăsați pe ►. (Folosirea unui cod PIN previne accesul neautorizat la cont.) Introduceți un număr din patru cifre și apoi apăsați **OK**.
- Dacă nu doriți să definiți un cod PIN, apăsați ◀.



În momentul în care se afișează informațiile referitoare la cont, confirmați corectitudinea acestora.

8. Apăsați ► pentru a înregistra informațiile ca fiind introduse.

9. Apăsați pe ►.

Înregistrarea contului s-a finalizat și aparatul dumneavoastră poate accesa acum serviciul.

10. Apăsați pe **Stop/Exit (Stop/leșire)**.



Informații similare

- [Configurarea Brother Web Connect](#)

Scanarea și încărcarea documentelor folosind Brother Web Connect

Modele înrudite: MFC-T920DW/MFC-T925DW

Încărcați fotografiile și documentele scanate direct pe un site de servicii fără a utiliza un computer.

- Dacă scanați și încărcați fișiere JPEG sau fișiere PDF în care se poate căuta, scanarea în format monocrom nu este disponibilă.
- La scanarea și încărcarea fișierelor Microsoft Office, scanarea monocromă și scanarea în tonuri de gri nu sunt disponibile.
- La scanarea și încărcarea fișierelor JPEG, fiecare pagină va fi încărcată ca un fișier separat.
- Documentele încărcate vor fi salvate într-un album numit **From_BrotherDevice**.

Pentru informații referitoare la restricții, precum dimensiunea sau numărul de documente care pot fi încărcate, consultați site-ul web al respectivului serviciu.

1. Încărcați documentul.
2. Apăsați pe **PHOTO/WEB (FOTO/WEB)**.



- Dacă informațiile referitoare la conexiunea internet sunt afișate pe ecranul LCD al aparatului, citiți-le și apăsați pe ►.
- Ocazional, actualizări sau anunțuri despre caracteristicile Brother Web Connect se vor afișa pe ecranul LCD. Citiți informațiile, apoi apăsați ►.

3. Apăsați pe ▲ sau pe ▼ pentru a selecta următoarele:
 - a. Selectați serviciul care găzduiește contul în care doriți să faceți încărcarea. Apăsați pe **OK**.
 - b. Selectați numele contului dumneavoastră. Apăsați pe **OK**.
4. Dacă se afișează ecranul pentru introducerea codului PIN, introduceți codul PIN format din patru cifre și apoi apăsați pe **OK**.
5. Pentru a finaliza această operație, urmați instrucțiunile pas cu pas.



Informații similare

- [Brother Web Connect](#)

AirPrint

- [Prezentarea soluției AirPrint](#)
- [Înainte de a folosi AirPrint \(macOS\)](#)
- [Imprimarea folosind AirPrint](#)
- [Scanarea utilizând AirPrint \(macOS\)](#)
- [Trimiterea unui fax folosind AirPrint \(macOS\)](#)

Prezentarea soluției AirPrint

AirPrint este o soluție de imprimare pentru sistemele de operare Apple, care vă permite să imprimați wireless fotografii, mesaje e-mail, pagini web și documente de pe iPad, iPhone și iPod touch și de pe computerul Mac fără să fie necesară instalarea unui driver.

De asemenea, AirPrint vă permite să trimiteți faxuri direct de pe computerul Mac fără să le imprimați și vă permite să scanați documentele pe computerul Mac. (MFC-T920DW/MFC-T925DW)

Pentru informații suplimentare, vizitați site-ul web Apple.

Folosirea insignei Compatibil cu Apple înseamnă că un accesoriu a fost proiectat să funcționeze în mod specific cu tehnologia identificată în insignă și a fost certificat de dezvoltator ca fiind conform cu standardele de performanță Apple.



✓ Informații similare

- [AirPrint](#)

Înainte de a folosi AirPrint (macOS)

Înainte de a imprima folosind macOS, adăugați aparatul în lista de imprimante de pe computerul Mac.

1. Selectați **System Preferences (Preferințe sistem)** din meniul Apple.
2. Faceți clic pe **Printers & Scanners (Imprimante și scanere)**.
3. Faceți clic pe pictograma + de sub panoul Imprimante din partea stângă.
Apare ecranul **Add (Adăugare)**.
4. Selectați aparatul, apoi selectați **AirPrint** din meniul pop-up **Use (Utilizează)**.
5. Faceți clic pe **Add (Adăugare)**.



Informații similare



- [AirPrint](#)

Imprimarea folosind AirPrint

- [Imprimarea de pe iPad, iPhone sau iPod touch](#)
- [Imprimarea utilizând AirPrint \(macOS\)](#)

Imprimarea de pe iPad, iPhone sau iPod touch

Metoda de imprimare utilizată poate să difere în funcție de aplicație. În exemplul de mai jos s-a utilizat programul Safari.

1. Verificați dacă aparatul este pornit.
Asigurați-vă că ați încărcat hârtia corectă în tava de hârtie și modificați setările hârtiei pentru tava de hârtie a aparatului dumneavoastră.
2. Utilizați Safari pentru a deschide pagina pe care doriți să o imprimați.
3. Atingeți  sau .
4. Atingeți **Print (Imprimare)**.
5. Asigurați-vă că aparatul dumneavoastră este selectat.
6. Dacă este selectat alt aparat (sau nicio imprimantă), apăsați pe **Printer (Imprimantă)**.
Se afișează o listă cu aparatele disponibile.
7. Atingeți numele aparatului dumneavoastră din listă.
8. Selectați opțiunile dorite, cum ar fi numărul de pagini de imprimat și imprimarea față verso (dacă aparatul suportă această opțiune).
9. Atingeți **Print (Imprimare)**.



Informații similare

- [Imprimarea folosind AirPrint](#)

Imprimarea utilizând AirPrint (macOS)

Metoda de imprimare utilizată poate să difere în funcție de aplicație. În exemplul de mai jos s-a utilizat programul Safari. Înainte de imprimare, asigurați-vă că aparatul figurează pe lista de imprimante a computerului Mac.

1. Verificați dacă aparatul este pornit.
Asigurați-vă că ați încărcat hârtia corectă în tava de hârtie și modificați setările hârtiei pentru tava de hârtie a aparatului dumneavoastră.
2. Utilizați Safari pe computerul dumneavoastră Mac pentru a deschide pagina pe care doriți să o imprimați.
3. Faceți clic pe meniul **File (Fișier)** și apoi selectați **Print (Imprimare)**.
4. Asigurați-vă că aparatul dumneavoastră este selectat. Dacă este selectat un alt aparat (sau nicio imprimantă), faceți clic pe meniul pop-up **Printer (Imprimantă)** și apoi selectați aparatul.
5. Selectați opțiunile dorite, cum ar fi numărul de pagini de imprimat și imprimarea față-verso (dacă aparatul acceptă această opțiune).
6. Faceți clic pe **Print (Imprimare)**.



Informații similare

- [Imprimarea folosind AirPrint](#)

Subiecte conexe:

- [Înainte de a folosi AirPrint \(macOS\)](#)

Scanarea utilizând AirPrint (macOS)

Înainte de scanare, asigurați-vă că aparatul figurează în lista de scanere a computerului Mac.

1. Încărcați documentul.
2. Selectați **System Preferences (Preferințe sistem)** din meniul Apple.
3. Faceți clic pe **Printers & Scanners (Imprimante și scanere)**.
4. Selectați aparatul din lista de scanere.
5. Faceți clic pe fila **Scan (Scanare)** și apoi faceți clic pe butonul **Open Scanner... (Deschidere scanner...)**.
Se afișează ecranul Scanner.
6. Dacă așezați documentul în ADF, selectați caseta de validare **Use Document Feeder (Utilizare alimentator documente)** și apoi selectați dimensiunea documentului din meniul pop-up pentru setarea dimensiunii de scanare.
7. Selectați directorul destinație sau aplicația destinație din meniul pop-up pentru setarea destinației.
8. Faceți clic pe **Show Details (Afișare detalii)** pentru a modifica setările de scanare, dacă este necesar.
Puteți decupa manual imaginea trăgând indicatorul mouse-ului peste porțiunea pe care doriți să o scanați, atunci când scanați de pe sticla scannerului.
9. Faceți clic pe **Scan (Scanare)**.



Informații similare

- [AirPrint](#)

Subiecte conexe:

- [Înainte de a folosi AirPrint \(macOS\)](#)

Trimiterea unui fax folosind AirPrint (macOS)

Modele înrudite: MFC-T920DW/MFC-T925DW

Asigurați-vă că aparatul figurează pe lista de imprimante a computerului Mac. În exemplul de mai jos s-a utilizat opțiunea Apple TextEdit.



AirPrint suportă numai documente fax monocrome.

1. Verificați dacă aparatul este pornit.
2. Pe computerul dumneavoastră Mac, deschideți fișierul pe care doriți să-l trimiteți prin fax.
3. Faceți clic pe meniul **File (Fișier)** și apoi selectați **Print (Imprimare)**.
4. Faceți clic pe meniul pop-up **Printer (Imprimantă)** și apoi selectați **Brother XXX-XXXX - Fax** (unde XXX-XXXX este numele modelului dumneavoastră).
5. Tastați informațiile destinatarului faxului.
6. Faceți clic pe **Fax**.



Informații similare

- [AirPrint](#)

Subiecte conexe:

- [Înainte de a folosi AirPrint \(macOS\)](#)

Mopria™ și Scanare Mopria™

Serviciul de imprimare Mopria™ este o funcție de imprimare, iar serviciul scanare Mopria™ este o funcție de scanare disponibilă pe dispozitivele mobile Android™ dezvoltate de Mopria Alliance™. Cu ajutorul acestui serviciu, vă puteți conecta la aceeași rețea la care este conectat aparatul pentru a imprima și scana fără a efectua o configurare suplimentară.



1. Dispozitive mobile Android™
2. Conexiune Wi-Fi®
3. Aparatul dumneavoastră

Trebuie să descărcați serviciul de imprimare Mopria™ sau de scanare Mopria™ din Google Play™ și să îl instalați pe dispozitivul Android™. Înainte de a utiliza acest serviciu, acesta trebuie activat.

✓ Informații similare

- [Conexiune mobilă/web](#)

Brother iPrint&Scan

- [Prezentarea Brother iPrint&Scan pentru Windows și Mac](#)
- [Prezentarea Brother iPrint&Scan pentru dispozitive mobile](#)

Prezentarea Brother iPrint&Scan pentru Windows și Mac

Utilizați Brother iPrint&Scan pentru Windows și Mac pentru a imprima și scana de pe computer.

Ecranele următoare prezintă un exemplu de Brother iPrint&Scan pentru Windows. În funcție de versiunea aplicației, ecranul real poate fi diferit.

- Pentru Windows

Accesați pagina **Descărcări**, la adresa support.brother.com, pentru a descărca cea mai recentă aplicație.

- Pentru Mac

Descărcați și instalați Brother iPrint&Scan de pe App Store.

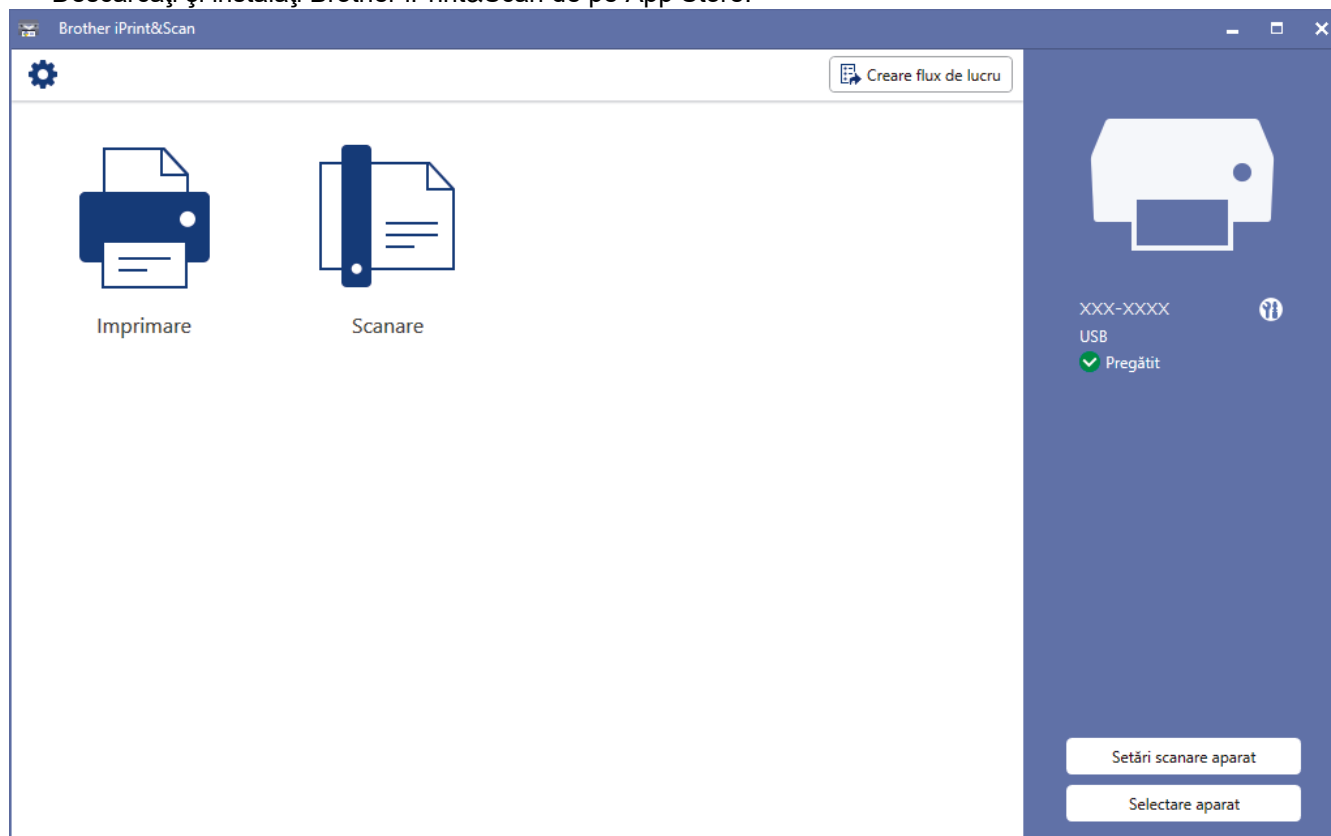

Dacă primiți solicitarea, instalați driverul și programele software necesare pentru utilizarea aparatului. Descărcați programul de instalare de pe pagina **Descărcări** a modelului dumneavoastră aflată la adresa support.brother.com.



Informații similare

- [Brother iPrint&Scan](#)

Subiecte conexe:

- [Imprimarea folosind Brother iPrint&Scan \(Windows/ Mac\)](#)
- [Scanarea folosind Brother iPrint&Scan \(Windows/ Mac\)](#)

Prezentarea Brother iPrint&Scan pentru dispozitive mobile

Utilizați Brother iPrint&Scan pentru a imprima și scana de pe diferite dispozitive mobile.

- Pentru dispozitivele Android™
Brother iPrint&Scan permite utilizarea funcțiilor aparatului Brother direct de pe dispozitivul Android™.
Descărcați și instalați Brother iPrint&Scan din Magazinul de aplicații Google Play™.
- Pentru toate dispozitivele compatibile iOS, inclusiv iPhone, iPad și iPod touch
Brother iPrint&Scan permite utilizarea funcțiilor aparatului Brother direct de pe dispozitivul iOS.
Descărcați și instalați Brother iPrint&Scan de pe App Store.

Pentru mai multe informații, vizitați support.brother.com/ips.

NOTĂ

De asemenea, puteți utiliza aplicația Brother Mobile Connect pentru a imprima și scana pe dispozitivul dumneavoastră mobil.



Informații similare

- [Brother iPrint&Scan](#)

Subiecte conexe:

- [Configurarea aparatului pentru utilizarea rețelei wireless utilizând asistentul de configurare al dispozitivului mobil](#)

Depanarea

În cazul în care credeți că aveți o problemă cu aparatul, verificați mai întâi fiecare din articolele de mai jos pentru a identifica problema și urmați instrucțiunile de depanare.

Majoritatea problemelor pot fi corectate chiar de dumneavoastră. Dacă aveți nevoie de asistență suplimentară, vizitați support.brother.com pentru cele mai recente răspunsuri la întrebările frecvente (FAQ) și sfaturi de depanare:

1. Accesați support.brother.com.
2. Faceți clic pe **Întrebări frecvente și depanare** și căutați numele modelului dumneavoastră.

Mai întâi, verificați următoarele:

- Cablul de alimentare al aparatului este conectat corect și alimentarea aparatului este pornită.
- Toate componentele de protecție ale aparatului au fost îndepărtate.
- Capacul scannerului și capacul de anulare a blocajelor sunt complet închise.
- Hârtia este introdusă corect în tava pentru hârtie.
- Cablurile de interfață sunt bine conectate la aparat și computer sau conexiunea wireless este configurată atât pe aparat, cât și pe computer.
- (Pentru modelele cu conectare la rețea) Punctul de acces (pentru wireless), routerul sau hubul este pornit, iar butonul de semnalizare a conexiunii luminează intermitent.
- Pe ecranul LCD al aparatului vor fi afișate mesaje.

Dacă nu ați rezolvat problema după terminarea verificărilor, identificați problema și apoi ►► *Informații similare*



Informații similare

- [Mesaje de eroare și de întreținere](#)
- [Blocaje de documente](#)
- [Blocarea imprimantei sau a hârtiei](#)
- [Dacă aveți dificultăți cu aparatul](#)
- [Verificați informațiile despre aparat](#)
- [Resetarea aparatului](#)

Subiecte conexe:

- [Probleme care apar la manipularea hârtiei și la imprimare](#)
- [Probleme legate de fax și de telefon](#)
- [Alte probleme](#)
- [Probleme cu AirPrint](#)
- [Probleme de rețea](#)

Mesaje de eroare și de întreținere

Așa cum se întâmplă cu orice produs de birou sofisticat, în timpul funcționării pot apărea erori și există posibilitatea ca elementele consumabile să trebuiască să fie înlocuite. Dacă se întâmplă acest lucru, aparatul identifică eroarea sau întreținerea de rutină necesară și afișează mesajul adecvat. În tabel sunt prezentate cele mai uzuale mesaje de eroare și de întreținere.

Puteți corecta majoritatea erorilor și puteți efectua operațiile de întreținere uzuale chiar dumneavoastră. Dacă aveți nevoie de mai multe sfaturi, deschideți pagina **Întrebări frecvente și depanare** a modelului dumneavoastră aflată la adresa support.brother.com.



Informații similare se găsesc în josul paginii.

>> [DCP-T520W/DCP-T525W/DCP-T720DW/DCP-T725DW/DCP-T820DW/DCP-T825DW](#)

>> [MFC-T920DW/MFC-T925DW](#)

DCP-T520W/DCP-T525W/DCP-T720DW/DCP-T725DW/DCP-T820DW/DCP-T825DW

Mesaj de eroare	Cauză	Acțiune
Capac deschis.	Capacul scannerului nu este blocat în poziția închis.	Ridicați capacul scannerului și apoi închideți-l din nou. Asigurați-vă că ați așezat corect cablul de interfață (dacă utilizați) prin canalul pentru cablu și apoi în spatele aparatului.
Cer.red.	Cantitatea de cerneală rămasă în unul sau în mai multe rezervoare de cerneală este scăzută. Acest mesaj de eroare poate apărea în cazul în care contorul de puncte de cerneală este incorect chiar dacă mai rămâne puțină cerneală.	Priviți prin fereastra rezervorului de cerneală pentru a verifica ce cantitate de cerneală a rămas în rezervor. Dacă nivelul cernelii rămase este în dreptul sau sub linia inferioară a marajului de umplere minimă, reumpleți rezervorul de cerneală. Este posibil ca pe ecranul LCD să fie afișat un mesaj pentru a verifica dacă rezervoarele de cerneală au fost reumplute. Apăsați pe ▲ (Da) pentru a reseta contorul de puncte de cerneală pentru culoarea reumplută. Apăsați pe ▼ (Nu) pentru culorile care nu au fost umplute. ►► <i>Informații similare: Reumplerea rezervoarelor de cerneală</i>
Conectare impos.	Dacă aparatul Brother este proprietar grup, la rețeaua Wi-Fi Direct este conectat deja numărul maxim de dispozitive mobile.	După închiderea conexiunii actuale între aparatul Brother și un alt dispozitiv mobil, încercați să configurați din nou setările Wi-Fi Direct. Puteți confirma starea conexiunii imprimând Raportul de configurare rețea. ►► <i>Informații similare: Imprimarea raportului de configurare a rețelei</i>
Conexiune eșuată	Aparatul Brother și dispozitivul mobil nu pot comunica în timpul configurării rețelei Wi-Fi Direct.	<ul style="list-style-type: none"> • Mutați dispozitivul mobil mai aproape de aparatul Brother. • Mutați aparatul Brother și dispozitivul mobil într-o zonă fără obstrucții. • Dacă utilizați metoda PIN pentru WPS, asigurați-vă că ați introdus codul PIN corect.

Mesaj de eroare	Cauză	Acțiune
Cut.cern.plină	Caseta de absorbție a cernelii este plină. Acestea sunt componente care necesită întreținere periodică și care pot necesita înlocuire după o anumită perioadă de timp pentru a asigura funcționarea optimă a aparatului dumneavoastră Brother. Deoarece aceste componente necesită întreținere periodică, înlocuirea lor nu este prevăzută în garanție. Trebuie să înlocuiți aceste articole, iar perioada de timp înainte de înlocuirea lor depinde de numărul de curățări și de goliri efectuate pentru curățarea sistemului de cerneală. Aceste casete colectează cerneala în timpul diferitelor operații de curățare și golire. Numărul de operații de curățare și golire efectuate de aparat diferă în funcție de diferite situații. De exemplu, în cazul pornirii și opririi frecvente a aparatului se vor efectua mai multe cicluri de curățare, deoarece aparatul efectuează automat o curățare la fiecare pornire.	Caseta de absorbție a cernelii trebuie înlocuită. Contactați Centrul de asistență clienți Brother sau centrul local de service autorizat de Brother pentru a efectua operațiile de întreținere ale aparatului.
Cut.cern.plină	Caseta de absorbție a cernelii este aproape plină.	Caseta de absorbție a cernelii trebuie înlocuită în curând. Contactați Centrul de Asistență Clienți Brother sau dealerul Brother local. Dispozitivul de absorbție a cernelii absoarbe puțină cantitate de cerneală emisă în timpul operației de curățare a capului de imprimare.
Date Ramase	Datele de imprimat au rămas în memoria aparatului.	Apăsați pe Stop/Exit (Stop/leșire) . Aparatul va anula comanda și va șterge datele din memorie. Încercați să imprimați din nou.
Dim. nepotrivită	Formatul de hârtie definit nu corespunde cu formatul de hârtie din tavă. -SAU- Nu ați așezat ghidajele pentru hârtie ale tăvii în dreptul indicatoarelor corespunzătoare tipului de hârtie utilizat.	<ol style="list-style-type: none"> 1. Verificați dacă formatul de hârtie selectat pe ecranul aparatului corespunde cu formatul de hârtie din tavă. >> Informații similare: Schimbarea formatului și tipului de hârtie 2. Asigurați-vă că ați încărcat hârtia în poziția Portret, așezând ghidajele pentru hârtie în dreptul indicatoarelor corespunzătoare dimensiunii respective de hârtie. >> Informații similare: Încărcarea hârtiei 3. După ce ați verificat formatul și poziția hârtiei, apăsați pe Mono Start (Start Mono) sau pe Colour Start (Start Color). <p>Dacă imprimați de la calculator, asigurați-vă că formatul de hârtie selectat în driverul imprimantei sau în aplicația utilizată pentru imprimare corespunde cu formatul de hârtie din tavă. >> Informații similare: Setări de imprimare (Windows)</p>

Mesaj de eroare	Cauză	Acțiune
Document Blocat	Documentul nu a fost introdus sau alimentat corect sau documentul scanat folosind unitatea ADF a fost prea lung.	Scoateți documentul blocat și apoi apăsați pe Stop/Exit (Stop/leșire) . Așezați corect documentul în unitatea ADF. <p>►► <i>Informații similare: Încărcarea documentelor în alimentatorul automat de documente (ADF)</i></p> <p>►► <i>Informații similare: Blocaje de documente</i></p>
Eroare de Conex.	Alte dispozitive încearcă să se conecteze la rețeaua Wi-Fi Direct în același timp.	Asigurați-vă că nu există alte dispozitive care încearcă să se conecteze la rețeaua Wi-Fi Direct și apoi încercați să configurați setările Wi-Fi Direct din nou.
Hârtie blocată	Hârtia este blocată în interiorul aparatului.	Scoateți cu atenție hârtia blocată și apoi apăsați pe Stop/Exit (Stop/leșire) . <p>►► <i>Informații similare: Blocarea imprimantei sau a hârtiei</i></p> <p>Asigurați-vă că ghidajele pentru hârtie sunt setate la dimensiunea corectă a hârtiei.</p>
	În fanta de alimentare manuală au fost introduse mai multe foi de hârtie. -SAU- O altă foaie de hârtie a fost așezată în fanta de alimentare manuală înainte ca pe ecranul LCD să fie afișat mesajul Așezați câte o coală odată.. (DCP-T520W/DCP-T525W/ DCP-T720DW/DCP-T725DW)	Nu așezați niciodată mai multe foi de hârtie în fanta de alimentare manuală. Așteptați până când pe ecranul LCD este afișat mesajul în care vi se solicită să încărcați o altă foaie de hârtie înainte de a introduce următoarea foaie de hârtie în fanta de alimentare manuală.
	Pe suprafața rolor de antrenare a hârtiei s-a acumulat praf de la hârtie.	Curățați rolele de preluare a hârtiei. <p>►► <i>Informații similare: Curățarea rolor de antrenare a hârtiei</i></p>
Închid.cap.cern.	Capacul rezervorului de cerneală nu este blocat în poziția închis.	Închideți ferm capacul rezervorului de cerneală până când acesta se blochează pe poziție.
Lipsă alim.hârt. Lipsă hârtie T1	Aparatul a rămas fără hârtie sau hârtia nu este încărcată corect în tava pentru hârtie.	Urmați indicațiile de mai jos: <ul style="list-style-type: none"> • Reumpleți tava cu hârtie și apoi apăsați pe Mono Start (Start Mono) sau pe Colour Start (Start Color). • Scoateți și reîncărcați hârtia și apoi apăsați pe Mono Start (Start Mono) sau pe Colour Start (Start Color). <p>►► <i>Informații similare: Încărcarea hârtiei</i></p>
	Hârtia nu a fost introdusă în centrul fantei de alimentare manuală. (DCP-T520W/DCP-T525W/ DCP-T720DW/DCP-T725DW)	Scoateți și reintroduceți hârtia în centrul fantei manuale de alimentare și apoi urmați instrucțiunile afișate pe ecranul LCD. <p>►► <i>Informații similare: Încărcarea hârtiei în fanta de alimentare manuală</i></p>
	Hârtia din fanta manuală de alimentare nu stă dreaptă când este alimentată. (DCP-T520W/DCP-T525W/ DCP-T720DW/DCP-T725DW)	Cu ambele mâini, reglați ghidajele fantei de alimentare manuală pentru a vă asigura că nu este joc între acestea și hârtie și apoi apăsați pe Mono Start (Start Mono) sau pe Colour Start (Start Color) .

Mesaj de eroare	Cauză	Acțiune
Lipsă alim.hârt. Lipsă hârtie T1	Capacul de eliminare a blocajelor de hârtie nu este închis corect.	<p>►► <i>Informații similare: Încărcarea hârtiei în fanta de alimentare manuală</i></p> <p>Capacul de eliminare a blocajelor de hârtie trebuie să fie închis corect la ambele capete.</p> <p>►► <i>Informații similare: Blocarea imprimantei sau a hârtiei</i></p>
	Pe suprafața rolor de antrenare a hârtiei s-a acumulat praf de la hârtie.	<p>Curățați rolele de preluare a hârtiei.</p> <p>►► <i>Informații similare: Curățarea rolor de antrenare a hârtiei</i></p>
Lipsă dispozitiv	Când configurați rețeaua Wi-Fi Direct, aparatul Brother nu poate găsi dispozitivul mobil.	<ul style="list-style-type: none"> Asigurați-vă că aparatul dumneavoastră și dispozitivul mobil sunt în modul Wi-Fi Direct. Mutați dispozitivul mobil mai aproape de aparatul Brother. Mutați aparatul Brother și dispozitivul mobil într-o zonă fără obstrucții. La configurarea manuală a rețelei Wi-Fi Direct, asigurați-vă că ați introdus parola corectă. Dacă dispozitivul dumneavoastră mobil are o pagină de configurare pentru modul de obținere as unei adrese IP, asigurați-vă că adresa IP a dispozitivului mobil a fost configurată via DHCP.
Lipsă hârtie MF	Aparatul a rămas fără hârtie sau hârtia nu este încărcată corect în tava MF.	<p>Urmați indicațiile de mai jos:</p> <ul style="list-style-type: none"> Reumpleți tava MF și apoi apăsați pe Mono Start (Start Mono) sau pe Colour Start (Start Color). Scoateți și reîncărcați hârtia și apoi apăsați pe Mono Start (Start Mono) sau pe Colour Start (Start Color). <p>►► <i>Informații similare: Încărcarea hârtiei în tava multifuncțională (tava MF)</i></p>
Memorie plină	Memoria aparatului este plină.	<p>Dacă se desfășoară o operație de copiere:</p> <ul style="list-style-type: none"> Apăsați pe Stop/Exit (Stop/Închidere) și așteptați până când celelalte operațiuni care se desfășoară s-au terminat, apoi reîncercați. Apăsați pe Mono Start (Start Mono) sau pe Colour Start (Start Color) pentru a copia paginile scanate până acum.
Numai tip. A/N	<p>Cantitatea de cerneală rămasă în unul sau în mai multe rezervoare de cerneală (exceptând negrul) este scăzută.</p> <p>Acest mesaj de eroare poate apărea în cazul în care contorul de puncte de cerneală este incorect chiar dacă mai rămâne puțină cerneală.</p> <p>În timp ce acest mesaj este afișat pe ecranul LCD, fiecare operație va fi efectuată astfel:</p> <ul style="list-style-type: none"> Imprimare (Windows) 	<p>Reumpleți rezervoarele de cerneală.</p> <p>Atunci când reumpleți rezervorul de cerneală, adăugați cerneală până în dreptul liniei superioare sau umpleți cu toată cerneala din sticlă, dacă nu se depășește linia superioară.</p> <p>Este posibil ca pe ecranul LCD să fie afișat un mesaj pentru a verifica dacă rezervoarele de cerneală au fost reumplute. Apăsați pe ▲ (Da) pentru a reseta contorul de puncte de cerneală pentru culoarea reumplută. Apăsați pe ▼</p>

Mesaj de eroare	Cauză	Acțiune
	<p>Dacă tipul de suport media selectat este Hârtie Obișnuită și opțiunea Nuanțe De Gri este selectată în driverul imprimantei, puteți utiliza aparatul ca imprimantă monocromă.</p> <ul style="list-style-type: none"> Copiere <p>Dacă tipul de hârtie selectat este Hârtie simplă, puteți face copii monocrome.</p>	<p>(Nu) pentru culorile care nu au fost umplute.</p> <p>►► <i>Informații similare: Reumplerea rezervoarelor de cerneală</i></p> <p>În următorul caz, aparatul poate opri toate operațiile de imprimare și nu va putea fi utilizat decât după reumplerea rezervorului de cerneală:</p> <p>Dacă scoateți aparatul din priză.</p>
Scanare impos. XX	Aparatul are o problemă mecanică.	Deconectați aparatul de la sursa de alimentare pentru câteva minute și apoi reconectați-l.
Schimb hârtia?	Acest mesaj este afișat atunci când setarea pentru confirmarea tipului și formatului de hârtie este activată.	Pentru a nu afișa acest mesaj de confirmare, dezactivați setarea. ►► <i>Informații similare: Schimbarea setării pentru verificarea hârtiei</i>
Tavă nedetectată Tavă 1 hârtie nedetectată	Tava pentru hârtie nu este introdusă complet. Hârtia sau un obiect străin a împiedicat introducerea corectă a tăvii pentru hârtie.	Împingeți încet tava de hârtie înapoi în aparat. Scoateți tava pentru hârtie din aparat și scoateți hârtia blocată sau obiectul străin. Dacă nu puteți găsi sau scoate hârtia blocată ►► <i>Informații similare: Blocarea imprimantei sau a hârtiei</i>
Temp. scăzută	Temperatura din încăperea este prea scăzută.	După creșterea temperaturii din cameră, permiteți aparatului să ajungă la aceeași temperatură cu cea din cameră. Încercați din nou după ce aparatul s-a încălzit.
Temperat. Înaltă	Temperatura din încăperea este prea mare.	După reducerea temperaturii din cameră, permiteți aparatului să ajungă la aceeași temperatură cu cea din cameră. Reîncercați după ce aparatul s-a răcit.
Tipărire impos. Reînc. [X]	Cantitatea de cerneală rămasă în unul sau în mai multe rezervoare de cerneală este scăzută. Aparatul va opri toate operațiile de imprimare. Acest mesaj de eroare poate apărea în cazul în care contorul de puncte de cerneală este incorect chiar dacă mai rămâne puțină cerneală.	Reumpleți rezervoarele de cerneală. Atunci când reumpleți rezervorul de cerneală, adăugați cerneală până în dreptul liniei superioare sau umpleți cu toată cerneala din sticlă, dacă nu se depășește linia superioară. Este posibil ca pe ecranul LCD să fie afișat un mesaj pentru a verifica dacă rezervoarele de cerneală au fost reumplute. Apăsăți pe ▲ (Da) pentru a reseta contorul de puncte de cerneală pentru culoarea reumplută. Apăsăți pe ▼ (Nu) pentru culorile care nu au fost umplute. ►► <i>Informații similare: Reumplerea rezervoarelor de cerneală</i> Puteți scana în continuare, chiar dacă nivelul cernelii este scăzut sau trebuie să adăugați cerneală.
Tipărire impos. XX	Aparatul are o problemă mecanică. -SAU- În aparat se află un corp străin, de exemplu o agrafă pentru hârtie sau o bucată ruptă de hârtie.	Deschideți capacul scannerului și scoateți orice corp străin și resturi de hârtie din interiorul aparatului. Dacă mesajul de eroare persistă, deconectați aparatul de la sursa de alimentare pentru câteva minute și apoi reconectați-l.

Mesaj de eroare	Cauză	Acțiune
		►► <i>Informații similare: Hârtia s-a blocat în aparat în timpul utilizării tăvii standard pentru hârtie (blocare hârtie)</i>
Verificați nivelul de cerneală. Dacă există cerneală, apăsați OK.	În timpul efectuării acestei operații se consumă o anumită cantitate de cerneală. Priviți prin fereastra rezervorului de cerneală pentru a verifica ce cantitate de cerneală a rămas în rezervor.	Dacă nivelul cernelii rămase este în dreptul sau sub linia inferioară a marcajului de umplere minimă, reumpleți rezervorul de cerneală.

MFC-T920DW/MFC-T925DW

Mesaj de eroare	Cauză	Acțiune
Absorb. aprox.plin	Caseta de absorbție a cernelii este aproape plină.	Caseta de absorbție a cernelii trebuie înlocuită în curând. Contactați Centrul de Asistență Clienți Brother sau dealerul Brother local. Dispozitivul de absorbție a cernelii absoarbe puțină cantitate de cerneală emisă în timpul operației de curățare a capului de imprimare.
Absorb. cern. plin	Caseta de absorbție a cernelii este plină. Acestea sunt componente care necesită întreținere periodică și care pot necesita înlocuire după o anumită perioadă de timp pentru a asigura funcționarea optimă a aparatului dumneavoastră Brother. Deoarece aceste componente necesită întreținere periodică, înlocuirea lor nu este prevăzută în garanție. Trebuie să înlocuiți aceste articole, iar perioada de timp înainte de înlocuirea lor depinde de numărul de curățări și de goliri efectuate pentru curățarea sistemului de cerneală. Aceste casete colectează cerneala în timpul diferitelor operații de curățare și golire. Numărul de operații de curățare și golire efectuate de aparat diferă în funcție de diferite situații. De exemplu, în cazul pornirii și opririi frecvente a aparatului se vor efectua mai multe cicluri de curățare, deoarece aparatul efectuează automat o curățare la fiecare pornire.	Caseta de absorbție a cernelii trebuie înlocuită. Contactați Centrul de asistență clienți Brother sau centrul local de service autorizat de Brother pentru a efectua operațiile de întreținere ale aparatului.
Aparat inutiliz. Deconectați dispozitivul de la conectorul față și apoi opriți-l și reporniți-l	Un dispozitiv defect este conectat la interfața directă USB.	Deconectați dispozitivul din interfața directă USB. Opriți și apoi reporniți aparatul.
Aparat inutiliz. Deconectați dispozitivul USB.	Un dispozitiv USB sau un suport de stocare USB flash incompatibil a fost conectat la interfața directă USB.	Deconectați dispozitivul din interfața directă USB.
Blc.E Int./MP Rep.blc.E intern/MP	Hârtia este blocată în interiorul aparatului.	Scoateți cu atenție hârtia blocată. ►► <i>Informații similare: Hârtia este blocată în interiorul tăvii multifuncționale (Blocare hârtie/Blocaj E în interior/MF)</i>
	Ghidajele pentru hârtie nu sunt așezate corect, conform dimensiunilor hârtiei.	Asigurați-vă că ghidajele pentru hârtie sunt setate la dimensiunea corectă a hârtiei.

Mesaj de eroare	Cauză	Acțiune
Blocaj A int./față Repetare blocaj A	Hârtia este blocată în interiorul aparatului.	Scoateți cu atenție hârtia blocată. <p>►► <i>Informații similare: Hârtia este blocată în partea din față a aparatului (blocare hârtie în interior/față A)</i></p> <p>Asigurați-vă că ghidajele pentru hârtie sunt setate la dimensiunea corectă a hârtiei.</p>
Blocaj B față Rep.blc.B față	Hârtia este blocată în interiorul aparatului.	Scoateți cu atenție hârtia blocată. <p>►► <i>Informații similare: Hârtia este blocată în partea din față a aparatului (blocare hârtie în față B)</i></p> <p>Asigurați-vă că ghidajele pentru hârtie sunt setate la dimensiunea corectă a hârtiei.</p>
Blocaj C spate	Hârtia este blocată în interiorul aparatului.	Scoateți cu atenție hârtia blocată. <p>►► <i>Informații similare: Hârtia este blocată în partea din spate a aparatului (blocare hârtie în spate C)</i></p> <p>Asigurați-vă că ghidajele pentru hârtie sunt setate la dimensiunea corectă a hârtiei.</p>
	Pe suprafața rolor de antrenare a hârtiei s-a acumulat praf de la hârtie.	Curățați rolele de preluare a hârtiei. <p>►► <i>Informații similare: Curățarea rolor de antrenare a hârtiei</i></p>
Blocare tavă D MF	Hârtia este blocată în interiorul aparatului.	Scoateți cu atenție hârtia blocată. <p>►► <i>Informații similare: Hârtia este blocată în tava multifuncțională (Blocaj D tava MF)</i></p>
	Ghidajele pentru hârtie nu sunt așezate corect, conform dimensiunilor hârtiei.	Asigurați-vă că ghidajele pentru hârtie sunt setate la dimensiunea corectă a hârtiei.
Capac deschis.	Capacul scannerului nu este blocat în poziția închis.	Ridicați capacul scannerului și apoi închideți-l din nou. <p>Asigurați-vă că ați așezat corect cablul de interfață (dacă utilizați) prin canalul pentru cablu și apoi în spatele aparatului.</p>
	Capacul rezervorului de cerneală nu este blocat în poziția închis.	Închideți ferm capacul rezervorului de cerneală până când acesta se blochează pe poziție.
Conex. Esuata	Aparatul Brother și dispozitivul mobil nu pot comunica în timpul configurării rețelei Wi-Fi Direct.	<ul style="list-style-type: none"> • Mutați dispozitivul mobil mai aproape de aparatul Brother. • Mutați aparatul Brother și dispozitivul mobil într-o zonă fără obstrucții. • Dacă utilizați metoda PIN pentru WPS, asigurați-vă că ați introdus codul PIN corect.
Curățare impos. XX Impos. de pornit XX Tipărire impos. XX	Aparatul are o problemă mecanică. -SAU- În aparat se află un corp străin, de exemplu o agrafă pentru hârtie sau o bucată ruptă de hârtie.	Deschideți capacul scannerului și scoateți orice corp străin și resturi de hârtie din interiorul aparatului. Dacă mesajul de eroare persistă, deconectați aparatul de la sursa de alimentare pentru câteva minute și apoi reconectați-l. <p>►► <i>Informații similare: Hârtia este blocată în partea din față a aparatului (blocare hârtie în interior/față A)</i></p>

Mesaj de eroare	Cauză	Acțiune
		<p>Dacă nu puteți imprima documentele și faxurile primite, transferați-le pe un alt aparat fax sau pe calculator înainte de a deconecta aparatul astfel încât să nu pierdeți niciun mesaj important. Apoi, deconectați aparatul de la sursa de alimentare pentru câteva minute și reconectați-l.</p> <p>➤➤ <i>Informații similare: Transferarea faxurilor sau a raportului jurnal fax</i></p>
Date Ramase	Datele de imprimat au rămas în memoria aparatului.	Apăsați pe Stop/Exit (Stop/leșire) . Aparatul va anula comanda și va șterge datele din memorie. Încercați să imprimați din nou.
Deconectat	Cealaltă persoană sau aparatul de fax al celeilalte persoane a oprit apelul.	<p>Încercați să trimiteți sau să primiți încă o dată.</p> <p>Dacă apelurile sunt oprite în mod repetat și utilizați un sistem VoIP (Voice over IP), încercați să schimbați Compatibilitatea la Basic (pentru VoIP).</p> <p>➤➤ <i>Informații similare: Interferențe pe linia telefonică/VoIP</i></p>
Dimens.nepotr.hârt.	<p>Formatul de hârtie definit nu corespunde cu formatul de hârtie din tavă.</p> <p>-SAU-</p> <p>Nu ați așezat ghidajele pentru hârtie ale tăvii în dreptul indicatoarelor corespunzătoare tipului de hârtie utilizat.</p>	<ol style="list-style-type: none"> Verificați dacă formatul de hârtie selectat pe ecranul aparatului corespunde cu formatul de hârtie din tavă. ➤➤ <i>Informații similare: Schimbarea formatului și tipului de hârtie</i> Asigurați-vă că ați încărcat hârtia în poziția Portret, așezând ghidajele pentru hârtie în dreptul indicatoarelor corespunzătoare dimensiunii respective de hârtie. ➤➤ <i>Informații similare: Încărcarea hârtiei</i> După ce ați verificat formatul și poziția hârtiei, apăsați pe ►. <p>Dacă imprimați de la calculator, asigurați-vă că formatul de hârtie selectat în driverul imprimantei sau în aplicația utilizată pentru imprimare corespunde cu formatul de hârtie din tavă. ➤➤ <i>Informații similare: Setări de imprimare (Windows)</i></p>
Document Blocat	Documentul nu a fost introdus sau alimentat corect sau documentul scanat folosind unitatea ADF a fost prea lung.	<p>Scoateți documentul blocat și apoi apăsați pe Stop/Exit (Stop/leșire). Așezați corect documentul în unitatea ADF.</p> <p>➤➤ <i>Informații similare: Încărcarea documentelor în alimentatorul automat de documente (ADF)</i></p> <p>➤➤ <i>Informații similare: Blocaje de documente</i></p>
Eroare de com.	Calitatea slabă a liniei telefonice a cauzat o problemă de comunicare.	Trimiteți faxul din nou sau conectați aparatul la o altă linie telefonică. Dacă problema persistă, contactați compania de telefonie și solicitați verificarea liniei telefonice.

Mesaj de eroare	Cauză	Acțiune
Eroare de Conex.	Alte dispozitive încearcă să se conecteze la rețeaua Wi-Fi Direct în același timp.	Asigurați-vă că nu există alte dispozitive care încearcă să se conecteze la rețeaua Wi-Fi Direct și apoi încercați să configurați setările Wi-Fi Direct din nou.
Fără alim. hârtie	Pe suprafața rolor de antrenare a hârtiei s-a acumulat praf de la hârtie.	Curățați rolele de preluare a hârtiei. ►► Informații similare: Curățarea rolor de antrenare a hârtiei
Fisier Inexist.	Suportul de stocare USB flash introdus în unitatea media nu conține niciun fișier .JPG.	Reintroduceți corect suportul de stocare USB flash în fantă.
Fr.alm.hârt.Taval	Aparatul a rămas fără hârtie sau hârtia nu este încărcată corect în tava pentru hârtie.	Urmați indicațiile de mai jos: <ul style="list-style-type: none"> • Reumpleți tava cu hârtie și apoi apăsați pe ►. • Scoateți și reîncărcați hârtia și apoi apăsați pe ►. ►► Informații similare: Încărcarea hârtiei
	Capacul de eliminare a blocajelor de hârtie nu este închis corect.	Capacul de eliminare a blocajelor de hârtie trebuie să fie închis corect la ambele capete. ►► Informații similare: Blocarea imprimantei sau a hârtiei
	Pe suprafața rolor de antrenare a hârtiei s-a acumulat praf de la hârtie.	Curățați rolele de preluare a hârtiei. ►► Informații similare: Curățarea rolor de antrenare a hârtiei
Fr.alm.hârt.TavaMP	Aparatul a rămas fără hârtie sau hârtia nu este încărcată corect în tava MF.	Urmați indicațiile de mai jos: <ul style="list-style-type: none"> • Reumpleți tava MF și apoi apăsați pe ►. • Scoateți și reîncărcați hârtia și apoi apăsați pe ►. ►► Informații similare: Încărcarea hârtiei în tava multifuncțională (tava MF)
Hub neutilizabil.	Un hub sau un suport de stocare USB flash cu hub a fost conectat la interfața directă USB.	Hub-urile, inclusiv suporturile de stocare USB flash cu hub încorporat, nu pot fi folosite. Deconectați dispozitivul din interfața directă USB.
Insuf. cerneală	Cantitatea de cerneală rămasă în unul sau în mai multe rezervoare de cerneală este scăzută. Acest mesaj de eroare poate apărea în cazul în care contorul de puncte de cerneală este incorect chiar dacă mai rămâne puțină cerneală.	Priviți prin fereastra rezervorului de cerneală pentru a verifica ce cantitate de cerneală a rămas în rezervor. Dacă nivelul cernelii rămase este în dreptul sau sub linia inferioară a marcajului de umplere minimă, reumpleți rezervorul de cerneală. Este posibil ca pe ecranul LCD să fie afișat un mesaj pentru a verifica dacă rezervoarele de cerneală au fost reumplute. Apăsați pe ► (Da) pentru a reseta contorul de puncte de cerneală pentru culoarea reumplută. Apăsați pe ◀ (Nu) pentru culorile care nu au fost umplute. ►► Informații similare: Reumplerea rezervoarelor de cerneală
Lipsă dispozitiv	Când configurați rețeaua Wi-Fi Direct, aparatul Brother nu poate găsi dispozitivul mobil.	<ul style="list-style-type: none"> • Asigurați-vă că aparatul dumneavoastră și dispozitivul mobil sunt în modul Wi-Fi Direct.

Mesaj de eroare	Cauză	Acțiune
		<ul style="list-style-type: none"> • Mutați dispozitivul mobil mai aproape de aparatul Brother. • Mutați aparatul Brother și dispozitivul mobil într-o zonă fără obstrucții. • La configurarea manuală a rețelei Wi-Fi Direct, asigurați-vă că ați introdus parola corectă. • Dacă dispozitivul dumneavoastră mobil are o pagină de configurare pentru modul de obținere a unei adrese IP, asigurați-vă că adresa IP a dispozitivului mobil a fost configurată via DHCP.
Media este plină.	Pe suportul de stocare USB flash pe care îl utilizați nu este suficient spațiu disponibil pentru scanarea documentului.	Ștergeți fișierele de care nu mai aveți nevoie de pe suportul de stocare USB flash pentru a elibera suficient spațiu, apoi reîncercați.
Memo.fax epuizată	Memoria faxului este plină.	Imprimați faxurile din memorie. »» Informații similare: Imprimarea unui fax din memoria aparatului
Memorie plină	Memoria aparatului este plină.	Dacă se desfășoară o operație de copiere sau se transmite un fax: <ul style="list-style-type: none"> • Apăsăți pe Stop/Exit (Stop/leșire) și așteptați până când celelalte operațiuni care se desfășoară s-au terminat, apoi reîncercați. • Apăsăți pe ► pentru a selecta <i>Impr.par.</i> pentru a copia paginile scanate până acum. • Imprimați faxurile din memorie. »» Informații similare: Imprimarea unui fax din memoria aparatului
Neînregistrat	Ați încercat să accesați un număr cu apelare rapidă care nu a fost memorat în aparat.	Definiți numărul cu apelare rapidă.
Nu rasp./Ocupat	Numărul format nu răspunde sau este ocupat.	Verificați numărul și încercați încă o dată.
Numai tip. A/N	<p>Cantitatea de cerneală rămasă în unul sau în mai multe rezervoare de cerneală (exceptând negrul) este scăzută.</p> <p>Acest mesaj de eroare poate apărea în cazul în care contorul de puncte de cerneală este incorect chiar dacă mai rămâne puțină cerneală.</p> <p>În timp ce acest mesaj este afișat pe ecranul LCD, fiecare operație va fi efectuată astfel:</p> <ul style="list-style-type: none"> • Imprimare (Windows) <p>Dacă tipul de suport media selectat este Hârtie Obișnuită și opțiunea Nuanțe De Gri este selectată în driverul imprimantei, puteți utiliza aparatul ca imprimantă monocromă.</p> <ul style="list-style-type: none"> • Copiere 	<p>Reumpleți rezervoarele de cerneală. Atunci când reumpleți rezervorul de cerneală, adăugați cerneală până în dreptul liniei superioare sau umpleți cu toată cerneala din sticlă, dacă nu se depășește linia superioară.</p> <p>Este posibil ca pe ecranul LCD să fie afișat un mesaj pentru a verifica dacă rezervoarele de cerneală au fost reumplute. Apăsăți pe ► (Da) pentru a reseta contorul de puncte de cerneală pentru culoarea reumplută. Apăsăți pe ◀ (Nu) pentru culorile care nu au fost umplute.</p> <p>»» Informații similare: Reumplerea rezervoarelor de cerneală</p> <p>În următorul caz, aparatul poate opri toate operațiile de imprimare și nu va putea fi utilizat decât după reumplerea rezervorului de cerneală:</p>

Mesaj de eroare	Cauză	Acțiune
	Dacă tipul de hârtie selectat este Hârtie simplă, puteți face copii monocrome.	Dacă scoateți aparatul din priză.
Numărul maxim de dispozitive este deja conectat prin Wi-Fi Direct.	Dacă aparatul Brother este proprietar grup, la rețeaua Wi-Fi Direct este conectat deja numărul maxim de dispozitive mobile.	După închiderea conexiunii actuale între aparatul Brother și un alt dispozitiv mobil, încercați să configurați din nou setările Wi-Fi Direct. Puteți confirma starea conexiunii imprimând Raportul de configurare rețea. »» Informații similare: Imprimarea raportului de configurare a rețelei
Reînc.cartușul	Cantitatea de cerneală rămasă în unul sau în mai multe rezervoare de cerneală este scăzută. Aparatul va opri toate operațiile de imprimare. Acest mesaj de eroare poate apărea în cazul în care contorul de puncte de cerneală este incorect chiar dacă mai rămâne puțină cerneală.	Reumpleți rezervoarele de cerneală. Atunci când reumpleți rezervorul de cerneală, adăugați cerneală până în dreptul liniei superioare sau umpleți cu toată cerneala din sticlă, dacă nu se depășește linia superioară. Este posibil ca pe ecranul LCD să fie afișat un mesaj pentru a verifica dacă rezervoarele de cerneală au fost reumplute. Apăsați pe ► (Da) pentru a reseta contorul de puncte de cerneală pentru culoarea reumplută. Apăsați pe ◀ (Nu) pentru culorile care nu au fost umplute. »» Informații similare: Reumplerea rezervoarelor de cerneală Puteți scana în continuare, chiar dacă nivelul cernelii este scăzut sau trebuie să adăugați cerneală.
Scanare impos. XX	Aparatul are o problemă mecanică.	Deconectați aparatul de la sursa de alimentare pentru câteva minute și apoi reconectați-l. Dacă nu puteți imprima documentele și faxurile primite, transferați-le pe un alt aparat fax sau pe calculator înainte de a deconecta aparatul astfel încât să nu pierdeți niciun mesaj important. Apoi, deconectați aparatul de la sursa de alimentare pentru câteva minute și reconectați-l. »» Informații similare: Transferarea faxurilor sau a raportului jurnal fax
Setări tava nr. 1 Setări tavă MF	Acest mesaj este afișat atunci când setarea pentru confirmarea tipului și formatului de hârtie este activată.	Pentru a nu afișa acest mesaj de confirmare, dezactivați setarea. »» Informații similare: Schimbarea setării pentru verificarea hârtiei
Tava 1 nedetectată	Tava pentru hârtie nu este introdusă complet.	Împingeți încet tava de hârtie înapoi în aparat.
	Hârtia sau un obiect străin a împiedicat introducerea corectă a tăvii pentru hârtie.	Scoateți tava pentru hârtie din aparat și scoateți hârtia blocată sau obiectul străin. Dacă nu puteți găsi sau scoate hârtia blocată »» Informații similare: Blocarea imprimantei sau a hârtiei
Temperat. Inalta	Temperatura din încăpere este prea mare.	După reducerea temperaturii din cameră, permiteți aparatului să ajungă la aceeași

Mesaj de eroare	Cauză	Acțiune
		temperatură cu cea din cameră. Reîncercați după ce aparatul s-a răcit.
Temperatură scăzută	Temperatura din încăperea este prea scăzută.	După creșterea temperaturii din cameră, permiteți aparatului să ajungă la aceeași temperatură cu cea din cameră. Încercați din nou după ce aparatul s-a încălzit.
Verificați nivelurile de cerneală, Dacă există cerneală toate cele 4 rezervoare, Apăsați OK	În timpul efectuării acestei operații se consumă o anumită cantitate de cerneală. Priviți prin fereastra rezervorului de cerneală pentru a verifica ce cantitate de cerneală a rămas în rezervor.	Dacă nivelul cernelii rămase este în dreptul sau sub linia inferioară a marcajului de umplere minimă, reumpleți rezervorul de cerneală.



Informații similare

- Depanarea
 - Transferarea faxurilor sau a raportului jurnal fax
 - Mesaje de eroare la utilizarea caracteristicii Brother Web Connect

Subiecte conexe:

- Imprimarea raportului de configurare a rețelei
- Reumplerea rezervoarelor de cerneală
- Schimbarea setării pentru verificarea hârtiei
- Interferențe pe linia telefonică/VoIP
- Încărcarea documentelor în alimentatorul automat de documente (ADF)
- Blocaje de documente
- Încărcarea hârtiei
- Încărcarea hârtiei în fanta de alimentare manuală
- Blocarea imprimantei sau a hârtiei
- Curățarea rozelor de antrenare a hârtiei
- Imprimarea unui fax din memoria aparatului
- Schimbarea formatului și tipului de hârtie
- Setări de imprimare (Windows)
- Hârtia este blocată în partea din față a aparatului (blocare hârtie în interior/față A)
- Hârtia este blocată în partea din față a aparatului (blocare hârtie în față B)
- Hârtia este blocată în partea din spate a aparatului (blocare hârtie în spate C)
- Hârtia este blocată în tava multifuncțională (Blocaj D tava MF)
- Hârtia este blocată în interiorul tăvii multifuncționale (Blocare hârtie/Blocaj E în interior/MF)
- Probleme care apar la manipularea hârtiei și la imprimare
- Încărcarea hârtiei în tava multifuncțională (tava MF)
- Hârtia s-a blocat în aparat în timpul utilizării tăvii standard pentru hârtie (blocare hârtie)

Transferarea faxurilor sau a raportului jurnal fax

Modele înrudite: MFC-T920DW/MFC-T925DW

Dacă ecranul LCD indică:

- [Curățare impos. XX]
- [Impos. de pornit XX]
- [Tipărire impos. XX]
- [Scanare impos. XX]

Vă recomandăm să transferați faxurile la un alt aparat fax sau la calculatorul dvs.

►► *Informații similare: Transferarea faxurilor la un alt aparat fax*

►► *Informații similare: Transferarea faxurilor pe calculator*

Puteți, de asemenea, să transferați raportul Jurnal fax pentru a vedea dacă sunt faxuri pe care trebuie să le transferați.

►► *Informații similare: Transferarea raportului jurnal fax la un alt aparat fax*



Informații similare

- [Mesaje de eroare și de întreținere](#)
 - [Transferarea faxurilor la un alt aparat fax](#)
 - [Transferarea faxurilor pe calculator](#)
 - [Transferarea raportului jurnal fax la un alt aparat fax](#)

Subiecte conexe:

- [Utilizați Recepție PC-Fax pentru a transfera faxurile primite pe calculator \(numai pentru Windows\)](#)
- [Reinițializarea setărilor rețelei la valorile implicite din fabricație](#)
- [Resetarea aparatului](#)
- [Prezentarea funcției de resetare](#)

Transferarea faxurilor la un alt aparat fax

Modele înrudite: MFC-T920DW/MFC-T925DW

Dacă nu ați configurat identificatorul stației dumneavoastră, nu puteți intra în modul Transfer faxuri.

1. Apăsați pe **Stop/Exit (Stop/leșire)** pentru a anula temporar eroarea.
2. Apăsați pe **Settings (Setări)**.
3. Apăsați pe ▲ sau pe ▼ pentru a selecta:
 - a. Selectați [Serviciu]. Apăsați pe **OK**.
 - b. Selectați [Transfer Date]. Apăsați pe **OK**.
 - c. Selectați [Transfer Fax]. Apăsați pe **OK**.
4. Procedați conform uneia dintre metodele de mai jos:
 - Dacă pe ecranul LCD este afișat mesajul [Lipsa Date], nu există faxuri rămase în memoria aparatului. Apăsați pe ► și apoi apăsați pe **Stop/Exit (Stop/leșire)**.
 - Introduceți numărul de fax unde vor fi direcționate faxurile.
5. Apăsați pe **Mono Start (Start Mono)**.



Informații similare

- [Transferarea faxurilor sau a raportului jurnal fax](#)

Subiecte conexe:

- [Setarea identificatorului stației](#)

Transferarea faxurilor pe calculator

Modele înrudite: MFC-T920DW/MFC-T925DW

Puteți transfera faxurile din memoria aparatului pe calculator.

1. Apăsați pe **Stop/Exit (Stop/leșire)** pentru a anula temporar eroarea.
2. Asigurați-vă că ați instalat programul software și driverele Brother pe computer și apoi porniți aplicația **Recepție PC-FAX** pe computer.
3. Lansați  (**Brother Utilities**) și apoi faceți clic pe lista derulantă și selectați numele modelului (dacă nu este deja selectat).
4. Faceți clic pe **PC-FAX** în bara de navigare din stânga și apoi clic pe **Primire**.
5. Citiți și confirmați instrucțiunile pe computerul dumneavoastră.

Faxurile din memoria aparatului vor fi transmise automat către computerul dumneavoastră.



Dacă faxurile din memoria aparatului nu sunt trimise către computer:

Asigurați-vă că ați setat [Primire PC Fax] pe aparat.

Apăsați pe ▲ sau pe ▼, pentru a selecta [Print Rezerv:On] sau [Print Rezerv:Off]. Apăsați pe **OK**.

Dacă în memoria aparatului au mai rămas faxuri, atunci la configurarea programului Primire PC-Fax, pe ecranul LCD va fi afișat un mesaj în care vi se solicită să transferați faxurile pe computerul dumneavoastră.

Apăsați pe ► pentru a transfera toate faxurile din memorie pe computer.



Informații similare

- [Transferarea faxurilor sau a raportului jurnal fax](#)

Subiecte conexe:

- [Utilizați Recepție PC-Fax pentru a transfera faxurile primite pe calculator \(numai pentru Windows\)](#)

Transferarea raportului jurnal fax la un alt aparat fax

Modele înrudite: MFC-T920DW/MFC-T925DW

Dacă nu ați configurat identificatorul stației dumneavoastră, nu puteți intra în modul de transfer al faxurilor.

1. Apăsați pe **Stop/Exit (Stop/leșire)** pentru a anula temporar eroarea.
2. Apăsați pe **Settings (Setări)**.
3. Apăsați pe ▲ sau pe ▼ pentru a selecta:
 - a. Selectați [Serviciu]. Apăsați pe **OK**.
 - b. Selectați [Transfer Date]. Apăsați pe **OK**.
 - c. Selectați [Raport de transfer]. Apăsați pe **OK**.
4. Introduceți numărul de fax la care va fi direcționat raportul jurnal fax.
5. Apăsați pe **Mono Start (Start Mono)**.



Informații similare

- [Transferarea faxurilor sau a raportului jurnal fax](#)

Subiecte conexe:

- [Setarea identificatorului stației](#)

Mesaje de eroare la utilizarea caracteristicii Brother Web Connect

Modele înrudite: MFC-T920DW/MFC-T925DW

În cazul în care se produce o eroare, aparatul dumneavoastră Brother afișează un mesaj de eroare. Mesajele uzuale de eroare sunt prezentate în diagramă.

Puteți corecta chiar dumneavoastră majoritatea erorilor. Dacă aveți nevoie de mai multe sfaturi, deschideți pagina [Întrebări frecvente și depanare](#) a modelului dumneavoastră aflată la adresa support.brother.com.

Eroare de conectare

Mesaje de eroare	Cauză	Acțiune
Eroare conectare 02	Aparatul nu este conectat la rețea.	<ul style="list-style-type: none">• Verificați dacă conexiunea la rețea este bună.• Dacă imediat după ce aparatul a fost pornit ați apăsat pe PHOTO/WEB (FOTO/WEB), este posibil ca aparatul să nu fi stabilit încă o conexiune la rețea. Așteptați și reîncercați.
Eroare conectare 03	<ul style="list-style-type: none">• Setările rețelei sau ale serverului sunt incorecte.• Aveți o problemă la rețea sau la server.	<ul style="list-style-type: none">• Confirmați dacă setările rețelei au fost definite corect sau așteptați și reîncercați mai târziu.• Dacă imediat după ce aparatul a fost pornit ați apăsat pe PHOTO/WEB (FOTO/WEB), este posibil ca aparatul să nu fi stabilit încă o conexiune la rețea. Așteptați și reîncercați.
Eroare conectare 07	Data și ora sunt definite incorect.	Definiți corect data și ora. În cazul în care cablul de alimentare a aparatului este deconectat, setările pentru dată și oră pot fi resetate la valorile implicite.

Eroare de autentificare

Mesaje de eroare	Cauză	Acțiune
Eroare autentificare 01	Codul PIN introdus pentru accesarea contului este incorect. Codul PIN este numărul format din patru cifre introdus la înregistrarea contului pe aparat.	Introduceți codul PIN corect.
Eroare autentificare 02	Numărul temporar de identificare (ID) introdus este incorect.	Introduceți numărul temporar de identificare (ID) corect.
	Numărul temporar de identificare (ID) introdus a expirat. Un număr temporar de identificare (ID) este valabil pentru 24 de ore.	Faceți o nouă cerere de acces la Brother Web Connect și veți primi un nou număr temporar de identificare (ID), iar apoi utilizați acest nou număr (ID) pentru înregistrarea contului pe aparat.
Eroare autentificare 03	Numele introdus pentru numele de afișare a fost deja înregistrat pentru un alt utilizator al serviciului.	Introduceți un alt nume de afișare.

Eroare server

Mesaje de eroare	Cauză	A acțiune
Eroare server 01	Informațiile de autentificare ale aparatului (de care aveți nevoie pentru a accesa serviciul) au expirat sau nu sunt valide.	Faceți o nouă cerere de acces la Brother Web Connect pentru a primi un nou număr temporar de identificare (ID), iar apoi utilizați acest nou număr (ID) pentru înregistrarea contului pe aparat.
Eroare server 03	Fișierul pe care încercați să îl încărcați poate avea una din următoarele probleme: <ul style="list-style-type: none">• Fișierul depășește limita serviciului pentru numărul de pixeli, dimensiunile fișierului etc.• Tipul de fișier nu este suportat.• Fișierul este corupt.	Fișierul nu poate fi utilizat: <ul style="list-style-type: none">• Verificați restricțiile serviciului referitoare la dimensiunea și formatul fișierelor.• Salvați fișierul folosind un alt tip.• Dacă este posibil, obțineți o nouă versiune a fișierului, care nu a fost coruptă.
Eroare server 13	Sunt probleme cu serviciul și acesta nu poate fi utilizat acum.	Așteptați și reîncercați. Dacă acest mesaj este afișat din nou, accesați serviciul de la un computer pentru a verifica dacă serviciul este indisponibil.

Eroare comandă rapidă

Mesaje de eroare	Cauză	A acțiune
Eroare comandă rapidă 02	Comanda rapidă nu poate fi utilizată deoarece contul a fost șters după ce comanda rapidă a fost înregistrată.	Ștergeți comanda rapidă și apoi înregistrați din nou contul și comanda rapidă.



Informații similare

- [Mesaje de eroare și de întreținere](#)

Blocaje de documente

Modele înrudite: DCP-T720DW/DCP-T725DW/DCP-T820DW/DCP-T825DW/MFC-T920DW/MFC-T925DW

- Documentul este blocat în partea superioară a unității ADF
- Documentul este blocat în interiorul unității ADF
- Scoateți documentele de mici dimensiuni blocate în unitatea ADF
- Mesaje de eroare și de întreținere

Documentul este blocat în partea superioară a unității ADF

Modele înrudite: DCP-T720DW/DCP-T725DW/DCP-T820DW/DCP-T825DW/MFC-T920DW/MFC-T925DW

1. Scoateți orice hârtie din ADF care nu este blocată.
2. Deschideți capacul unității ADF.
3. Scoateți documentul blocat trăgând de el în sus.

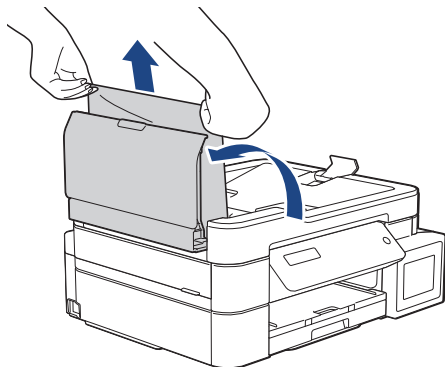

4. Închideți capacul unității ADF.
5. Apăsați pe **Stop/Exit (Stop/leșire)**.

IMPORTANT

Pentru a evita blocarea documentelor în viitor, închideți corect capacul unității ADF apăsând ușor în centru.



Informații similare

- [Blocaje de documente](#)

Documentul este blocat în interiorul unității ADF

Modele înrudite: DCP-T720DW/DCP-T725DW/DCP-T820DW/DCP-T825DW/MFC-T920DW/MFC-T925DW

1. Scoateți orice hârtie din ADF care nu este blocată.
2. Ridicați capacul pentru documente.
3. Scoateți documentul blocat, spre stânga.

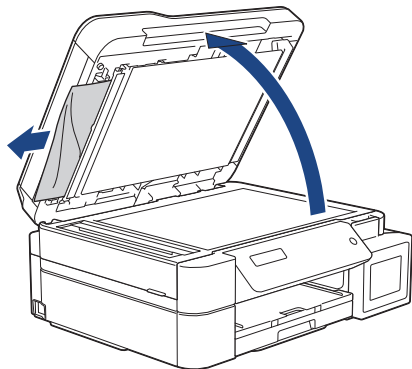

4. Închideți capacul pentru documente.

✓ Informații similare

- [Blocaje de documente](#)

Scoateți documentele de mici dimensiuni blocate în unitatea ADF

Modele înrudite: DCP-T720DW/DCP-T725DW/DCP-T820DW/DCP-T825DW/MFC-T920DW/MFC-T925DW

1. Ridicați capacul pentru documente.
2. Introduceți o bucată de hârtie rigidă, de exemplu o bucată de carton, în unitatea ADF pentru a împinge toate bucățile mici de hârtie.

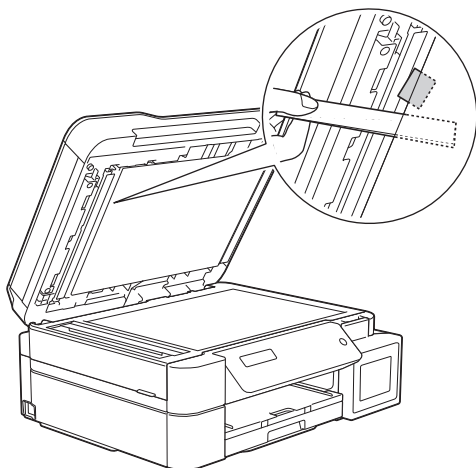

3. Închideți capacul pentru documente.

✓ Informații similare

- [Blocaje de documente](#)

Blocarea imprimantei sau a hârtiei

Localizați și scoateți hârtia blocată.

- Hârtia s-a blocat în aparat în timpul utilizării tăvii standard pentru hârtie (blocare hârtie)
- Hârtia este blocată în partea din față a aparatului (blocare hârtie în interior/față A)
- Hârtia este blocată în partea din față a aparatului (blocare hârtie în față B)
- Hârtia este blocată în partea din spate a aparatului (blocare hârtie în spate C)
- Hârtia este blocată în tava multifuncțională (Blocaj D tava MF)
- Hârtia este blocată în interiorul tăvii multifuncționale (Blocare hârtie/Blocaj E în interior/MF)
- Mesaje de eroare și de întreținere
- Probleme care apar la manipularea hârtiei și la imprimare

► Pagina de pornire > [Depanarea](#) > [Blocarea imprimantei sau a hârtiei](#) > Hârtia s-a blocat în aparat în timpul utilizării tăvii standard pentru hârtie (blocare hârtie)

Hârtia s-a blocat în aparat în timpul utilizării tăvii standard pentru hârtie (blocare hârtie)

Modele înrudite: DCP-T520W/DCP-T525W/DCP-T720DW/DCP-T725DW/DCP-T820DW/DCP-T825DW

La imprimarea folosind tava de hârtie, dacă pe ecranul LCD este afișat mesajul [Hârtie blocată], urmați instrucțiunile de mai jos:



Dacă utilizați tava MF ►► *Informații similare: Hârtia este blocată în interiorul tăvii multifuncționale (Blocare hârtie/Blocaj E în interior/MF)*

1. Scoateți aparatul din priza de curent electric.
2. Scoateți complet tava de hârtie (1) din aparat.

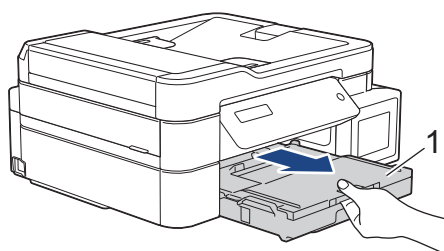

3. Trageți de cele două manete de culoare verde din interiorul aparatului pentru a scoate hârtia blocată.

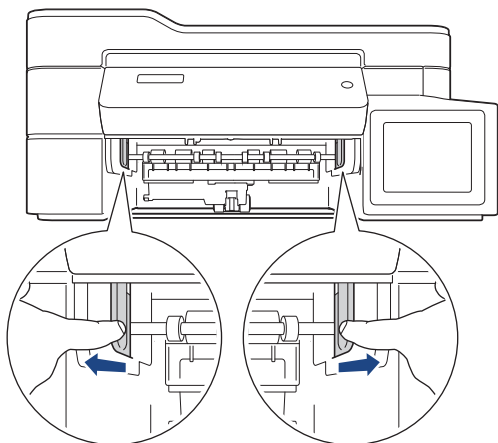

4. Scoateți cu atenție hârtia blocată (1) din aparat.

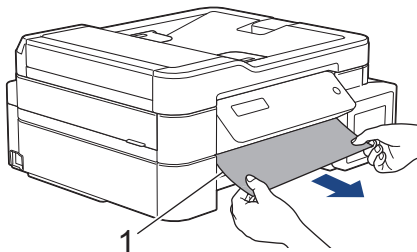

5. Verificați cu atenție în interior (1) pentru a scoate orice resturi de hârtie.

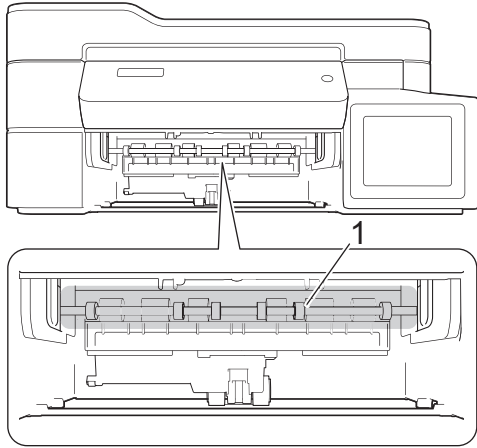

6. Așezați ambele mâini sub suporturile de plastic de pe lateralele aparatului pentru a ridica capacul scannerului (1) în poziție deschisă.

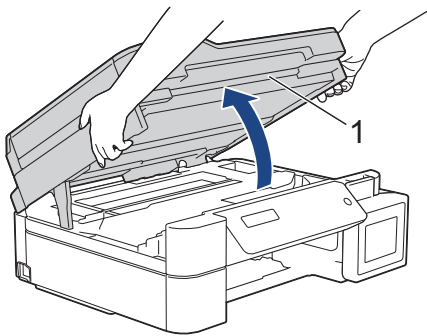

7. Scoateți cu atenție hârtia blocată (1) din aparat.

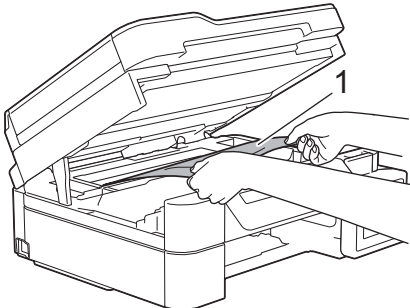

8. Mutați capul de imprimare (dacă este necesar) pentru a scoate orice hârtie rămasă în această zonă. Asigurați-vă că în colțurile aparatului (1) și (2) nu au rămas resturi de hârtie.

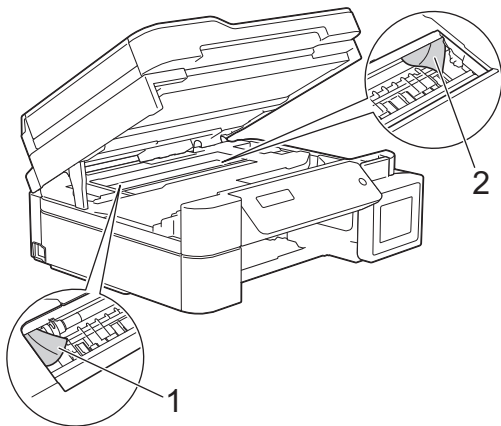

IMPORTANT

- NU atingeți banda encoderului, o bandă subțire din plastic care se întinde de-a lungul aparatului (1). În caz contrar, aparatul se poate deteriora.

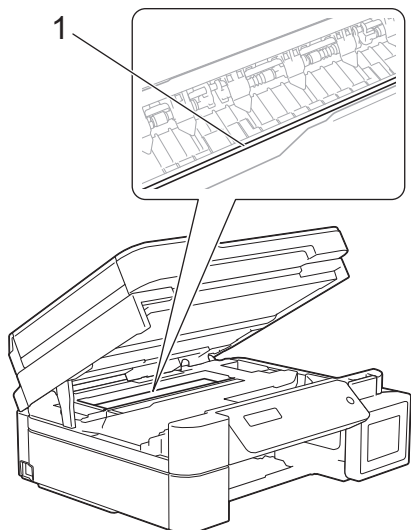

- În cazul în care capul de imprimare se află în colțul din dreapta, așa cum este prezentat în figură (2), acesta nu poate fi mutat. Urmăți acești pași:
 - a. Închideți capacul scannerului și apoi reconectați cablul de alimentare.
 - b. Deschideți din nou capacul scannerului și apoi țineți apăsat butonul **Stop/Exit (Stop/leșire)** până când capul de imprimare se deplasează spre centru.
 - c. Deconectați aparatul de la sursa de alimentare și scoateți hârtia blocată.

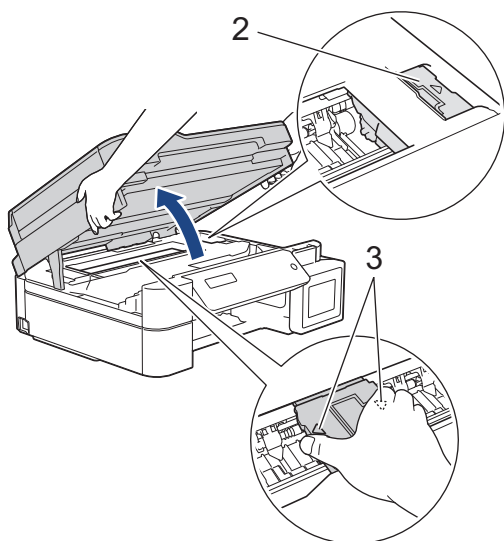

- Dacă hârtia este blocată sub capul de imprimare, deconectați aparatul de la sursa de alimentare și apoi deplasați capul de imprimare pentru scoate hârtia.
Țineți zonele concave marcate cu triunghiuri, așa cum este prezentat în figură (3), pentru a deplasa capul de imprimare.
- Dacă vă pătați cu cerneală pe piele sau pe îmbrăcăminte, spălați imediat zona respectivă cu săpun sau detergent.

9. Închideți cu atenție capacul scannerului cu amândouă mâinile.

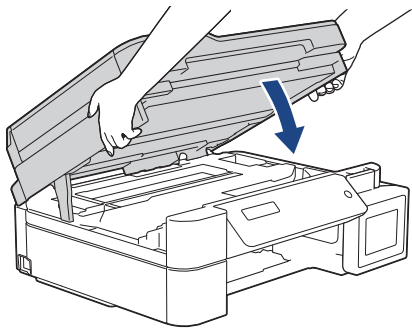

10. Apăsați pe cele două manete (1) și apoi deschideți capacul de eliminare a blocajelor din spatele aparatului.

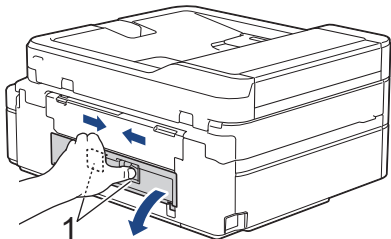

11. Scoateți cu atenție hârtia blocată din aparat.

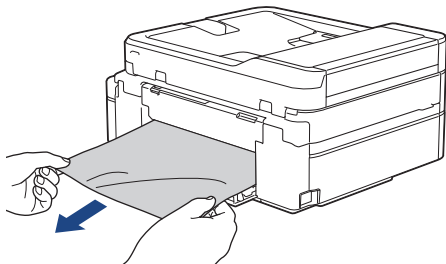

12. Închideți capacul de eliminare a blocajelor. Asigurați-vă că ați închis complet capacul.

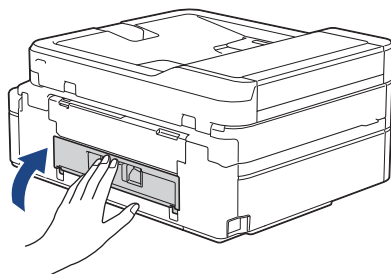

13. Introduceți ferm tava de hârtie înapoi în aparat.

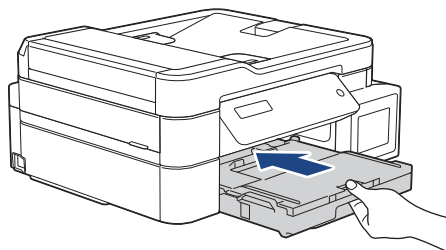

14. Cu tava de hârtie în aparat, scoateți suportul pentru hârtie (1) până când acesta se fixează pe poziție și apoi desfaceți extensia suportului pentru hârtie (2).

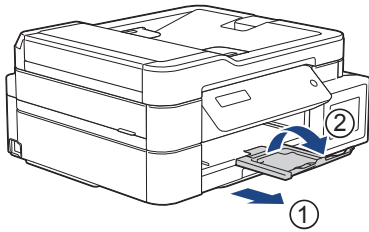

15. Reconectați cablul de alimentare.



Operații suplimentare de eliminare a blocajelor de hârtie

Dacă pe ecranul LCD continuă să fie afișat mesajul și hârtia se blochează în mod repetat, urmați instrucțiunile de mai jos:

1. Scoateți aparatul din priza de curent electric și deschideți capacul fantei de alimentare manuală.
2. Încărcați hârtie groasă format A4 sau Letter, de exemplu hârtie lucioasă, în fanta de alimentare manuală. Introduceți hârtia complet în fanta de alimentare manuală.

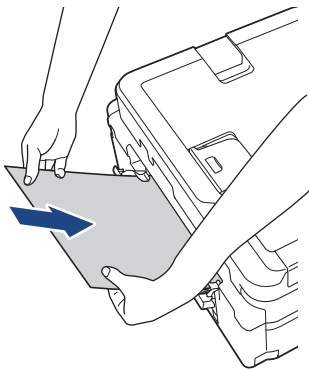

3. Reconectați cablul de alimentare.

Hârtia din fanta de alimentare manuală va fi alimentată prin aparat și evacuată. Dacă hârtia groasă împinge alte hârtii blocate, îndepărtați hârtia blocată.

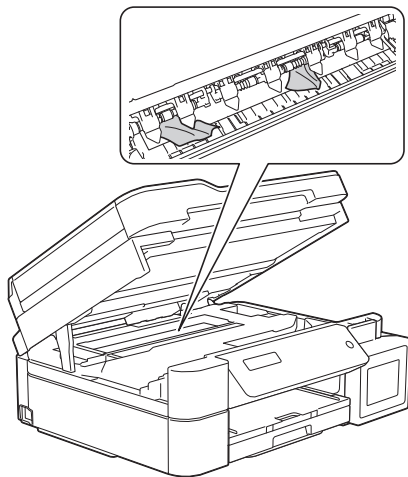

Informații similare

- [Blocarea imprimantei sau a hârtiei](#)

Subiecte conexe:

- [Hârtia este blocată în interiorul tăvii multifuncționale \(Blocare hârtie/Blocaj E în interior/MF\)](#)

▶ Pagina de pornire > [Depanarea](#) > [Blocarea imprimantei sau a hârtiei](#) > Hârtia este blocată în partea din față a aparatului (blocare hârtie în interior/față A)

Hârtia este blocată în partea din față a aparatului (blocare hârtie în interior/față A)

Modele înrudite: MFC-T920DW/MFC-T925DW

Dacă ecranul LCD afișează [Blocaj A int./față] sau [Repetare blocaj A], urmați acești pași:

1. Scoateți aparatul din priza de curent electric.

IMPORTANT

Înainte de a deconecta aparatul de la sursa de curent, puteți transfera faxurile stocate în memoria aparatului pe computer sau pe un alt aparat fax, pentru a nu pierde mesaje importante.

2. Scoateți complet tava de hârtie (1) din aparat.

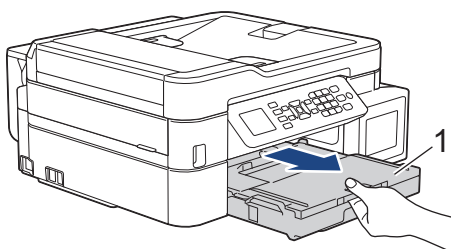

3. Trageți de cele două manete de culoare verde din interiorul aparatului pentru a scoate hârtia blocată.

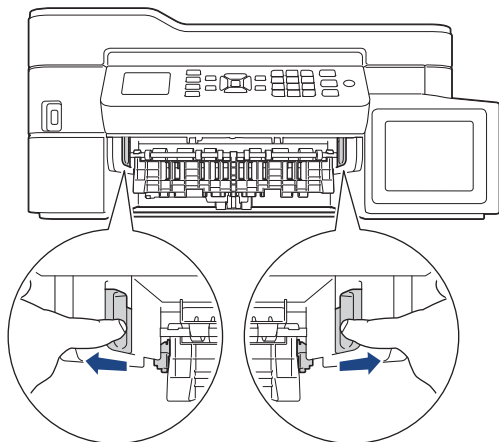

4. Scoateți cu atenție hârtia blocată (1) din aparat.

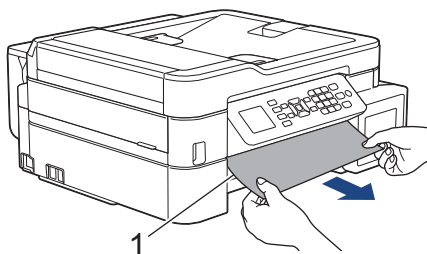

5. Așezați ambele mâini sub suporturile de plastic de pe lateralele aparatului pentru a ridica capacul scannerului (1) în poziție deschisă.

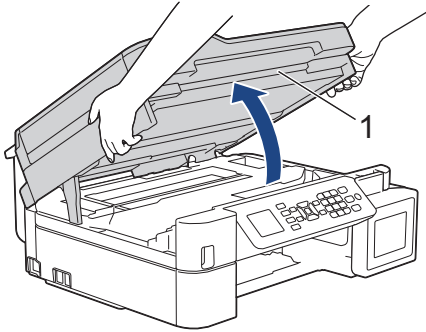

6. Scoateți cu atenție hârtia blocată (1) din aparat.

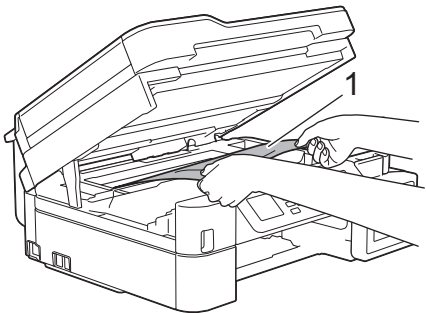

IMPORTANT

- NU atingeți banda encoderului, o bandă subțire din plastic care se întinde de-a lungul aparatului (1). În caz contrar, aparatul se poate deteriora.

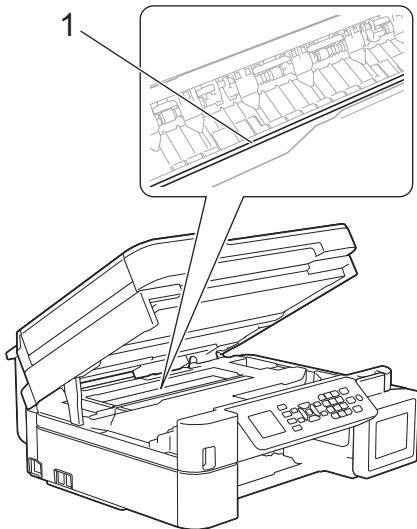

- În cazul în care capul de imprimare se află în colțul din dreapta, așa cum este prezentat în figură (2), acesta nu poate fi mutat. Urmați acești pași:
 - a. Închideți capacul scannerului și apoi reconectați cablul de alimentare.
 - b. Deschideți din nou capacul scannerului și apoi apăsați și țineți apăsat butonul **Stop/Exit (Stop/leșire)** până când capul de imprimare se deplasează spre centru.
 - c. Deconectați aparatul de la sursa de alimentare și scoateți cu atenție hârtia blocată.

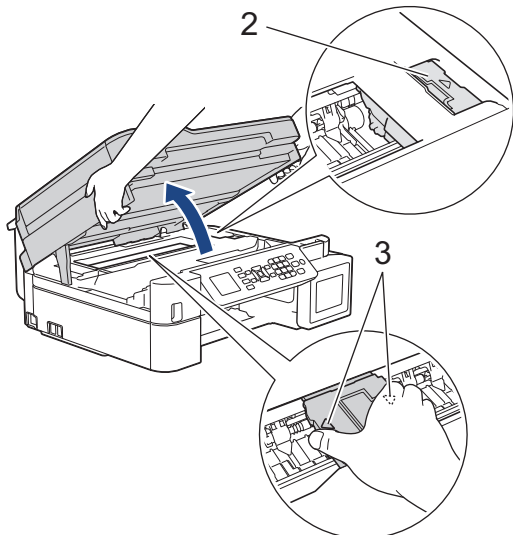

- Dacă hârtia este blocată sub capul de imprimare, scoateți aparatul din priză și apoi deplasați capul de imprimare pentru a scoate hârtia.

Țineți zonele concave marcate cu triunghiuri, așa cum este prezentat în figură (3), pentru a deplasa capul de imprimare.

- Dacă vă pătați cu cerneală pe piele sau pe îmbrăcăminte, spălați imediat zona respectivă cu săpun sau detergent.



Dacă pe ecranul LCD a fost afișat mesajul de eroare [Repetare blocaj A], mutați capul de imprimare (dacă este necesar) pentru a scoate orice resturi de hârtie din această zonă. Asigurați-vă că în colțurile aparatului (1) și (2) nu au rămas resturi de hârtie.

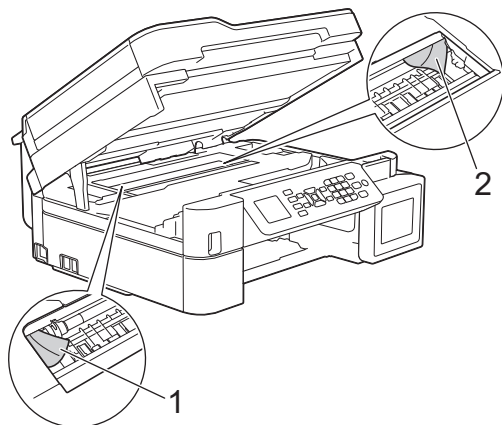

7. Închideți cu atenție capacul scannerului cu amândouă mâinile.

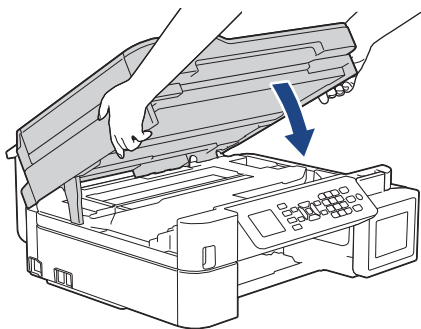



Dacă mesajul de eroare afișat pe ecranul LCD a fost [Repetare blocaj A], urmați instrucțiunile de mai jos:

- a. Verificați cu atenție în interior (1) pentru a scoate orice resturi de hârtie.

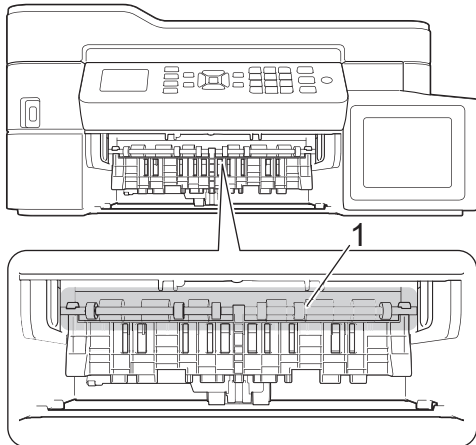

- b. Apăsați pe cele două manete (1) și apoi deschideți capacul de eliminare a blocajelor din spatele aparatului.

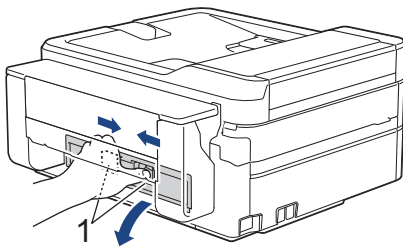

- c. Scoateți cu atenție hârtia blocată din aparat.

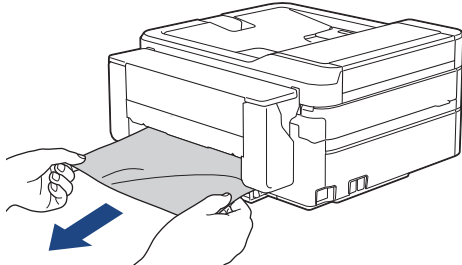

- d. Închideți capacul de eliminare a blocajelor. Asigurați-vă că ați închis complet capacul.

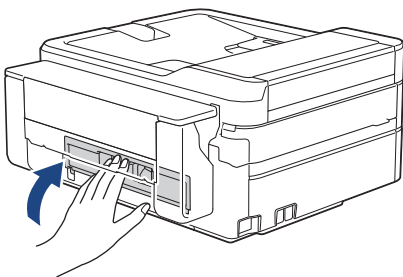

8. Împingeți ferm tava de hârtie înapoi în aparat.

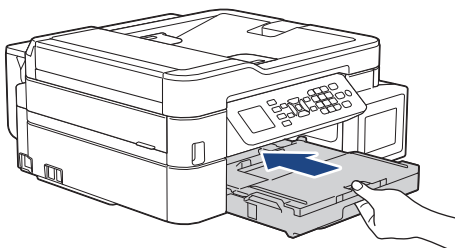

-
9. Cu tava de hârtie în aparat, scoateți suportul pentru hârtie (1) până când acesta se fixează pe poziție și apoi desfaceți extensia suportului pentru hârtie (2).

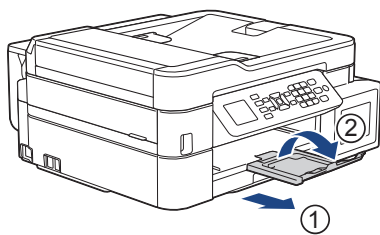

10. Reconectați cablul de alimentare.



Informații similare

- [Blocarea imprimantei sau a hârtiei](#)

Subiecte conexe:

- [Mesaje de eroare și de întreținere](#)
-

▶ Pagina de pornire > [Depanarea](#) > [Blocarea imprimantei sau a hârtiei](#) > Hârtia este blocată în partea din față a aparatului (blocare hârtie în față B)

Hârtia este blocată în partea din față a aparatului (blocare hârtie în față B)

Modele înrudite: MFC-T920DW/MFC-T925DW

Dacă ecranul LCD afișează [Blocaj B față] sau [Rep.blc.B față], urmați acești pași:

1. Scoateți aparatul din priza de curent electric.

IMPORTANT

Înainte de a deconecta aparatul de la sursa de curent, puteți transfera faxurile stocate în memoria aparatului pe computer sau pe un alt aparat fax, pentru a nu pierde mesaje importante.

2. Scoateți complet tava de hârtie (1) din aparat.

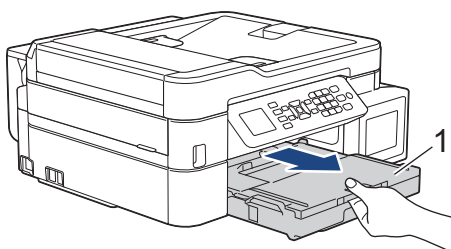

3. Trageți de cele două manete de culoare verde din interiorul aparatului pentru a scoate hârtia blocată.

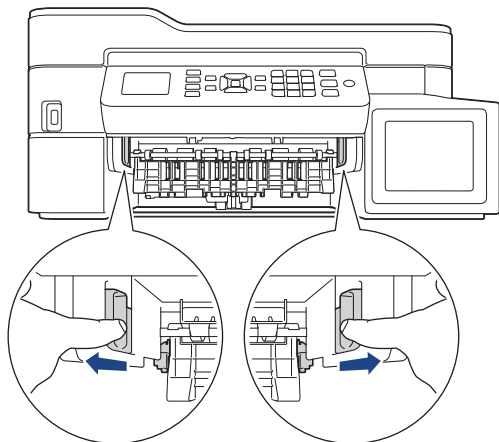

4. Trageți cu atenție hârtia blocată (1).

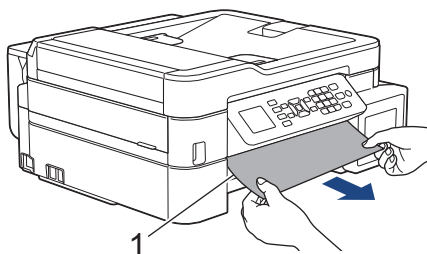



Dacă mesajul de eroare afișat pe ecranul LCD a fost [Rep.blc.B față], urmați instrucțiunile de mai jos:

- a. Verificați cu atenție în interior (1) pentru a scoate orice resturi de hârtie.

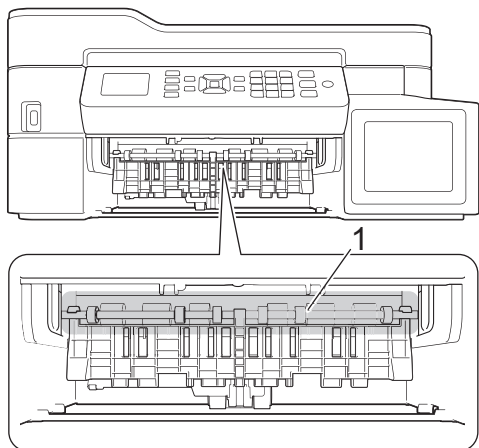

- b. Apăsați pe cele două manete (1) și apoi deschideți capacul de eliminare a blocajelor din spatele aparatului.

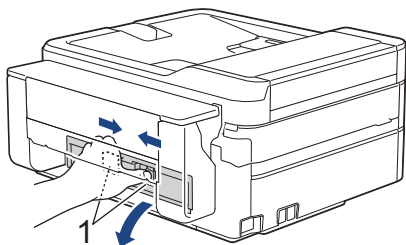

- c. Scoateți cu atenție hârtia blocată din aparat.

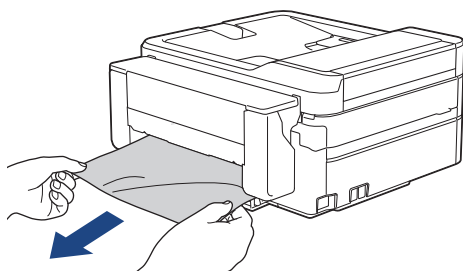

- d. Închideți capacul de eliminare a blocajelor. Asigurați-vă că ați închis complet capacul.

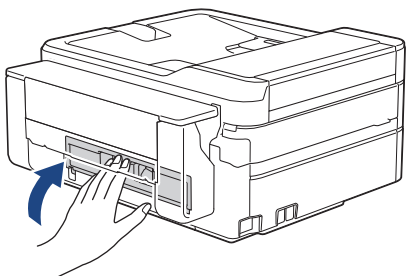

5. Introduceți ferm tava de hârtie înapoi în aparat.

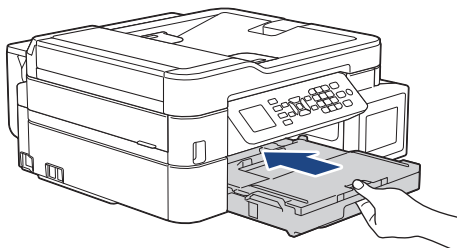

-
6. Cu tava de hârtie în aparat, scoateți suportul pentru hârtie (1) până când acesta se fixează pe poziție și apoi desfaceți extensia suportului pentru hârtie (2).

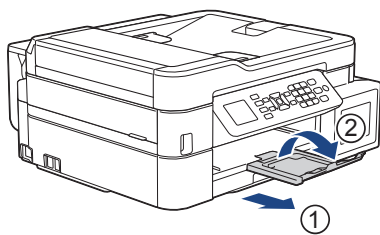

7. Reconectați cablul de alimentare.



Informații similare

- [Blocarea imprimantei sau a hârtiei](#)

Subiecte conexe:

- [Mesaje de eroare și de întreținere](#)
-

► Pagina de pornire > [Depanarea](#) > [Blocarea imprimantei sau a hârtiei](#) > Hârtia este blocată în partea din spate a aparatului (blocare hârtie în spate C)

Hârtia este blocată în partea din spate a aparatului (blocare hârtie în spate C)

Modele înrudite: MFC-T920DW/MFC-T925DW

Dacă ecranul LCD afișează [Blocaj C spate], urmați acești pași:

1. Scoateți aparatul din priza de curent electric.

IMPORTANT

Înainte de a deconecta aparatul de la sursa de curent, puteți transfera faxurile stocate în memoria aparatului pe computer sau pe un alt aparat fax, pentru a nu pierde mesaje importante.

2. Scoateți complet tava de hârtie (1) din aparat.

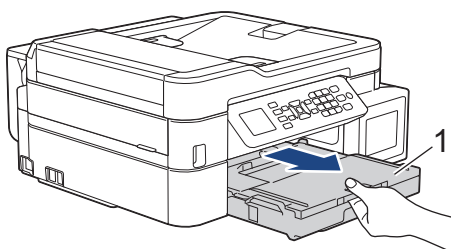

3. Trageți de cele două manete de culoare verde din interiorul aparatului pentru a scoate hârtia blocată.

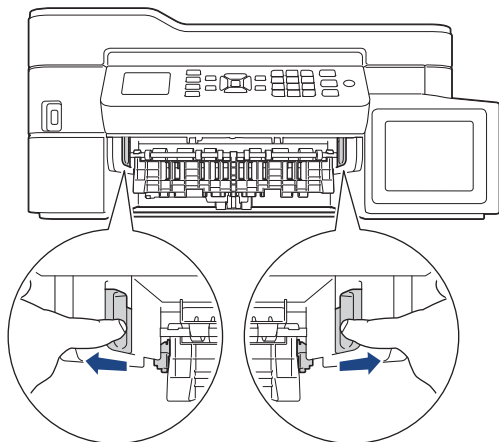

În funcție de formatul de hârtie, este mai ușor să scoateți hârtia blocată din fața aparatului decât din spatele aparatului.

4. Apăsați pe cele două manete (1) și apoi deschideți capacul de eliminare a blocajelor din spatele aparatului.

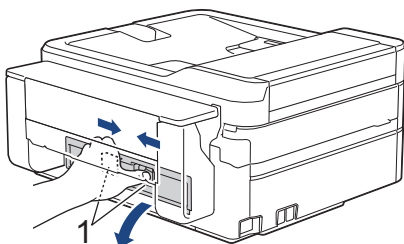

5. Scoateți cu atenție hârtia blocată din aparat.

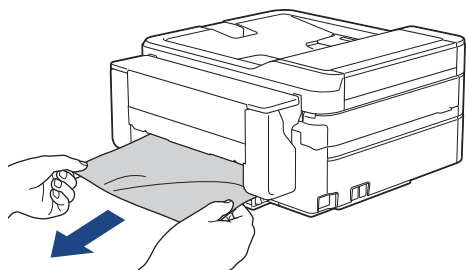

6. Închideți capacul de eliminare a blocajelor. Asigurați-vă că ați închis complet capacul.

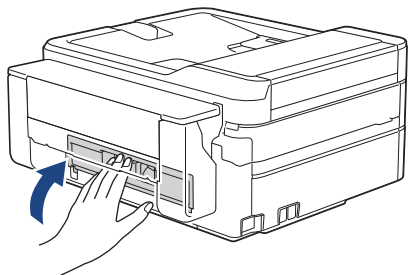

7. Introduceți ferm tava de hârtie înapoi în aparat.

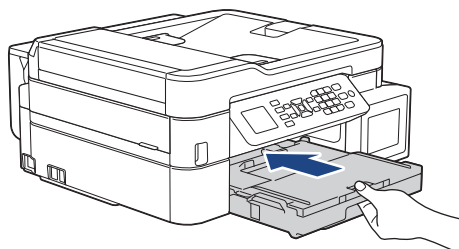

8. Cu tava de hârtie în aparat, scoateți suportul pentru hârtie (1) până când acesta se fixează pe poziție și apoi desfaceți extensia suportului pentru hârtie (2).

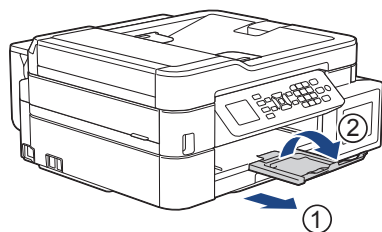

9. Reconectați cablul de alimentare.



Informații similare

- [Blocarea imprimantei sau a hârtiei](#)

Subiecte conexe:

- [Mesaje de eroare și de întreținere](#)

Hârtia este blocată în tava multifuncțională (Blocaj D tava MF)

Modele înrudite: MFC-T920DW/MFC-T925DW

Dacă ecranul LCD afișează [Blocare tavă D MF], urmați acești pași:

1. Scoateți aparatul din priza de curent electric.

IMPORTANT

Înainte de a deconecta aparatul de la sursa de curent, puteți transfera faxurile stocate în memoria aparatului pe computer sau pe un alt aparat fax, pentru a nu pierde mesaje importante.

2. Scoateți toate foile de hârtie încărcate în tava MF.
Așezați suportul pentru hârtie înapoi în capacul tăvii MF.

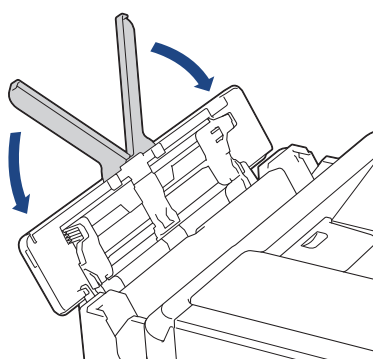

3. Scoateți complet tava de hârtie (1) din aparat.

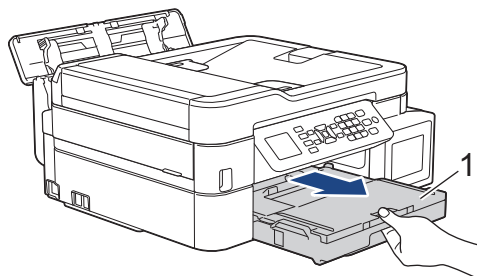

4. Trageți de cele două manete de culoare verde din interiorul aparatului pentru a scoate hârtia blocată.

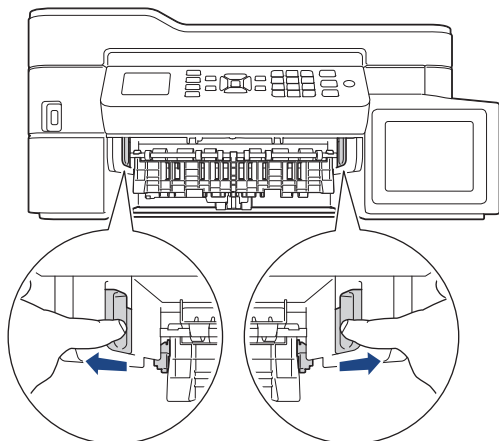

5. Trageți cu atenție hârtia blocată (1).

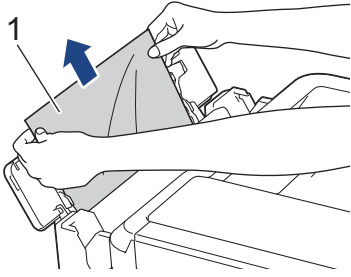

Dacă trageți cu dificultate hârtia din tavă, împingeți maneta de eliberare (1) spre spatele aparatului și apoi trageți hârtia.

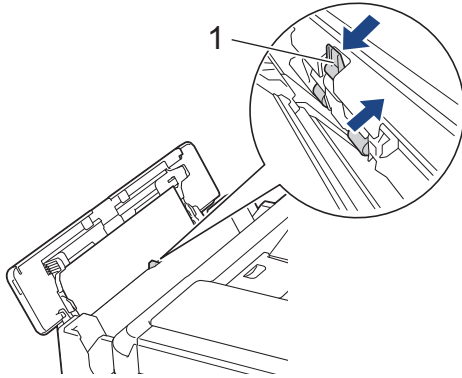

6. Închideți capacul tăvii MF.

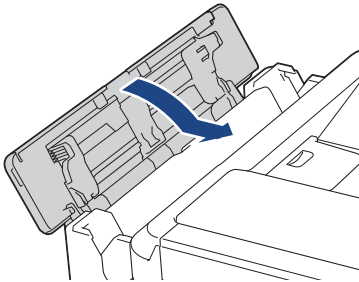

7. Împingeți ferm tava de hârtie înapoi în aparat.

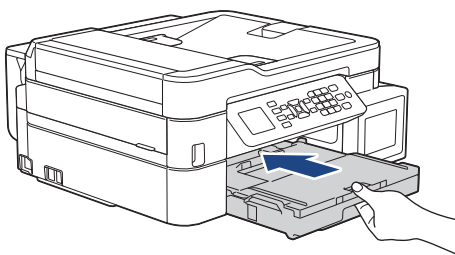

8. Cu tava de hârtie în aparat, scoateți suportul pentru hârtie (1) până când acesta se fixează pe poziție și apoi desfaceți extensia suportului pentru hârtie (2).

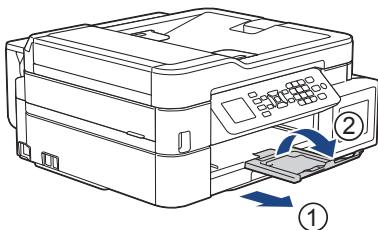

9. Reconectați cablul de alimentare.



Informații similare

- Blocarea imprimantei sau a hârtiei

Subiecte conexe:

- Mesaje de eroare și de întreținere

Hârtia este blocată în interiorul tăvii multifuncționale (Blocare hârtie/Blocaj E în interior/MF)

Modele înrudite: DCP-T820DW/DCP-T825DW/MFC-T920DW/MFC-T925DW

(DCP-T820DW/DCP-T825DW) Dacă utilizați tavă multifuncțională (MF) și dacă pe ecranul LCD este afișat mesajul [Hârtie blocată], urmați instrucțiunile de mai jos:

(MFC-T920DW/MFC-T925DW) Dacă pe ecranul LCD este afișat mesajul [Blc.E Int./MP] sau [Rep.blc.E intern/MP], urmați instrucțiunile de mai jos:

1. Scoateți aparatul din priza de curent electric.

IMPORTANT

(MFC-T920DW/MFC-T925DW)

Înainte de a deconecta aparatul de la sursa de curent, puteți transfera faxurile stocate în memoria aparatului pe computer sau pe un alt aparat fax, pentru a nu pierde mesaje importante.

2. Scoateți toate foile de hârtie încărcate în tava MF.
Așezați suportul pentru hârtie înapoi în capacul tăvii MF.

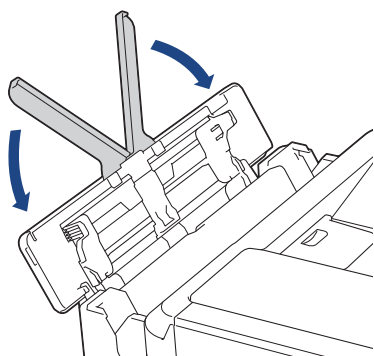

3. Scoateți complet tava de hârtie (1) din aparat.

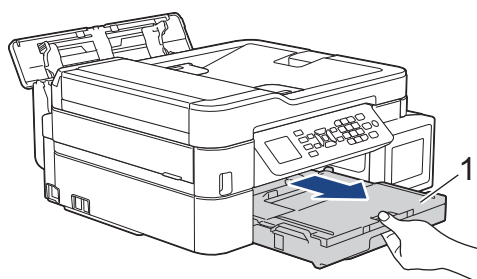

4. Trageți de cele două manete de culoare verde din interiorul aparatului pentru a scoate hârtia blocată.

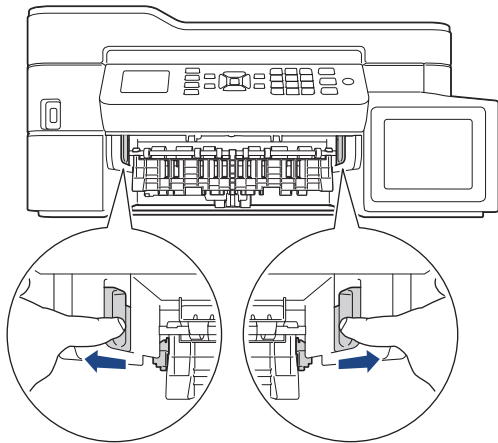

5. Așezați ambele mâini sub suporturile de plastic de pe lateralele aparatului pentru a ridica capacul scannerului (1) în poziție deschisă.

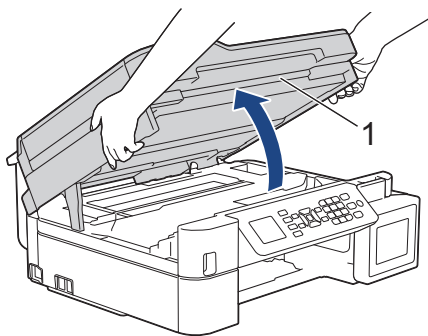

6. Scoateți cu atenție hârtia blocată (1) din aparat.

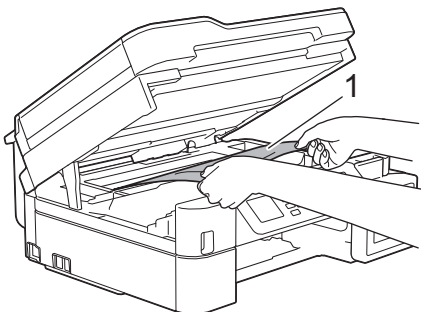

IMPORTANT

- NU atingeți banda encoderului, o bandă subțire din plastic care se întinde de-a lungul aparatului (1). În caz contrar, aparatul se poate deteriora.

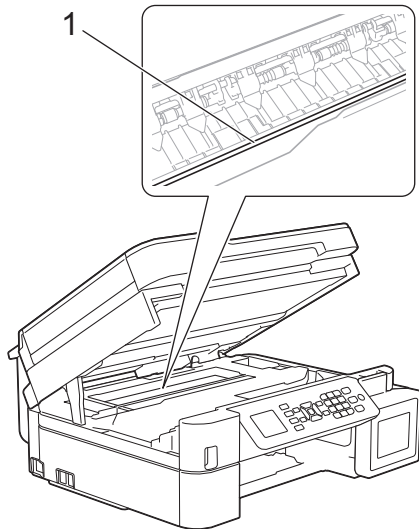

- În cazul în care capul de imprimare se află în colțul din dreapta, așa cum este prezentat în figură (2), acesta nu poate fi mutat. Urmăriți acești pași:
 - a. Închideți capacul scannerului și apoi reconectați cablul de alimentare.
 - b. Deschideți din nou capacul scannerului și apoi apăsați și țineți apăsat butonul **Stop/Exit (Stop/leșire)** până când capul de imprimare se deplasează spre centru.
 - c. Deconectați aparatul de la sursa de alimentare și scoateți hârtia blocată.

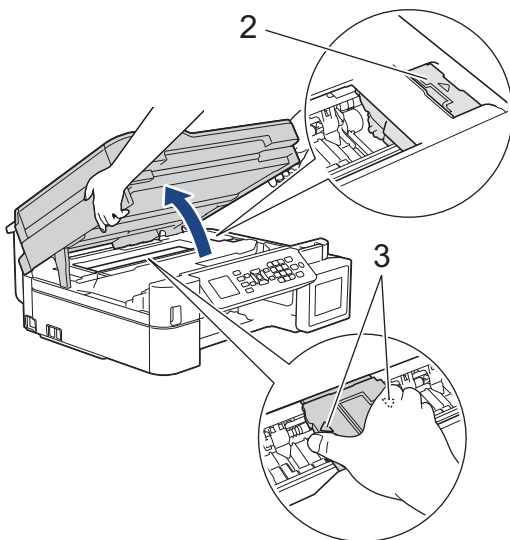

- Dacă hârtia este blocată sub capul de imprimare, scoateți aparatul din priză și apoi deplasați capul de imprimare pentru scoate hârtia.

Țineți zonele concave marcate cu triunghiuri, așa cum este prezentat în figură (3), pentru a deplasa capul de imprimare.
 - Dacă vă pătați cu cerneală pe piele sau pe îmbrăcăminte, spălați imediat zona respectivă cu săpun sau detergent.
-



Mutați capul de imprimare (dacă este necesar) pentru a scoate orice hârtie rămasă în această zonă. Asigurați-vă că în colțurile aparatului (1) și (2) nu au rămas resturi de hârtie.

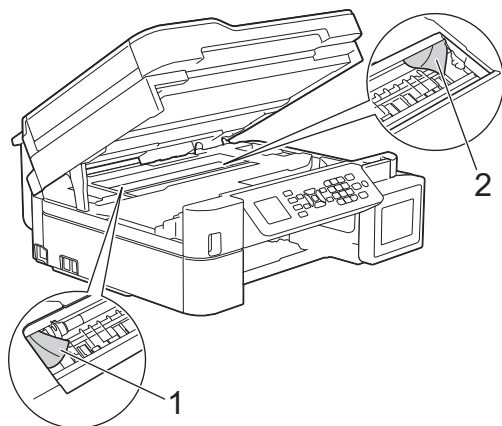

7. Închideți cu atenție capacul scannerului cu amândouă mâinile.

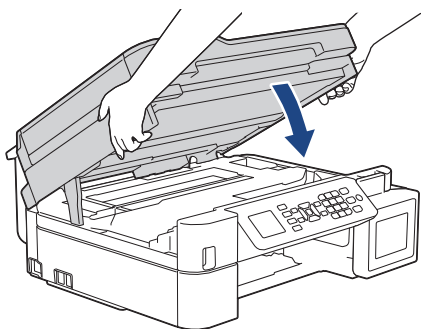

8. Trageți cu atenție hârtia blocată (1).

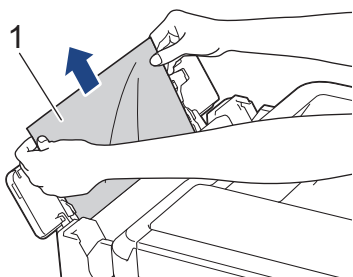

Dacă aveți dificultăți când trageți hârtia din tava MF, împingeți maneta de eliberare (1) spre spatele aparatului și apoi trageți hârtia.

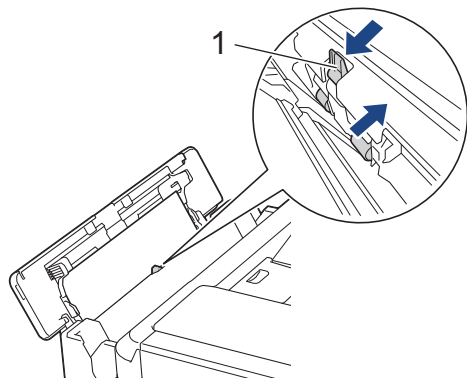

9. Închideți capacul tăvii MF.

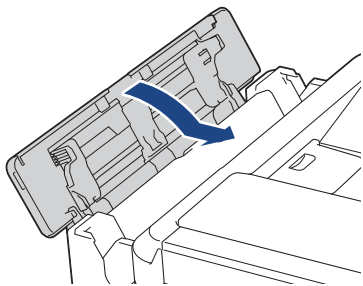

10. Împingeți ferm tava de hârtie înapoi în aparat.

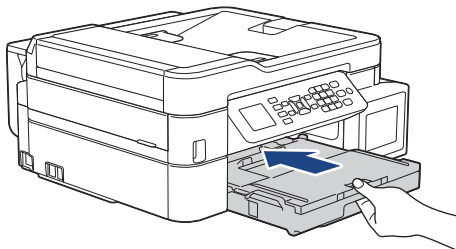

11. Cu tava de hârtie în aparat, scoateți suportul pentru hârtie (1) până când acesta se fixează pe poziție și apoi desfaceți extensia suportului pentru hârtie (2).

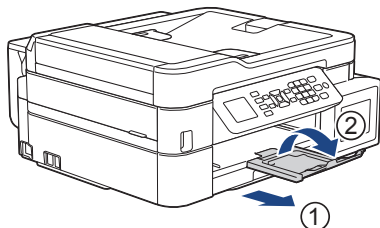

12. Reconectați cablul de alimentare.

✓ Informații similare

- [Blocarea imprimantei sau a hârtiei](#)

Subiecte conexe:

- [Mesaje de eroare și de întreținere](#)
-

Dacă aveți dificultăți cu aparatul



Pentru asistență tehnică, contactați serviciul de asistență clienți Brother.

În cazul în care credeți că aveți probleme cu aparatul, verificați următoarele. Majoritatea problemelor pot fi corectate chiar de dumneavoastră.

Dacă aveți nevoie de ajutor, deschideți pagina **Întrebări frecvente și depanare** a modelului dumneavoastră aflată la adresa support.brother.com.



- [Probleme care apar la manipularea hârtiei și la imprimare](#)
- [Probleme legate de fax și de telefon](#)
- [Alte probleme](#)
- [Probleme de rețea](#)
- [Probleme cu AirPrint](#)





Probleme care apar la manipularea hârtiei și la imprimare

Dacă, după ce citiți acest tabel, mai aveți nevoie de ajutor, consultați cea mai recentă versiune a **Întrebări frecvente și depanare** la adresa support.brother.com.

- >> [Probleme de imprimare](#)
- >> [Probleme de calitate care apar la imprimarea documentelor](#)
- >> [Probleme care apar la manipularea hârtiei](#)
- >> [Imprimarea faxurilor primite \(Modelele MFC\)](#)

Probleme de imprimare





Dificultăți	Recomandări
Nu se imprimă.	<p>(Windows)</p> <p>Verificați dacă ați selectat și instalat driverul corect.</p> <p>Verificați dacă ecranul aparatului afișează un mesaj de eroare.</p> <p>►► <i>Informații similare: Mesaje de eroare și de întreținere</i></p> <p>Verificați ca aparatul să fie online:</p> <ul style="list-style-type: none">• Windows 10, Windows Server 2016 și Windows Server 2019 Faceți clic pe  > Sistem Windows > Panou de control. În grupul Hardware și sunete, faceți clic pe Vizualizați dispozitive și imprimante. Faceți clic dreapta pe Brother XXX-XXXX Printer (unde XXX-XXXX este denumirea modelului dumneavoastră). Faceți clic pe Vizualizare imprimare. Dacă pe ecran sunt afișate opțiunile driverului de imprimantă, selectați driverul de imprimantă. Faceți clic pe Imprimantă din bara de meniu și asigurați-vă că opțiunea Utilizare imprimantă offline nu este selectată.• Windows 8.1 Deplasați mouse-ul în colțul din dreapta jos al spațiului de lucru. Când se afișează bara de meniuri, faceți clic pe Setări > Panou de control. În grupul Hardware și sunete, faceți clic pe Vizualizați dispozitive și imprimante. Faceți clic dreapta pe Brother XXX-XXXX Printer (unde XXX-XXXX este denumirea modelului dumneavoastră). Faceți clic pe Vizualizare imprimare. Dacă pe ecran sunt afișate opțiunile driverului de imprimantă, selectați driverul de imprimantă. Faceți clic pe Imprimantă din bara de meniu și asigurați-vă că opțiunea Utilizare imprimantă offline nu este selectată.• Windows Server 2012 R2 Faceți clic pe Panou de control de pe ecranul Start. În grupul Hardware, faceți clic pe Vizualizați dispozitive și imprimante. Faceți clic dreapta pe Brother XXX-XXXX Printer (unde XXX-XXXX este denumirea modelului dumneavoastră). Faceți clic pe Vizualizare imprimare. Dacă pe ecran sunt afișate opțiunile driverului de imprimantă, selectați driverul de imprimantă. Faceți clic pe Imprimantă din bara de meniu și asigurați-vă că opțiunea Utilizare imprimantă offline nu este selectată.• Windows Server 2012 Deplasați mouse-ul în colțul din dreapta jos al spațiului de lucru. Când se afișează bara de meniuri, faceți clic pe Setări > Panou de control. În grupul Hardware, faceți clic pe Vizualizați dispozitive și imprimante. Faceți clic dreapta pe Brother XXX-XXXX Printer (unde XXX-XXXX este denumirea modelului dumneavoastră). Faceți clic pe Vizualizare imprimare. Dacă pe ecran sunt afișate opțiunile driverului de imprimantă, selectați driverul de imprimantă. Faceți clic pe Imprimantă din bara de meniu și asigurați-vă că opțiunea Utilizare imprimantă offline nu este selectată.• Windows 7 și Windows Server 2008 R2 Faceți clic pe  (Start) > Dispozitive și imprimante. Faceți clic dreapta pe Brother XXX-XXXX Printer (unde XXX-XXXX este denumirea modelului dumneavoastră) și apoi faceți clic pe Vizualizare imprimare. Dacă pe ecran

Dificultăți	Recomandări
	<p>sunt afișate opțiunile driverului de imprimantă, selectați driverul de imprimantă. Faceți clic pe Imprimantă în bara de meniu. Asigurați-vă că opțiunea Utilizare imprimantă offline nu este selectată.</p> <ul style="list-style-type: none"> Windows Server 2008 <p>Faceți clic pe  (Pornire) > Panou de control > Hardware și sunete > Imprimante. Faceți clic dreapta pe Brother XXX-XXXX Printer (unde XXX-XXXX este denumirea modelului dumneavoastră). Asigurați-vă că opțiunea Utilizare imprimantă online nu este listată. Dacă este listată, faceți clic pe această opțiune pentru a seta driverul online.</p> <p>Priviți prin fereastra rezervorului de cerneală pentru a verifica ce cantitate de cerneală a rămas în rezervor.</p> <p>Dacă nivelul cernelii rămase este în dreptul sau sub linia inferioară a marcajului de umplere minimă, reumpleți rezervorul de cerneală.</p> <p>Este posibil ca pe ecranul LCD să fie afișat un mesaj pentru a verifica dacă rezervoarele de cerneală au fost reumplute. Selectați Da pentru a reseta contorul de puncte de cerneală pentru culoarea reumplută. Selectați Nu pentru culorile care nu au fost reumplute.</p> <p>➤➤ <i>Informații similare: Reumplerea rezervoarelor de cerneală</i></p> <p>În cazul în care date vechi, neimprimabile, rămân în programul de gestionare a imprimării a driverului imprimantei, acestea vor împiedica imprimarea noilor acțiuni de imprimare. Deschideți pictograma imprimantei și ștergeți toate datele după cum urmează:</p> <ul style="list-style-type: none"> Windows 10, Windows Server 2016 și Windows Server 2019 <p>Faceți clic pe  > Sistem Windows > Panou de control. În grupul Hardware și sunete, faceți clic pe Vizualizați dispozitive și imprimante > Imprimante.</p> <ul style="list-style-type: none"> Windows 8.1 <p>Deplasați mouse-ul în colțul din dreapta jos al spațiului de lucru. Când se afișează bara de meniuri, faceți clic pe Setări > Panou de control. În grupul Hardware și sunete, faceți clic pe Vizualizați dispozitive și imprimante > Imprimante.</p> <ul style="list-style-type: none"> Windows Server 2012 R2 <p>Faceți clic pe Panou de control în ecranul Start. În grupul Hardware, faceți clic pe Vizualizați dispozitive și imprimante > Imprimante.</p> <ul style="list-style-type: none"> Windows Server 2012 <p>Mutați mouse-ul în colțul din dreapta jos al desktop-ului. În momentul în care bara de meniu este afișată, faceți clic pe Setări > Panou de control. În grupul Hardware, faceți clic pe Vizualizați dispozitive și imprimante > Imprimante.</p> <ul style="list-style-type: none"> Windows 7 și Windows Server 2008 R2 <p>Faceți clic pe /Start > Dispozitive și imprimante > Imprimante și faxuri.</p> <ul style="list-style-type: none"> Windows Server 2008 <p>Faceți clic pe  (Pornire) > Panou de control > Hardware și sunete > Imprimante.</p> <ul style="list-style-type: none"> Mac <p>Faceți clic pe System Preferences (Preferințe sistem) > Printers & Scanners (Imprimante și scanere).</p>
<p>Anteturile și subsolurile apar la vizualizarea documentului pe ecran, dar nu sunt vizibile pe documentul imprimat.</p>	<p>În partea de sus și de jos a fiecărei pagini este o zonă pe care nu se poate imprima. Corectați marginea de sus și de jos a documentului dumneavoastră pentru a permite acest lucru.</p> <p>➤➤ <i>Informații similare: Zona neimprimabilă</i></p>

Dificultăți	Recomandări
Nu se poate realiza imprimarea cu opțiunea de așezare în pagină.	(Windows) Verificați dacă setarea formatului hârtiei din aplicație și din driverul imprimantei sunt identice.
Viteza de imprimare este prea mică.	(Windows) Încercați să modificați setarea definită în driverul imprimantei. Rezoluția cea mai bună necesită un timp mai îndelungat de procesare, trimitere și tipărire a datelor. Încercați celelalte setări de calitate din driverul de imprimantă după cum urmează: Din driverul de imprimantă, deselegați caseta Intensificare Culoare din fila Avansat . Dezactivați caracteristica de imprimare fără margini. Imprimarea fără margini este mai lentă decât imprimarea normală. ➤➤ <i>Informații similare: Setări de imprimare (Windows)</i> Dezactivați modul silențios. Viteza de tipărire este mai redusă în modul silențios. ➤➤ <i>Informații similare: Reducerea zgomotului la imprimare</i> Asigurați-vă că setarea definită pentru Tip suport de imprimare din driverul imprimantei, din aplicația dumneavoastră sau setarea definită pentru Tip hârtie în meniul aparatului corespunde tipului de hârtie folosit. ➤➤ <i>Informații similare: Schimbarea formatului și tipului de hârtie</i> ➤➤ <i>Informații similare: Setări de imprimare (Windows)</i>

Probleme de calitate care apar la imprimarea documentelor

Dificultăți	Recomandări
Calitate slabă a imprimării	Verificați calitatea imprimării. ➤➤ <i>Informații similare: Verificarea calității imprimării</i> Asigurați-vă că setarea definită pentru Tip suport de imprimare din driverul imprimantei, din aplicația dumneavoastră sau setarea definită pentru Tip hârtie în meniul aparatului corespunde tipului de hârtie folosit. ➤➤ <i>Informații similare: Schimbarea formatului și tipului de hârtie</i> ➤➤ <i>Informații similare: Setări de imprimare (Windows)</i> Asigurați-vă că cerneala este proaspătă. Următoarele situații pot cauza uscarea cernelii: <ul style="list-style-type: none"> • Termenul de valabilitate marcat pe ambalajul cartușului a fost depășit. • Sticla cu cerneală nu a fost depozitată corect înainte de utilizare. Depozitați sticlele cu cerneală pe o suprafață plană, într-un spațiu răcoros și întunecat. • Probabil capacul sticlei de cerneală nu este strâns suficient. Asigurați-vă că utilizați unul dintre tipurile de hârtie recomandate. ➤➤ <i>Informații similare: Hârtie și alte suporturi de imprimare acceptate</i> Mediul recomandat pentru aparatul dumneavoastră este între 20 °C – 33 °C.
Peste text sau imagini apar linii albe. 	Curățați capul de imprimare. ➤➤ <i>Informații similare: Curățarea capului de imprimare al aparatului Brother</i> ➤➤ <i>Informații similare: Curățarea capului de imprimare utilizând Web Based Management</i> ➤➤ <i>Informații similare: Curățarea capului de imprimare de pe calculator (Windows)</i> Verificați și reglați alimentarea hârtiei. ➤➤ <i>Informații similare: Corectarea alimentării hârtiei pentru a elimina liniile verticale</i> Încercați să folosiți tipurile de hârtie recomandate. ➤➤ <i>Informații similare: Hârtie și alte suporturi de imprimare acceptate</i>

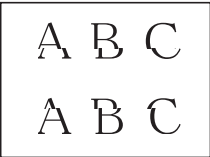
Dificultăți	Recomandări
	Pentru a prelungi durata de viață a capului de imprimare, pentru a economisi cerneala și pentru a menține calitatea imprimării, nu recomandăm deconectarea frecventă a aparatului de la rețeaua electrică și/sau lăsarea aparatului scos din priză pe perioade îndelungate de timp. Pentru închiderea aparatului se recomandă folosirea butonului  . Utilizarea  permite alimentarea minimă cu energie a aparatului, asigurând efectuarea periodică, dar nu foarte frecvent, a operației de curățare a capului de imprimare.
Linii întunecate apar la intervale regulate. 	Verificați și reglați alimentarea hârtiei. ➤➤ <i>Informații similare: Corectarea alimentării hârtiei pentru a elimina liniile verticale</i>
Aparatul imprimă pagini albe.	Verificați calitatea imprimării. ➤➤ <i>Informații similare: Verificarea calității imprimării</i> Pentru a prelungi durata de viață a capului de imprimare, pentru a economisi cerneala și pentru a menține calitatea imprimării, nu recomandăm deconectarea frecventă a aparatului de la rețeaua electrică și/sau lăsarea aparatului scos din priză pe perioade îndelungate de timp. Pentru închiderea aparatului se recomandă folosirea butonului  . Utilizarea  permite alimentarea minimă cu energie a aparatului, asigurând efectuarea periodică, dar nu foarte frecvent, a operației de curățare a capului de imprimare.
Caracterele și rândurile sunt neclare. 	Verificați alinierea imprimării. ➤➤ <i>Informații similare: Verificarea alinierii imprimării de pe aparatul Brother</i> Modificați opțiunile de imprimare. ➤➤ <i>Informații similare: Modificați opțiunile de imprimare pentru îmbunătățirea rezultatelor obținute la imprimare</i>
Textul imprimat sau imaginile sunt înclinate.	Asigurați-vă că hârtia este încărcată corect în tava de hârtie și ghidajele de hârtie sunt reglate corect. ➤➤ <i>Informații similare: Încărcarea hârtiei</i> Asigurați-vă că pârghia de eliberare blocaj este închisă corect.
În centrul paginii imprimate, la partea de sus, apar pete sau urme de cerneală.	Asigurați-vă că hârtia nu este prea groasă sau ondulată. ➤➤ <i>Informații similare: Hârtie și alte suporturi de imprimare acceptate</i>
Imprimarea are aspect murdar sau cerneala pare să curgă.	Asigurați-vă că folosiți tipurile de hârtie recomandate. Nu atingeți hârtia înainte ca cerneala să se usuce. ➤➤ <i>Informații similare: Hârtie și alte suporturi de imprimare acceptate</i> Asigurați-vă că suprafața de imprimare este cu fața în jos în tava de hârtie. Dacă utilizați hârtie foto, asigurați-vă că fața lucioasă a hârtiei foto este așezată cu fața în jos în tavă și că ați definit corect tipul de hârtie. Dacă imprimați o fotografie de la computer, definiți tipul de suport de imprimare în driverul imprimantei sau în aplicația de imprimare utilizată.
Cerneala este întinsă sau umedă la utilizarea hârtiei foto lucioase.	Asigurați-vă că ați verificat care este fața și care este dosul foii de hârtie. Amplasați coala cu suprafața lucioasă (suprafața de imprimare) în jos. ➤➤ <i>Informații similare: Schimbarea formatului și tipului de hârtie</i> Dacă folosiți hârtie foto lucioasă, asigurați-vă că ați definit corect tipul de hârtie.
Apar pete pe partea opusă sau în partea de jos a paginii.	Asigurați-vă că cilindrul imprimantei nu este murdar de cerneală.

Dificultăți	Recomandări
	<p>➤➤ <i>Informații similare: Curățarea suportului de imprimare al aparatului</i></p> <p>Asigurați-vă că folosiți extensia pentru suport de hârtie.</p> <p>➤➤ <i>Informații similare: Încărcarea hârtiei</i></p> <p>Asigurați-vă că rolele de alimentare a hârtiei nu sunt murdare de cerneală.</p> <p>➤➤ <i>Informații similare: Curățarea rolelor de alimentare a hârtiei</i></p>
Paginile imprimate sunt încrețite.	<p>(Windows)</p> <p>În driverul imprimantei, selectați fila Avansat, faceți clic pe Alte opțiuni de tipărire și apoi faceți clic pe Setări avansate culori. Debifați caseta Tipărire Bi-Direcțională.</p>
Murdărie sau pete pe verso dacă utilizați funcția de imprimare automată față-verso. (DCP-T720DW/DCP-T725DW/ DCP-T820DW/DCP-T825DW/ MFC-T920DW/MFC-T925DW)	<p>(Windows)</p> <p>Modificați setările definite pentru opțiunea Reducere murdărire din proprietățile sau preferințele driverului imprimantei.</p> <p>➤➤ <i>Informații similare: Prevenirea pătării documentelor și a blocajelor de hârtie (Windows)</i></p>

Probleme care apar la manipularea hârtiei

Dificultăți	Recomandări
Aparatul nu alimentează hârtie.	<p>Asigurați-vă că tava de hârtie este împinsă complet până când se fixează pe poziție.</p> <p>Verificați închiderea capacului de eliminare a blocajelor de hârtie din partea din spate a aparatului.</p> <p>Dacă pe ecranul LCD al aparatului este afișat un mesaj care indică un blocaj de hârtie și aveți în continuare probleme ➤➤ <i>Informații similare: Mesaje de eroare și de întreținere</i></p> <p>Dacă tava de hârtie este goală, încărcați o stivă nouă de hârtie.</p> <p>Dacă în tavă mai este hârtie, verificați dacă aceasta este dreaptă. Dacă hârtia este ondulată, îndreptați-o. Uneori este indicat să scoateți hârtia, să întoarceți invers stiva și să o puneți înapoi în tava de hârtie.</p> <p>Micșorați cantitatea de hârtie din tava de hârtie și apoi încercați încă o dată.</p> <p>Curățați rolele de preluare a hârtiei.</p> <p>➤➤ <i>Informații similare: Curățarea rolelor de antrenare a hârtiei</i></p> <p>Asigurați-vă că hârtia respectă specificațiile aparatului.</p> <p>➤➤ <i>Informații similare: Greutatea și grosimea hârtiei</i></p>
Hârtia foto nu se alimentează corespunzător.	<p>Când imprimați pe hârtie foto, încărcați în tava de hârtie încă o coală din același tip de hârtie foto.</p>
Aparatul preia pagini multiple.	<ul style="list-style-type: none"> • Asigurați-vă că hârtia este încărcată corect în tava pentru hârtie. • Scoateți toată hârtia din tavă și răfoiți bine stiva de hârtie, apoi puneți hârtia înapoi în tavă. • Nu împingeți hârtia prea mult. <p>➤➤ <i>Informații similare: Încărcarea hârtiei</i></p> <p>Asigurați-vă că pârghia de eliberare blocaj este închisă corect.</p> <p>➤➤ <i>Informații similare: Blocarea imprimantei sau a hârtiei</i></p> <p>Asigurați-vă că plăcuța de bază din tava de hârtie nu este murdară.</p> <p>➤➤ <i>Informații similare: Curățarea plăcuței de bază</i></p>
S-a blocat hârtia.	<p>➤➤ <i>Informații similare: Blocarea imprimantei sau a hârtiei</i></p> <p>Asigurați-vă că ghidajele pentru hârtie sunt setate la dimensiunea corectă a hârtiei.</p> <p>Utilizați setările de prevenire a blocajelor.</p>

Dificultăți	Recomandări
	Pentru copiere: >> <i>Informații similare: Modificați opțiunile de imprimare pentru îmbunătățirea rezultatelor obținute la imprimare</i> Pentru imprimare: >> <i>Informații similare: Modificați opțiunile de imprimare pentru îmbunătățirea rezultatelor obținute la imprimare</i> >> <i>Informații similare: Prevenirea pătării documentelor și a blocajelor de hârtie (Windows)</i>
Blocaje de hârtie în timp ce utilizați imprimarea față-verso.	Dacă hârtia se blochează frecvent la imprimarea față-verso, este posibil ca rolele de alimentare a hârtiei să fie pătate cu cerneală. Curățați rolele de alimentare cu hârtie. >> <i>Informații similare: Curățarea rolelor de alimentare a hârtiei</i>

Imprimarea faxurilor primite (Modelele MFC)

Dificultăți	Recomandări
<ul style="list-style-type: none"> Imprimare condensată Linii orizontale Propozițiile de sus și de jos sunt tăiate Rânduri lipsă 	În mod normal acestea sunt cauzate de conexiuni telefonice de proastă calitate. Efectuați o copie; dacă ați obținut o copie de bună calitate, probabil conexiunea telefonică a fost de proastă calitate, cu interferențe sau paraziți. Rugați expeditorul să trimită încă o dată faxul.
Linii negre la primire.	Scannerul expeditorului poate fi murdar. Cereți expeditorului să facă o copie pentru a verifica dacă problema nu este în aparatul său. Încercați să primiți un fax de la alt aparat.
Marginile din stânga și dreapta lipsesc sau o singură pagină se imprimă pe două pagini.	Dacă faxurile primite sunt divizate și imprimate pe câte două pagini sau primiți pagini albe, este posibil ca formatul hârtiei dumneavoastră să nu fie definit corect. >> <i>Informații similare: Schimbarea formatului și tipului de hârtie</i>
	Porniți auto-reducerea. >> <i>Informații similare: Reducerea dimensiunii paginii unui fax supradimensionat primit</i>



Informații similare

- Dacă aveți dificultăți cu aparatul

Subiecte conexe:

- Depanarea
- Mesaje de eroare și de întreținere
- Reumplerea rezervoarelor de cerneală
- Zona neimprimabilă
- Verificarea calității imprimării
- Schimbarea formatului și tipului de hârtie
- Hârtie și alte suporturi de imprimare acceptate
- Curățarea capului de imprimare al aparatului Brother
- Curățarea capului de imprimare de pe calculator (Windows)
- Verificarea alinierii imprimării de pe aparatul Brother
- Încărcarea hârtiei
- Curățarea suportului de imprimare al aparatului
- Curățarea rolelor de alimentare a hârtiei
- Curățarea rolelor de antrenare a hârtiei

-
- Blocarea imprimantei sau a hârtiei
 - Reducerea dimensiunii paginii unui fax supradimensionat primit
 - Greutatea și grosimea hârtiei
 - Setări de imprimare (Windows)
 - Prevenirea pățării documentelor și a blocajelor de hârtie (Windows)
 - Curățarea plăcuței de bază
 - Modificați opțiunile de imprimare pentru îmbunătățirea rezultatelor obținute la imprimare
 - Reducerea zgomotului la imprimare
 - Corectarea alimentării hârtiei pentru a elimina liniile verticale
 - Curățarea capului de imprimare utilizând Web Based Management
-

Probleme legate de fax și de telefon

Modele înrudite: MFC-T920DW/MFC-T925DW

- >> Liniile sau conexiunile telefonice
- >> Administrarea apelurilor recepționate
- >> Primirea faxurilor
- >> Trimiterea de faxuri

Liniile sau conexiunile telefonice

Dificultăți	Sugestii
Formarea numărului de telefon nu este posibilă. (fără ton de apel).	<p>Verificați toate conexiunile cablurilor de linie telefonică. Verificați dacă ați introdus cablul de conectare la linia telefonică în priza de telefon de perete și în priza LINE de pe aparat. Dacă vă abonați la servicii DSL sau la servicii VoIP, contactați furnizorul de servicii pentru instrucțiuni de conectare.</p> <p>Dacă utilizați un sistem VoIP, încercați să modificați setarea VoIP și să selectați <i>Bază (pentru VoIP)</i>. Folosind această opțiune viteza modemului va scădea și va fi dezactivat modul de corectare a erorilor (ECM).</p> <p>►► <i>Informații similare: Interferențe pe linia telefonică/VoIP</i></p> <p>(Disponibil numai pentru anumite țări.)</p> <p>Modificați setarea Ton/Puls.</p> <p>►► <i>Informații similare: Setarea modului de formare puls sau ton</i></p> <p>Dacă nu aveți ton de apel, conectați un telefon care funcționează și cablul de telefon în priză. Apoi ridicați receptorul telefonului extern și așteptați tonul de apel. Dacă tot nu există ton de apel, solicitați companiei de telefonie să verifice linia și/sau priza.</p>
Aparatul nu sună când este apelat.	<p>Asigurați-vă că aparatul este în modul corect de recepție pentru setarea dumneavoastră.</p> <p>►► <i>Informații similare: Alegerea modului de recepție corect</i></p> <p>Verificați dacă aveți ton de apel. Dacă este posibil, apăsați aparatul pentru a auzi dacă acesta răspunde. Dacă în continuare nu primiți niciun răspuns, verificați dacă ați introdus cablul de conectare la linie telefonică în priza de telefon de perete și în priza LINE de pe aparat. Dacă aparatul nu sună când este apelat, rugați furnizorul de servicii de telefonie să verifice linia.</p>

Administrarea apelurilor recepționate

Dificultăți	Sugestii
Aparatul „interpretează” vocea ca un ton CNG.	<p>Dacă funcția Detectare fax este activată, aparatul poate fi mai sensibil la sunete. Acesta poate interpreta greșit anumite voci sau muzica de pe linie ca semnal de apelare a aparatului fax și poate răspunde cu tonuri de recepționare a unui fax. Dezactivați aparatul prin apăsarea butonului Stop/Exit (Stop/leșire). Încercați să evitați această problemă dezactivând funcția Detectare fax.</p> <p>►► <i>Informații similare: Setarea Detectare fax</i></p>
Trimiterea unui apel fax către aparat.	<p>Dacă ați răspuns de la un telefon cu interior sau de la un telefon extern, apăsați codul de activare de la distanță (setarea implicită este *51). Dacă ați răspuns de la un telefon extern, apăsați butonul Start pentru a primi faxul.</p> <p>Când aparatul dumneavoastră răspunde, închideți.</p>
Setări specifice pentru o singură linie.	<p>Dacă utilizați funcția Apel în așteptare, Mesagerie vocală, un robot telefonic, un sistem de alarmă sau alte caracteristici personalizate pe aceeași linie telefonică la care este conectat aparatul, acest lucru poate crea probleme la trimiterea sau recepționarea faxurilor.</p>

Dificultăți	Sugestii
	<p>De exemplu: dacă sunteți abonat la serviciul Apel în așteptare sau la un alt serviciu special, iar semnalul se transmite pe linia pe care aparatul dumneavoastră tocmai primește sau trimite faxuri, acest semnal poate întrerupe sau bloca temporar faxurile. Caracteristica ECM (mod corecție erori) a aparatului Brother ar trebui să vă ajute să rezolvați această problemă. Această condiție este legată de industria sistemelor telefonice și apare la toate dispozitivele care trimit sau primesc informații pe o singură linie, cu funcții specifice. Dacă evitarea unei mici întreruperi este importantă pentru afacerile dumneavoastră, atunci vă recomandăm achiziționarea unei linii telefonice separate fără funcții specifice.</p>

Primirea faxurilor

Dificultăți	Sugestii
Nu puteți primi faxuri.	<p>Verificați toate conexiunile cablurilor de linie telefonică. Verificați dacă ați introdus cablul de conectare la linia telefonică în priză de telefon de perete și în priză LINE de pe aparat. Dacă vă abonați la servicii DSL sau la servicii VoIP, contactați furnizorul de servicii pentru instrucțiuni de conectare. Dacă utilizați un sistem VoIP, încercați să modificați setarea VoIP și să selectați <i>Bază (pentru VoIP)</i>. Folosind această opțiune viteza modemului va scădea și va fi dezactivat modul de corectare a erorilor (ECM).</p> <p>➤➤ <i>Informații similare: Interferențe pe linia telefonică/VoIP</i></p> <p>Asigurați-vă că aparatul este în modul corect de recepție. Acest lucru se determină în funcție de dispozitivele externe și de serviciile de telefonie pe care le aveți instalate pe aceeași linie cu aparatul Brother.</p> <p>➤➤ <i>Informații similare: Alegerea modului de recepție corect</i></p> <ul style="list-style-type: none"> • Dacă aveți o linie de fax dedicată și doriți ca aparatul Brother să recepționeze automat toate faxurile primite, trebuie să selectați modul Fax only. • Dacă aparatul Brother este instalat pe aceeași linie cu un robot telefonic extern, trebuie să selectați modul TAD extern. În modul TAD extern, aparatul Brother va recepționa automat faxurile primite, iar apelurile vocale vor putea fi înregistrate pe robotul telefonic. • Dacă aparatul Brother este instalat pe aceeași linie cu alte telefoane, iar dumneavoastră doriți să răspundă automat la toate faxurile primite, trebuie să selectați modul Fax/Tel. În modul Fax/Tel aparatul Brother va recepționa automat faxuri și va emite o pseudo/sonerie dublă pentru a vă anunța să răspundeți la apelurile vocale. • Dacă nu doriți ca aparatul Brother să recepționeze automat faxurile primite, trebuie să selectați modul Manual. În modul Manual, trebuie să răspundeți la toate apelurile și să activați aparatul pentru a primi faxuri. <p>Un alt dispozitiv sau serviciu pe care îl aveți instalat ar putea prelua apelul înainte ca aparatul Brother să răspundă. Pentru a testa acest lucru, micșorați valoarea definită pentru Întârziere preluare apeluri:</p> <ul style="list-style-type: none"> • Dacă modul de recepție selectat este Numai Fax sau Fax/Tel, micșorați valoarea definită pentru Întârziere sonerie la un singur semnal de apel. <ul style="list-style-type: none"> ➤➤ <i>Informații similare: Setarea numărului de tonuri de sonerie înainte ca aparatul să răspundă (Întârziere la preluarea apelului)</i> • Dacă pentru modul de recepție este selectată opțiunea TAD extern, reduceți la două sonerii numărul de semnale de apel programate pe robotul telefonic. • Dacă modul de recepție este setat la Manual, NU reglați Întârzierea în preluarea apelului. <p>Rugați pe cineva să vă trimită un fax de test:</p> <ul style="list-style-type: none"> • Dacă ați recepționat cu succes faxul de test, aparatul funcționează corect. Nu uitați să resetați Întârzierea în preluarea apelului sau setarea robotului telefonic, pentru a reveni la configurațiile inițiale. Dacă reapar problemele de recepție după resetarea Întârzierii în preluarea apelului, în acest caz o persoană, un dispozitiv sau un serviciu cu abonament preia apelul fax înainte ca aparatul să aibă posibilitatea să răspundă.

Dificultăți	Sugestii
	<ul style="list-style-type: none"> Dacă nu ați recepționat faxul, în acest caz un alt dispozitiv sau serviciu cu abonament ar putea interveni în recepția faxului sau ar putea exista o problemă cu linia de fax.
	<p>Dacă folosiți un robot telefonic (modul External TAD) pe aceeași linie cu aparatul Brother, asigurați-vă că robotul telefonic este configurat corect.</p> <p>➤➤ <i>Informații similare: Conectare la un TAD extern</i></p> <ol style="list-style-type: none"> Conectați dispozitivul TAD extern așa cum este prezentat în următorul paragraf: <ul style="list-style-type: none"> ➤➤ <i>Informații similare: TAD extern (Dispozitiv robot telefonic)</i> Setați robotul telefonic să răspundă după unul sau două semnale de apel. Înregistrați mesajul de ieșire pe robotul telefonic. <ul style="list-style-type: none"> Înregistrați cinci secunde de liniște la începutul mesajului de ieșire. Limitați rostirea la 20 secunde. Încheiați mesajul de ieșire cu Codul de activare de la distanță pentru persoanele care trimit manual faxuri. De exemplu: „După semnalul sonor, lăsați un mesaj sau apăsați *51 și pe Start pentru a trimite un fax.” Setați robotul telefonic pentru a prelua apelurile. Setați modul de recepție al aparatului Brother la TAD extern. <ul style="list-style-type: none"> ➤➤ <i>Informații similare: Alegerea modului de recepție corect</i>
	<p>Asigurați-vă că ați activat caracteristica Detectare fax a aparatului Brother. Caracteristica Detectare fax vă permite să recepționați un fax chiar dacă ați răspuns la apel de la un telefon extern sau suplimentar.</p> <p>➤➤ <i>Informații similare: Setarea Detectare fax</i></p>
	<p>Dacă primiți adesea erori de transmisie datorate unor eventuale interferențe de pe linia telefonică sau dacă utilizați un sistem VoIP, încercați să schimbați parametrii de compatibilitate selectând <i>Bază (pentru VoIP)</i>.</p> <p>➤➤ <i>Informații similare: Interferențe pe linia telefonică/VoIP</i></p>
	<p>În cazul în care conectați aparatul dumneavoastră la o linie PBX sau ISDN, configurați setarea meniului Tip linie telefonică în conformitate cu tipul liniei dumneavoastră telefonice.</p> <p>➤➤ <i>Informații similare: Setarea tipului de linie telefonică</i></p>

Trimiterea de faxuri

Dificultăți	Sugestii
Nu puteți trimite faxuri.	<p>Verificați toate conexiunile cablurilor de linie telefonică. Verificați dacă ați introdus cablul de conectare la linia telefonică în priză de telefon de perete și în priză LINE de pe aparat. Dacă vă abonați la servicii DSL sau la servicii VoIP, contactați furnizorul de servicii pentru instrucțiuni de conectare.</p> <p>Dacă utilizați un sistem VoIP, încercați să modificați setarea VoIP și să selectați <i>Bază (pentru VoIP)</i>. Folosind această opțiune viteza modemului va scădea și va fi dezactivat modul de corectare a erorilor (ECM).</p> <p>➤➤ <i>Informații similare: Interferențe pe linia telefonică/VoIP</i></p>
	<p>Imprimați raportul de verificare a transmisiei și verificați dacă se menționează vreo eroare.</p> <p>➤➤ <i>Informații similare: Imprimarea rapoartelor</i></p>
	<p>Rugați persoana care primește faxul să verifice dacă aparatul receptor are hârtie.</p>
Calitate slabă la trimitere.	<p>Încercați să schimbați rezoluția de la Fină la Superfină. Efectuați o copie și verificați funcționarea scannerului aparatului. În cazul în care calitatea copiei nu este bună, curățați scannerul.</p> <p>➤➤ <i>Informații similare: Curățarea scannerului</i></p>

Dificultăți	Sugestii
În raportul de verificare a transmisiei apare RESULT:NG (REZULTAT:NG).	<p>Probabil că pentru moment sunt interferențe sau paraziți pe linie. Încercați să trimiteți din nou faxul. Dacă trimiteți un mesaj PC-Fax și mesajul RESULT:NG (Rezultat:NG) apare în raportul de verificare a transmisiei, este posibil ca aparatul să nu dispună de memorie suficientă. Dacă problema persistă, solicitați companiei de telefonie să verifice linia telefonică.</p> <p>➤➤ <i>Informații similare: Imprimarea unui fax din memoria aparatului</i></p> <p>➤➤ <i>Informații similare: Anularea unui fax în curs de trimitere</i></p> <p>➤➤ <i>Informații similare: Verificarea și anularea unui fax în așteptare</i></p>
	<p>În cazul în care conectați aparatul dumneavoastră la o linie PBX sau ISDN, configurați setarea meniului Tip linie telefonică în conformitate cu tipul liniei dumneavoastră telefonice.</p> <p>➤➤ <i>Informații similare: Setarea tipului de linie telefonică</i></p>
	<p>Dacă primiți adesea erori de transmisie datorate unor eventuale interferențe de pe linia telefonică sau dacă utilizați un sistem VoIP, încercați să schimbați parametrii de compatibilitate selectând Bază (pentru VoIP).</p> <p>➤➤ <i>Informații similare: Interferențe pe linia telefonică/VoIP</i></p>
Faxurile trimise sunt albe.	<p>Verificați dacă ați încărcat corect documentul.</p> <p>➤➤ <i>Informații similare: Încărcarea documentelor în alimentatorul automat de documente (ADF)</i></p> <p>➤➤ <i>Informații similare: Încărcarea documentelor pe fereastra de sticlă a scannerului</i></p>
Linii verticale negre la trimitere.	<p>Liniiile negre verticale de pe faxurile trimise sunt cauzate, de obicei, de murdărie sau de lichidul de corectare de pe banda de sticlă. Curățați banda de sticlă.</p> <p>➤➤ <i>Informații similare: Curățarea scannerului</i></p>



Informații similare

- Dacă aveți dificultăți cu aparatul
 - Setarea opțiunii de detectare a tonului de apel
 - Interferențe pe linia telefonică/VoIP

Subiecte conexe:

- Depanarea
- Setarea modului de formare puls sau ton
- Alegerea modului de recepție corect
- Setarea Detectare fax
- Setarea numărului de tonuri de sonerie înainte ca aparatul să răspundă (Întârziere la preluarea apelului)
- Conectare la un TAD extern
- TAD extern (Dispozitiv robot telefonic)
- Setarea tipului de linie telefonică
- Imprimarea rapoartelor
- Curățarea scannerului
- Imprimarea unui fax din memoria aparatului
- Anularea unui fax în curs de trimitere
- Verificarea și anularea unui fax în așteptare
- Încărcarea documentelor în alimentatorul automat de documente (ADF)
- Încărcarea documentelor pe fereastra de sticlă a scannerului

Setarea opțiunii de detectare a tonului de apel

Modele înrudite: MFC-T920DW/MFC-T925DW

Selectând pentru tonul de apel opțiunea [Detectare] se va scurta pauza de detectare a tonului de apel.

1. Apăsați pe **Settings (Setări)**.
2. Apăsați pe ▲ sau pe ▼ pentru a selecta:
 - a. Selectați [Setare Initial]. Apăsați pe **OK**.
 - b. Selectați [Ton Apel]. Apăsați pe **OK**.
 - c. Selectați [Detectare] sau [Fara Detectare]. Apăsați pe **OK**.
3. Apăsați pe **Stop/Exit (Stop/leșire)**.



Informații similare

- [Probleme legate de fax și de telefon](#)

Interferențe pe linia telefonică/VoIP

Modele înrudite: MFC-T920DW/MFC-T925DW

Dacă întâmpinați probleme în trimiterea sau recepționarea unui fax din cauza unor posibile interferențe pe linia telefonică sau dacă utilizați un sistem VoIP, vă recomandăm să modificați viteza modemului pentru a reduce la minimum erorile din activitățile de fax.

1. Apăsați pe **Settings (Setări)**.
2. Apăsați pe ▲ sau pe ▼ pentru a selecta:
 - a. Selectați [Setare Initial]. Apăsați pe **OK**.
 - b. Selectați [Compatibil]. Apăsați pe **OK**.
 - c. Selectați [Normal] sau [De bază pt VoIP]. Apăsați pe **OK**.
 - [De bază pt VoIP] reduce viteza modemului la 9.600 bps și dezactivează Modul de corecție a erorilor (ECM). Dacă interferențele nu sunt o problemă recurentă pe linia telefonică, este de preferat să folosiți această funcție numai dacă este nevoie.

Pentru a îmbunătăți compatibilitatea cu majoritatea serviciilor VoIP, Brother recomandă modificarea setărilor de compatibilitate prin selectarea opțiunii [De bază pt VoIP].
 - [Normal] definește viteza modemului la valoarea de 14.400 bps.
3. Apăsați pe **Stop/Exit (Stop/leșire)**



VoIP (Voice over IP) este un sistem de telefonie care utilizează o conexiune la internet, în locul unei linii tradiționale de telefon.



Informații similare

- [Probleme legate de fax și de telefon](#)

Subiecte conexe:

- [Protocolul VoIP \(voce prin internet\) \(VoIP/interferențe pe linia telefonică\)](#)
- [Mesaje de eroare și de întreținere](#)

Alte probleme

- >> Problemele care apar la copiere
- >> Dificultăți de scanare
- >> Probleme care apar când utilizați PhotoCapture Center (MFC-T920DW/MFC-T925DW)
- >> Dificultăți software

Problemele care apar la copiere

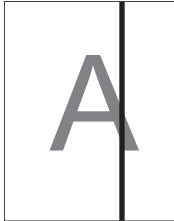
Dificultăți	Recomandări
<p>Pe copii apar linii sau dungii de culoare neagră.</p> 	<p>Linii negre apar în general datorită murdăriei sau a fluidului de corectare de pe banda de sticlă. Curățați banda de sticlă, sticla scannerului și bara albă și plasticul alb de deasupra lor.</p> <p>>> <i>Informații similare: Curățarea scannerului</i></p>
<p>Pe copii apar pete și puncte negre.</p>	<p>Petele și punctele negre care apar pe copii sunt produse în general de mizeria sau urmele de fluid corector de pe fereastra de sticlă a scannerului. Curățați fereastra de sticlă a scannerului și capacul de plastic alb de deasupra.</p> <p>>> <i>Informații similare: Curățarea scannerului</i></p>
<p>Copiile sunt goale.</p>	<p>Verificați dacă ați încărcat corect documentul.</p> <p>>> <i>Informații similare: Încărcarea documentelor în alimentatorul automat de documente (ADF)</i></p> <p>>> <i>Informații similare: Încărcarea documentelor pe fereastra de sticlă a scannerului</i></p>
<p>Dacă obțineți copii de proastă calitate când folosiți unitatea ADF. (Modele ADF)</p>	<p>Încercați să utilizați sticla scannerului.</p> <p>>> <i>Informații similare: Încărcarea documentelor pe fereastra de sticlă a scannerului</i></p>
<p>Încadrarea în pagină nu funcționează corect.</p>	<p>Asigurați-vă că documentul nu este înclinat pe sticla scannerului. Repoziționați documentul și încercați din nou.</p>
<p>Dacă utilizați funcția de copiere automată față-verso pe spatele hârtiei apar pete sau urme de cerneală. (DCP-T720DW/DCP-T725DW/DCP-T820DW/DCP-T825DW/MFC-T920DW/MFC-T925DW)</p>	<p>Modificați opțiunile de imprimare.</p> <p>>> <i>Informații similare: Modificați opțiunile de imprimare pentru îmbunătățirea rezultatelor obținute la imprimare</i></p>

Dificultăți de scanare

Dificultăți	Recomandări
<p>Se afișează erori TWAIN sau WIA atunci când începeți scanarea. (Windows)</p>	<p>Asigurați-vă că ați selectat driverul Brother TWAIN sau WIA ca sursă primară în aplicația de scanare. De exemplu, în Nuance™ PaperPort™ 14SE, faceți clic pe Desktop > Setări scanare > Selectare pentru a alege driverul TWAIN/WIA Brother.</p>
<p>OCR nu funcționează.</p>	<p>Încercați să măriți rezoluția de scanare.</p>
<p>Dacă la scanare obțineți rezultate de proastă calitate când folosiți unitatea ADF. (În datele scanate apar linii negre.) (Modele ADF)</p>	<p>Curățați bara albă și banda de sticlă de sub aceasta.</p> <p>>> <i>Informații similare: Curățarea scannerului</i></p> <p>Încercați să utilizați sticla scannerului.</p> <p>>> <i>Informații similare: Încărcarea documentelor pe fereastra de sticlă a scannerului</i></p>

Probleme care apar când utilizați PhotoCapture Center (MFC-T920DW/ MFC-T925DW)

Dificultăți	Recomandări
O parte din fotografia mea lipsește când o imprim.	Asigurați-vă că opțiunile pentru imprimare fără margini și decupare sunt dezactivate. >> <i>Informații similare: Tipărire fotografii fără margini de pe un suport de stocare USB flash</i> >> <i>Informații similare: Imprimarea fotografiilor cu trunchiere automată</i>

Dificultăți software

Dificultăți	Recomandări
Imprimare imposibilă.	Dezinstalați driverele (Windows) și programul Brother și reinstalați pentru ambele aplicații cea mai recentă versiune.
Mesajul „Dispozitivul este ocupat.” este afișat pe ecranul computerului.	Asigurați-vă că pe ecranul aparatului nu este afișat un mesaj de eroare.

✓ Informații similare

- [Dacă aveți dificultăți cu aparatul](#)

Subiecte conexe:

- [Depanarea](#)
- [Curățarea scannerului](#)
- [Corectarea alimentării hârtiei pentru a elimina liniile verticale](#)
- [Încărcarea documentelor în alimentatorul automat de documente \(ADF\)](#)
- [Încărcarea documentelor pe fereastra de sticlă a scannerului](#)
- [Tipărire fotografii fără margini de pe un suport de stocare USB flash](#)
- [Imprimarea fotografiilor cu trunchiere automată](#)
- [Modificați opțiunile de imprimare pentru îmbunătățirea rezultatelor obținute la imprimare](#)

Probleme de rețea

- [Utilizarea Network Connection Repair Tool \(Programul de reparare a conexiunii la rețea\) \(Windows\)](#)
- [Verificați setările rețelei aparatului Brother](#)
- [Dacă aveți probleme cu rețeaua aparatului dumneavoastră](#)

Utilizarea Network Connection Repair Tool (Programul de reparare a conexiunii la rețea) (Windows)

Utilizați Network Connection Repair Tool (Programul de reparare a conexiunii la rețea) pentru a depana setările de rețea ale aparatului Brother. Acesta va alocă adresa IP și masca de subrețea în mod corect.

Asigurați-vă că aparatul este pornit și că este conectat la aceeași rețea ca și computerul dumneavoastră.

1. Lansați  (**Brother Utilities**) și apoi faceți clic pe lista derulantă și selectați numele modelului (dacă nu este deja selectat).
2. Faceți clic pe **Instrumente** în bara de navigare din stânga și apoi clic pe **Program de reparare a conexiunii la rețea**.
3. Urmați instrucțiunile de pe ecran.
4. Verificați diagnosticul imprimând raportul de configurare al rețelei.



Network Connection Repair Tool va porni automat dacă selectați opțiunea **Activare instrument reparare conexiuni** din Status Monitor. Faceți clic dreapta pe ecranul Status Monitor și apoi faceți clic pe **Alte setări** > **Activare instrument reparare conexiuni**. Acest lucru nu este recomandat dacă administratorul de rețea a definit o adresă IP statică, deoarece adresa IP se va modifica automat.

Dacă nici acum, după ce ați utilizat Network Connection Repair Tool (Programul de reparare a conexiunii la rețea), nu au fost alocate adresa IP și masca de subrețea corecte, cereți administratorului de rețea aceste informații.



Informații similare

- [Probleme de rețea](#)

Subiecte conexe:

- [Imprimarea raportului de configurare a rețelei](#)
- [Dacă aveți probleme cu rețeaua aparatului dumneavoastră](#)

Verificați setările rețelei aparatului Brother

- [Imprimarea raportului de configurare a rețelei](#)
- [Modificarea setărilor aparatului folosind Administrarea bazată pe web](#)

Dacă aveți probleme cu rețeaua aparatului dumneavoastră



Pentru asistență tehnică, trebuie să contactați Asistență clienți Brother.

În cazul în care credeți că aveți probleme cu aparatul, verificați următoarele. Majoritatea problemelor pot fi corectate chiar de dumneavoastră.

Dacă aveți nevoie de ajutor, deschideți pagina **Întrebări frecvente și depanare** a modelului dumneavoastră aflată la adresa support.brother.com.

>> [Nu pot finaliza configurarea instalării rețelei wireless](#)

>> [Aparatul meu Brother nu poate imprima, scana sau primi PC-FAX prin rețea](#)

>> [Vreau să verific dacă dispozitivele de rețea funcționează corect](#)

Nu pot finaliza configurarea instalării rețelei wireless

Opriti și apoi reporniți routerul fără fir. Apoi, încercați să configurați din nou setările rețelei fără fir. Dacă nu puteți rezolva problema, urmați instrucțiunile de mai jos:

Cercetați problema utilizând Raportul WLAN.

Cauză	Acțiune	Interfață
Setările dumneavoastră de securitate (SSID/cheie de rețea) nu sunt corecte.	Confirmați setările de securitate utilizând Programul ajutător de configurare a rețelei fără fir . Pentru informații suplimentare și pentru a descărca utilitarul, deschideți pagina Descărcări a modelului dumneavoastră aflată la adresa support.brother.com . Selectați și confirmați faptul că utilizați setările corecte de securitate. <ul style="list-style-type: none">- Pentru informații despre cum puteți găsi setările de securitate, consultați instrucțiunile punctului de acces/routerului LAN fără fir.- Numele producătorului sau numărul modelului punctului de acces/routerului LAN fără fir pot fi utilizate ca setări implicite de securitate.- Consultați producătorul punctului de acces/routerului dumneavoastră, furnizorul de servicii Internet sau administratorul de rețea.	Wireless
Adresa MAC a aparatului dumneavoastră Brother nu este permisă.	Verificați dacă adresa MAC a aparatului Brother este permisă în filtru. Puteți găsi adresa MAC în panoul de control al aparatului Brother.	Wireless
Punctul de acces/routerul LAN fără fir este în modul invizibil (nu difuzează identificadorul SSID).	<ul style="list-style-type: none">• Introduceți manual identificadorul SSID sau cheia de rețea corecte.• Verificați identificadorul SSID sau cheia de rețea din instrucțiunile punctului de acces/routerului LAN fără fir și reconfigurați instalarea rețelei fără fir.	Wireless
Setările dvs. de securitate (SSID/parolă) nu sunt corecte.	Confirmați SSID și parola. După ce configurați manual rețeaua, SSID și parola se afișează pe ecranul aparatului Brother. Dacă dispozitivul dvs. mobil acceptă configurarea manuală, SSID și parola vor fi afișate pe ecranul dispozitivului mobil.	Wi-Fi Direct
Utilizați Android™ 4.0.	Dacă dispozitivul dumneavoastră mobil se deconectează (la aproximativ șase minute de la utilizarea Wi-Fi Direct), încercați configurarea printr-o singură apăsare utilizând WPS (recomandat) și setați aparatul Brother ca Proprietar grup.	Wi-Fi Direct
Aparatul Brother este așezat prea departe de dispozitivul mobil.	Mutați aparatul Brother la aproximativ 1 metru de dispozitivul mobil atunci când configurați setările rețelei Wi-Fi Direct.	Wi-Fi Direct
Există unele obstacole (de exemplu, pereți sau mobilier)	Deplasați aparatul Brother într-o zonă fără obstacole.	Wi-Fi Direct



Cauză	Acțiune	Interfață
Între aparat și dispozitivul mobil.		
Există un computer wireless, un dispozitiv care acceptă Bluetooth®, un cuptor cu microunde sau un telefon digital fără fir în apropierea aparatului Brother sau a dispozitivului mobil.	Îndepărtați alte dispozitive de aparatul Brother sau dispozitivul mobil.	Wi-Fi Direct
Ați verificat și ați încercat toate instrucțiunile de mai sus, dar aparatul Brother nu poate încă finaliza configurarea Wi-Fi Direct.	<ul style="list-style-type: none"> Opritiți aparatul Brother și reporniți-l. Apoi, încercați să configurați din nou setările Wi-Fi Direct. Dacă utilizați aparatul Brother ca și client, confirmați numărul de dispozitive acceptate în rețeaua Wi-Fi Direct curentă și apoi verificați numărul de dispozitive conectate. 	Wi-Fi Direct

Pentru Windows

În cazul în care conexiunea fără fir a fost întreruptă și ați verificat și încercat toate soluțiile propuse mai sus, vă recomandăm să utilizați Network Connection Repair Tool (Programul de reparare a conexiunii la rețea).

Aparatul meu Brother nu poate imprima, scana sau primi PC-FAX prin rețea

Cauză	Acțiune	Interfață
Programul software de securitate blochează accesul aparatului la rețea. (Opțiunea de scanare a rețelei nu funcționează.)	<ul style="list-style-type: none"> Windows Configurați software-ul terț de securitate/firewall-ul de protecție pentru a permite scanarea în rețea. Pentru a adăuga portul 54925 pentru scanarea în rețea, tastați informațiile de mai jos: <ul style="list-style-type: none"> În câmpul Nume: Tastați orice descriere, de exemplu Brother NetScan. În câmpul Numărul portului: Tastați 54925. Tastați 137. Tastați 161. În câmpul Protocol: Este selectat UDP. Consultați manualul de instrucțiuni care însoțește software-ul de securitate/firewall provenit de la terți sau contactați producătorul de software. Mac (Brother iPrint&Scan) În bara de meniu Finder (Program de căutare), faceți clic pe Go (Start) > Applications (Aplicații), apoi faceți dublu clic pe pictograma Brother iPrint&Scan. Apare fereastra Brother iPrint&Scan. Faceți clic pe butonul Selectare aparat și apoi urmați instrucțiuni pas cu pas pentru a reselecta aparatul din rețea. 	Cablată/ Wireless
Programul software de securitate blochează accesul aparatului la rețea. (Funcția de primire PC-Fax în rețea nu funcționează.) (Windows)	Setați programul software securitate/firewall furnizat de terți pentru a permite recepția PC-FAX. Pentru a adăuga portul 54926 pentru primirea de PC-FAX în rețea, tastați informațiile de mai jos: <ul style="list-style-type: none"> În câmpul Nume: Tastați orice descriere, de exemplu Primire PC-FAX Brother. În câmpul Numărul portului: Tastați 54926. În câmpul Protocol: Este selectat UDP. 	Cu fir/Fără fir

Cauză	Acțiune	Interfață
	Consultați manualul de instrucțiuni care însoțește software-ul de securitate/firewall provenit de la terți sau contactați producătorul de software.	
Programul software de securitate blochează accesul aparatului la rețea.	Unele programe de securitate pot bloca accesul fără a afișa un mesaj de avertizare, chiar și după ce instalarea s-a finalizat cu succes. Pentru a permite accesul, consultați instrucțiunile aplicației de securitate sau contactați producătorul software-ului.	Cu fir/Fără fir
Aparatului Brother nu i s-a alocat o adresă IP disponibilă.	<ul style="list-style-type: none"> Confirmați adresa IP și masca de subrețea. Verificați dacă adresele IP și măștile de subrețea ale computerului și ale aparatului Brother sunt corecte și se află în aceeași rețea. Pentru mai multe informații despre modul de verificare a adresei IP și a măștii de subrețea, contactați administratorul de rețea. Windows Confirmați adresa IP și masca de subrețea folosind aplicația Network Connection Repair Tool (Instrumentul de refacere a conexiunii de rețea). Mac Verificați dispozitivele din rețea cu ajutorul comenzii ping. Pentru informații suplimentare despre modul de confirmare a setărilor de rețea ►► <i>Informații similare: Verificarea dispozitivelor din rețea folosind comanda ping.</i> 	Cu fir/Fără fir
Acțiunea de imprimare eșuată este încă în lista de așteptare a computerului.	<ul style="list-style-type: none"> Dacă respectiva acțiune de imprimare eșuată este încă în lista de așteptare a computerului, ștergeți-o. Sau faceți dublu clic pe pictograma imprimantei din directorul de mai jos și anulați toate documentele: <ul style="list-style-type: none"> Windows 10, Windows Server 2016 și Windows Server 2019 Faceți clic pe  > Sistem Windows > Panou de control. În grupul Hardware și sunete, faceți clic pe Vizualizați dispozitive și imprimante. Windows 8.1 Deplasați mouse-ul în colțul din dreapta jos al spațiului de lucru. Când se afișează bara de meniuri, faceți clic pe Setări > Panou de control. În grupul Hardware și sunete, faceți clic pe Vizualizați dispozitive și imprimante. Windows Server 2012 R2 Faceți clic pe Panou de control de pe ecranul Start. În grupul Hardware, faceți clic pe Vizualizați dispozitive și imprimante. Windows Server 2012 Deplasați mouse-ul în colțul din dreapta jos al spațiului de lucru. Când se afișează bara de meniuri, faceți clic pe Setări > Panou de control. În grupul Hardware, faceți clic pe Vizualizați dispozitive și imprimante > Imprimante. Windows 7 Faceți clic pe  (Start) > Dispozitive și imprimante. Windows Server 2008 Faceți clic pe start > Panou de control > Imprimante. Mac Faceți clic pe System Preferences (Preferințe sistem) > Printers & Scanners (Imprimante și scanere). 	Cu fir/Fără fir
Aparatul Brother nu este conectat la rețeaua wireless.	Imprimați raportul WLAN pentru a verifica respectivul cod de eroare în raportul imprimat.	Wireless

Dacă ați verificat și încercat toate recomandările de mai sus, dar aparatul Brother nu poate imprima și scana, dezinstalați driverele (Windows) și programul software Brother și reinstalați pentru ambele aplicații cea mai recentă versiune.

Vreau să verific dacă dispozitivele de rețea funcționează corect

Verificare	Acțiune	Interfață
Verificați dacă aparatul Brother, punctul de acces/routerul sau hubul de rețea este deschis.	<p>Verificați următoarele:</p> <ul style="list-style-type: none"> • Cablul de alimentare este conectat corect și aparatul Brother este pornit. • Punctul de acces/routerul sau hubul este pornit, iar indicatoarele de semnalizare ale acestuia luminează intermitent. • Ambalajul de protecție a fost îndepărtat de pe aparat. • Capacul scannerului și capacul de anulare a blocajelor sunt complet închise. • Hârtia este introdusă corect în tava de hârtie. • (Pentru rețelele prin cablu) Un cablu de rețea este conectat în siguranță la aparatul Brother și la ruter sau hub. 	Cu fir/Fără fir
Verificați dacă puteți trimite un „ping” către aparatul Brother de la computerul dumneavoastră.	<p>Folosind linia de comandă din Windows sau din aplicația Terminal a computerului Mac, trimiteți un pachet ping de la computer către aparatul Brother introducând adresa IP sau numele nodului:</p> <p>comanda ping <ipaddress> sau <nodename>.</p> <ul style="list-style-type: none"> • Operație reușită: aparatul Brother funcționează corect și este conectat în aceeași rețea cu computerul dumneavoastră. • Operație eșuată: aparatul Brother nu este conectat în aceeași rețea cu computerul dumneavoastră. <p>Windows: Întrebați administratorul care este adresa IP și masca de subrețea și apoi utilizați Network Connection Repair Tool (Instrumentul de reparare a conexiunii de rețea).</p> <p>Mac: Verificați dacă adresa IP și masca de subrețea au fost definite corect.</p>	Cu fir/Fără fir
Verificați dacă aparatul Brother este conectat la rețeaua fără fir.	Imprimați raportul WLAN pentru a verifica respectivul cod de eroare în raportul imprimat.	Wireless

Dacă ați verificat și ați încercat toate recomandările de mai sus, dar problema nu s-a rezolvat, consultați instrucțiunile punctului de acces/routerului LAN wireless pentru a găsi informații despre SSID (nume rețea) și despre cheia de rețea (parolă) și configurați corect aceste informații.

Informații similare

- [Probleme de rețea](#)
 - [Verificarea dispozitivelor din rețea folosind comanda ping](#)

Subiecte conexe:

- [Imprimarea raportului WLAN](#)
- [Imprimarea raportului de configurare a rețelei](#)
- [Utilizarea Network Connection Repair Tool \(Programul de reparare a conexiunii la rețea\) \(Windows\)](#)
- [Codurile de eroare folosite în raportul rețelei LAN wireless](#)
- [Configurați-vă aparatul pentru o rețea wireless în cazul în care identificatorul SSID nu este difuzat](#)
- [Utilizarea Wi-Fi Direct®](#)

Verificarea dispozitivelor din rețea folosind comanda ping

Verificați atât adresa IP a computerului cât și pe cea a aparatului Brother și apoi confirmați dacă rețeaua funcționează corect.

- >> [Configurarea adresei IP pe computerul dumneavoastră \(Windows\)](#)
- >> [Configurarea adresei IP pe computerul dumneavoastră \(Mac\)](#)
- >> [Configurarea adresei IP pe aparatul Brother](#)

Configurarea adresei IP pe computerul dumneavoastră (Windows)

1. Efectuați una dintre următoarele operații:

- Windows 10

Faceți clic pe  > **Sistem Windows > Linie de comandă.**

- Windows 8.1

Deplasați mouse-ul în colțul din dreapta jos al spațiului de lucru. La apariția barei de meniu, faceți clic pe **Căutare > Prompt comandă.**

- Windows 7

Faceți clic pe  (**Start**) > **Toate programele > Accesorii > Prompt comandă.**

2. Tastați „ipconfig” și apoi apăsați pe tasta Enter de la tastatură.

3. Confirmați valorile introduse pentru adresa IPv4 și pentru masca de subrețea.

4. Tastați „exit” și apoi apăsați pe tasta Enter de la tastatură.

Configurarea adresei IP pe computerul dumneavoastră (Mac)

1. Selectați **System Preferences (Preferințe sistem)** din meniul Apple.

2. Faceți clic pe **Network (Rețea) > Advanced (Avansat) > TCP/IP.**

3. Confirmați valorile introduse pentru adresa IPv4 și pentru masca de subrețea.

Configurarea adresei IP pe aparatul Brother

Imprimați raportul de configurare a rețelei și confirmați valorile introduse pentru adresa IP și masca de subrețea.

```
<IP Settings >
IP Address          192.168.11.250      (set manually)
Subnet Mask        255.255.255.0
IP Gateway         192.168.100.200
Boot Method        STATIC
Boot Tries         3
IP Filter          Disabled
```

Verificați adresele IP, atât pe cea a computerului dumneavoastră cât și pe cea a aparatului Brother. Verificați dacă porțiunile adresei de rețea sunt identice. De exemplu, dacă masca de subrețea este „255.255.255.0”, este normal ca numai porțiunile care corespund adresei gazdei să fie diferite.

	Adresă de rețea	Adresă gazdă	
Adresă IP	192.168.100.	250	Definiți numărul final, care corespunde lui „0” în masca de subrețea, de la 1–254.
Mască de subrețea	255.255.255.	0	În general, nu apar probleme dacă masca de subrețea este „255.255.255.0”. Utilizați aceeași valoare pentru toate computerele.

Informații similare

- [Dacă aveți probleme cu rețeaua aparatului dumneavoastră](#)

Probleme cu AirPrint

Dificultăți	Sugestii
Aparatul meu nu este afișat în lista de imprimante.	Verificați dacă aparatul este pornit.
	Confirmați setările rețelei.
	Mutați dispozitivul mobil mai aproape de punctul de acces/routerul wireless sau de aparat.
Nu pot imprima.	Verificați dacă aparatul este pornit.
	Confirmați setările rețelei.
Încerc să imprim un document cu mai multe pagini de pe un dispozitiv iOS, dar NUMAI prima pagină este imprimată.	Asigurați-vă că pe dispozitivul dumneavoastră este instalată ultima versiune OS.



Informații similare

- [Dacă aveți dificultăți cu aparatul](#)

Subiecte conexe:

- [Depanarea](#)

Verificați informațiile despre aparat

Urmați aceste instrucțiuni pentru a verifica numărul de serie al aparatului, versiunea programului firmware și actualizarea programului firmware.

>> [DCP-T520W/DCP-T525W/DCP-T720DW/DCP-T725DW/DCP-T820DW/DCP-T825DW](#)

>> [MFC-T920DW/MFC-T925DW](#)

DCP-T520W/DCP-T525W/DCP-T720DW/DCP-T725DW/DCP-T820DW/DCP-T825DW

1. Apăsați pe **Menu (Meniu)**.
2. Apăsați pe ▲ sau pe ▼, pentru a selecta [Info. aparat]. Apăsați pe **OK**.
3. Apăsați pe ▲ sau pe ▼ pentru a selecta una dintre opțiunile următoare:

Opțiune	Descriere
Nr.Serial	Verificați numărul de serie al aparatului dvs.
Versiune	Verificați versiunea firmware a aparatului dvs.
Contor	Verificați numărul total de pagini imprimate de aparat.

4. Apăsați pe **OK**.
5. Apăsați pe **Stop/Exit (Stop/leșire)**.

MFC-T920DW/MFC-T925DW

1. Apăsați pe **Settings (Setări)**.
2. Apăsați pe ▲ sau pe ▼, pentru a selecta [Info. aparat]. Apăsați pe **OK**.
3. Apăsați pe ▲ sau pe ▼ pentru a selecta una dintre opțiunile următoare:

Opțiune	Descriere
Nr.Serial	Verificați numărul de serie al aparatului dvs.
Versiune firmware	Verificați versiunea firmware a aparatului dvs.
Act.firmware	Actualizați aparatul dvs. la cea mai recentă versiune firmware.
Ver. auto firmware	Vizualizați informațiile firmware pe ecranul principal.
Contor	Verificați numărul total de pagini imprimate de aparat.

4. Apăsați pe **OK**.
5. Apăsați pe **Stop/Exit (Stop/leșire)**.

✓ Informații similare

- [Depanarea](#)

Resetarea aparatului

IMPORTANT

(MFC-T920DW/MFC-T925DW)

La resetarea aparatului, faxurile stocate în memoria aparatului pot fi șterse. Înainte de a reseta aparatul, puteți transfera faxurile pe calculator sau pe un alt aparat fax, pentru a nu pierde mesajele importante.

>> [DCP-T520W/DCP-T525W/DCP-T720DW/DCP-T725DW/DCP-T820DW/DCP-T825DW](#)

>> [MFC-T920DW/MFC-T925DW](#)

DCP-T520W/DCP-T525W/DCP-T720DW/DCP-T725DW/DCP-T820DW/DCP-T825DW

1. Apăsați pe **Menu (Meniu)**.
2. Apăsați pe ▲ sau pe ▼ pentru a selecta:
 - a. Selectați [Setare Initial]. Apăsați pe **OK**.
 - b. Selectați [Resetează]. Apăsați pe **OK**.
 - c. Selectați opțiunea de resetare pe care doriți s-o utilizați. Apăsați pe **OK**.
3. Apăsați pe ▲, pentru [Resetează] a confirma.
4. Apăsați pe ▲, pentru [Da] a reporni aparatul.
Aparatul repornește.

MFC-T920DW/MFC-T925DW

1. Apăsați pe **Settings (Setări)**.
2. Apăsați pe ▲ sau pe ▼ pentru a selecta:
 - a. Selectați [Setare Initial]. Apăsați pe **OK**.
 - b. Selectați [Resetează]. Apăsați pe **OK**.
 - c. Selectați opțiunea de resetare pe care doriți s-o utilizați. Apăsați pe **OK**.
3. Apăsați pe ► timp de două secunde pentru a confirma.
Aparatul repornește.

✓ Informații similare

- [Depanarea](#)
 - [Prezentarea funcției de resetare](#)

Subiecte conexe:

- [Transferarea faxurilor sau a raportului jurnal fax](#)

Prezentarea funcției de resetare

IMPORTANT

(MFC-T920DW/MFC-T925DW)

La resetarea aparatului, faxurile stocate în memoria aparatului pot fi șterse. Înainte de a reseta aparatul, puteți transfera faxurile pe calculator sau pe un alt aparat fax, pentru a nu pierde mesajele importante.

Sunt disponibile următoarele funcții de resetare:

1. [Resetare aparat]

Puteți reseta toate setările aparatului, pe care le-ați modificat.

Agenda de adrese, rapoartele fax și istoricul apelurilor se păstrează. (Modelele MFC)

2. [Rețea]

Resetați serverul de imprimare la setările implicite din fabricație ale acestuia (inclusiv informațiile referitoare la parolă și adresa IP).

3. [Agendă și fax] (Modelele MFC)

Resetarea agendei cu numere de telefon și de fax determină resetarea următorilor parametri:

- Agendă și configurare grupuri
- Identificator stație
Nume și număr
- Raport
Raport de verificare a transmisiei, Agendă și Jurnal fax
- Istoric
Apel efectuat
- Faxuri în memorie

4. [Toate setările]

Utilizați această funcție de resetare a setărilor pentru a reseta toate setările aparatului la valorile inițiale din fabricație.

Vă recomandăm să efectuați această operație când eliminați aparatul.



(DCP-T820DW/DCP-T825DW/MFC-T920DW/MFC-T925DW)

Deconectați cablul de interfață înainte de a selecta [Rețea] sau [Toate setările].



Informații similare

- [Resetarea aparatului](#)

Subiecte conexe:

- [Transferarea faxurilor sau a raportului jurnal fax](#)

Întreținerea de rutină

- Reumplerea rezervoarelor de cerneală
- Curățarea aparatului Brother
- Verificarea aparatului Brother
- Corectarea alimentării hârtiei pentru a elimina liniile verticale
- Modificați opțiunile de imprimare pentru îmbunătățirea rezultatelor obținute la imprimare
- Ambalarea și expedierea aparatului Brother

Reumplerea rezervoarelor de cerneală

Nu uitați să verificați vizual cantitatea reală de cerneală rămasă privind prin fereastra (1) a rezervorului de cerneală. Dacă nivelul cernelii este în dreptul sau sub linia inferioară (2) a marcajului de umplere minimă, reumpleți rezervorul de cerneală.

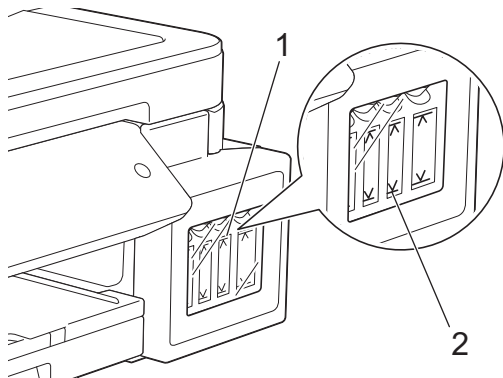

Cerneala este sub linia inferioară și trebuie ca aerul să nu usuce și să deterioreze ansamblul capului de imprimare.

Reumpleți rezervorul de cerneală când nivelul cernelii rămase este în dreptul sau sub linia inferioară.

⚠ ATENȚIE

Dacă cerneala v-a intrat în ochi, clătiți imediat ochii cu apă. Dacă nu vă spălați, ochii se pot înroși și se pot produce ușoare inflamații. În cazul în care observați vreo problemă, consultați doctorul.

IMPORTANT

- Vă recomandăm să utilizați consumabile originale Brother pentru a asigura calitatea imprimării și performanțe constante. Cu toate că nu toate consumabilele neoriginale produc probleme de calitate, este posibil ca unele să afecteze negativ calitatea imprimării sau pot afecta funcționarea corectă a aparatului. Brother vă poate factura reparațiile aparatului dacă se dovedește că datorită utilizării unor consumabile neoriginale s-au produs defecțiuni, chiar dacă aparatul este încă în garanție.
- Verificați numele modelului pe eticheta sticlei de cerneală. Utilizarea unei cerneli incorecte poate cauza deteriorarea aparatului.

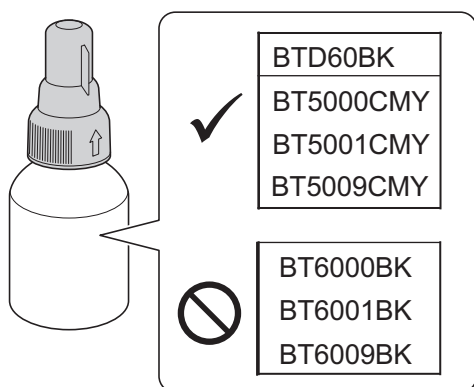

1. Deschideți capacul rezervorului de cerneală (1).

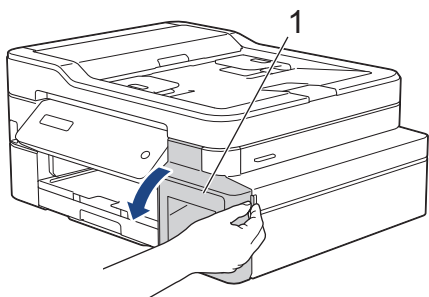

2. Scoateți capacul rezervorului de cerneală al culorii pe care doriți să o reumpleți și așezați-l în spatele capacului, ca în figură.

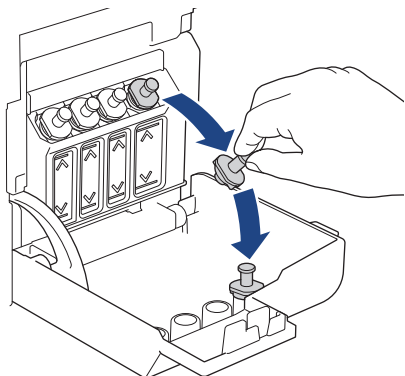

NOTĂ

Fiți atenți, evitați să atingeți cerneala în timp ce manevrați capacul rezervorului de cerneală.

3. Scoateți capacul sticlei de cerneală, scoateți filmul de pe sticla de cerneală și apoi reasezați capacul.

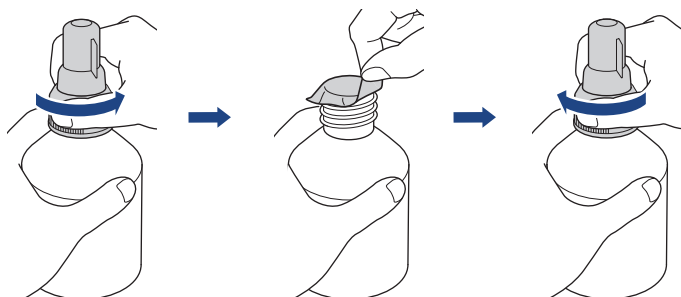

IMPORTANT

- Reasezați ferm capacul pe sticla de cerneală. În caz contrar, cerneala se poate scurge.
- NU agitați sticlele de cerneală. Dacă vă pătați cu cerneală pe piele sau pe haine, spălați imediat zona respectivă cu săpun sau detergent.

4. Scoateți capacul duzei, ca în figură.

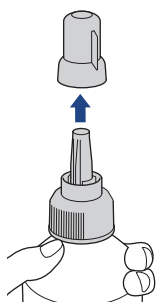

5. Verificați dacă culoarea de pe capacul rezervorului de cerneală corespunde culorii pe care doriți să o reumpleți.

Țineți duza aproape de gura rezervorului de cerneală și introduceți ferm duza sticlei în rezervorul de cerneală pentru ca cerneala să nu se scurgă.

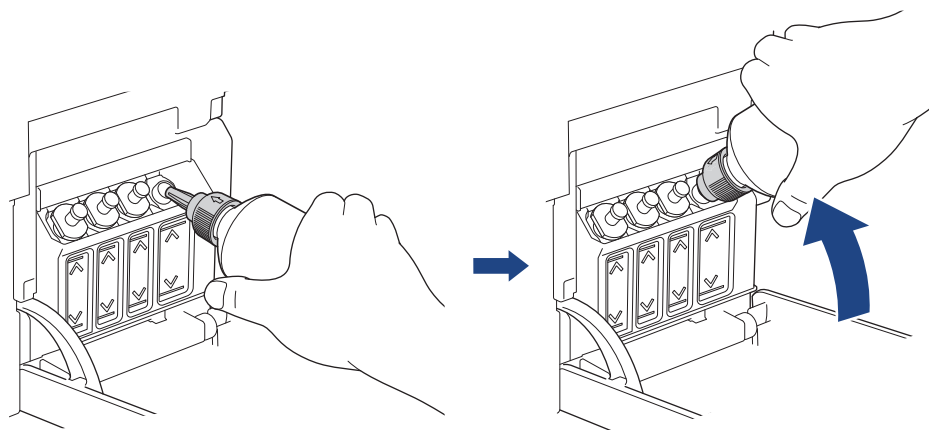

Pentru a umple rezervorul de cerneală mai rapid, introduceți ferm duza sticlei în rezervorul de cerneală astfel încât săgeata indicată pe sticla de cerneală din figură să fie orientată în sus.

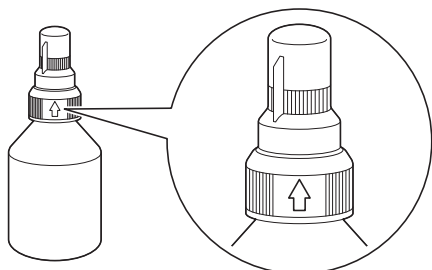

6. Sticla este autoportantă și cerneala se scurge automat până când sticla s-a golit sau cerneala ajunge în dreptul marcajului care indică nivelul maxim de umplere.

Pentru a umple mai repede rezervorul de cerneală, apăsați pe sticlă din două părți.

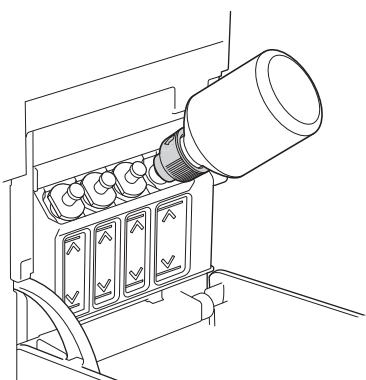

IMPORTANT

Fiți atenți, ca să nu depășiți linia superioară aflată deasupra marcajului de umplere maximă.

NOTĂ

- Fiți atenți, să nu vărsați cerneala în timp ce reumpleți rezervorul de cerneală.
- Reumpleți cu toată cerneala din sticlă, dacă nivelul cernelii nu depășește linia superioară.

7. Țineți duza aproape de gura rezervorului de cerneală și întoarceți duza și scoateți sticla din rezervorul de cerneală astfel încât cerneala să nu se scurgă.

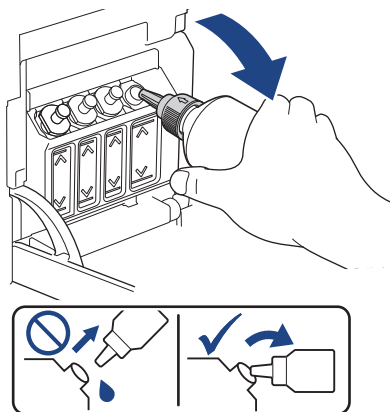

8. Fixați la loc capacul duzei.

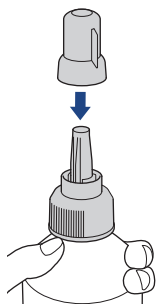

NOTĂ

- În cazul în care rămâne cerneală în recipient, închideți etanș capacul și depozitați sticla de cerneală pe o suprafață plană, într-un loc răcoros și întunecat.
- Evitați înclinarea sticlelor de cerneală sau depozitarea acestora pe laterală; cerneala se poate scurge.

9. Fixați la loc capacul rezervorului de cerneală.

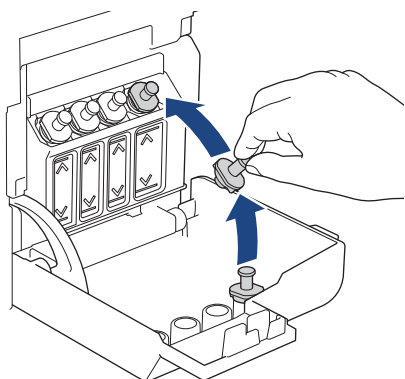

10. Repetați acești pași pentru fiecare rezervor de cerneală pe care doriți să îl reumpleți.

11. Închideți capacul rezervorului de cerneală.

Când deschideți și închideți capacul rezervorului de cerneală, pe ecranul LCD poate fi afișat un mesaj pentru a verifica dacă rezervoarele de cerneală sunt reumplute.

- Dacă ați reumplut rezervoarele de cerneală, selectați [Da] pentru a reseta contorul de puncte de cerneală pentru culorile reumplute.
- Dacă nu ați reumplut rezervorul de cerneală, trebuie să selectați [Nu].

IMPORTANT

- Dacă din greșeală ați încurcat culorile și ați umplut rezervorul de cerneală greșit, contactați Centrul de asistență clienți Brother sau dealerul local Brother.
- Dacă ați deschis o sticlă de cerneală, aceasta trebuie utilizată în cel mult șase luni. Folosiți sticlele de cerneală care nu au fost deschise înainte de data de expirare înscrisă pe ambalajul sticlei.



Informații similare

- [Întreținerea de rutină](#)

Subiecte conexe:

- [Mesaje de eroare și de întreținere](#)
 - [Probleme care apar la manipularea hârtiei și la imprimare](#)
-

Curățarea aparatului Brother

- [Curățarea scannerului](#)
- [Curățarea capului de imprimare al aparatului Brother](#)
- [Curățarea capului de imprimare utilizând Web Based Management](#)
- [Curățarea capului de imprimare de pe calculator \(Windows\)](#)
- [Curățarea ecranului LCD al aparatului](#)
- [Curățarea părților exterioare ale aparatului](#)
- [Curățarea suportului de imprimare al aparatului](#)
- [Curățarea rolelor de alimentare a hârtiei](#)
- [Curățarea plăcuței de bază](#)
- [Curățarea rolelor de antrenare a hârtiei](#)

Curățarea scannerului

1. Scoateți aparatul din priza de curent electric.
2. Ridicați capacul documentelor (1). Curățați fereastra de sticlă a scannerului (2) și plasticul alb (3) cu o lavetă fără scame, umezită cu apă.

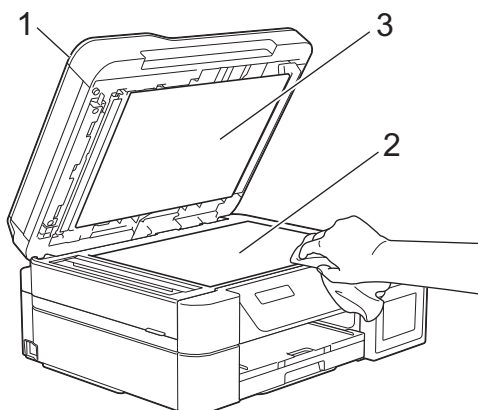

3. În unitatea ADF, curățați bara albă (1) și banda de sticlă (2) cu o lavetă fără scame, umezită cu apă. (numai pentru modelele cu unitate ADF)

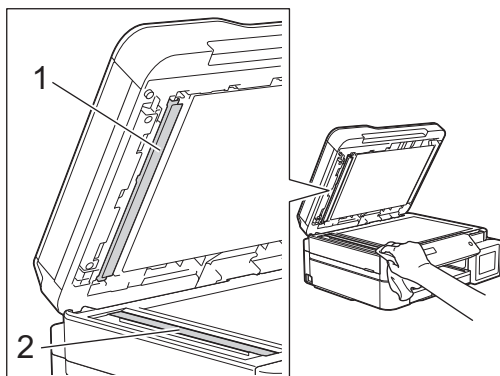

(numai pentru modelele cu unitate ADF)

Dacă simțiți că există impurități sau resturi, curățați din nou sticla. Este posibil să fie necesară repetarea procesului de curățare de trei sau patru ori. Pentru verificare, faceți o copie după fiecare curățare.



Dacă pe banda de sticlă este o pată de mizerie sau de fluid de corectare, pe moștra imprimată va apărea o linie verticală.



După ce banda de sticlă a fost curățată, linia verticală va dispărea.



Informații similare

- Curățarea aparatului Brother

Subiecte conexe:

- Probleme legate de fax și de telefon
- Alte probleme

Curățarea capului de imprimare al aparatului Brother

Pentru a menține o bună calitate a imprimării, aparatul curăță automat capul de imprimare când este necesar. Dacă există o problemă de calitate a imprimării, lansați manual procesul de curățare.

- Curățați capul de imprimare dacă pe paginile imprimate apar linii orizontale sau spații goale în text sau grafică. În funcție de culoarea pe care apar problemele, selectați numai curățarea cartușului de culoare neagră, curățarea simultană a celor trei culori (galben/cyan/magenta) sau a tuturor celor patru culori simultan.
- La curățarea capului de imprimare se consumă cerneală.
- Dacă efectuați curățarea prea des, veți consuma cerneala inutil.

IMPORTANT

NU atingeți capul de imprimare. Atingerea capului de imprimare poate produce defecțiuni permanente și poate anula garanția acestuia.

>> [DCP-T520W/DCP-T525W/DCP-T720DW/DCP-T725DW/DCP-T820DW/DCP-T825DW](#)

>> [MFC-T920DW/MFC-T925DW](#)

DCP-T520W/DCP-T525W/DCP-T720DW/DCP-T725DW/DCP-T820DW/DCP-T825DW

1. Apăsați pe **Menu (Meniu)**.
2. Apăsați pe ▲ sau pe ▼ pentru a selecta:
 - a. Selectați [Întreținere]. Apăsați pe **OK**.
 - b. Selectați [Curatare]. Apăsați pe **OK**.
 - c. Selectați [Negru], [Culoare] sau [Toate]. Apăsați pe **OK**.
 - d. Selectați [Normal], [Pronunțat] sau [Cel mai pronunț.]. Apăsați pe **OK**.
3. Apăsați pe **Mono Start (Start Mono)** sau pe **Colour Start (Start Color)**.
Aparatul va începe operația de curățare.

NOTĂ

Dacă curățați capul de imprimare de mai multe ori și imprimarea nu s-a îmbunătățit, încercați metoda specială de curățare, pentru a curăța capul de imprimare cu mai multă forță.

1. Asigurați-vă că toate rezervoarele de cerneală sunt umplute cel puțin pe jumătate cu cerneală, deoarece această metodă consumă o cantitate mare de cerneală.
2. Apăsați pe **Menu (Meniu)**.
3. Apăsați pe ▲ sau pe ▼ pentru a selecta [Întreținere] > [Curatare], și apoi apăsați pe **OK**.
4. Apăsați simultan pe **Menu (Meniu)** și **OK**.
Aparatul va începe operația de curățare.



- Utilizați metoda specială de curățare numai dacă anterior ați curățat capul de imprimare de mai multe ori și calitatea imprimării nu s-a îmbunătățit.
- Dacă ați început curățarea fără a avea cerneală suficientă, aparatul se poate defecta. Verificați nivelul de cerneală din fiecare rezervor înainte de a începe curățarea și reumpleți fiecare rezervor de cerneală dacă este necesar.
- De asemenea, puteți curăța capul de imprimare de la computerul dumneavoastră.

MFC-T920DW/MFC-T925DW

1. Apăsați pe ▲ (Cerneală).
2. Apăsați pe ▲ sau pe ▼ pentru a selecta:
 - a. Selectați [Curățare cap imprimare]. Apăsați pe **OK**.
 - b. Selectați [Numai negru], [Numai color] sau [Toate]. Apăsați pe **OK**.
 - c. Selectați [Normală], [Pronunțat] sau [Cel mai pronunțat]. Apăsați pe **OK**.
3. Apăsați pe ►
Aparatul curăță capul de imprimare.

NOTĂ

Dacă după ce ați curățat repetat capul de imprimare, imprimarea nu s-a îmbunătățit, încercați să utilizați metoda de curățare specială.

1. Asigurați-vă că toate rezervoarele de cerneală sunt umplute cel puțin pe jumătate cu cerneală, deoarece această metodă consumă o cantitate mare de cerneală.
2. Apăsați pe ▲ (Cerneală).
3. Apăsați pe ▲ sau pe ▼, pentru a selecta [Curățare cap imprimare]. Apăsați pe **OK**.
4. Apăsați simultan pe **Settings (Setări)** și **OK**.
Aparatul va începe operația de curățare.



- Utilizați metoda specială de curățare numai dacă anterior ați curățat capul de imprimare de mai multe ori și calitatea imprimării nu s-a îmbunătățit.
- Dacă ați început curățarea fără a avea cerneală suficientă, aparatul se poate defecta. Verificați nivelul de cerneală din fiecare rezervor înainte de a începe curățarea și reumpleți fiecare rezervor de cerneală dacă este necesar.
- De asemenea, puteți curăța capul de imprimare de la computerul dumneavoastră.

✓ Informații similare

- [Curățarea aparatului Brother](#)

Subiecte conexe:

- [Probleme care apar la manipularea hârtiei și la imprimare](#)
- [Curățarea capului de imprimare de pe calculator \(Windows\)](#)
- [Curățarea capului de imprimare utilizând Web Based Management](#)

Curățarea capului de imprimare utilizând Web Based Management

Pentru a menține o bună calitate a imprimării, aparatul curăță automat capul de imprimare când este necesar. Dacă există o problemă de calitate a imprimării, lansați manual procesul de curățare.

1. Porniți Brother iPrint&Scan.

- Windows

Lansați  (**Brother iPrint&Scan**).

- Mac

Din bara de meniu **Finder (Program de căutare)**, faceți clic pe **Go (Start) > Applications (Aplicații)** și apoi dublu clic pe pictograma iPrint&Scan.

Este afișat ecranul Brother iPrint&Scan.

2. Dacă aparatul Brother nu este selectat, faceți clic pe butonul **Selectare aparat** și apoi selectați din listă numele modelului dumneavoastră. Faceți clic pe **OK**.

3. Faceți clic pe  (**Setări aparat**) pentru a configura setările.

4. Dacă este necesar, introduceți parola în câmpul **Conectare** și apoi faceți clic pe **Conectare**.



Parola implicită pentru gestionarea setărilor acestui aparat se află în spatele aparatului și este marcată cu „Pw”.

5. Deschideți meniul de navigare și apoi faceți clic pe **General > Curățare cap imprimare**.



Începeți din , dacă meniul de navigare nu este afișat în stânga ecranului.

6. Selectați opțiunea **Normal**, **Pronunțat** sau **Cel mai pronunțat** în funcție de puterea de curățare dorită. Opțiunea **Special** utilizează cea mai mare putere de curățare a capului de imprimare, dar consumă mai multă cerneală.

7. Faceți clic pe **Start**.



- Dacă pentru curățarea capului de imprimare utilizați opțiunea **Special**, aveți nevoie de o cantitate mare de cerneală. Reumpleți toate rezervoarele de cerneală peste jumătate înainte de a începe curățarea capului de imprimare.
 - Utilizați opțiunea **Special** numai dacă anterior ați utilizat opțiunea **Cel mai pronunțat** și calitatea imprimării nu s-a îmbunătățit.
 - Dacă ați început curățarea fără a avea cerneală suficientă, aparatul se poate defecta. Verificați nivelul de cerneală din fiecare rezervor înainte de a începe curățarea și reumpleți fiecare rezervor de cerneală dacă este necesar.
-

8. Faceți clic pe **Da**.

Aparatul va începe operația de curățare.



(Windows) De asemenea, puteți curăța capul de imprimare folosind driverul imprimantei.



Informații similare

- [Curățarea aparatului Brother](#)

Subiecte conexe:

- [Accesarea programului Administrarea online a rețelei folosind Web Based Management](#)
-

Curățarea capului de imprimare de pe calculator (Windows)

Pentru a menține o bună calitate a imprimării, aparatul curăță automat capul de imprimare când este necesar. Dacă există o problemă de calitate a imprimării, lansați manual procesul de curățare.

1. Efectuați una dintre următoarele operații:

- Pentru Windows 10, Windows Server 2016 și Windows Server 2019

Faceți clic pe  > **Sistem Windows** > **Panou de control**. În grupul **Hardware și sunete**, faceți clic pe **Vizualizați dispozitive și imprimante**.

- Pentru Windows 8.1

Deplasați mouse-ul în colțul din dreapta jos al spațiului de lucru. Atunci când apare bara de meniu, faceți clic pe **Setări**, și apoi faceți clic pe **Panou de control**. În grupul **Hardware și sunete**, faceți clic pe **Vizualizați dispozitive și imprimante**.

- Pentru Windows Server 2012 R2

Faceți clic pe **Panou de control** în ecranul **Start**. În grupul **Hardware**, faceți clic pe **Vizualizați dispozitive și imprimante**.

- Pentru Windows Server 2012

Deplasați mouse-ul în colțul din dreapta jos pe suprafața de lucru. Când se afișează bara de meniu, faceți clic pe **Setări** și apoi clic pe **Panou de control**. În grupul **Hardware**, faceți clic pe **Vizualizați dispozitive și imprimante**.

- Pentru Windows 7 și Windows Server 2008 R2

Faceți clic pe  (**Start**) > **Dispozitive și imprimante**.

- Pentru Windows Server 2008

Faceți clic pe  (**Pornire**) > **Panou de control** > **Hardware și sunete** > **Imprimante**.

2. Faceți clic dreapta pe pictograma **Brother XXX-XXXX Printer** (unde XXX-XXXX este denumirea modelului dumneavoastră) și apoi selectați opțiunea **Preferințe imprimare**. Dacă pe ecran sunt afișate opțiunile driverului de imprimantă, selectați driverul de imprimantă.

Apare caseta de dialog driver de imprimantă.

3. Faceți clic pe fila **Întreținere**.

4. Selectați una dintre opțiunile de mai jos:

Opțiune	Descriere
Verificare calitate imprimare...	Se utilizează pentru imprimarea paginii de test și pentru verificarea calității imprimării.
Curățare cap de imprimare...	Se utilizează pentru a începe manual procesul de curățare. Selectați această opțiune dacă în textul sau în grafica de pe pagina de test a apărut o linie sau au apărut spații albe.

5. Efectuați una dintre următoarele operații:

- Dacă ați selectat opțiunea **Verificare calitate imprimare...**, faceți clic pe **Start**.

Aparatul va imprima pagina de test.

- Dacă ați selectat opțiunea **Curățare cap de imprimare...**, selectați pentru tipul de curățare una dintre opțiunile **Numai negru**, **Numai color** sau **Toate** și apoi faceți clic pe **Înainte**.

6. Pentru puterea de curățare, selectați opțiunea **Normal**, **Puternică** sau **Maximă** și apoi faceți clic pe **Înainte**.

7. Faceți clic pe **Start**.

Aparatul va începe operația de curățare.



Dacă ați început curățarea fără a avea cerneală suficientă, aparatul se poate defecta. Verificați nivelul de cerneală din fiecare rezervor înainte de a începe curățarea și reumpleți fiecare rezervor de cerneală dacă este necesar.



Informații similare

- [Curățarea aparatului Brother](#)

Subiecte conexe:

- [Probleme care apar la manipularea hârtiei și la imprimare](#)
 - [Curățarea capului de imprimare al aparatului Brother](#)
-

Curățarea ecranului LCD al aparatului

IMPORTANT

NU utilizați soluții lichide de curățare (inclusiv etanol).

1. Apăsați și mențineți apăsat  pentru a opri aparatul. Pe ecranul LCD va fi afișat pentru câteva secunde mesajul [Oprire], înainte ca alimentarea să se închidă.
2. Curățați ecranul LCD cu o lavetă fără scame, moale și uscată.

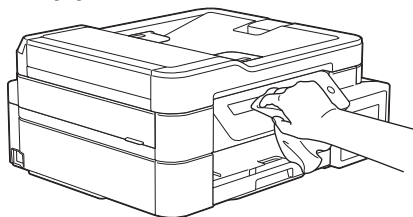

Informații similare

- [Curățarea aparatului Brother](#)

Curățarea părților exterioare ale aparatului

IMPORTANT

- Curățarea cu lichide volatile, precum solvenți sau benzină, deteriorează suprafața exterioară a aparatului.
- NU utilizați materiale de curățat care conțin amoniac.
- NU utilizați alcool izopropilic pentru a îndepărta murdăria de pe panoul de control. Panoul se poate fisura.

1. Dacă extensia suportului pentru hârtie este deschisă, închideți-o și apoi închideți suportul pentru hârtie.
2. Scoateți complet tava de hârtie (1) din aparat.

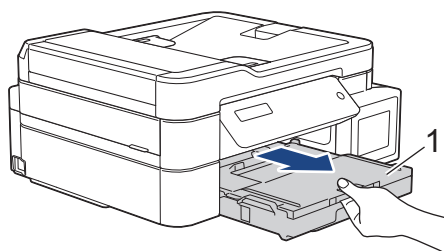

3. Ștergeți exteriorul aparatului cu o lavetă uscată, fără scame, pentru a elimina praful.

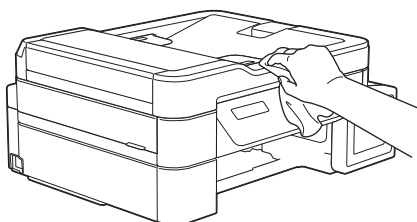

4. Ridicați capacul tăvii de ieșire a hârtiei și scoateți toate obiectele blocate în interiorul tăvii de hârtie.

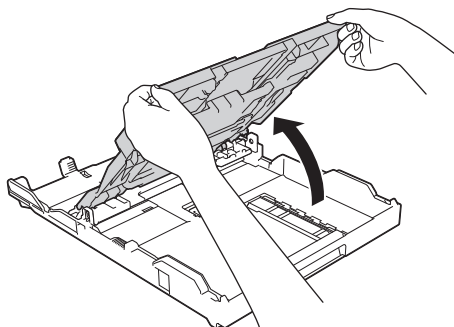

5. Ștergeți interiorul și exteriorul tăvii pentru hârtie cu o cârpă uscată și fără scame, pentru a îndepărta praful.

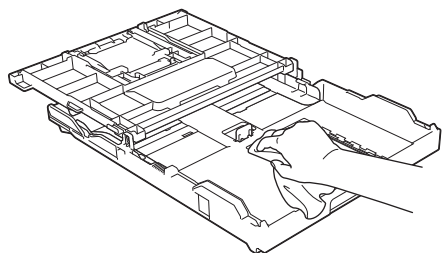

6. Închideți capacul tăvii de ieșire a hârtiei și împingeți încet tava de hârtie complet în aparat.

✓ Informații similare

- [Curățarea aparatului Brother](#)

Curățarea suportului de imprimare al aparatului

⚠ AVERTIZARE

⚡ Verificați dacă ați scos aparatul din priză de curent înainte de a curăța cilindrul imprimantei, pentru a evita electrocutarea.

1. Cu ambele mâini, utilizați suporturile pentru degete de pe lateralele aparatului pentru ridicarea capacului scannerului în poziție deschisă.
2. Curățați cilindrul imprimantei (1) și zona din jurul acestuia, ștergând orice pete de cerneală cu o lavetă moale, uscată și fără scame.

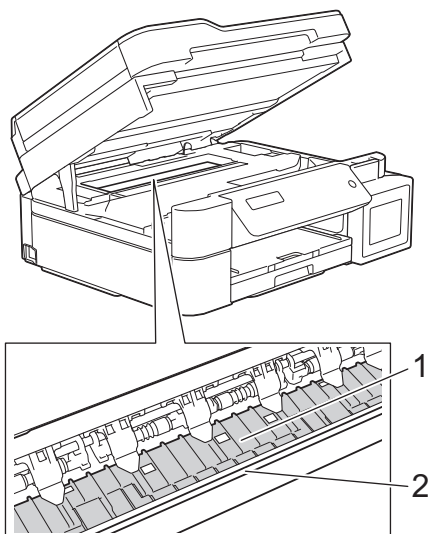

IMPORTANT

NU atingeți banda encoderului, banda subțire din plastic care se întinde de-a lungul aparatului (2). În caz contrar, aparatul se poate deteriora.

3. Închideți cu atenție capacul scannerului cu amândouă mâinile.

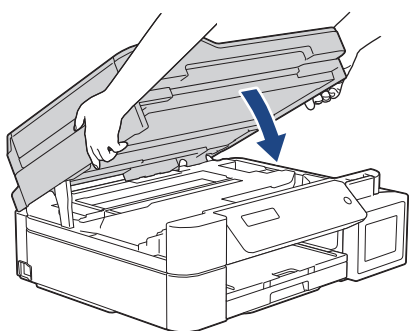

4. Reconectați cablul de alimentare.

✓ Informații similare

- [Curățarea aparatului Brother](#)

Subiecte conexe:

- [Probleme care apar la manipularea hârtiei și la imprimare](#)

Curățarea rolor de alimentare a hârtiei

Dacă rotele de alimentare a hârtiei sunt pătate cu cerneală sau pe ele s-a depus praf de hârtie, acestea pot cauza probleme la alimentarea hârtiei.

1. Scoateți aparatul din priză de curent electric.
2. Dacă extensia suportului pentru hârtie este deschisă, închideți-o și apoi închideți suportul pentru hârtie.
3. Scoateți complet tava de hârtie (1) din aparat.

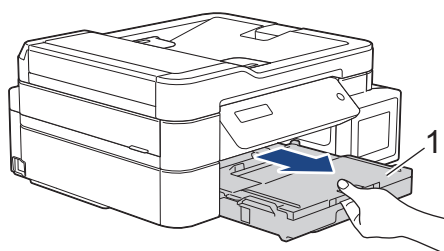

4. Curățați partea din față a roților de alimentare a hârtiei (1) cu o lavetă moale și fără scame, umezită cu puțină apă, folosind o mișcare alternativă, dintr-o parte în alta. După curățare, ștergeți roțile cu o lavetă uscată, moale și fără scame pentru a îndepărta complet umezeala.

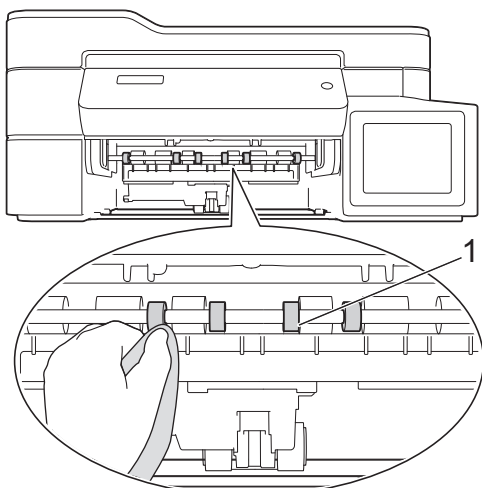

5. (DCP-T720DW/DCP-T725DW/DCP-T820DW/DCP-T825DW/MFC-T920DW/MFC-T925DW) Ridicați clapeta (2) și apoi curățați partea din spate a roților de alimentare a hârtiei (1) cu o lavetă moale, fără scame, umezită cu puțină apă. După curățare, ștergeți roțile cu o lavetă uscată, moale și fără scame pentru a îndepărta complet umezeala.

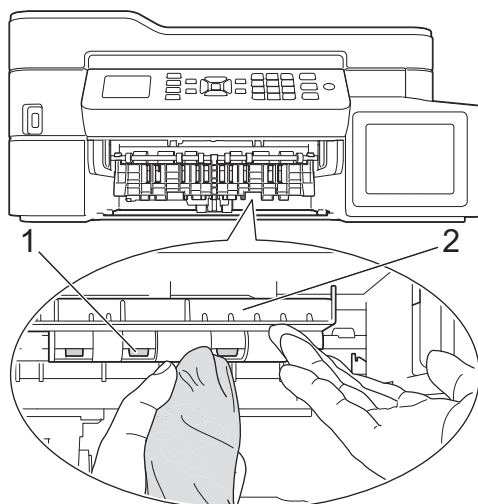

6. Împingeți încet tava de hârtie înapoi în aparat.

7. Reconectați cablul de alimentare.



Nu utilizați aparatul decât după ce rolele s-au uscat. Utilizarea aparatului înainte ca rolele să se usuce poate duce la apariția unor probleme la alimentarea hârtiei.



Informații similare

- [Curățarea aparatului Brother](#)

Subiecte conexe:

- [Probleme care apar la manipularea hârtiei și la imprimare](#)
-

Curățarea plăcuței de bază

Curățarea periodică a plăcuței de bază poate preveni alimentarea aparatului cu mai multe coli de hârtie atunci când în tavă au rămas numai câteva coli de hârtie.

1. Dacă extensia suportului pentru hârtie este deschisă, închideți-o și apoi închideți suportul pentru hârtie.
2. Scoateți complet tava de hârtie (1) din aparat.

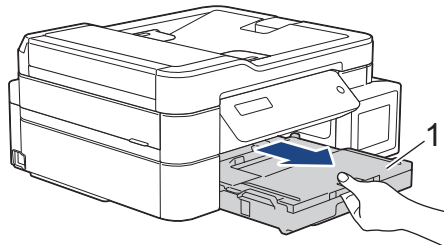

3. Curățați placa de bază (1) cu o lavetă moale, fără scame, umezită cu apă.
După curățare, ștergeți placa cu o lavetă uscată, moale și fără scame pentru a îndepărta complet umezeala.

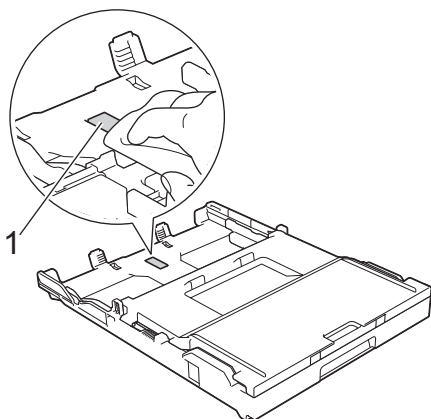

4. Împingeți încet tava de hârtie, complet în aparat.

✓ Informații similare

- [Curățarea aparatului Brother](#)

Subiecte conexe:

- [Probleme care apar la manipularea hârtiei și la imprimare](#)

Curățarea rolor de antrenare a hârtiei

Curățarea periodică a rolei de antrenare a hârtiei poate preveni blocajele de hârtie, asigurând alimentarea corectă a hârtiei.

1. Scoateți aparatul din priză de curent electric.
2. Dacă extensia suportului pentru hârtie (1) este deschisă, închideți-o și apoi închideți suportul pentru hârtie (2).

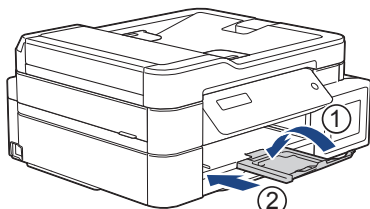

3. Scoateți complet tava pentru hârtie din aparat.
4. Curățați rola de antrenare a hârtiei (1) cu o cârpă moale, fără scame, umezită cu apă. Rotiți încet rola pentru a putea curăța întreaga suprafață. După curățare, ștergeți rola cu o lavetă uscată, moale și fără scame pentru a îndepărta complet umezeala.

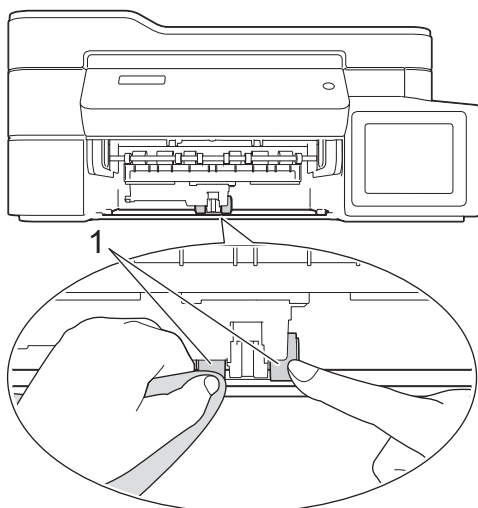

5. Împingeți încet tava de hârtie, complet în aparat.
6. Reconectați cablul de alimentare.

✓ Informații similare

- [Curățarea aparatului Brother](#)

Subiecte conexe:

- [Mesaje de eroare și de întreținere](#)
- [Probleme care apar la manipularea hârtiei și la imprimare](#)

Verificarea aparatului Brother

- [Verificarea calității imprimării](#)
- [Verificarea alinierii imprimării de pe aparatul Brother](#)
- [Monitorizarea stării aparatului de la computerul dumneavoastră \(Windows\)](#)
- [Monitorizarea stării aparatului utilizând Brother iPrint&Scan \(Windows/Mac\)](#)

Verificarea calității imprimării

În cazul în care culorile și textul sunt șterse sau striate sau dacă textul lipsește din documentele imprimate, este posibil ca duzele capului de imprimare să fie înfundate. Imprimați pagina de verificare a calității imprimării și analizați modelul de verificare a duzelor.

>> [DCP-T520W/DCP-T525W/DCP-T720DW/DCP-T725DW/DCP-T820DW/DCP-T825DW](#)
>> [MFC-T920DW/MFC-T925DW](#)

DCP-T520W/DCP-T525W/DCP-T720DW/DCP-T725DW/DCP-T820DW/DCP-T825DW

1. Apăsați pe **Menu (Meniu)**.
2. Apăsați pe ▲ sau pe ▼ pentru a selecta:
 - a. Selectați [Întreținere]. Apăsați pe **OK**.
 - b. Selectați [Îmbunăt. cal.]. Apăsați pe **OK**.
 - c. Selectați [Verif. calitate]. Apăsați pe **OK**.
3. Apăsați pe **Colour Start (Start Color)**.
Aparatul va imprima pagina de verificare a calității imprimării.
4. Verificați calitatea celor patru blocuri de culoare de pe pagină.
5. Dacă pe ecranul LCD este afișat un mesaj în care se solicită verificarea calității imprimării, urmați una din instrucțiunile de mai jos:
 - Dacă toate liniile sunt clare și vizibile, apăsați pe ▲ pentru a selecta [Da].
Apăsați pe **Stop/Exit (Stop/Ieșire)** pentru a termina verificarea calității imprimării.
 - Dacă lipsesc linii (consultați **Calitate slabă**, de mai jos), apăsați pe ▼ pentru a selecta [Nu].

OK (DCP-T520W/DCP-T525W)

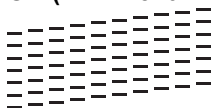

Calitate slabă (DCP-T520W/DCP-T525W)

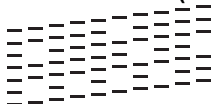

OK (DCP-T720DW/DCP-T725DW/DCP-T820DW/DCP-T825DW)

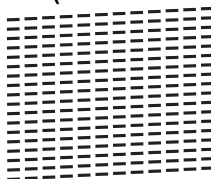

Calitate slabă (DCP-T720DW/DCP-T725DW/DCP-T820DW/DCP-T825DW)

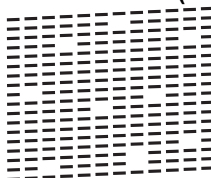

6. Dacă pe ecranul LCD este afișat un mesaj în care se solicită verificarea calității imprimării pentru fiecare culoare, apăsați pe ▲ sau pe ▼ pentru a selecta modelul care se aseamănă cel mai mult cu rezultatul imprimării. Apăsați pe **OK**.



Consultați mostra de mai jos pentru a controla calitatea imprimării.

DCP-T520W/DCP-T525W

Modele				
Calitate imprimare	Niciunul	Câteva	Aprox. jum.	Multe

DCP-T720DW/DCP-T725DW/DCP-T820DW/DCP-T825DW

Modele				
Calitate imprimare	Niciunul	Câteva	Aprox. jum.	Multe

7. Efectuați una dintre următoarele operații:

- Dacă trebuie să curățați capul de imprimare, apăsați pe **Colour Start (Start Color)** pentru a începe procedura de curățare.
- Dacă nu este necesară curățarea capului de imprimare, apăsați pe **Stop/Exit (Stop/leșire)** pentru a finaliza verificarea calității imprimării.

8. După ce procedura de curățare s-a terminat, apăsați pe ▲. Apoi, apăsați pe **Colour Start (Start Color)**.

Aparatul va imprima din nou pagina de verificare a calității imprimării. Verificați din nou calitatea celor patru blocuri de culoare de pe pagină.

Dacă după ce ați curățat repetat capul de imprimare, imprimarea nu s-a îmbunătățit, încercați să utilizați metoda de curățare specială. >> *Informații similare*

IMPORTANT

NU atingeți capul de imprimare. Atingerea capului de imprimare poate produce defecțiuni permanente și poate anula garanția acestuia.



Dacă o duză a capului de imprimare este înfundată, mostra imprimată va arăta astfel:



După curățarea duzei capului de imprimare, liniile orizontale dispar:



MFC-T920DW/MFC-T925DW

1. Apăsați pe ▲ (Cerneală).
2. Apăsați pe ▲ sau pe ▼ pentru a selecta:

-
- a. Selectați [Cal. tipărire impr]. Apăsați pe **OK**.
 - b. Selectați din nou [Cal. tipărire impr]. Apăsați pe **OK**.
3. Apăsați pe ►.
Aparatul va imprima pagina de verificare a calității imprimării.
 4. Verificați calitatea celor patru blocuri de culoare de pe pagină.
 5. Dacă pe ecranul LCD este afișat un mesaj în care se solicită verificarea calității imprimării, urmați una din instrucțiunile de mai jos:
 - Dacă toate liniile sunt clare și vizibile, apăsați pe ◀ pentru a selecta [Nu].
Verificarea calității de imprimare s-a terminat.
 - Dacă lipsesc linii (consultați **Calitate slabă**, de mai jos), apăsați pe ► pentru a selecta [Da].

OK

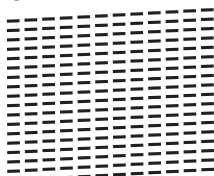

Calitate slabă

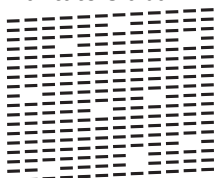

6. Dacă pe ecranul LCD este afișat un mesaj în care se solicită verificarea calității imprimării pentru fiecare culoare, apăsați pe ◀ sau pe ► pentru a selecta modelul (1–4) care se aseamănă cel mai mult cu rezultatul imprimării. Apăsați pe **OK**.
7. Efectuați una dintre următoarele operații:
 - Dacă trebuie să curățați capul de imprimare, apăsați pe ► pentru a începe procedura de curățare.
 - Dacă nu trebuie să curățați capul de imprimare, meniul va fi afișat din nou pe ecranul LCD.
8. După ce procedura de curățare s-a terminat, pe ecranul LCD va fi afișat un mesaj în care se solicită efectuarea unei noi verificări a calității imprimării.
Apăsați pe ► [Da] pentru a începe verificarea calității imprimării.
9. Apăsați din nou pe ►.
Aparatul va imprima din nou pagina de verificare a calității imprimării. Verificați din nou calitatea celor patru blocuri de culoare de pe pagină.

Dacă după ce ați curățat repetat capul de imprimare, imprimarea nu s-a îmbunătățit, încercați să utilizați metoda de curățare specială. ►► *Informații similare*

IMPORTANT

NU atingeți capul de imprimare. Atingerea capului de imprimare poate produce defectiuni permanente și poate anula garanția acestuia.



Dacă o duză a capului de imprimare este înfundată, mostra imprimată va arăta astfel:



După curățarea duzei capului de imprimare, liniile orizontale dispar:



Informații similare

- [Verificarea aparatului Brother](#)

Subiecte conexe:

- [Probleme care apar la manipularea hârtiei și la imprimare](#)
 - [Curățarea capului de imprimare al aparatului Brother](#)
-

Verificarea alinierii imprimării de pe aparatul Brother

Dacă textul imprimat devine neclar sau imaginile devin șterse după transportarea aparatului, reglați alinierea imprimării.

>> [DCP-T520W/DCP-T525W/DCP-T720DW/DCP-T725DW/DCP-T820DW/DCP-T825DW](#)
>> [MFC-T920DW/MFC-T925DW](#)

DCP-T520W/DCP-T525W/DCP-T720DW/DCP-T725DW/DCP-T820DW/DCP-T825DW

1. Apăsați pe **Menu (Meniu)**.
2. Apăsați pe ▲ sau pe ▼ pentru a selecta:
 - a. Selectați [Întreținere]. Apăsați pe **OK**.
 - b. Selectați [Îmbunăt. cal.]. Apăsați pe **OK**.
 - c. Selectați [Aliniere]. Apăsați pe **OK**.
3. Apăsați pe **Mono Start (Start Mono)** sau pe **Colour Start (Start Color)**.
Aparatul va imprima pagina de verificare a alinierii.

(A)

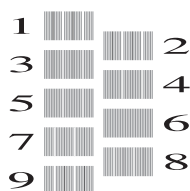

4. Pentru modelul (A), apăsați pe ▲ sau pe ▼ pentru a selecta numărul testului de imprimare care are cele mai puțin vizibile dungi verticale (1 - 9) și apoi apăsați pe **OK**.
În exemplul de mai sus, rândul cu numărul 6 este cea mai bună alegere.
Repetăți acest pas pentru restul modelelor.



Dacă alinierea imprimării nu s-a efectuat corect, textul afișat va fi neclar sau strâmb, ca acesta.

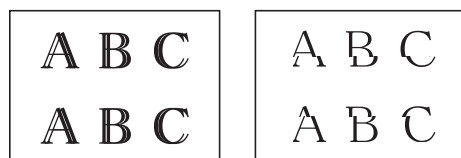

Dacă alinierea imprimării s-a efectuat corect, textul afișat va semăna cu acesta.

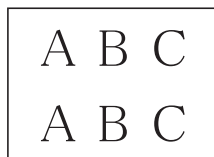

5. Apăsați pe **Stop/Exit (Stop/Ieșire)**.

MFC-T920DW/MFC-T925DW

1. Apăsați pe ▲ (Cerneală).
2. Apăsați pe ▲ sau pe ▼ pentru a selecta:
 - a. Selectați [Cal. tipărire impr]. Apăsați pe **OK**.
 - b. Selectați [Aliniere]. Apăsați pe **OK**.
3. Urmați instrucțiunile afișate pe ecranul LCD.
Aparatul va imprima pagina de verificare a alinierii.

(A)

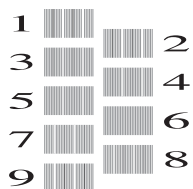

4. Pentru modelul (A), apăsați pe ◀ sau pe ▶ pentru a selecta numărul testului de imprimare care are cele mai puțin vizibile dungi verticale (1 - 9) și apoi apăsați pe **OK**.

În exemplul de mai sus, rândul cu numărul 6 este cea mai bună alegere.

Repetăți acest pas pentru restul modelelor.



Dacă alinierea imprimării nu s-a efectuat corect, textul afișat va fi neclar sau strâmb, ca acesta.

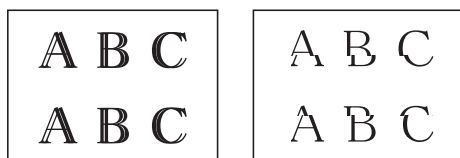

Dacă alinierea imprimării s-a efectuat corect, textul afișat va semăna cu acesta.



5. Apăsați pe **Stop/Exit (Stop/leșire)**.



Informații similare

- [Verificarea aparatului Brother](#)



Subiecte conexe:

- [Probleme care apar la manipularea hârtiei și la imprimare](#)

Monitorizarea stării aparatului de la computerul dumneavoastră (Windows)

Utilitarul Status Monitor este un instrument software configurabil, destinat monitorizării stării unuia sau mai multor aparate; folosind această aplicație veți primi imediat o notificare în cazul producerii unei erori.

Efectuați una dintre următoarele operații:

- Faceți dublu clic pe pictograma  din tava de sarcină.
- Lansați  (**Brother Utilities**) și apoi faceți clic pe lista derulantă și selectați numele modelului (dacă nu este deja selectat). Faceți clic pe **Instrumente** în bara de navigare din stânga și apoi clic pe **Status Monitor**.

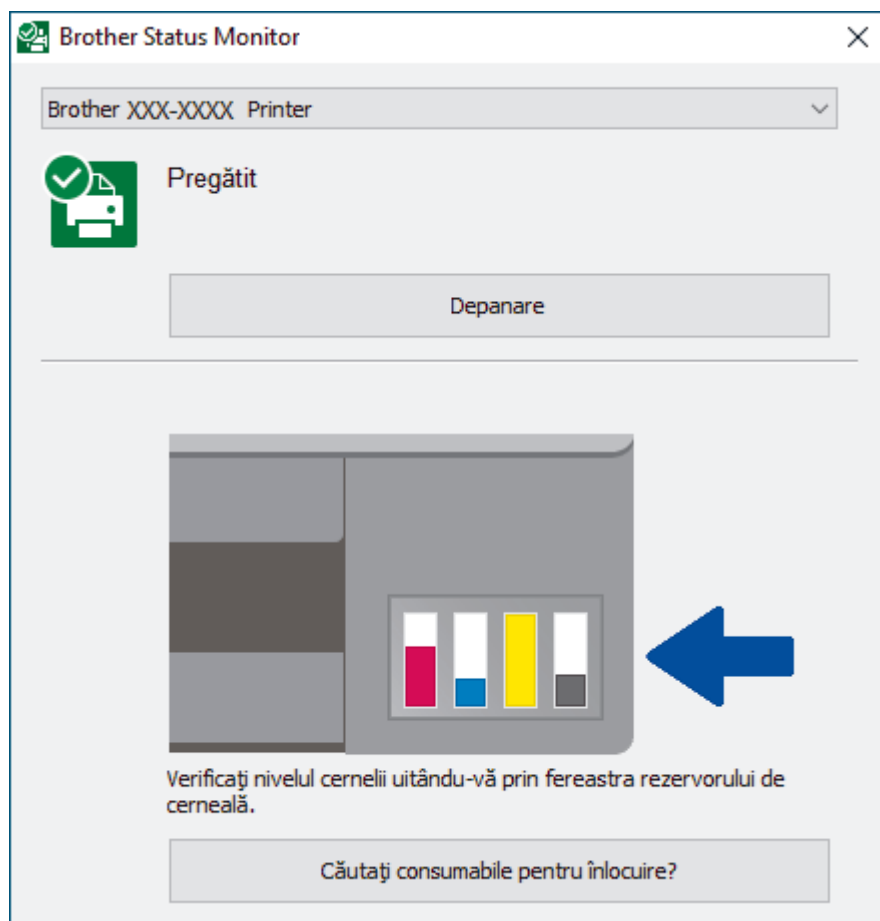

Depanare

Faceți clic pe butonul **Depanare** pentru a accesa site-ul web de depanare.

Căutați consumabile pentru înlocuire?

Faceți clic pe butonul **Căutați consumabile pentru înlocuire?** pentru mai multe informații despre consumabilele originale Brother.



De asemenea, puteți verifica cantitatea de cerneală utilizând Web Based Management.



Informații similare

- [Verificarea aparatului Brother](#)
 - [Indicatorii folosiți în Status Monitor și semnificația acestora \(Windows\)](#)
 - [Dezactivarea funcției de afișare a programului Status Monitor \(Windows\)](#)
 - [Oprirea programului Status Monitor \(Windows\)](#)

Subiecte conexe:

- [Anulați o acțiune de imprimare \(Windows\)](#)
-

Indicatorii folosiți în Status Monitor și semnificația acestora (Windows)

Când porniți computerul, pictograma **Brother Status Monitor** apare în tava de activități.

- O pictogramă verde indică starea normală de așteptare.



- O pictogramă de culoare galbenă indică o avertizare.



- O pictogramă de culoare roșie indică faptul că a apărut o eroare.



- O pictogramă gri indică faptul că aparatul este deconectat.



Informații similare

- [Monitorizarea stării aparatului de la computerul dumneavoastră \(Windows\)](#)

Dezactivarea funcției de afișare a programului Status Monitor (Windows)

Folosind funcția de afișare a programului Status Monitor, puteți afla dacă unul dintre dispozitivele monitorizate de computer are probleme. Setarea implicită este **Doar la imprimarea de la acest PC**. Pentru a dezactiva această funcție, urmați indicațiile de mai jos:

1. Faceți clic dreapta pe pictograma sau pe fereastra  (**Brother Status Monitor**), selectați opțiunea **Setări Status Monitor** și apoi faceți clic pe **Opțiuni**.
Apare fereastra de dialog **Opțiuni**.
2. Faceți clic pe fila **De bază** și apoi selectați **Oprit** pentru **Afișare Status Monitor**.
3. Faceți clic pe **OK**.



Chiar dacă funcția de afișare a programului Status Monitor este dezactivată, puteți verifica starea aparatului în orice moment din fereastra Status Monitor.



Informații similare

- [Monitorizarea stării aparatului de la computerul dumneavoastră \(Windows\)](#)

Oprirea programului Status Monitor (Windows)

1. Faceți clic dreapta pe pictograma sau pe fereastra  (**Brother Status Monitor**) și apoi selectați pictograma sau fereastra **Ieșire**.
2. Faceți clic pe **OK**.

Informații similare

- [Monitorizarea stării aparatului de la computerul dumneavoastră \(Windows\)](#)

Monitorizarea stării aparatului utilizând Brother iPrint&Scan (Windows/Mac)

Brother iPrint&Scan permite monitorizarea stării aparatului Brother.

1. Porniți Brother iPrint&Scan.

- Windows

Lansați  (Brother iPrint&Scan).

- Mac



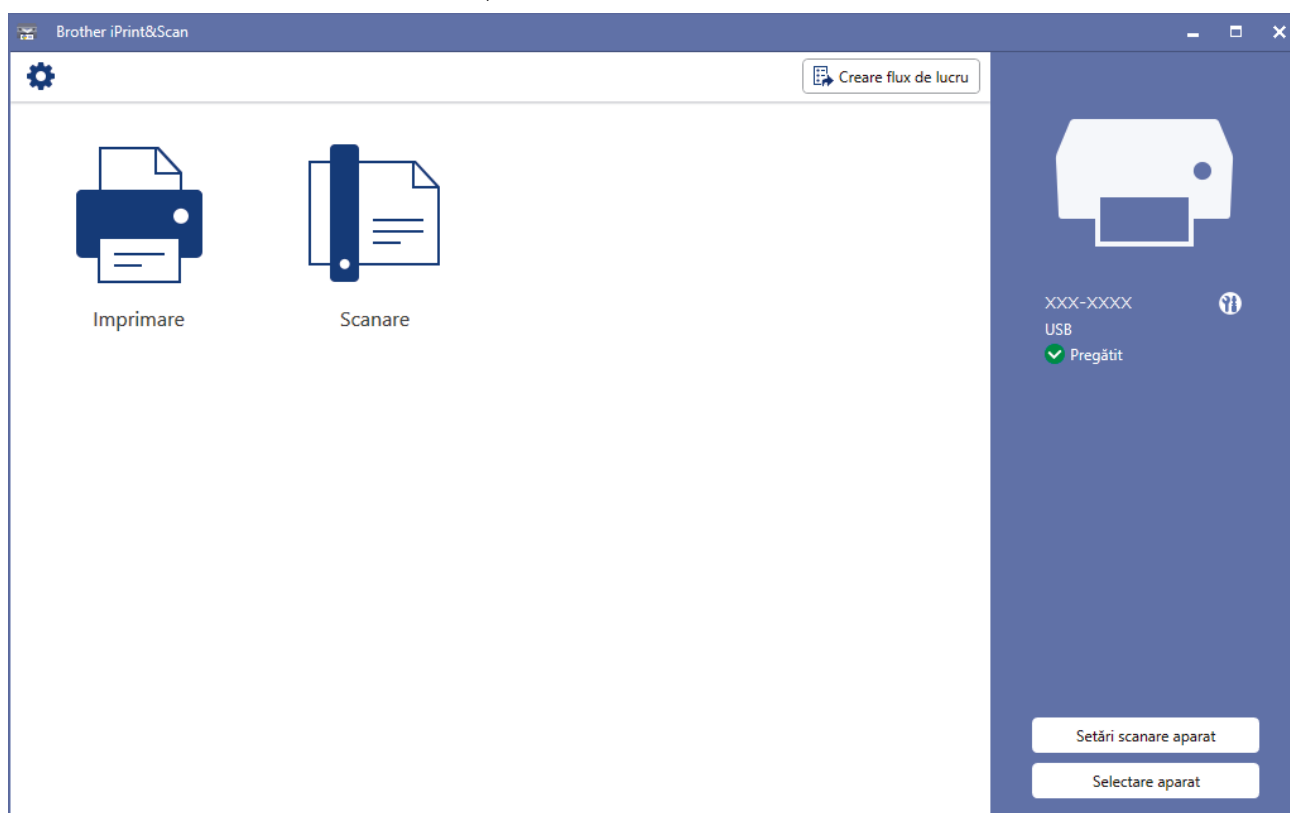

Din bara de meniu **Finder (Program de căutare)**, faceți clic pe **Go (Start) > Applications (Aplicații)** și apoi dublu clic pe pictograma iPrint&Scan.

Este afișat ecranul Brother iPrint&Scan.

2. Dacă aparatul Brother nu este selectat, faceți clic pe butonul **Selectare aparat** și apoi selectați din listă numele modelului dumneavoastră. Faceți clic pe **OK**.



Pictograme de stare

Pictogramă	Descriere
	O pictogramă verde indică starea normală de așteptare.
	Pictograma galbenă indică un avertisment.
	O pictogramă de culoare roșie indică faptul că a apărut o eroare.
	O pictogramă gri indică faptul că aparatul este deconectat.



- În funcție de versiunea aplicației, ecranul real poate fi diferit.
 - De asemenea, puteți verifica utilizând Web Based Management câtă cerneală a mai rămas.
-



Informații similare

- [Verificarea aparatului Brother](#)
-

Corectarea alimentării hârtiei pentru a elimina liniile verticale

Reglați alimentarea hârtiei pentru a reduce liniile verticale.

>> [DCP-T520W/DCP-T525W/DCP-T720DW/DCP-T725DW/DCP-T820DW/DCP-T825DW](#)

>> [MFC-T920DW/MFC-T925DW](#)

DCP-T520W/DCP-T525W/DCP-T720DW/DCP-T725DW/DCP-T820DW/DCP-T825DW

1. Apăsați pe **Menu (Meniu)**.
2. Apăsați pe ▲ sau pe ▼ pentru a selecta:
 - a. Selectați [Întreținere]. Apăsați pe **OK**.
 - b. Selectați [Îmbunăt. cal.]. Apăsați pe **OK**.
 - c. Selectați [Alim. cor. Hâr.]. Apăsați pe **OK**.
3. Apăsați pe **Mono Start (Start Mono)** sau pe **Colour Start (Start Color)** și apoi urmați instrucțiunile afișate pe ecranul LCD.

MFC-T920DW/MFC-T925DW

1. Apăsați pe  (Cerneală).
2. Apăsați pe ▲ sau pe ▼ pentru a selecta:
 - a. Selectați [Cal. tipărire impr]. Apăsați pe **OK**.
 - b. Selectați [Alim.cor.hârt.]. Apăsați pe **OK**.
3. Apăsați pe ▶ și apoi urmați instrucțiunile afișate pe ecranul LCD.

Informații similare

- [Întreținerea de rutină](#)

Subiecte conexe:

- [Probleme care apar la manipularea hârtiei și la imprimare](#)
- [Alte probleme](#)

Modificați opțiunile de imprimare pentru îmbunătățirea rezultatelor obținute la imprimare

Dacă documentele imprimate nu sunt așa cum vă așteptați, modificați setările de imprimare ale aparatului Brother pentru a îmbunătăți calitatea imprimării. Este posibil ca viteza de imprimare să scadă dacă utilizați aceste setări.



- Aceste instrucțiuni permit îmbunătățirea rezultatelor obținute la imprimare dacă utilizați aparatul la copiere, imprimare de pe un suport media sau de pe un dispozitiv mobil.
- În cazul în care calitatea imprimării este slabă când imprimați de la computer, modificați setările definite în driverul imprimantei.

>> [DCP-T520W/DCP-T525W/DCP-T720DW/DCP-T725DW/DCP-T820DW/DCP-T825DW](#)

>> [MFC-T920DW/MFC-T925DW](#)

DCP-T520W/DCP-T525W/DCP-T720DW/DCP-T725DW/DCP-T820DW/DCP-T825DW

1. Apăsați pe **Menu (Meniu)**.
2. Apăsați pe ▲ sau pe ▼ pentru a selecta:
 - a. Selectați [Întreținere]. Apăsați pe **OK**.
 - b. Selectați [Opț.imprimare]. Apăsați pe **OK**.
3. Apăsați pe ▲ sau pe ▼ pentru a selecta una dintre opțiunile următoare:

Opțiune	Descriere
Reduc.pătare	Selectați această opțiune dacă aveți probleme, de exemplu, dacă documentele imprimate sunt pătate sau hârtia se blochează.
Intens. impr.	Selectați această opțiune dacă aveți probleme, iar tipăriturile sunt neclare.

4. Apăsați pe **OK**.
5. Apăsați pe ▲ sau pe ▼ pentru a selecta opțiunea dorită. Apăsați pe **OK**.
6. Apăsați pe **Stop/Exit (Stop/leșire)**.

MFC-T920DW/MFC-T925DW

1. Apăsați pe ▲ (Cerneală).
2. Apăsați pe ▲ sau pe ▼, pentru a selecta [Opțiuni imprimare]. Apăsați pe **OK**.
3. Apăsați pe ▲ sau pe ▼ pentru a selecta una dintre opțiunile următoare:

Opțiune	Descriere
Reducere pătare	Selectați această opțiune dacă aveți probleme, de exemplu, dacă documentele imprimate sunt pătate sau hârtia se blochează.
Intens. impr.	Selectați această opțiune dacă aveți probleme, iar tipăriturile sunt neclare.

4. Apăsați pe **OK**.
5. Apăsați pe ▲ sau pe ▼ pentru a selecta opțiunea dorită. Apăsați pe **OK**.
6. Apăsați pe **Stop/Exit (Stop/leșire)**.



Informații similare

- Întreținerea de rutină

Subiecte conexe:

- Copierea pe ambele fețe ale hârtiei (copiere față-verso)
- Probleme care apar la manipularea hârtiei și la imprimare
- Alte probleme
- Prevenirea pățării documentelor și a blocajelor de hârtie (Windows)
- Setări de imprimare (Windows)

Ambalarea și expedierea aparatului Brother

- Când transportați aparatul, folosiți ambalajele originale ale aparatului. Nu înclinați și nu întoarceți produsul. Dacă nu ambalați corect aparatul, eventualele avarii ce pot surveni în tranzit nu sunt acoperite de garanție.
- Transportatorul trebuie să asigure aparatul în mod corespunzător.

IMPORTANT

Este important să lăsați aparatul să „parcheze” capul de imprimare după efectuarea unei imprimări. Ascultați cu atenție aparatul înainte de a-l scoate din priză, pentru a vă asigura că toate zgomotele mecanice au încetat. Dacă nu așteptați ca aparatul să încheie acest proces de parcare, puteți avea probleme la imprimare și puteți chiar să provocați deteriorarea capului de imprimare.

1. Scoateți aparatul din priza de curent electric.
2. (MFC-T920DW/MFC-T925DW) Deconectați aparatul din priza de telefon montată pe perete și scoateți cablul de telefon din aparat.
3. Cu ambele mâini, utilizați suporturile pentru degete de pe lateralele aparatului pentru ridicarea capacului scannerului în poziție deschisă.
4. Deconectați cablul de interfață de la aparat, dacă acesta este conectat.
5. Închideți cu atenție capacul scannerului folosind suporturile pentru degete de pe laterale.

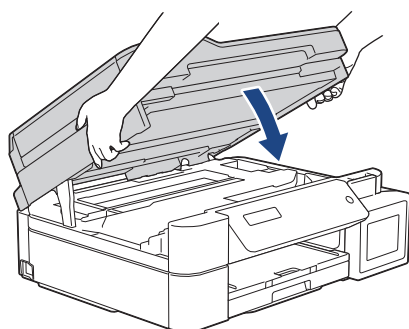

6. Deschideți capacul rezervorului de cerneală.
7. Asigurați-vă că ați instalat corect capacele rezervoarelor de cerneală.

Apăsăți pe capacele rezervoarelor de cerneală pentru a le fixa în siguranță și apoi închideți capacul rezervorului de cerneală.

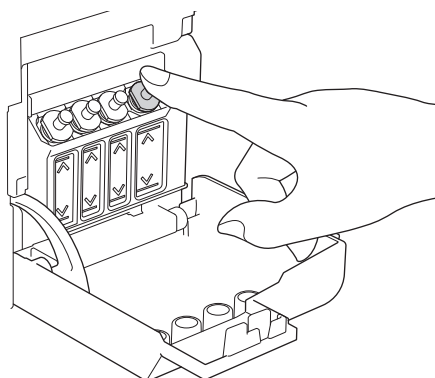

8. Împachetați aparatul în pungă.

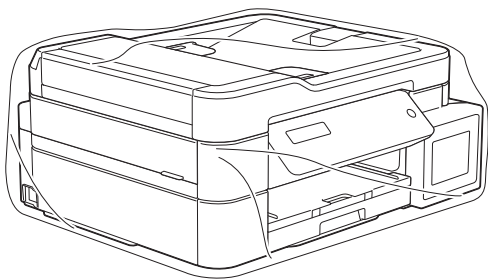

9. Împachetați aparatul în ambalajul original cu materialele originale de ambalare așa cum este prezentat mai jos.

Nu ambalați sticlele de cerneală folosite în cutia de carton.

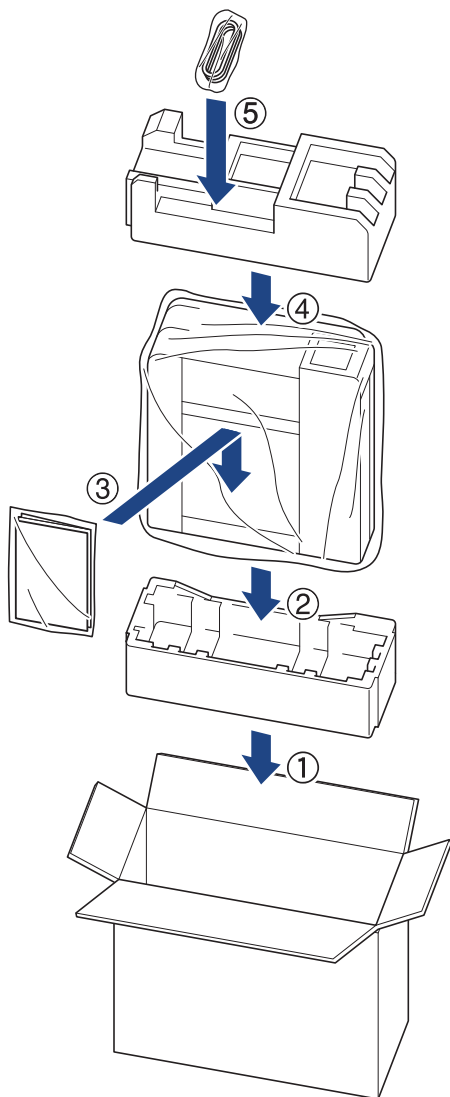

10. Închideți cutia și sigilați-o cu bandă adezivă.

✓ Informații similare

- [Întreținerea de rutină](#)

Setări aparat

Particularizați setările și caracteristicile pentru a vă eficientiza aparatul.

- [Modificarea setărilor aparatului din panoul de control](#)
- [Modificarea setărilor aparatului folosind Administrarea bazată pe web](#)

Modificarea setărilor aparatului din panoul de control

- În eventualitatea producerii unei pene de curent (stocare în memorie)
- Setări generale
- Imprimarea rapoartelor
- Tabele cu setări și caracteristici

În eventualitatea producerii unei pene de curent (stocare în memorie)

- Setările de meniu sunt stocate permanent și nu se vor pierde.
- Setările temporare (de exemplu Contrast și Mod străinătate) se vor pierde.
- (DCP-T520W/DCP-T525W/DCP-T720DW/DCP-T725DW/DCP-T820DW/DCP-T825DW) Data și ora trebuie reintroduse.
- (MFC-T920DW/MFC-T925DW) Data și ora vor fi păstrate circa 24 de ore.



Informații similare

- [Modificarea setărilor aparatului din panoul de control](#)

Setări generale

- Reglarea volumului aparatului
- Schimbarea automată a orei de vară
- Setarea numărătorii inverse pentru modul Sleep
- Configurarea funcției de oprire automată a aparatului
- Setarea datei și a orei
- Reglarea luminozității ecranului LCD cu iluminare de fundal
- Schimbați durata în care iluminarea de fundal a ecranului LCD rămâne aprinsă
- Setarea identificatorului stației
- Setarea modului de formare puls sau ton
- Reducerea zgomotului la imprimare
- Schimbarea limbii afișate pe LCD

Reglarea volumului aparatului

Modele înrudite: MFC-T920DW/MFC-T925DW

1. Apăsați pe **Settings (Setări)**.
2. Apăsați pe ▲ sau pe ▼ pentru a selecta:
 - a. Selectați [Setare Gener.]. Apăsați pe **OK**.
 - b. Selectați [Volum]. Apăsați pe **OK**.
3. Apăsați pe ▲ sau pe ▼ pentru a selecta una dintre opțiunile următoare:

Opțiune	Descriere
Sonerie	Reglați volumul soneriei.
Bip	Reglați volumul când apăsați o tastă, faceți o greșeală sau după ce trimiteți sau recepționați un fax.
Difuzor	Modificați volumul difuzorului.

4. Apăsați pe **OK**.
5. Apăsați pe ▲ sau pe ▼ pentru a selecta opțiunea [Oprită], [Scăzut], [Mediu] sau [Ridicat]. Apăsați pe **OK**.
6. Apăsați pe **Stop/Exit (Stop/leșire)**.

✓ Informații similare

- [Setări generale](#)

Schimbarea automată a orei de vară

Modele înrudite: MFC-T920DW/MFC-T925DW

Puteți programa aparatul să treacă automat la ora de vară/iarnă.

Se va reseta automat cu o oră înainte primăvara și cu o oră în urmă toamna. Asigurați-vă că ați programat corect data și ora în setarea [Data și ora].

1. Apăsați pe **Settings (Setări)**.
2. Apăsați pe ▲ sau pe ▼ pentru a selecta:
 - a. Selectați [Setare Initial]. Apăsați pe **OK**.
 - b. Selectați [Data și ora]. Apăsați pe **OK**.
 - c. Selectați [Oră de vară]. Apăsați pe **OK**.
 - d. Selectați [Pornit] sau [Oprită]. Apăsați pe **OK**.
3. Apăsați pe **Stop/Exit (Stop/leșire)**.



Informații similare

- [Setări generale](#)

Setarea numărătorii inverse pentru modul Sleep

Setarea modului Sleep (sau modul de funcționare economică) poate reduce consumul de energie. Când este în modul Sleep, aparatul se comportă ca și cum ar fi oprit. Aparatul va ieși din acest mod și va porni imprimarea atunci când primește o comandă de imprimare sau un fax. Utilizați aceste instrucțiuni pentru a seta o întârziere temporală (numărătoare inversă) pentru comutarea aparatului în modul Sleep.

- Temporizatorul va reporni dacă aparatul efectuează orice fel de operațiune, cum ar fi primirea unui fax sau o acțiune de imprimare.
- Setarea definită în fabricație este cinci minute.

>> [DCP-T520W/DCP-T525W/DCP-T720DW/DCP-T725DW/DCP-T820DW/DCP-T825DW](#)

>> [MFC-T920DW/MFC-T925DW](#)

DCP-T520W/DCP-T525W/DCP-T720DW/DCP-T725DW/DCP-T820DW/DCP-T825DW

1. Apăsați pe **Menu (Meniu)**.
2. Apăsați pe ▲ sau pe ▼ pentru a selecta:
 - a. Selectați [Setare Gener.]. Apăsați pe **OK**.
 - b. Selectați [Ecologie]. Apăsați pe **OK**.
 - c. Selectați [Timp hibernare]. Apăsați pe **OK**.
 - d. Selectați numărul de minute (1-60) dorit. Apăsați pe **OK**.
3. Apăsați pe **Stop/Exit (Stop/Ieșire)**.

MFC-T920DW/MFC-T925DW

1. Apăsați pe **Settings (Setări)**.
2. Apăsați pe ▲ sau pe ▼ pentru a selecta:
 - a. Selectați [Setare Gener.]. Apăsați pe **OK**.
 - b. Selectați [Timp hibernare]. Apăsați pe **OK**.
 - c. Selectați numărul de minute (1-60) dorit. Apăsați pe **OK**.
3. Apăsați pe **Stop/Exit (Stop/Ieșire)**.



Dacă aparatul intră în modul Sleep, iluminarea de fundal a ecranului LCD se oprește.



Informații similare

- [Setări generale](#)

Subiecte conexe:

- [Configurarea funcției de oprire automată a aparatului](#)

Configurarea funcției de oprire automată a aparatului

Funcția Oprere automată poate reduce consumul de energie. Definiți cât timp aparatul trebuie să rămână în modul Sleep înainte de a se închide automat. Dacă pentru această funcție este selectată opțiunea [Oprită], trebuie să opriți aparatul manual.

Pentru a porni aparatul după ce acesta a fost oprit folosind funcția Oprere automată, apăsați pe .



Aparatul nu se oprește automat dacă:

- Faxurile sunt stocate în memoria aparatului. (MFC-T920DW/MFC-T925DW)
- O eroare împiedică imprimarea raportului jurnal fax. (MFC-T920DW/MFC-T925DW)
- Aparatul este conectat la o linie telefonică. (MFC-T920DW/MFC-T925DW)
- aparatul este conectat la o rețea cablată. (DCP-T820DW/DCP-T825DW/MFC-T920DW/MFC-T925DW)
- Aparatul este conectat la o rețea wireless.
- Dacă pentru [Activare WLAN] este selectată opțiunea [Pornit] sau dacă opțiunea [WLAN (Wi-Fi)] este selectată pentru [Rețea I/F].

>> [DCP-T520W/DCP-T525W/DCP-T720DW/DCP-T725DW/DCP-T820DW/DCP-T825DW](#)
>> [MFC-T920DW/MFC-T925DW](#)

DCP-T520W/DCP-T525W/DCP-T720DW/DCP-T725DW/DCP-T820DW/DCP-T825DW

1. Apăsați pe **Menu (Meniu)**.
2. Apăsați pe ▲ sau pe ▼ pentru a selecta:
 - a. Selectați [Setare Gener.]. Apăsați pe **OK**.
 - b. Selectați [Ecologie]. Apăsați pe **OK**.
 - c. Selectați [Oprere auto]. Apăsați pe **OK**.
 - d. Selectați [Oprită], [1 oră], [2 Ore], [4 Ore] sau [8 Ore]. Apăsați pe **OK**.
3. Apăsați pe **Stop/Exit (Stop/leșire)**.

MFC-T920DW/MFC-T925DW

1. Apăsați pe **Settings (Setări)**.
2. Apăsați pe ▲ sau pe ▼ pentru a selecta:
 - a. Selectați [Setare Gener.]. Apăsați pe **OK**.
 - b. Selectați [Oprere automată]. Apăsați pe **OK**.
 - c. Selectați [Oprită], [1oră], [2ore], [4ore] sau [8ore]. Apăsați pe **OK**.
3. Apăsați pe **Stop/Exit (Stop/leșire)**.



Informații similare

- [Setări generale](#)

Subiecte conexe:

- [Configurarea intervalului de timp pentru jurnalul fax](#)
- [Setarea numărătorii inverse pentru modul Sleep](#)
- [Rapoarte fax](#)

Setarea datei și a orei

(Modele MFC)

Ecranul LCD afișează data și ora. Dacă acestea nu sunt actualizate, reintroduceți-le. Puteți adăuga data și ora la fiecare fax trimis, prin setarea identificatorului stației.

(Modele DCP)

Dacă aparatul a fost oprit, este posibil ca data și ora să nu fie actualizate. Reintroduceți-le.

>> [DCP-T520W/DCP-T525W/DCP-T720DW/DCP-T725DW/DCP-T820DW/DCP-T825DW](#)

>> [MFC-T920DW/MFC-T925DW](#)

DCP-T520W/DCP-T525W/DCP-T720DW/DCP-T725DW/DCP-T820DW/DCP-T825DW

1. Apăsați pe **Menu (Meniu)**.
2. Apăsați pe ▲ sau pe ▼ pentru a selecta:
 - a. Selectați [Setare Initial]. Apăsați pe **OK**.
 - b. Selectați [Data și ora]. Apăsați pe **OK**.
 - c. Selectați [Data și ora]. Apăsați pe **OK**.
3. Apăsați pe ▲ sau pe ▼ de pe panoul de control pentru a seta ultimele două cifre ale anului. Apăsați pe **OK**. Repetați acești pași pentru a seta luna și ziua.
4. Apăsați pe ▲ sau pe ▼ de pe panoul de control pentru a seta ora. Apăsați pe **OK**. Repetați acești pași pentru a seta minutele.
5. Apăsați pe **Stop/Exit (Stop/leșire)**.

MFC-T920DW/MFC-T925DW

1. Apăsați pe **Settings (Setări)**.
2. Apăsați pe ▲ sau pe ▼ pentru a selecta:
 - a. Selectați [Setare Initial]. Apăsați pe **OK**.
 - b. Selectați [Data și ora]. Apăsați pe **OK**.
 - c. Selectați [Dată]. Apăsați pe **OK**.
3. Tastați ultimele două cifre ale anului folosind tastatura și apoi apăsați pe **OK**.
4. Tastați cele două cifre pentru lună folosind tastatura și apoi apăsați pe **OK**.
5. Tastați cele două cifre pentru zi folosind tastatura și apoi apăsați pe **OK**.
6. Apăsați pe ▲ sau pe ▼ pentru a selecta [Oră] și apoi apăsați pe **OK**.
7. Introduceți ora (în format cu 24 ore) folosind tastatura și apoi apăsați pe **OK**.
8. Apăsați pe **Stop/Exit (Stop/leșire)**.

✓ Informații similare

- [Setări generale](#)

Subiecte conexe:

- [Setarea identificatorului stației](#)

Reglarea luminozității ecranului LCD cu iluminare de fundal

Dacă întâmpinați dificultăți în citirea ecranului LCD, încercați să modificați setarea luminozității.

>> [DCP-T520W/DCP-T525W/DCP-T720DW/DCP-T725DW/DCP-T820DW/DCP-T825DW](#)

>> [MFC-T920DW/MFC-T925DW](#)

DCP-T520W/DCP-T525W/DCP-T720DW/DCP-T725DW/DCP-T820DW/DCP-T825DW

1. Apăsați pe **Menu (Meniu)**.
2. Apăsați pe ▲ sau pe ▼ pentru a selecta:
 - a. Selectați [Setare Gener.]. Apăsați pe **OK**.
 - b. Selectați [Contrast LCD]. Apăsați pe **OK**.
 - c. Selectați [Luminos] sau [Întunecat]. Apăsați pe **OK**.
3. Apăsați pe **Stop/Exit (Stop/leșire)**.

MFC-T920DW/MFC-T925DW

1. Apăsați pe **Settings (Setări)**.
2. Apăsați pe ▲ sau pe ▼ pentru a selecta:
 - a. Selectați [Setare Gener.]. Apăsați pe **OK**.
 - b. Selectați [Setari LCD]. Apăsați pe **OK**.
 - c. Selectați [Illum. fundal]. Apăsați pe **OK**.
 - d. Selectați [Luminos], [Mediu] sau [Închis]. Apăsați pe **OK**.
3. Apăsați pe **Stop/Exit (Stop/leșire)**.

✓ Informații similare

- [Setări generale](#)

Schimbați durata în care iluminarea de fundal a ecranului LCD rămâne aprinsă

Modele înrudite: MFC-T920DW/MFC-T925DW

Definiți intervalul de timp în care iluminarea de fundal a ecranului LCD rămâne pornită.

1. Apăsați pe **Settings (Setări)**.
2. Apăsați pe ▲ sau pe ▼ pentru a selecta:
 - a. Selectați [Setare Gener.]. Apăsați pe **OK**.
 - b. Selectați [Setari LCD]. Apăsați pe **OK**.
 - c. Selectați [Cronometru estompare]. Apăsați pe **OK**.
 - d. Selectați [10 sec.], [30 sec.], [1Min], [2Min.], [3Min.] sau [5Min.]. Apăsați pe **OK**.
3. Apăsați pe **Stop/Exit (Stop/leșire)**.



Informații similare

- [Setări generale](#)

Setarea identificatorului stației

Modele înrudite: MFC-T920DW/MFC-T925DW

Setați identificatorul stației pentru aparatul dumneavoastră, dacă doriți ca data și ora să apară pe fiecare fax trimis.

1. Apăsați pe **Settings (Setări)**.
2. Apăsați pe ▲ sau pe ▼ pentru a selecta:
 - a. Selectați [Setare Initial]. Apăsați pe **OK**.
 - b. Selectați [ID Statie]. Apăsați pe **OK**.
3. Apăsați pe ▲ sau pe ▼ pentru a selecta [Fax] și apoi apăsați pe **OK**.
4. Introduceți numărul dumneavoastră de fax (până la 20 cifre) folosind tastatura numerică și apoi apăsați pe **OK**.
5. Apăsați pe ▲ sau pe ▼ pentru a selecta [Nume] și apoi apăsați pe **OK**.
6. Introduceți numele dumneavoastră (maxim 20 caractere) utilizând tastatura și apoi apăsați pe **OK**.



Mai multe informații cu privire la introducerea textului ►► [Anexa](#)

7. Apăsați pe **Stop/Exit (Stop/leșire)**



Informații similare

- [Setări generale](#)

Subiecte conexe:

- [Transferarea faxurilor la un alt aparat fax](#)
- [Transferarea raportului jurnal fax la un alt aparat fax](#)
- [Introducerea unui text pe aparatul Brother](#)
- [Setarea datei și a orei](#)

Setarea modului de formare puls sau ton

Modele înrudite: MFC-T920DW/MFC-T925DW

Aparatul dumneavoastră este livrat setat pentru a forma numerele în modul ton. Dacă dispuneți de un serviciu de formare tip puls (rotativ), trebuie să schimbați modul de formare.

Această caracteristică nu este disponibilă în anumite țări.

1. Apăsați pe **Settings (Setări)**.
2. Apăsați pe ▲ sau pe ▼ pentru a selecta:
 - a. Selectați [Setare Initial]. Apăsați pe **OK**.
 - b. Selectați [Ton/Puls]. Apăsați pe **OK**.
 - c. Selectați [Ton] sau [Puls]. Apăsați pe **OK**.
3. Apăsați pe **Stop/Exit (Stop/leșire)**.



Informații similare

- [Setări generale](#)

Subiecte conexe:

- [Probleme legate de fax și de telefon](#)

Reducerea zgomotului la imprimare

Folosind setarea Mod silențios puteți reduce zgomotul la imprimare. Dacă modul silențios este activat, viteza de imprimare se va reduce.

Setarea definită din fabrică este [Oprită].



Dacă opțiunea Mod silențios este activată, pictograma  va fi afișată pe ecranul de pornire.
(MFC-T920DW/MFC-T925DW)

>> [DCP-T520W/DCP-T525W/DCP-T720DW/DCP-T725DW/DCP-T820DW/DCP-T825DW](#)
>> [MFC-T920DW/MFC-T925DW](#)

DCP-T520W/DCP-T525W/DCP-T720DW/DCP-T725DW/DCP-T820DW/DCP-T825DW

1. Apăsați pe **Menu (Meniu)**.
2. Apăsați pe ▲ sau pe ▼ pentru a selecta:
 - a. Selectați [Setare Gener.]. Apăsați pe **OK**.
 - b. Selectați [Ecologie]. Apăsați pe **OK**.
 - c. Selectați [Silențios]. Apăsați pe **OK**.
 - d. Selectați [Pornit] (sau [Oprită]). Apăsați pe **OK**.
3. Apăsați pe **Stop/Exit (Stop/leșire)**.

MFC-T920DW/MFC-T925DW

1. Apăsați pe **Settings (Setări)**.
2. Apăsați pe ▲ sau pe ▼ pentru a selecta:
 - a. Selectați [Setare Gener.]. Apăsați pe **OK**.
 - b. Selectați [Mod silențios]. Apăsați pe **OK**.
 - c. Selectați [Pornit] sau [Oprită]. Apăsați pe **OK**.
3. Apăsați pe **Stop/Exit (Stop/leșire)**.

Informații similare

- [Setări generale](#)

Subiecte conexe:

- [Probleme care apar la manipularea hârtiei și la imprimare](#)

Schimbarea limbii afișate pe LCD

Dacă este necesar, schimbați limba afișată pe ecranul LCD.

Această caracteristică nu este disponibilă în anumite țări.

>> [DCP-T520W/DCP-T525W/DCP-T720DW/DCP-T725DW/DCP-T820DW/DCP-T825DW](#)

>> [MFC-T920DW/MFC-T925DW](#)

DCP-T520W/DCP-T525W/DCP-T720DW/DCP-T725DW/DCP-T820DW/DCP-T825DW

1. Apăsați pe **Menu (Meniu)**.
2. Apăsați pe ▲ sau pe ▼ pentru a selecta:
 - a. Selectați [Setare Initial]. Apăsați pe **OK**.
 - b. Selectați [Limba locală]. Apăsați pe **OK**.
 - c. Selectați limba dorită. Apăsați pe **OK**.
3. Apăsați pe **Stop/Exit (Stop/leșire)**.

MFC-T920DW/MFC-T925DW

1. Apăsați pe **Settings (Setări)**.
2. Apăsați pe ▲ sau pe ▼ pentru a selecta:
 - a. Selectați [Setare Initial]. Apăsați pe **OK**.
 - b. Selectați [Limba locală]. Apăsați pe **OK**.
 - c. Selectați limba dorită. Apăsați pe **OK**.
3. Apăsați pe **Stop/Exit (Stop/leșire)**.

✓ Informații similare

- [Setări generale](#)

Imprimarea rapoartelor

- [Rapoarte](#)
- [Imprimarea unui raport](#)
- [Rapoarte fax](#)
- [Probleme legate de fax și de telefon](#)

Rapoarte

Următoarele rapoarte sunt disponibile:

Verificare transmisie (Modelele MFC)

Folosind opțiunea Verificare transmisie imprimați raportul de verificare a transmisiei pentru ultima transmisie efectuată.

Agendă de adrese (Modelele MFC)

Raportul Agendă de adrese imprimă în ordine alfabetică o listă cu numele și numerele stocate în memoria agendei de adrese.

Jurnal fax (Modelele MFC)

Jurnal fax imprimă o listă cu informații despre ultimele 200 de faxuri primite și trimise. (TX înseamnă transmitere, RX înseamnă recepție.)

Setări utilizator

Raportul Setări utilizator imprimă o listă a setărilor dumneavoastră curente.

Configurație rețea (modele cu conectare la rețea)

Raportul Configurație rețea imprimă o listă a setărilor dumneavoastră de rețea curente.

Raportul WLAN (modele wireless)

Raportul WLAN prezintă diagnosticul conectivității locale LAN wireless.



Informații similare

- [Imprimarea rapoartelor](#)

Imprimarea unui raport

>> [DCP-T520W/DCP-T525W/DCP-T720DW/DCP-T725DW/DCP-T820DW/DCP-T825DW](#)

>> [MFC-T920DW/MFC-T925DW](#)

DCP-T520W/DCP-T525W/DCP-T720DW/DCP-T725DW/DCP-T820DW/DCP-T825DW

1. Apăsați pe **Menu (Meniu)**.
2. Apăsați pe ▲ sau pe ▼ pentru a selecta:
 - a. Selectați [Print Rapoarte]. Apăsați pe **OK**.
 - b. Selectați raportul pe care doriți să îl imprimați. Apăsați pe **OK**.
3. Apăsați pe **Mono Start (Start Mono)**.
4. Apăsați pe **Stop/Exit (Stop/leșire)**.

MFC-T920DW/MFC-T925DW

1. Apăsați pe **Settings (Setări)**.
2. Apăsați pe ▲ sau pe ▼ pentru a selecta:
 - a. Selectați [Print Rapoarte]. Apăsați pe **OK**.
 - b. Selectați raportul pe care doriți să îl imprimați. Apăsați pe **OK**.
3. Apăsați pe ►
4. Apăsați pe **Stop/Exit (Stop/leșire)**.



Informații similare

- [Imprimarea rapoartelor](#)

Tabele cu setări și caracteristici

- Tabele cu setări (LCD cu 1 linie)
- Tabele cu caracteristici (LCD cu 1 linie)
- Tabele cu setări (1,8"(44,9 mm) LCD Color)
- Tabele cu caracteristici (1,8"(44,9 mm) LCD Color)

Tabele cu setări (LCD cu 1 linie)

Modele înrudite: DCP-T520W/DCP-T525W/DCP-T720DW/DCP-T725DW/DCP-T820DW/DCP-T825DW

Aceste tabele vă vor ajuta să înțelegeți selecțiile și opțiunile de meniu ale aparatului.

Menu (Meniu) > [Întreținere]

Nivel 1	Nivel 2	Descrieri
Îmbunăt. cal.	Verif. calitate	Verificați și corectați calitatea imprimării, aliniamentul și alimentarea hârtiei urmând instrucțiunile afișate pe ecranul LCD.
	Aliniere	
	Alim. cor. Hâr.	
Curatare	Negru	Curățați capul de imprimare urmând instrucțiunile afișate pe ecranul LCD.
	Culoare	
	Toate	
Mod.stic.cern.	-	Verificați numerele modelelor, inscripționate pe sticlele de cerneală.
Opț.imprimare	Reduc.pătare	Reduceți pătarea hârtiei sau blocajele de hârtie care apar în timpul imprimării.
	Intens. impr.	Îmbunătățiți calitatea imprimării și reduceți problemele de claritate la imprimare.
Not.cer.puțină	-	Configurați aparatul pentru a afișa mesaje în cazul în care nu mai are suficientă cerneală.

Menu (Meniu) > [Setare Gener.]

Nivel 1	Nivel 2	Nivel 3	Descrieri
Setare tavă (DCP-T820DW/ DCP-T825DW)	Tava 1	Tip hârtie	Setați tipul de hârtie din tava de hârtie.
		Dimens. hârtie (DCP-T820DW/ DCP-T825DW)	Setați formatul hârtiei din tava de hârtie.
	Tavă MF (DCP-T820DW/ DCP-T825DW)	Tip hârtie	Definiți tipul de hârtie din tava MF.
		Dimens. hârtie (DCP-T820DW/ DCP-T825DW)	Definiți dimensiunea hârtiei din tava MF.
	Copiere (DCP-T820DW/ DCP-T825DW)	Utiliz. tavă	Selectați tava utilizată pentru copiere.
		Priorit. tăvi (DCP-T820DW/ DCP-T825DW)	Dacă opțiunea Auto este selectată în Utilizare tavă, selectați ordinea în care aparatul utilizează tăvile pentru hârtie care conțin hârtie de aceeași dimensiune.
Imprimare (DCP-T820DW/ DCP-T825DW)	Priorit. tăvi	Selectați ordinea în care aparatul utilizează tăvile pentru hârtie care conțin hârtie de aceeași dimensiuni.	
Verific.hârtie (DCP-T820DW/ DCP-T825DW)	-	Verificați tipul și formatul de hârtie în momentul în care scoateți tava din aparat.	
Tip hârtie	-	-	Setați tipul de hârtie din tava de hârtie.

Nivel 1	Nivel 2	Nivel 3	Descrieri
(DCP-T520W/DCP-T525W/ DCP-T720DW/ DCP-T725DW)			
Dimens. hârtie (DCP-T520W/DCP-T525W/ DCP-T720DW/ DCP-T725DW)	-	-	Setați formatul hârtiei din tava de hârtie.
Verific.hârtie (DCP-T520W/DCP-T525W/ DCP-T720DW/ DCP-T725DW)	-	-	Verificați tipul și formatul de hârtie în momentul în care scoateți tava din aparat.
Ecologie	Timp hibernare	-	Selectați durata de inactivitate a aparatului înainte de a intra în modul Sleep.
	Silențios	-	Reduceți zgomotul în timpul imprimării.
	Oprire auto	-	Selectați cât timp trebuie să aștepte aparatul înainte de a se opri automat după trecerea în modul Sleep. Dacă această opțiune este dezactivată, aparatul nu se oprește automat.
Contrast LCD	-	-	Reglează contrastul ecranului LCD.

Menu (Meniu) > [Copiere]

Nivel 1	Descrieri
Densitate	Reglați densitatea.
Calitate	Selectați rezoluția de copiere pentru tipul dumneavoastră de document.

Menu (Meniu) > [Rețea]

Nivel 1	Nivel 2	Nivel 3	Descrieri
Conexiune LAN (DCP-T820DW/ DCP-T825DW)	TCP/IP	Metoda BOOT	Selectați metoda Boot adecvată.
		Adresa IP (DCP-T820DW/ DCP-T825DW)	Introduceți adresa IP.
		Masca Subnet (DCP-T820DW/ DCP-T825DW)	Introduceți masca de subrețea.
		Poarta Acces (DCP-T820DW/ DCP-T825DW)	Introduceți adresa gateway.
		Nume Nod (DCP-T820DW/ DCP-T825DW)	Introduceți numele nodului.
		Config WINS (DCP-T820DW/ DCP-T825DW)	Selectați modul de configurare WINS.
		Server WINS (DCP-T820DW/ DCP-T825DW)	Definiți adresa IP a serverului primar sau secundar WINS.

Nivel 1	Nivel 2	Nivel 3	Descrieri
Conexiune LAN (DCP-T820DW/ DCP-T825DW)	TCP/IP	Server DNS (DCP-T820DW/ DCP-T825DW)	Definiți adresa IP a serverului primar sau secundar DNS.
		APIPA (DCP-T820DW/ DCP-T825DW)	Configurați aparatul pentru ca acesta să aloce adresa IP din intervalul local de adrese.
		IPv6 (DCP-T820DW/ DCP-T825DW)	Activați sau dezactivați protocolul IPv6.
	Ethernet (DCP-T820DW/ DCP-T825DW)	-	Selectați modul de conectare Ethernet.
	St. reț. cablu (DCP-T820DW/ DCP-T825DW)	-	Afișați starea actuală a rețelei cu fir.
	Adresă MAC (DCP-T820DW/ DCP-T825DW)	-	Vizualizați adresa MAC a aparatului.
WLAN (Wi-Fi)	Căutare rețea	-	Configurați manual setările pentru rețeaua wireless.
	TCP/IP	Metoda BOOT	Selectați metoda Boot adecvată.
		Adresa IP	Introduceți adresa IP.
		Masca Subnet	Introduceți masca de subrețea.
		Poarta Acces	Introduceți adresa gateway.
		Nume Nod	Introduceți numele nodului.
		Config WINS	Selectați modul de configurare WINS.
		Server WINS	Definiți adresa IP a serverului primar sau secundar WINS.
		Server DNS	Definiți adresa IP a serverului primar sau secundar DNS.
		APIPA	Configurați aparatul pentru ca acesta să aloce adresa IP din intervalul local de adrese.
	IPv6	Activați sau dezactivați protocolul IPv6.	
	But. cmd/WPS	-	Configurați setările rețelei wireless folosind metoda la prima apăsare.
	Cod WPS/PIN	-	Configurați setările rețelei wireless folosind WPS cu cod PIN.
	Status WLAN	Stare	Vizualizați starea curentă a rețelei wireless.
		Semnal	Vizualizați intensitatea curentă a semnalului rețelei wireless.
		SSID	Afișați numele SSID curent.
Mod comunic		Vizualizați modul de comunicare curent.	
Adresă MAC	-	Vizualizați adresa MAC a aparatului.	
Activare WLAN (DCP-T520W/ DCP-T525W/	-	Porniți sau opriți conexiunea la rețeaua wireless.	

Nivel 1	Nivel 2	Nivel 3	Descrieri	
WLAN (Wi-Fi)	DCP-T720DW/ DCP-T725DW)			
Wi-Fi Direct	Manual	-	Configurați manual setările rețelei Wi-Fi Direct.	
	Deținător grup	-	Setați aparatul ca Proprietar de grup.	
	Buton comandă	-	Configurați setările rețelei Wi-Fi Direct folosind metoda apăsării unui singur buton.	
	Cod PIN	-	Configurați setările rețelei Wi-Fi Direct folosind metoda WPS cu un cod PIN.	
	Info disp.	Nume disp.		Vizualizați numele de dispozitiv al aparatului.
		SSID		Vizualizarea identicatorului SSID al proprietarului de grup. Când aparatul nu este conectat, ecranul LCD afișează Neconectat.
		Adresa IP		Vizualizați adresa IP curentă a aparatului.
	Info. stare	Stare		Vizualizați starea curentă a semnalului rețelei Wi-Fi Direct.
		Semnal		Vizualizați intensitatea curentă a semnalului rețelei Wi-Fi Direct. Când aparatul acționează ca Proprietar de grup, ecranul LCD afișează întotdeauna un semnal puternic.
		Canal		Afișați canalul utilizat atunci când rețeaua Wi-Fi Direct este activă.
Viteză			Afișați viteza de conexiune atunci când rețeaua Wi-Fi Direct este activă.	
	Activare I/F	-	Activați sau dezactivați conexiunea Wi-Fi Direct.	
Rețea I/F (DCP-T820DW/ DCP-T825DW)	-	-	Selectați tipul conexiunii la rețea.	
Resetare rețea	-	-	Readuceți toate setările rețelei înapoi la setările implicite din fabricație.	

Menu (Meniu) > [Print Rapoarte]

Nivel 1	Descrieri
Setari Utiliz.	Imprimați o listă cu setările dumneavoastră.
Config.retea	Imprimați o listă cu setările de rețea.
Raport WLAN	Imprimați rezultatele conexiunii LAN wireless.

Menu (Meniu) > [Info. aparat]

Nivel 1	Descrieri
Nr. Serial	Verificați numărul de serie al aparatului dvs.
Versiune	Verificați versiunea firmware a aparatului dvs.
Contor	Afișați numărul de pagini imprimate.

Menu (Meniu) > [Setare Initial]

Nivel 1	Nivel 2	Descrieri
Data și ora	Data și ora	Adăugați data și ora pe aparatul dumneavoastră.
Resetează	Reset. aparat	Restabiliți toate setările aparatului, pe care le-ați modificat, cum ar fi data și ora.
	Resetați rețea	Readuceți toate setările rețelei înapoi la setările implicite din fabricație.
	Toate setările	Readuceți toate setările aparatului înapoi la setările implicite din fabricație.
Limba locală (Disponibil numai pentru anumite țări.)	-	Modificați limba folosită pe ecranul LCD.



Informații similare

- [Tabele cu setări și caracteristici](#)

Tabele cu caracteristici (LCD cu 1 linie)

Modele înrudite: DCP-T520W/DCP-T525W/DCP-T720DW/DCP-T725DW/DCP-T820DW/DCP-T825DW



SCAN (Scanare)

Nivel 1	Nivel 2	Descrieri
Scan.la în PC	Fișier	Scanați documente și salvați-le într-un folder pe computer.
	OCR	Converțiți un document scanat cu text într-un fișier text editabil.
	Imagine	Scanați fotografiile sau grafica în aplicația grafică de pe calculatorul dumneavoastră.
	E-mail	Trimiteți un document scanat ca atașament e-mail.
Serviciu Web (Este afișat dacă instalați un scanner pentru servicii web.)	Scanare	Scanați date utilizând protocolul Web Service.
	Scan.pt.e-mail	
	Scan.pt.fax	
	Scan.pt.impr.	

Copy/Scan Options (Opțiuni copiere/scanare)

Nivel 1	Nivel 2	Descrieri
Asp. (2 în 1 ID)	-	Realizați copii N în 1, 2 în 1 ID sau Poster.
Calitate	-	Selectați rezoluția de copiere pentru tipul dumneavoastră de document.
Selectare tavă (DCP-T820DW/ DCP-T825DW)	-	Selectați tava ce va fi utilizată pentru modul Copiere.
Tip hârtie	-	Selectați tipul de hârtie care se potrivește cu hârtia din tavă.
Dimens. hârtie	-	Selectați formatul de hârtie care se potrivește cu hârtia din tavă.
Mărire/Micș.	100%	-
	Mărire	Selectați un raport de mărire pentru următoarea copie.
	Micșorare	Selectați un raport de micșorare pentru următoarea copie.
	Încadrare pag.	Reglează dimensiunea copiei pentru a se potrivi cu formatul de hârtie setat.
	Uzual (25-400%)	Introduceți un raport de mărire sau de micșorare.
Densitate	-	Reglați densitatea.
Elim. cl. fund.	Setare negru	Modificați cantitatea de culoare de fundal care este îndepărtată.
	Setare culoare	
Față-verso (DCP-T720DW/ DCP-T725DW/DCP-T820DW/ DCP-T825DW)	-	Dezactivați sau activați copierea față-verso și selectați rotirea față de latura lungă sau rotirea față de latura scurtă.
Stivuire/Sort.	-	Selectați această opțiune pentru a stivui sau sorta copii multiple.



Informații similare

- Tabele cu setări și caracteristici

Tabele cu setări (1,8"(44,9 mm) LCD Color)

Modele înrudite: MFC-T920DW/MFC-T925DW

Aceste tabele vă vor ajuta să înțelegeți selecțiile și opțiunile de meniu ale aparatului.

Settings (Setări) > [Setare Gener.]

Nivel 1	Nivel 2	Nivel 3	Descrieri
Întreținere	Cal. tipărire impr	Cal. tipărire impr	Verificați și corectați calitatea imprimării, aliniamentul și alimentarea hârtiei urmând instrucțiunile afișate pe ecranul LCD.
		Aliniere	
		Alim.cor.hârt.	
	Curățare cap imprimare	Numai negru	Curățați capul de imprimare urmând instrucțiunile afișate pe ecranul LCD.
		Numai color	
		Toate	
	Model sticlă cern.	-	Verificați numerele modelelor, inscripționate pe sticlele de cerneală.
Opțiuni imprimare	Reducere pătare	Reduceți pătarea hârtiei sau blocajele de hârtie care apar în timpul imprimării.	
	Intens. impr.	Îmbunătățiți calitatea imprimării și reduceți problemele de claritate la imprimare.	
Not.cer.puțină	-	Configurați aparatul pentru a afișa mesaje în cazul în care nu mai are suficientă cerneală.	
Setare tavă	Tava 1	Tip hârtie	Setați tipul de hârtie din tava de hârtie.
		Dimensiune hârtie	Setați formatul hârtiei din tava de hârtie.
	Tavă MF	Tip hârtie	Setați tipul de hârtie din tava de hârtie.
		Dimensiune hârtie	Setați formatul hârtiei din tava de hârtie.
	Setare tavă: Copiere	Utiliz. tavă	Selectați tava utilizată pentru copiere.
		Prioritate tăvi	Dacă opțiunea Auto este selectată în Utilizare tavă, selectați ordinea în care aparatul utilizează tăvile pentru hârtie care conțin hârtie de aceeași dimensiune.
	Setare tavă: Fax	Utiliz. tavă	Selectați tava utilizată pentru fax.
		Prioritate tăvi	Dacă opțiunea Auto este selectată în Utilizare tavă, selectați ordinea în care aparatul utilizează tăvile pentru hârtie care conțin hârtie de aceeași dimensiune.
	Setare tavă: Imprimare	Prioritate tăvi	Selectați ordinea în care aparatul utilizează tăvile pentru hârtie care conțin hârtie de aceeași dimensiuni.
	Setare tavă: Impr. foto (JPEG)	Utiliz. tavă	Selectați tava care va fi utilizată pentru imprimare foto.
		Prioritate tăvi	Dacă opțiunea Auto este selectată în Utilizare tavă, selectați ordinea în care aparatul utilizează tăvile pentru hârtie care conțin hârtie de aceeași dimensiune.
	Verific.hârtie	-	Verificați tipul și formatul de hârtie în momentul în care scoateți tava din aparat.

Nivel 1	Nivel 2	Nivel 3	Descrieri
Mod silențios	-	-	Reduceți zgomotul în timpul imprimării.
Volum	Sonerie	-	Reglați volumul soneriei.
	Bip	-	Reglați volumul semnalului sonor.
	Difuzor	-	Modificați volumul difuzorului.
Setari LCD	Ilum. fundal	-	Reglați luminozitatea iluminării de fundal a ecranului LCD.
	Cronometru estompare	-	Setați durata pentru care iluminarea de fundal a ecranului LCD rămâne pornită după revenirea la ecranul principal.
Timp hibernare	-	-	Selectați durata de inactivitate a aparatului înainte de a intra în modul Sleep.
Oprire automată	-	-	Selectați cât timp trebuie să aștepte aparatul înainte de a se opri automat după trecerea în modul Sleep. Dacă această opțiune este dezactivată, aparatul nu se oprește automat.

Settings (Setări) > [Fax] (Modelele MFC)

Nivel 1	Nivel 2	Nivel 3	Descrieri	
Setare Primire	Întârz. răspuns	-	Definiți de câte ori sună telefonul înainte ca aparatul să răspundă în modul Numai fax sau Fax/Tel.	
	Mod primire	-	Selectați modul de primire adecvat.	
	Timp sunet F/T	-	Definiți durata pseudo-soneriei duble rapide în modul Fax/Tel.	
	Detectează Fax	-	Recepționați automat mesaje de fax când preluați un apel și auziți tonuri de fax.	
	Cod la dist.	Cod la dist.	-	Răspundeți la apeluri de la un telefon extern sau de la un telefon suplimentar și utilizați codurile pentru a activa sau dezactiva codurile de la distanță. Puteți să personalizați codurile.
		Cod Act.		
		Cod Deact.		
	Reducere auto.	-	Micșorează dimensiunile faxurilor primite.	
Primire PC Fax	-	Setați aparatul să trimită faxuri către computerul dumneavoastră. Puteți activa caracteristica de siguranță Imprimare copie de rezervă.		
Marc. retr. fax	-	Imprimați data și ora la care a fost recepționat mesajul la partea de sus a faxurilor primite.		
Setare Raport	Raport XMIT	-	Selectați configurarea inițială pentru raportul de verificare a transmisiei.	
	Perioad. Jurnal	Perioad. Jurnal	Definiți intervalul pentru imprimarea automată a jurnalului de faxuri. Dacă selectați o altă opțiune decât Oprit și La fiecare 50 faxuri, puteți seta și durata pentru opțiune. Dacă selectați La fiecare 7 zile, puteți seta și ziua din săptămână.	
		Oră		
Zi				
Imprima Docum.	-	-	Imprimați faxurile recepționate stocate în memoria aparatului.	
Sarcini Ramase	-	-	Verificați ce comenzi programate sunt în memoria aparatului și anulați comenzile selectate.	

Nivel 1	Nivel 2	Nivel 3	Descrieri
Diverse	TX Blocat	-	Interziceți majoritatea funcțiilor, cu excepția celei de recepționare a faxurilor.

Settings (Setări) > [Rețea]

Nivel 1	Nivel 2	Nivel 3	Descrieri
Conexiune LAN	TCP/IP	Metoda BOOT	Selectați metoda Boot adecvată.
		Adresa IP	Introduceți adresa IP.
		Masca Subnet	Introduceți masca de subrețea.
		Poarta Acces	Introduceți adresa gateway.
		Nume Nod	Introduceți numele nodului.
		Configurare WINS	Selectați modul de configurare WINS.
		Server WINS	Definiți adresa IP a serverului primar sau secundar WINS.
		Server DNS	Definiți adresa IP a serverului primar sau secundar DNS.
		APIPA	Configurați aparatul pentru ca acesta să aloce adresa IP din intervalul local de adrese.
		IPv6	Activați sau dezactivați protocolul IPv6.
	Ethernet	-	Selectați modul de conectare Ethernet.
	Stare conex. cablu	-	Afișați starea actuală a rețelei cu fir.
	Adresă MAC	-	Vizualizați adresa MAC a aparatului.
WLAN (Wi-Fi)	Căutare rețea Wi-Fi	-	Configurați manual setările pentru rețeaua wireless.
	TCP/IP	Metoda BOOT	Selectați metoda Boot adecvată.
		Adresa IP	Introduceți adresa IP.
		Masca Subnet	Introduceți masca de subrețea.
		Poarta Acces	Introduceți adresa gateway.
		Nume Nod	Introduceți numele nodului.
		Configurare WINS	Selectați modul de configurare WINS.
		Server WINS	Definiți adresa IP a serverului primar sau secundar WINS.
		Server DNS	Definiți adresa IP a serverului primar sau secundar DNS.
		APIPA	Configurați aparatul pentru ca acesta să aloce adresa IP din intervalul local de adrese.
	IPv6	Activați sau dezactivați protocolul IPv6.	
	Buton comandă/WPS	-	Configurați setările rețelei wireless folosind metoda la prima apăsare.
	Cod WPS/PIN	-	Configurați setările rețelei wireless folosind WPS cu cod PIN.
Status WLAN	Stare	Vizualizați starea curentă a rețelei wireless.	

Nivel 1	Nivel 2	Nivel 3	Descrieri
WLAN (Wi-Fi)	Status WLAN	Semnal	Vizualizați intensitatea curentă a semnalului rețelei wireless.
		SSID	Afișați numele SSID curent.
		Mod comun.	Vizualizați modul de comunicare curent.
	Adresă MAC	-	Vizualizați adresa MAC a aparatului.
Wi-Fi Direct	Manual	-	Configurați manual setările rețelei Wi-Fi Direct.
	Deținător grup	-	Setați aparatul ca Proprietar de grup.
	Buton comandă	-	Configurați setările rețelei Wi-Fi Direct folosind metoda apăsării unui singur buton.
	Cod PIN	-	Configurați setările rețelei Wi-Fi Direct folosind metoda WPS cu un cod PIN.
	Info dispozitiv	Nume disp.	Vizualizați numele de dispozitiv al aparatului.
		SSID	Vizualizarea identificadorului SSID al proprietarului de grup. Când aparatul nu este conectat, ecranul LCD afișează Neconectat.
		Adresa IP	Vizualizați adresa IP curentă a aparatului.
	Informații stare	Stare	Vizualizați starea curentă a semnalului rețelei Wi-Fi Direct.
		Semnal	Vizualizați intensitatea curentă a semnalului rețelei Wi-Fi Direct. Când aparatul acționează ca Proprietar de grup, ecranul LCD afișează întotdeauna un semnal puternic.
	Activare I/F	-	Activați sau dezactivați conexiunea Wi-Fi Direct.
Setări conectare Web	Setări proxy	Conexiune Proxy	Modificați setările conexiunii web.
		Adresă	
		Port	
		Nume utilizator	
		Parola	
Rețea I/F	-	-	Selectați tipul conexiunii la rețea.
Resetare rețea	-	-	Reduceți toate setările rețelei înapoi la setările implicite din fabricație.

Settings (Setări) > [Print Rapoarte]

Nivel 1	Descrieri
Verific. XMIT	Imprimați un raport de verificare a transmisiei pentru ultima dumneavoastră transmisie.
Agendă	Imprimați o listă cu numele și numerele stocate în agenda de adrese.
Jurnal Fax	Imprimați o listă cu informațiile ultimelor 200 de faxuri primite și transmise. (TX înseamnă transmitere. RX înseamnă primire.)
Setari Utiliz.	Imprimați o listă cu setările dumneavoastră.
Config.retea	Imprimați o listă cu setările de rețea.
Raport WLAN	Imprimați rezultatele conexiunii LAN wireless.

Settings (Setări) > [Info. aparat]

Nivel 1	Descrieri
Nr. Serial	Verificați numărul de serie al aparatului dvs.
Versiune firmware	Verificați versiunea firmware a aparatului dvs.
Act. firmware	Actualizați aparatul dvs. la cea mai recentă versiune firmware.
Ver. auto firmware	Vizualizați informațiile firmware pe ecranul principal.
Contor	Afișați numărul de pagini imprimate.

Settings (Setări) > [Setare Initial]

Nivel 1	Nivel 2	Descrieri
Data și ora	Data	Adăugați data și ora pe ecran și în anteturile faxurilor pe care le trimiteți.
	Oră	
	Oră de vară	Setați aparatul să treacă automat la ora de vară/iarnă.
ID Stație	Fax	Introduceți numele și numărul dumneavoastră de fax astfel încât să fie afișate pe fiecare pagină trimisă prin fax.
	Nume	
Ton/Puls (Disponibil numai pentru anumite țări.)	-	Selectați modul de formare a numărului.
Reapelare automată fax	-	Configurați aparatul pentru a forma din nou ultimul număr de fax dacă faxul nu a fost transmis deoarece linia a fost ocupată.
Ton Apel	-	Scurtați pauza de detectare a tonului de apel.
Set. Linie Tel.	-	Selectați tipul de linie telefonică.
Compatibil	-	Reglați egalizarea pentru dificultăți de transmisie. Furnizorii de servicii VoIP oferă asistență prin fax folosind diverse standarde. Dacă întâmpinați cu regularitate erori de transmitere a faxurilor, selectați Bază (pentru VoIP).
Resetează	Resetare aparat	Restabiliți toate setările aparatului, pe care le-ați modificat, cum ar fi data și ora.
	Rețea	Readuceți toate setările rețelei înapoi la setările implicite din fabricație.
	Agendă și fax	Ștergeți toate numerele de telefon și setările fax salvate.
	Toate setările	Readuceți toate setările aparatului înapoi la setările implicite din fabricație.
Limba locală (Disponibil numai pentru anumite țări.)	-	Modificați limba folosită pe ecranul LCD.



Informații similare

- [Tabele cu setări și caracteristici](#)

Tabele cu caracteristici (1,8"(44,9 mm) LCD Color)

Modele înrudite: MFC-T920DW/MFC-T925DW



FAX

Nivel 1	Nivel 2	Descrieri
Rezoluție fax	-	Definiți rezoluția faxurilor transmise.
Contrast	-	Reglați contrastul.
Dimensiune geam scanare	-	Modificați zona de scanare a ferestrei de sticlă a scannerului în funcție de dimensiunea documentului.
Transmitere	-	Trimiteți același mesaj fax la mai multe numere de fax.
Timp real TX	-	Trimiteți un fax fără să utilizați memoria.
Mod internațional	-	Activați această opțiune dacă aveți probleme la trimiterea faxurilor internaționale.
Ist. apeluri	Reapel	Trimiteți un fax la ultimul număr apelat.
	Apel Trimis	Selectați un număr din Istoric apeluri efectuate și apoi trimiteți un fax către acesta, adăugați-l în agenda de adrese sau ștergeți-l.
Agendă	Căutare	Formați rapid, apăsând numai câteva butoane.
	Set apel rapid	Stocați numerele de apelare rapidă pentru a le putea apela rapid, apăsând doar câteva butoane.
	Setare Grupuri	Configurați numere de grup pentru difuzare.
	Schimba	Modificați numere din agenda de adrese.
	Sterge	Ștergeți numere din agenda de adrese.
Def.noi val.implicit	-	Salvați setările proprii ca setări implicite.
Setări inițiale	-	Reduceți toate setările înapoi la setările implicite din fabricație.



SCAN (Scanare)

Nivel 1	Nivel 2	Descrieri
la media (Dacă este introdus un suport de stocare USB flash)	-	Scanați documente și salvați-le direct pe o unitate flash USB fără a utiliza un computer.
la PC	la fișier	Scanați documente și salvați-le într-un folder pe computer.
	la OCR	Converteți un document scanat cu text într-un fișier text editabil.
	la imagine	Scanați fotografiile sau grafica în aplicația grafică de pe calculatorul dumneavoastră.
	la e-mail	Trimiteți un document scanat ca atașament e-mail.
către web	-	Încărcați datele scanate pe un serviciu internet.
Scanare WS (Este afișat dacă instalați un scanner pentru servicii web.)	Scanare	Scanați date utilizând protocolul Web Service.
	Scan.pt.e-mail	
	Scan.pt.fax	

Nivel 1	Nivel 2	Descrieri
Scanare WS (Este afișat dacă instalați un scanner pentru servicii web.)	Scan.pt.impr.	Scanați date utilizând protocolul Web Service.



COPY (Copiere)

Nivel 1	Nivel 2	Descrieri
Calitate	-	Selectați rezoluția de copiere pentru tipul dumneavoastră de document.
Selectare tavă	-	Selectați tava ce va fi utilizată pentru modul Copiere.
Tip hârtie	-	Selectați tipul de hârtie care se potrivește cu hârtia din tavă.
Dimensiune hârtie	-	Selectați formatul de hârtie care se potrivește cu hârtia din tavă.
Mărire/Micșorare	100%	-
	Mărire	Selectați un raport de mărire pentru următoarea copie.
	Micșorare	Selectați un raport de micșorare pentru următoarea copie.
	Încadrare în pag.	Reglează dimensiunea copiei pentru a se potrivi cu formatul de hârtie setat.
	Uzual (25-400%)	Introduceți un raport de mărire sau de micșorare.
Densitate	-	Reglați densitatea.
Eliminare fundal	Setări copie cu negru	Modificați cantitatea de culoare de fundal care este îndepărtată.
	Setări copie color	
Copiere duplex	-	Dezactivați sau activați copierea față-verso și selectați rotirea față de latura lungă sau rotirea față de latura scurtă.
Stivuire/Sort.	-	Selectați această opțiune pentru a stivui sau sorta copii multiple.
Așezare în pag	-	Realizați copii N în 1, 2 în 1 ID sau Poster.
Def.noi val.implicit	-	Salvați setările proprii ca setări implicite.
Setări inițiale	-	Reduceți toate setările înapoi la setările implicite din fabricație.



PHOTO/WEB (FOTO/WEB)

Nivel 1	Nivel 2	Nivel 3	Descrieri
Imprimare JPEG	Select.fiș.	-	Imprimați fotografiile selectate de pe suportul de stocare USB flash.
	Imprimare index	Imprimare index	Imprimați o pagină în miniatură.
		Imprimare fotografii	Imprimați fotografiile selectând numerele de index.
	Imp.tot.	-	Imprimați toate fotografiile de pe suportul de stocare USB flash.
Web	-	-	Conectați aparatul Brother la un serviciu de Internet.

(Cerneală)

Nivel 1	Nivel 2	Descrieri
Model sticlă cern.	-	Verificați numerele modelelor, inscripționate pe sticlele de cerneală.
Cal. tipărire impr	Cal. tipărire impr	Verificați și corectați calitatea imprimării, aliniamentul și alimentarea hârtiei urmând instrucțiunile afișate pe ecranul LCD.
	Aliniere	
	Alim.cor.hârt.	
Curățare cap imprimare	Numai negru	Curățați capul de imprimare urmând instrucțiunile afișate pe ecranul LCD.
	Numai color	
	Toate	
Opțiuni imprimare	Reducere pătare	Reduceți pătarea hârtiei sau blocajele de hârtie care apar în timpul imprimării.
	Intens. impr.	Îmbunătățiți calitatea imprimării și reduceți problemele de claritate la imprimare.

(Agendă de adrese)

Nivel 1	Descrieri
Căutare	Formați rapid, apăsând numai câteva butoane.
Set apel rapid	Stocați numerele de apelare rapidă pentru a le putea apela rapid, apăsând doar câteva butoane.
Setare Grupuri	Configurați numere de grup pentru difuzare.
Schimba	Modificați numere din agenda de adrese.
Sterge	Ștergeți numere din agenda de adrese.

Redial/Pause (Reapelare/Pauză)

Nivel 1	Descrieri
Reapel	Trimiteti un fax la ultimul număr apelat.
Apel Trimis	Selectați un număr din Istoric apeluri efectuate și apoi trimiteți un fax către acesta, adăugați-l în agenda de adrese sau ștergeți-l.

WiFi

Nivel 1	Descrieri
Căutare rețea Wi-Fi	Configurați manual setările pentru rețeaua wireless.
Buton comandă/WPS	Configurați setările rețelei wireless folosind metoda la prima apăsare.

Informații similare

- [Tabele cu setări și caracteristici](#)

Modificarea setărilor aparatului folosind Administrarea bazată pe web

Administrarea bazată pe web este un program utilitar care folosește un browser web standard pentru gestionarea aparatului dvs. folosind protocolul HTTP (Protocol de transfer hipertext) sau protocolul HTTPS (Protocol de transfer hipertext prin SSL (Secure Socket Layer)).

- [Ce este Managementul bazat pe web?](#)
- [Accesarea programului Administrarea online a rețelei folosind Web Based Management](#)
- [Configurarea sau schimbarea parolei de conectare pentru Administrarea online a rețelei folosind Web Based Management](#)
- [Configurarea agendei de adrese a aparatului utilizând Web Based Management](#)

Ce este Managementul bazat pe web?

Managementul bazat pe web este un utilitar care utilizează un browser web standard pentru gestionarea aparatului dumneavoastră folosind protocolul HTTP (Protocol de transfer hipertext) sau protocolul HTTPS (Protocol de transfer hipertext prin SSL (Secure Socket Layer)).



- Recomandăm Microsoft Internet Explorer 11/Microsoft Edge pentru Windows, Safari 10/11 pentru Mac, Chrome pentru Android (4.x sau ulterior) și Chrome/Safari pentru iOS (10.x sau ulterior). Asigurați-vă că opțiunile pentru JavaScript și Cookies sunt activate întotdeauna, indiferent de browserul utilizat.
- Trebuie să utilizați protocolul TCP/IP în rețeaua dumneavoastră și trebuie să aveți programată o adresă IP valabilă pentru serverul de imprimare și computerul dumneavoastră.

XXX-XXXX brother

<

Deconectare

Parola implicită a acestui aparat este pe partea din spate a aparatului și este marcată „Pwd” (Parolă).
Vă recomandăm să o schimbați imediat.

Acasă

Stare

Interval de reîmprospătare automată

General

Agendă

Fax

Imprimare

Scanare

Administrator

Funcții online

Rețea

Stare

Stare dispozitiv

Pregătit

Reîmprospătare automată

Oprit
 Pornit

Nivel de cerneală estimat

M

C

Y

BK

Nivelul de cerneală de mai sus poate fi diferit față de nivelul de cerneală rămas efectiv. Puteți confirma vizual cantitatea efectivă prin intermediul geamului rezervorului de cerneală. Dacă nivelul rămas este la sau sub linia inferioară de sub marcajul de umplere minimă, reumpleți rezervorul de cerneală. Cerneală de sub linia inferioară este necesară pentru a preveni deteriorarea aparatului.

Limbă web

Auto ▼

Locația dispozitivului

Contact :

Locație :

Ecranul afișat poate să difere față de cel afișat mai jos.



Informații similare

- [Modificarea setărilor aparatului folosind Administrarea bazată pe web](#)

Accesarea programului Administrarea online a rețelei folosind Web Based Management

- Recomandăm Microsoft Internet Explorer 11/Microsoft Edge pentru Windows, Safari 10/11 pentru Mac, Chrome pentru Android (4.x sau ulterior) și Chrome/Safari pentru iOS (10.x sau ulterior). Asigurați-vă că opțiunile pentru JavaScript și Cookies sunt activate întotdeauna, indiferent de browserul utilizat.
- Parola implicită pentru gestionarea setărilor acestui aparat se află în spatele aparatului și este marcată cu „Pw”. Vă recomandăm să schimbați imediat parola implicită pentru a proteja aparatul împotriva accesului neautorizat.
- Vă recomandăm ca la configurarea setărilor folosind Web Based Management să utilizați protocolul de securitate HTTPS.
- Dacă la configurarea Web Based Management folosiți protocolul HTTPS, browserul dumneavoastră va afișa o casetă de dialog de avertisment. Pentru a evita afișarea casetei de dialog de avertizare, puteți instala un certificat autosemnat pentru a utiliza comunicarea SSL/TLS. Pentru informații suplimentare, ►► [Informații similare](#)

>> [Începeți cu programul Brother iPrint&Scan \(Windows/ Mac\)](#)

>> [Deschideți browserul de internet](#)

>> [Începeți cu programele utilitare Brother \(Windows\)](#)

Începeți cu programul Brother iPrint&Scan (Windows/ Mac)

1. Porniți Brother iPrint&Scan.

- Windows

Lansați  (Brother iPrint&Scan).

- Mac

Din bara de meniu **Finder (Program de căutare)**, faceți clic pe **Go (Start) > Applications (Aplicații)** și apoi dublu clic pe pictograma iPrint&Scan.



Este afișat ecranul Brother iPrint&Scan.

2. Dacă aparatul Brother nu este selectat, faceți clic pe butonul **Selectare aparat** și apoi selectați din listă numele modelului dumneavoastră. Faceți clic pe **OK**.

3. Faceți clic pe  (**Setări aparat**).

Este afișat Web Based Management.

4. Dacă este necesar, introduceți parola în câmpul **Conectare** și apoi faceți clic pe **Conectare**.

5. Dacă doriți să fixați meniul de navigare în stânga ecranului, faceți clic pe  și apoi faceți clic pe .

Acum puteți modifica setările aparatului.



De asemenea, pentru dispozitivele mobile puteți accesa Web Based Management din Brother iPrint&Scan.

Deschideți browserul de internet

1. Porniți browserul web.

2. Introduceți „https://adresa IP a aparatului/” în bara de adrese a browserului (unde „adresa IP a aparatului” este adresa IP a aparatului).

De exemplu:

https://192.168.1.2



Dacă utilizați un Sistem Nume Domeniu (DNS) sau ați activat o denumire NetBIOS, puteți tasta o altă denumire, cum ar fi „ImprimantaPartajată” în loc de adresa IP.

De exemplu:

https://SharedPrinter

De asemenea, dacă activați o denumire NetBIOS, puteți utiliza numele nodului.

De exemplu:

https://brnxxxxxxxxxxxx

Denumirea NetBIOS poate fi vizualizată în Raportul de configurare a rețelei.

3. Dacă este necesar, introduceți parola în câmpul **Conectare** și apoi faceți clic pe **Conectare**.
4. Dacă doriți să fixați meniul de navigare în stânga ecranului, faceți clic pe ☰ și apoi faceți clic pe ✖.

Acum puteți modifica setările aparatului.

Începeți cu programele utilitare Brother (Windows)

1. Lansați  (**Brother Utilities**) și apoi faceți clic pe lista derulantă și selectați numele modelului (dacă nu este deja selectat).
2. Faceți clic pe **Instrumente** în bara de navigare din stânga și apoi clic pe **Setări aparat**.
Este afișat Web Based Management.
3. Dacă este necesar, introduceți parola în câmpul **Conectare** și apoi faceți clic pe **Conectare**.
4. Dacă doriți să fixați meniul de navigare în stânga ecranului, faceți clic pe ☰ și apoi faceți clic pe ✖.

Acum puteți modifica setările aparatului.

Dacă modificați setările protocolului, trebuie să reporniți aparatul după ce ați făcut clic pe **Remitere** pentru a activa configurația.

După configurarea setărilor, faceți clic pe **Deconectare**.



Informații similare

- [Modificarea setărilor aparatului folosind Administrarea bazată pe web](#)

Subiecte conexe:

- [Imprimarea raportului de configurare a rețelei](#)
- [Crearea unui certificat auto semnat](#)
- [Instalarea certificatului autosemnat pentru utilizatorii Windows cu drepturi de administrator](#)

Configurarea sau schimbarea parolei de conectare pentru Administrarea online a rețelei folosind Web Based Management

Parola implicită pentru gestionarea setărilor acestui aparat se află în spatele aparatului și este marcată cu „**Pwd**”. Vă recomandăm să schimbați imediat parola implicită pentru a proteja aparatul împotriva accesului neautorizat.

1. Porniți browserul web.
2. Introduceți „https://adresa IP a aparatului/” în bara de adrese a browserului (unde „adresa IP a aparatului” este adresa IP a aparatului).

De exemplu:

https://192.168.1.2



Dacă utilizați un Sistem Nume Domeniu (DNS) sau ați activat o denumire NetBIOS, puteți tasta o altă denumire, cum ar fi „ImprimantaPartajată” în loc de adresa IP.

De exemplu:

https://SharedPrinter

De asemenea, dacă activați o denumire NetBIOS, puteți utiliza numele nodului.

De exemplu:

https://brnxxxxxxxxxxxx

Denumirea NetBIOS poate fi vizualizată în Raportul de configurare a rețelei.

3. Efectuați una dintre următoarele operații:
 - Dacă ați definit anterior propria dumneavoastră parolă, introduceți parola și apoi faceți clic pe **Conectare**.
 - Dacă nu ați definit anterior propria dumneavoastră parolă, introduceți parola implicită de conectare și apoi faceți clic pe **Conectare**.
4. Deschideți meniul de navigare și apoi faceți clic pe **Administrator > Parolă de conectare**.



Începeți din , dacă meniul de navigare nu este afișat în stânga ecranului.

5. Urmând instrucțiunile afișate pe ecranul **Parolă de conectare**, introduceți parola în câmpul **Introduceți o nouă parolă**.
6. Introduceți din nou parola în câmpul **Confirmați noua parolă**.
7. Faceți clic pe **Remitere**.



Informații similare

- [Modificarea setărilor aparatului folosind Administrarea bazată pe web](#)

Subiecte conexe:

- [Accesarea programului Administrarea online a rețelei folosind Web Based Management](#)

Configurarea agendei de adrese a aparatului utilizând Web Based Management

Modele înrudite: MFC-T920DW/MFC-T925DW

- Vă recomandăm ca la configurarea setărilor folosind Web Based Management să utilizați protocolul de securitate HTTPS.
- Dacă la configurarea Web Based Management folosiți protocolul HTTPS, browserul dumneavoastră va afișa o casetă de dialog de avertisment.

1. Porniți browserul web.
2. Introduceți „https://adresa IP a aparatului” în bara de adrese a browserului (unde „adresa IP a aparatului” este adresa IP a aparatului).

De exemplu:

https://192.168.1.2



Dacă utilizați un Sistem Nume Domeniu (DNS) sau ați activat o denumire NetBIOS, puteți tasta o altă denumire, cum ar fi „ImprimantaPartajată” în loc de adresa IP.

De exemplu:

https://SharedPrinter

De asemenea, dacă activați o denumire NetBIOS, puteți utiliza numele nodului.

De exemplu:

https://brnxxxxxxxxxxxx

Denumirea NetBIOS poate fi vizualizată în Raportul de configurare a rețelei.

3. Dacă este necesar, introduceți parola în câmpul **Conectare** și apoi faceți clic pe **Conectare**.



Parola implicită pentru gestionarea setărilor acestui aparat se află în spatele aparatului și este marcată cu „Pwd”.

4. Deschideți meniul de navigare și apoi faceți clic pe **Agendă** > **Adresă XX-XX**.



Începeți din ≡, dacă meniul de navigare nu este afișat în stânga ecranului.

5. Adăugați sau actualizați informațiile din Agenda de adrese, în funcție de necesități.
6. Faceți clic pe **Remitere**.



Informații similare

- [Modificarea setărilor aparatului folosind Administrarea bazată pe web](#)

Subiecte conexe:

- [Accesarea programului Administrarea online a rețelei folosind Web Based Management](#)

Anexă

- [Specificații](#)
- [Specificații privind alimentarea](#)
- [Informații cu privire la hârtia reciclată](#)
- [Ajutor și asistență pentru clienți Brother](#)

Specificații

- >> Specificații generale
- >> Specificațiile referitoare la formatul documentelor
- >> Specificații privind suporturile de imprimare
- >> Specificații fax
- >> Specificațiile de copiere
- >> Specificațiile PhotoCapture Center
- >> Specificațiile scannerului
- >> Specificațiile imprimantei
- >> Specificații de interfață
- >> Specificațiile rețelei
- >> Specificațiile calculatorului

Specificații generale

Tip imprimantă		Cu jet de cerneală
Cap de imprimare	Mono	Piezo cu 210 duze × 1
	Color	<ul style="list-style-type: none"> • DCP-T520W/DCP-T525W Piezo cu 70 duze × 3 • DCP-T720DW/DCP-T725DW/DCP-T820DW/ DCP-T825DW/MFC-T920DW/MFC-T925DW Piezo cu 210 duze × 3
Capacitate memorie		128 MB
Ecran cu cristale lichide (LCD)		<ul style="list-style-type: none"> • DCP-T520W/DCP-T525W/DCP-T720DW/ DCP-T725DW/DCP-T820DW/DCP-T825DW Ecran LCD cu 1 linie • MFC-T920DW/MFC-T925DW ¹ Ecran LCD TFT color de 1,8 in. (44,9 mm)
Sursă de alimentare		220 – 240 V c.a. 50/60 Hz
Consumul de energie ²		<ul style="list-style-type: none"> • DCP-T520W/DCP-T525W Copiere ³: cca. 16 W Pregătit ⁵: cca. 3 W Modul Sleep ⁵: cca. 0,8 W Oprire ^{5 6}: cca. 0,2 W • DCP-T720DW/DCP-T725DW Copiere ⁴: cca. 16 W Pregătit ⁵: cca. 3 W Modul Sleep ⁵: cca. 0,8 W Oprire ^{5 6}: cca. 0,2 W • DCP-T820DW/DCP-T825DW Copiere ⁴: cca. 17 W Pregătit ⁵: cca. 3 W Modul Sleep ⁵: cca. 0,9 W Oprire ^{5 6}: cca. 0,2 W • MFC-T920DW/MFC-T925DW Copiere ⁴: cca. 17 W Pregătit ⁵: cca. 4 W Modul Sleep ⁵: cca. 1,2 W

Oprire ^{5 6}: cca. 0,2 W

Dimensiuni

- DCP-T520W/DCP-T525W

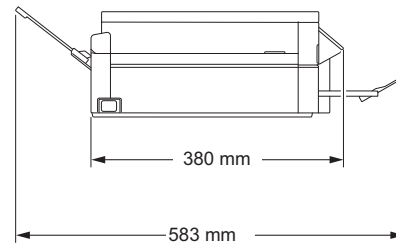
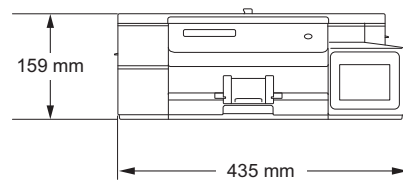

- DCP-T720DW/DCP-T725DW

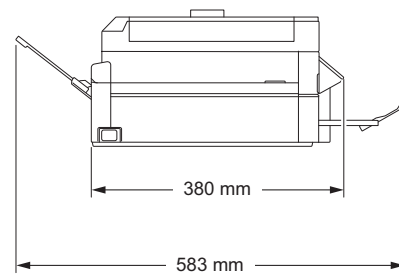
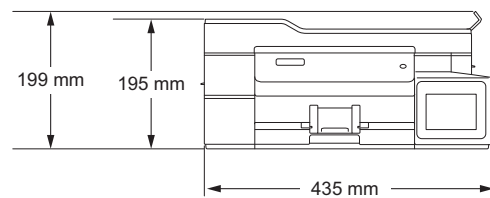

- DCP-T820DW/DCP-T825DW

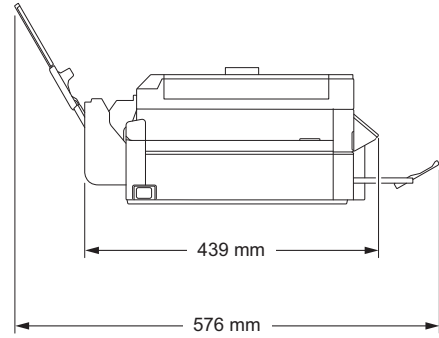
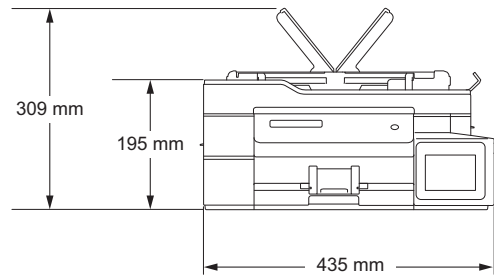

- MFC-T920DW/MFC-T925DW

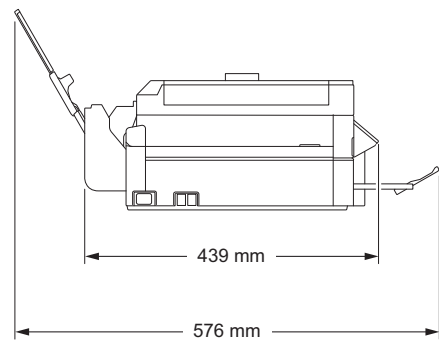
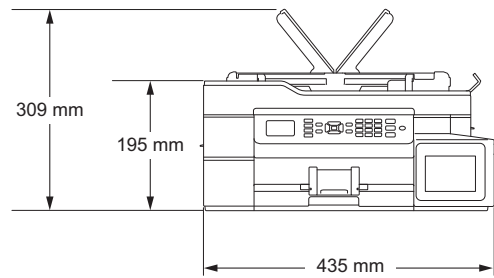

Greutatea aparatelor

- DCP-T520W/DCP-T525W
7,3 kg
- DCP-T720DW/DCP-T725DW
8,7 kg
- DCP-T820DW/DCP-T825DW
9,6 kg
- MFC-T920DW/MFC-T925DW
9,7 kg

Nivel de zgomot

**Presiune
acustică**

Utilizare

53,5 dB(A) (cca.)⁷

Temperatură

Utilizare

10 – 35 °C

Temperatură	Cea mai bună calitate de imprimare	20 – 33 °C
Umiditate	Utilizare	20 – 80% (fără condensare)
	Cea mai bună calitate de imprimare	20 – 80% (fără condensare)
ADF (alimentator automat de documente) (DCP-T720DW/DCP-T725DW/DCP-T820DW/ DCP-T825DW/MFC-T920DW/MFC-T925DW)		Până la 20 de pagini Hârtie: 80 g/m ²

- Măsurat pe diagonală
- Măsurat în timp ce aparatul este conectat la interfața USB. Consumul de energie diferă ușor în funcție de mediul de utilizare sau de uzura componentelor.
- Dacă imprimați pe o singură față, rezoluție: standard / document: ISO/IEC 24712 model imprimat.
- Dacă utilizați unitatea ADF, imprimare pe o singură față, rezoluție: standard / document: ISO/IEC 24712 model imprimat.
- Măsurat în conformitate cu normele IEC 62301 Ediția 2.0.
- Chiar dacă aparatul este oprit, acesta va porni automat periodic pentru a efectua întreținerea capului de imprimare și apoi se va închide.
- Zgomotul depinde de condițiile de imprimare.

Specificațiile referitoare la formatul documentelor

Dimensiune document	Lățime ADF (DCP-T720DW/DCP-T725DW/DCP-T820DW/DCP-T825DW/ MFC-T920DW/MFC-T925DW)	148 – 215,9 mm
	Lungime ADF ¹ (DCP-T720DW/DCP-T725DW/DCP-T820DW/DCP-T825DW/ MFC-T920DW/MFC-T925DW)	148 – 355,6 mm
	Lățime fereastră de sticlă scanner	max. 215,9 mm
	Lungime fereastră de sticlă scanner	max. 297 mm

- Documentele a căror lungime depășește 297 mm trebuie alimentate pagină cu pagină.

Specificații privind suporturile de imprimare

Intrare hârtie	Tavă pentru hârtie	Tip hârtie ¹	Hârtie simplă, Hârtie pentru imprimante cu jet de cerneală (hârtie specială), Hârtie lucioasă, Hârtie reciclată
		Format hârtie	A4, Letter, Executive, A5, A6, Plicuri (C5, Com-10, DL, Monarch), Photo (4" x 6" / (10 x 15 cm), Photo 2L (5" x 7" / (13 x 18 cm), Card index (5" x 8" / (13 x 20 cm)
		Capacitate maximă hârtie	Maximum 150 de coli de hârtie simplă de 80 g/m ²
	Tavă multifuncțională (Tava MF) ² (DCP-T820DW/ DCP-T825DW/MFC-T920DW/ MFC-T925DW)	Tip hârtie ¹	Hârtie simplă, Hârtie pentru imprimante cu jet de cerneală (hârtie specială), Hârtie lucioasă, Hârtie reciclată
		Format hârtie	A4, Letter, Executive, A5, A6, Plicuri (C5, Com-10, DL, Monarch), Photo (4" x 6" / (10 x 15 cm), Photo L (3,5" x 5" / (9 x 13 cm), Photo 2L (5" x 7" / (13 x 18 cm), Card index (5" x 8" / (13 x 20 cm)
		Capacitate maximă hârtie	Maximum 80 de coli de hârtie simplă de 80 g/m ²
	Fantă de alimentare manuală (DCP-T520W/DCP-T525W/ DCP-T720DW/DCP-T725DW)	Tip hârtie ¹	Hârtie simplă, Hârtie pentru imprimante cu jet de cerneală (hârtie specială), Hârtie lucioasă, Hârtie reciclată
		Format hârtie	A4, Letter, Executive, A5, A6, Plicuri (C5, Com-10, DL, Monarch), Photo (4" x 6" / (10 x 15 cm), Photo L

Intrare hârtie	Fantă de alimentare manuală (DCP-T520W/DCP-T525W/ DCP-T720DW/DCP-T725DW)		(3,5" x 5" / (9 x 13 cm), Photo 2L (5" x 7" / (13 x 18 cm), Card index (5" x 8" / (13 x 20 cm)
		Capacitate maximă hârtie	Maximum 1 coală
Ieșire hârtie ¹			Maximum 50 de coli de hârtie simplă de 80 g/m ² (colile imprimate vor fi scoase cu fața în sus în tava de ieșire a imprimantei)

¹ Pentru hârtie lucioasă, scoateți imediat paginile imprimate din tava de ieșire pentru a evita pătarea.

² Pentru hârtia lucioasă, vă recomandăm să folosiți tava MF.

Specificații fax



Această caracteristică este disponibilă pentru modelele MFC.

Compatibilitate	ITU-T Group 3 (Sector de standardizare a comunicației din partea Uniunii internaționale a telecomunicațiilor)
Viteză modem	Revenire automată: 14.400 bps
Lățime de scanare (Document cu o singură față imprimată)	ADF: 208 mm (A4) fereastra de sticlă a scannerului: 204 mm (A4)
Lățime de imprimare	204 mm (A4)
Rezoluție (Orizontal)	203 dpi
Rezoluție (Vertical)	Standard: 98 dpi (Mono)
	Fină: 196 dpi (Mono)
	Superfină: 392 dpi (Mono)
	Fotografii: 196 dpi (Mono)
Agendă de adrese	40 numere
Grupuri	Până la 6
Difuzare	90 (40 din agendă/50 formare manuală)
Reapelare automată	de 3 ori la intervale de 5 minute
Transmitere din memorie	Până la 170 de pagini ¹
Primire fără hârtie	Până la 170 de pagini ¹

¹ Prin „pagini” se înțelege „Tabelul de test ITU-T Diagrama #1” (o scrisoare comercială tipică, rezoluție standard, cod MMR).

Specificațiile de copiere

Color/Monocrom	Da/Da
Lățime de copiere	204 mm ¹
Copii multiple	Stive/Sortează până la 99 de pagini
Mărire/Micșorare	25% - 400% (în pași de 1%)
Rezoluție	Imprimare până la 1.200 × 1.800 dpi (DCP-T520W/DCP-T525W) Imprimare până la 1.200 × 2.400 dpi (DCP-T720DW/DCP-T725DW/DCP-T820DW/ DCP-T825DW/MFC-T920DW/MFC-T925DW)

Specificațiile PhotoCapture Center



Această funcție este disponibilă pentru MFC-T920DW/MFC-T925DW.

Suporturi media compatibile ¹		Unitate flash USB ²
Foto	Resolution	Până la 1.200 x 6.000 dpi
	Tip de hârtie	Hârtie simplă, Hârtie pentru imprimante cu jet de cerneală (hârtie specială), Hârtie lucioasă, Hârtie Brother BP71
	Dimensiunea hârtiei	A4, Letter, Photo (10 x 15 cm), Photo 2L (13 x 18 cm)
	Format de fișier	JPEG (formatul Progressive JPEG nu este suportat)
Scanare pe suport media	Format de fișier	JPEG, PDF (Color, Gri) TIFF, PDF (Monocrom)

¹ Suporturile media USB flash nu sunt furnizate cu acest produs.

² Hi-Speed USB 2.0. Suport de stocare USB standard. Formate suportate: FAT12/FAT16/FAT32/exFAT

Specificațiile scannerului

Color/Monocrom	Da/Da
Compatibilitate TWAIN	Da (Windows 7 SP1 / Windows 8.1 / Windows 10)
Compatibil cu WIA	Da (Windows 7 SP1 / Windows 8.1 / Windows 10)
Adâncime de culoare	procesare color pe 30 biți (intrare) procesare color pe 24 biți (ieșire)
Scară de gri	procesare color pe 10 biți (intrare) procesare color pe 8 biți (ieșire)
Rezoluție	Până la 19.200 x 19.200 dpi (interpolată) ^{1 2} (de pe fereastra de sticlă a scannerului) Până la 1.200 x 2.400 dpi (optică) (de pe unitatea ADF) ³ Până la 1.200 x 600 dpi (optică)
Lățime și lungime de scanare (Document cu o singură față imprimată)	(Sticla scannerului) Lățime: până la 213,9 mm Lungime: până la 295 mm (ADF) ³ Lățime: până la 213,9 mm Lungime: până la 353,6 mm

¹ Scanare la o rezoluție maximă de 1200 x 1200 dpi folosind driverul WIA în Windows 7 SP1, Windows 8.1 și Windows 10 (se poate selecta o rezoluție de până la 19.200 x 19.200 dpi folosind utilitarul scannerului).

² Intervalul de scanare poate să scadă odată cu creșterea rezoluției.

³ Numai pentru modelele cu unitate ADF

Specificațiile imprimantei

Rezoluție	Până la 1.200 x 6.000 dpi (numai pentru Windows) (DCP-T520W/DCP-T525W)
-----------	---------------------------------------------------------------------------

		Până la 1.200 × 6.000 dpi (DCP-T720DW/DCP-T725DW/DCP-T820DW/DCP-T825DW/MFC-T920DW/MFC-T925DW)
Lățime de imprimare ¹		204 mm Fără margini ² : 210 mm
Fără margini		A4, Letter, A6, Photo (10 x 15 cm), Photo L (9 x 13 cm), Photo 2L (13 x 18 cm), Card index (13 x 20 cm)
Automat față-verso (DCP-T720DW/DCP-T725DW/DCP-T820DW/DCP-T825DW/MFC-T920DW/MFC-T925DW)	Tip de hârtie	Hârtie simplă, Hârtie reciclată
	Dimensiunea hârtiei	A4, Letter, Executive, A5
Viteză de imprimare		Consultați pagina modelului dumneavoastră pe site-ul web local Brother.

¹ La imprimarea pe hârtie format A4.

² Dacă funcția Fără margini este activată.

Specificații de interfață

USB ^{1 2}	Utilizați un cablu de interfață USB 2.0 a cărui lungime nu depășește 2 m.
LAN (DCP-T820DW/DCP-T825DW/MFC-T920DW/MFC-T925DW)	Utilizați un cablu Ethernet UTP din categoria 5 sau superioară.
LAN wireless	IEEE 802.11b/g/n (Infrastructură) IEEE 802.11g/n (Wi-Fi Direct)

¹ Aparatul dumneavoastră are o interfață de mare viteză USB 2.0. De asemenea, aparatul poate fi conectat la un computer care are o interfață USB 1.1.

² Porturile USB ale terților nu sunt suportate.

Specificațiile rețelei



- (DCP-T520W/DCP-T525W/DCP-T720DW/DCP-T725DW/DCP-T820DW/DCP-T825DW)
Puteți conecta aparatul la o rețea pentru imprimare în rețea și scanare în rețea.
- (MFC-T920DW/MFC-T925DW)
Puteți conecta aparatul la o rețea pentru a efectua operații de imprimare și scanare în rețea, pentru a expedia și primi mesaje PC-Fax (numai pentru Windows).

Securitatea rețelei (cu fir) (DCP-T820DW/DCP-T825DW/MFC-T920DW/MFC-T925DW)		SSL/TLS (IPPS, HTTPS)
Securitatea rețelei (wireless)		SSL/TLS (IPPS, HTTPS)
Securitatea rețelei fără fir		SSID (32 de caractere), WEP 64/128 biți, WPA-PSK (TKIP/AES), WPA2-PSK (TKIP/AES)
Utilitar de asistență pentru configurarea rețelei fără fir	WPS	Da

Specificațiile calculatorului

Sisteme de operare și funcții software acceptate

Platformă calculator și versiune sistem de operare	Interfață calculator	Procesor	Spațiu necesar pe hard disc pentru instalare ¹
-----------------------------------------------------------	-----------------------------	-----------------	------------------------------------------------------------------

		USB ²	Rețea LAN cu fir ³	Rețea WLAN (Wi-Fi) (fără fir)		Pentru drivere	Pentru aplicații (Inclusiv driverele)
Sistem de operare Windows	Windows 7 SP1 ^{4 5 6} Windows 8.1 ^{4 5}	Imprimarea PC Fax ⁷ Scanare			Procesor pe 32 de biți (x86) sau pe 64 de biți (x64)	650 MB	1,3 GB
	Windows 10 Home ^{4 5} Windows 10 Pro ^{4 5} Windows 10 Education ^{4 5} Windows 10 Enterprise ^{4 5}						
	Windows Server 2008 ⁶	Nedisponibil	Imprimare			50 MB	Nedisponibil
	Windows Server 2008 R2 ⁶ Windows Server 2012 Windows Server 2012 R2 Windows Server 2016 Windows Server 2019				Procesor pe 64 de biți (x64)		
Sistem de operare Mac ⁸	macOS v10.13.6 macOS v10.14.x macOS v10.15.x	Imprimare PC Fax (trimitere) ^{7 9} Scanare			Procesor pe 64 de biți	Nedisponibil	550 MB

¹ Dacă discul de instalare Brother nu este inclus, pentru instalarea programului software, trebuie să aveți o conexiune la internet.

² Nu pot fi folosite porturi USB produse de terți.

³ DCP-T820DW/DCP-T825DW/MFC-T920DW/MFC-T925DW exclusiv

⁴ Pentru WIA, rezoluție 1200 x 1200. Utilitarul de scanare Brother permite creșterea rezoluției până la 19200 x 19200 dpi.

⁵ Nuance™ PaperPort™ 14SE acceptă Windows 7 SP1, Windows 8.1 și Windows 10.

⁶ Windows 7 SP1 / Windows Server 2008 / Windows Server 2008 R2 compatibil cu actualizările extinse de securitate până la 10 ianuarie 2023.

⁷ PC Fax acceptă numai faxuri alb-negru. (Modelele MFC)

⁸ Declarație de exonerare a răspunderii macOS

Suportă AirPrint: pentru imprimarea sau scanarea via macOS trebuie să utilizați AirPrint. Driverele Mac pentru acest aparat nu sunt incluse.

⁹ Numai AirPrint.

Pentru cele mai recente actualizări ale driverului, vizitați pagina **Descărcări** a modelului dumneavoastră aflată la adresa support.brother.com.

Toate mărcile comerciale, denumirile de marcă și de produs sunt proprietatea companiilor respective.



Informații similare

- [Anexă](#)

Specificații privind alimentarea

Cerneală	Aparatul folosește rezervoare individuale cu cerneală neagră, galbenă, cyan și magenta, separate de ansamblul capului de imprimare.
Durata de viață a sticlei de cerneală	Prima dată când umpleți rezervorul, aparatul va folosi o cantitate de cerneală pentru a umple tuburile de alimentare, în vederea obținerii unor imprimări de înaltă calitate. Acest proces va avea loc o singură dată. După terminarea acestui proces, sticlele cu cerneală primite cu aparatul vor avea un randament mai scăzut decât cele standard (circa 96% pentru negru și 92% pentru culori). Cu toate sticlele cu cerneală enumerate mai jos, veți putea imprima numărul de pagini specificat.
Înlocuirea consumabilelor	<Sticlă cu cerneală neagră> BTD60BK <Sticlă cu cerneală galbenă> BT5000Y <Sticlă cu cerneală cyan> BT5000C <Sticlă cu cerneală magenta> BT5000M Negru - aproximativ 7.500 de pagini ¹ Galben, Cyan și Magenta - aproximativ 5.000 de pagini ¹

¹ Randamentele aproximative indicate sunt determinate pe baza metodei originale Brother folosind modele de test ISO/IEC 24712. Randamentele aproximative indicate nu se bazează pe ISO/IEC 24711.



Informații similare

- [Anexă](#)

Informații cu privire la hârtia reciclată

- Hârtia reciclată are aceeași calitate ca hârtia fabricată din resurse forestiere originale. Standardele care reglementează fabricarea hârtiei reciclate asigură respectarea celor mai înalte cerințe de calitate pentru diferite procese de imprimare. Echipamentul imagistic furnizat de către Brother este adecvat pentru a fi utilizat cu hârtie reciclată conform standardului EN 12281:2002.
- Achiziționarea hârtiei reciclate economisește resursele naturale și promovează economia circulară. Hârtia este fabricată din fibre de celuloză din lemn. Colectarea și reciclarea hârtiei extinde durata de viață a fibrelor cu mai multe cicluri, utilizând resursele în mod optim.
- Procesul de producție a hârtiei reciclate este mai scurt. Fibrele au fost deja procesate, așadar se folosește mai puțină apă, energie și substanțe chimice.
- Reciclarea hârtiei prezintă beneficiul reducerii emisiilor de carbon prin excluderea produselor de hârtie din metodele alternative de eliminare a deșeurilor, precum depozitarea resturilor menajere și incinerarea. Depozitul de deșeuri emite gaz metan, care are un puternic efect de seră.



Informații similare

- [Anexă](#)

Ajutor și asistență pentru clienți Brother

Dacă aveți nevoie de asistență pentru utilizarea produsului Brother, vizitați support.brother.com pentru a consulta răspunsurile la întrebările frecvente și sfaturile privind depanarea. Puteți, de asemenea, descărca cele mai recente versiuni de software, drivere și firmware pentru a îmbunătăți performanța aparatului și documentația utilizatorului, pentru a afla cum să utilizați produsul Brother într-un mod cât mai eficient.

Mai multe informații despre produs și asistență sunt disponibile pe site-ul web al biroului local Brother. Vizitați <https://global.brother/en/gateway> pentru a găsi datele de contact ale biroului local Brother și pentru a vă înregistra noul produs.



Informații similare

- [Anexă](#)

brother



ROM
Versiunea A