



# Guía del usuario online

**DCP-T520W**

**DCP-T525W**

**DCP-T720DW**

**DCP-T725DW**

**DCP-T820DW**

**DCP-T825DW**

**MFC-T920DW**

**MFC-T925DW**

## Tabla de contenido

<b>Antes de utilizar el equipo</b> .....	<b>1</b>
Definiciones de notas.....	2
Marcas comerciales .....	3
Notas importantes .....	4
<b>Introducción al equipo</b> .....	<b>5</b>
Antes de usar el equipo .....	6
Información general del panel de control .....	7
Descripción general de la pantalla LCD.....	11
Introducir texto en el equipo Brother .....	12
Acceder a Brother Utilities (Windows).....	14
Desinstalar los controladores y el software de Brother (Windows) .....	15
Ubicación de los puertos Ethernet/ USB en el equipo de Brother .....	16
<b>Manipulación de papel</b> .....	<b>17</b>
Cargar papel .....	18
Cargar papel en la bandeja de papel .....	19
Cargar papel en la ranura de alimentación manual .....	34
Cargar papel en la bandeja multipropósito (bandeja MP).....	37
Área no imprimible .....	41
Configuración del papel.....	42
Papel y otros medios de impresión aceptables .....	46
Cargar documentos.....	54
Cargar documentos en el alimentador automático de documentos (ADF) .....	55
Cargar documentos en el cristal de escaneo .....	57
Área no escaneable .....	58
<b>Imprimir</b> .....	<b>59</b>
Imprimir desde la computadora (Windows).....	60
Imprimir una fotografía (Windows) .....	61
Imprimir un documento (Windows).....	62
Cancelación de un trabajo de impresión (Windows).....	63
Imprimir más de una página en una sola hoja de papel (N en 1) (Windows).....	64
Imprimir en forma de póster (Windows) .....	65
Imprimir en ambas caras del papel de forma automática (impresión automática a doble cara) (Windows) .....	66
Imprimir en ambas caras del papel de forma manual (impresión manual a doble cara) (Windows)..	69
Imprimir automáticamente un folleto (Windows) .....	72
Imprimir manualmente un folleto (Windows) .....	74
Imprimir un documento de Color en escala de grises (Windows) .....	77
Evitar las impresiones borrosas y los atascos de papel (Windows).....	78
Utilizar perfiles de impresión predefinidos (Windows).....	79
Cambio de la configuración de impresión predefinida (Windows) .....	82
Configuraciones de impresión (Windows).....	83
Imprimir mediante Brother iPrint&Scan (Windows/Mac).....	87
Imprimir fotos o documentos con Brother iPrint&Scan (Windows/Mac).....	88
Imprimir en ambas caras del papel de forma automática mediante Brother iPrint&Scan (impresión a 2 caras automática) (Windows/Mac) .....	90

Imprimir más de una página en una sola hoja de papel mediante Brother iPrint&Scan (N en 1) (Windows/Mac).....	92
Imprima un documento de color en escala de grises mediante Brother iPrint&Scan (Windows/Mac) .....	93
Imprimir un archivo adjunto de correo electrónico .....	94
<b>Escanear .....</b>	<b>95</b>
Escanear mediante el botón de escaneo del equipo .....	96
Escanear fotografías y gráficos .....	97
Guardar datos escaneados como documento PDF en una carpeta .....	100
Guardar datos escaneados en una unidad flash USB .....	103
Escanear a un archivo de texto modificable mediante OCR.....	106
Guardar datos escaneados como archivo adjunto a un correo electrónico .....	109
Web Services para escanear en la red (Windows 7, Windows 8.1 y Windows 10) .....	112
Cambiar configuración de escaneo mediante Brother iPrint&Scan .....	116
Escanear mediante Brother iPrint&Scan (Windows/Mac).....	117
Escanear desde la computadora (Windows).....	118
Escanear mediante Nuance™ PaperPort™ 14SE u otras aplicaciones de Windows.....	119
Escanear con Fax y Escáner de Windows.....	124
Escanear desde la computadora (Mac) .....	128
<b>Copia .....</b>	<b>129</b>
Copiar un documento.....	130
Ampliar o reducir imágenes copiadas .....	131
Ordenar copias.....	133
Realizar copias del diseño de página (N en 1 o póster) .....	134
Copiar en ambas caras del papel (copia a 2 caras).....	137
Copiar una tarjeta de ID .....	140
Configuración de copia .....	142
<b>Cómo enviar faxes .....</b>	<b>146</b>
Enviar un fax .....	147
Enviar un fax desde el equipo Brother .....	148
Enviar un fax manualmente.....	150
Enviar un fax al final de una conversación.....	151
Enviar el mismo mensaje de fax a más de un destinatario (multienvío) .....	152
Enviar un fax en tiempo real.....	155
Cambio del ajuste de remarcación automática de fax .....	156
Cancelar un fax en curso .....	157
Consultar y cancelar un fax pendiente .....	158
Opciones de fax .....	159
Recibir un fax .....	160
Configuración del modo de recepción .....	161
Configurar la recepción fácil.....	167
Reducir el tamaño de página de un fax entrante demasiado grande.....	168
Configurar el sello de recepción de fax .....	169
Recibir un fax al final de una conversación telefónica .....	170
Opciones de recepción en memoria.....	171
Operaciones de voz y números de fax.....	174
Operaciones de voz .....	175

Almacenar números de fax .....	183
Configure grupos de multienvío .....	188
Marcar códigos de acceso y números de tarjetas de crédito .....	192
Servicios telefónicos y dispositivos externos .....	193
Correo de voz .....	194
Timbre distintivo .....	195
ID de llamada .....	199
Voz sobre IP (VoIP/Interferencia de línea telefónica) .....	201
TAD (contestador automático) externo .....	202
Extensiones telefónicas y teléfonos externos .....	207
Informes de fax .....	213
Configurar el formato del informe Verificación de la transmisión .....	214
Configurar los intervalos del Diario del fax .....	215
PC-FAX .....	216
PC-FAX para Windows .....	217
PC-FAX para Mac .....	239
<b>Centro Foto Captura .....</b>	<b>240</b>
Imprimir fotografías directamente desde una unidad flash USB .....	241
Unidades flash USB compatibles .....	242
Información importante sobre la impresión de fotos .....	243
Imprimir fotos desde una unidad flash USB en el equipo Brother .....	244
<b>Red .....</b>	<b>252</b>
Funciones de red básicas admitidas .....	253
Configurar los ajustes de la red .....	254
Configurar los ajustes de red utilizando el panel de control .....	255
Configuración de red inalámbrica .....	256
Utilizar red inalámbrica .....	257
Utilizar Wi-Fi Direct® .....	271
Activar/desactivar LAN inalámbrica .....	276
Imprimir el informe WLAN .....	277
Características de red .....	281
Imprimir el informe de configuración de la red .....	282
Restablecer la configuración de la red a los ajustes predeterminados de fábrica .....	283
Herramientas de administración de Brother .....	284
<b>Seguridad .....</b>	<b>285</b>
Antes de utilizar las funciones de seguridad de la red .....	286
Configurar certificados para la seguridad del dispositivo .....	287
Funciones de los certificados de seguridad compatibles .....	288
Guía paso a paso para la creación e instalación de un certificado .....	289
Crear un certificado autoemitido .....	290
Crear CSR e instalar un certificado de una Autoridad de certificación (CA) .....	291
Importe y Exporte el certificado y la clave privada .....	295
Administrar múltiples certificados .....	298
Utilizar SSL/TLS .....	299
Introducción a SSL/TLS .....	300
Administrar el equipo de red mediante SSL/TLS de manera segura .....	303
Imprimir documentos de forma segura usando SSL/TLS .....	308



Bloquear la configuración del equipo desde el panel de control.....	310
Acerca de utilizar TX Lock.....	311
<b>Conexión desde Web/dispositivos .....</b>	<b>315</b>
Brother Web Connect.....	316
Información sobre Brother Web Connect .....	317
Servicios en línea utilizados con Brother Web Connect.....	320
Configure Brother Web Connect .....	322
Escanear y cargar documentos con Brother Web Connect .....	329
AirPrint .....	330
Información sobre AirPrint.....	331
Antes de utilizar AirPrint (macOS).....	332
Imprimir con AirPrint.....	333
Escanear con AirPrint (macOS) .....	336
Enviar un fax con AirPrint (macOS) .....	337
Servicio de impresión Mopria™ y escaneado Mopria™ .....	338
<b>Brother iPrint&amp;Scan.....</b>	<b>339</b>
Información general de Brother iPrint&Scan para Windows y Mac .....	340
Información general de Brother iPrint&Scan para dispositivos móviles.....	341
<b>Solución de problemas.....</b>	<b>342</b>
Mensajes de mantenimiento y error.....	343
Transferir faxes o el informe Diario del fax.....	356
Mensajes de error cuando utiliza la función Brother Web Connect .....	360
Atascos de documentos.....	362
Documento atascado en la parte superior de la unidad ADF.....	363
Documento atascado en el interior de la unidad ADF .....	364
Extraer trozos de papel atascados en la unidad ADF .....	365
Atasco en la impresora o atasco de papel.....	366
Se ha atascado papel en el equipo al usar la bandeja de papel estándar (Atasco de papel).....	367
Papel atascado en el interior y en la parte delantera del equipo (ataasco A Interior/frente).....	372
Papel atascado en la parte delantera del equipo (ataasco B Frente) .....	377
Papel atascado en la parte posterior del equipo (ataasco C Parte posterior).....	380
Se ha atascado el papel en la bandeja multipropósito (Atasco D Bandeja MP) .....	382
Se ha atascado el papel dentro y en la bandeja multipropósito (Atasco papel/Atasco E Dentro/MP) .....	385
Si tiene problemas con el equipo .....	390
Problemas de manipulación de papel e impresión.....	391
Problemas de teléfono y fax.....	398
Otros problemas .....	405
Problemas de red .....	407
Problemas con AirPrint.....	417
Consultar la información del equipo.....	418
Restaurar el equipo.....	419
Información general de funciones de restauración .....	420
<b>Mantenimiento de rutina.....</b>	<b>421</b>
Rellene los tanques de tinta.....	422
Limpiar el equipo Brother .....	427
Limpiar el escáner .....	428





Limpiar el cabezal de impresión desde el equipo Brother.....	430
Limpiar el cabezal de impresión mediante Administración basada en Web .....	432
Revisar el cabezal de impresión de la computadora (Windows).....	433
Limpiar la pantalla LCD del equipo .....	435
Limpiar la parte exterior del equipo .....	436
Limpiar la platina de impresión del equipo .....	438
Limpiar los rodillos de alimentación del papel.....	439
Limpiar el teclado de base .....	441
Limpiar los rodillos de recogida de papel.....	442
Revisar el equipo Brother.....	443
Comprobar la calidad de impresión.....	444
Comprobar la alineación de impresión del equipo Brother .....	448
Supervisar el estado del equipo desde la computadora (Windows) .....	450
Supervise el estado del equipo con iPrint&Scan de Brother (Windows/Mac).....	455
Corregir la alimentación de papel para reducir las líneas verticales.....	457
Cambiar las opciones de impresión para mejorar los resultados de impresión.....	458
Empacar y enviar su equipo Brother.....	460
<b>Configuración del equipo.....</b>	<b>462</b>
Cambiar la configuración del equipo desde el panel de control.....	463
En caso de un corte del suministro eléctrico (almacenamiento en memoria).....	464
Configuración general .....	465
Imprimir informes.....	479
Tablas de funciones y configuraciones.....	482
Cambiar la configuración del equipo mediante Administración basada en Web .....	500
¿Qué es Administración basada en Web?.....	501
Acceder a Administración basada en Web.....	503
Establecer o cambiar una contraseña de inicio de sesión para Administración basada en Web ....	505
Configuración de la Libreta de direcciones del equipo con Administración basada en Web .....	506
<b>Apéndice .....</b>	<b>507</b>
Especificaciones .....	508
Especificaciones de los suministros.....	517
Ayuda de Brother y Atención al cliente .....	518

## Antes de utilizar el equipo

- [Definiciones de notas](#)
- [Marcas comerciales](#)
- [Notas importantes](#)

## Definiciones de notas

En esta Guía del usuario se utilizan los siguientes símbolos y convenciones:

 <b>ADVERTENCIA</b>	ADVERTENCIA indica una situación potencialmente peligrosa que, si no se evita, puede provocar la muerte o lesiones graves.
 <b>AVISO</b>	AVISO indica una situación potencialmente peligrosa que, de no evitarse, puede provocar lesiones leves o moderadas.
<b>IMPORTANTE</b>	IMPORTANTE indica una situación potencialmente peligrosa que, si no se evita, puede producir daños materiales o pérdida de la funcionalidad del producto.
<b>NOTA</b>	NOTA especifica el entorno operativo, las condiciones de instalación o las condiciones especiales de uso.
	Los iconos de consejo brindan indicaciones útiles e información adicional.
	Los iconos de peligro por descarga eléctrica le advierten de una posible descarga eléctrica.
<b>Negrita</b>	Las letras en negrita identifican botones en el panel de control del equipo o en la pantalla de la computadora.
<i>Cursiva</i>	El estilo en cursiva tiene por objeto destacar un punto importante o derivarle a un tema afín.
Courier New	El tipo Courier New identifica los mensajes que aparecen en la pantalla LCD del equipo.



### Información relacionada

- [Antes de utilizar el equipo](#)

## Marcas comerciales

Apple, AirPrint, Mac, iPad, iPhone, iPod touch y macOS son marcas comerciales de Apple Inc., registradas en Estados Unidos y en otros países.

Nuance y PaperPort son marcas comerciales o marcas comerciales registradas de Nuance Communications, Inc. o sus filiales en Estados Unidos y/o en otros países.

Wi-Fi<sup>®</sup>, Wi-Fi Alliance<sup>®</sup> y Wi-Fi Direct<sup>®</sup> son marcas comerciales registradas de Wi-Fi Alliance<sup>®</sup>.

WPA<sup>™</sup>, WPA2<sup>™</sup> y Wi-Fi Protected Setup<sup>™</sup> son marcas comerciales de Wi-Fi Alliance<sup>®</sup>.

Mopria<sup>™</sup> y el logotipo de Mopria<sup>™</sup> son marcas de servicio y comerciales registradas o no registradas de Mopria Alliance, Inc. en Estados Unidos y otros países. Queda estrictamente prohibido su uso no autorizado.

Toda compañía cuyo título de software se mencione en este manual cuenta con un Contrato de licencia de software específico respecto de la propiedad de sus programas.

**Los nombres comerciales y los nombres de los productos de las compañías que aparecen en los productos de Brother, documentos relacionados y otros materiales son marcas comerciales o marcas comerciales registradas de esas respectivas compañías.**



### Información relacionada

- [Antes de utilizar el equipo](#)

## Notas importantes

- Visite [support.brother.com](http://support.brother.com) para comprobar si existen actualizaciones para los controladores y el software de Brother.
- A fin de que el desempeño del equipo se mantenga actualizado, consulte [support.brother.com](http://support.brother.com) para acceder a las actualizaciones de firmware más recientes. En caso contrario, es posible que algunas funciones de su equipo no estén disponibles.
- No use este producto en un país distinto del de adquisición, pues podría infringir la normativa sobre electricidad y telecomunicaciones inalámbricas de dicho país.
- Windows 10 en este documento representa Windows 10 Home, Windows 10 Pro, Windows 10 Education y Windows 10 Enterprise.
- En este documento, Windows Server 2008 representa a Windows Server 2008 y Windows Server 2008 R2.
- En esta guía de usuario, se utilizan los mensajes LCD de DCP-T720DW/MFC-T920DW si no se indica otra cosa.
- En esta guía de usuario, se utilizan las ilustraciones de DCP-T720DW/MFC-T920DW si no se indica otra cosa.
- Las capturas de pantalla de esta Guía del usuario se incluyen para fines ilustrativos y pueden existir diferencias entre estas y las pantallas reales.
- Salvo que se especifique lo contrario, las capturas de pantalla de este manual corresponden a Windows 10 y macOS v10.15.x. Las pantallas que aparecen en la computadora pueden variar en función del sistema operativo.
- Si los mensajes de la pantalla LCD, los nombres de los botones del panel de control y otras indicaciones varían según el país, se mostrarán las indicaciones para cada país.
- El contenido de esta guía y las especificaciones de este producto están sujetos a cambios sin previo aviso.
- En este documento, XXX-XXXX representa el nombre del modelo del equipo.



### Información relacionada

- [Antes de utilizar el equipo](#)

## Introducción al equipo

- [Antes de usar el equipo](#)
- [Información general del panel de control](#)
- [Descripción general de la pantalla LCD](#)
- [Introducir texto en el equipo Brother](#)
- [Acceder a Brother Utilities \(Windows\)](#)
- [Ubicación de los puertos Ethernet/ USB en el equipo de Brother](#)

## Antes de usar el equipo

Antes de intentar cualquier operación de impresión, compruebe lo siguiente:

- Asegúrese de haber instalado el software y los controladores correctos para el equipo.
- Para usuarios de cable USB o de red: Asegúrese de que el cable de interfaz sea físicamente seguro.

### Selección del tipo correcto de papel

Para obtener una impresión de alta calidad, es importante seleccionar el tipo de papel correcto. Asegúrese de leer la información sobre el papel aceptado antes de comprar papel, así como de determinar el área de impresión en función de la configuración del controlador de impresora o la aplicación que utiliza para imprimir.

### Impresión, escaneado y envío de faxes de manera simultánea

El equipo puede imprimir desde su computadora al mismo tiempo que envía o recibe un fax en la memoria o mientras escanea un documento a la computadora. El envío de faxes no se detiene durante la impresión desde la computadora. No obstante, cuando el equipo esté copiando o recibiendo un fax en papel, detiene la operación de impresión y continúa con la impresión al finalizar la copia o recepción del fax.



Los modelos DCP no son compatibles con la función de fax.

### Software de seguridad (Windows)

Si su computadora está protegida por un software de seguridad y no puede imprimir en red, escanear en red o mandar un fax por PC-FAX, es posible que tenga que configurar los ajustes del software de seguridad. Si utiliza el software de seguridad de Windows y ha instalado los controladores con los pasos del instalador, ya se ha aplicado la configuración necesaria del software de seguridad. Si utiliza otro software de servidor de seguridad personal, consulte la Guía del usuario del software o póngase en contacto con el fabricante del software.



### Información relacionada

- [Introducción al equipo](#)



## Información general del panel de control

>> MFC-T920DW/MFC-T925DW

>> DCP-T520W/DCP-T525W/DCP-T720DW/DCP-T725DW/DCP-T820DW/DCP-T825DW

### MFC-T920DW/MFC-T925DW

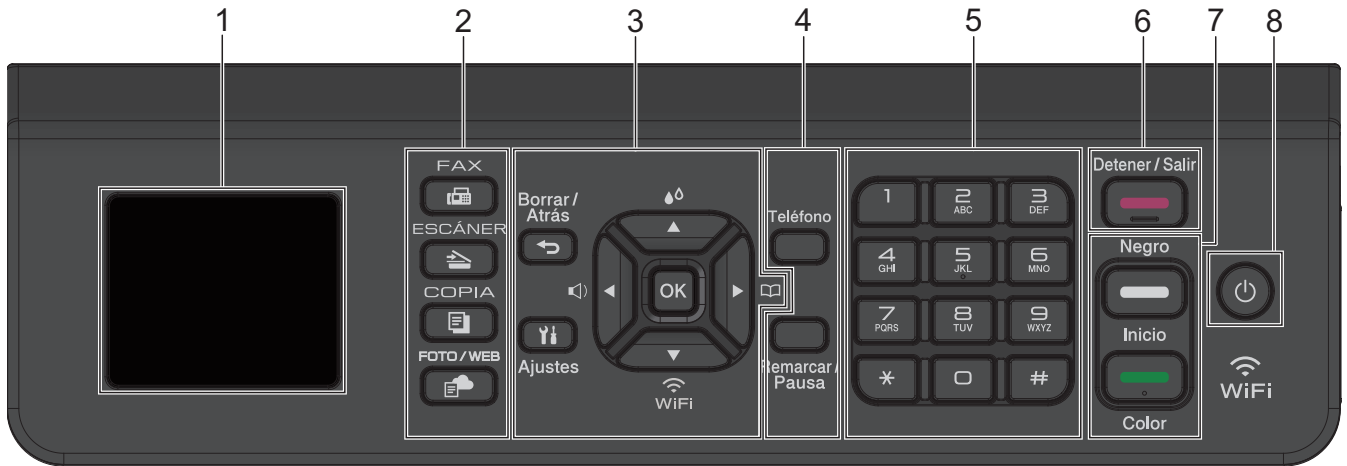

#### 1. Pantalla de cristal líquido (LCD) de 1,8"

Muestra mensajes para ayudarlo a configurar y a usar el equipo.

#### 2. Botones de modo

##### **FAX**

Pulse para cambiar el equipo al modo Fax.

##### **ESCÁNER**

Pulse para cambiar el equipo al modo Escáner.

##### **COPIA**

Pulse para cambiar el equipo al modo Copia.

##### **FOTO/WEB**

Pulse para cambiar el equipo al modo Foto/Web.

#### 3. Botones con funciones de configuración

##### **Borrar/Atrás**

Pulse para volver al menú anterior.

##### **Ajustes**

Pulse para acceder al menú principal.

##### **OK**

Pulse para seleccionar una configuración.

##### 

Pulse para acceder al menú de ajuste del volumen del timbre mientras el equipo esté inactivo.



Pulse para acceder al menú de tinta mientras el equipo esté inactivo.



- Pulse para almacenar números de grupo y de marcación rápida en la memoria del equipo.
- Pulse para buscar y marcar números almacenados en la memoria del equipo.



Pulse para ajustar las configuraciones inalámbricas mientras el equipo esté inactivo.



Pulse para desplazarse por los menús y las opciones.



- Pulse para mover el cursor a la izquierda o a la derecha en la pantalla LCD.
- Pulse para confirmar o cancelar una acción que esté en curso.

#### 4. Botones con funciones de teléfono

##### Teléfono

Pulse este botón antes de marcar para asegurarse de que el equipo de fax conteste y, a continuación, pulse **Inicio Negro**.

Si el equipo está en modo Fax/Tel (F/T) y usted descuelga el auricular de un teléfono externo durante el timbre de F/T (semitimbre/doble timbre), pulse **Teléfono** para hablar.

##### Remarcar/Pausa

- Pulse para volver a marcar el último número al cual llamó.
- Pulse para seleccionar y volver a marcar los números del historial de llamadas salientes o identificación de llamadas.
- Pulse para introducir una pausa mientras esté marcando números.

#### 5. Teclado de marcación

- Úselo para marcar números de fax y de teléfono.
- Úselo como teclado para introducir texto o caracteres.

#### 6. Detener/Salir

- Pulse para detener una operación.
- Pulse para salir de un menú.

#### 7. Botones de inicio



##### Inicio Negro

- Pulse para comenzar a enviar faxes en blanco y negro.
- Pulse para comenzar a realizar copias en blanco y negro.
- Pulse para comenzar a escanear documentos (en color o en blanco y negro dependiendo de la configuración del escáner).





##### Inicio Color

- Pulse para comenzar a realizar copias a todo color.
- Pulse para comenzar a escanear documentos (en color o en blanco y negro dependiendo de la configuración del escáner).

## 8. Encendido/apagado

Pulse  para encender el equipo.

Pulse y mantenga presionado  para apagar el equipo. La pantalla LCD muestra [Apagando equipo] y permanece encendida algunos segundos antes de apagarse. Un teléfono externo conectado o un contestador automático (TAD) siempre estará disponible.

Si apaga el equipo mediante , este continuará limpiando periódicamente el cabezal de impresión para mantener la calidad de impresión. Para prolongar la vida útil del cabezal de impresión, economizar la tinta y mantener la calidad de impresión, mantenga el equipo conectado a la fuente de alimentación en todo momento.

### DCP-T520W/DCP-T525W/DCP-T720DW/DCP-T725DW/DCP-T820DW/DCP-T825DW

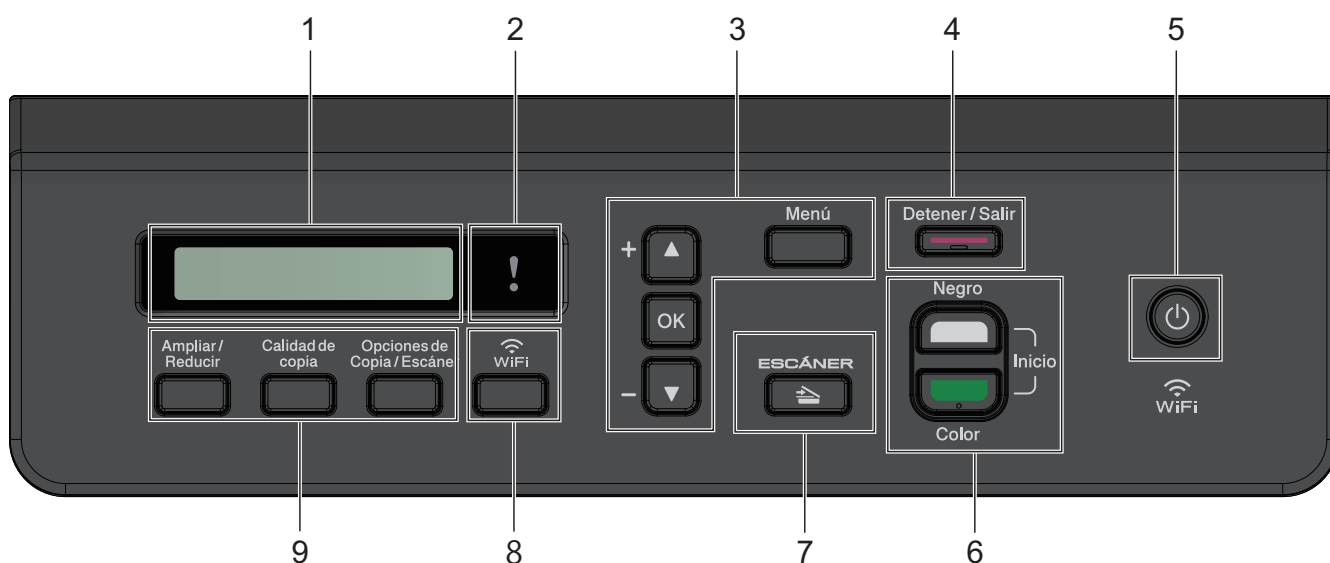

#### 1. Pantalla de cristal líquido (LCD)

Muestra mensajes para ayudarlo a configurarlo y a usar el equipo.

#### 2. LED de advertencia

Parpadea en color naranja cuando la pantalla LCD muestra un mensaje de error o de estado importante.

#### 3. Botones del menú

##### Menú

Pulse para acceder al menú principal.

##### ▲ o ▼

Pulse para desplazarse por los menús y las opciones.

##### OK

Pulse para seleccionar una configuración.

#### 4. Detener/Salir

- Pulse para detener una operación.
- Pulse para salir de un menú.

---

## 5. Encendido/apagado

Pulse  para encender el equipo.

Pulse y mantenga presionado  para apagar el equipo. La pantalla LCD muestra [Apagando equipo] y permanece encendida algunos segundos antes de apagarse.

Si apaga el equipo mediante , este continuará limpiando periódicamente el cabezal de impresión para mantener la calidad de impresión. Para prolongar la vida útil del cabezal de impresión, economizar la tinta y mantener la calidad de impresión, mantenga el equipo conectado a la fuente de alimentación en todo momento.

## 6. Botones de inicio

### Inicio Negro

- Pulse para comenzar a realizar copias en blanco y negro.
- Pulse para comenzar a escanear documentos (en color o en blanco y negro dependiendo de la configuración del escáner).

### Inicio Color

- Pulse para comenzar a realizar copias a todo color.
- Pulse para comenzar a escanear documentos (en color o en blanco y negro dependiendo de la configuración del escáner).

## 7. ESCÁNER

Pulse para cambiar el equipo al modo Escáner.

## 8. WiFi

Pulse para ajustar las configuraciones inalámbricas mientras el equipo esté inactivo.

## 9. Botones de copia

- **Ampliar/Reducir**  
Pulse para aumentar o reducir las copias.
- **Calidad de copia**  
Pulse para cambiar temporalmente la calidad de las copias.
- **Opciones de Copia / Escáner**  
Pulse para acceder a la configuración temporal para copiar o escanear.



## Información relacionada

- [Introducción al equipo](#)
-

## Descripción general de la pantalla LCD

**Modelos relacionados:** MFC-T920DW/MFC-T925DW

La pantalla Inicio muestra el estado del equipo cuando está inactivo. Al mostrarse, indica que el equipo está preparado para el siguiente comando.

### Pantalla Inicio





#### 1. **Modo silencioso**

El icono aparece cuando la configuración [Modo Silencioso] está ajustada en [Sí].

La configuración del modo silencioso puede reducir el ruido de impresión. Cuando el modo silencioso está activado, la velocidad de impresión es menor.

#### 2. **Estado inalámbrico**

Cada uno de los iconos de la tabla siguiente muestra un estado de la red inalámbrica:

	La red inalámbrica está conectada. Un indicador de tres niveles muestra la intensidad actual de la señal inalámbrica en la pantalla Inicio.
	No se puede detectar el punto de acceso inalámbrico.
	La configuración inalámbrica está desactivada.

#### 3. **Fecha y hora**

Muestra la fecha y la hora establecidas en el equipo.

#### 4. **Faxes en la memoria**

Muestra cuántos faxes recibidos hay en la memoria del equipo.

#### 5. **Modo de recepción**

Muestra el modo de recepción actual.



Si la función de timbre distintivo está activada, en la pantalla LCD se muestra [T/D].

### **Información relacionada**

- [Introducción al equipo](#)

## Introducir texto en el equipo Brother

Los caracteres disponibles pueden diferir dependiendo del país.

>> DCP-T520W/DCP-T525W/DCP-T720DW/DCP-T725DW/DCP-T820DW/DCP-T825DW  
>> MFC-T920DW/MFC-T925DW

### DCP-T520W/DCP-T525W/DCP-T720DW/DCP-T725DW/DCP-T820DW/DCP-T825DW

Es posible que tenga que introducir texto en el equipo.

#### Introducción de números, letras y símbolos

- Mantenga pulsados ▲ o ▼ o púselos repetidamente para seleccionar uno de los caracteres de la siguiente lista:

abcdefghijklmnopqrstuvwxyzABCDEFGHIJKLMNOPQRSTUVWXYZ0123456789(espacio)!"#%&'()\*  
+,-./:;<=>@[^\_`{|}~

- Pulse **OK** cuando aparezca el carácter o símbolo que desea y, a continuación, introduzca el siguiente carácter.

#### Realización de correcciones

- Si ha introducido un número o letra incorrecto y desea cambiarlo, pulse **Ampliar/Reducir** o **Opciones de Copia / Escáner** para ubicar el cursor debajo del carácter incorrecto. A continuación, pulse ▲ o ▼ repetidamente para volver a introducir la letra correcta.

### MFC-T920DW/MFC-T925DW

Cuando se configuran determinadas selecciones de los menús, como la identificación de estación, es posible que tenga que introducir texto en el equipo. La mayoría de los botones del teclado de marcación tienen tres o cuatro letras. Los botones **0**, **#** y **\*** no tienen letras impresas, puesto que se usan para introducir caracteres especiales.

Pulse el botón adecuado del teclado de marcación la cantidad de veces que se indica en esta tabla de referencia para acceder al carácter que desea.



Pulse el botón	Una vez	Dos veces	Tres veces	Cuatro veces	Cinco veces	Seis veces	Siete veces	Ocho veces	Nueve veces
2	A	B	C	a	b	c	2	A	B
3	D	E	F	d	e	f	3	D	E
4	G	H	I	g	h	i	4	G	H
5	J	K	L	j	k	l	5	J	K
6	M	N	O	m	n	o	6	M	N
7	P	Q	R	S	p	q	r	s	7
8	T	U	V	t	u	v	8	T	U
9	W	X	Y	Z	w	x	y	z	9

- Para mover el cursor a la izquierda o a la derecha, pulse ▲, ▼, ◀ o ▶ para seleccionar < o > y, a continuación, pulse **OK**.

#### Inserción de espacios

- Para introducir un espacio, pulse ▲, ▼, ◀ o ▶ para seleccionar > y, a continuación, pulse **OK**.

## Realización de correcciones

- Si ha introducido un número o letra incorrecto y desea cambiarlo, pulse ▲, ▼, ◀ o ▶ para seleccionar  o . Pulse **OK** varias veces para mover lo resaltado al carácter incorrecto. A continuación, pulse ▲, ▼, ◀ o ▶ para seleccionar ; luego, pulse **OK**. Vuelva a introducir la letra correcta.

## Caracteres y símbolos especiales

Pulse \*, # o 0 repetidamente hasta que vea el carácter especial o el símbolo deseado.

Pulse *	(espacio) ! " # \$ % & ' ( ) * + , - . / €
Pulse #	: ; < = > ? @ [ ] ^ _
Pulse 0	Inglés: Á À Ã Ä Ç É Ê Ë Ì Í Î Ï Ó Ô Õ Ö Ù Ú Español: Á É Í Ñ Ó Ú 0



## Información relacionada

- [Introducción al equipo](#)

### Información adicional:

- [Enviar el mismo mensaje de fax a más de un destinatario \(multienvío\)](#)
- [Almacene los números de llamadas salientes en la libreta de direcciones](#)
- [Almacene los números del Historial de Identificación de personas que llaman en la libreta de direcciones](#)
- [Cambiar el nombre de un grupo de multienvío](#)
- [Configurar la identificación de estación](#)

## Acceder a Brother Utilities (Windows)

**Brother Utilities** es un selector de aplicaciones que permite acceder fácilmente a todas las aplicaciones de Brother instaladas en su computadora.

1. Realice una de las siguientes acciones:

- Windows 10

Haga clic en  > **Brother** > **Brother Utilities**.

- Windows 8.1

Mueva el ratón a la esquina inferior izquierda de la pantalla **Inicio** y haga clic en  (si está utilizando un dispositivo táctil, deslice el dedo hacia arriba desde la parte inferior de la pantalla **Inicio** para subir la pantalla **Aplicaciones**).

Cuando aparezca la pantalla **Aplicaciones**, pulse o haga clic en  (**Brother Utilities**).

- Windows 7

Haga clic en  (**Iniciar**) > **Todos los programas** > **Brother** > **Brother Utilities**.

2. Seleccione el equipo.

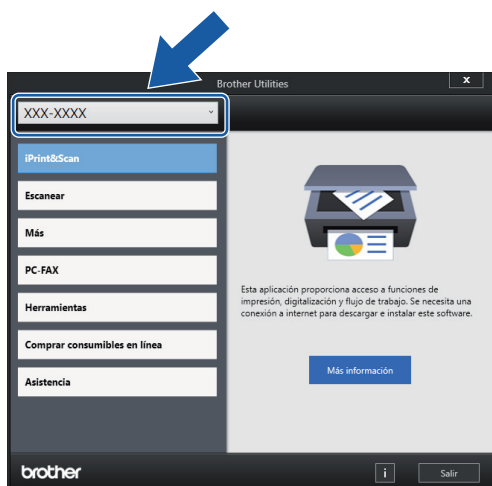

3. Seleccione la operación que desee utilizar.

### Información relacionada

- [Introducción al equipo](#)
  - [Desinstalar los controladores y el software de Brother \(Windows\)](#)



## Desinstalar los controladores y el software de Brother (Windows)

1. Realice una de las siguientes acciones:

- Windows 10

Haga clic en  > **Brother** > **Brother Utilities**.

- Windows 8.1

Mueva el ratón a la esquina inferior izquierda de la pantalla **Inicio** y haga clic en  (si está utilizando un dispositivo táctil, deslice el dedo hacia arriba desde la parte inferior de la pantalla **Inicio** para subir la pantalla **Aplicaciones**).

Cuando aparezca la pantalla **Aplicaciones**, pulse o haga clic en  (**Brother Utilities**).

- Windows 7

Haga clic en  (**Iniciar**) > **Todos los programas** > **Brother** > **Brother Utilities**.

2. Haga clic en la lista desplegable y, a continuación, seleccione el nombre del modelo (si no está ya seleccionado). Haga clic en **Herramientas** en la barra de navegación izquierda y, a continuación, haga clic en **Desinstalar**.

Siga las instrucciones del cuadro de diálogo para desinstalar los controladores y el software.

### Información relacionada

- [Acceder a Brother Utilities \(Windows\)](#)

## Ubicación de los puertos Ethernet/ USB en el equipo de Brother

Los puertos USB y Ethernet están ubicados dentro del equipo (los puertos Ethernet solo están disponibles para determinados modelos).

Para instalar el controlador y el software necesarios para el uso del equipo, vaya a la página **Descargas** del modelo en [support.brother.com](http://support.brother.com).

(Windows) Si no, utilice el disco de instalación de Brother para configurar el equipo (no disponible en todos los países).

1. Coloque las manos debajo de los asideros para los dedos ubicados a ambos lados del equipo para levantar la cubierta del escáner (1) hasta su posición de apertura.

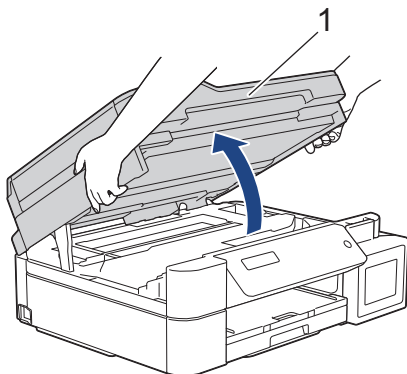

2. Localice el puerto correcto (basándose en el cable que utiliza) dentro del equipo como figura en la imagen.

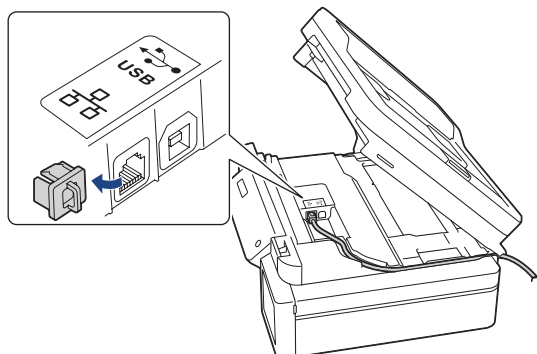

Introduzca con cuidado el cable a través del canal del cable y extráigalo por la parte posterior del equipo.

3. Cierre suavemente la cubierta del escáner con las dos manos.

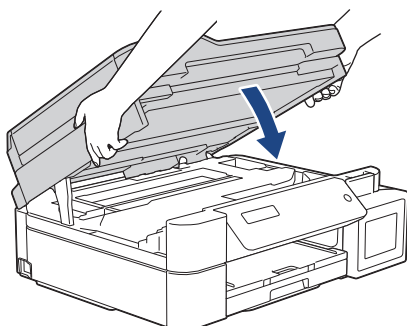

### Información relacionada

- [Introducción al equipo](#)

## Manipulación de papel

- [Cargar papel](#)
- [Cargar documentos](#)

## Cargar papel

- Cargar papel en la bandeja de papel
- Cargar papel en la ranura de alimentación manual
- Cargar papel en la bandeja multipropósito (bandeja MP)
- Área no imprimible
- Configuración del papel
- Papel y otros medios de impresión aceptables
- Mensajes de mantenimiento y error
- Problemas de manipulación de papel e impresión

## Cargar papel en la bandeja de papel

- Cargar hojas sueltas de papel o papel Foto 2L en la bandeja de papel
- Cargar papel de tamaño Legal (Oficio) en la bandeja de papel
- Cargar papel fotográfico en la bandeja de papel
- Cargar sobres en la bandeja de papel

## Cargar hojas sueltas de papel o papel Foto 2L en la bandeja de papel

- Si el ajuste [Compruebe pap. (Comprob. papel)] está configurado en [Sí] y usted retira la bandeja de papel del equipo, en la pantalla LCD se mostrará un mensaje que le permitirá cambiar el tamaño y el tipo de papel.
- Cargue solo un tamaño y un tipo de papel a la vez en la bandeja de papel.
- Cuando cargue papel de un tamaño diferente en la bandeja, debe cambiar la configuración del tamaño de papel en el equipo o la configuración del tamaño de papel en la computadora.

Al hacer esto, si la opción Selección automática de bandeja ha sido seleccionada en el controlador de impresora (Windows) o en el equipo, el equipo estará activado para tomar papel automáticamente de la bandeja apropiada. (DCP-T820DW/DCP-T825DW/MFC-T920DW/MFC-T925DW)

1. Si la lengüeta del soporte del papel (1) está abierta, ciérrela y, a continuación, cierre el soporte del papel (2).

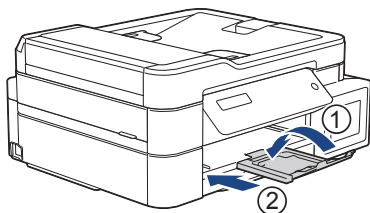

2. Extraiga la bandeja de papel del equipo por completo.

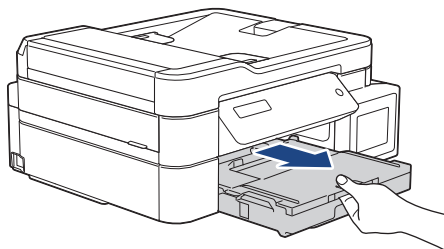

3. Levante la cubierta de la bandeja de salida del papel (1).

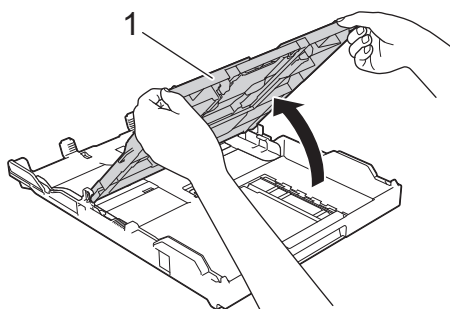

4. Presione y deslice con cuidado las guías de anchura del papel (1) y, a continuación, la guía de longitud del papel (2) para adaptarlas al tamaño del papel.

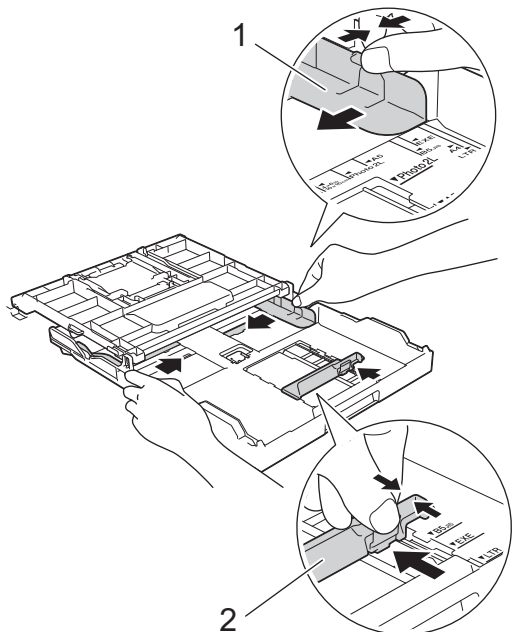

5. Airee bien la pila de papel para evitar que se produzcan atascos y problemas en la alimentación del papel.



Asegúrese siempre de que el papel no esté curvado ni arrugado.

6. Cargue cuidadosamente el papel en la bandeja de papel con la superficie de impresión **cara abajo**.

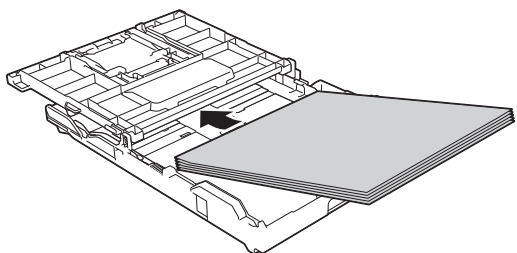

Asegúrese de que el papel esté plano en la bandeja y de que la guía de longitud del papel (1) toque los bordes del papel.

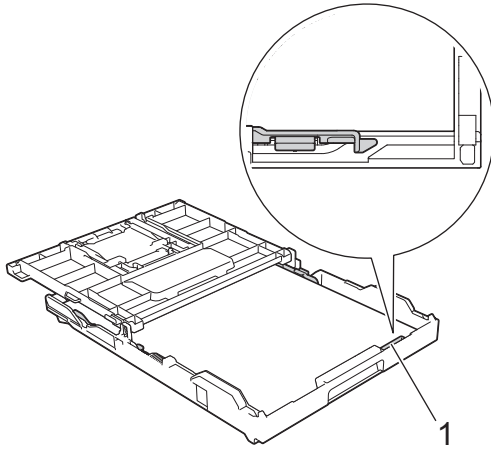

## IMPORTANTE

- Evite empujar el papel demasiado; de lo contrario, podría levantarse en la parte posterior de la bandeja y provocar problemas en la alimentación del papel.
- Cargar más de 20 hojas de papel Foto 2L (5" x 7" / (13 x 18 cm) podría causar atascos de papel.



Para añadir papel antes de que la bandeja se quede vacía, extraiga el papel de la bandeja y apílelo con el papel que esté añadiendo. Asegúrese siempre de airear bien la pila de papel para evitar que el equipo alimente varias páginas.

7. Ajuste cuidadosamente las guías de anchura del papel (1) para adaptarlas al papel. Asegúrese de que las guías de anchura del papel tocan los bordes del papel.

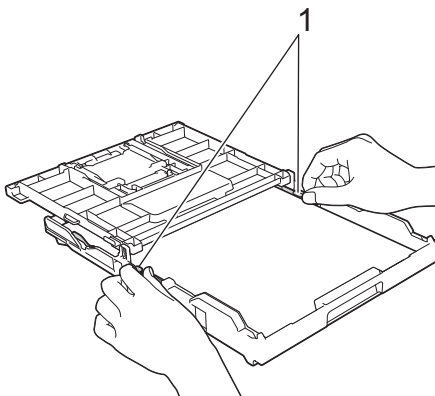

8. Cierre la cubierta de la bandeja de salida del papel.

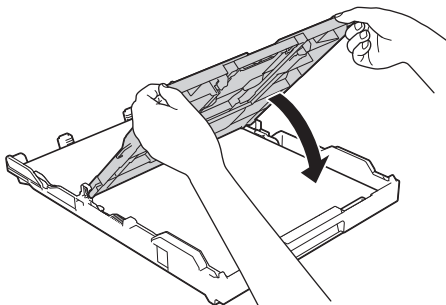



---

9. Vuelva a introducir lentamente la bandeja de papel por completo en el equipo.

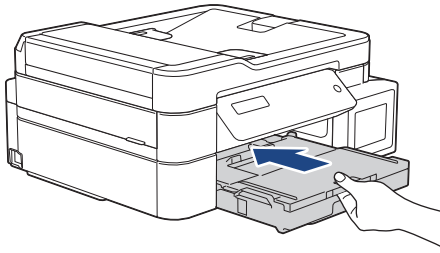

10. Tire del soporte del papel (1) hasta que encaje en su sitio y, a continuación, despliegue la lengüeta del soporte del papel (2).

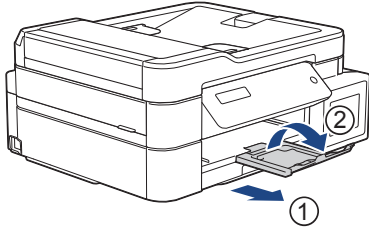

### Información relacionada

- [Cargar papel en la bandeja de papel](#)

#### Información adicional:

- [Cambiar el ajuste de revisión de papel](#)
  - [Seleccionar el soporte de impresión correcto](#)
  - [Cambiar el tamaño y el tipo de papel](#)
-

## Cargar papel de tamaño Legal (Oficio) en la bandeja de papel

- Si el ajuste [Compruebe pap. (Comprob. papel)] está configurado en [Sí] y usted retira la bandeja de papel del equipo, en la pantalla LCD se mostrará un mensaje que le permitirá cambiar el tamaño y el tipo de papel.
- Cargue solo un tamaño y un tipo de papel a la vez en la bandeja de papel.
- Cuando cargue papel de un tamaño diferente en la bandeja, debe cambiar la configuración del tamaño de papel en el equipo o la configuración del tamaño de papel en la computadora.

Al hacer esto, si la opción Selección automática de bandeja ha sido seleccionada en el controlador de impresora (Windows) o en el equipo, el equipo estará activado para tomar papel automáticamente de la bandeja apropiada. (DCP-T820DW/DCP-T825DW/MFC-T920DW/MFC-T925DW)

1. Si la lengüeta del soporte del papel (1) está abierta, ciérrela y, a continuación, cierre el soporte del papel (2).

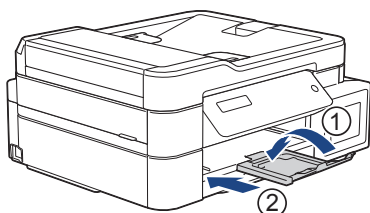

2. Extraiga la bandeja de papel del equipo por completo.

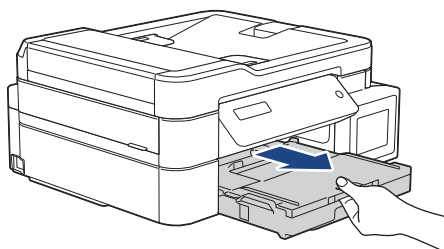

3. Levante la cubierta de la bandeja de salida del papel (1).

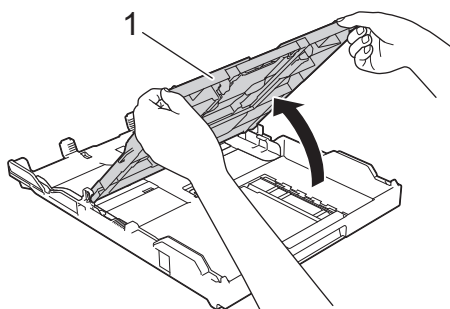

4. Pulse el botón de extensión cuadrado (1) de la bandeja de papel y deslice hacia fuera la bandeja de papel hasta que el botón de extensión cuadrado quede encajado en el orificio cuadrado de LGL.

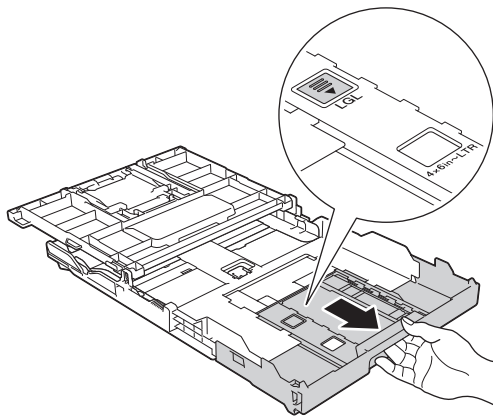
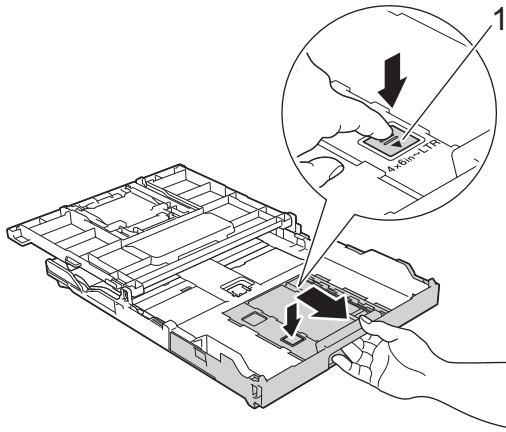

5. Presione y deslice con cuidado las guías de anchura del papel (1) y la guía de longitud del papel (2) para adaptarlas al tamaño del papel.

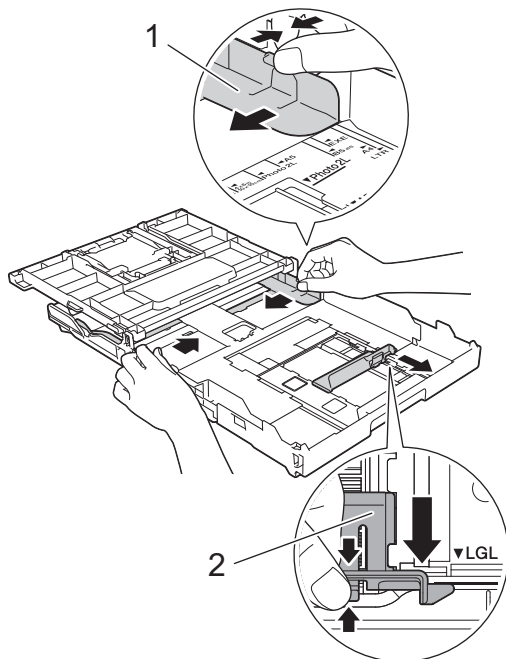

6. Airee bien la pila de papel para evitar que se produzcan atascos y problemas en la alimentación del papel.





Asegúrese siempre de que el papel no esté curvado ni arrugado.

7. Con cuidado, cargue el papel en la bandeja de papel con la superficie de impresión **cara abajo**.

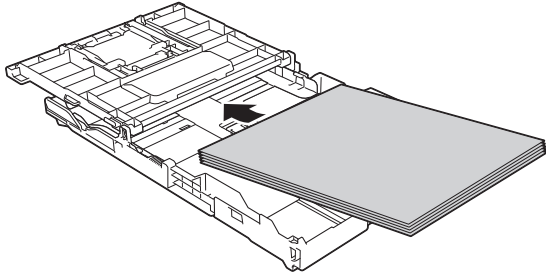

Asegúrese de que el papel esté plano en la bandeja y de que la guía de longitud del papel (1) toque los bordes del papel.

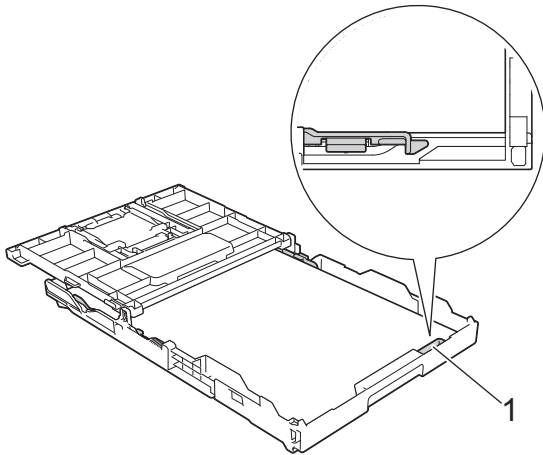

## IMPORTANTE

Evite empujar el papel demasiado; de lo contrario, podría levantarse en la parte posterior de la bandeja y provocar problemas en la alimentación del papel.



Para añadir papel antes de que la bandeja se quede vacía, extraiga el papel de la bandeja y apílelo con el papel que esté añadiendo. Asegúrese siempre de airear bien la pila de papel para evitar que el equipo alimente varias páginas.

8. Ajuste cuidadosamente las guías de anchura del papel para adaptarlas al papel.  
Asegúrese de que las guías del papel toquen los bordes del papel.

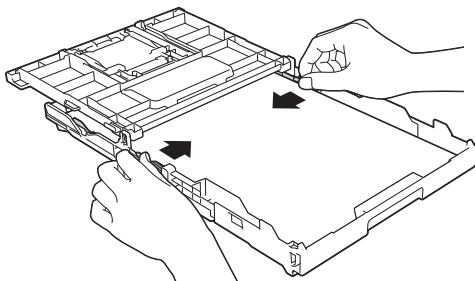

---

9. Cierre la cubierta de la bandeja de salida del papel.

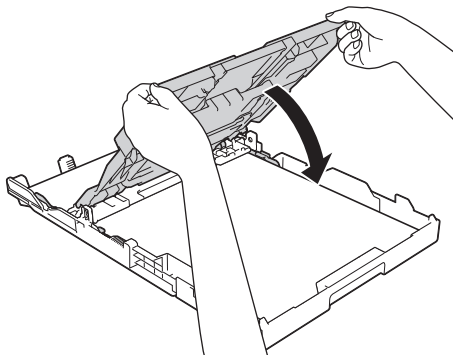

10. Vuelva a introducir lentamente la bandeja de papel por completo en el equipo.

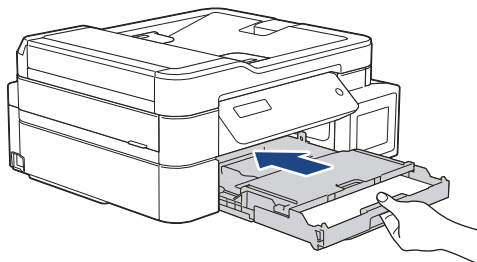

11. Tire del soporte del papel (1) hasta que encaje en su sitio y, a continuación, despliegue la lengüeta del soporte del papel (2).

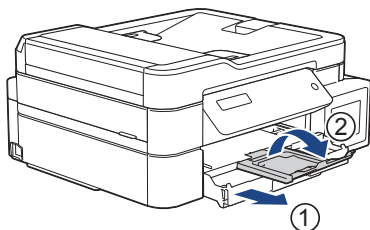

---

 **Información relacionada**

- [Cargar papel en la bandeja de papel](#)
-

## Cargar papel fotográfico en la bandeja de papel

- Si el ajuste [Compruebe pap. (Comprob. papel)] está configurado en [Sí] y usted retira la bandeja de papel del equipo, en la pantalla LCD se mostrará un mensaje que le permitirá cambiar el tamaño y el tipo de papel.
- Cargue solo un tamaño y un tipo de papel a la vez en la bandeja de papel.
- Cuando cargue papel de un tamaño diferente en la bandeja, debe cambiar la configuración del tamaño de papel en el equipo o la configuración del tamaño de papel en la computadora.

Al hacer esto, si la opción Selección automática de bandeja ha sido seleccionada en el controlador de impresora (Windows) o en el equipo, el equipo estará activado para tomar papel automáticamente de la bandeja apropiada. (DCP-T820DW/DCP-T825DW/MFC-T920DW/MFC-T925DW)

1. Si la lengüeta del soporte del papel (1) está abierta, ciérrela y, a continuación, cierre el soporte del papel (2).

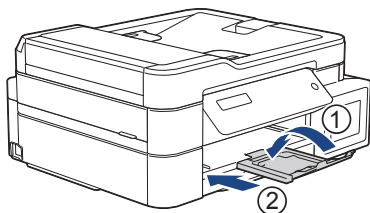

2. Extraiga la bandeja de papel del equipo por completo.

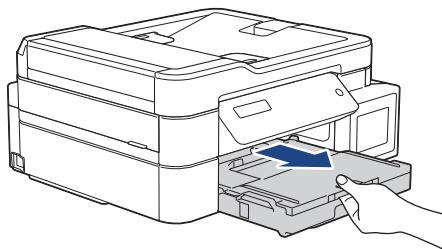

3. Levante la cubierta de la bandeja de salida del papel (1).

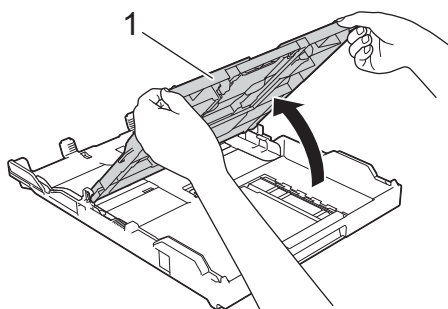

4. Presione y deslice con cuidado las guías de anchura del papel (1) para adaptarlas al tamaño del papel y, a continuación, levante el tope (2).

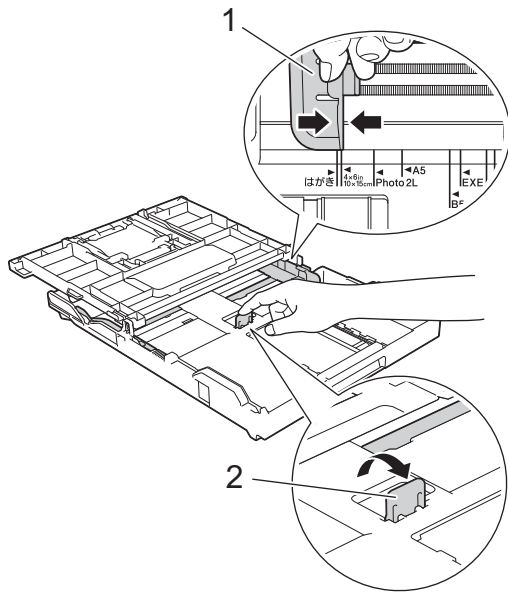

5. Cierre la cubierta de la bandeja de salida del papel.

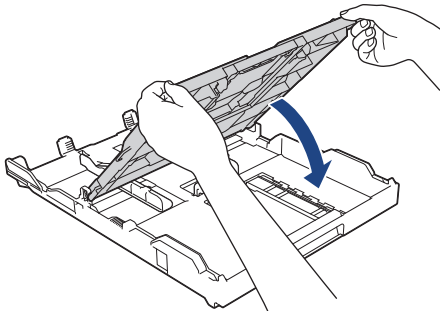

6. Cargue hasta 20 hojas de papel fotográfico con la superficie de impresión **cara abajo**. Cargar más de 20 hojas de papel fotográfico puede provocar atascos de papel.

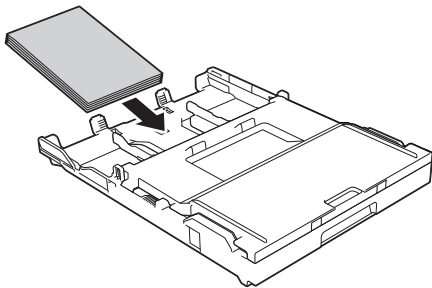

7. Levante la cubierta de la bandeja de salida del papel.
8. Ajuste cuidadosamente las guías de anchura del papel (1) para adaptarlas al papel. Asegúrese de que las guías de anchura del papel toquen los bordes del papel y de que el papel esté plano en la bandeja.

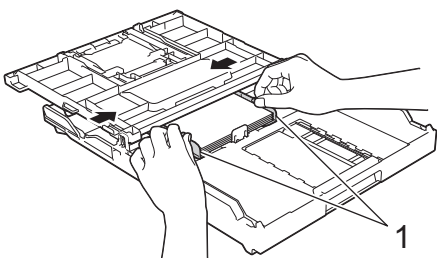

9. Cierre la cubierta de la bandeja de salida del papel.

---

10. Vuelva a introducir lentamente la bandeja de papel por completo en el equipo.

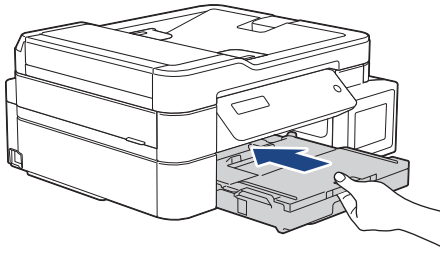

11. Tire del soporte del papel (1) hasta que encaje en su sitio y, a continuación, despliegue la lengüeta del soporte del papel (2).

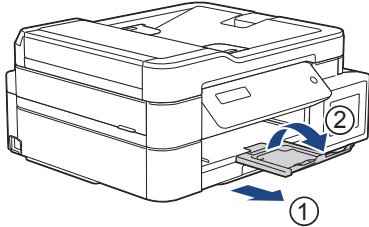

### Información relacionada

- [Cargar papel en la bandeja de papel](#)

#### Información adicional:

- [Cambiar el ajuste de revisión de papel](#)
  - [Seleccionar el soporte de impresión correcto](#)
  - [Cambiar el tamaño y el tipo de papel](#)
-



## Cargar sobres en la bandeja de papel

- Si el ajuste [Compruebe pap. (Comprob. papel)] está configurado en [Sí] y usted retira la bandeja de papel del equipo, en la pantalla LCD se mostrará un mensaje que le permitirá cambiar el tamaño y el tipo de papel.
- Puede cargar sobres de varios tamaños. >> *Información relacionada: Tipo de papel y tamaño de papel para cada operación*
- Cuando cargue sobres en la bandeja, debe cambiar la configuración del tamaño de papel en el equipo o la computadora.

Al hacer esto, si la opción Selección automática de bandeja ha sido seleccionada en el controlador de impresora (Windows) o en el equipo, el equipo estará activado para tomar papel automáticamente de la bandeja apropiada. (DCP-T820DW/DCP-T825DW/MFC-T920DW/MFC-T925DW)

- Antes de cargar sobres en la bandeja, aplaste las esquinas y los laterales de los sobres para alisarlos lo máximo posible.

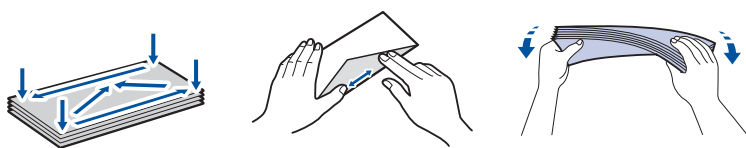

1. Si la lengüeta del soporte del papel (1) está abierta, ciérrela y, a continuación, cierre el soporte del papel (2).

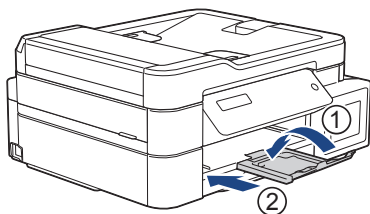

2. Extraiga la bandeja de papel del equipo por completo.

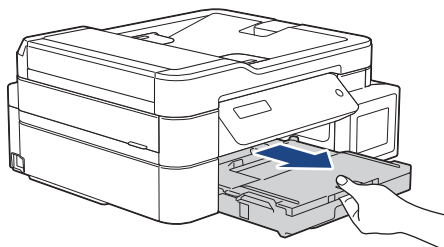

3. Levante la cubierta de la bandeja de salida del papel (1).

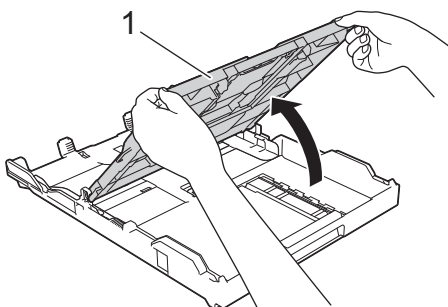

4. Cargue hasta 10 sobres en la bandeja de papel con la superficie de impresión **cara abajo**. Cargar más de 10 sobres puede provocar atascos de papel.

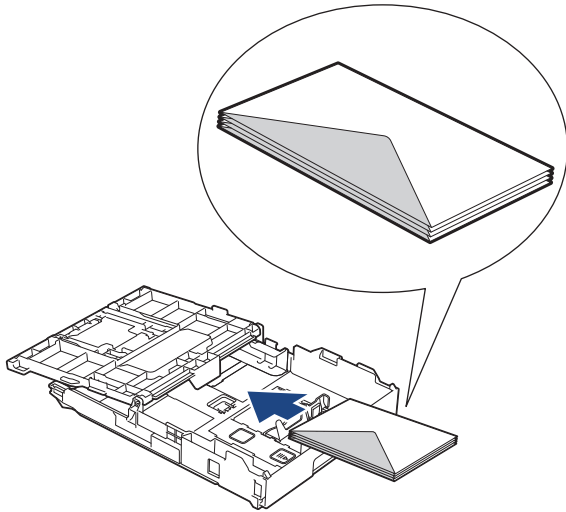

5. Presione ligeramente las guías de anchura del papel (1) y la guía de longitud del papel (2) y deslícelas para adaptarlas al tamaño de los sobres.

Asegúrese de que los sobres estén planos en la bandeja.

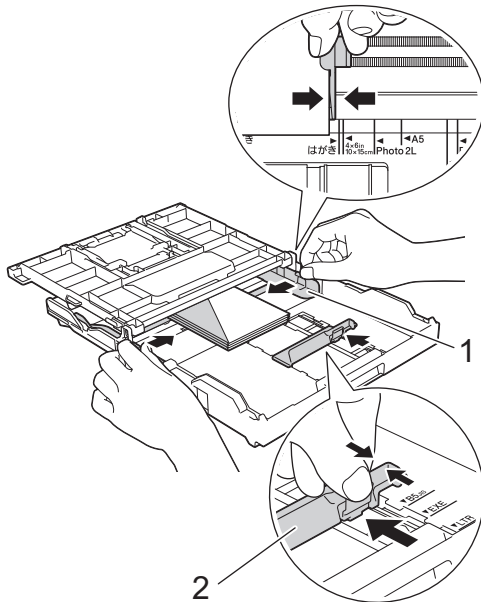

## IMPORTANTE

Si los sobres son de alimentación múltiple, cargue los sobres en la bandeja de papel de uno en uno.

6. Cierre la cubierta de la bandeja de salida del papel.

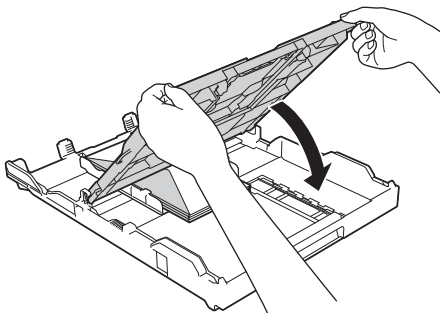

---

7. Vuelva a introducir lentamente la bandeja de papel por completo en el equipo.

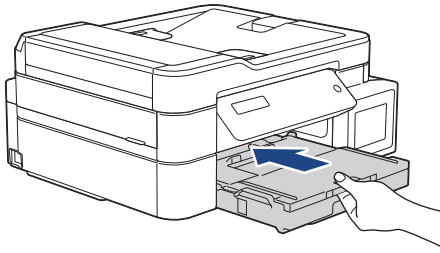

8. Tire del soporte del papel (1) hasta que encaje en su sitio y, a continuación, despliegue la lengüeta del soporte del papel (2).

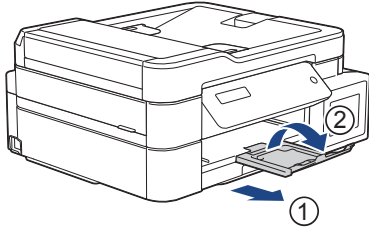

### Información relacionada

- [Cargar papel en la bandeja de papel](#)

#### **Información adicional:**

- [Cambiar el ajuste de revisión de papel](#)
  - [Seleccionar el soporte de impresión correcto](#)
  - [Cambiar el tamaño y el tipo de papel](#)
  - [Tipo de papel y tamaño de papel para cada operación](#)
-

## Cargar papel en la ranura de alimentación manual

**Modelos relacionados:** DCP-T520W/DCP-T525W/DCP-T720DW/DCP-T725DW

Cargue soportes especiales de impresión en esta ranura, **de a una hoja de papel** por vez.



El equipo activa automáticamente el modo de alimentación manual cuando se carga papel en la ranura de alimentación manual.

1. Abra la cubierta de la ranura de alimentación manual.

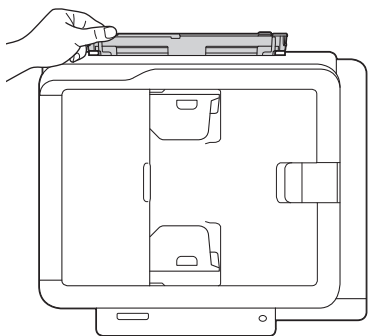
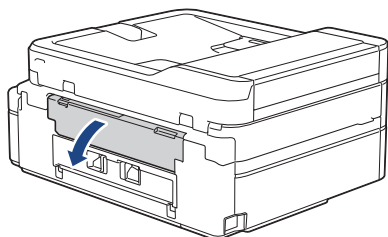

2. Levante el soporte del papel.

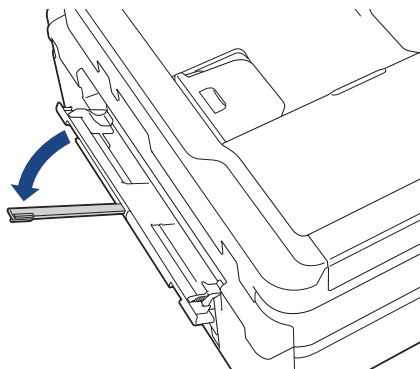

3. Deslice las guías del papel de la ranura de alimentación manual para hacerlas coincidir con el ancho del papel que va a utilizar.

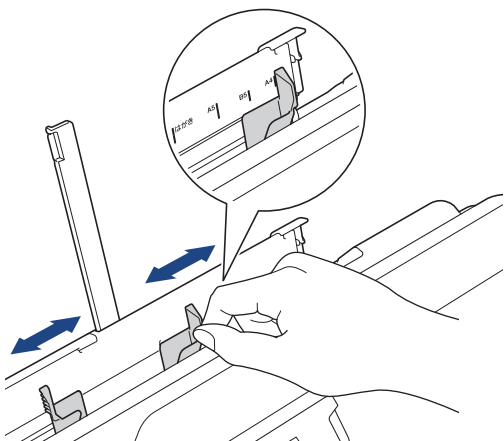

- 
4. Cargue solo **una hoja de papel** en la ranura de alimentación manual con la superficie de impresión **cara arriba**.

Utilice las dos manos para ajustar las guías de papel de la ranura de alimentación manual y asegurarse de que no haya un espacio entre ellas y el papel.

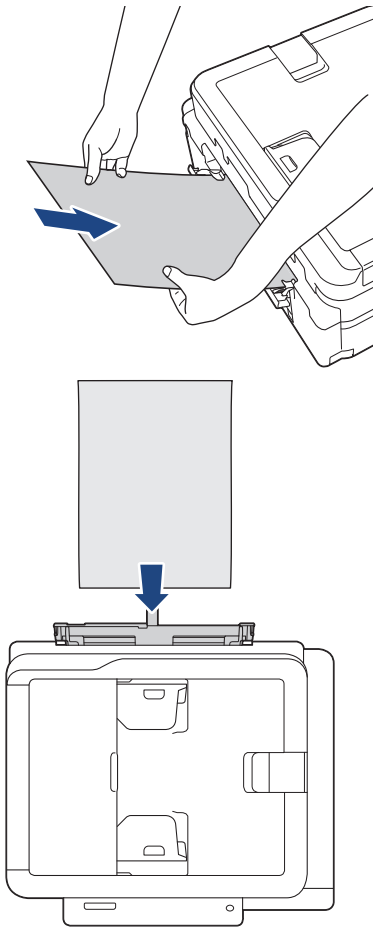

Cuando utilice sobres, cargue los sobres con la superficie de impresión **cara arriba** y la solapa hacia la izquierda, tal y como se muestra en la ilustración.

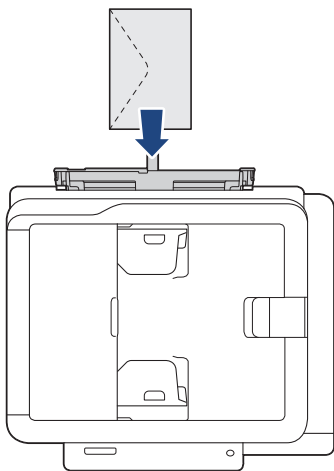

---

## IMPORTANTE

- NO cargue más de **una hoja de papel** en la ranura de alimentación manual de una vez. De lo contrario, se podría producir un atasco de papel. Cuando imprima varias páginas, no coloque la siguiente hoja de papel hasta que en la pantalla LCD aparezca un mensaje indicándole que introduzca la siguiente hoja.

- NO cargue papel en la ranura de alimentación manual cuando esté imprimiendo desde la bandeja de papel. De lo contrario, se podría producir un atasco de papel.

5. Introduzca **una hoja de papel** en la ranura de alimentación manual con las dos manos y empújela hasta que el borde delantero toque los rodillos de alimentación del papel. Suelte el papel cuando sienta que el equipo tira de él hacia el interior. En la pantalla LCD, se muestra [Listo]. Siga las instrucciones que aparecen en la pantalla LCD.

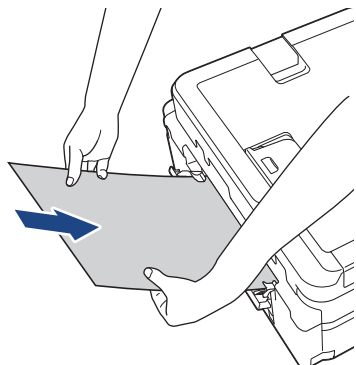

Cuando cargue un sobre o una hoja de papel grueso, empuje el soporte en la ranura de alimentación manual hasta que sienta que los rodillos de alimentación del papel lo tiran hacia el interior.

6. Tire del soporte del papel (1) hasta que encaje en su sitio y, a continuación, despliegue la lengüeta del soporte del papel (2).

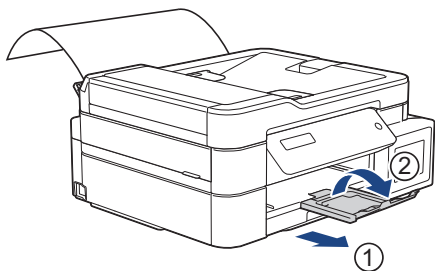

- Si el documento no cabe en una sola hoja, el equipo mostrará un mensaje para pedirle que cargue otra hoja de papel. Coloque otra hoja de papel en la ranura de alimentación manual y siga las instrucciones que aparezcan en la pantalla LCD.
- Asegúrese de que la impresión ha terminado antes de cerrar la cubierta de la ranura de alimentación manual.
- Cuando hay papel colocado en la ranura de alimentación manual, el equipo siempre imprime desde la ranura de alimentación manual.
- El equipo expulsará cualquier papel cargado en la ranura de alimentación manual durante la impresión de una página de prueba, un informe, etc.
- El equipo expulsa el papel cargado en la ranura de alimentación manual durante el proceso de limpieza del equipo. Espere a que el equipo termine la limpieza y, entonces, vuelva a colocar el papel en la ranura de alimentación manual.



### Información relacionada

- [Cargar papel](#)

#### Información adicional:

- [Seleccionar el soporte de impresión correcto](#)
- [Mensajes de mantenimiento y error](#)

## Cargar papel en la bandeja multipropósito (bandeja MP)

**Modelos relacionados:** DCP-T820DW/DCP-T825DW/MFC-T920DW/MFC-T925DW

Use la bandeja MP para soportes especiales de impresión, como papel fotográfico o sobres.

- Si el ajuste [Compruebe pap. (Comprob. papel)] está configurado en [Sí] y usted configura el papel de la bandeja MP, en la pantalla LCD se mostrará un mensaje que le permitirá cambiar el tamaño y el tipo de papel.
- Cargue solo un tamaño y un tipo de papel a la vez en la bandeja de papel.
- Cuando cargue papel de un tamaño diferente en la bandeja, debe cambiar la configuración del tamaño de papel en el equipo o la configuración del tamaño de papel en la computadora.

Al hacer esto, si la opción Selección automática de bandeja ha sido seleccionada en el controlador de impresora (Windows) o en el equipo, el equipo estará activado para tomar papel automáticamente de la bandeja apropiada.

1. Abra la bandeja MP con ambas manos.

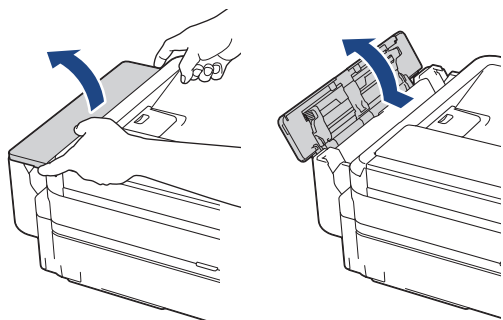

2. Levante el soporte del papel.

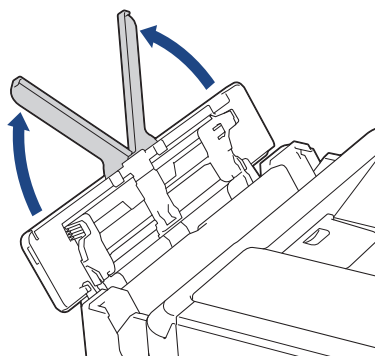

3. Presione ligeramente y deslice las guías del papel de la bandeja MP para que coincidan con el ancho del papel que va a utilizar.

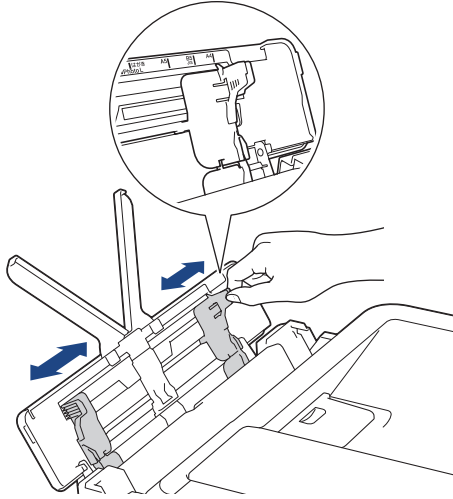

4. Airee bien la pila de papel para evitar que se produzcan atascos y problemas en la alimentación del papel.

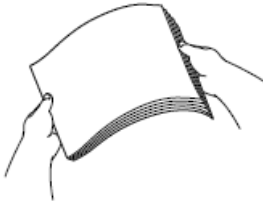

- Asegúrese siempre de que el papel no esté curvado ni arrugado.
- Solo puede cargar una hoja de papel de tamaño Legal/Mexico Legal/India Legal/Folio en la bandeja MP a la vez.

5. Cargue cuidadosamente el papel en la bandeja MP con la superficie de impresión **cara arriba**.

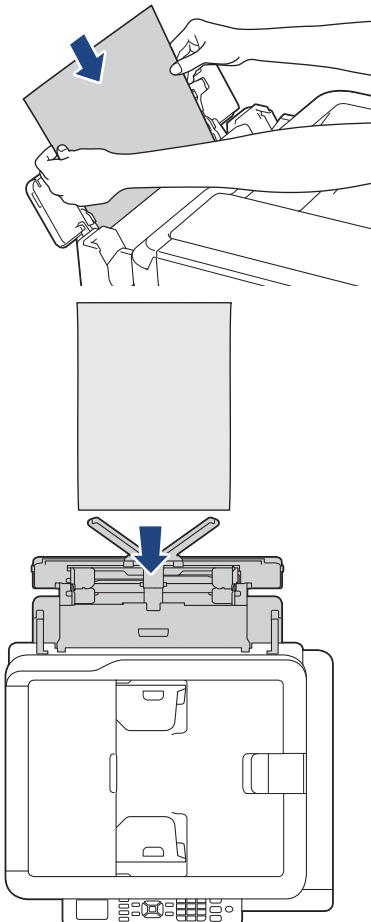





Cuando utilice sobres, cargue los sobres con la superficie de impresión *cara arriba* y la solapa hacia la izquierda, tal y como se muestra en la ilustración.

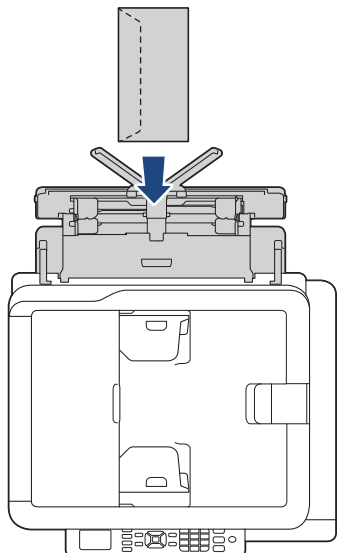

Si tiene problemas para cargar papel en la bandeja MP, arrastre la palanca de desbloqueo (1) hacia la parte posterior del equipo y, a continuación, cargue el papel.

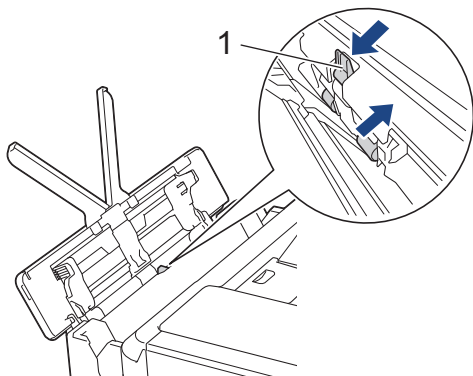

6. Con las dos manos, ajuste cuidadosamente las guías del papel de la bandeja MP para adaptarlas al papel.

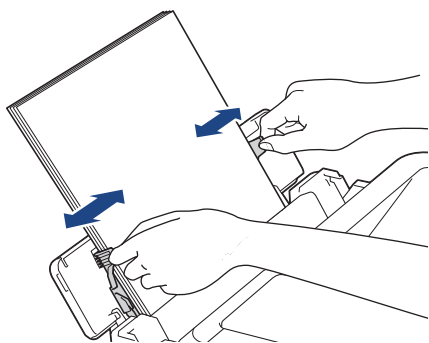

- NO presione las guías del papel con demasiada fuerza contra el papel. De lo contrario, el papel podría doblarse y atascarse.
- Coloque el papel en el centro de la bandeja MP, entre las guías del papel. Si el papel no está centrado, retírelo e introdúzcalo en la posición central.

- 
7. Tire del soporte del papel (1) hasta que encaje en su sitio y, a continuación, despliegue la lengüeta del soporte del papel (2).

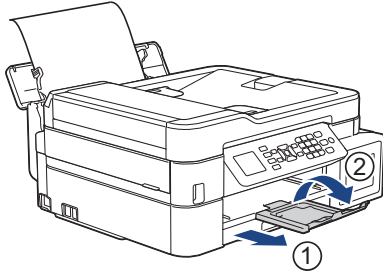

8. Cambie el tamaño de papel y la configuración del tipo de papel para la bandeja MP si es necesario.



Asegúrese de que la impresión ha finalizado antes de cerrar la bandeja MP.



### Información relacionada

- [Cargar papel](#)
-

## Área no imprimible

El área no imprimible depende de la configuración de la aplicación que está utilizando. Los números siguientes indican las áreas no imprimibles en hojas sueltas de papel y sobres. El equipo solo puede efectuar la impresión en las áreas sombreadas de hojas sueltas de papel cuando la función de impresión sin bordes está disponible y activada.

### Hojas sueltas de papel

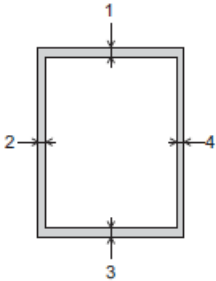

### Sobres

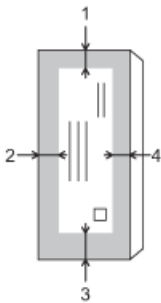

	Arriba (1)	Izquierda (2)	Abajo (3)	Derecha (4)
Hojas sueltas	0,12 pulg. (3 mm)	0,12 pulg. (3 mm)	0,12 pulg. (3 mm)	0,12 pulg. (3 mm)
Sobres	0,47 pulg. (12 mm)	0,12 pulg. (3 mm)	0,47 pulg. (12 mm)	0,12 pulg. (3 mm)



La función de impresión sin bordes no está disponible para la impresión a 2 caras de sobres y algunos tamaños de papel, como Legal y Ejecutivo.

### ✓ Información relacionada

- [Cargar papel](#)

#### Información adicional:

- [Problemas de manipulación de papel e impresión](#)

## Configuración del papel

- Cambiar el tamaño y el tipo de papel
- Cambiar el ajuste de revisión de papel
- Reducir el tamaño de página de un fax entrante demasiado grande

## Cambiar el tamaño y el tipo de papel

Ajuste las configuraciones del tamaño y del tipo de papel de la bandeja de papel.

- Para obtener una calidad de impresión óptima, configure el equipo para el tipo de papel que esté utilizando.
- Cuando cambie el tamaño de papel que carga en la bandeja, debe cambiar la configuración del tamaño de papel en la pantalla LCD al mismo tiempo.

>> [DCP-T520W/DCP-T525W/DCP-T720DW/DCP-T725DW/DCP-T820DW/DCP-T825DW](#)

>> [MFC-T920DW/MFC-T925DW](#)

### DCP-T520W/DCP-T525W/DCP-T720DW/DCP-T725DW/DCP-T820DW/DCP-T825DW

1. Pulse **Menú**.
2. Pulse **▲** o **▼** para hacer sus selecciones:
  - a. Seleccione [Config. gral.]. Pulse **OK**.
  - b. (DCP-T820DW/DCP-T825DW) Seleccione [Config. bandeja (Ajuste bandeja)]. Pulse **OK**.
  - c. (DCP-T820DW/DCP-T825DW) Seleccione la opción de la bandeja que desee. Pulse **OK**.
  - d. Seleccione [Tipo de papel (Tipo d papel)]. Pulse **OK**.
  - e. Seleccione [Papel normal], [Papel tinta], [Brother BP71] u [Otro satinado (Otro brillo)]. Pulse **OK**.
  - f. Seleccione [Tamaño papel]. Pulse **OK**.
  - g. Seleccione la opción del tamaño de papel deseada y, a continuación, pulse **OK**.
3. Pulse **Detener/Salir**.



El papel sale con la superficie impresa cara arriba en la bandeja de papel de la parte delantera del equipo. Si está imprimiendo en papel satinado, retire cada hoja inmediatamente para evitar que la tinta se corra o se produzcan atascos de papel.

### MFC-T920DW/MFC-T925DW

1. Pulse **Ajustes**.
2. Pulse **▲** o **▼** para hacer sus selecciones:
  - a. Seleccione [Config. gral.]. Pulse **OK**.
  - b. Seleccione [Config. bandeja (Ajuste bandeja)]. Pulse **OK**.
  - c. Seleccione la opción de la bandeja que desee. Pulse **OK**.
  - d. Seleccione [Tipo de papel (Tipo d papel)]. Pulse **OK**.
  - e. Seleccione [Papel normal], [Papel tinta], [Brother BP71] u [Otro satinado (Otro brillo)]. Pulse **OK**.
  - f. Seleccione [Tamaño papel]. Pulse **OK**.
  - g. Seleccione la opción del tamaño de papel deseada y, a continuación, pulse **OK**.
3. Pulse **Detener/Salir**.



El papel sale con la superficie impresa cara arriba en la bandeja de papel de la parte delantera del equipo. Si está imprimiendo en papel satinado, retire cada hoja inmediatamente para evitar que la tinta se corra o se produzcan atascos de papel.

### ✓ Información relacionada

- [Configuración del papel](#)

---

**Información adicional:**

- Cargar hojas sueltas de papel o papel Foto 2L en la bandeja de papel
  - Cargar papel fotográfico en la bandeja de papel
  - Cargar sobres en la bandeja de papel
  - Papel y otros medios de impresión aceptables
  - Mensajes de mantenimiento y error
  - Problemas de manipulación de papel e impresión
-

## Cambiar el ajuste de revisión de papel

Si la configuración está ajustada en [Sí] y se saca la bandeja de papel del equipo o se carga papel en la bandeja MP, en la pantalla LCD se mostrará un mensaje preguntándole si desea cambiar la configuración del tipo y el tamaño de papel.

La configuración predeterminada es [Sí].

>> DCP-T520W/DCP-T525W/DCP-T720DW/DCP-T725DW/DCP-T820DW/DCP-T825DW

>> MFC-T920DW/MFC-T925DW

### DCP-T520W/DCP-T525W/DCP-T720DW/DCP-T725DW/DCP-T820DW/DCP-T825DW

1. Pulse **Menú**.
2. Pulse ▲ o ▼ para hacer sus selecciones:
  - a. Seleccione [Config. gral.]. Pulse **OK**.
  - b. (DCP-T820DW/DCP-T825DW) Seleccione [Config. bandeja (Ajuste bandeja)]. Pulse **OK**.
  - c. Seleccione [Compruebe pap. (Comprob. papel)]. Pulse **OK**.
  - d. Seleccione [Sí] (o [No]). Pulse **OK**.
3. Pulse **Detener/Salir**.

### MFC-T920DW/MFC-T925DW

1. Pulse **Ajustes**.
2. Pulse ▲ o ▼ para hacer sus selecciones:
  - a. Seleccione [Config. gral.]. Pulse **OK**.
  - b. Seleccione [Config. bandeja (Ajuste bandeja)]. Pulse **OK**.
  - c. Seleccione [Compruebe pap. (Comprob. papel)]. Pulse **OK**.
  - d. Seleccione [Sí] o [No]. Pulse **OK**.
3. Pulse **Detener/Salir**.

### ✓ Información relacionada

- [Configuración del papel](#)

#### Información adicional:

- [Cargar hojas sueltas de papel o papel Foto 2L en la bandeja de papel](#)
- [Cargar papel fotográfico en la bandeja de papel](#)
- [Cargar sobres en la bandeja de papel](#)
- [Mensajes de mantenimiento y error](#)

## Papel y otros medios de impresión aceptables

La calidad de impresión puede verse afectada por el tipo de papel que utilice en el equipo.

Para obtener la mejor calidad de impresión para la configuración que ha seleccionado, establezca siempre el tipo de papel de acuerdo con el tipo de papel que ha cargado.

Puede utilizar papel normal, papel para tinta (papel estucado), papel satinado, papel reciclado y sobres.

Le recomendamos que pruebe distintos tipos de papel antes de adquirir grandes cantidades.

Para obtener resultados óptimos, utilice papel Brother.

- Cuando imprima sobre papel para tinta (papel estucado) y papel satinado, asegúrese de seleccionar el soporte de impresión correcto en el controlador de impresora o en la aplicación que usa para imprimir, o la configuración de tipo de papel en el equipo.
- Cuando imprima sobre papel fotográfico, cargue una hoja adicional del mismo papel fotográfico en la bandeja de papel.
- Si se está imprimiendo en papel fotográfico, retire cada hoja inmediatamente para evitar que la tinta se corra o se produzcan atascos de papel.
- Evite tocar la superficie impresa del papel inmediatamente después de la impresión, ya que es posible que la superficie no esté completamente seca, por lo que puede mancharse los dedos.



### Información relacionada

- [Cargar papel](#)
  - [Soportes de impresión recomendados](#)
  - [Manejar y utilizar los soportes de impresión](#)
  - [Seleccionar el soporte de impresión correcto](#)

### Información adicional:

- [Cambiar el tamaño y el tipo de papel](#)
- [Problemas de manipulación de papel e impresión](#)



## Soportes de impresión recomendados

Para obtener la mejor calidad de impresión, se recomienda utilizar el papel Brother que figura en la tabla.

Es posible que el papel Brother no esté disponible en todos los países.

### Papel Brother

Tipo de papel	Artículo
Papel fotográfico satinado Premium Plus	
Carta	BP71GLTR
4" x 6"	BP71GP20



### Información relacionada

- [Papel y otros medios de impresión aceptables](#)

## Manejar y utilizar los soportes de impresión

- Guarde el papel en su embalaje original y manténgalo cerrado. Mantenga el papel liso y evite exponerlo a ambientes húmedos, a la luz solar directa y a cualquier fuente de calor.
- Evite tocar la cara brillante (estucada) del papel fotográfico.
- Con algunos tamaños de sobres, se requiere establecer los márgenes en la aplicación. Asegúrese de realizar una impresión de prueba antes de imprimir un gran número de sobres.

### IMPORTANTE

NO utilice los siguientes tipos de papel:

- Papel dañado, curvado, arrugado o con forma irregular

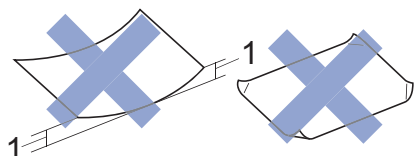

1. Una curva de 0,08 pulg. (2 mm) o mayor puede hacer que se produzcan atascos.

- Extremadamente brillante o con mucho relieve
- Papel que no se pueda apilar uniformemente
- Papel elaborado con fibra corta

NO utilice sobres:

- En los que el aire pueda entrar fácilmente
- Con ventanas
- Grabados en relieve
- Grapados
- Previamente impresos en el interior
- Que sean autoadhesivos
- Que tengan solapas dobles

#### Autoadhesivos Con solapa doble

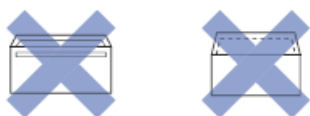

Es posible que ocurra algún problema en la alimentación del papel a causa del grosor, el tamaño y la forma de la solapa de los sobres que esté utilizando.

### ✓ Información relacionada

- [Papel y otros medios de impresión aceptables](#)

#### Información adicional:

- [Cargar papel en la bandeja de papel](#)

## Seleccionar el soporte de impresión correcto

- Tipo de papel y tamaño de papel para cada operación
- Capacidad de las bandejas de papel
- Gramaje y grosor del papel
- Cargar hojas sueltas de papel o papel Foto 2L en la bandeja de papel
- Cargar papel fotográfico en la bandeja de papel
- Cargar sobres en la bandeja de papel
- Cargar papel en la ranura de alimentación manual

Inicio > Manipulación de papel > Cargar papel > Papel y otros medios de impresión aceptables > Seleccionar el soporte de impresión correcto > Tipo de papel y tamaño de papel para cada operación

## Tipo de papel y tamaño de papel para cada operación

Tipo de papel	Tamaño del papel		Utilización			
			Fax <sup>1</sup>	Copia	Foto Captura <sup>2</sup>	Impresora
Hojas sueltas	Carta	8 1/2 × 11 pulg. (215,9 × 279,4 mm)	Sí	Sí	Sí	Sí
	A4	8,3 × 11,7 pulg. (210 × 297 mm)	Sí	Sí	Sí	Sí
	Legal	8 1/2 × 14 pulg. (215,9 × 355,6 mm)	Sí	Sí	-	Sí
	Legal de México	8,5 × 13,38 pulg. (215,9 × 339,85 mm)	Sí	Sí	-	Sí
	Legal India	8,46 × 13,58 pulg. (215 × 345 mm)	Sí	Sí	-	Sí
	Folio	8 1/2 × 13 pulg. (215,9 × 330,2 mm)	Sí	Sí	-	Sí
	Ejecutivo	7 1/4 × 10 1/2 pulg. (184,1 × 266,7 mm)	-	Sí	-	Sí
	A5	5,8 × 8,3 pulg. (148 × 210 mm)	-	Sí	-	Sí
	A6	4,1 × 5,8 pulg. (105 × 148 mm)	-	-	-	Sí
Tarjetas	Fotografía	4 × 6 pulg. (10 × 15 cm)	-	Sí	Sí	Sí
	Foto L	3,5 × 5 pulg. (9 × 13 cm)	-	-	-	Sí
	Foto 2L	5 × 7 pulg. (13 × 18 cm)	-	-	Sí	Sí
	Ficha	5 × 8 pulg. (13 × 20 cm)	-	-	-	Sí
Sobres	Sobre C5	6,4 × 9 pulg. (162 × 229 mm)	-	-	-	Sí
	Sobre DL	4,3 × 8,7 pulg. (110 × 220 mm)	-	-	-	Sí
	Com-10	4 1/8 × 9 1/2 pulg. (104,7 × 241,3 mm)	-	-	-	Sí
	Monarca	3 7/8 × 7 1/2 pulg. (98,4 × 190,5 mm)	-	-	-	Sí

<sup>1</sup> Solo modelos MFC

<sup>2</sup> Solo MFC-T920DW/MFC-T925DW



## Información relacionada

- Seleccionar el soporte de impresión correcto

### **Información adicional:**

- Cargar sobres en la bandeja de papel

## Capacidad de las bandejas de papel

	Tamaño del papel	Tipos de papel	N.º de hojas
Bandeja de papel	Carta, A4, Legal, México Legal, India Legal, Folio, Ejecutivo, A5, A6, Sobres (C5, Com-10, DL, Monarca), Foto (4" x 6")/(10 x 15 cm), Foto 2L (5" x 7")/(13 x 18 cm), Ficha (5" x 8")/(13 x 20 cm)	Papel normal, Papel reciclado	150 <sup>1</sup>
		Papel para tinta	20
		Papel satinado, Foto	20
		Ficha	30
		Sobres	10
Ranura de alimentación manual (DCP-T520W/DCP-T525W/DCP-T720DW/DCP-T725DW)	Carta, A4, Legal, México Legal, India Legal, Folio, Ejecutivo, A5, A6, Sobres (C5, Com-10, DL, Monarca), Foto (4" x 6")/(10 x 15 cm), Foto L (3,5" x 5")/(9 x 13 cm), Foto 2L (5" x 7")/(13 x 18 cm), Ficha (5" x 8")/(13 x 20 cm)	Papel normal, Papel para tinta, Papel satinado, Papel reciclado, Foto, Ficha y Sobres	1
Bandeja multipropósito (bandeja MP) <sup>2</sup> (DCP-T820DW/DCP-T825DW/MFC-T920DW/MFC-T925DW)	Carta, A4, Legal, México Legal, India Legal, Folio, Ejecutivo, A5, A6, Sobres (C5, Com-10, DL, Monarca), Foto (4" x 6")/(10 x 15 cm), Foto L (3,5" x 5")/(9 x 13 cm), Foto 2L (5" x 7")/(13 x 18 cm), Ficha (5" x 8")/(13 x 20 cm)	Papel normal, Papel reciclado	80 (Hasta Carta/A4) <sup>1</sup> 1 (Encima de Carta/A4)
		Papel para tinta, Papel satinado, y Foto	20 (hasta Carta/A4) <sup>1</sup> 1 (Encima de Carta/A4)
		Ficha	20
		Sobres	10

<sup>1</sup> Al usar papel normal de 20 lb (80 g/m<sup>2</sup>)

<sup>2</sup> Se recomienda utilizar la bandeja MP cuando utilice papel satinado.



### Información relacionada

- [Seleccionar el soporte de impresión correcto](#)

## Gramaje y grosor del papel

Tipo de papel		Gramaje	Grosor
Hojas sueltas	Papel normal, Papel reciclado	De 17 a 32 lb (de 64 a 120 g/m <sup>2</sup> )	De 3 a 6 mil (de 0,08 a 0,15 mm)
	Papel para tinta	De 17 a 53 lb (de 64 a 200 g/m <sup>2</sup> )	De 3 a 10 mil (de 0,08 a 0,25 mm)
	Papel satinado <sup>1 2</sup>	Hasta 58 lb (hasta 220 g/m <sup>2</sup> )	Hasta 10 mil (0,25 mm)
Tarjetas	Tarjeta fotográfica <sup>1 2</sup>	Hasta 58 lb (hasta 220 g/m <sup>2</sup> )	Hasta 10 mil (0,25 mm)
	Ficha	Hasta 32 lb (120 g/m <sup>2</sup> )	Hasta 6 mil (0,15 mm)
Sobres		De 20 a 25 lb (de 80 a 95 g/m <sup>2</sup> )	Hasta 20 mil (0,52 mm)

<sup>1</sup> El papel BP71 69 lb (260 g/m<sup>2</sup>) está especialmente diseñado para los equipos de inyección de tinta Brother.

<sup>2</sup> Hasta 79 lb (hasta 300 g/m<sup>2</sup>) para la ranura de alimentación manual (DCP-T520W/DCP-T525W/DCP-T720DW/DCP-T725DW)



### Información relacionada

- [Seleccionar el soporte de impresión correcto](#)

#### Información adicional:

- [Problemas de manipulación de papel e impresión](#)

## Cargar documentos

- Cargar documentos en el alimentador automático de documentos (ADF)
- Cargar documentos en el cristal de escaneo
- Área no escaneable



## Cargar documentos en el alimentador automático de documentos (ADF)

**Modelos relacionados:** DCP-T720DW/DCP-T725DW/DCP-T820DW/DCP-T825DW/MFC-T920DW/MFC-T925DW

La unidad ADF tiene capacidad para varias páginas, que se introducen de una en una.

Utilice papel que se encuentre entre los tamaños y los gramajes mostrados en la tabla. Asegúrese en todo momento de airear bien las páginas antes de colocarlas en la unidad ADF.

### Tamaño y gramaje de los documentos

Longitud <sup>1</sup> :	5,8 a 14,0 pulg. (148 a 355,6 mm)
Ancho:	5,8 a 8,5 pulg. (148 a 215,9 mm)
Gramaje:	De 17 a 24 lb (de 64 a 90 g/m <sup>2</sup> )

<sup>1</sup> los documentos de longitud superior a 11,7 pulg. (297 mm) deben introducirse de uno en uno.

### IMPORTANTE

- NO tire de los documentos mientras se estén introduciendo.
- NO utilice papel curvado, arrugado, doblado, roto, grapado, con clips, con pegamento o con cinta adhesiva.
- NO utilice cartón, papel de periódico ni tela.
- Asegúrese de que los documentos con corrector líquido o escritos con tinta estén completamente secos.

1. Levante y despliegue el soporte de documentos de la unidad ADF (1).

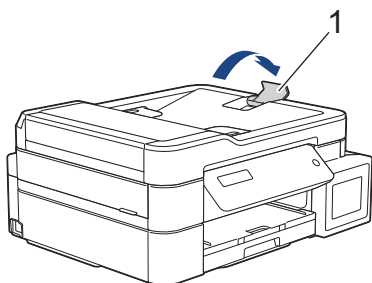

2. Airee bien la pila de papel para evitar que se produzcan atascos y problemas en la alimentación del papel.
3. Deslice las guías del papel (1) para adaptarlas al tamaño del documento.

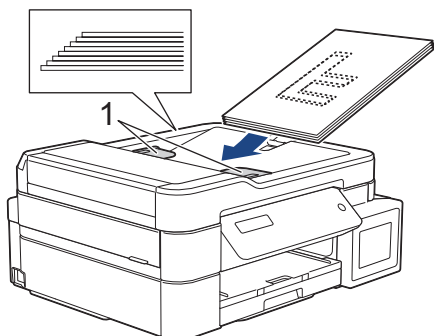

4. Coloque el documento **cara abajo** e introduciendo el **borde superior en primer lugar** en la unidad ADF y debajo de las guías del papel, y espere hasta que note que el documento toca los rodillos de alimentación y en la pantalla LCD aparece [ADF listo].

---

## IMPORTANTE

NO deje ningún documento en el cristal de escaneado. Si lo hace, es posible que la unidad ADF se atasque.

---



### Información relacionada

- [Cargar documentos](#)

#### **Información adicional:**

- [Copiar un documento](#)
  - [Mensajes de mantenimiento y error](#)
  - [Problemas de teléfono y fax](#)
  - [Otros problemas](#)
-

## Cargar documentos en el cristal de escaneo

Use el cristal de escaneo para enviar por fax, copiar o escanear páginas de una en una.

### Tamaños de documentos admitidos

Longitud:	Hasta 11,7 pulg. (297 mm)
Ancho:	Hasta 8,5 pulg. (215,9 mm)
Peso:	Hasta 4,4 lb (2 kg)



(modelos con ADF)

Para utilizar el cristal de escaneo, la unidad ADF debe estar vacía y el soporte de documentos de la unidad ADF debe estar cerrado.

1. Levante la cubierta de documentos.
2. Coloque el documento **cara abajo** en la esquina superior izquierda del cristal de escaneo, como se muestra en la ilustración.

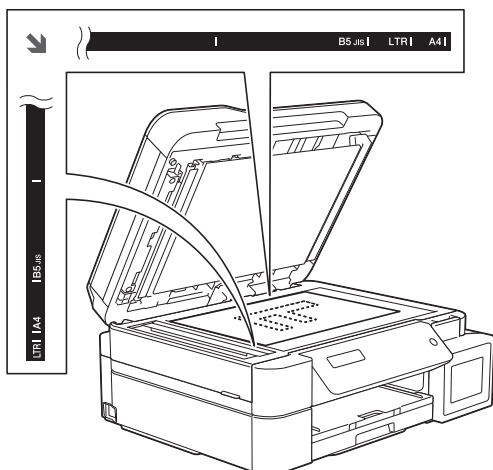

3. Cierre la cubierta de documentos.

### IMPORTANTE

Si desea escanear un libro o un documento grueso, NO cierre la cubierta de documentos utilizando la fuerza ni la presione.



### Información relacionada

- [Cargar documentos](#)

#### Información adicional:

- [Copiar un documento](#)
- [Problemas de teléfono y fax](#)
- [Otros problemas](#)

## Área no escaneable

El área no escaneable de una página depende de la configuración de la aplicación que se utiliza. Las cifras que aparecen a continuación muestran las medidas no escaneables típicas.

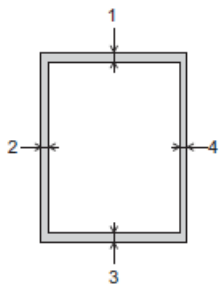

Utilización	Tamaño del documento	Arriba (1) Abajo (3)	Izquierda (2) Derecha (4)
Cómo enviar faxes <sup>1</sup>	Carta	0,12 pulg. (3 mm)	0,16 pulg. (4 mm)
	Legal		0,12 pulg. (3 mm) <sup>2</sup>
	A4		
Cómo copiar	Todos los tamaños de papel	0,12 pulg. (3 mm)	0,12 pulg. (3 mm)
Escanear		0,04 pulg. (1 mm)	0,04 pulg. (1 mm)

<sup>1</sup> Solo modelos MFC

<sup>2</sup> El área que no se puede escanear es de 0,04 pulg. (1 mm) al utilizar la unidad ADF.



### Información relacionada

- [Cargar documentos](#)

## Imprimir

- [Imprimir desde la computadora \(Windows\)](#)
- [Imprimir mediante Brother iPrint&Scan \(Windows/Mac\)](#)
- [Imprimir un archivo adjunto de correo electrónico](#)

## Imprimir desde la computadora (Windows)

- [Imprimir una fotografía \(Windows\)](#)
- [Imprimir un documento \(Windows\)](#)
- [Cancelación de un trabajo de impresión \(Windows\)](#)
- [Imprimir más de una página en una sola hoja de papel \(N en 1\) \(Windows\)](#)
- [Imprimir en forma de póster \(Windows\)](#)
- [Imprimir en ambas caras del papel de forma automática \(impresión automática a doble cara\) \(Windows\)](#)
- [Imprimir en ambas caras del papel de forma manual \(impresión manual a doble cara\) \(Windows\)](#)
- [Imprimir automáticamente un folleto \(Windows\)](#)
- [Imprimir manualmente un folleto \(Windows\)](#)
- [Imprimir un documento de Color en escala de grises \(Windows\)](#)
- [Evitar las impresiones borrosas y los atascos de papel \(Windows\)](#)
- [Utilizar perfiles de impresión predefinidos \(Windows\)](#)
- [Cambio de la configuración de impresión predefinida \(Windows\)](#)
- [Configuraciones de impresión \(Windows\)](#)

## Imprimir una fotografía (Windows)



1. Seleccione el comando de impresión en su aplicación.
2. Seleccione **Brother XXX-XXXX Printer** (donde XXX-XXXX es el nombre de su modelo) y, a continuación, haga clic en el botón de preferencias o propiedades de impresión.  
Aparecerá la ventana del controlador de impresora.
3. Asegúrese de que haya cargado el soporte correcto en la bandeja de papel.

### IMPORTANTE

- Para obtener resultados óptimos, utilice papel Brother.
- Cuando imprima sobre papel fotográfico, cargue una hoja adicional del mismo papel fotográfico en la bandeja de papel.

4. Haga clic en la pestaña **Básica**.
5. Haga clic en la lista desplegable **Soporte de impresión**, y luego seleccione el tipo de papel que está utilizando.

### IMPORTANTE

Para obtener la mejor calidad de impresión para los ajustes que ha seleccionado, siempre defina la opción **Soporte de impresión** para que coincida con el tipo de papel que carga.

6. Haga clic en la lista desplegable **Tamaño de papel**, y luego seleccione el tamaño de papel.
7. Seleccione la casilla de verificación **Sin bordes**, si es necesario.
8. Para **Color / Escala de grises**, seleccione **Color**.
9. En el campo **Orientación**, seleccione la opción **Vertical** o **Horizontal** para definir la orientación de la impresión.



Si su aplicación dispone de una configuración parecida a esta, le recomendamos que defina la orientación en la aplicación.

10. Introduzca el número de copias (1-999) que desee en el campo **Copias**.
11. Cambie otras configuraciones de impresora, si es necesario.
12. Haga clic en **Aceptar**.
13. Complete su operación de impresión.



### Información relacionada

- [Imprimir desde la computadora \(Windows\)](#)

#### Información adicional:

- [Configuraciones de impresión \(Windows\)](#)

## Imprimir un documento (Windows)

1. Seleccione el comando de impresión en su aplicación.
2. Seleccione **Brother XXX-XXXX Printer** (donde XXX-XXXX es el nombre de su modelo) y, a continuación, haga clic en el botón de preferencias o propiedades de impresión.  
Aparecerá la ventana del controlador de impresora.
3. Asegúrese de que ha cargado el papel del tamaño correcto en la bandeja de papel.
4. Haga clic en la pestaña **Básica**.
5. Haga clic en la lista desplegable **Soporte de impresión**, y luego seleccione el tipo de papel que está utilizando.

### IMPORTANTE

Para obtener la mejor calidad de impresión para los ajustes que ha seleccionado, siempre defina la opción **Soporte de impresión** para que coincida con el tipo de papel que carga.

6. Haga clic en la lista desplegable **Tamaño de papel**, y luego seleccione el tamaño de papel.
7. En **Color / Escala de grises**, seleccione la opción **Color** o **Escala de grises**.
8. En el campo **Orientación**, seleccione la opción **Vertical** o **Horizontal** para definir la orientación de la impresión.



Si su aplicación dispone de una configuración parecida a esta, le recomendamos que defina la orientación en la aplicación.

9. Introduzca el número de copias (1-999) que desee en el campo **Copias**.
10. Para imprimir varias páginas en una sola hoja de papel o imprimir una página de su documento en varias hojas, haga clic en la lista desplegable **Páginas múltiples** y, a continuación, seleccione sus opciones.
11. Cambie otras configuraciones de impresora, si es necesario.
12. Haga clic en **Aceptar**.
13. Complete su operación de impresión.



### Información relacionada

- [Imprimir desde la computadora \(Windows\)](#)

#### Información adicional:

- [Configuraciones de impresión \(Windows\)](#)



## Cancelación de un trabajo de impresión (Windows)

Si se ha enviado un trabajo de impresión a la cola de impresión y no se ha imprimido, o si se ha enviado a la cola de impresión por error, es posible que tenga que eliminarlo para permitir la impresión de los trabajos siguientes.

1. Haga doble clic en el icono de la impresora  en el área de notificación.
2. Seleccione el trabajo de impresión que desee cancelar.
3. Haga clic en el menú **Documento**.
4. Seleccione **Cancelar**.
5. Haga clic en **Sí**.



### Información relacionada

- [Imprimir desde la computadora \(Windows\)](#)

#### Información adicional:

- [Supervisar el estado del equipo desde la computadora \(Windows\)](#)

## Imprimir más de una página en una sola hoja de papel (N en 1) (Windows)



1. Seleccione el comando de impresión en su aplicación.
2. Seleccione **Brother XXX-XXXX Printer** (donde XXX-XXXX es el nombre de su modelo) y, a continuación, haga clic en el botón de preferencias o propiedades de impresión.  
Aparecerá la ventana del controlador de impresora.
3. Haga clic en la pestaña **Básica**.
4. En el campo **Orientación**, seleccione la opción **Vertical** o **Horizontal** para definir la orientación de la impresión.



Si su aplicación dispone de una configuración parecida a esta, le recomendamos que defina la orientación en la aplicación.

5. Haga clic en la lista desplegable **Páginas múltiples** y, a continuación, seleccione la opción **2 en 1**, **4 en 1**, **9 en 1** o **16 en 1**.
6. Haga clic en la lista desplegable **Orden de páginas** y, a continuación, seleccione el orden de las páginas.
7. Haga clic en la lista desplegable **Línea del borde** y, a continuación, seleccione el tipo de línea de borde.
8. Cambie otras configuraciones de impresora, si es necesario.
9. Haga clic en **Aceptar** y, a continuación, termine la operación de impresión.



### Información relacionada

- [Imprimir desde la computadora \(Windows\)](#)

#### Información adicional:

- [Configuraciones de impresión \(Windows\)](#)

## Imprimir en forma de póster (Windows)

Amplíe el tamaño de impresión e imprima el documento en modo de póster.

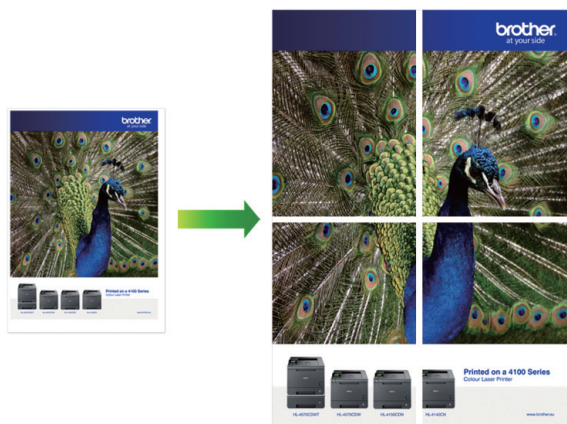

1. Seleccione el comando de impresión en su aplicación.
2. Seleccione **Brother XXX-XXXX Printer** (donde XXX-XXXX es el nombre de su modelo) y, a continuación, haga clic en el botón de preferencias o propiedades de impresión.  
Aparecerá la ventana del controlador de impresora.
3. Haga clic en la pestaña **Básica**.
4. Haga clic en la lista desplegable **Páginas múltiples** y, a continuación, seleccione la opción **1 en 2x2 páginas** o **1 en 3x3 páginas**.
5. Cambie otras configuraciones de impresora, si es necesario.
6. Haga clic en **Aceptar**.
7. Complete su operación de impresión.



### Información relacionada

- [Imprimir desde la computadora \(Windows\)](#)

#### Información adicional:

- [Configuraciones de impresión \(Windows\)](#)

Inicio > Imprimir > Imprimir desde la computadora (Windows) > Imprimir en ambas caras del papel de forma automática (impresión automática a doble cara) (Windows)

## Imprimir en ambas caras del papel de forma automática (impresión automática a doble cara) (Windows)

**Modelos relacionados:** DCP-T720DW/DCP-T725DW/DCP-T820DW/DCP-T825DW/MFC-T920DW/MFC-T925DW



- Asegúrese de que la cubierta para el desatasco de papel esté cerrada.
- Si el papel está curvado, alíselo bien y colóquelo de nuevo en la bandeja de papel.
- Utilice papel regular. NO utilice papel Bond.
- Si el papel es fino, podría arrugarse.

1. Seleccione el comando de impresión en su aplicación.
2. Seleccione **Brother XXX-XXXX Printer** (donde XXX-XXXX es el nombre de su modelo) y, a continuación, haga clic en el botón de preferencias o propiedades de impresión.  
Aparecerá la ventana del controlador de impresora.
3. Haga clic en la pestaña **Básica**.
4. En el campo **Orientación**, seleccione la opción **Vertical** o **Horizontal** para definir la orientación de la impresión.



Si su aplicación dispone de una configuración parecida a esta, le recomendamos que defina la orientación en la aplicación.

5. Haga clic en la lista desplegable **Doble cara / Folleto** y, a continuación, seleccione **Doble cara**.
6. Haga clic en el botón **Configuración de doble cara**.
7. Seleccione una de las opciones del menú **Tipo de doble cara**.

Cuando se ha seleccionado la impresión a 2 caras, hay cuatro tipos de encuadernación a 2 caras disponibles para cada orientación:

Opciones en vertical	Descripción
Borde largo (izquierdo)	
Borde largo (derecho)	

Opciones en vertical	Descripción
----------------------	-------------

Borde corto (superior)

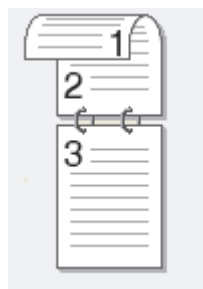

Borde corto (inferior)

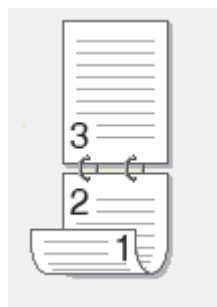

Opciones en horizontal	Descripción
------------------------	-------------

Borde largo (superior)

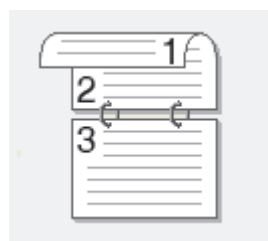

Borde largo (inferior)

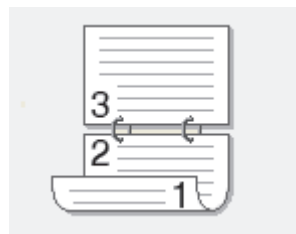

Borde corto (derecho)

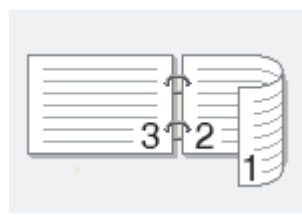

Borde corto (izquierdo)

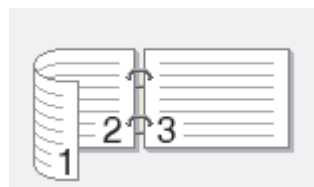

8. Marque la casilla **Desplazamiento de encuadernación** para especificar el desplazamiento para la encuadernación en pulgadas o milímetros.
9. Haga clic en **Aceptar** para regresar a la ventana del controlador de impresora.
10. Cambie otras configuraciones de impresora, si es necesario.



La función Impresión sin bordes no está disponible cuando se utiliza esta opción.

11. Vuelva a hacer clic en **Aceptar** y, a continuación, termine la operación de impresión.



## Información relacionada

- [Imprimir desde la computadora \(Windows\)](#)

### **Información adicional:**

- [Imprimir automáticamente un folleto \(Windows\)](#)
- [Configuraciones de impresión \(Windows\)](#)

Inicio > Imprimir > Imprimir desde la computadora (Windows) > Imprimir en ambas caras del papel de forma manual (impresión manual a doble cara) (Windows)

## Imprimir en ambas caras del papel de forma manual (impresión manual a doble cara) (Windows)

**Modelos relacionados:** DCP-T520W/DCP-T525W

El equipo imprime primero todas las páginas impares en una cara del papel. Luego, en la pantalla de PC, aparecerá un mensaje emergente que le indicará que vuelva a cargar las páginas impares en el equipo para poder imprimir las páginas pares.



- Antes de volver a cargar el papel, airéelo y alíselo para evitar atascos de papel.
- No se recomienda papel muy fino ni muy grueso.
- Si el papel es fino, podría arrugarse.
- Es posible que la función de impresión a 2 caras no sea adecuada para todos los tipos de documentos e imágenes. Si tiene reiterados problemas por atascos de papel o la calidad de impresión a 2 caras no es buena, le recomendamos usar la impresión a 1 cara.

1. Seleccione el comando de impresión en su aplicación.
2. Seleccione **Brother XXX-XXXX Printer** (donde XXX-XXXX es el nombre de su modelo) y, a continuación, haga clic en el botón de preferencias o propiedades de impresión.  
Aparecerá la ventana del controlador de impresora.
3. Haga clic en la pestaña **Básica**.
4. En el campo **Orientación**, seleccione la opción **Vertical** o **Horizontal** para definir la orientación de la impresión.



Si su aplicación dispone de una configuración parecida a esta, le recomendamos que defina la orientación en la aplicación.

5. Haga clic en la lista desplegable **Doble cara / Folleto** y, a continuación, seleccione **Doble cara (manual)**.
6. Haga clic en el botón **Configuración de doble cara**.
7. Seleccione una de las opciones del menú **Tipo de doble cara**.

Cuando se ha seleccionado la impresión a 2 caras, hay cuatro tipos de encuadernación a 2 caras disponibles para cada orientación:

Opciones en vertical	Descripción
Borde largo (izquierdo)	

Opciones en vertical	Descripción
----------------------	-------------

Borde largo (derecho)

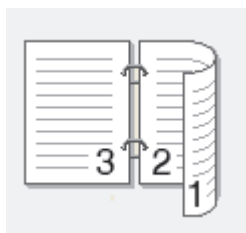

Borde corto (superior)

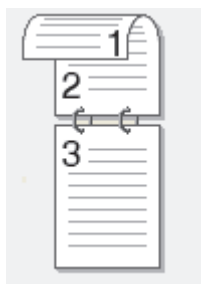

Borde corto (inferior)

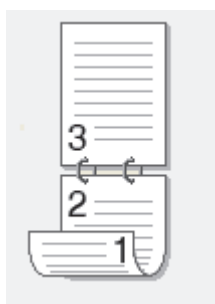

Opciones en horizontal	Descripción
------------------------	-------------

Borde largo (superior)

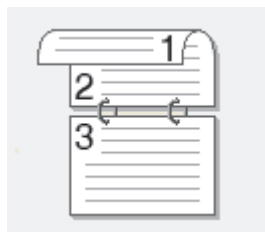

Borde largo (inferior)

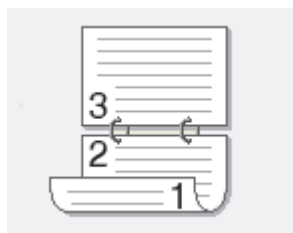

Borde corto (derecho)

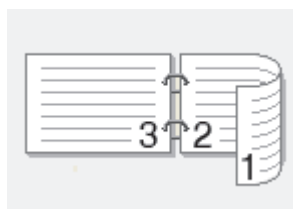

Borde corto (izquierdo)

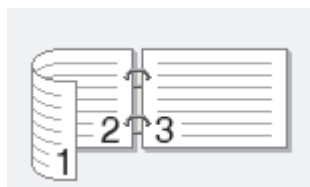



- 
8. Marque la casilla **Desplazamiento de encuadernación** para especificar el desplazamiento para la encuadernación en pulgadas o milímetros.
  9. Haga clic en **Aceptar** para regresar a la ventana del controlador de impresora.
  10. Cambie otras configuraciones de impresora, si es necesario.



La función Impresión sin bordes no está disponible cuando se utiliza esta opción.

11. Haga clic en **Aceptar** y, a continuación, comience a imprimir.
12. Haga clic en **Aceptar** para imprimir la primera cara de las páginas.  
El equipo imprime primero todas las páginas impares. Luego, la impresión se detendrá y aparecerá en la pantalla de PC un mensaje emergente que le indicará que vuelva a cargar el papel.
13. Vuelva a cargar el papel.
14. Haga clic en **Aceptar**.  
Se imprimirán las páginas pares.

Si la alimentación del papel no se está realizando correctamente, es posible que el papel esté arrugado. Extraiga el papel, alíselo bien y colóquelo de nuevo en la bandeja de papel.



### Información relacionada

- [Imprimir desde la computadora \(Windows\)](#)

#### Información adicional:

- [Imprimir manualmente un folleto \(Windows\)](#)
-

## Imprimir automáticamente un folleto (Windows)

**Modelos relacionados:** DCP-T720DW/DCP-T725DW/DCP-T820DW/DCP-T825DW/MFC-T920DW/MFC-T925DW

Utilice esta opción para imprimir un documento en formato de folleto mediante la impresión a 2 caras. Las páginas del documento se organizarán en función del número de páginas correcto, lo que le permitirá doblarlas por el centro sin tener que cambiar el orden de las hojas impresas.



- Asegúrese de que la cubierta para el desatasco de papel esté cerrada.
- Si el papel está curvado, alíselo bien y colóquelo de nuevo en la bandeja de papel.
- Utilice papel regular. NO utilice papel Bond.
- Si el papel es fino, podría arrugarse.

1. Seleccione el comando de impresión en su aplicación.
2. Seleccione **Brother XXX-XXXX Printer** (donde XXX-XXXX es el nombre de su modelo) y, a continuación, haga clic en el botón de preferencias o propiedades de impresión.  
Aparecerá la ventana del controlador de impresora.
3. Haga clic en la pestaña **Básica**.
4. En el campo **Orientación**, seleccione la opción **Vertical** o **Horizontal** para definir la orientación de la impresión.



Si su aplicación dispone de una configuración parecida a esta, le recomendamos que defina la orientación en la aplicación.

5. Haga clic en la lista desplegable **Doble cara / Folleto** y, a continuación, seleccione la opción **Folleto**.
6. Haga clic en el botón **Configuración de doble cara**.
7. Seleccione una de las opciones del menú **Tipo de doble cara**.

Existen dos tipos de dirección de encuadernación dúplex disponibles para cada orientación:

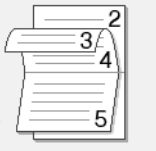

Opciones en vertical	Descripción
Encuadernado izquierda	

Opciones en vertical	Descripción
Encuadernado derecha	

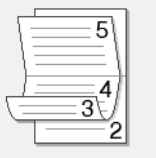
Opciones en horizontal	Descripción
Encuadernado superior	

Encuadernado inferior	
-----------------------	-----------------------------------------------------------------------------------

8. Seleccione una de las opciones del menú **Método de impresión de folletos**.

Opción	Descripción
<b>Todas las páginas de una vez</b>	Cada una de las páginas se imprimirá en formato de folleto (cuatro páginas en cada hoja, dos páginas por cara). Doble la impresión por la mitad para crear el folleto. 
<b>Dividir en juegos</b>	Esta opción permite imprimir el folleto entero en conjuntos de folletos individuales más pequeños y, asimismo, permite doblarlos por el centro de la impresión sin tener que cambiar el orden de los números de página. Puede especificar el número de hojas de cada fracción del folleto (de 1 a 15). Esta opción puede resultar útil cuando tenga que doblar un folleto impreso que tenga un gran número de páginas. 

9. Marque la casilla **Desplazamiento de encuadernación** para especificar el desplazamiento para la encuadernación en pulgadas o milímetros.

10. Haga clic en **Aceptar** para regresar a la ventana del controlador de impresora.

11. Cambie otras configuraciones de impresora, si es necesario.



La función Impresión sin bordes no está disponible cuando se utiliza esta opción.

12. Haga clic en **Aceptar**.

13. Complete su operación de impresión.



### Información relacionada

- [Imprimir desde la computadora \(Windows\)](#)

#### Información adicional:

- [Imprimir en ambas caras del papel de forma automática \(impresión automática a doble cara\) \(Windows\)](#)
- [Configuraciones de impresión \(Windows\)](#)

## Imprimir manualmente un folleto (Windows)

**Modelos relacionados:** DCP-T520W/DCP-T525W

Utilice esta opción para imprimir un documento en formato de folleto mediante la impresión a 2 caras. Las páginas del documento se organizarán en función del número de páginas correcto, lo que le permitirá doblarlas por el centro sin tener que cambiar el orden de las hojas impresas.



- Antes de volver a cargar el papel, airéelo y alíselo para evitar atascos de papel.
- No se recomienda papel muy fino ni muy grueso.
- Si el papel es fino, podría arrugarse.
- Es posible que la función de impresión a 2 caras no sea adecuada para todos los tipos de documentos e imágenes. Si tiene reiterados problemas por atascos de papel o la calidad de impresión a 2 caras no es buena, le recomendamos usar la impresión a 1 cara.

1. Seleccione el comando de impresión en su aplicación.
2. Seleccione **Brother XXX-XXXX Printer** (donde XXX-XXXX es el nombre de su modelo) y, a continuación, haga clic en el botón de preferencias o propiedades de impresión.  
Aparecerá la ventana del controlador de impresora.
3. Haga clic en la pestaña **Básica**.
4. En el campo **Orientación**, seleccione la opción **Vertical** o **Horizontal** para definir la orientación de la impresión.



Si su aplicación dispone de una configuración parecida a esta, le recomendamos que defina la orientación en la aplicación.

5. Haga clic en la lista desplegable **Doble cara / Folleto** y, a continuación, seleccione la opción **Folleto (manual)**.
6. Haga clic en el botón **Configuración de doble cara**.
7. Seleccione una de las opciones del menú **Tipo de doble cara**.

Existen dos tipos de dirección de encuadernación dúplex disponibles para cada orientación:

### Opciones en vertical

### Descripción

#### Encuadernado izquierda

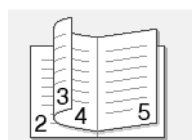

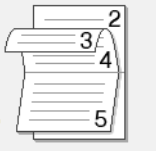

Opciones en vertical	Descripción
Encuadernado derecha	

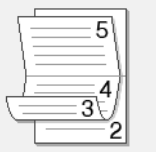
Opciones en horizontal	Descripción
Encuadernado superior	

Encuadernado inferior	
-----------------------	-----------------------------------------------------------------------------------

8. Seleccione una de las opciones del menú **Método de impresión de folletos**.

Opción	Descripción
<b>Todas las páginas de una vez</b>	Cada una de las páginas se imprimirá en formato de folleto (cuatro páginas en cada hoja, dos páginas por cara). Doble la impresión por la mitad para crear el folleto. 
<b>Dividir en juegos</b>	Esta opción permite imprimir el folleto entero en conjuntos de folletos individuales más pequeños y, asimismo, permite doblarlos por el centro de la impresión sin tener que cambiar el orden de los números de página. Puede especificar el número de hojas de cada fracción del folleto (de 1 a 15). Esta opción puede resultar útil cuando tenga que doblar un folleto impreso que tenga un gran número de páginas. 

9. Marque la casilla **Desplazamiento de encuadernación** para especificar el desplazamiento para la encuadernación en pulgadas o milímetros.

10. Haga clic en **Aceptar** para regresar a la ventana del controlador de impresora.

11. Cambie otras configuraciones de impresora, si es necesario.



La función Impresión sin bordes no está disponible cuando se utiliza esta opción.

12. Haga clic en **Aceptar** y, a continuación, comience a imprimir.

13. Haga clic en **Aceptar** para imprimir la primera cara de las páginas.

El equipo imprime primero todas las páginas impares. Luego, la impresión se detendrá y aparecerá en la pantalla de PC un mensaje emergente que le indicará que vuelva a cargar el papel.

14. Vuelva a cargar el papel.

15. Haga clic en **Aceptar**.

Se imprimirán las páginas pares.

Si la alimentación del papel no se está realizando correctamente, es posible que el papel esté arrugado. Extraiga el papel, alíselo bien y colóquelo de nuevo en la bandeja de papel.



### Información relacionada

- [Imprimir desde la computadora \(Windows\)](#)

---

**Información adicional:**

- Imprimir en ambas caras del papel de forma manual (impresión manual a doble cara) (Windows)
-

## Imprimir un documento de Color en escala de grises (Windows)

El modo de escala de grises ofrece una mayor velocidad de procesamiento de la impresión que el modo de color. Si el documento contiene color, al seleccionar el modo de escala de grises, el documento se imprime en 256 niveles de la escala de grises.

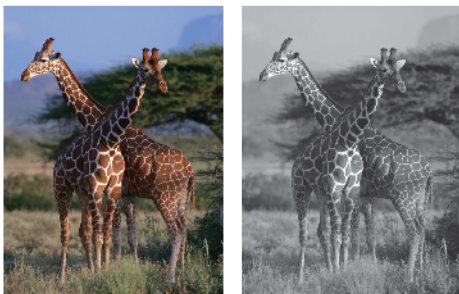

1. Seleccione el comando de impresión en su aplicación.
2. Seleccione **Brother XXX-XXXX Printer** (donde XXX-XXXX es el nombre de su modelo) y, a continuación, haga clic en el botón de preferencias o propiedades de impresión.  
Aparecerá la ventana del controlador de impresora.
3. Haga clic en la pestaña **Básica**.
4. Para **Color / Escala de grises**, seleccione **Escala de grises**.
5. Cambie otras configuraciones de impresora, si es necesario.
6. Haga clic en **Aceptar**.
7. Complete su operación de impresión.



### Información relacionada

- [Imprimir desde la computadora \(Windows\)](#)

## Evitar las impresiones borrosas y los atascos de papel (Windows)

Algunos tipos de recursos de impresión pueden necesitar más tiempo de secado. Cambie la opción **Reducir manchas** si las impresiones quedan borrosas o el papel se atasca.

1. Seleccione el comando de impresión en su aplicación.
2. Seleccione **Brother XXX-XXXX Printer** (donde XXX-XXXX es el nombre de su modelo) y, a continuación, haga clic en el botón de preferencias o propiedades de impresión.  
Aparecerá la ventana del controlador de impresora.
3. Haga clic en la pestaña **Avanzada**.
4. Haga clic en el botón **Otras opciones de impresión**.
5. Seleccione la opción **Reducir manchas** en el lateral izquierdo de la pantalla.
6. Seleccione una de las siguientes opciones:

Tipo de soporte	Opción	Descripción
<b>Papel normal</b> (DCP-T720DW/ DCP-T725DW/ DCP-T820DW/ DCP-T825DW/ MFC-T920DW/ MFC-T925DW)	<b>Impresión a doble cara o Impresión a una cara</b>	<b>Desactivado / Activado</b> Seleccione <b>Desactivado</b> para imprimir a velocidad normal utilizando una cantidad de tinta estándar. Seleccione <b>Activado</b> para imprimir a una velocidad más baja, utilizando menos tinta. Las impresiones pueden ser más claras de lo que se muestran en la vista previa.
<b>Papel normal</b> (DCP-T520W/ DCP-T525W)	<b>Desactivado / Activado</b>	Seleccione <b>Desactivado</b> para imprimir a velocidad normal utilizando una cantidad de tinta estándar. Seleccione <b>Activado</b> para imprimir a una velocidad más baja, utilizando menos tinta. Las impresiones pueden ser más claras de lo que se muestran en la vista previa.
<b>Papel Glossy</b>	<b>Desactivado / Activado</b>	Seleccione <b>Desactivado</b> para imprimir a velocidad normal utilizando una cantidad de tinta estándar. Seleccione <b>Activado</b> para imprimir a una velocidad más baja, utilizando menos tinta. Las impresiones pueden ser más claras de lo que se muestran en la vista previa.

7. Haga clic en **Aceptar** para regresar a la ventana del controlador de impresora.
8. Haga clic en **Aceptar**.
9. Complete su operación de impresión.

### ✓ Información relacionada

- [Imprimir desde la computadora \(Windows\)](#)

#### Información adicional:

- [Problemas de manipulación de papel e impresión](#)
- [Cambiar las opciones de impresión para mejorar los resultados de impresión](#)



## Utilizar perfiles de impresión predefinidos (Windows)

**Perfiles de impresión** son opciones predefinidas para proporcionarle un acceso rápido a los ajustes de impresión de uso frecuente.

1. Seleccione el comando de impresión en su aplicación.
2. Seleccione **Brother XXX-XXXX Printer** (donde XXX-XXXX es el nombre de su modelo) y, a continuación, haga clic en el botón de preferencias o propiedades de impresión.  
Aparecerá la ventana del controlador de impresora.
3. Haga clic en la pestaña **Perfiles de impresión**.

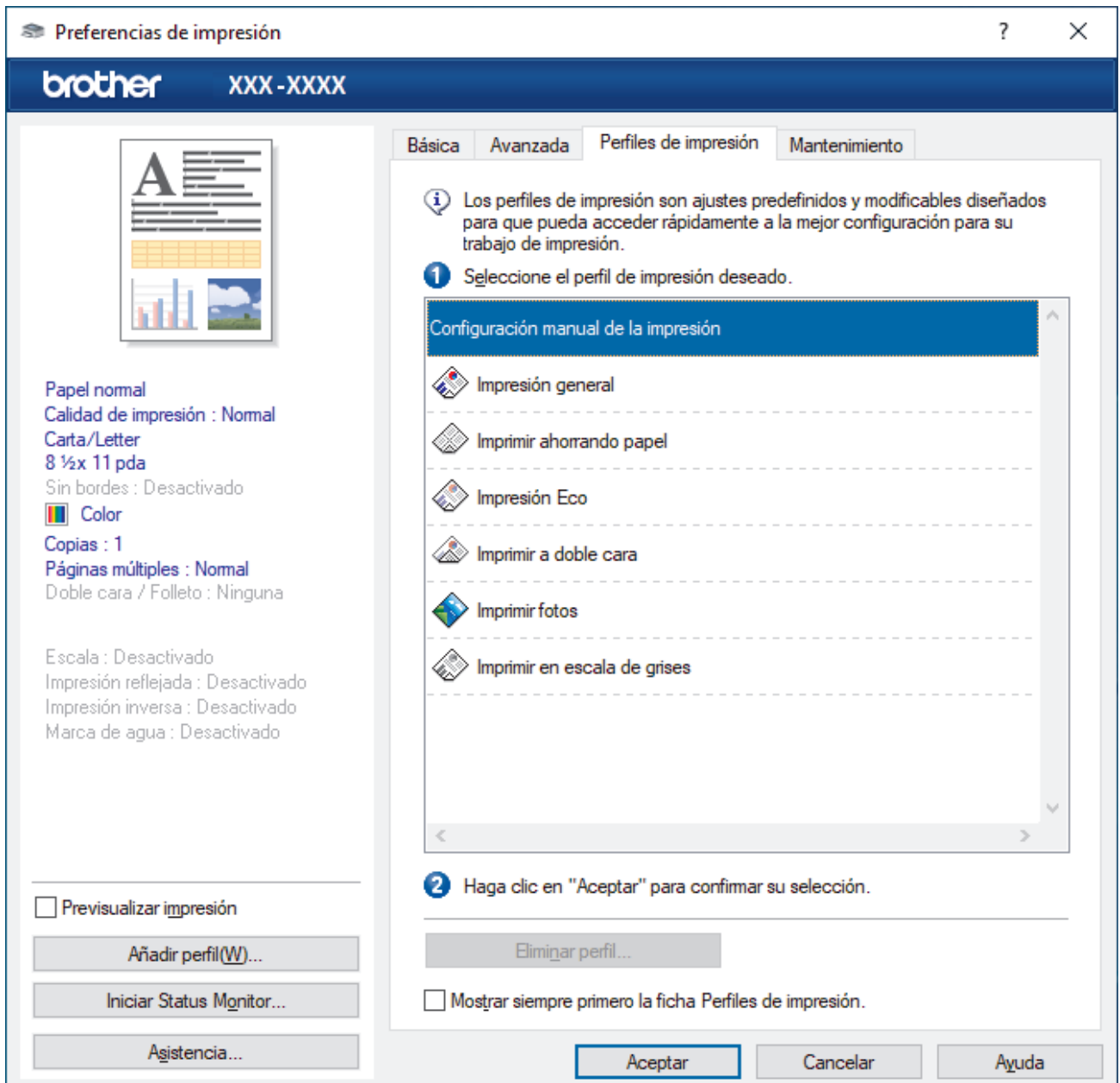

4. Seleccione su perfil de la lista de perfiles de impresión.  
Se muestran los ajustes de perfil en el lado izquierdo de la ventana del controlador de impresora.
5. Realice una de las siguientes acciones:
  - Si los ajustes son correctos para su trabajo de impresión, haga clic en **Aceptar**.
  - Para cambiar los ajustes, regrese a la pestaña **Básica** o **Avanzada**, cambie la configuración y, a continuación, luego haga clic en **Aceptar**.



---

Para mostrar la pestaña **Perfiles de impresión** en la parte delantera de la ventana la próxima vez que imprima, seleccione la casilla de verificación **Mostrar siempre primero la ficha Perfiles de impresión..**

---



### **Información relacionada**

- [Imprimir desde la computadora \(Windows\)](#)
  - [Crear o eliminar perfiles de impresión \(Windows\)](#)

### **Información adicional:**

- [Configuraciones de impresión \(Windows\)](#)
-

## Crear o eliminar perfiles de impresión (Windows)

Agregue hasta 20 perfiles de impresión nuevos con ajustes personalizados.

1. Seleccione el comando de impresión en su aplicación.
2. Seleccione **Brother XXX-XXXX Printer** (donde XXX-XXXX es el nombre de su modelo) y, a continuación, haga clic en el botón de preferencias o propiedades de impresión.

Aparecerá la ventana del controlador de impresora.

3. Realice una de las siguientes acciones:

### Para crear un nuevo perfil de impresión:

- a. Haga clic en la pestaña **Básica** y en la pestaña **Avanzada** y ajuste las configuraciones de impresión que desea para el nuevo perfil de impresión.
- b. Haga clic en la pestaña **Perfiles de impresión**.
- c. Haga clic en **Añadir perfil**.  
Aparecerá el cuadro de diálogo **Añadir perfil**.
- d. Escriba el nombre del nuevo perfil en el campo **Nombre**.
- e. Haga clic en el icono que desea utilizar para representar este perfil en la lista de iconos.
- f. Haga clic en **Aceptar**.

El nombre del nuevo perfil de impresión se añade a la lista de la pestaña **Perfiles de impresión**.

### Para eliminar uno de los perfiles de impresión creados:

- a. Haga clic en la pestaña **Perfiles de impresión**.
- b. Haga clic en **Eliminar perfil**.  
Aparecerá el cuadro de diálogo **Eliminar perfil**.
- c. Seleccione el perfil que desee eliminar.
- d. Haga clic en **Eliminar**.
- e. Haga clic en **Sí**.
- f. Haga clic en **Cerrar**.





### Información relacionada

- [Utilizar perfiles de impresión predefinidos \(Windows\)](#)

## Cambio de la configuración de impresión predefinida (Windows)

Cuando cambie los ajustes de impresión, los cambios solo se aplican en documentos impresos con tal aplicación. Para cambiar los ajustes de impresión en todas las aplicaciones de Windows, debe configurar las propiedades del controlador de impresora.

1. Realice una de las siguientes acciones:
  - Para Windows 10, Windows Server 2016 y Windows Server 2019  
Haga clic en  > **Sistema de Windows** > **Panel de control**. En el grupo **Hardware y sonido**, haga clic en **Ver dispositivos e impresoras**.
  - Para Windows 8.1  
Mueva el ratón a la esquina inferior derecha del escritorio. Cuando aparezca la barra de menú, haga clic en **Configuración** y, a continuación, en **Panel de control**. En el grupo **Hardware y sonido**, haga clic en **Ver dispositivos e impresoras**.
  - Para Windows Server 2012 R2  
Haga clic en **Panel de control** en la pantalla **Inicio**. En el grupo **Hardware**, haga clic en **Ver dispositivos e impresoras**.
  - Para Windows Server 2012  
Mueva el ratón a la esquina inferior derecha del escritorio. Cuando aparezca la barra de menú, haga clic en **Configuración** y, a continuación, en **Panel de control**. En el grupo **Hardware**, haga clic en **Ver dispositivos e impresoras**.
  - Para Windows 7 y Windows Server 2008 R2  
Haga clic en  (**Iniciar**) > **Dispositivos e impresoras**.
  - Para Windows Server 2008  
Haga clic en  (**Iniciar**) > **Panel de control** > **Hardware y sonido** > **Impresoras**.
2. Haga clic derecho en el icono **Brother XXX-XXXX Printer** (donde XXX-XXXX es el nombre del modelo) y, a continuación, seleccione **Propiedades de impresora**. Si aparecen las opciones del controlador de impresora, seleccione el controlador de su impresora.  
Aparecerá el cuadro de diálogo de las propiedades de la impresora.
3. Haga clic en la pestaña **General** y, a continuación, haga clic en el botón **Preferencias de impresión...** o **Preferencias...**  
Aparecerá el cuadro de diálogo del controlador de impresora.
4. Seleccione la configuración de impresión que desee utilizar como predeterminada con todos los programas de Windows.
5. Haga clic en **Aceptar**.
6. Cierre el cuadro de diálogo de las propiedades de la impresora.



### Información relacionada

- [Imprimir desde la computadora \(Windows\)](#)

#### Información adicional:

- [Configuraciones de impresión \(Windows\)](#)

## Configuraciones de impresión (Windows)

- >> Pestaña **Básica**
- >> Pestaña **Avanzada**

### Pestaña Básica

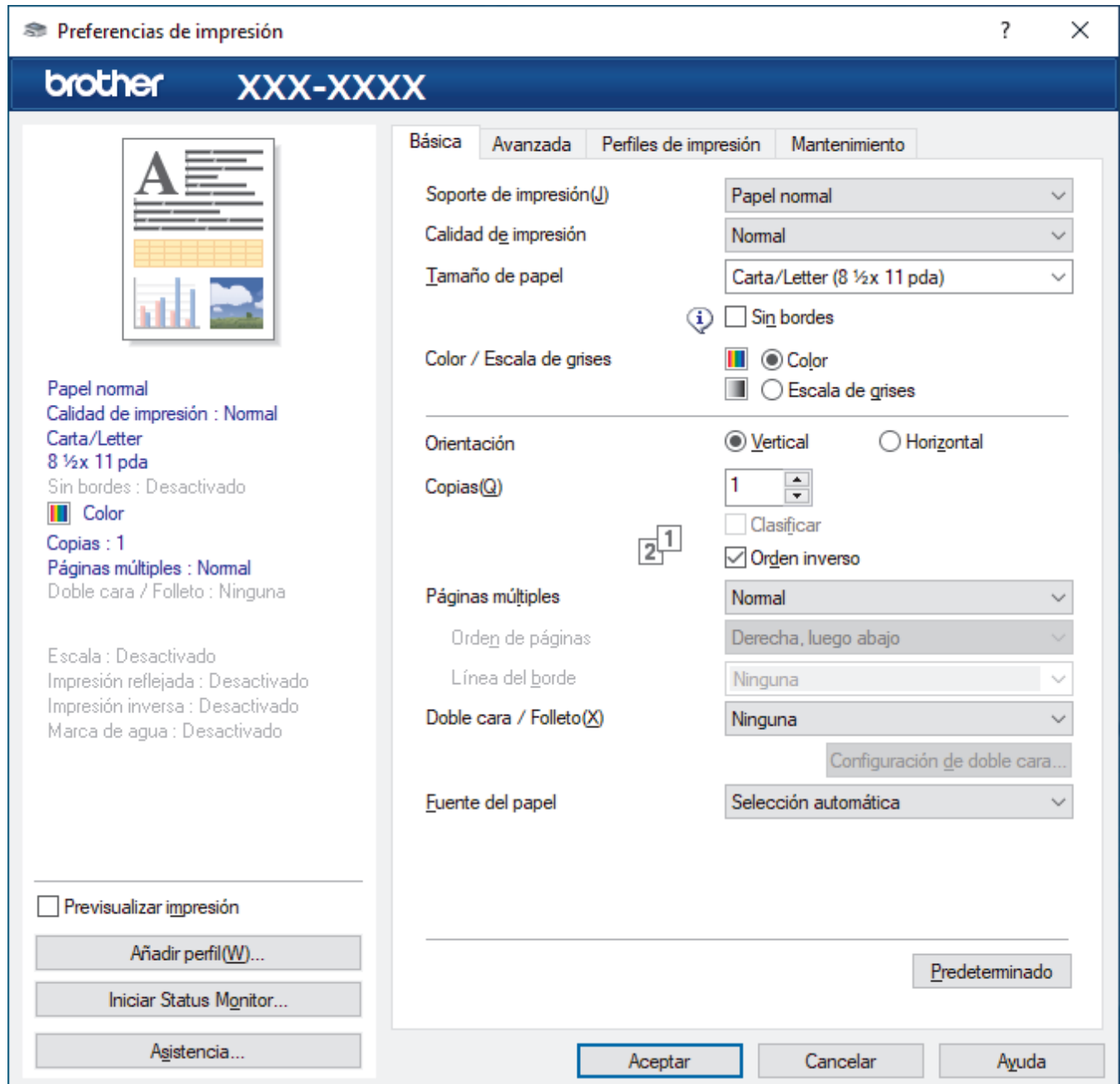

#### 1. Soporte de impresión

Seleccione el tipo de soporte que desee utilizar. Para conseguir los mejores resultados, el equipo ajusta automáticamente las configuraciones de impresión según el tipo de soporte seleccionado.

#### 2. Calidad de impresión

Seleccione la calidad de impresión deseada. La calidad y la velocidad de impresión están relacionadas: cuanto mayor sea la calidad, menor será la velocidad de impresión del documento.

#### 3. Tamaño de papel

Seleccione el tamaño de papel que desee utilizar. Puede seleccionar uno de los tamaños de papel estándares o bien crear un tamaño de papel personalizado.

---

## **Sin bordes**

Seleccione esta opción para imprimir fotografías sin bordes. Debido a que los datos de imagen se crean en un tamaño algo mayor que el tamaño del papel utilizado, los bordes de las fotografías quedarán ligeramente recortados con esta opción.

Es posible que no pueda seleccionar la opción de impresión sin bordes junto con ciertas combinaciones de calidad y tipos de soporte o desde algunas aplicaciones.

## **4. Color / Escala de grises**

Seleccione impresión en color o en escala de grises. La velocidad de impresión es mayor en el modo escala de grises que en el modo color. Si el documento contiene color y se selecciona el modo escala de grises, se utilizarán 256 niveles en la escala de grises para imprimir el documento.

## **5. Orientación**

Seleccione la orientación (vertical u horizontal) de la impresión.

Si su aplicación dispone de una configuración parecida a esta, le recomendamos que defina la orientación en la aplicación.

## **6. Copias**

Escriba el número de copias (1-999) que desea imprimir en este campo.

### **Clasificar**

Seleccione esta opción para imprimir series de documentos de varias páginas con el orden de páginas original. Cuando esta opción está seleccionada, se imprime una copia completa del documento y, a continuación, la copia se vuelve a imprimir el número de veces seleccionado. Si esta opción no está seleccionada, cada página se imprime el número de veces seleccionado antes de que se imprima la página siguiente del documento.

### **Orden inverso**

Seleccione esta opción para imprimir el documento en el orden contrario. La última página del documento se imprimirá en primer lugar.

## **7. Páginas múltiples**

Seleccione esta opción para imprimir varias páginas en una sola hoja de papel o imprimir una sola página del documento en varias hojas.

### **Orden de páginas**

Seleccione el orden de las páginas cuando imprima varias páginas en una sola hoja de papel.

### **Línea del borde**

Seleccione el tipo de borde que se utilizará cuando imprima varias páginas en una sola hoja de papel.

## **8. Doble cara / Folleto**

Seleccione esta opción para imprimir en ambas caras del papel o imprimir un documento en formato de folleto mediante la impresión a 2 caras.

### **Botón Configuración de doble cara**

Haga clic en este botón para seleccionar el tipo de encuadernación a 2 caras. Hay cuatro tipos de encuadernación a 2 caras disponibles en cada orientación.

## **9. (DCP-T820DW/DCP-T825DW/MFC-T920DW/MFC-T925DW) Fuente del papel**

Seleccione el origen de papel que coincida con las condiciones o el propósito de la impresión.

## Pestaña Avanzada

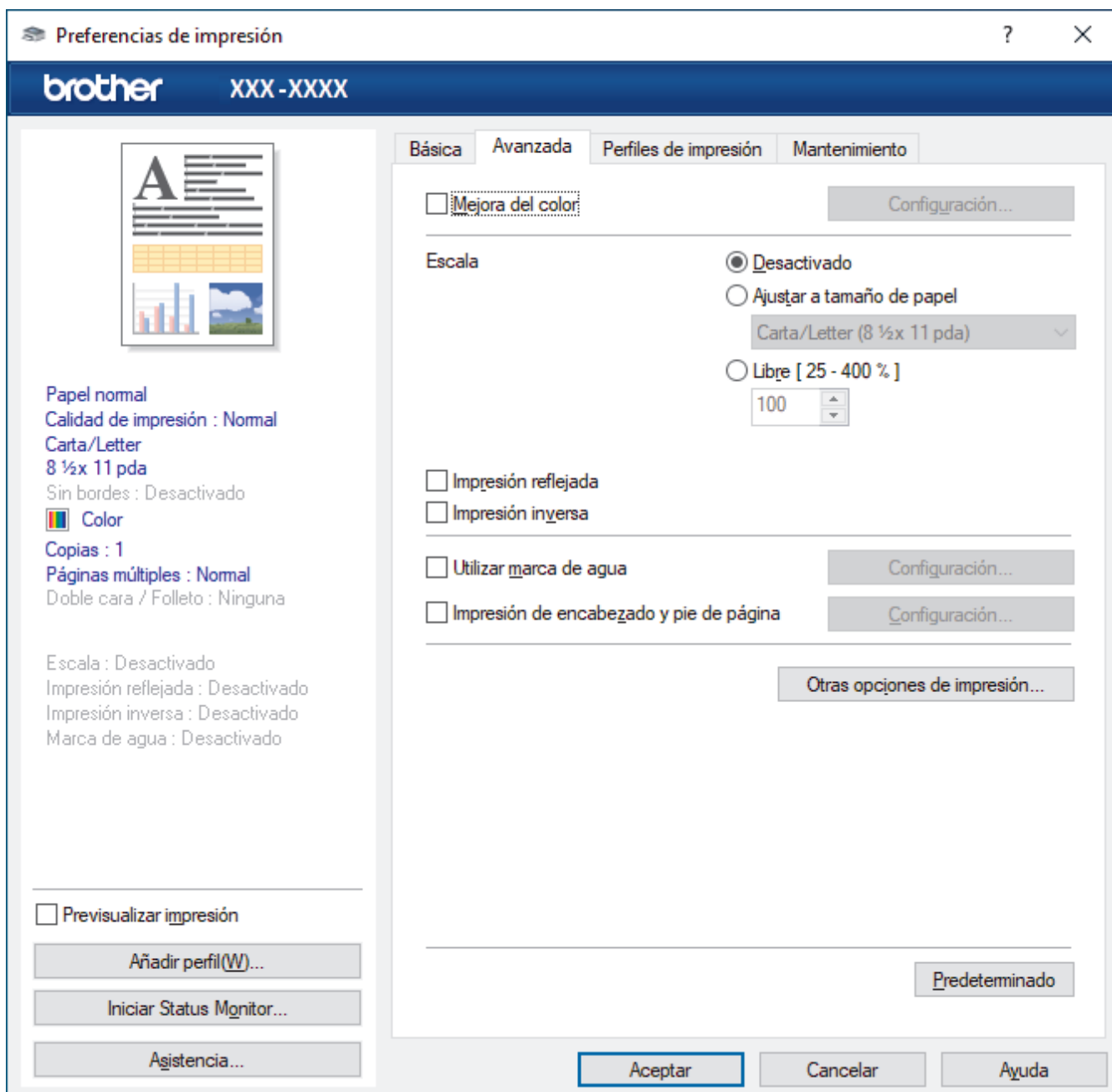

### 1. Mejora del color

Seleccione esta opción para utilizar la función de mejora del color. Esta función analiza la imagen para mejorar la definición, el nivel de blanco y la densidad del color. Esta operación puede tardar varios minutos en función del tamaño de la imagen y las especificaciones de su computadora.

### 2. Escala

Seleccione estas opciones para ampliar o reducir el tamaño de las páginas del documento.

#### Ajustar a tamaño de papel

Seleccione esta opción para ampliar o reducir las páginas del documento al tamaño de papel especificado. Cuando seleccione esta opción, seleccione el tamaño de papel deseado en la lista desplegable.

#### Libre [ 25 - 400 % ]

Seleccione esta opción para ampliar o reducir las páginas del documento manualmente. Cuando seleccione esta opción, escriba un valor en el campo.

### 3. Impresión reflejada

Seleccione esta opción para invertir horizontalmente la imagen impresa en la página de izquierda a derecha.

---

#### 4. Impresión inversa

Seleccione esta opción para girar la imagen impresa 180 grados.

#### 5. Utilizar marca de agua

Seleccione esta opción para imprimir un logotipo o texto en el documento como marca de agua. Seleccione una de las marcas de agua predefinidas, añada una nueva marca de agua o utilice un archivo de imagen que haya creado usted mismo.

#### 6. Impresión de encabezado y pie de página

Seleccione esta opción para imprimir en el documento la fecha, la hora y el nombre del usuario que ha iniciado la sesión.

#### 7. Botón Otras opciones de impresión

##### Ajustes avanzados de color

Seleccione el método que el equipo utilizará para organizar la ubicación de los puntos con los que se expresan los medios tonos.

El color de las impresiones puede ajustarse para lograr que se asemeje todo lo posible a la pantalla de la computadora.

##### (DCP-T520W/DCP-T525W) Ajustes de calidad avanzados

Seleccione esta opción para imprimir sus documentos con la máxima calidad.

##### Reducir manchas

Algunos tipos de recursos de impresión pueden necesitar más tiempo de secado. Cambie esta opción si las impresiones quedan borrosas o el papel se atasca.

##### Recuperar los datos de color de la impresora

Seleccione esta opción para optimizar la calidad de impresión utilizando los valores de fábrica del equipo, establecidos especialmente para el equipo Brother. Utilice esta opción cuando sustituya el equipo o cambie su dirección de red.

##### Imprimir archivo

Seleccione esta opción para guardar los datos de impresión en la computadora como un archivo PDF.

##### Reducir la densidad de tinta

Seleccione esta función para ahorrar tinta. Las impresiones usan menos tinta y son más claras que como aparecen en la vista previa de impresión.



#### Información relacionada

- [Imprimir desde la computadora \(Windows\)](#)

##### Información adicional:

- [Mensajes de mantenimiento y error](#)
  - [Problemas de manipulación de papel e impresión](#)
  - [Imprimir una fotografía \(Windows\)](#)
  - [Imprimir un documento \(Windows\)](#)
  - [Imprimir más de una página en una sola hoja de papel \(N en 1\) \(Windows\)](#)
  - [Imprimir en forma de póster \(Windows\)](#)
  - [Imprimir en ambas caras del papel de forma automática \(impresión automática a doble cara\) \(Windows\)](#)
  - [Imprimir automáticamente un folleto \(Windows\)](#)
  - [Utilizar perfiles de impresión predefinidos \(Windows\)](#)
  - [Cambio de la configuración de impresión predefinida \(Windows\)](#)
  - [Cambiar las opciones de impresión para mejorar los resultados de impresión](#)
-



## Imprimir mediante Brother iPrint&Scan (Windows/Mac)

- [Imprimir fotos o documentos con Brother iPrint&Scan \(Windows/Mac\)](#)
- [Imprimir en ambas caras del papel de forma automática mediante Brother iPrint&Scan \(impresión a 2 caras automática\) \(Windows/Mac\)](#)
- [Imprimir más de una página en una sola hoja de papel mediante Brother iPrint&Scan \(N en 1\) \(Windows/Mac\)](#)
- [Imprima un documento de color en escala de grises mediante Brother iPrint&Scan \(Windows/Mac\)](#)

## Imprimir fotos o documentos con Brother iPrint&Scan (Windows/Mac)



1. Asegúrese de que haya cargado el soporte correcto en la bandeja de papel.

### IMPORTANTE

Para imprimir fotos:

- Para obtener resultados óptimos, utilice papel Brother.
- Cuando imprima sobre papel fotográfico, cargue una hoja adicional del mismo papel fotográfico en la bandeja de papel.

2. Inicie Brother iPrint&Scan.

- Windows

Ejecute  (Brother iPrint&Scan).

- Mac

En la barra de menú **Finder**, haga clic en **Ir > Aplicaciones** y, a continuación, haga doble clic en el icono de iPrint&Scan.

Aparecerá la pantalla de Brother iPrint&Scan.

3. Si el equipo Brother no está seleccionado, haga clic en el botón **Seleccione su equipo.** y, a continuación, seleccione el nombre del modelo en la lista. Haga clic en **Aceptar.**

4. Haga clic en **Imprimir.**

5. Realice una de las siguientes acciones:

- Windows

Haga clic en **Fotográfica** o **Documento.**

- Mac

Haga clic en **Fotográfica** o **PDF.**

6. Seleccione el archivo que desee imprimir y, a continuación, realice una de las siguientes acciones:

- Windows

Haga clic en **Siguiente.**

- Mac

Haga clic en **Abrir.**

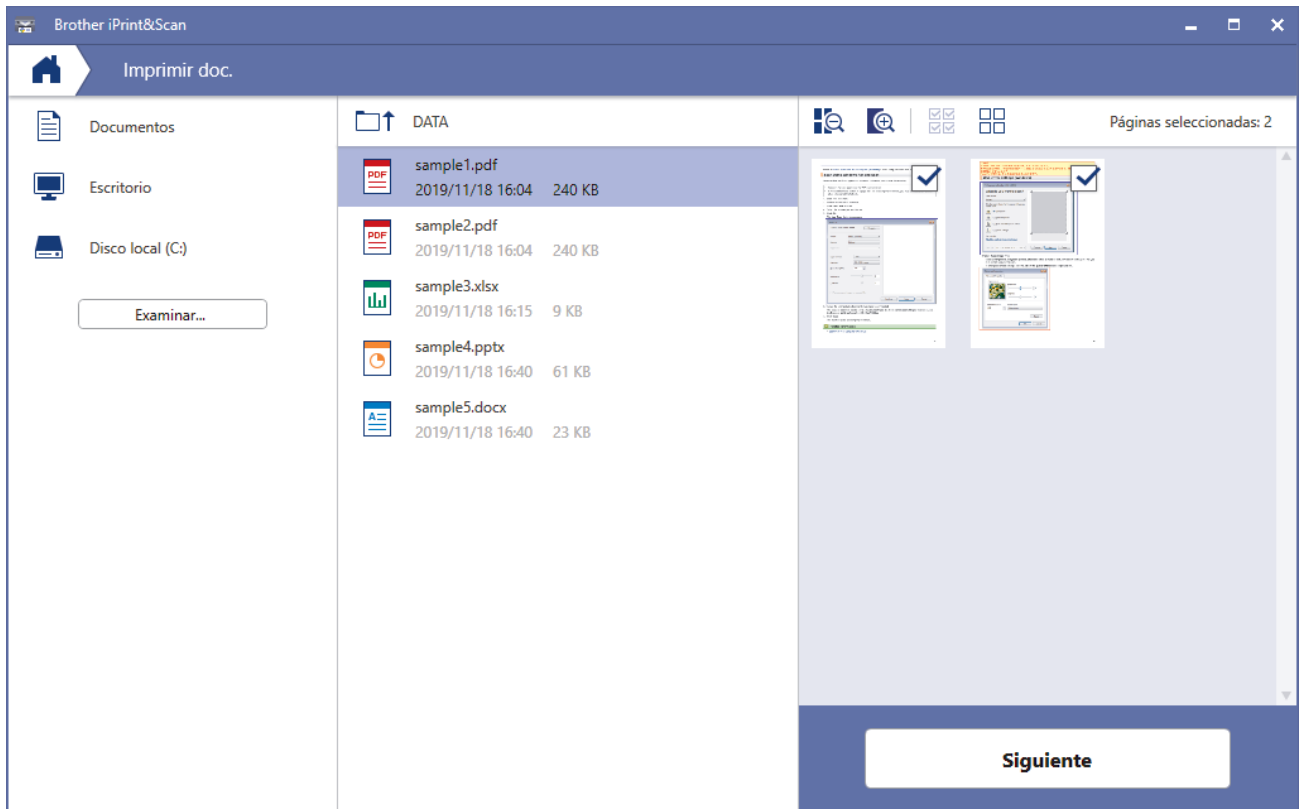

- La pantalla real puede diferir en función de la versión de la aplicación.
- Use la aplicación más reciente. >> *Información relacionada*
- Cuando imprima documentos de muchas páginas, también podrá seleccionar aquellas que desee imprimir.

7. Cambie otros ajustes de impresora, si es necesario.
8. Haga clic en **Imprimir**.

## IMPORTANTE

Para imprimir fotos:

Para una óptima calidad de impresión con los ajustes seleccionados, siempre establezca la opción **Soporte de impresión** de modo que coincida con el tipo de papel que ha cargado.



### Información relacionada

- [Imprimir mediante Brother iPrint&Scan \(Windows/Mac\)](#)

#### Información adicional:

- [Información general de Brother iPrint&Scan para Windows y Mac](#)

Inicio > Imprimir > Imprimir mediante Brother iPrint&Scan (Windows/Mac) > Imprimir en ambas caras del papel de forma automática mediante Brother iPrint&Scan (impresión a 2 caras automática) (Windows/Mac)

## Imprimir en ambas caras del papel de forma automática mediante Brother iPrint&Scan (impresión a 2 caras automática) (Windows/Mac)

**Modelos relacionados:** DCP-T720DW/DCP-T725DW/DCP-T820DW/DCP-T825DW/MFC-T920DW/MFC-T925DW



- Asegúrese de que la cubierta para el desatasco de papel esté cerrada.
- Si el papel está curvado, alíselo bien y colóquelo de nuevo en la bandeja de papel.
- Utilice papel regular. NO utilice papel Bond.
- Si el papel es fino, podría arrugarse.

1. Inicie Brother iPrint&Scan.

- Windows

Ejecute  (**Brother iPrint&Scan**).

- Mac

En la barra de menú **Finder**, haga clic en **Ir > Aplicaciones** y, a continuación, haga doble clic en el icono de iPrint&Scan.

Aparecerá la pantalla de Brother iPrint&Scan.

2. Si el equipo Brother no está seleccionado, haga clic en el botón **Seleccione su equipo**. y, a continuación, seleccione el nombre del modelo en la lista. Haga clic en **Aceptar**.

3. Haga clic en **Imprimir**.

4. Realice una de las siguientes acciones:

- Windows

Haga clic en **Documento**.

- Mac

Haga clic en **PDF**.

5. Seleccione el archivo que desee imprimir y, a continuación, realice una de las siguientes acciones:

- Windows

Haga clic en **Siguiente**.

- Mac

Haga clic en **Abrir**.



Cuando imprima documentos de muchas páginas, también podrá seleccionar aquellas que desee imprimir.

6. Seleccione una de las opciones de la lista desplegable **Doble cara**.

Hay dos tipos de encuadernación a 2 caras:

---

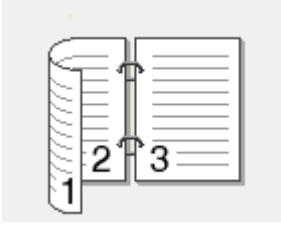
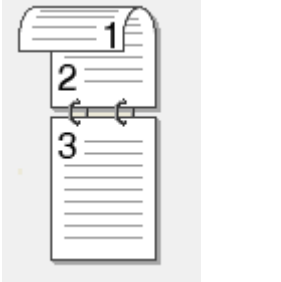
Opción	Descripción
Sí (voltear hacia el borde largo)	
Sí (voltear hacia el borde corto)	

---

7. Cambie otros ajustes de impresora, si es necesario.
8. Haga clic en **Imprimir**.



### Información relacionada

- [Imprimir mediante Brother iPrint&Scan \(Windows/Mac\)](#)
-

## Imprimir más de una página en una sola hoja de papel mediante Brother iPrint&Scan (N en 1) (Windows/Mac)



1. Ejecute  (**Brother iPrint&Scan**).  
Aparecerá la pantalla de Brother iPrint&Scan.
2. Si el equipo Brother no está seleccionado, haga clic en el botón **Seleccione su equipo**, y, a continuación, seleccione el nombre del modelo en la lista. Haga clic en **Aceptar**.
3. Haga clic en **Imprimir**.
4. Realice una de las siguientes acciones:
  - Windows  
Haga clic en **Documento**.
  - Mac  
Haga clic en **PDF**.
5. Seleccione el archivo que desee imprimir y, a continuación, realice una de las siguientes acciones:
  - Windows  
Haga clic en **Siguiente**.
  - Mac  
Haga clic en **Abrir**.



Cuando imprima documentos de muchas páginas, también podrá seleccionar aquellas que desee imprimir.

6. Haga clic en la lista desplegable **Formato Pág.** y, a continuación, seleccione el número de páginas que desee imprimir en cada hoja.
7. Cambie otras configuraciones de impresora, si es necesario.
8. Haga clic en **Imprimir**.





### Información relacionada

- [Imprimir mediante Brother iPrint&Scan \(Windows/Mac\)](#)

## Imprima un documento de color en escala de grises mediante Brother iPrint&Scan (Windows/Mac)

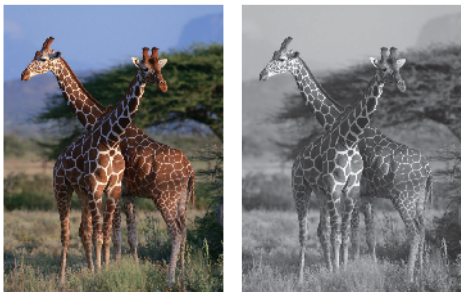
El modo de escala de grises ofrece una mayor velocidad de procesamiento de la impresión que el modo de color. Si el documento contiene color, al seleccionar el modo de escala de grises, el documento se imprime en 256 niveles de la escala de grises.



1. Inicie Brother iPrint&Scan.
  - Windows  
Ejecute  (Brother iPrint&Scan).
  - Mac  
En la barra de menú **Finder**, haga clic en **Ir > Aplicaciones** y, a continuación, haga doble clic en el icono de iPrint&Scan.  
Aparecerá la pantalla de Brother iPrint&Scan.
2. Si el equipo Brother no está seleccionado, haga clic en el botón **Seleccione su equipo.** y, a continuación, seleccione el nombre del modelo en la lista. Haga clic en **Aceptar.**
3. Haga clic en **Imprimir.**
4. Realice una de las siguientes acciones:
  - Windows  
Haga clic en **Fotográfica** o **Documento.**
  - Mac  
Haga clic en **Fotográfica** o **PDF.**
5. Seleccione el archivo que desee imprimir y, a continuación, realice una de las siguientes acciones:
  - Windows  
Haga clic en **Siguiente.**
  - Mac  
Haga clic en **Abrir.**



Cuando imprima documentos de muchas páginas, también podrá seleccionar aquellas que desee imprimir.

6. Haga clic en la lista desplegable **Color / Monocromo** y luego seleccione la opción **Monocromo.**
7. Cambie otros ajustes de impresora, si es necesario.
8. Haga clic en **Imprimir.**



### Información relacionada

- [Imprimir mediante Brother iPrint&Scan \(Windows/Mac\)](#)

## Imprimir un archivo adjunto de correo electrónico

Puede imprimir archivos enviándolos por correo electrónico al equipo Brother.

- Puede adjuntar hasta 10 documentos, 20 MB en total, en un correo electrónico.
- Esta función es compatible con los siguientes formatos:
  - Archivos de documentos: PDF, TXT y archivos de Microsoft Office
  - Archivos de imágenes: JPEG, BMP, GIF, PNG y TIFF
- El equipo imprime el contenido y los archivos adjuntos del correo electrónico de manera predeterminada. Para imprimir solo los archivos adjuntos, cambie la configuración.

### 1. Inicie Brother iPrint&Scan.

- Windows

Ejecute  (Brother iPrint&Scan).

- Mac

En la barra de menú **Finder**, haga clic en **Ir > Aplicaciones** y, a continuación, haga doble clic en el icono de iPrint&Scan.

Aparecerá la pantalla de Brother iPrint&Scan.

### 2. Si el equipo Brother no está seleccionado, haga clic en el botón **Seleccione su equipo.** y, a continuación, seleccione el nombre del modelo en la lista. Haga clic en **Aceptar.**

### 3. Haga clic en (**Configuración del equipo**) para configurar los ajustes.

### 4. Si se le solicita una contraseña, ingrésela en el campo **Iniciar sesión** y luego haga clic en **Iniciar sesión.**



La contraseña predeterminada para gestionar la configuración de este equipo se encuentra en la parte posterior del equipo y está marcada como **"Pwd"**.

### 5. Vaya al menú de navegación y, a continuación, haga clic en **Funciones on line > Configuración de funciones online.**



Comience desde  si el menú de navegación no se muestra en el lateral izquierdo de la pantalla.

### 6. Haga clic en el botón **Acepto los términos y condiciones.**

El equipo imprimirá la hoja de instrucciones.

### 7. Envíe el correo electrónico a la dirección incluida en la hoja. El equipo imprimirá los archivos adjuntos del correo electrónico.



Para cambiar la configuración, incluídas la dirección de correo electrónico y la configuración de la impresora, haga clic en el enlace **Página web de configuración avanzada.**



## Información relacionada

- [Imprimir](#)

### Información adicional:

- [Acceder a Administración basada en Web](#)



## **Escanear**

- Escanear mediante el botón de escaneo del equipo
- Escanear mediante Brother iPrint&Scan (Windows/Mac)
- Escaneado desde la computadora (Windows)
- Escaneado desde la computadora (Mac)

## **Escanear mediante el botón de escaneo del equipo**

- Escanear fotografías y gráficos
- Guardar datos escaneados como documento PDF en una carpeta
- Guardar datos escaneados en una unidad flash USB
- Escanear a un archivo de texto modificable mediante OCR
- Guardar datos escaneados como archivo adjunto a un correo electrónico
- Web Services para escanear en la red (Windows 7, Windows 8.1 y Windows 10)
- Cambiar configuración de escaneo mediante Brother iPrint&Scan

## Escanear fotografías y gráficos

Envíe fotografías y gráficos escaneados directamente a la computadora.



Utilice el botón de escaneo del equipo para realizar cambios temporales en la configuración de escaneo. Para realizar cambios permanentes, use Brother iPrint&Scan.

>> [DCP-T520W/DCP-T525W/DCP-T720DW/DCP-T725DW/DCP-T820DW/DCP-T825DW](#)  
>> [MFC-T920DW/MFC-T925DW](#)

### DCP-T520W/DCP-T525W/DCP-T720DW/DCP-T725DW/DCP-T820DW/DCP-T825DW

1. Cargue el documento.
2. Pulse  (**ESCÁNER**).
3. Pulse ▲ o ▼ para seleccionar la opción [Escanear aPC] y, a continuación, pulse **OK**.
4. Pulse ▲ o ▼ para seleccionar la opción [Imagen] y, a continuación, pulse **OK**.
5. Si el equipo está conectado a una red, pulse ▲ o ▼ para seleccionar la computadora a la que desea enviar los datos y, a continuación, pulse **OK**.



Si en la pantalla LCD se le solicita que introduzca un código PIN, utilice el panel de control para introducir el código PIN de cuatro dígitos de la computadora y, a continuación, pulse **OK**.

6. Realice una de las siguientes acciones:
  - Para cambiar los ajustes, pulse **Opciones de Copia / Escáner** y, a continuación, vaya al siguiente paso.
  - Para usar las configuraciones predeterminadas, pulse **Inicio Negro** o **Inicio Color**.



- [Ajuste de color (Config. de color)] depende de las configuraciones predeterminadas. Pulsar **Inicio Negro** o **Inicio Color** no permite cambiar las configuraciones.
- Para usar las opciones de escaneo, debe conectar una computadora con Brother iPrint&Scan instalado en el equipo.

7. El equipo le pedirá que establezca las siguientes configuraciones de escaneo. Pulse ▲ o ▼ para seleccionar la opción deseada y, a continuación, pulse **OK** para continuar con la configuración de escaneo siguiente.
  - [Ajuste de color (Config. de color)]
  - [Resolución]
  - [Tipo archivo (Tipo de archivo)]
  - [Tamaño d document]
  - [Ret. color fon. (Sin color fondo)]
8. Pulse **Inicio Negro** o **Inicio Color**.



[Ajuste de color (Config. de color)] depende de las configuraciones que hayan sido seleccionadas. Pulsar **Inicio Negro** o **Inicio Color** no permite cambiar las configuraciones.

## MFC-T920DW/MFC-T925DW

1. Cargue el documento.
2. Pulse  (**ESCÁNER**).
3. Pulse ▲ o ▼ para seleccionar la opción [a PC] y, a continuación, pulse **OK**.
4. Pulse ▲ o ▼ para seleccionar la opción [a imagen] y, a continuación, pulse **OK**.
5. Si el equipo está conectado en red, pulse ▲ o ▼ para seleccionar la computadora a la que desea enviar los datos y, a continuación, pulse **OK**.



Si en el mensaje de la pantalla LCD se le solicita que introduzca un código PIN, utilice el panel de control para introducir el código PIN de cuatro dígitos de la computadora y, a continuación, pulse **OK**.

6. Realice una de las siguientes acciones:
  - Para cambiar la configuración, vaya al siguiente paso.
  - Para usar las configuraciones predeterminadas, pulse **Inicio Negro** o **Inicio Color**.



[Ajuste de color (Config. de color)] depende de las configuraciones predeterminadas. Pulsar **Inicio Negro** o **Inicio Color** no permite cambiar las configuraciones.

7. Pulse ▲ o ▼ para seleccionar la opción [Config. Escaneo] y, a continuación, pulse **OK**.



Para usar la opción [Config. Escaneo], debe conectar una computadora con Brother iPrint&Scan instalado en el equipo.

8. Pulse ▲ o ▼ para seleccionar la opción [Establ. en disp (Conf. en disp.)] y, a continuación, pulse **OK**.
9. Seleccione las configuraciones de escaneo que desea cambiar y, a continuación, pulse **OK**.

Opción	Descripción
Ajuste de color (Config. de color)	Seleccione el formato de color de escaneo del documento.
Resolución	Permite seleccionar la resolución de escaneo para el documento.
Tipo archivo (Tipo de archivo)	Permite seleccionar el formato de archivo del documento.
Tamaño d doc. (Tamaño de doc.)	Seleccione el tamaño del documento.
Brillo	Seleccione el nivel de brillo.
Contraste	Seleccione el nivel de contraste.
Eliminar fondo (Quitar fondo)	Cambie la cantidad de color de fondo que se elimina.

10. Pulse **Inicio Negro** o **Inicio Color**.



[Ajuste de color (Config. de color)] depende de las configuraciones que hayan sido seleccionadas. Pulsar **Inicio Negro** o **Inicio Color** no permite cambiar las configuraciones.



## Información relacionada

- Escanear mediante el botón de escaneo del equipo

## Guardar datos escaneados como documento PDF en una carpeta

Escanee documentos y guárdelos en una carpeta de la computadora como documentos PDF.



Utilice el botón de escaneo del equipo para realizar cambios temporales en la configuración de escaneo. Para realizar cambios permanentes, use Brother iPrint&Scan.

>> DCP-T520W/DCP-T525W/DCP-T720DW/DCP-T725DW/DCP-T820DW/DCP-T825DW

>> MFC-T920DW/MFC-T925DW

### DCP-T520W/DCP-T525W/DCP-T720DW/DCP-T725DW/DCP-T820DW/DCP-T825DW

1. Cargue el documento.
2. Pulse  (**ESCÁNER**).
3. Pulse ▲ o ▼ para seleccionar la opción [Escanear aPC] y, a continuación, pulse **OK**.
4. Pulse ▲ o ▼ para seleccionar la opción [Fichero] y, a continuación, pulse **OK**.
5. Si el equipo está conectado a una red, pulse ▲ o ▼ para seleccionar la computadora a la que desea enviar los datos y, a continuación, pulse **OK**.



Si en la pantalla LCD se le solicita que introduzca un código PIN, utilice el panel de control para introducir el código PIN de cuatro dígitos de la computadora y, a continuación, pulse **OK**.

6. Realice una de las siguientes acciones:
  - Para cambiar los ajustes, pulse **Opciones de Copia / Escáner** y, a continuación, vaya al siguiente paso.
  - Para usar las configuraciones predeterminadas, pulse **Inicio Negro** o **Inicio Color**.



- [Ajuste de color (Config. de color)] depende de las configuraciones predeterminadas. Pulsar **Inicio Negro** o **Inicio Color** no permite cambiar las configuraciones.
- Para usar las opciones de escaneo, debe conectar una computadora con Brother iPrint&Scan instalado en el equipo.

7. El equipo le pedirá que establezca las siguientes configuraciones de escaneo. Pulse ▲ o ▼ para seleccionar la opción deseada y, a continuación, pulse **OK** para continuar con la configuración de escaneo siguiente.
  - [Ajuste de color (Config. de color)]
  - [Resolución]
  - [Tipo archivo (Tipo de archivo)]
  - [Tamaño d document]
  - [Ret. color fon. (Sin color fondo)]

8. Pulse **Inicio Negro** o **Inicio Color**.



[Ajuste de color (Config. de color)] depende de las configuraciones que hayan sido seleccionadas. Pulsar **Inicio Negro** o **Inicio Color** no permite cambiar las configuraciones.

## MFC-T920DW/MFC-T925DW

1. Cargue el documento.
2. Pulse  (**ESCÁNER**).
3. Pulse ▲ o ▼ para seleccionar la opción [a PC] y, a continuación, pulse **OK**.
4. Pulse ▲ o ▼ para seleccionar la opción [a archivo] y, a continuación, pulse **OK**.
5. Si el equipo está conectado en red, pulse ▲ o ▼ para seleccionar la computadora a la que desea enviar los datos y, a continuación, pulse **OK**.



Si en el mensaje de la pantalla LCD se le solicita que introduzca un código PIN, utilice el panel de control para introducir el código PIN de cuatro dígitos de la computadora y, a continuación, pulse **OK**.

6. Realice una de las siguientes acciones:
  - Para cambiar la configuración, vaya al siguiente paso.
  - Para usar las configuraciones predeterminadas, pulse **Inicio Negro** o **Inicio Color**.



[Ajuste de color (Config. de color)] depende de las configuraciones predeterminadas. Pulsar **Inicio Negro** o **Inicio Color** no permite cambiar las configuraciones.

7. Pulse ▲ o ▼ para seleccionar la opción [Config. Escaneo] y, a continuación, pulse **OK**.



Para usar la opción [Config. Escaneo], debe conectar una computadora con Brother iPrint&Scan instalado en el equipo.

8. Pulse ▲ o ▼ para seleccionar la opción [Establ. en disp (Conf. en disp.)] y, a continuación, pulse **OK**.
9. Seleccione las configuraciones de escaneo que desea cambiar y, a continuación, pulse **OK**.

Opción	Descripción
Ajuste de color (Config. de color)	Seleccione el formato de color de escaneo del documento.
Resolución	Permite seleccionar la resolución de escaneo para el documento.
Tipo archivo (Tipo de archivo)	Permite seleccionar el formato de archivo del documento.
Tamaño d doc. (Tamaño de doc.)	Seleccione el tamaño del documento.
Brillo	Seleccione el nivel de brillo.
Contraste	Seleccione el nivel de contraste.
Eliminar fondo (Quitar fondo)	Cambie la cantidad de color de fondo que se elimina.

10. Pulse **Inicio Negro** o **Inicio Color**.



[Ajuste de color (Config. de color)] depende de las configuraciones que hayan sido seleccionadas. Pulsar **Inicio Negro** o **Inicio Color** no permite cambiar las configuraciones.



## Información relacionada

- Escanear mediante el botón de escaneo del equipo



## Guardar datos escaneados en una unidad flash USB

Modelos relacionados: MFC-T920DW/MFC-T925DW

Permite escanear documentos y guardarlos directamente en una unidad flash USB sin utilizar una computadora.

1. Cargue el documento.
2. Introduzca una unidad de memoria de flash USB en la ranura USB.

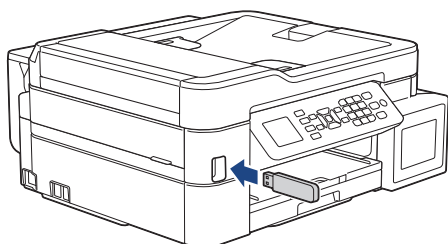

3. Pulse ▲ o ▼ para seleccionar [Escan. a soporte (Escan a soporte)] y, a continuación, pulse **OK**.
4. Realice una de las siguientes acciones:
  - Para cambiar la configuración, vaya al siguiente paso.
  - Para usar las configuraciones predeterminadas, pulse **Inicio Negro** o **Inicio Color**.



[Ajuste de color (Config. de color)] depende de las configuraciones predeterminadas. Pulsar **Inicio Negro** o **Inicio Color** no permite cambiar las configuraciones.

5. Seleccione las configuraciones de escaneo que desea cambiar y, a continuación, pulse **OK**.

Opción	Descripción
Ajuste de color (Config. de color)	Seleccione el formato de color de escaneo del documento.
Resolución	Permite seleccionar la resolución de escaneo para el documento.
Tipo archivo (Tipo de archivo)	Permite seleccionar el formato de archivo del documento.
Tamaño d doc. (Tamaño de doc.)	Seleccione el tamaño del documento.
Brillo	Seleccione el nivel de brillo.
Contraste	Seleccione el nivel de contraste.
Nombre de archivo	Permite renombrar el archivo.
Est. nom. arch. (Estilo nom. Archivo)	Seleccione el orden en que se incluirán la fecha, el número de contador y los otros elementos que forman el nombre de los archivos.
Eliminar fondo (Quitar fondo)	Cambie la cantidad de color de fondo que se elimina.
Config. margen (Ajustes margen)	Ajuste los márgenes del documento.

6. Pulse **Inicio Negro** o **Inicio Color**.



---

[Ajuste de color (Config. de color)] depende de las configuraciones que hayan sido seleccionadas. Pulsar **Inicio Negro** o **Inicio Color** no permite cambiar las configuraciones.

---



### Información relacionada

- Escanear mediante el botón de escaneo del equipo
  - Unidades flash USB compatibles
-

## Unidades flash USB compatibles

Modelos relacionados: MFC-T920DW/MFC-T925DW

El equipo Brother dispone de una unidad de soporte (ranura) para soportes comunes de almacenamiento de datos.

### IMPORTANTE

La interfaz directa USB admite solo unidades flash USB y cámaras digitales que utilicen el estándar de almacenamiento masivo USB. Los demás dispositivos USB no son compatibles.

#### Medios compatibles

Unidad flash USB



#### Información relacionada

- [Guardar datos escaneados en una unidad flash USB](#)
- [Imprimir fotografías directamente desde una unidad flash USB](#)

## Escanear a un archivo de texto modificable mediante OCR

El equipo puede convertir los caracteres de un documento escaneado de texto mediante la tecnología de reconocimiento óptico de caracteres (OCR). A continuación, podrá editar el texto con el procesador de textos de su elección.



- La función Escanear a OCR está disponible para algunos idiomas.
- Utilice el botón de escaneo del equipo para realizar cambios temporales en la configuración de escaneo. Para realizar cambios permanentes, use Brother iPrint&Scan.

>> DCP-T520W/DCP-T525W/DCP-T720DW/DCP-T725DW/DCP-T820DW/DCP-T825DW  
>> MFC-T920DW/MFC-T925DW

### DCP-T520W/DCP-T525W/DCP-T720DW/DCP-T725DW/DCP-T820DW/DCP-T825DW

1. Cargue el documento.
2. Pulse  (**ESCÁNER**).
3. Pulse ▲ o ▼ para seleccionar la opción [Escanear aPC] y, a continuación, pulse **OK**.
4. Pulse ▲ o ▼ para seleccionar la opción [OCR] y, a continuación, pulse **OK**.
5. Si el equipo está conectado a una red, pulse ▲ o ▼ para seleccionar la computadora a la que desea enviar los datos y, a continuación, pulse **OK**.



Si en la pantalla LCD se le solicita que introduzca un código PIN, utilice el panel de control para introducir el código PIN de cuatro dígitos de la computadora y, a continuación, pulse **OK**.

6. Realice una de las siguientes acciones:
  - Para cambiar los ajustes, pulse **Opciones de Copia / Escáner** y, a continuación, vaya al siguiente paso.
  - Para usar las configuraciones predeterminadas, pulse **Inicio Negro** o **Inicio Color**.



- [Ajuste de color (Config. de color)] depende de las configuraciones predeterminadas. Pulsar **Inicio Negro** o **Inicio Color** no permite cambiar las configuraciones.
- Para usar las opciones de escaneo, debe conectar una computadora con Brother iPrint&Scan instalado en el equipo.

7. El equipo le pedirá que establezca las siguientes configuraciones de escaneo. Pulse ▲ o ▼ para seleccionar la opción deseada y, a continuación, pulse **OK** para continuar con la configuración de escaneo siguiente.
  - [Ajuste de color (Config. de color)]
  - [Resolución]
  - [Tipo archivo (Tipo de archivo)]

- [Tamaño d document]
- [Ret. color fon. (Sin color fondo)]

8. Pulse **Inicio Negro** o **Inicio Color**.



[Ajuste de color (Config. de color)] depende de las configuraciones que hayan sido seleccionadas. Pulsar **Inicio Negro** o **Inicio Color** no permite cambiar las configuraciones.

## MFC-T920DW/MFC-T925DW

1. Cargue el documento.
2. Pulse  (**ESCÁNER**).
3. Pulse ▲ o ▼ para seleccionar la opción [a PC] y, a continuación, pulse **OK**.
4. Pulse ▲ o ▼ para seleccionar la opción [a OCR] y, a continuación, pulse **OK**.
5. Si el equipo está conectado en red, pulse ▲ o ▼ para seleccionar la computadora a la que desea enviar los datos y, a continuación, pulse **OK**.



Si en el mensaje de la pantalla LCD se le solicita que introduzca un código PIN, utilice el panel de control para introducir el código PIN de cuatro dígitos de la computadora y, a continuación, pulse **OK**.

6. Realice una de las siguientes acciones:
  - Para cambiar la configuración, vaya al siguiente paso.
  - Para usar las configuraciones predeterminadas, pulse **Inicio Negro** o **Inicio Color**.



[Ajuste de color (Config. de color)] depende de las configuraciones predeterminadas. Pulsar **Inicio Negro** o **Inicio Color** no permite cambiar las configuraciones.

7. Pulse ▲ o ▼ para seleccionar la opción [Config. Escaneo] y, a continuación, pulse **OK**.



Para usar la opción [Config. Escaneo], debe conectar una computadora con Brother iPrint&Scan instalado en el equipo.

8. Pulse ▲ o ▼ para seleccionar la opción [Establ. en disp (Conf. en disp.)] y, a continuación, pulse **OK**.
9. Seleccione las configuraciones de escaneo que desea cambiar y, a continuación, pulse **OK**.

Opción	Descripción
Ajuste de color (Config. de color)	Seleccione el formato de color de escaneo del documento.
Resolución	Permite seleccionar la resolución de escaneo para el documento.
Tipo archivo (Tipo de archivo)	Permite seleccionar el formato de archivo del documento.
Tamaño d doc. (Tamaño de doc.)	Seleccione el tamaño del documento.
Brillo	Seleccione el nivel de brillo.
Contraste	Seleccione el nivel de contraste.
Eliminar fondo (Quitar fondo)	Cambie la cantidad de color de fondo que se elimina.

10. Pulse **Inicio Negro** o **Inicio Color**.



---

[Ajuste de color (Config. de color)] depende de las configuraciones que hayan sido seleccionadas. Pulsar **Inicio Negro** o **Inicio Color** no permite cambiar las configuraciones.

---



### Información relacionada

- [Escanear mediante el botón de escaneo del equipo](#)
-

## Guardar datos escaneados como archivo adjunto a un correo electrónico

Envíe los datos escaneados desde el equipo a la aplicación de correo electrónico como archivo adjunto.

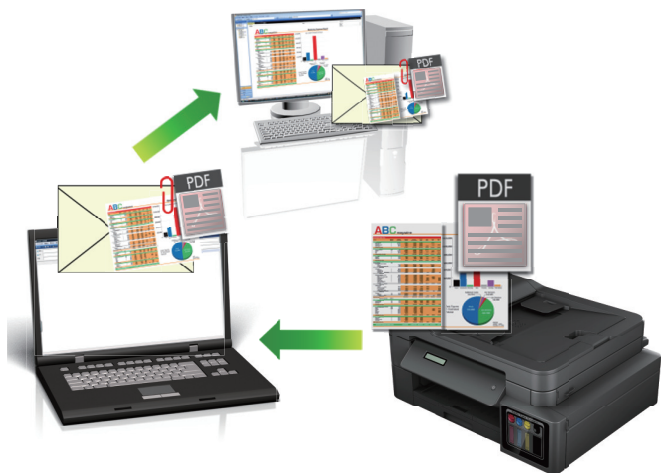

- Utilice el botón de escaneo del equipo para realizar cambios temporales en la configuración de escaneo. Para realizar cambios permanentes, use Brother iPrint&Scan.
- Para usar la función Escanear a correo electrónico con el botón de escaneo del equipo, asegúrese de seleccionar una de estas aplicaciones en Brother iPrint&Scan:
  - Windows: Microsoft Outlook
  - Mac: Apple Mail

En el caso de otras aplicaciones y servicios de correo web, use la función Escanear a imagen o Escanear a archivo para escanear un documento y, a continuación, adjuntar el archivo escaneado a un mensaje de correo electrónico.

>> [DCP-T520W/DCP-T525W/DCP-T720DW/DCP-T725DW/DCP-T820DW/DCP-T825DW](#)  
>> [MFC-T920DW/MFC-T925DW](#)

### DCP-T520W/DCP-T525W/DCP-T720DW/DCP-T725DW/DCP-T820DW/DCP-T825DW

1. Cargue el documento.
2. Pulse  (**ESCÁNER**).
3. Pulse ▲ o ▼ para seleccionar la opción [Escanear aPC] y, a continuación, pulse **OK**.
4. Pulse ▲ o ▼ para seleccionar la opción [Correo elect. (E-mail)] y, a continuación, pulse **OK**.
5. Si el equipo está conectado a una red, pulse ▲ o ▼ para seleccionar la computadora a la que desea enviar los datos y, a continuación, pulse **OK**.



Si en la pantalla LCD se le solicita que introduzca un código PIN, utilice el panel de control para introducir el código PIN de cuatro dígitos de la computadora y, a continuación, pulse **OK**.

6. Realice una de las siguientes acciones:
  - Para cambiar los ajustes, pulse **Opciones de Copia / Escáner** y, a continuación, vaya al siguiente paso.
  - Para usar las configuraciones predeterminadas, pulse **Inicio Negro** o **Inicio Color**.



- [Ajuste de color (Config. de color)] depende de las configuraciones predeterminadas. Pulsar **Inicio Negro** o **Inicio Color** no permite cambiar las configuraciones.
- Para usar las opciones de escaneo, debe conectar una computadora con Brother iPrint&Scan instalado en el equipo.

7. El equipo le pedirá que establezca las siguientes configuraciones de escaneo. Pulse ▲ o ▼ para seleccionar la opción deseada y, a continuación, pulse **OK** para continuar con la configuración de escaneo siguiente.

- [Ajuste de color (Config. de color)]
- [Resolución]
- [Tipo archivo (Tipo de archivo)]
- [Tamaño d document]
- [Ret. color fon. (Sin color fondo)]

8. Pulse **Inicio Negro** o **Inicio Color**.



[Ajuste de color (Config. de color)] depende de las configuraciones que hayan sido seleccionadas. Pulsar **Inicio Negro** o **Inicio Color** no permite cambiar las configuraciones.

## MFC-T920DW/MFC-T925DW

1. Cargue el documento.
2. Pulse  (**ESCÁNER**).
3. Pulse ▲ o ▼ para seleccionar la opción [a PC] y, a continuación, pulse **OK**.
4. Pulse ▲ o ▼ para seleccionar la opción [a correo elect (a e-mail)] y, a continuación, pulse **OK**.
5. Si el equipo está conectado en red, pulse ▲ o ▼ para seleccionar la computadora a la que desea enviar los datos y, a continuación, pulse **OK**.



Si en el mensaje de la pantalla LCD se le solicita que introduzca un código PIN, utilice el panel de control para introducir el código PIN de cuatro dígitos de la computadora y, a continuación, pulse **OK**.

6. Realice una de las siguientes acciones:
  - Para cambiar la configuración, vaya al siguiente paso.
  - Para usar las configuraciones predeterminadas, pulse **Inicio Negro** o **Inicio Color**.



[Ajuste de color (Config. de color)] depende de las configuraciones predeterminadas. Pulsar **Inicio Negro** o **Inicio Color** no permite cambiar las configuraciones.

7. Pulse ▲ o ▼ para seleccionar la opción [Config. Escaneo] y, a continuación, pulse **OK**.



Para usar la opción [Config. Escaneo], debe conectar una computadora con Brother iPrint&Scan instalado en el equipo.

8. Pulse ▲ o ▼ para seleccionar la opción [Establ. en disp (Conf. en disp.)] y, a continuación, pulse **OK**.
9. Seleccione las configuraciones de escaneo que desea cambiar y, a continuación, pulse **OK**.

Opción	Descripción
Ajuste de color (Config. de color)	Seleccione el formato de color de escaneo del documento.
Resolución	Permite seleccionar la resolución de escaneo para el documento.



Opción	Descripción
Tipo archivo (Tipo de archivo)	Permite seleccionar el formato de archivo del documento.
Tamaño d doc. (Tamaño de doc.)	Seleccione el tamaño del documento.
Brillo	Seleccione el nivel de brillo.
Contraste	Seleccione el nivel de contraste.
Eliminar fondo (Quitar fondo)	Cambie la cantidad de color de fondo que se elimina.

10. Pulse **Inicio Negro** o **Inicio Color**.



[Ajuste de color (Config. de color)] depende de las configuraciones que hayan sido seleccionadas. Pulsar **Inicio Negro** o **Inicio Color** no permite cambiar las configuraciones.



### Información relacionada

- [Escanear mediante el botón de escaneo del equipo](#)

---

Inicio > Escanear > Escanear mediante el botón de escaneo del equipo > Web Services para escanear en la red (Windows 7, Windows 8.1 y Windows 10)

## Web Services para escanear en la red (Windows 7, Windows 8.1 y Windows 10)

El protocolo Web Services permite a los usuarios de Windows 7, Windows 8.1 y Windows 10 escanear utilizando un equipo Brother en la red. Debe instalar el controlador a través de Web Services.

- [Utilice Web Services para instalar los controladores utilizados para escanear \(Windows 7, Windows 8.1 y Windows 10\)](#)
- [Escanear mediante Web Services desde el equipo \(Windows 7, Windows 8.1 y Windows 10\)](#)
- [Configurar los ajustes de escaneado para Web Services](#)

Inicio > Escanear > Escanear mediante el botón de escaneo del equipo > Web Services para escanear en la red (Windows 7, Windows 8.1 y Windows 10) > Utilice Web Services para instalar los controladores utilizados para escanear (Windows 7, Windows 8.1 y Windows 10)

## Utilice Web Services para instalar los controladores utilizados para escanear (Windows 7, Windows 8.1 y Windows 10)

- Asegúrese de haber instalado el software y los controladores correctos para el equipo.
- Verifique que el ordenador anfitrión y el equipo Brother se encuentren en la misma subred o que el enrutador esté configurado correctamente para pasar datos entre los dos dispositivos.
- Debe configurar la dirección IP del equipo Brother antes de establecer esta configuración.

1. Realice una de las siguientes acciones:

- Windows 10

Haga clic en  > **Sistema de Windows** > **Panel de control**. En el grupo **Hardware y sonido**, haga clic en **Agregar un dispositivo**.

- Windows 8.1

Mueva el ratón a la esquina inferior derecha del escritorio. Cuando aparezca la barra de menú, haga clic en **Configuración** > **Cambiar configuración de PC** > **PC y dispositivos** > **Dispositivos** > **Agregar un dispositivo**.

Aparecerá el nombre de Web Services del equipo.

- Windows 7

Haga clic en  (**Iniciar**) > **Panel de control** > **Redes e Internet** > **Ver los equipos y dispositivos de red**.

El nombre de Web Services del equipo aparecerá con el icono de la impresora.

Haga clic con el botón derecho en el equipo que desea instalar.



- El nombre de Web Services del equipo Brother es el nombre del modelo y la dirección MAC (dirección Ethernet) del equipo (por ejemplo, Brother XXX-XXXX (donde XXX-XXXX es el nombre del modelo) [XXXXXXXXXXXX] (dirección MAC/dirección Ethernet)).

- Windows 8.1/Windows 10

Mueva el ratón sobre el nombre del equipo para mostrar información sobre el equipo.

2. Realice una de las siguientes acciones:

- Windows 8.1/Windows 10

Seleccione el equipo que desee instalar y, a continuación, siga las instrucciones que aparecen en la pantalla.

- Windows 7

Haga clic en **Instalar** del menú mostrado.



Para desinstalar los controladores, haga clic en **Desinstalar** o en  (**Quitar dispositivo**).



### Información relacionada

- [Web Services para escanear en la red \(Windows 7, Windows 8.1 y Windows 10\)](#)

Inicio > Escanear > Escanear mediante el botón de escaneo del equipo > Web Services para escanear en la red (Windows 7, Windows 8.1 y Windows 10) > Escanear mediante Web Services desde el equipo (Windows 7, Windows 8.1 y Windows 10)

## Escanear mediante Web Services desde el equipo (Windows 7, Windows 8.1 y Windows 10)

Si ha instalado el controlador para escaneo a través de Web Services, podrá acceder al menú de escaneo a través de Web Services en la pantalla LCD del equipo Brother.

- Algunos caracteres de los mensajes que se muestran en la pantalla LCD pueden aparecer como espacios si la configuración del idioma del sistema operativo y la del equipo Brother son diferentes.
- Si en la pantalla LCD se muestra un mensaje de error que indica que no hay suficiente memoria, seleccione un tamaño más pequeño en la configuración **Tamaño del papel** o una resolución más baja en la configuración **Resolución (ppp)**.

>> [DCP-T520W/DCP-T525W/DCP-T720DW/DCP-T725DW/DCP-T820DW/DCP-T825DW](#)  
>> [MFC-T920DW/MFC-T925DW](#)

### DCP-T520W/DCP-T525W/DCP-T720DW/DCP-T725DW/DCP-T820DW/DCP-T825DW

1. Cargue el documento.
2. Pulse  (**ESCÁNER**).
3. Pulse ▲ o ▼ para seleccionar la opción [Servicio Web] y, a continuación, pulse **OK**.
4. Pulse ▲ o ▼ para seleccionar el tipo de escaneo que desea y, a continuación, pulse **OK**.
5. Pulse ▲ o ▼ para seleccionar la computadora a la que desea enviar los datos y, a continuación, pulse **OK**.
6. Pulse **Inicio Negro** o **Inicio Color**.  
El equipo comenzará a escanear.

### MFC-T920DW/MFC-T925DW

1. Cargue el documento.
2. Pulse  (**ESCÁNER**).
3. Pulse ▲ o ▼ para hacer sus selecciones:
  - a. Seleccione [Escaneado SW]. Pulse **OK**.
  - b. Seleccione el tipo de escaneo que desee. Pulse **OK**.
  - c. Seleccione la computadora a la que desea enviar datos. Pulse **OK**.
4. Pulse **Inicio Negro** o **Inicio Color**.  
El equipo comenzará a escanear.

### Información relacionada

- [Web Services para escanear en la red \(Windows 7, Windows 8.1 y Windows 10\)](#)

## Configurar los ajustes de escaneado para Web Services

1. Realice una de las siguientes acciones:

- Windows 10

Haga clic en  > **Sistema de Windows** > **Panel de control**. En el grupo **Hardware y sonido**, haga clic en **Ver dispositivos e impresoras**.

- Windows 8.1

Mueva el ratón a la esquina inferior derecha del escritorio. Cuando aparezca la barra de menú, haga clic en **Configuración** y, a continuación, en **Panel de control**. En el grupo **Hardware y sonido**, haga clic en **Ver dispositivos e impresoras**.

- Windows 7

Haga clic en  (**Iniciar**) > **Dispositivos e impresoras**.

2. Haga clic con el botón derecho en el icono del equipo y, a continuación, seleccione **Perfiles de digitalización...**. Aparecerá el cuadro de diálogo **Perfiles de digitalización**.

3. Seleccione el perfil de escaneado que desea utilizar.

4. Asegúrese de que el escáner seleccionado en la lista **Escáner** sea un equipo compatible con Web Services para escanear y, a continuación, haga clic en el botón **Establecer como predeterminado**.

5. Haga clic en **Editar...**

Aparecerá el cuadro de diálogo **Editar perfil predeterminado**.

6. Seleccione los ajustes de **Origen**, **Tamaño del papel**, **Formato del color**, **Tipo de archivo**, **Resolución (ppp)**, **Brillo** y **Contraste**.

7. Haga clic en el botón **Guardar perfil**.

Esta configuración se aplicará cuando escanee mediante el protocolo Web Services.

Si se le solicita que seleccione una aplicación para escanear, seleccione el fax y escáner de Windows en la lista.



### Información relacionada

- [Web Services para escanear en la red \(Windows 7, Windows 8.1 y Windows 10\)](#)

## Cambiar configuración de escaneo mediante Brother iPrint&Scan

Brother iPrint&Scan le permite cambiar la configuración del botón de escaneo del equipo.

1. Inicie Brother iPrint&Scan.

- Windows

Ejecute  (Brother iPrint&Scan).

- Mac

En la barra de menú **Finder**, haga clic en **Ir > Aplicaciones** y, a continuación, haga doble clic en el icono de iPrint&Scan.

Aparecerá la pantalla de Brother iPrint&Scan.

2. Si el equipo Brother no está seleccionado, haga clic en el botón **Seleccione su equipo**. y, a continuación, seleccione el nombre del modelo en la lista. Haga clic en **Aceptar**.
3. Haga clic en el botón **Configuración de escaneo del equipo** y, a continuación, siga las instrucciones que aparecen en la pantalla para cambiar los ajustes de escaneo, como el tamaño del documento, el color y la resolución.



### Información relacionada

- [Escanear mediante el botón de escaneo del equipo](#)

## Escanear mediante Brother iPrint&Scan (Windows/Mac)

1. Inicie Brother iPrint&Scan.

- Windows

Ejecute  (**Brother iPrint&Scan**).

- Mac

En la barra de menú **Finder**, haga clic en **Ir > Aplicaciones** y, a continuación, haga doble clic en el icono de iPrint&Scan.

Aparecerá la pantalla de Brother iPrint&Scan.

2. Si el equipo Brother no está seleccionado, haga clic en el botón **Seleccione su equipo.** y, a continuación, seleccione el nombre del modelo en la lista. Haga clic en **Aceptar.**
3. Haga clic en el icono **Escanear** y, a continuación, siga las instrucciones que aparecen en la pantalla para escanear sus documentos.



### Información relacionada

- [Escanear](#)

## **Escaneado desde la computadora (Windows)**

Hay varias maneras de utilizar la computadora para escanear fotografías y documentos en el equipo. Utilice las aplicaciones de software que le proporcionamos o utilice nuestra aplicación de escaneo favorita.

- [Escanear mediante Nuance™ PaperPort™ 14SE u otras aplicaciones de Windows](#)
- [Escanear con Fax y Escáner de Windows](#)



## Escanear mediante Nuance™ PaperPort™ 14SE u otras aplicaciones de Windows

Puede usar la aplicación Nuance™ PaperPort™ 14SE para escanear.

- Para descargar la aplicación Nuance™ PaperPort™ 14SE, haga clic en  (**Brother Utilities**), seleccione **Más** en la barra de navegación izquierda y, a continuación, haga clic en **PaperPort**.
- Nuance™ PaperPort™ 14SE es compatible con Windows 7, Windows 8.1, Windows 10 Home, Windows 10 Pro, Windows 10 Education y Windows 10 Enterprise.
- Para obtener instrucciones detalladas sobre cómo usar cada aplicación, haga clic en el menú **Ayuda** de la aplicación y, a continuación, haga clic en **Guía de procedimientos iniciales** en la cinta **Ayuda**.



Las instrucciones de escaneado indicadas a continuación corresponden a PaperPort™ 14SE. En otras aplicaciones de Windows, los pasos que hay que seguir son parecidos. PaperPort™ 14SE es compatible con los controladores TWAIN y WIA; en estos pasos se utiliza el controlador TWAIN (recomendado).

En función del modelo de su equipo, es posible que Nuance™ PaperPort™ 14SE no esté incluido. Si no se incluye, puede utilizar otras aplicaciones de software que permitan el escaneado.

1. Cargue el documento.

2. Inicie PaperPort™ 14SE.

Realice una de las siguientes acciones:

- Windows 10

Haga clic en  > **Nuance PaperPort 14 > PaperPort**.

- Windows 8.1

Haga clic en  (**PaperPort**).

- Windows 7

En la computadora, haga clic en  (**Iniciar**) > **Todos los programas > Nuance PaperPort 14 > PaperPort**.

3. Haga clic en el menú **Escritorio** y, a continuación, haga clic en **Configuración de digitalización** en la cinta **Escritorio**.

Aparecerá el panel **Digitalizar u obtener fotografía** en el lateral izquierdo de la pantalla.

4. Haga clic en **Seleccionar...**

5. En la lista de escáneres disponibles, seleccione **TWAIN: TW-Brother XXX-XXXX** o **TWAIN: TW-Brother XXX-XXXX LAN** (donde XXX-XXXX es el nombre del modelo).

6. Active la casilla de verificación **Mostrar el cuadro de diálogo del escáner** en el panel **Digitalizar u obtener fotografía**.

7. Haga clic en **Digitalizar**.

Aparecerá el cuadro de diálogo de configuración del escáner.

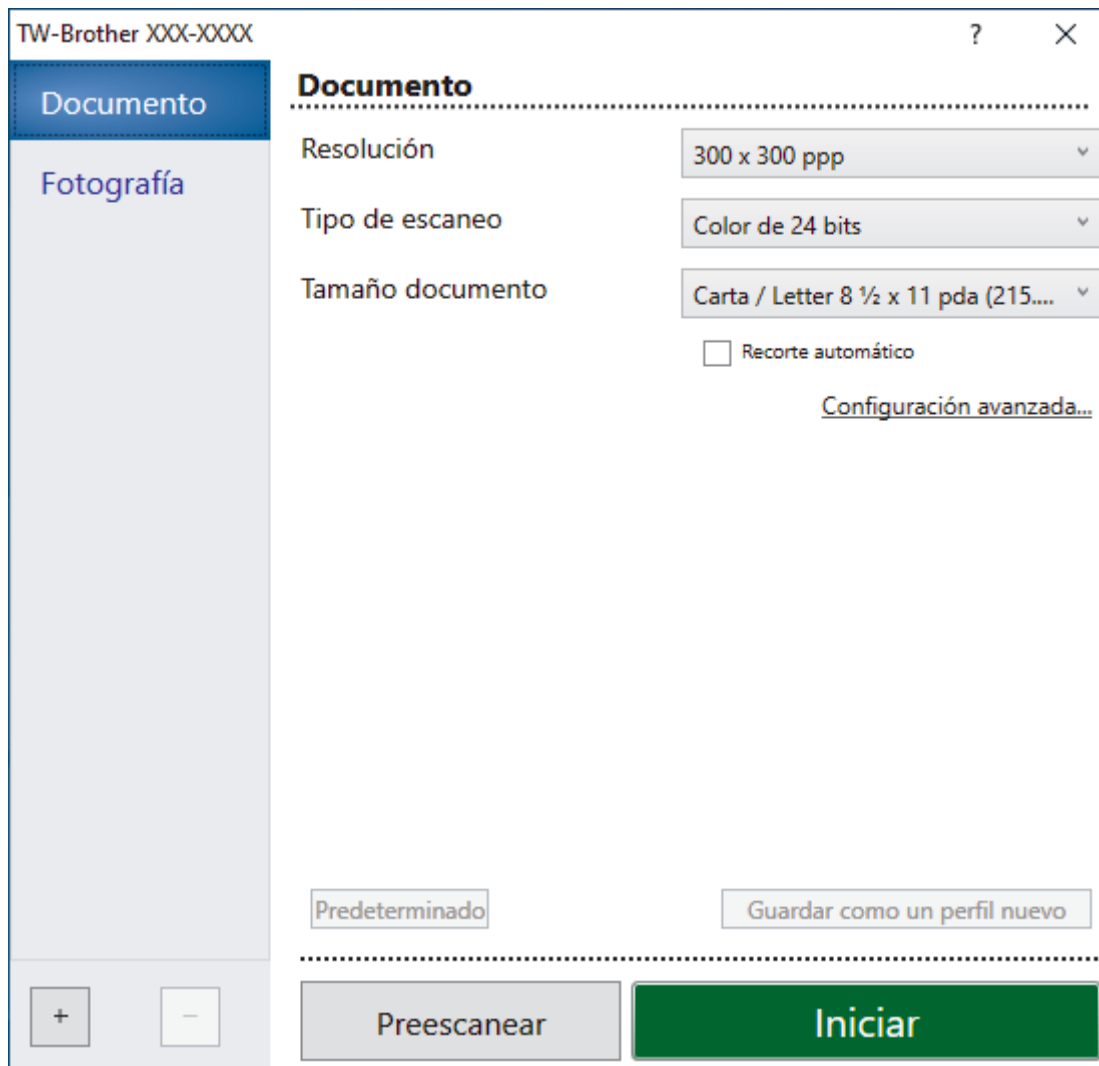

8. Si es necesario, ajuste las siguientes configuraciones en el cuadro de diálogo de configuración del escáner.
9. Haga clic en la lista desplegable **Tamaño documento**, y luego seleccione el tamaño del documento.
10. Haga clic en **Preescanear** para obtener una vista previa de la imagen y recortar las partes no deseadas antes de escanear.
11. Haga clic en **Iniciar**.  
El equipo comenzará a escanear.



### Información relacionada

- [Escaneado desde la computadora \(Windows\)](#)
  - [Configuración de controlador TWAIN \(Windows\)](#)

## Configuración de controlador TWAIN (Windows)

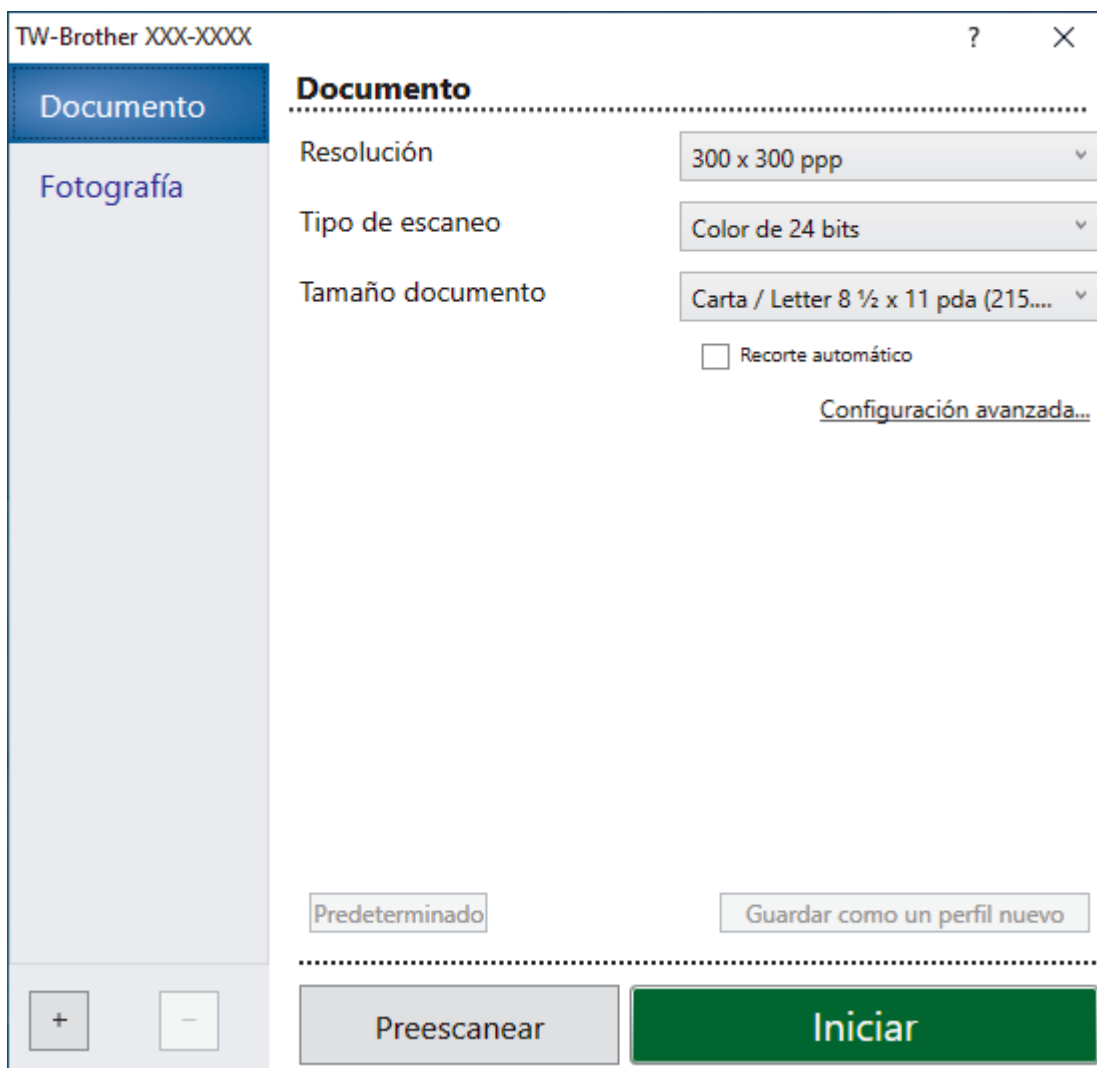

Tenga en cuenta que los nombres y valores asignables de los elementos pueden variar en función del equipo.

### 1. Escanear

Seleccione la opción **Fotografía** o **Documento** según el tipo de documento que desee escanear.

Escanear (tipo de imagen)		Resolución	Tipo de escaneado
<b>Fotografía</b>	Utilice esta opción para escanear imágenes fotográficas.	300 x 300 ppp	<b>Color de 24 bits</b>
<b>Documento</b>	Utilice esta opción para escanear documentos de texto.	300 x 300 ppp	<b>Color de 24 bits</b>

### 2. Resolución

Seleccione una resolución de escaneado en la **Resolución** lista desplegable. Las resoluciones más altas requieren más memoria y tiempo de transferencia, pero producen una imagen escaneada más precisa.

### 3. Tipo de escaneo

Seleccione entre una gama de intensidades de color de escaneo.

- **Blanco y negro**

Utilice para texto o imágenes de líneas.

- **Grises (Difusión de errores)**

Utilice para imágenes fotográficas o gráficos. (La difusión de errores es un método para crear imágenes grises simuladas sin utilizar puntos grises verdaderos. Los puntos negros se colocan en un patrón específico para proporcionar un aspecto gris).

- **Gris verdadero**

Utilice para imágenes fotográficas o gráficos. Este modo es más exacto porque utiliza hasta 256 sombras de grises.

- **Color de 24 bits**

Utilice para crear una imagen con la reproducción de color más exacta. Este modo utiliza hasta 16,8 millones de colores para escanear la imagen, pero demanda la mayor cantidad de memoria y lleva un tiempo de transferencia más largo.

#### 4. **Tamaño documento**

Seleccione el tamaño exacto de su documento entre una variedad de tamaños de escaneo predefinidos.

Si selecciona **Personalizar**, aparecerá el cuadro de diálogo **Tamaño documento personalizado**, donde podrá especificar el tamaño del documento.

#### 5. **Recorte automático**

Escanee varios documentos colocados en el cristal de escaneo. El equipo escaneará cada documento por separado y creará archivos independientes o un único archivo de varias páginas.

#### 6. **Configuración avanzada**

Configure ajustes avanzados haciendo clic en el enlace **Configuración avanzada** en el cuadro de diálogo de configuración del escáner.

- **Corrección de documento**

- **Ajustes de margen**

Ajuste los márgenes del documento.

- **Rotar imagen**

Gire la imagen escaneada.

- **Relleno de borde**

Rellene los bordes de las cuatro caras de la imagen escaneada con el color y el intervalo seleccionados.

- **Calidad de imagen**

- **Ajuste de difusión: gris**

Ajuste la difusión al seleccionar la opción **Grises (Difusión de errores)** en la lista desplegable **Tipo de escaneo**.

- **Ajuste de tono de color**

Ajuste el tono de color

- **Configuración de Fondo**

- **Eliminar filtrado/estampado**

Evite que la tinta traspase el papel.

- **Eliminar color de fondo**

Permite eliminar el color de base de los documentos para que los datos escaneados sean más legibles.

- **Eliminación de color**

Seleccione un color para eliminar de la imagen escaneada.

- **Énfasis de borde**

Aumente la definición de los caracteres del original.

- **Reducir ruido**

Gracias a esta opción se puede mejorar la calidad de las imágenes escaneadas. La opción **Reducir ruido** solo está disponible al seleccionar la opción **Color de 24 bits** y una **300 x 300 ppp, 400 x 400 ppp** o resolución de escaneo **600 x 600 ppp**.

- **Calidad de imagen en blanco y negro**

- 
- **Ajuste del umbral de blanco y negro**  
Ajuste el límite para generar una imagen en blanco y negro.
  - **Corrección de caracteres**  
Corrija los caracteres rotos o incompletos del original para que sean más fáciles de leer.
  - **Inversión de blanco y negro**  
Invierta el blanco y negro en la imagen en blanco y negro.
  - **Control de alimentación**
    - (DCP-T720DW/DCP-T725DW/DCP-T820DW/DCP-T825DW/MFC-T920DW/MFC-T925DW)  
**Disposición**  
Seleccione el diseño de página.
    - **Escaneado continuo**  
Seleccione esta opción para escanear varias páginas. Después de escanear una página, seleccione si desea continuar escaneando o finalizar.



### Información relacionada

- [Escanear mediante Nuance™ PaperPort™ 14SE u otras aplicaciones de Windows](#)
-

## Escanear con Fax y Escáner de Windows

La aplicación Fax y Escáner de Windows es otra opción que puede utilizar para escanear.

- La aplicación Fax y Escáner de Windows utiliza el controlador de escáner WIA.
- Si desea recortar una parte de una página tras haber hecho un escaneado previo del documento, deberá escanear mediante el cristal de escaneado (también llamado escáner de superficie plana).

1. Cargue el documento.
2. Inicie Fax y Escáner de Windows.
3. Haga clic en **Archivo > Nuevo > Digitalizar**.
4. Seleccione el escáner que desee utilizar.
5. Haga clic en **Aceptar**.

Aparecerá el cuadro de diálogo **Nueva digitalización**.

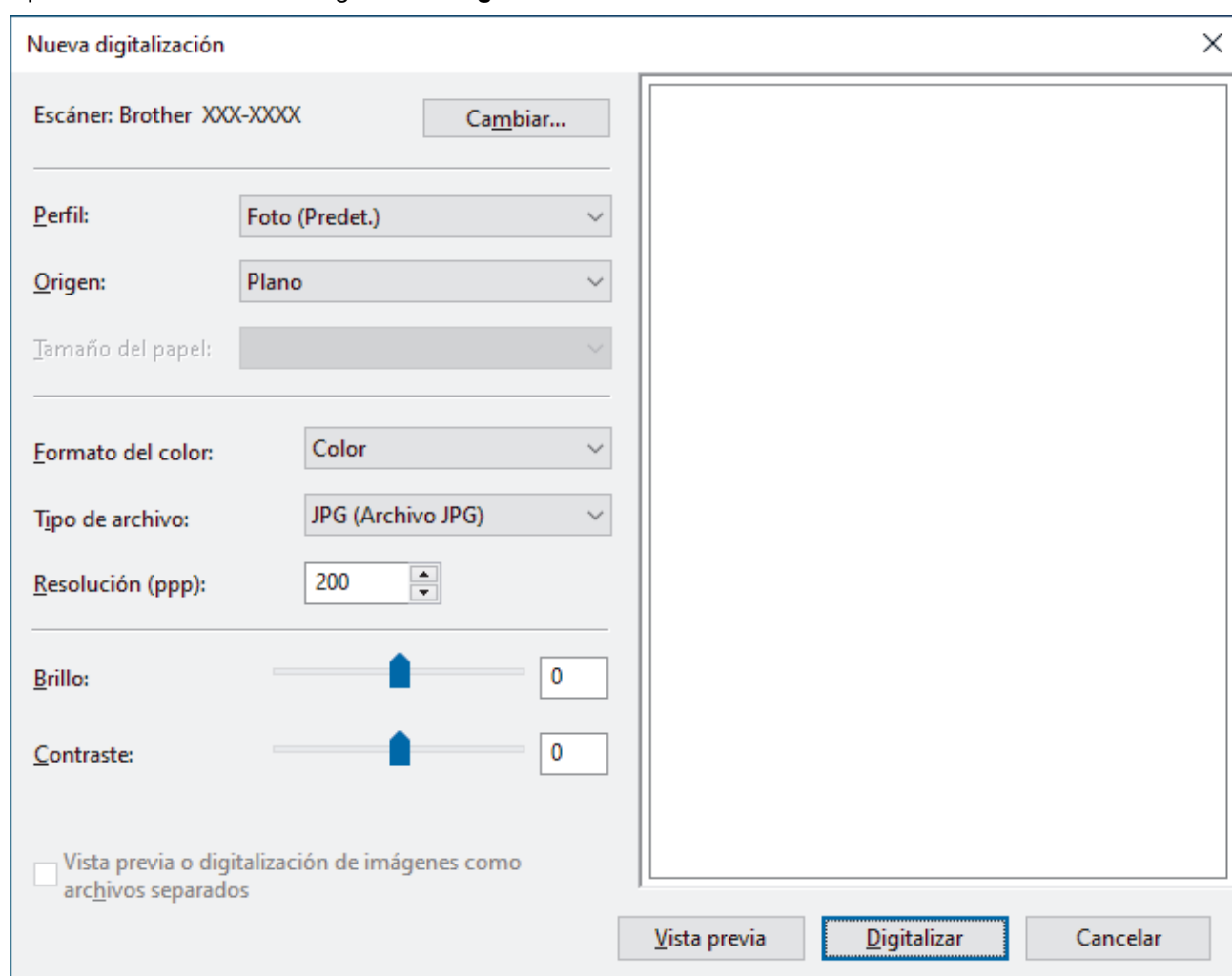

6. Configure los ajustes en el cuadro de diálogo si es necesario.  
La resolución máxima del escáner se puede configurar en 1200 ppp. Si desea escanear con una resolución más alta, utilice el software **Utilidad del Escáner de Brother Utilities**.
7. Haga clic en **Digitalizar**.  
El equipo comenzará a escanear el documento.

### ✓ Información relacionada

- [Escaneado desde la computadora \(Windows\)](#)

- 
- Ajustes del controlador WIA (Windows)
-

## Ajustes del controlador WIA (Windows)

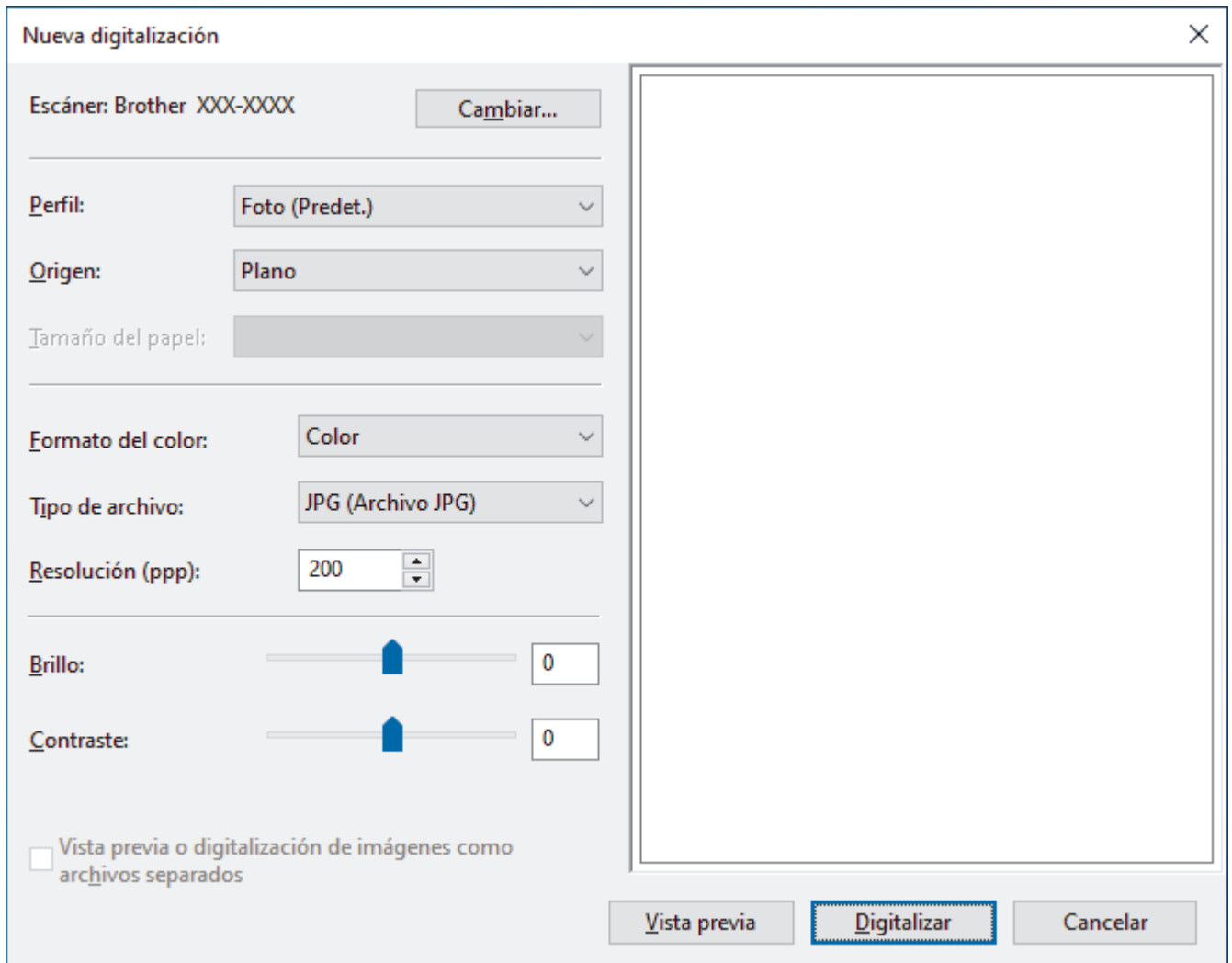

### Perfil

Seleccione el perfil de escaneo que desee utilizar desde la lista desplegable **Perfil**.

### Origen

Seleccione las opciones **Plano** o **Alimentador (digitalizar una cara)** en la lista desplegable.

### Tamaño del papel

La opción **Tamaño del papel** estará disponible cuando haya seleccionado **Alimentador (digitalizar una cara)** como la opción del **Origen**.

### Formato del color

Seleccione un formato de color de escaneo en la lista desplegable **Formato del color**.

### Tipo de archivo

Seleccione un formato de archivo en la lista desplegable **Tipo de archivo**.

### Resolución (PPP)

Establezca una resolución de escaneo en el campo **Resolución (PPP)**. Las resoluciones más altas requieren más memoria y tiempo de transferencia, pero producen una imagen escaneada más precisa.

### Brillo

Establezca el nivel de **Brillo** desplazando la barra deslizante hacia la derecha o hacia la izquierda para aclarar u oscurecer la imagen. Si la imagen escaneada queda demasiado clara, reduzca el nivel de brillo y



---

vuelva a escanear el documento. Si la imagen queda demasiado oscura, incremente el nivel de brillo y vuelva a escanear el documento. También puede ajustar el nivel del brillo introduciendo un valor en el campo.

### **Contraste**

Aumente o disminuya el nivel de **Contraste** desplazando el control deslizante a la derecha o a la izquierda. Al aumentar el nivel se destacan las áreas oscuras y claras de la imagen, mientras que al disminuirlo se revelan con mayor detalle las áreas grises. También puede ajustar el nivel de contraste introduciendo un valor en el campo.



### **Información relacionada**

- [Escanear con Fax y Escáner de Windows](#)

---

Inicio > [Escanear](#) > Escaneado desde la computadora (Mac)

## **Escaneado desde la computadora (Mac)**

- [Escanear con AirPrint \(macOS\)](#)

## Copia

- Copiar un documento
- Ampliar o reducir imágenes copiadas
- Ordenar copias
- Realizar copias del diseño de página (N en 1 o póster)
- Copiar en ambas caras del papel (copia a 2 caras)
- Copiar una tarjeta de ID
- Configuración de copia

## Copiar un documento

>> DCP-T520W/DCP-T525W/DCP-T720DW/DCP-T725DW/DCP-T820DW/DCP-T825DW  
>> MFC-T920DW/MFC-T925DW

### DCP-T520W/DCP-T525W/DCP-T720DW/DCP-T725DW/DCP-T820DW/DCP-T825DW

1. Asegúrese de que ha cargado el papel del tamaño correcto en la bandeja de papel.
2. Cargue el documento.
3. Pulse ▲ o ▼ para seleccionar la cantidad de copias.
4. Cambie las configuraciones de copia en caso necesario.
  - a. Pulse **Opciones de Copia / Escáner** en el panel de control.
  - b. Pulse ▲ o ▼ para seleccionar la configuración de copia deseada y, a continuación, pulse **OK**.
5. Cuando haya terminado, pulse **Inicio Negro** o **Inicio Color**.



Para interrumpir la copia, pulse **Detener/Salir**.

### MFC-T920DW/MFC-T925DW

1. Asegúrese de que ha cargado el papel del tamaño correcto en la bandeja de papel.
2. Cargue el documento.
3. Pulse  (**COPIA**).

En la pantalla LCD se muestra:

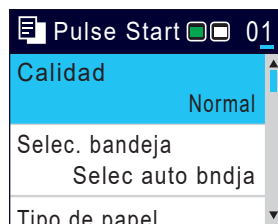

4. Introduzca el número de copias en el teclado de marcación.
5. Cambie las configuraciones de copia en caso necesario.

Pulse ▲ o ▼ para desplazarse por las configuraciones de copia. Seleccione la configuración de la copia y, a continuación, pulse **OK**.



Cuando cargue papel normal que no sea de tamaño Carta, debe cambiar la configuración [Tamaño papel] y [Tipo de papel (Tipo d papel)].

6. Cuando haya terminado, pulse **Inicio Negro** o **Inicio Color**.



Para interrumpir la copia, pulse **Detener/Salir**.

### ✓ Información relacionada

- [Copia](#)

#### Información adicional:

- [Cargar documentos en el alimentador automático de documentos \(ADF\)](#)
- [Cargar documentos en el cristal de escaneo](#)
- [Configuración de copia](#)

## Ampliar o reducir imágenes copiadas

Seleccione un porcentaje de ampliación o reducción para reajustar el tamaño de los datos copiados.

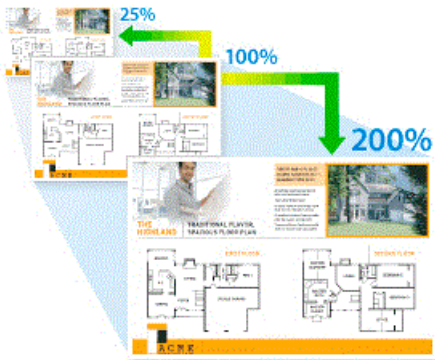

>> DCP-T520W/DCP-T525W/DCP-T720DW/DCP-T725DW/DCP-T820DW/DCP-T825DW  
>> MFC-T920DW/MFC-T925DW

### DCP-T520W/DCP-T525W/DCP-T720DW/DCP-T725DW/DCP-T820DW/DCP-T825DW

1. Cargue el documento.
2. Pulse ▲ o ▼ para seleccionar la cantidad de copias.
3. Pulse **Ampliar/Reducir** en el panel de control.
4. Pulse ▲ o ▼ para seleccionar las opciones disponibles. Pulse **OK**.
5. Realice una de las siguientes acciones:
  - Si ha seleccionado la opción [Ampliar] o [Reducir], pulse ▲ o ▼ para seleccionar el porcentaje de ampliación o reducción que desea utilizar. Pulse **OK**.
  - Si ha seleccionado la opción [Pers. (25-400%)], introduzca un porcentaje de ampliación o reducción comprendido entre el [25%] y el [400%]. Pulse **OK**.
  - Si ha seleccionado la opción [100%] o [Ajustar a pág.], vaya al siguiente paso.
6. Cuando haya terminado, pulse **Inicio Negro** o **Inicio Color**.



Si ha seleccionado la opción [Ajustar a pág.], el equipo ajusta el tamaño de la copia para adaptarlo al tamaño de papel establecido en el equipo.

- La opción [Ajustar a pág.] no funciona correctamente si el documento del cristal de escaneado está inclinado más de tres grados. Con las pautas del documento en las partes izquierda y superior, coloque el documento boca abajo en la esquina superior izquierda del cristal de escaneado.
- La opción [Ajustar a pág.] no está disponible cuando se utiliza la unidad ADF.
- La opción [Ajustar a pág.] no está disponible para documentos de tamaño Legal.

### MFC-T920DW/MFC-T925DW

1. Cargue el documento.
2. Pulse  (**COPIA**).
3. Introduzca el número de copias en el teclado de marcación.
4. Pulse ▲ o ▼ para seleccionar [Ampliar/Reducir]. Pulse **OK**.
5. Pulse ▲ o ▼ para seleccionar las opciones disponibles. Pulse **OK**.
6. Realice una de las siguientes acciones:
  - Si ha seleccionado la opción [Ampliar] o [Reducir], pulse ▲ o ▼ para seleccionar el porcentaje de ampliación o reducción que desea utilizar. Pulse **OK**.

- 
- Si ha seleccionado la opción [Pers. (25-400%)], introduzca un porcentaje de ampliación o reducción comprendido entre el [25%] y el [400%]. Pulse **OK**.
  - Si ha seleccionado la opción [100%] o [Ajustar a pág.], vaya al siguiente paso.

7. Cuando haya terminado, pulse **Inicio Negro** o **Inicio Color**.



---

Si ha seleccionado la opción [Ajustar a pág.], el equipo ajusta el tamaño de la copia para adaptarlo al tamaño de papel establecido en el equipo.

- La opción [Ajustar a pág.] no funciona correctamente si el documento del cristal de escaneado está inclinado más de tres grados. Con las pautas del documento en las partes izquierda y superior, coloque el documento boca abajo en la esquina superior izquierda del cristal de escaneado.
  - La opción [Ajustar a pág.] no está disponible cuando se utiliza la unidad ADF.
  - La opción [Ajustar a pág.] no está disponible para documentos de tamaño Legal.
- 



### Información relacionada

- [Copia](#)
-

## Ordenar copias

Ordene múltiples copias. Las páginas se apilarán en el orden en que se introduzcan, es decir: 1, 2, 3, etc.

>> [DCP-T520W/DCP-T525W/DCP-T720DW/DCP-T725DW/DCP-T820DW/DCP-T825DW](#)

>> [MFC-T920DW/MFC-T925DW](#)

### DCP-T520W/DCP-T525W/DCP-T720DW/DCP-T725DW/DCP-T820DW/DCP-T825DW

1. Cargue el documento.
2. Pulse ▲ o ▼ para seleccionar la cantidad de copias.
3. Pulse **Opciones de Copia / Escáner** y ▲ o ▼ para seleccionar [Apilar/Ordenar]. Pulse **OK**.
4. Pulse ▲ o ▼ para seleccionar [Ordenar]. Pulse **OK**.
5. Pulse **Inicio Negro** o **Inicio Color**. Si coloca el documento en la unidad ADF (solo modelos con unidad ADF), el equipo escaneará el documento e iniciará la impresión.
6. Si está utilizando el cristal de escaneado, repita los pasos siguientes con cada página del documento:
  - Coloque la página siguiente sobre el cristal de escaneado y, después, pulse ▲ para escanear la página.
  - Después de escanear todas las páginas, pulse ▼ para empezar a imprimir.

### MFC-T920DW/MFC-T925DW

1. Cargue el documento.
2. Pulse  (**COPIA**).
3. Introduzca el número de copias en el teclado de marcación.
4. Pulse ▲ o ▼ para seleccionar lo siguiente:
  - a. Seleccione [Apilar/Ordenar]. Pulse **OK**.
  - b. Seleccione [Ordenar]. Pulse **OK**.
5. Pulse **Inicio Negro** o **Inicio Color**. Si coloca el documento en la unidad ADF (solo modelos con unidad ADF), el equipo escaneará el documento e iniciará la impresión.
6. Si está utilizando el cristal de escaneado, repita los pasos siguientes con cada página del documento:
  - Coloque la página siguiente sobre el cristal de escaneado y, después, pulse ► para escanear la página.
  - Después de escanear todas las páginas, pulse ◀ para empezar a imprimir.

### Información relacionada

- [Copia](#)

## Realizar copias del diseño de página (N en 1 o póster)

La función de copia N en 1 permite ahorrar papel copiando dos o cuatro páginas de un documento en una copia de una sola página. La función de póster divide el documento en secciones y, a continuación, las amplía para que pueda unir las y formar un póster. Para imprimir un póster, utilice el cristal de escaneo.



- Asegúrese de que el tamaño de papel está configurado en Carta, A4 o Ejecutivo (solo EE. UU.).
- La copia de póster no está disponible para el tamaño de papel Ejecutivo.
- Solo puede realizar una copia de póster a la vez.





>> [DCP-T520W/DCP-T525W/DCP-T720DW/DCP-T725DW/DCP-T820DW/DCP-T825DW](#)  
 >> [MFC-T920DW/MFC-T925DW](#)

### DCP-T520W/DCP-T525W/DCP-T720DW/DCP-T725DW/DCP-T820DW/DCP-T825DW

1. Cargue el documento.
2. Pulse ▲ o ▼ para seleccionar la cantidad de copias.
3. Pulse **Opciones de Copia / Escáner** y ▲ o ▼ para seleccionar [Diseño (ID 2en1)]. Pulse **OK**.
4. Pulse ▲ o ▼ para mostrar las opciones y, a continuación, pulse **OK** para seleccionar la opción deseada.

Opción	Descripción
No (1en1) (Normal (1en1))	-
2en1 ID Vert. (ID2en1arr. y ab) (cuando se utiliza el cristal de escaneo)	

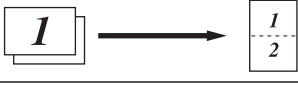

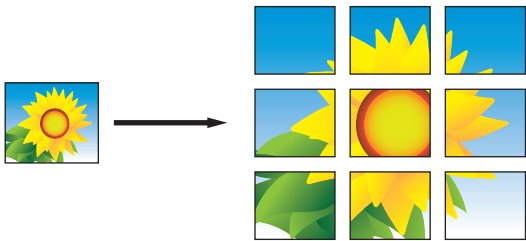





Opción	Descripción
2en1 ID Horiz. (ID2en1der.e izq) (cuando se utiliza el cristal de escaneado)	
2en1 (V) (2en1 (V))	
2en1 (H)	
4en1 (V) (4en1 (V))	
4en1 (H)	
Póster (3x3) (cuando se utiliza el cristal de escaneado)	

5. Pulse **Inicio Negro** o **Inicio Color**. Si ha colocado el documento en la unidad ADF o está creando un póster, el equipo escaneará las páginas e iniciará la impresión.
6. Si está utilizando el cristal de escaneado, repita los pasos siguientes con cada página del documento:
  - Coloque la página siguiente sobre el cristal de escaneado y, después, pulse **▲** para escanear la página.
  - Después de escanear todas las páginas, pulse **▼** para empezar a imprimir.

## MFC-T920DW/MFC-T925DW

1. Cargue el documento.
2. Pulse  (**COPIA**).
3. Introduzca el número de copias en el teclado de marcación.
4. Pulse **▲** o **▼** para seleccionar [Formato pág.]. Pulse **OK**.
5. Pulse **▲** o **▼** para mostrar las opciones y, a continuación, pulse **OK** para seleccionar la opción deseada.

Opción	Descripción
No (1en1) (Normal (1en1))	-
2en1 (Vertical) (2en1 (vertical))	
2en1 (Horizontal) (2en1 (horizontal))	

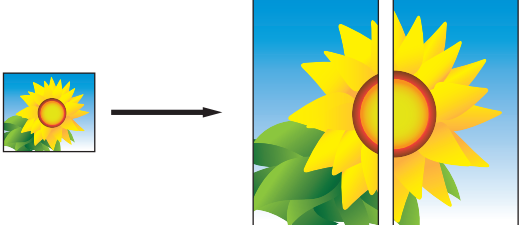
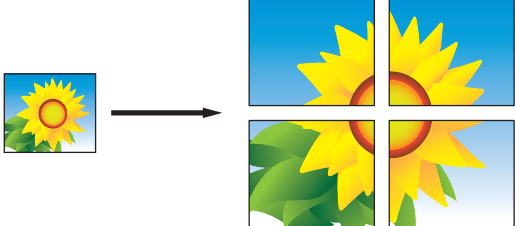
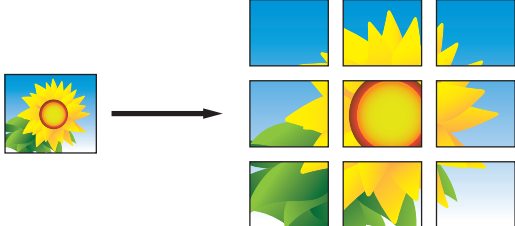
Opción	Descripción
2en1 ID Vertical (ID 2 en 1 arriba y abajo) (cuando se utiliza el cristal de escaneado)	
2en1 ID Horizontal (ID 2 en 1 der e izq) (cuando se utiliza el cristal de escaneado)	
4en1(vertical) (4en1 (vertical))	
4en1(horizontal) (4en1 (horizontal))	
Póster (2x1) (cuando se utiliza el cristal de escaneado)	
Póster (2x2) (cuando se utiliza el cristal de escaneado)	
Póster (3x3) (cuando se utiliza el cristal de escaneado)	

6. Pulse **Inicio Negro** o **Inicio Color**. Si ha colocado el documento en la unidad ADF o está creando un póster, el equipo escaneará las páginas e iniciará la impresión.
7. Si está utilizando el cristal de escaneado, repita los pasos siguientes con cada página del documento:
  - Coloque la página siguiente sobre el cristal de escaneado y, después, pulse ► para escanear la página.
  - Después de escanear todas las páginas, pulse ◀ para empezar a imprimir.

### ✓ Información relacionada

- [Copia](#)

## Copiar en ambas caras del papel (copia a 2 caras)

**Modelos relacionados:** DCP-T720DW/DCP-T725DW/DCP-T820DW/DCP-T825DW/MFC-T920DW/MFC-T925DW

Reduzca la cantidad de papel que va a utilizar copiando en ambas caras del papel.

- Debe elegir un formato de copia a 2 caras de entre las opciones que figuran abajo antes de empezar a copiar a 2 caras.
- El diseño del documento original determina qué diseño de copia a doble faz debe elegir.
- Cuando realice manualmente copias de dos caras de un documento de doble cara, utilice el cristal de escaneado.
- Solo puede utilizar papel normal de tamaño Carta, A4, A5 o Ejecutivo (solo EE. UU.).

### Vertical

#### 1 cara a 2 caras (vuelta por el borde largo del papel)

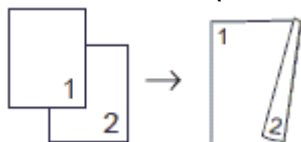

#### 1 cara a 2 caras (vuelta por el borde corto del papel)

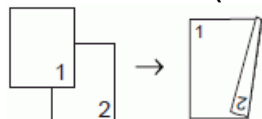

#### 2 caras a 2 caras

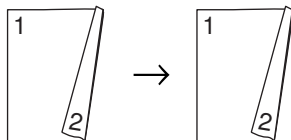

### Horizontal

#### 1 cara a 2 caras (vuelta por el borde largo del papel)

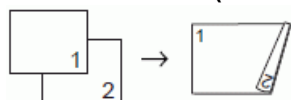

#### 1 cara a 2 caras (vuelta por el borde corto del papel)

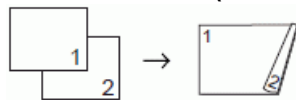

#### 2 caras a 2 caras



>> [DCP-T720DW/DCP-T725DW/DCP-T820DW/DCP-T825DW](#)  
>> [MFC-T920DW/MFC-T925DW](#)

## DCP-T720DW/DCP-T725DW/DCP-T820DW/DCP-T825DW

1. Cargue el documento.
2. Pulse ▲ o ▼ para seleccionar la cantidad de copias.
3. Pulse **Opciones de Copia / Escáner**.
4. Para ordenar varias copias, pulse ▲ o ▼ y seleccione lo siguiente:

- a. Seleccione [Apilar/Ordenar]. Pulse **OK**.
  - b. Seleccione [Ordenar]. Pulse **OK**.
5. Pulse ▲ o ▼ para seleccionar [Ambos lados (Ambas caras)]. Pulse **OK**.
6. Realice una de las siguientes acciones:
- Para realizar copias a 2 caras desde un documento a 1 cara, pulse ▲ o ▼ para seleccionar lo siguiente:
    - a. Para cambiar las opciones de formato, seleccione [Formato pág.]. Pulse **OK**.
    - b. Seleccione [Giro borde larg (Giro bor. largo)] o [Giro borde cort (Giro bor. corto)]. Pulse **OK**.
    - c. Seleccione [1cara ⇒ 2caras]. Pulse **OK**.
  - Para realizar copias a 2 caras de un documento a 2 caras manualmente, pulse ▲ o ▼ para seleccionar [2caras ⇒ 2car (2caras⇒2caras)]. Pulse **OK**.



---

Use el cristal de escaneado para realizar copias de un documento de doble cara manualmente.

---

7. Pulse **Inicio Negro** o **Inicio Color**. Si coloca el documento en la unidad ADF (solo modelos con unidad ADF), el equipo escaneará las páginas e iniciará la impresión.
8. Si está utilizando el cristal de escaneado, repita los pasos siguientes con cada página del documento:
- Coloque la página siguiente sobre el cristal de escaneado y, después, pulse ▲ para escanear la página.
  - Después de escanear todas las páginas, pulse ▼ para empezar a imprimir.

NO toque la página impresa hasta que se expulse por segunda vez. El equipo imprimirá la primera cara, expulsará el papel y, a continuación, alimentará el papel de nuevo para imprimir la segunda cara.



---

Si las impresiones quedan borrosas o el papel se atasca, siga estos pasos:

1. Pulse **Menú**.
  2. Seleccione [Mant. (Mantenim.)]. Pulse **OK**.
  3. Seleccione [Opc. de impr. (Opciones impr)]. Pulse **OK**.
  4. Seleccione [Reducir manch (Reduc. manchas)]. Pulse **OK**.
  5. Cambie los ajustes. Pulse **OK**.
- 

## MFC-T920DW/MFC-T925DW

1. Cargue el documento.
2. Pulse  (**COPIA**).
3. Introduzca el número de copias en el teclado de marcación.
4. Para ordenar varias copias, pulse ▲ o ▼ y seleccione lo siguiente:
  - a. Seleccione [Apilar/Ordenar]. Pulse **OK**.
  - b. Seleccione [Ordenar]. Pulse **OK**.
5. Pulse ▲ o ▼ para seleccionar [Copia de 2 caras (Copia dúplex)]. Pulse **OK**.
6. Realice una de las siguientes acciones:
  - Para realizar copias a 2 caras desde un documento a 1 cara, pulse ▲ o ▼ para seleccionar lo siguiente:
    - a. Para cambiar las opciones de formato, seleccione [Formato pág.]. Pulse **OK**.
    - b. Seleccione [Giro borde largo] o [Giro borde corto]. Pulse **OK**.
    - c. Seleccione [1 cara⇒2 caras]. Pulse **OK**.
  - Para realizar copias a 2 caras de un documento a 2 caras manualmente, pulse ▲ o ▼ para seleccionar [2caras⇒2caras]. Pulse **OK**.



---

Use el cristal de escaneado para realizar copias de un documento de doble cara manualmente.

---

- 
7. Pulse **Inicio Negro** o **Inicio Color**. Si coloca el documento en la unidad ADF (solo modelos con unidad ADF), el equipo escaneará las páginas e iniciará la impresión.
  8. Si está utilizando el cristal de escaneado, repita los pasos siguientes con cada página del documento:
    - Coloque la página siguiente sobre el cristal de escaneado y, después, pulse ► para escanear la página.
    - Después de escanear todas las páginas, pulse ◀ para empezar a imprimir.

NO toque la página impresa hasta que se expulse por segunda vez. El equipo imprimirá la primera cara, expulsará el papel y, a continuación, alimentará el papel de nuevo para imprimir la segunda cara.



---

Si las impresiones quedan borrosas o el papel se atasca, siga estos pasos:

1. Pulse ▲ (Tinta).
  2. Seleccione [Opciones impresión]. Pulse **OK**.
  3. Seleccione [Reducir manchas]. Pulse **OK**.
  4. Cambie los ajustes. Pulse **OK**.
- 



### Información relacionada

- [Copia](#)

#### Información adicional:

- [Cambiar las opciones de impresión para mejorar los resultados de impresión](#)
-

## Copiar una tarjeta de ID

Use la función [2en1 (ID)] para copiar ambas caras de una tarjeta de identificación en una página, conservando el tamaño original de la tarjeta.



- Asegúrese de que el tamaño de papel esté establecido en Letter o A4.
- Puede copiar una cédula de identidad en la medida que la legislación aplicable lo permita. Información más detallada >> *Guía de seguridad del producto*

>> [DCP-T520W/DCP-T525W/DCP-T720DW/DCP-T725DW/DCP-T820DW/DCP-T825DW](#)

>> [MFC-T920DW/MFC-T925DW](#)

### DCP-T520W/DCP-T525W/DCP-T720DW/DCP-T725DW/DCP-T820DW/DCP-T825DW

1. Coloque la cédula de identidad cara abajo, cerca de la esquina superior izquierda del cristal de escaneo.

ID 2 en 1 (vertical)

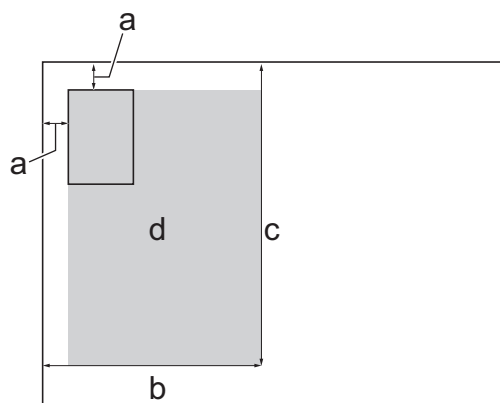

ID 2 en 1 (horizontal)

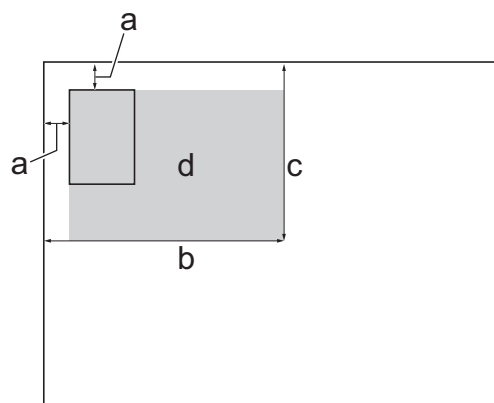

a. 0,12 pulg. (3 mm) o mayor (parte superior, izquierda)

b. 5,4 pulg. (137 mm)

c. ID 2 en 1 (vertical): 8,4 pulg. (213 mm)

ID 2 en 1 (horizontal): 4,1 pulg. (105 mm)

d. Área escaneable

2. Pulse ▲ o ▼ para seleccionar la cantidad de copias.
3. Pulse **Opciones de Copia / Escáner** y ▲ o ▼ para seleccionar [Diseño (ID 2en1)]. Pulse **OK**.
4. Pulse ▲ o ▼ para seleccionar [2en1 ID Vert. (ID2en1arr. y ab)] o [2en1 ID Horiz. (ID2en1der.e izq)]. Pulse **OK**.
5. Pulse **Inicio Negro** o **Inicio Color**.  
El equipo comienza a escanear una cara de la cédula de identidad.
6. Una vez que el equipo haya escaneado la primera cara, voltee la tarjeta de identificación y pulse ▲ para escanear la otra cara.

1. Coloque la cédula de identidad cara abajo, cerca de la esquina superior izquierda del cristal de escaneado.

**ID 2 en 1 (vertical)**

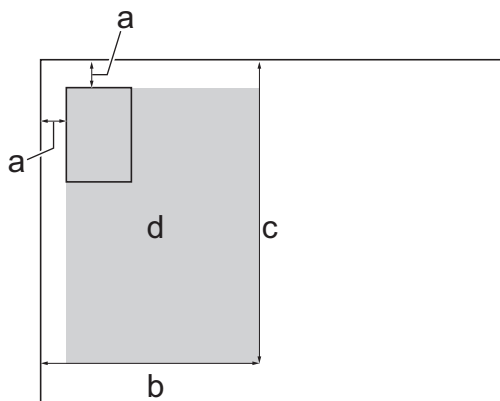

**ID 2 en 1 (horizontal)**

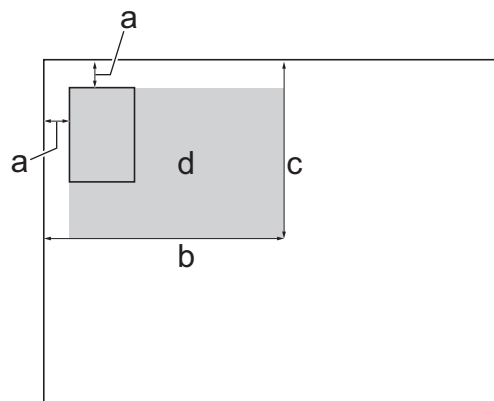

- a. 0,12 pulg. (3 mm) o mayor (parte superior, izquierda)
  - b. 5,4 pulg. (137 mm)
  - c. ID 2 en 1 (vertical): 8,4 pulg. (213 mm)  
ID 2 en 1 (horizontal): 4,1 pulg. (105 mm)
  - d. Área escaneable
2. Pulse  (**COPIA**).
  3. Introduzca el número de copias en el teclado de marcación.
  4. Pulse ▲ o ▼ para seleccionar lo siguiente:
    - a. Seleccione [Formato pág.]. Pulse **OK**.
    - b. Seleccione [2en1 ID Vertical (ID 2 en 1 arriba y abajo)] o [2en1 ID Horizontal (ID 2 en 1 der e izq)]. Pulse **OK**.
  5. Pulse **Inicio Negro** o **Inicio Color**.

El equipo comienza a escanear una cara de la cédula de identidad.
  6. Una vez que el equipo haya escaneado la primera cara, voltee la tarjeta de identificación y pulse ► para escanear la otra cara.

### Información relacionada

- [Copia](#)

## Configuración de copia

>> DCP-T520W/DCP-T525W/DCP-T720DW/DCP-T725DW/DCP-T820DW/DCP-T825DW

>> MFC-T920DW/MFC-T925DW

### DCP-T520W/DCP-T525W/DCP-T720DW/DCP-T725DW/DCP-T820DW/DCP-T825DW

Para cambiar la configuración de copiado, pulse **Opciones de Copia / Escáner**.

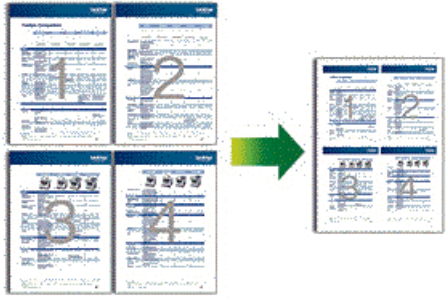
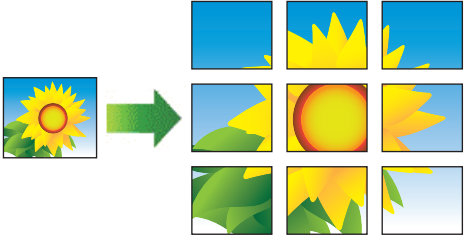
Opción	Descripción	
<b>Diseño (ID 2en1)</b>	Realice copias N en 1, ID 2 en 1 o copias de póster.	
	<b>4 en 1</b> 	<b>Póster</b> 
<b>Calidad</b>	Seleccionar la resolución de copia adecuada para el tipo de documento.	
<b>Selec. bandeja (DCP-T820DW/DCP-T825DW)</b>	Seleccione la bandeja que contiene el tamaño y el tipo de papel más adecuados para el documento.	
<b>Tipo de papel (Tipo d papel)</b>	Seleccione un tipo de papel. Si está copiando en un papel especial, seleccione en el equipo el tipo de papel que está usando para obtener la mejor calidad de impresión.	
<b>Tamaño papel</b>	Seleccionar el tamaño de papel. Si está copiando en papel que no es de tamaño Carta, debe cambiar la configuración del tamaño de papel.	
<b>Ampliar/Reducir</b>	100%	-
	Ampliar	Permite seleccionar el porcentaje de ampliación para la siguiente copia.
	Reducir	Permite seleccionar un porcentaje de reducción para la siguiente copia.
	Ajustar a pág.	Permite ajustar el tamaño de la copia para adaptarlo al tamaño de papel que ha establecido.
	Pers. (25-400%)	Permite introducir un porcentaje de ampliación o reducción.
<b>Densidad</b>	Permite aumentar la densidad para oscurecer el texto. Permite reducir la densidad para aclarar el texto.	
<b>Ret. color fon. (Sin color fondo)</b>	Permite eliminar el color de fondo del documento en las copias. El blanco se vuelve más aparente. De este modo, puede ahorrar algo de tinta y las copias se leerán con más facilidad.	



Opción	Descripción
<b>Ambos lados (Ambas caras)</b> (DCP-T720DW/ DCP-T725DW/ DCP-T820DW/ DCP-T825DW)	<p>Seleccione esta opción para copiar en ambas caras del papel.</p> <p><b>1 caras→2 caras</b></p> <p><b>2 caras→2 caras</b></p>
<b>Apilar/Ordenar</b>	<p>Seleccione esta opción para apilar u ordenar varias copias.</p> <p><b>Apilar</b></p> <p><b>Ordenar</b></p>

## MFC-T920DW/MFC-T925DW

Para cambiar la configuración de copia, pulse  (COPIA).

Opción	Descripción	
Calidad	Seleccionar la resolución de copia adecuada para el tipo de documento.	
Selec. bandeja	Seleccione la bandeja que contiene el tamaño y el tipo de papel más adecuados para el documento.	
Tipo de papel (Tipo d papel)	<p>Seleccione un tipo de papel.</p> <p>Si está copiando en un papel especial, seleccione en el equipo el tipo de papel que está usando para obtener la mejor calidad de impresión.</p>	
Tamaño papel	<p>Seleccionar el tamaño de papel.</p> <p>Si está copiando en papel que no es de tamaño Carta, debe cambiar la configuración del tamaño de papel.</p>	
Ampliar/Reducir	100%	-
	Ampliar	Permite seleccionar el porcentaje de ampliación para la siguiente copia.
	Reducir	Permite seleccionar un porcentaje de reducción para la siguiente copia.
	Ajustar a pág.	Permite ajustar el tamaño de la copia para adaptarlo al tamaño de papel que ha establecido.
	Pers. (25-400%)	Permite introducir un porcentaje de ampliación o reducción.

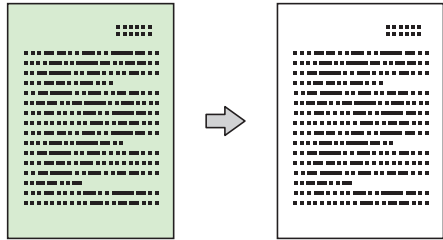
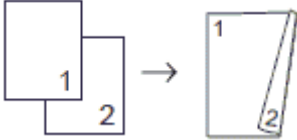
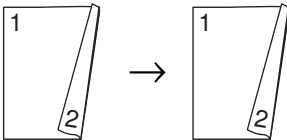
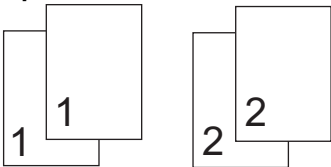
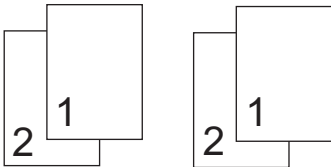
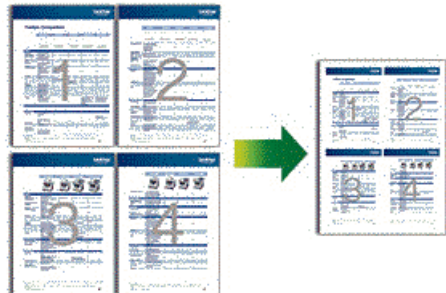
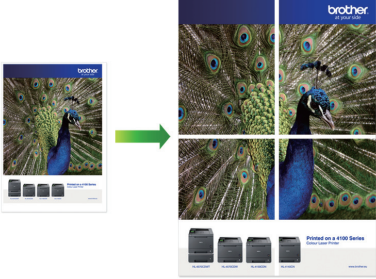
Opción	Descripción
Densidad	Permite aumentar la densidad para oscurecer el texto. Permite reducir la densidad para aclarar el texto.
Eliminar fondo (Quitar fondo)	Permite eliminar el color de fondo del documento en las copias. El blanco se vuelve más aparente. De este modo, puede ahorrar algo de tinta y las copias se leerán con más facilidad.  
Copia de 2 caras (Copia dúplex)	Seleccione esta opción para copiar en ambas caras del papel. <b>1 caras→2 caras</b>  <b>2 caras→2 caras</b> 
Apilar/Ordenar	Seleccione esta opción para apilar u ordenar varias copias. <b>Apilar</b>  <b>Ordenar</b> 
Formato pág.	Realice copias N en 1, ID 2 en 1 o copias de póster. <b>4 en 1</b>  <b>Póster</b> 
Nueva conf. predet. (Ajus.Nuev.Predet)	Permite guardar la configuración de copia que use más a menudo si la establece como la configuración predeterminada.
Rest. predet. (Rest.predeter.)	Permite restaurar toda la configuración de copia que haya cambiado a los valores de fábrica.

## ✓ Información relacionada

- [Copia](#)

---

**Información adicional:**

- [Copiar un documento](#)
-

## Cómo enviar faxes

Modelos relacionados: MFC-T920DW/MFC-T925DW

- [Enviar un fax](#)
- [Recibir un fax](#)
- [Operaciones de voz y números de fax](#)
- [Servicios telefónicos y dispositivos externos](#)
- [Informes de fax](#)
- [PC-FAX](#)

## Enviar un fax

**Modelos relacionados:** MFC-T920DW/MFC-T925DW

- [Enviar un fax desde el equipo Brother](#)
- [Enviar un fax manualmente](#)
- [Enviar un fax al final de una conversación](#)
- [Enviar el mismo mensaje de fax a más de un destinatario \(multienvío\)](#)
- [Enviar un fax en tiempo real](#)
- [Cambio del ajuste de remarcación automática de fax](#)
- [Cancelar un fax en curso](#)
- [Consultar y cancelar un fax pendiente](#)
- [Opciones de fax](#)

## Enviar un fax desde el equipo Brother

Modelos relacionados: MFC-T920DW/MFC-T925DW

### NOTA

Esta función solo está disponible con faxes en blanco y negro.

1. Cargue el documento en la unidad ADF o sobre el cristal de escaneado.

2. Pulse  (FAX).

En la pantalla LCD se muestra:

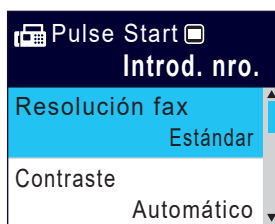

3. Introduzca el número de fax de una de las siguientes maneras:

- Teclado de marcación (permite introducir manualmente el número de fax).  
Pulse todos los dígitos del número en el teclado de marcación.
- Rellamada (permite volver a marcar el último número marcado).  
Pulse **Remarcar/Pausa**.
- Llamada saliente (permite seleccionar un número desde el historial de llamadas salientes).  
Pulse ▲ o ▼ para seleccionar lo siguiente:
  - a. Seleccione [Hist. llam. (Histor. llam.)]. Pulse **OK**.
  - b. Seleccione [Llam. saliente]. Pulse **OK**.
  - c. Seleccione el número deseado y, a continuación, pulse **OK**.
  - d. Pulse ► para seleccionar [Aplicar].
- Identificación de llamadas (permite seleccionar un número desde el historial de identificación de llamadas).  
Pulse ▲ o ▼ para seleccionar lo siguiente:
  - a. Seleccione [Hist. llam. (Histor. llam.)]. Pulse **OK**.
  - b. Seleccione [Historial del ID de llamada (Historial de ID de llamada)]. Pulse **OK**.
  - c. Seleccione el número deseado y, a continuación, pulse **OK**.
  - d. Pulse ► para seleccionar [Aplicar].
- [Lib. de dir. (Libreta dir.)] (permite seleccionar un número desde la libreta de direcciones).  
Pulse ▲ o ▼ para seleccionar lo siguiente:
  - a. Seleccione [Lib. de dir. (Libreta dir.)]. Pulse **OK**.
  - b. Seleccione [Búsqueda]. Pulse **OK**.
  - c. Realice una de las siguientes acciones:
    - Introduzca el número de marcación rápida de dos dígitos en el teclado de marcación.
    - Siga estos pasos para seleccionar un número de la lista:
      - i. Seleccione [Orden alfabético] o [Orden numérico]. Pulse **OK**.
      - ii. Seleccione el número deseado. Pulse **OK**.
      - iii. Pulse ► para seleccionar [Aplicar].

- 
4. Para cambiar las configuraciones de fax, pulse ▲ o ▼ a fin de seleccionar la configuración que desea cambiar y, a continuación, pulse **OK**.
  5. Cuando finalice, pulse **Inicio Negro**.
  6. Realice una de las siguientes acciones:
    - Si está utilizando la unidad ADF, el equipo comenzará a escanear y a enviar el documento.
    - Si está utilizando el cristal de escaneado y pulsa **Inicio Negro**, el equipo comienza a escanear la primera página.  
Vaya al siguiente paso.
  7. Cuando en la pantalla LCD se muestre [Siguient página?], realice una de las siguientes acciones:
    - Pulse ► para escanear otra página. Coloque la página siguiente en el cristal de escaneado y, después, pulse ►. El equipo comienza a escanear la página.  
Repita este paso con cada página adicional.
    - Pulse ◀ para enviar un fax cuando haya terminado de escanear páginas. El equipo comienza a enviar el documento.



### Información relacionada

- [Enviar un fax](#)

#### Información adicional:

- [Opciones de fax](#)
-

## Enviar un fax manualmente

**Modelos relacionados:** MFC-T920DW/MFC-T925DW

La transmisión manual de faxes le permite oír los tonos de marcación, timbre y recepción de fax mientras envía un fax.

### NOTA

Esta función solo está disponible con faxes en blanco y negro.

1. Cargue el documento.
2. Pulse  (**FAX**).
3. Pulse **Teléfono** y escuche hasta oír tono de marcación.
4. Introduzca el número de fax.
5. Cuando oiga tonos de fax, pulse **Inicio Negro**.  
Si está utilizando el cristal de escaneado, pulse ► para enviar un fax.



### Información relacionada

- [Enviar un fax](#)



## Enviar un fax al final de una conversación

**Modelos relacionados:** MFC-T920DW/MFC-T925DW

Al final de una conversación, puede enviar un fax al otro interlocutor antes de colgar.

### NOTA

Esta función solo está disponible con faxes en blanco y negro.

1. Pida al otro interlocutor que espere a oír los tonos de fax (pitidos) y que pulse la tecla Inicio antes de colgar.
2. Cargue el documento.
3. Pulse **Inicio Negro**.  
Si está utilizando el cristal de escaneado, pulse ► para enviar un fax.
4. Vuelva a colocar el auricular del teléfono externo.



### Información relacionada

- [Enviar un fax](#)

## Enviar el mismo mensaje de fax a más de un destinatario (multienvío)

Modelos relacionados: MFC-T920DW/MFC-T925DW

Utilice la función de multienvío para enviar el mismo mensaje de fax a varios números de fax a la vez.

- Esta función solo está disponible con faxes en blanco y negro.
- Los números de la libreta de direcciones deben almacenarse primero en la memoria del equipo para que puedan utilizarse en un multienvío.
- Los números de grupo también deben almacenarse primero en la memoria del equipo para que puedan utilizarse en un multienvío. Los números de grupo incluyen muchos números de la libreta de direcciones almacenados para facilitar la marcación.

Puede incluir grupos, números de la libreta de direcciones y hasta 50 números marcados manualmente en el mismo multienvío.

Si no ha utilizado ningún número de la libreta de direcciones en grupos, puede realizar multienvíos de faxes a 90 números diferentes.

1. Cargue el documento.
2. Pulse  (FAX).
3. Pulse ▲ o ▼ para seleccionar [Multidifusión (Multienvío)] y, a continuación, pulse **OK**.
4. Pulse ▲ o ▼ para seleccionar [Añadir nro. (Añadir número)] y, a continuación, pulse **OK**.
5. Puede añadir números al multienvío de las siguientes maneras:
  - Introduzca un número con el teclado de marcación:
    - a. Pulse ▲ o ▼ para seleccionar [Añadir nro. (Añadir número)] y, a continuación, pulse **OK**.
    - b. Introduzca un número en el teclado de marcación y, a continuación, pulse **OK**.
  - Seleccione un número desde la libreta de direcciones:
    - a. Pulse ▲ o ▼ para seleccionar [Añadir de la libreta de dir. (Añadir desde libreta de direcc.)] y, a continuación, pulse **OK**.
    - b. Pulse ▲ o ▼ para seleccionar [Orden alfabético] u [Orden numérico] y, a continuación, pulse **OK**.
    - c. Pulse ▲ o ▼ para seleccionar el número o nombre de marcación rápida deseado.
    - d. Pulse ◀ o ▶ para seleccionar la casilla de verificación etiquetada con el número o nombre de marcación rápida y, a continuación, pulse **OK**.
  - Busque un número en la libreta de direcciones:
    - a. Pulse ▲ o ▼ para seleccionar [Buscar en libreta de dir. (Buscar en libreta de direcc.)] y, a continuación, pulse **OK**.
    - b. Introduzca la primera letra del nombre con el teclado de marcación y, luego, pulse **OK**.
    - c. Pulse ▲ o ▼ para seleccionar el nombre y, a continuación, pulse **OK**.
    - d. Pulse **OK** de nuevo.
6. Cuando haya terminado, pulse ▲ o ▼ para seleccionar [Completar (Completado)]. Pulse **OK**.
7. Pulse **Inicio Negro**.
8. Realice una de las siguientes acciones:
  - Si está utilizando la unidad ADF, el equipo comenzará a escanear y a enviar el documento.
  - Si está utilizando el cristal de escaneado, el equipo comenzará a escanear la primera página.Cuando en la pantalla LCD se muestre [Sigüent página?], realice una de las siguientes acciones:

- 
- Pulse ► para escanear otra página. Coloque la página siguiente en el cristal de escaneado y, después, pulse ►. El equipo comienza a escanear la página.  
Repita este paso con cada página adicional.
  - Pulse ◀ para enviar un fax cuando haya terminado de escanear páginas. El equipo comienza a enviar el documento.



---

Si aparece el mensaje [Sin memoria], pulse **Detener/Salir** para cancelar.

---



### Información relacionada

- [Enviar un fax](#)
  - [Cancelar un multienvío en curso](#)

#### Información adicional:

- [Configure grupos de multienvío](#)
  - [Introducir texto en el equipo Brother](#)
-

## Cancelar un multienvío en curso

**Modelos relacionados:** MFC-T920DW/MFC-T925DW

Mientras realiza el multienvío de varios faxes, solo puede cancelar el fax que está siendo transmitido o la tarea de multienvío en su totalidad.

1. Pulse **Ajustes**.
2. Pulse ▲ o ▼ para seleccionar lo siguiente:
  - a. Seleccione [Fax]. Pulse **OK**.
  - b. Seleccione [Trab restantes]. Pulse **OK**.En la pantalla LCD se muestra el número de fax marcado y el número de trabajo de multienvío.
3. Pulse ▲ o ▼ para seleccionar el trabajo que desea cancelar de las siguientes maneras:
  - Para cancelar el multienvío completo, seleccione el número de trabajo de multienvío y, a continuación, pulse **OK**.  
Pulse ► para confirmar o pulse ◀ para salir sin cancelar.
  - Para cancelar el número marcado, seleccione el nombre o el número en la pantalla LCD y, a continuación, pulse **OK**.  
Pulse ► para confirmar o pulse ◀ para salir sin cancelar.
  - Para salir sin cancelar, pulse **Detener/Salir**.
4. Pulse **Detener/Salir**.



### Información relacionada

- [Enviar el mismo mensaje de fax a más de un destinatario \(multienvío\)](#)

## Enviar un fax en tiempo real

**Modelos relacionados:** MFC-T920DW/MFC-T925DW

Al enviar un fax, el equipo escanea el documento en la memoria antes de enviarlo. En cuanto la línea telefónica esté libre, el equipo comenzará a marcar y a realizar el envío. Si desea enviar un documento importante inmediatamente sin esperar a que el equipo recupere el escaneado de la memoria, active [Trans. t. real (Trans.t.real)].

Durante la transmisión en tiempo real, la función de remarcación automática no funcionará si utiliza el cristal de escaneado.

### NOTA

Esta función solo está disponible con faxes en blanco y negro.

1. Cargue el documento.
2. Pulse  (**FAX**).
3. Pulse ▲ o ▼ para seleccionar lo siguiente:
  - a. Seleccione [Trans. tiempo real (Trans.t.real)]. Pulse **OK**.
  - b. Seleccione [Sí] (o [No]). Pulse **OK**.
4. Introduzca el número de fax.
5. Pulse **Inicio Negro**.



### Información relacionada

- [Enviar un fax](#)

## Cambio del ajuste de remarcación automática de fax

**Modelos relacionados:** MFC-T920DW/MFC-T925DW

Si, cuando está enviando un fax de forma automática, la línea se encuentra ocupada y la remarcación automática de fax está configurada como [Sí], el equipo vuelve a marcar después de cinco minutos.

La configuración predeterminada para la remarcación automática de fax es [Sí].



(Países latinoamericanos)

El equipo vuelve a marcar hasta tres veces en intervalos de cinco minutos.

1. Pulse **Ajustes**.
2. Pulse ▲ o ▼ para seleccionar lo siguiente:
  - a. Seleccione [Conf.inicial]. Pulse **OK**.
  - b. Seleccione [Remarc. fax autom.]. Pulse **OK**.
  - c. Seleccione [Sí] (o [No]). Pulse **OK**.
3. Pulse **Detener/Salir**.



### Información relacionada

- [Enviar un fax](#)

## Cancelar un fax en curso

Modelos relacionados: MFC-T920DW/MFC-T925DW

1. Pulse **Detener/Salir** para cancelar un fax que ya está en proceso.
2. Si pulsa **Detener/Salir** mientras el equipo está marcando o enviando, en la pantalla LCD se mostrará [¿Cancelar trabajo?]. Pulse **►** para confirmar.



### Información relacionada

- [Enviar un fax](#)

#### Información adicional:

- [Problemas de teléfono y fax](#)

## Consultar y cancelar un fax pendiente

**Modelos relacionados:** MFC-T920DW/MFC-T925DW

Siga estos pasos para ver o cancelar faxes almacenados en la memoria del equipo y en espera de ser enviados. Si no hay trabajos de fax en la memoria, en la pantalla LCD aparecerá [Ningún trabajo]. Puede cancelar un trabajo de fax antes de que se envíe.

1. Pulse **Ajustes**.
2. Pulse ▲ o ▼ para seleccionar lo siguiente:
  - a. Seleccione [Fax]. Pulse **OK**.
  - b. Seleccione [Trab restantes]. Pulse **OK**.
3. Realice lo siguiente para cada trabajo de fax que desea comprobar o cancelar:
  - a. Pulse ▲ o ▼ para desplazarse por los trabajos en espera. Si es necesario, seleccione el trabajo que desea cancelar y, a continuación, pulse **OK**.
  - b. Pulse ► para confirmar o pulse ◀ para salir sin cancelar.
4. Cuando finalice, pulse **Detener/Salir**.



### Información relacionada

- [Enviar un fax](#)

#### Información adicional:

- [Problemas de teléfono y fax](#)



## Opciones de fax

Modelos relacionados: MFC-T920DW/MFC-T925DW

Para cambiar la configuración de envío de faxes, pulse  (FAX).

Opción	Descripción
Resolución fax	Permite configurar la resolución de los faxes salientes. La calidad del fax suele mejorarse cambiando la resolución del fax.
Contraste	Permite ajustar el contraste. Si el documento es demasiado claro o demasiado oscuro, puede mejorar la calidad del fax cambiando el contraste.
Tam. área escan. (Tam. área esc.)	Permite ajustar el área de escaneo del cristal de escaneo al tamaño del documento. ➤➤ <i>Información relacionada: Especificaciones del escáner en Especificaciones</i>
Multidifusión (Multienvío)	Permite enviar el mismo mensaje de fax a más de un número de fax a la vez.
Trans. tiempo real (Trans.t.real)	Permite enviar un fax inmediatamente sin esperar a que el equipo recupere el escaneo de la memoria.
Modo satélite	Active esta opción si tiene problemas para enviar faxes al extranjero.
Hist. llam. (Histor. llam.)	Permite seleccionar un número del historial de llamadas.
Lib. de dir. (Libreta dir.)	Permite seleccionar un número desde la libreta de direcciones.
Nueva conf. predet. (Ajus.Nuev.Predet)	Permite establecer la configuración actual como la predeterminada.
Rest. predet. (Rest.predeter.)	Permite restaurar toda la configuración a los valores de fábrica.

### Información relacionada

- [Enviar un fax](#)

#### Información adicional:

- [Enviar un fax desde el equipo Brother](#)
- [Especificaciones](#)

## Recibir un fax

**Modelos relacionados:** MFC-T920DW/MFC-T925DW

- [Configuración del modo de recepción](#)
- [Configurar la recepción fácil](#)
- [Reducir el tamaño de página de un fax entrante demasiado grande](#)
- [Configurar el sello de recepción de fax](#)
- [Recibir un fax al final de una conversación telefónica](#)
- [Opciones de recepción en memoria](#)

## Configuración del modo de recepción

**Modelos relacionados:** MFC-T920DW/MFC-T925DW

- [Descripción general de los modos de recepción](#)
- [Seleccionar el modo de recepción correcto](#)
- [Configurar el número de timbres antes de que el equipo conteste \(número de timbres\)](#)
- [Configurar la duración del timbre F/T \(semitimbre/doble timbre\)](#)

## Descripción general de los modos de recepción

**Modelos relacionados:** MFC-T920DW/MFC-T925DW

Algunos modos de recepción contestan de forma automática ([Solo fax] y [Fax/Tel. (Fax/Tel)]). Si lo desea, puede cambiar el número de timbres antes de usar estos modos.

### Solo fax

En el modo [Solo fax], todas las llamadas se contestan automáticamente como llamadas de fax.

### Fax/Tel

El modo [Fax/Tel. (Fax/Tel)] ayuda a gestionar las llamadas entrantes reconociendo si son de fax o de voz y gestionándolas de una de las siguientes maneras:

- Los faxes se reciben automáticamente.
- Las llamadas de voz sonarán con el timbre F/T para indicarle que debe descolgar el teléfono. El timbre F/T es un semitimbre/doble timbre emitido por el equipo.

### Manual

El modo [Manual] desactiva todas las funciones de contestación automática (a menos que esté utilizando la función de timbre distintivo).

Para recibir un fax en el modo [Manual], descuelgue el auricular del teléfono externo o pulse el botón Hook (teléfono). Cuando oiga tonos de fax (pitidos cortos repetidos), pulse el botón Inicio y, a continuación, seleccione [Recibir] para recibir un fax. También puede utilizar la función de recepción fácil para recibir faxes descolgando un auricular en la misma línea que el equipo.

### TAD externo

El modo [Contestador ext.] permite a un contestador automático externo gestionar las llamadas entrantes.

Las llamadas entrantes se gestionan de las siguientes maneras:

- Los faxes se reciben automáticamente.
- Los interlocutores de llamadas de voz pueden registrar un mensaje en el contestador externo.



### Información relacionada

- [Configuración del modo de recepción](#)

#### Información adicional:

- [Configurar el número de timbres antes de que el equipo conteste \(número de timbres\)](#)
- [Configurar la duración del timbre F/T \(semitimbre/doble timbre\)](#)
- [Configurar la recepción fácil](#)
- [Conectar un contestador automático externo](#)

## Seleccionar el modo de recepción correcto

Modelos relacionados: MFC-T920DW/MFC-T925DW

El modo de recepción apropiado para usted se determina según los dispositivos externos y los servicios de suscripción telefónicos (correo de voz, timbre distintivo, etc.) que vayan a utilizarse en la misma línea que el equipo.

### ¿Utilizará un número de timbre distintivo para la recepción de faxes? (solo está disponible en EE. UU y Canadá).

Brother utiliza el término "timbre distintivo", pero las distintas compañías telefónicas pueden tener otros nombres para este servicio, como timbre personalizado, tono personalizado, timbre para adolescentes, identificación de timbre, identificación de llamada, datos de identificación de llamada, timbre inteligente, SimpleBiz Fax y número de teléfono alternativo.

### ¿Utilizará correo de voz en la misma línea telefónica que el equipo Brother?

Si tiene correo de voz en la misma línea telefónica que el equipo Brother, es muy probable que este servicio y el equipo Brother entren en conflicto al recibir llamadas entrantes. Seleccione el modo Manual como modo de recepción.



Si no desea contestar manualmente cada llamada para determinar si se trata de una llamada de voz o de fax, comuníquese con su proveedor de telefonía y pregunte por los servicios de timbre distintivo.

### ¿Utilizará un contestador automático en la misma línea telefónica que el equipo Brother?

Su contestador automático (TAD) externo contesta todas las llamadas automáticamente. Los mensajes de voz se almacenan en el TAD externo y los mensajes de fax se imprimen. Seleccione [Contestador ext.] como modo de recepción.

### ¿Utilizará el equipo Brother en una línea de fax dedicada?

El equipo contestará automáticamente todas las llamadas como faxes. Seleccione [Solo fax] como modo de recepción.

### ¿Utilizará el equipo Brother en la misma línea que su teléfono?

- **¿Desea recibir llamadas de voz y faxes automáticamente?**  
Seleccione el modo [Fax/Tel. (Fax/Tel)] si tiene el equipo Brother y los teléfonos en la misma línea.  
**Nota importante:** no será posible recibir mensajes de voz en el correo de voz ni en el contestador automático si selecciona el modo [Fax/Tel. (Fax/Tel)].
- **¿Espera recibir muy pocos faxes?**  
Seleccione [Manual] como modo de recepción. En este caso, usted controla la línea telefónica y debe contestar todas las llamadas personalmente.

1. Pulse **Ajustes**.
2. Pulse ▲ o ▼ para seleccionar lo siguiente:
  - a. Seleccione [Fax]. Pulse **OK**.
  - b. Seleccione [Conf. recepción]. Pulse **OK**.
  - c. Seleccione [Modo recepción]. Pulse **OK**.



Si no puede cambiar la opción [Modo recepción], asegúrese de que la función de timbre distintivo esté configurada en [No].

3. Pulse ▲ o ▼ para seleccionar la opción [Solo fax], [Fax/Tel. (Fax/Tel)], [Contestador ext.] o [Manual] y, a continuación, pulse **OK**.
4. Pulse **Detener/Salir**.



## Información relacionada

- Configuración del modo de recepción

### **Información adicional:**

- Timbre distintivo
- Correo de voz
- Registrar el patrón de timbre distintivo
- Desactivar el timbre distintivo
- Conectar un contestador automático externo
- Problemas de teléfono y fax

## Configurar el número de timbres antes de que el equipo conteste (número de timbres)

**Modelos relacionados:** MFC-T920DW/MFC-T925DW

Cuando alguien llame al equipo, usted oirá el timbre telefónico normal. El número de timbres se establece mediante la opción retraso de timbre.

- La configuración del retraso del timbre define el número de veces que suena el equipo antes de contestar en los modos [Solo fax] y [Fax/Tel. (Fax/Tel)].
- Si dispone de teléfonos externos o extensiones telefónicas en la misma línea que el equipo, mantenga la configuración del retraso del timbre en [4].

1. Pulse **Ajustes**.
2. Pulse **▲** o **▼** para seleccionar lo siguiente:
  - a. Seleccione [Fax]. Pulse **OK**.
  - b. Seleccione [Conf. recepción]. Pulse **OK**.
  - c. Seleccione [Núm. timbres]. Pulse **OK**.
  - d. Seleccione el número de veces que desea que suene la línea antes de que el equipo conteste (0, 1, 2, 3 o 4). Pulse **OK**.



Si selecciona [0], el equipo responderá inmediatamente y la línea no sonará ninguna vez. (disponible solo en algunos países)

3. Pulse **Detener/Salir**.



### Información relacionada

- [Configuración del modo de recepción](#)

#### Información adicional:

- [Descripción general de los modos de recepción](#)
- [Operación desde extensiones telefónicas y teléfonos externos](#)
- [Configurar la recepción fácil](#)
- [Problemas de teléfono y fax](#)

## Configurar la duración del timbre F/T (semitimbre/doble timbre)

Modelos relacionados: MFC-T920DW/MFC-T925DW

Cuando el modo de recepción está configurado en [Fax/Tel. (Fax/Tel)] y recibe una llamada de fax, el equipo la recibirá automáticamente. Sin embargo, si recibe una llamada de voz, el equipo emitirá el timbre F/T (semitimbre/doble timbre) durante el tiempo que ha ajustado en la opción de duración del timbre F/T. Cuando oiga el timbre F/T, significa que hay una llamada de voz en la línea.

Debido a que el timbre F/T es una configuración específica del equipo Brother, las extensiones telefónicas y los teléfonos externos no sonarán; sin embargo, la llamada podrá contestarse en cualquier teléfono.

1. Pulse **Ajustes**.
2. Pulse **▲** o **▼** para seleccionar lo siguiente:
  - a. Seleccione [Fax]. Pulse **OK**.
  - b. Seleccione [Conf. recepción]. Pulse **OK**.
  - c. Seleccione [Dur. timbre F/T]. Pulse **OK**.
  - d. Seleccione el tiempo que el equipo emitirá el doble timbre para indicarle que tiene una llamada de voz ([20 seg], [30 seg], [40 seg] o [70 seg]). Pulse **OK**.
3. Pulse **Detener/Salir**.



Incluso si la persona que llama cuelga mientras está sonando el semitimbre/doble timbre, el equipo continuará sonando el número de veces establecido.



### Información relacionada

- [Configuración del modo de recepción](#)

#### Información adicional:

- [Descripción general de los modos de recepción](#)
- [Operación desde extensiones telefónicas y teléfonos externos](#)



## Configurar la recepción fácil

Modelos relacionados: MFC-T920DW/MFC-T925DW

**Cuando la recepción sencilla está activada:** el equipo puede recibir un fax automáticamente, incluso si usted contesta la llamada. Cuando el mensaje que indica que el equipo está recibiendo un fax aparezca en la pantalla LCD, o bien cuando oiga un clic en la línea telefónica a través del auricular, cuelgue el auricular. El equipo se encargará del resto.

**Cuando la recepción sencilla está desactivada:** si se encuentra cerca del equipo y usted contesta primero una llamada de fax descolgando el auricular externo, pulse el botón Inicio y, a continuación, seleccione [Recibir] para recibir el fax. Si contesta desde una extensión telefónica, pulse \*51.



- Si la recepción sencilla está ajustada en [Sí], pero el equipo no conecta una llamada de fax cuando se levanta el auricular de un teléfono externo o de una extensión telefónica, pulse el código de recepción de fax \*51.
- Si envía faxes desde una computadora a través de la misma línea telefónica y el equipo los intercepta, configure la función de recepción fácil como [No].

1. Pulse **Ajustes**.
2. Pulse ▲ o ▼ para seleccionar lo siguiente:
  - a. Seleccione [Fax]. Pulse **OK**.
  - b. Seleccione [Conf. recepción]. Pulse **OK**.
  - c. Seleccione [Recep. Fácil (Detección fax)]. Pulse **OK**.
  - d. Seleccione [Sí] (o [No]). Pulse **OK**.
3. Pulse **Detener/Salir**.



### Información relacionada

- [Recibir un fax](#)

#### Información adicional:

- [Descripción general de los modos de recepción](#)
- [Configurar el número de timbres antes de que el equipo conteste \(número de timbres\)](#)
- [Operación desde extensiones telefónicas y teléfonos externos](#)
- [Utilizar los códigos remotos](#)
- [Problemas de teléfono y fax](#)

## Reducir el tamaño de página de un fax entrante demasiado grande

**Modelos relacionados:** MFC-T920DW/MFC-T925DW

Cuando la función [Reducción auto] está configurada en [Sí], el equipo Brother reduce cualquier fax entrante demasiado grande para adaptarlo al papel. El equipo calcula el porcentaje de reducción mediante el tamaño de la página del fax y la configuración del tamaño de papel.

1. Pulse **Ajustes**.
2. Pulse ▲ o ▼ para seleccionar lo siguiente:
  - a. Seleccione [Fax]. Pulse **OK**.
  - b. Seleccione [Conf. recepción]. Pulse **OK**.
  - c. Seleccione [Reducción auto]. Pulse **OK**.
  - d. Seleccione [Sí] (o [No]). Pulse **OK**.
3. Pulse **Detener/Salir**.



### Información relacionada

- [Recibir un fax](#)

#### Información adicional:

- [Configuración del papel](#)
- [Problemas de manipulación de papel e impresión](#)

## Configurar el sello de recepción de fax

Modelos relacionados: MFC-T920DW/MFC-T925DW

Configure el equipo para que imprima la fecha y la hora de recepción en la parte superior de cada página de los faxes entrantes. Asegúrese de que la fecha y la hora del equipo estén actualizadas.

Esta función solo está disponible con faxes en blanco y negro.

1. Pulse **Ajustes**.
2. Pulse **▲** o **▼** para seleccionar lo siguiente:
  - a. Seleccione [Fax]. Pulse **OK**.
  - b. Seleccione [Conf. recepción]. Pulse **OK**.
  - c. Seleccione [Sello recep. fax (Sello recepción fax)]. Pulse **OK**.
  - d. Seleccione [Sí] (o [No]). Pulse **OK**.
3. Pulse **Detener/Salir**.



### Información relacionada

- [Recibir un fax](#)

## Recibir un fax al final de una conversación telefónica

**Modelos relacionados:** MFC-T920DW/MFC-T925DW

Si está manteniendo una conversación a través del teléfono conectado al equipo y el otro interlocutor también está hablando a través de un teléfono conectado al equipo de fax, al final de la conversación, el otro interlocutor puede enviarle un fax antes de colgar.

La unidad ADF del equipo debe estar vacía.

1. Pida al otro interlocutor que cargue el fax y que pulse el botón Inicio o Enviar.
2. Cuando oiga los tonos CNG (repetición de pitidos lentos), pulse **Inicio Negro**.
3. Pulse ◀ para recibir el fax.
4. Sustituya el auricular externo.



### Información relacionada

- [Recibir un fax](#)

## Opciones de recepción en memoria

**Modelos relacionados:** MFC-T920DW/MFC-T925DW

Utilice las opciones de memoria de recepción para dirigir los faxes entrantes mientras está lejos del equipo. Puede utilizar solo una memoria de recepción a la vez.

La recepción en memoria puede configurarse en:

- Recepción de PC-Fax
- Desactivar
- [Usar la recepción de PC-Fax para transferir faxes recibidos a su computadora \(solo Windows\)](#)
- [Imprimir un fax almacenado en la memoria del equipo](#)

## Usar la recepción de PC-Fax para transferir faxes recibidos a su computadora (solo Windows)

**Modelos relacionados:** MFC-T920DW/MFC-T925DW

Active la función de recepción PC-Fax para almacenar automáticamente los faxes entrantes en la memoria del equipo y luego enviarlos a la computadora. Utilice su equipo para ver y almacenar estos faxes.

- Esta función solo está disponible con faxes en blanco y negro.
- Antes de configurar la recepción de PC-Fax, debe instalar el software y los controladores de Brother en la computadora. Asegúrese de que la computadora esté conectada y encendida. Debe ejecutar el software de recepción de PC-FAX en la computadora.

Aunque la computadora esté apagada, el equipo recibirá y almacenará los faxes en la memoria. Cuando inicie la computadora y se ejecute el software de recepción de PC-FAX, el equipo transferirá los faxes a la computadora automáticamente.

1. Pulse **Ajustes**.
2. Pulse **▲** o **▼** para seleccionar lo siguiente:
  - a. Seleccione [Fax]. Pulse **OK**.
  - b. Seleccione [Conf.recepción]. Pulse **OK**.
  - c. Seleccione [Recibir PC Fax]. Pulse **OK**.
  - d. Seleccione [Sí]. Pulse **OK**.

En la pantalla LCD se muestra el mensaje [Ejecute el programa Recibir PC-Fax en su ordenador. (Ejecute el programa Recibir PC-Fax en el equipo.)].
  - e. Pulse **▶**.
  - f. Seleccione [<USB>] o el nombre de la computadora de destino en la que desea recibir faxes si está conectado a una red. Pulse **OK**.
  - g. Seleccione [Impr. faxes: Sí] o [Impr. faxes: No]. Pulse **OK**.
3. Pulse **Detener/Salir**.

Para cambiar la computadora de destino, repita estos pasos.



### Información relacionada

- [Opciones de recepción en memoria](#)

#### Información adicional:

- [Transferir faxes o el informe Diario del fax](#)
- [Transferir faxes a la computadora](#)
- [Recibir faxes mediante la recepción de PC-FAX \(Windows\)](#)

## Imprimir un fax almacenado en la memoria del equipo

Modelos relacionados: MFC-T920DW/MFC-T925DW

- Esta función solo está disponible con faxes en blanco y negro.
- Una vez que haya imprimido el fax, este se borrará de la memoria del equipo.

Si activa [Recibir PC Fax], el equipo recibirá y almacenará los faxes en la memoria aunque la computadora esté apagada.

1. Pulse **Ajustes**.
2. Pulse ▲ o ▼ para seleccionar lo siguiente:
  - a. Seleccione [Fax]. Pulse **OK**.
  - b. Seleccione [Impr. Fax (Imprimir doc.)]. Pulse **OK**.
3. Pulse ▶.



### Información relacionada

- [Opciones de recepción en memoria](#)

#### Información adicional:

- [Mensajes de mantenimiento y error](#)
- [Problemas de teléfono y fax](#)

## Operaciones de voz y números de fax

**Modelos relacionados:** MFC-T920DW/MFC-T925DW

- [Operaciones de voz](#)
- [Almacenar números de fax](#)
- [Configure grupos de multienvío](#)
- [Marcar códigos de acceso y números de tarjetas de crédito](#)



## Operaciones de voz

**Modelos relacionados:** MFC-T920DW/MFC-T925DW

- [Envíe señales de tono](#)
- [Contestar una llamada de voz en el modo de recepción Fax/Tel](#)
- [Consideraciones sobre líneas especiales](#)

## Envíe señales de tono

**Modelos relacionados:** MFC-T920DW/MFC-T925DW

Si dispone de un servicio de marcación por pulsos, pero necesita enviar señales de tonos (como en operaciones de banca telefónica), siga estos pasos. Si dispone de un servicio de marcación por tonos, no necesita usar esta función para enviar señales de tonos.

Esta función solo está disponible en Canadá.

1. Pulse **Teléfono**.
2. Pulse # en el panel de control del equipo. Todos los dígitos que se marquen después de esto enviarán señales de tono.

Cuando finalice la llamada, el equipo volverá al servicio de marcación por pulsos.



### Información relacionada

- [Operaciones de voz](#)

## Contestar una llamada de voz en el modo de recepción Fax/Tel

**Modelos relacionados:** MFC-T920DW/MFC-T925DW

Si el equipo está en el modo Fax/Tel, utilizará el timbre F/T (semitimbre/doble timbre) para indicarle que debe contestar a una llamada de voz.

Si se encuentra en el equipo, descuelgue el auricular del teléfono externo y, a continuación, pulse el botón **Teléfono** para responder.

Si se encuentra junto a una extensión telefónica, levante el auricular durante el timbre F/T y, a continuación, pulse #51 entre los semitimbres/dobles timbres. Si no hay nadie en la línea o si alguien quiere enviarle un fax, devuelva la llamada al equipo pulsando \*51.



### Información relacionada

- [Operaciones de voz](#)

## Consideraciones sobre líneas especiales

**Modelos relacionados:** MFC-T920DW/MFC-T925DW

- [Líneas telefónicas rotativas](#)
- [Sistema telefónico de dos líneas](#)
- [Convertir tomas telefónicas](#)
- [Instalar su equipo, un TAD externo de dos líneas y un teléfono de dos líneas](#)

## Líneas telefónicas rotativas

**Modelos relacionados:** MFC-T920DW/MFC-T925DW

Un sistema telefónico rotativo consiste en un grupo de dos o más líneas que se transfieren las llamadas entrantes entre sí, cuando están ocupadas.

Esta función solo está disponible en EE. UU. y Canadá.

Por lo general, las llamadas se pasan o “rotan” a la siguiente línea telefónica disponible, en un orden predefinido.

Su sistema puede admitir un sistema rotativo solo si se trata del último número en la secuencia, de manera que la llamada no puede volver a rotar. No coloque el equipo en ninguna de las otras líneas; cuando estas estén ocupadas y se reciba un segundo fax, la llamada de fax se transferirá a una línea que no tenga un equipo de fax. **Su equipo funcionará mejor con una línea dedicada.**



### Información relacionada

- [Consideraciones sobre líneas especiales](#)

## Sistema telefónico de dos líneas

**Modelos relacionados:** MFC-T920DW/MFC-T925DW

Un sistema telefónico de dos líneas no es más que dos números de teléfono individuales en la misma toma de pared.

Esta función solo está disponible en EE. UU. y Canadá.

Los dos números de teléfono pueden estar en conexiones individuales (RJ11) o unidos en una sola conexión (RJ14). El equipo debe estar enchufado en una conexión RJ11. Las conexiones RJ11 y RJ14 pueden tener el mismo tamaño y aspecto, y ambas pueden contener cuatro cables (negro, rojo, verde y amarillo). Para probar el tipo de conexión, enchufe un teléfono de dos líneas y compruebe si puede acceder a ambas líneas. Si puede acceder, debe separar la línea para el equipo.



### Información relacionada

- [Consideraciones sobre líneas especiales](#)

## Convertir tomas telefónicas

**Modelos relacionados:** MFC-T920DW/MFC-T925DW

Esta función solo está disponible en EE. UU. y Canadá.

Hay tres maneras de convertir una toma a una conexión RJ11. Es posible que sea necesaria la asistencia de la compañía telefónica para poner en práctica las dos primeras maneras. Puede cambiar las tomas de pared de una conexión RJ14 a dos conexiones RJ11. O bien, puede tener una toma de pared RJ11 instalada y puede configurar como esclavo o saltar uno de sus números de teléfono.

La tercera manera es la más fácil: comprar un adaptador triple. Puede enchufar un adaptador triple en una toma de pared RJ14. Este separa los cables en dos conexiones RJ11 independientes (línea 1, línea 2) y una tercera conexión RJ14 (líneas 1 y 2). Si el equipo está en la línea 1, enchufe el equipo en L1 del adaptador triple. Si el equipo está en la línea 2, enchufe el equipo en L2 del adaptador triple.

### Adaptador triple

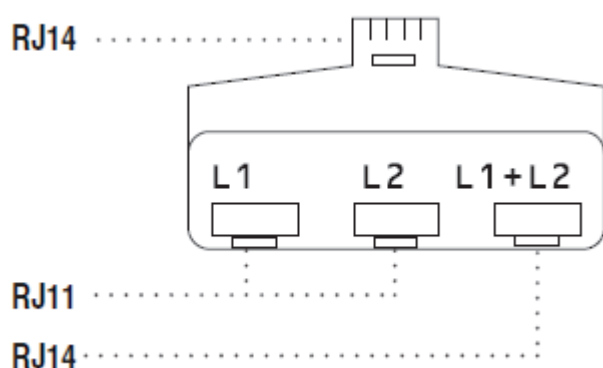

### ✓ Información relacionada

- [Consideraciones sobre líneas especiales](#)

## Instalar su equipo, un TAD externo de dos líneas y un teléfono de dos líneas

**Modelos relacionados:** MFC-T920DW/MFC-T925DW

Cuando está instalando un contestador automático (TAD) externo de dos líneas y un teléfono de dos líneas, se debe aislar el equipo en una línea tanto en la toma de la pared como en el contestador automático.

- Esta función solo está disponible en EE. UU. y Canadá.
- La conexión más común consiste en unir el equipo a la línea 2, lo cual se explica en los siguientes pasos. La parte posterior del contestador automático de dos líneas debe tener dos conexiones telefónicas: una denominada L1 o L1/L2 y otra denominada L2. Necesitará al menos tres cables de línea telefónica: el cable que viene con el equipo y dos cables para el contestador automático externo de dos líneas. Necesitará un cuarto cable de línea si añade un teléfono de dos líneas.

1. Coloque el TAD de dos líneas y el teléfono de dos líneas cerca del equipo.
2. Enchufe un extremo del cable de línea telefónica del equipo en la conexión L2 del adaptador triple. Enchufe el otro extremo en la conexión LINE del equipo.
3. Enchufe un extremo del primer cable de línea telefónica del contestador automático en la conexión L1 del adaptador triple. Enchufe el otro extremo en la conexión L1 o L1/L2 del contestador automático de dos líneas.
4. Enchufe un extremo del segundo cable de línea telefónica del contestador automático en la conexión L2 del contestador automático de dos líneas. Enchufe el otro extremo en la conexión EXT. del equipo.

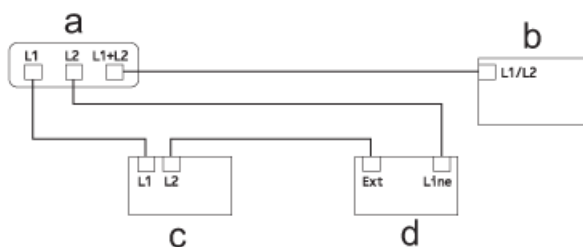

- a. Adaptador triple
- b. Teléfono de dos líneas
- c. TAD externo de dos líneas
- d. Equipo

Puede conservar los teléfonos de dos líneas en otras tomas de pared como hasta ahora. Hay varias maneras de añadir un teléfono de dos líneas a la toma de pared del equipo. Puede enchufar el cable de la línea telefónica del teléfono de dos líneas en la conexión L1+L2 del adaptador triple. O bien, puede enchufar el teléfono de dos líneas en la conexión TEL del contestador automático de dos líneas.



### Información relacionada

- [Consideraciones sobre líneas especiales](#)



## Almacenar números de fax

Modelos relacionados: MFC-T920DW/MFC-T925DW

- [Almacene los números de la libreta de direcciones](#)
- [Almacene los números de llamadas salientes en la libreta de direcciones](#)
- [Almacene los números del Historial de Identificación de personas que llaman en la libreta de direcciones](#)
- [Cambiar o eliminar nombres o números de la libreta de direcciones](#)

## Almacene los números de la libreta de direcciones

Modelos relacionados: MFC-T920DW/MFC-T925DW

Puede almacenar hasta 40 números en la libreta de direcciones como números de marcación rápida de dos dígitos y ponerle un nombre a cada número.

1. Pulse **▶**  (libreta de direcciones).
2. Pulse **▲** o **▼** para seleccionar [Conf.marc.ráp. (Conf mar ráp)]. Pulse **OK**.
3. Pulse **▲** o **▼** para seleccionar lo siguiente:
  - a. Seleccione el número de marcación rápida de dos dígitos en el que desea almacenar el número. Pulse **OK**.
  - b. Seleccione [Nombre]. Pulse **OK**.
  - c. Introduzca el nombre (hasta 16 caracteres) en el teclado de marcación. Pulse **OK**.
  - d. Seleccione [Fax/Tel. (Fax/Tel)]. Pulse **OK**.
  - e. Introduzca el número de fax o de teléfono (hasta 20 dígitos). Pulse **OK**.



Pulse **Remarcar/Pausa** para introducir una pausa entre números. Puede pulsar **Remarcar/Pausa** tantas veces como fuera necesario para aumentar la extensión de la pausa.

- f. Seleccione [OK] y, a continuación, pulse **OK**.

Para almacenar otro número de marcación rápida, repita estos pasos.

4. Pulse **Detener/Salir**.



### Información relacionada

- [Almacenar números de fax](#)

#### Información adicional:

- [Marcar códigos de acceso y números de tarjetas de crédito](#)
- [Configure grupos de multienvío](#)

## Almacene los números de llamadas salientes en la libreta de direcciones

Modelos relacionados: MFC-T920DW/MFC-T925DW

Puede copiar los números de su historial de llamadas salientes y almacenarlos en su libreta de direcciones.

1. Pulse  (**FAX**).
2. Pulse ▲ o ▼ para seleccionar lo siguiente:
  - a. Seleccione [Hist. llam. (Histor. llam.)]. Pulse **OK**.
  - b. Seleccione [Llam. saliente]. Pulse **OK**.
  - c. Seleccione el número que desea almacenar. Pulse **OK**.
  - d. Pulse ◀ para seleccionar [Editar].
  - e. Seleccione [Añadir a libreta de dir. (Añadir a libreta de direcciones)]. Pulse **OK**.



Para eliminar el número de la lista del historial de llamadas salientes, seleccione [Eliminar] y, a continuación, pulse **OK**. Pulse ▶ [Sí] para confirmar.

- f. Seleccione [Nombre]. Pulse **OK**.
  - g. Introduzca el nombre (hasta 16 caracteres) en el teclado de marcación. Pulse **OK**.
  - h. Confirme el número de fax o de teléfono.
  - i. Seleccione [OK] y, a continuación, pulse **OK**.
3. Pulse **Detener/Salir**.



### Información relacionada

- [Almacenar números de fax](#)

#### Información adicional:

- [Introducir texto en el equipo Brother](#)

## Almacene los números del Historial de Identificación de personas que llaman en la libreta de direcciones

Modelos relacionados: MFC-T920DW/MFC-T925DW

Si tiene un servicio de suscripción a Identificación de personas que llaman con su compañía telefónica, puede copiar los números de su Historial de Identificación de personas que llaman y guardarlos en su libreta de direcciones.

1. Pulse  (**FAX**).
2. Pulse ▲ o ▼ para seleccionar lo siguiente:
  - a. Seleccione [Hist. llam. (Histor. llam.)]. Pulse **OK**.
  - b. Seleccione [Historial del ID de llamada (Historial de ID de llamada)]. Pulse **OK**.
  - c. Seleccione el número que desea almacenar. Pulse **OK**.
  - d. Pulse ◀ para seleccionar [Editar].
  - e. Seleccione [Añadir a libreta de dir. (Añadir a libreta de direcciones)]. Pulse **OK**.



Para eliminar el número de la lista del historial de ID de llamada, seleccione [Eliminar] y luego pulse **OK**. Pulse ▶ [Sí] para confirmar.

- f. Seleccione [Nombre]. Pulse **OK**.
  - g. Introduzca el nombre (hasta 16 caracteres) en el teclado de marcación. Pulse **OK**.
  - h. Confirme el número de fax o de teléfono.
  - i. Seleccione [OK] y, a continuación, pulse **OK**.
3. Pulse **Detener/Salir**.



### Información relacionada

- [Almacenar números de fax](#)

#### Información adicional:

- [ID de llamada](#)
- [Introducir texto en el equipo Brother](#)

## Cambiar o eliminar nombres o números de la libreta de direcciones

Modelos relacionados: MFC-T920DW/MFC-T925DW

1. Pulse ► ☐ (libreta de direcciones).
2. Realice una de las siguientes acciones:
  - Para cambiar el número, pulse ▲ o ▼ y seleccione lo siguiente:
    - a. Seleccione [Cambiar]. Pulse **OK**.
    - b. Seleccione el nombre de marcación rápida en el que desea cambiar el número. Pulse **OK**.  
Realice los siguientes pasos:
      - a. Para cambiar el nombre, pulse ▲ o ▼ para seleccionar [Nombre] y, a continuación, pulse **OK**. Pulse ▲, ▼, ◀ o ▶ para introducir nuevamente el nombre (hasta 16 caracteres) con el teclado en la pantalla LCD y seleccione [OK]. Pulse **OK**.
      - b. Si desea cambiar el número de fax o de teléfono, pulse ▲ o ▼ para seleccionar [Fax/Tel. (Fax/Tel.)] y, a continuación, pulse **OK**. Pulse ▲, ▼, ◀ o ▶ para introducir nuevamente el número de fax o de teléfono (hasta 20 dígitos) con el teclado en la pantalla LCD y seleccione [OK]. Pulse **OK**.  
Pulse ▲ o ▼ para seleccionar [OK] y, a continuación, pulse **OK**.
  - Para eliminar el número, pulse ▲ o ▼ para seleccionar [Eliminar]. Pulse **OK**.  
Realice los siguientes pasos:
    - a. Pulse ▲ o ▼ para seleccionar el nombre de marcación rápida en el que desea eliminar el número.
    - b. Pulse ◀ o ▶ para marcar la casilla de verificación etiquetada con el nombre de marcación rápida. Pulse **OK**.
3. Pulse **Detener/Salir**.



### Información relacionada

- [Almacenar números de fax](#)

## Configure grupos de multienvío

**Modelos relacionados:** MFC-T920DW/MFC-T925DW

Crear y enviar a un grupo, que se puede almacenar en la libreta de direcciones, permite enviar el mismo mensaje de fax a varios números de fax o realizar una transmisión.

En primer lugar, debe almacenar cada número de fax en la libreta de direcciones. A continuación, puede incluirlos como números en el grupo. Cada grupo utiliza un número de marcación rápida. Puede almacenar hasta seis grupos o asignar hasta 39 números a un grupo de gran tamaño.

1. Pulse **►** **☰** (libreta de direcciones).
2. Pulse **▲** o **▼** para seleccionar lo siguiente:
  - a. Seleccione [Conf. grupos]. Pulse **OK**.
  - b. Seleccione el número de marcación rápida de dos dígitos que desea asignar al grupo. Pulse **OK**.
  - c. Seleccione [Nombre] y pulse **OK**.
  - d. Introduzca el nuevo nombre del grupo (hasta 16 caracteres) en el teclado de marcación. Pulse **OK**.
  - e. Para añadir números al grupo, repita los siguientes pasos:
    - i. Seleccione [Añadir/Borrar]. Pulse **OK**.
    - ii. Seleccione [Orden alfabético] o [Orden numérico]. Pulse **OK**.
    - iii. Pulse **▲** o **▼** para seleccionar un número de la lista.
    - iv. Pulse **◀** o **▶** para marcar la casilla de verificación etiquetada con el número de marcación rápida. Pulse **OK**.
3. Seleccione [OK] y, a continuación, pulse **OK**.
4. Pulse **Detener/Salir**.



### Información relacionada

- [Operaciones de voz y números de fax](#)
  - [Cambiar el nombre de un grupo de multienvío](#)
  - [Eliminar un grupo de multienvío](#)
  - [Agregar o eliminar miembros de un grupo de multienvío](#)

### Información adicional:



- [Enviar el mismo mensaje de fax a más de un destinatario \(multienvío\)](#)
- [Almacene los números de la libreta de direcciones](#)

## Cambiar el nombre de un grupo de multienvío

**Modelos relacionados:** MFC-T920DW/MFC-T925DW

1. Pulse **▶**  (libreta de direcciones).
2. Pulse **▲** o **▼** para seleccionar lo siguiente:
  - a. Seleccione [Cambiar]. Pulse **OK**.
  - b. Seleccione el grupo que desea cambiar. Pulse **OK**.
  - c. Seleccione [Nombre] y, a continuación, pulse **OK**. Introduzca el nuevo nombre del grupo (hasta 16 caracteres) en el teclado de marcación y, a continuación, pulse **OK**.



Para cambiar un carácter en el nombre de grupo, pulse **▲**, **▼**, **◀** o **▶** para seleccionar  o . Pulse **OK** varias veces para mover el cursor bajo el carácter incorrecto. A continuación, pulse **▲**, **▼**, **◀** o **▶** para seleccionar , y pulse **OK**. Vuelva a introducir la letra correcta.

3. Seleccione [OK] y, a continuación, pulse **OK**.
4. Pulse **Detener/Salir**.



### Información relacionada

- [Configure grupos de multienvío](#)

#### Información adicional:

- [Introducir texto en el equipo Brother](#)

## Eliminar un grupo de multienvío

**Modelos relacionados:** MFC-T920DW/MFC-T925DW

1. Pulse **▶**  (libreta de direcciones).
2. Pulse **▲** o **▼** para seleccionar [Eliminar]. Pulse **OK**.
3. Realice los siguientes pasos:
  - a. Pulse **▲** o **▼** para seleccionar el grupo que desea eliminar.
  - b. Pulse **◀** o **▶** para marcar la casilla de verificación etiquetada con el nombre del grupo. Pulse **OK**.
4. Pulse **Detener/Salir**.



### Información relacionada

- [Configure grupos de multienvío](#)



## Agregar o eliminar miembros de un grupo de multienvío

Modelos relacionados: MFC-T920DW/MFC-T925DW

1. Pulse **▶**  (libreta de direcciones).
2. Pulse **▲** o **▼** para seleccionar lo siguiente:
  - a. Seleccione [Cambiar]. Pulse **OK**.
  - b. Seleccione el grupo que desea cambiar. Pulse **OK**.
  - c. Seleccione [Añadir/Borrar]. Pulse **OK**.
  - d. Seleccione [Orden alfabético] o [Orden numérico]. Pulse **OK**.
3. Realice una de las siguientes acciones:
  - A fin de añadir un miembro utilizando su número de marcación rápida, pulse **▲** o **▼** para seleccionar dicho número y, a continuación, pulse **◀** o **▶** para marcar la casilla de verificación.
  - A fin de eliminar un miembro utilizando su número de marcación rápida, pulse **▲** o **▼** para seleccionar dicho número y, a continuación, pulse **◀** o **▶** para desmarcar la casilla de verificación.Repita este paso hasta que haya añadido o eliminado todos los números de fax que desee.
4. Pulse **OK**.
5. Seleccione [OK] y, a continuación, pulse **OK**.
6. Pulse **Detener/Salir**.



### Información relacionada

- [Configure grupos de multienvío](#)

## Marcar códigos de acceso y números de tarjetas de crédito

**Modelos relacionados:** MFC-T920DW/MFC-T925DW

A veces le puede resultar conveniente seleccionar entre una serie de operadores de larga distancia al enviar un fax. Las tarifas pueden variar en función del tiempo y el destino. Para aprovechar las tarifas bajas, puede almacenar los códigos de acceso de operadores de larga distancia y los números de las tarjetas de crédito como números de la libreta de direcciones.

Puede almacenar estas secuencias de marcación largas dividiéndolas y configurándolas como números independientes de la libreta de direcciones en cualquier combinación. También puede incluir una secuencia de marcación manual.

Por ejemplo, supongamos que ha almacenado '555' en la libreta de direcciones como Brother 1 (#03) y '7000' en la libreta de direcciones como Brother 2 (#02). Puede utilizar los dos para marcar '555-7000' si pulsa lo siguiente:

1. Pulse **▶** **☐** (libreta de direcciones).
2. Pulse **▲** o **▼** para seleccionar [Búsqueda] y, a continuación, pulse **OK**.
3. Introduzca 03 (el número de marcación rápida de dos dígitos de Brother 1) utilizando el teclado de marcación.
4. Pulse **▲** o **▼** para seleccionar [Lib. de dir. (Libreta dir.)] y, a continuación, pulse **OK**.
5. Lea y revise el mensaje que aparece en la pantalla LCD y, a continuación, pulse **▶**.
6. Pulse **▲** o **▼** para seleccionar [Búsqueda] y, a continuación, pulse **OK**.
7. Introduzca 02 (el número de marcación rápida de dos dígitos de Brother 2) utilizando el teclado de marcación.
8. Pulse **Inicio Negro**.  
Se marcará '555-7000'.

Para cambiar un número temporalmente, puede sustituir parte del número con el teclado de marcación. Por ejemplo, para cambiar el número a '555-7001', puede introducir el número (Brother 1: 555) mediante la libreta de direcciones y, a continuación, pulsar 7001 en el teclado de marcación.



Si debe esperar otro tono de marcación u otra señal en algún punto en la secuencia de marcación, pulse **Remarcar/Pausa** para crear una pausa en el número.



### Información relacionada

- [Operaciones de voz y números de fax](#)

#### Información adicional:

- [Almacene los números de la libreta de direcciones](#)

## Servicios telefónicos y dispositivos externos

Modelos relacionados: MFC-T920DW/MFC-T925DW

- [Correo de voz](#)
- [Timbre distintivo](#)
- [ID de llamada](#)
- [Voz sobre IP \(VoIP/Interferencia de línea telefónica\)](#)
- [TAD \(contestador automático\) externo](#)
- [Extensiones telefónicas y teléfonos externos](#)

## Correo de voz

**Modelos relacionados:** MFC-T920DW/MFC-T925DW

Esta función solo está disponible en EE. UU. y Canadá.

Si tiene correo de voz en la misma línea telefónica que su equipo Brother, el correo de voz y el equipo Brother entrarán en conflicto entre sí al recibir llamadas entrantes.

Por ejemplo, si el correo de voz está configurado para responder después de cuatro llamadas y el equipo Brother está configurado para responder después de dos llamadas, el equipo Brother responderá primero. De esta manera, evitará que las personas que llaman dejen un mensaje en su correo de voz.

Del mismo modo, si el equipo Brother está configurado para responder después de cuatro llamadas y el correo de voz está configurado para responder después de dos llamadas, el correo de voz responderá primero. De esta manera, evitará que el equipo Brother pueda recibir un fax entrante, ya que el correo de voz no puede transferir el fax de entrada al equipo Brother.

Para evitar conflictos entre el equipo Brother y el servicio de correo de voz, realice una de las siguientes acciones:

- Obtenga el servicio de timbre distintivo de su compañía telefónica. El timbre distintivo es una función del equipo Brother que permite a una persona con una línea recibir llamadas de fax y voz mediante dos números de teléfono diferentes en esa línea.

Brother utiliza el término “timbre distintivo”, pero las compañías telefónicas usan distintos nombres para este servicio, como, por ejemplo, timbre personalizado, tono personalizado, timbre inteligente, identificación de timbre, identificación de llamada, datos de identificación de llamada, timbre para adolescentes, SimpleBiz Fax y número de teléfono alternativo. Este servicio establece un segundo número de teléfono en la misma línea que su número de teléfono existente y cada número tiene su propio patrón de timbre. Por lo general, el número original suena con el patrón de timbre estándar y se utiliza para recibir llamadas de voz, mientras que el segundo número suena con un patrón de timbre diferente y se utiliza para recibir faxes.

- Establezca el modo de recepción del equipo Brother en “Manual”. Con el modo manual, debe responder cada llamada entrante si desea poder recibir un fax. Si la llamada entrante es una llamada telefónica, complete la llamada como lo haría normalmente. Si escucha al fax enviar tonos, debe transferir la llamada al equipo Brother.

Las llamadas de fax y voz no respondidas irán al correo de voz.



### Información relacionada

- [Servicios telefónicos y dispositivos externos](#)

#### Información adicional:

- [Seleccionar el modo de recepción correcto](#)
- [Timbre distintivo](#)
- [Operación desde extensiones telefónicas y teléfonos externos](#)
- [Problemas de teléfono y fax](#)

## Timbre distintivo

Modelos relacionados: MFC-T920DW/MFC-T925DW

Esta función solo está disponible en EE. UU. y Canadá.

El timbre distintivo es una función del equipo Brother que permite que una persona con una sola línea reciba llamadas de fax y de voz a través de dos números de teléfono diferentes en esa sola línea. Brother utiliza el término "timbre distintivo", pero las compañías telefónicas usan distintos nombres para este servicio, como, por ejemplo, timbre personalizado, tono personalizado, timbre inteligente, identificación de timbre, identificación de llamada, datos de identificación de llamada, timbre para adolescentes, SimpleBiz Fax y número de teléfono alternativo. Este servicio establece un segundo número de teléfono en la misma línea que su número de teléfono existente y cada número tiene su propio patrón de timbre. Por lo general, el número original suena con el patrón de timbre estándar y se utiliza para recibir llamadas de voz, mientras que el segundo número suena con un patrón de timbre diferente y se utiliza para recibir faxes.



- Debe pagar el servicio de timbre distintivo de su compañía telefónica antes de programar el equipo para que funcione con él.
- Comuníquese con su empresa telefónica para averiguar sobre disponibilidad y tarifas.

### ¿Qué hace el timbre distintivo de su empresa telefónica?

El servicio de timbre distintivo de su empresa telefónica le permite tener más de un número en la misma línea telefónica. **Si necesita más de un número de teléfono, es más barato que pagar una línea adicional.** Cada número de teléfono tiene su patrón de timbre distintivo propio, de modo que usted sabrá cuál es el número de teléfono que está sonando. Es una manera de tener un número de teléfono separado para su equipo.



Comuníquese con su empresa telefónica para averiguar sobre disponibilidad y tarifas.

### ¿Qué hace el timbre distintivo de Brother?

El equipo Brother tiene una función de timbre distintivo que permite utilizar el equipo para sacar el máximo partido al servicio de timbre distintivo de la compañía telefónica. El nuevo número de teléfono de la línea solo podrá recibir faxes.



Debe pagar el servicio de timbre distintivo de su compañía telefónica antes de programar el equipo para que funcione con él.

### ¿Tiene correo de voz?

Si tiene correo de voz en la misma línea telefónica en la que instalará el nuevo equipo, es muy probable que este servicio y el equipo Brother entren en conflicto al recibir llamadas entrantes. **Sin embargo, la función de timbre distintivo permite utilizar más de un número en la línea para que el servicio de correo de voz y el equipo puedan funcionar juntos sin problemas.** Si cada uno tiene un número de teléfono independiente, ninguno interferirá en las operaciones del otro.





Si decide obtener el servicio de timbre distintivo de la empresa telefónica, debe registrar el nuevo patrón de timbre distintivo que le proporcionen. Es para que su equipo pueda reconocer sus llamadas entrantes.



Puede cambiar o cancelar el patrón del timbre distintivo en cualquier momento. Puede desactivarlo temporalmente y volver a activarlo más tarde. Cuando obtenga un nuevo número de fax, asegúrese de restablecer esta función.

### Antes de elegir el patrón de timbre para registrar

Solo puede registrar un patrón de timbre distintivo con el equipo. Algunos patrones de timbres no se pueden registrar. Los patrones de timbres siguientes son compatibles con el equipo Brother. Registre el patrón proporcionado por su compañía telefónica.

Patrón de timbre	Timbres	
1	corto-corto o largo-largo	
2	corto-largo-corto	
3	corto-corto-largo	
4	muy largo	



- El patrón de timbre n.º 1 suele llamarse 'corto-corto' y es el de uso más frecuente.
- Si el patrón de timbre que recibió no está en esta tabla, **contacte a su empresa telefónica y solicite uno de los que aparecen en la tabla.**

- El equipo solo responde llamadas a su número registrado.
- Los dos primeros timbres no sonarán en el equipo. Esto se debe a que el fax debe <<escuchar>> el patrón de timbre (para compararlo con el patrón "registrado"). (Los teléfonos que haya en la misma línea sonarán).
- Si programa el equipo correctamente, este reconoce el patrón de timbre registrado del "número de fax" en dos tonos de timbre y, a continuación, contesta con un tono de fax. Cuando se llame al "número de voz", el equipo no contestará.



### Información relacionada

- [Servicios telefónicos y dispositivos externos](#)
  - [Registrar el patrón de timbre distintivo](#)
  - [Desactivar el timbre distintivo](#)

### Información adicional:

- [Seleccionar el modo de recepción correcto](#)
- [Correo de voz](#)
- [Problemas de teléfono y fax](#)

## Registrar el patrón de timbre distintivo

Modelos relacionados: MFC-T920DW/MFC-T925DW

Esta función solo está disponible en EE. UU. y Canadá.

Una vez que haya configurado la función de timbre distintivo en [Sí], el número de timbre distintivo recibirá faxes automáticamente. El modo de recepción se configurará automáticamente en [Manual] y no podrá cambiarlo a otro modo de recepción mientras el timbre distintivo esté configurado en [Sí]. Esto garantiza que el equipo Brother solo responda al número de timbre distintivo y no interfiera en las llamadas que reciba el número de teléfono principal.

Cuando el timbre distintivo está activado, el LCD mostrará [T/D] como el modo de recepción.

1. Pulse **Ajustes**.
2. Pulse ▲ o ▼ para seleccionar lo siguiente:
  - a. Seleccione [Fax]. Pulse **OK**.
  - b. Seleccione [Varios]. Pulse **OK**.
  - c. Seleccione [Distintivo]. Pulse **OK**.
3. Realice una de las siguientes acciones:
  - Si no ha registrado el timbre distintivo, pulse ▲ o ▼ para seleccionar lo siguiente:
    - a. Seleccione [Distintivo]. Pulse **OK**.
    - b. Seleccione [Sí]. Pulse **OK**.
  - Si ya ha registrado el timbre distintivo y desea cambiar el patrón, vaya al siguiente paso.
4. Pulse ▲ o ▼ para seleccionar lo siguiente:
  - a. Seleccione [Tipo de timbre]. Pulse **OK**.
  - b. Seleccione el patrón de timbre almacenado que desee. (Oirá los patrones a medida que los seleccione. Asegúrese de seleccionar el patrón que la compañía telefónica le proporcionó). Pulse **OK**.
5. Pulse **Detener/Salir**.

El timbre distintivo ahora está ajustado en [Sí].



Si no desea recibir faxes en el número de timbre distintivo, puede desactivar el timbre distintivo. El equipo permanecerá en el modo de recepción [Manual], por lo que tendrá que volver a configurar el modo de recepción.



### Información relacionada

- [Timbre distintivo](#)

#### Información adicional:

- [Seleccionar el modo de recepción correcto](#)

## Desactivar el timbre distintivo

Modelos relacionados: MFC-T920DW/MFC-T925DW

Esta función solo está disponible en EE. UU. y Canadá.

1. Pulse **Ajustes**.
2. Pulse **▲** o **▼** para seleccionar lo siguiente:
  - a. Seleccione [Fax]. Pulse **OK**.
  - b. Seleccione [Varios]. Pulse **OK**.
  - c. Seleccione [Distintivo]. Pulse **OK**.  
Aparecerá la configuración actual.
  - d. Seleccione [Distintivo]. Pulse **OK**.
  - e. Seleccione [No]. Pulse **OK**.
3. Pulse **Detener/Salir**.

Si desactiva el timbre distintivo, el equipo permanecerá en el modo [Manual]. Deberá volver a configurar el modo de recepción.



### Información relacionada

- [Timbre distintivo](#)

#### Información adicional:

- [Seleccionar el modo de recepción correcto](#)
- [Mensajes de mantenimiento y error](#)



## ID de llamada

**Modelos relacionados:** MFC-T920DW/MFC-T925DW

La función de ID de llamada permite utilizar el servicio de suscripción de ID de llamada ofrecido por muchas compañías telefónicas locales. A través de este servicio, se muestra el número de teléfono (o el nombre, si está disponible) de la persona que efectúa la llamada mientras suena la línea.

- El mensaje [# no disp. (ID desconoci.)] indica que la llamada se originó fuera del área abarcada por el servicio de ID de llamada.
- El mensaje [Llam. privada (Llama.privada)] indica que el interlocutor ha bloqueado intencionadamente la transmisión de la información de ID de llamada.

Llame a su compañía telefónica para obtener más información.

Una vez que conteste una llamada, la información de ID de persona que llama desaparece de la pantalla LCD y se almacena en la memoria de ID de persona que llama.

Consulte la lista o seleccione un número y envíele un fax, añádalo a la libreta de direcciones o elimínelo del historial.

Puede imprimir una lista con la información de las ID de llamada recibidas en el equipo.



- Esta función no está disponible en algunos países.
- Es posible que esta función no esté disponible en determinadas áreas de EE. UU. y Canadá.
- El servicio de ID de llamada varía en función de los operadores. Comuníquese con su compañía telefónica local para saber si el servicio está disponible en su zona.



### Información relacionada

- [Servicios telefónicos y dispositivos externos](#)
  - [Configure su código de área](#)

#### Información adicional:

- [Almacene los números del Historial de Identificación de personas que llaman en la libreta de direcciones](#)
- [Imprimir un informe](#)
- [Mensajes de mantenimiento y error](#)

## Configure su código de área

Modelos relacionados: MFC-T920DW/MFC-T925DW

Cuando regrese llamadas del Historial de Identificación de persona que llama, su equipo marcará "1" más el código de área. Si su plan de marcado local requiere que no se use el "1" para las llamadas dentro de su código de área, introduzca su código de área en esta configuración.

Esta función solo está disponible en EE. UU.

Las llamadas devueltas desde el historial de ID de llamada a los números *dentro* de su código de área, se marcarán utilizando solo 10 dígitos (código de área + número de siete dígitos). Si su plan de marcación no sigue el sistema de marcación estándar 1 + código de área + número de siete dígitos para llamar *fuera* de su código de área, es posible que tenga problemas para devolver llamadas desde el historial de ID de llamada y no pueda devolver llamadas a estos números mediante el historial de ID de llamada.

1. Pulse **Ajustes**.
2. Pulse ▲ o ▼ para seleccionar lo siguiente:
  - a. Seleccione [Fax]. Pulse **OK**.
  - b. Seleccione [Varios]. Pulse **OK**.
  - c. Seleccione [Código de Área]. Pulse **OK**.
3. Introduzca su código de área (número de tres dígitos) y pulse **OK**.
4. Pulse **Detener/Salir**.



### Información relacionada

- [ID de llamada](#)

## Voz sobre IP (VoIP/Interferencia de línea telefónica)

**Modelos relacionados:** MFC-T920DW/MFC-T925DW

VoIP es un tipo de sistema telefónico que utiliza una conexión a Internet en lugar de una línea telefónica tradicional. Las compañías telefónicas agrupan con frecuencia VoIP junto con servicios de Internet y cable.

Es posible que el equipo no funcione con algunos sistemas VoIP. Si desea utilizar el equipo para enviar y recibir faxes en un sistema VoIP, conecte un extremo del cable telefónico a la conexión LINE del equipo. Conecte el otro extremo del cable a un módem, una caja de interfaz, un adaptador telefónico, un divisor u otro dispositivo similar.

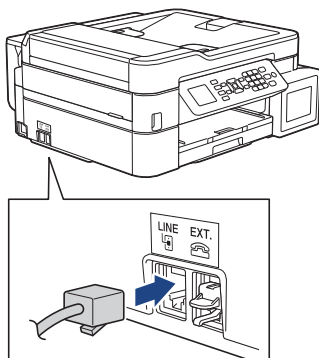

Si tiene alguna duda sobre cómo conectar el equipo al sistema VoIP, póngase en contacto con su proveedor de VoIP.

Una vez conectado el equipo al sistema VoIP, pulse el botón de descolgado para verificar que el equipo tiene tono de marcación. Si el equipo no tiene tono de marcación, llame a su proveedor de VoIP.

Si tiene problemas para enviar o recibir faxes en un sistema VoIP, se recomienda cambiar la velocidad del módem del equipo a la configuración [Básica (VoIP) (Básic(paraVoIP))].



### Información relacionada

- [Servicios telefónicos y dispositivos externos](#)

#### Información adicional:

- [Interferencia en la línea telefónica/VoIP](#)

## TAD (contestador automático) externo

**Modelos relacionados:** MFC-T920DW/MFC-T925DW

Puede conectar un contestador automático externo (TAD) a la misma línea que el equipo. Cuando el TAD contesta una llamada, el equipo “escuchará” los tonos CNG (de llamada de fax) enviados por el equipo de fax remitente. Si los detecta, el equipo se encargará de contestar la llamada y recibir el fax. Si no los detecta, el equipo permitirá que el TAD tome un mensaje de voz y se mostrará [Teléfono] en la pantalla LCD.

El TAD externo debe contestar antes de que suenen cuatro timbres (el número de timbres recomendado es dos). Esto se debe a que el equipo no puede oír los tonos CNG hasta que el TAD externo haya respondido a la llamada. El equipo remitente continuará enviando tonos CNG solo durante ocho o diez segundos más. No se recomienda utilizar la función de ahorro de tarifa en el TAD externo si esta función necesita más de cuatro timbres para activarse.

A menos que esté utilizando el timbre distintivo, el TAD debe estar conectado a la conexión EXT. del equipo.

- **Si se suscribe al servicio de timbre distintivo de la compañía telefónica:**

Puede conectar un TAD externo a una toma diferente de la pared solo si se suscribe al servicio de timbre distintivo de la compañía telefónica, ha registrado el patrón de timbre distintivo en el equipo y utiliza ese número como número de fax. Si dispone del servicio de timbre distintivo de la compañía telefónica, la configuración recomendada en el TAD externo es un mínimo de cuatro timbres. No puede utilizar la configuración de ahorro de tarifa.

- **Si no se suscribe al servicio de timbre distintivo:**

Deberá enchufar el TAD a la conexión EXT. del equipo. Si el TAD está enchufado a la toma de la pared, tanto el equipo como el TAD intentarán controlar la línea telefónica. (Consulte la ilustración).

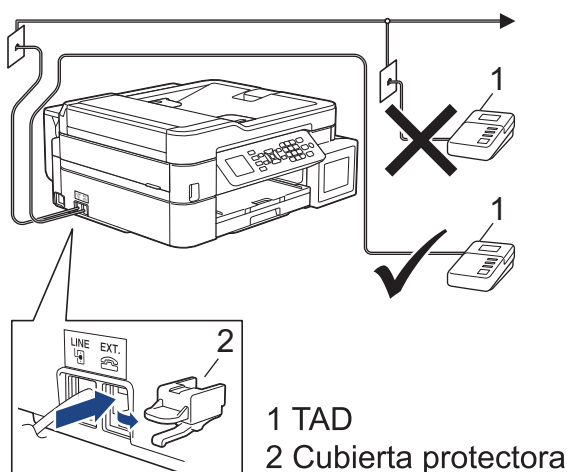

### IMPORTANTE

NO conecte un TAD en otro punto de la misma línea telefónica.



Si tiene problemas para recibir faxes, reduzca el número de timbres del TAD externo.



### Información relacionada

- [Servicios telefónicos y dispositivos externos](#)
  - [Conectar un contestador automático externo](#)
  - [Grabar un mensaje saliente \(OGM\) en el contestador automático externo](#)

- 
- Conexiones de líneas múltiples (PBX)
-

## Conectar un contestador automático externo

**Modelos relacionados:** MFC-T920DW/MFC-T925DW

El TAD externo se debe enchufar en la conexión denominada EXT. El equipo no podrá funcionar correctamente si enchufa el TAD en una toma de la pared (a menos que esté utilizando el servicio de timbre distintivo).

1. Enchufe el cable de la línea telefónica que sale de la toma de teléfono de la pared en la conexión denominada LINE.
2. Retire la cubierta protectora (1) de la conexión denominada EXT. y, a continuación, enchufe el cable de la línea telefónica del TAD externo a la conexión EXT.

Asegúrese de que este cable esté conectado al TAD en la conexión de línea telefónica del TAD y no en la conexión del auricular.

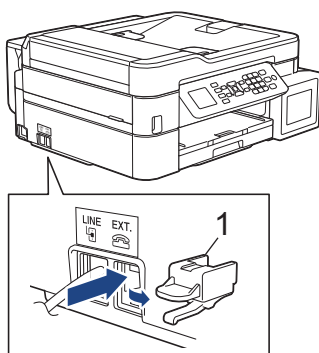

3. Establezca el TAD externo en la cantidad mínima de timbres permitida. Para obtener más información, comuníquese con su proveedor de teléfono. (El ajuste de retraso del timbre del equipo no se aplica.)
4. Grabe el mensaje saliente en el TAD externo.
5. Configure el TAD para que conteste las llamadas.
6. Configure el modo de recepción del equipo como [Contestador ext.].



### Información relacionada

- [TAD \(contestador automático\) externo](#)

#### Información adicional:

- [Descripción general de los modos de recepción](#)
- [Seleccionar el modo de recepción correcto](#)
- [Problemas de teléfono y fax](#)

## Grabar un mensaje saliente (OGM) en el contestador automático externo

**Modelos relacionados:** MFC-T920DW/MFC-T925DW

1. Grabe cinco segundos de silencio al inicio del mensaje. Esto permite que el equipo pueda escuchar los tonos de fax.



Se recomienda que comience el mensaje saliente con un silencio inicial de cinco segundos, dado que el equipo no puede detectar los tonos de fax si hay una voz alta. Puede probar a omitir esta pausa, pero si el equipo tiene problemas para recibir faxes, deberá volver a grabar el mensaje saliente e incluirla.

2. Limite la duración del mensaje a 20 segundos.
3. Finalice el mensaje de 20 segundos proporcionando el código de recepción de fax para las personas que envían faxes manuales. Por ejemplo: "Después del pitido, deje un mensaje o pulse \*51 e Inicio para enviar un fax".



### Información relacionada

- [TAD \(contestador automático\) externo](#)

## Conexiones de líneas múltiples (PBX)

**Modelos relacionados:** MFC-T920DW/MFC-T925DW

Le recomendamos que solicite a la compañía que instaló su centralita PBX que conecte el equipo. Si dispone de un sistema de líneas múltiples, le recomendamos que solicite a la compañía que lo instaló que conecte la unidad a la última línea del sistema. De esta manera, puede evitar que el equipo se active cada vez que reciba llamadas telefónicas. Si una operadora va a contestar todas las llamadas entrantes, le recomendamos que configure el modo de recepción en [Manual].

No garantizamos que el equipo vaya a funcionar correctamente en todos los casos si está conectado a una centralita PBX. En caso de que haya problemas al enviar o recibir faxes, deberá informar primero a la compañía que gestiona su centralita PBX.



### Información relacionada

- [TAD \(contestador automático\) externo](#)



## Extensiones telefónicas y teléfonos externos

**Modelos relacionados:** MFC-T920DW/MFC-T925DW

- [Conectar una extensión telefónica o un teléfono externo](#)
- [Operación desde extensiones telefónicas y teléfonos externos](#)
- [Utilizar un auricular externo inalámbrico que no sea de Brother](#)
- [Utilizar los códigos remotos](#)

## Conectar una extensión telefónica o un teléfono externo

**Modelos relacionados:** MFC-T920DW/MFC-T925DW

Puede conectar un teléfono independiente al equipo tal y como se indica en el diagrama siguiente.

Conecte el cable de la línea telefónica a la conexión denominada EXT.

Antes de conectar un teléfono externo, retire la cubierta protectora (3) de la conexión EXT. del equipo.

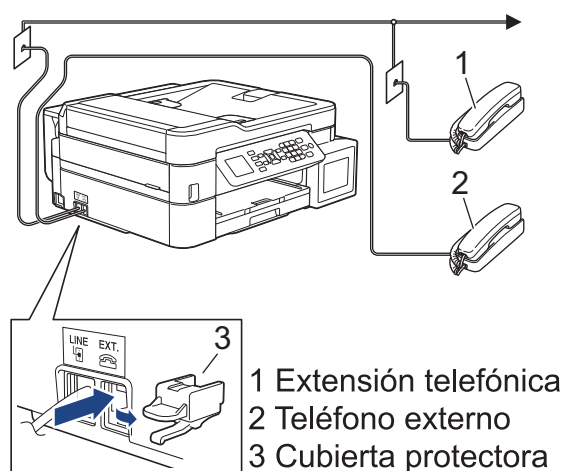

### ✓ Información relacionada

- [Extensiones telefónicas y teléfonos externos](#)

## Operación desde extensiones telefónicas y teléfonos externos

Modelos relacionados: MFC-T920DW/MFC-T925DW

### Utilizar extensiones telefónicas

Si contesta una llamada de fax desde una extensión telefónica, puede hacer que el equipo reciba el fax pulsando el código de recepción de fax **\*51**.

Si el equipo contesta una llamada de voz y suena con semitimbres/dobles timbres para avisarle, puede contestar la llamada desde una extensión telefónica pulsando el código de contestación telefónica **#51**.

### Utilizar un teléfono externo (conectado a la conexión EXT. del equipo)

Si contesta una llamada de fax desde un teléfono externo conectado a la toma EXT. del equipo, puede hacer que el equipo reciba el fax pulsando el botón Inicio y seleccionando la opción de recibir.

Si el equipo contesta una llamada de voz y seudo/doble timbres que usted debe atender, puede tomar la llamada en un teléfono externo si pulsa **Teléfono**.

### Si responde a una llamada y no oye a nadie:

Debe suponer que está recibiendo un fax manual.

Pulse **\*51** y espere a oír los pitidos o a que en la pantalla LCD se muestre [Recibiendo] y, a continuación, cuelgue.



También puede utilizar la función de recepción fácil para que el equipo responda automáticamente a la llamada.



### Información relacionada

- [Extensiones telefónicas y teléfonos externos](#)

#### Información adicional:

- [Configurar el número de timbres antes de que el equipo conteste \(número de timbres\)](#)
- [Configurar la recepción fácil](#)
- [Correo de voz](#)
- [Configurar la duración del timbre F/T \(semitimbre/doble timbre\)](#)

## Utilizar un auricular externo inalámbrico que no sea de Brother

**Modelos relacionados:** MFC-T920DW/MFC-T925DW

Si tiene un teléfono inalámbrico que no es de Brother conectado a la conexión EXT. del equipo y, por lo general, tiene el auricular inalámbrico a mano, le resultará más fácil contestar las llamadas durante el número de timbres. Si deja al equipo responder primero, debe ir al equipo y pulsar **Teléfono** para transferir la llamada al auricular inalámbrico.



### Información relacionada

- [Extensiones telefónicas y teléfonos externos](#)

## Utilizar los códigos remotos

Modelos relacionados: MFC-T920DW/MFC-T925DW

### Código de recepción de fax

Si contesta una llamada de fax desde una extensión telefónica, puede indicar al equipo que la reciba marcando el código de recepción de fax \*51. Espere a oír los pitidos largos y, a continuación, vuelva a colgar el auricular.

Si contesta una llamada de fax en un teléfono externo, puede hacer que el equipo reciba el fax pulsando el botón Inicio y, a continuación, seleccionando la opción de recibir.

### Código de contestación telefónica

Si recibe una llamada de voz y el equipo está en el modo F/T, empezará a sonar el timbre F/T (semitimbre/doble timbre) después del número inicial de timbres. Si contesta la llamada desde una extensión telefónica, puede desactivar el timbre F/T pulsando #51 (asegúrese de que lo pulsa mientras suenan los timbres).

Si el equipo contesta una llamada de voz y seudo/doble timbres que usted debe atender, puede tomar la llamada en un teléfono externo si pulsa **Teléfono**.



### Información relacionada

- [Extensiones telefónicas y teléfonos externos](#)
  - [Cambiar los códigos remotos](#)

#### Información adicional:

- [Configurar la recepción fácil](#)

## Cambiar los códigos remotos

**Modelos relacionados:** MFC-T920DW/MFC-T925DW

El código de recepción de fax predefinido es **\*51**. El código de contestación telefónica predefinido es **#51**. Si siempre está desconectado cuando accede de forma remota al TAD externo, pruebe a cambiar los códigos remotos de tres dígitos a **###** o **999**, por ejemplo.

1. Pulse **Ajustes**.
2. Pulse **▲** o **▼** para seleccionar lo siguiente:
  - a. Seleccione [Fax]. Pulse **OK**.
  - b. Seleccione [Conf. recepción]. Pulse **OK**.
  - c. Seleccione [Activ. remota]. Pulse **OK**.
  - d. Seleccione [Activ. remota] de nuevo. Pulse **OK**.
  - e. Seleccione [Sí]. Pulse **OK**.
3. Realice una de las siguientes acciones:
  - Para cambiar el código de recepción de fax, pulse **▲** o **▼** para seleccionar [Cód recepción fax (Cod. remoto)] y, a continuación, pulse **OK**. Introduzca el nuevo código. Pulse **OK**.
  - Para cambiar el código de contestación telefónica, pulse **▲** o **▼** para seleccionar [Cód. de deact. (Cod. desactivado)] y, a continuación, pulse **OK**. Introduzca el nuevo código. Pulse **OK**.
4. Pulse **Detener/Salir**.



### Información relacionada

- [Utilizar los códigos remotos](#)

## Informes de fax

**Modelos relacionados:** MFC-T920DW/MFC-T925DW

- [Configurar el formato del informe Verificación de la transmisión](#)
- [Configurar los intervalos del Diario del fax](#)
- [Imprimir informes](#)
- [Configurar el equipo para que se apague automáticamente](#)

## Configurar el formato del informe Verificación de la transmisión

**Modelos relacionados:** MFC-T920DW/MFC-T925DW

El informe Verificación de la transmisión se puede utilizar como comprobante del envío de faxes. El informe muestra una lista con el número de fax o el nombre del destinatario, la hora y la fecha de la transmisión, la duración de la transmisión, el número de páginas enviadas y si la transmisión se ha realizado correctamente.

Hay varias configuraciones disponibles para el informe Verificación de la transmisión:

Opción	Descripción
Sí	Imprime un informe cada vez que se envía un fax.
Sí (+Imagen)	Imprime un informe cada vez que se envía un fax. En el informe aparece parte de la primera página del fax.
Solo error	Imprime un informe si el fax no se envía debido a un error de transmisión.
Solo error (+Imagen)	Imprime un informe si el fax no se envía debido a un error de transmisión. En el informe aparece parte de la primera página del fax.
No	El informe no se imprimirá.

1. Pulse **Ajustes**.
2. Pulse **▲** o **▼** para seleccionar lo siguiente:
  - a. Seleccione [Fax]. Pulse **OK**.
  - b. Seleccione [Config. de informe (Ajustes de informes)]. Pulse **OK**.
  - c. Seleccione [Transmisión (Ver transmisión)]. Pulse **OK**.
  - d. Seleccione la opción deseada. Pulse **OK**.  
Si selecciona [Sí (+Imagen)] o [Solo error (+Imagen)], la imagen no aparecerá en el Informe Verificación de la transmisión si la transmisión en tiempo real está configurada en [Sí].
3. Pulse **Detener/Salir**.  
Si la transmisión se realiza correctamente, aparecerá [OK] junto a [RESULT] en el Informe Verificación de la transmisión. Si la transmisión no se realiza correctamente, aparecerá [ERROR] junto a [RESULT].

### Información relacionada

- [Informes de fax](#)



## Configurar los intervalos del Diario del fax

**Modelos relacionados:** MFC-T920DW/MFC-T925DW

Puede configurar el equipo para que imprima el Diario del fax a intervalos específicos (cada 50 faxes, cada 6, 12 o 24 horas o cada 2 o 7 días).



Si está utilizando la función de apagado automático y el equipo se apaga antes del intervalo de tiempo seleccionado, el equipo imprimirá el informe Diario del fax y, a continuación, eliminará todos los trabajos de fax guardados en la memoria del Diario.

1. Pulse **Ajustes**.
2. Pulse **▲** o **▼** para seleccionar lo siguiente:
  - a. Seleccione [Fax]. Pulse **OK**.
  - b. Seleccione [Config. de informe (Ajust. informes)]. Pulse **OK**.
  - c. Seleccione [Frec. informe]. Pulse **OK**.
  - d. Seleccione [Frec. informe] una vez más. Pulse **OK**.
3. Pulse **▲** o **▼** para seleccionar un intervalo. Pulse **OK**.
  - 6, 12, 24 horas, 2 o 7 días  
El equipo imprimirá el informe en el intervalo seleccionado y, a continuación, borrará todos los trabajos de fax guardados en la memoria del Diario. Si la memoria del equipo alcanza el límite de 200 trabajos antes de haberse alcanzado la hora especificada, el equipo imprimirá el Diario del fax antes y, a continuación, borrará todos los trabajos de fax de la memoria. Si desea imprimir un informe adicional antes de que llegue el momento especificado para imprimirlo, podrá hacerlo sin borrar los trabajos.
  - Cada 50 faxes  
El equipo imprimirá el Diario del fax cuando tenga almacenados 50 trabajos de fax.
4. Si ha seleccionado 6, 12, 24 horas, 2 o 7 días, pulse **▲** o **▼** para seleccionar [Hora] y luego pulse **OK**. Introduzca la hora del día en el teclado de marcación. Pulse **OK**.



Introduzca la hora en el mismo formato que la fecha y la hora del equipo. (formato de 12 horas o formato de 24 horas).

5. Si ha seleccionado [Cada 7 días], pulse **▲** o **▼** para seleccionar [Día] y, a continuación, pulse **OK**. Pulse **▲** o **▼** para seleccionar el primer día en el que se iniciará la cuenta atrás de siete días. Pulse **OK**.
6. Pulse **Detener/Salir**.



### Información relacionada

- [Informes de fax](#)

#### Información adicional:

- [Configurar el equipo para que se apague automáticamente](#)

## PC-FAX

**Modelos relacionados:** MFC-T920DW/MFC-T925DW

- [PC-FAX para Windows](#)
- [PC-FAX para Mac](#)

## PC-FAX para Windows

**Modelos relacionados:** MFC-T920DW/MFC-T925DW

- [Información general de PC-FAX \(Windows\)](#)
- [Enviar un fax mediante PC-FAX \(Windows\)](#)
- [Recepción de faxes en la computadora \(Windows\)](#)

## Información general de PC-FAX (Windows)

**Modelos relacionados:** MFC-T920DW/MFC-T925DW

Reduzca el consumo de papel y ahorre tiempo mediante el software PC-FAX de Brother para enviar faxes directamente desde la computadora.

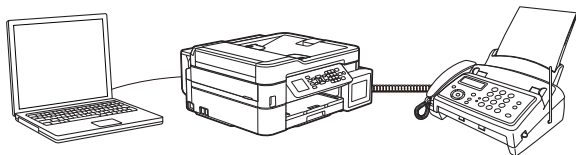

- [Configurar PC-FAX \(Windows\)](#)
- [Configurar su Libreta de direcciones de PC-Fax \(Windows\)](#)

## Configurar PC-FAX (Windows)

**Modelos relacionados:** MFC-T920DW/MFC-T925DW

Antes de enviar faxes mediante PC-FAX, personalice las opciones de envío en cada pestaña del cuadro de diálogo **Ajustes PC-FAX**.

1. Inicie  (**Brother Utilities**) y, a continuación, haga clic en la lista desplegable y seleccione el nombre del modelo (si no está ya seleccionado).
2. Haga clic en **PC-FAX** en la barra de navegación izquierda y, a continuación, haga clic en **Configurar Envío**. Aparecerá el cuadro de diálogo **Ajustes PC-FAX**.

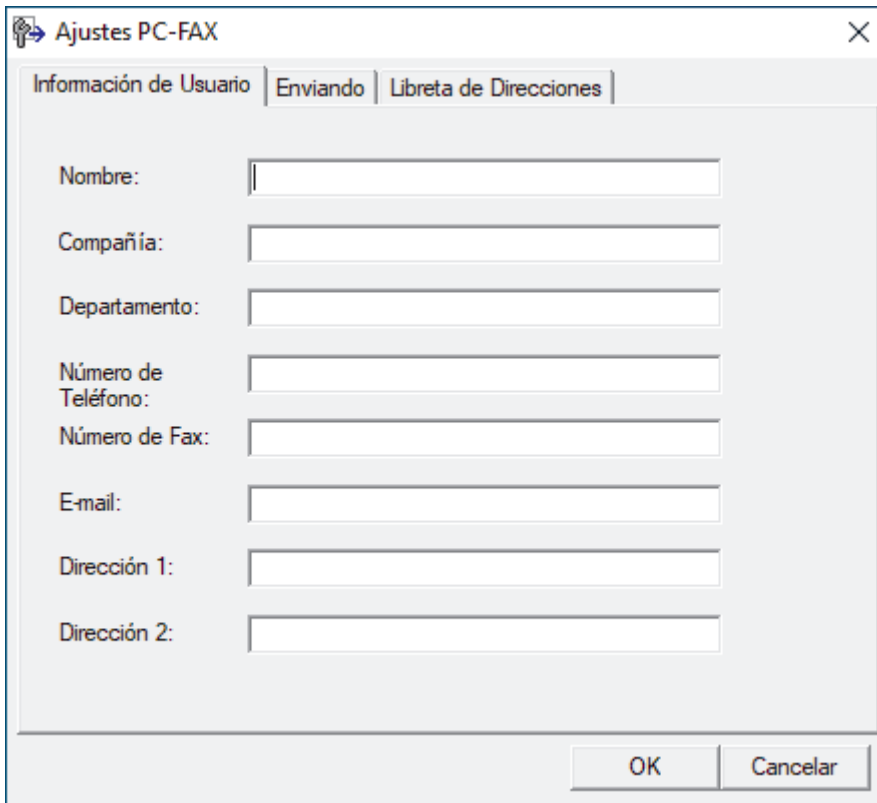

3. Realice una de las siguientes acciones:
  - Haga clic en la pestaña **Información de Usuario** y, a continuación, escriba su información de usuario en los campos.



Cada cuenta de Microsoft tiene su propia pantalla **Información de Usuario** personalizada para personalizar portadas y encabezados de fax.

- Haga clic en la pestaña **Enviando** y, a continuación, escriba el número necesario para acceder a una línea externa (si es necesario) en el campo **Numero de acceso a línea externa**. Marque la casilla de verificación **Incluir cabecera** para incluir la información de la cabecera.
  - Haga clic en la pestaña **Libreta de Direcciones** y, a continuación, seleccione la libreta de direcciones que desea utilizar con PC-FAX en la lista desplegable **Seleccione la Libreta de Direcciones**.
4. Haga clic en **OK**.



### Información relacionada

- [Información general de PC-FAX \(Windows\)](#)

## Configurar su Libreta de direcciones de PC-Fax (Windows)

**Modelos relacionados:** MFC-T920DW/MFC-T925DW

Agregue, edite y elimine miembros y grupos para personalizar su **Libreta de direcciones de**.

- [Agregar un miembro a la Libreta de direcciones de PC-FAX \(Windows\)](#)
- [Cree un grupo en la libreta de direcciones de PC-FAX \(Windows\)](#)
- [Edite los datos de un miembro o grupo en la libreta de direcciones de PC-FAX \(Windows\)](#)
- [Elimine un miembro o grupo de la libreta de direcciones de PC-FAX \(Windows\)](#)
- [Exporte la libreta de direcciones de PC-FAX \(Windows\)](#)
- [Importe datos a su libreta de direcciones de PC-FAX \(Windows\)](#)

## Agregar un miembro a la Libreta de direcciones de PC-FAX (Windows)

**Modelos relacionados:** MFC-T920DW/MFC-T925DW

Agregue nuevos contactos incluyendo la información de fax a la libreta de direcciones de PC-Fax si desea enviar faxes mediante el software PC-Fax de Brother.

1. Inicie  (**Brother Utilities**) y, a continuación, haga clic en la lista desplegable y seleccione el nombre del modelo (si no está ya seleccionado).
2. Haga clic en **PC-FAX** en la barra de navegación izquierda y, a continuación, haga clic en **Libreta de Direcciones (Enviar)**.

Aparecerá el cuadro de diálogo **Libreta de direcciones de**.

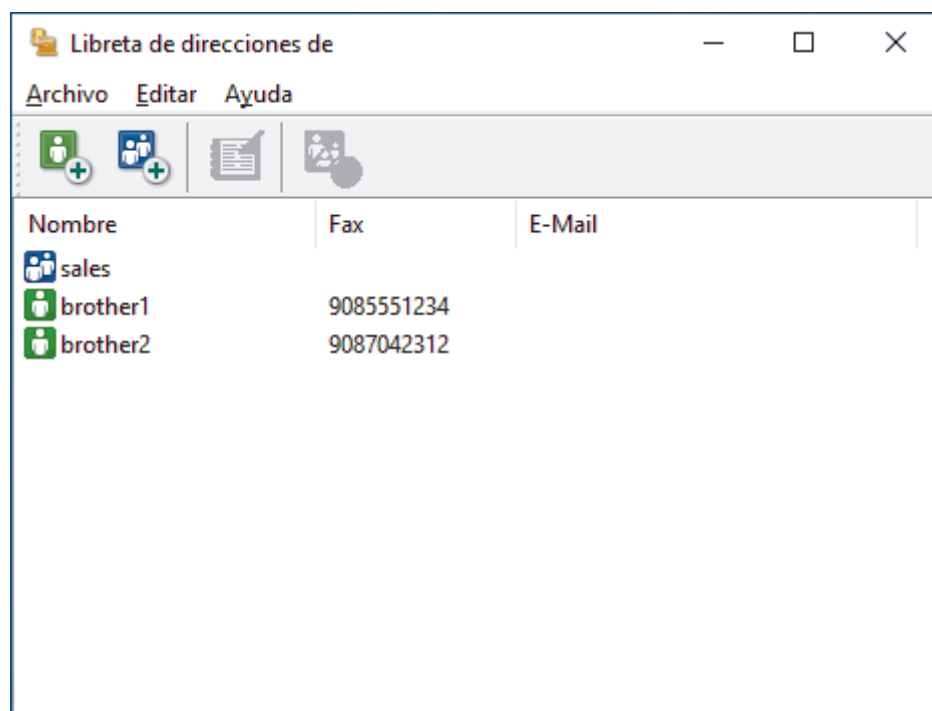

3. Haga clic en .

Aparecerá el cuadro de diálogo **Configuración de los miembros de la Libreta de Direcciones**.

4. Escriba la información de los miembros en los campos correspondientes. El campo **Nombre** es el único campo obligatorio.
5. Haga clic en **Aceptar**.

### Información relacionada

- [Configurar su Libreta de direcciones de PC-Fax \(Windows\)](#)

## Cree un grupo en la libreta de direcciones de PC-FAX (Windows)

**Modelos relacionados:** MFC-T920DW/MFC-T925DW

Cree un grupo para el multienvío del mismo PC-FAX a varios destinatarios al mismo tiempo.

1. Inicie  (**Brother Utilities**) y, a continuación, haga clic en la lista desplegable y seleccione el nombre del modelo (si no está ya seleccionado).
2. Haga clic en **PC-FAX** en la barra de navegación izquierda y, a continuación, haga clic en **Libreta de Direcciones (Enviar)**.

Aparecerá el cuadro de diálogo **Libreta de direcciones de**.

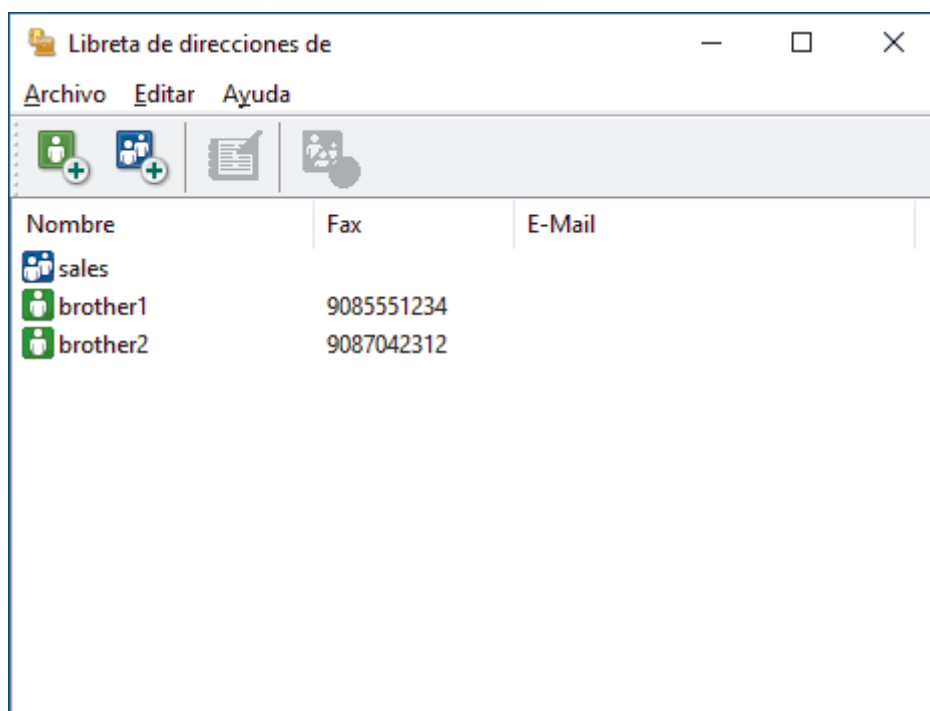

3. Haga clic en .

Aparecerá el cuadro de diálogo **Configuración de los grupos de la Libreta de Direcciones**.

4. Escriba el nombre del nuevo grupo en el campo **Nombre de Grupo**.
5. En el campo **Nombres disponibles**, seleccione los nombres que desea incluir en el grupo y, a continuación, haga clic en **Añadir >>**.

Los miembros agregados al grupo aparecerán en el cuadro **Miembros de Grupo**.

6. Cuando finalice la configuración, haga clic en **Aceptar**.



Un grupo puede contener un máximo de 50 miembros.



### Información relacionada

- [Configurar su Libreta de direcciones de PC-Fax \(Windows\)](#)





## Edite los datos de un miembro o grupo en la libreta de direcciones de PC-FAX (Windows)

Modelos relacionados: MFC-T920DW/MFC-T925DW

1. Inicie  (**Brother Utilities**) y, a continuación, haga clic en la lista desplegable y seleccione el nombre del modelo (si no está ya seleccionado).
2. Haga clic en **PC-FAX** en la barra de navegación izquierda y, a continuación, haga clic en **Libreta de Direcciones (Enviar)**.

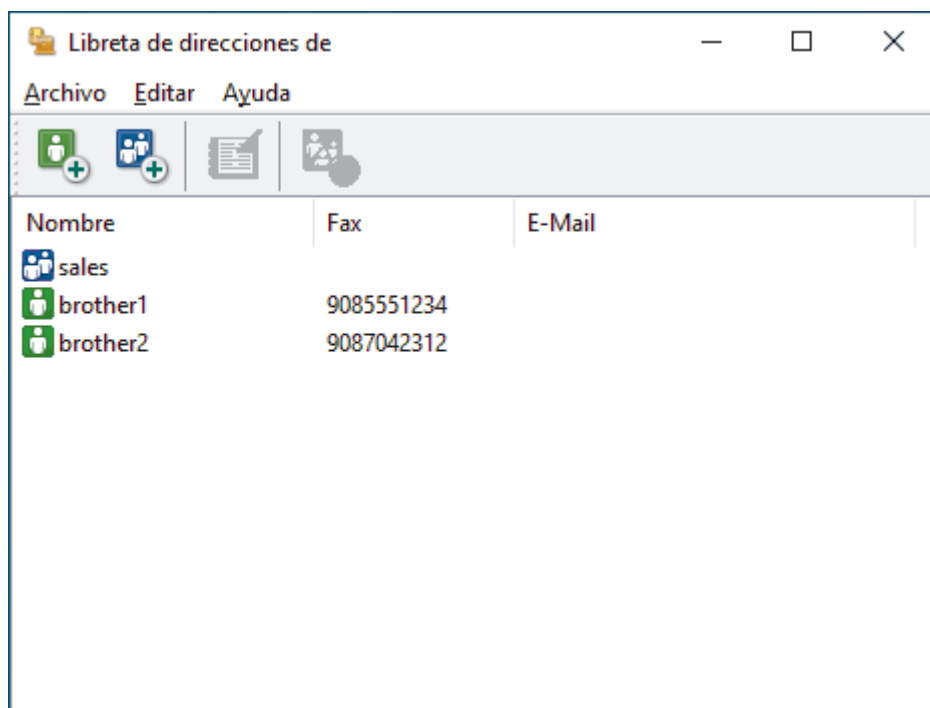
Aparecerá el cuadro de diálogo **Libreta de direcciones de**.



3. Seleccione el miembro o el grupo que desee modificar.
4. Haga clic en  (**Propiedades**).
5. Modifique los datos del miembro o el grupo.
6. Haga clic en **Aceptar**.

### Información relacionada

- [Configurar su Libreta de direcciones de PC-Fax \(Windows\)](#)

## Elimine un miembro o grupo de la libreta de direcciones de PC-FAX (Windows)

Modelos relacionados: MFC-T920DW/MFC-T925DW

1. Inicie  (**Brother Utilities**) y, a continuación, haga clic en la lista desplegable y seleccione el nombre del modelo (si no está ya seleccionado).
2. Haga clic en **PC-FAX** en la barra de navegación izquierda y, a continuación, haga clic en **Libreta de Direcciones (Enviar)**.

Aparecerá el cuadro de diálogo **Libreta de direcciones de**.

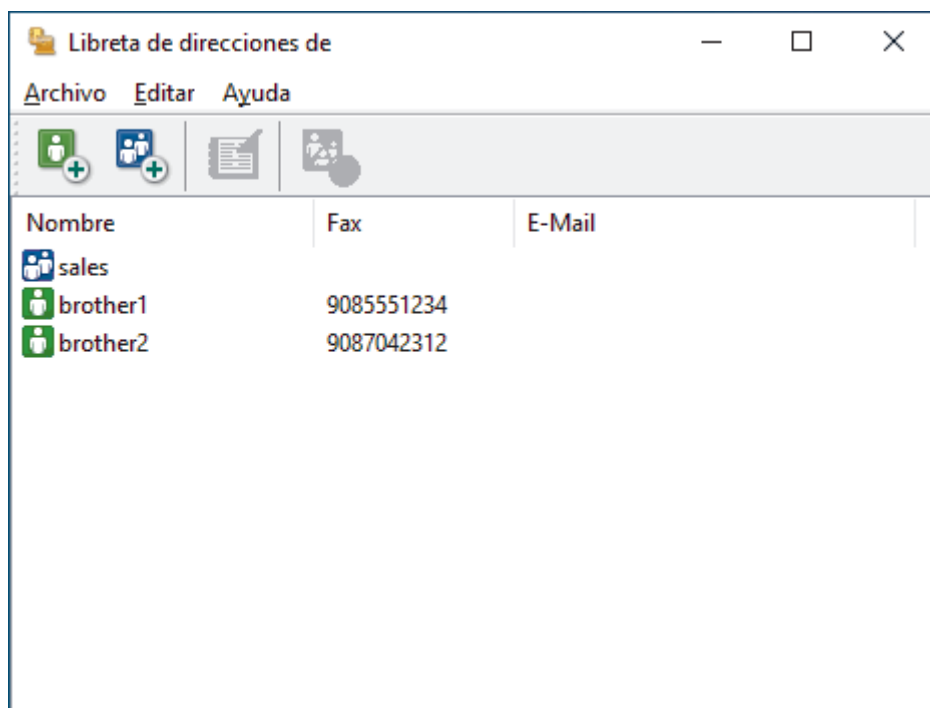

3. Seleccione el miembro o el grupo que desee eliminar.
4. Haga clic en  (**Eliminar**).
5. Cuando aparezca el cuadro de diálogo de confirmación, pulse **Aceptar**.

### ✓ Información relacionada

- [Configurar su Libreta de direcciones de PC-Fax \(Windows\)](#)

## Exporte la libreta de direcciones de PC-FAX (Windows)

**Modelos relacionados:** MFC-T920DW/MFC-T925DW

Puede exportar la libreta de direcciones como un archivo de texto ASCII (\*.csv) o una vCard (una tarjeta de visita electrónica) y guardarla en su computadora.

No puede exportar los ajustes del grupo cuando exporte los datos de la **Libreta de direcciones de**.

1. Inicie  (**Brother Utilities**) y, a continuación, haga clic en la lista desplegable y seleccione el nombre del modelo (si no está ya seleccionado).
2. Haga clic en **PC-FAX** en la barra de navegación izquierda y, a continuación, haga clic en **Libreta de Direcciones (Enviar)**.

Aparecerá el cuadro de diálogo **Libreta de direcciones de**.

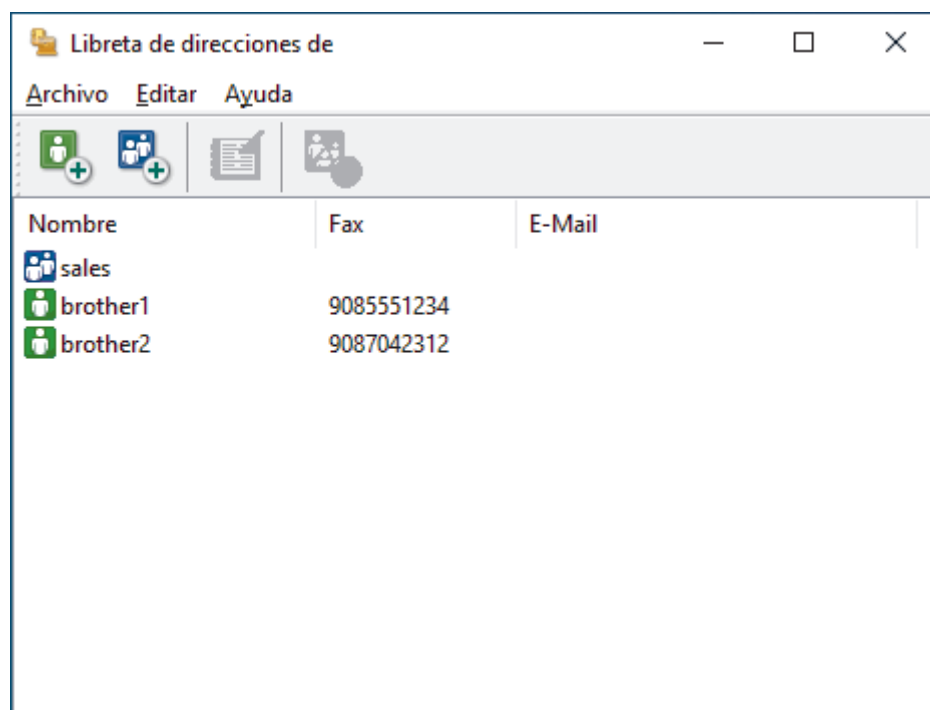

3. Haga clic en **Archivo > Exportar**.
4. Seleccione una de las opciones siguientes:
  - **Texto**  
Aparecerá el cuadro de diálogo **Elementos Seleccionados**. Vaya al paso siguiente.
  - **vCard**  
Debe seleccionar un miembro que desee exportar de su libreta de direcciones antes de seleccionar esta opción.  
Vaya a la carpeta donde desea guardar la vCard, escriba el nombre de la vCard en el campo **Nombre** y, a continuación, haga clic en **Guardar**.
5. En el campo **Elementos Disponibles**, seleccione los datos que desea exportar y, a continuación, haga clic en **Añadir >>**.



Seleccione y agregue los elementos en el orden que desea que aparezcan.

6. Si va a exportar a un archivo ASCII, en la sección **Carácter Separador** seleccione la opción **Tabulador** o **Coma** para separar los campos de datos.

- 
7. Haga clic en **Aceptar**.
  8. Vaya a la carpeta de la computadora donde desea guardar los datos, escriba el nombre del archivo y, a continuación, haga clic en **Guardar**.



### Información relacionada

- [Configurar su Libreta de direcciones de PC-Fax \(Windows\)](#)
-

## Importe datos a su libreta de direcciones de PC-FAX (Windows)

**Modelos relacionados:** MFC-T920DW/MFC-T925DW

Puede importar los documentos de texto ASCII (\*.csv) o vCards (tarjetas de presentación electrónicas) a la libreta de direcciones.

1. Inicie  (**Brother Utilities**) y, a continuación, haga clic en la lista desplegable y seleccione el nombre del modelo (si no está ya seleccionado).
2. Haga clic en **PC-FAX** en la barra de navegación izquierda y, a continuación, haga clic en **Libreta de Direcciones (Enviar)**.

Aparecerá el cuadro de diálogo **Libreta de direcciones de**.

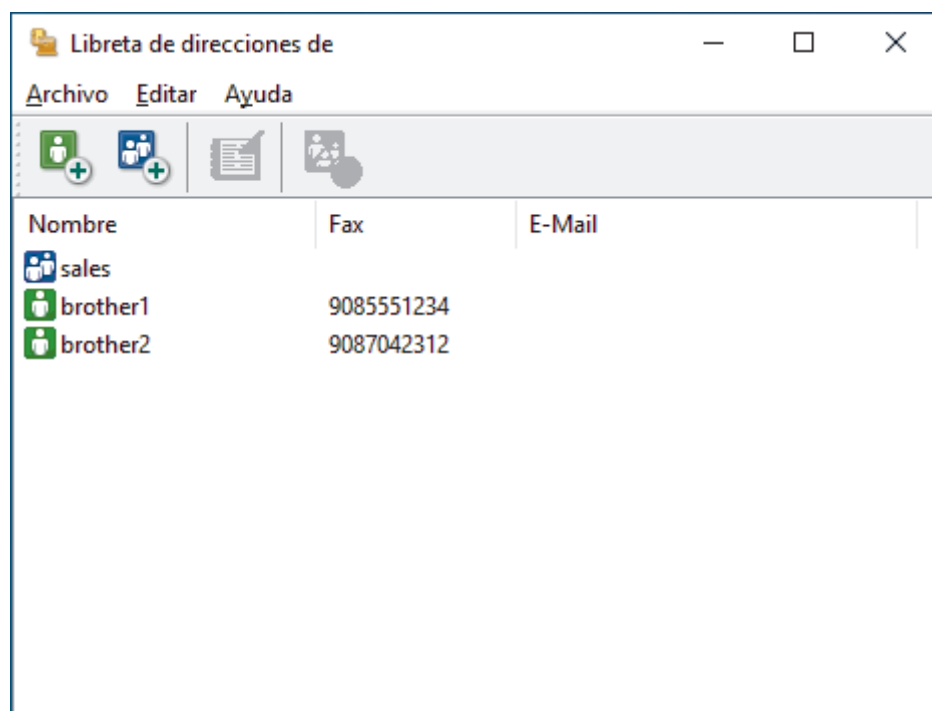

3. Haga clic en **Archivo > Importar**.
4. Seleccione una de las opciones siguientes:
  - **Texto**  
Aparecerá el cuadro de diálogo **Elementos Seleccionados**. Vaya al paso 5.
  - **vCard**  
Vaya al paso 8.
5. En el campo **Elementos Disponibles**, seleccione los datos que desee importar y, a continuación, haga clic en **Añadir >>**.



Deberá seleccionar y añadir los campos de la lista **Elementos Disponibles** en el mismo orden en que aparezcan en la lista del documento de texto de importación.

6. Si va a importar a un archivo ASCII, en la sección **Carácter Separador** seleccione la opción **Tabulador** o **Coma** para separar los campos de datos.
7. Haga clic en **Aceptar**.
8. Vaya a la carpeta donde desee importar los datos, escriba el nombre y, a continuación, haga clic en **Abrir**.



## Información relacionada

- [Configurar su Libreta de direcciones de PC-Fax \(Windows\)](#)
-

## Enviar un fax mediante PC-FAX (Windows)

Modelos relacionados: MFC-T920DW/MFC-T925DW

PC-FAX solo admite faxes en blanco y negro. Los faxes se enviarán en blanco y negro incluso aunque los datos originales estén en color y el equipo de fax receptor admita faxes en color.

1. Cree un documento en cualquier aplicación de la computadora.
2. Seleccione el comando de impresión en su aplicación.
3. Seleccione **Brother PC-FAX** como impresora y, a continuación, termine la operación de impresión. Aparecerá el cuadro de diálogo **Brother PC-FAX**.

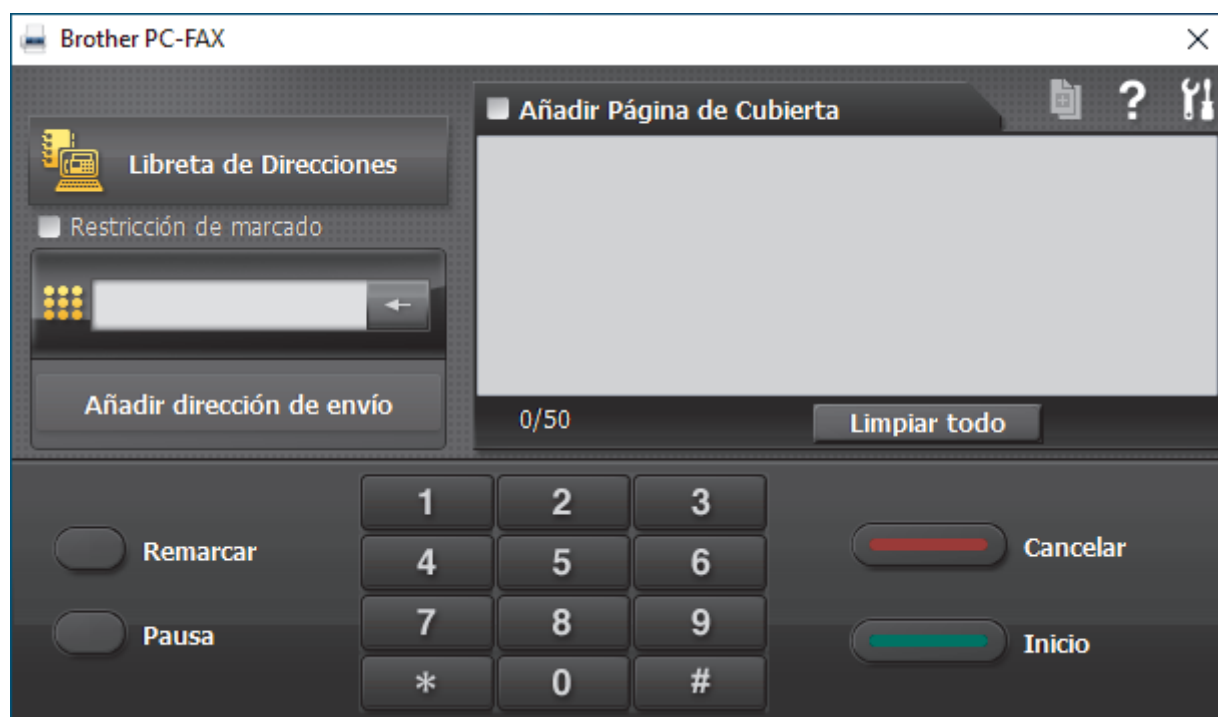



4. Escriba un número de fax utilizando uno de los siguientes métodos:
  - Haga clic en los números del teclado de marcación para introducirlos y, a continuación, haga clic en **Añadir dirección de envío**.

 Si marca la casilla de verificación **Restricción de marcado**, aparecerá un cuadro de diálogo de confirmación para que vuelva a introducir el número de fax mediante el teclado. Esta función le ayudará a evitar envíos a destinos equivocados.

- Pulse el botón **Libreta de Direcciones** y, a continuación, elija un miembro o un grupo de la Libreta de direcciones.

 Si comete un error, pulse **Limpiar todo** para eliminar todas las entradas.

5. Para incluir una página de cubierta, seleccione la casilla de verificación **Añadir Página de Cubierta**. También puede hacer clic en  para crear o editar una página de cubierta.
6. Pulse **Inicio** para enviar el fax.

 Para cancelar el fax, pulse **Cancelar**.

- Si desea volver a marcar un número, mediante **Remarcar** podrá mostrar los cinco últimos números de fax marcados, elegir uno y marcarlo pulsando **Inicio**.



## Información relacionada

- [PC-FAX para Windows](#)



## Recepción de faxes en la computadora (Windows)

**Modelos relacionados:** MFC-T920DW/MFC-T925DW

Use el software PC-FAX de Brother para recibir faxes en la computadora, verlos en la pantalla e imprimir solo aquellos que desee.



- [Recibir faxes mediante la recepción de PC-FAX \(Windows\)](#)

## Recibir faxes mediante la recepción de PC-FAX (Windows)

**Modelos relacionados:** MFC-T920DW/MFC-T925DW

El software PC-FAX Receive de Brother le permite visualizar y almacenar los faxes en la computadora. Se instala automáticamente al instalar el software y los controladores del equipo y funciona en los equipos conectados en red o de forma local.

La recepción de PC-FAX solo admite faxes en blanco y negro.

Al apagar la computadora, el equipo continuará recibiendo y guardando faxes en la memoria. La pantalla LCD del equipo muestra el número de faxes recibidos que hay guardados. Cuando su computadora inicie la aplicación, el software transferirá todos los fax recibidos a su equipo. Puede activar la opción de impresión de seguridad si desea que el equipo imprima una copia del fax antes de enviarlo a la computadora o antes de que la computadora se apague. Puede configurar los ajustes de la impresión de seguridad desde el equipo.



### Información relacionada

- [Recepción de faxes en la computadora \(Windows\)](#)
  - [Ejecutar PC-FAX Receive de Brother en la computadora \(Windows\)](#)
  - [Ver los mensajes recibidos de PC-FAX \(Windows\)](#)

### Información adicional:

- [Usar la recepción de PC-Fax para transferir faxes recibidos a su computadora \(solo Windows\)](#)

Inicio > Cómo enviar faxes > PC-FAX > PC-FAX para Windows > Recepción de faxes en la computadora (Windows) > Recibir faxes mediante la recepción de PC-FAX (Windows) > Ejecutar PC-FAX Receive de Brother en la computadora (Windows)

## Ejecutar PC-FAX Receive de Brother en la computadora (Windows)

Modelos relacionados: MFC-T920DW/MFC-T925DW



Le recomendamos que active la casilla **Cargar el PC-FAX Receive al iniciar el ordenador** para que el software se ejecute de forma automática y pueda transferir los faxes existentes al iniciar la computadora.

1. Inicie  (**Brother Utilities**) y, a continuación, haga clic en la lista desplegable y seleccione el nombre del modelo (si no está ya seleccionado).
2. Haga clic en **PC-FAX** en la barra de navegación izquierda y, a continuación, haga clic en **Recibir**.
3. Confirme el mensaje y haga clic en **Sí**.

Aparece la ventana **PC-FAX Receive (Recepción de PC-FAX)**. También aparece el icono  (**Recepción de PC-FAX**) en el área de notificación de la computadora.



### Información relacionada

- [Recibir faxes mediante la recepción de PC-FAX \(Windows\)](#)
  - [Configuración de la computadora para recibir PC-FAX \(Windows\)](#)
  - [Añadir el equipo a la recepción de PC-FAX \(Windows\)](#)

Inicio > Cómo enviar faxes > PC-FAX > PC-FAX para Windows > Recepción de faxes en la computadora (Windows) > Recibir faxes mediante la recepción de PC-FAX (Windows) > Ejecutar PC-FAX Receive de Brother en la computadora (Windows) > Configuración de la computadora para recibir PC-FAX (Windows)

## Configuración de la computadora para recibir PC-FAX (Windows)

Modelos relacionados: MFC-T920DW/MFC-T925DW

1. Haga doble clic en el icono  (**Recepción de PC-FAX**) en el área de notificación de la computadora. Aparece la ventana **PC-FAX Receive (Recepción de PC-FAX)**.
2. Haga clic en **Ajustes**.
3. Configure las opciones según sea necesario:

### Preferencias

Permite configurar la recepción de PC-FAX para que se inicie automáticamente al iniciar Windows.

### Guardar

Permite configurar la ruta en la que se guardarán los archivos de PC-FAX y seleccionar el formato del documento recibido.

### Cargar a

Configure la ruta al servidor y seleccione la opción para cargar automática o manualmente (solo disponible para administradores).

### Dispositivo

Permite seleccionar el equipo donde desea recibir archivos de PC-FAX.

### Bloquear (solo disponible para administradores)

Evite que los usuarios sin privilegios de administrador configuren las opciones mostradas arriba.

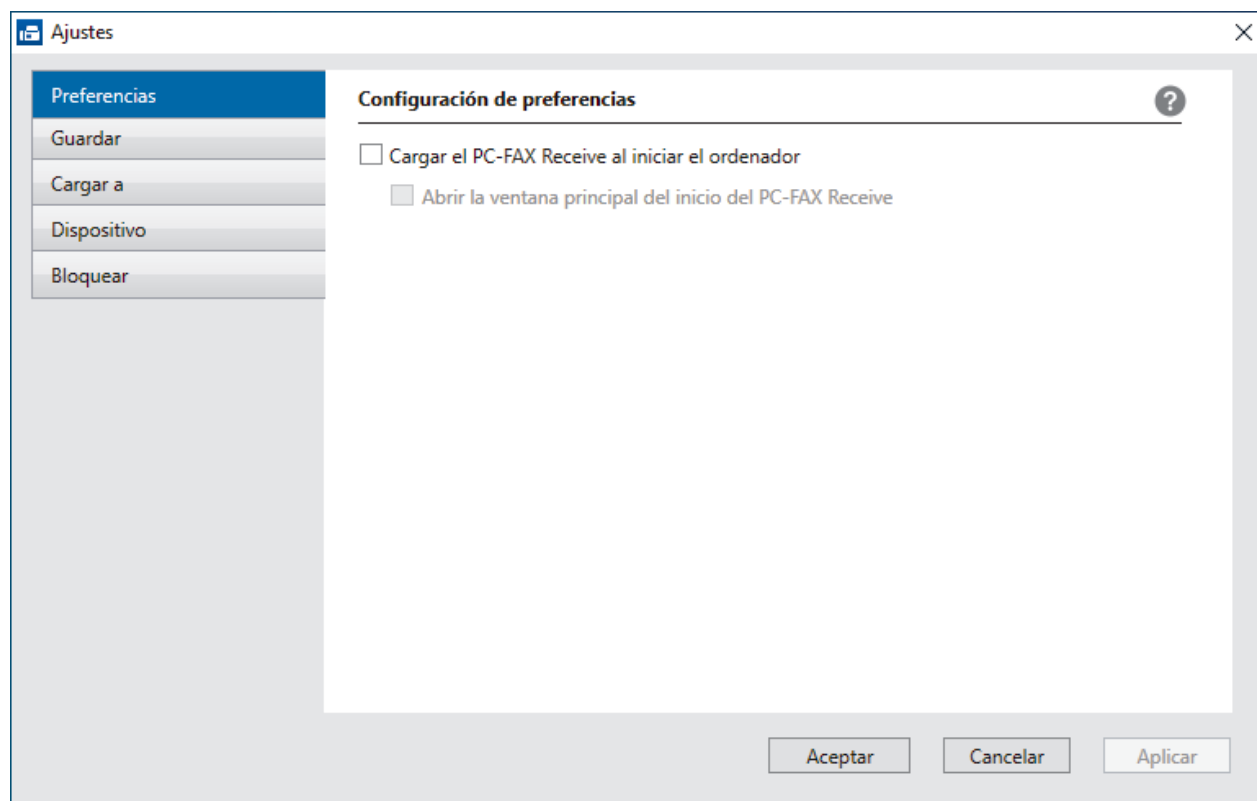

4. Haga clic en **Aceptar**.



## Información relacionada

- [Ejecutar PC-FAX Receive de Brother en la computadora \(Windows\)](#)

Inicio > Cómo enviar faxes > PC-FAX > PC-FAX para Windows > Recepción de faxes en la computadora (Windows) > Recibir faxes mediante la recepción de PC-FAX (Windows) > Ejecutar PC-FAX Receive de Brother en la computadora (Windows) > Añadir el equipo a la recepción de PC-FAX (Windows)

## Añadir el equipo a la recepción de PC-FAX (Windows)

Modelos relacionados: MFC-T920DW/MFC-T925DW

Si ha instalado el equipo siguiendo las instrucciones para un usuario de red, el equipo ya debería estar configurado para la red.

1. Haga doble clic en el icono  (Recepción de PC-FAX) en el área de notificación de la computadora. Aparece la ventana **PC-FAX Receive (Recepción de PC-FAX)**.
2. Haga clic en **Ajustes**.
3. Haga clic en **Dispositivo > Agregar**.

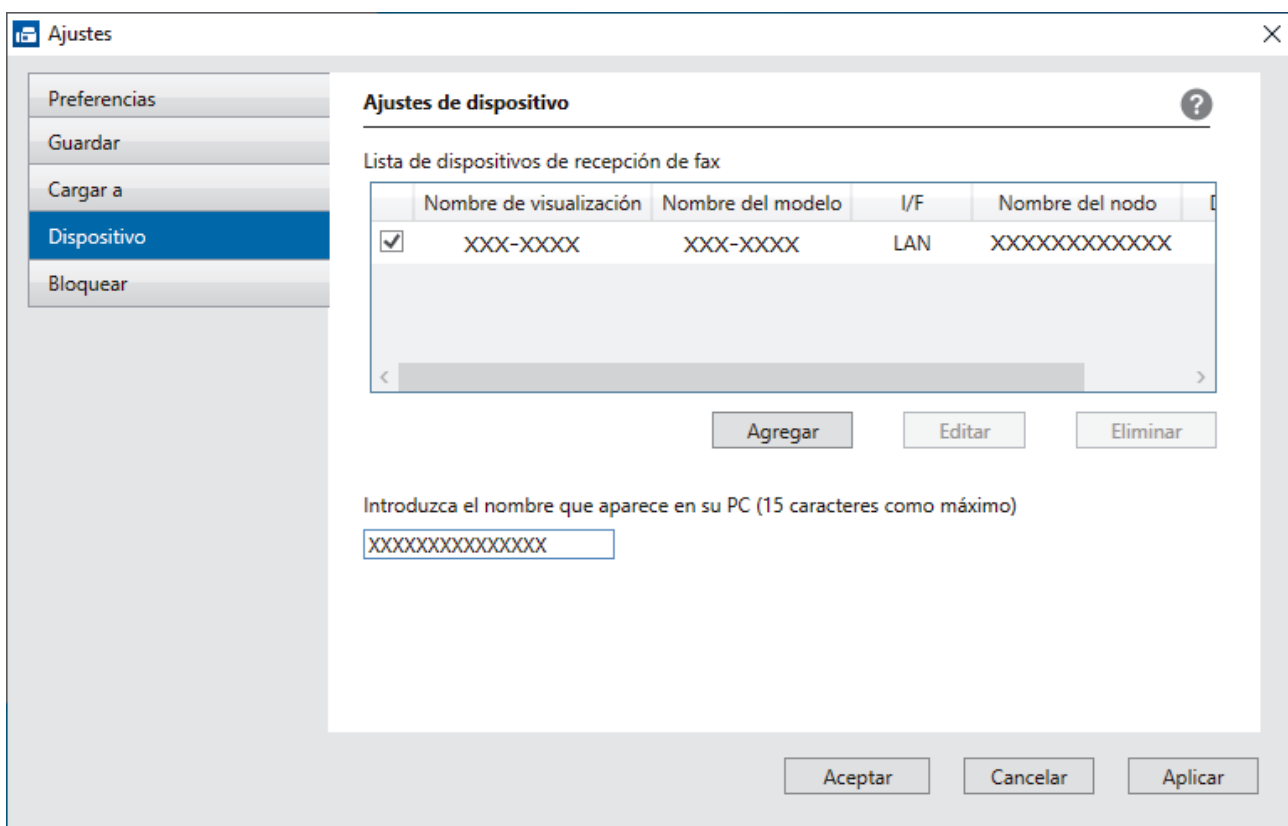

4. Seleccione el método de conexión adecuado.

**Seleccione su equipo de los resultados de búsqueda automáticos que se mencionan a continuación.**

Aparecerá la lista de equipos conectados. Seleccione el equipo que desee. Haga clic en **Aceptar**.

**Especifique su equipo por su dirección IP**

Escriba la dirección IP del equipo en el campo **Dirección IP** y, a continuación, haga clic en **Aceptar**.

5. Para cambiar el nombre de la computadora que se mostrará en la pantalla LCD del equipo, escriba el nuevo nombre en el campo **Introduzca el nombre que aparece en su PC (15 caracteres como máximo)**.
6. Haga clic en **Aceptar**.

### Información relacionada

- [Ejecutar PC-FAX Receive de Brother en la computadora \(Windows\)](#)

Inicio > Cómo enviar faxes > PC-FAX > PC-FAX para Windows > Recepción de faxes en la computadora (Windows) > Recibir faxes mediante la recepción de PC-FAX (Windows) > Ver los mensajes recibidos de PC-FAX (Windows)

## Ver los mensajes recibidos de PC-FAX (Windows)

Modelos relacionados: MFC-T920DW/MFC-T925DW

### Estado de la recepción

Icono	Estado indicado
	Modo de espera No hay mensajes sin leer
	Recibiendo mensajes
	Mensajes recibidos Hay mensajes sin leer

- Haga doble clic en el icono (Recepción de PC-FAX) en el área de notificación de la computadora. Aparece la ventana **PC-FAX Receive (Recepción de PC-FAX)**.

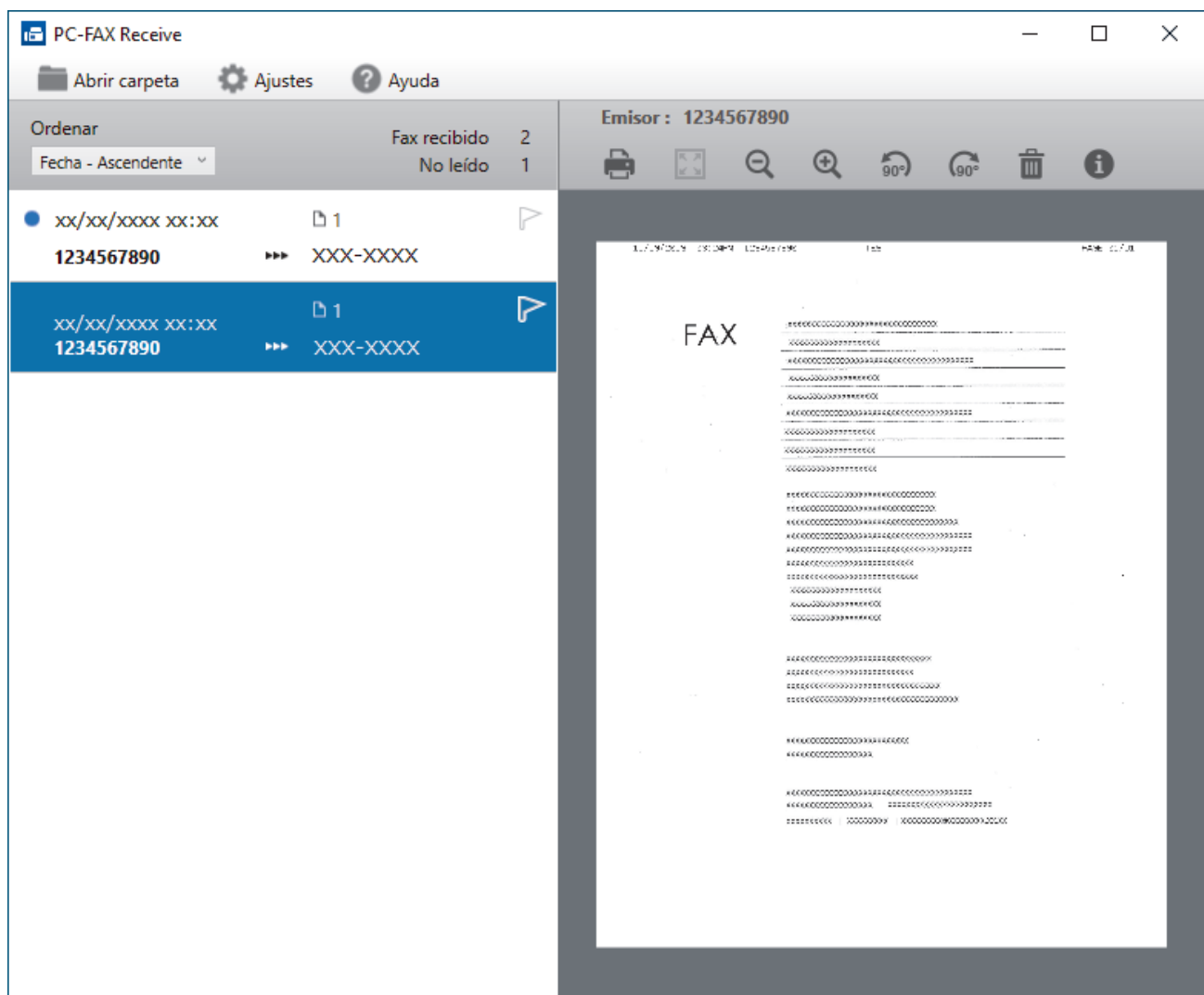

- Haga clic en cualquier fax de la lista para verlo.
- Al terminar, cierre la ventana.



La recepción de PC-FAX estará activa y el icono  (**Recepción de PC-FAX**) permanecerá en el área de notificación de la computadora incluso después de haber cerrado la ventana. Para cerrar la recepción de PC-FAX, haga clic en el icono del área de notificación de la computadora y haga clic en **Cerrar**.

---



### Información relacionada

- [Recibir faxes mediante la recepción de PC-FAX \(Windows\)](#)
-



## PC-FAX para Mac

Modelos relacionados: MFC-T920DW/MFC-T925DW

- [Enviar un fax con AirPrint \(macOS\)](#)

## Centro Foto Captura

Modelos relacionados: MFC-T920DW/MFC-T925DW

- [Imprimir fotografías directamente desde una unidad flash USB](#)

## Imprimir fotografías directamente desde una unidad flash USB

**Modelos relacionados:** MFC-T920DW/MFC-T925DW

Incluso si el equipo no está conectado a la computadora, puede imprimir fotos directamente desde una unidad de memoria de flash USB.

- [Unidades flash USB compatibles](#)
- [Información importante sobre la impresión de fotos](#)
- [Imprimir fotos desde una unidad flash USB en el equipo Brother](#)

## Unidades flash USB compatibles

Modelos relacionados: MFC-T920DW/MFC-T925DW

El equipo Brother dispone de una unidad de soporte (ranura) para soportes comunes de almacenamiento de datos.

### IMPORTANTE

La interfaz directa USB admite solo unidades flash USB y cámaras digitales que utilicen el estándar de almacenamiento masivo USB. Los demás dispositivos USB no son compatibles.

#### Medios compatibles

Unidad flash USB

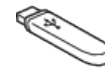

#### Información relacionada

- [Guardar datos escaneados en una unidad flash USB](#)
- [Imprimir fotografías directamente desde una unidad flash USB](#)

## Información importante sobre la impresión de fotos

**Modelos relacionados:** MFC-T920DW/MFC-T925DW

El equipo ha sido diseñado para ser compatible con los archivos de imágenes de las cámaras digitales más modernas y las unidades flash USB. Lea los puntos a continuación para evitar problemas de impresión con las fotos:

- La extensión de los archivos de imágenes debe ser .JPG (otras extensiones, como .JPEG, .TIF, .GIF, etc., no se reconocerán).
- La impresión directa de fotos se debe realizar independientemente de las operaciones de impresión de fotos que utilicen la computadora. (El funcionamiento simultáneo no es posible).
- El equipo puede leer un máximo de 999 archivos <sup>1</sup> en una unidad flash USB.

Tenga en cuenta lo siguiente:

- Al imprimir una hoja de índice o imagen, el equipo imprimirá todas las imágenes válidas, incluso si una o más imágenes están dañadas. Las imágenes dañadas no se imprimirán.
- El equipo es compatible con unidades flash USB formateadas con Windows.



### Información relacionada

- [Imprimir fotografías directamente desde una unidad flash USB](#)

<sup>1</sup> La carpeta de las unidades flash USB también se cuenta.

## Imprimir fotos desde una unidad flash USB en el equipo Brother

Modelos relacionados: MFC-T920DW/MFC-T925DW

- [Obtener una vista previa de fotografías e imprimirlas desde una unidad flash USB](#)
- [Imprimir una hoja de índice de fotografías \(miniaturas\) desde una unidad flash USB](#)
- [Imprimir fotografías por el número de imagen](#)
- [Imprimir fotografías utilizando la función de recorte automático](#)
- [Imprimir fotografías sin bordes desde una unidad flash USB](#)
- [Imprimir la fecha que aparece en los datos de la fotografía](#)
- [Configuración de impresión para fotografías](#)

Inicio > Centro Foto Captura > Imprimir fotografías directamente desde una unidad flash USB > Imprimir fotos desde una unidad flash USB en el equipo Brother > Obtener una vista previa de fotografías e imprimirlas desde una unidad flash USB

## Obtener una vista previa de fotografías e imprimirlas desde una unidad flash USB

**Modelos relacionados:** MFC-T920DW/MFC-T925DW

Puede obtener una vista previa de sus fotos en la pantalla LCD antes de imprimirlas o imprimir las imágenes almacenadas en una unidad de memoria de flash USB.

Si los archivos de las imágenes son de gran tamaño, es posible que haya cierto retardo antes de que se muestren las fotografías.

1. Introduzca una unidad de memoria de flash USB en la ranura USB.

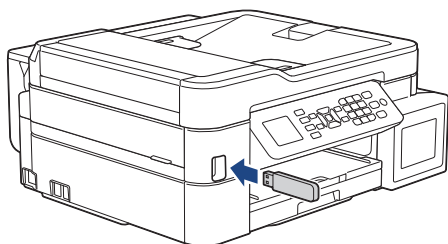

2. Pulse ▲ o ▼ para seleccionar [Impresión JPEG (Impresión de JPEG)]. Pulse **OK**.
3. Pulse ▲ o ▼ para seleccionar [Seleccionar archivos]. Pulse **OK**.



Para imprimir todas las fotografías, pulse ▲ o ▼ para seleccionar [Impr. todo] y, a continuación, pulse **OK**.

4. Pulse ◀ o ▶ para mostrar la foto que desea imprimir.
5. Introduzca el número de copias con el teclado de marcación.
6. Repita los dos últimos pasos hasta que haya seleccionado todas las fotografías que desea imprimir.



Pulse **Borrar/Atrás** para regresar al nivel anterior.

7. Pulse **OK**.
8. Para cambiar las configuraciones de impresión, pulse ▲ o ▼ para seleccionar la configuración que desea cambiar y, a continuación, pulse **OK**. Pulse ▲ o ▼ para seleccionar la opción deseado y, a continuación, pulse **OK**.
9. Pulse **Inicio Color**.



### Información relacionada

- [Imprimir fotos desde una unidad flash USB en el equipo Brother](#)

#### Información adicional:

- [Configuración de impresión para fotografías](#)

## Imprimir una hoja de índice de fotografías (miniaturas) desde una unidad flash USB

**Modelos relacionados:** MFC-T920DW/MFC-T925DW

Imprima una hoja de índice de fotografías para obtener una vista previa en tamaño reducido de todas las imágenes guardadas en la unidad flash USB.



- El equipo asigna números a las imágenes (como n.º 1, n.º 2, n.º 3, etc.).  
El equipo no reconoce ningún otro número o nombre de archivo que la cámara digital o la computadora haya utilizado para identificar las imágenes.
- Solo los nombres de archivos que tengan 20 caracteres o menos se imprimirán correctamente en la hoja del índice.
- Los nombres de archivos no se imprimirán correctamente si contienen caracteres no alfanuméricos; sin embargo, estos caracteres no afectarán a la configuración de impresión de las fotografías.

1. Introduzca una unidad de memoria de flash USB en la ranura USB.
2. Pulse ▲ o ▼ para seleccionar [Impresión JPEG (Impresión de JPEG)]. Pulse **OK**.
3. Pulse ▲ o ▼ para seleccionar lo siguiente:
  - a. Seleccione [Impr. índice (Impr índice)]. Pulse **OK**.
  - b. Seleccione [Imprimir hoja índice]. Pulse **OK**.
4. Para cambiar las configuraciones de impresión, pulse ▲ o ▼ para seleccionar la configuración que desea cambiar y, a continuación, pulse **OK**. Pulse ▲ o ▼ para seleccionar la opción deseado y, a continuación, pulse **OK**.

Opción	Descripción
Tipo de papel (Tipo d papel)	Permite seleccionar el tipo de papel.
Tamaño papel	Permite seleccionar el tamaño de papel.

5. Pulse **Inicio Color**.



### Información relacionada

- [Imprimir fotos desde una unidad flash USB en el equipo Brother](#)

#### Información adicional:

- [Imprimir fotografías por el número de imagen](#)



## Imprimir fotografías por el número de imagen

Modelos relacionados: MFC-T920DW/MFC-T925DW

Antes de imprimir una imagen individual, debe imprimir la hoja de índice (imágenes en miniatura) para conocer el número de la imagen.

1. Introduzca una unidad flash USB en la ranura USB.
2. Pulse ▲ o ▼ para seleccionar [Impresión JPEG (Impresión de JPEG)]. Pulse **OK**.
3. Pulse ▲ o ▼ para seleccionar lo siguiente:
  - a. Seleccione [Impr. índice (Impr índice)]. Pulse **OK**.
  - b. Seleccione [Imprima fotos]. Pulse **OK**.
4. Introduzca los números de las imágenes que desee imprimir utilizando el teclado de marcación. Una vez seleccionados los números de las imágenes, pulse **OK**.



- Introduzca varios números a la vez usando la tecla \* para un guion o la tecla # para una coma. Por ejemplo, introduzca 1, \*, 5 para imprimir las imágenes n.º 1 a n.º 5. Introduzca 1, #, 3, #, 6 para imprimir las imágenes n.º 1, n.º 3 y n.º 6.
- Introduzca hasta 12 caracteres (incluyendo comas y guiones) para los números de las imágenes que desea imprimir.

5. Introduzca el número de copias deseadas con el teclado de marcación.
6. Para cambiar las configuraciones de impresión, pulse ▲ o ▼ para seleccionar la configuración que desea cambiar y, a continuación, pulse **OK**. Pulse ▲ o ▼ para seleccionar la opción deseada y, a continuación, pulse **OK**.
7. Pulse **Inicio Color**.



### Información relacionada

- [Imprimir fotos desde una unidad flash USB en el equipo Brother](#)

#### Información adicional:

- [Imprimir una hoja de índice de fotografías \(miniaturas\) desde una unidad flash USB](#)
- [Configuración de impresión para fotografías](#)

Inicio > Centro Foto Captura > Imprimir fotografías directamente desde una unidad flash USB > Imprimir fotos desde una unidad flash USB en el equipo Brother > Imprimir fotografías utilizando la función de recorte automático

## Imprimir fotografías utilizando la función de recorte automático

**Modelos relacionados:** MFC-T920DW/MFC-T925DW

Si la foto es demasiado larga o ancha y no entra en el espacio del diseño, parte de la imagen se cortará.

- El valor de fábrica es **Activado**. Para imprimir toda la imagen, cambie el valor a **Desactivado**.
- Si desactiva la configuración [Recortar], desactive también la configuración [Sin bordes].

### Recorte: activado



### Recorte: desactivado



1. Introduzca una unidad de memoria de flash USB en la ranura USB.
2. Pulse ▲ o ▼ para seleccionar [Impresión JPEG (Impresión de JPEG)]. Pulse **OK**.
3. Pulse ▲ o ▼ para seleccionar [Seleccionar archivos]. Pulse **OK**.
4. Pulse ◀ o ▶ para mostrar la foto que desea imprimir.
5. Introduzca el número de copias con el teclado de marcación.
6. Pulse **OK**.
7. Pulse ▲ o ▼ para seleccionar lo siguiente:
  - a. Seleccione [Recortar]. Pulse **OK**.
  - b. Seleccione [Sí] (o [No]). Pulse **OK**.
8. Pulse **Inicio Color**.



### Información relacionada

- [Imprimir fotos desde una unidad flash USB en el equipo Brother](#)

#### Información adicional:

- [Otros problemas](#)

Inicio > Centro Foto Captura > Imprimir fotografías directamente desde una unidad flash USB > Imprimir fotos desde una unidad flash USB en el equipo Brother > Imprimir fotografías sin bordes desde una unidad flash USB

## Imprimir fotografías sin bordes desde una unidad flash USB

**Modelos relacionados:** MFC-T920DW/MFC-T925DW

Esta función aumenta el tamaño del área de impresión hasta los bordes del papel. El tiempo de impresión será mayor.

1. Introduzca una unidad flash USB en la ranura USB.
2. Pulse ▲ o ▼ para seleccionar [Impresión JPEG (Impresión de JPEG)]. Pulse **OK**.
3. Pulse ▲ o ▼ para seleccionar [Seleccionar archivos]. Pulse **OK**.
4. Pulse ◀ o ▶ para mostrar la foto que desea imprimir.
5. Introduzca el número de copias con el teclado de marcación.
6. Pulse **OK**.
7. Pulse ▲ o ▼ para seleccionar lo siguiente:
  - a. Seleccione [Sin bordes]. Pulse **OK**.
  - b. Seleccione [Sí] (o [No]). Pulse **OK**.
8. Pulse **Inicio Color**.



### Información relacionada

- [Imprimir fotos desde una unidad flash USB en el equipo Brother](#)

#### Información adicional:

- [Otros problemas](#)

Inicio > Centro Foto Captura > Imprimir fotografías directamente desde una unidad flash USB > Imprimir fotos desde una unidad flash USB en el equipo Brother > Imprimir la fecha que aparece en los datos de la fotografía

## Imprimir la fecha que aparece en los datos de la fotografía

Modelos relacionados: MFC-T920DW/MFC-T925DW

Imprima la fecha si está incluida en la información de la fotografía. La fecha se imprimirá en la esquina inferior derecha. Para utilizar esta configuración, los datos de la fotografía deben incluir la fecha.

1. Introduzca una unidad flash USB en la ranura USB.
2. Pulse ▲ o ▼ para seleccionar [Impresión JPEG (Impresión de JPEG)]. Pulse **OK**.
3. Pulse ▲ o ▼ para seleccionar [Seleccionar archivos]. Pulse **OK**.
4. Pulse ◀ o ▶ para mostrar la foto que desea imprimir.
5. Introduzca el número de copias con el teclado de marcación.
6. Pulse **OK**.
7. Pulse ▲ o ▼ para seleccionar lo siguiente:
  - a. Seleccione [Fecha imprimir (Imprimir fecha)]. Pulse **OK**.
  - b. Seleccione [Sí] (o [No]). Pulse **OK**.
8. Pulse **Inicio Color**.



### Información relacionada

- [Imprimir fotos desde una unidad flash USB en el equipo Brother](#)

## Configuración de impresión para fotografías

Modelos relacionados: MFC-T920DW/MFC-T925DW

Opción	Descripción
Calidad impr. (Calidad Impres.)	Permite seleccionar la resolución de impresión adecuada al tipo de documento. Si selecciona la opción Papel tinta en la configuración Tipo de papel (Tipo d papel), solo podrá seleccionar Fina.
Selec. bandeja	Permite seleccionar la bandeja.
Tipo de papel (Tipo d papel)	Permite seleccionar el tipo de papel.
Tamaño papel	Permite seleccionar el tamaño de papel.
Diseño de impresión	Permite seleccionar el diseño de impresión.
Brillo	Permite ajustar el brillo.
Contraste	Permite ajustar el contraste. Con un mayor contraste, se obtendrá mayor nitidez y viveza de la imagen.
Recortar	Permite recortar los márgenes de la imagen para adaptarlos al tamaño de papel o de impresión. Desactive esta función si desea imprimir las imágenes completas o evitar que se produzca un recorte no deseado.
Sin bordes	Permite ampliar el área de impresión para adaptarla a los bordes del papel.
Fecha imprimir (Imprimir fecha)	Permite imprimir la fecha en la fotografía.
Nueva conf. predet. (Ajus.Nuev.Predet)	Guarde las configuraciones de impresión que use más a menudo estableciéndolas como la configuración predeterminada.
Rest. predet. (Rest.predeter.)	Permite restaurar toda la configuración de impresión que haya cambiado a los valores de fábrica.



### Información relacionada

- [Imprimir fotos desde una unidad flash USB en el equipo Brother](#)

#### Información adicional:

- [Obtener una vista previa de fotografías e imprimirlas desde una unidad flash USB](#)
- [Imprimir fotografías por el número de imagen](#)

## Red

- [Funciones de red básicas admitidas](#)
- [Configurar los ajustes de la red](#)
- [Configuración de red inalámbrica](#)
- [Características de red](#)
- [Herramientas de administración de Brother](#)

## Funciones de red básicas admitidas

El servidor de impresión es compatible con diversas funciones dependiendo del sistema operativo. Utilice esta tabla para comprobar qué conexiones y funciones de red son compatibles con cada sistema operativo.

Sistemas operativos	Windows	Windows Server	macOS
Impresión	Sí	Sí	Sí
Escaneo	Sí	No	Sí
Envío PC-Fax (MFC-T920DW/ MFC-T925DW)	Sí	No	Sí
Recepción PC-Fax (MFC-T920DW/ MFC-T925DW)	Sí	No	No
Administración basada en Web <sup>1</sup>	Sí	Sí	Sí
Status Monitor	Sí	No	No
Asistente de despliegue del controlador	Sí	Sí	No

<sup>1</sup> La contraseña predeterminada para gestionar la configuración de este equipo se encuentra en la parte posterior del equipo y está marcada como "Pwd". Se recomienda cambiar la contraseña predeterminada de inmediato para proteger el equipo frente al acceso no autorizado.



Cuando se conecte al equipo desde una red externa, como Internet, asegúrese de que el entorno de red esté protegido por un software cortafuegos separado u otros medios para prevenir la filtración de información a causa de una configuración inadecuada o un acceso no autorizado de terceros malintencionados.



### Información relacionada

- [Red](#)

#### Información adicional:

- [Establecer o cambiar una contraseña de inicio de sesión para Administración basada en Web](#)

## Configurar los ajustes de la red

- Configurar los ajustes de red utilizando el panel de control
- Cambiar la configuración del equipo mediante Administración basada en Web



## Configurar los ajustes de red utilizando el panel de control

Para configurar el equipo en su red, utilice las selecciones del menú [Red] del panel de control.



- Para obtener información sobre los ajustes de red que puede configurar utilizando el panel de control  
➤➤ *Información relacionada: Tablas de configuración*
- También puede usar utilidades de administración, como Administración basada en Web, para ajustar y cambiar la configuración de red de su equipo Brother.

>> [DCP-T520W/DCP-T525W/DCP-T720DW/DCP-T725DW/DCP-T820DW/DCP-T825DW](#)

>> [MFC-T920DW/MFC-T925DW](#)

### DCP-T520W/DCP-T525W/DCP-T720DW/DCP-T725DW/DCP-T820DW/DCP-T825DW

1. Pulse **Menú**.
2. Pulse ▲ o ▼ para seleccionar la opción [Red]. Pulse **OK**.
3. Pulse ▲ o ▼ para mostrar la opción de red y, a continuación, pulse **OK**. Repita este paso hasta acceder al menú que quiera configurar y, a continuación, siga las instrucciones de la pantalla LCD.

### MFC-T920DW/MFC-T925DW

1. Pulse **Ajustes**.
2. Pulse ▲ o ▼ para ver [Red] y, a continuación, pulse **OK**.
3. Pulse ▲ o ▼ para mostrar la opción de red y, a continuación, pulse **OK**. Repita este paso hasta acceder al menú que quiera configurar y, a continuación, siga las instrucciones de la pantalla LCD.



#### Información relacionada

- [Configurar los ajustes de la red](#)

#### Información adicional:

- [Tablas de configuración \(pantalla LCD de 1 línea\)](#)
- [Tablas de configuración \(con pantalla LCD en 1,8"Colour de \)](#)

## Configuración de red inalámbrica

- [Utilizar red inalámbrica](#)
- [Utilizar Wi-Fi Direct®](#)
- [Activar/desactivar LAN inalámbrica](#)
- [Imprimir el informe WLAN](#)

## Utilizar red inalámbrica

- Antes de configurar el equipo para una red inalámbrica
- Configurar el equipo en una red inalámbrica mediante el asistente de configuración de la computadora
- Configurar el equipo en una red inalámbrica mediante el asistente de configuración del dispositivo móvil
- Configurar el equipo para utilizarlo en una red inalámbrica con el Asistente de instalación del panel de control del equipo
- Configurar el equipo para usarlo en una red inalámbrica utilizando el método de una sola pulsación de Wi-Fi Protected Setup™ (WPS)
- Configurar el equipo para usarlo en una red inalámbrica utilizando el método PIN de Wi-Fi Protected Setup™ (WPS)
- Configurar el equipo para usarlo en una red inalámbrica cuando no se difunde el SSID

## Antes de configurar el equipo para una red inalámbrica

Antes de intentar configurar una red inalámbrica, confirme lo siguiente:

- Para obtener resultados óptimos en la impresión cotidiana de documentos, coloque el equipo lo más cerca posible del punto de acceso de LAN inalámbrica/enrutador evitando al máximo los obstáculos. Los objetos grandes y las paredes entre ambos dispositivos y las interferencias de otros dispositivos electrónicos pueden afectar la velocidad de transferencia de datos de sus documentos.

Debido a estos factores, puede que el método de conexión inalámbrico no sea el más adecuado para todos los tipos de documentos y aplicaciones. Si está imprimiendo archivos de gran tamaño, como documentos de varias páginas con texto mixto y gráficos grandes, es recomendable seleccionar una red Ethernet cableada para obtener una transferencia de datos más rápida (solo modelos compatibles) o una conexión USB para conseguir la máxima velocidad.

- Si bien el equipo puede utilizarse tanto en una red cableada como en una inalámbrica (solo modelos compatibles), solo se puede utilizar un método de conexión a la vez. No obstante, puede utilizar a la vez una conexión de red inalámbrica y una conexión Wi-Fi Direct, o bien una conexión de red cableada (solo modelos compatibles) y una conexión Wi-Fi Direct.
- Si hay una señal cercana, la función de LAN inalámbrica le permitirá realizar una conexión LAN. No obstante, si los ajustes de seguridad no están configurados correctamente, la señal puede ser interceptada por terceros malintencionados y provocar lo siguiente:
  - Robo de información personal o confidencial
  - Transmisión indebida de información a particulares que suplanten a determinados individuos
  - Difusión del contenido de comunicación transcrita interceptada



Asegúrese de que conoce el nombre de red (SSID) y la clave de red (contraseña) del enrutador o punto de acceso inalámbrico. Si no puede encontrar esta información, póngase en contacto con el fabricante del enrutador o punto de acceso inalámbrico, el administrador de sistema o proveedor de Internet. Brother no puede proporcionarle esta información.



### Información relacionada

- [Utilizar red inalámbrica](#)

## Configurar el equipo en una red inalámbrica mediante el asistente de configuración de la computadora

1. Realice una de las siguientes acciones:
  - Windows  
Descargue el instalador en la página **Descargas** del modelo en [support.brother.com](http://support.brother.com).
  - Mac
    - a. Descargue el instalador en la página **Descargas** del modelo en [support.brother.com](http://support.brother.com).
    - b. Ejecute el instalador y, a continuación, haga doble clic en el icono **Start Here Mac**.
2. Siga las instrucciones que aparecen en la pantalla.
3. Seleccione **Conexión de red inalámbrica (Wi-Fi)** y, a continuación, haga clic en **Siguiente**.
4. Siga las instrucciones que aparecen en la pantalla.

Ha finalizado la configuración de la red inalámbrica.



### Información relacionada

- [Utilizar red inalámbrica](#)

## Configurar el equipo en una red inalámbrica mediante el asistente de configuración del dispositivo móvil

1. Realice una de las siguientes acciones:
  - Dispositivos Android™  
Descargue e instale Brother iPrint&Scan desde Google Play™.
  - Todos los dispositivos compatibles con iOS, incluidos iPhone, iPad y iPod touch  
Descargue e instale Brother iPrint&Scan desde App Store.
2. Inicie Brother iPrint&Scan y, a continuación, siga las instrucciones que aparecen en la pantalla para conectar el dispositivo móvil al equipo Brother.



### Información relacionada

- [Utilizar red inalámbrica](#)

## Configurar el equipo para utilizarlo en una red inalámbrica con el Asistente de instalación del panel de control del equipo

>> DCP-T520W/DCP-T525W/DCP-T720DW/DCP-T725DW/DCP-T820DW/DCP-T825DW  
>> MFC-T920DW/MFC-T925DW

### DCP-T520W/DCP-T525W/DCP-T720DW/DCP-T725DW/DCP-T820DW/DCP-T825DW

Antes de configurar su equipo, se recomienda escribir sus ajustes de red inalámbrica. Necesitará esta información antes de seguir con la configuración.

1. Compruebe y registre los ajustes de red inalámbrica que tenga en ese momento el ordenador al que se va a conectar.

Nombre de red (SSID)

Clave de red (contraseña)

Por ejemplo:

Nombre de red (SSID)
HOLA

Clave de red (contraseña)
12345



- Su punto de acceso/enrutador puede admitir el uso de múltiples claves WEP, sin embargo su equipo Brother admite el uso de la primer clave WEP únicamente.
- Si necesita asistencia durante la configuración y desea ponerse en contacto con el Servicio de atención al cliente de Brother, asegúrese de tener a mano su SSID (Nombre de red) y la clave de red. No podemos ayudarlo a ubicar esta información.
- Si desconoce esta información (SSID y clave de red), no podrá continuar la configuración inalámbrica.

#### ¿Cómo puedo encontrar esta información?

- Consulte la documentación proporcionada con su punto de acceso/enrutador inalámbrico.
- El SSID inicial podría ser el nombre del fabricante o el nombre del modelo.
- Si desconoce la información de seguridad, consulte al fabricante del enrutador, al administrador del sistema o a su proveedor de Internet.

2. Pulse **WiFi**.
3. Pulse **▲** o **▼** para seleccionar la opción [Buscar red]. Pulse **OK**.
4. Si aparece el mensaje [¿Activar WLAN?], pulse **▲** para seleccionar [Sí].  
De este modo, se iniciará el asistente de configuración inalámbrica. Para cancelar, pulse **▼**.
5. El equipo buscará la red y mostrará una lista con los SSID disponibles. Cuando aparezca una lista de SSID, pulse **▲** o **▼** para seleccionar el SSID deseado. Pulse **OK**.
6. Realice una de las siguientes acciones:
  - Si está usando un método de autenticación y encriptación que requiere una clave de red, introduzca la clave de red que anotó en el primer paso.  
Introduzca la clave y, a continuación, pulse **OK** para aplicar sus ajustes.  
Para aplicar los ajustes, pulse **▲** para seleccionar [Sí].

- Si el método de autenticación es Sistema abierto y el modo de encriptación es Ninguno, vaya al paso siguiente.

7. El equipo intenta conectarse al dispositivo inalámbrico que ha seleccionado.

Si el dispositivo inalámbrico está conectado correctamente, en la pantalla LCD del equipo se muestra [Conectada].

Ha finalizado la configuración de la red inalámbrica. Para instalar los controladores y el software necesarios para el uso del equipo, vaya a la página **Descargas** del modelo en [support.brother.com](http://support.brother.com).

(Windows) Si no, utilice el disco de instalación de Brother para configurar el equipo (no disponible en todos los países).

## MFC-T920DW/MFC-T925DW

Antes de configurar su equipo, se recomienda escribir sus ajustes de red inalámbrica. Necesitará esta información antes de seguir con la configuración.

1. Compruebe y registre los ajustes de red inalámbrica que tenga en ese momento el ordenador al que se va a conectar.

### Nombre de red (SSID)

### Clave de red (contraseña)

Por ejemplo:

### Nombre de red (SSID)

HOLA

### Clave de red (contraseña)

12345



- Su punto de acceso/enrutador puede admitir el uso de múltiples claves WEP, sin embargo su equipo Brother admite el uso de la primer clave WEP únicamente.
- Si necesita asistencia durante la configuración y desea ponerse en contacto con el Servicio de atención al cliente de Brother, asegúrese de tener a mano su SSID (Nombre de red) y la clave de red. No podemos ayudarlo a ubicar esta información.
- Si desconoce esta información (SSID y clave de red), no podrá continuar la configuración inalámbrica.

### ¿Cómo puedo encontrar esta información?

- Consulte la documentación proporcionada con su punto de acceso/enrutador inalámbrico.
- El SSID inicial podría ser el nombre del fabricante o el nombre del modelo.
- Si desconoce la información de seguridad, consulte al fabricante del enrutador, al administrador del sistema o a su proveedor de Internet.

2. Pulse .
3. Pulse **▲** o **▼** para seleccionar la opción [Buscar red Wi-Fi] y, a continuación, pulse **OK**.
4. Cuando aparezca [¿Activar WLAN?], pulse **►**.  
Se inicia el asistente de configuración inalámbrica. Para cancelar, pulse **◀**.
5. El equipo buscará la red y mostrará una lista con los SSID disponibles. Cuando aparezca una lista de SSID, pulse **▲** o **▼** para seleccionar el SSID deseado. Pulse **OK**.
6. Realice una de las siguientes acciones:



- 
- Si está usando un método de autenticación y encriptación que requiere una clave de red, introduzca la clave de red que anotó en el primer paso.  
Introduzca la clave y, a continuación, pulse **OK** para aplicar sus ajustes.
  - Si el método de autenticación es Sistema abierto y el modo de encriptación es Ninguno, vaya al paso siguiente.

7. El equipo intenta conectarse al dispositivo inalámbrico que ha seleccionado.

Cuando el dispositivo inalámbrico se conecta correctamente, [Conectada] se muestra en el equipo.

Ha finalizado la configuración de la red inalámbrica. Para instalar los controladores y el software necesarios para el uso del equipo, vaya a la página **Descargas** del modelo en [support.brother.com](http://support.brother.com).

(Windows) Si no, utilice el disco de instalación de Brother para configurar el equipo (no disponible en todos los países).



### Información relacionada

- [Utilizar red inalámbrica](#)
-

## Configurar el equipo para usarlo en una red inalámbrica utilizando el método de una sola pulsación de Wi-Fi Protected Setup™ (WPS)

Si su punto de acceso/enrutador inalámbrico soporta WPS (Configuración del pulsador), puede utilizar WPS desde el menú del panel de control de su equipo para configurar los ajustes de la red inalámbrica.

>> [DCP-T520W/DCP-T525W/DCP-T720DW/DCP-T725DW/DCP-T820DW/DCP-T825DW](#)

>> [MFC-T920DW/MFC-T925DW](#)

### DCP-T520W/DCP-T525W/DCP-T720DW/DCP-T725DW/DCP-T820DW/DCP-T825DW

1. Pulse **WiFi**.
2. Pulse **▲** o **▼** para seleccionar [Botón WPS/Puls (WPS/Botón cmd)]. Pulse **OK**.
3. Si aparece el mensaje [¿Activar WLAN?], pulse **▲** para seleccionar [Sí].  
De este modo, se iniciará el asistente de configuración inalámbrica. Para cancelar, pulse **▼**.
4. Cuando la pantalla LCD le solicite que inicie WPS, pulse el botón WPS de su punto de acceso/enrutador inalámbrico. A continuación, pulse **▲**. El equipo intentará conectar automáticamente con la red inalámbrica.

Si el dispositivo inalámbrico está conectado correctamente, en la pantalla LCD del equipo se muestra [Conectada].

Ha finalizado la configuración de la red inalámbrica. Para instalar los controladores y el software necesarios para el uso del equipo, vaya a la página **Descargas** del modelo en [support.brother.com](http://support.brother.com).

(Windows) Si no, utilice el disco de instalación de Brother para configurar el equipo (no disponible en todos los países).

### MFC-T920DW/MFC-T925DW

1. Pulse .
2. Pulse **▲** o **▼** para seleccionar la opción [Botón WPS/Pulsar (WPS/Botón de comando)] y, a continuación, pulse **OK**.
3. Cuando aparezca [¿Activar WLAN?], pulse **▶**.  
Se inicia el asistente de configuración inalámbrica. Para cancelar, pulse **◀**.
4. Cuando la pantalla LCD le solicite que inicie WPS, pulse el botón WPS de su punto de acceso/enrutador inalámbrico. A continuación, pulse **▶** en el equipo. El equipo intentará conectar automáticamente con la red inalámbrica.

Si el dispositivo inalámbrico está conectado correctamente, en la pantalla LCD del equipo aparecerá [Conexión correcta.].

Ha finalizado la configuración de la red inalámbrica. Para instalar los controladores y el software necesarios para el uso del equipo, vaya a la página **Descargas** del modelo en [support.brother.com](http://support.brother.com).

(Windows) Si no, utilice el disco de instalación de Brother para configurar el equipo (no disponible en todos los países).

### Información relacionada

- [Utilizar red inalámbrica](#)

## Configurar el equipo para usarlo en una red inalámbrica utilizando el método PIN de Wi-Fi Protected Setup™ (WPS)

Si el punto de acceso de LAN inalámbrica/enrutador es compatible con WPS, puede utilizar el método PIN (número de identificación personal) para configurar los ajustes de la red inalámbrica.

El método PIN es uno de los métodos de conexión desarrollados por Wi-Fi Alliance®. Al enviar al registrador (un dispositivo que administra la LAN inalámbrica) un PIN creado por un inscrito (su equipo), se pueden configurar la red inalámbrica y los ajustes de seguridad. Para obtener más información sobre cómo acceder al modo WPS, consulte las instrucciones suministradas con el punto de acceso de LAN inalámbrica/enrutador.

### Tipo A

Conexión cuando el punto de acceso de LAN inalámbrica/enrutador (1) se duplica como el registrador.

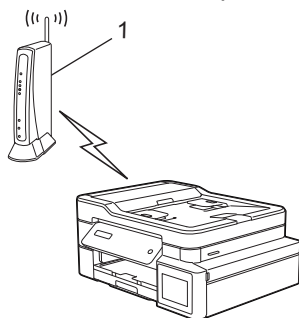

### Tipo B

Conexión cuando otro dispositivo (2), como una computadora, se utiliza como el registrador.

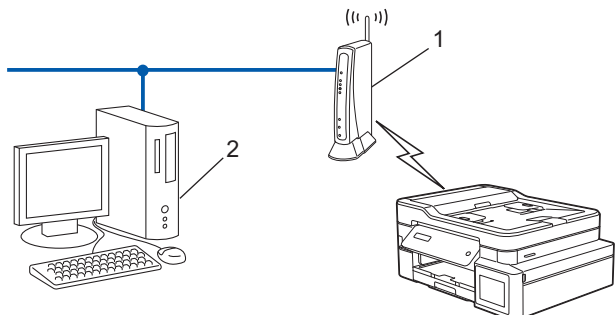

>> DCP-T520W/DCP-T525W/DCP-T720DW/DCP-T725DW/DCP-T820DW/DCP-T825DW  
>> MFC-T920DW/MFC-T925DW

### DCP-T520W/DCP-T525W/DCP-T720DW/DCP-T725DW/DCP-T820DW/DCP-T825DW

1. Pulse **WiFi**.
2. Pulse **▲** o **▼** para seleccionar [Código WPS/PIN (WPS/Cód PIN)]. Pulse **OK**.
3. Si aparece el mensaje [¿Activar WLAN?], pulse **▲** para seleccionar [Sí].  
De este modo, se iniciará el asistente de configuración inalámbrica. Para cancelar, pulse **▼**.
4. La pantalla LCD muestra un PIN de ocho dígitos y el equipo comienza a buscar el punto de acceso/enrutador LAN inalámbrico.
5. Mediante una computadora conectada a la red, en la barra de direcciones de su navegador, escriba la dirección IP del dispositivo que esté usando como registrador. (Por ejemplo: <http://192.168.1.2>)
6. Vaya a la página de ajustes de WPS e introduzca el PIN y, a continuación, siga las instrucciones que aparecen en la pantalla.



- El Inscrito suele ser el punto de acceso/enrutador LAN inalámbrico.
- La página de configuración puede diferir en función de la marca del punto de acceso LAN inalámbrica/enrutador. Para obtener más información, consulte las instrucciones suministradas con el punto de acceso de LAN inalámbrica/enrutador.

**Si utiliza una computadora con Windows 7, Windows 8.1, o Windows 10 como registrador, realice los siguientes pasos:**

7. Realice una de las siguientes acciones:

- Windows 10

Haga clic en  > **Sistema de Windows** > **Panel de control**. En el grupo **Hardware y sonido**, haga clic en **Agregar un dispositivo**.

- Windows 8.1

Mueva el ratón a la esquina inferior derecha del escritorio. Cuando aparezca la barra de menú, haga clic en **Configuración** > **Panel de control** > **Hardware y sonido** > **Dispositivos e impresoras** > **Agregar un dispositivo**.

- Windows 7

Haga clic en  (**Iniciar**) > **Dispositivos e impresoras** > **Agregar un dispositivo**.



- Para utilizar una computadora con Windows 7, Windows 8.1 o Windows 10 como registrador, antes deberá registrarla en la red. Para obtener más información, consulte las instrucciones suministradas con el punto de acceso de LAN inalámbrica/enrutador.
- Si utiliza una computadora con Windows 7, Windows 8.1 o Windows 10 como registrador, puede instalar el controlador de impresora después de establecer la configuración inalámbrica siguiendo las instrucciones que aparecen en la pantalla. Para instalar el controlador y el software necesarios para el uso del equipo, vaya a la página **Descargas** del modelo en [support.brother.com](http://support.brother.com).  
Utilice el disco de instalación de Brother para configurar el equipo (no disponible en todos los países).

8. Seleccione su ordenador y haga clic en **Siguiente**.

9. Escriba el PIN que aparece en la pantalla LCD del equipo, y luego haga clic en **Siguiente**.

10. (Windows 7) Seleccione su red y, a continuación, haga clic en **Siguiente**.

11. Haga clic en **Cerrar**.

## MFC-T920DW/MFC-T925DW

1. Pulse **Ajustes**.

2. Pulse **▲** o **▼** para hacer sus selecciones:

- a. Seleccione [Red]. Pulse **OK**.
- b. Seleccione [WLAN (Wi-Fi) (WLAN (Wi-Fi))]. Pulse **OK**.
- c. Seleccione [Código WPS/PIN (WPS/Cód PIN)]. Pulse **OK**.

3. Cuando aparezca [¿Activar WLAN?], pulse **►**.

Se inicia el asistente de configuración inalámbrica. Para cancelar, pulse **◀**.

4. La pantalla LCD muestra un PIN de ocho dígitos y el equipo comienza a buscar el punto de acceso/enrutador LAN inalámbrico.

5. Mediante una computadora conectada a la red, en la barra de direcciones de su navegador, escriba la dirección IP del dispositivo que esté usando como registrador. (Por ejemplo: <http://192.168.1.2>)

6. Vaya a la página de ajustes de WPS e introduzca el PIN y, a continuación, siga las instrucciones que aparecen en la pantalla.



- El Inscrito suele ser el punto de acceso/enrutador LAN inalámbrico.
- La página de configuración puede diferir en función de la marca del punto de acceso LAN inalámbrica/enrutador. Para obtener más información, consulte las instrucciones suministradas con el punto de acceso de LAN inalámbrica/enrutador.

---

**Si utiliza una computadora con Windows 7, Windows 8.1, o Windows 10 como registrador, realice los siguientes pasos:**

7. Realice una de las siguientes acciones:

- Windows 10

Haga clic en  > **Sistema de Windows** > **Panel de control**. En el grupo **Hardware y sonido**, haga clic en **Agregar un dispositivo**.

- Windows 8.1

Mueva el ratón a la esquina inferior derecha del escritorio. Cuando aparezca la barra de menú, haga clic en **Configuración** > **Panel de control** > **Hardware y sonido** > **Dispositivos e impresoras** > **Agregar un dispositivo**.

- Windows 7

Haga clic en  (**Iniciar**) > **Dispositivos e impresoras** > **Agregar un dispositivo**.



- Para utilizar una computadora con Windows 7, Windows 8.1 o Windows 10 como registrador, antes deberá registrarla en la red. Para obtener más información, consulte las instrucciones suministradas con el punto de acceso de LAN inalámbrica/enrutador.
- Si utiliza una computadora con Windows 7, Windows 8.1 o Windows 10 como registrador, puede instalar el controlador de impresora después de establecer la configuración inalámbrica siguiendo las instrucciones que aparecen en la pantalla. Para instalar el controlador y el software necesarios para el uso del equipo, vaya a la página **Descargas** del modelo en [support.brother.com](http://support.brother.com).  
Utilice el disco de instalación de Brother para configurar el equipo (no disponible en todos los países).

8. Seleccione su ordenador y haga clic en **Siguiente**.

9. Escriba el PIN que aparece en la pantalla LCD del equipo, y luego haga clic en **Siguiente**.

10. (Windows 7) Seleccione su red y, a continuación, haga clic en **Siguiente**.

11. Haga clic en **Cerrar**.



### **Información relacionada**

- [Utilizar red inalámbrica](#)
-

## Configurar el equipo para usarlo en una red inalámbrica cuando no se difunde el SSID

>> DCP-T520W/DCP-T525W/DCP-T720DW/DCP-T725DW/DCP-T820DW/DCP-T825DW

>> MFC-T920DW/MFC-T925DW

### DCP-T520W/DCP-T525W/DCP-T720DW/DCP-T725DW/DCP-T820DW/DCP-T825DW

Antes de configurar su equipo, se recomienda escribir sus ajustes de red inalámbrica. Necesitará esta información antes de seguir con la configuración.

1. Compruebe y anote la configuración de red inalámbrica actual.

Nombre de red (SSID)			
Modo de comunicación	Método de autenticación	Modo de encriptación	Clave de red
Infraestructura	Sistema abierto	NINGUNO	-
		WEP	
	Clave compartida	WEP	
		AES	
		TKIP	

Por ejemplo:

Nombre de red (SSID)			
HOLA			
Modo de comunicación	Método de autenticación	Modo de encriptación	Clave de red
Infraestructura	WPA2-PSK	AES	12345678



Si su enrutador utiliza encriptación WEP, introduzca la clave utilizada como primera clave WEP. Su equipo Brother solo admite el uso de la primera clave WEP.

2. Pulse **WiFi**.
3. Pulse **▲** o **▼** para seleccionar [Buscar red]. Pulse **OK**.
4. Si aparece el mensaje [¿Activar WLAN?], pulse **▲** para seleccionar [Sí].  
De este modo, se iniciará el asistente de configuración inalámbrica. Para cancelar, pulse **▼**.
5. El equipo buscará la red y mostrará una lista con los SSID disponibles. Pulse **▲** o **▼** para seleccionar la opción [<Nuevo SSID>] y, a continuación, pulse **OK**.
6. Introduzca el nombre del SSID y, a continuación, pulse **OK**.



Más información de cómo introducir texto, >> [Información relacionada](#)

7. Pulse **▲** o **▼** para seleccionar la opción [Infraestructura]. Pulse **OK**.
8. Pulse **▲** o **▼** para seleccionar el método de autenticación. Pulse **OK**.
9. Realice una de las siguientes acciones:
  - Si ha seleccionado la opción [Sist. Abierto], pulse **▲** o **▼** para seleccionar el tipo de encriptación [Ninguna] o [WEP] y, a continuación, pulse **OK**.  
Si ha seleccionado la opción [WEP] para el tipo de encriptación, introduzca la clave WEP y, a continuación, pulse **OK**.

- Si ha seleccionado la opción [Clave compart.], introduzca la clave WEP y, a continuación, pulse **OK**.
- Si ha seleccionado la opción [WPA/WPA2-PSK], pulse ▲ o ▼ para seleccionar el tipo de encriptación [TKIP+AES] o [AES] y, a continuación, pulse **OK**.  
Introduzca la clave WEP y, a continuación, pulse **OK**.



- Más información de cómo introducir texto, >> *Información relacionada*
- Su equipo Brother solo admite el uso de la primera clave WEP.

10. Para aplicar la configuración, pulse ▲ para seleccionar [Sí]. Para cancelar, pulse ▼ para seleccionar [No].

11. El equipo intenta conectarse al dispositivo inalámbrico que ha seleccionado.

Si el dispositivo inalámbrico está conectado correctamente, en la pantalla LCD del equipo se muestra [Conectada].

Ha finalizado la configuración de la red inalámbrica. Para instalar los controladores y el software necesarios para el uso del equipo, vaya a la página **Descargas** del modelo en [support.brother.com](http://support.brother.com).

(Windows) Si no, utilice el disco de instalación de Brother para configurar el equipo (no disponible en todos los países).

## MFC-T920DW/MFC-T925DW

Antes de configurar su equipo, se recomienda escribir sus ajustes de red inalámbrica. Necesitará esta información antes de seguir con la configuración.

1. Compruebe y anote la configuración de red inalámbrica actual.

Nombre de red (SSID)				
Modo de comunicación	Método de autenticación	Modo de encriptación	Clave de red	
Infraestructura	Sistema abierto	NINGUNA	-	
		WEP		
	Clave compartida	WEP		
		WPA/WPA2-PSK	AES	
		TKIP		

Por ejemplo:

Nombre de red (SSID)			
HOLA			
Modo de comunicación	Método de autenticación	Modo de encriptación	Clave de red
Infraestructura	WPA2-PSK	AES	12345678



Si su enrutador utiliza encriptación WEP, introduzca la clave utilizada como primera clave WEP. Su equipo Brother solo admite el uso de la primera clave WEP.

2. Pulse .
3. Pulse ▲ o ▼ para seleccionar la opción [Buscar red Wi-Fi] y, a continuación, pulse **OK**.
4. Cuando aparezca [¿Activar WLAN?], pulse ►.  
Se inicia el asistente de configuración inalámbrica. Para cancelar, pulse ◀.
5. El equipo buscará la red y mostrará una lista con los SSID disponibles. Pulse ▲ o ▼ para seleccionar la opción [<Nuevo SSID>] y, a continuación, pulse **OK**.
6. Introduzca el nombre del SSID y, a continuación, pulse **OK**.



---

Más información de cómo introducir texto, >> *Información relacionada*

---

7. Seleccione [Infraestructura] y, a continuación, pulse **OK**.
8. Seleccione el método de autenticación y, a continuación, pulse **OK**.
9. Realice una de las siguientes acciones:
  - Si ha seleccionado la opción [Sistema abierto], pulse ▲ o ▼ para seleccionar el tipo de encriptación [Ninguna] o [WEP] y, a continuación, pulse **OK**.  
Si ha seleccionado la opción [WEP] para el tipo de encriptación, introduzca la clave WEP y, a continuación, pulse **OK**.
  - Si ha seleccionado la opción [Clave compartida], introduzca la clave WEP y, a continuación, pulse **OK**.
  - Si ha seleccionado la opción [WPA/WPA2-PSK], pulse ▲ o ▼ para seleccionar el tipo de encriptación [TKIP+AES] o [AES] y, a continuación, pulse **OK**.  
Introduzca la clave WEP y, a continuación, pulse **OK**.



- 
- Más información de cómo introducir texto, >> *Información relacionada*
  - Su equipo Brother solo admite el uso de la primera clave WEP.
- 

10. El equipo intenta conectarse al dispositivo inalámbrico que ha seleccionado.

Si el dispositivo inalámbrico está conectado correctamente, en la pantalla LCD del equipo aparecerá [Conexión correcta.].

Ha finalizado la configuración de la red inalámbrica. Para instalar los controladores y el software necesarios para el uso del equipo, vaya a la página **Descargas** del modelo en [support.brother.com](http://support.brother.com).

(Windows) Si no, utilice el disco de instalación de Brother para configurar el equipo (no disponible en todos los países).



### Información relacionada

- [Utilizar red inalámbrica](#)

#### Información adicional:

- [Introducir texto en el equipo Brother](#)
-



## Utilizar Wi-Fi Direct®

- Información general de Wi-Fi Direct
- Configurar la red Wi-Fi Direct mediante el método de pulsación de botón
- Configure los ajustes de una red Wi-Fi Direct manualmente

## Información general de Wi-Fi Direct

Wi-Fi Direct es uno de los métodos de configuración inalámbrica desarrollados por Wi-Fi Alliance®. Le permite conectar de forma segura su dispositivo móvil al equipo Brother sin usar un punto de acceso/enrutador inalámbrico.



1. Dispositivo móvil
2. El equipo Brother



- Puede usar Wi-Fi Direct con la conexión de cable o de red inalámbrica a la vez.
- Los dispositivos compatibles con Wi-Fi Direct pueden convertirse en propietarios del grupo. Al configurar la red Wi-Fi Direct, el propietario del grupo sirve como un punto de acceso.



### Información relacionada

- [Utilizar Wi-Fi Direct®](#)

#### Información adicional:

- [Configure los ajustes de una red Wi-Fi Direct manualmente](#)
- [Configurar la red Wi-Fi Direct mediante el método de pulsación de botón](#)

## Configurar la red Wi-Fi Direct mediante el método de pulsación de botón

>> DCP-T520W/DCP-T525W/DCP-T720DW/DCP-T725DW/DCP-T820DW/DCP-T825DW  
>> MFC-T920DW/MFC-T925DW

### DCP-T520W/DCP-T525W/DCP-T720DW/DCP-T725DW/DCP-T820DW/DCP-T825DW



Cuando un equipo reciba una solicitud de Wi-Fi Direct desde el dispositivo móvil, el mensaje [¿Conectar?] se mostrará en la pantalla LCD. Pulse ▲ para conectar.

1. Pulse **Menú**.
2. Pulse ▲ o ▼ para seleccionar lo siguiente:
  - a. Seleccione [Red]. Pulse **OK**.
  - b. Seleccione [Wi-Fi Direct]. Pulse **OK**.
  - c. Si el dispositivo móvil no es compatible con Wi-Fi Direct, haga lo siguiente:
    - i. Seleccione [Propiet. grupo]. Pulse **OK**.
    - ii. Seleccione [Sí]. Pulse **OK**.
  - d. Seleccione [Pulsar botón]. Pulse **OK**.
3. Cuando aparezca [¿Wi-Fi Dir act? (¿Wi-Fi Dir. act?)], pulse ▲ para seleccionar [Sí]. Para cancelar, pulse ▼.
4. Cuando aparezca el mensaje [Active Wi-Fi Direct en otro dispositivo y pulse OK.], encienda la función Wi-Fi Direct de su dispositivo móvil (para obtener más información, consulte la guía del usuario de su dispositivo móvil). Pulse **OK** en su equipo Brother.
5. Realice una de las siguientes acciones:
  - Si su dispositivo móvil muestra una lista de equipos con Wi-Fi Direct habilitado, seleccione el equipo Brother.
  - Si el equipo Brother muestra una lista de dispositivos móviles con Wi-Fi Direct habilitado, seleccione su dispositivo móvil y pulse **OK**. Para volver a buscar dispositivos disponibles, seleccione [<Reescanear>].
6. Cuando el dispositivo móvil se conecta correctamente, [Conectada] se muestra en el equipo.

### MFC-T920DW/MFC-T925DW



Cuando un equipo reciba la solicitud de Wi-Fi Direct desde el dispositivo móvil, el mensaje [Solicitud conex. Wi-Fi Direct recibida. (Solicitud de conex. Wi-Fi Direct recibida. )] se mostrará en la pantalla LCD. Pulse ► para conectar.

1. Pulse **Ajustes**.
2. Pulse ▲ o ▼ para seleccionar lo siguiente:
  - a. Seleccione [Red]. Pulse **OK**.
  - b. Seleccione [Wi-Fi Direct]. Pulse **OK**.
  - c. Si el dispositivo móvil no es compatible con Wi-Fi Direct, haga lo siguiente:
    - i. Seleccione [Propiet. de grupo (Propiet. grupo)]. Pulse **OK**.
    - ii. Seleccione [Sí]. Pulse **OK**.
  - d. Pulse ▲ o ▼ para seleccionar [Pulsar botón]. Pulse **OK**.
3. Cuando aparezca el mensaje [Active Wi-Fi Direct en otro dispositivo.], encienda la función Wi-Fi Direct de su dispositivo móvil (para obtener más información, consulte la guía del usuario de su dispositivo móvil). Pulse ► en su equipo Brother.

- 
4. Realice una de las siguientes acciones:
    - Si su dispositivo móvil muestra una lista de equipos con Wi-Fi Direct habilitado, seleccione el equipo Brother.
    - Si el equipo Brother muestra una lista de dispositivos móviles con Wi-Fi Direct habilitado, seleccione su dispositivo móvil y pulse **OK**. Para volver a buscar dispositivos disponibles, seleccione [Escanear de nuevo (Reescanear)].
  5. Cuando el dispositivo inalámbrico se conecta correctamente, [Conectada] se muestra en el equipo.



### Información relacionada

- [Utilizar Wi-Fi Direct®](#)

#### Información adicional:

- [Información general de Wi-Fi Direct](#)
  - [Configure los ajustes de una red Wi-Fi Direct manualmente](#)
-

## Configure los ajustes de una red Wi-Fi Direct manualmente

>> [DCP-T520W/DCP-T525W/DCP-T720DW/DCP-T725DW/DCP-T820DW/DCP-T825DW](#)  
>> [MFC-T920DW/MFC-T925DW](#)

### DCP-T520W/DCP-T525W/DCP-T720DW/DCP-T725DW/DCP-T820DW/DCP-T825DW

Configure los parámetros de Wi-Fi Direct desde el panel de control del equipo.

1. Pulse **Menú**.
2. Pulse ▲ o ▼ para seleccionar lo siguiente:
  - a. Seleccione [Red]. Pulse **OK**.
  - b. Seleccione [Wi-Fi Direct]. Pulse **OK**.
  - c. Seleccione [Manual]. Pulse **OK**.
3. Cuando aparezca [¿Wi-Fi Dir act? (¿Wi-Fi Dir. act?)], pulse ▲ para seleccionar [Sí]. Para cancelar, pulse ▼.
4. El equipo mostrará el SSID (nombre de red) y la contraseña (clave de red). Vaya a la pantalla de configuración de red inalámbrica de su dispositivo móvil e introduzca el SSID y la contraseña.
5. Cuando el dispositivo móvil se conecta correctamente, [Conectada] se muestra en el equipo.

### MFC-T920DW/MFC-T925DW

Configure los parámetros de Wi-Fi Direct desde el panel de control del equipo.

1. Pulse **Ajustes**.
2. Pulse ▲ o ▼ para hacer sus selecciones:
  - a. Seleccione [Red]. Pulse **OK**.
  - b. Seleccione [Wi-Fi Direct]. Pulse **OK**.
  - c. Seleccione [Manual]. Pulse **OK**.
3. El equipo mostrará el SSID (nombre de red) y la contraseña (clave de red). Vaya a la pantalla de configuración de red inalámbrica de su dispositivo móvil e introduzca el SSID y la contraseña.
4. Cuando el dispositivo inalámbrico se conecta correctamente, [Conectada] se muestra en el equipo.

### ✓ Información relacionada

- [Utilizar Wi-Fi Direct®](#)

#### Información adicional:

- [Información general de Wi-Fi Direct](#)
- [Configurar la red Wi-Fi Direct mediante el método de pulsación de botón](#)

## Activar/desactivar LAN inalámbrica

>> DCP-T520W/DCP-T525W/DCP-T720DW/DCP-T725DW

>> DCP-T820DW/DCP-T825DW

>> MFC-T920DW/MFC-T925DW

### DCP-T520W/DCP-T525W/DCP-T720DW/DCP-T725DW

1. Pulse **WiFi**.
2. Pulse ▲ o ▼ para seleccionar lo siguiente:
  - a. Seleccione [Activar WLAN]. Pulse **OK**.
  - b. Seleccione [Sí] o [No]. Pulse **OK**.

### DCP-T820DW/DCP-T825DW

1. Pulse **Menú**.
2. Pulse ▲ o ▼ para seleccionar lo siguiente:
  - a. Seleccione [Red]. Pulse **OK**.
  - b. Seleccione [I/F red]. Pulse **OK**.
  - c. Realice una de las siguientes acciones:
    - Para activar Wi-Fi, seleccione [WLAN (Wi-Fi) (WLAN (Wi-Fi))]. Pulse **OK**.
    - Para desactivar Wi-Fi, seleccione [LAN cableada]. Pulse **OK**.

### MFC-T920DW/MFC-T925DW

1. Pulse **Ajustes**.
2. Pulse ▲ o ▼ para hacer sus selecciones:
  - a. Seleccione [Red]. Pulse **OK**.
  - b. Seleccione [I/F red]. Pulse **OK**.
  - c. Realice una de las siguientes acciones:
    - Para activar Wi-Fi, seleccione [WLAN (Wi-Fi) (WLAN (Wi-Fi))]. Pulse **OK**.
    - Para desactivar Wi-Fi, seleccione [LAN cableada]. Pulse **OK**.

### Información relacionada

- [Configuración de red inalámbrica](#)

## Imprimir el informe WLAN

El informe de WLAN refleja el estado de la red inalámbrica del equipo. Si la conexión inalámbrica falla, compruebe el código de error en el informe impreso.

>> [DCP-T520W/DCP-T525W/DCP-T720DW/DCP-T725DW/DCP-T820DW/DCP-T825DW](#)

>> [MFC-T920DW/MFC-T925DW](#)

### DCP-T520W/DCP-T525W/DCP-T720DW/DCP-T725DW/DCP-T820DW/DCP-T825DW

1. Pulse **Menú**.
2. Pulse **▲** o **▼** para seleccionar la opción [Imp. informes]. Pulse **OK**.
3. Pulse **▲** o **▼** para seleccionar la opción [Informe WLAN]. Pulse **OK**.
4. Pulse el botón **Inicio Negro** o **Inicio Color**.

El equipo imprimirá el informe WLAN.

Si no se imprime el informe WLAN, compruebe si en el equipo se han producido errores. Si no hay errores visibles, espere un minuto y, a continuación, intente imprimir el informe de nuevo.

### MFC-T920DW/MFC-T925DW

1. Pulse **Ajustes**.
2. Pulse **▲** o **▼** para seleccionar la opción [Imp. informes] y, a continuación, pulse **OK**.
3. Pulse **▲** o **▼** para seleccionar la opción [Informe WLAN] y, a continuación, pulse **OK**.
4. Pulse **▶**.

El equipo imprimirá el informe WLAN.

Si no se imprime el informe WLAN, compruebe si en el equipo se han producido errores. Si no hay errores visibles, espere un minuto y, a continuación, intente imprimir el informe de nuevo.

### Información relacionada

- [Configuración de red inalámbrica](#)
  - [Códigos de error del informe de LAN inalámbrica](#)

#### Información adicional:

- [Si tiene problemas con la red del equipo](#)

## Códigos de error del informe de LAN inalámbrica

Si el informe de LAN inalámbrica indica que no se pudo realizar la conexión, compruebe el código de error impreso en el informe y consulte las instrucciones correspondientes en la tabla:

Código de error	Problema y soluciones recomendadas
TS-01	<p>La función de conexión inalámbrica no está activada. Compruebe los siguientes aspectos e intente configurar la conexión inalámbrica nuevamente:</p> <ol style="list-style-type: none"><li>1. Active la función de conexión inalámbrica.</li><li>2. Si hay un cable de red conectado al equipo, desconéctelo y active la configuración inalámbrica del equipo.</li></ol> <p>La función de conexión inalámbrica no está activada. Compruebe el siguiente aspecto e intente configurar la conexión inalámbrica nuevamente:</p> <p>Active la función de conexión inalámbrica.</p>
TS-02	<p>No se puede detectar el punto de acceso inalámbrico/enrutador. Compruebe los siguientes aspectos e intente configurar la conexión inalámbrica nuevamente:</p> <ol style="list-style-type: none"><li>1. Apague el punto de acceso de LAN inalámbrica/enrutador, espere 10 segundos y vuelva a encenderlo.</li><li>2. Coloque temporalmente el equipo más cerca del enrutador o punto de acceso inalámbrico mientras establece la configuración inalámbrica.</li><li>3. Si el enrutador o punto de acceso inalámbrico utiliza el filtrado de direcciones MAC, confirme que la dirección MAC del equipo Brother se permita en el filtro. Puede encontrar la dirección MAC imprimiendo el informe de configuración de red.</li><li>4. Si introduce manualmente el nombre de la red (SSID) y la información de seguridad (método de autenticación/método de encriptación/clave de red (Contraseña)), la información puede ser incorrecta. Compruebe el nombre de la red y la información de seguridad, y vuelva a introducir la información correcta.</li><li>5. Es posible que el equipo Brother no sea compatible con un ESSID/SSID de 5 GHz. Asegúrese de que el punto de acceso de LAN inalámbrica/enrutador esté configurado en 2,4 GHz o en el modo mixto 2,4 GHz/5 GHz. Para obtener más información, consulte la documentación suministrada con el enrutador o punto de acceso inalámbrico.</li></ol>
TS-04	<p>El equipo Brother no es compatible con los métodos de encriptación y autenticación utilizados por el enrutador o punto de acceso inalámbrico seleccionado.</p> <p>Cambie los métodos de encriptación y autenticación del enrutador o punto de acceso inalámbrico. El equipo Brother es compatible con los siguientes métodos de encriptación y autenticación:</p> <ul style="list-style-type: none"><li>• WPA-Personal TKIP/AES</li><li>• WPA2-Personal TKIP/AES</li><li>• Sistema abierto WEP o Ninguno (sin encriptación)</li><li>• Clave compartida WEP</li></ul> <p>Si no se resuelve el problema, es posible que el nombre de la red (SSID) o la configuración de seguridad que haya introducido sean incorrectos. Compruebe que toda la configuración de red inalámbrica sea correcta para la red.</p>



Código de error	Problema y soluciones recomendadas
TS-05	<p>El nombre de la red (SSID) y la clave de red (contraseña) son incorrectos. Compruebe los siguientes aspectos e intente configurar la conexión inalámbrica nuevamente:</p> <ol style="list-style-type: none"> <li>1. Confirme el nombre de la red (SSID) y la clave de red (contraseña). Brother no puede proporcionarle esta información. Si la clave de red tiene letras mayúsculas y minúsculas, asegúrese de introducirlas de forma correcta.</li> <li>2. Si no puede encontrar el nombre de la red (SSID) y la información de seguridad, consulte la documentación suministrada con el enrutador o punto de acceso inalámbrico o comuníquese con el fabricante del enrutador, el administrador de sistema o el proveedor de servicio de Internet.</li> <li>3. Si el enrutador o punto de acceso inalámbrico usa encriptación WEP con varias claves WEP, escribálas y use solo la primera clave WEP.</li> </ol>
TS-06	<p>La información de seguridad inalámbrica (método de autenticación/encriptación/clave de red) es incorrecto. Compruebe los siguientes aspectos e intente configurar la conexión inalámbrica nuevamente:</p> <ol style="list-style-type: none"> <li>1. Confirme la clave de red. Si la clave de red tiene letras mayúsculas y minúsculas, asegúrese de introducirlas de forma correcta. Brother no puede proporcionarle esta información.</li> <li>2. Confirme que el método de acceso utilizado concuerde con el método de autenticación o encriptación compatible con el enrutador o punto de acceso inalámbrico.</li> <li>3. Si la clave de red, el método de autenticación y el de encriptación han sido confirmados, reinicie el enrutador o punto de acceso inalámbrico y el equipo Brother.</li> <li>4. Si el equipo aún no puede conectarse y el enrutador es compatible con WPS, intente conectarse mediante WPS. Para configurar la conexión inalámbrica mediante WPS, debe activar el WPS en el equipo Brother y el enrutador o punto de acceso inalámbrico.</li> </ol>
TS-07	<p>El equipo no puede detectar un enrutador o punto de acceso inalámbrico que tenga WPS activado. Compruebe los siguientes aspectos y vuelva a intentarlo:</p> <ol style="list-style-type: none"> <li>1. Para comprobar si el enrutador o punto de acceso inalámbrico es compatible con WPS, busque el símbolo de WPS que aparece en el enrutador o punto de acceso. Para obtener más información, consulte la documentación suministrada con el enrutador o punto de acceso inalámbrico.</li> <li>2. Para configurar la conexión inalámbrica mediante WPS, debe configurar el equipo Brother y el enrutador o punto de acceso inalámbrico.</li> <li>3. Si no sabe cómo configurar el enrutador o punto de acceso inalámbrico mediante WPS, consulte la documentación suministrada con el enrutador o punto de acceso o comuníquese con el fabricante del enrutador, el administrador del sistema o el proveedor de servicio de Internet.</li> </ol>
TS-08	<p>Se han detectado dos o más puntos de acceso inalámbrico con WPS activado. Compruebe los siguientes aspectos y vuelva a intentarlo:</p> <ol style="list-style-type: none"> <li>1. Asegúrese de que haya solo un enrutador o punto de acceso inalámbrico con WPS activado dentro del alcance y luego intente conectarse nuevamente.</li> <li>2. Pruebe a conectarse de nuevo luego de unos minutos para evitar interferencias de otros puntos de acceso/enrutadores.</li> </ol>



---

Cómo confirmar información de seguridad inalámbrica (SSID/método de autenticación/método de encriptación/clave de red) de su punto de acceso/enrutador WLAN:

1. La configuración de seguridad predeterminada puede aparecer en una etiqueta incorporada junto al punto de acceso/enrutador WLAN. O bien, es posible que el nombre del fabricante o el número de modelo del punto de acceso/enrutador WLAN se utilice como la configuración de seguridad predeterminada.
2. Consulte la documentación proporcionada con el punto de acceso/enrutador WLAN para obtener información sobre cómo encontrar la configuración de seguridad.
  - Si el punto de acceso/enrutador WLAN está configurado para que no envíe el SSID, el SSID no se detectará de forma automática. Deberá introducir el nombre de SSID manualmente.
  - La clave de red también puede describirse como contraseña, clave de seguridad o clave de encriptación.

Si no conoce la configuración de SSID y de la seguridad inalámbrica de su punto de acceso/enrutador WLAN o no sabe cómo cambiar la configuración, consulte la documentación proporcionada con el punto de acceso/enrutador WLAN, pregúntele al fabricante de su punto de acceso/enrutador, a su proveedor de Internet o al administrador de red.

---



### Información relacionada

- [Imprimir el informe WLAN](#)

#### Información adicional:

- [Si tiene problemas con la red del equipo](#)
-

## Características de red

- Imprimir el informe de configuración de la red
- Restablecer la configuración de la red a los ajustes predeterminados de fábrica

## Imprimir el informe de configuración de la red

El informe de configuración de la red enumera la configuración de la red, incluidos los ajustes del servidor de impresión de la red.



- Nombre de nodo: El nombre de nodo aparece en el informe actual de configuración de la red. El nombre de nodo predeterminado es "BRNxxxxxxxxxxxx" para una red cableada o "BRWxxxxxxxxxxxx" para una red inalámbrica (donde "xxxxxxxxxxxx" es la dirección MAC/dirección Ethernet del equipo).
- Si la dirección IP en el informe de configuración de la red muestra 0.0.0.0, espere un minuto e intente imprimirlo de nuevo.
- En el informe puede encontrar la configuración del equipo, como la dirección IP, la máscara de subred, el nombre de nodo y la dirección MAC, por ejemplo:
  - Dirección IP: 192.168.0.5
  - Máscara de subred: 255.255.255.0
  - Nombre de nodo: BRN000ca0000499
  - Dirección MAC: 00-0c-a0-00-04-99

>> [DCP-T520W/DCP-T525W/DCP-T720DW/DCP-T725DW/DCP-T820DW/DCP-T825DW](#)

>> [MFC-T920DW/MFC-T925DW](#)

### DCP-T520W/DCP-T525W/DCP-T720DW/DCP-T725DW/DCP-T820DW/DCP-T825DW

1. Pulse **Menú**.
2. Pulse **▲** o **▼** para seleccionar la opción [Imp. informes]. Pulse **OK**.
3. Pulse **▲** o **▼** para seleccionar la opción [Configur. red]. Pulse **OK**.
4. Pulse el botón **Inicio Negro** o **Inicio Color**.

El equipo imprime el informe de configuración de la red actual.

### MFC-T920DW/MFC-T925DW

1. Pulse **Ajustes**.
2. Pulse **▲** o **▼** para hacer sus selecciones:
  - a. Seleccione [Imp. informes]. Pulse **OK**.
  - b. Seleccione [Configur. red]. Pulse **OK**.
3. Pulse **▶**.

El equipo imprime el informe de configuración de la red actual.

### ✓ Información relacionada

- [Características de red](#)

#### Información adicional:

- [Acceder a Administración basada en Web](#)
- [Utilizar la Herramienta de reparación de conexión de red \(Windows\)](#)
- [Si tiene problemas con la red del equipo](#)
- [Mensajes de mantenimiento y error](#)
- [Revisar la configuración de red del equipo Brother](#)

## Restablecer la configuración de la red a los ajustes predeterminados de fábrica

Puede utilizar el panel de control del equipo para restaurar el servidor de impresión a sus valores predeterminados de fábrica. Esto permite restaurar toda la información, como, por ejemplo, la contraseña y la dirección IP.



- Esta función restaura toda la configuración de red inalámbrica y cableada (solo en los modelos compatibles) a los valores de fábrica.
- Además, puede restaurar el servidor de impresión a sus valores de fábrica mediante Administración basada en Web.

>> [DCP-T520W/DCP-T525W/DCP-T720DW/DCP-T725DW/DCP-T820DW/DCP-T825DW](#)

>> [MFC-T920DW/MFC-T925DW](#)

### DCP-T520W/DCP-T525W/DCP-T720DW/DCP-T725DW/DCP-T820DW/DCP-T825DW

1. Pulse **Menú**.
2. Pulse **▲** o **▼** para seleccionar lo siguiente:
  - a. Seleccione [Conf. inicial]. Pulse **OK**.
  - b. Seleccione [Reiniciar]. Pulse **OK**.
  - c. Seleccione [Restaurar red]. Pulse **OK**.
3. Pulse **▲** para seleccionar [Reiniciar] y confirmar.
4. Pulse **▲** para seleccionar [Sí] y reiniciar el equipo.  
El equipo se reinicia.

### MFC-T920DW/MFC-T925DW

1. Pulse **Ajustes**.
2. Pulse **▲** o **▼** para hacer sus selecciones:
  - a. Seleccione [Red]. Pulse **OK**.
  - b. Seleccione [Restaurar red]. Pulse **OK**.
3. Pulse **▶** durante dos segundos para confirmar.  
El equipo se reinicia.



#### Información relacionada

- [Características de red](#)

#### Información adicional:

- [Transferir faxes o el informe Diario del fax](#)

## Herramientas de administración de Brother

Use una de las herramientas de administración de Brother para configurar los ajustes de red del equipo Brother. Vaya a la página **Descargas** del modelo en [support.brother.com](http://support.brother.com) para descargar las herramientas.



### Información relacionada

- [Red](#)
-

## Seguridad

- Antes de utilizar las funciones de seguridad de la red
- Configurar certificados para la seguridad del dispositivo
- Utilizar SSL/TLS
- Bloquear la configuración del equipo desde el panel de control

## Antes de utilizar las funciones de seguridad de la red

El equipo emplea algunos de los protocolos de seguridad de red y encriptación más recientes entre los disponibles en la actualidad. Estas funciones de red se pueden integrar en su plan general de seguridad de red para ayudar a proteger sus datos y evitar accesos no autorizados al equipo.



Se recomienda desactivar los protocolos FTP y TFTP. El acceso al equipo mediante estos protocolos no es seguro.



### Información relacionada

- [Seguridad](#)



## Configurar certificados para la seguridad del dispositivo

Debe configurar un certificado para administrar el equipo en red de manera segura mediante SSL/TLS. Debe utilizar Administración basada en Web para configurar un certificado.

- [Funciones de los certificados de seguridad compatibles](#)
- [Guía paso a paso para la creación e instalación de un certificado](#)
- [Crear un certificado autoemitido](#)
- [Crear CSR e instalar un certificado de una Autoridad de certificación \(CA\)](#)
- [Importe y Exporte el certificado y la clave privada](#)
- [Administrar múltiples certificados](#)

## Funciones de los certificados de seguridad compatibles

El equipo es compatible con el uso de varios certificados de seguridad, lo que permite una autenticación y comunicación seguras con el equipo. Pueden utilizarse con este equipo las siguientes funciones de los certificados de seguridad:

### Comunicación SSL/TLS

El equipo Brother es compatible con lo siguiente:

- Certificado preinstalado

El equipo tiene un certificado preinstalado autofirmado. Este certificado permite utilizar la comunicación SSL/TLS sin crear o instalar un certificado diferente.



El certificado preinstalado y autofirmado protege su comunicación hasta cierto nivel. Se recomienda utilizar un certificado emitido por una organización de confianza para mayor seguridad.

- Certificado autofirmado

El servidor de impresión emite su propio certificado. Mediante este certificado, puede utilizar fácilmente la comunicación SSL/TLS sin crear o instalar un certificado de una CA diferente.

- Certificado de una entidad de certificación (CA)

Existen dos métodos para instalar un certificado de una CA. Si ya tiene un certificado de una CA o si desea usar el certificado de una CA externa de confianza:

- Al utilizar una solicitud de firma de certificado (CSR) desde este servidor de impresión.
- Al importar un certificado y una clave privada.



- Si desea utilizar la comunicación SSL/TLS, es recomendable que se ponga en contacto con el administrador del sistema en primer lugar.
- Si se restaura el servidor de impresión a sus valores predeterminados de fábrica, el certificado y la clave privada que se encuentran instalados se eliminarán. Si desea mantener el mismo certificado y la clave privada después de restablecer el servidor de impresión, expórtelos antes de restaurarlos y luego vuelva a instalarlos.



### Información relacionada

- [Configurar certificados para la seguridad del dispositivo](#)

## Guía paso a paso para la creación e instalación de un certificado

Hay dos opciones al momento de elegir un certificado de seguridad: usar un certificado autoemitido o utilizar un certificado de una Autoridad de certificación (CA).

### Opción 1

#### Certificado autoemitido

1. Cree un certificado autoemitido mediante Administración basada en Web.
2. Instale el certificado autoemitido en su computadora.

### Opción 2

#### Certificado de una CA

1. Cree una solicitud para firma de certificado (CSR) mediante Administración basada en Web.
2. Instale el certificado emitido por la CA en su equipo Brother mediante Administración basada en Web.
3. Instale el certificado en la computadora.



#### Información relacionada

- [Configurar certificados para la seguridad del dispositivo](#)

## Crear un certificado autoemitido

1. Inicie su navegador web.
2. Introduzca "https://dirección IP del equipo" en la barra de direcciones de su navegador (donde "dirección IP del equipo" es la dirección IP del equipo).

Por ejemplo:

https://192.168.1.2



Si está utilizando un sistema de nombres de dominio o ha activado un nombre NetBIOS, puede escribir otro nombre, como "SharedPrinter", en lugar de la dirección IP.

Por ejemplo:

https://SharedPrinter

Si activa un nombre NetBIOS, también puede utilizar el nombre de nodo.

Por ejemplo:

https://brnxxxxxxxxxxxx

El nombre de NetBIOS solo puede encontrarse en el informe de configuración de red.

3. Si se le solicita una contraseña, ingrésela en el campo **Iniciar sesión** y luego haga clic en **Iniciar sesión**.



La contraseña predeterminada para gestionar la configuración de este equipo se encuentra en la parte posterior del equipo y está marcada como "Pwd".

4. Vaya al menú de navegación y, a continuación, haga clic en **Red > Seguridad > Certificado**.



Comience desde  si el menú de navegación no se muestra en el lateral izquierdo de la pantalla.

5. Haga clic en **Crear certificado autofirmado**.
6. Ingrese a **Nombre común** y a **Fecha válida**.
  - La longitud de la **Nombre común** es menor a 64 bytes. Ingrese un identificador, como una dirección IP, nombre de nodo, o nombre de dominio para usar cuando acceda a este equipo mediante una comunicación SSL/TLS. El nombre de nodo se muestra de forma predeterminada.
  - Aparecerá una advertencia si usa el protocolo HTTPS o IPPS e ingrese en la URL un nombre distinto al **Nombre común** que se utilizó para el certificado autoemitido.
7. Seleccione su configuración de la lista desplegable **Algoritmo de clave pública**. La configuración predeterminada es **RSA (2048 bits)**.
8. Seleccione su configuración de la lista desplegable **Algoritmo implícito**. La configuración predeterminada es **SHA256**.
9. Haga clic en **Enviar**.



### Información relacionada

- [Configurar certificados para la seguridad del dispositivo](#)

#### Información adicional:

- [Acceder a Administración basada en Web](#)

## Crear CSR e instalar un certificado de una Autoridad de certificación (CA)

Si ya dispone de un certificado de una CA externa de confianza, puede almacenar el certificado y la clave privada en el equipo y administrarlos mediante una importación y exportación. Si no dispone un certificado de una CA externa de confianza, puede crear una Solicitud para firma de certificado (CSR) y enviarla a una CA para su autenticación e instalar el certificado devuelto en el equipo.

- [Crear un pedido de firma de certificado \(CSR\)](#)
- [Instalar un certificado en el equipo](#)

## Crear un pedido de firma de certificado (CSR)

Un pedido de firma de certificado (CSR) es una petición enviada a una autoridad de certificado (CA) para autenticar las credenciales que se encuentran dentro del certificado.

Recomendamos instalar un certificado raíz desde la CA en su equipo antes de crear el CSR.

1. Inicie su navegador web.
2. Introduzca "https://dirección IP del equipo" en la barra de direcciones de su navegador (donde "dirección IP del equipo" es la dirección IP del equipo).

Por ejemplo:

https://192.168.1.2



Si está utilizando un sistema de nombres de dominio o ha activado un nombre NetBIOS, puede escribir otro nombre, como "SharedPrinter", en lugar de la dirección IP.

Por ejemplo:

https://SharedPrinter

Si activa un nombre NetBIOS, también puede utilizar el nombre de nodo.

Por ejemplo:

https://brnxxxxxxxxxxxxx

El nombre de NetBIOS solo puede encontrarse en el informe de configuración de red.

3. Si se le solicita una contraseña, ingrésela en el campo **Iniciar sesión** y luego haga clic en **Iniciar sesión**.



La contraseña predeterminada para gestionar la configuración de este equipo se encuentra en la parte posterior del equipo y está marcada como "Pwd".

4. Vaya al menú de navegación y, a continuación, haga clic en **Red > Seguridad > Certificado**.



Comience desde  si el menú de navegación no se muestra en el lateral izquierdo de la pantalla.

5. Haga clic en **Crear CSR**.
6. Escriba una **Nombre común** (requerida) y agregue otra información sobre su **Organización** (opcional).



- Se requieren los detalles de su empresa para que la CA puede confirmar su identidad y verificarla en el mundo exterior.
- La longitud de la **Nombre común** debe ser menor a 64 bytes. Ingrese un identificador, como una dirección IP, nombre de nodo, o nombre de dominio para usar cuando acceda a esta impresora mediante una comunicación SSL/TLS. El nombre de nodo se muestra de forma predeterminada. Se requiere **Nombre común**.
- Aparecerá una advertencia si escribe un nombre diferente en la URL al nombre común que se usó para el certificado.
- La longitud del **Organización**, el **Unidad organizativa**, el **Ciudad/Localidad** y el **Estado/Provincia** debe ser menor a 64 bytes.
- El **País/Región** debe ser un código de país ISO 3166 de dos caracteres.
- Si configura una extensión de certificado X.509v3, seleccione la casilla de verificación **Configurar partición extendida**, y luego seleccione **Automático (Registrar IPv4)** o **Manual**.

7. Seleccione su configuración de la lista desplegable **Algoritmo de clave pública**. La configuración predeterminada es **RSA (2048 bits)**.
8. Seleccione su configuración de la lista desplegable **Algoritmo implícito**. La configuración predeterminada es **SHA256**.
9. Haga clic en **Enviar**.

---

El CSR aparece en su pantalla. Guarde el CSR como un archivo o copie y pegue en un formulario CSR en línea ofrecido por una Autoridad de Certificado.

10. Haga clic en **Guardar**.

11. Haga clic en ▼ junto a **Guardar** y, a continuación, especifique la ubicación donde desea guardar el archivo.



- Siga la política CA según el método para enviar un CSR a su CA.
- Si está usando la CA raíz de empresa de Windows Server 2008/2008 R2/2012/2012 R2/2016/2019, le recomendamos usar el servidor web para la plantilla de certificado a fin de crear el certificado del cliente de forma segura. Para obtener más información, visite [support.brother.com](http://support.brother.com) para ver la página **Preguntas frecuentes y Solución de problemas** del modelo. Busque "SSL".



### Información relacionada

- [Crear CSR e instalar un certificado de una Autoridad de certificación \(CA\)](#)

#### Información adicional:

- [Acceder a Administración basada en Web](#)
-

## Instalar un certificado en el equipo

Cuando reciba un certificado de una CA, siga los pasos a continuación para instalarlo en el servidor de impresión:

Sólo un certificado emitido con la RSE del equipo podrá instalarse en el equipo. Cuando desee crear otra CSR, asegúrese de que el certificado esté instalado antes de crear otra CSR. Cree otra CSR solo luego de instalar el certificado en el equipo. Si no lo hace, la CSR que creó antes de la instalación no será válida.

1. Inicie su navegador web.
2. Introduzca "https://dirección IP del equipo" en la barra de direcciones de su navegador (donde "dirección IP del equipo" es la dirección IP del equipo).

Por ejemplo:

https://192.168.1.2



Si está utilizando un sistema de nombres de dominio o ha activado un nombre NetBIOS, puede escribir otro nombre, como "SharedPrinter", en lugar de la dirección IP.

Por ejemplo:

https://SharedPrinter

Si activa un nombre NetBIOS, también puede utilizar el nombre de nodo.

Por ejemplo:

https://brnxxxxxxxxxxxx

El nombre de NetBIOS solo puede encontrarse en el informe de configuración de red.

3. Si se le solicita una contraseña, ingrésela en el campo **Iniciar sesión** y luego haga clic en **Iniciar sesión**.



La contraseña predeterminada para gestionar la configuración de este equipo se encuentra en la parte posterior del equipo y está marcada como "Pwd".

4. Vaya al menú de navegación y, a continuación, haga clic en **Red > Seguridad > Certificado**.



Comience desde ☰ si el menú de navegación no se muestra en el lateral izquierdo de la pantalla.

5. Haga clic en **Instalar certificado**.
6. Examine el archivo que contiene el certificado emitido por la CA y luego haga clic en **Enviar**.  
El certificado se creó y guardó en la memoria del equipo correctamente.

Para utilizar la comunicación SSL/TLS, el certificado raíz de la CA debe estar instalado en la computadora. Póngase en contacto con su administrador de red.



### Información relacionada

- [Crear CSR e instalar un certificado de una Autoridad de certificación \(CA\)](#)

#### Información adicional:

- [Acceder a Administración basada en Web](#)



## Importe y Exporte el certificado y la clave privada

Almacene el certificado y la clave privada en su equipo y adminístrelos mediante su importación y exportación.

- [Importe un certificado y clave privada](#)
- [Exportar el certificado y la clave privada](#)

## Importe un certificado y clave privada

1. Inicie su navegador web.
2. Introduzca "https://dirección IP del equipo" en la barra de direcciones de su navegador (donde "dirección IP del equipo" es la dirección IP del equipo).

Por ejemplo:

https://192.168.1.2



Si está utilizando un sistema de nombres de dominio o ha activado un nombre NetBIOS, puede escribir otro nombre, como "SharedPrinter", en lugar de la dirección IP.

Por ejemplo:

https://SharedPrinter

Si activa un nombre NetBIOS, también puede utilizar el nombre de nodo.

Por ejemplo:

https://brnxxxxxxxxxxxx

El nombre de NetBIOS solo puede encontrarse en el informe de configuración de red.

3. Si se le solicita una contraseña, ingrésela en el campo **Iniciar sesión** y luego haga clic en **Iniciar sesión**.



La contraseña predeterminada para gestionar la configuración de este equipo se encuentra en la parte posterior del equipo y está marcada como "Pwd".

4. Vaya al menú de navegación y, a continuación, haga clic en **Red > Seguridad > Certificado**.



Comience desde  si el menú de navegación no se muestra en el lateral izquierdo de la pantalla.

5. Haga clic en **Importar certificado y clave secreta**.
6. Examine el archivo que desea importar.
7. Escriba la contraseña si el archivo está encriptado y, a continuación, haga clic en **Enviar**.

El certificado y la clave privada se importan al equipo.



### Información relacionada

- [Importe y Exporte el certificado y la clave privada](#)

#### Información adicional:

- [Acceder a Administración basada en Web](#)

## Exportar el certificado y la clave privada

1. Inicie su navegador web.
2. Introduzca "https://dirección IP del equipo" en la barra de direcciones de su navegador (donde "dirección IP del equipo" es la dirección IP del equipo).

Por ejemplo:

https://192.168.1.2



Si está utilizando un sistema de nombres de dominio o ha activado un nombre NetBIOS, puede escribir otro nombre, como "SharedPrinter", en lugar de la dirección IP.

Por ejemplo:

https://SharedPrinter

Si activa un nombre NetBIOS, también puede utilizar el nombre de nodo.

Por ejemplo:

https://brnxxxxxxxxxxxx

El nombre de NetBIOS solo puede encontrarse en el informe de configuración de red.

3. Si se le solicita una contraseña, ingrésela en el campo **Iniciar sesión** y luego haga clic en **Iniciar sesión**.



La contraseña predeterminada para gestionar la configuración de este equipo se encuentra en la parte posterior del equipo y está marcada como "Pwd".

4. Vaya al menú de navegación y, a continuación, haga clic en **Red > Seguridad > Certificado**.



Comience desde  si el menú de navegación no se muestra en el lateral izquierdo de la pantalla.

5. Haga clic en **Exportar** que se muestra con **Lista de certificados**.
6. Ingrese la contraseña si desea encriptar el archivo.  
Si se utiliza una contraseña en blanco, la salida no será encriptada.
7. Ingrese la contraseña nuevamente para confirmación, y luego presione **Enviar**.
8. Haga clic en ▼ junto a **Guardar** y, a continuación, especifique la ubicación donde desea guardar el archivo.

El certificado y la clave privada se exportarán en su computadora.

También puede importar el certificado a su computadora.



### Información relacionada

- [Importe y Exporte el certificado y la clave privada](#)

#### Información adicional:

- [Acceder a Administración basada en Web](#)

## Administrar múltiples certificados

La función de múltiples certificados le permite utilizar Administración basada en Web para administrar cada certificado instalado en el equipo. En Administración basada en Web, vaya hasta la pantalla **Certificado** para ver el contenido del certificado, eliminar o exportar los certificados.

	Cantidad máxima de certificados almacenados en el equipo Brother
Certificado autofirmado o certificado emitido por un CA	2

Se recomienda almacenar menos certificados de los permitidos y reservar espacio libre en caso de que caduque un certificado. Cuando llegue la fecha de caducidad de un certificado, importe uno nuevo en el espacio reservado y, a continuación, elimine el certificado caducado. De este modo, se evita un fallo de configuración.



### Información relacionada

- [Configurar certificados para la seguridad del dispositivo](#)

## Utilizar SSL/TLS

- [Introducción a SSL/TLS](#)
- [Administrar el equipo de red mediante SSL/TLS de manera segura](#)
- [Imprimir documentos de forma segura usando SSL/TLS](#)

## Introducción a SSL/TLS

Capa de sockets seguros (SSL) o Seguridad de la capa de transporte (TLS) es un método efectivo de protección de los datos que se envían a través de una red de área local o red de área amplia (LAN o WAN). Este método funciona mediante la encriptación de datos enviados a través de una red, como, por ejemplo, un trabajo de impresión, por lo que cualquier persona que intente capturar los datos no podrá leerlos.

SSL/TLS puede configurarse tanto en redes cableadas como inalámbricas y no funcionará con otros medios de seguridad como las claves WPA y los programas de software de seguridad.



### Información relacionada

- [Utilizar SSL/TLS](#)
    - [Breve historia de SSL/TLS](#)
    - [Ventajas de utilizar SSL/TLS](#)
-

## Breve historia de SSL/TLS

SSL/TLS se creó originalmente para proteger la información sobre el tráfico web, concretamente los datos enviados entre los servidores y los navegadores web. Por ejemplo, si utiliza Internet Explorer para acceder a la banca por Internet y en el navegador web aparece https:// y el icono de un candado pequeño, significa que está utilizando SSL. Su uso siguió creciendo y empezó a utilizarse en aplicaciones adicionales, como Telnet, impresoras y software FTP, con el fin de convertirse en una solución universal al problema de la seguridad en línea. El propósito del diseño original se sigue utilizando a menudo en el comercio y la banca electrónicos para proteger información sensible, como números de tarjetas de crédito, archivos de clientes, etc.

SSL/TLS utiliza unos niveles de encriptación sumamente altos y los bancos de todo el mundo confían en este método.



### Información relacionada

- [Introducción a SSL/TLS](#)

## Ventajas de utilizar SSL/TLS

La ventaja principal de utilizar SSL/TLS radica en garantizar una impresión segura a través de una red IP al impedir que usuarios no autorizados puedan leer los datos que se envían al equipo. El mayor argumento de venta de SSL es que puede utilizarse para imprimir datos confidenciales de manera segura. Por ejemplo, es posible que en el departamento de RR. HH. de una gran empresa se impriman nóminas regularmente. Sin la encriptación, los datos contenidos en estas nóminas pueden ser leído por otros usuarios de la red. No obstante, con SSL/TLS, cualquier persona que intente capturar los datos verá una página con códigos confusos y no la nómina real.



### Información relacionada

- [Introducción a SSL/TLS](#)



## Administrar el equipo de red mediante SSL/TLS de manera segura

- [Configurar un certificado para SSL/TLS y protocolos disponibles](#)
- [Acceder a la Administración basada en Web mediante SSL/TLS](#)
- [Instalar el certificado autoemitido para usuarios de Windows con derechos de administrador](#)
- [Configurar certificados para la seguridad del dispositivo](#)

## Configurar un certificado para SSL/TLS y protocolos disponibles

Configure un certificado en el equipo mediante Administración basada en Web antes de utilizar la comunicación SSL/TLS.

1. Inicie su navegador web.
2. Introduzca "https://dirección IP del equipo" en la barra de direcciones de su navegador (donde "dirección IP del equipo" es la dirección IP del equipo).

Por ejemplo:

https://192.168.1.2



Si está utilizando un sistema de nombres de dominio o ha activado un nombre NetBIOS, puede escribir otro nombre, como "SharedPrinter", en lugar de la dirección IP.

Por ejemplo:

https://SharedPrinter

Si activa un nombre NetBIOS, también puede utilizar el nombre de nodo.

Por ejemplo:

https://brnxxxxxxxxxxxx

El nombre de NetBIOS solo puede encontrarse en el informe de configuración de red.

3. Si se le solicita una contraseña, ingrésela en el campo **Iniciar sesión** y luego haga clic en **Iniciar sesión**.



La contraseña predeterminada para gestionar la configuración de este equipo se encuentra en la parte posterior del equipo y está marcada como "Pwd".

4. Vaya al menú de navegación y, a continuación, haga clic en **Red > Red > Protocolo**.



Comience desde ☰ si el menú de navegación no se muestra en el lateral izquierdo de la pantalla.

5. Haga clic en **Ajustes de servidor HTTP**.
6. Seleccione el certificado que desee configurar desde la lista desplegable **Seleccionar el certificado**.
7. Haga clic en **Enviar**.
8. Haga clic en **Si** para reiniciar el servidor de impresión.



### Información relacionada

- [Administrar el equipo de red mediante SSL/TLS de manera segura](#)

#### Información adicional:

- [Acceder a Administración basada en Web](#)
- [Imprimir documentos de forma segura usando SSL/TLS](#)

## Acceder a la Administración basada en Web mediante SSL/TLS

Para administrar el equipo en red de manera segura, debe emplear las utilidades de administración con protocolos de seguridad.



- Para usar el protocolo HTTPS, primero debe estar activado en el equipo. El protocolo HTTPS está activado de forma predeterminada.
- Puede cambiar los ajustes del protocolo HTTPS usando la pantalla de la Administración basada en Web.

1. Inicie su navegador web.
2. Introduzca “https://dirección IP del equipo” en la barra de direcciones de su navegador (donde “dirección IP del equipo” es la dirección IP del equipo).

Por ejemplo:

https://192.168.1.2

3. Si se le solicita una contraseña, ingrésela en el campo **Iniciar sesión** y luego haga clic en **Iniciar sesión**.



La contraseña predeterminada para gestionar la configuración de este equipo se encuentra en la parte posterior del equipo y está marcada como “**Pwd**”.

4. Ahora puede acceder al equipo mediante HTTPS.



### Información relacionada

- [Administrar el equipo de red mediante SSL/TLS de manera segura](#)

#### Información adicional:

- [Acceder a Administración basada en Web](#)

## Instalar el certificado autoemitido para usuarios de Windows con derechos de administrador

Los siguientes pasos son para Microsoft Internet Explorer. Si utiliza otro navegador web, consulte la documentación de su navegador web para obtener ayuda con la instalación de certificados.

1. Realice una de las siguientes acciones:



- Windows 10, Windows Server 2016 y Windows Server 2019

Haga clic en  > **Accesorios de Windows.**

- Windows 8.1

Haga clic con el botón derecho en el icono  (**Internet Explorer**) en la barra de tareas.

- Windows Server 2012 y Windows Server 2012 R2

Haga clic en  (**Internet Explorer**) y, a continuación, haga clic con el botón derecho en el icono  (**Internet Explorer**) que aparece en la barra de tareas.

- Windows 7 y Windows Server 2008

Haga clic en  (**Iniciar**) > **Todos los programas.**

2. Haga clic con el botón derecho en **Internet Explorer** y, a continuación, en **Ejecutar como administrador.**



Si aparece la opción **Más**, haga clic en **Más.**

Si aparece la pantalla **Control de cuentas de usuario**, haga clic en **Sí.**

- Escriba “https://dirección IP del equipo” en la barra de direcciones de su navegador para acceder al equipo (donde “dirección IP del equipo” es la dirección IP del equipo o el nombre del nodo que le asignó al certificado).
- Haga clic en **Más información.**
- Haga clic en **Continuar en la página web (no recomendado).**
- Haga clic en **Error de certificado** y, a continuación, en **Ver certificado.**

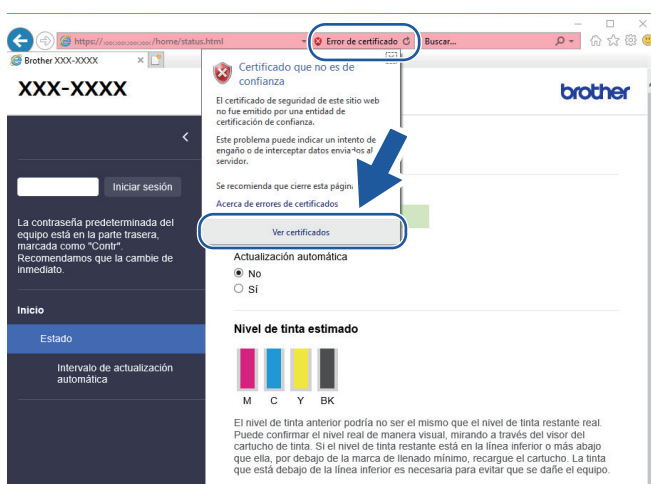

- Haga clic en **Instalar certificado....**
- Cuando aparezca **Asistente para importación de certificados**, haga clic en **Siguiente.**
- Seleccione **Colocar todos los certificados en el siguiente almacén** y luego haga clic en **Examinar....**
- Seleccione **Entidades de certificación raíz de confianza** y luego haga clic en **Aceptar.**
- Haga clic en **Siguiente.**
- Haga clic en **Finalizar.**

---

13. Haga clic en **Sí**, si la huella digital (thumbprint) es correcta.

14. Haga clic en **Aceptar**.



### Información relacionada

- [Administrar el equipo de red mediante SSL/TLS de manera segura](#)
-

## Imprimir documentos de forma segura usando SSL/TLS

- [Imprimir documentos mediante SSL/TLS](#)
- [Configurar certificados para la seguridad del dispositivo](#)
- [Configurar un certificado para SSL/TLS y protocolos disponibles](#)

## Imprimir documentos mediante SSL/TLS

Para imprimir documentos de forma segura con protocolo IPP, use el protocolo IPPS.

1. Inicie su navegador web.
2. Introduzca "https://dirección IP del equipo" en la barra de direcciones de su navegador (donde "dirección IP del equipo" es la dirección IP del equipo).

Por ejemplo:

https://192.168.1.2



Si está utilizando un sistema de nombres de dominio o ha activado un nombre NetBIOS, puede escribir otro nombre, como "SharedPrinter", en lugar de la dirección IP.

Por ejemplo:

https://SharedPrinter

Si activa un nombre NetBIOS, también puede utilizar el nombre de nodo.

Por ejemplo:

https://brnxxxxxxxxxxxx

El nombre de NetBIOS solo puede encontrarse en el informe de configuración de red.

3. Si se le solicita una contraseña, ingrésela en el campo **Iniciar sesión** y luego haga clic en **Iniciar sesión**.



La contraseña predeterminada para gestionar la configuración de este equipo se encuentra en la parte posterior del equipo y está marcada como "Pwd".

4. Vaya al menú de navegación y, a continuación, haga clic en **Red > Red > Protocolo**.



Comience desde  si el menú de navegación no se muestra en el lateral izquierdo de la pantalla.

5. Asegúrese de que la casilla de verificación **IPP** esté seleccionada.



Si la casilla de verificación **IPP** no está seleccionada, seleccione la casilla de verificación **IPP**, y luego haga clic en **Enviar**.

Reinicie el equipo para activar la configuración.

Luego de que el equipo se reinicie, regrese a la página web del equipo, escriba la contraseña, vaya al menú de navegación y haga clic en **Red > Red > Protocolo**.

6. Haga clic en **Ajustes de servidor HTTP**.
7. Marque la casilla de verificación **HTTPS(Puerto 443)** en el **IPP** y, a continuación, haga clic en **Enviar**.
8. Reinicie el equipo para activar la configuración.

La comunicación usando IPPs no puede evitar el acceso no autorizado al servidor de impresión.



### Información relacionada

- [Imprimir documentos de forma segura usando SSL/TLS](#)

#### Información adicional:

- [Acceder a Administración basada en Web](#)

## Bloquear la configuración del equipo desde el panel de control

Antes de encender el Bloqueo de acceso del equipo, anote cuidadosamente su contraseña. Si olvida la contraseña, debe restaurar todas las contraseñas almacenadas en el equipo al contactarse con el administrador o con el Servicio de atención al cliente de Brother.

- [Acerca de utilizar TX Lock](#)



## Acerca de utilizar TX Lock

**Modelos relacionados:** MFC-T920DW/MFC-T925DW

Bloquee transmisiones de datos no autorizadas desde y al equipo.

TX Lock permite impedir el acceso no autorizado al equipo.

Mientras TX Lock esté activado, las siguientes operaciones estarán disponibles:

- Recepción de faxes
- Recepción de PC-Fax (si la recepción de PC-Fax estaba activada)



Mientras la función TX Lock esté activada, el equipo recibirá faxes y los almacenará en su memoria. A continuación, cuando desactive TX Lock, los faxes se enviarán a la computadora seleccionada.

Mientras TX Lock esté activado, las siguientes operaciones NO estarán disponibles:

- Utilización desde el panel de control
- Impresión desde la computadora
- Escaneado de PC



### Información relacionada

- [Bloquear la configuración del equipo desde el panel de control](#)
  - [Configurar la contraseña de TX Lock](#)
  - [Cambiar la contraseña de TX Lock](#)
  - [Encienda/Apague TX Lock](#)

## Configurar la contraseña de TX Lock

Modelos relacionados: MFC-T920DW/MFC-T925DW

1. Pulse **Ajustes**.
2. Pulse **▲** o **▼** para seleccionar lo siguiente:
  - a. Seleccione [Fax]. Pulse **OK**.
  - b. Seleccione [Varios]. Pulse **OK**.
  - c. Seleccione [Bloq TX]. Pulse **OK**.
3. Ingrese un número de cuatro dígitos para la contraseña. Pulse **OK**.
4. Introduzca nuevamente la contraseña. Pulse **OK**.
5. Pulse **Detener/Salir**.



### Información relacionada

- [Acerca de utilizar TX Lock](#)

## Cambiar la contraseña de TX Lock

Modelos relacionados: MFC-T920DW/MFC-T925DW

1. Pulse **Ajustes**.
2. Pulse ▲ o ▼ para seleccionar lo siguiente:
  - a. Seleccione [Fax]. Pulse **OK**.
  - b. Seleccione [Varios]. Pulse **OK**.
  - c. Seleccione [Bloq TX]. Pulse **OK**.
  - d. Seleccione [Configurar clave]. Pulse **OK**.
3. Introduzca el número de cuatro dígitos de la contraseña actual. Pulse **OK**.
4. Introduzca un número de cuatro dígitos como nueva contraseña. Pulse **OK**.
5. Introduzca nuevamente la nueva contraseña. Pulse **OK**.
6. Pulse **Detener/Salir**.



### Información relacionada

- [Acerca de utilizar TX Lock](#)

## Encienda/Apague TX Lock

Modelos relacionados: MFC-T920DW/MFC-T925DW

1. Pulse **Ajustes**.
2. Pulse ▲ o ▼ para seleccionar lo siguiente:
  - a. Seleccione [Fax]. Pulse **OK**.
  - b. Seleccione [Varios]. Pulse **OK**.
  - c. Seleccione [Bloq TX]. Pulse **OK**.
  - d. Seleccione [Fijar bloq TX]. Pulse **OK**.
3. Escriba la contraseña de cuatro dígitos registrada. Pulse **OK**.  
El equipo pasará a estar fuera de línea y en la pantalla LCD se mostrará [Modo bloq TX].



Desactivar TX Lock:

- a. Pulse **Ajustes**.
- b. Introduzca la contraseña de cuatro dígitos actual y, a continuación, pulse **OK**.  
Si introduce una contraseña errónea, la pantalla LCD mostrará [Clave errónea] y permanecerá fuera de línea. El equipo permanecerá en el modo TX Lock hasta que se introduzca la contraseña correcta.



### Información relacionada

- [Acerca de utilizar TX Lock](#)

## Conexión desde Web/dispositivos

- [Brother Web Connect](#)
- [AirPrint](#)
- [Servicio de impresión Mopria™ y escaneado Mopria™](#)
- [Imprimir un archivo adjunto de correo electrónico](#)

## Brother Web Connect

**Modelos relacionados:** MFC-T920DW/MFC-T925DW

- [Información sobre Brother Web Connect](#)
- [Servicios en línea utilizados con Brother Web Connect](#)
- [Configure Brother Web Connect](#)
- [Escanear y cargar documentos con Brother Web Connect](#)

## Información sobre Brother Web Connect

**Modelos relacionados:** MFC-T920DW/MFC-T925DW

Algunos sitios web proporcionan servicios que permiten a los usuarios cargar y ver imágenes y archivos dentro del sitio web. El equipo Brother permite escanear imágenes y cargarlas en estos servicios.

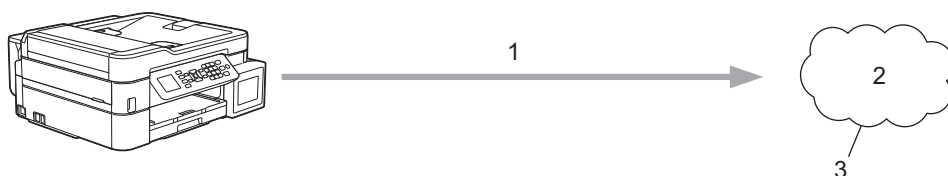

1. Escaneado
2. Fotografías, imágenes, documentos y otros archivos
3. Web Service

Para utilizar Brother Web Connect, el equipo Brother tiene que conectarse a una red que tenga acceso a Internet, ya sea a través de una conexión cableada o a través de una conexión inalámbrica.

En las configuraciones de red que utilicen un servidor proxy, el equipo también tendrá que configurarse para poder utilizar un servidor proxy. Si tiene dudas de su configuración de la red, consulte al administrador de red.



Un servidor proxy es un computador/ordenador que sirve de intermediario entre Internet y computadores/ordenadores sin una conexión directa a Internet.

Pulse  (FOTOWEB) para usar Brother Web Connect.

### ✓ Información relacionada

- [Brother Web Connect](#)
  - [Configure los ajustes del servidor proxy mediante el panel de control del equipo](#)
  - [Configure los ajustes del servidor proxy que utilizan Administración basada en Web](#)

## Configure los ajustes del servidor proxy mediante el panel de control del equipo

**Modelos relacionados:** MFC-T920DW/MFC-T925DW

Si su red utiliza un servidor proxy, la siguiente información del servidor proxy debe configurarse en el equipo:

- Dirección del servidor proxy
- Número de puerto
- Nombre de usuario
- Contraseña

1. Pulse **Ajustes**.
2. Pulse ▲ o ▼ para seleccionar lo siguiente:
  - a. Seleccione [Red]. Pulse **OK**.
  - b. Seleccione [Config. conexión web]. Pulse **OK**.
  - c. Seleccione [Ajustes proxy]. Pulse **OK**.
  - d. Seleccione [Conexión proxy]. Pulse **OK**.
  - e. Seleccione [Sí]. Pulse **OK**.
  - f. Seleccione la opción que desea establecer. Pulse **OK**.
  - g. Introduzca la información del servidor proxy. Pulse **OK**.
3. Pulse **Detener/Salir**.



### Información relacionada

- [Información sobre Brother Web Connect](#)



## Configure los ajustes del servidor proxy que utilizan Administración basada en Web

**Modelos relacionados:** MFC-T920DW/MFC-T925DW

Si su red utiliza un servidor proxy, la siguiente información del servidor proxy debe configurarse mediante Administración basada en Web:

- Dirección del servidor proxy
- Número de puerto
- Nombre de usuario
- Contraseña



Recomendamos Microsoft Internet Explorer 11/Microsoft Edge para Windows, Safari 10/11 para Mac, Chrome para Android (4.x o superior) y Chrome/Safari para iOS (10.x o superior). Asegúrese de que JavaScript y las cookies siempre estén activados en el navegador que utilice.

1. Inicie su navegador web.
2. Introduzca "https://dirección IP del equipo" en la barra de direcciones de su navegador (donde "dirección IP del equipo" es la dirección IP del equipo).  
Por ejemplo:  
https://192.168.1.2
3. Si se le solicita una contraseña, ingrésela en el campo **Iniciar sesión** y luego haga clic en **Iniciar sesión**.



La contraseña predeterminada para gestionar la configuración de este equipo se encuentra en la parte posterior del equipo y está marcada como "Pwd".

4. Vaya al menú de navegación y, a continuación, haga clic en **Red > Red > Protocolo**.



Comience desde  si el menú de navegación no se muestra en el lateral izquierdo de la pantalla.

5. Asegúrese de que la casilla **Proxy** esté seleccionada y, a continuación, haga clic en **Enviar**.
6. En el campo **Proxy**, haga clic en **Configuración avanzada**.
7. Introduzca la información del servidor proxy.
8. Haga clic en **Enviar**.



### Información relacionada

- [Información sobre Brother Web Connect](#)

#### Información adicional:

- [Acceder a Administración basada en Web](#)

## Servicios en línea utilizados con Brother Web Connect

**Modelos relacionados:** MFC-T920DW/MFC-T925DW

Utilice Brother Web Connect para acceder a los servicios en línea de su equipo Brother. Algunos de estos servicios web ofrecen versiones para empresas.

Para utilizar Brother Web Connect, es necesario tener una cuenta en el servicio en línea que desee. Si todavía no tiene una cuenta, utilice una computadora para acceder al sitio web del servicio y cree una cuenta.

### Google Drive™

Almacenamiento de documentos en línea, edición, servicio para compartir y sincronización de archivos.

URL: [drive.google.com](http://drive.google.com)

### Evernote®

Un servicio de gestión y almacenamiento de archivos en línea.

URL: [www.evernote.com](http://www.evernote.com)

### Dropbox

Un servicio que permite almacenar, compartir y sincronizar archivos en línea.

URL: [www.dropbox.com](http://www.dropbox.com)

### OneDrive

Un servicio que permite almacenar, compartir y gestionar archivos en línea.

URL: <https://onedrive.live.com>

### Box

Un servicio para compartir y editar documentos en línea.

URL: [www.box.com](http://www.box.com)

### OneNote

Un servicio para compartir y editar documentos en línea.

URL: [www.onenote.com](http://www.onenote.com)

Para obtener más información sobre cualquiera de estos servicios, consulte el sitio web del servicio correspondiente.

En la siguiente tabla se describe qué tipo de archivos pueden utilizarse con cada función Brother Web Connect:

Servicios accesibles	Google Drive™ Evernote® Dropbox OneDrive Box	OneNote
Cargar imágenes escaneadas	JPEG PDF DOCX XLSX PPTX TIFF	JPEG PDF DOCX XLSX PPTX TIFF



- No todos los servicios están disponibles en todos los países.
- Para Hong Kong, Taiwán y Corea:

Brother Web Connect sólo es compatible con los nombres de archivo escritos en inglés. No se descargarán los archivos con nombre en el idioma local.

---



### Información relacionada

- [Brother Web Connect](#)
-

## Configure Brother Web Connect

**Modelos relacionados:** MFC-T920DW/MFC-T925DW

- [Descripción de la configuración de Brother Web Connect](#)
- [Cree una cuenta para cada servicio en línea antes de usar Brother Web Connect](#)
- [Solicite el acceso a Brother Web Connect](#)
- [Registro de una cuenta de Brother Web Connect en un equipo Brother](#)

## Descripción de la configuración de Brother Web Connect

**Modelos relacionados:** MFC-T920DW/MFC-T925DW

Configure los ajustes de Brother Web Connect con el siguiente procedimiento:

### Paso 1: Cree una cuenta con el servicio que desea utilizar.

Acceda al sitio web del servicio mediante un ordenador y cree una cuenta. (Si ya tiene una cuenta, no es necesario que cree una nueva).

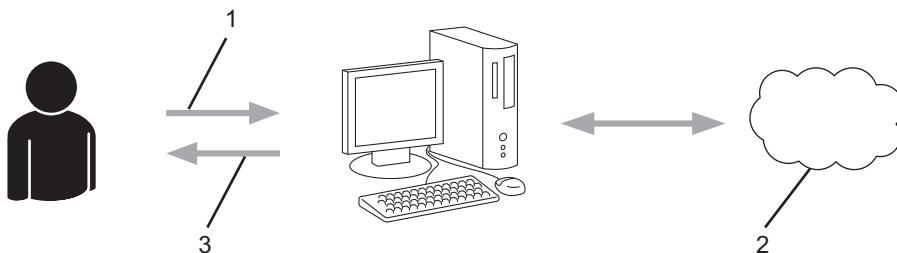

1. Registro del usuario
2. Servicio web
3. Obtenga la cuenta

### Paso 2: Solicite el acceso para Brother Web Connect.

Inicie el acceso de Brother Web Connect mediante ordenador para obtener una ID temporal.

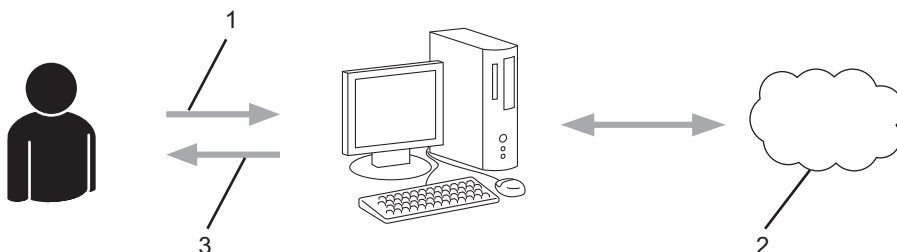

1. Introduzca información de la cuenta
2. Página de aplicación de Brother Web Connect
3. Obtenga la ID temporal

### Paso 3: Registre su información de cuenta en su máquina para que pueda acceder al servicio que desea utilizar.

Introduzca la ID temporal para activar el servicio en su equipo. Asigne a la cuenta un nombre, que servirá para identificarla en el equipo, e introduzca un PIN si lo considera necesario.

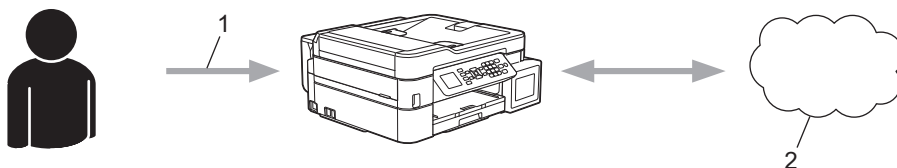

1. Introduzca la ID temporal
2. Servicio web

---

Su equipo Brother podrá acceder al servicio.



### **Información relacionada**

- [Configure Brother Web Connect](#)
-

## Cree una cuenta para cada servicio en línea antes de usar Brother Web Connect

**Modelos relacionados:** MFC-T920DW/MFC-T925DW

Para utilizar Brother Web Connect para acceder a los distintos servicios en línea, debe tener una cuenta en el servicio en línea que desea usar. Si todavía no tiene una cuenta, utilice un ordenador para acceder al sitio web del servicio y cree una cuenta. Después de haber creado una cuenta, inicie sesión y utilice la cuenta al menos una vez con un ordenador antes de utilizar la función Brother Web Connect. De lo contrario, es posible que no pueda acceder al servicio mediante Brother Web Connect.

Si ya tiene una cuenta, no es necesario crear una nueva.

Luego de terminar de crear una cuenta con el servicio en línea que desea utilizar, solicite acceso a Brother Web Connect.



### Información relacionada



- [Configure Brother Web Connect](#)

## Solicite el acceso a Brother Web Connect

Modelos relacionados: MFC-T920DW/MFC-T925DW

Para utilizar Brother Web Connect para acceder a servicios en línea, primero debe solicitar el acceso a Brother Web Connect a través de un ordenador que tenga el software Brother instalado.

1. Acceda al sitio web de la aplicación Brother Web Connect:

Opción	Descripción
Windows	<p>Inicie  (<b>Brother Utilities</b>) y, a continuación, haga clic en la lista desplegable y seleccione el nombre del modelo (si no está ya seleccionado).</p> <p>Haga clic en <b>Más</b> en la barra de navegación izquierda y, a continuación, haga clic en <b>Brother Web Connect</b>.</p> <p> Además, puede acceder al sitio web directamente: Tipo <a href="http://bwc.brother.com">bwc.brother.com</a> en la barra de direcciones del navegador web.</p>
Mac	Tipo <a href="http://bwc.brother.com">bwc.brother.com</a> en la barra de direcciones del navegador web.

Se iniciará la página de Brother Web Connect.

2. Seleccione el servicio que desea utilizar.
3. Siga las instrucciones que aparecen en la pantalla y solicite el acceso.

Cuando haya finalizado, se mostrará su ID temporal.



### Conéctese con Brother Web Connect

#### Registro terminado.

Escriba el siguiente ID temporal en la pantalla LCD de su máquina.

**ID temporal (11 dígitos)**

**XXX XXXX XXXX**

NOTA: El ID temporal caduca dentro de 24 horas.

4. Tome nota de su ID temporal, ya que lo necesitará para registrar cuentas en el equipo. La ID temporal es válida durante 24 horas.
5. Cierre el navegador web.



---

Ahora que tiene un ID de acceso a Brother Web Connect, debe registrar este ID en su máquina y luego usar su máquina para acceder al servicio web que desea utilizar.



### **Información relacionada**

- [Configure Brother Web Connect](#)
-

## Registro de una cuenta de Brother Web Connect en un equipo Brother

**Modelos relacionados:** MFC-T920DW/MFC-T925DW

Debe introducir la información de su cuenta de Brother Web Connect y configurar el equipo para que acceda al servicio deseado a través de Brother Web Connect.

- Debe solicitar acceso a Brother Web Connect para registrar una cuenta en su equipo.
- Antes de registrar una cuenta, confirme que la fecha y la hora estén ajustadas correctamente en el panel de control del equipo.

### 1. Pulse **FOTO/WEB**.



- Si aparece información sobre la conexión a Internet en la pantalla LCD del equipo, lea la información y pulse ►.
- Es posible que en ocasiones se muestren actualizaciones o avisos sobre las funciones de Brother Web Connect en la pantalla LCD. Lea la información y, a continuación, pulse ►.

### 2. Pulse ▲ o ▼ para seleccionar lo siguiente:

- a. Seleccione el servicio en el que desea registrarse. Pulse **OK**.
- b. Seleccione [Registrar/Eliminar]. Pulse **OK**.
- c. Seleccione [Registrar cuenta]. Pulse **OK**.

### 3. El equipo le pedirá que introduzca la ID temporal que recibió al solicitar acceso para Brother Web Connect. Pulse ►.

### 4. Introduzca la ID temporal mediante el teclado de marcación. Pulse **OK**.



Aparecerá un mensaje de error en la pantalla LCD si la información que ha introducido no coincide con la ID temporal que recibió al solicitar acceso, o bien si la ID temporal ha caducado. Introduzca la ID temporal correctamente, o bien vuelva a solicitar acceso para recibir una nueva ID temporal.

### 5. El equipo le pedirá que introduzca el nombre de cuenta que desea que aparezca en la pantalla LCD. Pulse ►.

### 6. Introduzca el nombre y, a continuación, pulse **OK**.

### 7. Realice una de las siguientes acciones:

- Para establecer un PIN en la cuenta, pulse ►. (El uso de un PIN evita accesos no autorizados a la cuenta). Introduzca un número de cuatro dígitos y, luego, pulse **OK**.
- Si no desea configurar un PIN, pulse ◀.



Cuando se muestre la información de la cuenta que ha introducido, confirme que es correcta.

### 8. Pulse ► para registrar su información a medida que la introduce.

### 9. Pulse ►.

El registro de la cuenta se ha completado y su equipo puede acceder al servicio.

### 10. Pulse **Detener/Salir**.



## Información relacionada

- [Configure Brother Web Connect](#)

## Escanear y cargar documentos con Brother Web Connect

**Modelos relacionados:** MFC-T920DW/MFC-T925DW

Cargue sus fotos y documentos escaneados directamente a un servicio web sin utilizar una computadora.

- Cuando escanee y cargue archivos JPEG o PDF, el escaneado en blanco y negro no estará disponible.
- Cuando escanee y cargue archivos de Microsoft Office, el escaneado en blanco y negro y el escaneado en gris no estarán disponibles.
- Cuando escanee y cargue archivos JPEG, cada una de las páginas se cargará como un archivo individual.
- Los documentos cargados se guardan en un álbum llamado **From\_BrotherDevice**.

Para obtener más información sobre las restricciones, como las aplicadas al tamaño o al número de documentos que pueden cargarse, consulte el sitio web del servicio correspondiente.

1. Cargue el documento.
2. Pulse **FOTO/WEB**.



- Si aparece información sobre la conexión a Internet en la pantalla LCD del equipo, lea la información y pulse ►.
- Es posible que en ocasiones se muestren actualizaciones o avisos sobre las funciones de Brother Web Connect en la pantalla LCD. Lea la información y, a continuación, pulse ►.

3. Pulse ▲ o ▼ para seleccionar lo siguiente:
  - a. Seleccione el servicio donde se encuentra la cuenta en la que desea cargar el documento. Pulse **OK**.
  - b. Seleccione el nombre de la cuenta. Pulse **OK**.
4. Si se muestra la pantalla de introducción del PIN, introduzca el PIN de cuatro dígitos y luego pulse **OK**.
5. Siga las instrucciones que aparecen en la pantalla para completar la operación.



### Información relacionada

- [Brother Web Connect](#)

## AirPrint

- [Información sobre AirPrint](#)
- [Antes de utilizar AirPrint \(macOS\)](#)
- [Imprimir con AirPrint](#)
- [Escanear con AirPrint \(macOS\)](#)
- [Enviar un fax con AirPrint \(macOS\)](#)

## Información sobre AirPrint

AirPrint es una solución de impresión para sistemas operativos Apple que permite imprimir fotos, mensajes de correo electrónico, páginas web y documentos de forma inalámbrica desde dispositivos iPad, iPhone, iPod touch y computadoras Mac sin necesidad de instalar un controlador.

AirPrint también permite enviar faxes directamente desde computadoras Mac sin imprimirlos y escanear documentos en computadoras Mac. (MFC-T920DW/MFC-T925DW)

Para obtener más información, acceda al sitio web de Apple.

El uso del distintivo Works with Apple implica que un accesorio se ha diseñado para funcionar específicamente con la tecnología identificada en el distintivo, así como que el desarrollador ha certificado que cumple los estándares de rendimiento de Apple.



### Información relacionada

- [AirPrint](#)

## Antes de utilizar AirPrint (macOS)

Antes de imprimir con macOS, agregue el equipo a la lista de impresoras en la computadora Mac.

1. Seleccione **Preferencias del Sistema** en el menú Apple.
2. Haga clic en **Impresoras y escáneres**.
3. Haga clic en el icono + debajo del panel de impresoras a la izquierda.  
Aparece la pantalla **Añadir**.
4. Seleccione el equipo y, a continuación, seleccione **AirPrint** en el menú emergente **Usar**.
5. Haga clic en **Añadir**.



### Información relacionada



- [AirPrint](#)

## Imprimir con AirPrint

- [Imprimir desde un dispositivo iPad, iPhone o iPod touch](#)
- [Imprimir con AirPrint \(macOS\)](#)

## Imprimir desde un dispositivo iPad, iPhone o iPod touch

El procedimiento utilizado para imprimir puede variar en función de la aplicación. En el ejemplo siguiente se utiliza Safari.

1. Asegúrese de que el equipo esté encendido.  
Asegúrese de haber cargado el papel correcto en la bandeja de papel y de haber cambiado la configuración de papel para la bandeja de papel del equipo.
2. Utilice Safari para abrir la página que desea imprimir.
3. Toque  o .
4. Toque **Imprimir**.
5. Asegúrese de que el equipo esté seleccionado.
6. Si hay otro equipo seleccionado (o no hay ninguna impresora), toque **Impresora**.  
Aparecerá la lista de equipos disponibles.
7. Toque el nombre de su equipo en la lista.
8. Seleccione las opciones que desee, como la cantidad de páginas para imprimir y la impresión a 2 caras (si es compatible con su equipo).
9. Toque **Imprimir**.



### Información relacionada

- [Imprimir con AirPrint](#)



## Imprimir con AirPrint (macOS)

El procedimiento utilizado para imprimir puede variar en función de la aplicación. En el ejemplo siguiente se utiliza Safari. Antes de imprimir, asegúrese de que el equipo esté en la lista de impresoras en la computadora Mac.

1. Asegúrese de que el equipo esté encendido.  
Asegúrese de haber cargado el papel correcto en la bandeja de papel y de haber cambiado la configuración de papel para la bandeja de papel del equipo.
2. Utilice Safari para abrir la página que desea imprimir en su computadora Mac.
3. Haga clic en el menú **Archivo** y, a continuación, seleccione **Imprimir**.
4. Asegúrese de que el equipo esté seleccionado. Si hay otro equipo seleccionado (o no hay ninguna impresora), haga clic en el menú emergente **Impresora** y, a continuación, seleccione el equipo.
5. Seleccione las opciones deseadas, como el número de páginas a imprimir y la impresión a 2 caras (si es compatible con su equipo).
6. Haga clic en **Imprimir**.



### Información relacionada

- [Imprimir con AirPrint](#)

#### Información adicional:

- [Antes de utilizar AirPrint \(macOS\)](#)

## Escanear con AirPrint (macOS)

Antes de escanear, asegúrese de que el equipo esté en la lista de escáneres en la computadora Mac.

1. Cargue el documento.
2. Seleccione **Preferencias del Sistema** en el menú Apple.
3. Haga clic en **Impresoras y escáneres**.
4. Seleccione el equipo en la lista de escáneres.
5. Haga clic en la pestaña **Escanear** y, a continuación, haga clic en el botón **Abrir escáner...**  
Aparecerá la pantalla Escáner.
6. Si coloca el documento en la unidad ADF, seleccione la casilla de verificación **Usar alimentador de papel** y, a continuación, seleccione el tamaño del documento en el menú emergente de configuración del tamaño de escaneado.
7. Seleccione la carpeta de destino o la aplicación de destino en el menú emergente del ajuste de destino.
8. Si es necesario, haga clic en **Mostrar detalles** para cambiar los ajustes de escaneado.  
Puede recortar la imagen manualmente arrastrando el puntero del ratón por la parte que desee escanear cuando escanee desde el cristal de escaneado.
9. Haga clic en **Escanear**.



### Información relacionada

- [AirPrint](#)

#### Información adicional:

- [Antes de utilizar AirPrint \(macOS\)](#)

## Enviar un fax con AirPrint (macOS)

**Modelos relacionados:** MFC-T920DW/MFC-T925DW

Asegúrese de que el equipo esté en la lista de impresoras en la computadora Mac. En el ejemplo siguiente se utiliza TextEdit de Apple.



AirPrint solo admite documentos de fax en blanco y negro.

1. Asegúrese de que el equipo esté encendido.
2. En su computadora Mac, abra el archivo que desea enviar como fax.
3. Haga clic en el menú **Archivo** y, a continuación, seleccione **Imprimir**.
4. Haga clic en el menú emergente **Impresora** y, a continuación, seleccione **Brother XXX-XXXX - Fax** (donde XXX-XXXX es el nombre del modelo).
5. Introduzca la información del destinatario del fax.
6. Haga clic en **Fax**.



### Información relacionada

- [AirPrint](#)

#### Información adicional:

- [Antes de utilizar AirPrint \(macOS\)](#)

## Servicio de impresión Mopria™ y escaneado Mopria™

El servicio de impresión Mopria™ es una función de impresión y escaneado Mopria™ es una función de escaneado para dispositivos móviles Android™, ambas desarrolladas por Mopria Alliance™. Este servicio permite conectar un dispositivo a la misma red que su equipo, e imprimir y escanear sin necesidad de configurar opciones adicionales.



1. Dispositivo móvil Android™
2. Conexión Wi-Fi®
3. Su equipo

Debe descargar el servicio de impresión Mopria™ o el escaneado Mopria™ desde la aplicación Google Play™ e instalarlo en su dispositivo Android™. Antes de utilizar este servicio, debe activarlo.



### Información relacionada

- [Conexión desde Web/dispositivos](#)

## Brother iPrint&Scan

- [Información general de Brother iPrint&Scan para Windows y Mac](#)
- [Información general de Brother iPrint&Scan para dispositivos móviles](#)

## Información general de Brother iPrint&Scan para Windows y Mac

Utilice Brother iPrint&Scan para Windows y Mac para imprimir y escanear desde su computadora.

Las siguientes pantallas muestran un ejemplo de Brother iPrint&Scan para Windows. La pantalla real puede diferir en función de la versión de la aplicación.

- Para Windows

Vaya a la página **Descargas** de su modelo en [support.brother.com](http://support.brother.com) para descargar la aplicación más actualizada.

- Para Mac

Descargue e instale Brother iPrint&Scan desde App Store.

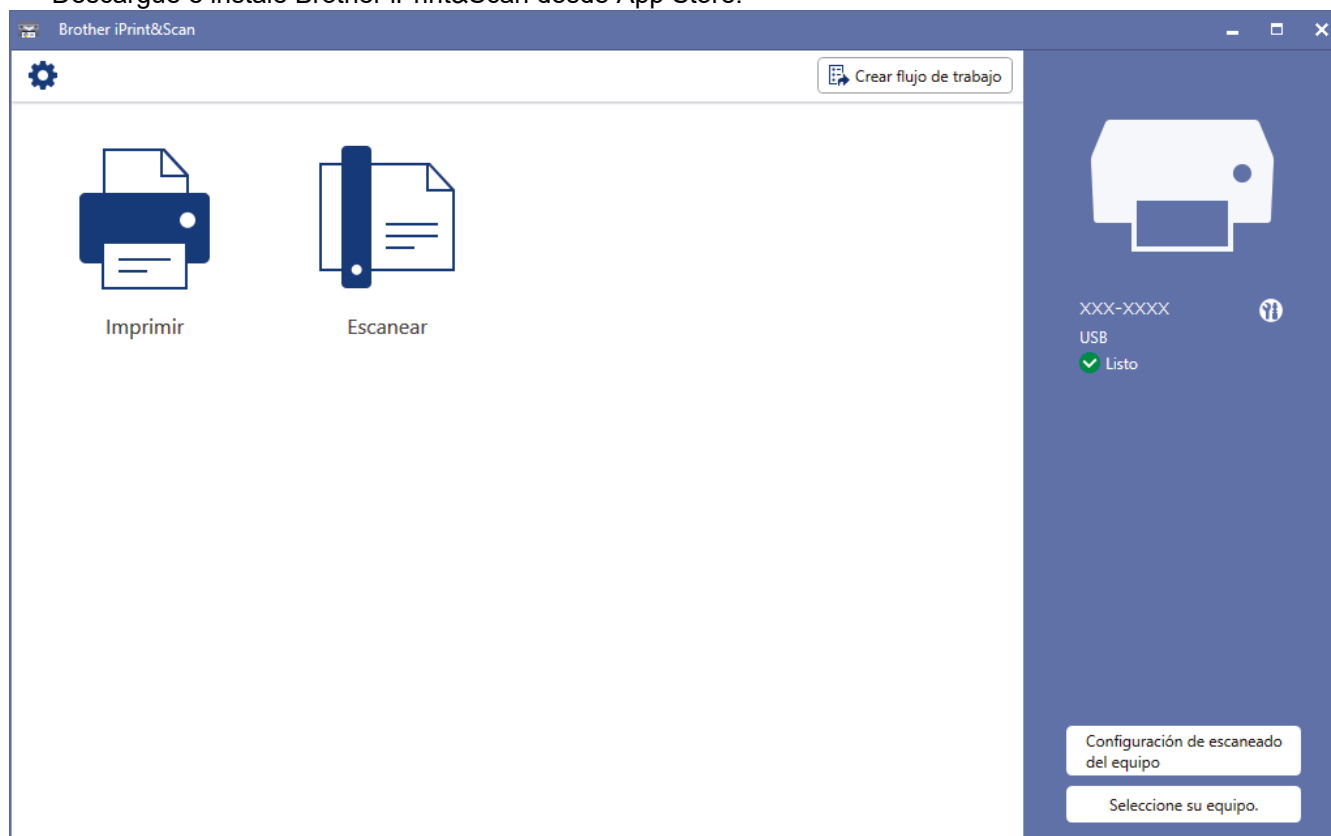

Si se le solicita, instale el controlador y el software necesarios para utilizar el equipo. Descargue el instalador en la página **Descargas** del modelo en [support.brother.com](http://support.brother.com).



### Información relacionada

- [Brother iPrint&Scan](#)

#### Información adicional:

- [Imprimir mediante Brother iPrint&Scan \(Windows/Mac\)](#)
- [Escanear mediante Brother iPrint&Scan \(Windows/Mac\)](#)

## Información general de Brother iPrint&Scan para dispositivos móviles

Utilice Brother iPrint&Scan para imprimir y escanear desde diferentes dispositivos móviles.

- Para dispositivos Android™  
Brother iPrint&Scan le permite utilizar funciones de su equipo Brother directamente de su dispositivo Android™.  
Descargue e instale Brother iPrint&Scan desde la aplicación Google Play™ Store.
- Para todos los dispositivos compatibles con iOS, incluidos iPhone, iPad y Ipad touch  
Brother iPrint&Scan permite utilizar funciones del equipo Brother directamente desde un dispositivo iOS.  
Descargue e instale Brother iPrint&Scan desde App Store.

Para obtener más información, visite [support.brother.com/ips](http://support.brother.com/ips).

### NOTA

También puede usar la aplicación Brother Mobile Connect para imprimir y escanear en su dispositivo móvil.



### Información relacionada

- [Brother iPrint&Scan](#)

#### Información adicional:

- [Configurar el equipo en una red inalámbrica mediante el asistente de configuración del dispositivo móvil](#)

## Solución de problemas

Si considera que hay un problema en el equipo, verifique primero cada uno de los elementos que se muestran a continuación y, a continuación, intente identificar el problema y siga los consejos para la solución de problemas.

La mayoría de problemas los puede corregir usted mismo/a. Si necesita más ayuda, visite [support.brother.com](http://support.brother.com) para acceder a las sugerencias más recientes de solución de problemas y preguntas más frecuentes:

1. Visite [support.brother.com](http://support.brother.com).
2. Haga clic en **Preguntas frecuentes y Solución de problemas** y busque el nombre de su modelo.

Primero, compruebe lo siguiente:

- El cable de alimentación del equipo está conectado correctamente y el equipo está encendido.
- Se han quitado todas las piezas de protección del equipo.
- La cubierta de escáner y la cubierta para el desatasco de papel están completamente cerradas.
- El papel está correctamente introducido en la bandeja de papel.
- Los cables de la interfaz están conectados de manera segura al equipo y la computadora, o la conexión inalámbrica está configurada en el equipo y en la computadora.
- (Para modelos de red) El punto de acceso (para red inalámbrica), enrutador o concentrador está encendido y el botón de enlace parpadea.
- Se muestran mensajes en la pantalla LCD del equipo.

Si no pudo solucionar el problema con las verificaciones, identifique el problema y, a continuación, >>

*Información relacionada*



### Información relacionada

- [Mensajes de mantenimiento y error](#)
- [Atascos de documentos](#)
- [Atasco en la impresora o atasco de papel](#)
- [Si tiene problemas con el equipo](#)
- [Consultar la información del equipo](#)
- [Restaurar el equipo](#)

#### Información adicional:

- [Problemas de manipulación de papel e impresión](#)
- [Problemas de teléfono y fax](#)
- [Otros problemas](#)
- [Problemas con AirPrint](#)
- [Problemas de red](#)



## Mensajes de mantenimiento y error

Al igual que con cualquier otro producto de oficina sofisticado, es posible que se produzcan errores y que se deban sustituir los artículos de suministro. En tal caso, el equipo identificará el error o la operación de mantenimiento rutinaria necesaria y mostrará el mensaje pertinente. En la tabla se exponen los mensajes de error y de mantenimiento más frecuentes.

Puede corregir la mayoría de los errores y realizar el mantenimiento rutinario por sí mismo. Si necesita más sugerencias, vaya a la página **Preguntas frecuentes y Solución de problemas** del modelo en [support.brother.com](http://support.brother.com).



La referencia a la *Información relacionada* se encuentra al final de la página.

>> [DCP-T520W/DCP-T525W/DCP-T720DW/DCP-T725DW/DCP-T820DW/DCP-T825DW](#)

>> [MFC-T920DW/MFC-T925DW](#)

### DCP-T520W/DCP-T525W/DCP-T720DW/DCP-T725DW/DCP-T820DW/DCP-T825DW

Mensaje de error	Causa	Acción
Alta temperatura	La temperatura ambiente es demasiado alta.	Después de bajar la temperatura de la sala, permita que el equipo se enfríe hasta alcanzar la temperatura ambiente. Vuelva a intentarlo cuando el equipo se haya enfriado.
Atasco documento	El documento no se ha introducido o alimentado correctamente, o bien el documento escaneado desde la unidad ADF era demasiado largo.	Extraiga el documento atascado y, a continuación, pulse <b>Detener/Salir</b> . Cargue el documento en la unidad ADF correctamente. >> <i>Información relacionada: Cargar documentos en el alimentador automático de documentos (unidad ADF)</i> >> <i>Información relacionada: Atascos de documentos</i>
Band. no detect. Bandeja de papel 1 no detectada (Band de papel n.º 1 no detectada)	La bandeja de papel no está introducida completamente.  Un papel o un objeto extraño ha impedido que la bandeja de papel se introdujera correctamente.	Vuelva a introducir lentamente la bandeja de papel por completo en el equipo.  Saque la bandeja de papel del equipo y extraiga el papel atascado o el objeto extraño. Si no logra encontrar o extraer el papel atascado >> <i>Información relacionada: Atasco en la impresora o atasco de papel</i>
Caja tinta llena (Caj. Tint llena)	La caja de absorción de tinta está llena. Es necesario efectuar un mantenimiento periódico de estos componentes, ya que pueden requerir su sustitución después de un cierto período de tiempo para garantizar el rendimiento óptimo del equipo Brother. Dado que estos componentes requieren mantenimiento periódico, la sustitución no queda cubierta por la garantía. La necesidad de sustituir estos elementos y el período de tiempo antes de la sustitución dependerán del número de depuraciones y evacuaciones necesarias para limpiar el sistema de tinta. Estas cajas acumulan cantidades de tinta durante las distintas operaciones de depuración y evacuación. El número de veces que se depura y evacua un equipo	Es necesario sustituir la caja de absorción de tinta. Llame al Servicio de atención al cliente de Brother o a un centro de servicio técnico autorizado de Brother para que le reparen el equipo.

Mensaje de error	Causa	Acción
	para la limpieza varía según las distintas situaciones. Por ejemplo, si enciende y apaga el equipo con frecuencia, se producirán numerosos ciclos de limpieza puesto que el equipo se limpia automáticamente tras el encendido.	
CajTint CasiLlen (CajTin casiLlena)	La caja de absorción de tinta está casi llena.	Es necesario sustituir la caja de absorción de tinta pronto. Llame al Servicio de atención al cliente de Brother o a un centro de servicio técnico autorizado de Brother para que le reparen el equipo.  La caja de absorción de tinta absorbe la pequeña cantidad de tinta que se emite mientras se limpia el cabezal de impresión.
Cambiar papel?	Este mensaje aparece cuando se activa la configuración de confirmación del tipo y del tamaño de papel.	Para evitar que aparezca este mensaje de confirmación, desactive la configuración.  ➤➤ <i>Información relacionada: Cambiar el ajuste de revisión de papel</i>
Cierre cub tinta (Cierre cub. tin.)	La cubierta del tanque de tinta no está bloqueada en la posición de cierre.	Cierre firmemente la cubierta del tanque de tinta hasta que quede inmovilizada en posición correcta.
Conexión fallida	El equipo Brother y el dispositivo móvil no pueden comunicarse durante la configuración de la red Wi-Fi Direct.	<ul style="list-style-type: none"> <li>• Acerque el dispositivo móvil al equipo Brother.</li> <li>• Traslade el equipo Brother y el dispositivo móvil a un lugar sin obstáculos.</li> <li>• Si está utilizando el método PIN de WPS, asegúrese de que ha introducido el PIN correcto.</li> </ul>
Cubierta abierta. (Cubierta abierta)	La cubierta del escáner no está bloqueada en la posición de cierre.	Levante la cubierta del escáner y, a continuación, vuelva a cerrarla.  Asegúrese de que el cable de interfaz (si se utiliza) se haya introducido de manera adecuada por el canal de cables que los dirige a la parte posterior del equipo.
Error conexión	Otros dispositivos están intentando conectarse a la red Wi-Fi Direct al mismo tiempo.	Asegúrese de que no haya otros dispositivos que estén intentando conectarse a la red Wi-Fi Direct y, a continuación, establezca de nuevo la configuración de Wi-Fi Direct.
Imposs. Conectar (No se puede cnct)	La cantidad máxima de dispositivos móviles ya están conectados a la red Wi-Fi Direct en la que el equipo Brother es el propietario del grupo.	Después de interrumpir la conexión actual entre el equipo Brother y el otro dispositivo móvil, intente establecer de nuevo la configuración de Wi-Fi Direct. Puede confirmar el estado de la conexión imprimiendo el informe de configuración de la red.  ➤➤ <i>Información relacionada: Imprimir el informe de configuración de la red</i>
Imprimir solo BK	La cantidad de tinta restante en uno o más tanques de tinta (excepto el negro) es baja.  Este mensaje de error puede aparecer cuando el contador de tinta no funciona correctamente y, en realidad, queda tinta.	Rellene el tanque de tinta.  Cuando rellene el tanque de tinta, rellénelo hasta la línea superior o bien use toda la tinta de la botella siempre y cuando no se rebase la línea superior.

Mensaje de error	Causa	Acción
	<p>Mientras aparezca este mensaje en la pantalla LCD, cada operación funcionará del modo siguiente:</p> <ul style="list-style-type: none"> <li>Impresión (Windows)</li> </ul> <p>Si el tipo de soporte está configurado en <b>Papel normal</b> y seleccionó <b>Escala de grises</b> en el controlador de impresora, puede usar el equipo como impresora en blanco y negro.</p> <ul style="list-style-type: none"> <li>Copia</li> </ul> <p>Si el tipo de papel está ajustado en <b>Papel normal</b>, puede hacer copias en blanco y negro.</p>	<p>Podría aparecer un mensaje en la pantalla LCD preguntándole si ha rellenado los tanques de tinta. Pulse ▲ (Sí) para restablecer el contador de tinta del color rellenado. Pulse ▼ (No) para los colores sin rellenar.</p> <p>►► <i>Información relacionada: Rellene los tanques de tinta</i></p> <p>El equipo puede interrumpir todas las tareas de impresión y usted no podrá usarlo hasta que rellene un nuevo tanque de tinta en el siguiente caso:</p> <p>Si desenchufa el equipo.</p>
No hay dispositv	Al configurar la red Wi-Fi Direct, el equipo Brother no puede encontrar el dispositivo móvil.	<ul style="list-style-type: none"> <li>Asegúrese de que el equipo y el dispositivo móvil estén en el modo Wi-Fi Direct.</li> <li>Acerque el dispositivo móvil al equipo Brother.</li> <li>Traslade el equipo Brother y el dispositivo móvil a un lugar sin obstáculos.</li> <li>Si está configurando manualmente la red Wi-Fi Direct, asegúrese de que ha introducido la contraseña correcta.</li> <li>Si el dispositivo móvil dispone de una página para configurar cómo obtener una dirección IP, asegúrese de que la dirección IP del dispositivo móvil se haya configurado a través de DHCP.</li> </ul>
No puede imprim XX	<p>El equipo ha sufrido un problema mecánico.</p> <p><b>-O BIEN-</b></p> <p>Hay objetos extraños, como un clip o un trozo de papel roto, en el equipo.</p>	<p>Abra la cubierta de escáner y extraiga cualquier objeto extraño o los trozos de papel del interior del equipo. Si el mensaje de error continúa apareciendo, desconecte el equipo de la alimentación eléctrica durante varios minutos y después vuelva a conectarlo.</p> <p>►► <i>Información relacionada: Se ha atascado papel en el equipo al usar la bandeja de papel estándar (Atasco de papel)</i></p>
No se puede escanear XX	El equipo ha sufrido un problema mecánico.	Desconecte el equipo de la alimentación eléctrica durante varios minutos y después vuelva a conectarlo.
No se puede imprimir Recarga [X] (Recargar [X])	<p>La cantidad de tinta restante en uno o más tanques de tinta es baja. El equipo interrumpirá todas las tareas de impresión.</p> <p>Este mensaje de error puede aparecer cuando el contador de tinta no funciona correctamente y, en realidad, queda tinta.</p>	<p>Rellene el tanque de tinta.</p> <p>Cuando rellene el tanque de tinta, rellénelo hasta la línea superior o bien use toda la tinta de la botella siempre y cuando no se rebase la línea superior.</p> <p>Podría aparecer un mensaje en la pantalla LCD preguntándole si ha rellenado los tanques de tinta. Pulse ▲ (Sí) para restablecer el contador de tinta del color rellenado. Pulse ▼ (No) para los colores sin rellenar.</p> <p>►► <i>Información relacionada: Rellene los tanques de tinta</i></p>

Mensaje de error	Causa	Acción
		Puede seguir escaneando incluso cuando queda poca tinta o es necesario rellenarla.
Papel atascado	<p>Se ha producido un atasco de papel en el equipo.</p> <p>Se ha colocado más de una hoja de papel en la ranura de alimentación manual. <b>-O BIEN-</b> Se ha colocado otra hoja de papel en la ranura de alimentación manual antes de que en la pantalla LCD se mostrase Coloque una hoja a la vez. (Coloque una hoja cada vez.). (DCP-T520W/DCP-T525W/ DCP-T720DW/DCP-T725DW)</p> <p>Se ha acumulado polvo de papel en la superficie de los rodillos de recogida de papel.</p>	<p>Quite cuidadosamente el papel atascado y luego pulse <b>Detener/Salir</b>.</p> <p>►► <i>Información relacionada: Atasco en la impresora o atasco de papel</i></p> <p>Asegúrese de que las guías del papel estén ajustadas al tamaño de papel correcto.</p> <p>NO extienda la bandeja de papel al cargar tamaños de papel A5 o más pequeños.</p> <p>No coloque más de una hoja de papel en la ranura de alimentación manual a la vez.</p> <p>Espere a que la pantalla LCD le indique que puede cargar otra hoja de papel para introducir la hoja siguiente en la ranura de alimentación manual.</p> <p>Limpie los rodillos de recogida de papel.</p> <p>►► <i>Información relacionada: Limpiar los rodillos de recogida de papel</i></p>
Poca tin (Tint.baj)	<p>La cantidad de tinta restante en uno o más tanques de tinta es baja.</p> <p>Este mensaje de error puede aparecer cuando el contador de tinta no funciona correctamente y, en realidad, queda tinta.</p>	<p>Mire por la ventana del tanque de tinta para confirmar la cantidad de tinta restante.</p> <p>Si el nivel de tinta restante se encuentra por debajo o al nivel de la línea situada bajo la marca de nivel de llenado mínimo, rellene el tanque de tinta.</p> <p>Podría aparecer un mensaje en la pantalla LCD preguntándole si ha rellenado los tanques de tinta. Pulse ▲ (Sí) para restablecer el contador de tinta del color rellenado. Pulse ▼ (No) para los colores sin rellenar.</p> <p>►► <i>Información relacionada: Rellene los tanques de tinta</i></p>
Quedan datos	Hay datos de impresión en la memoria del equipo.	Pulse <b>Detener/Salir</b> . El equipo cancelará el trabajo y lo borrará de la memoria. Pruebe a imprimirlo de nuevo.
Revise nivel de tinta. Si hay tinta, pulse OK. (Compr. nivel de tinta. Si hay tinta, pulse OK.)	<p>Durante esta operación, se consume una cierta cantidad de tinta.</p> <p>Mire por la ventana del tanque de tinta para confirmar la cantidad de tinta restante.</p>	Si el nivel de tinta restante se encuentra por debajo o al nivel de la línea situada bajo la marca de nivel de llenado mínimo, rellene el tanque de tinta.
Sin alim. papel (Comprobar papel) Sin papel B1	El equipo se ha quedado sin papel o no está cargado correctamente en la bandeja de papel.	<p>Realice una de las siguientes acciones:</p> <ul style="list-style-type: none"> <li>• Rellene la bandeja de papel y, a continuación, pulse <b>Inicio Negro</b> o <b>Inicio Color</b>.</li> <li>• Extraiga el papel y vuélvalo a cargar y, a continuación, pulse <b>Inicio Negro</b> o <b>Inicio Color</b>.</li> </ul> <p>►► <i>Información relacionada: Cargar papel</i></p>

Mensaje de error	Causa	Acción
Sin alim. papel (Comprobar papel) Sin papel B1	El papel no se ha introducido en la posición central de la ranura de alimentación manual. (DCP-T520W/DCP-T525W/ DCP-T720DW/DCP-T725DW)	Retire el papel y vuélvalo a introducir en el centro de la ranura de alimentación manual y, a continuación, siga las instrucciones de la pantalla LCD. <b>&gt;&gt; Información relacionada: Cargar papel en la ranura de alimentación manual</b>
	El papel de la ranura de alimentación manual no permanece recto al ser alimentado. (DCP-T520W/DCP-T525W/ DCP-T720DW/DCP-T725DW)	Utilice las dos manos para ajustar las guías de papel de la ranura de alimentación manual y asegurarse de que no haya un espacio entre ellas y el papel. A continuación, pulse <b>Inicio Negro</b> o <b>Inicio Color</b> . <b>&gt;&gt; Información relacionada: Cargar papel en la ranura de alimentación manual</b>
	La cubierta para el desatasco de papel no está cerrada correctamente.	Asegúrese de que la cubierta para el desatasco de papel esté uniformemente cerrada en ambos extremos. <b>&gt;&gt; Información relacionada: Atasco en la impresora o atasco de papel</b>
	Se ha acumulado polvo de papel en la superficie de los rodillos de recogida de papel.	Limpie los rodillos de recogida de papel. <b>&gt;&gt; Información relacionada: Limpiar los rodillos de recogida de papel</b>
Sin memoria	La memoria del equipo está llena.	Si hay una operación de copia en curso: <ul style="list-style-type: none"> <li>• Pulse <b>Detener/Salir</b> y espere a que terminen el resto de las operaciones en curso; a continuación, vuelva a intentarlo.</li> <li>• Pulse <b>Inicio Negro</b> o <b>Inicio Color</b> para copiar las páginas que se hayan escaneado hasta ahora.</li> </ul>
Sin papel MP	El equipo se ha quedado sin papel o no está cargado correctamente en la bandeja MP.	Realice una de las siguientes acciones: <ul style="list-style-type: none"> <li>• Rellene la bandeja MP y, a continuación, pulse <b>Inicio Negro</b> o <b>Inicio Color</b>.</li> <li>• Extraiga el papel y vuélvalo a cargar y, a continuación, pulse <b>Inicio Negro</b> o <b>Inicio Color</b>.</li> </ul> <b>&gt;&gt; Información relacionada: Cargar papel en la bandeja multipropósito (bandeja MP)</b>
Tam. no coincide	La configuración del tamaño de papel no coincide con el tamaño del papel que está cargado en la bandeja. <b>-O BIEN-</b> O bien, no ha ajustado las guías del papel de la bandeja a los indicadores del tamaño de papel que está utilizando.	<ol style="list-style-type: none"> <li>1. Compruebe que el tamaño de papel que ha seleccionado en la pantalla del equipo coincide con el tamaño del papel de la bandeja. <b>&gt;&gt; Información relacionada: Cambiar el tamaño y el tipo de papel</b></li> <li>2. Asegúrese de haber cargado el papel con orientación vertical ajustando las guías del papel en los indicadores correspondientes al tamaño de papel que va a usar. <b>&gt;&gt; Información relacionada: Cargar papel</b></li> <li>3. Una vez que haya comprobado el tamaño y la posición del papel, pulse <b>Inicio Negro</b> o <b>Inicio Color</b>.</li> </ol>

Mensaje de error	Causa	Acción
Tam. no coincide	La configuración del tamaño de papel no coincide con el tamaño del papel que está cargado en la bandeja. <b>-O BIEN-</b> O bien, no ha ajustado las guías del papel de la bandeja a los indicadores del tamaño de papel que está utilizando.	Si va a imprimir desde la computadora, asegúrese de que el tamaño de papel seleccionado en el controlador de impresora o en la aplicación que utilice para imprimir coincida con el tamaño del papel de la bandeja. <b>»» Información relacionada:</b> <i>Configuraciones de impresión (Windows)</i>
Temperatura baja	La temperatura ambiente es demasiado baja.	Después de aumentar la temperatura de la sala, permita que el equipo se caliente hasta alcanzar la temperatura ambiente. Vuelva a intentarlo cuando el equipo se haya calentado.

## MFC-T920DW/MFC-T925DW

Mensaje de error	Causa	Acción
Absorb. casi lleno	La caja de absorción de tinta está casi llena.	Es necesario sustituir la caja de absorción de tinta pronto. Llame al Servicio de atención al cliente de Brother o a un centro de servicio técnico autorizado de Brother para que le reparen el equipo.  La caja de absorción de tinta absorbe la pequeña cantidad de tinta que se emite mientras se limpia el cabezal de impresión.
Absorb. tinta lleno	La caja de absorción de tinta está llena. Es necesario efectuar un mantenimiento periódico de estos componentes, ya que pueden requerir su sustitución después de un cierto período de tiempo para garantizar el rendimiento óptimo del equipo Brother. Dado que estos componentes requieren mantenimiento periódico, la sustitución no queda cubierta por la garantía. La necesidad de sustituir estos elementos y el período de tiempo antes de la sustitución dependerán del número de depuraciones y evacuaciones necesarias para limpiar el sistema de tinta. Estas cajas acumulan cantidades de tinta durante las distintas operaciones de depuración y evacuación. El número de veces que se depura y evacua un equipo para la limpieza varía según las distintas situaciones. Por ejemplo, si enciende y apaga el equipo con frecuencia, se producirán numerosos ciclos de limpieza puesto que el equipo se limpia automáticamente tras el encendido.	Es necesario sustituir la caja de absorción de tinta. Llame al Servicio de atención al cliente de Brother o a un centro de servicio técnico autorizado de Brother para que le reparen el equipo.
Alta temperatura	La temperatura ambiente es demasiado alta.	Después de bajar la temperatura de la sala, permita que el equipo se enfríe hasta alcanzar la temperatura ambiente. Vuelva a intentarlo cuando el equipo se haya enfriado.
At. A Int./frente (Atasco A inter/del) Repetir atasco A	Se ha producido un atasco de papel en el equipo.	Quite cuidadosamente el papel atascado. <b>»» Información relacionada:</b> <i>Papel atascado en el interior y en la parte delantera del equipo (atasco A Interior/frente)</i>

Mensaje de error	Causa	Acción
		Asegúrese de que las guías del papel estén ajustadas al tamaño de papel correcto. NO extienda la bandeja de papel al cargar tamaños de papel A5 o más pequeños.
Atasco B Frente Rep atasco B Frente (Nuev atas B frontal)	Se ha producido un atasco de papel en el equipo.	Quite cuidadosamente el papel atascado. ➤➤ <i>Información relacionada: Papel atascado en la parte delantera del equipo (atasco B Frente)</i> Asegúrese de que las guías del papel estén ajustadas al tamaño de papel correcto. NO extienda la bandeja de papel al cargar tamaños de papel A5 o más pequeños.
Atasco ban E int/MP (Atasco inter./MP E) Nvo atas ba E in/MP (Nuev atas int./MP E)	Se ha producido un atasco de papel en el equipo.	Quite cuidadosamente el papel atascado. ➤➤ <i>Información relacionada: Se ha atascado el papel dentro y en la bandeja multipropósito (Atasco papel/Atasco E Dentro/MP)</i>
	Las guías del papel no están ajustadas al tamaño de papel correcto.	Asegúrese de que las guías del papel estén ajustadas al tamaño de papel correcto.
Atasco bandeja D MP (Atasco Bandeja MP D)	Se ha producido un atasco de papel en el equipo.	Quite cuidadosamente el papel atascado. ➤➤ <i>Información relacionada: Se ha atascado el papel en la bandeja multipropósito (Atasco D Bandeja MP)</i>
	Las guías del papel no están ajustadas al tamaño de papel correcto.	Asegúrese de que las guías del papel estén ajustadas al tamaño de papel correcto.
Atasco C Atrás (Atasco C Atrás)	Se ha producido un atasco de papel en el equipo.	Quite cuidadosamente el papel atascado. ➤➤ <i>Información relacionada: Papel atascado en la parte posterior del equipo (atasco C Parte posterior)</i> Asegúrese de que las guías del papel estén ajustadas al tamaño de papel correcto. NO extienda la bandeja de papel al cargar tamaños de papel A5 o más pequeños.
	Se ha acumulado polvo de papel en la superficie de los rodillos de recogida de papel.	Limpie los rodillos de recogida de papel. ➤➤ <i>Información relacionada: Limpiar los rodillos de recogida de papel</i>
Atasco documento	El documento no se ha introducido o alimentado correctamente, o bien el documento escaneado desde la unidad ADF era demasiado largo.	Extraiga el documento atascado y, a continuación, pulse <b>Detener/Salir</b> . Cargue el documento en la unidad ADF correctamente. ➤➤ <i>Información relacionada: Cargar documentos en el alimentador automático de documentos (unidad ADF)</i> ➤➤ <i>Información relacionada: Atascos de documentos</i>
Band.1 no detectada	La bandeja de papel no está introducida completamente.	Vuelva a introducir lentamente la bandeja de papel por completo en el equipo.
	Un papel o un objeto extraño ha impedido que la bandeja de papel se introdujera correctamente.	Saque la bandeja de papel del equipo y extraiga el papel atascado o el objeto extraño. Si no logra encontrar o extraer el



Mensaje de error	Causa	Acción
Band.1 no detectada		papel atascado ►► <i>Información relacionada: Atasco en la impresora o atasco de papel</i>
Config. bandeja 1 (Ajustes de band. 1) Config. bandeja MP (Ajustes de band. MP)	Este mensaje aparece cuando se activa la configuración de confirmación del tipo y del tamaño de papel.	Para evitar que aparezca este mensaje de confirmación, desactive la configuración. ►► <i>Información relacionada: Cambiar el ajuste de revisión de papel</i>
Cubierta abierta. (Cubierta abierta)	La cubierta del escáner no está bloqueada en la posición de cierre.	Levante la cubierta del escáner y, a continuación, vuelva a cerrarla. Asegúrese de que el cable de interfaz (si se utiliza) se haya introducido de manera adecuada por el canal de cables que los dirige a la parte posterior del equipo.
	La cubierta del tanque de tinta no está bloqueada en la posición de cierre.	Cierre firmemente la cubierta del tanque de tinta hasta que quede inmovilizada en posición correcta.
Disp. inutilizable (Dsp inutilizable) Desconecte el disp. del conector delantero, y apague y encienda el equipo (Desconecte dispos. del conector delantero y apague y encienda el equipo.)	Un dispositivo dañado está conectado a la interfaz directa USB.	Desenchufe el dispositivo de la interfaz directa USB. Apague el equipo y vuelva a encenderlo.
Disp. inutilizable (Dsp inutilizable) Desconecte el dispositivo USB.	Se ha conectado un dispositivo USB o una unidad flash USB no compatible en la interfaz directa USB.	Desenchufe el dispositivo de la interfaz directa USB.
Error de com.	Se ha producido un error de comunicación debido a la calidad deficiente de la línea telefónica.	Envíe el fax de nuevo o conecte el equipo a otra línea telefónica. Si el problema persiste, póngase en contacto con la compañía telefónica y pídale que comprueben su línea telefónica.
Error de conex. (Error conexión)	Otros dispositivos están intentando conectarse a la red Wi-Fi Direct al mismo tiempo.	Asegúrese de que no haya otros dispositivos que estén intentando conectarse a la red Wi-Fi Direct y, a continuación, establezca de nuevo la configuración de Wi-Fi Direct.
Error de conexión (Fallo conexión)	El equipo Brother y el dispositivo móvil no pueden comunicarse durante la configuración de la red Wi-Fi Direct.	<ul style="list-style-type: none"> <li>• Acerque el dispositivo móvil al equipo Brother.</li> <li>• Traslade el equipo Brother y el dispositivo móvil a un lugar sin obstáculos.</li> <li>• Si está utilizando el método PIN de WPS, asegúrese de que ha introducido el PIN correcto.</li> </ul>
Hub inutilizable. (Hub inutilizable)	Se ha conectado un hub o una unidad flash USB con hub a la interfaz directa USB.	El equipo no es compatible con hubs ni con unidades flash USB que tengan un hub integrado. Desenchufe el dispositivo de la interfaz directa USB.
Imprimir solo BK	La cantidad de tinta restante en uno o más tanques de tinta (excepto el negro) es baja.	Rellene el tanque de tinta. Cuando rellene el tanque de tinta, rélleno hasta la línea superior o bien



Mensaje de error	Causa	Acción
	<p>Este mensaje de error puede aparecer cuando el contador de tinta no funciona correctamente y, en realidad, queda tinta. Mientras aparezca este mensaje en la pantalla LCD, cada operación funcionará del modo siguiente:</p> <ul style="list-style-type: none"> <li>Impresión (Windows)</li> </ul> <p>Si el tipo de soporte está configurado en <b>Papel normal</b> y seleccionó <b>Escala de grises</b> en el controlador de impresora, puede usar el equipo como impresora en blanco y negro.</p> <ul style="list-style-type: none"> <li>Copia</li> </ul> <p>Si el tipo de papel se ha establecido en <b>Papel normal</b>, puede hacer copias en blanco y negro.</p>	<p>use toda la tinta de la botella siempre y cuando no se rebase la línea superior.</p> <p>Podría aparecer un mensaje en la pantalla LCD preguntándole si ha rellenado los tanques de tinta. Pulse ► (Sí) para restablecer el contador de tinta del color rellenado. Pulse ◀ (No) para los colores sin rellenar.</p> <p>►► <i>Información relacionada: Rellene los tanques de tinta</i></p> <p>El equipo puede interrumpir todas las tareas de impresión y usted no podrá usarlo hasta que rellene un nuevo tanque de tinta en el siguiente caso:</p> <p>Si desenchufa el equipo.</p>
Línea desconectada (Desconectado)	El interlocutor o el equipo de fax del interlocutor interrumpieron la llamada.	<p>Pruebe a enviar o recibir el fax de nuevo.</p> <p>Si las llamadas se interrumpen repetidamente y está utilizando un sistema VoIP (voz sobre IP), pruebe a cambiar la configuración de compatibilidad a Básica (para VoIP).</p> <p>►► <i>Información relacionada: Interferencia en la línea telefónica/VoIP</i></p>
Llamada no ID	No hay historial de llamadas entrantes. No recibió llamadas o no se suscribió al servicio de ID de llamada de la compañía telefónica.	<p>Si desea utilizar la función de identificación de llamadas, llame a su compañía telefónica.</p> <p>►► <i>Información relacionada: ID de llamada</i></p>
No asignado	Ha intentado acceder a un número de marcación rápida que no está almacenado en el equipo.	Configure el número de marcación rápida.
No hay dispositivo	Al configurar la red Wi-Fi Direct, el equipo Brother no puede encontrar el dispositivo móvil.	<ul style="list-style-type: none"> <li>Asegúrese de que el equipo y el dispositivo móvil estén en el modo Wi-Fi Direct.</li> <li>Acerque el dispositivo móvil al equipo Brother.</li> <li>Traslade el equipo Brother y el dispositivo móvil a un lugar sin obstáculos.</li> <li>Si está configurando manualmente la red Wi-Fi Direct, asegúrese de que ha introducido la contraseña correcta.</li> <li>Si el dispositivo móvil dispone de una página para configurar cómo obtener una dirección IP, asegúrese de que la dirección IP del dispositivo móvil se haya configurado a través de DHCP.</li> </ul>
No hay papel	Se ha acumulado polvo de papel en la superficie de los rodillos de recogida de papel.	<p>Limpie los rodillos de recogida de papel.</p> <p>►► <i>Información relacionada: Limpiar los rodillos de recogida de papel</i></p>
No se puede esc. XX (No se escanea XX)	El equipo ha sufrido un problema mecánico.	<p>Desconecte el equipo de la alimentación eléctrica durante varios minutos y después vuelva a conectarlo.</p> <p>Si no puede imprimir documentos y faxes recibidos, transfíralos a otro equipo de</p>

Mensaje de error	Causa	Acción
		<p>fax o a su computadora antes de desconectar el equipo para no perder ningún mensaje importante. A continuación, desconecte el equipo de la alimentación eléctrica durante varios minutos y vuélvalo a conectar.</p> <p>►► <i>Información relacionada: Transferir faxes o el informe Diario del fax</i></p>
<p>No se puede limp XX (No se limpia XX)</p> <p>No se puede inic XX (No puede iniciar XX)</p> <p>No puede imprim XX</p>	<p>El equipo ha sufrido un problema mecánico.</p> <p><b>-O BIEN-</b></p> <p>Hay objetos extraños, como un clip o un trozo de papel roto, en el equipo.</p>	<p>Abra la cubierta de escáner y extraiga cualquier objeto extraño o los trozos de papel del interior del equipo. Si el mensaje de error continúa apareciendo, desconecte el equipo de la alimentación eléctrica durante varios minutos y después vuelva a conectarlo.</p> <p>►► <i>Información relacionada: Papel atascado en el interior y en la parte delantera del equipo (atasco A Interior/ frente)</i></p> <p>Si no puede imprimir documentos y faxes recibidos, transfíralos a otro equipo de fax o a su computadora antes de desconectar el equipo para no perder ningún mensaje importante. A continuación, desconecte el equipo de la alimentación eléctrica durante varios minutos y vuélvalo a conectar.</p> <p>►► <i>Información relacionada: Transferir faxes o el informe Diario del fax</i></p>
Poca tinta	<p>La cantidad de tinta restante en uno o más tanques de tinta es baja.</p> <p>Este mensaje de error puede aparecer cuando el contador de tinta no funciona correctamente y, en realidad, queda tinta.</p>	<p>Mire por la ventana del tanque de tinta para confirmar la cantidad de tinta restante.</p> <p>Si el nivel de tinta restante se encuentra por debajo o al nivel de la línea situada bajo la marca de nivel de llenado mínimo, rellene el tanque de tinta.</p> <p>Podría aparecer un mensaje en la pantalla LCD preguntándole si ha rellenado los tanques de tinta. Pulse ► (Sí) para restablecer el contador de tinta del color rellenado. Pulse ◀ (No) para los colores sin rellenar.</p> <p>►► <i>Información relacionada: Rellene los tanques de tinta</i></p>
Quedan datos	Hay datos de impresión en la memoria del equipo.	Pulse <b>Detener/Salir</b> . El equipo cancelará el trabajo y lo borrará de la memoria. Pruebe a imprimirlo de nuevo.
Recargue tinta (Recargar tinta)	<p>La cantidad de tinta restante en uno o más tanques de tinta es baja. El equipo interrumpirá todas las tareas de impresión.</p> <p>Este mensaje de error puede aparecer cuando el contador de tinta no funciona correctamente y, en realidad, queda tinta.</p>	<p>Rellene el tanque de tinta.</p> <p>Cuando rellene el tanque de tinta, rellénelo hasta la línea superior o bien use toda la tinta de la botella siempre y cuando no se rebase la línea superior.</p> <p>Podría aparecer un mensaje en la pantalla LCD preguntándole si ha rellenado los tanques de tinta. Pulse ► (Sí) para restablecer el contador de tinta del color rellenado. Pulse ◀ (No) para los colores sin rellenar.</p>

Mensaje de error	Causa	Acción
		<p>►► <i>Información relacionada: Rellene los tanques de tinta</i></p> <p>Puede seguir escaneando incluso cuando queda poca tinta o es necesario rellenarla.</p>
Revise niveles de tinta, si los 4 tanques tienen tinta, Pulse OK (Compr. niveles de tinta. Si hay tinta en los 4 cartuchos, pulse OK)	<p>Durante esta operación, se consume una cierta cantidad de tinta.</p> <p>Mire por la ventana del tanque de tinta para confirmar la cantidad de tinta restante.</p>	<p>Si el nivel de tinta restante se encuentra por debajo o al nivel de la línea situada bajo la marca de nivel de llenado mínimo, rellene el tanque de tinta.</p>
Sin alim. pap Ba MP (No alim pap bandMP)	El equipo se ha quedado sin papel o no está cargado correctamente en la bandeja MP.	<p>Realice una de las siguientes acciones:</p> <ul style="list-style-type: none"> <li>• Rellene la bandeja MP y, a continuación, pulse ►.</li> <li>• Extraiga el papel, vuélvalo a cargar y, a continuación, pulse ►.</li> </ul> <p>►► <i>Información relacionada: Cargar papel en la bandeja multipropósito (bandeja MP)</i></p>
Sin alim. pap.Band1 (No alim papel band1)	El equipo se ha quedado sin papel o no está cargado correctamente en la bandeja de papel.	<p>Realice una de las siguientes acciones:</p> <ul style="list-style-type: none"> <li>• Rellene la bandeja de papel y, a continuación, pulse ►.</li> <li>• Extraiga el papel, vuélvalo a cargar y, a continuación, pulse ►.</li> </ul> <p>►► <i>Información relacionada: Cargar papel</i></p>
	La cubierta para el desatasco de papel no está cerrada correctamente.	<p>Asegúrese de que la cubierta para el desatasco de papel esté uniformemente cerrada en ambos extremos.</p> <p>►► <i>Información relacionada: Atasco en la impresora o atasco de papel</i></p>
	Se ha acumulado polvo de papel en la superficie de los rodillos de recogida de papel.	<p>Limpie los rodillos de recogida de papel.</p> <p>►► <i>Información relacionada: Limpiar los rodillos de recogida de papel</i></p>
Sin archivo	La unidad flash USB de la unidad de soporte no contiene ningún archivo .JPG.	Reintroduzca la unidad flash USB correcta en la ranura.
Sin memoria	La memoria del equipo está llena.	<p>Si hay una operación de copia o de envío de fax en curso:</p> <ul style="list-style-type: none"> <li>• Pulse <b>Detener/Salir</b> y espere a que terminen el resto de las operaciones en curso; a continuación, vuelva a intentarlo.</li> <li>• Pulse ► para seleccionar <i>Impr.par</i> (<i>Impr.parcial</i>) y copiar las páginas escaneadas hasta el momento.</li> <li>• Imprima los faxes que están en la memoria.</li> </ul> <p>►► <i>Información relacionada: Imprimir un fax almacenado en la memoria del equipo</i></p>
Sin memoria de fax	La memoria de fax está llena.	<p>Imprima los faxes que están en la memoria.</p> <p>►► <i>Información relacionada: Imprimir un fax almacenado en la memoria del equipo</i></p>

Mensaje de error	Causa	Acción
Sin respuesta/Ocupado	El número marcado no contesta o está ocupado.	Verifique el número y vuelva a intentarlo.
Soporte lleno. (Soporte lleno)	La unidad de flash USB que está utilizando no tiene suficiente espacio libre para escanear el documento.	Elimine los archivos que no utilice de la unidad flash USB para liberar espacio y, a continuación, vuelva a intentarlo.
Tamñ. pap. incorr. (Tam. pap. no coinc.)	La configuración del tamaño de papel no coincide con el tamaño del papel que está cargado en la bandeja. <b>-O BIEN-</b> O bien, no ha ajustado las guías del papel de la bandeja a los indicadores del tamaño de papel que está utilizando.	<ol style="list-style-type: none"> <li>1. Compruebe que el tamaño de papel que ha seleccionado en la pantalla del equipo coincide con el tamaño del papel de la bandeja.            &gt;&gt; <i>Información relacionada: Cambiar el tamaño y el tipo de papel</i></li> <li>2. Asegúrese de haber cargado el papel con orientación vertical ajustando las guías del papel en los indicadores correspondientes al tamaño de papel que va a usar.            &gt;&gt; <i>Información relacionada: Cargar papel</i></li> <li>3. Una vez que haya comprobado el tamaño y la posición del papel, pulse ▶.</li> </ol> <p>Si va a imprimir desde la computadora, asegúrese de que el tamaño de papel seleccionado en el controlador de impresora o en la aplicación que utilice para imprimir coincida con el tamaño del papel de la bandeja.            &gt;&gt; <i>Información relacionada: Configuraciones de impresión (Windows)</i></p>
Temperatura baja	La temperatura ambiente es demasiado baja.	Después de aumentar la temperatura de la sala, permita que el equipo se caliente hasta alcanzar la temperatura ambiente. Vuelva a intentarlo cuando el equipo se haya calentado.
Timbr. Dist. Act. (Modo DR en uso)	El equipo está en el modo de timbre distintivo. No puede cambiar el modo de recepción de manual a otro modo.	Desactive el timbre distintivo. >> <i>Información relacionada: Desactivar el timbre distintivo</i>
Ya se conectó la cant. máxima de disposit. mediante Wi-Fi Direct. (Cantidad máxima de dispositivos ya conectados con Wi-Fi Direct.)	La cantidad máxima de dispositivos móviles ya están conectados a la red Wi-Fi Direct en la que el equipo Brother es el propietario del grupo.	Después de interrumpir la conexión actual entre el equipo Brother y el otro dispositivo móvil, intente establecer de nuevo la configuración de Wi-Fi Direct. Puede confirmar el estado de la conexión imprimiendo el informe de configuración de la red. >> <i>Información relacionada: Imprimir el informe de configuración de la red</i>



## Información relacionada

- [Solución de problemas](#)
  - [Transferir faxes o el informe Diario del fax](#)
  - [Mensajes de error cuando utiliza la función Brother Web Connect](#)

### Información adicional:

- [Imprimir el informe de configuración de la red](#)
- [Rellene los tanques de tinta](#)

- 
- Cambiar el ajuste de revisión de papel
  - Interferencia en la línea telefónica/VoIP
  - Cargar documentos en el alimentador automático de documentos (ADF)
  - Atascos de documentos
  - Desactivar el timbre distintivo
  - ID de llamada
  - Cargar papel
  - Cargar papel en la ranura de alimentación manual
  - Atasco en la impresora o atasco de papel
  - Limpiar los rodillos de recogida de papel
  - Imprimir un fax almacenado en la memoria del equipo
  - Cambiar el tamaño y el tipo de papel
  - Configuraciones de impresión (Windows)
  - Papel atascado en el interior y en la parte delantera del equipo (atasco A Interior/frente)
  - Papel atascado en la parte delantera del equipo (atasco B Frente)
  - Papel atascado en la parte posterior del equipo (atasco C Parte posterior)
  - Se ha atascado el papel en la bandeja multipropósito (Atasco D Bandeja MP)
  - Se ha atascado el papel dentro y en la bandeja multipropósito (Atasco papel/Atasco E Dentro/MP)
  - Problemas de manipulación de papel e impresión
  - Cargar papel en la bandeja multipropósito (bandeja MP)
  - Se ha atascado papel en el equipo al usar la bandeja de papel estándar (Atasco de papel)
-

## Transferir faxes o el informe Diario del fax

**Modelos relacionados:** MFC-T920DW/MFC-T925DW

Si en la pantalla LCD aparece:

- [No se puede limp XX (No se limpia XX)]
- [No se puede inic XX (No puede iniciar XX)]
- [No se puede impr XX (No se imprime XX)]
- [No se puede escanear XX]

Recomendamos que transfiera sus faxes a otro equipo de fax o a su computadora.

➤➤ *Información relacionada: Transferir faxes a otro equipo de fax*

➤➤ *Información relacionada: Transferir faxes a la computadora*

También puede transferir el informe Diario del fax para comprobar si hay algún fax que se deba transferir.

➤➤ *Información relacionada: Transferir el informe Diario del fax a otro equipo de fax*



### Información relacionada

- Mensajes de mantenimiento y error
  - Transferir faxes a otro equipo de fax
  - Transferir faxes a la computadora
  - Transferir el informe Diario del fax a otro equipo de fax

#### Información adicional:

- Usar la recepción de PC-Fax para transferir faxes recibidos a su computadora (solo Windows)
- Restablecer la configuración de la red a los ajustes predeterminados de fábrica
- Restaurar el equipo
- Información general de funciones de restauración

## Transferir faxes a otro equipo de fax

Modelos relacionados: MFC-T920DW/MFC-T925DW

Si no ha configurado la Identificación de estación, no podrá entrar en el modo de transferencia de faxes.

1. Pulse **Detener/Salir** para borrar el error de forma temporal.
2. Pulse **Ajustes**.
3. Pulse ▲ o ▼ para hacer sus selecciones:
  - a. Seleccione [Servicio]. Pulse **OK**.
  - b. Seleccione [Transf. datos]. Pulse **OK**.
  - c. Seleccione [Transfe. fax]. Pulse **OK**.
4. Realice uno de los siguientes pasos:
  - Si en la pantalla LCD se muestra [No hay datos], significa que no queda ningún fax en la memoria del equipo.  
Pulse ► y, a continuación, pulse **Detener/Salir**.
  - Introduzca el número de fax al que desea reenviar los faxes.
5. Pulse **Inicio Negro**.



### Información relacionada

- [Transferir faxes o el informe Diario del fax](#)

#### Información adicional:

- [Configurar la identificación de estación](#)

## Transferir faxes a la computadora

Modelos relacionados: MFC-T920DW/MFC-T925DW

Puede transferir los faxes desde la memoria del equipo a la computadora.

1. Pulse **Detener/Salir** para borrar el error de forma temporal.
2. Asegúrese de haber instalado el software y los controladores de Brother en la computadora y, a continuación, active **Recepción de PC-FAX** en la computadora.
3. Inicie  (**Brother Utilities**) y, a continuación, haga clic en la lista desplegable y seleccione el nombre del modelo (si no está ya seleccionado).
4. Haga clic en **PC-FAX** en la barra de navegación izquierda y, a continuación, haga clic en **Recibir**.
5. Lea y confirme las instrucciones de la computadora.

Los faxes de la memoria del equipo se enviarán a la computadora automáticamente.



### Si los faxes de la memoria del equipo no se envían a la computadora:

Asegúrese de haber configurado [Recibir PC Fax] en el equipo.

Pulse ▲ o ▼ para seleccionar [Impr. faxes: Sí] o [Impr. faxes: No]. Pulse **OK**.

Si los faxes se encuentran en la memoria del equipo cuando configure Recepción de PC-Fax, un mensaje en la pantalla LCD le preguntará si desea transferir los faxes a la computadora.

Pulse ► para transferir todos los faxes de la memoria a la computadora.



### Información relacionada

- [Transferir faxes o el informe Diario del fax](#)

#### Información adicional:

- [Usar la recepción de PC-Fax para transferir faxes recibidos a su computadora \(solo Windows\)](#)



## Transferir el informe Diario del fax a otro equipo de fax

Modelos relacionados: MFC-T920DW/MFC-T925DW

Si no ha configurado la identificación de estación, no podrá entrar en el modo de transferencia de faxes.

1. Pulse **Detener/Salir** para borrar el error de forma temporal.
2. Pulse **Ajustes**.
3. Pulse **▲** o **▼** para hacer sus selecciones:
  - a. Seleccione [Servicio]. Pulse **OK**.
  - b. Seleccione [Transf. datos]. Pulse **OK**.
  - c. Seleccione [Informar transferencia (Informar de transfer)]. Pulse **OK**.
4. Introduzca el número de fax al que desea reenviar el informe Diario del fax.
5. Pulse **Inicio Negro**.



### Información relacionada

- [Transferir faxes o el informe Diario del fax](#)

#### Información adicional:

- [Configurar la identificación de estación](#)

## Mensajes de error cuando utiliza la función Brother Web Connect

**Modelos relacionados:** MFC-T920DW/MFC-T925DW

Su equipo Brother muestra un mensaje de error si ocurre un error. Los mensajes de error más comunes están recogidos en la tabla.

Puede corregir la mayoría de errores usted mismo/a. Si necesita más sugerencias, vaya a la página **Preguntas frecuentes y Solución de problemas** del modelo en [support.brother.com](http://support.brother.com).

### Error de conexión

Mensajes de error	Causa	Acción
Error de conex. 02 (Error conexión 02)	El equipo no está conectado a una red.	<ul style="list-style-type: none"> <li>Compruebe que la red tenga buena conexión.</li> <li>Si ha pulsado <b>FOTO/WEB</b> poco después de haber encendido el equipo, puede que aún no se haya establecido la conexión de red. Espere y vuelva a intentarlo.</li> </ul>
Error de conex. 03 (Error conexión 03)	<ul style="list-style-type: none"> <li>Los ajustes del servidor o de la red son incorrectos.</li> <li>Hay un problema con el servidor o la red.</li> </ul>	<ul style="list-style-type: none"> <li>Confirme que la configuración de red sea correcta o espere e intente nuevamente.</li> <li>Si ha pulsado <b>FOTO/WEB</b> poco después de haber encendido el equipo, puede que aún no se haya establecido la conexión de red. Espere y vuelva a intentarlo.</li> </ul>
Error de conex. 07 (Error conexión 07)	La configuración de fecha y hora es incorrecta.	Configure la fecha y la hora correctamente. Tenga en cuenta que, si el cable de alimentación del equipo está desconectado, es posible que los ajustes de fecha y hora se hayan restaurado a la configuración de fábrica.

### Error de autenticación

Mensajes de error	Causa	Acción
Error de autenticación 01	El PIN que ha introducido para acceder a la cuenta es incorrecto. El PIN es el número de cuatro dígitos que se estableció al registrar la cuenta en el equipo.	Escriba el PIN correcto.
Error de autenticación 02	El ID temporal que se ha escrito es incorrecto.	Escriba la ID temporal correcta.
	La ID temporal que se ha introducido ha caducado. La ID temporal es válida durante 24 horas.	Solicite de nuevo acceso a Brother Web Connect y recibirá una nueva ID temporal; a continuación, utilícela para registrar la cuenta en el equipo.
Error de autenticación 03	El nombre que ha introducido como nombre de pantalla ya está registrado por otro usuario del servicio.	Escriba un nombre de pantalla diferente.

## Error del servidor

Mensajes de error	Causa	Acción
Error de servidor 01	La información de autenticación del equipo (necesaria para acceder al servicio) ha caducado o no es válida.	Solicite de nuevo acceso a Brother Web Connect para recibir una nueva ID temporal; a continuación, utilícela para registrar la cuenta en el equipo.
Error de servidor 03	Es posible que el archivo que está intentando cargar presente uno de los siguientes problemas: <ul style="list-style-type: none"><li>• El archivo excede el límite del servicio en el número de píxeles, tamaño del archivo, etc.</li><li>• El tipo de archivo no es compatible.</li><li>• El archivo está dañado.</li></ul>	No se puede utilizar el archivo: <ul style="list-style-type: none"><li>• Compruebe las restricciones de formato o de tamaño del servicio.</li><li>• Guarde el archivo con un formato diferente.</li><li>• Si es posible, consiga una nueva versión incorrupta del archivo.</li></ul>
Error de servidor 13	Hay un problema con el servicio y no se puede utilizar en estos momentos.	Espere y vuelva a intentarlo. Si el mensaje vuelve a aparecer, acceda al servicio desde una computadora para confirmar que no está disponible.

## Error del acceso directo

Mensajes de error	Causa	Acción
Error de acceso directo 02	El acceso directo no puede utilizarse porque la cuenta se ha eliminado después de haberse registrado el acceso directo.	Elimine el acceso directo y, a continuación, vuelva a registrar la cuenta y el acceso directo.



### Información relacionada

- [Mensajes de mantenimiento y error](#)

## Atascos de documentos

**Modelos relacionados:** DCP-T720DW/DCP-T725DW/DCP-T820DW/DCP-T825DW/MFC-T920DW/MFC-T925DW

- Documento atascado en la parte superior de la unidad ADF
- Documento atascado en el interior de la unidad ADF
- Extraer trozos de papel atascados en la unidad ADF
- Mensajes de mantenimiento y error

## Documento atascado en la parte superior de la unidad ADF

**Modelos relacionados:** DCP-T720DW/DCP-T725DW/DCP-T820DW/DCP-T825DW/MFC-T920DW/MFC-T925DW

1. Extraiga de la unidad ADF cualquier papel que no esté atascado.
2. Abra la cubierta de la unidad ADF.
3. Extraiga el papel atascado tirando hacia arriba.

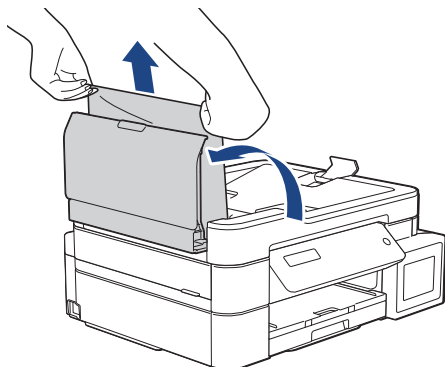

4. Cierre la cubierta de la unidad ADF.
5. Pulse **Detener/Salir**.

### IMPORTANTE

Para evitar futuros atascos de documentos, cierre la cubierta de la unidad ADF correctamente presionando sobre el centro.



### Información relacionada

- [Atascos de documentos](#)

## Documento atascado en el interior de la unidad ADF

**Modelos relacionados:** DCP-T720DW/DCP-T725DW/DCP-T820DW/DCP-T825DW/MFC-T920DW/MFC-T925DW

1. Extraiga de la unidad ADF cualquier papel que no esté atascado.
2. Levante la cubierta de documentos.
3. Tire del documento atascado hacia la izquierda.

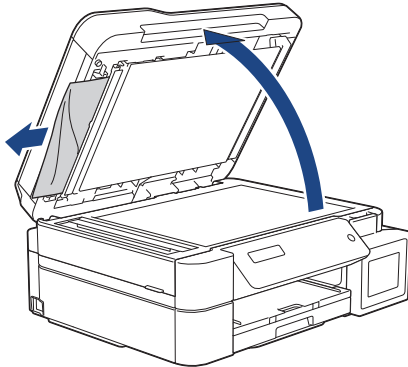

4. Cierre la cubierta de documentos.

### ✓ Información relacionada

- [Atascos de documentos](#)

## Extraer trozos de papel atascados en la unidad ADF

**Modelos relacionados:** DCP-T720DW/DCP-T725DW/DCP-T820DW/DCP-T825DW/MFC-T920DW/MFC-T925DW

1. Levante la cubierta de documentos.
2. Introduzca un trozo de papel rígido, como una cartulina, en la unidad ADF para empujar cualquier trozo de papel pequeño que se haya quedado en el interior.

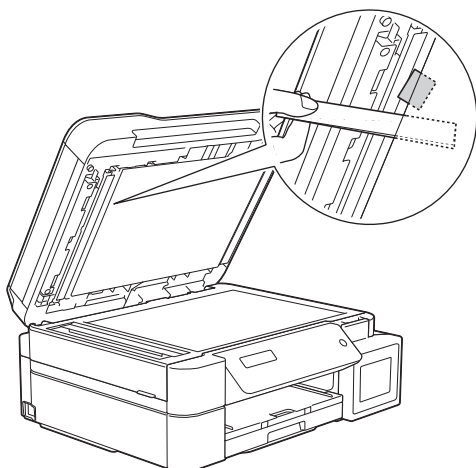

3. Cierre la cubierta de documentos.

### ✓ Información relacionada

- [Atascos de documentos](#)

## Atasco en la impresora o atasco de papel

Localice y extraiga el papel atascado.

- Se ha atascado papel en el equipo al usar la bandeja de papel estándar (Atasco de papel)
- Papel atascado en el interior y en la parte delantera del equipo (ataasco A Interior/frente)
- Papel atascado en la parte delantera del equipo (ataasco B Frente)
- Papel atascado en la parte posterior del equipo (ataasco C Parte posterior)
- Se ha atascado el papel en la bandeja multipropósito (Atasco D Bandeja MP)
- Se ha atascado el papel dentro y en la bandeja multipropósito (Atasco papel/Atasco E Dentro/MP)
- Mensajes de mantenimiento y error
- Problemas de manipulación de papel e impresión



Inicio > Solución de problemas > Atasco en la impresora o atasco de papel > Se ha atascado papel en el equipo al usar la bandeja de papel estándar (Atasco de papel)

## Se ha atascado papel en el equipo al usar la bandeja de papel estándar (Atasco de papel)

**Modelos relacionados:** DCP-T520W/DCP-T525W/DCP-T720DW/DCP-T725DW/DCP-T820DW/DCP-T825DW

Al imprimir desde la bandeja de papel, si la pantalla LCD muestra [Papel atascado], siga estos pasos:



Si utiliza la bandeja MP >> *Información relacionada: Se ha atascado el papel dentro y en la bandeja multipropósito (Atasco papel/Atasco E Dentro/MP)*

1. Desenchufe el equipo de la tomacorriente de CA.
2. Tire de la bandeja de papel (1) para sacarla por completo del equipo.

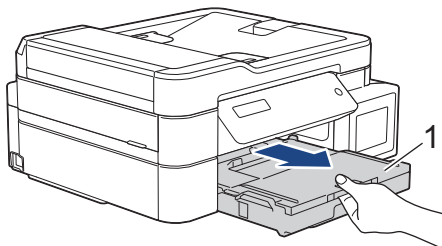

3. Tire de las dos palancas verdes del interior del equipo para extraer el papel atascado.

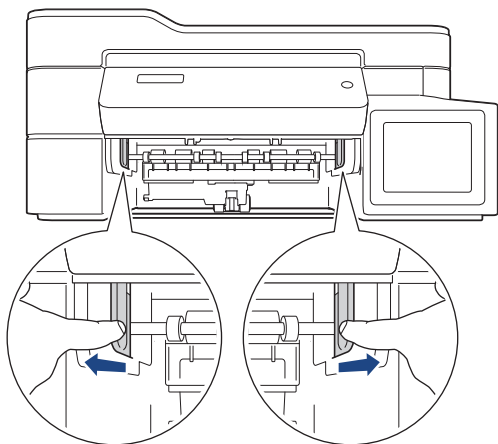

4. Tire lentamente del papel atascado (1) para sacarlo del equipo.

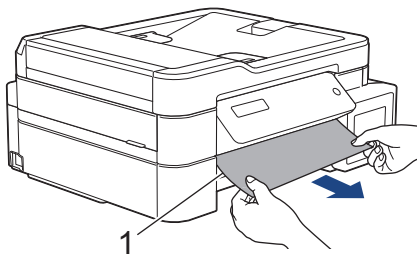

5. Asegúrese de comprobar detenidamente que no queden trozos de papel en el interior (1).

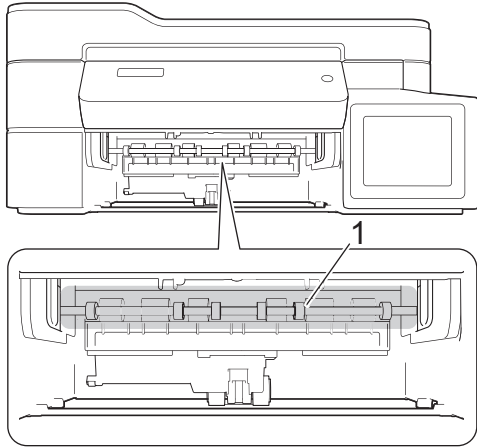

6. Coloque las manos debajo de las lengüetas de plástico ubicadas a ambos lados del equipo para levantar la cubierta del escáner (1) hasta su posición de apertura.

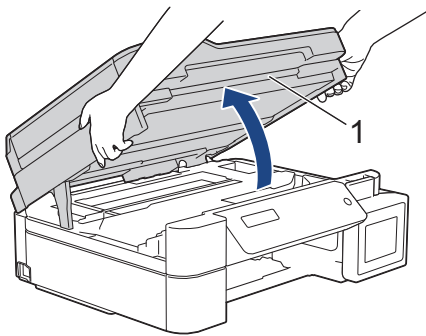

7. Tire lentamente del papel atascado (1) para sacarlo del equipo.

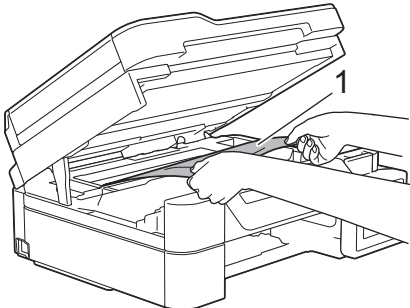

8. Mueva el cabezal de impresión (si es necesario) para retirar todo el papel que quede en esta zona. Asegúrese de que no queden trozos de papel en las esquinas del equipo (1) y (2).

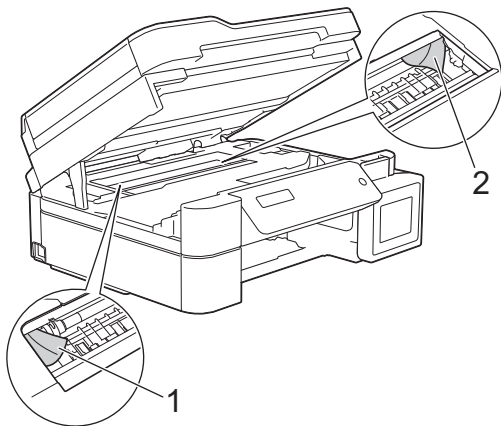

## IMPORTANTE

- NO toque la banda codificadora (tira fina de plástico que se extiende a lo largo del equipo) (1). De lo contrario, se podrían producir daños en el equipo.

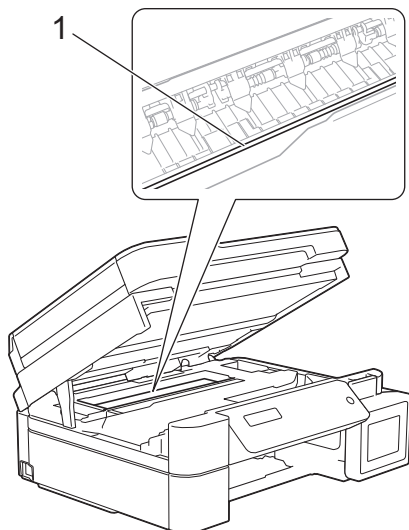

- Si el cabezal de impresión se encuentra en la esquina derecha, tal y como se muestra en la ilustración (2), no podrá moverlo. Siga estos pasos:
  - a. Cierre la cubierta del escáner y, a continuación, vuelva a conectar el cable de alimentación.
  - b. Abra la cubierta del escáner de nuevo y, a continuación, mantenga pulsado el botón **Detener/ Salir** hasta que el cabezal de impresión se desplace al centro.
  - c. Desenchufe el equipo de la fuente de alimentación y extraiga el papel atascado.

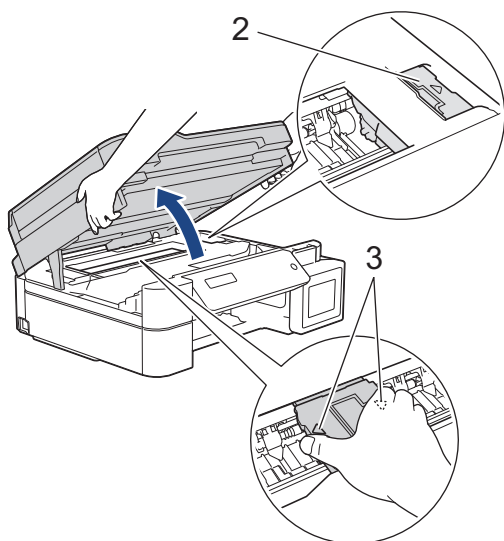

- Si el papel queda atascado bajo el cabezal de impresión, desconecte el equipo de la alimentación eléctrica y mueva el cabezal para extraer el papel.  
Sujete las secciones cóncavas con marcas triangulares que se muestran en la ilustración (3) para mover el cabezal de impresión.
- Si se mancha la piel o la ropa con tinta, lávela inmediatamente con jabón o detergente.

9. Cierre suavemente la cubierta del escáner con las dos manos.

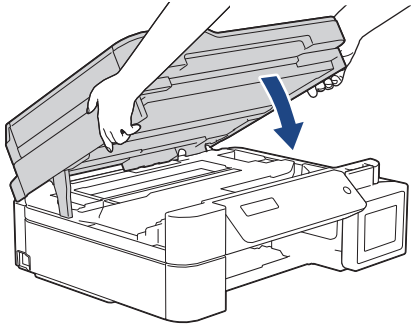

10. Apriete ambas palancas (1) y, a continuación, abra la cubierta para el desatasco de papel situada en la parte posterior del equipo.

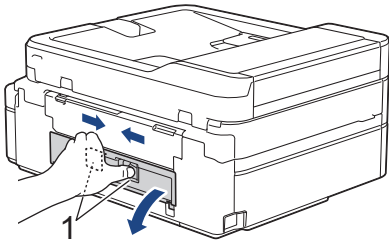

11. Tire lentamente del papel atascado para extraerlo del equipo.

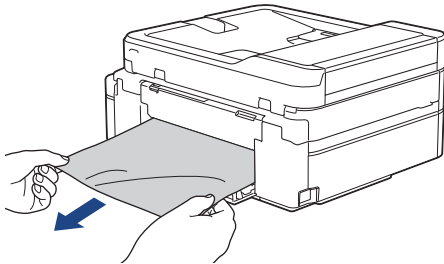

12. Cierre la cubierta para el desatasco de papel. Asegúrese de que la cubierta esté cerrada completamente.

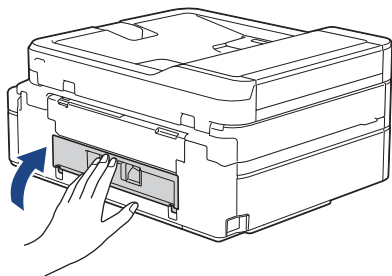

13. Vuelva a colocar la bandeja de papel firmemente en el equipo.

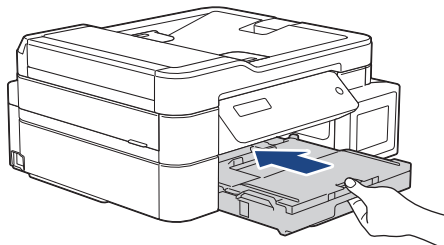

14. Mientras mantiene sujeta la bandeja de papel en el equipo, tire del soporte del papel (1) hasta que quede inmobilizado en posición correcta y, a continuación, despliegue la lengüeta del soporte del papel (2).

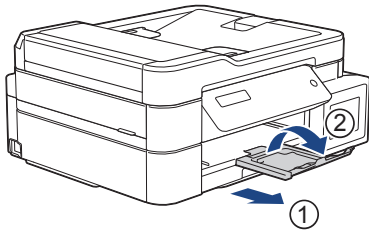

15. Vuelva a conectar el cable de alimentación.



### Operaciones adicionales para desatascar el papel

Si sigue apareciendo el mensaje de error en la pantalla LCD y se producen atascos de papel continuamente, haga lo siguiente:

1. Desconecte el equipo de la toma de corriente de CA y abra la cubierta de la ranura de alimentación manual.
2. Cargue una hoja de papel A4 grueso o de tamaño Carta, como papel satinado, en la ranura de alimentación manual. Introduzca totalmente el papel en la ranura de alimentación manual.

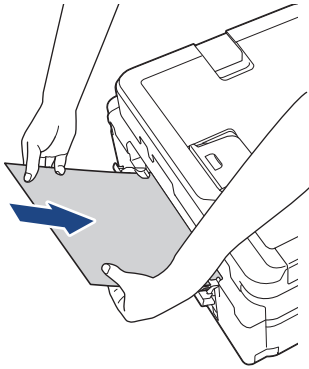

3. Vuelva a enchufar el cable de alimentación.

El papel que colocó en la ranura de alimentación manual avanzará a través del equipo y se expulsará. Si el papel grueso empuja el papel atascado, retire el papel atascado.

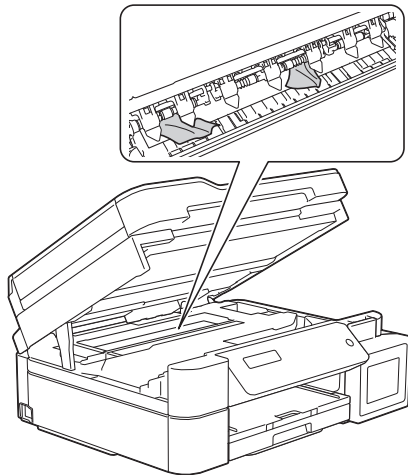

### Información relacionada

- [Atasco en la impresora o atasco de papel](#)

#### Información adicional:

- [Se ha atascado el papel dentro y en la bandeja multipropósito \(Atasco papel/Atasco E Dentro/MP\)](#)

Inicio > Solución de problemas > Atasco en la impresora o atasco de papel > Papel atascado en el interior y en la parte delantera del equipo (ataasco A Interior/frente)

## Papel atascado en el interior y en la parte delantera del equipo (ataasco A Interior/frente)

Modelos relacionados: MFC-T920DW/MFC-T925DW

Si en la pantalla LCD se muestra [At. A Int./frente (Atasco A inter/del)] o [Repetir atasco A], siga estos pasos:

1. Desenchufe el equipo de la tomacorriente de CA.

### IMPORTANTE

Antes de desenchufar el equipo de la fuente de alimentación, puede transferir los faxes almacenados en la memoria del equipo a la computadora o a otro equipo de fax para no perder ningún mensaje importante.

2. Tire de la bandeja de papel (1) para sacarla por completo del equipo.

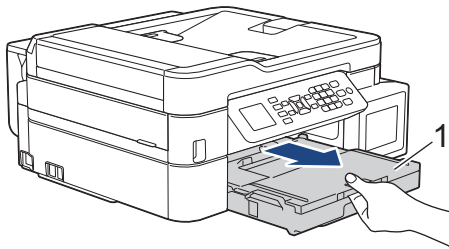

3. Tire de las dos palancas verdes del interior del equipo para extraer el papel atascado.

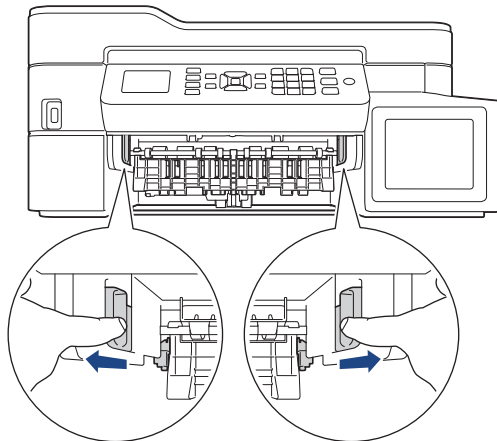

4. Tire lentamente del papel atascado (1) para sacarlo del equipo.

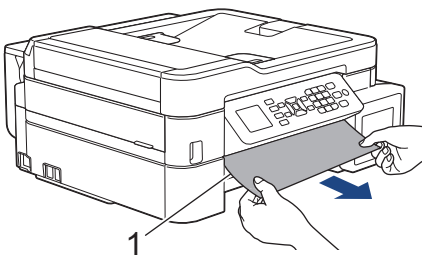

5. Coloque las manos debajo de las lengüetas de plástico ubicadas a ambos lados del equipo para levantar la cubierta del escáner (1) hasta su posición de apertura.

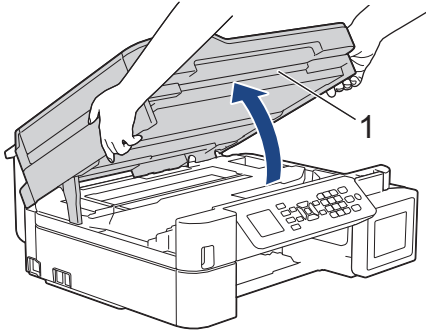

6. Tire lentamente del papel atascado (1) para sacarlo del equipo.

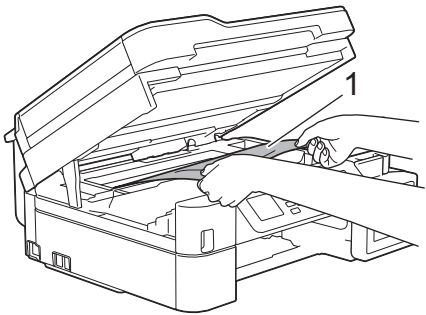

## IMPORTANTE

- NO toque la banda codificadora (tira fina de plástico que se extiende a lo largo del equipo) (1). De lo contrario, se podrían producir daños en el equipo.

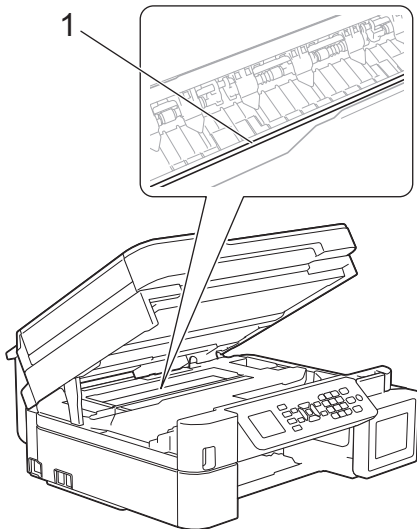

- Si el cabezal de impresión se encuentra en la esquina derecha, tal y como se muestra en la ilustración (2), no podrá moverlo. Siga estos pasos:
  - a. Cierre la cubierta del escáner y, a continuación, vuelva a conectar el cable de alimentación.
  - b. Vuelva a abrir la cubierta de escáner y, luego, mantenga pulsado el botón **Detener/Salir** hasta que el cabezal de impresión se mueva hacia el centro.
  - c. Desconecte el equipo de la fuente de alimentación y extraiga con cuidado el papel atascado.

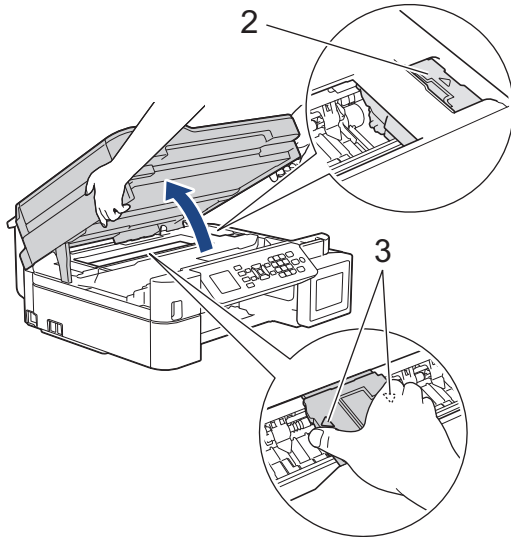

- Si el papel está atascado debajo del cabezal de impresión, desconecte el equipo de la fuente de alimentación y, luego, mueva el cabezal de impresión para extraer el papel.
- Sujete las secciones cóncavas con marcas triangulares que se muestran en la ilustración (3) para mover el cabezal de impresión.
- Si se mancha la piel o la ropa con tinta, lávela inmediatamente con jabón o detergente.



Si el mensaje de error de la pantalla LCD era [Repetir atasco A], mueva el cabezal de impresión (si es necesario) para extraer el papel que pueda quedar en esta área. Asegúrese de que no queden trozos de papel en las esquinas del equipo (1) y (2).

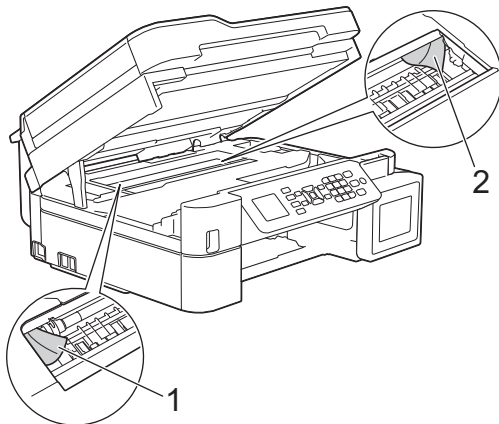

7. Cierre suavemente la cubierta del escáner con las dos manos.

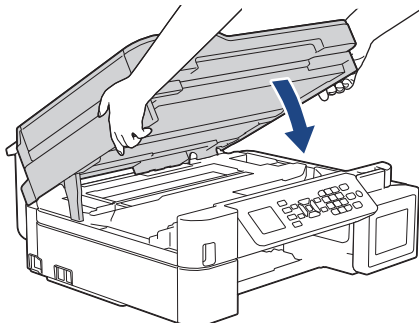





Si el mensaje de error de la pantalla LCD era [Repetir atasco A], realice lo siguiente:

- a. Asegúrese de comprobar detenidamente que no queden trozos de papel en el interior (1).

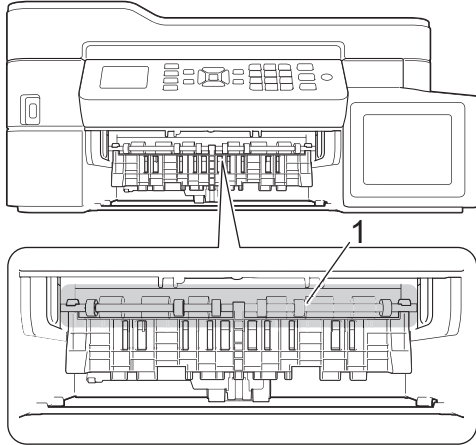

- b. Apriete ambas palancas (1) y, a continuación, abra la cubierta para el desatasco de papel situada en la parte posterior del equipo.

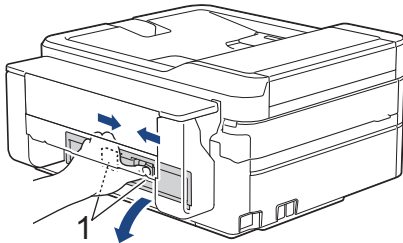

- c. Tire lentamente del papel atascado para extraerlo del equipo.

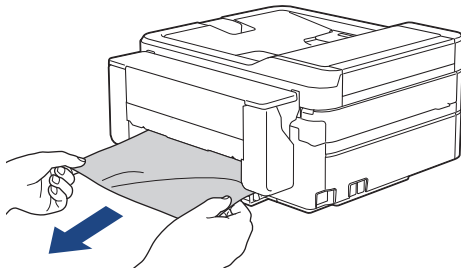

- d. Cierre la cubierta para el desatasco de papel. Asegúrese de que la cubierta esté cerrada completamente.

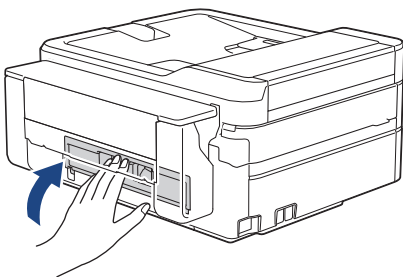

8. Vuelva a empujar la bandeja de papel firmemente en el equipo.

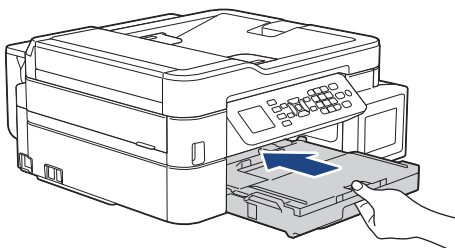

- 
9. Mientras mantiene sujeta la bandeja de papel en el equipo, tire del soporte del papel (1) hasta que quede inmobilizado en posición correcta y, a continuación, despliegue la lengüeta del soporte del papel (2).

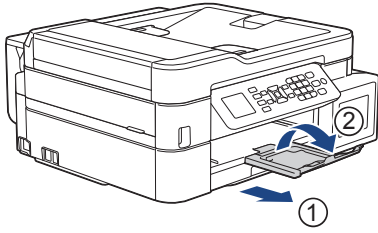

10. Vuelva a conectar el cable de alimentación.



### Información relacionada

- [Atasco en la impresora o atasco de papel](#)

#### Información adicional:

- [Mensajes de mantenimiento y error](#)
-

## Papel atascado en la parte delantera del equipo (ataasco B Frente)

Modelos relacionados: MFC-T920DW/MFC-T925DW

Si en la pantalla LCD se muestra [Atasco B Frente] o [Rep atasco B Frente (Nuev atas B frontal)], siga estos pasos:

1. Desenchufe el equipo de la tomacorriente de CA.

### IMPORTANTE

Antes de desenchufar el equipo de la fuente de alimentación, puede transferir los faxes almacenados en la memoria del equipo a la computadora o a otro equipo de fax para no perder ningún mensaje importante.

2. Tire de la bandeja de papel (1) para sacarla por completo del equipo.

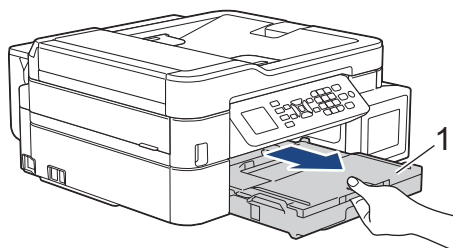

3. Tire de las dos palancas verdes del interior del equipo para extraer el papel atascado.

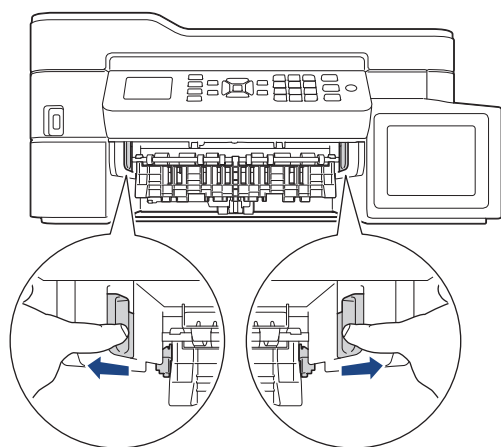

4. Tire lentamente del papel atascado (1) para extraerlo.

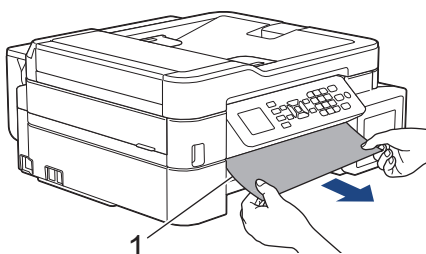



Si el mensaje de error de la pantalla LCD era [Rep atasco B Frente (Nuev atas B frontal)], realice lo siguiente:

- a. Asegúrese de comprobar detenidamente que no queden trozos de papel en el interior (1).

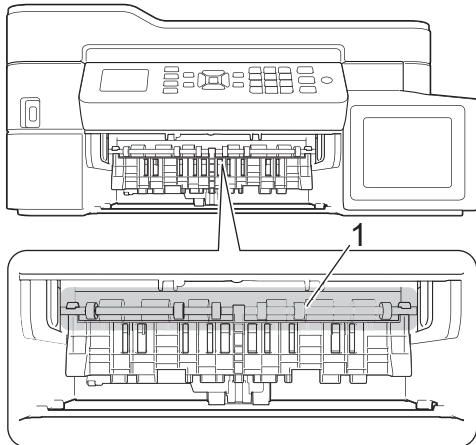

- b. Apriete ambas palancas (1) y, a continuación, abra la cubierta para el desatasco de papel situada en la parte posterior del equipo.

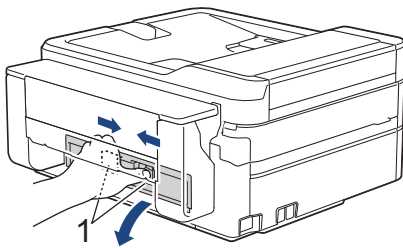

- c. Tire lentamente del papel atascado para extraerlo del equipo.

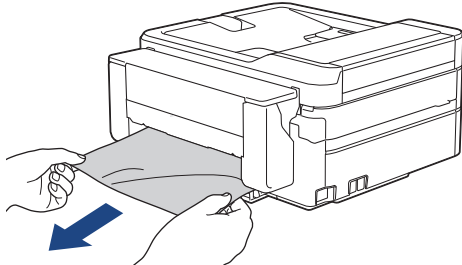

- d. Cierre la cubierta para el desatasco de papel. Asegúrese de que la cubierta esté cerrada completamente.

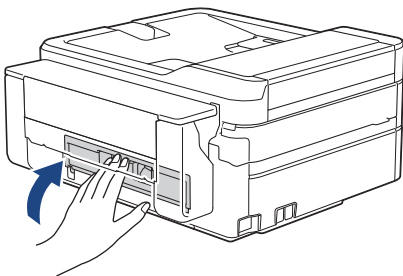

5. Vuelva a colocar la bandeja de papel firmemente en el equipo.

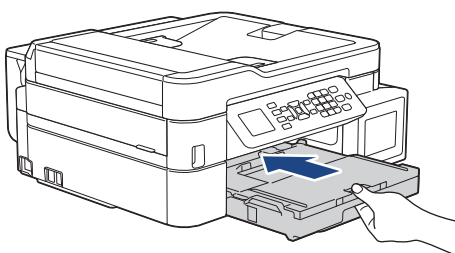

- 
6. Mientras mantiene sujeta la bandeja de papel en el equipo, tire del soporte del papel (1) hasta que quede inmobilizado en posición correcta y, a continuación, despliegue la lengüeta del soporte del papel (2).

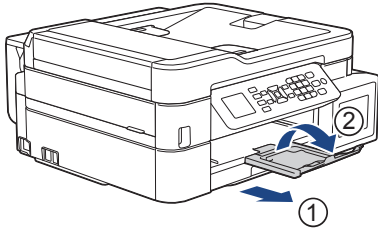

7. Vuelva a conectar el cable de alimentación.



### Información relacionada

- [Atasco en la impresora o atasco de papel](#)

#### Información adicional:

- [Mensajes de mantenimiento y error](#)
-

## Papel atascado en la parte posterior del equipo (ataasco C Parte posterior)

Modelos relacionados: MFC-T920DW/MFC-T925DW

Si en la pantalla LCD se muestra [Atasco C Atrás (Atasc C Atrás)], siga estos pasos:

1. Desenchufe el equipo de la tomacorriente de CA.

### IMPORTANTE

Antes de desenchufar el equipo de la fuente de alimentación, puede transferir los faxes almacenados en la memoria del equipo a la computadora o a otro equipo de fax para no perder ningún mensaje importante.

2. Tire de la bandeja de papel (1) para sacarla por completo del equipo.

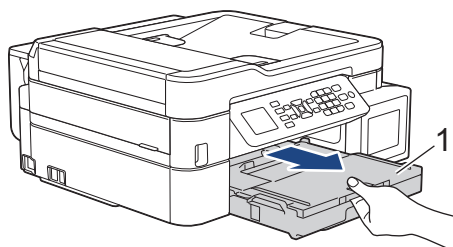

3. Tire de las dos palancas verdes del interior del equipo para extraer el papel atascado.

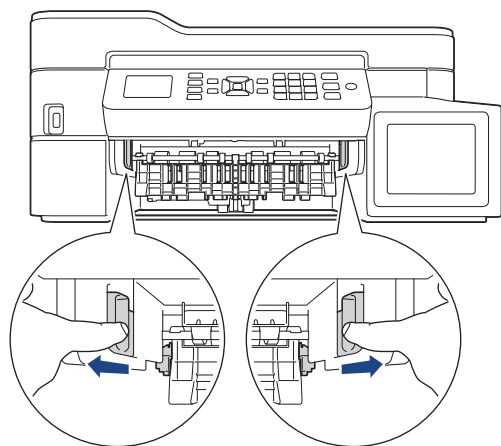

En función del tamaño del papel, será más fácil extraer el papel atascado desde la parte frontal del equipo que desde la parte posterior.

4. Apriete ambas palancas (1) y, a continuación, abra la cubierta para el desatasco de papel situada en la parte posterior del equipo.

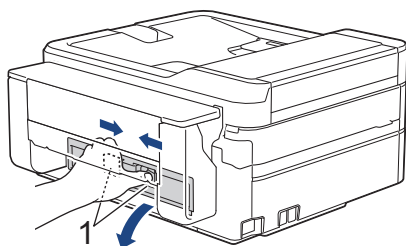

5. Tire lentamente del papel atascado para extraerlo del equipo.

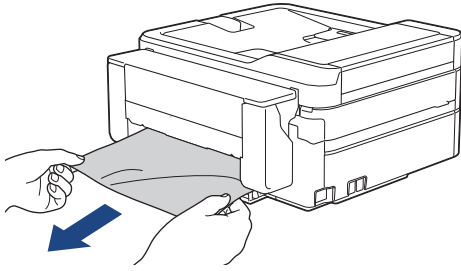

6. Cierre la cubierta para el desatasco de papel. Asegúrese de que la cubierta esté cerrada completamente.

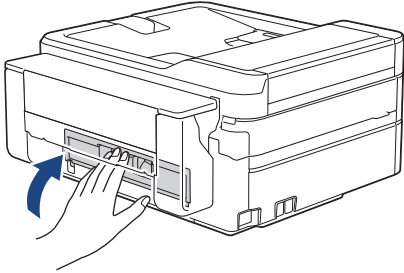

7. Vuelva a colocar la bandeja de papel firmemente en el equipo.

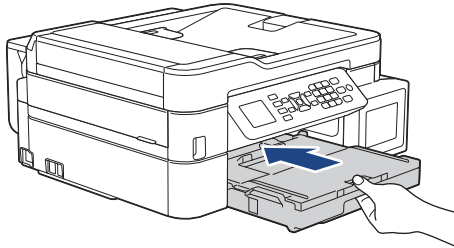

8. Mientras mantiene sujeta la bandeja de papel en el equipo, tire del soporte del papel (1) hasta que quede inmobilizado en posición correcta y, a continuación, despliegue la lengüeta del soporte del papel (2).

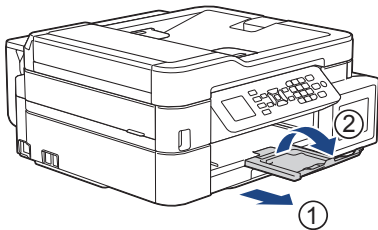

9. Vuelva a conectar el cable de alimentación.



### Información relacionada

- [Atasco en la impresora o atasco de papel](#)

#### Información adicional:

- [Mensajes de mantenimiento y error](#)

## Se ha atascado el papel en la bandeja multipropósito (Atasco D Bandeja MP)

Modelos relacionados: MFC-T920DW/MFC-T925DW

Si en la pantalla LCD se muestra [Atasco bandeja D MP (Atasco Bandeja MP D)], siga estos pasos:

1. Desenchufe el equipo de la tomacorriente de CA.

### IMPORTANTE

Antes de desenchufar el equipo de la fuente de alimentación, puede transferir los faxes almacenados en la memoria del equipo a la computadora o a otro equipo de fax para no perder ningún mensaje importante.

2. Retire todo el papel cargado en la bandeja MP.

Vuelva a colocar el soporte del papel en la cubierta de la bandeja MP.

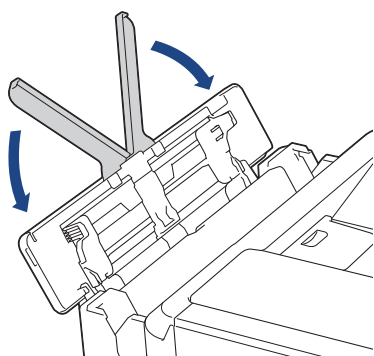

3. Tire de la bandeja de papel (1) para sacarla por completo del equipo.

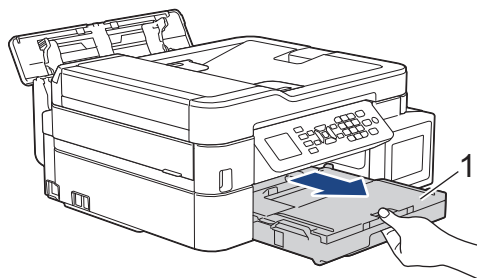

4. Tire de las dos palancas verdes del interior del equipo para extraer el papel atascado.

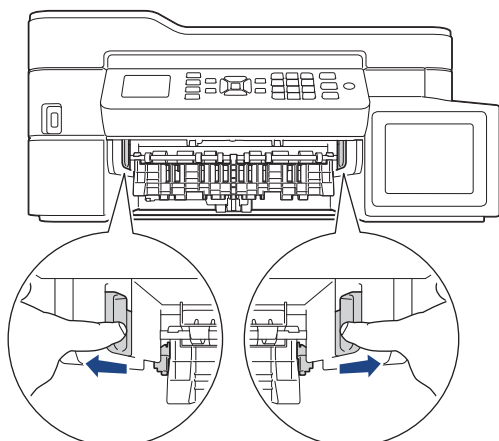



5. Tire lentamente del papel atascado (1) para extraerlo.

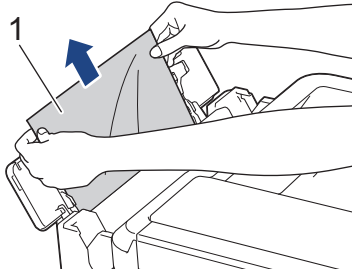

Si tiene problemas para extraer el papel, arrastre la palanca de desbloqueo (1) hacia la parte posterior del equipo y, a continuación, tire del papel.

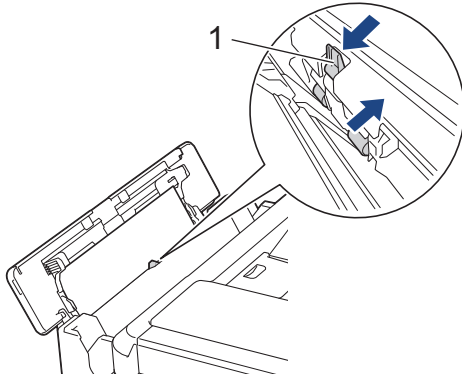

6. Cierre la cubierta de la bandeja MP.

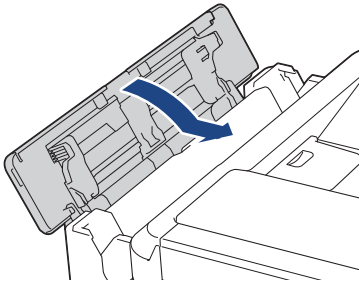

7. Vuelva a empujar la bandeja de papel firmemente en el equipo.

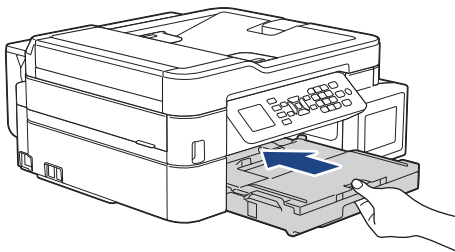

8. Mientras mantiene sujeta la bandeja de papel en el equipo, tire del soporte del papel (1) hasta que quede inmobilizado en posición correcta y, a continuación, despliegue la lengüeta del soporte del papel (2).

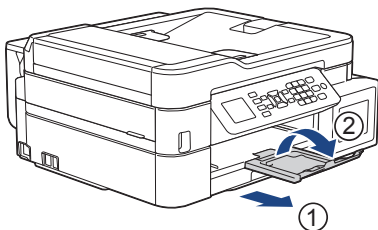

9. Vuelva a conectar el cable de alimentación.



---

## Información relacionada

- [Atasco en la impresora o atasco de papel](#)

### Información adicional:

- [Mensajes de mantenimiento y error](#)
-

## Se ha atascado el papel dentro y en la bandeja multipropósito (Atasco papel/Atasco E Dentro/MP)

**Modelos relacionados:** DCP-T820DW/DCP-T825DW/MFC-T920DW/MFC-T925DW

(DCP-T820DW/DCP-T825DW) Al usar la bandeja multipropósito (MP), si la pantalla LCD muestra [Papel atascado], siga estos pasos:

(MFC-T920DW/MFC-T925DW) Si en la pantalla LCD se muestra [Atasco ban E int/MP (Atasco inter./MP E)] o [Nvo atas ba E in/MP (Nuev atas int./MP E)], siga estos pasos:

1. Desenchufe el equipo de la tomacorriente de CA.

### IMPORTANTE

(MFC-T920DW/MFC-T925DW)

Antes de desenchufar el equipo de la fuente de alimentación, puede transferir los faxes almacenados en la memoria del equipo a la computadora o a otro equipo de fax para no perder ningún mensaje importante.

2. Retire todo el papel cargado en la bandeja MP.

Vuelva a colocar el soporte del papel en la cubierta de la bandeja MP.

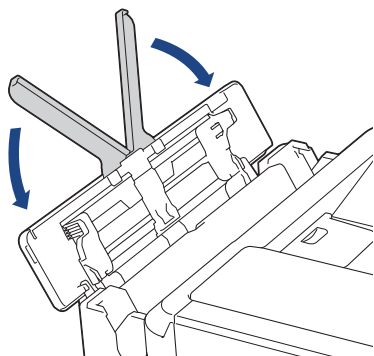

3. Tire de la bandeja de papel (1) para sacarla por completo del equipo.

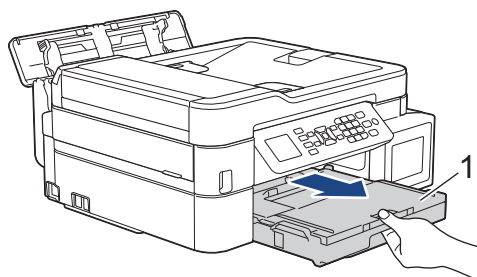

4. Tire de las dos palancas verdes del interior del equipo para extraer el papel atascado.

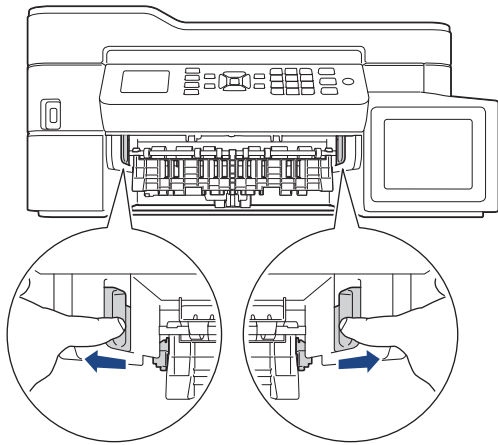

5. Coloque las manos debajo de las lengüetas de plástico ubicadas a ambos lados del equipo para levantar la cubierta del escáner (1) hasta su posición de apertura.

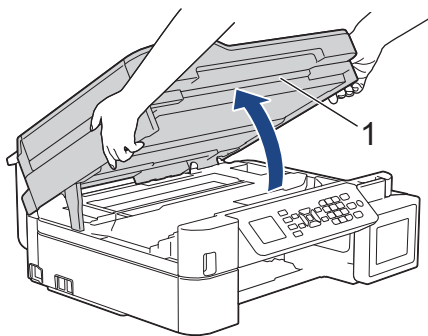

6. Tire lentamente del papel atascado (1) para sacarlo del equipo.

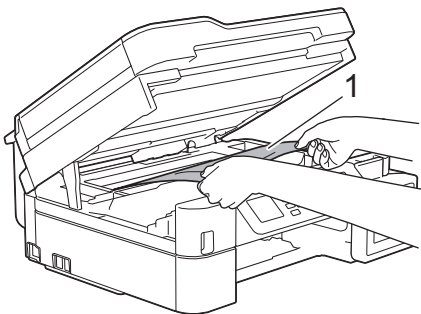

## IMPORTANTE

- NO toque la banda codificadora (tira fina de plástico que se extiende a lo largo del equipo) (1). De lo contrario, se podrían producir daños en el equipo.

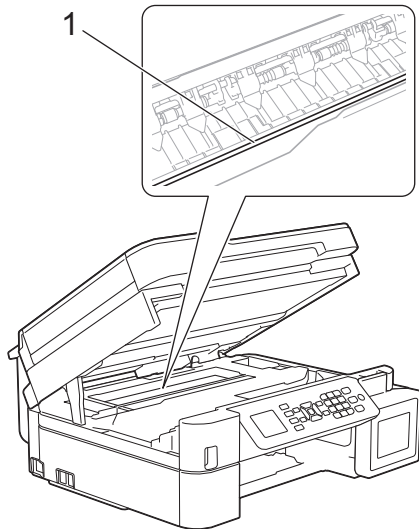

- Si el cabezal de impresión se encuentra en la esquina derecha, tal y como se muestra en la ilustración (2), no podrá moverlo. Siga estos pasos:
  - a. Cierre la cubierta del escáner y, a continuación, vuelva a conectar el cable de alimentación.
  - b. Vuelva a abrir la cubierta de escáner y, luego, mantenga pulsado el botón **Detener/Salir** hasta que el cabezal de impresión se mueva hacia el centro.
  - c. Desenchufe el equipo de la fuente de alimentación y extraiga el papel atascado.

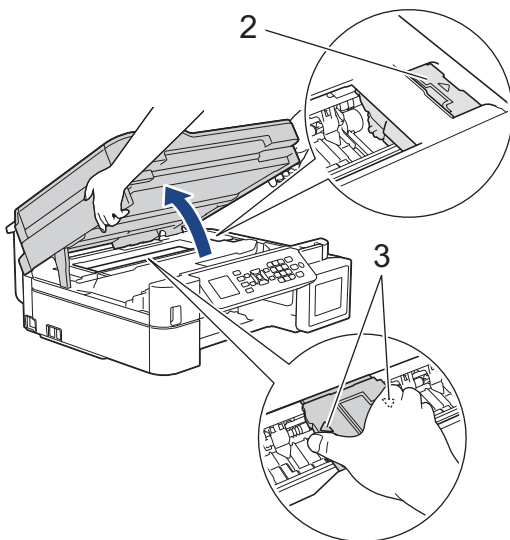

- Si el papel está atascado debajo del cabezal de impresión, desconecte el equipo de la fuente de alimentación y, luego, mueva el cabezal de impresión para extraer el papel. Sujete las secciones cóncavas con marcas triangulares que se muestran en la ilustración (3) para mover el cabezal de impresión.
  - Si se mancha la piel o la ropa con tinta, lávela inmediatamente con jabón o detergente.
-



Mueva el cabezal de impresión (si es necesario) para extraer todo el papel que quede en esa área. Asegúrese de que no queden trozos de papel en las esquinas del equipo (1) y (2).

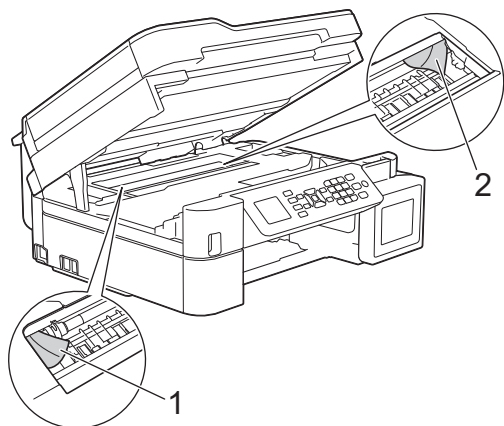

7. Cierre suavemente la cubierta del escáner con las dos manos.

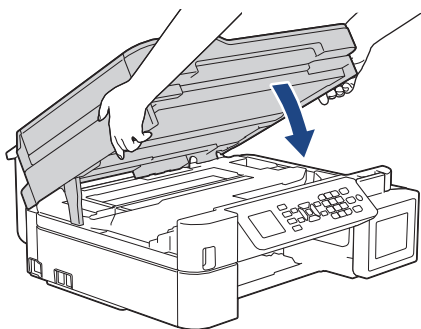

8. Tire lentamente del papel atascado (1) para extraerlo.

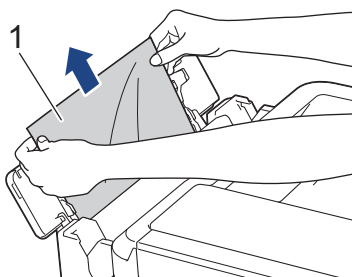

Si tiene problemas para extraer el papel, arrastre la palanca de desbloqueo (1) hacia la parte posterior del equipo y, a continuación, tire del papel.

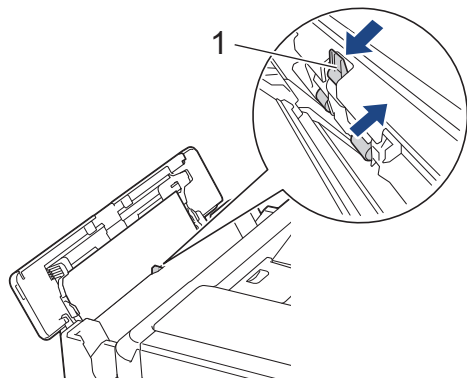

---

9. Cierre la cubierta de la bandeja MP.

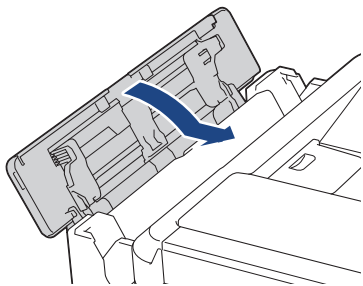

10. Vuelva a empujar la bandeja de papel firmemente en el equipo.

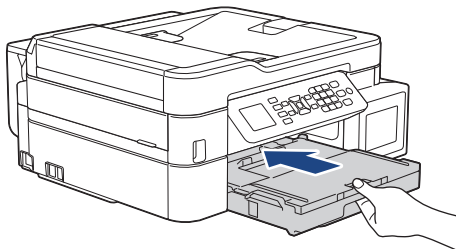

11. Mientras mantiene sujeta la bandeja de papel en el equipo, tire del soporte del papel (1) hasta que quede inmobilizado en posición correcta y, a continuación, despliegue la lengüeta del soporte del papel (2).

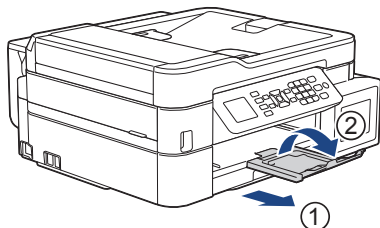

12. Vuelva a conectar el cable de alimentación.



### Información relacionada

- [Atasco en la impresora o atasco de papel](#)

#### Información adicional:

- [Mensajes de mantenimiento y error](#)
-

## Si tiene problemas con el equipo



Para obtener ayuda técnica, debe llamar al país donde adquirió el equipo. Las llamadas se deben realizar desde dentro de ese país.

Si considera que hay un problema en el equipo, consulte los temas siguientes. La mayoría de problemas los puede corregir usted mismo/a.

Si necesita más ayuda, vaya a la página **Preguntas frecuentes y Solución de problemas** del modelo en [support.brother.com](http://support.brother.com).

- [Problemas de manipulación de papel e impresión](#)
- [Problemas de teléfono y fax](#)
- [Otros problemas](#)
- [Problemas de red](#)
- [Problemas con AirPrint](#)



## Problemas de manipulación de papel e impresión

Si después de leer esta tabla todavía necesita ayuda, consulte las sugerencias más recientes sobre **Preguntas frecuentes y Solución de problemas** en [support.brother.com](http://support.brother.com).



>> Problemas de impresión





>> Problemas de calidad de impresión

>> Problemas de manipulación de papel

>> Impresión de faxes recibidos (modelos MFC)

### Problemas de impresión





Problemas	Sugerencias
No imprime	<p>(Windows)</p> <p>Compruebe que se ha instalado y seleccionado el controlador de impresora correcto.</p> <p>Compruebe si la pantalla del equipo muestra un mensaje de error.</p> <p>➤➤ <i>Información relacionada: Mensajes de mantenimiento y error</i></p> <p>Compruebe que el equipo esté en línea:</p> <ul style="list-style-type: none"><li>Windows 10, Windows Server 2016 y Windows Server 2019</li></ul> <p>Haga clic en  &gt; <b>Sistema de Windows</b> &gt; <b>Panel de control</b>. En el grupo <b>Hardware y sonido</b>, haga clic en <b>Ver dispositivos e impresoras</b>. Haga clic derecho en <b>Brother XXX-XXXX Printer</b> (donde XXX-XXXX es el nombre del modelo). Haga clic en <b>Ver lo que se está imprimiendo</b>. Si aparecen las opciones del controlador de impresora, seleccione el controlador de su impresora. Haga clic en <b>Impresora</b> en la barra de menús y asegúrese de que <b>Usar impresora sin conexión</b> no está seleccionado.</p> <ul style="list-style-type: none"><li>Windows 8.1</li></ul> <p>Mueva el ratón a la esquina inferior derecha del escritorio. Cuando aparezca la barra de menú, haga clic en <b>Configuración</b> &gt; <b>Panel de control</b>. En el grupo <b>Hardware y sonido</b>, haga clic en <b>Ver dispositivos e impresoras</b>. Haga clic derecho en <b>Brother XXX-XXXX Printer</b> (donde XXX-XXXX es el nombre del modelo). Haga clic en <b>Ver lo que se está imprimiendo</b>. Si aparecen las opciones del controlador de impresora, seleccione el controlador de su impresora. Haga clic en <b>Impresora</b> en la barra de menús y asegúrese de que <b>Usar impresora sin conexión</b> no está seleccionado.</p> <ul style="list-style-type: none"><li>Windows Server 2012 R2</li></ul> <p>Haga clic en <b>Panel de control</b> en la pantalla <b>Inicio</b>. En el grupo <b>Hardware</b>, haga clic en <b>Ver dispositivos e impresoras</b>. Haga clic derecho en <b>Brother XXX-XXXX Printer</b> (donde XXX-XXXX es el nombre del modelo). Haga clic en <b>Ver lo que se está imprimiendo</b>. Si aparecen las opciones del controlador de impresora, seleccione el controlador de su impresora. Haga clic en <b>Impresora</b> en la barra de menús y asegúrese de que <b>Usar impresora sin conexión</b> no está seleccionado.</p> <ul style="list-style-type: none"><li>Windows Server 2012</li></ul> <p>Mueva el ratón a la esquina inferior derecha del escritorio. Cuando aparezca la barra de menú, haga clic en <b>Configuración</b> &gt; <b>Panel de control</b>. En el grupo <b>Hardware</b>, haga clic en <b>Ver dispositivos e impresoras</b>. Haga clic derecho en <b>Brother XXX-XXXX Printer</b> (donde XXX-XXXX es el nombre del modelo). Haga clic en <b>Ver lo que se está imprimiendo</b>. Si aparecen las opciones del controlador de impresora, seleccione el controlador de su impresora. Haga clic en <b>Impresora</b> en la barra de menús y asegúrese de que <b>Usar impresora sin conexión</b> no está seleccionado.</p> <ul style="list-style-type: none"><li>Windows 7 y Windows Server 2008 R2</li></ul> <p>Haga clic en  (<b>Iniciar</b>) &gt; <b>Dispositivos e impresoras</b>. Haga clic derecho en <b>Brother XXX-XXXX Printer</b> (donde XXX-XXXX es el nombre del modelo)</p>

Problemas	Sugerencias
	<p>y haga clic en <b>Ver lo que se está imprimiendo</b>. Si aparecen las opciones del controlador de impresora, seleccione el controlador de su impresora. Haga clic en <b>Impresora</b> en la barra de menú. Asegúrese de que <b>Usar impresora sin conexión</b> no esté seleccionado.</p> <ul style="list-style-type: none"> <li>Windows Server 2008</li> </ul> <p>Haga clic en  <b>(Iniciar) &gt; Panel de control &gt; Hardware y sonido &gt; Impresoras</b>. Haga clic derecho en <b>Brother XXX-XXXX Printer</b> (donde XXX-XXXX es el nombre del modelo). Asegúrese de que <b>Utilizar impresora en línea</b> no figura en la lista. Si figura en la lista, haga clic en esta opción para configurar la impresora en línea.</p> <p>Mire por la ventana del tanque de tinta para confirmar la cantidad de tinta restante.</p> <p>Si el nivel de tinta restante se encuentra por debajo o al nivel de la línea situada bajo la marca de nivel de llenado mínimo, rellene el tanque de tinta.</p> <p>Podría aparecer un mensaje en la pantalla LCD para preguntarle si ha rellenado los tanques de tinta. Seleccione <b>SÍ</b> para restablecer el contador de tinta del color rellenado. Seleccione <b>NO</b> para los colores sin rellenar.</p> <p>➤➤ <i>Información relacionada: Rellene los tanques de tinta</i></p> <p>Si hay datos antiguos no impresos en la cola de impresión del controlador de impresora, no se podrán imprimir trabajos de impresión nuevos. Abra el icono de la impresora y elimine todos los datos de la siguiente manera:</p> <ul style="list-style-type: none"> <li>Windows 10, Windows Server 2016 y Windows Server 2019</li> </ul> <p>Haga clic en  <b>&gt; Sistema de Windows &gt; Panel de control</b>. En el grupo <b>Hardware y sonido</b>, haga clic en <b>Ver dispositivos e impresoras &gt; Impresoras</b>. <li>Windows 8.1</li> <p>Mueva el ratón a la esquina inferior derecha del escritorio. Cuando aparezca la barra de menú, haga clic en <b>Configuración &gt; Panel de control</b>. En el grupo <b>Hardware y sonido</b>, haga clic en <b>Ver dispositivos e impresoras &gt; Impresoras</b>.</p> <ul style="list-style-type: none"> <li>Windows Server 2012 R2</li> </ul> <p>Haga clic en <b>Panel de control</b> en la pantalla <b>Inicio</b>. En el grupo <b>Hardware</b>, haga clic en <b>Ver dispositivos e impresoras &gt; Impresoras</b>. <li>Windows Server 2012</li> <p>Mueva el ratón a la esquina inferior derecha del escritorio. Cuando aparezca la barra de menú, haga clic en <b>Configuración &gt; Panel de control</b>. En el grupo <b>Hardware</b>, haga clic en <b>Ver dispositivos e impresoras &gt; Impresoras</b>. <ul style="list-style-type: none"> <li>Windows 7 y Windows Server 2008 R2</li> </ul> <p>Haga clic en  <b>/Iniciar &gt; Dispositivos e impresoras &gt; Impresoras y faxes</b>. <li>Windows Server 2008</li> <p>Haga clic en  <b>(Iniciar) &gt; Panel de control &gt; Hardware y sonido &gt; Impresoras</b>. <ul style="list-style-type: none"> <li>Mac</li> </ul> <p>Haga clic en <b>Preferencias del Sistema &gt; Impresoras y escáneres</b>.</p> </p></p></p></p></p>
<p>Los encabezados o los pies de página aparecen cuando el documento se muestra en la pantalla, pero no cuando se imprime.</p>	<p>Hay un área no imprimible en las partes superior e inferior de la página. Ajuste los márgenes superior e inferior en el documento para permitir la impresión.</p> <p>➤➤ <i>Información relacionada: Área no imprimible</i></p>
<p>No se puede imprimir con 'Formato pág.'</p>	<p>(Windows)</p>

Problemas	Sugerencias
	Compruebe que la configuración de tamaño de papel en la aplicación y en el controlador de impresora es idéntica.
La velocidad de impresión es demasiado lenta.	<p>(Windows)</p> <p>Pruebe a cambiar la configuración del controlador de impresora. La resolución más alta requiere un procesamiento de datos y un tiempo de envío e impresión mayores. Pruebe las otras configuraciones de calidad en el controlador de impresora de la manera siguiente:</p> <p>En el controlador de impresora, desactive la casilla de verificación <b>Mejora del color</b> de la pestaña <b>Avanzada</b>.</p> <p>Desactive la opción de impresión sin bordes. La impresión sin bordes es más lenta que la impresión en modo normal.</p> <p>➤➤ <i>Información relacionada: Configuraciones de impresión (Windows)</i></p> <p>Desactive la configuración del modo silencioso. La velocidad de impresión es inferior en el modo silencioso. ➤➤ <i>Información relacionada: Reducir el ruido de impresión</i></p> <p>Asegúrese de que el ajuste de tipo de medio en los controladores de la impresora, la aplicación o el ajuste del tipo de papel en el equipo coincidan con el tipo de papel que esté utilizando.</p> <p>➤➤ <i>Información relacionada: Cambiar el tamaño y el tipo de papel</i></p> <p>➤➤ <i>Información relacionada: Configuraciones de impresión (Windows)</i></p>

## Problemas de calidad de impresión

Problemas	Sugerencias
Mala calidad de impresión	<p>Compruebe la calidad de impresión.</p> <p>➤➤ <i>Información relacionada: Comprobar la calidad de impresión</i></p> <p>Asegúrese de que el ajuste de tipo de medio en los controladores de la impresora, la aplicación o el ajuste del tipo de papel en el equipo coincidan con el tipo de papel que esté utilizando.</p> <p>➤➤ <i>Información relacionada: Cambiar el tamaño y el tipo de papel</i></p> <p>➤➤ <i>Información relacionada: Configuraciones de impresión (Windows)</i></p> <p>Compruebe que la tinta sea nueva. Es posible que la tinta se obstruya en estos casos:</p> <ul style="list-style-type: none"> <li>• Se ha superado la fecha de caducidad que se indica en el embalaje de la botella.</li> <li>• Es posible que la botella de tinta no se haya almacenado correctamente antes de usarla. Guarde la botella de tinta en una superficie plana y en un lugar fresco y oscuro.</li> <li>• El tapón de la botella de tinta podría no estar ajustado de manera firme.</li> </ul> <p>Asegúrese de utilizar uno de los tipos de papel recomendados.</p> <p>➤➤ <i>Información relacionada: Papel y otros medios de impresión aceptables</i></p> <p>El entorno recomendado para su equipo debe tener una temperatura de entre de 68 °F a 91,4 °F (de 20 °C a 33 °C).</p>
<p>Aparecen líneas blancas en los textos o gráficos.</p> 	<p>Limpie el cabezal de impresión.</p> <p>➤➤ <i>Información relacionada: Limpiar el cabezal de impresión desde el equipo Brother</i></p> <p>➤➤ <i>Información relacionada: Limpiar el cabezal de impresión mediante Administración basada en Web</i></p> <p>➤➤ <i>Información relacionada: Revisar el cabezal de impresión de la computadora (Windows)</i></p> <p>Compruebe y ajuste la alimentación de papel. ➤➤ <i>Información relacionada: Corregir la alimentación de papel para reducir las líneas verticales</i></p>

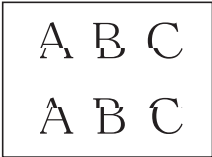
Problemas	Sugerencias
	<p>Pruebe a utilizar los tipos de papel recomendados.</p> <p>➤➤ <i>Información relacionada: Papel y otros medios de impresión aceptables</i></p> <p>Para prolongar la vida útil del cabezal de impresión, ahorrar tinta y mantener la calidad de impresión, le recomendamos que no desenchufe frecuentemente el equipo ni lo deje desenchufado durante largos períodos de tiempo. Le recomendamos que use  para apagar el equipo. Al usar , se permite el suministro de una cantidad mínima de corriente al equipo a fin de garantizar la realización de limpiezas periódicas y menos frecuentes del cabezal de impresión.</p>
<p>Aparecen líneas oscuras a intervalos regulares.</p> 	<p>Compruebe y ajuste la alimentación de papel.</p> <p>➤➤ <i>Información relacionada: Corregir la alimentación de papel para reducir las líneas verticales</i></p>
<p>El equipo imprime páginas en blanco.</p>	<p>Compruebe la calidad de impresión.</p> <p>➤➤ <i>Información relacionada: Comprobar la calidad de impresión</i></p> <p>Para prolongar la vida útil del cabezal de impresión, ahorrar tinta y mantener la calidad de impresión, le recomendamos que no desenchufe frecuentemente el equipo ni lo deje desenchufado durante largos períodos de tiempo. Le recomendamos que use  para apagar el equipo. Al usar , se permite el suministro de una cantidad mínima de corriente al equipo a fin de garantizar la realización de limpiezas periódicas y menos frecuentes del cabezal de impresión.</p>
<p>Los caracteres y las líneas aparecen borrosos.</p> 	<p>Compruebe la alineación de la impresión.</p> <p>➤➤ <i>Información relacionada: Comprobar la alineación de impresión del equipo Brother</i></p> <p>Cambie las opciones de impresión.</p> <p>➤➤ <i>Información relacionada: Cambiar las opciones de impresión para mejorar los resultados de impresión</i></p>
<p>Las imágenes impresas o el texto impreso aparecen inclinados.</p>	<p>Compruebe que el papel esté cargado adecuadamente en la bandeja de papel y que las guías del papel estén ajustadas correctamente.</p> <p>➤➤ <i>Información relacionada: Cargar papel</i></p> <p>Asegúrese de que la cubierta para el desatasco de papel esté cerrada correctamente.</p>
<p>Hay impresiones borrosas o manchas en el centro superior de la página impresa.</p>	<p>Asegúrese de que el papel no sea demasiado grueso o esté arrugado.</p> <p>➤➤ <i>Información relacionada: Papel y otros medios de impresión aceptables</i></p>
<p>La impresión tiene un aspecto borroso o la tinta parece correrse.</p>	<p>Asegúrese de utilizar los tipos de papel recomendados. No manipule el papel hasta que la tinta esté seca.</p> <p>➤➤ <i>Información relacionada: Papel y otros medios de impresión aceptables</i></p> <p>Asegúrese de que la superficie de impresión esté cara abajo en la bandeja de papel.</p> <p>Cuando use papel fotográfico, asegúrese de que la superficie satinada del papel fotográfico esté cara abajo en la bandeja y de configurar el tipo de papel correcto. Si imprime una foto desde la computadora, establezca el tipo de medio en el controlador de impresora o la aplicación que use para imprimir.</p>
<p>Se produce un borrón o la tinta se queda húmeda al utilizar papel fotográfico satinado.</p>	<p>Asegúrese de comprobar el anverso y el reverso del papel. Coloque la superficie satinada (la superficie de impresión) cara abajo.</p>

Problemas	Sugerencias
	<p>➤➤ <i>Información relacionada: Cambiar el tamaño y el tipo de papel</i></p> <p>Si utiliza papel fotográfico satinado, asegúrese de que la configuración del tipo de papel sea la correcta.</p>
Aparecen manchas en el reverso o en la parte inferior de la página.	<p>Asegúrese de que la platina de impresión no esté manchada de tinta.</p> <p>➤➤ <i>Información relacionada: Limpiar la platina de impresión del equipo</i></p> <p>Asegúrese de utilizar la lengüeta del soporte del papel.</p> <p>➤➤ <i>Información relacionada: Cargar papel</i></p> <p>Asegúrese de que los rodillos de alimentación del papel no estén manchados de tinta.</p> <p>➤➤ <i>Información relacionada: Limpiar los rodillos de alimentación del papel</i></p>
Las impresiones aparecen arrugadas.	<p>(Windows)</p> <p>En el controlador de impresora, seleccione la pestaña <b>Avanzada</b>, haga clic en <b>Otras opciones de impresión</b> y, a continuación, haga clic en <b>Ajustes avanzados de color</b>. Desactive la casilla de verificación <b>Impresión bidireccional</b>.</p>
Manchas en la parte trasera de la página al utilizar la función de impresión automática a 2 caras. (DCP-T720DW/DCP-T725DW/DCP-T820DW/DCP-T825DW/MFC-T920DW/MFC-T925DW)	<p>(Windows)</p> <p>Cambie la opción de reducir manchas en las propiedades o preferencias del controlador de la impresora.</p> <p>➤➤ <i>Información relacionada: Evitar las impresiones borrosas y los atascos de papel (Windows)</i></p>

## Problemas de manipulación de papel

Problemas	Sugerencias
El equipo no alimenta papel.	<p>Asegúrese de haber introducido completamente la bandeja y de que esta quede inmovilizada en posición correcta.</p> <p>Asegúrese de que la cubierta para el desatasco de papel de la parte posterior del equipo esté cerrada.</p> <p>Si en la pantalla LCD del equipo se muestra un mensaje de papel atascado y sigue existiendo un problema ➤➤ <i>Información relacionada: Mensajes de mantenimiento y error</i></p> <p>Si la bandeja de papel está vacía, cargue una nueva pila de papel en la bandeja.</p> <p>Si hay papel en la bandeja, asegúrese de que esté recto. Si el papel está curvado, enderézelo. A veces resulta útil sacar el papel, darle la vuelta a la pila y volver a colocarla en la bandeja.</p> <p>Reduzca la cantidad de papel presente en la bandeja y vuelva a intentarlo.</p> <p>Limpie los rodillos de recogida de papel.</p> <p>➤➤ <i>Información relacionada: Limpiar los rodillos de recogida de papel</i></p> <p>Asegúrese de que el papel cumpla con las especificaciones del equipo.</p> <p>➤➤ <i>Información relacionada: Gramaje y grosor del papel</i></p>
El papel fotográfico no se alimenta correctamente.	<p>Cuando imprima sobre papel fotográfico, cargue una hoja adicional del mismo papel fotográfico en la bandeja de papel.</p>
El equipo alimenta varias páginas.	<ul style="list-style-type: none"> <li>• Asegúrese de que el papel esté cargado correctamente en la bandeja.</li> <li>• Retire todo el papel de la bandeja y airee bien la pila de papel; a continuación, vuelva a colocar el papel en la bandeja.</li> <li>• Asegúrese de no empujar el papel demasiado.</li> </ul> <p>➤➤ <i>Información relacionada: Cargar papel</i></p> <p>Asegúrese de que la cubierta para el desatasco de papel esté cerrada correctamente.</p> <p>➤➤ <i>Información relacionada: Atasco en la impresora o atasco de papel</i></p>

Problemas	Sugerencias
	Asegúrese de que la almohadilla de la base de la bandeja de papel no esté sucia. >> <i>Información relacionada: Limpiar el teclado de base</i>
Hay un atasco de papel.	>> <i>Información relacionada: Atasco en la impresora o atasco de papel</i> Asegúrese de que las guías del papel estén ajustadas al tamaño de papel correcto. Use las configuraciones de prevención de atascos. Para copiar: >> <i>Información relacionada: Cambiar las opciones de impresión para mejorar los resultados de impresión</i> Para imprimir: >> <i>Información relacionada: Cambiar las opciones de impresión para mejorar los resultados de impresión</i> >> <i>Información relacionada: Evitar las impresiones borrosas y los atascos de papel (Windows)</i>
El papel se atasca cuando utiliza la impresión a 2 caras.	Si el papel se atasca con frecuencia al realizar impresiones a 2 caras, es posible que los rodillos de alimentación del papel estén manchados de tinta. Limpie los rodillos de alimentación del papel. >> <i>Información relacionada: Limpiar los rodillos de alimentación del papel</i>

## Impresión de faxes recibidos (modelos MFC)

Problemas	Sugerencias
<ul style="list-style-type: none"> <li>• Impresión condensada</li> <li>• Manchas horizontales</li> <li>• Las frases superiores e inferiores aparecen cortadas</li> <li>• Líneas en blanco</li> </ul>	Este problema se debe normalmente a una mala conexión telefónica. Haga una copia; si la copia tiene buena calidad, es probable que la conexión no fuese buena debido al ruido estático o a interferencias en la línea telefónica. Pida que le vuelvan a enviar el fax.
Líneas negras en los faxes recibidos.	Es posible que el escáner del remitente esté sucio. Solicite al remitente que haga una copia para ver si se trata de un problema del equipo. Pruebe a recibir un fax desde otro equipo.
Los márgenes derecho e izquierdo se recortan o se imprime una sola página en dos.	Si los faxes recibidos se dividen e imprimen en dos páginas o si el equipo expulsa una página en blanco de más, es posible que la configuración del tamaño del papel no sea la correcta con respecto al papel que está utilizando. >> <i>Información relacionada: Cambiar el tamaño y el tipo de papel</i> Active la función de reducción automática. >> <i>Información relacionada: Reducir el tamaño de página de un fax entrante demasiado grande</i>

### Información relacionada

- [Si tiene problemas con el equipo](#)

#### Información adicional:

- [Solución de problemas](#)
- [Mensajes de mantenimiento y error](#)
- [Rellene los tanques de tinta](#)
- [Área no imprimible](#)
- [Comprobar la calidad de impresión](#)
- [Cambiar el tamaño y el tipo de papel](#)
- [Papel y otros medios de impresión aceptables](#)
- [Limpiar el cabezal de impresión desde el equipo Brother](#)

- 
- Revisar el cabezal de impresión de la computadora (Windows)
  - Comprobar la alineación de impresión del equipo Brother
  - Cargar papel
  - Limpiar la platina de impresión del equipo
  - Limpiar los rodillos de alimentación del papel
  - Limpiar los rodillos de recogida de papel
  - Atasco en la impresora o atasco de papel
  - Reducir el tamaño de página de un fax entrante demasiado grande
  - Gramaje y grosor del papel
  - Configuraciones de impresión (Windows)
  - Evitar las impresiones borrosas y los atascos de papel (Windows)
  - Limpiar el teclado de base
  - Cambiar las opciones de impresión para mejorar los resultados de impresión
  - Reducir el ruido de impresión
  - Corregir la alimentación de papel para reducir las líneas verticales
  - Limpiar el cabezal de impresión mediante Administración basada en Web
-



## Problemas de teléfono y fax

Modelos relacionados: MFC-T920DW/MFC-T925DW

- >> Línea telefónica o conexiones
- >> Gestión de las llamadas entrantes
- >> Recepción de faxes
- >> Envío de faxes

### Línea telefónica o conexiones

Problemas	Sugerencias
La función de Marcación no funciona. (No hay tono de marcación)	<p>Compruebe todas las conexiones del cable de la línea telefónica. Asegúrese de que el cable de la línea telefónica esté enchufado a la toma telefónica de la pared y a la toma LINE del equipo. Asegúrese de que el equipo emita un tono de marcación pulsando el botón Hook (teléfono) en el modo Fax. Si se suscribe a servicios DSL, VoIP o magicJack, llame a su proveedor de servicios para que le proporcione las instrucciones de conexión.</p> <p>Si usa un sistema VoIP, pruebe a cambiar la configuración VoIP a <i>Básica (para VoIP)</i>. Esto reduce la velocidad del módem y desactiva la función ECM (modo de corrección de errores).</p> <p>➤➤ <i>Información relacionada: Interferencia en la línea telefónica/VoIP</i></p>
	<p>(Disponibles solo en algunos países).</p> <p>Cambie la configuración de tono/pulsos.</p> <p>➤➤ <i>Información relacionada: Establecer el modo de marcación por tonos o por pulsos</i></p>
	<p>Envíe un fax manual pulsando el botón Hook (teléfono) y marcando el número. Espere a oír los tonos de recepción de fax antes de pulsar el botón Inicio.</p>
	<p>Si no hay tono de marcación, conecte un teléfono que sepa que funciona y un cable de línea telefónica a la toma. A continuación, descuelgue el auricular del teléfono externo y espere a escuchar un tono de marcación. Si aún no hay tono de marcación, pida a la compañía telefónica que compruebe la línea y/o la toma de la pared.</p>
El equipo no responde a las llamadas.	<p>Asegúrese de que el equipo esté configurado en el modo de recepción correcto.</p> <p>➤➤ <i>Información relacionada: Seleccionar el modo de recepción correcto</i></p> <p>Compruebe si existe tono de marcación. Si es posible, haga una llamada al equipo para oír cómo contesta. Si sigue sin haber respuesta, compruebe que el cable de la línea telefónica esté enchufado a la toma telefónica de la pared y a la toma LINE de equipo. Asegúrese de que el equipo emita un tono de marcación pulsando el botón Hook (teléfono) en el modo Fax. Si no suena ningún timbre al llamar al equipo, solicite a su compañía telefónica que le revisen la línea.</p>

### Gestión de las llamadas entrantes

Problemas	Sugerencias
El equipo 'interpreta' la voz como un tono CNG.	<p>Si la función de recepción sencilla está activada, su equipo es más sensible a los sonidos. Podría interpretar incorrectamente ciertas voces o música de la línea telefónica como si fueran tonos de un equipo de fax y responder con tonos de recepción de fax. Desactive el equipo pulsando <b>Detener/Salir</b>. Para intentar evitar este problema, desactive la función de recepción sencilla.</p> <p>➤➤ <i>Información relacionada: Configurar la recepción fácil</i></p>
Envío de una llamada de fax al equipo.	<p>Si contesta desde una extensión telefónica, pulse el código de recepción de fax (la configuración de fábrica es *51). Si contesta desde el teléfono externo (conectado a la toma EXT.), pulse el botón Inicio para recibir el fax.</p>



Problemas	Sugerencias
	Cuando el equipo conteste, cuelgue.
Funciones personalizadas dentro de una misma línea.	<p>Si tiene llamada en espera, llamada en espera/ID de llamada, ID de llamada, correo de voz, un contestador, un sistema de alarma o cualquier otra función personalizada en la misma línea telefónica a la que está conectado el equipo, pueden producirse problemas al enviar o recibir faxes.</p> <p><b>Por ejemplo</b>, si se suscribe al servicio de llamada en espera o a algún otro servicio personalizado y la señal se transmite por la línea mientras el equipo está enviando o recibiendo un fax, dicha señal puede interrumpir o afectar temporalmente los faxes. La función ECM (modo de corrección de errores) de Brother debería ayudar a resolver este problema. Se trata de un problema habitual en el sector de la telefonía, común en todos los dispositivos que envían o reciben datos a través de una línea compartida con funciones personalizadas. Si para sus actividades es fundamental evitar la más mínima interrupción, le recomendamos que conecte el equipo a una línea telefónica independiente sin funciones personalizadas.</p>

## Recepción de faxes

Problemas	Sugerencias
No se puede recibir un fax.	<p>Asegúrese de que el equipo emita un tono de marcación pulsando el botón Hook (teléfono) en el modo Fax. Si escucha ruido estático o interferencias en la línea de fax, comuníquese con su proveedor local de telefonía.</p> <p>Compruebe todas las conexiones del cable de la línea telefónica. Asegúrese de que el cable de la línea telefónica esté enchufado a la toma telefónica de la pared y a la toma LINE del equipo. Si se suscribe a servicios DSL, VoIP o magicJack, llame a su proveedor de servicios para que le proporcione las instrucciones de conexión. Si usa un sistema VoIP, pruebe a cambiar la configuración VoIP a <i>Básica (para VoIP)</i>. Esto reduce la velocidad del módem y desactiva la función ECM (modo de corrección de errores).</p> <p>➤➤ <i>Información relacionada: Interferencia en la línea telefónica/VoIP</i></p> <p>Asegúrese de que el equipo esté en el modo de recepción correcto. Esto depende de los dispositivos externos y los servicios de suscripción telefónicos que tenga en la misma línea que el equipo Brother.</p> <p>➤➤ <i>Información relacionada: Seleccionar el modo de recepción correcto</i></p> <ul style="list-style-type: none"> <li>• Si tiene una línea de fax dedicada y desea que su equipo Brother responda automáticamente todos los faxes entrantes, debe seleccionar el modo único de fax.</li> <li>• Si el equipo Brother comparte la línea con un contestador automático externo, debe seleccionar el modo Contestador ext. En el modo Contestador ext., el equipo Brother recibirá automáticamente los faxes entrantes y los interlocutores de llamadas de voz podrán dejar un mensaje en el contestador automático.</li> <li>• Si el equipo Brother comparte la línea con un servicio de suscripción de correo de voz ➤➤ <i>Información relacionada: Correo de voz</i></li> <li>• Si el equipo Brother comparte una línea con el servicio de suscripción de timbre distintivo ➤➤ <i>Información relacionada: Timbre distintivo</i></li> <li>• Si el equipo Brother comparte la línea con otros teléfonos y desea que conteste automáticamente todos los faxes entrantes, debe seleccionar el modo Fax/Tel. En el modo Fax/Tel, el equipo Brother recibirá faxes automáticamente y emitirá un semitimbre/doble timbre para indicarle que tiene llamadas de voz.</li> <li>• Si no desea que el equipo Brother conteste automáticamente todos los faxes entrantes, debe seleccionar el modo Manual. En el modo Manual, debe contestar todas las llamadas entrantes y activar el equipo para recibir faxes.</li> </ul> <p>Es posible que otro dispositivo o servicio en su entorno esté contestando las llamadas antes que el equipo Brother. Para comprobarlo, disminuya el número de timbres:</p>

Problemas	Sugerencias
	<ul style="list-style-type: none"> <li>• Si el modo de recepción está configurado en Solo fax o Fax/Tel, disminuya el número de timbres a un timbre.            &gt;&gt; <i>Información relacionada: Configurar el número de timbres antes de que el equipo conteste (número de timbres)</i></li> <li>• Si el modo de recepción está configurado en Contestador ext., disminuya el número de timbres programado en el contestador automático a dos.</li> <li>• Si el modo de recepción está definido en Manual, NO configure el ajuste del retraso del timbre.</li> </ul>
	<p>En caso de recibir un fax de prueba:</p> <ul style="list-style-type: none"> <li>• Si recibió el fax de prueba correctamente, su equipo funciona perfectamente. Acuérdesse de restablecer el retraso de timbre o contestador a su configuración original. Si se repiten los problemas de recepción tras restablecer el retraso del timbre, significa que una persona, un dispositivo o un servicio de suscripción responderá la llamada de fax antes de que el equipo tenga la oportunidad de responder.</li> <li>• Si no fuera capaz de recibir el fax, significa que otro dispositivo o servicio de suscripción puede estar interfiriendo con la recepción de fax o puede haber un problema con su línea de fax.</li> </ul>
	<p>Si está utilizando un contestador automático (modo Contestador ext.) en la misma línea que el equipo Brother, asegúrese de que el contestador automático esté configurado correctamente.</p> <p>&gt;&gt; <i>Información relacionada: Conectar un contestador automático externo</i></p> <ol style="list-style-type: none"> <li>1. Enchufe el cable de la línea telefónica directamente desde la toma telefónica de la pared hasta la toma LINE del equipo Brother.</li> <li>2. Quite la tapa protectora de la toma EXT del equipo Brother y, a continuación, enchufe el cable de línea telefónica de su contestador a la toma EXT.</li> <li>3. Ajuste el contestador automático para que conteste tras cuatro timbres. Si tiene problemas para recibir faxes o mensajes de voz, configure el contestador automático para que conteste tras dos o tres timbres.</li> <li>4. Grabe el mensaje saliente en el contestador automático.           <ul style="list-style-type: none"> <li>• Grabe cinco segundos de silencio al comienzo de su mensaje saliente.</li> <li>• Limite su discurso a 20 segundos.</li> <li>• Finalice su mensaje saliente con su código de recepción de fax para quienes envíen faxes manuales. Por ejemplo: "Tras el pitido, deje un mensaje o pulse *51 y comience a enviar un fax."</li> </ul> </li> <li>5. Configure el contestador para que responda las llamadas.</li> <li>6. Configure el modo de recepción del equipo Brother TAD externo.            &gt;&gt; <i>Información relacionada: Seleccionar el modo de recepción correcto</i></li> </ol>
	<p>Asegúrese de que la función de recepción sencilla del equipo Brother esté activada. La recepción sencilla es una función que permite recibir un fax incluso si respondió la llamada en un teléfono externo o extensión.</p> <p>&gt;&gt; <i>Información relacionada: Configurar la recepción fácil</i></p>
	<p>Si se encuentra frecuentemente con errores de transmisión debido a posibles interferencias en la línea telefónica, o bien si está utilizando un sistema VoIP, pruebe a cambiar la configuración de compatibilidad a <i>Básica (para VoIP)</i>.</p> <p>&gt;&gt; <i>Información relacionada: Interferencia en la línea telefónica/VoIP</i></p>

## Envío de faxes

Problemas	Sugerencias
No se puede enviar un fax.	<p>Compruebe todas las conexiones del cable de la línea telefónica. Asegúrese de que el cable de la línea telefónica esté enchufado a la toma telefónica de la pared y a la toma LINE del equipo. Asegúrese de que el equipo emita un tono de marcación pulsando el botón Hook (teléfono) en el modo Fax. Si se suscribe a</p>

Problemas	Sugerencias
	<p>servicios DSL, VoIP o magicJack, llame a su proveedor de servicios para que le proporcione las instrucciones de conexión.</p> <p>Si usa un sistema VoIP, pruebe a cambiar la configuración VoIP a <i>Básica (para VoIP)</i>. Esto reduce la velocidad del módem y desactiva la función ECM (modo de corrección de errores).</p> <p>➤➤ <i>Información relacionada: Interferencia en la línea telefónica/VoIP</i></p>
	<p>Imprima el informe Verificación de la transmisión y compruebe si se producen errores.</p> <p>➤➤ <i>Información relacionada: Imprimir informes</i></p>
	<p>Solicite al interlocutor que compruebe si el equipo receptor tiene papel.</p>
Mala calidad de envío.	<p>Pruebe a cambiar la resolución a fina o súper fina. Haga una copia para comprobar el funcionamiento del escáner del equipo. Si la calidad de la copia no es buena, limpie el escáner.</p> <p>➤➤ <i>Información relacionada: Limpiar el escáner</i></p>
El informe Verificación de la transmisión indica RESULT:NG.	<p>Posiblemente haya un ruido temporal o interferencias en la línea telefónica. Pruebe a enviar nuevamente el fax. Si está enviando un mensaje de PC-Fax y el informe Verificación de la transmisión le indica RESULT:NG, es posible que no haya suficiente memoria en el equipo. Si el problema persiste, póngase en contacto con la compañía telefónica para que revisen la línea.</p> <p>➤➤ <i>Información relacionada: Imprimir un fax almacenado en la memoria del equipo</i></p> <p>➤➤ <i>Información relacionada: Cancelar un fax en curso</i></p> <p>➤➤ <i>Información relacionada: Consultar y cancelar un fax pendiente</i></p>
	<p>Si se encuentra frecuentemente con errores de transmisión debido a posibles interferencias en la línea telefónica, o bien si está utilizando un sistema VoIP, pruebe a cambiar la configuración de compatibilidad a <i>Básica (para VoIP)</i>.</p> <p>➤➤ <i>Información relacionada: Interferencia en la línea telefónica/VoIP</i></p>
Los faxes enviados están en blanco.	<p>Asegúrese de cargar el documento correctamente.</p> <p>➤➤ <i>Información relacionada: Cargar documentos en el alimentador automático de documentos (unidad ADF)</i></p> <p>➤➤ <i>Información relacionada: Cargar documentos en el cristal de escaneo</i></p>
Líneas negras verticales en los faxes enviados.	<p>Las líneas negras verticales en los faxes que envía suelen estar provocadas por suciedad o por corrector líquido en la banda del cristal. Limpie la banda del cristal.</p> <p>➤➤ <i>Información relacionada: Limpiar el escáner</i></p>



## Información relacionada

- Si tiene problemas con el equipo
  - Establecer la detección de tonos de marcación
  - Interferencia en la línea telefónica/VoIP

### Información adicional:

- Solución de problemas
- Establecer el modo de marcación por tonos o por pulsos
- Seleccionar el modo de recepción correcto
- Configurar la recepción fácil
- Correo de voz
- Timbre distintivo
- Configurar el número de timbres antes de que el equipo conteste (número de timbres)
- Conectar un contestador automático externo
- Imprimir informes

- 
- Limpiar el escáner
  - Imprimir un fax almacenado en la memoria del equipo
  - Cancelar un fax en curso
  - Consultar y cancelar un fax pendiente
  - Cargar documentos en el alimentador automático de documentos (ADF)
  - Cargar documentos en el cristal de escaneo
-

## Establecer la detección de tonos de marcación

Modelos relacionados: MFC-T920DW/MFC-T925DW

Al configurar el tono de marcación en [Detección], se acortará la pausa de detección del tono de marcación.

1. Pulse **Ajustes**.
2. Pulse ▲ o ▼ para hacer sus selecciones:
  - a. Seleccione [Conf.inicial]. Pulse **OK**.
  - b. Seleccione [Tono marcado]. Pulse **OK**.
  - c. Seleccione [Detección] o [No detectado]. Pulse **OK**.
3. Pulse **Detener/Salir**.



### Información relacionada

- [Problemas de teléfono y fax](#)

## Interferencia en la línea telefónica/VoIP

Modelos relacionados: MFC-T920DW/MFC-T925DW

Si tiene problemas para enviar o recibir faxes debido a posibles interferencias en la línea telefónica, o bien si está usando un sistema VoIP, le recomendamos que cambie la velocidad del módem para minimizar los errores en las operaciones de fax.

1. Pulse **Ajustes**.
2. Pulse **▲** o **▼** para hacer sus selecciones:
  - a. Seleccione [Conf.inicial]. Pulse **OK**.
  - b. Seleccione [Compatibilidad]. Pulse **OK**.
  - c. Seleccione [Normal] o [Básica (VoIP) (Básic(paraVoIP))]. Pulse **OK**.
    - [Básica (VoIP) (Básic(paraVoIP))] reduce la velocidad del módem en 9600 bps y apaga el Modo de Corrección de Errores (ECM). A menos que la interferencia en su línea telefónica sea un problema habitual, es preferible utilizar esta opción solo cuando sea necesario.  
Para mejorar la compatibilidad con la mayoría de servicios VoIP, Brother recomienda cambiar la configuración de compatibilidad a [Básica (VoIP) (Básic(paraVoIP))].
    - [Normal] ajusta la velocidad del módem en 14.400 bps.
3. Pulse **Detener/Salir**.



VoIP (voz sobre IP) es un tipo de sistema telefónico que utiliza una conexión a Internet en lugar de una línea telefónica tradicional.



### Información relacionada

- [Problemas de teléfono y fax](#)

#### Información adicional:

- [Voz sobre IP \(VoIP/Interferencia de línea telefónica\)](#)
- [Mensajes de mantenimiento y error](#)

## Otros problemas

- >> Problemas de copia
- >> Problemas de escaneado
- >> Dificultades con Centro Foto Captura (MFC-T920DW/MFC-T925DW)
- >> Problemas de software

### Problemas de copia

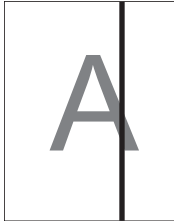
Problemas	Sugerencias
<p>Aparecen líneas o rayas negras en las copias.</p> 	<p>Cuando aparecen líneas negras en las copias suele deberse a que hay suciedad o corrector líquido en la banda del cristal. Limpie la banda del cristal, el cristal de escaneado, además de la barra blanca y el plástico blanco situados encima.</p> <p>&gt;&gt; <i>Información relacionada: Limpiar el escáner</i></p>
<p>Aparecen marcas o puntos negros en las copias.</p>	<p>Por lo general, aparecen marcas o puntos negros en las copias porque el cristal de escaneo está sucio o manchado de corrector líquido. Limpie el cristal de escaneado y el plástico blanco que se encuentra sobre este.</p> <p>&gt;&gt; <i>Información relacionada: Limpiar el escáner</i></p>
<p>Las copias están en blanco.</p>	<p>Asegúrese de que el documento se ha cargado correctamente.</p> <p>&gt;&gt; <i>Información relacionada: Cargar documentos en el alimentador automático de documentos (unidad ADF)</i></p> <p>&gt;&gt; <i>Información relacionada: Cargar documentos en el cristal de escaneo</i></p>
<p>Malos resultados de copia al utilizar la unidad ADF. (modelos con ADF)</p>	<p>Pruebe a utilizar el cristal de escaneado.</p> <p>&gt;&gt; <i>Información relacionada: Cargar documentos en el cristal de escaneo</i></p>
<p>La opción Ajustar a página no funciona correctamente.</p>	<p>Asegúrese de que el documento no está inclinado en el cristal de escaneo. Vuelva a colocar el documento e inténtelo de nuevo.</p>
<p>Impresiones borrosas o manchas en la cara posterior de la página cuando se utiliza la función de copia a 2 caras. (DCP-T720DW/DCP-T725DW/ DCP-T820DW/DCP-T825DW/ MFC-T920DW/MFC-T925DW)</p>	<p>Cambie las opciones de impresión.</p> <p>&gt;&gt; <i>Información relacionada: Cambiar las opciones de impresión para mejorar los resultados de impresión</i></p>

### Problemas de escaneado

Problemas	Sugerencias
<p>Se producen errores TWAIN o WIA cuando se empieza a escanear. (Windows)</p>	<p>Asegúrese de haber seleccionado el controlador TWAIN o WIA de Brother como controlador principal en la aplicación de escaneado. Por ejemplo, en Nuance™ PaperPort™ 14SE, haga clic en <b>Escritorio &gt; Configuración de digitalización &gt; Seleccionar...</b> para seleccionar el controlador TWAIN/WIA de Brother.</p>
<p>OCR no funciona.</p>	<p>Pruebe a aumentar la resolución de escaneado.</p>
<p>Malos resultados de escaneado al utilizar la unidad ADF. (Aparecen líneas negras en los datos escaneados). (modelos con ADF)</p>	<p>Limpie la barra blanca y la banda del cristal situada debajo de ella.</p> <p>&gt;&gt; <i>Información relacionada: Limpiar el escáner</i></p> <p>Pruebe a utilizar el cristal de escaneado.</p> <p>&gt;&gt; <i>Información relacionada: Cargar documentos en el cristal de escaneo</i></p>

## Dificultades con Centro Foto Captura (MFC-T920DW/MFC-T925DW)

Problemas	Sugerencias
Falta una parte de la fotografía al imprimirla.	Asegúrese de que las opciones de impresión sin bordes y de recorte estén desactivadas. <b>&gt;&gt; Información relacionada:</b> <i>Imprimir fotografías sin bordes desde una unidad flash USB</i> <b>&gt;&gt; Información relacionada:</b> <i>Imprimir fotografías utilizando la función de recorte automático</i>

## Problemas de software

Problemas	Sugerencias
No se puede imprimir.	Desinstale los controladores (Windows) y el software de Brother y vuelva a instalar las versiones más recientes de ambos.
“El dispositivo está ocupado” aparece en la pantalla de PC.	Asegúrese de que no haya un mensaje de error en la pantalla del equipo.

### Información relacionada

- [Si tiene problemas con el equipo](#)

#### **Información adicional:**

- [Solución de problemas](#)
- [Limpiar el escáner](#)
- [Corregir la alimentación de papel para reducir las líneas verticales](#)
- [Cargar documentos en el alimentador automático de documentos \(ADF\)](#)
- [Cargar documentos en el cristal de escaneo](#)
- [Imprimir fotografías sin bordes desde una unidad flash USB](#)
- [Imprimir fotografías utilizando la función de recorte automático](#)
- [Cambiar las opciones de impresión para mejorar los resultados de impresión](#)



## Problemas de red

- Utilizar la Herramienta de reparación de conexión de red (Windows)
- Revisar la configuración de red del equipo Brother
- Si tiene problemas con la red del equipo

## Utilizar la Herramienta de reparación de conexión de red (Windows)

Use la herramienta de reparación de conexión de red para corregir las configuraciones de red del equipo Brother. La herramienta asignará la dirección IP y la máscara de subred correctas.

Asegúrese de que el equipo esté encendido y conectado a la misma red que la computadora.

1. Inicie  (**Brother Utilities**) y, a continuación, haga clic en la lista desplegable y seleccione el nombre del modelo (si no está ya seleccionado).
2. Haga clic en **Herramientas** en la barra de navegación izquierda y, a continuación, haga clic en **Herramienta de reparación de conexión de red**.
3. Siga las instrucciones que aparecen en la pantalla.
4. Imprima el informe de configuración de red para comprobar el diagnóstico.



La Herramienta de reparación de conexión de red se iniciará automáticamente si activa la opción **Active la herramienta de reparación de conexión** en Status Monitor. Haga clic con el botón derecho en la pantalla Status Monitor y, a continuación, haga clic en **Otras configuraciones > Active la herramienta de reparación de conexión**. Esta acción no es recomendable si el administrador de red ha definido la dirección IP como estática, porque modificará automáticamente la dirección IP.

Si la dirección IP y la máscara de subred correctas no han sido asignadas incluso después de haber utilizado la Herramienta de reparación de conexión de red, póngase en contacto con el administrador de red para solicitarle esta información.



### Información relacionada

- [Problemas de red](#)

#### Información adicional:

- [Imprimir el informe de configuración de la red](#)
- [Si tiene problemas con la red del equipo](#)

## Revisar la configuración de red del equipo Brother

- [Imprimir el informe de configuración de la red](#)
- [Cambiar la configuración del equipo mediante Administración basada en Web](#)

## Si tiene problemas con la red del equipo



Para obtener ayuda técnica, debe llamar al país donde adquirió el equipo. Las llamadas deben realizarse desde ese país.

Si considera que hay un problema en el equipo, consulte los temas siguientes. La mayoría de problemas los puede corregir usted mismo/a.

Si necesita más ayuda, vaya a la página **Preguntas frecuentes y Solución de problemas** del modelo en [support.brother.com](http://support.brother.com).

>> [No puedo completar la configuración de la red inalámbrica](#)

>> [El equipo Brother no puede imprimir, escanear o recibir PC-FAX a través de la red](#)

>> [Deseo comprobar que mis dispositivos de red funcionan correctamente](#)

### No puedo completar la configuración de la red inalámbrica

Apague el enrutador inalámbrico y vuelva a encenderlo. A continuación, intente establecer la configuración inalámbrica de nuevo. Si no puede resolver el problema, siga las instrucciones que se indican a continuación:

Investigue el problema mediante el informe de WLAN.

Causa	Acción	Interfaz
La configuración de seguridad (SSID/clave de red) no es correcta.	<p>Confirme la configuración de seguridad utilizando <b>Ayuda para la configuración inalámbrica</b>. Para obtener más información y descargar la utilidad, vaya a la página <b>Descargas</b> del modelo en <a href="http://support.brother.com">support.brother.com</a>.</p> <p>Seleccione y confirme que está utilizando la configuración de seguridad correcta.</p> <ul style="list-style-type: none"> <li>- Consulte las instrucciones suministradas con el punto de acceso de LAN inalámbrica/enrutador para obtener información sobre cómo localizar la configuración de seguridad.</li> <li>- Puede que el nombre del fabricante o el número de modelo del punto de acceso de LAN inalámbrica/enrutador se utilice como la configuración de seguridad predeterminada.</li> <li>- Póngase en contacto con el fabricante de su punto de acceso de LAN inalámbrica/enrutador, su proveedor de Internet o el administrador de red.</li> </ul>	Inalámbrica
No se permite la dirección MAC del equipo Brother.	Confirme que la dirección MAC del equipo Brother está activada en el filtro. Puede encontrar la dirección MAC en el panel de control del equipo Brother.	Inalámbrica
El punto de acceso de LAN inalámbrica/enrutador está en modo sigiloso (no difunde el SSID).	<ul style="list-style-type: none"> <li>• Introduzca manualmente el nombre del SSID o la clave de red correctos.</li> <li>• Compruebe el nombre del SSID o la clave de red en las instrucciones suministradas con el punto de acceso de LAN inalámbrica/enrutador y vuelva a configurar los ajustes de la red inalámbrica.</li> </ul>	Inalámbrica
Sus opciones de seguridad (SSID/contraseña) no son correctas.	<p>Confirme la SSID y la contraseña.</p> <p>Cuando está configurando la red manualmente, la SSID y la contraseña se muestran en su equipo Brother. Si su dispositivo móvil es compatible con la configuración manual, la SSID y contraseña se mostrarán en la pantalla de su dispositivo móvil.</p>	Wi-Fi Direct
Está usando Android™ 4.0.	Si el dispositivo móvil se desconecta (aproximadamente seis minutos después de haber utilizado Wi-Fi Direct), pruebe la configuración de una sola pulsación mediante WPS (recomendado) y configure el equipo Brother como Propietario del grupo.	Wi-Fi Direct



Causa	Acción	Interfaz
Su equipo Brother está demasiado alejado de su dispositivo móvil.	Sítue el equipo Brother en un radio de 3,3 pies (1 metro) del dispositivo móvil cuando configure los ajustes de la red Wi-Fi Direct.	Wi-Fi Direct
¿Existe algún obstáculo (paredes o muebles, por ejemplo) entre el equipo y el dispositivo móvil?	Mueva su equipo Brother a un área libre de obstrucciones.	Wi-Fi Direct
Hay una computadora inalámbrica, un dispositivo compatible con Bluetooth®, un horno microondas o un teléfono inalámbrico digital cerca del equipo Brother o del dispositivo móvil.	Aleje otros dispositivos del equipo Brother o del dispositivo móvil.	Wi-Fi Direct
Ya comprobó y probó todo lo anterior, pero el equipo Brother sigue sin poder completar la configuración de Wi-Fi Direct.	<ul style="list-style-type: none"> <li>• Apague su equipo Brother y enciéndalo nuevamente. A continuación, intente establecer de nuevo la configuración de Wi-Fi Direct.</li> <li>• Si está utilizando el equipo Brother como cliente, compruebe a cuántos dispositivos se le permite el acceso a la red Wi-Fi Direct actual y, a continuación, compruebe cuántos dispositivos están conectados.</li> </ul>	Wi-Fi Direct

#### Para Windows

Si se ha interrumpido la conexión inalámbrica y ha comprobado e intentado hacer todo lo indicado anteriormente, se recomienda que utilice la Herramienta de reparación de conexión de red.

### El equipo Brother no puede imprimir, escanear o recibir PC-FAX a través de la red

Causa	Acción	Interfaz
El software de seguridad bloquea el acceso del equipo a la red. (La función de escaneado en red no funciona )	<ul style="list-style-type: none"> <li>• Windows Configure el software de seguridad/cortafuegos de terceros para permitir el escaneado en red. Para añadir el puerto 54925 para escanear en red, escriba la siguiente información: <ul style="list-style-type: none"> <li>- En <b>Nombre</b>: escriba cualquier descripción, por ejemplo Brother NetScan.</li> <li>- En <b>Número de puerto</b>: escriba 54925. escriba 137. escriba 161.</li> <li>- En <b>Protocolo</b>: seleccione UDP.</li> </ul> Consulte el manual de instrucciones que acompaña al software de seguridad/cortafuegos de terceros o póngase en contacto con el fabricante del software.</li> <li>• Mac (Brother iPrint&amp;Scan) En la barra de menú <b>Finder</b>, haga clic en <b>Ir &gt; Aplicaciones</b> y, a continuación, haga doble clic en el icono Brother iPrint&amp;Scan. Aparecerá la ventana de Brother iPrint&amp;Scan. Haga clic en el botón <b>Seleccione su equipo.</b> y, a continuación, siga las instrucciones que aparecen en la pantalla para volver a seleccionar el equipo de red.</li> </ul>	Cableada/ inalámbrica
El software de seguridad bloquea el acceso del equipo a la red. (La función de recepción de	Configure el software de seguridad/cortafuegos de terceros para permitir la recepción de PC-FAX. Para añadir el puerto 54926 para la recepción de PC-FAX en red, escriba la siguiente información: <ul style="list-style-type: none"> <li>• En <b>Nombre</b>:</li> </ul>	Cableada/ inalámbrica

Causa	Acción	Interfaz
PC-Fax en red no funciona). (Windows)	<p>escriba cualquier descripción, por ejemplo Brother Recepción PC-FAX.</p> <ul style="list-style-type: none"> <li>• En <b>Número de puerto</b>: escriba 54926.</li> <li>• En <b>Protocolo</b>: seleccione UDP.</li> </ul> <p>Consulte el manual de instrucciones que acompaña al software de seguridad/cortafuegos de terceros o póngase en contacto con el fabricante del software.</p>	
El software de seguridad bloquea el acceso del equipo a la red.	<p>Puede que algún software de seguridad bloquee el acceso sin mostrar un cuadro de diálogo de alerta de seguridad incluso después de una instalación correcta.</p> <p>Para permitir el acceso, consulte las instrucciones del software de seguridad o pregunte al fabricante.</p>	Cableada/ inalámbrica
El equipo Brother no tiene asignada una dirección IP disponible.	<ul style="list-style-type: none"> <li>• Confirme la dirección IP y la máscara de subred. Compruebe que tanto las direcciones IP como las máscaras de subred del computador y del equipo Brother sean correctas y se encuentren ubicadas en la misma red. Para obtener más información sobre cómo verificar la dirección IP y la máscara de subred, consulte al administrador de red.</li> <li>• Windows Confirme la dirección IP y la máscara de subred mediante la Herramienta de reparación de conexión de red.</li> <li>• Mac Compruebe los dispositivos de red mediante el comando ping. Para obtener más información sobre cómo verificar los ajustes de red ►► <i>Información relacionada: Comprobar los dispositivos de red mediante el comando ping.</i></li> </ul>	Cableada/ inalámbrica
El trabajo de impresión con errores sigue en la cola de impresión de la computadora.	<ul style="list-style-type: none"> <li>• Si el trabajo de impresión con errores sigue en la cola de impresión de la computadora, elimínelo.</li> <li>• De lo contrario, haga doble clic en el icono de la impresora de la carpeta siguiente y cancele todos los documentos:           <ul style="list-style-type: none"> <li>- Windows 10, Windows Server 2016 y Windows Server 2019 Haga clic en  &gt; <b>Sistema de Windows &gt; Panel de control</b>. En el grupo <b>Hardware y sonido</b>, haga clic en <b>Ver dispositivos e impresoras</b>.</li> <li>- Windows 8.1 Mueva el ratón a la esquina inferior derecha del escritorio. Cuando aparezca la barra de menú, haga clic en <b>Configuración &gt; Panel de control</b>. En el grupo <b>Hardware y sonido</b>, haga clic en <b>Ver dispositivos e impresoras</b>.</li> <li>- Windows Server 2012 R2 Haga clic en <b>Panel de control</b> en la pantalla <b>Inicio</b>. En el grupo <b>Hardware</b>, haga clic en <b>Ver dispositivos e impresoras</b>.</li> <li>- Windows Server 2012 Mueva el ratón a la esquina inferior derecha del escritorio. Cuando aparezca la barra de menú, haga clic en <b>Configuración &gt; Panel de control</b>. En el grupo <b>Hardware</b>, haga clic en <b>Ver dispositivos e impresoras &gt; Impresoras</b>.</li> <li>- Windows 7 Haga clic en  (<b>Iniciar</b>) &gt; <b>Dispositivos e impresoras</b>.</li> <li>- Windows Server 2008 Haga clic en <b>Inicio &gt; Panel de control &gt; Impresoras</b>.</li> </ul> </li> </ul>	Cableada/ inalámbrica

Causa	Acción	Interfaz
	<ul style="list-style-type: none"> <li>- Mac</li> </ul> Haga clic en <b>Preferencias del Sistema &gt; Impresoras y escáneres</b> .	
El equipo Brother no está conectado a la red inalámbrica.	Imprima el informe WLAN para comprobar el código de error.	Inalámbrica

Si ha comprobado e intentado todo lo anterior, pero el equipo Brother sigue sin imprimir ni escanear, desinstale los controladores (Windows) y el software de Brother, y vuelva a instalar la versión más reciente de ambos.

## Deseo comprobar que mis dispositivos de red funcionan correctamente

Comprobación	Acción	Interfaz
Compruebe que el equipo Brother, el punto de acceso/enrutador o el concentrador de red esté encendido.	<b>Compruebe lo siguiente:</b> <ul style="list-style-type: none"> <li>• El cable de alimentación está conectado correctamente y el equipo Brother está encendido.</li> <li>• El punto de acceso/enrutador o el concentrador está encendido y el indicador de conexión parpadea.</li> <li>• Todo el embalaje protector se ha retirado del equipo.</li> <li>• La cubierta del escáner y la cubierta para el desatasco de papel están completamente cerradas.</li> <li>• El papel está correctamente introducido en la bandeja de papel.</li> <li>• (Para redes cableadas) Hay un cable de red firmemente conectado al equipo Brother y al enrutador o concentrador.</li> </ul>	Cableada/ inalámbrica
Compruebe que puede hacer "ping" en el equipo Brother desde la computadora.	Haga ping al equipo Brother desde la computadora utilizando la dirección IP o el nombre de nodo en el símbolo del sistema de Windows o la aplicación Mac Terminal: ping <ipaddress> o <nodename>. <ul style="list-style-type: none"> <li>• Correctamente: el equipo Brother trabaja correctamente y está conectado a la misma red que la computadora.</li> <li>• Incorrectamente: el equipo Brother no está conectado a la misma red que la computadora.</li> </ul> Windows: Pregúntele al administrador sobre la dirección IP y la máscara de subred y, a continuación, use la herramienta de reparación de conexión de red. Mac: Confirme que la dirección IP y la máscara de subred se han establecido correctamente.	Cableada/ inalámbrica
Compruebe que el equipo Brother esté conectado a la red inalámbrica.	Imprima el informe WLAN para comprobar el código de error.	Inalámbrica

Si ha comprobado e intentado todo lo anterior, pero los problemas persisten, consulte las instrucciones suministradas con el punto de acceso de LAN inalámbrica/enrutador para buscar la información del SSID (nombre de la red) y la clave de red (contraseña) y establecerlos correctamente.

### Información relacionada

- [Problemas de red](#)
  - [Comprobar los dispositivos de red mediante el comando ping](#)

#### Información adicional:

- [Imprimir el informe WLAN](#)
- [Imprimir el informe de configuración de la red](#)

- 
- Utilizar la Herramienta de reparación de conexión de red (Windows)
  - Códigos de error del informe de LAN inalámbrica
  - Configurar el equipo para usarlo en una red inalámbrica cuando no se difunde el SSID
  - Utilizar Wi-Fi Direct®
-



## Comprobar los dispositivos de red mediante el comando ping

Compruebe la dirección IP tanto de su computadora como del equipo Brother y, a continuación, confirme si la red funciona correctamente.

- >> [Configure la dirección IP de la computadora \(Windows\)](#)
- >> [Configure la dirección IP de la computadora \(Mac\)](#)
- >> [Configure la dirección IP del equipo Brother](#)

### Configure la dirección IP de la computadora (Windows)

1. Realice una de las siguientes acciones:

- Windows 10

Haga clic en  > **Sistema de Windows** > **Símbolo del sistema**.

- Windows 8.1

Mueva el ratón a la esquina inferior derecha del escritorio. Cuando aparezca la barra de menú, haga clic en **Buscar** > **Símbolo del sistema**.

- Windows 7

Haga clic en  (**Iniciar**) > **Todos los programas** > **Accesorios** > **Símbolo del sistema**.

- Escriba "ipconfig" y, a continuación, pulse la tecla Entrar del teclado.
- Confirme los valores de la dirección IPv4 y de la máscara de subred.
- Escriba "exit" y, a continuación, pulse la tecla Entrar del teclado.

### Configure la dirección IP de la computadora (Mac)

- Seleccione **Preferencias del Sistema** en el menú Apple.
- Haga clic en **Red** > **Avanzado** > **TCP/IP**.
- Confirme los valores de la dirección IPv4 y de la máscara de subred.

### Configure la dirección IP del equipo Brother

Imprima el informe de configuración de la red y confirme los valores de la dirección IP y de la máscara de subred.

```
<IP Settings >
IP Address          192.168.11.250      (set manually)
Subnet Mask         255.255.255.0
IP Gateway          192.168.100.200
Boot Method         STATIC
Boot Tries          3
IP Filter           Disabled
```

Compruebe la dirección IP tanto de la computadora como del equipo Brother. Confirme que los números correspondientes a la dirección de red son iguales. Por ejemplo, si la máscara de subred es "255.255.255.0", es normal que sean diferentes solo los números correspondientes a la dirección del host.

	Dirección de red	Dirección del host	
Dirección IP	192.168.100.	250	Establezca el último número, que corresponde al "0" en la máscara de subred, entre 1-254.
Máscara de subred	255.255.255.	0	Normalmente no hay problemas cuando la máscara de subred es "255.255.255.0". Utilice el mismo valor para todas las computadoras.



## Información relacionada

- Si tiene problemas con la red del equipo

## Problemas con AirPrint

Problema	Sugerencias
Mi equipo no aparece en la lista de impresoras.	Asegúrese de que el equipo esté encendido.
	Confirme los ajustes de la red.
	Acerque el dispositivo móvil al punto de acceso/enrutador inalámbrico o al equipo.
No puedo imprimir.	Asegúrese de que el equipo esté encendido.
	Confirme los ajustes de la red.
Quiero imprimir un documento de varias páginas desde un dispositivo iOS, pero SOLO se imprime la primera página.	Compruebe que esté ejecutando la versión más reciente de OS.



### Información relacionada

- [Si tiene problemas con el equipo](#)

#### Información adicional:

- [Solución de problemas](#)

## Consultar la información del equipo

Siga estas instrucciones para consultar el número de serie, la versión del firmware y la actualización del firmware del equipo.

>> [DCP-T520W/DCP-T525W/DCP-T720DW/DCP-T725DW/DCP-T820DW/DCP-T825DW](#)

>> [MFC-T920DW/MFC-T925DW](#)

### DCP-T520W/DCP-T525W/DCP-T720DW/DCP-T725DW/DCP-T820DW/DCP-T825DW

1. Pulse **Menú**.
2. Pulse **▲** o **▼** para seleccionar [Info. equipo]. Pulse **OK**.
3. Pulse **▲** o **▼** para seleccionar una de las siguientes opciones:

Opción	Descripción
Núm. de serie	Consulte el número de serie de su equipo.
Versión	Consulte la versión del firmware de su equipo.
Cont. páginas	Permite comprobar el número total de páginas impresas en el equipo.

4. Pulse **OK**.
5. Pulse **Detener/Salir**.

### MFC-T920DW/MFC-T925DW

1. Pulse **Ajustes**.
2. Pulse **▲** o **▼** para seleccionar [Info. equipo]. Pulse **OK**.
3. Pulse **▲** o **▼** para seleccionar una de las siguientes opciones:

Opción	Descripción
Nro. de serie (Núm. de serie)	Consulte el número de serie de su equipo.
Versión de firmware (Versión Firmware)	Consulte la versión del firmware de su equipo.
Act. de firmware (Actualiz. firmware)	Actualice su equipo a la última versión del firmware.
Compr. autom.firmware (Comp. auto. firm.)	Vea la información del firmware en la pantalla Inicio.
Cont. páginas	Permite comprobar el número total de páginas impresas en el equipo.

4. Pulse **OK**.
5. Pulse **Detener/Salir**.

### ✓ Información relacionada

- [Solución de problemas](#)

## Restaurar el equipo

### IMPORTANTE

(MFC-T920DW/MFC-T925DW)

Cuando restablece el equipo, es posible que se borren los faxes almacenados en la memoria. Antes de restablecer el equipo, puede transferir los faxes a otra computadora o a otro equipo de fax para no perder ningún mensaje importante.

>> [DCP-T520W/DCP-T525W/DCP-T720DW/DCP-T725DW/DCP-T820DW/DCP-T825DW](#)

>> [MFC-T920DW/MFC-T925DW](#)

### DCP-T520W/DCP-T525W/DCP-T720DW/DCP-T725DW/DCP-T820DW/DCP-T825DW

1. Pulse **Menú**.
2. Pulse **▲** o **▼** para hacer sus selecciones:
  - a. Seleccione [Conf. inicial]. Pulse **OK**.
  - b. Seleccione [Reiniciar]. Pulse **OK**.
  - c. Seleccione la opción de restablecimiento que desea utilizar. Pulse **OK**.
3. Pulse **▲** para seleccionar [Reiniciar] y confirmar.
4. Pulse **▲** para seleccionar [Sí] y reiniciar el equipo.  
El equipo se reinicia.

### MFC-T920DW/MFC-T925DW

1. Pulse **Ajustes**.
2. Pulse **▲** o **▼** para hacer sus selecciones:
  - a. Seleccione [Conf.inicial]. Pulse **OK**.
  - b. Seleccione [Reiniciar]. Pulse **OK**.
  - c. Seleccione la opción de restablecimiento que desea utilizar. Pulse **OK**.
3. Pulse **▶** durante dos segundos para confirmar.  
El equipo se reinicia.

### ✓ Información relacionada

- [Solución de problemas](#)
  - [Información general de funciones de restauración](#)

#### Información adicional:

- [Transferir faxes o el informe Diario del fax](#)

## Información general de funciones de restauración

### IMPORTANTE

(MFC-T920DW/MFC-T925DW)

Cuando restablece el equipo, es posible que se borren los faxes almacenados en la memoria. Antes de restablecer el equipo, puede transferir los faxes a otra computadora o a otro equipo de fax para no perder ningún mensaje importante.

Están disponibles las siguientes funciones de restauración:

1. [Reiniciar equipo (Reinicio de máquina)]  
Permite restaurar la configuración del equipo que haya cambiado.  
La libreta de direcciones, los informes de fax y el historial de llamadas no se restablecerán. (modelos MFC)
2. [Red]  
La restauración del servidor de impresión a sus valores predeterminados de fábrica (incluye la información de la contraseña y la dirección IP).
3. [Libreta de direcciones y fax (Libreta de direcc. y fax)] (modelos MFC)  
Libreta de direcciones y fax restablece las siguientes configuraciones:
  - Libreta de direcciones y Grupos configurados
  - Identificación de estación  
Nombre y Número
  - Informes  
Informe Verificación de la transmisión, Libreta de direcciones y Diario del fax
  - Historial  
Historial de ID de personas que llaman y llamada saliente
  - Faxes en la memoria
4. [Todos los ajustes (Todos ajustes)]  
Utilice esta función de restablecimiento para restaurar la configuración del equipo a los valores originales de fábrica.  
Se recomienda que realice esta operación cuando deseché el equipo.



(DCP-T820DW/DCP-T825DW/MFC-T920DW/MFC-T925DW)

Desenchufe el cable de interfaz antes de seleccionar [Red] o [Todos los ajustes (Todos ajustes)].



### Información relacionada

- [Restaurar el equipo](#)

#### Información adicional:

- [Transferir faxes o el informe Diario del fax](#)

## Mantenimiento de rutina

- Rellene los tanques de tinta
- Limpiar el equipo Brother
- Revisar el equipo Brother
- Corregir la alimentación de papel para reducir las líneas verticales
- Cambiar las opciones de impresión para mejorar los resultados de impresión
- Empacar y enviar su equipo Brother

## Rellene los tanques de tinta

Asegúrese de confirmar visualmente la cantidad real de tinta restante mirando a través de la ventana (1) del tanque de tinta. Si el nivel de tinta restante se encuentra por debajo o al nivel de la línea (2) situada bajo la marca de nivel de llenado mínimo, rellene el tanque de tinta.

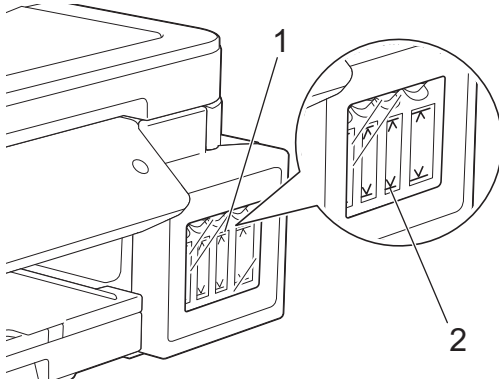

La tinta bajo la línea inferior es necesaria para evitar que el aire seque y dañe el conjunto del cabezal de impresión.

Rellene el tanque de tinta cuando el nivel de tinta restante se encuentre por debajo o al nivel de la línea inferior.

### ⚠ AVISO

Si le entra tinta en los ojos, enjuáguese con agua inmediatamente. De lo contrario, los ojos pueden enrojecerse o inflamarse ligeramente. Si se produjese cualquier otra anomalía, póngase en contacto con su médico.

### IMPORTANTE

- Le recomendamos utilizar insumos originales de Brother para garantizar un rendimiento y una calidad de impresión estables. Si bien es posible que no todos los productos no originales causen problemas de calidad, algunos pueden afectar negativamente la calidad de impresión o provocar desperfectos en el equipo. Es posible que Brother le cobre por reparar su equipo si se demuestra que el daño fue causado por un insumo no original, incluso si el equipo aún se encuentra cubierto por la garantía.
- Compruebe el nombre del modelo de la botella de tinta en la etiqueta. Si utiliza una tinta incorrecta podrían producirse daños en el equipo.

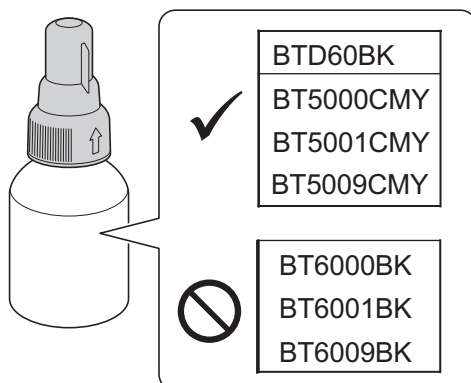



1. Abra la cubierta del tanque de tinta (1).

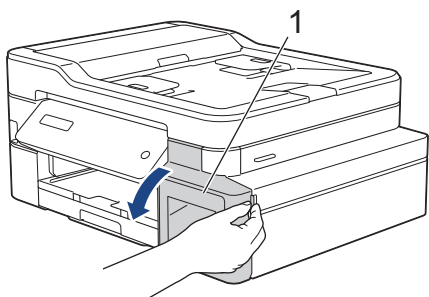

2. Quite el tapón del tanque de tinta del color que desee rellenar y colóquelo en la parte posterior de la cubierta, tal como se muestra.

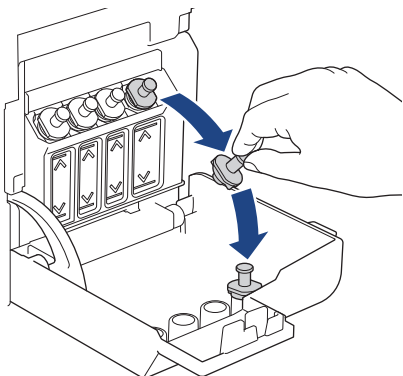

## NOTA

Tenga cuidado y evite tocar la tinta cuando manipule el tapón del tanque de tinta.

3. Quite el tapón de la botella de tinta, retire la película y, a continuación, reemplace el tapón.

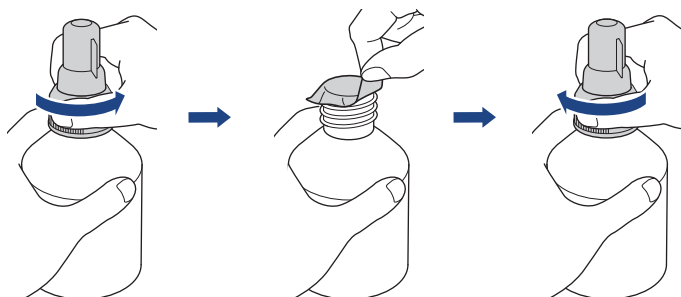

## IMPORTANTE

- Asegúrese de cerrar bien la botella de tinta. De lo contrario, la tinta podría salirse.
- NO agite las botellas de tinta. Si se mancha la piel o la ropa de tinta, lávese de inmediato con jabón o detergente.

4. Extraiga el tapón de la boquilla, tal como se muestra.

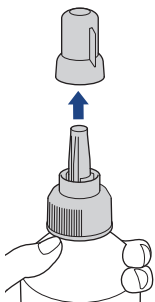

5. Compruebe que el color del tapón del tanque de tinta coincide con el color de la tinta que desea rellenar. Asegúrese de que el tapón de la boquilla permanezca cerca de la abertura del tanque de tinta e introduzca la boquilla de la botella con firmeza en el tanque de tinta de modo que la tinta no se derrame.

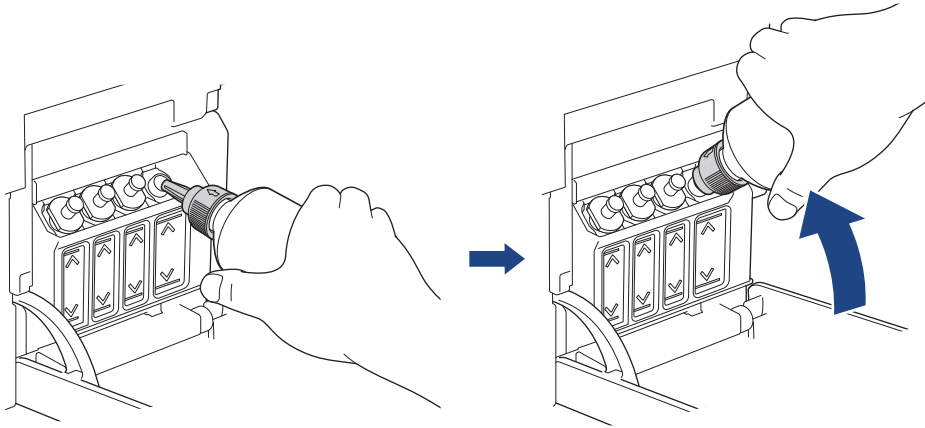

Para rellenar los tanques de tinta más rápido, introduzca la boquilla de la botella con firmeza en el tanque de tinta para que la imagen de la flecha que aparece en la ilustración de la botella de tinta apunte hacia arriba.

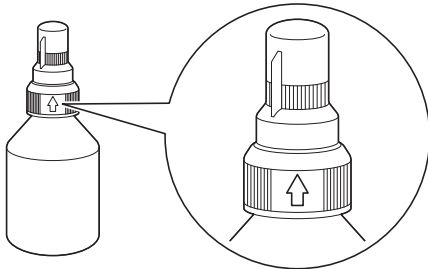

6. La botella puede permanecer parada sola y la tinta se rellena automáticamente hasta que la botella queda vacía o la tinta alcanza la línea que indica el límite máximo de relleno. Para rellenar los tanques de tinta más rápido, apriete la botella en ambos lados.

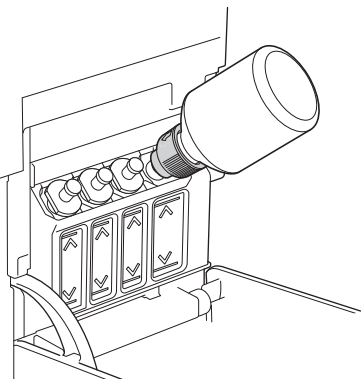

## IMPORTANTE

Tenga cuidado de no llenar la tinta más allá de la línea superior por encima de la marca de relleno máximo.

## NOTA

- Tenga cuidado de no derramar tinta cuando rellene el tanque.
- Utilice toda la tinta de la botella para rellenar el tanque, siempre y cuando el nivel no sobrepase la línea superior.

7. Asegúrese de que el tapón de la boquilla permanezca cerca de la abertura del tanque de tinta, gire la boquilla hacia arriba y retire la botella del tanque de tinta para que la tinta no se derrame.

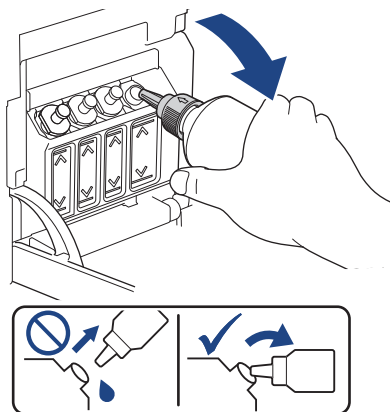

8. Reemplace el tapón de la boquilla.

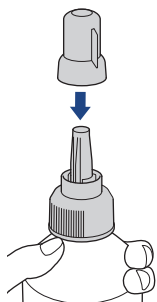

## NOTA

- Si aún queda tinta en la botella, cierre bien el tapón y guarde la botella en una superficie nivelada y en un lugar oscuro y fresco.
- Evite inclinar la botella de tinta o almacenarla de costado, ya que podría gotear.

9. Vuelva a colocar el tapón del tanque de tinta.

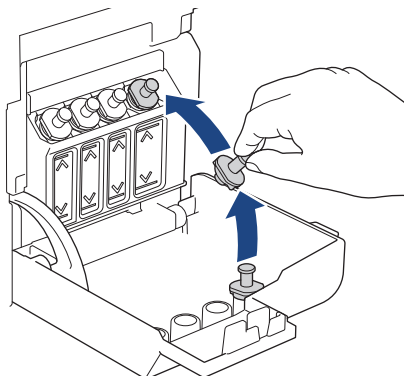

10. Repita estos pasos para todos los tanques de tinta que desee rellenar.

11. Cierre la cubierta de los tanques de tinta.

Al abrir y cerrar la cubierta del tanque de tinta, puede aparecer un mensaje en la pantalla LCD para comprobar si los tanques de tinta se han rellenado.

- Si rellenó los tanques de tinta, seleccione [Sí] para restaurar el contador de tinta de los colores rellenados.
- Si no rellenó el tanque de tinta, asegúrese de seleccionar [No].

## IMPORTANTE

- Si mezcla accidentalmente los colores llenando el tanque de tinta equivocado, llame al Servicio de Atención al Cliente de Brother.

- 
- Si abrió una botella de tinta, úsela en un plazo de seis meses. Utilice las botellas de tinta cerradas antes de la fecha de caducidad indicada en su embalaje.
- 



### **Información relacionada**

---

- [Mantenimiento de rutina](#)

#### **Información adicional:**

- [Mensajes de mantenimiento y error](#)
  - [Problemas de manipulación de papel e impresión](#)
-

## Limpiar el equipo Brother

- [Limpiar el escáner](#)
- [Limpiar el cabezal de impresión desde el equipo Brother](#)
- [Limpiar el cabezal de impresión mediante Administración basada en Web](#)
- [Revisar el cabezal de impresión de la computadora \(Windows\)](#)
- [Limpiar la pantalla LCD del equipo](#)
- [Limpiar la parte exterior del equipo](#)
- [Limpiar la platina de impresión del equipo](#)
- [Limpiar los rodillos de alimentación del papel](#)
- [Limpiar el teclado de base](#)
- [Limpiar los rodillos de recogida de papel](#)

## Limpiar el escáner

1. Desenchufe el equipo de la tomacorriente de CA.
2. Levante la cubierta de documentos (1). Limpie el cristal de escaneado (2) y el plástico blanco (3) con un paño suave y sin pelusa humedecido en agua.

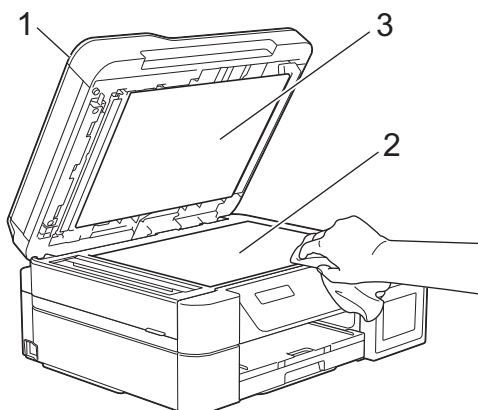

3. En la unidad ADF, limpie la barra blanca (1) y la banda del cristal (2) con un paño suave y sin pelusa humedecido en agua. (Solo modelos con unidad ADF)

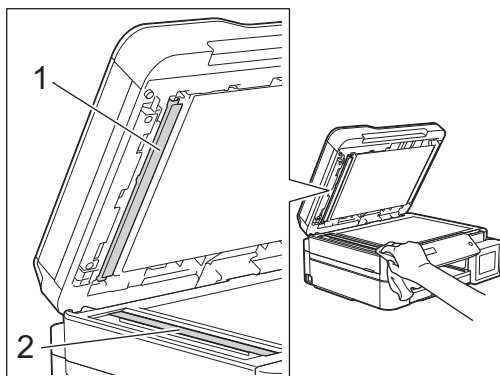

(Solo modelos con unidad ADF)

Si hay suciedad o restos, limpie de nuevo el cristal. Es posible que tenga que repetir el proceso de limpieza tres o cuatro veces. Para realizar una prueba, haga una copia después de cada intento de limpieza.



Si hay suciedad o corrector líquido en la banda del cristal, en la prueba de impresión aparecerá una línea vertical.



La línea desaparecerá si se limpia la banda del cristal.



---

## Información relacionada

- [Limpiar el equipo Brother](#)

### Información adicional:

- [Problemas de teléfono y fax](#)
  - [Otros problemas](#)
-

## Limpiar el cabezal de impresión desde el equipo Brother

Para mantener una buena calidad de impresión, el equipo limpia automáticamente el cabezal de impresión cuando es necesario. Puede iniciar el proceso de limpieza manualmente si hay un problema de calidad de impresión.

- Limpie el cabezal de impresión si hay una línea horizontal o un espacio en blanco en el texto o en los gráficos de las páginas impresas. En función del color problemático, seleccione solo la limpieza del negro, la de tres colores a la vez (amarillo/cian/magenta) o la de los cuatro colores al mismo tiempo.
- La limpieza del cabezal de impresión consume tinta.
- Las limpiezas demasiado frecuentes consumen tinta innecesariamente.

### IMPORTANTE

NO toque el cabezal de impresión. Si lo hace, podría dañarlo de manera permanente y anular su garantía.

>> DCP-T520W/DCP-T525W/DCP-T720DW/DCP-T725DW/DCP-T820DW/DCP-T825DW

>> MFC-T920DW/MFC-T925DW

### DCP-T520W/DCP-T525W/DCP-T720DW/DCP-T725DW/DCP-T820DW/DCP-T825DW

1. Pulse **Menú**.
2. Pulse **▲** o **▼** para hacer sus selecciones:
  - a. Seleccione [Mant. (Mantenim.)]. Pulse **OK**.
  - b. Seleccione [Limpiando]. Pulse **OK**.
  - c. Seleccione [Negro], [Color] o [Todo]. Pulse **OK**.
  - d. Seleccione [Normal], [Fuerte] o [Lo más fuerte]. Pulse **OK**.
3. Pulse **Inicio Negro** o **Inicio Color**.  
El equipo iniciará la limpieza.

### NOTA

Si limpia el cabezal de impresión varias veces y la impresión no ha mejorado, pruebe el método de limpieza especial, el cual limpia el cabezal de impresión con más potencia.

1. Asegúrese de que todos los tanques de tinta tengan más de la mitad de la carga, ya que este método consume una gran cantidad de tinta.
2. Pulse **Menú**.
3. Pulse **▲** o **▼** para seleccionar [Mant. (Mantenim.)] > [Limpiando] y, a continuación, pulse **OK**.
4. Pulse **Menú** y **OK** simultáneamente.  
El equipo iniciará la limpieza.



- Utilice el método de limpieza especial solo si limpió previamente el cabezal de impresión varias veces y la calidad de impresión no mejoró.
- Si comienza la limpieza con poca tinta, puede causarle daños al equipo. Revise el nivel de los tanques de tinta antes de comenzar la limpieza y rellénelos si es necesario.
- También puede limpiar el cabezal de impresión desde la computadora.

### MFC-T920DW/MFC-T925DW

1. Pulse **▲** (Tinta).



---

2. Pulse ▲ o ▼ para hacer sus selecciones:

- a. Seleccione [Limp. de cabezal de impr. (Limpieza de cabezal de imp.)]. Pulse **OK**.
- b. Seleccione [Solo negro], [Solo color (Color solo)] o [Todos]. Pulse **OK**.
- c. Seleccione [Normal], [Fuerte] o [Lo más fuerte]. Pulse **OK**.

3. Pulse ►.

El equipo limpiará el cabezal de impresión.

## NOTA

Si limpia varias veces el cabezal de impresión y la impresión no mejora, pruebe el método de limpieza especial.

1. Asegúrese de que todos los tanques de tinta tengan más de la mitad de la carga, ya que este método consume una gran cantidad de tinta.
2. Pulse ▲ (Tinta).
3. Pulse ▲ o ▼ para seleccionar [Limp. de cabezal de impr. (Limpieza de cabezal de imp.)]. Pulse **OK**.
4. Pulse **Ajustes** y **OK** simultáneamente.  
El equipo iniciará la limpieza.



- Utilice el método de limpieza especial solo si limpió previamente el cabezal de impresión varias veces y la calidad de impresión no mejoró.
  - Si comienza la limpieza con poca tinta, puede causarle daños al equipo. Revise el nivel de los tanques de tinta antes de comenzar la limpieza y rellénelos si es necesario.
  - También puede limpiar el cabezal de impresión desde la computadora.
- 



### Información relacionada

- [Limpiar el equipo Brother](#)

#### Información adicional:

- [Problemas de manipulación de papel e impresión](#)
  - [Revisar el cabezal de impresión de la computadora \(Windows\)](#)
  - [Limpiar el cabezal de impresión mediante Administración basada en Web](#)
-

## Limpiar el cabezal de impresión mediante Administración basada en Web

Para mantener una buena calidad de impresión, el equipo limpia automáticamente el cabezal de impresión cuando es necesario. Puede iniciar el proceso de limpieza manualmente si hay un problema de calidad de impresión.

1. Inicie Brother iPrint&Scan.

- Windows

Ejecute  (**Brother iPrint&Scan**).

- Mac

En la barra de menú **Finder**, haga clic en **Ir > Aplicaciones** y, a continuación, haga doble clic en el icono de iPrint&Scan.

Aparecerá la pantalla de Brother iPrint&Scan.

2. Si el equipo Brother no está seleccionado, haga clic en el botón **Seleccione su equipo.** y, a continuación, seleccione el nombre del modelo en la lista. Haga clic en **Aceptar.**

3. Haga clic en  (**Configuración del equipo**) para configurar los ajustes.

4. Si se le solicita una contraseña, ingrésela en el campo **Iniciar sesión** y luego haga clic en **Iniciar sesión.**



La contraseña predeterminada para gestionar la configuración de este equipo se encuentra en la parte posterior del equipo y está marcada como "Pwd".

5. Vaya al menú de navegación y, a continuación, haga clic en **General > Limpieza de cabezal de imp..**



Comience desde  si el menú de navegación no se muestra en el lateral izquierdo de la pantalla.

6. Seleccione la opción **Normal**, **Fuerte** o **Lo más fuerte** para seleccionar la potencia de limpieza que desee. La opción **Especial** usa la máxima potencia de limpieza de cabezales de impresión, pero también consume la mayor cantidad de tinta.

7. Haga clic en **Inicio.**



- La opción **Especial** requiere una gran cantidad de tinta para limpiar el cabezal de impresión. Rellene los niveles de los tanques de tinta a más de la mitad antes de comenzar la limpieza del cabezal de impresión.
- Use la opción **Especial** solo si utilizó previamente la opción **Lo más fuerte** y la calidad de impresión no mejoró.
- Si comienza la limpieza con poca tinta, puede causarle daños al equipo. Revise el nivel de los tanques de tinta antes de comenzar la limpieza y rellénelos si es necesario.

8. Haga clic en **Si.**

El equipo iniciará la limpieza.



(Windows) También puede limpiar el cabezal de impresión utilizando el controlador de impresora.



### Información relacionada

- [Limpiar el equipo Brother](#)

#### Información adicional:

- [Acceder a Administración basada en Web](#)

## Revisar el cabezal de impresión de la computadora (Windows)

Para mantener una buena calidad de impresión, el equipo limpia automáticamente el cabezal de impresión cuando es necesario. Puede iniciar el proceso de limpieza manualmente si hay un problema de calidad de impresión.

1. Realice una de las siguientes acciones:
  - Para Windows 10, Windows Server 2016 y Windows Server 2019  
Haga clic en  > **Sistema de Windows** > **Panel de control**. En el grupo **Hardware y sonido**, haga clic en **Ver dispositivos e impresoras**.
  - Para Windows 8.1  
Mueva el ratón a la esquina inferior derecha del escritorio. Cuando aparezca la barra de menú, haga clic en **Configuración** y, a continuación, en **Panel de control**. En el grupo **Hardware y sonido**, haga clic en **Ver dispositivos e impresoras**.
  - Para Windows Server 2012 R2  
Haga clic en **Panel de control** en la pantalla **Inicio**. En el grupo **Hardware**, haga clic en **Ver dispositivos e impresoras**.
  - Para Windows Server 2012  
Mueva el ratón a la esquina inferior derecha del escritorio. Cuando aparezca la barra de menú, haga clic en **Configuración** y, a continuación, en **Panel de control**. En el grupo **Hardware**, haga clic en **Ver dispositivos e impresoras**.
  - Para Windows 7 y Windows Server 2008 R2  
Haga clic en  (**Iniciar**) > **Dispositivos e impresoras**.
  - Para Windows Server 2008  
Haga clic en  (**Iniciar**) > **Panel de control** > **Hardware y sonido** > **Impresoras**.
2. Haga clic derecho en el icono **Brother XXX-XXXX Printer** (donde XXX-XXXX es el nombre del modelo) y, a continuación, seleccione **Preferencias de impresión**. Si aparecen las opciones del controlador de impresora, seleccione el controlador de su impresora.  
Aparecerá el cuadro de diálogo del controlador de impresora.
3. Haga clic en la pestaña **Mantenimiento**.
4. Seleccione una de las siguientes opciones:

Opción	Descripción
<b>Verificar calidad de impresión...</b>	Utilice esta opción para imprimir una página de prueba y comprobar la calidad de impresión.
<b>Imprimir limpieza de cabezales...</b>	Utilice esta opción para iniciar el proceso de limpieza manualmente. Seleccione esta opción si aparece una línea o espacios en blanco en el texto o en los gráficos de la página de prueba.

5. Realice una de las siguientes acciones:
  - Si ha seleccionado la opción **Verificar calidad de impresión...**, haga clic en **Iniciar**.  
El equipo imprimirá la página de prueba.
  - Si ha seleccionado la opción **Imprimir limpieza de cabezales...**, elija la opción **Solo negro**, **Solo color** o **Todos** en el tipo de limpieza y, a continuación, haga clic en **Siguiente**.
6. Seleccione la opción **Normal**, **Fuerte** o **Más fuerte** para la intensidad de la limpieza, y a continuación, haga clic en **Siguiente**.
7. Haga clic en **Iniciar**.  
El equipo iniciará la limpieza.



---

Si comienza la limpieza con poca tinta, puede causarle daños al equipo. Revise el nivel de los tanques de tinta antes de comenzar la limpieza y rellénelos si es necesario.

---



### **Información relacionada**

- [Limpiar el equipo Brother](#)

#### **Información adicional:**

- [Problemas de manipulación de papel e impresión](#)
  - [Limpiar el cabezal de impresión desde el equipo Brother](#)
-

## Limpiar la pantalla LCD del equipo

### IMPORTANTE

NO utilice productos de limpieza líquidos (incluido etanol).

1. Mantenga pulsado  para apagar el equipo. La pantalla LCD mostrará [Apagando equipo] durante varios segundos antes de apagarse.
2. Limpie la pantalla LCD con un paño suave, seco y sin pelusa.

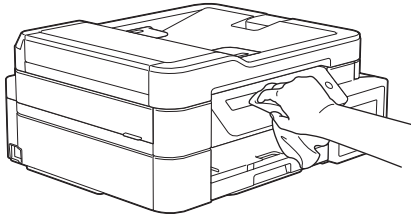

### Información relacionada

- [Limpiar el equipo Brother](#)

## Limpiar la parte exterior del equipo

### IMPORTANTE

- Si utiliza líquidos volátiles, como, por ejemplo, disolvente o bencina, se dañará la superficie exterior del equipo.
- NO utilice productos de limpieza que contengan amoníaco.
- NO utilice alcohol isopropílico para quitar la suciedad del panel de control. Podría agrietar el panel.

1. Si la lengüeta de soporte del papel está abierta, ciérrela y, a continuación, cierre el soporte del papel.
2. Tire de la bandeja de papel (1) para sacarla por completo del equipo.

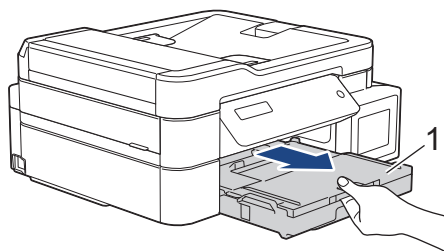

3. Pase un paño seco y sin pelusa por la parte exterior del equipo para eliminar el polvo.

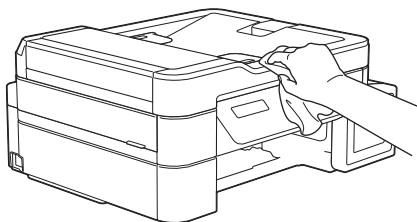

4. Levante la cubierta de la bandeja de salida del papel y extraiga cualquier objeto que se haya atascado en la bandeja.

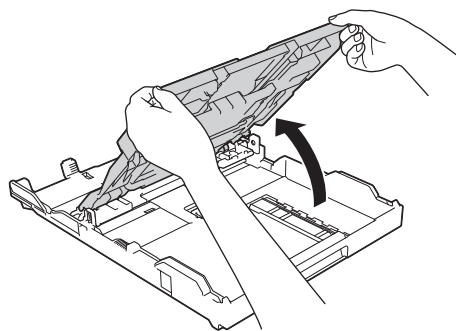

5. Pase un paño seco y sin pelusa por la parte interior y exterior de la bandeja para eliminar el polvo.

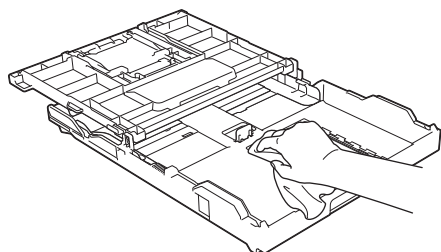

6. Cierre la cubierta de la bandeja de salida del papel y vuelva a introducir lentamente la bandeja de papel en el equipo.



## Información relacionada

- [Limpiar el equipo Brother](#)

## Limpiar la platina de impresión del equipo

### ADVERTENCIA

 Asegúrese de desenchufar el equipo de la tomacorriente de CA antes de limpiar la platina de impresión para evitar que se produzca una descarga eléctrica.

1. Con las dos manos, utilice los asideros para los dedos situados a ambos lados del equipo para levantar la cubierta del escáner hasta su posición de apertura.
2. Limpie la platina de impresión del equipo (1) y el área a su alrededor, eliminando cualquier derrame de tinta con un paño suave, seco y sin pelusa.

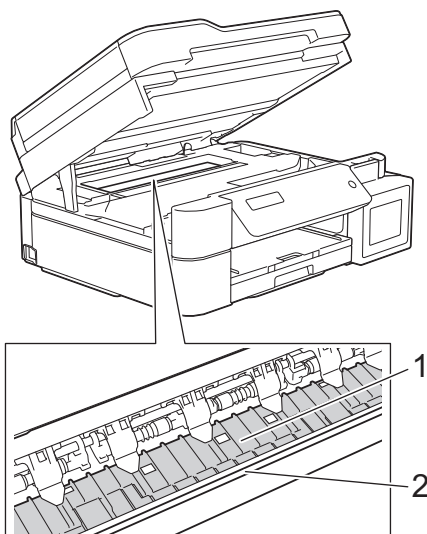

### IMPORTANTE

NO toque la banda codificadora (la tira fina de plástico que se extiende a lo largo del equipo) (2). De lo contrario, se podrían producir daños en el equipo.

3. Cierre suavemente la cubierta del escáner con las dos manos.

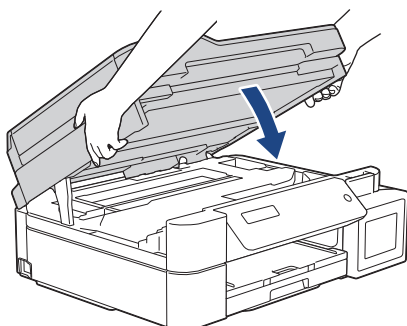

4. Vuelva a conectar el cable de alimentación.

### Información relacionada

- [Limpiar el equipo Brother](#)

#### Información adicional:

- [Problemas de manipulación de papel e impresión](#)



## Limpiar los rodillos de alimentación del papel

Si los rodillos de alimentación del papel están manchados de tinta o tienen polvo acumulado, pueden producirse problemas en la alimentación del papel.

1. Desenchufe el equipo del tomacorriente de CA.
2. Si la lengüeta de soporte del papel está abierta, ciérrela y, a continuación, cierre el soporte del papel.
3. Tire de la bandeja de papel (1) para sacarla por completo del equipo.

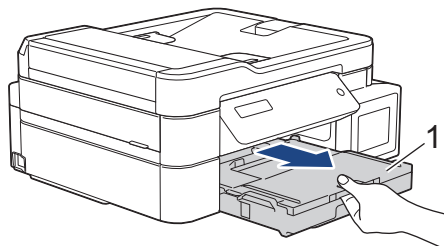

4. Limpie la parte delantera de los rodillos de alimentación del papel (1) realizando un movimiento lateral con un paño suave y sin pelusa humedecido en agua. Seguidamente, pase un paño suave, seco y sin pelusa por los rodillos para eliminar toda la humedad.

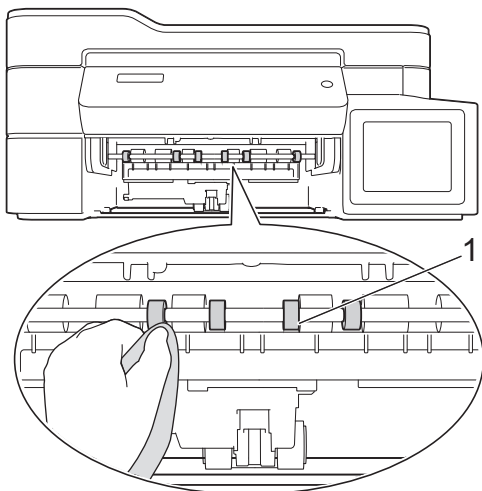

5. (DCP-T720DW/DCP-T725DW/DCP-T820DW/DCP-T825DW/MFC-T920DW/MFC-T925DW) Levante la lengüeta (2) y, a continuación, limpie la parte posterior de los rodillos de alimentación del papel (1) con un paño suave y sin pelusa humedecido en agua. Seguidamente, pase un paño suave, seco y sin pelusa por los rodillos para eliminar toda la humedad.

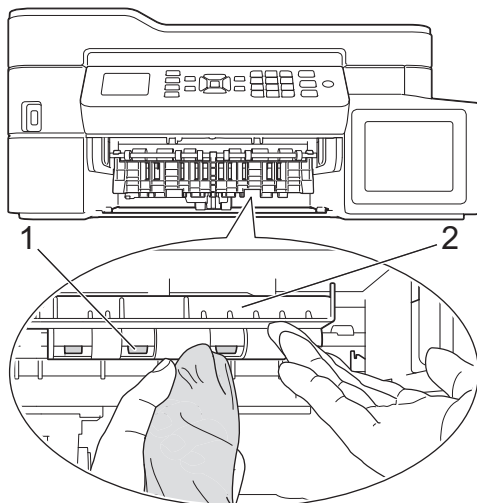

6. Vuelva a introducir lentamente la bandeja de papel por completo en el equipo.
7. Vuelva a conectar el cable de alimentación.



No vuelva a utilizar el equipo hasta que los rodillos estén secos. Si utiliza el equipo antes de que se sequen los rodillos, puede que se produzcan problemas en la alimentación del papel.

---



### **Información relacionada**

- [Limpiar el equipo Brother](#)

#### **Información adicional:**

- [Problemas de manipulación de papel e impresión](#)
-

## Limpiar el teclado de base

Limpiar el teclado de base periódicamente evitará que el equipo ingrese hojas múltiples cuando solo quedan algunas hojas de papel en la bandeja.

1. Si la lengüeta de soporte del papel está abierta, ciérrela y, a continuación, cierre el soporte del papel.
2. Tire de la bandeja de papel (1) para sacarla por completo del equipo.

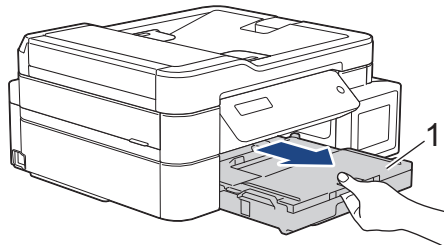

3. Limpie la almohadilla de la base (1) con un paño suave y sin pelusa humedecido en agua. Seguidamente, pase un paño suave, seco y sin pelusa por la almohadilla para eliminar toda la humedad.

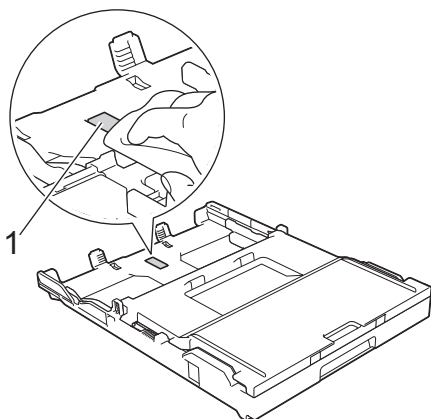

4. Vuelva a introducir lentamente la bandeja de papel por completo en el equipo.

### ✓ Información relacionada

- [Limpiar el equipo Brother](#)

#### Información adicional:

- [Problemas de manipulación de papel e impresión](#)

## Limpiar los rodillos de recogida de papel

La limpieza periódica de los rodillos de recogida de papel puede evitar atascos de papel al asegurar la correcta alimentación del papel.

1. Desenchufe el equipo del tomacorriente de CA.
2. Si la lengüeta del soporte del papel (1) está abierta, ciérrela y, a continuación, cierre el soporte del papel (2).

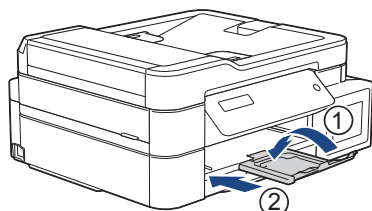

3. Extraiga la bandeja de papel del equipo por completo.
4. Limpie los rodillos de recogida de papel (1) con un paño suave y sin pelusa humedecido en agua. Gire lentamente los rodillos para que se limpie toda la superficie. Seguidamente, pase un paño suave, seco y sin pelusa por los rodillos para eliminar toda la humedad.

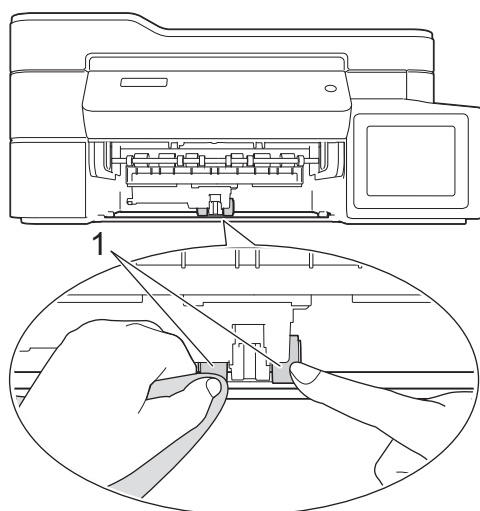

5. Vuelva a introducir lentamente la bandeja de papel por completo en el equipo.
6. Vuelva a conectar el cable de alimentación.

### ✓ Información relacionada

- [Limpiar el equipo Brother](#)

#### Información adicional:

- [Mensajes de mantenimiento y error](#)
- [Problemas de manipulación de papel e impresión](#)

## Revisar el equipo Brother

- [Comprobar la calidad de impresión](#)
- [Comprobar la alineación de impresión del equipo Brother](#)
- [Supervisar el estado del equipo desde la computadora \(Windows\)](#)
- [Supervise el estado del equipo con iPrint&Scan de Brother \(Windows/Mac\)](#)

## Comprobar la calidad de impresión

Si en las impresiones los colores y el texto aparecen descoloridos o con rayas, o bien si falta texto, es posible que los inyectores del cabezal de impresión estén obstruidos. Imprima la hoja de revisión de calidad de impresión y observe el patrón de revisión de las boquillas.

>> DCP-T520W/DCP-T525W/DCP-T720DW/DCP-T725DW/DCP-T820DW/DCP-T825DW  
>> MFC-T920DW/MFC-T925DW

### DCP-T520W/DCP-T525W/DCP-T720DW/DCP-T725DW/DCP-T820DW/DCP-T825DW

1. Pulse **Menú**.
2. Pulse **▲** o **▼** para hacer sus selecciones:
  - a. Seleccione [Mant. (Mantenim.)]. Pulse **OK**.
  - b. Seleccione [Mejorar calid (MejorarCalidad)]. Pulse **OK**.
  - c. Seleccione [Comprob calidad (Compr. calidad)]. Pulse **OK**.
3. Pulse **Inicio Color**.

El equipo imprimirá la hoja de comprobación de la calidad de impresión.
4. Compruebe la calidad de los cuatro bloques de color en la hoja.
5. Cuando un mensaje en la pantalla LCD le solicite que compruebe la calidad de impresión, realice una de las siguientes acciones:
  - Si todas las líneas son claras y visibles, pulse **▲** para seleccionar [Sí].  
Pulse **Detener/Salir** para terminar la comprobación de la calidad de impresión.
  - Si faltan líneas (consulte **Baja calidad** a continuación), pulse **▼** para seleccionar [No].

#### OK (DCP-T520W/DCP-T525W)

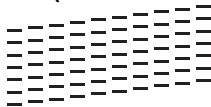

#### Baja calidad (DCP-T520W/DCP-T525W)

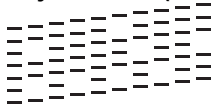

#### OK (DCP-T720DW/DCP-T725DW/DCP-T820DW/DCP-T825DW)

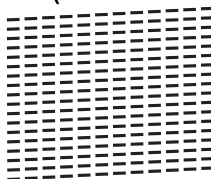

#### Baja calidad (DCP-T720DW/DCP-T725DW/DCP-T820DW/DCP-T825DW)

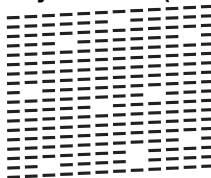

6. Cuando un mensaje en la pantalla LCD le solicite que compruebe la calidad de impresión de cada color, pulse **▲** o **▼** para seleccionar el patrón que más coincida con el resultado de impresión. Pulse **OK**.



Consulte la muestra que aparece a continuación para comprobar la calidad de impresión.

DCP-T520W/DCP-T525W

<b>Patrones</b>				
<b>Calidad de impresión</b>	Ninguna	Pocos	Aprox. 1/2 (Apr. Mitad)	Muchos

DCP-T720DW/DCP-T725DW/DCP-T820DW/DCP-T825DW

<b>Patrones</b>				
<b>Calidad de impresión</b>	Ninguna	Pocos	Aprox. 1/2 (Apr. Mitad)	Muchos

7. Realice una de las siguientes acciones:

- Si es necesario limpiar el cabezal de impresión, pulse **Inicio Color** para iniciar el proceso de limpieza.
- Si no es necesario limpiar el cabezal de impresión, pulse **Detener/Salir** para finalizar la comprobación de la calidad de impresión.

8. Una vez concluido el procedimiento de limpieza, pulse **▲**. A continuación, pulse **Inicio Color**.

El equipo imprimirá de nuevo la hoja de comprobación de la calidad de impresión. Vuelva a comprobar la calidad de los cuatro bloques de color en la hoja.

Si limpia varias veces el cabezal de la impresora y esta no mejora, pruebe el método de limpieza especial. >> *Información relacionada*

## IMPORTANTE

NO toque el cabezal de impresión. Si lo hace, podría dañarlo de manera permanente y anular su garantía.



Si la boquilla del cabezal de impresión está obstruida, la prueba de impresión tendrá este aspecto:



Una vez que la boquilla del cabezal de impresión esté limpia, las líneas horizontales desaparecerán:



## MFC-T920DW/MFC-T925DW

1. Pulse **▲** (Tinta).
2. Pulse **▲** o **▼** para hacer sus selecciones:

- 
- a. Seleccione [Mejo. cal. impr.]. Pulse **OK**.
  - b. Seleccione [Mejo. cal. impr.] de nuevo. Pulse **OK**.
3. Pulse ►.
- El equipo imprimirá la hoja de comprobación de la calidad de impresión.
4. Compruebe la calidad de los cuatro bloques de color en la hoja.
5. Cuando un mensaje en la pantalla LCD le solicite que compruebe la calidad de impresión, realice una de las siguientes acciones:
- Si todas las líneas son claras y visibles, pulse ◀ para seleccionar [No].  
La comprobación de la calidad de impresión finaliza.
  - Si faltan líneas (consulte **Baja calidad** a continuación), pulse ► para seleccionar [Sí].

**OK**

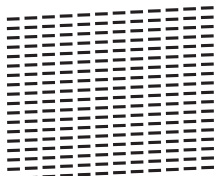

**Baja calidad**

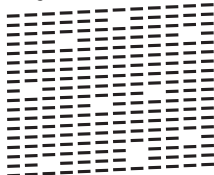

6. Cuando un mensaje en la pantalla LCD le solicite que compruebe la calidad de impresión de cada color, pulse ◀ o ► para seleccionar el patrón (1 a 4) que más coincida con el resultado de impresión. Pulse **OK**.
7. Realice una de las siguientes acciones:
- Si es necesario limpiar el cabezal de impresión, pulse ► para iniciar el proceso de limpieza.
  - Si no es necesario limpiar el cabezal de la impresora, volverá a aparecer la pantalla de menú en el LCD.
8. Cuando el procedimiento de limpieza finaliza, un mensaje en la pantalla LCD le solicita que vuelva a comprobar la calidad de impresión.
- Pulse ► [Sí] para comenzar la comprobación de la calidad de impresión.
9. Pulse ► de nuevo.
- El equipo imprimirá de nuevo la hoja de comprobación de la calidad de impresión. Vuelva a comprobar la calidad de los cuatro bloques de color en la hoja.

Si limpia varias veces el cabezal de la impresora y esta no mejora, pruebe el método de limpieza especial. ►►  
*Información relacionada*

## IMPORTANTE

NO toque el cabezal de impresión. Si lo hace, podría dañarlo de manera permanente y anular su garantía.

---





Si la boquilla del cabezal de impresión está obstruida, la prueba de impresión tendrá este aspecto:



Una vez que la boquilla del cabezal de impresión esté limpia, las líneas horizontales desaparecerán:



### Información relacionada

- [Revisar el equipo Brother](#)

#### **Información adicional:**

- [Problemas de manipulación de papel e impresión](#)
  - [Limpiar el cabezal de impresión desde el equipo Brother](#)
-

## Comprobar la alineación de impresión del equipo Brother

Si el texto impreso aparece borroso o el color de las imágenes se ve atenuado tras haber transportado el equipo, ajuste la alineación de la impresión.

>> DCP-T520W/DCP-T525W/DCP-T720DW/DCP-T725DW/DCP-T820DW/DCP-T825DW  
>> MFC-T920DW/MFC-T925DW

### DCP-T520W/DCP-T525W/DCP-T720DW/DCP-T725DW/DCP-T820DW/DCP-T825DW

1. Pulse **Menú**.
2. Pulse ▲ o ▼ para hacer sus selecciones:
  - a. Seleccione [Mant. (Mantenim.)]. Pulse **OK**.
  - b. Seleccione [Mejorar calid (MejorarCalidad)]. Pulse **OK**.
  - c. Seleccione [Alineamiento]. Pulse **OK**.
3. Pulse **Inicio Negro** o **Inicio Color**.

El equipo imprimirá la hoja de comprobación de la alineación.

(A)

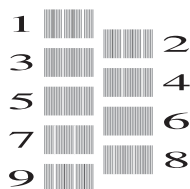

4. Para el patrón (A), pulse ▲ o ▼ para mostrar el número de la impresión de prueba que tenga menos líneas verticales visibles (1-9) y, a continuación, pulse **OK**.

En el ejemplo de arriba, la fila número 6 es la mejor opción.

Repita este paso con el resto de patrones.



Si la alineación de la impresión no está ajustada correctamente, el texto aparecerá borroso o torcido como en el siguiente ejemplo.

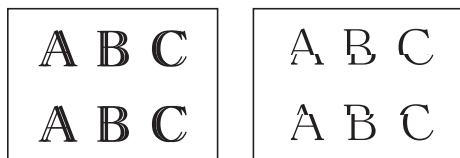

Una vez que la alineación de la impresión se haya ajustado correctamente, el texto tendrá este aspecto.

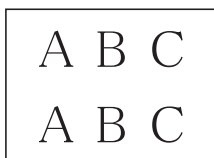

5. Pulse **Detener/Salir**.

### MFC-T920DW/MFC-T925DW

1. Pulse ▲ (Tinta).
2. Pulse ▲ o ▼ para hacer sus selecciones:
  - a. Seleccione [Mejo. cal. impr.]. Pulse **OK**.
  - b. Seleccione [Alineamiento]. Pulse **OK**.
3. Siga las instrucciones de la pantalla LCD.

---

El equipo imprimirá la hoja de comprobación de la alineación.

(A)

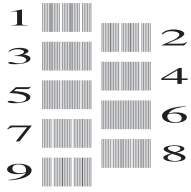

4. Para el patrón (A), pulse ◀ o ▶ para mostrar el número de la impresión de prueba que tenga menos líneas verticales visibles (1-9) y, a continuación, pulse **OK**.

En el ejemplo de arriba, la fila número 6 es la mejor opción.

Repita este paso con el resto de patrones.



Si la alineación de la impresión no está ajustada correctamente, el texto aparecerá borroso o torcido como en el siguiente ejemplo.

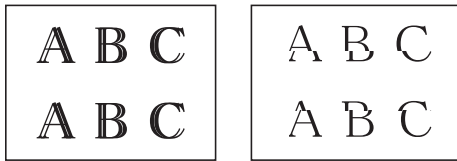

Una vez que la alineación de la impresión se haya ajustado correctamente, el texto tendrá este aspecto.



5. Pulse **Detener/Salir**.



### Información relacionada

- [Revisar el equipo Brother](#)



#### Información adicional:

- [Problemas de manipulación de papel e impresión](#)
-

## Supervisar el estado del equipo desde la computadora (Windows)

La utilidad Status Monitor es una herramienta de software que se puede configurar y sirve para supervisar el estado de uno o más equipos. También permite obtener una notificación inmediata de los errores.

Realice una de las siguientes acciones:

- Haga doble clic en el icono  en el área de notificación.
- Inicie  (**Brother Utilities**) y, a continuación, haga clic en la lista desplegable y seleccione el nombre del modelo (si no está ya seleccionado). Haga clic en **Herramientas** en la barra de navegación izquierda y, a continuación, haga clic en **Status Monitor**.

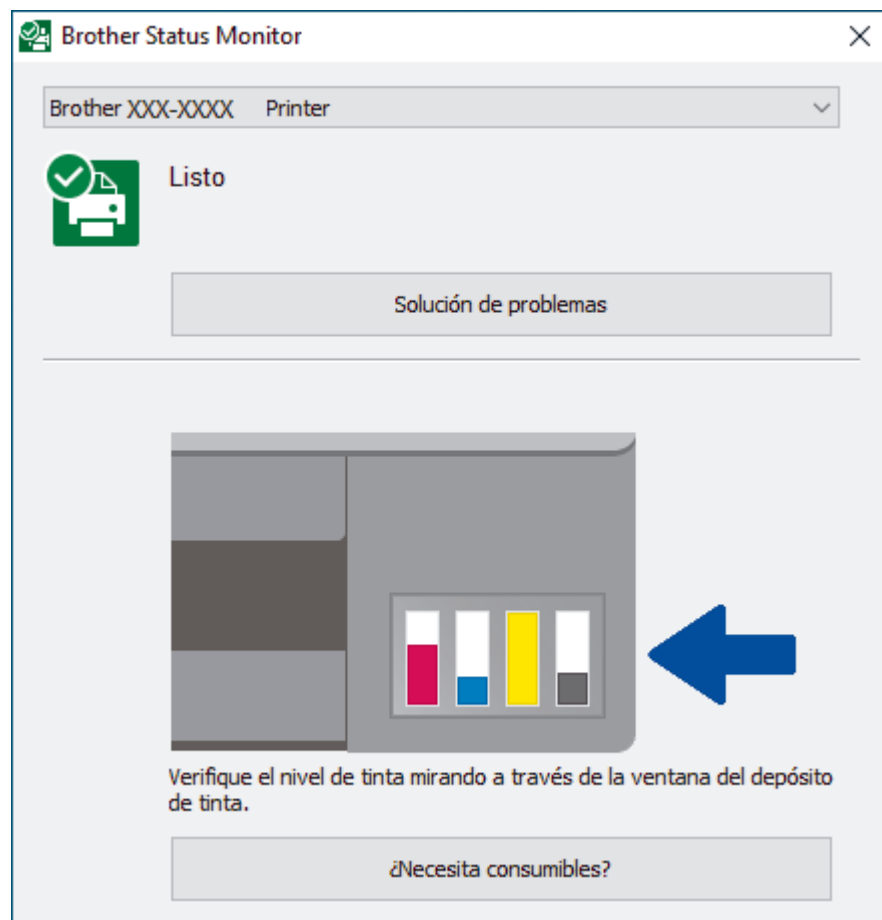

### Solución de problemas

Haga clic en el botón **Solución de problemas** para acceder al sitio web de solución de problemas.

### ¿Necesita consumibles?

Haga clic en el botón **¿Necesita consumibles?** para obtener más información sobre consumibles originales de Brother.



También puede comprobar la cantidad de tinta mediante Administración basada en Web.



### Información relacionada

- [Revisar el equipo Brother](#)
  - [Los indicadores de Status Monitor y su significado \(Windows\)](#)
  - [Desactivar la función Mostrar Status Monitor \(Windows\)](#)
  - [Desactivar Status Monitor \(Windows\)](#)

---

**Información adicional:**

- Cancelación de un trabajo de impresión (Windows)
-

## Los indicadores de Status Monitor y su significado (Windows)

Cuando inicie la computadora, el icono **Brother Status Monitor** aparecerá en el área de notificación.

- El icono verde indica el estado normal en espera.



- El icono amarillo indica una advertencia.



- Un icono rojo indica que se ha producido un error.



- El icono gris indica que el equipo no está en línea.



### Información relacionada

- [Supervisar el estado del equipo desde la computadora \(Windows\)](#)

## Desactivar la función Mostrar Status Monitor (Windows)

La función Mostrar Status Monitor permite saber si existe un problema con un dispositivo que la computadora está supervisando. La configuración predeterminada es **Solo al imprimir desde esta PC**. Para desactivarla, siga estos pasos:

1. Haga clic con el botón derecho en el icono o la ventana  (**Brother Status Monitor**), seleccione la opción **Configuración del Status Monitor** y, a continuación, haga clic en **Opciones**.  
Aparecerá la ventana **Opciones**.
2. Haga clic en la pestaña **Básico** y, luego, seleccione **Apagado** para **Mostrar Status Monitor**.
3. Haga clic en **Aceptar**.



Aunque la función Mostrar Status Monitor esté desactivada, puede comprobar el estado del equipo en cualquier momento abriendo Status Monitor.



### Información relacionada

- [Supervisar el estado del equipo desde la computadora \(Windows\)](#)

---

Inicio > [Mantenimiento de rutina](#) > [Revisar el equipo Brother](#) > [Supervisar el estado del equipo desde la computadora \(Windows\)](#) > [Desactivar Status Monitor \(Windows\)](#)

## Desactivar Status Monitor (Windows)

1. Haga clic con el botón derecho en el icono o la ventana  (**Brother Status Monitor**) y, a continuación, seleccione **Salir**.
2. Haga clic en **Aceptar**.

### Información relacionada

- [Supervisar el estado del equipo desde la computadora \(Windows\)](#)
-



## Supervise el estado del equipo con iPrint&Scan de Brother (Windows/Mac)

iPrint&Scan de Brother le permite supervisar el estado del equipo Brother.

1. Inicie Brother iPrint&Scan.

- Windows

Ejecute  (Brother iPrint&Scan).

- Mac



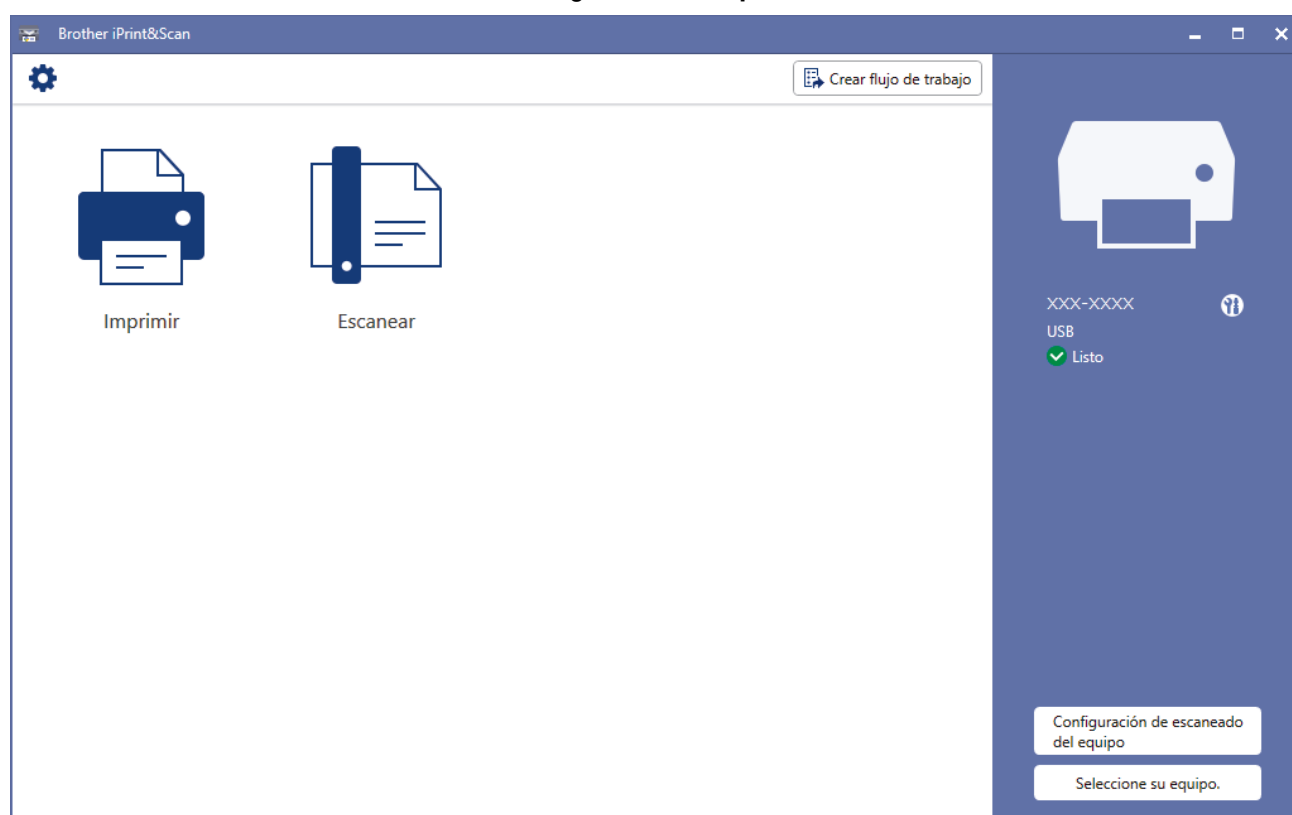

En la barra de menú **Finder**, haga clic en **Ir > Aplicaciones** y, a continuación, haga doble clic en el icono de iPrint&Scan.

Aparecerá la pantalla de Brother iPrint&Scan.

2. Si el equipo Brother no está seleccionado, haga clic en el botón **Seleccione su equipo.** y, a continuación, seleccione el nombre del modelo en la lista. Haga clic en **Aceptar.**



### Iconos de estado

Icono	Descripción
	El icono verde indica el estado normal en espera.
	El icono amarillo indica una advertencia.
	El icono rojo indica que se ha producido un error.
	Un icono gris indica que el equipo está fuera de línea.



- La pantalla real puede diferir en función de la versión de la aplicación.
  - También puede comprobar la cantidad de tinta restante mediante Administración basada en Web.
- 



### **Información relacionada**

- [Revisar el equipo Brother](#)
-

## Corregir la alimentación de papel para reducir las líneas verticales

Ajuste la alimentación del papel para reducir las líneas verticales.

>> [DCP-T520W/DCP-T525W/DCP-T720DW/DCP-T725DW/DCP-T820DW/DCP-T825DW](#)

>> [MFC-T920DW/MFC-T925DW](#)

### DCP-T520W/DCP-T525W/DCP-T720DW/DCP-T725DW/DCP-T820DW/DCP-T825DW

1. Pulse **Menú**.
2. Pulse ▲ o ▼ para hacer sus selecciones:
  - a. Seleccione [Mant. (Mantenim.)]. Pulse **OK**.
  - b. Seleccione [Mejorar calid (MejorarCalidad)]. Pulse **OK**.
  - c. Seleccione [Corregir alim. (Alim. correcta)]. Pulse **OK**.
3. Pulse **Inicio Negro** o **Inicio Color** y, a continuación, siga las instrucciones de la pantalla LCD.

### MFC-T920DW/MFC-T925DW

1. Pulse ▲ (Tinta).
2. Pulse ▲ o ▼ para hacer sus selecciones:
  - a. Seleccione [Mejo. cal. impr.]. Pulse **OK**.
  - b. Seleccione [Cor. alim. de papel (Corregir alim papel)]. Pulse **OK**.
3. Pulse ► y, a continuación, siga las instrucciones de la pantalla LCD.



### Información relacionada

- [Mantenimiento de rutina](#)

#### Información adicional:

- [Problemas de manipulación de papel e impresión](#)
- [Otros problemas](#)

## Cambiar las opciones de impresión para mejorar los resultados de impresión

Si las impresiones no lucen como usted espera, cambie la configuración de impresión en el equipo Brother para mejorar la calidad de impresión. La velocidad de impresión puede disminuir cuando utilice esta configuración.



- Estas instrucciones le permiten mejorar sus resultados de impresión cuando utiliza su equipo para copiar o imprimir desde un soporte o desde un dispositivo móvil.
- Si experimenta una mala calidad de impresión cuando imprime desde su computadora, cambie los ajustes del controlador de la impresora.

>> [DCP-T520W/DCP-T525W/DCP-T720DW/DCP-T725DW/DCP-T820DW/DCP-T825DW](#)

>> [MFC-T920DW/MFC-T925DW](#)

### DCP-T520W/DCP-T525W/DCP-T720DW/DCP-T725DW/DCP-T820DW/DCP-T825DW

1. Pulse **Menú**.
2. Pulse **▲** o **▼** para hacer sus selecciones:
  - a. Seleccione [Mant. (Mantenim.)]. Pulse **OK**.
  - b. Seleccione [Opc. de impr. (Opciones impr)]. Pulse **OK**.
3. Pulse **▲** o **▼** para seleccionar una de las siguientes opciones:

Opción	Descripción
Reducir manch (Reduc. manchas)	Seleccione esta opción si tiene problemas con impresiones borrosas o atascos de papel.
Mejorar impres (Mejorar impr.)	Seleccione esta opción si las impresiones aparecen borrosas.

4. Pulse **OK**.
5. Pulse **▲** o **▼** para seleccionar la opción que desee. Pulse **OK**.
6. Pulse **Detener/Salir**.

### MFC-T920DW/MFC-T925DW

1. Pulse **▲** (Tinta).
2. Pulse **▲** o **▼** para seleccionar [Opciones impresión]. Pulse **OK**.
3. Pulse **▲** o **▼** para seleccionar una de las siguientes opciones:

Opción	Descripción
Reducir manchas	Seleccione esta opción si tiene problemas con impresiones borrosas o atascos de papel.
Mejorar impres (Mejorar impr.)	Seleccione esta opción si las impresiones aparecen borrosas.

4. Pulse **OK**.
5. Pulse **▲** o **▼** para seleccionar la opción que desee. Pulse **OK**.
6. Pulse **Detener/Salir**.



## Información relacionada

- Mantenimiento de rutina

### **Información adicional:**

- Copiar en ambas caras del papel (copia a 2 caras)
- Problemas de manipulación de papel e impresión
- Otros problemas
- Evitar las impresiones borrosas y los atascos de papel (Windows)
- Configuraciones de impresión (Windows)

## Empacar y enviar su equipo Brother

- Siempre que transporte el equipo, utilice el material de embalaje original del mismo. No incline ni gire el producto boca abajo. Si no embala el equipo correctamente, cualquier daño que ocurra durante el transporte podría no estar cubierto por la garantía.
- El equipo debe asegurarse debidamente con el transportista.

### IMPORTANTE

Es importante permitir que el equipo “estacione” adecuadamente el cabezal de impresión después de haber finalizado una impresión. Escuche atentamente el equipo antes de desenchufarlo para asegurarse de que no haya ningún ruido mecánico. Si no deja que el equipo complete este proceso de estacionamiento, puede que se produzcan problemas de impresión y que se deteriore el cabezal de impresión.

1. Desenchufe el equipo del tomacorriente de CA.
2. (MFC-T920DW/MFC-T925DW) Desenchufe el equipo de la toma telefónica de la pared y desenchufe el cable de la línea telefónica del equipo.
3. Con las dos manos, utilice los asideros para los dedos situados a ambos lados del equipo para levantar la cubierta del escáner hasta su posición de apertura.
4. Desenchufe el cable de interfaz del equipo en caso de que esté conectado.
5. Cierre suavemente la cubierta del escáner utilizando los asideros para los dedos que hay a ambos lados.

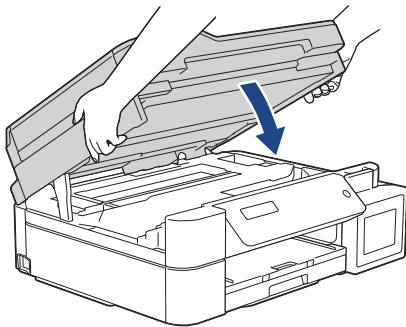

6. Abra la cubierta de los tanques de tinta.
7. Asegúrese de insertar los tapones de tanque de tinta correctamente.

Presione los tapones del tanque de tinta para insertarlos firmemente y luego cierre la cubierta del tanque de tinta.

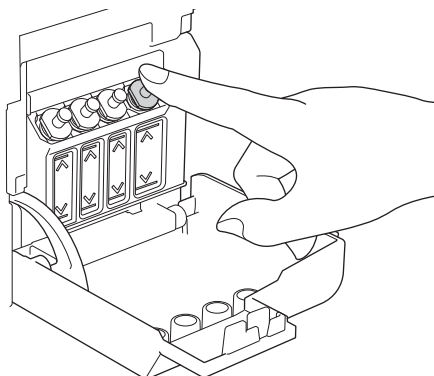

8. Envuelva el equipo en la bolsa.

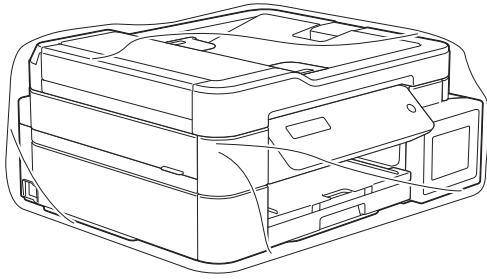

9. Embale el equipo en la caja original junto con el material de embalaje original tal y como se muestra a continuación.

No guarde las botellas de tinta usadas en la caja de cartón.

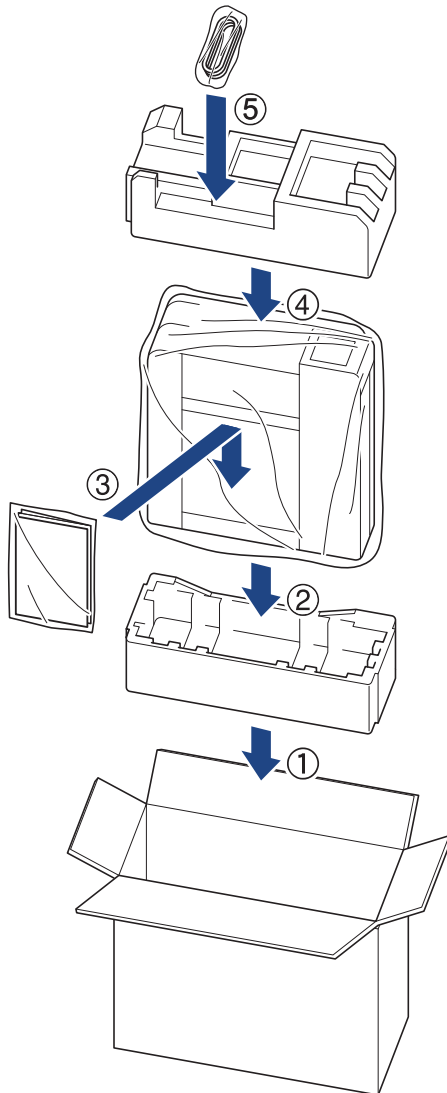

Si devuelve el equipo a Brother como parte del servicio de intercambio, empaquete solo el equipo. Conserve todas las piezas y materiales impresos que vaya a utilizar con el equipo de intercambio.

10. Cierre la caja con cinta adhesiva.



### Información relacionada

- [Mantenimiento de rutina](#)

## Configuración del equipo

Personalice los ajustes y las funciones para que el equipo se convierta en una herramienta de trabajo más eficiente.

- [Cambiar la configuración del equipo desde el panel de control](#)
- [Cambiar la configuración del equipo mediante Administración basada en Web](#)



## **Cambiar la configuración del equipo desde el panel de control**

- [En caso de un corte del suministro eléctrico \(almacenamiento en memoria\)](#)
- [Configuración general](#)
- [Imprimir informes](#)
- [Tablas de funciones y configuraciones](#)

---

▲ Inicio > [Configuración del equipo](#) > [Cambiar la configuración del equipo desde el panel de control](#) > En caso de un corte del suministro eléctrico (almacenamiento en memoria)

## En caso de un corte del suministro eléctrico (almacenamiento en memoria)

- Los ajustes del menú están permanentemente guardados y no se perderán.
- Los ajustes temporales (por ejemplo, modo satélite y contraste) se perderán.
- (DCP-T520W/DCP-T525W/DCP-T720DW/DCP-T725DW/DCP-T820DW/DCP-T825DW) Es necesario volver a introducir la fecha y la hora.
- (MFC-T920DW/MFC-T925DW) La fecha y la hora se conservarán durante 24 horas aproximadamente.



### Información relacionada

- [Cambiar la configuración del equipo desde el panel de control](#)
-

## Configuración general

- Ajustar el volumen del equipo
- Cambiar al horario de verano automáticamente
- Cambiar la configuración del reloj
- Configurar la cuenta atrás del modo Espera
- Configurar el equipo para que se apague automáticamente
- Establecer la fecha y la hora
- Ajustar el brillo de la retroiluminación de la pantalla LCD
- Cambiar el tiempo que la luz de retroiluminación de la pantalla LCD permanece encendida
- Configurar la identificación de estación
- Establecer el modo de marcación por tonos o por pulsos
- Reducir el ruido de impresión
- Cambiar el idioma que aparece en la pantalla LCD

## Ajustar el volumen del equipo

Modelos relacionados: MFC-T920DW/MFC-T925DW

1. Pulse **Ajustes**.
2. Pulse ▲ o ▼ para hacer sus selecciones:
  - a. Seleccione [Config. gral.]. Pulse **OK**.
  - b. Seleccione [Volumen]. Pulse **OK**.
3. Pulse ▲ o ▼ para seleccionar una de las siguientes opciones:

Opción	Descripción
Timbre	Permite ajustar el volumen del timbre.
Pitido	Permite ajustar el volumen del sonido emitido al pulsar un botón, cometer un error o finalizar el envío o recepción de un fax.
Altavoz	Permite ajustar el volumen del altavoz.

4. Pulse **OK**.
5. Pulse ▲ o ▼ para seleccionar la opción [No], [Bajo], [Medio] o [Alto]. Pulse **OK**.
6. Pulse **Detener/Salir**.

### ✓ Información relacionada

- [Configuración general](#)

## Cambiar al horario de verano automáticamente

Modelos relacionados: MFC-T920DW/MFC-T925DW

Puede programar el equipo para que cambie automáticamente al horario de verano.

De este modo, el horario se adelantará una hora en primavera y se retrasará una hora en otoño. Asegúrese de haber establecido la fecha y la hora correctas en el ajuste de [Fecha y hora].

Esta función solo está disponible en EE. UU. y Canadá.

1. Pulse **Ajustes**.
2. Pulse ▲ o ▼ para hacer sus selecciones:
  - a. Seleccione [Conf.inicial]. Pulse **OK**.
  - b. Seleccione [Fecha y hora]. Pulse **OK**.
  - c. Seleccione [Luz día autom. (Luz día auto)]. Pulse **OK**.
  - d. Seleccione [Sí] o [No]. Pulse **OK**.
3. Pulse **Detener/Salir**.



### Información relacionada

- [Configuración general](#)

## Cambiar la configuración del reloj

Modelos relacionados: MFC-T920DW/MFC-T925DW

Puede adelantar o retrasar el reloj del equipo una hora.

Esta función solo está disponible en países latinoamericanos.

1. Pulse **Ajustes**.
2. Pulse ▲ o ▼ para hacer sus selecciones:
  - a. Seleccione [Conf.inicial]. Pulse **OK**.
  - b. Seleccione [Fecha y hora]. Pulse **OK**.
  - c. Seleccione [Cambiar hora]. Pulse **OK**.
  - d. Seleccione [Horario ver. (Hor. Verano)] o [Horario invierno (Hor. invierno)]. Pulse **OK**.
3. Pulse **Detener/Salir**.



### Información relacionada

- [Configuración general](#)

## Configurar la cuenta atrás del modo Espera

La configuración del modo en espera (o modo de ahorro de energía) puede reducir el consumo eléctrico. Cuando el equipo está en el modo en espera, actúa como si estuviera apagado. El equipo se activará y comenzará a imprimir cuando reciba un trabajo de impresión o un fax. Utilice estas instrucciones para establecer el intervalo de tiempo (cuenta regresiva) antes de que el equipo entre en el modo en espera.

- El temporizador se reiniciará si se lleva a cabo alguna operación en el equipo, como recibir un fax o un trabajo de impresión.
- El ajuste de fábrica es de cinco minutos.

>> [DCP-T520W/DCP-T525W/DCP-T720DW/DCP-T725DW/DCP-T820DW/DCP-T825DW](#)

>> [MFC-T920DW/MFC-T925DW](#)

### DCP-T520W/DCP-T525W/DCP-T720DW/DCP-T725DW/DCP-T820DW/DCP-T825DW

1. Pulse **Menú**.
2. Pulse **▲** o **▼** para hacer sus selecciones:
  - a. Seleccione [Config. gral.]. Pulse **OK**.
  - b. Seleccione [Ecología]. Pulse **OK**.
  - c. Seleccione [Tiempo en rep. (Tiempo reposo)]. Pulse **OK**.
  - d. Seleccione el número de minutos (de 1 a 60) que desea configurar. Pulse **OK**.
3. Pulse **Detener/Salir**.

### MFC-T920DW/MFC-T925DW

1. Pulse **Ajustes**.
2. Pulse **▲** o **▼** para hacer sus selecciones:
  - a. Seleccione [Config. gral.]. Pulse **OK**.
  - b. Seleccione [Tiempo en reposo]. Pulse **OK**.
  - c. Seleccione el número de minutos (de 1 a 60) que desea configurar. Pulse **OK**.
3. Pulse **Detener/Salir**.



Cuando el equipo entra en el modo espera, la retroiluminación de la pantalla LCD se apaga.



### Información relacionada

- [Configuración general](#)

#### Información adicional:

- [Configurar el equipo para que se apague automáticamente](#)

## Configurar el equipo para que se apague automáticamente

La función Apagado automático puede reducir el consumo eléctrico. Establezca la cantidad de tiempo que el equipo debe permanecer en el modo Espera antes de apagarse automáticamente. Cuando esta función está ajustada en [No], el equipo debe apagarse manualmente.

Para encender el equipo después de que la función Apagado automático lo ha apagado, pulse .



El equipo no se apagará automáticamente cuando:

- Haya trabajos de fax guardados en la memoria del equipo. (MFC-T920DW/MFC-T925DW)
- Un error impida que se imprima el informe Diario del fax. (MFC-T920DW/MFC-T925DW)
- El equipo esté conectado a una línea telefónica. (MFC-T920DW/MFC-T925DW)
- El equipo esté conectado a una red cableada. (DCP-T820DW/DCP-T825DW/MFC-T920DW/MFC-T925DW)
- El equipo esté conectado a una red inalámbrica.
- [Activar WLAN] se ha establecido en [Sí] o [WLAN (Wi-Fi) (WLAN (Wi-Fi))] se ha seleccionado en la configuración [I/F red].

>> [DCP-T520W/DCP-T525W/DCP-T720DW/DCP-T725DW/DCP-T820DW/DCP-T825DW](#)

>> [MFC-T920DW/MFC-T925DW](#)

### DCP-T520W/DCP-T525W/DCP-T720DW/DCP-T725DW/DCP-T820DW/DCP-T825DW

1. Pulse **Menú**.
2. Pulse **▲** o **▼** para hacer sus selecciones:
  - a. Seleccione [Config. gral.]. Pulse **OK**.
  - b. Seleccione [Ecología]. Pulse **OK**.
  - c. Seleccione [Apagado auto.]. Pulse **OK**.
  - d. Seleccione [No], [1 hora], [2 horas], [4 horas] u [8 horas]. Pulse **OK**.
3. Pulse **Detener/Salir**.

### MFC-T920DW/MFC-T925DW

1. Pulse **Ajustes**.
2. Pulse **▲** o **▼** para hacer sus selecciones:
  - a. Seleccione [Config. gral.]. Pulse **OK**.
  - b. Seleccione [Apagado auto.]. Pulse **OK**.
  - c. Seleccione [No], [1hora], [2horas], [4horas] u [8horas]. Pulse **OK**.
3. Pulse **Detener/Salir**.



### Información relacionada

- [Configuración general](#)

#### Información adicional:

- [Configurar los intervalos del Diario del fax](#)
- [Configurar la cuenta atrás del modo Espera](#)
- [Informes de fax](#)



## Establecer la fecha y la hora

(Modelos MFC)

La pantalla LCD muestra la fecha y la hora. Si no son actuales, vuelva a introducirlas. Puede agregar la fecha y la hora a cada fax que envíe si configura la identificación de estación.

(Modelos DCP)

Si el suministro de energía del equipo está desactivado, es posible que la fecha y la hora del equipo no estén actualizadas. Vuelva a ingresarlas.

>> DCP-T520W/DCP-T525W/DCP-T720DW/DCP-T725DW/DCP-T820DW/DCP-T825DW

>> MFC-T920DW/MFC-T925DW

### DCP-T520W/DCP-T525W/DCP-T720DW/DCP-T725DW/DCP-T820DW/DCP-T825DW

1. Pulse **Menú**.
2. Pulse **▲** o **▼** para hacer sus selecciones:
  - a. Seleccione [Conf. inicial]. Pulse **OK**.
  - b. Seleccione [Fecha y hora]. Pulse **OK**.
  - c. Seleccione [Fecha y hora]. Pulse **OK**.
3. Pulse **▲** o **▼** en el panel de control para establecer los últimos dos dígitos del año. Pulse **OK**. Repita estos pasos para establecer el mes y el día.
4. Pulse **▲** o **▼** para seleccionar [Reloj 12 h] o [Reloj 24 h] y, a continuación, presione **OK**.
5. Introduzca los dígitos de la hora de una de las siguientes maneras:
  - Si ha seleccionado [Reloj 12 h]:
    - Pulse **▲** o **▼** en el panel de control para ajustar la hora. Pulse **OK**. Repita estos pasos para establecer los minutos.
    - Pulse **▲** o **▼** para seleccionar [AM] o [PM] y, a continuación, presione **OK**.
  - Si ha seleccionado [Reloj 24 h]:
    - Pulse **▲** o **▼** en el panel de control para ajustar la hora. Pulse **OK**. Repita estos pasos para establecer los minutos.
6. Pulse **Detener/Salir**.

### MFC-T920DW/MFC-T925DW

1. Pulse **Ajustes**.
2. Pulse **▲** o **▼** para hacer sus selecciones:
  - a. Seleccione [Conf.inicial]. Pulse **OK**.
  - b. Seleccione [Fecha y hora]. Pulse **OK**.
  - c. Seleccione [Fecha]. Pulse **OK**.
3. Introduzca los últimos dos dígitos del año utilizando el teclado de marcación y, a continuación, pulse **OK**.
4. Introduzca los dos dígitos del mes utilizando el teclado de marcación y, a continuación, pulse **OK**.
5. Introduzca los dos dígitos del día utilizando el teclado de marcación y, a continuación, pulse **OK**.
6. Pulse **▲** o **▼** para seleccionar [Tipo de reloj] y, a continuación, pulse **OK**.
7. Pulse **▲** o **▼** para seleccionar [Reloj 12 h] o [Reloj 24 h] y, a continuación, presione **OK**.
8. Pulse **▲** o **▼** para seleccionar [Hora] y, a continuación, pulse **OK**.
9. Para introducir la hora, realice una de las siguientes acciones:
  - Si ha seleccionado [Reloj 12 h]:
    - a. Pulse **▲** o **▼** para seleccionar [AM] o [PM] y, a continuación, presione **OK**.

---

b. Introduzca los cuatro dígitos de la hora (en formato de 12 horas) usando el teclado de marcación y, a continuación, pulse **OK**.

- Si ha seleccionado [Reloj 24 h]:

Introduzca los cuatro dígitos de la hora (en formato de 24 horas) usando el teclado de marcación y, a continuación, pulse **OK**.

10. Pulse **Detener/Salir**.



### Información relacionada

- [Configuración general](#)

#### Información adicional:

- [Configurar la identificación de estación](#)
-

## Ajustar el brillo de la retroiluminación de la pantalla LCD

Si tiene problemas para leer la pantalla LCD, pruebe cambiar la configuración del brillo.

>> [DCP-T520W/DCP-T525W/DCP-T720DW/DCP-T725DW/DCP-T820DW/DCP-T825DW](#)

>> [MFC-T920DW/MFC-T925DW](#)

### DCP-T520W/DCP-T525W/DCP-T720DW/DCP-T725DW/DCP-T820DW/DCP-T825DW

1. Pulse **Menú**.
2. Pulse **▲** o **▼** para hacer sus selecciones:
  - a. Seleccione [Config. gral.]. Pulse **OK**.
  - b. Seleccione [Contraste LCD]. Pulse **OK**.
  - c. Seleccione [Claro] o [Oscuro]. Pulse **OK**.
3. Pulse **Detener/Salir**.

### MFC-T920DW/MFC-T925DW

1. Pulse **Ajustes**.
2. Pulse **▲** o **▼** para hacer sus selecciones:
  - a. Seleccione [Config. gral.]. Pulse **OK**.
  - b. Seleccione [Configur. LCD]. Pulse **OK**.
  - c. Seleccione [Retroiluminac.]. Pulse **OK**.
  - d. Seleccione [Claro], [Medio] o [Oscuro]. Pulse **OK**.
3. Pulse **Detener/Salir**.



#### Información relacionada

- [Configuración general](#)

Inicio > Configuración del equipo > Cambiar la configuración del equipo desde el panel de control > Configuración general > Cambiar el tiempo que la luz de retroiluminación de la pantalla LCD permanece encendida

## Cambiar el tiempo que la luz de retroiluminación de la pantalla LCD permanece encendida

Modelos relacionados: MFC-T920DW/MFC-T925DW

Cambiar el tiempo en que la luz de retroiluminación de la pantalla LCD permanece encendida.

1. Pulse **Ajustes**.
2. Pulse ▲ o ▼ para hacer sus selecciones:
  - a. Seleccione [Config. gral.]. Pulse **OK**.
  - b. Seleccione [Configur. LCD]. Pulse **OK**.
  - c. Seleccione [Temporiz.atenu]. Pulse **OK**.
  - d. Seleccione [10 seg], [30 seg], [1min], [2min], [3min] o [5min]. Pulse **OK**.
3. Pulse **Detener/Salir**.



### Información relacionada

- [Configuración general](#)

## Configurar la identificación de estación

Modelos relacionados: MFC-T920DW/MFC-T925DW

Configure la identificación de estación en el equipo si desea que la fecha y la hora aparezcan en cada fax que envíe.

1. Pulse **Ajustes**.
2. Pulse ▲ o ▼ para hacer sus selecciones:
  - a. Seleccione [Conf.inicial]. Pulse **OK**.
  - b. Seleccione [ID estación]. Pulse **OK**.
3. Pulse ▲ o ▼ para seleccionar [Fax] y, a continuación, pulse **OK**.
4. Introduzca su número de fax (hasta 20 dígitos) con el teclado de marcación y, a continuación, pulse **OK**.
5. Pulse ▲ o ▼ para seleccionar [Nombre] y, a continuación, pulse **OK**.
6. Introduzca su nombre (hasta 20 caracteres) con el teclado de marcación y, a continuación, pulse **OK**.



Más información de cómo introducir texto >> *Apéndice*

7. Pulse **Detener/Salir**.



### Información relacionada

- [Configuración general](#)

#### Información adicional:

- [Transferir faxes a otro equipo de fax](#)
- [Transferir el informe Diario del fax a otro equipo de fax](#)
- [Introducir texto en el equipo Brother](#)
- [Establecer la fecha y la hora](#)

## Establecer el modo de marcación por tonos o por pulsos

Modelos relacionados: MFC-T920DW/MFC-T925DW

El equipo está configurado para ofrecer un servicio de marcación por tonos. Si tiene un servicio de marcación por pulsos (rotativo), debe cambiar el modo de marcación.

Esta función no está disponible en algunos países.

1. Pulse **Ajustes**.
2. Pulse ▲ o ▼ para hacer sus selecciones:
  - a. Seleccione [Conf.inicial]. Pulse **OK**.
  - b. Seleccione [Tono/Pulsos]. Pulse **OK**.
  - c. Seleccione [Tonos] o [Pulsos]. Pulse **OK**.
3. Pulse **Detener/Salir**.



### Información relacionada

- [Configuración general](#)

#### Información adicional:

- [Problemas de teléfono y fax](#)

## Reducir el ruido de impresión

La configuración del modo silencioso puede reducir el ruido de impresión. Cuando el modo silencioso está activado, la velocidad de impresión es menor.

La configuración predeterminada es [No].



Cuando la configuración del modo silencioso está activada,  aparece en la pantalla de inicio.  
(MFC-T920DW/MFC-T925DW)

>> DCP-T520W/DCP-T525W/DCP-T720DW/DCP-T725DW/DCP-T820DW/DCP-T825DW  
>> MFC-T920DW/MFC-T925DW

### DCP-T520W/DCP-T525W/DCP-T720DW/DCP-T725DW/DCP-T820DW/DCP-T825DW

1. Pulse **Menú**.
2. Pulse **▲** o **▼** para hacer sus selecciones:
  - a. Seleccione [Config. gral.]. Pulse **OK**.
  - b. Seleccione [Ecología]. Pulse **OK**.
  - c. Seleccione [Modo Silencio]. Pulse **OK**.
  - d. Seleccione [Sí] (o [No]). Pulse **OK**.
3. Pulse **Detener/Salir**.

### MFC-T920DW/MFC-T925DW

1. Pulse **Ajustes**.
2. Pulse **▲** o **▼** para hacer sus selecciones:
  - a. Seleccione [Config. gral.]. Pulse **OK**.
  - b. Seleccione [Modo Silencioso]. Pulse **OK**.
  - c. Seleccione [Sí] o [No]. Pulse **OK**.
3. Pulse **Detener/Salir**.



### Información relacionada

- [Configuración general](#)

#### Información adicional:

- [Problemas de manipulación de papel e impresión](#)

## Cambiar el idioma que aparece en la pantalla LCD

Cambie el idioma de la pantalla LCD en caso necesario.

Esta función no está disponible en algunos países.

>> [DCP-T520W/DCP-T525W/DCP-T720DW/DCP-T725DW/DCP-T820DW/DCP-T825DW](#)

>> [MFC-T920DW/MFC-T925DW](#)

### DCP-T520W/DCP-T525W/DCP-T720DW/DCP-T725DW/DCP-T820DW/DCP-T825DW

1. Pulse **Menú**.
2. Pulse **▲** o **▼** para hacer sus selecciones:
  - a. Seleccione [Conf. inicial]. Pulse **OK**.
  - b. Seleccione [Sel. idioma]. Pulse **OK**.
  - c. Seleccione el idioma. Pulse **OK**.
3. Pulse **Detener/Salir**.

### MFC-T920DW/MFC-T925DW

1. Pulse **Ajustes**.
2. Pulse **▲** o **▼** para hacer sus selecciones:
  - a. Seleccione [Conf.inicial]. Pulse **OK**.
  - b. Seleccione [Sel. idioma]. Pulse **OK**.
  - c. Seleccione el idioma. Pulse **OK**.
3. Pulse **Detener/Salir**.



### Información relacionada

- [Configuración general](#)



## Imprimir informes

- [Informes](#)
- [Imprimir un informe](#)
- [Informes de fax](#)
- [Problemas de teléfono y fax](#)

## Informes

Los siguientes tipos de informes están disponibles:

### Informe Verificación de la transmisión (modelos MFC)

El informe Verificación de la transmisión imprime los detalles del último fax enviado desde su equipo.

### Libreta de direcciones (modelos MFC)

El informe de la libreta de direcciones imprime una lista con los nombres y números almacenados en la memoria de la libreta de direcciones.

### Diario del fax (modelos MFC)

El diario del fax imprime una lista con información sobre los últimos 200 faxes entrantes y salientes. (TX significa transmisión y RX significa recepción).

### Configuración del usuario

El informe Configuración del usuario imprime una lista con la configuración actual.

### Configuración de la red (modelos de red)

El informe Configuración de la red imprime una lista con la configuración actual de la red.

### Informe WLAN (modelos inalámbricos)

El informe de WLAN imprime el resultado del diagnóstico de conectividad a la LAN inalámbrica.

### Historial de Identificación de llamadas (modelos MFC)

(MFC-T920DW/MFC-T925DW) El informe del historial de identificación de llamadas imprime una lista de la información de la identificación de llamadas para los últimos 20 faxes y llamadas telefónicas que se han recibido.



### Información relacionada

- [Imprimir informes](#)

## Imprimir un informe

>> DCP-T520W/DCP-T525W/DCP-T720DW/DCP-T725DW/DCP-T820DW/DCP-T825DW  
>> MFC-T920DW/MFC-T925DW

### DCP-T520W/DCP-T525W/DCP-T720DW/DCP-T725DW/DCP-T820DW/DCP-T825DW

1. Pulse **Menú**.
2. Pulse ▲ o ▼ para hacer sus selecciones:
  - a. Seleccione [Imp. informes]. Pulse **OK**.
  - b. Seleccione el informe que desea imprimir. Pulse **OK**.
3. Pulse **Inicio Negro**.
4. Pulse **Detener/Salir**.

### MFC-T920DW/MFC-T925DW

1. Pulse **Ajustes**.
2. Pulse ▲ o ▼ para hacer sus selecciones:
  - a. Seleccione [Imp. informes]. Pulse **OK**.
  - b. Seleccione el informe que desea imprimir. Pulse **OK**.
3. Pulse ►.
4. Pulse **Detener/Salir**.

### ✓ Información relacionada

- [Imprimir informes](#)

#### Información adicional:

- [ID de llamada](#)

## Tablas de funciones y configuraciones

- Tablas de configuración (pantalla LCD de 1 línea)
- Tablas de funciones (pantalla LCD de 1 línea)
- Tablas de configuración (con pantalla LCD en 1,8"Colour de )
- Tablas de funciones (con pantalla LCD en 1,8"Colour de )

## Tablas de configuración (pantalla LCD de 1 línea)

**Modelos relacionados:** DCP-T520W/DCP-T525W/DCP-T720DW/DCP-T725DW/DCP-T820DW/DCP-T825DW

Estas tablas le ayudarán a entender las opciones y selecciones de los menús del equipo.

### Menú > [Mant. (Mantenim.)]

Nivel 1	Nivel 2	Descripciones
Mejorar calid (MejorarCalidad)	Comprob calidad (Compr. calidad)	Compruebe y corrija la calidad de impresión, la alineación y la alimentación del papel según le indiquen las instrucciones que aparecen en la pantalla LCD.
	Alineamiento	
	Corregir alim. (Alim. correcta)	
Limpiando	Negro	Permite limpiar el cabezal de impresión según le indiquen las instrucciones que irán apareciendo en la pantalla LCD.
	Color	
	Todo	
Mod. Bot.tinta (Mod.bot.tinta)	-	Compruebe los números del modelo de la botella de tinta.
Opc. de impr. (Opciones impr)	Reducir manch (Reduc. manchas)	Permite reducir las manchas en el papel o los atascos de papel durante la impresión.
	Mejorar impres (Mejorar impr.)	Permite mejorar la calidad de impresión y reducir la borrosidad.
Niv bajo tinta	-	Configure el equipo para que muestre los mensajes de bajo nivel de tinta.

### Menú > [Config. gral.]

Nivel 1	Nivel 2	Nivel 3	Descripciones
Config. bandeja (Ajuste bandeja) (DCP-T820DW/ DCP-T825DW)	Bandeja 1	Tipo de papel (Tipo d papel)	Permite configurar el tipo de papel cargado en la bandeja de papel.
		Tamaño papel (DCP-T820DW/ DCP-T825DW)	Permite configurar el tamaño de papel cargado en la bandeja de papel.
	Bandeja MP (DCP-T820DW/ DCP-T825DW)	Tipo de papel (Tipo d papel)	Permite configurar el tipo de papel cargado en la bandeja MP.
		Tamaño papel (DCP-T820DW/ DCP-T825DW)	Permite configurar el tamaño de papel cargado en la bandeja MP.
	Copia (DCP-T820DW/ DCP-T825DW)	Uso bandeja	Permite seleccionar la bandeja que se utilizará para copiar.
		Prioridad band (Prior de band) (DCP-T820DW/ DCP-T825DW)	Cuando se selecciona Auto en Uso de bandeja, seleccione el orden en que el equipo utiliza las bandejas de papel que contienen papel del mismo tamaño.
	Imprimir (DCP-T820DW/ DCP-T825DW)	Prioridad band (Prior de band)	Seleccione el orden en que el equipo utiliza las bandejas de papel que contienen papel del mismo tamaño.

Nivel 1	Nivel 2	Nivel 3	Descripciones
<b>Config. bandeja (Ajuste bandeja)</b> (DCP-T820DW/ DCP-T825DW)	<b>Compruebe pap. (Comprob. papel)</b> (DCP-T820DW/ DCP-T825DW)	-	Compruebe el tipo y el tamaño de papel cuando saca la bandeja del equipo.
<b>Tipo de papel (Tipo d papel)</b> (DCP-T520W/ DCP-T525W/ DCP-T720DW/ DCP-T725DW)	-	-	Permite configurar el tipo de papel cargado en la bandeja de papel.
<b>Tamaño papel</b> (DCP-T520W/ DCP-T525W/ DCP-T720DW/ DCP-T725DW)	-	-	Permite configurar el tamaño de papel cargado en la bandeja de papel.
<b>Compruebe pap. (Comprob. papel)</b> (DCP-T520W/ DCP-T525W/ DCP-T720DW/ DCP-T725DW)	-	-	Compruebe el tipo y el tamaño de papel cuando saca la bandeja del equipo.
<b>Ecología</b>	<b>Tiempo en rep. (Tiempo reposo)</b>	-	Seleccione el tiempo que el equipo debe estar inactivo antes de que pase al modo Espera.
	<b>Modo Silencio</b>	-	Permite disminuir el ruido de impresión.
	<b>Apagado auto.</b>	-	Seleccione cuánto tiempo deberá esperar el equipo para apagarse automáticamente tras haber entrado en el modo espera. Si está desactivada, el equipo no se apaga automáticamente.
<b>Contraste LCD</b>	-	-	Ajusta el contraste de la pantalla LCD.

## Menú > [Copia]

Nivel 1	Descripciones
<b>Densidad</b>	Permite ajustar la densidad.
<b>Calidad</b>	Permite seleccionar la resolución de copia para el tipo de documento.

## Menú > [Red]

Nivel 1	Nivel 2	Nivel 3	Descripciones
<b>LAN cableada</b> (DCP-T820DW/ DCP-T825DW)	<b>TCP/IP</b>	<b>Metod arranque</b>	Permite seleccionar el método de arranque más adecuado a sus necesidades.
		<b>Dirección IP</b> (DCP-T820DW/ DCP-T825DW)	Permite especificar la dirección IP.
		<b>Máscara Subred</b> (DCP-T820DW/ DCP-T825DW)	Permite especificar la máscara de subred.
		<b>Puerta acceso</b> (DCP-T820DW/ DCP-T825DW)	Permite especificar la dirección de la puerta de enlace.

Nivel 1	Nivel 2	Nivel 3	Descripciones
LAN cableada (DCP-T820DW/ DCP-T825DW)	TCP/IP	Nombre de nodo (DCP-T820DW/ DCP-T825DW)	Permite especificar el nombre del nodo.
		WINS config (DCP-T820DW/ DCP-T825DW)	Permite seleccionar el modo de configuración WINS.
		Servidor WINS (DCP-T820DW/ DCP-T825DW)	Permite especificar la dirección IP del servidor WINS primario o secundario.
		Servidor DNS (DCP-T820DW/ DCP-T825DW)	Permite especificar la dirección IP del servidor DNS primario o secundario.
		APIPA (DCP-T820DW/ DCP-T825DW)	Configure el equipo para que asigne la dirección IP a partir del intervalo de direcciones del vínculo local automáticamente.
		IPv6 (DCP-T820DW/ DCP-T825DW)	Permite activar o desactivar el protocolo IPv6.
	Ethernet (DCP-T820DW/ DCP-T825DW)	-	Permite seleccionar el modo de enlace de Ethernet.
	Estado cables (Estado cable) (DCP-T820DW/ DCP-T825DW)	-	Permite ver el estado actual de la red cableada.
	Dirección MAC (DCP-T820DW/ DCP-T825DW)	-	Vea la dirección MAC de su equipo.
	WLAN (Wi-Fi) (WLAN (Wi-Fi))	Buscar red	-
TCP/IP		Metod arranque	Permite seleccionar el método de arranque más adecuado a sus necesidades.
		Dirección IP	Permite especificar la dirección IP.
		Máscara Subred	Permite especificar la máscara de subred.
		Puerta acceso	Permite especificar la dirección de la puerta de enlace.
		Nombre de nodo	Permite especificar el nombre del nodo.
		WINS config	Permite seleccionar el modo de configuración WINS.
		Servidor WINS	Permite especificar la dirección IP del servidor WINS primario o secundario.
		Servidor DNS	Permite especificar la dirección IP del servidor DNS primario o secundario.
		APIPA	Configure el equipo para que asigne la dirección IP a partir del intervalo de direcciones del vínculo local automáticamente.
IPv6	Permite activar o desactivar el protocolo IPv6.		

Nivel 1	Nivel 2	Nivel 3	Descripciones	
WLAN (Wi-Fi) (WLAN (Wi-Fi))	Botón WPS/Puls (WPS/Botón cmd)	-	Permite configurar los ajustes de la red inalámbrica mediante el método de pulsación de un solo botón.	
	Código WPS/PIN (WPS/Cód PIN)	-	Permite configurar los ajustes de la red inalámbrica mediante WPS con un PIN.	
	Estado WLAN	Estado	Estado	Permite ver el estado actual de la red inalámbrica.
		Señal	Señal	Permite ver la intensidad actual de señal de la red inalámbrica.
		SSID	SSID	Permite ver el SSID actual.
		Com. Modo (Modo com.)	Com. Modo (Modo com.)	Permite ver el modo de comunicación actual.
	Dirección MAC	-	Vea la dirección MAC de su equipo.	
Activar WLAN (DCP-T520W/ DCP-T525W/ DCP-T720DW/ DCP-T725DW)	-	Active o desactive la conexión de red inalámbrica.		
Wi-Fi Direct	Manual	-	Configure los ajustes de la red Wi-Fi Direct manualmente.	
	Propiet. grupo	-	Permite configurar el equipo como el propietario del grupo.	
	Pulsar botón	-	Configure los ajustes de la red Wi-Fi Direct mediante el método de pulsación de un solo botón.	
	Código PIN	-	Configure los ajustes de la red Wi-Fi Direct mediante WPS con un código PIN.	
	Datos disposit	Nombre dispos.	Nombre dispos.	Vea el nombre de dispositivo de su equipo.
		SSID	SSID	Vea el SSID del propietario del grupo. Cuando el equipo no está conectado, en la pantalla LCD se muestra No conectado.
		Dirección IP	Dirección IP	Vea la dirección IP actual de su equipo.
	Info. estado	Estado	Estado	Vea el estado actual de la red Wi-Fi Direct.
		Señal	Señal	Vea la intensidad actual de la señal de la red Wi-Fi Direct. Cuando su equipo actúe como propietario del grupo, la pantalla LCD siempre muestra una señal fuerte.
		Canal	Canal	Visualice el canal en uso cuando la red Wi-Fi Direct está activa.
		Velocidad	Velocidad	Visualice la velocidad de conexión cuando la red Wi-Fi Direct está activa.
Activ interfaz	-	Active o desactive la conexión Wi-Fi Direct.		
I/F red (DCP-T820DW/ DCP-T825DW)	-	-	Permite seleccionar el tipo de conexión de red.	
Restaurar red	-	-	Permite restablecer toda la configuración de red a la predeterminada de fábrica.	



## Menú > [Imp. informes]

Nivel 1	Descripciones
Conf. usuario (Ajuste usuario)	Permite imprimir una lista con las configuraciones.
Configur. red	Permite imprimir una lista con la configuración de la red.
Informe WLAN	Imprima los resultados de la conexión LAN inalámbrica.

## Menú > [Info. equipo]

Nivel 1	Descripciones
Núm. de serie	Consulte el número de serie de su equipo.
Versión	Consulte la versión del firmware de su equipo.
Cont. páginas	Visualice las páginas impresas.

## Menú > [Conf. inicial]

Nivel 1	Nivel 2	Descripciones
Fecha y hora	Fecha y hora	Ajuste la fecha y la hora en el equipo.
Reiniciar	Reinic. equipo (Restaurar máq.)	Restaura todos los ajustes del equipo que ha cambiado, tales como fecha y hora.
	Restaurar red	Permite restablecer toda la configuración de red a la predeterminada de fábrica.
	Todas config. (Todos ajustes)	Permite restaurar todas las configuraciones del equipo a los valores de fábrica.
Sel. idioma (Solo disponible para determinados países).	-	Permite cambiar el idioma de la pantalla LCD.



### Información relacionada

- [Tablas de funciones y configuraciones](#)

## Tablas de funciones (pantalla LCD de 1 línea)

Modelos relacionados: DCP-T520W/DCP-T525W/DCP-T720DW/DCP-T725DW/DCP-T820DW/DCP-T825DW



### ESCÁNER

Nivel 1	Nivel 2	Descripciones
Escanear aPC	Fichero	Permite escanear documentos y guardarlos en una carpeta de la computadora.
	OCR	Convierta un documento escaneado en un archivo de texto editable.
	Imagen	Permite escanear fotografías o gráficos en las aplicaciones de gráficos.
	Correo elect. (E-mail)	Permite enviar un documento escaneado como archivo adjunto a un correo electrónico.
Servicio Web (Aparece cuando instala un escáner con Web Services).	Escanear	Escanee datos utilizando el protocolo de Web Services.
	Escan p/corr.el (Dig. para email)	
	Escaneo p/Fax (Dig. para fax)	
	Escan p/impr (Dig. para impres)	

### Opciones de Copia / Escáner

Nivel 1	Nivel 2	Descripciones
Diseño (ID 2en1)	-	Permite realizar copias N en 1, 2 en 1 ID o copias de póster.
Calidad	-	Permite seleccionar la resolución de copia para el tipo de documento.
Selec. bandeja (DCP-T820DW/ DCP-T825DW)	-	Permite seleccionar la bandeja que se utilizará en el modo de copia.
Tipo de papel (Tipo d papel)	-	Permite seleccionar el tipo de papel para que coincida con el papel cargado en la bandeja.
Tamaño papel	-	Seleccione el tamaño de papel que coincida con el papel cargado en la bandeja.
Ampliar/Reducir	100%	-
	Ampliar	Permite seleccionar el porcentaje de ampliación para la siguiente copia.
	Reducir	Permite seleccionar un porcentaje de reducción para la siguiente copia.
	Ajustar a pág.	Ajuste el tamaño de la copia para adaptarlo al tamaño de papel que ha establecido.
	Pers. (25-400%)	Permite introducir un porcentaje de ampliación o reducción.
Densidad	-	Permite ajustar la densidad.

Nivel 1	Nivel 2	Descripciones
Ret. color fon. (Sin color fondo)	Config de negro (Ajuste de negro)	Cambie la cantidad de color de fondo que se remueve.
	Ajuste de color	
Ambos lados (Ambas caras) (DCP-T720DW/ DCP-T725DW/DCP-T820DW/ DCP-T825DW)	-	Permite activar o desactivar la copia de 2 caras y seleccionar entre el giro en el borde largo o el giro en el borde corto.
Apilar/Ordenar	-	Seleccione esta opción para apilar u ordenar varias copias.



### Información relacionada

- [Tablas de funciones y configuraciones](#)

## Tablas de configuración (con pantalla LCD en 1,8"Colour de )

Modelos relacionados: MFC-T920DW/MFC-T925DW

Estas tablas le ayudarán a entender las opciones y selecciones de los menús del equipo.

### Ajustes > [Config. gral.]

Nivel 1	Nivel 2	Nivel 3	Descripciones
Mantenimiento	Mejo. cal. impr.	Mejo. cal. impr.	Compruebe y corrija la calidad de impresión, la alineación y la alimentación del papel según le indiquen las instrucciones que aparecen en la pantalla LCD.
		Alineamiento	
		Cor. alim. de papel (Corregir alim papel)	
	Limp. de cabezal de impr. (Limpieza de cabezal de imp.)	Solo negro	Permite limpiar el cabezal de impresión según le indiquen las instrucciones que irán apareciendo en la pantalla LCD.
		Solo color (Color solo)	
		Todos	
	Modelo envase tinta (Modelo botel. tinta)	-	Compruebe los números del modelo de la botella de tinta.
	Opciones impresión	Reducir manchas	Permite reducir las manchas en el papel o los atascos de papel durante la impresión.
Mejorar impres (Mejorar impr.)		Permite mejorar la calidad de impresión y reducir la borrosidad.	
Niv bajo tinta	-	Configure el equipo para que muestre los mensajes de bajo nivel de tinta.	
Config. bandeja (Ajuste bandeja)	Bandeja 1	Tipo de papel (Tipo d papel)	Permite configurar el tipo de papel cargado en la bandeja de papel.
		Tamaño papel	Permite configurar el tamaño de papel cargado en la bandeja de papel.
	Bandeja MP	Tipo de papel (Tipo d papel)	Permite configurar el tipo de papel cargado en la bandeja de papel.
		Tamaño papel	Permite configurar el tamaño de papel cargado en la bandeja de papel.
	Config. bandeja: Copia (Config bandeja: Copia)	Uso bandeja	Permite seleccionar la bandeja que se utilizará para copiar.
		Prioridad de bandejas	Cuando se selecciona Auto en Uso de bandeja, seleccione el orden en que el equipo utiliza las bandejas de papel que contienen papel del mismo tamaño.
	Config. bandeja: Fax (Ajuste bandeja: Fax)	Uso bandeja	Permite seleccionar la bandeja que se utilizará para enviar faxes.
		Prioridad de bandejas	Cuando se selecciona Auto en Uso de bandeja, seleccione el orden en que el equipo utiliza las bandejas de papel que contienen papel del mismo tamaño.

Nivel 1	Nivel 2	Nivel 3	Descripciones
Config. bandeja (Ajuste bandeja)	Config. bandeja: Impresión (Ajuste bandeja: Imprimir)	Prioridad de bandejas	Seleccione el orden en que el equipo utiliza las bandejas de papel que contienen papel del mismo tamaño.
	Config. bandeja: Impresión foto (JPEG) (Ajuste bandeja: Imprimir foto (JPEG))	Uso bandeja	Seleccione la bandeja que se utilizará para imprimir fotografías.
		Prioridad de bandejas	Cuando se selecciona Auto en Uso de bandeja, seleccione el orden en que el equipo utiliza las bandejas de papel que contienen papel del mismo tamaño.
	Compruebe pap. (Comprob. papel)	-	Compruebe el tipo y el tamaño de papel cuando saca la bandeja del equipo.
Modo Silencioso	-	-	Permite disminuir el ruido de impresión.
Volumen	Timbre	-	Permite ajustar el volumen del timbre.
	Pitido	-	Permite ajustar el volumen de la alarma.
	Altavoz	-	Permite ajustar el volumen del altavoz.
Configur. LCD	Retroiluminac.	-	Permite ajustar el brillo de la retroiluminación de la pantalla LCD.
	Temporiz.atenu	-	Configure cuánto tiempo permanece encendida la retroiluminación de la pantalla táctil LCD después de haber vuelto a la pantalla Inicio.
Tiempo en reposo	-	-	Seleccione el tiempo que el equipo debe estar inactivo antes de que pase al modo Espera.
Apagado auto.	-	-	Seleccione cuánto tiempo deberá esperar el equipo para apagarse automáticamente tras haber entrado en el modo espera. Si está desactivada, el equipo no se apaga automáticamente.

## Ajustes > [Fax] (modelos MFC)

Nivel 1	Nivel 2	Nivel 3	Descripciones	
Conf.recepción	Núm. timbres	-	Permite configurar el número de timbres que sonarán antes de que el equipo conteste en modo Solo fax o en modo Fax/Tel.	
	Modo recepción	-	Permite seleccionar el método de recepción más adecuado a sus necesidades.	
	Dur.timbre F/T	-	Permite configurar la duración del semitimbre/doble timbre en el modo Fax/Tel.	
	Recep. Fácil (Detección fax)	-	Permite recibir mensajes de fax automáticamente cuando contesta una llamada y escucha tonos de fax.	
	Activ. remota	Activ. remota		Conteste llamadas desde una extensión telefónica o un teléfono externo y utilice los códigos para activar o desactivar los códigos remotos. Los códigos se pueden personalizar.
		Cód recepción fax (Cod. remoto)		
Cód. de deact. (Cod. desactivado)				
Reducción auto	-	-	Permite reducir el tamaño de los faxes entrantes.	
Recibir PC Fax	-	-	Configure el equipo para que envíe faxes a la computadora.	

Nivel 1	Nivel 2	Nivel 3	Descripciones
Conf. recepción			Puede activar la función de impresión de seguridad.
	Sello recep. fax (Sello recepción fax)	-	Imprima la hora y la fecha de recepción en la parte superior de los faxes entrantes.
Config. de informe (Ajust. informes)	Transmisión (Ver transmisión)	-	Permite seleccionar la configuración inicial para el informe Verificación de la transmisión.
	Frec. informe	Frec. informe	Configure el intervalo para la impresión automática del Diario del Fax. Si selecciona una opción que no sea Desactivado o Cada 50 faxes, podrá configurar el intervalo de tiempo para la opción. Si selecciona Cada 7 días, podrá configurar el día de la semana.
		Hora	
	Día		
Impr. Fax (Imprimir doc.)	-	-	Imprima los faxes entrantes almacenados en la memoria del equipo.
Trab restantes	-	-	Permite comprobar qué trabajos programados hay en la memoria del equipo y cancelar trabajos seleccionados.
Varios	Bloq TX	-	Bloquee la mayoría de las funciones excepto la recepción de faxes.
	Distintivo (solo EE. UU y Canadá)	Distintivo	Permite activar el servicio de suscripción de timbre distintivo de la compañía telefónica para registrar un nuevo patrón de timbre en el equipo.
Tipo de timbre			

## Ajustes > [Red]

Nivel 1	Nivel 2	Nivel 3	Descripciones
LAN cableada	TCP/IP	Metod arranque	Permite seleccionar el método de arranque más adecuado a sus necesidades.
		Dirección IP	Permite especificar la dirección IP.
		Máscara Subred	Permite especificar la máscara de subred.
		Puerta acceso	Permite especificar la dirección de la puerta de enlace.
		Nombre de nodo	Permite especificar el nombre del nodo.
		Configuración WINS	Permite seleccionar el modo de configuración WINS.
		Servidor WINS	Permite especificar la dirección IP del servidor WINS primario o secundario.
		Servidor DNS	Permite especificar la dirección IP del servidor DNS primario o secundario.
		APIPA	Configure el equipo para que asigne la dirección IP a partir del intervalo de direcciones del vínculo local automáticamente.
	IPv6	Permite activar o desactivar el protocolo IPv6.	
	Ethernet	-	Permite seleccionar el modo de enlace de Ethernet.

Nivel 1	Nivel 2	Nivel 3	Descripciones
LAN cableada	Estado cableado	-	Permite ver el estado actual de la red cableada.
	Dirección MAC	-	Vea la dirección MAC de su equipo.
WLAN (Wi-Fi) (WLAN (Wi-Fi))	Buscar red Wi-Fi	-	Configure manualmente los ajustes de su red inalámbrica.
	TCP/IP	Metod arranque	Permite seleccionar el método de arranque más adecuado a sus necesidades.
		Dirección IP	Permite especificar la dirección IP.
		Máscara Subred	Permite especificar la máscara de subred.
		Puerta acceso	Permite especificar la dirección de la puerta de enlace.
		Nombre de nodo	Permite especificar el nombre del nodo.
		Configuración WINS	Permite seleccionar el modo de configuración WINS.
		Servidor WINS	Permite especificar la dirección IP del servidor WINS primario o secundario.
		Servidor DNS	Permite especificar la dirección IP del servidor DNS primario o secundario.
		APIPA	Configure el equipo para que asigne la dirección IP a partir del intervalo de direcciones del vínculo local automáticamente.
	IPv6	Permite activar o desactivar el protocolo IPv6.	
	Botón WPS/Pulsar (WPS/Botón de comando)	-	Permite configurar los ajustes de la red inalámbrica mediante el método de pulsación de un solo botón.
	Código WPS/PIN (WPS/Cód PIN)	-	Permite configurar los ajustes de la red inalámbrica mediante WPS con un PIN.
	Estado WLAN	Estado	Permite ver el estado actual de la red inalámbrica.
		Señal	Permite ver la intensidad actual de señal de la red inalámbrica.
SSID		Permite ver el SSID actual.	
Modo comunic.		Permite ver el modo de comunicación actual.	
Dirección MAC	-	Vea la dirección MAC de su equipo.	
Wi-Fi Direct	Manual	-	Configure los ajustes de la red Wi-Fi Direct manualmente.
	Propiet. de grupo (Propiet. grupo)	-	Permite configurar el equipo como el propietario del grupo.
	Pulsar botón	-	Configure los ajustes de la red Wi-Fi Direct mediante el método de pulsación de un solo botón.
	Código PIN	-	Configure los ajustes de la red Wi-Fi Direct mediante WPS con un código PIN.
	Info. del dispositivo (Información del dispositivo)	Nombre dispos.	Vea el nombre de dispositivo de su equipo.
SSID		Vea el SSID del propietario del grupo. Cuando el equipo no está conectado, en la pantalla LCD se muestra No conectado.	

Nivel 1	Nivel 2	Nivel 3	Descripciones
Wi-Fi Direct	Info. del dispositivo (Información del dispositivo)	Dirección IP	Vea la dirección IP actual de su equipo.
	Info. de estado (Información de estado)	Estado	Vea el estado actual de la red Wi-Fi Direct.
		Señal	Vea la intensidad actual de la señal de la red Wi-Fi Direct. Cuando su equipo actúe como propietario del grupo, la pantalla LCD siempre muestra una señal fuerte.
	Activ. interfaz (Activ interfaz)	-	Active o desactive la conexión Wi-Fi Direct.
Config. conexión web	Ajustes proxy	Conexión proxy	Permite cambiar la configuración de la conexión web.
		Dirección	
		Puerto	
		Nombre usuario	
		Clave	
I/F red	-	-	Permite seleccionar el tipo de conexión de red.
Restaurar red	-	-	Permite restablecer toda la configuración de red a la predeterminada de fábrica.

### Ajustes > [Imp. informes]

Nivel 1	Descripciones
Transmisión (Verif. Trans.)	Permite imprimir el informe Verificación de la transmisión correspondiente a la última transmisión.
Lib. de dir. (Libreta dir.)	Permite imprimir una lista con los nombres y números almacenados en la libreta de direcciones.
Diario del fax	Permite imprimir una lista con la información de los últimos 200 faxes entrantes y salientes. (TX significa Transmisión. RX significa Recepción).
Config. usuario (Ajuste usuario)	Permite imprimir una lista con las configuraciones.
Configur. red	Permite imprimir una lista con la configuración de la red.
Informe WLAN	Imprima los resultados de la conexión LAN inalámbrica.
Historial del ID de llamada (Historial de ID de llamada)	Permite imprimir una lista con la información de ID de llamada disponible de los últimos 20 faxes y llamadas telefónicas que ha recibido.

### Ajustes > [Info. equipo]

Nivel 1	Descripciones
Nro. de serie (Núm. de serie)	Consulte el número de serie de su equipo.
Versión de firmware (Versión Firmware)	Consulte la versión del firmware de su equipo.
Act. de firmware (Actualiz. firmware)	Actualice su equipo a la última versión del firmware.
Compr. autom.firmware (Comp. auto. firm.)	Vea la información del firmware en la pantalla Inicio.
Cont. páginas	Visualice las páginas impresas.



## Ajustes > [Conf.inicial]

Nivel 1	Nivel 2	Descripciones
<b>Fecha y hora</b>	<b>Fecha</b>	Permite añadir la fecha y la hora en la pantalla y en los encabezados de los faxes que envíe.
	<b>Hora</b>	
	<b>Tipo de reloj</b> (solo está disponible en EE. UU y Canadá).	Permite seleccionar el formato de la hora (12 horas y 24 horas).
	<b>Luz día autom. (Luz día auto)</b> (solo está disponible en EE. UU y Canadá).	Configure el equipo para que cambie automáticamente al horario de verano.
	<b>Cambiar hora</b> (Países latinoamericanos)	Adelante o atrase el reloj del equipo una hora.
<b>ID estación</b>	<b>Fax</b>	Permite introducir su nombre y número de fax para que aparezcan en todas las páginas que envíe por fax.
	<b>Nombre</b>	
<b>Tono/Pulsos</b> (Solo disponible para determinados países).	-	Seleccione el modo de marcado.
<b>Remarc. fax autom.</b>	-	Permite configurar el equipo para que vuelva a marcar el último número de fax marcado si el fax no se pudo enviar porque la línea estaba ocupada.
<b>Tono marcado</b>	-	Permite acortar la pausa de detección del tono de marcación.
<b>Compatibilidad</b>	-	Ajuste la ecualización si tiene problemas de transmisión. Los proveedores de servicios VoIP ofrecen diversos estándares de compatibilidad con las funciones de fax. Si ocurren errores en la transmisión faxes regularmente, seleccione Básica (para VoIP).
<b>Reiniciar</b>	<b>Reiniciar equipo (Reinicio de máquina)</b>	Restablece todos los ajustes del equipo que ha cambiado, tales como fecha y hora.
	<b>Red</b>	Permite restablecer toda la configuración de red a la predeterminada de fábrica.
	<b>Libreta de direcciones y fax (Libreta de direcc. y fax)</b>	Permite borrar todas las configuraciones de fax y números de teléfono almacenados.
	<b>Todos los ajustes (Todos ajustes)</b>	Permite restaurar todas las configuraciones del equipo a los valores de fábrica.
<b>Sel. idioma</b> (Solo disponible para determinados países).	-	Permite cambiar el idioma de la pantalla LCD.



### Información relacionada

- [Tablas de funciones y configuraciones](#)

## Tablas de funciones (con pantalla LCD en 1,8"Colour de )

Modelos relacionados: MFC-T920DW/MFC-T925DW



### FAX

Nivel 1	Nivel 2	Descripciones
Resolución fax	-	Permite configurar la resolución de los faxes salientes.
Contraste	-	Permite ajustar el contraste.
Tam. área escan. (Tam. área esc.)	-	Permite ajustar el área de escaneado del cristal de escaneado al tamaño del documento.
Multidifusión (Multienvío)	-	Permite enviar el mismo mensaje de fax a más de un número de fax.
Trans. tiempo real (Trans.t.real)	-	Permite enviar un fax sin utilizar la memoria.
Modo satélite	-	Active esta opción si tiene problemas para enviar faxes al extranjero.
Hist. llam. (Histor. llam.)	Remarc.	Envía un fax al último número al que llamó.
	Llam. saliente	Seleccione un número del historial de llamadas salientes y, después, envíele un fax, agréguelo a la libreta de direcciones o elimínelo.
	Historial del ID de llamada (Historial de ID de llamada)	Seleccione un número del Historial de ID de llamada y, a continuación, envíele un fax, agréguelo a la libreta de direcciones o elimínelo.
Lib. de dir. (Libreta dir.)	Búsqueda	Marque pulsando solo unos pocos botones.
	Conf.marc.ráp. (Conf mar ráp)	Almacene números de marcación rápida para marcar pulsando solo unos pocos botones.
	Conf. grupos	Configure números de grupo para multienvío.
	Cambiar	Permite cambiar números de la libreta de direcciones.
	Eliminar	Permite eliminar números de libreta de direcciones.
Nueva conf. predet. (Ajus.Nuev.Predet)	-	Permite establecer la configuración actual como la predeterminada.
Rest. predet. (Rest.predeter.)	-	Permite restaurar toda la configuración a los valores de fábrica.



### ESCÁNER

Nivel 1	Nivel 2	Descripciones
a soporte (Cuando introduce una unidad flash USB)	-	Permite escanear documentos y guardarlos directamente en una unidad flash USB sin utilizar una computadora.
a PC	a archivo	Permite escanear documentos y guardarlos en una carpeta de la computadora.
	a OCR	Convierta un documento escaneado en un archivo de texto editable.

Nivel 1	Nivel 2	Descripciones
a PC	a imagen	Permite escanear fotografías o gráficos en las aplicaciones de gráficos.
	a correo elect (a e-mail)	Permite enviar un documento escaneado como archivo adjunto a un correo electrónico.
a la web	-	Permite cargar los datos escaneados en un servicio de Internet.
Escaneado SW (Aparece cuando instala un escáner con Web Services).	Escanear	Escanee datos utilizando el protocolo de Web Services.
	Escan p/co.el (Dig. para email)	
	Escan p/Fax (Dig. para fax)	
	Escan a impr (Dig. para impresión)	



## COPIA

Nivel 1	Nivel 2	Descripciones
Calidad	-	Permite seleccionar la resolución de copia para el tipo de documento.
Selec. bandeja	-	Permite seleccionar la bandeja que se utilizará en el modo de copia.
Tipo de papel (Tipo d papel)	-	Permite seleccionar el tipo de papel para que coincida con el papel cargado en la bandeja.
Tamaño papel	-	Seleccione el tamaño de papel que coincida con el papel cargado en la bandeja.
Ampliar/Reducir	100%	-
	Ampliar	Permite seleccionar el porcentaje de ampliación para la siguiente copia.
	Reducir	Permite seleccionar un porcentaje de reducción para la siguiente copia.
	Ajustar a pág.	Ajuste el tamaño de la copia para adaptarlo al tamaño de papel que ha establecido.
	Pers. (25-400%)	Permite introducir un porcentaje de ampliación o reducción.
Densidad	-	Permite ajustar la densidad.
Eliminar fondo (Quitar fondo)	Config.de copia negra (Config. copia negro)	Cambie la cantidad de color de fondo que se remueve.
	Config.de copia color (Config. copia color)	
Copia de 2 caras (Copia dúplex)	-	Permite activar o desactivar la copia de 2 caras y seleccionar entre el giro en el borde largo o el giro en el borde corto.
Apilar/Ordenar	-	Seleccione esta opción para apilar u ordenar varias copias.
Formato pág.	-	Permite realizar copias N en 1, 2 en 1 ID o copias de póster.

Nivel 1	Nivel 2	Descripciones
Nueva config. predeterminada (Ajust. Nuev. Predet)	-	Permite establecer la configuración actual como la predeterminada.
Rest. predet. (Rest. predeter.)	-	Permite restaurar toda la configuración a los valores de fábrica.

## FOTO/WEB

Nivel 1	Nivel 2	Nivel 3	Descripciones
Impresión JPEG (Impresión de JPEG)	Seleccionar archivos	-	Permite imprimir las fotografías seleccionadas de la unidad flash USB.
	Impr. índice (Impr índice)	Imprimir hoja índice	Permite imprimir una página de imágenes en miniatura.
		Imprima fotos	Permite imprimir fotografías seleccionando los números de índice.
	Impr. todo	-	Permite imprimir todas las fotografías de la unidad flash USB.
Web	-	-	Permite conectar el equipo Brother a un servicio de Internet.

## (Tinta)

Nivel 1	Nivel 2	Descripciones
Modelo envase tinta (Modelo botel. tinta)	-	Compruebe los números del modelo de la botella de tinta.
Mejo. cal. impr.	Mejo. cal. impr.	Compruebe y corrija la calidad de impresión, la alineación y la alimentación del papel según le indiquen las instrucciones que aparecen en la pantalla LCD.
	Alineamiento	
	Cor. alim. de papel (Corregir alim papel)	
Limp. de cabezal de impr. (Limpieza de cabezal de imp.)	Solo negro	Permite limpiar el cabezal de impresión según le indiquen las instrucciones que irán apareciendo en la pantalla LCD.
	Solo color (Color solo)	
	Todos	
Opciones impresión	Reducir manchas	Permite reducir las manchas en el papel o los atascos de papel durante la impresión.
	Mejorar impres (Mejorar impr.)	Permite mejorar la calidad de impresión y reducir la borrosidad.

## (Libreta de direcciones)

Nivel 1	Descripciones
Búsqueda	Marque pulsando solo unos pocos botones.
Conf. marc. ráp. (Conf mar ráp)	Almacene números de marcación rápida para marcar pulsando solo unos pocos botones.
Conf. grupos	Configure números de grupo para multienvío.
Cambiar	Permite cambiar números de la libreta de direcciones.
Eliminar	Permite eliminar números de libreta de direcciones.

## Remarcar/Pausa

Nivel 1	Descripciones
Remarc.	Envía un fax al último número al que llamó.
Llam. saliente	Seleccione un número del historial de llamadas salientes y, después, envíele un fax, agréguelo a la libreta de direcciones o elimínelo.
Historial del ID de llamada (Historial de ID de llamada)	Seleccione un número del Historial de ID de llamada y, a continuación, envíele un fax, agréguelo a la libreta de direcciones o elimínelo.

## WiFi

Nivel 1	Descripciones
Buscar red Wi-Fi	Configure manualmente los ajustes de su red inalámbrica.
Botón WPS/Pulsar (WPS/Botón de comando)	Permite configurar los ajustes de la red inalámbrica mediante el método de pulsación de un solo botón.

### Información relacionada

- [Tablas de funciones y configuraciones](#)

## Cambiar la configuración del equipo mediante Administración basada en Web

Administración basada en Web es una utilidad que usa un navegador web estándar para administrar el equipo mediante el protocolo de transferencia de hipertexto (HTTP) o el protocolo de transferencia de hipertexto a través de SSL (Secure Socket Layer) (HTTPS).

- [¿Qué es Administración basada en Web?](#)
- [Acceder a Administración basada en Web](#)
- [Establecer o cambiar una contraseña de inicio de sesión para Administración basada en Web](#)
- [Configuración de la Libreta de direcciones del equipo con Administración basada en Web](#)

## ¿Qué es Administración basada en Web?

Administración basada en Web es una utilidad que usa un navegador web estándar para administrar el equipo mediante el protocolo de transferencia de hipertexto (HTTP) o el protocolo de transferencia de hipertexto a través de capa de sockets seguros (HTTPS).



- Recomendamos Microsoft Internet Explorer 11/Microsoft Edge para Windows, Safari 10/11 para Mac, Chrome para Android (4.x o superior) y Chrome/Safari para iOS (10.x o superior). Asegúrese de que JavaScript y las cookies siempre estén activados en el navegador que utilice.
- Debe utilizar el protocolo TCP/IP en la red y disponer de una dirección IP válida programada en el servidor de impresión y en la computadora.

XXX-XXXX

brother

**Estado**

**Estado del dispositivo**

Listo

Actualización automática

No  
 Sí

**Nivel de tinta estimado**

M C Y BK

El nivel de tinta anterior podría no ser el mismo que el nivel de tinta restante real. Puede confirmar el nivel real de manera visual, mirando a través del visor del cartucho de tinta. Si el nivel de tinta restante está en la línea inferior o más abajo que ella, por debajo de la marca de llenado mínimo, recargue el cartucho. La tinta que está debajo de la línea inferior es necesaria para evitar que se dañe el equipo.

**Idioma de Web**

Automático

**Ubicación del dispositivo**

Contacto :  
Ubicación :

La pantalla real puede ser diferente de la pantalla mostrada arriba.



## Información relacionada

- [Cambiar la configuración del equipo mediante Administración basada en Web](#)
-



## Acceder a Administración basada en Web

- Recomendamos Microsoft Internet Explorer 11/Microsoft Edge para Windows, Safari 10/11 para Mac, Chrome para Android (4.x o superior) y Chrome/Safari para iOS (10.x o superior). Asegúrese de que JavaScript y las cookies siempre estén activados en el navegador que utilice.
- La contraseña predeterminada para gestionar la configuración de este equipo se encuentra en la parte posterior del equipo y está marcada como "Pwd". Se recomienda cambiar la contraseña predeterminada de inmediato para proteger el equipo frente al acceso no autorizado.
- Se recomienda utilizar el protocolo de seguridad HTTPS cuando establezca la configuración mediante Administración basada en Web.
- Cuando utilice HTTPS para realizar la configuración mediante Administración basada en Web, el navegador mostrará un cuadro de diálogo de advertencia. Para evitar mostrar el cuadro de diálogo de advertencia, puede instalar un certificado autofirmado para utilizar comunicación SSL/TLS. Para obtener información más detallada, >> *Información relacionada*

>> [Comenzar desde Brother iPrint&Scan \(Windows/Mac\)](#)

>> [Iniciar desde el navegador web](#)

>> [Iniciar desde Brother Utilities \(Windows\)](#)

### Comenzar desde Brother iPrint&Scan (Windows/Mac)

1. Inicie Brother iPrint&Scan.

- Windows

Ejecute  (Brother iPrint&Scan).

- Mac

En la barra de menú **Finder**, haga clic en **Ir > Aplicaciones** y, a continuación, haga doble clic en el icono de iPrint&Scan.



Aparecerá la pantalla de Brother iPrint&Scan.

2. Si el equipo Brother no está seleccionado, haga clic en el botón **Seleccione su equipo**, y, a continuación, seleccione el nombre del modelo en la lista. Haga clic en **Aceptar**.

3. Haga clic en  (**Configuración del equipo**).

Aparecerá Administración basada en Web.

4. Si se le solicita una contraseña, ingrésela en el campo **Iniciar sesión** y luego haga clic en **Iniciar sesión**.

5. Si desea fijar el menú de navegación en el lateral izquierdo de la pantalla, haga clic en  y luego en .

Ahora puede cambiar la configuración del equipo.



Además, puede acceder a Administración basada en Web de Brother iPrint&Scan para dispositivos móviles.

### Iniciar desde el navegador web

1. Inicie su navegador web.

2. Introduzca "https://dirección IP del equipo" en la barra de direcciones de su navegador (donde "dirección IP del equipo" es la dirección IP del equipo).

Por ejemplo:

https://192.168.1.2



Si está utilizando un sistema de nombres de dominio o ha activado un nombre NetBIOS, puede escribir otro nombre, como "SharedPrinter", en lugar de la dirección IP.

Por ejemplo:

https://SharedPrinter

Si activa un nombre NetBIOS, también puede utilizar el nombre de nodo.

Por ejemplo:

https://brnxxxxxxxxxxxx

El nombre de NetBIOS solo puede encontrarse en el informe de configuración de red.

3. Si se le solicita una contraseña, ingrésela en el campo **Iniciar sesión** y luego haga clic en **Iniciar sesión**.
4. Si desea fijar el menú de navegación en el lateral izquierdo de la pantalla, haga clic en ☰ y luego en ✖.

Ahora puede cambiar la configuración del equipo.

## Iniciar desde Brother Utilities (Windows)

1. Inicie  (**Brother Utilities**) y, a continuación, haga clic en la lista desplegable y seleccione el nombre del modelo (si no está ya seleccionado).
2. Haga clic en **Herramientas** en la barra de navegación izquierda y, a continuación, haga clic en **Configuración del equipo**.  
Aparecerá Administración basada en Web.
3. Si se le solicita una contraseña, ingrésela en el campo **Iniciar sesión** y luego haga clic en **Iniciar sesión**.
4. Si desea fijar el menú de navegación en el lateral izquierdo de la pantalla, haga clic en ☰ y luego en ✖.

Ahora puede cambiar la configuración del equipo.

Si modifica la configuración del protocolo, debe reiniciar el equipo tras hacer clic en **Enviar** para activar la configuración.

Luego de configurar los ajustes, haga clic en **Cerrar sesión**.



## Información relacionada

- [Cambiar la configuración del equipo mediante Administración basada en Web](#)

### Información adicional:

- [Imprimir el informe de configuración de la red](#)
- [Crear un certificado autoemitido](#)
- [Instalar el certificado autoemitido para usuarios de Windows con derechos de administrador](#)

## Establecer o cambiar una contraseña de inicio de sesión para Administración basada en Web

La contraseña predeterminada para gestionar la configuración de este equipo se encuentra en la parte posterior del equipo y está marcada como "Pwd". Se recomienda cambiar la contraseña predeterminada de inmediato para proteger el equipo frente al acceso no autorizado.

1. Inicie su navegador web.
2. Introduzca "https://dirección IP del equipo" en la barra de direcciones de su navegador (donde "dirección IP del equipo" es la dirección IP del equipo).

Por ejemplo:

https://192.168.1.2



Si está utilizando un sistema de nombres de dominio o ha activado un nombre NetBIOS, puede escribir otro nombre, como "SharedPrinter", en lugar de la dirección IP.

Por ejemplo:

https://SharedPrinter

Si activa un nombre NetBIOS, también puede utilizar el nombre de nodo.

Por ejemplo:

https://brnxxxxxxxxxxxx

El nombre de NetBIOS solo puede encontrarse en el informe de configuración de red.

3. Realice una de las siguientes acciones:
  - Si ha establecido anteriormente su propia contraseña, introdúzcala y haga clic en **Iniciar sesión**.
  - Si no ha establecido anteriormente su propia contraseña, introduzca la contraseña de inicio de sesión predeterminada y, a continuación, haga clic en **Iniciar sesión**.
4. Vaya al menú de navegación y, a continuación, haga clic en **Administrador > Contraseña inicio sesión**.



Comience desde  si el menú de navegación no se muestra en el lateral izquierdo de la pantalla.

5. Siga las indicaciones **Contraseña inicio sesión** en pantalla e introduzca la contraseña en el campo **Introduzca la nueva contraseña**.
6. Vuelva a escribir la contraseña en el campo **Confirme la nueva contraseña**.
7. Haga clic en **Enviar**.



### Información relacionada

- [Cambiar la configuración del equipo mediante Administración basada en Web](#)

#### Información adicional:

- [Acceder a Administración basada en Web](#)

## Configuración de la Libreta de direcciones del equipo con Administración basada en Web

Modelos relacionados: MFC-T920DW/MFC-T925DW

- Se recomienda utilizar el protocolo de seguridad HTTPS cuando establezca la configuración mediante Administración basada en Web.
- Cuando utilice HTTPS para realizar la configuración mediante Administración basada en Web, el navegador mostrará un cuadro de diálogo de advertencia.

1. Inicie su navegador web.
2. Introduzca "https://dirección IP del equipo" en la barra de direcciones de su navegador (donde "dirección IP del equipo" es la dirección IP del equipo).

Por ejemplo:

https://192.168.1.2



Si está utilizando un sistema de nombres de dominio o ha activado un nombre NetBIOS, puede escribir otro nombre, como "SharedPrinter", en lugar de la dirección IP.

Por ejemplo:

https://SharedPrinter

Si activa un nombre NetBIOS, también puede utilizar el nombre de nodo.

Por ejemplo:

https://brnxxxxxxxxxxxx

El nombre de NetBIOS solo puede encontrarse en el informe de configuración de red.

3. Si se le solicita una contraseña, ingrésela en el campo **Iniciar sesión** y luego haga clic en **Iniciar sesión**.



La contraseña predeterminada para gestionar la configuración de este equipo se encuentra en la parte posterior del equipo y está marcada como "Pwd".

4. Vaya al menú de navegación y, a continuación, haga clic en **Libr. direc. > Dirección XX-XX**.



Comience desde ≡ si el menú de navegación no se muestra en el lateral izquierdo de la pantalla.

5. Añada o actualice la información de la libreta de direcciones según sea necesario.
6. Haga clic en **Enviar**.



### Información relacionada

- [Cambiar la configuración del equipo mediante Administración basada en Web](#)

#### Información adicional:

- [Acceder a Administración basada en Web](#)

## Apéndice

- [Especificaciones](#)
- [Especificaciones de los suministros](#)
- [Ayuda de Brother y Atención al cliente](#)

## Especificaciones

- >> Especificaciones generales
- >> Especificaciones de tamaño de los documentos
- >> Especificaciones de soportes de impresión
- >> Especificaciones del fax
- >> Especificaciones de copia
- >> Especificaciones de Centro Foto Captura
- >> Especificaciones del escáner
- >> Especificaciones de la impresora
- >> Especificaciones de la interfaz
- >> Especificaciones de la red
- >> Especificaciones de requisitos de la computadora

### Especificaciones generales

<b>Tipo de impresora</b>		Inyección de tinta
<b>Cabezales de impresión</b>	<b>Negro</b>	Piezoeléctrico con 210 boquillas × 1
	<b>Color</b>	<ul style="list-style-type: none"> <li>• DCP-T520W/DCP-T525W Piezoeléctrico con 70 boquillas × 3</li> <li>• DCP-T720DW/DCP-T725DW/DCP-T820DW/DCP-T825DW/ MFC-T920DW/MFC-T925DW Piezoeléctrico con 210 boquillas × 3</li> </ul>
<b>Capacidad de memoria</b>		128 MB
<b>Pantalla de cristal líquido (LCD)</b>		<ul style="list-style-type: none"> <li>• DCP-T520W/DCP-T525W/DCP-T720DW/DCP-T725DW/ DCP-T820DW/DCP-T825DW LCD de 1 línea</li> <li>• MFC-T920DW/MFC-T925DW <sup>1</sup> Pantalla TFT LCD en color de 1,8 pulg. (44,9 mm)</li> </ul>
<b>Fuente de alimentación</b>		<p>CA 100 a 120 V 50/60 Hz (Países latinoamericanos excepto: Argentina, Bolivia, Chile, Paraguay, Perú y Uruguay)</p> <p>CA 220 a 240 V 50/60 Hz (Argentina, Bolivia, Chile, Paraguay, Perú y Uruguay)</p>
<b>Consumo eléctrico <sup>2</sup></b>		<ul style="list-style-type: none"> <li>• DCP-T520W/DCP-T525W (CA 100 a 120 V 50/60 Hz) <ul style="list-style-type: none"> <li><b>Copia</b> <sup>3</sup>: Aprox. 16 W</li> <li><b>Preparado</b> <sup>5</sup>: Aprox. 2,5 W</li> <li><b>Espera</b> <sup>5</sup>: Aprox. 0,8 W</li> <li><b>Apagado</b> <sup>5 6</sup>: Aprox. 0,2 W</li> </ul> </li> <li>• DCP-T520W/DCP-T525W (CA 220 a 240 V 50/60 Hz) <ul style="list-style-type: none"> <li><b>Copia</b> <sup>3</sup>: Aprox. 16 W</li> <li><b>Preparado</b> <sup>5</sup>: Aprox. 3 W</li> <li><b>Espera</b> <sup>5</sup>: Aprox. 0,8 W</li> <li><b>Apagado</b> <sup>5 6</sup>: Aprox. 0,2 W</li> </ul> </li> <li>• DCP-T720DW/DCP-T725DW (CA 100 a 120 V 50/60 Hz) <ul style="list-style-type: none"> <li><b>Copia</b> <sup>4</sup>: Aprox. 16 W</li> <li><b>Preparado</b> <sup>5</sup>: Aprox. 3 W</li> <li><b>Espera</b> <sup>5</sup>: Aprox. 0,8 W</li> <li><b>Apagado</b> <sup>5 6</sup>: Aprox. 0,2 W</li> </ul> </li> <li>• DCP-T720DW/DCP-T725DW (CA 220 a 240 V 50/60 Hz) <ul style="list-style-type: none"> <li><b>Copia</b> <sup>4</sup>: Aprox. 16 W</li> </ul> </li> </ul>

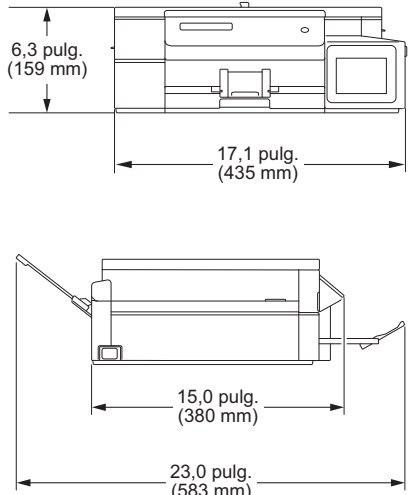
	<p><b>Preparado</b><sup>5</sup>: Aprox. 3 W</p> <p><b>Espera</b><sup>5</sup>: Aprox. 0,8 W</p> <p><b>Apagado</b><sup>5 6</sup>: Aprox. 0,2 W</p> <ul style="list-style-type: none"> <li>• DCP-T820DW/DCP-T825DW (CA 100 a 120 V 50/60 Hz)</li> </ul> <p><b>Copia</b><sup>4</sup>: Aprox. 16 W</p> <p><b>Preparado</b><sup>5</sup>: Aprox. 3 W</p> <p><b>Espera</b><sup>5</sup>: Aprox. 0,9 W</p> <p><b>Apagado</b><sup>5 6</sup>: Aprox. 0,2 W</p> <ul style="list-style-type: none"> <li>• DCP-T820DW/DCP-T825DW (CA 220 a 240 V 50/60 Hz)</li> </ul> <p><b>Copia</b><sup>4</sup>: Aprox. 17 W</p> <p><b>Preparado</b><sup>5</sup>: Aprox. 3 W</p> <p><b>Espera</b><sup>5</sup>: Aprox. 0,9 W</p> <p><b>Apagado</b><sup>5 6</sup>: Aprox. 0,2 W</p> <ul style="list-style-type: none"> <li>• MFC-T920DW/MFC-T925DW (CA 100 a 120 V 50/60 Hz)</li> </ul> <p><b>Copia</b><sup>4</sup>: Aprox. 19 W</p> <p><b>Preparado</b><sup>5</sup>: Aprox. 3,5 W</p> <p><b>Espera</b><sup>5</sup>: Aprox. 1,2 W</p> <p><b>Apagado</b><sup>5 6</sup>: Aprox. 0,2 W</p> <ul style="list-style-type: none"> <li>• MFC-T920DW/MFC-T925DW (CA 220 a 240 V 50/60 Hz)</li> </ul> <p><b>Copia</b><sup>4</sup>: Aprox. 17 W</p> <p><b>Preparado</b><sup>5</sup>: Aprox. 4 W</p> <p><b>Espera</b><sup>5</sup>: Aprox. 1,2 W</p> <p><b>Apagado</b><sup>5 6</sup>: Aprox. 0,2 W</p>
<p><b>Dimensiones</b></p>	<ul style="list-style-type: none"> <li>• DCP-T520W/DCP-T525W</li> </ul> 

- DCP-T720DW/DCP-T725DW

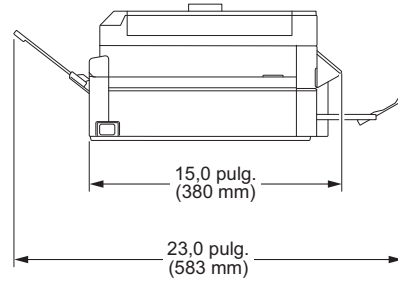
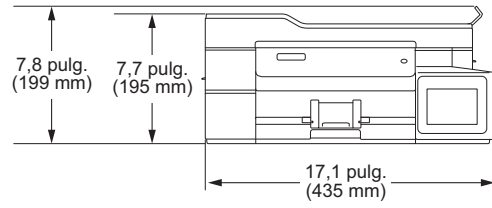

- DCP-T820DW/DCP-T825DW

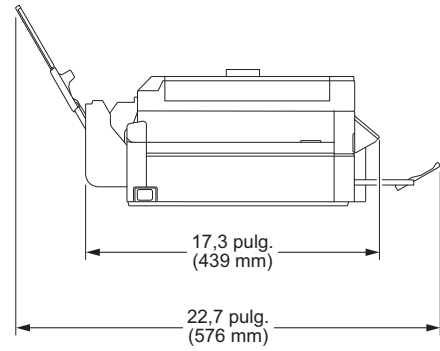
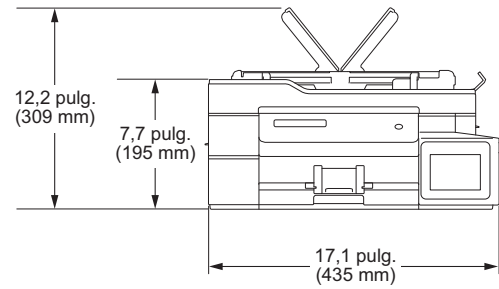



			<ul style="list-style-type: none"> <li>MFC-T920DW/MFC-T925DW</li> </ul>
<b>Peso</b>			<ul style="list-style-type: none"> <li>DCP-T520W/DCP-T525W (CA 100 a 120 V 50/60 Hz) 15,9 lb (7,2 kg)</li> <li>DCP-T520W/DCP-T525W (CA 220 a 240 V 50/60 Hz) 16,1 lb (7,3 kg)</li> <li>DCP-T720DW/DCP-T725DW (CA 100 a 120 V 50/60 Hz) 19,0 lb (8,6 kg)</li> <li>DCP-T720DW/DCP-T725DW (CA 220 a 240 V 50/60 Hz) 19,2 lb (8,7 kg)</li> <li>DCP-T820DW/DCP-T825DW (CA 100 a 120 V 50/60 Hz) 20,9 lb (9,5 kg)</li> <li>DCP-T820DW/DCP-T825DW (CA 220 a 240 V 50/60 Hz) 21,2 lb (9,6 kg)</li> <li>MFC-T920DW/MFC-T925DW (CA 100 a 120 V 50/60 Hz) 21,2 lb (9,6 kg)</li> <li>MFC-T920DW/MFC-T925DW (CA 220 a 240 V 50/60 Hz) 21,4 lb (9,7 kg)</li> </ul>
<b>Nivel de ruido</b>	<b>Presión de sonido</b>	<b>Operativa</b>	53,5 dB (A) (Aprox.) <sup>7</sup>
<b>Temperatura</b>	<b>Operativa</b>	de 50 a 95 °F (de 10 a 35 °C)	
	<b>Máxima calidad de impresión</b>	de 68 a 91,4 °F (de 20 a 33 °C)	
<b>Humedad</b>	<b>Operativa</b>	de 20 a 80% (sin condensación)	
	<b>Máxima calidad de impresión</b>	de 20 a 80% (sin condensación)	
<b>Unidad ADF (alimentador automático de documentos)</b> (DCP-T720DW/DCP-T725DW/DCP-T820DW/DCP-T825DW/MFC-T920DW/MFC-T925DW)			Hasta 20 páginas Papel: 20 lb (80 g/m <sup>2</sup> )

<sup>1</sup> Medida en sentido diagonal

<sup>2</sup> Medido cuando el equipo está conectado a la interfaz USB. El consumo eléctrico varía ligeramente dependiendo del entorno de uso o del desgaste de las piezas.

<sup>3</sup> Cuando se imprime a una cara, resolución: estándar / documento: patrón impreso ISO/IEC 24712.

<sup>4</sup> Al usar la unidad ADF, impresión a una cara, resolución: estándar / documento: patrón impreso ISO/IEC 24712.

- 5 Medido según IEC 62301 Edición 2.0.
- 6 Aun cuando el equipo esté apagado, se encenderá automáticamente para realizar las tareas periódicas de mantenimiento del cabezal de impresión y, a continuación, se apagará él solo.
- 7 El ruido depende de las condiciones de impresión.

## Especificaciones de tamaño de los documentos

<b>Tamaño del documento</b>	<b>Ancho de la unidad ADF</b> (DCP-T720DW/DCP-T725DW/DCP-T820DW/ DCP-T825DW/MFC-T920DW/MFC-T925DW)	5,8 a 8,5 pulg. (148 a 215,9 mm)
	<b>Longitud de la unidad ADF</b> <sup>1</sup> (DCP-T720DW/DCP-T725DW/DCP-T820DW/ DCP-T825DW/MFC-T920DW/MFC-T925DW)	5,8 a 14,0 pulg. (148 a 355,6 mm)
	<b>Ancho del cristal de escaneado</b>	Máx. 8,5 pulg. (215,9 mm)
	<b>Longitud del cristal de escaneado</b>	Máx. 11,7 pulg. (297 mm)

<sup>1</sup> Los documentos de longitud superior a 11,7 pulg. (297 mm) deben introducirse de uno en uno.

## Especificaciones de soportes de impresión

<b>Entrada de papel</b>	<b>Bandeja de papel</b>	<b>Tipo de papel</b> <sup>1</sup>	Papel normal, Papel para inyección tinta (papel estucado), Papel satinado, Papel reciclado
		<b>Tamaño de papel</b>	Carta, A4, Legal, México Legal, India Legal, Folio, Ejecutivo, A5, A6, Sobres (C5, Com-10, DL, Monarca), Foto (4" x 6" / (10 x 15 cm), Foto 2L (5" x 7" / (13 x 18 cm), Ficha (5" x 8" / (13 x 20 cm)
		<b>Capacidad máxima de papel</b>	Hasta 150 hojas de papel normal de 20 lb (80 g/m <sup>2</sup> )
	<b>Bandeja multipropósito (bandeja MP)</b> <sup>2</sup> (DCP-T820DW/ DCP-T825DW/ MFC-T920DW/ MFC-T925DW)	<b>Tipo de papel</b> <sup>1</sup>	Papel normal, Papel para inyección tinta (papel estucado), Papel satinado, Papel reciclado
		<b>Tamaño de papel</b> <sup>3</sup>	Carta, A4, Legal, México Legal, India Legal, Folio, Ejecutivo, A5, A6, Sobres (C5, Com-10, DL, Monarca), Foto (4" x 6" / (10 x 15 cm), Foto L (3,5" x 5" / (9 x 13 cm), Foto 2L (5" x 7" / (13 x 18 cm), Ficha (5" x 8" / (13 x 20 cm)
		<b>Capacidad máxima de papel</b> <sup>3</sup>	Hasta 80 hojas de papel normal de 20 lb (80 g/m <sup>2</sup> )
	<b>Ranura de alimentación manual</b> (DCP-T520W/DCP-T525W/ DCP-T720DW/ DCP-T725DW)	<b>Tipo de papel</b> <sup>1</sup>	Papel normal, Papel para inyección tinta (papel estucado), Papel satinado, Papel reciclado
		<b>Tamaño de papel</b>	Carta, A4, Legal, México Legal, India Legal, Folio, Ejecutivo, A5, A6, Sobres (C5, Com-10, DL, Monarca), Foto (4" x 6" / (10 x 15 cm), Foto L (3,5" x 5" / (9 x 13 cm), Foto 2L (5" x 7" / (13 x 18 cm), Ficha (5" x 8" / (13 x 20 cm)
		<b>Capacidad máxima de papel</b>	Hasta 1 hoja
<b>Salida de papel</b> <sup>1</sup>		Hasta 50 hojas de papel normal de 20 lb (80 g/m <sup>2</sup> ) (cara arriba en la bandeja de salida del papel)	

- <sup>1</sup> Al imprimir en papel satinado, retire las páginas impresas de la bandeja de salida del papel inmediatamente para evitar que se produzcan borrones de tinta.
- <sup>2</sup> Se recomienda utilizar la bandeja MP con el papel satinado.
- <sup>3</sup> Puede cargar solo una hoja de papel de tamaño superior a Carta/A4 en la bandeja MP a la vez.

## Especificaciones del fax



Esta función está disponible en modelos MFC.

<b>Compatibilidad</b>	ITU-T Grupo 3
<b>Velocidad del módem</b>	Recuperación automática: 14 400 bps
<b>Ancho de escaneado</b> (documento a una cara)	8,19 pulg. (208 mm) (Carta)
<b>Ancho de impresión</b>	8,26 pulg. (210 mm) (Carta)
<b>Resolución</b> (Horizontal)	203 ppp
<b>Resolución</b> (Vertical)	Estándar: 98 ppp (Negro)
	Fina: 196 ppp (Negro)
	Superfina: 392 ppp (Negro)
	Foto: 196 ppp (Negro)
<b>Libreta de direcciones</b>	40 números
<b>Grupos</b>	Hasta 6
<b>Multienvío</b>	90 (40 libreta de direcciones/50 marcación manual)
<b>Remarcación automática</b>	1 vez transcurridos 5 minutos (Países latinoamericanos excepto: Argentina, Bolivia, Chile, Paraguay, Perú y Uruguay) 3 veces a intervalos de 5 minutos (Argentina, Bolivia, Chile, Paraguay, Perú y Uruguay)
<b>Transmisión desde la memoria</b>	Hasta 170 páginas <sup>1</sup>
<b>Recepción sin papel</b>	Hasta 170 páginas <sup>1</sup>

<sup>1</sup> "Páginas" se refiere a la "tabla de prueba ITU-T n.º 1" (una carta comercial típica, con resolución estándar, con código MMR).

## Especificaciones de copia

<b>Color/Negro</b>	Sí/Sí
<b>Ancho de copia</b>	8,26 pulg. (210 mm) <sup>1</sup>
<b>Copias múltiples</b>	Apila/ordena hasta 99 páginas
<b>Ampliar/Reducir</b>	25% hasta 400% (en incrementos de 1%)
<b>Resolución</b>	Imprime hasta 1200 × 1800 ppp (DCP-T520W/DCP-T525W) Imprime hasta 1200 × 2400 ppp (DCP-T720DW/DCP-T725DW/DCP-T820DW/DCP-T825DW/ MFC-T920DW/MFC-T925DW)

<sup>1</sup> Al copiar en papel de tamaño Carta.

## Especificaciones de Centro Foto Captura



Esta función está disponible en MFC-T920DW/MFC-T925DW.

<b>Soportes compatibles</b> <sup>1</sup>	Unidad flash USB <sup>2</sup>
------------------------------------------	-------------------------------

<b>Fotografía</b>	<b>Resolución</b>	Hasta 1200 × 6000 ppp
	<b>Tipo de papel</b>	Papel normal, Papel para inyección tinta (papel estucado), Papel satinado, Papel Brother BP71
	<b>Tamaño de papel</b>	Carta, A4, Foto (4" × 6" / (10 × 15 cm), Foto 2L (5" × 7" / (13 × 18 cm)
	<b>Formato de archivo</b>	JPEG (no es compatible con el formato JPEG progresivo)
<b>Escanear a soporte</b>	<b>Formato de archivo</b>	JPEG, PDF (Color, Gris) TIFF, PDF (Blanco y negro)

<sup>1</sup> Las unidades flash USB no se entregan con el producto.

<sup>2</sup> USB 2.0 de alta velocidad. Estándar de almacenamiento masivo USB. Formatos compatibles: FAT12/FAT16/FAT32/exFAT

## Especificaciones del escáner

<b>Color/Negro</b>	Sí/Sí
<b>Compatible con TWAIN</b>	Sí (Windows 7 SP1 / Windows 8.1 / Windows 10)
<b>Compatible con WIA</b>	Sí (Windows 7 SP1 / Windows 8.1 / Windows 10)
<b>Intensidad del color</b>	Procesamiento de color de 30 bits (entrada) Procesamiento de color de 24 bits (salida)
<b>Escala de grises</b>	Procesamiento de color de 10 bits (entrada) Procesamiento de color de 8 bits (salida)
<b>Resolución</b>	Hasta 19 200 × 19 200 ppp (interpolado) <sup>1 2</sup> (desde el cristal de escaneado) Hasta 1200 × 2400 ppp (óptico) (desde la unidad ADF) <sup>3</sup> Hasta 1200 × 600 ppp (óptico)
<b>Ancho y longitud de escaneado</b> (documento a una cara)	(Cristal de escaneado) Ancho: hasta 8,42 pulg. (213,9 mm) Longitud: hasta 11,61 pulg. (295 mm) (Unidad ADF) <sup>3</sup> Ancho: hasta 8,42 pulg. (213,9 mm) Longitud: hasta 13,92 pulg. (353,6 mm)

<sup>1</sup> Escaneado máximo de 1200 × 1200 ppp con el controlador WIA en Windows 7 SP1, Windows 8.1 y Windows 10 (se pueden seleccionar resoluciones de hasta 19200 × 19200 ppp utilizando la utilidad del escáner).

<sup>2</sup> La gama de escaneo puede disminuir a medida que aumenta la resolución de escaneo.

<sup>3</sup> Solo modelos con unidad ADF

## Especificaciones de la impresora

<b>Resolución</b>	Hasta 1200 × 6000 ppp (solo Windows) (DCP-T520W/ DCP-T525W) Hasta 1200 × 6000 ppp (DCP-T720DW/DCP-T725DW/ DCP-T820DW/DCP-T825DW/MFC-T920DW/MFC-T925DW)
<b>Ancho de impresión</b> <sup>1</sup>	8,26 pulg. (210 mm) Sin bordes <sup>2</sup> : 8,50 pulg. (216 mm)
<b>Sin bordes</b>	Carta, A4, A6, Foto (4" × 6" / (10 × 15 cm), Foto L (3,5" × 5" / (9 × 13 cm), Foto 2L (5" × 7" / (13 × 18 cm), Ficha (5" × 8" / (13 × 20 cm)
<b>Copia automática a 2 caras</b>	<b>Tipo de papel</b> Papel normal, Papel reciclado

(DCP-T720DW/DCP-T725DW/ DCP-T820DW/DCP-T825DW/ MFC-T920DW/MFC-T925DW)	<b>Tamaño de papel</b>	Carta, A4, Ejecutivo, A5
<b>Velocidad de impresión</b>		Consulte la página del modelo en la página web local de Brother.

- 1 Al imprimir en papel de tamaño Carta.
- 2 Cuando la función de impresión sin bordes está activada.

## Especificaciones de la interfaz

<b>USB</b> <sup>1 2</sup>	Utilice un cable de interfaz USB 2.0 con una longitud inferior a 6 pies (2 m).
<b>LAN</b> (DCP-T820DW/DCP-T825DW/ MFC-T920DW/MFC-T925DW)	Utilice un cable UTP para Ethernet de categoría 5 o superior.
<b>LAN inalámbrica</b>	IEEE 802.11b/g/n (infraestructura) IEEE 802.11g/n (Wi-Fi Direct)

- 1 El equipo dispone de una interfaz USB 2.0 de alta velocidad. El equipo puede conectarse también a una computadora que disponga de una interfaz USB 1.1.
- 2 Los puertos USB de otras marcas no son compatibles.

## Especificaciones de la red



- (DCP-T520W/DCP-T525W/DCP-T720DW/DCP-T725DW/DCP-T820DW/DCP-T825DW)  
Puede conectar el equipo a una red para imprimir en red y escanear en red.
- (MFC-T920DW/MFC-T925DW)  
Puede conectar el equipo a una red para imprimir y escanear en red, enviar PC-FAX y recibir PC-Fax (solo Windows).

<b>Seguridad de red (cableada)</b> (DCP-T820DW/DCP-T825DW/MFC-T920DW/MFC-T925DW)		SSL/TLS (IPPS, HTTPS)
<b>Seguridad de red (inalámbrica)</b>		SSL/TLS (IPPS, HTTPS)
<b>Seguridad de la red inalámbrica</b>		SSID (32 caracteres), WEP 64/128 bit, WPA-PSK (TKIP/AES), WPA2-PSK (TKIP/AES)
<b>Utilidad de asistencia para configuración inalámbrica</b>	<b>WPS</b>	Sí

## Especificaciones de requisitos de la computadora

### Sistemas operativos y funciones de software compatibles

<b>Plataforma de computadora y versión de sistema operativo</b>	<b>Interfaz de PC</b>			<b>Procesador</b>	<b>Espacio en el disco duro para la instalación</b> <sup>1</sup>	
	<b>USB</b> <sup>2</sup>	<b>LAN cableada</b> <sup>3</sup>	<b>WLAN (Wi-Fi)</b>		<b>Para controladores</b>	<b>Para aplicaciones (Incluye controladores)</b>

Sistema operativo Windows	Windows 7 SP1 <sup>4 5 6</sup>	Impresión		Procesador de 32 bits (x86) o de 64 bits (x64)	650 MB	1.3 GB
	Windows 8.1 <sup>4 5</sup>	PC Fax <sup>7</sup> Escaneo				
Sistema operativo Windows	Windows 10 Home <sup>4 5</sup>	N/D	Impresión	Procesador de 64 bits (x64)	50 MB	N/D
	Windows 10 Pro <sup>4 5</sup>					
Sistema operativo Windows	Windows 10 Education <sup>4 5</sup>	N/D	Impresión	Procesador de 64 bits (x64)	50 MB	N/D
	Windows 10 Enterprise <sup>4 5</sup>					
Sistema operativo Windows	Windows Server 2008 <sup>6</sup>	N/D	Impresión	Procesador de 64 bits (x64)	50 MB	N/D
	Windows Server 2008 R2 <sup>6</sup>					
Sistema operativo Windows	Windows Server 2012	N/D	Impresión	Procesador de 64 bits (x64)	50 MB	N/D
	Windows Server 2012 R2					
Sistema operativo Windows	Windows Server 2016	N/D	Impresión	Procesador de 64 bits (x64)	50 MB	N/D
	Windows Server 2019					
Sistema operativo Mac <sup>8</sup>	macOS v10.13.6 macOS v10.14.x macOS v10.15.x	Impresión PC Fax (Envío) <sup>7 9</sup> Escaneo		Procesador de 64 bits	N/D	550 MB

- 1 Se requiere una conexión a Internet para instalar el software si no se suministró el disco de instalación de Brother.
- 2 Los puertos USB de otras marcas no son compatibles.
- 3 DCP-T820DW/DCP-T825DW/MFC-T920DW/MFC-T925DW solo
- 4 Para WIA, resolución 1200 x 1200. La utilidad del escáner de Brother permite aumentar la resolución hasta 19 200 x 19 200 ppp.
- 5 Nuance™ PaperPort™ 14SE admite Windows 7 SP1, Windows 8.1 y Windows 10.
- 6 Extend Security Updates será compatible con Windows 7 SP1 / Windows Server 2008 / Windows Server 2008 R2 hasta el 10 de enero de 2023.
- 7 PC Fax solo admite faxes en blanco y negro. (modelos MFC)
- 8 Aviso de macOS  
Uso de AirPrint: la impresión o el escaneo mediante macOS requiere el uso de AirPrint. Los controladores de Mac no están incluidos para este equipo.
- 9 Solo con AirPrint.

Para obtener los controladores más recientes, vaya a la página **Descargas** del modelo en [support.brother.com](https://support.brother.com). Todos los nombres de marcas comerciales, marcas y nombres de productos son propiedad de sus respectivas compañías.



### Información relacionada

- [Apéndice](#)

## Especificaciones de los suministros

<b>Tinta</b>	El equipo utiliza tanques individuales de tinta negra, amarilla, cian y magenta, que están separados del cabezal de impresión.
<b>Vida útil de la botella de tinta</b>	Las botellas de tinta iniciales se encuentran dentro de la caja. La primera vez que rellene el tanque de tinta, el equipo utilizará una cantidad extra de tinta para llenar el sistema de tubos de tinta. Se trata de un proceso que se realizará solo una vez y que permitirá realizar impresiones de alta calidad. Más adelante, las botellas de tinta de sustitución imprimirán el número de páginas especificado. La duración aproximada de la botella inicial equivale a un 96% de la duración de las botellas de tinta de sustitución BTD60 y un 92% de las BT5001.
<b>Suministros de sustitución</b>	<Botella de Tinta Negra> BTD60BK <Botella de Tinta Amarilla> BT5001Y <Botella de Tinta Cian> BT5001C <Botella de Tinta Magenta> BT5001M Negro: aproximadamente 7500 páginas <sup>1</sup> Amarillo, cian y magenta: aproximadamente 5000 páginas <sup>1</sup>

<sup>1</sup> El rendimiento aproximado que se indica se extrapoló sobre la base de la metodología original de Brother mediante los patrones de prueba ISO/IEC 24712.

El rendimiento aproximado que se indica no está basado en ISO/IEC 24711.



### Información relacionada

- [Apéndice](#)

## Ayuda de Brother y Atención al cliente

Si necesita ayuda para utilizar el producto Brother, visite [support.brother.com](http://support.brother.com) para ver las preguntas más frecuentes y sugerencias de solución de problemas. También puede descargar el software, los controladores y el firmware más recientes para mejorar el rendimiento de su equipo, y utilizar la documentación del usuario para aprender a aprovechar al máximo su producto Brother.

Tiene a su disposición más información sobre el producto y el soporte técnico en la página web local de Brother. Visite <https://global.brother/en/gateway> para encontrar los datos de contacto de su oficina local de Brother y para registrar su nuevo producto.



### Información relacionada

- [Apéndice](#)
-



brother



MEX/LTN-SPA  
Versión B