

Онлайн Ръководство за потребителя

DCP-T520W

DCP-T525W

DCP-T720DW

DCP-T725DW

DCP-T820DW

DCP-T825DW

MFC-T920DW

MFC-T925DW

Съдържание

Преди да използвате устройството	1
Дефиниции за забележките	2
Търговски марки	3
Важни забележки	4
Въведение в устройството	5
Преди да използвате вашето устройство	6
Преглед на контролния панел	7
Общ преглед на LCD дисплея	11
Въвеждане на текст на устройството на Brother	12
Достъп до Brother Utilities (Windows)	14
Деинсталиране на софтуера и драйверите на Brother (Windows)	15
Местоположения на USB/Ethernet портовете на устройство Brother	16
Боравене с хартията	17
Зареждане на хартия	18
Зареждане на хартия в тавата за хартия	19
Зареждане на хартия в отвора за ръчно подаване	30
Зареждане на хартия в мултифункционалната тава	34
Неразрешена за печат област	38
Настройки на хартията	39
Допустима хартия и други носители за печат	43
Зареждане на документи	50
Зареждане на документи в автоматичното листоподаващо устройство (ADF)	51
Зареждане на документи на стъклото на скенера	53
Неразрешена за сканиране област	54
Отпечатване	55
Печат от вашия компютър (Windows)	56
Печат на снимка (Windows)	57
Печат на документ (Windows)	58
Отменяне на заявка за печат (Windows)	59
Отпечатване на повече от една страница на единичен лист хартия (N в 1) (Windows)	60
Отпечатване като плакат (Windows)	61
Автоматично отпечатване върху двете страни на листа (Автоматичен 2-страничен печат) (Windows)	62
Ръчно отпечатване върху двете страни на листа (Ръчен 2-страничен печат) (Windows)	65
Автоматично отпечатване като книжка (Windows)	68
Ръчно отпечатване като книжка (Windows)	70
Печат на цветен документ в скала на сивия цвят (Windows)	73
Предотвратяване на размазани разпечатки и засядане на хартия (Windows)	74
Използване на готов профил за печат (Windows)	75
Промяна на настройките по подразбиране за печат (Windows)	78
Настройки за печат (Windows)	79
Отпечатване с Brother iPrint&Scan (Windows/Mac)	83
Отпечатване на снимки или документи с помощта на Brother iPrint&Scan (Windows/Mac)	84
Автоматично отпечатване върху двете страни на листа с Brother iPrint&Scan (Автоматичен двустраничен печат) (Windows/Mac)	86

Отпечатване на повече от една страница на единичен лист хартия посредством Brother iPrint&Scan (N в 1) (Windows/Mac).....	88
Отпечатване на цветен документ в нюанси на сивото с помощта на Brother iPrint&Scan (Windows/Mac).....	89
Отпечатване на прикачен файл към имейл	90
Сканиране	91
Сканиране посредством бутона Сканиране на устройството.....	92
Сканиране на снимки и графики	93
Запазване на сканирани данни в папка като PDF файл	96
Запазване на сканирани данни на USB флаш устройство.....	99
Сканиране към текстов файл, който може да се редактира (OCR).....	102
Запазване на сканирани данни като прикачен файл към имейл.....	105
Уеб услуги за сканиране във вашата мрежа (Windows 7, Windows 8.1 и Windows 10)	108
Смяна на настройките за сканиране чрез Brother iPrint&Scan.....	112
Сканиране с Brother iPrint&Scan (Windows/Mac).....	113
Сканиране от вашия компютър (Windows)	114
Сканиране чрез Nuance™ PaperPort™ 14SE или други приложения за Windows.....	115
Сканиране чрез факс и сканиране в Windows	120
Сканиране от вашия компютър (Mac).....	124
Копие	125
Копиране на документ	126
Увеличаване или намаляване на копираните изображения.....	127
Сортиране на копия	129
Копиране с оформление на страницата (N в 1 или постер)	130
Копиране от двете страни на хартията (2-странно копиране)	133
Копиране на лична карта	136
Настройки за копиране	138
Факс	141
Изпращане на факс.....	142
Изпращане на факс от устройство Brother	143
Ръчно изпращане на факс	145
Изпращане на факс в края на разговор.....	146
Изпращане на един и същи факс до повече от един получател (разпращане).....	147
Изпращане на факс в реално време.....	150
Промяна на настройката за автоматично повторно набиране на факс	151
Отмяна на протичащо получаване или изпращане на факс.....	152
Проверка и отмяна на чакащ факс	153
Опции за факс.....	154
Получаване на факс.....	155
Настройки на режима на получаване	156
Настройване на откриване на факс	161
Свиване на размера на страницата на прекалено голям входящ факс.....	162
Настройка на Данни за получаване на факса	163
Получаване на факс в края на телефонен разговор	164
Опции за получаване в паметта	165
Гласови операции и номера на факс.....	168
Гласови операции	169

Съхраняване на номера на факс	171
Настройване на групи за разпращане	175
Телефонни услуги и външни устройства	179
Задаване на типа телефонна линия	180
Гласови услуги през интернет протокол (VoIP/Смущения в телефонната линия)	182
Външен телефонен секретар (TAD)	183
Външни и вътрешни телефони	187
Отчети за факсове	192
Задаване на стила на отчета за потвърждаване на предаването	193
Задаване на интервалния период на факс дневника	194
PC-FAX	195
PC-FAX за Windows	196
PC-FAX за Mac	219
PhotoCapture Center	220
Директен печат на снимки от USB флаш памет	221
Съвместими USB устройства с флаш памет	222
Важна информация за печат на снимки	223
Печат на снимки от USB флаш памет на устройство Brother	224
Мрежа	232
Поддържани основни мрежови функции	233
Конфигуриране на мрежовите настройки	234
Конфигуриране на мрежовите настройки посредством контролния панел	235
Настройки на безжична мрежа	236
Използване на безжична мрежа	237
Използване на Wi-Fi Direct®	251
Активиране/Деактивиране на безжична LAN мрежа	256
Отпечатване на доклад за WLAN	257
Мрежови функции	261
Печат на доклада за мрежовата конфигурация	262
Нулиране на мрежовите настройки до фабричните стойности по подразбиране	263
Инструменти за управление на Brother	264
Защита	265
Преди да се използват защитните функции на мрежата	266
Конфигуриране на сертификати за сигурност на устройството	267
Функции на поддържан сертификат за защита	268
Таблица за поетапно създаване и инсталиране на сертификат	269
Създаване на самоподписан сертификат	270
Създаване на CSR и инсталиране на сертификат от Сертифициращ орган (CO)	271
Импортиране и експортиране на сертификата и персоналния ключ	275
Управление на няколко сертификата	278
Използване на SSL/TLS	279
Въведение в SSL/TLS	280
Безопасно управление на мрежовото устройство чрез SSL/TLS	283
Защитено отпечатване на документи с помощта на SSL/TLS	288
Заклучване на настройките на устройството от контролния панел	290
За използването на заключването на изпращането	291
Мобилно/Уеб свързване	295

Brother Web Connect.....	296
Преглед на Brother Web Connect	297
Онлайн услуги, използвани с Brother Web Connect	300
Настройка на Brother Web Connect	302
Сканиране и качване на документи с помощта на Brother Web Connect	310
AirPrint	311
Общ преглед на AirPrint.....	312
Преди използване на AirPrint (macOS).....	313
Печат чрез AirPrint	314
Сканиране чрез AirPrint (macOS).....	317
Изпращане на факс чрез AirPrint (macOS)	318
Mopria™ Print Service и Mopria™ Scan.....	319
Brother iPrint&Scan.....	320
Преглед на Brother iPrint&Scan за Windows и Mac.....	321
Преглед на Brother iPrint&Scan за мобилни устройства.....	322
Отстраняване на неизправности.....	323
Съобщения за грешки и за техническа поддръжка	324
Прехвърляне на вашите факсове или отчета за факсовете	338
Съобщения за грешки при използване на функцията Brother Web Connect.....	342
Засядания на документи.....	344
Документът е заседнал в горната част на блока на ADF	345
Засядане на документи в ADF	346
Изваждане на парчета разкъсана хартия, заседнали в ADF	347
Задръстен принтер или заседнала хартия.....	348
Има заседнала хартия в устройството, когато се използва стандартната тава за хартия (Засядане на хартия).....	349
Хартия е заседнала в предната част на устройството (засядане А вътре/отпред).....	354
Хартия е заседнала в предната част на устройството (засядане В отпред)	359
Хартия е заседнала в задната част на устройството (засядане С отзад).....	362
Хартията е заседнала в мултифункционалната тава (Засядане D МФ тава).....	364
Хартията е заседнала вътре и в мултифункционалната тава (Заседнала хартия/Засядане Е вътре/МФ)	367
Ако срещате затруднения с вашето устройство	372
Проблеми при работата с хартия и отпечатването	373
Проблеми с телефона и факса.....	380
Други проблеми.....	387
Мрежови проблеми.....	389
Проблеми с AirPrint.....	399
Проверка на информацията за устройството	400
Нулиране на устройството.....	401
Общ преглед на функциите за нулиране.....	402
Рутинно техническо обслужване.....	403
Презареждане на резервоарите за мастило.....	404
Почистване на устройството Brother.....	409
Почистване на скенера	410
Почистване на печатащата глава на устройството на Brother	412
Почистване на печатащата глава чрез Уеб базирано управление	414





Почистване на печатащата глава от компютъра (Windows).....	415
Почистване на LCD дисплея на устройството.....	417
Почистване на външния корпус на устройството.....	418
Почистване на валяка на принтера на устройството.....	420
Почистване на ролките за подаване на хартия.....	421
Почистване на основната подложка	423
Почистване на поемащите ролки за хартия	424
Проверка на устройството Brother	425
Проверка на качеството на печат.....	426
Проверка на подравняването на печата от устройството Brother	430
Наблюдаване на статуса на устройството от компютър (Windows).....	432
Наблюдаване на състоянието на устройството посредством Brother iPrint&Scan (Windows/ Mac)	437
Коригиране на подаването на хартия, така че да се изчистят вертикалните линии.....	439
Промяна на опциите за печат за подобряване на резултатите при печат.....	440
Опаковане и изпращане на вашето устройство Brother.....	442
Настройки на устройството	444
Промяна на настройките на устройството от контролния панел.....	445
В случай на прекъсване на електрозахранването (Съхранение в паметта).....	446
Общи настройки.....	447
Печат на отчети.....	459
Таблицы с настройки и функции	462
Промяна на настройките на устройството чрез уеб-базираното управление	479
Какво е уеб-базирано управление?.....	480
Достъп до уеб базирано управление	481
Задаване или смяна на парола за вход за уеб базираното управление	483
Настройване на адресната книга на устройството ви чрез уеб базирано управление.....	484
Приложение	485
Спецификации	486
Спецификации на консумативите	495
Информация за рециклираната хартия.....	496
Помощ и поддръжка за клиенти на Brother	497

Преди да използвате устройството

- [Дефиниции за забележките](#)
- [Търговски марки](#)
- [Важни забележки](#)

Дефиниции за забележките

В това ръководство за потребителя използваме следните символи и конвенции:

 ПРЕДУПРЕЖДЕНИЕ	ПРЕДУПРЕЖДЕНИЕ показва потенциално опасна ситуация, която може да доведе до смърт или сериозни наранявания, ако не се предотврати.
 ВНИМАНИЕ	ВНИМАНИЕ указва потенциално опасна ситуация, която ако не се избегне, може да доведе до леки или средни наранявания.
ВАЖНО	ВАЖНО указва потенциално опасна ситуация, която ако не се избегне, може да доведе до материални щети или загуба на функционалност на продукта.
ЗАБЕЛЕЖКА	ЗАБЕЛЕЖКА посочва работната среда, условията за монтаж или специални условия за употреба.
	Иконите за съвети предоставят полезни препоръки и допълнителна информация.
	Иконите за опасност от електричество ви предупреждават за възможен токов удар.
Получер шрифт	С получер шрифт са посочени бутоните на контролния панел на устройството или на екрана на компютъра.
<i>Курсив</i>	Курсивът акцентира върху важните моменти или представлява позоваване на сродна тема.
Courier New	Шрифтът Courier New идентифицира съобщенията, показвани на LCD дисплея на устройството.



Свързана информация

- [Преди да използвате устройството](#)

Търговски марки

Apple, AirPrint, Mac, iPad, iPhone, iPod touch и macOS са търговски марки на Apple Inc., регистрирани в САЩ и други държави.

Nuance и PaperPort са търговски марки или регистрирани търговски марки на Nuance Communications, Inc. или нейни дъщерни фирми в САЩ и/или други страни.

Wi-Fi®, Wi-Fi Alliance® и Wi-Fi Direct® са регистрирани търговски марки на Wi-Fi Alliance®.

WPA™, WPA2™ и Wi-Fi Protected Setup™ са търговски марки на Wi-Fi Alliance®.

Mopria™ и логото на Mopria™ са регистрирани и/или нерегистрирани търговски марки и марки на услуги на Mopria Alliance, Inc. в САЩ и други държави. Неразрешеното използване е строго забранено.

Всяка фирма, заглавието на чийто софтуер е споменат в настоящото ръководство, притежава лицензионно споразумение за софтуер, специфично за собствените ѝ програми.

Всички търговски имена и имена на продукти на компании, появяващи се в устройства на Brother, както и свързани документи и всякакви други материали, са търговски марки или регистрирани търговски марки на съответните компании.



Свързана информация

- [Преди да използвате устройството](#)

Важни забележки

- Проверете в support.brother.com за драйвера за Brother и актуализации на софтуера.
- За да поддържате работните характеристики на устройството актуални, проверявайте support.brother.com за най-новата актуализация на фърмуера. В противен случай е възможно някои от функциите на устройството ви да не са на разположение.
- Не използвайте този продукт извън страната на закупуване, тъй като това може да наруши разпоредбите на тази страна за безжични комуникации и енергия.
- Windows 10 в този документ представлява Windows 10 Home, Windows 10 Pro, Windows 10 Education и Windows 10 Enterprise.
- Windows Server 2008 в този документ означава Windows Server 2008 и Windows Server 2008 R2.
- В това ръководство за потребителя се използват съобщенията на LCD дисплея на DCP-T720DW/MFC-T920DW, освен ако не е посочено друго.
- В това ръководство за потребителя се използват илюстрациите на DCP-T720DW/MFC-T920DW, освен ако не е посочено друго.
- Екраните в това Ръководство на потребителя са само за илюстрация и могат да се различават от действителните екрани.
- Освен ако не е посочено друго, екраните в това ръководство са от Windows 10 и macOS v10.15.x. Екраните на вашия компютър може да се различават в зависимост от операционната система.
- Съдържанието на това ръководство и спецификациите на този продукт могат да бъдат променени без предизвестие.
- В този документ XXX-XXXX представлява името на модела на вашето устройство.



Свързана информация

- [Преди да използвате устройството](#)

Въведение в устройството

- Преди да използвате вашето устройство
- Преглед на контролния панел
- Общ преглед на LCD дисплея
- Въвеждане на текст на устройството на Brother
- Достъп до Brother Utilities (Windows)
- Местоположения на USB/Ethernet портовете на устройство Brother

Преди да използвате вашето устройство

Преди да предприемете отпечатване, проверете следното:

- Уверете се, че са инсталирани правилните софтуер и драйвери за вашето устройство.
- За потребители на USB или мрежов кабел - уверете се, че интерфейсният кабел е физически безопасен.

Избиране на правилния тип хартия

За висококачествен печат е важно да изберете съответния тип хартия. Непременно прочетете информацията за подходяща хартия, преди да купите хартия, и определете печатната площ в зависимост от настройките в драйвера за принтера или в приложението, което използвате за печат.

Едновременно отпечатване, сканиране и изпращане на факс

Вашето устройство може да печата зададения от вашия компютър документ, докато изпраща или получава факс в паметта си или докато сканира документ на компютъра. Изпращането на факс няма да бъде спряно по време на печат от компютъра ви. Когато устройството копира или получава факс на хартия обаче, това прекъсва отпечатването, а след това продължава след завършване на копирането или получаването на факса.



DCP моделите не поддържат факс функцията.

Защитна стена (Windows)

Ако вашият компютър е защитен със защитна стена и не можете да извършвате мрежов печат, мрежово сканиране или PC-FAX, може да се наложи да конфигурирате настройките на защитната стена. Ако използвате защитната стена на Windows и сте инсталирали драйверите, използвайки стъпките в инсталиращата програма, необходимите настройки на защитната стена вече са направени. Ако използвате друг софтуер за лична защитна стена, вижте Ръководството за потребителя за вашия софтуер или се обърнете към производителя на софтуера.



Свързана информация

- [Въведение в устройството](#)

Преглед на контролния панел

>> MFC-T920DW/MFC-T925DW

>> DCP-T520W/DCP-T525W/DCP-T720DW/DCP-T725DW/DCP-T820DW/DCP-T825DW

MFC-T920DW/MFC-T925DW

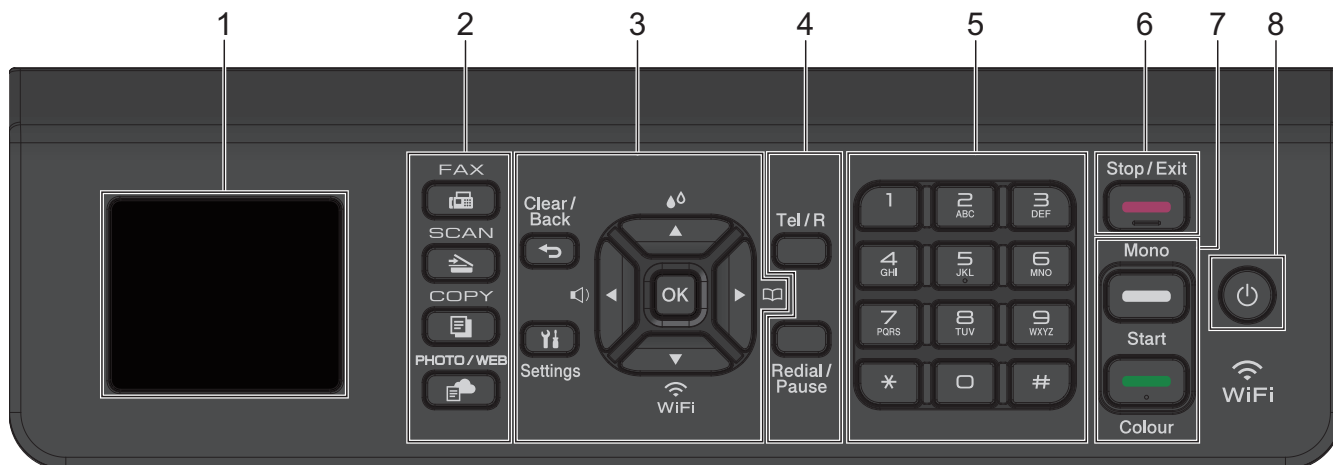

1. 1,8"(44,9 мм) течнокристален дисплей (LCD)

Показва съобщения, които да ви помогнат при настройването и използването на устройството.

2. Бутони за режими

FAX (Факс)

Натиснете за превключване на устройството в режим Факс.

SCAN (Сканиране)

Натиснете за превключване на устройството в режим Сканиране.

COPY (Копиране)

Натиснете за превключване на устройството в режим Копиране.

PHOTO/WEB (ФОТО/УЕБ)

Натиснете за превключване на устройството в режим Фото/Уеб.

3. Бутони за настройка

Clear/Back (Отмени/Назад)

Натиснете, за да се върнете към предишното меню.

Settings (Настройки)

Натиснете за достъп до главното меню.

OK

Натиснете, за да изберете настройка.



Натиснете, за да влезете в менюто за регулиране силата на звъненето, когато устройството не е активно.



Натиснете, за да влезете в менюто за мастило, когато устройството не е активно.



- Натиснете, за да съхраните номерата за бързо набиране и за групово набиране в паметта на устройството.
- Натиснете, за да намерите и наберете номерата, съхранени в паметта на устройството.



Натиснете, за да конфигурирате настройките за безжична връзка, когато устройството не е активно.



Натиснете за превъртане на менютата и опциите.



- Натиснете за преместване на курсора наляво или надясно на LCD дисплея.
- Натиснете, за да потвърдите или отмените процедура, която е в ход.

4. Телефонни бутони

Tel/R (Тел/П)

Ако устройството е в режим Факс/Тел (Ф/Т) и вдигнете слушалката на външен телефон по време на позвъняването за Ф/Т (псевдо/двойно позвъняване), натиснете **Tel/R (Тел/П)**, за да говорите.

Когато сте свързани с вътрешна телефонна централа, натиснете, за да получите достъп до външна линия или да прехвърлите повикване към друг вътрешен номер.

Redial/Pause (Повторно набиране/пауза)

- Натиснете, за да наберете повторно последния номер, на който сте се обаждали.
- Натиснете, за да изберете и наберете повторно номерата от хронологията на изходящите повиквания.
- Натиснете, за да въведете пауза, когато набирате номера.

5. Цифрова клавиатура

- Използвайте за набиране на телефонни и факс номера.
- Използвайте като клавиатура, за да въведете текст или знаци.

6. Stop/Exit (Стоп/Излез)

- Натиснете, за да спрете операция.
- Натиснете, за да излезете от меню.

7. Бутони за стартиране



Mono Start (Старт Черно-бяло)

- Натиснете, за да започнете да изпращате факсове в черно-бяло.
- Натиснете, за да започнете да правите копия в черно-бяло.
- Натиснете, за да започнете да сканирате документи (в цвят или черно-бяло в зависимост от настройката за сканиране).





Colour Start (Старт Цветно)

- Натиснете, за да започнете да правите копия в пълен цвят.
- Натиснете, за да започнете да сканирате документи (в цвят или черно-бяло в зависимост от настройката за сканиране).

8. Включване/изключване на захранването

Натиснете , за да включите устройството.

Натиснете и задръжте , за да изключите устройството. LCD дисплеят показва [Изключване] и остава да свети няколко секунди, преди да изгасне. Свързан външен телефон или телефонен секретар (външен телефонен секретар) винаги ще остава на разположение.

Ако изключите устройството чрез , то ще продължи да почиства печатащата глава периодично, за да поддържа качеството на печат. За да удължите живота на печатащата глава, да осигурите по-добра ефективност на мастилото и да поддържате качеството на печат, дръжте устройството включено към източник на захранване непрекъснато.

DCP-T520W/DCP-T525W/DCP-T720DW/DCP-T725DW/DCP-T820DW/DCP-T825DW

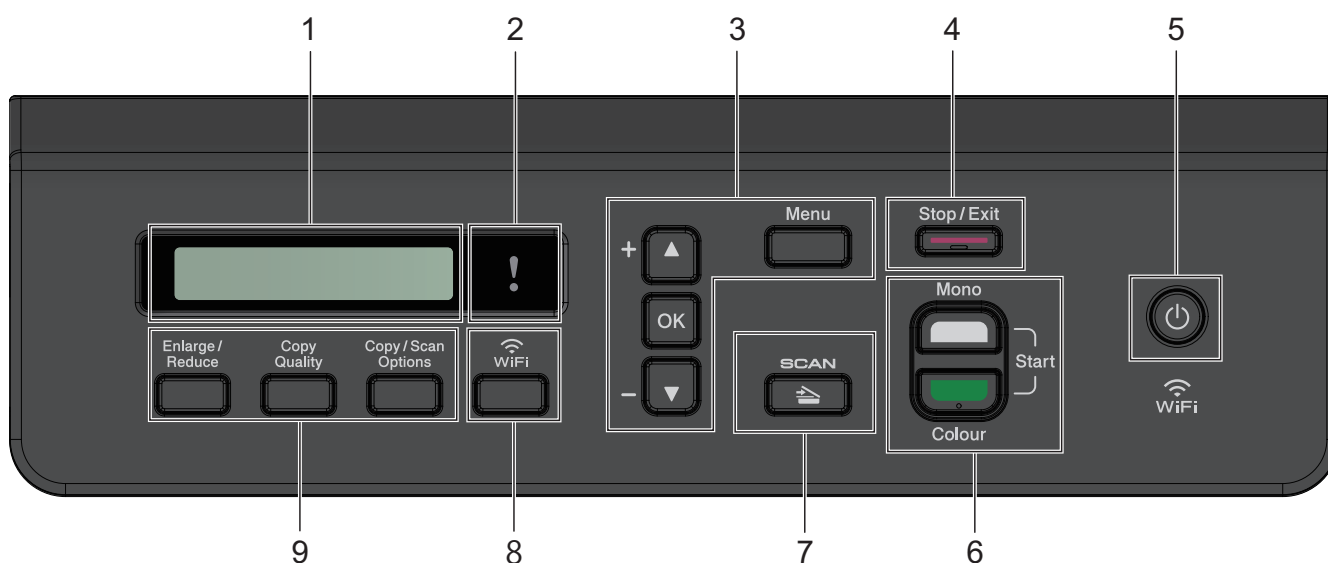

1. Течнокристален дисплей (LCD дисплей)

Показва съобщения, които да ви помогнат при настройването и използването на устройството.

2. Предупредителен LED дисплей

Мига в оранжево, когато LCD дисплеят показва грешка или важно съобщение за състоянието.

3. Бутони на менюто

Menu (Меню)

Натиснете за достъп до главното меню.

▲ или ▼

Натиснете за превъртане на менютата и опциите.

OK

Натиснете, за да изберете настройка.

4. Stop/Exit (Стоп/Излез)

- Натиснете, за да спрете операция.
- Натиснете, за да излезете от меню.

5. Включване/изключване на захранването

Натиснете , за да включите устройството.

Натиснете и задръжте , за да изключите устройството. LCD дисплеят показва [Изключване] и остава да свети няколко секунди, преди да изгасне.

Ако изключите устройството чрез , то ще продължи да почиства печатащата глава периодично, за да поддържа качеството на печат. За да удължите живота на печатащата глава, да осигурите по-добра ефективност на мастилото и да поддържате качеството на печат, дръжте устройството включено към източник на захранване непрекъснато.

6. Бутони за стартиране

Mono Start (Старт Черно-бяло)

- Натиснете, за да започнете да правите копия в черно-бяло.
- Натиснете, за да започнете да сканирате документи (в цвят или черно-бяло в зависимост от настройката за сканиране).

Colour Start (Старт Цветно)

- Натиснете, за да започнете да правите копия в пълен цвят.
- Натиснете, за да започнете да сканирате документи (в цвят или черно-бяло в зависимост от настройката за сканиране).

7. SCAN (Сканиране)

Натиснете за превключване на устройството в режим Сканиране.

8. WiFi

Натиснете, за да конфигурирате настройките за безжична връзка, когато устройството не е активно.

9. Бутони за копиране

- **Enlarge/Reduce (Увеличение/Намаление)**
Натиснете за увеличаване или намаляване на копията.
- **Copy Quality (Качество на копирането)**
Натиснете за временна промяна на качеството на копията.
- **Copy/Scan Options (Опции Копиране/Сканиране)**
Натиснете за достъп до временните настройки за копиране или сканиране.



Свързана информация

- [Въведение в устройството](#)

Общ преглед на LCD дисплея

Свързани модели: MFC-T920DW/MFC-T925DW

На началния екран се показва състоянието на устройството, когато то не е активно. Когато се показва, това означава, че устройството е готово за следващата команда.

Начален екран





1. Тих режим

Тази икона се показва, когато за настройката [Тих режим] е зададена стойност [Вкл.].

Настройката Тих режим може да намали шума при печат. Когато тихият режим е включен, скоростта на печат става по-бавна.

2. Състояние на безжичната мрежа

Всяка икона в следващата таблица показва състоянието на безжичната мрежа:

	Безжичната мрежа е свързана. Индикатор с три нива на началния екран показва текущата сила на безжичния сигнал.
	Безжичната точка за достъп не може да бъде открита.
	Настройката за безжичната връзка е деактивирана.

3. Дата и час

Показва датата и часа, зададени на устройството.

4. Факсове в паметта

Показва колко са получените факсове в паметта на устройството.

5. Режим на получаване

Показва текущия режим на получаване.



Свързана информация

- [Въведение в устройството](#)

Въвеждане на текст на устройството на Brother

Наличните символи могат да се различават в зависимост от страната.

>> DCP-T520W/DCP-T525W/DCP-T720DW/DCP-T725DW/DCP-T820DW/DCP-T825DW

>> MFC-T920DW/MFC-T925DW

DCP-T520W/DCP-T525W/DCP-T720DW/DCP-T725DW/DCP-T820DW/DCP-T825DW

Може да се наложи да въведете текст във вашето устройство.

Въвеждане на цифри, букви и символи

- Задръжте натиснат или натискайте многократно ▲ или ▼, за да изберете знак от този списък:
abcdefghijklmnopqrstuvwxyzABCDEFGHIJKLMNOPQRSTUVWXYZ0123456789(интервал)!"#\$%&'()*
+,-./:;<=>?@[^_`{|}~
- Натиснете **ОК**, когато се покаже желаният знак или символ, а след това въведете следващия знак.

Извършване на корекции

- Ако сте въвели грешна цифра или буква и искате да я промените, натиснете неколкократно **Enlarge/Reduce (Увеличение/Намаление)** или **Copy/Scan Options (Опции Копиране/Сканиране)**, за да преместите курсора под неправилния знак. След това натиснете неколкократно ▲ или ▼, за да въведете повторно правилната буква.

MFC-T920DW/MFC-T925DW

При настройването на някои възможности за избор в менютата, например идентификатора на станция, може да се наложи да въвеждате текст в устройството. Върху повечето бутони на цифровата клавиатура са отпечатани три или четири букви. Върху бутоните за **0**, **#** и ***** няма отпечатани букви, тъй като се използват за специални знаци.

Натиснете съответния бутон от цифровата клавиатура толкова пъти, колкото е показано в тази справочна таблица, за да можете да стигнете до желания от вас знак.

Натиснет е бутон	Един път	Два пъти	Три пъти	Четири пъти	Пет пъти	Шест пъти	Седем пъти	Осем пъти	Девет пъти
2	A	B	C	a	b	c	2	A	B
3	D	E	F	d	e	f	3	D	E
4	G	H	I	g	h	i	4	G	H
5	J	K	L	j	k	l	5	J	K
6	M	N	O	m	n	o	6	M	N
7	P	Q	R	S	p	q	r	s	7
8	T	U	V	t	u	v	8	T	U
9	W	X	Y	Z	w	x	y	z	9

(За кирилица)

Натиснете бутон	Един път	Два пъти	Три пъти	Четири пъти	Пет пъти	Шест пъти	Седем пъти
2	A	B	C	Б	Г	Д	2
3	D	E	F	Ж	З	И	3
4	G	H	I	Й	Л	П	4
5	J	K	L	У	Ф	Ц	5
6	M	N	O	Ч	Ш	6	М

Натиснете бутон	Един път	Два пъти	Три пъти	Четири пъти	Пет пъти	Шест пъти	Седем пъти
7	P	Q	R	S	Щ	Ъ	7
8	T	U	V	Ы	Ь	Э	8
9	W	X	Y	Z	Ю	Я	9

- За да преместите курсора наляво или надясно, натиснете ▲, ▼, ◀ или ▶, за да изберете ◀ или ▶, след което натиснете ОК.

Вмъкване на интервали

- За въвеждане на интервал натиснете ▲, ▼, ◀ или ▶, за да изберете ▶, и след това натиснете ОК.

Извършване на корекции

- Ако сте въвели неправилна цифра или буква и искате да я промените, натиснете ▲, ▼, ◀ или ▶, за да изберете ◀ или ▶. Натиснете ОК няколко пъти, за да преместите маркировката върху неправилния символ. След това натиснете ▲, ▼, ◀ или ▶, за да изберете ◀, и след това натиснете ОК. Въведете повторно правилната буква.

Специални знаци и символи

Натискайте неколккратно *, # или 0, докато видите желаните специален знак или символ.

Натиснете *	(интервал) ! " # \$ % & ' () * + , - . / €
Натиснете #	: ; < = > ? @ [] ^ _
Натиснете 0	Ё 0



Свързана информация

- [Въведение в устройството](#)

Свързани теми:

- [Изпращане на един и същи факс до повече от един получател \(разпращане\)](#)
- [Запис на номера от изходящи повиквания в адресната книга](#)
- [Промяна на име на група за разпращане](#)
- [Настройване на ИД на устройството](#)

Достъп до Brother Utilities (Windows)

Brother Utilities е програма за стартиране на приложения, която предлага удобен достъп до всички приложения на Brother, инсталирани на вашия компютър.

1. Направете едно от следните неща:

- Windows 10

Щракнете върху  > **Brother** > **Brother Utilities**.

- Windows 8.1

Преместете мишката в долния ляв ъгъл на екрана **Старт** и щракнете върху  (ако използвате сензорно устройство, плъзнете отдолу нагоре на екрана **Старт**, за да отворите екрана **Приложения**).

Когато се появи екранът **Приложения**, чукнете или щракнете върху  (**Brother Utilities**).

- Windows 7

Щракнете върху  (**Старт**) > **Всички програми** > **Brother** > **Brother Utilities**.

2. Изберете вашето устройство.

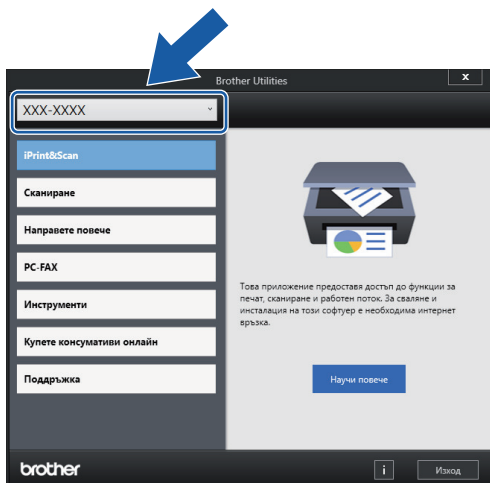

3. Изберете операцията, която искате да използвате.

Свързана информация

- [Въведение в устройството](#)
 - [Деинсталиране на софтуера и драйверите на Brother \(Windows\)](#)

Деинсталиране на софтуера и драйверите на Brother (Windows)

1. Направете едно от следните неща:

- Windows 10

Щракнете върху  > **Brother** > **Brother Utilities**.

- Windows 8.1

Преместете мишката в долния ляв ъгъл на екрана **Старт** и щракнете върху  (ако използвате сензорно устройство, плъзнете отдолу нагоре на екрана **Старт**, за да отворите екрана **Приложения**).

Когато се появи екранът **Приложения**, чукнете или щракнете върху  (**Brother Utilities**).

- Windows 7

Щракнете върху  (**Старт**) > **Всички програми** > **Brother** > **Brother Utilities**.

2. Щракнете върху падащия списък и след това изберете името на вашия модел (ако вече не е избрано). Щракнете върху **Инструменти** в лявата навигационна лента, а след това щракнете върху **Деинсталиране**.

Следвайте инструкциите от диалоговия прозорец, за да деинсталирате софтуера и драйверите.

Свързана информация

- [Достъп до Brother Utilities \(Windows\)](#)

Местоположения на USB/Ethernet портовете на устройство Brother

USB и Ethernet портовете са разположени в устройството (Ethernet портове имат само някои модели).

За да инсталирате драйвера и софтуера, необходими за използване на устройството, отидете на страницата **Изтегляния** за вашия модел на адрес support.brother.com.

(Windows) Или използвайте инсталационния диск на Brother, за да настроите устройството (не се предлага във всички държави).

1. Поставете двете си ръце под пластмасовите палци от двете страни на устройството, за да повдигнете капака на скенера (1) в отворено положение.

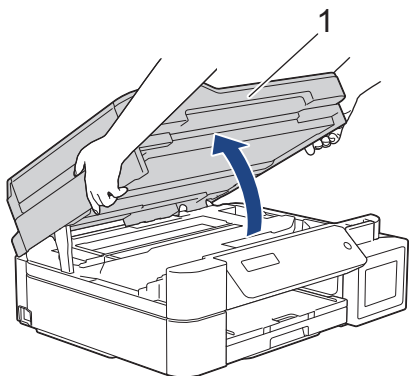

2. Намерете правилния порт (в зависимост от кабела, който използвате) в устройството, както е показано.

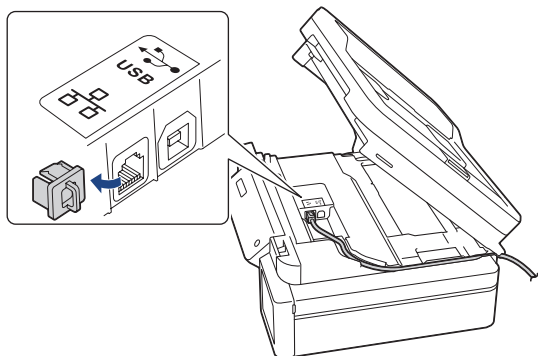

Прекарайте внимателно кабела през кабелния канал и го извадете от задната страна на устройството.

3. Внимателно затворете капака на скенера с две ръце.

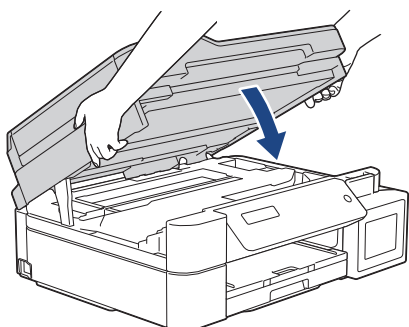

Свързана информация

- [Въведение в устройството](#)

Боравене с хартията

- [Зареждане на хартия](#)
- [Зареждане на документи](#)

Зареждане на хартия

- Зареждане на хартия в тавата за хартия
- Зареждане на хартия в отвора за ръчно подаване
- Зареждане на хартия в мултифункционалната тава
- Неразрешена за печат област
- Настройки на хартията
- Допустима хартия и други носители за печат
- Съобщения за грешки и за техническа поддръжка
- Проблеми при работата с хартия и отпечатването

Зареждане на хартия в тавата за хартия

- Заредете хартия на листове или фотохартия 2L в тавата за хартия
- Зареждане на фотохартия в тавата за хартия
- Зареждане на пликове в тавата за хартия

Заредете хартия на листове или фотохартия 2L в тавата за хартия

- Ако настройката [Пров. Хартия] е зададена на [Вкл.] и издърпате тавата за хартия от устройството, на LCD дисплея се показва съобщение, което ви позволява да промените размера и типа на хартията.
- Зареждайте само един размер и тип хартия в тавата за хартия едновременно.
- При зареждането на различен размер хартия в тавата, трябва да промените настройката за размера на хартията в устройството или на компютъра.

Това позволява на устройството автоматично да подава хартия от подходящата тава, ако опцията за автоматичен избор на тава е зададена в драйвера на принтера (Windows) или в устройството. (DCP-T820DW/DCP-T825DW/MFC-T920DW/MFC-T925DW)

1. Ако капакът на опората за хартия (1) е отворен, го затворете и след това затворете опората за хартия (2).

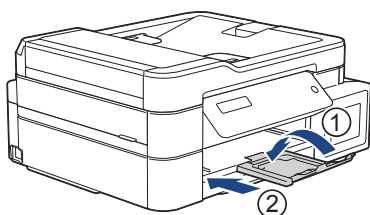

2. Издърпайте изцяло тавата за хартия от устройството.

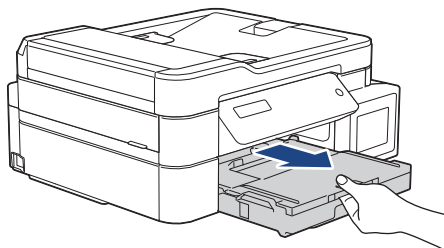

3. Вдигнете капака на изходната тава за хартия (1).

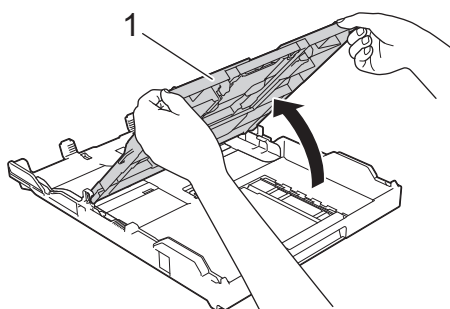

4. Леко натиснете и плъзнете водачите за ширина на хартията (1) и след това водача за дължина на хартията (2) така, че да съответстват на размера на хартията.

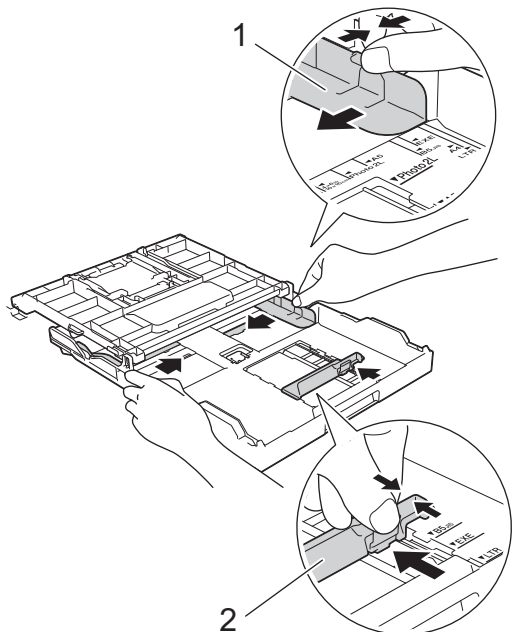

5. Разлистете добре тестето с хартия, за да избегнете засядане или непоемане на хартия.



Винаги се уверявайте, че хартията не е нагъната или намачкана.

6. Внимателно заредете хартия в тавата за хартия с повърхността за печат **надолу**.

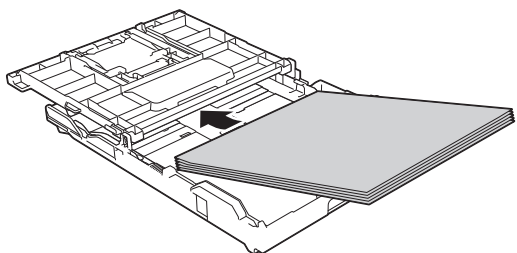

Уверете се, че хартията е легнала равномерно в тавата и водачът за дължина на хартията (1) докосва краищата на хартията.

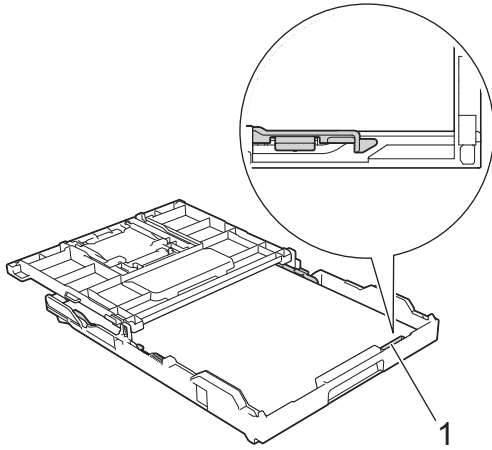

ВАЖНО

- Внимавайте да не бутнете хартията твърде навътре, това може да повдигне задната част на тавата и да доведе до проблеми с подаването на хартия.
- Зареждането на повече от 20 листа фотохартия 2L (13 x 18 см) може да предизвика засядане на хартия.



За да добавите хартия преди тавата да се е изпразнила, извадете хартията от тавата и я комбинирайте с хартията, която добавяте. Винаги разлиствайте стека хартия добре, за да се предотврати подаването едновременно на няколко листа в устройството.

7. Внимателно регулирайте водачите за ширина на хартията (1) така, че да съответстват на хартията. Уверете се, че водачите за ширина на хартията докосват ръбовете на хартията.

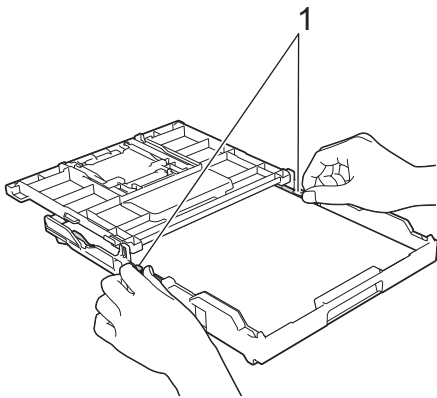

8. Затворете капака на изходната тава за хартия.

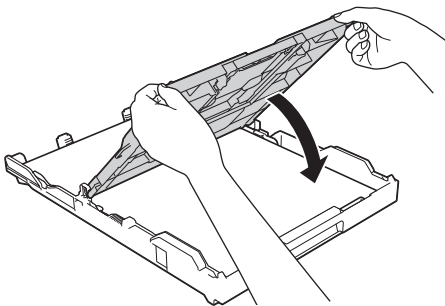

9. Бутнете бавно тавата за хартия, докато влезе в устройството напълно.

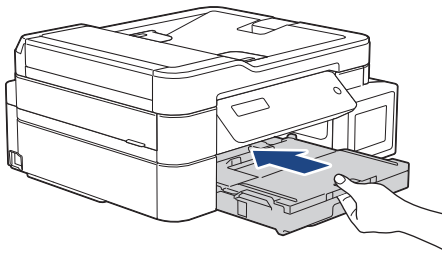

10. Издърпайте опората за хартия (1) докато щракне и след това отворете капака на опората за хартия (2).

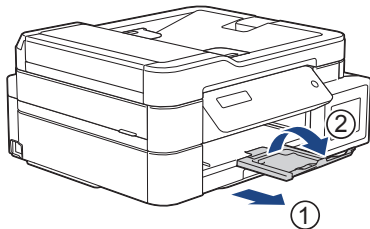

✓ **Свързана информация**

- [Зареждане на хартия в тавата за хартия](#)

Свързани теми:

- [Промяна на настройката за проверка на хартията](#)
 - [Избиране на правилния носител за печат](#)
 - [Промяна на размера и типа на хартията](#)
-

Зареждане на фотохартия в тавата за хартия

- Ако настройката [Пров. Хартия] е зададена на [Вкл.] и издърпате тавата за хартия от устройството, на LCD дисплея се показва съобщение, което ви позволява да промените размера и типа на хартията.
- Зареждайте само един размер и тип хартия в тавата за хартия едновременно.
- При зареждането на различен размер хартия в тавата, трябва да промените настройката за размера на хартията в устройството или на компютъра.

Това позволява на устройството автоматично да подава хартия от подходящата тава, ако опцията за автоматичен избор на тава е зададена в драйвера на принтера (Windows) или в устройството. (DCP-T820DW/DCP-T825DW/MFC-T920DW/MFC-T925DW)

1. Ако капакът на опората за хартия (1) е отворен, го затворете и след това затворете опората за хартия (2).

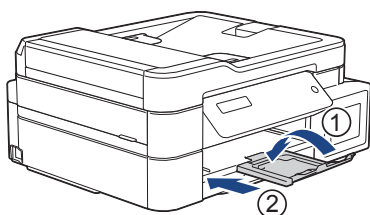

2. Издърпайте изцяло тавата за хартия от устройството.

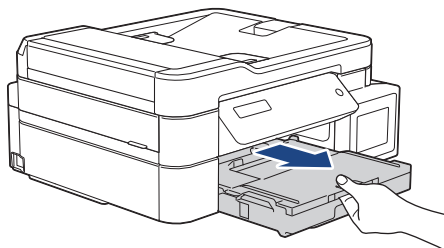

3. Вдигнете капака на изходната тава за хартия (1).

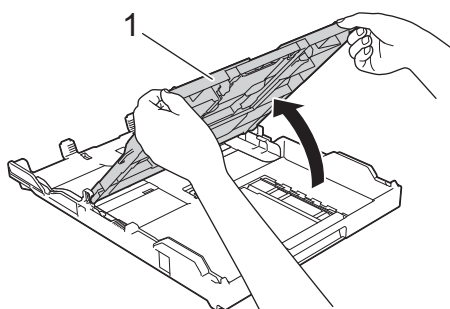

4. Натиснете внимателно и плъзнете водачите за ширина на хартията (1) така, че да съответстват на размера на хартията, и след това вдигнете стопера (2).

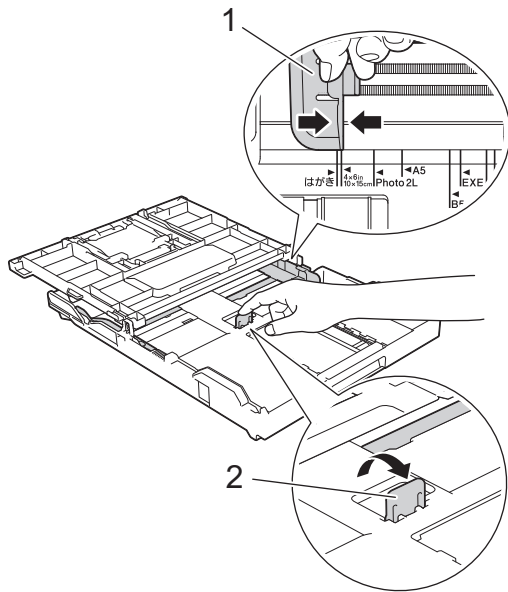

5. Затворете капака на изходната тава за хартия.

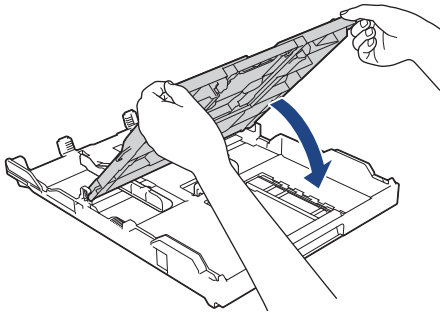

6. Заредете до 20 листа фотохартия в тавата за хартия с повърхността за печат **надолу**. Зареждането на повече от 20 листа фотохартия може да предизвика засядане на хартия.

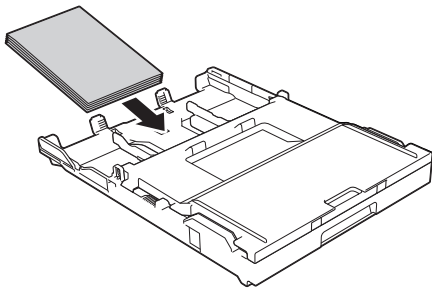

7. Вдигнете капака на изходната тава за хартия.
8. Внимателно регулирайте водачите за ширина на хартията (1) така, че да съответстват на хартията. Уверете се, че водачите за ширина на хартията докосват ръбовете на хартията и хартията е поставена плътно в тавата.

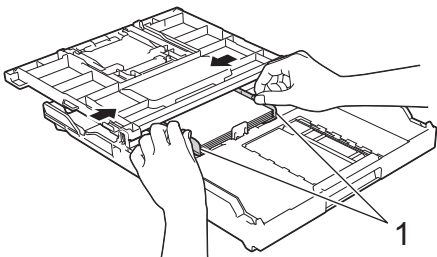

9. Затворете капака на изходната тава за хартия.

10. Бутнете бавно тавата за хартия, докато влезе в устройството напълно.

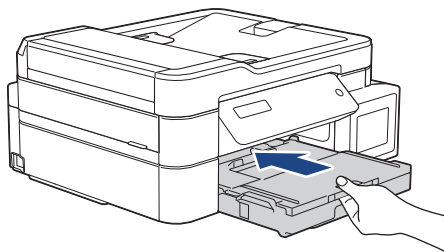

11. Издърпайте опората за хартия (1) докато щракне и след това отворете капака на опората за хартия (2).

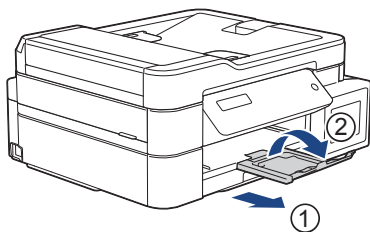

✓ **Свързана информация**

- Зареждане на хартия в тавата за хартия

Свързани теми:

- Промяна на настройката за проверка на хартията
 - Избиране на правилния носител за печат
 - Промяна на размера и типа на хартията
-

Зареждане на пликосе в тавата за хартия

- Ако настройката [Пров. Хартия] е зададена на [Вкл.] и издърпате тавата за хартия от устройството, на LCD дисплея се показва съобщение, което ви позволява да промените размера и типа на хартията.
- Можете да зареждате пликосе с различни размери. ►► *Свързана информация: Тип и размер на хартията за всяка операция*
- При зареждането на пликосе в тавата, трябва да промените настройката за размера на хартията в устройството или на компютъра.

Това позволява на устройството автоматично да подава хартия от подходящата тава, ако опцията за автоматичен избор на тава е зададена в драйвера на принтера (Windows) или в устройството. (DCP-T820DW/DCP-T825DW/MFC-T920DW/MFC-T925DW)

- Преди да заредите пликосе в тавата, притиснете ъглите и страните им, за да ги направите възможно най-плоски.

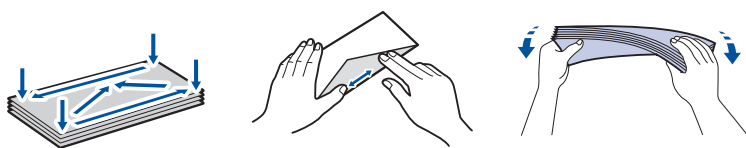

1. Ако капакът на опората за хартия (1) е отворен, го затворете и след това затворете опората за хартия (2).

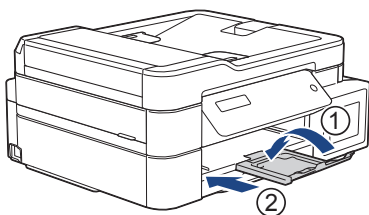

2. Издърпайте изцяло тавата за хартия от устройството.

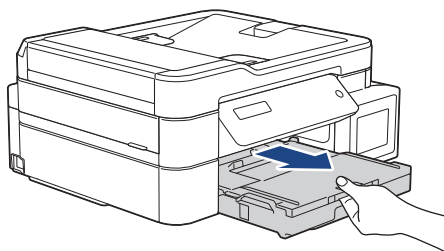

3. Вдигнете капака на изходната тава за хартия (1).

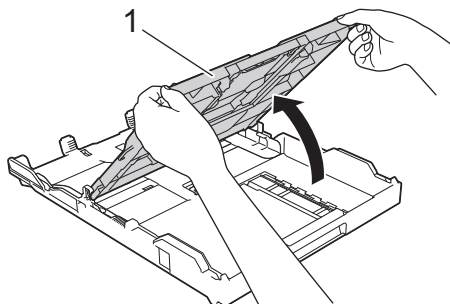

4. Заредете до 10 плика в тавата за хартия с повърхността за печат **надолу**. Зареждането на повече от 10 плика може да предизвика засядане на хартия.

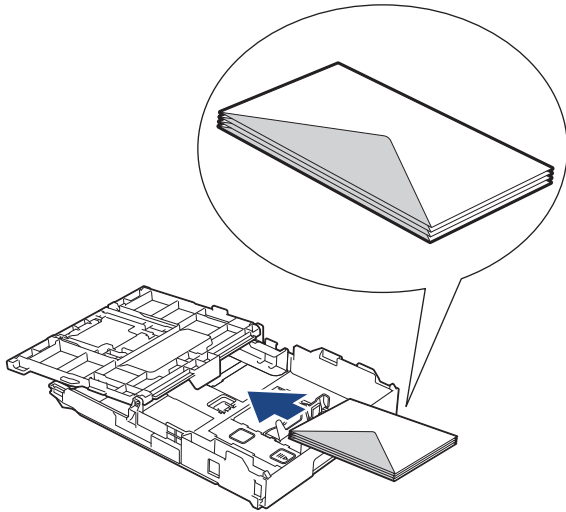

5. Леко натиснете и плъзнете водачите за ширина на хартията (1) и водача за дължина на хартията (2) така, че да съответстват на размера на пликите.

Уверете се, че пликите са поставени плътно в тавата.

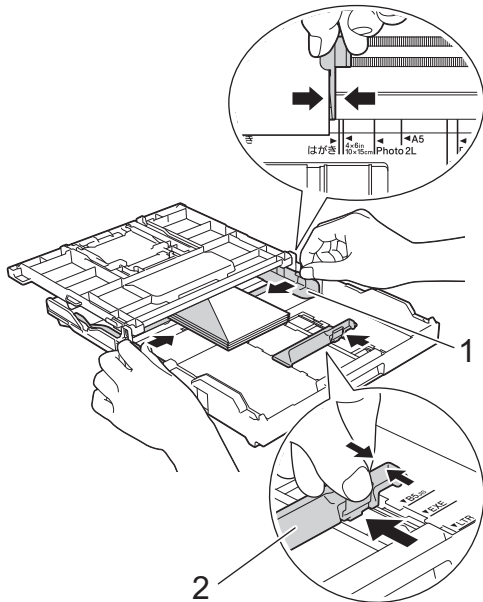

ВАЖНО

Ако пликите се поемат по няколко, поставяйте в тавата за хартия пликите един по един.

6. Затворете капака на изходната тава за хартия.

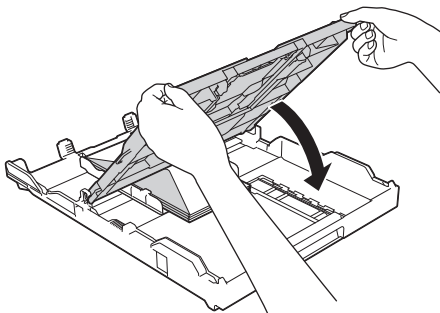

7. Бутнете бавно тавата за хартия, докато влезе в устройството напълно.

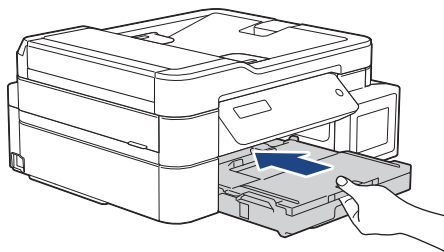

8. Издърпайте опората за хартия (1) докато щракне и след това отворете капака на опората за хартия (2).

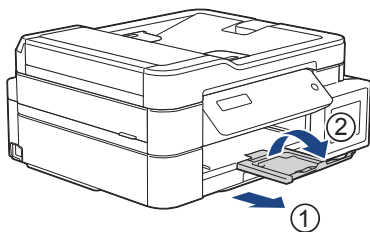

✓ **Свързана информация**

- [Зареждане на хартия в тавата за хартия](#)

Свързани теми:

- [Промяна на настройката за проверка на хартията](#)
 - [Избиране на правилния носител за печат](#)
 - [Промяна на размера и типа на хартията](#)
 - [Тип и размер на хартията за всяка операция](#)
-

Зареждане на хартия в отвора за ръчно подаване

Свързани модели: DCP-T520W/DCP-T525W/DCP-T720DW/DCP-T725DW

Зареждайте **само по един лист** от специални носители за печат в този отвор.



Устройството включва автоматично режима за ръчно подаване, когато поставите хартия в слота за ръчно подаване.

1. Отворете капака на слота за ръчно подаване.

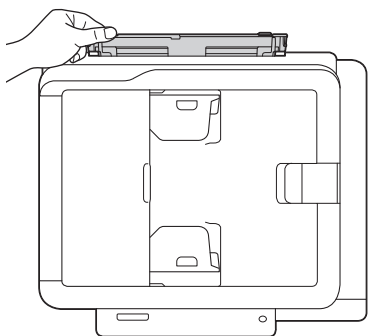
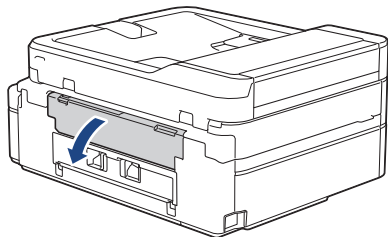

2. Вдигнете опората за хартия.

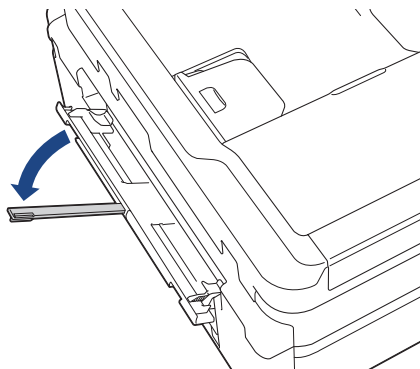

3. Плъзнете водачите на хартията на слота за ръчно подаване според ширината на хартията, която използвате.

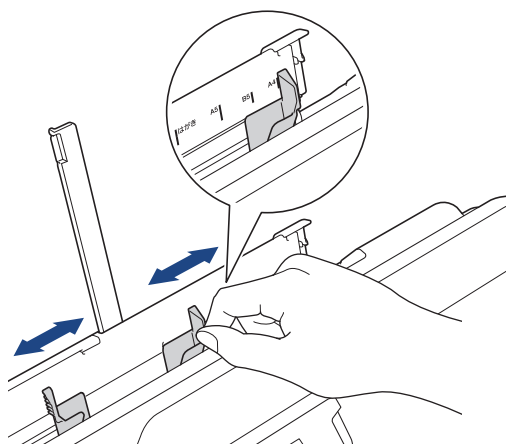

4. Зареждайте само **по един лист хартия** в слота за ръчно подаване със страната за печат **нагоре**. Като използвате двете си ръце, регулирайте водачите на хартията за ръчно подаване, за да се уверите, че няма пролука между тях и хартията.

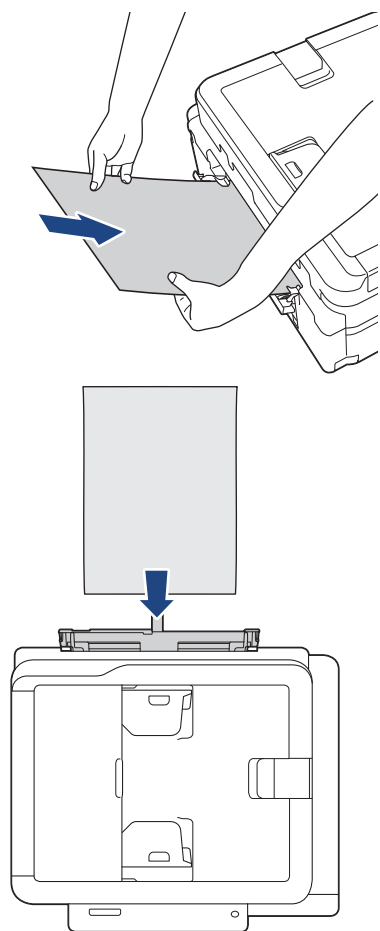



Когато използвате пликове, заредете пликите с повърхността за печат **нагоре** и капака отляво, както е показано на илюстрацията.

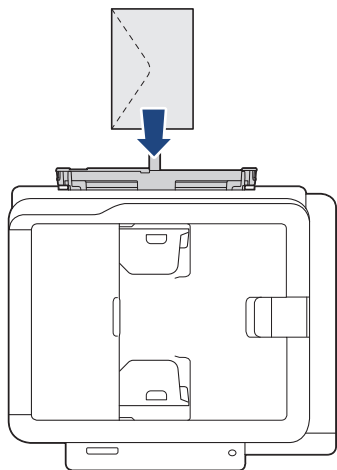

ВАЖНО

- НЕ зареждайте повече от **един лист хартия** в слота за ръчно подаване. Това може да доведе до засядане на хартия. Когато отпечатвате няколко страници, не зареждайте следващия лист хартия, докато LCD дисплеят не покаже съобщение с инструкция за това.
- НЕ зареждайте хартия в слота за ръчно подаване, когато печатате от тавата за хартия. Това може да доведе до засядане на хартия.

5. С двете ръце натиснете **един лист хартия** в слота за ръчно подаване, така че предният му край да докосне ролките за подаване на хартия. Освободете хартията, когато усетите устройството да я издърпва. На LCD дисплея се показва [Готов]. Следвайте указанията на LCD дисплея.

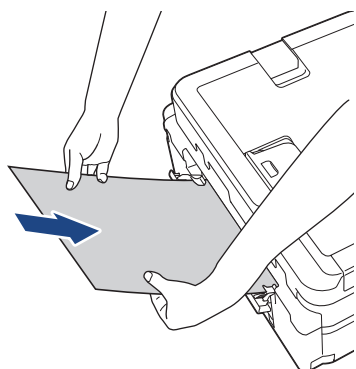

Когато зареждате плик или лист дебела хартия, избутайте носителя в слота за ръчно подаване, докато усетите, че ролките за подаване на хартия го изтеглят.

6. Издърпайте опората за хартия (1) докато щракне и след това отворете капака на опората за хартия (2).

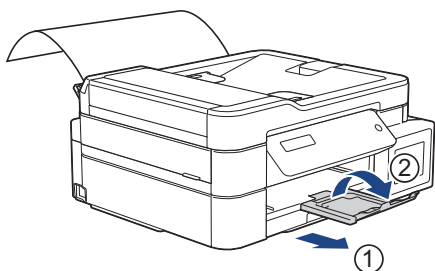



- Ако документът не се вмести върху един лист, устройството ще ви подкани да заредите друг лист хартия. Поставете друг лист хартия в слота за ръчно подаване и следвайте инструкциите, показани на LCD дисплея.
- Преди да затворите капака на слота за ръчно подаване, уверете се, че отпечатването е завършило.
- Когато в слота за ръчно подаване е поставена хартия, устройството винаги печата от слота.
- Устройството ще подаде навън всякаква заредена в слота за ръчно подаване хартия, докато се отпечатва тестова страница, отчет, и т.н.
- Устройството ще подаде навън хартията, заредена в слота за ръчно подаване, по време на процеса на почистване на устройството. Изчакайте, докато устройството приключи почистването, и след това заредете хартия в слота за ръчно подаване.



Свързана информация

- [Зареждане на хартия](#)

Свързани теми:

- [Избиране на правилния носител за печат](#)
- [Съобщения за грешки и за техническа поддръжка](#)

Зареждане на хартия в мултифункционалната тава

Свързани модели: DCP-T820DW/DCP-T825DW/MFC-T920DW/MFC-T925DW

Използвайте мултифункционалната тава за специални носители за печат, като фотохартия или пликове.

- Ако настройката [Пров. Хартия] е зададена на [Вкл.] и поставите хартията в мултифункционалната тава, на LCD дисплея се показва съобщение, което ви позволява да промените размера и типа на хартията.
- Зареждайте само един размер и тип хартия в тавата за хартия едновременно.
- При зареждането на различен размер хартия в тавата, трябва да промените настройката за размера на хартията в устройството или на компютъра.
Това позволява на устройството автоматично да подава хартия от подходящата тава, ако опцията за автоматичен избор на тава е зададена в драйвера на принтера (Windows) или в устройството.

1. Отворете мултифункционалната тава с двете си ръце.

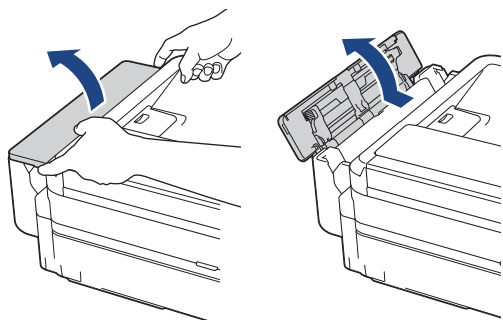

2. Вдигнете опората за хартия.

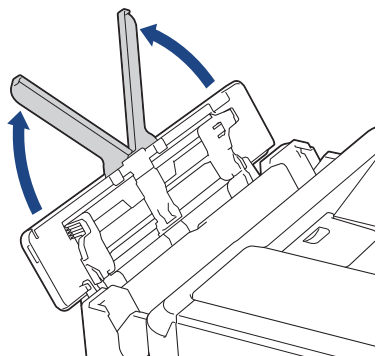

3. Внимателно натиснете и плъзнете водачите на хартията в мултифункционалната тава, така че да съответстват на ширината на използваната хартия.

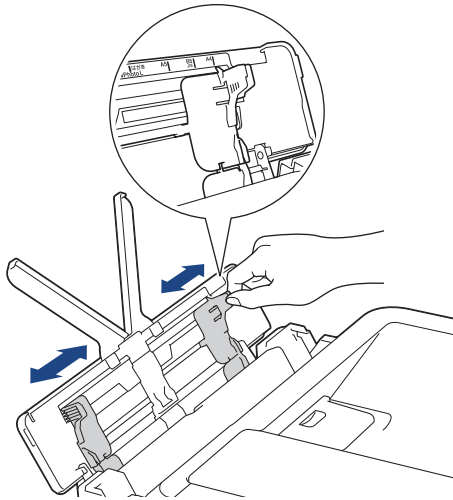

4. Разлистете добре тестето с хартия, за да избегнете засядане или непоемане на хартия.

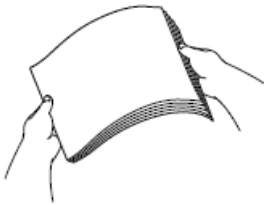

Винаги се уверявайте, че хартията не е нагъната или намачкана.

5. Внимателно заредете хартия в мултифункционалната тава с повърхността за печат **нагоре**.

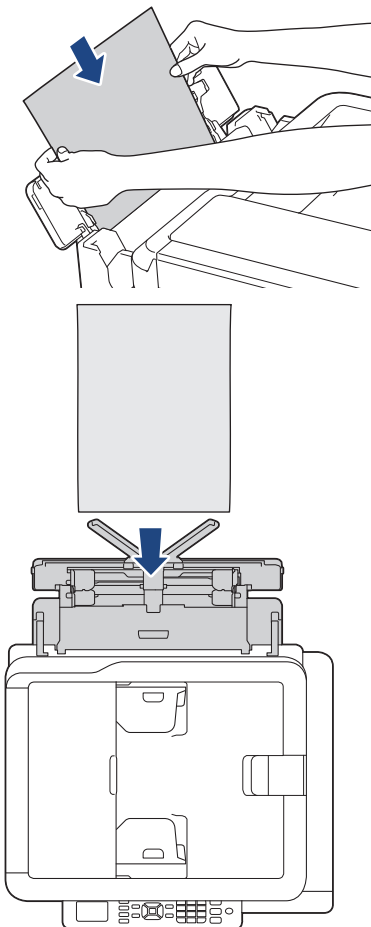



Когато използвате пликове, заредете пликете с повърхността за печат *нагоре* и капака отляво, както е показано на илюстрацията.

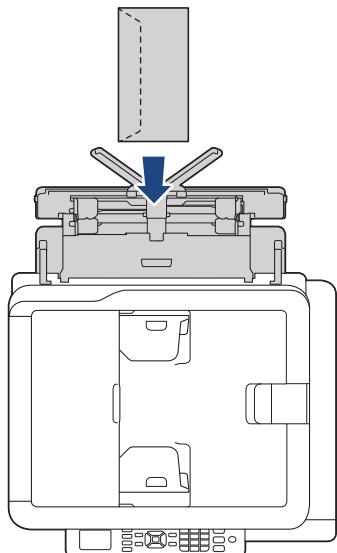

Ако имате проблем със зареждането на хартия в мултифункционалната тава, натиснете лоста за освобождаване (1) към задната част на устройството и след това заредете хартията.

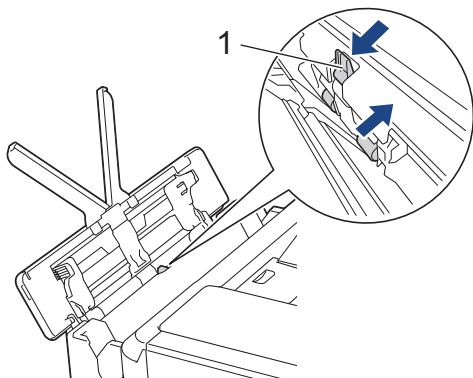

6. С двете ръце внимателно настройте водачите на хартията на мултифункционалната тава според размера на хартията.

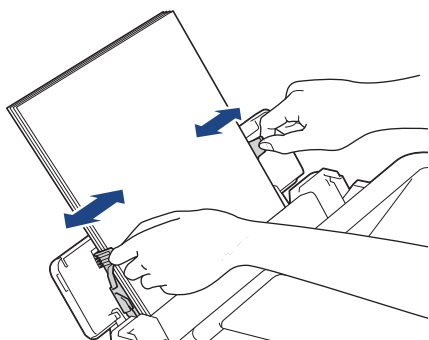

- НЕ притискайте водачите твърде плътно към хартията. Това може да доведе до нагъването или засядането ѝ.
- Поставяйте хартията в центъра на мултифункционалната тава между водачите на хартията. Ако хартията не е центрирана, извадете я и я поставете отново в централно положение.

7. Издърпайте опората за хартия (1) докато щракне и след това отворете капака на опората за хартия (2).

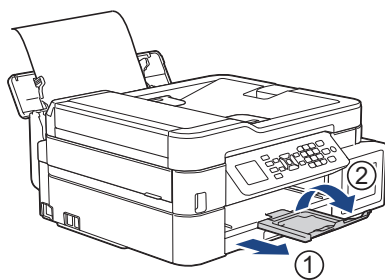

8. Променете настройките за размер и тип на хартията за мултифункционалната тава при необходимост.



Преди да затворите мултифункционалната тава, се уверете, че отпечатването е завършило.



Свързана информация

- [Зареждане на хартия](#)

Неразрешена за печат област

Неразрешената за печат област зависи от настройките в приложението, което използвате. Фигурите по-долу показват неразрешените за печат зони за хартия на листове и за пликове. Устройството може да печата в штрихованите области на хартия на листове само когато е активирана и включена функцията за печат без полета.

Хартия на листове

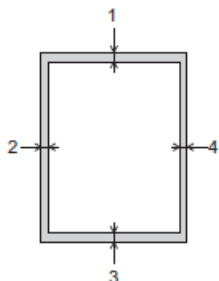

Пликове

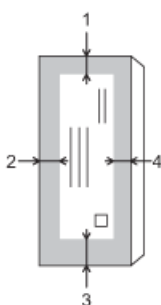

	Отгоре (1)	Отляво (2)	Отдолу (3)	Отдясно (4)
Хартия на листове	3 мм	3 мм	3 мм	3 мм
Пликове	12 мм	3 мм	12 мм	3 мм



Функцията за печат без полета не се предлага за пликове и двустранен печат.

✓ Свързана информация

- [Зареждане на хартия](#)

Свързани теми:

- [Проблеми при работата с хартия и отпечатването](#)

Настройки на хартията

- Промяна на размера и типа на хартията
- Промяна на настройката за проверка на хартията
- Свиване на размера на страницата на прекалено голям входящ факс

Промяна на размера и типа на хартията

Задайте настройките за размер на хартията и тип на хартията за тавата за хартия.

- За да получите най-добро качество на печат, настройте устройството за типа хартия, който използвате.
- Когато промените размера на хартията, която зареждате в тавата, трябва същевременно да промените и настройката за размера на хартията на LCD дисплея.

>> [DCP-T520W/DCP-T525W/DCP-T720DW/DCP-T725DW/DCP-T820DW/DCP-T825DW](#)

>> [MFC-T920DW/MFC-T925DW](#)

DCP-T520W/DCP-T525W/DCP-T720DW/DCP-T725DW/DCP-T820DW/DCP-T825DW

1. Натиснете **Menu (Меню)**.
2. Натиснете **▲** или **▼**, за да направите своите избори:
 - a. Изберете [Общи настройки]. Натиснете **OK**.
 - b. (DCP-T820DW/DCP-T825DW) Изберете [Настр. Тава]. Натиснете **OK**.
 - c. (DCP-T820DW/DCP-T825DW) Изберете желаната от вас опция за тава. Натиснете **OK**.
 - d. Изберете [Вид хартия]. Натиснете **OK**.
 - e. Изберете [Обикн. харт.], [Маст-стр. хар.], [Brother BP71] или [Друга гланцова]. Натиснете **OK**.
 - f. Изберете [Разм. хартия]. Натиснете **OK**.
 - g. Изберете желаната опция за размер на хартията и след това натиснете **OK**.
3. Натиснете **Stop/Exit (Стоп/Излез)**.



Устройството изважда хартията с отпечатаната повърхност нагоре върху тавата за хартия в предната част на устройството. Когато използвате гланцирана хартия, отстранявайте веднага всеки лист, за да избегнете размазване или засядане на хартия.

MFC-T920DW/MFC-T925DW

1. Натиснете **Settings (Настройки)**.
2. Натиснете **▲** или **▼**, за да направите своите избори:
 - a. Изберете [Общи настройки]. Натиснете **OK**.
 - b. Изберете [Настр. Тава]. Натиснете **OK**.
 - c. Изберете желаната от вас опция за тава. Натиснете **OK**.
 - d. Изберете [Вид хартия]. Натиснете **OK**.
 - e. Изберете [Обикн. харт.], [Маст-стр. хар.], [Brother BP71] или [Друга гланцова]. Натиснете **OK**.
 - f. Изберете [Разм. хартия]. Натиснете **OK**.
 - g. Изберете желаната опция за размер на хартията и след това натиснете **OK**.
3. Натиснете **Stop/Exit (Стоп/Излез)**.



Устройството изважда хартията с отпечатаната повърхност нагоре върху тавата за хартия в предната част на устройството. Когато използвате гланцирана хартия, отстранявайте веднага всеки лист, за да избегнете размазване или засядане на хартия.



Свързана информация

- [Настройки на хартията](#)

Свързани теми:

- Заредете хартия на листове или фотохартия 2L в тавата за хартия
 - Зареждане на фотохартия в тавата за хартия
 - Зареждане на пликосе в тавата за хартия
 - Допустима хартия и други носители за печат
 - Съобщения за грешки и за техническа поддръжка
 - Проблеми при работата с хартия и отпечатването
-

Промяна на настройката за проверка на хартията

Ако тази настройка е зададена на [Вкл.] и се извади тавата за хартия или заредите хартия в мултифункционалната тава, на LCD дисплея се показва съобщение, което ви пита дали искате да промените настройките за размера на хартията и типа на хартията.

Настройката по подразбиране е [Вкл.].

>> DCP-T520W/DCP-T525W/DCP-T720DW/DCP-T725DW/DCP-T820DW/DCP-T825DW

>> MFC-T920DW/MFC-T925DW

DCP-T520W/DCP-T525W/DCP-T720DW/DCP-T725DW/DCP-T820DW/DCP-T825DW

1. Натиснете **Menu (Меню)**.
2. Натиснете ▲ или ▼, за да направите своите избори:
 - a. Изберете [Общи настройки]. Натиснете **OK**.
 - b. (DCP-T820DW/DCP-T825DW) Изберете [Настр. Тава]. Натиснете **OK**.
 - c. Изберете [Пров. Хартия]. Натиснете **OK**.
 - d. Изберете [Вкл.] (или [Изкл.]). Натиснете **OK**.
3. Натиснете **Stop/Exit (Стоп/Излез)**.

MFC-T920DW/MFC-T925DW

1. Натиснете **Settings (Настройки)**.
2. Натиснете ▲ или ▼, за да направите своите избори:
 - a. Изберете [Общи настройки]. Натиснете **OK**.
 - b. Изберете [Настр. Тава]. Натиснете **OK**.
 - c. Изберете [Пров. Хартия]. Натиснете **OK**.
 - d. Изберете [Вкл.] или [Изкл.]. Натиснете **OK**.
3. Натиснете **Stop/Exit (Стоп/Излез)**.

✓ Свързана информация

- [Настройки на хартията](#)

Свързани теми:

- [Заредете хартия на листове или фотохартия 2L в тавата за хартия](#)
- [Зареждане на фотохартия в тавата за хартия](#)
- [Зареждане на пликосе в тавата за хартия](#)
- [Съобщения за грешки и за техническа поддръжка](#)

Допустима хартия и други носители за печат

Типът хартия, който използвате в устройството, може да повлияе на качеството на печат.

За да получите най-доброто качество на печат за избраните настройки, винаги задавайте типа хартия така, че да съответства на типа на зарежданата хартия.

Можете да използвате обикновена хартия, хартия за мастиленоструйни принтери (с покритие), гланцирана хартия, рециклирана хартия и пликосе.

Препоръчваме ви да изпробвате различни типове хартия, преди да закупите големи количества.

За най-добри резултати използвайте хартия Brother.

- При печат върху хартия за мастиленоструйни принтери (с покритие) и гланцирана хартия непременно избирайте правилния носител за печат в драйвера на принтера или в приложението, което използвате за печат, или в настройката за тип хартия на устройството.
- Когато печатате на фотохартия, заредете един допълнителен лист от същата фотохартия в тавата за хартия.
- Когато използвате фотохартия, отстранявайте веднага всеки лист, за да избегнете размазване или засядане на хартия.
- Избягвайте да докосвате отпечатаната страна на хартията веднага след отпечатване; повърхността може да не е изсъхнала и да изцапате пръстите си.



Свързана информация

- [Зареждане на хартия](#)
 - [Препоръчвани носители за печат](#)
 - [Съхранение и използване на носителите за печат](#)
 - [Избиране на правилния носител за печат](#)

Свързани теми:

- [Промяна на размера и типа на хартията](#)
- [Проблеми при работата с хартия и отпечатването](#)

Препоръчвани носители за печат

За най-добро качество при печат препоръчваме да използвате оригиналната хартия на Brother, посочена в таблицата.

Хартията Brother може да не се предлага във всички държави.

Ако хартията Brother не се продава във вашата държава, ви препоръчваме да тествате различни видове хартия, преди да закупите големи количества.

Хартия Brother

Тип хартия	Елемент
A4 обикновена	BP60PA
A4 гланцирана фотохартия	BP71GA4
A4 за мастиленоструен принтер (мат)	BP60MA
Гланцирана фотохартия 10 x 15 cm	BP71GP



Свързана информация

- [Допустима хартия и други носители за печат](#)

Съхранение и използване на носителите за печат

- Съхранявайте хартията в оригиналната опаковка и я дръжте запечатана. Дръжте хартията хоризонтално и далеч от влага, директна слънчева светлина и топлина.
- Избягвайте да докосвате лъскавата (с покритието) страна на фотохартията.
- Някои размери пликосе изискват да зададете полета в приложението. Преди да започнете печат на много пликосе, непременно извършете пробен печат.

ВАЖНО

НЕ използвайте следните типове хартия:

- Повредена, нагъната, намачкана или с неправилна форма

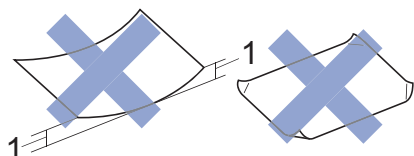

1. Огъване 2 мм или повече може да причини засядане на хартия.

- Изключително лъскава или релефна
- Хартия, която не може да бъде поставена в равен куп
- Хартия, произведена от къси влакна

НЕ използвайте пликосе, които:

- са хлабаво сглобени
- имат прозорче
- са релефни (имат релефни букви по тях)
- имат закопчалки или скоби за телбод
- са предварително отпечатани от вътрешната страна
- Са самозалепващи
- Имат двойни капачета

Самозалепващи Двойно затварящи се



Може да имате проблеми с подаването на хартията, причинени от дебелината, размера и формата на капача на пликосете, които използвате.



Свързана информация

- [Допустима хартия и други носители за печат](#)

Свързани теми:

- [Зареждане на хартия в тавата за хартия](#)

Избиране на правилния носител за печат

- Тип и размер на хартията за всяка операция
- Капацитет на тавите за хартия
- Тегло и дебелина на хартията
- Заредете хартия на листове или фотохартия 2L в тавата за хартия
- Зареждане на фотохартия в тавата за хартия
- Зареждане на пликосе в тавата за хартия
- Зареждане на хартия в отвора за ръчно подаване

Тип и размер на хартията за всяка операция

Тип хартия	Размер на хартията		Употреба			
			Факс ¹	Копиране	Photo Capture ²	Принтер
Хартия на листове	A4	210 x 297 мм	Да	Да	Да	Да
	Letter	215,9 x 279,4 мм	Да	Да	Да	Да
	Executive	184,1 x 266,7 мм	-	-	-	Да
	A5	148 x 210 мм	-	Да	-	Да
	A6	105 x 148 мм	-	-	-	Да
Картички	Фотохартия	10 x 15 см	-	Да	Да	Да
	Фотохартия L	9 x 13 см	-	-	-	Да
	Фотохартия 2L	13 x 18 см	-	-	Да	Да
	Картотечна хартия	13 x 20 см	-	-	-	Да
Пликове	Плик C5	162 x 229 мм	-	-	-	Да
	Плик DL	110 x 220 мм	-	-	-	Да
	Com-10	104,7 x 241,3 мм	-	-	-	Да
	Monarch	98,4 x 190,5 мм	-	-	-	Да

¹ само модели MFC

² MFC-T920DW/MFC-T925DW



Свързана информация

- [Избиране на правилния носител за печат](#)

Свързани теми:

- [Зареждане на пликове в тавата за хартия](#)

Капацитет на тавите за хартия

	Размер на хартията	Типове хартия	Брой листове
Тава за хартия	A4, Letter, Executive, A5, A6, пликосе (C5, Com-10, DL, Monarch), фотохартия (4" x 6")/(10 x 15 см), фотохартия 2L (5" x 7")/(13 x 18 см), картотечна хартия (5" x 8")/(13 x 20 см)	Обикновена хартия, Рециклирана хартия	150 ¹
		Хартия за мастиленоструйни принтери	20
		Гланцирана хартия, фотохартия	20
		Картотечна хартия	30
		Пликосе	10
Отвор за ръчно подаване (DCP-T520W/DCP-T525W/DCP-T720DW/DCP-T725DW)	A4, Letter, Executive, A5, A6, пликосе (C5, Com-10, DL, Monarch), фотохартия (4" x 6")/(10 x 15 см), фотохартия L (3,5" x 5")/(9 x 13 см), фотохартия 2L (5" x 7")/(13 x 18 см), картотечна хартия (5" x 8")/(13 x 20 см)	Обикновена хартия, хартия за мастиленоструйни принтери, гланцирана хартия, рециклирана хартия, фотохартия, картотечна хартия и пликосе	1
Мултифункционална тава ² (DCP-T820DW/DCP-T825DW/MFC-T920DW/MFC-T925DW)	A4, Letter, Executive, A5, A6, пликосе (C5, Com-10, DL, Monarch), фотохартия (4" x 6")/(10 x 15 см), фотохартия L (3,5" x 5")/(9 x 13 см), фотохартия 2L (5" x 7")/(13 x 18 см), картотечна хартия (5" x 8")/(13 x 20 см)	Обикновена хартия, Рециклирана хартия	80 (До размер A4/Letter) ¹ 1 (Над размер A4/Letter)
		Хартия за мастиленоструйни принтери, гланцирана хартия и фотохартия	20 (До размер A4/Letter) ¹ 1 (Над размер A4/Letter)
		Картотечна хартия	20
		Пликосе	10

¹ Когато се използва обикновена хартия 80 г/м²

² Препоръчваме да използвате мултифункционалната тава за гланцирана хартия.



Свързана информация

- [Избиране на правилния носител за печат](#)

Тегло и дебелина на хартията

Тип хартия		Тегло	Дебелина
Хартия на листове	Обикновена хартия, Рециклирана хартия	От 64 до 120 г/м ²	От 0,08 до 0,15 мм
	Хартия за мастиленоструйни принтери	От 64 до 200 г/м ²	От 0,08 до 0,25 мм
	Гланцирана хартия ^{1 2}	До 220 г/м ²	До 0,25 мм
Картички	Фото картичка ^{1 2}	До 220 г/м ²	До 0,25 мм
	Картотечна хартия	До 120 г/м ²	До 0,15 мм
Пликове		От 80 до 95 г/м ²	До 0,52 мм

¹ Хартията BP71 260 г/м² е предназначена специално за мастиленоструйните устройства на Brother.

² До 300 г/м² за слота за ръчно подаване (DCP-T520W/DCP-T525W/DCP-T720DW/DCP-T725DW)



Свързана информация

- [Избиране на правилния носител за печат](#)

Свързани теми:

- [Проблеми при работата с хартия и отпечатването](#)

Зареждане на документи

- Зареждане на документи в автоматичното листоподаващо устройство (ADF)
- Зареждане на документи на стъклото на скенера
- Неразрешена за сканиране област

Зареждане на документи в автоматичното листоподаващо устройство (ADF)

Свързани модели: DCP-T720DW/DCP-T725DW/DCP-T820DW/DCP-T825DW/MFC-T920DW/MFC-T925DW

ADF може да поема множество страници и да подава всеки лист поотделно.

Използвайте хартия с размер и тегло в обхвата, показан в таблицата по-долу. Винаги разлиствайте страниците, преди да ги поставите в ADF.

Размери и тегла на документи

Дължина ¹ :	От 148 до 355,6 мм
Ширина:	От 148 до 215,9 мм
Тегло на хартията:	От 64 до 90 г/м ²

¹ Документите, които са по-дълги от 297 мм трябва да се подават страница по страница.

ВАЖНО

- НЕ дърпайте документите по време на подаването им.
- НЕ използвайте хартия, която е огъната, намачкана, сгъната, набраздена, захваната с телбод или кламер, лепена с лепило или тиксо.
- НЕ използвайте картон, вестникарска хартия или текстил.
- Уверете се, че документи с коректор или написани с мастило са напълно сухи.

1. Повдигнете и разтворете опората за документи на ADF (1).

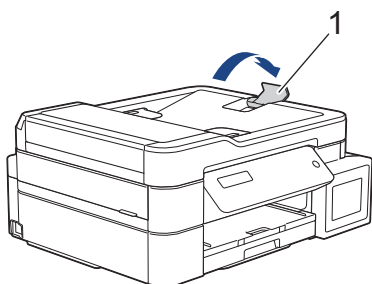

2. Разлистете добре тестето с хартия, за да избегнете засядане или непоемане на хартия.

3. Нагласете водачите за хартията (1) за размера на документа.

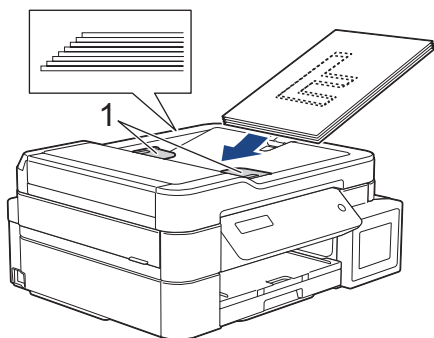

4. Поставете документа **с лицето надолу, горния ръб напред**, в ADF под водачите, докато почувствате, че докосва подаващите ролки, и LCD дисплеят покаже [ADF готово].

ВАЖНО

НЕ оставяйте документи върху стъклото на скенера. Ако го направите, автоматичното листоподаващо устройство (ADF) може да се задръсти.



Свързана информация

- [Зареждане на документи](#)

Свързани теми:

- [Копиране на документ](#)
 - [Съобщения за грешки и за техническа поддръжка](#)
 - [Проблеми с телефона и факса](#)
 - [Други проблеми](#)
-

Зареждане на документи на стъклото на скенера

Използвайте стъклото на скенера за изпращане по факс, копиране или сканиране на страници една по една.

Поддържани размери на документи

Дължина:	До 297 мм
Ширина:	До 215,9 мм
Тегло:	До 2 кг



(модели с ADF)

За да използвате стъклото на скенера, ADF трябва да бъде празно и опората за документи на ADF трябва да е затворена.

1. Вдигнете капака за документи.
2. Поставете документа с **лицето надолу** в горния ляв ъгъл на стъклото на скенера, както е показано на илюстрацията.

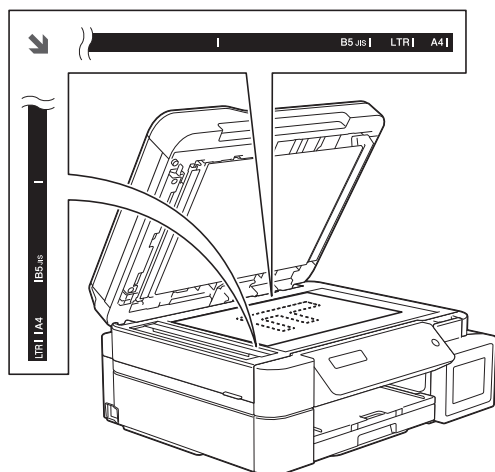

3. Затворете капака за документи.

ВАЖНО

Ако сканирате книга или обемист документ, НЕ затваряйте или не натискайте капака за документи със сила.



Свързана информация

- [Зареждане на документи](#)

Свързани теми:

- [Копиране на документ](#)
- [Проблеми с телефона и факса](#)
- [Други проблеми](#)

Неразрешена за сканиране област

Неразрешената за сканиране област от страницата, зависи от настройките в използваното от вас приложение. На фигурите по-долу са показани обичайните размери на областта, неразрешена за сканиране.

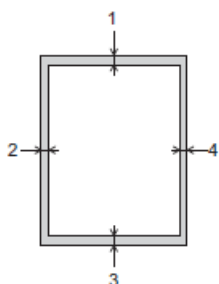

Използване	Размер на документа	Горе (1) Долу (3)	Ляво (2) Дясно (4)
Факс ¹	A4	3 мм	3 мм ²
	Letter		4 мм
	Legal		
Копиране	Всички размери хартия	3 мм	3 мм
Сканиране		1 мм	1 мм

¹ Само за моделите MFC

² Зоната, която не може да бъде сканирана, е 1 мм, когато използвате ADF.



Свързана информация

- [Зареждане на документи](#)

Отпечатване

- Печат от вашия компютър (Windows)
- Отпечатване с Brother iPrint&Scan (Windows/Mac)
- Отпечатване на прикачен файл към имейл

Печат от вашия компютър (Windows)

- Печат на снимка (Windows)
- Печат на документ (Windows)
- Отменяне на заявка за печат (Windows)
- Отпечатване на повече от една страница на единичен лист хартия (N в 1) (Windows)
- Отпечатване като плакат (Windows)
- Автоматично отпечатване върху двете страни на листа (Автоматичен 2-страничен печат) (Windows)
- Ръчно отпечатване върху двете страни на листа (Ръчен 2-страничен печат) (Windows)
- Автоматично отпечатване като книжка (Windows)
- Ръчно отпечатване като книжка (Windows)
- Печат на цветен документ в скала на сивия цвят (Windows)
- Предотвратяване на размазани разпечатки и засядане на хартия (Windows)
- Използване на готов профил за печат (Windows)
- Промяна на настройките по подразбиране за печат (Windows)
- Настройки за печат (Windows)

Печат на снимка (Windows)



1. Изберете командата за печат във вашето приложение.
2. Изберете **Brother XXX-XXXX Printer** (където XXX-XXXX е името на вашия модел), а след това щракнете върху бутона за свойства или предпочитанията за печат.
Появява се прозорецът на драйвера за принтер.
3. Уверете се, че сте заредили правилния носител в тавата за хартия.

ВАЖНО

- За най-добри резултати използвайте хартия Brother.
- Когато печатате на фотохартия, заредете един допълнителен лист от същата фотохартия в тавата за хартия.

4. Щракнете върху раздела **Основни**.
5. Щракнете върху падащия списък **Тип на носителя за печат**, а след това изберете типа хартия, която използвате.

ВАЖНО

За да получите най-доброто качество на печат за избраните настройки, винаги задавайте опцията **Тип на носителя за печат** така, че да съответства на типа хартия, която зареждате.

6. Щракнете върху падащия списък **Размер на хартията**, а след това изберете размера на хартията.
7. При необходимост поставете отметка в квадратчето за отметка **Без полета**.
8. За **Цвят / Скала на сивия цвят** изберете **Цветно**.
9. В полето **Ориентация** изберете опцията **Портрет** или **Пейзаж**, за да зададете ориентацията на разпечатката.



Ако приложението ви съдържа подобна настройка, ви препоръчваме да зададете ориентацията от приложението.

10. Въведете желания брой копия (1–999) в полето **Копия**.
11. Променете други настройки на принтера, ако е необходимо.
12. Щракнете върху **ОК**.
13. Изпълнете отпечатването.



Свързана информация

- [Печат от вашия компютър \(Windows\)](#)

Свързани теми:

- [Настройки за печат \(Windows\)](#)

Печат на документ (Windows)

1. Изберете командата за печат във вашето приложение.
2. Изберете **Brother XXX-XXXX Printer** (където XXX-XXXX е името на вашия модел), а след това щракнете върху бутона за свойствата или предпочитанията за печат.
Появява се прозорецът на драйвера за принтер.
3. Уверете се, че сте заредили съответния размер хартия в тавата за хартия.
4. Щракнете върху раздела **Основни**.
5. Щракнете върху падащия списък **Тип на носителя за печат**, а след това изберете типа хартия, която използвате.

ВАЖНО

За да получите най-доброто качество на печат за избраните настройки, винаги задавайте опцията **Тип на носителя за печат** така, че да съответства на типа хартия, която зареждате.

6. Щракнете върху падащия списък **Размер на хартията**, а след това изберете размера на хартията.
7. За **Цвят / Скала на сивия цвят** изберете опцията **Цветно** или **Скала на сивия цвят**.
8. В полето **Ориентация** изберете опцията **Портрет** или **Пейзаж**, за да зададете ориентацията на разпечатката.



Ако приложението ви съдържа подобна настройка, ви препоръчваме да зададете ориентацията от приложението.

9. Въведете желания брой копия (1–999) в полето **Копия**.
10. За отпечатване на няколко страници върху един лист хартия или за отпечатване на една страница от документа върху няколко листа, щракнете върху падащия списък **Режим Много страници**, а след това изберете опциите.
11. Променете други настройки на принтера, ако е необходимо.
12. Щракнете върху **ОК**.
13. Изпълнете отпечатването.



Свързана информация

- [Печат от вашия компютър \(Windows\)](#)

Свързани теми:

- [Настройки за печат \(Windows\)](#)

Отменяне на заявка за печат (Windows)

Ако заявка за печат е изпратена на опашката при печат и не се е отпечатала, или е изпратена на опашката при печат по грешка, може да се наложи да я изтриете, за да могат да се отпечатват следващи заявки.

1. Щракнете двукратно върху иконата на принтера  в полето за задачи.
2. Изберете заявката за печат, която искате да отмените.
3. Щракнете върху меню **Документ**.
4. Изберете **Отказ**.
5. Щракнете върху **Да**.



Свързана информация

- [Печат от вашия компютър \(Windows\)](#)

Свързани теми:

- [Наблюдаване на статуса на устройството от компютър \(Windows\)](#)

Отпечатване на повече от една страница на единичен лист хартия (N в 1) (Windows)



1. Изберете командата за печат във вашето приложение.
2. Изберете **Brother XXX-XXXX Printer** (където XXX-XXXX е името на вашия модел), а след това щракнете върху бутона за свойствата или предпочитанията за печат.
Появява се прозорецът на драйвера за принтер.
3. Щракнете върху раздела **Основни**.
4. В полето **Ориентация** изберете опцията **Портрет** или **Пейзаж**, за да зададете ориентацията на разпечатката.



Ако приложението ви съдържа подобна настройка, ви препоръчваме да зададете ориентацията от приложението.

5. Щракнете върху падащия списък **Режим Много страници**, а след това изберете опцията **2 в 1**, **4 в 1**, **9 в 1** или **16 в 1**.
6. Щракнете върху падащия списък **Подредба на страниците**, а след това изберете реда на страниците.
7. Щракнете върху падащия списък **Рамка**, а след това изберете желаната рамка.
8. Променете други настройки на принтера, ако е необходимо.
9. Щракнете върху **ОК** и след това завършете операцията за печат.



Свързана информация

- [Печат от вашия компютър \(Windows\)](#)

Свързани теми:

- [Настройки за печат \(Windows\)](#)

Отпечатване като плакат (Windows)

Уголемявайте размера на печат и отпечатвайте документа в режим за плакат.

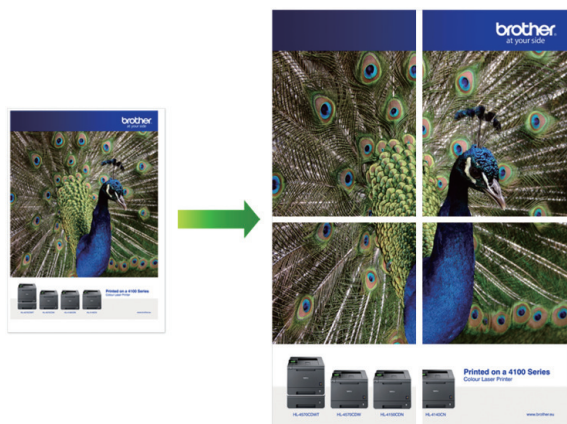

1. Изберете командата за печат във вашето приложение.
2. Изберете **Brother XXX-XXXX Printer** (където XXX-XXXX е името на вашия модел), а след това щракнете върху бутона за свойства или предпочитанията за печат.
Появява се прозорецът на драйвера за принтер.
3. Щракнете върху раздела **Основни**.
4. Щракнете върху падащия списък **Режим Много страници**, а след това изберете опцията **1 в 2x2 страници** или **1 в 3x3 страници**.
5. Променете други настройки на принтера, ако е необходимо.
6. Щракнете върху **ОК**.
7. Изпълнете отпечатването.

✓ Свързана информация

- [Печат от вашия компютър \(Windows\)](#)

Свързани теми:

- [Настройки за печат \(Windows\)](#)

Автоматично отпечатване върху двете страни на листа (Автоматичен 2-странинен печат) (Windows)

Свързани модели: DCP-T720DW/DCP-T725DW/DCP-T820DW/DCP-T825DW/MFC-T920DW/MFC-T925DW



- Проверете дали капакът за отстраняване на засядания е затворен добре.
- Ако хартията е огъната, изправете я и я поставете отново в тавата за хартия.
- Използвайте обикновена хартия. НЕ използвайте висококачествена хартия.
- Ако хартията е тънка, може да се набръчка.

1. Изберете командата за печат във вашето приложение.
2. Изберете **Brother XXX-XXXX Printer** (където XXX-XXXX е името на вашия модел), а след това щракнете върху бутона за свойствата или предпочитанията за печат.
Появява се прозорецът на драйвера за принтер.
3. Щракнете върху раздела **Основни**.
4. В полето **Ориентация** изберете опцията **Портрет** или **Пейзаж**, за да зададете ориентацията на разпечатката.



Ако приложението ви съдържа подобна настройка, ви препоръчваме да зададете ориентацията от приложението.

5. Щракнете върху падащия списък **Двустранен печат / Книжка**, а след това изберете **Двустранен**.
6. Щракнете върху бутона **Настройки на двустранен печат**.
7. Изберете една от опциите от менюто **Начин на завъртане**.

Когато е избран двустранен печат, за всяка ориентация са достъпни четири вида двустранно подвързване:

Опция за Портретна ориентация	Описание
Дълъг ръб (ляв)	
Дълъг ръб (десен)	

Опция за Портретна ориентация	Описание
-------------------------------	----------

Къс ръб (горен)

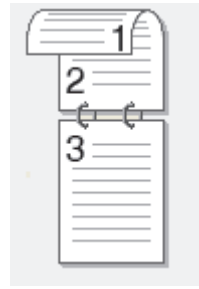

Къс ръб (долен)

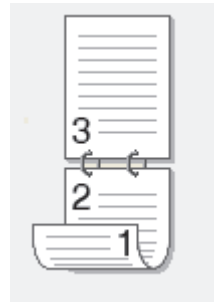

Опция за пейзаж	Описание
-----------------	----------

Дълъг ръб (горен)



Дълъг ръб (долен)

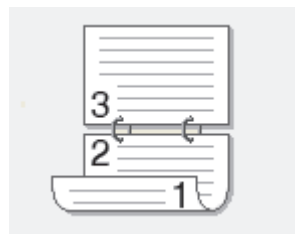

Къс ръб (десен)

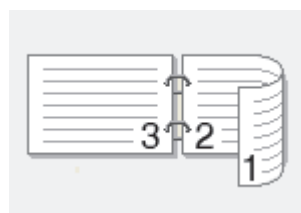

Къс ръб (ляв)

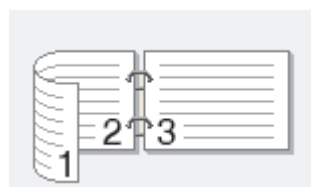

- Изберете квадратчето за отметка **Отместване при подвързване**, ако искате да посочите отместването за подвързване в инчове или милиметри.
- Щракнете върху **ОК**, за да се върнете към прозореца на драйвера на принтера.
- Променете други настройки на принтера, ако е необходимо.



При използване на тази опция, функцията Без полета не е достъпна.

- Щракнете отново върху **ОК** и след това завършете отпечатването.



Свързана информация

- [Печат от вашия компютър \(Windows\)](#)

Свързани теми:

- [Автоматично отпечатване като книжка \(Windows\)](#)
- [Настройки за печат \(Windows\)](#)

Ръчно отпечатване върху двете страни на листа (Ръчен 2-странинен печат) (Windows)

Свързани модели: DCP-T520W/DCP-T525W

Устройството отпечатва първо всички нечетно номерирани страници от едната страна на листа. След това изскачащо съобщение на екрана на компютъра ви инструктира да заредите отново нечетните страници в устройството така, че да може да се отпечатат страниците с четни номера.



- Преди да заредите отново хартия, разлистете я и я изгладете, за да избегнете засядане.
- Не се препоръчва да се използва много тънка или много дебела хартия.
- Ако хартията е тънка, тя може да се намачка.
- Функцията за двустранен печат може да не е подходяща за всички типове документи и изображения. Ако имате непрекъснато проблеми със засядане на хартията по време на двустранен печат, препоръчваме да използвате едностранен печат.

1. Изберете командата за печат във вашето приложение.
2. Изберете **Brother XXX-XXXX Printer** (където XXX-XXXX е името на вашия модел), а след това щракнете върху бутона за свойствата или предпочитанията за печат.
Появява се прозорецът на драйвера за принтер.
3. Щракнете върху раздела **Основни**.
4. В полето **Ориентация** изберете опцията **Портрет** или **Пейзаж**, за да зададете ориентацията на разпечатката.



Ако приложението ви съдържа подобна настройка, ви препоръчваме да зададете ориентацията от приложението.

5. Щракнете върху падащия списък **Двустранен печат / Книжка**, а след това изберете **Двустранен печат (Ръчен)**.
6. Щракнете върху бутона **Настройки на двустранен печат**.
7. Изберете една от опциите от менюто **Начин на завъртане**.
Когато е избран двустранен печат, за всяка ориентация са достъпни четири вида двустранно подвързване:

Опция за Портретна ориентация	Описание
-------------------------------	----------

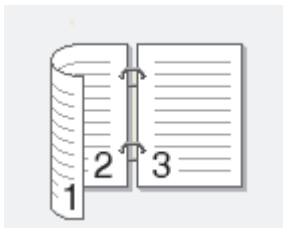
Дълъг ръб (ляв)	
-----------------	---

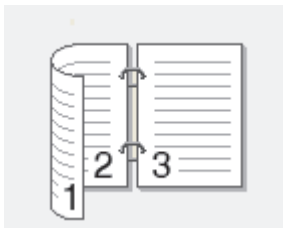

Опция за Портретна ориентация	Описание
-------------------------------	----------

Дълъг ръб (десен)



Къс ръб (горен)

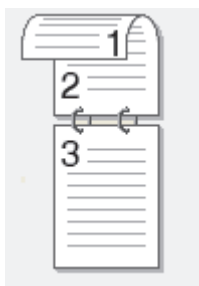

Къс ръб (долен)

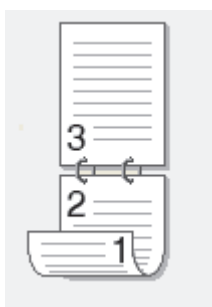

Опция за пейзаж	Описание
-----------------	----------

Дълъг ръб (горен)

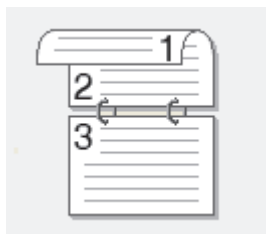

Дълъг ръб (долен)



Къс ръб (десен)

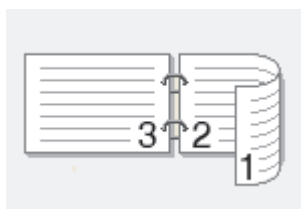

Къс ръб (ляв)

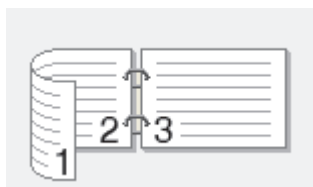

-
8. Изберете квадратчето за отметка **Отместване при подвързване**, ако искате да посочите отместването за подвързване в инчове или милиметри.
 9. Щракнете върху **ОК**, за да се върнете към прозореца на драйвера на принтера.
 10. Променете други настройки на принтера, ако е необходимо.



При използване на тази опция, функцията Без полета не е достъпна.

11. Щракнете върху **ОК**, след което започнете отпечатването.
12. Щракнете върху **ОК**, за да отпечатате първата страна на страниците.
Устройството отпечатва първо всички нечетни страници. След това отпечатването спира и изскачащо съобщение на екрана на компютъра ви инструктира да заредите отново хартията.
13. Заредете отново хартията.
14. Щракнете върху **ОК**.
Ще се отпечатат четните страници.

Ако хартията не се зарежда правилно, тя може да се подвие. Извадете хартията, изпълнете я и я поставете отново в тавата за хартия.



Свързана информация

- [Печат от вашия компютър \(Windows\)](#)

Свързани теми:

- [Ръчно отпечатване като книжка \(Windows\)](#)
-

Автоматично отпечатване като книжка (Windows)

Свързани модели: DCP-T720DW/DCP-T725DW/DCP-T820DW/DCP-T825DW/MFC-T920DW/MFC-T925DW

Използвайте тази опция, за да отпечатате документ във формат на книжка чрез 2-странен печат. Страниците на документа ще бъдат подредени според номерата им и ще можете да сгънете разпечатките по средата, без да е необходимо да промените реда на отпечатаните страници.



- Проверете дали капакът за отстраняване на заседания е затворен добре.
- Ако хартията е огъната, изправете я и я поставете отново в тавата за хартия.
- Използвайте обикновена хартия. НЕ използвайте висококачествена хартия.
- Ако хартията е тънка, може да се набръчка.

1. Изберете командата за печат във вашето приложение.
2. Изберете **Brother XXX-XXXX Printer** (където XXX-XXXX е името на вашия модел), а след това щракнете върху бутона за свойствата или предпочитанията за печат.
Появява се прозорецът на драйвера за принтер.
3. Щракнете върху раздела **Основни**.
4. В полето **Ориентация** изберете опцията **Портрет** или **Пейзаж**, за да зададете ориентацията на разпечатката.



Ако приложението ви съдържа подобна настройка, ви препоръчваме да зададете ориентацията от приложението.

5. Щракнете върху падащия списък **Двустранен печат / Книжка**, а след това изберете опцията **Книжка**.
6. Щракнете върху бутона **Настройки на двустранен печат**.
7. Изберете една от опциите от менюто **Начин на завъртане**.

За всяка ориентация има два типа посоки на подвързване на 2-странно отпечатани листове:

Опция за Портретна ориентация

Описание

Подвързване отляво



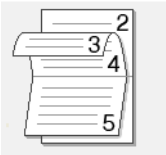

Опция за Портретна ориентация	Описание
Подвързване отдясно	

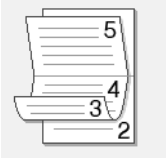
Опция за пейзажна ориентация	Описание
Подвързване отгоре	

Подвързване отдолу	
--------------------	---

8. Изберете една от опциите от меню **Метод на печат на книжка**.

Опция	Описание
Всички страници едновременно	Всяка страница ще се отпечата във формат на книжка (по четири страници на всеки лист хартия – по две страници от всяка страна). Прегънете разпечатката по средата, за да се получи книжка. 
Раздели на серии	Тази опция отпечатва цялата книжка на отделни по-малки части от книжката, като ви позволява да ги сгъвате по средата, без да е необходимо да променяте реда на отпечатаните страници. Можете да посочите броя на листовите във всеки по-малък свитък книжки (от 1 до 15). Тази опция може да помогне, когато се прегъва отпечатана книжка с голям брой страници. 

9. Изберете квадратчето за отметка **Отместване при подвързване**, ако искате да посочите отместването за подвързване в инчове или милиметри.

10. Щракнете върху **ОК**, за да се върнете към прозореца на драйвера на принтера.

11. Променете други настройки на принтера, ако е необходимо.



При използване на тази опция, функцията Без полета не е достъпна.

12. Щракнете върху **ОК**.

13. Изпълнете отпечатването.



Свързана информация

- [Печат от вашия компютър \(Windows\)](#)

Свързани теми:

- [Автоматично отпечатване върху двете страни на листа \(Автоматичен 2-страничен печат\) \(Windows\)](#)
- [Настройки за печат \(Windows\)](#)

Ръчно отпечатване като книжка (Windows)

Свързани модели: DCP-T520W/DCP-T525W

Използвайте тази опция, за да отпечатате документ във формат на книжка чрез 2-странен печат. Страниците на документа ще бъдат подредени според номерата им и ще можете да сгънете разпечатките по средата, без да е необходимо да промените реда на отпечатаните страници.



- Преди да заредите отново хартия, разлистете я и я изгладете, за да избегнете засядане.
- Не се препоръчва да се използва много тънка или много дебела хартия.
- Ако хартията е тънка, тя може да се намачка.
- Функцията за двустранен печат може да не е подходяща за всички типове документи и изображения. Ако имате непрекъснато проблеми със засядане на хартията по време на двустранен печат, препоръчваме да използвате едностранен печат.

1. Изберете командата за печат във вашето приложение.
2. Изберете **Brother XXX-XXXX Printer** (където XXX-XXXX е името на вашия модел), а след това щракнете върху бутона за свойства или предпочитанията за печат.
Появява се прозорецът на драйвера за принтер.
3. Щракнете върху раздела **Основни**.
4. В полето **Ориентация** изберете опцията **Портрет** или **Пейзаж**, за да зададете ориентацията на разпечатката.



Ако приложението ви съдържа подобна настройка, ви препоръчваме да зададете ориентацията от приложението.

5. Щракнете върху падащия списък **Двустранен печат / Книжка**, а след това изберете опцията **Книжка (Ръчен)**.
6. Щракнете върху бутона **Настройки на двустранен печат**.
7. Изберете една от опциите от менюто **Начин на завъртане**.

За всяка ориентация има два типа посоки на подвързване на 2-странно отпечатани листове:

Опция за Портретна ориентация

Описание

Подвързване отляво

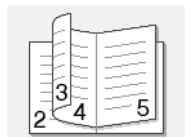

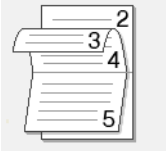

Опция за Портретна ориентация	Описание
Подвързване отдясно	

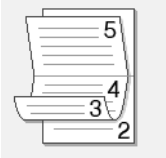
Опция за Пейзажна ориентация	Описание
Подвързване отгоре	

Подвързване отдолу	
--------------------	---

8. Изберете една от опциите от меню **Метод на печат на книжка**.

Опция	Описание
Всички страници едновременно	Всяка страница ще се отпечата във формат на книжка (по четири страници на всеки лист хартия – по две страници от всяка страна). Прегънете разпечатката по средата, за да се получи книжка. 
Раздели на серии	Тази опция отпечатва цялата книжка на отделни по-малки части от книжката, като ви позволява да ги сгъвате по средата, без да е необходимо да промените реда на отпечатаните страници. Можете да посочите броя на листовите във всеки по-малък свитък книжки (от 1 до 15). Тази опция може да помогне, когато се прегъва отпечатана книжка с голям брой страници. 

9. Изберете квадратчето за отметка **Отместване при подвързване**, ако искате да посочите отместването за подвързване в инчове или милиметри.

10. Щракнете върху **ОК**, за да се върнете към прозореца на драйвера на принтера.

11. Променете други настройки на принтера, ако е необходимо.



При използване на тази опция, функцията Без полета не е достъпна.

12. Щракнете върху **ОК**, след което започнете отпечатването.

13. Щракнете върху **ОК**, за да отпечатате първата страна на страниците.

Устройството отпечатва първо всички нечетни страници. След това отпечатването спира и изскачащо съобщение на екрана на компютъра ви инструктира да заредите отново хартията.

14. Заредете отново хартията.

15. Щракнете върху **ОК**.

Отпечатват се четните страници.

Ако хартията не се зарежда правилно, тя може да се подвие. Извадете хартията, изпълнете я и я поставете отново в тавата за хартия.



Свързана информация

- Печат от вашия компютър (Windows)

Свързани теми:

- Ръчно отпечатване върху двете страни на листа (Ръчен 2-страничен печат) (Windows)

Печат на цветен документ в скала на сивия цвят (Windows)

Режимът Скала на сивия цвят увеличава скоростта на обработката при печат в сравнение с цветния режим. Ако документът съдържа цвят, при избиране на режим Скала на сивия цвят документът се отпечатва в 256 нива на скалата на сивия цвят.

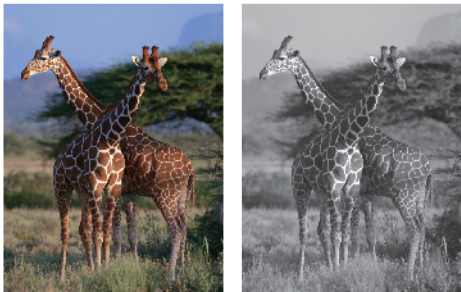

1. Изберете командата за печат във вашето приложение.
2. Изберете **Brother XXX-XXXX Printer** (където XXX-XXXX е името на вашия модел), а след това щракнете върху бутона за свойствата или предпочитанията за печат.
Появява се прозорецът на драйвера за принтер.
3. Щракнете върху раздела **Основни**.
4. За **Цвят / Скала на сивия цвят** изберете **Скала на сивия цвят**.
5. Променете други настройки на принтера, ако е необходимо.
6. Щракнете върху **ОК**.
7. Изпълнете отпечатването.



Свързана информация

- [Печат от вашия компютър \(Windows\)](#)

Предотвратяване на размазани разпечатки и засядане на хартия (Windows)

Някои типове носители за печат може да се нуждаят от повече време за съхнене. Променете опцията **Намаляване на петната**, ако имате проблеми с размазан печат или засядане на хартията.

1. Изберете командата за печат във вашето приложение.
2. Изберете **Brother XXX-XXXX Printer** (където XXX-XXXX е името на вашия модел), а след това щракнете върху бутона за свойствата или предпочитанията за печат.
Появява се прозорецът на драйвера за принтер.
3. Щракнете върху раздела **Разширени**.
4. Щракнете върху бутона **Други настройки на печат**.
5. Изберете опцията **Намаляване на петната** в лявата страна на екрана.
6. Изберете една от следните опции:

Тип на носителя за печат	Опция	Описание
Обикновена хартия (DCP-T720DW/ DCP-T725DW/ DCP-T820DW/ DCP-T825DW/ MFC-T920DW/ MFC-T925DW)	Двустранно печатане или Едностраничен печат	Изключен / Включен
Обикновена хартия (DCP-T520W/ DCP-T525W)	Изключен / Включен	Изключен / Включен
Лъскава хартия	Изключен / Включен	Изключен / Включен

7. Щракнете върху **ОК**, за да се върнете към прозореца на драйвера на принтера.
8. Щракнете върху **ОК**.
9. Изпълнете отпечатването.



Свързана информация

- [Печат от вашия компютър \(Windows\)](#)

Свързани теми:

- [Проблеми при работата с хартия и отпечатването](#)
- [Промяна на опциите за печат за подобряване на резултатите при печат](#)

Използване на готов профил за печат (Windows)

Профили за печат представляват предварително зададени настройки, предназначени да ви дават бърз достъп до често използвани конфигурации за печат.

1. Изберете командата за печат във вашето приложение.
2. Изберете **Brother XXX-XXXX Printer** (където XXX-XXXX е името на вашия модел), а след това щракнете върху бутона за свойства или предпочитанията за печат.
Появява се прозорецът на драйвера за принтер.
3. Щракнете върху раздела **Профили за печат**.

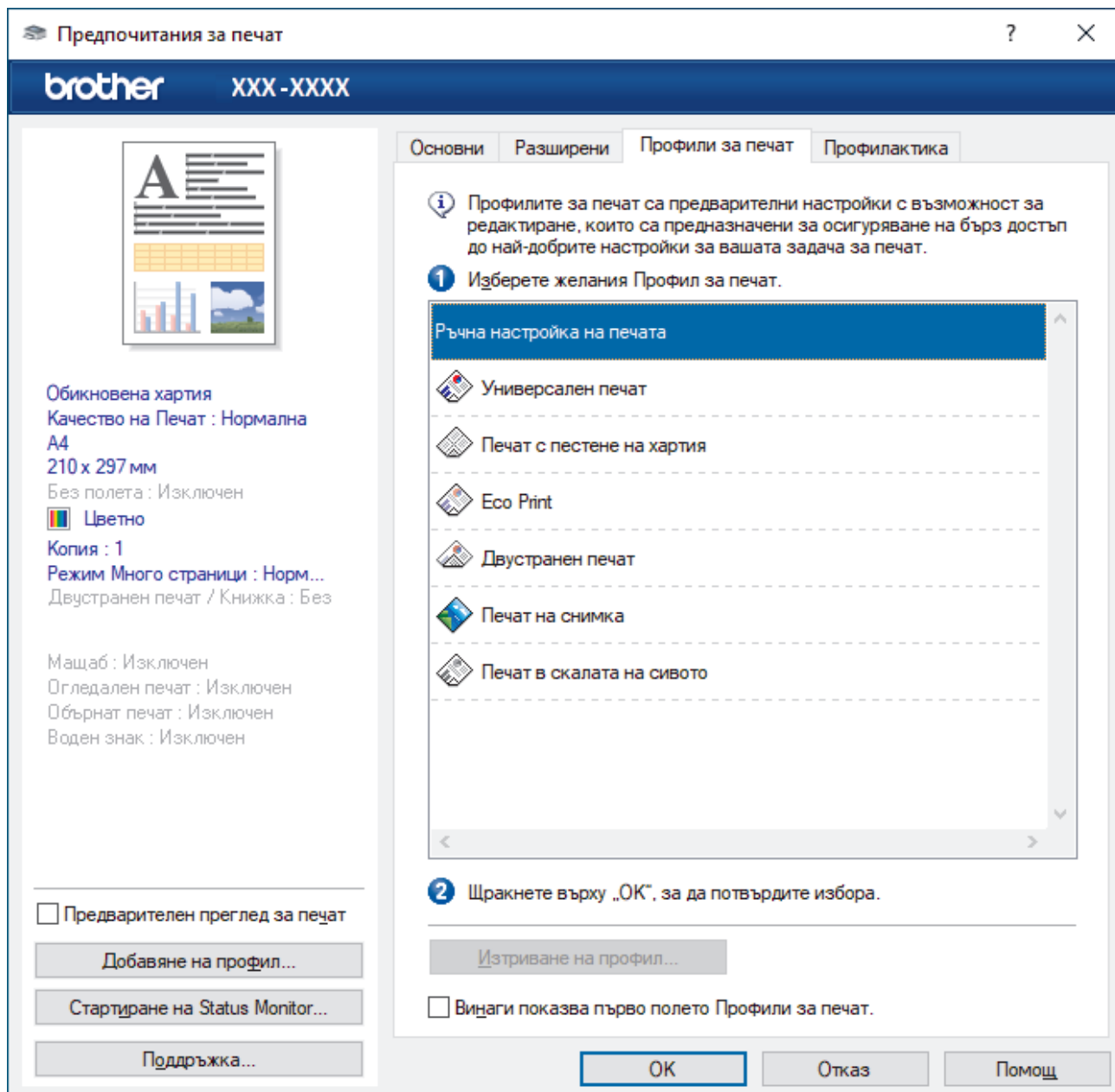

4. Изберете вашия профил от списъка с профили за печат.
Настройките на профила са показани от лявата страна на прозореца на драйвера за принтер.
5. Направете едно от следните неща:
 - Ако настройките са подходящи за заявката за печат, щракнете върху **ОК**.
 - За да промените настройките, върнете се в раздел **Основни** или **Разширени**, променете настройките, а след това щракнете върху **ОК**.



За да се вижда разделът **Профили за печат** на преден план на прозореца при следващото печатане, изберете квадратчето за отметка **Винаги показва първо полето Профили за печат.**



Свързана информация

- [Печат от вашия компютър \(Windows\)](#)
 - [Създаване или изтриване на профил за печат \(Windows\)](#)

Свързани теми:

- [Настройки за печат \(Windows\)](#)
-

Създаване или изтриване на профил за печат (Windows)

Можете да добавите до 20 нови профила за печат с персонализирани настройки.

1. Изберете командата за печат във вашето приложение.
2. Изберете **Brother XXX-XXXX Printer** (където XXX-XXXX е името на вашия модел), а след това щракнете върху бутона за свойствата или предпочитанията за печат.

Появява се прозорецът на драйвера за принтер.

3. Направете едно от следните неща:

За да създадете нов профил за печат:

- a. Щракнете върху раздел **Основни** и раздел **Разширени**, и конфигурирайте желаните от вас настройки за печат за новия профил за печат.
- b. Щракнете върху раздела **Профили за печат**.
- c. Щракнете върху **Добавяне на профил**.
Показва се диалоговият прозорец **Добавяне на профил**.
- d. Въведете името на новия профил в полето **Име**.
- e. Щракнете върху иконата от списъка с икони, която искате да представлява този профил.
- f. Щракнете върху **ОК**.

Името на новия профил за печат се добавя към списъка в раздел **Профили за печат**.

За да изтриете профил за печат, който сте създали:

- a. Щракнете върху раздела **Профили за печат**.
- b. Щракнете върху **Изтриване на профил**.
Показва се диалоговият прозорец **Изтриване на профил**.
- c. Изберете профила, който искате да изтриете.
- d. Щракнете върху **Изтриване**.
- e. Щракнете върху **Да**.
- f. Щракнете върху **Затваряне**.



Свързана информация

- [Използване на готов профил за печат \(Windows\)](#)

Промяна на настройките по подразбиране за печат (Windows)

Когато промените настройките за печат на приложението, промените се прилагат само за документи, отпечатани с това приложение. За да промените настройките за печат за всички приложения на Windows, трябва да конфигурирате свойствата на драйвера на принтера.

1. Направете едно от следните неща:

- За Windows 10, Windows Server 2016 и Windows Server 2019

Щракнете върху  > Система на Windows > Контролен панел. В групата **Хардуер и звук** щракнете върху **Преглед на устройства и принтери**.

- За Windows 8.1

Преместете мишката в долния десен ъгъл на работния плот. Когато се появи лентата с менюта, щракнете върху **Настройки**, а след това щракнете върху **Контролен панел**. В групата **Хардуер и звук** щракнете върху **Преглед на устройства и принтери**.

- За Windows Server 2012 R2

Щракнете върху **Контролен панел** на екрана **Старт**. В групата **Хардуер** щракнете върху **Преглед на устройства и принтери**.

- За Windows Server 2012

Преместете мишката в долния десен ъгъл на десктопа. Когато се появи лентата с менюта, щракнете върху **Настройки**, а след това щракнете върху **Контролен панел**. В група **Хардуер** щракнете върху **Преглед на устройства и принтери**.

- За Windows 7 и Windows Server 2008 R2

Щракнете върху  (**Старт**) > **Устройства и принтери**.

- За Windows Server 2008

Щракнете върху  (**Старт**) > **Контролен панел** > **Хардуер и звук** > **Принтери**.

2. Щракнете с десния бутон върху иконата **Brother XXX-XXXX Printer**, (където XXX-XXXX е името на вашия модел), а след това изберете **Свойства на принтера**. Ако се появят опции за драйвер за принтер, изберете вашия драйвер за принтер.

Показва се диалоговият прозорец с характеристики на принтера.

3. Щракнете върху раздела **Общи**, а след това щракнете върху бутон **Предпочитания за печат** или **Предпочитания...**

Показва се диалоговият прозорец за драйвера на принтера.

4. Изберете настройките за печат, които искате да използвате по подразбиране за всичките си програми под Windows.

5. Щракнете върху **ОК**.

6. Затворете диалоговия прозорец за свойствата на принтера.



Свързана информация

- [Печат от вашия компютър \(Windows\)](#)

Свързани теми:

- [Настройки за печат \(Windows\)](#)

Настройки за печат (Windows)

- >> Раздел **Основни**
- >> Раздел **Разширени**

Раздел Основни

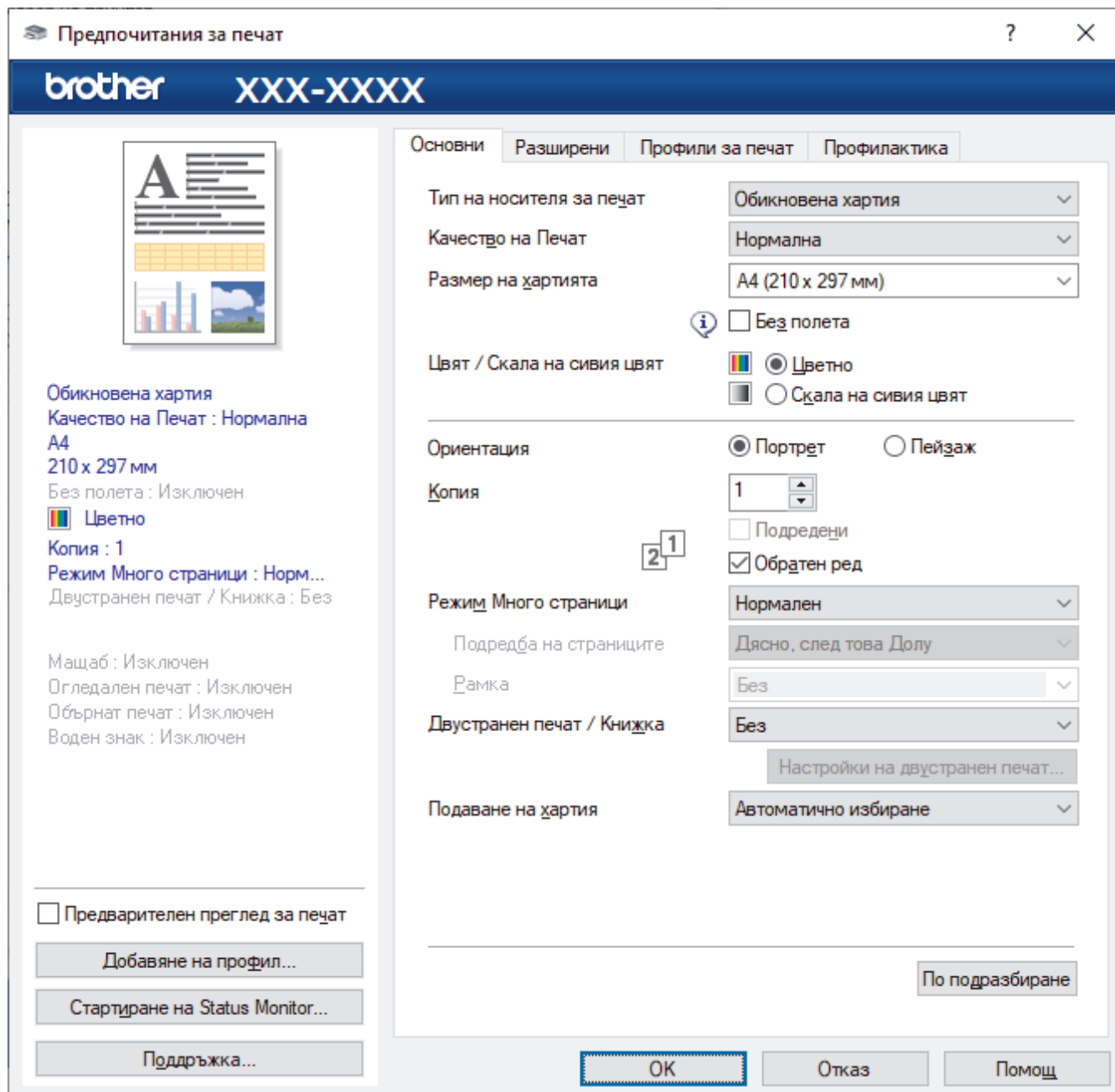

1. Тип на носителя за печат

Изберете типа носител, който искате да използвате. За постигане на най-добри резултати при печат устройството автоматично регулира настройките си за печат според избрания тип носител.

2. Качество на Печат

Изберете желаното качество на печат. Тъй като качеството и скоростта на печат са свързани, колкото е по-високо качеството, толкова повече време се изисква за отпечатване на документа.

3. Размер на хартията

Изберете размера на хартията, който искате да използвате. Можете да изберете от стандартните размери на хартията или да създадете размер по избор.

Без полета

Изберете тази опция, за да отпечатате снимки без полета. Тъй като данните за изображението се създават така, че да са малко по-големи от размера на хартията, който използвате, това ще доведе до отрязване на малка част в ъглите на снимката.

Възможно е да не можете да изберете опцията за печат без полета за някои комбинации от тип носител и качество, както и от някои приложения.

4. Цвят / Скала на сивия цвят

Изберете цветен печат или печат с нива на сивото. Скоростта на печат е по-висока в режим на печат с нива на сивото отколкото в режим на цветен печат. Ако документът ви е цветен и изберете режим на печат с нива на сивото, документът ви ще се отпечата с 256 нива на сивото.

5. Ориентация

Изберете ориентация (портретна или пейзажна) на разпечатка.

Ако приложението ви съдържа подобна настройка, ви препоръчваме да зададете ориентацията от приложението.

6. Копия

Въведете в това поле броя на копията (1 – 999), които искате да отпечатате.

Подредени

Изберете тази опция, за да отпечатате комплекти от документи с много страници, като запазите първоначалния ред на страниците. Когато е избрана тази опция, ще се отпечата едно пълно копие на вашия документ, а след това и останалите копия, съгласно броя, който сте избрали. Ако тази опция не е избрана, всяка страница ще се отпечата толкова пъти, колкото копия сте задали, преди да започне отпечатване на следващата страница от документа.

Обратен ред

Изберете тази опция, за да отпечатате вашите документи в обратен ред. Последната страница на документа ще се отпечата първа.

7. Режим Много страници

Изберете тази опция, за да отпечатате няколко страници на един лист или за да отпечатате една страница от документа на няколко листа.

Подредба на страниците

Изберете реда на страниците, когато печатате няколко страници на един лист.

Рамка

Изберете типа на полето, когато печатате няколко страници на един лист хартия.

8. Двустранен печат / Книжка

Изберете тази опция, за да печатате от двете страни на хартията или за да отпечатате документ във формат на книжка чрез двустранен печат.

Бутон Настройки на двустранен печат

Щракнете върху този бутон, за да изберете типа на двустранното подвързване. За всяка ориентация са налични по четири типа двустранно подвързване.

9. (DCP-T820DW/DCP-T825DW/MFC-T920DW/MFC-T925DW) Подаване на хартия

Изберете настройка за източника на хартия според условията или целта на отпечатването.

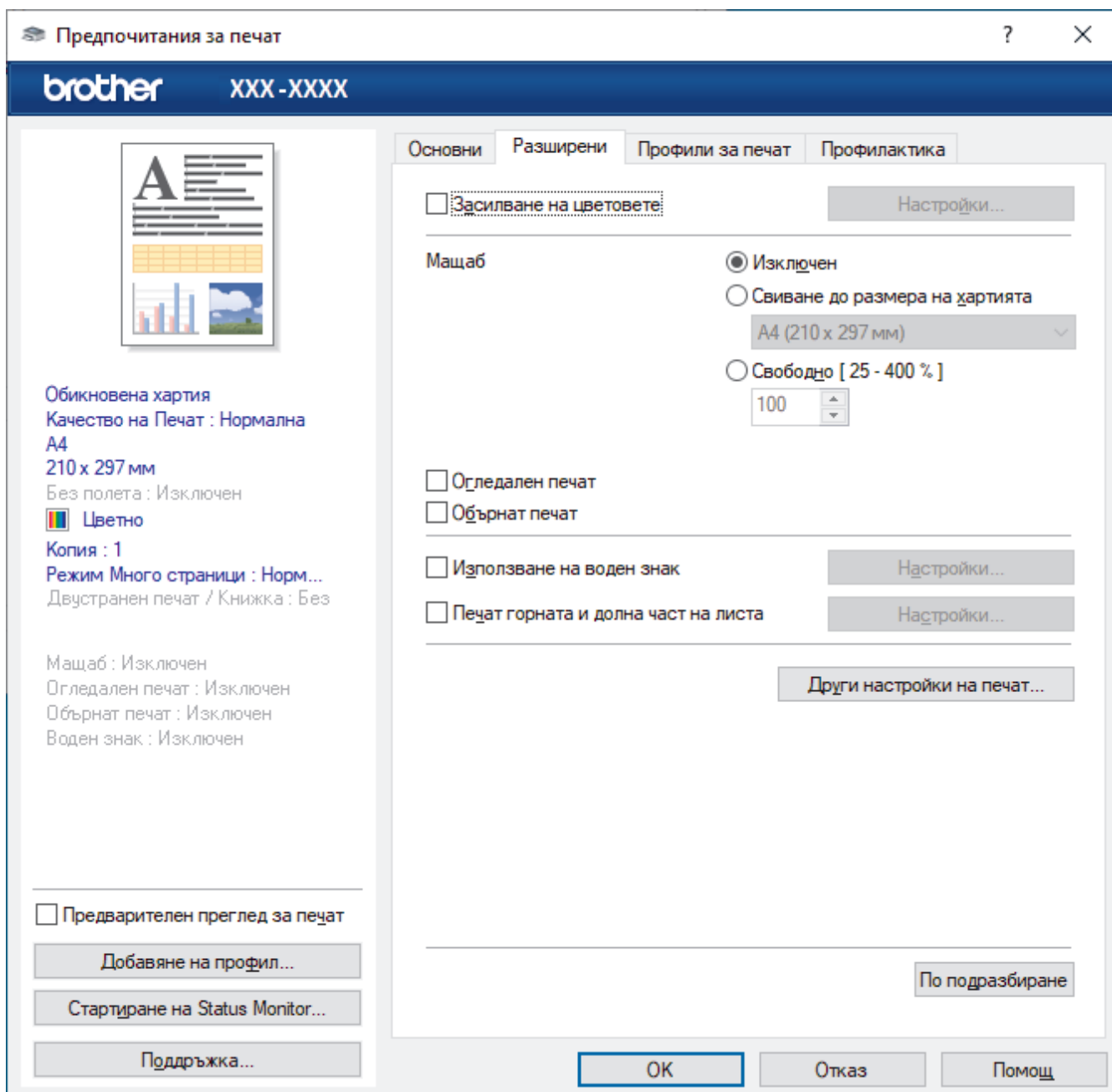

1. Засилване на цветовете

Изберете тази опция, за да използвате функцията за подсилване на цветовете. Тази функция анализира изображението ви, за да подобри рязкостта, баланса на бялото и плътността на цвета му. Този процес може да отнеме няколко минути в зависимост от размера на изображението и спецификациите на вашия компютър.

2. Мащаб

Изберете тези опции, за да увеличите или намалите размера на страниците в документа.

Свиване до размера на хартията

Изберете тази опция, за да увеличите или намалите страниците на документа, така че да се побират в определен размер на хартията. Когато изберете тази опция, изберете желания размер на хартията от падащия списък.

Свободно [25 - 400 %]

Изберете тази опция, за да увеличите или намалите страниците на документа ръчно. Когато изберете тази опция, въведете стойност в полето.

3. Огледален печат

Изберете тази опция, за да обръщате хоризонтално отпечатаното изображение на страницата от ляво надясно.

4. Обърнат печат

Изберете тази опция, за да завъртите отпечатаното изображение на 180 градуса.

5. Използване на воден знак

Изберете тази опция, за да отпечатате лого или текст като воден знак във вашия документ. Изберете един от готовите водни знаци, добавете нов воден знак или използвайте файл с изображение, който сте създали.

6. Печат горната и долна част на листа

Изберете тази опция, за да отпечатате в документа датата, часа и потребителското име за влизане в компютъра.

7. Бутон Други настройки на печат

Разширени настройки за цвят

Изберете метода, който устройството използва за подреждане на точките за изобразяване на полутоновете.

Цветът на разпечатката може да се регулира така, че да се постигне най-близко съответствие с това, което се вижда на екрана на компютъра.

(DCP-T520W/DCP-T525W) Разширени настройки за качество

Изберете тази опция, за да отпечатате документите си с най-високо качество.

Намаляване на петната

Някои типове носители за печат може да се нуждаят от повече време за съхнене. Променете тази опция, ако имате проблеми с размазан печат или засядане на хартията.

Извикване на цветовите данни на принтера

Изберете тази опция, за да оптимизирате качеството на печат чрез използване на фабричните настройки на устройството, които са зададени конкретно за вашето устройство на Brother.

Използвайте тази опция, когато сте сменили устройството или сте променили мрежовия му адрес.

Архив за печат

Изберете тази опция, за да запишете данните за печат като PDF файл на вашия компютър.

Намалява плътността на мастилото

Изберете тази функция, за да пестите мастило. За разпечатките се използва по-малко мастило и те са по-светли, отколкото се показват в предварителния преглед за печат.



Свързана информация

- [Печат от вашия компютър \(Windows\)](#)

Свързани теми:

- [Съобщения за грешки и за техническа поддръжка](#)
- [Проблеми при работата с хартия и отпечатването](#)
- [Печат на снимка \(Windows\)](#)
- [Печат на документ \(Windows\)](#)
- [Отпечатване на повече от една страница на единичен лист хартия \(N в 1\) \(Windows\)](#)
- [Отпечатване като плакат \(Windows\)](#)
- [Автоматично отпечатване върху двете страни на листа \(Автоматичен 2-страничен печат\) \(Windows\)](#)
- [Автоматично отпечатване като книжка \(Windows\)](#)
- [Използване на готов профил за печат \(Windows\)](#)
- [Промяна на настройките по подразбиране за печат \(Windows\)](#)
- [Промяна на опциите за печат за подобряване на резултатите при печат](#)

Отпечатване с Brother iPrint&Scan (Windows/Mac)

- [Отпечатване на снимки или документи с помощта на Brother iPrint&Scan \(Windows/Mac\)](#)
- [Автоматично отпечатване върху двете страни на листа с Brother iPrint&Scan \(Автоматичен двустранен печат\) \(Windows/Mac\)](#)
- [Отпечатване на повече от една страница на единичен лист хартия посредством Brother iPrint&Scan \(N в 1\) \(Windows/Mac\)](#)
- [Отпечатване на цветен документ в нюанси на сивото с помощта на Brother iPrint&Scan \(Windows/Mac\)](#)

Отпечатване на снимки или документи с помощта на Brother iPrint&Scan (Windows/Mac)



1. Уверете се, че сте заредили правилния носител в тавата за хартия.

ВАЖНО

За отпечатване на снимки:

- За най-добри резултати използвайте хартия Brother.
- Когато печатате на фотохартия, заредете един допълнителен лист от същата фотохартия в тавата за хартия.

2. Стартирайте Brother iPrint&Scan.

- Windows

Стартирайте  (Brother iPrint&Scan).

- Mac

В лентата с менюта **Finder (Търсене)** щракнете върху **Go (Старт) > Applications (Приложения)**, а след това щракнете двукратно върху иконата iPrint&Scan.

Появява се екранът на Brother iPrint&Scan.

3. Ако устройството Brother не е избрано, щракнете върху бутона **Изберете Машината си**, след което изберете името на своя модел от списъка. Щракнете върху **OK**.

4. Щракнете върху **Печат**.

5. Направете едно от следните неща:

- Windows

Щракнете върху **Фотография** или **Документ**.

- Mac

Щракнете върху **Фотография** или **PDF**.

6. Изберете файла, който желаете да отпечатате, след което направете едно от следните:

- Windows

Щракнете върху **Следващ**.

- Mac

Щракнете върху **Отвори**.

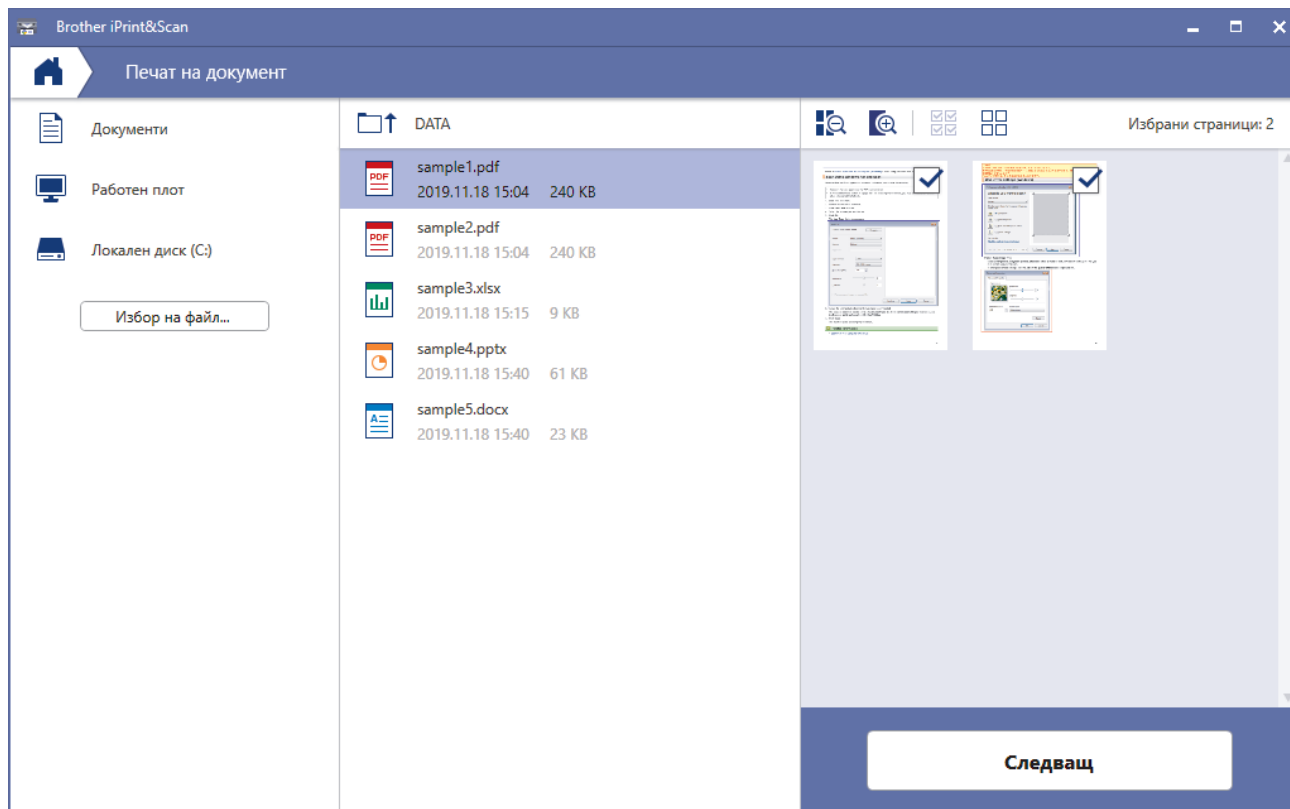

- Действителният екран може да е различен в зависимост от версията на приложението.
- Използвайте най-новата версия на приложението. >> [Свързана информация](#)
- Когато се отпечатват документи с много страници, можете да изберете също и страниците, които искате да отпечатате.

7. Ако е необходимо, променете други настройки на принтера.

8. Щракнете върху **Печат**.

ВАЖНО

За отпечатване на снимки:

За да получите най-доброто качество на печат за избраните настройки, винаги задавайте опцията **Тип на носителя за печат** така, че да съответства на типа хартия, която зареждате.



Свързана информация

- [Отпечатване с Brother iPrint&Scan \(Windows/Mac\)](#)

Свързани теми:

- [Преглед на Brother iPrint&Scan за Windows и Mac](#)

■ Начало > Отпечатване > Отпечатване с Brother iPrint&Scan (Windows/Mac) > Автоматично отпечатване върху двете страни на листа с Brother iPrint&Scan (Автоматичен двустранен печат) (Windows/Mac)

Автоматично отпечатване върху двете страни на листа с Brother iPrint&Scan (Автоматичен двустранен печат) (Windows/Mac)

Свързани модели: DCP-T720DW/DCP-T725DW/DCP-T820DW/DCP-T825DW/MFC-T920DW/MFC-T925DW



- Проверете дали капакът за отстраняване на заседания е затворен добре.
- Ако хартията е огъната, изправете я и я поставете отново в тавата за хартия.
- Използвайте обикновена хартия. НЕ използвайте висококачествена хартия.
- Ако хартията е тънка, може да се набръчка.

1. Стартирайте Brother iPrint&Scan.

- Windows

Стартирайте  (Brother iPrint&Scan).

- Mac

В лентата с менюта **Finder (Търсене)** щракнете върху **Go (Старт) > Applications (Приложения)**, а след това щракнете двукратно върху иконата iPrint&Scan.

Появява се екранът на Brother iPrint&Scan.

2. Ако устройството Brother не е избрано, щракнете върху бутона **Изберете Машината си**, след което изберете името на своя модел от списъка. Щракнете върху **OK**.

3. Щракнете върху **Печат**.

4. Направете едно от следните неща:

- Windows

Щракнете върху **Документ**.

- Mac

Щракнете върху **PDF**.

5. Изберете файла, който желаете да отпечатате, след което направете едно от следните:

- Windows

Щракнете върху **Следващ**.

- Mac

Щракнете върху **Отвори**.



Когато печатате документи с много страници, може също да изберете страниците, които желаете да отпечатате.

6. Изберете една от опциите от падащия списък **Двустранен**.

Възможни са два типа двустранно подвързване:

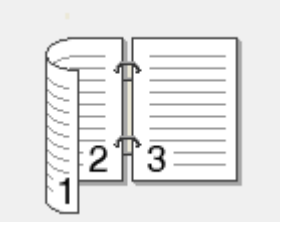
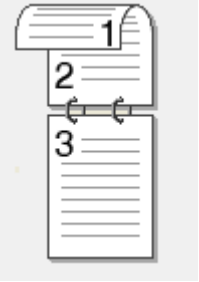
Опция	Описание
Вкл. (обърни по дългия ръб)	
Вкл. (обърни по късия ръб)	

7. Ако е необходимо, променете други настройки на принтера.
8. Щракнете върху **Печат**.



Свързана информация

- [Отпечатване с Brother iPrint&Scan \(Windows/Mac\)](#)

Отпечатване на повече от една страница на единичен лист хартия посредством Brother iPrint&Scan (N в 1) (Windows/Mac)



1. Стартирайте  (Brother iPrint&Scan).

Появява се екранът на Brother iPrint&Scan.

2. Ако устройството Brother не е избрано, щракнете върху бутона **Изберете Машината си**, след което изберете името на своя модел от списъка. Щракнете върху **ОК**.
3. Щракнете върху **Печат**.
4. Направете едно от следните неща:
 - Windows
Щракнете върху **Документ**.
 - Mac
Щракнете върху **PDF**.
5. Изберете файла, който желаете да отпечатате, след което направете едно от следните:
 - Windows
Щракнете върху **Следващ**.
 - Mac
Щракнете върху **Отвори**.



Когато печатате документи с много страници, може също да изберете страниците, които желаете да отпечатате.

6. Щракнете върху падащия списък **Изглед**, а след това изберете броя на страниците за отпечатване на всеки лист.
7. Променете други настройки на принтера, ако е необходимо.
8. Щракнете върху **Печат**.





Свързана информация

- [Отпечатване с Brother iPrint&Scan \(Windows/Mac\)](#)

Отпечатване на цветен документ в нюанси на сивото с помощта на Brother iPrint&Scan (Windows/Mac)

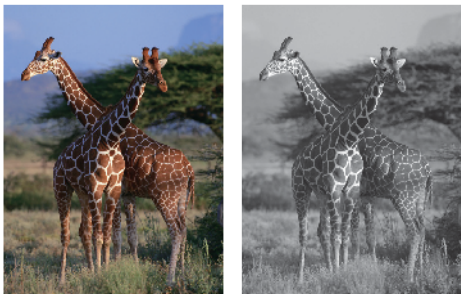
Режимът Скала на сивия цвят увеличава скоростта на обработката при печат в сравнение с цветния режим. Ако документът съдържа цвят, при избиране на режим Скала на сивия цвят документът се отпечатва в 256 нива на скалата на сивия цвят.



1. Стартирайте Brother iPrint&Scan.
 - Windows
Стартирайте  (Brother iPrint&Scan).
 - Mac
В лентата с менюта **Finder (Търсене)** щракнете върху **Go (Старт) > Applications (Приложения)**, а след това щракнете двукратно върху иконата iPrint&Scan.
Появява се екранът на Brother iPrint&Scan.
 2. Ако устройството Brother не е избрано, щракнете върху бутона **Изберете Машината си**, след което изберете името на своя модел от списъка. Щракнете върху **ОК**.
 3. Щракнете върху **Печат**.
 4. Направете едно от следните неща:
 - Windows
Щракнете върху **Фотография** или **Документ**.
 - Mac
Щракнете върху **Фотография** или **PDF**.
 5. Изберете файла, който желаете да отпечатате, след което направете едно от следните:
 - Windows
Щракнете върху **Следващ**.
 - Mac
Щракнете върху **Отвори**.
-
-  Когато печатате документи с много страници, може също да изберете страниците, които желаете да отпечатате.
-
6. Щракнете върху падащия списък **Цветно / Черно-бяло** и след това изберете опцията **Черно-бяло**.
 7. Ако е необходимо, променете други настройки на принтера.
 8. Щракнете върху **Печат**.



Свързана информация

- [Отпечатване с Brother iPrint&Scan \(Windows/Mac\)](#)

Отпечатване на прикачен файл към имейл

Можете да отпечатвате файлове, като ги изпращате по имейл на вашето устройство Brother.

- Към един имейл можете да прикачвате до 10 документа, общо с големина 20 MB.
- Тази функция поддържа следните формати:
 - Файлове с документи: PDF, TXT и файлове на Microsoft Office
 - Файлове с изображения: JPEG, BMP, GIF, PNG и TIFF
- По подразбиране устройството печата както съдържанието на имейла, така и прикачените към него файлове. За да отпечатате само прикачените към имейла файлове, променете настройките по необходимия начин.

1. Стартирайте Brother iPrint&Scan.

- Windows

Стартирайте  (Brother iPrint&Scan).

- Mac

В лентата с менюта **Finder (Търсене)** щракнете върху **Go (Старт) > Applications (Приложения)**, а след това щракнете двукратно върху иконата iPrint&Scan.

Появява се екранът на Brother iPrint&Scan.

2. Ако устройството Brother не е избрано, щракнете върху бутона **Изберете Машината си**, след което изберете името на своя модел от списъка. Щракнете върху **OK**.

3. Щракнете върху (**Настройки на устройството**), за да конфигурирате настройките.

4. Ако се изисква, въведете паролата в полето **Вход**, след което щракнете върху **Вход**.



Паролата по подразбиране за управление на настройките на това устройство се намира на гърба на устройството и е отбелязана с „PwD“.

5. Отидете в навигационното меню и щракнете върху **Онлайн функции > Настройки за онлайн функции**.



Започнете от , ако навигационното меню не се вижда в лявата страна на екрана.

6. Щракнете върху бутона **Приемам условията за употреба**.

Устройството отпечатва листа с инструкции.

7. Изпратете имейл до имейл адрес, посочен на листа. Устройството отпечатва прикачените в имейла файлове.



За да промените настройките, включително имейл адрес и настройки на принтера, щракнете върху линка **Уеб страница за разширени настройки**.



Свързана информация

- [Отпечатване](#)

Свързани теми:

- [Достъп до уеб базирано управление](#)

Сканиране

- Сканиране посредством бутона Сканиране на устройството
- Сканиране с Brother iPrint&Scan (Windows/Mac)
- Сканиране от вашия компютър (Windows)
- Сканиране от вашия компютър (Mac)

Сканиране посредством бутона Сканиране на устройството

- Сканиране на снимки и графики
- Запазване на сканирани данни в папка като PDF файл
- Запазване на сканирани данни на USB флаш устройство
- Сканиране към текстов файл, който може да се редактира (OCR)
- Запазване на сканирани данни като прикачен файл към имейл
- Уеб услуги за сканиране във вашата мрежа (Windows 7, Windows 8.1 и Windows 10)
- Смяна на настройките за сканиране чрез Brother iPrint&Scan

Сканиране на снимки и графики

Изпращайте сканирани снимки или графики направо на вашия компютър.



Използвайте бутона за сканиране на устройството за извършване на временни промени в настройките за сканиране. За да направите постоянни промени, използвайте Brother iPrint&Scan.

>> [DCP-T520W/DCP-T525W/DCP-T720DW/DCP-T725DW/DCP-T820DW/DCP-T825DW](#)
>> [MFC-T920DW/MFC-T925DW](#)

DCP-T520W/DCP-T525W/DCP-T720DW/DCP-T725DW/DCP-T820DW/DCP-T825DW

1. Заредете документа.
2. Натиснете  (**SCAN (Сканиране)**).
3. Натиснете ▲ или ▼, за да изберете опцията [Скан. към комп], а след това натиснете **ОК**.
4. Натиснете ▲ или ▼, за да изберете опцията [Изобр.], а след това натиснете **ОК**.
5. Ако устройството е свързано в мрежа, натиснете ▲ или ▼, за да изберете компютъра, към който искате да изпращате данни, а след това натиснете **ОК**.



Ако LCD дисплеят ви подкани да въведете ПИН код, използвайте контролния панел, за да въведете четирицифрения ПИН код за компютъра, а след това натиснете **ОК**.

6. Направете едно от следните неща:
 - За да промените настройките, натиснете **Copy/Scan Options (Опции Копиране/Сканиране)**, а след това преминете на следващата стъпка.
 - За да използвате настройките по подразбиране, натиснете **Mono Start (Старт Черно-бяло)** или **Colour Start (Старт Цветно)**.



- [Настройка цвят] зависи от настройките по подразбиране. Натискането на **Mono Start (Старт Черно-бяло)** или **Colour Start (Старт Цветно)** не ви позволява да промените настройките.
- За да използвате опции за сканиране, към устройството трябва да свържете компютър с инсталиран Brother iPrint&Scan.

7. Устройството ще ви подкани да зададете всяка от следните настройки за сканиране. Натиснете ▲ или ▼, за да изберете желаната опция, а след това натиснете **ОК**, за да продължите към следващата настройка за сканиране.
 - [Настройка цвят]
 - [Резолуция]
 - [Вид на файл]
 - [Размер документ]

- [Прем. фон. цв.]

8. Натиснете **Mono Start (Старт Черно-бяло)** или **Colour Start (Старт Цветно)**.



[Настройка цвят] зависи от избраните от вас настройки. Натискането на **Mono Start (Старт Черно-бяло)** или **Colour Start (Старт Цветно)** не ви позволява да промените настройките.

MFC-T920DW/MFC-T925DW

1. Заредете документа.
2. Натиснете  (**SCAN (Сканиране)**).
3. Натиснете ▲ или ▼, за да изберете опцията [към компютър], а след това натиснете **OK**.
4. Натиснете ▲ или ▼, за да изберете опцията [към изобр.], а след това натиснете **OK**.
5. Ако устройството е свързано в мрежа, натиснете ▲ или ▼, за да изберете компютъра, към който искате да изпращате данни, а след това натиснете **OK**.



Ако съобщението на LCD дисплея ви подкани да въведете ПИН код, използвайте контролния панел, за да въведете четирицифрения ПИН код за компютъра, а след това натиснете **OK**.

6. Направете едно от следните неща:
 - За да промените настройките, преминете на следващата стъпка.
 - За да използвате настройките по подразбиране, натиснете **Mono Start (Старт Черно-бяло)** или **Colour Start (Старт Цветно)**.



[Настройка цвят] зависи от настройките по подразбиране. Натискането на **Mono Start (Старт Черно-бяло)** или **Colour Start (Старт Цветно)** не ви позволява да промените настройките.

7. Натиснете ▲ или ▼, за да изберете опцията [Настройки скан.], а след това натиснете **OK**.



За да използвате опцията [Настройки скан.], към устройството трябва да свържете компютър с инсталиран Brother iPrint&Scan.

8. Натиснете ▲ или ▼, за да изберете опцията [Задаване на устр], а след това натиснете **OK**.
9. Изберете настройките за сканиране, които искате да промените, след което натиснете **OK**.

Опция	Описание
Настройка цвят	Изберете формат за сканиране цветно за вашия документ.
Резолюция	Избиране на резолюцията на сканиране за вашия документ.
Вид на файл	Избиране на файловия формат за вашия документ.
Размер докум.	Изберете размера на документа.
Яркост	Изберете нивото на яркост.
Контраст	Изберете нивото на контраст.
Премахни Фон	Промяна на степента на премахване на фоновия цвят.

10. Натиснете **Mono Start (Старт Черно-бяло)** или **Colour Start (Старт Цветно)**.



[Настройка цвят] зависи от избраните от вас настройки. Натискането на **Mono Start (Старт Черно-бяло)** или **Colour Start (Старт Цветно)** не ви позволява да промените настройките.



Свързана информация

- Сканиране посредством бутона Сканиране на устройството

Запазване на сканирани данни в папка като PDF файл

Сканирайте документи и ги записвайте в папка в компютъра си като PDF файлове.



Използвайте бутона за сканиране на устройството за извършване на временни промени в настройките за сканиране. За да направите постоянни промени, използвайте Brother iPrint&Scan.

>> DCP-T520W/DCP-T525W/DCP-T720DW/DCP-T725DW/DCP-T820DW/DCP-T825DW

>> MFC-T920DW/MFC-T925DW

DCP-T520W/DCP-T525W/DCP-T720DW/DCP-T725DW/DCP-T820DW/DCP-T825DW

1. Заредете документа.
2. Натиснете  (**SCAN (Сканиране)**).
3. Натиснете ▲ или ▼, за да изберете опцията [Скан. към комп], а след това натиснете **OK**.
4. Натиснете ▲ или ▼, за да изберете опцията [Файл], а след това натиснете **OK**.
5. Ако устройството е свързано в мрежа, натиснете ▲ или ▼, за да изберете компютъра, към който искате да изпращате данни, а след това натиснете **OK**.



Ако LCD дисплеят ви подкани да въведете ПИН код, използвайте контролния панел, за да въведете четирицифрения ПИН код за компютъра, а след това натиснете **OK**.

6. Направете едно от следните неща:
 - За да промените настройките, натиснете **Copy/Scan Options (Опции Копиране/Сканиране)**, а след това преминете на следващата стъпка.
 - За да използвате настройките по подразбиране, натиснете **Mono Start (Старт Черно-бяло)** или **Colour Start (Старт Цветно)**.



- [Настройка цвят] зависи от настройките по подразбиране. Натискането на **Mono Start (Старт Черно-бяло)** или **Colour Start (Старт Цветно)** не ви позволява да промените настройките.
- За да използвате опции за сканиране, към устройството трябва да свържете компютър с инсталиран Brother iPrint&Scan.

7. Устройството ще ви подкани да зададете всяка от следните настройки за сканиране. Натиснете ▲ или ▼, за да изберете желаната опция, а след това натиснете **OK**, за да продължите към следващата настройка за сканиране.
 - [Настройка цвят]
 - [Резолюция]
 - [Вид на файл]
 - [Размер документ]

- [Прем. фон. цв.]

8. Натиснете **Mono Start (Старт Черно-бяло)** или **Colour Start (Старт Цветно)**.



[Настройка цвят] зависи от избраните от вас настройки. Натискането на **Mono Start (Старт Черно-бяло)** или **Colour Start (Старт Цветно)** не ви позволява да промените настройките.

MFC-T920DW/MFC-T925DW

1. Заредете документа.
2. Натиснете  (**SCAN (Сканиране)**).
3. Натиснете ▲ или ▼, за да изберете опцията [към компютър], а след това натиснете **OK**.
4. Натиснете ▲ или ▼, за да изберете опцията [към файл], а след това натиснете **OK**.
5. Ако устройството е свързано в мрежа, натиснете ▲ или ▼, за да изберете компютъра, към който искате да изпращате данни, а след това натиснете **OK**.



Ако съобщението на LCD дисплея ви подкани да въведете ПИН код, използвайте контролния панел, за да въведете четирицифрения ПИН код за компютъра, а след това натиснете **OK**.

6. Направете едно от следните неща:
 - За да промените настройките, преминете на следващата стъпка.
 - За да използвате настройките по подразбиране, натиснете **Mono Start (Старт Черно-бяло)** или **Colour Start (Старт Цветно)**.



[Настройка цвят] зависи от настройките по подразбиране. Натискането на **Mono Start (Старт Черно-бяло)** или **Colour Start (Старт Цветно)** не ви позволява да промените настройките.

7. Натиснете ▲ или ▼, за да изберете опцията [Настройки скан.], а след това натиснете **OK**.



За да използвате опцията [Настройки скан.], към устройството трябва да свържете компютър с инсталиран Brother iPrint&Scan.

8. Натиснете ▲ или ▼, за да изберете опцията [Задаване на устр], а след това натиснете **OK**.
9. Изберете настройките за сканиране, които искате да промените, след което натиснете **OK**.

Опция	Описание
Настройка цвят	Изберете формат за сканиране цветно за вашия документ.
Резолюция	Избиране на резолюцията на сканиране за вашия документ.
Вид на файл	Избиране на файловия формат за вашия документ.
Размер докум.	Изберете размера на документа.
Яркост	Изберете нивото на яркост.
Контраст	Изберете нивото на контраст.
Премахни Фон	Промяна на степента на премахване на фоновия цвят.

10. Натиснете **Mono Start (Старт Черно-бяло)** или **Colour Start (Старт Цветно)**.



[Настройка цвят] зависи от избраните от вас настройки. Натискането на **Mono Start (Старт Черно-бяло)** или **Colour Start (Старт Цветно)** не ви позволява да промените настройките.



Свързана информация

- Сканиране посредством бутона Сканиране на устройството

Запазване на сканирани данни на USB флаш устройство

Свързани модели: MFC-T920DW/MFC-T925DW

Сканиране на документи и записването им директно в USB устройство с флаш памет, без да се използва компютър.

1. Заредете документа.
2. Поставете USB флаш памет в USB слота.

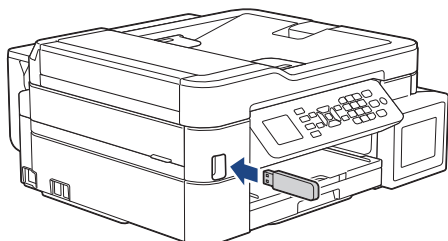

3. Натиснете ▲ или ▼, за да изберете [Скан. към носител], и след това натиснете **OK**.
4. Направете едно от следните неща:
 - За да промените настройките, преминете на следващата стъпка.
 - За да използвате настройките по подразбиране, натиснете **Mono Start (Старт Черно-бяло)** или **Colour Start (Старт Цветно)**.



[Настройка цвят] зависи от настройките по подразбиране. Натискането на **Mono Start (Старт Черно-бяло)** или **Colour Start (Старт Цветно)** не ви позволява да промените настройките.

5. Изберете настройките за сканиране, които искате да промените, след което натиснете **OK**.

Опция	Описание
Настройка цвят	Изберете формат за сканиране цветно за вашия документ.
Резолуция	Избиране на резолюцията на сканиране за вашия документ.
Вид на файл	Избиране на файловия формат за вашия документ.
Размер докум.	Изберете размера на документа.
Яркост	Изберете нивото на яркост.
Контраст	Изберете нивото на контраст.
Име на файл	Преименувайте файла.
Стил име на файл	Изберете реда на показване на датата, номера на брояча и другите елементи в имената на файловете.
Премахни Фон	Промяна на степента на премахване на фоновия цвят.
Настройки полета	Регулирайте полетата на вашия документ.

6. Натиснете **Mono Start (Старт Черно-бяло)** или **Colour Start (Старт Цветно)**.



[Настройка цвят] зависи от избраните от вас настройки. Натискането на **Mono Start (Старт Черно-бяло)** или **Colour Start (Старт Цветно)** не ви позволява да промените настройките.



Свързана информация

- Сканиране посредством бутона Сканиране на устройството
- Съвместими USB устройства с флаш памет

Съвместими USB устройства с флаш памет

Свързани модели: MFC-T920DW/MFC-T925DW

Вашето устройство Brother има медийно устройство (слот) за използване с често използваните устройства за съхранение на данни.

ВАЖНО

Директният USB интерфейс поддържа само USB флаш памет и цифрови фотоапарати, които използват стандарта за USB устройство с памет с голям обем. Други USB устройства не се поддържат.

Съвместими носители	
USB флаш памет	

✓ Съвързана информация

- [Запазване на сканирани данни на USB флаш устройство](#)
- [Директен печат на снимки от USB флаш памет](#)

Сканиране към текстов файл, който може да се редактира (OCR)

Вашето устройство може да преобразува знаците на сканиран документ в текстови данни с помощта на технология за оптично разпознаване на знаци (OCR). Можете да редактирате този текст с предпочитаното от вас приложение за редактиране на текст.



- Функцията за сканиране към OCR е налична за определени езици.
- Използвайте бутона за сканиране на устройството за извършване на временни промени в настройките за сканиране. За да направите постоянни промени, използвайте Brother iPrint&Scan.

>> DCP-T520W/DCP-T525W/DCP-T720DW/DCP-T725DW/DCP-T820DW/DCP-T825DW
>> MFC-T920DW/MFC-T925DW

DCP-T520W/DCP-T525W/DCP-T720DW/DCP-T725DW/DCP-T820DW/DCP-T825DW

1. Заредете документа.
2. Натиснете  (**SCAN (Сканиране)**).
3. Натиснете ▲ или ▼, за да изберете опцията [Скан. към комп], а след това натиснете **OK**.
4. Натиснете ▲ или ▼, за да изберете опцията [OCR], а след това натиснете **OK**.
5. Ако устройството е свързано в мрежа, натиснете ▲ или ▼, за да изберете компютъра, към който искате да изпращате данни, а след това натиснете **OK**.



Ако LCD дисплеят ви подкани да въведете ПИН код, използвайте контролния панел, за да въведете четирицифрения ПИН код за компютъра, а след това натиснете **OK**.

6. Направете едно от следните неща:
 - За да промените настройките, натиснете **Copy/Scan Options (Опции Копиране/Сканиране)**, а след това преминете на следващата стъпка.
 - За да използвате настройките по подразбиране, натиснете **Mono Start (Старт Черно-бяло)** или **Colour Start (Старт Цветно)**.



- [Настройка цвят] зависи от настройките по подразбиране. Натискането на **Mono Start (Старт Черно-бяло)** или **Colour Start (Старт Цветно)** не ви позволява да промените настройките.
- За да използвате опции за сканиране, към устройството трябва да свържете компютър с инсталиран Brother iPrint&Scan.

7. Устройството ще ви подкани да зададете всяка от следните настройки за сканиране. Натиснете ▲ или ▼, за да изберете желаната опция, а след това натиснете **OK**, за да продължите към следващата настройка за сканиране.
 - [Настройка цвят]
 - [Резолуция]

- [Вид на файл]
- [Размер документ]
- [Прем. фон. цв.]

8. Натиснете **Mono Start (Старт Черно-бяло)** или **Colour Start (Старт Цветно)**.



[Настройка цвят] зависи от избраните от вас настройки. Натискането на **Mono Start (Старт Черно-бяло)** или **Colour Start (Старт Цветно)** не ви позволява да промените настройките.

MFC-T920DW/MFC-T925DW

1. Заредете документа.
2. Натиснете  (**SCAN (Сканиране)**).
3. Натиснете ▲ или ▼, за да изберете опцията [към компютър], а след това натиснете **ОК**.
4. Натиснете ▲ или ▼, за да изберете опцията [към OCR], а след това натиснете **ОК**.
5. Ако устройството е свързано в мрежа, натиснете ▲ или ▼, за да изберете компютъра, към който искате да изпращате данни, а след това натиснете **ОК**.



Ако съобщението на LCD дисплея ви подкани да въведете ПИН код, използвайте контролния панел, за да въведете четирицифрения ПИН код за компютъра, а след това натиснете **ОК**.

6. Направете едно от следните неща:
 - За да промените настройките, преминете на следващата стъпка.
 - За да използвате настройките по подразбиране, натиснете **Mono Start (Старт Черно-бяло)** или **Colour Start (Старт Цветно)**.



[Настройка цвят] зависи от настройките по подразбиране. Натискането на **Mono Start (Старт Черно-бяло)** или **Colour Start (Старт Цветно)** не ви позволява да промените настройките.

7. Натиснете ▲ или ▼, за да изберете опцията [Настройки скан.], а след това натиснете **ОК**.



За да използвате опцията [Настройки скан.], към устройството трябва да свържете компютър с инсталиран Brother iPrint&Scan.

8. Натиснете ▲ или ▼, за да изберете опцията [Задаване на устр], а след това натиснете **ОК**.
9. Изберете настройките за сканиране, които искате да промените, след което натиснете **ОК**.

Опция	Описание
Настройка цвят	Изберете формат за сканиране цветно за вашия документ.
Резолуция	Избиране на резолюцията на сканиране за вашия документ.
Вид на файл	Избиране на файловия формат за вашия документ.
Размер докум.	Изберете размера на документа.
Яркост	Изберете нивото на яркост.
Контраст	Изберете нивото на контраст.
Премахни Фон	Промяна на степента на премахване на фоновия цвят.

10. Натиснете **Mono Start (Старт Черно-бяло)** или **Colour Start (Старт Цветно)**.



[Настройка цвят] зависи от избраните от вас настройки. Натискането на **Mono Start (Старт Черно-бяло)** или **Colour Start (Старт Цветно)** не ви позволява да промените настройките.



Свързана информация

- Сканиране посредством бутона Сканиране на устройството

Запазване на сканирани данни като прикачен файл към имейл

Изпратете сканираните данни от устройството към вашето имейл приложение като прикачен файл.

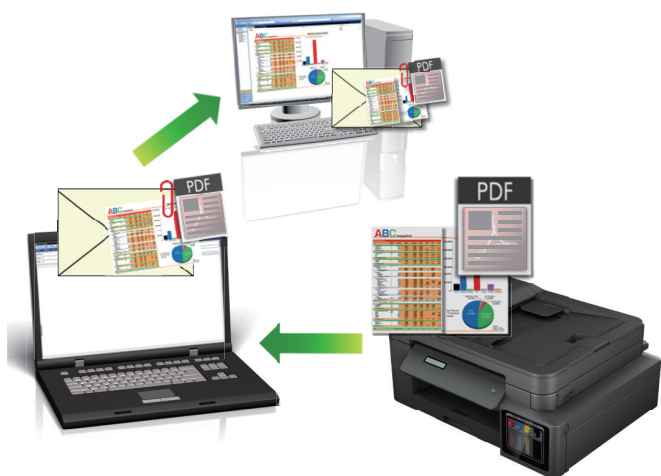

- Използвайте бутона за сканиране на устройството за извършване на временни промени в настройките за сканиране. За да направите постоянни промени, използвайте Brother iPrint&Scan.
- За да сканирате към имейл посредством бутона за сканиране на устройството, уверете се, че сте избрали едно от тези приложения в Brother iPrint&Scan:
 - Windows: Microsoft Outlook
 - Mac: Apple Mail

За други приложения и Webmail услуги, използвайте функцията „Сканиране към изображение“ или „Сканиране към файл“, за да сканирате документ, а след това да прикачите файла със сканирани данни към електронно съобщение.

>> [DCP-T520W/DCP-T525W/DCP-T720DW/DCP-T725DW/DCP-T820DW/DCP-T825DW](#)

>> [MFC-T920DW/MFC-T925DW](#)

DCP-T520W/DCP-T525W/DCP-T720DW/DCP-T725DW/DCP-T820DW/DCP-T825DW

1. Заредете документа.
2. Натиснете  (**SCAN (Сканиране)**).
3. Натиснете ▲ или ▼, за да изберете опцията [Скан. към комп], а след това натиснете **OK**.
4. Натиснете ▲ или ▼, за да изберете опцията [И-мейл], а след това натиснете **OK**.
5. Ако устройството е свързано в мрежа, натиснете ▲ или ▼, за да изберете компютъра, към който искате да изпратите данни, а след това натиснете **OK**.



Ако LCD дисплеят ви подкани да въведете ПИН код, използвайте контролния панел, за да въведете четирицифрения ПИН код за компютъра, а след това натиснете **OK**.

6. Направете едно от следните неща:
 - За да промените настройките, натиснете **Copy/Scan Options (Опции Копиране/Сканиране)**, а след това преминете на следващата стъпка.
 - За да използвате настройките по подразбиране, натиснете **Mono Start (Старт Черно-бяло)** или **Colour Start (Старт Цветно)**.



- [Настройка цвят] зависи от настройките по подразбиране. Натискането на **Mono Start (Старт Черно-бяло)** или **Colour Start (Старт Цветно)** не ви позволява да промените настройките.
- За да използвате опции за сканиране, към устройството трябва да свържете компютър с инсталиран Brother iPrint&Scan.

7. Устройството ще ви подкани да зададете всяка от следните настройки за сканиране. Натиснете **▲** или **▼**, за да изберете желаната опция, а след това натиснете **OK**, за да продължите към следващата настройка за сканиране.

- [Настройка цвят]
- [Резолуция]
- [Вид на файл]
- [Размер документ]
- [Прем. фон. цв.]

8. Натиснете **Mono Start (Старт Черно-бяло)** или **Colour Start (Старт Цветно)**.



[Настройка цвят] зависи от избраните от вас настройки. Натискането на **Mono Start (Старт Черно-бяло)** или **Colour Start (Старт Цветно)** не ви позволява да промените настройките.

MFC-T920DW/MFC-T925DW

1. Заредете документа.

2. Натиснете  (**SCAN (Сканиране)**).

3. Натиснете **▲** или **▼**, за да изберете опцията [към компютър], а след това натиснете **OK**.

4. Натиснете **▲** или **▼**, за да изберете опцията [към имейл], а след това натиснете **OK**.

5. Ако устройството е свързано в мрежа, натиснете **▲** или **▼**, за да изберете компютъра, към който искате да изпращате данни, а след това натиснете **OK**.



Ако съобщението на LCD дисплея ви подкани да въведете ПИН код, използвайте контролния панел, за да въведете четирицифрения ПИН код за компютъра, а след това натиснете **OK**.

6. Направете едно от следните неща:

- За да промените настройките, преминете на следващата стъпка.
- За да използвате настройките по подразбиране, натиснете **Mono Start (Старт Черно-бяло)** или **Colour Start (Старт Цветно)**.



[Настройка цвят] зависи от настройките по подразбиране. Натискането на **Mono Start (Старт Черно-бяло)** или **Colour Start (Старт Цветно)** не ви позволява да промените настройките.

7. Натиснете **▲** или **▼**, за да изберете опцията [Настройки скан.], а след това натиснете **OK**.



За да използвате опцията [Настройки скан.], към устройството трябва да свържете компютър с инсталиран Brother iPrint&Scan.

8. Натиснете **▲** или **▼**, за да изберете опцията [Задаване на устр], а след това натиснете **OK**.

9. Изберете настройките за сканиране, които искате да промените, след което натиснете **OK**.

Опция	Описание
Настройка цвят	Изберете формат за сканиране цветно за вашия документ.
Резолуция	Избиране на резолюцията на сканиране за вашия документ.
Вид на файл	Избиране на файловия формат за вашия документ.
Размер докум.	Изберете размера на документа.

Опция	Описание
Яркост	Изберете нивото на яркост.
Контраст	Изберете нивото на контраст.
Премахни Фон	Промяна на степента на премахване на фоновия цвят.

10. Натиснете **Mono Start (Старт Черно-бяло)** или **Colour Start (Старт Цветно)**.



[Настройка цвят] зависи от избраните от вас настройки. Натискането на **Mono Start (Старт Черно-бяло)** или **Colour Start (Старт Цветно)** не ви позволява да промените настройките.



Свързана информация

- Сканиране посредством бутона Сканиране на устройството

▲ Начало > Сканиране > Сканиране посредством бутона Сканиране на устройството > Уеб услуги за сканиране във вашата мрежа (Windows 7, Windows 8.1 и Windows 10)

Уеб услуги за сканиране във вашата мрежа (Windows 7, Windows 8.1 и Windows 10)

Протоколът Уеб услуги дава възможност на потребителите на Windows 7, Windows 8.1 и Windows 10 да сканират чрез устройство Brother в мрежата. Трябва да инсталирате драйвера чрез Уеб услуги.

- [Използване на уеб услуги за инсталиране на драйвери, използвани за сканиране \(Windows 7, Windows 8.1 и Windows 10\)](#)
- [Сканиране чрез уеб услуги от устройството \(Windows 7, Windows 8.1 и Windows 10\)](#)
- [Конфигуриране на настройките за сканиране за уеб услуги](#)

■ Начало > Сканиране > Сканиране посредством бутона Сканиране на устройството > Уеб услуги за сканиране във вашата мрежа (Windows 7, Windows 8.1 и Windows 10) > Използване на уеб услуги за инсталиране на драйвери, използвани за сканиране (Windows 7, Windows 8.1 и Windows 10)

Използване на уеб услуги за инсталиране на драйвери, използвани за сканиране (Windows 7, Windows 8.1 и Windows 10)

- Уверете се, че са инсталирани правилните софтуер и драйвери за вашето устройство.
- Проверете дали хост компютърът и устройството на Brother са в една и съща подмрежа и дали маршрутизаторът е правилно конфигуриран за преноса на данни между двете устройства.
- Трябва да конфигурирате IP адреса на устройството на Brother, преди да конфигурирате тази настройка.

1. Направете едно от следните неща:

- Windows 10

Щракнете върху  > Система на Windows > Контролен панел. В групата Хардуер и звук щракнете върху **Добавяне на устройство**.

- Windows 8.1

Преместете мишката в долния десен ъгъл на работния плот. Когато се появи лентата с менюта, щракнете върху **Настройки > Настройки на компютъра > Компютър и устройства > Устройства > Добавяне на устройство**.

Появява се името на устройството в Уеб услуги.

- Windows 7

Щракнете върху  (Старт) > Контролен панел > Мрежа и интернет > Преглед на компютри в мрежата и устройства.

Заедно с иконата на принтера се появява името на устройството в Уеб услуги.

Щракнете с десен бутон на мишката върху устройството, което желаете да инсталирате.



- Името на устройството Brother в Уеб услуги е наименованието на модела и MAC адресът (Ethernet адресът) на устройството (напр. Brother XXX-XXXX (където XXX-XXXX е името на вашия модел) [XXXXXXXXXXXX] (MAC адрес/Ethernet адрес)).

- Windows 8.1/Windows 10

Преместете мишката върху името на устройството, за да се покаже информация за него.

2. Направете едно от следните неща:

- Windows 8.1/Windows 10

Изберете устройството, което искате да инсталирате, и следвайте инструкциите на екрана.

- Windows 7

Щракнете върху **Инсталирай** в показаното меню.



За да деинсталирате драйверите, щракнете върху **Деинсталирай** или  (Премахване на устройство).



Свързана информация

- [Уеб услуги за сканиране във вашата мрежа \(Windows 7, Windows 8.1 и Windows 10\)](#)

▲ Начало > Сканиране > Сканиране посредством бутона Сканиране на устройството > Уеб услуги за сканиране във вашата мрежа (Windows 7, Windows 8.1 и Windows 10) > Сканиране чрез уеб услуги от устройството (Windows 7, Windows 8.1 и Windows 10)

Сканиране чрез уеб услуги от устройството (Windows 7, Windows 8.1 и Windows 10)

Ако сте инсталирали драйвера за сканиране чрез Уеб услуги, можете да имате достъп до менюто за сканиране на Уеб услуги на LCD дисплея на вашето устройство Brother.

- Някои знаци в съобщенията, показани на LCD дисплея, може да са заменени с интервали, ако настройките на езика на вашата ОС и на вашето устройство Brother са различни.
- Ако LCD дисплеят показва съобщение за грешка за недостатъчна памет, изберете по-малък размер в настройката **Размер на хартията** или по-ниска резолюция в настройката **Разделителна способност (т/инч)**.

>> [DCP-T520W/DCP-T525W/DCP-T720DW/DCP-T725DW/DCP-T820DW/DCP-T825DW](#)

>> [MFC-T920DW/MFC-T925DW](#)

DCP-T520W/DCP-T525W/DCP-T720DW/DCP-T725DW/DCP-T820DW/DCP-T825DW

1. Заредете документа.
2. Натиснете  (**SCAN (Сканиране)**).
3. Натиснете ▲ или ▼, за да изберете опцията [Уеб услуга], а след това натиснете **ОК**.
4. Натиснете ▲ или ▼, за да изберете типа сканиране, което желаете, а след това натиснете **ОК**.
5. Натиснете ▲ или ▼, за да изберете компютъра, към който искате да изпращате данни, а след това натиснете **ОК**.
6. Натиснете **Mono Start (Старт Черно-бяло)** или **Colour Start (Старт Цветно)**.
Устройството стартира сканирането.

MFC-T920DW/MFC-T925DW

1. Заредете документа.
2. Натиснете  (**SCAN (Сканиране)**).
3. Натиснете ▲ или ▼, за да направите своите избори:
 - a. Изберете [WS сканиране]. Натиснете **ОК**.
 - b. Изберете желан тип сканиране. Натиснете **ОК**.
 - c. Изберете компютъра, към който искате да изпращате данни. Натиснете **ОК**.
4. Натиснете **Mono Start (Старт Черно-бяло)** или **Colour Start (Старт Цветно)**.
Устройството стартира сканирането.

✓ Свързана информация

- [Уеб услуги за сканиране във вашата мрежа \(Windows 7, Windows 8.1 и Windows 10\)](#)

Конфигуриране на настройките за сканиране за уеб услуги

1. Направете едно от следните неща:

- Windows 10

Щракнете върху  > Система на Windows > Контролен панел. В групата **Хардуер и звук** щракнете върху **Преглед на устройства и принтери**.

- Windows 8.1

Преместете мишката в долния десен ъгъл на работния плот. Когато се появи лентата с менюта, щракнете върху **Настройки**, а след това щракнете върху **Контролен панел**. В групата **Хардуер и звук** щракнете върху **Преглед на устройства и принтери**.

- Windows 7

Щракнете върху  (**Старт**) > **Устройства и принтери**.

2. Щракнете с десен бутон върху иконата на устройството и след това изберете **Профили за сканиране...** Показва се диалоговият прозорец **Профили за сканиране**.

3. Изберете профила на скенера, който искате да използвате.

4. Уверете се, че скенерът, избран от списъка **Скенер**, е устройство, което поддържа Уеб услуги за сканиране, а след това щракнете върху бутона **Задай по подразбиране**.

5. Щракнете върху **Редактиране...**

Показва се диалоговият прозорец **Редактиране на профила по подразбиране**.

6. Изберете настройките **Източник**, **Размер на хартията**, **Формат на цвета**, **Тип на файла**, **Разделителна способност (т/инч)**, **Яркост** и **Контраст**.

7. Щракнете върху бутона **Запиши профила**.

Тези настройки ще се прилагат, когато сканирате с помощта на протокола “Уеб услуги”.

Ако от вас се иска да изберете приложение за сканиране, изберете факс и сканиране в Windows от списъка.



Свързана информация

- [Уеб услуги за сканиране във вашата мрежа \(Windows 7, Windows 8.1 и Windows 10\)](#)

Смяна на настройките за сканиране чрез Brother iPrint&Scan

Brother iPrint&Scan ви позволява да промените настройките на бутона за сканиране на устройството.

1. Стартирайте Brother iPrint&Scan.

- Windows

Стартирайте  (Brother iPrint&Scan).

- Mac

В лентата с менюта **Finder (Търсене)** щракнете върху **Go (Старт) > Applications (Приложения)**, а след това щракнете двукратно върху иконата iPrint&Scan.

Появява се екранът на Brother iPrint&Scan.

2. Ако устройството Brother не е избрано, щракнете върху бутона **Изберете Машината си**, след което изберете името на своя модел от списъка. Щракнете върху **OK**.
3. Щракнете върху бутона **Настройки на Устройството за Сканиране**, след което следвайте инструкциите на екрана, за да промените настройките за сканиране, например размера на документа, цветността и резолюцията.



Свързана информация

- [Сканиране посредством бутона Сканиране на устройството](#)

Сканиране с Brother iPrint&Scan (Windows/Mac)

1. Стартирайте Brother iPrint&Scan.

- Windows

Стартирайте  (Brother iPrint&Scan).

- Mac

В лентата с менюта **Finder (Търсене)** щракнете върху **Go (Старт) > Applications (Приложения)**, а след това щракнете двукратно върху иконата iPrint&Scan.

Появява се екранът на Brother iPrint&Scan.

2. Ако устройството Brother не е избрано, щракнете върху бутона **Изберете Машината си**, след което изберете името на своя модел от списъка. Щракнете върху **OK**.
3. Щракнете върху иконата на **Сканиране** и след това следвайте инструкциите на екрана, за да сканирате документите.



Свързана информация

- [Сканиране](#)

Сканиране от вашия компютър (Windows)

Има няколко начина, по които можете да използвате компютъра си за сканиране на снимки и документи с устройството. Използвайте софтуерните приложения, които сме предоставили, или любимото си приложение за сканиране.

- Сканиране чрез Nuance™ PaperPort™ 14SE или други приложения за Windows
- Сканиране чрез факс и сканиране в Windows

Сканиране чрез Nuance™ PaperPort™ 14SE или други приложения за Windows

Можете да използвате приложението Nuance™ PaperPort™ 14SE за сканиране.

- За да свалите приложението Nuance™ PaperPort™ 14SE, щракнете върху  (**Brother Utilities**), изберете **Направете повече** в лявата навигационна лента и след това щракнете върху **PaperPort**.
- Nuance™ PaperPort™ 14SE поддържа Windows 7, Windows 8.1, Windows 10 Home, Windows 10 Pro, Windows 10 Education и Windows 10 Enterprise.
- За подробни инструкции за използване на всяко приложение, щракнете върху менюто **Помощ** на приложението и след това върху **Ръководство за започване на работа** в лентата **Помощ**.



Инструкциите за сканиране в тези стъпки са за PaperPort™ 14SE. За други приложения на Windows тези стъпки ще са подобни. PaperPort™ 14SE поддържа както TWAIN драйвера, така и WIA драйвера; в тези стъпки се използва TWAIN драйверът (препоръчителен).

В зависимост от модела на устройството приложението, Nuance™ PaperPort™ 14SE може да не е включено. Ако не е включено, можете да използвате други приложения, които поддържат сканиране.

1. Заредете документа.

2. Стартирайте PaperPort™ 14SE.

Направете едно от следните неща:

- Windows 10

Щракнете върху  > **Nuance PaperPort 14 > PaperPort**.

- Windows 8.1

Щракнете върху  (**PaperPort**).

- Windows 7

На компютъра щракнете върху  (**старт**) > **Всички програми > Nuance PaperPort 14 > PaperPort**.

3. Щракнете върху менюто **Работен плот** и после върху **Настройки на сканиране** в лентата **Работен плот**.

От лявата страна на екрана се появява панелът **Сканиране или снимане**.

4. Щракнете върху **Избор**.

5. От списъка с налични скенери изберете **TWAIN: TW-Brother XXX-XXXX** или **TWAIN: TW-Brother XXX-XXXX LAN** (където XXX-XXXX е името на вашия модел).

6. Изберете квадратчето за отметка **Покажи диалогов прозорец за скенер** в панела **Сканиране или снимане**.

7. Щракнете върху **Сканирай**.

Показва се диалоговият прозорец за настройка на скенера.

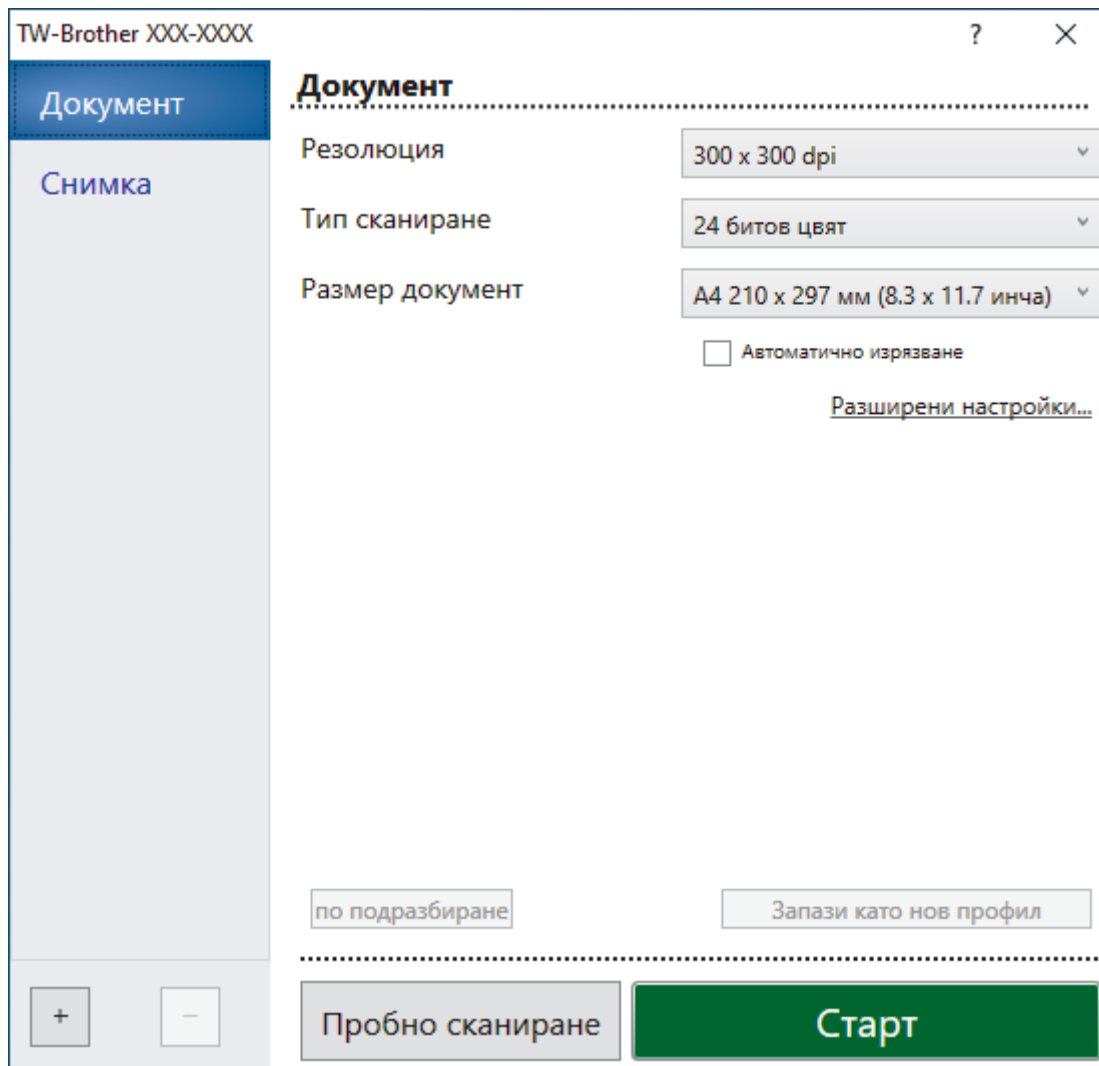

8. Ако е необходимо, регулирайте настройките в диалоговия прозорец за настройка на скенера.
9. Щракнете върху падащия списък **Размер документ** и изберете размера на документа.
10. Щракнете върху опцията **Пробно сканиране** за преглед на изображението и за изрязване на нежеланите части преди сканиране.
11. Щракнете върху **Старт**.
Устройството стартира сканирането.

✓ **Свързана информация**

- Сканиране от вашия компютър (Windows)
 - Настройки на TWAIN драйвера (Windows)

Настройки на TWAIN драйвера (Windows)

Документ

Снимка

Документ

Резолюция: 300 x 300 dpi

Тип сканиране: 24 битов цвят

Размер документ: A4 210 x 297 мм (8.3 x 11.7 инча)

Автоматично изрязване

[Разширени настройки...](#)

по подразбиране Запази като нов профил

Пробно сканиране **Старт**



Обърнете внимание, че имената на елементите и зададените им стойности са различни в зависимост от устройството.

1. Сканиране

Изберете опцията **Снимка** или **Документ** в зависимост от типа на документа, който искате да сканирате.

Сканиране (Тип изображение)		Резолюция	Тип сканиране
Снимка	Използвайте за сканиране на снимки.	300 x 300 dpi	24 битов цвят
Документ	Използвайте за сканиране на текстови документи.	300 x 300 dpi	24 битов цвят

2. Резолюция

Изберете резолюция за сканиране от падащия списък **Резолюция**. По-високите резолюции заемат повече памет и време за прехвърляне, но създават по-добро сканирано изображение.

3. Тип сканиране

Изберете от редица дълбочини на цвета при сканиране.

- **Черно-Бяло**

Използвайте за текст или линейна графика.

- **Сиво (Дифузия на грешките)**

Използвайте за фотографски изображения или графики. (Разсейването на грешки е метод за създаване на симулирани сиви изображения, без да се използват истински сиви точки. За да се придаде сивия цвят се поставят черни точки по специален шаблон.)

- **истинско сиво**

Използвайте за фотографски изображения или графики. Този режим е по-точен, тъй като се използват до 256 нюанса на сивото.

- **24 битов цвят**

Използвайте за създаване на изображение с най-точното възпроизвеждане на цветовете. Този режим използва до 16,8 милиона цвята за сканиране на изображението, но изисква най-много памет и при него времето за прехвърляне е най-дълго.

4. Размер документ

Изберете точния размер на вашия документ от селекция предварително зададените размери на сканиране.

Ако изберете **Ръчно зададен** се показва диалоговият прозорец **Ръчно зададен Размер документ** и можете да укажете размера на документа.

5. Автоматично изрязване

Сканирайте няколко документа, поставени на стъклото на скенера. Устройството ще сканира всеки документ и ще създаде отделни файлове или един файл с много страници.

6. Разширени настройки

Конфигурирайте разширените настройки, като щракнете върху връзката **Разширени настройки** в диалоговия прозорец „Настройка на скенера“.

- **Корекция на документ**

- **Настройки на поле**

Регулирайте полетата на вашия документ.

- **Завъртане на изображението**

Завъртете сканираното изображение.

- **Запълване на ръб**

Попълнете краищата на четирите страни на сканираното изображение с помощта на избрания цвят и диапазон.

- **Качество на изображението**

- **Корекция на разпръскването - Сиво**

Регулирайте разсейването, когато изберете опцията **Сиво (Дифузия на грешките)** от падащия списък **Тип сканиране**.

- **Регулиране на оттенъка на цвета**

Регулирайте оттенъка

- **Обработка на фона**

- **Премахване на прозиране / текстура**

Предотвратете прозиране.

- **Изтриване цвета на фона**

Премахнете основния цвят на документите, за да бъдат по-четливи сканираните данни.

- **Премахване на цвят**

Изберете цвят, който да премахнете от сканираното изображение.

- **Подчертаване на ръбовете**

Изостря знаците в оригинала.

- **Намаляване на шума**

С този избор подобрете и повишете качеството на сканираните от вас изображения. Опцията **Намаляване на шума** е налична, когато се избере опцията **24 битов цвят** и разделителната способност за сканиране **300 x 300 dpi**, **400 x 400 dpi** или **600 x 600 dpi**.

- **Качество на черно-бяло изображение**

-
- **Регулиране на праг Ч&Б**
Регулирайте прага, за да се генерира черно-бяло изображение.
 - **Корекция на символ**
Коригирайте повредени или непълни знаци на оригинала, за да улесните четенето.
 - **Обръщане на черно и бяло**
Инвертирайте черното и бялото в черно-бяло изображение.
 - **Контрол на подаването**
 - (DCP-T720DW/DCP-T725DW/DCP-T820DW/DCP-T825DW/MFC-T920DW/MFC-T925DW) **Изглед**
Изберете оформлението.
 - **Непрекъснато сканиране**
Изберете тази опция, за да сканирате няколко страници. След като сканирате дадена страница, изберете дали да продължите със сканирането или да приключите.



Свързана информация

- [Сканиране чрез Nuance™ PaperPort™ 14SE или други приложения за Windows](#)
-

Сканиране чрез факс и сканиране в Windows

Приложението за факс и сканиране в Windows е друг вариант, който можете да използвате за сканиране.

- Факс и сканиране в Windows работи с драйвера за скенери WIA.
- Ако искате да изрежете част от страница след предварително сканиране на документа, трябва да сканирате от стъклото на скенера (наричано още плосък скенер).

1. Заредете документа.
2. Стартирайте факс и сканиране в Windows.
3. Щракнете върху **Файл** > **Създай** > **Сканиране**.
4. Изберете скенера, който искате да използвате.
5. Щракнете върху **ОК**.

Показва се диалоговият прозорец **Ново сканиране**.

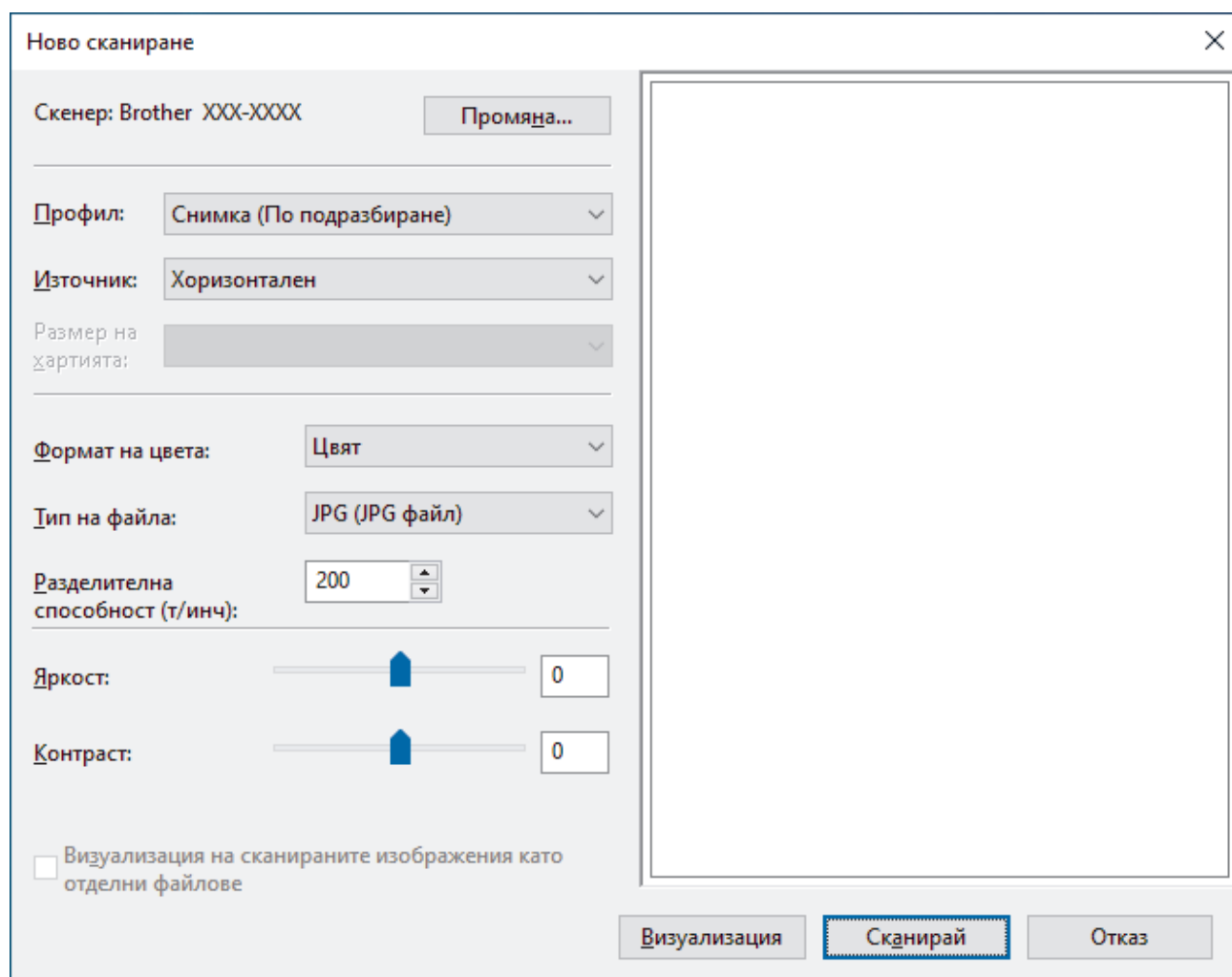

6. Ако е необходимо, регулирайте настройките в диалоговия прозорец.
Резолюцията на скенера може да бъде настроена на максимум 1 200 dpi. Ако желаете да сканирате при по-висока резолюция, използвайте софтуера **Помощна програма за скенера на Brother Utilities**.
7. Щракнете върху **Сканирай**.
Устройството стартира сканиране на документа.

✓ **Свързана информация**

- [Сканиране от вашия компютър \(Windows\)](#)

-
- Настройки на WIA драйвер (Windows)
-

Настройки на WIA драйвер (Windows)

Ново сканиране

Скенер: Brother XXX-XXXX Промяна...

Профил: Снимка (По подразбиране)

Източник: Хоризонтален

Размер на хартията:

Формат на цвета: Цвет

Тип на файла: JPG (JPG файл)

Разделителна способност (т/инч): 200

Яркост: 0

Контраст: 0

Визуализация на сканираните изображения като отделни файлове

Визуализация Сканирай Отказ

Профил

Изберете профила за сканиране, който искате да използвате, от падащия списък **Профил**.

Източник

Изберете опцията **Хоризонтален** или **Устройство за подаване (едностранно сканиране)** от падащия списък.

Размер на хартията

Опцията **Размер на хартията** е налична, когато изберете **Устройство за подаване (едностранно сканиране)** като опцията **Източник**.

Формат на цвета

Изберете формат за сканиране цветно от падащия списък **Формат на цвета**.

Тип на файл

Изберете формат на файла от падащия списък **Тип на файл**.

Разделителна способност (т/инч)

Задайте резолюция за сканиране в полето **Разделителна способност (т/инч)**. По-високите резолюции заемат повече памет и време за прехвърляне, но създават по-добро сканирано изображение.

Яркост

Задайте **Яркост** нивото на чрез изтегляне на плъзгача надясно или наляво, за да изсветлите или потъмните изображението. Ако сканираното изображение е твърде светло, задайте по-ниско ниво на яркост и сканирайте документа отново. Ако сканираното изображение е твърде тъмно, задайте по-високо ниво на яркост и сканирайте документа отново. Можете също да напишете стойност в полето, за да зададете нивото на яркостта.

Контраст

Увеличете или намалете нивото на **Контраст** с преместване на плъзгача надясно или наляво. Увеличаването подчертава тъмните и светли области на изображението, докато намаляването разкрива повече детайли в сивите области. Можете също да напишете стойност в полето, за да зададете нивото на контраста.



Свързана информация

- [Сканиране чрез факс и сканиране в Windows](#)
-

■ Сканиране от вашия компютър (Mac)

- [Сканиране чрез AirPrint \(macOS\)](#)

Копие

- Копиране на документ
- Увеличаване или намаляване на копираните изображения
- Сортиране на копия
- Копиране с оформление на страницата (N в 1 или постер)
- Копиране от двете страни на хартията (2-странно копиране)
- Копиране на лична карта
- Настройки за копиране

Копиране на документ

>> DCP-T520W/DCP-T525W/DCP-T720DW/DCP-T725DW/DCP-T820DW/DCP-T825DW
>> MFC-T920DW/MFC-T925DW

DCP-T520W/DCP-T525W/DCP-T720DW/DCP-T725DW/DCP-T820DW/DCP-T825DW

1. Уверете се, че сте заредили съответния размер хартия в тавата за хартия.
2. Заредете документа.
3. Натиснете ▲ или ▼, за да изберете броя на копията.
4. Ако е необходимо, променете настройките за копиране.
 - a. Натиснете **Copy/Scan Options (Опции Копиране/Сканиране)** на контролния панел.
 - b. Натиснете ▲ или ▼, за да изберете желаните настройки за копиране, и след това натиснете **OK**.
5. Когато завършите, натиснете **Mono Start (Старт Черно-бяло)** или **Colour Start (Старт Цветно)**.



За прекъсване на копирането натиснете **Stop/Exit (Стоп/Излез)**.

MFC-T920DW/MFC-T925DW

1. Уверете се, че сте заредили съответния размер хартия в тавата за хартия.
2. Заредете документа.
3. Натиснете  (**COPY (Копиране)**).

На LCD дисплея се показва:

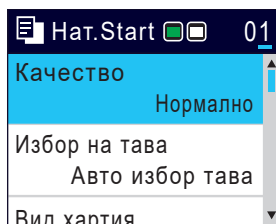

4. Въведете броя на копията с помощта на цифровата клавиатура.
5. Ако е необходимо, променете настройките за копиране.

Натиснете ▲ или ▼, за да превъртите настройките за копиране. Изберете настройка за копиране и след това натиснете **OK**.



Когато зареждате хартия, различна от обикновена хартия с размер A4, трябва да промените настройките на [Разм. хартия] и [Вид хартия].

6. Когато завършите, натиснете **Mono Start (Старт Черно-бяло)** или **Colour Start (Старт Цветно)**.



За прекъсване на копирането натиснете **Stop/Exit (Стоп/Излез)**.

✓ Свързана информация

- [Копие](#)

Свързани теми:

- [Зареждане на документи в автоматичното листоподаващо устройство \(ADF\)](#)
- [Зареждане на документи на стъклото на скенера](#)
- [Настройки за копиране](#)

Увеличаване или намаляване на копираните изображения

Избирате на процента на увеличаване или намаляване, за да преоразмерите копираните данни.

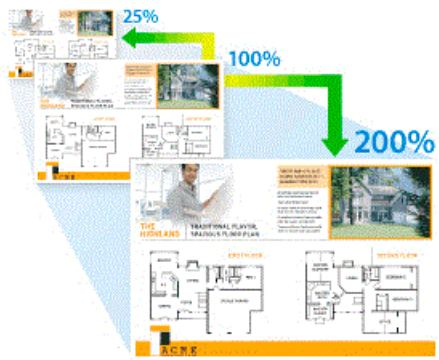

>> DCP-T520W/DCP-T525W/DCP-T720DW/DCP-T725DW/DCP-T820DW/DCP-T825DW

>> MFC-T920DW/MFC-T925DW

DCP-T520W/DCP-T525W/DCP-T720DW/DCP-T725DW/DCP-T820DW/DCP-T825DW

1. Заредете документа.
2. Натиснете ▲ или ▼, за да изберете броя на копията.
3. Натиснете **Enlarge/Reduce (Увеличение/Намаление)** на контролния панел.
4. Натиснете ▲ или ▼, за да изберете наличните опции. Натиснете **ОК**.
5. Направете едно от следните неща:
 - Ако сте избрали опцията [Увеличение] или [Намаление], натиснете ▲ или ▼, за да изберете коефициента за увеличаване или намаляване, който искате да използвате. Натиснете **ОК**.
 - Ако сте избрали опцията [По избор25-400%], въведете коефициент за увеличаване или намаляване от [25%] до [400%]. Натиснете **ОК**.
 - Ако сте избрали опцията [100%] или [Изпълни стр.], преминете към следващата стъпка.
6. Когато завършите, натиснете **Mono Start (Старт Черно-бяло)** или **Colour Start (Старт Цветно)**.



Ако сте избрали опцията [Изпълни стр.], вашето устройство настройва размера на копието, за да съответства на избрания размер хартия.

- Опцията [Изпълни стр.] не работи правилно, когато документът върху стъклото на скенера е изкривен с повече от три градуса. Като използвате водачите за документа отляво и отгоре, поставете документа с лицевата страна надолу в горния ляв ъгъл на стъклото на скенера.
- Опцията [Изпълни стр.] не е налична при използване на ADF.
- Опцията [Изпълни стр.] не е налична за документи с размер Legal.

MFC-T920DW/MFC-T925DW

1. Заредете документа.
2. Натиснете  (**COPY (Копиране)**).
3. Въведете броя на копията с помощта на цифровата клавиатура.
4. Натиснете ▲ или ▼, за да изберете [Увеличи/намали]. Натиснете **ОК**.
5. Натиснете ▲ или ▼, за да изберете наличните опции. Натиснете **ОК**.
6. Направете едно от следните неща:
 - Ако сте избрали опцията [Увеличение] или [Намаление], натиснете ▲ или ▼, за да изберете коефициента за увеличаване или намаляване, който искате да използвате. Натиснете **ОК**.

-
- Ако сте избрали опцията [По избор 25–400%], въведете коефициент за увеличаване или намаляване от [25%] до [400%]. Натиснете **ОК**.
 - Ако сте избрали опцията [100%] или [Изпълни стр.], преминете към следващата стъпка.
7. Когато завършите, натиснете **Mono Start (Старт Черно-бяло)** или **Colour Start (Старт Цветно)**.
-



Ако сте избрали опцията [Изпълни стр.], вашето устройство настройва размера на копието, за да съответства на избрания размер хартия.

- Опцията [Изпълни стр.] не работи правилно, когато документът върху стъклото на скенера е изкривен с повече от три градуса. Като използвате водачите за документа отляво и отгоре, поставете документа с лицевата страна надолу в горния ляв ъгъл на стъклото на скенера.
 - Опцията [Изпълни стр.] не е налична при използване на ADF.
 - Опцията [Изпълни стр.] не е налична за документи с размер Legal.
-



Свързана информация

- [Копие](#)
-

Сортиране на копия

Можете да сортирате множество копия. Страниците ще се подреждат в тестета по реда си на подаване, т.е.: 1, 2, 3 и т.н.

>> [DCP-T520W/DCP-T525W/DCP-T720DW/DCP-T725DW/DCP-T820DW/DCP-T825DW](#)

>> [MFC-T920DW/MFC-T925DW](#)

DCP-T520W/DCP-T525W/DCP-T720DW/DCP-T725DW/DCP-T820DW/DCP-T825DW

1. Заредете документа.
2. Натиснете ▲ или ▼, за да изберете броя на копията.
3. Натиснете **Copy/Scan Options (Опции Копиране/Сканиране)** и ▲ или ▼, за да изберете [Нареди/сортирай]. Натиснете **ОК**.
4. Натиснете ▲ или ▼, за да изберете [Сортирай]. Натиснете **ОК**.
5. Натиснете **Mono Start (Старт Черно-бяло)** или **Colour Start (Старт Цветно)**. Ако сте поставили документа в ADF (Само за модели с ADF), устройството сканира документа и започва да печата.
6. Ако използвате стъклото на скенера, повторете следните стъпки за всяка от страниците на документа:
 - Поставете следващата страница върху стъклото на скенера, а след това натиснете ▲, за да сканирате страницата.
 - След сканирането на всички страници натиснете ▼, за да започнете да печатате.

MFC-T920DW/MFC-T925DW

1. Заредете документа.
2. Натиснете  (**COPI (Копиране)**).
3. Въведете броя на копията с помощта на цифровата клавиатура.
4. Натиснете ▲ или ▼, за да изберете следното:
 - a. Изберете [Нареди/сортирай]. Натиснете **ОК**.
 - b. Изберете [Сортирай]. Натиснете **ОК**.
5. Натиснете **Mono Start (Старт Черно-бяло)** или **Colour Start (Старт Цветно)**. Ако сте поставили документа в ADF (Само за модели с ADF), устройството сканира документа и започва да печата.
6. Ако използвате стъклото на скенера, повторете следните стъпки за всяка от страниците на документа:
 - Поставете следващата страница върху стъклото на скенера, а след това натиснете ►, за да сканирате страницата.
 - След сканирането на всички страници натиснете ◀, за да започне отпечатването.

✓ Свързана информация

- [Копие](#)

Копиране с оформление на страницата (N в 1 или постер)

Функцията за копиране на N в 1 пести хартия, като копира две или четири страници от документа ви на една страница на копието. Функцията за постери разделя вашия документ на части, които след това увеличава, така че да можете да ги сглобите в постер. За да отпечатате постер, използвайте стъклото на скенера.







- Уверете се че размерът на хартията е с настройка A4 или Letter.
- Можете да правите само едно копие на плакат в даден момент.

>> DCP-T520W/DCP-T525W/DCP-T720DW/DCP-T725DW/DCP-T820DW/DCP-T825DW
>> MFC-T920DW/MFC-T925DW

DCP-T520W/DCP-T525W/DCP-T720DW/DCP-T725DW/DCP-T820DW/DCP-T825DW

1. Заредете документа.
2. Натиснете ▲ или ▼, за да изберете броя на копията.
3. Натиснете **Copy/Scan Options (Опции Копиране/Сканиране)** и ▲ или ▼, за да изберете [Шаблон (2в1 ID)]. Натиснете **OK**.
4. Натиснете ▲ или ▼, за да изведете опциите, след което натиснете **OK**, за да изберете желаната опция.

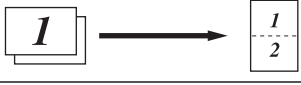

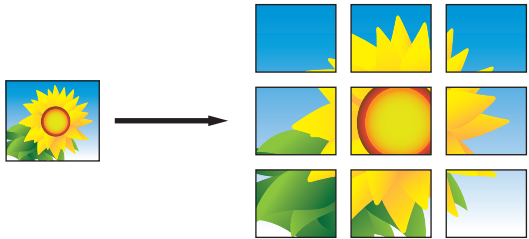
Опция	Описание
Изкл. (1в1)	
2 в 1 ИД верт. (Използване на стъклото на скенера)	





Опция	Описание
2 в 1 ИД хориз. (Използване на стъклото на скенера)	
2в1 (P)	
2в1 (L)	
4в1 (P)	
4в1 (L)	
Плакат (3x3) (Използване на стъклото на скенера)	

- Натиснете **Mono Start (Старт Черно-бяло)** или **Colour Start (Старт Цветно)**. Ако сте поставили документа в ADF или правите плакат, устройството сканира страниците и започва да отпечатва.
- Ако използвате стъклото на скенера, повторете следните стъпки за всяка от страниците на документа:
 - Поставете следващата страница върху стъклото на скенера, а след това натиснете ▲, за да сканирате страницата.
 - След сканирането на всички страници натиснете ▼, за да започнете да печатате.

MFC-T920DW/MFC-T925DW

- Заредете документа.
- Натиснете  (**COPY (Копиране)**).
- Въведете броя на копията с помощта на цифровата клавиатура.
- Натиснете ▲ или ▼, за да изберете [Оформл. стр.]. Натиснете **OK**.
- Натиснете ▲ или ▼, за да изведете опциите, след което натиснете **OK**, за да изберете желаната опция.

Опция	Описание
Изкл. (1в1)	
2в1 (портретно)	
2в1 (пейзажно)	

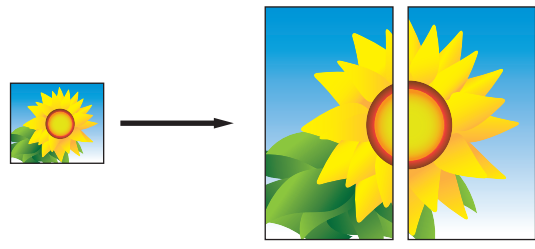
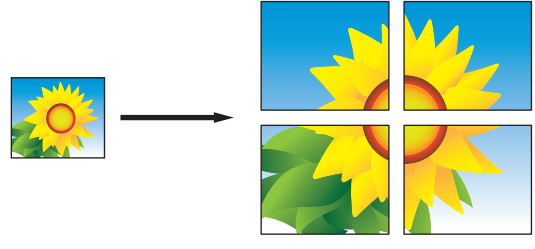
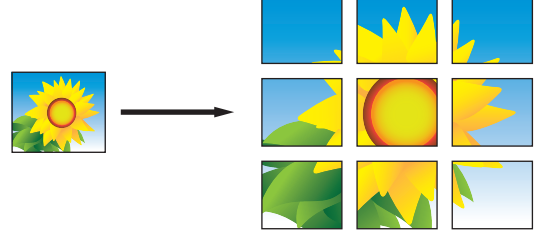
Опция	Описание
<p>2 в 1 ИД вертикално (Използване на стъклото на скенера)</p>	
<p>2 в 1 ИД хоризонтално (Използване на стъклото на скенера)</p>	
<p>4в1 (портретно)</p>	
<p>4в1 (пейзажно)</p>	
<p>Плакат (2x1) (Използване на стъклото на скенера)</p>	
<p>Плакат (2x2) (Използване на стъклото на скенера)</p>	
<p>Плакат (3x3) (Използване на стъклото на скенера)</p>	

6. Натиснете **Mono Start (Старт Черно-бяло)** или **Colour Start (Старт Цветно)**. Ако сте поставили документа в ADF или правите плакат, устройството сканира страниците и започва да отпечатва.
7. Ако използвате стъклото на скенера, повторете следните стъпки за всяка от страниците на документа:
 - Поставете следващата страница върху стъклото на скенера, а след това натиснете ►, за да сканирате страницата.
 - След сканирането на всички страници натиснете ◀, за да започне отпечатването.



Свързана информация

- [Копие](#)

Копиране от двете страни на хартията (2-странно копиране)

Свързани модели: DCP-T720DW/DCP-T725DW/DCP-T820DW/DCP-T825DW/MFC-T920DW/MFC-T925DW

Намаляване на количеството на използваната хартия, като копирайте от двете ѝ страни.

- Трябва да изберете двустранно оформление на копието от следните опции, преди да стартирате двустранно копиране.
- Оформлението на вашия оригинален документ определя кое двустранно оформление за копиране да изберете.
- Когато ръчно правите двустранни копия на двустранен документ, използвайте стъклото на скенера.
- Можете да използвате само обикновена хартия с размер A4, A5 или Letter.

Портретна ориентация

едностранно към двустранно (обръщане по дългата страна)

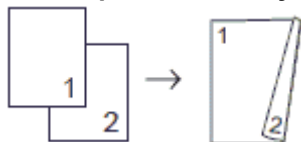

едностранно към двустранно (обръщане по късата страна)

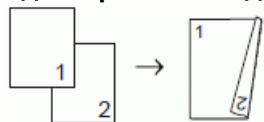

двустранно към двустранно

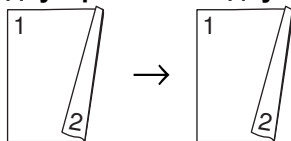

Пейзаж

едностранно към двустранно (обръщане по дългата страна)

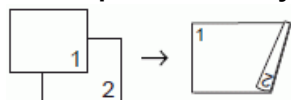

едностранно към двустранно (обръщане по късата страна)

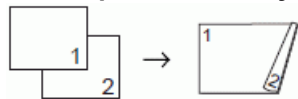

двустранно към двустранно

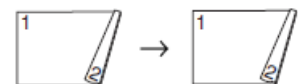

>> [DCP-T720DW/DCP-T725DW/DCP-T820DW/DCP-T825DW](#)

>> [MFC-T920DW/MFC-T925DW](#)

DCP-T720DW/DCP-T725DW/DCP-T820DW/DCP-T825DW

1. Заредете документа.
2. Натиснете ▲ или ▼, за да изберете броя на копията.
3. Натиснете **Copy/Scan Options (Опции Копиране/Сканиране)**.
4. За да сортирате няколко копия, натиснете ▲ или ▼, за да изберете следното:

- a. Изберете [Нареди/сортирай]. Натиснете **OK**.
 - b. Изберете [Сортирай]. Натиснете **OK**.
5. Натиснете **▲** или **▼**, за да изберете [2-странно]. Натиснете **OK**.
6. Направете едно от следните неща:
- За да правите двустранни копия на двустранен документ, натиснете **▲** или **▼**, за да изберете следното:
 - a. За да смените опциите за оформлението, изберете [Оформл.]. Натиснете **OK**.
 - b. Изберете [Обр. дълъг ръб] или [Обръщ. къс ръб]. Натиснете **OK**.
 - c. Изберете [1-стр. ⇒ 2-стр.]. Натиснете **OK**.
 - За да правите ръчно двустранни копия на двустранен документ, натиснете **▲** или **▼**, за да изберете [2стр ⇒ 2стр]. Натиснете **OK**.



Използвайте стъклото на скенера, за да правите ръчно двустранни копия на двустранен документ.

7. Натиснете **Mono Start (Старт Черно-бяло)** или **Colour Start (Старт Цветно)**. Ако сте поставили документа в ADF (само за модели с ADF), устройството сканира страниците и започва да печата.
8. Ако използвате стъклото на скенера, повторете следните стъпки за всяка от страниците на документа:
- Поставете следващата страница върху стъклото на скенера, а след това натиснете **▲**, за да сканирате страницата.
 - След сканирането на всички страници натиснете **▼**, за да започне отпечатването.

НЕ докосвайте отпечатаната страница, докато не бъде подадена навън за втори път. Устройството ще отпечата първата страна и ще подаде навън хартията, след което ще изтегли обратно хартията, за да отпечата втората страна.



Ако имате проблеми с размазани разпечатки или засядане на хартия, следвайте тези стъпки:

1. Натиснете **Menu (Меню)**.
2. Изберете [Поддръжка]. Натиснете **OK**.
3. Изберете [Опции за печат]. Натиснете **OK**.
4. Изберете [Намал. зацапв.]. Натиснете **OK**.
5. Сменете настройките. Натиснете **OK**.

MFC-T920DW/MFC-T925DW

1. Заредете документа.
2. Натиснете  (**COPY (Копиране)**).
3. Въведете броя на копията с помощта на цифровата клавиатура.
4. За да сортирате няколко копия, натиснете **▲** или **▼**, за да изберете следното:
 - a. Изберете [Нареди/сортирай]. Натиснете **OK**.
 - b. Изберете [Сортирай]. Натиснете **OK**.
5. Натиснете **▲** или **▼**, за да изберете [2-странно копир.]. Натиснете **OK**.
6. Направете едно от следните неща:
 - За да правите двустранни копия на двустранен документ, натиснете **▲** или **▼**, за да изберете следното:
 - a. За да смените опциите за оформлението, изберете [Оформл.]. Натиснете **OK**.
 - b. Изберете [Обръщ. дълъг ръб] или [Обръщ. къс ръб]. Натиснете **OK**.
 - c. Изберете [1-стр. ⇒ 2-стр.]. Натиснете **OK**.
 - За да правите ръчно двустранни копия на двустранен документ, натиснете **▲** или **▼**, за да изберете [2-стр. ⇒ 2-стр.]. Натиснете **OK**.



Използвайте стъклото на скенера, за да правите ръчно двустранни копия на двустранен документ.

7. Натиснете **Mono Start (Старт Черно-бяло)** или **Colour Start (Старт Цветно)**. Ако сте поставили документа в ADF (само за модели с ADF), устройството сканира страниците и започва да печата.
8. Ако използвате стъклото на скенера, повторете следните стъпки за всяка от страниците на документа:
 - Поставете следващата страница върху стъклото на скенера, а след това натиснете ►, за да сканирате страницата.
 - След сканирането на всички страници натиснете ◀, за да започне отпечатването.

НЕ докосвайте отпечатаната страница, докато не бъде подадена навън за втори път. Устройството ще отпечата първата страна и ще подаде навън хартията, след което ще изтегли обратно хартията, за да отпечата втората страна.



Ако имате проблеми с размазани разпечатки или засядане на хартия, следвайте тези стъпки:

1. Натиснете  (Мастило).
 2. Изберете [Опции за печат]. Натиснете **ОК**.
 3. Изберете [Намал. зацапв.]. Натиснете **ОК**.
 4. Сменете настройките. Натиснете **ОК**.
-



Свързана информация

- [Копие](#)

Свързани теми:

- [Промяна на опциите за печат за подобряване на резултатите при печат](#)
-

Копиране на лична карта

Използвайте функцията [2 в 1 (ИД)], за да копирате двете страни на личната си карта върху една страница, като запазите оригиналните размери на картата.



- Уверете се, че размерът на хартията е с настройка A4 или Letter.
- Можете да копирате лична карта до степента, разрешена от приложимите закони. За по-подробна информация >> *Ръководство за безопасност*

>> [DCP-T520W/DCP-T525W/DCP-T720DW/DCP-T725DW/DCP-T820DW/DCP-T825DW](#)

>> [MFC-T920DW/MFC-T925DW](#)

DCP-T520W/DCP-T525W/DCP-T720DW/DCP-T725DW/DCP-T820DW/DCP-T825DW

1. Поставете личната си карта с лицето надолу в близост до горния ляв ъгъл на стъклото на скенера.

Лична карта 2 в 1 (Вертикално)

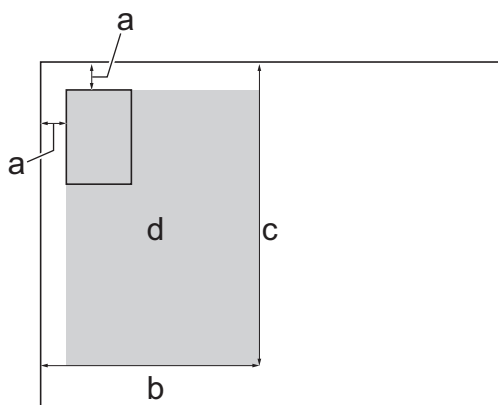

Лична карта 2 в 1 (Хоризонтално)

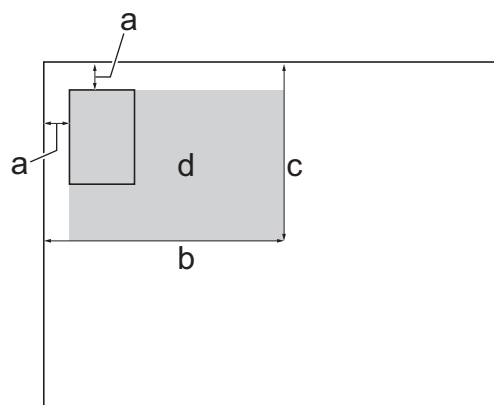

- a. 3 мм или повече (горе, ляво)
 - b. 145 мм
 - c. Лична карта 2 в 1 (Вертикално): 207 мм
Лична карта 2 в 1 (Хоризонтално): 102 мм
 - d. Област, която може да се сканира
2. Натиснете ▲ или ▼, за да изберете броя на копията.
 3. Натиснете **Copy/Scan Options (Опции Копиране/Сканиране)** и ▲ или ▼, за да изберете [Шаблон (2 в 1 ID)]. Натиснете **ОК**.
 4. Натиснете ▲ или ▼, за да изберете [2 в 1 ИД верт.] или [2 в 1 ИД хориз.]. Натиснете **ОК**.
 5. Натиснете **Mono Start (Старт Черно-бяло)** или **Colour Start (Старт Цветно)**.
Устройството започва да сканира едната страна на личната карта.
 6. След като устройството сканира първата страна, обърнете личната карта и натиснете ▲, за да сканирате другата страна.

1. Поставете личната си карта с лицето надолу в близост до горния ляв ъгъл на стъклото на скенера.

Лична карта 2 в 1 (Вертикално)

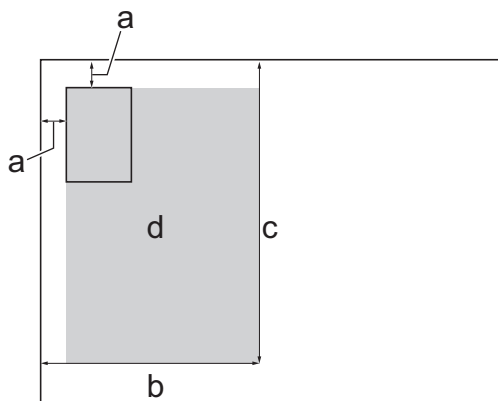

Лична карта 2 в 1 (Хоризонтално)

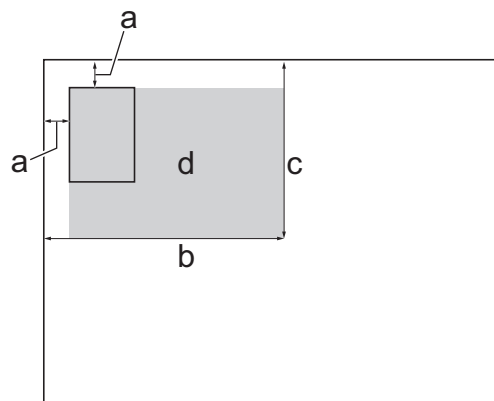

- a. 3 мм или повече (горе, ляво)
 - b. 145 мм
 - c. Лична карта 2 в 1 (Вертикално): 207 мм
Лична карта 2 в 1 (Хоризонтално): 102 мм
 - d. Област, която може да се сканира
2. Натиснете  (**СОРУ (Копиране)**).
 3. Въведете броя на копията с помощта на цифровата клавиатура.
 4. Натиснете ▲ или ▼, за да изберете следното:
 - a. Изберете [Оформл. стр.]. Натиснете **ОК**.
 - b. Изберете [2 в 1 ИД вертикално] или [2 в 1 ИД хоризонтално]. Натиснете **ОК**.
 5. Натиснете **Mono Start (Старт Черно-бяло)** или **Colour Start (Старт Цветно)**.
Устройството започва да сканира едната страна на личната карта.
 6. След като устройството сканира първата страна, обърнете личната карта и натиснете ►, за да сканирате другата страна.

Свързана информация

- [Копие](#)

Настройки за копиране

>> DCP-T520W/DCP-T525W/DCP-T720DW/DCP-T725DW/DCP-T820DW/DCP-T825DW
>> MFC-T920DW/MFC-T925DW

DCP-T520W/DCP-T525W/DCP-T720DW/DCP-T725DW/DCP-T820DW/DCP-T825DW

За промяна на настройките за копиране натиснете **Copy/Scan Options (Опции Копиране/Сканиране)**.

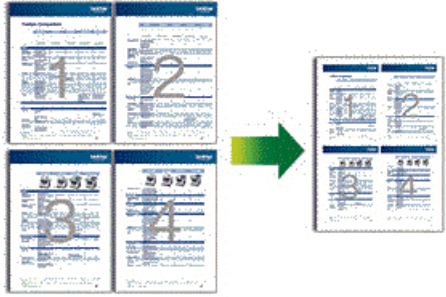
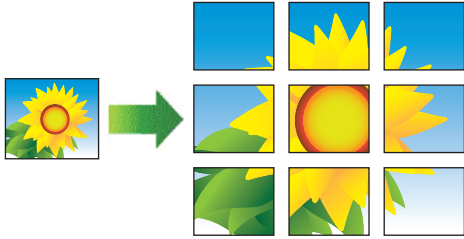
Опция	Описание	
Шаблон (2в1 ID)	Изработване на „N в 1” и „2 в 1” копия на лична карта или копия на плакат.	
	<p>4 в 1</p> 	<p>Плакат</p> 
Качество	Избиране на резолюцията на копиране за вашия тип документ.	
Избор на тава (DCP-T820DW/DCP-T825DW)	Изберете тавата с най-добрия тип и размер хартия за вашия документ.	
Вид хартия	Изберете типа хартия. Ако копирате на специална хартия, настройте устройството за типа хартия, който използвате, за да получите най-доброто качество на печат.	
Разм. хартия	Изберете размера на хартията. Ако копирате на хартия с различен размер от A4, ще трябва да промените настройката за размер на хартията.	
Увеличи/намали	100%	-
	Увеличение	Избиране на процента на увеличаване за следващото копие.
	Намаление	Избиране на процента на намаляване за следващото копие.
	Изпълни стр.	Регулира размера на копието така, че да се побере в зададения от вас размер на хартията.
	По избор 25–400%	Въвеждане на процент на увеличаване или намаляване.
Наситеност	Увеличаване на плътността за потъмняване на текста. Намаляване на плътността за изсветляване на текста.	
Прем. фон. цв.	Премахва фоновия цвят на документа в копия. Бялото става по-отчетливо. Това спестява мастило и улеснява четенето на някои копия.	

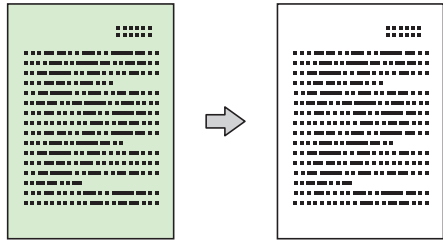
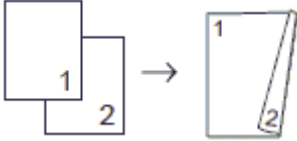
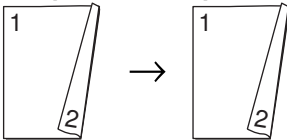
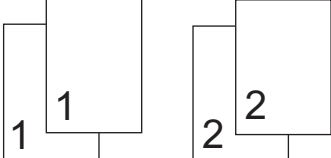
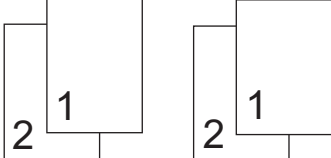
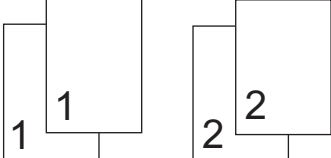
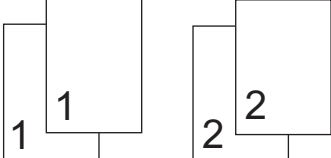
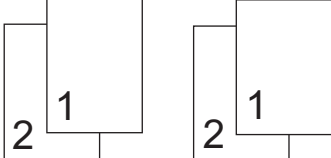
Опция	Описание			
				
2-странно (DCP-T720DW/ DCP-T725DW/ DCP-T820DW/ DCP-T825DW)	Изберете, за да копирате от двете страни на хартията. 1-странно→2-странно  2-странно→2-странно 			
Нареди/сортирай	Избирате на комплектоване или сортиране на множество копия.			
	<table border="0"> <tr> <td style="text-align: center;">Подреждане</td> <td style="text-align: center;">Сортиране</td> </tr> <tr> <td style="text-align: center;">  </td> <td style="text-align: center;">  </td> </tr> </table>	Подреждане	Сортиране	
Подреждане	Сортиране			
				

MFC-T920DW/MFC-T925DW

За да промените настройките за копиране, натиснете  (**COPY (Копиране)**).

Опция	Описание	
Качество	Избирате на резолюцията на копиране за вашия тип документ.	
Избор на тава	Изберете тавата с най-добрия тип и размер хартия за вашия документ.	
Вид хартия	Изберете типа хартия. Ако копирате на специална хартия, настройте устройството за типа хартия, който използвате, за да получите най-доброто качество на печат.	
Разм. хартия	Изберете размера на хартията. Ако копирате на хартия с различен размер от A4, ще трябва да промените настройката за размер на хартията.	
Увеличи/намали	100%	-
	Увеличение	Избирате на процента на увеличаване за следващото копие.
	Намаление	Избирате на процента на намаляване за следващото копие.
	Изпълни стр.	Регулира размера на копието така, че да се побере в зададения от вас размер на хартията.
	По избор25-400%	Въвеждане на процент на увеличаване или намаляване.

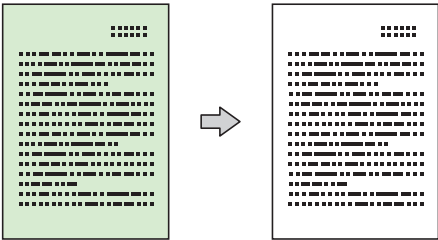
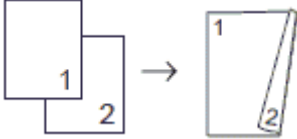
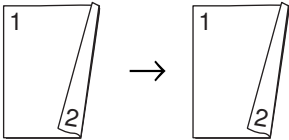
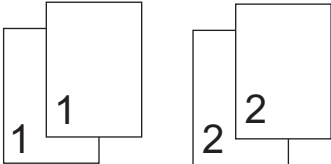
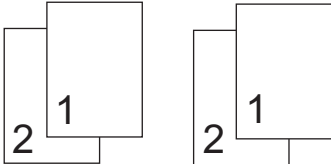
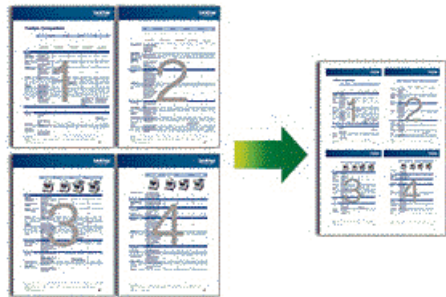
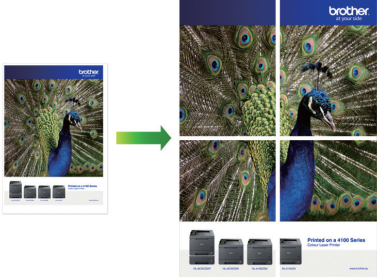
Опция	Описание
Наситеност	Увеличаване на плътността за потъмняване на текста. Намаляване на плътността за изсветляване на текста.
Премахни фон	Премахва фоновия цвят на документа в копия. Бялото става по-отчетливо. Това спестява мастило и улеснява четенето на някои копия. 
2-строчно копир.	Изберете, за да копирате от двете страни на хартията. 1-строчно→2-строчно  2-строчно→2-строчно 
Нареди/сортирай	Избиране на комплектоване или сортиране на множество копия. Подреждане  Сортиране 
Оформл. стр.	Изработване на „N в 1” и „2 в 1” копия на лична карта или копия на плакат. 4 в 1  Плакат 
Зад. нов по подр	Запишете настройките за копиране, които използвате най-често, като ги зададете като настройки по подразбиране.
Фабрични наст.	Възстановява всички променени настройки за копиране до фабричните настройки.



Свързана информация

- [Копие](#)

Свързани теми:

- [Копиране на документ](#)

Факс

Свързани модели: MFC-T920DW/MFC-T925DW

- [Изпращане на факс](#)
- [Получаване на факс](#)
- [Гласови операции и номера на факс](#)
- [Телефонни услуги и външни устройства](#)
- [Отчети за факсове](#)
- [PC-FAX](#)

Изпращане на факс

Свързани модели: MFC-T920DW/MFC-T925DW

- Изпращане на факс от устройство Brother
- Ръчно изпращане на факс
- Изпращане на факс в края на разговор
- Изпращане на един и същи факс до повече от един получател (разпращане)
- Изпращане на факс в реално време
- Промяна на настройката за автоматично повторно набирање на факс
- Отмяна на протичащо получаване или изпращане на факс
- Проверка и отмяна на чакащ факс
- Опции за факс

Изпращане на факс от устройство Brother

Свързани модели: MFC-T920DW/MFC-T925DW

ЗАБЕЛЕЖКА

Тази функция е налична само за черно-бели факсове.

1. Поставете документа в ADF или върху стъклото на скенера.

2. Натиснете  (**FAХ (Факс)**).

На LCD дисплея се показва:

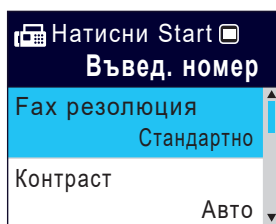

3. Въведете номера на факса по един от следните начини:

- Цифрова клавиатура (Въведете ръчно номера на факса.)
Натиснете всички цифри от номера посредством цифровата клавиатура.
- Повторно набирање (Наберете отново последния набран номер.)
Натиснете **Redial/Pause (Повторно набирање/пауза)**.
- Изходящо повикване (Изберете номер от хронологията на изходящите повиквания.)
Натиснете ▲ или ▼, за да изберете следното:
 - a. Изберете [Хрон. разг.]. Натиснете **ОК**.
 - b. Изберете [Изходящо обаж.]. Натиснете **ОК**.
 - c. Изберете желаня номер, след което натиснете **ОК**.
 - d. Натиснете ►, за да изберете [Прилож.].
- [Адрес. книга] (Изберете номер от адресния указател.)
Натиснете ▲ или ▼, за да изберете следното:
 - a. Изберете [Адрес. книга]. Натиснете **ОК**.
 - b. Изберете [Търсене]. Натиснете **ОК**.
 - c. Направете едно от следните неща:
 - Въведете двуцифрения номер за бързо набирање посредством цифровата клавиатура.
 - Изберете номер от списъка, като изпълните следните стъпки:
 - i. Изберете [Азбучен ред] или [Ред по номера]. Натиснете **ОК**.
 - ii. Изберете желаня номер. Натиснете **ОК**.
 - iii. Натиснете ►, за да изберете [Прилож.].

4. За промяна на настройките на факса натиснете ▲ или ▼, за да изберете настройката, която желаете да промените, и след това натиснете **ОК**.

5. Когато приключите, натиснете **Mono Start (Старт Черно-бяло)**.

6. Направете едно от следните неща:

- Ако използвате ADF, устройството ще започне сканиране и изпращане на документа.
- Ако използвате стъклото на скенера и сте натиснали **Mono Start (Старт Черно-бяло)**, устройството започва да сканира първата страница.

Отидете на следващата стъпка.

7. Когато на LCD дисплея се покаже [Следваща стр. ?], направете едно от следните неща:

- Натиснете ►, за да сканирате друга страница. Поставете следващата страница върху стъклото на скенера и натиснете ►. Устройството започва сканирането на страницата.
Повтаряйте тази стъпка за всяка допълнителна страница.
- Натиснете ◀, за да изпратите факса, когато приключите със сканирането на страници. Устройството започва да изпраща документа.



Свързана информация

- [Изпращане на факс](#)

Свързани теми:

- [Опции за факс](#)
-

Ръчно изпращане на факс

Свързани модели: MFC-T920DW/MFC-T925DW

Ръчното предаване на факса ви позволява да чувате тоновете на набиране, позвъняване и получаване на факс при изпращането на факс.

ЗАБЕЛЕЖКА

Тази функция е налична само за черно-бели факсове.

1. Заредете документа.
2. За да чуete сигнала за набиране, вдигнете слушалката на външния телефон.
3. Наберете факс номера, като използвате външен телефон.
4. Когато чуete сигналите на факса, натиснете **Mono Start (Старт Черно-бяло)**.
Ако използвате стъклото на скенера, натиснете ►, за да изпратите факс.
5. Затворете слушалката на външния телефон.



Свързана информация

- [Изпращане на факс](#)

Изпращане на факс в края на разговор

Свързани модели: MFC-T920DW/MFC-T925DW

В края на разговор можете да изпратите факс на другата страна, преди и двамата да прекъснете връзката.

ЗАБЕЛЕЖКА

Тази функция е налична само за черно-бели факсове.

1. Помолете другата страна да изчака да чуе тонове на факса (звукови сигнали) и да натисне клавиша за стартиране, преди да затворите слушалката.
2. Заредете документа.
3. Натиснете **Mono Start (Старт Черно-бяло)**.
Ако използвате стъклото на скенера, натиснете ►, за да изпратите факс.
4. Върнете слушалката на външния телефон на мястото ѝ.



Свързана информация

- [Изпращане на факс](#)

Изпращане на един и същи факс до повече от един получател (разпращане)

Свързани модели: MFC-T920DW/MFC-T925DW

Използвайте на функцията разпращане, за да изпратите един и същи факс до няколко факс номера по едно и също време.

- Тази функция е налична само за черно-бели факсове.
- Преди да могат да се използват за разпращане, номерата от адресната книга трябва да бъдат съхранени в паметта на устройството.
- Номерата на групите трябва също да се съхранят в паметта на устройството, преди да могат да се използват за разпращане. Номерата на групите включват множество запаметени номера от адресната книга, за да се улесни набирането.

В едно и също разпращане можете да включите групи, номера от адресната книга и до 50 ръчно избрани номера.

Ако не сте използвали някой от номерата от адресната книга за групи, можете да разпратите факсове до 90 различни номера.

1. Заредете документа.
2. Натиснете  (FAX (Факс)).
3. Натиснете ▲ или ▼, за да изберете [Емисия], и след това натиснете ОК.
4. Натиснете ▲ или ▼, за да изберете [Добави номер], и след това натиснете ОК.
5. Можете да добавяте номера за разпращане по следните начини:
 - Въведете номер, като използвате цифровата клавиатура:
 - a. Натиснете ▲ или ▼, за да изберете [Добави номер], след което натиснете ОК.
 - b. Въведете число с помощта на цифровата клавиатура и след това натиснете ОК.
 - Изберете номер от адресния указател:
 - a. Натиснете ▲ или ▼, за да изберете [Добави от адресна книга], след което натиснете ОК.
 - b. Натиснете ▲ или ▼, за да изберете [Азбучен ред] или [Ред по номера], след което натиснете ОК.
 - c. Натиснете ▲ или ▼, за да изберете желаното име или номер за бързо набиране.
 - d. Натиснете ◀ или ▶, за да поставите отметка в квадратчето, обозначено с името или номера за бързо набиране, след което натиснете ОК.
 - Потърсете номер в адресния указател:
 - a. Натиснете ▲ или ▼, за да изберете [Търси в адресната книга], след което натиснете ОК.
 - b. Въведете първата буква от името с помощта на цифровата клавиатура, след което натиснете ОК.
 - c. Натиснете ▲ или ▼, за да изберете името, а след това натиснете ОК.
 - d. Натиснете отново ОК.
6. Когато приключите, натиснете ▲ или ▼, за да изберете [Завършено]. Натиснете ОК.
7. Натиснете **Mono Start (Старт Черно-бяло)**.
8. Направете едно от следните неща:
 - Ако използвате ADF, устройството ще започне сканиране и изпращане на документа.
 - Ако използвате стъклото на скенера, устройството започва да сканира първата страница.

Когато на LCD дисплея се покаже [Следваща стр. ?], направете едно от следните неща:

- Натиснете ►, за да сканирате друга страница. Поставете следващата страница върху стъклото на скенера и натиснете ►. Устройството започва сканирането на страницата.
Повтаряйте тази стъпка за всяка допълнителна страница.
- Натиснете ◀, за да изпратите факс, когато приключите със сканирането на страници.
Устройството започва да изпраща документа.



Ако се появи съобщението [Няма памет], натиснете **Stop/Exit (Стоп/Излез)**, за да анулирате.



Свързана информация

- [Изпращане на факс](#)
 - [Отмяна на протичащо разпращане](#)

Свързани теми:

- [Настройване на групи за разпращане](#)
 - [Въвеждане на текст на устройството на Brother](#)
-

Отмяна на протичащо разпращане

Свързани модели: MFC-T920DW/MFC-T925DW

По време на разпращане на множество факсове, можете да отмените само изпращания в момента факс или цялото задание за разпращане.

1. Натиснете **Settings (Настройки)**.
2. Натиснете ▲ или ▼, за да изберете следното:
 - a. Изберете [Факс]. Натиснете **ОК**.
 - b. Изберете [Оставащи зад.]. Натиснете **ОК**.

На LCD дисплея се показва набираният факс номер и номерът на заданието за разпращане.

3. Натиснете ▲ или ▼, за да изберете заявката, която искате да откажете, по следните начини:
 - За да анулирате цялото разпращане, изберете номера на заданието за разпращане и след това натиснете **ОК**.
Натиснете ►, за да потвърдите, или натиснете ◀, за да излезете без отмяна.
 - За да анулирате текущо набирания номер, изберете името или номера на LCD дисплея и след това натиснете **ОК**.
Натиснете ►, за да потвърдите, или натиснете ◀, за да излезете без отмяна.
 - За да излезете без отмяна, натиснете **Stop/Exit (Стоп/Излез)**.
4. Натиснете **Stop/Exit (Стоп/Излез)**.



Свързана информация

- [Изпращане на един и същи факс до повече от един получател \(разпращане\)](#)

Изпращане на факс в реално време

Свързани модели: MFC-T920DW/MFC-T925DW

Когато изпращате факс, устройството сканира документа в паметта, преди да го изпрати. Когато телефонната линия се освободи, устройството започва набира и да изпраща. Ако искате да изпратите важен документ веднага, без да чакате устройството да извлече сканираните данни от паметта си, изпратете факса бързо, като включите [Реално времеТХ].

При предаване в реално време, функцията за автоматично повторно набирање няма да работи, когато използвате стъклото за документи на скенера.

ЗАБЕЛЕЖКА

Тази функция е налична само за черно-бели факсове.

1. Заредете документа.
2. Натиснете  (FAX (Факс)).
3. Натиснете ▲ или ▼, за да изберете следното:
 - a. Изберете [Реално време ТХ]. Натиснете ОК.
 - b. Изберете [Вкл.] (или [Изкл.]). Натиснете ОК.
4. Въведете номера на факса.
5. Натиснете **Mono Start (Старт Черно-бяло)**.



Свързана информация

- [Изпращане на факс](#)

Промяна на настройката за автоматично повторно набиране на факс

Свързани модели: MFC-T920DW/MFC-T925DW

Ако линията е заета, когато изпращате автоматично факс, и опцията за автоматично повторно набиране на факс е настроена на [Вкл.], устройството набира повторно до три пъти на интервал от пет минути.

Настройката по подразбиране за автоматично повторно набиране е [Вкл.].

1. Натиснете **Settings (Настройки)**.
2. Натиснете ▲ или ▼, за да изберете следното:
 - a. Изберете [Инициал. настр.]. Натиснете **ОК**.
 - b. Изберете [Факс авто пренабиране]. Натиснете **ОК**.
 - c. Изберете [Вкл.] (или [Изкл.]). Натиснете **ОК**.
3. Натиснете **Stop/Exit (Стой/Излез)**.



Свързана информация

- [Изпращане на факс](#)

Отмяна на протичащо получаване или изпращане на факс

Свързани модели: MFC-T920DW/MFC-T925DW

1. Натиснете **Stop/Exit (Стоп/Излез)**, за да откажете факс, който вече е в процес на изпълнение.
2. Когато натиснете **Stop/Exit (Стоп/Излез)**, докато устройството набира или изпраща, на LCD дисплея се показва [Отказ на задача?]. Натиснете ► за потвърждение.



Свързана информация

- [Изпращане на факс](#)

Свързани теми:

- [Проблеми с телефона и факса](#)

Проверка и отмяна на чакащ факс

Свързани модели: MFC-T920DW/MFC-T925DW

Следвайте тези стъпки, за да прегледате или отмените факсове, съхранени в паметта на устройството и чакащи да бъдат изпратени. Ако няма факс заявки в паметта, на LCD дисплея се показва [Няма други зад.]. Можете да отмените заявка за факс, преди да е изпратена.

1. Натиснете **Settings (Настройки)**.
2. Натиснете ▲ или ▼, за да изберете следното:
 - a. Изберете [Факс]. Натиснете **OK**.
 - b. Изберете [Оставащи зад.]. Натиснете **OK**.
3. Направете следното за всяка факс задача, която искате да проверите или отмените:
 - a. Натиснете ▲ или ▼, за да преминете през изчакващите задачи. Ако е необходимо, изберете заданието, което искате да откажете, а след това натиснете **OK**.
 - b. Натиснете ►, за да потвърдите, или натиснете ◀, за да излезете без отмяна.
4. Когато приключите, натиснете **Stop/Exit (Стой/Излез)**.



Свързана информация

- [Изпращане на факс](#)

Свързани теми:

- [Проблеми с телефона и факса](#)

Опции за факс

Свързани модели: MFC-T920DW/MFC-T925DW

За да промените настройките за изпращане на факс, натиснете  (FAX (Факс)).

Опция	Описание
Факс резолюция	Настройване на резолюцията за изходящите факсове. Качеството на факса често може да бъде подобро чрез промяна на резолюцията на факса.
Контраст	Регулиране на контраста. Ако документът ви е много светъл или много тъмен, промяната на контраста може да подобри качеството на факса.
Размер скан. от стъкло	Регулиране на областта за сканиране на стъклото на скенера спрямо размера на документа. ➤➤ <i>Свързана информация: Спецификации на скенера в Спецификации</i>
Емисия	Изпращане на едно и също факс съобщение до повече от един номер на факс.
Реално време TX	Автоматично изпращане на факсове без чакане на устройството да извлича сканираните данни от паметта.
Режим далечен	Задайте на "Вкл.", ако имате затруднения с изпращането на международни факсове.
Хрон. разг.	Избор на номер от хронологията на повикванията.
Адрес .книга	Избиране на номер от адресната книга.
Зад. нов по подр	Записване на настройките като настройки по подразбиране.
Фабрични наст.	Възстановяване на фабричните настройки за всички настройки.



Свързана информация

- [Изпращане на факс](#)

Свързани теми:

- [Изпращане на факс от устройство Brother](#)
- [Спецификации](#)

Получаване на факс

Свързани модели: MFC-T920DW/MFC-T925DW

- [Настройки на режима на получаване](#)
- [Настройване на откриване на факс](#)
- [Свиване на размера на страницата на прекалено голям входящ факс](#)
- [Настройка на Данни за получаване на факса](#)
- [Получаване на факс в края на телефонен разговор](#)
- [Опции за получаване в паметта](#)

Настройки на режима на получаване

Свързани модели: MFC-T920DW/MFC-T925DW

- [Преглед на режимите на получаване](#)
- [Избор на правилния режим на получаване](#)
- [Настройване на броя на позвъняванията, преди устройството да отговори \(забавяне на звъненето\)](#)
- [Настройване на времето на Ф/Т звънене \(псевдо/двойно звънене\)](#)

Преглед на режимите на получаване

Свързани модели: MFC-T920DW/MFC-T925DW

Някои режими на получаване отговарят автоматично ([Само Факс] и [Факс/Тел.]). Възможно е да искате да промените забавянето на звъненето, преди да използвате тези режими.

Само факс

Режимът [Само Факс] отговаря автоматично на всяко повикване като факс.

Факс/Телефон

Режимът [Факс/Тел.] ви помага да управлявате входящите повиквания чрез разпознаване дали са факсове, или гласови повиквания, и обработването им по един от следните начини:

- Факсове се получават автоматично.
- Телефонните обаждания стартират с Ф/Т позвъняване, за да вдигнете слушалката. Ф/Т позвъняването е псевдо/двойно позвъняване, извършено от вашето устройство.

Ръчно

Режимът [Ръчно] изключва всички функции за автоматичен отговор.

За да получите факс в режим [Ръчно], вдигнете слушалката на външния телефон. Когато чуete факс тонове (кратки повтарящи се звукови сигнали), натиснете бутона Старт, след което изберете [Получ.], за да получите факс. Можете също така да използвате функцията Откриване на факс, за да получите факсове, като вдигнете слушалката на линията на устройството.

Външен телефонен секретар

Режимът [Външен TAD] позволява външен телефонен секретар да управлява входящите повиквания.

Входящите повиквания се обработват по следните начини:

- Факсове се получават автоматично.
- При телефонно обаждане повикващият може да запише съобщение на външния телефонен секретар.



Свързана информация

- [Настройки на режима на получаване](#)

Свързани теми:

- [Настройване на броя на позвъняванията, преди устройството да отговори \(забавяне на звъненето\)](#)
- [Настройване на времето на Ф/Т звънене \(псевдо/двойно звънене\)](#)
- [Настройване на откриване на факс](#)
- [Свързване на външен телефонен секретар](#)

Избор на правилния режим на получаване

Свързани модели: MFC-T920DW/MFC-T925DW

Трябва да изберете режим на получаване в зависимост от външните устройства и от телефонните услуги, които използвате по линията.

По подразбиране устройството получава автоматично всички факсове, които се изпращат до него. Фигурата по-долу ще ви помогне да изберете правилния режим.

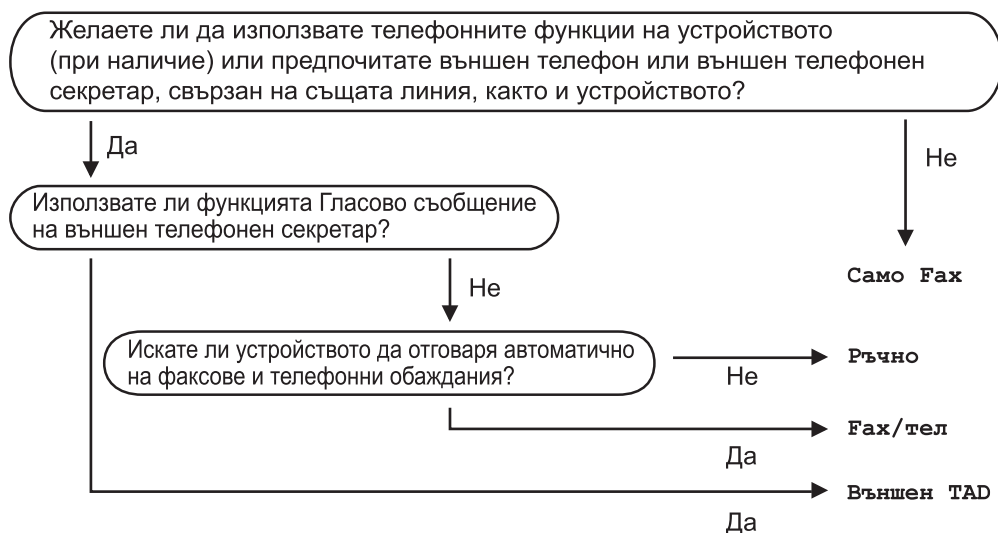

1. Натиснете **Settings (Настройки)**.
2. Натиснете ▲ или ▼, за да изберете следното:
 - a. Изберете [Факс]. Натиснете **ОК**.
 - b. Изберете [Настр. получ.]. Натиснете **ОК**.
 - c. Изберете [Режим получ.]. Натиснете **ОК**.
3. Натиснете ▲ или ▼, за да изберете опцията [Само Факс], [Факс/Тел.], [Външен TAD] или [Ръчно], а след това натиснете **ОК**.
4. Натиснете **Stop/Exit (Стоп/Излез)**.

✓ Свързана информация

- [Настройки на режима на получаване](#)

Свързани теми:

- [Свързване на външен телефонен секретар](#)
- [Проблеми с телефона и факса](#)

Настройване на броя на позвъняванията, преди устройството да отговори (забавяне на звъненето)

Свързани модели: MFC-T920DW/MFC-T925DW

Когато някой се обади на вашето устройство, ще чуете нормалния звук на звънене на телефона. Броят на позвъняванията се задава чрез настройката за забавяне на звъненето.

- Настройката за забавяне на позвъняването задава броя позвънявания на устройството, преди то да отговори в режими [Само Факс] и [Факс/Тел.].
- Ако има външен или вътрешен телефон, свързан към линията на устройството, изберете максималния брой извънявания.

1. Натиснете **Settings (Настройки)**.
2. Натиснете ▲ или ▼, за да изберете следното:
 - a. Изберете [Факс]. Натиснете **ОК**.
 - b. Изберете [Настр. получ.]. Натиснете **ОК**.
 - c. Изберете [Забавено звън.]. Натиснете **ОК**.
 - d. Изберете колко пъти искате устройството да позвъни, преди да отговори. Натиснете **ОК**.



Ако изберете [0], устройството отговаря незабавно и линията няма да звъни изобщо. (предлага се само за някои държави)

3. Натиснете **Stop/Exit (Стой/Излез)**.



Свързана информация

- [Настройки на режима на получаване](#)

Свързани теми:

- [Преглед на режимите на получаване](#)
- [Работа от вътрешен и външен телефон](#)
- [Настройване на откриване на факс](#)
- [Проблеми с телефона и факса](#)

Настройване на времето на Ф/Т звънене (псевдо/двойно звънене)

Свързани модели: MFC-T920DW/MFC-T925DW

Когато за режим на получаване зададете [Факс/Тел.], ако повикването е факс, устройството ви ще го получи автоматично. Ако обаче е гласово повикване, устройството ще започне Ф/Т позвъняване (псевдо/двойно позвъняване) за периода от време, зададен в настройката за време на Ф/Т позвъняване. Когато чувате Ф/Т позвъняването, това означава, че на линията има гласово повикване.

Тъй като позвъняването Ф/Т е настройка само на вашето устройство Brother, вътрешните и външните телефони няма да звънат, но въпреки това, все още можете да отговорите на повикване на устройството от всеки телефон.

1. Натиснете **Settings (Настройки)**.
2. Натиснете ▲ или ▼, за да изберете следното:
 - a. Изберете [Факс]. Натиснете **ОК**.
 - b. Изберете [Настр. получ.]. Натиснете **ОК**.
 - c. Изберете [Ф/Т прод.звън.]. Натиснете **ОК**.
 - d. Изберете колко дълго устройството да звъни двукратно, за да сигнализира за гласово повикване. Натиснете **ОК**.
3. Натиснете **Stop/Exit (Стоп/Излез)**.



Дори ако отсрещната страна затвори по време на двойното/псевдо позвъняване, устройството ще продължи да звъни за зададения период от време.



Свързана информация

- [Настройки на режима на получаване](#)

Свързани теми:

- [Преглед на режимите на получаване](#)
- [Работа от вътрешен и външен телефон](#)

Настройване на откриване на факс

Свързани модели: MFC-T920DW/MFC-T925DW

Ако функцията за откриване на факс е включена: Устройството получава факс автоматично дори ако отговорите на повикването. Когато съобщението, че устройството получава факс, се появи на LCD дисплея или когато чуете звуков сигнал през слушалката, която използвате, просто затворете слушалката. Вашето устройство ще направи останалото.

Ако функцията за откриване на факс е изключена: Ако сте до устройството и отговорите на факс повикване, като вдигнете слушалката, натиснете бутона Старт и след това изберете [Получ.], за да получите факса. Ако сте отговорили на повикването от вътрешен или външен телефон, натиснете **51**.



- Ако за функцията за откриване на факс е зададено [Вкл.], но устройството ви не се свързва към факс повикване, когато вдигнете слушалката на вътрешния или външния телефон, натиснете кода за дистанционно активиране ***51**.
- Ако изпращате факсове от компютър чрез същата телефонна линия и устройството ги прекъсва, задайте за Откриване на факс настройка [Изкл.].

1. Натиснете **Settings (Настройки)**.
2. Натиснете ▲ или ▼, за да изберете следното:
 - a. Изберете [Факс]. Натиснете **ОК**.
 - b. Изберете [Настр. получ.]. Натиснете **ОК**.
 - c. Изберете [Засич. Фак]. Натиснете **ОК**.
 - d. Изберете [Вкл.] (или [Изкл.]). Натиснете **ОК**.
3. Натиснете **Stop/Exit (Стой/Излез)**.



Свързана информация

- [Получаване на факс](#)

Свързани теми:

- [Преглед на режимите на получаване](#)
- [Настройване на броя на позвъняванията, преди устройството да отговори \(забавяне на звъненето\)](#)
- [Работа от вътрешен и външен телефон](#)
- [Използване на дистанционни кодове](#)
- [Проблеми с телефона и факса](#)

Свиване на размера на страницата на прекалено голям входящ факс

Свързани модели: MFC-T920DW/MFC-T925DW

Когато функцията [Авто редукция] е с настройка [Вкл.], вашето устройство Brother намалява размера на всяка страница входящ факс с прекалено голям размер, за да се вмести върху хартията. Устройството изчислява коефициента за намаляване, като използва размера на хартията във факса и вашата настройка за размер на хартията.

1. Натиснете **Settings (Настройки)**.
2. Натиснете ▲ или ▼, за да изберете следното:
 - a. Изберете [Факс]. Натиснете **ОК**.
 - b. Изберете [Настр. получ.]. Натиснете **ОК**.
 - c. Изберете [Авто редукция]. Натиснете **ОК**.
 - d. Изберете [Вкл.] (или [Изкл.]). Натиснете **ОК**.
3. Натиснете **Stop/Exit (Стоп/Излез)**.



Свързана информация

- [Получаване на факс](#)

Свързани теми:

- [Настройки на хартията](#)
- [Проблеми при работата с хартия и отпечатването](#)

Настройка на Данни за получаване на факса

Свързани модели: MFC-T920DW/MFC-T925DW

Настройте устройството да отпечатва датата и часа на получаване в горната част на всяка входяща факс страница. Уверете се, че сте настроили датата и часа на устройството.

Тази функция е налична само за черно-бели факсове.

1. Натиснете **Settings (Настройки)**.
2. Натиснете ▲ или ▼, за да изберете следното:
 - a. Изберете [Факс]. Натиснете **ОК**.
 - b. Изберете [Настр. получ.]. Натиснете **ОК**.
 - c. Изберете [Печат пол. факс]. Натиснете **ОК**.
 - d. Изберете [Вкл.] (или [Изкл.]). Натиснете **ОК**.
3. Натиснете **Stop/Exit (Стоп/Излез)**.

Свързана информация

- [Получаване на факс](#)

Получаване на факс в края на телефонен разговор

Свързани модели: MFC-T920DW/MFC-T925DW

Ако говорите по телефона, свързан към вашето устройство и отсрещната страна също говори по телефона, свързан към неговото факс устройство, в края на разговора отсрещната страна може да ви изпрати факс, преди да затворите слушалката.

ADF на устройството трябва да е празно.

1. Помолете другата страна да зареди факса и да натисне бутона за стартиране или изпращане.
2. Когато чуete CNG тонове (бавни, повтарящи се звукови сигнали), натиснете **Mono Start (Старт Чернобяло)**.
3. Натиснете ◀, за да получите факса.
4. Затворете външната слушалка.



Свързана информация

- [Получаване на факс](#)

Опции за получаване в паметта

Свързани модели: MFC-T920DW/MFC-T925DW

Използвайте опциите за получаване в паметта, за да насочвате входящите факсове, когато не сте до устройството. Можете да използвате само една опция за получаване в паметта в даден момент.

За получаване в паметта може да се зададе:

- Получаване на PC-Fax
- Изкл.
- Използвайте [PC-Fax Receive](#), за да прехвърлите получените факсове на компютъра си (само за Windows)
- Отпечатване на факс, съхранен в паметта на устройството

Използвайте PC-Fax Receive, за да прехвърлите получените факсове на компютъра си (само за Windows)

Свързани модели: MFC-T920DW/MFC-T925DW

Включете функцията за получаване на PC-Fax за автоматично съхраняване на входящите факсове в паметта на устройството, а след това ги изпрацайте на вашия компютър. Използвайте компютъра си за разглеждане и съхраняване на тези факсове.

- Тази функция е налична само за черно-бели факсове.
- Преди да можете да настроите получаване на PC-Fax, трябва да инсталирате софтуера и драйверите на Brother на вашия компютър. Уверете се, че компютърът ви е свързан и включен. На компютъра трябва да има работещ софтуер за получаване на PC-FAX.

Дори ако вашият компютър е изключен, устройството ще получава и съхранява факсовете в паметта си. Когато включите компютъра и софтуерът за получаване на PC-FAX работи, вашето устройство ще прехвърли факсовете към компютъра автоматично.

1. Натиснете **Settings (Настройки)**.
2. Натиснете ▲ или ▼, за да изберете следното:
 - a. Изберете [Факс]. Натиснете **ОК**.
 - b. Изберете [Настр. получ.]. Натиснете **ОК**.
 - c. Изберете [PC Факс получ.]. Натиснете **ОК**.
 - d. Изберете [Вкл.]. Натиснете **ОК**.

На LCD дисплея се показва съобщението [Старт. прогн. за получ. на факс на вашия комп.].
 - e. Натиснете ►.
 - f. Изберете [<USB>] или името на компютъра-дестинация, на който желаете да се получават факсовете, ако сте в мрежа. Натиснете **ОК**.
 - g. Изберете [Рез. печат: Вкл.] или [Рез. печат: Изкл.]. Натиснете **ОК**.
3. Натиснете **Stop/Exit (Стоп/Излез)**.

За да промените целевия компютър, повторете тези стъпки.

✓ **Свързана информация**

- [Опции за получаване в паметта](#)

Свързани теми:

- [Прехвърляне на вашите факсове или отчета за факсовете](#)
- [Прехвърляне на факсове към вашия компютър](#)
- [Получаване на факсове с помощта на PC-FAX Receive \(Windows\)](#)

Отпечатване на факс, съхранен в паметта на устройството

Свързани модели: MFC-T920DW/MFC-T925DW

- Тази функция е налична само за черно-бели факсове.
- След като отпечатате факса, той се изтрива от паметта на устройството.

Ако включите [PC Факс получ.], устройството ще получава и съхранява факсовете в паметта си дори когато компютърът е изключен.

1. Натиснете **Settings (Настройки)**.
2. Натиснете ▲ или ▼, за да изберете следното:
 - a. Изберете [Факс]. Натиснете **ОК**.
 - b. Изберете [Отпечатай док.]. Натиснете **ОК**.
3. Натиснете ►.



Свързана информация

- [Опции за получаване в паметта](#)

Свързани теми:

- [Съобщения за грешки и за техническа поддръжка](#)
- [Проблеми с телефона и факса](#)

Гласови операции и номера на факс

Свързани модели: MFC-T920DW/MFC-T925DW

- [Гласови операции](#)
- [Съхраняване на номера на факс](#)
- [Настройване на групи за разпращане](#)

Гласови операции

Свързани модели: MFC-T920DW/MFC-T925DW

- Приемане на гласово повикване в Режим на получаване Факс/Телефон

Приемане на гласово повикване в Режим на получаване Факс/Телефон

Свързани модели: MFC-T920DW/MFC-T925DW

Когато устройството е в режим „Факс/Телефон“, то ще използва позвъняване Ф/Т (псевдо/двойно позвъняване), сигнализирайки ви да отговорите на телефонно повикване.

Ако сте до устройството, вдигнете слушалката на външния телефон и след това натиснете бутон **Tel/R (Тел/П)**, за да отговорите.

Ако сте на вътрешен телефон, вдигнете слушалката по време на Ф/Т позвъняването и след това да натиснете #51 между псевдо/двойни позвънявания. Ако никой не отговаря или ако някой желае да ви изпрати факс, изпратете повикването обратно към устройството, като натиснете *51.



Свързана информация

- [Гласови операции](#)

Съхраняване на номера на факс

Свързани модели: MFC-T920DW/MFC-T925DW

- Съхраняване на номера в адресната книга
- Запис на номера от изходящи повиквания в адресната книга
- Смяна или изтриване на имена или номера от адресния указател

Съхраняване на номера в адресната книга

Свързани модели: MFC-T920DW/MFC-T925DW

Можете да съхраните до 40 номера в адресния указател като двуцифрени номера за бързо набиране и на всеки номер да дадете име.

1. Натиснете ► ☐ (Адресна книга).
2. Натиснете ▲ или ▼, за да изберете [Нас. бър. набир.]. Натиснете **OK**.
3. Натиснете ▲ или ▼, за да изберете следното:
 - a. Изберете двуцифрения номер за бързо набиране, където искате да запаметите номера. Натиснете **OK**.
 - b. Изберете [Име]. Натиснете **OK**.
 - c. Въведете името (до 16 знака) с помощта на цифровата клавиатура. Натиснете **OK**.
 - d. Изберете [Факс/Тел.]. Натиснете **OK**.
 - e. Въведете номера на факса или телефона (до 20 цифри). Натиснете **OK**.



Натиснете **Redial/Pause (Повторно набиране/пауза)**, за да въведете пауза между номерата. Можете да натискате **Redial/Pause (Повторно набиране/пауза)** толкова пъти, колкото е необходимо, за да увеличите дължината на паузата.

- f. Изберете [OK] и след това натиснете **OK**.

За да съхраните номер за бързо набиране, повторете тези стъпки.

4. Натиснете **Stop/Exit (Стоп/Излез)**.



Свързана информация

- [Съхраняване на номера на факс](#)

Свързани теми:

- [Настройване на групи за разпрацане](#)

Запис на номера от изходящи повиквания в адресната книга

Свързани модели: MFC-T920DW/MFC-T925DW

Можете да копирате номерата от хронологията на изходящите обаждания и да ги запишете в своята адресна книга.

1. Натиснете  (FAX (Факс)).
2. Натиснете ▲ или ▼, за да изберете следното:
 - a. Изберете [Хрон. разг.]. Натиснете **ОК**.
 - b. Изберете [Изходящо обаж.]. Натиснете **ОК**.
 - c. Изберете номера, който искате да съхраните. Натиснете **ОК**.
 - d. Натиснете ◀, за да изберете [Редакция].
 - e. Изберете [Добави към адресната книга]. Натиснете **ОК**.



За да изтриете номера от списъка с хронологията на изходящите повиквания, изберете [Изтрий] и след това натиснете **ОК**. Натиснете ▶ [Да] за потвърждение.

- f. Изберете [Име]. Натиснете **ОК**.
 - g. Въведете името (до 16 знака) с помощта на цифровата клавиатура. Натиснете **ОК**.
 - h. Потвърждаване на факсовия или телефонния номер.
 - i. Изберете [ОК] и след това натиснете **ОК**.
3. Натиснете **Stop/Exit (Стоп/Излез)**.



Свързана информация

- [Съхраняване на номера на факс](#)

Свързани теми:

- [Въвеждане на текст на устройството на Brother](#)

Смяна или изтриване на имена или номера от адресния указател

Свързани модели: MFC-T920DW/MFC-T925DW

1. Натиснете ► ☐ (Адресна книга).
2. Направете едно от следните неща:
 - За да промените номера, натиснете ▲ или ▼, за да изберете следното:
 - a. Изберете [Промени]. Натиснете **ОК**.
 - b. Изберете името за бързо набиране, за което искате да промените номера. Натиснете **ОК**.Изпълнете следните стъпки:
 - a. За да промените името, натиснете ▲ или ▼, за да изберете [Име], а след това натиснете **ОК**. Натиснете ▲, ▼, ◀ или ▶, за да въведете повторно името (до 16 знака) с помощта на клавиатурата на LCD дисплея и изберете [ОК]. Натиснете **ОК**.
 - b. За да промените факс номера или телефонния номер, натиснете ▲ или ▼, за да изберете [Факс/Тел.], а след това натиснете **ОК**. Натиснете ▲, ▼, ◀ или ▶, за да въведете повторно факс номера или телефонния номер (до 20 цифри) с помощта на клавиатурата на LCD дисплея и изберете [ОК]. Натиснете **ОК**.Натиснете ▲ или ▼, за да изберете [ОК], и след това натиснете **ОК**.
 - За да изтриете номера, натиснете ▲ или ▼, за да изберете [Изтрий]. Натиснете **ОК**.
Изпълнете следните стъпки:
 - a. Натиснете ▲ или ▼, за да изберете името за бързо набиране, за което искате да изтриете номера.
 - b. Натиснете ◀ или ▶, за да поставите отметка в квадратчето, обозначено с името за бързо набиране. Натиснете **ОК**.
3. Натиснете **Stop/Exit (Стол/Излез)**.



Свързана информация

- [Съхраняване на номера на факс](#)

Настройване на групи за разпращане

Свързани модели: MFC-T920DW/MFC-T925DW

Създаване и изпращане на група, която може да бъде записана в адресната книга, ви позволява да изпратите едно и също факс съобщение до много факс номера или разпращане.

Първо трябва да съхраните всеки от номерата на факс в адресната книга. След това можете да ги включите като номера в група. Всяка група използва номер за бързо набиране. Можете да запаметите до шест групи или да определите до 39 номера за една голяма група.

1. Натиснете **▶** **☰** (Адресна книга).
2. Натиснете **▲** или **▼**, за да изберете следното:
 - a. Изберете [Настрой групи]. Натиснете **OK**.
 - b. Изберете двуцифрения номер за бързо набиране, който искате да присвоите на групата. Натиснете **OK**.
 - c. Изберете [Име] и натиснете **OK**.
 - d. Въведете името на новата група (до 16 знака) с помощта на цифровата клавиатура. Натиснете **OK**.
 - e. За да добавите номера към групата, повторете следващите стъпки:
 - i. Изберете [Доб./изтр.]. Натиснете **OK**.
 - ii. Изберете [Азбучен ред] или [Ред по номера]. Натиснете **OK**.
 - iii. Натиснете **▲** или **▼**, за да изберете номер от списъка.
 - iv. Натиснете **◀** или **▶**, за да поставите отметка в квадратчето , обозначено с номера за бързо набиране. Натиснете **OK**.
3. Изберете [OK] и след това натиснете **OK**.
4. Натиснете **Stop/Exit (Стоп/Излез)**.



Свързана информация

- [Гласови операции и номера на факс](#)
 - [Промяна на име на група за разпращане](#)
 - [Изтриване на група за разпращане](#)
 - [Добавяне или изтриване на член на група за разпращане](#)

Свързани теми:

- [Изпращане на един и същи факс до повече от един получател \(разпращане\)](#)
- [Съхраняване на номера в адресната книга](#)

Промяна на име на група за разпращане

Свързани модели: MFC-T920DW/MFC-T925DW

1. Натиснете ► □ (Адресна книга).
2. Натиснете ▲ или ▼, за да изберете следното:
 - a. Изберете [Промени]. Натиснете **OK**.
 - b. Изберете групата, която ще променяте. Натиснете **OK**.
 - c. Изберете [Име] и след това натиснете **OK**. Въведете името на новата група (до 16 знака) с помощта на цифровата клавиатура, а след това натиснете **OK**.



За да промените знак в името на групата, натиснете ▲, ▼, ◀, или ▶, за да изберете < или >. Натиснете неколкократно **OK**, за да преместите курсора под неправилния знак. Натиснете ▲, ▼, ◀ или ▶, за да изберете ✕, и след това натиснете **OK**. Въведете повторно правилната буква.

3. Изберете [OK] и след това натиснете **OK**.
4. Натиснете **Stop/Exit (Стол/Излез)**.



Свързана информация

- [Настройване на групи за разпращане](#)

Свързани теми:

- [Въвеждане на текст на устройството на Brother](#)

Изтриване на група за разпращане

Свързани модели: MFC-T920DW/MFC-T925DW

1. Натиснете ► ☰ (Адресна книга).
2. Натиснете ▲ или ▼, за да изберете [Изтрий] . Натиснете **ОК**.
3. Изпълнете следните стъпки:
 - a. Натиснете ▲ или ▼, за да изберете групата, която искате да изтриете.
 - b. Натиснете ◀ или ▶, за да поставите отметка в квадратчето , обозначено с името на групата. Натиснете **ОК**.
4. Натиснете **Stop/Exit (Стоп/Излез)**.



Свързана информация

- [Настройване на групи за разпращане](#)

Добавяне или изтриване на член на група за разпращане

Свързани модели: MFC-T920DW/MFC-T925DW

1. Натиснете ► ☐ (Адресна книга).
2. Натиснете ▲ или ▼, за да изберете следното:
 - a. Изберете [Промени]. Натиснете **ОК**.
 - b. Изберете групата, която искате да промените. Натиснете **ОК**.
 - c. Изберете [Доб./изтр.]. Натиснете **ОК**.
 - d. Изберете [Азбучен ред] или [Ред по номера]. Натиснете **ОК**.
3. Направете едно от следните неща:
 - За да добавите някой член чрез номера му за бързо набиране, натиснете ▲ или ▼, за да изберете номера за бързо набиране, след което натиснете ◀ или ▶, за да поставите отметка в квадратчето.
 - За да изтриете някой член чрез номера му за бързо набиране, натиснете ▲ или ▼, за да изберете номера за бързо набиране, след което натиснете ◀ или ▶, за да премахнете отметката от квадратчето.

Повтаряйте тази стъпка, докато добавите или изтриете всички желани факс номера.
4. Натиснете **ОК**.
5. Изберете [ОК] и след това натиснете **ОК**.
6. Натиснете **Stop/Exit (Стоп/Излез)**.

✓ **Свързана информация**

- [Настройване на групи за разпращане](#)

Телефонни услуги и външни устройства

Свързани модели: MFC-T920DW/MFC-T925DW

- [Задаване на типа телефонна линия](#)
- [Гласови услуги през интернет протокол \(VoIP/Смущения в телефонната линия\)](#)
- [Външен телефонен секретар \(TAD\)](#)
- [Външни и вътрешни телефони](#)

Задаване на типа телефонна линия

Свързани модели: MFC-T920DW/MFC-T925DW

Ако свързвате устройството към линия, която разполага с PBX или ISDN за изпращане и получаване на факсове, трябва да изберете типа телефонна линия, която съответства на функциите на вашата линия.

1. Натиснете **Settings (Настройки)**.
2. Натиснете ▲ или ▼, за да изберете следното:
 - a. Изберете [Инициал. настр]. Натиснете **ОК**.
 - b. Изберете [Комп. тел. линия]. Натиснете **ОК**.
 - c. Изберете [Нормално], [PBX] или [ISDN]. Натиснете **ОК**.
3. Натиснете **Stop/Exit (Стой/Излез)**.



Свързана информация

- [Телефонни услуги и външни устройства](#)
 - [PBX централа и ТРАНСФЕР](#)

Свързани теми:

- [Проблеми с телефона и факса](#)

PBX централа и ТРАНСФЕР

Свързани модели: MFC-T920DW/MFC-T925DW

Настройката по подразбиране на [Комп. тел. линия] на устройството е [Нормално], което му позволява да се свързва към стандартна линия от Обществена комутируема телефонна мрежа (PSTN). Много офиси обаче използват централна телефонна система или учрежденска телефонна централа (PBX). Устройството може да се свърже с повечето типове PBX централа. Функцията за повторно набирање на устройството поддържа само интервал преди повторно набирање (TBR). Интервалът преди повторно набирање се поддържа от повечето PBX системи, позволявайки ви да получите достъп до външна линия или да прехвърлите разговорите към друга вътрешна линия. Натиснете бутон **Tel/R (Тел/П)**, за да използвате тази функция.



Програмирайте натискане на бутона **Tel/R (Тел/П)** като част от номер, запаметен в адресната книга. Когато програмирате номер в адресната книга, натиснете първо бутон **Tel/R (Тел/П)** (LCD дисплеят показва „!“) и след това въведете телефонния номер. Това ви спестява натискането на бутон **Tel/R (Тел/П)** всеки път, преди да наберете от адресната книга. Обаче типът на телефонната линия трябва да се зададе на PBX на устройството, за да можете да използвате тази функция.



Свързана информация

- [Задаване на типа телефонна линия](#)

Гласови услуги през интернет протокол (VoIP/Смущения в телефонната линия)

Свързани модели: MFC-T920DW/MFC-T925DW

VoIP е тип телефонна система, която използва интернет връзка вместо традиционна телефонна линия. Доставчиците на телефонни услуги често комплектуват VoIP с услуги за интернет и кабелна телевизия.

Вашето устройство може да не работи с някои системи за VoIP. Ако искате устройството ви да изпраща и получава факсове чрез VoIP система, уверете се, че единият край на телефонния ви кабел е свързан към порта с надпис LINE на устройството ви. Другият край на телефонния кабел може да бъде свързан към модем, адаптер за телефон, разделител или друго подобно устройство.

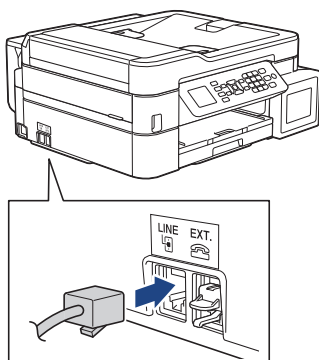

Ако имате въпроси относно това как да свържете устройството си към VoIP система, моля, свържете се с доставчика си на VoIP услуги.

След като свържете устройството си към VoIP системата, проверете дали имате тон за набиране. Вдигнете външната слушалка на телефона и проверете дали чувате тон за набиране. Ако няма тон за набиране, моля, свържете се с доставчика си на VoIP услуги.

Ако имате проблеми с изпращането и получаването на факсове през VoIP система, препоръчваме ви да промените скоростта на модема на устройството към настройка [Основен (заVoIP)] .

✓ Свързана информация

- [Телефонни услуги и външни устройства](#)

Свързани теми:

- [Смущения по телефонната линия/VoIP](#)

Външен телефонен секретар (TAD)

Свързани модели: MFC-T920DW/MFC-T925DW

Можете да свържете външен телефонен секретар (TAD) към линията на устройството. Когато външният телефонен секретар отговори на дадено повикване, устройството ще слуша за CNG-тонове (на факс повикване), изпратени от изпращащо факс устройство. Ако ги чуе, то ще поеме обаждането и ще приеме факса. Ако не ги чуе, то ще позволи на външния телефонен секретар да поеме гласовото съобщение и на LCD дисплея ще се покаже [Телефон].

Външният телефонен секретар трябва да отговори в рамките на четири позвънявания (препоръчваме настройката да е две позвънявания). Тъй като вашето устройство не може да чуе CNG тоновете, докато външният телефонен секретар е поел повикването. Изпращащото устройство ще изпрати CNG тонове, продължаващи от осем до десет секунди. Ние ви препоръчваме да използвате функцията за намаляване на стойността на разговор на вашия външен телефонен секретар, ако са необходими повече от четири позвънявания за активиране.



ВАЖНО

НЕ свързвайте телефонния секретар на същата телефонна линия.



Ако имате проблеми с получаването на факсове, намалете настройката за забавяне на позвъняването на вашия външен телефонен секретар.



Свързана информация

- [Телефонни услуги и външни устройства](#)
 - [Свързване на външен телефонен секретар](#)
 - [Записване на изходящо съобщение на външния телефонен секретар](#)
 - [Връзки с множество линии \(вътрешна телефонна централа\)](#)

Свързани теми:

- [Проблеми с телефона и факса](#)

Свързване на външен телефонен секретар

Свързани модели: MFC-T920DW/MFC-T925DW

1. Задайте външния телефонен секретар на минимално разрешения брой позвънявания. За повече информация се свържете с телефонния оператор. (Настройката за забавяне на повикването на устройството не се прилага.)
2. Запишете изходящото съобщение на външния телефонен секретар.
3. Настройте телефонния секретар така, че да отговаря на повиквания.
4. Задайте за режима на приемане на устройството настройка [Външен TAD].

✓ Свързана информация

- [Външен телефонен секретар \(TAD\)](#)

Свързани теми:

- [Преглед на режимите на получаване](#)
- [Избор на правилния режим на получаване](#)
- [Проблеми с телефона и факса](#)

Записване на изходящо съобщение на външния телефонен секретар

Свързани модели: MFC-T920DW/MFC-T925DW

1. Запишете пет секунди тишина в началото на съобщението. Това позволява на устройството да слуша за факс тонове.



Препоръчваме ви да започнете своето ИС с първоначални пет секунди тишина, защото устройството не може да „чуе“ факс тонове, когато има силен глас. Може да опитате да пропуснете тази пауза, но ако устройството има затруднения при получаване на факсове, тогава трябва да презапишете ИС с пауза.

2. Ограничете съобщението до 20 секунди.
3. Завършете вашето 20-секундно съобщение, като подадете вашия код за дистанционно активиране за хора, изпращащи факсове в ръчен режим. Например: „След сигнала оставете съобщение или натиснете *51 и Старт, за да изпратите факс.“



Свързана информация

- [Външен телефонен секретар \(TAD\)](#)

Връзки с множество линии (вътрешна телефонна централа)

Свързани модели: MFC-T920DW/MFC-T925DW

Предлагаме ви да помолите фирмата, която е инсталирала вътрешната телефонна централа, да свърже устройството. Ако имате система с множество линии, ви предлагаме да помолите този, който я е инсталирал, да свърже устройството към последната линия в системата. Това предотвратява активирането на устройството при всяко получаване на телефонни повиквания от системата. Ако на всички входящи повиквания ще отговаря оператор на командно табло, ние ви препоръчваме да настроите режима на получаване на [Ръчно].

Не можем да ви гарантираме, че вашето устройство ще работи правилно при всички случаи, когато е свързано към вътрешна телефонна централа. За всякакви затруднения с изпращането или получаването на факсове трябва да информирате първо фирмата, която обслужва вашата вътрешна телефонна централа.



Свързана информация

- [Външен телефонен секретар \(TAD\)](#)

Външни и вътрешни телефони

Свързани модели: MFC-T920DW/MFC-T925DW

- [Свързване на външен или вътрешен телефон](#)
- [Работа от вътрешен и външен телефон](#)
- [Използване на дистанционни кодове](#)

Свързване на външен или вътрешен телефон

Свързани модели: MFC-T920DW/MFC-T925DW

Можете да свържете отделен телефон към устройството, както е показано на фигурата по-долу.



Уверете се, че кабелът на използвания от вас външен телефон не е по-дълъг от три метра.



Свързана информация

- [Външни и вътрешни телефони](#)

Работа от вътрешен и външен телефон

Свързани модели: MFC-T920DW/MFC-T925DW

Ако отговаряте на факс повикване чрез вътрешен или външен телефон, можете да накарате устройството да поеме повикването, като използвате Код за дистанционно активиране. Когато изберете Кода за дистанционно активиране *51, устройството стартира получаването на факс.

Ако устройството отговори на гласово повикване и стартира псевдо/двойно позвъняване, за да поемете повикването, можете да го приемете от вътрешен телефон, като натиснете кода за дистанционно деактивиране #51.

Ако отговорите на повикване и няма никой на линия:

Трябва да приемете, че получавате ръчен факс.

Натиснете *51 и изчакайте за специфичния звуков сигнал или докато на LCD дисплея се появи [Получаване], след това затворете слушалката.



Можете също да използвате функцията „Откриване на факс”, за да оставите устройството автоматично да поеме повикването.



Свързана информация

- [Външни и вътрешни телефони](#)

Свързани теми:

- [Настройване на броя на позвъняванията, преди устройството да отговори \(забавяне на звъненето\)](#)
- [Настройване на откриване на факс](#)
- [Настройване на времето на Ф/Т звънене \(псевдо/двойно звънене\)](#)

Използване на дистанционни кодове

Свързани модели: MFC-T920DW/MFC-T925DW

Код за дистанционно активиране

Ако отговорите на факс повикване чрез вътрешен или външен телефон, можете да накарате устройството да го получи, като наберете кода за дистанционно активиране ***51**. Изчакайте за специфичния звуков сигнал, след това затворете слушалката.

Ако приемате факс повикване на външен телефон, можете да накарате устройството да получи факса, като натиснете бутон Старт и след това изберете опцията за получаване.

Код за дистанционно деактивиране

Ако приемате гласово повикване и устройството е във Ф/Т режим, то ще започне да издава звук на Ф/Т позвъняване (псевдо/двойно позвъняване) след първоначалното забавяне на позвъняването. Ако приемете повикването на вътрешен телефон, можете да изключите опцията за позвъняване Ф/Т, като натиснете **#51** (уверете се, че сте натиснали това между позвъняванията).

Ако устройството отговори на гласово повикване и извърши псевдо/двойно позвъняване, за да поемете обаждането, можете да приемете повикването на външния телефон, като натиснете **Tel/R (Тел/П)**.



Свързана информация

- [Външни и вътрешни телефони](#)
 - [Смяна на дистанционни кодове](#)

Свързани теми:

- [Настройване на откриване на факс](#)

Смяна на дистанционни кодове

Свързани модели: MFC-T920DW/MFC-T925DW

Предварително зададеният код за дистанционно активиране е ***51**. Предварително зададеният код за дистанционно деактивиране е **#51**. Ако връзката постоянно прекъсва, когато осъществявате дистанционен достъп до външния телефонен секретар, опитайте да промените трицифрените дистанционни кодове, като използвате 0-9, *, #.

1. Натиснете **Settings (Настройки)**.
2. Натиснете ▲ или ▼, за да изберете следното:
 - a. Изберете [Факс]. Натиснете **ОК**.
 - b. Изберете [Настр. получ.]. Натиснете **ОК**.
 - c. Изберете [Отдалечен код]. Натиснете **ОК**.
 - d. Изберете [Отдалечен код] отново. Натиснете **ОК**.
 - e. Изберете [Вкл.]. Натиснете **ОК**.
3. Направете едно от следните неща:
 - За да смените кода за дистанционно активиране, натиснете ▲ или ▼, за да изберете [Вкл. код], а след това натиснете **ОК**. Въведете новия код. Натиснете **ОК**.
 - За да смените кода за дистанционно деактивиране, натиснете ▲ или ▼, за да изберете [Изкл. код], а след това натиснете **ОК**. Въведете новия код. Натиснете **ОК**.
4. Натиснете **Stop/Exit (Стой/Излез)**.



Свързана информация

- [Използване на дистанционни кодове](#)

Отчети за факсове

Свързани модели: MFC-T920DW/MFC-T925DW

- [Задаване на стила на отчета за потвърждаване на предаването](#)
- [Задаване на интервалния период на факс дневника](#)
- [Печат на отчети](#)
- [Настройка на устройството за автоматично изключване](#)

Задаване на стила на отчета за потвърждаване на предаването

Свързани модели: MFC-T920DW/MFC-T925DW

Можете да използвате отчета за потвърждаване на предаването като доказателство, че сте изпратили факс. Този отчет описва името или номера на факса на получателя, часа и датата на изпращане, продължителност на предаването, брой изпратени страници и дали изпращането е било успешно, или не.

Има няколко налични настройки за отчета за потвърждение на предаването:

Опция	Описание
Вкл.	Отпечатва отчет след изпращането на всеки факс.
Вкл. (+изобр.)	Отпечатва отчет след изпращането на всеки факс. Част от първата страница на факса е включена в отчета.
Само грешка	Отпечатва отчет, ако изпращането на факса е неуспешно поради грешка.
Само греш. (+изобр.)	Отпечатва отчет, ако изпращането на факса е неуспешно поради грешка. Част от първата страница на факса е включена в отчета.
Изкл.	Отчетът няма да се отпечата.

1. Натиснете **Settings (Настройки)**.
2. Натиснете ▲ или ▼, за да изберете следното:
 - a. Изберете [Факс]. Натиснете **ОК**.
 - b. Изберете [Настр. доклад]. Натиснете **ОК**.
 - c. Изберете [ХМИТ доклад]. Натиснете **ОК**.
 - d. Изберете желаната опция за тава. Натиснете **ОК**.
Ако изберете [Вкл. (+изобр.)] или [Само греш. (+изобр.)], изображението няма да се появява в отчета за потвърждаване на предаването, ако настройката за предаване в реално време е [Вкл.].
3. Натиснете **Stop/Exit (Стоп/Излез)**.
Ако изпращането е успешно, [ОК] се показва до [РЕЗУЛТАТ] в Отчета за потвърждаване на предаването. Ако изпращането е неуспешно, [ГРЕШКА] се показва до [РЕЗУЛТАТ].

✓ Свързана информация

- [Отчети за факсове](#)

Задаване на интервалния период на факс дневника

Свързани модели: MFC-T920DW/MFC-T925DW

Можете да настроите устройството да разпечатва отчет за факсове на определени интервали (за всеки 50 факса, на 6, 12 или 24 часа, на 2 или 7 дни).



Когато се използва функцията за автоматично изключване на захранването и захранването на устройството се изключи преди избрания период на интервала, устройството ще отпечата отчет от дневника на факсовете и след това ще изтрие всички факсови задания от паметта на дневника.

1. Натиснете **Settings (Настройки)**.
2. Натиснете ▲ или ▼, за да изберете следното:
 - a. Изберете [Факс]. Натиснете **ОК**.
 - b. Изберете [Настр. доклад]. Натиснете **ОК**.
 - c. Изберете [Отчетен период]. Натиснете **ОК**.
 - d. Изберете [Отчетен период] още веднъж. Натиснете **ОК**.
3. Натиснете ▲ или ▼, за да изберете интервал. Натиснете **ОК**.
 - 6, 12, 24 часа, 2 или 7 дни
Устройството ще разпечатва отчета в избраното време, а след това ще изтрие всички заявки на факса от паметта на дневника. Ако паметта се запълни с 200 заявки, преди да е изминало времето, което сте избрали, то устройството ще отпечата отчета по-рано и след това ще изтрие всички заявки на факса от паметта. Ако желаете допълнителен отчет преди времето за разпечатването му, можете да го отпечатате, без да изтривате заявките.
 - На всеки 50 факса
Устройството ще отпечата дневника, когато е запаметило 50 заявки на факса.
4. Ако сте избрали 6, 12, 24 часа, 2 или 7 дни, натиснете ▲ или ▼, за да изберете [Час], и след това натиснете **ОК**. Въведете часа от деня с помощта на цифровата клавиатура. Натиснете **ОК**.
5. Ако сте избрали [На всеки 7 дни], натиснете ▲ или ▼, за да изберете [Ден], и след това натиснете **ОК**. Натиснете ▲ или ▼, за да изберете първия ден от седемдневното обратно броене. Натиснете **ОК**.
6. Натиснете **Stop/Exit (Стой/Излез)**.



Свързана информация

- [Отчети за факсове](#)

Свързани теми:

- [Настройка на устройството за автоматично изключване](#)

PC-FAX

Свързани модели: MFC-T920DW/MFC-T925DW

- [PC-FAX за Windows](#)
- [PC-FAX за Mac](#)

PC-FAX за Windows

Свързани модели: MFC-T920DW/MFC-T925DW

- [Преглед на PC-FAX \(Windows\)](#)
- [Изпращане на факс с помощта на PC-FAX \(Windows\)](#)
- [Получаване на факсове в компютъра \(Windows\)](#)

Преглед на PC-FAX (Windows)

Свързани модели: MFC-T920DW/MFC-T925DW

Намалете потреблението на хартия и спестете време чрез използване на софтуера PC-FAX на Brother, за да изпращате факсове директно от вашия компютър.



- [Конфигуриране на PC-FAX \(Windows\)](#)
- [Конфигуриране на адресната книга на PC-FAX \(Windows\)](#)

Конфигуриране на PC-FAX (Windows)

Свързани модели: MFC-T920DW/MFC-T925DW

Преди да изпращате факсове с помощта на PC-FAX, персонализирайте опциите за изпращане във всеки раздел на диалоговия прозорец **Конфигуриране на PC-FAX**.

1. Стартирайте  (**Brother Utilities**), а след това щракнете върху падащия списък и изберете името на вашия модел (ако вече не е избрано).
2. Щракнете върху **PC-FAX** в лявата навигационна лента, а след това щракнете върху **Настройка изпращане**.

Показва се диалоговият прозорец **Конфигуриране на PC-FAX**.

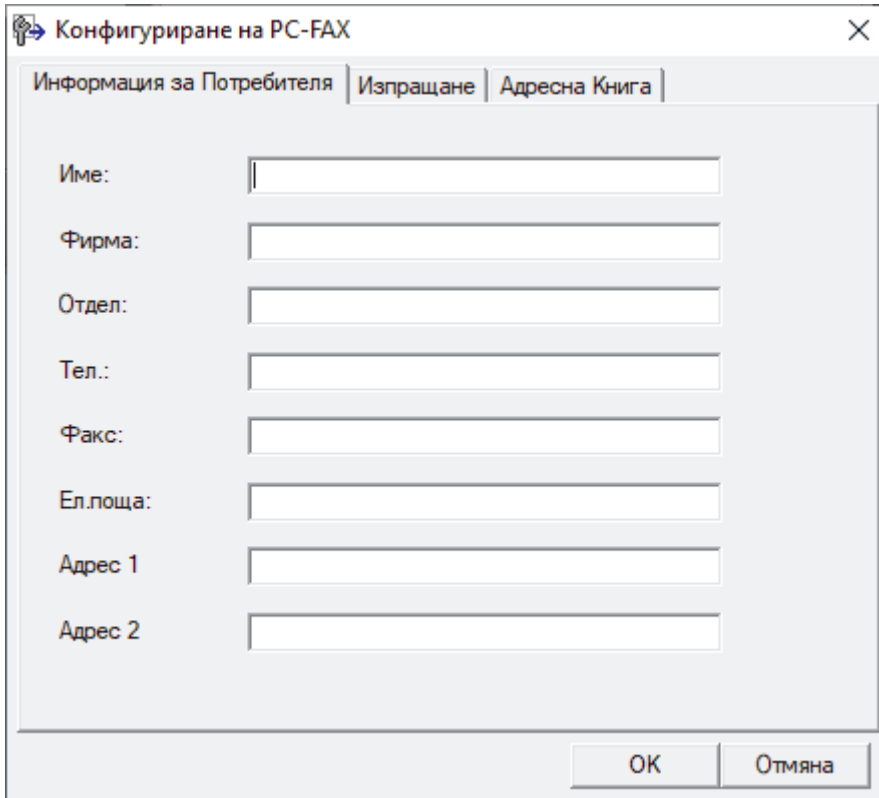

Конфигуриране на PC-FAX

Информация за Потребителя | Изпращане | Адресна Книга

Име:

Фирма:

Отдел:

Тел.:

Факс:

Ел.поща:

Адрес 1:

Адрес 2:

OK Отмяна

3. Направете едно от следните неща:
 - Щракнете върху раздел **Информация за Потребителя**, а след това напишете вашата потребителска информация в полетата.



Всеки акаунт в Microsoft може да има свой персонализиран **Информация за Потребителя** екран за персонализираните заглавки на факсове и титулни страници.

- Щракнете върху раздел **Изпращане**, а след това напишете номера, необходим за достъп до външна линия (ако е необходим) в полето **Достъп до външна линия**. Поставете отметка в квадратче за отметка **Включване на Хедър**, за да включите информацията от заглавката.
 - Щракнете върху раздел **Адресна Книга**, а след това изберете адресната книга, която искате да използвате за PC-FAX от падащия списък **Избор на Адресна Книга**.
4. Щракнете върху **OK**.



Свързана информация

- [Преглед на PC-FAX \(Windows\)](#)

Конфигуриране на адресната книга на PC-FAX (Windows)

Свързани модели: MFC-T920DW/MFC-T925DW

Добавяйте, редактирайте и изтривайте членове и групи, за да персонализирате **Адресна Книга**.

- [Добавяне на участник в адресната книга на PC-FAX \(Windows\)](#)
- [Създаване на група в адресната книга на PC-FAX \(Windows\)](#)
- [Редактиране на информация за участник или група в адресната книга на PC-FAX \(Windows\)](#)
- [Изтриване на участник или група в адресната книга на PC-FAX \(Windows\)](#)
- [Експортиране на адресната книга на PC-FAX \(Windows\)](#)
- [Импортиране на информация в адресната книга на PC-FAX \(Windows\)](#)

Добавяне на участник в адресната книга на PC-FAX (Windows)

Свързани модели: MFC-T920DW/MFC-T925DW

Добавете нови хора и тяхната факс информация към адресната книга на PC-Fax, ако искате да изпратите факс с помощта на софтуера PC-Fax на Brother.

1. Стартирайте  (**Brother Utilities**), а след това щракнете върху падащия списък и изберете името на вашия модел (ако вече не е избрано).
2. Щракнете върху **PC-FAX** в лявата навигационна лента, а след това щракнете върху **Адресна книга (Изпращане)**.

Показва се диалоговият прозорец **Адресна Книга**.

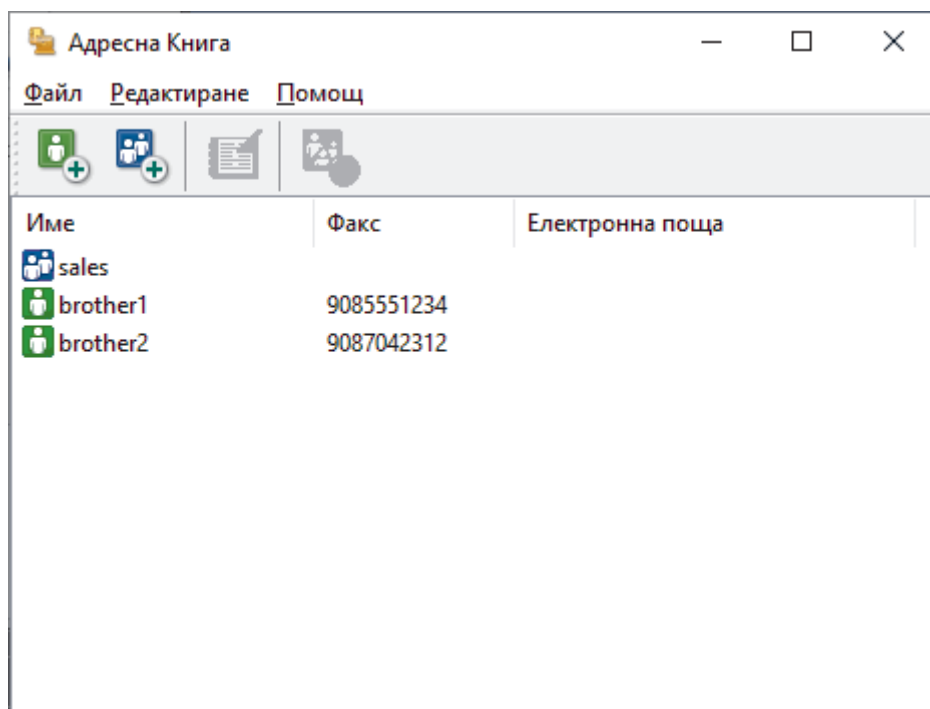

3. Щракнете върху .

Показва се диалоговият прозорец **Конфигуриране на Участник в Адресната Книга**.

4. Напишете информацията за члена в съответните полета. Само полето **Име** е задължително.
5. Щракнете върху **ОК**.

Свързана информация

- [Конфигуриране на адресната книга на PC-FAX \(Windows\)](#)

Създаване на група в адресната книга на PC-FAX (Windows)

Свързани модели: MFC-T920DW/MFC-T925DW

Създайте група, за да разпратите един и същ PC-FAX на няколко получатели едновременно.

1. Стартирайте  (**Brother Utilities**), а след това щракнете върху падащия списък и изберете името на вашия модел (ако вече не е избрано).
2. Щракнете върху **PC-FAX** в лявата навигационна лента, а след това щракнете върху **Адресна книга (Изпращане)**.

Показва се диалоговият прозорец **Адресна Книга**.

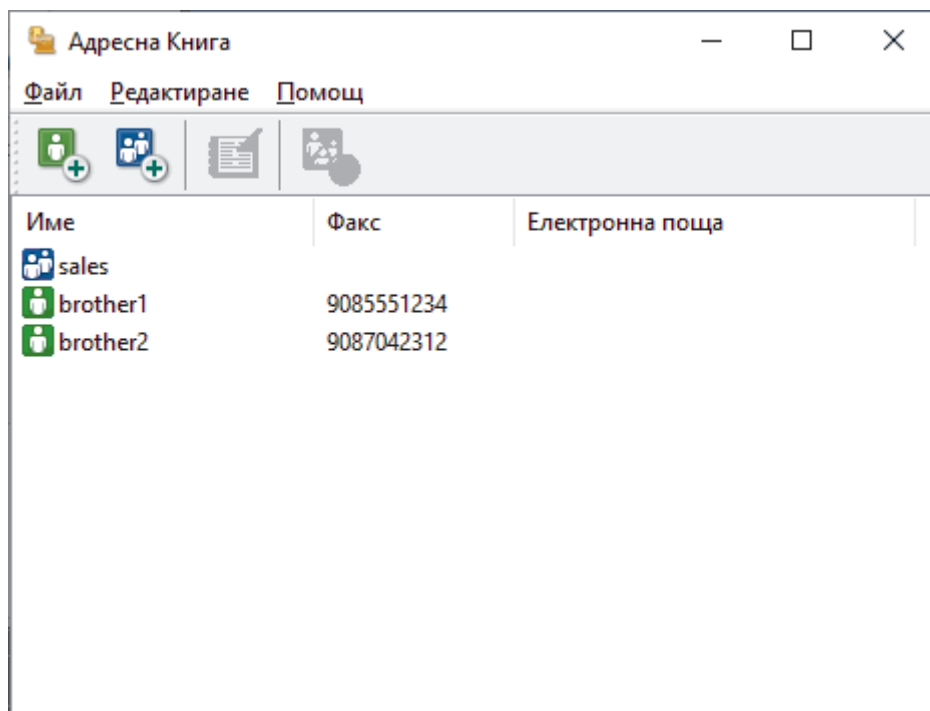

3. Щракнете върху .

Показва се диалоговият прозорец **Конфигуриране на Група в Адресната Книга**.

4. Напишете името на новата група в полето **Име на Група**.
5. В полето **Достъпни имена** изберете всяко име, което искате да включите в групата, а след това щракнете върху **Добавяне >>**.
Добавените към групата членове се появяват в прозореца **Участници в Групата**.
6. Когато приключите, щракнете върху **ОК**.



Всяка група може да съдържа до 50 члена.



Свързана информация

- [Конфигуриране на адресната книга на PC-FAX \(Windows\)](#)

▲ Начало > Факс > PC-FAX > PC-FAX за Windows > Преглед на PC-FAX (Windows) > Конфигуриране на адресната книга на PC-FAX (Windows) > Редактиране на информация за участник или група в адресната книга на PC-FAX (Windows)

Редактиране на информация за участник или група в адресната книга на PC-FAX (Windows)

Свързани модели: MFC-T920DW/MFC-T925DW

1. Стартирайте  (**Brother Utilities**), а след това щракнете върху падащия списък и изберете името на вашия модел (ако вече не е избрано).
2. Щракнете върху **PC-FAX** в лявата навигационна лента, а след това щракнете върху **Адресна книга (Изпращане)**.

Показва се диалоговият прозорец **Адресна Книга**.

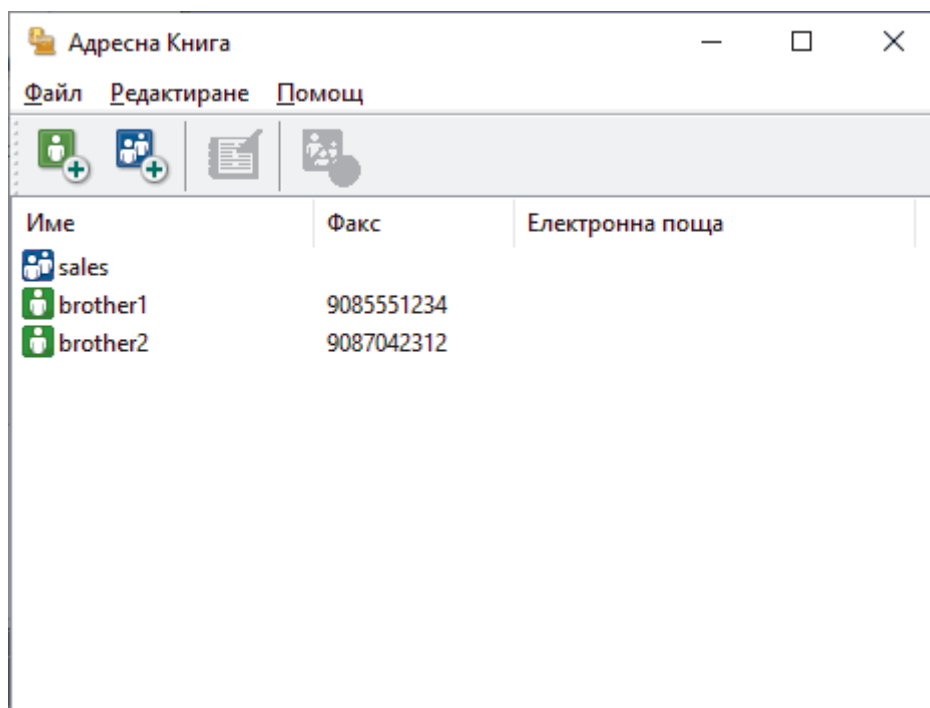

3. Изберете члена или групата, които искате да редактирате.
4. Щракнете върху  **Свойства**.
5. Променете информацията за члена или групата.
6. Щракнете върху **ОК**.

Свързана информация

- [Конфигуриране на адресната книга на PC-FAX \(Windows\)](#)

Изтриване на участник или група в адресната книга на PC-FAX (Windows)

Свързани модели: MFC-T920DW/MFC-T925DW

1. Стартирайте  (**Brother Utilities**), а след това щракнете върху падащия списък и изберете името на вашия модел (ако вече не е избрано).
2. Щракнете върху **PC-FAX** в лявата навигационна лента, а след това щракнете върху **Адресна книга (Изпращане)**.

Показва се диалоговият прозорец **Адресна Книга**.

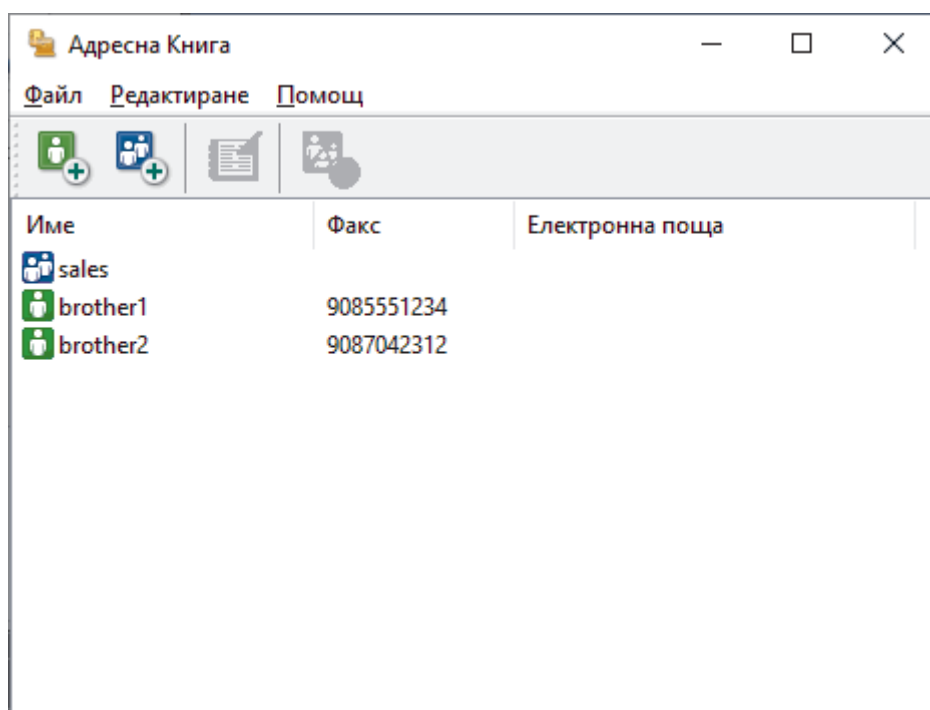

3. Изберете члена или групата, които искате да изтриете.
4. Щракнете върху ( **Изтриване**).
5. Когато се появи диалоговият прозорец за потвърждение, щракнете върху **ОК**.

Свързана информация

- [Конфигуриране на адресната книга на PC-FAX \(Windows\)](#)

Експортиране на адресната книга на PC-FAX (Windows)

Свързани модели: MFC-T920DW/MFC-T925DW

Можете да експортирате адресната книга като ASCII текстов файл (*.csv), като vCard (електронна визитка) и да я запишете на компютъра си.

Не можете да експортирате настройките на групата, когато експортирате данните от **Адресна Книга**.

1. Стартирайте  (**Brother Utilities**), а след това щракнете върху падащия списък и изберете името на вашия модел (ако вече не е избрано).
2. Щракнете върху **PC-FAX** в лявата навигационна лента, а след това щракнете върху **Адресна книга (Изпращане)**.

Показва се диалоговият прозорец **Адресна Книга**.

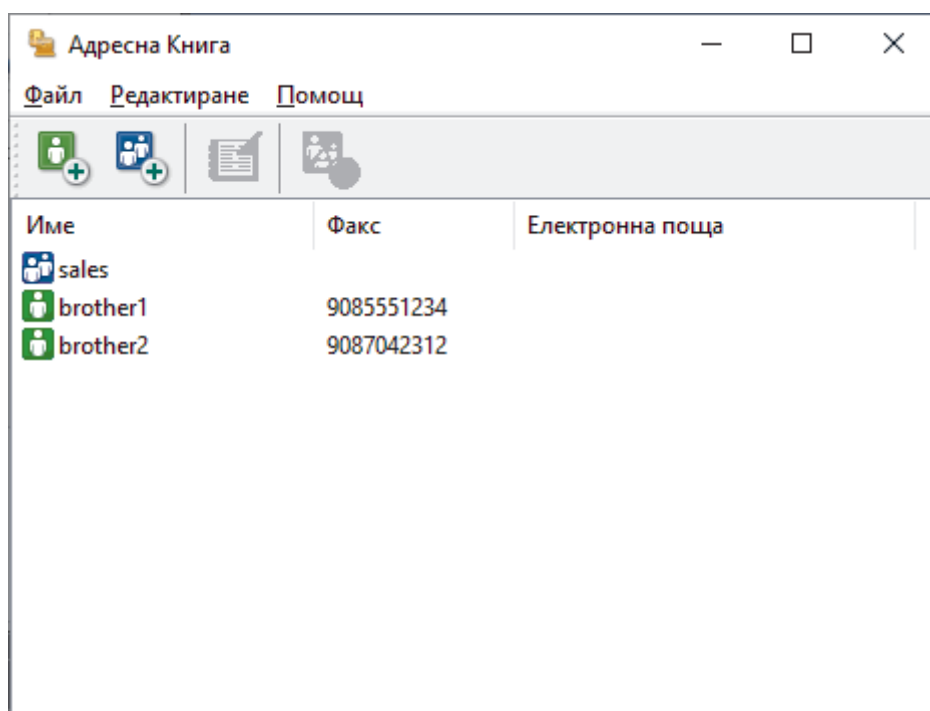

3. Щракнете върху **Файл > Експорт**.
4. Изберете една от следните опции:
 - **Текст**

Показва се диалоговият прозорец **Избор на полета**. Отидете на следващата стъпка.
 - **vCard**

Трябва да изберете члена, който искате да експортирате от адресната си книга, преди да изберете тази опция.

Намерете папката, където искате да запишете vCard, въведете името на vCard в полето **Име на файл**, а след това щракнете върху **Запиши**.
5. В полето **Достъпни полета** изберете данните, които искате да експортирате, а след това щракнете върху **Добавяне >>**.



Изберете и добавете елементите в последователността, в която искате да са изброени.

6. Ако експортирате като ASCII файл, под раздела **Символ за Разделител** изберете опцията **Табулатор** или **Запетая**, за да отделите полетата с данни.
7. Щракнете върху **ОК**.

-
8. Намерете папката във вашия компютър, където искате да запишете данните, напишете името на файла, а след това щракнете върху **Запиши**.



Свързана информация

- [Конфигуриране на адресната книга на PC-FAX \(Windows\)](#)
-

Импортиране на информация в адресната книга на PC-FAX (Windows)

Свързани модели: MFC-T920DW/MFC-T925DW

Можете да импортирате ASCII текстови файлове (*.csv), vCards (електронни визитки) в адресната си книга.

1. Стартирайте  (**Brother Utilities**), а след това щракнете върху падащия списък и изберете името на вашия модел (ако вече не е избрано).
2. Щракнете върху **PC-FAX** в лявата навигационна лента, а след това щракнете върху **Адресна книга (Изпращане)**.

Показва се диалоговият прозорец **Адресна Книга**.

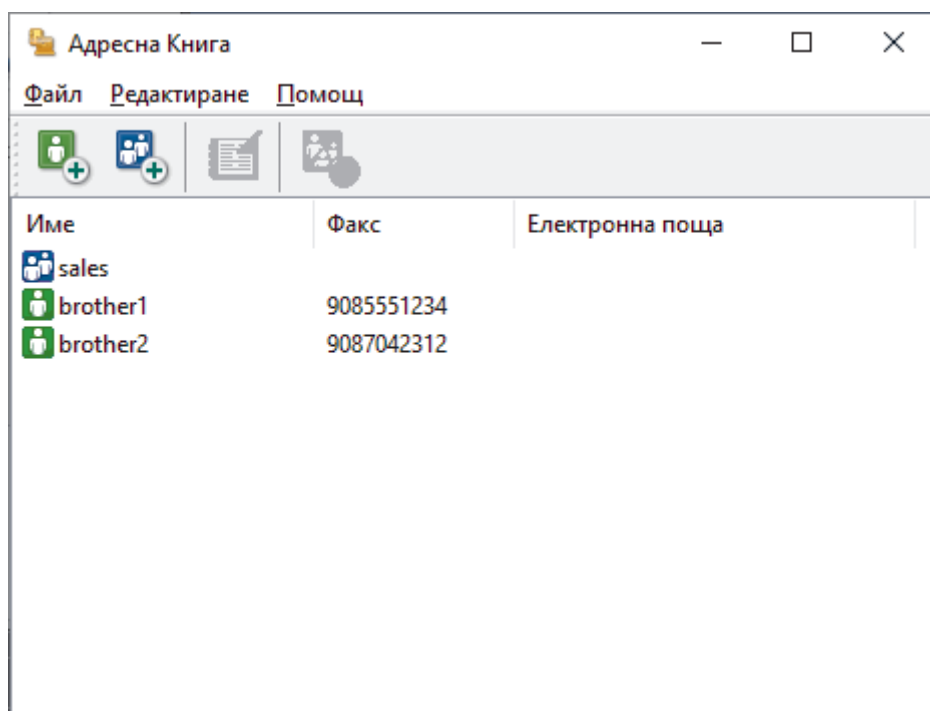

3. Щракнете върху **Файл > Импорт**.
4. Изберете една от следните опции:
 - **Текст**
Показва се диалоговият прозорец **Избор на полета**. Преминете към стъпка 5.
 - **vCard**
Преминете към стъпка 8.
5. В полето **Достъпни полета** изберете данните, които искате да импортирате, а след това щракнете върху бутона **Добавяне >>**.



Трябва да изберете и добавите полета от списъка **Достъпни полета** в същата последователност, в която са изброени в импортирания текстов файл.

6. Ако импортирате ASCII файл, под секцията **Символ за Разделител** изберете опцията **Табулатор** или **Запетая**, за да отделите полетата с данни.
7. Щракнете върху **ОК**.
8. Намерете папката, където искате да импортирате данните, напишете името на файла, а след това щракнете върху **Отвори**.



Свързана информация

- [Конфигуриране на адресната книга на PC-FAX \(Windows\)](#)

Изпращане на факс с помощта на PC-FAX (Windows)

Свързани модели: MFC-T920DW/MFC-T925DW

PC-FAX поддържа само черно-бели факсове. Ще бъде изпратен черно-бял факс, дори ако оригиналните данни са цветни и получаващото факс устройство поддържа цветни факсове.

1. Създайте файл в произволно приложение на компютъра.
2. Изберете командата за печат във вашето приложение.
3. Изберете **Brother PC-FAX** за ваш принтер, а след това изпълнете операцията за печат.

Показва се диалоговият прозорец **Brother PC-FAX**.

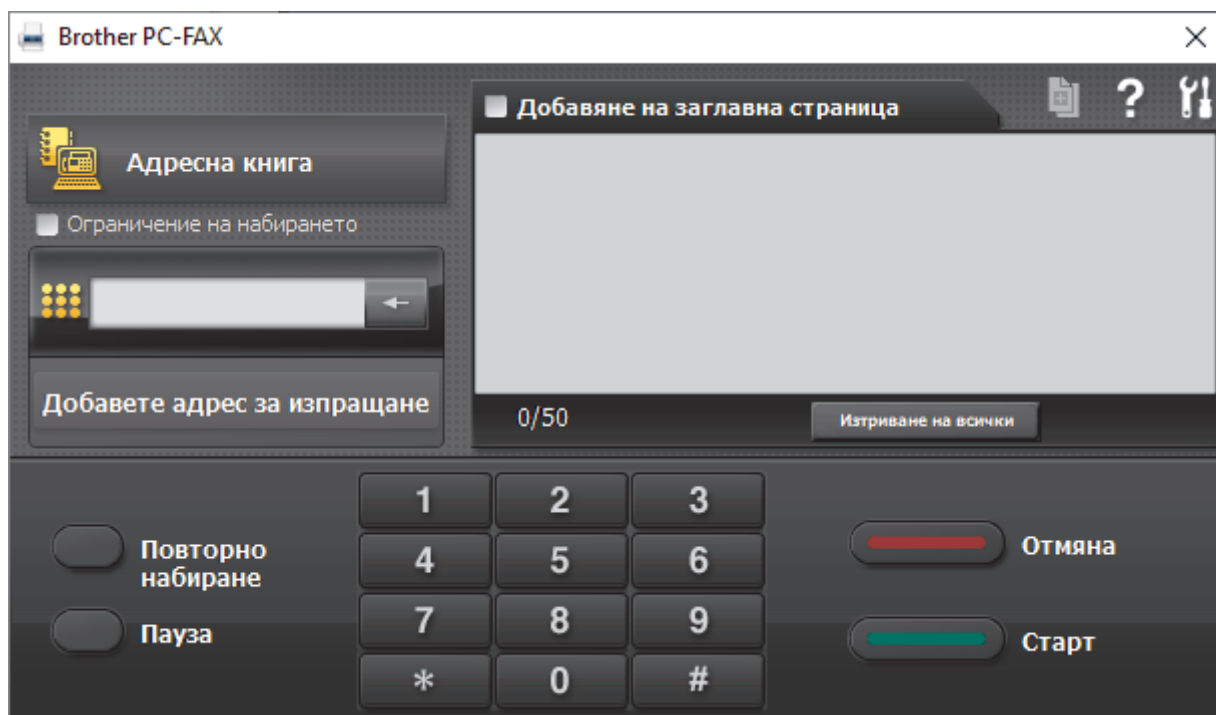

4. Въведете номер на факс по един от следните начини:

- Щракнете върху цифрите по цифровата клавиатурата, за да въведете номера, а след това щракнете върху **Добавете адрес за изпращане**.



Ако изберете квадратчето за отметка **Ограничение на набирането**, ще се покаже диалогов прозорец за потвърждение, в който да въведете отново номера на факса от клавиатурата. Тази функция помага да се предотвратят предаванията към грешно местоназначение.

- Щракнете върху бутона **Адресна книга**, а след това изберете член или група от адресната книга.



Ако направите грешка, щракнете върху **Изтриване на всички**, за да изтриете всички записи.

5. За да включите титулна страница, изберете квадратчето за отметка **Добавяне на заглавна страница**. Можете също да щракнете върху , за да създадете или редактирате титулна страница.
6. Щракнете върху **Старт**, за да изпратите факса.



- За да отмените факса, щракнете върху **Отмяна**.
- За да наберете повторно даден номер, щракнете върху **Повторно набиране**, за да се покажат последните пет номера на факс, изберете номер и след това щракнете върху **Старт**.



Свързана информация

- [PC-FAX за Windows](#)
-

Получаване на факсове в компютъра (Windows)

Свързани модели: MFC-T920DW/MFC-T925DW

Използвайте софтуера PC-FAX на Brother, за да получавате факсове на компютъра си, да ги виждате на екрана и да разпечатвате само тези, които искате.



- [Получаване на факсове с помощта на PC-FAX Receive \(Windows\)](#)

Получаване на факсове с помощта на PC-FAX Receive (Windows)

Свързани модели: MFC-T920DW/MFC-T925DW

Софтуерът Brother PC-FAX ви дава възможност за преглед и съхраняване на факсове на вашия компютър. Той се инсталира автоматично, когато инсталирате софтуера и драйверите на вашето устройство и работи с локално или мрежово свързани устройства.

Получаването чрез PC-FAX поддържа само черно-бели факсове.

Когато изключите компютъра, устройството продължава да получава и съхранява факсове в паметта на устройството. LCD дисплеят на устройството ще покаже броя на получените съхранени факсове. Когато стартирате това приложение, софтуерът ще прехвърли всички получени факсове на вашия компютър едновременно. Можете да активирате опцията за архивен печат, ако искате устройството да отпечата копие на факса, преди той да бъде изпратен на вашия компютър или преди компютърът да се изключи. Можете да конфигурирате настройките за архивен печат от вашето устройство.

✓ Свързана информация

- [Получаване на факсове в компютъра \(Windows\)](#)
 - [Стартиране на софтуера за получаване PC-FAX Receive на Brother на вашия компютър \(Windows\)](#)
 - [Преглед на получените съобщения за PC-FAX \(Windows\)](#)

Свързани теми:

- [Използвайте PC-Fax Receive, за да прехвърлите получените факсове на компютъра си \(само за Windows\)](#)

▲ Начало > Факс > PC-FAX > PC-FAX за Windows > Получаване на факсове в компютъра (Windows) > Получаване на факсове с помощта на PC-FAX Receive (Windows) > Стартиране на софтуера за получаване PC-FAX Receive на Brother на вашия компютър (Windows)

Стартиране на софтуера за получаване PC-FAX Receive на Brother на вашия компютър (Windows)

Свързани модели: MFC-T920DW/MFC-T925DW



Препоръчваме да поставите отметка в квадратчето за отметка **Стартиране на PC-FAX Receive при включване на компютъра.**, така че софтуерът да стартира автоматично и да може да прехвърля факсове при включване на компютъра.

1. Стартирайте  (**Brother Utilities**), а след това щракнете върху падащия списък и изберете името на вашия модел (ако вече не е избрано).
2. Щракнете върху **PC-FAX** в лявата навигационна лента, а след това щракнете върху **Получаване**.
3. Потвърдете съобщението и щракнете върху **Да**.

Появява се прозорецът **PC-FAX Receive (PC-FAX Получаване)**. Иконата  (**PC-FAX Получаване**) се появява в полето за задачи на вашия компютър.



Свързана информация

- [Получаване на факсове с помощта на PC-FAX Receive \(Windows\)](#)
 - [Настройване на вашия компютър за получаване на факсове PC-FAX \(Windows\)](#)
 - [Добавяне на вашето устройство към получаване на PC-FAX \(Windows\)](#)

Начало > Факс > PC-FAX > PC-FAX за Windows > Получаване на факсове в компютъра (Windows) > Получаване на факсове с помощта на PC-FAX Receive (Windows) > Стартиране на софтуера за получаване PC-FAX Receive на Brother на вашия компютър (Windows) > Настройване на вашия компютър за получаване на факсове PC-FAX (Windows)

Настройване на вашия компютър за получаване на факсове PC-FAX (Windows)

Свързани модели: MFC-T920DW/MFC-T925DW

- Щракнете двукратно върху иконата  (**PC-FAX Получаване**) в полето за задачи на компютъра. Появява се прозорецът **PC-FAX Receive (PC-FAX Получаване)**.
- Щракнете върху **Настройки**.
- Конфигурирайте тези опции според необходимостта:

Предпочитания

Конфигуриране на автоматично стартиране на получаване на PC-FAX при стартиране на Windows.

Запис

Конфигуриране на пътя на записване на файловете на PC-FAX и избор на формат на получените документи.

качване в

Конфигуриране на пътя към сървъра и избор на опцията за автоматично или ръчно качване (налично само за администратори).

Устройство

Избор на устройството, което искате да получава файловете на PC-FAX.

Заклучи (налично само за администратори)

Ограничава потребителите, които нямат привилегии на администратор, да не могат да конфигурират опциите за настройка по-горе.

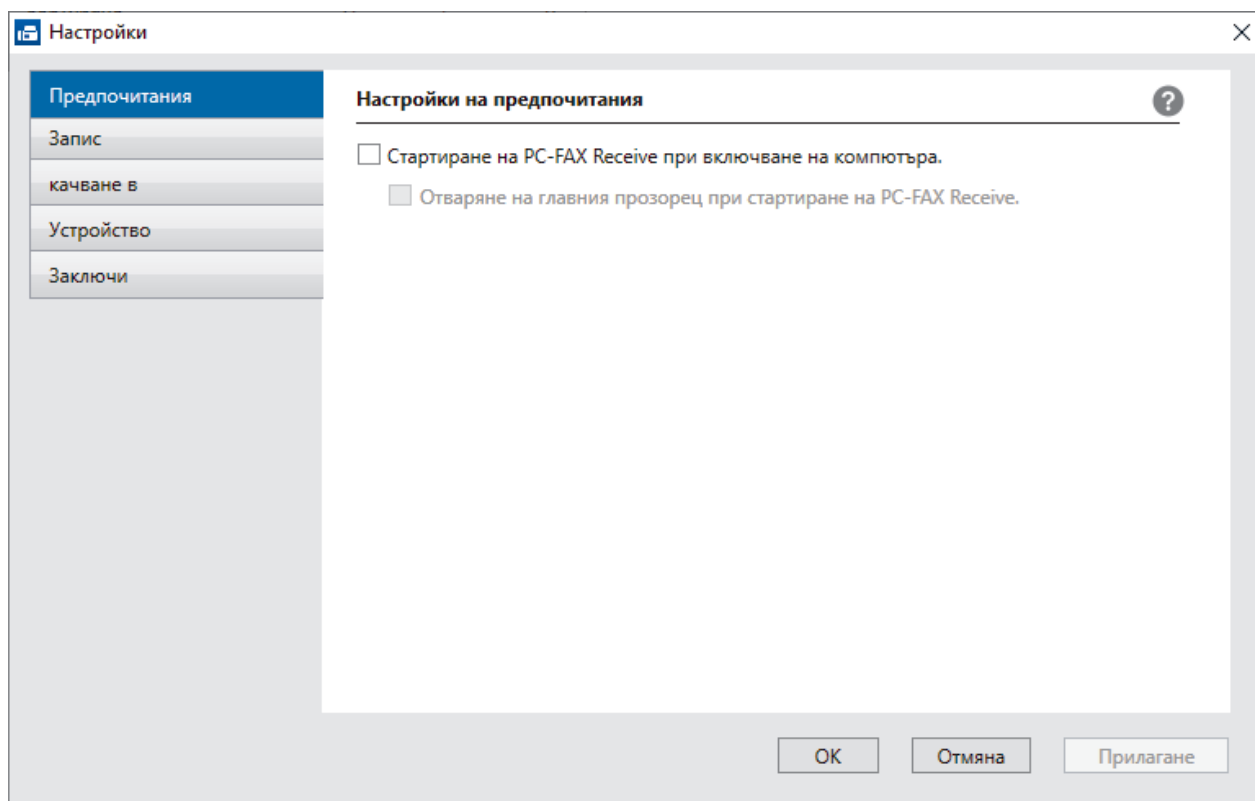

- Щракнете върху **ОК**.



Свързана информация

- Стартиране на софтуера за получаване PC-FAX Receive на Brother на вашия компютър (Windows)

■ Начало > Факс > PC-FAX > PC-FAX за Windows > Получаване на факсове в компютъра (Windows) > Получаване на факсове с помощта на PC-FAX Receive (Windows) > Стартиране на софтуера за получаване PC-FAX Receive на Brother на вашия компютър (Windows) > Добавяне на вашето устройство към получаване на PC-FAX (Windows)

Добавяне на вашето устройство към получаване на PC-FAX (Windows)

Свързани модели: MFC-T920DW/MFC-T925DW

Ако сте инсталирали устройството съгласно инструкциите за мрежов потребител, устройството би следвало вече да е конфигурирано за вашата мрежа.

1. Щракнете двукратно върху иконата  (PC-FAX Получаване) в полето за задачи на компютъра. Появява се прозорецът PC-FAX Receive (PC-FAX Получаване).
2. Щракнете върху **Настройки**.
3. Щракнете върху **Устройство > Добавяне**.

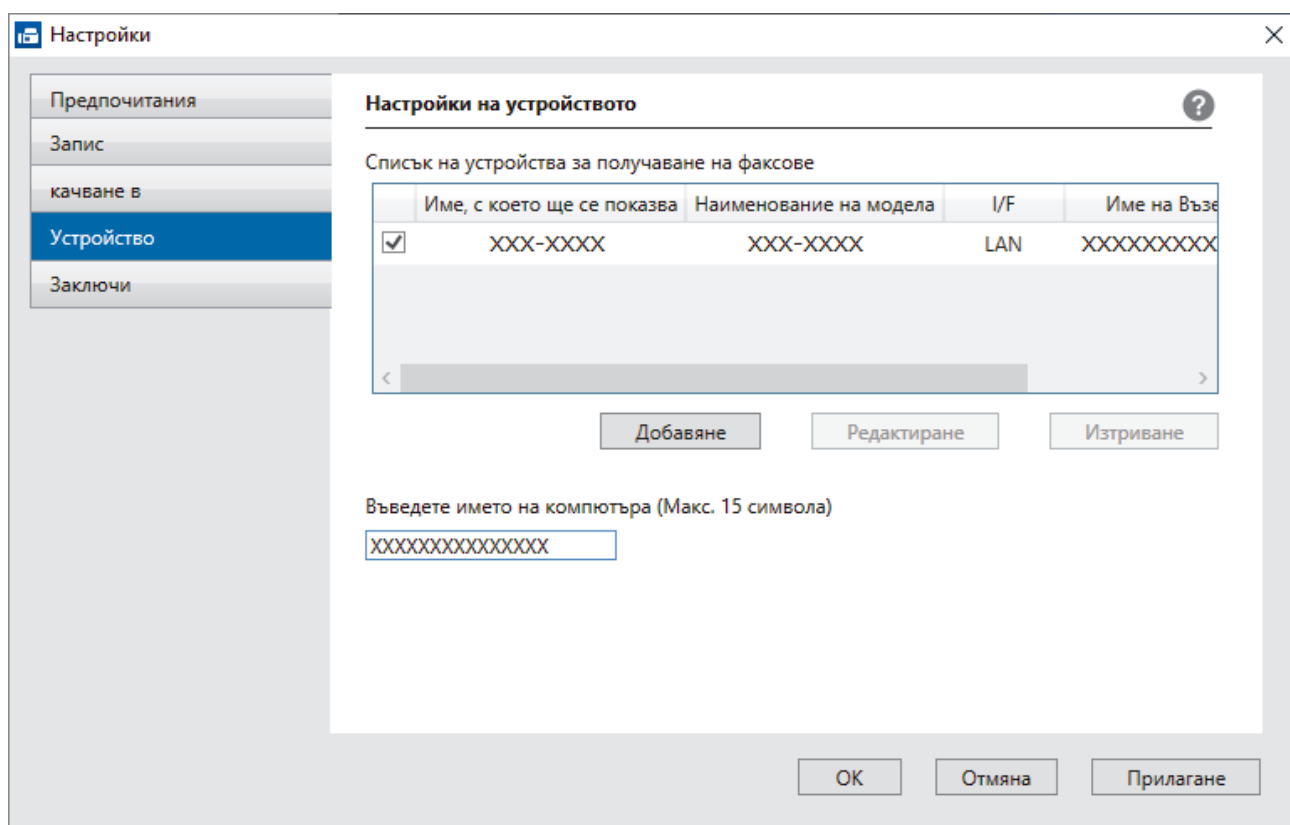

4. Изберете съответния метод на връзка.

Изберете устройството си от резултатите от автоматичното търсене по-долу.

Показва се списък на свързаните устройства. Изберете желаното от вас устройство. Щракнете върху **ОК**.

Задаване на устройството по IP адрес

Напишете IP адреса на устройството в полето **IP Адрес**, а след това щракнете върху **ОК**.

5. За да промените името на компютъра, което ще се появи на LCD дисплея на устройството, напишете новото име в полето **Въведете името на компютъра (Макс. 15 символа)**.
6. Щракнете върху **ОК**.





Свързана информация

- Стартиране на софтуера за получаване PC-FAX Receive на Brother на вашия компютър (Windows)

Преглед на получените съобщения за PC-FAX (Windows)

Свързани модели: MFC-T920DW/MFC-T925DW

Състояние на получаване

Икона	Показано състояние
	Режим на готовност Няма непрочетени съобщения
	Получаване на съобщения
	Съобщенията са получени Непрочетени съобщения

- Щракнете двукратно върху иконата  (PC-FAX Получаване) в полето за задачи на компютъра. Появява се прозорецът PC-FAX Receive (PC-FAX Получаване).

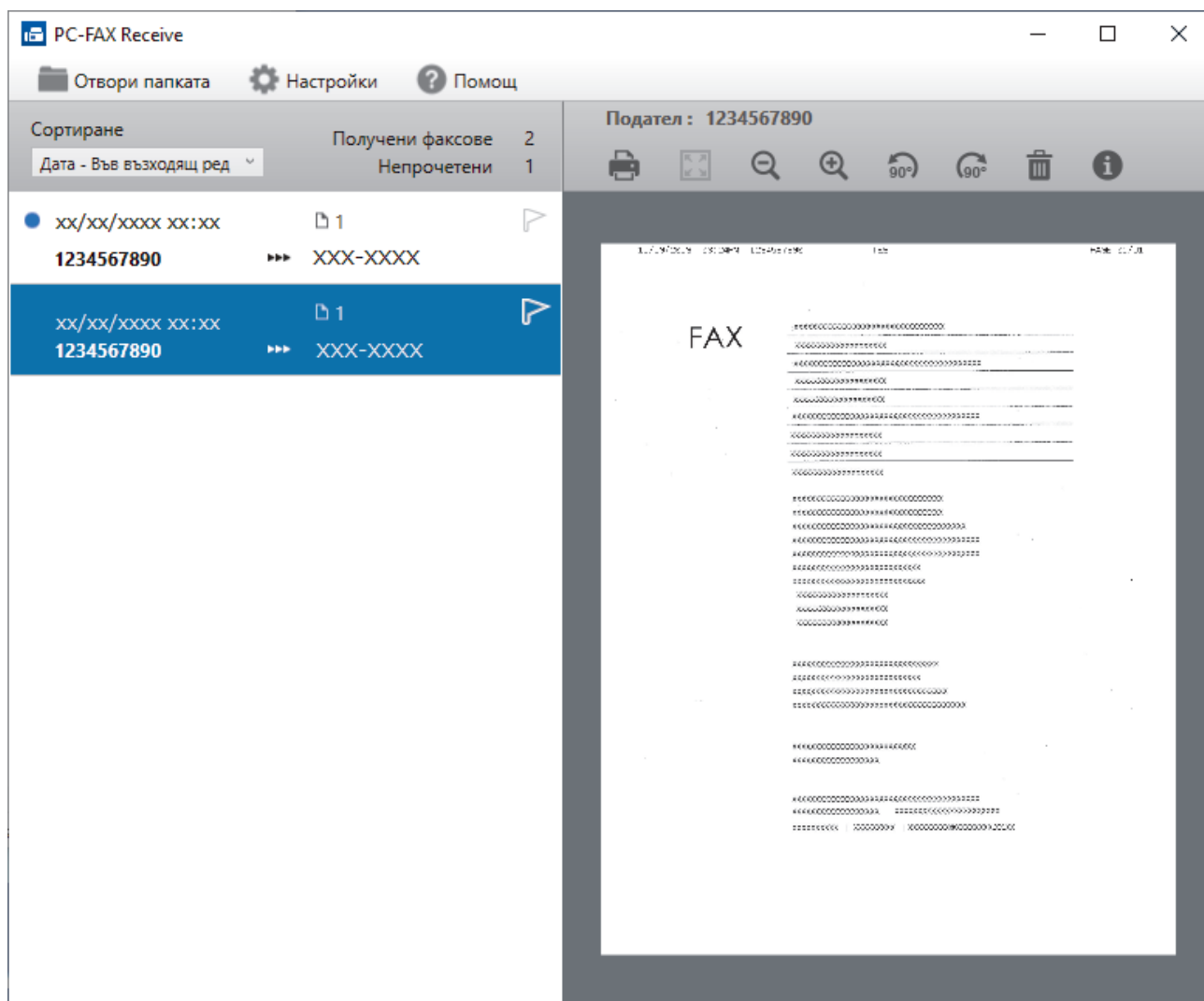

- Щракнете върху произволни факсове в списъка, за да ги покажете.
- Когато завършите, затворете прозореца.



Дори след затваряне на прозореца, получаването на PC-FAX е активно и иконата  (**PC-FAX Получаване**) остава в полето за задачи на вашия компютър. За да затворите получаването на PC-FAX Receive, щракнете върху иконата в полето за задачи на вашия компютър и щракнете върху **Затваряне**.



Свързана информация

- [Получаване на факсове с помощта на PC-FAX Receive \(Windows\)](#)
-

PC-FAX за Mac

Свързани модели: MFC-T920DW/MFC-T925DW

- [Изпращане на факс чрез AirPrint \(macOS\)](#)

PhotoCapture Center

Свързани модели: MFC-T920DW/MFC-T925DW

- [Директен печат на снимки от USB флаш памет](#)

Директен печат на снимки от USB флаш памет

Свързани модели: MFC-T920DW/MFC-T925DW

Дори ако устройството не е свързано към вашия компютър, можете да отпечатвате снимки директно от USB устройство с флаш памет.

- [Съвместими USB устройства с флаш памет](#)
- [Важна информация за печат на снимки](#)
- [Печат на снимки от USB флаш памет на устройство Brother](#)

Съвместими USB устройства с флаш памет

Свързани модели: MFC-T920DW/MFC-T925DW

Вашето устройство Brother има медийно устройство (слот) за използване с често използваните устройства за съхранение на данни.

ВАЖНО

Директният USB интерфейс поддържа само USB флаш памет и цифрови фотоапарати, които използват стандарта за USB устройство с памет с голям обем. Други USB устройства не се поддържат.

Съвместими носители

USB флаш памет



Свързана информация

- [Запазване на сканирани данни на USB флаш устройство](#)
- [Директен печат на снимки от USB флаш памет](#)

Важна информация за печат на снимки

Свързани модели: MFC-T920DW/MFC-T925DW

Вашето устройство е проектирано да бъде съвместимо със съвременните файлове на изображения от цифрови фотоапарати и USB флаш устройства. Прочетете точките по-долу, за да избегнете проблеми с отпечатването на снимки:

- Разширението на файла с изображение трябва да бъде .JPG (разширения като .JPEG, .TIF, .GIF и др. няма да бъдат разпознати).
- Директният печат на снимки трябва да се извършва отделно от операциите за печат на снимки от компютър. (Не е възможна едновременна работа.)
- Устройството може да чете до 999 файла ¹ на USB флаш памет.

Имайте предвид следното:

- Когато печатате индексна страница или изображение, устройството ще отпечата всички валидни изображения дори ако има едно или повече повредени изображения. Повредените изображения няма да бъдат отпечатани.
- Вашето устройство поддържа USB флаш устройства, форматирани от Windows.



Свързана информация

- [Директен печат на снимки от USB флаш памет](#)

¹ Папката в USB флаш паметта също се брой.

Печат на снимки от USB флаш памет на устройство Brother

Свързани модели: MFC-T920DW/MFC-T925DW

- [Преглед и печат на снимки от USB флаш памет](#)
- [Печат на индексна страница със снимки \(миниатюри\) от USB флаш памет](#)
- [Печат на снимки по номера на изображението](#)
- [Отпечатване на снимки с автоматично изрязване](#)
- [Отпечатване на снимки без поле от USB флаш памет](#)
- [Печат на датата от данните за снимката](#)
- [Настройки за печат за снимки](#)

Преглед и печат на снимки от USB флаш памет

Свързани модели: MFC-T920DW/MFC-T925DW

Можете да прегледате своите снимки на LCD дисплея, преди да ги отпечатате, или да отпечатате изображения, съхранени на USB флаш памет.

Ако файловете със снимките са твърде големи, може да има забавяне при показването на всяка снимка.

1. Поставете USB флаш памет в USB слота.

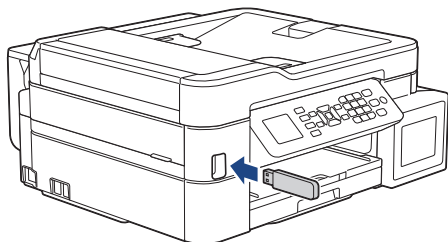

2. Натиснете ▲ или ▼, за да изберете [JPEG печат]. Натиснете **OK**.
3. Натиснете ▲ или ▼, за да изберете [Избер. файлове]. Натиснете **OK**.



За да отпечатате всички снимки, натиснете ▲ или ▼, за да изберете [Печат вс.], а след това натиснете **OK**.

4. Натиснете ◀ или ▶, за да се покаже снимката, която желаете да отпечатате.
5. Въведете броя на копията с помощта на цифровата клавиатура.
6. Повтаряйте последните две стъпки, докато изберете всички снимки, които желаете да отпечатате.



Натиснете **Clear/Back (Отмени/Назад)**, за да се върнете на предното ниво.

7. Натиснете **OK**.
8. За промяна на настройките за печат натиснете ▲ или ▼, за да изберете настройката, която желаете да промените, след което натиснете **OK**. Натиснете ▲ или ▼, за да изберете опцията, която искате, и после натиснете **OK**.
9. Натиснете **Colour Start (Старт Цветно)**.



Свързана информация

- [Печат на снимки от USB флаш памет на устройство Brother](#)

Свързани теми:

- [Настройки за печат за снимки](#)

Печат на индексна страница със снимки (миниатюри) от USB флаш памет

Свързани модели: MFC-T920DW/MFC-T925DW

Разпечатайте индексна страница със снимки, за да видите малки версии за преглед на всички снимки на вашата USB флаш памет.



- Устройството задава номера на снимките (например № 1, № 2, № 3 и т.н.).
Устройството не разпознава никакви други номера или имена на файлове, които вашият цифров фотоапарат или компютър е използвал за идентифициране на снимките.
- Само имена на файлове с 20 или по-малко символа могат да бъдат отпечатани правилно на листа на указателя.
- Имената на файловете може да не се отпечатат правилно, ако съдържат знаци, различни от буквено-цифрените, но тези знаци не се отразяват на настройките за печат на снимки.

1. Поставете USB флаш памет в USB слота.
2. Натиснете ▲ или ▼, за да изберете [JPEG печат]. Натиснете **ОК**.
3. Натиснете ▲ или ▼, за да изберете следното:
 - a. Изберете [Печат индекс]. Натиснете **ОК**.
 - b. Изберете [Печат Индекс лист]. Натиснете **ОК**.
4. За промяна на настройките за печат натиснете ▲ или ▼, за да изберете настройката, която желаете да промените, след което натиснете **ОК**. Натиснете ▲ или ▼, за да изберете опцията, която искате, и после натиснете **ОК**.

Опция	Описание
Вид хартия	Изберете типа на хартията.
Разм. хартия	Изберете размера на хартията.

5. Натиснете **Colour Start (Старт Цветно)**.



Свързана информация

- [Печат на снимки от USB флаш памет на устройство Brother](#)

Свързани теми:

- [Печат на снимки по номера на изображението](#)

Печат на снимки по номера на изображението

Свързани модели: MFC-T920DW/MFC-T925DW

Преди да можете да отпечатате отделно изображение, трябва да отпечатате индексната страница със снимки (миниатюри), за да разберете номера на изображението.

1. Поставете USB флаш паметта в USB слота.
2. Натиснете ▲ или ▼, за да изберете [JPEG печат]. Натиснете **ОК**.
3. Натиснете ▲ или ▼, за да изберете следното:
 - a. Изберете [Печат индекс]. Натиснете **ОК**.
 - b. Изберете [Отпечатай снимки]. Натиснете **ОК**.
4. Въведете номерата на изображенията, които искате да отпечатате, с помощта на цифровата клавиатура. След като изберете номерата на изображенията, натиснете **ОК**.



- Въведете няколко номера наведнъж, като използвате клавиша * вместо тире или клавиша # вместо запетая. Въведете например 1, *, 5, за да отпечатате изображения с номера от 1 до 5. Въведете 1, #, 3, #, 6, за да отпечатате изображения с номера 1, 3 и 6.
- Въведете до 12 знака (включително запетая и тирета) за номерата на изображенията, които желаете да отпечатате.

5. Въведете желан брой на копията с помощта на цифровата клавиатура.
6. За промяна на настройките за печат натиснете ▲ или ▼, за да изберете настройката, която желаете да промените, след което натиснете **ОК**. Натиснете ▲ или ▼, за да изберете опцията, която искате, и после натиснете **ОК**.
7. Натиснете **Colour Start (Старт Цветно)**.



Свързана информация

- [Печат на снимки от USB флаш памет на устройство Brother](#)

Свързани теми:

- [Печат на индексна страница със снимки \(миниатюри\) от USB флаш памет](#)
- [Настройки за печат за снимки](#)

Отпечатване на снимки с автоматично изрязване

Свързани модели: MFC-T920DW/MFC-T925DW

Ако снимката е твърде дълга или широка, за да се вмести в оформлението, част от изображението ще бъде изрязано.

- Фабричната настройка е Вкл. За да отпечатате цялото изображение, променете тази настройка към Изкл.
- Ако зададете настройка Изкл. за [Отрязване], задайте настройка Изкл. и за [Без граници].

Изрязване: Вкл.

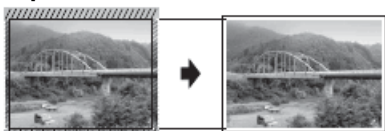

Изрязване: Изкл.



1. Поставете USB флаш памет в USB слота.
2. Натиснете ▲ или ▼, за да изберете [JPEG печат]. Натиснете **ОК**.
3. Натиснете ▲ или ▼, за да изберете [Избер. файлове]. Натиснете **ОК**.
4. Натиснете ◀ или ▶, за да се покаже снимката, която желаете да отпечатате.
5. Въведете броя на копията с помощта на цифровата клавиатура.
6. Натиснете **ОК**.
7. Натиснете ▲ или ▼, за да изберете следното:
 - a. Изберете [Отрязване]. Натиснете **ОК**.
 - b. Изберете [Вкл.] (или [Изкл.]). Натиснете **ОК**.
8. Натиснете **Colour Start (Старт Цветно)**.



Свързана информация

- [Печат на снимки от USB флаш памет на устройство Brother](#)

Свързани теми:

- [Други проблеми](#)

Отпечатване на снимки без поле от USB флаш памет

Свързани модели: MFC-T920DW/MFC-T925DW

Тази функция увеличава печатната площ до ръбовете на листа хартия. Времето на печат ще бъде по-дълго.

1. Поставете USB флаш паметта в USB слота.
2. Натиснете ▲ или ▼, за да изберете [JPEG печат]. Натиснете **ОК**.
3. Натиснете ▲ или ▼, за да изберете [Избер. файлове]. Натиснете **ОК**.
4. Натиснете ◀ или ▶, за да се покаже снимката, която желаете да отпечатате.
5. Въведете броя на копията с помощта на цифровата клавиатура.
6. Натиснете **ОК**.
7. Натиснете ▲ или ▼, за да изберете следното:
 - а. Изберете [Без граници]. Натиснете **ОК**.
 - б. Изберете [Вкл.] (или [Изкл.]). Натиснете **ОК**.
8. Натиснете **Colour Start (Старт Цветно)**.



Свързана информация

- [Печат на снимки от USB флаш памет на устройство Brother](#)

Свързани теми:

- [Други проблеми](#)

Печат на датата от данните за снимката

Свързани модели: MFC-T920DW/MFC-T925DW

Отпечатайте датата, ако вече е в информацията на снимката. Датата ще бъде отпечатана в долния десен ъгъл. За да използвате тази настройка, снимката трябва да включва датата.

1. Поставете USB флаш паметта в USB слота.
2. Натиснете ▲ или ▼, за да изберете [JPEG печат]. Натиснете **ОК**.
3. Натиснете ▲ или ▼, за да изберете [Избер. файлове]. Натиснете **ОК**.
4. Натиснете ◀ или ▶, за да се покаже снимката, която желаете да отпечатате.
5. Въведете броя на копията с помощта на цифровата клавиатура.
6. Натиснете **ОК**.
7. Натиснете ▲ или ▼, за да изберете следното:
 - a. Изберете [Печат дата]. Натиснете **ОК**.
 - b. Изберете [Вкл.] (или [Изкл.]). Натиснете **ОК**.
8. Натиснете **Colour Start (Старт Цветно)**.



Свързана информация

- [Печат на снимки от USB флаш памет на устройство Brother](#)

Настройки за печат за снимки

Свързани модели: MFC-T920DW/MFC-T925DW

Опция	Описание
Качество печат	Изберете резолюцията на печат за вашия тип документ. Когато сте избрали опцията Маст-стр. хар. в настройката Вид хартия, можете да изберете само Fino.
Избор на тава	Изберете тавата.
Вид хартия	Изберете типа на хартията.
Разм. хартия	Изберете размера на хартията.
Изглед за печат	Изберете оформлението за печат.
Яркост	Регулиране на яркостта.
Контраст	Регулиране на контраста. Увеличаването на контраста ще направи изображението по-отчетливо и по-ярко.
Отрязване	Изрязва изображението около полето, за да се побере в размера на хартията или размера на печат. Изключете тази функция, когато искате да отпечтатете цяло изображение или да предотвратите нежелано изрязване.
Без граници	Разширяване на зоната за печат така, че да съвпада с ръбовете на хартията.
Печат дата	Отпечатване на датата на снимката ви.
Зад. нов по подр	Запазете настройките за печат, които използвате най-често, като ги зададете като подразбиращи се.
Фабрични наст.	Възстановява всички променени настройки за печат до фабричните им стойности.

✓ Свързана информация

- [Печат на снимки от USB флаш памет на устройство Brother](#)

Свързани теми:

- [Преглед и печат на снимки от USB флаш памет](#)
- [Печат на снимки по номера на изображението](#)

Мрежа

- Поддържани основни мрежови функции
- Конфигуриране на мрежовите настройки
- Настройки на безжична мрежа
- Мрежови функции
- Инструменти за управление на Brother

Поддържани основни мрежови функции

Сървърът за печат поддържа различни функции в зависимост от операционната система. В следващата таблица можете да видите кои мрежови функции и връзки се поддържат от всяка операционна система.

Операционни системи	Windows	Windows Server	macOS
Печат	Да	Да	Да
Сканиране	Да	Не	Да
Изпращане на факс от компютър (MFC-T920DW/ MFC-T925DW)	Да	Не	Да
Получаване на PC Fax (факс от компютър) (MFC-T920DW/ MFC-T925DW)	Да	Не	Не
Уеб-базирано управление ¹	Да	Да	Да
Status Monitor	Да	Не	Не
Съветник за настройка на драйвер	Да	Да	Не

¹ Паролата по подразбиране за управление на настройките на това устройство се намира на гърба на устройството и е отбелязана с „PwD“. Препоръчваме незабавно да смените паролата по подразбиране, за да защитите устройството си от неупълномощен достъп.



Когато свързвате устройството към външна мрежа, например интернет, уверете се, че мрежовата среда е защитена чрез отделна защитна стена или други средства, за да се предотврати изтичане на информация вследствие на неподходящи настройки или неоторизиран достъп от злонамерени трети страни.



Свързана информация

- [Мрежа](#)

Свързани теми:

- [Задаване или смяна на парола за вход за уеб базираното управление](#)

Конфигуриране на мрежовите настройки

- [Конфигуриране на мрежовите настройки посредством контролния панел](#)
- [Промяна на настройките на устройството чрез уеб-базираното управление](#)

Конфигуриране на мрежовите настройки посредством контролния панел

За да конфигурирате устройството за вашата мрежа, изберете съответните части от менюто [Мрежа] в контролния панел.



- За информация относно мрежовите настройки, които можете да конфигурирате посредством контролния панел >> *Свързана информация: Таблици с настройки*
- Можете също така да използвате помощни програми за управление, като уеб базирано управление, за да конфигурирате и промените мрежовите настройки на вашето устройство Brother.

>> [DCP-T520W/DCP-T525W/DCP-T720DW/DCP-T725DW/DCP-T820DW/DCP-T825DW](#)
>> [MFC-T920DW/MFC-T925DW](#)

DCP-T520W/DCP-T525W/DCP-T720DW/DCP-T725DW/DCP-T820DW/DCP-T825DW

1. Натиснете **Menu (Меню)**.
2. Натиснете ▲ или ▼, за да изберете опцията [Мрежа]. Натиснете **OK**.
3. Натиснете ▲ или ▼, за да се покаже мрежовата опция, а след това натиснете **OK**. Повтаряйте тази стъпка, докато получите достъп до менюто, което искате да конфигурирате, а след това следвайте инструкциите на LCD дисплея.

MFC-T920DW/MFC-T925DW

1. Натиснете **Settings (Настройки)**.
2. Натиснете ▲ или ▼, за да се покаже [Мрежа], а след това натиснете **OK**.
3. Натиснете ▲ или ▼, за да се покаже мрежовата опция, а след това натиснете **OK**. Повтаряйте тази стъпка, докато получите достъп до менюто, което искате да конфигурирате, а след това следвайте инструкциите на LCD дисплея.

✓ **Свързана информация**

- [Конфигуриране на мрежовите настройки](#)

Свързани теми:

- [Таблицы с настройки \(1-редов LCD дисплей\)](#)
- [Таблицы с настройки \(1,8"\(44,9 мм\) цветен LCD дисплей\)](#)

Настройки на безжична мрежа

- [Използване на безжична мрежа](#)
- [Използване на Wi-Fi Direct®](#)
- [Активиране/Деактивиране на безжична LAN мрежа](#)
- [Отпечатване на доклад за WLAN](#)

Използване на безжична мрежа

- Преди конфигуриране на вашето устройство за безжична мрежа
- Конфигуриране на устройство за безжична мрежа посредством помощника за настройване от вашия компютър
- Конфигуриране на устройство за безжична мрежа посредством помощника за настройване от вашето мобилно устройство
- Конфигуриране на вашето устройство за безжична мрежа с помощта на съветника за настройка от контролния панел на устройството
- Конфигуриране на вашето устройство за безжична мрежа чрез метода с едно натискане на Wi-Fi Protected Setup™ (WPS)
- Конфигуриране на вашето устройство за безжична мрежа чрез ПИН метода на Wi-Fi Protected Setup™ (WPS)
- Конфигуриране на вашето устройство за безжична мрежа, когато не се изпраща SSID

Преди конфигуриране на вашето устройство за безжична мрежа

Преди да опитате да конфигурирате безжична мрежа, проверете следното:

- За да постигнете оптимални резултати при ежедневния печат на документи, поставете вашето устройство възможно най-близо и с възможно най-малко прегради до точката за достъп до безжична LAN мрежа/маршрутизатора. Големи предмети и стени между двете устройства, както и смущения от други електронни устройства, може да повлияят на скоростта на предаване на данните за вашите документи.

Поради тези фактори безжичната връзка може да не е най-добрият метод за връзка за всички типове документи и приложения. Ако разпечатвате големи файлове, като документи с много страници със смесен текст и големи графики, е желателно да обмислите дали да не използвате кабелен Ethernet за по-бързо прехвърляне на данните или USB за най-висока пропускателна способност.

- Макар че вашето устройство може да бъде използвано както в кабелна, така и в безжична мрежа (само поддържани модели), в даден момент може да бъде използван само един метод на свързване. Безжична мрежова връзка и Wi-Fi Direct връзка или кабелна мрежова връзка (само за поддържаните модели) и Wi-Fi Direct връзка обаче могат да се използват едновременно.
- Ако в близост има сигнал, безжичната LAN мрежа ви позволява свободно да създадете LAN връзка. Но ако настройките на сигурността не са правилно конфигурирани, сигналът може да бъде прихванат от злонамерени трети лица и е възможно това да доведе до:
 - Кражба на лична или поверителна информация
 - Неправилно предаване на информация до лица, представящи се за определени лица
 - Разпространяване на предаваното съдържание на комуникацията, което е било прихванато



Уверете се, че знаете името на мрежата (SSID) и мрежовия ключ (Парола) на безжичния маршрутизатор/точка за достъп. Ако не можете да откриете тази информация, консултирайте се с производителя на вашия безжичен маршрутизатор/точка за достъп, със системния администратор или доставчик на интернет. Brother не може да предостави тази информация.



Свързана информация

- [Използване на безжична мрежа](#)

Конфигуриране на устройство за безжична мрежа посредством помощника за настройване от вашия компютър

1. Направете едно от следните неща:
 - Windows
Изтеглете файла за инсталиране от страницата **Изтегляния** за вашия модел на support.brother.com.
 - Mac
 - a. Изтеглете файла за инсталиране от страницата **Изтегляния** за вашия модел на support.brother.com.
 - b. Стартирайте инсталаторната програма и щракнете двукратно върху иконата **Start Here Mac**.
2. Следвайте инструкциите на екрана.
3. Изберете **Безжична мрежова връзка (Wi-Fi)** и след това щракнете върху **Напред**.
4. Следвайте инструкциите на екрана.

Приключихте с настройката на безжичната мрежа.



Свързана информация

- [Използване на безжична мрежа](#)

▲ Начало > [Мрежа](#) > [Настройки на безжична мрежа](#) > [Използване на безжична мрежа](#) > Конфигуриране на устройство за безжична мрежа посредством помощника за настройване от вашето мобилно устройство

Конфигуриране на устройство за безжична мрежа посредством помощника за настройване от вашето мобилно устройство

1. Направете едно от следните неща:
 - Устройства с Android™
Свалете и инсталирайте Brother iPrint&Scan от Google Play™.
 - Всички поддържани устройства с iOS, включително iPhone, iPad и iPod touch
Свалете и инсталирайте Brother iPrint&Scan от App Store.
2. Стартирайте Brother iPrint&Scan и след това изпълнявайте инструкциите на екрана, за да свържете мобилното си устройство към устройството Brother.



Свързана информация

- [Използване на безжична мрежа](#)
-

▲ Начало > Мрежа > Настройки на безжична мрежа > Използване на безжична мрежа > Конфигуриране на вашето устройство за безжична мрежа с помощта на съветника за настройка от контролния панел на устройството

Конфигуриране на вашето устройство за безжична мрежа с помощта на съветника за настройка от контролния панел на устройството

>> [DCP-T520W/DCP-T525W/DCP-T720DW/DCP-T725DW/DCP-T820DW/DCP-T825DW](#)
>> [MFC-T920DW/MFC-T925DW](#)

DCP-T520W/DCP-T525W/DCP-T720DW/DCP-T725DW/DCP-T820DW/DCP-T825DW

Преди да започнете да конфигурирате вашето устройство, ви препоръчваме да си запишете настройките на вашата безжична мрежа. Тази информация ще ви е необходима, преди да продължите с конфигурирането.

1. Проверете и запишете текущите настройки на безжичната мрежа на компютъра, с който се свързвате.

Име на мрежата (SSID)

Мрежов ключ (парола)

Например:

Име на мрежата (SSID)

ЗДРАВЕЙ

Мрежов ключ (парола)

12345



- Възможно е вашата точка за достъп/маршрутизатор да поддържа използване на повече от един WEP ключ, но устройството Brother поддържа използване само на първия WEP ключ.
- Ако имате нужда от съдействие по време на настройката и искате да се свържете с Центъра за обслужване на клиенти на Brother, уверете се, че сте приготвили вашето SSID (име на мрежата) и мрежовия ключ. Ние не можем да ви съдействаме за намирането на тази информация.
- Ако не знаете тази информация (SSID и мрежов ключ), не можете да продължите с настройката на безжичната мрежа.

Къде се намира тази информация?

- Прегледайте предоставената с безжичната точка за достъп/маршрутизатор документация.
- Възможно е фабричното име на мрежата (SSID) да е името на производителя или на модела на устройството.
- Ако не знаете информацията за защита, обърнете се към производителя на маршрутизатора, вашия системен администратор или интернет доставчика.

2. Натиснете **WiFi**.

3. Натиснете ▲ или ▼, за да изберете опцията [Намери мрежа]. Натиснете **OK**.

4. Когато се появи съобщението [Разрешаи WLAN?], натиснете ▲, за да изберете [Вкл.].

Това стартира съветника за безжична настройка. За да отмените, натиснете ▼.

5. Устройството търси вашата мрежа и ще покаже списък с наличните SSID. Когато се появи списък на SSID, натиснете ▲ или ▼, за да изберете желаните от вас SSID. Натиснете **OK**.

6. Направете едно от следните неща:

- Ако използвате метод на удостоверяване и шифроване, който изисква мрежов ключ, въведете мрежовия ключ, който си записахте при първата стъпка.
Въведете ключа, след това натиснете **ОК**, за да приложите настройките си.
За да се приложат настройките натиснете **▲**, за да изберете [Да].
- Ако вашият метод на удостоверяване е “Отворена система”, а вашият режим на шифроване е “Без шифроване”, преминете на следващата стъпка.

7. Устройството се опитва да се свърже с безжичното устройство, което сте избрали.

Ако безжичното устройство е свързано успешно, на LCD дисплея на устройството се показва [Свързан].

Приключихте с настройката на безжичната мрежа. За да инсталирате драйверите и софтуера, необходими за използване на устройството, отидете на страницата **Изтегляния** за вашия модел на адрес support.brother.com.

(Windows) Или използвайте инсталационния диск на Brother, за да настроите устройството (не се предлага във всички държави).

MFC-T920DW/MFC-T925DW

Преди да започнете да конфигурирате вашето устройство, ви препоръчваме да си запишете настройките на вашата безжична мрежа. Тази информация ще ви е необходима, преди да продължите с конфигурирането.

1. Проверете и запишете текущите настройки на безжичната мрежа на компютъра, с който се свързвате.

Име на мрежата (SSID)

Мрежов ключ (парола)

Например:

Име на мрежата (SSID)

ЗДРАВЕЙ

Мрежов ключ (парола)

12345



- Възможно е вашата точка за достъп/маршрутизатор да поддържа използване на повече от един WEP ключ, но устройството Brother поддържа използване само на първия WEP ключ.
- Ако имате нужда от съдействие по време на настройката и искате да се свържете с Центъра за обслужване на клиенти на Brother, уверете се, че сте приготвили вашето SSID (име на мрежата) и мрежовия ключ. Ние не можем да ви съдействаме за намирането на тази информация.
- Ако не знаете тази информация (SSID и мрежов ключ), не можете да продължите с настройката на безжичната мрежа.

Къде се намира тази информация?

- Прегледайте предоставената с безжичната точка за достъп/маршрутизатор документация.
- Възможно е фабричното име на мрежата (SSID) да е името на производителя или на модела на устройството.
- Ако не знаете информацията за защита, обърнете се към производителя на маршрутизатора, вашия системен администратор или интернет доставчика.

2. Натиснете  .

3. Натиснете **▲** или **▼**, за да изберете опцията [Намиране на Wi-Fi мрежа], а след това натиснете **ОК**.

4. Когато се покаже [Активиране WLAN?], натиснете ►.

Стартира се съветникът за безжична настройка. За да отмените, натиснете ◀.

5. Устройството търси вашата мрежа и ще покаже списък с наличните SSID. Когато се появи списък на SSID, натиснете ▲ или ▼, за да изберете желаните от вас SSID. Натиснете **ОК**.

6. Направете едно от следните неща:

- Ако използвате метод на удостоверяване и шифроване, който изисква мрежов ключ, въведете мрежовия ключ, който си записахте при първата стъпка.

Въведете ключа, след това натиснете **ОК**, за да приложите настройките си.

- Ако вашият метод на удостоверяване е “Отворена система”, а вашият режим на шифроване е “Без шифроване”, преминете на следващата стъпка.

7. Устройството се опитва да се свърже с безжичното устройство, което сте избрали.

Когато безжичното устройство се свърже успешно, устройството показва [Свързан].

Приключихте с настройката на безжичната мрежа. За да инсталирате драйверите и софтуера, необходими за използване на устройството, отидете на страницата **Изтегляния** за вашия модел на адрес support.brother.com.

(Windows) Или използвайте инсталационния диск на Brother, за да настроите устройството (не се предлага във всички държави).



Свързана информация

- [Използване на безжична мрежа](#)
-

▲ Начало > Мрежа > Настройки на безжична мрежа > Използване на безжична мрежа > Конфигуриране на вашето устройство за безжична мрежа чрез метода с едно натискане на Wi-Fi Protected Setup™ (WPS)

Конфигуриране на вашето устройство за безжична мрежа чрез метода с едно натискане на Wi-Fi Protected Setup™ (WPS)

Ако вашата безжична точка за достъп/маршрутизатор поддържа WPS (Конфигуриране с натискане на бутон), можете да използвате WPS контролния панел на устройството, за да конфигурирате настройките на безжичната мрежа.

>> [DCP-T520W/DCP-T525W/DCP-T720DW/DCP-T725DW/DCP-T820DW/DCP-T825DW](#)

>> [MFC-T920DW/MFC-T925DW](#)

DCP-T520W/DCP-T525W/DCP-T720DW/DCP-T725DW/DCP-T820DW/DCP-T825DW

1. Натиснете **WiFi**.
2. Натиснете ▲ или ▼, за да изберете [Бутон WPS/Push]. Натиснете **OK**.
3. Когато се появи съобщението [Разрешаи WLAN?], натиснете ▲, за да изберете [Вкл.].
Това стартира съветника за безжична настройка. За да отмените, натиснете ▼.
4. Когато LCD дисплеят ви инструктира да стартирате WPS, натиснете бутон WPS на вашата точка за достъп/маршрутизатор за безжична мрежа. След това натиснете ▲. Вашето устройство автоматично се опитва да се свърже с безжичната мрежа.

Ако безжичното устройство е свързано успешно, на LCD дисплея на устройството се показва [Свързан].

Приключихте с настройката на безжичната мрежа. За да инсталирате драйверите и софтуера, необходими за използване на устройството, отидете на страницата **Изтегляния** за вашия модел на адрес support.brother.com.

(Windows) Или използвайте инсталационния диск на Brother, за да настроите устройството (не се предлага във всички държави).

MFC-T920DW/MFC-T925DW

1. Натиснете .
2. Натиснете ▲ или ▼, за да изберете опцията [Бутон WPS/Push], а след това натиснете **OK**.
3. Когато се покаже [Активиране WLAN?], натиснете ►.
Стартира се съветникът за безжична настройка. За да отмените, натиснете ◀.
4. Когато LCD дисплеят ви инструктира да стартирате WPS, натиснете бутон WPS на вашата точка за достъп/маршрутизатор за безжична мрежа. След това натиснете ► на устройството ви. Вашето устройство автоматично се опитва да се свърже с безжичната мрежа.

Ако безжичното устройство е свързано успешно, на LCD дисплея на устройството се показва [Успешно свързване.].

Приключихте с настройката на безжичната мрежа. За да инсталирате драйверите и софтуера, необходими за използване на устройството, отидете на страницата **Изтегляния** за вашия модел на адрес support.brother.com.

(Windows) Или използвайте инсталационния диск на Brother, за да настроите устройството (не се предлага във всички държави).

Свързана информация

- [Използване на безжична мрежа](#)

Конфигуриране на вашето устройство за безжична мрежа чрез ПИН метода на Wi-Fi Protected Setup™ (WPS)

Ако точката за достъп до безжичната LAN/маршрутизаторът поддържат WPS, можете да използвате метода с Персонален идентификационен номер (PIN) за конфигуриране на настройките на безжичната мрежа.

ПИН методът е един от методите на свързване, разработени от Wi-Fi Alliance®. Чрез изпращане на ПИН, създаден от записващ се (вашето устройство) към регистратора (устройство, което управлява безжичната LAN мрежа), можете да настроите безжичната мрежа и настройките за защита. За повече информация относно достъпа до WPS режима вижте инструкциите към вашата точка за безжичен достъп/маршрутизатора.

Тип А

Връзка, когато точката за достъп до безжичната LAN мрежа/маршрутизаторът (1) се дублира като регистратор.

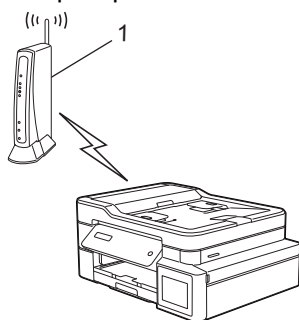

Тип В

Връзка, когато друго устройство (2), напр. компютър, се използва за регистратор.

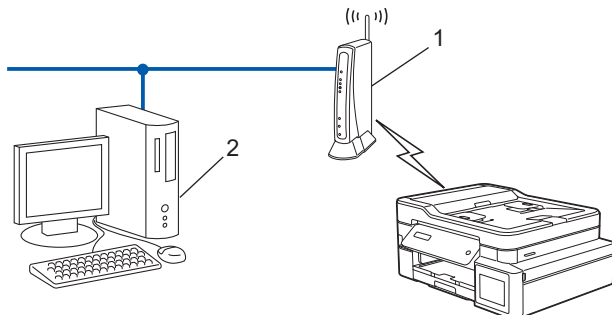

>> [DCP-T520W/DCP-T525W/DCP-T720DW/DCP-T725DW/DCP-T820DW/DCP-T825DW](#)
>> [MFC-T920DW/MFC-T925DW](#)

DCP-T520W/DCP-T525W/DCP-T720DW/DCP-T725DW/DCP-T820DW/DCP-T825DW

1. Натиснете **WiFi**.
2. Натиснете ▲ или ▼, за да изберете [WPS/PIN код]. Натиснете **OK**.
3. Когато се появи съобщението [Разрешаи WLAN?], натиснете ▲, за да изберете [Вкл.].
Това стартира съветника за безжична настройка. За да отмените, натиснете ▼.
4. На LCD дисплея ще се покаже осемцифрен ПИН код и устройството ще започне търсене на точка за достъп до безжичната LAN/маршрутизатор.
5. С помощта на компютър, свързан към мрежата, въведете в адресната лента на брауъра си IP адреса на устройството, което използвате като регистратор. (Например: <http://192.168.1.2>)
6. Отворете страницата за настройки на WPS и въведете ПИН кода, а след това следвайте инструкциите на екрана.



- Обикновено устройството за регистрация е точката за достъп до безжичната LAN/маршрутизатора.
- Страницата с настройките може да е различна в зависимост от марката на точката за достъп/маршрутизатора на безжичната LAN. За повече информация вижте инструкциите, предоставени с точката за достъп/маршрутизатора за безжичната LAN мрежа.

Ако използвате компютър с Windows 7, Windows 8.1 или Windows 10 като регистратор, изпълнете следните стъпки:

7. Направете едно от следните неща:

- Windows 10

Щракнете върху  > Система на Windows > Контролен панел. В групата **Хардуер и звук** щракнете върху **Добавяне на устройство**.

- Windows 8.1

Преместете мишката в долния десен ъгъл на работния плот. Когато се появи лентата с менюта, щракнете върху **Настройки** > **Контролен панел** > **Хардуер и звук** > **Устройства и принтери** > **Добавяне на устройство**.

- Windows 7

Щракнете върху  (Старт) > **Устройства и принтери** > **Добавяне на устройство**.



- За да използвате компютър с Windows 7, Windows 8.1 или Windows 10 като регистратор, трябва предварително да го регистрирате в мрежата. За повече информация вижте инструкциите, предоставени с точката за достъп/маршрутизатора за безжичната LAN мрежа.
- Ако използвате компютър с Windows 7, Windows 8.1 или Windows 10 като регистратор, можете да инсталирате драйвера за принтер след конфигурирането на безжичната връзка, като следвате инструкциите на екрана. За да инсталирате драйвера и софтуера, необходими за използване на устройството, отидете на страницата **Изтегляния** за вашия модел на адрес support.brother.com. Използвайте инсталационния диск на Brother, за да настроите устройството (не се предлага във всички държави).

8. Изберете вашето устройство и щракнете върху **Напред**.

9. Въведете ПИН кода, показан на LCD екрана, и след това щракнете върху **Напред**.

10. (Windows 7) Изберете вашата мрежа и след това щракнете върху **Напред**.

11. Щракнете върху **Затвори**.

MFC-T920DW/MFC-T925DW

1. Натиснете **Settings (Настройки)**.

2. Натиснете ▲ или ▼, за да направите своите избори:

- Изберете [Мрежа]. Натиснете **ОК**.
- Изберете [WLAN (Wi-Fi)]. Натиснете **ОК**.
- Изберете [WPS/PIN код]. Натиснете **ОК**.

3. Когато се покаже [Активиране WLAN?], натиснете ►.

Стартира се съветникът за безжична настройка. За да отмените, натиснете ◀.

4. На LCD дисплея ще се покаже осемцифрен ПИН код и устройството ще започне търсене на точка за достъп до безжичната LAN/маршрутизатор.

5. С помощта на компютър, свързан към мрежата, въведете в адресната лента на брауъра си IP адреса на устройството, което използвате като регистратор. (Например: <http://192.168.1.2>)

6. Отворете страницата за настройки на WPS и въведете ПИН кода, а след това следвайте инструкциите на екрана.



- Обикновено устройството за регистрация е точката за достъп до безжичната LAN/маршрутизатора.
- Страницата с настройките може да е различна в зависимост от марката на точката за достъп/маршрутизатора на безжичната LAN. За повече информация вижте инструкциите, предоставени с точката за достъп/маршрутизатора за безжичната LAN мрежа.

Ако използвате компютър с Windows 7, Windows 8.1 или Windows 10 като регистратор, изпълнете следните стъпки:

7. Направете едно от следните неща:

- Windows 10

Щракнете върху  > Система на Windows > Контролен панел. В групата **Хардуер и звук** щракнете върху **Добавяне на устройство**.

- Windows 8.1

Преместете мишката в долния десен ъгъл на работния плот. Когато се появи лентата с менюта, щракнете върху **Настройки** > **Контролен панел** > **Хардуер и звук** > **Устройства и принтери** > **Добавяне на устройство**.

- Windows 7

Щракнете върху  (Старт) > **Устройства и принтери** > **Добавяне на устройство**.



- За да използвате компютър с Windows 7, Windows 8.1 или Windows 10 като регистратор, трябва предварително да го регистрирате в мрежата. За повече информация вижте инструкциите, предоставени с точката за достъп/маршрутизатора за безжичната LAN мрежа.
- Ако използвате компютър с Windows 7, Windows 8.1 или Windows 10 като регистратор, можете да инсталирате драйвера за принтер след конфигурирането на безжичната връзка, като следвате инструкциите на екрана. За да инсталирате драйвера и софтуера, необходими за използване на устройството, отидете на страницата **Изтегляния** за вашия модел на адрес support.brother.com.
Използвайте инсталационния диск на Brother, за да настроите устройството (не се предлага във всички държави).

8. Изберете вашето устройство и щракнете върху **Напред**.

9. Въведете ПИН кода, показан на LCD екрана, и след това щракнете върху **Напред**.

10. (Windows 7) Изберете вашата мрежа и след това щракнете върху **Напред**.

11. Щракнете върху **Затвори**.



Свързана информация

- [Използване на безжична мрежа](#)

Конфигуриране на вашето устройство за безжична мрежа, когато не се изпраща SSID

>> DCP-T520W/DCP-T525W/DCP-T720DW/DCP-T725DW/DCP-T820DW/DCP-T825DW
>> MFC-T920DW/MFC-T925DW

DCP-T520W/DCP-T525W/DCP-T720DW/DCP-T725DW/DCP-T820DW/DCP-T825DW

Преди да започнете да конфигурирате вашето устройство, ви препоръчваме да си запишете настройките на вашата безжична мрежа. Тази информация ще ви е необходима, преди да продължите с конфигурирането.

1. Проверете и си запишете текущите настройки на безжичната мрежа.

Име на мрежа (SSID)

Комуникационен режим	Метод за удостоверяване	Режим на шифроване	Мрежов ключ
Инфраструктура	Отворена система	БЕЗ УДОСТОВЕРЯВАНЕ	-
		WEP	
	Споделен ключ	WEP	
		WPA/WPA2-PSK	AES
		TKIP	

Например:

Име на мрежа (SSID)
HELLO

Комуникационен режим	Метод за удостоверяване	Режим на шифроване	Мрежов ключ
Инфраструктура	WPA2-PSK	AES	12345678

 Ако вашият маршрутизатор използва WEP шифроване, въведете ключа, използван като първи WEP ключ. Вашето устройство Brother поддържа използването само на първия WEP ключ.

2. Натиснете **WiFi**.
3. Натиснете ▲ или ▼, за да изберете [Намери мрежа]. Натиснете **OK**.
4. Когато се появи съобщението [Разрешаи WLAN?], натиснете ▲, за да изберете [Вкл.].
Това стартира съветника за безжична настройка. За да отмените, натиснете ▼.
5. Устройството ще потърси вашата мрежа и ще покаже списък на наличните SSID. Натиснете ▲ или ▼, за да изберете опцията [<Ново SSID>], а след това натиснете **OK**.
6. Въведете SSID името, а след това натиснете **OK**.

 Повече информация относно въвеждането на текст, >> *Свързана информация*

7. Натиснете ▲ или ▼, за да изберете опцията [Инфраструктура]. Натиснете **OK**.
8. Натиснете ▲ или ▼, за да изберете метода за удостоверяване. Натиснете **OK**.
9. Направете едно от следните неща:

- Ако сте избрали опцията [Отв. сист.], натиснете ▲ или ▼, за да изберете типа шифроване [Няма] или [WEP], а след това натиснете **ОК**.
Ако сте избрали опцията [WEP] за типа шифроване, въведете WEP ключа, а след това натиснете **ОК**.
- Ако сте избрали опцията [Споделен Ключ], въведете WEP ключа, а след това натиснете **ОК**.
- Ако сте избрали опцията [WPA/WPA2-PSK], натиснете ▲ или ▼, за да изберете типа шифроване [TKIP+AES] или [AES], а след това натиснете **ОК**.
Въведете WPA ключа, а след това натиснете **ОК**.



- Повече информация относно въвеждането на текст, >> *Свързана информация*
- Вашето устройство Brother поддържа използването само на първия WEP ключ.

10. За да приложите настройките, натиснете ▲, за да изберете [Да]. За да отмените, натиснете ▼, за да изберете [Не].

11. Устройството се опитва да се свърже с безжичното устройство, което сте избрали.

Ако безжичното устройство е свързано успешно, на LCD дисплея на устройството се показва [Свързан].

Приключихте с настройката на безжичната мрежа. За да инсталирате драйверите и софтуера, необходими за използване на устройството, отидете на страницата **Изтегляния** за вашия модел на адрес support.brother.com.

(Windows) Или използвайте инсталационния диск на Brother, за да настроите устройството (не се предлага във всички държави).

MFC-T920DW/MFC-T925DW

Преди да започнете да конфигурирате вашето устройство, ви препоръчваме да си запишете настройките на вашата безжична мрежа. Тази информация ще ви е необходима, преди да продължите с конфигурирането.

1. Проверете и си запишете текущите настройки на безжичната мрежа.

Име на мрежата (SSID)			

Режим на свързване	Authentication Method (Метод на удостоверяване)	Режим на шифроване	Мрежов ключ
Инфраструктура	Отворена система	НЯМА	-
		WEP	
	WPA/WPA2-PSK	WEP	
		AES	
		TKIP	

Например:

Име на мрежата (SSID)			
ЗДРАВЕЙ			

Режим на свързване	Authentication Method (Метод на удостоверяване)	Режим на шифроване	Мрежов ключ
Инфраструктура	WPA2-PSK	AES	12345678



Ако вашият маршрутизатор използва WEP шифроване, въведете ключа, използван като първи WEP ключ. Вашето устройство Brother поддържа използването само на първия WEP ключ.

2. Натиснете  .
3. Натиснете ▲ или ▼, за да изберете опцията [Намиране на Wi-Fi мрежа], а след това натиснете **OK**.
4. Когато се покаже [Активиране WLAN?], натиснете ►.
Стартира се съветникът за безжична настройка. За да отмените, натиснете ◀.
5. Устройството ще потърси вашата мрежа и ще покаже списък на наличните SSID. Натиснете ▲ или ▼, за да изберете опцията [<Ново SSID>], а след това натиснете **OK**.
6. Въведете SSID името, а след това натиснете **OK**.



Повече информация относно въвеждането на текст, ►► *Свързана информация*

7. Изберете [Инфраструктура] и след това натиснете **OK**.
8. Изберете метода за удостоверяване, след което натиснете **OK**.
9. Направете едно от следните неща:
 - Ако сте избрали опцията [Отвори системата], натиснете ▲ или ▼, за да изберете типа шифроване [Няма] или [WEP], а след това натиснете **OK**.
Ако сте избрали опцията [WEP] за типа шифроване, въведете WEP ключа, а след това натиснете **OK**.
 - Ако сте избрали опцията [Разделен клавиш], въведете WEP ключа, а след това натиснете **OK**.
 - Ако сте избрали опцията [WPA/WPA2-PSK], натиснете ▲ или ▼, за да изберете типа шифроване [TKIP+AES] или [AES], а след това натиснете **OK**.
Въведете WPA ключа, а след това натиснете **OK**.



- Повече информация относно въвеждането на текст, ►► *Свързана информация*
- Вашето устройство Brother поддържа използването само на първия WEP ключ.

10. Устройството се опитва да се свърже с безжичното устройство, което сте избрали.

Ако безжичното устройство е свързано успешно, на LCD дисплея на устройството се показва [Успешно свързване.].

Приключихте с настройката на безжичната мрежа. За да инсталирате драйверите и софтуера, необходими за използване на устройството, отидете на страницата **Изтегляния** за вашия модел на адрес support.brother.com.

(Windows) Или използвайте инсталационния диск на Brother, за да настроите устройството (не се предлага във всички държави).



Свързана информация

- [Използване на безжична мрежа](#)

Свързани теми:

- [Въвеждане на текст на устройството на Brother](#)

Използване на Wi-Fi Direct®

- Преглед на Wi-Fi Direct
- Конфигуриране на вашата мрежа Wi-Fi Direct чрез метода с натискане на бутон
- Ръчно конфигуриране на мрежа Wi-Fi Direct

Преглед на Wi-Fi Direct

Wi-Fi Direct е един от методите за конфигуриране на безжична мрежа, разработен от Wi-Fi Alliance®. Позволява да свържете по сигурен начин вашето мобилно устройство към устройството Brother, без да използвате безжичен маршрутизатор/точка за достъп.

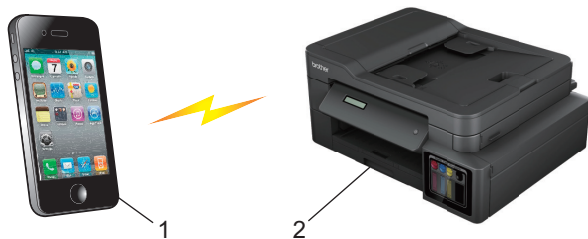

1. Мобилно устройство
2. Вашето устройство Brother



- Можете да използвате Wi-Fi Direct с кабелна или с безжична мрежова връзка едновременно.
- Устройството, поддържащо Wi-Fi Direct, може да стане Собственик на група. При конфигуриране на мрежа Wi-Fi Direct, функцията Собственик на група служи за точка за достъп.



Свързана информация

- [Използване на Wi-Fi Direct®](#)

Свързани теми:

- [Ръчно конфигуриране на мрежа Wi-Fi Direct](#)
- [Конфигуриране на вашата мрежа Wi-Fi Direct чрез метода с натискане на бутон](#)

Конфигуриране на вашата мрежа Wi-Fi Direct чрез метода с натискане на бутон

>> DCP-T520W/DCP-T525W/DCP-T720DW/DCP-T725DW/DCP-T820DW/DCP-T825DW
>> MFC-T920DW/MFC-T925DW

DCP-T520W/DCP-T525W/DCP-T720DW/DCP-T725DW/DCP-T820DW/DCP-T825DW



Когато устройството получи заявка за Wi-Fi Direct от мобилното ви устройство, на LCD дисплея се показва съобщението [Свързване?]. Натиснете ▲, за да се свържете.

1. Натиснете **Menu (Меню)**.
2. Натиснете ▲ или ▼, за да изберете следното:
 - a. Изберете [Мрежа]. Натиснете **ОК**.
 - b. Изберете [Wi-Fi Direct]. Натиснете **ОК**.
 - c. Ако мобилното ви устройство не поддържа Wi-Fi Direct, направете следното:
 - i. Изберете [Собств. група]. Натиснете **ОК**.
 - ii. Изберете [Вкл.]. Натиснете **ОК**.
 - d. Изберете [Бутон]. Натиснете **ОК**.
3. Когато се появи [Wi-Fi Direct вк?], натиснете ▲, за да изберете [Вкл.]. За да отмените, натиснете ▼.
4. Когато се появи съобщение [Активирайте Wi-Fi Direct на друго устройство и натиснете ОК.], включете функцията Wi-Fi Direct на вашето мобилно устройство (за повече информация вижте ръководството за потребителя на мобилното устройство). Натиснете **ОК** на устройството на Brother.
5. Направете едно от следните неща:
 - Ако вашето мобилно устройство изведе списък с устройства с активирана Wi-Fi Direct, изберете вашето устройство на Brother.
 - Ако на устройството на Brother се изведе списък с активирана Wi-Fi Direct, изберете вашето мобилно устройство и натиснете **ОК**. За повторно търсене на достъпни устройства изберете [<Ново сканиране>].
6. Когато мобилното ви устройство се свърже успешно, устройството показва [Свързан].

MFC-T920DW/MFC-T925DW



Когато устройството получи заявка за Wi-Fi Direct от мобилното ви устройство, на LCD дисплея се показва съобщението [Получено искане за връзка с Wi-Fi Direct.]. Натиснете ►, за да се свържете.

1. Натиснете **Settings (Настройки)**.
2. Натиснете ▲ или ▼, за да изберете следното:
 - a. Изберете [Мрежа]. Натиснете **ОК**.
 - b. Изберете [Wi-Fi Direct]. Натиснете **ОК**.
 - c. Ако мобилното ви устройство не поддържа Wi-Fi Direct, направете следното:
 - i. Изберете [Собств. група]. Натиснете **ОК**.
 - ii. Изберете [Вкл.]. Натиснете **ОК**.
 - d. Натиснете ▲ или ▼, за да изберете [Бутон]. Натиснете **ОК**.
3. Когато се появи съобщение [Активирайте Wi-Fi Direct на др. устройство.], включете функцията Wi-Fi Direct на вашето мобилно устройство (за повече информация вижте ръководството за потребителя на мобилното устройство). Натиснете ► на устройството на Brother.

4. Направете едно от следните неща:

- Ако вашето мобилно устройство изведе списък с устройства с активирана Wi-Fi Direct, изберете вашето устройство на Brother.
- Ако на устройството на Brother се изведе списък с активирана Wi-Fi Direct, изберете вашето мобилно устройство и натиснете **ОК**. За повторно търсене на достъпни устройства изберете [Повт. скан].

5. Когато безжичното устройство се свърже успешно, устройството показва [Свързан].



Свързана информация

- [Използване на Wi-Fi Direct®](#)

Свързани теми:

- [Преглед на Wi-Fi Direct](#)
 - [Ръчно конфигуриране на мрежа Wi-Fi Direct](#)
-

Ръчно конфигуриране на мрежа Wi-Fi Direct

>> [DCP-T520W/DCP-T525W/DCP-T720DW/DCP-T725DW/DCP-T820DW/DCP-T825DW](#)
>> [MFC-T920DW/MFC-T925DW](#)

DCP-T520W/DCP-T525W/DCP-T720DW/DCP-T725DW/DCP-T820DW/DCP-T825DW

Конфигурирайте настройката на Wi-Fi Direct от контролния панел на устройството.

1. Натиснете **Меню (Меню)**.
2. Натиснете ▲ или ▼, за да изберете следното:
 - a. Изберете [Мрежа]. Натиснете **ОК**.
 - b. Изберете [Wi-Fi Direct]. Натиснете **ОК**.
 - c. Изберете [Ръчно]. Натиснете **ОК**.
3. Когато се появи [Wi-Fi Direct вкл?], натиснете ▲, за да изберете [Вкл.]. За да отмените, натиснете ▼.
4. Устройството показва SSID (Име на мрежа) и Парола (Мрежов ключ). Отидете на екрана за настройки на безжична мрежа на мобилното устройство и въведете SSID и паролата.
5. Когато мобилното ви устройство се свърже успешно, устройството показва [Свързан].

MFC-T920DW/MFC-T925DW

Конфигурирайте настройката на Wi-Fi Direct от контролния панел на устройството.

1. Натиснете **Settings (Настройки)**.
2. Натиснете ▲ или ▼, за да направите своите избори:
 - a. Изберете [Мрежа]. Натиснете **ОК**.
 - b. Изберете [Wi-Fi Direct]. Натиснете **ОК**.
 - c. Изберете [Ръчно]. Натиснете **ОК**.
3. Устройството показва SSID (Име на мрежа) и Парола (Мрежов ключ). Отидете на екрана за настройки на безжична мрежа на мобилното устройство и въведете SSID и паролата.
4. Когато безжичното устройство се свърже успешно, устройството показва [Свързан].

✓ Свързана информация

- [Използване на Wi-Fi Direct®](#)

Свързани теми:

- [Преглед на Wi-Fi Direct](#)
- [Конфигуриране на вашата мрежа Wi-Fi Direct чрез метода с натискане на бутон](#)

Активиране/Деактивиране на безжична LAN мрежа

- >> [DCP-T520W/DCP-T525W/DCP-T720DW/DCP-T725DW](#)
- >> [DCP-T820DW/DCP-T825DW](#)
- >> [MFC-T920DW/MFC-T925DW](#)

DCP-T520W/DCP-T525W/DCP-T720DW/DCP-T725DW

1. Натиснете **WiFi**.
2. Натиснете ▲ или ▼, за да изберете следното:
 - a. Изберете [Разреши WLAN]. Натиснете **OK**.
 - b. Изберете [Вкл.] или [Изкл.]. Натиснете **OK**.

DCP-T820DW/DCP-T825DW

1. Натиснете **Menu (Меню)**.
2. Натиснете ▲ или ▼, за да изберете следното:
 - a. Изберете [Мрежа]. Натиснете **OK**.
 - b. Изберете [Мрежа I/F]. Натиснете **OK**.
 - c. Направете едно от следните неща:
 - За активиране на Wi-Fi изберете [WLAN (Wi-Fi)]. Натиснете **OK**.
 - За деактивиране на Wi-Fi изберете [Свързан LAN]. Натиснете **OK**.

MFC-T920DW/MFC-T925DW

1. Натиснете **Settings (Настройки)**.
2. Натиснете ▲ или ▼, за да направите своите избори:
 - a. Изберете [Мрежа]. Натиснете **OK**.
 - b. Изберете [Мрежа I/F]. Натиснете **OK**.
 - c. Направете едно от следните неща:
 - За активиране на Wi-Fi изберете [WLAN (Wi-Fi)]. Натиснете **OK**.
 - За деактивиране на Wi-Fi изберете [Свързан LAN]. Натиснете **OK**.

Свързана информация

- [Настройки на безжична мрежа](#)

Отпечатване на доклад за WLAN

Докладът за WLAN показва статуса на безжичната мрежа на устройството. Ако безжичното свързване е неуспешно, проверете кода за грешка на отпечатания доклад.

>> [DCP-T520W/DCP-T525W/DCP-T720DW/DCP-T725DW/DCP-T820DW/DCP-T825DW](#)

>> [MFC-T920DW/MFC-T925DW](#)

DCP-T520W/DCP-T525W/DCP-T720DW/DCP-T725DW/DCP-T820DW/DCP-T825DW

1. Натиснете **Menu (Меню)**.
2. Натиснете ▲ или ▼, за да изберете опцията [Печатай док.]. Натиснете **OK**.
3. Натиснете ▲ или ▼, за да изберете опцията [WLAN доклад]. Натиснете **OK**.
4. Натиснете бутона **Mono Start (Старт Черно-бяло)** или **Colour Start (Старт Цветно)**.

Устройството ще отпечата доклада за WLAN.

Ако WLAN докладът не се отпечата, проверете устройството за грешки. Ако няма видими грешки, изчакайте една минута и след това опитайте отново да отпечатате доклада.

MFC-T920DW/MFC-T925DW

1. Натиснете **Settings (Настройки)**.
2. Натиснете ▲ или ▼, за да изберете опцията [Печатай док.], а след това натиснете **OK**.
3. Натиснете ▲ или ▼, за да изберете опцията [WLAN доклад], а след това натиснете **OK**.
4. Натиснете ►.

Устройството ще отпечата доклада за WLAN.

Ако WLAN докладът не се отпечата, проверете устройството за грешки. Ако няма видими грешки, изчакайте една минута и след това опитайте отново да отпечатате доклада.



Свързана информация

- [Настройки на безжична мрежа](#)
 - [Кодове за грешка в доклад за безжична LAN мрежа](#)

Свързани теми:

- [Ако срещате затруднения с мрежата на вашето устройство](#)

Кодове за грешка в доклад за безжична LAN мрежа

Ако докладът за безжична LAN мрежа показва, че връзката е неуспешна, проверете кода за грешка в отпечатания доклад и вижте съответните инструкции в таблицата:

Код на грешка	Проблем и препоръчителни решения
TS-01	<p>Функцията за безжична връзка не е включена. Проверете следното и опитайте да настроите своята безжична връзка отново:</p> <ol style="list-style-type: none">1. Включете функцията за безжична връзка.2. Ако към устройството е свързан мрежов кабел, извадете го и променете безжичната настройка на устройството до стойност Вкл. <p>Функцията за безжична връзка не е включена. Проверете описаното по-долу и опитайте да настроите своята безжична връзка отново:</p> <p>Включете функцията за безжична връзка.</p>
TS-02	<p>Безжичната точка за достъп/маршрутизаторът не може да бъде открит/а. Проверете следното и опитайте да настроите своята безжична връзка отново:</p> <ol style="list-style-type: none">1. Изключете своята безжична точка за достъп/маршрутизатор, изчакайте 10 секунди и я включете отново.2. Когато конфигурирате безжичните настройки, временно поставете устройството поблизо до маршрутизатора/точката за достъп за безжична мрежа.3. Ако маршрутизаторът/точката за достъп за безжична мрежа използва филтриране по MAC адрес, проверете дали MAC адресът на устройството Brother е разрешен във филтъра. Можете да откриете MAC адреса, като разпечатате отчета за конфигурацията на мрежата.4. Ако сте въвели ръчно името на мрежата (SSID) и информацията за защитата (метод на удостоверяване/метод на шифроване/мрежов ключ (парола)), информацията може да е неправилна. Проверете името на мрежата и информацията за защитата и въведете правилната информация.5. Вашето устройство Brother може да не поддържа 5 GHz SSID/ESSID. Уверете се, че за безжичната точка за достъп/маршрутизатора е зададен режим 2,4 GHz или комбиниран режим 2,4 GHz/5 GHz. За повече информация вижте документацията, предоставена с вашия маршрутизатор/точка за достъп за безжична мрежа.
TS-04	<p>Вашето устройство Brother не поддържа методите на удостоверяване и шифроване, използвани от избрания маршрутизатор/точка за достъп за безжична мрежа.</p> <p>Променете методите на удостоверяване и шифроване на маршрутизатора/точката за достъп за безжична мрежа. Вашето устройство Brother поддържа следните методи на удостоверяване и шифроване:</p> <ul style="list-style-type: none">• WPA-Personal TKIP/AES• WPA2-Personal TKIP/AES• Отворен WEP или None (без шифроване)• Споделен ключ WEP <p>Ако проблемът не се разреши, въведените име на мрежата (SSID) или настройки на защитата може да са неправилни. Проверете за вашата мрежа дали всички настройки на безжичната мрежа са правилни.</p>

Код на грешка	Проблем и препоръчителни решения
TS-05	<p>Името на мрежата (SSID) и мрежовият ключ (паролата) са неправилни. Проверете следното и опитайте да настроите своята безжична връзка отново:</p> <ol style="list-style-type: none"> 1. Потвърдете името на мрежата (SSID) и мрежовия ключ (паролата). Brother не може да предостави тази информация. Ако вашият мрежов ключ съдържа главни букви и малки букви, уверете се, че сте ги въвели правилно. 2. Ако не можете да откриете името на мрежата (SSID) и информация за защитата, вижте документацията, предоставена с вашия маршрутизатор/точка за достъп за безжична мрежа или се свържете с производителя на маршрутизатора, системния си администратор или с доставчика на интернет услуги. 3. Ако маршрутизаторът/точката за достъп за безжична мрежа използва WEP шифроване с няколко WEP ключа, запишете си и използвайте само първия WEP ключ.
TS-06	<p>Информацията за защита на безжичната мрежа (метод на удостоверяване/метод на шифроване/мрежов ключ) е неправилна. Проверете следното и опитайте да настроите своята безжична връзка отново:</p> <ol style="list-style-type: none"> 1. Потвърдете мрежовия ключ. Ако вашият мрежов ключ съдържа главни букви и малки букви, уверете се, че сте ги въвели правилно. Brother не може да предостави тази информация. 2. Проверете дали въведеният метод на удостоверяване и методът на удостоверяване или методът на шифроване, поддържани от маршрутизатора/точката за достъп за безжична мрежа, са идентични. 3. Ако мрежовият ключ, методът на удостоверяване и методът на шифроване са потвърдени, рестартирайте маршрутизатора/точката за достъп за безжична мрежа и устройството Brother. 4. Ако устройството все още не може да се свърже и вашият маршрутизатор поддържа WPS, опитайте свързване с WPS. За настройка на безжична връзка с WPS трябва да разрешите WPS на устройството Brother и на маршрутизатора/точката за достъп за безжична мрежа.
TS-07	<p>Устройството не може да открие маршрутизатор/точка за достъп за безжична мрежа, които имат разрешени WPS. Проверете следното и след това опитайте отново:</p> <ol style="list-style-type: none"> 1. За да проверите дали маршрутизаторът/точката за достъп за безжична мрежа поддържа WPS, потърсете символа WPS на маршрутизатора/точката за достъп. За повече информация вижте документацията, предоставена с вашия маршрутизатор/точка за достъп за безжична мрежа. 2. За настройка на безжична връзка с WPS трябва да конфигурирате както устройството Brother, така и маршрутизатора/точката за достъп за безжична мрежа. 3. Ако не знаете как да настроите маршрутизатора/точката за достъп за безжична мрежа за работа с WPS, вижте документацията, предоставена с безжичния маршрутизатор/точка за достъп или се свържете с производителя на маршрутизатора, системния си администратор или с доставчика на интернет услуги.
TS-08	<p>Открити са две или повече точки за достъп за безжична мрежа, които имат активиран WPS. Проверете следното и след това опитайте отново:</p> <ol style="list-style-type: none"> 1. Уверете се, че само на един маршрутизатор/точка за достъп за безжична мрежа, които се намират в обхвата, е разрешена WPS и след това опитайте да свържете отново. 2. Отново опитайте свързване след няколко минути, за избегнете смущения от други точки за достъп/маршрутизатори.



Как да потвърдите информацията за защита на безжичната мрежа (SSID/метод на удостоверяване/метод на шифроване/мрежов ключ) на вашата точка за достъп/маршрутизатор за безжична LAN мрежа:

1. Възможно е настройките за защита по подразбиране да са предоставени на етикет на точката за достъп/маршрутизатора за безжична LAN мрежа. Или името на производителя, или номерът на модела на точката за достъп до безжична LAN мрежа/маршрутизатора могат да се използват като настройки за сигурност по подразбиране.
2. Вижте документацията, предоставена с точката за достъп/маршрутизатора за безжична LAN мрежа, за информация как да намерите настройките за защита.
 - Ако точката за достъп (маршрутизаторът) за безжична LAN мрежа е настроена да не разпраца SSID, SSID няма да бъде открит автоматично. Ще трябва ръчно да въведете SSID името.
 - Мрежовият ключ може също да е наречен парола, защитен ключ или ключ за шифроване.

Ако не знаете SSID или настройките за защита в безжична мрежа за точката за достъп/маршрутизатора за безжична LAN мрежа или не знаете как да промените конфигурацията, вижте документацията, предоставена с точката за достъп/маршрутизатора за безжична LAN мрежа, попитайте производителя, интернет доставчика или вашия мрежов администратор.



Свързана информация

- [Отпечатване на доклад за WLAN](#)

Свързани теми:

- [Ако срещате затруднения с мрежата на вашето устройство](#)
-

Мрежови функции

- Печат на доклада за мрежовата конфигурация
- Нулиране на мрежовите настройки до фабричните стойности по подразбиране

Печат на доклада за мрежовата конфигурация

Отчетът за мрежовата конфигурация изрежда мрежовата конфигурация, включително настройките на мрежовия сървър за печат.



- Име на възел: името на възела фигурира в доклада за текущата мрежова конфигурация. Името на възела по подразбиране е „BRNxxxxxxxxxxxx“ за кабелна мрежа или „BRWxxxxxxxxxxxx“ за безжична мрежа („xxxxxxxxxxxx“ е MAC адресът/Ethernet адресът на вашето устройство).
- Ако IP адресът в доклада за мрежовата конфигурация показва 0.0.0.0, изчакайте една минута и опитайте да го отпечатате отново.
- Можете да намерите настройките на вашето устройство – IP адрес, маска на подмрежата, име на възел и MAC адрес – в доклада, например:
 - IP адрес: 192.168.0.5
 - Подмрежова маска: 255.255.255.0
 - Име на възел: BRN000ca0000499
 - MAC адрес: 00-0c-a0-00-04-99

>> [DCP-T520W/DCP-T525W/DCP-T720DW/DCP-T725DW/DCP-T820DW/DCP-T825DW](#)

>> [MFC-T920DW/MFC-T925DW](#)

DCP-T520W/DCP-T525W/DCP-T720DW/DCP-T725DW/DCP-T820DW/DCP-T825DW

- Натиснете **Menu (Меню)**.
- Натиснете ▲ или ▼, за да изберете опцията [Печатай док.]. Натиснете **OK**.
- Натиснете ▲ или ▼, за да изберете опцията [Мрежова конфиг]. Натиснете **OK**.
- Натиснете бутона **Mono Start (Старт Черно-бяло)** или **Colour Start (Старт Цветно)**.
Устройството отпечатва текущия доклад за мрежовата конфигурация.

MFC-T920DW/MFC-T925DW

- Натиснете **Settings (Настройки)**.
- Натиснете ▲ или ▼, за да направите своите избори:
 - Изберете [Печатай док.]. Натиснете **OK**.
 - Изберете [Мрежова конфиг]. Натиснете **OK**.
- Натиснете ►.
Устройството отпечатва текущия доклад за мрежовата конфигурация.

✓ **Свързана информация**

- [Мрежови функции](#)

Свързани теми:

- [Достъп до уеб базирано управление](#)
- [Използване на инструмента за поправка на мрежовата връзка \(Windows\)](#)
- [Ако срещате затруднения с мрежата на вашето устройство](#)
- [Съобщения за грешки и за техническа поддръжка](#)
- [Проверете мрежовите настройки на устройството Brother](#)

Нулиране на мрежовите настройки до фабричните стойности по подразбиране

Можете да използвате контролния панел на устройството, за да възстановите фабричните настройки по подразбиране на сървъра за печат. Така се нулира цялата информация, напр. паролата и IP адресът.



- Тази функция връща всички настройки на кабелна (само за поддържани модели) и безжична мрежа до фабричните настройки.
- Можете също да нулирате сървъра за печат към фабричните му настройки с помощта на Уеб базирано управление.

>> [DCP-T520W/DCP-T525W/DCP-T720DW/DCP-T725DW/DCP-T820DW/DCP-T825DW](#)

>> [MFC-T920DW/MFC-T925DW](#)

DCP-T520W/DCP-T525W/DCP-T720DW/DCP-T725DW/DCP-T820DW/DCP-T825DW

1. Натиснете **Menu (Меню)**.
2. Натиснете ▲ или ▼, за да изберете следното:
 - a. Изберете [Инициал. настр]. Натиснете **ОК**.
 - b. Изберете [Нулирай]. Натиснете **ОК**.
 - c. Изберете [Мрежово нул.]. Натиснете **ОК**.
3. Натиснете ▲ за [Нулирай], за да потвърдите.
4. Натиснете ▲ за [Да], за да рестартирате устройството.
Устройството се рестартира.

MFC-T920DW/MFC-T925DW

1. Натиснете **Settings (Настройки)**.
2. Натиснете ▲ или ▼, за да направите своите избори:
 - a. Изберете [Мрежа]. Натиснете **ОК**.
 - b. Изберете [Мрежово нул.]. Натиснете **ОК**.
3. Натиснете ► за две секунди, за да потвърдите.
Устройството се рестартира.



Свързана информация

- [Мрежови функции](#)

Свързани теми:

- [Прехвърляне на вашите факсове или отчета за факсовете](#)

Инструменти за управление на Brother

Използвайте един от инструментите за управление на Brother за конфигуриране мрежовите настройки на устройството Brother.

Отидете на страницата **Изтегляния** за вашия модел на адрес support.brother.com, за да изтеглите инструментите.



Свързана информация

- [Мрежа](#)
-

Защита

- Преди да се използват защитните функции на мрежата
- Конфигуриране на сертификати за сигурност на устройството
- Използване на SSL/TLS
- Заклучване на настройките на устройството от контролния панел

Преди да се използват защитните функции на мрежата

Устройството използва някои от най-новите налични днес протоколи за мрежова защита и шифроване. Тези мрежови функции могат да бъдат внедрени във вашия цялостен план за мрежова защита, за да помогнат за защитата на данните ви и за предотвратяване на неупълномощен достъп до устройството.



Препоръчваме да деактивирате FTP и TFTP протоколите. Достъпът до устройството чрез тези протоколи не е безопасен.



Свързана информация

- [Защита](#)

Конфигуриране на сертификати за сигурност на устройството

Трябва да конфигурирате сертификат за безопасно управление на вашето мрежово устройство посредством SSL/TLS. Трябва да използвате уеб базирано управление за конфигуриране на сертификат.

- [Функции на поддържан сертификат за защита](#)
- [Таблица за поетапно създаване и инсталиране на сертификат](#)
- [Създаване на самоподписан сертификат](#)
- [Създаване на CSR и инсталиране на сертификат от Сертифициращ орган \(CO\)](#)
- [Импортиране и експортиране на сертификата и персоналния ключ](#)
- [Управление на няколко сертификата](#)

Функции на поддържан сертификат за защита

Устройството поддържа използването на множество сертификати за защита, което позволява безопасно удостоверяване и комуникация с устройството. Следните функции на сертификата за защита могат да бъдат използвани с устройството:

SSL/TLS комуникация

Устройството Brother поддържа следното:

- Предварително инсталиран сертификат

Вашето устройство има предварително инсталиран самоподписан сертификат. Този сертификат ви позволява да използвате SSL/TLS комуникация без създаване или инсталиране на отделен сертификат.



Предварително инсталираният самостоятелно заверен сертификат защитава комуникацията ви до определено ниво. Ние препоръчваме използването на сертификат, издаден от доверена организация, за по-добра сигурност.

- Самоподписан сертификат

Този сървър за печат издава свой сертификат. Чрез този сертификат можете лесно да използвате SSL/TLS комуникацията без създаване или инсталиране на отделен сертификат от сертифициращ орган.

- Сертификат от сертифициращ орган (CA)

Има два начина за инсталиране на сертификат от CA. Ако вече имате издаден сертификат от CA или ако искате да използвате сертификат от външен доверен CA:

- Когато използвате заявка за подписване на сертификат (CSR) от този сървър за печат.
- Когато импортирате сертификат и частен ключ.



- Ако възнамерявате да използвате SSL/TLS комуникация, препоръчваме ви първо да се свържете със системния администратор.
- Когато нулирате фабричните настройки на сървъра за печат, сертификатът и личният ключ, които са инсталирани, ще бъдат изтрити. Ако искате да запазите същия сертификат и личен ключ след нулиране на сървъра за печат, експортирайте ги преди нулирането и след това ги преинсталирайте.



Свързана информация

- [Конфигуриране на сертификати за сигурност на устройството](#)

Таблица за поетапно създаване и инсталиране на сертификат

Има две опции при избирането на сертификат за защита: използване на самоподписан сертификат и използване на сертификат от сертифициращ орган (CO).

Опция 1

Самоподписан сертификат

1. Създаване на собственолично подписан сертификат с помощта на Уеб-базирано управление.
2. Инсталирайте самоподписания сертификат на вашия компютър.

Опция 2

Сертификат от CO

1. Създайте искане за подписване на сертификат (CSR), като използвате уеб-базираното управление.
2. Инсталирайте сертификата, издаден от CO за вашето устройство на Brother, като използвате уеб-базираното управление.
3. Инсталирайте сертификата на вашия компютър.



Свързана информация

- [Конфигуриране на сертификати за сигурност на устройството](#)

Създаване на самоподписан сертификат

1. Стартирайте уеб браузъра.
2. Въведете „https://IP адрес на устройството“ в адресната лента на браузъра (където „IP адрес на устройството“ е IP адресът на устройството).

Например:

https://192.168.1.2



Ако използвате системата за имена на домейни (DNS) или сте активирали NetBIOS име, можете да въведете друго име – например “SharedPrinter” вместо IP адреса.

Например:

https://SharedPrinter

Ако сте активирали NetBIOS име, може да използвате и името на възела.

Например:

https://brnxxxxxxxxxxxx

NetBIOS името може да бъде видяно в отчета за мрежовата конфигурация.

3. Ако се изисква, въведете паролата в полето **Вход**, след което щракнете върху **Вход**.



Паролата по подразбиране за управление на настройките на това устройство се намира на гърба на устройството и е отбелязана с „PwD“.

4. Отидете в навигационното меню и щракнете върху **Мрежа > Защита > Сертификат**.



Започнете от ☰, ако навигационното меню не се вижда в лявата страна на екрана.

5. Щракнете върху **Създаване на самоподписан сертификат**.
6. Въведете **Общо име** и **Дата на валидност**.
 - Дължината на **Общо име** е по-малко от 64 байта. Въведете идентификатор, например IP адрес, име на възел или име на домейн, които да използвате при осъществяване на достъп до това устройство чрез комуникация SSL/TLS. По подразбиране се изписва името на възела.
 - Ще се появи предупреждение, ако използвате протокол IPPS или HTTPS и въведете друго име в полето за URL адрес, различно от **Общо име**, което е използвано за собственооръчно подписания сертификат.
7. Изберете настройка от падащия списък **Алгоритъм на публичен ключ**. Настройката по подразбиране е **RSA (2048 бита)**.
8. Изберете настройка от падащия списък **Алгоритъм на извличане**. Настройката по подразбиране е **SHA256**.
9. Щракнете върху **Изпрати**.



Свързана информация

- [Конфигуриране на сертификати за сигурност на устройството](#)

Свързани теми:

- [Достъп до уеб базирано управление](#)

Създаване на CSR и инсталиране на сертификат от Сертифициращ орган (CO)

Ако вече имате сертификат от външен доверен CO, можете да запаметите сертификата и личния ключ в устройството и да ги управлявате чрез импортиране и експортиране. Ако нямате сертификат от външен доверен CO, създайте искане за подписване на сертификат (CSR), изпратете го на CO за удостоверяване и инсталирайте върнатия сертификат на устройството.

- [Създаване на заявка за издаване на сертификат \(CSR\)](#)
- [Инсталиране на сертификат на вашето устройство](#)

Създаване на заявка за издаване на сертификат (CSR)

Заявка за издаване на сертификат (CSR) е заявка, изпратена до CO за удостоверяване на идентификационните данни, съдържащи се в сертификата.

Препоръчваме главният сертификат от CO да се инсталира на вашия компютър, преди да се създаде CSR.

1. Стартирайте уеб браузъра.
2. Въведете „https://IP адрес на устройството” в адресната лента на браузъра (където „IP адрес на устройството” е IP адресът на устройството).

Например:

https://192.168.1.2



Ако използвате системата за имена на домейни (DNS) или сте активирали NetBIOS име, можете да въведете друго име – например “SharedPrinter” вместо IP адреса.

Например:

https://SharedPrinter

Ако сте активирали NetBIOS име, може да използвате и името на възела.

Например:

https://brnxxxxxxxxxxxx

NetBIOS името може да бъде видяно в отчета за мрежовата конфигурация.

3. Ако се изисква, въведете паролата в полето **Вход**, след което щракнете върху **Вход**.



Паролата по подразбиране за управление на настройките на това устройство се намира на гърба на устройството и е отбелязана с „PwD”.

4. Отидете в навигационното меню и щракнете върху **Мрежа > Защита > Сертификат**.



Започнете от ☰, ако навигационното меню не се вижда в лявата страна на екрана.

5. Щракнете върху **Създаване на CSR**.
6. Въведете **Общо име** (задължително) и друга информация за вашия **Организация** (по избор).



- Необходими са данни за вашата компания, за да може CO да провери вашата самоличност и да я потвърди пред външните потребители.
- Дължината на **Общо име** трябва да е по-малко от 64 байта. Въведете идентификатор, например IP адрес, име на възел или име на домейн, които да използвате при осъществяване на достъп до този принтер чрез комуникация SSL/TLS. По подразбиране се изписва името на възела. Необходимо е **Общо име**.
- Ще се появи предупреждение, ако въведете друго име в полето за URL адрес, различно от общото име, което е използвано за сертификата.
- Дължината на **Организация**, **Организационна единица**, **Град/местност** и **Област** трябва да е по-малка от 64 байта.
- **Държава/регион** трябва да е ISO 3166 код на страната от два знака.
- Ако конфигурирате продължение на сертификат X.509v3, изберете квадратчето за отметка **Конфигуриране на разширения раздел**, а после изберете **Автоматично (регистриране на IPv4)** или **Ръчно**.

7. Изберете настройка от падащия списък **Алгоритъм на публичен ключ**. Настройката по подразбиране е **RSA (2048 бита)**.

-
8. Изберете настройка от падащия списък **Алгоритъм на извличане**. Настройката по подразбиране е **SHA256**.
 9. Щракнете върху **Изпрати**.
CSR се появява на екрана ви. Запишете CSR като файл или я копирайте и поставете в онлайн формуляр за CSR, предоставен от CO.
 10. Щракнете върху **Запиши**.
 11. Щракнете върху ▼ до **Запиши**, а след това посочете мястото, където искате да запазите файла.



-
- Спазвайте правилата на вашия CO по отношение на начина на изпращане на CSR на вашия CO.
 - Ако използвате Enterprise root CA на Windows Server 2008/2008 R2/2012/2012 R2/2016/2019, препоръчваме да използвате уеб сървъра за шаблона за сертификат, за да създадете защитено клиентския сертификат. За по-подробна информация посетете support.brother.com, за да видите страницата **ЧЗВ и отстраняване на неизправности** на вашия модел. Потърсете „SSL“.
-



Свързана информация

- [Създаване на CSR и инсталиране на сертификат от Сертифициращ орган \(CO\)](#)

Свързани теми:

- [Достъп до уеб базирано управление](#)
-

Инсталиране на сертификат на вашето устройство

Когато получите сертификат от CO, следвайте стъпките по-долу, за да го инсталирате на сървъра за печат:

На устройството може да се инсталира само сертификат, издаден с искане за издаване на сертификат (CSR) на вашето устройство. Когато искате да създадете друго CSR, уверете се, че сертификатът е инсталиран, преди създаването на друго CSR. Създавайте друго CSR само след като сте инсталирали сертификата на устройството. Ако не го направите, създаденото преди инсталирането искане за издаване на сертификат ще бъде невалидно.

1. Стартирайте уеб браузъра.
2. Въведете „https://IP адрес на устройството” в адресната лента на браузъра (където „IP адрес на устройството” е IP адресът на устройството).

Например:

https://192.168.1.2



Ако използвате системата за имена на домейни (DNS) или сте активирали NetBIOS име, можете да въведете друго име – например “SharedPrinter” вместо IP адреса.

Например:

https://SharedPrinter

Ако сте активирали NetBIOS име, може да използвате и името на възела.

Например:

https://brnxxxxxxxxxxxxx

NetBIOS името може да бъде видяно в отчета за мрежовата конфигурация.

3. Ако се изисква, въведете паролата в полето **Вход**, след което щракнете върху **Вход**.



Паролата по подразбиране за управление на настройките на това устройство се намира на гърба на устройството и е отбелязана с „PwD”.

4. Отидете в навигационното меню и щракнете върху **Мрежа > Защита > Сертификат**.



Започнете от ☰, ако навигационното меню не се вижда в лявата страна на екрана.

5. Щракнете върху **Инсталиране на сертификат**.
6. Отидете до файла, който съдържа сертификата, издаден от CO, и след това щракнете върху **Изпрати**. Сертификатът е създаден успешно и е записан успешно в паметта на вашето устройство.

За да използвате SSL/TLS комуникация, главният сертификат от CO трябва да се инсталира на вашия компютър. Обърнете се към мрежовия администратор.



Свързана информация

- [Създаване на CSR и инсталиране на сертификат от Сертифициращ орган \(CO\)](#)

Свързани теми:

- [Достъп до уеб базирано управление](#)

Импортиране и експортиране на сертификата и персоналния ключ

Съхранявайте сертификата и личния ключ на вашето устройство и ги управлявайте чрез импортиране и експортиране.

- [Импортиране на сертификат и личен ключ](#)
- [Експортиране на сертификата и персоналния ключ](#)

Импортиране на сертификат и личен ключ

1. Стартирайте уеб браузъра.
2. Въведете „https://IP адрес на устройството“ в адресната лента на браузъра (където „IP адрес на устройството“ е IP адресът на устройството).

Например:

https://192.168.1.2



Ако използвате системата за имена на домейни (DNS) или сте активирали NetBIOS име, можете да въведете друго име – например “SharedPrinter” вместо IP адреса.

Например:

https://SharedPrinter

Ако сте активирали NetBIOS име, може да използвате и името на възела.

Например:

https://brnxxxxxxxxxxxx

NetBIOS името може да бъде видяно в отчета за мрежовата конфигурация.

3. Ако се изисква, въведете паролата в полето **Вход**, след което щракнете върху **Вход**.



Паролата по подразбиране за управление на настройките на това устройство се намира на гърба на устройството и е отбелязана с „**Pwd**“.

4. Отидете в навигационното меню и щракнете върху **Мрежа > Защита > Сертификат**.



Започнете от ☰, ако навигационното меню не се вижда в лявата страна на екрана.

5. Щракнете върху **Импортиране на сертификат и личен ключ**.
6. Отидете до файла, който искате да импортирате.
7. Въведете паролата, ако файлът е шифрован, а след това щракнете върху **Изпрати**.

Сертификатът и личният ключ се импортират на вашето устройство.



Свързана информация

- [Импортиране и експортиране на сертификата и персоналния ключ](#)

Свързани теми:

- [Достъп до уеб базирано управление](#)

Експортиране на сертификата и персоналния ключ

1. Стартирайте уеб браузъра.
2. Въведете „https://IP адрес на устройството” в адресната лента на браузъра (където „IP адрес на устройството” е IP адресът на устройството).

Например:

https://192.168.1.2



Ако използвате системата за имена на домейни (DNS) или сте активирали NetBIOS име, можете да въведете друго име – например “SharedPrinter” вместо IP адреса.

Например:

https://SharedPrinter

Ако сте активирали NetBIOS име, може да използвате и името на възела.

Например:

https://brnxxxxxxxxxxxx

NetBIOS името може да бъде видно в отчета за мрежовата конфигурация.

3. Ако се изисква, въведете паролата в полето **Вход**, след което щракнете върху **Вход**.



Паролата по подразбиране за управление на настройките на това устройство се намира на гърба на устройството и е отбелязана с „PwD”.

4. Отидете в навигационното меню и щракнете върху **Мрежа > Защита > Сертификат**.



Започнете от ☰, ако навигационното меню не се вижда в лявата страна на екрана.

5. Щракнете върху **Експортиране**, показан със **Списък със сертификати**.
6. Въведете паролата, ако искате да шифровате файла.
Ако се използва празна парола, резултатът не се шифрова.
7. Въведете паролата отново за потвърждение, а след това щракнете върху **Изпрати**.
8. Щракнете върху ▼ до **Запиши**, а след това посочете мястото, където искате да запазите файла.

Сертификатът и персоналният ключ се експортират към вашия компютър.

Можете също да импортирате сертификата в компютъра си.



Свързана информация

- [Импортиране и експортиране на сертификата и персоналния ключ](#)

Свързани теми:

- [Достъп до уеб базирано управление](#)

Управление на няколко сертификата

Функцията за множество сертификати ви позволява да използвате уеб базирано управление за управление на всеки сертификат, инсталиран на устройството. В Уеб базирано управление преминете на екрана **Сертификат**, за да разгледате съдържанието на сертификата, да изтриете или експортирате вашите сертификати.

	Максимален брой на сертификатите, съхранявани в устройство Brother
Самоподписан сертификат или сертификат, издаден от сертифициращ орган	2

Препоръчваме ви да съхранявате по-малко сертификати от разрешеното, като запазвате едно празно място в случай на изтичане на срока на сертификат. Когато срокът на един сертификат изтече, импортирайте новия сертификат на запазеното място и след това изтрийте изтеклия сертификат. Това гарантира, че ще избегнете неуспешно конфигуриране.



Свързана информация

- [Конфигуриране на сертификати за сигурност на устройството](#)

Използване на SSL/TLS

- [Въведение в SSL/TLS](#)
- [Безопасно управление на мрежовото устройство чрез SSL/TLS](#)
- [Защитено отпечатване на документи с помощта на SSL/TLS](#)

Въведение в SSL/TLS

SSL (Secure Socket Layer) или TLS (Защита на транспортни слоеве) е ефективен метод за защита на данни, които се изпращат чрез локална или разширена мрежа (LAN или WLAN). Работата му се основава на шифроване на изпратените по мрежа данни, например заявка за печат, така че никой, който се опита да ги прихване, да не може да ги прочете.

SSL/TLS може да бъде конфигуриран в кабелна и безжична мрежа, и ще работи с други форми на сигурност като WPA ключове и защитни стени.



Свързана информация

- [Използване на SSL/TLS](#)
 - [Кратка история на SSL/TLS](#)
 - [Полза от използването на SSL/TLS](#)

Кратка история на SSL/TLS

Първоначално SSL/TLS е създаден за защита на трафика на уеб информация, по конкретно на данни, които се изпращат между уеб браузъри и сървъри. Например, когато използвате Internet Explorer за интернет банкиране и видите `https://` и икона на малък катинар в уеб браузъра, това означава, че използвате SSL. Впоследствие SSL се разрасна за работа с допълнителни приложения, напр. Telnet, принтери и софтуер за FTP, за да стане универсално решение за онлайн сигурност. Първоначалното му предназначение по проект все още се използва и днес от много фирми за онлайн търговия и от банки за защита на поверителни данни, напр. номера на кредитни карти, архиви на клиенти и др.

SSL/TLS използва изключително високи нива на шифроване и много банки по целия свят разчитат на него.



Свързана информация

- [Въведение в SSL/TLS](#)

Полза от използването на SSL/TLS

Основната полза от използването на SSL/TLS е осигуряването на защитен печат по IP мрежа чрез ограничаване на възможността неупълномощени потребители да четат данни, изпратени към устройството. Основният аргумент за закупуване на устройството с SSL ключ е, че то може да се използва за защитен печат на поверителни данни. Например е възможно отделът за човешки ресурси в голяма компания редовно да отпечатва фишове за заплати. Без шифроване данните в тези фишове могат да се прочетат от други потребители на мрежата. При използване на SSL/TLS обаче всеки, който се опита да прихване данните, ще види само неразбираема страница с кодове, а не истинския фиш.



Свързана информация

- [Въведение в SSL/TLS](#)

Безопасно управление на мрежовото устройство чрез SSL/TLS

- Конфигуриране на сертификат за SSL/TLS и налични протоколи
- Достъп до Уеб базираното управление чрез SSL/TLS
- Инсталиране на самоподписания сертификат за потребител на Windows с права на администратор
- Конфигуриране на сертификати за сигурност на устройството

Конфигуриране на сертификат за SSL/TLS и налични протоколи

Конфигурирайте на устройството сертификат, като използвате Уеб базирано управление, преди да използвате SSL/TLS комуникацията.

1. Стартирайте уеб браузъра.
2. Въведете „https://IP адрес на устройството” в адресната лента на браузъра (където „IP адрес на устройството” е IP адресът на устройството).

Например:

https://192.168.1.2



Ако използвате системата за имена на домейни (DNS) или сте активирали NetBIOS име, можете да въведете друго име – например “SharedPrinter” вместо IP адреса.

Например:

https://SharedPrinter

Ако сте активирали NetBIOS име, може да използвате и името на възела.

Например:

https://brnxxxxxxxxxxxx

NetBIOS името може да бъде видяно в отчета за мрежовата конфигурация.

3. Ако се изисква, въведете паролата в полето **Вход**, след което щракнете върху **Вход**.



Паролата по подразбиране за управление на настройките на това устройство се намира на гърба на устройството и е отбелязана с „Pwd”.

4. Отидете в навигационното меню и щракнете върху **Мрежа > Мрежа > Протокол**.



Започнете от ☰, ако навигационното меню не се вижда в лявата страна на екрана.

5. Щракнете върху **Настройки на HTTP сървъра**.
6. Изберете сертификата, който искате да конфигурирате, от падащия списък **Изберете сертификат**.
7. Щракнете върху **Изпрати**.
8. Щракнете върху **Да**, за да рестартирате вашия сървър за печат.



Свързана информация

- [Безопасно управление на мрежовото устройство чрез SSL/TLS](#)

Свързани теми:

- [Достъп до уеб базирано управление](#)
- [Защитено отпечатване на документи с помощта на SSL/TLS](#)

Достъп до Уеб базираното управление чрез SSL/TLS

За защитено управление на мрежовото устройство трябва да използвате помощните програми за управление с протоколи за сигурност.



- За да използвате HTTPS протокол, на устройството ви трябва да е активиран HTTPS. Протоколът HTTPS е активиран по подразбиране.
- Можете да промените настройките на протокола HTTPS, като използвате екрана на уеб-базираното управление.

1. Стартирайте уеб браузъра.
2. Въведете „https://IP адрес на устройството” в адресната лента на браузъра (където „IP адрес на устройството” е IP адресът на устройството).

Например:

https://192.168.1.2

3. Ако се изисква, въведете паролата в полето **Вход**, след което щракнете върху **Вход**.



Паролата по подразбиране за управление на настройките на това устройство се намира на гърба на устройството и е отбелязана с „PwD”.

4. Сега имате достъп до устройството чрез HTTPS.



Свързана информация

- [Безопасно управление на мрежовото устройство чрез SSL/TLS](#)

Свързани теми:

- [Достъп до уеб базирано управление](#)

Инсталиране на самоподписания сертификат за потребител на Windows с права на администратор

Стъпките по-долу са за Microsoft Internet Explorer. Ако използвате друг уеб браузър, направете справка в документацията на уеб браузъра, за да получите помощ за инсталирането на сертификати.

1. Направете едно от следните неща:



- Windows 10, Windows Server 2016 и Windows Server 2019

Щракнете върху  > **Принадл. на Windows.**

- Windows 8.1

Щракнете с десния бутон върху иконата  (**Internet Explorer**) на лентата на задачите.

- Windows Server 2012 и Windows Server 2012 R2

Щракнете върху  (**Internet Explorer**), а след това щракнете с десния бутон върху иконата  (**Internet Explorer**), която се появява на лентата на задачите.

- Windows 7 и Windows Server 2008

Щракнете върху  (**Старт**) > **Всички програми.**

2. Щракнете с десния бутон върху **Internet Explorer**, а след това щракнете върху **Изпълнявай като администратор.**



Ако се появи опцията **Още**, щракнете върху **Още.**

Ако се появи екранът **Управление на потребителските акаунти**, щракнете върху **Да.**

3. Въведете „https://IP адреса на устройството“ в адресната лента на браузъра си за достъп до вашето устройство (където „IP адресът на устройството“ е IP адресът на устройството или името на възела, което сте задали за сертификата).

4. Щракнете върху **Още информация.**

5. Щракнете върху **Продължаване към уеб страницата (не се препоръчва).**

6. Щракнете върху **Грешка в сертификат**, а след това щракнете върху **Преглед на сертификата.**

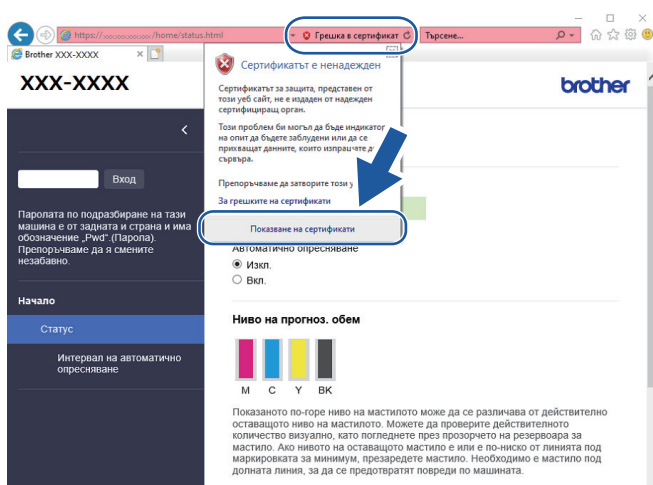

7. Щракнете върху **Инсталиране на сертификат....**

8. Когато се появи **Съветник за импортиране на сертификати**, щракнете върху **Напред.**

9. Изберете **Поставяй всички сертификати в следното хранилище**, а след това щракнете върху **Преглед....**

-
10. Изберете **Надеждни главни сертифициращи органи**, а след това щракнете върху **ОК**.
 11. Щракнете върху **Напред**.
 12. Щракнете върху **Готово**.
 13. Щракнете върху **Да**, ако отпечатъкът е правилен.
 14. Щракнете върху **ОК**.



Свързана информация

- [Безопасно управление на мрежовото устройство чрез SSL/TLS](#)
-

Защитено отпечатване на документи с помощта на SSL/TLS

- Отпечатване на документи с помощта на SSL/TLS
- Конфигуриране на сертификати за сигурност на устройството
- Конфигуриране на сертификат за SSL/TLS и налични протоколи

Отпечатване на документи с помощта на SSL/TLS

За защитен печат на документи с протокол IPP можете да използвате протокола IPPS.

1. Стартирайте уеб браузъра.
2. Въведете „https://IP адрес на устройството” в адресната лента на браузъра (където „IP адрес на устройството” е IP адресът на устройството).

Например:

https://192.168.1.2



Ако използвате системата за имена на домейни (DNS) или сте активирали NetBIOS име, можете да въведете друго име – например “SharedPrinter” вместо IP адреса.

Например:

https://SharedPrinter

Ако сте активирали NetBIOS име, може да използвате и името на възела.

Например:

https://brnxxxxxxxxxxxx

NetBIOS името може да бъде видяно в отчета за мрежовата конфигурация.

3. Ако се изисква, въведете паролата в полето **Вход**, след което щракнете върху **Вход**.



Паролата по подразбиране за управление на настройките на това устройство се намира на гърба на устройството и е отбелязана с „PwD”.

4. Отидете в навигационното меню и щракнете върху **Мрежа > Мрежа > Протокол**.



Започнете от ☰, ако навигационното меню не се вижда в лявата страна на екрана.

5. Уверете се, че квадратчето за отметка **IPP** е избрано.



Ако квадратчето за отметка **IPP** не е избрано, изберете квадратчето за отметка **IPP** и после щракнете върху **Изпрати**.

Рестартирайте устройството за активиране на конфигурацията.

След като устройството се рестартира, върнете се на уеб страницата на устройството, въведете паролата, отидете в навигационното меню и след това щракнете върху **Мрежа > Мрежа > Протокол**.

6. Щракнете върху **Настройки на HTTP сървъра**.
7. Изберете квадратчето за отметка **HTTPS(Порт 443)** в **IPP** и после щракнете върху **Изпрати**.
8. Рестартирайте устройството за активиране на конфигурацията.

Комуникацията с помощта на IPPS не може да предотврати неупълномощен достъп до сървъра за печат.



Свързана информация

- [Защитено отпечатване на документи с помощта на SSL/TLS](#)

Свързани теми:

- [Достъп до уеб базирано управление](#)

Заклучване на настройките на устройството от контролния панел

Преди да включите заклучването на достъпа на устройството, внимателно си запишете паролата. Ако забравите паролата, ще трябва да нулирате всички пароли, съхранени в устройството, като се обадите на администратора си или на центъра за обслужване на клиенти на Brother.

- [За използването на заклучването на изпращането](#)

За използването на заключването на изпращането

Свързани модели: MFC-T920DW/MFC-T925DW

Блокиране на неупълномощено предаване на данни към и от устройството.

Заклучването на изпращането ви дава възможност да предотвратите неупълномощен достъп до устройството.

Докато заключването на изпращането е включено, са възможни следните операции:

- Получаване на факсове
- Получаване на PC-Fax (ако получаването на PC-Fax вече е включено)



Докато заключването на изпращането е включено, устройството ще получава факсове и ще ги съхранява в паметта. Сред това при изключване на заключването на изпращането факсовете ще бъдат изпратени до избран от вас компютър.

Докато заключването на изпращането е включено, НЕ са възможни следните операции:

- Работа от контролния панел
- Отпечатване от компютър
- Сканиране от компютър



Свързана информация

- [Заклучване на настройките на устройството от контролния панел](#)
 - [Задаване на парола за заключване на изпращането](#)
 - [Промяна на паролата за заключване на изпращането](#)
 - [Включване/изключване на заключването на изпращането](#)

Задаване на парола за заключване на изпращането

Свързани модели: MFC-T920DW/MFC-T925DW

1. Натиснете **Settings (Настройки)**.
2. Натиснете ▲ или ▼, за да изберете следното:
 - a. Изберете [Факс]. Натиснете **ОК**.
 - b. Изберете [Тел. услуги]. Натиснете **ОК**.
 - c. Изберете [ТХ заключване]. Натиснете **ОК**.
3. Въведете четирицифрено число за паролата. Натиснете **ОК**.
4. Въведете повторно паролата. Натиснете **ОК**.
5. Натиснете **Stop/Exit (Стоп/Излез)**.



Свързана информация

- [За използването на заключването на изпращането](#)

Промяна на паролата за заключване на изпращането

Свързани модели: MFC-T920DW/MFC-T925DW

1. Натиснете **Settings (Настройки)**.
2. Натиснете ▲ или ▼, за да изберете следното:
 - a. Изберете [Факс]. Натиснете **ОК**.
 - b. Изберете [Тел. услуги]. Натиснете **ОК**.
 - c. Изберете [ТХ заключване]. Натиснете **ОК**.
 - d. Изберете [Сложи парола]. Натиснете **ОК**.
3. Въведете четирицифреното число на текущата парола. Натиснете **ОК**.
4. Въведете четирицифрено число за новата парола. Натиснете **ОК**.
5. Въведете повторно новата парола. Натиснете **ОК**.
6. Натиснете **Stop/Exit (Стой/Излез)**.



Свързана информация

- [За използването на заключването на изпращането](#)

▲ Начало > Защита > Заклучване на настройките на устройството от контролния панел > За използването на заключването на изпращането > Включване/изключване на заключването на изпращането

Включване/изключване на заключването на изпращането

Свързани модели: MFC-T920DW/MFC-T925DW

1. Натиснете **Settings (Настройки)**.
2. Натиснете ▲ или ▼, за да изберете следното:
 - a. Изберете [Факс]. Натиснете **ОК**.
 - b. Изберете [Тел. услуги]. Натиснете **ОК**.
 - c. Изберете [ТХ заключване]. Натиснете **ОК**.
 - d. Изберете [Настр.ТХ заключ.]. Натиснете **ОК**.
3. Въведете регистрираната четирицифрена парола. Натиснете **ОК**.
Устройството преминава в режим офлайн и на LCD дисплея се показва [Режим ТХ заключ.].



Изключване на заключването на изпращането:

- a. Натиснете **Settings (Настройки)**.
- b. Въведете текущата четирицифрена парола и след това натиснете **ОК**.
Ако въведете грешна парола, на LCD дисплея ще се покаже [Грешна парола] и устройството ще остане в режим офлайн. Устройството ще остане в режим на заключването на изпращането, докато не бъде въведена правилната парола.



Свързана информация

- [За използването на заключването на изпращането](#)

Мобилно/Уеб свързване

- [Brother Web Connect](#)
- [AirPrint](#)
- [Mopria™ Print Service](#) и [Mopria™ Scan](#)
- [Отпечатване на прикачен файл към имейл](#)

Brother Web Connect

Свързани модели: MFC-T920DW/MFC-T925DW

- [Преглед на Brother Web Connect](#)
- [Онлайн услуги, използвани с Brother Web Connect](#)
- [Настройка на Brother Web Connect](#)
- [Сканиране и качване на документи с помощта на Brother Web Connect](#)

Преглед на Brother Web Connect

Свързани модели: MFC-T920DW/MFC-T925DW

Някои уеб сайтове предоставят услуги, които позволяват на потребителите да качват и разглеждат снимки и файлове в уеб сайта. Устройството Brother може да сканира изображения и да ги качва в тези услуги.

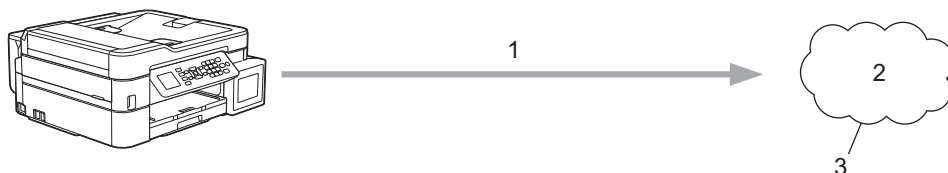

1. Сканиране
2. Снимки, изображения, документи и други файлове
3. Уеб услуга

За да използвате Brother Web Connect, устройството Brother трябва да е свързано към мрежа с достъп до Интернет безжично или по кабел.

За мрежови системи, използващи прокси сървър, устройството трябва също да се конфигурира за прокси сървър. Ако не сте сигурни за конфигурацията на вашата мрежа, консултирайте се с вашия мрежов администратор.



Прокси сървърът е компютър, който служи като посредник между интернет и компютри без директна връзка с интернет.

Натиснете  (PHOTO/WEB (ФОТО/УЕБ)), за да използвате Brother Web Connect.



Свързана информация

- [Brother Web Connect](#)
 - [Конфигуриране на настройките на прокси сървъра с помощта на контролния панел на устройството](#)
 - [Конфигуриране на настройките на прокси сървъра с помощта на Уеб-базирано управление](#)

Конфигуриране на настройките на прокси сървъра с помощта на контролния панел на устройството

Свързани модели: MFC-T920DW/MFC-T925DW

Ако вашата мрежа използва прокси сървър, трябва да конфигурирате следната информация за прокси сървъра в устройството:

- Адрес на прокси сървър
- Номер на порт
- Потребителско име
- Парола

1. Натиснете **Settings (Настройки)**.
2. Натиснете ▲ или ▼, за да изберете следното:
 - a. Изберете [Мрежа]. Натиснете **ОК**.
 - b. Изберете [Настр. свързв. към уеб]. Натиснете **ОК**.
 - c. Изберете [Настройки прокси]. Натиснете **ОК**.
 - d. Изберете [Проху връзка]. Натиснете **ОК**.
 - e. Изберете [Вкл.]. Натиснете **ОК**.
 - f. Изберете опцията, която искате да зададете. Натиснете **ОК**.
 - g. Въведете информацията относно прокси сървъра. Натиснете **ОК**.
3. Натиснете **Stop/Exit (Стой/Излез)**.



Свързана информация

- [Преглед на Brother Web Connect](#)

Конфигуриране на настройките на прокси сървъра с помощта на Уеб-базирано управление

Свързани модели: MFC-T920DW/MFC-T925DW

Ако вашата мрежа използва прокси сървър, трябва да конфигурирате следните настройки за прокси сървъра с помощта на уеб базираното управление:

- Адрес на прокси сървър
- Номер на порт
- Потребителско име
- Парола



Препоръчваме Microsoft Internet Explorer 11/Microsoft Edge за Windows, Safari 10/11 за Mac, Chrome за Android (4.x или по-нова версия) и Chrome/Safari за iOS (10.x или по-нова версия). Уверете се, че JavaScript и Cookies са винаги активирани, който и браузър да използвате.

1. Стартирайте уеб браузъра.
2. Въведете „https://IP адрес на устройството” в адресната лента на браузъра (където „IP адрес на устройството” е IP адресът на устройството).

Например:

https://192.168.1.2

3. Ако се изисква, въведете паролата в полето **Вход**, след което щракнете върху **Вход**.



Паролата по подразбиране за управление на настройките на това устройство се намира на гърба на устройството и е отбелязана с „PwD”.

4. Отидете в навигационното меню и щракнете върху **Мрежа > Мрежа > Протокол**.



Започнете от ☰, ако навигационното меню не се вижда в лявата страна на екрана.

5. Уверете се, че е поставена отметка в квадратчето **Прокси**, а след това щракнете върху **Изпрати**.
6. В полето **Прокси** щракнете върху **Разширени настройки**.
7. Въведете информацията за прокси сървъра.
8. Щракнете върху **Изпрати**.



Свързана информация

- [Преглед на Brother Web Connect](#)

Свързани теми:

- [Достъп до уеб базирано управление](#)

Онлайн услуги, използвани с Brother Web Connect

Свързани модели: MFC-T920DW/MFC-T925DW

Използвайте Brother Web Connect за достъп до онлайн услуги от вашето устройство Brother. Някои от тези уеб услуги предлагат бизнес версии.

За да използвате Brother Web Connect, трябва да имате акаунт за услугата, която искате да използвате. Ако все още не разполагате с такъв акаунт, влезте в уеб сайта на услугата от компютър и създайте акаунт.

Google Drive™

Онлайн услуга за съхранение, редактиране, споделяне на документи и синхронизация на файлове.

URL адрес: drive.google.com

Evernote®

Онлайн услуга за съхранение и управление на файлове.

URL адрес: www.evernote.com

Dropbox

Онлайн услуга за съхранение, споделяне и синхронизиране на файлове.

URL адрес: www.dropbox.com

OneDrive

Онлайн услуга за съхранение, споделяне и управление на файлове.

URL адрес: <https://onedrive.live.com>

Box

Онлайн услуга за редактиране и споделяне на документи.

URL адрес: www.box.com

OneNote

Онлайн услуга за редактиране и споделяне на документи.

URL адрес: www.onenote.com

За повече информация относно тези услуги посетете съответните уеб сайтове.

Следната таблица описва кои типове файлове могат да се използват от всяка от функциите на Brother Web Connect:

Достъпни услуги	Google Drive™ Evernote® Dropbox OneDrive Box	OneNote
Качване на сканирани изображения	JPEG PDF DOCX XLSX PPTX TIFF	JPEG PDF DOCX XLSX PPTX TIFF



- Не всички услуги се предлагат във всички страни.
- За Хонконг, Тайван и Корея:
Brother Web Connect поддържа само имена на файлове, изписани на английски език. Файлове с имена на местния език няма да бъдат сваляни.



Свързана информация

- [Brother Web Connect](#)

Настройка на Brother Web Connect

Свързани модели: MFC-T920DW/MFC-T925DW

- [Преглед на настройката на Brother Web Connect](#)
- [Създаване на акаунт за всяка онлайн услуга, преди да използвате Brother Web Connect](#)
- [Заявете достъп на Brother Web Connect](#)
- [Регистриране на акаунт на вашето устройство Brother за Brother Web Connect](#)

Преглед на настройката на Brother Web Connect

Свързани модели: MFC-T920DW/MFC-T925DW

Конфигурирайте настройките на Brother Web Connect, като изпълните следната процедура:

Стъпка 1: Създайте акаунт за услугата, която искате да използвате.

Отворете уеб сайта на услугата от компютър и създайте акаунт. (Ако вече разполагате с акаунт, не е нужно да създавате допълнителен такъв.)

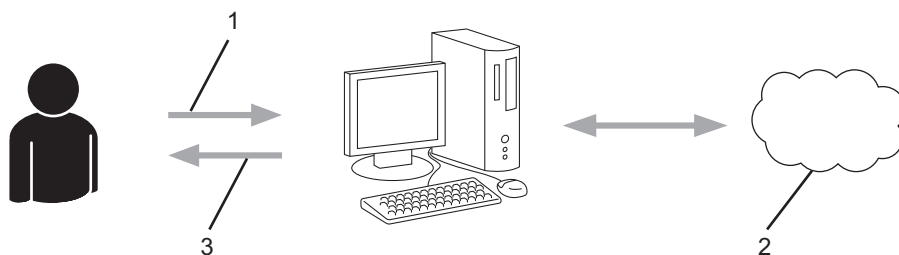

1. Регистрация на потребител
2. Уеб услуга
3. Придобиване на акаунт

Стъпка 2: Поискайте достъп до Brother Web Connect.

Осъществете достъп до Brother Web Connect от компютър и получите временен ИД.

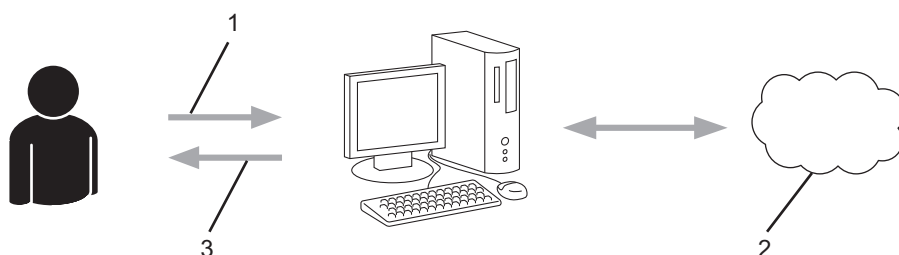

1. Въвеждане на информацията за акаунта
2. Страницата за искане на достъп до Brother Web Connect
3. Придобиване на временен ИД

Стъпка 3: Регистрирайте информацията за акаунта си на устройството, за да имате достъп до услугата, която искате да използвате.

Въведете временния ИД, за да активирате услугата на устройството. Посочете името на акаунта така, както искате да се показва на устройството, и въведете ПИН код, ако желаете да използвате такъв.

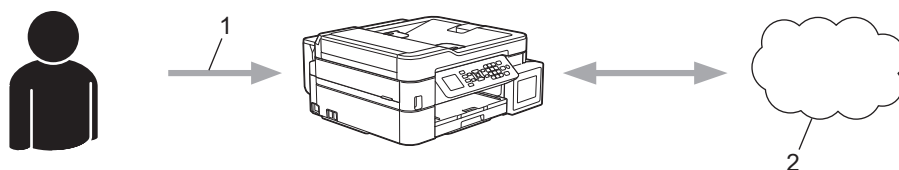

1. Въвеждане на временен ИД
2. Уеб услуга

Вашето устройство на Brother вече може да използва услугата.



Свързана информация

- [Настройка на Brother Web Connect](#)
-

Създаване на акаунт за всяка онлайн услуга, преди да използвате Brother Web Connect

Свързани модели: MFC-T920DW/MFC-T925DW

За да използвате Brother Web Connect за достъп до онлайн услуга, трябва да имате акаунт за нея. Ако все още не разполагате с такъв акаунт, влезте в уеб сайта на услугата от компютър и създайте акаунт. След създаване на акаунт влезте и използвайте акаунта веднъж с компютър, преди да използвате функцията Brother Web Connect. В противен случай е възможно да не успеете да получите достъп до услугата чрез Brother Web Connect.

Ако вече разполагате с акаунт, не е нужно да създавате допълнителен такъв.

След като приключите със създаването на акаунт за онлайн услугата, която искате да използвате, поискайте достъп до Brother Web Connect.



Свързана информация



- [Настройка на Brother Web Connect](#)

Заявете достъп на Brother Web Connect

Свързани модели: MFC-T920DW/MFC-T925DW

За да използвате Brother Web Connect за достъп до онлайн услуги, трябва да поискате достъп до Brother Web Connect, като използвате компютър, на който е инсталиран софтуерът на Brother.

1. Достъп до уеб сайта на приложението Brother Web Connect:

Опция	Описание
Windows	Стартирайте  (Brother Utilities), а след това щракнете върху падащия списък и изберете името на вашия модел (ако вече не е избрано). Щракнете върху Направете повече в лявата навигационна лента, а след това щракнете върху Brother Web Connect .  Можете също директно да отворите уеб сайта: Въведете bwc.brother.com в адресната лента на уеб браузъра.
Mac	Въведете bwc.brother.com в адресната лента на уеб браузъра.

Стартира се страницата на Brother Web Connect.

2. Изберете услугата, която искате да използвате.
3. Следвайте инструкциите на екрана, за да заявите достъп.
Когато приключите, ще се покаже временният ви ИД.



Свържете се чрез Brother Web Connect

Регистрацията е завършена.

Въведете следното временно ID на LCD дисплея на вашето устройство.

Временно ID (11 цифри)

XXX XXXX XXXX

ЗАБЕЛЕЖКА: Временното ID няма да е валидно след 24 часа.

4. Запишете временното си ID, тъй като ще ви трябва, за да регистрирате акаунти към устройството. Временното ID е валидно 24 часа.
5. Затворете уеб браузъра.

След като получите ИД за достъп до Brother Web Connect, трябва да регистрирате този ИД на вашето устройство и след това да използвате устройството си за достъп до желаната уеб услуга.



Свързана информация

- [Настройка на Brother Web Connect](#)
-

Регистриране на акаунт на вашето устройство Brother за Brother Web Connect

Свързани модели: MFC-T920DW/MFC-T925DW

Трябва да въведете информацията от акаунта ви в Brother Web Connect и да конфигурирате устройството си така, че да може да използва Brother Web Connect за достъп до услугата, която желаете.

- Трябва да поискате достъп до Brother Web Connect, за да регистрирате акаунт на вашето устройство.
- Преди да регистрирате акаунт, проверете дали зададените на контролния панел на устройството дата и час са правилни.

1. Натиснете **PHOTO/WEB (ФОТО/УЕБ)**.



- Ако на LCD дисплея на устройството се покаже информация за интернет връзката, прочетете я и натиснете ►.
- Понякога на LCD дисплея ще се показват актуализации или съобщения за функции на Brother Web Connect. Прочетете информацията и след това натиснете ►.

2. Натиснете ▲ или ▼, за да изберете следното:

- Изберете услугата, в която искате да се регистрирате. Натиснете **ОК**.
- Изберете [Регистрирай/Изтрий]. Натиснете **ОК**.
- Изберете [Регистрирай акаунт]. Натиснете **ОК**.

3. Устройството ще ви напомни да въведете временния идентификационен номер, който сте получили при искането на достъп до Brother Web Connect. Натиснете ►.

4. Въведете временния идентификационен номер, като използвате цифровата клавиатура. Натиснете **ОК**.



Ако въведената от вас информация не съвпада с временния идентификационен номер, които сте получили при заявяването на достъп, или ако временния идентификационен номер е изтекъл, на LCD дисплея ще се появи съобщение за грешка. Въведете правилно временния идентификационен номер или заявете повторно достъп, за да получите нов временен идентификационен номер.

5. Устройството ще ви подкани да въведете името на акаунта, който искате да се показва на LCD дисплея. Натиснете ►.

6. Въведете името и натиснете **ОК**.

7. Направете едно от следните неща:

- За да зададете ПИН код за акаунта, натиснете ►. (ПИН кодът предотвратява неупълномощения достъп до акаунта.) Въведете четирицифрено число, а след това натиснете **ОК**.
- Ако не искате да задавате ПИН код, натиснете ◀.



Когато се покаже въведената информация за акаунта, потвърдете верността ѝ.

8. Натиснете ►, за да регистрирате информацията, както е въведена.

9. Натиснете ►.

Регистрацията на акаунта е завършена и устройството ви вече може да осъществява достъп до услугата.

10. Натиснете **Stop/Exit (Стоп/Излез)**.



Свързана информация

- [Настройка на Brother Web Connect](#)
-

Сканиране и качване на документи с помощта на Brother Web Connect

Свързани модели: MFC-T920DW/MFC-T925DW

Качете сканираните снимки и документи директно в уеб услуга, без да се използва компютър.

- При сканиране и качване на JPEG файлове или PDF с възможности за търсене, не може да се използва черно-бяло сканиране.
- При сканиране и качване на файлове на Microsoft Office, не може да се използва черно-бяло сканиране и сканиране в нива на сивото.
- При сканиране и качване на JPEG файлове всяка страница се качва като отделен файл.
- Качените документи се записват в албум с наименование **From_BrotherDevice**.

За информация относно ограниченията, например за размера или броя на документите, които могат да се качват, посетете уеб сайтовете на съответната услуга.

1. Заредете документа.
2. Натиснете **PHOTO/WEB (ФОТО/УЕБ)**.



- Ако на LCD дисплея на устройството се покаже информация за интернет връзката, прочетете я и натиснете ►.
- Понякога на LCD дисплея ще се показват актуализации или съобщения за функции на Brother Web Connect. Прочетете информацията и след това натиснете ►.

3. Натиснете ▲ или ▼, за да изберете следното:
 - a. Изберете услугата, към която е регистриран акаунтът, към който искате да качвате. Натиснете **ОК**.
 - b. Изберете името на вашия акаунт. Натиснете **ОК**.
4. Ако се покаже екранът за въвеждане на ПИН код, въведете четирицифрения ПИН код и след това натиснете **ОК**.
5. Следвайте инструкциите на екрана, за да завършите тази операция.



Свързана информация

- [Brother Web Connect](#)

AirPrint

- [Общ преглед на AirPrint](#)
- [Преди използване на AirPrint \(macOS\)](#)
- [Печат чрез AirPrint](#)
- [Сканиране чрез AirPrint \(macOS\)](#)
- [Изпращане на факс чрез AirPrint \(macOS\)](#)

Общ преглед на AirPrint

AirPrint е решение за печат за операционни системи на Apple, което позволява безжичен печат на снимки, електронна поща, уеб страници и документи от вашия iPad, iPhone, iPod touch и компютър Mac, без да е необходимо инсталиране на драйвер.

AirPrint ви позволява също да изпращате факсове директно от вашия компютър Mac, без да ги отпечатвате, и да сканирате документи на вашия компютър Mac. (MFC-T920DW/MFC-T925DW)

За повече информация вижте уеб сайта на Apple.

Използването на знака “Works with Apple” означава, че аксесоарът е проектиран да работи специално с технологията, обозначена на знака, и е сертифициран от разработчика, че отговаря на стандартите за производителност на Apple.



✓ Свързана информация

- [AirPrint](#)

Преди използване на AirPrint (macOS)

Преди отпечатване чрез macOS добавете устройството към списъка с принтери на компютъра Mac.

1. Изберете **System Preferences (Предпочитания за системата)** от менюто на Apple.
2. Щракнете върху **Printers & Scanners (Принтери и скенери)**.
3. Щракнете върху иконата + под екрана за принтери вляво.
Показва се екранът **Add (Добавяне)**.
4. Изберете вашето устройство, а след това изберете **AirPrint** от изскачащото меню **Use (Използване)**.
5. Щракнете върху **Add (Добавяне)**.



Свързана информация



- [AirPrint](#)

Печат чрез AirPrint

- Печат от iPad, iPhone или iPod touch
- Печат чрез AirPrint (macOS)

Печат от iPad, iPhone или iPod touch

Използваната процедура за печат може да се различава в зависимост от приложението. В примера по-долу е използван Safari.

1. Уверете се, че вашето устройство е включено.
Уверете се, че сте заредили правилната хартия в тавата за хартия и на устройството сменете настройките за хартия за тавата.
2. Използвайте Safari, за да отворите страницата, която желаете да отпечатате.
3. Докоснете  или .
4. Докоснете **Print (Печат)**.
5. Уверете се, че устройството е избрано.
6. Ако бъде избрано друго устройство (или не е избран принтер), докоснете **Printer (Принтер)**.
Показва се списък на наличните устройства.
7. Въведете името на устройството си в списъка.
8. Изберете желаните опции, като например брой страници, които да бъдат отпечатани, и двустранен печат (ако се поддържа от вашето устройство).
9. Докоснете **Print (Печат)**.



Свързана информация

- [Печат чрез AirPrint](#)

Печат чрез AirPrint (macOS)

Използваната процедура за печат може да се различава в зависимост от приложението. В примера по-долу е използван Safari. Преди отпечатване не забравяйте да добавите устройството към списъка с принтери на компютъра Mac.

1. Уверете се, че вашето устройство е включено.
Уверете се, че сте заредили правилната хартия в тавата за хартия и на устройството сменете настройките за хартия за тавата.
2. На вашия компютър Mac използвайте Safari, за да отворите страницата, която желаете да отпечатате.
3. Щракнете върху менюто **File (Файл)**, а след това изберете **Print (Печат)**.
4. Уверете се, че устройството е избрано. Ако бъде избрано друго устройство (или не е избран принтер), щракнете върху изскачащото меню **Printer (Принтер)** и изберете вашето устройство.
5. Изберете желаните опции, като брой страници, които да бъдат отпечатани, и двустранен печат (ако се поддържа от вашето устройство).
6. Щракнете върху **Print (Отпечатване)**.



Свързана информация

- [Печат чрез AirPrint](#)

Свързани теми:

- [Преди използване на AirPrint \(macOS\)](#)

Сканиране чрез AirPrint (macOS)

Преди сканиране не забравяйте да добавите устройството към списъка със скенери на компютъра Mac.

1. Заредете документа.
2. Изберете **System Preferences (Предпочитания за системата)** от менюто на Apple.
3. Щракнете върху **Printers & Scanners (Принтери и скенери)**.
4. Изберете вашето устройство от списъка със скенери.
5. Щракнете върху раздела **Scan (Сканиране)**, а след това щракнете върху бутона **Open Scanner... (Отворете скенера...)**.
Показва се страницата за скенер.
6. Ако поставите документа в ADF, изберете квадратчето за отметка **Use Document Feeder (Използвайте листоподаващо устройство)**, а след това изберете размера на вашия документ от изскачащото меню с настройките за размера на сканиране.
7. Изберете целевата папка или целевото приложение от изскачащото меню за настройка на папката или приложението.
8. Ако е необходимо, щракнете върху **Show Details (Покажи детайли)**, за да промените настройките за сканиране.
Можете да изрежете изображението ръчно, като плъзнете курсора на мишката върху областта, която искате да сканирате, когато сканирате от стъклото на скенера.
9. Щракнете върху **Scan (Сканиране)**.



Свързана информация

- [AirPrint](#)

Свързани теми:

- [Преди използване на AirPrint \(macOS\)](#)

Изпращане на факс чрез AirPrint (macOS)

Свързани модели: MFC-T920DW/MFC-T925DW

Не забравяйте да добавите устройството към списъка с принтери на компютъра Mac. В примера по-долу е използван Apple TextEdit.



AirPrint поддържа само черно-бели факс документи.

1. Уверете се, че вашето устройство е включено.
2. На вашия компютър Mac отворете файла, който искате да изпратите като факс.
3. Щракнете върху менюто **File (Файл)**, а след това изберете **Print (Отпечатване)**.
4. Щракнете в изскачащото меню **Printer (Принтер)** и след това изберете **Brother XXX-XXXX - Fax** (където XXX-XXXX е името на вашия модел).
5. Въведете информацията за получателя на факса.
6. Щракнете върху **Fax (Факс)**.



Свързана информация

- [AirPrint](#)

Свързани теми:

- [Преди използване на AirPrint \(macOS\)](#)

Mopria™ Print Service и Mopria™ Scan

Mopria™ Print Service е функция за печат, а Mopria™ Scan е функция за сканиране за мобилни устройства с Android™, разработена от Mopria Alliance™. С тази услуга можете да се свързвате към същата мрежа, като устройството и да печатате и сканирате без допълнителни настройки.



1. Мобилно устройство с Android™
2. Wi-Fi® връзка
3. Вашето устройство

Трябва да свалите Mopria™ Print Service или Mopria™ Scan от Google Play™ и да я инсталирате на вашето устройство с Android™. Преди да използвате тази услуга, трябва да я включите.



Свързана информация

- [Мобилно/Уеб свързване](#)

Brother iPrint&Scan

- [Преглед на Brother iPrint&Scan за Windows и Mac](#)
- [Преглед на Brother iPrint&Scan за мобилни устройства](#)

Преглед на Brother iPrint&Scan за Windows и Mac

Използвайте Brother iPrint&Scan за Windows и Mac, за да отпечатвате и сканирате от компютъра си.

Следващият екран показва пример за Brother iPrint&Scan за Windows. Действителният екран може да е различен в зависимост от версията на приложението.

- За Windows

Отидете на страницата **Изтегляния** за вашия модел на адрес support.brother.com, за да свалите най-новото приложение.

- За Mac

Свалете и инсталирайте Brother iPrint&Scan от App Store.

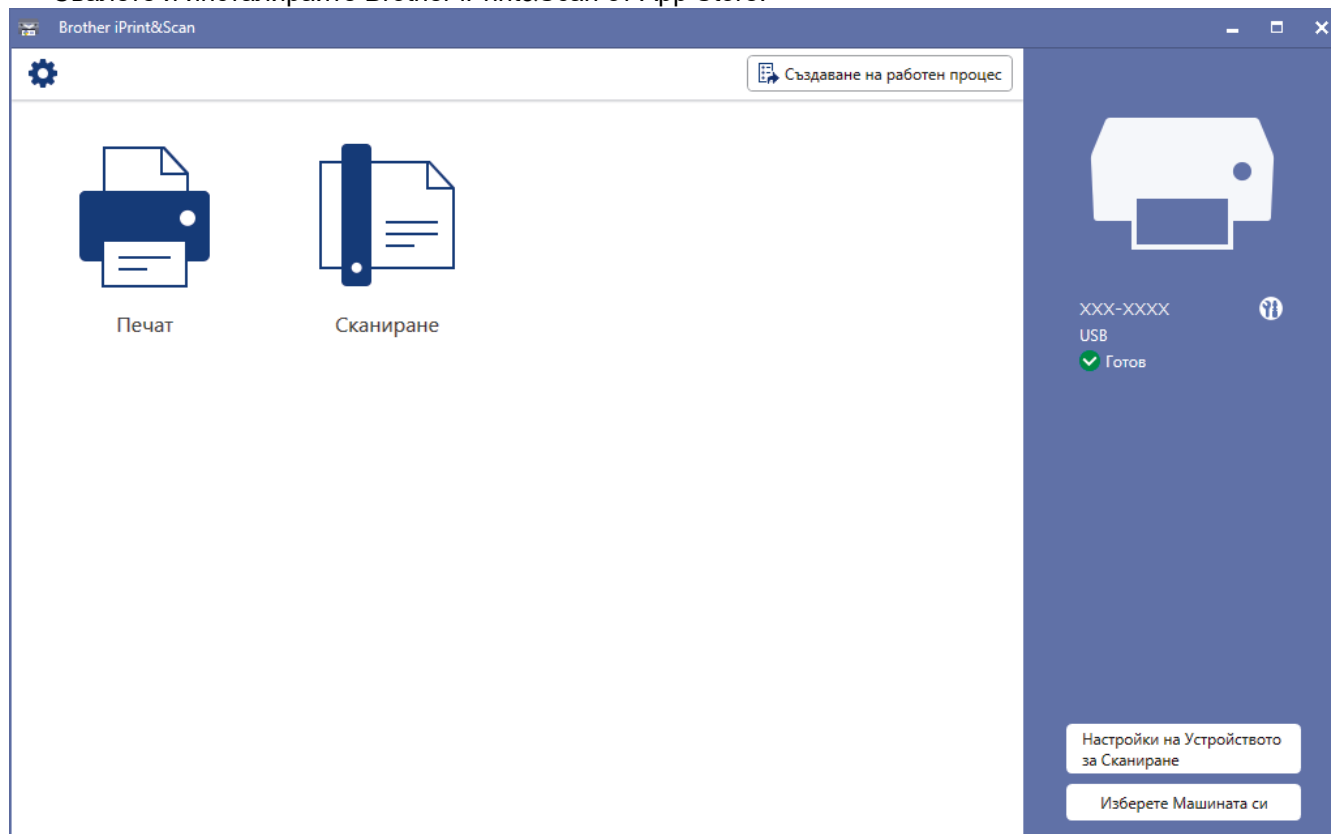

Ако се изведе подкана, инсталирайте драйвера и софтуера, необходими за използване на вашето устройство. Изгледете файла за инсталиране от страницата **Изтегляния** за вашия модел на support.brother.com.



Свързана информация

- [Brother iPrint&Scan](#)

Свързани теми:

- [Отпечатване с Brother iPrint&Scan \(Windows/Mac\)](#)
- [Сканиране с Brother iPrint&Scan \(Windows/Mac\)](#)

Преглед на Brother iPrint&Scan за мобилни устройства

Използвайте Brother iPrint&Scan, за да печатате и сканирате от различни мобилни устройства.

- За устройства с Android™
Brother iPrint&Scan ви позволява да използвате функции на устройството Brother направо от вашето устройство с Android™.
Свалете и инсталирайте Brother iPrint&Scan от приложението Google Play™.
- За всички поддържани устройства с iOS, включително iPhone, iPad и iPod touch
Brother iPrint&Scan ви позволява да използвате функции на устройството Brother направо от вашето устройство с iOS.
Изтеглете и инсталирайте Brother iPrint&Scan от App Store.

За по-подробна информация посетете support.brother.com/ips.

ЗАБЕЛЕЖКА

Можете да използвате също и приложението Brother Mobile Connect за отпечатване и сканиране на вашето мобилно устройство.



Свързана информация

- [Brother iPrint&Scan](#)

Свързани теми:

- [Конфигуриране на устройство за безжична мрежа посредством помощника за настройване от вашето мобилно устройство](#)

Отстраняване на неизправности

Ако считате, че има проблем с устройството, първо проверете всяка от точките по-долу, след това пробвайте да идентифицирате проблема и следвайте съветите ни за отстраняване на неизправности.

Можете сами да коригирате повечето проблеми. Ако имате нужда от допълнителна помощ, посетете support.brother.com за най-новите често задавани въпроси и съвети за отстраняване на неизправности:

1. Посетете support.brother.com.
2. Щракнете върху **ЧЗВ и отстраняване на неизправности** и потърсете името на вашия модел.

Първо, проверете следното:

- Захранващият кабел на устройството е свързан правилно и захранването на устройството е включено.
- Всички предпазни части на устройството са свалени.
- Капакът на скенера и преградата за отстраняване на заседнала хартия са напълно затворени.
- Хартията е поставена правилно в тавата за хартия.
- Интерфейсните кабели са свързани добре с устройството и компютъра или безжичната връзка е настроена както на устройството, така и на вашия компютър.
- (За мрежови модели) Точката на достъп (за безжична мрежа), маршрутизаторът или концентраторът са включени и техните индикатори за свързване мигат.
- LCD дисплеят на устройството показва съобщения.

Ако не сте решили проблема при проверките, идентифицирайте го и след това >> *Свързана информация*



Свързана информация

- Съобщения за грешки и за техническа поддръжка
- Засядания на документи
- Задръстен принтер или заседнала хартия
- Ако срещате затруднения с вашето устройство
- Проверка на информацията за устройството
- Нулиране на устройството

Свързани теми:

- Проблеми при работата с хартия и отпечатването
- Проблеми с телефона и факса
- Други проблеми
- Проблеми с AirPrint
- Мрежови проблеми

Съобщения за грешки и за техническа поддръжка

Както при всеки сложен офис продукт е възможно да възникнат грешки и да се наложи да се сменят консумативи. Ако това се случи, устройството установява грешката или необходимото рутинно техническо обслужване и показва съответното съобщение. В таблицата са показани най-често срещаните съобщения за грешки и поддръжка.

Вие можете сами да отстраните повечето грешки и да извършвате рутинно техническо обслужване. Ако имате нужда от допълнителни съвети, отидете на страницата **ЧЗВ и отстраняване на неизправности** за вашия модел на support.brother.com.



Свързана информация има в долната част на тази страница.

>> [DCP-T520W/DCP-T525W/DCP-T720DW/DCP-T725DW/DCP-T820DW/DCP-T825DW](#)

>> [MFC-T920DW/MFC-T925DW](#)

DCP-T520W/DCP-T525W/DCP-T720DW/DCP-T725DW/DCP-T820DW/DCP-T825DW

Съобщение за грешка	Причина	Действие
Висока темп.	Температурата в помещението е прекалено висока.	След като охладите помещението, оставете устройството да се охлади до температурата в помещението. Опитайте отново, когато устройството се охлади.
Грешка свързване	Същевременно други устройства се опитват да се свържат с мрежата Wi-Fi Direct.	Уверете се, че няма други устройства, които да се опитват да се свържат с мрежата Wi-Fi Direct, а след това се опитайте да конфигурирате отново настройките на Wi-Fi Direct.
Заседн. хартия	Хартията е заседнала вътре в устройството.	Внимателно отстранете заседналата хартия, след което натиснете Stop/Exit (Стоп/Излез) . >> <i>Свързана информация: Задръстен принтер или заседнала хартия</i> Уверете се, че водачите за хартията са нагласени за съответния размер хартия.
	В слота за ръчно подаване е поставен повече от един лист хартия. -ИЛИ- В слота за ръчно подаване е бил поставен друг лист хартия, преди на LCD дисплея да се покаже Поставяйте по един лист.. (DCP-T520W/DCP-T525W/ DCP-T720DW/DCP-T725DW)	Никога не поставяйте повече от един лист хартия в слота за ръчно подаване. Изчакайте, докато LCD дисплеят ви подкани да заредите друг лист хартия, преди да поставите следващия лист в слота за ръчно подаване.
	По повърхността на поемащите ролки за хартия се е натрупал хартиен прах.	Почистете поемащите ролки за хартия. >> <i>Свързана информация: Почистване на поемащите ролки за хартия</i>
Заседнал док.	Документът не е бил сложен или подаден правилно или сканираният от ADF документ е бил прекалено дълъг.	Извадете заседналата хартия и след това натиснете Stop/Exit (Стоп/Излез) . Поставете правилно документа в ADF. >> <i>Свързана информация: Зареждане на документи в автоматичното листоподаващо устройство (ADF)</i>

Съобщение за грешка	Причина	Действие
		<p>»» <i>Свързана информация: Засядания на документи</i></p>
Затв. кап. маст.	Капакът на резервоара за мастило не се е фиксирал в затворено положение.	Затворете здраво капака на резервоара за мастило, докато се фиксира на място.
Мас. почти пъл.	Камерата на абсорбатора на мастило е почти пълна.	<p>Камерата на абсорбатора на мастило трябва да бъде сменена скоро. Обърнете се към отдела за обслужване на клиенти на Brother или към местния дилър на Brother.</p> <p>Кутията на абсорбатора на мастило абсорбира малкото количество мастило, което се отделя по време на почистване на печатащата глава.</p>
Невъзм. печат XX	<p>Устройството има механичен проблем.</p> <p>-ИЛИ-</p> <p>В устройството има външен предмет като кламер или парче разкъсана хартия.</p>	<p>Отворете капака на скенера и отстранете чуждите предмети и разкъсаната хартия от вътрешността на устройството. Ако съобщението за грешка не изчезне, изключете устройството от захранването за няколко минути, след това го включете отново.</p> <p>»» <i>Свързана информация: Има заседнала хартия в устройството, когато се използва стандартната тава за хартия (Засядане на хартия)</i></p>
Невъзможен печат Презар. [X]	<p>Количеството останало мастило в един или повече резервоари за мастило е малко. Устройството ще спре всички операции за печат.</p> <p>Това съобщение за грешка може да се покаже, ако точковият брояч на мастилото е неверен дори ако е останало известно количество мастило.</p>	<p>Презаредете резервоара за мастило. Когато презареждате резервоара за мастило, напълнете мастило до горната линия или излейте цялото мастило от бутилката, ако не надвишава горната линия.</p> <p>На LCD дисплея може да се покаже съобщение за проверка дали резервоарите за мастило са били презаредени. Натиснете ▲ (Да), за да нулирате точковия брояч за презаредения цвят. Натиснете ▼ (Не) за непрезаредените цветове.</p> <p>»» <i>Свързана информация: Презареждане на резервоарите за мастило</i></p> <p>Можете да продължите да сканирате дори ако мастилото е малко или трябва да се презареди.</p>
Невъзможно сканиране XX	Устройството има механичен проблем.	Изключете устройството от захранването за няколко минути и го включете отново.
Несъотв. размер	<p>Настройката за размер на хартията не съответства на размера на хартията в тавата.</p> <p>-ИЛИ-</p> <p>Не сте подравнили водачите за хартия в тавата с обозначенията за размера на хартията, която използвате.</p>	<ol style="list-style-type: none"> 1. Проверете дали размерът на хартията, която сте избрали на дисплея на устройството, съответства на размера на хартията в тавата. <p>»» <i>Свързана информация: Промяна на размера и типа на хартията</i></p> <ol style="list-style-type: none"> 2. Уверете се, че сте поставили хартията във вертикална ориентация, като подравните

Съобщение за грешка	Причина	Действие
Несъотв. размер	<p>Настройката за размер на хартията не съответства на размера на хартията в тавата.</p> <p>-ИЛИ-</p> <p>Не сте подравнили водачите за хартия в тавата с обозначенията за размера на хартията, която използвате.</p>	<p>водачите с обозначенията за вашия размер хартия.</p> <p>➤➤ <i>Свързана информация: Зареждане на хартия</i></p> <p>3. След като сте проверили размера на хартията и позицията ѝ, натиснете Mono Start (Старт Черно-бяло) или Colour Start (Старт Цветно).</p> <p>Ако печатате от компютъра си, уверете се, че размерът на хартията, който сте избрали в драйвера за принтера или в приложението, което използвате за печат, съответства на размера на хартията в тавата.</p> <p>➤➤ <i>Свързана информация: Настройки за печат (Windows)</i></p>
Неусп. свързване	<p>Устройството на Brother и вашето мобилно устройство не могат да комуникират по време на конфигурацията на мрежата Wi-Fi Direct.</p>	<ul style="list-style-type: none"> • Преместете мобилното устройство по-близо до устройството Brother. • Преместете вашето устройство Brother и мобилното устройство на място без препятствия. • Ако използвате ПИН метода на WPS, уверете се, че сте въвели правилния ПИН код.
Нис.мас.	<p>Количеството останало мастило в един или повече резервоари за мастило е малко.</p> <p>Това съобщение за грешка може да се покаже, ако точковият брояч на мастилото е неверен дори ако е останало известно количество мастило.</p>	<p>Проверете през прозорчето какво е действителното количество останало мастило.</p> <p>Ако нивото на останалото мастило е точно на или под долната линия под обозначението за минимално напълване, презаредете резервоара за мастило.</p> <p>На LCD дисплея може да се покаже съобщение за проверка дали резервоарите за мастило са били презаредени. Натиснете ▲ (Да), за да нулирате точковия брояч за презаредения цвят. Натиснете ▼ (Не) за непрезаредените цветове.</p> <p>➤➤ <i>Свързана информация: Презареждане на резервоарите за мастило</i></p>
Ниска темп.	<p>Температурата в помещението е прекалено ниска.</p>	<p>След като затоплите помещението, оставете устройството да се затопли до температурата в помещението. Опитайте отново, когато устройството се затопли.</p>
Няма памет	<p>Паметта на устройството е пълна.</p>	<p>Ако се извършва операция по копиране:</p> <ul style="list-style-type: none"> • Натиснете Stop/Exit (Стоп/Излез) и изчакайте завършването на другите започнали операции, след това опитайте отново. • Натиснете Mono Start (Старт Черно-бяло) или Colour Start (Старт Цветно), за да копирате вече сканираните страници.

Съобщение за грешка	Причина	Действие
Няма уст-во	Когато конфигурирате мрежата Wi-Fi Direct, устройството на Brother не може да намери вашето мобилно устройство.	<ul style="list-style-type: none"> Уверете се, че вашето устройство и мобилното устройство са в режим Wi-Fi Direct. Преместете мобилното устройство по-близо до устройството Brother. Преместете вашето устройство Brother и мобилното устройство на място без препятствия. Ако конфигурирате ръчно мрежата Wi-Fi Direct, уверете се, че сте въвели правилната парола. Ако мобилното ви устройство разполага със страница за конфигурация за това как се получава IP адрес, уверете се, че IP адресът на вашето мобилно устройство е конфигуриран чрез DHCP.
Няма хартия в МФ	Хартията в устройството е свършила или не е правилно заредена в мултифункционалната тава.	<p>Направете едно от следните неща:</p> <ul style="list-style-type: none"> Допълнете мултифункционалната тава и след това натиснете Mono Start (Старт Черно-бяло) или Colour Start (Старт Цветно). Извадете и поставете отново хартията, след което натиснете Mono Start (Старт Черно-бяло) или Colour Start (Старт Цветно). <p>➤➤ <i>Свързана информация: Зареждане на хартия в мултифункционалната тава</i></p>
Няма хартия Няма хартия T1	Хартията в устройството е свършила или не е правилно заредена в тавата.	<p>Направете едно от следните неща:</p> <ul style="list-style-type: none"> Допълнете тавата за хартия и след това натиснете Mono Start (Старт Черно-бяло) или Colour Start (Старт Цветно). Извадете и поставете отново хартията, след което натиснете Mono Start (Старт Черно-бяло) или Colour Start (Старт Цветно). <p>➤➤ <i>Свързана информация: Зареждане на хартия</i></p>
	Хартията не е била поставена в централното положение на слота за ръчно подаване. (DCP-T520W/DCP-T525W/ DCP-T720DW/DCP-T725DW)	<p>Извадете хартията и я поставете отново в центъра на слота за ръчно подаване, след което следвайте инструкциите на LCD дисплея.</p> <p>➤➤ <i>Свързана информация: Зареждане на хартия в отвора за ръчно подаване</i></p>
	Хартията в отвора за ръчно подаване не остава права, когато се подава. (DCP-T520W/DCP-T525W/ DCP-T720DW/DCP-T725DW)	<p>Като използвате двете си ръце, регулирайте водачите на хартията за ръчно подаване, за да се уверите, че няма пролука между тях и хартията, и след това натиснете Mono Start (Старт Черно-бяло) или Colour Start (Старт Цветно).</p> <p>➤➤ <i>Свързана информация: Зареждане на хартия в отвора за ръчно подаване</i></p>

Съобщение за грешка	Причина	Действие
Няма хартия Няма хартия T1	Капакът за отстраняване на задръствания не е затворен правилно.	Уверете се, че капакът за отстраняване на задръствания е затворен еднакво в двата края. »» Свързана информация: Задръстен принтер или заседнала хартия
	По повърхността на поемащите ролки за хартия се е натрупал хартиен прах.	Почистете поемащите ролки за хартия. »» Свързана информация: Почистване на поемащите ролки за хартия
Оставащи данни	Разпечатаните данни остават в паметта на устройството.	Натиснете Stop/Exit (Стоп/Излез) . Устройството ще прекъсне заявката и ще я изчисти от паметта. Опитайте отново да отпечатате.
Отворен капак	Капакът на скенера не е щракнал в затвореното положение.	Повдигнете капака на скенера и след това го затворете отново.
		Уверете се, че интерфейсният кабел (ако се използва) е прекаран правилно през канала за кабели и навън край задната част на устройството.
Печат само Ч&Б	Количеството останало мастило в един или повече резервоари за мастило (с изключение на черното) е малко. Това съобщение за грешка може да се покаже, ако точковият брояч на мастилото е неверен дори ако е останало известно количество мастило. Докато на течнокристалния дисплей се появява това съобщение, всяка операция действа по следния начин: <ul style="list-style-type: none"> Печат (Windows) Ако типът носител е с настройка Обикновена хартия и сте избрали Скала на сивия цвят в драйвера за принтера, можете да използвате устройството като черно-бял принтер. Копиране Ако за типа хартия е зададена настройка Обикн. харт., можете да правите черно-бели копия. 	Презаредете резервоара за мастило. Когато презареждате резервоара за мастило, напълнете мастило до горната линия или излейте цялото мастило от бутилката, ако не надвишава горната линия. На LCD дисплея може да се покаже съобщение за проверка дали резервоарите за мастило са били презаредени. Натиснете ▲ (Да) , за да нулирате точковия брояч за презаредения цвят. Натиснете ▼ (Не) за непрезаредените цветове. »» Свързана информация: Презареждане на резервоарите за мастило Устройството може да спре всички операции за печат и няма да можете да го използвате, докато не презаредите резервоара за мастило в следния случай: Ако изключите устройството от контакта.
Провер. ниво маст. Ако има маст., натиснете ОК.	При тази операция се изразходва известно количество мастило. Проверете през прозорчето какво е действителното количество останало мастило.	Ако нивото на останалото мастило е точно на или под долната линия под обозначението за минимално напълване, презаредете резервоара за мастило.
Рез. маст. пълнен	Камерата на абсорбатора на мастило е пълна. Тези компоненти изискват периодична поддръжка, която може да изисква смяна след определен период от време, за да се осигури оптимална работа на устройството Brother. Тъй като тези компоненти изискват периодична поддръжка, смяната им не се покрива от гаранцията. Необходимостта от смяна и периодът от време преди смяната зависят от	Камерата на абсорбатора на мастило трябва да бъде сменена. Свържете се с отдела за обслужване на клиенти на Brother или местния оторизиран сервизен център на Brother за обслужване на устройството.

Съобщение за грешка	Причина	Действие
	броя почиствания и промивания, необходими за почистване на мастилената система. Тези камери попиват мастило по време на различните операции по почистване и промиване. Броят пъти, когато устройството почиства и промива, варира при различните ситуации. Например, честото включване и изключване на устройството ще доведе до голям брой почистващи цикли, тъй като при включване устройството автоматично се почиства.	
Свърз. е невъзм.	Максималният брой мобилни устройства вече са свързани с мрежата Wi-Fi Direct, когато устройството на Brother е собственик на групата.	След като връзката в момента между вашето устройство на Brother и друго мобилно устройство прекъсне, опитайте се да конфигурирате отново настройките на Wi-Fi Direct. Можете да проверите състоянието на връзката, като разпечатате отчета за конфигурацията на мрежата. »» Свързана информация: Печат на доклада за мрежовата конфигурация
Смяна на хартия?	Това съобщение се появява, когато е активирана настройката за потвърждаване на типа хартия и размера на хартията.	За да не се появява това съобщение за потвърждение, променете настройката на „Изкл.“. »» Свързана информация: Промяна на настройката за проверка на хартията
Тавата не е откр. Не е намерена тава 1.	Тавата за хартия не е поставена докрай. Хартия или чуждо тяло не позволяват тавата за хартия да бъде поставена правилно.	Натискайте бавно тавата за хартия, докато влезе в устройството напълно. Извадете тавата за хартия от устройството и отстранете заседналата хартия или външен предмет. Ако не можете да намерите или да отстраните заседналата хартия »» Свързана информация: Задръстен принтер или заседнала хартия

MFC-T920DW/MFC-T925DW

Съобщение за грешка	Причина	Действие
Абсорб. почти пълен	Камерата на абсорбатора на мастило е почти пълна.	Камерата на абсорбатора на мастило трябва да бъде сменена скоро. Обърнете се към отдела за обслужване на клиенти на Brother или към местния дилър на Brother. Кутията на абсорбатора на мастило абсорбира малкото количество мастило, което се отделя по време на почистване на печатащата глава.
Висока темп.	Температурата в помещението е прекалено висока.	След като охладите помещението, оставете устройството да се охлади до температурата в помещението. Опитайте отново, когато устройството се охлади.

Съобщение за грешка	Причина	Действие
Грешка свързване	Същевременно други устройства се опитват да се свържат с мрежата Wi-Fi Direct.	Уверете се, че няма други устройства, които да се опитват да се свържат с мрежата Wi-Fi Direct, а след това се опитайте да конфигурирате отново настройките на Wi-Fi Direct.
Задр. Е в/МФ Повт. задр. Е в/МФ	Хартията е заседнала вътре в устройството.	Внимателно отстранете заседналата хартия. »» Свързана информация: Хартията е заседнала вътре и в мултифункционалната тава (Заседнала хартия/Засядане Е вътре/МФ)
	Водачите за хартията не са нагласени за съответния размер хартия.	Уверете се, че водачите за хартията са нагласени за съответния размер хартия.
Зас. А в/отпред Повт. Зас. А	Хартията е заседнала вътре в устройството.	Внимателно отстранете заседналата хартия. »» Свързана информация: Хартия е заседнала в предната част на устройството (засядане А вътре/отпред)
		Уверете се, че водачите за хартията са нагласени за съответния размер хартия.
Зас. В отпред Повт. зад. В отпред	Хартията е заседнала вътре в устройството.	Внимателно отстранете заседналата хартия. »» Свързана информация: Хартия е заседнала в предната част на устройството (засядане В отпред)
		Уверете се, че водачите за хартията са нагласени за съответния размер хартия.
Зас. С отзад	Хартията е заседнала вътре в устройството.	Внимателно отстранете заседналата хартия. »» Свързана информация: Хартия е заседнала в задната част на устройството (засядане С отзад)
	По повърхността на поемащите ролки за хартия се е натрупал хартиен прах.	Почистете поемащите ролки за хартия. »» Свързана информация: Почистване на поемащите ролки за хартия
Заседнал док.	Документът не е бил сложен или подаден правилно или сканираният от ADF документ е бил прекалено дълъг.	Извадете заседналата хартия и след това натиснете Stop/Exit (Стой/Излез) . Поставете правилно документа в ADF. »» Свързана информация: Зареждане на документи в автоматичното листоподаващо устройство (ADF) »» Свързана информация: Засядания на документи
Засядане D МФ тава	Хартията е заседнала вътре в устройството.	Внимателно отстранете заседналата хартия.

Съобщение за грешка	Причина	Действие
Засядане D МФ тава		<p>➤➤ <i>Свързана информация: Хартията е заседнала в мултифункционалната тава (Засядане D МФ тава)</i></p>
	Водачите за хартията не са нагласени за съответния размер хартия.	Уверете се, че водачите за хартията са нагласени за съответния размер хартия.
Изключен кабел	Другият човек или факс устройството на другия човек е прекъснало повикването.	<p>Опитайте се да изпратите или получите отново.</p> <p>Ако спиранията на повикванията се повтарят и вие използвате система VoIP (глас по IP протокол), опитайте да промените съвместимостта на "Основен (за VoIP)".</p> <p>➤➤ <i>Свързана информация: Смушения по телефонната линия/VoIP</i></p>
Картата е пълна	USB флаш паметта, която използвате, няма достатъчно свободно пространство за сканиране на документа.	Изтрийте ненужните файлове от USB флаш паметта, за да освободите място, и опитайте отново.
Ком. грешка	Комуникационна грешка поради лошо качество на телефонната линия.	Изпратете факса отново или свържете устройството с друга телефонна линия. Ако проблемът продължава, обърнете се към телефонната компания и поискайте проверка на телефонната линия.
Макс. брой устройства вече са свързани чрез Wi-Fi Direct.	Максималният брой мобилни устройства вече са свързани с мрежата Wi-Fi Direct, когато устройството на Brother е собственик на групата.	<p>След като връзката в момента между вашето устройство на Brother и друго мобилно устройство прекъсне, опитайте се да конфигурирате отново настройките на Wi-Fi Direct. Можете да проверите състоянието на връзката, като разпечатате отчета за конфигурацията на мрежата.</p> <p>➤➤ <i>Свързана информация: Печат на доклада за мрежовата конфигурация</i></p>
Маст. абсорб. пълнен	<p>Камерата на абсорбатора на мастило е пълна. Тези компоненти изискват периодична поддръжка, която може да изисква смяна след определен период от време, за да се осигури оптимална работа на устройството Brother. Тъй като тези компоненти изискват периодична поддръжка, смяната им не се покрива от гаранцията.</p> <p>Необходимостта от смяна и периодът от време преди смяната зависят от броя почиствания и промивания, необходими за почистване на мастилената система. Тези камери попиват мастило по време на различните операции по почистване и промиване. Броят пъти, когато устройството почиства и промива, варира при различните ситуации. Например, честото включване и изключване на устройството ще доведе до голям брой почистващи цикли, тъй като при включване устройството автоматично се почиства.</p>	Камерата на абсорбатора на мастило трябва да бъде сменена. Свържете се с отдела за обслужване на клиенти на Brother или местния оторизиран сервизен център на Brother за обслужване на устройството.

Съобщение за грешка	Причина	Действие
Настр. тава 1 Настр. МФ тава	Това съобщение се появява, когато е активирана настройката за потвърждаване на типа хартия и размера на хартията.	За да не се появява това съобщение за потвърждение, променете настройката на „Изкл.“. »» Свързана информация: <i>Промяна на настройката за проверка на хартията</i>
Невъзм.скан. XX	Устройството има механичен проблем.	Изключете устройството от захранването за няколко минути и го включете отново. Ако не можете да отпечатате документи и получени факсове, прехвърлете ги на друго факс устройство или на компютъра си, преди да прекъснете връзката на устройството, така че да не загубите важни съобщения. След това изключете устройството от захранването за няколко минути и го включете отново. »» Свързана информация: <i>Прехвърляне на вашите факсове или отчета за факсовете</i>
НевъзмИзчистване XX Не може да запо. XX Невъзм. печат XX	Устройството има механичен проблем. -ИЛИ- В устройството има външен предмет като кламер или парче разкъсана хартия.	Отворете капака на скенера и отстранете чуждите предмети и разкъсаната хартия от вътрешността на устройството. Ако съобщението за грешка не изчезне, изключете устройството от захранването за няколко минути, след това го включете отново. »» Свързана информация: <i>Хартия е заседнала в предната част на устройството (засядане А вътре/отпред)</i> Ако не можете да отпечатате документи и получени факсове, прехвърлете ги на друго факс устройство или на компютъра си, преди да прекъснете връзката на устройството, така че да не загубите важни съобщения. След това изключете устройството от захранването за няколко минути и го включете отново. »» Свързана информация: <i>Прехвърляне на вашите факсове или отчета за факсовете</i>
Неизполз. у-во Изключете USB устройството.	Към директния USB интерфейс е свързано USB устройство или USB флаш памет, които не се поддържат.	Извадете устройството от директния USB интерфейс.
Неизполз. у-во Изключете устр. от предния куплунг и след това го изкл. и вкл. отново.	Към директния USB интерфейс е свързано неизправно устройство.	Извадете устройството от директния USB интерфейс. Изключете и след това отново включете устройството.
Неразпознат хъб	Към директния USB интерфейс е свързан концентратор или USB флаш памет с концентратор.	Концентратори, включително USB флаш памет с вграден концентратор, не се поддържат. Извадете устройството от директния USB интерфейс.

Съобщение за грешка	Причина	Действие
Нерегистрирано	Опитали сте се да въведете номер за бързо набиране, който не е бил запометен в устройството.	Задайте номера за бързо набиране.
Нес. в разм. хартия	<p>Настройката за размер на хартията не съответства на размера на хартията в тавата.</p> <p>-ИЛИ-</p> <p>Не сте подравнили водачите за хартия в тавата с обозначенията за размера на хартията, която използвате.</p>	<ol style="list-style-type: none"> 1. Проверете дали размерът на хартията, която сте избрали на дисплея на устройството, съответства на размера на хартията в тавата. ➤➤ Съвързана информация: Промяна на размера и типа на хартията 2. Уверете се, че сте поставили хартията във вертикална ориентация, като подравните водачите с обозначенията за вашия размер хартия. ➤➤ Съвързана информация: Зареждане на хартия 3. След като сте проверили размера на хартията и позицията ѝ, натиснете ►. <p>Ако печатате от компютъра си, уверете се, че размерът на хартията, който сте избрали в драйвера за принтера или в приложението, което използвате за печат, съответства на размера на хартията в тавата. ➤➤ Съвързана информация: Настройки за печат (Windows)</p>
Неусп. свързв.	Устройството на Brother и вашето мобилно устройство не могат да комуникират по време на конфигурацията на мрежата Wi-Fi Direct.	<ul style="list-style-type: none"> • Преместете мобилното устройство по-близо до устройството Brother. • Преместете вашето устройство Brother и мобилното устройство на място без препятствия. • Ако използвате ПИН метода на WPS, уверете се, че сте въвели правилния ПИН код.
Ниска темп.	Температурата в помещението е прекалено ниска.	След като затоплите помещението, оставете устройството да се затопли до температурата в помещението. Опитайте отново, когато устройството се затопли.
Ниско маст.	<p>Количеството останало мастило в един или повече резервоари за мастило е малко.</p> <p>Това съобщение за грешка може да се покаже, ако точковият брояч на мастилото е неверен дори ако е останало известно количество мастило.</p>	<p>Проверете през прозорчето какво е действителното количество останало мастило.</p> <p>Ако нивото на останалото мастило е точно на или под долната линия под обозначението за минимално напълване, презаредете резервоара за мастило.</p> <p>На LCD дисплея може да се покаже съобщение за проверка дали резервоарите за мастило са били презаредени. Натиснете ► (Да), за да нулирате точковия брояч за презаредения цвят. Натиснете ◀ (Не) за непрезаредените цветове.</p>

Съобщение за грешка	Причина	Действие
		<p>➤➤ <i>Свързана информация:</i> <i>Презареждане на резервоарите за мастило</i></p>
Няма отг./заето	Номерът, който сте набрали, не отговаря или е зает.	Проверете номера и опитайте отново.
Няма памет	Паметта на устройството е пълна.	<p>Ако се извършва операция за изпращане на факс или за копиране:</p> <ul style="list-style-type: none"> • Натиснете Stop/Exit (Стоп/Излез) и изчакайте завършването на другите започнали операции, след това опитайте отново. • Натиснете ►, за да изберете Част . печ . за копиране на вече сканираните страници. • Отпечатайте факсовете, които са в паметта. <p>➤➤ <i>Свързана информация:</i> <i>Отпечатване на факс, съхранен в паметта на устройството</i></p>
Няма уст-во	Когато конфигурирате мрежата Wi-Fi Direct, устройството на Brother не може да намери вашето мобилно устройство.	<ul style="list-style-type: none"> • Уверете се, че вашето устройство и мобилното устройство са в режим Wi-Fi Direct. • Преместете мобилното устройство по-близо до устройството Brother. • Преместете вашето устройство Brother и мобилното устройство на място без препятствия. • Ако конфигурирате ръчно мрежата Wi-Fi Direct, уверете се, че сте въвели правилната парола. • Ако мобилното ви устройство разполага със страница за конфигурация за това как се получава IP адрес, уверете се, че IP адресът на вашето мобилно устройство е конфигуриран чрез DHCP.
Няма файл	USB флаш паметта в устройството за носител не съдържа .JPG файл.	Поставете правилната USB флаш памет в слота.
Няма факс памет	Факс паметта е пълна.	<p>Отпечатайте факсовете, които са в паметта.</p> <p>➤➤ <i>Свързана информация:</i> <i>Отпечатване на факс, съхранен в паметта на устройството</i></p>
Няма хартия МФ тава	Хартията в устройството е свършила или не е правилно заредена в мултифункционалната тава.	<p>Направете едно от следните неща:</p> <ul style="list-style-type: none"> • Допълнете мултифункционалната тава и след това натиснете ►. • Извадете и поставете отново хартията, след което натиснете ►. <p>➤➤ <i>Свързана информация:</i> <i>Зареждане на хартия в мултифункционалната тава</i></p>
Няма хартия тава 1	Хартията в устройството е свършила или не е правилно заредена в тавата.	<p>Направете едно от следните неща:</p> <ul style="list-style-type: none"> • Допълнете тавата за хартия и след това натиснете ►.

Съобщение за грешка	Причина	Действие
Няма хартия тава 1		<ul style="list-style-type: none"> Извадете и поставете отново хартията, след което натиснете ►. <p>►► <i>Свързана информация: Зареждане на хартия</i></p>
	Капакът за отстраняване на задръствания не е затворен правилно.	Уверете се, че капакът за отстраняване на задръствания е затворен еднакво в двата края. ►► <i>Свързана информация: Задръстен принтер или заседнала хартия</i>
	По повърхността на поемащите ролки за хартия се е натрупал хартиен прах.	Почистете поемащите ролки за хартия. ►► <i>Свързана информация: Почистване на поемащите ролки за хартия</i>
Оставащи данни	Разпечатаните данни остават в паметта на устройството.	Натиснете Stop/Exit (Стоп/Излез) . Устройството ще прекъсне заявката и ще я изчисти от паметта. Опитайте отново да отпечатате.
Отворен капак	Капакът на скенера не е щракнал в затвореното положение.	Повдигнете капака на скенера и след това го затворете отново. Уверете се, че интерфейсният кабел (ако се използва) е прекаран правилно през канала за кабели и навън край задната част на устройството.
	Капакът на резервоара за мастило не се е фиксирал в затворено положение.	Затворете здраво капака на резервоара за мастило, докато се фиксира на място.
Отново няма хартия	По повърхността на поемащите ролки за хартия се е натрупал хартиен прах.	Почистете поемащите ролки за хартия. ►► <i>Свързана информация: Почистване на поемащите ролки за хартия</i>
Печат само Ч&Б	<p>Количеството останало мастило в един или повече резервоари за мастило (с изключение на черното) е малко.</p> <p>Това съобщение за грешка може да се покаже, ако точковият брояч на мастилото е неверен дори ако е останало известно количество мастило.</p> <p>Докато на течнокристалния дисплей се появява това съобщение, всяка операция действа по следния начин:</p> <ul style="list-style-type: none"> Печат (Windows) Ако типът носител е с настройка Обикновена хартия и сте избрали Скала на сивия цвят в драйвера за принтера, можете да използвате устройството като черно-бял принтер. Копиране Ако за типа хартия е зададена настройка Обикн. харт., можете да правите черно-бели копия. 	<p>Презаредете резервоара за мастило.</p> <p>Когато презареждате резервоара за мастило, напълнете мастило до горната линия или излейте цялото мастило от бутилката, ако не надвишава горната линия.</p> <p>На LCD дисплея може да се покаже съобщение за проверка дали резервоарите за мастило са били презаредени. Натиснете ► (Да), за да нулирате точковия брояч за презаредения цвят. Натиснете ◀ (Не) за непрезаредените цветове.</p> <p>►► <i>Свързана информация: Презареждане на резервоарите за мастило</i></p> <p>Устройството може да спре всички операции за печат и няма да можете да го използвате, докато не презаредите резервоара за мастило в следния случай:</p> <p>Ако изключите устройството от контакта.</p>
Презар. маст.	Количеството останало мастило в един или повече резервоари за мастило е	Презаредете резервоара за мастило. Когато презареждате резервоара за мастило, напълнете мастило до

Съобщение за грешка	Причина	Действие
	<p>малко. Устройството ще спре всички операции за печат.</p> <p>Това съобщение за грешка може да се покаже, ако точковият брояч на мастилото е неверен дори ако е останало известно количество мастило.</p>	<p>горната линия или излейте цялото мастило от бутилката, ако не надвишава горната линия.</p> <p>На LCD дисплея може да се покаже съобщение за проверка дали резервоарите за мастило са били презаредени. Натиснете ► (Да), за да нулирате точковия брояч за презаредения цвят. Натиснете ◀ (Не) за непрезаредените цветове.</p> <p>►► <i>Свързана информация:</i> <i>Презареждане на резервоарите за мастило</i></p> <p>Можете да продължите да сканирате дори ако мастилото е малко или трябва да се презареди.</p>
Пров. нивото на маст., ако има маст. във вс. 4 рез. маст., натисн. ОК	<p>При тази операция се изразходва известно количество мастило.</p> <p>Проверете през прозорчето какво е действителното количество останало мастило.</p>	Ако нивото на останалото мастило е точно на или под долната линия под обозначението за минимално напълване, презаредете резервоара за мастило.
Тава 1 не е засеч.	Тавата за хартия не е поставена докрай.	Натискайте бавно тавата за хартия, докато влезе в устройството напълно.
	Хартия или чуждо тяло не позволяват тавата за хартия да бъде поставена правилно.	Извадете тавата за хартия от устройството и отстранете заседналата хартия или външен предмет. Ако не можете да намерите или да отстраните заседналата хартия ►► <i>Свързана информация: Задръстен принтер или заседнала хартия</i>



Свързана информация

- Отстраняване на неизправности
 - Прехвърляне на вашите факсове или отчета за факсовете
 - Съобщения за грешки при използване на функцията Brother Web Connect

Свързани теми:

- Печат на доклада за мрежовата конфигурация
- Презареждане на резервоарите за мастило
- Промяна на настройката за проверка на хартията
- Смущения по телефонната линия/VoIP
- Зареждане на документи в автоматичното листоподаващо устройство (ADF)
- Засядания на документи
- Зареждане на хартия
- Зареждане на хартия в отвора за ръчно подаване
- Задръстен принтер или заседнала хартия
- Почистване на поемащите ролки за хартия
- Отпечатване на факс, съхранен в паметта на устройството
- Промяна на размера и типа на хартията
- Настройки за печат (Windows)
- Хартия е заседнала в предната част на устройството (засядане А вътре/отпред)
- Хартия е заседнала в предната част на устройството (засядане В отпред)

-
- Хартия е заседнала в задната част на устройството (засядане С отзад)
 - Хартията е заседнала в мултифункционалната тава (Засядане D МФ тава)
 - Хартията е заседнала вътре и в мултифункционалната тава (Заседнала хартия/Засядане E вътре/МФ)
 - Проблеми при работата с хартия и отпечатването
 - Зареждане на хартия в мултифункционалната тава
 - Има заседнала хартия в устройството, когато се използва стандартната тава за хартия (Засядане на хартия)
-

Прехвърляне на вашите факсове или отчета за факсовете

Свързани модели: MFC-T920DW/MFC-T925DW

Ако на LCD дисплея се показва:

- [Невъзможност за изчистване XX]
- [Не може да започне XX]
- [Невъзможен печат XX]
- [Невъзможно сканиране XX]

Препоръчваме ви да прехвърлите вашите факсове на друго факс устройство или на вашия компютър.

➤➤ *Свързана информация: Прехвърляне на факсове на друго факс устройство*

➤➤ *Свързана информация: Прехвърляне на факсове към вашия компютър*

Можете да прехвърлите и отчета за факсовете, за да видите дали има факсове, които трябва да прехвърляте.

➤➤ *Свързана информация: Прехвърляне на отчета за факсовете на друго факс устройство*



Свързана информация

- Съобщения за грешки и за техническа поддръжка
 - Прехвърляне на факсове на друго факс устройство
 - Прехвърляне на факсове към вашия компютър
 - Прехвърляне на отчета за факсовете на друго факс устройство

Свързани теми:

- Използвайте PC-Fax Receive, за да прехвърлите получените факсове на компютъра си (само за Windows)
- Нулиране на мрежовите настройки до фабричните стойности по подразбиране
- Нулиране на устройството
- Общ преглед на функциите за нулиране

Прехвърляне на факсове на друго факс устройство

Свързани модели: MFC-T920DW/MFC-T925DW

Ако не сте задали ИД на устройството, не можете да влезете в режим на прехвърляне на факсове.

1. Натиснете **Stop/Exit (Стоп/Излез)**, за да изчистите временно грешката.
2. Натиснете **Settings (Настройки)**.
3. Натиснете ▲ или ▼, за да направите своите избори:
 - a. Изберете [Сервиз]. Натиснете **ОК**.
 - b. Изберете [Трансфер данни]. Натиснете **ОК**.
 - c. Изберете [Трансфер Фак]. Натиснете **ОК**.
4. Направете едно от следните неща:
 - Ако на LCD дисплея се покаже [Няма данни], в паметта на устройството няма останали факсове. Натиснете ►, а след това **Stop/Exit (Стоп/Излез)**.
 - Въведете номера на факса, към който ще се препрацат факсовете.
5. Натиснете **Mono Start (Старт Черно-бяло)**.



Свързана информация

- [Прехвърляне на вашите факсове или отчета за факсовете](#)

Свързани теми:

- [Настройване на ИД на устройството](#)

Прехвърляне на факсове към вашия компютър

Свързани модели: MFC-T920DW/MFC-T925DW

Можете да прехвърляте факсовете от паметта на устройството към вашия компютър.

1. Натиснете **Stop/Exit (Стоп/Излез)**, за да изчистите временно грешката.
2. Уверете се, че сте инсталирали софтуера и драйверите на Brother на компютъра и след това включете **Получаване на PC-Fax** на компютъра.
3. Стартирайте  (**Brother Utilities**), а след това щракнете върху падащия списък и изберете името на вашия модел (ако вече не е избрано).
4. Щракнете върху **PC-FAX** в лявата навигационна лента, а след това щракнете върху **Получаване**.
5. Прочетете и потвърдете инструкциите на вашия компютър.

Факсове в паметта на устройството ще бъдат изпращани на вашия компютър автоматично.



Когато факсове в паметта на устройството не се изпращат до вашия компютър:

Уверете се, че сте задали [PC Fax получ.] на устройството.

Натиснете ▲ или ▼, за да изберете [Рез. печат: Вкл.] или [Рез. печат: Изкл.].

Натиснете **OK**.

Ако в паметта на устройството има факсове, когато настройвате получаване на PC-Fax, LCD съобщение ще ви подкани да прехвърлите факсовете в своя компютър.

Натиснете ►, за да прехвърлите всички факсове в паметта на компютъра ви.



Свързана информация

- [Прехвърляне на вашите факсове или отчета за факсовете](#)

Свързани теми:

- [Използвайте PC-Fax Receive, за да прехвърлите получените факсове на компютъра си \(само за Windows\)](#)

Прехвърляне на отчета за факсовете на друго факс устройство

Свързани модели: MFC-T920DW/MFC-T925DW

Ако не сте задали ИД на устройството, не можете да влезете в режим на прехвърляне на факсове.

1. Натиснете **Stop/Exit (Стоп/Излез)**, за да изчистите временно грешката.
2. Натиснете **Settings (Настройки)**.
3. Натиснете ▲ или ▼, за да направите своите избори:
 - a. Изберете [Сервиз]. Натиснете **ОК**.
 - b. Изберете [Трансфер данни]. Натиснете **ОК**.
 - c. Изберете [Трансфер на отчет]. Натиснете **ОК**.
4. Въведете номера на факса, към който ще бъде препратен отчетът от дневника на факсовете.
5. Натиснете **Mono Start (Старт Черно-бяло)**.



Свързана информация

- [Прехвърляне на вашите факсове или отчета за факсовете](#)

Свързани теми:

- [Настройване на ИД на устройството](#)

Съобщения за грешки при използване на функцията Brother Web Connect

Свързани модели: MFC-T920DW/MFC-T925DW

Вашето устройство на Brother показва съобщение за грешка, ако възникне грешка. В таблицата са показани най-често срещаните съобщения за грешка.

Повечето от грешките можете да отстраните сами. Ако имате нужда от допълнителни съвети, отидете на страницата **ЧЗВ и отстраняване на неизправности** за вашия модел на support.brother.com.

Грешка във връзката

Съобщения за грешка	Причина	Действие
Грешка свързване 02	Устройството не е свързано към мрежа.	<ul style="list-style-type: none">Проверете мрежовата връзка.Ако сте натиснали PHOTO/WEB (ФОТО/УЕБ) скоро след включването на устройството, връзката към мрежата може все още да не е установена. Изчакайте и опитайте отново.
Грешка свързване 03	<ul style="list-style-type: none">Настройките за мрежата или сървъра са неправилни.Има проблем с мрежата или сървъра.	<ul style="list-style-type: none">Уверете се, че мрежовите настройки са правилни, или изчакайте и опитайте отново.Ако сте натиснали PHOTO/WEB (ФОТО/УЕБ) скоро след включването на устройството, връзката към мрежата може все още да не е установена. Изчакайте и опитайте отново.
Грешка свързване 07	Настройките за дата и час са неправилни.	Задайте правилно часа и датата. Имайте предвид, че ако устройството е било изключено от електрическата мрежа, е възможно датата и часът да се нулират до фабричните настройки.

Грешка в удостоверяването

Съобщения за грешка	Причина	Действие
Грешка при идентифиц. 01	ПИН кодът, който сте въвели за достъп до акаунта, е неправилен. ПИН кодът е четирицифреното число, което сте въвели при регистрирането на акаунта в устройството.	Въведете правилния ПИН код.
Грешка при идентифиц. 02	Въведеният временен идентификационен номер е неправилен.	Въведете правилно временния ИД.
	Въведеното временно ID е изтекло. Временното ID е валидно 24 часа.	Поискайте отново достъп до Brother Web Connect и получите нов временен ИД, след което регистрирайте акаунта на устройството чрез новия ИД.
Грешка при идентифиц. 03	Името, което сте въвели като показано име, вече е регистрирано от друг потребител на услугата.	Въведете друго показано име.

Грешка в сървъра

Съобщения за грешка	Причина	Действие
Сървърна грешка 01	Информацията за удостоверяване на устройството (нужна за достъп до услугата) е с изтекъл срок или не е валидна.	Поискайте отново достъп до Brother Web Connect, за да получите нов временен ИД, след което регистрирайте акаунта на устройството чрез новия ИД.
Сървърна грешка 03	Файлът, който се опитвате да качите, може да има един от следните проблеми: <ul style="list-style-type: none">Файлът надвишава ограничението на услугата за брой пиксели, размер на файл и др.Този тип файл не се поддържа.Файлът е повреден.	Файлът не може да се използва: <ul style="list-style-type: none">Проверете ограниченията за размер или формат на услугата.Запишете файла като друг тип.Ако е възможно, вземете нова, неповредена версия на файла.
Сървърна грешка 13	Има проблем с услугата и в момента тя не може да се използва.	Изчакайте и опитайте отново. Ако получите съобщението отново, опитайте да се свържете с услугата от компютър, за да проверите дали е недостъпна.

Грешка в пряк път

Съобщения за грешка	Причина	Действие
Грешка при пряка връзка 02	Прекият път не може да се използва, тъй като акаунтът е изтрит след регистрирането му.	Изтрийте прекия път и след това регистрирайте акаунта и прекия път отново.



Свързана информация

- [Съобщения за грешки и за техническа поддръжка](#)

Засядания на документи

Свързани модели: DCP-T720DW/DCP-T725DW/DCP-T820DW/DCP-T825DW/MFC-T920DW/MFC-T925DW

- Документът е заседнал в горната част на блока на ADF
- Засядане на документи в ADF
- Изваждане на парчета разкъсана хартия, заседнали в ADF
- Съобщения за грешки и за техническа поддръжка

Документът е заседнал в горната част на блока на ADF

Свързани модели: DCP-T720DW/DCP-T725DW/DCP-T820DW/DCP-T825DW/MFC-T920DW/MFC-T925DW

1. Извадете хартията от ADF, която не е заседнала.
2. Отворете капака на ADF.
3. Отстранете заседналия документ, като го издърпате нагоре.

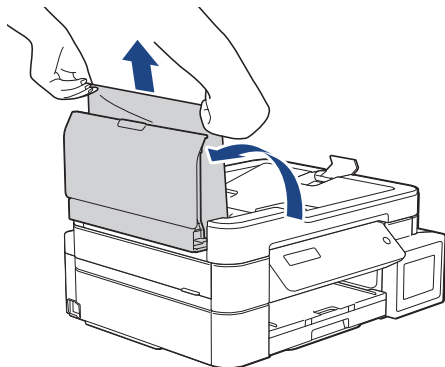

4. Затворете капака на ADF.
5. Натиснете **Stop/Exit (Стой/Излез)**.

ВАЖНО

За да избегнете засядане на хартия, затворете капака на ADF правилно чрез внимателно натискане в центъра.



Свързана информация

- [Засядания на документи](#)

Засядане на документи в ADF

Свързани модели: DCP-T720DW/DCP-T725DW/DCP-T820DW/DCP-T825DW/MFC-T920DW/MFC-T925DW

1. Извадете хартията от ADF, която не е заседнала.
2. Вдигнете капака за документи.
3. Извадете заседналия документ, като дърпате наляво.

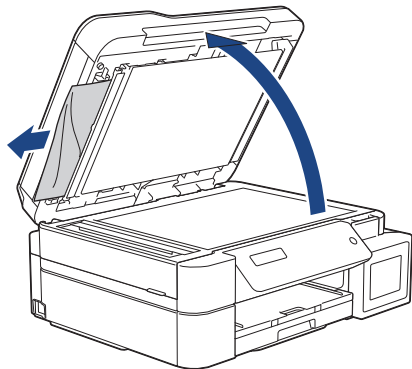

4. Затворете капака за документи.



Свързана информация

- [Засядания на документи](#)

Изваждане на парчета разкъсана хартия, заседнали в ADF

Свързани модели: DCP-T720DW/DCP-T725DW/DCP-T820DW/DCP-T825DW/MFC-T920DW/MFC-T925DW

1. Вдигнете капака за документи.
2. Поставете парче твърда хартия, като картон, в ADF, за да избутате всички малки парчета хартия.

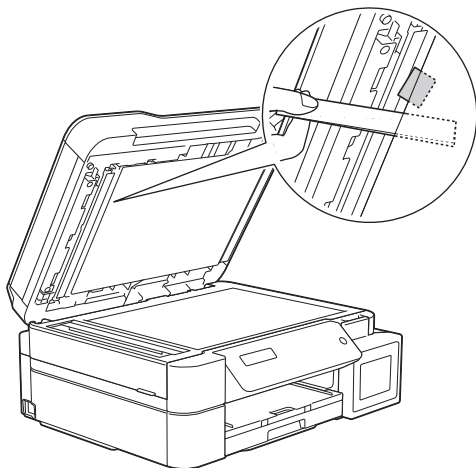

3. Затворете капака за документи.

✓ **Свързана информация**

- [Засядания на документи](#)

Задръстен принтер или заседнала хартия

Намерете и отстранете заседналата хартия.

- Има заседнала хартия в устройството, когато се използва стандартната тава за хартия (Засядане на хартия)
- Хартия е заседнала в предната част на устройството (засядане А вътре/отпред)
- Хартия е заседнала в предната част на устройството (засядане В отпред)
- Хартия е заседнала в задната част на устройството (засядане С отзад)
- Хартията е заседнала в мултифункционалната тава (Засядане D МФ тава)
- Хартията е заседнала вътре и в мултифункционалната тава (Заседнала хартия/Засядане Е вътре/МФ)
- Съобщения за грешки и за техническа поддръжка
- Проблеми при работата с хартия и отпечатването

Начало > Отстраняване на неизправности > Задръстен принтер или заседнала хартия > Има заседнала хартия в устройството, когато се използва стандартната тава за хартия (Засядане на хартия)

Има заседнала хартия в устройството, когато се използва стандартната тава за хартия (Засядане на хартия)

Свързани модели: DCP-T520W/DCP-T525W/DCP-T720DW/DCP-T725DW/DCP-T820DW/DCP-T825DW

Когато печатате от тавата за хартия, ако на LCD дисплея е изведено [Заседн. хартия], изпълнете следните стъпки:



Ако използвате мултифункционалната тава ►► *Свързана информация: Хартията е заседнала вътре и в мултифункционалната тава (Заседнала хартия/Засядане Е вътре/МФ)*

1. Изключете устройството от електрическия контакт.
2. Издърпайте тавата за хартия (1) извън устройството.

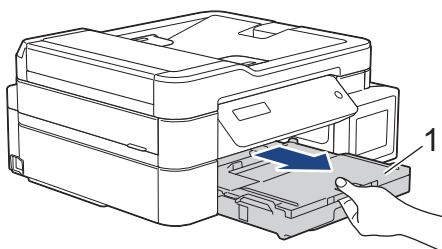

3. Издърпайте двете зелени лостчета в устройството, за да освободите заседналата хартия.

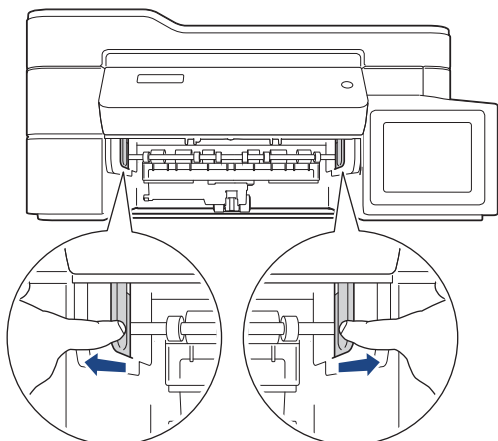

4. Внимателно извадете заседналата хартия (1) от устройството.

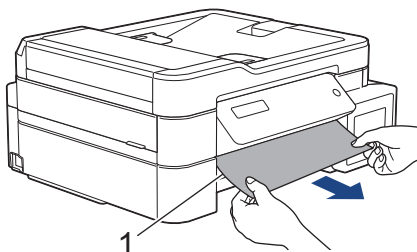

5. Непременно погледнете внимателно във вътрешността (1) за остатъци от хартия.

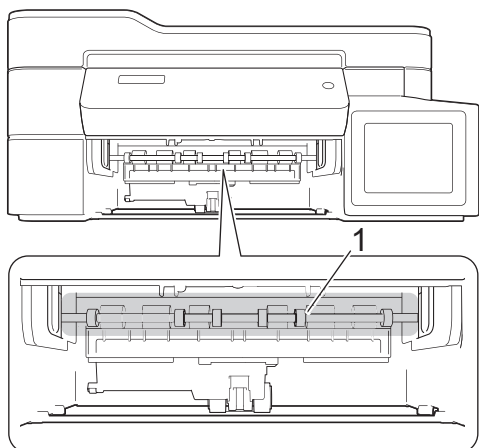

6. Поставете двете си ръце под пластмасовите палци от двете страни на устройството, за да повдигнете капака на скенера (1) в отворено положение.

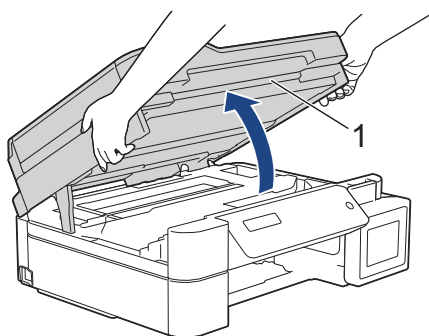

7. Внимателно извадете заседналата хартия (1) от устройството.

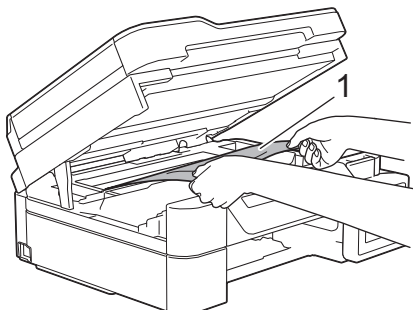

8. Ако има останала хартия в тази зона, преместете печатащата глава (при необходимост), за да я извадите. Уверете се, че в ъглите на устройството (1) и (2) не е останала заседнала хартия.

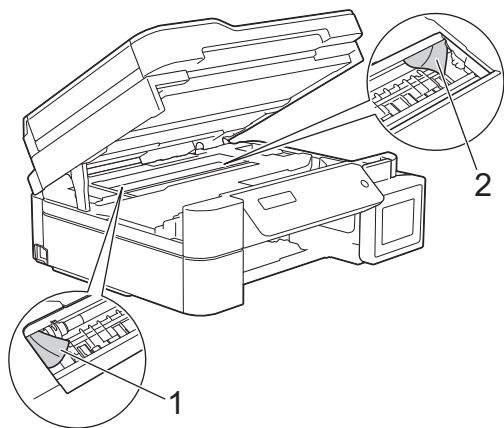

ВАЖНО

- НЕ докосвайте лентата на кодиращото устройство – тънка пластмасова лента, която преминава през средата на устройството (1). В противен случай устройството може да се повреди.

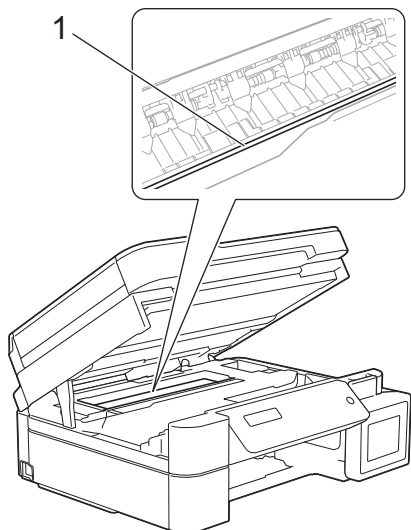

- Ако печатащата глава е в десния ъгъл, както е показано на илюстрацията (2), не можете да я преместите. Следвайте тези стъпки:
 - a. Затворете капака на скенера и след това свържете отново захранващия кабел.
 - b. Отворете капака на скенера отново и задръжте натиснат бутона **Stop/Exit (Стой/Излез)**, докато печатащата глава се премести в центъра.
 - c. Изключете устройството от източника на захранване и извадете заседналата хартия.

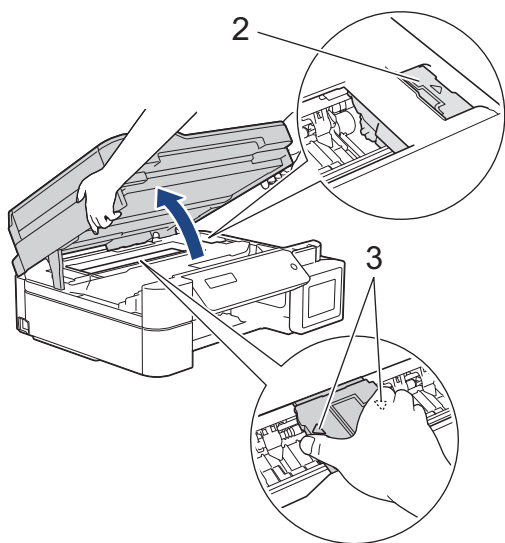

- Ако има заседнала хартия под печатащата глава, изключете устройството от захранването и преместете печатащата глава, за извадите хартията.
Хванете вдлъбнатите области с триъгълните знаци, както е показано на илюстрацията (3), за да преместите печатащата глава.
- Ако върху кожата или дрехите ви попадне мастило, веднага го измийте със сапун или миеш препарат.

9. Внимателно затворете капака на скенера с две ръце.

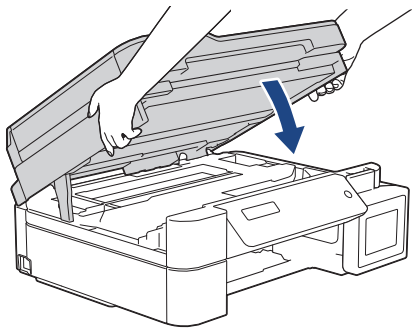

10. Стиснете двете лостчета (1) и след това отворете преградата за отстраняване на заседнала хартия от задната страна на устройството.

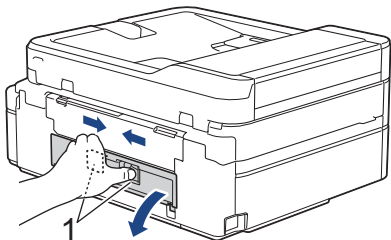

11. Внимателно извадете заседналата хартия от устройството.

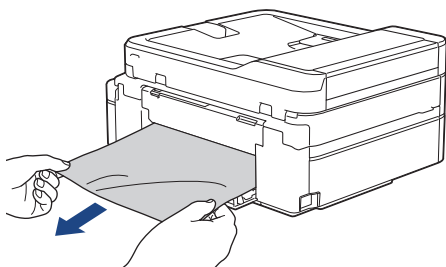

12. Затворете преградата за отстраняване на заседнала хартия. Уверете се, че капакът е затворен изцяло.

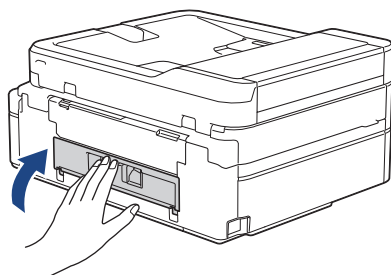

13. Пъхнете докрай тавата за хартия обратно в устройството.

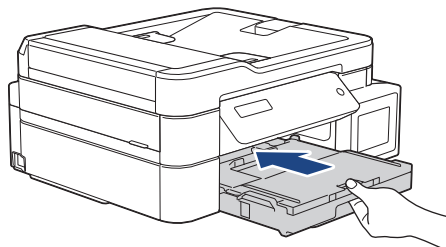

14. Придържайки тавата за хартия в устройството, издърпайте опората за хартия (1), докато щракне, и след това отворете капака ѝ (2).

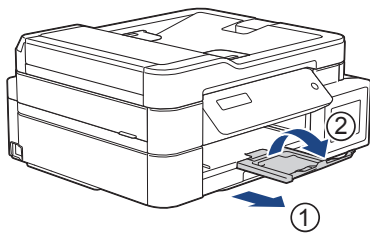

15. Включете отново захранващия кабел.



Допълнителни операции за изчистване на заседнала хартия

Ако съобщението за грешка на LCD дисплея продължава да се показва и имате непрекъснато проблеми със засядане на хартията, направете следното:

1. Изключете устройството от електрическия контакт и отворете капака на слота за ръчно подаване.
2. Заредете един лист дебела хартия с размер A4 или Letter, например гланцова хартия, в слота за ръчно подаване. Вмъкнете хартията дълбоко в слота за ръчно подаване.

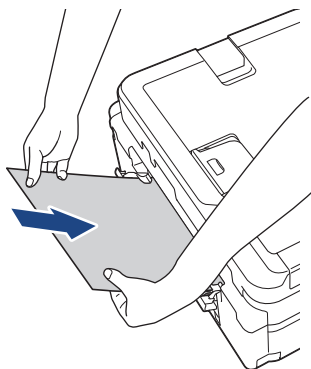

3. Включете отново захранващия кабел.

Хартията, която сте поставили в слота за ръчно подаване, ще премине през устройството и ще излезе. Ако дебелият лист избута заседнала хартия навън, отстранете я.

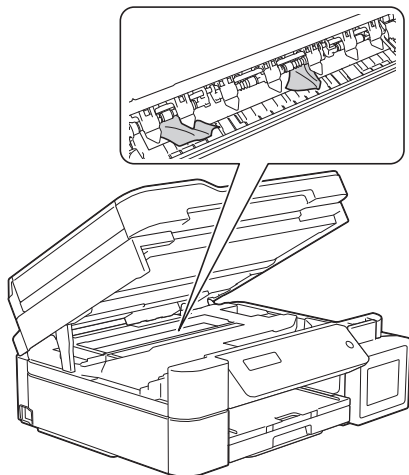

Свързана информация

- [Задръстен принтер или заседнала хартия](#)

Свързани теми:

- [Хартията е заседнала вътре и в мултифункционалната тава \(Заседнала хартия/Засядане Е вътре/МФ\)](#)

Хартия е заседнала в предната част на устройството (засядане А вътре/отпред)

Свързани модели: MFC-T920DW/MFC-T925DW

Ако LCD дисплеят показва [Зас. А в/отпред] или [Повт. Зас. А], следвайте тези стъпки:

1. Изключете устройството от електрическия контакт.

ВАЖНО

Преди да изключите устройството от захранващия източник, можете да прехвърлите факсовете, запазени в паметта на устройството, на компютъра си или на друго факс устройство, за да не загубите някои важни съобщения.

2. Издърпайте тавата за хартия (1) извън устройството.

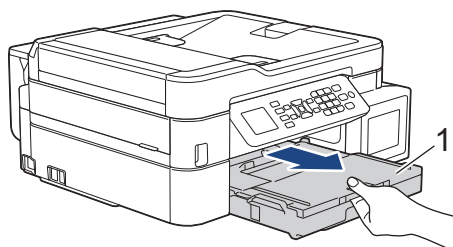

3. Издърпайте двете зелени лостчета в устройството, за да освободите заседналата хартия.

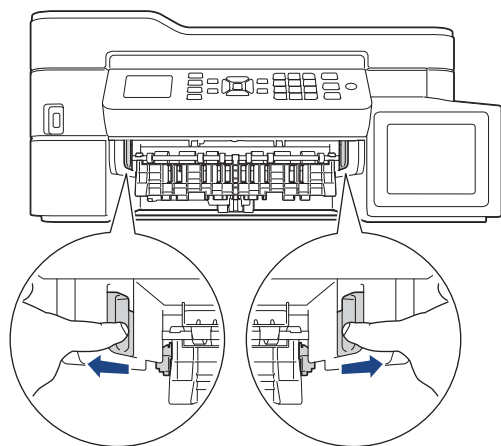

4. Внимателно извадете заседналата хартия (1) от устройството.

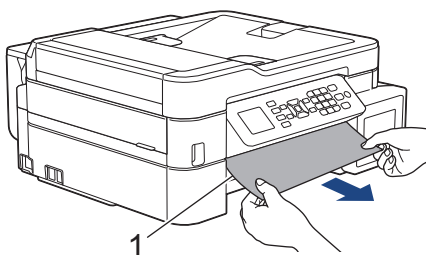

5. Поставете двете си ръце под пластмасовите палци от двете страни на устройството, за да повдигнете капака на скенера (1) в отворено положение.

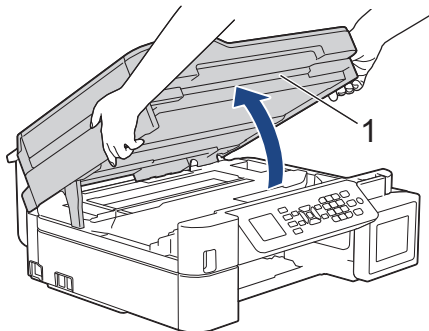

6. Внимателно извадете заседналата хартия (1) от устройството.

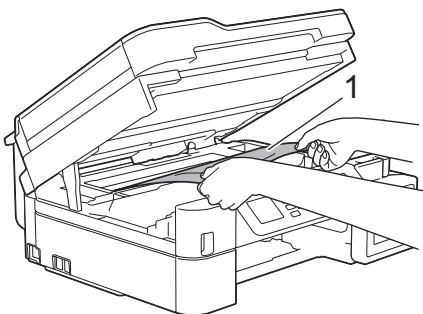

ВАЖНО

- НЕ докосвайте лентата на кодиращото устройство – тънка пластмасова лента, която преминава през средата на устройството (1). В противен случай устройството може да се повреди.

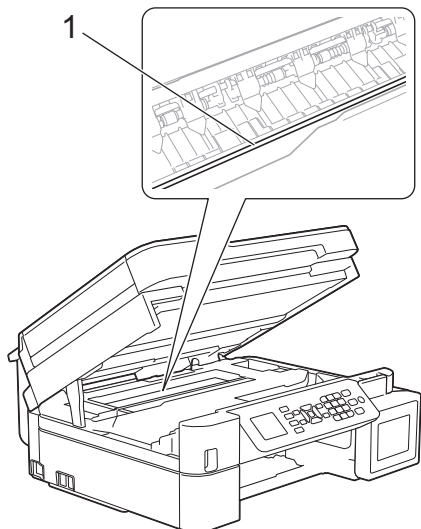

- Ако печатащата глава е в десния ъгъл, както е показано на илюстрацията (2), не можете да я преместите. Следвайте тези стъпки:
 - а. Затворете капака на скенера и след това свържете отново захранващия кабел.
 - б. Отворете капака на скенера отново и натиснете и задръжте бутона **Stop/Exit (Стоп/Излез)**, докато печатащата глава се премести в центъра.
 - в. Изключете устройството от източника на захранване и внимателно извадете заседналата хартия.

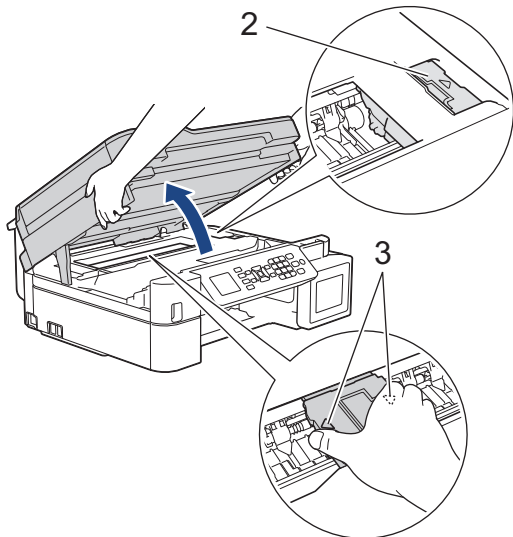

- Ако има заседнала хартия под печатащата глава, изключете устройството от захранването и преместете печатащата глава, за да отстраните хартията.

Хванете вдлъбнатите области с триъгълните знаци, както е показано на илюстрацията (3), за да преместите печатащата глава.

- Ако върху кожата или дрехите ви попадне мастило, веднага го измийте със сапун или миеш препарат.



Ако съобщението за грешка на LCD дисплея е [Повт. Зас. А], преместете печатащата глава (ако е необходимо), за да отстраните останала хартия от тази област. Уверете се, че в ъглите на устройството (1) и (2) не е останала заседнала хартия.

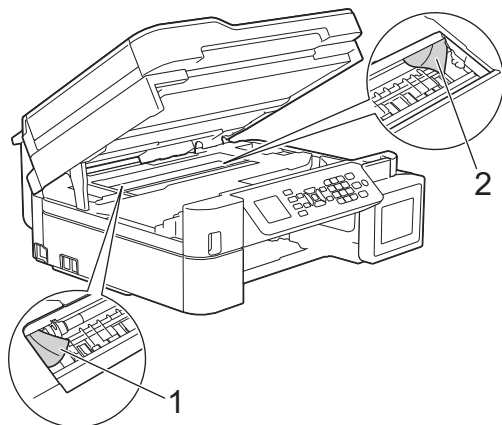

7. Внимателно затворете капака на скенера с две ръце.

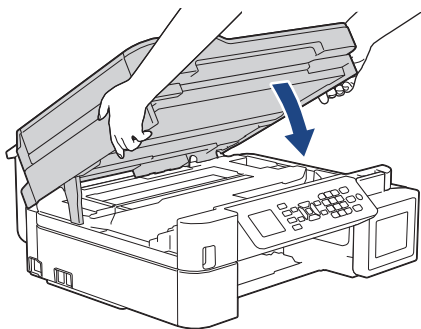



Ако съобщението за грешка на LCD дисплея е [Повт. Зас. А], направете следното:

- a. Непременно погледнете внимателно във вътрешността (1) за остатъци от хартия.

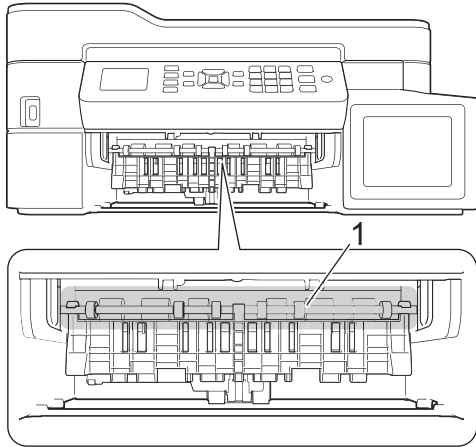

- b. Стиснете двете лостчета (1) и след това отворете преградата за отстраняване на заседнала хартия от задната страна на устройството.

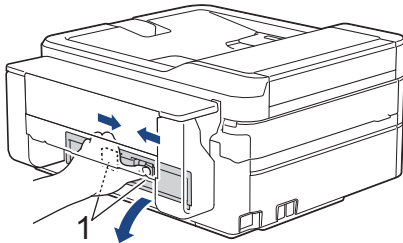

- c. Внимателно извадете заседналата хартия от устройството.

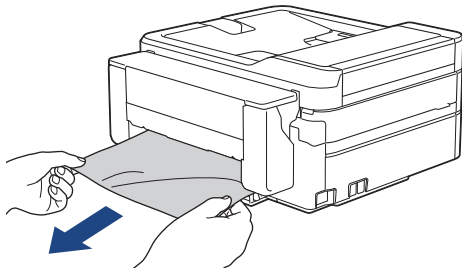

- d. Затворете преградата за отстраняване на заседнала хартия. Уверете се, че капакът е затворен изцяло.

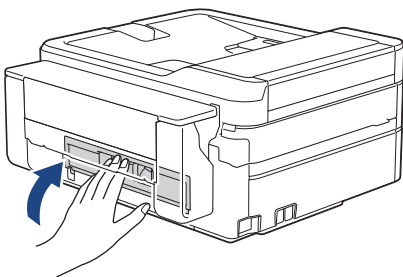

8. Натиснете докрай тавата за хартия обратно в устройството.

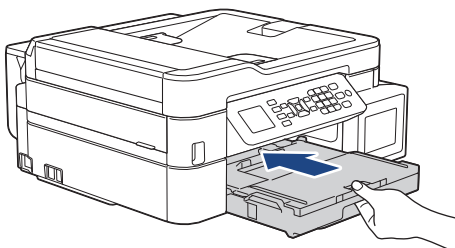

-
9. Придържайки тавата за хартия в устройството, издърпайте опората за хартия (1), докато щракне, и след това отворете капачка (2).

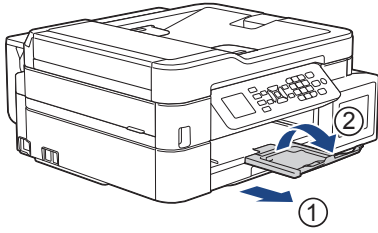

10. Включете отново захранващия кабел.



Свързана информация

- Задръстен принтер или заседнала хартия

Свързани теми:

- Съобщения за грешки и за техническа поддръжка
-

Хартия е заседнала в предната част на устройството (засядане В отпред)

Свързани модели: MFC-T920DW/MFC-T925DW

Ако LCD дисплеят показва [Зас. В отпред] или [Повт. зад. В отпред], следвайте тези стъпки:

1. Изключете устройството от електрическия контакт.

ВАЖНО

Преди да изключите устройството от захранващия източник, можете да прехвърлите факсовете, запазени в паметта на устройството, на компютъра си или на друго факс устройство, за да не загубите някои важни съобщения.

2. Издърпайте тавата за хартия (1) извън устройството.

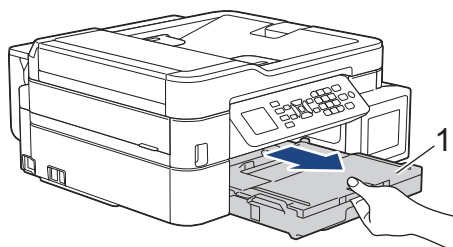

3. Издърпайте двете зелени лостчета в устройството, за да освободите заседналата хартия.

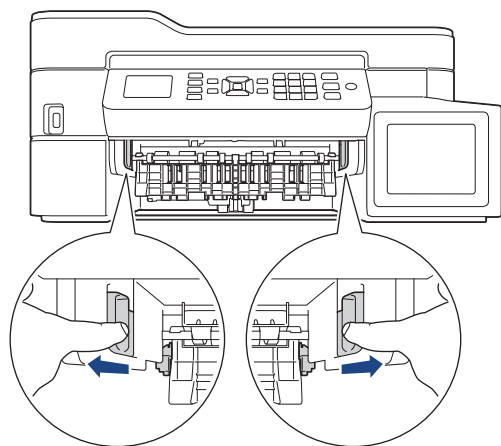

4. Издърпайте бавно заседналата хартия (1).

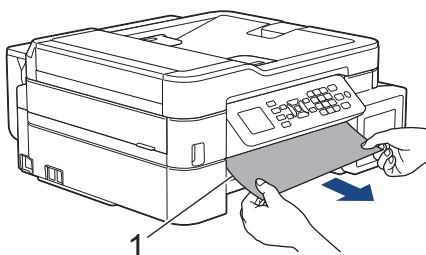



Ако съобщението за грешка на LCD дисплея е [Повт. зад. В отпред], направете следното:

- a. Непременно погледнете внимателно във вътрешността (1) за остатъци от хартия.

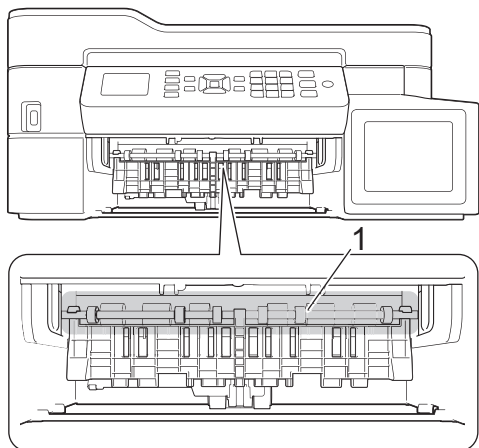

- b. Стиснете двете лостчета (1) и след това отворете преградата за отстраняване на заседнала хартия от задната страна на устройството.

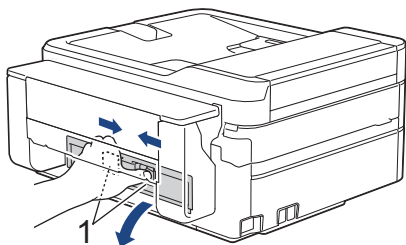

- c. Внимателно извадете заседналата хартия от устройството.

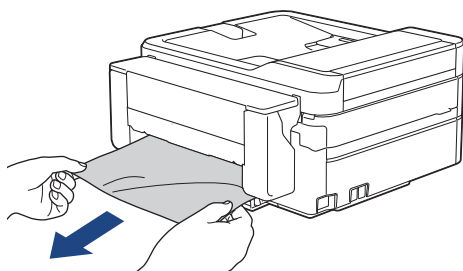

- d. Затворете преградата за отстраняване на заседнала хартия. Уверете се, че капакът е затворен изцяло.

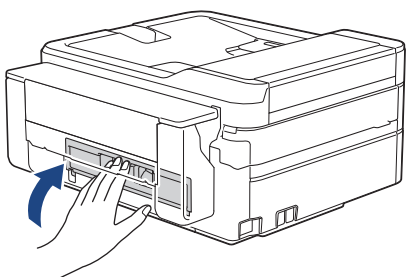

5. Пъхнете докрай тавата за хартия обратно в устройството.

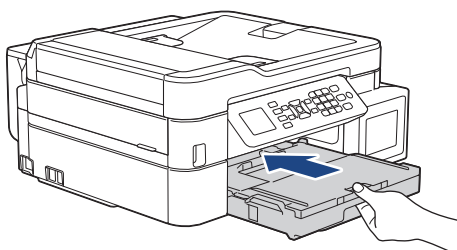

-
6. Придържайки тавата за хартия в устройството, издърпайте опората за хартия (1), докато щракне, и след това отворете капачка (2).

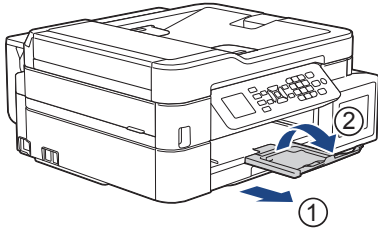

7. Включете отново захранващия кабел.



Свързана информация

- Задръстен принтер или заседнала хартия

Свързани теми:

- Съобщения за грешки и за техническа поддръжка
-

Хартия е заседнала в задната част на устройството (засядане С отзад)

Свързани модели: MFC-T920DW/MFC-T925DW

Ако LCD дисплеят показва [Зас. С отзад], следвайте тези стъпки:

1. Изключете устройството от електрическия контакт.

ВАЖНО

Преди да изключите устройството от захранващия източник, можете да прехвърлите факсовете, запазени в паметта на устройството, на компютъра си или на друго факс устройство, за да не загубите някои важни съобщения.

2. Издърпайте тавата за хартия (1) извън устройството.

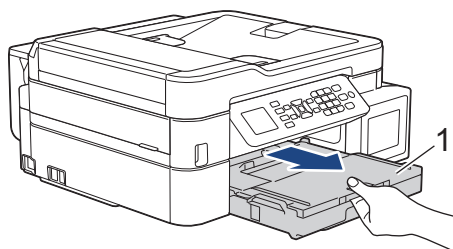

3. Издърпайте двете зелени лостчета в устройството, за да освободите заседналата хартия.

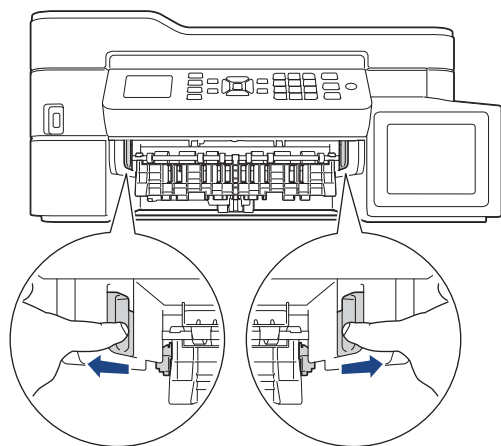

В зависимост от размера на хартията може да е по-лесно да извадите заседналата хартия от предната страна на устройството вместо от задната.

4. Стиснете двете лостчета (1) и след това отворете преградата за отстраняване на заседнала хартия от задната страна на устройството.

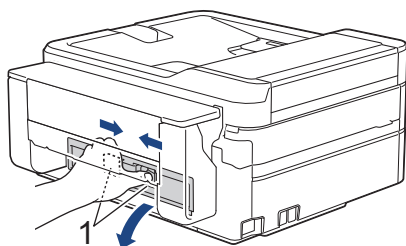

5. Внимателно извадете заседналата хартия от устройството.

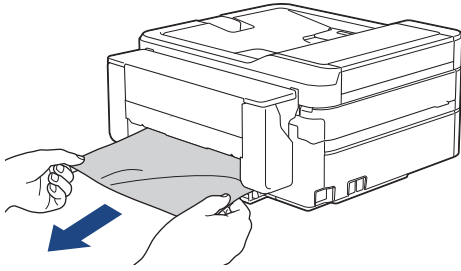

6. Затворете преградата за отстраняване на заседнала хартия. Уверете се, че капакът е затворен изцяло.

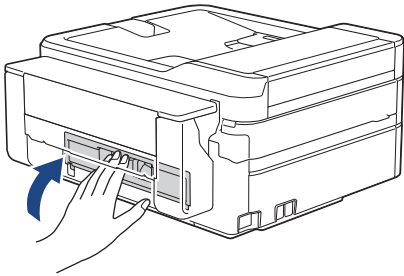

7. Пъхнете докрай тавата за хартия обратно в устройството.

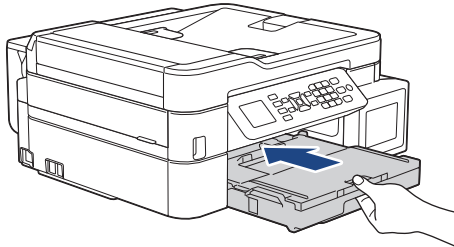

8. Придържайки тавата за хартия в устройството, издърпайте опората за хартия (1), докато щракне, и след това отворете капака ѝ (2).

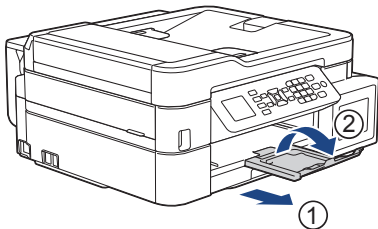

9. Включете отново захранващия кабел.



Свързана информация

- [Задръстен принтер или заседнала хартия](#)

Свързани теми:

- [Съобщения за грешки и за техническа поддръжка](#)

Хартията е заседнала в мултифункционалната тава (Засядане D МФ тава)

Свързани модели: MFC-T920DW/MFC-T925DW

Ако LCD дисплеят показва [Засядане D МФ тава], следвайте тези стъпки:

1. Изключете устройството от електрическия контакт.

ВАЖНО

Преди да изключите устройството от захранващия източник, можете да прехвърлите факсовете, запазени в паметта на устройството, на компютъра си или на друго факс устройство, за да не загубите някои важни съобщения.

2. Извадете цялата хартия, заредена в мултифункционалната тава.

Поставете опората за хартия обратно в капака на мултифункционалната тава.

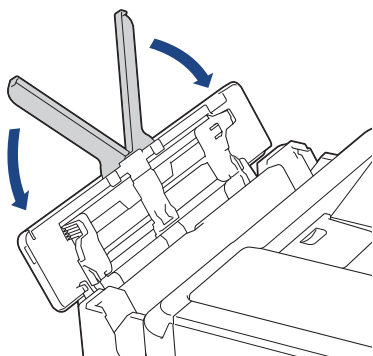

3. Издърпайте тавата за хартия (1) извън устройството.

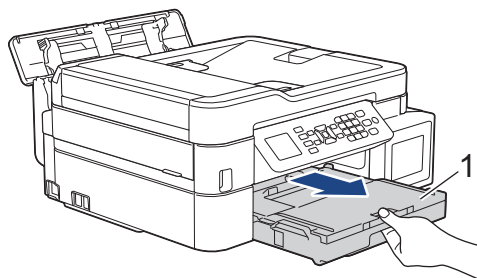

4. Издърпайте двете зелени лостчета в устройството, за да освободите заседналата хартия.

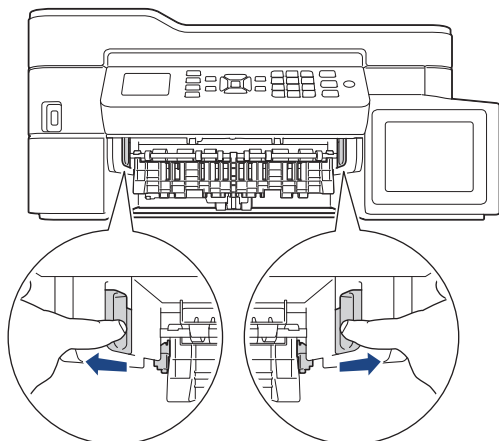

5. Издърпайте бавно заседналата хартия (1).

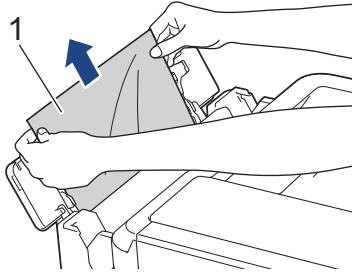

Ако имате проблем с издърпването на хартията, избутайте лоста за освобождаване (1) към задната част на устройството и след това издърпайте хартията.

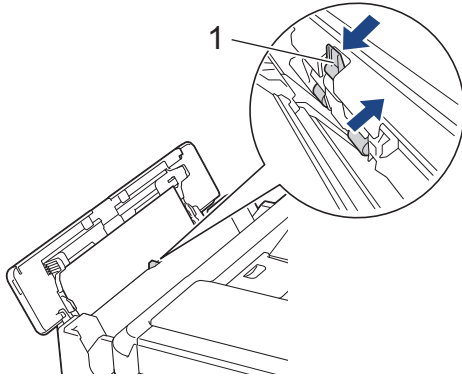

6. Затворете капака на мултифункционалната тава.

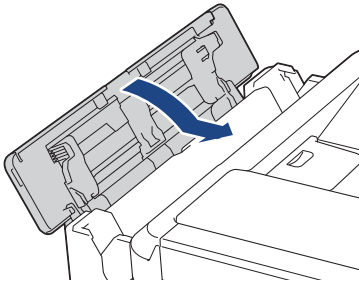

7. Пъхнете докрай тавата за хартия обратно в устройството.

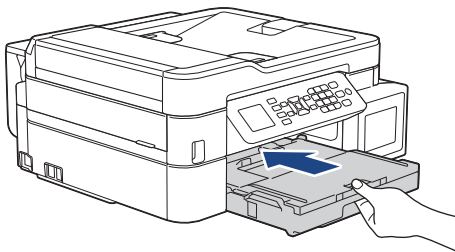

8. Придържайки тавата за хартия в устройството, издърпайте опората за хартия (1), докато щракне, и след това отворете капака ѝ (2).

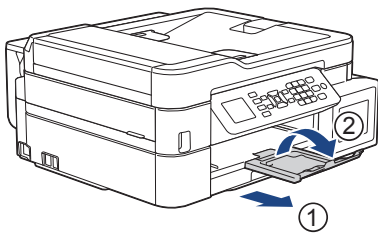

9. Включете отново захранващия кабел.



Свързана информация

- Задръстен принтер или заседнала хартия

Свързани теми:

- Съобщения за грешки и за техническа поддръжка

Хартията е заседнала вътре и в мултифункционалната тава (Заседнала хартия/Засядане Е вътре/МФ)

Свързани модели: DCP-T820DW/DCP-T825DW/MFC-T920DW/MFC-T925DW

(DCP-T820DW/DCP-T825DW) Когато използвате мултифункционалната тава, ако на LCD дисплея е изведено [Заседн. хартия], следвайте тези стъпки:

(MFC-T920DW/MFC-T925DW) Ако LCD дисплеят показва [Задр. Е в/МФ] или [Повт. задр. Е в/МФ], следвайте тези стъпки:

1. Изключете устройството от електрическия контакт.

ВАЖНО

(MFC-T920DW/MFC-T925DW)

Преди да изключите устройството от захранващия източник, можете да прехвърлите факсовете, запазени в паметта на устройството, на компютъра си или на друго факс устройство, за да не загубите някои важни съобщения.

2. Извадете цялата хартия, заредена в мултифункционалната тава.

Поставете опората за хартия обратно в капака на мултифункционалната тава.

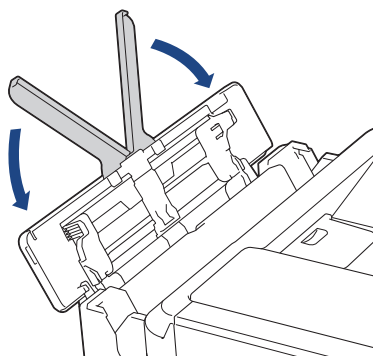

3. Издърпайте тавата за хартия (1) извън устройството.

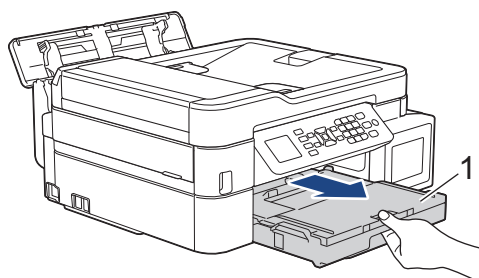

4. Издърпайте двете зелени лостчета в устройството, за да освободите заседналата хартия.

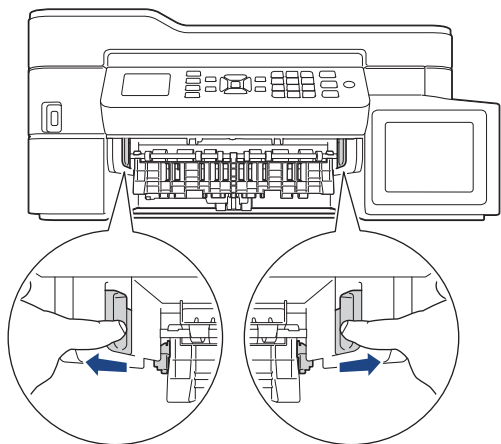

5. Поставете двете си ръце под пластмасовите палци от двете страни на устройството, за да повдигнете капака на скенера (1) в отворено положение.

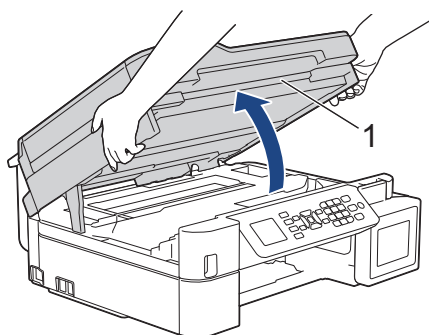

6. Внимателно извадете заседналата хартия (1) от устройството.

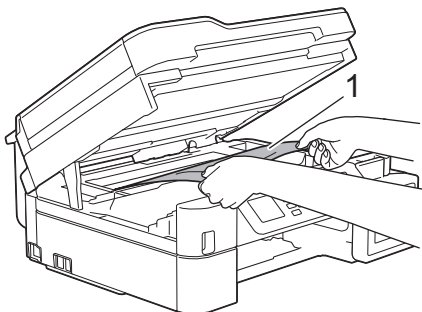

ВАЖНО

- НЕ докосвайте лентата на кодиращото устройство – тънка пластмасова лента, която преминава през средата на устройството (1). В противен случай устройството може да се повреди.

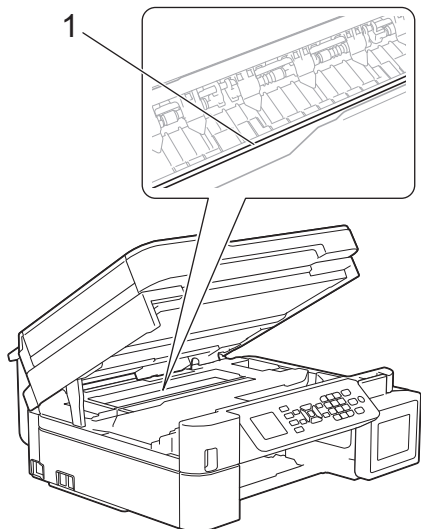

- Ако печатащата глава е в десния ъгъл, както е показано на илюстрацията (2), не можете да я преместите. Следвайте тези стъпки:
 - a. Затворете капака на скенера и след това свържете отново захранващия кабел.
 - b. Отворете капака на скенера отново и натиснете и задръжте бутона **Stop/Exit (Стоп/Излез)**, докато печатащата глава се премести в центъра.
 - c. Изключете устройството от източника на захранване и извадете заседналата хартия.

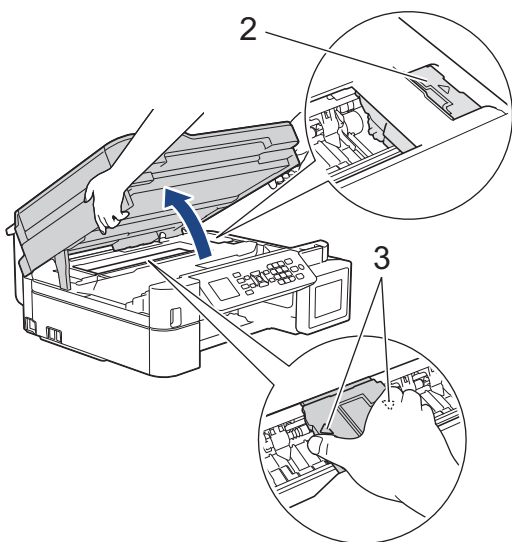

- Ако има заседнала хартия под печатащата глава, изключете устройството от захранването и преместете печатащата глава, за да отстраните хартията.
Хванете вдлъбнатите области с триъгълните знаци, както е показано на илюстрацията (3), за да преместите печатащата глава.
 - Ако върху кожата или дрехите ви попадне мастило, веднага го измийте със сапун или миеш препарат.
-



Ако има останала хартия в тази зона, за да я отстраните, преместете печатащата глава (при необходимост). Уверете се, че в ъглите на устройството (1) и (2) не е останала заседнала хартия.

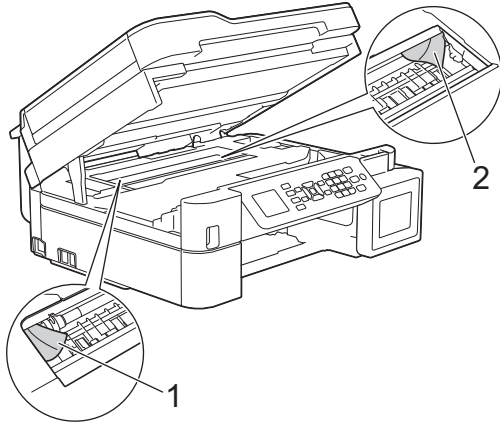

7. Внимателно затворете капака на скенера с две ръце.

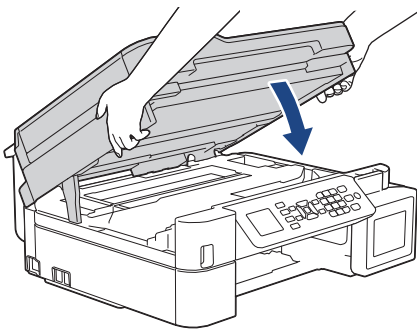

8. Издърпайте бавно заседналата хартия (1).

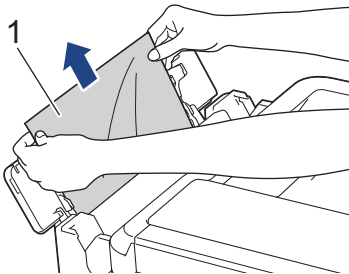

Ако имате проблем с издърпването на хартията, избутайте лоста за освобождаване (1) към задната част на устройството и след това издърпайте хартията.

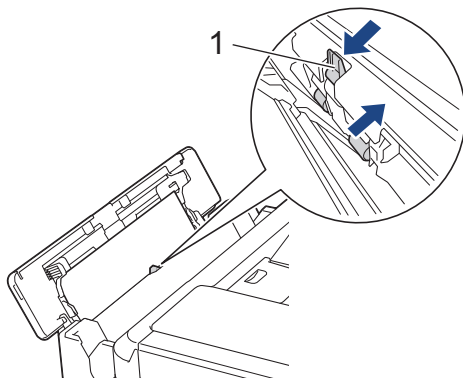

9. Затворете капака на мултифункционалната тава.

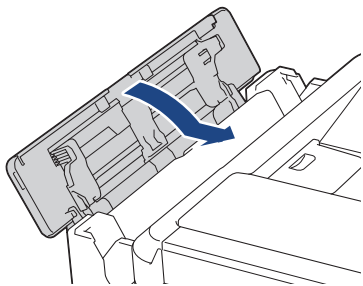

10. Натиснете докрай тавата за хартия обратно в устройството.

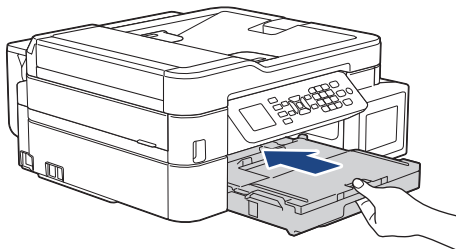

11. Придържайки тавата за хартия в устройството, издърпайте опората за хартия (1), докато щракне, и след това отворете капака ѝ (2).

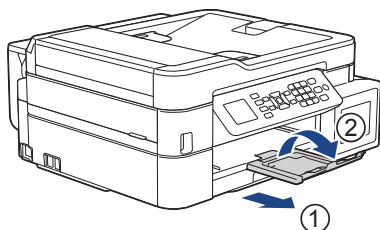

12. Включете отново захранващия кабел.



Свързана информация

- [Задръстен принтер или заседнала хартия](#)

Свързани теми:

- [Съобщения за грешки и за техническа поддръжка](#)
-

Ако срещате затруднения с вашето устройство



За техническа помощ трябва да се свържете с поддръжката на клиенти на Brother.

Ако смятате, че има проблем с устройството ви, проверете следните точки. Можете сами да коригирате повечето проблеми.

Ако ви е необходима допълнителна помощ, отидете на страницата **ЧЗВ и отстраняване на неизправности** за вашия модел на support.brother.com.



- [Проблеми при работата с хартия и отпечатването](#)
- [Проблеми с телефона и факса](#)
- [Други проблеми](#)
- [Мрежови проблеми](#)
- [Проблеми с AirPrint](#)





Проблеми при работата с хартия и отпечатването

Ако след прочитането на тази таблица все още се нуждаете от помощ, вижте най-новите съвети в **ЧЗВ и отстраняване на неизправности** на support.brother.com.

- >> Затруднения при отпечатване
- >> Затруднения с качеството на печат
- >> Затруднения при работата с хартията
- >> Печат на получени факсове (модели MFC)

Затруднения при отпечатване





Затруднения	Предложения
Няма разпечатка	<p>(Windows)</p> <p>Проверете дали е инсталиран и избран съответният драйвер за принтер.</p> <p>Проверете дали на дисплея на устройството няма съобщение за грешка.</p> <p>➤➤ <i>Свързана информация: Съобщения за грешки и за техническа поддръжка</i></p> <p>Проверете дали устройството е онлайн:</p> <ul style="list-style-type: none">• Windows 10, Windows Server 2016 и Windows Server 2019 Щракнете върху  > Система на Windows > Контролен панел. В групата Хардуер и звук щракнете върху Преглед на устройства и принтери. Щракнете с десния бутон върху Brother XXX-XXXX Printer, (където XXX-XXXX е името на вашия модел). Щракнете върху Какво се отпечатва. Ако се появят опции за драйвер за принтер, изберете вашия драйвер за принтер. Щракнете върху Принтер в лентата с менюта и се уверете, че Използвай принтера офлайн не е избрано.• Windows 8.1 Преместете мишката в долния десен ъгъл на работния плот. Когато се появи лентата с менюта, щракнете върху Настройки > Контролен панел. В групата Хардуер и звук щракнете върху Преглед на устройства и принтери. Щракнете с десния бутон върху Brother XXX-XXXX Printer, (където XXX-XXXX е името на вашия модел). Щракнете върху Какво се отпечатва. Ако се появят опции за драйвер за принтер, изберете вашия драйвер за принтер. Щракнете върху Принтер в лентата с менюта и се уверете, че Използвай принтера офлайн не е избрано.• Windows Server 2012 R2 Щракнете върху Контролен панел на екрана Старт. В групата Хардуер щракнете върху Преглед на устройства и принтери. Щракнете с десния бутон върху Brother XXX-XXXX Printer, (където XXX-XXXX е името на вашия модел). Щракнете върху Какво се отпечатва. Ако се появят опции за драйвер за принтер, изберете вашия драйвер за принтер. Щракнете върху Принтер в лентата с менюта и се уверете, че Използвай принтера офлайн не е избрано.• Windows Server 2012 Преместете мишката в долния десен ъгъл на работния плот. Когато се появи лентата с менюта, щракнете върху Настройки > Контролен панел. В групата Хардуер щракнете върху Преглед на устройства и принтери. Щракнете с десния бутон върху Brother XXX-XXXX Printer, (където XXX-XXXX е името на вашия модел). Щракнете върху Какво се отпечатва. Ако се появят опции за драйвер за принтер, изберете вашия драйвер за принтер. Щракнете върху Принтер в лентата с менюта и се уверете, че Използвай принтера офлайн не е избрано.• Windows 7 и Windows Server 2008 R2 Щракнете върху  (Старт) > Устройства и принтери. Щракнете с десния бутон върху Brother XXX-XXXX Printer (където XXX-XXXX е

Затруднения	Предложения
	<p>името на вашия модел) и щракнете върху Какво се отпечатва. Ако се появят опции за драйвер за принтер, изберете вашия драйвер за принтер. Щракнете върху Принтер в лентата с менюта. Уверете се, че Използвай принтера офлайн не е избрано.</p> <ul style="list-style-type: none"> Windows Server 2008 <p>Щракнете върху  (Старт) > Контролен панел > Хардуер и звук > Принтери. Щракнете с десния бутон върху Brother XXX-XXXX Printer (където XXX-XXXX е името на вашия модел). Уверете се, че Използвай принтера онлайн не е в списъка. Ако е в списъка, щракнете върху тази опция, за да превключите драйвера в онлайн режим.</p> <p>Проверете през прозорчето какво е действителното количество останало мастило.</p> <p>Ако нивото на останалото мастило е точно на или под долната линия под обозначението за минимално напълване, презаредете резервоара за мастило.</p> <p>На LCD дисплея може да се покаже съобщение за проверка дали резервоарите за мастило са били презаредени. Изберете Да, за да нулирате точковия брояч за презаредения цвят. Изберете Не за непрезаредените цветове.</p> <p>➤➤ <i>Свързана информация: Презареждане на резервоарите за мастило</i></p> <p>Ако стари неотпечатани данни са останали в буферната памет на драйвера за принтер, това ще предотврати отпечатването на нови заявки за печат. Отворете иконата на принтера и изтрийте всички данни, както следва:</p> <ul style="list-style-type: none"> Windows 10, Windows Server 2016 и Windows Server 2019 <p>Щракнете върху  > Система на Windows > Контролен панел. В групата Хардуер и звук щракнете върху Преглед на устройства и принтери > Принтери.</p> <ul style="list-style-type: none"> Windows 8.1 <p>Преместете мишката в долния десен ъгъл на работния плот. Когато се появи лентата с менюта, щракнете върху Настройки > Контролен панел. В групата Хардуер и звук щракнете върху Преглед на устройства и принтери > Принтери.</p> <ul style="list-style-type: none"> Windows Server 2012 R2 <p>Щракнете върху Контролен панел на екрана Старт. В групата Хардуер щракнете върху Преглед на устройства и принтери > Принтер.</p> <ul style="list-style-type: none"> Windows Server 2012 <p>Преместете мишката в долния десен ъгъл на работния плот. Когато се появи лентата с менюта, щракнете върху Настройки > Контролен панел. В групата Хардуер щракнете върху Преглед на устройства и принтери > Принтер.</p> <ul style="list-style-type: none"> Windows 7 и Windows Server 2008 R2 <p>Щракнете върху  /Старт > Устройства и принтери > Принтери и факсове.</p> <ul style="list-style-type: none"> Windows Server 2008 <p>Щракнете върху  (Старт) > Контролен панел > Хардуер и звук > Принтери.</p> <ul style="list-style-type: none"> Mac <p>Щракнете върху System Preferences (Предпочитания за системата) > Printers & Scanners (Принтери и скенери).</p>
<p>Горните или долните колонтитули се появяват, когато документът се показва на екрана, но те не се виждат, когато той се отпечата.</p>	<p>В най-горната и най-долната част на страницата има област, неразрешена за печат. Регулирайте горното и долното поле на вашия документ, така че да я разрешите.</p> <p>➤➤ <i>Свързана информация: Неразрешена за печат област</i></p>

Затруднения	Предложения
Не може да се извърши печат с оформление на страниците.	(Windows) Проверете дали настройката за размера на хартията в приложението и в драйвера на принтера е една и съща.
Скоростта на печат е прекалено ниска.	(Windows) Опитайте да промените настройката на драйвера за принтер. Най-високата резолюция изисква по-продължителна обработка на данните, изпращане и по-дълго време за печат. Пробвайте останалите настройки на качеството в драйвера за принтер по следния начин: В драйвера на принтера премахнете отметката в квадратчето Засилване на цветовете в раздела Разширени .
	Изключете функцията за печат без полета. Печатът без полета е по-бавен от нормалния печат. ➤➤ <i>Свързана информация: Настройки за печат (Windows)</i>
	Изключете настройката Тих режим. При Тих режим скоростта на печат е по-ниска. ➤➤ <i>Свързана информация: Намаляване на шума при печат</i>
	Уверете се, че настройката за типа носител в драйверите за принтер, вашето приложение, или настройката за типа хартия в устройството отговарят на типа на хартията, която използвате. ➤➤ <i>Свързана информация: Промяна на размера и типа на хартията</i> ➤➤ <i>Свързана информация: Настройки за печат (Windows)</i>

Затруднения с качеството на печат

Затруднения	Предложения
Лошо качество на печат	Проверете качеството на печат. ➤➤ <i>Свързана информация: Проверка на качеството на печат</i>
	Уверете се, че настройката за типа носител в драйверите за принтер, вашето приложение, или настройката за типа хартия в устройството отговарят на типа на хартията, която използвате. ➤➤ <i>Свързана информация: Промяна на размера и типа на хартията</i> ➤➤ <i>Свързана информация: Настройки за печат (Windows)</i>
	Уверете се, че мастилото е прясно. Поради някоя от следните причини мастилото може да се задръсти: <ul style="list-style-type: none"> • Изтекъл е експлоатационният срок, обозначен на опаковката на бутилката. • Възможно е бутилката с мастило да не е съхранявана правилно преди употреба. Съхранявайте бутилката с мастило върху равна повърхност, на студено и тъмно. • Капачката на бутилката с мастило може да не плътно затворена.
	Уверете се, че използвате един от препоръчителните типове хартия. ➤➤ <i>Свързана информация: Допустима хартия и други носители за печат</i>
	Препоръчителната среда за вашето устройство е от от 20 °C до 33 °C.
В текста и графиката се появяват бели линии. 	Почистете печатащата глава. ➤➤ <i>Свързана информация: Почистване на печатащата глава на устройството на Brother</i> ➤➤ <i>Свързана информация: Почистване на печатащата глава чрез Уеб базирано управление</i> ➤➤ <i>Свързана информация: Почистване на печатащата глава от компютъра (Windows)</i>
	Проверете и регулирайте подаването на хартия. ➤➤ <i>Свързана информация: Коригиране на подаването на хартия, така че да се изчистят вертикалните линии</i>

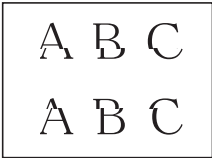
Затруднения	Предложения
	<p>Опитайте се да използвате препоръчаните типове хартия.</p> <p>➤➤ <i>Свързана информация: Допустима хартия и други носители за печат</i></p> <p>За да удължите живота на печатащата глава, да икономисате най-добре мастилото и да поддържате качеството на печат, препоръчваме да не изключвате често устройството от електрическия контакт и/или да не оставяте устройството изключено за продължителни периоди от време.</p> <p>Препоръчваме ви да използвате  за изключване на устройството.</p> <p>Използването на  позволява минимално захранване на устройството, водещо до периодично, но по-рядко, почистване на печатащата глава.</p>
<p>Тъмни линии се появяват на редовни интервали.</p> 	<p>Проверете и регулирайте подаването на хартия.</p> <p>➤➤ <i>Свързана информация: Коригиране на подаването на хартия, така че да се изчистят вертикалните линии</i></p>
<p>Устройството отпечатва празни страници.</p>	<p>Проверете качеството на печат.</p> <p>➤➤ <i>Свързана информация: Проверка на качеството на печат</i></p> <p>За да удължите живота на печатащата глава, да икономисате най-добре мастилото и да поддържате качеството на печат, препоръчваме да не изключвате често устройството от електрическия контакт и/или да не оставяте устройството изключено за продължителни периоди от време.</p> <p>Препоръчваме ви да използвате  за изключване на устройството.</p> <p>Използването на  позволява минимално захранване на устройството, водещо до периодично, но по-рядко, почистване на печатащата глава.</p>
<p>Знаците и линиите са размазани.</p> 	<p>Проверете подравняването при печат.</p> <p>➤➤ <i>Свързана информация: Проверка на подравняването на печата от устройството Brother</i></p> <p>Променете опциите за печат.</p> <p>➤➤ <i>Свързана информация: Промяна на опциите за печат за подобряване на резултатите при печат</i></p>
<p>Отпечатаният текст или изображения са изкривени.</p>	<p>Проверете дали хартията е заредена правилно в тавата за хартия и дали водачите за хартията са нагласени както трябва.</p> <p>➤➤ <i>Свързана информация: Зареждане на хартия</i></p> <p>Проверете дали капакът за отстраняване на задръствания е затворен правилно.</p>
<p>Има размазване или петна в централната горна част на разпечатаната страница.</p>	<p>Проверете дали хартията не е прекалено дебела или нагъната.</p> <p>➤➤ <i>Свързана информация: Допустима хартия и други носители за печат</i></p>
<p>Разпечатките излизат мръсни или изтича мастило.</p>	<p>Проверете дали използвате препоръчаните типове хартия. Не докосвайте хартията, докато мастилото не изсъхне.</p> <p>➤➤ <i>Свързана информация: Допустима хартия и други носители за печат</i></p> <p>Повърхността за печат трябва да е с лицето надолу в тавата за хартия.</p> <p>Ако използвате фотохартия, се уверете, че лъскавата страна на фотохартията е с лицето надолу в тавата и сте задали правилния тип хартия. Ако печатате снимка от компютъра си, задайте типа носител в драйвера на принтера или в приложението, което използвате за печат.</p>

Затруднения	Предложения
Масилото е размазано или мокро при използването на гланцирана фотохартия.	<p>Проверете коя е лицевата и коя е задната страна на хартията. Поставете гланцираната повърхност (повърхността за печат) с лицето надолу.</p> <p>➤➤ <i>Свързана информация: Промяна на размера и типа на хартията</i></p> <p>Ако използвате гланцирана фотохартия, се уверете, че типът хартия е зададен правилно.</p>
Появяват се петна от обратната страна на листа или в долната част на страницата.	<p>Проверете дали валикът на принтера не се е зацапал с мастило.</p> <p>➤➤ <i>Свързана информация: Почистване на валика на принтера на устройството</i></p> <p>Уверете се, че използвате капака на опората за хартия.</p> <p>➤➤ <i>Свързана информация: Зареждане на хартия</i></p> <p>Уверете се, че ролките за подаване на хартия не са замърсени с мастило.</p> <p>➤➤ <i>Свързана информация: Почистване на ролките за подаване на хартия</i></p>
Разпечатките са набръчкани.	<p>(Windows)</p> <p>В драйвера на принтера изберете раздел Разширени, щракнете върху Други настройки на печат и след това щракнете върху Разширени настройки за цвят. Изчистете квадратчето за отметка Двупосочен печат.</p>
Размазване или зацапване от обратната страна на страницата при използване на функцията за автоматичен 2-страничен печат. (DCP-T720DW/DCP-T725DW/DCP-T820DW/DCP-T825DW/MFC-T920DW/MFC-T925DW)	<p>(Windows)</p> <p>Променете опцията за намаляване на размазването в свойствата или предпочитанията на драйвера на принтера.</p> <p>➤➤ <i>Свързана информация: Предотвратяване на размазани разпечатки и засядане на хартия (Windows)</i></p>

Затруднения при работата с хартията

Затруднения	Предложения
Устройството не подава хартия.	<p>Уверете се, че тавата за хартия е вкарана докрай, така че да се заключи на мястото си.</p> <p>Уверете се, че капакът за отстраняване на засядания в задната част на устройството е затворен.</p> <p>Ако на LCD дисплея на устройството има съобщение за засядане на хартия и все още имате проблем ➤➤ <i>Свързана информация: Съобщения за грешки и за техническа поддръжка</i></p> <p>Ако тавата за хартия е празна, заредете ново тесте хартия в тавата за хартия.</p> <p>Ако има хартия в тавата за хартия, проверете дали е подравнена. Ако хартията е нагъната, изправете я. Понякога е най-добре да извадите хартията, да обърнете тестето на другата страна и да го поставите в тавата за хартия.</p> <p>Намалете количеството на хартията в тавата за хартия, а след това опитайте отново.</p> <p>Почистете поемащите ролки за хартия.</p> <p>➤➤ <i>Свързана информация: Почистване на поемащите ролки за хартия</i></p> <p>Уверете се, че хартията отговаря на спецификациите на устройството.</p> <p>➤➤ <i>Свързана информация: Тегло и дебелина на хартията</i></p>
Фотохартията не се подава правилно.	<p>Когато печатате на фотохартия, заредете един допълнителен лист от същата фотохартия в тавата за хартия.</p>
Устройството подава по няколко страници.	<ul style="list-style-type: none"> Уверете се, че хартията е заредена правилно в тавата за хартия. Извадете хартията от тавата и я разлистете добре, след това я поставете отново в тавата. Уверете се, че не сте бутнали хартията твърде навътре.

Затруднения	Предложения
	<p>➤➤ <i>Свързана информация: Зареждане на хартия</i></p> <p>Проверете дали капакът за отстраняване на задръствания е затворен правилно.</p> <p>➤➤ <i>Свързана информация: Задръстен принтер или заседнала хартия</i></p> <p>Уверете се, че базовата подложка в тавата за хартия не е мръсна.</p> <p>➤➤ <i>Свързана информация: Почистване на основната подложка</i></p>
Има засядане на хартия.	<p>➤➤ <i>Свързана информация: Задръстен принтер или заседнала хартия</i></p> <p>Уверете се, че водачите за хартията са нагласени за съответния размер хартия.</p> <p>Използвайте настройките за предотвратяване на засядане.</p> <p>За копиране:</p> <p>➤➤ <i>Свързана информация: Промяна на опциите за печат за подобряване на резултатите при печат</i></p> <p>За печатане:</p> <p>➤➤ <i>Свързана информация: Промяна на опциите за печат за подобряване на резултатите при печат</i></p> <p>➤➤ <i>Свързана информация: Предотвратяване на размазани разпечатки и засядане на хартия (Windows)</i></p>
Хартията засяда, когато използвате 2-страничен печат.	<p>Ако засядането на хартия се появява често по време на 2-страничен печат, е възможно ролките за подаване на хартия да са зацапани с мастило.</p> <p>Почистете подаващите ролки.</p> <p>➤➤ <i>Свързана информация: Почистване на ролките за подаване на хартия</i></p>

Печат на получени факсове (модели MFC)

Затруднения	Предложения
<ul style="list-style-type: none"> Сгъстен печат Хоризонтални ивици Най-горните и най-долните изречения са отрязани Липсват редове 	<p>Това обикновено се дължи на лоша телефонна връзка. Направете копие; ако копието изглежда добре, вероятно връзката ви е била лоша, с шум или смущения по телефонната линия. Поискайте отсрещната страна да изпрати факса отново.</p>
Черни линии при получаване.	<p>Възможно е скенерът на подателя да е замърсен. Помолете подателя да направи копие, за да се види дали проблемът не е в изпращащото устройство. Опитайте се да получите факс от друго факс устройство.</p>
Лявото и дясното поле се отрязват или една страница се отпечатва на две страници.	<p>Ако получените факсове се разделят и отпечатват на две страници или ако получите допълнителна празна страница, вашата настройка за размера на хартията може да не е подходяща за хартията, която използвате.</p> <p>➤➤ <i>Свързана информация: Промяна на размера и типа на хартията</i></p> <p>Включете автоматичното намаляване.</p> <p>➤➤ <i>Свързана информация: Свиване на размера на страницата на прекалено голям входящ факс</i></p>

Свързана информация

- [Ако срещате затруднения с вашето устройство](#)

Свързани теми:

- [Отстраняване на неизправности](#)
- [Съобщения за грешки и за техническа поддръжка](#)
- [Презареждане на резервоарите за мастило](#)
- [Неразрешена за печат област](#)
- [Проверка на качеството на печат](#)

-
- Промяна на размера и типа на хартията
 - Допустима хартия и други носители за печат
 - Почистване на печатащата глава на устройството на Brother
 - Почистване на печатащата глава от компютъра (Windows)
 - Проверка на подравняването на печата от устройството Brother
 - Зареждане на хартия
 - Почистване на валека на принтера на устройството
 - Почистване на ролките за подаване на хартия
 - Почистване на поемащите ролки за хартия
 - Задръстен принтер или заседнала хартия
 - Свиване на размера на страницата на прекалено голям входящ факс
 - Тегло и дебелина на хартията
 - Настройки за печат (Windows)
 - Предотвратяване на размазани разпечатки и засядане на хартия (Windows)
 - Почистване на основната подложка
 - Промяна на опциите за печат за подобряване на резултатите при печат
 - Намаляване на шума при печат
 - Коригиране на подаването на хартия, така че да се изчистят вертикалните линии
 - Почистване на печатащата глава чрез Уеб базирано управление
-

Проблеми с телефона и факса

Свързани модели: MFC-T920DW/MFC-T925DW

- >> Телефонна линия или връзки
- >> Управление на входящите повиквания
- >> Получаване на факсове
- >> Изпращане на факсове

Телефонна линия или връзки

Затруднения	Предложения
Набирането не работи. (няма тон за набиране)	Проверете свързването на кабелите на всички линии. Уверете се, че телефонният кабел е включен в телефонната розетка на стената и в куплунга LINE (телефонна линия) на устройството. Ако се абонирате за услугите DSL или услугите VoIP, обърнете се към доставчика на услугата за инструкции за свързване. Ако използвате VoIP система, опитайте да промените настройката за VoIP до стойност „Основна“ (за VoIP). Това ще намали скоростта на модема и ще изключи режима на корекция на грешките (ECM). >> <i>Свързана информация: Смутения по телефонната линия/VoIP</i>
	(Предлага се само за някои държави.) Променете настройката за тонално/импулсно набиране. >> <i>Свързана информация: Задаване на режим на тонално или импулсно набиране</i>
	Ако няма тон за набиране, свържете телефон, за който сте сигурни, че работи, и телефонен кабел с розетката. След това вдигнете слушалката на външния телефон и слушайте за наличие на тон за набиране. Ако все още няма тон за набиране, поискайте телефонната компания да провери линията и/или розетката.
Устройството не отговаря, когато получи повикване.	Уверете се, че устройството е в правилния режим на получаване за вашата настройка. >> <i>Свързана информация: Избор на правилния режим на получаване</i> Проверете дали има тон за набиране. Ако е възможно, обадете се на устройството си, за да чуете, че отговаря. Ако няма отговор, проверете дали телефонният кабел е включен в телефонната розетка на стената и в куплунга LINE на устройството. Ако не се чува звънене, когато се обаждате на вашето устройство, помолете вашата телефонна компания да провери линията.

Управление на входящите повиквания

Затруднения	Предложения
Устройството “чува” гласа като CNG тон.	Ако откриването на факс е включено, устройството е по-чувствително към звуци. Може по грешка да интерпретира някои гласове или музика на линията като позвъняване на факс устройство и да отговори с тон на приемане на факс. Деактивирайте устройството чрез натискане на Stop/Exit (Стоп/Излез) . Опитайте да избегнете този проблем с изключване на Откриване на факс. >> <i>Свързана информация: Настройване на откриване на факс</i>
Изпращане на факс повикване към устройството.	Ако сте отговорили от вътрешен или външен телефон, натиснете вашия Код за дистанционно активиране (фабричната настройка е *51). Ако сте отговорили от външния телефон, натиснете бутона “Старт”, за да получите факса.

Затруднения	Предложения
	Когато вашето устройство отговори, затворете.
Персонализирани функции на една линия.	<p>Ако имате изчакване на повикванията, гласова поща, телефонен секретар, алармена система или друга персонализирана функция на една и съща телефонна линия с устройството, е възможно възникването на проблем при изпращане или получаване на факсове.</p> <p>Например: Ако се абонирате за Изчакващо повикване или за някоя друга персонализирана услуга и нейният сигнал преминава по линията, докато вашето устройство изпраща или получава факс, сигналът може временно да прекъсне или да влоши изпращането или получаването на факсовете. Функцията ECM (Режим на корекция на грешките) на Brother би следвало да спомогне за преодоляването на този проблем. Това условие е свързано с производството на телефонните системи и е типично за всички устройства, които изпращат и получават информация на единична, споделена линия с персонализирани функции. Ако избягването на леко прекъсване е от решаващо значение за вашата дейност, препоръчваме да използвате отделна телефонна линия без персонализирани функции.</p>

Получаване на факсове

Затруднения	Предложения
Не може да се получи факс.	<p>Проверете свързването на кабелите на всички линии. Уверете се, че телефонният кабел е включен в телефонната розетка на стената и в куплунга LINE (телефонна линия) на устройството. Ако се абонирате за услугите DSL или услугите VoIP, обърнете се към доставчика на услугата за инструкции за свързване. Ако използвате VoIP система, опитайте да промените настройката за VoIP до стойност „Основна“ (за VoIP). Това ще намали скоростта на модема и ще изключи режима на корекция на грешките (ECM).</p> <p>➤➤ <i>Свързана информация: Смушения по телефонната линия/VoIP</i></p> <p>Уверете се, че устройството е в правилния режим на получаване. Той се определя от външните устройства и от абонаментните телефонни услуги, които използвате по линията, с която е свързано и устройството Brother.</p> <p>➤➤ <i>Свързана информация: Избор на правилния режим на получаване</i></p> <ul style="list-style-type: none"> • Ако имате отделна факс линия и искате вашето устройство на Brother да отговаря автоматично на всички входящи факсове, трябва да изберете режим “Само факс”. • Ако вашето устройство на Brother е на една и съща линия с външен телефонен секретар, трябва да изберете режим „Външен телефонен секретар“. В режим на външен телефонен секретар вашето устройство на Brother ще получава автоматично входящи факсове, а обаждашите се ще могат да оставят съобщение на вашия телефонен секретар. • Ако вашето устройство на Brother е на една и съща линия с други телефони и искате то да отговаря автоматично на всички входящи факсове, трябва да изберете режим на факс/телефон. В режим на факс/телефон вашето устройство Brother ще получава автоматично факсове и ще издава псевдо/двойно позвъняване, за да ви уведоми да отговорите на гласови повиквания. • Ако не искате вашето устройство на Brother да отговаря автоматично на входящи факсове, трябва да изберете ръчен режим. В ръчен режим трябва да отговаряте на всяко входящо повикване и да активирате устройството да получава факсове. <p>Възможно е друго устройство или услуга във вашето местоположение да отговори на повикването, преди устройство на Brother да отговори. За да проверите това, намалете настройката за брой извънявания:</p> <ul style="list-style-type: none"> • Ако режимът на получаване е зададен на „Само факс“ или „Факс/Тел“, намалете броя извънявания на едно. <p>➤➤ <i>Свързана информация: Настройване на броя на позвъняванията, преди устройството да отговори (забавяне на звъненето)</i></p>

Затруднения	Предложения
	<ul style="list-style-type: none"> • Ако за режима на получаване е зададено „Външен телефонен секретар“, намалете броя на позвъняванията, програмирани на телефонния ви секретар, на две. • Ако за режима на получаване е зададено “Ръчен”, НЕ променяйте настройката за забавяне на звъненето.
	<p>Помолете някого да ви изпрати пробен факс:</p> <ul style="list-style-type: none"> • Ако получите успешно пробния факс, устройството ви работи правилно. Не забравяйте да нулирате настройката за забавяне на звъненето или на телефонния секретар до първоначалната настройка. Ако проблемите с получаването възникнат отново след нулирането на забавянето на звъненето, това означава, че човек, устройство или абонаментна услуга отговарят на факс повикването, преди устройството да може да отговори. • Ако не сте могли да получите факса, това означава, че е възможно друго устройство или абонаментна услуга да пречат на приемането на вашия факс или е възможно да има проблем с вашата факс линия.
	<p>Ако използвате телефонен секретар (режим на външен телефонен секретар), който е на линията на устройството на Brother, уверете се, че телефонният ви секретар е настроен правилно.</p> <p>➤➤ <i>Свързана информация: Свързване на външен телефонен секретар</i></p> <ol style="list-style-type: none"> 1. Свържете външния телефонен секретар, както е показано в следната тема: <ul style="list-style-type: none"> ➤➤ <i>Свързана информация: Външен телефонен секретар (TAD)</i> 2. Настройте телефонния секретар да отговаря след едно или две позвънявания. 3. Запишете изходящото съобщение на телефонния си секретар. <ul style="list-style-type: none"> • Запишете пет секунди мълчание в началото на изходящото си съобщение. • Ограничете съобщението си до 20 секунди. • Завършете изходящото си съобщение с вашия код за дистанционно активиране за хората, които изпращат факсове ръчно. Например: “След сигнала оставете съобщение или натиснете *51 и ”Старт“, за да изпратите факс.” 4. Настройте телефонния си секретар да отговаря на повиквания. 5. Задайте “Външен телефонен секретар” за режим на получаване на вашето устройство на Brother. <ul style="list-style-type: none"> ➤➤ <i>Свързана информация: Избор на правилния режим на получаване</i>
	<p>Уверете се, че функцията за откриване на факс на устройството Brother е включена. Откриване на факс е функция, която ви позволява да получите факс дори ако сте отговорили на повикването от външен или вътрешен телефон.</p> <p>➤➤ <i>Свързана информация: Настройване на откриване на факс</i></p>
	<p>Ако често получавате грешки при предаване поради евентуални смущения по телефонната линия или ако използвате VoIP система, пробвайте да промените настройката за съвместимост на „Основна“ (за VoIP).</p> <p>➤➤ <i>Свързана информация: Смущения по телефонната линия/VoIP</i></p>
	<p>Ако свържете устройството си с вътрешната телефонна централа или ISDN линия, превключете настройката от менюто за типа телефонна линия според типа на вашата телефонна линия.</p> <p>➤➤ <i>Свързана информация: Задаване на типа телефонна линия</i></p>

Изпращане на факсове

Затруднения	Предложения
Не може да се изпрати факс.	Проверете свързването на кабелите на всички линии. Уверете се, че телефонният кабел е включен в телефонната розетка на стената и в

Затруднения	Предложения
	<p>куплунга LINE (телефонна линия) на устройството. Ако се абонирате за услугите DSL или услугите VoIP, обърнете се към доставчика на услугата за инструкции за свързване.</p> <p>Ако използвате VoIP система, опитайте да промените настройката за VoIP до стойност „Основна“ (за VoIP). Това ще намали скоростта на модема и ще изключи режима на корекция на грешките (ECM).</p> <p>➤➤ <i>Свързана информация: Смущения по телефонната линия/VoIP</i></p> <p>Отпечатайте отчета за потвърждаване на предаването и проверете дали няма грешка.</p> <p>➤➤ <i>Свързана информация: Печат на отчети</i></p> <p>Помолете другата страна да провери дали получаващото устройство има хартия.</p>
Лошо качество на изпращане.	<p>Опитайте да промените разделителната способност до стойност „Fine“ или „S.Fine“. Направете копие, за да проверите работата на скенера на устройството. Ако качеството на копиране не е добро, почистете скенера.</p> <p>➤➤ <i>Свързана информация: Почистване на скенера</i></p>
В отчета за потвърждаване на предаването пише RESULT:NG.	<p>Вероятно има временни шумове или статично електричество по линията. Опитайте да изпратите факса отново. Ако изпращате съобщение PC-Fax и получите RESULT:NG в отчета за потвърждаване на предаването, е възможно устройството ви да няма свободна памет. Ако проблемът продължава, поискайте телефонната компания да провери телефонната ви линия.</p> <p>➤➤ <i>Свързана информация: Отпечатване на факс, съхранен в паметта на устройството</i></p> <p>➤➤ <i>Свързана информация: Отмяна на протичащо получаване или изпращане на факс</i></p> <p>➤➤ <i>Свързана информация: Проверка и отмяна на чакащ факс</i></p> <p>Ако свържете устройството си с вътрешната телефонна централа или ISDN линия, превключете настройката от менюто за типа телефонна линия според типа на вашата телефонна линия.</p> <p>➤➤ <i>Свързана информация: Задаване на типа телефонна линия</i></p> <p>Ако често получавате грешки при предаване поради евентуални смущения по телефонната линия или ако използвате VoIP система, пробвайте да промените настройката за съвместимост на „Основна“ (за VoIP).</p> <p>➤➤ <i>Свързана информация: Смущения по телефонната линия/VoIP</i></p>
Изпратените факсове са празни.	<p>Уверете се, че зареждате документа правилно.</p> <p>➤➤ <i>Свързана информация: Зареждане на документи в автоматичното листоподаващо устройство (ADF)</i></p> <p>➤➤ <i>Свързана информация: Зареждане на документи на стъклото на скенера</i></p>
Вертикални черни линии при изпращане.	<p>Вертикалните черни линии върху изпращаните факсове обикновено се дължат на замърсяване или коректор върху стъклената лента. Почистете стъклената лента.</p> <p>➤➤ <i>Свързана информация: Почистване на скенера</i></p>



Свързана информация

- Ако срещате затруднения с вашето устройство
 - Задаване на откриване на тон за набиране
 - Смущения по телефонната линия/VoIP

Свързани теми:

- Отстраняване на неизправности
- Задаване на режим на тонално или импулсно набиране

-
- Избор на правилния режим на получаване
 - Настройване на откриване на факс
 - Настройване на броя на позвъняванията, преди устройството да отговори (забавяне на звъненето)
 - Свързване на външен телефонен секретар
 - Външен телефонен секретар (TAD)
 - Задаване на типа телефонна линия
 - Печат на отчети
 - Почистване на скенера
 - Отпечатване на факс, съхранен в паметта на устройството
 - Отмяна на протичащо получаване или изпращане на факс
 - Проверка и отмяна на чакащ факс
 - Зареждане на документи в автоматичното листоподаващо устройство (ADF)
 - Зареждане на документи на стъклото на скенера
-

Задаване на откриване на тон за набиране

Свързани модели: MFC-T920DW/MFC-T925DW

Настройката на „Тон за набиране“ на [Откриване] ще съкрати паузата за откриване на тон за набиране.

1. Натиснете **Settings (Настройки)**.
2. Натиснете ▲ или ▼, за да направите своите избори:
 - a. Изберете [Инициал. настр]. Натиснете **ОК**.
 - b. Изберете [Тон на избир.]. Натиснете **ОК**.
 - c. Изберете [Откриване] или [Няма откриване]. Натиснете **ОК**.
3. Натиснете **Stop/Exit (Стоп/Излез)**.



Свързана информация

- [Проблеми с телефона и факса](#)

Смущения по телефонната линия/VoIP

Свързани модели: MFC-T920DW/MFC-T925DW

Ако имате проблеми при изпращане или получаване на факс поради евентуални смущения по телефонната линия или ако използвате VoIP система, препоръчваме да промените скоростта на модема, за да се сведат до минимум грешките при факс операциите.

1. Натиснете **Settings (Настройки)**.
2. Натиснете ▲ или ▼, за да направите своите избори:
 - a. Изберете [Инициал. настр]. Натиснете **ОК**.
 - b. Изберете [Съвместимост]. Натиснете **ОК**.
 - c. Изберете [Нормално] или [Основен (заVoIP)]. Натиснете **ОК**.
 - [Основен (заVoIP)] намалява скоростта на модема до 9 600 bps и изключва режима на корекция на грешките (ECM). Освен ако смущенията не са редовен проблем за вашата телефонна линия, можете да използвате настройката само когато е необходимо.
За да подобрите съвместимостта с повечето VoIP услуги, Brother ви препоръчва да промените настройката за съвместимост към [Основен (заVoIP)].
 - [Нормално] задава скорост на модема 14 400 bps.
3. Натиснете **Stop/Exit (Стоп/Излез)**.



VoIP (Гласови услуги през интернет протокол) е тип телефонна система, която използва интернет връзка вместо традиционна телефонна линия.



Свързана информация

- [Проблеми с телефона и факса](#)

Свързани теми:

- [Гласови услуги през интернет протокол \(VoIP/Смущения в телефонната линия\)](#)
- [Съобщения за грешки и за техническа поддръжка](#)

Други проблеми

- >> Затруднения при копиране
- >> Затруднения при сканиране
- >> Затруднения с PhotoCapture Center (MFC-T920DW/MFC-T925DW)
- >> Затруднения със софтуера

Затруднения при копиране

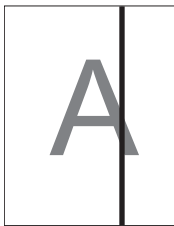
Затруднения	Предложения
<p>На копията се появяват черни линии или ивици.</p> 	<p>Черните линии върху копията обикновено се дължат на замърсявания или на коректор върху стъклената лента. Почистете стъклената лента, стъклото на скенера, а също и бялата пластина и бялата пластмаса над тях.</p> <p>>> <i>Свързана информация: Почистване на скенера</i></p>
<p>Черни следи или петна се появяват върху копията.</p>	<p>Черните следи или петна върху копията обикновено са причинени от замърсяване или коригираща течност върху стъклото на скенера. Почистете стъклото на скенера и бялата пластмаса над него.</p> <p>>> <i>Свързана информация: Почистване на скенера</i></p>
<p>Копията са празни.</p>	<p>Уверете се, че зареждате документа правилно.</p> <p>>> <i>Свързана информация: Зареждане на документи в автоматичното листоподаващо устройство (ADF)</i></p> <p>>> <i>Свързана информация: Зареждане на документи на стъклото на скенера</i></p>
<p>Лоши резултати при копиране при използване на ADF. (модели с ADF)</p>	<p>Опитайте да използвате стъклото на скенера.</p> <p>>> <i>Свързана информация: Зареждане на документи на стъклото на скенера</i></p>
<p>Функцията за побиране в страницата не работи правилно.</p>	<p>Уверете се, че документът на стъклото на скенера не е изкривен. Поставете отново документа и опитайте пак.</p>
<p>Размазване или зацапване от обратната страна на страницата при използване на функцията за двустранно копиране. (DCP-T720DW/DCP-T725DW/DCP-T820DW/DCP-T825DW/MFC-T920DW/MFC-T925DW)</p>	<p>Променете опциите за печат.</p> <p>>> <i>Свързана информация: Промяна на опциите за печат за подобряване на резултатите при печат</i></p>

Затруднения при сканиране

Затруднения	Предложения
<p>При започване на сканиране се появяват грешки в TWAIN или WIA. (Windows)</p>	<p>Уверете се, че в приложението за сканиране като главен източник е избран драйвер Brother TWAIN или WIA. Например в Nuance™ PaperPort™ 14SE щракнете върху Работен плот > Настройки на сканиране > Избор, за да изберете TWAIN/WIA драйвера на Brother.</p>
<p>OCR не работи.</p>	<p>Пробвайте да увеличите резолюцията на сканирането.</p>
<p>Лоши резултати при сканиране при използване на ADF. (Върху сканираните данни има черни линии.) (модели с ADF)</p>	<p>Почистете бялата пластина и стъклената лента под нея.</p> <p>>> <i>Свързана информация: Почистване на скенера</i></p> <p>Опитайте да използвате стъклото на скенера.</p>

Затруднения	Предложения
	<p>➤➤ <i>Свързана информация: Зареждане на документи на стъклото на скенера</i></p>

Затруднения с PhotoCapture Center (MFC-T920DW/MFC-T925DW)

Затруднения	Предложения
При печат част от снимката липсва.	<p>Уверете се, че функциите за печат без полета и изрязване са изключени.</p> <p>➤➤ <i>Свързана информация: Отпечатване на снимки без поле от USB флаш памет</i></p> <p>➤➤ <i>Свързана информация: Отпечатване на снимки с автоматично изрязване</i></p>

Затруднения със софтуера

Затруднения	Предложения
Не мога да печатам.	Деинсталирайте драйверите (Windows) и софтуера на Brother и инсталирайте най-новата им версия.
„Устройството е заето.“ се показва на екрана на компютъра.	Уверете се, че няма съобщение за грешка на дисплея на устройството.



Свързана информация

- [Ако срещате затруднения с вашето устройство](#)

Свързани теми:

- [Отстраняване на неизправности](#)
- [Почистване на скенера](#)
- [Коригиране на подаването на хартия, така че да се изчистят вертикалните линии](#)
- [Зареждане на документи в автоматичното листоподаващо устройство \(ADF\)](#)
- [Зареждане на документи на стъклото на скенера](#)
- [Отпечатване на снимки без поле от USB флаш памет](#)
- [Отпечатване на снимки с автоматично изрязване](#)
- [Промяна на опциите за печат за подобряване на резултатите при печат](#)

Мрежови проблеми

- Използване на инструмента за поправка на мрежовата връзка (Windows)
- Проверете мрежовите настройки на устройството Brother
- Ако срещате затруднения с мрежата на вашето устройство

Използване на инструмента за поправка на мрежовата връзка (Windows)

Използвайте инструмента за поправка на свързване към мрежата за поправяне на мрежовите настройки на устройството Brother. Той ще присвои правилния IP адрес и маска на подмрежата.

Уверете се, че вашето устройство е включено и е свързано към същата мрежа, както вашия компютър.

1. Стартирайте  (**Brother Utilities**), а след това щракнете върху падащия списък и изберете името на вашия модел (ако вече не е избрано).
2. Щракнете върху **Инструменти** в лявата навигационна лента, а след това щракнете върху **Инструмент за поправка на мрежовата връзка**.
3. Следвайте инструкциите на екрана.
4. Проверете диагностиката чрез отпечатване на доклада с мрежовата конфигурация.



Инструментът за поправка на мрежовата връзка ще се стартира автоматично, ако изберете опцията **Активиране на инструмента за възстановяване на мрежовите връзки** в Status Monitor. Щракнете с десния бутон върху екрана на Status Monitor, а след това щракнете върху **Други настройки > Активиране на инструмента за възстановяване на мрежовите връзки**. Това не се препоръчва, когато мрежовият администратор е настроил статичен IP адрес, тъй като това автоматично променя IP адреса.

Ако все още не са присвоени правилният IP адрес и маската на подмрежата дори след използване на инструмента за поправка на мрежовата връзка, се обърнете към вашия мрежов администратор за тази информация.



Свързана информация

- [Мрежови проблеми](#)

Свързани теми:

- [Печат на доклада за мрежовата конфигурация](#)
- [Ако срещате затруднения с мрежата на вашето устройство](#)

Проверете мрежовите настройки на устройството Brother

- Печат на доклада за мрежовата конфигурация
- Промяна на настройките на устройството чрез уеб-базираното управление

Ако срещате затруднения с мрежата на вашето устройство



За техническа помощ трябва да се обърнете към отдела за поддръжка на клиенти на Brother.

Ако смятате, че има проблем с устройството ви, проверете следните точки. Можете сами да коригирате повечето проблеми.

Ако ви е необходима допълнителна помощ, отидете на страницата **ЧЗВ и отстраняване на неизправности** за вашия модел на support.brother.com.

>> Не мога да завърша конфигурацията за настройка на безжичната мрежа

>> Устройството ми на Brother не може да печата, сканира или получава PC-FAX в мрежата

>> Искам да проверя дали моите мрежови устройства работят правилно

Не мога да завърша конфигурацията за настройка на безжичната мрежа

Изключете и след това включете безжичния маршрутизатор. След това отново опитайте да конфигурирате безжичните настройки. Ако не успеете да решите проблема, следвайте инструкциите по-долу:

Установете проблема с помощта на отчета за WLAN.

Причина	Действие	Интерфейс
Настройките ви за сигурност (SSID/мрежов ключ) не са правилни.	<p>Потвърдете настройките за защита посредством Помощник за безжична настройка. За повече информация и изтегляне на помощната програма отидете на страницата Изтегляния за вашия модел на support.brother.com.</p> <p>Изберете и се уверете, че използвате правилните настройки за сигурност.</p> <ul style="list-style-type: none"> - За информация как да намерите настройките за сигурност вижте инструкциите, предоставени с вашата точка за достъп до безжична LAN мрежа/маршрутизатор. - Името на производителя или номерът на модела на точката за достъп до безжична LAN мрежа/маршрутизатора могат да се използват като настройки за сигурност по подразбиране. - Консултирайте се с производителя на вашата точка за достъп/маршрутизатор, вашия интернет доставчик или мрежовия администратор. 	Безжична
MAC адресът на устройството Brother не е разрешен.	Проверете дали MAC адресът на устройството на Brother е разрешен във филтъра. Можете да намерите MAC адреса от контролния панел на устройството на Brother.	Безжична
Вашата точка за достъп до безжична LAN мрежа/маршрутизатор е в незабележим режим (без изпращане на SSID).	<ul style="list-style-type: none"> • Въведете ръчно правилното SSID име или мрежов ключ. • Проверете SSID името или мрежовия ключ в инструкциите, предоставени с вашата точка за достъп до безжична LAN мрежа/маршрутизатор, и конфигурирайте повторно настройката на безжичната мрежа. 	Безжична
Вашите настройки на защитата (SSID/парола) не са правилни.	<p>Проверете SSID и паролата.</p> <p>Когато конфигурирате мрежата ръчно, SSID и паролата се показват на устройството ви на Brother. Ако мобилното ви устройство поддържа ръчното конфигуриране, SSID и паролата ще се покажат на екрана му.</p>	Wi-Fi Direct
Вие използвате Android™ 4.0.	Ако мобилното ви устройство прекъсне връзката (приблизително шест минути след използване на Wi-Fi Direct), изпробвайте конфигурацията с едно натискане чрез WPS (препоръчително) и настройте устройството Brother като Собственик на група.	Wi-Fi Direct
Вашето устройство на Brother е поставено твърде	Преместете устройството на Brother на разстояние до около 1 метър от мобилното устройство, когато конфигурирате настройките на мрежата Wi-Fi Direct.	Wi-Fi Direct

Причина	Действие	Интерфейс
далеч от мобилното ви устройство.		
Има някакви препятствия (например стени или мебели) между вашето устройство и мобилното устройство.	Преместете вашето устройство на Brother в зона без препятствия.	Wi-Fi Direct
Има безжичен компютър, устройство с Bluetooth®, микровълнова фурна или цифров безжичен телефон близо до устройството Brother или до мобилното устройство.	Преместете останалите устройства далеч от устройството на Brother или мобилното устройство.	Wi-Fi Direct
Проверили сте и сте опитали всичко по-горе, но устройството ви Brother все още не може да завърши конфигурирането на Wi-Fi Direct.	<ul style="list-style-type: none"> Изключете вашето устройство на Brother и го включете отново. След това отново опитайте да конфигурирате настройките на Wi-Fi Direct. Ако използвате устройството на Brother като клиент, проверете колко устройства се допускат в мрежата Wi-Fi Direct в момента, а след това проверете колко устройства са свързани. 	Wi-Fi Direct

За Windows

Ако безжичната връзка е била прекъсната и сте проверили и изпробвали всичко, описано по-горе, ви препоръчваме да използвате инструмента за поправка на мрежовата връзка.

Устройството ми на Brother не може да печата, сканира или получава PC-FAX в мрежата

Причина	Действие	Интерфейс
Защитният ви софтуер блокира достъпа на устройството до мрежата. (Функцията за мрежово сканиране не работи.)	<ul style="list-style-type: none"> Windows Конфигурирайте софтуера за защита/защитната стена от външен разработчик така, че да разреши мрежово сканиране. За да добавите порт 54925 за мрежово сканиране, въведете следната информация: <ul style="list-style-type: none"> За име: напишете описание, например Brother NetScan. За номер на порт: напишете 54925. напишете 137. напишете 161. За протокол: избрано е UDP. Вижте ръководството с инструкции към софтуера за защита/защитна стена от друг разработчик или се свържете с производителя на софтуера. Mac (Brother iPrint&Scan) В лентата с менюта Finder (Търсене) щракнете върху Go (Старт) > Applications (Приложения), а след това щракнете двукратно върху иконата на Brother iPrint&Scan. Появява се прозорецът на Brother iPrint&Scan. Щракнете върху бутона Изберете Машината си и след това следвайте инструкциите на екрана, за да изберете отново мрежовото си устройство. 	Кабелна/ Безжична
Защитният ви софтуер блокира достъпа на	Настройте софтуера за защита/защитната стена от външен разработчик така, че да разрешава получаване на PC-FAX. За да	Кабелен/ Безжичен

Причина	Действие	Интерфейс
устройството до мрежата. (Функцията за мрежово получаване на факс PC-Fax не работи.) (Windows)	се добави порт 54926 за мрежово получаване на PC-FAX, въведете информацията по-долу: <ul style="list-style-type: none"> • За име: напишете описание, например Brother PC-FAX Rx. • За номер на порт: напишете 54926. • За протокол: избрано е UDP. <p>Вижте ръководството с инструкции към софтуера за защита/защитна стена от друг разработчик или се свържете с производителя на софтуера.</p>	
Защитният ви софтуер блокира достъпа на устройството до мрежата.	Някои софтуерни програми за защита може да блокират достъпа без показване на предупредителен диалогов прозорец след успешното инсталиране. За да позволите достъп, вижте инструкциите за вашия софтуер за защита или се обърнете към производителя на софтуера.	Кабелен/ Безжичен
На вашето устройство на Brother не е присвоен достъпен IP адрес.	<ul style="list-style-type: none"> • Проверете IP адреса и подмрежовата маска. Проверете дали както IP адресът, така и маската на подмрежата на вашия компютър и на устройството на Brother са правилни и се намират в една и съща мрежа. За повече информация как да проверите IP адреса и маската на подмрежата, се обърнете към мрежовия администратор. • Windows Проверете IP адреса и маската на подмрежата, като използвате инструмента за поправяне на мрежовата връзка. • Mac Проверете мрежовите устройства, като използвате командата "ping". За повече информация как да проверите мрежовите си настройки ► <i>Свързана информация:Проверка на мрежовите устройства чрез използване на командата "ping".</i> 	Кабелен/ Безжичен
Задачата за печат, която не е изпълнена успешно, все още е на опашката за печат на компютъра.	<ul style="list-style-type: none"> • Ако задачата за печат все още е на опашката на компютъра, я изтрийте. • В противен случай щракнете двукратно върху иконата на принтера в следната папка и отменете печата на всички документи: <ul style="list-style-type: none"> - Windows 10, Windows Server 2016 и Windows Server 2019 Щракнете върху  > Система на Windows > Контролен панел. В групата Хардуер и звук щракнете върху Преглед на устройства и принтери. - Windows 8.1 Преместете мишката в долния десен ъгъл на работния плот. Когато се появи лентата с менюта, щракнете върху Настройки > Контролен панел. В групата Хардуер и звук щракнете върху Преглед на устройства и принтери. - Windows Server 2012 R2 Щракнете върху Контролен панел на екрана Старт. В групата Хардуер щракнете върху Преглед на устройства и принтери. - Windows Server 2012 Преместете мишката в долния десен ъгъл на работния плот. Когато се появи лентата с менюта, щракнете върху Настройки > Контролен панел. В групата Хардуер щракнете върху Преглед на устройства и принтери > Принтер. - Windows 7 	Кабелен/ Безжичен

Причина	Действие	Интерфейс
	<p>Щракнете върху  (Старт) > Устройства и принтери.</p> <ul style="list-style-type: none"> - Windows Server 2008 <p>Щракнете върху старт > Контролен панел > Принтери.</p> <ul style="list-style-type: none"> - Mac <p>Щракнете върху System Preferences (Предпочитания за системата) > Printers & Scanners (Принтери и скенери).</p>	
Вашето устройство на Brother не е свързано с безжичната мрежа.	Отпечатайте доклада за WLAN, за да проверите в него кода на грешката.	Безжична

Ако сте проверили и изпробвали всичко, посочено по-горе, но устройството Brother все още не може да печата и сканира, деинсталирайте драйверите (Windows) и софтуера на Brother и инсталирайте най-новите им версии.

Искам да проверя дали моите мрежови устройства работят правилно

Проверка	Действие	Интерфейс
Проверете включени ли са вашето устройство Brother, точката за достъп/маршрутизаторът или мрежовият концентратор.	<p>Проверете следните неща:</p> <ul style="list-style-type: none"> • Захранващият кабел е свързан правилно и устройството Brother е включено. • Точката за достъп/маршрутизаторът или концентраторът са включени и техните индикатори за свързване мигат. • Дали всички предпазни опаковъчни елементи са свалени от устройството. • Капакът на скенера и преградата за отстраняване на заседнала хартия са напълно затворени. • Хартията е поставена правилно в тавата за хартия. • (За кабелни мрежи) Мрежовият кабел е свързан стабилно към устройството Brother и към маршрутизатора или концентратора. 	Кабелен/ Безжичен
Проверете дали можете да изпълните командата „ping“ към устройството Brother от вашия компютър.	<p>Изпълнете командата "ping" към устройството на Brother от вашия компютър, като използвате IP адреса или името на възела в командния ред на Windows или в приложението Mac Terminal:</p> <p>ping <ipaddress> или <nodename>.</p> <ul style="list-style-type: none"> • При успех: вашето устройство Brother работи правилно и е свързано в една и съща мрежа с вашия компютър. • При неуспех: вашето устройство Brother не е свързано в една и съща мрежа с вашия компютър. <p>Windows: Попитайте администратора си за IP адреса и маската на подмрежата, след което използвайте инструмента за поправяне на мрежовата връзка.</p> <p>Mac: Проверете дали IP адресът и подмрежовата маска са настроени правилно.</p>	Кабелен/ Безжичен
Проверете дали вашето устройство Brother е свързано към безжичната мрежа.	Отпечатайте доклада за WLAN, за да проверите в него кода на грешката.	Безжична

Ако сте проверили и изпробвали всичко гореописано, но все още имате проблеми, вижте инструкциите, предоставени с вашата точка за достъп до безжична LAN мрежа/маршрутизатор за откриване на информация за SSID (име на мрежата) и мрежовия ключ (паролата) и правилното им настройване.



Свързана информация

- Мрежови проблеми
 - Проверка на мрежовите устройства чрез използване на командата “ping”

Свързани теми:

- Отпечатване на доклад за WLAN
- Печат на доклада за мрежовата конфигурация
- Използване на инструмента за поправка на мрежовата връзка (Windows)
- Кодове за грешка в доклад за безжична LAN мрежа
- Конфигуриране на вашето устройство за безжична мрежа, когато не се изпраща SSID
- Използване на Wi-Fi Direct®

Проверка на мрежовите устройства чрез използване на командата “ping”

Проверете IP адресите на компютъра и на своето устройство Brother и след това проверете дали мрежата работи правилно.

>> [Конфигуриране на IP адреса на вашия компютър \(Windows\)](#)

>> [Конфигуриране на IP адреса на вашия компютър \(Mac\)](#)

>> [Конфигуриране на IP адреса на устройството Brother](#)

Конфигуриране на IP адреса на вашия компютър (Windows)

1. Направете едно от следните неща:

- Windows 10

Щракнете върху  > Система на Windows > Команден прозорец.

- Windows 8.1

Преместете мишката в долния десен ъгъл на работния плот. Когато се покаже лентата с менюта, щракнете върху **Търси** > **Команден прозорец**.

- Windows 7

Щракнете върху  (Старт) > Всички програми > Принадлежности > Команден прозорец.

2. Напишете „ipconfig” и след това натиснете бутона Enter на клавиатурата.

3. Потвърдете стойностите на IPv4 адреса и подмрежовата маска.

4. Напишете „exit” и след това натиснете бутона Enter на клавиатурата.

Конфигуриране на IP адреса на вашия компютър (Mac)

1. Изберете **System Preferences (Предпочитания за системата)** от меню Apple.

2. Щракнете върху **Network (Мрежа) > Advanced (Разширени) > TCP/IP**.

3. Потвърдете стойностите на IPv4 адреса и подмрежовата маска.

Конфигуриране на IP адреса на устройството Brother

Отпечатайте отчета за мрежовата конфигурация и потвърдете стойностите за IP адреса и подмрежовата маска.

<IP Settings >		
IP Address	192.168.11.250	(set manually)
Subnet Mask	255.255.255.0	
IP Gateway	192.168.100.200	
Boot Method	STATIC	
Boot Tries	3	
IP Filter	Disabled	

Проверете IP адресите за компютъра и за устройството Brother. Уверете се, че частите на мрежовия адрес са едни и същи. Например, ако подмрежовата маска е „255.255.255.0“, нормално е само частите на хост адреса да бъдат различни.

	Мрежов адрес	Хост адрес	
IP адрес	192.168.100.	250	Задайте крайното число, което съответства на „0“ в подмрежовата маска, на 1–254.
Подмрежова маска	255.255.255.	0	Обикновено няма проблеми, когато подмрежовата маска е „255.255.255.0“. Използвайте една и съща стойност за всички компютри.



Свързана информация

- Ако срещате затруднения с мрежата на вашето устройство

Проблеми с AirPrint

Проблем	Предложения
Моето устройство не е показано в списъка с принтери.	Уверете се, че вашето устройство е включено.
	Проверете мрежовите настройки.
	Приближете мобилното устройство по-близо до безжичната точка за достъп/маршрутизатора или до вашето устройство.
Не мога да печатам.	Уверете се, че вашето устройство е включено.
	Проверете мрежовите настройки.
Опитвам се да отпечатам документ от няколко страници от устройство с iOS, но се отпечатва САМО първата страница.	Уверете се, че работите с най-новата версия на ОС.



Свързана информация

- [Ако срещате затруднения с вашето устройство](#)

Свързани теми:

- [Отстраняване на неизправности](#)

Проверка на информацията за устройството

Следвайте тези инструкции, за да проверите серийния номер, версията на фърмуера и актуализацията на фърмуера на устройството.

>> [DCP-T520W/DCP-T525W/DCP-T720DW/DCP-T725DW/DCP-T820DW/DCP-T825DW](#)

>> [MFC-T920DW/MFC-T925DW](#)

DCP-T520W/DCP-T525W/DCP-T720DW/DCP-T725DW/DCP-T820DW/DCP-T825DW

1. Натиснете **Menu (Меню)**.
2. Натиснете ▲ или ▼, за да изберете [Инфор. за маш.]. Натиснете **OK**.
3. Натиснете ▲ или ▼, за да изберете следните опции:

Опция	Описание
Сериен номер	Проверка на серийния номер на устройството.
Версия	Проверка на версията на фърмуера на устройството.
Брояч на стр.	Проверка на общия брой отпечатани от устройството страници.

4. Натиснете **OK**.
5. Натиснете **Stop/Exit (Стоп/Излез)**.

MFC-T920DW/MFC-T925DW

1. Натиснете **Settings (Настройки)**.
2. Натиснете ▲ или ▼, за да изберете [Инфор. за маш.]. Натиснете **OK**.
3. Натиснете ▲ или ▼, за да изберете следните опции:

Опция	Описание
Сериен номер	Проверка на серийния номер на устройството.
Версия на фърмуера	Проверка на версията на фърмуера на устройството.
Актуал. фърму.	Актуализиране на устройството с най-новия фърмуер.
Авт. проверка на фърм.	Преглед на информацията за фърмуера на началния екран.
Брояч на стр.	Проверка на общия брой отпечатани от устройството страници.

4. Натиснете **OK**.
5. Натиснете **Stop/Exit (Стоп/Излез)**.



Свързана информация

- [Отстраняване на неизправности](#)

Нулиране на устройството

ВАЖНО

(MFC-T920DW/MFC-T925DW)

Когато нулирате устройството, съхранените в паметта му факсове може да се изтрият. Преди да нулирате устройството, можете да прехвърлите факсовете към компютър или друго факс устройство, за да не загубите важни съобщения.

>> [DCP-T520W/DCP-T525W/DCP-T720DW/DCP-T725DW/DCP-T820DW/DCP-T825DW](#)

>> [MFC-T920DW/MFC-T925DW](#)

DCP-T520W/DCP-T525W/DCP-T720DW/DCP-T725DW/DCP-T820DW/DCP-T825DW

1. Натиснете **Menu (Меню)**.
2. Натиснете **▲** или **▼**, за да направите своите избори:
 - a. Изберете [Инициал. настр]. Натиснете **OK**.
 - b. Изберете [Нулирай]. Натиснете **OK**.
 - c. Изберете опцията за нулиране, която желаете да използвате. Натиснете **OK**.
3. Натиснете **▲** за [Нулирай], за да потвърдите.
4. Натиснете **▲** за [Да], за да рестартирате устройството.
Устройството се рестартира.

MFC-T920DW/MFC-T925DW

1. Натиснете **Settings (Настройки)**.
2. Натиснете **▲** или **▼**, за да направите своите избори:
 - a. Изберете [Инициал. настр]. Натиснете **OK**.
 - b. Изберете [Нулирай]. Натиснете **OK**.
 - c. Изберете опцията за нулиране, която желаете да използвате. Натиснете **OK**.
3. Натиснете **▶** за две секунди, за да потвърдите.
Устройството се рестартира.

✓ **Свързана информация**

- [Отстраняване на неизправности](#)
 - [Общ преглед на функциите за нулиране](#)

Свързани теми:

- [Прехвърляне на вашите факсове или отчета за факсовете](#)

Общ преглед на функциите за нулиране

ВАЖНО

(MFC-T920DW/MFC-T925DW)

Когато нулирате устройството, съхранените в паметта му факсове може да се изтрият. Преди да нулирате устройството, можете да прехвърлите факсовете към компютър или друго факс устройство, за да не загубите важни съобщения.

Налични са следните функции за нулиране:

1. [Нулиране машина]

Можете да нулирате всички променени от вас настройки на устройството.

Адресната книга, отчетите за факсове и хронологията на повикванията ще останат. (модели MFC)

2. [Мрежа]

Нулиране на сървъра за печат до фабричните му настройки по подразбиране (включва информацията за паролата и IP адреса).

3. [Адресна книга и факс] (модели MFC)

Адресна книга и факс нулира следните настройки:

- Адресна книга и конфигурирани групи
- ИД на устройството
Име и номер
- Отчет
Отчет за потвърждаване на предаването, адресна книга и дневник на факсовете
- История
Изходящо повикване
- Факсове в паметта

4. [Всички настройки]

Използвайте тази функция за нулиране, за да нулирате всички настройки на устройството до първоначалните настройки, зададени фабрично.

Ние настоятелно препоръчваме да извършите тази операция при изхвърляне на устройството.



(DCP-T820DW/DCP-T825DW/MFC-T920DW/MFC-T925DW)

Изключете интерфейския кабел, преди да изберете [Мрежа] или [Всички настройки].



Свързана информация

- [Нулиране на устройството](#)

Свързани теми:

- [Прехвърляне на вашите факсове или отчета за факсовете](#)

Рутинно техническо обслужване

- Презареждане на резервоарите за мастило
- Почистване на устройството Brother
- Проверка на устройството Brother
- Коригиране на подаването на хартия, така че да се изчистят вертикалните линии
- Промяна на опциите за печат за подобряване на резултатите при печат
- Опаковане и изпращане на вашето устройство Brother

Презареждане на резервоарите за мастило

Проверете визуално действителното количество на оставащото мастило, като погледнете през прозорчето (1) на резервоара за мастило. Ако нивото на останалото мастило е точно на или под долната линия (2) под обозначението за минимално напълване, напълнете резервоара за мастило.

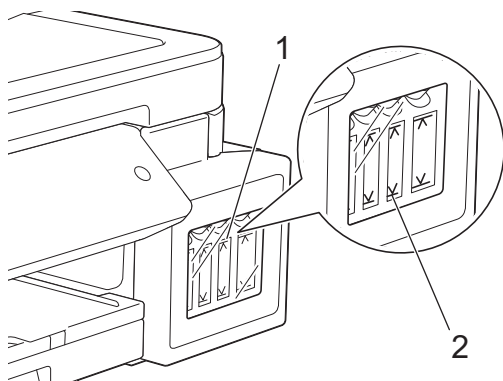

Количеството мастило под долната линия е необходимо, за да се предотврати изсушаването от въздуха и повредата на блока на печатащата глава.

Презаредете резервоара за мастило, когато нивото на останалото мастило е точно на или под долната линия.

⚠ ВНИМАНИЕ

Ако в очите ви влезе мастило, изплакнете ги незабавно с вода. Ако не го направите, може да получите зачервяване или леко възпаление на очите. В случай на аномалия се консултирайте с лекар.

ВАЖНО

- Препоръчваме ви да използвате оригинални консумативи Brother за осигуряване на стабилно качество и производителност на печата. Въпреки че не всички неоригинални консумативи могат да причинят проблеми с качеството, възможно е някои да повлияят неблагоприятно на качеството на печат или да причинят неизправност на устройството. Brother може да ви начисли разходите за ремонт на устройството, ако се докаже, че повредата е причинена от неоригинални консумативи, дори ако то все още е с гаранционно покритие.
- Проверете върху етикета името на модела на бутилката с мастило. Използването на неправилното мастило може да повреди устройството.

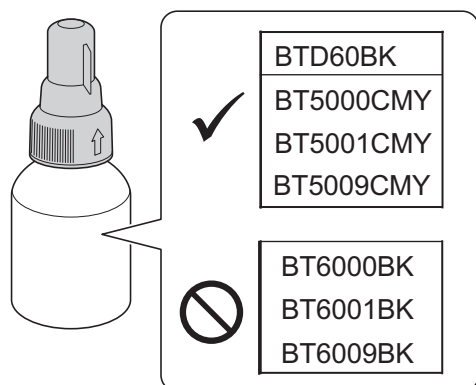

1. Отворете капака на резервоара за мастило (1).

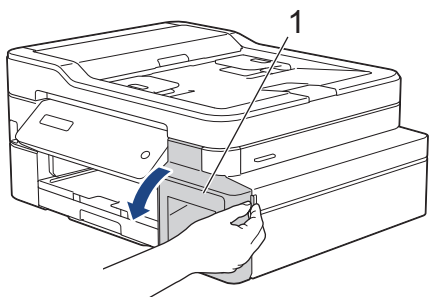

2. Отстранете капачката на резервоара за мастило за цвета, който искате да напълните, и я поставете обратно на капака, както е показано.

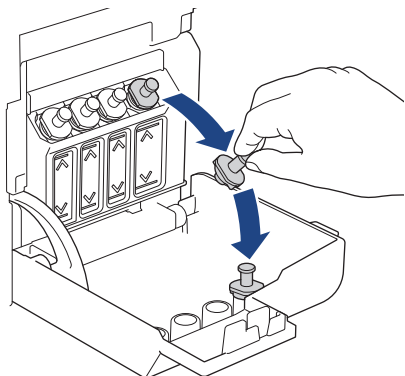

ЗАБЕЛЕЖКА

Внимавайте да не докоснете мастилото, докато боравите с капачката на резервоара за мастило.

3. Свалете капачката на бутилката с мастило, свалете защитния слой от бутилката с мастило и поставете отново капачката.

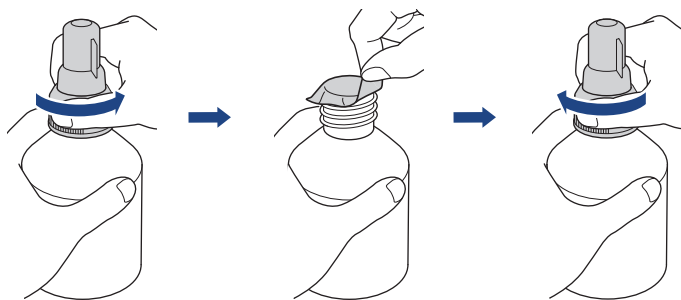

ВАЖНО

- Затворете плътно капачката на бутилката с мастило. В противен случай мастилото може да протече.
- НЕ разклащайте бутилките с мастило. Ако мастило оцвети кожата или дрехите ви, измийте веднага със сапун или почистващ препарат.

4. Свалете капачката на дюзата, както е показано.

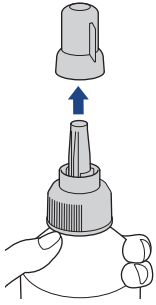

5. Уверете се, че цветът на капачката на резервоара за мастило отговаря на цвета на мастилото, което искате да напълните.

Дръжте дюзата близо до отвора на резервоара за мастило и вкарайте дюзата на бутилката добре в резервоара за мастило, така че мастилото да не се разлива.

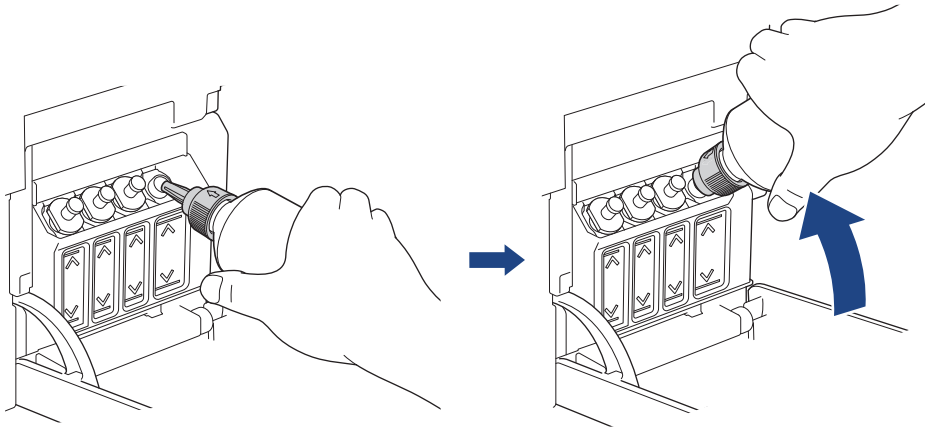

За да напълните резервоара за мастило по-бързо, вкарайте добре дюзата на мастилото в резервоара за мастило така, че стрелката на бутилката с мастило, показана на илюстрацията, да е нагоре.

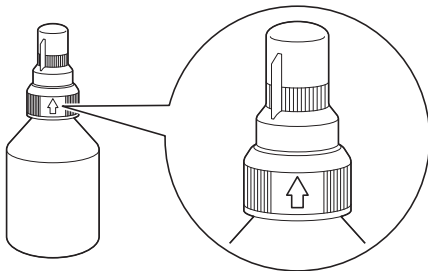

6. Бутилката стои сама и мастилото се пълни автоматично до изпразването на бутилката, или докато мастилото достигне линията за обозначаване на максимално напълване.

За да напълните по-бързо резервоара за мастило, стиснете бутилката от двете страни.

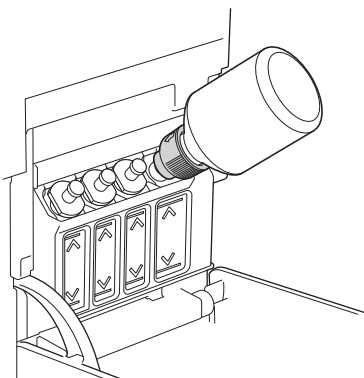

ВАЖНО

Внимавайте да не налеее мастило над горната линия над обозначението за максимално напълване.

ЗАБЕЛЕЖКА

- Внимавайте да не разлеее мастило, когато пълните резервоара за мастило.
- Напълнете с цялото мастило от бутилката, ако нивото не превишава горната линия.

7. Дръжте дюзата близо до отвора на резервоара за мастило, завъртете дюзата нагоре и извадете бутилката от резервоара за мастило, така че мастилото да не се разлива.

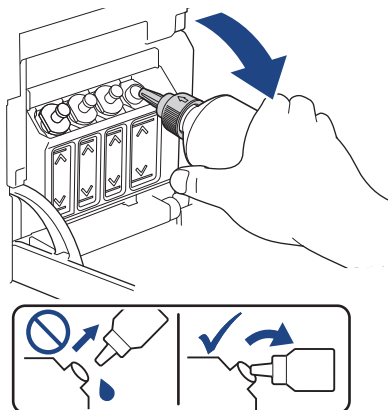

8. Поставете отново капачката на дюзата.

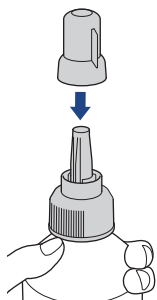

ЗАБЕЛЕЖКА

- Ако в бутилката с мастило остане мастило, плътно запечатайте капачката и съхранявайте бутилката с мастило изправена на равна повърхност на хладно и тъмно място.
- Избягвайте наклоняването на бутилката с мастило или поставянето ѝ легнала; възможен е теч.

9. Поставете отново капачката на резервоара за мастило.

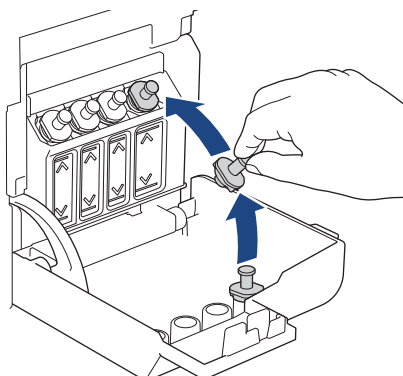

10. Повторете тези стъпки за всеки резервоар за мастило, който искате да напълните.

11. Затворете капака на мастилниците.

Когато отворите и затворите капака на резервоара за мастило, на LCD дисплея може да се покаже съобщение за проверка на напълването на резервоарите за мастило.

- Ако сте презаредили резервоарите за мастило, изберете [Да], за да нулирате брояча за мастило за презаредените цветове.
- Ако не сте презаредили резервоара за мастило, не забравяйте да изберете [Не].

ВАЖНО

- Ако случайно смесите цветовете, като напълните грешен резервоар за мастило, свържете се с отдела за обслужване на клиенти на Brother или с вашия местен дилър на Brother.
- Ако сте отворили бутилка с мастило, тя трябва да се използва в рамките на шест месеца. Използвайте неотворените бутилки с мастило, преди да е изтекъл срокът на годност, указан на опаковката.



Свързана информация

- [Рутинно техническо обслужване](#)

Свързани теми:

- [Съобщения за грешки и за техническа поддръжка](#)
 - [Проблеми при работата с хартия и отпечатването](#)
-

Почистване на устройството Brother

- [Почистване на скенера](#)
- [Почистване на печатащата глава на устройството на Brother](#)
- [Почистване на печатащата глава чрез Уеб базирано управление](#)
- [Почистване на печатащата глава от компютъра \(Windows\)](#)
- [Почистване на LCD дисплея на устройството](#)
- [Почистване на външния корпус на устройството](#)
- [Почистване на валека на принтера на устройството](#)
- [Почистване на ролките за подаване на хартия](#)
- [Почистване на основната подложка](#)
- [Почистване на поемащите ролки за хартия](#)

Почистване на скенера

1. Изключете устройството от електрическия контакт.
2. Вдигнете капака за документи (1). Почистете стъклото на скенера (2) и бялата пластмаса (3) с неотделяща влакна кърпа, навлажнена с вода.

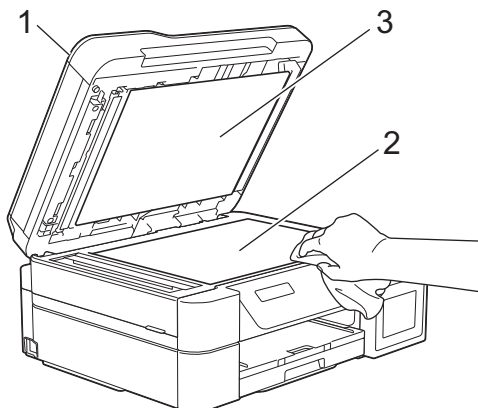

3. В ADF почистете бялата пластина (1) и стъклената лента (2) с неотделяща влакна кърпа, навлажнена с вода. (Само за модели с ADF)

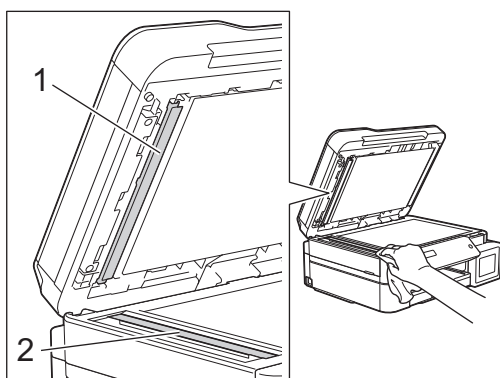

(Само за модели с ADF)

Ако почувствате наличие на прах или замърсяване, отново почистете стъклото. Може да се наложи да повторите почистването три или четири пъти. За проверка, правете копие след всяко почистване.



Когато върху стъклената лента има замърсяване или коректор, на разпечатките се вижда вертикална линия.



След почистване на стъклената лента вертикална линия не се появява.



Свързана информация

- Почистване на устройството Brother

Свързани теми:

- Проблеми с телефона и факса
- Други проблеми

Почистване на печатащата глава на устройството на Brother

За да поддържа доброто качество на печата, устройството автоматично почиства печатащата глава при необходимост. Ако има проблем с качеството на печата, стартирайте ръчно процеса на почистване.

- Почистете печатащата глава, ако се появява хоризонтална линия или празно пространство в текста или графиките на отпечатаните страници. В зависимост от проблемния цвят, изберете за почистване само черно, трите цвята едновременно (жълто/синьо/червено) или четирите цвята заедно.
- Почистването на печатащата глава изразходва мастило.
- Твърде честото почистване води до ненужно изразходване на мастило.

ВАЖНО

НЕ докосвайте печатащата глава. Докосването на печатащата глава може да я повреди трайно и да анулира нейната гаранция.

>> [DCP-T520W/DCP-T525W/DCP-T720DW/DCP-T725DW/DCP-T820DW/DCP-T825DW](#)
>> [MFC-T920DW/MFC-T925DW](#)

DCP-T520W/DCP-T525W/DCP-T720DW/DCP-T725DW/DCP-T820DW/DCP-T825DW

1. Натиснете **Menu (Меню)**.
2. Натиснете **▲** или **▼**, за да направите своите избори:
 - a. Изберете [Поддръжка]. Натиснете **OK**.
 - b. Изберете [Изчистване]. Натиснете **OK**.
 - c. Изберете [Черно], [Цветно], или [Всичко]. Натиснете **OK**.
 - d. Изберете [Нормално], [Силно], или [Най-дълбоко]. Натиснете **OK**.
3. Натиснете **Mono Start (Старт Черно-бяло)** или **Colour Start (Старт Цветно)**.
Устройството започва да почиства.

ЗАБЕЛЕЖКА





Ако почистите печатащата глава няколко пъти и печатът не се подобри, опитайте метода за специално почистване, който почиства печатащата глава с по-голяма сила.

1. Уверете се, че всички резервоари за мастило са пълни над половината, тъй като този метод консумира голямо количество мастило.
2. Натиснете **Menu (Меню)**.
3. Натиснете **▲** или **▼**, за да изберете [Поддръжка] > [Изчистване], и след това натиснете **OK**.
4. Натиснете едновременно **Menu (Меню)** и **OK**.
Устройството започва да почиства.





- Използвайте специалния метод на почистване само ако преди това сте почистили печатащата глава няколко пъти и качеството на печата не се е подобрило.
- Ако стартирате почистване при малко количество мастило, то може да доведе до повреда на устройството. Проверете нивото на всеки резервоар за мастило, преди да стартирате почистването, и при необходимост допълнете всеки резервоар за мастило.
- Можете да почистите печатащата глава и от компютъра си.

MFC-T920DW/MFC-T925DW

1. Натиснете  (Мастило).
2. Натиснете  или , за да направите своите избори:
 - a. Изберете [Почистване на печ. глава]. Натиснете **ОК**.
 - b. Изберете [Само черно], [Само цвят], или [Всичко]. Натиснете **ОК**.
 - c. Изберете [Нормално], [Силно], или [Най-дълбоко]. Натиснете **ОК**.
3. Натиснете .
Устройството почиства печатащата глава.

ЗАБЕЛЕЖКА

Ако почистите печатащата глава няколко пъти и печатът не се подобри, опитайте специалния метод на почистване.

1. Уверете се, че всички резервоари за мастило са пълни над половината, тъй като този метод консумира голямо количество мастило.
2. Натиснете  (Мастило).
3. Натиснете  или , за да изберете [Почистване на печ. глава]. Натиснете **ОК**.
4. Натиснете едновременно **Settings (Настройки)** и **ОК**.
Устройството започва да почиства.



- Използвайте специалния метод на почистване само ако преди това сте почистили печатащата глава няколко пъти и качеството на печата не се е подобрило.
- Ако стартирате почистване при малко количество мастило, то може да доведе до повреда на устройството. Проверете нивото на всеки резервоар за мастило, преди да стартирате почистването, и при необходимост допълнете всеки резервоар за мастило.
- Можете да почистите печатащата глава и от компютъра си.

Свързана информация

- [Почистване на устройството Brother](#)

Свързани теми:

- [Проблеми при работата с хартия и отпечатването](#)
- [Почистване на печатащата глава от компютъра \(Windows\)](#)
- [Почистване на печатащата глава чрез Уеб базирано управление](#)

Почистване на печатащата глава чрез Уеб базирано управление

За да поддържа доброто качество на печата, устройството автоматично почиства печатащата глава при необходимост. Ако има проблем с качеството на печата, стартирайте ръчно процеса на почистване.

1. Стартирайте Brother iPrint&Scan.

- Windows

Стартирайте  (Brother iPrint&Scan).

- Mac

В лентата с менюта **Finder (Търсене)** щракнете върху **Go (Старт) > Applications (Приложения)**, а след това щракнете двукратно върху иконата iPrint&Scan.

Появява се екранът на Brother iPrint&Scan.

2. Ако устройството Brother не е избрано, щракнете върху бутона **Изберете Машината си**, след което изберете името на своя модел от списъка. Щракнете върху **OK**.

3. Щракнете върху  (**Настройки на устройството**), за да конфигурирате настройките.

4. Ако се изисква, въведете паролата в полето **Вход**, след което щракнете върху **Вход**.



Паролата по подразбиране за управление на настройките на това устройство се намира на гърба на устройството и е отбелязана с „PwD“.

5. Отидете в навигационното меню и щракнете върху **Основни > Почистване на печатащата глава**.



Започнете от , ако навигационното меню не се вижда в лявата страна на екрана.

6. Изберете опцията **Нормално**, **Силно** или **Най-силно** за степента на почистване, която желаете. Опцията **Специално** използва повече мощност при почистване на печатащите глави, но консумира също и повече мастило.

7. Щракнете върху **Старт**.



Опцията **Специално** изисква голямо количество мастило за почистване на печатащата глава. Напълнете всички резервоари за мастило до ниво повече от половината, преди да стартирате почистване на печатащата глава.

Използвайте опцията **Специално** само ако преди това сте използвали опцията **Най-силно** и качеството на печат не се е подобрило.

Ако стартирате почистване при малко количество мастило, то може да доведе до повреда на устройството. Проверете нивото на всеки резервоар за мастило, преди да стартирате почистването, и при необходимост допълнете всеки резервоар за мастило.

8. Щракнете върху **Да**.

Устройството започва да почиства.



(Windows) Можете също да изчистите печатащата глава, като използвате драйвера на принтера.



Свързана информация

- [Почистване на устройството Brother](#)

Свързани теми:

- [Достъп до уеб базирано управление](#)

Почистване на печатащата глава от компютъра (Windows)

За да поддържа доброто качество на печата, устройството автоматично почиства печатащата глава при необходимост. Ако има проблем с качеството на печата, стартирайте ръчно процеса на почистване.

1. Направете едно от следните неща:

- За Windows 10, Windows Server 2016 и Windows Server 2019

Щракнете върху  > Система на Windows > Контролен панел. В групата **Хардуер и звук** щракнете върху **Преглед на устройства и принтери**.

- За Windows 8.1

Преместете мишката в долния десен ъгъл на работния плот. Когато се появи лентата с менюта, щракнете върху **Настройки**, а след това щракнете върху **Контролен панел**. В групата **Хардуер и звук** щракнете върху **Преглед на устройства и принтери**.

- За Windows Server 2012 R2

Щракнете върху **Контролен панел** на екрана **Старт**. В групата **Хардуер** щракнете върху **Преглед на устройства и принтери**.

- За Windows Server 2012

Преместете мишката в долния десен ъгъл на десктопа. Когато се появи лентата с менюта, щракнете върху **Настройки**, а след това щракнете върху **Контролен панел**. В група **Хардуер** щракнете върху **Преглед на устройства и принтери**.

- За Windows 7 и Windows Server 2008 R2

Щракнете върху  (**Старт**) > **Устройства и принтери**.

- За Windows Server 2008

Щракнете върху  (**Старт**) > **Контролен панел** > **Хардуер и звук** > **Принтери**.

2. Щракнете с десния бутон върху иконата **Brother XXX-XXXX Printer**, (където XXX-XXXX е името на вашия модел), а след това изберете **Предпочитания за печат**. Ако се появят опции за драйвер за принтер, изберете вашия драйвер за принтер.

Показва се диалоговият прозорец за драйвера на принтера.

3. Щракнете върху раздела **Профилактика**.

4. Изберете една от следните опции:

Опция	Описание
Проверка на качеството на печат...	Използвайте, за да разпечатате тестовата страница и да проверите качеството на печат.
Почистване на печатащата глава...	Използвайте, за да започнете процеса на почистване ръчно. Изберете, ако линия или празни пространства се появят в текст или графика на тестовата страница.

5. Направете едно от следните неща:

- Ако сте избрали опцията **Проверка на качеството на печат...**, щракнете върху **Стартиране**. Устройството отпечатва тестовата страница.
- Ако сте избрали опцията **Почистване на печатащата глава...**, изберете опцията **Само черно**, **Само цвят** или **Всички** за вида почистване и след това щракнете върху **Напред**.

6. Изберете опцията **Нормално**, **Интензивно** или **Най-интензивно** за силата на почистване и след това щракнете върху **Напред**.

7. Щракнете върху **Стартиране**.

Устройството започва да почиства.



Ако стартирате почистване при малко количество мастило, то може да доведе до повреди на устройството. Проверете нивото на всеки резервоар за мастило, преди да стартирате почистването, и при необходимост допълнете всеки резервоар за мастило.



Свързана информация

- [Почистване на устройството Brother](#)

Свързани теми:

- [Проблеми при работата с хартия и отпечатването](#)
 - [Почистване на печатащата глава на устройството на Brother](#)
-

Почистване на LCD дисплея на устройството

ВАЖНО

НЕ използвайте течни почистващи препарати (включително етанол).

1. Натиснете и задръжте , за да изключите устройството. LCD дисплеят показва [Изключване] за няколко секунди, преди да се изключи захранването.
2. Почистете LCD дисплея с неотделяща влакна суха, мека кърпа.

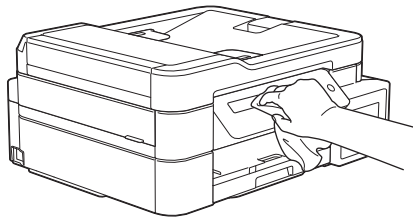

Свързана информация

- [Почистване на устройството Brother](#)

Почистване на външния корпус на устройството

ВАЖНО

- Почистването с летливи течности, като разреждател или бензин, ще повреди външната повърхност на устройството.
- НЕ използвайте почистващи материали, съдържащи амоняк.
- НЕ използвайте изопропилов алкохол за премахване на замърсяване от контролния панел. Панелът може да се напука.

1. Ако капакът на опората за хартия е отворен, го затворете и след това затворете опората за хартия.
2. Издърпайте тавата за хартия (1) извън устройството.

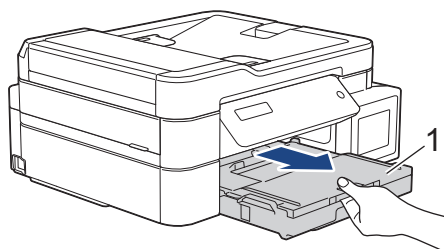

3. Избършете устройството отвън със суха, мека кърпа без власинки за отстраняване на праха.

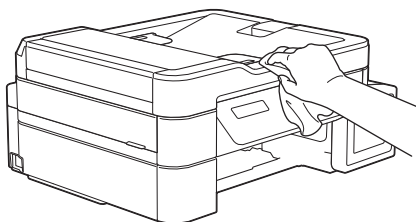

4. Повдигнете капака на изходната тава за хартия и отстранете всичко, което е заседнало в нея.

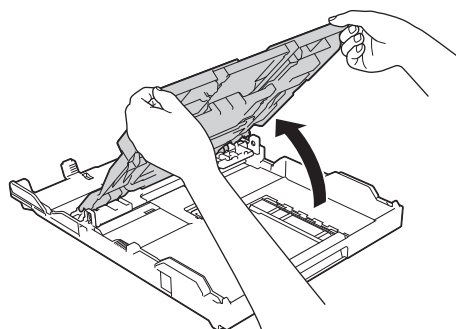

5. Избършете тавата за хартия отвън и отвътре със суха кърпа без власинки за отстраняване на праха.

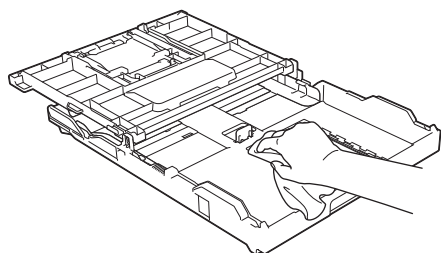

6. Затворете капака на изходната тава за хартия и бавно натиснете тавата за хартия докрай в устройството.



Свързана информация

- Почистване на устройството Brother

Почистване на валика на принтера на устройството

⚠ ПРЕДУПРЕЖДЕНИЕ

⚡ Преди да почистите валика на принтера се уверете, че сте изключили устройството от електрическия контакт, за да избегнете токов удар.

1. С две ръце хванете пластмасовите дръжки от двете страни на устройството, за да повдигнете капака на скенера в отворено положение.
2. Почистете валика на принтера на устройството (1) и зоната около него, като забършете разпиляното мастило с неотделяща влакна, мека, суха кърпа.

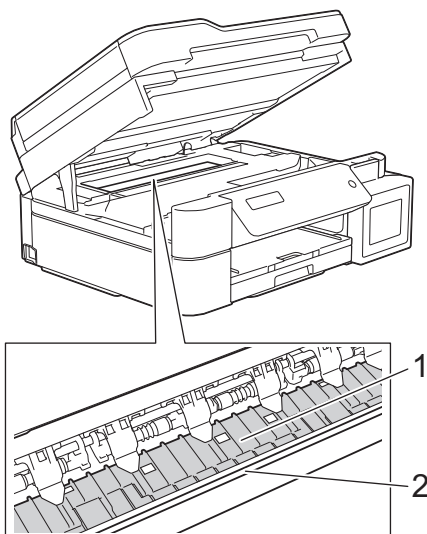

ВАЖНО

НЕ докосвайте лентата на кодиращото устройство – тънката пластмасова лента, която преминава през средата на устройството (2). В противен случай устройството може да се повреди.

3. Внимателно затворете капака на скенера с две ръце.

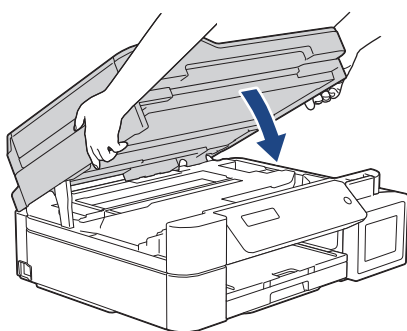

4. Включете отново захранващия кабел.

✓ Свързана информация

- [Почистване на устройството Brother](#)

Свързани теми:

- [Проблеми при работата с хартия и отпечатването](#)

Почистване на ролките за подаване на хартия

Ако ролките за подаване на хартия са оцветени с мастило или има натрупване на хартиен прах, това може да доведе до проблеми с подаването на хартия.

1. Изключете устройството от електрическия контакт.
2. Ако капакът на опората за хартия е отворен, го затворете и след това затворете опората за хартия.
3. Издърпайте тавата за хартия (1) извън устройството.

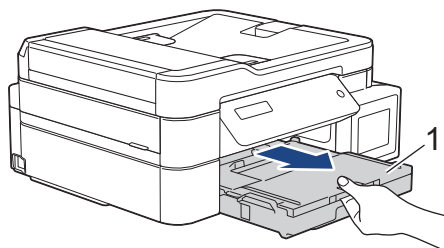

4. Почистете предната страна на ролките за подаване на хартия (1) с мека кърпа без власинки, навлажнена с вода, като използвате напречни движения. След почистването избършете ролките с мека, суха кърпа без власинки, за да премахнете напълно влагата.

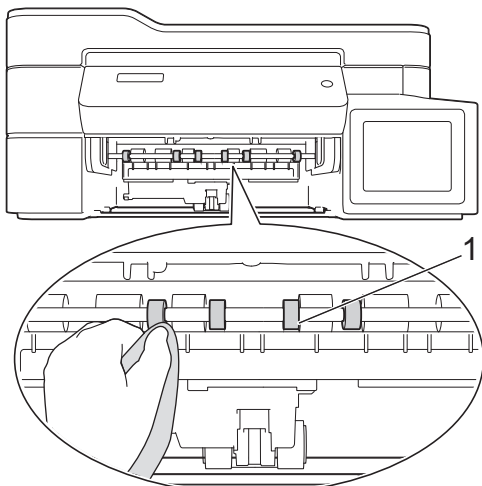

5. (DCP-T720DW/DCP-T725DW/DCP-T820DW/DCP-T825DW/MFC-T920DW/MFC-T925DW) Повдигнете преградата (2) и след това почистете задната страна на ролките за подаване на хартия (1) с мека кърпа без власинки, навлажнена с вода. След почистването избършете ролките с мека, суха кърпа без власинки, за да премахнете напълно влагата.

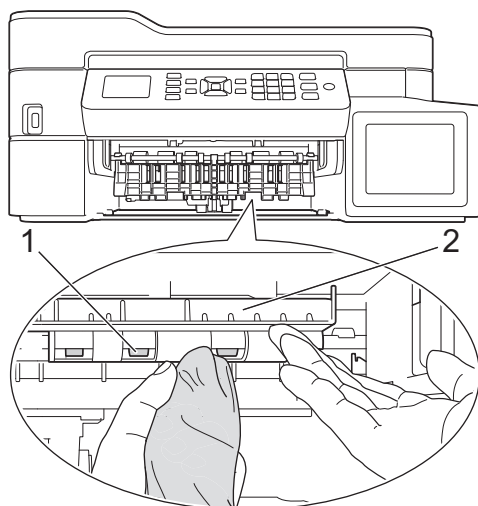

6. Натиснете бавно тавата за хартия, докато влезе в устройството напълно.

7. Включете отново захранващия кабел.



Не използвайте отново устройството преди ролките да са изсъхнали. Използването на устройството преди ролките да са напълно сухи може да причини проблеми с подаването на хартия.



Свързана информация

- [Почистване на устройството Brother](#)

Свързани теми:

- [Проблеми при работата с хартия и отпечатването](#)
-

Почистване на основната подложка

Периодичното почистване на основната подложка може да предотврати зареждането на множество листове хартия от устройството, когато в тавата са останали само няколко листа.

1. Ако капакът на опората за хартия е отворен, го затворете и след това затворете опората за хартия.
2. Издърпайте тавата за хартия (1) извън устройството.

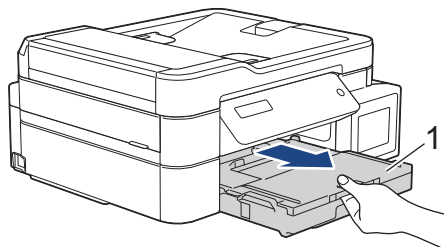

3. Почистете основната подложка (1) с мека, неотделяща влакна, навлажнена с вода кърпа. След почистването избършете подложката с мека, суха кърпа без власинки, за да премахнете напълно влагата.

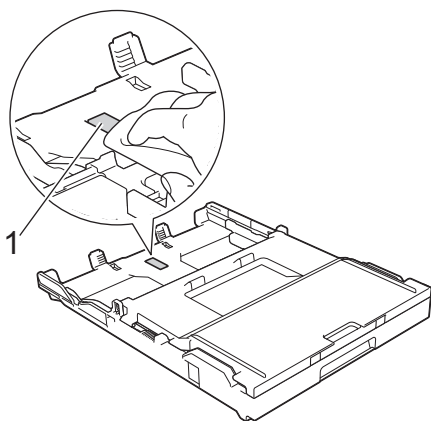

4. Натиснете бавно тавата за хартия, докато влезе в устройството напълно.

✓ **Свързана информация**

- [Почистване на устройството Brother](#)

Свързани теми:

- [Проблеми при работата с хартия и отпечатването](#)

Почистване на поемащите ролки за хартия

Периодичното почистване на поемащите ролки за хартия може да предотврати задръстванията с хартия, като осигури правилно подаване на хартията.

1. Изключете устройството от електрическия контакт.
2. Ако капакът на опората за хартия (1) е отворен, го затворете и след това затворете опората за хартия (2).

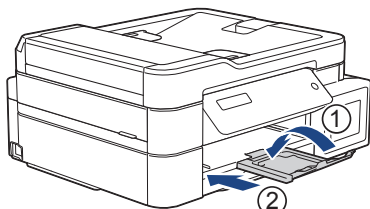

3. Издърпайте изцяло тавата за хартия от устройството.
4. Почистете поемащите ролки за хартия (1) с мека, неотделяща влакна, навлажнена с вода кърпа. Бавно въртете ролките, така че да се почисти цялата повърхност. След почистването избършете ролките с неотделяща влакна, мека, суха кърпа, за да премахнете напълно влагата.

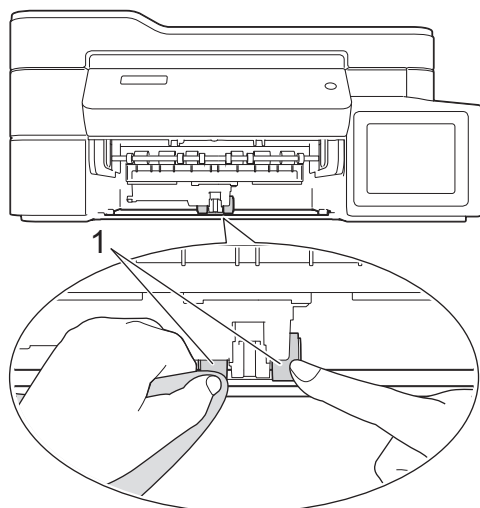

5. Натиснете бавно тавата за хартия, докато влезе в устройството напълно.
6. Включете отново захранващия кабел.

✓ **Свързана информация**

- [Почистване на устройството Brother](#)

Свързани теми:

- [Съобщения за грешки и за техническа поддръжка](#)
- [Проблеми при работата с хартия и отпечатването](#)

Проверка на устройството Brother

- [Проверка на качеството на печат](#)
- [Проверка на подравняването на печата от устройството Brother](#)
- [Наблюдаване на статуса на устройството от компютър \(Windows\)](#)
- [Наблюдаване на състоянието на устройството посредством Brother iPrint&Scan \(Windows/Mac\)](#)

Проверка на качеството на печат

Ако се появят цветове и текст, които са избелели или на черти, или ако в разпечатките липсва текст, възможно е дюзите на печатащата глава да са запушени. Отпечатайте листа за проверка на качеството на печат и погледнете схемата за проверка на дюзите.

>> [DCP-T520W/DCP-T525W/DCP-T720DW/DCP-T725DW/DCP-T820DW/DCP-T825DW](#)

>> [MFC-T920DW/MFC-T925DW](#)

DCP-T520W/DCP-T525W/DCP-T720DW/DCP-T725DW/DCP-T820DW/DCP-T825DW

1. Натиснете **Menu (Меню)**.
2. Натиснете **▲** или **▼**, за да направите своите избори:
 - a. Изберете [Поддръжка]. Натиснете **OK**.
 - b. Изберете [Подоб. качест.]. Натиснете **OK**.
 - c. Изберете [Провер. качест.]. Натиснете **OK**.
3. Натиснете **Colour Start (Старт Цветно)**.
Устройството разпечатва Страницата за проверка на качеството на печат.
4. Проверете качеството на четирите цветни квадратчета на страницата.
5. Когато съобщение на LCD дисплея ви подкани да проверите качеството на печат, направете едно от следните:
 - Ако всички редове са ясни и видими, натиснете **▲**, за да изберете [Да].
Натиснете **Stop/Exit (Стой/Излез)**, за да приключите проверката на качеството на печат.
 - Ако има липсващи редове (вижте **Лошо** по-долу), натиснете **▼**, за да изберете [Не].

OK (DCP-T520W/DCP-T525W)

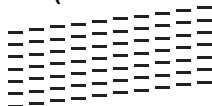

Лошо (DCP-T520W/DCP-T525W)

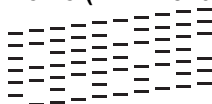

OK (DCP-T720DW/DCP-T725DW/DCP-T820DW/DCP-T825DW)

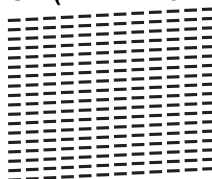

Лошо (DCP-T720DW/DCP-T725DW/DCP-T820DW/DCP-T825DW)

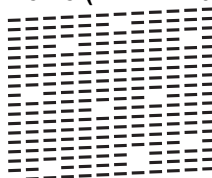

6. Когато съобщение на LCD дисплея ви подкани да проверите качеството на печат на всеки цвят, натиснете **▲** или **▼**, за да изберете образец, който най-точно съответства на резултата от печат. Натиснете **OK**.



Вижте образца по-долу, за да проверите качеството на печат.

DCP-T520W/DCP-T525W

Образци				
Качество на печат	Няма	Малко	До полов .	Много

DCP-T720DW/DCP-T725DW/DCP-T820DW/DCP-T825DW

Образци				
Качество на печат	Няма	Малко	До полов .	Много

7. Направете едно от следните неща:

- Ако е необходимо почистване на печатащата глава, натиснете **Colour Start (Старт Цветно)**, за да започнете процедурата по почистване.
- Ако не е необходимо почистване на печатащата глава, натиснете **Stop/Exit (Стоп/Излез)**, за да завършите проверката на качеството на печат.

8. След като процедурата за почистване завърши, натиснете ▲. След това натиснете **Colour Start (Старт Цветно)**.

Устройството разпечатва отново Страницата за проверка на качеството на печат. Проверете качеството на четирите цветни квадратчета на страницата отново.

Ако почистите печатащата глава няколко пъти и печатът не се подобри, опитайте специалния метод на почистване. >> [Свързана информация](#)

ВАЖНО

НЕ докосвайте печатащата глава. Докосването на печатащата глава може да я повреди трайно и да анулира нейната гаранция.



Когато е запушена дюза на печатащата глава, отпечатаният образец изглежда по следния начин:



След почистването на дюзите на печатащата глава хоризонталните линии изчезват:



MFC-T920DW/MFC-T925DW

1. Натиснете (Масило).

2. Натиснете ▲ или ▼, за да направите своите избори:
 - a. Изберете [Подобри КачПечат]. Натиснете **ОК**.
 - b. Изберете [Подобри КачПечат] отново. Натиснете **ОК**.
3. Натиснете ►.
Устройството разпечатва Страницата за проверка на качеството на печат.
4. Проверете качеството на четирите цветни квадратчета на страницата.
5. Когато съобщение на LCD дисплея ви подкани да проверите качеството на печат, направете едно от следните:
 - Ако всички редове са ясни и видими, натиснете ◀, за да изберете [Не].
Проверката на качеството на печат завършва.
 - Ако има липсващи редове (вижте **Лошо** по-долу), натиснете ►, за да изберете [Да].

ОК

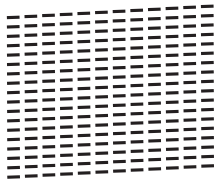

Лошо

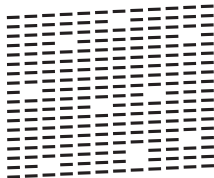

6. Когато съобщение на LCD дисплея ви подкани да проверите качеството на печат на всеки цвят, натиснете ◀ или ►, за да изберете образец (1–4), който най-точно съответства на резултата от печат. Натиснете **ОК**.
7. Направете едно от следните неща:
 - Ако е необходимо почистване на печатащата глава, натиснете ►, за да започнете процедурата по почистване.
 - Ако не е необходимо почистване на печатащата глава, екранът с менюто ще се върне на LCD дисплея.
8. След като процедурата за почистване завърши, съобщението на LCD дисплея ще ви подкани да проверите отново качеството на печат.
Натиснете ► [Да], за да започнете проверката на качеството на печат.
9. Натиснете отново ►.
Устройството разпечатва отново Страницата за проверка на качеството на печат. Проверете качеството на четирите цветни квадратчета на страницата отново.

Ако почистите печатащата глава няколко пъти и печатът не се подобри, опитайте специалния метод на почистване. ►► *Свързана информация*

ВАЖНО

НЕ докосвайте печатащата глава. Докосването на печатащата глава може да я повреди трайно и да анулира нейната гаранция.



Когато е запушена дюза на печатащата глава, отпечатаният образец изглежда по следния начин:



След почистването на дюзите на печатащата глава хоризонталните линии изчезват:



Свързана информация

- [Проверка на устройството Brother](#)

Свързани теми:

- [Проблеми при работата с хартия и отпечатването](#)
- [Почистване на печатащата глава на устройството на Brother](#)

Проверка на подравняването на печата от устройството Brother

Ако отпечатаният текст е размазан или изображенията станат бледи след транспортиране на устройството, регулирайте подравняването на печата.

>> DCP-T520W/DCP-T525W/DCP-T720DW/DCP-T725DW/DCP-T820DW/DCP-T825DW
>> MFC-T920DW/MFC-T925DW

DCP-T520W/DCP-T525W/DCP-T720DW/DCP-T725DW/DCP-T820DW/DCP-T825DW

1. Натиснете **Menu (Меню)**.
2. Натиснете **▲** или **▼**, за да направите своите избори:
 - a. Изберете [Поддръжка]. Натиснете **OK**.
 - b. Изберете [Подоб. качест.]. Натиснете **OK**.
 - c. Изберете [Подредба]. Натиснете **OK**.
3. Натиснете **Mono Start (Старт Черно-бяло)** или **Colour Start (Старт Цветно)**.

Устройството отпечатва листа за проверка на подравняването.

(A)

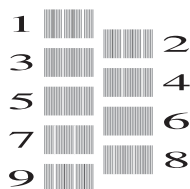

4. За образец (A) натиснете **▲** или **▼**, за да изберете номера на тестовата разпечатка, която има най-малко видими вертикални ивици (1 – 9) и след това натиснете **OK**.

В горния пример най-добрият избор е редът с номер 6.

Повторете тази стъпка за останалите образци.



Когато подравняването на отпечатването не е регулирано правилно, текстът изглежда размазан или изкривен като този.

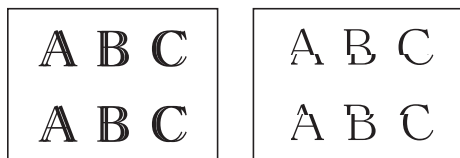

След правилно регулиране на подравняването на отпечатването, текстът изглежда като този.



5. Натиснете **Stop/Exit (Стоп/Излез)**.

MFC-T920DW/MFC-T925DW

1. Натиснете **▲** (Мастило).
2. Натиснете **▲** или **▼**, за да направите своите избори:
 - a. Изберете [Подобри КачПечат]. Натиснете **OK**.
 - b. Изберете [Подредба]. Натиснете **OK**.
3. Следвайте инструкциите на LCD дисплея.

Устройството отпечатва листа за проверка на подравняването.

(A)

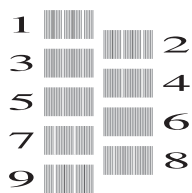

4. За образец (A) натиснете ◀ или ▶, за да изберете номера на тестовата разпечатка, която има най-малко видими вертикални ивици (1 – 9) и след това натиснете **OK**.

В горния пример най-добрият избор е редът с номер 6.

Повторете тази стъпка за останалите образци.



Когато подравняването на отпечатването не е регулирано правилно, текстът изглежда размазан или изкривен като този.

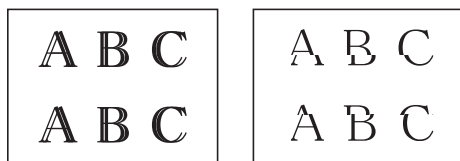

След правилно регулиране на подравняването на отпечатването, текстът изглежда като този.



5. Натиснете **Stop/Exit** (Стоп/Излез).



Свързана информация

- [Проверка на устройството Brother](#)



Свързани теми:

- [Проблеми при работата с хартия и отпечатването](#)
-

Наблюдаване на статуса на устройството от компютър (Windows)

Помощната програма Status Monitor е конфигуриращ се софтуерен инструмент за наблюдение на статуса на едно или повече устройства, който ви позволява да получавате незабавно информация за възникнали грешки.

Направете едно от следните неща:

- Щракнете двукратно върху иконата  в полето за задачи.
- Стартирайте  (**Brother Utilities**), а след това щракнете върху падащия списък и изберете името на вашия модел (ако вече не е избрано). Щракнете върху **Инструменти** в лявата навигационна лента, а след това щракнете върху **Status Monitor**.

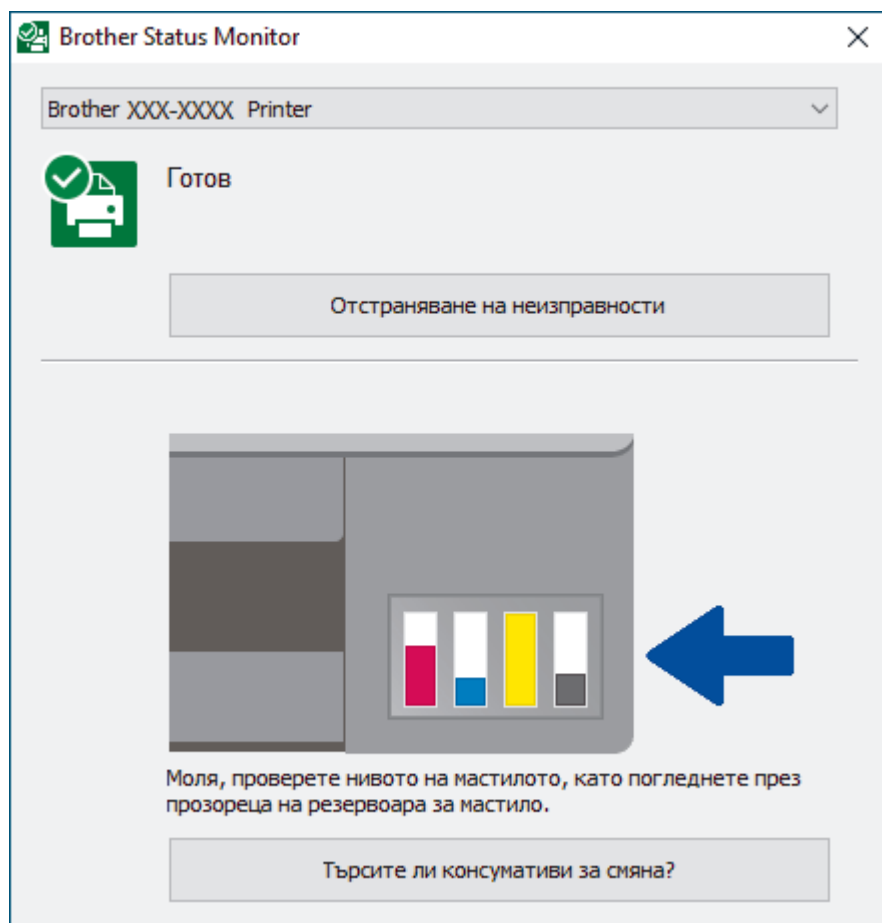

Отстраняване на неизправности

Натиснете бутона **Отстраняване на неизправности** за достъп до уеб сайта за отстраняване на неизправности.

Търсите ли консумативи за смяна?

Щракнете върху бутона **Търсите ли консумативи за смяна?** за повече информация относно оригиналните консумативи на Brother.



Можете също да проверите количеството мастило, като използвате Уеб базирано управление.



Свързана информация

- [Проверка на устройството Brother](#)
 - [Индикатори на Status Monitor и какво означават \(Windows\)](#)
 - [Изключване на функцията Show Status Monitor \(Windows\)](#)

-
- [Изключете Status Monitor \(Windows\)](#)

Свързани теми:

- [Отменяне на заявка за печат \(Windows\)](#)
-

Индикатори на Status Monitor и какво означават (Windows)

Когато включите компютъра си, иконата **Brother Status Monitor** се появява в полето за задачи.

- Зелената икона показва нормален режим на изчакване.



- Жълтата икона показва предупреждение.



- Червената икона показва, че е възникнала грешка.



- Сивата икона показва, че устройството е офлайн.



Свързана информация

- [Наблюдаване на статуса на устройството от компютър \(Windows\)](#)

Изключване на функцията Show Status Monitor (Windows)

Функцията Show Status Monitor ви уведомява, ако има проблем с устройство, което компютърът ви наблюдава. Настройката по подразбиране е **Само при отпечатване от този компютър**. За да я изключите, следвайте тези стъпки:

1. Щракнете с десния бутон върху иконата или прозореца  (**Brother Status Monitor**), изберете опцията **Настройки на Status Monitor**, след което щракнете върху **Опции**.
Показва се прозорецът **Опции**.
2. Щракнете върху раздела **Основни** и изберете **Изключен** за **Показване на Status Monitor**.
3. Щракнете върху **ОК**.



Дори ако функцията Show Status Monitor е изключена, можете да проверите статуса на устройството по всяко време, като изведете Status Monitor.



Свързана информация

- [Наблюдаване на статуса на устройството от компютър \(Windows\)](#)

▲ Начало > [Рутинно техническо обслужване](#) > [Проверка на устройството Brother](#) > [Наблюдаване на статуса на устройството от компютър \(Windows\)](#) > **Изключете Status Monitor (Windows)**

Изключете Status Monitor (Windows)

1. Щракнете с десния бутон на мишката върху иконата или прозореца  (**Brother Status Monitor**) и след това изберете **Изход**.
2. Щракнете върху **ОК**.

Свързана информация

- [Наблюдаване на статуса на устройството от компютър \(Windows\)](#)
-

Наблюдаване на състоянието на устройството посредством Brother iPrint&Scan (Windows/Mac)

Brother iPrint&Scan ви дава възможност да наблюдавате състоянието на вашето устройство Brother.

1. Стартирайте Brother iPrint&Scan.

- Windows

Стартирайте  (Brother iPrint&Scan).

- Mac



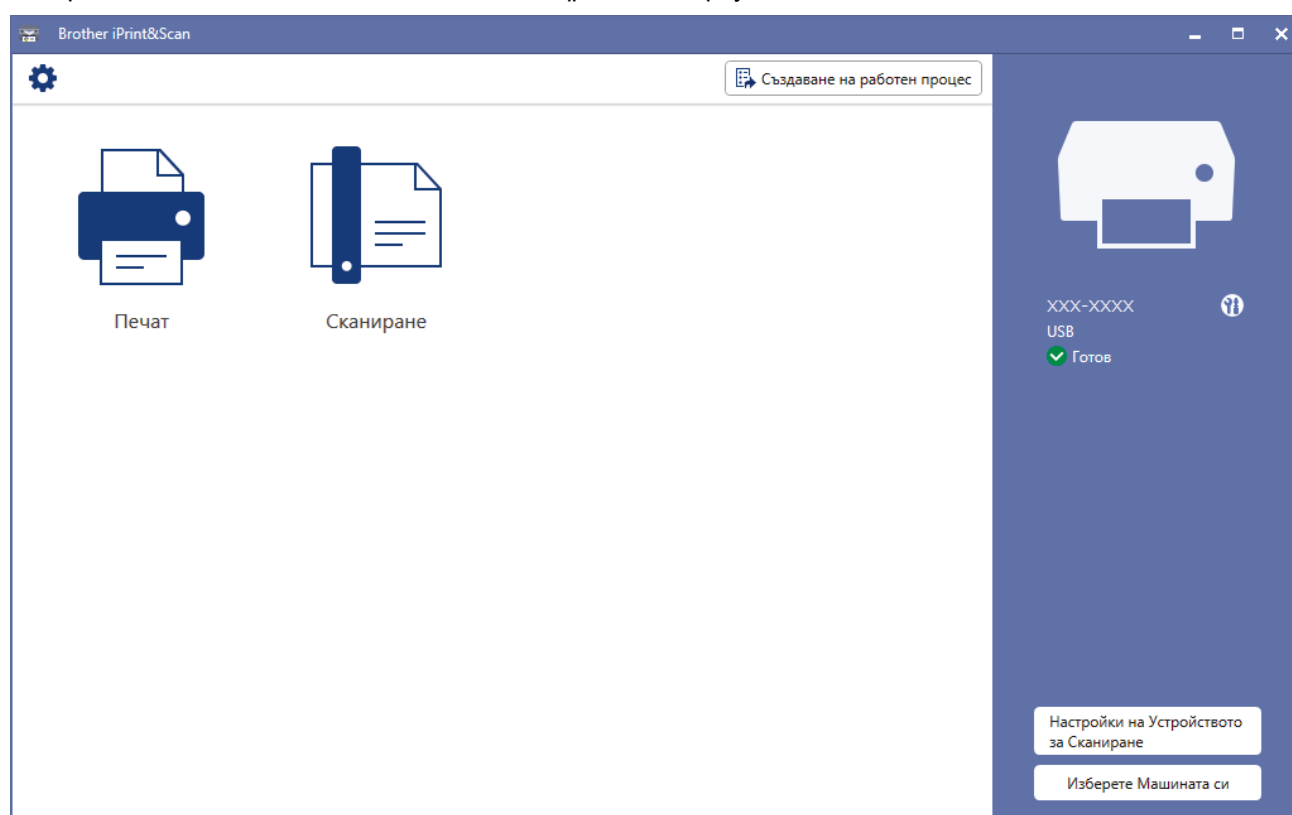

В лентата с менюта **Finder (Търсене)** щракнете върху **Go (Старт) > Applications (Приложения)**, а след това щракнете двукратно върху иконата iPrint&Scan.

Появява се екранът на Brother iPrint&Scan.

2. Ако устройството Brother не е избрано, щракнете върху бутона **Изберете Машината си**, след което изберете името на своя модел от списъка. Щракнете върху **ОК**.



Икони за състоянието

Икона	Описание
	Зелената икона показва нормален режим на изчакване.
	Жълтата икона показва предупреждение.
	Червената икона показва, че е възникнала грешка.
	Сивата икона показва, че устройството е офлайн.



- Действителният екран може да е различен в зависимост от версията на приложението.
 - Можете също да проверите количеството мастило, като използвате уеб базираното управление.
-



Свързана информация

- [Проверка на устройството Brother](#)
-

Коририране на подаването на хартия, така че да се изчистят вертикалните линии

Регулирайте подаването на хартия, за да намалите вертикалните линии.

>> [DCP-T520W/DCP-T525W/DCP-T720DW/DCP-T725DW/DCP-T820DW/DCP-T825DW](#)

>> [MFC-T920DW/MFC-T925DW](#)

DCP-T520W/DCP-T525W/DCP-T720DW/DCP-T725DW/DCP-T820DW/DCP-T825DW

1. Натиснете **Menu (Меню)**.
2. Натиснете ▲ или ▼, за да направите своите избори:
 - a. Изберете [Поддръжка]. Натиснете **ОК**.
 - b. Изберете [Подоб. качест.]. Натиснете **ОК**.
 - c. Изберете [Кориг. подав.]. Натиснете **ОК**.
3. Натиснете **Mono Start (Старт Черно-бяло)** или **Colour Start (Старт Цветно)**, и после следвайте инструкцията на LCD дисплея.

MFC-T920DW/MFC-T925DW

1. Натиснете  (Масило).
2. Натиснете ▲ или ▼, за да направите своите избори:
 - a. Изберете [Подобри КачПечат]. Натиснете **ОК**.
 - b. Изберете [Кориг. подав. харт.]. Натиснете **ОК**.
3. Натиснете ► и следвайте инструкциите на LCD дисплея.

Свързана информация

- [Рутинно техническо обслужване](#)

Свързани теми:

- [Проблеми при работата с хартия и отпечатването](#)
- [Други проблеми](#)

Промяна на опциите за печат за подобряване на резултатите при печат

Ако вашите разпечатки не изглеждат по очаквания начин, променете настройките за печат на устройството Brother, за да се подобри качеството на печата. Скоростта на печат може да бъде по-ниска, когато се използват тези настройки.



- Тези инструкции ви позволяват да подобрите резултатите при печат, когато използвате устройството за копиране, печат от носител или от мобилно устройство.
- Ако при разпечатване от компютър качеството на печат е лошо, сменете настройките на драйвера на принтера.

>> [DCP-T520W/DCP-T525W/DCP-T720DW/DCP-T725DW/DCP-T820DW/DCP-T825DW](#)

>> [MFC-T920DW/MFC-T925DW](#)

DCP-T520W/DCP-T525W/DCP-T720DW/DCP-T725DW/DCP-T820DW/DCP-T825DW

1. Натиснете **Menu (Меню)**.
2. Натиснете **▲** или **▼**, за да направите своите избори:
 - a. Изберете [Поддръжка]. Натиснете **OK**.
 - b. Изберете [Опции за печат]. Натиснете **OK**.
3. Натиснете **▲** или **▼**, за да изберете следните опции:

Опция	Описание
Намал. зацапв.	Изберете тази опция, ако имате проблеми с размазан печат или засядане на хартията.
Подобр. печат	Изберете тази опция, ако имате проблеми с размит печат.

4. Натиснете **OK**.
5. Натиснете **▲** или **▼**, за да изберете желаната опция. Натиснете **OK**.
6. Натиснете **Stop/Exit (Стой/Излез)**.

MFC-T920DW/MFC-T925DW

1. Натиснете **▲** (Мастило).
2. Натиснете **▲** или **▼**, за да изберете [Опции за печат]. Натиснете **OK**.
3. Натиснете **▲** или **▼**, за да изберете следните опции:

Опция	Описание
Намал. зацапв.	Изберете тази опция, ако имате проблеми с размазан печат или засядане на хартията.
Подобр. печат	Изберете тази опция, ако имате проблеми с размит печат.

4. Натиснете **OK**.
5. Натиснете **▲** или **▼**, за да изберете желаната опция. Натиснете **OK**.
6. Натиснете **Stop/Exit (Стой/Излез)**.



Свързана информация

- Рутинно техническо обслужване

Свързани теми:

- Копиране от двете страни на хартията (2-странно копиране)
- Проблеми при работата с хартия и отпечатването
- Други проблеми
- Предотвратяване на размазани разпечатки и засядане на хартия (Windows)
- Настройки за печат (Windows)

Опаковане и изпращане на вашето устройство Brother

- Когато транспортирате устройството, използвайте опаковъчните материали, в които е доставено. Не наклоняйте продукта и не го обръщайте с долната страна нагоре. Ако не опаковате правилно устройството, всички щети, които могат да възникнат при транспортиране, може да не бъдат покрити от гаранцията.
- Устройството трябва да има подходяща застраховка за отговорност на превозвача.

ВАЖНО

Важно е да позволите на устройството да „паркира“ печатащата глава след задание за печат. Прослушайте внимателно устройството, преди да го изключите, и се уверете, че всички механични шумове са спрели. Ако не позволите на устройството да завърши този процес на паркиране, това може да доведе до проблеми с печата и да се стигне до повреда на печатащата глава.

1. Изключете устройството от електрическия контакт.
2. (MFC-T920DW/MFC-T925DW) Изключете устройството от телефонната розетка на стената и извадете телефонния кабел от устройството.
3. С две ръце хванете пластмасовите дръжки от двете страни на устройството, за да повдигнете капака на скенера в отворено положение.
4. Извадете интерфейсия кабел от устройството, ако е свързан.
5. Внимателно затворете капака на скенера с помощта на дръжките от всяка страна.

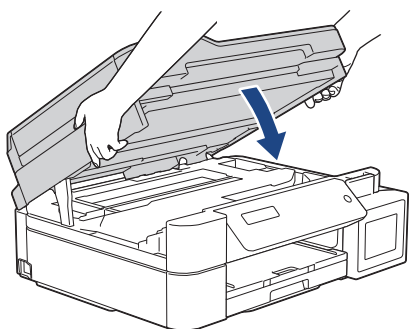

6. Отворете капака на резервоара за мастило.
7. Уверете се, че капачката на резервоара за мастило е поставена правилно.

Натиснете надолу капачките на резервоара за мастило, за да ги поставите плътно, и след това затворете капака на резервоара за мастило.

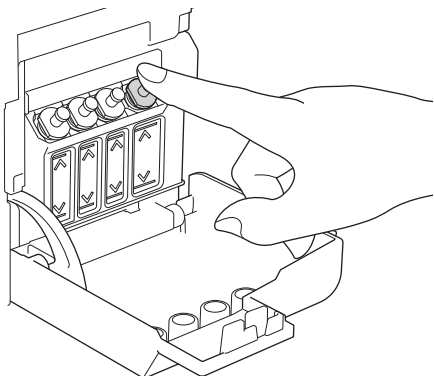

8. Опаковайте устройството в чантата.

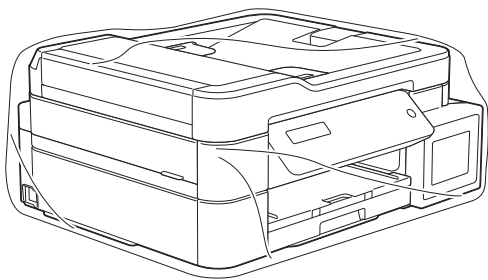

9. Опаковайте устройството в оригиналния кашон с оригиналните опаковъчни материали, както е показано по-долу.

Не опаковайте използваните бутилки с мастило в кашона.

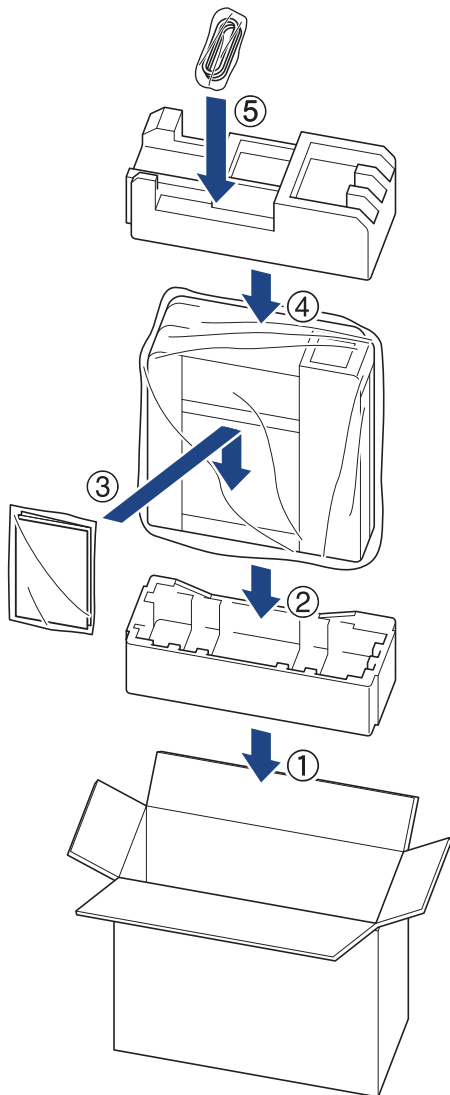

10. Затворете кашона и го облепете добре с тиксо.



Свързана информация

- [Рутинно техническо обслужване](#)

Настройки на устройството

Персонализирайте настройките и функциите, за да направите от вашето устройство много ефективен работен инструмент.

- [Промяна на настройките на устройството от контролния панел](#)
- [Промяна на настройките на устройството чрез уеб-базираното управление](#)

Промяна на настройките на устройството от контролния панел

- [В случай на прекъсване на електрозахранването \(Съхранение в паметта\)](#)
- [Общи настройки](#)
- [Печат на отчети](#)
- [Таблицы с настройки и функции](#)

В случай на прекъсване на електрозахранването (Съхранение в паметта)

- Настройките на менюто се записват непрекъснато и няма да се загубят.
- Временните настройки (например контраст и международен режим) се изгубват.
- (DCP-T520W/DCP-T525W/DCP-T720DW/DCP-T725DW/DCP-T820DW/DCP-T825DW) Датата и часът трябва да бъдат въведени повторно.
- (MFC-T920DW/MFC-T925DW) Датата и часът се запазват за около 24 часа.



Свързана информация

- [Промяна на настройките на устройството от контролния панел](#)

Общи настройки

- Регулиране силата на звука на устройството
- Автоматично превключване на лятно часово време
- Задаване на обратно отброяване за режим „Почивка“
- Настройка на устройството за автоматично изключване
- Задаване на дата и час
- Регулиране на яркостта на фоновото осветяване на LCD дисплея
- Промяна колко време да е включено фоновото осветяване на LCD дисплея
- Настройване на ИД на устройството
- Задаване на режим на тонално или импулсно набиране
- Намаляване на шума при печат
- Промяна на езика, показан на LCD дисплея

Регулиране силата на звука на устройството

Свързани модели: MFC-T920DW/MFC-T925DW

1. Натиснете **Settings (Настройки)**.
2. Натиснете ▲ или ▼, за да направите своите избори:
 - a. Изберете [Общи настройки]. Натиснете **OK**.
 - b. Изберете [Сила на звука]. Натиснете **OK**.
3. Натиснете ▲ или ▼, за да изберете следните опции:

Опция	Описание
Звънене	Регулиране силата на звънене.
Звуков сигнал	Регулиране на силата на звука, когато натискате бутон, правите грешка или след като изпратите или получите факс.
Говорители	Регулиране на силата на звука на високоговорителя.

4. Натиснете **OK**.
5. Натиснете ▲ или ▼, за да изберете опцията [Изкл.], [Ниско], [Средно] или [Високо]. Натиснете **OK**.
6. Натиснете **Stop/Exit (Стоп/Излез)**.



Свързана информация

- [Общи настройки](#)

Автоматично превключване на лятно часово време

Свързани модели: MFC-T920DW/MFC-T925DW

Можете да програмирате устройството автоматично да преминава към лятно часово време.

То само ще се настрои отново с един час напред през пролетта и един час назад през есента. Проверете дали сте задали правилната дата и час в настройката [Дата и час].

1. Натиснете **Settings (Настройки)**.
2. Натиснете ▲ или ▼, за да направите своите избори:
 - a. Изберете [Инициал. настр.]. Натиснете **ОК**.
 - b. Изберете [Дата и час]. Натиснете **ОК**.
 - c. Изберете [Авто дн. свет.]. Натиснете **ОК**.
 - d. Изберете [Вкл.] или [Изкл.]. Натиснете **ОК**.
3. Натиснете **Stop/Exit (Стоп/Излез)**.



Свързана информация

- [Общи настройки](#)

Задаване на обратно отброяване за режим „Почивка“

Настройката на режима “Почивка” (или режим на икономия на енергия) може да намали консумацията на енергия. Когато устройството е в режим “Почивка”, то се държи така, като че ли е изключено. Устройството се събужда и започва да печата, когато получи заявка за печат или факс. Използвайте тези инструкции, за да зададете отлагане във времето (обратно броене) за преминаването на устройството в режим “Почивка”.

- Таймерът се рестартира, ако с устройството се извършва някакво действие, напр. получаване на факс или заявка за печат.
- Фабричната настройка е пет минути.

>> [DCP-T520W/DCP-T525W/DCP-T720DW/DCP-T725DW/DCP-T820DW/DCP-T825DW](#)

>> [MFC-T920DW/MFC-T925DW](#)

DCP-T520W/DCP-T525W/DCP-T720DW/DCP-T725DW/DCP-T820DW/DCP-T825DW

1. Натиснете **Menu (Меню)**.
2. Натиснете ▲ или ▼, за да направите своите избори:
 - a. Изберете [Общи настройки]. Натиснете **OK**.
 - b. Изберете [Екология]. Натиснете **OK**.
 - c. Изберете [Време заспив.]. Натиснете **OK**.
 - d. Изберете число за минутите (1–60), които искате да зададете. Натиснете **OK**.
3. Натиснете **Stop/Exit (Стоп/Излез)**.

MFC-T920DW/MFC-T925DW

1. Натиснете **Settings (Настройки)**.
2. Натиснете ▲ или ▼, за да направите своите избори:
 - a. Изберете [Общи настройки]. Натиснете **OK**.
 - b. Изберете [Време на заспиване]. Натиснете **OK**.
 - c. Изберете число за минутите (1–60), които искате да зададете. Натиснете **OK**.
3. Натиснете **Stop/Exit (Стоп/Излез)**.



Когато устройството премине в режим „Почивка“, фоновото осветяване на LCD дисплея се изключва.

✓ Свързана информация

- [Общи настройки](#)

Свързани теми:

- [Настройка на устройството за автоматично изключване](#)

Настройка на устройството за автоматично изключване

Функцията за автоматично изключване може да намали консумацията на енергия. Задайте времето, през което устройството трябва да бъде в режим Почивка, преди автоматично да се изключи. Когато тази функция е с настройка [Изкл.], трябва да изключите захранването на устройството ръчно.

За включване на устройството, след като е било изключено от функцията за автоматично изключване, натиснете .



Устройството не се изключва автоматично, когато:

- Факсовите задания се запазват в паметта на устройството. (MFC-T920DW/MFC-T925DW)
- Възникнала е грешка, която не дава възможност за отпечатване на отчет от дневника на факсовете. (MFC-T920DW/MFC-T925DW)
- Устройството е свързано към телефонна линия. (MFC-T920DW/MFC-T925DW)
- Устройството е свързано към кабелна мрежа. (DCP-T820DW/DCP-T825DW/MFC-T920DW/MFC-T925DW)
- Устройството е свързано към безжична мрежа.
- [Разрешаи WLAN] е с настройка [Вкл.] или [WLAN (Wi-Fi)] е избрано в настройката [Мрежа I/F].

>> DCP-T520W/DCP-T525W/DCP-T720DW/DCP-T725DW/DCP-T820DW/DCP-T825DW

>> MFC-T920DW/MFC-T925DW

DCP-T520W/DCP-T525W/DCP-T720DW/DCP-T725DW/DCP-T820DW/DCP-T825DW

1. Натиснете **Menu (Меню)**.
2. Натиснете **▲** или **▼**, за да направите своите избори:
 - a. Изберете [Общи настройки]. Натиснете **ОК**.
 - b. Изберете [Екология]. Натиснете **ОК**.
 - c. Изберете [Автомат. изкл.]. Натиснете **ОК**.
 - d. Изберете [Изкл.], [1 час], [2 часа], [4 часа] или [8 часа]. Натиснете **ОК**.
3. Натиснете **Stop/Exit (Стоп/Излез)**.

MFC-T920DW/MFC-T925DW

1. Натиснете **Settings (Настройки)**.
2. Натиснете **▲** или **▼**, за да направите своите избори:
 - a. Изберете [Общи настройки]. Натиснете **ОК**.
 - b. Изберете [Автомат. изкл.]. Натиснете **ОК**.
 - c. Изберете [Изкл.], [1час], [2часа], [4часа] или [8часа]. Натиснете **ОК**.
3. Натиснете **Stop/Exit (Стоп/Излез)**.



Свързана информация

- [Общи настройки](#)

Свързани теми:

- [Задаване на интервалния период на факс дневника](#)
- [Задаване на обратно отброяване за режим „Почивка”](#)
- [Отчети за факсове](#)

Задаване на дата и час

(MFC модели)

На LCD дисплея се показват датата и часът. Ако не са верни, въведете ги отново. Можете да добавите дата и час към всеки факс, който изпращате, като зададете ИД на вашето устройство.

(модели DCP)

Ако захранването на устройството е било изключено, датата и часът на устройството може да не са актуални. Въведете ги отново.

>> [DCP-T520W/DCP-T525W/DCP-T720DW/DCP-T725DW/DCP-T820DW/DCP-T825DW](#)

>> [MFC-T920DW/MFC-T925DW](#)

DCP-T520W/DCP-T525W/DCP-T720DW/DCP-T725DW/DCP-T820DW/DCP-T825DW

1. Натиснете **Menu (Меню)**.
2. Натиснете ▲ или ▼, за да направите своите избори:
 - a. Изберете [Инициал. настр]. Натиснете **OK**.
 - b. Изберете [Дата&Час]. Натиснете **OK**.
 - c. Изберете [Дата&Час]. Натиснете **OK**.
3. Натиснете ▲ или ▼ на контролния панел, за да зададете последните две цифри на годината. Натиснете **OK**. Повторете тези стъпки за задаване на месеца и деня.
4. Натиснете ▲ или ▼ на контролния панел, за да зададете часовете. Натиснете **OK**. Повторете тези стъпки за задаване на минутите.
5. Натиснете **Stop/Exit (Стол/Излез)**.

MFC-T920DW/MFC-T925DW

1. Натиснете **Settings (Настройки)**.
2. Натиснете ▲ или ▼, за да направите своите избори:
 - a. Изберете [Инициал. настр]. Натиснете **OK**.
 - b. Изберете [Дата и час]. Натиснете **OK**.
 - c. Изберете [Дата]. Натиснете **OK**.
3. Въведете последните две цифри на годината с помощта на цифровата клавиатура и след това натиснете **OK**.
4. Въведете двете цифри за месеца с помощта на цифровата клавиатура и след това натиснете **OK**.
5. Въведете двете цифри за деня с помощта на цифровата клавиатура и след това натиснете **OK**.
6. Натиснете ▲ или ▼, за да изберете [Час], и след това натиснете **OK**.
7. Въведете часа (в 24-часов формат) с помощта на цифровата клавиатура и след това натиснете **OK**.
8. Натиснете **Stop/Exit (Стол/Излез)**.



Свързана информация

- [Общи настройки](#)

Свързани теми:

- [Настройване на ИД на устройството](#)

Регулиране на яркостта на фоновото осветяване на LCD дисплея

Ако трудно четете LCD дисплея, опитайте да промените настройката за яркостта.

>> [DCP-T520W/DCP-T525W/DCP-T720DW/DCP-T725DW/DCP-T820DW/DCP-T825DW](#)

>> [MFC-T920DW/MFC-T925DW](#)

DCP-T520W/DCP-T525W/DCP-T720DW/DCP-T725DW/DCP-T820DW/DCP-T825DW

1. Натиснете **Menu (Меню)**.
2. Натиснете ▲ или ▼, за да направите своите избори:
 - a. Изберете [Общи настройки]. Натиснете **ОК**.
 - b. Изберете [LCD Контраст]. Натиснете **ОК**.
 - c. Изберете [Светло] или [Тъмно]. Натиснете **ОК**.
3. Натиснете **Stop/Exit (Стоп/Излез)**.

MFC-T920DW/MFC-T925DW

1. Натиснете **Settings (Настройки)**.
2. Натиснете ▲ или ▼, за да направите своите избори:
 - a. Изберете [Общи настройки]. Натиснете **ОК**.
 - b. Изберете [LCD настройки]. Натиснете **ОК**.
 - c. Изберете [Светлина]. Натиснете **ОК**.
 - d. Изберете [Светло], [Средно], или [Тъмно]. Натиснете **ОК**.
3. Натиснете **Stop/Exit (Стоп/Излез)**.

✓ **Свързана информация**

- [Общи настройки](#)

Промяна колко време да е включено фоновото осветяване на LCD дисплея

Свързани модели: MFC-T920DW/MFC-T925DW

Можете да настроите колко време да е включено фоновото осветяване на LCD дисплея.

1. Натиснете **Settings (Настройки)**.
2. Натиснете ▲ или ▼, за да направите своите избори:
 - a. Изберете [Общи настройки]. Натиснете **ОК**.
 - b. Изберете [LCD настройки]. Натиснете **ОК**.
 - c. Изберете [Свет. таймер]. Натиснете **ОК**.
 - d. Изберете [10 сек], [30 сек], [1Мин.], [2Мин], [3Мин] или [5Мин]. Натиснете **ОК**.
3. Натиснете **Stop/Exit (Стол/Излез)**.



Свързана информация

- [Общи настройки](#)

Настройване на ИД на устройството

Свързани модели: MFC-T920DW/MFC-T925DW

Задайте ИД на устройството, ако искате датата и часът да се показват на всеки факс, който изпращате.

1. Натиснете **Settings (Настройки)**.
2. Натиснете ▲ или ▼, за да направите своите избори:
 - a. Изберете [Инициал. настр]. Натиснете **ОК**.
 - b. Изберете [Име на машина]. Натиснете **ОК**.
3. Натиснете ▲ или ▼, за да изберете [Факс], и след това натиснете **ОК**.
4. Въведете номера на вашия факс (до 20 цифри) от цифровата клавиатура, след което натиснете **ОК**.
5. Натиснете ▲ или ▼, за да изберете [Име], и след това натиснете **ОК**.
6. Въведете името си (до 20 знака) с помощта на цифровата клавиатура и след това натиснете **ОК**.



Повече информация относно въвеждането на текст >> [Приложение](#)

7. Натиснете **Stop/Exit (Стой/Излез)**.



Свързана информация

- [Общи настройки](#)

Свързани теми:

- [Прехвърляне на факсове на друго факс устройство](#)
- [Прехвърляне на отчета за факсовете на друго факс устройство](#)
- [Въвеждане на текст на устройството на Brother](#)
- [Задаване на дата и час](#)

Задаване на режим на тонално или импулсно набиране

Свързани модели: MFC-T920DW/MFC-T925DW

Вашето устройство се доставя настроено за тонално набиране. Ако използвате услуга за импулсно набиране (с шайба), трябва да смените режима на набиране.

Тази функция не е достъпна в някои държави.

1. Натиснете **Settings (Настройки)**.
2. Натиснете ▲ или ▼, за да направите своите избори:
 - a. Изберете [Инициал. настр]. Натиснете **ОК**.
 - b. Изберете [Тон/Импулс]. Натиснете **ОК**.
 - c. Изберете [Тон] или [Пулс]. Натиснете **ОК**.
3. Натиснете **Stop/Exit (Стой/Излез)**.



Свързана информация

- [Общи настройки](#)

Свързани теми:

- [Проблеми с телефона и факса](#)

Намаляване на шума при печат

Настройката “Тих режим” може да намали шума при печат. Когато е включен “Тих режим”, скоростта на печат става по-ниска.

Фабричната настройка е [Изкл.].



Когато настройката за тих режим е включена,  се появява на началния екран. (MFC-T920DW/MFC-T925DW)

>> DCP-T520W/DCP-T525W/DCP-T720DW/DCP-T725DW/DCP-T820DW/DCP-T825DW
>> MFC-T920DW/MFC-T925DW

DCP-T520W/DCP-T525W/DCP-T720DW/DCP-T725DW/DCP-T820DW/DCP-T825DW

1. Натиснете **Menu (Меню)**.
2. Натиснете ▲ или ▼, за да направите своите избори:
 - a. Изберете [Общи настройки]. Натиснете **ОК**.
 - b. Изберете [Екология]. Натиснете **ОК**.
 - c. Изберете [Тих режим]. Натиснете **ОК**.
 - d. Изберете [Вкл.] (или [Изкл.]). Натиснете **ОК**.
3. Натиснете **Stop/Exit (Стоп/Излез)**.

MFC-T920DW/MFC-T925DW

1. Натиснете **Settings (Настройки)**.
2. Натиснете ▲ или ▼, за да направите своите избори:
 - a. Изберете [Общи настройки]. Натиснете **ОК**.
 - b. Изберете [Тих режим]. Натиснете **ОК**.
 - c. Изберете [Вкл.] или [Изкл.]. Натиснете **ОК**.
3. Натиснете **Stop/Exit (Стоп/Излез)**.



Свързана информация

- [Общи настройки](#)

Свързани теми:

- [Проблеми при работата с хартия и отпечатването](#)

Промяна на езика, показан на LCD дисплея

Променете езика на LCD дисплея при необходимост.

Тази функция не е достъпна в някои държави.

>> [DCP-T520W/DCP-T525W/DCP-T720DW/DCP-T725DW/DCP-T820DW/DCP-T825DW](#)

>> [MFC-T920DW/MFC-T925DW](#)

DCP-T520W/DCP-T525W/DCP-T720DW/DCP-T725DW/DCP-T820DW/DCP-T825DW

1. Натиснете **Menu (Меню)**.
2. Натиснете ▲ или ▼, за да направите своите избори:
 - a. Изберете [Инициал. настр.]. Натиснете **ОК**.
 - b. Изберете [Локален език]. Натиснете **ОК**.
 - c. Изберете език. Натиснете **ОК**.
3. Натиснете **Stop/Exit (Стоп/Излез)**.

MFC-T920DW/MFC-T925DW

1. Натиснете **Settings (Настройки)**.
2. Натиснете ▲ или ▼, за да направите своите избори:
 - a. Изберете [Инициал. настр.]. Натиснете **ОК**.
 - b. Изберете [Локален език]. Натиснете **ОК**.
 - c. Изберете език. Натиснете **ОК**.
3. Натиснете **Stop/Exit (Стоп/Излез)**.



Свързана информация

- [Общи настройки](#)

Печат на отчети

- [Отчети](#)
- [Отпечатване на отчет](#)
- [Отчети за факсове](#)
- [Проблеми с телефона и факса](#)

Отчети

Налични са следните отчети:

Потвърждаване на предаването (модели MFC)

Потвърждаването на предаването отпечатва отчет за потвърждаване на предаването за последното ви предаване.

Адресна книга (модели MFC)

Отчетът за адресната книга отпечатва списък с имената и номерата, съхранени в паметта на адресната книга.

Отчет за факсове (модели MFC)

Дневникът за факсовете отпечатва списък с информация относно последните 200 входящи и изходящи факса. (TX означава предаване, RX означава получаване.)

Потребителски настройки

Отчетът за потребителските настройки отпечатва списък на текущите ви настройки.

Мрежова конфигурация (мрежови модели)

Отчетът за мрежовата конфигурация отпечатва списък на текущите ви мрежови настройки.

Отчет за WLAN (безжични модели)

Отчетът за WLAN отпечатва резултата от диагностиката на безжичната LAN мрежа.



Свързана информация

- [Печат на отчети](#)

Отпечатване на отчет

>> DCP-T520W/DCP-T525W/DCP-T720DW/DCP-T725DW/DCP-T820DW/DCP-T825DW

>> MFC-T920DW/MFC-T925DW

DCP-T520W/DCP-T525W/DCP-T720DW/DCP-T725DW/DCP-T820DW/DCP-T825DW

1. Натиснете **Menu (Меню)**.
2. Натиснете ▲ или ▼, за да направите своите избори:
 - a. Изберете [Печатай док.]. Натиснете **ОК**.
 - b. Изберете отчета, който искате да отпечатате. Натиснете **ОК**.
3. Натиснете **Mono Start (Старт Черно-бяло)**.
4. Натиснете **Stop/Exit (Стоп/Излез)**.

MFC-T920DW/MFC-T925DW

1. Натиснете **Settings (Настройки)**.
2. Натиснете ▲ или ▼, за да направите своите избори:
 - a. Изберете [Печатай док.]. Натиснете **ОК**.
 - b. Изберете отчета, която искате да отпечатате. Натиснете **ОК**.
3. Натиснете ►.
4. Натиснете **Stop/Exit (Стоп/Излез)**.

✓ Свързана информация

- [Печат на отчети](#)

Таблици с настройки и функции

- Таблици с настройки (1-редов LCD дисплей)
- Таблици с функции (1-редов LCD дисплей)
- Таблици с настройки (1,8"(44,9 мм) цветен LCD дисплей)
- Таблици с функции (1,8"(44,9 мм) цветен LCD дисплей)

Таблицы с настройки (1-редов LCD дисплей)

Свързани модели: DCP-T520W/DCP-T525W/DCP-T720DW/DCP-T725DW/DCP-T820DW/DCP-T825DW

Тези таблици ще ви помогнат да разберете селекциите и опциите в менютата на вашето устройство.

Меню (Меню) > [Поддръжка]

Ниво 1	Ниво 2	Описания
Подоб. качест.	Провер. качест.	Проверете и коригирайте качеството на печат, подреждането и подаването на хартия съгласно инструкциите на LCD дисплея.
	Подредба	
	Кориг. подав.	
Изчистване	Черно	Почистете печатащата глава съгласно инструкциите на LCD дисплея.
	Цветно	
	Всичко	
МоделБут.Маст.	-	Проверете номерата на модела на бутилките с мастило.
Опции за печат	Намал. зацапв.	Намаляване на размазването или засядането на хартията по време на печат.
	Подобр. печат	Подобряване на качеството на печат и намаляване на размазването.
Съоб. не маст.	-	Настройте устройството да показва съобщения за намаляващо количество мастило.

Меню (Меню) > [Общи настройки]

Ниво 1	Ниво 2	Ниво 3	Описания
Настр. Тава (DCP-T820DW/ DCP-T825DW)	Тава 1	Вид хартия	Настройване на типа хартия в тавата за хартия.
		Разм. хартия (DCP-T820DW/ DCP-T825DW)	Настройване на размера на хартията в тавата за хартия.
	Мф тава (DCP-T820DW/ DCP-T825DW)	Вид хартия	Задайте типа на хартията в мултифункционалната тава.
		Разм. хартия (DCP-T820DW/ DCP-T825DW)	Задайте размера на хартията в мултифункционалната тава.
	Копиране (DCP-T820DW/ DCP-T825DW)	Изпол. тава	Изберете тавата, която да се използва за копиране.
		Приор на тави (DCP-T820DW/ DCP-T825DW)	Когато е избрано Автоматично в „Използване на тавата“, изберете реда, в който устройството да използва тавите за хартия, съдържащи хартия с един и същ размер.
	Печат (DCP-T820DW/ DCP-T825DW)	Приор на тави	Изберете реда, в който устройството да използва тавите за хартия, съдържащи хартия с един и същ размер.
	Пров. Хартия (DCP-T820DW/ DCP-T825DW)	-	Проверете размера и типа на хартията, когато издърпате тавата от устройството.

Ниво 1	Ниво 2	Ниво 3	Описания
Вид хартия (DCP-T520W/ DCP-T525W/ DCP-T720DW/ DCP-T725DW)	-	-	Настройване на типа хартия в тавата за хартия.
Разм. хартия (DCP-T520W/ DCP-T525W/ DCP-T720DW/ DCP-T725DW)	-	-	Настройване на размера на хартията в тавата за хартия.
Пров. Хартия (DCP-T520W/ DCP-T525W/ DCP-T720DW/ DCP-T725DW)	-	-	Проверете размера и типа на хартията, когато издърпате тавата от устройството.
Екология	Време заспив.	-	Изберете колко време устройството да бъде неактивно, преди да премине в режим "Почивка".
	Тих режим	-	Намаляване на шума при печат.
	Автомат. изкл.	-	Изберете колко дълго устройството трябва да изчака, преди да се изключва автоматично след влизане в Режим Почивка. Когато е с настройка Изкл., устройството не се изключва автоматично.
LCD Контраст	-	-	Настройва контраста на LCD дисплея.

Меню (Меню) > [Копиране]

Ниво 1	Описания
Наситеност	Регулиране на плътността.
Качество	Избиране на резолюцията на копиране за вашия тип документ.

Меню (Меню) > [Мрежа]

Ниво 1	Ниво 2	Ниво 3	Описания
Свързан LAN (DCP-T820DW/ DCP-T825DW)	TCP/IP	Метод зарежд.	Избиране на метода за първоначално зареждане, който най-добре отговаря на нуждите ви.
		IP адрес (DCP-T820DW/ DCP-T825DW)	Въведете IP адреса.
		Subnet маска (DCP-T820DW/ DCP-T825DW)	Въведете маската на подмрежата.
		Шлюз (DCP-T820DW/ DCP-T825DW)	Въведете адреса на шлюза.
		Име на възел (DCP-T820DW/ DCP-T825DW)	Въведете името на възела.
		Конфиг. WIN	Избиране на режима на конфигурация на WINS.

Ниво 1	Ниво 2	Ниво 3	Описания	
Свързан LAN (DCP-T820DW/ DCP-T825DW)	TCP/IP	(DCP-T820DW/ DCP-T825DW)		
		WINS сървър (DCP-T820DW/ DCP-T825DW)	Задаване на IP адреса на основния или второстепенния WINS сървър.	
		DNS сървър (DCP-T820DW/ DCP-T825DW)	Задаване на IP адреса на основния или второстепенния DNS сървър.	
		APIPA (DCP-T820DW/ DCP-T825DW)	Настройване на устройството автоматично да задава IP адрес от адресния диапазон на локални връзки.	
		IPv6 (DCP-T820DW/ DCP-T825DW)	Включване или изключване на протокола IPv6.	
	Етернет (DCP-T820DW/ DCP-T825DW)	-	Избиране на режима на Ethernet връзката.	
	Статус свързв. (DCP-T820DW/ DCP-T825DW)	-	Преглед на текущото състояние на кабелната мрежа.	
	MAC адрес (DCP-T820DW/ DCP-T825DW)	-	Показване на MAC адреса на устройството.	
	WLAN (Wi-Fi)	Намери мрежа	-	Ръчно конфигуриране на настройките за безжичната ви мрежа.
		TCP/IP	Метод зарежд.	Избиране на метода за първоначално зареждане, който най-добре отговаря на нуждите ви.
IP адрес			Въведете IP адреса.	
Subnet маска			Въведете маската на подмрежата.	
Шлюз			Въведете адреса на шлюза.	
Име на възел			Въведете името на възела.	
Конфиг. WIN			Избиране на режима на конфигурация на WINS.	
WINS сървър			Задаване на IP адреса на основния или второстепенния WINS сървър.	
DNS сървър			Задаване на IP адреса на основния или второстепенния DNS сървър.	
APIPA			Настройване на устройството автоматично да задава IP адрес от адресния диапазон на локални връзки.	
IPv6		Включване или изключване на протокола IPv6.		
Бутон WPS/Push	-	Конфигуриране на настройките на безжичната мрежа по метода на натискане на един бутон.		
WPS/PIN код	-	Конфигуриране на настройките на безжичната мрежа с помощта на WPS с ПИН код.		

Ниво 1	Ниво 2	Ниво 3	Описания
WLAN (Wi-Fi)	Статус WLAN	Статус	Преглед на текущото състояние на безжичната мрежа.
		Сигнал	Преглед на текущата сила на сигнала на безжичната мрежа.
		SSID	Преглед на текущия SSID.
		Ком. режим	Показване на текущия режим на комуникация.
	MAC адрес	-	Показване на MAC адреса на устройството.
	Разреша WLAN (DCP-T520W/ DCP-T525W/ DCP-T720DW/ DCP-T725DW)	-	Включете или изключете връзката с безжична мрежа.
Wi-Fi Direct	Ръчно	-	Ръчно конфигуриране на настройките на вашата мрежа Wi-Fi Direct.
	Собств. група	-	Задаване на вашето устройство като собственик на групата.
	Бутон	-	Конфигуриране на настройките на вашата мрежа Wi-Fi Direct по метода на натискане на един бутон.
	PIN код	-	Конфигуриране на настройките на вашата мрежа Wi-Fi Direct с помощта на WPS с ПИН код.
	Инф. за устр.	Име устройство	Показване на името на устройството ви.
		SSID	Показване на SSID на собственика на групата. Когато устройството не е свързано, LCD дисплеят показва "Не е свързано".
		IP адрес	Показване на текущия IP адрес на устройството ви.
	Инфо статус	Статус	Показване на текущото състояние на мрежата Wi-Fi Direct™.
		Сигнал	Преглед на текущата сила на сигнала на мрежата Wi-Fi Direct. Когато устройството ви играе ролята на собственик на групата, LCD дисплеят показва силен сигнал.
		Канал	Показване на използвания канал, когато мрежата на Wi-Fi Direct е активна.
Скорост		Показване на скоростта на връзката, когато мрежата на Wi-Fi Direct е активна.	
	I/F разрешен	-	Включване или изключване на връзката Wi-Fi Direct.
Мрежа I/F (DCP-T820DW/ DCP-T825DW)	-	-	Избиране на типа на мрежовата връзка.
Мрежово нул.	-	-	Възстановяване на всички мрежови настройки до фабричните настройки.

Меню (Меню) > [Печатай док.]

Ниво 1	Описания
Потреб. настр.	Печат на списък с настройките.
Мрежова конфигурация	Печат на списък с настройките на мрежата.
WLAN доклад	Отпечатване на резултатите от безжичната LAN връзка.

Меню (Меню) > [Инфор. за маш.]

Ниво 1	Описания
Сериен номер	Проверка на серийния номер на устройството.
Версия	Проверка на версията на фърмуера на устройството.
Брояч на стр.	Показване на отпечатаните страници.

Меню (Меню) > [Инициал. настр]

Ниво 1	Ниво 2	Описания
Дата&Час	Дата&Час	Настройка на датата и часа на вашето устройство.
Нулирай	Иниц. на устр.	Възстановете всички променени от вас настройки на устройството, като напр. „Дата и час“.
	Мрежово нул.	Възстановяване на всички мрежови настройки до фабричните настройки.
	Всички настр.	Възстановяване на всички настройки на устройството до фабричните настройки.
Локален език (Налично само за някои държави.)	-	Промяна на езика на LCD дисплея.



Свързана информация

- [Таблицы с настройки и функции](#)

Таблицы с функции (1-редов LCD дисплей)

Свързани модели: DCP-T520W/DCP-T525W/DCP-T720DW/DCP-T725DW/DCP-T820DW/DCP-T825DW



SCAN (Сканиране)

Ниво 1	Ниво 2	Описания
Скан. към комп	Файл	Сканиране на документи и записването им в папка на компютъра.
	OCR	Преобразуване на сканиран документ в текстов файл, който може да се редактира.
	Изобр.	Сканиране на снимки или графики в графичните приложения.
	И-мейл	Изпращане на сканиран документ като прикачен файл към имейл.
Уеб услуга (Появява се, когато инсталирате Сканиране за уеб услуги.)	Сканиране	Сканиране на данни с помощта на протокола за уеб услуги.
	Скан. за E-mail	
	Скан. за факс	
	Скан. за печат	

Copy/Scan Options (Опции Копиране/Сканиране)

Ниво 1	Ниво 2	Описания
Шаблон (2в1 ID)	-	Изработване на "N в 1" и "2 в 1" копия на лична карта или копия на плакат.
Качество	-	Избиране на резолюцията на копиране за вашия тип документ.
Избор на тава (DCP-T820DW/ DCP-T825DW)	-	Избиране на тавата, която ще се използва за режим на копиране.
Вид хартия	-	Избиране на типа хартия, който отговаря на хартията в тавата.
Разм. хартия	-	Избор на размера хартия, който отговаря на хартията в тавата.
Увеличи/намали	100%	
	Увеличение	Избиране на процента на увеличаване за следващото копие.
	Намаление	Избиране на процента на намаляване за следващото копие.
	Изпълни стр.	Регулиране на размера на копието така, че да се побере в зададения от вас размер на хартията.
	По избор 25-400%	Въвеждане на процент на увеличаване или намаляване.
Наситеност	-	Регулиране на плътността.
Прем. фон. цв.	Черна настр.	Промяна на степента на премахване на фоновия цвят.
	Настройка цвят	
2-странно	-	Можете да изключите или включите двустранното копиране и да изберете обръщане по дългата или късата страна.

Ниво 1	Ниво 2	Описания
(DCP-T720DW/ DCP-T725DW/ DCP-T820DW/ DCP-T825DW)		
Нареди/сортирай	-	Избиране на комплектоване или сортиране на множество копия.



Свързана информация

- [Таблицы с настройки и функции](#)
-

Таблицы с настройки (1,8"(44,9 мм) цветен LCD дисплей)

Свързани модели: MFC-T920DW/MFC-T925DW

Тези таблици ще ви помогнат да разберете селекциите и опциите в менютата на вашето устройство.

Settings (Настройки) > [Общи настройки]

Ниво 1	Ниво 2	Ниво 3	Описания
Поддръжка	Подобри КачПечат	Подобри КачПечат	Проверете и коригирайте качеството на печат, подреждането и подаването на хартия съгласно инструкциите на LCD дисплея.
		Подредба	
		Кориг. подав. харт.	
	Почистване на печ. глава	Само черно	Почистете печатащата глава съгласно инструкциите на LCD дисплея.
		Само цвят	
		Всичко	
	Модел флакон маст.	-	Проверете номерата на модела на бутилките с мастило.
Опции за печат	Намал. зацапв.	Намаляване на размазването или засядането на хартията по време на печат.	
	Подобър. печат	Подобряване на качеството на печат и намаляване на размазването.	
Съоб. не маст.	-	Настройте устройството да показва съобщения за намаляващо количество мастило.	
Настр. Тава	Тава 1	Вид хартия	Настройване на типа хартия в тавата за хартия.
		Разм. хартия	Настройване на размера на хартията в тавата за хартия.
	МФ тава	Вид хартия	Настройване на типа хартия в тавата за хартия.
		Разм. хартия	Настройване на размера на хартията в тавата за хартия.
	Настр. Тава: Копиране	Изпол. тава	Изберете тавата, която да се използва за копиране.
		Приоритет на тавите	Когато е избрано Автоматично в „Използване на тавата“, изберете реда, в който устройството да използва тавите за хартия, съдържащи хартия с един и същ размер.
	Настр. Тава: Факс	Изпол. тава	Изберете тавата, която да се използва за факс.
		Приоритет на тавите	Когато е избрано Автоматично в „Използване на тавата“, изберете реда, в който устройството да използва тавите за хартия, съдържащи хартия с един и същ размер.
	Настр. Тава: Печат	Приоритет на тавите	Изберете реда, в който устройството да използва тавите за хартия, съдържащи хартия с един и същ размер.
	Настр. Тава: Печат снимки (JPEG)	Изпол. тава	Избиране на тавата, която ще се използва за печат на снимки.
Приоритет на тавите		Когато е избрано Автоматично в „Използване на тавата“, изберете реда, в който устройството да	

Ниво 1	Ниво 2	Ниво 3	Описания
Настр. Тава	Настр. Тава: Печат снимки (JPEG)		използва тавите за хартия, съдържащи хартия с един и същ размер.
	Пров. Хартия	-	Проверете размера и типа на хартията, когато издърпате тавата от устройството.
Тих режим	-	-	Намаляване на шума при печат.
Сила на звука	Звънене	-	Регулиране силата на звънене.
	Звуков сигнал	-	Регулиране силата на звуковия сигнал.
	Говорители	-	Регулиране на силата на звука на високоговорителя.
LCD настройки	Светлина	-	Регулиране на яркостта на фоновото осветяване на LCD дисплея.
	Свет. таймер	-	Настройване колко време да е включено фоновото осветяване на LCD дисплея след връщане към началния екран.
Време на заспиване	-	-	Изберете колко време устройството да бъде неактивно, преди да премине в режим "Почивка".
Автомат. изкл.	-	-	Изберете колко дълго устройството трябва да изчака, преди да се изключва автоматично след влизане в Режим Почивка. Когато е с настройка Изкл., устройството не се изключва автоматично.

Settings (Настройки) > [Факс] (модели MFC)

Ниво 1	Ниво 2	Ниво 3	Описания	
Настр. получ.	Забавено звън.	-	Задайте броя извънзвонявания преди устройството да отговори в режим Само факс или Факс/Телефон.	
	Режим получ.	-	Изберете режима на получаване, който най-добре отговаря на нуждите ви.	
	Ф/Т прод. звън.	-	Настройване на продължителността на псевдо/двойно позвъняване в режим на факс/телефон.	
	Засич. Факс	-	Получаване на факс съобщения автоматично, когато отговорите на повикване и чуete тонове на факс.	
	Отдалечен код	Отдалечен код	Вкл. код	Отговаряне на повиквания по вътрешен или външен телефон и използване на кодове за включване и изключване на кодовете за дистанционен достъп. Можете да персонализирате кодовете.
			Изкл. код	
	Авто редукция	-	Намаляване на размера на входящите факсове.	
РС Факс получ.	-	Настройване на устройството да изпраща факсовете към вашия компютър. Можете да включите защитната функция за архивен печат.		
Печат пол. факс	-	Отпечатване в най-горната част на входящите факсове датата и часа на получаване.		
Настр. доклад	ХМИТ доклад	-	Избиране на първоначалната настройка за отчета за потвърждаване на предаването.	
	Отчетен период	Отчетен период	Задаване на интервала за автоматично отпечатване на факс отчета.	
		Час	Ако изберете нещо различно от "Изкл." или "На всеки 50 факса", можете да зададете часа за опцията.	
		Ден		

Ниво 1	Ниво 2	Ниво 3	Описания
Настр. доклад	Отчетен период		Ако изберете "На всеки 7 дни", можете зададете и деня от седмицата.
Отпечатай док.	-	-	Разпечатване на входящи факсове, записани в паметта на устройството.
Оставащи зад.	-	-	Проверка кои планирани заявки са в паметта на устройството и отмяна на избрани заявки.
Тел. услуги	ТХ заключване	-	Забраняване на повечето функции с изключение на получаването на факсове.

Settings (Настройки) > [Мрежа]

Ниво 1	Ниво 2	Ниво 3	Описания
Свързан LAN	TCP/IP	Метод зарежд.	Избиране на метода за първоначално зареждане, който най-добре отговаря на нуждите ви.
		IP адрес	Въведете IP адреса.
		Subnet маска	Въведете маската на подмрежата.
		Шлюз	Въведете адреса на шлюза.
		Име на възел	Въведете името на възела.
		WINS конфигурация	Избиране на режима на конфигурация на WINS.
		WINS сървър	Задаване на IP адреса на основния или второстепенния WINS сървър.
		DNS сървър	Задаване на IP адреса на основния или второстепенния DNS сървър.
		APIPA	Настройване на устройството автоматично да задава IP адрес от адресния диапазон на локални връзки.
	IPv6	Включване или изключване на протокола IPv6.	
	Етернет	-	Избиране на режима на Ethernet връзката.
	Свързано състояние	-	Преглед на текущото състояние на кабелната мрежа.
	MAC адрес	-	Показване на MAC адреса на устройството.
WLAN (Wi-Fi)	Намиране на Wi-Fi мрежа	-	Ръчно конфигуриране на настройките за безжичната ви мрежа.
	TCP/IP	Метод зарежд.	Избиране на метода за първоначално зареждане, който най-добре отговаря на нуждите ви.
		IP адрес	Въведете IP адреса.
		Subnet маска	Въведете маската на подмрежата.
		Шлюз	Въведете адреса на шлюза.
		Име на възел	Въведете името на възела.
		WINS конфигурация	Избиране на режима на конфигурация на WINS.
		WINS сървър	Задаване на IP адреса на основния или второстепенния WINS сървър.
DNS сървър	Задаване на IP адреса на основния или второстепенния DNS сървър.		

Ниво 1	Ниво 2	Ниво 3	Описания
WLAN (Wi-Fi)	TCP/IP	APIPA	Настройване на устройството автоматично да задава IP адрес от адресния диапазон на локални връзки.
		IPv6	Включване или изключване на протокола IPv6.
	Бутон WPS/Push	-	Конфигуриране на настройките на безжичната мрежа по метода на натискане на един бутон.
	WPS/PIN код	-	Конфигуриране на настройките на безжичната мрежа с помощта на WPS с ПИН код.
	Статус WLAN	Статус	Преглед на текущото състояние на безжичната мрежа.
		Сигнал	Преглед на текущата сила на сигнала на безжичната мрежа.
		SSID	Преглед на текущия SSID.
		Общ режим	Показване на текущия режим на комуникация.
MAC адрес	-	Показване на MAC адреса на устройството.	
Wi-Fi Direct	Ръчно	-	Ръчно конфигуриране на настройките на вашата мрежа Wi-Fi Direct.
	Собств. група	-	Задаване на вашето устройство като собственик на групата.
	Бутон	-	Конфигуриране на настройките на вашата мрежа Wi-Fi Direct по метода на натискане на един бутон.
	PIN код	-	Конфигуриране на настройките на вашата мрежа Wi-Fi Direct с помощта на WPS с ПИН код.
	Инф. за устройство	Име устройство	Показване на името на устройството ви.
		SSID	Показване на SSID на собственика на групата. Когато устройството не е свързано, LCD дисплеят показва "Не е свързано".
		IP адрес	Показване на текущия IP адрес на устройството ви.
	Информация за статус	Статус	Показване на текущото състоянието на мрежата Wi-Fi Direct™.
		Сигнал	Преглед на текущата сила на сигнала на мрежата Wi-Fi Direct. Когато устройството ви играе ролята на собственик на групата, LCD дисплеят показва силен сигнал.
	I/F разрешен	-	Включване или изключване на връзката Wi-Fi Direct.
Настр. свързв. към уеб	Настройки прокси	Проху връзка	Промяна на настройките за уеб връзка.
		Адрес	
		Порт	
		Потребител. име	
		Парола	
Мрежа I/F	-	-	Избиране на типа на мрежовата връзка.
Мрежово нул.	-	-	Възстановяване на всички мрежови настройки до фабричните настройки.

Settings (Настройки) > [Печатай док.]

Ниво 1	Описания
ХМИТ Проверка	Отпечатване на отчета за потвърждаване на предаването за вашето последно предаване.
Адрес . книга	Отпечатване на списък с имената и номерата, съхранени в адресната книга.
Фак отчет	Отпечатване на информация за последните 200 входящи и изходящи факса. (TX означава изпращане. RX означава получаване.)
Потреб. настр.	Печат на списък с настройките.
Мрежова конфигу	Печат на списък с настройките на мрежата.
WLAN доклад	Отпечатване на резултатите от безжичната LAN връзка.

Settings (Настройки) > [Инфор. за маш.]

Ниво 1	Описания
Сериен номер	Проверка на серийния номер на устройството.
Версия на фърмуера	Проверка на версията на фърмуера на устройството.
Актуал. фърму.	Актуализиране на устройството с най-новия фърмуер.
Авт. проверка на фърм.	Преглед на информацията за фърмуера на началния екран.
Брояч на стр.	Показване на отпечатаните страници.

Settings (Настройки) > [Инициал. настр]

Ниво 1	Ниво 2	Описания
Дата и час	Дата	Добавяне на датата и часа на екрана и в заглавията на факсовете, които изпращате.
	Час	
	Авто дн. свет.	Настройване на устройството автоматично да преминава към лятно часово време.
Име на машина	Факс	Въвеждане на името и номера на факса, които да се показват на всяка страница, която изпращате по факса.
	Име	
Тон/Импулс (Налично само за някои държави.)	-	Избиране на режима на набиране.
Факс авто пренабиране	-	Настройване на устройството да набере повторно последния номер на факс, след като не се свързало поради заета линия.
Тон на избир.	-	Съкращаване на паузата за откриване на тон за набиране.
Комп. тел. линия	-	Избиране на типа на телефонната линия.
Съвместимост	-	Регулиране на изравняването при проблеми с изпращането. Услугата VoIP предлага поддръжка на факс с помощта на различни стандарти. Ако при вас често възникват грешка при изпращане на факсове, изберете "Основна" (за VoIP).
Нулирай	Нулиране машина	Възстановете всички променени от вас настройки на устройството, като напр. „Дата и час“.
	Мрежа	Възстановяване на всички мрежови настройки до фабричните настройки.
	Адресна книга и факс	Изтриване на всички съхранени телефонни номера и настройки за факс.
	Всички настройки	Възстановяване на всички настройки на устройството до фабричните настройки.

Ниво 1	Ниво 2	Описания
Локален език (Налично само за някои държави.)	-	Промяна на езика на LCD дисплея.



Свързана информация

- [Таблицы с настройки и функции](#)
-

Таблици с функции (1,8"(44,9 мм) цветен LCD дисплей)

Свързани модели: MFC-T920DW/MFC-T925DW



FAX (Факс)

Ниво 1	Ниво 2	Описания
Факс резолюция	-	Настройване на резолюцията за изходящите факсове.
Контраст	-	Регулиране на контраста.
Размер скан. от стъкло	-	Регулиране на областта за сканиране на стъклото на скенера спрямо размера на документа.
Емисия	-	Изпращане на едно и също факс съобщение до повече от един номер на факс.
Реално време TX	-	Изпращане на факс, без да се използва паметта.
Режим далечен	-	Задайте на "Вкл.", ако имате затруднения с изпращането на международни факсове.
Хрон. разг.	Повтори	Изпращане на факс на последния повикан номер.
	Изходящо обаж.	Изберете номер от хронологията на изходящите повиквания, а след това му изпратете факс, добавете го към адресната книга или го изтрийте.
Адрес. книга	Търсене	Набиране с натискане само на няколко бутона.
	Нас. бър. набир.	Съхраняват се номера за бързо набиране, така че можете да набирате с натискане само на няколко бутона.
	Настрой групи	Задаване на номера на групи за разпращане.
	Промени	Промяна на номера в адресната книга.
	Изтрий	Изтриване на номера от адресната книга.
Зад. нов по подр	-	Записване на настройките като настройки по подразбиране.
Фабрични наст.	-	Възстановяване на фабричните настройки за всички настройки.



SCAN (Сканиране)

Ниво 1	Ниво 2	Описания
към Носител (Когато в устройството е поставена USB флаш памет)	-	Сканиране на документи и записването им директно в USB устройство с флаш памет, без да се използва компютър.
към компютър	към файл	Сканиране на документи и записването им в папка на компютъра.
	към OCR	Преобразуване на сканиран документ в текстов файл, който може да се редактира.
	към изобр.	Сканиране на снимки или графики в графичните приложения.
	към имейл	Изпращане на сканиран документ като прикачен файл към имейл.
към уеб	-	Качване на сканираните данни в интернет услуга.
WS сканиране	Сканиране	Сканиране на данни с помощта на протокола за уеб услуги.
	Скан. за E-mail	

Ниво 1	Ниво 2	Описания
(Появява се, когато инсталирате Сканиране за уеб услуги.)	Скан. за факс	Сканиране на данни с помощта на протокола за уеб услуги.
	Скан. за печат	



COPY (Копиране)

Ниво 1	Ниво 2	Описания
Качество	-	Избиране на резолюцията на копиране за вашия тип документ.
Избор на тава	-	Избиране на тавата, която ще се използва за режим на копиране.
Вид хартия	-	Избиране на типа хартия, който отговаря на хартията в тавата.
Разм. хартия	-	Избор на размера хартия, който отговаря на хартията в тавата.
Увеличи/намали	100%	
	Увеличение	Избиране на процента на увеличаване за следващото копие.
	Намаление	Избиране на процента на намаляване за следващото копие.
	Изпълни стр.	Регулиране на размера на копието така, че да се побере в заданията от вас размер на хартията.
По избор	25-400%	Въвеждане на процент на увеличаване или намаляване.
Наситеност	-	Регулиране на плътността.
Премахни фон	Настр. черно копир.	Промяна на степента на премахване на фоновия цвят.
	Настр. цветно копир.	
2-странно копир.	-	Можете да изключите или включите двустранното копиране и да изберете обръщане по дългата или късата страна.
Нареди/сортирай	-	Избиране на комплектоване или сортиране на множество копия.
Оформл. стр.	-	Изработване на "N в 1" и "2 в 1" копия на лична карта или копия на плакат.
Зад. нов по подр	-	Записване на настройките като настройки по подразбиране.
Фабрични наст.	-	Възстановяване на фабричните настройки за всички настройки.



PHOTO/WEB (ФОТО/УЕБ)

Ниво 1	Ниво 2	Ниво 3	Описания
JPEG печат	Избер. файлове	-	Отпечатайте избрани снимки на USB флаш паметта.
	Печат индекс	Печат Индекс лист	Отпечатване на страница с миниатюри.
		Отпечатай снимки	Отпечатайте снимки, като изберете индексните им номера.
	Печат вс.	-	Отпечатайте всички снимки на USB флаш паметта.
Уеб	-	-	Свързване на устройството на Brother с интернет услуга.



(Масило)

Ниво 1	Ниво 2	Описания
Модел флакон маст.	-	Проверете номерата на модела на бутилките с мастило.

Ниво 1	Ниво 2	Описания
Подобри КачПечат	Подобри КачПечат	Проверете и коригирайте качеството на печат, подреждането и подаването на хартия съгласно инструкциите на LCD дисплея.
	Подредба	
	Кориг. подав. харт.	
Почистване на печ. глава	Само черно	Почистете печатащата глава съгласно инструкциите на LCD дисплея.
	Само цвят	
	Всичко	
Опции за печат	Намал. зацапв.	Намаляване на размазването или засядането на хартията по време на печат.
	Подобр. печат	Подобряване на качеството на печат и намаляване на размазването.

► (Адресна книга)

Ниво 1	Описания
Търсене	Набиране с натискане само на няколко бутона.
Нас. бър. набир.	Съхраняват се номера за бързо набиране, така че можете да набирате с натискане само на няколко бутона.
Настрой групи	Задаване на номера на групи за разпращане.
Промени	Промяна на номера в адресната книга.
Изтрий	Изтриване на номера от адресната книга.

Redial/Pause (Повторно набиране/пауза)

Ниво 1	Описания
Повтори	Изпращане на факс на последния повикан номер.
Изходящо обаж.	Изберете номер от хронологията на изходящите повиквания, а след това му изпратете факс, добавете го към адресната книга или го изтрийте.



WiFi

Ниво 1	Описания
Намиране на Wi-Fi мрежа	Ръчно конфигуриране на настройките за безжичната ви мрежа.
Бутон WPS/Push	Конфигуриране на настройките на безжичната мрежа по метода на натискане на един бутон.



Свързана информация

- [Таблицы с настройки и функции](#)

Промяна на настройките на устройството чрез уеб-базираното управление

Уеб-базираното управление е помощна програма, която използва стандартен уеб браузър за управление на устройството с помощта на HTTP (Hyper Text Transfer Protocol) или HTTPS (Hyper Text Transfer Protocol over Secure Socket Layer).

- [Какво е уеб-базирано управление?](#)
- [Достъп до уеб базирано управление](#)
- [Задаване или смяна на парола за вход за уеб базираното управление](#)
- [Настройване на адресната книга на устройството ви чрез уеб базирано управление](#)

Какво е веб-базирано управление?

Веб-базираното управление е помощна програма, която използва стандартен веб браузър за управление на устройството с помощта на HTTP (Hyper Text Transfer Protocol) или HTTPS (Hyper Text Transfer Protocol over Secure Socket Layer).



- Препоръчваме Microsoft Internet Explorer 11/Microsoft Edge за Windows, Safari 10/11 за Mac, Chrome за Android (4.x или по-нова версия) и Chrome/Safari за iOS (10.x или по-нова версия). Уверете се, че JavaScript и Cookies са винаги активирани, който и браузър да използвате.
- Трябва да използвате TCP/IP протокол в мрежата и да имате валиден IP адрес, програмиран на сървъра за печат и компютъра.

Статус

Състояние на устройството

Готов

Автоматично опресняване

Изкл.
 Вкл.

Ниво на прогноз. обем

М C Y BK

Показаното по-горе ниво на масилото може да се различава от действително оставащото ниво на масилото. Можете да проверите действителното количество визуално, като погледнете през прозрачното на резервоара за мастило. Ако нивото на оставащото мастило е или е по-ниско от линията под маркировката за минимум, презаредете мастило. Необходимо е мастило под долната линия, за да се предотвратят повреди по машината.

Език в веб среда

Авто

Местоположение на устройство

Контакт :

Местонахождение :

Действителният екран може да се различава от екрана, показан по-горе.



Свързана информация

- [Промяна на настройките на устройството чрез веб-базираното управление](#)

Достъп до уеб базирано управление

- Препоръчваме Microsoft Internet Explorer 11/Microsoft Edge за Windows, Safari 10/11 за Mac, Chrome за Android (4.x или по-нова версия) и Chrome/Safari за iOS (10.x или по-нова версия). Уверете се, че JavaScript и Cookies са винаги активирани, който и браузър да използвате.
- Паролата по подразбиране за управление на настройките на това устройство се намира на гърба на устройството и е отбелязана с „PwD“. Препоръчваме незабавно да смените паролата по подразбиране, за да защитите устройството си от неупълномощен достъп.
- Препоръчваме ви да използвате защитния протокол HTTPS при конфигуриране на настройките чрез Уеб-базирано управление.
- Когато използвате HTTPS за конфигурирането на Уеб-базирано управление, браузърът ще покаже предупредителен диалогов прозорец. За да избегнете показването на предупредителния диалогов прозорец, можете да инсталирате самостоятелно заверен сертификат за използване на SSL/TLS комуникация. За по-подробна информация ►► [Свързана информация](#)

>> [Стартиране от Brother iPrint&Scan \(Windows/Mac\)](#)

>> [Стартиране от вашия уеб браузър](#)

>> [Стартиране от помощните програми на Brother \(Windows\)](#)

Стартиране от Brother iPrint&Scan (Windows/Mac)

1. Стартирайте Brother iPrint&Scan.

- Windows

Стартирайте  (Brother iPrint&Scan).

- Mac

В лентата с менюта **Finder (Търсене)** щракнете върху **Go (Старт) > Applications (Приложения)**, а след това щракнете двукратно върху иконата iPrint&Scan.



Появява се екранът на Brother iPrint&Scan.

2. Ако устройството Brother не е избрано, щракнете върху бутона **Изберете Машината си**, след което изберете името на своя модел от списъка. Щракнете върху **ОК**.

3. Щракнете върху  (**Настройки на устройството**).

Появява се Уеб базираното управление.

4. Ако се изисква, въведете паролата в полето **Вход**, след което щракнете върху **Вход**.

5. Ако искате да закачите навигационното меню в лявата страна на екрана, щракнете върху  и след това върху .

Сега можете да промените настройките на устройството.



Можете също да получите достъп до Уеб базираното управление от Brother iPrint&Scan за мобилни устройства.

Стартиране от вашия уеб браузър

1. Стартирайте уеб браузъра.

2. Въведете „https://IP адрес на устройството“ в адресната лента на браузъра (където „IP адрес на устройството“ е IP адресът на устройството).

Например:

https://192.168.1.2



Ако използвате системата за имена на домейни (DNS) или сте активирали NetBIOS име, можете да въведете друго име – например “SharedPrinter” вместо IP адреса.

Например:

https://SharedPrinter

Ако сте активирали NetBIOS име, може да използвате и името на възела.

Например:

https://brnxxxxxxxxxxxx

NetBIOS името може да бъде видяно в отчета за мрежовата конфигурация.

3. Ако се изисква, въведете паролата в полето **Вход**, след което щракнете върху **Вход**.
4. Ако искате да закачите навигационното меню в лявата страна на екрана, щракнете върху ☰ и след това върху ✖.

Сега можете да промените настройките на устройството.

Стартиране от помощните програми на Brother (Windows)

1. Стартирайте  (**Brother Utilities**), а след това щракнете върху падащия списък и изберете името на вашия модел (ако вече не е избрано).
2. Щракнете върху **Инструменти** в лявата навигационна лента, а след това щракнете върху **Настройки на устройството**.
Появява се Уеб базираното управление.
3. Ако се изисква, въведете паролата в полето **Вход**, след което щракнете върху **Вход**.
4. Ако искате да закачите навигационното меню в лявата страна на екрана, щракнете върху ☰ и след това върху ✖.

Сега можете да промените настройките на устройството.

Ако промените настройките на протокола, трябва да рестартирате устройството след щракването върху **Изпрати**, за да активирате конфигурацията.

След конфигуриране на настройките, щракнете върху **Изход**.



Свързана информация

- [Промяна на настройките на устройството чрез уеб-базираното управление](#)

Свързани теми:

- [Печат на доклада за мрежовата конфигурация](#)
- [Създаване на самоподписан сертификат](#)
- [Инсталиране на самоподписания сертификат за потребител на Windows с права на администратор](#)

Задаване или смяна на парола за вход за уеб базираното управление

Паролата по подразбиране за управление на настройките на това устройство се намира на гърба на устройството и е отбелязана с „**Pwd**“. Препоръчваме незабавно да смените паролата по подразбиране, за да защитите устройството си от неупълномощен достъп.

1. Стартирайте уеб браузъра.
2. Въведете „https://IP адрес на устройството“ в адресната лента на браузъра (където „IP адрес на устройството“ е IP адресът на устройството).

Например:

https://192.168.1.2



Ако използвате системата за имена на домейни (DNS) или сте активирали NetBIOS име, можете да въведете друго име – например “SharedPrinter” вместо IP адреса.

Например:

https://SharedPrinter

Ако сте активирали NetBIOS име, може да използвате и името на възела.

Например:

https://brnxxxxxxxxxxxx

NetBIOS името може да бъде видяно в отчета за мрежовата конфигурация.

3. Направете едно от следните неща:
 - Ако сте задали собствена парола преди това, въведете я, а след това щракнете върху **Вход**.
 - Ако не сте задали собствена парола преди това, въведете паролата за влизане по подразбиране, а след това щракнете върху **Вход**.
4. Отидете в навигационното меню и щракнете върху **Администратор > Парола за влизане**.



Започнете от ☰, ако навигационното меню не се вижда в лявата страна на екрана.

5. Като следвате указанията на екрана **Парола за влизане**, въведете своята парола в полето **Въведете нова парола**.
6. Въведете паролата отново в полето **Потвърдете новата парола**.
7. Щракнете върху **Изпрати**.



Свързана информация

- [Промяна на настройките на устройството чрез уеб-базираното управление](#)

Свързани теми:

- [Достъп до уеб базирано управление](#)

Настройване на адресната книга на устройството ви чрез уеб базирано управление

Свързани модели: MFC-T920DW/MFC-T925DW

- Препоръчваме ви да използвате защитния протокол HTTPS при конфигуриране на настройките чрез Уеб-базирано управление.
- Когато използвате HTTPS за конфигурирането на Уеб-базирано управление, браузърът ще покаже предупредителен диалогов прозорец.

1. Стартирайте уеб браузъра.
2. Въведете „https://IP адрес на устройството” в адресната лента на браузъра (където „IP адрес на устройството” е IP адресът на устройството).

Например:

https://192.168.1.2



Ако използвате системата за имена на домейни (DNS) или сте активирали NetBIOS име, можете да въведете друго име – например “SharedPrinter” вместо IP адреса.

Например:

https://SharedPrinter

Ако сте активирали NetBIOS име, може да използвате и името на възела.

Например:

https://brnxxxxxxxxxxxx

NetBIOS името може да бъде видно в отчета за мрежовата конфигурация.

3. Ако се изисква, въведете паролата в полето **Вход**, след което щракнете върху **Вход**.



Паролата по подразбиране за управление на настройките на това устройство се намира на гърба на устройството и е отбелязана с „PwD”.

4. Отидете в навигационното меню и щракнете върху **Адресна книга > Адрес XX-XX**.



Започнете от ☰, ако навигационното меню не се вижда в лявата страна на екрана.

5. Добавете информация или актуализирайте информацията в адресната книга според необходимостта.
6. Щракнете върху **Изпрати**.



Свързана информация

- [Промяна на настройките на устройството чрез уеб-базираното управление](#)

Свързани теми:

- [Достъп до уеб базирано управление](#)

Приложение

- [Спецификации](#)
- [Спецификации на консумативите](#)
- [Информация за рециклираната хартия](#)
- [Помощ и поддръжка за клиенти на Brother](#)

Спецификации

- >> Общи спецификации
- >> Спецификации на размера на документа
- >> Спецификации на носителите за печат
- >> Спецификации на факса
- >> Спецификации на копиране
- >> Спецификации на PhotoCapture Center
- >> Спецификации на скенера
- >> Спецификации на принтера
- >> Спецификации на интерфейса
- >> Мрежови спецификации
- >> Изисквания към спецификациите на компютъра

Общи спецификации

Тип на принтера		Мастиленоструен
Печатаща глава	Черно-бяла	Пиезо глава с 210 дюзи × 1
	Цветна	<ul style="list-style-type: none"> • DCP-T520W/DCP-T525W Пиезо глава с 70 дюзи × 3 • DCP-T720DW/DCP-T725DW/DCP-T820DW/ DCP-T825DW/MFC-T920DW/MFC-T925DW Пиезо глава с 210 дюзи × 3
Капацитет на паметта		128 MB
Течнокристален дисплей (LCD дисплей)		<ul style="list-style-type: none"> • DCP-T520W/DCP-T525W/DCP-T720DW/ DCP-T725DW/DCP-T820DW/DCP-T825DW 1-редов LCD дисплей • MFC-T920DW/MFC-T925DW ¹ 1,8-инчов (44,9 мм) цветен течнокристален дисплей TFT
Захранващ източник		Променлив ток (AC) от 220 до 240 V, 50/60 Hz
Консумация на електроенергия ²		<ul style="list-style-type: none"> • DCP-T520W/DCP-T525W Копиране ³: Приблиз. 16 W Готово ⁵: Приблиз. 3 W Почивка ⁵: Приблиз. 0,8 W Изключено захранване ^{5 6}: Приблиз. 0,2 W • DCP-T720DW/DCP-T725DW Копиране ⁴: Приблиз. 16 W Готово ⁵: Приблиз. 3 W Почивка ⁵: Приблиз. 0,8 W Изключено захранване ^{5 6}: Приблиз. 0,2 W • DCP-T820DW/DCP-T825DW Копиране ⁴: Приблиз. 17 W Готово ⁵: Приблиз. 3 W Почивка ⁵: Приблиз. 0,9 W Изключено захранване ^{5 6}: Приблиз. 0,2 W • MFC-T920DW/MFC-T925DW Копиране ⁴: Приблиз. 17 W Готово ⁵: Приблиз. 4 W Почивка ⁵: Приблиз. 1,2 W

Исклучено захранване^{5 6}: Приблиз. 0,2 W

Габарити

- DCP-T520W/DCP-T525W

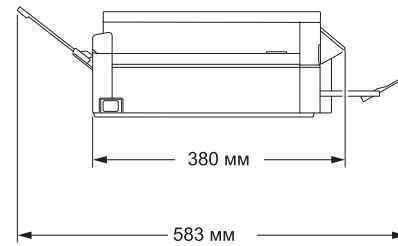
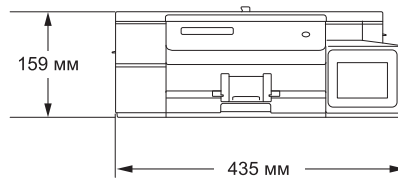

- DCP-T720DW/DCP-T725DW

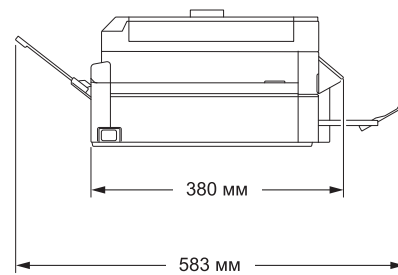
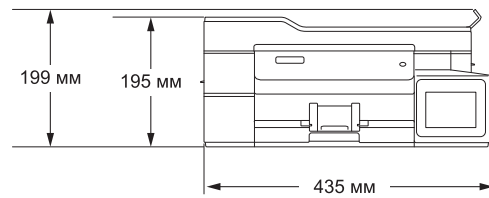

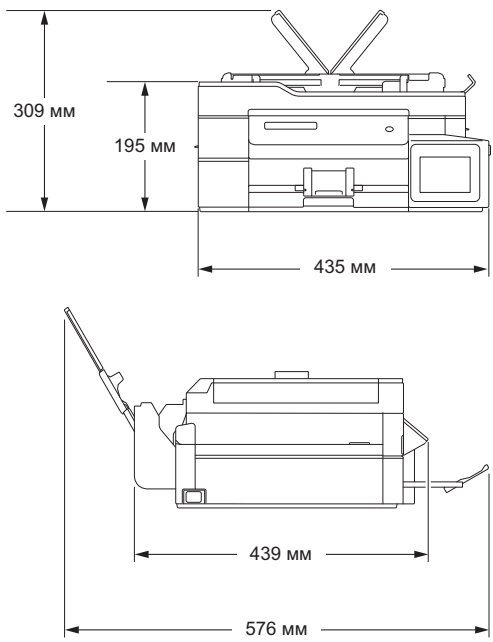
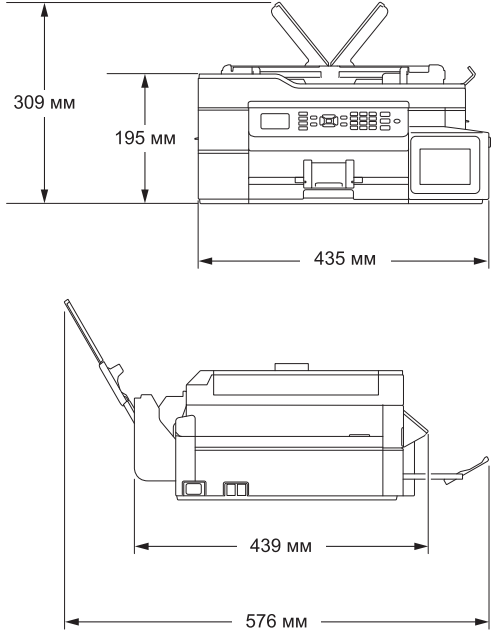
			<ul style="list-style-type: none"> • DCP-T820DW/DCP-T825DW  <ul style="list-style-type: none"> • MFC-T920DW/MFC-T925DW 
Тегла			<ul style="list-style-type: none"> • DCP-T520W/DCP-T525W 7,3 кг • DCP-T720DW/DCP-T725DW 8,7 кг • DCP-T820DW/DCP-T825DW 9,6 кг • MFC-T920DW/MFC-T925DW 9,7 кг
Ниво на шум	Налягане на звука	При работа	53,5 dB(A) (Приблиз.) ⁷
Температура	При работа		от 10 °C до 35 °C

Температура	Най-добро качество на печат	от 20 °C до 33 °C
Влажност	При работа	от 20 до 80 % (без кондензация)
	Най-добро качество на печат	от 20 до 80 % (без кондензация)
ADF (автоматично листоподаващо устройство) (DCP-T720DW/DCP-T725DW/DCP-T820DW/ DCP-T825DW/MFC-T920DW/MFC-T925DW)		До 20 страници Хартия: 80 г/м ²

- 1 Измерен по диагонал
- 2 Измерено, когато устройството е свързано чрез USB интерфейс. Консумацията на електроенергия варира леко в зависимост от средата на използване или износването на компонентите.
- 3 При едностранен печат, резолюция: стандартна/документ: отпечатан образец съгласно ISO/IEC 24712.
- 4 При използване на ADF, едностранен печат, резолюция: стандартна/документ: отпечатан образец съгласно ISO/IEC 24712.
- 5 Измерено съгласно IEC 62301 издание 2.0.
- 6 Дори когато устройството е изключено, то автоматично ще се включва периодично за поддръжка на печатащата глава и след това ще се изключва.
- 7 Шумът зависи от условията на разпечатване.

Спецификации на размера на документа

Размер на документ	Ширина на ADF (DCP-T720DW/DCP-T725DW/DCP-T820DW/DCP-T825DW/ MFC-T920DW/MFC-T925DW)	От 148 до 215,9 мм
	Дължина на ADF ¹ (DCP-T720DW/DCP-T725DW/DCP-T820DW/DCP-T825DW/ MFC-T920DW/MFC-T925DW)	От 148 до 355,6 мм
	Ширина на стъклото на скенера	макс. 215,9 мм
	Дължина на стъклото на скенера	макс. 297 мм

- 1 Документи, които са по-дълги от 297 мм трябва да се подават страница по страница.

Спецификации на носителите за печат

Подаване на хартия	Тава за хартия	Тип хартия ¹	Обикновена хартия, хартия за мастиленоструйни принтери (с покритие), гланцирана хартия, рециклирана хартия
		Размер на хартията	A4, Letter, Executive, A5, A6, пликосе (C5, Com-10, DL, Monarch), фотохартия (4" x 6")/(10 x 15 см), фотохартия 2L (5" x 7")/(13 x 18 см), картотечна хартия (5" x 8")/(13 x 20 см)
		Максимален капацитет за хартия	До 150 листа обикновена хартия 80 г/м ²
	Мултифункционална тава ² (DCP-T820DW/DCP-T825DW/ MFC-T920DW/MFC-T925DW)	Тип хартия ¹	Обикновена хартия, хартия за мастиленоструйни принтери (с покритие), гланцирана хартия, рециклирана хартия
		Размер на хартията	A4, Letter, Executive, A5, A6, пликосе (C5, Com-10, DL, Monarch), фотохартия (4" x 6")/(10 x 15 см), фотохартия L (3,5" x 5")/(9 x 13 см), фотохартия 2L (5" x 7")/(13 x 18 см), картотечна хартия (5" x 8")/(13 x 20 см)
		Максимален капацитет за хартия	До 80 листа обикновена хартия 80 г/м ²

Подаване на хартия	Отвор за ръчно подаване (DCP-T520W/DCP-T525W/DCP-T720DW/DCP-T725DW)	Тип хартия ¹	Обикновена хартия, хартия за мастиленоструйни принтери (с покритие), гланцирана хартия, рециклирана хартия
		Размер на хартията	A4, Letter, Executive, A5, A6, пликоче (C5, Com-10, DL, Monarch), фотохартия (4" x 6" / (10 x 15 см), фотохартия L (3,5" x 5" / (9 x 13 см), фотохартия 2L (5" x 7" / (13 x 18 см), картотечна хартия (5" x 8" / (13 x 20 см)
		Максимален капацитет за хартия	До 1 лист
Изход на хартията ¹			До 50 листа обикновена хартия 80 г/м ² (извеждане на хартията върху изходната тава за хартия с лице нагоре)

¹ При гланцирана хартия незабавно изваждайте отпечатаните страници от изходната тава за хартия, за да избегнете размазване.

² Препоръчваме да използвате мултифункционалната тава за гланцирана хартия.

Спецификации на факса



Тази функция се предлага само за моделите MFC.

Съвместимост	ITU-T група 3
Скорост на модема	Автоматично включване на аварийен режим: 14 400 bps
Ширина на сканиране (едностранен документ)	ADF: 208 мм (A4) Стъкло на скенера: 204 мм (A4)
Ширина на печат	204 мм (A4)
Резолюция (Хоризонтално)	203 dpi
Резолюция (Вертикално)	Стандартна: 98 dpi (Черно-бяло)
	Фина: 196 dpi (Черно-бяло)
	Супер фина: 392 dpi (Черно-бяло)
	Снимка: 196 dpi (Черно-бяло)
Адресна книга	40 номера
Групи	До 6
Разпращане	90 (40 Адресна книга/50 Ръчно набиране)
Автоматично повторно набиране	3 пъти през интервал от 5 минути
Предаване от паметта	До 170 страници ¹
Приемане при липса на хартия	До 170 страници ¹

¹ „Страници“ се отнася за „Тестовата схема № 1 на ITU-T“ (типично бизнес писмо, стандартна резолюция, MMR код).

Спецификации на копиране

Цветно/Черно-бяло	Да/Да
Ширина на копиране	204 мм ¹

Множество копия	Подрежда/Сортира до 99 страници
Увеличаване/намаляване	25 % до 400 % (в стъпки от 1 %)
Резолуция	Отпечатва до 1 200 × 1 800 dpi (DCP-T520W/DCP-T525W) Отпечатва до 1 200 × 2 400 dpi (DCP-T720DW/DCP-T725DW/DCP-T820DW/ DCP-T825DW/MFC-T920DW/MFC-T925DW)

¹ При копиране на хартия с размер А4.

Спецификации на PhotoCapture Center



Тази функция се предлага за MFC-T920DW/MFC-T925DW.

Съвместими носители ¹		USB флаш памет ²
Фотохартия	Резолуция	До 1 200 x 6 000 dpi
	Тип хартия	Обикновена хартия, хартия за мастиленоструйни принтери (с покритие), гланцирана хартия, хартия Brother BP71
	Размер на хартията	A4, Letter, Фотохартия (10 × 15 см), Фотохартия 2L (13 × 18 см)
	Файлов формат	JPEG (Прогресивен JPEG формат не се поддържа)
Сканиране с изпращане до носител	Файлов формат	JPEG, PDF (цветен, сив) TIFF, PDF (черно-бял)

¹ USB флаш памет не се доставят заедно с продукта.

² Високоскоростно USB 2.0. USB устройство с памет с голям обем, стандарт. Поддържани формати: FAT12/FAT16/FAT32/exFAT

Спецификации на скенера

Цветно/Черно-бяло	Да/Да
TWAIN съвместимост	Да (Windows 7 SP1 / Windows 8.1 / Windows 10)
Съвместимост с WIA	Да (Windows 7 SP1 / Windows 8.1 / Windows 10)
Дълбочина на цвета	обработване на 30-битов цвят (вход) обработване на 24-битов цвят (изход)
Нюанси на сивото	обработване на 10-битов цвят (вход) обработване на 8-битов цвят (изход)
Резолуция	До 19 200 × 19 200 dpi (интерполирано) ^{1 2} (от стъклото на скенера) До 1 200 × 2 400 dpi (оптично) (от ADF) ³ До 1 200 × 600 dpi (оптично)
Ширина и дължина на сканиране (едностранен документ)	(Стъкло на скенера) Ширина: до 213,9 мм Дължина: до 295 мм (ADF) ³ Ширина: до 213,9 мм Дължина: до 353,6 мм

¹ Максимум 1 200 × 1 200 dpi при сканиране чрез WIA драйвер в Windows 7 SP1, Windows 8.1 и Windows 10 (с помощната програма за скенер може да бъде избрана резолюция до 19 200 × 19 200 dpi).

² Диапазонът на сканиране може да се намали, когато резолюцията на сканиране се увеличи.

³ Само за модели с ADF

Спецификации на принтера

Резолюция		До 1 200 × 6 000 dpi (само за Windows) (DCP-T520W/ DCP-T525W) До 1 200 × 6 000 dpi (DCP-T720DW/DCP-T725DW/ DCP-T820DW/DCP-T825DW/MFC-T920DW/MFC-T925DW)
Ширина на печат ¹		204 мм Без полета ² : 210 мм
Без полета		A4, Letter, A6, фотохартия (10 x 15 см), фотохартия L (9 x 13 см), фотохартия 2L (13 x 18 см), картотечна хартия (13 x 20 см)
Автоматично 2-странно (DCP-T720DW/DCP-T725DW/ DCP-T820DW/DCP-T825DW/ MFC-T920DW/MFC-T925DW)	Тип хартия	Обикновена хартия, Рециклирана хартия
	Размер на хартията	A4, Letter, Executive, A5
Скорост на печат		Вижте страницата за вашия модел в местния уеб сайт на Brother.

¹ При печат на хартия с размер A4.

² Когато функцията Без полета е включена.

Спецификации на интерфейса

USB ^{1 2}	Използвайте интерфейсен кабел за USB 2.0, не по-дълъг от 2 м.
LAN (DCP-T820DW/DCP-T825DW/MFC-T920DW/ MFC-T925DW)	Използвайте Ethernet UTP кабел категория 5 или по-висока.
Безжична LAN мрежа	IEEE 802.11b/g/n (инфраструктура) IEEE 802.11g/n (Wi-Fi Direct)

¹ Вашето устройство има високоскоростен USB 2.0 интерфейс. Устройството може да бъде свързано и към компютър с интерфейс USB 1.1.

² Не се поддържат USB портове на трети страни.

Мрежови спецификации



- (DCP-T520W/DCP-T525W/DCP-T720DW/DCP-T725DW/DCP-T820DW/DCP-T825DW)
Можете да свържете устройството си към мрежа за мрежов печат и мрежово сканиране.
- (MFC-T920DW/MFC-T925DW)
Можете да свържете устройството към мрежа за мрежов печат, мрежово сканиране, изпращане на PC-Fax, получаване на PC-Fax (само Windows).

Защита на мрежата (кабелна) (DCP-T820DW/DCP-T825DW/MFC-T920DW/MFC-T925DW)	SSL/TLS (IPPS, HTTPS)
Защита на мрежата (безжична)	SSL/TLS (IPPS, HTTPS)
Защита на безжичната мрежа	SSID (32 знака), WEP 64/128 бита, WPA-PSK (TKIP/AES), WPA2-PSK (TKIP/AES)
Помощна програма за поддръжка на безжична настройка	WPS Да

Изисквания към спецификациите на компютъра

Поддържани операционни системи и софтуерни функции

Платформа и версия на операционната система на компютъра		Интерфейс на компютъра			Процесор	Място на твърдия диск, необходимо за инсталиране ¹	
		USB ²	Кабелна LAN ³	WLAN (Wi-Fi)		За драйвери	За приложенията (включително драйвери)
Операционна система Windows	Windows 7 SP1 ^{4 5 6}	Печатане PC Fax ⁷ Сканиране			32-битов (x86) или 64-битов (x64) процесор	650 MB	1,3 GB
	Windows 8.1 ^{4 5}						
	Windows 10 Home ^{4 5}						
	Windows 10 Pro ^{4 5}						
	Windows 10 Education ^{4 5}						
	Windows 10 Enterprise ^{4 5}						
Windows Server 2008 ⁶	неприложимо	Печат				50 MB	неприложимо
Windows Server 2008 R2 ⁶					64-битов (x64) процесор		
Windows Server 2012							
Windows Server 2012 R2							
Windows Server 2016							
Windows Server 2019							
Операционна система Mac ⁸	macOS v10.13.6 macOS v10.14.x macOS v10.15.x	Печат PC Fax (изпращане) ^{7 9} Сканиране			64-битов процесор	неприложимо	550 MB

¹ За инсталирането на софтуера е необходима интернет връзка, ако не е предоставен инсталационният компактдиск на Brother.

² Не се поддържат USB портове от трети страни производители.

³ DCP-T820DW/DCP-T825DW/MFC-T920DW/MFC-T925DW само

⁴ За WIA, резолюция 1 200 x 1 200. Brother Scanner Utility позволява увеличаване до 19 200 x 19 200 dpi.

⁵ Nuance™ PaperPort™ 14SE поддържа Windows 7 SP1, Windows 8.1 и Windows 10.

⁶ За Windows 7 SP1/Windows Server 2008/Windows Server 2008 R2 се поддържат разширени актуализации на защитата до 10 януари 2023 г.

⁷ PC Fax поддържа само черно-бял вариант. (модел MFC)

⁸ Отказ от отговорност за macOS

Способност за използване на AirPrint: за печат и сканиране чрез macOS е необходимо да се използва AirPrint. За това устройство не са предоставени драйвери за Mac.

⁹ Само AirPrint.

За най-новите актуализации на драйверите отидете на страницата **Изтегляния** за вашия модел на support.brother.com.

Всички търговски марки, наименования на марки и продукти са собственост на съответните компании.



Свързана информация

- [Приложение](#)
-

Спецификации на консумативите

Масило	Устройството използва индивидуални резервоари за черно, жълто, синьо и червено мастило, които са отделни от модула на печатащата глава.
Експлоатационен живот на бутилка с мастило	Когато зареждате резервоара за първи път, устройството ще използва известно количество мастило за запълване на линиите за доставяне на мастило с цел висококачествен печат. Този процес ще се изпълни само веднъж. След завършването му бутилките с мастило, предоставени с устройството, ще имат по-нисък капацитет от стандартните бутилки с мастило (приблизително 96 % за черно и 92 % за цветно). С всички следващи бутилки с мастило можете да отпечатате посочения брой страници.
Резервни консумативи	<Бутилка с черно мастило> BTD60BK <Бутилка с жълто мастило> BT5000Y <Бутилка със синьо мастило> BT5000C <Бутилка с червено мастило> BT5000M Черно – приблизително 7 500 страници ¹ Жълто, синьо и червено – приблизително 5 000 страници ¹

¹ Цитираната пригл. производителност е екстраполирана на базата на оригинална методология на Brother с използване на тестови шаблони ISO/IEC 24712.

Цитираната пригл. производителност не е на базата на ISO/IEC 24711.



Свързана информация

- [Приложение](#)

Информация за рециклираната хартия

- Рециклираната хартия има същото качество като хартията, произведена от оригинални дървесни източници. Стандартите, които управляват съвременната рециклирана хартия, гарантират, че тя отговаря на най-високите изисквания за качество за различни процеси на печат. Оборудването за създаване на изображения, предоставено от Brother, е подходящо за използване с рециклирана хартия, която отговаря на стандарта EN 12281:2002.
- Закупуването на рециклирана хартия запазва природните ресурси и популяризира кръговата икономика. Хартията се произвежда, като се използват целулозни влакна от дърветата. Събирането и рециклирането на хартия удължава живота на влакната до няколко жизнени цикъла, като по този начин ресурсите се използват най-добре.
- Производственият процес на рециклирана хартия е кратък. Влакната вече са били обработвани, така че се използва по-малко количество вода, химически вещества и енергия.
- Рециклирането на хартия има предимството и да намалява отделянето на въглерод, като отклонява хартиените продукти от другите маршрути за изхвърляне, като сметища и места за изгаряне. Боклукът на сметищата отделя метан, който има огромен парников ефект.



Свързана информация

- [Приложение](#)

Помощ и поддръжка за клиенти на Brother

Ако ви потрябва помощ за използването на вашето устройство Brother, посетете support.brother.com за често задавани въпроси и съвети за отстраняване на неизправности. Можете също да свалите най-новия софтуер, драйвери и фърмуер, за да повишите производителността на устройството си, и документация за потребителя, за да научите как да получите най-доброто от своето устройство на Brother.

Повече информация за продукта и поддръжка ще намерите в уеб сайта на местния офис на Brother. Посетете <https://global.brother/en/gateway>, за да намерите данни за контакт за местния офис на Brother и да регистрирате новия си продукт.



Свързана информация

- [Приложение](#)

brother



BUL
Вариант А