



Online-bruksanvisning

DCP-J1200W

Innehållsförteckning

Innan du använder maskinen.....	1
Definitioner av anmärkningar	2
Varumärken	3
Information om licens för öppen källkod.....	4
Upphovsrätt och licens	5
Viktiga meddelanden.....	6
Introduktion till maskinen	7
Innan du använder maskinen.....	8
Översikt över kontrollpanelen.....	9
LED-lampornas mönster och indikationer	11
Öppna Brother Utilities (Windows)	12
Avinstallera Brother-programvara och -drivrutiner (Windows).....	13
USB-portplatser på din Brother-maskin	14
Pappershantering.....	15
Fylla på papper	16
Fyll på papper i pappersfacket	17
Ej utskrivbart område	26
Pappersinställningar	27
Acceptabla utskriftsmedia	30
Lägga i dokument.....	36
Ladda dokument på kopieringsglaset	37
Område som inte kan skannas.....	38
Utskrift.....	39
Skriva ut från din dator (Windows)	40
Skriva ut ett fotografi (Windows)	41
Skriva ut ett dokument (Windows).....	42
Avbryta ett utskriftsjobb (Windows)	43
Skriva ut fler än en sida på ett enda pappersark (N på 1) (Windows).....	44
Skriva ut som en affisch (Windows)	45
Skriva ut på båda sidorna av papperet manuellt (manuell dubbelsidig utskrift) (Windows)	46
Skriva ut som ett häfte manuellt (Windows)	49
Skriva ut ett färgdokument i gråskala (Windows)	51
Förhindra suddiga utskrifter och pappersstopp (Windows)	52
Använd en förinställd utskriftsprofil (Windows).....	53
Ändra inställningar för standardutskrift (Windows).....	56
Utskriftsinställningar (Windows)	57
Skriva ut från din dator (Mac).....	61
Skriva ut med Brother iPrint&Scan (Windows/Mac).....	62
Skriv ut foton eller dokument med Brother iPrint&Scan (Windows/Mac)	63
Skriva ut mer än en sida på ett enda pappersark med Brother iPrint&Scan (N på 1) (Windows/Mac)	65
Skriv ut ett färg-dokument i gråskala med Brother iPrint&Scan (Windows/Mac)	66
Skriva ut en e-postbilaga.....	67
Skanna	68
Skanna med Brother-maskinens knappar.....	69

Skanna med Brother-maskinens knappar	70
Skanna till en redigerbar textfil (OCR).....	72
Spara skannade data som en e-postbilaga.....	73
Webbtjänster för skanning i nätverket (Windows 7, Windows 8.1 och Windows 10).....	74
Skanna med Brother iPrint&Scan (Windows/Mac).....	78
Skanna från din dator (Windows).....	79
Skanna med Nuance™ PaperPort™ 14SE eller andra Windows-program	80
Skanna med Windows Faxes och skanna	85
Skanna från din dator (Mac).....	88
Kopiering	89
Kopiera översikt	90
Kopiera ett dokument	91
Kopiera med Brother Mobile Connect.....	92
Kopiera ett ID-kort	93
Göra sidlayoutkopior (N på 1 eller Affisch).....	94
Kopieringsinställningar	96
Nätverk	98
Grundläggande nätverksfunktioner som kan användas.....	99
Konfigurera nätverksinställningar.....	100
Konfigurera nätverksinställningar med kontrollpanelen.....	101
Inställningar för trådlösa nätverk	102
Använda det trådlösa nätverket.....	103
Använda Wireless Direct	110
Aktivera/inaktivera trådlöst LAN	113
Skriva ut WLAN-rapporten	114
Nätverksfunktioner	117
Skriva ut nätverkskonfigurationsrapporten	118
Återställa nätverksinställningarna till fabriksinställningarna	119
Brothers hanteringsverktyg	120
Säkerhet	121
Innan du använder nätverkssäkerhetsfunktioner	122
Konfigurera certifikat för enhetssäkerhet	123
Funktioner för säkerhetscertifikat som stöds.....	124
Steg-för-steg-guide för att skapa och installera ett certifikat	125
Skapa ett självsignerat certifikat.....	126
Skapa CSR och installera ett certifikat från en CA (Certificate Authority, certifikatmyndighet)	127
Importerera och exporterar certifikat och privat nyckel.....	131
Hantera flera certifikat	134
Använda SSL/TLS.....	135
Introduktion till SSL/TLS.....	136
Hantera nätverksmaskinen säkert med SSL/TLS	139
Säker utskrift av dokument med SSL/TLS	144
Mobile Connect	146
AirPrint	147
Översikt av AirPrint.....	148
Innan du använder AirPrint (macOS)	149
Skriva ut med AirPrint.....	150

Skanna med AirPrint (macOS)	153
Mopria™ Print Service och Mopria™ Scan	154
Brother Mobile Connect	155
Brother iPrint&Scan för Windows och Mac	156
Brother iPrint&Scan, översikt för Windows och Mac	157
Felsökning	158
Lysdiodsindikeringar för fel och underhåll	159
Skrivarstopp eller pappersstopp	163
Papper fastnar inuti maskinen	164
Om du har problem med maskinen	166
Pappershanterings- och utskriftsproblem	167
Övriga problem	173
Nätverksproblem	174
Problem med AirPrint	182
Kontrollera maskininformation	183
Återställa maskinen	184
Rutinunderhåll	185
Byta ut bläckpatronerna	186
Rengöra Brother-maskinen	189
Rengöra skannern	190
Rengöra skrivhuvudet från Brother-maskinen	191
Rengöra skrivhuvudet med hjälp av Webbaserad hantering	192
Rengör skrivhuvudet från datorn (Windows)	193
Rengöra maskinens utsida	195
Rengöra maskinens skrivarvals	196
Rengöra pappersmatarrullarna	197
Rengör basskivan	198
Rengöra pappersupplökningsrullarna	199
Kontrollera Brother-maskinen	200
Kontrollera utskriftskvaliteten	201
Övervaka maskinens status från datorn (Windows)	202
Övervaka maskinens status med Brother iPrint&Scan (Windows/Mac)	207
Kontrollera utskriftsjusteringen från Brother-maskinen	209
Kontrollera utskriftsjusteringen med Webbaserad hantering	210
Ändra utskriftsalternativen för att förbättra utskriftsresultaten	211
Packa och frakta maskinen	212
Maskininställningar	214
Ändra dina maskininställningar med hjälp av Webbaserad hantering	215
Vad är Webbaserad hantering?	216
Få åtkomst till Webbaserad hantering	217
Ställ in eller ändra ett lösenord för inloggning till webbaserad hantering	219
Allmänna inställningar	220
Vid strömavbrott (minneslagring)	226
Bilaga	227
Specifikationer	228
Specifikationer för förbrukningsmaterial	232

🏠 Hem > Innehållsförteckning





Information om återvunnet papper	233
Brothers hjälp och kundsupport	234

Innan du använder maskinen

- [Definitioner av anmärkningar](#)
- [Varumärken](#)
- [Information om licens för öppen källkod](#)
- [Upphovsrätt och licens](#)
- [Viktiga meddelanden](#)

Definitioner av anmärkningar

Följande symboler och anvisningar används i den här bruksanvisningen:

 VARNING	VARNING indikerar en potentiellt farlig situation som kan leda till allvarliga skador eller dödsfall.
 VAR FÖRSIKTIG	VAR FÖRSIKTIG informerar om en potentiell risk som kan orsaka mindre eller måttliga personskador.
VIKTIGT	VIKTIGT indikerar en potentiellt farlig situation som kan leda till skador på egendom eller utrustning.
OBS	OBS anger driftmiljön, villkor för installation, eller särskilda villkor för användningen.
	Tipsikoner ger dig hjälpfulla tips och ytterligare information.
	Ikonen upplyser dig om risken för elektrisk stöt.
Fetstil	Fetstil motsvarar knappar på maskinens kontrollpanel eller på datorskärmen.
<i>Kursiv</i>	Text med kursiv stil gör dig uppmärksam på en viktig punkt eller hänvisar dig till ett närliggande avsnitt.



Närliggande information

- [Innan du använder maskinen](#)

Varumärken

Apple, App Store, AirPrint, Mac, iPad, iPhone, iPod touch, macOS, iPadOS och Safari är varumärken som tillhör Apple Inc. och är registrerade i USA och andra länder.

Nuance och PaperPort är varumärken eller registrerade varumärken som tillhör Nuance Communications, Inc. eller dess filialer i USA och/eller andra länder.

Wi-Fi® och Wi-Fi Alliance® är registrerade varumärken som tillhör Wi-Fi Alliance®.

WPA™, WPA2™ och Wi-Fi Protected Setup™ är varumärken som tillhör Wi-Fi Alliance®.

Android, Google Play och Google Chrome är varumärken som tillhör Google LLC.

Ordmärket Bluetooth® är ett registrerat varumärke som ägs av Bluetooth SIG, Inc. och all användning av sådana märken av Brother Industries, Ltd. sker med licens. Andra varumärken och varumärkesnamn tillhör respektive ägare.

Mopria™ och Mopria™-logotypen är registrerade och/eller oregistrerade varumärken och servicemärken som tillhör Mopria Alliance, Inc. i USA och andra länder. Obehörig användning är strängt förbjuden.

Alla företag vars programvara nämns i denna handbok har ett programlicensavtal enligt egendomsprogrammet.

Alla företags handelsnamn och produktnamn som omnämns på Brother-produkter, i relaterade dokument eller i annat material är varumärken eller registrerade varumärken som tillhör respektive företag.



Närliggande information

- [Innan du använder maskinen](#)

Information om licens för öppen källkod

I produkten ingår programvara med öppen källkod.

För att se anmärkningar om licensiering av öppen källkod och information om upphovsrätt går du till din modells **Manualer**-sida på support.brother.com/manuals.



Närliggande information

- [Innan du använder maskinen](#)

Upphovsrätt och licens

©2021 Brother Industries, Ltd. Med ensamrätt.

I denna produkt finns programvara som har utvecklats av följande leverantörer:

I denna produkt finns programvaran "KASAGO TCP/IP" som har utvecklats av ZUKEN ELMIC, Inc.



Närliggande information

- [Innan du använder maskinen](#)
-

Viktiga meddelanden

- På support.brother.com finns uppdateringar av Brothers drivrutiner och programvara.
- Kontrollera om det finns uppgraderingar av firmware på support.brother.com för att hålla maskinens prestanda uppdaterad. Annars kan vissa av maskinens funktioner bli otillgängliga.
- Använd inte denna produkt i något annat land eftersom det kan strida mot lagar för trådlös telekommunikation och energiförbrukning i det landet.
- Vid byte eller kassering av din maskin rekommenderar Brother bestämt att du återställer den till fabriksinställningarna för att ta bort all personlig information.
- Windows 10 i detta dokument representerar Windows 10 Home, Windows 10 Pro, Windows 10 Education och Windows 10 Enterprise.
- I det här dokumentet står Windows Server 2008 för Windows Server 2008 och Windows Server 2008 R2.
- Skärmbilderna i bruksanvisningen visas enbart i illustrationssyfte och kan se annorlunda ut än de faktiska skärmarna.
- Om inget annat anges är skärmbilderna i den här bruksanvisningen från Windows 10 och macOS v10.15.x. Skärmbilder på din dator kan se annorlunda ut beroende på ditt operativsystem.
- Innehållet i den här bruksanvisningen och produktspecifikationen kan ändras utan förvarning.
- I det här dokumentet representerar XXX-XXXX maskinens modellnamn.



Närliggande information

- [Innan du använder maskinen](#)

Liknande ämnen:

- [Återställa maskinen](#)

Introduktion till maskinen

- [Innan du använder maskinen](#)
- [Översikt över kontrollpanelen](#)
- [LED-lampornas mönster och indikationer](#)
- [Öppna Brother Utilities \(Windows\)](#)
- [USB-portplatser på din Brother-maskin](#)

Innan du använder maskinen

Kontrollera följande innan du försöker skriva ut:

- Säkerställ att du har installerat rätt programvara och drivrutiner för maskinen.
- För USB-kabelanvändare: Se till så att gränssnittskabeln är ordentligt isatt.

Välja korrekt papperstyp

Det är viktigt att välja rätt typ av papper för att få utskrifter av hög kvalitet. Se till att läsa informationen om godkänt papper innan du köper papper och att du avgör det utskrivbara området beroende inställningarna i skrivardrivrutinen eller i det program som du använder för att skriva ut.

Brandvägg (Windows)

Om din dator är skyddad bakom en brandvägg och inte kan använda nätverksutskrift eller nätverksskanning kanske du måste konfigurera brandväggsinställningarna. Om du använder Windows-brandväggen och har installerat drivrutinerna med hjälp av installationsprogrammet har brandväggen redan de rätta inställningarna. Om du använder en annan personlig brandvägg ska du läsa bruksanvisningen för programmet eller kontakta programvarutillverkaren.



Närliggande information

- [Introduktion till maskinen](#)

Översikt över kontrollpanelen

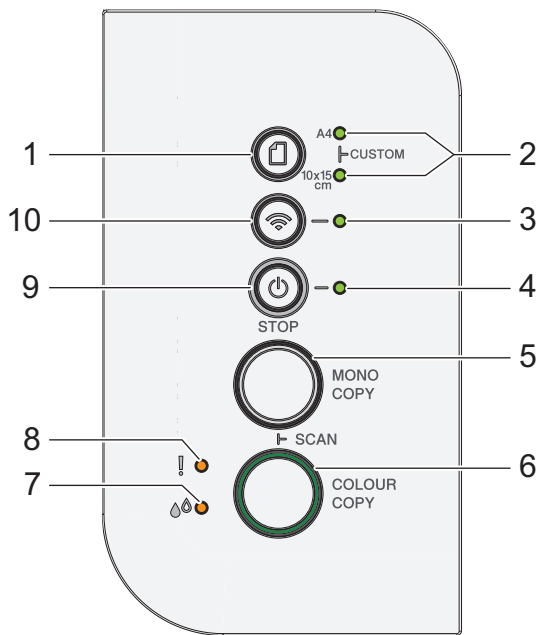

1. (Paper)

Tryck på den här knappen för att ställa in inställningarna för pappersformat och papperstyp.

2. A4-lampa/10 x 15 cm lampa

Visar valda inställningar för pappersformat och papperstyp.

	<ul style="list-style-type: none"> • Papperstyp: vanligt • Pappersformat: A4 (För utskrift av standarddokument)
	<ul style="list-style-type: none"> • Papperstyp: annat glättat • Pappersformat: 10 x 15 cm (För utskrift av foton)
	Anpassade inställningar

3. Wi-Fi-lampa

Visar status för det trådlösa nätverket.

	Ansluter (blinkar)
	Ansluten (lyser)
	Frånkopplad (blinkar långsamt)
	Av

4. Strömlampa

Indikerar maskinens status.

5. MONO COPY

- Tryck för att börja kopiera i svartvitt.
- Tryck samtidigt med **COLOUR COPY** för att börja skanna dokument (i färg eller svartvitt beroende på skanningsinställningen).
- Tryck samtidigt med (**STOP**) för att få åtkomst till återställningsläget.

6. COLOUR COPY

Tryck för att börja kopiera i färg.

7. Bläcklampa

Visar när maskinen upptäcker ett bläckfel eller är i underhållsläge.

8. Varningslampa

Anger när maskinen upptäcker ett fel eller är i återställningsläge.

9. (STOP) Slå på/av strömmen

- Tryck för att stoppa ett förfarande.
- Tryck för att avsluta från ett valt läge.
- Tryck på  (STOP) för att sätta på maskinen.

Håll  (STOP) intryckt för att stänga av maskinen och avbryta alla återstående åtgärder. **Strömlampa** blinkar och fortsätter vara på i några sekunder innan den stänger av sig själv.

Om du stänger av maskinen med  (STOP) kommer den ändå att rengöra skrivhuvudet regelbundet för att bibehålla utskriftskvaliteten. Maskinen bör alltid vara ansluten till elnätet. Därigenom förlängs skrivhuvudets livslängd, bläcket används mer effektivt och utskriftskvaliteten bibehålls.

10. (Wi-Fi)

- Tryck endast på den aktuella knappen eller tryck samtidigt på ytterligare en knapp för att konfigurera de trådlösa inställningarna eller skriva ut nätverksrapporter. Använd endast när maskinen är inaktiv.
- Tryck på den här knappen och samtidigt på **COLOUR COPY** för att starta om Wi-Fi om du inte kan ansluta till ditt trådlösa nätverk.
- Tryck samtidigt med  (STOP) för att få åtkomst till Wi-Fi-läget.



Närliggande information

- [Introduktion till maskinen](#)
-

LED-lampornas mönster och indikationer

LED-lamporna på maskinens kontrollpanel tänds eller blinkar för att visa maskinens status.

LED-lampa	Beskrivning
	Statuslampan är av.
	LED-lampan lyser.
	Statuslampan blinkar.
	LED-lampan blinkar långsamt och svagt.

LED-lampa	Status	Beskrivning
 (Lyser)	Beredskap	Maskinen är redo för utskrift.
 (Blinkar)	Upptagen	Maskinen bearbetar ett utskriftsjobb.
	Uppvärmning (låg temperatur)	Maskinen värmer upp.
	Nedkylning (hög temperatur)	Maskinen svalnar.
	Återstående data	Det finns utskriftsdata i maskinens minne. Om du vill avbryta jobbet och ta bort det från maskinens minne trycker du på (STOP).
 (Blinkar växelvis)	Jobbet avbröts	Maskinen avbryter utskriftsjobbet.
 (blinkar långsamt och svagt)	Viloläge	I viloläge (energiparläge) agerar skrivaren som om den var avstängd, men den kan fortfarande ta emot data. När du skickar ett utskriftsjobb vaknar maskinen.

✓ Närliggande information

- [Introduktion till maskinen](#)

Liknande ämnen:

- [Lysdiodsindikeringar för fel och underhåll](#)

Öppna Brother Utilities (Windows)

Brother Utilities är en programstartare som ger bekväm tillgång till alla Brother-program som är installerade på din dator.

1. Gör något av följande:

- Windows 10

Klicka på  > **Brother** > **Brother Utilities**

- Windows 8.1

Flytta musen till hörnet längst ner till vänster på **Start**-skärmen och klicka på  (om du använder en pekbaserad enhet, svep uppåt från **Start**-skärmens nedre del för att få fram **Appar**-skärmen).

När **Appar**-skärmen visas trycker eller klickar du på  (**Brother Utilities**).

- Windows 7

Klicka på  (**Start**) > **Alla program** > **Brother** > **Brother Utilities**.

2. Välj din maskin.

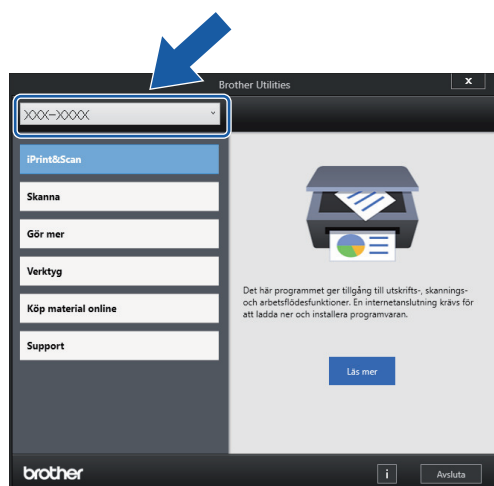

3. Välj den funktion som du vill använda.

✓ Närliggande information

- [Introduktion till maskinen](#)
 - [Avinstallera Brother-programvara och -drivrutiner \(Windows\)](#)

Avinstallera Brother-programvara och -drivrutiner (Windows)

1. Gör något av följande:

- Windows 10

Klicka på  > **Brother** > **Brother Utilities**.

- Windows 8.1

Flytta musen till hörnet längst ner till vänster på **Start**-skärmen och klicka på  (om du använder en pekbaserad enhet, svep uppåt från **Start**-skärmens nedre del för att få fram **Appar**-skärmen).

När **Appar**-skärmen visas trycker eller klickar du på  (**Brother Utilities**).

- Windows 7

Klicka på  (**Start**) > **Alla program** > **Brother** > **Brother Utilities**.

2. Klicka på rullgardinsmenyn och välj ditt modellnamn (om det inte redan är valt). Klicka på **Verktyg** i vänster navigationsfält och klicka sedan på **Avinstallera**.

Följ anvisningarna i dialogrutan för att avinstallera programvara och drivrutiner.



Närliggande information

- [Öppna Brother Utilities \(Windows\)](#)

USB-portplatser på din Brother-maskin

USB-porten är placerad under maskinens lock.

För att installera drivrutinen och programvaran som behövs för att använda maskinen går du till din modells sida för **Nerladdningar** på support.brother.com.

1. Lyft på maskinens lock.

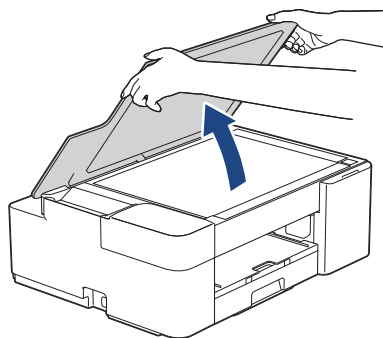

2. Leta reda på rätt port under maskinens lock enligt anvisning.

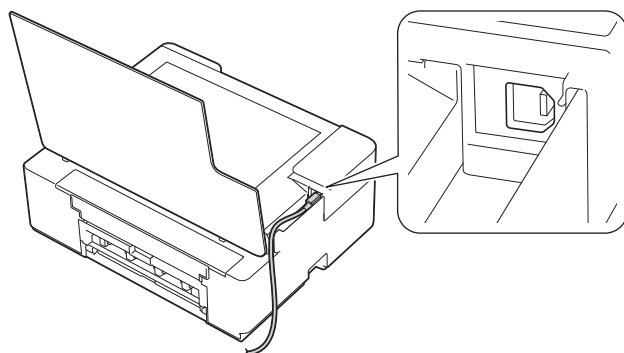

 För försiktigt in kabeln genom kabelkanalen och ut på baksidan av maskinen.

3. Stäng försiktigt maskinens lock.

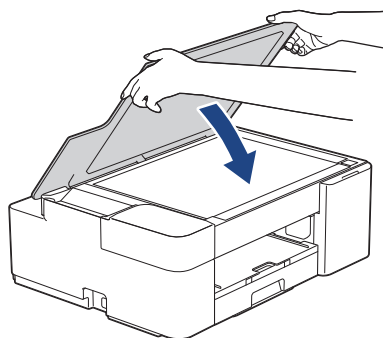

✓ Närliggande information

- [Introduktion till maskinen](#)

Pappershantering

- [Fylla på papper](#)
- [Lägga i dokument](#)

Fylla på papper

- [Fyll på papper i pappersfacket](#)
- [Ej utskrivbart område](#)
- [Pappersinställningar](#)
- [Acceptabla utskriftsmedia](#)
- [Lysdiödsindikeringar för fel och underhåll](#)
- [Pappershanterings- och utskriftsproblem](#)

Fyll på papper i pappersfacket

- Fyll på pappersark eller 2L-fotopapper i pappersfacket
- Fyll på fotopapper i pappersfacket
- Fyll på kuvert i pappersfacket

Fyll på pappersark eller 2L-fotopapper i pappersfacket

- Lägg endast i en storlek och typ av papper i pappersfacket åt gången.
- När du lägger i papper i ett annat format i facket måste du ändra inställningen för pappersformat på maskinen eller inställningen för pappersformat på din dator.

1. Om pappersstödet flik (1) är utfällt ska du stänga det och sedan stänga pappersstödet (2).

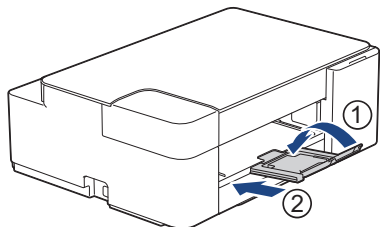

2. Dra ut pappersfacket helt ur maskinen.

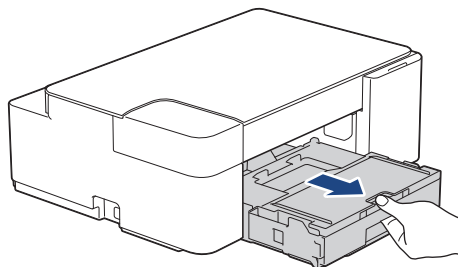

3. Öppna pappersutmatningsfackets lock (1).

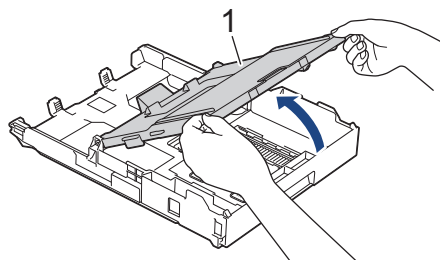

4. Tryck försiktigt och flytta sidoguiderna (1) och längdguiden (2) med bägge händerna så att de passar papprets storlek.

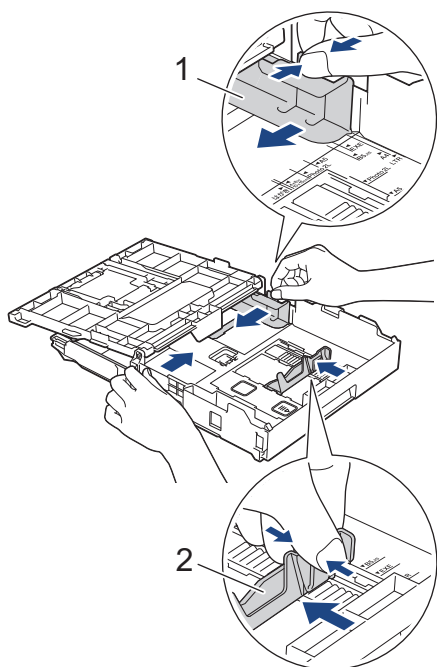

5. Bläddra igenom pappersbunten väl för att undvika pappersstopp och felmatningar.

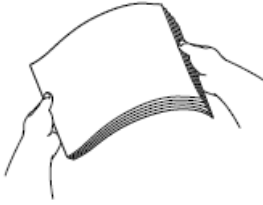

Se alltid till att pappret inte har rullat ihop sig eller är skrynkligt.

6. Lägg försiktigt papper i pappersfacket med utskriftssidan **vänd nedåt**.

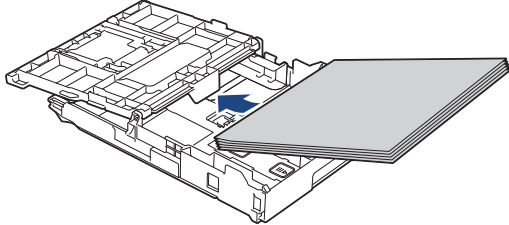

Se till att pappret ligger plant i facket och att den längsgående pappersguiden (1) ligger an mot papprets kant.

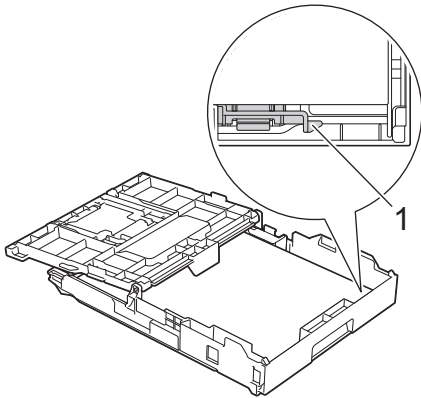

VIKTIGT

- Skjut inte in pappret för långt så att det trycks upp mot baksidan av facket och orsakar pappersmatningsproblem.
- Om du lägger i mer än 20 ark 2L-fotopapper (13 x 18 cm) kan det bli pappersstopp.



För att fylla på papper innan facket är tomt ska du avlägsna pappret från facket och kombinera det med det papper som du fyller på. Bläddra igenom pappersbunten för att minska risken för problem med pappersmatningen.

7. Justera pappersguiderna (1) försiktigt så att de passar pappret.

Kontrollera att sidoguiderna vidrör papprets kanter.

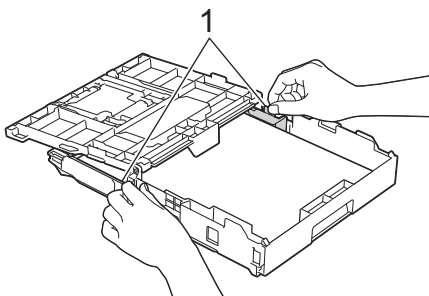

8. Stäng pappersutmatningsfackets lock.

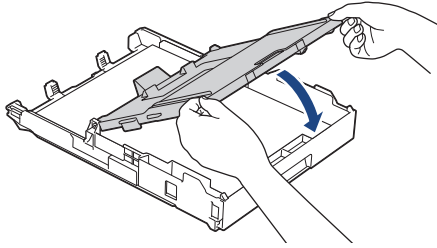

9. Tryck långsamt in pappersfacket helt i maskinen.

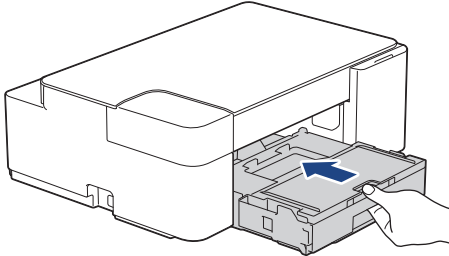

10. Dra ut pappersstödet (1) tills det låses fast. Vik därefter ut pappersstödet flik (2)

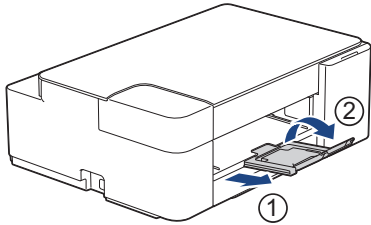

✓ Närliggande information

- Fyll på papper i pappersfacket

Liknande ämnen:

- Välja rätt utskriftsmedia
-

Fyll på fotopapper i pappersfacket

- Lägg endast i en storlek och typ av papper i pappersfacket åt gången.
- När du lägger i papper i ett annat format i facket måste du ändra inställningen för pappersformat på maskinen eller inställningen för pappersformat på din dator.

1. Om pappersstödet flik (1) är utfällt ska du stänga det och sedan stänga pappersstödet (2).

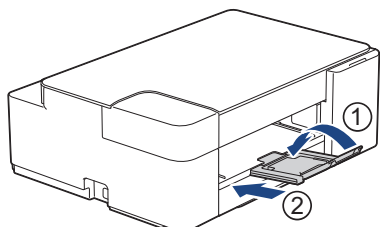

2. Dra ut pappersfacket helt ur maskinen.

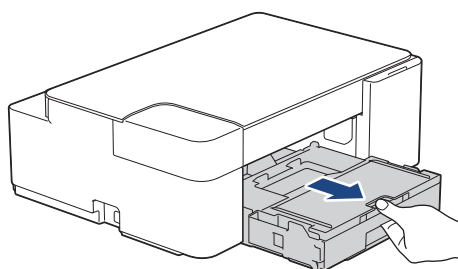

3. Öppna pappersutmatningsfackets lock (1).

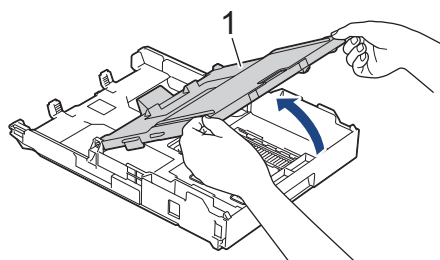

4. Tryck försiktigt ned styrningarna för pappersbredd (1) och skjut dem så att de passar pappersformatet. Lyft sedan på stoppet (2).

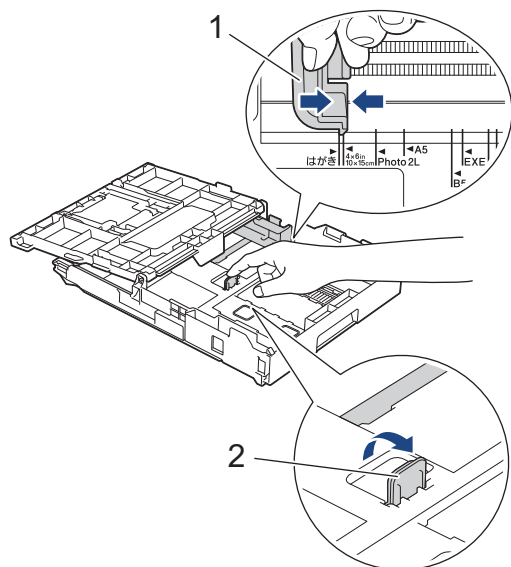

5. Stäng pappersutmatningsfackets lock.

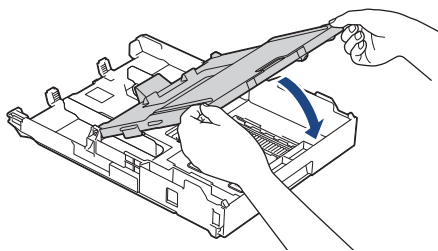

6. Ladda upp till 20 ark fotopapper med utskriftssidan **vänd nedåt**.
Om du lägger i fler än 20 ark fotopapper kan det bli pappersstopp.

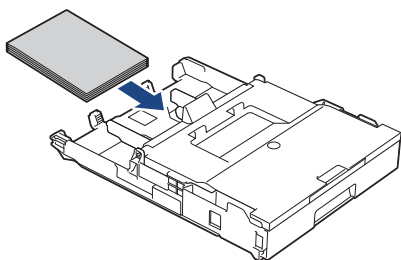

7. Öppna pappersutmatningsfackets lock.

8. Justera pappersguiderna (1) försiktigt så att de passar papperet.

Se till att pappersguiderna berör kanten på pappersbunten och att pappret ligger platt i facket.

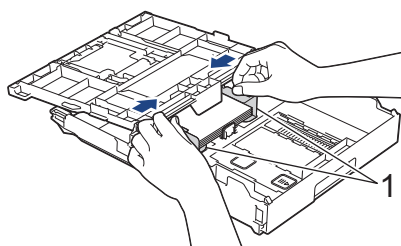

9. Stäng pappersutmatningsfackets lock.

10. Tryck långsamt in pappersfacket helt i maskinen.

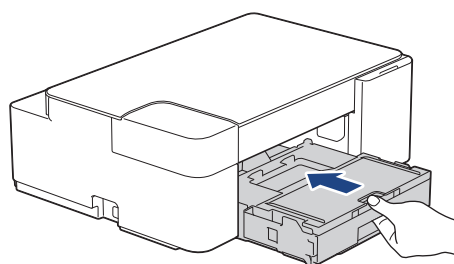

11. Dra ut pappersstödet (1) tills det låses fast. Vik därefter ut pappersstödet flik (2)

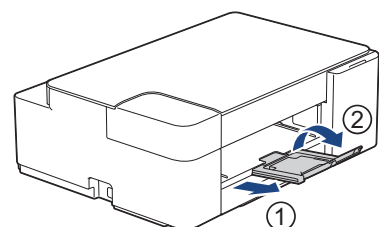

Närliggande information

- Fyll på papper i pappersfacket

Liknande ämnen:

- Välja rätt utskriftsmedia

Fyll på kuvert i pappersfacket

- Du kan lägga i kuvert i olika storlekar. ►► *Närliggande information: Papperstyp och pappersformat för varje funktion*
- När du fyller på kuvert i facket måste du ändra inställningen för pappersformat på maskinen eller på datorn.
- Tryck på kuvertens hörn och sidor så att de ligger så plant som möjligt innan du laddar kuverten i facket.

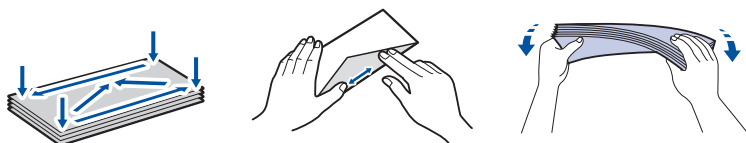

1. Om pappersstödet flik (1) är utfällt ska du stänga det och sedan stänga pappersstödet (2).

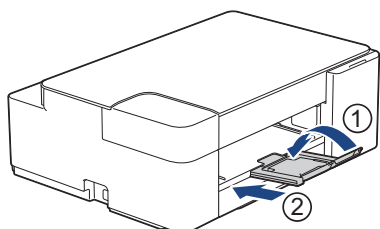

2. Dra ut pappersfacket helt ur maskinen.

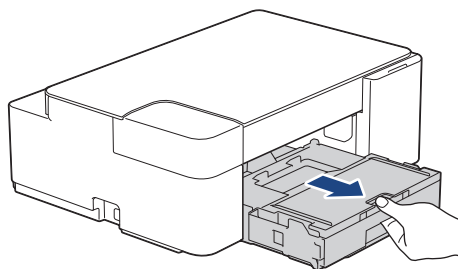

3. Öppna pappersutmatningsfackets lock (1).

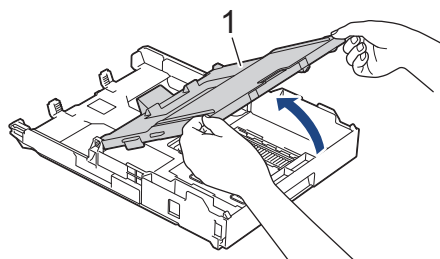

4. Placera upp till 10 kuvert i pappersfacket med utskriftssidan **vänd nedåt**. Om du lägger i fler än 10 kuvert kan det bli pappersstopp.

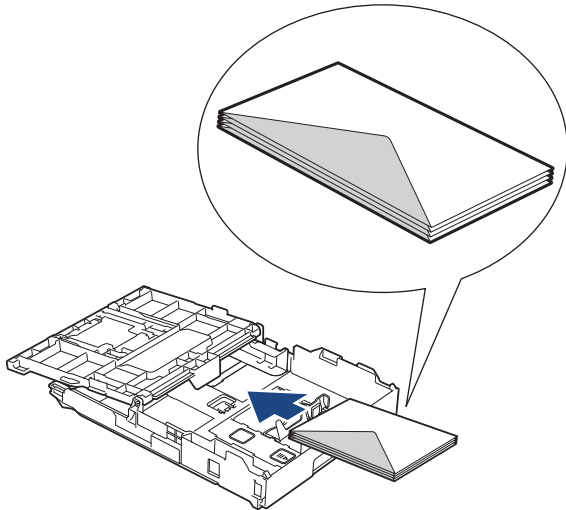

5. Tryck försiktigt och flytta sidoguiderna (1) och längdguiden (2) så att de passar kuvertets storlek. Se till att kuvert ligger platt i facket.

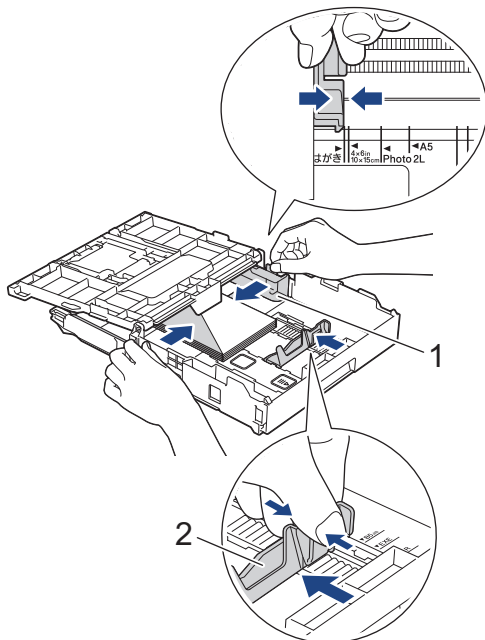

VIKTIGT

Om kuverten "dubbelmatas" lägger du ett kuvert åt gången i pappersfacket.

6. Stäng pappersutmatningsfackets lock.

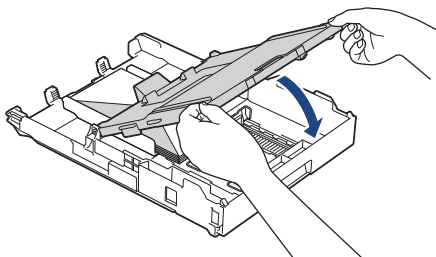

7. Tryck långsamt in pappersfacket helt i maskinen.

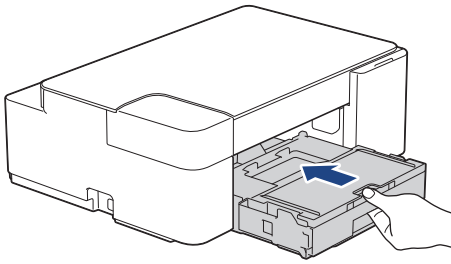

8. Dra ut pappersstödet (1) tills det låses fast. Vik därefter ut pappersstödet flik (2)

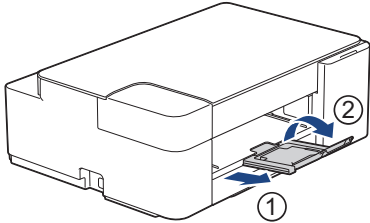

Närliggande information

- Fyll på papper i pappersfacket

Liknande ämnen:

- Välja rätt utskriftsmedia
 - Papperstyp och pappersformat för varje funktion
-

Ej utskrivbart område

Storleken på den yta som inte kan skrivas ut beror på inställningarna i det program som du använder. Bilderna nedan visar de ej utskrivbara områdena på pappersark och kuvert. Maskinen kan skriva ut på de skuggade områdena på pappersark endast när funktionen för kantfri utskrift är tillgänglig och aktiverad.

Pappersark

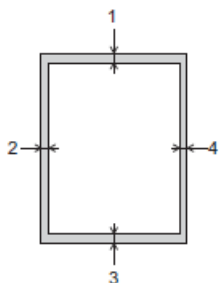

Kuvert

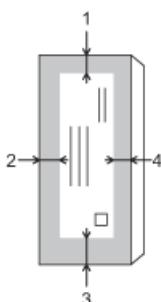

	Överst (1)	Vänster (2)	Nederst (3)	Höger (4)
Pappersark	3 mm	3 mm	3 mm	3 mm
Kuvert	12 mm	3 mm	12 mm	3 mm



Funktionen för kantfri utskrift är inte tillgänglig för kuvert och dubbelsidig utskrift.



Närliggande information

- [Fylla på papper](#)

Liknande ämnen:

- [Pappershanterings- och utskriftsproblem](#)

Pappersinställningar

- [Ändra pappersformat och papperstyp](#)

Ändra pappersformat och papperstyp

Du kan välja formaten A4 med vanligt papper och formatet 10 x 15 cm med annat glättat papper eller papper med anpassad storlek genom att trycka på  (**Papper**).

- När formaten A4 med vanligt papper har valts tänds **A4-lampa**.
- När formatet 10 x 15 cm med ett annat glättat papper har valts tänds **10 x 15 cm lampa**.
- När papper med anpassad storlek har valts tänds både **A4-lampa** och **10 x 15 cm lampa**.



Närliggande information

- [Pappersinställningar](#)
 - [Anpassa pappersformatet och papperstypen](#)

Liknande ämnen:

- [Kopiera ett dokument](#)
- [Acceptabla utskriftsmedia](#)

Anpassa pappersformatet och papperstypen

1. Starta Brother Mobile Connect på din mobila enhet.
2. Tryck på modellnamnet upptill på skärmen.
3. Tryck på **Alla inställningar för enheten**.
Webbaserad hantering visas.
4. Om så krävs skriver du in lösenordet i **Login (Logga in)**-fältet och trycker därefter på **Login (Logga in)**.



Standardlösenordet för att hantera maskinens inställningar finns på baksidan av maskinen märkt med texten "**Pwd**".

5. Gå till navigeringsmenyn och tryck sedan på **Print (Skriv ut) > Paper Tray (Custom) (Pappersfack (anpassat))**.



Starta från ☰ om navigeringsmenyn inte visas på skärmens vänstra sida.

6. Välj alternativen för **Paper Type (Papperstyp)** och **Paper Size (Pappersformat)** som du vill använda.
7. Tryck på **Submit (Skicka)**.



Närliggande information

- [Ändra pappersformat och papperstyp](#)

Liknande ämnen:

- [Få åtkomst till Webbaserad hantering](#)
- [Acceptabla utskriftsmedia](#)
- [Brother Mobile Connect](#)

Acceptabla utskriftsmedia

Utskriftskvaliteten kan påverkas av den typ av papper som används i maskinen.

Du uppnår bästa utskriftskvalitet för den inställning du har valt genom att ställa in papperstypen så att den överensstämmer med pappret som ligger i mataren.

Du kan använda vanligt papper, bläckpapper (bestruket papper), glättat papper, återvunnet papper och kuvert.

Vi rekommenderar att du provar dig fram innan du köper en större mängd papper.

Använd Brother-papper för bästa resultat.

- När du skriver ut på bläckpapper (bestruket papper) och glättat papper måste du se till att välja rätt utskriftsmedium i skrivardrivrutinen eller i det program som du använder för att skriva ut.
- Fyll på ett extra ark av samma fotopapper i pappersfacket när du skriver ut på fotopapper.
- Om du använder fotopapper förhindrar du nedfläckning av andra kopior eller att papper fastnar om du avlägsnar varje ark så snart det har skrivits ut.
- Undvik att vidröra den utskrivna ytan omedelbart efter utskrift, eftersom ytan kanske inte är torr och du kan få fläckar på fingrarna.



Närliggande information

- [Fylla på papper](#)
 - [Rekommenderade utskriftsmedia](#)
 - [Hantering och användning av utskriftsmedia](#)
 - [Välja rätt utskriftsmedia](#)

Liknande ämnen:

- [Pappershanterings- och utskriftsproblem](#)
- [Ändra pappersformat och papperstyp](#)
- [Anpassa pappersformatet och papperstypen](#)

Rekommenderade utskriftsmedia

Vi rekommenderar att du använder Brother-papper enligt tabellen för att få den bästa utskriftskvaliteten.

Brother-papper är eventuellt inte tillgängligt i alla länder.

Om det inte går att få tag i Brother-papper rekommenderar vi att du testat olika papperstyper innan du köper större mängder.

Brother-papper

Papperstyp	Post
A4 Vanligt papper	BP60PA
A4 Glättat fotopapper	BP71GA4
A4 Papper för bläckstråleskrivare (matt)	BP60MA
10 x 15 cm Glättat fotopapper	BP71GP



Närliggande information

- [Acceptabla utskriftsmedia](#)

Hantering och användning av utskriftsmedia

- Förvara pappersarken i de förseglade originalförpackningarna. Se till att arken ligger plant och på behörigt avstånd från fukt, direkt solljus och värme.
- Undvik att vidröra fotopapprets blanka (bestrukna) sida.
- Vissa kuvert kräver att du gör marginalinställningarna i programmet. Gör alltid en testutskrift innan du skriver ut många kuvert.

VIKTIGT

Använd INTE följande typer av papper:

- Trasigt, vikt, skrynkligt eller oregelbundet format

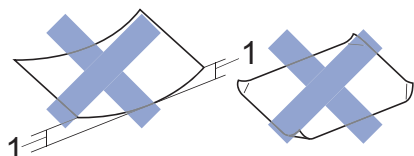

1. 2 mm eller större böjningar kan orsaka pappersstopp.

- Extremt blankt eller med mycket struktur
- Papper som inte kan placeras jämnt i en trave
- Papper med en kort kornighet

Använd INTE kuvert som:

- Är sladdriga
- Har fönster
- Är präglade (med upphöjda mönster)
- Har spännen eller klamrar
- Är förtryckta på insidan
- Är självhäftande
- Har dubbla flikar

Självhäftande Dubbla flikar

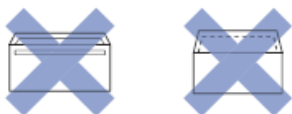

Det kan uppstå pappersmatningsproblem på grund av tjockleken, formatet och flikens form på de kuvert som du använder.

✓ Närliggande information

- [Acceptabla utskriftsmedia](#)

Välja rätt utskriftsmedia

- Papperstyp och pappersformat för varje funktion
- Pappersfackets papperskapacitet
- Fyll på pappersark eller 2L-fotopapper i pappersfacket
- Fyll på fotopapper i pappersfacket
- Fyll på kuvert i pappersfacket

Papperstyp och pappersformat för varje funktion

Papperstyp	Pappersformat		Hantering	
			Kopiering	Skrivare
Pappersark	A4	210 x 297 mm	Ja	Ja
	Letter	215,9 x 279,4 mm	Ja	Ja
	Executive	184,1 x 266,7 mm	-	Ja
	A5	148 x 210 mm	Ja	Ja
	A6	105 x 148 mm	-	Ja
Kort	Foto	10 x 15 cm	Ja	Ja
	Foto 2L	13 x 18 cm	-	Ja
	Registerkort	13 x 20 cm	-	Ja
Kuvert	C5-kuvert	162 x 229 mm	-	Ja
	DL-kuvert	110 x 220 mm	-	Ja
	Com-10	104,7 x 241,3 mm	-	Ja
	Monarch	98,4 x 190,5 mm	-	Ja



Närliggande information

- [Välja rätt utskriftsmedia](#)

Liknande ämnen:

- [Fyll på kuvert i pappersfacket](#)

Pappersfackets papperskapacitet

	Pappersformat	Papperstyper	Ant. ark	Vikt	Tjocklek
Pappersfack	A4, Letter, Executive, A5, A6, Kuvert (C5, Com-10, DL, Monarch), Foto (10 x 15 cm), Foto 2L (13 x 18 cm), Registerkort (13 x 20 cm)	Vanligt papper, Återvunnet papper	150 ¹	64 till 120 g/m ²	0,08 till 0,15 mm
		Bläckpapper	20	64 till 200 g/m ²	0,08 till 0,25 mm
		Glättat papper ² , Foto ²	20	Upp till 220 g/m ²	Upp till 0,25 mm
		Registerkort	30	Upp till 120 g/m ²	Upp till 0,15 mm
		Kuvert	10	80 till 95 g/m ²	Upp till 0,52 mm

¹ Vid användning av vanligt papper 80 g/m².

² BP71 260 g/m² är speciellt utformat för bläckstråleskrivare från Brother.



Närliggande information

- [Välja rätt utskriftsmedia](#)

📄 Lägga i dokument

- [Ladda dokument på kopieringsglaset](#)
- [Område som inte kan skannas](#)

Ladda dokument på kopieringsglaset

Använd kopieringsglaset för att kopiera eller skanna en sida åt gången.

Dokumentstorlekar som stöds

Längd:	Upp till 297 mm
Bredd:	Upp till 215,9 mm
Vikt:	Upp till 2 kg

1. Lyft på maskinens lock.
2. Placera dokumentet med **texten nedåt** i det nedre högra hörnet på kopieringsglaset enligt bilden.

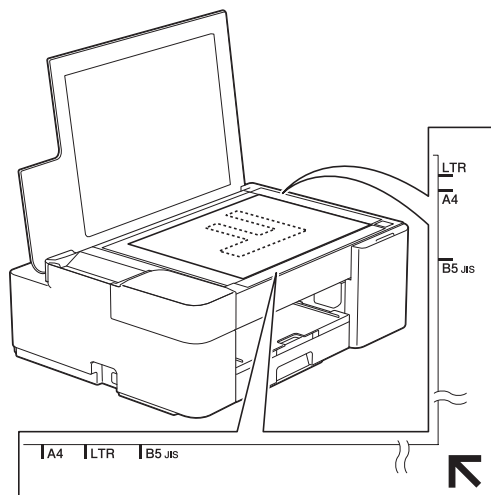

3. Stäng maskinens lock.

VIKTIGT

Om du skannar en bok eller ett tjockt dokument får du **INTE** stänga locket med våld eller trycka på det.

✓ Närliggande information

- [Lägga i dokument](#)

Liknande ämnen:

- [Kopiera ett dokument](#)
- [Övriga problem](#)

Område som inte kan skannas

Området som inte kan skannas på en sida beror på inställningarna i det program som du använder. Siffrorna nedan visar vanliga mått för ett område som inte kan skannas.

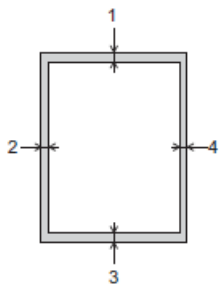

Hantering	Dokumentstorlek	Överst (1) Nederst (3)	Vänster (2) Höger (4)
Kopiering	Alla pappersformat	3 mm	3 mm
Skanna		1 mm	1 mm

✓ Närliggande information

- [Lägga i dokument](#)

Utskrift

- [Skriva ut från din dator \(Windows\)](#)
- [Skriva ut från din dator \(Mac\)](#)
- [Skriva ut med Brother iPrint&Scan \(Windows/Mac\)](#)
- [Skriva ut en e-postbilaga](#)

Skriva ut från din dator (Windows)

- [Skriva ut ett fotografi \(Windows\)](#)
- [Skriva ut ett dokument \(Windows\)](#)
- [Avbryta ett utskriftsjobb \(Windows\)](#)
- [Skriva ut fler än en sida på ett enda pappersark \(N på 1\) \(Windows\)](#)
- [Skriva ut som en affisch \(Windows\)](#)
- [Skriva ut på båda sidorna av papperet manuellt \(manuell dubbelsidig utskrift\) \(Windows\)](#)
- [Skriva ut som ett häfte manuellt \(Windows\)](#)
- [Skriva ut ett färgdokument i gråskala \(Windows\)](#)
- [Förhindra suddiga utskrifter och pappersstopp \(Windows\)](#)
- [Använd en förinställd utskriftsprofil \(Windows\)](#)
- [Ändra inställningar för standardutskrift \(Windows\)](#)
- [Utskriftsinställningar \(Windows\)](#)

Skriva ut ett fotografi (Windows)



1. Välj utskriftskommandot från ditt program.
2. Välj **Brother XXX-XXXX Printer** (där XXX-XXXX är namnet på din modell) och klicka sedan på utskriftsegenskaperna eller egenskapsknappen.
Fönstret för skrivardrivrutinen visas.
3. Se till så att du fyllt på rätt papper i pappersfacket.

VIKTIGT

- Använd Brother-papper för bästa resultat.
- Fyll på ett extra ark av samma fotopapper i pappersfacket när du skriver ut på fotopapper.

4. Klicka på fliken **Grundläggande**.
5. Klicka på listrutan **Papperstyp** och välj sedan vilken papperstyp du använder.

VIKTIGT

Tillförsäkra den bästa utskriftskvaliteten för de inställningar du har valt genom att alltid välja alternativet **Papperstyp** och anpassa det till den papperstyp du använder.

6. Klicka på listrutan **Pappersstorlek** och välj sedan ditt pappersformat.
7. Markera vid behov kryssrutan **Kantfri**.
8. För **Färg / Gråskala** väljer du **Färg**.
9. I fältet **Orientering** välj du antingen **Stående** eller **Liggande** för att ange utskriftens orientering.



Om programmet innehåller en liknande inställning rekommenderar vi att du anger orienteringen i programmet.

10. Skriv det antal kopior (1–999) du vill ha i fältet **Kopior**.
11. Ändra vid behov andra skrivarinställningar.
12. Klicka på **OK**.
13. Slutför utskriften.



Närliggande information

- [Skriva ut från din dator \(Windows\)](#)

Liknande ämnen:

- [Utskriftsinställningar \(Windows\)](#)

Skriva ut ett dokument (Windows)

1. Välj utskriftskommandot från ditt program.
2. Välj **Brother XXX-XXXX Printer** (där XXX-XXXX är namnet på din modell) och klicka sedan på utskriftsegenskaperna eller egenskapsknappen.
Fönstret för skrivardrivrutinen visas.
3. Se till så att du fyllt på rätt pappersformat i pappersfacket.
4. Klicka på fliken **Grundläggande**.
5. Klicka på listrutan **Papperstyp** och välj sedan vilken papperstyp du använder.

VIKTIGT

Tillförsäkra den bästa utskriftskvaliteten för de inställningar du har valt genom att alltid välja alternativet **Papperstyp** och anpassa det till den papperstyp du använder.

6. Klicka på listrutan **Pappersstorlek** och välj sedan ditt pappersformat.
7. För **Färg / Gråskala** väljer du alternativet **Färg** eller **Gråskala**.
8. I fältet **Orientering** välj du antingen **Stående** eller **Liggande** för att ange utskriftens orientering.



Om programmet innehåller en liknande inställning rekommenderar vi att du anger orienteringen i programmet.

9. Skriv det antal kopior (1–999) du vill ha i fältet **Kopior**.
10. Klicka på listrutan **Flersidig utskrift** och välj de alternativ som önskas om du vill skriva ut flera sidor av ditt dokument på ett pappersark eller skriva ut en sida av ditt dokument på flera ark.
11. Ändra vid behov andra skrivarinställningar.
12. Klicka på **OK**.
13. Slutför utskriften.



Närliggande information

- [Skriva ut från din dator \(Windows\)](#)

Liknande ämnen:

- [Utskriftsinställningar \(Windows\)](#)

Avbryta ett utskriftsjobb (Windows)

Om ett utskriftsjobb skickades till utskriftskön och inte skrevs ut eller skickades till utskriftskön med fel, måste du kanske radera det för att kunna skriva ut efterföljande jobb.

1. Dubbelklicka på skrivarikonerna  i aktivitetsfältet.
2. Välj det utskriftsjobb du vill avbryta.
3. Klicka på menyn **Dokument**.
4. Välj **Avbryt**.
5. Klicka på **Ja**.



Närliggande information

- [Skriva ut från din dator \(Windows\)](#)

Liknande ämnen:

- [Övervaka maskinens status från datorn \(Windows\)](#)

Skriva ut fler än en sida på ett enda pappersark (N på 1) (Windows)



1. Välj utskriftskommandot från ditt program.
2. Välj **Brother XXX-XXXX Printer** (där XXX-XXXX är namnet på din modell) och klicka sedan på utskriftsegenskaperna eller egenskapsknappen.
Fönstret för skrivardrivrutinen visas.
3. Klicka på fliken **Grundläggande**.
4. I fältet **Orientering** välj du antingen **Stående** eller **Liggande** för att ange utskriftens orientering.



Om programmet innehåller en liknande inställning rekommenderar vi att du anger orienteringen i programmet.

5. Klicka på listrutan **Flersidig utskrift** och välj sedan alternativet **2 på 1**, **4 på 1**, **9 på 1** eller **16 på 1**.
6. Klicka på listrutan **Sidordning** och välj sedan din sidsortering.
7. Klicka på listrutan **Kantlinje** och välj sedan den kantlinje du önskar.
8. Ändra vid behov andra skrivarinställningar.
9. Klicka på **OK** och slutför sedan utskriften.



Närliggande information

- [Skriva ut från din dator \(Windows\)](#)

Liknande ämnen:

- [Utskriftsinställningar \(Windows\)](#)
-

Skriva ut som en affisch (Windows)

Förstora utskriftsstorleken och skriva ut dokumentet i läget Affisch.

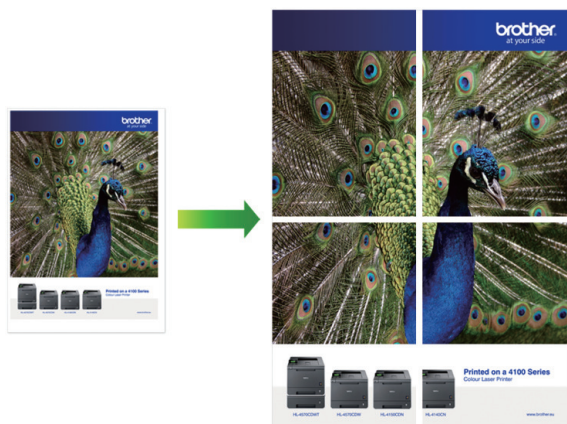

1. Välj utskriftskommandot från ditt program.
2. Välj **Brother XXX-XXXX Printer** (där XXX-XXXX är namnet på din modell) och klicka sedan på utskriftsegenskaperna eller egenskapsknappen.
Fönstret för skrivardrivrutinen visas.
3. Klicka på fliken **Grundläggande**.
4. Klicka på listrutan **Flersidig utskrift** och välj sedan alternativet **1 på 2x2 sidor** eller **1 på 3x3 sidor**.
5. Ändra vid behov andra skrivarinställningar.
6. Klicka på **OK**.
7. Slutför utskriften.

✓ Närliggande information

- [Skriva ut från din dator \(Windows\)](#)

Liknande ämnen:

- [Utskriftsinställningar \(Windows\)](#)

Skriva ut på båda sidorna av papperet manuellt (manuell dubbelsidig utskrift) (Windows)

Maskinen skriver först ut alla sidor med udda sidnummer på den ena sidan av pappret. Sedan instrueras du av ett popup-meddelande på datorskärmen att du ska ladda om de udda sidorna i maskinen så att den kan skriva ut sidorna med jämna nummer.



- Innan du laddar om pappret ska du bläddra igenom och rätta till bunten för att undvika pappersstopp.
- Mycket tunt eller tjockt papper rekommenderas inte.
- Mycket tunt papper kan skrynklas.
- Funktionen för dubbelsidig utskrift passar eventuellt inte för alla typer av dokument och bilder. Om du råkar ut för upprepade pappersstopp eller dålig utskriftskvalitet vid dubbelsidig utskrift rekommenderar vi att du använder enkelsidig utskrift.

1. Välj utskriftskommandot från ditt program.
2. Välj **Brother XXX-XXXX Printer** (där XXX-XXXX är namnet på din modell) och klicka sedan på utskriftsegenskaperna eller egenskapsknappen.
Fönstret för skrivardrivrutinen visas.
3. Klicka på fliken **Grundläggande**.
4. I fältet **Orientering** välj du antingen **Stående** eller **Liggande** för att ange utskriftens orientering.



Om programmet innehåller en liknande inställning rekommenderar vi att du anger orienteringen i programmet.

5. Klicka på listrutan **Duplex / Häfte** och välj sedan **Duplex (manuell)**.
6. Klicka på **Duplexinställningar**-knappen.
7. Välj ett av alternativen i menyn **Duplextyp**.
När du väljer dubbelsidig finns fyra olika dubbelsidiga bindningar tillgängliga för varje orientering:

Alternativ för Stående	Beskrivning
Lång kant (vänster)	A diagram of a document with a long edge on the left. The front side is labeled '1' and the back side is labeled '2'. A green arrow points from the front side to the back side, indicating the duplex printing process.
Lång kant (höger)	A diagram of a document with a long edge on the right. The front side is labeled '3' and the back side is labeled '2'. A green arrow points from the front side to the back side, indicating the duplex printing process.

Alternativ för Stående	Beskrivning
------------------------	-------------

Kort kant (upptill)

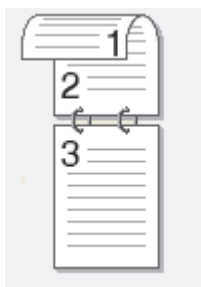

Kort kant (nedtill)

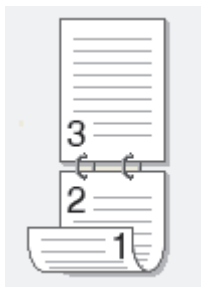

Alternativ för Liggande	Beskrivning
-------------------------	-------------

Lång kant (upptill)



Lång kant (nedtill)

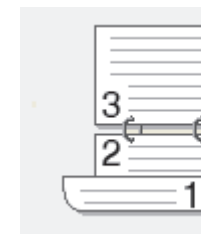

Kort kant (höger)



Kort kant (vänster)

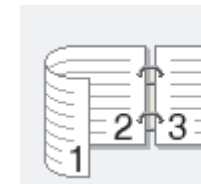

8. Markera kryssrutan **Bindningsförskjutning** för att specificera förskjutningen för bindningen i tum eller millimeter.
9. Klicka på **OK** för att återgå till fönstret för skrivardrivrutinen.
10. Ändra vid behov andra skrivarinställningar.



Funktionen för kantfri utskrift är inte tillgänglig för det här alternativet.

11. Klicka på **OK** och börja sedan skriva ut.

12. Klicka på **OK** för att skriva ut första sidan av alla sidor.

Maskinen skriver ut alla sidor med udda sidnummer först. Sedan avbryts utskriften och ett popup-meddelande på datorskärmen instruerar dig att ladda om pappret.

13. Ladda ompappret.

14. Klicka på **OK**.

Sidorna med jämna sidnummer skrivs ut.

Om papperet inte matas fram korrekt kan det ha rullats ihop. Ta bort pappret, platta till det och sätt tillbaka det i pappersfacket.



Närliggande information

- [Skriva ut från din dator \(Windows\)](#)

Liknande ämnen:

- [Skriva ut som ett häfte manuellt \(Windows\)](#)
-

Skriva ut som ett häfte manuellt (Windows)

Använd detta alternativ för att skriva ut ett dokument i häftesformat med dubbelsidig utskrift. Dokumentets sidor arrangeras enligt korrekt sidnummer och gör att du kan vika i mitten utan att ändra sidnumrens ordning.



- Innan du laddar om pappret ska du bläddra igenom och rätta till bunten för att undvika pappersstopp.
- Mycket tunt eller tjockt papper rekommenderas inte.
- Mycket tunt papper kan skrynklas.
- Funktionen för dubbelsidig utskrift passar eventuellt inte för alla typer av dokument och bilder. Om du råkar ut för upprepade pappersstopp eller dålig utskriftskvalitet vid dubbelsidig utskrift rekommenderar vi att du använder enkelsidig utskrift.

1. Välj utskriftskommandot från ditt program.
2. Välj **Brother XXX-XXXX Printer** (där XXX-XXXX är namnet på din modell) och klicka sedan på utskriftsegenskaperna eller egenskapsknappen.
Fönstret för skrivardrivrutinen visas.
3. Klicka på fliken **Grundläggande**.
4. I fältet **Orientering** välj du antingen **Stående** eller **Liggande** för att ange utskriftens orientering.



Om programmet innehåller en liknande inställning rekommenderar vi att du anger orienteringen i programmet.



5. Klicka på listrutan **Duplex / Häfte** och välj sedan alternativet **Häfte (manuell)**.
6. Klicka på **Duplexinställningar**-knappen.
7. Välj ett av alternativen i menyn **Duplextyp**.

Det finns två olika fästrikningar för dubbelsidig utskrift för varje orientering:

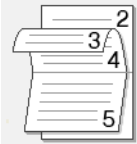
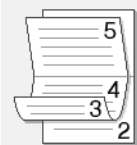
Alternativ för Stående	Beskrivning
Vänsterbindning	
Högerbindning	

Alternativ för Liggande	Beskrivning
Bindning upptill	
Bindning nedtill	

8. Välj ett av alternativen i menyn **Metod för utskrift av häften**.

Alternativ	Beskrivning
Alla sidor samtidigt	Varje sida skrivs ut i häftesformat (fyra sidor på varje pappersark, två sidor per sida). Vik utskriften i mitten för att skapa häftet. 
Dela upp i uppsättningar	Med detta alternativ kan du skriva ut hela häftet i mindre enskilda broschyruppsättningar men fortfarande med möjlighet att vika i mitten på de mindre enskilda broschyruppsättningarna utan att behöva ändra ordningen på sidnumren. Du kan ange antalet ark i varje mindre broschyruppsättning (från 1 till 15). Detta alternativ kan vara till hjälp när du viker ett utskrivet häfte med ett stort antal sidor. 

9. Markera kryssrutan **Bindningsförskjutning** för att specificera förskjutningen för bindningen i tum eller millimeter.
10. Klicka på **OK** för att återgå till fönstret för skrivardrivrutinen.
11. Ändra vid behov andra skrivarinställningar.



Funktionen för kantfri utskrift är inte tillgänglig för det här alternativet.

12. Klicka på **OK** och börja sedan skriva ut.
13. Klicka på **OK** för att skriva ut första sidan av alla sidor.

Maskinen skriver ut alla sidor med udda sidnummer först. Sedan avbryts utskriften och ett popup-meddelande på datorskärmen instruerar dig att ladda om pappret.

14. Ladda ompappret.
15. Klicka på **OK**.

Sidorna med jämna nummer skrivs ut.

Om papperet inte matas fram korrekt kan det ha rullats ihop. Ta bort pappret, platta till det och sätt tillbaka det i pappersfacket.



Närliggande information

- [Skriva ut från din dator \(Windows\)](#)

Liknande ämnen:

- [Skriva ut på båda sidorna av papperet manuellt \(manuell dubbelsidig utskrift\) \(Windows\)](#)

Skriva ut ett färgdokument i gråskala (Windows)

I läget Gråskala är utskriftshastigheten kortare än i färgläget. Om dokumentet innehåller färg och du väljer läget Gråskala, skrivs dokumentet ut med 256 nivåer av gråskala.

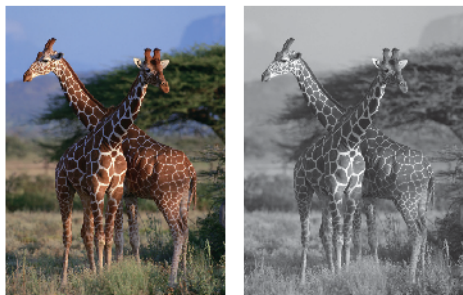

1. Välj utskriftskommandot från ditt program.
2. Välj **Brother XXX-XXXX Printer** (där XXX-XXXX är namnet på din modell) och klicka sedan på utskriftsegenskaperna eller egenskapsknappen.
Fönstret för skrivardrivrutinen visas.
3. Klicka på fliken **Grundläggande**.
4. För **Färg / Gråskala** väljer du **Gråskala**.
5. Ändra vid behov andra skrivarinställningar.
6. Klicka på **OK**.
7. Slutför utskriften.



Närliggande information

- [Skriva ut från din dator \(Windows\)](#)

Förhindra suddiga utskrifter och pappersstopp (Windows)

Vissa typer av utskriftsmedier kan behöva längre torktid. Ändra alternativet **Reducera fläckar** om du får problem med suddiga utskrifter eller pappersstopp.

1. Välj utskriftskommandot från ditt program.
2. Välj **Brother XXX-XXXX Printer** (där XXX-XXXX är namnet på din modell) och klicka sedan på utskriftsegenskaperna eller egenskapsknappen.
Fönstret för skrivardrivrutinen visas.
3. Klicka på fliken **Avancerat**.
4. Klicka på knappen **Övriga utskriftsalternativ**.
5. Välj alternativet **Reducera fläckar** på skärmens vänstra sida.
6. Välj ett av följande alternativ:

Papperstyp	Alternativ	Beskrivning
Vanligt papper	Av / På	Välj Av för att skriva ut med normal hastighet och en standardmängd bläck. Välj På för att skriva ut med en långsammare hastighet och mindre bläck. Utskrifterna kan vara ljusare än de visas i förhandsgranskningen.
Glättat papper	Av / På	Välj Av för att skriva ut med normal hastighet och en standardmängd bläck. Välj På för att skriva ut med en långsammare hastighet och mindre bläck. Utskrifterna kan vara ljusare än de visas i förhandsgranskningen.

7. Klicka på **OK** för att återgå till fönstret för skrivardrivrutinen.
8. Klicka på **OK**.
9. Slutför utskriften.



Närliggande information

- [Skriva ut från din dator \(Windows\)](#)

Liknande ämnen:

- [Pappershanterings- och utskriftsproblem](#)
- [Ändra utskriftsalternativen för att förbättra utskriftsresultaten](#)

Använd en förinställd utskriftsprofil (Windows)

Utskriftsprofiler är förinställningar som utformats för att du snabbt ska få tillgång till utskriftskonfigurationer du använder ofta.

1. Välj utskriftskommandot från ditt program.
2. Välj **Brother XXX-XXXX Printer** (där XXX-XXXX är namnet på din modell) och klicka sedan på utskriftsegenskaperna eller egenskapsknappen.
Fönstret för skrivardrivrutinen visas.
3. Klicka på fliken **Utskriftsprofiler**.

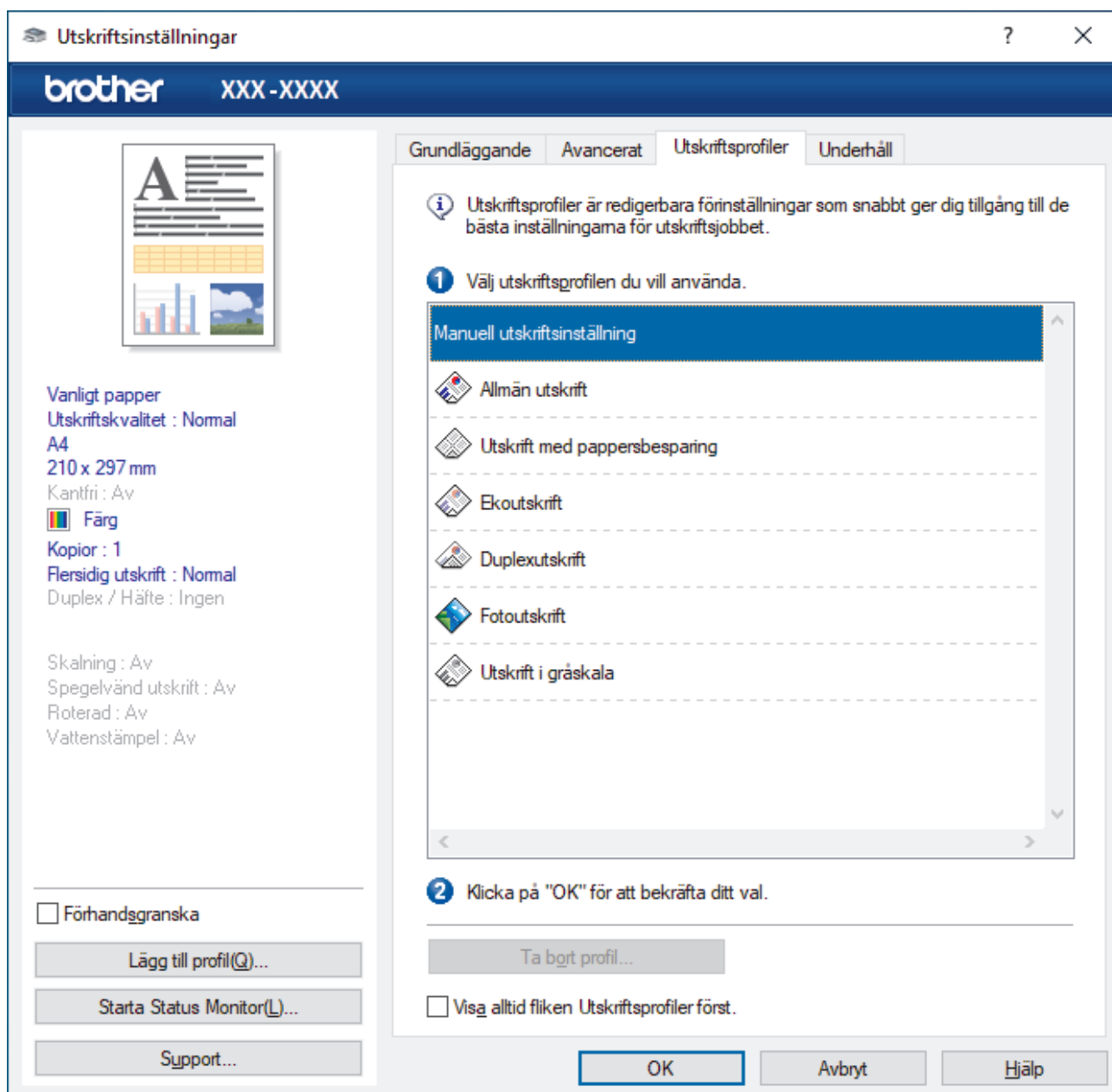

4. Välj din profil i listan över utskriftsprofiler.
Profilinställningar visas till vänster om skrivardrivrutinens fönster.
5. Gör något av följande:
 - Klicka på **OK** om inställningarna är korrekt för utskriftsjobbet.
 - Gå tillbaka till fliken **Grundläggande** eller **Avancerat**, ändra inställningarna och klicka sedan på **OK** för att ändra inställningarna.



För att visa fliken **Utskriftsprofiler** framför fönstret nästa gång du skriver ut markerar du kryssrutan **Visa alltid fliken Utskriftsprofiler först**.



Närliggande information

- [Skriva ut från din dator \(Windows\)](#)
 - [Skapa eller radera din utskriftsprofil \(Windows\)](#)

Liknande ämnen:

- [Utskriftsinställningar \(Windows\)](#)
-

Skapa eller radera din utskriftsprofil (Windows)

Lägg till upp till 20 nya utskriftsprofiler med anpassade inställningar.

1. Välj utskriftskommandot från ditt program.
2. Välj **Brother XXX-XXXX Printer** (där XXX-XXXX är namnet på din modell) och klicka sedan på utskriftsegenskaperna eller egenskapsknappen.
Fönstret för skrivardrivrutinen visas.
3. Gör något av följande:

Om du vill skapa en ny utskriftsprofil:

- a. Klicka på fliken **Grundläggande** och fliken **Avancerat** och konfigurera de utskriftsinställningar du önskar för den nya utskriftsprofilen.
- b. Klicka på fliken **Utskriftsprofiler**.
- c. Klicka på **Lägg till profil**.
Dialogrutan **Lägg till profil** visas.
- d. Ange namnet på den nya profilen i fältet **Namn**.
- e. Klicka på den ikon du vill ska representera denna profil i listan över ikoner.
- f. Klicka på **OK**.

Namnet på den nya utskriftsprofilen läggs till i listan under fliken **Utskriftsprofiler**.

Om du vill radera en skapad utskriftsprofil:

- a. Klicka på fliken **Utskriftsprofiler**.
- b. Klicka på **Ta bort profil**.
Dialogrutan **Ta bort profil** visas.
- c. Välj den profil som du vill ta bort.
- d. Klicka på **Ta bort**.
- e. Klicka på **Ja**.
- f. Klicka på **Stäng**.



Närliggande information

- [Använd en förinställd utskriftsprofil \(Windows\)](#)

Ändra inställningar för standardutskrift (Windows)

Om du ändrar skrivarinställningarna i en app kommer ändringarna bara att påverka det dokument som skrivs ut från denna app. För att ändra skrivarinställningarna för alla Windows appar måste du konfigurera egenskaperna för skrivardrivrutinerna.

- Gör något av följande:
 - För Windows Server 2008
Klicka på  (**Start**) > **Kontrollpanelen** > **Maskinvara och ljud** > **Skrivare**.
 - För Windows 7 och Windows Server 2008 R2
Klicka på  (**Start**) > **Enheter och skrivare**.
 - För Windows 8.1
Flytta musen till det nedre högra hörnet på ditt skrivbord. Klicka på **Inställningar** när menyfältet visas och klicka sedan på **Kontrollpanelen**. I gruppen **Maskinvara och ljud** klickar du på **Visa enheter och skrivare**.
 - För Windows 10, Windows Server 2016 och Windows Server 2019
Klicka på  > **Windows-systemet** > **Kontrollpanelen**. I gruppen **Maskinvara och ljud** klickar du på **Visa enheter och skrivare**.
 - För Windows Server 2012
Flytta musen till det nedre högra hörnet på ditt skrivbord. Klicka på **Inställningar** när menyfältet visas och klicka sedan på **Kontrollpanelen**. I gruppen **Maskinvara** klickar du på **Visa enheter och skrivare**.
 - För Windows Server 2012 R2
Klicka på **Kontrollpanelen** i skärmen **Start**. I gruppen **Maskinvara** klickar du på **Visa enheter och skrivare**.
- Högerklicka på ikonen **Brother XXX-XXXX Printer** (där XXX-XXXX är namnet på din modell) och välj sedan **Egenskaper för skrivare**. Om alternativen för skrivardrivrutinen visas ska du välja din skrivardrivrutin. Dialogrutan för skrivaregenskaperna visas.
- Klicka på fliken **Allmänt** och sedan på knappen **Utskriftsinställningar** eller **Inställningar...**. Dialogrutan för skrivardrivrutinen visas.
- Välj de skrivarinställningar som du vill använda som standardinställning för alla dina Windows-program.
- Klicka på **OK**.
- Stäng dialogrutan för skrivaregenskaper.



Närliggande information

- [Skriva ut från din dator \(Windows\)](#)

Liknande ämnen:

- [Utskriftsinställningar \(Windows\)](#)

Utskriftsinställningar (Windows)

>> **Grundläggande** Flik

>> **Avancerat** Flik

Grundläggande Flik

1. Papperstyp

Välj den medietyp som du vill använda. För att uppnå bästa utskriftsresultat anpassar maskinen automatiskt utskriftsinställningarna i enlighet med den valda medietypen.

2. Utskriftskvalitet

Välj den utskriftskvalitet som du vill ha. Eftersom utskriftskvalitet och -hastighet är relaterade tar det längre tid att skriva ut dokumentet om du vill ha högre kvalitet.

3. Pappersstorlek

Välj det pappersformat som du vill använda. Du kan antingen välja mellan ett standardpappersformat eller skapa ett anpassat pappersformat.

Kantfri

Välj det här alternativet om du vill skriva ut foton utan kanter. Eftersom bilddata är något större än den pappersstorlek som du använder medför detta en viss beskärning av fotots kanter.

Du kan kanske inte välja Kantfri för vissa kombinationer av medietyp och kvalitet, eller från vissa program.

4. Färg / Gråskala

Välj färg eller gråskala. Utskriftshastigheten är högre med gråskala än med färg. Om dokumentet innehåller färg och du väljer gråskala kommer dokumentet att skrivas ut med gråskala i 256 nivåer.

5. Orientering

Välj orientering (stående eller liggande) för utskriften.

Om programmet innehåller en liknande inställning rekommenderar vid att du anger orienteringen i programmet.

6. Kopior

Här anger du antalet kopior (1–999) som du vill skriva ut.

Sortera

Välj det här alternativet om du vill skriva ut uppsättningar av dokument med flera sidor i den ursprungliga sidordningen. När du valt det här alternativet skrivs en kopia av dokumentet ut och samma dokument skrivs sedan ut igen efter hur många kopior du valt. Om du inte valt alternativet skrivs varje sida ut efter hur många kopior du valt innan nästa sida av dokumentet skrivs ut.

Omvänd ordning

Välj det här alternativet om du vill skriva ut dokumentet i omvänd ordning. Den sista sidan i dokumentet skrivs ut först.

7. Flersidig utskrift

Välj det här alternativet om du vill skriva ut flera sidor på ett enda pappersark eller skriva ut en sida i ditt dokument på flera ark.

Sidordning

Välj sidordningen vid utskrift av flera sidor på ett enda pappersark.

Kantlinje

Välj kant som ska användas vid utskrift av flera sidor på ett enda pappersark.

8. Duplex / Häfte

Välj det här alternativet om du vill skriva ut på båda sidor av pappret eller skriva ut ett dokument i broschyrformat med dubbelsidig utskrift.

Duplexinställningar-knapp

Klicka på den här knappen för att välja typ av bindning för dubbelsidig utskrift. Det finns fyra typer av dubbelsidiga bindningar för respektive orientering.

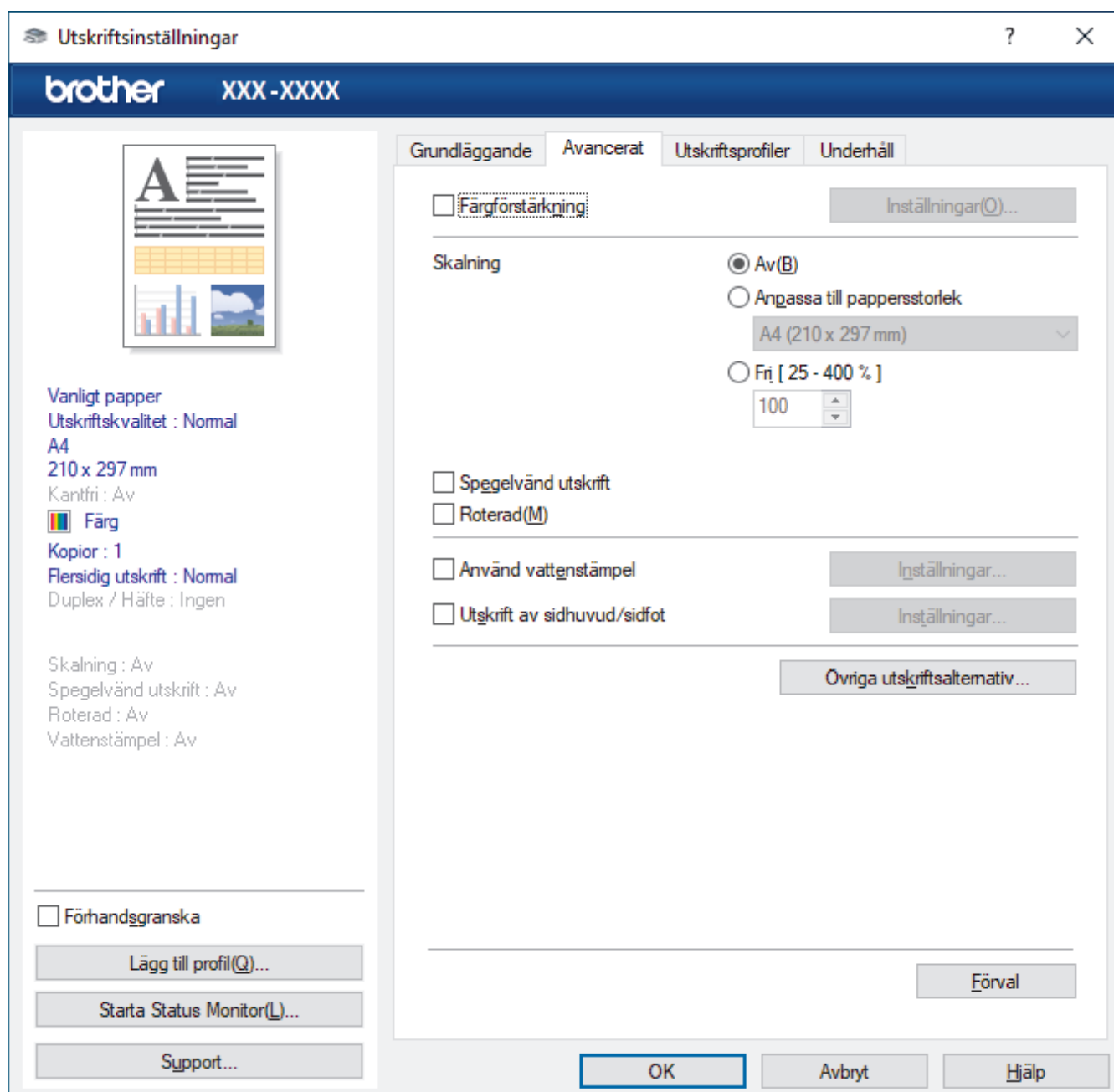

1. Färgförstärkning

Välj detta alternativ för att använda funktionen Färgförbättring. Med den här funktionen analyseras din bild och skärpa, vitbalans och färgtäthet förbättras. Processen kan ta flera minuter beroende på bildens storlek och datorn.

2. Skalning

Välj dessa alternativ om du vill förstora eller förminska storleken på sidorna i dokumentet.

Anpassa till pappersstorlek

Välj det här alternativet om du vill förstora eller förminska dokumentssidorna till en viss pappersstorlek. När du väljer det här alternativet får du välja pappersstorlek i en rullgardinsmeny.

Fri [25 - 400 %]

Välj det här alternativet om du manuellt vill förstora eller förminska dokumentssidorna. När du väljer det här alternativet anger du ett värde i fältet.

3. Spegelvänd utskrift

Välj det här alternativet om du vill vända den utskrivna bilden på sidan horisontellt från vänster till höger.

4. Roterad

Välj det här alternativet om du vill rotera den utskrivna bilden 180 grader.

5. Använd vattenstämpel

Välj det här alternativet om du vill skriva ut en logotyp eller en text på dokumentet som en vattenstämpel. Välj en förhandsinställd vattenstämpel, lägg till en ny vattenstämpel eller använd en bildfil som du själv har skapat.

6. Utskrift av sidhuvud/sidfot

Välj det här alternativet om du vill skriva ut datum, tid och inloggningsnamnet på dokumentet.

7. Övriga utskriftsalternativ-knapp

Avancerade färginställningar

Välj den metod som maskinen använder för att ordna punkter för halvtoner.

Du kan justera utskriftens färg tills du erhåller bästa möjliga överensstämmelse med datorskärmen.

Avancerade kvalitetsinställningar

Välj detta alternativ för att skriva ut dokument med den högsta kvaliteten.

Reducera fläckar

Vissa typer av utskriftsmedier kan behöva längre torktid. Ändra alternativet om du får problem med suddiga utskrifter eller pappersstopp.

Hämta skrivarens färgdata

Välj det här alternativet om du vill optimera utskriftskvaliteten med hjälp av maskinens fabriksinställningar, som fastställts specifikt för din Brother-maskin. Använd det här alternativet om du har bytt ut maskinen eller ändrat maskinens nätverksadress.

Skriv ut arkiv

Välj det här alternativet om du vill spara utskriften som en PDF-fil på datorn.



Närliggande information

- [Skriva ut från din dator \(Windows\)](#)

Liknande ämnen:

- [Lysdiodsindikeringar för fel och underhåll](#)
 - [Pappershanterings- och utskriftsproblem](#)
 - [Skriva ut ett fotografi \(Windows\)](#)
 - [Skriva ut ett dokument \(Windows\)](#)
 - [Skriva ut fler än en sida på ett enda pappersark \(N på 1\) \(Windows\)](#)
 - [Skriva ut som en affisch \(Windows\)](#)
 - [Använd en förinställd utskriftsprofil \(Windows\)](#)
 - [Ändra inställningar för standardutskrift \(Windows\)](#)
 - [Ändra utskriftsalternativen för att förbättra utskriftsresultaten](#)
-

📄 Skriva ut från din dator (Mac)

- [Skriva ut med AirPrint \(macOS\)](#)

Skriva ut med Brother iPrint&Scan (Windows/Mac)

- [Skriv ut foton eller dokument med Brother iPrint&Scan \(Windows/Mac\)](#)
- [Skriva ut mer än en sida på ett enda pappersark med Brother iPrint&Scan \(N på 1\) \(Windows/Mac\)](#)
- [Skriv ut ett färg-dokument i gråskala med Brother iPrint&Scan \(Windows/Mac\)](#)

Skriv ut foton eller dokument med Brother iPrint&Scan (Windows/Mac)



1. Se till så att du fyllt på rätt papper i pappersfacket.

VIKTIGT

För fotoutskrift:

- Använd Brother-papper för bästa resultat.
- Fyll på ett extra ark av samma fotopapper i pappersfacket när du skriver ut på fotopapper.

2. Starta Brother iPrint&Scan.

- Windows

Starta  (Brother iPrint&Scan).

- Mac

I menyfältet **Finder** klickar du på **Gå > Program**. Dubbelklicka sedan på iPrint&Scan-ikonen.

Brother iPrint&Scan-skärmen visas.

3. Om Brother-maskinen inte är vald klickar du på knappen **Välj din maskin** och väljer sedan modellnamnet i listan. Klicka på **OK**.
4. Klicka på **Skriv ut**.
5. Gör något av följande:
 - Windows
Klicka på **Foto** eller **Dokument**.
 - Mac
Klicka på **Foto** eller **PDF**.
6. Välj den fil som du vill skriva ut och gör sedan något av följande:
 - Windows
Klicka på **Nästa**.
 - Mac
Klicka på **Öppna**.

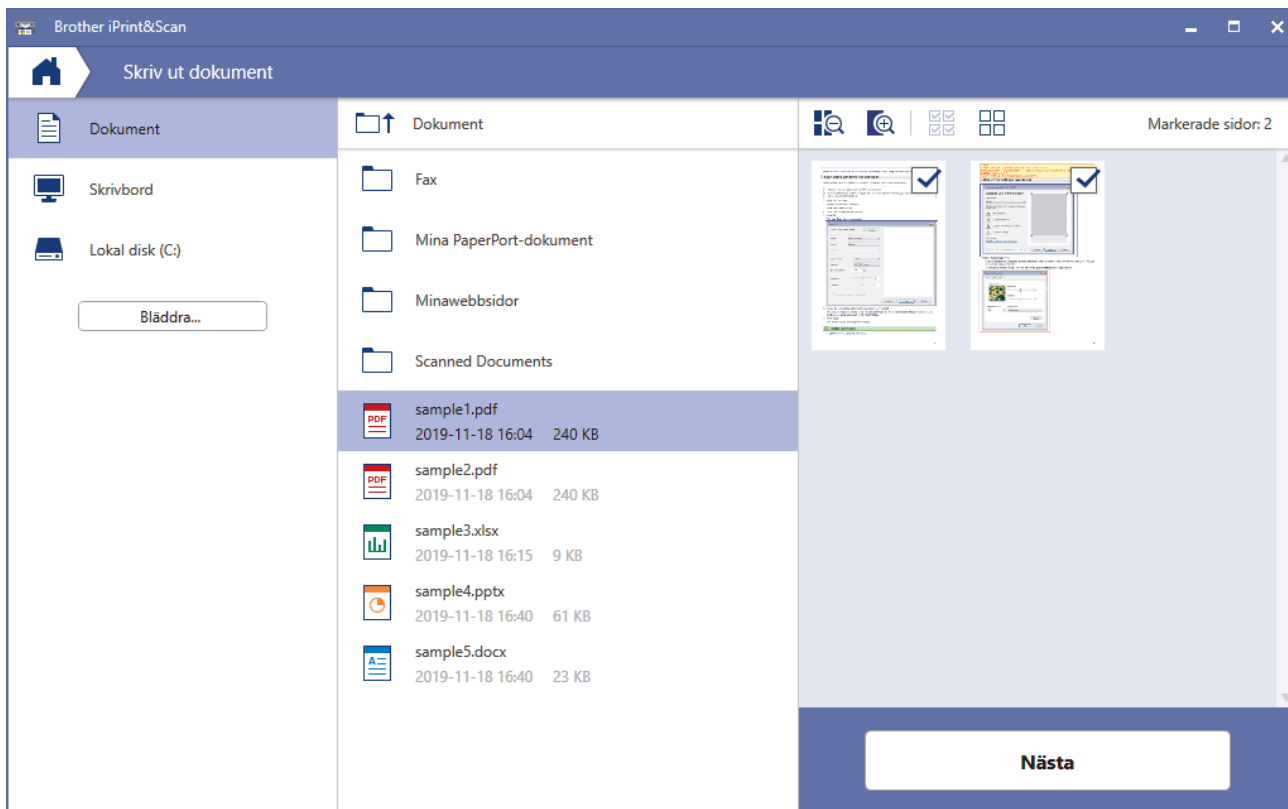

- Skärmbilden kan variera beroende på versionen av programmet.
- Använd det senaste programmet. >> *Närliggande information*
- När du skriver ut dokument med många sidor kan du även välja de sidor som du vill skriva ut.

7. Ändra vid behov andra skrivarinställningar.

8. Klicka på **Skriv ut**.

VIKTIGT

För fotoutskrift:

Tillförsäkra den bästa utskriftskvaliteten för de inställningar du har valt genom att alltid välja alternativet **Papperstyp** och anpassa det till den papperstyp du använder.



Närliggande information

- [Skriva ut med Brother iPrint&Scan \(Windows/Mac\)](#)

Liknande ämnen:

- [Brother iPrint&Scan, översikt för Windows och Mac](#)

Skriva ut mer än en sida på ett enda pappersark med Brother iPrint&Scan (N på 1) (Windows/Mac)



1. Starta  (**Brother iPrint&Scan**).
Brother iPrint&Scan-skärmen visas.
2. Om Brother-maskinen inte är vald klickar du på knappen **Välj din maskin** och väljer sedan modellnamnet i listan. Klicka på **OK**.
3. Klicka på **Skriv ut**.
4. Gör något av följande:
 - Windows
Klicka på **Dokument**.
 - Mac
Klicka på **PDF**.
5. Välj den fil som du vill skriva ut och gör sedan något av följande:
 - Windows
Klicka på **Nästa**.
 - Mac
Klicka på **Öppna**.



När du skriver ut dokument med många sidor kan du även välja de sidor som du vill skriva ut.

6. Klicka på rullgardinsmenyn **Layout** och välj sedan det antal sidor som ska skrivas ut på varje ark.
7. Ändra vid behov andra skrivarinställningar.
8. Klicka på **Skriv ut**.





Närliggande information

- [Skriva ut med Brother iPrint&Scan \(Windows/Mac\)](#)

Skriv ut ett färg-dokument i gråskala med Brother iPrint&Scan (Windows/Mac)

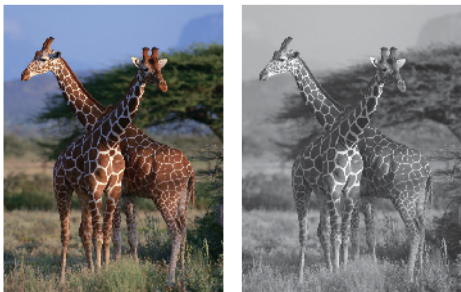
I läget Gråskala är utskriftshastigheten kortare än i färgläget. Om dokumentet innehåller färg och du väljer läget Gråskala, skrivs dokumentet ut med 256 nivåer av gråskala.



1. Starta Brother iPrint&Scan.
 - Windows
Starta  (Brother iPrint&Scan).
 - Mac
I menyfältet **Finder** klickar du på **Gå > Program**. Dubbelklicka sedan på iPrint&Scan-ikonen.
Brother iPrint&Scan-skärmen visas.
2. Om Brother-maskinen inte är vald klickar du på knappen **Välj din maskin** och väljer sedan modellnamnet i listan. Klicka på **OK**.
3. Klicka på **Skriv ut**.
4. Gör något av följande:
 - Windows
Klicka på **Foto** eller **Dokument**.
 - Mac
Klicka på **Foto** eller **PDF**.
5. Välj den fil som du vill skriva ut och gör sedan något av följande:
 - Windows
Klicka på **Nästa**.
 - Mac
Klicka på **Öppna**.



När du skriver ut dokument med många sidor kan du även välja de sidor som du vill skriva ut.

6. Klicka på listrutan **Färg / Mono** och välj sedan alternativet **Mono**.
7. Ändra vid behov andra skrivarinställningar.
8. Klicka på **Skriv ut**.



Närliggande information

- [Skriva ut med Brother iPrint&Scan \(Windows/Mac\)](#)

Skriva ut en e-postbilaga

Du kan skriva ut filer genom att skicka dem via e-post till Brother-maskinen.

- Du kan bifoga upp till 10 dokument, totalt 20 MB, till ett e-postmeddelande.
- Den här funktionen har stöd för följande format:
 - Dokumentfiler: PDF-, TXT- och Microsoft Office-filer
 - Bildfiler: JPEG, BMP, GIF, PNG och TIFF
- Maskinen skriver ut både e-postinnehållet och bifogade filer som standard. Om du vill skriva ut endast e-postbilagor ändrar du inställningarna efter behov.

1. Starta Brother Mobile Connect på din mobila enhet.
2. Tryck på modellnamnet upptill på skärmen.
3. Tryck på **Alla inställningar för enheten**.
Webbaserad hantering visas.
4. Om så krävs skriver du in lösenordet i **Login (Logga in)**-fältet och trycker därefter på **Login (Logga in)**.



Standardlösenordet för att hantera maskinens inställningar finns på baksidan av maskinen märkt med texten "**Pwd**".

5. Gå till navigeringsmenyn och tryck sedan på **Online Functions (Online-funktioner) > Online Functions Settings (Inställningar för online-funktioner)**.



Starta från ☰ om navigeringsmenyn inte visas på skärmens vänstra sida.

6. Tryck på knappen **I accept the terms and conditions (Jag godkänner villkoren)** och fortsätt med inställningen.
7. Tryck på **Mejla och skriv ut > Allmänna inställningar**.
8. Tryck på **Aktivera**.
Maskinen skriver ut instruktionsbladet.
9. Skicka e-postmeddelandet till den e-postadress som finns på arket. Maskinen skriver ut e-postbilagorna.



Närliggande information

- [Utskrift](#)

Liknande ämnen:

- [Få åtkomst till Webbaserad hantering](#)
- [Brother Mobile Connect](#)

Skanna

- [Skanna med Brother-maskinens knappar](#)
- [Skanna med Brother iPrint&Scan \(Windows/Mac\)](#)
- [Skanna från din dator \(Windows\)](#)
- [Skanna från din dator \(Mac\)](#)

Skanna med Brother-maskinens knappar

- [Skanna med Brother-maskinens knappar](#)
- [Skanna till en redigerbar textfil \(OCR\)](#)
- [Spara skannade data som en e-postbilaga](#)
- [Webbtjänster för skanning i nätverket \(Windows 7, Windows 8.1 och Windows 10\)](#)

Skanna med Brother-maskinens knappar

Skicka skannade foton och grafik direkt till din dator.

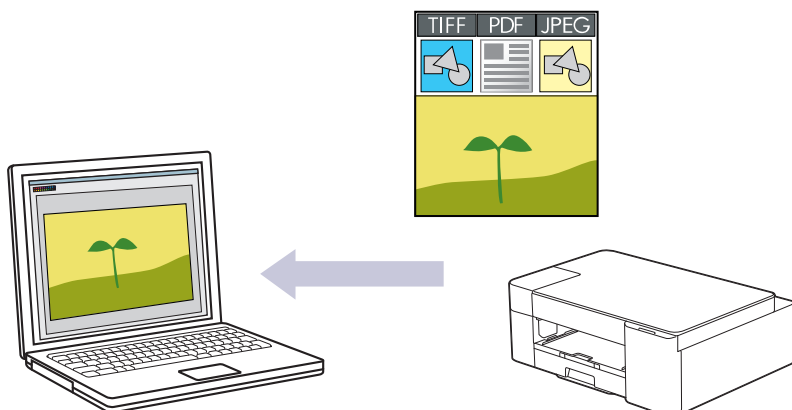

1. Gör följande innan du skannar för första gången:

a. Starta Brother iPrint&Scan.

- Windows

Starta  (Brother iPrint&Scan).

- Mac

I menyfältet **Finder** klickar du på **Gå > Program**. Dubbelklicka sedan på iPrint&Scan-ikonen.

Brother iPrint&Scan-skärmen visas.

b. Om Brother-maskinen inte är vald klickar du på knappen **Välj din maskin** och väljer sedan modellnamnet i listan. Klicka på **OK**.

c. Klicka på  (Maskininställningar).

d. Klicka på **Alla inställningar**.

e. Om så krävs skriver du in lösenordet i **Login (Logga in)**-fältet och klickar därefter på **Login (Logga in)**.



Standardlösenordet för att hantera maskinens inställningar finns på baksidan av maskinen märkt med texten "**Pwd**".

f. Gå till navigeringsmenyn och klicka sedan på **Scan (Skanna) > Scan to PC (Skanna till dator)**.



Starta från  om navigeringsmenyn inte visas på skärmens vänstra sida.

g. Välj den typ av skanning som du vill använda i **Scan to (Skanna till)** rullgardinsmenyn.

h. Välj namnet på den dator som du vill skicka data till i **PC Name (Datornamn)** rullgardinsmenyn.

i. Klicka på **Submit (Skicka)**.

2. Ladda ditt dokument.

3. Tryck samtidigt på **MONO COPY** och **COLOUR COPY**.

Om du ombeds att välja ett program för att skanna väljer du Brother iPrint&Scan i listan.



Närliggande information

- [Skanna med Brother-maskinens knappar](#)
 - [Ändra skanningsinställningar med Brother iPrint&Scan](#)

Liknande ämnen:

- [Få åtkomst till Webbaserad hantering](#)

Ändra skanningsinställningar med Brother iPrint&Scan

Med Brother iPrint&Scan kan du ändra inställningarna för maskinens skanningsknappar.

1. Starta Brother iPrint&Scan.

- Windows

Starta  (**Brother iPrint&Scan**).

- Mac

I menyfältet **Finder** klickar du på **Gå > Program**. Dubbelklicka sedan på iPrint&Scan-ikonen.

Brother iPrint&Scan-skärmen visas.

2. Om Brother-maskinen inte är vald klickar du på knappen **Välj din maskin** och väljer sedan modellnamnet i listan. Klicka på **OK**.

3. Klicka på knappen **Maskinskanningsinställningar** och följ sedan anvisningarna på skärmen för att ändra skanningsinställningarna, t.ex. dokumentets format, färg och upplösning.



Närliggande information

- [Skanna med Brother-maskinens knappar](#)

Skanna till en redigerbar textfil (OCR)

Maskinen kan omvandla tecken i ett skannat dokument till textdata med hjälp av ett teckenigenkänningsprogram (OCR). Du kan redigera texten med hjälp av valfritt textredigeringsprogram.

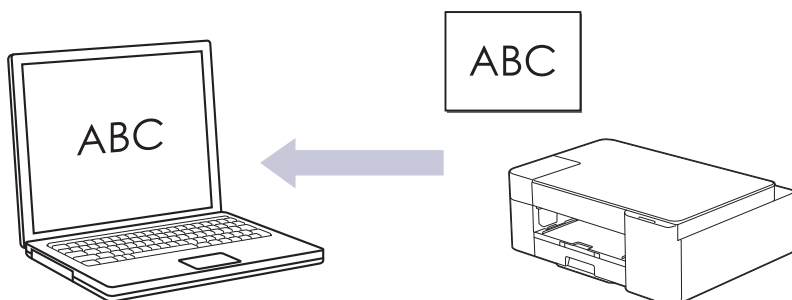

Funktionen Skanna till OCR är tillgänglig för vissa språk.

1. Starta Brother iPrint&Scan.
 - Windows
Starta  (Brother iPrint&Scan).
 - Mac
I menyfältet **Finder** klickar du på **Gå > Program**. Dubbelklicka sedan på iPrint&Scan-ikonen.
Brother iPrint&Scan-skärmen visas.
2. Klicka på **Maskinskanningsinställningar**.
3. Klicka på **OCR**.
4. Konfigurera skanningsinställningarna och klicka sedan på **OK**.
5. Gör något av följande:
 - Windows
Klicka på **Stäng**.
 - Mac
Klicka på **OK**.
6. Ladda ditt dokument.
7. Tryck samtidigt på **MONO COPY** och **COLOUR COPY**.



Närliggande information

- [Skanna med Brother-maskinens knappar](#)

Spara skannade data som en e-postbilaga

Skicka skannade data från maskinen till e-postprogrammet som en bilaga.

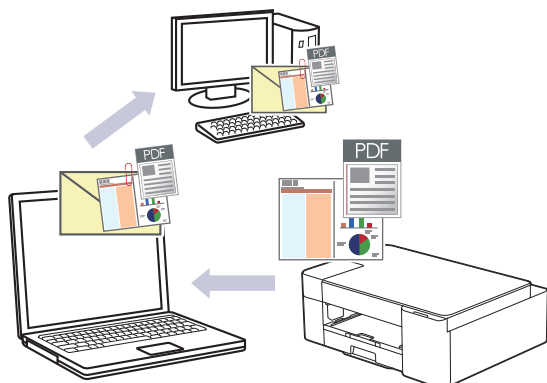

Om du vill skanna till e-post med hjälp av maskinens skanningsknapp måste du välja ett av dessa program i Brother iPrint&Scan:

- Windows: Microsoft Outlook
- Mac: Apple Mail

För andra program och webbmailtjänster använder du funktionen Skanna till bild eller Skanna till fil om du vill skanna ett dokument och sedan bifoga den skannade filen till ett e-postmeddelande.

1. Starta Brother iPrint&Scan.
 - Windows
Starta  (Brother iPrint&Scan).
 - Mac
I menyfältet **Finder** klickar du på **Gå > Program**. Dubbelklicka sedan på iPrint&Scan-ikonen.
Brother iPrint&Scan-skärmen visas.
2. Klicka på **Maskinskanningsinställningar**.
3. Klicka på **E-post**.
4. Konfigurera skanningsinställningarna och klicka sedan på **OK**.
5. Gör något av följande:
 - Windows
Klicka på **Stäng**.
 - Mac
Klicka på **OK**.
6. Ladda ditt dokument.
7. Tryck samtidigt på **MONO COPY** och **COLOUR COPY**.



Närliggande information

- [Skanna med Brother-maskinens knappar](#)

Webbtjänster för skanning i nätverket (Windows 7, Windows 8.1 och Windows 10)

Med webbtjänstprotokollet kan användare av Windows 7, Windows 8.1 och Windows 10 skanna med en Brother-maskin i nätverket. Du måste installera drivrutinen från webbtjänster.

- [Använda webbtjänster för att installera drivrutiner för skanning \(Windows 7, Windows 8.1 och Windows 10\)](#)
- [Skanna med hjälp av webbtjänster från maskinen \(Windows 7, Windows 8.1 och Windows 10\)](#)
- [Konfigurera skanningsinställningar för webbtjänster](#)

Använda webbtjänster för att installera drivrutiner för skanning (Windows 7, Windows 8.1 och Windows 10)

- Säkerställ att du har installerat rätt programvara och drivrutiner för maskinen.
- Verifiera att värddatorn och Brother-maskinen är i samma subnät eller att routern är rätt konfigurerad för att skicka data mellan de två enheterna.
- Du måste konfigurera IP-adressen på Brother-maskinen innan du konfigurerar den här inställningen.

1. Gör något av följande:

- Windows 10

Klicka på  > **Windows-systemet** > **Kontrollpanelen**. Klicka på **Maskinvara och ljud** i gruppen **Lägg till en enhet**.

- Windows 8.1

Flytta musen till det nedre högra hörnet på ditt skrivbord. Klicka på **Inställningar** > **Ändra datorinställningar** > **Dator och enheter** > **Enheter** > **Lägg till en enhet** när menyfältet visas. Maskinens namn för webbtjänster visas.

- Windows 7

Klicka på  (**Start**) > **Kontrollpanelen** > **Nätverk och Internet** > **Visa datorer och enheter i nätverket**.

Maskinens namn för webbtjänster visas tillsammans med skrivarikonen.

Högerklicka på den maskin som du vill installera.



- Brother-maskinens namn för webbtjänster är namnet på din modell och maskinens MAC-adress (Ethernet-adress). (T.ex. Brother XXX-XXXX (modellnamn) [XXXXXXXXXXXX] (MAC-adress/Ethernet-adress)).
- Windows 8.1/Windows 10
Flytta musen över maskinens namn för att visa information om maskinen.

2. Gör något av följande:

- Windows 8.1/Windows 10

Välj den skrivare du vill installera och följ sedan anvisningarna på skärmen.

- Windows 7

Klicka på **Installera** i den visade menyn.



Om du vill avinstallera drivrutiner klickar du på **Avinstallera** eller  (**Ta bort enhet**).



Närliggande information

- [Webbtjänster för skanning i nätverket \(Windows 7, Windows 8.1 och Windows 10\)](#)

Skanna med hjälp av webbtjänster från maskinen (Windows 7, Windows 8.1 och Windows 10)

Om du har installerat drivrutinen för skanning via webbtjänster kan du öppna skanningsmenyn för webbtjänster med Webbaserad hantering.

Om felet med otillräckligt minne inträffar väljer du en mindre storlek i inställningen för **Pappersstorlek** eller en lägre upplösning i inställningen för **Upplösning (DPI)**.

1. Starta  (**Brother iPrint&Scan**).

Brother iPrint&Scan-skärmen visas.

2. Om Brother-maskinen inte är vald klickar du på knappen **Välj din maskin** och väljer sedan modellnamnet i listan. Klicka på **OK**.
3. Klicka på  (**Maskininställningar**).
4. Klicka på **Alla inställningar**.
5. Om så krävs skriver du in lösenordet i **Login (Logga in)**-fältet och klickar därefter på **Login (Logga in)**.



Standardlösenordet för att hantera maskinens inställningar finns på baksidan av maskinen märkt med texten "**Pwd**".

6. Gå till navigeringsmenyn och klicka sedan på **Scan (Skanna)** > **Scan to PC (Skanna till dator)**.



Starta från  om navigeringsmenyn inte visas på skärmens vänstra sida.

7. Välj alternativet **WS Scan (WS-skanning)** i **Scan to (Skanna till)** rullgardinsmenyn.
8. Välj namnet på den dator som du vill skicka data till i **PC Name (Datornamn)** rullgardinsmenyn.
9. Klicka på **Submit (Skicka)**.
10. Ladda ditt dokument.
11. Tryck samtidigt på **MONO COPY** och **COLOUR COPY**.



Närliggande information

- [Webbtjänster för skanning i nätverket \(Windows 7, Windows 8.1 och Windows 10\)](#)

Liknande ämnen:

- [Ändra skanningsinställningar med Brother iPrint&Scan](#)
- [Få åtkomst till Webbaserad hantering](#)

Konfigurera skanningsinställningar för webbtjänster

1. Gör något av följande:

- Windows 10

Klicka på  > **Windows-systemet** > **Kontrollpanelen**. Klicka på **Maskinvara och ljud** i gruppen **Visa enheter och skrivare**.

- Windows 8.1

Flytta musen till det nedre högra hörnet på ditt skrivbord. Klicka på **Inställningar** när menyfältet visas och klicka sedan på **Kontrollpanelen**. I gruppen **Maskinvara och ljud** klickar du på **Visa enheter och skrivare**.

- Windows 7

Klicka på  (**Start**) > **Enheter och skrivare**.

2. Högerklicka på ikonen för maskinen och välj sedan **Skanningsprofiler...** Dialogrutan **Skanningsprofiler** visas.

3. Välj vilken skanningsprofil du vill använda.

4. Säkerställ att den skanner som är vald i listan **Skanner** är en maskin med stöd för webbtjänster för skanning och klicka sedan på knappen **Ange som standard**.

5. Klicka på **Redigera...**

Dialogrutan **Redigera standardprofilen** visas.

6. Välj inställningarna **Källa**, **Pappersstorlek**, **Färgformat**, **Filtyp**, **Upplösning (DPI)**, **Ljusstyrka** och **Kontrast**.

7. Klicka på **Spara profil**-knappen.

Dessa inställningar tillämpas vid skanning med webbtjänstprotokollet.

Om du ombeds att välja ett program för att skanna väljer du Windows Faxe och skanna i listan.



Närliggande information

- [Webbtjänster för skanning i nätverket \(Windows 7, Windows 8.1 och Windows 10\)](#)

Skanna med Brother iPrint&Scan (Windows/Mac)

1. Starta Brother iPrint&Scan.

- Windows

Starta  (**Brother iPrint&Scan**).

- Mac

I menyfältet **Finder** klickar du på **Gå > Program**. Dubbelklicka sedan på iPrint&Scan-ikonen.

Brother iPrint&Scan-skärmen visas.

2. Om Brother-maskinen inte är vald klickar du på knappen **Välj din maskin** och väljer sedan modellnamnet i listan. Klicka på **OK**.
3. Klicka på ikonen **Skanna** och skanna sedan dina dokument genom att följa anvisningarna på skärmen.

✓ Närliggande information

- [Skanna](#)

Liknande ämnen:

- [Ändra skanningsinställningar med Brother iPrint&Scan](#)

Skanna från din dator (Windows)

Det finns flera sätt som du kan använda din dator på för att skanna fotografier och dokument på maskinen. Använd de program som vi tillhandahåller eller ditt favorit-program för skanning.

- [Skanna med Nuance™ PaperPort™ 14SE eller andra Windows-program](#)
- [Skanna med Windows Faxe och skanna](#)

Skanna med Nuance™ PaperPort™ 14SE eller andra Windows-program

Du kan skanna med programmet Nuance™ PaperPort™ 14SE.

- Om du vill hämta programmet Nuance™ PaperPort™ 14SE, klicka på  (**Brother Utilities**), välj **Gör mer** i det vänstra navigeringsfältet och klicka på **PaperPort**.
- Nuance™ PaperPort™ 14SE har stöd för Windows 7, Windows 8.1, Windows 10 Home, Windows 10 Pro, Windows 10 Education och Windows 10 Enterprise.
- Detaljerade instruktioner för hur man använder respektive program finns i programmets **Hjälp**-meny. Klicka sedan på **Handboken Komma igång** i menyn **Hjälp**.



Instruktionerna för skanning i stegen nedan gäller för PaperPort™ 14SE. Stegen nedan är liknande för andra Windows-program. PaperPort™ 14SE stöder både TWAIN- och WIA-drivrutiner. TWAIN-drivrutinen (rekommenderas) används i dessa steg.

Det kan hända att Nuance™ PaperPort™ 14SE inte följer med beroende på modellen för din maskin. Använd andra program som stödjer skanning om den inte följer med.

1. Ladda ditt dokument.

2. Starta PaperPort™ 14SE.

Gör något av följande:

- Windows 10

Klicka på  > **Nuance PaperPort 14** > **PaperPort**.

- Windows 8.1

Klicka på  (**PaperPort**).

- Windows 7

Klicka på  (**Start**) > **Alla program** > **Nuance PaperPort 14** > **PaperPort** på din dator.

3. Klicka på menyn **Skrivbord** och klicka sedan på **Inställningar för inläsning** i listan **Skrivbord**.

Panelen **Skanna eller hämta foto** visas på skärmens vänstra sida.

4. Klicka på **Välj**.

5. I listan över tillgängliga skannrar väljer du **TWAIN: TW-Brother XXX-XXXX** eller **TWAIN: TW-Brother XXX-XXXX LAN** (där XXX-XXXX är namnet på din modell).

6. Markera kryssrutan **Visa skannerdialogrutan** i panelen **Skanna eller hämta foto**.

7. Klicka på **Skanna**.

Dialogrutan för skannerinställning visas.

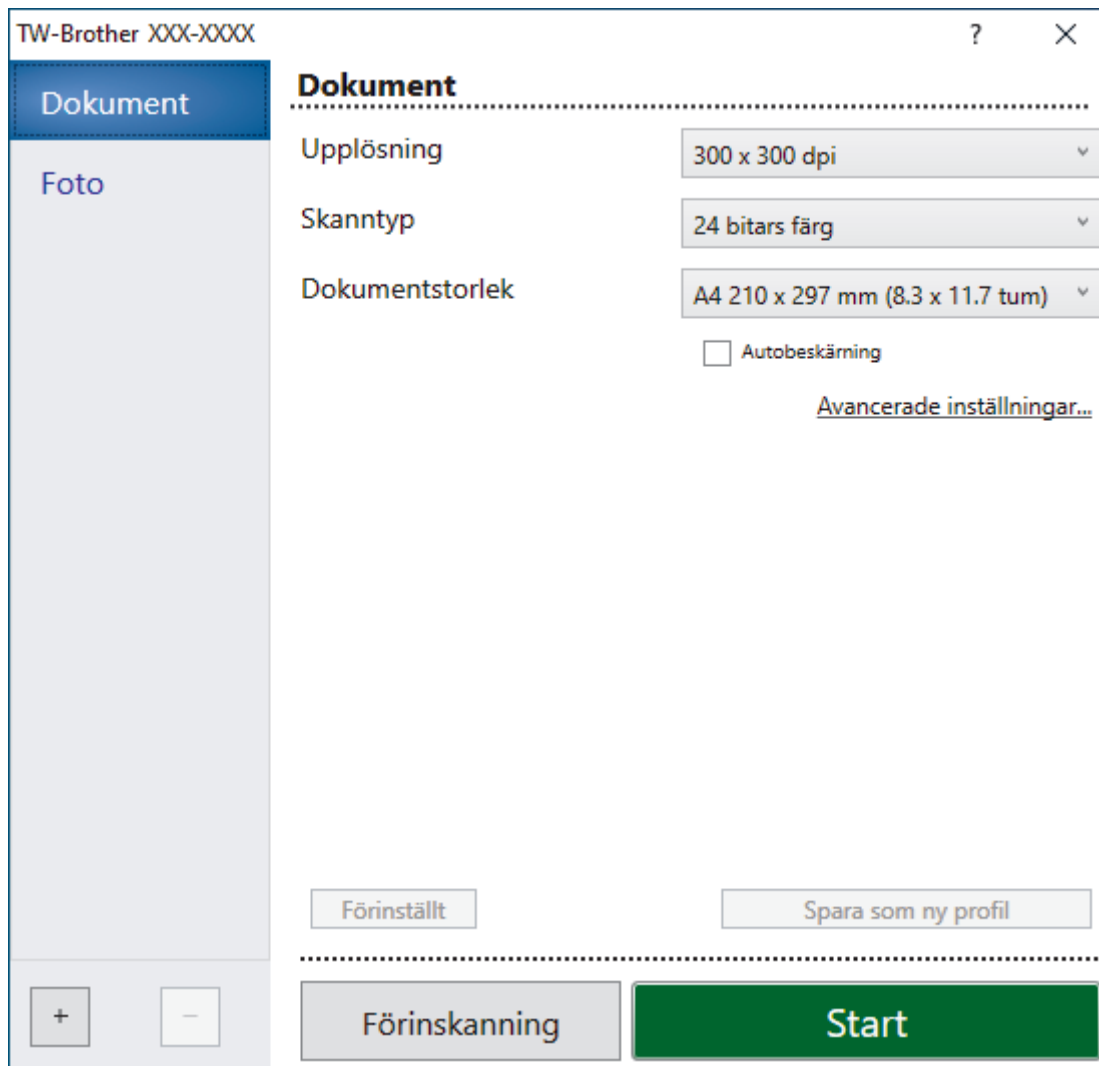

8. Justera vid behov inställningarna i dialogrutan för installation av skannern.
9. Klicka på listrutan **Dokumentstorlek** och välj sedan dokumentstorlek.
10. Klicka på **Förinskaning** för att förhandsgranska bilden och beskära oönskade delar före skanning.
11. Klicka på **Start**.
Maskinen börjar skanna.

✓ Närliggande information

- Skanna från din dator (Windows)
 - Inställningar för TWAIN-drivrutinen (Windows)

Inställningar för TWAIN-drivrutinen (Windows)

TW-Brother XXX-XXXX

Dokument

Foto

Upplösning: 300 x 300 dpi

Skannotyp: 24 bitars färg

Dokumentstorlek: A4 210 x 297 mm (8.3 x 11.7 tum)

Autobeskärning

[Avancerade inställningar...](#)

Förinställt Spara som ny profil

+ - Förinskaning **Start**

 Observera att objektnamnen och de tilldelbara värdena kan variera beroende på skannern.

1. Skanna

Välj alternativet **Foto** eller **Dokument** beroende på den typ av dokument som du vill skanna.

Skanna (bildtyp)		Upplösning	Skanningstyp
Foto	Används för att skanna fotografier.	300 x 300 dpi	24 bitars färg
Dokument	Används för att skanna textdokument.	300 x 300 dpi	24 bitars färg

2. Upplösning

Välj skanningsupplösning i rullgardinsmenyn **Upplösning**. En hög upplösning kräver mer minne och längre överföringstid, men resulterar i en klarare bild.

3. Skannotyp

Välj mellan olika skanningsfärgdjup.

- **Svartvit**

Används för text eller konturbilder.

- **Gråskala (feldiffusion)**

Används för fotografier eller grafik. (Felfördelning är en metod för att skapa simulerade grå bilder genom att använda sanna grå punkter. Svarta punkter läggs i ett särskilt mönster för att ge ett grått intryck.)

- **Äkta gråskala**

Används för fotografier eller grafik. Detta läge är mer exakt eftersom det använder upp till 256 nyanser av grått.

- **24 bitars färg**

Används för att skapa en bild med den mest exakta färgåtergivningen. Detta läge använder upp till 16,8 miljoner färger för att skanna bilden, men kräver mest minne och använder längst överföringstid.

4. Dokumentstorlek

Välj den exakta storleken ditt dokument från ett urval av förinställda skanningsstorlekar.

Om du väljer **Egen**, visas dialogrutan **Egen dokumentstorlek** där du kan ange dokumentstorleken.

5. Autobeskrining

Du kan skanna flera dokument som placerats på kopieringsglaset. Maskinen skannar varje dokument och skapar separata filer eller en enkel fil med flera sidor.

6. Avancerade inställningar

Konfigurera avancerade inställningar genom att klicka på knappen **Avancerade inställningar** i dialogrutan för skanningsinställningar.

- **Dokumentkorrigering**

- **Auto skevkorrigering**

Ställ in maskinen så att den automatiskt korrigerar skeva dokument när sidorna skannas från kopieringsglaset.

- **Marginalinställningar**

Justera dokumentets marginaler.

- **Rotera bild**

Rotera den skannade bilden.

- **Kantfyllnad**

Fyll i kanterna på fyra sidor av den skannade bilden med hjälp av den valda färgen och intervall.

- **Bildkvalitet**

- **Diffusionsjustering - grå**

Justera diffusionen när du väljer alternativet **Gråskala (feldiffusion)** i rullgardinsmenyn **Skantyp**.

- **Färgtonsjustering**

Justera färg-tonen.

- **Bakgrundsbearbetning**

- **Ta bort genomblödning/mönster**

Förhindra genomfärgning.

- **Ta bort bakgrundsfärg**

Ta bort basfärgen på dokument för att göra skannade data lättare att läsa.

- **Släpp färg**

Välj en färg som du vill ta bort från den skannade bilden.

- **Kantbetoning**

Tydliggör tecknen i originalet.

- **Minska bakgrundsstörning**

Du kan förbättra och höja kvaliteten på skannade bilder med det här alternativet. Alternativet **Minska bakgrundsstörning** är tillgängligt när du väljer alternativet **24 bitars färg** och skanningsupplösning **300 x 300 dpi, 400 x 400 dpi** eller **600 x 600 dpi**.

- **Svartvit bildkvalitet**

- **Justering av svartvitt tröskelvärde**

Justera tröskeln för att skapa en svartvit bild.

- **Teckenkorrigering**

Korrigerade skadade eller ofullständiga tecken på originalet så att de blir enklare att läsa.

- **Svartvit invertering**

Invertera svart och vitt i den svartvita bilden.

- **Matarkontroll**

- Kontinuerlig skanning**

Välj detta alternativ för att skanna flera sidor. När en sida har skannats väljer du om du ska fortsätta skanna eller avsluta.



Närliggande information

- [Skanna med Nuance™ PaperPort™ 14SE eller andra Windows-program](#)

Skanna med Windows Faxe och skanna

Windows Faxe och skanna är ett annat alternativ som du kan använda när du ska skanna.

Windows Faxe och skanna använder WIA-drivrutiner för skanner.

1. Ladda ditt dokument.
2. Starta Windows Faxe och skanna.
3. Klicka på **Arkiv > Nytt > Skanning**.
4. Välj den skanner som du vill använda.
5. Klicka på **OK**.

Dialogrutan **Ny skanning** visas.

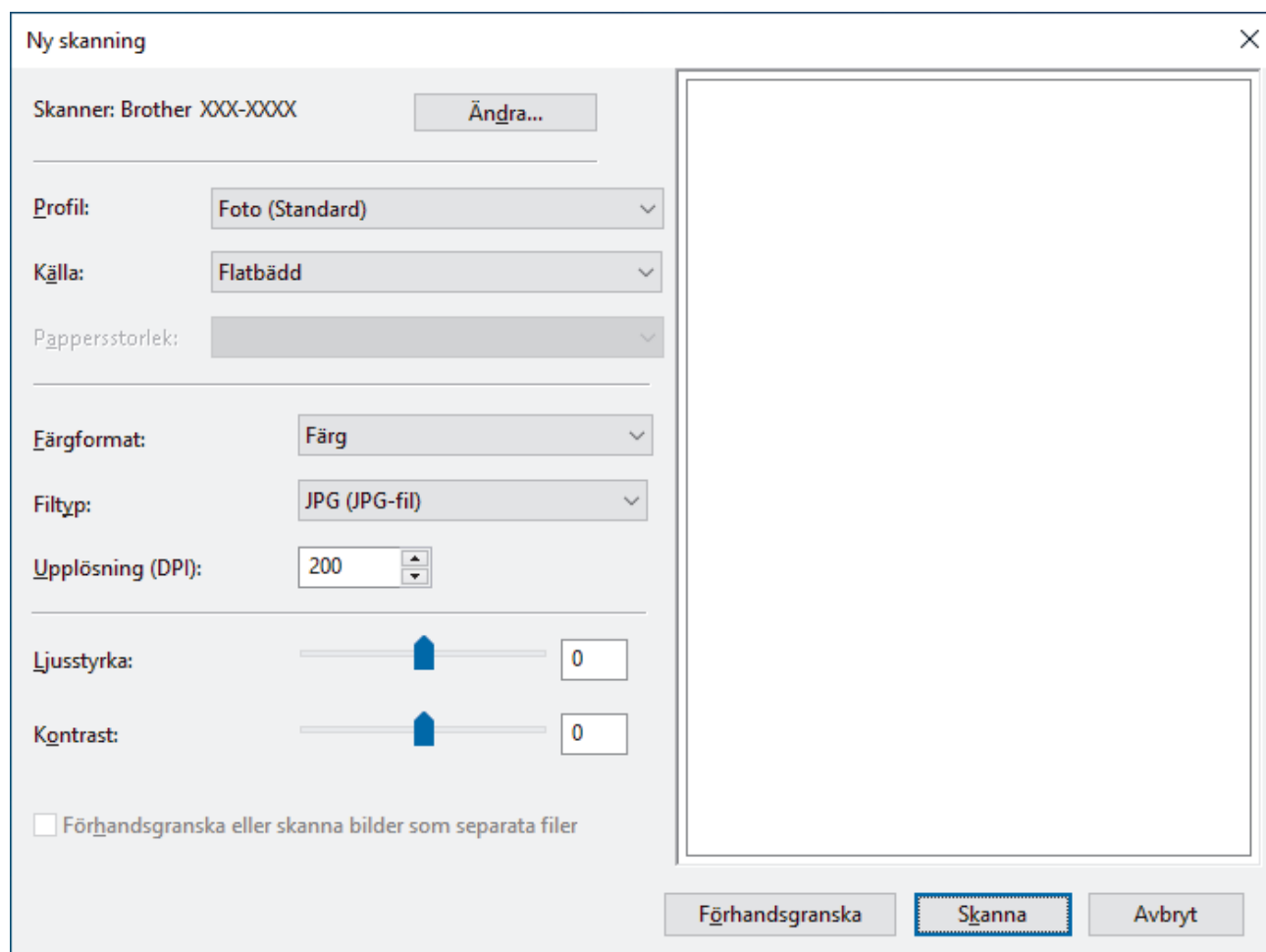

6. Justera vid behov inställningarna i dialogrutan.

Skannerupplösningen kan ställas in till maximalt 1200 dpi. Använd programvaran **skannertillägg** om du vill skanna i högre upplösning **Brother Utilities**.

7. Klicka på **Skanna**.

Maskinen börjar skanna dokumentet.

✓ Närliggande information

- [Skanna från din dator \(Windows\)](#)
 - [WIA-drivrutinsinställningar \(Windows\)](#)

WIA-drivrutinsinställningar (Windows)

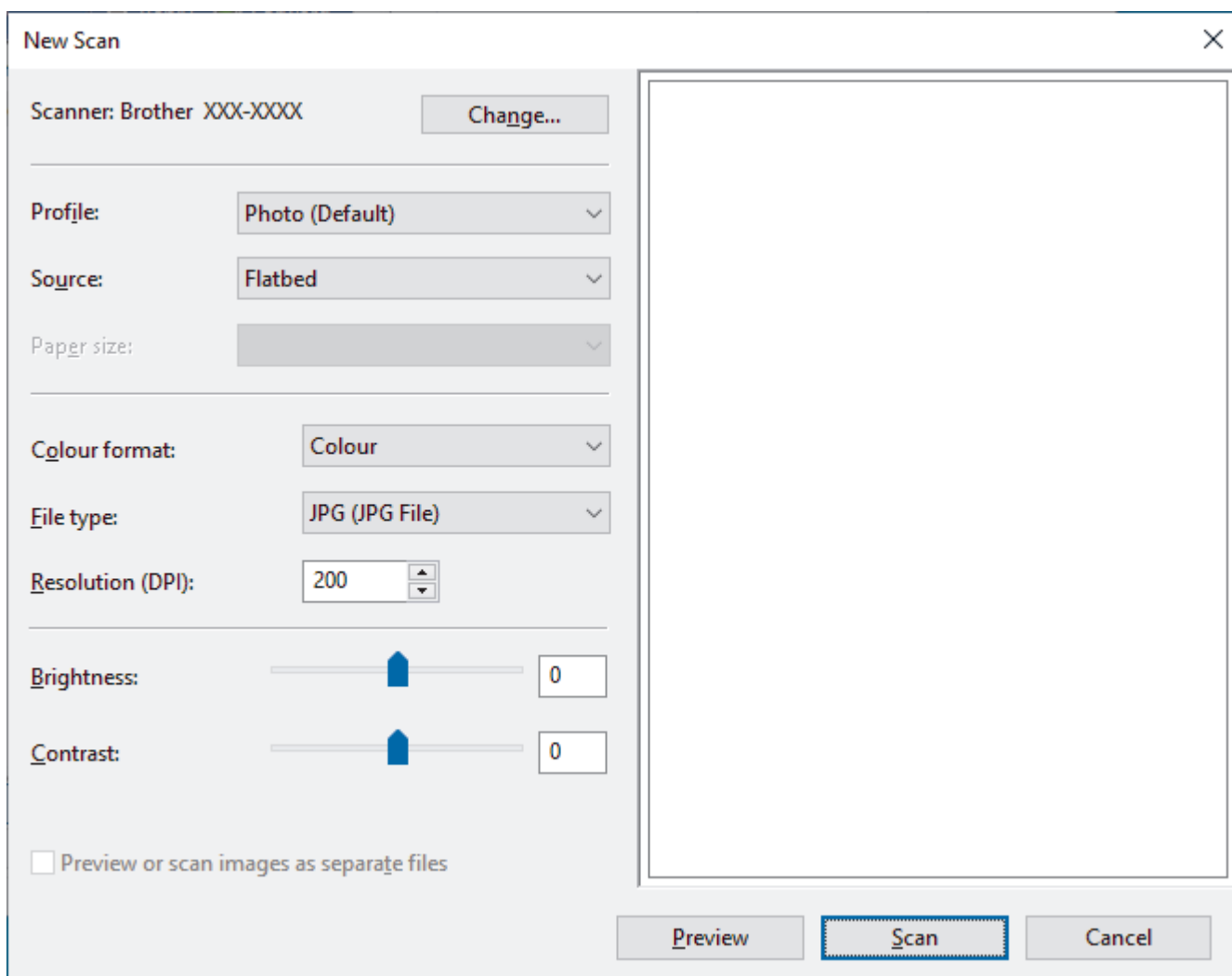

Profil

Välj den skanningsprofil som du vill använda i **Profil** rullgardinsmenyn.

Källa

Välj alternativet **Flatbädd** eller **Matare (skanna ena sidan)** i listrutan.

Pappersstorlek

Alternativet **Pappersstorlek** är tillgängligt när du väljer **Matare (skanna ena sidan)** som alternativ för **Källa**.

Färgformat

Välj ett färg-format för skanning i rullgardinsmenyn **Färgformat**.

Filtyp

Välj ett filformat i rullgardinsmenyn **Filtyp**.

Upplösning (DPI)

Ställ in en skanningsupplösning i fältet **Upplösning (DPI)**. En hög upplösning kräver mer minne och längre överföringstid, men resulterar i en klarare bild.

Ljusstyrka

Du ställer in nivån för **Ljusstyrka** genom att dra reglaget åt höger eller vänster för att få ljusare eller mörkare bild. Om den skannade bilden är för ljus ställer du in ett lägre värde för ljusstyrka och skannar dokumentet på

nytt. Om bilden är för mörk ställer du in ett högre värde för ljusstyrka och skannar dokumentet på nytt. Du kan även skriva ett värde i fältet för att ställa in ljusstyrkans nivå.

Kontrast

Du kan öka eller minska **Kontrast**-nivån genom att dra reglaget åt höger eller vänster. Ökad kontrast framhäver bildens mörka och ljusa områden, medan minskad kontrast ger större detaljrikedom i grå områden. Du kan även ange ett värde i fältet för att ställa in kontrast.



Närliggande information

- [Skanna med Windows Faxe och skanna](#)

Skanna från din dator (Mac)

- [Skanna med AirPrint \(macOS\)](#)

Kopiering

- [Kopiera översikt](#)
- [Kopiera ett dokument](#)
- [Kopiera med Brother Mobile Connect](#)

Kopiera översikt

Gör något av följande för att göra kopior:

- Använd programmet Brother Mobile Connect.
- Använd maskinens knapp **MONO COPY/COLOUR COPY**.

Tillgängliga kopieringsalternativ		MONO COPY/COLOUR COPY	Brother Mobile Connect
Antal kopior		Ja	Ja
Färg/svartvitt		Ja	Ja
Quality (Kvalitet)		Ja	Ja
Sidlayout	ID 2 på 1	Nej	Ja
	2 på 1	Nej	Ja
	4 på 1	Nej	Ja
	Affisch	Nej	Ja
Förstora/förmins- ka	Anpassa till sida	Nej	Ja
	A4 → A5	Nej	Ja
	Övriga inställningar	Nej	Ja
Pappersformat		Nej	Ja
Papperstyp		Nej	Ja
Densitet		Nej	Ja
Quality (Kvalitet)		Nej	Ja
Ta bort bakgrundsfärg		Nej	Ja



Du kan även använda Brother iPrint&Scan-programmet för Windows/Mac. Tillgängliga kopieringsalternativ kan variera beroende på programmet.



Närliggande information

- [Kopiering](#)

Liknande ämnen:

- [Vad är Webbaserad hantering?](#)
- [Brother Mobile Connect](#)

Kopiera ett dokument

1. Se till så att du fyllt på rätt pappersformat i pappersfacket.
2. Ladda ditt dokument.
3. Tryck på **MONO COPY** eller **COLOUR COPY**.



- Om du vill kopiera med bästa kvalitet håller du **MONO COPY** eller **COLOUR COPY** intryckt i två sekunder.
- För att ta flera kopior trycker du på **MONO COPY** eller **COLOUR COPY** så många gånger som du vill göra kopior.
- För att göra flera kopior med bästa kvalitet:
 - a. Håll **MONO COPY** eller **COLOUR COPY** intryckt i två sekunder för att göra den första kopian.
 - b. Tryck en gång på **MONO COPY** eller **COLOUR COPY** för varje ytterligare kopia.
- För att avbryta kopieringen trycker du på  (**STOP**).



Närliggande information

- [Kopiering](#)

Liknande ämnen:

- [Ladda dokument på kopieringsglaset](#)
- [Kopieringsinställningar](#)
- [Ändra pappersformat och paperstyp](#)

Kopiera med Brother Mobile Connect

- [Kopiera ett ID-kort](#)
- [Göra sidlayoutkopior \(N på 1 eller Affisch\)](#)
- [Kopieringsinställningar](#)

Kopiera ett ID-kort

Använd funktionen ID 2 på 1 för att kopiera båda sidorna av ett ID-kort till en sida och samtidigt behålla ursprungligt kortformat.



- Se till att pappersformatet är inställt på A4 eller Letter.
 - Du får endast kopiera ID-kort i den utsträckning det är tillåtet enligt gällande lagstiftning. Mer detaljerad information ►► *Produktsäkerhetsguide*
1. Placera ID-kortet med **framsidan nedåt** nära det nedre högra hörnet på kopieringsglaset enligt anvisning.

ID 2 på 1 (vertikalt)

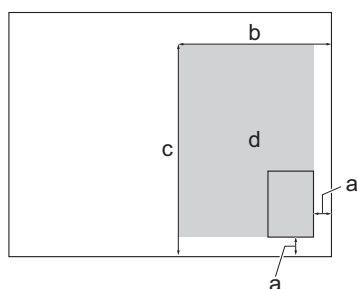

ID 2 på 1 (horisontellt)

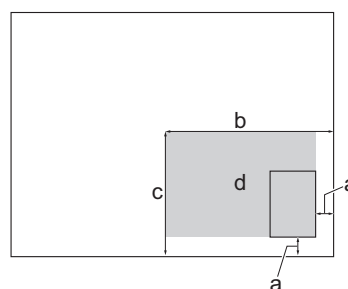

- a. 3 mm eller mer (nederst, höger)
 - b. 145 mm
 - c. ID 2 på 1 (vertikalt): 207 mm
ID 2 på 1 (horisontellt): 102 mm
 - d. Skanningsbart område
2. Starta Brother Mobile Connect på din mobila enhet.
 3. Tryck på **Kopiera**.
 4. Välj alternativet **2-på-1 ID lodrätt** eller **2-på-1 ID vågrätt** i **Sidlayout** listan.
 5. Tryck på **Kopiera**.
Maskinen börjar skanna den ena sidan av ID-kortet.
 6. När maskinen har skannat den första sidan blinkar **Strömlampa** långsamt. Vänd på ID-kortet och tryck på **Fortsätt** för att skanna den andra sidan.



Närliggande information

- [Kopiera med Brother Mobile Connect](#)

Liknande ämnen:



- [Kopieringsinställningar](#)
- [Brother Mobile Connect](#)



Göra sidlayoutkopior (N på 1 eller Affisch)

Kopieringsfunktionen N på 1 sparar papper genom att kopiera två eller fyra sidor av ditt dokument på en sida av kopian. Funktionen Affisch delar ditt dokument i delar och förstorar sedan delarna så att du kan sätta ihop dem till en affisch.



- Kontrollera att pappersformatet är inställt på A4 eller Letter.
 - Du kan endast göra en affischkopia åt gången.
1. Ladda ditt dokument.
 2. Starta Brother Mobile Connect på din mobila enhet.
 3. Tryck på **Kopiera**.
 4. Välj det alternativ för **Sidlayout** som du vill ha.

Alternativ	Beskrivning
Normal	–
2-på-1 (stående)	
2-på-1 (liggande)	
2-på-1 ID lodrätt	

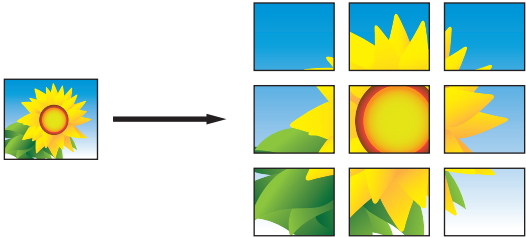
Alternativ	Beskrivning
2-på-1 ID vågrätt	
4-på-1 (stående)	
4-på-1 (liggande)	
Affisch (3x3)	

5. Tryck på **Kopiera**.
6. Gör följande för att göra en N på 1-kopia:
 - a. Placera nästa sida på kopieringsglaset och tryck sedan på **Fortsätt** för att skanna sidan.
 - b. När alla sidor har skannats klickar du på **Stäng**.



Du kan även använda Brother iPrint&Scan-programmet för kopiering.



Närliggande information

- [Kopiera med Brother Mobile Connect](#)

Liknande ämnen:

- [Kopieringsinställningar](#)
- [Brother Mobile Connect](#)

Kopieringsinställningar

Du kan konfigurera kopieringsinställningarna på skärmen **Kopiera**.

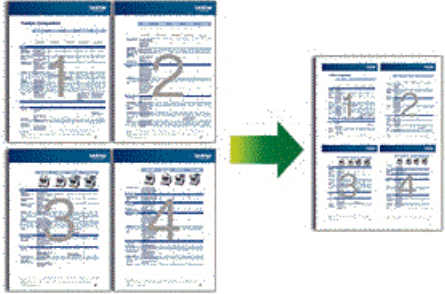
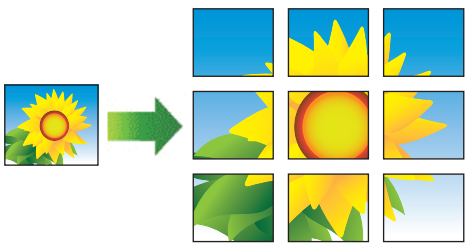
Alternativ	Beskrivning	
Färg/Mono	Färg	Gör kopior i full färg.
	Mono	Gör kopior i svartvitt.
kopior	Ange antal kopior (1–99).	
Kvalitet	Välj kopieringsupplösning för typen av dokument.	
Mediatyp	Välj en papperstyp. Om du använder specialpapper vid kopieringen ska du ställa in maskinen på rätt papperstyp för att få bästa möjliga utskriftskvalitet.	
Pappersformat	Välj ett pappersformat. När du kopierar till något annat papper än A4-format måste du ändra inställningarna för pappersformat.	
Täthet	Öka densiteten för att göra texten mörkare. Minska densiteten för att göra texten ljusare.	
Sidlayout	Göra N på 1-, 2 på 1 ID- eller affischkopior.	
	4 i 1 	
	Affisch 	
Förstora/Förminska	Välj ett alternativ för att förstora eller förminska storleken på sidorna i dokumentet.	
Ta bort bakgrundsfärg	Tar bort dokumentets bakgrundsfärg på kopior. Det vita blir tydligare. På detta sätt sparar du bläck och gör det lättare att läsa vissa kopior.	

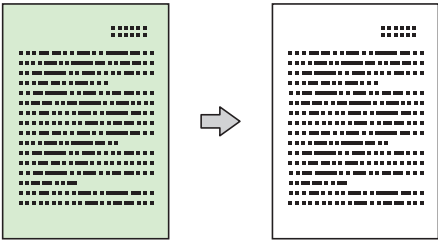
Alternativ	Beskrivning
	



Närliggande information

- Kopiera med Brother Mobile Connect

Liknande ämnen:

- Kopiera ett dokument
- Kopiera ett ID-kort
- Göra sidlayoutkopior (N på 1 eller Affisch)
- Brother Mobile Connect

Nätverk

- Grundläggande nätverksfunktioner som kan användas
- Konfigurera nätverksinställningar
- Inställningar för trådlösa nätverk
- Nätverksfunktioner
- Brothers hanteringsverktyg

Grundläggande nätverksfunktioner som kan användas

Skriptservern stöder olika funktioner beroende på operativsystem. Använd den här tabellen för att se vilka nätverksfunktioner och anslutningar som kan användas i olika operativsystem.

Operativsystem	Windows	Windows Server	macOS
Utskrift	Ja	Ja	Ja
Skanning	Ja	Nej	Ja
Webbaserad hantering ¹	Ja	Ja	Ja
Status Monitor	Ja	Nej	Nej
Distributionsguiden för drivrutiner	Ja	Ja	Nej

¹ Standardlösenordet för att hantera maskinens inställningar finns på baksidan av maskinen märkt med texten "Pwd". Vi rekommenderar att du omedelbart ändrar standardlösenordet för att skydda maskinen mot oauktoriserad åtkomst.



När du ansluter din maskin till ett externt nätverk som Internet ska du se till att din nätverksmiljö skyddas av en separat brandvägg eller på annat sätt för att förhindra informationsläckor på grund av otillräckliga inställningar eller oauktoriserad åtkomst av tredjeparter med onda avsikter.



Närliggande information

- [Nätverk](#)

Liknande ämnen:

- [Ställ in eller ändra ett lösenord för inloggning till webbaserad hantering](#)









Konfigurera nätverksinställningar

- [Konfigurera nätverksinställningar med kontrollpanelen](#)
- [Ändra dina maskininställningar med hjälp av Webbaserad hantering](#)



Konfigurera nätverksinställningar med kontrollpanelen

Använd knapparna på kontrollpanelen för att konfigurera maskinen för ditt nätverk.

Nätverksinställningar

Funktion	Knapp 1	Knapp 2	Instruktioner
Aktivera entrycksmetoden för Wi-Fi Protected Setup™ (WPS).	 (Wi-Fi)	–	Tryck på knappen tre gånger.
Aktivera PIN-metoden för Wi-Fi Protected Setup™ (WPS).	 (Wi-Fi)	–	Tryck på knappen fem gånger.
Aktivera Wi-Fi-läget.	 (Wi-Fi)	 (STOP)	Tryck på knapparna samtidigt.
Ställ in Wireless Direct som På. Skriv ut informationsbladet för Wireless Direct.	 (Wi-Fi)	 (Papper)	Tryck på knapparna samtidigt.
Skriv ut rapportbladet för nätverkskonfiguration.	 (Wi-Fi)	MONO COPY	Tryck på knapparna samtidigt.
Starta om Wi-Fi och Wireless Direct. Använd den här funktionen för att lösa problem med trådlösa nätverk.	 (Wi-Fi)	COLOUR COPY	Tryck på knapparna samtidigt.

Wi-Fi-läge

Funktion	Knapp	Instruktioner
Skriva ut WLAN-rapporten.	 (Wi-Fi)	Tryck en gång på knappen.
Aktivera eller avaktivera Wireless Direct.	 (Papper)	Tryck en gång på knappen.
Aktivera eller avaktivera Wi-Fi.	MONO COPY	Tryck en gång på knappen.
Återställ nätverksinställningarna.	COLOUR COPY	Håll knappen intryckt i två sekunder.



Närliggande information

- [Konfigurera nätverksinställningar](#)

Inställningar för trådlösa nätverk

- [Använda det trådlösa nätverket](#)
- [Använda Wireless Direct](#)
- [Aktivera/inaktivera trådlöst LAN](#)
- [Skriva ut WLAN-rapporten](#)

Använda det trådlösa nätverket

- Innan du konfigurerar din maskin för ett trådlöst nätverk
- Konfigurera maskinen för ett trådlöst nätverk med hjälp av konfigurationsguiden från din dator
- Konfigurera maskinen för ett trådlöst nätverk med hjälp av konfigurationsguiden från din mobila enhet
- Konfigurera din maskin för ett trådlöst nätverk genom metoden med en knapptryckning för Wi-Fi Protected Setup™ (WPS)
- Konfigurera din maskin för ett trådlöst nätverk med PIN-metoden för Wi-Fi Protected Setup™ (WPS)

Innan du konfigurerar din maskin för ett trådlöst nätverk

Bekräfta följande innan du försöker konfigurera ett trådlöst nätverk:

- För att få bästa möjliga resultat vid vanliga, dagliga dokumentutskrifter ska du placera maskinen så nära åtkomstpunkten/routern för det trådlösa LAN som möjligt, med så få hinder som möjligt mellan maskinen och åtkomstpunkten. Överföringshastigheten för informationen kan påverkas om det finns stora föremål eller väggar mellan de två enheterna eller om det finns störningar från andra elektroniska enheter.

Av den anledningen är en trådlös anslutning kanske inte alltid den bästa anslutningsmetoden för alla typer av dokument och program. Om du skriver ut stora filer, till exempel dokument med flera sidor med både text och stora bilder, kan du välja att använda USB som har den snabbaste utskriftshastigheten.

- Trådlöst LAN gör att du enkelt kan upprätta en LAN-anslutning om det finns en signal i närheten. Om säkerhetsinställningarna inte är korrekt konfigurerade kan signalen dock avlyssnas av tredjeparter med onda avsikter, vilket kan leda till:
 - Stöld av personlig eller konfidentiell information
 - Otillbörlig överföring av information till parter där man utger sig för att vara de specificerade personerna
 - Spridning av transkriberat kommunikationsinnehåll som avlyssnats



Se till att du känner till den trådlösa routerns/åtkomstpunktens nätverksnamn (SSID) och nätverksnyckel (lösenord). Om du inte kan hitta den här informationen frågar du tillverkaren av din trådlösa router/åtkomstpunkt, din systemadministratör eller Internetleverantör. Brother kan inte tillhandahålla denna information.



Närliggande information

- [Använda det trådlösa nätverket](#)

Konfigurera maskinen för ett trådlöst nätverk med hjälp av konfigurationsguiden från din dator

1. Gör något av följande:
 - Windows
Hämta installationsprogrammet från din modells **Nerladdningar**-sida på support.brother.com.
 - Mac
 - a. Hämta installationsprogrammet från din modells **Nerladdningar**-sida på support.brother.com.
 - b. Starta installationsprogrammet och dubbelklicka sedan på ikonen **Start Here Mac**.
2. Följ anvisningarna på skärmen.
3. Välj **Trådlös nätverksanslutning (Wi-Fi)** och klicka sedan på **Nästa**.
4. Följ anvisningarna på skärmen.

Du har nu slutfört den trådlösa nätverksinstallationen.



Närliggande information

- [Använda det trådlösa nätverket](#)

Konfigurera maskinen för ett trådlöst nätverk med hjälp av konfigurationsguiden från din mobila enhet

1. Gör något av följande:
 - Android™-enheter
Hämta och installera Brother Mobile Connect från Google Play™.
 - Alla iOS- eller iPadOS-enheter inklusive iPhone, iPad och iPod touch
Hämta och installera Brother Mobile Connect från App Store.
2. Starta Brother Mobile Connect och följ anvisningarna på skärmen för att ansluta den mobila enheten till Brother-maskinen.



Närliggande information

- [Använda det trådlösa nätverket](#)

Konfigurera din maskin för ett trådlöst nätverk genom metoden med en knapptryckning för Wi-Fi Protected Setup™ (WPS)

Om din trådlösa åtkomstpunkt/router stödjer WPS (konfiguration med en knapptryckning) kan du använda  (Wi-Fi) på maskinens kontrollpanel för att konfigurera dina inställningar för trådlöst nätverk.

1. Tryck på  (Wi-Fi) tre gånger.

Wi-Fi-lampa börjar blinka.

2. Tryck på WPS-knappen på din trådlösa åtkomstpunkt/router.

Om din trådlösa enhet är ansluten tänds **Strömlampa** och **Wi-Fi-lampa**.

Du har nu slutfört konfigurationen av det trådlösa nätverket. För att installera drivrutinerna och programvaran som behövs för att använda maskinen går du till din modells **Nerladdningar**-sida på support.brother.com.



Närliggande information

- [Använda det trådlösa nätverket](#)

Konfigurera din maskin för ett trådlöst nätverk med PIN-metoden för Wi-Fi Protected Setup™ (WPS)

Om din åtkomstpunkt/router för trådlöst LAN stöder WPS, kan du använda PIN-metoden (Personal Identification Number) för att konfigurera inställningarna för ditt trådlösa nätverk.

PIN är en av de anslutningsmetoder som har utvecklats av Wi-Fi Alliance®. Genom att ange en PIN-kod som skapas av en registreringsansökande (din maskin) till registreraren (en enhet som hanterar ett trådlöst LAN), kan du ställa in trådlösa nätverksinställningar och säkerhetsinställningar. Mer information om hur du når WPS-läget finns i de anvisningar som medföljer din trådlösa åtkomstpunkt/router.

Typ A

Anslutning när åtkomstpunkten/routeren för trådlöst LAN (1) även fungerar som registrerare.

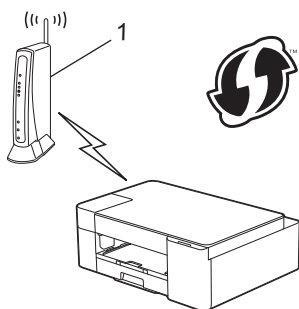

Typ B

Anslutning när en annan enhet (2), t.ex. en dator, fungerar som registrerare.

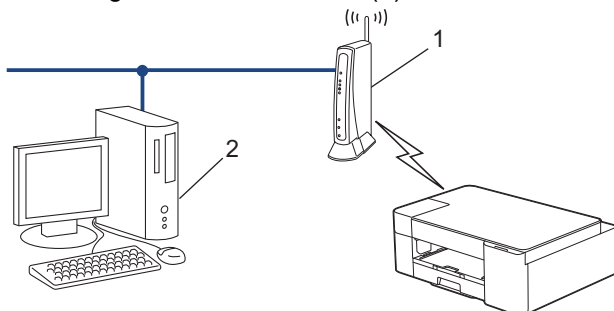

1. Tryck på  (**Wi-Fi**) fem gånger.

Wi-Fi-lampa börjar blinka och maskinen skriver ut en åttasiffrig PIN-kod.

2. Använd en dator i nätverket och ange IP-adressen till enheten som du använder som registrerare i adressfältet i din webbläsare. (Till exempel: <http://192.168.1.2>)
3. Gå till WPS-inställningssidan, ange PIN-koden och följ anvisningarna på skärmen.



- Registreraren är i regel åtkomstpunkten/routeren för trådlöst LAN.
- Inställningssidan kan variera beroende på märket på åtkomstpunkten/routeren för trådlöst LAN. Mer information finns i de anvisningar som medföljer åtkomstpunkten/routeren för ditt trådlösa LAN.

Om du använder en dator med Windows 7, Windows 8.1 eller Windows 10 som registrerare ska du utföra följande steg:

4. Gör något av följande:

- Windows 10

Klicka på  > **Windows-systemet** > **Kontrollpanelen**. Klicka på **Maskinvara och ljud** i gruppen **Lägg till en enhet**.

- Windows 8.1

Flytta musen till det nedre högra hörnet på ditt skrivbord. Klicka på **Inställningar > Kontrollpanelen > Maskinvara och ljud > Enheter och skrivare > Lägg till en enhet** när menyfältet visas.

- Windows 7

Klicka på  (**Start**) > **Enheter och skrivare > Lägg till en enhet** .



- Om du vill använda en dator med Windows 7, Windows 8.1 eller Windows 10 som registrerare måste du först registrera den i ditt nätverk. Mer information finns i de anvisningar som medföljer åtkomstpunkten/routern för ditt trådlösa LAN.
- Om du använder en dator med Windows 7, Windows 8.1, eller Windows 10 som registrerare kan du installera skrivardrivrutinen efter den trådlösa konfigurationen med hjälp av anvisningarna på skärmen. För att installera drivrutinen och programvaran som behövs för att använda maskinen går du till din modells **Nerladdningar**-sida på support.brother.com.

5. Välj din maskin och klicka på **Nästa**.
6. Ange PIN-koden och klicka sedan på **Nästa**.
7. (Windows 7) Välj ditt nätverk och klicka sedan på **Nästa**.
8. Klicka på **Stäng**.



Närliggande information

- [Använda det trådlösa nätverket](#)
-

Använda Wireless Direct

- [Wireless Direct-översikt](#)
- [Konfigurera ditt Wireless Direct-nätverk](#)

Wireless Direct-översikt

Wireless Direct gör det möjligt för dig att konfigurera ett säkert trådlöst nätverk mellan din Brother-skanner och din trådlösa enhet (dator, smartphone, läsplatta eller dylikt), utan att använda en trådlös router/åtkomstpunkt. Du kan konfigurera ett trådlöst nätverk genom att manuellt ställa in ett nätverksnamn (SSID) och en nätverksnyckel (lösenord).

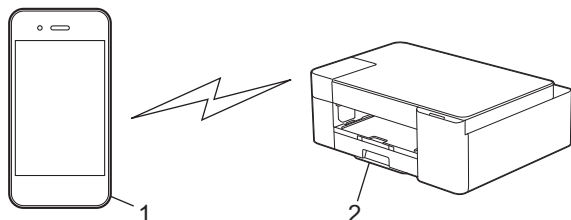

1. Trådlös enhet
2. Brother-skannern

✓ Närliggande information

- [Använda Wireless Direct](#)

Konfigurera ditt Wireless Direct-nätverk

1. Tryck samtidigt på  (**Wi-Fi**) och  (**Papper**).

Wireless Direct är aktiverat och maskinen börjar skriva ut informationsbladet för Wireless Direct.

2. Aktivera Wi-Fi-funktionen på den trådlösa enheten och sök efter din Brother-maskin.
3. Välj Brother-maskinens SSID (nätverksnamn) på din trådlösa enhet (DIRECT-xxxxx-xxxx_BRxxxx).
4. Ange nätverksnyckel (lösenord) när du uppmanas till det.



- SSID och nätverksnyckeln står på bladet med Wireless Direct-information.
- Så här inaktiverar du Wireless Direct:

- a. Tryck samtidigt på  (**Wi-Fi**) och  (**STOP**).

Strömlampa, Varningslampa och **Bläcklampa** tänds i en sekund och sedan börjar **Wi-Fi-lampa** blinka.

- b. Tryck på  (**Papper**).



Närliggande information

- [Använda Wireless Direct](#)

Aktivera/inaktivera trådlöst LAN

1. Tryck samtidigt på  (**Wi-Fi**) och  (**STOP**).

Strömlampa, **Varningslampa** och **Bläcklampa** tänds i en sekund och sedan börjar **Wi-Fi-lampa** att blinka.

2. Tryck på **MONO COPY** för att aktivera Wi-Fi.

- När Wi-Fi är aktiverat blinkar **Strömlampa** en gång och sedan tänds **Strömlampa** och **Wi-Fi-lampa**.
- När Wi-Fi är inaktiverat blinkar **Strömlampa** två gånger och sedan tänds **Strömlampa**.



Närliggande information

- [Inställningar för trådlösa nätverk](#)

Skriva ut WLAN-rapporten

WLAN-rapporten visar maskinens trådlösa status. Om den trådlösa anslutningen misslyckas ska du kontrollera felkoden på den utskrivna rapporten.

1. Tryck samtidigt på  (Wi-Fi) och  (STOP).

Strömlampa, Varningslampa och **Bläcklampa** tänds i en sekund och sedan börjar **Wi-Fi-lampa** att blinka.

2. Tryck på  (Wi-Fi).

Brother-maskinen börjar skriva ut WLAN-rapporten.



Närliggande information

- [Inställningar för trådlösa nätverk](#)
 - [Rapport om felkoder för trådlöst LAN](#)

Liknande ämnen:

- [Om du har problem med maskinens nätverk](#)

Rapport om felkoder för trådlöst LAN

Om den trådlösa LAN-rapporten visar att anslutningen misslyckades, kontrollerar du felkoden på den utskrivna rapporten och hänvisar till följande instruktioner i tabellen:

Felkod	Problem och rekommenderade lösningar
TS-01	<p>WLAN (Wi-Fi) är inte aktiverat.</p> <p>Kontrollera följande punkter och försök upprätta trådlös anslutning på nytt:</p> <ul style="list-style-type: none">• Aktivera maskinens WLAN-inställning.• Dra ut eventuell nätverkskabel som är ansluten till maskinen.
TS-02	<p>Din trådlösa router/åtkomstpunkt går inte att identifiera.</p> <p>Kontrollera följande punkter och försök upprätta trådlös anslutning på nytt:</p> <ul style="list-style-type: none">• Se till att den trådlösa routern/åtkomstpunkten är på.• Ställ tillfälligt maskinen närmare den trådlösa routern/åtkomstpunkten när du konfigurerar de trådlösa inställningarna.• Om den trådlösa routern/åtkomstpunkten använder MAC-adressfiltrering ska du bekräfta att maskinens MAC-adress är tillåten i filtret. Du hittar MAC-adressen genom att skriva ut nätverkskonfigurationsrapporten.• Om du har angett nätverksnamnet (SSID) och säkerhetsinformationen (autentiseringsmetod/krypteringsmetod) för hand kan informationen vara felaktig. Kontrollera nätverkets namn och säkerhetsinformation på nytt och ange korrekt information på nytt.• Starta om den trådlösa routern/åtkomstpunkten. Om du inte hittar nätverkets namn (SSID) och säkerhetsinformation, se dokumentationen som medföljde den trådlösa routern/åtkomstpunkten, eller kontakta routertillverkaren, din systemadministratör eller internetleverantör.
TS-04	<p>Maskinen har inte stöd för autentiserings- och krypteringsmetoderna som används av den valda trådlösa routern/åtkomstpunkten.</p> <p>För infrastrukturläge (vanligast)</p> <p>Ändra autentiserings- och krypteringsmetoderna för den trådlösa routern/åtkomstpunkten. Maskinen har stöd för följande autentiserings- och krypteringsmetoder:</p> <ul style="list-style-type: none">• WPA-Personal: TKIP / AES• WPA2-Personal: TKIP / AES• Öppna: WEP / NONE (utan kryptering)• Delad nyckel: WEP <p>Om problemet inte åtgärdas kan du ha angivit fel nätverksnamn (SSID) eller säkerhetsinställningar. Kontrollera att du använder rätt inställningar för det trådlösa nätverket.</p>
TS-05	<p>Nätverksnamnet (SSID) och nätverksnyckeln (lösenord) är fel.</p> <p>Kontrollera följande punkter och försök upprätta trådlös anslutning på nytt:</p> <ul style="list-style-type: none">• Bekräfta nätverksnamn (SSID) och nätverksnyckel (lösenord).• Om nätverksnyckeln innehåller versaler och gemener, se till att du skriver in dem korrekt.• Om du inte hittar nätverkets namn (SSID) och säkerhetsinformation, se dokumentationen som medföljde den trådlösa routern/åtkomstpunkten, eller kontakta routertillverkaren, din systemadministratör eller internetleverantör.• Om den trådlösa routern/åtkomstpunkten använder WEP-kryptering med flera WEP-nycklar, anteckna och använd enbart den första WEP-nyckeln.

Felkod	Problem och rekommenderade lösningar
TS-06	<p>Uppgifterna för trådlös säkerhet (autentiseringsmetod/krypteringsmetod/nätverksnyckel (lösenord)) är fel.</p> <p>Kontrollera följande punkter och försök upprätta trådlös anslutning på nytt:</p> <ul style="list-style-type: none"> • Bekräfta nätverksnyckeln. Om nätverksnyckeln innehåller versaler och gemener, se till att du skriver in dem korrekt. • Bekräfta om den angivna autentiseringsmetoden är samma som den autentiseringsmetod eller krypteringsmetod som stöds av den trådlösa routern/åtkomstpunkten. • Om nätverksnyckel, autentiseringsmetod och krypteringsmetod har bekräftats startar du om den trådlösa routern/åtkomstpunkten och maskinen. • Om den trådlösa routerns/åtkomstpunktens dolda läge är på, kan du behöva inaktivera det för att kunna ansluta till det trådlösa nätverket. <p>Om du inte hittar nätverkets namn (SSID) och säkerhetsinformation, se dokumentationen som medföljde den trådlösa routern/åtkomstpunkten, eller kontakta routertillverkaren, din systemadministratör eller internetleverantör.</p>
TS-07	<p>Maskinen kan inte detektera en trådlös router/åtkomstpunkt med aktiverad WPS (Wi-Fi Protected Setup).</p> <p>Kontrollera följande och försök igen:</p> <ul style="list-style-type: none"> • För att kontrollera om den trådlösa routern/åtkomstpunkten har stöd för WPS letar du efter WPS-symbolen som visas på routern/åtkomstpunkten. Mer information finns i dokumentationen som medföljer den trådlösa routern/åtkomstpunkten. • För att konfigurera din trådlösa anslutning med WPS måste du konfigurera både maskinen och den trådlösa routern/åtkomstpunkten. Mer information finns i bruksanvisningen. • Om du inte vet hur du sätter upp den trådlösa routern/åtkomstpunkten med användning av WPS, se dokumentationen som medföljer den trådlösa routern/åtkomstpunkten eller kontakta routertillverkaren, din systemadministratör eller internetleverantören.
TS-08	<p>Två eller fler trådlösa routrar eller åtkomstpunkter med aktiverad WPS detekteras.</p> <p>Kontrollera följande och försök igen:</p> <ul style="list-style-type: none"> • Se till att endast en trådlös router/åtkomstpunkt inom intervallet har aktiverad WPS, och försök sedan ansluta igen. • Försök ansluta på nytt efter några minuter för att undvika störningar från andra åtkomstpunkter/routrar.



Så här kontrollerar du information om trådlös säkerhet (SSID/autentiseringsmetod/krypteringsmetod/nätverksnyckel) för WLAN-åtkomstpunkten/routern:

1. Standardinställningarna för säkerhet kan finnas på en etikett som sitter på WLAN-åtkomstpunkten/routern. Eller så kan tillverkarens namn eller modellnumret för WLAN-åtkomstpunkten/routern användas som standardsäkerhetsinställningar.
2. Se dokumentationen som medföljde din WLAN-åtkomstpunkt/router för information om hur du hittar säkerhetsinställningarna.
 - Om WLAN-åtkomstpunkten/routern är inställd att inte sända SSID, identifieras inte SSID automatiskt. Du måste ange SSID-namnet manuellt.
 - Nätverksnyckeln kan också beskrivas som lösenord, säkerhetsnyckel eller krypteringsnyckel.

Om du inte känner till SSID och inställningar för trådlös säkerhet för din WLAN-åtkomstpunkt/router eller hur du ändrar configurationen, se dokumentationen som medföljer din WLAN-åtkomstpunkt/router, eller fråga din Internet-leverantör eller nätverksadministratör.



Närliggande information

- [Skriva ut WLAN-rapporten](#)

Liknande ämnen:

- [Om du har problem med maskinens nätverk](#)
- [Skriva ut nätverkskonfigurationsrapporten](#)

Nätverksfunktioner

- [Skriva ut nätverkskonfigurationsrapporten](#)
- [Återställa nätverksinställningarna till fabriksinställningarna](#)

Skriva ut nätverkskonfigurationsrapporten

Konfigurationsrapporten för nätverket visar nätverkskonfigurationen, inklusive inställningarna för nätverkets skrivarserver.



- Nodnamn: Nodnamnet visas i den aktuella nätverkskonfigurationsrapporten. Standardnodnamnet är "BRWxxxxxxxxxxx" (där "xxxxxxxxxxx" är maskinens MAC-adress/Ethernet-adress).
- Om IP-adressen i nätverkskonfigurationsrapporten visar 0.0.0.0 väntar du i en minut och försöker skriva ut den igen.
- Du hittar maskininställningar som IP-adress, nätmask, nodnamn och MAC-adress i rapporten. Exempel:
 - IP-adress: 192.168.0.5
 - Nätmask: 255.255.255.0
 - Nodnamn: BRN000ca0000499
 - MAC-adress: 00-0c-a0-00-04-99

1. Tryck samtidigt på  (Wi-Fi) och **MONO COPY**.

Maskinen börjar skriva ut rapporten om nätverkskonfiguration.



Närliggande information

- [Nätverksfunktioner](#)

Liknande ämnen:

- [Få åtkomst till Webbaserad hantering](#)
- [Kontrollera maskinens nätverksinställningar](#)
- [Använda reparationsverktyget för nätverksanslutningar \(Windows\)](#)
- [Om du har problem med maskinens nätverk](#)

Återställa nätverksinställningarna till fabriksinställningarna

Du kan använda knapparna på kontrollpanelen för att återställa maskinen till fabriksinställningarna. Detta återställer all information, som lösenordet och IP-adressen.



Du kan även återställa skrivarservern till fabriksinställningarna med Webbaserad hantering.

1. Tryck samtidigt på  (**Wi-Fi**) och  (**STOP**).

Strömlampa, Varningslampa och **Bläcklampa** tänds i en sekund och sedan börjar **Wi-Fi-lampa** att blinka.

2. Håll **COLOUR COPY** intryckt i två sekunder.
3. Vänta tills maskinen startar om och strömlysdioden tänds innan du kopplar ur maskinen från strömkällan.



Närliggande information

- [Nätverksfunktioner](#)

Brothers hanteringsverktyg

Använd något av Brothers hanteringsverktyg för att konfigurera Brother-maskinens nätverksinställningar. Gå till din modells **Nerladdningar**-sida på support.brother.com för att hämta verktygen.



Närliggande information

- [Nätverk](#)
-

Säkerhet

- Innan du använder nätverkssäkerhetsfunktioner
- Konfigurera certifikat för enhetssäkerhet
- Använda SSL/TLS

Innan du använder nätverkssäkerhetsfunktioner

Maskinen använder några av de allra senaste protokollen för nätverkssäkerhet och kryptering. De här nätverksfunktionerna kan integreras i den övergripande planen för nätverkssäkerhet, och på så vis bidra till att skydda dina data och hindra otillåten åtkomst till maskinen.



Vi rekommenderar att du inaktiverar FTP- och TFTP-protokollen. Åtkomst till maskinen med de här protokollen är inte säker.



Närliggande information

- [Säkerhet](#)

Konfigurera certifikat för enhetssäkerhet

Du måste konfigurera ett certifikat för att kunna hantera den nätverksanslutna maskinen säkert med hjälp av SSL/TLS. Du måste använda Webbaserad hantering för att konfigurera ett certifikat.

- [Funktioner för säkerhetscertifikat som stöds](#)
- [Steg-för-steg-guide för att skapa och installera ett certifikat](#)
- [Skapa ett självsignerat certifikat](#)
- [Skapa CSR och installera ett certifikat från en CA \(Certificate Authority, certifikatmyndighet\)](#)
- [Importerera och exporterar certifikat och privat nyckel](#)
- [Hantera flera certifikat](#)

Funktioner för säkerhetscertifikat som stöds

Maskinen har stöd för användning av flera säkerhetscertifikat vilket ger säker autentisering och kommunikation med maskinen. Följande funktioner inom säkerhetscertifikat kan användas med maskinen:

SSL/TLS-kommunikation

Brother-maskinen stöder följande:

- Förinstallerat certifikat

Det finns ett förinstallerat självsignerat certifikat på din dator. Med hjälp av detta certifikat kan du använda SSL/TLS-kommunikation utan att behöva skapa eller installera ett annat certifikat.



Det förinstallerade självsignerade certifikatet skyddar din kommunikation till en viss nivå. Vi rekommenderar att du använder ett certifikat som utfärdats av en pålitlig organisation för bättre skydd.

- Självsignerat certifikat

Den här skrivarservern kan utfärda ett eget certifikat. Med hjälp av det certifikatet kan du enkelt använda SSL/TLS-kommunikation utan att du behöver skapa eller installera ett annat certifikat från en CA.

- Certifikat från en Certificate Authority (CA)

Det finns två metoder för att installera ett certifikat från en CA. Om du redan har ett certifikat från en CA eller om du vill använda ett certifikat från en extern, betrodd CA:

- När du använder ett CSR (Certificate Signing Request) från skrivarservern.
- När du importerar ett certifikat och en privat nyckel.



- Om du tänker använda SSL/TLS-kommunikation rekommenderar vi att du först kontaktar din systemadministratör.
- När du återställer skrivarserverns fabriksinställningar raderas det certifikat och den privata nyckel som finns installerade. Om du vill behålla certifikatet och den privata nyckeln efter att du återställt skrivarservern måste du exportera dem innan återställning och sedan installera dem igen.



Närliggande information

- [Konfigurera certifikat för enhetssäkerhet](#)

Steg-för-steg-guide för att skapa och installera ett certifikat

Det finns två alternativ när du väljer ett säkerhetscertifikat: använd ett självsignerat certifikat eller använd ett certifikat från CA (Certificate Authority).

Alternativ 1

Självsignerat certifikat

1. Skapa ett självsignerat certifikat med webbaserad hantering.
2. Installera det självsignerade certifikatet på din dator.

Alternativ 2

Certifikat från en CA

1. Skapa en CSR (Certificate Signing Request) via webbaserad hantering.
2. Installera det certifikat som utfärdats av CA på Brother-maskinen med hjälp av Webbaserad hantering.
3. Installera certifikatet på din dator.



Närliggande information

- [Konfigurera certifikat för enhetssäkerhet](#)

Skapa ett självsignerat certifikat

1. Starta webbläsaren.
2. Ange "https://maskinens IP-adress" i webbläsarens adressfält (där "maskinens IP-adress" är maskinens IP-adress).

Exempel:

https://192.168.1.2



Om du använder DNS (Domain Name System) eller har aktiverat ett NetBIOS-namn kan du ange ett annat namn som "SharedPrinter" i stället för IP-adressen.

Exempel:

https://SharedPrinter

Om du aktiverar ett NetBIOS-namn kan du också använda nodnamnet.

Exempel:

https://brnxxxxxxxxxxxxx

NetBIOS-namnet anges i nätverkskonfigurationsrapporten.

3. Om så krävs skriver du in lösenordet i **Login (Logga in)**-fältet och klickar därefter på **Login (Logga in)**.



Standardlösenordet för att hantera maskinens inställningar finns på baksidan av maskinen märkt med texten "**Pwd**".

4. Gå till navigeringsmenyn och klicka sedan på **Network (Nätverk) > Security (Säkerhet) > Certificate (Certifikat)**.



Starta från ☰ om navigeringsmenyn inte visas på skärmens vänstra sida.

5. Klicka på **Create Self-Signed Certificate (Skapa självsignerat certifikat)**.
6. Ange **Common Name (Nätverksnamn (Common Name))** och **Valid Date (Giltigt datum)**.
 - Längden på **Common Name (Nätverksnamn (Common Name))** är mindre än 64 bytes. Ange ett ID som t.ex. en IP-adress, ett nodnamn eller domännamn som ska användas för åtkomst till maskinen med SSL/TSL-kommunikation. Nodnamnet visas som standard.
 - En varning visas om du använder IPPS- eller HTTPS-protokollet och anger ett annat namn i adressfältet än det **Common Name (Nätverksnamn (Common Name))** som användes för det självsignerade certifikatet.
7. Välj inställningen i listrutan **Public Key Algorithm (Algoritm för offentlig nyckel)**. Standardinställningen är **RSA(2048bit) (RSA (2048 bit))**.
8. Välj inställningen i listrutan **Digest Algorithm (Sammandragsalgoritm)**. Standardinställningen är **SHA256**.
9. Klicka på **Submit (Skicka)**.



Närliggande information

- [Konfigurera certifikat för enhetssäkerhet](#)

Liknande ämnen:

- [Få åtkomst till Webbaserad hantering](#)
- [Skriva ut nätverkskonfigurationsrapporten](#)

Skapa CSR och installera ett certifikat från en CA (Certificate Authority, certifikatmyndighet)

Om du redan har ett certifikat från en extern, betrodd CA, kan du spara certifikatet och den privata nyckeln på maskinen och hantera dem genom att importera och exportera. Om du inte har ett certifikat från en extern, betrodd CA kan du skapa en CSR (Certificate Signing Request), skicka den till en CA för autentisering och installera det återsända certifikatet på din maskin.

- [Skapa en CSR \(Certificate Signing Request\)](#)
- [Installera ett certifikat på maskinen](#)

Skapa en CSR (Certificate Signing Request)

En CSR (Certificate Signing Request) är en förfrågan som skickas till en CA för att autentisera kreditiven i certifikatet.

Vi rekommenderar att du installerar rotcertifikatet från CA på din dator innan du skapar CSR-begäran.

1. Starta webbläsaren.
2. Ange "https://maskinens IP-adress" i webbläsarens adressfält (där "maskinens IP-adress" är maskinens IP-adress).

Exempel:

https://192.168.1.2



Om du använder DNS (Domain Name System) eller har aktiverat ett NetBIOS-namn kan du ange ett annat namn som "SharedPrinter" i stället för IP-adressen.

Exempel:

https://SharedPrinter

Om du aktiverar ett NetBIOS-namn kan du också använda nodnamnet.

Exempel:

https://brnxxxxxxxxxxxxx

NetBIOS-namnet anges i nätverkskonfigurationsrapporten.

3. Om så krävs skriver du in lösenordet i **Login (Logga in)**-fältet och klickar därefter på **Login (Logga in)**.



Standardlösenordet för att hantera maskinens inställningar finns på baksidan av maskinen märkt med texten "**Pwd**".

4. Gå till navigeringsmenyn och klicka sedan på **Network (Nätverk) > Security (Säkerhet) > Certificate (Certifikat)**.



Starta från ☰ om navigeringsmenyn inte visas på skärmens vänstra sida.

5. Klicka på **Create CSR (Skapa CSR)**.
6. Ange ett **Common Name (Nätverksnamn (Common Name))** (obligatoriskt) och lägg till annan information om din **Organization (Organisation)** (valfritt).



- Din företagsinformation krävs för att en CA ska kunna bekräfta din identitet och attestera den för världen.
- Längden på **Common Name (Nätverksnamn (Common Name))** måste vara mindre än 64 bytes. Ange ett ID som t.ex. en IP-adress, ett nodnamn eller domännamn som ska användas för åtkomst till skrivaren med SSL/TSL-kommunikation. Nodnamnet visas som standard. **Common Name (Nätverksnamn (Common Name))** krävs.
- Ett varningsmeddelande visas om du anger ett annat namn i webbadressfältet än det Common Name som användes för certifikatet.
- Längden på **Organization (Organisation)**, **Organization Unit (Organisationsenhet)**, **City/Locality (Ort)** och **State/Province (Stat/provins)** måste vara mindre än 64 bytes.
- **Country/Region (Land/region)** ska vara en två tecken lång landskod enligt ISO 3166.
- Om du konfigurerar certifikatförlängningen X.509v3 markerar du kryssrutan **Configure extended partition (Konfigurera utökad partition)** och väljer sedan **Auto (Register IPv4) (Auto (registrera IPv4))** eller **Manual (Manuell)**.

7. Välj inställningen i listrutan **Public Key Algorithm (Algoritm för offentlig nyckel)**. Standardinställningen är **RSA(2048bit) (RSA (2048 bit))**.
8. Välj inställningen i listrutan **Digest Algorithm (Sammandragsalgoritm)**. Standardinställningen är **SHA256**.

9. Klicka på **Submit (Skicka)**.

CSR visas på skärmen. Spara CSR som en fil eller kopiera och klistra in den i ett CSR-formulär online som erbjuds av din CA.

10. Klicka på **Spara**.



-
- Följ den CA-policy som gäller för att skicka en CSR till din CA.
 - Om du använder Enterprise root CA för Windows Server 2008/2008 R2/2012/2012 R2/2016/2019 rekommenderar vi att du använder webbservern som certifikatmall för att säkert skapa klientcertifikatet. För utförligare information, gå till support.brother.com för att se din modells **Vanliga frågor & felsökning**-sida. Sök efter "SSL".
-



Närliggande information

- [Skapa CSR och installera ett certifikat från en CA \(Certificate Authority, certifikatmyndighet\)](#)

Liknande ämnen:

- [Få åtkomst till Webbaserad hantering](#)
 - [Skriva ut nätverkskonfigurationsrapporten](#)
-

Installera ett certifikat på maskinen

När du får ett certifikat från en CA installerar du det på skrivarservern genom att följa stegen nedan:

Endast ett certifikat utfärdat med den här maskinens CSR kan installeras på maskinen. När du vill skapa ytterligare en CSR, se till att certifikatet är installerat innan du skapar ytterligare en CSR. Skapa ytterligare en CSR sedan du har installerat certifikatet på maskinen. Annars blir den CSR du skapade före installationen ogiltig.

1. Starta webbläsaren.
2. Ange "https://maskinens IP-adress" i webbläsarens adressfält (där "maskinens IP-adress" är maskinens IP-adress).

Exempel:

https://192.168.1.2



Om du använder DNS (Domain Name System) eller har aktiverat ett NetBIOS-namn kan du ange ett annat namn som "SharedPrinter" i stället för IP-adressen.

Exempel:

https://SharedPrinter

Om du aktiverar ett NetBIOS-namn kan du också använda nodnamnet.

Exempel:

https://brnxxxxxxxxxxxx

NetBIOS-namnet anges i nätverkskonfigurationsrapporten.

3. Om så krävs skriver du in lösenordet i **Login (Logga in)**-fältet och klickar därefter på **Login (Logga in)**.



Standardlösenordet för att hantera maskinens inställningar finns på baksidan av maskinen märkt med texten "**Pwd**".

4. Gå till navigeringsmenyn och klicka sedan på **Network (Nätverk) > Security (Säkerhet) > Certificate (Certifikat)**.



Starta från ☰ om navigeringsmenyn inte visas på skärmens vänstra sida.

5. Klicka på **Install Certificate (Installera certifikat)**.
6. Bläddra till den fil som innehåller certifikatet som utfärdats av en CA och klicka sedan på **Submit (Skicka)**.
Nu har certifikatet skapats och sparats i maskinens minne.

För att du ska kunna använda SSL/TLS-kommunikation måste rotcertifikatet från din CA installeras på din dator. Kontakta din nätverksadministratör.



Närliggande information

- [Skapa CSR och installera ett certifikat från en CA \(Certificate Authority, certifikatmyndighet\)](#)

Liknande ämnen:

- [Få åtkomst till Webbaserad hantering](#)
- [Skriva ut nätverkskonfigurationsrapporten](#)

Importera och exportera certifikat och privat nyckel

Du kan spara certifikatet och den privata nyckeln på maskinen och hantera dem genom att importera och exportera.

- [Importera ett certifikat och den privata nyckeln](#)
- [Exportera certifikatet och privata nyckeln](#)

Importera ett certifikat och den privata nyckeln

1. Starta webbläsaren.
2. Ange "https://maskinens IP-adress" i webbläsarens adressfält (där "maskinens IP-adress" är maskinens IP-adress).

Exempel:

https://192.168.1.2



Om du använder DNS (Domain Name System) eller har aktiverat ett NetBIOS-namn kan du ange ett annat namn som "SharedPrinter" i stället för IP-adressen.

Exempel:

https://SharedPrinter

Om du aktiverar ett NetBIOS-namn kan du också använda nodnamnet.

Exempel:

https://brnxxxxxxxxxxxx

NetBIOS-namnet anges i nätverkskonfigurationsrapporten.

3. Om så krävs skriver du in lösenordet i **Login (Logga in)**-fältet och klickar därefter på **Login (Logga in)**.



Standardlösenordet för att hantera maskinens inställningar finns på baksidan av maskinen märkt med texten "**Pwd**".

4. Gå till navigeringsmenyn och klicka sedan på **Network (Nätverk) > Security (Säkerhet) > Certificate (Certifikat)**.



Starta från ☰ om navigeringsmenyn inte visas på skärmens vänstra sida.

5. Klicka på **Import Certificate and Private Key (Importera certifikat och privat nyckel)**.
6. Sök efter den fil du vill importera.
7. Ange lösenordet om filen är krypterad och klicka sedan på **Submit (Skicka)**.

Certifikatet och den privata nyckeln importeras till maskinen.



Närliggande information

- [Importera och exportera certifikat och privat nyckel](#)

Liknande ämnen:

- [Få åtkomst till Webbaserad hantering](#)
- [Skriva ut nätverkskonfigurationsrapporten](#)

Exportera certifikatet och privata nyckeln

1. Starta webbläsaren.
2. Ange "https://maskinens IP-adress" i webbläsarens adressfält (där "maskinens IP-adress" är maskinens IP-adress).

Exempel:

https://192.168.1.2



Om du använder DNS (Domain Name System) eller har aktiverat ett NetBIOS-namn kan du ange ett annat namn som "SharedPrinter" i stället för IP-adressen.

Exempel:

https://SharedPrinter

Om du aktiverar ett NetBIOS-namn kan du också använda nodnamnet.

Exempel:

https://brnxxxxxxxxxxxx

NetBIOS-namnet anges i nätverkskonfigurationsrapporten.

3. Om så krävs skriver du in lösenordet i **Login (Logga in)**-fältet och klickar därefter på **Login (Logga in)**.



Standardlösenordet för att hantera maskinens inställningar finns på baksidan av maskinen märkt med texten "**Pwd**".

4. Gå till navigeringsmenyn och klicka sedan på **Network (Nätverk)** > **Security (Säkerhet)** > **Certificate (Certifikat)**.



Starta från ☰ om navigeringsmenyn inte visas på skärmens vänstra sida.

5. Klicka på **Export (Exportera)** som visas med **Certificate List (Certifikatlista)**.
6. Ange ett lösenord om du vill kryptera filen.
Om du lämnar lösenordsfältet tomt krypteras inte filen.
7. Ange lösenordet en gång till för att bekräfta det och klicka sedan på **Submit (Skicka)**.
8. Klicka på **Spara**.

Certifikatet och den privata nyckeln har nu exporterats till datorn.

Du kan även importera certifikatet till din dator.



Närliggande information

- [Importera och exporterar certifikat och privat nyckel](#)

Liknande ämnen:

- [Få åtkomst till Webbaserad hantering](#)
- [Skriva ut nätverkskonfigurationsrapporten](#)

Hantera flera certifikat

Med funktionen för flera certifikat kan du använda Webbaserad hantering för att hantera varje certifikat som är installerat på maskinen. Navigera till skärmen **Certificate (Certifikat)** i Webbaserad hantering för att se certifikatinnehåll, radera eller exportera dina certifikat.

	Maximalt antal lagrade certifikat på en Brother-maskin
Självsignerat certifikat eller certifikat som utfärdats av en CA	2

Vi rekommenderar att du sparar färre certifikat än tillåtet och håller en plats ledig om certifikat går ut. När ett certifikat gått ut kan du importera det nya certifikatet på den tomma platsen och sedan radera det certifikat som gått ut. Detta säkerställer att du undviker problem med konfigurationer.



Närliggande information

- [Konfigurera certifikat för enhetssäkerhet](#)

Använda SSL/TLS

- [Introduktion till SSL/TLS](#)
- [Hantera nätverksmaskinen säkert med SSL/TLS](#)
- [Säker utskrift av dokument med SSL/TLS](#)

Introduktion till SSL/TLS

SSL (Secure Socket Layer) eller TLS (Transport Layer Security) är en effektiv metod för att skydda data som sänds via ett lokalt eller utbrett nätverk (LAN eller WLAN). Den fungerar genom att data krypteras t.ex. utskriftsjobb som skickas över ett nätverk, så att de som försöker få tag i det inte kan läsa det.

SSL/TLS fungerar med andra typer av skydd t.ex. WPA-nycklar och brandväggar.



Närliggande information

- [Använda SSL/TLS](#)
 - [Kort historik gällande SSL/TLS](#)
 - [Fördelarna med att använda SSL/TLS](#)

Kort historik gällande SSL/TLS

SSL/TLS skapades ursprungligen för att skydda information på Internet, speciellt data som skickas mellan webbläsare och servrar. Om du t.ex. använder Internet Explorer för bankärenden på Internet och du ser https:// och det lilla hänglåset i din webbläsare använder du SSL. SSL växte sedan till att fungera med andra program som t.ex. Telnet, skrivare och FTP-programvara till att bli en universell lösning för säkerheten online. Konstruktionens ursprungliga syfte används fortfarande idag av många återförsäljare och banker online för att skydda känslig data som t.ex. kreditkortsnummer, kundregister osv.

SSL/TLS använder extremt höga krypteringsnivåer och anses som säkert av banker över hela världen.



Närliggande information

- [Introduktion till SSL/TLS](#)

Fördelarna med att använda SSL/TLS

Den främsta fördelen med att använda SSL/TLS är att det garanterar säker utskrift via ett IP-nätverk genom att begränsa obehöriga användare från att kunna läsa data som skickas till maskinen. SSL:s huvudsakliga försäljningspunkt är att det kan användas för att skriva ut konfidentiell information på ett säkert sätt. Personalavdelningen på ett stort företag skriver t.ex. kanske regelbundet ut lönebesked. Informationen som finns på dessa lönebesked kan, utan kryptering, läsas av en annan nätverksanvändare. Med SSL/TLS, kommer däremot den som försöker hämta informationen endast att se en konstig sida med koder och inte det verkliga lönebeskedet.



Närliggande information

- [Introduktion till SSL/TLS](#)

Hantera nätverksmaskinen säkert med SSL/TLS

- [Konfigurera ett certifikat för SSL/TLS och tillgängliga protokoll](#)
- [Få åtkomst till Webbaserad hantering med hjälp av SSL/TLS](#)
- [Installera det självsignerade certifikatet för Windows-användare med administratörsrättigheter](#)
- [Konfigurera certifikat för enhetssäkerhet](#)

Konfigurera ett certifikat för SSL/TLS och tillgängliga protokoll

Konfigurera ett certifikat på maskinen med hjälp av Webbaserad hantering innan du använder SSL/TLS-kommunikation.

1. Starta webbläsaren.
2. Ange "https://maskinens IP-adress" i webbläsarens adressfält (där "maskinens IP-adress" är maskinens IP-adress).

Exempel:

https://192.168.1.2



Om du använder DNS (Domain Name System) eller har aktiverat ett NetBIOS-namn kan du ange ett annat namn som "SharedPrinter" i stället för IP-adressen.

Exempel:

https://SharedPrinter

Om du aktiverar ett NetBIOS-namn kan du också använda nodnamnet.

Exempel:

https://brnxxxxxxxxxxxx

NetBIOS-namnet anges i nätverkskonfigurationsrapporten.

3. Om så krävs skriver du in lösenordet i **Login (Logga in)**-fältet och klickar därefter på **Login (Logga in)**.



Standardlösenordet för att hantera maskinens inställningar finns på baksidan av maskinen märkt med texten "Pwd".

4. Gå till navigeringsmenyn och klicka sedan på **Network (Nätverk) > Network (Nätverk) > Protocol (Protokoll)**.



Starta från ☰ om navigeringsmenyn inte visas på skärmens vänstra sida.

5. Klicka på **HTTP Server Settings (HTTP-serverinställningar)**.
6. Välj det certifikat du vill konfigurera i listrutan **Select the Certificate (Välj certifikat)**.
7. Klicka på **Submit (Skicka)**.
8. Klicka på **Yes (Ja)** för att starta om skrivarservern.



Närliggande information

- [Hantera nätverksmaskinen säkert med SSL/TLS](#)

Liknande ämnen:

- [Få åtkomst till Webbaserad hantering](#)
- [Skriva ut nätverkskonfigurationsrapporten](#)
- [Säker utskrift av dokument med SSL/TLS](#)

Få åtkomst till Webbaserad hantering med hjälp av SSL/TLS

För att kunna hantera nätverksmaskinen säkert måste du använda hanteringsverktyg med säkerhetsprotokoll.



- HTTPS måste vara aktiverat på maskinen för att du ska kunna använda HTTPS-protokoll. HTTPS-protokollet aktiveras som standard.
- Du kan ändra inställningar för HTTPS-protokollet med skärmen för webbaserad hantering.

1. Starta webbläsaren.
2. Ange "https://maskinens IP-adress" i webbläsarens adressfält (där "maskinens IP-adress" är maskinens IP-adress).

Till exempel:

https://192.168.1.2

3. Om så krävs skriver du in lösenordet i **Login (Logga in)**-fältet och klickar därefter på **Login (Logga in)**.



Standardlösenordet för att hantera maskinens inställningar finns på baksidan av maskinen märkt med texten "Pw".

4. Du kan nu komma åt maskinen över HTTPS.



Närliggande information

- [Hantera nätverksmaskinen säkert med SSL/TLS](#)

Liknande ämnen:

- [Få åtkomst till Webbaserad hantering](#)
- [Skriva ut nätverkskonfigurationsrapporten](#)

Installera det självsignerade certifikatet för Windows-användare med administratörsrättigheter

Följande steg är avsedda för Microsoft Internet Explorer. Rådgör med dokumentationen för din webbläsare för att få hjälp med att installera certifikaten, om du använder en annan webbläsare.

1. Gör något av följande:



- Windows 10, Windows Server 2016 och Windows Server 2019

Klicka på  > **Tillbehör i Windows.**

- Windows 8.1

Högerklicka på ikonen  (**Internet Explorer**) i aktivitetsfältet.

- Windows Server 2012 och Windows Server 2012 R2

Klicka på  (**Internet Explorer**) och högerklicka sedan på ikonen  (**Internet Explorer**) som visas i aktivitetsfältet.

- Windows 7 och Windows Server 2008

Klicka på  (**Start**) > **Alla program.**

2. Högerklicka på **Internet Explorer** och klicka sedan på **Kör som administratör.**



Om alternativet **Mer** visas klickar du på **Mer**.

Om skärmen **User Account Control** visas klickar du på **Ja**.

3. Ange "https://maskinens IP-adress/" i webbläsarens adressfält för att komma åt maskinen (där "maskinens IP-adress" är maskinens IP-adress eller nodnamnet som du tilldelat certifikatet).
4. Klicka på **Mer information**.
5. Klicka på **Fortsätt till webbsidan (rekommenderas inte)**.
6. Klicka på **Certifikatfel** och klicka sedan på **Visa certifikat**.

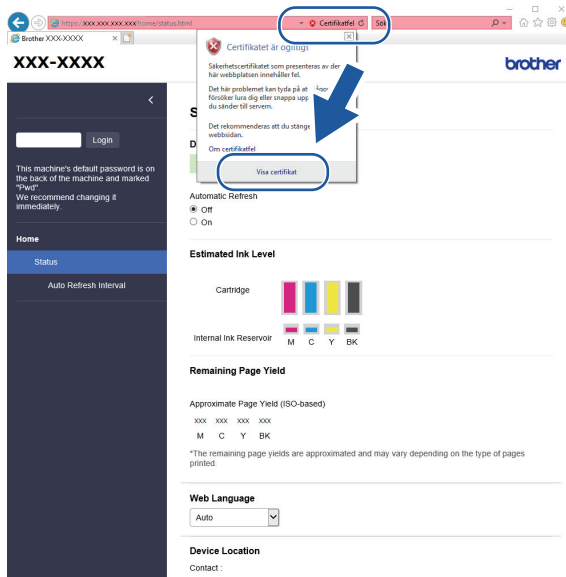

7. Klicka på **Installera certifikat....**

8. När **Guiden Importera certifikat** visas klickar du på **Nästa**.

9. Välj **Placera alla certifikat i nedanstående arkiv** och klicka sedan på **Bläddra....**

10. Välj **Betrodda rotcertifikatutfärdare** och klicka sedan på **OK**.

-
11. Klicka på **Nästa**.
 12. Klicka på **Slutför**.
 13. Klicka på **Ja** om fingeravtrycket (tumavtrycket) är korrekt.
 14. Klicka på **OK**.



Närliggande information

- Hantera nätverksmaskinen säkert med [SSL/TLS](#)
-

Säker utskrift av dokument med SSL/TLS

- [Utskrift av dokument med SSL/TLS](#)
- [Konfigurera certifikat för enhetssäkerhet](#)
- [Konfigurera ett certifikat för SSL/TLS och tillgängliga protokoll](#)

Utskrift av dokument med SSL/TLS

För säker dokumentutskrift med IPP-protokoll kan du använda IPPS-protokollet.

1. Starta webbläsaren.
2. Ange "https://maskinens IP-adress" i webbläsarens adressfält (där "maskinens IP-adress" är maskinens IP-adress).

Exempel:

https://192.168.1.2



Om du använder DNS (Domain Name System) eller har aktiverat ett NetBIOS-namn kan du ange ett annat namn som "SharedPrinter" i stället för IP-adressen.

Exempel:

https://SharedPrinter

Om du aktiverar ett NetBIOS-namn kan du också använda nodnamnet.

Exempel:

https://brnxxxxxxxxxxxx

NetBIOS-namnet anges i nätverkskonfigurationsrapporten.

3. Om så krävs skriver du in lösenordet i **Login (Logga in)**-fältet och klickar därefter på **Login (Logga in)**.



Standardlösenordet för att hantera maskinens inställningar finns på baksidan av maskinen märkt med texten "**Pwd**".

4. Gå till navigeringsmenyn och klicka sedan på **Network (Nätverk) > Network (Nätverk) > Protocol (Protokoll)**.



Starta från ☰ om navigeringsmenyn inte visas på skärmens vänstra sida.

5. Se till så att du markerat kryssrutan **IPP**.



Om du inte har markerat kryssrutan **IPP**, markerar du kryssrutan **IPP** och klickar sedan på **Submit (Skicka)**.

Starta om maskinen för att aktivera konfigurationen.

När maskinen har startats om går du tillbaka till maskinens webbsida, skriver in lösenordet, går till navigeringsmenyn och klickar sedan på **Network (Nätverk) > Network (Nätverk) > Protocol (Protokoll)**.

6. Klicka på **HTTP Server Settings (Inställningar för HTTP-server)**.
7. Markera kryssrutan **HTTPS (Port 443)** under **IPP** och klicka sedan på **Submit (Skicka)**.
8. Starta om maskinen för att aktivera konfigurationen.

Kommunikation med IPPS kan inte förhindra otillåten åtkomst till skrivarservern.



Närliggande information

- [Säker utskrift av dokument med SSL/TLS](#)

Liknande ämnen:

- [Få åtkomst till Webbaserad hantering](#)
- [Skriva ut nätverkskonfigurationsrapporten](#)

Mobile Connect

- [AirPrint](#)
- [Mopria™ Print Service och Mopria™ Scan](#)
- [Brother Mobile Connect](#)
- [Skriva ut en e-postbilaga](#)

AirPrint

- [Översikt av AirPrint](#)
- [Innan du använder AirPrint \(macOS\)](#)
- [Skriva ut med AirPrint](#)
- [Skanna med AirPrint \(macOS\)](#)

Översikt av AirPrint

AirPrint är en utskriftslösning för Apples operativsystem med vilken du trådlöst kan skriva ut foton, e-post, webbsidor och dokument från en iPad, iPhone, iPod touch eller Mac-dator utan att du behöver installera någon drivrutin.

Med AirPrint kan du även skanna dokument till din Mac-dator.

Mer information hittar du på Apples webbplats:

När en artikel är märkt med märkningen "Works with Apple" betyder att den har utformats för att fungera specifikt med den teknik som anges i märkningen, och att det är certifierat av utvecklaren enligt Apples kvalitetsstandarder.



✓ Närliggande information

- [AirPrint](#)

Innan du använder AirPrint (macOS)

Innan du skriver ut med macOS måste du lägga till maskinen i skrivarlistan på Mac-datorn.

1. Välj **Systeminställningar** i Apple-menyn.
2. Klicka på **Skrivare och skannrar**.
3. Klicka på ikonen + till vänster nedanför rutan med skrivare.
Skärmbilden **Lägg till** visas.
4. Välj din maskin och välj därefter **AirPrint** i popup-menyn **Använd**.
5. Klicka på **Lägg till**.



Närliggande information



- [AirPrint](#)

Skriva ut med AirPrint

- [Skriv ut från iPad, iPhone eller iPod Touch](#)
- [Skriva ut med AirPrint \(macOS\)](#)

Skriv ut från iPad, iPhone eller iPod Touch

Utskriftsproceduren skiljer sig eventuellt åt för olika program. I exemplet nedan används Safari.

1. Kontrollera att maskinen är på.
Se till att du har fyllt på rätt papper i pappersfacket och ändra pappersinställningarna för pappersfacket på maskinen.
2. Använd Safari för att öppna den sida som du vill skriva ut.
3. Tryck på  eller .
4. Tryck på **Skriv ut**.
5. Säkerställ att maskinen är vald.
6. Om du väljer en annan maskin (eller ingen skrivare) trycker du på **Skrivare**.
En lista på tillgängliga maskiner visas.
7. Tryck på maskinens namn i listan.
8. Välj de alternativ du vill ha, t.ex. det antal sidor som ska skrivas ut och dubbelsidig utskrift (om det stöds av maskinen).
9. Tryck på **Skriv ut**.



Närliggande information

- [Skriva ut med AirPrint](#)

Skriva ut med AirPrint (macOS)

Utskriftsproceduren skiljer sig eventuellt åt för olika program. I exemplet nedan används Safari. Innan du skriver ut säkerställer du att maskinen finns med i skrivarlistan på din Mac-dator.

1. Kontrollera att maskinen är på.
Se till att du har fyllt på rätt papper i pappersfacket och ändra pappersinställningarna för pappersfacket på maskinen.
2. Använd Safari på din Mac-dator för att öppna den sida som du vill skriva ut.
3. Klicka på menyn **Arkiv** och välj sedan **Skriv ut**.
4. Säkerställ att maskinen är vald. Om en annan maskin är markerad (eller om ingen skrivare är markerad) klickar du på **Skrivare** i popup-menyn och väljer din maskin.
5. Välj önskade alternativ, till exempel antal sidor och dubbelsidig utskrift (om det stöds av din maskin).
6. Klicka på **Skriv ut**.



Närliggande information

- [Skriva ut med AirPrint](#)

Liknande ämnen:

- [Innan du använder AirPrint \(macOS\)](#)

Skanna med AirPrint (macOS)

Innan du skannar säkerställer du att maskinen finns med i skannerlistan på din Mac-dator.

1. Ladda dokumentet.
2. Välj **Systeminställningar** i Apple-menyn.
3. Klicka på **Skrivare och skannrar**.
4. Välj din maskin från skannerlistan.
5. Klicka på fliken **Skanna** och klicka sedan på knappen **Öppna skanner...**
Skärmen för skanning visas.
6. Om du placerar dokumentet i dokumentmataren ska du markera kryssrutan **Använd dokumentmatare** och sedan välja storleken på ditt dokument från popup-menyn Inställning av skanningstorleken.
7. Välj destinationsmappen eller destinationsprogrammet från popup-menyn.
8. Klicka på **Visa detaljer** för att vid behov ändra skanninginställningarna.
Du kan beskära bilden manuellt genom att dra muspekaren över den del du vill skanna, när du skannar från kopieringsglaset.
9. Klicka på **Skanna**.



Närliggande information

- [AirPrint](#)

Mopria™ Print Service och Mopria™ Scan

Mopria™ Print Service är en utskriftsfunktion och Mopria™ Scan är en skanning-funktion på mobila Android™-enheter utvecklade av Mopria Alliance™. Med den här tjänsten kan du ansluta till samma nätverk som maskinen för att skriva ut och skanna utan ytterligare installation.

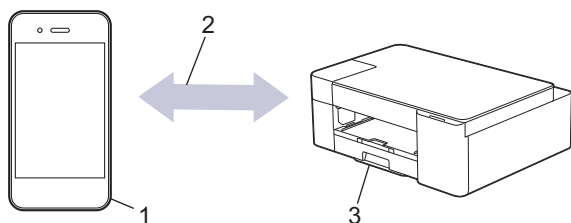

1. Mobil Android™-enhet
2. Wi-Fi®-anslutning
3. Din maskin

Du måste hämta Mopria™ Print Service eller Mopria™ Scan från Google Play™ och installera det på din Android™-enhet. Du måste aktivera denna tjänst innan du kan använda den.



Närliggande information

- [Mobile Connect](#)

Brother Mobile Connect

Använd Brother Mobile Connect för att skriva ut och skanna från din mobila enhet.

- För Android™-enheter

Med Brother Mobile Connect kan du använda Brother-maskinens funktioner direkt från din Android™-enhet.

Hämta och installera Brother Mobile Connect från Google Play™.

- För alla iOS- eller iPadOS-enheter inklusive iPhone, iPad och iPod touch

Med Brother Mobile Connect kan du använda Brother-maskinens funktioner direkt från din iOS- eller iPadOS-enhet.

Hämta och installera Brother Mobile Connect från App Store.



Närliggande information

- [Mobile Connect](#)

Liknande ämnen:

- [Konfigurera maskinen för ett trådlöst nätverk med hjälp av konfigurationsguiden från din mobila enhet](#)

Brother iPrint&Scan för Windows och Mac

- [Brother iPrint&Scan, översikt för Windows och Mac](#)

Brother iPrint&Scan, översikt för Windows och Mac

Använd Brother iPrint&Scan för Windows och Mac för att skriva ut och skanna från datorn.

Följande skärmbild visar ett exempel på Brother iPrint&Scan för Windows. Den faktiska skärmbilden kan variera beroende på versionen av programmet.

- För Windows
Gå till din modells **Nerladdningar**-sida på support.brother.com för att hämta det senaste programmet.
- För Mac
Hämta och installera Brother iPrint&Scan från App Store.

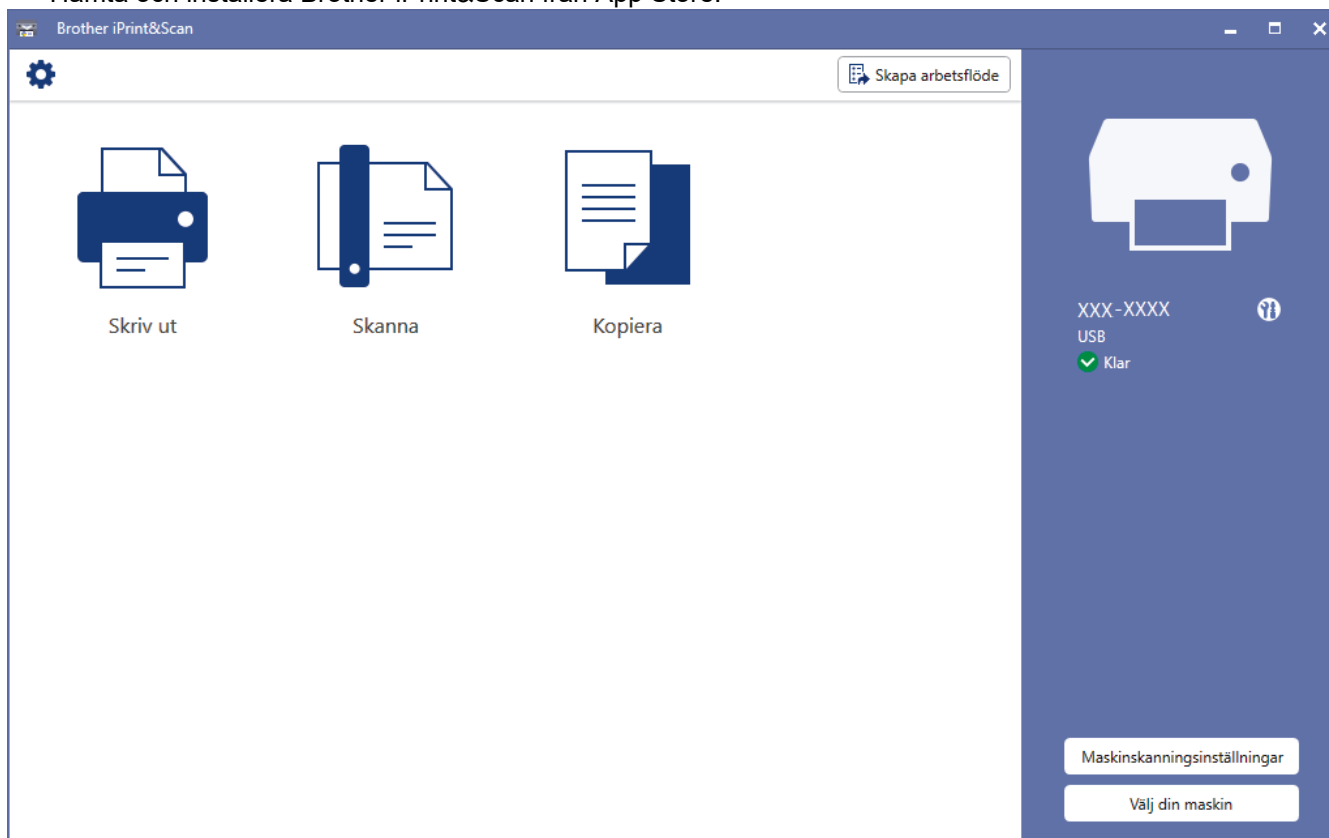

Installera drivrutinen och programvaran som behövs för att använda maskinen om du uppmanas till det. Hämta installationsprogrammet från din modells **Nerladdningar**-sida på support.brother.com.



Närliggande information

- [Brother iPrint&Scan för Windows och Mac](#)

Liknande ämnen:

- [Övervaka maskinens status med Brother iPrint&Scan \(Windows/Mac\)](#)
- [Skanna med Brother iPrint&Scan \(Windows/Mac\)](#)

Felsökning

Om du har problem med maskinen kontrollerar du först punkterna nedan. Försök sedan att identifiera problemet och följ våra felsökningstips.

Du kan åtgärda de flesta problem på egen hand. Om du behöver mer hjälp, gå till support.brother.com för de senaste svaren på vanliga frågor och felsökningstipsen:

1. Besök support.brother.com.
2. Klicka på **Vanliga frågor & felsökning** och sök efter din modellbeteckning.

Börja med att kontrollera följande:

- Maskinens nätkabel är korrekt ansluten och maskinen är påslagen.
- Maskinens alla skyddsdelar har tagits bort.
- Bläckpatronerna är korrekt installerade.
- Luckan för pappersstopp är helt stängd.
- Pappret har lagts i på rätt sätt i pappersfacket.
- Gränssnittskablarna är säkert anslutna till maskinen och datorn, eller att den trådlösa anslutningen har konfigurerats på både maskinen och datorn.
- (För nätverksmodeller) Åtkomstpunkten (för trådlöst), routern eller hubben är på och dess länkindikering blinkar.

Om det inte gick att lösa problemet med kontrollerna identifierar du problemet genom att kontrollera lysdiodernas mönster och indikeringar och se sedan ➤➤ *Närliggande information*



Närliggande information

- [Lysdiodsindikeringar för fel och underhåll](#)
- [Skrivarstopp eller pappersstopp](#)
- [Om du har problem med maskinen](#)
- [Kontrollera maskininformation](#)
- [Återställa maskinen](#)

Liknande ämnen:

- [Pappershanterings- och utskriftsproblem](#)
- [Övriga problem](#)
- [Nätverksproblem](#)

Lysdiodsindikeringar för fel och underhåll

Som med alla sofistikerade kontorsprodukter kan fel uppstå och förbrukningsmaterial kan behöva bytas. Om detta inträffar identifierar maskinen felet eller vilket rutinunderhåll som krävs och indikerar detta med LED-lamporna på kontrollpanelen. LED-indikationerna förklaras i den här tabellen.

Du kan själv åtgärda de flesta fel och utföra rutinunderhåll. Om du behöver fler tips går du till din modells **Vanliga frågor & felsökning**-sida på support.brother.com.







Om du använder EcoPro-utskriftsprenumerationen ska du kontrollera de ytterligare LED-indikatorerna på support.brother.com/g/d/arfq/.







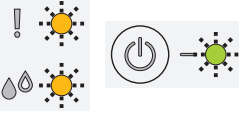

Närliggande information finns längst ned på den här sidan.

LED-lampa	Beskrivning
	Statuslampan är av.
	LED-lampan lyser.
	Statuslampan blinkar.
	LED-lampan blinkar långsamt och svagt.

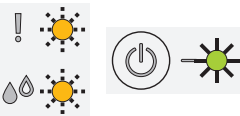
LED-lampa	Status	Orsak	Åtgärd
	Facket hittades inte	Pappersfacket har inte skjutits in helt.	Tryck långsamt in pappersfacket helt i maskinen.
		Papper eller något främmande föremål hindrar att pappersfacket skjuts in rätt.	Dra ut pappersfacket ur maskinen och avlägsna papret som fastnat eller det främmande föremålet. Om du inte kan hitta eller ta bort det papper som fastnat >> <i>Närliggande information: Skrivarstopp eller pappersstopp</i>
	Inget papper har matats	Maskinen har slut på papper eller också har papret inte lagts i på rätt sätt i pappersfacket.	Gör något av följande: <ul style="list-style-type: none"> Fyll på pappersfacket och tryck sedan på MONO COPY eller COLOUR COPY. Ta bort papret, fyll på det igen och tryck sedan på MONO COPY eller COLOUR COPY. >> <i>Närliggande information: Fylla på papper</i>
		Luckan för pappersstopp är inte ordentligt stängd.	Kontrollera att luckan för pappersstopp är stängd i båda ändarna. >> <i>Närliggande information: Papper fastnar inuti maskinen</i>
		Pappersdamm har ansamlats på pappersupplökningsrullarna.	Rengör pappersupplökningsrullarna. >> <i>Närliggande information: Rengöra pappersupplökningsrullarna</i>
	Papperstrassel	Papper har fastnat i maskinen.	Ta försiktigt bort det papper som fastnat. >> <i>Närliggande information: Skrivarstopp eller pappersstopp</i>

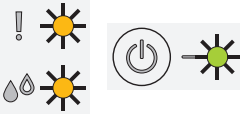
LED-lampa	Status	Orsak	Åtgärd
(blinkar samtidigt)			<p>Se till att pappersguiderna ställts in för rätt pappersformat.</p> <p>När du har slutfört dessa åtgärder trycker du på  (STOP).</p>
		Pappersdamm har ansamlats på pappersupplökningsrullarna.	<p>Rengör pappersupplökningsrullarna.</p> <p>➤➤ <i>Närliggande information: Rengöra pappersupplökningsrullarna</i></p>
 	Fel pappersformat	<p>Inställningen för pappersformat motsvarar inte formatet på pappret i facket.</p> <p>-ELLER-</p> <p>Du har inte ställt in pappersguiderna i facket efter indikatorerna för det pappersformat som du använder.</p>	<p>Om du skriver ut från datorn ska du säkerställa att det pappersformat som du valt i skrivardrivrutinen eller i det program som du använder för att skriva ut överensstämmer med formatet på pappret i facket.</p> <p>➤➤ <i>Närliggande information: Utskriftsinställningar (Windows)</i></p> <ol style="list-style-type: none"> 1. Kontrollera att pappersformatet som valts på maskinen överensstämmer med formatet på pappret i facket. ➤➤ <i>Närliggande information: Ändra pappersformat och papperstyp</i> 2. Se till att du har lagt i pappret med stående orientering genom att placera pappersguiderna vid indikatorerna för det aktuella pappersformatet. ➤➤ <i>Närliggande information: Fylla på papper</i> 3. När du har kontrollerat pappersformatet och papperspositionen trycker du på MONO COPY eller COLOUR COPY.
 	Luckan är öppen	Bläckpatronsluckan är inte låst i stängt läge.	Stäng bläckpatronsluckan och se till att den låses på plats.
 	Byt bläck	Minst en bläckpatron är slut. Maskinen gör inga utskrifter av något slag.	<p>Byt bläckpatroner.</p> <p>➤➤ <i>Närliggande information: Byta ut bläckpatronerna</i></p> <p>Du kan skanna även om bläcket är slut eller behöver bytas ut.</p>
	Ingen kassett	En bläckpatron har installerats på fel sätt.	<p>Ta ut bläckpatronen och installera den igen långsamt och ordentligt tills den låses fast.</p> <p>➤➤ <i>Närliggande information: Byta ut bläckpatronerna</i></p>
	Endast svartvit utskrift	<p>Minst en färgpatron är snart slut.</p> <p>Du kan använda maskinen i svartvitt läge under cirka fyra veckor beroende på hur många sidor du skriver ut.</p> <p>Medan Strömlampa och Bläcklampa tänds fungerar funktionerna på följande sätt:</p> <ul style="list-style-type: none"> • Utskrift 	<p>Byt bläckpatroner.</p> <p>➤➤ <i>Närliggande information: Byta ut bläckpatronerna</i></p> <p>Även om orsakskolumnen räknar upp alternativ för att använda maskinen efter det att detta fel visas kommer du inte att kunna använda maskinen förrän du byter en eller</p>

LED-lampa	Status	Orsak	Åtgärd
		<p>Om mediatypen är inställd på Vanligt papper och du har valt Gråskala i skrivardrivrutinen kan du använda maskinen som en svartvit skrivare.</p> <ul style="list-style-type: none"> • Kopiering <p>Om papperstypen är inställd på Plain Paper (Vanligt papper) kan du göra svartvita kopior.</p>	<p>flera av bläckpatronerna under följande omständighet:</p> <p>Om du drar ut maskinens nätkabel eller avlägsnar bläckpatronen.</p>
	Hittar inte	<p>En bläckpatron har installerats på fel sätt.</p>	<p>Ta ut den nya bläckpatronen och installera den långsamt och ordentligt igen tills den låses på plats.</p> <p>➤➤ <i>Närliggande information: Byta ut bläckpatronerna</i></p>
		<p>Fel modell av Brother bläckpatron är installerad.</p>	<p>Kontrollera modellnumret på bläckpatronerna och installera rätt bläckpatroner.</p> <p>➤➤ <i>Närliggande information: Byta ut bläckpatronerna</i></p>
	<p>Det går inte att initiera/starta</p> <p>Det går inte att rengöra</p> <p>Det går inte att ändra</p> <p>Det går inte att skriva ut</p> <p>Det går inte att skanna</p>	<p>Maskinen har ett mekaniskt problem.</p>	<p>Koppla bort strömmen några minuter och sätt sedan i kontakten igen.</p>
	<p>Låg bläcknivå</p>	<p>Bläcknivån är låg.</p>	<p>Du kan fortsätta att skriva ut tills en eller flera bläckpatroner är slut. (Bläcklampa slutar blinka och fortsätter att lysa.)</p> <p>➤➤ <i>Närliggande information: Byta ut bläckpatronerna</i></p> <p>Du kan skanna även om bläcket är slut eller behöver bytas ut.</p>
	<p>Minnet är fullt</p>	<p>Maskinens minne är fullt.</p>	<p>Om kopiering pågår:</p> <ul style="list-style-type: none"> • Tryck på  (STOP) och vänta tills de andra pågående åtgärderna är klara och försök sedan på nytt. • Tryck på MONO COPY eller COLOUR COPY för att kopiera de sidor som hittills skannats.
	<p>(Blinkar tre gånger)</p> <p>Åtgärden avvisades</p>	<p>Maskinen kan inte utföra den här åtgärden nu.</p>	<p>Vänta några minuter och försök sedan igen.</p>
	<p>InkBox full</p>	<p>Bläckabsorberingslådan är full. De här komponenterna är återkommande underhållsartiklar som eventuellt behöver bytas ut efter ett tag för att din Brother-maskin ska fungera optimalt. Eftersom dessa komponenter är återkommande underhållsartiklar täcker</p>	<p>Bläckabsorberingslådan måste bytas. Kontakta Brothers kundtjänst eller ditt närmaste auktoriserade Brother-servicecenter för att få maskinen reparerad.</p>

LED-lampa	Status	Orsak	Åtgärd
		garantin inte kostnaden för att byta ut dem. Huruvida och hur ofta dessa artiklar behöver bytas ut beror på hur många gånger bläcksystemet behöver spolas och tömmas för att bli rengjort. De här lådorna samlar upp bläck när de olika spolnings- och tömningsfunktionerna utförs. Antalet gånger som bläcksystemet behöver spolas och tömmas skiftar beroende på situationen. Om du till exempel stänger av och sätter på maskinen ofta så leder detta till fler rengöringstillfällen eftersom maskinen automatiskt rengörs när den startar.	
	Maskinfel	Maskinen har ett mekaniskt problem.	Koppla bort strömmen några minuter och sätt sedan i kontakten igen.

✓ Närliggande information

- [Felsökning](#)

Liknande ämnen:

- [Fylla på papper](#)
- [Skriverstopp eller pappersstopp](#)
- [Rengöra pappersupplökningsrullarna](#)
- [Utskriftsinställningar \(Windows\)](#)
- [Papper fastnar inuti maskinen](#)
- [Byta ut bläckpatronerna](#)
- [Ändra pappersformat och papperstyp](#)
- [LED-lampornas mönster och indikationer](#)

Skrivarstopp eller pappersstopp

Hitta och ta bort det felmatade pappret.

- [Papper fastnar inuti maskinen](#)
- [Lysdiodsindikeringar för fel och underhåll](#)
- [Pappershanterings- och utskriftsproblem](#)

Papper fastnar inuti maskinen

Följ dessa steg om papperet har fastnat:

1. Dra ut maskinens nätkabel ur eluttaget.
2. Dra ut pappersfacket (1) helt ur maskinen.

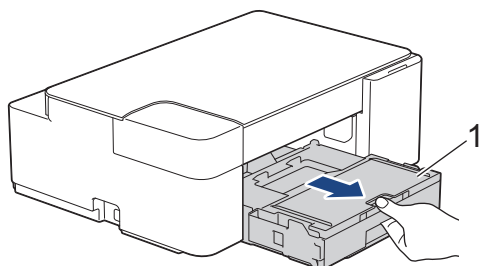

3. Dra långsamt ut pappret som har fastnat (1) ur maskinen.

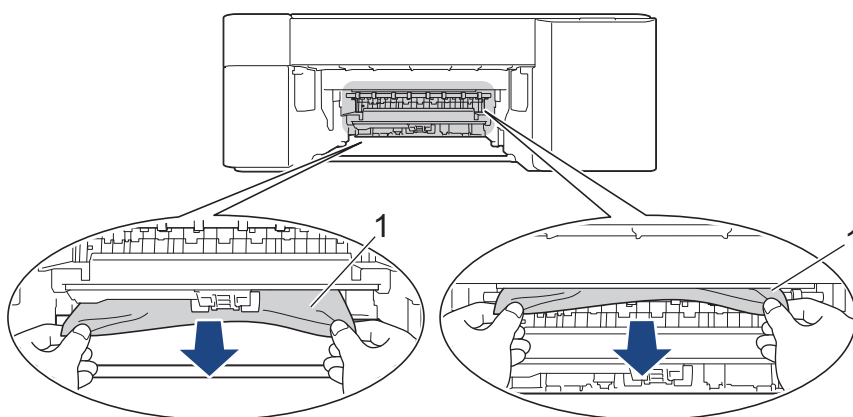

VIKTIGT

Var försiktig eftersom du kan få bläck på händerna. Om du får bläck på huden eller kläderna ska du genast tvätta bort det med tvål eller rengöringsmedel.

4. Kontrollera noga i (1) om det finns några pappersrester.

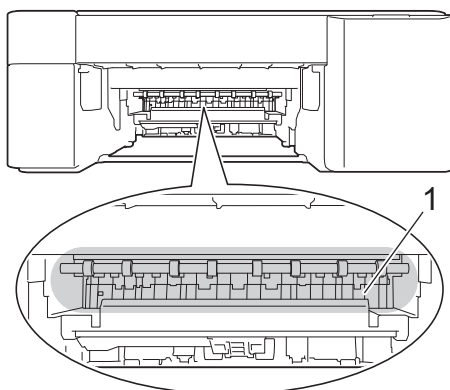

5. Tryck först ned luckan för pappersstopp (1) på maskinens baksida och öppna den sedan (2).

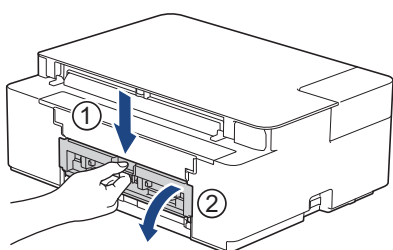

6. Dra långsamt ut pappret som fastnat ur maskinen.

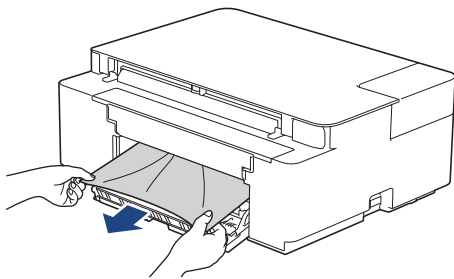

7. Stäng luckan för pappersstopp. Se till att luckan är helt stängd.

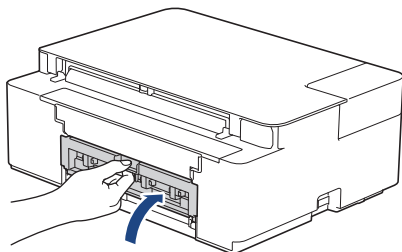

8. Tryck tillbaka pappersfacket i maskinen.

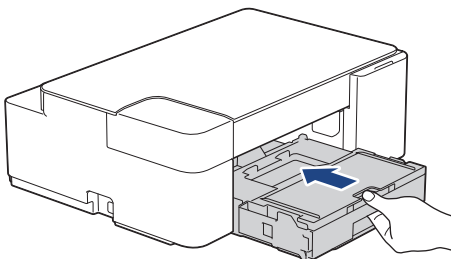

9. Samtidigt som du håller pappersfacket i maskinen drar du ut pappersstödet (1) tills det låser på plats. Vik därefter ut stödfliken (2).

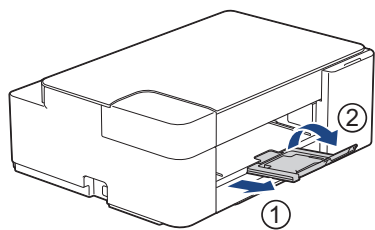

10. Anslut nätkabeln igen.

✓ Närliggande information

- [Skriverstopp eller pappersstopp](#)

Liknande ämnen:

- [Lysdiodsindikeringar för fel och underhåll](#)

Om du har problem med maskinen



Du måste kontakta Brothers kundtjänst för teknisk hjälp.

Om du har problem med maskinen kan du kontrollera följande ämnen. Du kan åtgärda de flesta problem på egen hand.

Om du behöver mer hjälp går du till din modells **Vanliga frågor & felsökning**-sida på support.brother.com.

- [Pappershanterings- och utskriftsproblem](#)
- [Övriga problem](#)
- [Nätverksproblem](#)
- [Problem med AirPrint](#)

Pappershanterings- och utskriftsproblem



Om du efter att ha läst den här tabellen fortfarande behöver hjälp kan du läsa de senaste **Vanliga frågor & felsökning** tipsen på support.brother.com.





>> [Utskriftsproblem](#)

>> [Problem med utskriftskvaliteten](#)





>> [Problem med pappershanteringen](#)

Utskriftsproblem

Problem	Lösningar
Ingen utskrift	<p>(Windows)</p> <p>Kontrollera att korrekt skrivardrivrutin har installerats och valts.</p> <p>Kontrollera om maskinens lysdioder indikerar ett fel.</p> <p>➤➤ <i>Närliggande information: Lysdiodsindikeringar för fel och underhåll</i></p> <p>Kontrollera om maskinen är online:</p> <ul style="list-style-type: none">Windows 10, Windows Server 2016 och Windows Server 2019 <p>Klicka på  > Windows-systemet > Kontrollpanelen. Klicka på Visa enheter och skrivare i gruppen Maskinvara och ljud. Högerklicka på Brother XXX-XXXX Printer (där XXX-XXXX är namnet på din modell). Klicka på Visa utskriftsjobb. Om alternativen för skrivardrivrutinen visas ska du välja din skrivardrivrutin. Klicka på Skrivare i menyfältet och se till så att Använd skrivaren offline är avmarkerat.</p> <ul style="list-style-type: none">Windows 8.1 <p>Flytta musen till det nedre högra hörnet på ditt skrivbord. Klicka på Inställningar > Kontrollpanelen när menyfältet visas. Klicka på Visa enheter och skrivare i gruppen Maskinvara och ljud. Högerklicka på Brother XXX-XXXX Printer (där XXX-XXXX är namnet på din modell). Klicka på Visa utskriftsjobb. Om alternativen för skrivardrivrutinen visas ska du välja din skrivardrivrutin. Klicka på Skrivare i menyfältet och se till så att Använd skrivaren offline är avmarkerat.</p> <ul style="list-style-type: none">Windows Server 2012 R2 <p>Klicka på Kontrollpanelen i skärmen Start. Klicka på Visa enheter och skrivare i gruppen Maskinvara. Högerklicka på Brother XXX-XXXX Printer (där XXX-XXXX är namnet på din modell). Klicka på Visa utskriftsjobb. Om alternativen för skrivardrivrutinen visas ska du välja din skrivardrivrutin. Klicka på Skrivare i menyfältet och se till så att Använd skrivaren offline är avmarkerat.</p> <ul style="list-style-type: none">Windows Server 2012 <p>Flytta musen till det nedre högra hörnet på ditt skrivbord. Klicka på Inställningar > Kontrollpanelen när menyfältet visas. Klicka på Visa enheter och skrivare i gruppen Maskinvara. Högerklicka på Brother XXX-XXXX Printer (där XXX-XXXX är namnet på din modell). Klicka på Visa utskriftsjobb. Om alternativen för skrivardrivrutinen visas ska du välja din skrivardrivrutin. Klicka på Skrivare i menyfältet och se till så att Använd skrivaren offline är avmarkerat.</p> <ul style="list-style-type: none">Windows 7 och Windows Server 2008 R2 <p>Klicka på  (Start) > Enheter och skrivare. Högerklicka på Brother XXX-XXXX Printer (där XXX-XXXX är namnet på din modell) och klicka på Visa utskriftsjobb. Om alternativen för skrivardrivrutinen visas ska du välja din skrivardrivrutin. Klicka på Skrivare i menyfältet. Kontrollera att Använd skrivaren offline inte är valt.</p> <ul style="list-style-type: none">Windows Server 2008

Problem	Lösningar
	<p>Klicka på  (Start) > Kontrollpanelen > Maskinvara och ljud > Skrivare. Högerklicka på Brother XXX-XXXX Printer (där XXX-XXXX är namnet på din modell). Kontrollera att Använd skrivaren online inte står i listan. Klicka på detta alternativ om det står i listan för att göra så att drivrutinen är online.</p> <p>Livslängden för en eller flera av bläckpatronerna är nästan slut. >> Närliggande information: Byta ut bläckpatronerna</p> <p>Om gamla utskrivna data finns kvar i utskriftsbufferen hindrar det att nya utskriftsjobb skrivs ut. Öppna skrivarikonen och radera alla data enligt följande:</p> <ul style="list-style-type: none"> • Windows 10, Windows Server 2016 och Windows Server 2019 Klicka på  > Windows-systemet > Kontrollpanelen. Klicka på Visa enheter och skrivare > Skrivare i gruppen Maskinvara och ljud. • Windows 8.1 Flytta musen till det nedre högra hörnet på ditt skrivbord. Klicka på Inställningar > Kontrollpanelen när menyfältet visas. Klicka på Visa enheter och skrivare > Skrivare i gruppen Maskinvara och ljud. • Windows Server 2012 R2 Klicka på Kontrollpanelen i skärmen Start. Klicka på Visa enheter och skrivare > Skrivare i gruppen Maskinvara. • Windows Server 2012 Flytta musen till det nedre högra hörnet på ditt skrivbord. Klicka på Inställningar > Kontrollpanelen när menyfältet visas. Klicka på Visa enheter och skrivare > Skrivare i gruppen Maskinvara. • För Windows 7 och Windows Server 2008 R2 Klicka på  /Start > Enheter och skrivare > Skrivare och fax. • Windows Server 2008 Klicka på  (Start) > Kontrollpanelen > Maskinvara och ljud > Skrivare. • Mac Klicka på Systeminställningar > Skrivare och skannrar.
<p>Sidhuvud och sidfot syns när dokumentet visas på skärmen, men saknas på utskriften.</p>	<p>Upptill och nedtill på sidan finns ett ej utskrivbart område. Justera marginalerna upptill och nedtill i ditt dokument för att ta hänsyn till detta. >> Närliggande information: Ej utskrivbart område</p>
<p>Kan inte utföra "sidlayout"-utskrift.</p>	<p>(Windows) Kontrollera att inställningarna för pappersformat är lika i programmet och skrivardrivrutinen. >> Närliggande information: Ändra pappersformat och papperstyp</p>
<p>Utskriftshastigheten är för låg.</p>	<p>(Windows) Försök att ändra skrivardrivrutinens inställning. Den högsta upplösningen kräver längre tid för databehandling, sändning och utskrift. Testa de andra kvalitetsinställningarna i skrivardrivrutinen enligt följande: Avmarkera kryssrutan Färgförstärkning på fliken Avancerat i skrivardrivrutinen.</p> <p>Stäng av funktionen för utskrift utan kanter. Utskrift utan kanter är långsammare än normal utskrift. >> Närliggande information: Utskriftsinställningar (Windows)</p> <p>Stänger av inställningen Tyst läge. Utskriftshastigheten är långsammare i tyst läge. >> Närliggande information: Reducera ljudnivå vid utskrift</p> <p>Säkerställ att inställningen av mediatyp i skrivardrivrutinen eller i det program som du använder för att skriva ut överensstämmer med den typ av papper som du använder. >> Närliggande information: Ändra pappersformat och papperstyp >> Närliggande information: Utskriftsinställningar (Windows)</p>

Problem med utskriftskvaliteten

Problem	Lösningar
Dålig utskriftskvalitet	<p>Kontrollera utskriftskvaliteten.</p> <p>➤➤ <i>Närliggande information: Kontrollera utskriftskvaliteten</i></p> <p>Säkerställ att inställningen av mediatyp i skrivardrivrutinen eller i det program som du använder för att skriva ut överensstämmer med den typ av papper som du använder.</p> <p>➤➤ <i>Närliggande information: Utskriftsinställningar (Windows)</i></p> <p>Säkerställ att bläckpatronerna är i gott skick. Följande kan orsaka att bläcket klibbar sig:</p> <ul style="list-style-type: none"> • Sista förbrukningsdatum som anges på förpackningen har gått ut. • Det kan hända att bläckpatronen inte förvarades på rätt sätt före användningen. <p>Kontrollera att du använder någon av de rekommenderade papperstyperna.</p> <p>➤➤ <i>Närliggande information: Acceptabla utskriftsmedia</i></p> <p>Den miljö som rekommenderas för maskinen är mellan 20 °C till 33 °C.</p>
Vita linjer visas i text eller bilder.	<p>Rengör skrivhuvudet.</p> <p>➤➤ <i>Närliggande information: Rengöra skrivhuvudet från Brother-maskinen</i></p> <p>➤➤ <i>Närliggande information: Rengöra skrivhuvudet med hjälp av Webbaserad hantering</i></p> <p>➤➤ <i>Närliggande information: Rengör skrivhuvudet från datorn (Windows)</i></p> <p>Kontrollera och justera utskriftsjusteringen. ➤➤ <i>Närliggande information: Kontrollera utskriftsjusteringen från Brother-maskinen, Kontrollera utskriftsjusteringen med Webbaserad hantering</i></p> <p>Använd rekommenderat specialpapper.</p> <p>➤➤ <i>Närliggande information: Acceptabla utskriftsmedia</i></p> <p>För att förlänga skrivhuvudets livslängd, använda bläckpatronerna så effektivt som möjligt och upprätthålla utskriftskvaliteten rekommenderar vi att du inte kopplar ur maskinen så ofta och inte lämnar maskinen urkopplad under längre perioder. Vi rekommenderar att du använder  (STOP) för att stänga av maskinen. Om  (STOP) används tillförs maskinen en minimimängd el, vilket leder till regelbunden men mindre frekvent rengöring av skrivhuvudet.</p>
Mörka linjer syns i ett regelbundet mönster.	<p>Kontrollera och justera utskriftsjusteringen.</p> <p>➤➤ <i>Närliggande information: Kontrollera utskriftsjusteringen från Brother-maskinen</i></p> <p>➤➤ <i>Närliggande information: Kontrollera utskriftsjusteringen med Webbaserad hantering</i></p>
Maskinen skriver ut tomma sidor.	<p>Kontrollera utskriftskvaliteten.</p> <p>➤➤ <i>Närliggande information: Kontrollera utskriftskvaliteten</i></p> <p>För att förlänga skrivhuvudets livslängd, använda bläckpatronerna så effektivt som möjligt och upprätthålla utskriftskvaliteten rekommenderar vi att du inte kopplar ur maskinen så ofta och inte lämnar maskinen urkopplad under längre perioder. Vi rekommenderar att du använder  (STOP) för att stänga av maskinen. Om  (STOP) används tillförs maskinen en minimimängd el, vilket leder till regelbunden men mindre frekvent rengöring av skrivhuvudet.</p>
Tecken och linjer är suddiga.	Kontrollera utskriftsjusteringen.

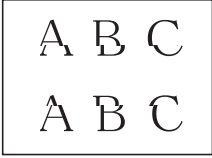
Problem	Lösningar
	<p>➤➤ <i>Närliggande information:</i> Kontrollera utskriftsjusteringen från Brother-maskinen</p> <p>➤➤ <i>Närliggande information:</i> Kontrollera utskriftsjusteringen med Webberad hantering</p> <p>Ändra utskriftsalternativen.</p> <p>➤➤ <i>Närliggande information:</i> Ändra utskriftsalternativen för att förbättra utskriftsresultaten</p>
Text och bilder blir sneda.	<p>Kontrollera att papperet har laddats på rätt sätt i pappersfacket och att pappersguiderna har justerats korrekt.</p> <p>➤➤ <i>Närliggande information:</i> Fylla på papper</p> <p>Se till att luckan för pappersstopp är ordentligt stängd.</p>
Det är utsmetat bläck eller fläckar upptill imitten på den utskrivna sidan.	<p>Kontrollera att papperet inte är för tjockt eller skrynkligt.</p> <p>➤➤ <i>Närliggande information:</i> Acceptabla utskriftsmedia</p>
Smutsig utskrift eller rinnande bläck.	<p>Säkerställ att du använder rekommenderade typer av papper. Vidrör inte pappret förrän bläcket är torrt.</p> <p>➤➤ <i>Närliggande information:</i> Acceptabla utskriftsmedia</p> <p>Se till att utskriftsytan på papperet är vänt nedåt i pappersfacket.</p> <p>Om du använder fotopapper, ska du se till att den blanka sidan är vänt nedåt i facket och att du har ställt in rätt papperstyp. Om du skriver ut ett foto från din dator ska du ställa in mediatyp i skrivardrivrutinen eller i det program som du använder för att skriva ut.</p>
Bläcket smetas ut eller är blött när du använder glättat fotopapper.	<p>Kontrollera papprets fram- och baksida. Placera den glättiga ytan (utskriftssidan) nedåt.</p> <p>➤➤ <i>Närliggande information:</i> Ändra pappersformat och papperstyp</p> <p>Om du använder glättat fotopapper bör du kontrollera att du har rätt inställning för papperstyp.</p>
Fläckar på utskriftens baksida eller längst ner på utskriften.	<p>Kontrollera att skrivarvalsen inte är nedsmutsad med bläck.</p> <p>➤➤ <i>Närliggande information:</i> Rengöra maskinens skrivarvals</p> <p>Kontrollera att du använder pappersstödet.</p> <p>➤➤ <i>Närliggande information:</i> Fylla på papper</p> <p>Kontrollera att det inte finns bläck på pappersmatarrullarna.</p> <p>➤➤ <i>Närliggande information:</i> Rengöra pappersmatarrullarna</p>
Utskrifterna blir vågiga i sidled.	<p>(Windows)</p> <p>Välj fliken Avancerat, klicka på Övriga utskriftsalternativ och därefter Avancerade färginställningar i skrivardrivrutinen. Avmarkera kryssrutan Tvåvägsutskrift.</p>

Problem med pappershanteringen

Problem	Lösningar
Maskinen matar inte papper.	<p>Se till att pappersfacket är intryckt helt tills det låses på plats.</p> <p>Se till så att luckan i bak på maskinen är stängd.</p> <p>Om Strömlampa och Varningslampa fortfarande blinkar ➤➤ <i>Närliggande information:</i> <i>Lysdiödsindikeringar för fel och underhåll</i></p> <p>Om pappersfacket är tomt, ladda en ny pappersstapel i pappersfacket.</p> <p>Om det finns papper i pappersfacket säkerställer du att det ligger rätt. Räta ut skrynkligt papper. Det kan hjälpa om du tar ut pappersstapeln, vänder på den och lägger tillbaka den i pappersfacket.</p> <p>Minska mängden papper i pappersfacket och försök igen.</p>

Problem	Lösningar
	Rengör pappersupplökningsrullarna. >> <i>Närliggande information: Rengöra pappersupplökningsrullarna</i>
	Kontrollera att pappret är lämpligt för maskinen. >> <i>Närliggande information: Pappersfackets papperskapacitet</i>
Fotopapper matas inte på rätt sätt.	Fyll på ett extra ark av samma fotopapper i pappersfacket när du skriver ut på fotopapper.
Maskinen matar ut flera sidor.	<ul style="list-style-type: none"> • Kontrollera att papperet har lagts i rätt i pappersfacket. • Ta bort allt papper från facket och bläddra igenom pappersbunten ordentligt innan du lägger tillbaka den i facket. • Se till att du inte trycker in papperet för långt. >> <i>Närliggande information: Fylla på papper</i>
	Se till att luckan för pappersstopp är ordentligt stängd. >> <i>Närliggande information: Skrivarstopp eller pappersstopp</i>
	Se till att bottenplattan i pappersfacket inte är nedsmutsad. >> <i>Närliggande information: Rengör basskivan</i>
Det finns ett pappersstopp.	>> <i>Närliggande information: Skrivarstopp eller pappersstopp</i> Se till att pappersguiderna ställts in för rätt pappersformat.
	Använd inställningar som förhindrar att papper fastnar. För kopiering: >> <i>Närliggande information: Ändra utskriftsalternativen för att förbättra utskriftsresultaten</i> För utskrift: >> <i>Närliggande information: Ändra utskriftsalternativen för att förbättra utskriftsresultaten</i> >> <i>Närliggande information: Förhindra suddiga utskrifter och pappersstopp (Windows)</i>
Pappret fastnar när du använder dubbelsidig utskrift.	Om pappersstopp uppstår ofta vid dubbelsidig utskrift kan det finnas bläck på pappersmatarrullarna. Rengör pappersmatarrullarna. >> <i>Närliggande information: Rengöra pappersmatarrullarna</i>



Närliggande information

- Om du har problem med maskinen

Liknande ämnen:

- Felsökning
- Ej utskrivbart område
- Kontrollera utskriftskvaliteten
- Acceptabla utskriftsmedia
- Rengöra skrivhuvudet från Brother-maskinen
- Rengöra skrivhuvudet med hjälp av Webbaserad hantering
- Rengör skrivhuvudet från datorn (Windows)
- Fylla på papper
- Rengöra maskinens skrivarvals
- Rengöra pappersmatarrullarna
- Rengöra pappersupplökningsrullarna
- Skrivarstopp eller pappersstopp
- Utskriftsinställningar (Windows)
- Förhindra suddiga utskrifter och pappersstopp (Windows)

-
- Rengör basskivan
 - Reducera ljudnivå vid utskrift
 - Ändra pappersformat och papperstyp
 - Byta ut bläckpatronerna
 - Ändra utskriftsalternativen för att förbättra utskriftsresultaten
 - Lysdiodsindikeringar för fel och underhåll
 - Kontrollera utskriftsjusteringen med Webbaserad hantering
 - Pappersfackets papperskapacitet
 - Kontrollera utskriftsjusteringen från Brother-maskinen
-

Övriga problem

- >> Kopieringsproblem
- >> Skanningsproblem
- >> Problem med programvara

Kopieringsproblem

Problem	Lösningar
Svarta märken eller fläckar finns på kopiorna.	Svarta märken eller fläckar på kopiorna orsakas vanligtvis av smuts eller korrigeringsvätska på kopieringsglaset. Rengör kopieringsglaset och den vita plasten ovanför glaset. >> Närliggande information: Rengöra skannern
Kopiorna har inget innehåll.	Kontrollera att du har placerat dokumentet korrekt. >> Närliggande information: Ladda dokument på kopieringsglaset
Anpassa till sida fungerar inte som det ska.	Säkerställ att dokumentet inte ligger snett på kopieringsglaset. Placera dokumentet på nytt och försök igen.
Kopieringshastigheten är för låg.	För att kopiera med normal kvalitet trycker du snabbt på MONO COPY eller COLOUR COPY (ska inte hållas intryckt). Om du håller MONO COPY eller COLOUR COPY intryckt i två sekunder gör maskinen en kopia av bästa kvaliteten, vilket tar längre tid.

Skanningsproblem

Problem	Lösningar
TWAIN- eller WIA-fel visas när du börjar skanna. (Windows)	Kontrollera att Brothers TWAIN- eller WIA-drivrutin har valts som primär källa i skanningsprogrammet. I Nuance™ PaperPort™ 14SE klickar du t.ex. på Skrivbord > Inställningar för inläsning > Välj för att välja Brothers TWAIN-/WIA-drivrutin.
OCR fungerar inte.	Försök att öka skanningsupplösningen.

Problem med programvara

Problem	Lösningar
Det går inte att skriva ut.	Avinstallera drivrutinerna (Windows) och Brother-programvaran och ominstallera den senaste versionen av båda.
"Enheten är upptagen." visas på datorskärmen.	Säkerställ att maskinens lysdioder inte indikerar några fel.

✓ Närliggande information

- [Om du har problem med maskinen](#)

Liknande ämnen:

- [Felsökning](#)
- [Rengöra skannern](#)
- [Ladda dokument på kopieringsglaset](#)
- [Ändra utskriftsalternativen för att förbättra utskriftsresultaten](#)

Nätverksproblem

- [Använda reparationsverktyget för nätverksanslutningar \(Windows\)](#)
- [Kontrollera maskinens nätverksinställningar](#)
- [Om du har problem med maskinens nätverk](#)

Använda reparationsverktyget för nätverksanslutningar (Windows)

Använd reparationsverktyget för nätverksanslutning för att ordna Brother-maskinens nätverksinställningar. Verktyget tilldelar rätt IP-adress och nätmask.

Se till att maskinen är påslagen och ansluten till samma nätverk som datorn.

1. Starta  (**Brother Utilities**) och klicka sedan på rullgardinsmenyn för att välja ditt modellnamn (om det inte redan är valt).
2. Klicka på **Verktyg** i vänster navigationsfält och klicka sedan på **Reparationsverktyg för nätverksanslutningar**.
3. Följ anvisningarna på skärmen.
4. Kontrollera diagnosen genom att skriva ut nätverkskonfigurationsrapporten.



Reparationsverktyget för nätverksanslutningar startar automatiskt om du väljer alternativet **Aktivera reparationsverktyget för nätverksanslutning** i Status Monitor. Högerklicka på Status Monitor-skärmen och klicka sedan på **Andra inställningar > Aktivera reparationsverktyget för nätverksanslutning**. Detta rekommenderas inte när din nätverksadministratör ställt in IP-adressen till statisk, eftersom IP-adressen ändras automatiskt.

Om rätt IP-adress och nätmask inte har tilldelats trots att du har använt reparationsverktyget för nätverksanslutningar, ska du be nätverksadministratören om de här uppgifterna.



Närliggande information

- [Nätverksproblem](#)

Liknande ämnen:

- [Skriva ut nätverkskonfigurationsrapporten](#)
- [Om du har problem med maskinens nätverk](#)

Kontrollera maskinens nätverksinställningar

- [Skriva ut nätverkskonfigurationsrapporten](#)
- [Konfigurera nätverksinställningar](#)

Om du har problem med maskinens nätverk



Kontakta Brothers kundsupport för teknisk hjälp.

Om du har problem med maskinen kan du kontrollera följande ämnen. Du kan åtgärda de flesta problem på egen hand.

Om du behöver mer hjälp går du till din modells **Vanliga frågor & felsökning**-sida på support.brother.com.

>> [Jag kan inte slutföra konfigurationen av den trådlösa nätverksinstallationen](#)

>> [Min Brother-maskin kan inte skriva ut eller skanna via nätverket](#)

>> [Jag vill kontrollera att nätverksenheterna fungerar som avsett](#)

Jag kan inte slutföra konfigurationen av den trådlösa nätverksinstallationen

Stäng av din trådlösa router och sätt på den igen. Försök sedan att konfigurera de trådlösa inställningarna igen. Följ anvisningarna nedan om du inte kan lösa problemet:

Undersök problemet med hjälp av WLAN-rapport.

Orsak	Åtgärd	Gränssnitt
Dina säkerhetsinställningar (SSID/nätverksnyckel) är felaktiga.	Kontrollera säkerhetsinställningarna med hjälp av Hjälp för trådlös inställning . För mer information och för att hämta verktyget, går du till din modells sida för Nerladdningar på support.brother.com . Välj och kontrollera att du använder de korrekta säkerhetsinställningarna. <ul style="list-style-type: none">- Se anvisningarna som medföljer åtkomstpunkten/routeren för trådlöst LAN för information om hur du hittar säkerhetsinställningarna.- Tillverkarens namn eller modellnumret för åtkomstpunkten/routeren för trådlöst LAN kan utgöra standardsäkerhetsinställningen.- Konsultera tillverkaren av åtkomstpunkten/routeren, din Internetleverantör eller din nätverksadministratör.	Trådlöst
Din Brother-maskins MAC-adress tillåts inte.	Kontrollera att Brother-maskinens MAC-adress tillåts i filtret.	Trådlöst
Din åtkomstpunkt/router för trådlöst LAN är i dolt läge (sänder inte SSID).	<ul style="list-style-type: none">• Ange korrekt SSID-namn eller nätverksnyckel manuellt.• Kontrollera SSID-namnet eller nätverksnyckeln i anvisningarna som medföljer åtkomstpunkten/routeren för trådlöst LAN och konfigurera om den trådlösa nätverksinstallationen.	Trådlöst

För Windows

Om din trådlösa anslutning har avbrutits och du har kontrollerat och provat allt som föreslås ovan rekommenderar vi att du använder reparationsverktyget för nätverksanslutningar.

Min Brother-maskin kan inte skriva ut eller skanna via nätverket

Om du inte längre kan skriva ut eller skanna via nätverket trycker du på  (Wi-Fi) och **COLOUR COPY** samtidigt för att starta om Wi-Fi.

Orsak	Åtgärd	Gränssnitt
Din säkerhetsprogramvara blockerar maskinens åtkomst till nätverket. (Funktionen för nätverksskanning fungerar inte.)	<ul style="list-style-type: none">• Windows Konfigurera säkerhets-/brandsväggsprogram från tredje part för att tillåta nätverksskanning. Ange informationen nedan för att lägga till port 54925 för nätverksskanning:<ul style="list-style-type: none">- Under Namn: Ange en beskrivning. t.ex. Brother nätskanning.	Trådlöst

Orsak	Åtgärd	Gränssnitt
	<ul style="list-style-type: none"> - Under Portnummer: Ange 54925. Ange 137. Ange 161. - Under Protokoll: UDP väljs. <p>Se bruksanvisningen som följde med din säkerhets-/brandvägg-sprogramvara från tredje part eller kontakta programvarutillverkaren.</p> <ul style="list-style-type: none"> • Mac (Brother iPrint&Scan) <p>I menyfältet Finder klickar du på Gå > Program och dubbelklickar sedan på Brother iPrint&Scan-ikonen. Fönstret Brother iPrint&Scan visas. Klicka på knappen Välj din maskin, och följ sedan anvisningarna på skärmen för att välja din nätverksmaskin igen.</p>	
Din säkerhetsprogramvara blockerar maskinens åtkomst till nätverket.	<p>Viss säkerhetsprogramvara kan blockera åtkomst utan att visa en varningsdialog, trots att installationen är korrekt.</p> <p>Information om hur du tillåter åtkomst finns i anvisningarna för säkerhetsprogramvaran. Du kan även fråga programvarutillverkaren.</p>	Trådlöst
Din Brother-maskin har inte tilldelats en tillgänglig IP-adress.	<ul style="list-style-type: none"> • Bekräfta IP-adressen och nätmasken. Kontrollera att både IP-adressen och nätmasken för datorn och skannern är korrekta och i samma nätverk. Mer information om hur du verifierar IP-adressen och nätmasken får du från nätverksadministratören. • Windows Bekräfta IP-adressen och nätmasken med reparationsverktyget för nätverksanslutningar. • Mac Kontrollera dina nätverksenheter genom att använda pingkommandot. För mer information om hur du bekräftar dina nätverksinställningar >> <i>Närliggande information: Kontrollera nätverksenheter med hjälp av Ping-kommandot.</i> 	Trådlöst
Det misslyckade utskriftsjobbet finns kvar i datorns utskriftskö. (Windows)	<ul style="list-style-type: none"> • Radera det misslyckade utskriftsjobbet om det finns kvar i datorns utskriftskö. • I annat fall dubbelklickar du på skrivarikonen i följande mapp och avbryter alla dokumentutskrifter: <ul style="list-style-type: none"> - Windows 10, Windows Server 2016 och Windows Server 2019 Klicka på  > Windows-systemet > Kontrollpanelen. Klicka på Visa enheter och skrivare i gruppen Maskinvara och ljud. - Windows 8.1 Flytta musen till det nedre högra hörnet på ditt skrivbord. Klicka på Inställningar > Kontrollpanelen när menyfältet visas. Klicka på Visa enheter och skrivare i gruppen Maskinvara och ljud. - Windows Server 2012 R2 Klicka på Kontrollpanelen i skärmen Start. I gruppen Maskinvara klickar du på Visa enheter och skrivare. - Windows Server 2012 Flytta musen till det nedre högra hörnet på ditt skrivbord. Klicka på Inställningar > Kontrollpanelen när menyfältet visas. Klicka på Visa enheter och skrivare > Skrivare i gruppen Maskinvara. 	Trådlöst

Orsak	Åtgärd	Gränssnitt
	<ul style="list-style-type: none"> - Windows 7 och Windows Server 2008 R2 Klicka på  (Start) > Enheter och skrivare. - Windows Server 2008 Klicka på Start > Kontrollpanelen > Skrivare. - Mac Klicka på Systeminställningar > Skrivare och skannrar. 	
Din Brother-maskin är inte ansluten till det trådlösa nätverket.	Skriv ut WLAN-rapporten och kontrollera felkoden på den.	Trådlöst

Om du har kontrollerat och provat allt som föreslås ovan, men fortfarande inte kan skriva ut eller skanna med Brother-maskinen, så avinstallerar du drivrutinerna (Windows) och Brother-programvaran och ominstallerar den senaste versionen av båda.

Jag vill kontrollera att nätverksenheterna fungerar som avsett

Kontroll	Åtgärd	Gränssnitt
Kontrollera att Brother-maskinen, åtkomstpunkten/routern eller nätverkshubben är på.	Kontrollera följande: <ul style="list-style-type: none"> • Nätkabeln är ordentligt ansluten och Brother-maskinen är på. • Åtkomstpunkten/routern eller hubben är på och dess länkindikering blinkar. • Allt skyddsemballage har tagits bort från skannern. • Bläckpatronerna är korrekt installerade. • Dokumentluckan och luckan för pappersstopp är helt stängda. • Pappret har lagts i på rätt sätt i pappersfacket. 	Trådlöst
Kontrollera att du kan "pinga" Brother-skannern från datorn.	Pinga Brother-maskinen från datorn genom att skriva IP-adressen eller nodnamnet efter Windows-kommandoprompten eller i Mac Terminal-programmet: Pinga <ipaddress> eller <nodename>. <ul style="list-style-type: none"> • Lyckades: Brother-maskinen fungerar korrekt och är ansluten till samma nätverk som datorn. • Lyckades inte: Brother-maskinen är inte ansluten till samma nätverk som datorn. Windows: Fråga administratören om IP-adressen och subnätmasken och använd sedan reparationsverktyget för nätverksanslutning. Mac: Kontrollera att IP-adressen och nätmasken är korrekt angivna.	Trådlöst
Kontrollera att Brother-maskinen är ansluten till det trådlösa nätverket.	Skriv ut WLAN-rapporten och kontrollera felkoden på den.	Trådlöst

Om du har kontrollerat och provat allt som föreslås ovan men fortfarande har problem, se instruktionerna som medföljde åtkomstpunkten/routern för trådlöst LAN för att hitta informationen om SSID (nätverksnamn) och nätverksnyckel (lösenord) och ställ in dem korrekt.

Närliggande information

- [Nätverksproblem](#)
 - [Kontrollera nätverksenheter med hjälp av Ping-kommandot](#)

Liknande ämnen:

- [Skriva ut WLAN-rapporten](#)
- [Skriva ut nätverkskonfigurationsrapporten](#)

-
- Använda reparationsverktyget för nätverksanslutningar (Windows)
 - Rapport om felkoder för trådlöst LAN
-

Kontrollera nätverksenheter med hjälp av Ping-kommandot

Kontrollera IP-adresserna för både dator och Brother-maskin och bekräfta att nätverket fungerar som det ska.

- >> [Konfigurera IP-adressen för din dator \(Windows\)](#)
- >> [Konfigurera IP-adressen för din dator \(Mac\)](#)
- >> [Konfigurera IP-adressen för din Brother-maskin](#)

Konfigurera IP-adressen för din dator (Windows)

1. Gör något av följande:

- Windows 10

Klicka på  > **Windows-systemet** > **Kommandotolken**.

- Windows 8.1

Flytta musen till det nedre högra hörnet på ditt skrivbord. Klicka på **Sök** > **Kommandotolken** när menyfältet visas.

- Windows 7

Klicka på  (**Start**) > **Alla program** > **Tillbehör** > **Kommandotolken**.

2. Skriv in "ipconfig" och tryck sedan på Enter på tangentbordet.

3. Kontrollera värdena för IPv4-adress och nätmask.

4. Skriv in "exit" och tryck sedan på Enter på tangentbordet.

Konfigurera IP-adressen för din dator (Mac)

1. Välj **Systeminställningar** i Apple-menyn.

2. Klicka på **Nätverk** > **Avancerat** > **TCP/IP**.

3. Kontrollera värdena för IPv4-adress och nätmask.

Konfigurera IP-adressen för din Brother-maskin

Skriv ut rapporten om nätverkskonfiguration och kontrollera värdena för IP-adress och nätmask.

```
<IP Settings >
IP Address          192.168.11.250      (set manually)
Subnet Mask        255.255.255.0
IP Gateway         192.168.100.200
Boot Method        STATIC
Boot Tries         3
IP Filter          Disabled
```

Kontrollera IP-adresser för både dator och Brother-maskin. Kontrollera att nätverksadressdelarna är lika. Till exempel, om nätmasken är "255.255.255.0", är det normal att enbart värdadressdelarna skiljer sig.

	Nätverksadress	Värdadress	
IP-adress	192.168.100.	250	Ställ in sista siffergruppen, som motsvarar "0" i nätmasken till 1–254.
Nätmask	255.255.255.	0	Vanligtvis är det inga problem när nätmasken är "255.255.255.0". Använd samma värde för alla datorer.

✓ Närliggande information

- [Om du har problem med maskinens nätverk](#)

Problem med AirPrint

Problem	Lösningar
Min maskin visas inte i listan med skrivare.	Kontrollera att maskinen är på.
	Kontrollera nätverksinställningarna.
	Flytta den mobila enheten närmare den trådlösa åtkomstpunkten/routern eller maskinen.
Det går inte att skriva ut.	Kontrollera att maskinen är på.
	Kontrollera nätverksinställningarna.
Jag försöker att skriva ut ett flersidigt dokument från en iOS-enhet, men BARA den första sidan skrivs ut.	Kontrollera att du har den senaste versionen av operativsystemet.



Närliggande information

- [Om du har problem med maskinen](#)

Kontrollera maskininformation

1. Starta Brother Mobile Connect på din mobila enhet.
2. Tryck på modellnamnet upptill på skärmen.
3. Tryck på **Alla inställningar för enheten**.
Webbaserad hantering visas.
4. Om så krävs skriver du in lösenordet i **Login (Logga in)**-fältet och trycker därefter på **Login (Logga in)**.



Standardlösenordet för att hantera maskinens inställningar finns på baksidan av maskinen märkt med texten "Pwd".

5. Gå till navigeringsmenyn och tryck sedan på **General (Allmänt) > Maintenance Information (Underhållsinformation)**.



Starta från ☰ om navigeringsmenyn inte visas på skärmens vänstra sida.

6. Kontrollera din Brother-maskins serienummer, version på firmware och sidräknare.



Du kan även kontrollera Brother-maskinens serienummer och version på firmware i kontrollarket.



Närliggande information

- [Felsökning](#)

Liknande ämnen:

- [Få åtkomst till Webbaserad hantering](#)
- [Kontrollera utskriftskvaliteten](#)
- [Brother Mobile Connect](#)

Återställa maskinen

Följande återställningsfunktioner är tillgängliga.

>> [Återställning av maskin](#)

>> [Nätverk](#)

>> [Alla inställningar](#)

Återställning av maskin

Du kan återställa alla maskininställningar som du ändrat, exempelvis datum och tid.

1. Tryck samtidigt på  (**STOP**) och **MONO COPY**.

Strömlampa, **Varningslampa** och **Bläcklampa** tänds i en sekund och sedan börjar **Varningslampa** blinka.

2. Håll **MONO COPY** intryckt i två sekunder.
3. Vänta tills maskinen startar om och strömlysdioden tänds innan du kopplar ur maskinen från strömkällan.

Nätverk

Återställ skrivarservers fabriksinställningar (inklusive information om lösenord och IP-adress).

1. Tryck samtidigt på  (**Wi-Fi**) och  (**STOP**).

Strömlampa, **Varningslampa** och **Bläcklampa** tänds i en sekund och sedan börjar **Wi-Fi-lampa** att blinka.

2. Håll **COLOUR COPY** intryckt i två sekunder.
3. Vänta tills maskinen startar om och strömlysdioden tänds innan du kopplar ur maskinen från strömkällan.

Alla inställningar

Använd den här återställningsfunktionen för att återställa maskinens alla inställningar till fabriksinställningarna.

Brother rekommenderar att du utför denna funktion när du ska göra dig av med maskinen.

1. Tryck samtidigt på  (**STOP**) och **MONO COPY**.

Strömlampa, **Varningslampa** och **Bläcklampa** tänds i en sekund och sedan börjar **Varningslampa** blinka.

2. Håll **COLOUR COPY** intryckt i två sekunder.
3. Vänta tills maskinen startar om och strömlysdioden tänds innan du kopplar ur maskinen från strömkällan.



Närliggande information

- [Felsökning](#)

Rutinunderhåll

- Byta ut bläckpatronerna
- Rengöra Brother-maskinen
- Kontrollera Brother-maskinen
- Kontrollera utskriftsjusteringen från Brother-maskinen
- Kontrollera utskriftsjusteringen med Webbaserad hantering
- Ändra utskriftsalternativen för att förbättra utskriftsresultaten
- Packa och frakta maskinen

Byta ut bläckpatronerna

Brother-maskinen är utrustad med en bläckpunktsräknare. Bläckpunktsräknaren håller automatiskt reda på hur mycket bläck som finns kvar i de fyra bläckpatronerna. När maskinen märker att bläcket i en bläckpatron är på väg att ta slut tänds eller blinkar LED-lamporna.

Det finns en liten mängd bläck kvar i bläckpatronen trots att maskinen anger att den behöver bytas.

⚠ VAR FÖRSIKTIG

Skölj omedelbart om du får bläck i ögonen. Ögonen kan bli röda eller inflammerade om de inte sköljs. Om du märker av något onormalt ska du kontakta läkare.

VIKTIGT

Vi rekommenderar att du använder originaltillbehör från Brother för att säkerställa stabil utskriftskvalitet och -prestanda. Även om inte alla icke-originaltillbehör leder till kvalitetsproblem är det möjligt att vissa kan påverka utskriftskvaliteten negativt eller orsaka maskinfel. Brother kan ta ut en avgift för reparation av maskinen om det bevisas att icke-originaltillbehör orsakade skadan, även om maskinen fortfarande täcks av garantin.

1. Öppna bläckpatronsluckan (1).

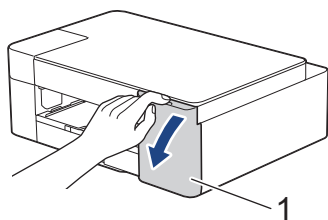

2. Tryck på frigöringsspaken för att lossa bläckpatronen och ta ut bläckpatronen ur maskinen enligt bilden.

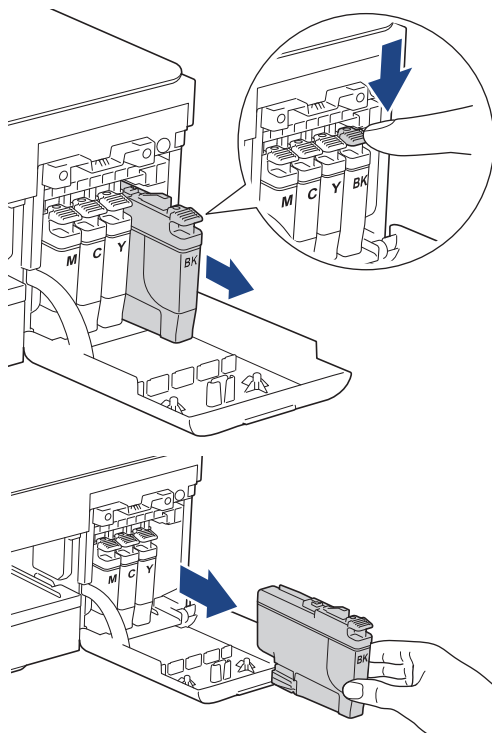

3. Öppna den nya bläckpatronens förpackning och ta ut bläckpatronen.

VIKTIGT

Vidrör INTE området som är markerat med (1) på patronen. Det kan leda till att maskinen inte kan identifiera patronen.

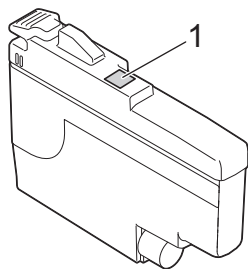

4. Installera bläckpatronen enligt den riktning som pilen på etiketten anger.

Varje färg har sin bestämda plats.

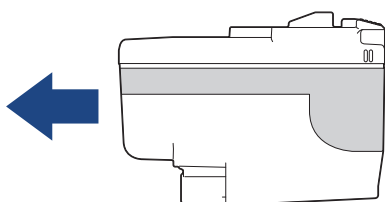

5. Tryck försiktigt på området som är märkt med "PUSH" tills bläckpatronen hamnar på plats, och stäng därefter bläckpatronsluckan.

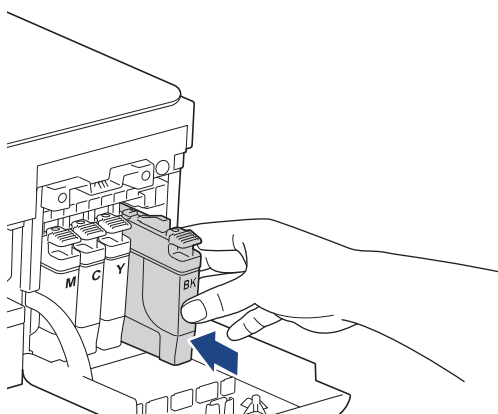

Maskinen nollställer bläckpunktsräknaren.



Om maskinen inte detekterar bläckpatronen när du har installerat den ska du kontrollera att bläckpatronen är korrekt installerad. Ta ut bläckpatronen och installera den igen långsamt och ordentligt tills den låser fast.

VIKTIGT

- SKAKA INTE bläckpatronerna. Om du spiller bläck på huden eller kläderna ska du omedelbart tvätta bort det med tvål eller rengöringsmedel.
- Ta INTE ut bläckpatroner om du inte måste byta ut dem, annars vet inte maskinen hur mycket bläck som finns kvar i kassetten.
- Rör INTE bläckpatronöppningarna eftersom du kan få bläck på huden.
- Använd oöppnade bläckpatroner före sista förbrukningsdag som anges på förpackningen.
- Ta INTE isär eller fingra på bläckpatronen eftersom den kan börja läcka.



Närliggande information

- Rutinunderhåll

Liknande ämnen:

- Lysdiodsindikeringar för fel och underhåll
- Pappershanterings- och utskriftsproblem

Rengöra Brother-maskinen

- [Rengöra skannern](#)
- [Rengöra skrivhuvudet från Brother-maskinen](#)
- [Rengöra skrivhuvudet med hjälp av Webbaserad hantering](#)
- [Rengör skrivhuvudet från datorn \(Windows\)](#)
- [Rengöra maskinens utsida](#)
- [Rengöra maskinens skrivarvals](#)
- [Rengöra pappersmatarrullarna](#)
- [Rengör basskivan](#)
- [Rengöra pappersupplökningsrullarna](#)

Rengöra skannern

1. Dra ut maskinens nätkabel ur eluttaget.
2. Lyft på maskinens lock (1). Rengör kopieringsglaset (2) och den vita plasten (3) med en mjuk, luddfri trasa som fuktats med vatten.

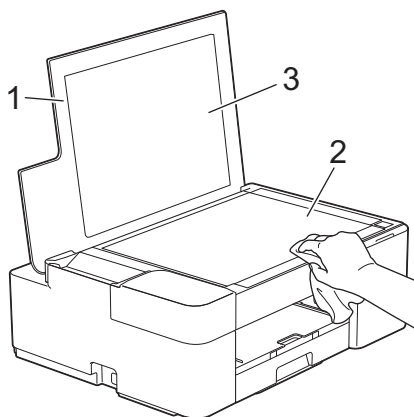

Om du känner smuts eller skräp rengör du glaset en gång till. Du kan behöva upprepa rengöringsprocessen tre till fyra gånger. Gör en kopia efter varje rengöring för att testa.



Närliggande information

- [Rengöra Brother-maskinen](#)

Liknande ämnen:

- [Övriga problem](#)

Rengöra skrivhuvudet från Brother-maskinen

För att upprätthålla en bra utskriftskvalitet rengör maskinen skrivhuvudet automatiskt när det behövs. Du kan starta rengöringsprocessen manuellt om du får problem med utskriftskvaliteten.

- Rengör skrivhuvudet om en horisontell linje eller tomma textrader skrivs ut i bilder eller text. Beroende på problemfärgen väljer du att rengöra endast svart eller alla de fyra färgerna samtidigt.
- Rengöring av skrivhuvudet förbrukar bläck.
- Rengöring alltför ofta leder till onödig bläckförbrukning.

VIKTIGT

Vidrör INTE skrivhuvudet. Du riskerar att orsaka permanent skada och kan upphäva skrivhuvudets garanti.

1. Tryck samtidigt på  (**STOP**) och  (**Papper**).



Strömlampa, Varningslampa och **Bläcklampa** tänds i en sekund och sedan börjar **Bläcklampa** blinka.

2. Gör något av följande:

- För att rengöra alla fyra färgerna trycker du på **COLOUR COPY**. Efter rengöringen skriver maskinen ut kontrollarket.
- För att rengöra endast svart trycker du på **MONO COPY**. Efter rengöringen skriver maskinen ut kontrollarket.

OBS

Om du rengör skrivhuvudet flera gånger och utskriften inte förbättras försöker du med den särskilda rengöringsmetoden. Den särskilda rengöringsmetoden använder mest kraft vid rengöringen av skrivhuvudena, men förbrukar även mest bläck.

1. Tryck samtidigt på  (**STOP**) och  (**Papper**).
2. Håll **MONO COPY** och **COLOUR COPY** intryckta samtidigt i fem sekunder.
Maskinen börjar rengöra sig.



- Den särskilda rengöringsmetoden kräver en stor mängd bläck för att rengöra skrivhuvudet.
- Använd bara den särskilda rengöringsmetoden om du tidigare har rengjort skrivhuvudet flera gånger utan att utskriftskvaliteten blivit bättre.
- Du kan även rengöra skrivhuvudet från din dator.



Närliggande information

- [Rengöra Brother-maskinen](#)

Liknande ämnen:

- [Pappershanterings- och utskriftsproblem](#)
- [Rengöra skrivhuvudet med hjälp av Webbaserad hantering](#)
- [Rengör skrivhuvudet från datorn \(Windows\)](#)

Rengöra skrivhuvudet med hjälp av Webbaserad hantering

För att upprätthålla en bra utskriftskvalitet rengör maskinen skrivhuvudet automatiskt när det behövs. Du kan starta rengöringsprocessen manuellt om du får problem med utskriftskvaliteten.

1. Starta Brother Mobile Connect på din mobila enhet.
2. Tryck på modellnamnet upptill på skärmen.
3. Tryck på **Alla inställningar för enheten**.
Webbaserad hantering visas.
4. Om så krävs skriver du in lösenordet i **Login (Logga in)**-fältet och trycker därefter på **Login (Logga in)**.



Standardlösenordet för att hantera maskinens inställningar finns på baksidan av maskinen märkt med texten "PwD".

5. Gå till navigeringsmenyn och tryck sedan på **General (Allmänt) > Print Head Cleaning (Rengöring av skrivhuvudet)**.



Starta från ☰ om navigeringsmenyn inte visas på skärmens vänstra sida.

6. Välj alternativet **Normal**, **Strong (Stark)** eller **Strongest (Starkaste)** för den rengöringsstyrka du vill ha. Alternativet **Special** använder mest kraft vid rengöringen av skrivhuvudet, men förbrukar även mest bläck.
7. Tryck på **Start**.



- Alternativet **Special** kräver en stor mängd bläck för att rengöra skrivhuvudet.
- Använd endast alternativet **Special** om du tidigare har använt alternativet **Strongest (Starkaste)** och utskriftskvaliteten inte förbättrades.

8. Tryck på **Yes (Ja)**.

Maskinen börjar rengöra sig.



(Windows) Du kan även rengöra skrivhuvudet med hjälp av skrivardrivrutinen.



Närliggande information

- [Rengöra Brother-maskinen](#)

Liknande ämnen:

- [Pappershanterings- och utskriftsproblem](#)
- [Rengöra skrivhuvudet från Brother-maskinen](#)
- [Rengör skrivhuvudet från datorn \(Windows\)](#)
- [Få åtkomst till Webbaserad hantering](#)
- [Brother Mobile Connect](#)

Rengör skrivhuvudet från datorn (Windows)

För att upprätthålla en bra utskriftskvalitet rengör maskinen skrivhuvudet automatiskt när det behövs. Du kan starta rengöringsprocessen manuellt om du får problem med utskriftskvaliteten.

1. Gör något av följande:

- För Windows 10, Windows Server 2016 och Windows Server 2019

Klicka på  > **Windows-systemet** > **Kontrollpanelen**. I gruppen **Maskinvara och ljud** klickar du på **Visa enheter och skrivare**.

- För Windows 8.1

Flytta musen till det nedre högra hörnet på ditt skrivbord. Klicka på **Inställningar** när menyfältet visas och klicka sedan på **Kontrollpanelen**. I gruppen **Maskinvara och ljud** klickar du på **Visa enheter och skrivare**.

- För Windows Server 2012 R2

Klicka på **Kontrollpanelen** på **Start**-skärmen. Klicka på **Maskinvara** i gruppen **Visa enheter och skrivare**.

- För Windows Server 2012

Rör musen till det nedre vänstra hörnet på ditt skrivbord. Klicka på **Inställningar** när menyfältet visas och klicka sedan på **Kontrollpanelen**. Klicka på **Maskinvara** i gruppen **Visa enheter och skrivare**.

- För Windows 7 och Windows Server 2008 R2

Klicka på  (**Start**) > **Enheter och skrivare**.

- För Windows Server 2008

Klicka på  (**Start**) > **Kontrollpanelen** > **Maskinvara och ljud** > **Skrivare**.

2. Högerklicka på ikonen **Brother XXX-XXXX Printer** (där XXX-XXXX är namnet på din modell) och välj sedan **Utskriftsinställningar**. Om alternativen för skrivardrivrutinen visas ska du välja din skrivardrivrutin.

Dialogrutan för skrivardrivrutinen visas.

3. Klicka på fliken **Underhåll**.

4. Välj ett av följande alternativ:

Alternativ	Beskrivning
Kontrollera utskriftskvalitet...	Används för att skriva ut en testsida för att kontrollera utskriftskvaliteten.
Rengöring av skrivhuvud...	Används för att starta en manuell rensning av skrivhuvudet. Välj om det uppstår en linje eller vita luckor i texten eller på bilden på testsidan.

5. Gör något av följande:

- Klicka på **Kontrollera utskriftskvalitet...** om du valde alternativet **Start**.

Maskinen skriver ut testsidan.

- Om du har valt alternativet **Rengöring av skrivhuvud...**, välj **Endast svart**, **Endast färg**, eller **Alla** för rengöringstyp och klicka sedan på **Nästa**.

6. Välj alternativet **Enkel**, **Mellan**, eller **Djup** för rengöringsstyrka och klicka sedan på **Nästa**.

7. Klicka på **Start**.

Maskinen börjar rengöra sig.



Närliggande information

- [Rengöra Brother-maskinen](#)

Liknande ämnen:

- Pappershanterings- och utskriftsproblem
 - Rengöra skrivhuvudet från Brother-maskinen
 - Rengöra skrivhuvudet med hjälp av Webbaserad hantering
-

Rengöra maskinens utsida

VIKTIGT

- Rengöring med flyktiga vätskor som thinner eller tvättbensin kan skada maskinens utvändiga yta.
- Använd INTE rengöringsmedel som innehåller ammoniak.
- Rengör INTE kontrollpanelen med isopropylalkohol. Panelen kan spricka.

1. Om stödfliken är öppen ska du stänga den och sedan stänga pappersstödet.
2. Dra ut pappersfacket (1) helt ur maskinen.

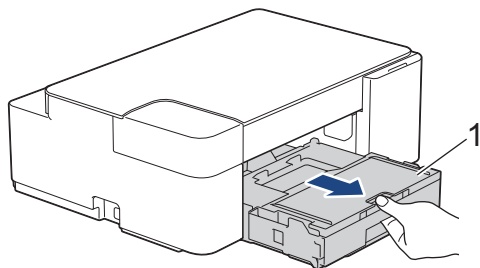

3. Avlägsna damm genom att torka maskinens utsida med en torr, luddfri trasa.

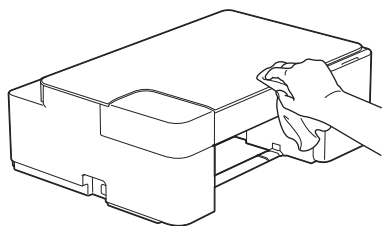

4. Öppna pappersutmatningsfackets lock och ta bort allt som eventuellt har fastnat i pappersfacket.

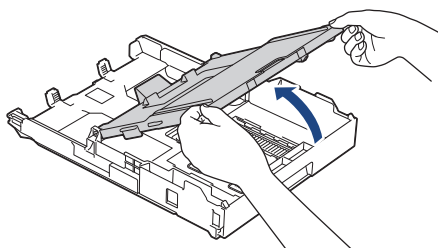

5. Avlägsna damm genom att torka pappersfackets in- och utsida med en torr och luddfri trasa.

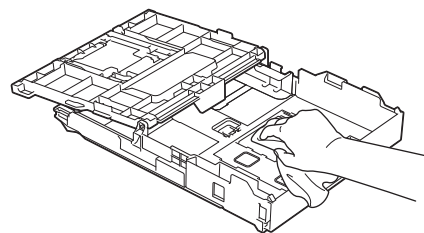

6. Stäng pappersutmatningsfackets lock och tryck långsamt in pappersfacket helt och hållet i maskinen.



Närliggande information

- [Rengöra Brother-maskinen](#)

Rengöra maskinens skrivarvals

⚠ VARNING

⚡ Koppla ur maskinen från eluttaget innan du rengör skrivarvalsen för att undvika elektriska stötar.

1. Dra ut maskinens nätkabel ur eluttaget.
2. Om stödfliken är öppen ska du stänga den och sedan stänga pappersstödet.
3. Dra ut pappersfacket (1) helt ur maskinen.

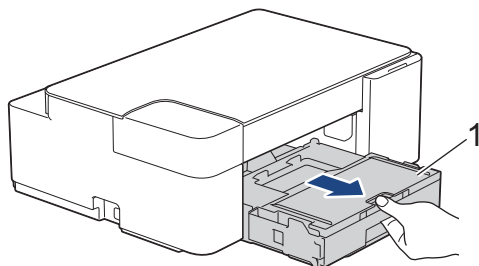

4. Rengör maskinens skrivarvals (1) och området kring det och torka bort bläck som stänkt med en torr, mjuk och luddfri trasa.

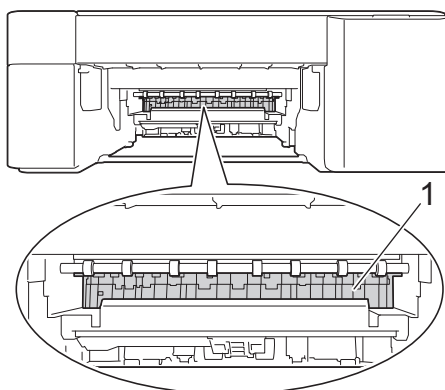

5. Tryck långsamt in pappersfacket helt i maskinen.
6. Anslut nätkabeln igen.

✓ Närliggande information

- [Rengöra Brother-maskinen](#)

Liknande ämnen:

- [Pappershanterings- och utskriftsproblem](#)

Rengöra pappersmatarrullarna

Om det finns bläck eller pappersdam på pappersmatarrullarna kan det orsaka problem med pappersmatningen.

⚠ VARNING

⚡ Koppla ur maskinen från eluttaget innan du rengör pappersmatarrullarna för att undvika elstötar.

1. Dra ut maskinens nätkabel ur eluttaget.
2. Om stödfliken är öppen ska du stänga den och sedan stänga pappersstödet.
3. Dra ut pappersfacket (1) helt ur maskinen.

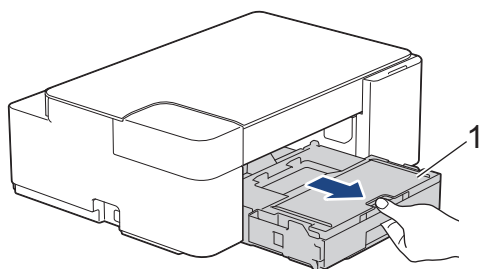

4. Rengör pappersmatarrullarnas fram- och baksida (1) med en mjuk luddfri trasa som fuktats med vatten. Rengör från sida till sida. När du har rengjort rullarna torkar du bort all fukt med en torr, mjuk och luddfri trasa.

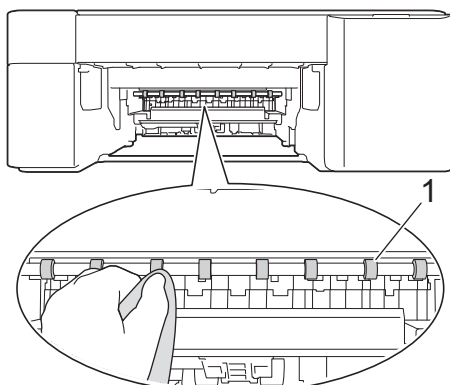

5. Tryck långsamt in pappersfacket helt i maskinen.
6. Anslut nätkabeln igen.



Använd inte maskinen igen förrän rullarna är torra. Om du använder maskinen innan rullarna är torra kan det orsaka problem med pappersmatningen.



Närliggande information

- [Rengöra Brother-maskinen](#)

Liknande ämnen:

- [Pappershanterings- och utskriftsproblem](#)

Rengör basskivan

Genom att regelbundet rengöra basskivan förhindrar man att maskinen matar ut flera pappersark när det bara finns några få pappersark kvar i facket.

1. Om stödfliken är öppen ska du stänga den och sedan stänga pappersstödet.
2. Dra ut pappersfacket (1) helt ur maskinen.

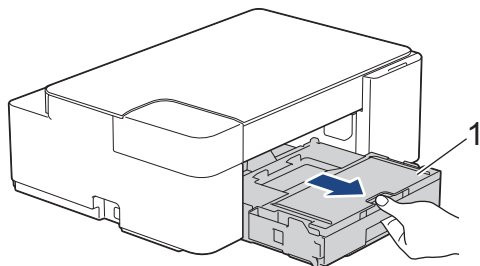

3. Rengör separationsplattan (1) med en mjuk och luddfri trasa som fuktats med vatten. När du har rengjort plattan torkar du bort all fukt med en mjuk, torr och luddfri trasa.

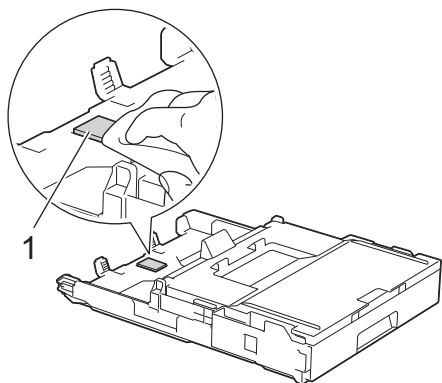

4. Tryck långsamt in pappersfacket helt i maskinen.

✓ Närliggande information

- [Rengöra Brother-maskinen](#)

Liknande ämnen:

- [Pappershanterings- och utskriftsproblem](#)

Rengöra pappersupplökningsrullarna

Regelbunden rengöring av pappersupplökningsrullarna kan förhindra pappersstopp och säkerställa att pappersmatningen sker på rätt sätt.

1. Dra ut maskinens nätkabel ur eluttaget.
2. Om pappersstödet flik (1) är utfällt ska du stänga det och sedan stänga pappersstödet (2).

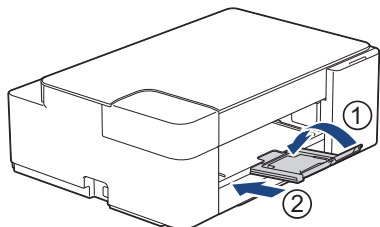

3. Dra ut pappersfacket helt ur maskinen.
4. Rengör pappersupplökningsrullarna (1) med en mjuk och luddfri trasa som fuktats med vatten. Vrid sakta rullarna så att hela ytan rengörs. När du har rengjort rullarna torkar du bort all fukt med en torr, mjuk och luddfri trasa.

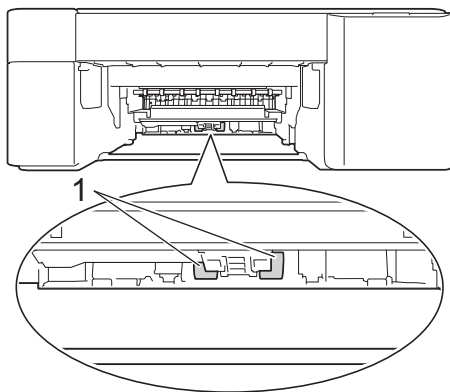

5. Tryck långsamt in pappersfacket helt i maskinen.
6. Anslut nätkabeln igen.

✓ Närliggande information

- [Rengöra Brother-maskinen](#)

Liknande ämnen:

- [Lysdiodsindikeringar för fel och underhåll](#)
- [Pappershanterings- och utskriftsproblem](#)

Kontrollera Brother-maskinen

- [Kontrollera utskriftskvaliteten](#)
- [Övervaka maskinens status från datorn \(Windows\)](#)
- [Övervaka maskinens status med Brother iPrint&Scan \(Windows/Mac\)](#)

Kontrollera utskriftskvaliteten

Om bleka eller randiga färger och text visas eller om text saknas på dina utskrifter, kan det hända att vissa munstycken i skrivarhuvudet är tilltäppta. Skriv ut kontrollbladet och titta på munstyckets kontrollmönster.

1. Tryck samtidigt på  (**STOP**) och  (**Papper**).

Strömlampa, **Varningslampa** och **Bläcklampa** tänds i en sekund och sedan börjar **Bläcklampa** blinka.

2. Tryck på  (**Papper**).

Maskinen skriver ut kontrollarket.

3. Kontrollera kvaliteten på de fyra färgblocken på utskriften.

OK

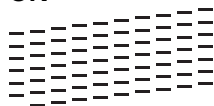

Dålig

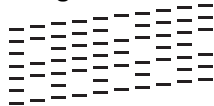

4. Om kvaliteten är dålig rengör du skrivhuvudet. ►► [Närliggande information](#)

VIKTIGT

Vidrör INTE skrivhuvudet. Du riskerar att orsaka permanent skada och kan upphäva skrivhuvudets garanti.



När ett munstycke på skrivhuvudet är tilltäppt ser testutskriften ut så här:



När skrivhuvudets munstycke rengjorts är de horisontella linjerna borta:



Närliggande information

- [Kontrollera Brother-maskinen](#)



Liknande ämnen:

- [Pappershanterings- och utskriftsproblem](#)
- [Rengöra skrivhuvudet från Brother-maskinen](#)

Övervaka maskinens status från datorn (Windows)

Verktøget Status Monitor är ett konfigurerbart programverktøg för övervakning av en eller flera maskiners status. Med det får du omedelbart avisering om fel.

Gör något av följande:

- Dubbelklicka på ikonen  i aktivitetsfältet.
- Starta  (**Brother Utilities**) och klicka sedan på rullgardinsmenyn för att välja ditt modellnamn (om det inte redan är valt). Klicka på **Verktøg** i vänster navigationsfält och klicka sedan på **Status Monitor**.

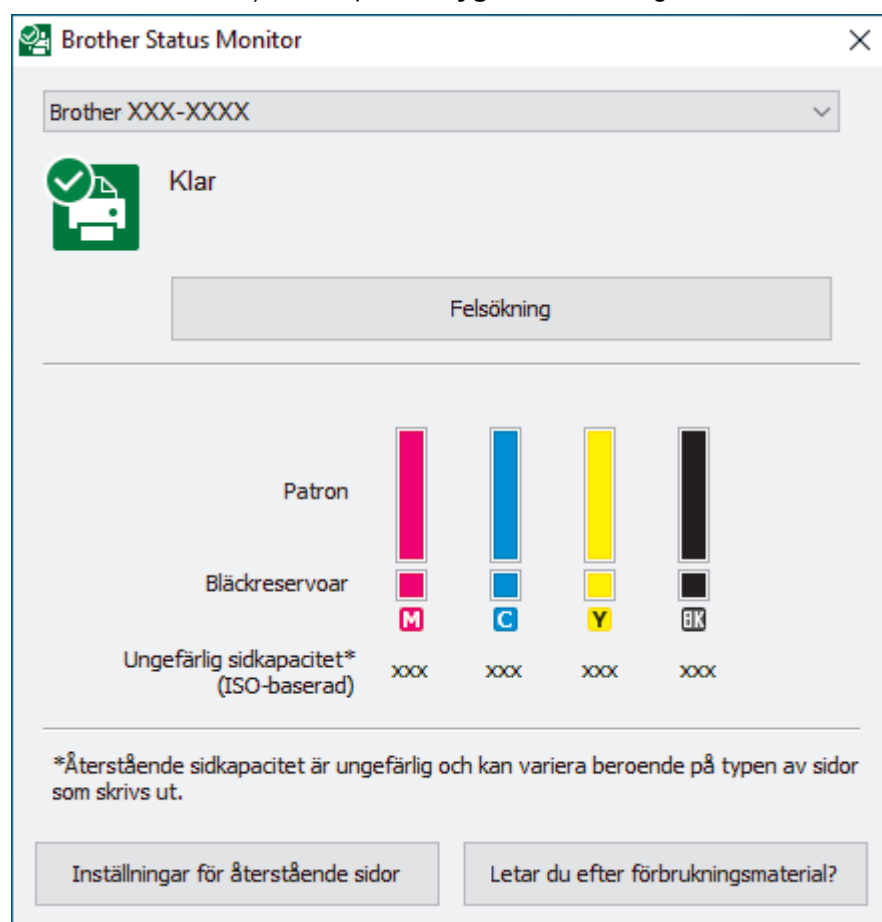

Felsökning

Klicka på knappen **Felsökning** för att öppna webbplatsen för felsökning.

Inställningar för återstående sidor

Klicka på knappen **Inställningar för återstående sidor** för att ändra inställningarna för ungefärligt sidantal.

Letar du efter förbrukningsmaterial?

Klicka på knappen **Letar du efter förbrukningsmaterial?** för mer information om originaldelar från Brother.

Felikoner

Ikon	Beskrivning
	Bläcknivån är låg.
	Bläckpatronen behöver bytas ut.
	Det är ett problem med bläckpatronen.



Närliggande information

- Kontrollera Brother-maskinen
 - Indikatorerna för Status Monitor och vad de innebär (Windows)
 - Stäng av Show Status Monitor (Windows)
 - Stäng av Status Monitor (Windows)

Liknande ämnen:

- Avbryta ett utskriftsjobb (Windows)

Indikatorerna för Status Monitor och vad de innebär (Windows)

När du startar din dator visas ikonen **Brother Status Monitor** i aktivitetsfältet.

- En grön ikon anger normalt beredskapsläge.



- En gul ikon indikerar en varning.



- En röd ikon visar att ett fel har inträffat.



- En grå ikon visar att maskinen är i offline-läge.



Närliggande information

- [Övervaka maskinens status från datorn \(Windows\)](#)

Stäng av Show Status Monitor (Windows)

Med funktionen Show Status Monitor erhåller du information när ett problem uppstår med en enhet som övervakas av datorn. Standardinställningen är **Endast vid utskrift från denna dator**. Stäng av den genom att genomföra följande steg:

1. Högerklicka på ikonen  (**Brother Status Monitor**) eller fönstret och välj sedan alternativet **Inställningar för Status Monitor** och klicka på **Alternativ**.
Fönstret **Alternativ** öppnas.
2. Klicka på fliken **Grundläggande** och välj sedan **Av** för **Visa Status Monitor**.
3. Klicka på **OK**.



Även om Show Status Monitor är avstängd kan du när du vill kontrollera maskinens status genom att visa Status Monitor.



Närliggande information

- [Övervaka maskinens status från datorn \(Windows\)](#)

■ [Hem](#) > [Rutinunderhåll](#) > [Kontrollera Brother-maskinen](#) > [Övervaka maskinens status från datorn \(Windows\)](#) > [Stäng av Status Monitor \(Windows\)](#)

Stäng av Status Monitor (Windows)

1. Högerklicka på ikonen eller fönstret  (**Brother Status Monitor**) och välj sedan **Avsluta**.
2. Klicka på **OK**.

Närliggande information

- [Övervaka maskinens status från datorn \(Windows\)](#)
-

Övervaka maskinens status med Brother iPrint&Scan (Windows/Mac)

Med Brother iPrint&Scan kan du övervaka Brother-maskinens status.

1. Starta Brother iPrint&Scan.

- Windows

Starta  (Brother iPrint&Scan).

- Mac



I menyfältet **Finder** klickar du på **Gå > Program**. Dubbelklicka sedan på iPrint&Scan-ikonen.

Brother iPrint&Scan-skärmen visas.

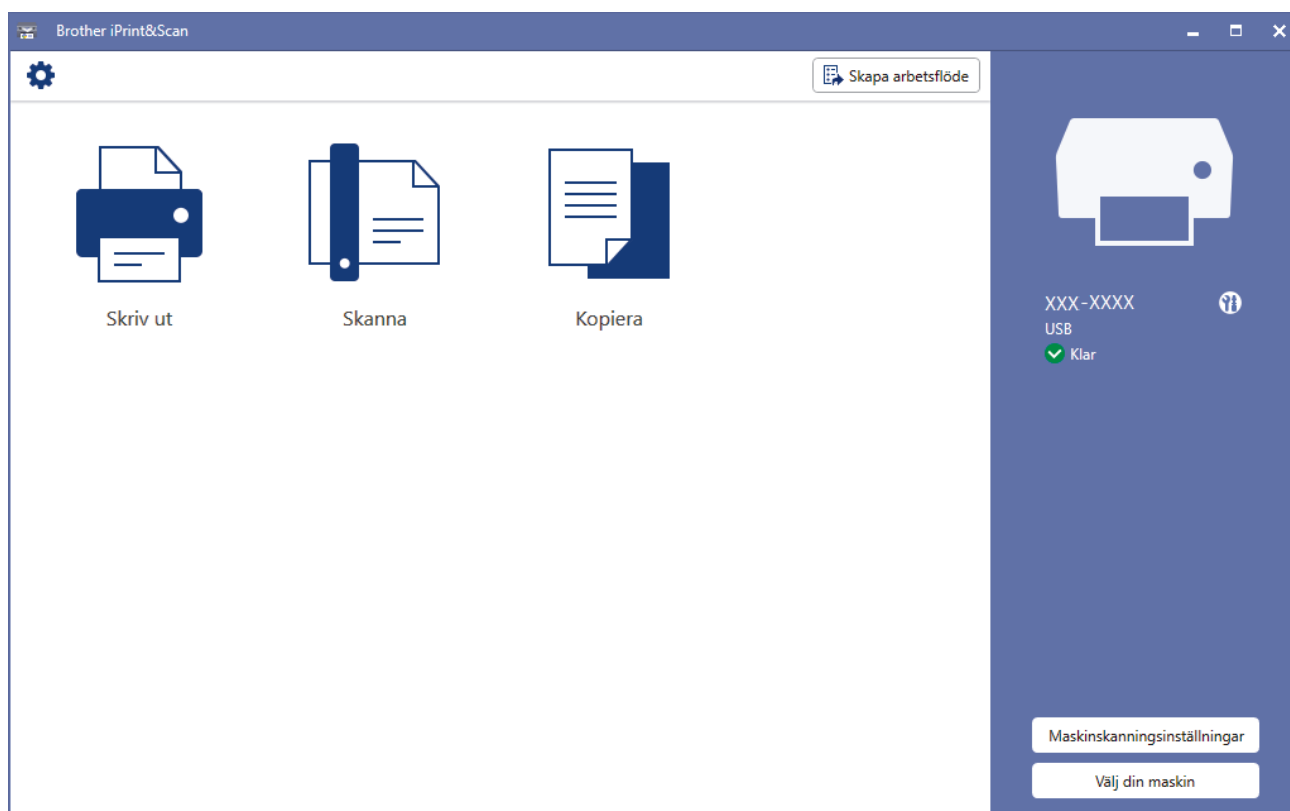
2. Om Brother-maskinen inte är vald klickar du på knappen **Välj din maskin** och väljer sedan modellnamnet i listan. Klicka på **OK**.



Statusikoner

Ikon	Beskrivning
	En grön ikon anger normalt beredskapsläge.
	En gul ikon anger en varning.
	En röd ikon visar att ett fel har inträffat.
	En grå ikon visar att maskinen är i offline-läge.

Felikoner

Ikon	Beskrivning
!	Bläcknivån är låg.
✗	Bläckpatronen behöver bytas ut.
?	Det är ett problem med bläckpatronen.



- Skärmbilden kan variera beroende på versionen av programmet.
- Den återstående mängden bläck är ungefärlig och kan skilja sig från den faktiska mängden återstående bläck.



Närliggande information

- [Kontrollera Brother-maskinen](#)

Liknande ämnen:

- [Brother iPrint&Scan, översikt för Windows och Mac](#)

Kontrollera utskriftsjusteringen från Brother-maskinen

Justera utskriftsjusteringen efter att maskinen har transporterats om texten är suddig eller om bilderna ser bleka ut och minska mörka linjer genom att justera pappersmatningen.

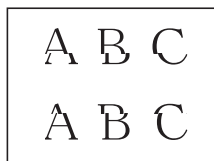

Kontrollera utskriftskvaliteten innan du kontrollerar utskriftsjusteringen. >> [Närliggande information](#)

1. Stäng av maskinen.
2. Håll **MONO COPY** intryckt och sätt på maskinen. Håll sedan **MONO COPY** intryckt tills kontrollarket skrivs ut. **Strömlampa** blinkar och sedan skriver maskinen ut kontrollarket.
3. När **Strömlampa** blinkar långsamt placerar du kontrollarket på kopieringsglaset så att markeringen på kontrollarket är i det nedre högra hörnet.

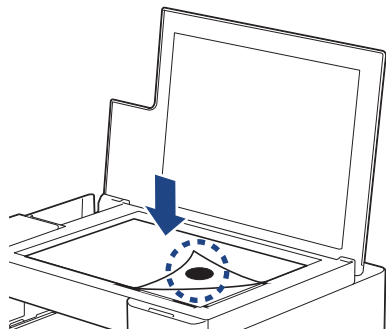

4. Tryck på **MONO COPY** eller **COLOUR COPY**.
Strömlampa blinkar när maskinen börjar skanna och utför automatisk justering.



Omedelbart efter att skanningen har slutförts visar LED-lampan justeringsresultaten:

- När justeringen är OK:
blinkar **Strömlampa** snabbt tre gånger och maskinen återgår till beredskapsläget.
- När det finns ett justeringsfel:
blinkar **Varningslampa** och **Bläcklampa** snabbt tre gånger och maskinen återgår till beredskapsläget.
Du måste prova att göra den här justeringen en gång till från början.

5. Om utskriftskvaliteten inte har förbättrats provar du utskriftsjusteringen igen.



Du kan även kontrollera utskriftsjusteringen från datorn.



Närliggande information

- [Rutinunderhåll](#)

Liknande ämnen:

- [Kontrollera utskriftsjusteringen med Webbaserad hantering](#)
- [Kontrollera utskriftskvaliteten](#)

Kontrollera utskriftsjusteringen med Webbaserad hantering

Justera utskriftsjusteringen efter att maskinen har transporterats om texten är suddig eller om bilderna ser bleka ut och minska mörka linjer genom att justera pappersmatningen.

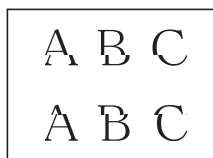
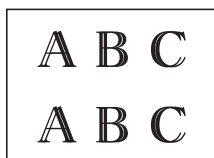

1. Starta Brother Mobile Connect på din mobila enhet.
2. Tryck på modellnamnet upptill på skärmen.
3. Tryck på **Alla inställningar för enheten**.
Webbaserad hantering visas.
4. Om så krävs skriver du in lösenordet i **Login (Logga in)**-fältet och trycker därefter på **Login (Logga in)**.



Standardlösenordet för att hantera maskinens inställningar finns på baksidan av maskinen märkt med texten "**Pwd**".

5. Gå till navigeringsmenyn och tryck sedan på **General (Allmänt) > Alignment (Justering)**.



Starta från ☰ om navigeringsmenyn inte visas på skärmens vänstra sida.

6. Följ anvisningarna på skärmen.



Närliggande information

- [Rutinunderhåll](#)

Liknande ämnen:

- [Få åtkomst till Webbaserad hantering](#)
- [Brother Mobile Connect](#)

Ändra utskriftsalternativen för att förbättra utskriftsresultaten

Om utskrifterna inte ser ut som förväntat ändrar du utskriftsinställningarna på Brother-maskinen för att förbättra utskriftskvaliteten. Utskriftshastigheten kan bli långsammare när du använder dessa inställningar.



- De här instruktionerna möjliggör bättre utskriftsresultat när du använder maskinen för kopiering eller utskrift från mobila enheter.
- Om utskriftskvaliteten är dålig när du skriver ut från datorn ändrar du inställningarna för skrivardrivrutinen.

1. Starta Brother Mobile Connect på din mobila enhet.
2. Tryck på modellnamnet upptill på skärmen.
3. Tryck på **Alla inställningar för enheten**.
Webbaserad hantering visas.
4. Om så krävs skriver du in lösenordet i **Login (Logga in)**-fältet och trycker därefter på **Login (Logga in)**.



Standardlösenordet för att hantera maskinens inställningar finns på baksidan av maskinen märkt med texten "Pwd".

5. Gå till navigeringsmenyn och tryck sedan på **General (Allmänt) > Print Options (Utskriftsalternativ)**.



Starta från ☰ om navigeringsmenyn inte visas på skärmens vänstra sida.

6. Konfigurera inställningarna för **Reduce Smudging (Reducera utsmetat bläck)** om du har problem med smetiga utskrifter eller pappersstopp.
7. Välj **On (På)** för **Enhance Print (Förbättra utskrift)** om du har problem med suddiga utskrifter.
8. Tryck på **Submit (Skicka)**.



Närliggande information

- [Rutinunderhåll](#)

Liknande ämnen:

- [Övriga problem](#)
- [Förhindra suddiga utskrifter och pappersstopp \(Windows\)](#)
- [Utskriftsinställningar \(Windows\)](#)
- [Få åtkomst till Webbaserad hantering](#)
- [Pappershanterings- och utskriftsproblem](#)
- [Brother Mobile Connect](#)

Packa och frakta maskinen

- Använd originalförpackningen när du transporterar maskinen. Luta inte produkten och vänd den inte upp och ner. Skador som uppkommer under transport täcks eventuellt inte av garantin om du inte har packat skannern på rätt sätt.
- Du bör försäkra maskinen på lämpligt sätt hos den transportfirma du anlitar.

VIKTIGT

Det är viktigt att du ser till att skrivhuvudet är "parkerat" efter en utskrift. Lyssna noga innan du stänger av strömmen så att alla mekaniska ljud har tystnat. Om maskinen inte har parkerat skrivhuvudet kan det uppstå utskriftsproblem och eventuella skador på skrivhuvudet.

1. Dra ut maskinens nätkabel ur eluttaget.
2. Lyft på maskinens lock.
3. Dra ut gränssnittskabeln från maskinen om den är ansluten.
4. Stäng maskinens lock.

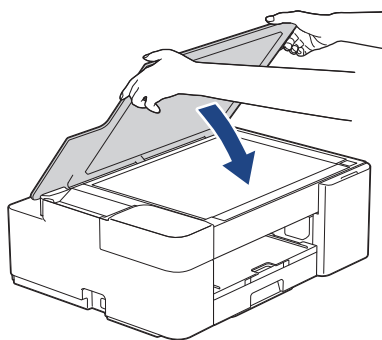

5. Öppna bläckpatronsluckan.
6. Tryck på bläckfrigöringsspaken för att lossa färgpatronen och ta ut färgpatronerna.

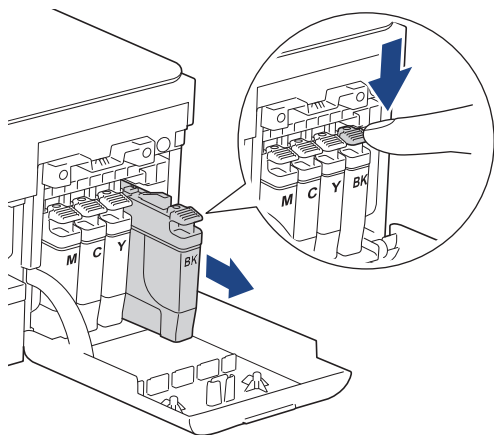

7. Placera maskinen i påsen.

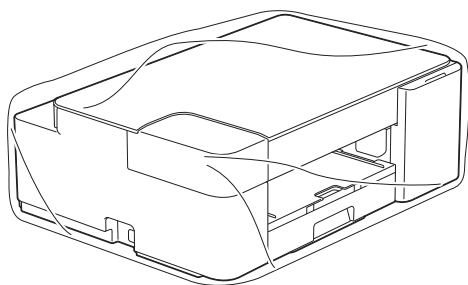

8. Packa maskinen i originalkartongen med originalemballaget så som visas nedan. Placera inte den förbrukade bläckpatronen i kartongen.

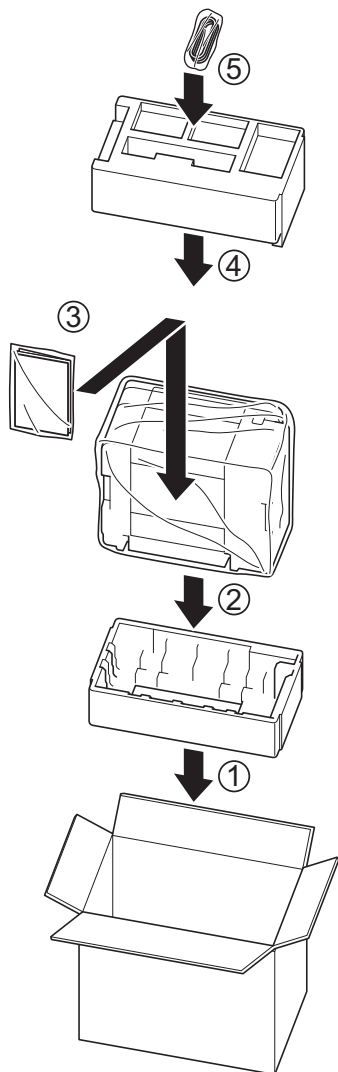

9. Stäng kartongen och tejpa igen den.



Närliggande information

- [Rutinunderhåll](#)

Maskininställningar

Anpassa inställningar och funktioner så att maskinen blir ett effektivare arbetsredskap.

- [Ändra dina maskininställningar med hjälp av Webbaserad hantering](#)
- [Vid strömavbrott \(minneslagring\)](#)

Ändra dina maskininställningar med hjälp av Webbaserad hantering

Webbaserad hantering är en funktion som använder en standardwebbläsare för att hantera din maskin via HTTP (Hyper Text Transfer Protocol) eller HTTPS (Hyper Text Transfer Protocol over Secure Socket Layer).

- [Vad är Webbaserad hantering?](#)
- [Få åtkomst till Webbaserad hantering](#)
- [Ställ in eller ändra ett lösenord för inloggning till webbaserad hantering](#)
- [Allmänna inställningar](#)

Vad är Webbaserad hantering?

Webbaserad hantering är en funktion som använder en standardwebbläsare för att hantera din maskin via HTTP (Hyper Text Transfer Protocol) eller HTTPS (Hyper Text Transfer Protocol over Secure Socket Layer).



- Vi rekommenderar Microsoft Internet Explorer 11/Microsoft Edge för Windows, Safari 10/11 för Mac, Google Chrome™ för Android (4.x eller senare) och Google Chrome™/Safari för iOS (10.x eller senare). Se alltid till att ha JavaScript och cookies aktiverade, oavsett vilken webbläsare du använder.
- Du måste använda TCP/IP-protokollet i nätverket och ha programmerat en giltig IP-adress i skrivarservern och i datorn.

XXX-XXXX brother

Logout

Home

Status

Auto Refresh Interval

General

Print

Scan

Administrator

Online Functions

Network

Status

Device Status

Klar

Automatic Refresh

Off

On

Estimated Ink Level

Cartridge



Internal Ink Reservoir



M C Y BK

Remaining Page Yield

Approximate Page Yield (ISO-based)

xxx xxx xxx xxx

M C Y BK

*The remaining page yields are approximated and may vary depending on the type of pages printed.

Skärmen som visas kan se annorlunda ut än den skärm som visas ovan.



Närliggande information

- [Ändra dina maskininställningar med hjälp av Webbaserad hantering](#)

Få åtkomst till Webbaserad hantering

- Vi rekommenderar Microsoft Internet Explorer 11/Microsoft Edge för Windows, Safari 10/11 för Mac, Google Chrome™ för Android (4.x eller senare) och Google Chrome™/Safari för iOS (10.x eller senare). Se alltid till att ha JavaScript och cookies aktiverade, oavsett vilken webbläsare du använder.
- Standardlösenordet för att hantera maskinens inställningar finns på baksidan av maskinen märkt med texten "Pwd". Vi rekommenderar att du omedelbart ändrar standardlösenordet för att skydda maskinen mot oauktoriserad åtkomst. Du kan även hitta standardlösenordet i konfigurationsrapporten för nätverket.
- Om lösenordet anges felaktigt flera gånger kommer du inte att kunna logga in på ett tag. Spärrinställningarna kan ändras i Webbaserad hantering.
- Upp till åtta datorer eller mobila enheter kan vara inloggade samtidigt i Webbaserad hantering. Om du loggar in en nionde enhet loggas den första enheten ut.
- Vi rekommenderar att du använder HTTPS-säkerhetsprotokollet när du konfigurerar inställningar med hjälp av Webbaserad hantering. Om du använder HTTP när du konfigurerar inställningar med hjälp av Webbaserad hantering ska du följa anvisningarna på skärmen för att växla till en säker HTTPS-anslutning.
- När du använder HTTPS för konfiguration av webbaserad hantering, kommer din webbläsare att visa en varningsdialogruta. För att undvika att varningsdialogrutan visas kan du installera ett självsignerat certifikat för att använda SSL/TLS-kommunikation. ►► *Närliggande information*

>> [Starta från Brother Mobile Connect](#)

>> [Starta från Brother iPrint&Scan \(Windows/Mac\)](#)

>> [Starta från din webbläsare](#)

>> [Starta från Brother Utilities \(Windows\)](#)



Starta från Brother Mobile Connect

Du måste installera och konfigurera Brother Mobile Connect på din mobila enhet.

1. Starta Brother Mobile Connect på din mobila enhet.
2. Tryck på modellnamnet upptill på skärmen.
3. Tryck på **Alla inställningar för enheten**.
Webbaserad hantering visas.
4. Om så krävs skriver du in lösenordet i **Login (Logga in)**-fältet och trycker därefter på **Login (Logga in)**.
5. Om du vill fästa navigeringsmenyn på skärmens vänstra sida trycker du på ☰ och därefter på .

Du kan nu ändra maskinens inställningar.

Starta från Brother iPrint&Scan (Windows/Mac)

1. Starta Brother iPrint&Scan.
 - Windows
Starta  (**Brother iPrint&Scan**).
 - Mac
I menyfältet **Finder** klickar du på **Gå > Program**. Dubbelklicka sedan på iPrint&Scan-ikonen.
Brother iPrint&Scan-skärmen visas.
2. Om Brother-maskinen inte är vald klickar du på knappen **Välj din maskin** och väljer sedan modellnamnet i listan. Klicka på **OK**.
3. Klicka på  (**Maskininställningar**).
4. Klicka på **Alla inställningar**.
Webbaserad hantering visas.

- Om så krävs skriver du in lösenordet i **Login (Logga in)**-fältet och klickar därefter på **Login (Logga in)**.
- Om du vill fästa navigeringsmenyn på skärmens vänstra sida klickar du på ☰ och därefter på ✖.

Du kan nu ändra maskinens inställningar.

Starta från din webbläsare

- Starta webbläsaren.
- Ange "https://maskinens IP-adress" i webbläsarens adressfält (där "maskinens IP-adress" är maskinens IP-adress).

Exempel:

https://192.168.1.2



Om du använder DNS (Domain Name System) eller har aktiverat ett NetBIOS-namn kan du ange ett annat namn som "SharedPrinter" i stället för IP-adressen.

Exempel:

https://SharedPrinter

Om du aktiverar ett NetBIOS-namn kan du också använda nodnamnet.

Exempel:

https://brnxxxxxxxxxxxxx

NetBIOS-namnet anges i nätverkskonfigurationsrapporten.

- Om så krävs skriver du in lösenordet i **Login (Logga in)**-fältet och klickar därefter på **Login (Logga in)**.
- Om du vill fästa navigeringsmenyn på skärmens vänstra sida klickar du på ☰ och därefter på ✖.

Du kan nu ändra maskinens inställningar.

Starta från Brother Utilities (Windows)

- Starta  (**Brother Utilities**) och klicka sedan på rullgardinsmenyn för att välja ditt modellnamn (om det inte redan är valt).
- Klicka på **Verktyg** i vänster navigationsfält och klicka sedan på **Maskininställningar**.
Webbaserad hantering visas.
- Om så krävs skriver du in lösenordet i **Login (Logga in)**-fältet och klickar därefter på **Login (Logga in)**.
- Om du vill fästa navigeringsmenyn på skärmens vänstra sida klickar du på ☰ och därefter på ✖.

Du kan nu ändra maskinens inställningar.

Om du har ändrat protokollinställningarna måste du starta om maskinen när du har klickat på **Submit (Skicka)** för att aktivera konfigurationen.

När du har konfigurerat inställningarna klickar du på **Logout (Logga ut)**.



Närliggande information

- [Ändra dina maskininställningar med hjälp av Webbaserad hantering](#)

Liknande ämnen:

- [Skriva ut nätverkskonfigurationsrapporten](#)
- [Skapa ett självsignerat certifikat](#)
- [Installera det självsignerade certifikatet för Windows-användare med administratörsrättigheter](#)
- [Brother Mobile Connect](#)

Ställ in eller ändra ett lösenord för inloggning till webbaserad hantering

Standardlösenordet för att hantera maskinens inställningar finns på baksidan av maskinen märkt med texten "Pwd". Vi rekommenderar att du omedelbart ändrar standardlösenordet för att skydda maskinen mot oauktoriserad åtkomst.

1. Starta Brother Mobile Connect på din mobila enhet.
2. Tryck på modellnamnet upptill på skärmen.
3. Tryck på **Alla inställningar för enheten**.
Webbaserad hantering visas.
4. Gör något av följande:
 - Ange lösenordet om du tidigare har ställt in ett eget lösenord och tryck på **Login (Logga in)**.
 - Om du inte har ställt in ett eget lösenord tidigare skriver du in standardlösenordet för inloggning och trycker sedan på **Login (Logga in)**.
5. Gå till navigeringsmenyn och tryck sedan på **Administrator (Administratör) > Login Password (Inloggningslösenord)**.



Starta från ☰ om navigeringsmenyn inte visas på skärmens vänstra sida.

6. Följ anvisningarna på skärmen och skriv in ditt lösenord i fältet **Enter New Password (Ange nytt lösenord)**.
7. Skriv in samma lösenord i fältet **Confirm New Password (Bekräfta nytt lösenord)**.
8. Tryck på **Submit (Skicka)**.



Du kan även ändra spärrinställningarna i menyn **Login Password (Inloggningslösenord)**.



Närliggande information

- [Ändra dina maskininställningar med hjälp av Webbaserad hantering](#)

Liknande ämnen:

- [Brother Mobile Connect](#)

Allmänna inställningar

- [Ställa in nedräkning för viloläge](#)
- [Ställ in maskinen så att den stängs av automatiskt](#)
- [Ställ in datum och tid](#)
- [Reducera ljudnivå vid utskrift](#)
- [Ändra utskriftsspråket i rapporterna och arken](#)

Ställa in nedräkning för viloläge

Inställningen för viloläge (eller energisparläge) kan minska energiförbrukningen. När maskinen är i viloläget agerar den som om den vore helt avstängd. Maskinen vaknar och börjar skriva ut när den tar emot ett utskriftsjobb. Använd dessa instruktioner för att ställa in en tidsfördröjning (nedräkning) innan maskinen går in i viloläge.

- Om någon funktion används på maskinen, exempelvis om utskrift begärs, startas timern om.
 - Fabriksinställningen är fem minuter.
1. Starta Brother Mobile Connect på din mobila enhet.
 2. Tryck på modellnamnet upptill på skärmen.
 3. Tryck på **Alla inställningar för enheten**.
Webbaserad hantering visas.
 4. Om så krävs skriver du in lösenordet i **Login (Logga in)**-fältet och trycker därefter på **Login (Logga in)**.



Standardlösenordet för att hantera maskinens inställningar finns på baksidan av maskinen märkt med texten "Pwd".

5. Gå till navigeringsmenyn och tryck sedan på **General (Allmänt) > Sleep Time (Viloläge)**.



Starta från ☰ om navigeringsmenyn inte visas på skärmens vänstra sida.

6. Ange **Sleep Time (Viloläge)**-fältet (1–60).
7. Tryck på **Submit (Skicka)**.



Närliggande information

- [Allmänna inställningar](#)

Liknande ämnen:

- [Ställ in maskinen så att den stängs av automatiskt](#)
- [Få åtkomst till Webbaserad hantering](#)
- [Brother Mobile Connect](#)

Ställ in maskinen så att den stängs av automatiskt

Funktionen Autoavstängning kan minska strömförbrukningen. Ställ in det antal timmar som maskinen ska befinna sig i viloläge innan den automatiskt stängs av. När funktionen är inställd på Av måste du stänga av maskinen manuellt.

För att slå på maskinen när den automatiska avstängningen har stängt av den trycker du på  (STOP).



Maskinen stängs inte av automatiskt när:

- Maskinen är ansluten till ett trådlöst nätverk.
- Wi-Fi är inställt på På.

1. Starta Brother Mobile Connect på din mobila enhet.
2. Tryck på modellnamnet upptill på skärmen.
3. Tryck på **Alla inställningar för enheten**.
Webbaserad hantering visas.
4. Om så krävs skriver du in lösenordet i **Login (Logga in)**-fältet och trycker därefter på **Login (Logga in)**.



Standardlösenordet för att hantera maskinens inställningar finns på baksidan av maskinen märkt med texten "Pwd".

5. Gå till navigeringsmenyn och tryck sedan på **General (Allmänt) > Auto Power Off (Automatisk avstängning)**.



Starta från  om navigeringsmenyn inte visas på skärmens vänstra sida.

6. Tryck på rullgardinsmenyn **Auto Power Off (Automatisk avstängning)** och välj sedan det alternativ du vill ha.
7. Tryck på **Submit (Skicka)**.



Närliggande information

- [Allmänna inställningar](#)

Liknande ämnen:

- [Ställa in nedräkning för viloläge](#)
- [Få åtkomst till Webbaserad hantering](#)
- [Brother Mobile Connect](#)

Ställ in datum och tid

Se till så att datum och tid är korrekt inställda med Webbaserad hantering, så att det stämmer med tiden som används av servern som autentiserar.

1. Starta Brother Mobile Connect på din mobila enhet.
2. Tryck på modellnamnet upptill på skärmen.
3. Tryck på **Alla inställningar för enheten**.
Webbaserad hantering visas.
4. Om så krävs skriver du in lösenordet i **Login (Logga in)**-fältet och trycker därefter på **Login (Logga in)**.



Standardlösenordet för att hantera maskinens inställningar finns på baksidan av maskinen märkt med texten "**Pwd**".

5. Gå till navigeringsmenyn och tryck sedan på **Administrator (Administratör) > Date&Time (Datum och tid)**.



Starta från ☰ om navigeringsmenyn inte visas på skärmens vänstra sida.

6. I fältet **Date (Datum)** anger du datum.
7. I fältet **Time (Tid)** anger du tid.
8. Tryck på **Submit (Skicka)**.



Närliggande information

- [Allmänna inställningar](#)

Liknande ämnen:

- [Få åtkomst till Webbaserad hantering](#)
- [Brother Mobile Connect](#)

Reducera ljudnivå vid utskrift

Inställningen av Tyst läge kan minska utskriftsljudet. När Tyst läge är aktiverat blir utskriftshastigheten långsammare.

Av är fabriksinställningen.

1. Starta Brother Mobile Connect på din mobila enhet.
2. Tryck på modellnamnet upptill på skärmen.
3. Tryck på **Alla inställningar för enheten**.
Webbaserad hantering visas.
4. Om så krävs skriver du in lösenordet i **Login (Logga in)**-fältet och trycker därefter på **Login (Logga in)**.



Standardlösenordet för att hantera maskinens inställningar finns på baksidan av maskinen märkt med texten "**Pwd**".

5. Gå till navigeringsmenyn och tryck sedan på **Print (Skriv ut) > Print (Skriv ut)**.



Starta från ☰ om navigeringsmenyn inte visas på skärmens vänstra sida.

6. Välj **On (På)** (eller **Off**) i alternativet **Quiet Mode (Tyst läge)**.
7. Tryck på **Submit (Skicka)**.



Närliggande information

- [Allmänna inställningar](#)

Liknande ämnen:

- [Pappershanterings- och utskriftsproblem](#)
- [Få åtkomst till Webbaserad hantering](#)
- [Brother Mobile Connect](#)

Ändra utskriftsspråket i rapporterna och arken

Ändra utskriftsspråket i rapporterna och arken vid behov.

Den här funktionen är inte tillgänglig i vissa länder.

1. Starta Brother Mobile Connect på din mobila enhet.
2. Tryck på modellnamnet upptill på skärmen.
3. Tryck på **Alla inställningar för enheten**.
Webbaserad hantering visas.
4. Om så krävs skriver du in lösenordet i **Login (Logga in)**-fältet och trycker därefter på **Login (Logga in)**.



Standardlösenordet för att hantera maskinens inställningar finns på baksidan av maskinen märkt med texten "Pwd".

5. Gå till navigeringsmenyn och tryck sedan på **General (Allmänt) > Local Language (Lokalt språk)**.



Starta från ☰ om navigeringsmenyn inte visas på skärmens vänstra sida.

6. Välj språk i **Local Language (Lokalt språk)** rullgardinsmenyn.
7. Tryck på **Submit (Skicka)**.



Närliggande information

- [Allmänna inställningar](#)

Liknande ämnen:

- [Få åtkomst till Webbaserad hantering](#)
- [Brother Mobile Connect](#)

Vid strömavbrott (minneslagring)

- Dina menyinställningar kommer att lagras permanent så att de inte förloras.
- Tillfälliga inställningar går förlorade.
- Datum och tid måste anges igen.



Närliggande information

- [Maskininställningar](#)
-

Bilaga

- [Specifikationer](#)
- [Specifikationer för förbrukningsmaterial](#)
- [Information om återvunnet papper](#)
- [Brothers hjälp och kundsupport](#)

Specifikationer

- >> Allmänna specifikationer
- >> Specifikation dokumentstorlek
- >> Utskriftsmediaspecifikationer
- >> Kopieringsspecifikation
- >> Skannerspecifikationer
- >> Skrivarspecifikationer
- >> Gränssnittsspecifikationer
- >> Nätverksspecifikationer
- >> Specifikationer för datorkrav

Allmänna specifikationer

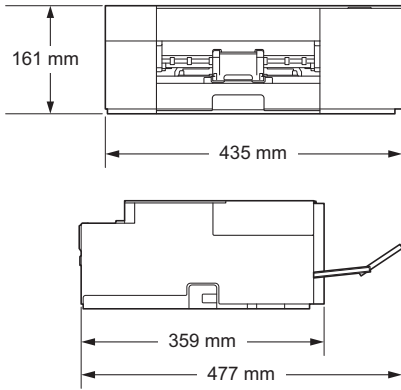
Skrivartyp		Bläckstråle	
Skrivhuvud	Mono	Piezo med 210 munstycken x 1	
	Färg	Piezo med 70 munstycken x 3	
Minneskapacitet		128 MB	
Strömkälla		Växelström 220 till 240 V 50/60 Hz	
Strömförbrukning ¹		DCP-J1200W Kopiering ² : Ca 13 W Beredskap ³ : Ca 2,5 W Viloläge ³ : Ca 0,8 W Avstängt läge ^{3 4} : Ca 0,2 W	
Mått		DCP-J1200W 	
Vikt		DCP-J1200W 6,5 kg	
Ljudnivå	Ljudtryck	Utskrift	56 dB (A) (Ca) ⁵
	Ljudeffektnivå ⁶	Utskrift ⁷	<ul style="list-style-type: none"> • [Mono] LWAd = 6,71 B(A), [Färg] LWAd = 6,41 B(A) (Skrivaren vars sista nio siffror i serienumret är lägre än G1H783787.) • [Mono] LWAd = 6,55 B(A), [Färg] LWAd = 6,27 B(A) (Skrivaren vars sista nio siffror i serienumret är desamma som, eller högre än, G1H783787.)
Temperatur	Vid drift	10 till 35 °C	
	Bästa utskriftskvalitet	20 till 33 °C	
Luftfuktighet	Vid drift	20 till 80 % (utan kondens)	
	Bästa utskriftskvalitet	20 till 80 % (utan kondens)	

- 1 Uppmätt när maskinen ansluts med USB-gränssnitt. Elförbrukningen varierar något beroende på driftsmiljön och slitaget på delarna.
- 2 Vid enkelsidig utskrift, upplösning: standard/dokument: ISO/IEC 24712-utskriftsmönster.
- 3 Mätt i enlighet med IEC 62301 utgåva 2.0.
- 4 Även när maskinen är avstängd slår den regelbundet på sig själv automatiskt för skrivhuvudsunderhåll och därefter stänger den av sig.
- 5 Buller beror på utskriftsförhållandena.
- 6 Uppmätt enligt metoden som beskrivs i DE-UZ 205.
- 7 Utskriftshastighet
DCP-J1200W: 16,0 ipm (mono)/9,0 ipm (färg)
Dessa utskriftshastigheter har uppmätts enligt specifikationen Blue Angel (DE-UZ 205).

Specifikation dokumentstorlek

Dokumentstorlek	Kopieringsglasets bredd	Max. 215,9 mm
	Kopieringsglasets längd	Max. 297 mm

Utskriftsmediaspecifikationer

Pappersinmatning	Pappersfack	Papperstyp ¹	Vanligt papper, papper för bläckstråleskrivare (bestruket papper), glättat papper, återvunnet papper
		Pappersformat	A4, Letter, Executive, A5, A6, Kuvert (C5, Com-10, DL, Monarch), Foto (10 x 15 cm), Foto 2L (13 x 18 cm), Registerkort (13 x 20 cm)
		Maximal papperskapacitet	Upp till 150 ark vanligt 80 g/m ² -papper
Pappersutmatning ¹			Upp till 50 ark vanligt 80 g/m ² -papper (utskrifter matas ut med texten uppåt i utmatningsfacket)

- 1 För glättat papper ska du omedelbart avlägsna alla utskrivna sidor från pappersutmatningsfacket för att undvika utsmetat bläck.

Kopieringsspecifikation

Färg/svartvitt	Ja/Ja
Kopieringsbredd	204 mm ¹
Flera kopior	Upp till 99 sidor
Förstora/förminska	25 % till 400 % (i steg om 1 %) ²
Upplösning	Skriver ut upp till 1 200 × 1 800 dpi

- 1 När du kopierar på papper i formatet A4.
- 2 Vid kopiering med Brother iPrint&Scan Desktop och Brother Mobile Connect.

Skannerspecifikationer

Färg/svartvitt	Ja/Ja
TWAIN-kompatibel	Ja (Windows 7 SP1/Windows 8.1/Windows 10)
WIA-kompatibel	Ja (Windows 7 SP1/Windows 8.1/Windows 10)
Färgdjup	30-bitars färgbehandling (inmatning) 24-bitars färgbehandling (utmatning)
Gråskala	10-bitars färgbehandling (inmatning) 8-bitars färgbehandling (utmatning)

Upplösning	Upp till 19 200 × 19 200 dpi (interpolerad) ^{1 2} Upp till 1 200 × 2 400 dpi (optisk)
Bredd och längd för skanner (Enkelsidigt dokument)	Bredd: Upp till 213,9 mm Längd: Upp till 295 mm

¹ Max. 1200 × 1200 dpi skanning med WIA-drivrutinen i Windows 7 SP1, Windows 8.1 och Windows 10 (upplösning upp till 19 200 × 19 200 dpi kan väljas med skannerverktyget).

² Skanningsintervallet kan minska när skanningsupplösningen ökar.

Skrivarspecifikationer

Upplösning	Upp till 1 200 × 6 000 dpi (endast Windows)
Utskriftsbredd ¹	204 mm Kantfri ² : 210 mm
Kantfri	A4, Letter, A6, Foto (10 x 15 cm), Foto 2L (13 x 18 cm), Registerkort (13 x 20 cm)
Utskriftshastighet	Se din modells sida på din lokala Brother-webbplats.

¹ När du skriver ut på papper i formatet A4.

² När funktionen Kantfri är inställd på PÅ.

Gränssnittsspecifikationer

USB ^{1 2}	Använd en USB 2.0-kabel som inte är längre än 2 m.
Trådlöst LAN	IEEE 802.11b/g/n (infrastrukturläge) IEEE 802.11g/n (Wireless Direct)

¹ Maskinen är utrustad med ett Hi-speed USB 2.0-gränssnitt. Maskinen kan även kopplas till en dator som har ett USB 1.1-gränssnitt.

² USB-portar från tredje part stöds inte.

Nätverksspecifikationer



Du kan ansluta skannern till ett nätverk för att utföra nätverksutskrift och nätverksskanning.

Nätverkssäkerhet (trådlöst)	SSL/TLS (IPPS, HTTPS)
Säkerhet för trådlösa nätverk	SSID (32 tecken), WEP 64/128 bitar, WPA-PSK (TKIP/AES), WPA2-PSK (TKIP/AES)
Stöd för trådlös konfiguration	WPS Ja

Specifikationer för datorkrav

Operativsystem och programfunktioner som stöds

Datorplattform och operativsystemsversion		Datorgränssnitt		Processor	Ledigt utrymme på hårddisken för installation ¹	
		USB ²	WLAN (wifi)		För drivrutiner	För program (inklusive drivrutiner)
Windows operativsystem	Windows 7 SP1 ^{3 4}	Utskrift Skanning		32-bitars (x86) eller 64-bitars (x64) processor	650 MB	1,3 GB
	Windows 8.1 ^{3 4}					

	Windows 10 Home ^{3 4} Windows 10 Pro ^{3 4} Windows 10 Education ^{3 4} Windows 10 Enterprise ^{3 4}				
	Windows Server 2008 ⁵	N/A	Utskrift	50 MB	N/A
	Windows Server 2008 R2 ⁵ Windows Server 2012 Windows Server 2012 R2 Windows Server 2016 Windows Server 2019			64-bitars (x64) processor	
Mac-operativsystem ⁶	macOS v10.14.6 macOS v10.15.x macOS v11	Utskrift Skanning		64-bitars processor	N/A 550 MB

¹ Det krävs en internetanslutning för att installera programvaran om Brother-installationsskivan inte medföljer.

² USB-portar från tredje part stöds inte.

³ För WIA, 1200 x 1200 upplösning. Brother skannerverktyg gör att du kan öka upplösningen till 19200 x 19200 dpi.

⁴ Nuance™ PaperPort™ 14SE har stöd för Windows 7 SP1, Windows 8.1, Windows 10 Home, Windows 10 Pro, Windows 10 Education och Windows 10 Enterprise.

⁵ Windows 7 SP1/Windows Server 2008/Windows Server 2008 R2 stöds av Extend Security Updates till den 10 januari 2023.

⁶ Friskrivning för macOS

AirPrint-kapacitet: Utskrift eller skanning via macOS kräver användning av AirPrint. Mac-drivrutiner tillhandahålls inte för den här maskinen.

För de senaste drivrutinsuppdateringarna går du till din modells **Nerladdningarsida** på support.brother.com.

Alla varumärken, märkes- och produktnamn tillhör respektive företag.



Närliggande information

- [Bilaga](#)

Specifikationer för förbrukningsmaterial

Bläck	Maskinen använder enskilda bläckpatroner i färgerna svart, gul, cyan samt magenta och de är avskilda från skrivhuvudet.
Bläckpatronens livslängd	Första gången en uppsättning bläckpatroner installeras kommer maskinen att fylla på bläckmatningsledningarna för att ge utskrift med hög kvalitet. Processen utförs bara den första gången. När denna process är slutförd kommer de patroner som följer med maskinen att ha en lägre kapacitet än LC424-patroner (cirka 96 % för svart och 64 % för färg ¹). Med efterföljande bläckpatroner kan du skriva ut det specificerade antalet sidor.
Förbrukningsartiklar	<Svart> LC424BK <Gul> LC424Y <Cyan> LC424C <Magenta> LC424M Svart – cirka 750 sidor ¹ Gul, cyan och magenta – cirka 750 sidor ¹

¹ Alla utbytespatroner kommer att ge det ungefärliga sidantal som anges enligt ISO/IEC 24711. För mer information om sidantal, se www.brother.com/pageyield.



Närliggande information

- [Bilaga](#)

Information om återvunnet papper

- Återvunnet papper är av samma kvalitet som originalpapper. Standarder som gäller för modernt återvunnet papper säkerställer att det uppfyller de högsta kvalitetskraven för olika utskriftsprocesser. Bildåtergivningsutrustning från Brother passar för återvunnet papper som uppfyller standarden EN 12281:2002.
- Att köpa återvunnet papper sparar på naturresurserna och främjar cirkulär ekonomi. Papper görs av cellulosafiber från trä. När vi samlar in och återvinner papper förlängs fibrernas livstid så att de håller för flera livscyklar. Resurserna används då på bästa sätt.
- Processen för att producera återvunnet papper är kortare. Fibrerna har redan behandlats så det krävs mindre vatten och energi samt mindre kemikalier.
- Pappersåtervinning har även fördelen att det sparar kol genom att använda pappersprodukter från alternativa deponeringsmetoder såsom soptippar och förbränning. Avfall på soptippar utsöndrar metangas vilket har en kraftfull växthuseffekt.



Närliggande information

- [Bilaga](#)

Brothers hjälp och kundsupport

Om du behöver hjälp med att använda Brother-produkten kan du gå till support.brother.com för att få svar på vanliga frågor och felsökningstips. Du kan även hämta de senaste versionerna av programvaran, drivrutinerna och firmware för att förbättra skannerns prestanda samt användardokumentation där du kan läsa om hur du får ut så mycket som möjligt av din Brother-produkt.

Ytterligare produkt- och supportinformation är tillgänglig från ditt lokala Brother-kontors webbplats. Gå till <https://global.brother/en/gateway> för kontaktinformation till ditt lokala Brother-kontor och för att registrera din nya produkt.



Närliggande information

- [Bilaga](#)
-

brother



SWE
Version B