



Online brukerveiledning

DCP-J1200W

Innholdsfortegnelse

Før du bruker maskinen	1
Definisjoner av merknader	2
Varemerker	3
Merknader om Open Source-lisensiering	4
Kopibeskyttelse og lisens	5
Viktige merknader	6
Innføring i bruk av maskinen	7
Før bruk av maskinen	8
Oversikt over kontrollpanelet	9
LED-mønstre og hva de betyr	11
Få tilgang til Brother Utilities (Windows)	12
Avinstallere Brother-programvaren og driverne (Windows)	13
Plassering av USB-porten på Brother-maskinen	14
Papirhåndtering	15
Legg i papir	16
Legge papir i papirmagasinet	17
Ikke skrivbart område	26
Papirinnstillinger	27
Anbefalte utskriftsmedier	30
Legge i dokumenter	36
Legg dokumenter på skannerglassplaten	37
Område som ikke kan skannes	38
Skriv ut	39
Skrive ut fra datamaskinen (Windows)	40
Skriv ut et fotografi (Windows)	41
Skriv ut et dokument (Windows)	42
Avbryte en utskriftsjobb (Windows)	43
Skriv ut mer enn en side på et enkelt papirark (N i 1) (Windows)	44
Skrive ut som en plakatt (Windows)	45
Skrive ut på begge sider av papiret manuelt (manuell 2-sidig utskrift) (Windows)	46
Skrive ut som et hefte manuelt (Windows)	49
Skrive ut et fargedokument i gråskala (Windows)	51
Forhindre flekker på utskrifter og papirstopp (Windows)	52
Bruke en forhåndsangitt utskriftsprofil (Windows)	53
Endre standardinnstillingene for utskrift (Windows)	56
Utskriftsinnstillinger (Windows)	57
Skrive ut fra datamaskinen (Mac)	61
Skrive ut med Brother iPrint&Scan (Windows/Mac)	62
Skriv ut bilder eller dokumenter med Brother iPrint&Scan (Windows/Mac)	63
Skrive ut mer enn én side på et enkeltark med Brother iPrint&Scan (N i 1) (Windows/Mac)	65
Skriv ut et fargedokument i gråtoner med Brother iPrint&Scan (Windows/Mac)	66
Skrive ut e-postvedlegg	67
Skann	68
Skanne med knappene på Brother-maskinen	69

Skanne med knappene på Brother-maskinen	70
Skanne til en redigerbar tekstfil med OCR	73
Lagre skannede data som e-postvedlegg	74
Webtjenester for skanning på nettverket (Windows 7, Windows 8.1 og Windows 10).....	75
Skanne ut med Brother iPrint&Scan (Windows/Mac).....	79
Skanne fra datamaskinen (Windows)	80
Skann med Nuance™ PaperPort™ 14SE eller andre Windows-programmer.....	81
Skann med Windows Faksing og skanning.....	86
Skanne fra datamaskinen (Mac)	89
Kopi	90
Oversikt over kopiering	91
Kopier dokumenter	92
Kopiere med Brother Mobile Connect.....	93
Kopiere et ID-kort	94
Lage kopier til sideoppsett (N i 1 eller plakat)	95
Kopieringsinnstillinger	97
Nettverk.....	99
Støttede grunnleggende nettverksfunksjoner	100
Konfigurer nettverksinnstillinger	101
Konfigurer nettverksinnstillinger via kontrollpanelet	102
Innstillinger for trådløst nettverk	103
Bruk det trådløse nettverket	104
Bruk Wireless Direct.....	111
Aktiver/deaktiver trådløst LAN	114
Skriv ut WLAN-rapporten	115
Nettverksfunksjoner	118
Skrive ut rapporten for nettverkskonfigurasjon.....	119
Tilbakestille nettverksinnstillingene til fabrikkinnstillinger	120
Brothers styringsverktøy	121
Sikkerhet	122
Før du bruker nettverkssikkerhetsfunksjoner	123
Konfigurer sertifikater for enhetssikkerhet.....	124
Funksjoner for støttede sikkerhetssertifikater.....	125
Trinnvis veiledning for å lage og installere et sertifikat	126
Lage et selvsignert sertifikat.....	127
Lage CSR og installere et sertifikat fra en sertifikatinstans (CA).....	128
Importere og eksportere sertifikatet og privatnøkkelen	132
Behandle flere sertifikater.....	135
Bruke SSL/TLS	136
Introduksjon av SSL/TLS.....	137
Styre nettverksmaskinen på en sikker måte via SSL/TLS.....	140
Skrive ut dokumenter på en sikker måte med SSL/TLS.....	145
Mobile Connect	147
AirPrint	148
Oversikt over AirPrint	149
Før du bruker AirPrint (macOS)	150
Skrive ut med AirPrint.....	151

Skanne ved bruk av AirPrint (macOS)	154
Mopria™ Print Service og Mopria™ Scan	155
Brother Mobile Connect	156
Brother iPrint&Scan for Windows og Mac	157
Oversikt over Brother iPrint&Scan for Windows og Mac	158
Feilsøking	159
LED-indikasjoner om feil og vedlikehold	160
Skriverstopp eller papirstopp	164
Papiret sitter fast inni maskinen	165
Hvis du har problemer med maskinen	167
Papirhåndtering og utskriftsproblemer	168
Andre problemer	174
Nettverksproblemer	175
Problemer med AirPrint	183
Kontrollere informasjon om maskinen	184
Tilbakestille maskinen	185
Rutinemessig vedlikehold	186
Skift blekkassetene	187
Rengjør Brother-maskinen	190
Rengjør skanneren	191
Rengjør skriverhodet fra Brother-maskinen	192
Rengjør skriverhodet med webbasert administrasjon	193
Rengjør skrivehodet fra datamaskinen (Windows)	194
Rengjøre maskinen utvendig	196
Rengjør maskinens skriverplate	197
Rengjør papirmaterullene	198
Rengjøre bunnputen	199
Rengjør valsene for papiropphenting	200
Sjekk Brother-maskinen	201
Kontroller utskriftskvaliteten	202
Overvåke maskinens status fra datamaskinen (Windows)	203
Overvåk maskinstatus med Brother iPrint&Scan (Windows/Mac)	208
Kontroller innrettingen av papiret fra Brother-maskinen	210
Kontroller innrettingen av papiret med webbasert administrasjon	211
Endre utskriftsalternativene for å forbedre utskriftene	212
Pakke og sende maskinen	213
Maskininnstillinger	215
Endre maskininnstillingene via Internett-basert styring	216
Hva er Internett-basert styring?	217
Få tilgang til Internett-basert styring	218
Angi eller endre et påloggingspassord for internett-basert styring	220
Generelle innstillinger	221
Hvis strømbrudd skulle inntreffe (minnelagring)	227
Tillegg	228
Spesifikasjoner	229
Spesifikasjoner for rekvisita	233

▲ Hjem > Innholdsfortegnelse





Informasjon om resirkulert papir.....	234
Brother hjelp og kundestøtte	235

Før du bruker maskinen

- [Definisjoner av merknader](#)
- [Varemerker](#)
- [Merknader om Open Source-lisensiering](#)
- [Kopibeskyttelse og lisens](#)
- [Viktige merknader](#)

Definisjoner av merknader

Vi bruker følgende symboler og konvensjoner i denne brukermanualen:

 ADVARSEL	ADVARSEL indikerer en potensielt farlig situasjon som kan føre til dødsfall eller alvorlige personskader hvis den ikke unngås.
 FORSIKTIG	FORSIKTIG viser en potensielt farlig situasjon som kan føre til små eller moderate personskader hvis den ikke unngås.
VIKTIG	VIKTIG indikerer en potensielt farlig situasjon som kan resultere i skade på eiendelen eller redusert produktfunksjonalitet hvis den ikke unngås.
MERK	MERK angir driftsmiljøet, forutsetninger for installasjon eller spesielle bruksforutsetninger.
	Tips-ikoner gir nyttige tips og tilleggsinformasjon.
	Elfare-ikoner varsler deg om faren for elektrisk støt.
Fet skrift	Fet skrift angir knapper på maskinens kontrollpanel eller på dataskjermen.
<i>Kursiv</i>	Kursiv skrift fremhever et viktig punkt eller refererer til et relatert emne.



Beslektet informasjon

- [Før du bruker maskinen](#)

Varemerker

Apple, App Store, AirPrint, Mac, iPad, iPhone, iPod touch, macOS, iPadOS og Safari er varemerker for Apple Inc. og er registrert i USA og andre land.

Nuance og PaperPort er varemerker eller registrerte varemerker for Nuance Communications, Inc. eller dets tilknyttede selskaper i USA og/eller andre land.

Wi-Fi® og Wi-Fi Alliance® er registrerte varemerker for Wi-Fi Alliance®.

WPA™, WPA2™ og Wi-Fi Protected Setup™ er varemerker for Wi-Fi Alliance®.

Android, Google Play og Google Chrome er varemerker for Google LLC.

Bluetooth®-ordmerket er et registrert varemerke eid av Bluetooth SIG, Inc., og enhver bruk av slike merker av Brother Industries, Ltd. er lisensiert. Andre varemerker og foretaksnavn tilhører sine respektive eiere.

Mopria™ og Mopria™-logoen er registrerte og/eller uregistrerte varemerker og tjenestemerker for Mopria Alliance, Inc. i USA og andre land. Uautorisert bruk er strengt forbudt.

Alle selskaper som har programvare nevnt ved navn i denne brukerveiledningen, har en egen programvarelisens for de programmene som de har eiendomsretten til.

Alle vare- og produktnavn for selskaper som vises på Brother-produkter, i relaterte dokumenter og annet materiale, er varemerker eller registrerte varemerker som tilhører disse respektive selskapene.



Beslektet informasjon

- [Før du bruker maskinen](#)

Merknader om Open Source-lisensiering

Dette produktet omfatter programvare med åpen kilde.

Vil du se merknader om åpen kilde-lisensiering og informasjon om opphavsrett, kan du gå til modellens **Brukerveiledninger**-side på support.brother.com/manuals.



Beslektet informasjon

- [Før du bruker maskinen](#)
-

Kopibeskyttelse og lisens

©2021 Brother Industries, Ltd. Med enerett.

Dette produktet inneholder programvare som er utviklet av følgende leverandører:

Produktet inneholder "KASAGO TCP/IP"-programvaren utviklet av ZUKEN ELMIC, Inc.



Beslektet informasjon

- [Før du bruker maskinen](#)
-

Viktige merknader

- Sjekk support.brother.com for å finne oppdateringer for Brother-drivere og -programvare.
- Sjekk support.brother.com for å finne den nyeste fastvareoppdateringen som vil holde maskinytelsen på topp. Ellers kan det hende at enkelte av maskinens funksjoner ikke er tilgjengelige.
- Produktet må ikke brukes utenfor landet der det ble kjøpt, da dette kan være i strid med regelverk for trådløs kommunikasjon og strømnettverk i det landet.
- Når du bytter eller kvitter deg med maskinen, anbefaler Brother på det sterkeste at du nullstiller innstillingene til fabrikkinnstilling for å slette alle personlige opplysninger.
- Windows 10 i dette dokumentet representerer Windows 10 Home, Windows 10 Pro, Windows 10 Education og Windows 10 Enterprise.
- Windows Server 2008 i dette dokumentet representerer Windows Server 2008 og Windows Server 2008 R2.
- Skjermbildene i denne brukerveiledningen er kun ment som illustrasjon og kan avvike fra de faktiske skjermbildene.
- Hvis ikke annet er angitt, er skjermbildene i denne håndboken hentet fra Windows 10 og macOS v10.15.x. Skjermbilder på datamaskinen din kan variere avhengig av operativsystemet du bruker.
- Innholdet i denne veiledningen og spesifikasjonene for dette produktet kan endres uten varsel.
- I dette dokumentet betyr XXX-XXXX maskinens modellnavn.



Beslektet informasjon

- [Før du bruker maskinen](#)

Relaterte temaer:

- [Tilbakestille maskinen](#)

Innføring i bruk av maskinen

- [Før bruk av maskinen](#)
- [Oversikt over kontrollpanelet](#)
- [LED-mønstre og hva de betyr](#)
- [Få tilgang til Brother Utilities \(Windows\)](#)
- [Plassering av USB-porten på Brother-maskinen](#)

Før bruk av maskinen

Bekreft følgende før du forsøker å utføre en utskriftsoperasjon:

- Kontroller at du har installert riktig programvare og drivere for maskinen.
- For USB-kabelbrukere: Sørg for at grensesnittkabelen er fysisk sikker.

Velge riktig type papir

For utskrift i høy kvalitet er det viktig å velge rett type papir. Les informasjonen om godkjent papir før du kjøper papir, og for å fastslå utskriftsområdet avhengig av innstillingene i skriverdriveren eller utskriftsprogrammet.

Brannmur (Windows)

Hvis datamaskinen er beskyttet av en brannmur og du ikke kan utføre nettverksutskrift eller nettverksskanning, kan det hende at du må konfigurere brannmurinnstillingene. Hvis du bruker Windows-brannmuren og du installerte driverne ved å følge trinnene i installasjonsprogrammet, er de nødvendige brannmurinnstillingene allerede stilt inn. Hvis du benytter et annet personlig brannmurprogram, se brukerhåndboken til programvaren eller kontakt programvareprodusenten.



Beslektet informasjon

- [Innføring i bruk av maskinen](#)

Oversikt over kontrollpanelet

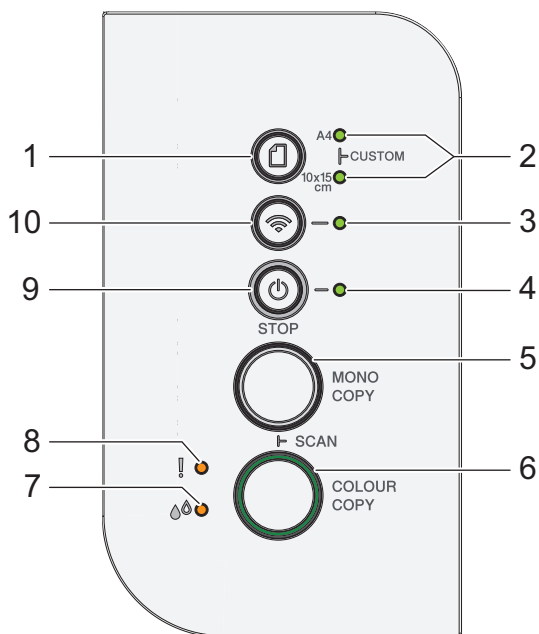

1. 📄 (Papir)

Trykk på denne knappen for å angi innstillingene for Papirstørrelse og Papirtype.

2. A4, LED/10 x 15 cm, LED

Viser hvilken innstilling for Papirstørrelse og Papirtype som er valgt.

	<ul style="list-style-type: none"> Papirtype: Vanlig Papirstørrelse: A4 (Til utskrift av standard dokumenter)
	<ul style="list-style-type: none"> Papirtype: Annet glanset Papirstørrelse: 10 x 15 cm (Til utskrift av bilder)
	Brukerdefinerte innstillinger

3. Wi-Fi, LED

Viser statusen for det trådløse nettverket.

	Kobler til (blinker)
	Tilkoblet (lyser)
	Frakoblet (blinker sakte)
	Off

4. Av/på, LED

Viser maskinens status.

5. MONO COPY

- Trykk for å starte kopiering isvart-hvitt.
- Trykk samtidig på **COLOUR COPY** for å begynne å skanne dokumenter (i farger eller svart/hvitt, avhengig av skanneinnstillingen).
- Trykk samtidig på (**STOP**) for å åpne tilbakestillingsmodus.

6. COLOUR COPY

Trykk for å starte kopiering i full farge.

7. Blekk-LED

Viser når maskinen registrerer en blekkfeil eller er i vedlikeholdsmodus.

8. Advarsel, LED

Viser når maskinen registrerer en feil eller er i tilbakestillingsmodus.

9. (STOP) Strøm på/av

- Trykk for å stoppe en handling.
- Trykk for å gå ut av valgt modus.
- Trykk på  (STOP) for å slå på maskinen.

Trykk og hold nede  (STOP) for å slå av maskinen og avbryte alle gjenværende handlinger. **Av/på, LED** blinker og er på i noen sekunder før den slås av automatisk.

Selv om du slår av maskinen ved hjelp av  (STOP), vil den rengjøre skriverhodet jevnlig for å bevare utskriftskvaliteten. Maskinen bør hele tiden være tilkoblet en strømkilde for å forlenge levetiden til skriverhodet, få mer ut av blekkassetene og opprettholde utskriftskvaliteten.

10. (Wi-Fi)

- Trykk på knappen alene eller samtidig med en annen knapp for å konfigurere de trådløse innstillingene eller skrive ut nettverksrapporter. Brukes bare når maskinen er inaktiv.
- Trykk samtidig på denne knappen og **COLOUR COPY** for å starte Wi-Fi på nytt hvis du ikke kan koble til det trådløse nettverket.
- Trykk samtidig på  (STOP) for å åpne Wi-Fi-modus.



Beslektet informasjon

- [Innføring i bruk av maskinen](#)
-

LED-mønstre og hva de betyr

LED-lampene på maskinens kontrollpanel lyser eller blinker for å vise maskinens status.

LED	Beskrivelse
	LED er av.
	LED lyser.
	LED blinker.
	LED blinker sakte og svakt.

LED	Status	Beskrivelse
<p>(Lyser)</p>	Ventemodus	Maskinen er klar for utskrift.
<p>(Blinker)</p>	Opptatt	Maskinen behandler en utskriftsjobb.
	Varmer opp (lav temperatur)	Maskinen varmer opp.
	Kjøler ned (høy temperatur)	Maskinen kjøler ned.
	Gjenværende data	Det er fortsatt utskriftsdata i maskinens minne. Hvis du vil avbryte jobben og slette den fra maskinens minne, trykker du på (STOP).
<p>(Blinker skiftevis)</p>	Jobb avbrutt	Maskinen avbryter utskriftsjobben.
<p>(Blinker sakte og svakt)</p>	Hvile	I hvilemodus (strømsparingsmodus) fungerer maskinen som om den er slått av, men den kan fremdeles motta data. Maskinen våkner når du sender en utskriftsjobb.

✓ Beslektet informasjon

- [Innføring i bruk av maskinen](#)

Relaterte temaer:

- [LED-indikasjoner om feil og vedlikehold](#)

Få tilgang til Brother Utilities (Windows)

Brother Utilities er en programstarter som gir praktisk tilgang til alle Brother-programmer som er installert på datamaskinen.

1. Gjør ett av følgende:

- Windows 10

Klikk på  > **Brother** > **Brother Utilities**.

- Windows 8.1

Flytt musen til nedre venstre hjørne av **Start**-skjermen, og klikk på  (hvis du bruker en berøringsbasert enhet, sveiper du opp fra bunnen på **Start**-skjermen for å vise **Appar**-skjermen).

Når **Appar**-skjermen vises, trykk eller klikk  (**Brother Utilities**).

- Windows 7

Klikk på  (**Start**) > **Alle programmer** > **Brother** > **Brother Utilities**.

2. Velg din maskin.

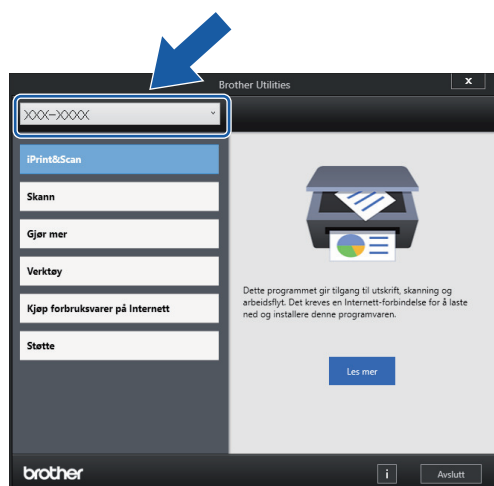

3. Velg operasjonen som du vil bruke.

✓ Beslektet informasjon

- Innføring i bruk av maskinen
 - Avinstallere Brother-programvaren og driverne (Windows)

Avinstallere Brother-programvaren og driverne (Windows)

1. Gjør ett av følgende:

- Windows 10

Klikk på  > **Brother** > **Brother Utilities**.

- Windows 8.1

Flytt musen til nedre venstre hjørne av **Start**-skjermen, og klikk på  (hvis du bruker en berøringsbasert enhet, sveiper du opp fra bunnen på **Start**-skjermen for å vise **Appar**-skjermen).

Når **Appar**-skjermen vises, trykk eller klikk  (**Brother Utilities**).

- Windows 7

Klikk på  (**Start**) > **Alle programmer** > **Brother** > **Brother Utilities**.

2. Klikk på rullegardinlisten, og velg deretter modellnavnet (hvis det ikke allerede er valgt). Klikk på **Verktøy** i den venstre navigasjonslinjen og klikk deretter på **Avinstaller**.

Følg instruksjonene i dialogboksen hvis du vil avinstallere programvaren og driverne.

Beslektet informasjon

- [Få tilgang til Brother Utilities \(Windows\)](#)

Plassering av USB-porten på Brother-maskinen

USB-porten er plassert under dokumentdekselet.

Hvis du vil installere driveren og programvaren som trengs for å bruke maskinen, går du til modellens **Nedlastinger**-side på support.brother.com.

1. Løft opp dokumentdekselet.

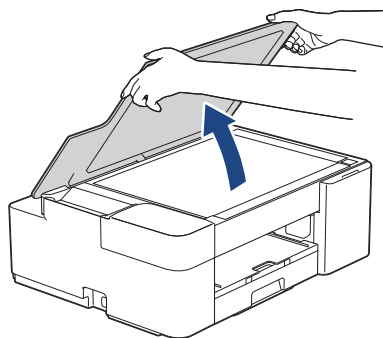

2. Finn riktig port under dokumentdekselet som vist.

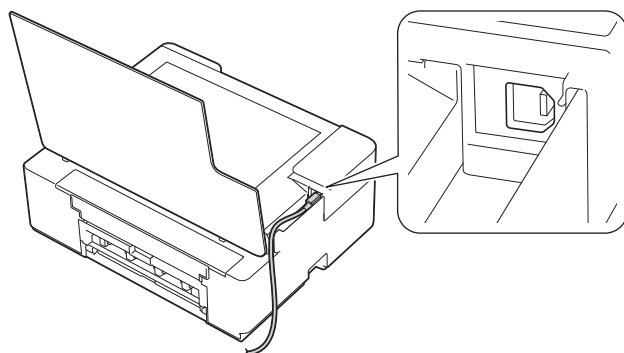

 Før forsiktig kabelen gjennom kabelkanalen og ut på baksiden av maskinen.

3. Lukk dokumentdekselet forsiktig.

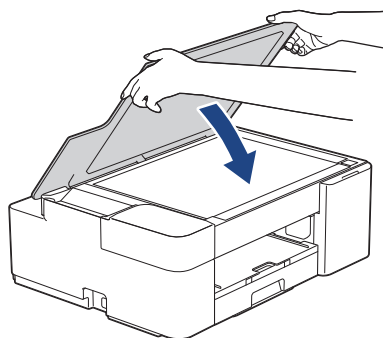

Beslektet informasjon

- [Innføring i bruk av maskinen](#)

Papirhåndtering

- [Legg i papir](#)
- [Legge i dokumenter](#)

Legg i papir

- [Legge papir i papirmagasinet](#)
- [Ikke skrivbart område](#)
- [Papirinnstillinger](#)
- [Anbefalte utskriftsmedier](#)
- [LED-indikasjoner om feil og vedlikehold](#)
- [Papirhåndtering og utskriftsproblemer](#)

Legge papir i papirmagasinet

- [Legg enkeltark eller Foto 2L-papir i papirmagasinet](#)
- [Legge fotopapir i papirmagasinet](#)
- [Legg konvolutter i papirmagasinet](#)

Legg enkeltark eller Foto 2L-papir i papirmagasinet

- Legg bare papir av ett papirformat og -type i papirmagasinet samtidig.
- Når du legger en annen papirstørrelse i magasinet, må du endre innstillingen for papirstørrelse på maskinen eller innstillingen for papirstørrelse på datamaskinen.

1. Hvis papirstøtteklaffen (1) er åpen, må du lukke denne, og deretter lukke papirstøtten (2).

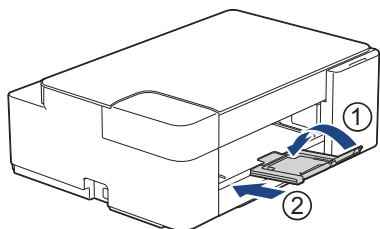

2. Trekk papirmagasinet helt ut av maskinen.

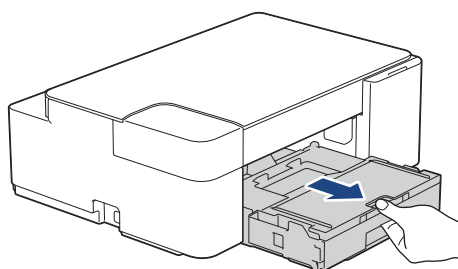

3. Åpne dekselet på utskuffen (1).

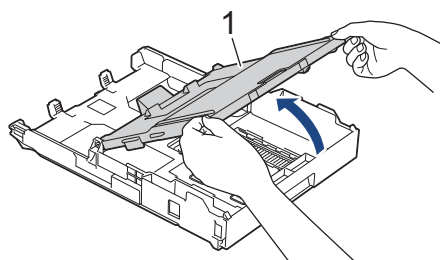

4. Klem forsiktig sammen og skyv papirførerne for bredden (1) og deretter papirførerne for lengden (2) slik at de passer til papirstørrelsen.

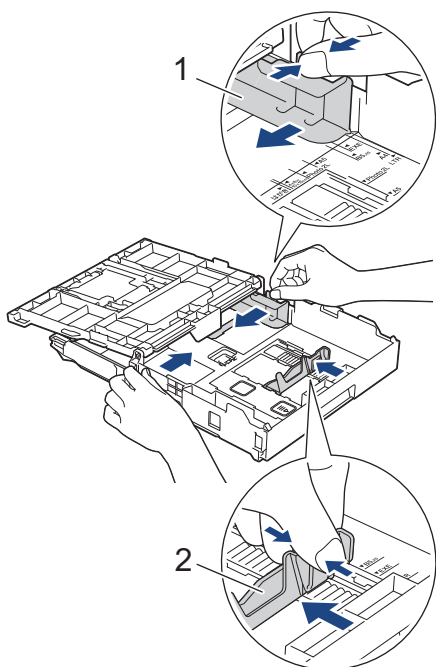

5. Luft papirbunken godt for å unngå papirstopp og feilinnmating.

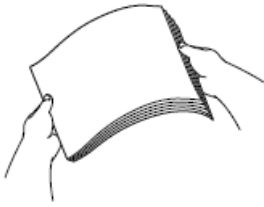

Kontroller alltid at papiret ikke er krøllet eller rynkete.

6. Legg papiret forsiktig i papirmagasinet med utskriftssiden **vendt ned**.

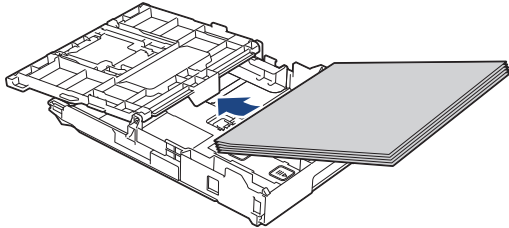

Pass på at papiret ligger flatt i magasinet, og at papirføreren for lengden (1) berører kantene på papiret.

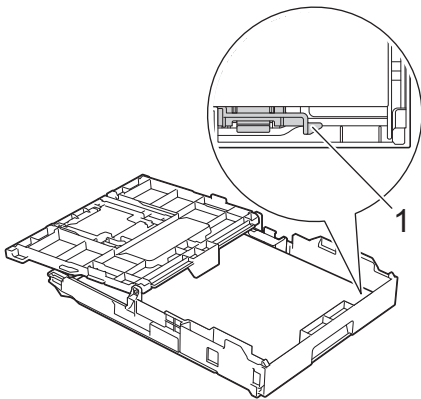

VIKTIG

- Ikke skyv papiret for langt inn, for det kan bli bøyd oppover og skape problemer i mateprosessen.
- Legger du i flere enn 20 ark med Foto 2L (13 x 18 cm), kan det oppstå papirstopp.



Hvis du vil fylle på mer papir før magasinet er tomt, tar du ut papiret fra magasinet og legger det sammen med papiret du vil legge i. Du må alltid lufte papirbunken godt for å forhindre at maskinen mater flere sider.

7. Juster forsiktig papirførerne for bredden (1) slik at de er tilpasset papiret.

Pass på at papirførerne for bredden berører kantene på papiret.

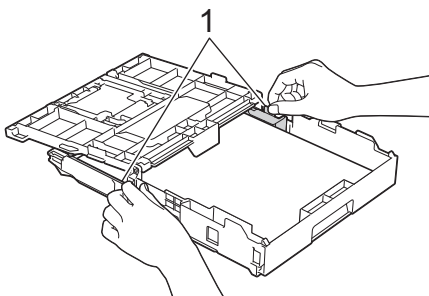

8. Lukk dekkelet på utskuffen.

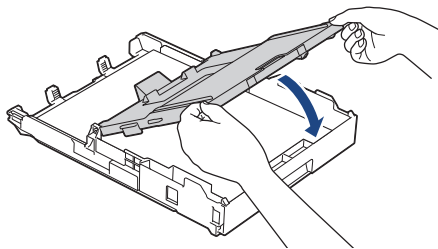

9. Skyv papirmagasinet sakte helt inn i maskinen.

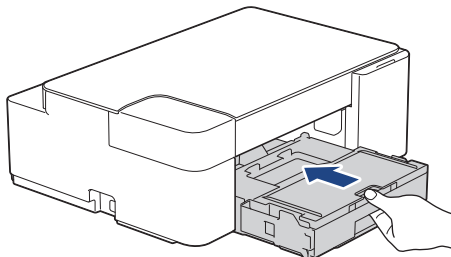

10. Trekk ut papirstøtten (1) til den låses på plass, og brett deretter ut papirstøtteklaffen (2).

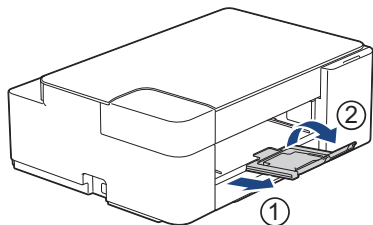

Beslektet informasjon

- [Legge papir i papirmagasinet](#)

Relaterte temaer:

- [Velge riktig utskriftsmedium](#)
-

Legge fotopapir i papirmagasinet

- Legg bare papir av ett papirformat og -type i papirmagasinet samtidig.
- Når du legger en annen papirstørrelse i magasinet, må du endre innstillingen for papirstørrelse på maskinen eller innstillingen for papirstørrelse på datamaskinen.

1. Hvis papirstøtteklaffen (1) er åpen, må du lukke denne, og deretter lukke papirstøtten (2).

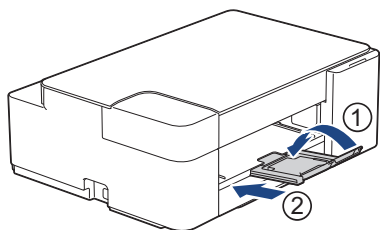

2. Trekk papirmagasinet helt ut av maskinen.

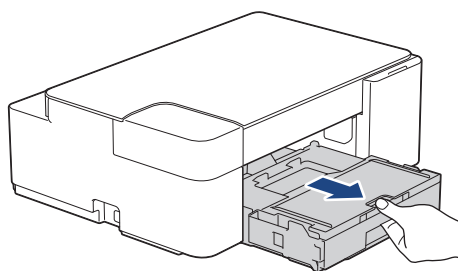

3. Åpne dekselet på utskuffen (1).

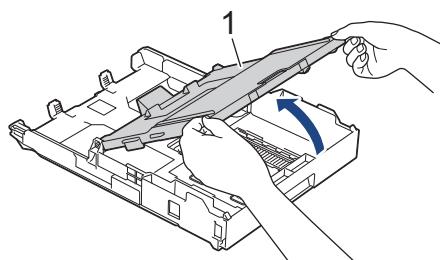

4. Klem forsiktig sammen og skyv papirførerne for bredden (1) slik at de passer til papirstørrelsen, og løft deretter stopperen (2).

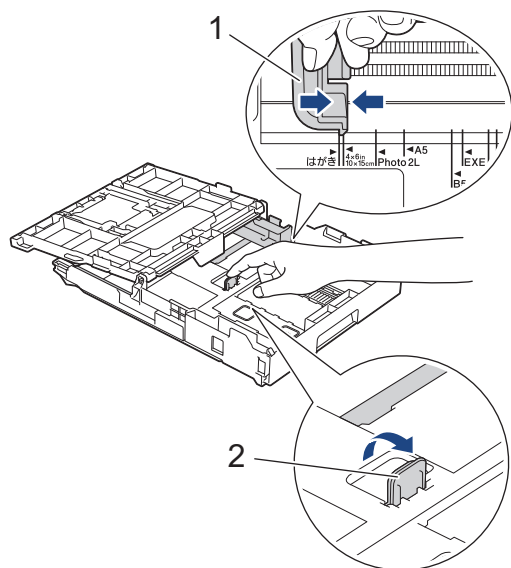

5. Lukk dekselet på utskuffen.

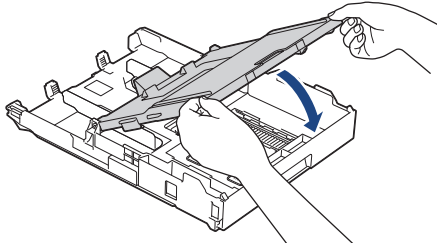

6. Legg i opptil 20 ark med fotonpapir med utskriftssiden **vendt ned**.
Hvis du legger i flere enn 20 ark med fotonpapir, kan det forårsake papirstopp.

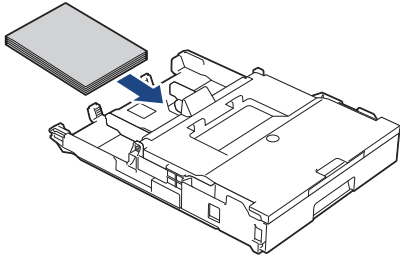

7. Løft dekselet på utskuffen.

8. Juster forsiktig papirførerne for bredden (1) slik at de er tilpasset papiret.

Sørg for at papirførerne for bredden berører kantene til papiret, og at papiret ligger flatt i magasinet.

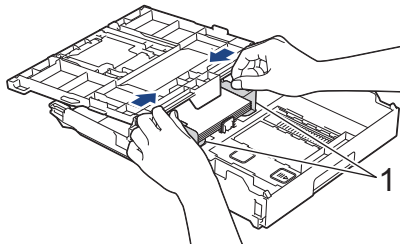

9. Lukk dekselet på utskuffen.

10. Skyv papirmagasinet sakte helt inn i maskinen.

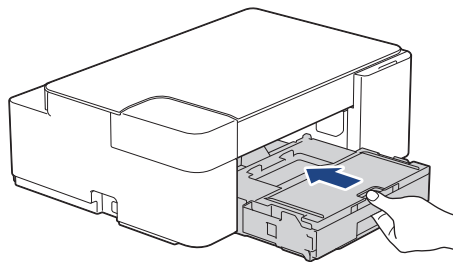

11. Trekk ut papirstøtten (1) til den låses på plass, og brett deretter ut papirstøtteklaffen (2).

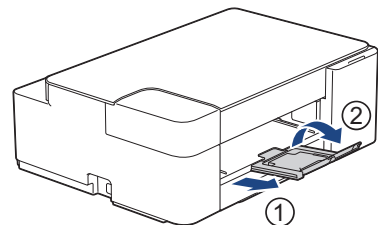

Beslektet informasjon

- [Legge papir i papirmagasinet](#)

Relaterte temaer:

- [Velge riktig utskriftsmedium](#)

Legg konvolutter i papirmagasinet

- Du kan legge i konvolutter med ulik størrelse. ►► *Beslektet informasjon: Papirtype og papirstørrelse for hver handling*
- Når du legger konvolutter i magasinet, må du endre innstillingen for papirstørrelse på maskinen eller innstillingen for papirstørrelse på datamaskinen.
- Før du legger konvolutter i magasinet, må du trykke sammen hjørnene og sidene på konvoluttene slik at de ligger så flatt som mulig.

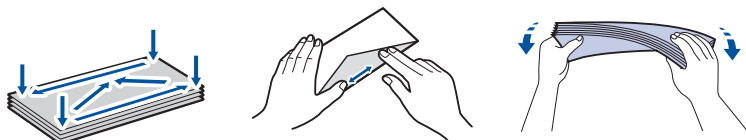

1. Hvis papirstøtteklaffen (1) er åpen, må du lukke denne, og deretter lukke papirstøtten (2).

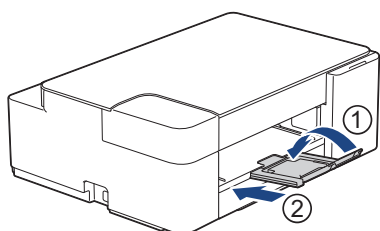

2. Trekk papirmagasinet helt ut av maskinen.

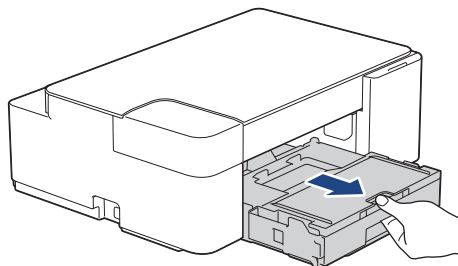

3. Åpne dekselet på utskuffen (1).

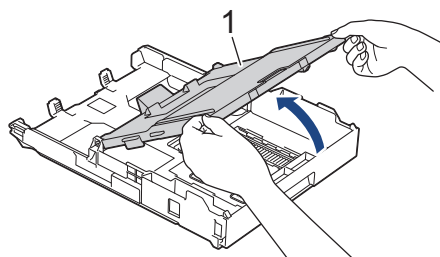

4. Legg opptil 10 konvolutter i papirmagasinet med utskriftssiden **ned**. Hvis du legger i flere enn 10 konvolutter, kan det forårsake papirstopp.

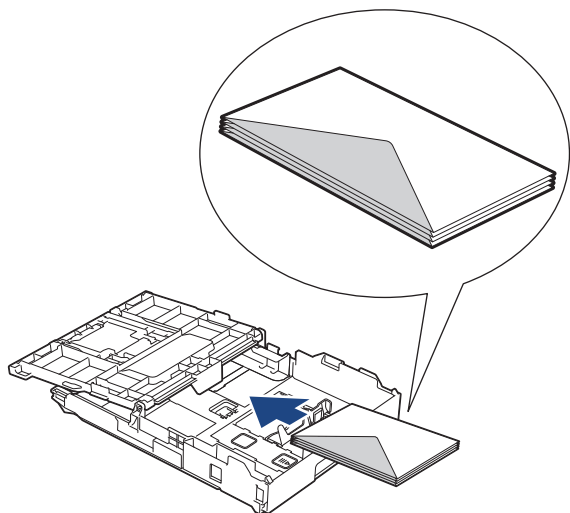

5. Klem forsiktig sammen og skyv papirførerne for bredden (1) og papirføreren for lengden (2) slik at de passer til størrelsen på konvoluttene.

Sørg for at konvoluttene ligger flatt i magasinet.

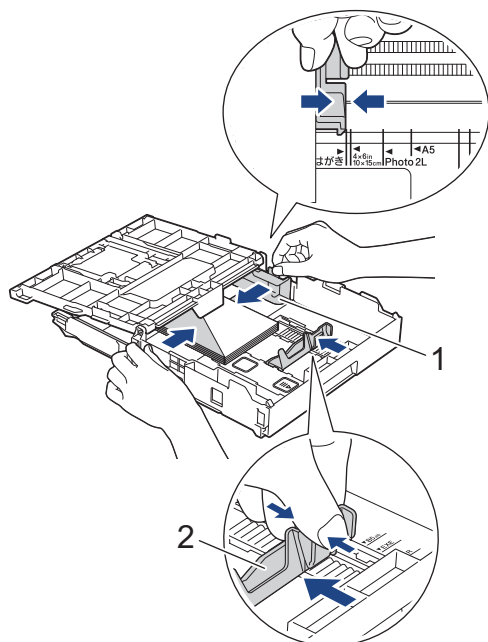

VIKTIG

Hvis det mates ut flere konvolutter, må du legge i én konvolutt om gangen i papirmagasinet.

6. Lukk dekselet på utskuffen.

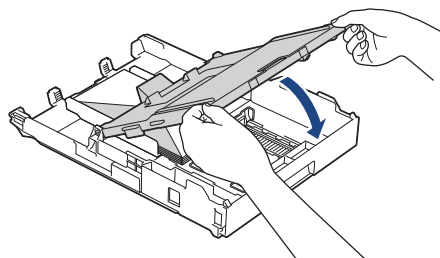

7. Skyv papirmagasinet sakte helt inn i maskinen.

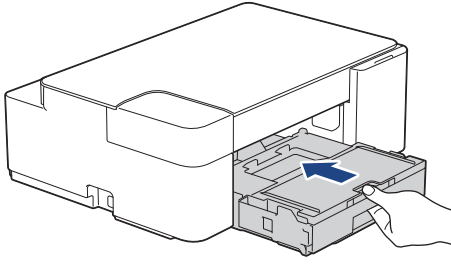

8. Trekk ut papirstøtten (1) til den låses på plass, og brett deretter ut papirstøtteklaffen (2).

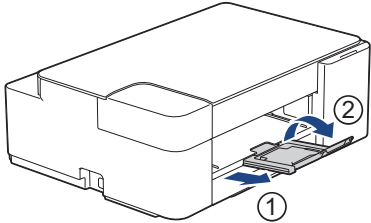

Beslektet informasjon

- [Legge papir i papirmagasinet](#)

Relaterte temaer:

- [Velge riktig utskriftsmedium](#)
 - [Papirtype og papirstørrelse for hver handling](#)
-

Ikke skrivbart område

Området som ikke er skrivbart, avhenger av innstillingene i programmet du bruker. Illustrasjonene nedenfor viser hvilke områder på enkeltark og konvolutter det ikke kan skrives på. Maskinen kan bare skrive ut på de skyggelegte områdene på enkeltark når funksjonen Utskrift uten kanter er tilgjengelig og aktivert.

Enkeltark

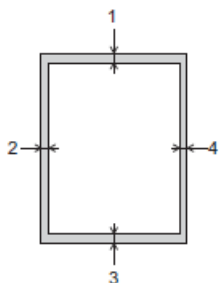

Konvolutter

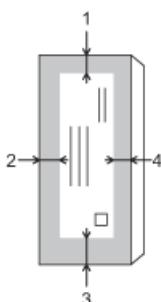

	Øverst (1)	Venstre (2)	Nederst (3)	Høyre (4)
Enkeltark	3 mm	3 mm	3 mm	3 mm
Konvolutter	12 mm	3 mm	12 mm	3 mm



Funksjonen Utskrift uten kanter er ikke tilgjengelig for konvolutter og 2-sidig utskrift.



Beslektet informasjon

- [Legg i papir](#)

Relaterte temaer:

- [Papirhåndtering og utskriftsproblemer](#)

Papirinnstillinger

- [Endre papirstørrelse og papirtype](#)

Endre papirstørrelse og papirtype

Du kan velge størrelsen A4 med vanlig papir, størrelsen 10 x 15 cm med annet glanset papir, eller en egendefinert papirstørrelse ved å trykke på  (**Papir**).

- Når størrelsen A4 med vanlig papir velges, lyser **A4, LED**.
- Når størrelsen 10 x 15 cm med annet glanset papir velges, lyser **10 x 15 cm, LED**.
- Når egendefinert papirstørrelse velges, lyser både **A4, LED** og **10 x 15 cm, LED**.



Beslektet informasjon

- [Papirinnstillinger](#)
 - [Tilpasse papirstørrelsen og papirtypen](#)

Relaterte temaer:

- [Kopier dokumenter](#)
- [Anbefalte utskriftsmedier](#)

Tilpasse papirstørrelsen og papirtypen

1. Start Brother Mobile Connect på den mobile enheten.
2. Trykk på modellnavnet øverst på skjermen.
3. Trykk på **Alle maskininnstillinger**.
Webbasert administrasjon vises.
4. Hvis du blir bedt om det, skriver du inn passordet i feltet **Pålogging** og trykker deretter på **Pålogging**.



Standardpassordet for å styre innstillingene på denne maskinen finner du bak på maskinen, angitt med "Pwd".

5. Gå til navigasjonsmenyen, og trykk på **Skriv ut > Papirbrett (tilpasset)**.



Start fra ☰ hvis navigasjonsmenyen ikke vises til venstre på skjermen.

6. Velg alternativene for **Papirtype** og **Papirstørrelse** som du vil bruke.
7. Trykk på **Send inn**.



Beslektet informasjon

- [Endre papirstørrelse og papirtype](#)

Relaterte temaer:

- [Få tilgang til Internett-basert styring](#)
- [Anbefalte utskriftsmedier](#)
- [Brother Mobile Connect](#)

Anbefalte utskriftsmedier

Utskriftskvaliteten kan påvirkes av typen papir du bruker i maskinen.

Du oppnår best utskriftskvalitet for innstillingene du har valgt ved å stille inn Papirtype etter typen papir du har lagt i.

Du kan bruke vanlig papir, blekkskriverpapir (bestrøket papir), glanset papir, resirkulert papir og konvolutter.

Vi anbefaler at du tester ulike typer papir før du kjøper inn store kvanta.

Bruk av Brother-papir gir de beste resultatene.

- Når du skriver ut på blekkskriverpapir (bestrøket papir) og glanset papir, må du velge riktig utskriftsmedium i skriverdriveren eller i programmet du bruker til utskrift.
- Når du skriver ut på fotopapir, skal du legge i ett ekstra ark av det samme fotopapiret i papirmagasinet.
- Når du bruker fotopapir, må du umiddelbart fjerne hvert enkelt ark for å unngå flekker eller papirstopp.
- Unngå å ta på trykksverten på utskriften rett etter at den er skrevet ut. Overflaten er kanskje ikke helt tørr, og den kan smitte av på fingrene dine.



Beslektet informasjon

- [Legg i papir](#)
 - [Anbefalte utskriftsmedier](#)
 - [Håndtere og bruke utskriftsmedier](#)
 - [Velge riktig utskriftsmedium](#)

Relaterte temaer:

- [Papirhåndtering og utskriftsproblemer](#)
- [Endre papirstørrelse og papirtype](#)
- [Tilpasse papirstørrelsen og papirtypen](#)

Anbefalte utskriftsmedier

Best utskriftskvalitet får du ved å benytte Brother-papiret som står i tabellen.

Brother-papir er kanskje ikke tilgjengelig i alle land.

Hvis Brother-papir ikke er tilgjengelig i ditt land, anbefaler vi at du tester forskjellige papirtyper før du går til anskaffelse av store kvanta.

Brother-papir

Papirtype	Artikkel
A4 Normal	BP60PA
A4 Glanset foto	BP71GA4
A4 Inkjet (Matt)	BP60MA
10 x 15 cm Glanset foto	BP71GP



Beslektet informasjon

- [Anbefalte utskriftsmedier](#)

Håndtere og bruke utskriftsmedier

- Oppbevar papir i originalemballasjen, og hold den forseglet. La papiret ligge flatt og beskyttet mot fuktighet, direkte sollys og varme.
- Unngå å berøre den blanke (bestrøkne) siden av fotopapir.
- Noen konvoluttformater krever at du angir marger i programmet. Husk å ta en testutskrift før du skriver ut mange konvolutter.

VIKTIG

IKKE bruk følgende papirtyper:

- Skadet, krøllet eller skrukket papir eller papir med ujevn fasong

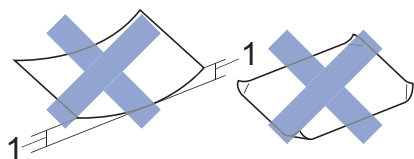

1. En krøll på **2 mm eller større kan forårsake papirstopp.**

- Papir som er svært blankt eller sterkt teksturert
- Papir som ikke kan stables jevnt
- Papir med korte fibrer

Du må IKKE bruke konvolutter som:

- har en løs konstruksjon
- har vinduer
- er preget (har hevet skrift)
- har klemmer eller stifter
- er forhåndstrykket på innsiden
- Er selvklebende
- Har doble klaffer

Selvklebende Doble klaffer

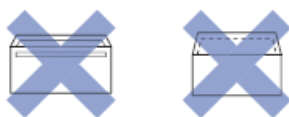

Du kan kanskje oppleve papirmateproblemer pga. tykkelsen, størrelsen og formen på klaffen til konvoluttene du bruker.



Beslektet informasjon

- [Anbefalte utskriftsmedier](#)

Velge riktig utskriftsmedium

- [Papirtype og papirstørrelse for hver handling](#)
- [Papirkapasitet for papirmagasinet](#)
- [Legg enkeltark eller Foto 2L-papir i papirmagasinet](#)
- [Legge fotopapir i papirmagasinet](#)
- [Legg konvolutter i papirmagasinet](#)

Papirtype og papirstørrelse for hver handling

Papirtype	Papirstørrelse		Bruk	
			Kopi	Skriver
Enkeltark	A4	210 x 297 mm	Ja	Ja
	Letter	215,9 x 279,4 mm	Ja	Ja
	Executive	184,1 x 266,7 mm	-	Ja
	A5	148 x 210 mm	Ja	Ja
	A6	105 x 148 mm	–	Ja
Kort	Foto	10 x 15 cm	Ja	Ja
	Foto 2L	13 x 18 cm	–	Ja
	Indekskort	13 x 20 cm	–	Ja
Konvolutter	C5 Konvolutt	162 x 229 mm	–	Ja
	DL-konvolutt	110 x 220 mm	–	Ja
	Com-10	104,7 x 241,3 mm	–	Ja
	Monarch	98,4 x 190,5 mm	–	Ja



Beslektet informasjon

- [Velge riktig utskriftsmedium](#)

Relaterte temaer:

- [Legg konvolutter i papirmagasinet](#)

Papirkapasitet for papirmagasinet

	Papirstørrelse	Papirtyper	Antall ark	Vekt	Tykkelse
Papirmagasin	A4, Letter, Executive, A5, A6, konvolutter (C5, Com-10, DL, Monarch), Foto (10 x 15 cm), Foto 2L (13 x 18 cm), Indekskort (13 x 20 cm)	Vanlig papir, resirkulert papir	150 ¹	64 til 120 g/m ²	0,08 til 0,15 mm
		Blekkskriverpapir	20	64 til 200 g/m ²	0,08 til 0,25 mm
		Glanset papir ² , Foto ²	20	Opptil 220 g/m ²	Opptil 0,25 mm
		Indekskort	30	Opptil 120 g/m ²	Opptil 0,15 mm
		Konvolutter	10	80 til 95 g/m ²	Opptil 0,52 mm

¹ Ved bruk av vanlig papir 80 g/m².

² BP71 260 g/m²-papir er spesialutviklet for blekkskrivere fra Brother.



Beslektet informasjon

- [Velge riktig utskriftsmedium](#)

Legge i dokumenter

- Legg dokumenter på skannerglassplaten
- Område som ikke kan skannes

Legg dokumenter på skannerglassplaten

Bruk skannerglassplaten til å kopiere eller skanne én side om gangen.

Støttede dokumentstørrelser

Lengde:	Opptil 297 mm
Bredde:	Opptil 215,9 mm
Vekt:	Opptil 2 kg

1. Løft opp dokumentdekselet.
2. Legg dokumentet **med forsiden ned** i nedre høyre hjørne av skannerglassplaten, som vist i illustrasjonen.

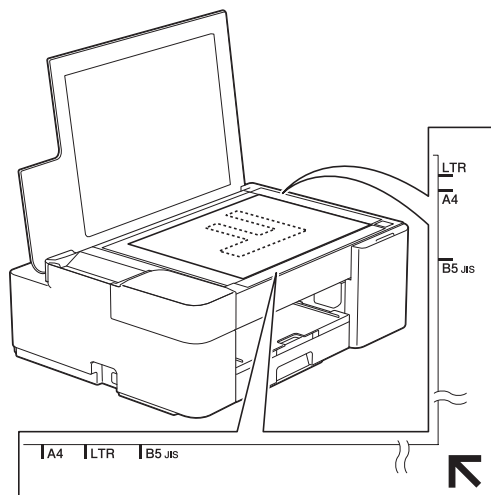

3. Lukk dokumentdekselet.

VIKTIG

Hvis du skanner en bok eller et tykt dokument, må du IKKE lukke hardt eller trykke ned dokumentdekslet.

✓ Beslektet informasjon

- [Legge i dokumenter](#)

Relaterte temaer:

- [Kopier dokumenter](#)
- [Andre problemer](#)

Område som ikke kan skannes

Området på en side som ikke kan skannes, avhenger av innstillingene i programmet du bruker. Tallene nedenfor viser mål som vanligvis ikke kan skannes.

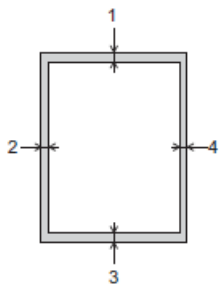

Bruk	Dokumentstørrelse	Øverst (1) Nederst (3)	Venstre (2) Høyre (4)
Kopi	Alle papirstørrelser	3 mm	3 mm
Skann		1 mm	1 mm

✓ Beslektet informasjon

- [Legge i dokumenter](#)

Skriv ut

- [Skrive ut fra datamaskinen \(Windows\)](#)
- [Skrive ut fra datamaskinen \(Mac\)](#)
- [Skrive ut med Brother iPrint&Scan \(Windows/Mac\)](#)
- [Skrive ut e-postvedlegg](#)

Skrive ut fra datamaskinen (Windows)

- [Skriv ut et fotografi \(Windows\)](#)
- [Skriv ut et dokument \(Windows\)](#)
- [Avbryte en utskriftsjobb \(Windows\)](#)
- [Skriv ut mer enn en side på et enkelt papirark \(N i 1\) \(Windows\)](#)
- [Skrive ut som en plakat \(Windows\)](#)
- [Skrive ut på begge sider av papiret manuelt \(manuell 2-sidig utskrift\) \(Windows\)](#)
- [Skrive ut som et hefte manuelt \(Windows\)](#)
- [Skrive ut et fargedokument i gråskala \(Windows\)](#)
- [Forhindre flekker på utskrifter og papirstopp \(Windows\)](#)
- [Bruke en forhåndsangitt utskriftsprofil \(Windows\)](#)
- [Endre standardinnstillingene for utskrift \(Windows\)](#)
- [Utskriftsinnstillinger \(Windows\)](#)

Skriv ut et fotografi (Windows)



1. Velg utskriftskommandoen i programmet ditt.
2. Velg **Brother XXX-XXXX Printer** (hvor XXX-XXXX er navnet på modellen din), og klikk deretter på utskriftsegenskapene eller preferanseknappen.
Skriverdrivervinduet vises.
3. Sørg for at du har lagt inn riktig media i papirmagasinet.

VIKTIG

- Bruk av Brother-papir gir de beste resultatene.
- Når du skriver ut på fotopapir, skal du legge i ett ekstra ark av det samme fotopapiret i papirmagasinet.

4. Klikk på **Grunnleggende**-fanen.
5. Klikk på **Medietype**-rullegardinlisten og velg deretter type papir du bruker.

VIKTIG

For å få den beste utskriftskvaliteten for innstillingene du har valgt, bør du alltid stille inn **Medietype**-alternativet slik at det tilsvarer papiret du legger i.

6. Klikk på **Papirstørrelse**-rullegardinmenyen, og velg deretter papirstørrelsen din.
7. Velg **Uten kanter**-avmerkingsboksen, hvis nødvendig.
8. For **Farge / Gråtone** velger du **Farge**.
9. I feltet **Orientering** velger du alternativet **Stående** eller **Liggende** for å angi retningen på utskriften.



Hvis programmet inneholder en lignende innstilling, anbefaler vi at du angir retningen ved hjelp av programmet.

10. Skriv inn antall kopier (1 til 999) du vil ha i feltet **Kopier**.
11. Endre andre skriverinnstillinger ved behov.
12. Klikk på **OK**.
13. Fullfør utskriftsoperasjonen din.



Beslektet informasjon

- [Skrive ut fra datamaskinen \(Windows\)](#)

Relaterte temaer:

- [Utskriftsinnstillinger \(Windows\)](#)

Skriv ut et dokument (Windows)

1. Velg utskriftskommandoen i programmet ditt.
2. Velg **Brother XXX-XXXX Printer** (hvor XXX-XXXX er navnet på modellen din), og klikk deretter på utskriftsegenskapene eller preferanseknappen.
Skriverdrivervinduet vises.
3. Sørg for at du har matet inn riktig papirstørrelse i papirmagasinet.
4. Klikk på **Grunnleggende**-fanen.
5. Klikk på **Mediotype**-rullegardinlisten og velg deretter type papir du bruker.

VIKTIG

For å få den beste utskriftskvaliteten for innstillingene du har valgt, bør du alltid stille inn **Mediotype**-alternativet slik at det tilsvarer papiret du legger i.

6. Klikk på **Papirstørrelse**-rullegardinmenyen, og velg deretter papirstørrelsen din.
7. For **Farge / Gråtone** velger du **Farge** eller **Gråtone**.
8. I feltet **Orientering** velger du alternativet **Stående** eller **Liggende** for å angi retningen på utskriften.



Hvis programmet inneholder en lignende innstilling, anbefaler vi at du angir retningen ved hjelp av programmet.

9. Skriv inn antall kopier (1 til 999) du vil ha i feltet **Kopier**.
10. For å skrive ut flere sider på ett enkelt papirark eller skrive ut én side av dokumentet på flere ark, klikker du på **Flersideutskrift**-rullegardinmenyen og velger alternativene dine.
11. Endre andre skriverinnstillinger ved behov.
12. Klikk på **OK**.
13. Fullfør utskriftsoperasjonen din.



Beslektet informasjon

- [Skrive ut fra datamaskinen \(Windows\)](#)

Relaterte temaer:

- [Utskriftsinnstillinger \(Windows\)](#)

Avbryte en utskriftsjobb (Windows)

Hvis en utskriftsjobb ble sendt til utskriftskøen og ikke ble skrevet ut, eller ble sendt til utskriftskøen ved en feiltakelse, kan det hende at du må slette denne for å la andre jobber bli skrevet ut.

1. Dobbeltklikk -skriverikonet i oppgavelinjen.
2. Velg utskriftsjobben du vil avbryte.
3. Klikk på **Dokument**-menyen.
4. Velg **Avbryt**.
5. Klikk på **Ja**.



Beslektet informasjon

- [Skrive ut fra datamaskinen \(Windows\)](#)

Relaterte temaer:

- [Overvåke maskinens status fra datamaskinen \(Windows\)](#)

Skriv ut mer enn en side på et enkelt papirark (N i 1) (Windows)



1. Velg utskriftskommandoen i programmet ditt.
2. Velg **Brother XXX-XXXX Printer** (hvor XXX-XXXX er navnet på modellen din), og klikk deretter på utskriftsegenskapene eller preferanseknappen.
Skriverdrivervinduet vises.
3. Klikk på **Grunnleggende**-fanen.
4. I feltet **Orientering** velger du alternativet **Stående** eller **Liggende** for å angi retningen på utskriften.



Hvis programmet inneholder en lignende innstilling, anbefaler vi at du angir retningen ved hjelp av programmet.

5. Klikk på **Flersideutskrift**-rullegardinmenyen og velg deretter **2 til 1-**, **4 til 1-**, **9 til 1-** eller **16 til 1-**alternativet.
6. Klikk på **Siderekkefølge**-rullegardinmenyen, og velg deretter siderekkefølgen din.
7. Klikk på **Kantlinje**-rullegardinmenyen, og velg deretter type kantlinje.
8. Endre andre skriverinnstillinger ved behov.
9. Klikk på **OK**, og fullfør deretter utskriften.



Beslektet informasjon

- [Skrive ut fra datamaskinen \(Windows\)](#)

Relaterte temaer:

- [Utskriftsinnstillinger \(Windows\)](#)
-

Skrive ut som en plakat (Windows)

Forstørr utskriftsstørrelsen og skriv ut dokumentet i plakatmodus.

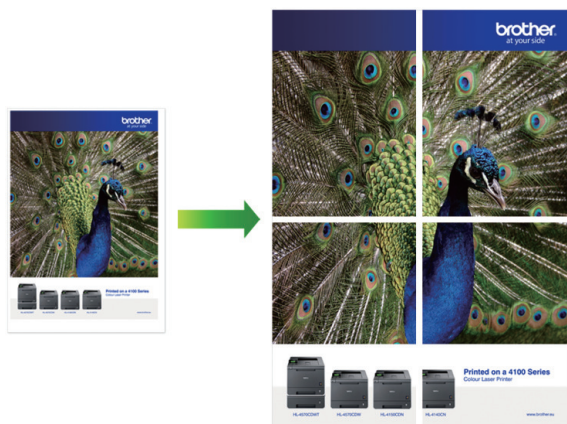

1. Velg utskriftskommandoen i programmet ditt.
2. Velg **Brother XXX-XXXX Printer** (hvor XXX-XXXX er navnet på modellen din), og klikk deretter på utskriftsegenskapene eller preferanseknappen.
Skriverdrivervinduet vises.
3. Klikk på **Grunnleggende**-fanen.
4. Klikk på **Flersideutskrift**-rullegardinmenyen og velg deretter **1 i 2x2 sider**-, **1 i 3x3 sider**-alternativet.
5. Endre andre skriverinnstillinger ved behov.
6. Klikk på **OK**.
7. Fullfør utskriftsoperasjonen din.



Beslektet informasjon

- [Skrive ut fra datamaskinen \(Windows\)](#)

Relaterte temaer:

- [Utskriftsinnstillinger \(Windows\)](#)

Skrive ut på begge sider av papiret manuelt (manuell 2-sidig utskrift) (Windows)

Maskinen skriver først ut alle sidene med oddetall på én side av arket. Deretter blir du bedt om å legge oddetallssidene i maskinen, slik at den kan skrive ut partallssidene.



- Før du legger i papiret, bør du lufte det og rette det ut for å unngå papirstopp.
- Meget tynt eller tykt papir anbefales ikke.
- Hvis papiret er tynt, kan det krølle seg.
- Funksjonen for 2-sidig utskrift er kanskje ikke egnet for alle typer dokumenter og bilder. Hvis du ofte får papirstopp eller dårlig utskriftskvalitet ved 2-sidig utskrift, anbefaler vi å bruke 1-sidig utskrift.

1. Velg utskriftskommandoen i programmet ditt.
2. Velg **Brother XXX-XXXX Printer** (hvor XXX-XXXX er navnet på modellen din), og klikk deretter på utskriftsegenskapene eller preferanseknappen.
Skriverdrivervinduet vises.
3. Klikk på **Grunnleggende**-fanen.
4. I feltet **Orientering** velger du alternativet **Stående** eller **Liggende** for å angi retningen på utskriften.



Hvis programmet inneholder en lignende innstilling, anbefaler vi at du angir retningen ved hjelp av programmet.

5. Klikk på rullegardinlisten **Tosidig / Hefte** og velg deretter **Tosidig (manuelt)**.
6. Klikk på **Tosidige innstillinger**-knappen.
7. Velg et av alternativene fra **Tosidigtype**-menyen.
Når 2-sidig er valgt, er fire typer 2-sidig innbinding tilgjengelig for hver orientering:

Stående alternativ	Beskrivelse
Lang kant (venstre)	
Lang kant (høyre)	

Stående alternativ	Beskrivelse
--------------------	-------------

Kort kant (øverst)

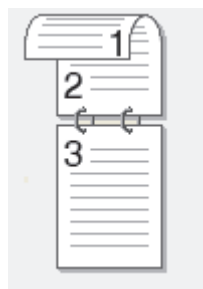

Kort kant (nederst)

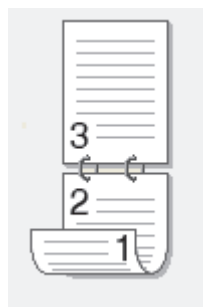

Liggende alternativ	Beskrivelse
---------------------	-------------

Lang kant (øverst)



Lang kant (nederst)



Kort kant (høyre)

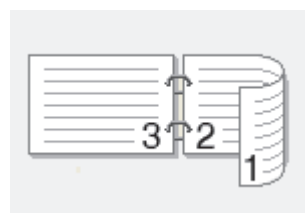

Kort kant (venstre)

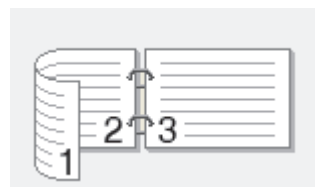

8. Merk av for **Innbindingsforskyving** hvis du vil spesifisere forskyvningen for innbinding i tommer eller millimeter.
9. Klikk på **OK** for å gå tilbake til vinduet for skriverdriver.
10. Endre andre skriverinnstillinger ved behov.



Funksjonen uten kanter er ikke tilgjengelig når du benytter dette alternativet.

11. Klikk på **OK**, og start utskriften.

12. Klikk på **OK** for å skrive ut forsiden av arkene.

Maskinen skriver ut alle oddetallssidene først. Deretter stanser utskriften, og du blir bedt om å legge i papiret.

13. Legg i papiret.

14. Klikk på **OK**.

Partallssidene vil bli skrevet ut.

Hvis papiret ikke mater inn riktig, kan det være krøllete. Fjern papiret, rett det ut og legg det tilbake i papirmagasinet.



Beslektet informasjon

- [Skrive ut fra datamaskinen \(Windows\)](#)

Relaterte temaer:

- [Skrive ut som et hefte manuelt \(Windows\)](#)
-

Skrive ut som et hefte manuelt (Windows)

Bruk dette alternativet til å skrive ut dokumenter i hefteformat med 2-sidig utskrift. Dokumentets sider ordnes etter riktig sidenummer på en slik måte at du kan brette utskriften på midten uten å endre rekkefølgen på de utskrevne sidene.

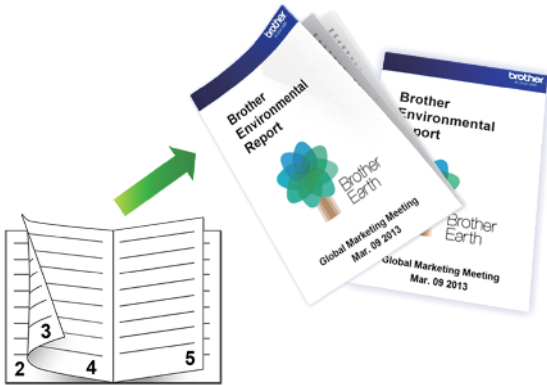

- Før du legger i papiret, bør du lufte det og rette det ut for å unngå papirstopp.
- Meget tynt eller tykt papir anbefales ikke.
- Hvis papiret er tynt, kan det krølle seg.
- Funksjonen for 2-sidig utskrift er kanskje ikke egnet for alle typer dokumenter og bilder. Hvis du ofte får papirstopp eller dårlig utskriftskvalitet ved 2-sidig utskrift, anbefaler vi å bruke 1-sidig utskrift.

1. Velg utskriftskommandoen i programmet ditt.
2. Velg **Brother XXX-XXXX Printer** (hvor XXX-XXXX er navnet på modellen din), og klikk deretter på utskriftsegenskapene eller preferanseknappen.
Skriverdrivervinduet vises.
3. Klikk på **Grunnleggende**-fanen.
4. I feltet **Orientering** velger du alternativet **Stående** eller **Liggende** for å angi retningen på utskriften.



Hvis programmet inneholder en lignende innstilling, anbefaler vi at du angir retningen ved hjelp av programmet.



5. Klikk på **Tosidig / Hefte**-rullegardinmenyen og velg deretter **Hefte (manuelt)**-alternativet.
6. Klikk på **Tosidige innstillinger**-knappen.
7. Velg et av alternativene fra **Tosidigtype**-menyen.

Det finnes to typer 2-sidig innbindingsretninger for hver papirretning:

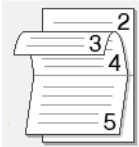
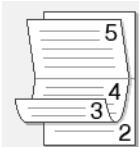
Stående alternativ	Beskrivelse
Innbinding venstre	
Innbinding høyre	

Liggende alternativ	Beskrivelse
Innbinding øverst	
Innbinding nederst	

8. Velg ett av alternativene fra **Utskriftsmetode for hefte**-menyen.

Alternativ	Beskrivelse
Alle sidene på én gang	Alle sider skrives ut i hefteformat (fire sider på hvert ark, to sider per arkside). Brett utskriften på midten for å lage heftet. 
Del opp i sett	Dette alternativet skriver ut hele heftet i mindre, individuelle heftesett slik at du kan brette langs midten på de mindre, individuelle heftesettene uten å måtte endre rekkefølgen på de utskrevne sidene. Du kan spesifisere antall ark i hvert mindre heftesett (fra 1 til 15). Dette alternativet kan være nyttig når du bretter et trykt hefte med svært mange sider. 

9. Merk av for **Innbindingsforskyving** hvis du vil spesifisere forskyvningen for innbinding i tommer eller millimeter.

10. Klikk på **OK** for å gå tilbake til vinduet for skriverdriver.

11. Endre andre skriverinnstillinger ved behov.



Funksjonen uten kanter er ikke tilgjengelig når du benytter dette alternativet.

12. Klikk på **OK**, og start utskriften.

13. Klikk på **OK** for å skrive ut forsiden av arkene.

Maskinen skriver ut alle oddetallssidene først. Deretter stanser utskriften, og du blir bedt om å legge i papiret.

14. Legg i papiret.

15. Klikk på **OK**.

Partallssidene blir skrevet ut.

Hvis papiret ikke mater inn riktig, kan det være krøllete. Fjern papiret, rett det ut og legg det tilbake i papirmagasinet.



Beslektet informasjon

- [Skrive ut fra datamaskinen \(Windows\)](#)

Relaterte temaer:

- [Skrive ut på begge sider av papiret manuelt \(manuell 2-sidig utskrift\) \(Windows\)](#)

Skrive ut et fargedokument i gråskala (Windows)

Gråskala-modus gjør utskriftsprosessen raskere enn fargemodus. Hvis dokumentet inneholder farge, gjør valg av gråskala-modus at dokumentet skrives ut med 256 nivåer av gråskala.

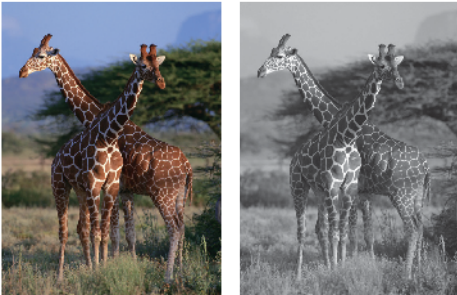

1. Velg utskriftskommandoen i programmet ditt.
2. Velg **Brother XXX-XXXX Printer** (hvor XXX-XXXX er navnet på modellen din), og klikk deretter på utskriftsegenskapene eller preferanseknappen.
Skriverdrivervinduet vises.
3. Klikk på **Grunnleggende**-fanen.
4. For **Farge / Gråtone** velger du **Gråtone**.
5. Endre andre skriverinnstillinger ved behov.
6. Klikk på **OK**.
7. Fullfør utskriftsoperasjonen din.



Beslektet informasjon

- [Skrive ut fra datamaskinen \(Windows\)](#)

Forhindre flekker på utskrifter og papirstopp (Windows)

Noen utskriftsmedier trenger lengre tid til å tørke. Endre alternativet **Reduser flekker** hvis du har problemer med flekkete utskrifter eller papirstopp.

1. Velg utskriftskommandoen i programmet ditt.
2. Velg **Brother XXX-XXXX Printer** (hvor XXX-XXXX er navnet på modellen din), og klikk deretter på utskriftsegenskapene eller preferanseknappen.

Skriverdrivervinduet vises.

3. Klikk på **Avansert**-kategorien.
4. Klikk på **Andre utskriftsalternativer**-knappen.
5. Velg alternativet **Reduser flekker** til venstre på skjermen.
6. Velg én av følgende alternativer:

Medietype	Alternativ	Beskrivelse
Vanlig papir	Av / På	Velg Av for å skrive ut i normal hastighet med standard blekkmengde. Velg På for å skrive ut i lavere hastighet og med mindre blekk. Utskrifter kan bli lysere enn de vises i forhåndsvisningen.
Glanset papir	Av / På	Velg Av for å skrive ut i normal hastighet med standard blekkmengde. Velg På for å skrive ut i lavere hastighet og med mindre blekk. Utskrifter kan bli lysere enn de vises i forhåndsvisningen.

7. Klikk på **OK** for å gå tilbake til vinduet for skriverdriver.
8. Klikk på **OK**.
9. Fullfør utskriftsoperasjonen din.



Beslektet informasjon

- [Skrive ut fra datamaskinen \(Windows\)](#)

Relaterte temaer:

- [Papirhåndtering og utskriftsproblemer](#)
- [Endre utskriftsalternativene for å forbedre utskriftene](#)

Bruke en forhåndsangitt utskriftsprofil (Windows)

Utskriftsprofiler er forhåndsinnstillinger som er laget for å gi rask tilgang til utskriftskonfigurasjoner som brukes ofte.

1. Velg utskriftskommandoen i programmet ditt.
2. Velg **Brother XXX-XXXX Printer** (hvor XXX-XXXX er navnet på modellen din), og klikk deretter på utskriftsegenskapene eller preferanseknappen.

Skriverdrivervinduet vises.

3. Klikk på **Utskriftsprofiler**-kategorien.

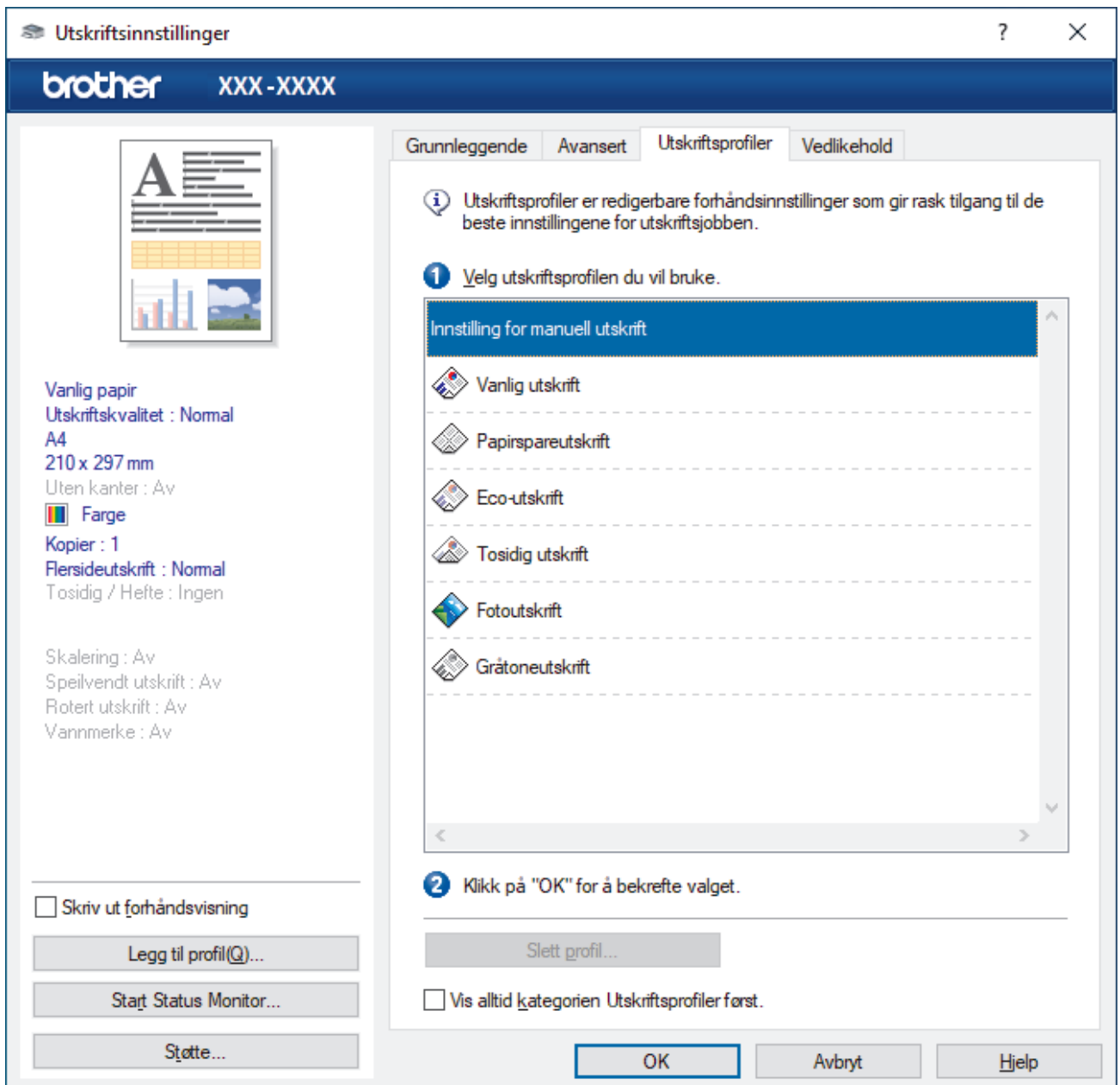

4. Velg profilen din fra listen over utskriftsprofiler.
Profilinnstillingene vises på venstre side av skriverdrivervinduet.
5. Gjør ett av følgende:
 - Hvis innstillingene er korrekte for utskriftsjobben din, klikk på **OK**.
 - For å endre innstillingene, gå tilbake til **Grunnleggende**- eller **Avansert**-kategorien, endre innstillinger og klikk deretter på **OK**.



For å vise **Utskriftsprofiler**-kategorien foran på vinduet neste gang du skriver ut, velger du **Vis alltid kategorien Utskriftsprofiler først.**-avmerkingsboksen.



Beslektet informasjon

- [Skrive ut fra datamaskinen \(Windows\)](#)
 - [Opprett eller slett utskriftsprofilen \(Windows\)](#)

Relaterte temaer:

- [Utskriftsinnstillinger \(Windows\)](#)
-

Opprett eller slett utskriftsprofilen (Windows)

Opptil 20 nye utskriftsprofiler med brukerdefinerte innstillinger.

1. Velg utskriftskommandoen i programmet ditt.
2. Velg **Brother XXX-XXXX Printer** (hvor XXX-XXXX er navnet på modellen din), og klikk deretter på utskriftsegenskapene eller preferanseknappen.

Skriverdrivervinduet vises.

3. Gjør ett av følgende:

Opprette en ny utskriftsprofil:

- a. Klikk på **Grunnleggende**-fanen og **Avansert**-fanen, og konfigurere utskriftsinnstillingene du ønsker for den nye utskriftsprofilen.
- b. Klikk på **Utskriftsprofiler**-fanen.
- c. Klikk på **Legg til profil**.
Dialogboksen **Legg til profil** vises.
- d. Skriv inn det nye profilnavnet i **Navn**-feltet.
- e. Klikk ikonet du ønsker å bruke for å representere denne profilen fra ikonlisten.
- f. Klikk på **OK**.

Det nye utskriftsprofilnavnet legges til listen i **Utskriftsprofiler**-fanen.

Slette en utskriftsprofil du har opprettet:

- a. Klikk på **Utskriftsprofiler**-fanen.
- b. Klikk på **Slett profil**.
Dialogboksen **Slett profil** vises.
- c. Velg profilen som du vil slette.
- d. Klikk på **Slett**.
- e. Klikk på **Ja**.
- f. Klikk på **Lukk**.



Beslektet informasjon

- [Bruke en forhåndsangitt utskriftsprofil \(Windows\)](#)

Endre standardinnstillingene for utskrift (Windows)

Når du endrer utskriftsinnstillingene i et program, gjelder endringene kun for dokumenter som skrives ut med dette programmet. Vil du endre utskriftsinnstillinger for alle Windows-programmer, må du konfigurere egenskapene for skriverdriveren.

1. Gjør ett av følgende:

- For Windows Server 2008

Klikk på  (**Start**) > **Kontrollpanel** > **Maskinvare og lyd** > **Skrivere**.

- For Windows 7 og Windows Server 2008 R2

Klikk på  (**Start**) > **Enheter og skrivere**.

- For Windows 8.1

Flytt musen til nedre høyre hjørne på skrivebordet. Når menylinjen vises, klikker du på **Innstillinger** og deretter på **Kontrollpanel**. I **Maskinvare og lyd**-gruppen, klikker du **Vis enheter og skrivere**.

- For Windows 10, Windows Server 2016 og Windows Server 2019

Klikk på  > **Windows Systemverktøy** > **Kontrollpanel**. I **Maskinvare og lyd**-gruppen, klikker du **Vis enheter og skrivere**.

- For Windows Server 2012

Flytt musen til nedre høyre hjørne på skrivebordet. Når menylinjen vises, klikker du på **Innstillinger** og deretter på **Kontrollpanel**. I **Maskinvare**-gruppen, klikker du **Vis enheter og skrivere**.

- For Windows Server 2012 R2

Klikk på **Kontrollpanel** på **Start** skjermen. I **Maskinvare**-gruppen, klikker du **Vis enheter og skrivere**.

2. Høyreklikk på **Brother XXX-XXXX Printer**-ikonet (der XXX-XXXX er navnet på modellen), og velg deretter **Skrivaregenskaper**. Hvis alternativene for skriverdriver vises, velger du skriverdriveren.

Dialogboksen for skriverregenskaper vises.

3. Klikk på kategorien **Generelt**, og deretter på **Utskriftsinnstillinger** eller **Innstillinger**.

Skriverdriver-dialogboksen vises.

4. Velg utskriftsinnstillingene du ønsker å bruke som standard for alle dine Windows-programmer.

5. Klikk på **OK**.

6. Lukk dialogboksen med skriverregenskaper.



Beslektet informasjon

- [Skrive ut fra datamaskinen \(Windows\)](#)

Relaterte temaer:

- [Utskriftsinnstillinger \(Windows\)](#)

Utskriftsinnstillinger (Windows)

>> **Grunnleggende**-kategori

>> **Avansert**-kategori

Grunnleggende-kategori

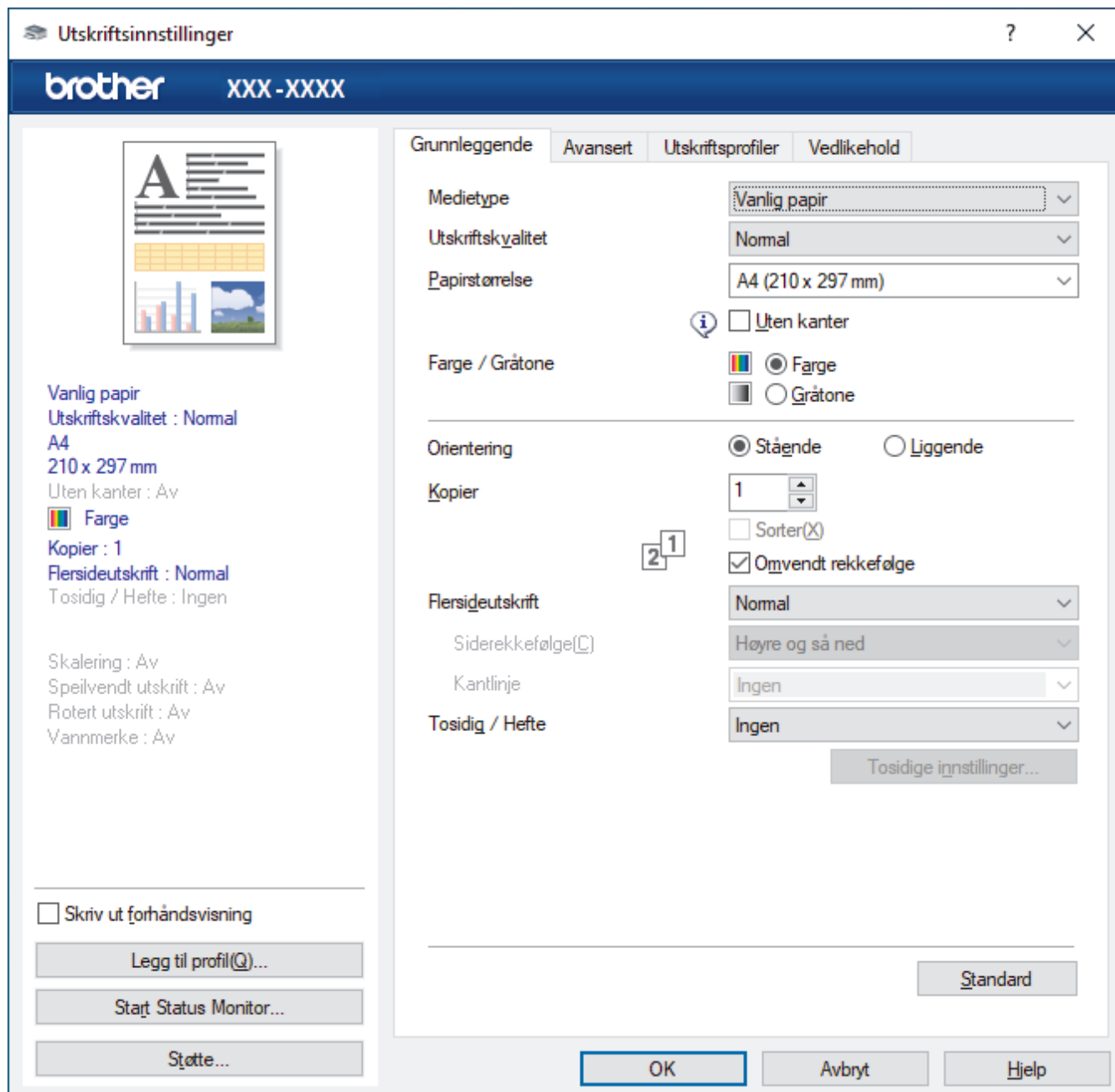

1. Medietype

Velg medietypen du vil bruke. For å oppnå best utskriftsresultat justerer maskinen automatisk utskriftsinnstillingene i henhold til valgt medietype.

2. Utskriftskvalitet

Velg utskriftskvaliteten du vil ha. Utskriftskvalitet og hastighet henger sammen, og derfor er det slik at jo høyere kvalitet, desto lengre tid tar det å skrive ut dokumentet.

3. Papirstørrelse

Velg papirstørrelsen du vil bruke. Du kan enten velge vanlige papirstørrelser eller du kan opprette en egendefinert papirstørrelse.

Uten kanter

Velg dette alternativet for å skrive ut bilder uten kanter. Billedataene blir litt større enn papirstørrelsen du bruker, og derfor vil dette føre til litt beskjæring av bildekantene.

Du kan kanskje ikke velge alternativet Uten kanter i enkelte kombinasjoner av medietype og kvalitet, eller fra enkelte programmer.

4. Farge / Gråtone

Velg utskrift i farge eller gråtone. Utskriftshastigheten er raskere i gråtonemodus enn den er i fargemodus. Hvis dokumentet inneholder farger og du velger gråtonemodus, blir dokumentet skrevet ut med 256 nivåer av gråtone.

5. Orientering

Velg retning (stående eller liggende) på utskriften.

Hvis programmet inneholder en lignende innstilling, anbefaler vi at du angir retningen ved hjelp av programmet.

6. Kopier

Skriv inn antall kopier (1-999) du vil skrive ut, i dette feltet.

Sorter

Velg dette alternativet for å skrive ut sett med flersidige dokumenter i den opprinnelige siderekkefølgen. Når dette alternativet er valgt, blir det skrevet ut én fullstendig kopi av dokumentet, og deretter blir det skrevet ut på nytt i henhold til antallet kopier du velger. Hvis dette alternativet ikke er valgt, blir hver side skrevet ut i henhold til antallet kopier du valgte, før neste side av dokumentet skrives ut.

Omvendt rekkefølge

Velg dette alternativet for å skrive ut dokumentet i motsatt rekkefølge. Den siste siden i dokumentet blir skrevet ut først.

7. Flersideutskrift

Velg dette alternativet for å skrive ut flere sider på et enkelt papirark eller skrive ut én side av dokumentet på flere ark.

Siderekkefølge

Velg siderekkefølgen når du skriver ut flere sider på ett enkelt papirark.

Kantlinje

Velg typen kantlinjer som skal brukes når du skriver ut flere sider på ett enkelt papirark.

8. Tosidig / Hefte

Velg dette alternativet for å skrive ut på begge sider av arket eller skrive ut et dokument i hefteformat ved hjelp av 2-sidig utskrift.

Tosidige innstillinger-knapp

Klikk på denne knappen for å velge typen 2-sidig innbinding. Fire typer 2-sidige innbindinger er tilgjengelige for hver retning.

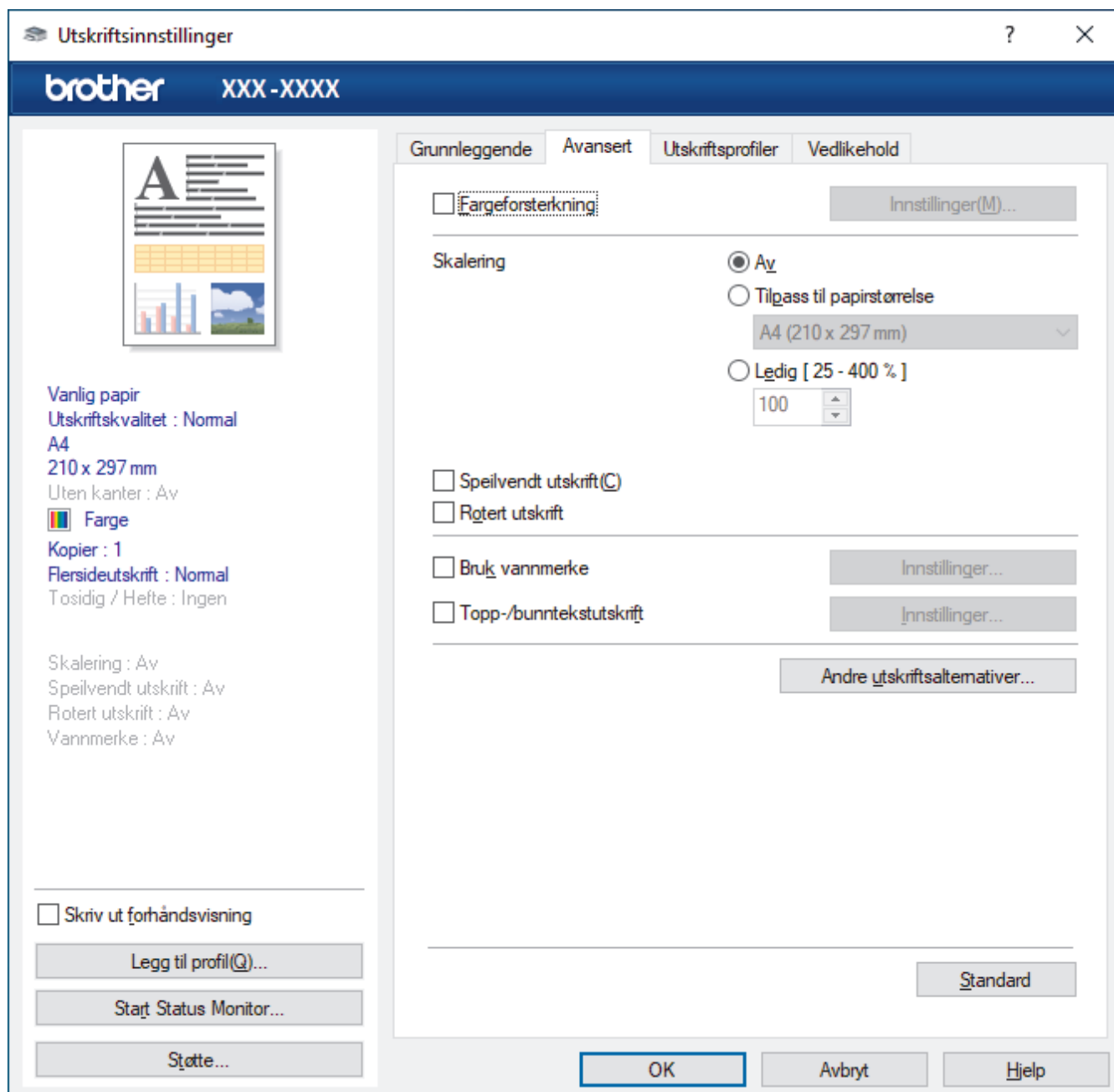

1. Fargeforsterkning

Velg dette alternativet hvis du vil bruke funksjonen Fargeforsterkning. Denne funksjonen analyserer bildet for å forbedre skarphet, hvitbalanse og fargetetthet. Denne prosessen kan ta flere minutter avhengig av bildestørrelse og datamaskinens spesifikasjoner.

2. Skalering

Velg disse alternativene hvis du vil forstørre eller forminske størrelsen på sidene i dokumentet.

Tilpass til papirstørrelse

Velg dette alternativet hvis du vil forstørre eller forminske dokumentssidene slik at de passer til en bestemt papirstørrelse. Når du velger dette alternativet, velger du papirstørrelsen du vil ha fra rullegardinlisten.

Ledig [25 - 400 %]

Velg dette alternativet hvis du vil forstørre eller forminske dokumentssidene manuelt. Når du velger dette alternativet, skriver du inn en verdi i feltet.

3. Speilvendt utskrift

Velg dette alternativet hvis du vil speilvende det utskrevne bildet vannrett fra venstre mot høyre.

4. Rotert utskrift

Velg dette alternativet hvis du vil rotere det utskrevne bildet 180 grader.

5. Bruk vannmerke

Velg dette alternativet hvis du vil skrive ut en logo eller tekst på dokumentet som vannmerke. Velg ett av de forhåndsinnstilte vannmerkene, legg til et nytt vannmerke eller bruk en bildefil som du har opprettet.

6. Topp-/bunntekstutskrift

Velg dette alternativet hvis du vil skrive ut dato, klokkeslett og brukernavn for PC-pålogging på dokumentet.

7. Andre utskriftsalternativer-knapp

Avanserte fargeinnstillinger

Velg metoden som maskinen bruker til å ordne punkter for å uttrykke halvtoner.

Utskriftsfargen kan justeres for å stemme overens med den som vises på dataskjermen.

Avanserte kvalitetsinnstillinger

Velg dette alternativet for å skrive ut dokumentene dine med høyest mulig kvalitet.

Reduser flekker

Noen utskriftsmedier trenger lengre tid til å tørke. Endre dette alternativet hvis du har problemer med flekkete utskrifter eller papirstopp.

Hent skriverens fargedata

Velg dette alternativet for å optimalisere utskriftskvaliteten ved hjelp av maskinens fabrikkinnstillinger, som er valgt spesifikt for Brother-maskinen. Bruk dette alternativet når du har skiftet maskin eller endret maskinens nettverksadresse.

Skriv ut arkiv

Velg dette alternativet for å lagre utskriftsdataene som PDF-fil på datamaskinen.



Beslektet informasjon

- [Skrive ut fra datamaskinen \(Windows\)](#)

Relaterte temaer:

- [LED-indikasjoner om feil og vedlikehold](#)
 - [Papirhåndtering og utskriftsproblemer](#)
 - [Skriv ut et fotografi \(Windows\)](#)
 - [Skriv ut et dokument \(Windows\)](#)
 - [Skriv ut mer enn en side på et enkelt papirark \(N i 1\) \(Windows\)](#)
 - [Skrive ut som en plakat \(Windows\)](#)
 - [Bruke en forhåndsangitt utskriftsprofil \(Windows\)](#)
 - [Endre standardinnstillingene for utskrift \(Windows\)](#)
 - [Endre utskriftsalternativene for å forbedre utskriftene](#)
-

🏠 [Hjem](#) > [Skriv ut](#) > Skrive ut fra datamaskinen (Mac)

Skrive ut fra datamaskinen (Mac)

- [Skrive ut med AirPrint \(macOS\)](#)

Skrive ut med Brother iPrint&Scan (Windows/Mac)

- [Skriv ut bilder eller dokumenter med Brother iPrint&Scan \(Windows/Mac\)](#)
- [Skrive ut mer enn én side på et enkeltark med Brother iPrint&Scan \(N i 1\) \(Windows/Mac\)](#)
- [Skriv ut et fargedokument i gråtoner med Brother iPrint&Scan \(Windows/Mac\)](#)

Skriv ut bilder eller dokumenter med Brother iPrint&Scan (Windows/Mac)



1. Sørg for at du har lagt inn riktig media i papirmagasinet.

VIKTIG

Til fotoutskrift:

- Bruk av Brother-papir gir de beste resultatene.
- Når du skriver ut på fotopapir, skal du legge i ett ekstra ark av det samme fotopapiret i papirmagasinet.

2. Start Brother iPrint&Scan.

- Windows

Start  (Brother iPrint&Scan).

- Mac

I menylinjen **Finder** klikker du på **Gå > Programmer**, og deretter dobbeltklikker du på iPrint&Scan-ikonet.

Brother iPrint&Scan-skjermbildet vises.

3. Hvis Brother-maskinen ikke er valgt, klikker du på **Velg din maskin**-knappen og deretter velger du modellnavnet fra listen. Klikk på **OK**.
4. Klikk på **Skriv**.
5. Gjør ett av følgende:
 - Windows
Klikk på **Foto** eller **Dokument**.
 - Mac
Klikk på **Foto** eller **PDF**.
6. Velg den filen du vil skrive ut, og gjør ett av følgende:
 - Windows
Klikk på **Neste**.
 - Mac
Klikk på **Åpne**.

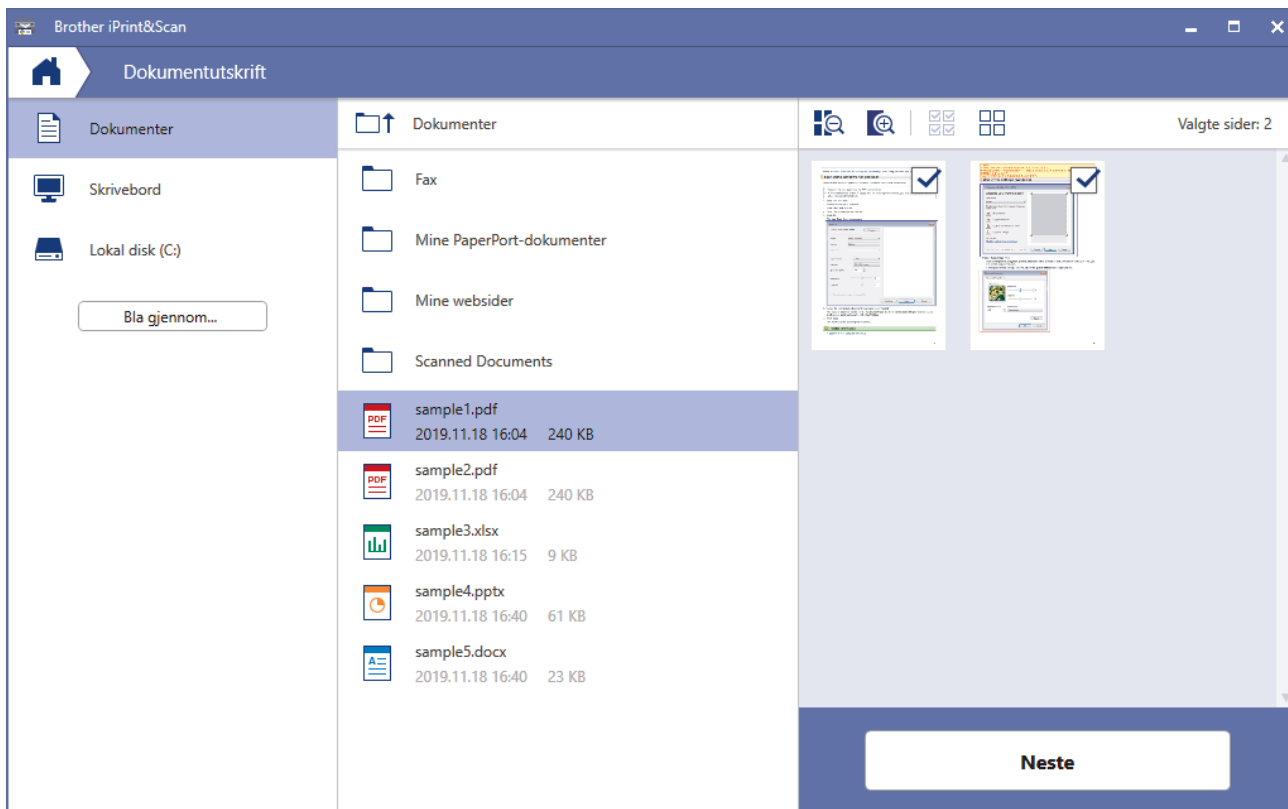

- Den faktiske skjermen kan se annerledes ut avhengig av programversjonen.
- Bruk det nyeste programmet. ►► *Beslektet informasjon*
- Når du skriver ut dokumenter med mange sider, kan du også velge hvilke sider du skal skrive ut.

7. Endre om nødvendig de andre skriverinnstillingene også.

8. Klikk på **Skriv**.

VIKTIG

Til fotoutskrift:

Vil du ha den beste utskriftskvaliteten for innstillingene du har valgt, bør du alltid stille inn **Medietype-**alternativet slik at det tilsvarer papiret du legger i.



Beslektet informasjon

- [Skrive ut med Brother iPrint&Scan \(Windows/Mac\)](#)

Relaterte temaer:

- [Oversikt over Brother iPrint&Scan for Windows og Mac](#)

Skrive ut mer enn én side på et enkeltark med Brother iPrint&Scan (N i 1) (Windows/Mac)



1. Start  (**Brother iPrint&Scan**).
Brother iPrint&Scan-skjermbildet vises.
2. Hvis Brother-maskinen ikke er valgt, klikker du på **Velg din maskin**-knappen og deretter velger du modellnavnet fra listen. Klikk på **OK**.
3. Klikk på **Skriv**.
4. Gjør ett av følgende:
 - Windows
Klikk på **Dokument**.
 - Mac
Klikk på **PDF**.
5. Velg filen du vil skrive ut, og gjør ett av følgende:
 - Windows
Klikk på **Neste**.
 - Mac
Klikk på **Åpne**.



Når du skriver ut dokumenter med mange sider, kan du også velge hvilke sider du skal skrive ut.

6. Klikk på rullegardinlisten **Oppsett**, og velg deretter antall sider du vil skrive ut på hvert ark.
7. Endre andre skriverinnstillinger ved behov.
8. Klikk på **Skriv**.





Beslektet informasjon

- [Skrive ut med Brother iPrint&Scan \(Windows/Mac\)](#)

Skriv ut et fargedokument i gråtoner med Brother iPrint&Scan (Windows/Mac)

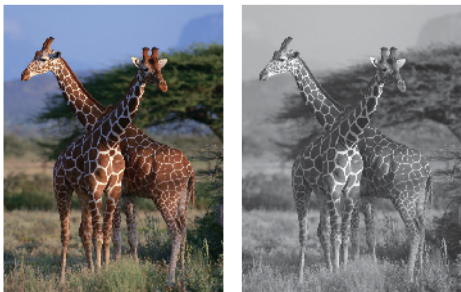
Gråskala-modus gjør utskriftsprosessen raskere enn fargemodus. Hvis dokumentet inneholder farge, gjør valg av gråskala-modus at dokumentet skrives ut med 256 nivåer av gråskala.



1. Start Brother iPrint&Scan.
 - Windows
Start  (Brother iPrint&Scan).
 - Mac
I menylinjen **Finder** klikker du på **Gå > Programmer**, og deretter dobbeltklikker du på iPrint&Scan-ikonet. Brother iPrint&Scan-skjermbildet vises.
2. Hvis Brother-maskinen ikke er valgt, klikker du på **Velg din maskin**-knappen og deretter velger du modellnavnet fra listen. Klikk på **OK**.
3. Klikk på **Skriv**.
4. Gjør ett av følgende:
 - Windows
Klikk på **Foto** eller **Dokument**.
 - Mac
Klikk på **Foto** eller **PDF**.
5. Velg filen du vil skrive ut, og gjør ett av følgende:
 - Windows
Klikk på **Neste**.
 - Mac
Klikk på **Åpne**.



Når du skriver ut dokumenter med mange sider, kan du også velge hvilke sider du skal skrive ut.

6. Klikk på **Farge / mono**-rullegardinlisten og velg deretter **Mono**-alternativet.
7. Endre om nødvendig de andre skriverinnstillingene også.
8. Klikk på **Skriv**.



Beslektet informasjon

- [Skrive ut med Brother iPrint&Scan \(Windows/Mac\)](#)

Skrive ut e-postvedlegg

Du kan skrive ut filer ved å sende dem på e-post til Brother-maskinen.

- Du kan legge ved opptil 10 dokumenter, 20 MB totalt, i en e-post.
- Funksjonen støtter følgende formater:
 - Dokumentfiler: PDF, TXT og Microsoft Office-filer
 - Bildefiler: JPEG, BMP, GIF, PNG og TIFF
- Maskinen skriver ut både e-postinnholdet og vedleggene som standard. Endre innstillingene hvis du bare vil skrive ut e-postvedlegg.

1. Start Brother Mobile Connect på den mobile enheten.
2. Trykk på modellnavnet øverst på skjermen.
3. Trykk på **Alle maskininnstillinger**.
Webbasert administrasjon vises.
4. Hvis du blir bedt om det, skriver du inn passordet i feltet **Pålogging** og trykker deretter på **Pålogging**.



Standardpassordet for å styre innstillingene på denne maskinen finner du bak på maskinen, angitt med "Pwd".

5. Gå til navigasjonsmenyen, og trykk på **Onlinefunksjoner > Innstillinger for onlinefunksjoner**.



Start fra ☰ hvis navigasjonsmenyen ikke vises til venstre på skjermen.

6. Trykk på **Jeg godtar vilkårene og betingelsene**, og fortsett med innstillingen.
7. Trykk på **E-postutskrift > Generelle innstillinger**.
8. Trykk på **Aktiver**.
Maskinen skriver ut instruksjonsarket.
9. Send e-posten til e-postadressen på arket. Maskinen skriver ut e-postvedleggene.



Beslektet informasjon

- [Skriv ut](#)

Relaterte temaer:

- [Få tilgang til Internett-basert styring](#)
- [Brother Mobile Connect](#)

Skann

- Skanne med knappene på Brother-maskinen
- Skanne ut med Brother iPrint&Scan (Windows/Mac)
- Skanne fra datamaskinen (Windows)
- Skanne fra datamaskinen (Mac)

Skanne med knappene på Brother-maskinen

- [Skanne med knappene på Brother-maskinen](#)
- [Skanne til en redigerbar tekstfil med OCR](#)
- [Lagre skannede data som e-postvedlegg](#)
- [Webtjenester for skanning på nettverket \(Windows 7, Windows 8.1 og Windows 10\)](#)

Skanne med knappene på Brother-maskinen

Send skannede bilder eller grafikk direkte til datamaskinen din.

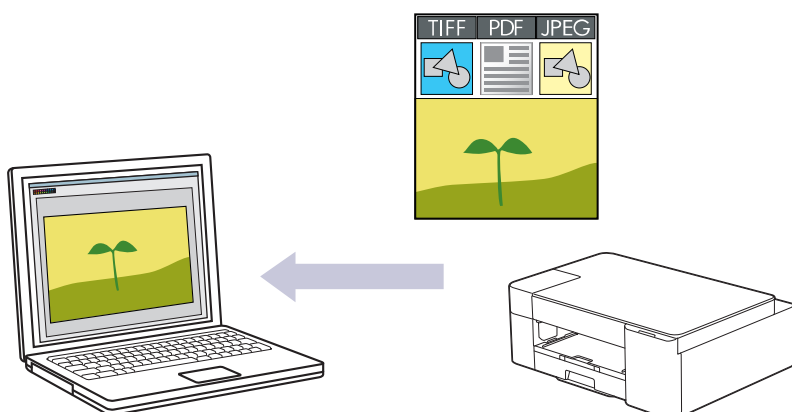

1. Gjør følgende før du skanner for første gang:

a. Start Brother iPrint&Scan.

- Windows

Start  (Brother iPrint&Scan).

- Mac

I menylinjen **Finder** klikker du på **Gå > Programmer**, og deretter dobbeltklikker du på iPrint&Scan-ikonet.

Brother iPrint&Scan-skjermen vises.

b. Hvis Brother-maskinen ikke er valgt, klikker du på **Velg din maskin**-knappen og deretter velger du modellnavnet fra listen. Klikk på **OK**.

c. Klikk på  (**Maskininnstillinger**).

d. Klikk på **Alle innstillinger**.

e. Hvis du blir bedt om det, skriver du inn passordet i feltet **Pålogging** og klikker deretter på **Pålogging**.



Standardpassordet for å styre innstillingene på denne maskinen finner du bak på maskinen, angitt med "Pwd".

f. Gå til navigasjonsmenyen, og klikk på **Skann > Skann til PC**.



Start fra  hvis navigasjonsmenyen ikke vises til venstre på skjermen.

g. Velg skannetyperen du vil bruke, fra rullegardinmenyen **Skann til**.

h. Velg navnet på datamaskinen der du vil sende data fra rullegardinmenyen **PC-navn**.

i. Klikk på **Send inn**.

2. Legg i dokumentet ditt.

3. Trykk på **MONO COPY** og **COLOUR COPY** samtidig.

Hvis du blir bedt om å velge et skanneprogram, velger du Brother iPrint&Scan fra listen.



Beslektet informasjon

- [Skanne med knappene på Brother-maskinen](#)
- [Endre skanneinnstillinger med Brother iPrint&Scan](#)

Relaterte temaer:

- [Få tilgang til Internett-basert styring](#)
-

Endre skanneinnstillinger med Brother iPrint&Scan

Med Brother iPrint&Scan kan du endre innstillingene for maskinens Skann-knapp.

1. Start Brother iPrint&Scan.

- Windows

Start  (Brother iPrint&Scan).

- Mac

I menylinjen **Finder** klikker du på **Gå > Programmer**, og deretter dobbeltklikker du på iPrint&Scan-ikonet.

Brother iPrint&Scan-skjermbildet vises.

2. Hvis Brother-maskinen ikke er valgt, klikker du på **Velg din maskin**-knappen og deretter velger du modellnavnet fra listen. Klikk på **OK**.

3. Klikk på **Maskinens skanneinnstillinger**-knappen, og følg deretter instruksjonene på skjermen for å endre skanneinnstillingene, slik som dokumentets størrelse, farge og oppløsning.



Beslektet informasjon

- [Skanne med knappene på Brother-maskinen](#)

Skanne til en redigerbar tekstfil med OCR

Maskinen kan konvertere tegn i et skannet dokument til tekst ved hjelp av teknologien optisk tegngjenkjenning (OCR). Du kan redigere denne teksten med et tekstredigeringsprogram.

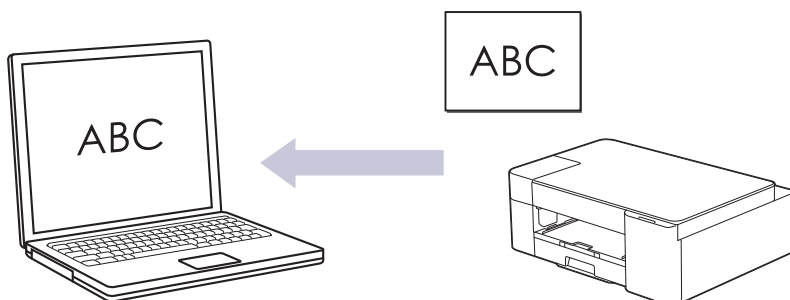

Skann til OCR-funksjonen er tilgjengelig for enkelte språk.

1. Start Brother iPrint&Scan.
 - Windows
Start  (Brother iPrint&Scan).
 - Mac
I menylinjen **Finder** klikker du på **Gå > Programmer**, og deretter dobbeltklikker du på iPrint&Scan-ikonet. Brother iPrint&Scan-skjermbildet vises.
2. Klikk på **Maskinens skanneinnstillinger**.
3. Klikk på **OCR**.
4. Konfigurer skanneinnstillingene, og klikk på **OK**.
5. Gjør ett av følgende:
 - Windows
Klikk på **Lukk**.
 - Mac
Klikk på **OK**.
6. Legg i dokumentet ditt.
7. Trykk på **MONO COPY** og **COLOUR COPY** samtidig.



Beslektet informasjon

- [Skanne med knappene på Brother-maskinen](#)

Lagre skannede data som e-postvedlegg

Send skannede data fra maskinen til e-postprogrammet som vedlegg.

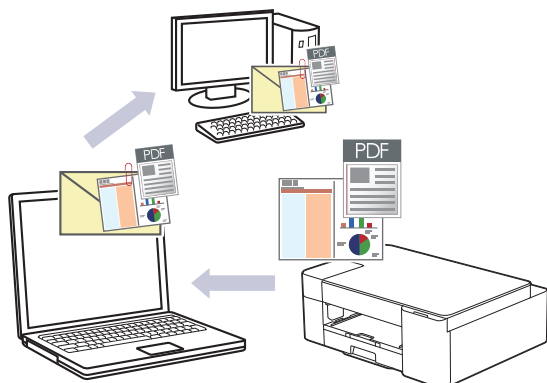

Velg én av følgende programmer i Brother iPrint&Scan hvis du vil skanne til e-post med skanneknappen på maskinen:

- Windows: Microsoft Outlook
- Mac: Apple Mail

For andre programmer og tjenester for nettbasert e-post bruker du funksjonen Skann til bilde eller Skann til fil for å skanne et dokument, og deretter legger du ved den skannede filen i en e-postmelding.

1. Start Brother iPrint&Scan.
 - Windows
Start  (Brother iPrint&Scan).
 - Mac
I menylinjen **Finder** klikker du på **Gå > Programmer**, og deretter dobbeltklikker du på iPrint&Scan-ikonet. Brother iPrint&Scan-skjermbildet vises.
2. Klikk på **Maskinens skanneinnstillinger**.
3. Klikk på **E-post**.
4. Konfigurer skanneinnstillingene, og klikk på **OK**.
5. Gjør ett av følgende:
 - Windows
Klikk på **Lukk**.
 - Mac
Klikk på **OK**.
6. Legg i dokumentet ditt.
7. Trykk på **MONO COPY** og **COLOUR COPY** samtidig.



Beslektet informasjon

- [Skanne med knappene på Brother-maskinen](#)

Webtjenester for skanning på nettverket (Windows 7, Windows 8.1 og Windows 10)

Webtjenester-protokollen gjør det mulig for brukere av Windows 7, Windows 8.1 og Windows 10 å skanne med en Brother-maskin på nettverket. Du må installere driveren via webtjenester.

- [Bruk Webtjenester til å installere drivere som brukes til skanning \(Windows 7, Windows 8.1 og Windows 10\)](#)
- [Skanne med webtjenester fra maskinen \(Windows 7, Windows 8.1 og Windows 10\)](#)
- [Konfigurer skanneinnstillinger for webtjenester](#)

► Hjem > Skann > Skanne med knappene på Brother-maskinen > Webtjenester for skanning på nettverket (Windows 7, Windows 8.1 og Windows 10) > Bruk Webtjenester til å installere drivere som brukes til skanning (Windows 7, Windows 8.1 og Windows 10)

Bruk Webtjenester til å installere drivere som brukes til skanning (Windows 7, Windows 8.1 og Windows 10)

- Kontroller at du har installert riktig programvare og drivere for maskinen.
- Kontroller at vertsdatamaskinen og Brother-maskinen er på samme delnettverk, eller at ruterer er korrekt konfigurert til å sende data mellom de to enhetene.
- Du må konfigurere IP-adressen på Brother-maskinen før du konfigurerer denne innstillingen.

1. Gjør ett av følgende:

- Windows 10

Klikk på  > **Windows Systemverktøy > Kontrollpanel**. I **Maskinvare og lyd**-gruppen, klikker du **Legg til en enhet**.

- Windows 8.1

Flytt musen til nedre høyre hjørne på skrivebordet. Når menylinjen vises, klikk på **Innstillinger > Endre PC-innstillinger > PC og devices > Enheter > Legg til en enhet**.

Navnet til maskinens webtjenester vises.

- Windows 7

Klikk på  (Start) > **Kontrollpanel > Nettverk og Internett > Vis nettverksdatamaskiner og -enheter**.

Navnet på maskinens webtjenester vises sammen med skriverikonet.

Høyreklikk på maskinen som du vil installere.



- Brother-maskinens webtjenestenaavn er modellnavnet og MAC-adressen (Ethernet-adressen) til maskinen (for eksempel Brother XXX-XXXX (der XXX-XXXX er navnet på modellen) [XXXXXXXXXXXX] (MAC-adresse/Ethernet-adresse)).
- Windows 8.1/Windows 10
Flytt musepekeren over maskinens navn for å vise informasjon om maskinen.

2. Gjør ett av følgende:

- Windows 8.1/Windows 10

Velg maskinen du vil installere, og følg instruksjonene på skjermen.

- Windows 7

Klikk på **Installer** i menyen som vises.



Klikk på **Avinstaller** eller  (**Fjern eining**) for å avinstallere drivere.





Beslektet informasjon

- [Webtjenester for skanning på nettverket \(Windows 7, Windows 8.1 og Windows 10\)](#)

Skanne med webtjenester fra maskinen (Windows 7, Windows 8.1 og Windows 10)

Hvis du har installert driveren for skanning via webtjenester, kan du få tilgang til webtjenesters skannemeny ved hjelp av webbasert administrasjon.

Hvis det vises en feilmelding om at det ikke er nok minne, velger du en mindre størrelse i innstillingen **Papirstørrelse** eller en lavere oppløsning i innstillingen **Oppløsning (ppt)**.

1. Start  (**Brother iPrint&Scan**).
Brother iPrint&Scan-skjermbildet vises.
2. Hvis Brother-maskinen ikke er valgt, klikker du på **Velg din maskin**-knappen og deretter velger du modellnavnet fra listen. Klikk på **OK**.
3. Klikk på  (**Maskininnstillinger**).
4. Klikk på **Alle innstillinger**.
5. Hvis du blir bedt om det, skriver du inn passordet i feltet **Pålogging** og klikker deretter på **Pålogging**.



Standardpassordet for å styre innstillingene på denne maskinen finner du bak på maskinen, angitt med "Pwd".

6. Gå til navigasjonsmenyen, og klikk på **Skann > Skann til PC**.



Start fra  hvis navigasjonsmenyen ikke vises til venstre på skjermen.

7. Velg alternativet **WS-Scan** fra rullegardinlisten **Skann til**.
8. Velg navnet på datamaskinen der du vil sende data fra rullegardinmenyen **PC-navn**.
9. Klikk på **Send inn**.
10. Legg i dokumentet ditt.
11. Trykk på **MONO COPY** og **COLOUR COPY** samtidig.



Beslektet informasjon

- [Webtjenester for skanning på nettverket \(Windows 7, Windows 8.1 og Windows 10\)](#)

Relaterte temaer:

- [Endre skanneinnstillinger med Brother iPrint&Scan](#)
- [Få tilgang til Internett-basert styring](#)

Konfigurer skanneinnstillinger for webtjenester

1. Gjør ett av følgende:

- Windows 10

Klikk på  > **Windows Systemverktøy > Kontrollpanel**. I **Maskinvare og lyd**-gruppen, klikker du **Vis enheter og skrivere**.

- Windows 8.1

Flytt musen til nedre høyre hjørne på skrivebordet. Når menylinjen vises, klikker du på **Innstillinger** og deretter på **Kontrollpanel**. I **Maskinvare og lyd**-gruppen, klikker du **Vis enheter og skrivere**.

- Windows 7

Klikk på  (**Start**) > **Enheter og skrivere**.

2. Høyreklikk på maskinikonet, og velg deretter **Skannerprofiler...** Dialogboksen **Skannerprofiler** vises.

3. Velg skanneprofilen som du vil bruke.

4. Kontroller at skanneren som er valgt på **Skanner**-listen, er en maskin som støtter webtjenester for skanning, og klikk deretter på **Bruk som standard**-knappen.

5. Klikk på **Rediger...**

Rediger standardprofil-dialogboksen vises.

6. Velg innstillingene **Kilde**, **Papirstørrelse**, **Fargeformat**, **Filformat**, **Oppløsning (ppt)**, **Lysstyrke** og **Kontrast**.

7. Klikk på **Lagre profil**-knappen.

Disse innstillingene brukes når du skanner via webtjenester-protokollen.

Hvis du blir bedt om å velge et skanneprogram, velger du Windows Skann og faks i listen.



Beslektet informasjon

- [Webtjenester for skanning på nettverket \(Windows 7, Windows 8.1 og Windows 10\)](#)

Skanne ut med Brother iPrint&Scan (Windows/Mac)

1. Start Brother iPrint&Scan.

- Windows

Start  (**Brother iPrint&Scan**).

- Mac

I menylinjen **Finder** klikker du på **Gå > Programmer**, og deretter dobbeltklikker du på iPrint&Scan-ikonet. Brother iPrint&Scan-skjerm bildet vises.

2. Hvis Brother-maskinen ikke er valgt, klikker du på **Velg din maskin**-knappen og deretter velger du modellnavnet fra listen. Klikk på **OK**.
3. Klikk på **Skann**-ikonet og følg deretter instruksjonene på skjermen for å skanne dokumentene dine.



Beslektet informasjon

- [Skann](#)

Relaterte temaer:

- [Endre skanneinnstillinger med Brother iPrint&Scan](#)

Skanne fra datamaskinen (Windows)

Du kan bruke datamaskinen til å skanne bilder og dokumenter på maskinen på flere måter. Bruk programmene vi leverer eller bruk ditt foretrukne skanneprogram.

- [Skann med Nuance™ PaperPort™ 14SE eller andre Windows-programmer](#)
- [Skann med Windows Faksing og skanning](#)

Skann med Nuance™ PaperPort™ 14SE eller andre Windows-programmer

Du kan bruke Nuance™ PaperPort™ 14SE-programmet til skanning.

- Hvis du vil laste ned programmet Nuance™ PaperPort™ 14SE, klikker du på  (**Brother Utilities**), velger **Gjør mer** i navigeringsfeltet til venstre, og deretter klikker du på **PaperPort**.
- Nuance™ PaperPort™ 14SE støtter Windows 7, Windows 8.1, Windows 10 Home, Windows 10 Pro, Windows 10 Education og Windows 10 Enterprise.
- Du finner detaljerte instruksjoner om bruk av de ulike programmene ved å klikke på programmets **Hjelp**-meny og deretter klikke på **Oppstartsveiledning** på **Hjelp**-båndet..



Instruksjonene for skanning i disse trinnene gjelder for PaperPort™ 14SE. For andre Windows-programmer vil disse trinnene være lignende. PaperPort™ 14SE støtter både TWAIN- og WIA-driverer. TWAIN-driveren (anbefales) brukes i disse trinnene.

Nuance™ PaperPort™ 14SE er bare inkludert på enkelte maskinmodeller. Hvis det ikke er inkludert, kan du bruke andre programmer som støtter skanning.

1. Legg i dokumentet ditt.
2. Start PaperPort™ 14SE.

Gjør ett av følgende:

- Windows 10

Klikk på  > **Nuance PaperPort 14 > PaperPort**.

- Windows 8.1

Klikk på  (**PaperPort**).

- Windows 7

Bruk datamaskinen til å klikke på  (**Start**) > **Alle programmer > Nuance PaperPort 14 > PaperPort**.

3. Klikk på **Skrivebord**-menyen, og klikk deretter på **Skanningsinnstillinger** på **Skrivebord**-båndet.
Skann eller hent foto-vinduet vises på venstre side av skjermen.
4. Klikk på **Velg**.
5. Fra listen over tilgjengelige skannere velger du **TWAIN: TW-Brother XXX-XXXX** eller **TWAIN: TW-Brother XXX-XXXX LAN** (der XXX-XXXX er navnet til modellen).
6. Merk av for **Vis dialogboks for skanner** i **Skann eller hent foto**-vinduet.
7. Klikk på **Skann**.
Dialogboksen Skannerinnstillinger vises.

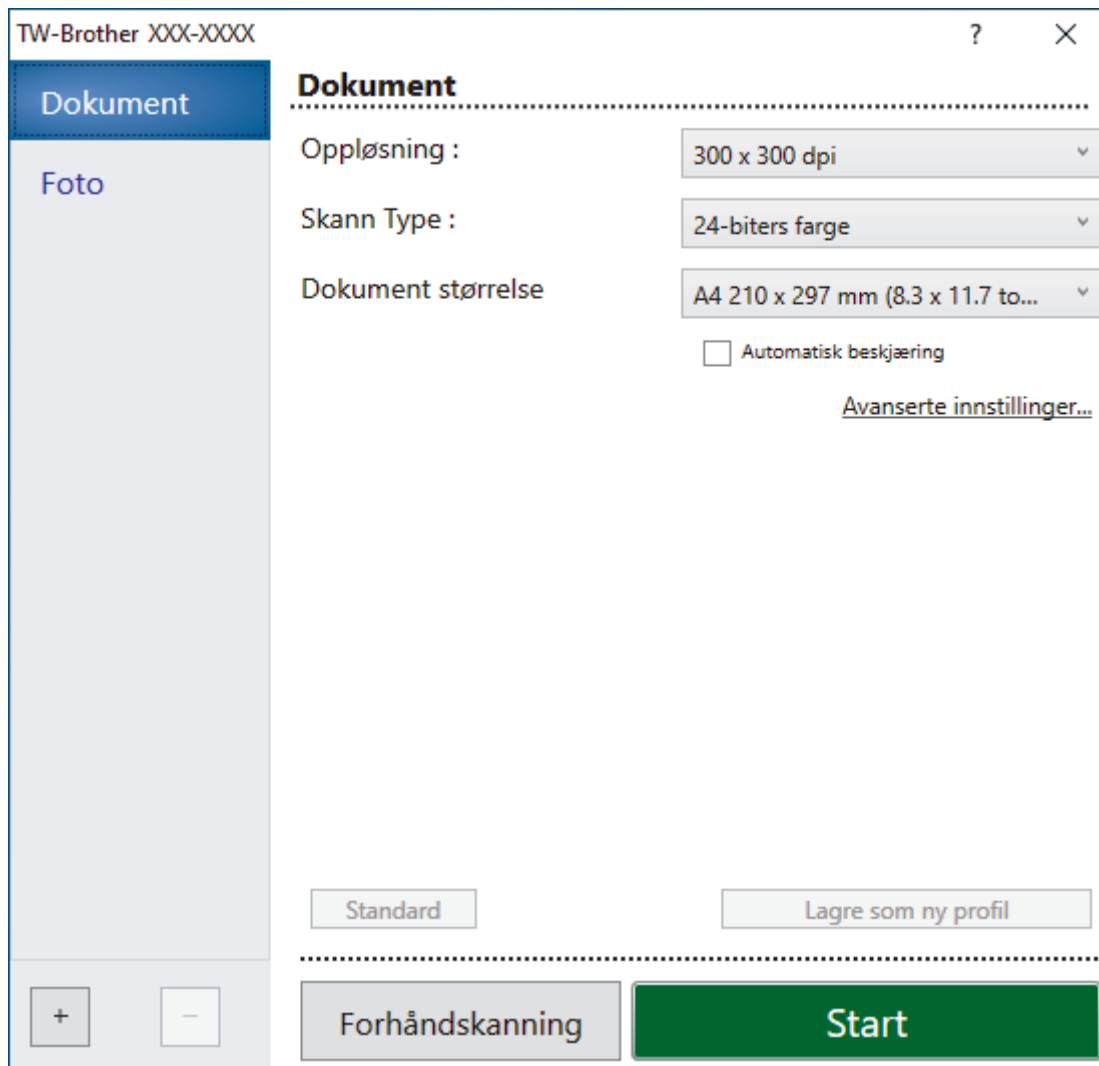

8. Juster innstillingene i dialogboksen Skannerinnstillinger etter behov.
9. Klikk på **Dokument størrelse**-rullegardinlisten, og velg deretter dokumentstørrelsen.
10. Klikk på **Forhåndskanning** for å forhåndsvise bildet og beskjære uønskede områder før skanning.
11. Klikk på **Start**.
Maskinen begynner å skanne.

✓ Beslektet informasjon

- Skanne fra datamaskinen (Windows)
 - TWAIN-driverinnstillinger (Windows)

TWAIN-driverinnstillinger (Windows)

TW-Brother XXX-XXXX

Dokument

Foto

Oppløsning : 300 x 300 dpi

Skann Type : 24-biters farge

Dokument størrelse A4 210 x 297 mm (8.3 x 11.7 to...)

Automatisk beskjæring

[Avanserte innstillinger...](#)

Standard Lagre som ny profil

+ - Forhåndskanning Start



Legg merke til at elementnavnene og tildelte verdier vil variere avhengig av maskinen.

1. Skann

Velg alternativet **Foto** eller **Dokument**, avhengig av typen dokument du vil skanne.

Skanne (bildetype)		Oppløsning	Skannetype
Foto	Brukes til å skanne fotografier.	300 x 300 dpi	24-biters farge
Dokument	Brukes til å skanne tekstdokumenter.	300 x 300 dpi	24-biters farge

2. Oppløsning :

Velg en skanneoppløsning fra rullegardinlisten **Oppløsning** : Høyere oppløsninger bruker mer minne og har lengre overføringsstid, men gir et skarpere skannet bilde.

3. Skann Type :

Velg fra et utvalg av skannefargedybder.

- **Svart-hvitt**

Brukes for tekst eller strektegninger.

- **Grå (feilspredning)**

Brukes til fotografier eller grafikk. (Feilspredning er en metode som brukes for å skape simulerte grå bilder uten bruk av ekte grå prikker. Svarte prikker plasseres i et bestemt mønster slik at de ser ut som om de er grå.)

- **Ekte gråskala**

Brukes til fotografier eller grafikk. Denne modusen er mer nøyaktig fordi den bruker opptil 256 gråtoner.

- **24-biters farge**

Bruk for å lage et bilde med mest nøyaktig fargegjengivelse. Denne modusen bruker opptil 16,8 millioner farger til å skanne bildet, men den krever mest minne og har den lengste overføringstiden.

4. Dokument størrelse

Velg nøyaktig størrelse på dokumentet fra et utvalg av forhåndsangitte skannestørrelser.

Hvis du velger **Brukerdefinert**, vises dialogboksen **Brukerdefinert Dokumentstørrelse** og du kan spesifisere dokumentstørrelsen.

5. Automatisk beskjæring

Skann flere dokumenter som er plassert på skanneglassplaten. Maskinen vil skanne hvert dokument og lage separate filer eller en enkel fil med flere sider.

6. Avanserte innstillinger

Konfigurer avanserte innstillinger ved å klikke på **Avanserte innstillinger** i dialogboksen Skanneinnstillinger.

- **Korrigerer dokument**

- **Automatisk oppretting av skjevhet**

Sett maskinen til å korrigere dokumentforskyvning automatisk etter hvert som sidene skannes fra skannerglassplaten.

- **Marginnstillinger**

Juster margene til dokumentet.

- **Roter bildet**

Roter det skannede bildet.

- **Kantfyll**

Fyll ut kantene på de fire sidene rundt det skannede bildet med valgt farge og område.

- **Bildekvalitet**

- **Spredningsjustering - grått**

Juster spredningen når du velger alternativet **Grå (feilspredning)** på rullegardinlisten **Skann Type** .:

- **Fargetonejustering**

Juster fargetonen.

- **Bakgrunnsbehandling**

- **Fjerne gjennomslag/mønster**

Forhindrer at blekket skinner gjennom.

- **Fjern bakgrunnsfarge**

Fjern grunnfargen i dokumenter for å gjøre skannede data mer leselige.

- **Colour Drop**

Velg en farge du vil fjerne fra det skannede bildet.

- **Fremheve kanter**

Gjør tegnene originalen tydeligere.

- **Reduser støy**

Forbedre og fremhev kvaliteten på skannede bilder ved hjelp av dette alternativet. Alternativet

Reduser støy er tilgjengelig når du velger alternativet **24-biters farge** og skanneoppløsningen **300 x 300 dpi, 400 x 400 dpi** eller **600 x 600 dpi**.

- **Svart/hvit-bildekvalitet**

- **Svart/hvitt terskeljustering**

Juster terskelen for å lage et svart/hvitt-bilde.

- **Korrigere tegn**

Korriger brutte eller ufullstendige tegn i originalen slik at de blir enklere å lese.

- **Svart-hvit invertering**

Bytt om på svart og hvitt i svart/hvitt-bildet.

- **Matekontroll**

- Kontinuerlig skanning**

- Velg dette alternativet hvis du vil skanne flere sider. Når en side er skannet, velger du om du skal fortsette skanningen eller avslutte.



Beslektet informasjon

- Skann med Nuance™ PaperPort™ 14SE eller andre Windows-programmer
-

Skann med Windows Faksing og skanning

Windows Faksing og skanning-programmet er et annet alternativ du kan bruke for skanning.

Windows Faksing og skanning bruker WIA-skannerdriveren.

1. Legg i dokumentet ditt.
2. Start Windows Faksing og skanning.
3. Klikk på **Fil** > **Ny** > **Skann**.
4. Velg skanneren som du vil bruke.
5. Klikk på **OK**.

Dialogboksen **Ny skanning** vises.

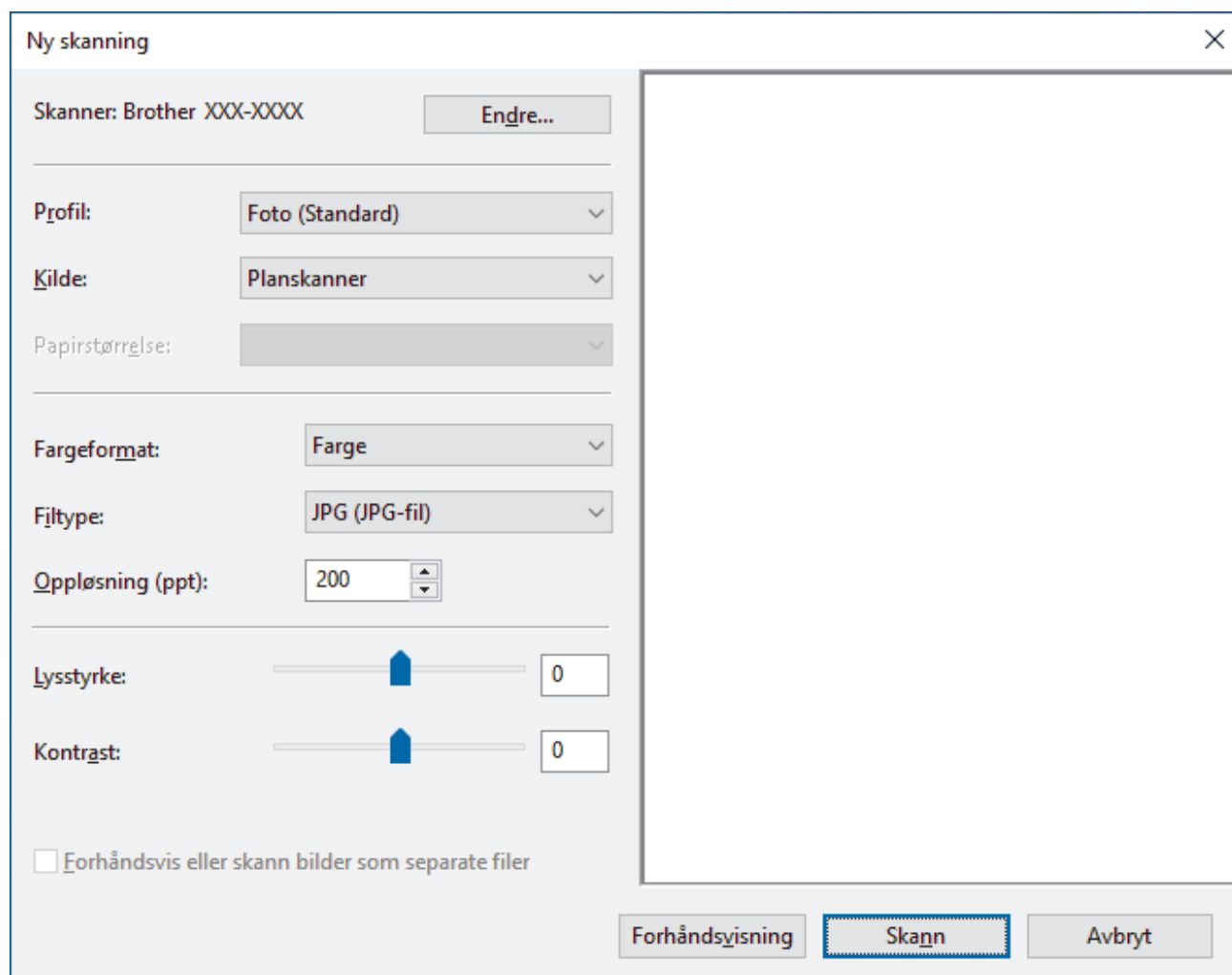

6. Juster innstillingene i dialogboksen etter behov.
Skanneroppløsningen angis til maksimalt 1200 dpi. Hvis du vil skanne med høyere oppløsning, kan du bruke programvaren **Skanner verktøy** fra **Brother Utilities**.
7. Klikk på **Skann**.
Maskinen begynner å skanne dokumentet.

✓ Beslektet informasjon

- [Skanne fra datamaskinen \(Windows\)](#)
 - [WIA-driverinnstillinger \(Windows\)](#)

WIA-driverinnstillinger (Windows)

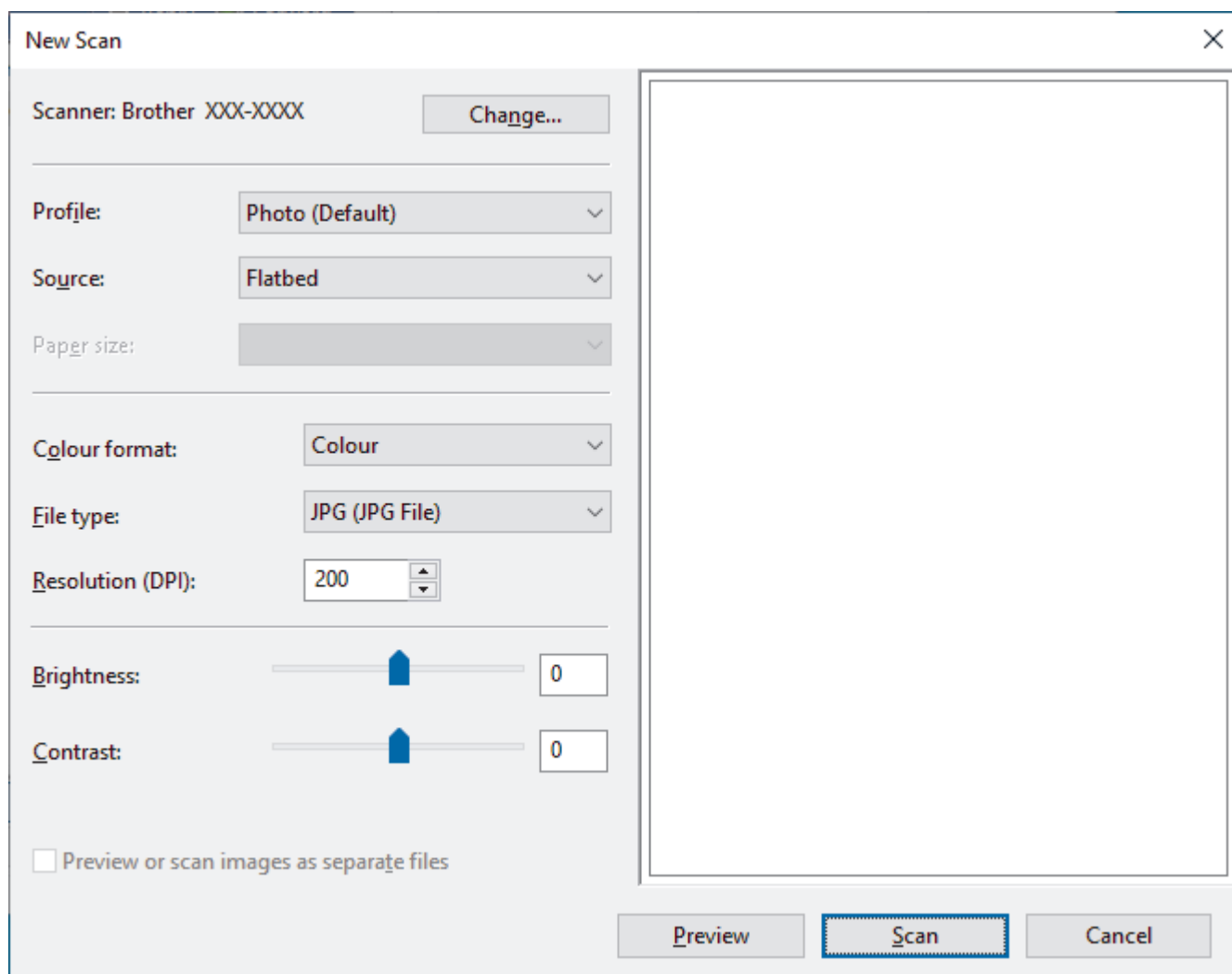

Profil

Velg skanneprofilen du vil bruke, fra rullegardinlisten **Profil**.

Kilde

Velg alternativet **Planskanner** eller **Mater (Skann én side)** fra rullegardinlisten.

Papirstørrelse

Papirstørrelse-alternativet er tilgjengelig hvis du valgte **Mater (Skann én side)** som **Kilde**-alternativet.

Fargeformat

Velg et fargeformat for skanningen fra rullegardinlisten **Fargeformat**.

Filtype

Velg et filformat fra rullegardinlisten **Filtype**.

Oppløsning (ppt)

Angi en skanneoppløsning i feltet **Oppløsning (ppt)**. Høyere oppløsninger bruker mer minne og har lengre overføringstid, men gir et skarpere skannet bilde.

Lysstyrke

Still inn nivået for **Lysstyrke** ved å dra glidebryteren mot høyre eller venstre for å gjøre bildet lysere eller mørkere. Hvis det skannede bildet er for lyst, velger du et lavere nivå for lysstyrke og skanner dokumentet på

nytt. Hvis bildet er for mørkt, velger du et høyere nivå for lysstyrken og skanner dokumentet på nytt. Du kan også skrive inn en verdi i feltet for å stille inn lysstyrkenivået.

Kontrast

Øk eller reduser **Kontrast**-nivået ved å dra glidebryteren mot høyre eller venstre. En økning fremhever mørke og lyse områder i bildet, mens en reduksjon avdekker flere detaljer i grå områder. Du kan også skrive inn en verdi i feltet for å stille inn kontrastnivået.



Beslektet informasjon

- [Skann med Windows Faksing og skanning](#)
-

🏠 [Hjem](#) > [Skann](#) > Skanne fra datamaskinen (Mac)

Skanne fra datamaskinen (Mac)

- [Skanne ved bruk av AirPrint \(macOS\)](#)

Kopi

- [Oversikt over kopiering](#)
- [Kopier dokumenter](#)
- [Kopiere med Brother Mobile Connect](#)

Oversikt over kopiering

Gjør ett av følgende hvis du vil ta kopier:

- Bruk programmet Brother Mobile Connect.
- Bruk maskinens **MONO COPY/COLOUR COPY**-knapp.

Tilgjengelige kopieringsalternativer		MONO COPY/COLOUR COPY	Brother Mobile Connect
Antall kopier		Ja	Ja
Farger / Sort/hvitt		Ja	Ja
Quality (Kvalitet)		Ja	Ja
Sideoppsett	2 i 1 ID	Nei	Ja
	2 i 1	Nei	Ja
	4 i 1	Nei	Ja
	Plakat	Nei	Ja
Forstørre/ Forminske	Tilpass til siden	Nei	Ja
	A4→A5	Nei	Ja
	Andre innstillinger	Nei	Ja
Papirstørrelse		Nei	Ja
Papirtype		Nei	Ja
Tetthet		Nei	Ja
Quality (Kvalitet)		Nei	Ja
Fjern bakgrunnsfarge		Nei	Ja



Du kan også bruke programmet Brother iPrint&Scan for Windows/Mac. Tilgjengelige kopieringsalternativer kan variere avhengig av programmet.



Beslektet informasjon

- [Kopi](#)

Relaterte temaer:

- [Hva er Internett-basert styring?](#)
- [Brother Mobile Connect](#)

Kopier dokumenter

1. Sørg for at du har matet inn riktig papirstørrelse i papirmagasinet.
2. Legg i dokumentet ditt.
3. Trykk på **MONO COPY** eller **COLOUR COPY**.



- Hvis du vil kopiere med best kvalitet, trykker og holder du nede **MONO COPY** eller **COLOUR COPY** i to sekunder.
- Vil du ta flere kopier, trykker du på **MONO COPY** eller **COLOUR COPY** så mange ganger som du vil lage kopier.
- Slik lager du flere kopier med best kvalitet:
 - a. Trykk og hold nede **MONO COPY** eller **COLOUR COPY** i to sekunder for å lage den første kopien.
 - b. Trykk én gang på **MONO COPY** eller **COLOUR COPY** for hver ekstra kopi.
- Stopp kopieringen ved å trykke på  (**STOP**).



Beslektet informasjon

- [Kopi](#)

Relaterte temaer:

- [Legg dokumenter på skannerglassplaten](#)
- [Kopieringsinnstillinger](#)
- [Endre papirstørrelse og papirtype](#)

Kopiere med Brother Mobile Connect

- [Kopiere et ID-kort](#)
- [Lage kopier til sideoppsett \(N i 1 eller plakat\)](#)
- [Kopieringsinnstillinger](#)

Kopiere et ID-kort

Bruk funksjonen 2 i 1 ID til å kopiere begge sidene av ID-kortet på én side og beholde det opprinnelige kortformatet.



- Kontroller at papirstørrelsen er satt til A4 eller Letter.
 - Du kan kopiere ID-kort i den utstrekning det er tillatt i henhold til gjeldende lover. Mer detaljert informasjon ►► *Produktsikkerhetsguide*
1. Legg ID-kortet **med forsiden ned** nær nedre høyre hjørne på skannerglassplaten, som vist.

2 i 1 ID (stående)

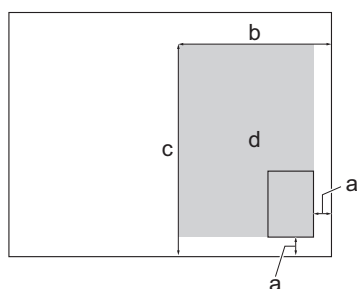

2 i 1 ID (liggende)

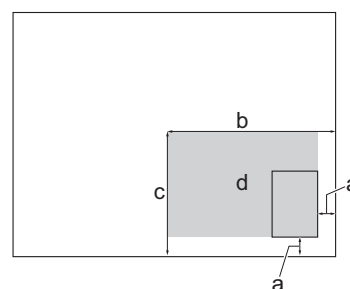

- a. 3 mm eller større (nederst, høyre)
 - b. 145 mm
 - c. 2 i 1 ID (stående): 207 mm
2 i 1 ID (liggende): 102 mm
 - d. Område som kan skannes
2. Start Brother Mobile Connect på den mobile enheten.
 3. Trykk på **Kopier**.
 4. Velg alternativet **2 i 1 ID vertikalt** eller **2 i 1 ID horisontalt** fra listen **Sideoppsett**.
 5. Trykk på **Kopier**.
Maskinen begynner å skanne den ene siden av ID-kortet.
 6. Når maskinen har skannet den første siden, blinker **Av/på**, **LED** sakte. Snu ID-kortet, og trykk på **Fortsett** for å skanne den andre siden.



Beslektet informasjon

- [Kopiere med Brother Mobile Connect](#)

Relaterte temaer:



- [Kopieringsinnstillinger](#)
- [Brother Mobile Connect](#)



Lage kopier til sideoppsett (N i 1 eller plakat)

N i 1-kopieringsfunksjonen sparer papir ved å kopiere to eller fire sider av dokumentet på én side av kopien. Plakatfunksjonen deler dokumentet ditt inn i deler og forstørrer så delene, slik at du kan sette dem sammen til en plakat.



- Kontroller at papirstørrelsen er satt til A4 eller Letter.
 - Du kan bare lage én plakat kopi om gangen.
1. Legg i dokumentet ditt.
 2. Start Brother Mobile Connect på den mobile enheten.
 3. Trykk på **Kopier**.
 4. Velg **Sideoppsett**-alternativet du vil ha.

Alternativ	Beskrivelse
Normal	–
2 i 1 (stående)	
2 i 1 (liggende)	
2 i 1 ID vertikalt	

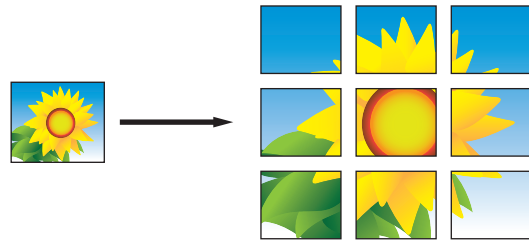
Alternativ	Beskrivelse
2 i 1 ID horisontalt	
4 i 1 (stående)	
4 i 1 (liggende)	
Plakat (3x3)	

5. Trykk på **Kopier**.
6. Gjør følgende hvis du vil lage en N i 1-kopi:
 - a. Legg neste side på skannerglassplaten, og trykk deretter på **Fortsett** for å skanne siden.
 - b. Trykk på **Avslutt** når du har skannet alle sidene.



Du kan også bruke programmet Brother iPrint&Scan til å kopiere.



Beslektet informasjon

- [Kopiere med Brother Mobile Connect](#)

Relaterte temaer:

- [Kopieringsinnstillinger](#)
- [Brother Mobile Connect](#)

Kopieringsinnstillinger

Du kan konfigurere kopieringsinnstillingene på skjermbildet **Kopier**.

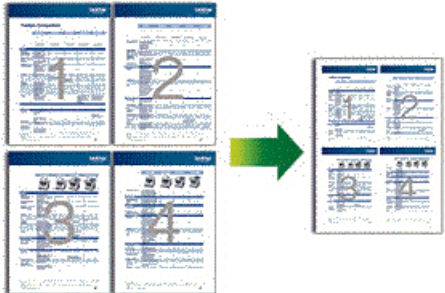
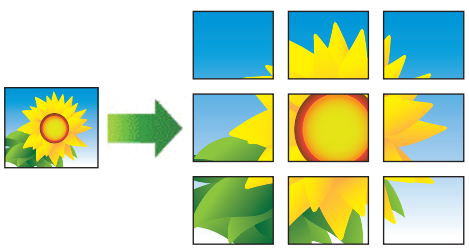
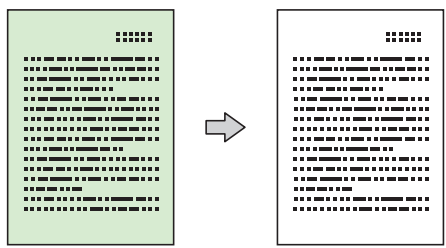
Alternativ	Beskrivelse	
Farge/Mono	Farge	Tar kopier i full farge.
	Mono	Tar kopier i sort/hvitt.
kopier	Angi antall kopier (1–99).	
Kvalitet	Velg kopieringsoppløsning for dokumenttypen.	
Mediatype	Velg papirtype. Hvis du kopierer til spesialpapir, får du best utskriftskvalitet ved å stille inn maskinen på den typen papir du bruker.	
Papirstørrelse	Velg papirstørrelse. Når du kopierer på annet papir enn A4-størrelse, må du endre innstillingen for papirstørrelse.	
Tetthet	Øk tettheten for å gjøre teksten mørkere. Reduser tettheten for å gjøre teksten lysere.	
Sideoppsett	Lag N i 1-, 2 i 1-ID- eller plakatkopier.	
	<p>4 i 1</p> 	
	<p>Plakat</p> 	
Forstørr/Reduser	Velg et alternativ hvis du vil forstørre eller forminske størrelsen på sidene i dokumentet.	
Fjerne bakgrunnsfarge	Fjerner dokumentets bakgrunnsfarge i kopier. Det hvite blir tydeligere. Dette sparer noe blekk og kan gjøre visse kopier enklere å lese.	
		



Beslektet informasjon

- Kopiere med Brother Mobile Connect

Relaterte temaer:

- Kopier dokumenter
- Kopiere et ID-kort
- Lage kopier til sideoppsett (N i 1 eller plakat)
- Brother Mobile Connect

Nettverk

- Støttede grunnleggende nettverksfunksjoner
- Konfigurer nettverksinnstillinger
- Innstillinger for trådløst nettverk
- Nettverksfunksjoner
- Brothers styringsverktøy

Støttede grunnleggende nettverksfunksjoner

Utskriftsserveren støtter ulike funksjoner avhengig av operativsystemet. Bruk denne tabellen for å se hvilke nettverksfunksjoner og -tilkoblinger som støttes av hvert enkelt operativsystem.

Operativsystemer	Windows	Windows Server	macOS
Utskrift	Ja	Ja	Ja
Skanning	Ja	Nei	Ja
Internett-basert styring ¹	Ja	Ja	Ja
Status Monitor	Ja	Nei	Nei
Veiviser for driverdistribusjon	Ja	Ja	Nei

¹ Standardpassordet for å styre innstillingene på denne maskinen finner du bak på maskinen, angitt med "**Pwd**". Vi anbefaler at du straks endrer standardpassordet for å beskytte maskinen mot uautorisert tilgang.



Når du kobler maskinen til et eksternt nettverk, slik som Internett, er det viktig å beskytte nettverksmiljøet med en egen brannmur eller på andre måter for å forhindre lekkasje av informasjon som skyldes feil innstillinger eller uautorisert tilgang av tredjeparter med onde hensikter.



Beslektet informasjon

- [Nettverk](#)

Relaterte temaer:

- [Angi eller endre et påloggingspassord for internett-basert styring](#)









Konfigurer nettverksinnstillinger

- [Konfigurer nettverksinnstillinger via kontrollpanelet](#)
- [Endre maskininnstillingene via Internett-basert styring](#)



Konfigurer nettverksinnstillinger via kontrollpanelet

Du konfigurerer maskinen for nettverket med knappene på kontrollpanelet.

Nettverksinnstillinger

Funksjon	Knapp 1	Knapp 2	Instruksjoner
Aktiver ettrykksmetoden for Wi-Fi Protected Setup™ (WPS).	 (Wi-Fi)	–	Trykk tre ganger på knappen.
Aktiver PIN-metoden for Wi-Fi Protected Setup™ (WPS).	 (Wi-Fi)	–	Trykk fem ganger på knappen.
Åpne Wi-Fi-modus.	 (Wi-Fi)	 (STOP)	Trykk samtidig på knappene.
Still Wireless Direct til På. Skriv ut informasjonsarket for Wireless Direct.	 (Wi-Fi)	 (Papir)	Trykk samtidig på knappene.
Skriv ut arket med nettverksinnstillingsrapporten.	 (Wi-Fi)	MONO COPY	Trykk samtidig på knappene.
Start Wi-Fi og Wireless Direct på nytt. Bruk denne funksjonen til å løse problemer med det trådløse nettverket.	 (Wi-Fi)	COLOUR COPY	Trykk samtidig på knappene.

Wi-Fi-modus

Funksjon	Knapp	Instruksjoner
Skriv ut WLAN-rapporten.	 (Wi-Fi)	Trykk én gang på knappen.
Aktiver eller deaktiver Wireless Direct.	 (Papir)	Trykk én gang på knappen.
Aktiver eller deaktiver Wi-Fi.	MONO COPY	Trykk én gang på knappen.
Nullstill nettverksinnstillingene.	COLOUR COPY	Trykk og hold nede knappen i to sekunder.



Beslektet informasjon

- [Konfigurer nettverksinnstillinger](#)

Innstillinger for trådløst nettverk

- [Bruk det trådløse nettverket](#)
- [Bruk Wireless Direct](#)
- [Aktiver/deaktiver trådløst LAN](#)
- [Skriv ut WLAN-rapporten](#)

Bruk det trådløse nettverket

- Før du konfigurerer maskinen for et trådløst nettverk
- Konfigurer maskinen for et trådløst nettverk med oppsettveiviseren fra datamaskinen
- Konfigurer maskinen for et trådløst nettverk med oppsettveiviseren fra den mobile enheten
- Konfigurer maskinen for et trådløst nettverk med ettrykks-metoden til Wi-Fi Protected Setup™ (WPS)
- Konfigurer maskinen for et trådløst nettverk med PIN-metoden til Wi-Fi Protected Setup™ (WPS)

Før du konfigurerer maskinen for et trådløst nettverk

Før du forsøker å konfigurere et trådløst nettverk, bekrefter du følgende:

- Vil du oppnå optimale resultater ved vanlig utskrift av dokumenter, plasserer du maskinen så nær det trådløse LAN-tilgangspunktet / ruterens som mulig og med færrest mulig hindringer. Store gjenstander og vegger mellom de to enhetene og interferens fra andre elektroniske enheter kan påvirke dokumentenes dataoverføringshastighet.

Disse faktorene gjør at et trådløst grensesnitt kanskje ikke er den beste tilkoblingsmetoden for alle typer dokumenter og programmer. Hvis du skal skrive ut store filer, f.eks. dokumenter med mange sider med både tekst og store bilder, bør du vurdere å velge USB om du vil ha raskest mulig utskriftshastighet.

- Hvis det er et signal i nærheten, kan du fritt koble til LAN via trådløst LAN. Men dersom sikkerhetsinnstillingene ikke er riktig konfigurert, kan imidlertid signalet bli fanget opp av tredjeparter med onde hensikter, noe som kan føre til følgende:
 - Tyveri av personlig eller konfidensiell informasjon
 - Overføring av informasjon til feil parter som utgir seg for å være de aktuelle personene
 - Videresending av overført kommunikasjonssinnhold som ble fanget opp



Pass på at du kjenner den trådløse ruterens / tilgangspunktets nettverksnavn (SSID) og nettverksnøkkel (passord). Hvis du ikke finner denne informasjonen, kontakter du produsenten av den trådløse ruterens / tilgangspunktet, systemadministratoren eller Internett-leverandøren. Brother kan ikke oppgi denne informasjonen.



Beslektet informasjon

- [Bruk det trådløse nettverket](#)

Konfigurer maskinen for et trådløst nettverk med oppsettveiviseren fra datamaskinen

1. Gjør ett av følgende:
 - Windows
Last ned installasjonsprogrammet fra modellens **Nedlastinger**-side på support.brother.com.
 - Mac
 - a. Last ned installasjonsprogrammet fra modellens **Nedlastinger**-side på support.brother.com.
 - b. Start installasjonsprogrammet, og dobbeltklikk deretter på **Start Here Mac**-ikonet.
2. Følg instruksene på skjermen.
3. Velg **Trådløs nettverksforbindelse (Wi-Fi)**, og klikk på **Neste**.
4. Følg instruksene på skjermen.

Du har fullført oppsettet av det trådløse nettverket.



Beslektet informasjon

- [Bruk det trådløse nettverket](#)

Konfigurer maskinen for et trådløst nettverk med oppsettveiviseren fra den mobile enheten

1. Gjør ett av følgende:
 - Android™-enheter
Last ned og installer Brother Mobile Connect fra Google Play™.
 - Alle iOS- eller iPadOS-støttede enheter, inkludert iPhone, iPad og iPod touch
Last ned og installer Brother Mobile Connect fra App Store.
2. Start Brother Mobile Connect, og følg deretter instruksjonene på skjermen for å koble den mobile enheten til Brother-maskinen.



Beslektet informasjon

- [Bruk det trådløse nettverket](#)

Konfigurer maskinen for et trådløst nettverk med ettrykks-metoden til Wi-Fi Protected Setup™ (WPS)

Hvis det trådløse tilgangspunktet / ruterens støtter WPS (Push Button Configuration), kan du bruke  (Wi-Fi) fra maskinens kontrollpanel til å konfigurere de trådløse nettverksinnstillingene.

1. Trykk tre ganger på  (Wi-Fi).

Wi-Fi, LED begynner å blinke.

2. Trykk på WPS-knappen på det trådløse tilgangspunktet/ruterens.

Hvis den trådløse enheten er tilkoblet, lyser **Av/på, LED** og **Wi-Fi, LED**.

Du har fullført konfigureringen av det trådløse nettverket. Hvis du vil installere driverne og programvaren som trengs for å bruke maskinen, går du til modellens **Nedlastinger**-side på support.brother.com.



Beslektet informasjon

- [Bruk det trådløse nettverket](#)

Konfigurer maskinen for et trådløst nettverk med PIN-metoden til Wi-Fi Protected Setup™ (WPS)

Hvis det trådløse LAN-tilgangspunktet/ruteren støtter WPS, kan du bruke PIN-metoden (Personal Identification Number) til å konfigurere innstillinger for trådløst nettverk.

PIN-metoden er en av tilkoblingsmetodene som er utviklet av Wi-Fi Alliance®. Når du sender inn en PIN-kode som er opprettet av en tilgangsenhet (maskinen din), til registrerereren (en enhet som administrerer det trådløse nettverket), kan du konfigurere det trådløse nettverket og sikkerhetsinnstillingene. Du finner mer informasjon om hvordan du får tilgang til WPS-modus i instruksene som følger med det trådløse tilgangspunktet/ruteren.

Type A

Tilkobling når det trådløse LAN-tilgangspunktet/ruteren (1) også fungerer som registrator.

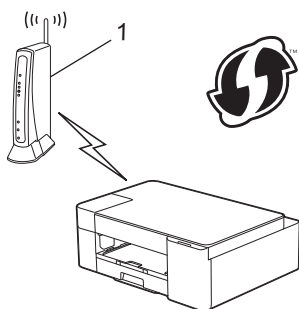

Type B

Tilkobling når en annen enhet (2), for eksempel en datamaskin, brukes som registrator.

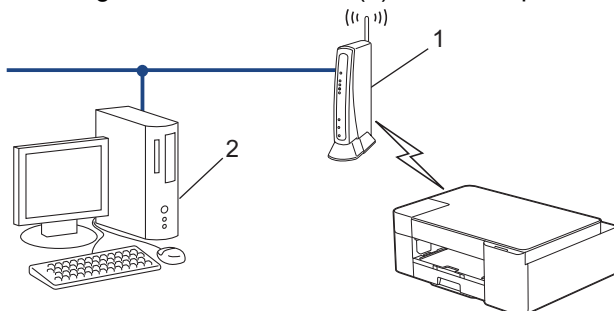

1. Trykk fem ganger på  (Wi-Fi).

Wi-Fi, LED begynner å blinke, og maskinen skriver ut en åttesifret PIN-kode.

2. Koble til nettverket med datamaskinen, og i nettleserens adressefelt skriver du inn IP-adressen til enheten du bruker som registrator. (For eksempel: <http://192.168.1.2>)
3. Gå til WPS-innstillingssiden og skriv inn PIN-koden, og følg deretter skjerminstruksjonene.



- Registrerereren er vanligvis det trådløse LAN-tilgangspunktet/ruteren.
- Innstillingssiden kan variere avhengig av merket til det trådløse LAN-tilgangspunktet / ruteren. Du finner mer informasjon i instruksene som følger med det trådløse LAN-tilgangspunktet/ruteren.

Hvis du bruker en datamaskin med Windows 7, Windows 8.1 eller Windows 10 som registrator, må du fullføre følgende trinn:

4. Gjør ett av følgende:

- Windows 10

Klikk på  > **Windows Systemverktøy > Kontrollpanel**. I **Maskinvare og lyd**-gruppen, klikker du **Legg til en enhet**.

- Windows 8.1

Flytt musen til nedre høyre hjørne på skrivebordet. Klikk på **Innstillinger > Kontrollpanel > Maskinvare og lyd > Enheter og skrivere > Legg til en enhet** når menylinjen vises.

- Windows 7

Klikk på  (Start) > **Enheter og skrivere > Legg til enhet**.



- Vil du bruke en datamaskin med Windows 7, Windows 8.1 eller Windows 10 som registrator, må du registrere den i nettverket på forhånd. Du finner mer informasjon i instruksene som følger med det trådløse LAN-tilgangspunktet/ruteren.
- Hvis du bruker en datamaskin med Windows 7, Windows 8.1 eller Windows 10 som registrator, kan du installere skriverdriveren etter den trådløse konfigurasjonen ved å følge instruksjonene på skjermen. Hvis du vil installere driveren og programvaren som trengs for å bruke maskinen, går du til modellens **Nedlastinger**-side på support.brother.com.

5. Velg din maskin og klikk på **Neste**.
6. Skriv inn PIN-koden, og klikk på **Neste**.
7. (Windows 7) Velg nettverket ditt, og klikk deretter på **Neste**.
8. Klikk på **Lukk**.



Beslektet informasjon

- [Bruk det trådløse nettverket](#)
-

Bruk Wireless Direct

- [Oversikt over Wireless Direct](#)
- [Konfigurer Wireless Direct-nettverket](#)

Oversikt over Wireless Direct

Wireless Direct lar deg konfigurere et sikret trådløst nettverk mellom Brother-maskinen din og den trådløse enheten (datamaskin, smarttelefon, nettbrett eller lignende) uten å bruke trådløs ruter / tilgangspunkt. Du kan konfigurere et trådløst nettverk ved å angi et nettverksnavn (SSID) og en nettverksnøkkel (passord) manuelt.

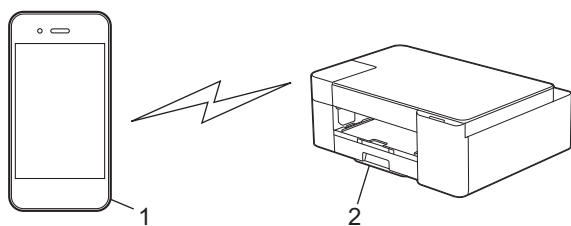



1. Trådløs enhet
2. Brother-maskinen



Beslektet informasjon

- [Bruk Wireless Direct](#)

Konfigurer Wireless Direct-nettverket



1. Trykk på  (**Wi-Fi**) og  (**Papir**) samtidig.

Wireless Direct er aktivert, og maskinen begynner å skrive ut informasjonsarket for Wireless Direct.

2. Aktiver Wi-Fi-funksjonen på den trådløse enheten, og søk etter Brother-maskinen.
3. Velg Brother-maskinens SSID (nettverksnavn) på den trådløse enheten (DIRECT-xxxxx-xxxx_BRxxxx).
4. Legg inn nettverksnøkkelen (passordet) når den ber om det.



- SSID-en og nettverksnøkkelen står skrevet på informasjonsarket for Wireless Direct.
- Slik deaktiverer du Wireless Direct:

- a. Trykk på  (**Wi-Fi**) og  (**STOP**) samtidig.

Av/på, LED, Advarsel, LED og Blekk-LED lyser i ett sekund, og deretter begynner **Wi-Fi, LED** å blinke.



- b. Trykk på  (**Papir**).



Beslektet informasjon

- [Bruk Wireless Direct](#)

Aktiver/deaktiver trådløst LAN

1. Trykk på  (**Wi-Fi**) og  (**STOP**) samtidig.

Av/på, LED, Advarsel, LED og **Blekk-LED** lyser i ett sekund, og deretter begynner **Wi-Fi, LED** å blinke.

2. Trykk på **MONO COPY** for å aktivere Wi-Fi.

- Når Wi-Fi er aktivert, blinker **Av/på, LED** én gang, og deretter lyser **Av/på, LED** og **Wi-Fi, LED**.
- Når Wi-Fi er deaktivert, blinker **Av/på, LED** to ganger, og deretter lyser **Av/på, LED**.





Beslektet informasjon

- [Innstillinger for trådløst nettverk](#)

Skriv ut WLAN-rapporten

WLAN-rapporten viser maskinens trådløse status. Hvis den trådløse tilkoblingen mislykkes, kontrollerer du feilkoden på rapportutskriften.

1. Trykk på  (**Wi-Fi**) og  (**STOP**) samtidig.

Av/på, LED, Advarsel, LED og **Blekk-LED** lyser i ett sekund, og deretter begynner **Wi-Fi, LED** å blinke.

2. Trykk på  (**Wi-Fi**).

Brother-maskinen begynner å skrive ut WLAN-rapporten.



Beslektet informasjon

- [Innstillinger for trådløst nettverk](#)
 - [Feilkoder i rapport om trådløst LAN](#)

Relaterte temaer:

- [Hvis du har problemer med maskinens nettverk](#)

Feilkoder i rapport om trådløst LAN

Hvis rapporten om trådløst LAN viser at tilkoblingen mislyktes, kontrollerer du feilkoden på rapportutskriften og ser på de tilhørende instruksjonene i tabellen:

Feilkode	Problem og anbefalte løsninger
TS-01	<p>WLAN (Wi-Fi) er ikke aktivert.</p> <p>Kontroller følgende punkter, og forsøk å konfigurere den trådløse forbindelsen på nytt:</p> <ul style="list-style-type: none">• Aktiver WLAN-innstillingen på maskinen din.• Hvis nettverkskabelen er koblet til maskinen, skal den kobles fra.
TS-02	<p>Kan ikke finne det trådløse ruterer/tilgangspunktet.</p> <p>Kontroller følgende punkter, og forsøk å konfigurere den trådløse forbindelsen på nytt:</p> <ul style="list-style-type: none">• Kontroller at den trådløse rutere/tilgangspunktet er på.• Plasser maskinen midlertidig nærmere den trådløse ruterer / tilgangspunktet når du konfigurerer trådløse innstillinger.• Hvis den trådløse ruterer / tilgangspunktet bruker MAC-adressefiltrering, skal du bekrefte at MAC-adressen til maskinen tillates i filteret. Du finner MAC-adressen ved å skrive ut nettverkets konfigurasjonsrapport.• Hvis du har lagt inn nettverksnavnet (SSID) og sikkerhetsinformasjon (autentiseringsmetode/ krypteringsmetode) manuelt, kan informasjonen være feil. Kontroll nettverksnavnet og sikkerhetsinformasjonen på nytt, og legg inn den riktige informasjonen på nytt.• Start den trådløse ruterer / tilgangspunktet på nytt. Hvis du ikke finner nettverksnavnet (SSID) og sikkerhetsinformasjon, skal du se i dokumentasjonen som fulgte med den trådløse ruterer / tilgangspunktet, eller kontakt ruterprodusenten, din systemadministratoren eller Internett-leverandøren.
TS-04	<p>Maskinen støtter ikke autentiserings- og krypteringsmetoden som brukes av den valgte trådløse ruterer / tilgangspunktet.</p> <p>Ved infrastrukturmodus (vanligst)</p> <p>Endre autentiserings- og krypteringsmetoden til den trådløse ruterer / tilgangspunktet. Maskinen støtter følgende autentiserings- og krypteringsmetoder:</p> <ul style="list-style-type: none">• WPA-Personal: TKIP / AES• WPA2-Personal: TKIP / AES• Åpen: WEP / NONE (uten kryptering)• Delt nøkkel: WEP <p>Hvis problemet ikke løses, kan det være at feil nettverksnavn (SSID) eller sikkerhetsinnstillinger ble lagt inn. Kontroller at alle trådløse nettverksinnstillinger er riktig på nettverket.</p>
TS-05	<p>Nettverksnavnet (SSID) og nettverksnøkkelen (passord) er feil.</p> <p>Kontroller følgende punkter, og forsøk å konfigurere den trådløse forbindelsen på nytt:</p> <ul style="list-style-type: none">• Bekreft nettverksnavnet (SSID) og nettverksnøkkelen (passord).• Hvis nettverksnøkkelen inneholder store og små bokstaver, skal du sørge for at det skrives riktig.• Hvis du ikke finner nettverksnavnet (SSID) og sikkerhetsinformasjon, skal du se i dokumentasjonen som fulgte med den trådløse ruterer / tilgangspunktet, eller kontakt ruterprodusenten, din systemadministratoren eller Internett-leverandøren.• Hvis den trådløse ruterer / tilgangspunktet bruker WEP-kryptering med flere WEP-nøkler, skal du notere ned og bruke kun den første WEP-nøkkelen.

Feilkode	Problem og anbefalte løsninger
TS-06	<p>Den trådløse sikkerhetsinformasjonen (autentiseringsmetoden/krypteringsmetoden/nettverksnøkkelen (passordet)) er feil.</p> <p>Kontroller følgende punkter, og forsøk å konfigurere den trådløse forbindelsen på nytt:</p> <ul style="list-style-type: none"> • Bekreft nettverksnøkkelen. Hvis nettverksnøkkelen inneholder store og små bokstaver, skal du sørge for at det skrives riktig. • Bekreft at autentiseringsmetoden som er lagt inn er lik autentiseringsmetoden eller krypteringsmetoden som støttes er den trådløse ruterer / tilgangspunktet, er like. • Hvis nettverksnøkkelen, autentiseringsmetoden og krypteringsmetoden er bekreftet, startes den trådløse ruterer / tilgangspunktet og maskinen på nytt. • Hvis Stealth-modus til den trådløse ruterer / tilgangspunkter er på, må du eventuelt deaktivere for å koble til det trådløse nettverket. <p>Hvis du ikke finner nettverksnavnet (SSID) og sikkerhetsinformasjon, skal du se i dokumentasjonen som fulgte med den trådløse ruterer / tilgangspunktet, eller kontakt ruterprodusenten, din systemadministratoren eller Internett-leverandøren.</p>
TS-07	<p>Maskinen finner ikke en trådløs ruter / et tilgangspunkt der WPS (Wi-Fi Protected Setup) er aktivert.</p> <p>Kontroller følgende punkter, og prøv på nytt:</p> <ul style="list-style-type: none"> • Se etter WPS-symbolet som vises på ruterer / tilgangspunktet, for å kontrollere at den trådløse ruterer / tilgangspunktet støtter WPS. Se dokumentasjonen som fulgte med den trådløse ruterer / tilgangspunktet for å finne mer informasjon. • Både maskinen og den trådløse ruterer / tilgangspunktet må konfigureres for å sette på den trådløse forbindelsen ved bruk av WPS. Se brukerveiledningen for å finne mer informasjon. • Hvis du ikke vet hvordan du konfigurerer den trådløse ruterer / tilgangspunktet, skal du se i dokumentasjonen som fulgte med den trådløse ruterer / tilgangspunktet, eller kontakt ruterprodusenten, din systemadministratoren eller Internett-leverandøren.
TS-08	<p>To eller flere trådløse ruterer eller tilgangspunkter med WPS aktivert, er funnet.</p> <p>Kontroller følgende punkter, og prøv på nytt:</p> <ul style="list-style-type: none"> • Sørg for at kun én trådløs ruter / ett tilgangspunkter med WPS aktivert innen rekkevidden, og prøv deretter å koble til på nytt. • Prøv å koble til på nytt etter noen få sekunder for å unngå forstyrrelser fra andre tilgangspunkter/rutere.



Slik bekrefter du informasjon om trådløs sikkerhet (SSID/godkjenningsmetode/krypteringsmetode/nettverksnøkkel) for WLAN-tilgangspunktet/ruterer:

1. Standard sikkerhetsinnstillingene kan være oppgitt på en etikett som er festet på WLAN-tilgangspunktet/ruterer. Produsentens navn eller modellnummer på WLAN-tilgangspunktet/ruterer kan også brukes som standard sikkerhetsinnstillinger.
2. Se dokumentasjonen som fulgte med WLAN-tilgangspunktet/ruterer for informasjon om hvor du finner sikkerhetsinnstillingene.
 - Hvis WLAN-tilgangspunktet/ruterer er satt til ikke å kringkaste SSID-en, oppdages ikke SSID-en automatisk. Du må angi SSID-navnet manuelt.
 - Nettverksnøkkelen kan beskrives også som passordet, sikkerhetsnøkkelen eller krypteringsnøkkelen.

Hvis du ikke kjenner SSID-en og trådløse sikkerhetsinnstillinger for WLAN-tilgangspunktet/ruterer eller hvordan du endrer konfigureringen, se dokumentasjonen som fulgte med WLAN-tilgangspunktet/ruterer, spør produsenten av tilgangspunktet/ruterer eller spør Internett-leverandøren eller nettverksadministratoren.



Beslektet informasjon

- [Skriv ut WLAN-rapporten](#)

Relaterte temaer:

- [Hvis du har problemer med maskinens nettverk](#)
- [Skrive ut rapporten for nettverkskonfigurering](#)

Nettverksfunksjoner

- [Skrive ut rapporten for nettverkskonfigurasjon](#)
- [Tilbakestille nettverksinnstillingene til fabrikkinnstillinger](#)

Skrive ut rapporten for nettverkskonfigurasjon

Nettverksinnstillingsrapporten viser nettverkskonfigurasjonen, inkludert innstillinger for nettverksutskriftsserveren.



- Nodenavn: Nodenavnet vises i gjeldende nettverkskonfigurasjonsrapport. Standard nodenavn er "BRWxxxxxxxxxxx" (der "xxxxxxxxxxx" er maskinens MAC-adresse/Ethernet-adresse).
- Hvis IP-adressen i nettverkskonfigurasjonsrapporten viser 0.0.0.0, venter du i ett minutt før du skriver den ut på nytt.
- Du finner maskinens innstillinger, slik som IP-adresse, nettverksmaske, nodenavn og MAC-adresse, i rapporten. Eksempel:
 - IP-adresse: 192.168.0.5
 - Nettverksmaske: 255.255.255.0
 - Nodenavn: BRN000ca0000499
 - MAC-adresse: 00-0c-a0-00-04-99

1. Trykk på  (Wi-Fi) og **MONO COPY** samtidig.

Maskinen begynner å skrive ut nettverksinnstillingsrapporten.



Beslektet informasjon

- [Nettverksfunksjoner](#)

Relaterte temaer:



- [Få tilgang til Internett-basert styring](#)
- [Kontrollere maskinens nettverksinnstillinger](#)
- [Bruk reparasjonsverktøyet for nettverkstilkobling \(Windows\)](#)
- [Hvis du har problemer med maskinens nettverk](#)

Tilbakestille nettverksinnstillingene til fabrikkinnstillinger

Du kan bruke knappene på kontrollpanelet til å tilbakestille maskinen til fabrikkinnstillingene. Dermed tilbakestilles all informasjon, slik som passord og IP-adresse.



Du kan også nullstille utskriftsserveren til fabrikkinnstillingene med webbasert administrasjon.

1. Trykk på  (**Wi-Fi**) og  (**STOP**) samtidig.

Av/på, LED, Advarsel, LED og Blekk-LED lyser i ett sekund, og deretter begynner **Wi-Fi, LED** å blinke.

2. Trykk og hold nede **COLOUR COPY** i to sekunder.
3. Vent til maskinen starter på nytt og LED-indikatoren lyser før du kobler maskinen fra strømkilden.



Beslektet informasjon

- [Nettverksfunksjoner](#)

Brothers styringsverktøy

Bruk et av Brothers styringsverktøy til å konfigurere Brother-maskinens nettverksinnstillinger.
Gå til modellens **Nedlastinger**-side på support.brother.com for å laste ned verktøyene.



Beslektet informasjon

- [Nettverk](#)
-

Sikkerhet

- [Før du bruker nettverkssikkerhetsfunksjoner](#)
- [Konfigurer sertifikater for enhetssikkerhet](#)
- [Bruke SSL/TLS](#)

Før du bruker nettverkssikkerhetsfunksjoner

Maskinen bruker noen av markedets nyeste protokoller for nettverkssikkerhet og kryptering. Disse nettverksfunksjonene kan integreres i den generelle sikkerhetsplanen for nettverket ditt, slik at du kan beskytte dataene dine og forhindre uautorisert tilgang til maskinen.



Vi anbefaler at du deaktiverer FTP- og TFTP-protokollene. Tilgang til maskinen ved hjelp av disse protokollene er ikke sikker.



Beslektet informasjon

- [Sikkerhet](#)

Konfigurer sertifikater for enhetssikkerhet

Du må konfigurere et sertifikat for å styre nettverksmaskinen på en sikker måte via SSL/TLS. Du må bruke Internett-basert styring til å konfigurere et sertifikat.

- [Funksjoner for støttede sikkerhetssertifikater](#)
- [Trinnvis veiledning for å lage og installere et sertifikat](#)
- [Lage et selvsignert sertifikat](#)
- [Lage CSR og installere et sertifikat fra en sertifikatinstans \(CA\)](#)
- [Importere og eksportere sertifikatet og privatnøkkelen](#)
- [Behandle flere sertifikater](#)

Funksjoner for støttede sikkerhetssertifikater

Maskinen støtter bruk av flere sikkerhetssertifikater som muliggjør sikker pålitelighetskontroll og kommunikasjon med maskinen. Følgende funksjoner for sikkerhetssertifikater kan brukes med maskinen:

SSL/TLS-kommunikasjon

Brother-maskinen støtter følgende:

- Forhåndsinstallert sertifikat

Maskinen har et forhåndsinstallert selvsignert sertifikat. Med dette sertifikatet kan du bruke SSL/TLS-kommunikasjon uten å opprette eller installere et annet sertifikat.



Det forhåndsinstallerte egensignerte sertifikatet beskytter kommunikasjonen opp til et visst nivå. Vi anbefaler at du bruker et sertifikat som er utstedt av en klarert organisasjon for bedre sikkerhet.

- Selvsignert sertifikat

Denne utskriftsserveren utsteder sitt eget sertifikat. Med dette sertifikatet kan du enkelt bruke SSL/TLS-kommunikasjon uten å opprette eller installere et annet sertifikat fra en CA.

- Sertifikat fra en sertifiseringsinstans (CA)

Du kan installere et sertifikat fra en sertifiseringsinstans på to måter. Hvis du allerede har et sertifikat fra en CA eller hvis du vil bruke et sertifikat fra en eksternt klarert CA:

- Når du bruker en forespørsel om sertifikatsignering (CSR) fra denne utskriftsserveren.
- Når du importerer et sertifikat og en privatnøkkel.



- Hvis du skal bruke SSL/TLS-kommunikasjon, anbefaler vi at du først tar kontakt med systemadministrator.
- Når du tilbakestill utskriftsserveren til standardinnstillingene fra fabrikken, slettes sertifikatet og privatnøkkelen som er installert. Hvis du vil beholde samme sertifikat og privatnøkkel etter at du har tilbakestillt utskriftsserveren, eksporterer du dem før tilbakestilling og installerer dem på nytt.



Beslektet informasjon

- [Konfigurer sertifikater for enhetssikkerhet](#)

Trinnvis veiledning for å lage og installere et sertifikat

Det er to alternativer når du velger et sikkerhets sertifikat: bruk et selvsignert sertifikat eller bruk et sertifikat fra en sertifikatmyndighet (CA).

Alternativ 1

Selvsignert sertifikat

1. Lag et selvsignert sertifikat med Internett-basert styring.
2. Installer det selvsignerte sertifikatet på datamaskinen.

Alternativ 2

Sertifikat fra en CA

1. Lag en forespørsel om sertifikatsignering (CSR) med Internett-basert styring.
2. Installer sertifikatet som er utstedt av CA på Brother-maskinen med webbasert administrasjon.
3. Installer sertifikatet på datamaskinen.



Beslektet informasjon

- [Konfigurer sertifikater for enhetssikkerhet](#)

Lage et selvsignert sertifikat

1. Start nettleseren.
2. Skriv inn "https://maskinens IP-adresse" i nettleserens adresselinje (der "maskinens IP-adresse" er IP-adressen til maskinen).

Eksempel:

https://192.168.1.2



Hvis du bruker DNS (Domain Name System) eller aktiverer et NetBIOS-navn, kan du skrive inn et annet navn, som "DeltSkriver" i stedet for IP-adressen.

Eksempel:

https://DeltSkriver

Hvis du aktiverer et NetBIOS-navn, kan du også bruke nodenavnet.

Eksempel:

https://brnxxxxxxxxxxxxx

NetBIOS-navnet er tilgjengelig i nettverkskonfigurasjonsrapporten.

3. Hvis du blir bedt om det, skriver du inn passordet i feltet **Pålogging** og klikker deretter på **Pålogging**.



Standardpassordet for å styre innstillingene på denne maskinen finner du bak på maskinen, angitt med "Pwd".

4. Gå til navigasjonsmenyen, og klikk på **Nettverk > Sikkerhet > Sertifikat**.



Start fra ☰ hvis navigasjonsmenyen ikke vises til venstre på skjermen.

5. Klikk på **Lag selvsignert sertifikat**.
6. Angi et **Fellesnavn** og et **Gyldig dato**.
 - Lengden på **Fellesnavn** er mindre enn 64 byte. Angi en identifikator som en IP-adresse, nodenavn eller domenenavn som skal brukes ved tilgang til maskinen gjennom SSL/TLS-kommunikasjon. Nodenavnet vises som standard.
 - En advarsel vises hvis du bruker IPPS- eller HTTPS-protokollen og oppgir et annet navn i URL-adressen enn **Fellesnavn** som ble brukt for det selvsignerte sertifikatet.
7. Velg innstillingen fra **Algoritme for fellesnøkkel**-rullegardinlisten. Standardinnstillingen er **RSA (2048 bit)**.
8. Velg innstillingen fra **Sammendragalgoritme**-rullegardinlisten. Standardinnstillingen er **SHA256**.
9. Klikk på **Send inn**.



Beslektet informasjon

- [Konfigurer sertifikater for enhetssikkerhet](#)

Relaterte temaer:

- [Få tilgang til Internett-basert styring](#)
- [Skrive ut rapporten for nettverkskonfigurasjon](#)

Lage CSR og installere et sertifikat fra en sertifikatinstans (CA)

Hvis du allerede har et sertifikat fra en eksternt klarert sertifiseringsinstans, kan du lagre sertifikatet og privatnøkkelen på maskinen og administrere dem med importering og eksportering. Hvis du ikke har et sertifikat fra en ekstern pålitelig CA, lag en Certificate Signing Request (CSR), send den til en CA for godkjenning og installer det returnerte sertifikatet på maskinen.

- [Lage en forespørsel om sertifikatsignering \(CSR\)](#)
- [Installere et sertifikat på maskinen](#)

Lage en forespørsel om sertifikatsignering (CSR)

En CSR (Certificate Signing Request – forespørsel om sertifikatsignering) er en forespørsel som er sendt til en sertifiseringsinstans (CA) for å utføre pålitelighetskontroll på berettigelsesbevisene som er i sertifikatet.

Vi anbefaler at du installerer et rotsertifikat fra CA på datamaskinen før du oppretter CSR-en.

1. Start nettleseren.
2. Skriv inn "https://maskinens IP-adresse" i nettleserens adresselinje (der "maskinens IP-adresse" er IP-adressen til maskinen).

Eksempel:

https://192.168.1.2



Hvis du bruker DNS (Domain Name System) eller aktiverer et NetBIOS-navn, kan du skrive inn et annet navn, som "DeltSkriver" i stedet for IP-adressen.

Eksempel:

https://DeltSkriver

Hvis du aktiverer et NetBIOS-navn, kan du også bruke nodenavnet.

Eksempel:

https://brnxxxxxxxxxxxx

NetBIOS-navnet er tilgjengelig i nettverkskonfigurasjonsrapporten.

3. Hvis du blir bedt om det, skriver du inn passordet i feltet **Pålogging** og klikker deretter på **Pålogging**.



Standardpassordet for å styre innstillingene på denne maskinen finner du bak på maskinen, angitt med "Pwd".

4. Gå til navigasjonsmenyen, og klikk på **Nettverk > Sikkerhet > Sertifikat**.



Start fra ☰ hvis navigasjonsmenyen ikke vises til venstre på skjermen.

5. Klikk på **Opprett CSR**.
6. Skriv inn en **Fellesnavn** (kreves) og legg til annen informasjon om **Organisasjon** (valgfritt).



- Firmadetaljene dine kreves så en CA kan bekrefte identiteten din og til resten av verden.
- Lengden på **Fellesnavn** må være mindre enn 64 byte. Angi en identifikator som en IP-adresse, et nodenavn eller et domenenavn som skal brukes ved tilgang til denne skriveren gjennom SSL/TLS-kommunikasjon. Nodenavnet vises som standard. **Fellesnavn** er nødvendig.
- En advarsel vises hvis du skriver inn et annet navn i URL-feltet enn fellesnavnet som ble brukt for sertifikatet.
- Lengden på **Organisasjon**, **Organisasjonsenhet**, **By/sted** og **Fylke/provins** må være mindre enn 64 byte.
- **Land/region** bør være en ISO 3166-landskode bestående av to tegn.
- Hvis du konfigurerer en X.509v3-sertifikatutvidelse, velger du **Konfigurer utvidet partisjon-avmerkingsboksen**, og velger deretter **Auto (registrer IPv4)** eller **Manuell**.

7. Velg innstillingen fra **Algoritme for fellesnøkkel**-rullegardinlisten. Standardinnstillingen er **RSA (2048 bit)**.
8. Velg innstillingen fra **Sammendragalgoritme**-rullegardinlisten. Standardinnstillingen er **SHA256**.
9. Klikk på **Send inn**.

CSR vises på skjermen. Lagre CSR som en fil eller kopier og lim inn i et online CSR-skjema tilbudt av en sertifiseringsinstans.

10. Klikk på **Lagre**.



- Følg CA-policyen din for sendingsmetoden for en CSR til din sertifiseringsinstans.
- Hvis du bruker rot-CA for bedrifter (Enterprise root CA) i Windows Server 2008/2008 R2/2012/2012 R2/2016/2019, anbefaler vi at du bruker webserveren for sertifikatmalen til å opprette klientsertifikatet på en sikker måte.

Du finner mer detaljert informasjon på support.brother.com på modellens **Vanlige spørsmål og feilsøking**-side.

Søk etter "SSL".



Beslektet informasjon

- [Lage CSR og installere et sertifikat fra en sertifikatinstans \(CA\)](#)

Relaterte temaer:

- [Få tilgang til Internett-basert styring](#)
- [Skrive ut rapporten for nettverkskonfigurasjon](#)

Installere et sertifikat på maskinen

Når du mottar et sertifikat fra en sertifiseringsinstans, følger du trinnene under for å installere det på utskriftsserveren:

Kun et sertifikat som er utstedt med maskinens CSR kan installeres på maskinen. Hvis du vil opprette et annet CSR, må du sørge for at sertifikatet er installert før du oppretter et annet CSR. Opprett kun et annet CSR etter installasjon av sertifikatet på maskinen. Hvis du ikke gjør dette, vil det CSR du opprettet før installasjon bli ugyldig.

1. Start nettleseren.
2. Skriv inn "https://maskinens IP-adresse" i nettleserens adresselinje (der "maskinens IP-adresse" er IP-adressen til maskinen).

Eksempel:

https://192.168.1.2



Hvis du bruker DNS (Domain Name System) eller aktiverer et NetBIOS-navn, kan du skrive inn et annet navn, som "DeltSkriver" i stedet for IP-adressen.

Eksempel:

https://DeltSkriver

Hvis du aktiverer et NetBIOS-navn, kan du også bruke nodenavnet.

Eksempel:

https://brnxxxxxxxxxxxx

NetBIOS-navnet er tilgjengelig i nettverkskonfigurasjonsrapporten.

3. Hvis du blir bedt om det, skriver du inn passordet i feltet **Pålogging** og klikker deretter på **Pålogging**.



Standardpassordet for å styre innstillingene på denne maskinen finner du bak på maskinen, angitt med "Pwd".

4. Gå til navigasjonsmenyen, og klikk på **Nettverk > Sikkerhet > Sertifikat**.



Start fra ☰ hvis navigasjonsmenyen ikke vises til venstre på skjermen.

5. Klikk på **Installer sertifikat**.
6. Bla frem til filen som inneholder sertifikatet som utstedes av CA, og klikk deretter på **Send inn**. Sertifikatet har blitt opprettet og er lagret i maskinens minne.

For å bruke SSL/TLS-kommunikasjon, må rotsertifikatet fra CA også installeres på datamaskinen. Kontakt nettverksadministratoren.



Beslektet informasjon

- [Lage CSR og installere et sertifikat fra en sertifikatinstans \(CA\)](#)

Relaterte temaer:

- [Få tilgang til Internett-basert styring](#)
- [Skrive ut rapporten for nettverkskonfigurasjon](#)

Importere og eksportere sertifikatet og privatnøkkelen

Lagre sertifikatet og privatnøkkelen på maskinen og styre dem ved å importere og eksportere.

- [Importere et sertifikat og privatnøkkel](#)
- [Eksportere sertifikatet og privatnøkkelen](#)

Importere et sertifikat og privatnøkkel

1. Start nettleseren.
2. Skriv inn "https://maskinens IP-adresse" i nettleserens adresselinje (der "maskinens IP-adresse" er IP-adressen til maskinen).

Eksempel:

https://192.168.1.2



Hvis du bruker DNS (Domain Name System) eller aktiverer et NetBIOS-navn, kan du skrive inn et annet navn, som "DeltSkriver" i stedet for IP-adressen.

Eksempel:

https://DeltSkriver

Hvis du aktiverer et NetBIOS-navn, kan du også bruke nodenavnet.

Eksempel:

https://brnxxxxxxxxxxxxx

NetBIOS-navnet er tilgjengelig i nettverkskonfigurasjonsrapporten.

3. Hvis du blir bedt om det, skriver du inn passordet i feltet **Pålogging** og klikker deretter på **Pålogging**.



Standardpassordet for å styre innstillingene på denne maskinen finner du bak på maskinen, angitt med "Pwd".

4. Gå til navigasjonsmenyen, og klikk på **Nettverk > Sikkerhet > Sertifikat**.



Start fra ☰ hvis navigasjonsmenyen ikke vises til venstre på skjermen.

5. Klikk på **Importer sertifikat og privatnøkkel**.
6. Bla frem til filen som du vil importere.
7. Skriv inn passordet hvis filen er kryptert, og klikk deretter **Send inn**.

Sertifikatet og privatnøkkelen er importert til maskinen.



Beslektet informasjon

- [Importere og eksportere sertifikatet og privatnøkkelen](#)

Relaterte temaer:

- [Få tilgang til Internett-basert styring](#)
- [Skrive ut rapporten for nettverkskonfigurasjon](#)

Eksportere sertifikatet og privatnøkkelen

1. Start nettleseren.
2. Skriv inn "https://maskinens IP-adresse" i nettleserens adresselinje (der "maskinens IP-adresse" er IP-adressen til maskinen).

Eksempel:

https://192.168.1.2



Hvis du bruker DNS (Domain Name System) eller aktiverer et NetBIOS-navn, kan du skrive inn et annet navn, som "DeltSkriver" i stedet for IP-adressen.

Eksempel:

https://DeltSkriver

Hvis du aktiverer et NetBIOS-navn, kan du også bruke nodenavnet.

Eksempel:

https://brnxxxxxxxxxxxx

NetBIOS-navnet er tilgjengelig i nettverkskonfigurasjonsrapporten.

3. Hvis du blir bedt om det, skriver du inn passordet i feltet **Pålogging** og klikker deretter på **Pålogging**.



Standardpassordet for å styre innstillingene på denne maskinen finner du bak på maskinen, angitt med "Pwd".

4. Gå til navigasjonsmenyen, og klikk på **Nettverk > Sikkerhet > Sertifikat**.



Start fra ☰ hvis navigasjonsmenyen ikke vises til venstre på skjermen.

5. Klikk **Eksporter** som vises med **Sertifikatliste**.
6. Skriv inn passordet hvis du vil kryptere filen.
Hvis et tomt passord brukes, fungerer ikke krypteringen.
7. Skriv inn passordet igjen for å bekrefte, og klikk deretter på **Send inn**.
8. Klikk på **Lagre**.

Sertifikatet og privatnøkkelen er eksportert til datamaskinen.

Du kan også importere sertifikatet til datamaskinen.



Beslektet informasjon

- [Importere og eksportere sertifikatet og privatnøkkelen](#)

Relaterte temaer:

- [Få tilgang til Internett-basert styring](#)
- [Skrive ut rapporten for nettverkskonfigurasjon](#)

Behandle flere sertifikater

Med funksjonen for flere sertifikater kan du bruke webbasert administrasjon til å behandle hvert enkelt sertifikat du har installert på maskinen. I webbasert administrasjon navigerer du til skjermbildet **Sertifikat** for å vise sertifikatinnholdet eller slette eller eksportere sertifikatene.

	Maksimalt antall sertifikater som er lagret på Brother-maskinen
Selvsignert sertifikat eller sertifikat utstedt av en CA	2

Vi anbefaler at du lagrer færre sertifikater enn tillatt, slik at du reserverer en plass i tilfelle et sertifikat utløper. Når et sertifikat utløper, importerer du et nytt sertifikat til den tomme plassen og deretter sletter du det utløpte sertifikatet. Dermed unngår du konfigurasjonsfeil.



Beslektet informasjon

- [Konfigurer sertifikater for enhetssikkerhet](#)

Bruke SSL/TLS

- [Introduksjon av SSL/TLS](#)
- [Styre nettverksmaskinen på en sikker måte via SSL/TLS](#)
- [Skrive ut dokumenter på en sikker måte med SSL/TLS](#)

Introduksjon av SSL/TLS

SSL (Secure Socket Layer) eller TLS (Transport Layer Security) er en effektiv metode for å beskytte data sendt via et lokalnett eller regionnett (LAN eller WAN). Det fungerer ved at data, som en utskriftsjobb, som er sendt over et nettverk krypteres, slik at hvis noen prøver å få tak i dataene så vil de ikke kunne lese disse.

SSL/TLS vil fungere med andre typer sikkerhet som WPA-nøkler og brannmurer.



Beslektet informasjon

- [Bruke SSL/TLS](#)
 - [Kort historie om SSL/TLS](#)
 - [Fordeler med å bruke SSL/TLS](#)

Kort historie om SSL/TLS

SSL/TLS ble opprinnelig laget for å sikre trafikkinformasjon på Internett, spesielt data sendt mellom nettlesere og servere. For eksempel, når du bruker Internet Explorer for nettposten og du ser https:// og den lille hengelåsen i nettleseren, bruker du SSL. SSL vokste til å fungere med andre applikasjoner, som Telnet, skriver og FTP-programvare, for å kunne bli en universal løsning for sikkerhet på Internett. Hensikten med det originale designet brukes fremdeles i dag av mange netthandlere og nettposter til å sikre sensitiv data, som kredittkortnumre, kundeopplysninger, osv.

SSL/TLS bruker ekstremt høye nivåer med kryptering og stoles på av banker over hele verden.



Beslektet informasjon

- [Introduksjon av SSL/TLS](#)

Fordeler med å bruke SSL/TLS

Hovedfordelen med å bruke SSL/TLS er å garantere sikker utskrift over et IP-nettverk ved å begrense uautoriserte brukeres tilgang til å lese data som er sendt til maskinen. Det viktigste salgspunktet med SSL er at det kan brukes til sikker utskrift av konfidensiell data. For eksempel, en personalavdeling i et stor bedrift kan regelmessig skrive ut lønnings slipper. Uten kryptering kan data i disse lønningslippene leses av andre nettverksbrukere. Med SSL/TLS derimot, vil de som prøver å fange opp dataen se en forvirrende side med kode og ikke den faktiske lønnings slippen.



Beslektet informasjon

- [Introduksjon av SSL/TLS](#)

Styre nettverksmaskinen på en sikker måte via SSL/TLS

- [Konfigurer et sertifikat for SSL/TLS og tilgjengelige protokoller](#)
- [Få tilgang til webbasert administrasjon med SSL/TLS](#)
- [Installer det selvsignerte sertifikatet for Windows-brukere med administratorrettigheter](#)
- [Konfigurer sertifikater for enhetssikkerhet](#)

Konfigurer et sertifikat for SSL/TLS og tilgjengelige protokoller

Konfigurer et sertifikat på maskinen via webbasert administrasjon før du bruker SSL/TLS-kommunikasjon.

1. Start nettleseren.
2. Skriv inn "https://maskinens IP-adresse" i nettleserens adresselinje (der "maskinens IP-adresse" er IP-adressen til maskinen).

Eksempel:

https://192.168.1.2



Hvis du bruker DNS (Domain Name System) eller aktiverer et NetBIOS-navn, kan du skrive inn et annet navn, som "DeltSkriver" i stedet for IP-adressen.

Eksempel:

https://DeltSkriver

Hvis du aktiverer et NetBIOS-navn, kan du også bruke nodenavnet.

Eksempel:

https://brnxxxxxxxxxxxx

NetBIOS-navnet er tilgjengelig i nettverkskonfigurasjonsrapporten.

3. Hvis du blir bedt om det, skriver du inn passordet i feltet **Pålogging** og klikker deretter på **Pålogging**.



Standardpassordet for å styre innstillingene på denne maskinen finner du bak på maskinen, angitt med "Pwd".

4. Gå til navigasjonsmenyen, og klikk på **Nettverk > Nettverk > Protokoll**.



Start fra ☰ hvis navigasjonsmenyen ikke vises til venstre på skjermen.

5. Klikk på **HTTP-serverinnstillinger**.
6. Velg sertifikatet som du vil konfigurere fra rullegardinmenyen **Velg sertifikatet**.
7. Klikk på **Send inn**.
8. Klikk **Ja** for å starte utskriftsserveren på nytt.



Beslektet informasjon

- [Styre nettverksmaskinen på en sikker måte via SSL/TLS](#)

Relaterte temaer:

- [Få tilgang til Internett-basert styring](#)
- [Skrive ut rapporten for nettverkskonfigurasjon](#)
- [Skrive ut dokumenter på en sikker måte med SSL/TLS](#)

Få tilgang til webbasert administrasjon med SSL/TLS

For sikker behandling av nettverksmaskinen må du bruke styringsverktøy med sikkerhetsprotokoller.



- For å bruke HTTPS-protokollen må HTTPS være aktivert på maskinen. HTTPS-protokollen er aktivert som standard.
- Du kan endre HTTPS-protokollinnstillingene med Internett-basert styring-skjermen.

1. Start nettleseren.
2. Skriv inn "https://maskinens IP-adresse" i nettleserens adresselinje (der "maskinens IP-adresse" er IP-adressen til maskinen).

Eksempel:

https://192.168.1.2

3. Hvis du blir bedt om det, skriver du inn passordet i feltet **Pålogging** og klikker deretter på **Pålogging**.



Standardpassordet for å styre innstillingene på denne maskinen finner du bak på maskinen, angitt med "Pwd".

4. Du har nå tilgang til maskinen med HTTPS.



Beslektet informasjon

- [Styre nettverksmaskinen på en sikker måte via SSL/TLS](#)

Relaterte temaer:

- [Få tilgang til Internett-basert styring](#)
- [Skrive ut rapporten for nettverkskonfigurasjon](#)

Installer det selvsignerte sertifikatet for Windows-brukere med administratorrettigheter

Følgende trinn er for Microsoft Internet Explorer. Hvis du bruker en annen nettleser, se dokumentasjonen for nettleseren for å få hjelp med å installere sertifikater.

1. Gjør ett av følgende:



- Windows 10, Windows Server 2016 og Windows Server 2019

Klikk på  > **Windows Tilbehør**.

- Windows 8.1

Høyreklikk ikonet  (**Internet Explorer**) på oppgavelinjen.

- Windows Server 2012 og Windows Server 2012 R2

Klikk  (**Internet Explorer**), og høyreklikk deretter ikonet  (**Internet Explorer**) som vises i oppgavelinjen.

- Windows 7 og Windows Server 2008

Klikk på  (**Start**) > **Alle programmer**.

2. Høyreklikk **Internet Explorer**, og klikk deretter **Kjør som administrator**.



Hvis **Mer** alternativet vises, klikker du på **Mer**.

Hvis **Brukerkontroll** -skjermen kommer opp, klikk **Ja**.

3. Skriv inn «https://maskinens IP-adresse» i nettleserens adresselinje for å få tilgang til maskinen (hvor «maskinens IP-adresse» er IP-adressen til maskinen eller nodenavnet som du tilordnet sertifikatet).
4. Klikk på **Mer informasjon**.
5. Klikk på **Fortsett til nettsiden (anbefales ikke)**.
6. Klikk på **Sertifikatfeil**, og klikk deretter **Vis sertifikat**.

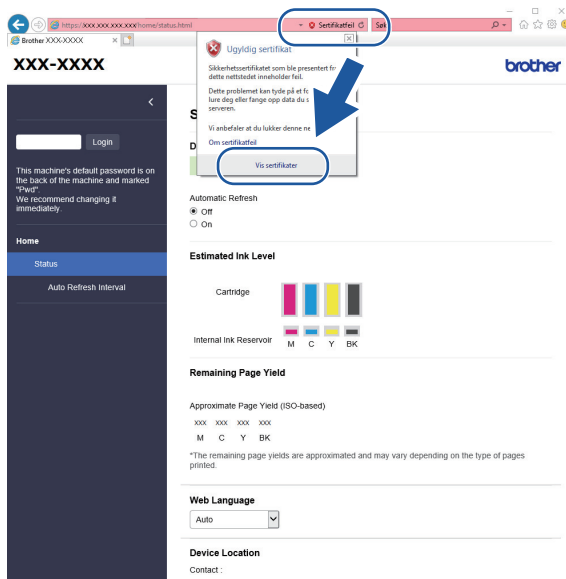

7. Klikk på **Installer sertifikat...**

8. Når **Importveiviser for sertifikat** vises, klikker du **Neste**.

9. Velg **Plasser alle sertifikater i følgende lager**, og klikk deretter **Bla gjennom...**

10. Velg **Klarerte rotsertifiseringsinstanser**, og klikk deretter **OK**.

-
11. Klikk på **Neste**.
 12. Klikk på **Fullfør**.
 13. Klikk **Ja** hvis fingeravtrykket (tommelavtrykket) er korrekt.
 14. Klikk på **OK**.



Beslektet informasjon

- [Styre nettverksmaskinen på en sikker måte via SSL/TLS](#)
-

Skrive ut dokumenter på en sikker måte med SSL/TLS

- [Skrive ut dokumenter med SSL/TLS](#)
- [Konfigurer sertifikater for enhetssikkerhet](#)
- [Konfigurer et sertifikat for SSL/TLS og tilgjengelige protokoller](#)

Skrive ut dokumenter med SSL/TLS

Bruk IPPS-protokollen til å skrive ut dokumenter sikkert med IPP-protokollen.

1. Start nettleseren.
2. Skriv inn "https://maskinens IP-adresse" i nettleserens adresselinje (der "maskinens IP-adresse" er IP-adressen til maskinen).

Eksempel:

https://192.168.1.2



Hvis du bruker DNS (Domain Name System) eller aktiverer et NetBIOS-navn, kan du skrive inn et annet navn, som "DeltSkriver" i stedet for IP-adressen.

Eksempel:

https://DeltSkriver

Hvis du aktiverer et NetBIOS-navn, kan du også bruke nodenavnet.

Eksempel:

https://brnxxxxxxxxxxxx

NetBIOS-navnet er tilgjengelig i nettverkskonfigurasjonsrapporten.

3. Hvis du blir bedt om det, skriver du inn passordet i feltet **Pålogging** og klikker deretter på **Pålogging**.



Standardpassordet for å styre innstillingene på denne maskinen finner du bak på maskinen, angitt med "Pwd".

4. Gå til navigasjonsmenyen, og klikk på **Nettverk > Nettverk > Protokoll**.



Start fra ☰ hvis navigasjonsmenyen ikke vises til venstre på skjermen.

5. Sørg for at **IPP**-avmerkingsboksen er valgt.



Hvis **IPP**-avmerkingboksen ikke er valgt, velg **IPP**-avmerkingsboksen og klikk på **Send inn**.

Start maskinen på nytt for å aktivere konfigurasjonen.

Når maskinen starter på nytt, går du tilbake til maskinens nettside, skriver inn passordet, går til navigasjonsmenyen, og klikker deretter på **Nettverk > Nettverk > Protokoll**.

6. Klikk på **HTTP-serverinnstillinger**.
7. Merk av for **HTTPS (Port 443)** i **IPP**, og klikk deretter på **Send inn**.
8. Start maskinen på nytt for å aktivere konfigurasjonen.

Kommunikasjon med IPPS kan ikke forhindre uautorisert tilgang til utskriftsserveren.



Beslektet informasjon

- [Skrive ut dokumenter på en sikker måte med SSL/TLS](#)

Relaterte temaer:

- [Få tilgang til Internett-basert styring](#)
- [Skrive ut rapporten for nettverkskonfigurasjon](#)

Mobile Connect

- [AirPrint](#)
- [Mopria™ Print Service og Mopria™ Scan](#)
- [Brother Mobile Connect](#)
- [Skrive ut e-postvedlegg](#)

AirPrint

- [Oversikt over AirPrint](#)
- [Før du bruker AirPrint \(macOS\)](#)
- [Skrive ut med AirPrint](#)
- [Skanne ved bruk av AirPrint \(macOS\)](#)

Oversikt over AirPrint

AirPrint er en utskriftsløsning for operativsystemene fra Apple hvor du kan skrive ut bilder, e-postmeldinger, nettsider og dokumenter trådløst fra iPad, iPhone, iPod touch og Mac-datamaskiner uten at du må installere en driver.

AirPrint lar deg også skanne dokumenter til Mac-datamaskinen.

Du finner mer informasjon på nettstedet til Apple.

Bruk av Works with Apple-merket betyr, at et tilbehør har blitt utviklet for å fungere spesifikt med teknologien identifisert i merket, og er sertifisert av utvikleren fordi det oppfyller ytelsesstandardene til Apple.



Beslektet informasjon

- [AirPrint](#)

Før du bruker AirPrint (macOS)

Før du skriver ut med macOS, må du legge til maskinen på skriverlisten på Mac-datamaskinen.

1. Velg **Systemvalg** på Apple-menyen.
2. Klikk på **Skrivere og skannere**.
3. Klikk på +-ikonet under Skrivere-ruten på venstre side.
Skjermbildet **Legg til** vises.
4. Velg maskinen din, og velg deretter **AirPrint** på popup-menyen **Bruk**.
5. Klikk på **Legg til**.



Beslektet informasjon



- [AirPrint](#)
-

Skrive ut med AirPrint

- [Skriv ut fra iPad, iPhone eller iPod touch](#)
- [Skrive ut med AirPrint \(macOS\)](#)

Skriv ut fra iPad, iPhone eller iPod touch

Fremgangsmåten for utskrift varierer med programvaren. Safari brukes i eksempelet nedenfor.

1. Kontroller at maskinen er slått på.
Pass på at du har lagt riktig papir i papirmagasinet, og endre papirinnstillingene for papirmagasinet på maskinen.
2. Bruk Safari til å åpne siden du vil skrive ut.
3. Trykk på  eller .
4. Trykk på **Skriv ut**.
5. Kontroller at maskinen er valgt.
6. Trykk på **Skriver** hvis en annen maskin (eller ingen skriver) er valgt.
Det vises en liste over tilgjengelige maskiner.
7. Trykk på maskinens navn på listen.
8. Velg alternativene du vil ha, for eksempel antall sider som skal skrives ut, eller 2-sidig utskrift (hvis dette støttes av maskinen).
9. Trykk på **Skriv ut**.



Beslektet informasjon

- [Skrive ut med AirPrint](#)

Skrive ut med AirPrint (macOS)

Fremgangsmåten for utskrift varierer med programvaren. Safari brukes i eksempelet nedenfor. Kontroller at maskinen står oppført på skriverlisten til Mac-datamaskinen før du skriver ut.

1. Kontroller at maskinen er slått på.
Pass på at du har lagt riktig papir i papirmagasinet, og endre papirinnstillingene for papirmagasinet på maskinen.
2. På Mac-datamaskinen, bruk Safari til å åpne siden du vil skrive ut.
3. Klikk på **Arkiv**-menyen, og velg deretter **Skriv ut**.
4. Kontroller at maskinen er valgt. Hvis en annen maskin (eller ingen skriver) er valgt, klikker du på popup-menyen **Skriver** og velger maskinen.
5. Velg de ønskede alternativene, for eksempel antall sider som skal skrives ut, eller 2-sidig utskrift (hvis dette støttes av maskinen).
6. Klikk på **Skriv ut**.



Beslektet informasjon

- [Skrive ut med AirPrint](#)

Relaterte temaer:

- [Før du bruker AirPrint \(macOS\)](#)

Skanne ved bruk av AirPrint (macOS)

Kontroller at maskinen står oppført på skannerlisten til Mac-datamaskinen før du skanner.

1. Mat inn dokumentet.
2. Velg **Systemvalg** på Apple-menyen.
3. Klikk på **Skrivere og skannere**.
4. Velg maskinen på skannerlisten.
5. Klikk på kategorien **Skann** og deretter på **Åpen skanner...**-knappen.
Skanner-skjermen vises.
6. Hvis du legger dokumentet i ADF-en, merker du av for **Bruk dokumentmater** og deretter velger du størrelsen på dokumentet på popup-menyen for innstilling av skannestørrelse.
7. Velg destinasjonsmappen eller destinasjonsprogrammet fra popup-menyen for destinasjonsinnstilling.
8. Klikk på **Vis detaljer** for å endre skanneinnstillingene hvis det er nødvendig.
Når du skanner fra skannerglassplaten, kan du beskjære bildet manuelt ved å dra musepekeren over partiet du ønsker å skanne.
9. Klikk på **Skann**.



Beslektet informasjon

- [AirPrint](#)

Mopria™ Print Service og Mopria™ Scan

Mopria™ Print Service er en utskriftsfunksjon og Mopria™ Scan er en skannefunksjon på Android™ mobile enheter som er utviklet av Mopria Alliance™. Med denne tjenesten kan du koble til samme nettverk som maskinen din for å skanne og skrive ut uten ytterligere oppsett.

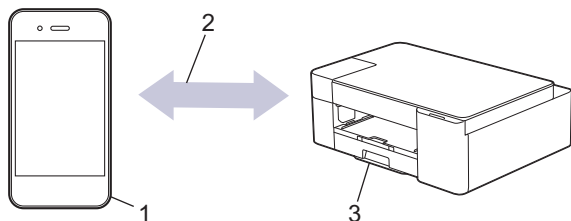

1. Android™ mobil enhet
2. Wi-Fi®-tilkobling
3. Maskinen din

Du må laste ned Mopria™ Print Service eller Mopria™ Scan fra Google Play™ og installere den på Android™-enheten din. Du må aktivere denne tjenesten før du kan bruke den.



Beslektet informasjon

- [Mobile Connect](#)

Brother Mobile Connect

Bruk Brother Mobile Connect til å skrive ut og skanne fra den mobile enheten.

- For Android™-enheter

Med Brother Mobile Connect kan du bruke Brother-maskinens funksjoner direkte fra Android™-enheten.

Last ned og installer Brother Mobile Connect fra Google Play™.

- For alle iOS- eller iPadOS-støttede enheter, inkludert iPhone, iPad og iPod touch

Med Brother Mobile Connect kan du bruke Brother-maskinens funksjoner direkte fra iOS- eller iPadOS-enheten.

Last ned og installer Brother Mobile Connect fra App Store.



Beslektet informasjon

- [Mobile Connect](#)

Relaterte temaer:

- [Konfigurer maskinen for et trådløst nettverk med oppsettveiviseren fra den mobile enheten](#)

Brother iPrint&Scan for Windows og Mac

- [Oversikt over Brother iPrint&Scan for Windows og Mac](#)

Oversikt over Brother iPrint&Scan for Windows og Mac

Bruk Brother iPrint&Scan for Windows og Mac til å skrive ut og skanne via datamaskinen.

Følgende skjermbilde viser et eksempel fra Brother iPrint&Scan for Windows. Den faktiske skjermen kan se annerledes ut, avhengig av programversjonen.

- For Windows
Gå til modellens **Nedlastinger**-side på support.brother.com for å laste ned det nyeste programmet.
- For Mac
Last ned og installer Brother iPrint&Scan fra App Store.

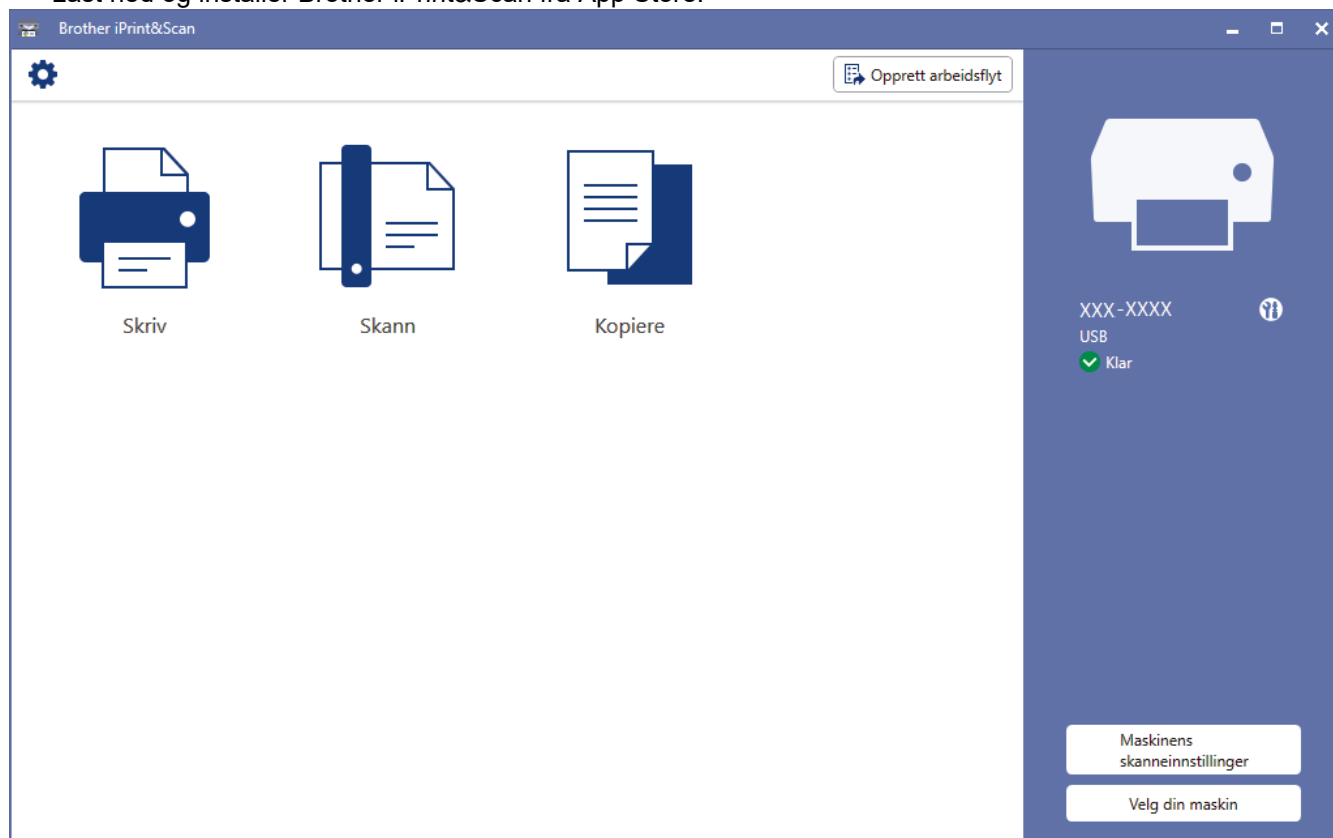

Hvis du blir bedt om det, installerer du driveren og programvaren som trengs for å bruke maskinen. Last ned installasjonsprogrammet fra modellens **Nedlastinger**-side på support.brother.com.



Beslektet informasjon

- [Brother iPrint&Scan for Windows og Mac](#)

Relaterte temaer:

- [Overvåk maskinstatus med Brother iPrint&Scan \(Windows/Mac\)](#)
- [Skanne ut med Brother iPrint&Scan \(Windows/Mac\)](#)

Feilsøking

Hvis du tror det er feil på maskinen, sjekker du først hvert av punktene nedenfor, og så prøver du å identifisere problemet og følge feilsøkingstipsene.

Du kan korrigere de fleste problemene selv. Hvis du trenger mer hjelp, kan du gå til support.brother.com for å se de nyeste svarene på spørsmål og feilsøkingstipsene:

1. Besøk support.brother.com.
2. Klikk på **Vanlige spørsmål og feilsøking**, og søk etter modellnavnet.

Sjekk først følgende:

- Maskinens strømforsyning er korrekt tilkoblet og strømmen til maskinen er på.
- Alt av maskinens beskyttelsesmateriale er fjernet.
- Blekkpatronene er korrekt installert.
- Papirstoppdekslet er helt lukket.
- Papiret er lagt riktig i papirmagasinet.
- Grensesnittkablene er riktig tilkoblet maskinen og datamaskinen, eller det er satt opp trådløs tilkobling på både maskinen og datamaskinen.
- (For nettverksmodeller) Tilgangspunktet (for trådløst nettverk), ruterer eller huben er slått på, og tilkoblingsindikatoren blinker.

Hvis du ikke løser problemet med kontrollene, identifiserer du problemet ved å se på LED-mønstre og indikasjoner, og deretter kan du [»» Beslektet informasjon](#)



Beslektet informasjon

- [LED-indikasjoner om feil og vedlikehold](#)
- [Skriverstopp eller papirstopp](#)
- [Hvis du har problemer med maskinen](#)
- [Kontrollere informasjon om maskinen](#)
- [Tilbakestille maskinen](#)

Relaterte temaer:

- [Papirhåndtering og utskriftsproblemer](#)
- [Andre problemer](#)
- [Nettverksproblemer](#)

LED-indikasjoner om feil og vedlikehold

Som i ethvert annet avansert kontorutstyr kan feil oppstå, og rekvisita må skiftes ut. Hvis dette skjer, finner maskinen feilen eller nødvendig rutinevedlikehold og viser dette med LED-ene på kontrollpanelet. LED-indikasjonene er beskrevet i denne tabellen.

Du kan selv rette de fleste feil og utføre rutinemessig vedlikehold. Du finner flere tips på modellens **Vanlige spørsmål og feilsøking**-side på support.brother.com.

Hvis du har EcoPro-utskriftsabonnement, kan du sjekke ytterligere LED-indikasjoner på support.brother.com/g/d/arfq/.







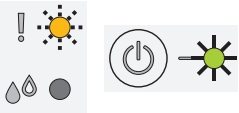
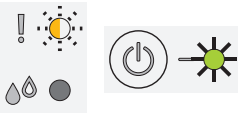
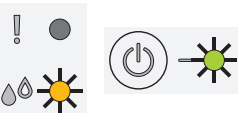

Referanser med *Beslektet informasjon* står nederst på siden.

LED	Beskrivelse
	LED er av.
	LED lyser.
	LED blinker.
	LED blinker sakte og svakt.

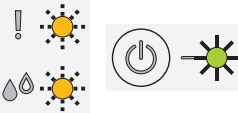
LED	Status	Årsak	Tiltak
	Finner ikke magasin	Papirmagasinet er ikke satt helt inn.	Skyv papirmagasinet sakte helt inn i maskinen.
		Papir eller et fremmedlegeme har forhindret papirmagasinet i å bli satt riktig inn.	Trekk papirmagasinet ut av maskinen, og fjern det fastkjørte papiret eller fremmedlegemet. Hvis du ikke kan se eller fjerne det fastkjørte papiret >> <i>Beslektet informasjon: Skriverstopp eller papirstopp</i>
	Papir ble ikke matet	Maskinen er tom for papir, eller papiret er ikke lagt riktig inn i papirmagasinet.	Gjør ett av følgende: <ul style="list-style-type: none"> • Legg papir i papirmagasinet, og trykk deretter på MONO COPY eller COLOUR COPY. • Ta ut og legg i papiret igjen, og trykk deretter på MONO COPY eller COLOUR COPY. >> <i>Beslektet informasjon: Legg i papir</i>
		Papirstoppdekselet er ikke lukket på riktig måte.	Kontroller at papirstoppdekselet er jevnt lukket på begge sider. >> <i>Beslektet informasjon: Papiret sitter fast inni maskinen</i>
 (blinker samtidig)	Fastkjørt papir	Det har samlet seg papirstøv på overflaten av rullene for papiropphenting.	Rengjør rullene for papiropphenting. >> <i>Beslektet informasjon: Rengjør valsene for papiropphenting</i>
		Papiret sitter fast i maskinen.	Ta forsiktig ut det fastkjørte papiret. >> <i>Beslektet informasjon: Skriverstopp eller papirstopp</i> Kontroller at papirførerne er tilpasset papirstørrelsen.

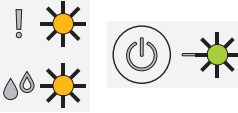
LED	Status	Årsak	Tiltak
			Når du har fullført disse handlingene, trykker du på  (STOP).
		Det har samlet seg papirstøv på overflaten av rullene for papiropphenting.	Rengjør rullene for papiropphenting. ►► <i>Beslektet informasjon: Rengjør valsene for papiropphenting</i>
	Feil papirstørrelse	Papirstørrelsesinnstillingen stemmer ikke overens med papirstørrelsen i magasinet. -ELLER- Du har ikke justert papirførerne i magasinet til indikatorene for papirstørrelsen du bruker.	Hvis du skriver ut fra datamaskinen, må du forsikre deg om at papirstørrelsen du valgte i skriverdriveren eller programmet du bruker til utskrift, tilsvarer størrelsen på papiret i magasinet. ►► <i>Beslektet informasjon: Utskriftsinnstillinger (Windows)</i> 1. Kontroller at papirstørrelsen du valgte i maskinen, stemmer overens med papirstørrelsen i magasinet. ►► <i>Beslektet informasjon: Endre papirstørrelse og papirtype</i> 2. Pass på at du legger papiret i stående retning ved å stille inn papirførerne på indikatorene etter papirstørrelsen. ►► <i>Beslektet informasjon: Legg i papir</i> 3. Trykk på MONO COPY eller COLOUR COPY når du har sjekket papirstørrelsen og papirretningen.
	Åpent deksel	Dekselet på blekkassetten er ikke låst i lukket stilling.	Lukk dekselet på blekkassetten bestemt til det klikker på plass.
	Skift blekk	Én eller flere av blekkassetten er oppbrukt. Maskinen stanser all utskriftsaktivitet.	Skift ut blekkassetten. ►► <i>Beslektet informasjon: Skift blekkassetten</i> Du kan fremdeles skanne selv om det er lite blekk eller blekkassetten må byttes.
	Ingen blekkasset	En blekkasset er ikke satt inn riktig.	Ta ut blekkassetten og sett den deretter forsiktig inn igjen, til den låses på plass. ►► <i>Beslektet informasjon: Skift blekkassetten</i>
	Kun sort/hvitt-utskrift	Én eller flere av fargeblekkassetten er oppbrukt. Du kan bruke maskinen i sort/hvittmodus i ca. fire uker, avhengig av hvor mange sider du skriver ut. Når Av/på , LED og Blekk-LED lyser, fungerer hver av operasjonene slik: <ul style="list-style-type: none"> • Utskrift 	Skift ut blekkassetten. ►► <i>Beslektet informasjon: Skift blekkassetten</i> Selv om årsakskolonnen viser alternativer for å bruke maskinen etter at denne feilen vises, kan du ikke bruke maskinen før du bytter ut én eller flere blekkpatroner under følgende forhold: Hvis du kobler fra maskinen eller tar ut blekkpatronen.

LED	Status	Årsak	Tiltak
		<p>Hvis medietypen er satt til Vanlig papir og du valgte Gråtone i skriverdriveren, kan du bruke maskinen som sort/hvitt-skriver.</p> <ul style="list-style-type: none"> Kopiering <p>Hvis papirtypen er satt til Vanlig papir, kan du kopiere i sort/hvitt.</p>	
	Finner ikke	En blekkasset er ikke satt inn riktig.	<p>Ta ut den nye blekkassetten, og sett den deretter forsiktig inn til den låses på plass.</p> <p>➤➤ <i>Beslektet informasjon: Skift blekkassetten</i></p>
		Det ble satt inn en blekkasset for feil Brother-modell.	<p>Kontroller modellnumrene på blekkassetten og sett inn korrekte blekkassetter.</p> <p>➤➤ <i>Beslektet informasjon: Skift blekkassetten</i></p>
	<p>Kan ikke initialisere / Kan ikke starte</p> <p>Kan ikke rengjøre</p> <p>Kan ikke endre</p> <p>Kan ikke skrive ut</p> <p>Kan ikke skanne</p>	Maskinen har et mekanisk problem.	Koble maskinen fra strømmettet i flere minutter før du kobler den til igjen.
	Lite blekk	Lavt blekknivå.	<p>Du kan fortsette å skrive ut helt til én eller flere av blekkassettenes slutten av levetiden. (Blekk-LED slutter å blinke og fortsetter å lyse.)</p> <p>➤➤ <i>Beslektet informasjon: Skift blekkassetten</i></p> <p>Du kan fremdeles skanne selv om det er lite blekk eller blekkassetten må byttes.</p>
	Tom for minne	Maskinens minne er fullt.	<p>Hvis kopiering pågår:</p> <ul style="list-style-type: none"> Trykk på  (STOP), og vent til andre operasjoner som pågår blir ferdig, deretter forsøker du igjen. Trykk på MONO COPY eller COLOUR COPY for å kopiere sidene som er skannet hittil.
	(Blinker tre ganger) Operasjon avvist	Maskinen kan ikke utføre denne operasjonen nå.	Vent i noen minutter, og prøv på nytt.
	Blekkboksen er full	Blekksamleren er full. Disse komponentene trenger vedlikehold nå og da, og må muligens også skiftes ut etter en viss periode for å garantere optimal ytelse fra Brother-maskinen. Siden disse komponentene trenger vedlikehold nå og da, dekkes ikke utskifting av garantien. Behovet for å skifte ut disse komponentene og tiden det tar før dette behovet oppstår, avhenger	Blekksamleren må skiftes ut. Ta kontakt med Brother kundeservice eller nærmeste autoriserte Brotherservicecenter for å få service utført på maskinen.

LED	Status	Årsak	Tiltak
		av antallet tømninger og skyllinger som trengs for å rengjøre blekksystemet. Disse boksene samler opp blekk under de ulike tømningene og skyllingene. Antallet ganger maskinen tømmer og skyller for rensing varierer avhengig av ulike situasjoner. For eksempel blir det mange rengjøringer hvis man slår maskinen ofte av og på, da maskinen automatisk rengjøres ved oppstart.	
	Maskinfeil	Maskinen har et mekanisk problem.	Koble maskinen fra strømmettet i flere minutter før du kobler den til igjen.



Beslektet informasjon

- [Feilsøking](#)

Relaterte temaer:

- [Legg i papir](#)
- [Skriverstopp eller papirstopp](#)
- [Rengjør valsene for papiropphenting](#)
- [Utskriftsinnstillinger \(Windows\)](#)
- [Papiret sitter fast inni maskinen](#)
- [Skift blekkassetene](#)
- [Endre papirstørrelse og papirtype](#)
- [LED-mønstre og hva de betyr](#)

Skriverstopp eller papirstopp

Finn og fjern det fastkjørte papiret.

- [Papiret sitter fast inni maskinen](#)
- [LED-indikasjoner om feil og vedlikehold](#)
- [Papirhåndtering og utskriftsproblemer](#)

Papiret sitter fast inni maskinen

Følg disse trinnene hvis papiret er fastkjørt:

1. Trekk ut maskinens støpsel fra stikkkontakten.
2. Trekk papirmagasinet (1) helt ut av maskinen.

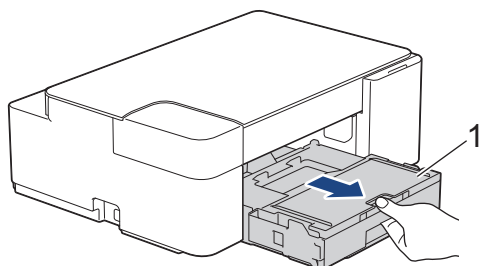

3. Trekk det fastkjørte papiret (1) langsomt ut av maskinen.

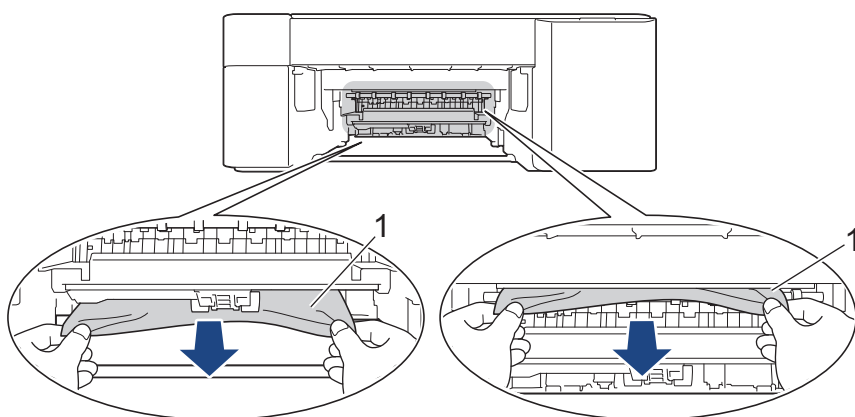

VIKTIG

Det er lett å få blekk på hendene, så vær forsiktig. Hvis du får blekk på huden eller klærne, må du umiddelbart vaske det av med såpe eller vaskemiddel.

4. Sørg for at du ser nøye etter om det ligger igjen papirrester innvendig (1).

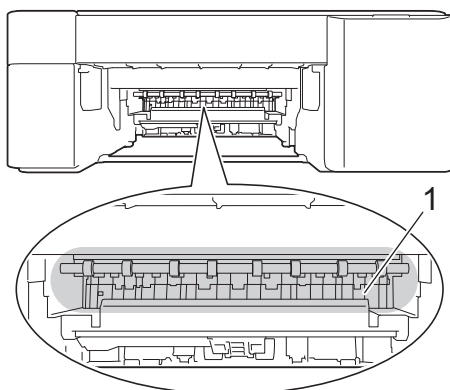

5. Trykk ned papirstoppdekselet (1) bak på maskinen, og deretter åpner du det (2).

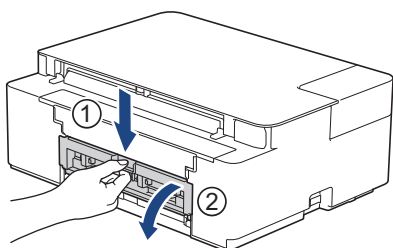

6. Trekk det fastkjørte papiret sakte ut av maskinen.

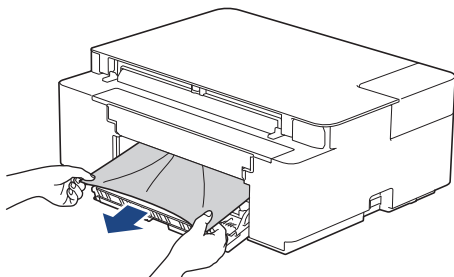

7. Lukk papirstoppekslet. Pass på at dekslet er lukket ordentlig.

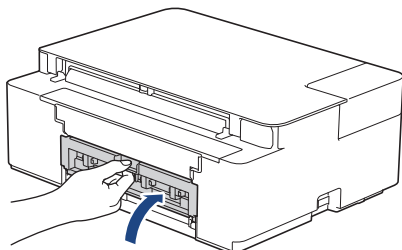

8. Skyv papirmagasinet helt inn i maskinen igjen.

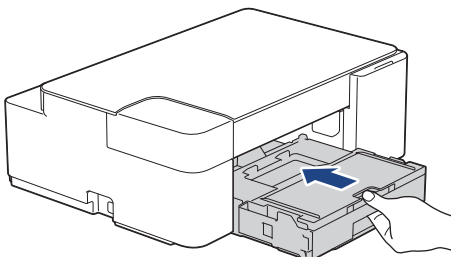

9. Mens du holder papirmagasinet på plass i maskinen, må du trekke ut papirstøtten (1) slik at den låser seg på plass og deretter brette ut papirstøtteklaffen (2).

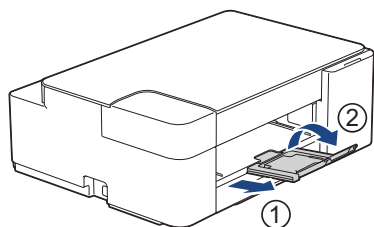

10. Sett inn strømledningen igjen.



Beslektet informasjon

- [Skriverstopp eller papirstopp](#)

Relaterte temaer:

- [LED-indikasjoner om feil og vedlikehold](#)

Hvis du har problemer med maskinen



For teknisk hjelp må du kontakte Brother kundeservice.

Hvis du tror det er et problem med maskinen, kan du sjekke følgende emner. Du kan korrigere de fleste problemene selv.

Du finner mer hjelp på modellens **Vanlige spørsmål og feilsøking**-side på support.brother.com.

- [Papirhåndtering og utskriftsproblemer](#)
- [Andre problemer](#)
- [Nettverksproblemer](#)
- [Problemer med AirPrint](#)

Papirhåndtering og utskriftsproblemer



Hvis du fortsatt trenger hjelp etter å ha lest tabellen nedenfor, finner du de nyeste **Vanlige spørsmål og feilsøking-tipsene** på support.brother.com.



>> [Problemer med utskrift](#)

>> [Utskriftskvalitetsproblemer](#)







>> [Problemer med papirhåndtering](#)

Problemer med utskrift

Problemer	Forslag
Ingen utskrift	<p>(Windows)</p> <p>Kontroller at korrekt skriverdriver er installert og valgt.</p> <p>Kontroller om maskinens LED-er indikerer feil.</p> <p>➤ <i>Beslektet informasjon: LED-indikasjoner om feil og vedlikehold</i></p> <p>Sjekk at maskinen er online:</p> <ul style="list-style-type: none">Windows 10, Windows Server 2016 og Windows Server 2019 <p>Klikk på  > Windows Systemverktøy > Kontrollpanel. I Maskinvare og lyd-gruppen, klikk på Vis enheter og skrivere. Høyreklikk på Brother XXX-XXXX Printer (der XXX-XXXX er navnet på modellen). Klikk på Se hva som skrives ut. Hvis skriverdriveralternativene vises, skal du velge skriverdriveren. Klikk Skriver i menylinjen og sørg for at Bruk skriver frakoblet ikke er valgt.</p> <ul style="list-style-type: none">Windows 8.1 <p>Flytt musen til nedre høyre hjørne på skrivebordet. Klikk på Innstillinger > Kontrollpanel når menylinjen vises. I Maskinvare og lyd-gruppen, klikk på Vis enheter og skrivere. Høyreklikk på Brother XXX-XXXX Printer (der XXX-XXXX er navnet på modellen). Klikk på Se hva som skrives ut. Hvis skriverdriveralternativene vises, skal du velge skriverdriveren. Klikk Skriver i menylinjen og sørg for at Bruk skriver frakoblet ikke er valgt.</p> <ul style="list-style-type: none">Windows Server 2012 R2 <p>Klikk på Kontrollpanel på Start skjermen. I Maskinvare-gruppen, klikk på Vis enheter og skrivere. Høyreklikk på Brother XXX-XXXX Printer (der XXX-XXXX er navnet på modellen). Klikk på Se hva som skrives ut. Hvis skriverdriveralternativene vises, skal du velge skriverdriveren. Klikk Skriver i menylinjen og sørg for at Bruk skriver frakoblet ikke er valgt.</p> <ul style="list-style-type: none">Windows Server 2012 <p>Flytt musen til nedre høyre hjørne på skrivebordet. Klikk på Innstillinger > Kontrollpanel når menylinjen vises. I Maskinvare-gruppen, klikk på Vis enheter og skrivere. Høyreklikk på Brother XXX-XXXX Printer (der XXX-XXXX er navnet på modellen). Klikk på Se hva som skrives ut. Hvis skriverdriveralternativene vises, skal du velge skriverdriveren. Klikk Skriver i menylinjen og sørg for at Bruk skriver frakoblet ikke er valgt.</p> <ul style="list-style-type: none">Windows 7 og Windows Server 2008 R2 <p>Klikk på  (Start) > Enheter og skrivere. Høyreklikk på Brother XXX-XXXX Printer (der XXX-XXXX er navnet på modellen), og klikk på Se hva som skrives ut. Hvis skriverdriveralternativene vises, skal du velge skriverdriveren. Klikk på Skriver på menylinjen. Kontroller at det ikke er merket av for Bruk skriver frakoblet.</p> <ul style="list-style-type: none">Windows Server 2008 <p>Klikk  (Start) > Kontrollpanel > Maskinvare og lyd > Skrivere. Høyreklikk på Brother XXX-XXXX Printer (der XXX-XXXX er navnet på modellen). Sørg for at Bruk skriveren når tilkoblet ikke er oppført. Hvis den står på listen, klikker du på dette alternativet for å stille inn driveren på nettet.</p>

Problemer	Forslag
	<p>Én eller flere blekkassetter har nådd slutten av sin levetid.</p> <p>➤➤ <i>Beslektet informasjon: Skift blekkassetene</i></p> <p>Hvis gamle, ikke utskrevne data forblir i skriverdriverens utskriftskø, vil dette forhindre at nye jobber skrives ut. Åpne skriverikonet og slett all data som følger:</p> <ul style="list-style-type: none"> Windows 10, Windows Server 2016 og Windows Server 2019 <p>Klikk på  > Windows Systemverktøy > Kontrollpanel. I Maskinvare og lyd-gruppen, klikk på Vis enheter og skrivere > Skrivere.</p> <ul style="list-style-type: none"> Windows 8.1 <p>Flytt musen til nedre høyre hjørne på skrivebordet. Klikk på Innstillinger > Kontrollpanel når menylinjen vises. I Maskinvare og lyd-gruppen, klikk på Vis enheter og skrivere > Skrivarar.</p> <ul style="list-style-type: none"> Windows Server 2012 R2 <p>Klikk på Kontrollpanel fra Start-skjermen. I Maskinvare-gruppen, klikker du Vis enheter og skrivere > Skriver.</p> <ul style="list-style-type: none"> Windows Server 2012 <p>Flytt musen til nedre høyre hjørne på skrivebordet. Klikk på Innstillinger > Kontrollpanel når menylinjen vises. I Maskinvare-gruppen, klikker du Vis enheter og skrivere > Skriver.</p> <ul style="list-style-type: none"> Windows 7 og Windows Server 2008 R2 <p>Klikk på /Start > Enheter og skrivere > Skrivere og telefakser.</p> <ul style="list-style-type: none"> Windows Server 2008 <p>Klikk på  (Start) > Kontrollpanel > Maskinvare og lyd > Skrivere.</p> <ul style="list-style-type: none"> Mac <p>Klikk på Systemvalg > Skrivere og skannere.</p>
<p>Topptekstene eller bunntekstene vises når dokumentet vises på skjermen, men de vises ikke når dokumentet skrives ut.</p>	<p>Det er et område som ikke er skrivbart, på toppen og bunnen av siden. Juster topp- og bunnmargene på dokumentet for å tillate dette.</p> <p>➤➤ <i>Beslektet informasjon: Ikke skrivbart område</i></p>
<p>Kan ikke utføre "sideoppsett"-utskrift.</p>	<p>(Windows)</p> <p>Kontroller at papirstørrelseinnstillingen i programmet og i skriverdriveren samsvarer.</p> <p>➤➤ <i>Beslektet informasjon: Endre papirstørrelse og papirtype</i></p>
<p>Utskriftshastigheten er for lav.</p>	<p>(Windows)</p> <p>Prøv å endre innstillingene for skriverdriveren. Høyeste oppløsning trenger lengre tid til databehandling, sending og utskrift. Prøv de andre kvalitetsinnstillingene i skriverdriveren som følger:</p> <p>Fjern merket for Fargeforsterkning i kategorien Avansert i skriverdriveren.</p> <p>Deaktiver funksjonen Uten kanter. Utskrift uten kanter er tregere enn normal utskrift.</p> <p>➤➤ <i>Beslektet informasjon: Utskriftsinnstillinger (Windows)</i></p> <p>Slå av Stillemodus-innstillingen. Utskriftshastighet er langsommere i stillemodus.</p> <p>➤➤ <i>Beslektet informasjon: Redusere utskriftsstøy</i></p> <p>Sørg for at innstillingen for medietype i skriverdriveren eller programmet du bruker til utskrift, samsvarer med papirtypen du bruker.</p> <p>➤➤ <i>Beslektet informasjon: Endre papirstørrelse og papirtype</i></p> <p>➤➤ <i>Beslektet informasjon: Utskriftsinnstillinger (Windows)</i></p>

Utskriftskvalitetsproblemer

Problemer	Forslag
Dårlig utskriftskvalitet	<p>Kontroller utskriftskvaliteten.</p> <p>➤➤ <i>Beslektet informasjon: Kontroller utskriftskvaliteten</i></p> <p>Sørg for at innstillingen for medietype i skriverdriveren eller programmet du bruker til utskrift, samsvarer med papirtypen du bruker.</p> <p>➤➤ <i>Beslektet informasjon: Utskriftsinnstillinger (Windows)</i></p> <p>Sørg for at blekkassetene dine er ferske. Følgende kan føre til at blekket klumper seg:</p> <ul style="list-style-type: none"> • Datoen som er skrevet på kassettesken er utløpt. • Blekkassetten har kanskje ikke blitt riktig oppbevart før bruk. <p>Kontroller at du bruker en av de anbefalte papirtypene.</p> <p>➤➤ <i>Beslektet informasjon: Anbefalte utskriftsmedier</i></p> <p>Anbefalt miljø for maskinen er mellom 20 °C til 33 °C.</p>
<p>Det er hvite streker i tekst eller grafikk.</p> 	<p>Rengjør skrivehodet.</p> <p>➤➤ <i>Beslektet informasjon: Rengjør skriverhodet fra Brother-maskinen</i></p> <p>➤➤ <i>Beslektet informasjon: Rengjør skriverhodet med webbasert administrasjon</i></p> <p>➤➤ <i>Beslektet informasjon: Rengjør skrivehodet fra datamaskinen (Windows)</i></p> <p>Kontroller og juster utskriftsinnrettingen. ➤➤ <i>Beslektet informasjon: Kontroller innrettingen av papiret fra Brother-maskinen, Kontroller innrettingen av papiret med webbasert administrasjon</i></p> <p>Prøv å bruke de anbefalte papirtypene.</p> <p>➤➤ <i>Beslektet informasjon: Anbefalte utskriftsmedier</i></p> <p>For å forlenge levetiden til skrivehodet, få mest mulig ut av blekkassetene og opprettholde utskriftskvaliteten, anbefaler vi ikke at du ofte trekker ut maskinens strømledning og/eller lar maskinen være frakoblet i lengre perioder. Vi anbefaler at du bruker  (STOP) til å slå av maskinen. Bruk av  (STOP) gjør at maskinen bruker mindre strøm, noe som fører til periodisk, men mindre hyppig rengjøring av skriverhodet.</p>
<p>Det er mørke streker med jevn avstand mellom dem.</p> 	<p>Kontroller og juster utskriftsinnrettingen.</p> <p>➤➤ <i>Beslektet informasjon: Kontroller innrettingen av papiret fra Brother-maskinen</i></p> <p>➤➤ <i>Beslektet informasjon: Kontroller innrettingen av papiret med webbasert administrasjon</i></p>
Maskinen skriver ut tomme sider.	<p>Kontroller utskriftskvaliteten.</p> <p>➤➤ <i>Beslektet informasjon: Kontroller utskriftskvaliteten</i></p> <p>For å forlenge levetiden til skrivehodet, få mest mulig ut av blekkassetene og opprettholde utskriftskvaliteten, anbefaler vi ikke at du ofte trekker ut maskinens strømledning og/eller lar maskinen være frakoblet i lengre perioder. Vi anbefaler at du bruker  (STOP) til å slå av maskinen. Bruk av  (STOP) gjør at maskinen bruker mindre strøm, noe som fører til periodisk, men mindre hyppig rengjøring av skriverhodet.</p>
Tegn og linjer er uskarpe.	<p>Kontroller innrettingen av papiret.</p> <p>➤➤ <i>Beslektet informasjon: Kontroller innrettingen av papiret fra Brother-maskinen</i></p> <p>➤➤ <i>Beslektet informasjon: Kontroller innrettingen av papiret med webbasert administrasjon</i></p> <p>Endre utskriftsalternativene.</p>

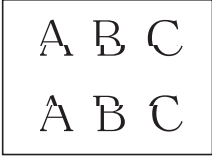
Problemer	Forslag
	<p>➤➤ <i>Beslektet informasjon: Endre utskriftsalternativene for å forbedre utskriftene</i></p>
Utskrevet tekst eller bilder er skjeve.	<p>Kontroller at papiret ligger riktig i papirmagasinet, og at papirføerne er riktig justert.</p> <p>➤➤ <i>Beslektet informasjon: Legg i papir</i></p>
Det er flekker eller smuss øverst på midten av utskriftssiden.	<p>Kontroller at papiret ikke er for tykt, og at det ikke er krøllet.</p> <p>➤➤ <i>Beslektet informasjon: Anbefalte utskriftsmedier</i></p>
Utskriften ser skitten ut, eller blekket later til å renne.	<p>Kontroller at du bruker de anbefalte papirtypene. Ikke ta på papiret før blekket er tørt.</p> <p>➤➤ <i>Beslektet informasjon: Anbefalte utskriftsmedier</i></p> <p>Utskriftssiden skal ligge med utskriftssiden ned i papirmagasinet.</p> <p>Hvis du bruker fotopapir, passer du på at glanset side av fotopapiret ligger vendt ned i magasinet og at du har angitt riktig papirtype. Hvis du skriver ut et fotografi fra datamaskinen, stiller du inn Medietype i skriverdriveren eller programmet du bruker til utskrift.</p>
Blekket er gnidd utover eller renner ved bruk av glanset fotopapir.	<p>Sørg for å sjekke begge sider av papiret. Legg den glansede overflaten (utskriftsoverflaten) ned.</p> <p>➤➤ <i>Beslektet informasjon: Endre papirstørrelse og papirtype</i></p> <p>Sørg for at innstillingen for papirtype er riktig hvis du skal bruke glanset fotopapir.</p>
Det er flekker på baksiden eller nederst på arket.	<p>Kontroller at det ikke er blekkflekker på skriverplaten.</p> <p>➤➤ <i>Beslektet informasjon: Rengjør maskinens skriverplate</i></p> <p>Kontroller at du bruker papirstøtteklaffen.</p> <p>➤➤ <i>Beslektet informasjon: Legg i papir</i></p> <p>Sørg for at papirmaterullene ikke er tilskitnet med blekk.</p> <p>➤➤ <i>Beslektet informasjon: Rengjør papirmaterullene</i></p>
Utskriftene er skrukkete.	<p>(Windows)</p> <p>Velg fanen Avansert i skriverdriveren, og klikk Andre utskriftsalternativer og klikk så Avanserte fargeinnstillinger. Tøm Toveis utskrift-avmerkingsboksen.</p>

Problemer med papirhåndtering

Problemer	Forslag
Maskinen mater ikke inn papir.	<p>Pass på at papirmagasinet er skjøvet helt inn til det låses på plass.</p> <p>Sørg for at papirstansdekselet på baksiden av maskinen er stengt.</p> <p>Hvis Av/på, LED og Advarsel, LED fortsatt blinker ➤➤ <i>Beslektet informasjon: LED-indikasjoner om feil og vedlikehold</i></p> <p>Hvis papirmagasinet er tomt, legger du inn en ny stabel med papir i papirmagasinet.</p> <p>Hvis det er papir i papirmagasinet, kontrollerer du at det ligger rett. Glatt ut papiret hvis det er krøllede. Noen ganger er det nyttig å fjerne papiret, snu papirstabelen og legge den tilbake i papirmagasinet.</p> <p>Reduser mengde papir i papirmagasinet, og prøv deretter igjen.</p> <p>Rengjør rullene for papiropphenting.</p> <p>➤➤ <i>Beslektet informasjon: Rengjør valsene for papiropphenting</i></p> <p>Pass på at papiret er innenfor maskinens spesifikasjoner.</p>

Problemer	Forslag
	<p>➤➤ <i>Beslektet informasjon: Papirkapasitet for papirmagasinet</i></p>
Fotopapir mates ikke på korrekt måte.	Når du skriver ut på fotopapir, skal du legge i ett ekstra ark av det samme fotopapiret i papirmagasinet.
Maskinen mater flere sider samtidig.	<ul style="list-style-type: none"> • Kontroller at papiret er lagt riktig i papirmagasinet. • Fjern alt papiret fra papirmagasinet og luft papirstabelen godt før du legger den tilbake i magasinet. • Ikke dytt papiret for langt inn. <p>➤➤ <i>Beslektet informasjon: Legg i papir</i></p>
	<p>Kontroller at papirstoppdekselet er lukket ordentlig.</p> <p>➤➤ <i>Beslektet informasjon: Skriverstopp eller papirstopp</i></p>
	<p>Påse at bunnplaten i papirmagasinet ikke er skitten.</p> <p>➤➤ <i>Beslektet informasjon: Rengjøre bunnputen</i></p>
Papirstopp.	<p>➤➤ <i>Beslektet informasjon: Skriverstopp eller papirstopp</i></p> <p>Kontroller at papirførerne er tilpasset papirstørrelsen.</p>
	<p>Bruk innstillingene som forhindrer papirstopp.</p> <p>Til kopiering:</p> <p>➤➤ <i>Beslektet informasjon: Endre utskriftsalternativene for å forbedre utskriftene</i></p> <p>Til utskrift:</p> <p>➤➤ <i>Beslektet informasjon: Endre utskriftsalternativene for å forbedre utskriftene</i></p> <p>➤➤ <i>Beslektet informasjon: Forhindre flekker på utskrifter og papirstopp (Windows)</i></p>
Papirstopp ved bruk av 2-sidig utskrift.	<p>Hvis det ofte oppstår papirstopp ved 2-sidig utskrift, kan det være blekkflekker på papirmaterullene. Rengjør papirmaterullene.</p> <p>➤➤ <i>Beslektet informasjon: Rengjør papirmaterullene</i></p>



Beslektet informasjon

- [Hvis du har problemer med maskinen](#)

Relaterte temaer:

- [Feilsøking](#)
- [Ikke skrivbart område](#)
- [Kontroller utskriftskvaliteten](#)
- [Anbefalte utskriftsmedier](#)
- [Rengjør skriverhodet fra Brother-maskinen](#)
- [Rengjør skriverhodet med webbasert administrasjon](#)
- [Rengjør skrivehodet fra datamaskinen \(Windows\)](#)
- [Legg i papir](#)
- [Rengjør maskinens skriverplate](#)
- [Rengjør papirmaterullene](#)
- [Rengjør valsene for papiropphenting](#)
- [Skriverstopp eller papirstopp](#)
- [Utskriftsinnstillinger \(Windows\)](#)
- [Forhindre flekker på utskrifter og papirstopp \(Windows\)](#)
- [Rengjøre bunnputen](#)
- [Redusere utskriftsstøy](#)
- [Endre papirstørrelse og papirtype](#)
- [Skift blekkassetene](#)

-
- Endre utskriftsalternativene for å forbedre utskriftene
 - LED-indikasjoner om feil og vedlikehold
 - Kontroller innrettingen av papiret med webbasert administrasjon
 - Papirkapasitet for papirmagasinet
 - Kontroller innrettingen av papiret fra Brother-maskinen
-

Andre problemer

- >> [Problemer med kopiering](#)
- >> [Skanneproblemer](#)
- >> [Programvareproblemer](#)

Problemer med kopiering

Problemer	Forslag
Svarte merker eller prikker vises på kopiene.	Svarte merker eller prikker på kopiene forårsakes vanligvis av skitt eller korrekturelakk på skannerglassplaten. Rengjør skannerglassplaten og den hvite platen over den. >> Beslektet informasjon: Rengjør skanneren
Kopier er tomme.	Kontroller at du legger inn dokumentet korrekt. >> Beslektet informasjon: Legg dokumenter på skannerglassplaten
Tilpass side fungerer ikke på korrekt måte.	Kontroller at dokumentet ikke ligger skjevt på skannerglassplaten. Plasser dokumentet på nytt og prøv igjen.
Kopieringshastigheten er for lav.	Vil du kopiere med normal kvalitet, trykker du raskt på MONO COPY eller COLOUR COPY (ikke trykk og hold nede). Hvis du trykker og holder nede MONO COPY eller COLOUR COPY i to sekunder, lager maskinen en kopi i best kvalitet, noe som tar lenger tid.

Skanneproblemer

Problemer	Forslag
TWAIN- eller WIA-feil oppstår når du begynner å skanne. (Windows)	Forsikre deg om at Brother TWAIN- eller WIA-driveren er valgt som primærkilde i skanneprogrammet ditt. I for eksempel Nuance™ PaperPort™ 14SE klikker du Skrivebord > Skanningsinnstillinger > Velg for å velge Brother TWAIN/WIA-driveren.
OCR fungerer ikke.	Prøv å øke skanneoppløsningen.

Programvareproblemer

Problemer	Forslag
Kan ikke skrive ut.	Avinstaller driverne (Windows) og Brothers programvare, og installer den nyeste versjonen av begge på nytt.
“Enheten er opptatt.” vises på dataskjermen.	Kontroller at maskinens LED-er ikke indikerer feil.

✓ Beslektet informasjon

- [Hvis du har problemer med maskinen](#)

Relaterte temaer:

- [Feilsøking](#)
- [Rengjør skanneren](#)
- [Legg dokumenter på skannerglassplaten](#)
- [Endre utskriftsalternativene for å forbedre utskriftene](#)

Nettverksproblemer

- [Bruk reparasjonsverktøyet for nettverkstilkobling \(Windows\)](#)
- [Kontrollere maskinens nettverksinnstillinger](#)
- [Hvis du har problemer med maskinens nettverk](#)

Bruk reparasjonsverktøyet for nettverkstilkobling (Windows)

Bruk reparasjonsverktøyet for nettverkstilkobling for å reparere Brother-maskinens nettverksinnstillinger. Det vil tildele riktig IP-adresse og subnettmaske.

Kontroller at maskinen er slått på og at den er koblet til samme nettverk som datamaskinen.

1. Start  (**Brother Utilities**), og klikk deretter på rullegardinmenyen og velg modellnavnet (hvis det ikke allerede er valgt).
2. Klikk på **Verktøy** i den venstre navigasjonslinjen og klikk deretter på **Reparasjonsverktøy for nettverkstilkobling**.
3. Følg instruksene på skjermen.
4. Kontroller diagnosen ved å skrive ut nettverkskonfigurasjonsrapporten.



Reparasjonsverktøyet for nettverkstilkobling starter automatisk hvis du merker av **Aktiver reparasjonsverktøy for tilkobling**-alternativet i Status Monitor. Høyreklikk Status Monitor-skjermbildet og klikk deretter på **Andre innstillinger** > **Aktiver reparasjonsverktøy for tilkobling**. Dette anbefales ikke hvis nettverksadministratoren har angitt IP-adressen som statisk, ettersom dette automatisk vil endre IP-adressen.

Hvis riktig IP-adresse og nettverksmaske fortsatt ikke er tildelt etter at du har brukt reparasjonsverktøyet for nettverkstilkobling, kan du spørre nettverksadministratoren om denne informasjonen.



Beslektet informasjon

- [Nettverksproblemer](#)

Relaterte temaer:

- [Skrive ut rapporten for nettverkskonfigurasjon](#)
- [Hvis du har problemer med maskinens nettverk](#)

Kontrollere maskinens nettverksinnstillinger

- [Skrive ut rapporten for nettverkskonfigurasjon](#)
- [Konfigurer nettverksinnstillinger](#)

Hvis du har problemer med maskinens nettverk



For teknisk hjelp, må du kontakte Brother-kundestøtte.

Hvis du tror det er et problem med maskinen, kan du sjekke følgende emner. Du kan korrigere de fleste problemene selv.

Du finner mer hjelp på modellens **Vanlige spørsmål og feilsøking**-side på support.brother.com.

>> [Jeg kan ikke fullføre oppsettkonfigurasjonen av det trådløse nettverket](#)

>> [Brother-maskinen kan ikke skrive ut eller skanne over nettverket](#)

>> [Jeg vil kontrollere at nettverksenhetene fungerer som de skal](#)

Jeg kan ikke fullføre oppsettkonfigurasjonen av det trådløse nettverket

Slå den trådløse ruterer av og på igjen. Prøv deretter å konfigurere de trådløse innstillingene på nytt. Hvis du ikke greier å løse problemet, skal du følge instruksene nedenfor:

Undersøk problemet med WLAN-rapporten.

Årsak	Tiltak	Grensesnitt
Dine sikkerhetsinnstillinger (SSID/nettverksnøkkel) er ikke riktige.	Bekreft sikkerhetsinnstillingene ved hjelp av Hjelpeprogram for trådløst oppsett . Du finner mer informasjon og du kan laste ned verktøyet på modellens Nedlastinger -side på support.brother.com . Velg og bekreft at du bruker korrekte sikkerhetsinnstillinger. <ul style="list-style-type: none">- Se instruksene som fulgte med det trådløse LAN-tilgangspunktet/ruterer for informasjon om hvor du finner sikkerhetsinnstillingene.- Produsentens navn eller modellnummer på det trådløse LAN-tilgangspunktet/ruterer kan brukes som standard sikkerhetsinnstillinger.- Rådfør deg med produsenten av tilgangspunktet/ruterer, din Internett-leverandør eller nettverksadministrator.	Trådløst
Brother-maskinens MAC-adresse er ikke tillatt.	Bekreft at Brother-maskinens MAC-adresse er tillatt i filteret.	Trådløst
Det trådløse LAN-tilgangspunktet/ruterer er i usynlig modus (gruppesender ikke SSID).	<ul style="list-style-type: none">• Skriv inn riktig SSID-navn eller nettverksnøkkel manuelt.• Kontroller SSID-navnet eller nettverksnøkkelen i instruksene som fulgte med det trådløse LAN-tilgangspunktet/ruterer, og konfigurer oppsettet for det trådløse nettverket på nytt.	Trådløst

For Windows

Hvis den trådløse tilkoblingen er blitt brutt og du har kontrollert og prøvd alle løsningene ovenfor, anbefaler vi at du bruker reparasjonsverktøyet for nettverkstilkobling.

Brother-maskinen kan ikke skrive ut eller skanne over nettverket

Hvis du ikke lenger kan skrive ut eller skanne via nettverket, trykker du på  (Wi-Fi) og **COLOUR COPY** samtidig for å starte Wi-Fi på nytt.

Årsak	Tiltak	Grensesnitt
Sikkerhetsprogramvaren blokkerer maskinens tilgang til nettverket. (Funksjonen for nettverksskanning fungerer ikke.)	<ul style="list-style-type: none">• Windows Konfigurer tredjeparts sikkerhets-/brannmurprogramvare til å tillate nettverksskanning. For å legge til port 54925 for nettverksskanning, skriver du inn informasjonen under:<ul style="list-style-type: none">- Under Navn: Skriv inn en beskrivelse, for eksempel Brother NetScan.	Trådløst

Årsak	Tiltak	Grensesnitt
	<ul style="list-style-type: none"> - Under Portnummer: Skriv inn 54925. Skriv inn 137. Skriv inn 161. - Under Protokoll: UDP er valgt. <p>Se bruksanvisningen som fulgte med din tredjeparts sikkerhets-/brannmurprogramvare eller kontakt programvareprodusenten.</p> <ul style="list-style-type: none"> • Mac (Brother iPrint&Scan) <p>På Finder-menylinjen klikker du på Gå > Programmer, og deretter dobbeltklikker du på Brother iPrint&Scan-ikonet. Brother iPrint&Scan-vinduet vises. Klikk på Velg din maskin-knappen, og følg deretter skjerminstruksjonene for å velge nettverksmaskinen på nytt.</p>	
Sikkerhetsprogramvaren blokkerer maskinens tilgang til nettverket.	Noen sikkerhetsprogrammer kan blokkere tilgang uten å vise en dialogboks med sikkerhetsadvarsel, selv etter en vellykket installasjon. For å tillate tilgangen, må du se instruksene til sikkerhetsprogramvaren din eller spørre programvareprodusenten.	Trådløs
Brother-maskinen din ble ikke tilordnet en tilgjengelig IP-adresse.	<ul style="list-style-type: none"> • Bekreft IP-adressen og nettverksmasken. Bekreft at både IP-adressene og nettverksmaskene på datamaskinen og Brother-maskinen samsvarer og befinner seg i samme nettverk. For mer informasjon om hvordan du bekrefter IP-adressen og nettverksmasken, spør nettverksadministratoren. • Windows Bekreft IP-adressen og nettverksmasken ved hjelp av reparasjonsverktøyet for nettverkstilkobling. • Mac Kontroller nettverksenhetene med ping-kommandoen. Du finner mer informasjon om hvordan du bekrefter nettverksinnstillingene ➤➤ <i>Beslektet informasjon:Kontrollere nettverksenheter ved hjelp av ping-kommandoen.</i> 	Trådløs
Den mislykkede utskriftsjobben er fremdeles i utskriftskøen på datamaskinen. (Windows)	<ul style="list-style-type: none"> • Slett den mislykkede utskriftsjobben hvis den fremdeles ligger i utskriftskøen på datamaskinen. • Alternativt kan du dobbeltklikke på skriverikonet i følgende mappe og kansellere alle dokumenter: <ul style="list-style-type: none"> - Windows 10, Windows Server 2016 og Windows Server 2019 Klikk på  > Windows Systemverktøy > Kontrollpanel. I Maskinvare og lyd-gruppen klikker du på Vis enheter og skrivere. - Windows 8.1 Flytt musen til nedre høyre hjørne på skrivebordet. Klikk på Innstillinger > Kontrollpanel når menylinjen vises. I Maskinvare og lyd-gruppen klikker du på Vis enheter og skrivere. - Windows Server 2012 R2 Klikk på Kontrollpanel på Start skjermen. I Maskinvare-gruppen, klikker du Vis enheter og skrivere. - Windows Server 2012 Flytt musen til nedre høyre hjørne på skrivebordet. Klikk på Innstillinger > Kontrollpanel når menylinjen vises. I Maskinvare-gruppen, klikk på Vis enheter og skrivere > Skrivers. - Windows 7 og Windows Server 2008 R2 	Trådløs

Årsak	Tiltak	Grensesnitt
	Klikk på  (Start) > Enheter og skrivere . - Windows Server 2008 Klikk på Start > Kontrollpanel > Skrivere . - Mac Klikk på Systemvalg > Skrivere og skannere .	
Brother-maskinen din er ikke koblet til det trådløse nettverket.	Skriv ut WLAN-rapporten slik at du kan kontrollere feilkoden på den utskrevne rapporten.	Trådløst

Hvis du har kontrollert og prøvd alt ovenfor, men Brother-maskinen fremdeles ikke kan skrive ut eller skanne, kan du avinstallere driveren (Windows) og Brothers programvare, og deretter installere den nyeste versjonen av begge på nytt.

Jeg vil kontrollere at nettverksenhetene fungerer som de skal

Kontroll	Tiltak	Grensesnitt
Kontroller at Brother-maskinen, tilgangspunktet/ruteren eller nettverkshuben er slått på.	Undersøk følgende: <ul style="list-style-type: none"> Strømledningen er korrekt tilkopledd og Brother-maskinen er slått på. Tilgangspunktet/ruteren eller huben er slått på, og tilkoblingsindikatoren blinker. All beskyttende emballasje er blitt fjernet fra maskinen. Blekkpatronene er korrekt installert. Dokumentdekslet og papirstoppdekslet er helt lukket. Papir er riktig lagt inn i papirmagasinet. 	Trådløs
Kontroller at du kan «pinge» Brother-maskinen fra datamaskinen.	Ping Brother-maskinen fra datamaskinen ved bruk av IP-adressen eller nodenavnet i ledeteksten i Windows eller i programmet Mac Terminal: ping <ipaddress> eller <nodename>. <ul style="list-style-type: none"> Vellykket: Brother-maskinen fungerer slik den skal og er tilkopledd samme nettverk som datamaskinen. Ikke vellykket: Brother-maskinen er ikke tilkopledd samme nettverk som datamaskinen. Windows: Be administrator om IP-adressen og nettverksmasken, og bruk deretter reparasjonsverktøyet for nettverkstilkobling. Mac: Bekreft at IP-adresse og nettverksmaske er angitt riktig.	Trådløs
Kontroller at Brother-maskinen er tilkopledd det trådløse nettverket.	Skriv ut WLAN-rapporten slik at du kan kontrollere feilkoden på den utskrevne rapporten.	Trådløst

Hvis du har kontrollert og prøvd alt ovenfor, men fremdeles har problemer, kan du lese instruksene som fulgte med det trådløse LAN-tilgangspunktet/ruteren for å finne informasjon om SSID (nettverksnavn) og nettverksnøkkelen (passord) og stille dem riktig inn.

Beslektet informasjon

- [Nettverksproblemer](#)
 - [Kontrollere nettverksenheter ved hjelp av ping-kommandoen](#)

Relaterte temaer:

- [Skriv ut WLAN-rapporten](#)
- [Skive ut rapporten for nettverkskonfigurasjon](#)
- [Bruk reparasjonsverktøyet for nettverkstilkobling \(Windows\)](#)

-
- Feilkoder i rapport om trådløst LAN
-

Kontrollere nettverksenheter ved hjelp av ping-kommandoen

Kontroller IP-adressene på både datamaskinen og Brother-maskinen, og bekreft deretter om nettverket fungerer som det skal.

>> [Konfigurere IP-adressen på datamaskinen \(Windows\)](#)

>> [Konfigurere IP-adressen på datamaskinen \(Mac\)](#)

>> [Konfigurer IP-adressen på Brother-maskinen](#)

Konfigurere IP-adressen på datamaskinen (Windows)

1. Gjør ett av følgende:

- Windows 10

Klikk på  > **Windows Systemverktøy** > **Ledetekst**.

- Windows 8.1

Flytt musen til nedre høyre hjørne på skrivebordet. Når menylinjen vises, klikk på **Søk** > **Leietekst**.

- Windows 7

Klikk på  (**Start**) > **Alle programmer** > **Tilbehør** > **Leietekst**.

2. Skriv inn "ipconfig", og trykk deretter på Enter-tasten på tastaturet.

3. Bekreft verdiene til IPv4-adressen og nettverksmasken.

4. Skriv inn "exit", og trykk deretter på Enter-tasten på tastaturet.

Konfigurere IP-adressen på datamaskinen (Mac)

1. Velg **Systemvalg** fra Apple-menyen.

2. Klikk på **Nettverk** > **Avansert** > **TCP/IP**.

3. Bekreft verdiene til IPv4-adressen og nettverksmasken.

Konfigurer IP-adressen på Brother-maskinen

Skriv ut nettverkskonfigurasjonsrapporten, og bekreft verdiene til IP-adressen og nettverksmasken.

```
<IP Settings >
IP Address          192.168.11.250      (set manually)
Subnet Mask         255.255.255.0
IP Gateway          192.168.100.200
Boot Method         STATIC
Boot Tries          3
IP Filter           Disabled
```

Kontroller IP-adressene for både datamaskinen og Brother-maskinen. Bekreft at verdiene for nettverksadresse er like. Hvis nettverksmasken for eksempel er "255.255.255.0", er det normalt at bare vertsadresseverdiene er ulike.

	Nettverksadresse	Vertsadresse	
IP-adresse	192.168.100.	250	Angi det siste nummeret, som tilsvarer "0" i nettverksmasken, til 1–254.
Nettverksmaske	255.255.255.	0	Det oppstår vanligvis ingen problemer hvis subnettmasken er "255.255.255.0". Bruk samme verdi for alle datamaskinene.



Beslektet informasjon

- [Hvis du har problemer med maskinens nettverk](#)

Problemer med AirPrint

Problem	Forslag
Maskinen min vises ikke på skriverlisten.	Kontroller at maskinen er slått på.
	Bekreft nettverksinnstillingene.
	Flytt den mobile enheten nærmere det trådløse tilgangspunktet / ruterer eller maskinen.
Jeg kan ikke skrive ut.	Kontroller at maskinen er slått på.
	Bekreft nettverksinnstillingene.
Jeg prøver å skrive ut et dokument med flere sider fra en iOS-enhet, men BARE den første siden skrives ut.	Kontroller at du kjører den nyeste OS-versjonen.



Beslektet informasjon

- [Hvis du har problemer med maskinen](#)

Kontrollere informasjon om maskinen

1. Start Brother Mobile Connect på den mobile enheten.
2. Trykk på modellnavnet øverst på skjermen.
3. Trykk på **Alle maskininnstillinger**.
Webbasert administrasjon vises.
4. Hvis du blir bedt om det, skriver du inn passordet i feltet **Pålogging** og trykker deretter på **Pålogging**.



Standardpassordet for å styre innstillingene på denne maskinen finner du bak på maskinen, angitt med "Pwd".

5. Gå til navigasjonsmenyen, og trykk på **Generelt > Informasjon om vedlikehold**.



Start fra ☰ hvis navigasjonsmenyen ikke vises til venstre på skjermen.

6. Kontroller Brother-maskinens serienummer, fastvareversjon og sideteller.



Du kan også sjekke Brother-maskinens serienummer og fastvareversjon med kontrollarket.



Beslektet informasjon

- [Feilsøking](#)

Relaterte temaer:

- [Få tilgang til Internett-basert styring](#)
- [Kontroller utskriftskvaliteten](#)
- [Brother Mobile Connect](#)

Tilbakestill maskinen

Følgende funksjoner for nullstilling er tilgjengelige.

>> [Nullstilling av maskin](#)

>> [Nettverk](#)

>> [Alle innstillinger](#)

Nullstilling av maskin

Du kan nullstille alle innstillingene du har endret på maskinen, for eksempel dato og klokkeslett.

1. Trykk på  (**STOP**) og **MONO COPY** samtidig.



Av/på, LED, Advarsel, LED og Blekk-LED lyser i ett sekund, og deretter begynner **Advarsel, LED** å blinke.

2. Trykk og hold nede **MONO COPY** i to sekunder.

3. Vent til maskinen starter på nytt og LED-indikatoren lyser før du kobler maskinen fra strømkilden.

Nettverk

Nullstill utskriftsserveren til standardinnstillingene (inkludert informasjon om passord og IP-adresse).

1. Trykk på  (**Wi-Fi**) og  (**STOP**) samtidig.

Av/på, LED, Advarsel, LED og Blekk-LED lyser i ett sekund, og deretter begynner **Wi-Fi, LED** å blinke.

2. Trykk og hold nede **COLOUR COPY** i to sekunder.

3. Vent til maskinen starter på nytt og LED-indikatoren lyser før du kobler maskinen fra strømkilden.

Alle innstillinger

Bruk denne nullstillingsfunksjonen til å tilbakestille alle maskinens innstillinger til innstillingene som ble opprinnelig stilt inn på fabrikken.

Brother anbefaler at du utfører dette når maskinen skal avhendes.

1. Trykk på  (**STOP**) og **MONO COPY** samtidig.

Av/på, LED, Advarsel, LED og Blekk-LED lyser i ett sekund, og deretter begynner **Advarsel, LED** å blinke.

2. Trykk og hold nede **COLOUR COPY** i to sekunder.

3. Vent til maskinen starter på nytt og LED-indikatoren lyser før du kobler maskinen fra strømkilden.

Beslektet informasjon

- [Feilsøking](#)

Rutinemessig vedlikehold

- [Skift blekkassetene](#)
- [Rengjør Brother-maskinen](#)
- [Sjekk Brother-maskinen](#)
- [Kontroller innrettingen av papiret fra Brother-maskinen](#)
- [Kontroller innrettingen av papiret med webbasert administrasjon](#)
- [Endre utskriftsalternativene for å forbedre utskriftene](#)
- [Pakke og sende maskinen](#)

Skift blekkassetten

Brother-maskinen er utstyrt med en blekkdråpeteller. Blekkdråpetelleren overvåker automatisk blekknivået i hver av de fire blekkassetten. Når maskinen merker at en blekkassett er i ferd med å gå tom for blekk, vil LED-ene lyse eller blinke.

Selv om det vises en melding om at en blekkassett må byttes ut, vil det fortsatt være en liten mengde blekk igjen i kassetten.

⚠ FORSIKTIG

Hvis du får blekk i øyet, må du straks skylle det med vann. Ellers kan øyet bli rødt eller lett betent. Ta kontakt med lege hvis det oppstår noe unormalt.

VIKTIG

Vi anbefaler at du bruker originale Brother-materialer for å sikre stabil utskriftskvalitet og -ytelse. Selv om ikke alle materialer fra andre leverandører kan forårsake kvalitetsproblemer, er det mulig at noen kan ha negativ innvirkning på utskriftskvaliteten eller forårsake maskinfeil. Brother kan ta betalt for å reparere maskinen din hvis det viser seg at materialer fra andre leverandører forårsaket skaden, selv om garantien for maskinen fremdeles gjelder.

1. Åpne blekkassettdekslet (1).

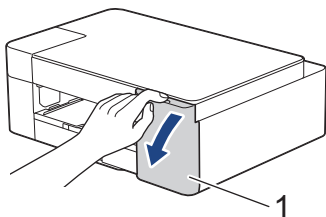

2. Trykk på låsutføerspaken for å løsne blekkassetten og fjerne blekkassetten fra maskinen, som vist i illustrasjonen.

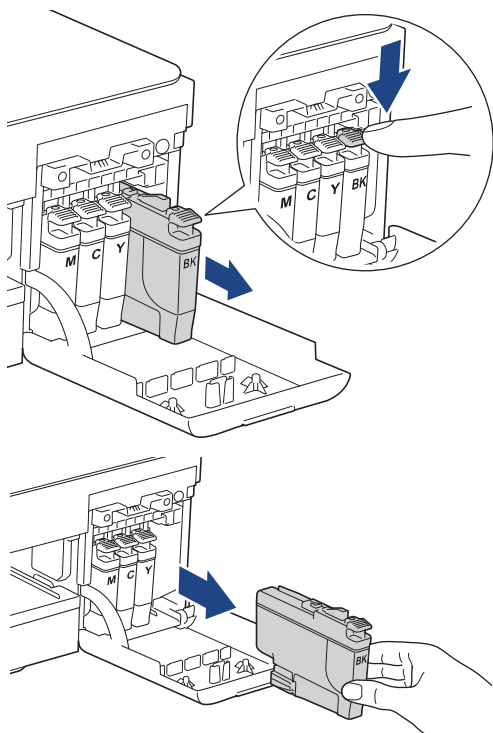

3. Åpne posen med den nye blekkassetten, og ta ut blekkassetten.

VIKTIG

Du må IKKE berøre blekkassetten på området som vises (1), for det kan hindre maskinen i å registrere kassetten.

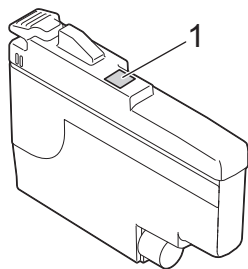

4. Sett inn blekkassetten i retningen til pilen på etiketten.
Hver farge har sin faste plass.

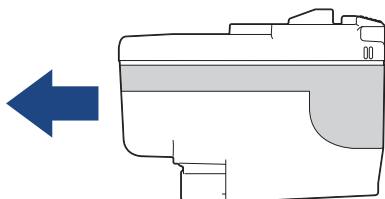

5. Trykk forsiktig på området merket «PUSH» helt til blekkassetten låses fast, og lukk deretter dekselet på blekkassetten.

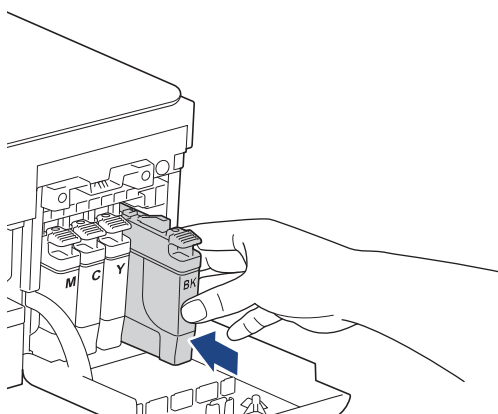

Maskinen nullstiller blekkdråpetelleren.



Hvis maskinen ikke registrerer blekkassetten etter at du har satt den i, kontrollerer du at blekkassetten er satt i riktig. Ta ut blekkassetten, og sett den deretter forsiktig inn til den låses på plass.

VIKTIG

- Du må IKKE riste blekkassetten. Hvis du får blekk på hud eller klær, må du vaske med såpe eller vaskemiddel umiddelbart.
- Du skal IKKE ta ut blekkassetten hvis du ikke trenger å skifte dem. Ellers vet ikke maskinen hvor mye blekk som er igjen i kassetten.
- Du må IKKE berøre innsettningssporene for blekkassetter, da dette kan føre til at du får flekker på huden.
- Bruk uåpnede blekkassetter innen utløpsdatoen som vises på emballasjen til blekkassetten.
- Blekkassetten må IKKE demonteres eller på annen måte ødelegges, da dette kan føre til at blekket lekker ut av blekkassetten.



Beslektet informasjon

- Rutinemessig vedlikehold

Relaterte temaer:

- LED-indikasjoner om feil og vedlikehold
- Papirhåndtering og utskriftsproblemer

Rengjør Brother-maskinen

- [Rengjør skanneren](#)
- [Rengjør skriverhodet fra Brother-maskinen](#)
- [Rengjør skriverhodet med webbasert administrasjon](#)
- [Rengjør skrivehodet fra datamaskinen \(Windows\)](#)
- [Rengjøre maskinen utvendig](#)
- [Rengjør maskinens skriverplate](#)
- [Rengjør papirmaterullene](#)
- [Rengjøre bunnputen](#)
- [Rengjør valsene for papiropphenting](#)

Rengjør skanneren

1. Trekk ut maskinens støpsel fra stikkontakten.
2. Løft opp dokumentdekselet (1). Rengjør skannerglassplaten (2) og den hvite plasten (3) med en myk, lofri klut fuktet med vann.

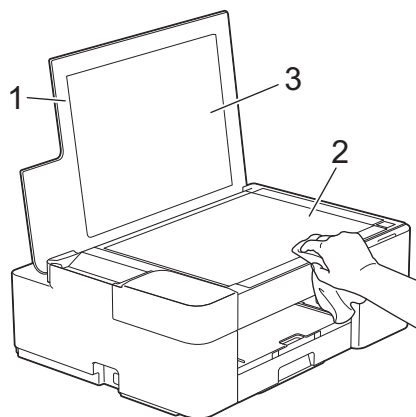

Rengjør glassplaten på nytt hvis det er smuss eller flekker der. Det kan hende at du må gjenta rengjøringsprosessen tre eller fire ganger. Test ved å lage en kopi etter hver rengjøring.



Beslektet informasjon

- [Rengjør Brother-maskinen](#)

Relaterte temaer:

- [Andre problemer](#)



Rengjør skriverhodet fra Brother-maskinen

For å opprettholde god utskriftskvalitet, rengjør maskinen automatisk skriverhodet ved behov. Hvis det er et problem med utskriftskvaliteten, kan du starte rengjøringen manuelt.

- Rengjør skriverhodet hvis det er en horisontal strek eller et tomt område i teksten eller grafikken på utskrevne sider. Avhengig av hvilken farge det er problemer med, velger du å rengjøre bare sort eller alle fire fargene samtidig.
- Det går mye blekk med til å rengjøre skriverhodet.
- Hyppig rengjøring øker blekkforbruket.

VIKTIG

Du må **IKKE** berøre skrivehodet. Berøring av skrivehodet kan forårsake varig skade og medføre at garantien bortfaller.

1. Trykk på  (**STOP**) og  (**Papir**) samtidig.



Av/på, LED, Advarsel, LED og Blekk-LED lyser i ett sekund, og deretter begynner **Blekk-LED** å blinke.

2. Gjør ett av følgende:

- Vil du rengjøre alle fire fargene, trykker du på **COLOUR COPY**. Etter rengjøring vil maskinen skrive ut kontrollarket.
- Vil du rengjøre bare svart, trykker du på **MONO COPY**. Etter rengjøring vil maskinen skrive ut kontrollarket.

MERK

Hvis du rengjør skriverhodet flere ganger uten at utskriften blir bedre, kan du prøve rengjøringsmetoden Spesiell. Rengjøringsmetoden Spesiell gir den grundigste rengjøringen av skriverhodene, men den bruker også mest blekk.

1. Trykk på  (**STOP**) og  (**Papir**) samtidig.
2. Trykk på og hold nede **MONO COPY** og **COLOUR COPY** samtidig i fem sekunder.
Maskinen begynner rengjøringen.



- Rengjøringsmetoden Spesiell trenger ganske mye blekk for å rengjøre skriverhodet.
- Du skal bare bruke rengjøringsmetoden Spesiell hvis du rengjør skriverhodet flere ganger uten at utskriften blir bedre.
- Du kan også rengjøre skriverhodet via datamaskinen.



Beslektet informasjon

- [Rengjør Brother-maskinen](#)

Relaterte temaer:

- [Papirhåndtering og utskriftsproblemer](#)
- [Rengjør skriverhodet med webbasert administrasjon](#)
- [Rengjør skrivehodet fra datamaskinen \(Windows\)](#)

Rengjør skriverhodet med webbasert administrasjon

For å opprettholde god utskriftskvalitet, rengjør maskinen automatisk skriverhodet ved behov. Hvis det er et problem med utskriftskvaliteten, kan du starte rengjøringen manuelt.

1. Start Brother Mobile Connect på den mobile enheten.
2. Trykk på modellnavnet øverst på skjermen.
3. Trykk på **Alle maskininnstillinger**.
Webbasert administrasjon vises.
4. Hvis du blir bedt om det, skriver du inn passordet i feltet **Pålogging** og trykker deretter på **Pålogging**.



Standardpassordet for å styre innstillingene på denne maskinen finner du bak på maskinen, angitt med "Pwd".

5. Gå til navigasjonsmenyen, og trykk på **Generelt > Rengjøring av skriverhode**.



Start fra ☰ hvis navigasjonsmenyen ikke vises til venstre på skjermen.

6. Velg alternativet **Normal**, **Sterk** eller **Sterkest** for rengjøringsnivået du ønsker. Alternativet **Spesiell** gir den grundigste rengjøringen av skriverhodet, men det bruker også mest blekk.
7. Trykk på **Start**.



- Alternativet **Spesiell** trenger ganske mye blekk for å rengjøre skriverhodet.
- Bruk alternativet **Spesiell** bare hvis du allerede har prøvd alternativet **Sterkest** og utskriftskvaliteten ikke ble bedre.

8. Trykk på **Ja**.

Maskinen begynner rengjøringen.



(Windows) Du kan også rengjøre skriverhodet via skriverdriveren.



Beslektet informasjon

- [Rengjør Brother-maskinen](#)

Relaterte temaer:

- [Papirhåndtering og utskriftsproblemer](#)
- [Rengjør skriverhodet fra Brother-maskinen](#)
- [Rengjør skrivehodet fra datamaskinen \(Windows\)](#)
- [Få tilgang til Internett-basert styring](#)
- [Brother Mobile Connect](#)

Rengjør skrivehodet fra datamaskinen (Windows)

For å opprettholde god utskriftskvalitet, rengjør maskinen automatisk skriverhodet ved behov. Hvis det er et problem med utskriftskvaliteten, kan du starte rengjøringen manuelt.

1. Gjør ett av følgende:

- For Windows 10, Windows Server 2016 og Windows Server 2019

Klikk på  > **Windows Systemverktøy** > **Kontrollpanel**. I **Maskinvare og lyd**-gruppen, klikker du **Vis enheter og skrivere**.

- For Windows 8.1

Flytt musen til nedre høyre hjørne på skrivebordet. Når menylinjen vises, klikker du på **Innstillinger** og deretter på **Kontrollpanel**. I **Maskinvare og lyd**-gruppen, klikker du **Vis enheter og skrivere**.

- For Windows Server 2012 R2

Klikk på **Kontrollpanel** fra **Start**-skjermen. I **Maskinvare**-gruppen, klikker du **Vis enheter og skrivere**.

- For Windows Server 2012

Flytt musen til nedre høyre hjørne på skrivebordet. Klikk på **Innstillinger** og deretter på **Kontrollpanel** når menylinjen vises. I **Maskinvare**-gruppen skal du klikke på **Vis enheter og skrivere**.

- For Windows 7 og Windows Server 2008 R2

Klikk på  (**Start**) > **Enheter og skrivere**.

- For Windows Server 2008

Klikk på  (**Start**) > **Kontrollpanel** > **Maskinvare og lyd** > **Skrivere**.

2. Høyreklikk på **Brother XXX-XXXX Printer**-ikonet (der XXX-XXXX er navnet på modellen), og velg deretter **Utskriftsinnstillinger**. Hvis skriverdriveralternativene vises, skal du velge skriverdriveren.

Skriverdriver-dialogboksen vises.

3. Klikk på **Vedlikehold**-kategorien.

4. Velg én av følgende alternativer:

Alternativ	Beskrivelse
Kontroller utskriftskvaliteten...	Brukes til å skrive ut testsiden og kontrollere utskriftskvaliteten.
Rengjøre utskriftshode...	Brukes til å starte rengjøringsprosessen manuelt. Velg denne hvis en oppstår en strek eller tomme rom i tekst eller grafikk på testsiden.

5. Gjør ett av følgende:

- Hvis du har valgt **Kontroller utskriftskvaliteten...**-alternativet, klikker du **Start**:

Maskinen skriver ut testsiden.

- Hvis du har valgt alternativet **Rengjøre utskriftshode...**, velger du **Kun svart**, **Kun farge**, eller **Alle** for rengjørings og klikker deretter på **Neste**.

6. Velg alternativet **Normal**, **Sterk**, eller **Sterkest** for rengjørings og klikk deretter på **Neste**.

7. Klikk på **Start**.

Maskinen begynner rengjøringen.



Beslektet informasjon

- [Rengjør Brother-maskinen](#)

Relaterte temaer:

- [Papirhåndtering og utskriftsproblemer](#)

-
- Rengjør skriverhodet fra Brother-maskinen
 - Rengjør skriverhodet med webbasert administrasjon
-

Rengjøre maskinen utvendig

VIKTIG

- Rengjøring med flyktige væsker, for eksempel tynner eller rensbensin, vil skade maskinens overflate.
- Det må IKKE brukes rengjøringsmidler som inneholder ammoniakk.
- Det må IKKE brukes isopropylalkohol til å fjerne smuss fra kontrollpanelet. Det kan føre til at panelet sprekker.

1. Hvis papirstøtteklaffen er åpen, må du lukke denne først og deretter papirstøtten.
2. Trekk papirmagasinet (1) helt ut av maskinen.

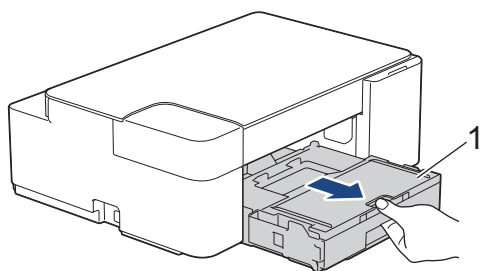

3. Tørk av maskinen utvendig med en tørr og løfri klut for å fjerne støv.

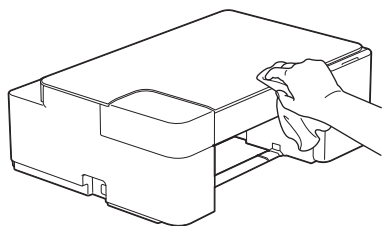

4. Løft opp dekslet på utskuffen, og fjern alt som sitter fast inne i papirmagasinet.

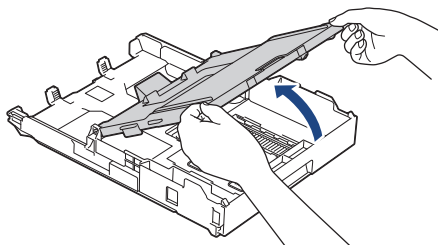

5. Tørk av papirskuffen innvendig og utvendig med en tørr og løfri klut for å fjerne støv.

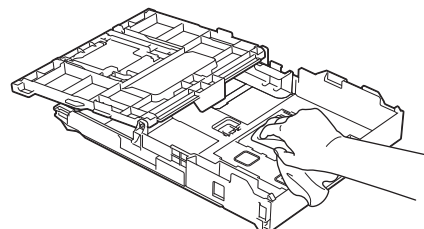

6. Lukk utskuffens deksel, og skyv papirmagasinet sakte inn i maskinen til det er satt helt på plass.



Beslektet informasjon

- [Rengjør Brother-maskinen](#)

Rengjør maskinens skriverplate

⚠ ADVARSEL

⚡ Husk å trekke ut maskinens strømledning fra strømuttaket før du rengjør skriverplaten slik at du unngår elektrisk støt.

1. Ta maskinens strømledning ut av strømuttaket.
2. Hvis papirstøtteklaffen er åpen, må du lukke denne først og deretter papirstøtten.
3. Trekk papirmagasinet (1) helt ut av maskinen.

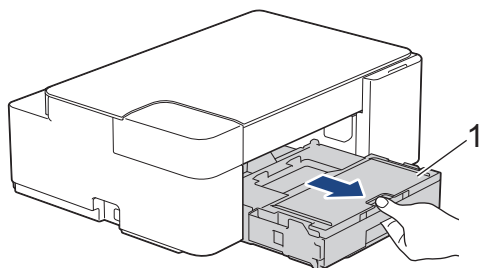

4. Rengjør maskinens skriverplate (1) og området rundt, og tørk bort blekksøl med en myk, tørr og lofri klut.

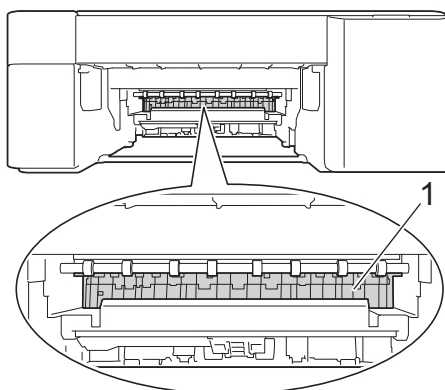

5. Skyv papirmagasinet sakte helt inn i maskinen.
6. Sett inn strømledningen igjen.

✓ Beslektet informasjon

- [Rengjør Brother-maskinen](#)

Relaterte temaer:

- [Papirhåndtering og utskriftsproblemer](#)

Rengjør papirmaterullene

Hvis papirmaterullene er tilsmusset med blekk eller papirstøv, kan det føre til problemer med papirmatingen.

⚠ ADVARSEL

⚡ Husk å trekke ut maskinens støpsel fra strømuttaket før du rengjør papirmaterullene, slik at du unngår elektrisk støt.

1. Ta maskinens strømledning ut av strømuttaket.
2. Hvis papirstøtteklaffen er åpen, må du lukke denne først og deretter papirstøtten.
3. Trekk papirmagasinet (1) helt ut av maskinen.

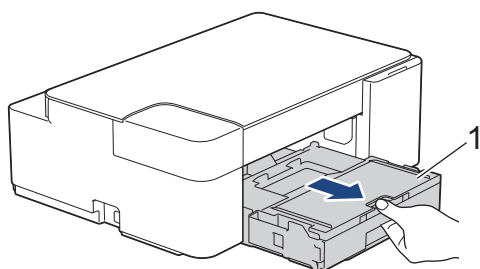

4. Rengjør forsiden og baksiden av papirmaterullene (1) med en myk og løfri klut fuktet med vann, og tørk fra side til side. Etter rengjøring skal du tørke over rullene med en myk, tørr og løfri klut for å fjerne all fuktighet.

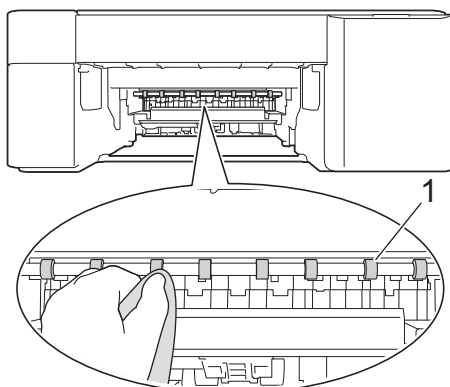

5. Skyv papirmagasinet sakte helt inn i maskinen.
6. Sett inn strømledningen igjen.



Maskinen må ikke brukes igjen før rullene er tørre. Hvis du bruker maskinen før rullene er tørre, kan dette forårsake problemer med papirmatingen.



Beslektet informasjon

- [Rengjør Brother-maskinen](#)

Relaterte temaer:

- [Papirhåndtering og utskriftsproblemer](#)

Rengjøre bunnputen

Rengjøring bunnputen fra tid til annen kan forhindre at maskinen mater inn flere ark når det kun er noen få ark igjen i skuffen.

1. Hvis papirstøtteklaffen er åpen, må du lukke denne først og deretter papirstøtten.
2. Trekk papirmagasinet (1) helt ut av maskinen.

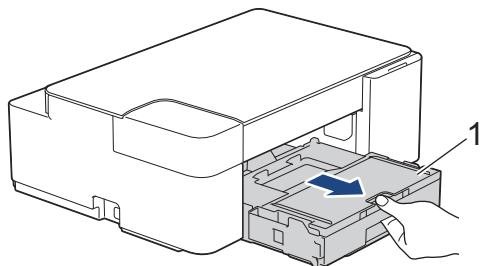

3. Rengjør bunnplaten (1) med en myk, løfri klut fuktet med vann.
Etter rengjøring skal du tørke over platen med en myk, tørr og løfri klut for å fjerne all fuktighet.

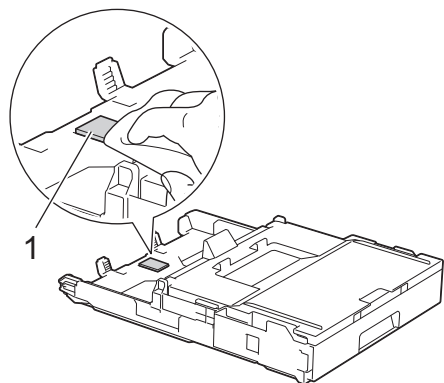

4. Skyv papirmagasinet sakte helt inn i maskinen.



Beslektet informasjon

- [Rengjør Brother-maskinen](#)

Relaterte temaer:

- [Papirhåndtering og utskriftsproblemer](#)

Rengjør valsene for papiropphenting

Jevnlig rengjøring av valsene for papiropphenting kan forhindre papirstopp ved å sikre at papiret mates som det skal.

1. Ta maskinens strømledning ut av strømuttaket.
2. Hvis papirstøtteklaffen (1) er åpen, må du lukke denne, og deretter lukke papirstøtten (2).

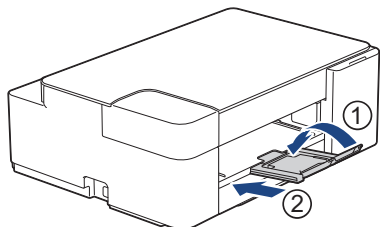

3. Trekk papirmagasinet helt ut av maskinen.
4. Rengjør valsene for papiropphenting (1) med en myk og løfri klut fuktet med vann. Roter rullene langsomt slik at hele overflaten rengjøres. Etter rengjøring skal du tørke over valsene med en myk, tørr og løfri klut for å fjerne all fuktighet.

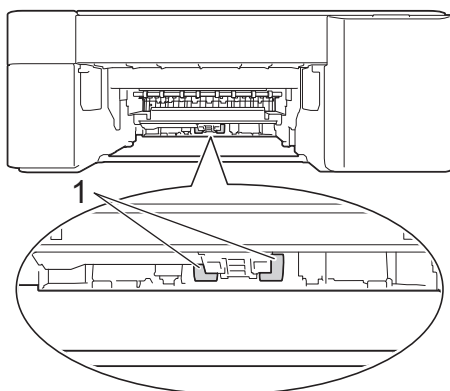

5. Skyv papirmagasinet sakte helt inn i maskinen.
6. Sett inn strømledningen igjen.

✓ Beslektet informasjon

- [Rengjør Brother-maskinen](#)

Relaterte temaer:



- [LED-indikasjoner om feil og vedlikehold](#)
- [Papirhåndtering og utskriftsproblemer](#)

Sjekk Brother-maskinen

- [Kontroller utskriftskvaliteten](#)
- [Overvåke maskinens status fra datamaskinen \(Windows\)](#)
- [Overvåk maskinstatus med Brother iPrint&Scan \(Windows/Mac\)](#)

Kontroller utskriftskvaliteten

Hvis det er tekst og farger som er falmet eller har streker på utskriftene eller hvis tekst mangler, kan dysene på skriverhodet være tette. Skriv ut kontrollarket og sjekk kontrollmønsteret for dysene.

1. Trykk på  (**STOP**) og  (**Papir**) samtidig.

Av/på, LED, Advarsel, LED og **Blekk-LED** lyser i ett sekund, og deretter begynner **Blekk-LED** å blinke.

2. Trykk på  (**Papir**).

Maskinen skriver ut kontrollarket.

3. Kontroller kvaliteten på de fire fargeblokkene på arket.

OK

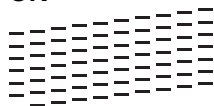

Dårlig

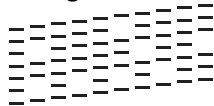

4. Rengjør skriverhodet hvis kvaliteten er dårlig. ➤ [Beslektet informasjon](#)

VIKTIG

Du må IKKE berøre skriverhodet. Berøring av skriverhodet kan forårsake varig skade og medføre at garantien bortfaller.



Når en skriverhodedyse er tett, ser utskriften slik ut:



Når skriverhodedyse er rengjort, er de horisontale strekene borte:



Beslektet informasjon

- [Sjekk Brother-maskinen](#)



Relaterte temaer:

- [Papirhåndtering og utskriftsproblemer](#)
- [Rengjør skriverhodet fra Brother-maskinen](#)

Overvåke maskinens status fra datamaskinen (Windows)

Status Monitor-verktøyet er et konfigurerbart programvareverktøy som brukes til å overvåke statusen til én eller flere maskiner, slik at du øyeblikkelig blir varslet om feil.

Gjør ett av følgende:

- Dobbelklikk på -ikonet på oppgavelinjen.
- Start  (**Brother Utilities**), og klikk deretter på rullegardinmenyen og velg modellnavnet (hvis det ikke allerede er valgt). Klikk på **Verktøy** i den venstre navigasjonslinjen og klikk deretter på **Status Monitor**.

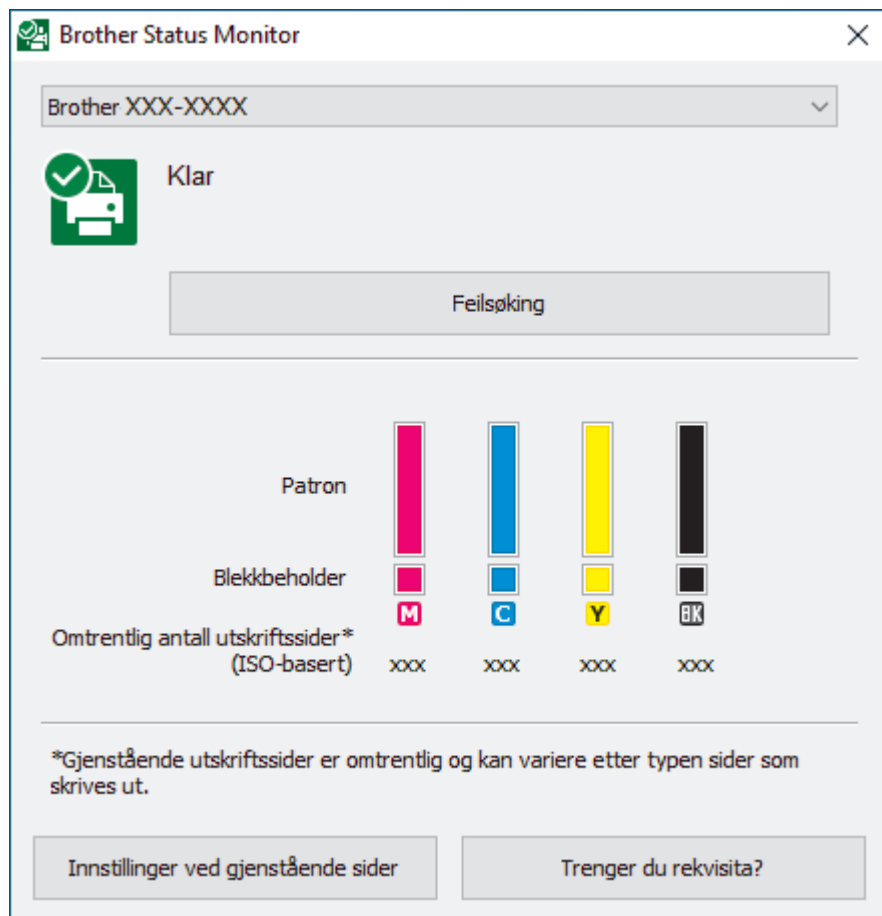

Feilsøking

Klikk på **Feilsøking**-knappen for tilgang til feilsøkingswebsiden.

Innstillinger ved gjenstående sider

Trykk på **Innstillinger ved gjenstående sider** for å endre visningsinnstillingene for omtrentlig sideytelse.

Trenger du rekvisita?

Klikk på **Trenger du rekvisita?**-knappen hvis du ønsker mer informasjon om Brothers originale rekvisita.

Feilikoner

Ikon	Beskrivelse
	Lavt blekknivå.
	Blekkassetten må skiftes ut.
	Det er problemer med blekkpatronen.



Beslektet informasjon

- Sjekk Brother-maskinen
 - Status Monitor-indikatorer og hva de betyr (Windows)
 - Slå av Show Status Monitor-funksjonen (Windows)
 - Slå av Status Monitor (Windows)

Relaterte temaer:

- Avbryte en utskriftsjobb (Windows)

Status Monitor-indikatorer og hva de betyr (Windows)

Når du slår på datamaskinen, vises ikonet **Brother Status Monitor** på oppgavelinjen.

- Et grønt ikon betyr normal ventemodus.



- Gult ikon angir en advarsel.



- Et rødt ikon viser at det er oppstått en feil.



- Et grått ikon indikerer at maskinen er frakoblet.



Beslektet informasjon

- [Overvåke maskinens status fra datamaskinen \(Windows\)](#)

Slå av Show Status Monitor-funksjonen (Windows)

Med Show Status Monitor-funksjonen får du vite om det er problemer med en enhet som datamaskinen overvåker. Standardinnstillingen er **Kun ved utskrift fra denne PC-en**. Slå den av med denne fremgangsmåten:

1. Høyreklikk på  (**Brother Status Monitor**)-ikonet eller -vinduet, velg alternativet **Innstillinger for Status Monitor** og klikk på **Valg**.
Valg-vinduet vises.
2. Klikk på kategorien **Grunnleggende**, og velg deretter **Av** for **Vis Status Monitor**.
3. Klikk på **OK**.



Selv om Show Status Monitor-funksjonen er slått av kan du til enhver tid kontrollere maskinens status ved å vise Status Monitor.



Beslektet informasjon

- [Overvåke maskinens status fra datamaskinen \(Windows\)](#)

▲ [Hjem](#) > [Rutinemessig vedlikehold](#) > [Sjekk Brother-maskinen](#) > [Overvåke maskinens status fra datamaskinen \(Windows\)](#) > Slå av Status Monitor (Windows)

Slå av Status Monitor (Windows)

1. Høyreklikk på  (Brother Status Monitor)-ikonet eller -vinduet, og velg deretter **Avslutt**.
2. Klikk på **OK**.



Beslektet informasjon

- [Overvåke maskinens status fra datamaskinen \(Windows\)](#)
-

Overvåk maskinstatus med Brother iPrint&Scan (Windows/Mac)

Med Brother iPrint&Scan kan du overvåke statusen til Brother-maskinen.

1. Start Brother iPrint&Scan.

- Windows

Start  (Brother iPrint&Scan).

- Mac



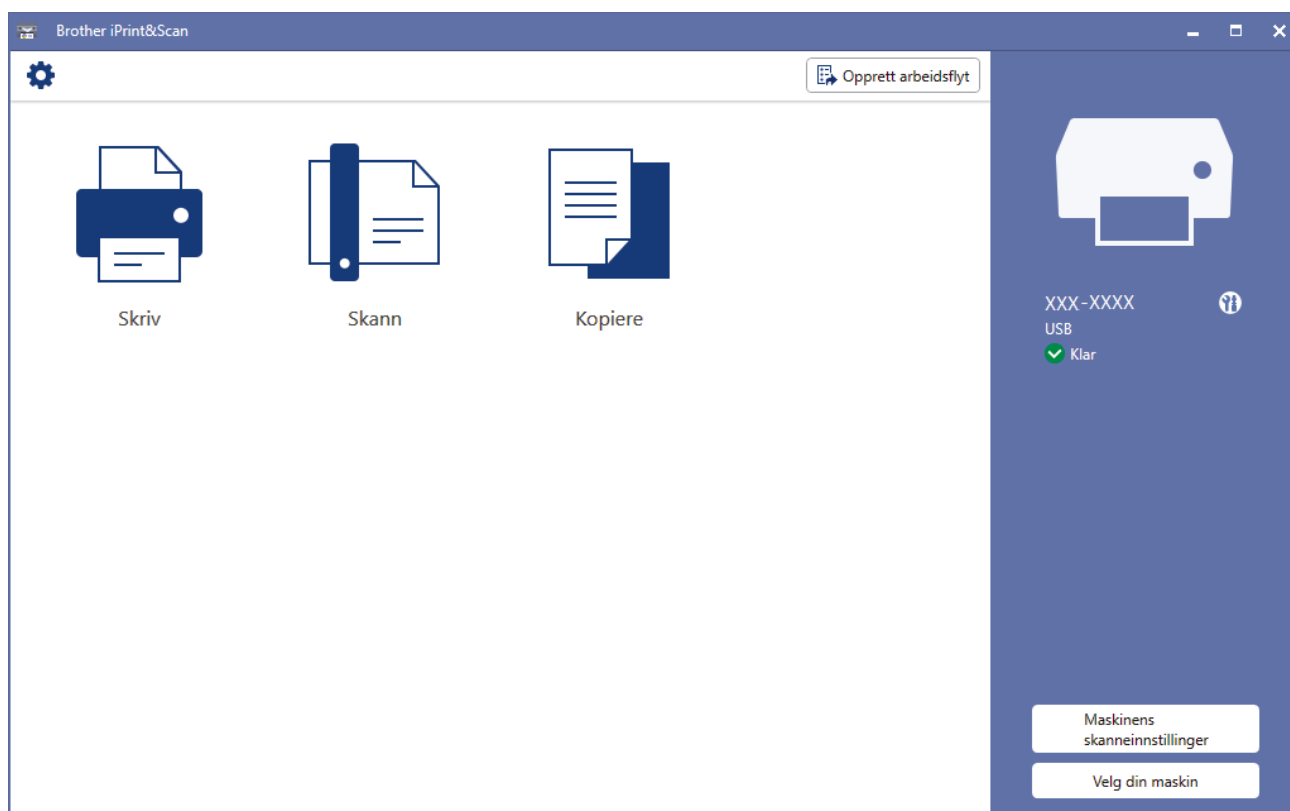

I menylinjen **Finder** klikker du på **Gå > Programmer**, og deretter dobbeltklikker du på iPrint&Scan-ikonet.

Brother iPrint&Scan-skjermbildet vises.

2. Hvis Brother-maskinen ikke er valgt, klikker du på **Velg din maskin**-knappen og deretter velger du modellnavnet fra listen. Klikk på **OK**.



Statusikoner

Ikon	Beskrivelse
	Et grønt ikon betyr normal ventemodus.
	Gult ikon angir en advarsel.
	Et rødt ikon viser at det er oppstått en feil.
	Et grått ikon indikerer at maskinen er frakoblet.

Feilikoner

Ikon	Beskrivelse
!	Lavt bleknivå.
×	Blekkassetten må skiftes ut.
?	Det er problemer med blekkpatronen.



- Den faktiske skjermen kan se annerledes ut avhengig av programversjonen.
- Den gjenværende blekkmengden er omtrentlig, og kan avvike fra den faktiske mengden blekk som er igjen.



Beslektet informasjon

- [Sjekk Brother-maskinen](#)

Relaterte temaer:

- [Oversikt over Brother iPrint&Scan for Windows og Mac](#)

Kontroller innrettingen av papiret fra Brother-maskinen

Når du har transportert maskinen, må du justere utskriftsinnrettingen hvis teksten er uklar eller bildene blir svake, og du må justere papirmatingen for å redusere mørke streker.

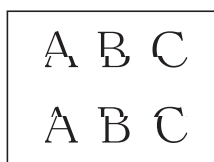
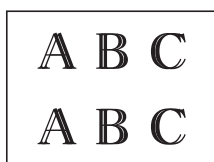

Før du kontrollerer utskriftsinnrettingen, må du kontrollere utskriftskvaliteten. >> [Beslektet informasjon](#)

1. Slå av maskinen.
2. Trykk og hold inne **MONO COPY** og for å slå maskinen på, og hold deretter inne **MONO COPY** helt til kontrollarket skrives ut.
Av/på, LED blinker, og deretter skriver maskinen ut kontrollarket.
3. Når **Av/på, LED** blinker sakte, legger du kontrollarket på skannerglassplaten slik at merket på kontrollarket er i hjørnet nederst til høyre.

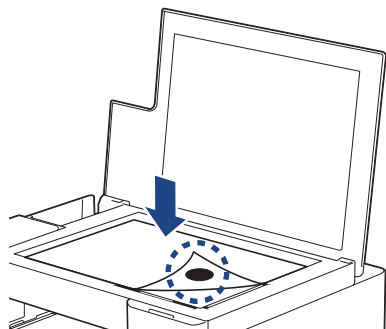

4. Trykk på **MONO COPY** eller **COLOUR COPY**.
Av/på, LED blinker mens maskinen begynner å skanne og foretar automatisk justering.



Rett etter at skanningen er fullført, viser LED-en resultatet av justeringen:

- Når justeringen er OK:
Av/på, LED blinker raskt tre ganger, og maskinen går tilbake til ventemodus.
- Når det er en justeringsfeil:
Advarsel, LED og **Blekk-LED** blinker raskt tre ganger, og maskinen går tilbake til ventemodus.
Du må prøve å justere én gang til fra starten av.

5. Hvis utskriftskvaliteten ikke blir bedre, prøver du utskriftsinnrettingen på nytt.



Du kan også kontrollere utskriftsinnrettingen fra datamaskinen.



Beslektet informasjon

- [Rutinemessig vedlikehold](#)

Relaterte temaer:

- [Kontroller innrettingen av papiret med webbasert administrasjon](#)
- [Kontroller utskriftskvaliteten](#)

Kontroller innrettingen av papiret med webbasert administrasjon

Når du har transportert maskinen, må du justere utskriftsinnrettingen hvis teksten er uklar eller bildene blir svake, og du må justere papirmatingen for å redusere mørke streker.

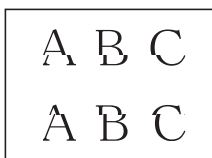
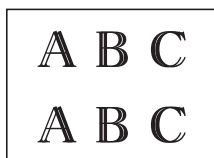

1. Start Brother Mobile Connect på den mobile enheten.
2. Trykk på modellnavnet øverst på skjermen.
3. Trykk på **Alle maskininnstillinger**.
Webbasert administrasjon vises.
4. Hvis du blir bedt om det, skriver du inn passordet i feltet **Pålogging** og trykker deretter på **Pålogging**.



Standardpassordet for å styre innstillingene på denne maskinen finner du bak på maskinen, angitt med "Pwd".

5. Gå til navigasjonsmenyen, og trykk på **Generelt > Innretting**.



Start fra ☰ hvis navigasjonsmenyen ikke vises til venstre på skjermen.

6. Følg instruksjonene på skjermen.



Beslektet informasjon

- [Rutinemessig vedlikehold](#)

Relaterte temaer:

- [Få tilgang til Internett-basert styring](#)
- [Brother Mobile Connect](#)

Endre utskriftsalternativene for å forbedre utskriftene

Hvis utskriftene ikke ser ut som forventet, kan du endre utskriftsinnstillingene på Brother-maskinen for å forbedre utskriftskvaliteten. Utskriftshastigheten kan bli noe lavere med disse innstillingene.



- Med disse instruksjonene kan du forbedre utskriftsresultatet når du bruker maskinen til å kopiere eller skrive ut fra en mobil enhet.
- Hvis det er dårlig utskriftskvalitet når du skriver ut fra datamaskinen, endrer du innstillingene i skriverdriveren.

1. Start Brother Mobile Connect på den mobile enheten.
2. Trykk på modellnavnet øverst på skjermen.
3. Trykk på **Alle maskininnstillinger**.
Webbasert administrasjon vises.
4. Hvis du blir bedt om det, skriver du inn passordet i feltet **Pålogging** og trykker deretter på **Pålogging**.



Standardpassordet for å styre innstillingene på denne maskinen finner du bak på maskinen, angitt med "Pwd".

5. Gå til navigasjonsmenyen, og trykk på **Generelt > Utskriftsalternativer**.



Start fra ☰ hvis navigasjonsmenyen ikke vises til venstre på skjermen.

6. Konfigurer **Reduser tilklining**-innstillingene hvis du har problemer med flekkete utskrifter eller papirstopp.
7. Velg **På** for **Forbedre utskrift** hvis du har problemer med uskarpe utskrifter.
8. Trykk på **Send inn**.



Beslektet informasjon

- [Rutinemessig vedlikehold](#)

Relaterte temaer:

- [Andre problemer](#)
- [Forhindre flekker på utskrifter og papirstopp \(Windows\)](#)
- [Utskriftsinnstillinger \(Windows\)](#)
- [Få tilgang til Internett-basert styring](#)
- [Papirhåndtering og utskriftsproblemer](#)
- [Brother Mobile Connect](#)

Pakke og sende maskinen

- Bruk alltid originalemballasjen når du skal frakte maskinen. Du må ikke tippe eller snu produktet på hodet. Hvis du ikke pakker maskinen korrekt, vil eventuelle transportskader kanskje ikke bli dekket av garantien.
- Maskinen må forsikres hos speditøren.

VIKTIG

Det er viktig at du lar maskinen "parkere" skriverhodet etter en utskriftsjobb. Lytt nøye før du trekker ut støpselet for å være sikker på at du ikke kan høre noen mekaniske lyder fra maskinen. Hvis du ikke lar maskinen fullføre parkeringen, kan dette føre til utskriftsproblemer og mulig skade på skriverhodet.

1. Ta maskinens strømledning ut av strømuttaket.
2. Løft opp dokumentdekselet.
3. Trekk grensesnittkabelen ut av maskinen, hvis denne er tilkoblet.
4. Lukk dokumentdekselet.

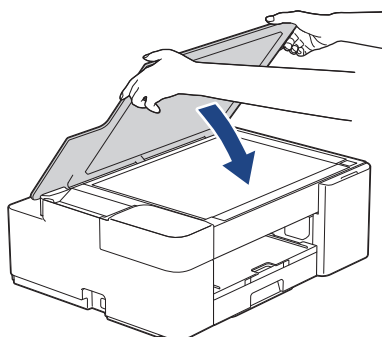

5. Åpne blekkassettdexelet.
6. Trykk ned blekkutløserhendlene for å løsne blekkassetten og ta dem ut.

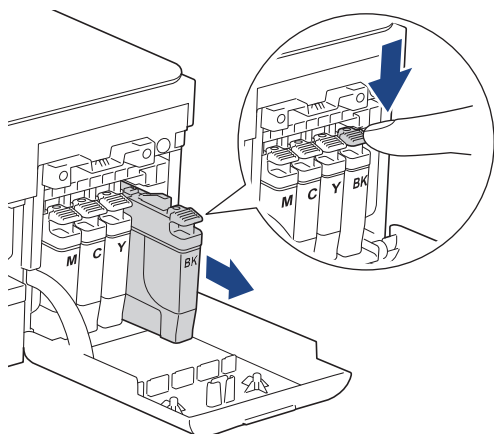

7. Pakk maskinen inn i posen.

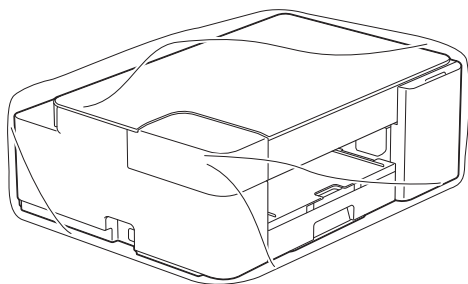

8. Pakk ned maskinen i originalkartongen med originalemballasjen, som vist nedenfor. Du må ikke pakke ned den brukte blekkassetten i esken.

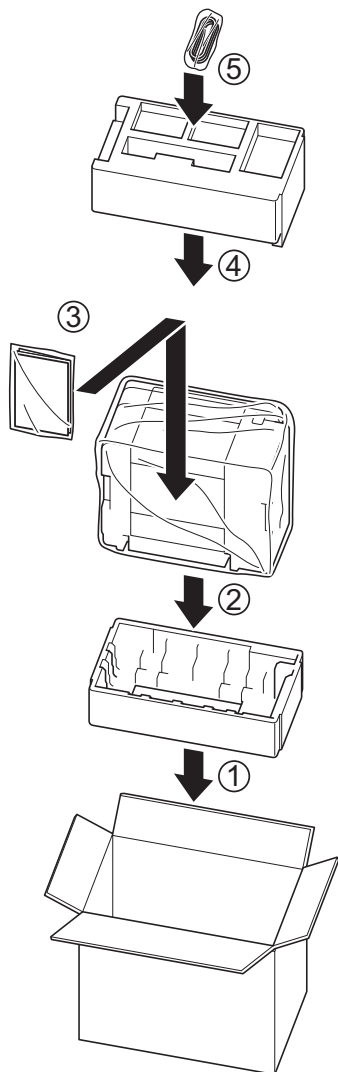

9. Lukk kartongen med teip.



Beslektet informasjon

- Rutinemessig vedlikehold

Maskininnstillinger

Tilpass innstillinger og funksjoner slik at maskinen fungerer effektivt.

- [Endre maskininnstillingene via Internett-basert styring](#)
- [Hvis strømbrudd skulle inntreffe \(minnelagring\)](#)

Endre maskininnstillingene via Internett-basert styring

Internett-basert styring er et verktøy som bruker en vanlig nettleser til å styre maskinen via HTTP (Hyper Text Transfer Protocol) eller HTTPS (Hyper Text Transfer Protocol over Secure Socket Layer).

- [Hva er Internett-basert styring?](#)
- [Få tilgang til Internett-basert styring](#)
- [Angi eller endre et påloggingspassord for internett-basert styring](#)
- [Generelle innstillinger](#)

Hva er Internett-basert styring?

Internett-basert styring er et verktøy som bruker en vanlig nettleser til å styre maskinen via HTTP (Hyper Text Transfer Protocol) eller HTTPS (Hyper Text Transfer Protocol over Secure Socket Layer).



- Vi anbefaler Microsoft Internet Explorer 11 / Microsoft Edge for Windows, Safari 10/11 for Mac, Google Chrome™ for Android (4.x eller nyere) og Google Chrome™/Safari for iOS (10.x eller nyere). Sørg for at JavaScript og informasjonskapsler alltid er aktivert i alle nettlesere du bruker.
- Du må bruke TCP/IP-protokollen på nettverket og ha en gyldig IP-adresse programmert på utskriftsserveren og datamaskinen.

XXX-XXXX

brother

Status

Device Status

Klar

Automatic Refresh

Off
 On

Estimated Ink Level

Cartridge

Internal Ink Reservoir

M C Y BK

Remaining Page Yield

Approximate Page Yield (ISO-based)

xxx xxx xxx xxx
M C Y BK

*The remaining page yields are approximated and may vary depending on the type of pages printed.

Den faktiske skjermen kan være annerledes enn skjermen vist ovenfor.



Beslektet informasjon

- [Endre maskininnstillingene via Internett-basert styring](#)

Få tilgang til Internett-basert styring

- Vi anbefaler Microsoft Internet Explorer 11 / Microsoft Edge for Windows, Safari 10/11 for Mac, Google Chrome™ for Android (4.x eller nyere) og Google Chrome™/Safari for iOS (10.x eller nyere). Sørg for at JavaScript og informasjonskapsler alltid er aktivert i alle nettlesere du bruker.
- Standardpassordet for å styre innstillingene på denne maskinen finner du bak på maskinen, angitt med "Pwd". Vi anbefaler at du straks endrer standardpassordet for å beskytte maskinen mot uautorisert tilgang. Du finner også standardpassordet i nettverksinnstillingsrapporten.
- Hvis passordet skrives feil flere ganger, må du vente en stund før du kan logge på. Låseinnstillingene kan endres i webbasert administrasjon.
- Inntil åtte datamaskiner eller mobile enheter kan være logget på webbasert administrasjon samtidig. Hvis du logger på en niende enhet, blir den første enheten logget av.
- Vi anbefaler at du bruker HTTPS-sikkerhetsprotokollen når du konfigurerer innstillingene med webbasert administrasjon. Hvis du bruker HTTP når du konfigurerer innstillinger med webbasert administrasjon, må du følge anmodningen om å bytte til en sikker HTTPS-tilkobling.
- Når du bruker HTTPS til å konfigurere Internett-basert styring, vil nettleseren vise en dialogboks med en advarsel. Du kan installere et egensignert sertifikat for å bruke SSL/TLS-kommunikasjon hvis du ikke vil at dialogboksen med advarselen skal vises. Du finner mer informasjon ►► *Beslektet informasjon*

>> [Start fra Brother Mobile Connect](#)

>> [Start fra Brother iPrint&Scan \(Windows/Mac\)](#)

>> [Start fra nettleseren](#)

>> [Start fra Brother Utilities \(Windows\)](#)



Start fra Brother Mobile Connect

Du må installere og konfigurere Brother Mobile Connect på den mobile enheten.

1. Start Brother Mobile Connect på den mobile enheten.
2. Trykk på modellnavnet øverst på skjermen.
3. Trykk på **Alle maskininnstillinger**.
Webbasert administrasjon vises.
4. Hvis du blir bedt om det, skriver du inn passordet i feltet **Pålogging** og trykker deretter på **Pålogging**.
5. Hvis du vil feste navigasjonsmenyen til venstre på skjermen, trykker du på ☰ og deretter ✕.

Du kan nå endre maskinens innstillinger.

Start fra Brother iPrint&Scan (Windows/Mac)

1. Start Brother iPrint&Scan.
 - Windows
Start  (**Brother iPrint&Scan**).
 - Mac
I menylinjen **Finder** klikker du på **Gå > Programmer**, og deretter dobbeltklikker du på iPrint&Scan-ikonet. Brother iPrint&Scan-skjerm bildet vises.
2. Hvis Brother-maskinen ikke er valgt, klikker du på **Velg din maskin**-knappen og deretter velger du modellnavnet fra listen. Klikk på **OK**.
3. Klikk på  (**Maskininnstillinger**).
4. Klikk på **Alle innstillinger**.
Webbasert administrasjon vises.

5. Hvis du blir bedt om det, skriver du inn passordet i feltet **Pålogging** og klikker deretter på **Pålogging**.
6. Hvis du vil feste navigasjonsmenyen til venstre på skjermen, klikker du på ☰ og deretter .

Du kan nå endre maskinens innstillinger.

Start fra nettleseren

1. Start nettleseren.
2. Skriv inn "https://maskinens IP-adresse" i nettleserens adresselinje (der "maskinens IP-adresse" er IP-adressen til maskinen).

Eksempel:

https://192.168.1.2



Hvis du bruker DNS (Domain Name System) eller aktiverer et NetBIOS-navn, kan du skrive inn et annet navn, som "DeltSkriver" i stedet for IP-adressen.

Eksempel:

https://DeltSkriver

Hvis du aktiverer et NetBIOS-navn, kan du også bruke nodenavnet.

Eksempel:



https://brnxxxxxxxxxxxxx

NetBIOS-navnet er tilgjengelig i nettverkskonfigurasjonsrapporten.

3. Hvis du blir bedt om det, skriver du inn passordet i feltet **Pålogging** og klikker deretter på **Pålogging**.
4. Hvis du vil feste navigasjonsmenyen til venstre på skjermen, klikker du på ☰ og deretter .

Du kan nå endre maskinens innstillinger.

Start fra Brother Utilities (Windows)

1. Start  (**Brother Utilities**), og klikk deretter på rullegardinmenyen og velg modellnavnet (hvis det ikke allerede er valgt).
2. Klikk på **Verktøy** i den venstre navigasjonslinjen og klikk deretter på **Maskininnstillinger**.
Webbasert administrasjon vises.
3. Hvis du blir bedt om det, skriver du inn passordet i feltet **Pålogging** og klikker deretter på **Pålogging**.
4. Hvis du vil feste navigasjonsmenyen til venstre på skjermen, klikker du på ☰ og deretter .

Du kan nå endre maskinens innstillinger.

Hvis du endrer protokollinnstillingene, må du starte maskinen på nytt etter at du har klikket på **Send inn** for å aktivere konfigurasjonen.

Når du har konfigurert innstillingene, klikker du på **Utlogging**.

Beslektet informasjon

- [Endre maskininnstillingene via Internett-basert styring](#)

Relaterte temaer:

- [Skrive ut rapporten for nettverkskonfigurasjon](#)
- [Lage et selvsignert sertifikat](#)
- [Installer det selvsignerte sertifikatet for Windows-brukere med administratorrettigheter](#)
- [Brother Mobile Connect](#)

Angi eller endre et påloggingspassord for internett-basert styring

Standardpassordet for å styre innstillingene på denne maskinen finner du bak på maskinen, angitt med "**Pwd**". Vi anbefaler at du straks endrer standardpassordet for å beskytte maskinen mot uautorisert tilgang.

1. Start Brother Mobile Connect på den mobile enheten.
2. Trykk på modellnavnet øverst på skjermen.
3. Trykk på **Alle maskininnstillinger**.
Webbasert administrasjon vises.
4. Gjør ett av følgende:
 - Hvis du har angitt et passord tidligere, skriver du det inn og klikker på **Pålogging**.
 - Hvis du ikke har angitt ditt eget passord tidligere, skriver du inn standard påloggingspassord og klikker deretter på **Pålogging**.
5. Gå til navigasjonsmenyen, og trykk på **Administrator > Påloggingspassord**.



Start fra  hvis navigasjonsmenyen ikke vises til venstre på skjermen.

6. Følg instruksjonene på skjermen, og skriv inn passordet i feltet **Angi nytt passord**.
7. Skriv inn passordet på nytt i feltet **Bekreft nytt passord**.
8. Trykk på **Send inn**.



Du kan også endre låseinnstillingene i **Påloggingspassord**-menyen.



Beslektet informasjon

- [Endre maskininnstillingene via Internett-basert styring](#)

Relaterte temaer:

- [Brother Mobile Connect](#)

Generelle innstillinger

- [Still inn nedtelling til hvilemodus](#)
- [Still inn maskinen til å slå seg av automatisk](#)
- [Angi dato og klokkeslett](#)
- [Redusere utskriftsstøy](#)
- [Endre utskriftsspråk i rapporter og ark](#)

Still inn nedtelling til hvilemodus

Innstillingen hvilemodus (eller strømsparemodus) kan redusere strømforbruket. I hvilemodus fungerer maskinen som om den var avslått. Maskinen vil vekke opp og starte utskriften når den mottar en utskriftsjobb. Bruk denne fremgangsmåten til å stille inn en tidsforsinkelse (nedtelling) før maskinen går inn i hvilemodus.

- Tidsuret starter på nytt hvis det utføres aktiviteter på maskinen, som mottak av utskriftsjobber.
- Fabrikkinnstillingen er fem minutter.

1. Start Brother Mobile Connect på den mobile enheten.

2. Trykk på modellnavnet øverst på skjermen.

3. Trykk på **Alle maskininnstillinger**.

Webbasert administrasjon vises.

4. Hvis du blir bedt om det, skriver du inn passordet i feltet **Pålogging** og trykker deretter på **Pålogging**.



Standardpassordet for å styre innstillingene på denne maskinen finner du bak på maskinen, angitt med "Pwd".

5. Gå til navigasjonsmenyen, og trykk på **Generelt > Hviletid**.



Start fra ≡ hvis navigasjonsmenyen ikke vises til venstre på skjermen.

6. Fyll ut **Hviletid**-feltet (1–60).

7. Trykk på **Send inn**.



Beslektet informasjon

- [Generelle innstillinger](#)

Relaterte temaer:

- [Still inn maskinen til å slå seg av automatisk](#)
- [Få tilgang til Internett-basert styring](#)
- [Brother Mobile Connect](#)

Still inn maskinen til å slå seg av automatisk

Funksjonen Automatisk avslåing kan redusere strømforbruket. Angi hvor lang tid maskinen skal være i hvilemodus før den automatisk slås av. Når denne funksjonen er slått av, må du slå av maskinen manuelt.

Trykk på  (**STOP**) for å slå på maskinen etter at automatisk strømsparing har slått den av.



Maskinen slås ikke automatisk av når:

- Maskinen er koblet til et trådløst nettverk.
- Wi-Fi er slått på.

1. Start Brother Mobile Connect på den mobile enheten.
2. Trykk på modellnavnet øverst på skjermen.
3. Trykk på **Alle maskininnstillinger**.
Webbasert administrasjon vises.
4. Hvis du blir bedt om det, skriver du inn passordet i feltet **Pålogging** og trykker deretter på **Pålogging**.



Standardpassordet for å styre innstillingene på denne maskinen finner du bak på maskinen, angitt med "Pwd".

5. Gå til navigasjonsmenyen, og trykk på **Generelt > Auto-avstengning**.



Start fra  hvis navigasjonsmenyen ikke vises til venstre på skjermen.

6. Trykk på rullegardinmenyen **Auto-avstengning**, og velg deretter alternativet du ønsker.
7. Trykk på **Send inn**.



Beslektet informasjon

- [Generelle innstillinger](#)

Relaterte temaer:

- [Still inn nedtelling til hvilemodus](#)
- [Få tilgang til Internett-basert styring](#)
- [Brother Mobile Connect](#)

Angi dato og klokkeslett

Kontroller at innstillingen for dato og klokkeslett er riktig innstilt via webbasert administrasjon, slik at maskinens tid samsvarer med tiden som brukes av serveren som utfører pålitelighetskontrollen.

1. Start Brother Mobile Connect på den mobile enheten.
2. Trykk på modellnavnet øverst på skjermen.
3. Trykk på **Alle maskininnstillinger**.
Webbasert administrasjon vises.
4. Hvis du blir bedt om det, skriver du inn passordet i feltet **Pålogging** og trykker deretter på **Pålogging**.



Standardpassordet for å styre innstillingene på denne maskinen finner du bak på maskinen, angitt med "Pwd".

5. Gå til navigasjonsmenyen, og trykk på **Administrator > Dato og tid**.



Start fra ☰ hvis navigasjonsmenyen ikke vises til venstre på skjermen.

6. Skriv inn datoen i **Dato**-feltene.
7. Skriv inn tiden i **Tid**-feltene.
8. Trykk på **Send inn**.



Beslektet informasjon

- [Generelle innstillinger](#)

Relaterte temaer:

- [Få tilgang til Internett-basert styring](#)
- [Brother Mobile Connect](#)

Redusere utskriftsstøy

Med stillemodus er det mulig å redusere utskriftsstøy. Utskriftshastigheten reduseres når stillemodus er aktivert.

Fabrikkinnstillingen er Av.

1. Start Brother Mobile Connect på den mobile enheten.
2. Trykk på modellnavnet øverst på skjermen.
3. Trykk på **Alle maskininnstillinger**.
Webbasert administrasjon vises.
4. Hvis du blir bedt om det, skriver du inn passordet i feltet **Pålogging** og trykker deretter på **Pålogging**.



Standardpassordet for å styre innstillingene på denne maskinen finner du bak på maskinen, angitt med "Pwd".

5. Gå til navigasjonsmenyen, og trykk på **Skriv ut > Skriv ut**.



Start fra ☰ hvis navigasjonsmenyen ikke vises til venstre på skjermen.

6. Velg **På** (eller **Off**) i alternativet **Stillemodus**.
7. Trykk på **Send inn**.



Beslektet informasjon

- [Generelle innstillinger](#)

Relaterte temaer:

- [Papirhåndtering og utskriftsproblemer](#)
- [Få tilgang til Internett-basert styring](#)
- [Brother Mobile Connect](#)

Endre utskriftsspråk i rapporter og ark

Endre utskriftsspråk i rapporter og ark hvis du trenger det.

Denne funksjonen er ikke tilgjengelig for enkelte land.

1. Start Brother Mobile Connect på den mobile enheten.
2. Trykk på modellnavnet øverst på skjermen.
3. Trykk på **Alle maskininnstillinger**.
Webbasert administrasjon vises.
4. Hvis du blir bedt om det, skriver du inn passordet i feltet **Pålogging** og trykker deretter på **Pålogging**.



Standardpassordet for å styre innstillingene på denne maskinen finner du bak på maskinen, angitt med "Pwd".

5. Gå til navigasjonsmenyen, og trykk på **Generelt** > **Lokalt språk**.



Start fra ☰ hvis navigasjonsmenyen ikke vises til venstre på skjermen.

6. Velg språk fra rullegardinlisten **Lokalt språk**.
7. Trykk på **Send inn**.



Beslektet informasjon

- [Generelle innstillinger](#)

Relaterte temaer:

- [Få tilgang til Internett-basert styring](#)
- [Brother Mobile Connect](#)

Hvis strømbrudd skulle inntreffe (minnelagring)

- Menyinnstillingene er lagret permanent og vil ikke gå tapt.
- Midlertidige innstillinger går tapt.
- Datoen og klokkeslettet må angis på nytt.



Beslektet informasjon

- [Maskininnstillinger](#)
-

Tillegg

- [Spesifikasjoner](#)
- [Spesifikasjoner for rekvisita](#)
- [Informasjon om resirkulert papir](#)
- [Brother hjelp og kundestøtte](#)

Spesifikasjoner

- >> Generelle spesifikasjoner
- >> Spesifikasjoner av dokumentformat
- >> Spesifikasjoner for utskriftsmedier
- >> Dataspesifikasjoner
- >> Skannerspesifikasjoner
- >> Skriverspesifikasjoner
- >> Spesifikasjoner for grensesnitt
- >> Nettverksspesifikasjoner
- >> Spesifikasjoner av krav til datamaskin

Generelle spesifikasjoner

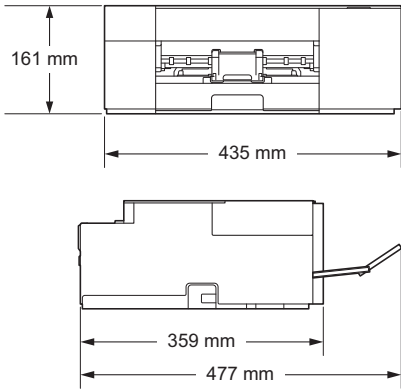
Skrivertype		Blekkskriver
Skriverhode	Svart-hvitt	Piezo med 210 dyser x 1
	Farge	Piezo med 70 dyser x 3
Minnekapasitet		128 MB
Strømkilde		Vekselstrøm 220 til 240 V 50/60 Hz
Strømforbruk ¹		DCP-J1200W Kopiering ² : Ca. 13 W Klar ³ : Ca. 2,5 W Hvilemodus ³ : Ca. 0,8 W Avslått ^{3 4} : Ca. 0,2 W
Mål		DCP-J1200W 
Vekt		DCP-J1200W 6,5 kg
Støynivå	Lydtrykk	56 dB (A) (Ca.) ⁵ <ul style="list-style-type: none"> • [Mono] LWAd = 6,71 B(A), [Colour] LWAd = 6,41 B(A) (Skriveren hvis serienummers siste ni sifre er lavere enn G1H783787.) • [Mono] LWAd = 6,55 B(A), [Colour] LWAd = 6,27 B(A) (Skriveren hvis serienummers siste ni sifre er lik eller større enn G1H783787.)
	Lydstyrke ⁶	
Temperatur	Under drift	10 til 35 °C
	Beste utskriftskvalitet	20 til 33 °C
Luftfuktighet	Under drift	20 til 80 % (uten kondensering)
	Beste utskriftskvalitet	20 til 80 % (uten kondensering)

- 1 Målt mens maskinen er tilkoblet USB-grensesnittet. Strømforbruket varierer noe, avhengig av bruksområde eller deleslitasje.
- 2 Ved enkeltsidig utskrift, oppløsning: standard/dokument: ISO/IEC 24712 utskrevet mønster.
- 3 Målt i henhold til IEC 62301 versjon 2.0.
- 4 Selv når maskinen er slått av, vil den automatisk slå seg på av og til for vedlikehold av skriverhodet, og deretter slå seg selv av.
- 5 Støy avhenger av utskriftsforholdene.
- 6 Målt i henhold til metoden som er beskrevet i DE-UZ 205.
- 7 <Utskriftshastighet>
DCP-J1200W: 16,0 ipm (svart-hvitt) / 9,0 ipm (farger)
Disse utskriftshastighetene ble målt i samsvar med spesifikasjonen for Blue Angel (DE-UZ 205).

Spesifikasjoner av dokumentformat

Dokumentstørrelse	Skannerglassbredde	Maks. 215,9 mm
	Skannerglasslengde	Maks. 297 mm

Spesifikasjoner for utskriftsmedier

Papirinngang	Papirmagasin	Papirtype ¹	Vanlig papir, blk.skr.papir (bestrøket papir), glanset papir, resirkulert papir
		Papirstørrelse	A4, Letter, Executive, A5, A6, konvolutter (C5, Com-10, DL, Monarch), Foto (10 x 15 cm), Foto 2L (13 x 18 cm), Indekskort (13 x 20 cm)
		Maksimal papirkapasitet	Opptil 150 ark med 80 g/m ² vanlig papir
Papirutgang ¹			Opptil 50 ark med 80 g/m ² vanlig papir (utskrift med forside opp i utskuffen)

- ¹ For glanset papir fjerner du øyeblikkelig utskrifter fra utskuffen for å unngå flekker.

Dataspesifikasjoner

Farge/monokom	Ja/Ja
Kopieringsbredde	204 mm ¹
Flere kopier	Opptil 99 sider
Forstørre/Forminske	25 % til 400 % (i inkremitter på 1 %) ²
Oppløsning	Skriver ut opptil 1200 × 1800 dpi

- ¹ Ved kopiering på papir i A4-størrelse.
² Når du kopierer med Brother iPrint&Scan Desktop og Brother Mobile Connect.

Skannerspesifikasjoner

Farge/monokom	Ja/Ja
TWAIN-kompatibel	Ja (Windows 7 SP1 / Windows 8.1 / Windows 10)
WIA-kompatibel	Ja (Windows 7 SP1 / Windows 8.1 / Windows 10)
Farge dybde	30-bit fargebehandling (inn) 24-bit fargebehandling (ut)
Gråtone	10-bit fargebehandling (inn) 8-bit fargebehandling (ut)

Oppløsning	Opptil 19200 × 19200 dpi (interpolert) ^{1 2} Opptil 1200 × 2400 dpi (optisk)
Skannebredde og -lengde Enkeltstående dokument	Bredde: Opptil 213,9 mm Lengde: Opptil 295 mm

1 Maksimal skanning på 1200 × 1200 dpi med WIA-driveren i Windows 7 SP1, Windows 8.1 og Windows 10 (oppløsning på opptil 19200 × 19200 dpi kan velges med skannerverktøyet).

2 Skanneområdet kan reduseres når skanneoppløsningen økes.

Skriverspesifikasjoner

Oppløsning	Opptil 1200 × 6000 dpi (kun Windows)
Utskriftsbredde ¹	204 mm Uten kanter ² : 210 mm
Uten kanter	A4, Letter, A6, Foto (10 x 15 cm), Foto 2L (13 x 18 cm), Indekskort (13 x 20 cm)
Utskriftshastighet	Se modellens side på det lokale Brother-nettstedet.

1 Ved utskrift på A4.

2 Når Uten kanter-funksjonen er På.

Spesifikasjoner for grensesnitt

USB ^{1 2}	Bruk en USB 2.0-grensesnittkabel som ikke er lengre enn 2 meter.
Trådløst lokalt nettverk	IEEE 802.11b/g/n (infrastruktur) IEEE 802.11g/n (Wireless Direct)

1 Din maskin har et USB 2.0 Hi-Speed-grensesnitt. Maskinen kan også kobles til en datamaskin som har et USB-1.1-grensesnitt.

2 Tredjeparts USB-porter støttes ikke.

Nettverksspesifikasjoner



Du kan koble maskinen til et nettverk for Nettverksutskrift og Nettverksskanning.

Nettverkssikkerhet (trådløst)		SSL/TLS (IPPS, HTTPS)
Sikkerhet for trådløse nettverk		SSID (32 tegn), WEP 64/128-biter, WPA-PSK (TKIP/AES), WPA2-PSK (TKIP/AES)
Trådløs oppsettsveiviser	WPS	Ja

Spesifikasjoner av krav til datamaskin

Støttede operativsystemer og programvarefunksjoner

Datamaskinplattform og versjon av operativsystemet		PC-grensesnitt		Prossessor	Plass på harddisk for installasjon ¹	
		USB ²	WLAN (Wi-Fi)		For drivere	For programmer (Inkludert drivere)
Windows-operativsystem	Windows 7 SP1 ^{3 4}	Utskrift Skanning		32-biters (x86) eller 64-biters (x64) prosessor	650 MB	1,3 GB
	Windows 8.1 ^{3 4}					

	Windows 10 Home ^{3 4} Windows 10 Pro ^{3 4} Windows 10 Education ^{3 4} Windows 10 Enterprise ^{3 4}				
	Windows Server 2008 ⁵	I/A	Utskrift		50 MB
	Windows Server 2008 R2 ⁵ Windows Server 2012 Windows Server 2012 R2 Windows Server 2016 Windows Server 2019			64-biters (x64) prosessor	
Mac-operativsystem ⁶	macOS v10.14.6 macOS v10.15.x macOS v11	Utskrift Skanning		64-biters prosessor	I/A
					550 MB

¹ Det kreves en internettilkobling for å installere programvaren hvis Brother-installasjonsdisken ikke følger med.

² Tredjeparts USB-porter støttes ikke.

³ For WIA, 1200 x 1200-oppløsning. Brother Scanner Utility muliggjør forbedring opptil 19200 x 19200 dpi.

⁴ Nuance™ PaperPort™ 14SE støtter Windows 7 SP1, Windows 8.1, Windows 10 Home, Windows 10 Pro, Windows 10 Education og Windows 10 Enterprise.

⁵ Windows 7 SP1 / Windows Server 2008 / Windows Server 2008 R2 støttes av Utvid sikkerhetsoppdateringer til 10. januar 2023.

⁶ macOS-ansvarsfraskrivelse

AirPrint-kapasitet: Utskrift eller skanning via macOS krever bruk av AirPrint. Mac-drivere følger ikke med for denne maskinen.

Du finner de seneste driveroppdateringene påmodellens **Nedlastinger**-side på support.brother.com.

Alle registrerte varemerker, merkenavn og produktnavn tilhører de respektive selskapene.



Beslektet informasjon

- [Tillegg](#)

Spesifikasjoner for rekvisita

Blekk	Maskinen bruker individuelle blekkassetter for svart, gul, cyan og magenta som er adskilte fra skrivehodet.
Blekkassettenes levetid	Første gangen du setter inn blekkassetter vil maskinen bruke en viss mengde blekk for å fylle blekkleveringsrørene, slik at utskriftene får høyest mulig kvalitet. Dette vil skje kun én gang. Når denne prosessen er fullført, er ytelsen for blekkassetene som følger med maskinen, lavere enn for LC424-kassetter (ca. 96 % for sort og 64 % for farge ¹). Deretter vil nye blekkassetter brukes til å skrive ut det angitte antall sider.
Forbruksmaterieell	<Sort> LC424BK <Gul> LC424Y <Cyan> LC424C <Magenta> LC424M Svart – ca. 750 sider ¹ Gul, cyan og magenta – ca. 750 sider ¹

¹ Alt forbruksmaterieell gir en oppgitt omtrentlig sideytelse i henhold til ISO/IEC 24711. Du finner mer informasjon om sideytelse på www.brother.com/pageyield.



Beslektet informasjon

- [Tillegg](#)

Informasjon om resirkulert papir

- Resirkulert papir har den samme kvaliteten som papir produsert direkte fra trær. Det er standarder som styrer moderne resirkulert papir, og som sikrer at papiret oppfyller strenge kvalitetskrav for ulike utskriftsprosesser. Bildebehandlingsutstyret som leveres av Brother, kan brukes med resirkulert papir som følger standarden NS-EN 12281:2002.
- Kjøp av resirkulert papir beskytter naturressursene og fremmer sirkulær økonomi. Papir produseres av cellulosefiber fra treverk. Innsamling og resirkulering av papir forlenger fibrenes levetid over flere livssykluser slik at ressursene brukes på best mulig måte.
- Produksjonsprosessen av resirkulert papir er kortere. Fibrene er allerede blitt behandlet, så mindre vann og energi, og færre kjemikalier brukes.
- Resirkulering av papir sparer også karbon ved å lede papirprodukter vekk fra andre avfallsordninger, slik som søppelfylling og forbrenning. Søppelfyllinger avgir metangass, som har en kraftig drivhuseffekt.



Beslektet informasjon

- [Tillegg](#)
-

Brother hjelp og kundestøtte

Hvis du trenger hjelp med å bruke Brother-produktet ditt, kan du gå til support.brother.com for vanlige spørsmål og feilsøkingstips. Du kan også laste ned den nyeste programvaren, driverne og fastvaren for å forbedre ytelsen til maskinen din samt brukerdokumentasjon for å finne ut hvordan du får mest mulig ut av Brother-produktet.

Du finner mer informasjon om produkt og kundestøtte på nettstedet til det lokale Brother-kontoret. Gå til <https://global.brother/en/gateway> for å finne kontaktinformasjonen til det lokale Brother-kontoret og for å registrere det nye produktet ditt.



Beslektet informasjon

- [Tillegg](#)
-

brother



NOR
Version B