



Guida utente in linea

DCP-J1200W

Sommario

Prima di utilizzare la macchina	1
Definizioni delle note	2
Marchi di fabbrica	3
Note sulla concessione di licenze open source	4
Licenza e copyright	5
Note importanti	6
Introduzione alla macchina	7
Prima di utilizzare l'apparecchio	8
Descrizione del pannello dei comandi	9
Sequenze e indicazioni dei LED	11
Accedere alle utilità Brother (Windows)	12
Disinstallare il software e i driver Brother (Windows)	13
Posizione della porta USB sulla macchina Brother	14
Gestione della carta	15
Caricare la carta	16
Caricare la carta nel vassoio carta	17
Area non stampabile	26
Impostazioni relative alla carta	27
Supporti di stampa idonei	30
Caricamento dei documenti	36
Caricare i documenti sul piano dello scanner	37
Area non scansionabile	38
Eeguire la stampa	39
Stampare dal computer (Windows)	40
Stampare una foto (Windows)	41
Stampare un documento (Windows)	42
Annullare un processo di stampa (Windows)	43
Stampare più di una pagina su un unico foglio di carta (N in 1) (Windows)	44
Stampare in formato poster (Windows)	45
Stampare su entrambi i lati del foglio manualmente (stampa fronte-retro manuale) (Windows)	46
Stampare manualmente in formato opuscolo (Windows)	49
Stampare un documento a colori in scala di grigi (Windows)	51
Prevenire sbavature e inceppamenti carta (Windows)	52
Utilizzare un profilo di stampa preimpostato (Windows)	53
Modificare le impostazioni di stampa predefinite (Windows)	56
Impostazioni di stampa (Windows)	57
Stampare dal computer (Mac)	61
Stampare mediante Brother iPrint&Scan (Windows/Mac)	62
Stampare foto o documenti mediante Brother iPrint&Scan (Windows/Mac)	63
Stampare più pagine su un unico foglio mediante Brother iPrint&Scan (N su 1) (Windows/Mac)	65
Stampare un documento a colori in scala di grigi mediante Brother iPrint&Scan (Windows/Mac)	66
Stampare un allegato e-mail	67
Eeguire la scansione	68
Eeguire la scansione utilizzando i pulsanti della macchina Brother	69

Eseguire la scansione utilizzando i pulsanti della macchina Brother	70
Eseguire la scansione in un file di testo modificabile mediante OCR	73
Salvare i dati acquisiti come allegato e-mail	74
Servizi Web per la scansione in rete (Windows 7, Windows 8.1 e Windows 10)	75
Eseguire la scansione mediante Brother iPrint&Scan (Windows/Mac)	79
Eseguire la scansione dal computer (Windows)	80
Scansione con Nuance™ PaperPort™ 14SE o altre applicazioni Windows	81
Scansione con Fax e scanner di Windows	86
Eseguire la scansione dal computer (Mac)	89
Copia	90
Esecuzione di copie	91
Copiare un documento	92
Copiare mediante Brother Mobile Connect	93
Copiare un documento di identità	94
Effettuare copie con la funzione Layout pagina (N su 1 o Poster)	95
Impostazioni di copia	97
Rete	99
Funzionalità di rete di base supportate	100
Configurare le impostazioni di rete	101
Configurare le impostazioni di rete mediante il pannello dei comandi	102
Impostazioni della rete wireless	103
Utilizzare la rete wireless	104
Uso di Wireless Direct	111
Attivare/Disattivare la connessione LAN wireless	114
Stampare il rapporto WLAN	115
Funzioni di rete	119
Stampare il rapporto di configurazione della rete	120
Ripristinare le impostazioni di rete predefinite	121
Strumenti di gestione Brother	122
Sicurezza	123
Prima di utilizzare le funzioni di sicurezza di rete	124
Configurare un certificato per la protezione del dispositivo	125
Funzioni supportate per i certificati di protezione	126
Guida passo dopo passo per la creazione e l'installazione di un certificato	127
Creare un certificato autofirmato	128
Creare una CSR e installare un certificato emesso da un'Autorità di certificazione (CA)	129
Importare ed esportare un certificato e una chiave privata	133
Gestire più certificati	136
Utilizzare SSL/TLS	137
Introduzione a SSL/TLS	138
Gestire in modo sicuro l'apparecchio di rete mediante SSL/TLS	141
Stampa dei documenti in modo sicuro utilizzando SSL/TLS	146
Mobile Connect	148
AirPrint	149
Panoramica di AirPrint	150
Prima di utilizzare AirPrint (macOS)	151
Stampare con AirPrint	152

Eseguire una scansione con AirPrint (macOS)	155
Mopria™ Print Service e Mopria™ Scan	156
Brother Mobile Connect	157
Brother iPrint&Scan per Windows e Mac	158
Descrizione di Brother iPrint&Scan per Windows e Mac	159
Risoluzione dei problemi.....	160
Indicatori LED relativi a errori e manutenzione	161
Inceppamento della stampante o della carta	166
Carta inceppata all'interno della macchina	167
Se si riscontrano difficoltà nell'utilizzo della macchina	169
Problemi di gestione della carta e stampa	170
Altri problemi	176
Problemi di rete	177
Problemi di AirPrint.....	185
Controllare le informazioni relative alla macchina.....	186
Reimpostare la macchina.....	187
Manutenzione ordinaria	188
Sostituire le cartucce d'inchiostro.....	189
Pulire la macchina Brother	192
Pulire lo scanner.....	193
Pulire le testine di stampa dalla macchina Brother	194
Pulire le testine di stampa mediante Gestione basata sul Web	195
Pulire la testina di stampa dal computer (Windows)	196
Pulire l'esterno della macchina.....	198
Pulire la piastra della stampante della macchina	199
Pulire i rulli di alimentazione	200
Pulire il tampone base	201
Pulire i rulli di scorrimento carta	202
Controllare la macchina Brother.....	203
Verificare la qualità di stampa	204
Eseguire il monitoraggio dello stato dell'apparecchio dal computer (Windows).....	205
Monitorare lo stato della macchina mediante Brother iPrint&Scan (Windows/Mac)	210
Controllare l'allineamento di stampa dalla macchina Brother	212
Controllare l'allineamento di stampa mediante Gestione basata sul Web	213
Modificare le opzioni di stampa per migliorare i risultati di stampa	214
Imballare e spedire la macchina	215
Impostazioni della macchina	217
Modificare le impostazioni dell'apparecchio mediante Gestione basata sul Web	218
Informazioni su Gestione basata sul Web	219
Accedere a Gestione basata sul Web	220
Impostare o modificare una password di accesso per Gestione basata sul Web	223
Impostazioni generali	224
In caso di interruzione della corrente (archiviazione in memoria).....	230
Appendice	231
Specifiche tecniche	232
Specifiche relative ai materiali di consumo	236

▲ Pagina Iniziale > Sommario





Informazioni relative alla carta riciclata	237
Brother Help e assistenza clienti	238

Prima di utilizzare la macchina

- [Definizioni delle note](#)
- [Marchi di fabbrica](#)
- [Note sulla concessione di licenze open source](#)
- [Licenza e copyright](#)
- [Note importanti](#)

Definizioni delle note

Nella presente Guida dell'utente vengono utilizzati i seguenti simboli e convenzioni:

 AVVERTENZA	AVVERTENZA indica una situazione potenzialmente pericolosa che, se non evitata, può causare la morte o lesioni gravi.
 ATTENZIONE	ATTENZIONE indica una situazione potenzialmente pericolosa che, se non evitata, può causare lesioni di entità lieve o moderata.
IMPORTANTE	IMPORTANTE indica una situazione potenzialmente pericolosa che, se non evitata, può causare danni alle cose o la perdita di funzionalità del prodotto.
NOTA	NOTA specifica l'ambiente operativo, le condizioni di installazione o speciali condizioni di utilizzo.
	Le icone dei suggerimenti segnalano suggerimenti utili e informazioni aggiuntive.
	Le icone di Pericolo elettrico mettono in guardia dal rischio di scosse elettriche.
Grassetto	Lo stile grassetto identifica i pulsanti sul pannello dei comandi della macchina o sullo schermo del computer.
<i>Corsivo</i>	Lo stile corsivo evidenzia un punto importante o rimanda a un argomento correlato.



Informazioni correlate

- [Prima di utilizzare la macchina](#)

Marchi di fabbrica

Apple, App Store, AirPrint, Mac, iPad, iPhone, iPod touch, macOS, iPadOS e Safari sono marchi di Apple Inc., registrati negli Stati Uniti e in altri Paesi.

Nuance e PaperPort sono marchi commerciali o marchi registrati di Nuance Communications, Inc. o delle sue affiliate negli Stati Uniti e/o in altri Paesi.

Wi-Fi® e Wi-Fi Alliance® sono marchi registrati di Wi-Fi Alliance®.

WPA™, WPA2™ e Wi-Fi Protected Setup™ sono marchi di Wi-Fi Alliance®.

Android, Google Play e Google Chrome sono marchi di Google LLC.

Il marchio con la parola Bluetooth® è un marchio registrato di proprietà di Bluetooth SIG, Inc.; l'utilizzo di tale marchio da parte di Brother Industries, Ltd. è soggetto a licenza. Altri marchi e nomi commerciali appartengono ai rispettivi proprietari.

Mopria™ e il logo Mopria™ sono marchi, registrati e/o non registrati, e marchi di servizio di Mopria Alliance, Inc. negli Stati Uniti e in altri Paesi. L'utilizzo non autorizzato è severamente vietato.

Ciascuna società il cui software è indicato nel presente manuale detiene un Contratto di licenza software specifico per i propri programmi proprietari.

Tutti i nomi commerciali e dei prodotti delle aziende citati nei prodotti Brother, i relativi documenti e qualsiasi altro materiale sono marchi o marchi registrati delle rispettive aziende.



Informazioni correlate

- [Prima di utilizzare la macchina](#)

Note sulla concessione di licenze open source

Questo prodotto include software open-source.

Per visualizzare le note sulle licenze open source e le informazioni sul copyright, accedere alla pagina **Manuali** relativa al modello in uso sul sito support.brother.com/manuals.



Informazioni correlate

- [Prima di utilizzare la macchina](#)
-

Licenza e copyright

©2021 Brother Industries, Ltd. Tutti i diritti riservati.

Questo prodotto comprende software sviluppato dai seguenti venditori:

Questo prodotto comprende il software "KASAGO TCP/IP" sviluppato da ZUKEN ELMIC, Inc.



Informazioni correlate

- [Prima di utilizzare la macchina](#)
-

Note importanti

- Consultare il sito support.brother.com per gli aggiornamenti di software e driver Brother.
- Per mantenere le prestazioni della macchina a un livello ottimale, consultare il sito support.brother.com per gli aggiornamenti firmware più recenti. In caso contrario, alcune funzioni della macchina potrebbero non essere disponibili.
- Non utilizzare il prodotto in un paese diverso da quello in cui è stato acquistato, perché potrebbe violare le norme relative alle telecomunicazioni wireless e all'alimentazione in vigore in tale paese.
- Quando la macchina viene sostituita o smaltita, Brother consiglia vivamente di ripristinare le impostazioni predefinite, in modo da cancellare tutti i dati personali.
- Windows 10 in questo documento rappresenta Windows 10 Home, Windows 10 Pro, Windows 10 Education e Windows 10 Enterprise.
- In questo documento, Windows Server 2008 fa riferimento a Windows Server 2008 e Windows Server 2008 R2.
- Le schermate in questa Guida dell'utente sono solo a scopo illustrativo e potrebbero variare da quelle effettive.
- Tranne se diversamente specificato, le schermate contenute in questo manuale fanno riferimento a Windows 10 e a macOS v10.15.x. Le schermate visualizzate sul computer possono variare a seconda del sistema operativo.
- Se i messaggi del display LCD, i nomi dei pulsanti del pannello dei comandi e altre indicazioni dovessero essere diversi in funzione del Paese, verranno fornite le indicazioni relative al Paese specifico.
- Il contenuto di questa guida e le specifiche di questo prodotto sono soggette a cambiamenti senza preavviso.
- In questo documento XXX-XXXX indica il nome del modello della macchina.



Informazioni correlate

- [Prima di utilizzare la macchina](#)

Argomenti correlati:

- [Reimpostare la macchina](#)

Introduzione alla macchina

- [Prima di utilizzare l'apparecchio](#)
- [Descrizione del pannello dei comandi](#)
- [Sequenze e indicazioni dei LED](#)
- [Accedere alle utilità Brother \(Windows\)](#)
- [Posizione della porta USB sulla macchina Brother](#)

Prima di utilizzare l'apparecchio

Prima di eseguire un'operazione di stampa, controllare quanto segue:

- Assicurarsi di avere installato il software e i driver corretti per la macchina in uso.
- Per gli utenti che utilizzano un cavo USB: verificare che il cavo di interfaccia sia ben saldo.

Selezione del tipo di carta corretto

Per ottenere stampe di alta qualità, è importante selezionare il tipo di carta corretto. Assicurarsi di leggere le informazioni relative alla carta idonea prima di acquistare la carta; determinare inoltre l'area stampabile in base alle impostazioni configurate nel driver della stampante o nell'applicazione utilizzata per stampare.

Firewall (Windows)

Se il computer è protetto da un firewall e non è possibile eseguire la stampa in rete o la scansione in rete, potrebbe essere necessario configurare le impostazioni del firewall. Se si utilizza Windows Firewall e sono stati installati i driver seguendo i passaggi nel programma di installazione, le impostazioni necessarie per il firewall sono già configurate. Se si utilizza un altro software firewall personale, consultare la Guida dell'utente del software oppure rivolgersi al produttore del software.



Informazioni correlate

- [Introduzione alla macchina](#)
-

Descrizione del pannello dei comandi

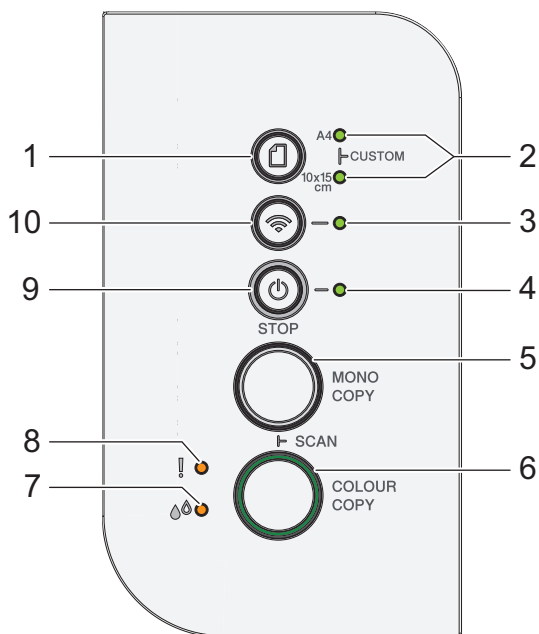

1. (Carta)

Premere questo pulsante per impostare il formato carta e il tipo di carta.

2. LED A4/LED 10 x 15 cm

Indica le impostazioni selezionate per il formato carta e il tipo di carta.

	<ul style="list-style-type: none"> • Tipo di carta: Normale • Formato carta: A4 (Per la stampa di documenti standard)
	<ul style="list-style-type: none"> • Tipo di carta: Altra lucida • Formato carta: 10 x 15 cm (Per la stampa di fotografie)
	Impostazioni personalizzate

3. LED Wi-Fi

Indica lo stato della rete wireless.

	In fase di connessione (lampeggiante)
	Connessa (acceso)
	Disconnessa (lampeggiante lentamente)
	No

4. LED di alimentazione

Indica lo stato della macchina.

5. MONO COPY (COPIA MONO)

- Premere per avviare l'esecuzione di copie in bianco e nero.
- Premere simultaneamente con **COLOUR COPY (COPIA COLORI)** per avviare la scansione di documenti (a colori o in bianco e nero, a seconda delle impostazioni di scansione).
- Premere simultaneamente a (**STOP**) per accedere alla modalità di reimpostazione.

6. COLOUR COPY (COPIA COLORI)

Premere per avviare l'esecuzione di copie a colori.

7. LED inchiostro

Indica quando la macchina rileva un problema di inchiostro o quando è in modalità di manutenzione.

8. LED di avvertenza

Indica quando la macchina rileva un errore o quando è in modalità di reimpostazione.

9. (STOP) Accensione/Spegnimento

- Premere per interrompere un'operazione.
- Premere per uscire dalla modalità selezionata.
- Premere  (STOP) per accendere la macchina.

Tenere premuto  (STOP) per spegnere la macchina e annullare le restanti operazioni. L'indicatore **LED di alimentazione** lampeggia e rimane acceso per alcuni secondi prima di spegnersi.

Se si spegne la macchina mediante il tasto  (STOP), la macchina esegue comunque la pulizia periodica delle testine di stampa per garantire la qualità di stampa. Tenere sempre la macchina collegata a una sorgente di alimentazione, al fine di prolungare la durata delle testine di stampa, consentire una maggiore efficienza dell'inchiostro e mantenere una qualità di stampa ottimale.

10. (Wi-Fi)

- Premere il pulsante da solo o insieme a un altro pulsante per configurare le impostazioni wireless o per stampare i rapporti di rete. Utilizzare questa funzione solo quando la macchina è inattiva.
- Se non è possibile connettersi alla rete wireless, premere contemporaneamente questo pulsante e **COLOUR COPY (COPIA COLORI)** per riavviare la funzionalità Wi-Fi.
- Premere simultaneamente a  (STOP) per accedere alla modalità Wi-Fi.











Informazioni correlate

- [Introduzione alla macchina](#)
-

Sequenze e indicazioni dei LED

I LED presenti sul pannello dei comandi della macchina si illuminano o lampeggiano per indicare lo stato della macchina.

LED	Descrizione
	Il LED è spento.
	Il LED è acceso.
	Il LED lampeggia.
	Il LED lampeggia lentamente e flebilmente.

LED	Stato	Descrizione
 <p>(Acceso)</p>	Standby	La macchina è pronta per stampare.
 <p>(Lampeggiante)</p>	In funzione	La macchina sta elaborando un processo di stampa.
	Riscaldamento (temperatura bassa)	Riscaldamento della macchina in corso.
	Raffreddamento (temperatura alta)	La macchina si sta raffreddando.
 <p>(Lampeggianti alternativamente)</p>	Dati rimanenti	Nella memoria della macchina sono rimasti dati di stampa. Per annullare il processo di stampa ed eliminarlo dalla memoria della macchina, premere  (STOP).
	Processo annullato	La macchina sta annullando il processo di stampa.
 <p>(Lampeggiante lentamente e lievemente)</p>	Riposo	In modalità Riposo (modalità di risparmio energetico) la macchina agisce come se fosse spenta, ma può comunque ricevere dati. Nel momento in cui viene inviato un processo di stampa, la macchina si riattiva.



Informazioni correlate

- [Introduzione alla macchina](#)

Argomenti correlati:

- [Indicatori LED relativi a errori e manutenzione](#)

Accedere alle utilità Brother (Windows)

Brother Utilities è un programma per l'avvio delle applicazioni, che consente di accedere comodamente a tutte le applicazioni Brother installate sul computer.

1. Effettuare una delle seguenti operazioni:

- Windows 10

Fare clic su  > **Brother** > **Brother Utilities**.

- Windows 8.1

Passare il mouse sull'angolo in basso a sinistra della schermata **Fare clic per iniziare** e fare clic su  (se si utilizza un dispositivo touchscreen, strisciare dalla parte inferiore della schermata **Fare clic per iniziare** per accedere alla schermata **Applicazioni**).

Quando viene visualizzata la schermata **Applicazioni**, sfiorare o fare clic su  (**Brother Utilities**).

- Windows 7

Fare clic su  (**Fare clic per iniziare**) > **Tutti i programmi** > **Brother** > **Brother Utilities**.

2. Selezionare l'apparecchio in uso.

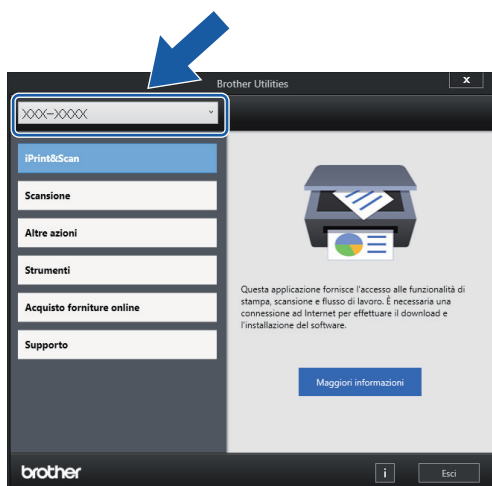

3. Selezionare l'operazione da utilizzare.

Informazioni correlate

- [Introduzione alla macchina](#)
 - [Disinstallare il software e i driver Brother \(Windows\)](#)

Disinstallare il software e i driver Brother (Windows)

1. Effettuare una delle seguenti operazioni:

- Windows 10

Fare clic su  > **Brother** > **Brother Utilities**.

- Windows 8.1

Passare il mouse sull'angolo in basso a sinistra della schermata **Fare clic per iniziare** e fare clic su  (se si utilizza un dispositivo touchscreen, strisciare dalla parte inferiore della schermata **Fare clic per iniziare** per accedere alla schermata **Applicazioni**).

Quando viene visualizzata la schermata **Applicazioni**, sfiorare o fare clic su  (**Brother Utilities**).

- Windows 7

Fare clic su  (**Fare clic per iniziare**) > **Tutti i programmi** > **Brother** > **Brother Utilities**.

2. Fare clic sull'elenco a discesa, quindi selezionare il nome del modello (se non è già selezionato). Fare clic su **Strumenti** nella barra di spostamento di sinistra, quindi su **Disinstallare**.

Seguire le istruzioni nella finestra di dialogo per disinstallare il software e i driver.



Informazioni correlate

- [Accedere alle utilità Brother \(Windows\)](#)

Posizione della porta USB sulla macchina Brother

La porta USB è situata sotto il coperchio documenti.

Per installare il driver e il software necessari all'utilizzo della macchina, accedere alla pagina **Download** relativa al modello in uso all'indirizzo support.brother.com.

1. Sollevare il coperchio documenti.

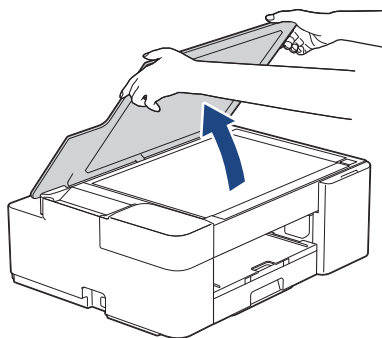

2. Individuare la porta corretta sotto il coperchio documenti, come mostrato in figura.

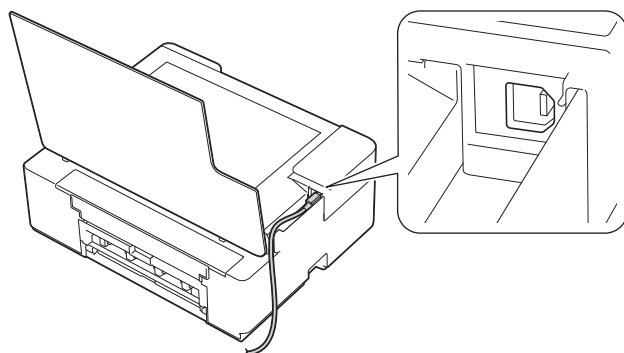

Prestando la dovuta attenzione, far passare il cavo attraverso l'apposita canalina fino all'uscita sul retro della macchina.

3. Chiudere delicatamente il coperchio documenti.

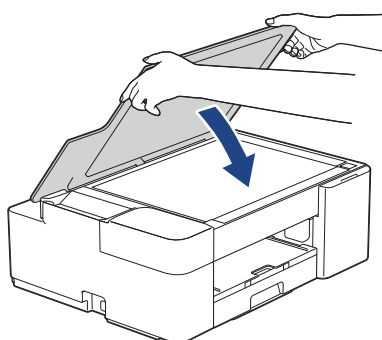

Informazioni correlate

- [Introduzione alla macchina](#)

Gestione della carta

- [Caricare la carta](#)
- [Caricamento dei documenti](#)

Caricare la carta

- [Caricare la carta nel vassoio carta](#)
- [Area non stampabile](#)
- [Impostazioni relative alla carta](#)
- [Supporti di stampa idonei](#)
- [Indicatori LED relativi a errori e manutenzione](#)
- [Problemi di gestione della carta e stampa](#)

Caricare la carta nel vassoio carta

- [Caricare fogli pretagliati o carta Foto 2L nel vassoio carta](#)
- [Caricare la carta fotografica nel vassoio](#)
- [Caricare le buste nel vassoio carta](#)

Caricare fogli pretagliati o carta Foto 2L nel vassoio carta

- Caricare nel vassoio carta un solo formato e tipo di carta per volta.
- Quando nel vassoio viene caricata carta di formato diverso, è necessario modificare l'impostazione relativa al formato carta nella macchina o sul computer.

1. Se il supporto ribaltabile carta (1) è aperto, chiuderlo, quindi richiudere il supporto carta (2).

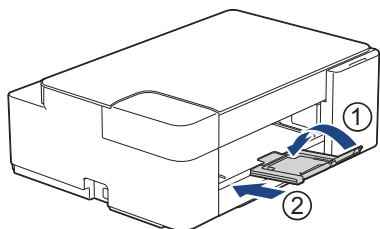

2. Estrarre completamente il vassoio carta dalla macchina.

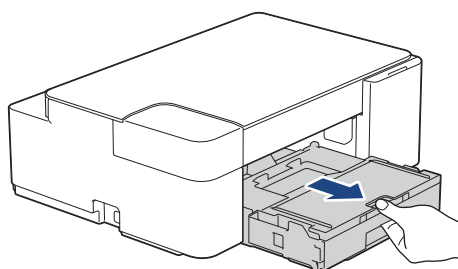

3. Sollevare il coperchio del vassoio uscita carta (1).

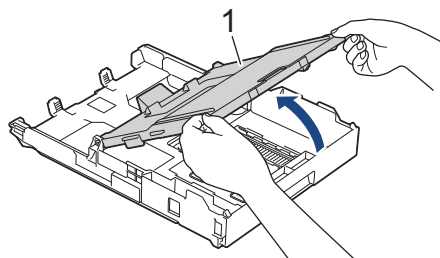

4. Con delicatezza, premere e fare scorrere le guide larghezza carta (1) e poi la guida lunghezza carta (2) per adattarle al formato carta.

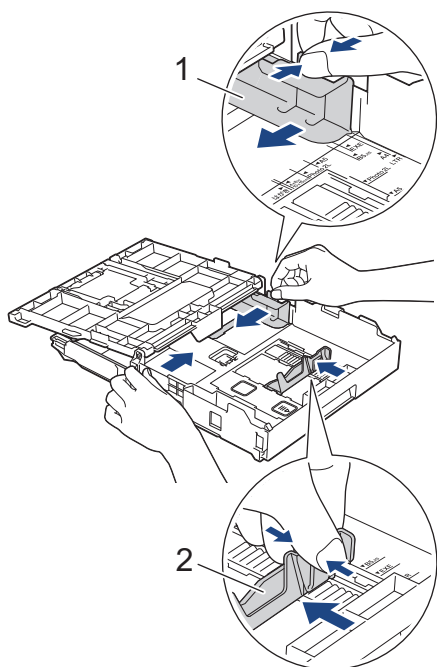

5. Smazzare la risma di carta per evitare inceppamenti e problemi di alimentazione della carta.

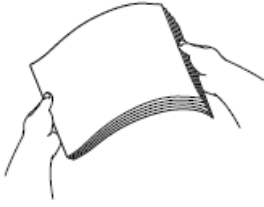

Verificare sempre che la carta non sia arricciata o spiegazzata.

6. Con delicatezza, caricare la carta nel vassoio con la superficie di stampa **rivolta verso il basso**.

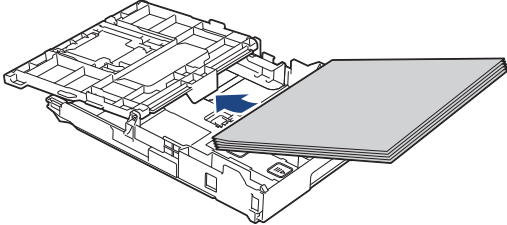

Assicurarsi che la carta sia piana nel vassoio e che la guida lunghezza carta (1) tocchi i bordi della carta.

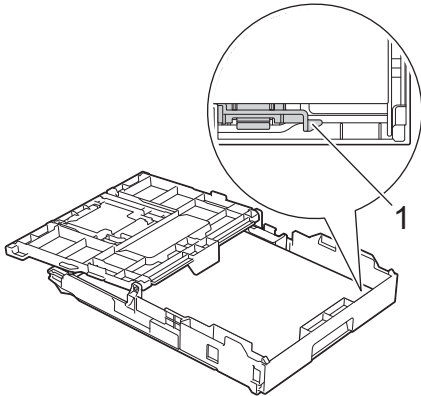

IMPORTANTE

- Prestare attenzione a non spingere troppo oltre la carta; potrebbe sollevarsi sul retro del vassoio e causare problemi di alimentazione.
- Il caricamento di una quantità di fogli Foto 2L (13 x 18 cm) superiore a 20 può causare inceppamenti.



Per aggiungere carta prima che il vassoio sia vuoto, rimuovere la carta dal vassoio e unirla a quella da aggiungere. Smazzare sempre la risma di carta per evitare che l'apparecchio prelevi più pagine.

7. Con delicatezza, regolare le guide larghezza carta (1) per adattarle alla carta.

Assicurarsi che le guide larghezza carta tocchino i bordi della carta.

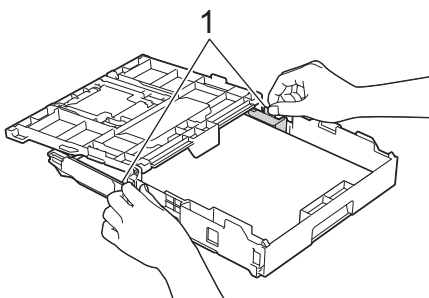

8. Chiudere il coperchio del vassoio uscita carta.

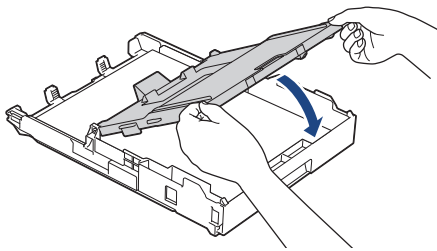

9. Con delicatezza, inserire completamente il vassoio carta nella macchina.

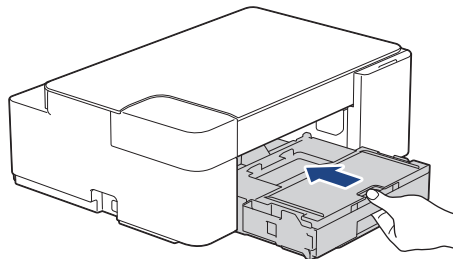

10. Estrarre il supporto carta (1) fino a bloccarlo in posizione, quindi aprire il supporto ribaltabile carta (2).

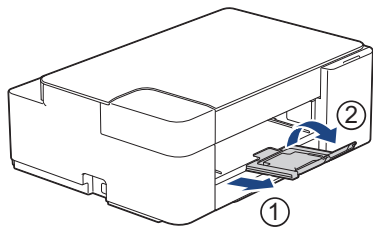

Informazioni correlate

- [Caricare la carta nel vassoio carta](#)

Argomenti correlati:

- [Scegliere il supporto di stampa corretto](#)
-

Caricare la carta fotografica nel vassoio

- Caricare nel vassoio carta un solo formato e tipo di carta per volta.
- Quando nel vassoio viene caricata carta di formato diverso, è necessario modificare l'impostazione relativa al formato carta nella macchina o sul computer.

1. Se il supporto ribaltabile carta (1) è aperto, chiuderlo, quindi richiudere il supporto carta (2).

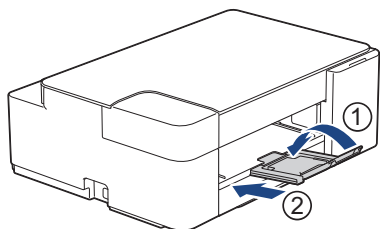

2. Estrarre completamente il vassoio carta dalla macchina.

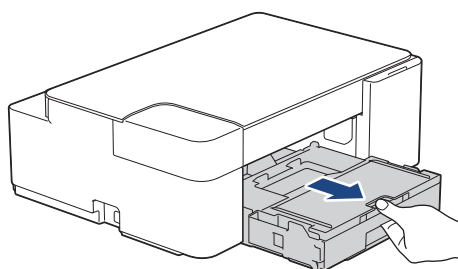

3. Sollevare il coperchio del vassoio uscita carta (1).

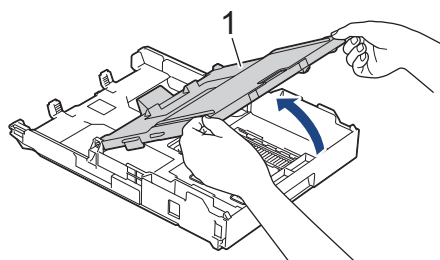

4. Con delicatezza, premere e fare scorrere le guide larghezza carta (1) per adattarle al formato carta, quindi sollevare la linguetta di blocco (2).

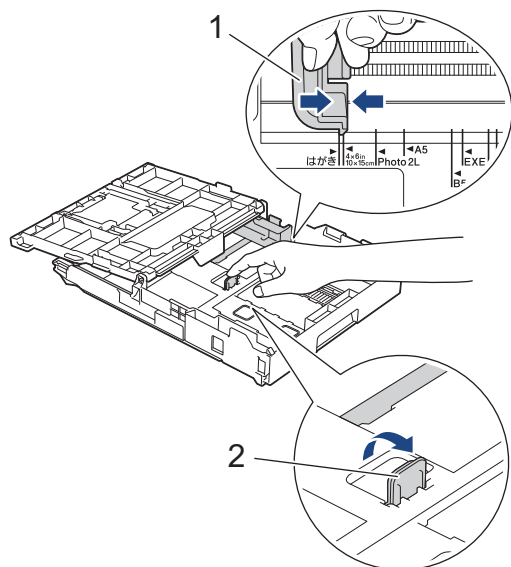

5. Chiudere il coperchio del vassoio uscita carta.

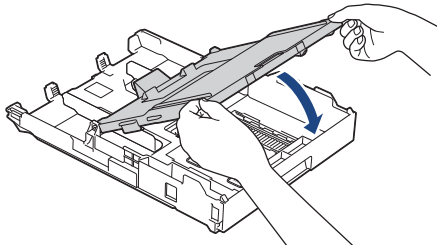

6. Caricare fino a 20 fogli di carta fotografica con la superficie di stampa **rivolta verso il basso**.
Il caricamento di una quantità di fogli di carta fotografica superiore a 20 può causare inceppamenti.

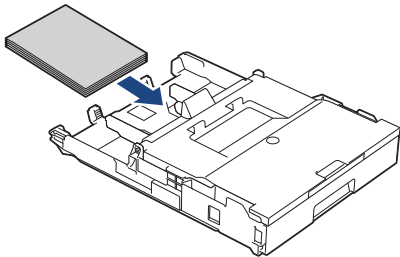

7. Sollevare il coperchio del vassoio uscita carta.

8. Con delicatezza, regolare le guide larghezza carta (1) per adattarle alla carta.

Accertarsi che le guide larghezza carta tocchino i bordi della carta e che la carta sia piana nel vassoio.

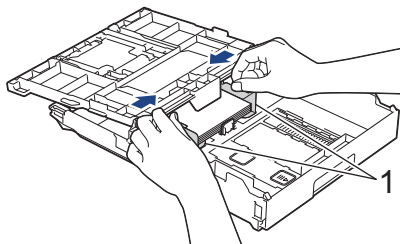

9. Chiudere il coperchio del vassoio uscita carta.

10. Con delicatezza, inserire completamente il vassoio carta nella macchina.

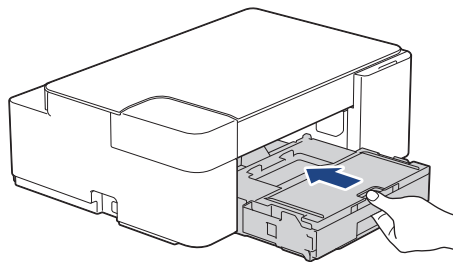

11. Estrarre il supporto carta (1) fino a bloccarlo in posizione, quindi aprire il supporto ribaltabile carta (2).

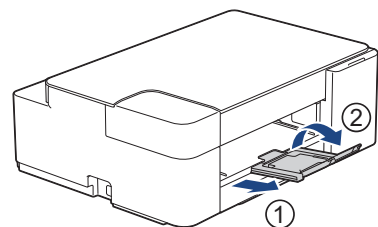

✓ Informazioni correlate

- [Caricare la carta nel vassoio carta](#)

Argomenti correlati:

- [Scegliere il supporto di stampa corretto](#)

Caricare le buste nel vassoio carta

- È possibile caricare buste di varie dimensioni. ►► *Informazioni correlate: Tipo di carta e formato carta per ogni operazione*
- Quando nel vassoio vengono caricate le buste, è necessario modificare l'impostazione relativa al formato carta nella macchina o nel computer.
- Prima di caricare le buste nel vassoio, premere gli angoli e i lati delle buste per appiattirli il più possibile.

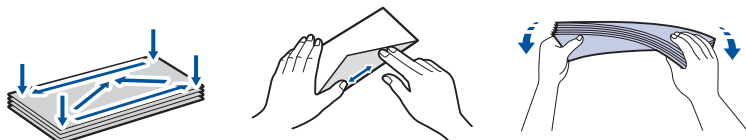

1. Se il supporto ribaltabile carta (1) è aperto, chiuderlo, quindi richiudere il supporto carta (2).

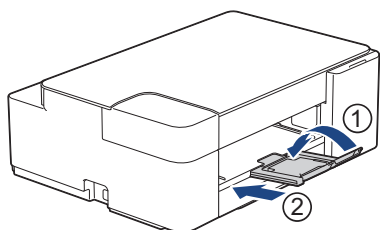

2. Estrarre completamente il vassoio carta dalla macchina.

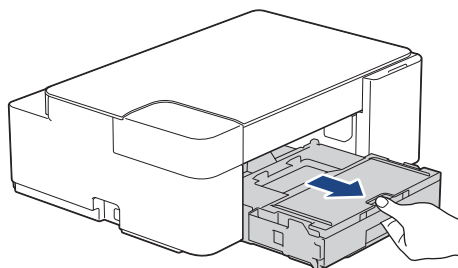

3. Sollevare il coperchio del vassoio uscita carta (1).

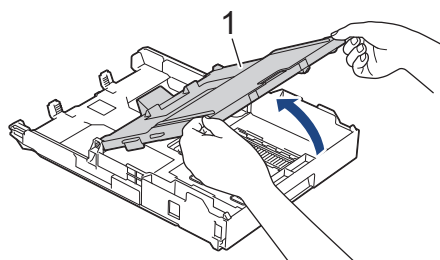

4. Caricare fino a 10 buste nel vassoio carta, con la superficie di stampa **rivolta verso il basso**. Il caricamento di una quantità di buste superiore a 10 può causare inceppamenti.

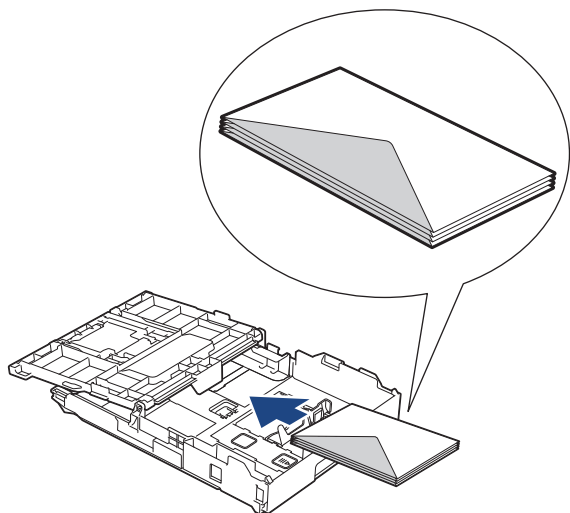

5. Con delicatezza, premere e fare scorrere le guide larghezza carta (1) e la guida lunghezza carta (2) per adattare al formato delle buste.

Assicurarsi che le buste siano piane nel vassoio.

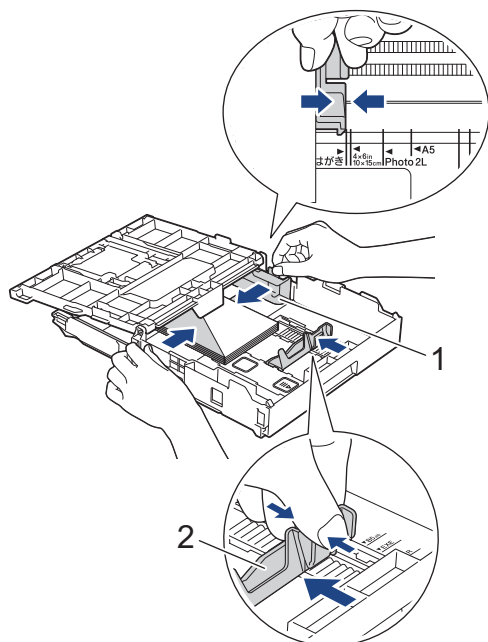

IMPORTANTE

Se vengono alimentate più buste contemporaneamente, caricare una busta alla volta nel vassoio carta.

6. Chiudere il coperchio del vassoio uscita carta.

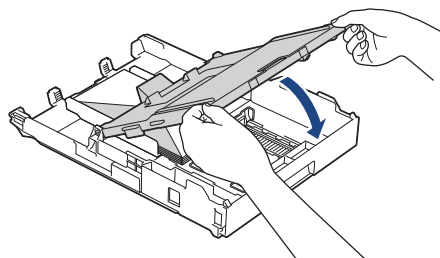

7. Con delicatezza, inserire completamente il vassoio carta nella macchina.

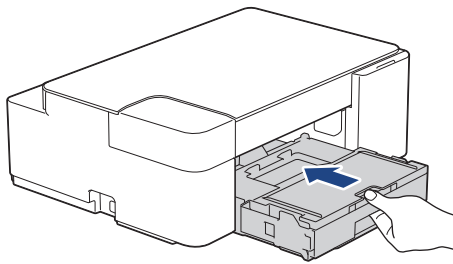

8. Estrarre il supporto carta (1) fino a bloccarlo in posizione, quindi aprire il supporto ribaltabile carta (2).

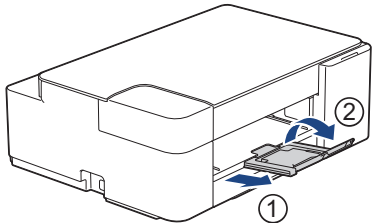

Informazioni correlate

- [Caricare la carta nel vassoio carta](#)

Argomenti correlati:

- [Scegliere il supporto di stampa corretto](#)
 - [Tipo di carta e formato carta per ogni operazione](#)
-

Area non stampabile

L'area non stampabile dipende dalle impostazioni definite nell'applicazione utilizzata. I valori riportati di seguito indicano le aree non stampabili su fogli pretagliati e buste. La macchina è in grado di stampare nelle aree ombreggiate dei fogli pretagliati solo se la funzione Stampa senza bordi è disponibile e attiva.

Foglio pretagliato

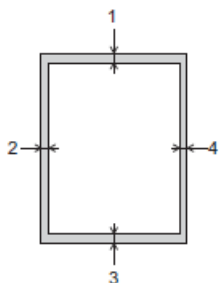

Buste

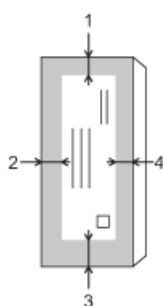

	In alto (1)	A sinistra (2)	In basso (3)	A destra (4)
Foglio pretagliato	3 mm	3 mm	3 mm	3 mm
Buste	12 mm	3 mm	12 mm	3 mm



La funzione Stampa senza bordi non è disponibile per le buste e per la stampa fronte-retro.

✓ Informazioni correlate

- [Caricare la carta](#)

Argomenti correlati:

- [Problemi di gestione della carta e stampa](#)

Impostazioni relative alla carta

- [Cambiare il formato carta e il tipo di carta](#)

Cambiare il formato carta e il tipo di carta

È possibile selezionare il formato A4 con la carta normale, il formato 10 x 15 cm con altra carta lucida o un formato carta personalizzato premendo  (**Carta**).

- Quando è selezionato il formato A4 con la carta normale, **LED A4** si illumina.
- Quando è selezionato il formato 10 x 15 cm con altra carta lucida, **LED 10 x 15 cm** si illumina.
- Quando è selezionato un formato personalizzato, **LED A4** e **LED 10 x 15 cm** si illuminano entrambi.



Informazioni correlate

- [Impostazioni relative alla carta](#)
 - [Personalizzare il formato carta e il tipo di carta](#)

Argomenti correlati:

- [Copiare un documento](#)
- [Supporti di stampa idonei](#)

Personalizzare il formato carta e il tipo di carta

1. Avviare Brother Mobile Connect sul dispositivo mobile.
2. Sfiare il nome del modello in uso nella parte superiore dello schermo.
3. Sfiare **Tutte le impostazioni macchina**.
Viene visualizzata la schermata Gestione basata sul Web.
4. Se richiesto, digitare la password nel campo **Accesso**, quindi toccare **Accesso**.



La password predefinita per gestire le impostazioni di questa macchina è riportata sul retro della macchina e contrassegnata con "Pw".

5. Accedere al menu di navigazione e toccare **Stampa > Vassoio carta (personalizzato)**.



selezionare ☰.

6. Selezionare le opzioni **Tipo carta** e **Formato carta** che si desidera utilizzare.
7. Sfiare **Invia**.



Informazioni correlate

- [Cambiare il formato carta e il tipo di carta](#)

Argomenti correlati:

- [Accedere a Gestione basata sul Web](#)
- [Supporti di stampa idonei](#)
- [Brother Mobile Connect](#)

Supporti di stampa idonei

Il tipo di carta utilizzato nella macchina può incidere sulla qualità di stampa.

Per ottenere la qualità di stampa ottimale per le impostazioni selezionate, impostare sempre l'opzione Tipo carta in modo che corrisponda al tipo di carta caricata nel vassoio.

È possibile usare carta normale, carta per getto d'inchiostro (carta patinata), carta lucida, carta riciclata e buste.

Si consiglia di provare vari tipi di carta prima di acquistarne in grandi quantità.

Per ottenere i migliori risultati, utilizzare carta Brother.

- Quando si stampa su carta per getto d'inchiostro (carta patinata) e carta lucida, accertarsi di avere selezionato il supporto di stampa corretto nel driver della stampante o nell'applicazione utilizzata per stampare.
- Quando si stampa su carta fotografica, caricare un foglio aggiuntivo della stessa carta fotografica nel vassoio carta.
- Quando si utilizza carta fotografica, rimuovere subito ogni foglio per evitare sbavature d'inchiostro o inceppamenti.
- Evitare di toccare la superficie stampata della carta subito dopo la stampa per non macchiarsi nel caso in cui il foglio non sia completamente asciutto.



Informazioni correlate

- [Caricare la carta](#)
 - [Supporti di stampa consigliati](#)
 - [Gestire e utilizzare i supporti di stampa](#)
 - [Scegliere il supporto di stampa corretto](#)

Argomenti correlati:

- [Problemi di gestione della carta e stampa](#)
- [Cambiare il formato carta e il tipo di carta](#)
- [Personalizzare il formato carta e il tipo di carta](#)

Supporti di stampa consigliati

Per ottenere la migliore qualità di stampa, è consigliabile utilizzare la carta Brother elencata nella tabella.

La carta Brother potrebbe non essere disponibile in tutti i Paesi.

Se la carta Brother non è disponibile nel proprio Paese, è consigliabile provare diversi tipi di carta prima di acquistarne in grandi quantità.

Carta Brother

Tipo di carta	Articolo
A4 normale	BP60PA
A4 carta fotografica lucida	BP71GA4
A4 getto d'inchiostro (Matte)	BP60MA
Carta fotografica lucida 10 x 15 cm	BP71GP



Informazioni correlate

- [Supporti di stampa idonei](#)

Gestire e utilizzare i supporti di stampa

- Conservare la carta nell'imballo originale tenendolo chiuso. Conservare la carta in orizzontale e lontano da umidità, luce solare diretta e calore.
- Evitare di toccare il lato lucido (patinato) della carta fotografica.
- Per alcuni formati di buste è necessario impostare i margini nell'applicazione. Eseguire una stampa di prova prima di stampare più buste.

IMPORTANTE

NON utilizzare i seguenti tipi di carta:

- Carta danneggiata, arricciata, squalcita o di forma irregolare

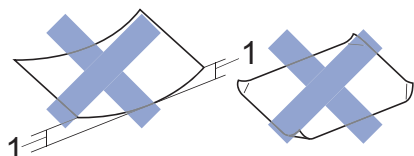

1. Un'arricciatura di **2 mm o superiore può causare inceppamenti.**

- Carta estremamente lucida o particolarmente lavorata
- Carta non impilabile in modo uniforme
- Carta a grana corta

NON utilizzare buste dei seguenti tipi:

- Buste di qualità scadente
- Buste con finestre
- Buste recanti caratteri in rilievo.
- Buste con fermagli o punti di cucitrice
- Buste prestampate all'interno
- Buste autoadesive
- Buste con doppi lembi

Autoadesive Doppi lembi

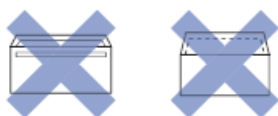

È possibile che si verifichino problemi di alimentazione dovuti allo spessore, al formato e alla forma del lembo delle buste utilizzate.



Informazioni correlate

- [Supporti di stampa idonei](#)

Scegliere il supporto di stampa corretto

- Tipo di carta e formato carta per ogni operazione
- Capacità del vassoio carta
- Caricare fogli pretagliati o carta Foto 2L nel vassoio carta
- Caricare la carta fotografica nel vassoio
- Caricare le buste nel vassoio carta

Tipo di carta e formato carta per ogni operazione

Tipo carta	Formato carta		Uso	
			Copia	Stampante
Foglio pretagliato	A4	210 x 297 mm	Sì	Sì
	Letter	215,9 x 279,4 mm	Sì	Sì
	Executive	184,1 x 266,7 mm	-	Sì
	A5	148 x 210 mm	Sì	Sì
	A6	105 x 148 mm	-	Sì
Schede	Fotografia	10 x 15 cm	Sì	Sì
	Foto 2L	13 x 18 cm	-	Sì
	Foto 2	13 x 20 cm	-	Sì
Buste	Busta C5	162 x 229 mm	-	Sì
	Busta DL	110 x 220 mm	-	Sì
	Com-10	104,7 x 241,3 mm	-	Sì
	Monarch	98,4 x 190,5 mm	-	Sì



Informazioni correlate

- [Scegliere il supporto di stampa corretto](#)

Argomenti correlati:

- [Caricare le buste nel vassoio carta](#)

Capacità del vassoio carta

	Formato carta	Tipi di carta	N. di fogli	Grammatura	Spessore
Vassoio carta	A4, Letter, Executive, A5, A6, Buste (C5, Com-10, DL, Monarch), Foto (10 x 15 cm), Foto 2L (13 x 18 cm), Foto 2 (13 x 20 cm)	Carta normale, Carta riciclata	150 ¹	Da 64 a 120 g/m ²	Da 0,08 a 0,15 mm
		Carta per getto d'inchiostro	20	Da 64 a 200 g/m ²	Da 0,08 a 0,25 mm
		Carta lucida ² , Foto ²	20	Fino a 220 g/m ²	Fino a 0,25 mm
		Foto 2	30	Fino a 120 g/m ²	Fino a 0,15 mm
		Buste	10	Da 80 a 95 g/m ²	Fino a 0,52 mm

¹ Quando si utilizza carta normale da 80 g/m².

² BP71 260 g/m² è progettata specificamente per le macchine a getto d'inchiostro Brother.



Informazioni correlate

- [Scegliere il supporto di stampa corretto](#)

Caricamento dei documenti

- [Caricare i documenti sul piano dello scanner](#)
- [Area non scansionabile](#)

Caricare i documenti sul piano dello scanner

Utilizzare il piano dello scanner per copiare o eseguire la scansione una pagina alla volta.

Dimensioni del documento supportate

Lunghezza:	Fino a 297 mm
Larghezza:	Fino a 215,9 mm
Peso:	Fino a 2 kg

1. Sollevare il coperchio documenti.
2. Posizionare il documento **con il lato stampato rivolto verso il basso** nell'angolo inferiore destro del piano dello scanner, come mostrato in figura.

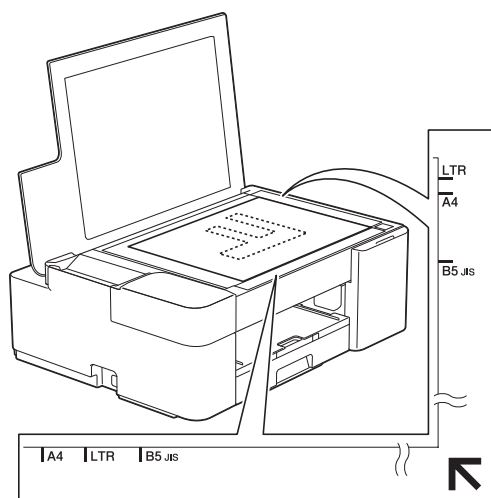

3. Chiudere il coperchio documenti.

IMPORTANTE

Se si esegue la scansione di un libro o di un documento voluminoso, **NON** chiudere o tenere premuto con forza il coperchio documenti.

✓ Informazioni correlate

- [Caricamento dei documenti](#)

Argomenti correlati:

- [Copiare un documento](#)
- [Altri problemi](#)

Area non scansionabile

L'area non scansionabile della pagina dipende dalle impostazioni definite nell'applicazione utilizzata. Le cifre riportate di seguito indicano le dimensioni delle aree solitamente non scansionabili.

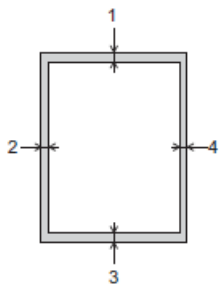

Uso	Dimensioni documento	In alto (1)	A sinistra (2)
		In basso (3)	A destra (4)
Copia	Tutti i formati carta	3 mm	3 mm
Scansione		1 mm	1 mm

✓ Informazioni correlate

- [Caricamento dei documenti](#)

Eseguire la stampa

- [Stampare dal computer \(Windows\)](#)
- [Stampare dal computer \(Mac\)](#)
- [Stampare mediante Brother iPrint&Scan \(Windows/Mac\)](#)
- [Stampare un allegato e-mail](#)

Stampare dal computer (Windows)

- [Stampare una foto \(Windows\)](#)
- [Stampare un documento \(Windows\)](#)
- [Annullare un processo di stampa \(Windows\)](#)
- [Stampare più di una pagina su un unico foglio di carta \(N in 1\) \(Windows\)](#)
- [Stampare in formato poster \(Windows\)](#)
- [Stampare su entrambi i lati del foglio manualmente \(stampa fronte-retro manuale\) \(Windows\)](#)
- [Stampare manualmente in formato opuscolo \(Windows\)](#)
- [Stampare un documento a colori in scala di grigi \(Windows\)](#)
- [Prevenire sbavature e inceppamenti carta \(Windows\)](#)
- [Utilizzare un profilo di stampa preimpostato \(Windows\)](#)
- [Modificare le impostazioni di stampa predefinite \(Windows\)](#)
- [Impostazioni di stampa \(Windows\)](#)

Stampare una foto (Windows)



1. Selezionare il comando di stampa nell'applicazione.
2. Selezionare **Brother XXX-XXXX Printer** (dove XXX-XXXX è il nome del modello), quindi fare clic sul pulsante relativo alle proprietà di stampa o alle preferenze.
Viene visualizzata la finestra del driver della stampante.
3. Controllare di avere caricato il supporto corretto nel vassoio carta.

IMPORTANTE

- Per ottenere i migliori risultati, utilizzare carta Brother.
- Quando si stampa su carta fotografica, caricare un foglio aggiuntivo della stessa carta fotografica nel vassoio carta.

4. Fare clic sulla scheda **Di base**.
5. Fare clic sull'elenco a discesa **Tipo di supporto** e selezionare il tipo di carta in uso.

IMPORTANTE

Per ottenere la qualità di stampa migliore per le opzioni selezionate, impostare sempre l'opzione **Tipo di supporto** in modo che corrisponda al tipo di carta caricata nel vassoio.

6. Fare clic sull'elenco a discesa **Formato carta**, quindi selezionare il formato carta desiderato.
7. Se necessario, selezionare la casella di controllo **Senza Bordi**.
8. Per **Colore / Scala di grigi**, selezionare **Colore**.
9. Nel campo **Orientamento**, selezionare l'opzione **Verticale** o **Orizzontale** per impostare l'orientamento della stampa.



Se l'applicazione contiene un'impostazione simile, si consiglia di impostare l'orientamento utilizzando l'applicazione.

10. Digitare il numero di copie desiderate (da 1 a 999) nel campo **Copie**.
11. Se necessario, modificare le altre impostazioni della stampante.
12. Fare clic su **OK**.
13. Portare a termine l'operazione di stampa.



Informazioni correlate

- [Stampare dal computer \(Windows\)](#)

Argomenti correlati:

- [Impostazioni di stampa \(Windows\)](#)

Stampare un documento (Windows)

1. Selezionare il comando di stampa nell'applicazione.
2. Selezionare **Brother XXX-XXXX Printer** (dove XXX-XXXX è il nome del modello), quindi fare clic sul pulsante relativo alle proprietà di stampa o alle preferenze.
Viene visualizzata la finestra del driver della stampante.
3. Assicurarsi di aver caricato la carta con le dimensioni corrette nel vassoio carta.
4. Fare clic sulla scheda **Di base**.
5. Fare clic sull'elenco a discesa **Tipo di supporto** e selezionare il tipo di carta in uso.

IMPORTANTE

Per ottenere la qualità di stampa migliore per le opzioni selezionate, impostare sempre l'opzione **Tipo di supporto** in modo che corrisponda al tipo di carta caricata nel vassoio.

6. Fare clic sull'elenco a discesa **Formato carta**, quindi selezionare il formato carta desiderato.
7. Per **Colore / Scala di grigi**, selezionare l'opzione **Colore** o **Scala di grigi**.
8. Nel campo **Orientamento**, selezionare l'opzione **Verticale** o **Orizzontale** per impostare l'orientamento della stampa.



Se l'applicazione contiene un'impostazione simile, si consiglia di impostare l'orientamento utilizzando l'applicazione.

9. Digitare il numero di copie desiderate (da 1 a 999) nel campo **Copie**.
10. Per stampare più pagine su un singolo foglio di carta o per stampare una pagina di un documento su più fogli, fare clic sull'elenco a discesa **Pagine multiple**, quindi selezionare le opzioni desiderate.
11. Se necessario, modificare le altre impostazioni della stampante.
12. Fare clic su **OK**.
13. Portare a termine l'operazione di stampa.



Informazioni correlate

- [Stampare dal computer \(Windows\)](#)

Argomenti correlati:

- [Impostazioni di stampa \(Windows\)](#)

Annullare un processo di stampa (Windows)

Se un processo di stampa è stato inviato alla coda di stampa e non viene stampato oppure è stato inviato alla coda di stampa e si verifica un errore, è necessario eliminarlo per poter elaborare i processi di stampa successivi.

1. Fare doppio clic sull'icona della stampante  nella barra delle applicazioni.
2. Selezionare il processo di stampa che si desidera eliminare.
3. Fare clic sul menu **Documento**.
4. Selezionare **Annulla**.
5. Fare clic su **Sì**.



Informazioni correlate

- [Stampare dal computer \(Windows\)](#)

Argomenti correlati:

- [Eseguire il monitoraggio dello stato dell'apparecchio dal computer \(Windows\)](#)

Stampare più di una pagina su un unico foglio di carta (N in 1) (Windows)



1. Selezionare il comando di stampa nell'applicazione.
2. Selezionare **Brother XXX-XXXX Printer** (dove XXX-XXXX è il nome del modello), quindi fare clic sul pulsante relativo alle proprietà di stampa o alle preferenze.
Viene visualizzata la finestra del driver della stampante.
3. Fare clic sulla scheda **Di base**.
4. Nel campo **Orientamento**, selezionare l'opzione **Verticale** o **Orizzontale** per impostare l'orientamento della stampa.



Se l'applicazione contiene un'impostazione simile, si consiglia di impostare l'orientamento utilizzando l'applicazione.

5. Fare clic sull'elenco a discesa **Pagine multiple**, quindi selezionare l'opzione **2 in 1**, **4 in 1**, **9 in 1** o **16 in 1**.
6. Fare clic sull'elenco a discesa **Ordine pagine**, quindi selezionare l'ordine delle pagine desiderato.
7. Fare clic sull'elenco a discesa **Bordo**, quindi selezionare il tipo di linea desiderato per il bordo.
8. Se necessario, modificare le altre impostazioni della stampante.
9. Fare clic su **OK**, quindi completare l'operazione di stampa.



Informazioni correlate

- [Stampare dal computer \(Windows\)](#)

Argomenti correlati:

- [Impostazioni di stampa \(Windows\)](#)

Stampare in formato poster (Windows)

Aumentare il formato di stampa e stampare il documento in modalità poster.

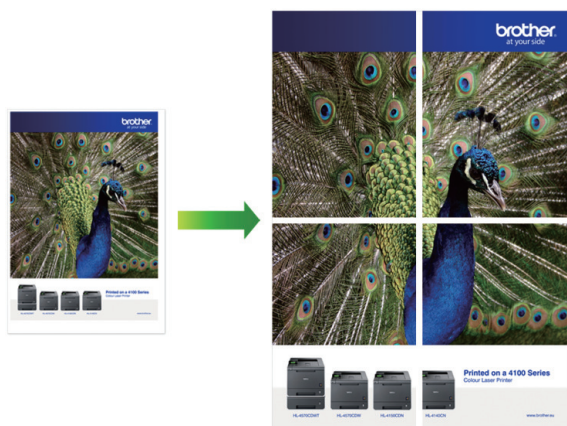

1. Selezionare il comando di stampa nell'applicazione.
2. Selezionare **Brother XXX-XXXX Printer** (dove XXX-XXXX è il nome del modello), quindi fare clic sul pulsante relativo alle proprietà di stampa o alle preferenze.
Viene visualizzata la finestra del driver della stampante.
3. Fare clic sulla scheda **Di base**.
4. Fare clic sull'elenco a discesa **Pagine multiple**, quindi selezionare l'opzione **1 in 2x2 pagine** o **1 in 3x3 pagine**.
5. Se necessario, modificare le altre impostazioni della stampante.
6. Fare clic su **OK**.
7. Portare a termine l'operazione di stampa.



Informazioni correlate

- [Stampare dal computer \(Windows\)](#)

Argomenti correlati:

- [Impostazioni di stampa \(Windows\)](#)

Stampare su entrambi i lati del foglio manualmente (stampa fronte-retro manuale) (Windows)

La macchina stampa dapprima tutte le pagine con numero dispari su un lato della carta. Quindi, sullo schermo del computer viene visualizzato un messaggio pop-up che invita a ricaricare le pagine con numero dispari nella macchina, per consentire la stampa delle pagine con numero pari.



- Prima di ricaricare la carta, smazzare e distendere i fogli, onde evitare che la carta si inceppi.
- È sconsigliabile utilizzare carta troppo sottile o spessa.
- La carta sottile si potrebbe accartocciare.
- La funzione di stampa fronte-retro potrebbe non essere adatta a tutti i tipi di documenti e immagini. Se durante la stampa fronte-retro si verificano ripetutamente inceppamenti della carta o se la stampa è di qualità scadente, è consigliabile utilizzare la stampa su un solo lato.

1. Selezionare il comando di stampa nell'applicazione.
2. Selezionare **Brother XXX-XXXX Printer** (dove XXX-XXXX è il nome del modello), quindi fare clic sul pulsante relativo alle proprietà di stampa o alle preferenze.
Viene visualizzata la finestra del driver della stampante.
3. Fare clic sulla scheda **Di base**.
4. Nel campo **Orientamento**, selezionare l'opzione **Verticale** o **Orizzontale** per impostare l'orientamento della stampa.



Se l'applicazione contiene un'impostazione simile, si consiglia di impostare l'orientamento utilizzando l'applicazione.

5. Fare clic sull'elenco a discesa **Fronte/retro / Opuscolo**, quindi selezionare **Fronte/retro (manuale)**.
6. Fare clic sul pulsante **Impostazioni fronte/retro**.
7. Selezionare una delle opzioni dal menu **Tipo fronte/retro**.

Quando si seleziona l'opzione fronte-retro, sono disponibili quattro diversi tipi di rilegatura per ogni orientamento:

Opzione per orientamento verticale	Descrizione
Lato lungo (sinistro)	
Lato lungo (destra)	

Opzione per orientamento verticale	Descrizione
------------------------------------	-------------

Lato corto (superiore)

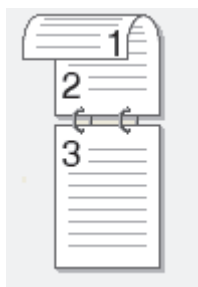

Lato corto (inferiore)

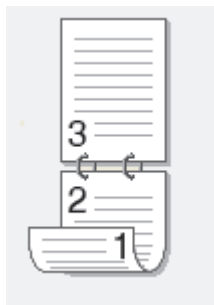

Opzione per orientamento orizzontale	Descrizione
--------------------------------------	-------------

Lato lungo (superiore)



Lato lungo (inferiore)

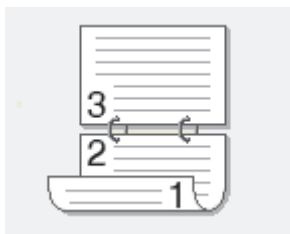

Lato corto (destra)

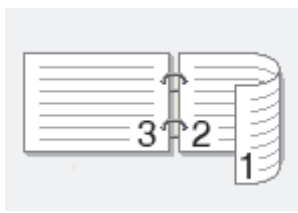

Lato corto (sinistra)

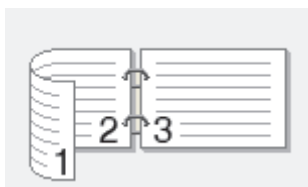

8. Selezionare la casella di controllo **Offset rilegatura** per specificare lo scostamento per la rilegatura, in pollici o in millimetri.
9. Fare clic su **OK** per tornare alla finestra del driver della stampante.
10. Se necessario, modificare le altre impostazioni della stampante.



La funzione Senza bordi non è disponibile quando si utilizza questa opzione.

11. Fare clic su **OK**, quindi avviare la stampa.

12. Fare clic su **OK** per stampare il primo lato delle pagine.

La macchina stampa dapprima tutte le pagine dispari. Al termine, la stampa si arresta e sullo schermo del computer viene visualizzato un messaggio pop-up che invita a ricaricare la carta.

13. Ricaricare la carta.

14. Fare clic su **OK**.

Vengono stampate le pagine pari.

Se la carta non viene caricata correttamente, potrebbe arricciarsi. Rimuovere la carta, appiattirla e rimetterla nel vassoio carta.



Informazioni correlate

- [Stampare dal computer \(Windows\)](#)

Argomenti correlati:

- [Stampare manualmente in formato opuscolo \(Windows\)](#)
-

Stampare manualmente in formato opuscolo (Windows)

Utilizzare questa opzione per stampare un documento in formato opuscolo utilizzando la stampa fronte-retro. Il documento verrà organizzato in base ai numeri di pagina corretti e potrà essere piegato al centro dell'output di stampa senza che sia necessario cambiare l'ordine delle pagine stampate.



- Prima di ricaricare la carta, smazzare e distendere i fogli, onde evitare che la carta si inceppi.
- È sconsigliabile utilizzare carta troppo sottile o spessa.
- La carta sottile si potrebbe accartocciare.
- La funzione di stampa fronte-retro potrebbe non essere adatta a tutti i tipi di documenti e immagini. Se durante la stampa fronte-retro si verificano ripetutamente inceppamenti della carta o se la stampa è di qualità scadente, è consigliabile utilizzare la stampa su un solo lato.

1. Selezionare il comando di stampa nell'applicazione.
2. Selezionare **Brother XXX-XXXX Printer** (dove XXX-XXXX è il nome del modello), quindi fare clic sul pulsante relativo alle proprietà di stampa o alle preferenze.
Viene visualizzata la finestra del driver della stampante.
3. Fare clic sulla scheda **Di base**.
4. Nel campo **Orientamento**, selezionare l'opzione **Verticale** o **Orizzontale** per impostare l'orientamento della stampa.



Se l'applicazione contiene un'impostazione simile, si consiglia di impostare l'orientamento utilizzando l'applicazione.

5. Fare clic sull'elenco a discesa **Fronte/retro / Opuscolo**, quindi selezionare l'opzione **Opuscolo (manuale)**.
6. Fare clic sul pulsante **Impostazioni fronte/retro**.
7. Selezionare una delle opzioni dal menu **Tipo fronte/retro**.

Per ogni orientamento sono disponibili due diverse direzioni di rilegatura:

Opzione per orientamento verticale	Descrizione
Rilegatura sinistra	
Rilegatura destra	

Opzione per orientamento orizzontale	Descrizione
--------------------------------------	-------------

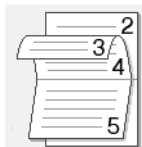

Rilegatura superiore

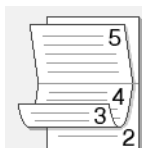

Rilegatura inferiore



8. Selezionare una delle opzioni del menu **Metodo di stampa opuscolo**.

Opzione	Descrizione
Tutte le pagine contemporaneamente	Ogni pagina viene stampata in formato opuscolo (quattro pagine per foglio, due pagine per lato). Piegare la stampa al centro per creare un opuscolo. 
Suddivisione in gruppi	Questa opzione consente di stampare l'intero opuscolo in una serie di opuscoli più piccoli, in modo che sia possibile effettuare la piegatura al centro di ogni opuscolo della serie senza dover modificare l'ordine delle pagine stampate. È possibile specificare il numero di fogli per ogni opuscolo della serie (da 1 a 15). Questa opzione semplifica la piegatura degli opuscoli stampati che includono un numero di pagine elevato. 

9. Selezionare la casella di controllo **Offset rilegatura** per specificare lo scostamento per la rilegatura, in pollici o in millimetri.
10. Fare clic su **OK** per tornare alla finestra del driver della stampante.
11. Se necessario, modificare le altre impostazioni della stampante.



La funzione Senza bordi non è disponibile quando si utilizza questa opzione.

12. Fare clic su **OK**, quindi avviare la stampa.
13. Fare clic su **OK** per stampare il primo lato delle pagine.

La macchina stampa dapprima tutte le pagine dispari. Al termine, la stampa si arresta e sullo schermo del computer viene visualizzato un messaggio pop-up che invita a ricaricare la carta.

14. Ricaricare la carta.
15. Fare clic su **OK**.

Vengono quindi stampate le pagine pari.

Se la carta non viene caricata correttamente, potrebbe arricciarsi. Rimuovere la carta, appiattirla e rimetterla nel vassoio carta.



Informazioni correlate

- [Stampare dal computer \(Windows\)](#)

Argomenti correlati:

- [Stampare su entrambi i lati del foglio manualmente \(stampa fronte-retro manuale\) \(Windows\)](#)

Stampare un documento a colori in scala di grigi (Windows)

La modalità Scala di grigi velocizza l'elaborazione della stampa rispetto alla modalità colore. Se il documento contiene elementi a colori, selezionando la modalità Scala di grigi è possibile stampare il documento con una scala di grigi composta da 256 livelli.

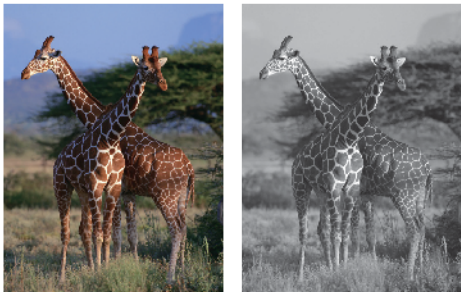

1. Selezionare il comando di stampa nell'applicazione.
2. Selezionare **Brother XXX-XXXX Printer** (dove XXX-XXXX è il nome del modello), quindi fare clic sul pulsante relativo alle proprietà di stampa o alle preferenze.
Viene visualizzata la finestra del driver della stampante.
3. Fare clic sulla scheda **Di base**.
4. Per **Colore / Scala di grigi**, selezionare **Scala di grigi**.
5. Se necessario, modificare le altre impostazioni della stampante.
6. Fare clic su **OK**.
7. Portare a termine l'operazione di stampa.



Informazioni correlate

- [Stampare dal computer \(Windows\)](#)

Prevenire sbavature e inceppamenti carta (Windows)

Alcuni tipi di supporti di stampa potrebbero richiedere un tempo di asciugatura superiore. Se la stampa dà luogo a sbavature o inceppamenti della carta, modificare l'opzione **Ridurre le sbavature**.

1. Selezionare il comando di stampa nell'applicazione.
2. Selezionare **Brother XXX-XXXX Printer** (dove XXX-XXXX è il nome del modello), quindi fare clic sul pulsante relativo alle proprietà di stampa o alle preferenze.

Viene visualizzata la finestra del driver della stampante.

3. Fare clic sulla scheda **Avanzate**.
4. Fare clic sul pulsante **Altre opzioni di stampa**.
5. Selezionare l'opzione **Ridurre le sbavature** sul lato sinistro dello schermo.
6. Selezionare una delle opzioni che seguono:

Tipo di supporto	Opzione	Descrizione
Carta normale	Disattivata / Attivata	Selezionare Disattivata per stampare a velocità normale, utilizzando una quantità di inchiostro standard. Selezionare Attivata per stampare a una velocità inferiore, utilizzando una quantità di inchiostro inferiore. Le stampe possono risultare più chiare di quanto non appaiano in Anteprima di stampa.
Carta Lucida	Disattivata / Attivata	Selezionare Disattivata per stampare a velocità normale, utilizzando una quantità di inchiostro standard. Selezionare Attivata per stampare a una velocità inferiore, utilizzando una quantità di inchiostro inferiore. Le stampe possono risultare più chiare di quanto non appaiano in Anteprima di stampa.

7. Fare clic su **OK** per tornare alla finestra del driver della stampante.
8. Fare clic su **OK**.
9. Portare a termine l'operazione di stampa.



Informazioni correlate

- [Stampare dal computer \(Windows\)](#)

Argomenti correlati:

- [Problemi di gestione della carta e stampa](#)
- [Modificare le opzioni di stampa per migliorare i risultati di stampa](#)

Utilizzare un profilo di stampa preimpostato (Windows)

I **Profili di stampa** sono preimpostazioni progettate per consentire all'utente di accedere rapidamente alle configurazioni di stampa di uso più frequente.

1. Selezionare il comando di stampa nell'applicazione.
2. Selezionare **Brother XXX-XXXX Printer** (dove XXX-XXXX è il nome del modello), quindi fare clic sul pulsante relativo alle proprietà di stampa o alle preferenze.

Viene visualizzata la finestra del driver della stampante.

3. Fare clic sulla scheda **Profili di stampa**.

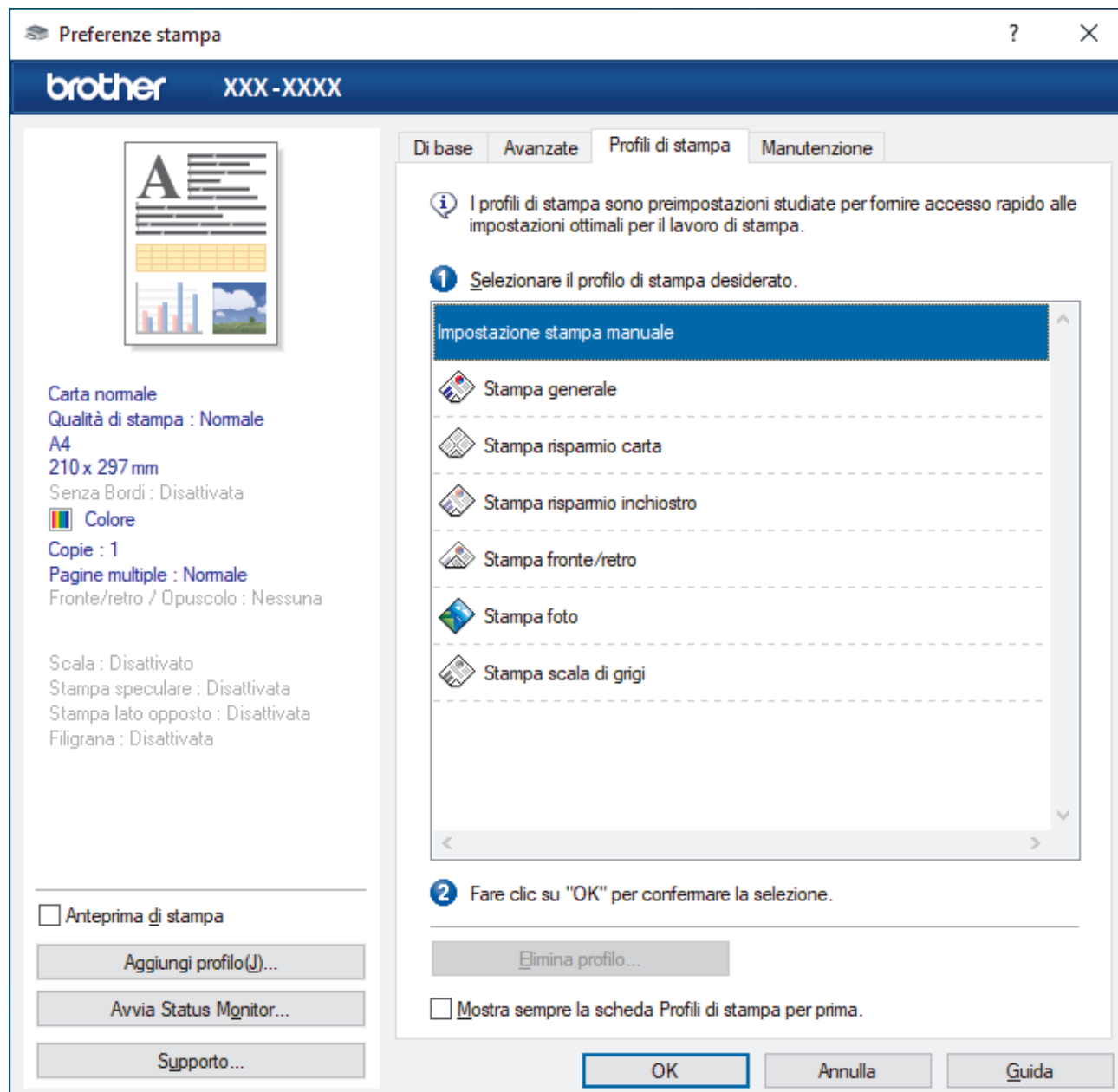

4. Selezionare il proprio profilo nella casella di riepilogo dei profili di stampa.
Le impostazioni del profilo vengono visualizzate sulla parte sinistra della finestra del driver della stampante.
5. Effettuare una delle seguenti operazioni:
 - Se le impostazioni sono corrette per il processo di stampa da eseguire, fare clic su **OK**.
 - Per modificare le impostazioni, tornare alla scheda **Di base** o **Avanzate**, modificare le impostazioni e fare clic su **OK**.



Per visualizzare la scheda **Profili di stampa** di fronte alla finestra, alla successiva stampa, selezionare la casella di controllo **Mostra sempre la scheda Profili di stampa per prima..**



Informazioni correlate

- [Stampare dal computer \(Windows\)](#)
 - [Creare o eliminare il proprio profilo di stampa \(Windows\)](#)

Argomenti correlati:

- [Impostazioni di stampa \(Windows\)](#)
-

Creare o eliminare il proprio profilo di stampa (Windows)

Aggiungere fino a 20 nuovi profili di stampa con impostazioni personalizzate.

1. Selezionare il comando di stampa nell'applicazione.
2. Selezionare **Brother XXX-XXXX Printer** (dove XXX-XXXX è il nome del modello), quindi fare clic sul pulsante relativo alle proprietà di stampa o alle preferenze.

Viene visualizzata la finestra del driver della stampante.

3. Effettuare una delle seguenti operazioni:

Per creare un nuovo profilo di stampa:

- a. Fare clic sulla scheda **Di base** e **Avanzate** e configurare le impostazioni di stampa desiderate per il nuovo profilo di stampa.
- b. Fare clic sulla scheda **Profili di stampa**.
- c. Fare clic su **Aggiungi profilo**.
Viene visualizzata la finestra di dialogo **Aggiungi profilo**.
- d. Digitare il nome del nuovo profilo nel campo **Nome**.
- e. Fare clic sull'icona da utilizzare per rappresentare questo profilo dall'elenco di icone.
- f. Fare clic su **OK**.

Il nome del nuovo profilo di stampa viene aggiunto all'elenco nella scheda **Profili di stampa**.

Per eliminare un profilo di stampa precedentemente creato:

- a. Fare clic sulla scheda **Profili di stampa**.
- b. Fare clic su **Elimina profilo**.
Viene visualizzata la finestra di dialogo **Elimina profilo**.
- c. Selezionare il profilo da eliminare.
- d. Fare clic su **Elimina**.
- e. Fare clic su **Sì**.
- f. Fare clic su **Chiudi**.



Informazioni correlate

- [Utilizzare un profilo di stampa preimpostato \(Windows\)](#)

Modificare le impostazioni di stampa predefinite (Windows)

Quando si modificano le impostazioni di stampa dell'applicazione, le modifiche vengono applicate solo ai documenti stampati con tale applicazione. Per modificare le impostazioni di stampa per tutte le applicazioni Windows, occorre configurare le proprietà del driver di stampa.

1. Effettuare una delle seguenti operazioni:

- Per Windows Server 2008

Fare clic su  (**Fare clic per iniziare**) > **Pannello di controllo** > **Hardware e suoni** > **Stampanti**.

- Per Windows 7 e Windows Server 2008 R2

Fare clic su  (**Fare clic per iniziare**) > **Dispositivi e stampanti**.

- Per Windows 8.1

Spostare il mouse sull'angolo in basso a destra del desktop. Quando viene visualizzata la barra dei menu, fare clic su **Impostazioni**, quindi su **Pannello di controllo**. Nel gruppo **Hardware e suoni**, fare clic su **Visualizza dispositivi e stampanti**.

- Per Windows 10, Windows Server 2016 e Windows Server 2019

Fare clic su  > **Sistema Windows** > **Pannello di controllo**. Nel gruppo **Hardware e suoni**, fare clic su **Visualizza dispositivi e stampanti**.

- Per Windows Server 2012

Spostare il mouse sull'angolo in basso a destra del desktop. Quando viene visualizzata la barra dei menu, fare clic su **Impostazioni**, quindi su **Pannello di controllo**. Nel gruppo **Hardware**, fare clic su **Visualizza dispositivi e stampanti**.

- Per Windows Server 2012 R2

Fare clic su **Pannello di controllo** nella schermata **Start**. Nel gruppo **Hardware**, fare clic su **Visualizza dispositivi e stampanti**.

2. Fare clic con il pulsante destro del mouse sull'icona **Brother XXX-XXXX Printer** (dove XXX-XXXX indica il nome del modello), quindi selezionare **Proprietà stampante**. Se vengono visualizzate opzioni per il driver stampante, selezionare quello desiderato.

Viene visualizzata la finestra di dialogo con le proprietà della stampante.

3. Fare clic sulla scheda **Generale**, quindi fare clic sul pulsante **Preferenze stampa...** o **Preferenze...**

Viene visualizzata la finestra di dialogo del driver stampante.

4. Selezionare le impostazioni di stampa predefinite da utilizzare con tutti i programmi Windows.

5. Fare clic su **OK**.

6. Chiudere la finestra di dialogo delle proprietà della stampante.



Informazioni correlate

- [Stampare dal computer \(Windows\)](#)

Argomenti correlati:

- [Impostazioni di stampa \(Windows\)](#)

Impostazioni di stampa (Windows)

- >> Scheda **Di base**
- >> Scheda **Avanzate**

Scheda Di base

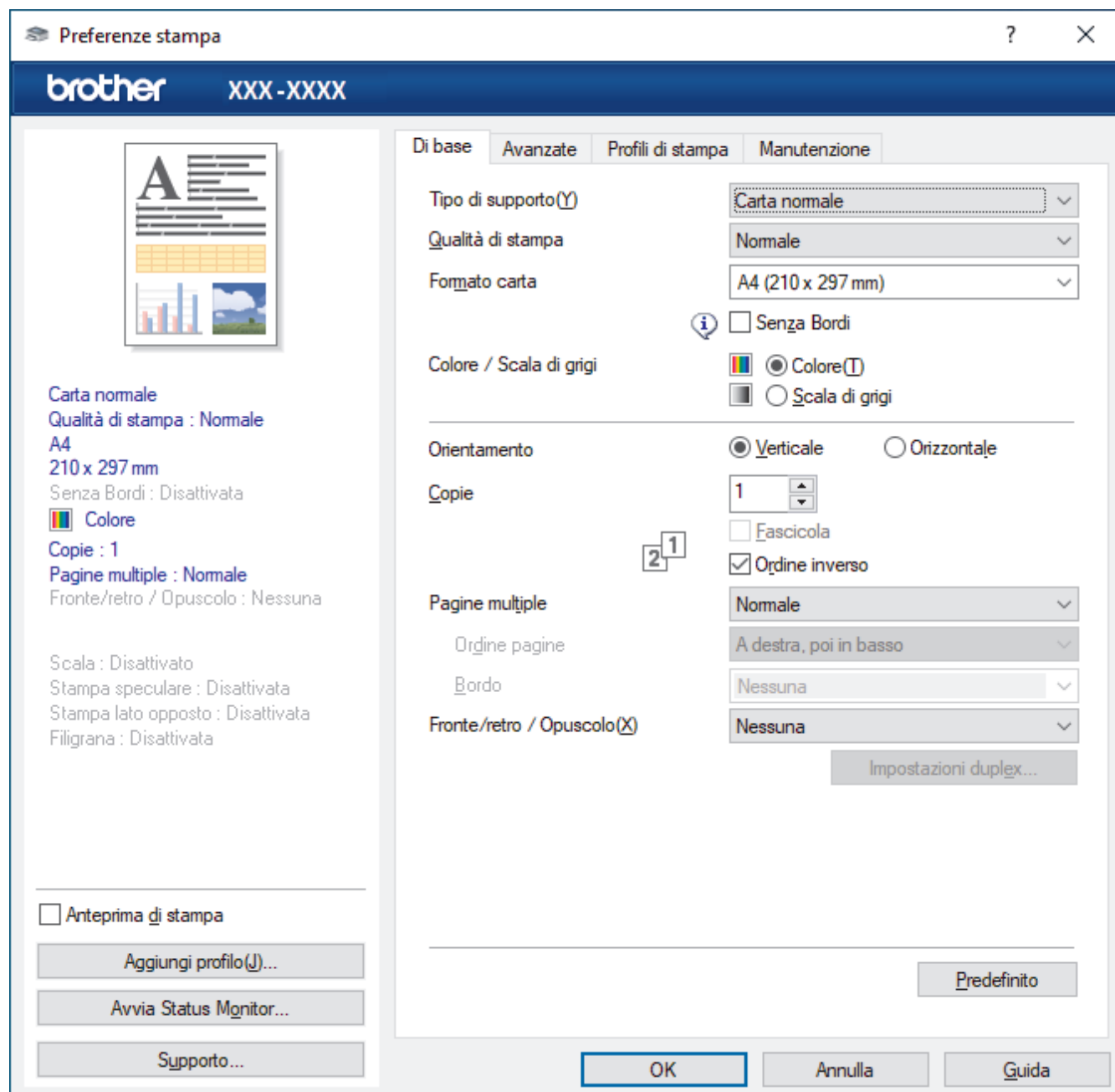

1. Tipo di supporto

Selezionare il tipo di supporto da utilizzare. Per ottenere i risultati di stampa migliori, l'apparecchio regola automaticamente le proprie impostazioni di stampa in base al tipo di supporto selezionato.

2. Qualità di stampa

Selezionare la qualità di stampa desiderata. Poiché la qualità di stampa e la velocità sono correlate, più la qualità è alta e più tempo verrà richiesto per la stampa del documento.

3. Formato carta

Selezionare il formato carta da utilizzare. È possibile scegliere tra i formati di carta standard o crearne uno personalizzato.

Senza Bordi

Selezionare questa opzione per stampare foto senza bordi. Poiché i dati dell'immagine vengono creati in modo da risultare leggermente più grandi rispetto al formato carta utilizzato, i bordi della foto vengono parzialmente tagliati.

Potrebbe risultare impossibile selezionare l'opzione Senza bordi per alcune combinazioni di tipo e qualità di supporto, oppure da alcune applicazioni.

4. Colore / Scala di grigi

Selezionare la stampa a colori o in scala di grigi. La velocità di stampa è superiore in modalità scala di grigi rispetto alla modalità colore. Se il documento contiene elementi a colori e si seleziona la modalità scala di grigi, il documento sarà stampato con una scala di grigi composta da 256 livelli.

5. Orientamento

Selezionare l'orientamento (verticale o orizzontale) della stampa.

Se l'applicazione contiene un'impostazione simile, si consiglia di impostare l'orientamento utilizzando l'applicazione.

6. Copie

Digitare il numero di copie (1-999) da stampare in questo campo.

Fascicola

Selezionare questa opzione per stampare serie di documenti composti da più pagine nell'ordine di impaginazione originale. Quando è selezionata questa opzione, verrà stampata una copia completa del documento, che poi verrà ristampata in base al numero di copie specificato. Se questa opzione non è selezionata, prima di passare alla pagina successiva del documento viene stampato per ogni pagina il numero di copie selezionato.

Ordine inverso

Selezionare questa opzione per stampare il documento in ordine inverso. L'ultima pagina del documento viene stampata per prima.

7. Pagine multiple

Selezionare questa opzione per stampare più pagine del documento su un unico foglio oppure stampare una singola pagina del documento su più fogli.

Ordine pagine

Selezionare l'ordine delle pagine quando si stampano più pagine su un unico foglio.

Bordo

Selezionare il tipo di bordo da utilizzare quando si stampano più pagine su un unico foglio.

8. Fronte/retro / Opuscolo

Selezionare questa opzione per stampare su entrambi i lati del foglio o per stampare un documento in formato opuscolo utilizzando la stampa fronte-retro.

Pulsante Impostazioni fronte/retro

Fare clic su questo pulsante per selezionare il tipo di rilegatura fronte-retro. Sono disponibili quattro diversi tipi di rilegatura fronte-retro per ogni orientamento.

Scheda Avanzate

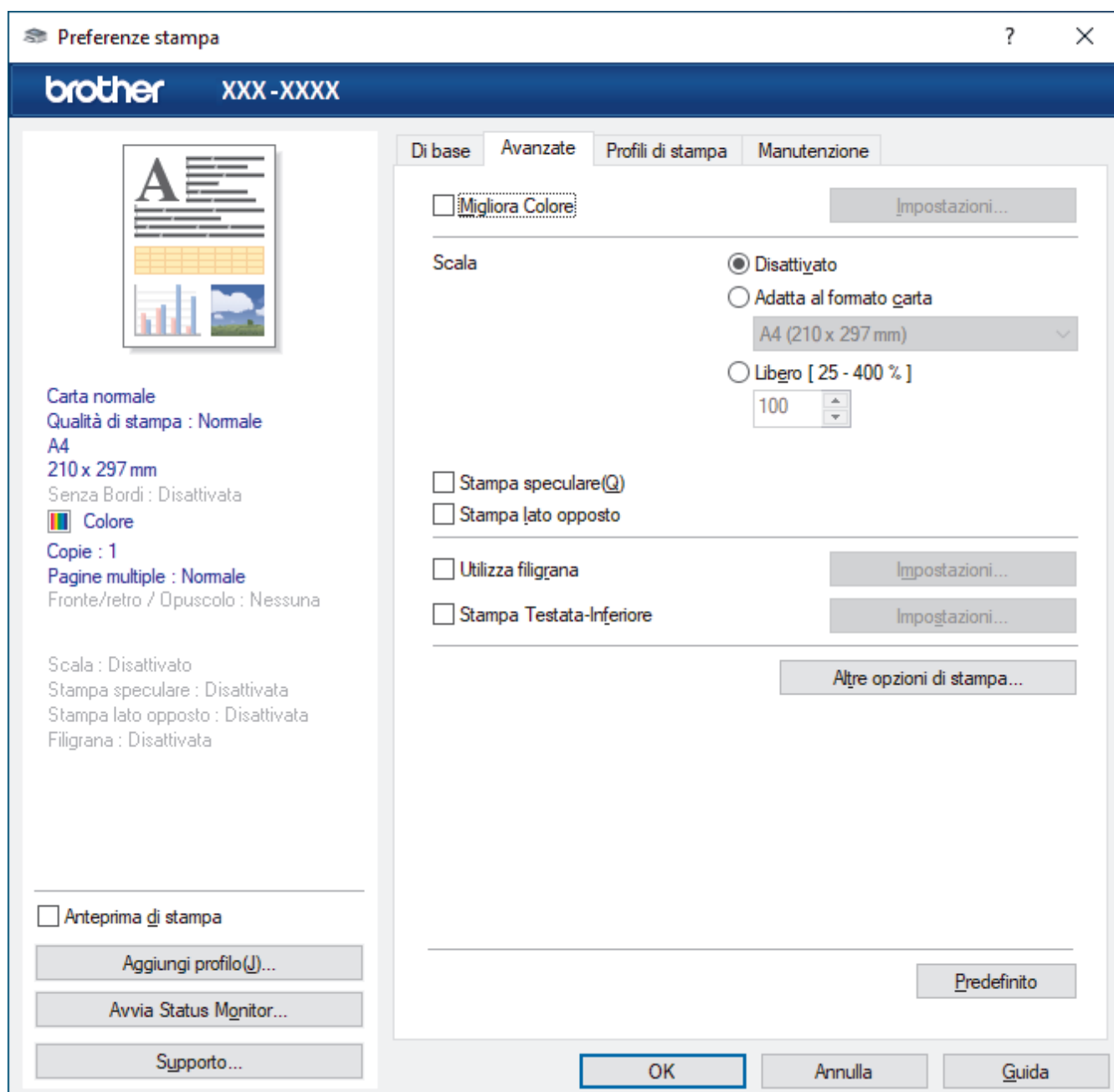

1. Migliora Colore

Selezionare questa opzione per utilizzare la funzione di miglioramento del Colore. Questa funzione analizza l'immagine per migliorarne la nitidezza, il bilanciamento del bianco e la densità di colore. Il processo potrebbe richiedere alcuni minuti, a seconda delle dimensioni dell'immagine e delle specifiche del computer.

2. Scala

Selezionare queste opzioni per ingrandire o ridurre le dimensioni delle pagine nel documento.

Adatta al formato carta

Selezionare questa opzione per ingrandire o ridurre le pagine del documento per adattare a un formato carta specificato. Quando si seleziona questa opzione, selezionare il formato carta desiderato dall'elenco a discesa.

Libero [25 - 400 %]

Selezionare questa opzione per ingrandire o ridurre manualmente le pagine del documento. Quando si seleziona questa opzione, digitare un valore nel campo.

3. Stampa speculare

Selezionare questa opzione per capovolgere l'immagine stampata sulla pagina orizzontalmente da sinistra a destra.

4. Stampa lato opposto

Selezionare questa opzione per ruotare l'immagine stampata di 180 gradi.

5. Utilizza filigrana

Selezionare questa opzione per inserire nel documento una filigrana costituita da un logo o da un testo. Selezionare una delle filigrane preimpostate, aggiungerne una nuova o utilizzare un file immagine creato in precedenza.

6. Stampa Testata-Inferiore

Selezionare questa opzione per stampare la data, l'ora e il nome utente di accesso al PC sul documento.

7. Pulsante Altre opzioni di stampa

Impostazioni colore avanzate

Selezionare il metodo utilizzato dall'apparecchio per disporre i punti in modo da riprodurre i mezzitoni.

È possibile regolare il colore della stampa in modo che corrisponda il più possibile a quanto visualizzato sullo schermo del computer.

Impostazioni di qualità avanzate

Selezionare questa opzione per stampare i documenti con la massima qualità.

Ridurre le sbavature

Alcuni tipi di supporti di stampa potrebbero richiedere un tempo di asciugatura superiore. Se la stampa dà luogo a sbavature o inceppamenti della carta, modificare questa opzione.

Recupera i dati colore della stampante

Selezionare questa opzione per ottimizzare la qualità di stampa utilizzando le impostazioni predefinite dell'apparecchio, specificamente indicate per l'apparecchio Brother in dotazione. Utilizzare tale opzione nel caso in cui l'apparecchio sia stato sostituito o ne sia stato modificato l'indirizzo di rete.

Stampa archivio

Selezionare questa opzione per salvare i dati di stampa come file PDF sul computer.



Informazioni correlate

- [Stampare dal computer \(Windows\)](#)

Argomenti correlati:

- [Indicatori LED relativi a errori e manutenzione](#)
 - [Problemi di gestione della carta e stampa](#)
 - [Stampare una foto \(Windows\)](#)
 - [Stampare un documento \(Windows\)](#)
 - [Stampare più di una pagina su un unico foglio di carta \(N in 1\) \(Windows\)](#)
 - [Stampare in formato poster \(Windows\)](#)
 - [Utilizzare un profilo di stampa preimpostato \(Windows\)](#)
 - [Modificare le impostazioni di stampa predefinite \(Windows\)](#)
 - [Modificare le opzioni di stampa per migliorare i risultati di stampa](#)
-

Stampare dal computer (Mac)

- [Stampare con AirPrint \(macOS\)](#)

Stampare mediante Brother iPrint&Scan (Windows/Mac)

- [Stampare foto o documenti mediante Brother iPrint&Scan \(Windows/Mac\)](#)
- [Stampare più pagine su un unico foglio mediante Brother iPrint&Scan \(N su 1\) \(Windows/Mac\)](#)
- [Stampare un documento a colori in scala di grigi mediante Brother iPrint&Scan \(Windows/Mac\)](#)

Stampare foto o documenti mediante Brother iPrint&Scan (Windows/Mac)



1. Controllare di avere caricato il supporto corretto nel vassoio carta.

IMPORTANTE

Per la stampa di foto:

- Per ottenere i migliori risultati, utilizzare carta Brother.
- Quando si stampa su carta fotografica, caricare un foglio aggiuntivo della stessa carta fotografica nel vassoio carta.

2. Avviare Brother iPrint&Scan.

- Windows

Avviare  (Brother iPrint&Scan).

- Mac

Nella barra dei menu **Finder**, fare clic su **Vai > Applicazioni**, quindi fare doppio clic sull'icona iPrint&Scan.

Viene visualizzata la schermata Brother iPrint&Scan.

3. Se la macchina Brother non è selezionata, fare clic sul pulsante **Seleziona macchina**, quindi selezionare il nome del modello in uso dall'elenco. Fare clic su **OK**.
4. Fare clic su **Stampa**.
5. Effettuare una delle seguenti operazioni:
 - Windows
Fare clic su **Foto** o **Documento**.
 - Mac
Fare clic su **Foto** o **PDF**.
6. Selezionare il file da stampare, quindi eseguire una delle operazioni seguenti:
 - Windows
Fare clic su **Successivo**.
 - Mac
Fare clic su **Apri**.

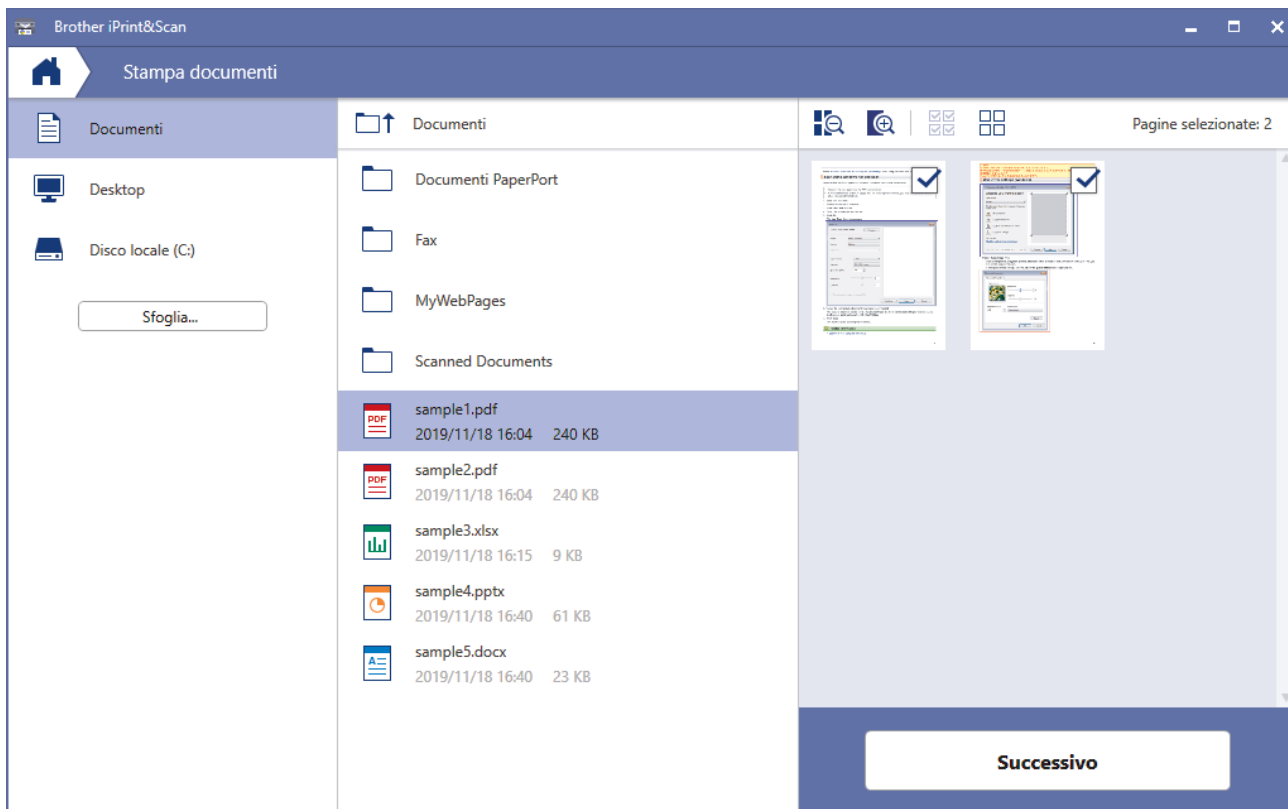

- La schermata effettiva potrebbe variare a seconda della versione dell'applicazione.
- Utilizzare l'applicazione più recente. ►► *Informazioni correlate*
- Quando si esegue la stampa di documenti composti da molte pagine, è possibile selezionare le pagine che si desidera stampare.

7. Se necessario, modificare le altre impostazioni relative alla stampante.

8. Fare clic su **Stampa**.

IMPORTANTE

Per la stampa di foto:

Per ottenere la qualità di stampa migliore in base alle opzioni selezionate, impostare sempre l'opzione **Tipo di supporto** in modo che corrisponda al tipo di carta caricata nel vassoio.



Informazioni correlate

- [Stampare mediante Brother iPrint&Scan \(Windows/Mac\)](#)

Argomenti correlati:

- [Descrizione di Brother iPrint&Scan per Windows e Mac](#)

Stampare più pagine su un unico foglio mediante Brother iPrint&Scan (N su 1) (Windows/Mac)



1. Avviare  (**Brother iPrint&Scan**).

Viene visualizzata la schermata Brother iPrint&Scan.

2. Se la macchina Brother non è selezionata, fare clic sul pulsante **Seleziona macchina**, quindi selezionare il nome del modello in uso dall'elenco. Fare clic su **OK**.
3. Fare clic su **Stampa**.
4. Effettuare una delle seguenti operazioni:
 - Windows
Fare clic su **Documento**.
 - Mac
Fare clic su **PDF**.
5. Selezionare il file da stampare, quindi eseguire una delle operazioni seguenti:
 - Windows
Fare clic su **Successivo**.
 - Mac
Fare clic su **Apri**.



Quando si esegue la stampa di documenti composti da molte pagine, è possibile selezionare le pagine che si desidera stampare.

6. Fare clic sull'elenco a discesa **Layout**, quindi selezionare il numero di pagine da stampare su ogni foglio.
7. Se necessario, modificare le altre impostazioni della stampante.
8. Fare clic su **Stampa**.



Informazioni correlate

- [Stampare mediante Brother iPrint&Scan \(Windows/Mac\)](#)

Stampare un documento a colori in scala di grigi mediante Brother iPrint&Scan (Windows/Mac)

La modalità Scala di grigi velocizza l'elaborazione della stampa rispetto alla modalità colore. Se il documento contiene elementi a colori, selezionando la modalità Scala di grigi è possibile stampare il documento con una scala di grigi composta da 256 livelli.



1. Avviare Brother iPrint&Scan.

- Windows

Avviare  (Brother iPrint&Scan).

- Mac

Nella barra dei menu **Finder**, fare clic su **Vai > Applicazioni**, quindi fare doppio clic sull'icona iPrint&Scan.

Viene visualizzata la schermata Brother iPrint&Scan.

2. Se la macchina Brother non è selezionata, fare clic sul pulsante **Seleziona macchina**, quindi selezionare il nome del modello in uso dall'elenco. Fare clic su **OK**.

3. Fare clic su **Stampa**.

4. Effettuare una delle seguenti operazioni:

- Windows

Fare clic su **Foto** o **Documento**.

- Mac

Fare clic su **Foto** o **PDF**.

5. Selezionare il file da stampare, quindi eseguire una delle operazioni seguenti:

- Windows

Fare clic su **Successivo**.

- Mac

Fare clic su **Apri**.



Quando si esegue la stampa di documenti composti da molte pagine, è possibile selezionare le pagine che si desidera stampare.

6. Fare clic sull'elenco a discesa **Colore / Mono**, quindi selezionare l'opzione **Mono**.

7. Se necessario, modificare le altre impostazioni relative alla stampante.

8. Fare clic su **Stampa**.



Informazioni correlate

- [Stampare mediante Brother iPrint&Scan \(Windows/Mac\)](#)

Stampare un allegato e-mail

È possibile stampare i file inviandoli per e-mail alla macchina Brother.

- È possibile allegare fino a 10 documenti (complessivamente 20 MB) a un'e-mail.
- Questa funzione supporta i seguenti formati:
 - Documenti: PDF, TXT e file di Microsoft Office
 - Immagini: JPEG, BMP, GIF, PNG e TIFF
- Per impostazione predefinita, la macchina stampa sia il contenuto dell'e-mail sia gli allegati. Per stampare solo gli allegati, modificare le impostazioni secondo necessità.

1. Avviare Brother Mobile Connect sul dispositivo mobile.
2. Sfiare il nome del modello in uso nella parte superiore dello schermo.
3. Sfiare **Tutte le impostazioni macchina**.
Viene visualizzata la schermata Gestione basata sul Web.
4. Se richiesto, digitare la password nel campo **Accesso**, quindi toccare **Accesso**.



La password predefinita per gestire le impostazioni di questa macchina è riportata sul retro della macchina e contrassegnata con "Pw".

5. Accedere al menu di navigazione e toccare **Funzioni online > Impostazioni funzioni online**.



selezionare ☰.

6. Toccare il pulsante **Accetto i termini e le condizioni** e proseguire con l'impostazione.
7. Toccare **Stampa e-mail > Impostazioni generali**.
8. Toccare **Abilita**.
La macchina stampa il foglio di istruzioni.
9. Inviare l'e-mail all'indirizzo e-mail indicato sul foglio. La macchina stampa gli allegati e-mail.



Informazioni correlate

- [Eseguire la stampa](#)

Argomenti correlati:

- [Accedere a Gestione basata sul Web](#)
- [Brother Mobile Connect](#)

Eseguire la scansione

- [Eseguire la scansione utilizzando i pulsanti della macchina Brother](#)
- [Eseguire la scansione mediante Brother iPrint&Scan \(Windows/Mac\)](#)
- [Eseguire la scansione dal computer \(Windows\)](#)
- [Eseguire la scansione dal computer \(Mac\)](#)



Eseguire la scansione utilizzando i pulsanti della macchina Brother

- [Eseguire la scansione utilizzando i pulsanti della macchina Brother](#)
- [Eseguire la scansione in un file di testo modificabile mediante OCR](#)
- [Salvare i dati acquisiti come allegato e-mail](#)
- [Servizi Web per la scansione in rete \(Windows 7, Windows 8.1 e Windows 10\)](#)

Eseguire la scansione utilizzando i pulsanti della macchina Brother

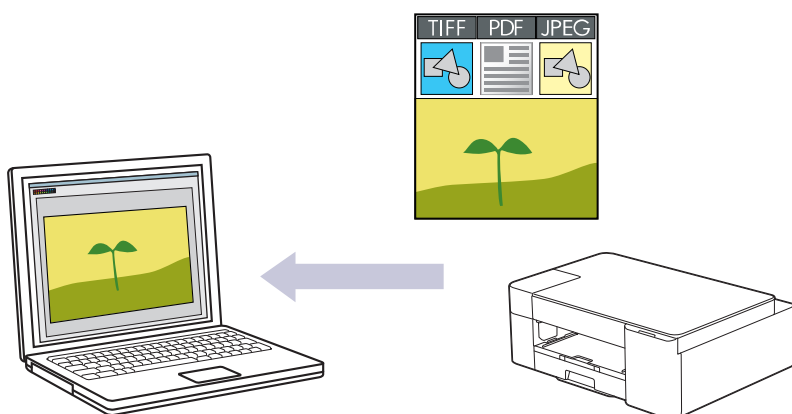

Inviare foto o grafica acquisite direttamente al computer.



1. Prima di eseguire la scansione per la prima volta, procedere come segue:
 - a. Avviare Brother iPrint&Scan.
 - Windows
Avviare  (Brother iPrint&Scan).
 - Mac
Nella barra dei menu **Finder**, fare clic su **Vai > Applicazioni**, quindi fare doppio clic sull'icona iPrint&Scan.
Viene visualizzata la schermata Brother iPrint&Scan.
 - b. Se la macchina Brother non è selezionata, fare clic sul pulsante **Seleziona macchina**, quindi selezionare il nome del modello in uso dall'elenco. Fare clic su **OK**.
 - c. Fare clic su  (**Impostazioni macchina**).
 - d. Fare clic su **Tutte le impostazioni**.
 - e. Se richiesto, digitare la password nel campo **Accesso**, quindi fare clic su **Accesso**.

 La password predefinita per gestire le impostazioni di questa macchina è riportata sul retro della macchina e contrassegnata con "**Pwd**".

 - f. Accedere al menu di navigazione e fare clic su **Scansione > Scansione su PC**.

 selezionare .

 - g. Selezionare il tipo di scansione desiderato dall'elenco a discesa **Scansione su**.
 - h. Selezionare il nome del computer a cui inviare i dati dall'elenco a discesa **Nome PC**.
 - i. Fare clic su **Invia**.
2. Caricare il documento.
3. Premere contemporaneamente **MONO COPY (COPIA MONO)** e **COLOUR COPY (COPIA COLORI)**.

Se viene richiesto di selezionare un'applicazione di scansione, selezionare Brother iPrint&Scan dall'elenco.

Informazioni correlate

- [Eseguire la scansione utilizzando i pulsanti della macchina Brother](#)
- [Modificare le impostazioni di scansione tramite Brother iPrint&Scan](#)

Argomenti correlati:

- [Accedere a Gestione basata sul Web](#)
-

Modificare le impostazioni di scansione tramite Brother iPrint&Scan

Brother iPrint&Scan consente di modificare le impostazioni del pulsante di scansione della macchina.

1. Avviare Brother iPrint&Scan.

- Windows

Avviare  (Brother iPrint&Scan).

- Mac

Nella barra dei menu **Finder**, fare clic su **Vai > Applicazioni**, quindi fare doppio clic sull'icona iPrint&Scan.

Viene visualizzata la schermata Brother iPrint&Scan.

2. Se la macchina Brother non è selezionata, fare clic sul pulsante **Seleziona macchina**, quindi selezionare il nome del modello in uso dall'elenco. Fare clic su **OK**.
3. Fare clic sul pulsante **Impostazioni di scansione della macchina**, quindi seguire le istruzioni a schermo per modificare le impostazioni di scansione, come le dimensioni, il colore e la risoluzione del documento.



Informazioni correlate

- [Eseguire la scansione utilizzando i pulsanti della macchina Brother](#)

Eseguire la scansione in un file di testo modificabile mediante OCR

La macchina è in grado di convertire in testo i caratteri di un documento acquisito, utilizzando la tecnologia di riconoscimento ottico dei caratteri (OCR). È possibile modificare questi dati di testo utilizzando l'applicazione per l'elaborazione di testi desiderata.

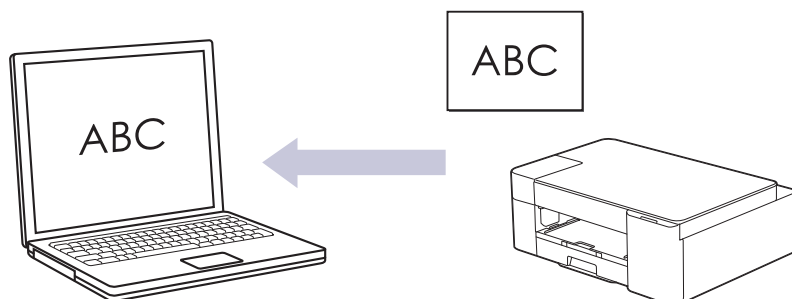

La funzione Scansione su OCR è disponibile per determinate lingue.

1. Avviare Brother iPrint&Scan.
 - Windows
Avviare  (Brother iPrint&Scan).
 - Mac
Nella barra dei menu **Finder**, fare clic su **Vai > Applicazioni**, quindi fare doppio clic sull'icona iPrint&Scan.
Viene visualizzata la schermata Brother iPrint&Scan.
2. Fare clic su **Impostazioni di scansione della macchina**.
3. Fare clic su **OCR**.
4. Configurare le impostazioni di scansione, quindi fare clic su **OK**.
5. Effettuare una delle seguenti operazioni:
 - Windows
Fare clic su **Chiudi**.
 - Mac
Fare clic su **OK**.
6. Caricare il documento.
7. Premere contemporaneamente **MONO COPY (COPIA MONO)** e **COLOUR COPY (COPIA COLORI)**.



Informazioni correlate

- [Eseguire la scansione utilizzando i pulsanti della macchina Brother](#)

Salvare i dati acquisiti come allegato e-mail

Inviare i dati acquisiti dalla macchina all'applicazione di posta elettronica come allegato.

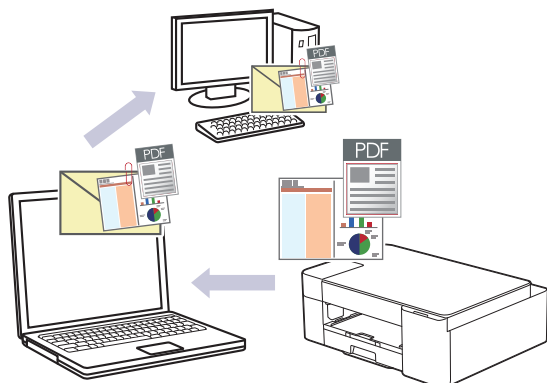

Per eseguire la scansione a e-mail mediante il pulsante di scansione, selezionare una di queste applicazioni in Brother iPrint&Scan:

- Windows: Microsoft Outlook
- Mac: Apple Mail

Per altre applicazioni e per i servizi di posta sul Web, utilizzare la funzione Scansione su immagine o Scansione su file per eseguire la scansione di un documento o di una foto, quindi allegare il file acquisito a un messaggio e-mail.

1. Avviare Brother iPrint&Scan.
 - Windows
Avviare  (Brother iPrint&Scan).
 - Mac
Nella barra dei menu **Finder**, fare clic su **Vai > Applicazioni**, quindi fare doppio clic sull'icona iPrint&Scan.
Viene visualizzata la schermata Brother iPrint&Scan.
2. Fare clic su **Impostazioni di scansione della macchina**.
3. Fare clic su **E-mail**.
4. Configurare le impostazioni di scansione, quindi fare clic su **OK**.
5. Effettuare una delle seguenti operazioni:
 - Windows
Fare clic su **Chiudi**.
 - Mac
Fare clic su **OK**.
6. Caricare il documento.
7. Premere contemporaneamente **MONO COPY (COPIA MONO)** e **COLOUR COPY (COPIA COLORI)**.

✓ Informazioni correlate

- [Eseguire la scansione utilizzando i pulsanti della macchina Brother](#)

Servizi Web per la scansione in rete (Windows 7, Windows 8.1 e Windows 10)

Il protocollo dei servizi Web consente agli utenti di Windows 7, Windows 8.1 e Windows 10 di eseguire la scansione mediante una macchina Brother in rete. È necessario installare il driver mediante i servizi Web.

- [Utilizzare Servizi Web per installare i driver usati per la scansione \(Windows 7, Windows 8.1 e Windows 10\)](#)
- [Eseguire la scansione mediante i servizi Web della macchina \(Windows 7, Windows 8.1 e Windows 10\)](#)
- [Configurare le impostazioni di scansione per Web Services](#)

Utilizzare Servizi Web per installare i driver usati per la scansione (Windows 7, Windows 8.1 e Windows 10)

- Assicurarsi di avere installato il software e i driver corretti per la macchina in uso.
- Verificare che il computer host e la macchina Brother siano connessi alla stessa sottorete o che il router sia configurato correttamente per il trasferimento dei dati tra i due dispositivi.
- Prima di configurare questa impostazione, è necessario configurare l'indirizzo IP sulla macchina Brother.

1. Effettuare una delle seguenti operazioni:

- Windows 10

Fare clic su  > **Sistema Windows** > **Pannello di controllo**. Nel gruppo **Hardware e suoni**, fare clic su **Aggiungi dispositivo**.

- Windows 8.1

Portare il mouse sull'angolo inferiore destro del desktop. Quando viene visualizzata la barra dei menu, fare clic su **Impostazioni** > **Modifica impostazioni PC** > **PC e devices** > **Dispositivi** > **Aggiungi dispositivo**.

Viene visualizzato il nome per i Servizi Web dell'apparecchio.

- Windows 7

Fare clic su  (Fare clic per iniziare) > **Pannello di controllo** > **Rete e Internet** > **Visualizza dispositivi e computer della rete**.

Il nome per i servizi Web della macchina viene visualizzato insieme all'icona della stampante.

Fare clic con il pulsante destro del mouse sull'apparecchio da installare.



- Il nome per i servizi Web della macchina Brother corrisponde al nome del modello in uso e all'indirizzo MAC (indirizzo Ethernet) della macchina; ad esempio, Brother XXX-XXXX (dove XXX-XXXX è il nome del modello) [XXXXXXXXXXXX] (indirizzo MAC/indirizzo Ethernet).

- Windows 8.1/Windows 10

Spostare il mouse sul nome dell'apparecchio per visualizzare le informazioni relative all'apparecchio stesso.

2. Effettuare una delle seguenti operazioni:

- Windows 8.1/Windows 10

Selezionare la macchina da installare e seguire le istruzioni a schermo.

- Windows 7

Fare clic su **Installa** nel menu visualizzato.



Per disinstallare i driver, fare clic su **Disinstalla** o  (**Rimuovi dispositivo**).



Informazioni correlate

- [Servizi Web per la scansione in rete \(Windows 7, Windows 8.1 e Windows 10\)](#)

► Pagina Iniziale > Eseguire la scansione > Eseguire la scansione utilizzando i pulsanti della macchina Brother > Servizi Web per la scansione in rete (Windows 7, Windows 8.1 e Windows 10) > Eseguire la scansione mediante i servizi Web della macchina (Windows 7, Windows 8.1 e Windows 10)

Eseguire la scansione mediante i servizi Web della macchina (Windows 7, Windows 8.1 e Windows 10)

Se è stato installato il driver per la scansione tramite Servizi Web, è possibile accedere al menu di scansione di Servizi Web mediante Gestione basata sul Web.

Se viene visualizzato un messaggio di errore indicante che la memoria è insufficiente, scegliere un formato più piccolo nell'impostazione **Formato carta** o una risoluzione inferiore nell'impostazione **Risoluzione (DPI)**.

1. Avviare  (**Brother iPrint&Scan**).

Viene visualizzata la schermata Brother iPrint&Scan.

2. Se la macchina Brother non è selezionata, fare clic sul pulsante **Seleziona macchina**, quindi selezionare il nome del modello in uso dall'elenco. Fare clic su **OK**.
3. Fare clic su  (**Impostazioni macchina**).
4. Fare clic su **Tutte le impostazioni**.
5. Se richiesto, digitare la password nel campo **Accesso**, quindi fare clic su **Accesso**.



La password predefinita per gestire le impostazioni di questa macchina è riportata sul retro della macchina e contrassegnata con "Pwd".

6. Accedere al menu di navigazione e fare clic su **Scansione > Scansione su PC**.



Se il menu di navigazione non viene visualizzato sul lato sinistro dello schermo, selezionare .

7. Selezionare l'opzione **Scansione WS** dall'elenco a discesa **Scansione su**.
8. Selezionare il nome del computer a cui inviare i dati dall'elenco a discesa **Nome PC**.
9. Fare clic su **Invia**.
10. Caricare il documento.
11. Premere contemporaneamente **MONO COPY (COPIA MONO)** e **COLOUR COPY (COPIA COLORI)**.



Informazioni correlate

- [Servizi Web per la scansione in rete \(Windows 7, Windows 8.1 e Windows 10\)](#)

Argomenti correlati:

- [Modificare le impostazioni di scansione tramite Brother iPrint&Scan](#)
- [Accedere a Gestione basata sul Web](#)

Configurare le impostazioni di scansione per Web Services

1. Effettuare una delle seguenti operazioni:

- Windows 10

Fare clic su  > **Sistema Windows** > **Pannello di controllo**. Nel gruppo **Hardware e suoni**, fare clic su **Visualizza dispositivi e stampanti**.

- Windows 8.1

Spostare il mouse sull'angolo in basso a destra del desktop. Quando viene visualizzata la barra dei menu, fare clic su **Impostazioni**, quindi su **Pannello di controllo**. Nel gruppo **Hardware e suoni**, fare clic su **Visualizza dispositivi e stampanti**.

- Windows 7

Fare clic su  (**Fare clic per iniziare**) > **Dispositivi e stampanti**.

2. Fare clic con il pulsante destro del mouse sull'icona della macchina e selezionare **Profili di digitalizzazione...**. Viene visualizzata la finestra di dialogo **Profili di digitalizzazione**.

3. Selezionare il profilo di scansione che si desidera utilizzare.

4. Assicurarsi che lo scanner selezionato nell'elenco **Scanner** sia una macchina che supporta i servizi Web per la scansione, quindi fare clic sul pulsante **Imposta come predefinito**.

5. Fare clic su **Modifica...**

Viene visualizzata la finestra di dialogo **Modifica profilo predefinito**.

6. Selezionare le impostazioni **Alimentazione**, **Formato carta**, **Formato colore**, **Tipo di file**, **Risoluzione (DPI)**, **Luminosità** e **Contrasto**.

7. Fare clic sul pulsante **Salva profilo**.

Queste impostazioni verranno applicate quando si esegue la scansione utilizzando il protocollo dei servizi Web.

Se viene richiesto di selezionare un'applicazione di scansione, selezionare Fax e scanner di Windows dall'elenco.



Informazioni correlate

- [Servizi Web per la scansione in rete \(Windows 7, Windows 8.1 e Windows 10\)](#)

Eseguire la scansione mediante Brother iPrint&Scan (Windows/Mac)

1. Avviare Brother iPrint&Scan.

- Windows

Avviare  (Brother iPrint&Scan).

- Mac

Nella barra dei menu **Finder**, fare clic su **Vai > Applicazioni**, quindi fare doppio clic sull'icona iPrint&Scan.

Viene visualizzata la schermata Brother iPrint&Scan.

2. Se la macchina Brother non è selezionata, fare clic sul pulsante **Seleziona macchina**, quindi selezionare il nome del modello in uso dall'elenco. Fare clic su **OK**.
3. Fare clic sull'icona **Scansione** e seguire le istruzioni a schermo per eseguire la scansione dei documenti.



Informazioni correlate

- [Eseguire la scansione](#)

Argomenti correlati:

- [Modificare le impostazioni di scansione tramite Brother iPrint&Scan](#)

Eseguire la scansione dal computer (Windows)

Sono disponibili diversi metodi per utilizzare il computer per la scansione di foto e documenti con la macchina. È possibile utilizzare le applicazioni software fornite oppure l'applicazione di scansione preferita.

- [Scansione con Nuance™ PaperPort™ 14SE o altre applicazioni Windows](#)
- [Scansione con Fax e scanner di Windows](#)

Scansione con Nuance™ PaperPort™ 14SE o altre applicazioni Windows



È possibile utilizzare l'applicazione Nuance™ PaperPort™ 14SE per la scansione.

- Per scaricare l'applicazione Nuance™ PaperPort™ 14SE, fare clic su  (**Brother Utilities**), selezionare **Altre azioni** nella barra di spostamento sinistra e fare clic su **PaperPort**.
- Nuance™ PaperPort™ 14SE supporta Windows 7, Windows 8.1, Windows 10 Home, Windows 10 Pro, Windows 10 Education e Windows 10 Enterprise.
- Per istruzioni dettagliate sull'utilizzo di ogni applicazione, fare clic sul menu **Guida** dell'applicazione e fare clic su **Guida introduttiva** sulla barra multifunzione **Guida**.



Le istruzioni per la scansione riportate di seguito fanno riferimento a PaperPort™ 14SE. Per altre applicazioni Windows, la procedura è analoga. PaperPort™ 14SE supporta sia il driver TWAIN sia il driver WIA; nella procedura qui riportata viene utilizzato il driver TWAIN (consigliato).

In funzione del modello della macchina in uso, Nuance™ PaperPort™ 14SE potrebbe non essere incluso. In tal caso, utilizzare altre applicazioni software che supportano la scansione.

1. Caricare il documento.
2. Avviare PaperPort™ 14SE.
Effettuare una delle seguenti operazioni:
 - Windows 10
Fare clic su  > **Nuance PaperPort 14** > **PaperPort**.
 - Windows 8.1
Fare clic su  (**PaperPort**).
 - Windows 7
Dal computer, fare clic su  (**Start**) > **Tutti i programmi** > **Nuance PaperPort 14** > **PaperPort**.
3. Fare clic sul menu **Desktop**, quindi fare clic su **Impostazioni di digitalizzazione** nella barra multifunzione del **Desktop**.
Sul lato sinistro dello schermo viene visualizzato il pannello **Digitalizza o ottieni foto**.
4. Fare clic su **Seleziona...**
5. Dall'elenco degli scanner disponibili, selezionare **TWAIN: TW-Brother XXX-XXXX** o **TWAIN: TW-Brother XXX-XXXX LAN** (dove XXX-XXXX indica il nome del modello in uso).
6. Selezionare la casella di controllo **Visualizza finestra di dialogo scanner** nel pannello **Digitalizza o ottieni foto**.
7. Fare clic su **Digitalizza**.
Viene visualizzata la finestra di dialogo Scanner Setup.

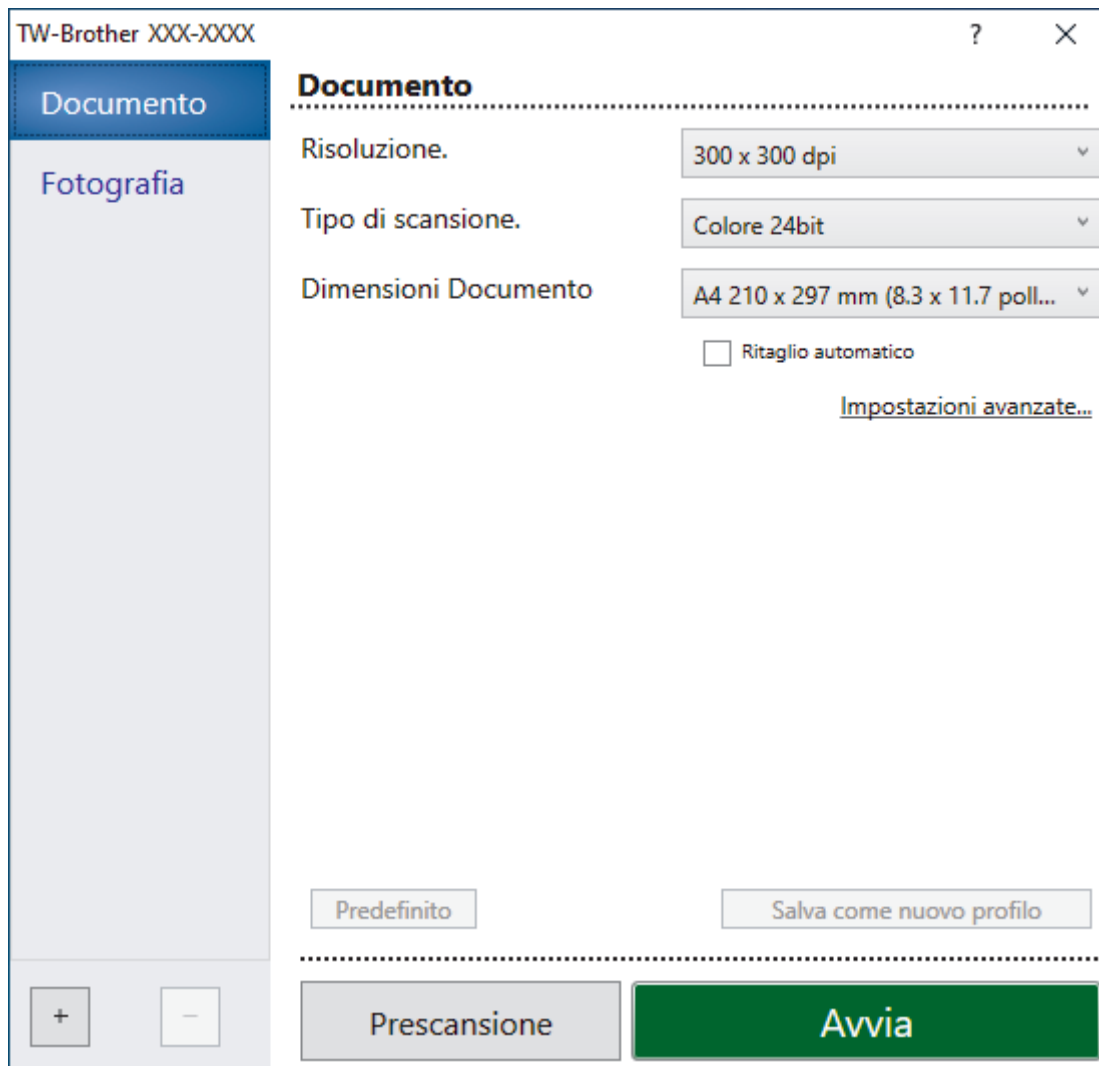

8. Se necessario, regolare le impostazioni della finestra di dialogo Scanner Setup.
9. Fare clic sull'elenco a discesa **Dimensioni Documento**, quindi selezionare le dimensioni del documento.
10. Fare clic su **Prescansione** per visualizzare l'anteprima dell'immagine e ritagliare le parti indesiderate prima di eseguire la scansione.
11. Fare clic su **Avvia**.
La macchina avvia la scansione.

Informazioni correlate

- [Eseguire la scansione dal computer \(Windows\)](#)
 - [Impostazioni del driver TWAIN \(Windows\)](#)

Impostazioni del driver TWAIN (Windows)

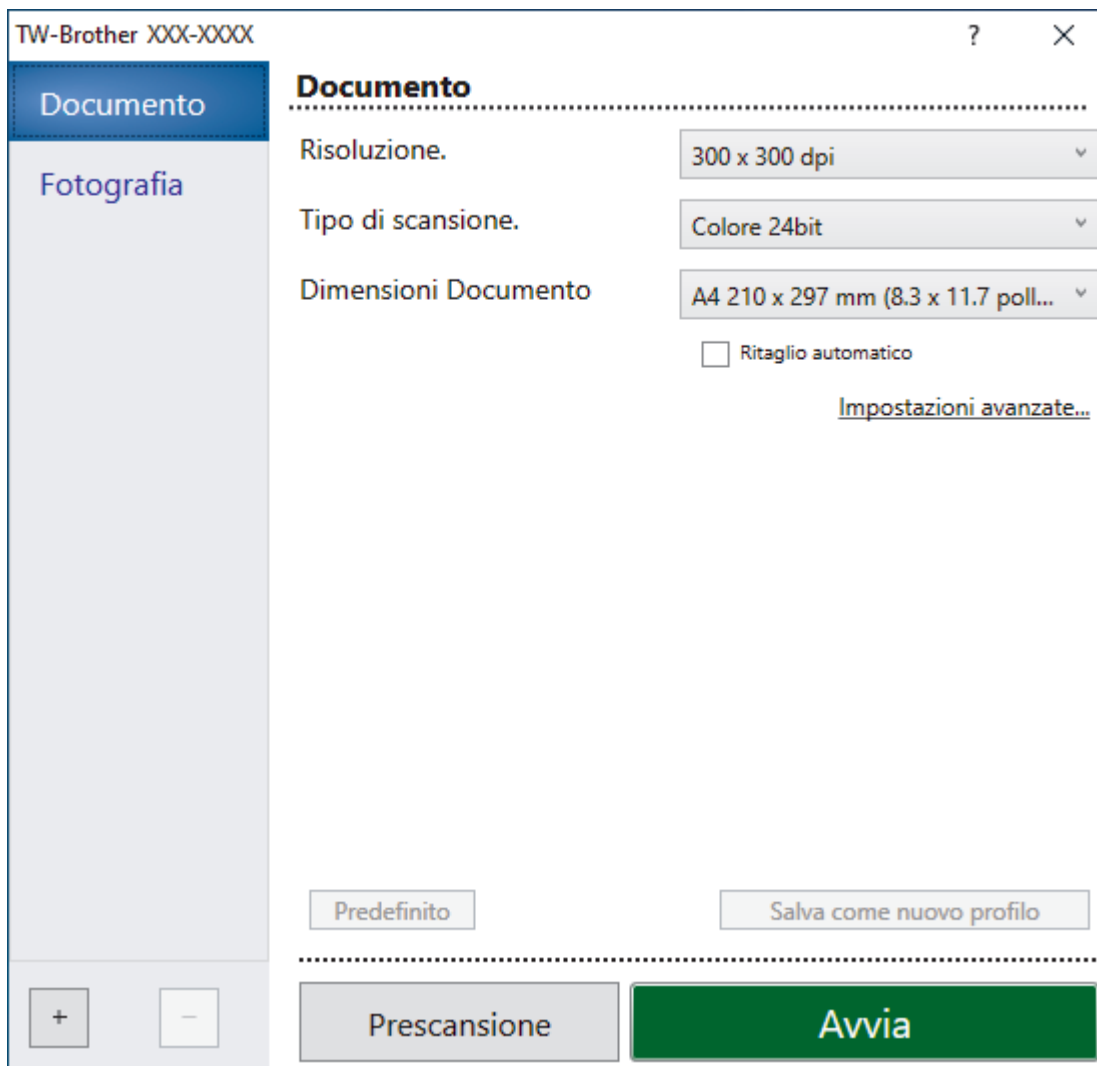

Si noti che i nomi degli elementi e i valori assegnabili variano a seconda della macchina.

1. Scansione

Selezionare l'opzione **Fotografia** o **Documento** in base al tipo di documento da acquisire.

Scansione (Tipo immagine)		Risoluzione	Tipo di scansione
Fotografia	Utilizzare per la scansione di immagini fotografiche.	300 x 300 dpi	Colore 24bit
Documento	Utilizzare per la scansione di documenti di testo.	300 x 300 dpi	Colore 24bit

2. Risoluzione.

Selezionare una risoluzione di scansione nell'elenco a discesa **Risoluzione**. Le risoluzioni superiori richiedono una maggiore quantità di memoria e tempi di trasferimento più lunghi, ma l'immagine acquisita risulta più nitida.

3. Tipo di scansione.

Consente di selezionare tra diverse profondità di colore per la scansione.

- **Bianco e nero**

Utilizzare per documenti di testo o immagini con grafica lineare.

- **Grigio (diffusione errore)**

Utilizzare per immagini fotografiche o grafica. (La diffusione dell'errore è un metodo utilizzato per creare immagini simulate in grigio senza utilizzare punti di grigio vero. I punti neri sono posizionati secondo uno schema specifico per dare l'idea del grigio.)

- **Grigio vero**

Utilizzare per immagini fotografiche o grafica. Questa modalità è più precisa, perché utilizza fino a 256 sfumature di grigio.

- **Colore 24bit**

Utilizzare questa opzione per ottenere un'immagine più accurata dal punto di vista della riproduzione del colore. Questa modalità utilizza fino a 16,8 milioni di colori per acquisire l'immagine, ma richiede una maggiore quantità di memoria e tempi di trasferimento più lunghi.

4. Dimensioni Documento

Selezionare le dimensioni esatte del documento da una serie di dimensioni di scansione preimpostate.

Se si seleziona l'opzione **Personalizzato** viene visualizzata la finestra di dialogo **Formato personalizzato**, in cui è possibile specificare le dimensioni del documento.

5. Ritaglio automatico

È possibile eseguire la scansione di più documenti posizionati sul piano dello scanner. La macchina esegue la scansione dei singoli documenti e crea file separati oppure un unico file composto da più pagine.

6. Impostazioni avanzate

Configurare le impostazioni avanzate facendo clic sul link **Impostazioni avanzate** nella finestra di dialogo per la configurazione dello scanner.

- **Correzione documento**

- **Raddrizzamento automatico**

Impostare la macchina per la correzione automatica dell'allineamento errato quando le pagine vengono acquisite dal piano dello scanner.

- **Impostazioni margini**

Regolare i margini del documento.m

- **Ruotare immagine**

Ruotare l'immagine acquisita.

- **Riempimento bordi**

Riempire i bordi sui quattro lati dell'immagine acquisita utilizzando il colore e la gamma selezionati.

- **Miglioramento**

- **Regolazione diffusione - grigia**

Regolare la diffusione quando si seleziona l'opzione **Grigio (diffusione errore)** dall'elenco a discesa **Tipo di scansione..**

- **Regolazione tonalità colore**

Regolare la tonalità colore.

- **Elaborazione sfondo**

- **Rimuovi trasferimento inchiostro/motivo**

Evitare l'effetto trasparenza.

- **Rimuovi colore di sfondo**

Consente di rimuovere il colore di base dei documenti per rendere più leggibili i dati acquisiti.

- **Eliminazione del colore**

Selezionare un colore da rimuovere dall'immagine acquisita.

- **Enfasi bordo**

Aumentare la nitidezza dei caratteri nel documento originale.

- **Riduci disturbo**

Consente di migliorare e ottimizzare la qualità delle immagini acquisite. L'opzione **Riduci disturbo** è disponibile quando si seleziona l'opzione **Colore 24bit** e la risoluzione di scansione **300 x 300 dpi**, **400 x 400 dpi** o **600 x 600 dpi**.

- **Qualità dell'immagine in bianco e nero**

- **Regolazione soglia Bianco e nero**

- Regolare la soglia per produrre un'immagine in bianco e nero.

- **Correzione caratteri**

- Correggere i caratteri interrotti o incompleti dell'originale per agevolarne la lettura.

- **Inversione B&N**

- Invertire il bianco e il nero nell'immagine in bianco e nero.

- **Controllo alimentazione**

- Scansione continua**

- Selezionare questa opzione per eseguire la scansione di più pagine. Una volta eseguita la scansione di una pagina, scegliere se proseguire o terminare la scansione.



Informazioni correlate

- [Scansione con Nuance™ PaperPort™ 14SE o altre applicazioni Windows](#)
-

Scansione con Fax e scanner di Windows

L'applicazione Fax e scanner di Windows è un'altra opzione utilizzabile per la scansione.

Fax e scanner di Windows utilizza il driver dello scanner WIA.

1. Caricare il documento.
2. Avviare Fax e scanner di Windows.
3. Fare clic su **File > Nuovo > Digitalizza**.
4. Selezionare lo scanner che si desidera utilizzare.
5. Fare clic su **OK**.

Viene visualizzata la finestra di dialogo **Nuova digitalizzazione**.

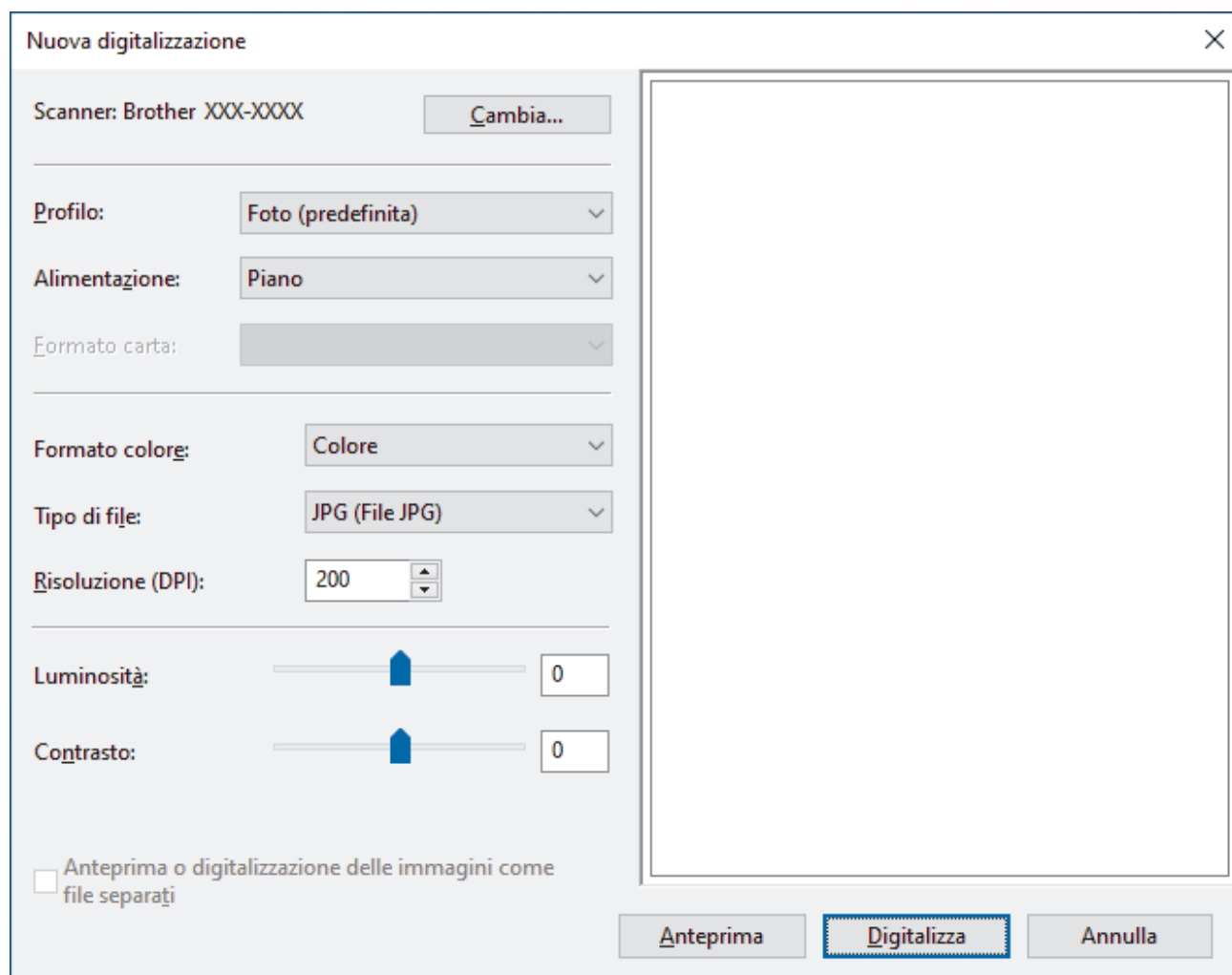

6. Se necessario, regolare le impostazioni nella finestra di dialogo.
La risoluzione massima dello scanner è 1.200 dpi. Per eseguire la scansione con risoluzioni più elevate, utilizzare il **Utilità Scanner** software di **Brother Utilities**.
7. Fare clic su **Digitalizza**.
La macchina avvia la scansione del documento.

✓ Informazioni correlate

- [Eseguire la scansione dal computer \(Windows\)](#)
 - [Impostazioni del driver WIA \(Windows\)](#)

Impostazioni del driver WIA (Windows)

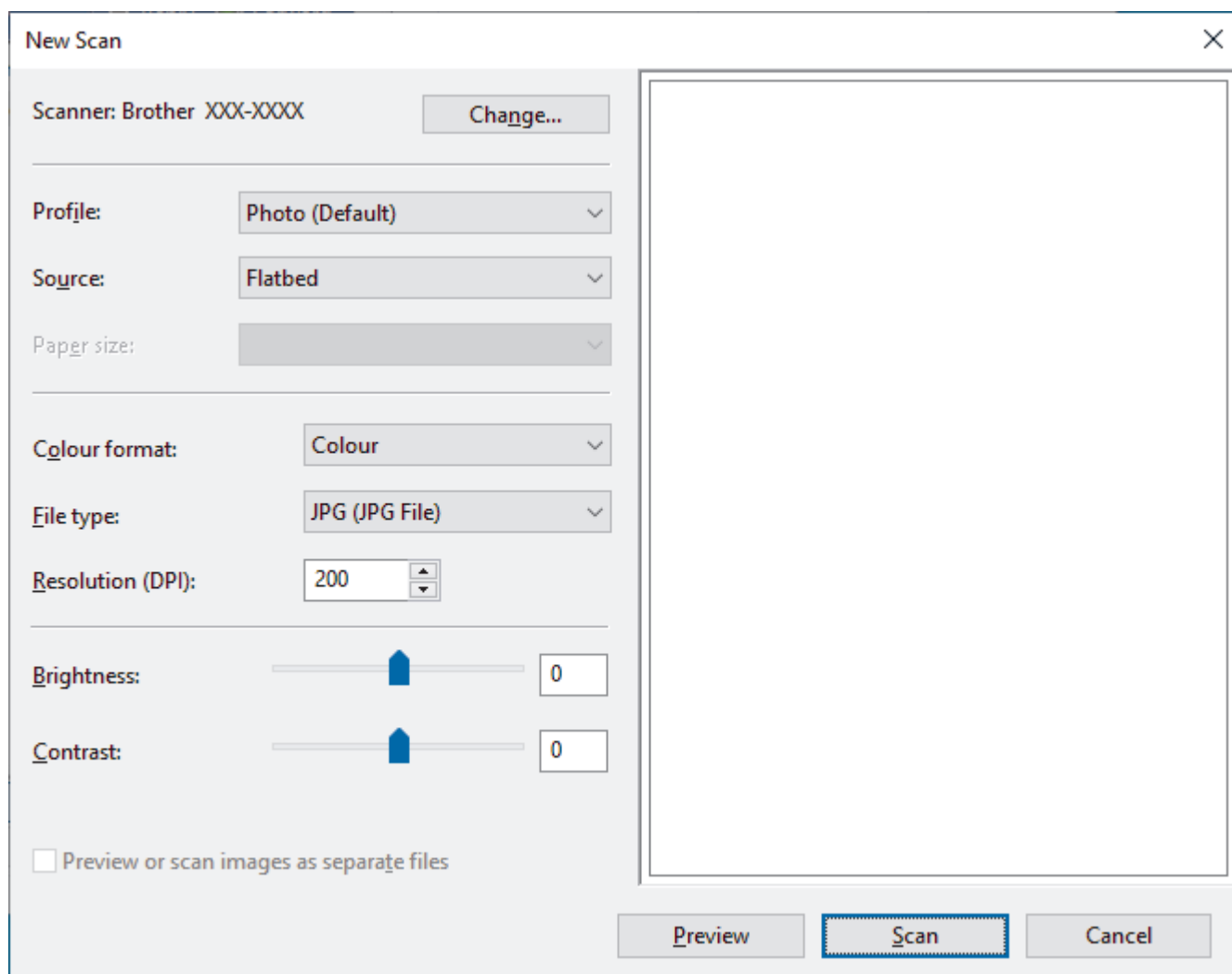

Profilo

Selezionare il profilo di scansione desiderato dall'elenco a discesa **Profilo**.

Origine

Selezionare l'opzione **Piano** o **Alimentatore (digitalizza solo un lato)** dall'elenco a discesa.

Formato

L'opzione **Formato** è disponibile quando si seleziona **Alimentatore (digitalizza solo un lato)** come opzione **Origine**.

Formato colore

Selezionare un formato colore di scansione dall'elenco a discesa **Formato colore**.

Tipo file

Selezionare un formato di file dall'elenco a discesa **Tipo file**.

Risoluzione (DPI)

Impostare una risoluzione di scansione nel campo **Risoluzione (DPI)**. Le risoluzioni superiori richiedono una maggiore quantità di memoria e tempi di trasferimento più lunghi, ma l'immagine acquisita risulta più nitida.

Luminosità

Impostare il livello di **Luminosità** trascinando il cursore verso destra o verso sinistra in modo da schiarire o scurire l'immagine. Se l'immagine acquisita è troppo chiara, impostare un livello di luminosità più basso e

ripetere la scansione del documento. Se l'immagine è troppo scura, impostare un livello di luminosità più alto e ripetere la scansione del documento. È anche possibile digitare un valore nell'apposito campo per impostare il livello di luminosità.

Contrasto

È possibile aumentare o ridurre il livello di **Contrasto** spostando il cursore verso destra o verso sinistra. Aumentando il contrasto si esaltano le aree chiare e scure dell'immagine, diminuendo il contrasto è possibile distinguere maggiori dettagli nelle aree grigie. È possibile anche digitare un valore direttamente nell'apposito campo.



Informazioni correlate

- [Scansione con Fax e scanner di Windows](#)

Eseguire la scansione dal computer (Mac)

- [Eseguire una scansione con AirPrint \(macOS\)](#)

Copia

- [Esecuzione di copie](#)
- [Copiare un documento](#)
- [Copiare mediante Brother Mobile Connect](#)

Esecuzione di copie

Per eseguire copie, effettuare una delle seguenti operazioni:

- Utilizzare l'applicazione Brother Mobile Connect.
- Utilizzare il pulsante **MONO COPY (COPIA MONO)/COLOUR COPY (COPIA COLORI)** della macchina.

Opzioni di copia disponibili		MONO COPY (COPIA MONO)/ COLOUR COPY (COPIA COLORI)	Brother Mobile Connect
Numero di copie		Si	Si
Colori/Bianco e nero		Si	Si
Qualità		Si	Si
Layout pagina	Documento di identità 2 in 1	No	Si
	2 in 1	No	Si
	4 in 1	No	Si
	Poster	No	Si
Ingrandimento/ Riduzione	Adatta alla pagina	No	Si
	A4→A5	No	Si
	Altre impostazioni	No	Si
Formato carta		No	Si
Tipo carta		No	Si
Densità		No	Si
Qualità		No	Si
Rimuovi colore di sfondo		No	Si



È inoltre possibile utilizzare l'applicazione Brother iPrint&Scan per Windows/Mac. Le opzioni di copia disponibili possono variare a seconda dell'applicazione.



Informazioni correlate

- [Copia](#)

Argomenti correlati:

- [Informazioni su Gestione basata sul Web](#)
- [Brother Mobile Connect](#)

Copiare un documento

1. Assicurarsi di aver caricato la carta con le dimensioni corrette nel vassoio carta.
2. Caricare il documento.
3. Premere **MONO COPY (COPIA MONO)** o **COLOUR COPY (COPIA COLORI)**.



- Per ottenere la migliore qualità di copia, tenere premuto **MONO COPY (COPIA MONO)** o **COLOUR COPY (COPIA COLORI)** per due secondi.
- Per eseguire copie multiple, premere **MONO COPY (COPIA MONO)** o **COLOUR COPY (COPIA COLORI)** il numero di volte corrispondente alla quantità di copie da eseguire.
- Per eseguire copie multiple con la qualità migliore:
 - a. Tenere premuto **MONO COPY (COPIA MONO)** o **COLOUR COPY (COPIA COLORI)** per due secondi per eseguire la prima copia.
 - b. Premere **MONO COPY (COPIA MONO)** o **COLOUR COPY (COPIA COLORI)** una volta per ogni copia aggiuntiva.
- Per interrompere la copia, premere  (**STOP**).



Informazioni correlate

- [Copia](#)

Argomenti correlati:

- [Caricare i documenti sul piano dello scanner](#)
- [Impostazioni di copia](#)
- [Cambiare il formato carta e il tipo di carta](#)

Copiare mediante Brother Mobile Connect

- [Copiare un documento di identità](#)
- [Effettuare copie con la funzione Layout pagina \(N su 1 o Poster\)](#)
- [Impostazioni di copia](#)

Copiare un documento di identità

Utilizzare la funzione Documento di identità 2 in 1 per copiare entrambi i lati di un documento di identità su un'unica pagina, mantenendo le dimensioni originali del documento.



- Accertarsi di aver impostato il formato carta su A4 o Letter.
 - La copia dei documenti di identità può essere eseguita nell'ambito delle limitazioni previste dalla normativa vigente. Informazioni più dettagliate ►► *Guida di sicurezza prodotto*
1. Posizionare il documento di identità nell'angolo inferiore destro del piano dello scanner con il lato stampato **rivolto verso il basso**, come mostrato in figura.

Documento di identità 2 in 1 (Verticale)

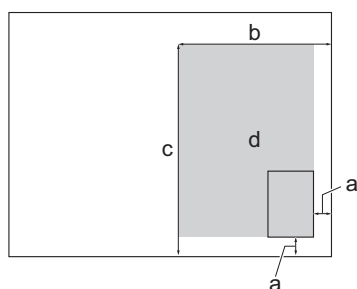

Documento di identità 2 in 1 (Orizzontale)

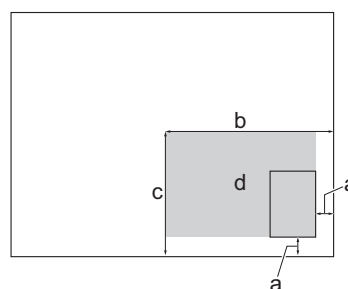

- a. 3 mm o superiore (in basso a destra)
 - b. 145 mm
 - c. Documento di identità 2 in 1 (Verticale): 207 mm
Documento di identità 2 in 1 (Orizzontale): 102 mm
 - d. Area di scansione
2. Avviare Brother Mobile Connect sul dispositivo mobile.
 3. Sfiare **Copia**.
 4. Selezionare l'opzione **Verticale ID 2 in 1** o **Orizzontale ID 2 in 1** dall'elenco **Layout pagina**.
 5. Sfiare **Copia**.
L'apparecchio avvia la scansione della prima facciata del documento d'identità.
 6. Dopo che la macchina ha acquisito il primo lato, l'indicatore **LED di alimentazione** inizia a lampeggiare lentamente. Capovolgere il documento di identità e toccare **Continua** per acquisire l'altro lato.



Informazioni correlate

- [Copiare mediante Brother Mobile Connect](#)

Argomenti correlati:

- [Impostazioni di copia](#)
- [Brother Mobile Connect](#)



Effettuare copie con la funzione Layout pagina (N su 1 o Poster)

La funzione di copia N su 1 consente di risparmiare carta copiando due o quattro pagine del documento su una pagina della copia. La funzione poster divide il documento in sezioni, quindi ingrandisce le sezioni in modo da poterle assemblare in un poster.



- Accertarsi di avere impostato il formato carta su A4 o Letter.
 - È possibile eseguire una sola copia Poster per volta.
1. Caricare il documento.
 2. Avviare Brother Mobile Connect sul dispositivo mobile.
 3. Sfiore **Copia**.
 4. Selezionare l'opzione **Layout pagina** desiderata.

Opzione	Descrizione
Normale	-
2 in 1 (verticale)	
2 in 1 (orizzontale)	
Verticale ID 2 in 1	

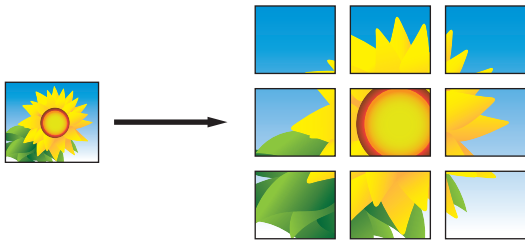
Opzione	Descrizione
Orizzontale ID 2 in 1	
4 in 1 (verticale)	
4 in 1 (orizzontale)	
Poster (3x3)	

5. Sfiurare **Copia**.
6. Per eseguire una copia N su 1, procedere come segue:
 - a. Per eseguire la scansione della pagina, collocare la pagina successiva sul piano dello scanner e toccare **Continua**.
 - b. Dopo aver eseguito la scansione di tutte le pagine, toccare **Fine**.



È inoltre possibile utilizzare l'applicazione Brother iPrint&Scan per eseguire le copie.



Informazioni correlate

- [Copiare mediante Brother Mobile Connect](#)

Argomenti correlati:

- [Impostazioni di copia](#)
- [Brother Mobile Connect](#)

Impostazioni di copia

È possibile configurare le impostazioni di copia nella schermata **Copia**.

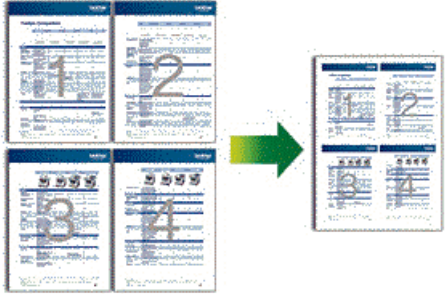
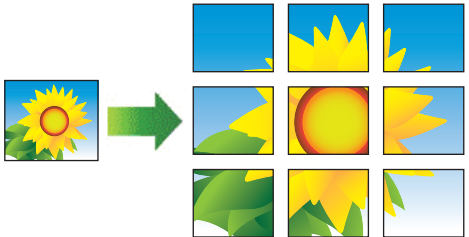
Opzione	Descrizione	
Colore/Mono	Colore	Esegue copie a colori.
	Mono	Esegue copie in bianco e nero.
copie	Immettere il numero di copie (1-99).	
Qualità	Selezionare la risoluzione di copia in base al tipo di documento.	
Tipo di supporto	Selezionare un tipo di carta. Se si esegue la copia su carta speciale impostare la macchina per il tipo di carta utilizzato, in modo da ottenere la migliore qualità di stampa.	
Formato carta	Selezionare un formato carta. Se si esegue la copia su carta in formato diverso dal formato A4, è necessario modificare l'impostazione del formato carta.	
Densità	Aumentare la densità per scurire il testo. Ridurre la densità per schiarire il testo.	
Layout pagina	Effettuare copie in formato N su 1, ID 2 in 1 o Poster.	
	<p>4 in 1</p> 	
Layout pagina	<p>Poster</p> 	
	Selezionare un'opzione per ingrandire o ridurre le dimensioni delle pagine del documento.	
Ingrandisci/Riduci	Selezionare un'opzione per ingrandire o ridurre le dimensioni delle pagine del documento.	
Rimuovi colore di sfondo	Rimuove il colore di sfondo del documento nelle copie. Lo sfondo bianco risalta maggiormente. Questo consente di risparmiare inchiostro e di leggere più facilmente alcune copie.	

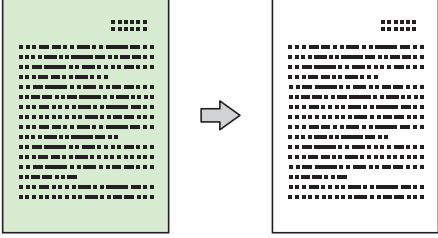
Opzione	Descrizione
	



Informazioni correlate

- [Copiare mediante Brother Mobile Connect](#)

Argomenti correlati:

- [Copiare un documento](#)
- [Copiare un documento di identità](#)
- [Effettuare copie con la funzione Layout pagina \(N su 1 o Poster\)](#)
- [Brother Mobile Connect](#)

Rete

- Funzionalità di rete di base supportate
- Configurare le impostazioni di rete
- Impostazioni della rete wireless
- Funzioni di rete
- Strumenti di gestione Brother

Funzionalità di rete di base supportate

Il server di stampa supporta varie funzioni in base al sistema operativo. Utilizzare la tabella per conoscere le funzionalità di rete e le connessioni supportate da ogni sistema operativo.

Sistemi operativi	Windows	Windows Server	macOS
Stampa	Sì	Sì	Sì
Scansione	Sì	No	Sì
Gestione basata sul Web ¹	Sì	Sì	Sì
Status Monitor	Sì	No	No
Distribuzione guidata driver	Sì	Sì	No

¹ La password predefinita per gestire le impostazioni di questa macchina è riportata sul retro della macchina e contrassegnata con "Pwd". È consigliabile modificare immediatamente la password predefinita per proteggere la macchina da accessi non autorizzati.



Quando si connette la macchina a una rete esterna, come ad esempio Internet, accertarsi che l'ambiente di rete sia protetto da un firewall separato o in altro modo, per evitare fughe di informazioni dovute a impostazioni inadeguate o all'accesso non autorizzato da parte di terzi malintenzionati.



Informazioni correlate

- [Rete](#)

Argomenti correlati:

- [Impostare o modificare una password di accesso per Gestione basata sul Web](#)









■ Configurare le impostazioni di rete

- [Configurare le impostazioni di rete mediante il pannello dei comandi](#)
- [Modificare le impostazioni dell'apparecchio mediante Gestione basata sul Web](#)



Configurare le impostazioni di rete mediante il pannello dei comandi

Per configurare la macchina per la rete, utilizzare i pulsanti del pannello dei comandi.

Impostazioni di rete

Funzione	Pulsante 1	Pulsante 2	Istruzioni
Attivare il metodo one-push di Wi-Fi Protected Setup™ (WPS).	 (Wi-Fi)	-	Premere il pulsante tre volte.
Attivare il metodo PIN di Wi-Fi Protected Setup™ (WPS).	 (Wi-Fi)	-	Premere il pulsante cinque volte.
Accedere alla modalità Wi-Fi.	 (Wi-Fi)	 (STOP)	Premere i pulsanti contemporaneamente.
Attivare la funzione Wireless Direct. Stampare la scheda informativa di Wireless Direct.	 (Wi-Fi)	 (Carta)	Premere i pulsanti contemporaneamente.
Stampare il rapporto di configurazione della rete.	 (Wi-Fi)	MONO COPY (COPIA MONO)	Premere i pulsanti contemporaneamente.
Riavviare Wi-Fi e Wireless Direct. Utilizzare questa funzione per risolvere i problemi della rete wireless.	 (Wi-Fi)	COLOUR COPY (COPIA COLORI)	Premere i pulsanti contemporaneamente.

Modalità Wi-Fi

Funzione	Pulsante	Istruzioni
Stampare il rapporto WLAN.	 (Wi-Fi)	Premere il pulsante una volta.
Attivare o disattivare Wireless Direct.	 (Carta)	Premere il pulsante una volta.
Attivare o disattivare il Wi-Fi.	MONO COPY (COPIA MONO)	Premere il pulsante una volta.
Ripristinare le impostazioni di rete.	COLOUR COPY (COPIA COLORI)	Tenere premuto il pulsante per due secondi.



Informazioni correlate

- [Configurare le impostazioni di rete](#)

Impostazioni della rete wireless

- [Utilizzare la rete wireless](#)
- [Uso di Wireless Direct](#)
- [Attivare/Disattivare la connessione LAN wireless](#)
- [Stampare il rapporto WLAN](#)

Utilizzare la rete wireless

- Prima di configurare la macchina per una rete wireless
- Configurare la macchina per una rete wireless mediante la configurazione guidata dal computer
- Configurare la macchina per una rete wireless mediante la configurazione guidata dal dispositivo mobile
- Configurare la macchina per una rete wireless utilizzando il metodo One Push di Wi-Fi Protected Setup™ (WPS)
- Configurare la macchina per una rete wireless utilizzando il metodo PIN di Wi-Fi Protected Setup™ (WPS)

Prima di configurare la macchina per una rete wireless

Prima di provare a configurare una rete wireless, verificare quanto segue:

- Per ottenere risultati ottimali con la stampa quotidiana di documenti, posizionare la macchina il più vicino possibile al punto di accesso/router LAN senza fili evitando qualsiasi ostruzione. Oggetti di grandi dimensioni e pareti poste tra i due dispositivi e le interferenze provocate da altri dispositivi elettronici possono influire sulla velocità di trasferimento dei dati dei documenti.

A causa di questi fattori, la connessione wireless potrebbe non essere la scelta ottimale per alcuni tipi di documenti e applicazioni. Se si esegue la stampa di file di grandi dimensioni, ad esempio documenti composti da più pagine con testo e immagini, potrebbe essere opportuno scegliere una connessione USB per ottenere la massima velocità di stampa.

- Se è disponibile un segnale nelle vicinanze, la rete LAN wireless consente di stabilire liberamente una connessione LAN. Tuttavia, se le impostazioni di sicurezza non sono configurate correttamente, il segnale potrebbe essere intercettato da terzi malintenzionati con le seguenti conseguenze:
 - Furto dei dati personali e delle informazioni riservate
 - Trasmissione inappropriata delle informazioni a terzi che si spacciano per individui specifici
 - Divulgazione dei contenuti delle comunicazioni trascritte che vengono intercettate



Accertarsi di conoscere il nome della rete (SSID) e la chiave di rete (password) del punto di accesso/router wireless. Se non è possibile trovare queste informazioni, consultare il produttore del punto di accesso/router wireless, l'amministratore o il provider di servizi Internet. Brother non è in grado di fornire queste informazioni.



Informazioni correlate

- [Utilizzare la rete wireless](#)

Configurare la macchina per una rete wireless mediante la configurazione guidata dal computer

1. Effettuare una delle seguenti operazioni:
 - Windows
Scaricare il programma di installazione dalla pagina **Download** relativa al modello in uso sul sito support.brother.com.
 - Mac
 - a. Scaricare il programma di installazione dalla pagina **Download** relativa al modello in uso sul sito support.brother.com.
 - b. Avviare il programma di installazione, quindi fare doppio clic sull'icona **Start Here Mac**.
2. Seguire le istruzioni a schermo.
3. Selezionare **Connessione di rete senza fili (Wi-Fi)**, quindi fare clic su **Avanti**.
4. Seguire le istruzioni a schermo.

L'impostazione della rete wireless è stata completata.



Informazioni correlate

- [Utilizzare la rete wireless](#)

Configurare la macchina per una rete wireless mediante la configurazione guidata dal dispositivo mobile

1. Effettuare una delle seguenti operazioni:
 - Dispositivi Android™
Scaricare e installare Brother Mobile Connect da Google Play™.
 - Tutti i dispositivi iOS e iPadOS supportati compresi iPhone, iPad e iPod touch
Scaricare e installare Brother Mobile Connect dall'App Store.
2. Avviare Brother Mobile Connect e seguire le istruzioni a schermo per connettere il dispositivo mobile alla macchina Brother.



Informazioni correlate

- [Utilizzare la rete wireless](#)

Configurare la macchina per una rete wireless utilizzando il metodo One Push di Wi-Fi Protected Setup™ (WPS)

Se il punto di accesso/router wireless supporta WPS (Configurazione con pulsante), è possibile utilizzare  (Wi-Fi) nel pannello dei comandi della macchina per configurare le impostazioni della rete wireless.

1. Premere  (Wi-Fi) tre volte.

L'indicatore **LED Wi-Fi** inizia a lampeggiare.

2. Premere il pulsante WPS sul punto di accesso/router wireless.

Se il dispositivo wireless è connesso correttamente, gli indicatori **LED di alimentazione** e **LED Wi-Fi** sono accesi.

L'impostazione della rete wireless è stata completata. Per installare i driver e il software necessari all'utilizzo della macchina, accedere alla pagina **Download** relativa al modello in uso all'indirizzo support.brother.com.



Informazioni correlate

- [Utilizzare la rete wireless](#)

Configurare la macchina per una rete wireless utilizzando il metodo PIN di Wi-Fi Protected Setup™ (WPS)

Se il punto di accesso/router LAN senza fili supporta WPS, è possibile utilizzare il metodo PIN (Personal Identification Number - Codice identificativo personale) per configurare le impostazioni della rete senza fili.

Il Metodo PIN è uno dei metodi di connessione sviluppati da Wi-Fi Alliance®. Se si invia al dispositivo Registrar (che gestisce la rete LAN wireless) un codice PIN creato da un dispositivo Enrollee (la macchina in dotazione), è possibile configurare la rete wireless e le impostazioni di protezione. Per ulteriori informazioni sull'accesso alla modalità WPS, vedere le istruzioni fornite con il punto di accesso/router senza fili.

Tipo A

Connessione nel caso in cui il punto di accesso/router (1) LAN wireless venga duplicato come dispositivo Registrar.

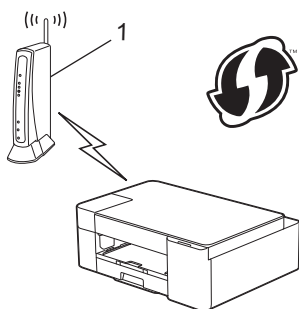

Tipo B

Connessione nel caso in cui un altro dispositivo (2), ad esempio un computer, venga utilizzato come dispositivo Registrar.

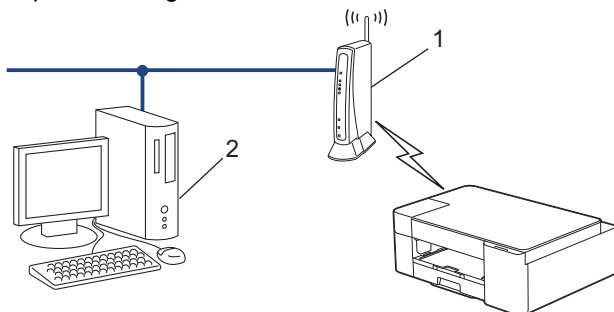

1. Premere  (**Wi-Fi**) cinque volte.

L'indicatore **LED Wi-Fi** inizia a lampeggiare e la macchina stampa un PIN di otto cifre.

2. Se si utilizza un computer collegato alla rete, digitare nella barra degli indirizzi del browser l'indirizzo IP del dispositivo in uso come Registrar. (Ad esempio: <http://192.168.1.2>)
3. Accedere alla pagina delle impostazioni WPS e digitare il PIN, quindi seguire le istruzioni visualizzate sullo schermo.



- In genere, il dispositivo Registrar corrisponde al punto di accesso/router LAN senza fili.
- La pagina delle impostazioni può variare in base alla marca del punto di accesso/router LAN wireless. Per ulteriori informazioni, vedere le istruzioni fornite in dotazione con il punto di accesso/router LAN senza fili.

Se si utilizza come dispositivo Registrar un computer Windows 7, Windows 8.1, o Windows 10, procedere come indicato di seguito:

4. Effettuare una delle seguenti operazioni:
 - Windows 10

Fare clic su  > **Sistema Windows** > **Pannello di controllo**. Nel gruppo **Hardware e suoni**, fare clic su **Aggiungi dispositivo**.

- Windows 8.1

Spostare il mouse sull'angolo in basso a destra del desktop. Quando viene visualizzata la barra dei menu, fare clic su **Impostazioni** > **Pannello di controllo** > **Hardware e suoni** > **Dispositivi e stampanti** > **Aggiungi un dispositivo**.

- Windows 7

Fare clic su  (**Fare clic per iniziare**) > **Dispositivi e stampanti** > **Aggiungi dispositivo**.



- Per utilizzare come dispositivo Registrar un computer Windows 7, Windows 8.1 o Windows 10, è necessario registrare preventivamente il computer in rete. Per ulteriori informazioni, vedere le istruzioni fornite in dotazione con il punto di accesso/router LAN senza fili.
- Se si utilizza come dispositivo Registrar Windows 7, Windows 8.1 o Windows 10, è possibile installare il driver stampante dopo la configurazione wireless, seguendo le istruzioni a schermo. Per installare il driver e il software necessari all'utilizzo della macchina, accedere alla pagina **Download** relativa al modello in uso all'indirizzo support.brother.com.

5. Selezionare la macchina in uso e fare clic su **Avanti**.
6. Digitare il PIN e fare clic su **Avanti**.
7. (Windows 7) Selezionare la rete e fare clic su **Avanti**.
8. Fare clic su **Chiudi**.



Informazioni correlate

- [Utilizzare la rete wireless](#)
-

Uso di Wireless Direct

- [Descrizione di Wireless Direct](#)
- [Configurazione della rete Wireless Direct](#)

Descrizione di Wireless Direct

Wireless Direct consente di configurare una rete wireless protetta tra la macchina Brother in uso e il dispositivo wireless (computer, smartphone, tablet o dispositivo simile) senza utilizzare un router/punto di accesso wireless. È possibile configurare una rete wireless impostando manualmente un nome rete (SSID) e una chiave di rete (password).

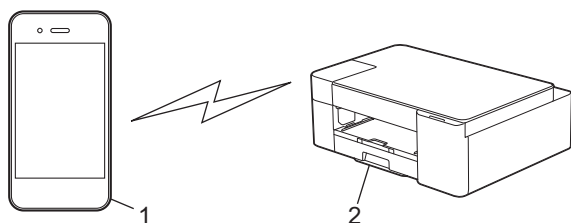



1. Dispositivo wireless
2. Macchina Brother



Informazioni correlate

- [Uso di Wireless Direct](#)

Configurazione della rete Wireless Direct



1. Premere contemporaneamente  (Wi-Fi) e  (Carta).

La funzione Wireless Direct è attivata e la macchina avvia la stampa della scheda informativa di Wireless Direct.

2. Attivare la funzione Wi-Fi sul dispositivo wireless e individuare la macchina Brother.
3. Selezionare il nome SSID (nome di rete) della macchina Brother sul dispositivo wireless (DIRECT-xxxx-xxxx_BRxxxx).
4. Quando richiesto, immettere la chiave di rete (password).



- Il nome SSID e la chiave di rete sono stampati sulla scheda informativa di Wireless Direct.
- Per disattivare Wireless Direct:

- a. Premere contemporaneamente  (Wi-Fi) e  (STOP).

Gli indicatori **LED di alimentazione**, **LED di avvertenza** e **LED inchiostro** si illuminano per un secondo, quindi l'indicatore **LED Wi-Fi** inizia a lampeggiare.



- b. Premere  (Carta).



Informazioni correlate

- [Uso di Wireless Direct](#)

Attivare/Disattivare la connessione LAN wireless

1. Premere contemporaneamente  (Wi-Fi) e  (STOP).

Gli indicatori **LED di alimentazione**, **LED di avvertenza** e **LED inchiostro** si illuminano per un secondo, quindi l'indicatore **LED Wi-Fi** inizia a lampeggiare.

2. Premere **MONO COPY (COPIA MONO)** per attivare il Wi-Fi.
 - Quando il Wi-Fi viene attivato, l'indicatore **LED di alimentazione** lampeggia una volta, dopodiché gli indicatori **LED di alimentazione** e **LED Wi-Fi** rimangono accesi.
 - Quando il Wi-Fi viene disattivato, l'indicatore **LED di alimentazione** lampeggia due volte, dopodiché l'indicatore **LED di alimentazione** rimane acceso.



Informazioni correlate

- [Impostazioni della rete wireless](#)

Stampare il rapporto WLAN

Il rapporto WLAN fornisce informazioni sullo stato della connessione wireless della macchina. Se la connessione senza fili non va a buon fine, controllare il codice di errore sul rapporto stampato.

1. Premere contemporaneamente  (Wi-Fi) e  (STOP).

Gli indicatori **LED di alimentazione**, **LED di avvertenza** e **LED inchiostro** si illuminano per un secondo, quindi l'indicatore **LED Wi-Fi** inizia a lampeggiare.

2. Premere  (Wi-Fi).

La macchina Brother stampa il rapporto WLAN.



Informazioni correlate

- [Impostazioni della rete wireless](#)
 - [Codici di errore nel rapporto LAN senza fili](#)

Argomenti correlati:

- [Se si riscontrano problemi con la rete della macchina](#)

Codici di errore nel rapporto LAN senza fili

Se il rapporto relativo alla LAN senza fili indica che la connessione non è andata a buon fine, controllare il codice di errore presente sul rapporto stampato, quindi vedere le istruzioni corrispondenti nella tabella:

Codice di errore	Problema e soluzioni consigliate
TS-01	<p>La rete WLAN (Wi-Fi) non è attiva.</p> <p>Controllare i seguenti punti e provare a configurare nuovamente la connessione wireless:</p> <ul style="list-style-type: none">• Attivare l'impostazione WLAN sulla macchina.• Se alla macchina è collegato un cavo di rete, scollegarlo.
TS-02	<p>Impossibile rilevare router/access point wireless.</p> <p>Controllare i seguenti punti e provare a configurare nuovamente la connessione wireless:</p> <ul style="list-style-type: none">• Assicurarsi che il router/access point wireless sia acceso.• Posizionare temporaneamente la macchina più vicino al router/access point wireless durante la configurazione delle impostazioni.• Se il punto di accesso/router wireless utilizza il filtro dell'indirizzo MAC, verificare che l'indirizzo MAC della macchina sia consentito nel filtro. È possibile trovare l'indirizzo MAC stampando il rapporto di configurazione rete.• Se l'utente ha inserito manualmente il nome della rete (SSID) e le informazioni di sicurezza (metodo di autenticazione/metodo di crittografia), i dati potrebbero essere errati. Controllare di nuovo il nome rete e le impostazioni di sicurezza e reinserire i dati corretti.• Riavviare il punto di accesso/router wireless. Se non è possibile trovare il nome rete (SSID) e le impostazioni di sicurezza, consultare la documentazione fornita con il router/access point wireless o contattare il produttore del router, l'amministratore di sistema o il provider di servizi Internet.
TS-04	<p>La macchina non supporta i metodi di autenticazione e crittografia utilizzati dal router/access point wireless selezionati.</p> <p>Per la modalità Infrastruttura (più comune)</p> <p>Modificare i metodi di autenticazione e crittografia del punto di accesso/router wireless. La macchina supporta i seguenti metodi di autenticazione e crittografia:</p> <ul style="list-style-type: none">• WPA-Personal: TKIP / AES• WPA2-Personal: TKIP / AES• Aperto: WEP/NESSUNO (senza crittografia)• Chiave condivisa: WEP <p>Se il problema persiste, il nome della rete (SSID) o le impostazioni di sicurezza immesse potrebbero essere errate. Verificare che tutte le impostazioni della rete wireless siano corrette.</p>
TS-05	<p>Il nome rete (SSID) e la chiave di rete (password) non sono corretti.</p> <p>Controllare i seguenti punti e provare a configurare nuovamente la connessione wireless:</p> <ul style="list-style-type: none">• Confermare il nome rete (SSID) e la chiave di rete (password).• Se la chiave di rete contiene lettere maiuscole e minuscole, assicurarsi di digitarle correttamente.• Se non è possibile trovare il nome rete (SSID) e le impostazioni di sicurezza, consultare la documentazione fornita con il router/access point wireless o contattare il produttore del router, l'amministratore di sistema o il provider di servizi Internet.• Se il router/access point wireless utilizza la crittografia WEP a più chiavi, annotare e utilizzare solo la prima chiave WEP.

Codice di errore	Problema e soluzioni consigliate
TS-06	<p>Le impostazioni di sicurezza wireless (metodo di autenticazione/metodo di crittografia/chave di rete (password)) non sono corrette.</p> <p>Controllare i seguenti punti e provare a configurare nuovamente la connessione wireless:</p> <ul style="list-style-type: none"> • Verificare la chiave di rete. Se la chiave di rete contiene lettere maiuscole e minuscole, assicurarsi di digitarle correttamente. • Confermare se il metodo di autenticazione inserito e il metodo di autenticazione o il metodo di crittografia supportati dal router/punto di accesso wireless sono gli stessi. • Se la chiave di rete, il metodo di autenticazione e il metodo di crittografia sono stati confermati, riavviare il router/access point wireless e la macchina. • Se la modalità Invisibile del router/access point wireless è attiva, potrebbe essere necessario disattivarla per connettersi alla rete wireless. <p>Se non è possibile trovare il nome rete (SSID) e le impostazioni di sicurezza, consultare la documentazione fornita con il router/access point wireless o contattare il produttore del router, l'amministratore di sistema o il provider di servizi Internet.</p>
TS-07	<p>La macchina non è in grado di rilevare un router/access point wireless con il WPS (Wi-Fi Protected Setup) attivato.</p> <p>Controllare i punti seguenti e riprovare:</p> <ul style="list-style-type: none"> • Per verificare se il punto di accesso/router wireless supporta il metodo WPS, cercare il simbolo WPS presente sul punto di accesso/router. Per ulteriori informazioni, consultare la documentazione fornita con il router/access point wireless. • Per configurare la connessione wireless tramite WPS, è necessario configurare sia la macchina sia il punto di accesso/router wireless. Per ulteriori informazioni, consultare la Guida utente. • Se non si conosce come configurare il router/access point wireless tramite WPS, consultare la documentazione fornita con il router/access point wireless o contattare il produttore del router, l'amministratore di sistema o il provider dei servizi Internet.
TS-08	<p>Sono stati rilevati due o più router wireless/access point con impostazione WPS attiva.</p> <p>Controllare i punti seguenti e riprovare:</p> <ul style="list-style-type: none"> • Accertarsi che solo un router/access point wireless nel raggio d'azione abbia l'impostazione WPS attiva, quindi riprovare a connettersi. • Provare a riconnettersi dopo alcuni minuti per evitare interferenze da altri router/access point.



Come verificare le informazioni di sicurezza wireless (SSID/metodo di autenticazione/metodo di crittografia/chave di rete) del punto di accesso/router WLAN:

1. Le impostazioni di sicurezza predefinite possono essere indicate su un'etichetta applicata al punto di accesso/router WLAN. Oppure, come impostazione di protezione predefinita è possibile utilizzare il nome del produttore o il numero di modello del punto di accesso/router WLAN.
 2. Per informazioni su come individuare le impostazioni di protezione, vedere la documentazione fornita con il punto di accesso/router WLAN.
- Se il punto di accesso/router WLAN è impostato per non trasmettere l'SSID, l'SSID non verrà rilevato automaticamente. Sarà necessario immettere manualmente il nome SSID.
 - La chiave di rete può anche essere definita come password, chiave di sicurezza o chiave di crittografia.

Se non si conoscono le impostazioni di protezione wireless e SSID del punto di accesso/router WLAN oppure la modalità di modifica della configurazione, consultare la documentazione fornita con il punto di accesso/router WLAN, rivolgersi al produttore del punto di accesso/router oppure rivolgersi al fornitore di servizi Internet o all'amministratore della rete.



Informazioni correlate

- [Stampare il rapporto WLAN](#)

Argomenti correlati:

- [Se si riscontrano problemi con la rete della macchina](#)

-
- Stampare il rapporto di configurazione della rete
-

Funzioni di rete

- [Stampare il rapporto di configurazione della rete](#)
- [Ripristinare le impostazioni di rete predefinite](#)

Stampare il rapporto di configurazione della rete

Nel rapporto di configurazione della rete sono elencate le impostazioni di configurazione della rete, incluse le impostazioni del server di stampa di rete.



- Nome nodo: il nome del nodo è indicato nel rapporto di configurazione della rete. Il nome nodo predefinito è "BRWxxxxxxxxxxxx" (dove "xxxxxxxxxxxx" indica l'indirizzo MAC/indirizzo Ethernet della macchina).
- Se l'indirizzo IP indicato nel rapporto di configurazione della rete corrisponde a 0.0.0.0, attendere un minuto e riprovare a stampare.
- Nel rapporto sono indicate le impostazioni dell'apparecchio in uso, quali indirizzo IP, maschera di sottorete, nome nodo e indirizzo MAC, ad esempio:
 - Indirizzo IP: 192.168.0.5
 - Subnet mask: 255.255.255.0
 - Nome nodo: BRN000ca0000499
 - Indirizzo MAC: 00-0c-a0-00-04-99

1. Premere contemporaneamente  (Wi-Fi) e **MONO COPY (COPIA MONO)**.

La macchina stampa il rapporto di configurazione di rete.



Informazioni correlate

- [Funzioni di rete](#)

Argomenti correlati:



- [Accedere a Gestione basata sul Web](#)
- [Controllare le impostazioni di rete della macchina](#)
- [Utilizzare lo strumento di ripristino della connessione di rete \(Windows\)](#)
- [Se si riscontrano problemi con la rete della macchina](#)

Ripristinare le impostazioni di rete predefinite

È possibile utilizzare i pulsanti del pannello dei comandi per ripristinare le impostazioni predefinite della macchina. Questa operazione ripristina tutti i dati, ad esempio la password e l'indirizzo IP.



È inoltre possibile ripristinare le impostazioni predefinite del server di stampa mediante Gestione basata sul Web.

1. Premere contemporaneamente  (Wi-Fi) e  (STOP).

Gli indicatori **LED di alimentazione**, **LED di avvertenza** e **LED inchiostro** si illuminano per un secondo, quindi l'indicatore **LED Wi-Fi** inizia a lampeggiare.

2. Tenere premuto **COLOUR COPY (COPIA COLORI)** per due secondi.
3. Attendere il riavvio della macchina e l'accensione del LED di alimentazione prima di scollegare la macchina dalla fonte di alimentazione.



Informazioni correlate

- [Funzioni di rete](#)

Strumenti di gestione Brother

Utilizzare uno degli strumenti di gestione Brother per configurare le impostazioni di rete della macchina Brother. Accedere alla pagina **Download** relativa al modello in uso sul sito support.brother.com per scaricare gli strumenti.



Informazioni correlate

- [Rete](#)
-

Sicurezza

- [Prima di utilizzare le funzioni di sicurezza di rete](#)
- [Configurare un certificato per la protezione del dispositivo](#)
- [Utilizzare SSL/TLS](#)

Prima di utilizzare le funzioni di sicurezza di rete

La macchina integra alcuni dei più recenti protocolli di sicurezza di rete e di crittografia attualmente disponibili. Queste funzioni di rete possono essere incluse nel piano generale di protezione della rete al fine di proteggere i dati e impedire l'accesso non autorizzato alla macchina.



È consigliabile disattivare i protocolli FTP e TFTP. L'accesso alla macchina tramite questi protocolli non è protetto.



Informazioni correlate

- [Sicurezza](#)
-

Configurare un certificato per la protezione del dispositivo

È necessario configurare un certificato per gestire in modo sicuro una macchina di rete mediante SSL/TLS. Per configurare un certificato è necessario utilizzare la Gestione basata sul Web.

- [Funzioni supportate per i certificati di protezione](#)
- [Guida passo dopo passo per la creazione e l'installazione di un certificato](#)
- [Creare un certificato autofirmato](#)
- [Creare una CSR e installare un certificato emesso da un'Autorità di certificazione \(CA\)](#)
- [Importare ed esportare un certificato e una chiave privata](#)
- [Gestire più certificati](#)

Funzioni supportate per i certificati di protezione

La macchina consente di utilizzare più certificati di protezione; questa caratteristica permette l'autenticazione e la comunicazione sicura con la macchina. Con la macchina è possibile utilizzare le seguenti funzionalità dei certificati di protezione:

Comunicazione SSL/TLS

L'apparecchio Brother supporta le seguenti funzionalità:

- Certificato preinstallato

Sull'apparecchio è preinstallato un certificato autofirmato. Questo certificato consente di utilizzare la comunicazione SSL/TLS senza che sia necessario creare o installare un certificato differente.



Il certificato autofirmato preinstallato protegge la comunicazione fino a un certo livello. Per una maggiore sicurezza è consigliabile utilizzare un certificato emesso da un'organizzazione affidabile.

- Certificato autofirmato

Il server di stampa emette il proprio certificato. Se si usa questo certificato, è possibile utilizzare la comunicazione SSL/TLS senza che sia necessario creare o installare un certificato differente emesso da una CA.

- Certificato emesso da un'autorità di certificazione (CA)

Per installare un certificato emesso da un'autorità di certificazione (CA) sono disponibili due metodi. Se già si dispone di un certificato da una CA o si desidera utilizzare un certificato da una CA esterna affidabile:

- Quando si utilizza una richiesta CSR (Certificates Signing Request) da questo server di stampa.
- Quando si importa un certificato e una chiave privata.



- Se si intende utilizzare la comunicazione SSL/TLS, è consigliabile rivolgersi innanzitutto all'amministratore di sistema.
- Quando si ripristinano le impostazioni predefinite del server di stampa, il certificato e la chiave privata installati vengono eliminati. Se si desidera conservare lo stesso certificato e la stessa chiave privata dopo avere ripristinato le impostazioni del server di stampa, esportarli prima del ripristino e quindi reinstallarli.



Informazioni correlate

- [Configurare un certificato per la protezione del dispositivo](#)

Guida passo dopo passo per la creazione e l'installazione di un certificato

Sono disponibili due opzioni per la scelta di un certificato di sicurezza: utilizzare un certificato autofirmato o utilizzare un certificato da un'autorità di certificazione (CA).

Opzione 1

Certificato autofirmato

1. Creare un certificato autofirmato utilizzando Gestione basata sul Web.
2. Installare il certificato autofirmato sul computer.

Opzione 2

Certificato di una CA

1. Creare una richiesta di firma certificato (CSR) utilizzando Gestione basata sul Web.
2. Installare il certificato emesso dalla CA sulla macchina Brother mediante Gestione basata sul Web.
3. Installare il certificato sul computer.



Informazioni correlate

- [Configurare un certificato per la protezione del dispositivo](#)

Creare un certificato autofirmato

1. Avviare il browser Web.
2. Digitare "https://indirizzo IP della macchina" nella barra degli indirizzi del browser (dove "indirizzo IP della macchina" è l'indirizzo IP della macchina).

Ad esempio:

https://192.168.1.2



Se si utilizza un DNS (Domain Name System, sistema di nomi di dominio) o si attiva un nome NetBIOS, è possibile immettere un altro nome, come ad esempio "SharedPrinter", anziché l'indirizzo IP.

Ad esempio:

https://SharedPrinter

Se si abilita un nome NetBIOS, è inoltre possibile utilizzare il nome del nodo.

Ad esempio:

https://brnxxxxxxxxxxxx

Il nome NetBIOS si trova nel rapporto di configurazione della rete.

3. Se richiesto, digitare la password nel campo **Accesso**, quindi fare clic su **Accesso**.



La password predefinita per gestire le impostazioni di questa macchina è riportata sul retro della macchina e contrassegnata con "Pwd".

4. Accedere al menu di navigazione e fare clic su **Rete > Protezione > Certificato**.



selezionare ☰.

5. Fare clic su **Crea certificato autofirmato**.
6. Immettere **Nome comune** e **Data valida**.
 - La lunghezza di **Nome comune** deve essere inferiore a 64 byte. Immettere un identificatore, ad esempio un indirizzo IP, un nome nodo o un nome dominio, da utilizzare per l'accesso alla macchina tramite la comunicazione SSL/TLS. Per impostazione predefinita è visualizzato il nome nodo.
 - Viene visualizzato un avviso se si utilizza il protocollo IPPS o HTTPS e si immette un nome diverso nell'URL rispetto al **Nome comune** utilizzato per il certificato autofirmato.
7. Selezionare la macchina dall'elenco a discesa **Algoritmo a chiave pubblica**. L'impostazione predefinita corrisponde a **RSA (2048 bit)**.
8. Selezionare la macchina dall'elenco a discesa **Algoritmo di Digest**. L'impostazione predefinita corrisponde a **SHA256**.
9. Fare clic su **Invia**.



Informazioni correlate

- [Configurare un certificato per la protezione del dispositivo](#)

Argomenti correlati:

- [Accedere a Gestione basata sul Web](#)
- [Stampare il rapporto di configurazione della rete](#)

Creare una CSR e installare un certificato emesso da un'Autorità di certificazione (CA)

Se si ha già un certificato da una CA esterna attendibile, è possibile archiviare il certificato e la chiave privata sulla macchina e gestirli attraverso importazione ed esportazione. Se non si ha già un certificato da una CA esterna attendibile, creare una richiesta di firma certificato (CSR), inviarla a una CA per l'autenticazione e installare il certificato restituito sulla macchina.

- [Creare una richiesta di firma certificato \(CSR\)](#)
- [Installare un certificato nella macchina](#)

Creare una richiesta di firma certificato (CSR)

Una richiesta di firma certificato (CSR) è una richiesta inviata a un'autorità di certificazione (CA) per autenticare le credenziali contenute all'interno del certificato.

È consigliabile installare un certificato principale della CA nel computer prima di creare la CSR.

1. Avviare il browser Web.
2. Digitare "https://indirizzo IP della macchina" nella barra degli indirizzi del browser (dove "indirizzo IP della macchina" è l'indirizzo IP della macchina).

Ad esempio:

https://192.168.1.2



Se si utilizza un DNS (Domain Name System, sistema di nomi di dominio) o si attiva un nome NetBIOS, è possibile immettere un altro nome, come ad esempio "SharedPrinter", anziché l'indirizzo IP.

Ad esempio:

https://SharedPrinter

Se si abilita un nome NetBIOS, è inoltre possibile utilizzare il nome del nodo.

Ad esempio:

https://brnxxxxxxxxxxxx

Il nome NetBIOS si trova nel rapporto di configurazione della rete.

3. Se richiesto, digitare la password nel campo **Accesso**, quindi fare clic su **Accesso**.



La password predefinita per gestire le impostazioni di questa macchina è riportata sul retro della macchina e contrassegnata con "Pwd".

4. Accedere al menu di navigazione e fare clic su **Rete > Protezione > Certificato**.



selezionare ☰.

5. Fare clic su **Crea CSR**.
6. Digitare un **Nome comune** (obbligatorio) e aggiungere altre informazioni su **Organizzazione** (opzionale).



- Perché la CA possa confermare l'identità e attestarla al mondo esterno, sono necessari i dettagli dell'azienda.
- La lunghezza di **Nome comune** deve essere inferiore a 64 byte. Immettere un identificatore, ad esempio un indirizzo IP, un nome nodo o un nome di dominio, da utilizzare per l'accesso alla stampante tramite la comunicazione SSL/TLS. Per impostazione predefinita è visualizzato il nome nodo. Il **Nome comune** è obbligatorio.
- Verrà visualizzato un avviso se si digita un nome diverso nell'URL rispetto al nome comune utilizzato per il certificato.
- La lunghezza di **Organizzazione**, **Unità organizzativa**, **Città** e **Provincia** devono essere inferiori a 64 byte.
- **Paese/Regione** deve essere un codice paese ISO 3166 di due caratteri.
- Se si sta configurando l'estensione del certificato X.509v3, selezionare la casella di controllo **Configura partizione estesa**, quindi selezionare **Auto (Registra IPv4)** o **Manuale**.

7. Selezionare la macchina dall'elenco a discesa **Algoritmo a chiave pubblica**. L'impostazione predefinita corrisponde a **RSA (2048 bit)**.
8. Selezionare la macchina dall'elenco a discesa **Algoritmo di Digest**. L'impostazione predefinita corrisponde a **SHA256**.

9. Fare clic su **Invia**.

La CSR viene visualizzata sullo schermo. Salvare la CSR come file o copiarlo e incollarlo su un modulo CSR online offerto da un'autorità di certificazione.

10. Fare clic su **Salva**.



-
- Attenersi alla politica della CA per il metodo con cui inviare una CSR alla CA.
 - Se si utilizza Enterprise root CA di Windows Server 2008/2008 R2/2012/2012 R2/2016/2019, è consigliabile utilizzare il Server Web per il modello di certificato per creare il certificato client in sicurezza.

Per informazioni più dettagliate, visitare il sito support.brother.com, per consultare la pagina **FAQ e Risoluzione dei problemi** relativa al modello in uso.

Cercare "SSL".



Informazioni correlate

- [Creare una CSR e installare un certificato emesso da un'Autorità di certificazione \(CA\)](#)

Argomenti correlati:

- [Accedere a Gestione basata sul Web](#)
 - [Stampare il rapporto di configurazione della rete](#)
-

Installare un certificato nella macchina

Quando si riceve un certificato da una CA, eseguire le seguenti procedure per installarlo nel server di stampa:

È possibile installare sulla macchina solo un certificato emesso con la CSR di questa macchina. Se si desidera creare un'altra CSR, assicurarsi che il certificato sia installato prima di procedere alla creazione. Creare un'altra CSR solo dopo l'installazione del certificato sulla macchina. In caso contrario, la CSR creata prima dell'installazione non sarà valida.

1. Avviare il browser Web.
2. Digitare "https://indirizzo IP della macchina" nella barra degli indirizzi del browser (dove "indirizzo IP della macchina" è l'indirizzo IP della macchina).

Ad esempio:

https://192.168.1.2



Se si utilizza un DNS (Domain Name System, sistema di nomi di dominio) o si attiva un nome NetBIOS, è possibile immettere un altro nome, come ad esempio "SharedPrinter", anziché l'indirizzo IP.

Ad esempio:

https://SharedPrinter

Se si abilita un nome NetBIOS, è inoltre possibile utilizzare il nome del nodo.

Ad esempio:

https://brnxxxxxxxxxxxx

Il nome NetBIOS si trova nel rapporto di configurazione della rete.

3. Se richiesto, digitare la password nel campo **Accesso**, quindi fare clic su **Accesso**.



La password predefinita per gestire le impostazioni di questa macchina è riportata sul retro della macchina e contrassegnata con "Pwd".

4. Accedere al menu di navigazione e fare clic su **Rete > Protezione > Certificato**.



selezionare ☰.

5. Fare clic su **Installa certificato**.
6. Cercare il file contenente il certificato emesso dalla CA e fare clic su **Invia**.
Il certificato è stato creato e salvato con successo nella memoria della macchina.

Per utilizzare la comunicazione SSL/TLS, è necessario installare il certificato principale della CA nel computer. Rivolgersi all'amministratore di rete.



Informazioni correlate

- [Creare una CSR e installare un certificato emesso da un'Autorità di certificazione \(CA\)](#)

Argomenti correlati:

- [Accedere a Gestione basata sul Web](#)
- [Stampare il rapporto di configurazione della rete](#)

Importare ed esportare un certificato e una chiave privata

Archiviare il certificato e la chiave privata sulla macchina e gestirli con le procedure di importazione ed esportazione.

- [Importare un certificato e la chiave privata](#)
- [Esportare il certificato e la chiave privata](#)

Importare un certificato e la chiave privata

1. Avviare il browser Web.
2. Digitare "https://indirizzo IP della macchina" nella barra degli indirizzi del browser (dove "indirizzo IP della macchina" è l'indirizzo IP della macchina).

Ad esempio:

https://192.168.1.2



Se si utilizza un DNS (Domain Name System, sistema di nomi di dominio) o si attiva un nome NetBIOS, è possibile immettere un altro nome, come ad esempio "SharedPrinter", anziché l'indirizzo IP.

Ad esempio:

https://SharedPrinter

Se si abilita un nome NetBIOS, è inoltre possibile utilizzare il nome del nodo.

Ad esempio:

https://brnxxxxxxxxxxxx

Il nome NetBIOS si trova nel rapporto di configurazione della rete.

3. Se richiesto, digitare la password nel campo **Accesso**, quindi fare clic su **Accesso**.



La password predefinita per gestire le impostazioni di questa macchina è riportata sul retro della macchina e contrassegnata con "Pwd".

4. Accedere al menu di navigazione e fare clic su **Rete > Protezione > Certificato**.



selezionare ☰.

5. Fare clic su **Importa certificato e chiave privata**.
6. Cercare il file da importare.
7. Digitare la password se il file è crittografato e fare clic su **Invia**.

Il certificato e la chiave privata sono stati importati nella macchina.



Informazioni correlate

- [Importare ed esportare un certificato e una chiave privata](#)

Argomenti correlati:

- [Accedere a Gestione basata sul Web](#)
- [Stampare il rapporto di configurazione della rete](#)

Esportare il certificato e la chiave privata

1. Avviare il browser Web.
2. Digitare "https://indirizzo IP della macchina" nella barra degli indirizzi del browser (dove "indirizzo IP della macchina" è l'indirizzo IP della macchina).

Ad esempio:

https://192.168.1.2



Se si utilizza un DNS (Domain Name System, sistema di nomi di dominio) o si attiva un nome NetBIOS, è possibile immettere un altro nome, come ad esempio "SharedPrinter", anziché l'indirizzo IP.

Ad esempio:

https://SharedPrinter

Se si abilita un nome NetBIOS, è inoltre possibile utilizzare il nome del nodo.

Ad esempio:

https://brnxxxxxxxxxxxx

Il nome NetBIOS si trova nel rapporto di configurazione della rete.

3. Se richiesto, digitare la password nel campo **Accesso**, quindi fare clic su **Accesso**.



La password predefinita per gestire le impostazioni di questa macchina è riportata sul retro della macchina e contrassegnata con "Pwd".

4. Accedere al menu di navigazione e fare clic su **Rete > Protezione > Certificato**.



selezionare ☰.

5. Fare clic su **Esporta** mostrato con il **Elenco certificati**.
6. Immettere la password se si desidera crittografare il file.
Se il campo della password viene lasciato in bianco, l'output non viene crittografato.
7. Immettere di nuovo la password per confermare e fare clic su **Invia**.
8. Fare clic su **Salva**.

Il certificato e la chiave privata sono stati esportati correttamente nel computer.

È anche possibile importare il certificato sul computer.



Informazioni correlate

- [Importare ed esportare un certificato e una chiave privata](#)

Argomenti correlati:

- [Accedere a Gestione basata sul Web](#)
- [Stampare il rapporto di configurazione della rete](#)

Gestire più certificati

La funzione per la gestione di più certificati consente di utilizzare Gestione basata sul Web per gestire ognuno dei certificati installati nella macchina. In Gestione basata sul Web, accedere alla schermata **Certificato** per visualizzare il contenuto dei certificati oppure per eliminare o esportare i certificati.

	Numero massimo di certificati archiviati nella macchina Brother
Certificato autofirmato o certificato emesso da una CA	2

È consigliabile memorizzare alcuni certificati in meno rispetto al numero massimo consentito, in modo da riservare spazio libero per la gestione dei certificati in scadenza. Alla scadenza di un certificato, importare un nuovo certificato nella posizione riservata, quindi eliminare il certificato scaduto. Questo accorgimento consente di evitare problemi di configurazione.



Informazioni correlate

- [Configurare un certificato per la protezione del dispositivo](#)

Utilizzare SSL/TLS

- [Introduzione a SSL/TLS](#)
- [Gestire in modo sicuro l'apparecchio di rete mediante SSL/TLS](#)
- [Stampa dei documenti in modo sicuro utilizzando SSL/TLS](#)

Introduzione a SSL/TLS

Il metodo SSL (Secure Socket Layer) o TLS (Transport Layer Security) consente di proteggere efficacemente i dati inviati tramite una rete LAN o WAN. Questo metodo consente di crittografare i dati inviati sulla rete (ad es., un processo di stampa), in caso di eventuali violazioni da parte di terzi.

SSL/TLS funzionerà con altre forme di protezione come le chiavi WPA e i firewall.



Informazioni correlate

- [Utilizzare SSL/TLS](#)
 - [Breve storia di SSL/TLS](#)
 - [I vantaggi di utilizzare SSL/TLS](#)
-

Breve storia di SSL/TLS

SSL/TLS fu originariamente creato per proteggere le informazioni sul traffico web, in particolare i dati inviati tra i browser web e i server. Ad esempio, quando si utilizza Internet Explorer per i servizi di Internet Banking e nel browser web viene visualizzato [https://](#) insieme all'icona di un piccolo lucchetto, si sta utilizzando SSL.

Successivamente SSL ha subito ulteriori sviluppi per essere utilizzato con altre applicazioni come Telnet, stampanti e software FTP fino a diventare una soluzione universale per la sicurezza online. Attualmente la versione originaria del progetto è ancora utilizzata da molti rivenditori online e banche per la protezione dei dati sensibili come numeri di carte di credito, registrazioni dei clienti, ecc.

Grazie ai suoi standard crittografici estremamente elevati, SSL/TLS è considerato attendibile dalle banche di tutto il mondo.



Informazioni correlate

- [Introduzione a SSL/TLS](#)

I vantaggi di utilizzare SSL/TLS

Il vantaggio principale dell'utilizzo di SSL/TLS è quello di fornire stampe sicure su una rete IP impedendo agli utenti non autorizzati di leggere i dati inviati alla macchina. Il punto di forza di SSL è la possibilità di utilizzarlo per la stampa sicura di dati riservati. Ad esempio, nel caso di una grande società è probabile che la divisione risorse umane stampi buste paga in modo regolare. Senza crittografia, i dati contenuti nelle buste paga possono essere letti da altri utenti della rete. Con SSL/TLS, tuttavia, ogni tentativo di intercettazione dei dati avrà come risultato una pagina di codici illeggibili al posto della busta paga vera e propria.



Informazioni correlate

- [Introduzione a SSL/TLS](#)
-

Gestire in modo sicuro l'apparecchio di rete mediante SSL/TLS

- [Configurare un certificato per SSL/TLS e i protocolli disponibili](#)
- [Accedere a Gestione basata sul Web mediante SSL/TLS](#)
- [Installare il certificato autofirmato per gli utenti Windows con diritti di amministratore](#)
- [Configurare un certificato per la protezione del dispositivo](#)

Configurare un certificato per SSL/TLS e i protocolli disponibili

Prima di usare la comunicazione SSL/TLS è necessario configurare un certificato sulla macchina mediante Gestione basata sul Web.

1. Avviare il browser Web.
2. Digitare "https://indirizzo IP della macchina" nella barra degli indirizzi del browser (dove "indirizzo IP della macchina" è l'indirizzo IP della macchina).

Ad esempio:

https://192.168.1.2



Se si utilizza un DNS (Domain Name System, sistema di nomi di dominio) o si attiva un nome NetBIOS, è possibile immettere un altro nome, come ad esempio "SharedPrinter", anziché l'indirizzo IP.

Ad esempio:

https://SharedPrinter

Se si abilita un nome NetBIOS, è inoltre possibile utilizzare il nome del nodo.

Ad esempio:

https://brnxxxxxxxxxxxx

Il nome NetBIOS si trova nel rapporto di configurazione della rete.

3. Se richiesto, digitare la password nel campo **Accesso**, quindi fare clic su **Accesso**.



La password predefinita per gestire le impostazioni di questa macchina è riportata sul retro della macchina e contrassegnata con "Pwd".

4. Accedere al menu di navigazione e fare clic su **Rete > Rete > Protocollo**.



selezionare ☰.

5. Fare clic su **Impostazioni Server HTTP**.
6. Selezionare il certificato che si vuole configurare dall'elenco a discesa **Selezionare il certificato**.
7. Fare clic su **Invia**.
8. Fare clic su **SI** per riavviare il server di stampa.



Informazioni correlate

- [Gestire in modo sicuro l'apparecchio di rete mediante SSL/TLS](#)

Argomenti correlati:

- [Accedere a Gestione basata sul Web](#)
- [Stampare il rapporto di configurazione della rete](#)
- [Stampa dei documenti in modo sicuro utilizzando SSL/TLS](#)

Accedere a Gestione basata sul Web mediante SSL/TLS

Per gestire in modo sicuro la macchina di rete, utilizzare le utilità di gestione con i protocolli di protezione.



- Per utilizzare il protocollo HTTPS, occorre attivare HTTPS sulla macchina. Il protocollo HTTPS è abilitato per impostazione predefinita.
- È possibile modificare le impostazioni del protocollo HTTPS utilizzando la schermata Gestione basata sul Web.

1. Avviare il browser Web.
2. Digitare "https://indirizzo IP della macchina" nella barra degli indirizzi del browser (dove "indirizzo IP della macchina" è l'indirizzo IP della macchina).

Ad esempio:

https://192.168.1.2

3. Se richiesto, digitare la password nel campo **Accesso**, quindi fare clic su **Accesso**.



La password predefinita per gestire le impostazioni di questa macchina è riportata sul retro della macchina e contrassegnata con "**Pwd**".

4. È ora possibile accedere alla macchina con HTTPS.



Informazioni correlate

- [Gestire in modo sicuro l'apparecchio di rete mediante SSL/TLS](#)

Argomenti correlati:

- [Accedere a Gestione basata sul Web](#)
- [Stampare il rapporto di configurazione della rete](#)

Installare il certificato autofirmato per gli utenti Windows con diritti di amministratore

Le seguenti procedure si riferiscono a Microsoft Internet Explorer. Se si utilizza un altro browser Web, consultare la documentazione relativa al proprio browser Web per installare più facilmente i certificati.

1. Effettuare una delle seguenti operazioni:



- Windows 10, Windows Server 2016 e Windows Server 2019

Fare clic su  > **Accessori Windows**.

- Windows 8.1

Fare clic con il pulsante destro del mouse sull'icona  (**Internet Explorer**) della barra delle attività.

- Windows Server 2012 e Windows Server 2012 R2

Fare clic su  (**Internet Explorer**), quindi fare clic con il pulsante destro del mouse sull'icona  (**Internet Explorer**) visualizzata nella barra delle attività.

- Windows 7 e Windows Server 2008

Fare clic su  (**Fare clic per iniziare**) > **Tutti i programmi**.

2. Fare clic con il pulsante destro del mouse su **Internet Explorer**, quindi fare clic su **Esegui come amministratore**.

 Se viene visualizzata l'opzione **Altro**, fare clic su **Altro**.

Se viene visualizzata la schermata **Controllo dell'account utente**, fare clic su **Sì**.

3. Digitare "https://indirizzo IP della macchina" nel browser per accedere alla macchina (dove "indirizzo IP della macchina" è l'indirizzo IP della macchina o il nome nodo assegnato al certificato).
4. Fare clic su **Ulteriori informazioni**.
5. Fare clic su **Vai alla pagina Web (sconsigliato)**.
6. Fare clic su **Errore certificato** e quindi su **Visualizza certificato**.

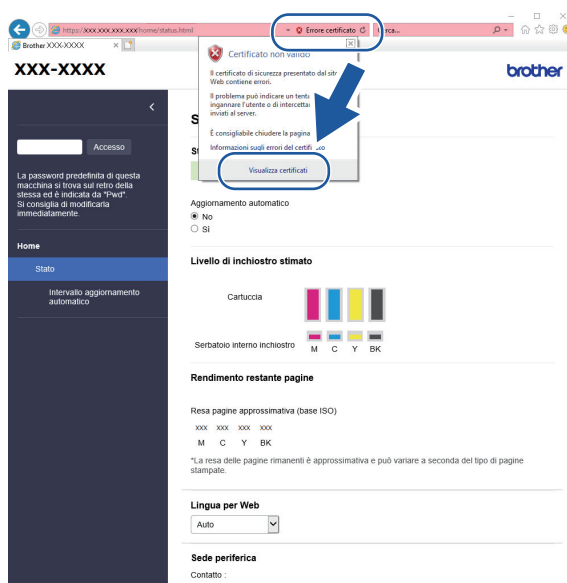

7. Fare clic su **Installa certificato...**

8. Quando viene visualizzato **Importazione guidata certificati**, fare clic su **Avanti**.

9. Selezionare **Colloca tutti i certificati nel seguente archivio** e quindi fare clic su **Sfoggia...**

-
10. Selezionare **Autorità di certificazione radice attendibili** e quindi fare clic su **OK**.
 11. Fare clic su **Avanti**.
 12. Fare clic su **Fine**.
 13. Fare clic su **Sì**, se l'identificazione personale è corretta.
 14. Fare clic su **OK**.



Informazioni correlate

- [Gestire in modo sicuro l'apparecchio di rete mediante SSL/TLS](#)
-

Stampa dei documenti in modo sicuro utilizzando SSL/TLS

- [Stampare i documenti mediante SSL/TLS](#)
- [Configurare un certificato per la protezione del dispositivo](#)
- [Configurare un certificato per SSL/TLS e i protocolli disponibili](#)

Stampare i documenti mediante SSL/TLS

Per stampare i documenti in modo sicuro con il protocollo IPP, utilizzare il protocollo IPPS.

1. Avviare il browser Web.
2. Digitare "https://indirizzo IP della macchina" nella barra degli indirizzi del browser (dove "indirizzo IP della macchina" è l'indirizzo IP della macchina).

Ad esempio:

https://192.168.1.2



Se si utilizza un DNS (Domain Name System, sistema di nomi di dominio) o si attiva un nome NetBIOS, è possibile immettere un altro nome, come ad esempio "SharedPrinter", anziché l'indirizzo IP.

Ad esempio:

https://SharedPrinter

Se si abilita un nome NetBIOS, è inoltre possibile utilizzare il nome del nodo.

Ad esempio:

https://brnxxxxxxxxxxxx

Il nome NetBIOS si trova nel rapporto di configurazione della rete.

3. Se richiesto, digitare la password nel campo **Accesso**, quindi fare clic su **Accesso**.



La password predefinita per gestire le impostazioni di questa macchina è riportata sul retro della macchina e contrassegnata con "Pwd".

4. Accedere al menu di navigazione e fare clic su **Rete > Rete > Protocollo**.



selezionare ☰.

5. Controllare che la casella di controllo **IPP** sia selezionata.



Se la casella di controllo **IPP** non è selezionata, selezionare la casella di controllo **IPP** e fare clic su **Invia**.

Riavviare la macchina per attivare la configurazione.

Dopo il riavvio della macchina, tornare alla pagina web della macchina, digitare la password, accedere al menu di navigazione e fare clic su **Rete > Rete > Protocollo**.

6. Fare clic su **Impostazioni Server HTTP**.
7. Selezionare la casella di controllo **HTTPS (Porta 443)** in **IPP**, quindi fare clic su **Invia**.
8. Riavviare la macchina per attivare la configurazione.

La comunicazione tramite IPPS non può impedire l'accesso non autorizzato al server di stampa.



Informazioni correlate

- [Stampa dei documenti in modo sicuro utilizzando SSL/TLS](#)

Argomenti correlati:

- [Accedere a Gestione basata sul Web](#)
- [Stampare il rapporto di configurazione della rete](#)

Mobile Connect

- [AirPrint](#)
- [Mopria™ Print Service e Mopria™ Scan](#)
- [Brother Mobile Connect](#)
- [Stampare un allegato e-mail](#)

AirPrint

- [Panoramica di AirPrint](#)
- [Prima di utilizzare AirPrint \(macOS\)](#)
- [Stampare con AirPrint](#)
- [Eseguire una scansione con AirPrint \(macOS\)](#)

Panoramica di AirPrint

AirPrint è una soluzione di stampa per sistemi operativi Apple che consente di stampare in modalità wireless foto, messaggi e-mail, pagine Web e documenti da iPad, iPhone, iPod touch e computer Mac, senza che sia necessario installare un driver.

AirPrint consente inoltre di eseguire la scansione di documenti sul computer Mac.

Per ulteriori informazioni, visitare il sito web Apple.

Usare Funziona con il badge Apple significa che un accessorio è stato progettato per funzionare specificamente con la tecnologia identificata nel badge ed è stato certificato dallo sviluppatore come conforme agli standard prestazionali Apple.



Informazioni correlate

- [AirPrint](#)

Prima di utilizzare AirPrint (macOS)

Prima di stampare con macOS, aggiungere la macchina all'elenco delle stampanti sul computer Mac.

1. Selezionare **Preferenze di Sistema...** dal menu Apple.
2. Fare clic su **Stampanti e Scanner**.
3. Fare clic sull'icona + sotto il riquadro Stampanti a sinistra.
Viene visualizzata la schermata **Aggiungi**.
4. Selezionare la macchina, quindi selezionare **AirPrint** dal menu pop-up **Usa**.
5. Fare clic su **Aggiungi**.



Informazioni correlate



- [AirPrint](#)
-

Stampare con AirPrint

- [Stampa da iPad, iPhone o iPod touch](#)
- [Stampare con AirPrint \(macOS\)](#)

Stampa da iPad, iPhone o iPod touch

La procedura utilizzata per la stampa potrebbe variare a seconda dell'applicazione. Nell'esempio seguente viene utilizzato Safari.

1. Verificare che la macchina sia accesa.
Accertarsi di avere caricato la carta corretta nel vassoio carta, quindi modificare le impostazioni relative alla carta per il vassoio carta nella macchina.
2. Aprire la pagina da stampare utilizzando Safari.
3. Sfiore  o .
4. Sfiore **Stampa**.
5. Verificare che la macchina sia stata selezionata.
6. Se è selezionato un'altra macchina (o non è selezionata alcuna stampante), sfiorare **Stampante**.
Viene visualizzato un elenco di macchine disponibili.
7. Nell'elenco, sfiorare il nome dell'apparecchio in uso.
8. Selezionare le opzioni desiderate, ad esempio il numero di pagine da stampare e la stampa fronte-retro (se supportate dalla macchina).
9. Sfiore **Stampa**.



Informazioni correlate

- [Stampare con AirPrint](#)

Stampare con AirPrint (macOS)

La procedura utilizzata per la stampa potrebbe variare a seconda dell'applicazione. Nell'esempio seguente viene utilizzato Safari. Prima di stampare, verificare che la macchina sia presente nell'elenco delle stampanti sul computer Mac.

1. Verificare che la macchina sia accesa.
Accertarsi di avere caricato la carta corretta nel vassoio carta, quindi modificare le impostazioni relative alla carta per il vassoio carta nella macchina.
2. Sul proprio Mac, aprire la pagina che si desidera stampare utilizzando Safari.
3. Fare clic sul menu **Archivio**, quindi selezionare **Stampa**.
4. Verificare che la macchina sia stata selezionata. Se è stata selezionata una macchina diversa (o se non è stata selezionata alcuna stampante), fare clic sul menu pop-up **Stampante** e selezionare la macchina in uso.
5. Selezionare le opzioni desiderate, ad esempio il numero di pagine da stampare e la stampa fronte-retro (se supportate dall'apparecchio utilizzato).
6. Fare clic su **Stampa...**



Informazioni correlate

- [Stampare con AirPrint](#)

Argomenti correlati:

- [Prima di utilizzare AirPrint \(macOS\)](#)

Eseguire una scansione con AirPrint (macOS)

Prima di eseguire la scansione, verificare che la macchina sia presente nell'elenco degli scanner sul computer Mac.

1. Caricare il documento.
2. Selezionare **Preferenze di Sistema...** dal menu Apple.
3. Fare clic su **Stampanti e Scanner**.
4. Selezionare la macchina dall'elenco degli scanner.
5. Fare clic sulla scheda **Scansione**, quindi fare clic sul pulsante **Apri scanner...**
Viene visualizzata la schermata Scanner.
6. Se il documento viene inserito nell'ADF, selezionare la casella di controllo **Utilizza alimentazione documento**, quindi selezionare le dimensioni del documento dal menu pop-up di impostazioni delle dimensioni di scansione.
7. Selezionare la cartella o l'applicazione di destinazione dal menu pop-up dell'impostazione di destinazione.
8. Se necessario, fare clic su **Mostra dettagli** per modificare le impostazioni di scansione.
È possibile ritagliare l'immagine manualmente trascinando il puntatore del mouse sulla parte che si desidera acquisire, se la scansione viene eseguita dal piano dello scanner.
9. Fare clic su **Scansione**.



Informazioni correlate

- [AirPrint](#)

Mopria™ Print Service e Mopria™ Scan

Mopria™ Print Service è una funzione di stampa e Mopria™ Scan è una funzione di scansione per dispositivi mobili Android™ sviluppate da Mopria Alliance™. Con questo servizio, è possibile connettersi alla stessa rete della macchina e stampare ed eseguire la scansione senza alcuna configurazione aggiuntiva.

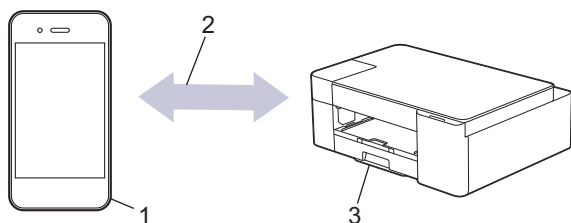

1. Dispositivo mobile Android™
2. Connessione Wi-Fi®
3. Macchina

È necessario scaricare Mopria™ Print Service o Mopria™ Scan da Google Play™ e installarlo sul dispositivo Android™. Prima di utilizzare questo servizio, occorre attivarlo.



Informazioni correlate

- [Mobile Connect](#)

Brother Mobile Connect

Brother Mobile Connect consente di eseguire stampe e scansioni dal dispositivo mobile.

- Per dispositivi Android™
Brother Mobile Connect consente di utilizzare le funzioni della macchina Brother direttamente dal dispositivo Android™ in dotazione.
Scaricare e installare Brother Mobile Connect da Google Play™.
- Per tutti i dispositivi iOS e iPadOS supportati compresi iPhone, iPad e iPod touch
Brother Mobile Connect consente di utilizzare le funzioni della macchina Brother direttamente dal dispositivo iOS o iPadOS in dotazione.
Scaricare e installare Brother Mobile Connect dall'App Store.



Informazioni correlate

- [Mobile Connect](#)

Argomenti correlati:

- [Configurare la macchina per una rete wireless mediante la configurazione guidata dal dispositivo mobile](#)

Brother iPrint&Scan per Windows e Mac

- [Descrizione di Brother iPrint&Scan per Windows e Mac](#)

Descrizione di Brother iPrint&Scan per Windows e Mac

Utilizzare Brother iPrint&Scan per Windows e Mac per la stampa e la scansione dal computer.

Nella schermata seguente è mostrato un esempio di Brother iPrint&Scan per Windows. La schermata effettiva potrebbe variare a seconda della versione dell'applicazione.

- Per Windows

Accedere alla pagina **Download** relativa al modello in uso all'indirizzo support.brother.com per scaricare l'applicazione più recente.

- Per Mac

Scaricare e installare Brother iPrint&Scan dall'App Store.

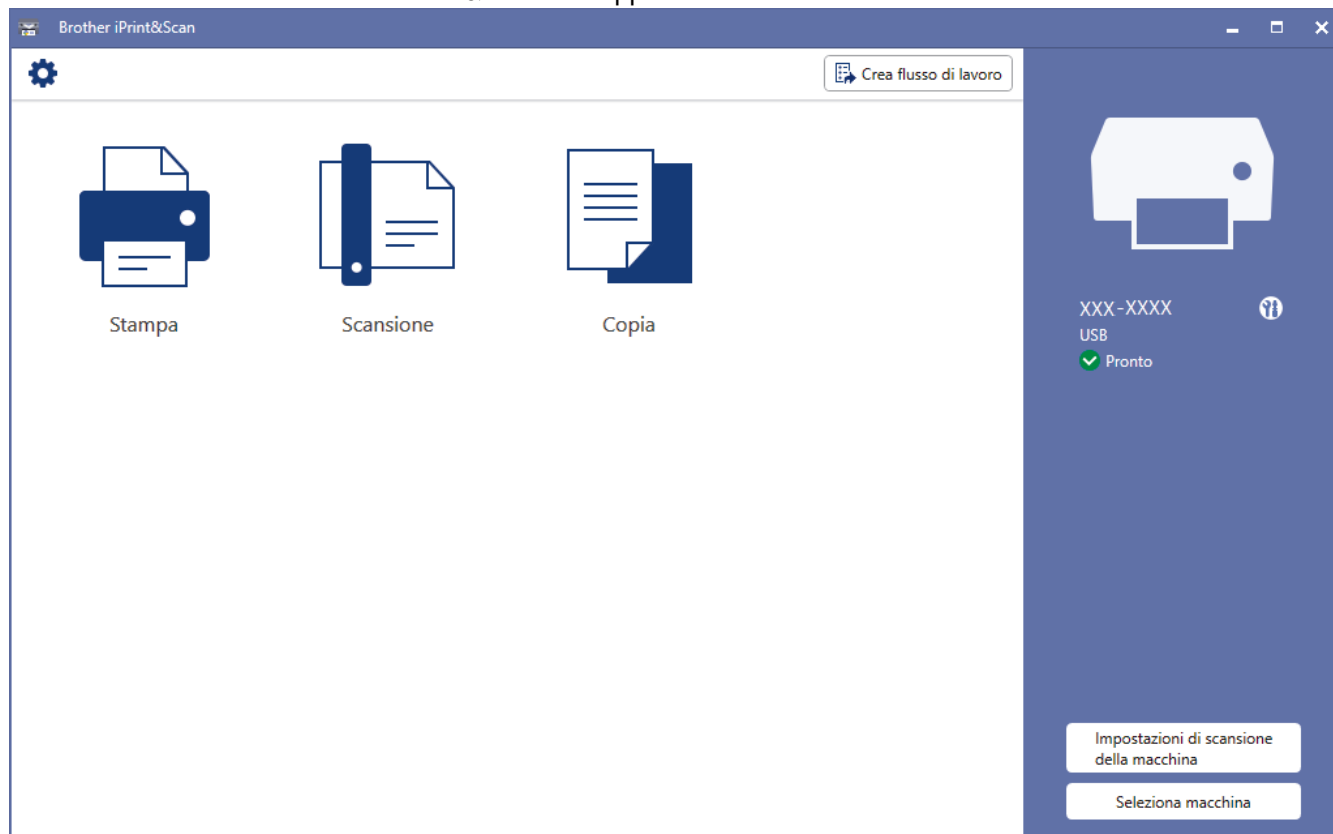

Se viene richiesto, installare il driver e il software necessari per l'utilizzo della macchina. Scaricare il programma di installazione dalla pagina **Download** relativa al modello in uso sul sito support.brother.com.



Informazioni correlate

- [Brother iPrint&Scan per Windows e Mac](#)

Argomenti correlati:

- [Monitorare lo stato della macchina mediante Brother iPrint&Scan \(Windows/Mac\)](#)
- [Eseguire la scansione mediante Brother iPrint&Scan \(Windows/Mac\)](#)

Risoluzione dei problemi

Se la macchina presenta un problema, controllare dapprima gli aspetti indicati di seguito, quindi cercare di identificare il problema e seguire i suggerimenti per la risoluzione dei problemi.

È possibile risolvere la maggior parte dei problemi autonomamente. Per ulteriore assistenza, visitare il sito support.brother.com contenente le FAQ (domande frequenti) e i suggerimenti per la risoluzione dei problemi:

1. Visitare il sito support.brother.com.
2. Fare clic su **FAQ e Risoluzione dei problemi** e cercare il nome del modello in dotazione.

Verificare innanzitutto gli aspetti seguenti:

- Il cavo di alimentazione della macchina è collegato correttamente e la macchina è accesa.
- Tutti gli elementi di protezione della macchina sono stati rimossi.
- Le cartucce d'inchiostro sono state installate correttamente.
- Il coperchio carta inceppata è chiuso correttamente.
- La carta è inserita correttamente nel vassoio.
- I cavi di interfaccia sono collegati saldamente alla macchina e al computer oppure è stata configurata una connessione wireless sia sulla macchina sia sul computer.
- (Per i modelli dotati di funzionalità di rete) Il punto di accesso (per le reti wireless), il router o l'hub è acceso e l'indicatore di collegamento lampeggia.

Se il problema persiste dopo avere effettuato i controlli sopra descritti, identificare il problema verificando gli indicatori e gli schemi LED, quindi ►► *Informazioni correlate*



Informazioni correlate

- [Indicatori LED relativi a errori e manutenzione](#)
- [Inceppamento della stampante o della carta](#)
- [Se si riscontrano difficoltà nell'utilizzo della macchina](#)
- [Controllare le informazioni relative alla macchina](#)
- [Reimpostare la macchina](#)

Argomenti correlati:

- [Problemi di gestione della carta e stampa](#)
- [Altri problemi](#)
- [Problemi di rete](#)

Indicatori LED relativi a errori e manutenzione

Come per tutti i prodotti sofisticati, possono verificarsi degli errori e può essere necessario sostituire delle parti. In tal caso, la macchina individua l'errore o la necessità di eseguire la manutenzione ordinaria e lo indica mediante i LED del pannello dei comandi. Le indicazioni dei LED sono spiegate nella tabella seguente.

È possibile correggere la maggior parte degli errori ed eseguire la manutenzione ordinaria autonomamente. Per ulteriori suggerimenti, accedere alla pagina **FAQ e Risoluzione dei problemi** relativa al modello in uso sul sito support.brother.com.





Se si utilizza il servizio in abbonamento EcoPro Print, vedere le indicazioni dei LED supplementari sul sito support.brother.com/g/d/arfq/.





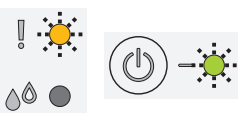

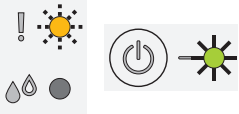
I riferimenti alle *Informazioni correlate* si trovano nella parte inferiore di questa pagina.

LED	Descrizione
	Il LED è spento.
	Il LED è acceso.
	Il LED lampeggia.
	Il LED lampeggia lentamente e flebilmente.

LED	Stato	Causa	Operazione da eseguire
	Vassoio non rilevato	Il vassoio carta non è inserito completamente. Non è stato possibile inserire correttamente il vassoio carta a causa della presenza di carta o di un corpo estraneo.	Con delicatezza, inserire completamente il vassoio carta nell'apparecchio. Estrarre il vassoio carta dall'apparecchio e rimuovere la carta inceppata o il corpo estraneo. Se non si riesce a individuare o a rimuovere la carta inceppata ►► <i>Informazioni correlate: Inceppamento della stampante o della carta</i>
	Carta non alimentata	La carta all'interno dell'apparecchio è esaurita o la carta non è stata caricata correttamente nel vassoio carta.	Effettuare una delle seguenti operazioni: <ul style="list-style-type: none"> • Ricaricare il vassoio carta, quindi premere MONO COPY (COPIA MONO) o COLOUR COPY (COPIA COLORI). • Rimuovere e ricaricare la carta, quindi premere MONO COPY (COPIA MONO) o COLOUR COPY (COPIA COLORI). ►► <i>Informazioni correlate: Caricare la carta</i>
		Il coperchio carta inceppata non è stato chiuso correttamente.	Accertarsi che il coperchio carta inceppata sia chiuso correttamente su entrambi i lati. ►► <i>Informazioni correlate: Carta inceppata all'interno della macchina</i>

LED	Stato	Causa	Operazione da eseguire
		Sulla superficie dei rulli di scorrimento carta si è accumulata polvere di carta.	Pulire i rulli di scorrimento carta. ►► <i>Informazioni correlate: Pulire i rulli di scorrimento carta</i>
 (lampeggianti simultaneamente)	Carta inceppata	La carta è inceppata nell'apparecchio.	Rimuovere delicatamente la carta inceppata. ►► <i>Informazioni correlate: Inceppamento della stampante o della carta</i> Assicurarsi che le guide laterali siano regolate in base al formato carta corretto. Dopo avere eseguito queste operazioni, premere  (STOP).
		Sulla superficie dei rulli di scorrimento carta si è accumulata polvere di carta.	Pulire i rulli di scorrimento carta. ►► <i>Informazioni correlate: Pulire i rulli di scorrimento carta</i>
	Formato carta errato	L'impostazione del formato carta non corrisponde al formato della carta presente nel vassoio. -O- Le guide laterali nel vassoio non sono state impostate sugli indicatori corrispondenti al formato carta utilizzato.	Se si esegue la stampa dal computer, assicurarsi che il formato carta selezionato nel driver della stampante o nell'applicazione utilizzata per stampare corrisponda al formato della carta inserita nel vassoio. ►► <i>Informazioni correlate: Impostazioni di stampa (Windows)</i>
			<ol style="list-style-type: none"> 1. Verificare che il formato carta selezionato nella macchina corrisponda al formato della carta presente nel vassoio. ►► <i>Informazioni correlate: Cambiare il formato carta e il tipo di carta</i> 2. Verificare che la carta sia stata caricata in posizione verticale, impostando le guide laterali sugli indicatori relativi al formato carta utilizzato. ►► <i>Informazioni correlate: Caricare la carta</i> 3. Una volta controllato il formato e la posizione della carta, premere MONO COPY (COPIA MONO) o COLOUR COPY (COPIA COLORI).
	Coperchio aperto	Il coperchio delle cartucce d'inchiostro non è bloccato in posizione di chiusura.	Chiudere correttamente il coperchio delle cartucce d'inchiostro fino ad avvertire lo scatto.
	Sostituzione inchiostro	Una o più cartucce d'inchiostro sono esaurite. L'apparecchio interrompe tutte le operazioni di stampa.	Sostituire le cartucce d'inchiostro. ►► <i>Informazioni correlate: Sostituire le cartucce d'inchiostro</i> È possibile eseguire una scansione anche se l'inchiostro sta per esaurirsi o deve essere sostituito.
	Cartuccia assente	Una cartuccia d'inchiostro non è installata correttamente.	Rimuovere la cartuccia d'inchiostro e reinserirla lentamente e

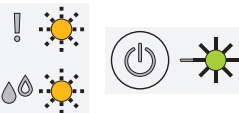
LED	Stato	Causa	Operazione da eseguire
			saldamente finché non si blocca in posizione. >> <i>Informazioni correlate:</i> <i>Sostituire le cartucce d'inchiostro</i>
	Solo stampa in bianco e nero	Una o più cartucce d'inchiostro a colori sono esaurite. È possibile utilizzare la macchina in modalità bianco e nero per circa quattro settimane, in funzione del numero di pagine da stampare. Quando gli indicatori LED di alimentazione e LED inchiostro si illuminano, ogni operazione avviene nel modo seguente: <ul style="list-style-type: none"> • Stampa Se il supporto di stampa è impostato su Carta normale ed è stata selezionata l'opzione Scala di grigi nel driver della stampante, è possibile utilizzare la macchina come stampante in bianco e nero. • Copia Se il tipo di carta è impostato su Carta normale, è possibile eseguire copie in bianco e nero. 	Sostituire le cartucce d'inchiostro. >> <i>Informazioni correlate:</i> <i>Sostituire le cartucce d'inchiostro</i> Anche se nella colonna Causa sono elencate le opzioni per l'utilizzo della macchina dopo la visualizzazione di questo errore, non sarà possibile utilizzare la macchina finché non si sostituiscono una o più cartucce d'inchiostro nella condizione seguente: Se si scollega la macchina o si rimuove la cartuccia d'inchiostro.
	Cartuccia non rilevata	Una cartuccia d'inchiostro non è installata correttamente.	Estrarre la nuova cartuccia d'inchiostro e reinstallarla lentamente e saldamente finché non si blocca in posizione. >> <i>Informazioni correlate:</i> <i>Sostituire le cartucce d'inchiostro</i>
		È stata installata una cartuccia d'inchiostro errata per il modello Brother.	Controllare i numeri di modello delle cartucce d'inchiostro e installare le cartucce corrette. >> <i>Informazioni correlate:</i> <i>Sostituire le cartucce d'inchiostro</i>
	Inizializzazione / Avvio impossibile Pulizia impossibile Modifica impossibile Stampa impossibile Scansione impossibile	La macchina presenta un problema meccanico.	Scollegare l'apparecchio dall'alimentazione per alcuni minuti, quindi ricollegarlo.
	Inchiostro scarso	Il livello dell'inchiostro è basso.	È possibile continuare a stampare finché una o più cartucce d'inchiostro non si esauriscono. (L'indicatore LED inchiostro smette di lampeggiare e rimane acceso.) >> <i>Informazioni correlate:</i> <i>Sostituire le cartucce d'inchiostro</i> È possibile eseguire una scansione anche se l'inchiostro sta per esaurirsi o deve essere sostituito.

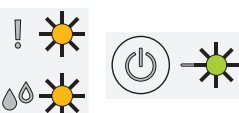
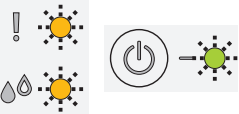
LED	Stato	Causa	Operazione da eseguire
	Memoria esaurita	La memoria della macchina è piena.	<p>Se è in corso un'operazione di copia:</p> <ul style="list-style-type: none"> • Premere  (STOP) e attendere il completamento delle altre operazioni in corso, quindi riprovare. • Premere MONO COPY (COPIA MONO) o COLOUR COPY (COPIA COLORI) per copiare le pagine digitalizzate.
	(Tre lampeggi) Operazione rifiutata	Al momento la macchina non è in grado di eseguire questa operazione.	Attendere alcuni minuti, quindi riprovare.
	Feltro di assorbimento inchiostro pieno	<p>Il feltro di assorbimento inchiostro è pieno. Questi componenti sono soggetti a manutenzione periodica e possono richiedere la sostituzione dopo un certo periodo di tempo, al fine di garantire un livello di prestazioni ottimale dell'apparecchio Brother. Poiché tali componenti sono soggetti a manutenzione periodica, la loro sostituzione non è coperta dalla garanzia. La necessità di ricambio e l'intervallo di tempo per la sostituzione variano in funzione del numero di spurghi e scarichi necessari per la pulizia del sistema di inchiostri. In questi componenti si accumula una certa quantità d'inchiostro nel corso delle varie operazioni di spurgo e scarico. Il numero di operazioni di spurgo e scarico eseguite da un apparecchio per la pulizia varia in funzione delle circostanze. Ad esempio, accendendo e spegnendo frequentemente l'apparecchio si producono numerosi cicli di pulizia, in quanto l'apparecchio esegue automaticamente la pulizia all'accensione.</p>	<p>È necessario sostituire il feltro di assorbimento inchiostro. Contattare il servizio assistenza clienti Brother oppure un centro assistenza locale autorizzato da Brother per la riparazione dell'apparecchio.</p>
	Errore della macchina	La macchina presenta un problema meccanico.	Scollegare l'apparecchio dall'alimentazione per alcuni minuti, quindi ricollegarlo.



Informazioni correlate

- [Risoluzione dei problemi](#)

Argomenti correlati:

- [Caricare la carta](#)
- [Inceppamento della stampante o della carta](#)
- [Pulire i rulli di scorrimento carta](#)
- [Impostazioni di stampa \(Windows\)](#)
- [Carta inceppata all'interno della macchina](#)
- [Sostituire le cartucce d'inchiostro](#)
- [Cambiare il formato carta e il tipo di carta](#)

-
- Sequenze e indicazioni dei LED
-

Inceppamento della stampante o della carta

Individuare e rimuovere la carta inceppata.

- [Carta inceppata all'interno della macchina](#)
- [Indicatori LED relativi a errori e manutenzione](#)
- [Problemi di gestione della carta e stampa](#)

Carta inceppata all'interno della macchina

Se la carta è inceppata, procedere come segue:

1. Scollegare la macchina dalla presa elettrica.
2. Estrarre completamente il vassoio carta (1) dall'apparecchio.

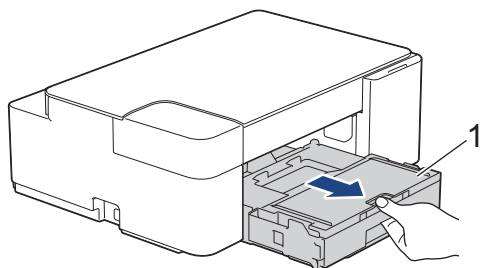

3. Estrarre lentamente dall'apparecchio la carta inceppata (1).

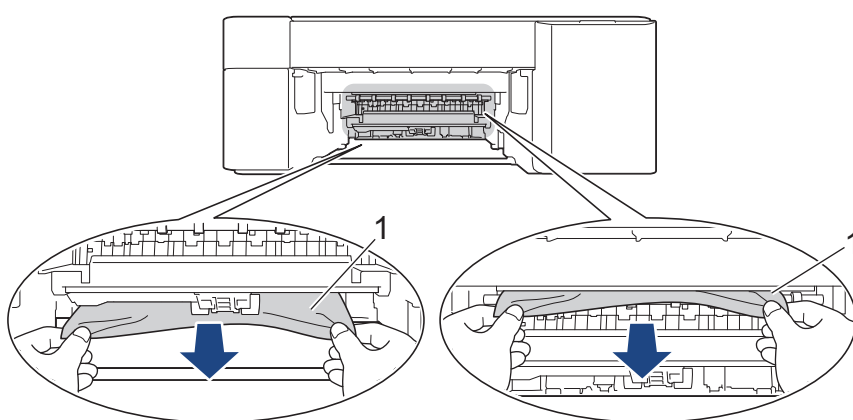

IMPORTANTE

Prestare attenzione, poiché l'inchiostro può macchiare le mani. Se l'inchiostro entra in contatto con la pelle o gli indumenti, lavare immediatamente con sapone o altro detergente.

4. Controllare attentamente che all'interno della macchina (1) non siano presenti frammenti di carta.

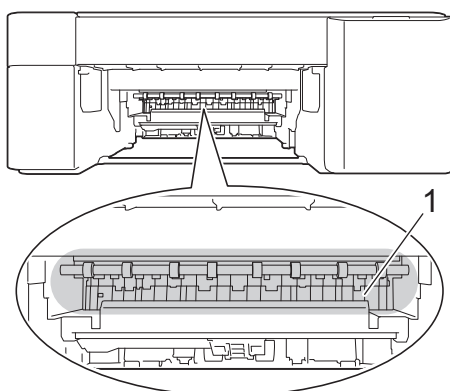

5. Spingere verso il basso il coperchio carta inceppata (1) sul retro della macchina, quindi aprirlo (2).

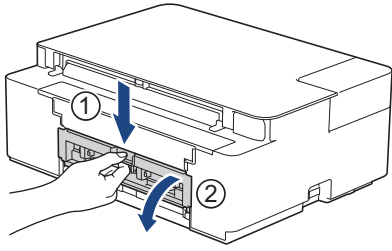

6. Estrarre lentamente dall'apparecchio la carta inceppata.

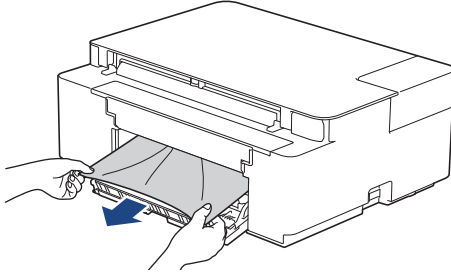

7. Chiudere il coperchio carta inceppata. Accertarsi che il coperchio sia completamente chiuso.

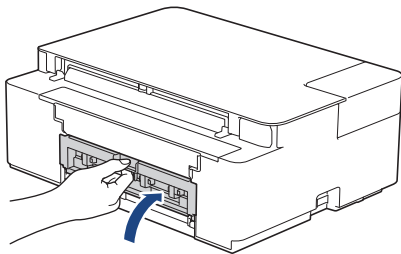

8. Reinscrivere saldamente il vassoio carta nella macchina.

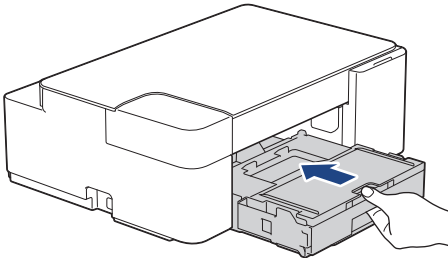

9. Mantenendo il vassoio carta nell'apparecchio, estrarre il supporto carta (1) fino a bloccarlo in posizione, quindi aprire il supporto ribaltabile carta (2).

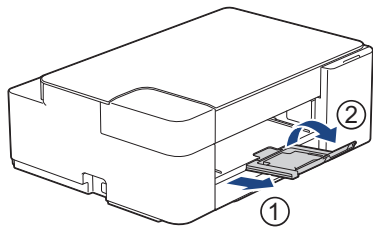

10. Ricollegare il cavo di alimentazione.



Informazioni correlate

- [Inceppamento della stampante o della carta](#)

Argomenti correlati:

- [Indicatori LED relativi a errori e manutenzione](#)

Se si riscontrano difficoltà nell'utilizzo della macchina



Per richiedere assistenza tecnica, è necessario contattare l'assistenza clienti Brother.

In caso di difficoltà di funzionamento, consultare gli argomenti riportati di seguito. È possibile risolvere la maggior parte dei problemi autonomamente.

Per ulteriore assistenza, accedere alla pagina **FAQ e Risoluzione dei problemi** relativa al modello in uso sul sito support.brother.com.

- [Problemi di gestione della carta e stampa](#)
- [Altri problemi](#)
- [Problemi di rete](#)
- [Problemi di AirPrint](#)

Problemi di gestione della carta e stampa



Se dopo avere letto la tabella occorre ulteriore assistenza, vedere i suggerimenti **FAQ e Risoluzione dei problemi** aggiornati sul sito support.brother.com.





>> Problemi di stampa

>> Problemi relativi alla qualità di stampa

>> Problemi nella gestione della carta



Problemi di stampa



Problemi	Suggerimenti
Non viene eseguita la stampa	<p>Windows</p> <p>Verificare che sia stato installato e scelto il driver stampante corretto.</p> <p>Verificare che gli indicatori LED della macchina non segnalino errori.</p> <p>►► <i>Informazioni correlate: Indicatori LED relativi a errori e manutenzione</i></p> <p>Verificare che la macchina sia online:</p> <ul style="list-style-type: none">Windows 10, Windows Server 2016 e Windows Server 2019 <p>Fare clic su  > Sistema Windows > Pannello di controllo. Nel gruppo Hardware e suoni, fare clic su Visualizza dispositivi e stampanti. Fare clic con il pulsante destro del mouse su Brother XXX-XXXX Printer (dove XXX-XXXX indica il nome del modello). Fare clic su Visualizza stampa in corso. Se vengono visualizzate opzioni per il driver stampante, selezionare quello desiderato. Fare clic su Stampante nella barra dei menu e verificare che l'opzione Usa stampante offline non sia selezionata.</p> <ul style="list-style-type: none">Windows 8.1 <p>Spostare il mouse sull'angolo in basso a destra del desktop. Quando viene visualizzata la barra dei menu, fare clic su Impostazioni > Pannello di controllo. Nel gruppo Hardware e suoni, fare clic su Visualizza dispositivi e stampanti. Fare clic con il pulsante destro del mouse su Brother XXX-XXXX Printer (dove XXX-XXXX indica il nome del modello). Fare clic su Visualizza stampa in corso. Se vengono visualizzate opzioni per il driver stampante, selezionare quello desiderato. Fare clic su Stampante nella barra dei menu e verificare che l'opzione Usa stampante offline non sia selezionata.</p> <ul style="list-style-type: none">Windows Server 2012 R2 <p>Fare clic su Pannello di controllo nella schermata Start. Nel gruppo Hardware, fare clic su Visualizza dispositivi e stampanti. Fare clic con il pulsante destro del mouse su Brother XXX-XXXX Printer (dove XXX-XXXX indica il nome del modello). Fare clic su Visualizza stampa in corso. Se vengono visualizzate opzioni per il driver stampante, selezionare quello desiderato. Fare clic su Stampante nella barra dei menu e verificare che l'opzione Usa stampante offline non sia selezionata.</p> <ul style="list-style-type: none">Windows Server 2012 <p>Spostare il mouse sull'angolo in basso a destra del desktop. Quando viene visualizzata la barra dei menu, fare clic su Impostazioni > Pannello di controllo. Nel gruppo Hardware, fare clic su Visualizza dispositivi e stampanti. Fare clic con il pulsante destro del mouse su Brother XXX-XXXX Printer (dove XXX-XXXX indica il nome del modello). Fare clic su Visualizza stampa in corso. Se vengono visualizzate opzioni per il driver stampante, selezionare quello desiderato. Fare clic su Stampante nella barra dei menu e verificare che l'opzione Usa stampante offline non sia selezionata.</p> <ul style="list-style-type: none">Windows 7 e Windows Server 2008 R2 <p>Fare clic su  (Fare clic per iniziare) > Dispositivi e stampanti. Fare clic con il pulsante destro del mouse su Brother XXX-XXXX Printer (dove XXX-XXXX indica il nome del modello), quindi fare clic su Visualizza stampa in</p>

Problemi	Suggerimenti
	<p>corso. Se vengono visualizzate opzioni per il driver stampante, selezionare quello desiderato. Fare clic su Stampante nella barra dei menu. Verificare che non sia selezionato Usa stampante offline.</p> <ul style="list-style-type: none"> Windows Server 2008 <p>Fare clic su  (Fare clic per iniziare) > Pannello di controllo > Hardware e suoni > Stampanti. Fare clic con il pulsante destro del mouse su Brother XXX-XXXX Printer (dove XXX-XXXX indica il nome del modello). Verificare che Utilizza la stampante in linea non sia elencato. Se elencato, fare clic su questa opzione per impostare il driver online.</p> <p>Una o più cartucce di inchiostro hanno raggiunto il termine del ciclo di vita. >> Informazioni correlate: Sostituire le cartucce d'inchiostro</p> <p>Se vecchi, i dati non stampati restano nello spooler del driver della stampante, impedendo la stampa di nuovi processi di stampa. Aprire l'icona della stampante ed eliminare tutti i dati come segue:</p> <ul style="list-style-type: none"> Windows 10, Windows Server 2016 e Windows Server 2019 <p>Fare clic su  > Sistema Windows > Pannello di controllo. Nel gruppo Hardware e suoni, fare clic su Visualizza dispositivi e stampanti > Stampanti.</p> <ul style="list-style-type: none"> Windows 8.1 <p>Spostare il mouse sull'angolo in basso a destra del desktop. Quando viene visualizzata la barra dei menu, fare clic su Impostazioni > Pannello di controllo. Nel gruppo Hardware e suoni, fare clic su Visualizza dispositivi e stampanti > Stampanti.</p> <ul style="list-style-type: none"> Windows Server 2012 R2 <p>Fare clic su Pannello di controllo sulla schermata Start. Nel gruppo Hardware, fare clic su Visualizza dispositivi e stampanti > Stampanti.</p> <ul style="list-style-type: none"> Windows Server 2012 <p>Portare il mouse sull'angolo inferiore destro del desktop. Quando viene visualizzata la barra dei menu, fare clic su Impostazioni > Pannello di controllo. Nel gruppo Hardware, fare clic su Visualizza dispositivi e stampanti > Stampanti.</p> <ul style="list-style-type: none"> Windows 7 e Windows Server 2008 R2 <p>Fare clic su /Fare clic per iniziare. > Dispositivi e stampanti > Stampanti e fax.</p> <ul style="list-style-type: none"> Windows Server 2008 <p>Fare clic su  (Fare clic per iniziare) > Pannello di controllo > Hardware e suoni > Stampanti.</p> <ul style="list-style-type: none"> Mac <p>Fare clic su Preferenze di Sistema... > Stampanti e Scanner.</p>
Le intestazioni o i piè di pagina appaiono quando il documento è visualizzato sullo schermo, ma non quando viene stampato.	<p>Il lato superiore e il lato inferiore della pagina presentano un'area non stampabile. Regolare i margini superiore e inferiore nel documento in base a questa caratteristica.</p> <p>>> Informazioni correlate: Area non stampabile</p>
Impossibile eseguire la stampa con layout di pagina.	<p>(Windows)</p> <p>Verificare che le impostazioni del formato carta nell'applicazione corrispondano a quelle del driver della stampante.</p> <p>>> Informazioni correlate: Cambiare il formato carta e il tipo di carta</p>
La velocità di stampa è troppo bassa.	<p>Windows</p> <p>Provare a modificare le impostazioni del driver della stampante. La risoluzione massima richiede tempi più lunghi per l'elaborazione, l'invio e la stampa dei dati. Provare a selezionare altre impostazioni relative alla qualità nel driver della stampante come indicato di seguito:</p>

Problemi	Suggerimenti
	Nel driver della stampante, deselezionare la casella di controllo Migliora Colore nella scheda Avanzate .
	Disattivare la funzione Senza bordi. La stampa senza bordi è più lenta della stampa normale. ►► <i>Informazioni correlate: Impostazioni di stampa (Windows)</i>
	Disattivare l'impostazione Modalità silenziosa. La velocità di stampa è inferiore in modalità Silenziosa. ►► <i>Informazioni correlate: Ridurre il rumore durante la stampa</i>
	Verificare che le impostazioni del tipo di supporto nel driver della stampante o nell'applicazione utilizzata per stampare corrispondano al tipo di carta utilizzato. ►► <i>Informazioni correlate: Cambiare il formato carta e il tipo di carta</i> ►► <i>Informazioni correlate: Impostazioni di stampa (Windows)</i>

Problemi relativi alla qualità di stampa

Problemi	Suggerimenti
Qualità di stampa scadente	Verificare la qualità di stampa. ►► <i>Informazioni correlate: Verificare la qualità di stampa</i>
	Verificare che le impostazioni del tipo di supporto nel driver della stampante o nell'applicazione utilizzata per stampare corrispondano al tipo di carta utilizzato. ►► <i>Informazioni correlate: Impostazioni di stampa (Windows)</i>
	Controllare che le cartucce d'inchiostro non siano scadute. I seguenti fattori potrebbero causare l'ostruzione dell'inchiostro: <ul style="list-style-type: none"> • La data di scadenza riportata sulla confezione della cartuccia è trascorsa. • La cartuccia d'inchiostro potrebbe non essere stata conservata correttamente prima dell'uso.
	Verificare che la carta usata sia di un tipo consigliato. ►► <i>Informazioni correlate: Supporti di stampa idonei</i>
	L'ambiente consigliato per la macchina deve presentare una temperatura compresa tra Da 20 °C a 33 °C.
Sul testo o sulle immagini compaiono righe bianche.	Eseguire la pulizia delle testine di stampa. ►► <i>Informazioni correlate: Pulire le testine di stampa dalla macchina Brother</i> ►► <i>Informazioni correlate: Pulire le testine di stampa mediante Gestione basata sul Web</i> ►► <i>Informazioni correlate: Pulire la testina di stampa dal computer (Windows)</i>
	Controllare e regolare l'allineamento di stampa. ►► <i>Informazioni correlate: Controllare l'allineamento di stampa dalla macchina Brother, Controllare l'allineamento di stampa mediante Gestione basata sul Web</i>
	Provare a usare i tipi di carta consigliati. ►► <i>Informazioni correlate: Supporti di stampa idonei</i>
	Al fine di prolungare la durata delle testine di stampa, consentire un consumo ottimale delle cartucce d'inchiostro e mantenere una qualità di stampa ottimale, non è consigliabile scollegare spesso l'apparecchio dall'alimentazione e/o lasciarlo scollegato per lunghi periodi. Si consiglia di utilizzare il tasto  (STOP) per spegnere la macchina. L'uso del tasto  (STOP) permette di mantenere un livello minimo di alimentazione per la macchina e determina la pulizia periodica ma meno frequente delle testine di stampa.
Le linee scure compaiono a intervalli regolari.	Controllare e regolare l'allineamento di stampa. ►► <i>Informazioni correlate: Controllare l'allineamento di stampa dalla macchina Brother</i>

Problemi	Suggerimenti
	<p>➤➤ <i>Informazioni correlate: Controllare l'allineamento di stampa mediante Gestione basata sul Web</i></p>
<p>L'apparecchio stampa pagine bianche.</p>	<p>Verificare la qualità di stampa.</p> <p>➤➤ <i>Informazioni correlate: Verificare la qualità di stampa</i></p> <p>Al fine di prolungare la durata delle testine di stampa, consentire un consumo ottimale delle cartucce d'inchiostro e mantenere una qualità di stampa ottimale, non è consigliabile scollegare spesso l'apparecchio dall'alimentazione e/o lasciarlo scollegato per lunghi periodi. Si consiglia di utilizzare il tasto  (STOP) per spegnere la macchina. L'uso del tasto  (STOP) permette di mantenere un livello minimo di alimentazione per la macchina e determina la pulizia periodica ma meno frequente delle testine di stampa.</p>
<p>I caratteri e le righe sono sfocati.</p> <div data-bbox="156 808 368 965" style="border: 1px solid black; padding: 5px; text-align: center;"> <p>A B C</p> <p>A B C</p> </div>	<p>Verificare l'allineamento di stampa.</p> <p>➤➤ <i>Informazioni correlate: Controllare l'allineamento di stampa dalla macchina Brother</i></p> <p>➤➤ <i>Informazioni correlate: Controllare l'allineamento di stampa mediante Gestione basata sul Web</i></p> <p>Modificare le opzioni di stampa.</p> <p>➤➤ <i>Informazioni correlate: Modificare le opzioni di stampa per migliorare i risultati di stampa</i></p>
<p>Il testo o le immagini sono inclinati.</p>	<p>Accertarsi che la carta sia caricata in modo corretto nel vassoio e che le guide laterali siano regolate correttamente.</p> <p>➤➤ <i>Informazioni correlate: Caricare la carta</i></p> <p>Accertarsi che il coperchio carta inceppata sia chiuso correttamente.</p>
<p>La pagina stampata presenta chiazze o sbavature nella parte centrale superiore.</p>	<p>Accertarsi che la carta non sia troppo spessa o arricciata.</p> <p>➤➤ <i>Informazioni correlate: Supporti di stampa idonei</i></p>
<p>La stampa appare sporca o l'inchiostro sembra colare.</p>	<p>Verificare che la carta utilizzata sia di un tipo consigliato. Attendere che l'inchiostro si asciughi prima di toccare i fogli.</p> <p>➤➤ <i>Informazioni correlate: Supporti di stampa idonei</i></p> <p>Verificare che la superficie di stampa sia rivolta verso il basso nel vassoio carta.</p> <p>Se si utilizza carta fotografica, verificare che il lato lucido della carta fotografica sia rivolto verso il basso nel vassoio e che sia impostato il tipo di carta corretto. Se si esegue la stampa di una foto dal computer, impostare il tipo di supporto nel driver della stampante o nell'applicazione utilizzata per stampare.</p>
<p>Quando si utilizza carta fotografica lucida, l'inchiostro è sbavato o sembra bagnato.</p>	<p>Accertarsi di controllare la carta sul fronte e sul retro. Posizionare la superficie lucida (superficie di stampa) rivolta verso il basso.</p> <p>➤➤ <i>Informazioni correlate: Cambiare il formato carta e il tipo di carta</i></p> <p>Se si utilizza carta fotografica lucida, assicurarsi che l'impostazione relativa al tipo di carta sia corretta.</p>
<p>A tergo o a piè di pagina compaiono alcune macchie.</p>	<p>Verificare che la piastra della stampante non sia macchiata d'inchiostro.</p> <p>➤➤ <i>Informazioni correlate: Pulire la piastra della stampante della macchina</i></p> <p>Accertarsi di utilizzare il supporto ribaltabile carta.</p> <p>➤➤ <i>Informazioni correlate: Caricare la carta</i></p> <p>Verificare che i rulli di alimentazione non siano macchiati d'inchiostro.</p> <p>➤➤ <i>Informazioni correlate: Pulire i rulli di alimentazione</i></p>

Problemi	Suggerimenti
Le stampe sono spiegazzate.	Windows Nel driver di stampa, selezionare la scheda Avanzate , fare clic su Altre opzioni di stampa , quindi fare clic su Impostazioni colore avanzate . Deselezionare la casella di controllo Stampa bidirezionale .

Problemi nella gestione della carta

Problemi	Suggerimenti
La macchina non carica la carta.	Assicurarsi che il vassoio carta sia stato inserito completamente fino ad avvertire uno scatto.
	Assicurarsi che il Coperchio carta inceppata nella parte posteriore della macchina sia chiuso.
	Se gli indicatori LED di alimentazione e LED di avvertenza continuano a lampeggiare >> <i>Informazioni correlate: Indicatori LED relativi a errori e manutenzione</i>
	Se il vassoio carta è vuoto, caricare una nuova risma di carta nel vassoio carta.
	Se è presente carta nel vassoio, accertarsi che sia allineata correttamente. Se la carta è arricciata, appiattirla. A volte è utile rimuovere la carta, capovolgere la risma e reinserirla nel vassoio carta.
	Ridurre la quantità di carta nel vassoio, quindi riprovare.
	Pulire i rulli di scorrimento carta. >> <i>Informazioni correlate: Pulire i rulli di scorrimento carta</i>
	Verificare che la carta sia conforme alle specifiche per la macchina. >> <i>Informazioni correlate: Capacità del vassoio carta</i>
La carta fotografica non viene alimentata correttamente.	Quando si stampa su carta fotografica, caricare un foglio aggiuntivo della stessa carta fotografica nel vassoio carta.
L'apparecchio preleva più pagine.	<ul style="list-style-type: none"> • Verificare che la carta sia caricata correttamente nel vassoio. • Rimuovere tutta la carta dal vassoio e smazzare bene la risma di carta, quindi ricaricarla nel vassoio. • Accertarsi di non spingere la carta troppo in fondo. >> <i>Informazioni correlate: Caricare la carta</i>
	Accertarsi che il coperchio carta inceppata sia chiuso correttamente. >> <i>Informazioni correlate: Inceppamento della stampante o della carta</i>
	Verificare che il cuscinetto di base all'interno del vassoio non sia sporco. >> <i>Informazioni correlate: Pulire il tampone base</i>
È presente della carta inceppata.	>> <i>Informazioni correlate: Inceppamento della stampante o della carta</i> Assicurarsi che le guide laterali siano regolate in base al formato carta corretto.
	Utilizzare le impostazioni di prevenzione inceppamenti. Per la copia: >> <i>Informazioni correlate: Modificare le opzioni di stampa per migliorare i risultati di stampa</i> Per la stampa: >> <i>Informazioni correlate: Modificare le opzioni di stampa per migliorare i risultati di stampa</i> >> <i>Informazioni correlate: Prevenire sbavature e inceppamenti carta (Windows)</i>
La carta si inceppa quando si utilizza la stampa fronte-retro.	Se la carta si inceppa spesso quando si eseguono stampe fronte-retro, è possibile che i rulli di alimentazione siano sporchi d'inchiostro. Pulire i rulli di alimentazione. >> <i>Informazioni correlate: Pulire i rulli di alimentazione</i>



Informazioni correlate

- Se si riscontrano difficoltà nell'utilizzo della macchina

Argomenti correlati:

- Risoluzione dei problemi
- Area non stampabile
- Verificare la qualità di stampa
- Supporti di stampa idonei
- Pulire le testine di stampa dalla macchina Brother
- Pulire le testine di stampa mediante Gestione basata sul Web
- Pulire la testina di stampa dal computer (Windows)
- Caricare la carta
- Pulire la piastra della stampante della macchina
- Pulire i rulli di alimentazione
- Pulire i rulli di scorrimento carta
- Inceppamento della stampante o della carta
- Impostazioni di stampa (Windows)
- Prevenire sbavature e inceppamenti carta (Windows)
- Pulire il tampone base
- Ridurre il rumore durante la stampa
- Cambiare il formato carta e il tipo di carta
- Sostituire le cartucce d'inchiostro
- Modificare le opzioni di stampa per migliorare i risultati di stampa
- Indicatori LED relativi a errori e manutenzione
- Controllare l'allineamento di stampa mediante Gestione basata sul Web
- Capacità del vassoio carta
- Controllare l'allineamento di stampa dalla macchina Brother

Altri problemi

- >> [Problemi di copia](#)
- >> [Problemi di scansione](#)
- >> [Problemi correlati al software](#)

Problemi di copia

Problemi	Suggerimenti
Nelle copie appaiono macchie o segni neri.	Le macchie o i segni neri sulle copie sono generalmente dovuti allo sporco o al liquido correttivo presente sul piano dello scanner. Pulire il piano dello scanner e la plastica bianca sovrastante. >> Informazioni correlate: <i>Pulire lo scanner</i>
Le copie sono bianche.	Accertarsi di stare caricando il documento in modo corretto. >> Informazioni correlate: <i>Caricare i documenti sul piano dello scanner</i>
La funzione di adattamento alla pagina non funziona correttamente.	Assicurarsi che il documento non sia inclinato sul piano dello scanner. Riposizionare il documento, quindi riprovare.
La velocità di copia è troppo bassa.	Per ottenere una qualità di copia normale, premere brevemente MONO COPY (COPIA MONO) o COLOUR COPY (COPIA COLORI) (senza tenere premuto). Se si preme e si tiene premuto MONO COPY (COPIA MONO) o COLOUR COPY (COPIA COLORI) per due secondi, la macchina esegue una copia della qualità migliore, che richiede più tempo.

Problemi di scansione

Problemi	Suggerimenti
Quando si avvia la scansione, viene visualizzato un errore TWAIN o WIA. Windows	Verificare che il driver Brother TWAIN o WIA sia selezionato come origine primaria nell'applicazione di scansione. Ad esempio, in Nuance™ PaperPort™ 14SE, fare clic su Desktop > Impostazioni di digitalizzazione > Seleziona... per scegliere il driver Brother TWAIN/WIA.
L'OCR non funziona.	Cercare di aumentare la risoluzione di scansione.

Problemi correlati al software

Problemi	Suggerimenti
Impossibile stampare.	Disinstallare i driver (Windows) e il software Brother e reinstallare la versione più recente di entrambi.
Il messaggio "Dispositivo occupato." viene visualizzato sullo schermo del computer.	Verificare che gli indicatori LED della macchina non segnalino errori.

✓ Informazioni correlate

- [Se si riscontrano difficoltà nell'utilizzo della macchina](#)

Argomenti correlati:

- [Risoluzione dei problemi](#)
- [Pulire lo scanner](#)
- [Caricare i documenti sul piano dello scanner](#)
- [Modificare le opzioni di stampa per migliorare i risultati di stampa](#)

Problemi di rete

- Utilizzare lo strumento di ripristino della connessione di rete (Windows)
- Controllare le impostazioni di rete della macchina
- Se si riscontrano problemi con la rete della macchina

Utilizzare lo strumento di ripristino della connessione di rete (Windows)

Utilizzare lo strumento di ripristino della connessione di rete per correggere le impostazioni di rete della macchina Brother. Verranno assegnati l'indirizzo IP e la maschera di sottorete corretti.

Verificare che la macchina sia accesa e connessa alla stessa rete del computer.

1. Avviare  (**Brother Utilities**), poi sull'elenco a discesa, quindi selezionare il nome del modello (se non è già selezionato).
2. Fare clic su **Strumenti** nella barra di spostamento di sinistra, quindi su **Software di ripristino della connessione di rete**.
3. Seguire le istruzioni a schermo schermo.
4. Controllare la diagnosi stampando il rapporto di configurazione della rete.



Lo strumento di ripristino della connessione di rete viene avviato automaticamente se si seleziona l'opzione **Abilita strumento diagnostico connessione di rete** da Status Monitor. Fare clic con il pulsante destro del mouse sulla schermata Status Monitor, quindi fare clic su **Altre impostazioni > Abilita strumento diagnostico connessione di rete**. Questa operazione è sconsigliata se l'amministratore di rete ha impostato l'indirizzo IP su Statico, poiché in tal caso l'indirizzo IP viene modificato automaticamente.

Se l'indirizzo IP e la subnet mask corretti continuano a non venire assegnati anche dopo l'utilizzo dello strumento di ripristino della connessione di rete, richiedere tali informazioni all'amministratore di rete.



Informazioni correlate

- [Problemi di rete](#)

Argomenti correlati:

- [Stampare il rapporto di configurazione della rete](#)
- [Se si riscontrano problemi con la rete della macchina](#)

Controllare le impostazioni di rete della macchina

- [Stampare il rapporto di configurazione della rete](#)
- [Configurare le impostazioni di rete](#)

Se si riscontrano problemi con la rete della macchina



Per ottenere assistenza tecnica, contattare il supporto clienti Brother.

In caso di difficoltà di funzionamento, consultare gli argomenti riportati di seguito. È possibile risolvere la maggior parte dei problemi autonomamente.

Per ulteriore assistenza, accedere alla pagina **FAQ e Risoluzione dei problemi** relativa al modello in uso sul sito support.brother.com.

>> [Non è possibile completare la configurazione della rete wireless](#)

>> [La macchina Brother non stampa o non esegue la scansione in rete](#)

>> [Si desidera controllare il corretto funzionamento dei dispositivi di rete](#)

Non è possibile completare la configurazione della rete wireless

Spegnere e riaccendere il router senza fili. Quindi configurare di nuovo le impostazioni wireless. Se non è possibile risolvere il problema, attenersi alle istruzioni riportate di seguito:

Esaminare il problema utilizzando il Rapporto WLAN.

Causa	Operazione da eseguire	Interfaccia
Le impostazioni di protezione (SSID/chave di rete) non sono corrette.	Verificare le impostazioni di sicurezza utilizzando Assistente impostazione wireless . Per ulteriori informazioni e per scaricare l'utilità, accedere alla pagina Download relativa al modello in uso sul sito support.brother.com . Selezionare e verificare che si stiano utilizzando le impostazioni di protezione corrette. <ul style="list-style-type: none">- Per informazioni su come individuare le impostazioni di protezione, vedere le istruzioni fornite con il punto di accesso/router LAN senza fili.- Come impostazione di protezione predefinita è possibile utilizzare il nome del produttore o il numero di modello del punto di accesso/router LAN senza fili.- Rivolgersi al produttore del punto di accesso o del router, al fornitore Internet o all'amministratore di rete.	Wireless
L'indirizzo MAC dell'apparecchio Brother non è consentito.	Verificare che l'indirizzo MAC della macchina Brother sia consentito nel filtro.	Wireless
Il punto di accesso/router LAN senza fili è in modalità mascheramento (il nome SSID non viene trasmesso).	<ul style="list-style-type: none">• Immettere manualmente il nome SSID o la chiave di rete corretti.• Controllare il nome SSID o la chiave di rete nelle istruzioni fornite con il punto di accesso/router LAN senza fili e riconfigurare l'impostazione della rete senza fili.	Wireless

Per Windows

Se la connessione senza fili è stata interrotta e sono stati eseguiti tutti i controlli e i tentativi indicati in precedenza, è consigliabile utilizzare lo strumento di ripristino della connessione di rete.

La macchina Brother non stampa o non esegue la scansione in rete

Se non è più possibile stampare o eseguire la scansione in rete, premere contemporaneamente  **(Wi-Fi)** e **COLOUR COPY (COPIA COLORI)** per riattivare la funzionalità Wi-Fi.

Causa	Operazione da eseguire	Interfaccia
Il software di sicurezza impedisce all'apparecchio di accedere alla rete. (La	<ul style="list-style-type: none">• Windows	Wireless

Causa	Operazione da eseguire	Interfaccia
funzione Scansione in rete non funziona.)	<p>Configurare il software firewall o di protezione di terze parti per consentire la scansione in rete. Per aggiungere la porta 54925 per la scansione in rete, immettere le informazioni di seguito:</p> <ul style="list-style-type: none"> - In Nome: Digitare un'eventuale descrizione, ad esempio Brother NetScan. - In Numero porta: Digitare 54925. Digitare 137. Digitare 161. - In Protocollo: UDP selezionato. <p>Consultare il manuale di istruzioni in dotazione con il software firewall o di protezione di terze parti, oppure contattare il produttore del software.</p> <ul style="list-style-type: none"> • Mac (Brother iPrint&Scan) Nella barra dei menu Finder, fare clic su Vai > Applicazioni e quindi fare doppio clic sull'icona Brother iPrint&Scan. Viene visualizzata la finestra Brother iPrint&Scan. Fare clic sul pulsante Seleziona macchina e seguire le istruzioni a schermo per rifelezionare la macchina in rete. 	
Il software di sicurezza impedisce all'apparecchio di accedere alla rete.	<p>Alcuni software di sicurezza possono bloccare l'accesso senza visualizzare alcuna finestra di avviso, anche dopo un'installazione eseguita correttamente.</p> <p>Per consentire l'accesso, vedere le istruzioni del software di sicurezza o rivolgersi al produttore del software.</p>	Senza fili
Alla macchina Brother non è stato assegnato un indirizzo IP disponibile.	<ul style="list-style-type: none"> • Verificare l'indirizzo IP e la maschera di sottorete. Verificare che gli indirizzi IP e le maschere di sottorete del computer e della macchina Brother siano corretti e situati nella stessa rete. Per maggiori informazioni sulla verifica dell'indirizzo IP e della maschera di sottorete, rivolgersi all'amministratore di rete. • Windows Verificare l'indirizzo IP e la maschera di sottorete mediante lo Strumento di aggiornamento delle connessioni di rete. • Mac Controllare i dispositivi di rete utilizzando il comando Ping. Per ulteriori informazioni su come verificare le impostazioni di rete, >>> <i>Informazioni correlate: Controllare i dispositivi di rete mediante il comando Ping.</i> 	Senza fili
Il processo di stampa non riuscito è ancora nella coda di stampa del computer. Windows	<ul style="list-style-type: none"> • Se il processo di stampa non riuscito è ancora nella coda di stampa del computer, eliminarlo. • In caso contrario, fare doppio clic sull'icona della stampante nella cartella indicata di seguito e cancellare tutti i documenti: <ul style="list-style-type: none"> - Windows 10, Windows Server 2016 e Windows Server 2019 Fare clic su  > Sistema Windows > Pannello di controllo. Nel gruppo Hardware e suoni, fare clic su Visualizza dispositivi e stampanti. - Windows 8.1 Spostare il mouse sull'angolo in basso a destra del desktop. Quando viene visualizzata la barra dei menu, fare clic su Impostazioni > Pannello di controllo. Nel gruppo Hardware e suoni, fare clic su Visualizza dispositivi e stampanti. 	Senza fili

Causa	Operazione da eseguire	Interfaccia
	<ul style="list-style-type: none"> - Windows Server 2012 R2 Fare clic su Pannello di controllo nella schermata Start. Nel gruppo Hardware, fare clic su Visualizza dispositivi e stampanti. - Windows Server 2012 Spostare il mouse sull'angolo in basso a destra del desktop. Quando viene visualizzata la barra dei menu, fare clic su Impostazioni > Pannello di controllo. Nel gruppo Hardware, fare clic su Visualizza dispositivi e stampanti > Stampanti. - Windows 7 e Windows Server 2008 R2 Fare clic su  (Fare clic per iniziare) > Dispositivi e stampanti. - Windows Server 2008 Fare clic su start > Pannello di controllo > Stampanti. - Mac Fare clic su Preferenze di Sistema... > Stampanti e Scanner. 	
La macchina Brother non è collegata alla rete senza fili.	Stampare il rapporto WLAN per controllare il codice di errore sul rapporto stampato.	Wireless

Se, pur avendo effettuato tutti i controlli e i tentativi indicati in precedenza, la macchina Brother non stampa e non esegue la scansione, disinstallare i driver (Windows) e il software Brother, quindi reinstallare le versioni più recenti di entrambi.

Si desidera controllare il corretto funzionamento dei dispositivi di rete

Controllo da eseguire	Operazione da eseguire	Interfaccia
Verificare che la macchina Brother, il punto di accesso/router o l'hub di rete siano accesi.	Controllare quanto segue: <ul style="list-style-type: none"> • Il cavo di alimentazione è collegato correttamente e l'apparecchio Brother è acceso. • Il punto di accesso/router o l'hub è acceso e l'indicatore di collegamento lampeggia. • Tutti gli imballaggi protettivi sono stati rimossi dalla macchina. • Le cartucce d'inchiostro sono state installate correttamente. • Il coperchio documenti e il coperchio carta inceppata sono chiusi correttamente. • La carta è inserita correttamente nell'apposito vassoio. 	Senza fili
Verificare che sia possibile eseguire il "ping" della macchina Brother dal computer.	Eseguire il ping dell'apparecchio Brother dal computer utilizzando l'indirizzo IP o il nome nodo al prompt dei comandi di Windows o dall'applicazione Terminale su Mac. ping <ipaddress> o <nodename>. <ul style="list-style-type: none"> • Riuscito: l'apparecchio Brother funziona correttamente ed è collegato alla stessa rete del computer. • Non riuscito: l'apparecchio Brother non è collegato alla stessa rete del computer. Windows: Rivolgersi all'amministratore di rete per informazioni sull'indirizzo IP e la maschera di sottorete, quindi utilizzare lo strumento di ripristino della connessione di rete. Mac: Verificare che l'indirizzo IP e la maschera di sottorete siano impostati correttamente.	Senza fili
Verificare che la macchina Brother sia	Stampare il rapporto WLAN per controllare il codice di errore sul rapporto stampato.	Wireless

Controllo da eseguire	Operazione da eseguire	Interfaccia
connessa alla rete wireless.		

Se, pur avendo effettuato tutti i controlli e i tentativi indicati in precedenza, i problemi persistono, vedere le istruzioni fornite con il punto di accesso/router LAN wireless per reperire il nome SSID (nome della rete) e la chiave di rete (password), quindi impostare correttamente tali parametri.



Informazioni correlate

- [Problemi di rete](#)
 - [Controllare i dispositivi di rete mediante il comando Ping](#)

Argomenti correlati:

- [Stampare il rapporto WLAN](#)
 - [Stampare il rapporto di configurazione della rete](#)
 - [Utilizzare lo strumento di ripristino della connessione di rete \(Windows\)](#)
 - [Codici di errore nel rapporto LAN senza fili](#)
-

Controllare i dispositivi di rete mediante il comando Ping

Controllare l'indirizzo IP sia del computer sia dell'apparecchio Brother, quindi verificare che la rete funzioni correttamente.

>> [Configurare l'indirizzo IP sul computer \(Windows\)](#)

>> [Configurare l'indirizzo IP sul computer \(Mac\)](#)

>> [Configurare l'indirizzo IP sull'apparecchio Brother](#)

Configurare l'indirizzo IP sul computer (Windows)

1. Effettuare una delle seguenti operazioni:

- Windows 10

Fare clic su  > **Sistema Windows** > **Prompt dei comandi**.

- Windows 8.1

Spostare il mouse sull'angolo in basso a destra del desktop. Quando viene visualizzata la barra dei menu, fare clic su **Cerca** > **Prompt dei comandi**.

- Windows 7

Fare clic su  (**Fare clic per iniziare**) > **Tutti i programmi** > **Accessori** > **Prompt dei comandi**.

2. Digitare "ipconfig", quindi premere il tasto Invio sulla tastiera.

3. Controllare i valori relativi all'indirizzo IPv4 e alla subnet mask.

4. Digitare "exit", quindi premere il tasto Invio sulla tastiera.

Configurare l'indirizzo IP sul computer (Mac)

1. Selezionare **Preferenze di Sistema...** dal menu Apple.

2. Fare clic su **Rete** > **Avanzate** > **TCP/IP**.

3. Controllare i valori relativi all'indirizzo IPv4 e alla subnet mask.

Configurare l'indirizzo IP sull'apparecchio Brother

Stampare il rapporto di configurazione di rete, quindi controllare i valori relativi all'indirizzo IP e alla subnet mask.

```
<IP Settings >
IP Address          192.168.11.250      (set manually)
Subnet Mask         255.255.255.0
IP Gateway          192.168.100.200
Boot Method         STATIC
Boot Tries          3
IP Filter           Disabled
```

Controllare l'indirizzo IP sia del computer sia dell'apparecchio Brother. Controllare che le sezioni dell'indirizzo relative alla rete siano le stesse. Ad esempio, se la subnet mask corrisponde a "255.255.255.0", di norma solo le sezioni dell'indirizzo relative all'host sono diverse.

	Indirizzo di rete	Indirizzo host	
Indirizzo IP	192.168.100.	250	Impostare il numero finale, che nella subnet mask corrisponde a "0", su un numero compreso tra 1 e 254.
Subnet Mask	255.255.255.	0	In genere, non ci sono problemi quando la subnet mask corrisponde a "255.255.255.0". Utilizzare lo stesso valore per tutti i computer in dotazione.

✓ Informazioni correlate

- [Se si riscontrano problemi con la rete della macchina](#)

Problemi di AirPrint

Problema	Suggerimenti
La mia macchina non compare nell'elenco delle stampanti.	Verificare che la macchina sia accesa.
	Controllare le impostazioni della rete.
	Avvicinare il dispositivo mobile al punto di accesso/router senza fili o alla macchina.
È impossibile stampare.	Verificare che la macchina sia accesa.
	Controllare le impostazioni della rete.
Quando si tenta di stampare da un dispositivo iOS un documento composto da più pagine, viene stampata SOLO la prima pagina.	Verificare che sia in esecuzione la versione più recente di OS.



Informazioni correlate

- [Se si riscontrano difficoltà nell'utilizzo della macchina](#)

Controllare le informazioni relative alla macchina

1. Avviare Brother Mobile Connect sul dispositivo mobile.
2. Sfiore il nome del modello in uso nella parte superiore dello schermo.
3. Sfiore **Tutte le impostazioni macchina**.
Viene visualizzata la schermata Gestione basata sul Web.
4. Se richiesto, digitare la password nel campo **Accesso**, quindi toccare **Accesso**.



La password predefinita per gestire le impostazioni di questa macchina è riportata sul retro della macchina e contrassegnata con "Pw".

5. Accedere al menu di navigazione e toccare **Informazioni generali** > **Informazioni manutenzione**.



selezionare ☰.

6. Controllare il numero di serie, la versione del firmware e il contatore di pagine della macchina Brother.



È possibile controllare il numero di serie e la versione del firmware della macchina Brother mediante il foglio di controllo.



Informazioni correlate

- [Risoluzione dei problemi](#)

Argomenti correlati:

- [Accedere a Gestione basata sul Web](#)
- [Verificare la qualità di stampa](#)
- [Brother Mobile Connect](#)

Reimpostare la macchina

Sono disponibili le seguenti funzioni di ripristino.

- >> [Ripristino macchina](#)
- >> [Rete](#)
- >> [Tutte le impostazioni](#)



Ripristino macchina

È possibile ripristinare tutte le impostazioni della macchina modificate dall'utente, quali data e ora.

1. Premere contemporaneamente  (**STOP**) e **MONO COPY (COPIA MONO)**.
Gli indicatori **LED di alimentazione**, **LED di avvertenza** e **LED inchiostro** si illuminano per un secondo, quindi l'indicatore **LED di avvertenza** inizia a lampeggiare.
2. Tenere premuto **MONO COPY (COPIA MONO)** per due secondi.
3. Attendere il riavvio della macchina e l'accensione del LED di alimentazione prima di scollegare la macchina dalla fonte di alimentazione.

Rete

Ripristinare le impostazioni predefinite del produttore sul server di stampa (incluse la password e i dati relativi all'indirizzo IP).

1. Premere contemporaneamente  (**Wi-Fi**) e  (**STOP**).
2. Tenere premuto **COLOUR COPY (COPIA COLORI)** per due secondi.
3. Attendere il riavvio della macchina e l'accensione del LED di alimentazione prima di scollegare la macchina dalla fonte di alimentazione.

Tutte le impostazioni

Utilizzare la funzione di ripristino per reimpostare tutti i valori predefiniti della macchina.

Brother consiglia vivamente di eseguire questa operazione quando si smaltisce l'apparecchio.

1. Premere contemporaneamente  (**STOP**) e **MONO COPY (COPIA MONO)**.
Gli indicatori **LED di alimentazione**, **LED di avvertenza** e **LED inchiostro** si illuminano per un secondo, quindi l'indicatore **LED di avvertenza** inizia a lampeggiare.
2. Tenere premuto **COLOUR COPY (COPIA COLORI)** per due secondi.
3. Attendere il riavvio della macchina e l'accensione del LED di alimentazione prima di scollegare la macchina dalla fonte di alimentazione.

Informazioni correlate

- [Risoluzione dei problemi](#)

Manutenzione ordinaria

- [Sostituire le cartucce d'inchiostro](#)
- [Pulire la macchina Brother](#)
- [Controllare la macchina Brother](#)
- [Controllare l'allineamento di stampa dalla macchina Brother](#)
- [Controllare l'allineamento di stampa mediante Gestione basata sul Web](#)
- [Modificare le opzioni di stampa per migliorare i risultati di stampa](#)
- [Imballare e spedire la macchina](#)

Sostituire le cartucce d'inchiostro

La macchina Brother è dotata di un contatore inchiostro. Il contatore inchiostro verifica automaticamente il livello d'inchiostro di ciascuna delle quattro cartucce d'inchiostro. Quando la macchina rileva che una cartuccia d'inchiostro sta per esaurirsi, gli indicatori LED si illuminano o iniziano a lampeggiare.

Sebbene la macchina richieda all'utente di sostituire la cartuccia d'inchiostro, all'interno della cartuccia rimane sempre una piccola quantità d'inchiostro.

⚠ ATTENZIONE

Se l'inchiostro finisce negli occhi, sciacquarli immediatamente con acqua. In caso contrario, potrebbero verificarsi rossori o lievi infiammazioni dell'occhio. Se si dovessero riscontrare anomalie, consultare il medico curante.

IMPORTANTE

Si raccomanda di utilizzare materiali di consumo Brother originali al fine di garantire qualità e prestazioni di stampa stabili. Sebbene non tutti i materiali di consumo non originali causino problemi di qualità, alcuni di essi potrebbero influire negativamente sulla qualità di stampa o provocare un malfunzionamento della macchina. Se viene dimostrato che il danno deriva dall'uso di materiali di consumo non originali, Brother può addebitare al cliente le spese di riparazione della macchina, anche se la macchina è ancora coperta dalla garanzia.

1. Aprire il coperchio delle cartucce d'inchiostro (1).

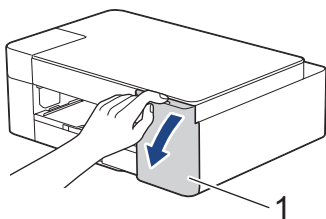

2. Premere la leva di sblocco per sganciare la cartuccia d'inchiostro e rimuovere la cartuccia d'inchiostro dalla macchina, come mostrato nell'illustrazione.

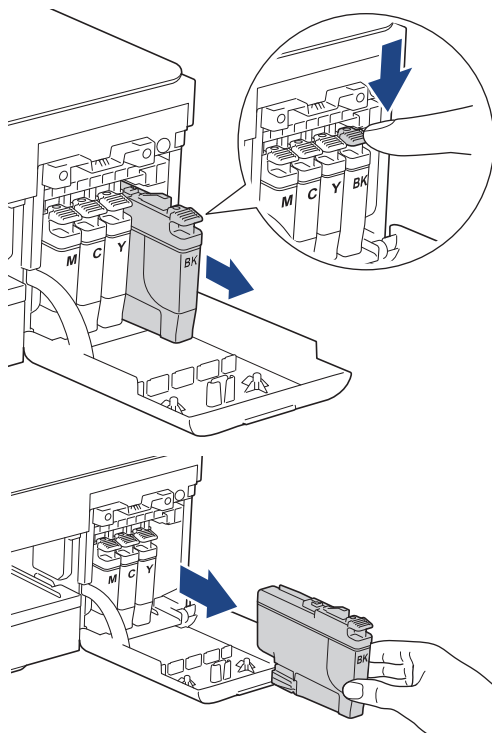

3. Aprire la busta contenente la nuova cartuccia d'inchiostro ed estrarre la cartuccia d'inchiostro.

IMPORTANTE

NON toccare la cartuccia d'inchiostro in corrispondenza dell'area indicata (1); ciò potrebbe impedire alla macchina di rilevare la cartuccia.

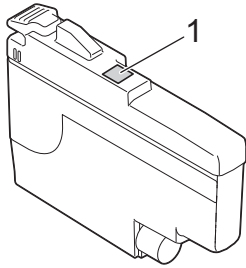

4. Inserire la cartuccia d'inchiostro nella direzione indicata dalla freccia posta sull'etichetta.
A ogni colore è assegnata una posizione ben precisa.

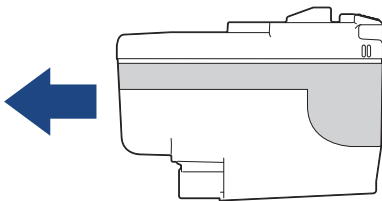

5. Spingere delicatamente l'area della cartuccia d'inchiostro contrassegnata dall'indicazione "PUSH" fino a bloccare la cartuccia in sede, quindi chiudere il coperchio delle cartucce d'inchiostro.

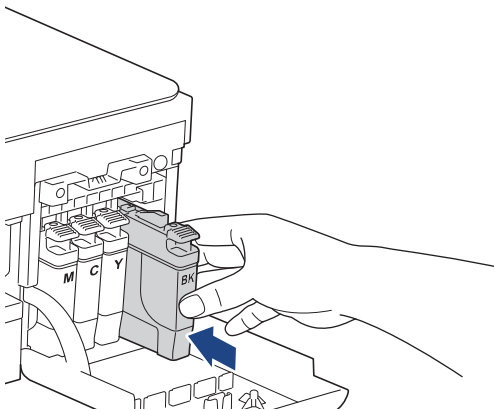

La macchina reimposta il contatore inchiostro.



Se la macchina non rileva la cartuccia d'inchiostro dopo che è stata installata, verificare che la cartuccia d'inchiostro sia stata installata correttamente. Rimuovere la cartuccia d'inchiostro e reinstallarla lentamente finché non si blocca in posizione.

IMPORTANTE

- NON scuotere le cartucce d'inchiostro. Se l'inchiostro dovesse macchiare la pelle o gli indumenti, lavare immediatamente con sapone o detergente.
- NON estrarre le cartucce d'inchiostro se non occorre sostituirle, altrimenti la macchina non sarà più in grado di calcolare la quantità d'inchiostro rimasta nella cartuccia.
- NON toccare gli alloggiamenti per l'inserimento delle cartucce d'inchiostro; l'inchiostro potrebbe macchiare la pelle.
- Usare le cartucce d'inchiostro non ancora aperte entro la data di scadenza indicata sull'involucro.
- NON smontare né manomettere la cartuccia d'inchiostro, onde evitare fuoriuscite d'inchiostro.



Informazioni correlate

- Manutenzione ordinaria

Argomenti correlati:

- Indicatori LED relativi a errori e manutenzione
 - Problemi di gestione della carta e stampa
-

Pulire la macchina Brother

- [Pulire lo scanner](#)
- [Pulire le testine di stampa dalla macchina Brother](#)
- [Pulire le testine di stampa mediante Gestione basata sul Web](#)
- [Pulire la testina di stampa dal computer \(Windows\)](#)
- [Pulire l'esterno della macchina](#)
- [Pulire la piastra della stampante della macchina](#)
- [Pulire i rulli di alimentazione](#)
- [Pulire il tampone base](#)
- [Pulire i rulli di scorrimento carta](#)

Pulire lo scanner

1. Scollegare l'apparecchio dalla presa elettrica.
2. Sollevare il coperchio documenti (1). Pulire il piano dello scanner (2) e la plastica bianca (3) con un panno privo di lanugine e inumidito con acqua.

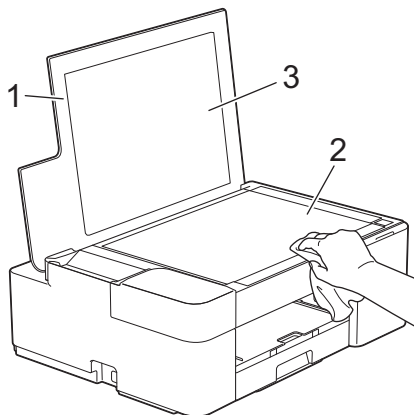

Se si percepisce la presenza di sporcizia o frammenti, pulire di nuovo il vetro. Potrebbe essere necessario ripetere l'operazione di pulizia tre o quattro volte. Per verificare che l'operazione sia stata eseguita correttamente, eseguire una copia dopo ogni intervento di pulizia.



Informazioni correlate

- [Pulire la macchina Brother](#)

Argomenti correlati:

- [Altri problemi](#)

Pulire le testine di stampa dalla macchina Brother

Per mantenere una buona qualità di stampa, la macchina pulisce automaticamente le testine di stampa quando è necessario. Se si dovessero riscontrare problemi nella qualità di stampa, è possibile avviare il processo di pulizia manualmente.

- Pulire le testine di stampa se appare una riga orizzontale o dello spazio bianco nel testo o sulle immagini nelle pagine stampate. In base al colore che causa problemi, selezionare l'opzione appropriata per pulire solo il nero o tutti e quattro i colori contemporaneamente.
- La pulizia delle testine di stampa richiede una grande quantità di inchiostro.
- La pulizia troppo frequente costituisce un inutile spreco di inchiostro.

IMPORTANTE

NON toccare le testine di stampa. Se si toccano le testine di stampa, si rischia di danneggiarle in modo permanente e invalidarne la garanzia.



1. Premere contemporaneamente  (**STOP**) e  (**Carta**).

Gli indicatori **LED di alimentazione**, **LED di avvertenza** e **LED inchiostro** si illuminano per un secondo, quindi l'indicatore **LED inchiostro** inizia a lampeggiare.

2. Effettuare una delle seguenti operazioni:
 - Per pulire tutti e quattro i colori, premere **COLOUR COPY (COPIA COLORI)**. Al termine della pulizia, la macchina stampa il foglio di controllo.
 - Per pulire solo il nero, premere **MONO COPY (COPIA MONO)**. Al termine della pulizia, la macchina stampa il foglio di controllo.

NOTA

Se la qualità di stampa non migliora dopo avere effettuato più volte la pulizia delle testine di stampa, provare il metodo di pulizia speciale. Il metodo di pulizia speciale pulisce le testine di stampa più in profondità, ma richiede una grande quantità di inchiostro.

1. Premere contemporaneamente  (**STOP**) e  (**Carta**).
2. Tenere premuti contemporaneamente **MONO COPY (COPIA MONO)** e **COLOUR COPY (COPIA COLORI)** per cinque secondi.
L'apparecchio avvia la pulizia.



- Il metodo di pulizia speciale richiede una grande quantità di inchiostro per pulire le testine di stampa.
- Utilizzare il metodo di pulizia speciale solo se la qualità di stampa non migliora dopo avere effettuato più volte la pulizia delle testine di stampa.
- È possibile pulire le testine di stampa anche dal computer.



Informazioni correlate

- [Pulire la macchina Brother](#)

Argomenti correlati:

- [Problemi di gestione della carta e stampa](#)
- [Pulire le testine di stampa mediante Gestione basata sul Web](#)
- [Pulire la testina di stampa dal computer \(Windows\)](#)

Pulire le testine di stampa mediante Gestione basata sul Web

Per mantenere una buona qualità di stampa, la macchina pulisce automaticamente le testine di stampa quando è necessario. Se si dovessero riscontrare problemi nella qualità di stampa, è possibile avviare il processo di pulizia manualmente.

1. Avviare Brother Mobile Connect sul dispositivo mobile.
2. Sfiare il nome del modello in uso nella parte superiore dello schermo.
3. Sfiare **Tutte le impostazioni macchina**.
Viene visualizzata la schermata Gestione basata sul Web.
4. Se richiesto, digitare la password nel campo **Accesso**, quindi toccare **Accesso**.



La password predefinita per gestire le impostazioni di questa macchina è riportata sul retro della macchina e contrassegnata con "Pwd".

5. Accedere al menu di navigazione e toccare **Informazioni generali** > **Pulizia testina di stampa**.



selezionare ☰.

6. Selezionare l'opzione **Normale**, **Forte** o **Più forte** in base alla forza pulente desiderata. L'opzione **Speciale** pulisce le testine di stampa più in profondità, ma richiede una grande quantità di inchiostro.
7. Sfiare **Inizio**.



- L'opzione **Speciale** richiede una grande quantità di inchiostro per pulire le testine di stampa.
- Selezionare l'opzione **Speciale** solo se è stata utilizzata in precedenza l'opzione **Più forte** senza alcun miglioramento della qualità di stampa.

8. Sfiare **SI**.
L'apparecchio avvia la pulizia.



(Windows) È possibile pulire le testine di stampa anche tramite il driver della stampante.



Informazioni correlate



- [Pulire la macchina Brother](#)

Argomenti correlati:

- [Problemi di gestione della carta e stampa](#)
- [Pulire le testine di stampa dalla macchina Brother](#)
- [Pulire la testina di stampa dal computer \(Windows\)](#)
- [Accedere a Gestione basata sul Web](#)
- [Brother Mobile Connect](#)

Pulire la testina di stampa dal computer (Windows)

Per mantenere una buona qualità di stampa, la macchina pulisce automaticamente le testine di stampa quando è necessario. Se si dovessero riscontrare problemi nella qualità di stampa, è possibile avviare il processo di pulizia manualmente.

1. Effettuare una delle seguenti operazioni:
 - Per Windows 10, Windows Server 2016 e Windows Server 2019
Fare clic su  > **Sistema Windows** > **Pannello di controllo**. Nel gruppo **Hardware e suoni**, fare clic su **Visualizza dispositivi e stampanti**.
 - Per Windows 8.1
Spostare il mouse sull'angolo in basso a destra del desktop. Quando viene visualizzata la barra dei menu, fare clic su **Impostazioni**, quindi su **Pannello di controllo**. Nel gruppo **Hardware e suoni**, fare clic su **Visualizza dispositivi e stampanti**.
 - Per Windows Server 2012 R2
Fare clic su **Pannello di controllo** sulla schermata **Start**. Nel gruppo **Hardware**, fare clic su **Visualizza dispositivi e stampanti**.
 - Per Windows Server 2012
Portare il mouse sull'angolo inferiore destro del desktop. Quando viene visualizzata la barra dei menu, fare clic su **Impostazioni**, quindi su **Pannello di controllo**. Nel gruppo **Hardware**, fare clic su **Visualizza dispositivi e stampanti**.
 - Per Windows 7 e Windows Server 2008 R2
Fare clic su  (**Fare clic per iniziare**) > **Dispositivi e stampanti**.
 - Per Windows Server 2008
Fare clic su  (**Fare clic per iniziare**) > **Pannello di controllo** > **Hardware e suoni** > **Stampanti**.
2. Fare clic con il pulsante destro del mouse sull'icona **Brother XXX-XXXX Printer** (dove XXX-XXXX indica il nome del modello), quindi selezionare **Preferenze stampa**. Se vengono visualizzate opzioni per il driver stampante, selezionare il driver appropriato.
Viene visualizzata la finestra di dialogo del driver stampante.
3. Fare clic sulla scheda **Manutenzione**.
4. Selezionare una delle opzioni che seguono:

Opzione	Descrizione
Verifica qualità di stampa...	Utilizzare questa funzione per stampare la pagina di prova e controllare la qualità di stampa.
Pulizia testina di stampa...	Utilizzare questa funzione per avviare manualmente il processo di pulizia. Selezionare questa opzione se nel testo o sulle immagini della pagina di prova appaiono una riga o aree bianche.

5. Effettuare una delle seguenti operazioni:
 - Se è stata selezionata l'opzione **Verifica qualità di stampa...**, fare clic su **Avvia**.
L'apparecchio stampa la pagina di prova.
 - Se è stata selezionata l'opzione **Pulizia testina di stampa...**, selezionare l'opzione **Solo nero**, **Solo colore** o **Tutti** come tipo di pulizia, quindi fare clic su **Avanti**.
6. Selezionare l'opzione **Normale**, **Forte** o **Più forte** per il livello di pulizia, quindi fare clic su **Avanti**.
7. Fare clic su **Avvia**.
L'apparecchio avvia la pulizia.



Informazioni correlate

- [Pulire la macchina Brother](#)

Argomenti correlati:

- [Problemi di gestione della carta e stampa](#)
- [Pulire le testine di stampa dalla macchina Brother](#)
- [Pulire le testine di stampa mediante Gestione basata sul Web](#)

Pulire l'esterno della macchina

IMPORTANTE

- La pulizia con liquidi volatili, come ad esempio solvente o benzina, danneggerà la superficie esterna dell'apparecchio.
- NON utilizzare prodotti detergenti contenenti ammoniac.
- NON utilizzare alcol isopropilico per pulire il pannello dei comandi. Potrebbe provocare la rottura del pannello.

1. Se il supporto ribaltabile carta è aperto, chiuderlo, quindi richiudere il supporto carta.
2. Estrarre completamente il vassoio carta (1) dalla macchina.

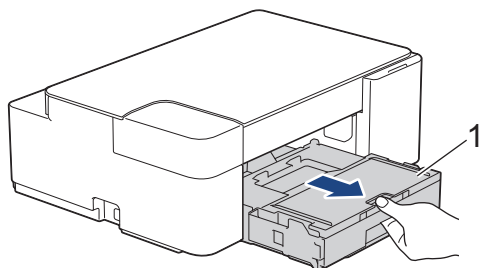

3. Utilizzare un panno asciutto e privo di lanugine per rimuovere la polvere dalla parte esterna della macchina.

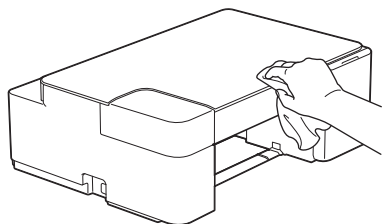

4. Sollevare il coperchio del vassoio uscita carta e rimuovere eventuali oggetti rimasti incastrati nel vassoio carta.

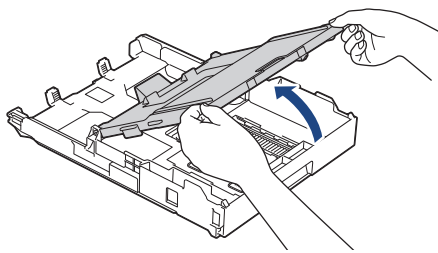

5. Utilizzare un panno asciutto e privo di lanugine per rimuovere la polvere dalla parte interna ed esterna del vassoio carta.

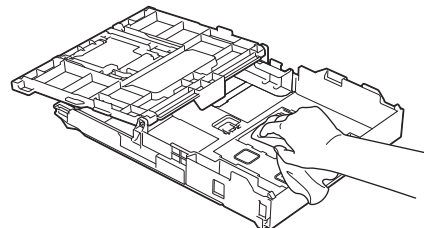

6. Chiudere il coperchio del vassoio uscita carta e, con delicatezza, inserire completamente il vassoio carta nella macchina.



Informazioni correlate

- [Pulire la macchina Brother](#)

Pulire la piastra della stampante della macchina

⚠ AVVERTENZA

⚡ Accertarsi di scollegare l'apparecchio dalla presa elettrica prima di pulire la piastra della stampante, al fine di evitare scosse elettriche.

1. Scollegare l'apparecchio dalla presa elettrica.
2. Se il supporto ribaltabile carta è aperto, chiuderlo, quindi richiudere il supporto carta.
3. Estrarre completamente il vassoio carta (1) dalla macchina.

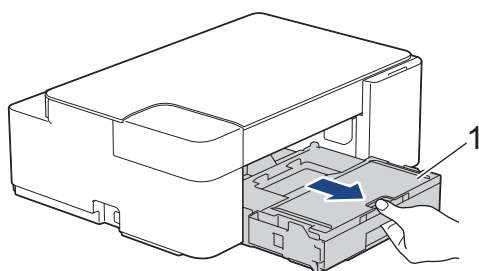

4. Pulire la piastra della stampante (1) e l'area circostante, rimuovendo i residui di inchiostro con un panno asciutto, morbido e privo di sfilaccature.

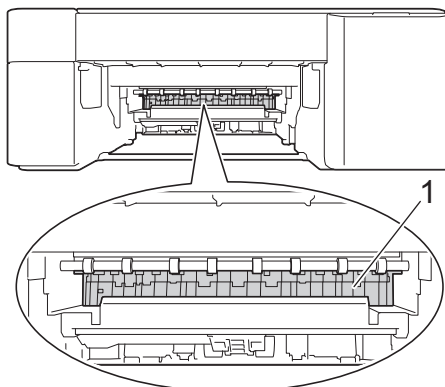

5. Con delicatezza, inserire completamente il vassoio carta nell'apparecchio.
6. Ricollegare il cavo di alimentazione.

✓ Informazioni correlate

- [Pulire la macchina Brother](#)

Argomenti correlati:

- [Problemi di gestione della carta e stampa](#)

Pulire i rulli di alimentazione

La presenza di macchie d'inchiostro o di polvere di carta sui rulli di alimentazione può causare problemi di alimentazione.

⚠ AVVERTENZA

⚡ Accertarsi di scollegare la macchina dalla presa elettrica prima di pulire i rulli di alimentazione, al fine di evitare scosse elettriche.

1. Scollegare l'apparecchio dalla presa elettrica.
2. Se il supporto ribaltabile carta è aperto, chiuderlo, quindi richiudere il supporto carta.
3. Estrarre completamente il vassoio carta (1) dalla macchina.

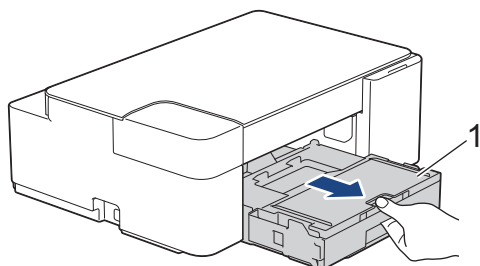

4. Pulire i lati anteriore e posteriore dei rulli di alimentazione (1) con un panno morbido, privo di lanugine e inumidito con acqua, praticando un movimento orizzontale. Una volta completata la pulizia, passare sui rulli un panno asciutto, morbido e privo di lanugine, in modo da rimuovere ogni residuo di umidità.

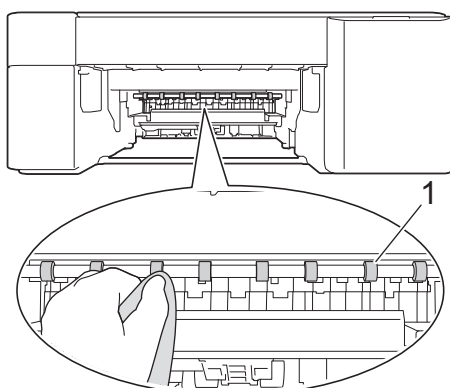

5. Con delicatezza, inserire completamente il vassoio carta nell'apparecchio.
6. Ricollegare il cavo di alimentazione.



Non utilizzare l'apparecchio finché i rulli non sono asciutti. L'utilizzo dell'apparecchio prima dell'asciugatura dei rulli può causare problemi di alimentazione.

✓ Informazioni correlate

- [Pulire la macchina Brother](#)

Argomenti correlati:

- [Problemi di gestione della carta e stampa](#)

Pulire il tampone base

La pulizia periodica del tampone base può impedire che la macchina alimenti più fogli di carta quando sono rimasti solo pochi fogli nel vassoio.

1. Se il supporto ribaltabile carta è aperto, chiuderlo, quindi richiudere il supporto carta.
2. Estrarre completamente il vassoio carta (1) dalla macchina.

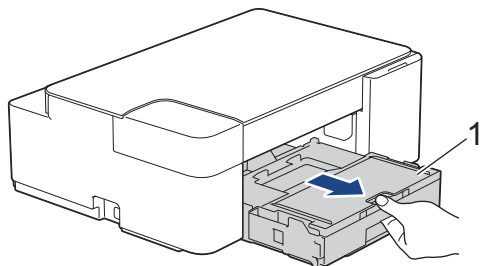

3. Pulire il cuscinetto di base (1) con un panno privo di lanugine inumidito con acqua.

Una volta completata la pulizia, passare sul cuscinetto un panno asciutto, morbido e privo di sfilacciate, in modo da rimuovere ogni residuo di umidità.

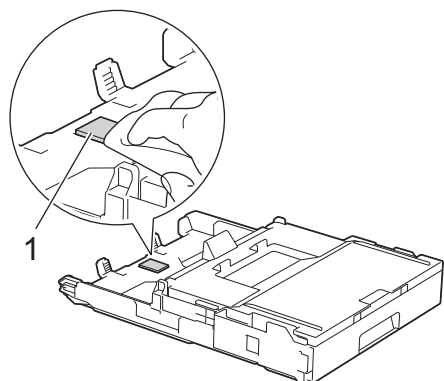

4. Con delicatezza, inserire completamente il vassoio carta nella macchina.



Informazioni correlate

- [Pulire la macchina Brother](#)

Argomenti correlati:

- [Problemi di gestione della carta e stampa](#)

Pulire i rulli di scorrimento carta

La pulizia periodica dei rulli di scorrimento carta aiuta a prevenire l'inceppamento della carta, garantendo l'alimentazione corretta della carta.

1. Scollegare l'apparecchio dalla presa elettrica.
2. Se il supporto ribaltabile carta (1) è aperto, chiuderlo, quindi richiudere il supporto carta (2).

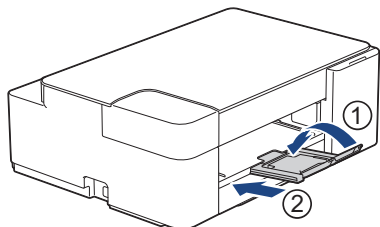

3. Estrarre completamente il vassoio carta dall'apparecchio.
4. Pulire i rulli di scorrimento carta (1) con un panno morbido privo di sfilacciature inumidito con acqua. Ruotare lentamente i rulli in modo da pulire l'intera superficie. Una volta completata la pulizia, passare sui rulli un panno asciutto, morbido e privo di sfilacciature, in modo da rimuovere ogni residuo di umidità.

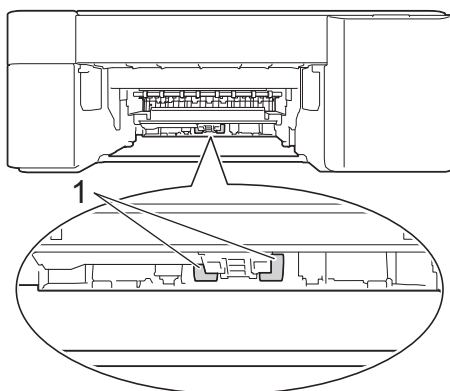

5. Con delicatezza, inserire completamente il vassoio carta nella macchina.
6. Ricollegare il cavo di alimentazione.

✓ Informazioni correlate

- [Pulire la macchina Brother](#)

Argomenti correlati:



- [Indicatori LED relativi a errori e manutenzione](#)
- [Problemi di gestione della carta e stampa](#)

Controllare la macchina Brother

- [Verificare la qualità di stampa](#)
- [Eeguire il monitoraggio dello stato dell'apparecchio dal computer \(Windows\)](#)
- [Monitorare lo stato della macchina mediante Brother iPrint&Scan \(Windows/Mac\)](#)

Verificare la qualità di stampa

Se i colori e il testo appaiono sbiaditi o presentano striature oppure se manca parte del testo dalle stampe, è possibile che gli ugelli delle testine di stampa siano ostruiti. Stampare il foglio di verifica e controllare lo schema di verifica degli ugelli.

1. Premere contemporaneamente  (**STOP**) e  (**Carta**).

Gli indicatori **LED di alimentazione**, **LED di avvertenza** e **LED inchiostro** si illuminano per un secondo, quindi l'indicatore **LED inchiostro** inizia a lampeggiare.

2. Premere  (**Carta**).

La macchina stampa il foglio di controllo.

3. Controllare la qualità dei quattro blocchi di colore stampati sul foglio.

OK

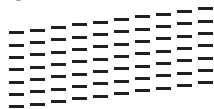

Scadente

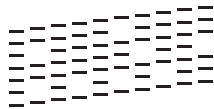

4. Se la qualità è scadente, pulire le testine di stampa. ►► [Informazioni correlate](#)

IMPORTANTE

NON toccare le testine di stampa. Se si toccano le testine di stampa, si rischia di danneggiarle in modo permanente e invalidarne la garanzia.



In caso di ostruzione di un ugello delle testine di stampa, la prova di stampa avrà l'aspetto seguente:



Una volta effettuata la pulizia dell'ugello delle testine di stampa, la stampa non presenterà più righe orizzontali:



Informazioni correlate

- [Controllare la macchina Brother](#)



Argomenti correlati:

- [Problemi di gestione della carta e stampa](#)
- [Pulire le testine di stampa dalla macchina Brother](#)

Eseguire il monitoraggio dello stato dell'apparecchio dal computer (Windows)

L'utilità Status Monitor è uno strumento software configurabile che consente di monitorare lo stato di una o più macchine, in modo da essere avvisati immediatamente in caso di errori.

Effettuare una delle seguenti operazioni:

- Fare doppio clic sull'icona  nella barra delle applicazioni.
- Avviare  (**Brother Utilities**), poi sull'elenco a discesa, quindi selezionare il nome del modello (se non è già selezionato). Fare clic su **Strumenti** nella barra di spostamento di sinistra, quindi su **Status Monitor**.

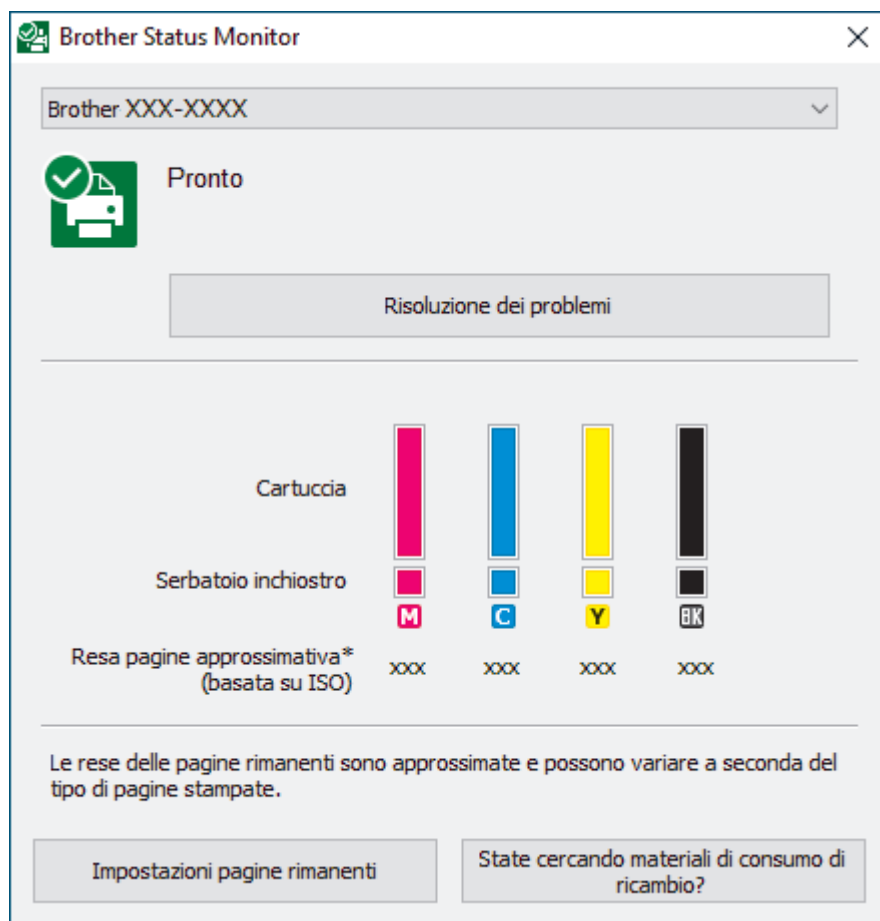

Risoluzione dei problemi

Fare clic sul pulsante **Risoluzione dei problemi** per accedere al sito Web dedicato alla risoluzione dei problemi.

Impostazioni pagine rimanenti



Fare clic sul pulsante **Impostazioni pagine rimanenti** per modificare le impostazioni di visualizzazione per il rendimento per pagina approssimativo.

State cercando materiali di consumo di ricambio?

Fare clic sul pulsante **State cercando materiali di consumo di ricambio?** per ulteriori informazioni sui materiali di consumo originali Brother.

Icone di errore

Icona	Descrizione
	Il livello dell'inchiostro è basso.

Icona	Descrizione
	È necessario sostituire la cartuccia d'inchiostro.
	Si è verificato un problema relativo alla cartuccia d'inchiostro.

Informazioni correlate

- [Controllare la macchina Brother](#)
 - [Indicatori di Status Monitor e loro significato \(Windows\)](#)
 - [Disattivare la funzione Mostra Status Monitor \(Windows\)](#)
 - [Disattivare Status Monitor \(Windows\)](#)

Argomenti correlati:

- [Annullare un processo di stampa \(Windows\)](#)
-

Indicatori di Status Monitor e loro significato (Windows)

All'avvio del computer, viene visualizzata l'icona **Brother Status Monitor** sulla barra delle applicazioni.

- L'icona verde indica la normale condizione di standby.



- L'icona gialla indica un avvertimento.



- L'icona rossa indica che si è verificato un errore.



- Un'icona grigia indica che la macchina è offline.



Informazioni correlate

- [Eseguire il monitoraggio dello stato dell'apparecchio dal computer \(Windows\)](#)

Disattivare la funzione Mostra Status Monitor (Windows)

La funzione Mostra Status Monitor consente di ricevere una notifica nel caso in cui un dispositivo controllato attraverso il computer presenti un problema. L'impostazione predefinita corrisponde a **Solo quando si stampa da questo PC**. Per disattivarla, procedere come segue:

1. Fare clic con il pulsante destro del mouse sull'icona o sulla finestra di  (**Brother Status Monitor**), selezionare l'opzione **Impostazioni Status Monitor** e infine fare clic su **Opzioni**.
Viene visualizzata la finestra **Opzioni**.
2. Selezionare la scheda **Di base**, quindi selezionare **Off** per la funzione **Mostra Status Monitor**.
3. Fare clic su **OK**.



Anche se la funzione Mostra Status Monitor non è attiva, è possibile controllare in qualsiasi momento lo stato dell'apparecchio aprendo Status Monitor.



Informazioni correlate

- [Eeguire il monitoraggio dello stato dell'apparecchio dal computer \(Windows\)](#)

Disattivare Status Monitor (Windows)

1. Fare clic con il pulsante destro del mouse sull'icona o sulla finestra di  (**Brother Status Monitor**), quindi selezionare **Esci**.
2. Fare clic su **OK**.



Informazioni correlate

- [Eseguire il monitoraggio dello stato dell'apparecchio dal computer \(Windows\)](#)

Monitorare lo stato della macchina mediante Brother iPrint&Scan (Windows/Mac)

Brother iPrint&Scan consente di monitorare lo stato della macchina Brother.

1. Avviare Brother iPrint&Scan.

- Windows

Avviare  (Brother iPrint&Scan).

- Mac



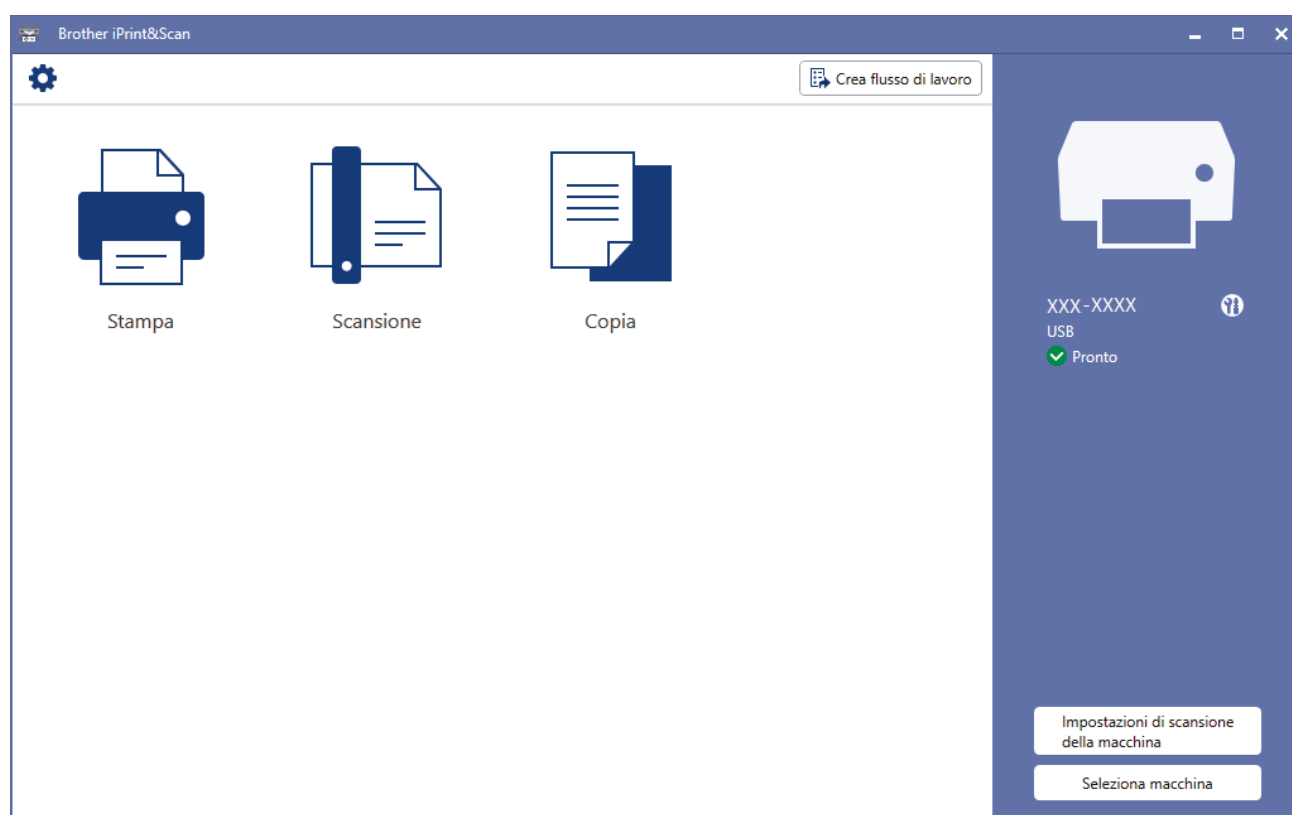

Nella barra dei menu **Finder**, fare clic su **Vai > Applicazioni**, quindi fare doppio clic sull'icona iPrint&Scan.

Viene visualizzata la schermata Brother iPrint&Scan.



2. Se la macchina Brother non è selezionata, fare clic sul pulsante **Seleziona macchina**, quindi selezionare il nome del modello in uso dall'elenco. Fare clic su **OK**.



Icone di stato

Icona	Descrizione
	L'icona verde indica la normale condizione di standby.
	L'icona gialla indica un'avvertenza.
	L'icona rossa indica che si è verificato un errore.
	Un'icona grigia indica che la macchina è offline.

Icone di errore

Icona	Descrizione
	Il livello dell'inchiostro è basso.
	È necessario sostituire la cartuccia d'inchiostro.
	Si è verificato un problema relativo alla cartuccia d'inchiostro.



- La schermata effettiva potrebbe variare a seconda della versione dell'applicazione.
- La quantità di inchiostro rimanente è approssimativa e può essere diversa dall'effettiva quantità di inchiostro rimanente.



Informazioni correlate

- [Controllare la macchina Brother](#)

Argomenti correlati:

- [Descrizione di Brother iPrint&Scan per Windows e Mac](#)

Controllare l'allineamento di stampa dalla macchina Brother

In seguito al trasporto della macchina, regolare l'allineamento di stampa se il testo appare sfocato o se le immagini risultano sbiadite; regolare inoltre l'alimentazione carta per ridurre le linee scure.

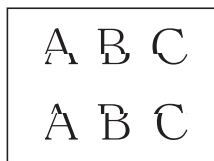

Prima di controllare l'allineamento di stampa, controllare la qualità di stampa. ►► [Informazioni correlate](#)

1. Spegnerla macchina.
2. Tenendo premuto **MONO COPY (COPIA MONO)**, accendere la macchina, quindi tenere premuto **MONO COPY (COPIA MONO)** fino a quando non viene stampato il foglio di controllo.
L'indicatore **LED di alimentazione** lampeggia, quindi la macchina stampa il foglio di controllo.
3. Quando l'indicatore **LED di alimentazione** lampeggia lentamente, posizionare il foglio di controllo sul piano dello scanner in modo che il contrassegno presente sul foglio di controllo si trovi nell'angolo inferiore destro.

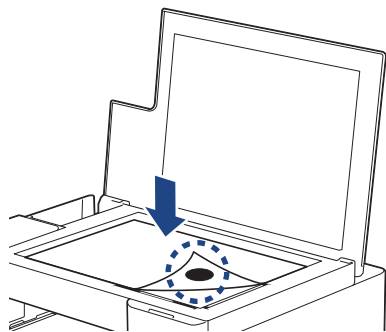

4. Premere **MONO COPY (COPIA MONO)** o **COLOUR COPY (COPIA COLORI)**.
L'indicatore **LED di alimentazione** lampeggia mentre la macchina avvia la scansione ed esegue la regolazione automatica.



Al termine della scansione, il LED indica i risultati della regolazione:

- Se la regolazione è corretta:
L'indicatore **LED di alimentazione** lampeggia tre volte rapidamente e la macchina torna in modalità standby.
- Se viene rilevato un errore di regolazione:
Gli indicatori **LED di avvertenza** e **LED inchiostro** lampeggiano tre volte rapidamente e la macchina torna in modalità standby.
È necessario ripetere la procedura di regolazione dall'inizio.

5. Se la qualità di stampa non migliora, ripetere la procedura di regolazione.



È inoltre possibile verificare l'allineamento di stampa dal computer.



Informazioni correlate

- [Manutenzione ordinaria](#)

Argomenti correlati:

- [Controllare l'allineamento di stampa mediante Gestione basata sul Web](#)
- [Verificare la qualità di stampa](#)

Controllare l'allineamento di stampa mediante Gestione basata sul Web

In seguito al trasporto della macchina, regolare l'allineamento di stampa se il testo appare sfocato o se le immagini risultano sbiadite; regolare inoltre l'alimentazione carta per ridurre le linee scure.

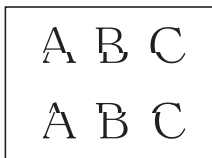

1. Avviare Brother Mobile Connect sul dispositivo mobile.
2. Sfiocare il nome del modello in uso nella parte superiore dello schermo.
3. Sfiocare **Tutte le impostazioni macchina**.
Viene visualizzata la schermata Gestione basata sul Web.
4. Se richiesto, digitare la password nel campo **Accesso**, quindi toccare **Accesso**.



La password predefinita per gestire le impostazioni di questa macchina è riportata sul retro della macchina e contrassegnata con "Pwd".

5. Accedere al menu di navigazione e toccare **Informazioni generali** > **Allineamento**.



selezionare ☰.

6. Seguire le istruzioni a schermo.



Informazioni correlate

- [Manutenzione ordinaria](#)

Argomenti correlati:

- [Accedere a Gestione basata sul Web](#)
- [Brother Mobile Connect](#)

Modificare le opzioni di stampa per migliorare i risultati di stampa

Se i risultati di stampa non sono soddisfacenti, modificare le impostazioni di stampa nella macchina Brother per migliorare la qualità delle stampe. Quando si utilizzano queste impostazioni, la velocità di stampa potrebbe risultare ridotta.



- Queste istruzioni consentono di migliorare i risultati di stampa quando si utilizza la macchina per copiare o stampare da un dispositivo mobile.
- Se la stampa è di qualità scadente quando si esegue la stampa dal computer, modificare le impostazioni del driver della stampante.

1. Avviare Brother Mobile Connect sul dispositivo mobile.
2. Sfiore il nome del modello in uso nella parte superiore dello schermo.
3. Sfiore **Tutte le impostazioni macchina**.
Viene visualizzata la schermata Gestione basata sul Web.
4. Se richiesto, digitare la password nel campo **Accesso**, quindi toccare **Accesso**.



La password predefinita per gestire le impostazioni di questa macchina è riportata sul retro della macchina e contrassegnata con "**Pwd**".

5. Accedere al menu di navigazione e toccare **Informazioni generali** > **Opzioni di stampa**.



selezionare .

6. Se la stampa dà luogo a sbavature o inceppamenti della carta, configurare le impostazioni **Riduci sbavature**.
7. Se la stampa dà luogo a sfocature, selezionare **Sì** per **Migl. Stampa**.
8. Sfiore **Invia**.



Informazioni correlate

- [Manutenzione ordinaria](#)

Argomenti correlati:

- [Altri problemi](#)
- [Prevenire sbavature e inceppamenti carta \(Windows\)](#)
- [Impostazioni di stampa \(Windows\)](#)
- [Accedere a Gestione basata sul Web](#)
- [Problemi di gestione della carta e stampa](#)
- [Brother Mobile Connect](#)

Imballare e spedire la macchina

- Ogni volta che si trasporta l'apparecchio, è essenziale riportarlo nell'imballaggio originale fornito con l'apparecchio stesso. Non inclinare o capovolgere il prodotto. Se la macchina non viene imballata correttamente, la garanzia potrebbe non coprire eventuali danni subiti durante il trasporto.
- È opportuno assicurare adeguatamente l'apparecchio per il trasporto.

IMPORTANTE

È importante attendere che l'apparecchio “parcheggi” la testina dopo un processo di stampa. Prima di scollegare l'alimentazione, accertarsi che non si sentano rumori di tipo meccanico provenienti dall'apparecchio. Se non si permette all'apparecchio di completare questo processo di “parcheggio”, è possibile che si verifichino problemi di stampa e danni alle testine.

1. Scollegare l'apparecchio dalla presa elettrica.
2. Sollevare il coperchio documenti.
3. Se il cavo di interfaccia è collegato all'apparecchio, scollegarlo.
4. Chiudere il coperchio documenti.

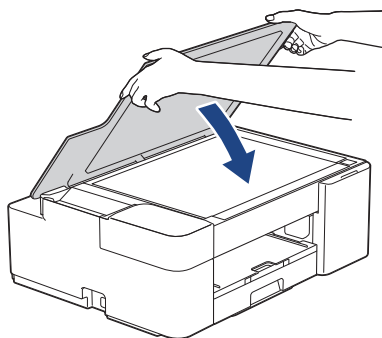

5. Aprire il coperchio delle cartucce d'inchiostro.
6. Premere le leve di sblocco per sganciare le cartucce d'inchiostro, quindi estrarre le cartucce d'inchiostro.

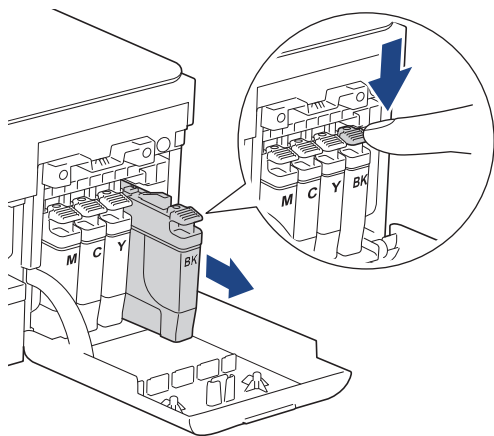

7. Avvolgere l'apparecchio nell'involucro di plastica.

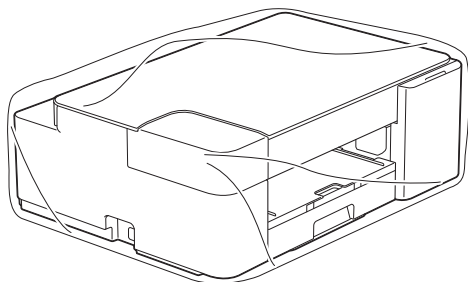

8. Imballare la macchina nella scatola originale con il materiale da imballaggio originale come illustrato di seguito.

Non imballare le cartucce d'inchiostro usate nella scatola.

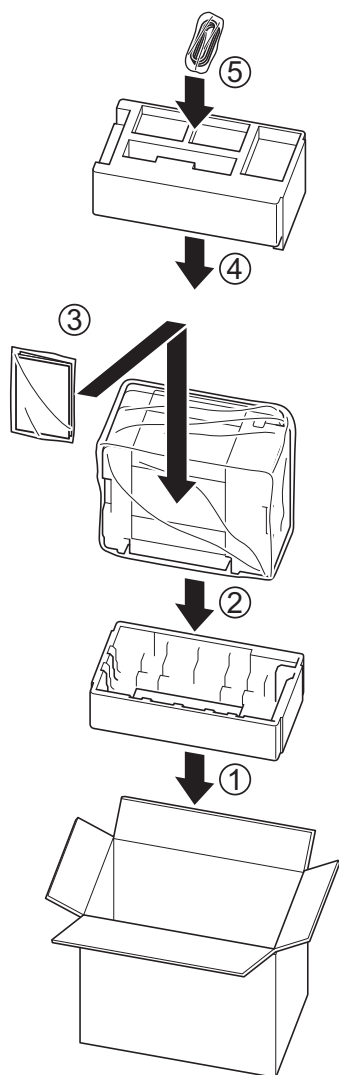

9. Chiudere la scatola e sigillarla con nastro adesivo.

Informazioni correlate

- [Manutenzione ordinaria](#)

Impostazioni della macchina

Personalizzare le impostazioni e le funzioni per rendere la macchina uno strumento di lavoro ancora più efficiente.

- [Modificare le impostazioni dell'apparecchio mediante Gestione basata sul Web](#)
- [In caso di interruzione della corrente \(archiviazione in memoria\)](#)

Modificare le impostazioni dell'apparecchio mediante Gestione basata sul Web

Gestione basata sul Web è un'utilità che impiega un browser Web standard per gestire la macchina utilizzando il protocollo HTTP (Hyper Text Transfer Protocol) oppure il protocollo HTTPS (Hyper Text Transfer Protocol over Secure Socket Layer).

- [Informazioni su Gestione basata sul Web](#)
- [Accedere a Gestione basata sul Web](#)
- [Impostare o modificare una password di accesso per Gestione basata sul Web](#)
- [Impostazioni generali](#)

Informazioni su Gestione basata sul Web

Gestione basata sul Web è un'utilità che impiega un browser Web standard per gestire l'apparecchio utilizzando il protocollo HTTP (Hyper Text Transfer Protocol) oppure il protocollo HTTPS (Hyper Text Transfer Protocol over Secure Socket Layer).



- Si consiglia di utilizzare Microsoft Internet Explorer 11/Microsoft Edge per Windows, Safari 10/11 per Mac, Google Chrome™ per Android (4.x o versione successiva) e Google Chrome™/Safari per iOS (10.x o versione successiva). Verificare che JavaScript e i cookie siano sempre attivati nel browser utilizzato.
- È necessario utilizzare il protocollo TCP/IP in rete e disporre di un indirizzo IP valido programmato nel server di stampa e nel computer.

XXX-XXXX

brother

Stato

Stato dispositivo

Pronto

Aggiornamento automatico

No

Sì

Livello di inchiostro stimato

Cartuccia

Serbatoio interno inchiostro

M C Y BK

Rendimento restante pagine

Resa pagine approssimativa (base ISO)

xxx xxx xxx xxx
M C Y BK

*La resa delle pagine rimanenti è approssimativa e può variare a seconda del tipo di pagine stampate.

La schermata reale potrebbe variare rispetto a quella visualizzata sopra.



Informazioni correlate

- [Modificare le impostazioni dell'apparecchio mediante Gestione basata sul Web](#)

Accedere a Gestione basata sul Web

- Si consiglia di utilizzare Microsoft Internet Explorer 11/Microsoft Edge per Windows, Safari 10/11 per Mac, Google Chrome™ per Android (4.x o versione successiva) e Google Chrome™/Safari per iOS (10.x o versione successiva). Verificare che JavaScript e i cookie siano sempre attivati nel browser utilizzato.
- La password predefinita per gestire le impostazioni di questa macchina è riportata sul retro della macchina e contrassegnata con "Pwd". È consigliabile modificare immediatamente la password predefinita per proteggere la macchina da accessi non autorizzati. È inoltre possibile individuare la password predefinita nel rapporto di configurazione di rete.
- Se si inserisce la password errata per diverse volte, non sarà possibile accedere per un certo lasso di tempo. È possibile modificare le impostazioni di blocco in Gestione basata sul Web.
- Fino a otto computer e dispositivi mobili possono essere connessi a Gestione basata sul Web simultaneamente. Se si connette un nono dispositivo, il primo dispositivo viene disconnesso.
- Quando si configurano le impostazioni mediante Gestione basata sul Web, è consigliabile utilizzare il protocollo di sicurezza HTTPS. Se durante la configurazione delle impostazioni mediante Gestione basata sul Web si utilizza HTTP, seguire le istruzioni visualizzate sullo schermo per passare a una connessione HTTPS sicura.
- Quando si utilizza HTTPS per la configurazione tramite Gestione basata sul Web, nel browser viene visualizzata una finestra di dialogo di avviso. Per evitare la visualizzazione della finestra di dialogo di avviso, è possibile installare un certificato autofirmato per utilizzare la comunicazione SSL/TLS. Per informazioni più dettagliate, ►► *Informazioni correlate*

>> [Iniziare da Brother Mobile Connect](#)

>> [Iniziare da Brother iPrint&Scan \(Windows/Mac\)](#)

>> [Iniziare dal browser Web](#)

>> [Iniziare da Brother Utilities \(Windows\)](#)

Iniziare da Brother Mobile Connect



È necessario installare e configurare Brother Mobile Connect sul dispositivo mobile.

1. Avviare Brother Mobile Connect sul dispositivo mobile.
2. Sfiore il nome del modello in uso nella parte superiore dello schermo.
3. Sfiore **Tutte le impostazioni macchina**.
Viene visualizzata la schermata Gestione basata sul Web.
4. Se richiesto, digitare la password nel campo **Accesso**, quindi toccare **Accesso**.
5. Per aggiungere il menu di navigazione sul lato sinistro dello schermo, toccare ☰, quindi toccare ✦.

Ora è possibile modificare le impostazioni della macchina.

Iniziare da Brother iPrint&Scan (Windows/Mac)

1. Avviare Brother iPrint&Scan.
 - Windows
Avviare  (**Brother iPrint&Scan**).
 - Mac
Nella barra dei menu **Finder**, fare clic su **Vai > Applicazioni**, quindi fare doppio clic sull'icona iPrint&Scan.
Viene visualizzata la schermata Brother iPrint&Scan.
2. Se la macchina Brother non è selezionata, fare clic sul pulsante **Seleziona macchina**, quindi selezionare il nome del modello in uso dall'elenco. Fare clic su **OK**.

3. Fare clic su  (**Impostazioni macchina**).
4. Fare clic su **Tutte le impostazioni**.
Viene visualizzata la schermata Gestione basata sul Web.
5. Se richiesto, digitare la password nel campo **Accesso**, quindi fare clic su **Accesso**.
6. Per aggiungere il menu di navigazione sul lato sinistro dello schermo, fare clic su , quindi fare clic su .

Ora è possibile modificare le impostazioni della macchina.

Iniziare dal browser Web

1. Avviare il browser Web.
2. Digitare “https://indirizzo IP della macchina” nella barra degli indirizzi del browser (dove “indirizzo IP della macchina” è l’indirizzo IP della macchina).

Ad esempio:

https://192.168.1.2



Se si utilizza un DNS (Domain Name System, sistema di nomi di dominio) o si attiva un nome NetBIOS, è possibile immettere un altro nome, come ad esempio “SharedPrinter”, anziché l’indirizzo IP.

Ad esempio:



https://SharedPrinter

Se si abilita un nome NetBIOS, è inoltre possibile utilizzare il nome del nodo.

Ad esempio:



https://brnxxxxxxxxxxxx

Il nome NetBIOS si trova nel rapporto di configurazione della rete.

3. Se richiesto, digitare la password nel campo **Accesso**, quindi fare clic su **Accesso**.
4. Per aggiungere il menu di navigazione sul lato sinistro dello schermo, fare clic su , quindi fare clic su .

Ora è possibile modificare le impostazioni della macchina.

Iniziare da Brother Utilities (Windows)

1. Avviare  (**Brother Utilities**), poi sull’elenco a discesa, quindi selezionare il nome del modello (se non è già selezionato).
2. Fare clic su **Strumenti** nella barra di spostamento di sinistra, quindi su **Impostazioni macchina**.
Viene visualizzata la schermata Gestione basata sul Web.
3. Se richiesto, digitare la password nel campo **Accesso**, quindi fare clic su **Accesso**.
4. Per aggiungere il menu di navigazione sul lato sinistro dello schermo, fare clic su , quindi fare clic su .

Ora è possibile modificare le impostazioni della macchina.

Se si modificano le impostazioni relative al protocollo, è necessario riavviare la macchina dopo avere fatto clic su **Invia** per attivare la configurazione.

Dopo avere configurato le impostazioni, fare clic su **Uscita**.

Informazioni correlate

- [Modificare le impostazioni dell'apparecchio mediante Gestione basata sul Web](#)

Argomenti correlati:

- [Stampare il rapporto di configurazione della rete](#)
- [Creare un certificato autofirmato](#)
- [Installare il certificato autofirmato per gli utenti Windows con diritti di amministratore](#)

-
- Brother Mobile Connect
-

Impostare o modificare una password di accesso per Gestione basata sul Web

La password predefinita per gestire le impostazioni di questa macchina è riportata sul retro della macchina e contrassegnata con "**Pwd**". È consigliabile modificare immediatamente la password predefinita per proteggere la macchina da accessi non autorizzati.

1. Avviare Brother Mobile Connect sul dispositivo mobile.
2. Sfiare il nome del modello in uso nella parte superiore dello schermo.
3. Sfiare **Tutte le impostazioni macchina**.
Viene visualizzata la schermata Gestione basata sul Web.
4. Effettuare una delle seguenti operazioni:
 - Se la password è stata impostata in precedenza, digitarla, quindi toccare **Accesso**.
 - Se la password non è stata impostata in precedenza, digitare la password di accesso predefinita, quindi toccare **Accesso**.
5. Accedere al menu di navigazione e toccare **Amministratore** > **Password di accesso**.



selezionare ☰.

6. Seguendo le istruzioni visualizzate sullo schermo, digitare la password nel campo **Immetti nuova password**.
7. Digitare nuovamente la password nel campo **Conferma nuova password**.
8. Sfiare **Invia**.



È anche possibile modificare le impostazioni di blocco nel menu **Password di accesso**.



Informazioni correlate

- [Modificare le impostazioni dell'apparecchio mediante Gestione basata sul Web](#)

Argomenti correlati:

- [Brother Mobile Connect](#)

Impostazioni generali

- Impostare il conto alla rovescia per la modalità Riposo
- Impostare l'apparecchio in modo che si spenga automaticamente
- Impostare la data e l'ora
- Ridurre il rumore durante la stampa
- Modificare la lingua stampata nei rapporti e sui fogli

Impostare il conto alla rovescia per la modalità Riposo

La modalità Riposo (o modalità Risparmio energia) consente di ridurre il consumo energetico. Quando la macchina è nella modalità Riposo, si comporta come se fosse spenta. La macchina viene riattivata e inizia la stampa alla ricezione di un processo di stampa. Utilizzare queste istruzioni per impostare un intervallo di tempo (conto alla rovescia) prima dell'attivazione della modalità Riposo sulla macchina.

- Il timer si riavvia non appena viene eseguita una qualsiasi operazione con l'apparecchio, come la ricezione di un lavoro di stampa.
 - L'impostazione predefinita è cinque minuti.
1. Avviare Brother Mobile Connect sul dispositivo mobile.
 2. Sfiore il nome del modello in uso nella parte superiore dello schermo.
 3. Sfiore **Tutte le impostazioni macchina**.
Viene visualizzata la schermata Gestione basata sul Web.
 4. Se richiesto, digitare la password nel campo **Accesso**, quindi toccare **Accesso**.



La password predefinita per gestire le impostazioni di questa macchina è riportata sul retro della macchina e contrassegnata con "Pwd".

5. Accedere al menu di navigazione e toccare **Informazioni generali > Tempo sospensione**.



selezionare .

6. Accedere al campo **Tempo sospensione** (1-60).
7. Sfiore **Invia**.



Informazioni correlate

- [Impostazioni generali](#)

Argomenti correlati:

- [Impostare l'apparecchio in modo che si spenga automaticamente](#)
- [Accedere a Gestione basata sul Web](#)
- [Brother Mobile Connect](#)

Impostare l'apparecchio in modo che si spenga automaticamente

La funzione di spegnimento automatico consente di ridurre il consumo di energia. Impostare l'intervallo di tempo durante il quale la macchina rimane in modalità Riposo prima di spegnersi automaticamente. Quando questa funzione è disattivata, occorre spegnere la macchina manualmente.

Per riattivare la macchina dopo che si è spenta tramite la funzione di spegnimento automatico, premere  (STOP).



La macchina non si spegne automaticamente nei seguenti casi:

- La macchina è collegata a una rete wireless.
- La funzionalità Wi-Fi è attivata.

1. Avviare Brother Mobile Connect sul dispositivo mobile.
2. Sfiore il nome del modello in uso nella parte superiore dello schermo.
3. Sfiore **Tutte le impostazioni macchina**.
Viene visualizzata la schermata Gestione basata sul Web.
4. Se richiesto, digitare la password nel campo **Accesso**, quindi toccare **Accesso**.



La password predefinita per gestire le impostazioni di questa macchina è riportata sul retro della macchina e contrassegnata con "Pwd".

5. Accedere al menu di navigazione e toccare **Informazioni generali > Autospegnimento**.



selezionare .

6. Toccare l'elenco a discesa **Autospegnimento**, quindi selezionare l'opzione desiderata.
7. Sfiore **Invia**.



Informazioni correlate

- [Impostazioni generali](#)

Argomenti correlati:

- [Impostare il conto alla rovescia per la modalità Riposo](#)
- [Accedere a Gestione basata sul Web](#)
- [Brother Mobile Connect](#)

Impostare la data e l'ora

Assicurarsi che l'impostazione di data e ora sia stata eseguita correttamente mediante Gestione basata sul Web, in modo che l'ora della macchina corrisponda all'ora utilizzata dal server che fornisce l'autenticazione.

1. Avviare Brother Mobile Connect sul dispositivo mobile.
2. Sfiare il nome del modello in uso nella parte superiore dello schermo.
3. Sfiare **Tutte le impostazioni macchina**.
Viene visualizzata la schermata Gestione basata sul Web.
4. Se richiesto, digitare la password nel campo **Accesso**, quindi toccare **Accesso**.



La password predefinita per gestire le impostazioni di questa macchina è riportata sul retro della macchina e contrassegnata con "Pw".

5. Accedere al menu di navigazione e toccare **Amministratore > Data/Ora**.



selezionare ☰.

6. Nei campi **Data**, immettere la data.
7. Nei campi **Ora**, immettere l'ora.
8. Sfiare **Invia**.



Informazioni correlate

- [Impostazioni generali](#)

Argomenti correlati:

- [Accedere a Gestione basata sul Web](#)
- [Brother Mobile Connect](#)

Ridurre il rumore durante la stampa

La modalità Silenziosa consente di ridurre il rumore durante la stampa. Quando la modalità Silenziosa è attiva, la velocità di stampa viene ridotta.

L'impostazione predefinita è disattivata.

1. Avviare Brother Mobile Connect sul dispositivo mobile.
2. Sfiare il nome del modello in uso nella parte superiore dello schermo.
3. Sfiare **Tutte le impostazioni macchina**.
Viene visualizzata la schermata Gestione basata sul Web.
4. Se richiesto, digitare la password nel campo **Accesso**, quindi toccare **Accesso**.



La password predefinita per gestire le impostazioni di questa macchina è riportata sul retro della macchina e contrassegnata con "Pwd".

5. Accedere al menu di navigazione e toccare **Stampa > Stampa**.



selezionare .

6. Selezionare **Sì** (o **Off**) per l'opzione **Modalità silenziosa**.
7. Sfiare **Invia**.



Informazioni correlate

- [Impostazioni generali](#)

Argomenti correlati:

- [Problemi di gestione della carta e stampa](#)
- [Accedere a Gestione basata sul Web](#)
- [Brother Mobile Connect](#)

Modificare la lingua stampata nei rapporti e sui fogli

Modificare la lingua stampata nei rapporti e sui fogli, se necessario.

Per alcuni paesi questa funzione non è disponibile.

1. Avviare Brother Mobile Connect sul dispositivo mobile.
2. Sfiare il nome del modello in uso nella parte superiore dello schermo.
3. Sfiare **Tutte le impostazioni macchina**.
Viene visualizzata la schermata Gestione basata sul Web.
4. Se richiesto, digitare la password nel campo **Accesso**, quindi toccare **Accesso**.



La password predefinita per gestire le impostazioni di questa macchina è riportata sul retro della macchina e contrassegnata con "Pw".

5. Accedere al menu di navigazione e toccare **Informazioni generali > Lingua locale**.



selezionare ☰.

6. Selezionare la lingua dall'elenco a discesa **Lingua locale**.
7. Sfiare **Invia**.



Informazioni correlate

- [Impostazioni generali](#)

Argomenti correlati:

- [Accedere a Gestione basata sul Web](#)
- [Brother Mobile Connect](#)

In caso di interruzione della corrente (archiviazione in memoria)

- Le impostazioni di menu sono memorizzate in modo permanente e non andranno perse.
- Le impostazioni provvisorie andranno perse.
- Occorre reinserire la data e l'ora.



Informazioni correlate

- [Impostazioni della macchina](#)
-

Appendice

- [Specifiche tecniche](#)
- [Specifiche relative ai materiali di consumo](#)
- [Informazioni relative alla carta riciclata](#)
- [Brother Help e assistenza clienti](#)

Specifiche tecniche

- >> Specifiche generali
- >> Specifiche relative alle dimensioni dei documenti
- >> Specifiche relative ai supporti di stampa
- >> Specifiche di copia
- >> Specifiche dello scanner
- >> Specifiche stampante
- >> Specifiche interfaccia
- >> Specifiche di rete
- >> Specifiche dei requisiti del computer

Specifiche generali

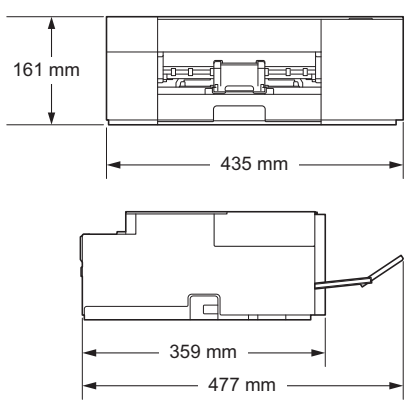
Tipo di stampante		Getto d'inchiostro	
Testina di stampa	Bianco e nero	Piezo con 210 ugelli x 1	
	Colore	Piezo con 70 ugelli x 3	
Capacità di memoria		128 MB	
Alimentazione		Da 220 a 240 V CA 50/60 Hz	
Consumo di energia ¹		DCP-J1200W Copia ² : Circa 13 W Pronto ³ : Circa 2,5 W Riposo ³ : Circa 0,8 W Spenta ^{3 4} : Circa 0,2 W	
Dimensioni		DCP-J1200W 	
Peso		DCP-J1200W 6,5 kg	
Livello di rumore	Pressione sonora	Stampa	56 dB (A) (Circa) ⁵
	Potenza sonora ⁶	Stampa ⁷	<ul style="list-style-type: none"> • [Bianco e nero] LWAd = 6,71 B(A), [Colore] LWAd = 6,41 B(A) (La stampante le cui nove ultime cifre del numero di serie sono inferiori a G1H783787.) • [Bianco e nero] LWAd = 6,55 B(A), [Colore] LWAd = 6,27 B(A) (La stampante le cui nove ultime cifre del numero di serie sono uguali o superiori a G1H783787.)
Temperatura	In funzione	Da 10 a 35 °C	
	Qualità di stampa Alta	Da 20 a 33 °C	
Umidità	In funzione	Dal 20 all'80% (senza condensa)	
	Qualità di stampa Alta	Dal 20 all'80% (senza condensa)	

- 1 Misurato quando l'apparecchio è connesso all'interfaccia USB. Il consumo energetico varia leggermente in funzione dell'ambiente di utilizzo o dell'usura delle parti.
- 2 Quando si stampa su un lato singolo, risoluzione: standard / documento: motivo stampato ISO/IEC 24712.
- 3 Misurato secondo IEC 62301 Edizione 2.0.
- 4 Anche quando è spento, periodicamente l'apparecchio si accende automaticamente per eseguire la manutenzione delle testine di stampa, quindi si spegne.
- 5 Il rumore dipende dalle condizioni di stampa.
- 6 Misurato in conformità al metodo descritto in DE-UZ 205.
- 7 <Velocità di stampa>
DCP-J1200W: 16,0 ipm (Bianco e nero) / 9,0 ipm (Colori)
Velocità di stampa misurate conformemente alla specifica Blue Angel (DE-UZ 205).

Specifiche relative alle dimensioni dei documenti

Dimensioni documento	Larghezza del piano dello scanner	Max. 215,9 mm
	Lunghezza del piano dello scanner	Max. 297 mm

Specifiche relative ai supporti di stampa

Ingresso carta	Vassoio carta	Tipo carta ¹	Carta normale, carta per getto d'inchiostro (carta patinata), carta lucida, carta riciclata
		Formato carta	A4, Letter, Executive, A5, A6, Buste (C5, Com-10, DL, Monarch), Foto (10 x 15 cm), Foto 2L (13 x 18 cm), Foto 2 (13 x 20 cm)
		Capacità max. carta	Fino a 150 fogli di carta normale da 80 g/m ²
Uscita carta ¹		Fino a 50 fogli di carta normale da 80 g/m ² (espulsi con la parte stampata verso l'alto nel vassoio uscita carta)	

- 1 Quando si utilizza la carta lucida, rimuovere subito le pagine stampate dal vassoio uscita carta per evitare sbavature di inchiostro.

Specifiche di copia

Colore/Bianco e nero	Sì/Sì
Larghezza copia	204 mm ¹
Copie multiple	Fino a 99 pagine
Ingrandimento/Riduzione	25% - 400% (con incrementi dell'1%) ²
Risoluzione	Stampa fino a 1.200 × 1.800 dpi

- 1 Quando si copia su carta in formato A4.
- 2 Quando si esegue la copia mediante Brother iPrint&Scan Desktop e Brother Mobile Connect.

Specifiche dello scanner

Colore/Bianco e nero	Sì/Sì
Conformità TWAIN	Sì (Windows 7 SP1 / Windows 8.1 / Windows 10)
Conformità WIA	Sì (Windows 7 SP1 / Windows 8.1 / Windows 10)
Profondità colore	Elaborazione colore 30 bit (Ingresso) Elaborazione colore 24 bit (Uscita)
Scala di grigi	Elaborazione colore 10 bit (Ingresso) Elaborazione colore 8 bit (Uscita)

Risoluzione	Fino a 19.200 × 19.200 dpi (interpolata) ^{1 2} Fino a 1.200 × 2.400 dpi (ottica)
Larghezza e lunghezza scansione (Documento su facciata singola)	Larghezza: fino a 213,9 mm Lunghezza: fino a 295 mm

1 Scansione massima 1.200 × 1.200 dpi con driver WIA in Windows 7 SP1, Windows 8.1 e Windows 10 (è possibile selezionare una risoluzione fino a 19.200 × 19.200 dpi con l'utilità per lo scanner).

2 L'intervallo di scansione potrebbe diminuire man mano che la risoluzione di scansione aumenta.

Specifiche stampante

Risoluzione	Fino a 1.200 × 6.000 dpi (solo Windows)
Larghezza stampa ¹	204 mm Senza bordi ² : 210 mm
Senza bordi	A4, Letter, A6, Foto (10 x 15 cm), Foto 2L (13 x 18 cm), Foto 2 (13 x 20 cm)
Velocità di stampa	Consultare la pagina relativa al modello in uso sul sito Web Brother locale.

1 Quando si stampa su carta in formato A4.

2 Quando la funzione Senza bordi è impostata su Sì.

Specifiche interfaccia

USB ^{1 2}	Utilizzare un cavo di interfaccia USB 2.0 non più lungo di 2 m.
LAN senza fili	IEEE 802.11b/g/n (infrastruttura) IEEE 802.11g/n (Wireless Direct)

1 L'apparecchio è dotato di interfaccia USB 2.0 Hi-Speed. L'apparecchio può essere collegato anche ai computer dotati di interfaccia USB 1.1.

2 Le porte USB prodotte da terzi non sono supportate.

Specifiche di rete



È possibile connettere la macchina a una rete per la stampa in rete e la scansione in rete.

Protezione della rete (wireless)	SSL/TLS (IPPS, HTTPS)
Sicurezza rete senza fili	SSID (32 caratteri), WEP 64/128 bit, WPA-PSK (TKIP/AES), WPA2-PSK (TKIP/AES)
Utilità di supporto all'impostazione senza fili	WPS Sì

Specifiche dei requisiti del computer

Sistemi operativi e funzioni software supportati

Piattaforma del computer e versione del sistema operativo		Interfaccia PC		Processore	Spazio disponibile su disco rigido per l'installazione ¹	
		USB ²	WLAN (Wi-Fi)		Per i driver	Per le applicazioni (Inclusi driver)
Sistema operativo Windows	Windows 7 SP1 ^{3 4} ⁵	Stampa Scansione		Processore a 32 bit (x86) o a 64 bit (x64)	650 MB	1,3 GB

	Windows 8.1 ^{3 4}				
	Windows 10 Home ^{3 4}				
	Windows 10 Pro ^{3 4}				
	Windows 10 Education ^{3 4}				
	Windows 10 Enterprise ^{3 4}				
	Windows Server 2008 ⁵	N/D	Stampa	50 MB	N/D
	Windows Server 2008 R2 ⁵			Processore a 64 bit (x64)	
	Windows Server 2012				
	Windows Server 2012 R2				
	Windows Server 2016				
	Windows Server 2019				
Sistema operativo Mac ⁶	macOS v10.14.6 macOS v10.15.x macOS v11	Stampa Scansione		Processore a 64 bit	N/D 550 MB

¹ Se il disco di installazione Brother non è fornito, è necessaria una connessione Internet per installare il software.

² Le porte USB di fornitori terzi non sono supportate.

³ Per WIA, risoluzione 1200 x 1200. L'utilità Scanner Brother consente di aumentare la risoluzione fino a 19200 x 19200 dpi.

⁴ Nuance™ PaperPort™ 14SE supporta Windows 7 SP1, Windows 8.1, Windows 10 Home, Windows 10 Pro, Windows 10 Education e Windows 10 Enterprise.

⁵ Windows 7 SP1 / Windows Server 2008 / Windows Server 2008 R2 supportati da Extended Security Updates fino al 10 gennaio 2023.

⁶ Esclusione di responsabilità macOS

Compatibilità con AirPrint: la stampa e la scansione tramite macOS richiedono l'uso di AirPrint. I driver Mac non sono forniti per questa macchina.

Per gli ultimi aggiornamenti dei driver, accedere alla pagina **Download** relativa al modello in uso sul sito support.brother.com.

Tutti gli altri marchi commerciali e nomi di prodotti appartengono ai rispettivi proprietari.



Informazioni correlate

- [Appendice](#)

Specifiche relative ai materiali di consumo

Inchiostro	L'apparecchio utilizza cartucce d'inchiostro singole per Nero, Giallo, Ciano e Magenta, separate dal gruppo delle testine di stampa.
Durata delle cartucce d'inchiostro	La prima volta che si installano le cartucce d'inchiostro, l'apparecchio utilizza una certa quantità d'inchiostro per riempire i tubi di trasferimento dell'inchiostro, al fine di ottenere stampe di qualità elevata. Questo processo viene eseguito una volta sola. Una volta completato il processo, le cartucce fornite con la macchina presenteranno un rendimento inferiore rispetto alle cartucce LC424 (circa 96% per il nero e 64% per i colori ¹). Con tutte le cartucce d'inchiostro successive sarà possibile stampare il numero specificato di pagine.
Materiali di consumo sostitutivi	<Nero> LC424BK <Giallo> LC424Y <Ciano> LC424C <Magenta> LC424M Nero - Circa 750 pagine ¹ Giallo, Ciano e Magenta - Circa 750 pagine ¹

¹ Tutte le cartucce sostitutive forniranno un rendimento per pagina approssimativo conforme a ISO/IEC 24711. Per ulteriori informazioni sul rendimento per pagina, vedere www.brother.com/pageyield.



Informazioni correlate

- [Appendice](#)

Informazioni relative alla carta riciclata

- La carta riciclata è della stessa qualità della carta proveniente da foreste certificate. Le norme attuali relative alla carta riciclata garantiscono che presenti i massimi requisiti qualitativi necessari per i vari processi di stampa. Le apparecchiature di scansione fornite da Brother sono idonee all'utilizzo con carta riciclata conforme allo standard EN 12281:2002.
- L'acquisto di carta riciclata favorisce la tutela delle risorse naturali e promuove l'economia circolare. La carta è prodotta con fibre di cellulosa derivanti dal legno. La raccolta e il riciclo della carta prolungano la durata delle fibre, rendendone possibile l'uso in diversi cicli di vita, e favoriscono la massimizzazione delle risorse.
- Il processo di produzione della carta riciclata è più breve. Si basa infatti su fibre già lavorate. Per questo sono necessarie quantità minori di acqua, prodotti chimici ed energia.
- Il riciclo della carta produce una riduzione del carbonio, favorendo l'uso di mezzi di smaltimento alternativi alle discariche e all'incenerimento. I rifiuti nelle discariche, inoltre, producono gas metano, una sostanza dal potente effetto serra.



Informazioni correlate

- [Appendice](#)
-

Brother Help e assistenza clienti

Se serve assistenza durante l'uso del prodotto Brother, visitare il sito support.brother.com per le FAQ (domande frequenti) e i suggerimenti per la risoluzione dei problemi. È possibile scaricare il software, i driver e il firmware più aggiornato per migliorare le prestazioni della macchina e la documentazione utente per scoprire come utilizzare al meglio il prodotto Brother.

Ulteriori informazioni sul prodotto e sull'assistenza sono disponibili al sito Web dell'ufficio Brother di zona. Visitare <https://global.brother/en/gateway> per le informazioni di contatto dell'ufficio Brother di zona o per registrare il nuovo prodotto.



Informazioni correlate

- [Appendice](#)
-

brother



ITA
Versione B