



Guida utente in linea

DCP-J1050DW

DCP-J1140DW

MFC-J1010DW

Sommario

Prima di utilizzare la macchina	1
Definizioni delle note	2
Marchi di fabbrica	3
Note sulla concessione di licenze open source	4
Licenza e copyright	5
Note importanti	6
Introduzione alla macchina	7
Prima di utilizzare l'apparecchio	8
Descrizione del pannello dei comandi	9
Panoramica del display LCD	14
Descrizione del touchscreen LCD	16
Descrizione della schermata delle impostazioni	19
Spostamento nel touchscreen	21
Impostare la schermata Ready	22
Configurare le schermate delle funzioni predefinite	23
Immettere testo sull'apparecchio Brother	24
Accedere alle utilità Brother (Windows)	27
Disinstallare il software e i driver Brother (Windows)	28
Posizione della porta USB sulla macchina Brother	29
Gestione della carta	30
Caricare la carta	31
Caricare la carta nel vassoio carta	32
Area non stampabile	40
Impostazioni relative alla carta	41
Supporti di stampa idonei	44
Caricamento dei documenti	50
Caricare i documenti nell'alimentatore automatico documenti (ADF)	51
Caricare i documenti sul piano dello scanner	53
Area non scansionabile	54
Eeguire la stampa	55
Stampare dal computer (Windows)	56
Stampare una foto (Windows)	57
Stampare un documento (Windows)	58
Annullare un processo di stampa (Windows)	59
Stampare più di una pagina su un unico foglio di carta (N in 1) (Windows)	60
Stampare in formato poster (Windows)	61
Stampare automaticamente su entrambi i lati del foglio (stampa fronte-retro automatica) (Windows)	62
Stampare automaticamente in formato opuscolo (Windows)	65
Stampare un documento a colori in scala di grigi (Windows)	67
Prevenire sbavature e inceppamenti carta (Windows)	68
Utilizzare un profilo di stampa preimpostato (Windows)	69
Modificare le impostazioni di stampa predefinite (Windows)	72
Impostazioni di stampa (Windows)	73
Stampare dal computer (Mac)	77

Stampare mediante Brother iPrint&Scan (Windows/Mac)	78
Stampare foto o documenti mediante Brother iPrint&Scan (Windows/Mac)	79
Stampare automaticamente su entrambi i lati del foglio mediante Brother iPrint&Scan (stampa fronte-retro automatica) (Windows/Mac)	81
Stampare più pagine su un unico foglio mediante Brother iPrint&Scan (N su 1) (Windows/Mac)	83
Stampare un documento a colori in scala di grigi mediante Brother iPrint&Scan (Windows/Mac)	84
Stampare un allegato e-mail	85
Eseguire la scansione	87
Eseguire la scansione mediante il pulsante di scansione sulla macchina	88
Eseguire la scansione di foto e immagini	89
Salvare i dati acquisiti in una cartella come file PDF	92
Eseguire la scansione in un file di testo modificabile mediante OCR	95
Salvare i dati acquisiti come allegato e-mail	98
Servizi Web per la scansione in rete (Windows 7, Windows 8.1 e Windows 10)	101
Modificare le impostazioni di scansione tramite Brother iPrint&Scan	105
Eseguire la scansione mediante Brother iPrint&Scan (Windows/Mac)	106
Eseguire la scansione dal computer (Windows)	107
Scansione con Nuance™ PaperPort™ 14SE o altre applicazioni Windows	108
Scansione con Fax e scanner di Windows	113
Eseguire la scansione dal computer (Mac)	117
Copia	118
Copiare un documento	119
Ingrandire o ridurre le immagine copiate	121
Ordinamento delle copie	123
Effettuare copie con la funzione Layout pagina (N su 1 o Poster)	124
Copiare su entrambi i lati della carta (copia fronte-retro)	128
Copiare un documento di identità	131
Impostazioni di copia	133
Fax	137
Inviare un fax	138
Inviare un fax dalla macchina Brother	139
Inviare un fax manualmente	141
Inviare un fax al termine di una conversazione	142
Inviare lo stesso fax a più di un destinatario (Trasmissione circolare)	143
Inviare un fax in tempo reale	146
Modifica dell'impostazione di ricomposizione automatica fax	147
Annullare un fax in corso	148
Controllare e annullare un fax in sospeso	149
Opzioni fax	150
Ricevere un fax	151
Impostazioni relative alla modalità di ricezione	152
Impostare Riconoscimento fax	157
Ridurre la dimensione pagina di un fax in arrivo sovradimensionato	158
Impostare Data/ora di ricezione del fax	159
Ricevere un fax al termine di una conversazione telefonica	160
Opzioni di ricezione in memoria	161
Operazioni vocali e numeri fax	164

Operazioni vocali	165
Memorizzare i numeri di fax	167
Impostare gruppi di trasmissione circolare	172
Servizi telefonici e dispositivi esterni	176
ID chiamante	177
Impostare il tipo di linea telefonica	179
VoIP (Voice over Internet Protocol/Interferenze sulla linea telefonica)	181
Segreteria telefonica esterna (TAD)	182
Telefoni esterni e interni	187
Rapporti fax	192
Impostare lo stile del Rapporto di verifica della trasmissione	193
Impostare il periodo di intervallo del giornale fax	194
PC-FAX	195
PC-FAX per Windows	196
PC-FAX per Mac	216
Rete	217
Funzionalità di rete di base supportate	218
Configurare le impostazioni di rete	219
Configurare le impostazioni di rete mediante il pannello dei comandi	220
Impostazioni della rete wireless	221
Utilizzare la rete wireless	222
Utilizzare Wi-Fi Direct®	240
Attivare/Disattivare la connessione LAN wireless	245
Stampare il rapporto WLAN	246
Funzioni di rete	250
Stampare il rapporto di configurazione della rete	251
Ripristino delle impostazioni di rete predefinite di fabbrica	252
Strumenti di gestione Brother	253
Sicurezza	254
Prima di utilizzare le funzioni di sicurezza di rete	255
Configurare un certificato per la protezione del dispositivo	256
Funzioni supportate per i certificati di protezione	257
Guida passo dopo passo per la creazione e l'installazione di un certificato	258
Creare un certificato autofirmato	259
Creare una CSR e installare un certificato emesso da un'Autorità di certificazione (CA)	260
Importare ed esportare un certificato e una chiave privata	264
Gestire più certificati	267
Utilizzare SSL/TLS	268
Introduzione a SSL/TLS	269
Gestire in modo sicuro l'apparecchio di rete mediante SSL/TLS	272
Stampa dei documenti in modo sicuro utilizzando SSL/TLS	277
Utilizzare l'autenticazione IEEE 802.1x per una rete cablata o wireless	279
Cos'è l'autenticazione IEEE 802.1x?	280
Configurare l'autenticazione IEEE 802.1x per una rete cablata o wireless utilizzando Gestione basata sul Web (Browser Web)	281
Metodi di autenticazione IEEE 802.1x	283
Modificare le impostazioni della macchina dal pannello dei comandi	284

Informazioni sull'utilizzo del blocco trasmissione	285
Mobile/Web Connect.....	289
Brother Web Connect.....	290
Panoramica di Brother Web Connect.....	291
Servizi online utilizzati con Brother Web Connect.....	294
Impostare Brother Web Connect.....	296
Scansione e caricamento dei documenti con Brother Web Connect	304
Scaricamento e stampa di documenti mediante Brother Web Connect.....	306
AirPrint	310
Panoramica di AirPrint.....	311
Prima di utilizzare AirPrint (macOS).....	312
Stampare con AirPrint	313
Eseguire una scansione con AirPrint (macOS).....	316
Inviare un fax con AirPrint (macOS).....	317
Mopria™ Print Service e Mopria™ Scan.....	318
Brother Mobile Connect	319
Brother iPrint&Scan per Windows e Mac	320
Descrizione di Brother iPrint&Scan per Windows e Mac	321
Risoluzione dei problemi.....	322
Messaggi di errore e manutenzione.....	323
Trasferire i fax o il rapporto giornale fax	335
Messaggi di errore durante l'uso della funzione Brother Web Connect	339
Documenti inceppati.....	341
Documento inceppato nella parte superiore dell'ADF	342
Documento inceppato all'interno dell'unità ADF	343
Rimuovere i frammenti di carta inceppati nell'ADF.....	344
Inceppamento della stampante o della carta	345
Carta inceppata all'interno e sul lato anteriore della macchina (Inceppamento interno/Lato anteriore).....	346
Carta inceppata sul lato anteriore della macchina (Inceppamento anteriore).....	351
La carta è inceppata sul lato posteriore della macchina (Inceppamento posteriore)	354
Se si riscontrano difficoltà nell'utilizzo della macchina	356
Problemi di gestione della carta e stampa	357
Problemi con il telefono e il fax.....	364
Altri problemi	371
Problemi di rete	373
Problemi di AirPrint.....	382
Controllare le informazioni relative alla macchina.....	383
Reimpostare la macchina.....	384
Panoramica sul ripristino delle funzioni	385
Manutenzione ordinaria.....	386
Sostituire le cartucce d'inchiostro.....	387
Pulire la macchina Brother	390
Pulire lo scanner.....	391
Pulire le testine di stampa dalla macchina Brother	393
Pulire le testine di stampa mediante Gestione basata sul Web	395
Pulire la testina di stampa dal computer (Windows)	396





Pulire il display LCD della macchina	398
Pulire l'esterno della macchina	399
Pulire la piastra della stampante della macchina	401
Pulire i rulli di alimentazione	402
Pulire il tampone base	403
Pulire i rulli di scorrimento carta	404
Controllare la macchina Brother	405
Verificare la qualità di stampa	406
Controllare l'allineamento di stampa dalla macchina Brother	409
Controllare il volume di inchiostro (Indicatore pagina)	411
Eseguire il monitoraggio dello stato dell'apparecchio dal computer (Windows)	413
Monitorare lo stato della macchina mediante Brother iPrint&Scan (Windows/Mac)	418
Correggere l'alimentazione carta per eliminare le righe verticali	420
Modificare le opzioni di stampa per migliorare i risultati di stampa	422
Imballare e spedire la macchina	424
Impostazioni della macchina	427
Modificare le impostazioni dell'apparecchio dal pannello dei comandi	428
In caso di interruzione della corrente (archiviazione in memoria)	429
Impostazioni generali	430
Salvare le impostazioni preferite come collegamento rapido	445
Rapporti stampa	448
Tabelle di funzionalità e impostazioni	451
Modificare le impostazioni dell'apparecchio mediante Gestione basata sul Web	470
Informazioni su Gestione basata sul Web	471
Accedere a Gestione basata sul Web	472
Impostare o modificare una password di accesso per Gestione basata sul Web	474
Impostare la rubrica della macchina utilizzando Gestione basata sul Web	475
Appendice	476
Specifiche tecniche	477
Specifiche relative ai materiali di consumo	484
Informazioni relative alla carta riciclata	485
Brother Help e assistenza clienti	486

Prima di utilizzare la macchina

- [Definizioni delle note](#)
- [Marchi di fabbrica](#)
- [Note sulla concessione di licenze open source](#)
- [Licenza e copyright](#)
- [Note importanti](#)

Definizioni delle note

Nella presente Guida dell'utente vengono utilizzati i seguenti simboli e convenzioni:

 AVVERTENZA	AVVERTENZA indica una situazione potenzialmente pericolosa che, se non evitata, può causare la morte o lesioni gravi.
 ATTENZIONE	ATTENZIONE indica una situazione potenzialmente pericolosa che, se non evitata, può causare lesioni di entità lieve o moderata.
IMPORTANTE	IMPORTANTE indica una situazione potenzialmente pericolosa che, se non evitata, può causare danni alle cose o la perdita di funzionalità del prodotto.
NOTA	NOTA specifica l'ambiente operativo, le condizioni di installazione o speciali condizioni di utilizzo.
	Le icone dei suggerimenti segnalano suggerimenti utili e informazioni aggiuntive.
	Le icone di Pericolo elettrico mettono in guardia dal rischio di scosse elettriche.
Grassetto	Lo stile grassetto identifica i pulsanti sul pannello dei comandi della macchina o sullo schermo del computer.
<i>Corsivo</i>	Lo stile corsivo evidenzia un punto importante o rimanda a un argomento correlato.
Courier New	Il font Courier New identifica i messaggi visualizzati sul display LCD della macchina.



Informazioni correlate

- [Prima di utilizzare la macchina](#)

Marchi di fabbrica

Apple, App Store, AirPrint, Mac, iPad, iPhone, iPod touch, macOS, iPadOS e Safari sono marchi di Apple Inc., registrati negli Stati Uniti e in altri Paesi.

Nuance e PaperPort sono marchi commerciali o marchi registrati di Nuance Communications, Inc. o delle sue affiliate negli Stati Uniti e/o in altri Paesi.

Wi-Fi[®], Wi-Fi Alliance[®] e Wi-Fi Direct[®] sono marchi registrati di Wi-Fi Alliance[®].

WPA[™], WPA2[™] e Wi-Fi Protected Setup[™] sono marchi di Wi-Fi Alliance[®].

Android, Google Drive, Google Play e Google Chrome sono marchi di Google LLC.

EVERNOTE è un marchio commerciale di Evernote Corporation e il suo utilizzo è soggetto a licenza.

Il marchio con la parola Bluetooth[®] è un marchio registrato di proprietà di Bluetooth SIG, Inc.; l'utilizzo di tale marchio da parte di Brother Industries, Ltd. è soggetto a licenza. Altri marchi e nomi commerciali appartengono ai rispettivi proprietari.

Mopria[™] e il logo Mopria[™] sono marchi, registrati e/o non registrati, e marchi di servizio di Mopria Alliance, Inc. negli Stati Uniti e in altri Paesi. L'utilizzo non autorizzato è severamente vietato.

Ciascuna società il cui software è indicato nel presente manuale detiene un Contratto di licenza software specifico per i propri programmi proprietari.

Tutti i nomi commerciali e dei prodotti delle aziende citati nei prodotti Brother, i relativi documenti e qualsiasi altro materiale sono marchi o marchi registrati delle rispettive aziende.



Informazioni correlate

- [Prima di utilizzare la macchina](#)

Note sulla concessione di licenze open source

Questo prodotto include software open-source.

Per visualizzare le note sulle licenze open source e le informazioni sul copyright, accedere alla pagina **Manuali** relativa al modello in uso sul sito support.brother.com/manuals.



Informazioni correlate

- [Prima di utilizzare la macchina](#)
-

Licenza e copyright

©2021 Brother Industries, Ltd. Tutti i diritti riservati.

Questo prodotto comprende software sviluppato dai seguenti venditori:

Questo prodotto comprende il software "KASAGO TCP/IP" sviluppato da ZUKEN ELMIC, Inc.



Informazioni correlate

- [Prima di utilizzare la macchina](#)
-

Note importanti

- Consultare il sito support.brother.com per gli aggiornamenti di software e driver Brother.
- Per mantenere le prestazioni della macchina a un livello ottimale, consultare il sito support.brother.com per gli aggiornamenti firmware più recenti. In caso contrario, alcune funzioni della macchina potrebbero non essere disponibili.
- Non utilizzare il prodotto in un paese diverso da quello in cui è stato acquistato, perché potrebbe violare le norme relative alle telecomunicazioni wireless e all'alimentazione in vigore in tale paese.
- Prima di cedere, sostituire o smaltire la macchina, si consiglia vivamente di ripristinare le impostazioni predefinite al fine di rimuovere tutti i dati personali.
- Windows 10 in questo documento rappresenta Windows 10 Home, Windows 10 Pro, Windows 10 Education e Windows 10 Enterprise.
- In questo documento, Windows Server 2008 fa riferimento a Windows Server 2008 e Windows Server 2008 R2.
- In questa Guida per l'utente, se non diversamente indicato, vengono utilizzati i messaggi LCD della DCP-J1140DW/MFC-J1010DW.
- In questa Guida per l'utente, se non diversamente indicato, vengono utilizzate le illustrazioni del MFC-J1010DW.
- Le schermate e le immagini contenute in questa Guida dell'utente sono solo a scopo illustrativo e potrebbero non corrispondere ai prodotti reali.
- Tranne se diversamente indicato, le schermate riportate nel presente manuale fanno riferimento a Windows 10. Le schermate del computer in uso potrebbero variare a seconda del sistema operativo installato.
- Se i messaggi del display LCD, i nomi dei pulsanti del pannello dei comandi e altre indicazioni dovessero essere diversi in funzione del Paese, verranno fornite le indicazioni relative al Paese specifico.
- Il contenuto di questa guida e le specifiche di questo prodotto sono soggette a cambiamenti senza preavviso.
- In questo documento XXX-XXXX indica il nome del modello della macchina.



Informazioni correlate

- [Prima di utilizzare la macchina](#)

Introduzione alla macchina

- [Prima di utilizzare l'apparecchio](#)
- [Descrizione del pannello dei comandi](#)
- [Panoramica del display LCD](#)
- [Descrizione del touchscreen LCD](#)
- [Descrizione della schermata delle impostazioni](#)
- [Spostamento nel touchscreen](#)
- [Impostare la schermata Ready](#)
- [Configurare le schermate delle funzioni predefinite](#)
- [Immettere testo sull'apparecchio Brother](#)
- [Accedere alle utilità Brother \(Windows\)](#)
- [Posizione della porta USB sulla macchina Brother](#)

Prima di utilizzare l'apparecchio

Prima di eseguire un'operazione di stampa, controllare quanto segue:

- Assicurarsi di avere installato il software e i driver corretti per la macchina in uso.
- Per gli utenti che utilizzano connessioni con cavo di rete o USB: verificare che il cavo di interfaccia sia ben saldo.

Selezione del tipo di carta corretto

Per ottenere stampe di alta qualità, è importante selezionare il tipo di carta corretto. Assicurarsi di leggere le informazioni relative alla carta idonea prima di acquistare la carta; determinare inoltre l'area stampabile in base alle impostazioni configurate nel driver della stampante o nell'applicazione utilizzata per stampare.

Esecuzione simultanea delle operazioni di stampa e trasmissione fax

La macchina può eseguire la stampa dal computer mentre riceve un fax in memoria. Prima di effettuare una copia o ricevere un fax su carta, tuttavia, la macchina mette in pausa l'operazione di stampa dei documenti e la riprende appena termina la copia o la ricezione del fax.



I modelli DCP non supportano la funzione fax.

Firewall (Windows)

Se il computer è protetto da un firewall e non è possibile eseguire la stampa o la scansione su rete, né utilizzare PC-FAX, potrebbe essere necessario configurare le impostazioni del firewall. Se si utilizza Windows Firewall e sono stati installati i driver seguendo i passaggi nel programma di installazione, le impostazioni necessarie per il firewall sono già configurate. Se si utilizza un altro software firewall personale, consultare la Guida dell'utente del software oppure rivolgersi al produttore del software.



Informazioni correlate

- [Introduzione alla macchina](#)

Descrizione del pannello dei comandi

I colori dei pannelli di controllo e dei pulsanti mostrati in queste illustrazioni potrebbero variare a seconda del modello.

>> [MFC-J1010DW](#)

>> [DCP-J1050DW](#)

>> [DCP-J1140DW](#)

MFC-J1010DW

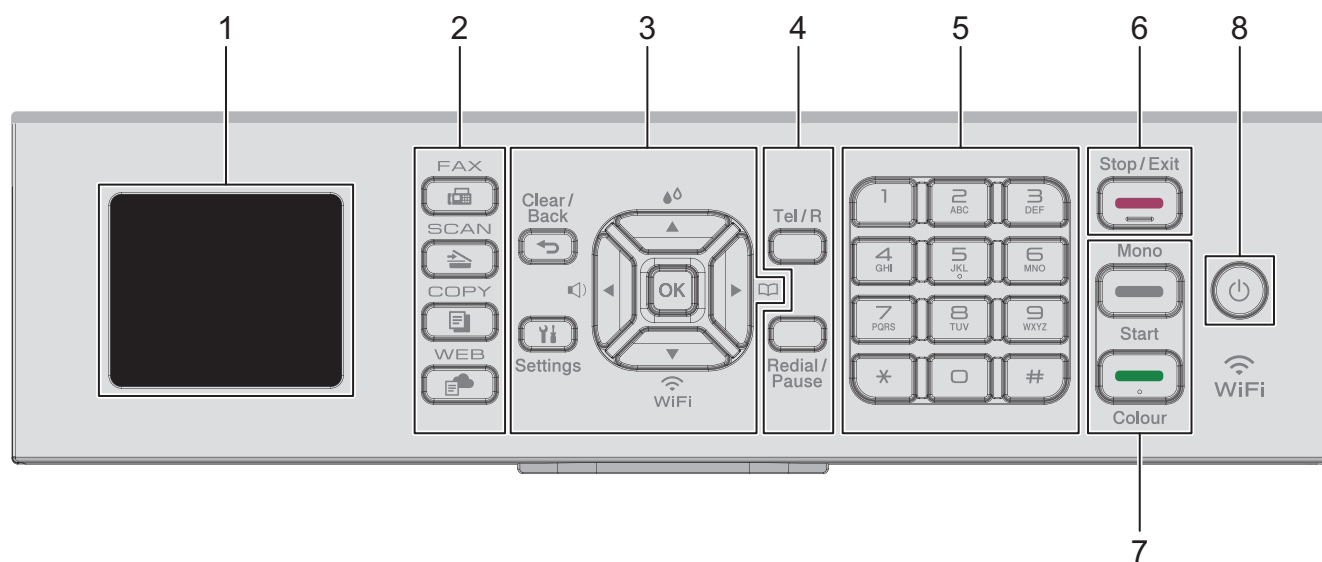

1. Display a cristalli liquidi (LCD) da 1,8" (44,9 mm)

Visualizza messaggi utili per la configurazione e l'uso dell'apparecchio.

2. Pulsanti modalità



FAX

Premere per attivare sulla macchina la modalità Fax.



SCAN

Premere per attivare sulla macchina la modalità Scansione.



COPY (COPIA)

Premere per attivare sulla macchina la modalità Copia.



WEB

Premere per attivare sulla macchina la modalità Web.

3. Pulsanti delle impostazioni

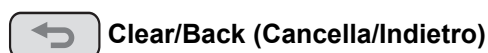

Clear/Back (Cancella/Indietro)

Premere per tornare al menu precedente.

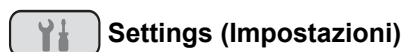

Settings (Impostazioni)

Premere per accedere al menu principale.

OK

Premere per selezionare un'impostazione.



Premere per accedere al menu di regolazione del volume degli squilli mentre la macchina è inattiva.



Premere per accedere al menu gestione inchiostro mentre la macchina è inattiva.



- Premere per salvare i numeri di chiamata veloce e i numeri di gruppo nella memoria della macchina.
- Premere per cercare e comporre i numeri conservati nella memoria della macchina.



Premere per configurare le impostazioni senza fili mentre la macchina è inattiva.



Premere per scorrere i vari menu e opzioni.



- Premere per spostare il cursore a sinistra o a destra sul display LCD.
- Premere per confermare o annullare una procedura in corso.

4. Pulsanti del telefono

Tel/R

Se la macchina è in modalità Fax/Tel (F/T) e si risponde dal ricevitore di un telefono esterno durante lo squillo F/T (doppio squillo), premere **Tel/R** per parlare.

Se si è collegati a un PBX, premere il pulsante per accedere a una linea esterna o per trasferire una chiamata a un altro interno.

Redial/Pause (Rich/Pausa)

- Premere per ricomporre l'ultimo numero chiamato.
- Premere per selezionare e ricomporre i numeri dalla cronologia delle chiamate in uscita o dalla cronologia ID chiamante.
- Premere per inserire una pausa durante la composizione dei numeri.

5. Tastierino di composizione

- Si utilizza per comporre i numeri di fax e di telefono.
- Si utilizza come una tastiera per immettere testo o caratteri.

6. Stop/Exit (Stop/Uscita)

- Premere per interrompere un'operazione.
- Premere per uscire da un menu.

7. Pulsanti di avvio



Mono Start (Mono Inizio)

- Premere per iniziare a inviare i fax in bianco e nero.
- Premere per avviare l'esecuzione di copie in bianco e nero.
- Premere per avviare la scansione di documenti (a colori o in bianco e nero in funzione delle impostazioni di scansione).





Colour Start (Colore Inizio)

- Premere per iniziare a inviare i fax a colori.
- Premere per avviare l'esecuzione di copie a colori.

- Premere per avviare la scansione di documenti (a colori o in bianco e nero in funzione delle impostazioni di scansione).

8. **Accensione/Spegnimento**

Premere  per accendere la macchina.

Tenere premuto  per spegnere la macchina. Sul display LCD viene visualizzato il messaggio [Spegnimento], che rimane attivo per alcuni secondi prima di spegnersi. Un telefono esterno collegato o la segreteria telefonica (TAD) è sempre disponibile.

Se la macchina viene spenta mediante , essa effettua comunque una pulizia periodica delle testine di stampa per mantenere la qualità della stampa. Tenere sempre la macchina collegata a una sorgente di alimentazione, al fine di prolungare la durata delle testine di stampa, consentire una maggiore efficienza dell'inchiostro e mantenere una qualità di stampa ottimale.

DCP-J1050DW

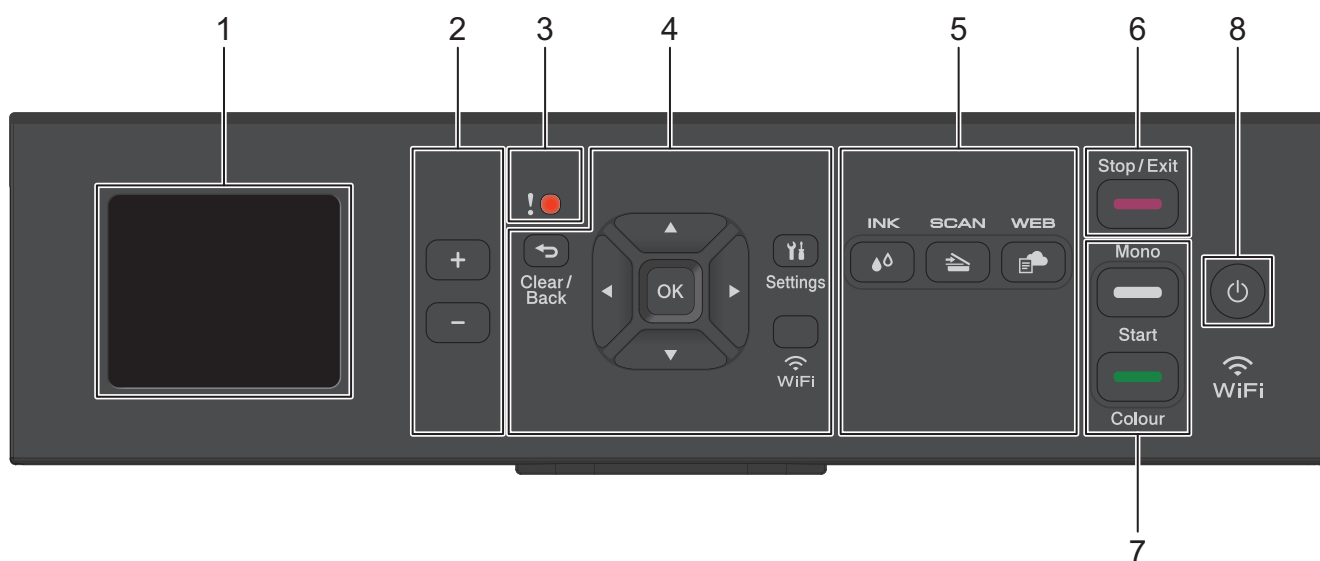

1. **Display a cristalli liquidi (LCD) da 1,8" (44,9 mm)**

Visualizza messaggi utili per la configurazione e l'uso dell'apparecchio.

2. **Numero di copie**

Premere + per aumentare o - per diminuire il numero di copie.

3. **Icona di avvertenza**

L'icona di avvertenza si illumina in caso di messaggio di errore o manutenzione.

4. **Pulsanti delle impostazioni**

Clear/Back (Cancella/Indietro)

Premere per tornare al menu precedente.

Settings (Impostazioni)

Premere per accedere al menu principale.

OK

Premere per selezionare un'impostazione.

WiFi

Premere per configurare le impostazioni senza fili mentre la macchina è inattiva.

▲ ○ ▼

Premere per scorrere i vari menu e opzioni.



- Premere per spostare il cursore a sinistra o a destra sul display LCD.
- Premere per confermare o annullare una procedura in corso.

5. Pulsanti modalità



INK (INCHIOSTRI)

Premere per accedere al menu gestione inchiostro mentre la macchina è inattiva.



SCAN

Premere per attivare sulla macchina la modalità Scansione.



WEB

Premere per attivare sulla macchina la modalità Web.

6. Stop/Exit (Stop/Uscita)

- Premere per interrompere un'operazione.
- Premere per uscire da un menu.

7. Pulsanti di avvio



Mono Start (Mono Inizio)

- Premere per avviare l'esecuzione di copie in bianco e nero.
- Premere per avviare la scansione di documenti (a colori o in bianco e nero in funzione delle impostazioni di scansione).





Colour Start (Colore Inizio)

- Premere per avviare l'esecuzione di copie a colori.
- Premere per avviare la scansione di documenti (a colori o in bianco e nero in funzione delle impostazioni di scansione).

8. Accensione/Spegnimento

Premere  per accendere la macchina.

Tenere premuto  per spegnere la macchina. Sul display LCD viene visualizzato il messaggio [Spegnimento], che rimane attivo per alcuni secondi prima di spegnersi.

Se la macchina viene spento mediante , effettua comunque una pulizia periodica delle testine per mantenere la qualità della stampa. Tenere la macchina sempre collegato a una sorgente di alimentazione, al fine di prolungare la durata delle testine, consentire una maggiore efficienza dell'inchiostro e mantenere una qualità di stampa ottimale.

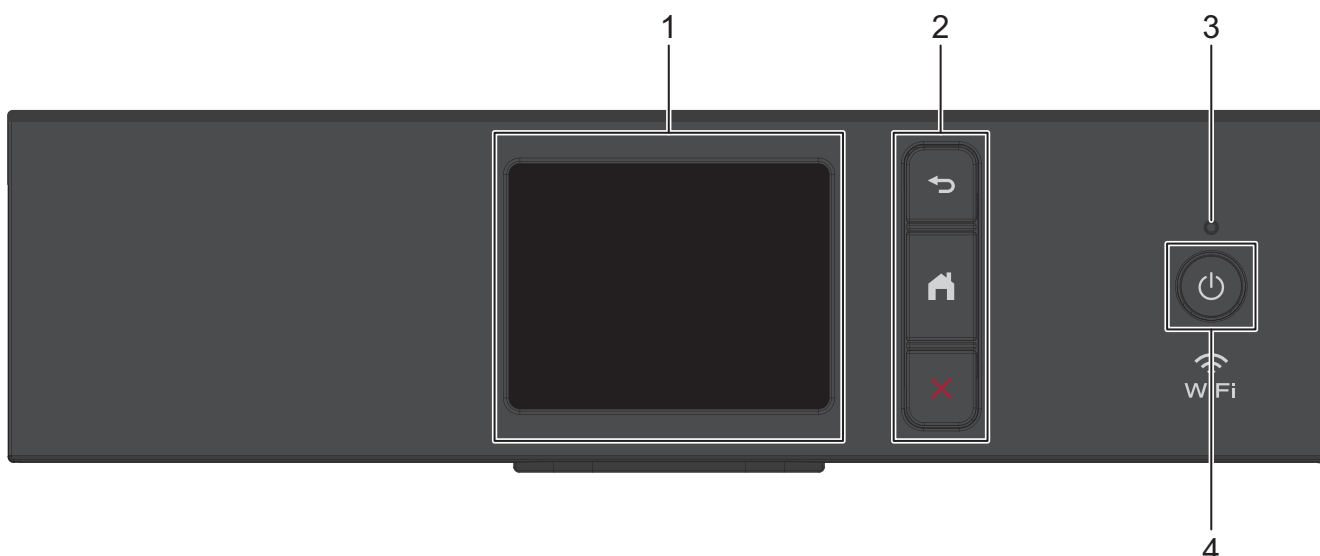

1. Display a cristalli liquidi touchscreen (LCD)

È possibile accedere ai menu e alle opzioni premendoli sul Touchscreen.

2. Pulsanti di menu



Premere per tornare al menu precedente.



Premere per tornare alla schermata Home.



Premere per annullare un'operazione.

3. Indicatore di alimentazione LED

Il LED si accende a seconda dello stato di alimentazione della macchina.

Quando la macchina è in modalità Riposo, il LED lampeggia.

4. Accensione/Spegnimento

Premere  per accendere la macchina.

Tenere premuto  per spegnere la macchina. Sul touchscreen viene visualizzato il messaggio [Spegnimento], che rimane attivo per alcuni secondi prima di spegnersi.

Se la macchina viene spento mediante , effettua comunque una pulizia periodica delle testine per mantenere la qualità della stampa. Tenere la macchina sempre collegato a una sorgente di alimentazione, al fine di prolungare la durata delle testine, consentire una maggiore efficienza dell'inchiostro e mantenere una qualità di stampa ottimale.

Informazioni correlate

- [Introduzione alla macchina](#)

Panoramica del display LCD

Modelli correlati: DCP-J1050DW/MFC-J1010DW

>> [MFC-J1010DW](#)

>> [DCP-J1050DW](#)

MFC-J1010DW

La schermata Home mostra lo stato della macchina quando questa è inattiva. Quando è visualizzata questa schermata, la macchina è pronto per il comando successivo.

Schermata Home

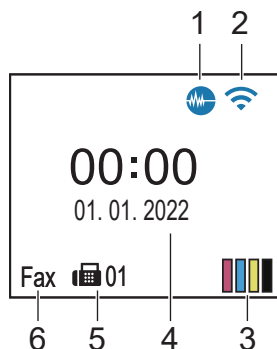



1. Modalità Silenziosa

Questa icona viene visualizzata quando l'opzione [Mod. silenziosa] è impostata su [Sì].

La modalità Silenziosa consente di ridurre il rumore durante la stampa. Quando la modalità Silenziosa è attiva, la velocità di stampa viene ridotta.

2. Stato senza fili

Le icone indicate nella tabella che segue mostrano lo stato della rete wireless.

	La rete wireless è collegata. Un indicatore a tre livelli sulla schermata Home mostra la potenza attuale del segnale wireless.
	Non è possibile rilevare il punto di accesso senza fili.
	L'impostazione senza fili non è attiva.

3. [Inchiostro]

Consente di visualizzare la quantità approssimativa d'inchiostro disponibile.

Quando una cartuccia d'inchiostro sta per esaurirsi o presenta un problema, sull'indicatore del colore corrispondente viene visualizzata l'icona di errore.

4. Data e ora

Visualizza la data e l'ora impostate nell'apparecchio.

5. Fax in memoria

Visualizza la quantità di fax ricevuti presenti nella memoria dell'apparecchio.

6. Modalità di ricezione

Visualizza la modalità di ricezione corrente.

DCP-J1050DW



Sul display LCD viene visualizzato lo stato della macchina quando questo è inattivo.

Schermata Home



1. Stato senza fili

Le icone indicate nella tabella che segue mostrano lo stato della rete wireless.

	La rete wireless è collegata. Un indicatore a tre livelli nella schermata Home mostra la potenza attuale del segnale wireless.
	Non è possibile rilevare il punto di accesso senza fili.
	L'impostazione senza fili non è attiva.



È possibile configurare le impostazioni senza fili premendo **WiFi** sul pannello dei comandi.



Informazioni correlate

- [Introduzione alla macchina](#)

Descrizione del touchscreen LCD

Modelli correlati: DCP-J1140DW

Per alternare le schermate Home, premere ◀ o ▶.

Dalle schermate Home è possibile accedere a tutte le impostazioni.

Schermata Home

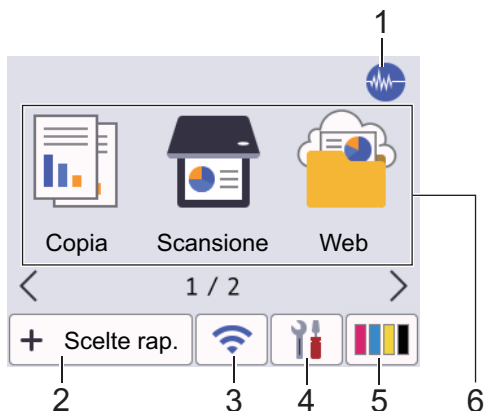

In questa schermata viene visualizzato lo stato della macchina quando questa è inattiva. Quando è visualizzata questa schermata, la macchina è pronta per il comando successivo.

1. **Modalità Silenziosa**

Questa icona viene visualizzata quando l'opzione [Mod. silenziosa] è impostata su [Sì].

La modalità Silenziosa consente di ridurre il rumore durante la stampa. Quando la modalità Silenziosa è attiva, la velocità di stampa viene ridotta.

2. **[Scelte rap.]**

Consente di creare scelte rapide per le operazioni utilizzate più spesso, come copia, scansione, servizi di Web Connect e App.



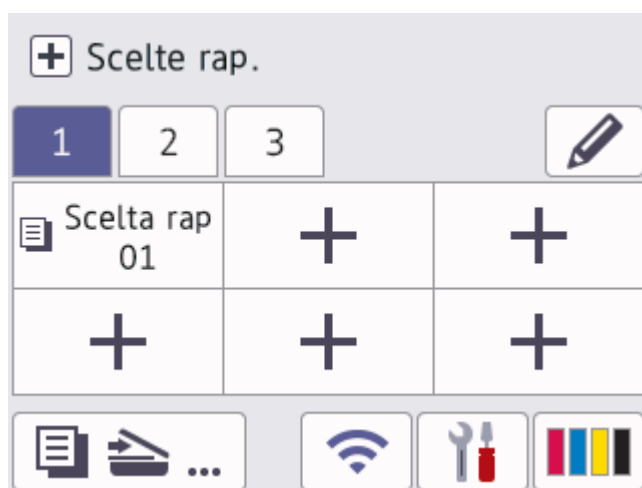

Sono disponibili tre schede di scelta rapida ognuna con sei scelte rapide su ciascuna scheda.



3. **Stato senza fili**

Le icone indicate nella tabella che segue mostrano lo stato della rete wireless.

	<ul style="list-style-type: none"> La macchina non è collegata al punto di accesso/router wireless. Premere questo pulsante per configurare le impostazioni wireless. Informazioni più dettagliate >> <i>Guida di installazione rapida</i> L'impostazione senza fili non è attiva.
	<p>La rete wireless è collegata. Un indicatore a tre livelli in ognuna delle schermate Home mostra la potenza attuale del segnale senza fili.</p>
	<p>Impossibile rilevare il punto di accesso/router.</p>



È possibile configurare le impostazioni senza fili premendo il pulsante di stato della connessione senza fili.

4.  [Imp.]

Premere per accedere al menu [Imp.].

5.  [Inchiostro]

Consente di visualizzare la quantità approssimativa d'inchiostro disponibile. Premere per accedere al menu [Inchiostro].

Quando una cartuccia d'inchiostro sta per esaurirsi o presenta un problema, sull'indicatore del colore corrispondente viene visualizzata l'icona di errore.

6. **Modalità:**

Premere per passare da una modalità all'altra.

[Copia] / [Scansione] / [Web] / [App] / [Scaricare software] / [Pulizia testina di stampa]

7. **Icona delle informazioni**





Nuove informazioni da Brother viene visualizzato nella barra delle informazioni quando le impostazioni di notifica, come [Messaggio da Brother] e [Ver. auto firmware], sono impostate su [Sì].

(È necessaria una connessione Internet e potrebbero essere applicabili le tariffe previste per i dati.)

Premere  per visualizzare i dettagli.

8. Icona di avvertenza



L'icona di avvertenza  appare quando si verifica un errore o un messaggio di manutenzione; premere  per visualizzare i dettagli, quindi premere  per tornare alla schermata Home.

Informazioni correlate

- [Introduzione alla macchina](#)

Argomenti correlati:

- [Impostare la schermata Ready](#)
 - [Ridurre il rumore durante la stampa](#)
 - [Controllare il volume di inchiostro \(Indicatore pagina\)](#)
 - [Descrizione della schermata delle impostazioni](#)
 - [Messaggi di errore e manutenzione](#)
-

Descrizione della schermata delle impostazioni

Modelli correlati: DCP-J1140DW

Quando si preme  [Imp.], sul touchscreen viene visualizzato lo stato della macchina.

Utilizzare il menu delle impostazioni per accedere a tutte le impostazioni della macchina Brother.



1. [Manutenz]

Premere per accedere ai seguenti menu:

- [Migliora qualità di stampa]
- [Pulizia testina di stampa]
- [Quantità ink]
- [Modello cartuccia inchiostro]
- [Opzioni di stampa]
- [Controllo cartuccia inchiostro]

2. [Data e ora]

Visualizza la data e l'ora.

Premere per accedere al menu [Data e ora].

3. [Rete]

Premere per configurare una connessione di rete wireless.

Se si utilizza una connessione wireless, un indicatore a tre livelli  indica la potenza corrente del segnale wireless sullo schermo.

4. [Wi-Fi Direct]

Premere per configurare la connessione di rete Wi-Fi Direct.

5. [Tutte le imp.]

Premere il pulsante per accedere al menu relativo a tutte le impostazioni della macchina.

6. [Mod. silenziosa]

Visualizza le impostazioni relative alla modalità Silenziosa.

Premere per accedere al menu [Mod. silenziosa].

Quando questo menu è impostato su [Si], nella schermata Home viene visualizzato il simbolo .

7. [Impostazione Vassoio]

Premere per accedere al menu [Impostazione Vassoio].

Utilizzare queste opzioni per modificare il formato e il tipo carta.



Informazioni correlate

- [Introduzione alla macchina](#)

Argomenti correlati:

- Descrizione del touchscreen LCD
 - Controllare il volume di inchiostro (Indicatore pagina)
-

Spostamento nel touchscreen

Modelli correlati: DCP-J1140DW

Con il dito, premere ◀▶ o ▲▼ sul display LCD per visualizzare e selezionare le opzioni della macchina.

IMPORTANTE

NON premere sull'LCD con un oggetto appuntito, ad esempio una penna o uno stilo. La macchina potrebbe danneggiarsi.

NOTA

NON toccare il display LCD immediatamente dopo aver collegato il cavo di alimentazione o acceso l'apparecchio. Ciò può causare errori.



Questo prodotto utilizza i font di ARPHIC TECHNOLOGY CO., LTD.



Informazioni correlate



- [Introduzione alla macchina](#)

Impostare la schermata Ready

Modelli correlati: DCP-J1140DW

È possibile modificare la schermata Pronto nella schermata [Schermata 1], [Schermata 2], [Scelte rapide 1], [Scelte rapide 2] o [Scelte rapide 3].

Quando la macchina è inattiva o quando si preme , la macchina torna alla schermata impostata dall'utente.

1. Premere  [Imp.] > [Tutte le imp.] > [Setup generale] > [Imp. schermata] > [Schermata Home].
2. Premere ▲ o ▼ per visualizzare l'opzione [Schermata 1], [Schermata 2], [Scelte rapide 1], [Scelte rapide 2] o [Scelte rapide 3], quindi selezionare l'opzione desiderata.
3. Premere .

L'apparecchio passa alla nuova schermata Home selezionata.



Informazioni correlate

- [Introduzione alla macchina](#)



Argomenti correlati:

- [Descrizione del touchscreen LCD](#)

Configurare le schermate delle funzioni predefinite

Modelli correlati: DCP-J1140DW

È possibile impostare la schermata Scansione predefinita mediante le impostazioni della schermata.

1. Premere  [Imp.] > [Tutte le imp.] > [Setup generale] > [Imp. schermata] > [Schermata Scansione].
2. Premere ▲ o ▼ per visualizzare le opzioni di scansione, quindi selezionare l'opzione da impostare come schermata predefinita.
3. Premere .



Informazioni correlate

- [Introduzione alla macchina](#)

Immettere testo sull'apparecchio Brother

- I caratteri disponibili possono variare in base al Paese dell'utente.
- Per i modelli con touchscreen, il layout della tastiera può variare in base alle funzioni da impostare.

>> DCP-J1050DW

>> MFC-J1010DW

>> DCP-J1140DW

DCP-J1050DW

Potrebbe essere necessario immettere del testo nella macchina, ad esempio per impostare la chiave di rete.

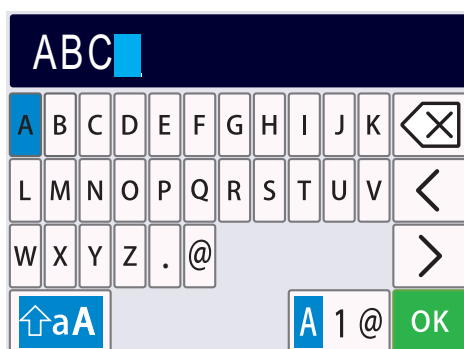

- Premere ▲, ▼, ◀ o ▶ per selezionare il numero, la lettera o il carattere speciale da selezionare, quindi premere **OK**. Ripetere per ciascun carattere fino a completare il numero o il nome, quindi premere ▲, ▼, ◀ o ▶ per selezionare **OK**, infine premere **OK**.
- Premere ▲, ▼, ◀ o ▶ per selezionare **A 1 @**, quindi premere **OK** per alternare lettere, numeri e caratteri speciali.
- Premere ▲, ▼, ◀ o ▶ per selezionare **↑aA**, quindi premere **OK** per alternare lettere minuscole e maiuscole.

Inserimento degli spazi

- Per immettere uno spazio, premere ▲, ▼, ◀ o ▶ per selezionare **>** quindi premere **OK**.

Correzioni

- Se è stato immesso un numero o una lettera errata e si desidera modificarlo, premere ▲, ▼, ◀ o ▶ per selezionare **<** o **>**. Premere più volte **OK** per evidenziare il carattere errato. Quindi, premere ▲, ▼, ◀ o ▶ per selezionare **✕**, infine premere **OK**. Reinserire la lettera corretta.

MFC-J1010DW

Per impostare determinate opzioni dei menu, ad esempio l'Identificativo, è necessario immettere del testo nella macchina. Sulla maggior parte dei tasti del tastierino di composizione sono presenti tre o quattro lettere. Sui tasti **0**, **#** e ***** non sono indicate lettere, poiché questi tasti vengono utilizzati per i caratteri speciali.

Per accedere al carattere desiderato, premere il tasto appropriato sul tastierino di composizione per il numero di volte indicato nella tabella di riferimento riportata di seguito.

Premere il pulsante	Una volta	Due volte	Tre volte	Quattro volte	Cinque volte	Sei volte	Sette volte	Otto volte	Nove volte
2	A	B	C	a	b	c	2	A	B
3	D	E	F	d	e	f	3	D	E
4	G	H	I	g	h	i	4	G	H

Premere il pulsante	Una volta	Due volte	Tre volte	Quattro volte	Cinque volte	Sei volte	Sette volte	Otto volte	Nove volte
5	J	K	L	j	k	l	5	J	K
6	M	N	O	m	n	o	6	M	N
7	P	Q	R	S	p	q	r	s	7
8	T	U	V	t	u	v	8	T	U
9	W	X	Y	Z	w	x	y	z	9

- Per spostare il cursore a sinistra o a destra, premere ▲, ▼, ◀ o ▶ per selezionare ◀ o ▶, quindi premere **OK**.

Inserimento degli spazi

- Per immettere uno spazio, premere ▲, ▼, ◀ o ▶ per selezionare ▶ quindi premere **OK**.

Correzioni

- Se è stato immesso un numero o una lettera errata e si desidera modificarlo, premere ▲, ▼, ◀ o ▶ per selezionare ◀ o ▶. Premere più volte **OK** per evidenziare il carattere errato. Quindi, premere ▲, ▼, ◀ o ▶ per selezionare ◀, infine premere **OK**. Reinscrivere la lettera corretta.

Caratteri speciali e simboli

Premere più volte *, # o 0 fino a visualizzare il carattere speciale o il simbolo desiderato.

Premere *	(spazio) ! " # \$ % & ' () * + , - . / €
Premere #	: ; < = > ? @ [] ^ _
Premere 0	À É Ê Ì Ò Ù 0

DCP-J1140DW

Quando è necessario immettere del testo nell'apparecchio Brother, sul touchscreen viene visualizzata una tastiera.





- Premere **A 1 @** per alternare lettere, numeri e caratteri speciali.
- Premere **aA** per alternare lettere minuscole e maiuscole.
- Per spostare il cursore a sinistra o a destra, premere ◀ o ▶.

Inserimento degli spazi

- Per inserire uno spazio, premere [Spazio]. In alternativa, è possibile premere ▶ per spostare il cursore.

Correzioni

- Se è stato immesso un carattere errato e si desidera modificarlo, premere ◀ o ▶ per evidenziare il carattere errato. Premere , quindi immettere il carattere corretto.
- Per inserire un carattere, premere ◀ o ▶ per spostare il cursore nel punto desiderato, quindi immettere il carattere.
- Premere  per ognuno dei caratteri da cancellare oppure premere e mantenere premuto  per cancellare tutti i caratteri.



Informazioni correlate

- [Introduzione alla macchina](#)

Argomenti correlati:

- [Inviare lo stesso fax a più di un destinatario \(Trasmissione circolare\)](#)
 - [Salvare i numeri delle chiamate in uscita nella Rubrica](#)
 - [Salvare i numeri della cronologia ID chiamante nella Rubrica](#)
 - [Modificare un nome del gruppo Trasmissione circolare](#)
 - [Impostare l'identificativo](#)
 - [Modificare o eliminare le scelte rapide](#)
-

Accedere alle utilità Brother (Windows)

Brother Utilities è un programma per l'avvio delle applicazioni, che consente di accedere comodamente a tutte le applicazioni Brother installate sul computer.

1. Effettuare una delle seguenti operazioni:

- Windows 10

Fare clic su  > **Brother** > **Brother Utilities**.

- Windows 8.1

Passare il mouse sull'angolo in basso a sinistra della schermata **Fare clic per iniziare** e fare clic su  (se si utilizza un dispositivo touchscreen, strisciare dalla parte inferiore della schermata **Fare clic per iniziare** per accedere alla schermata **Applicazioni**).

Quando viene visualizzata la schermata **Applicazioni**, sfiorare o fare clic su  (**Brother Utilities**).

- Windows 7

Fare clic su  (**Fare clic per iniziare**) > **Tutti i programmi** > **Brother** > **Brother Utilities**.

2. Selezionare l'apparecchio in uso.

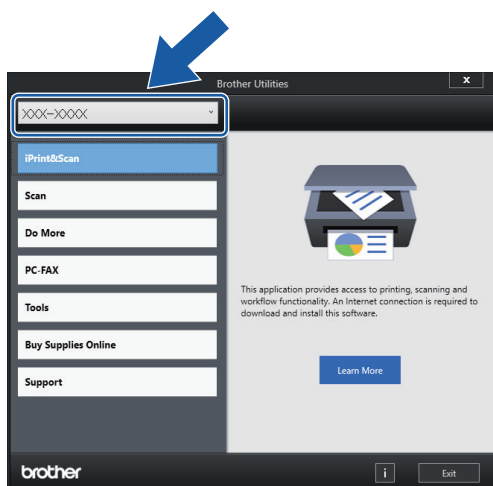

3. Selezionare l'operazione da utilizzare.

Informazioni correlate

- [Introduzione alla macchina](#)
 - [Disinstallare il software e i driver Brother \(Windows\)](#)

Disinstallare il software e i driver Brother (Windows)

1. Effettuare una delle seguenti operazioni:

- Windows 10

Fare clic su  > **Brother** > **Brother Utilities**.

- Windows 8.1

Passare il mouse sull'angolo in basso a sinistra della schermata **Fare clic per iniziare** e fare clic su  (se si utilizza un dispositivo touchscreen, strisciare dalla parte inferiore della schermata **Fare clic per iniziare** per accedere alla schermata **Applicazioni**).

Quando viene visualizzata la schermata **Applicazioni**, sfiorare o fare clic su  (**Brother Utilities**).

- Windows 7

Fare clic su  (**Fare clic per iniziare**) > **Tutti i programmi** > **Brother** > **Brother Utilities**.

2. Fare clic sull'elenco a discesa, quindi selezionare il nome del modello (se non è già selezionato). Fare clic su **Strumenti** nella barra di spostamento di sinistra, quindi su **Disinstallare**.

Seguire le istruzioni nella finestra di dialogo per disinstallare il software e i driver.



Informazioni correlate

- [Accedere alle utilità Brother \(Windows\)](#)

Posizione della porta USB sulla macchina Brother

Le porte USB posizionate all'interno della macchina.

Per installare il driver e il software necessari all'utilizzo della macchina, accedere alla pagina **Download** relativa al modello in uso all'indirizzo support.brother.com.

1. Posizionare entrambe le mani sotto le linguette di plastica poste ai lati della macchina per sollevare il coperchio dello scanner (1) in posizione di apertura.

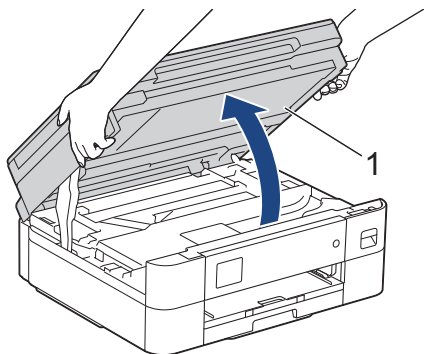

2. Individuare la porta corretta (in base al cavo utilizzato) all'interno della macchina nel modo indicato.

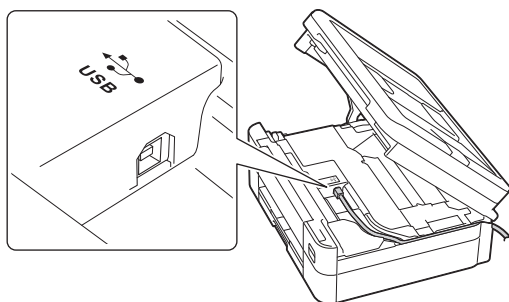

Prestando la dovuta attenzione, far passare il cavo attraverso l'apposita canalina fino all'uscita sul retro della macchina.

3. Chiudere con delicatezza il coperchio dello scanner usando entrambe le mani.

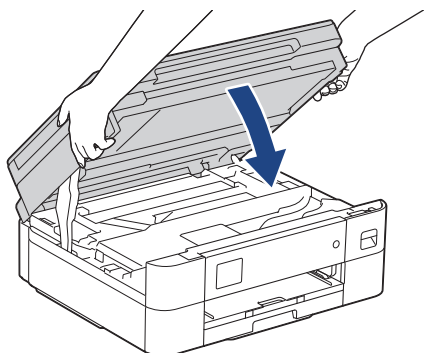

Informazioni correlate

- [Introduzione alla macchina](#)

Gestione della carta

- [Caricare la carta](#)
- [Caricamento dei documenti](#)

Caricare la carta

- Caricare la carta nel vassoio carta
- Area non stampabile
- Impostazioni relative alla carta
- Supporti di stampa idonei
- Messaggi di errore e manutenzione
- Problemi di gestione della carta e stampa

Caricare la carta nel vassoio carta

- [Caricare fogli pretagliati o carta Foto 2L nel vassoio carta](#)
- [Caricare le buste nel vassoio carta](#)

Caricare fogli pretagliati o carta Foto 2L nel vassoio carta

- Se l'opzione [Controlla carta] è impostata su [Sì] e si estrae il vassoio carta dalla macchina, sul display LCD viene visualizzato un messaggio che consente di modificare il formato carta e il tipo di carta.
- Caricare nel vassoio carta un solo formato e tipo di carta per volta.
- Quando nel vassoio viene caricata carta di formato diverso, è necessario modificare l'impostazione relativa al formato carta nella macchina o sul computer.

1. Se il supporto ribaltabile carta (1) è aperto, chiuderlo, quindi richiudere il supporto carta (2).

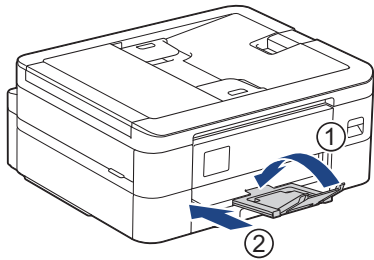

2. Estrarre completamente il vassoio carta dalla macchina.

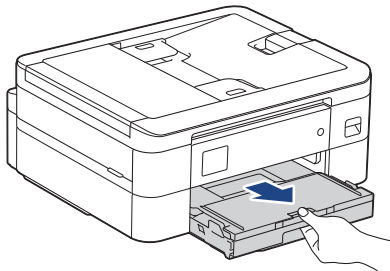

3. Sollevare il coperchio del vassoio uscita carta (1).

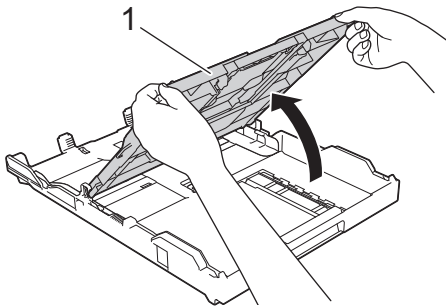

4. Con delicatezza, premere e fare scorrere le guide larghezza carta (1) e poi la guida lunghezza carta (2) per adattarle al formato carta.

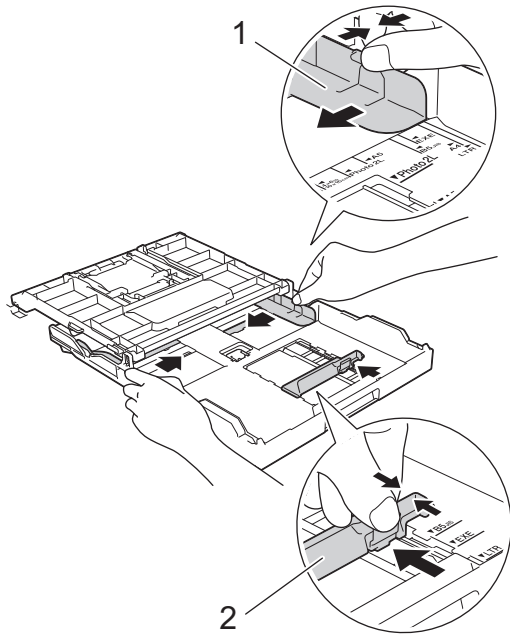

5. Smazzare la risma di carta per evitare inceppamenti e problemi di alimentazione della carta.

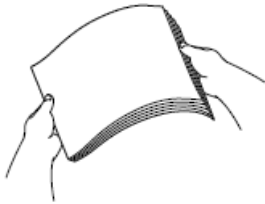

Verificare sempre che la carta non sia arricciata o spiegazzata.

6. Con delicatezza, caricare la carta nel vassoio con la superficie di stampa **rivolta verso il basso**.

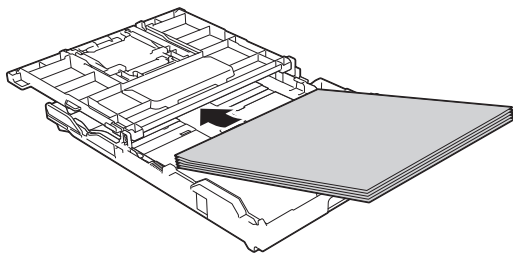

Assicurarsi che la carta sia piana nel vassoio e che la guida lunghezza carta (1) tocchi i bordi della carta.

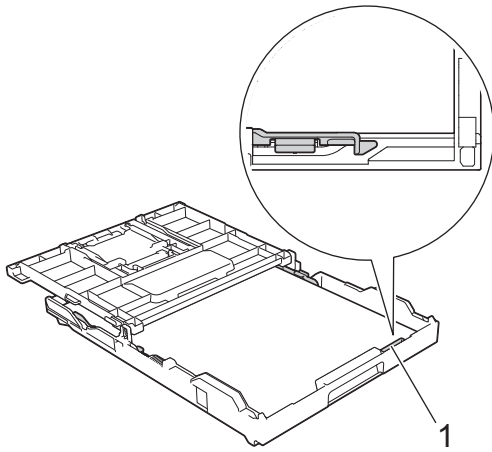

IMPORTANTE

- Prestare attenzione a non spingere troppo oltre la carta; potrebbe sollevarsi sul retro del vassoio e causare problemi di alimentazione.
- Il caricamento di una quantità di fogli di carta fotografica superiore a 20 può causare inceppamenti.



Per aggiungere carta prima che il vassoio sia vuoto, rimuovere la carta dal vassoio e unirla a quella da aggiungere. Smazzare sempre la risma di carta per evitare che l'apparecchio prelevi più pagine.

7. Con delicatezza, regolare le guide larghezza carta (1) per adattarle alla carta.
Assicurarsi che le guide larghezza carta tocchino i bordi della carta.

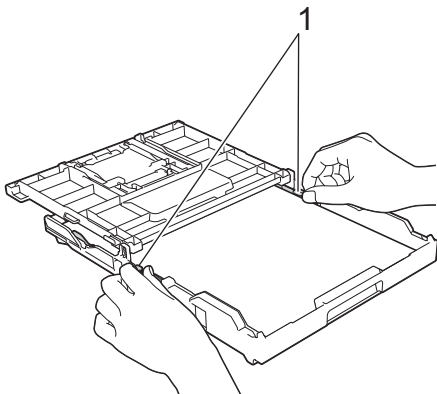

8. Chiudere il coperchio del vassoio uscita carta.

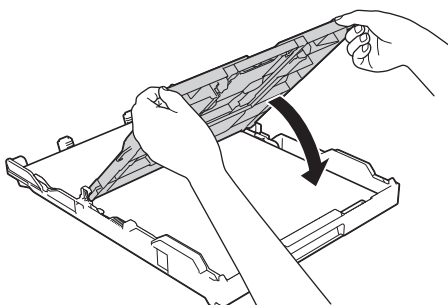

9. Con delicatezza, inserire completamente il vassoio carta nella macchina.

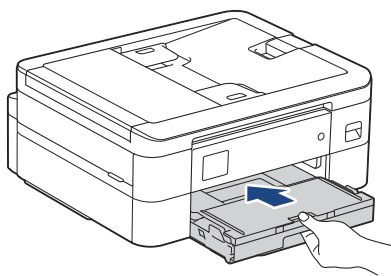

10. Estrarre il supporto carta (1) fino a bloccarlo in posizione, quindi aprire il supporto ribaltabile carta (2).

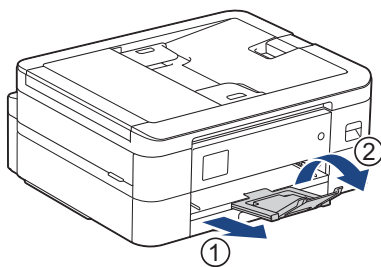

Informazioni correlate

- [Caricare la carta nel vassoio carta](#)

Argomenti correlati:

- [Modificare la funzione di controllo carta](#)
 - [Scegliere il supporto di stampa corretto](#)
 - [Cambiare il formato carta e il tipo di carta](#)
-

Caricare le buste nel vassoio carta

- Se l'opzione [Controlla carta] è impostata su [Sì] e si estrae il vassoio carta dalla macchina, sul display LCD viene visualizzato un messaggio che consente di modificare il formato carta e il tipo di carta.
- È possibile caricare buste di varie dimensioni. ►► *Informazioni correlate: Tipo di carta e formato carta per ogni operazione*
- Quando nel vassoio vengono caricate le buste, è necessario modificare l'impostazione relativa al formato carta nella macchina o nel computer.
- Prima di caricare le buste nel vassoio, premere gli angoli e i lati delle buste per appiattirli il più possibile.

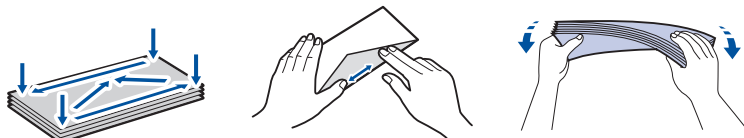

1. Se il supporto ribaltabile carta (1) è aperto, chiuderlo, quindi richiudere il supporto carta (2).

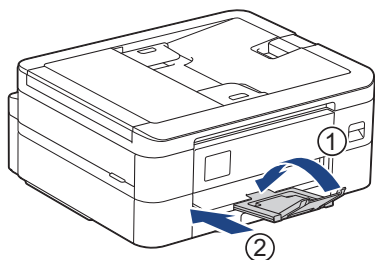

2. Estrarre completamente il vassoio carta dalla macchina.

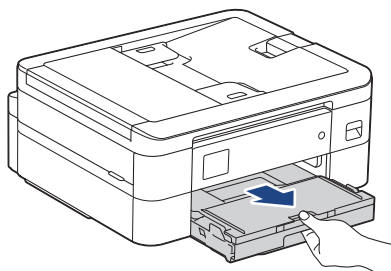

3. Sollevare il coperchio del vassoio uscita carta (1).

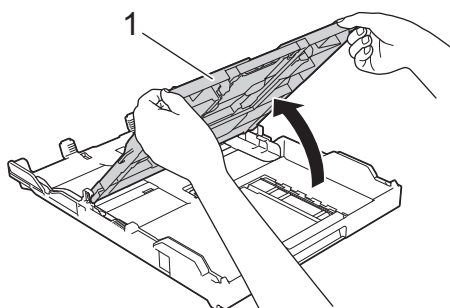

4. Caricare fino a 10 buste nel vassoio carta, con la superficie di stampa **rivolta verso il basso**. Il caricamento di una quantità di buste superiore a 10 può causare inceppamenti.

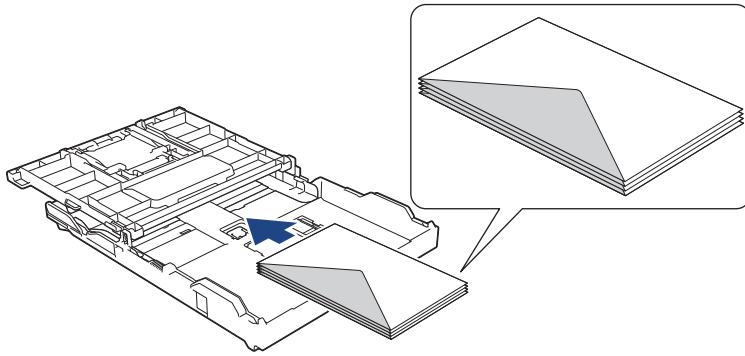

5. Con delicatezza, premere e fare scorrere le guide larghezza carta (1) e la guida lunghezza carta (2) per adattarle al formato delle buste.

Assicurarsi che le buste siano piane nel vassoio.

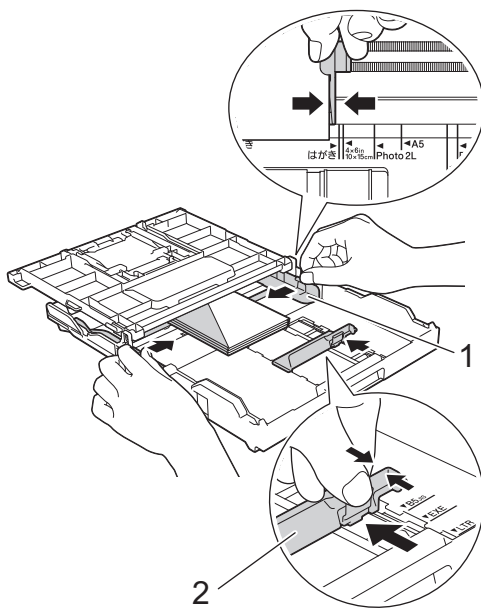

IMPORTANTE

Se vengono alimentate più buste contemporaneamente, caricare una busta alla volta nel vassoio carta.

6. Chiudere il coperchio del vassoio uscita carta.

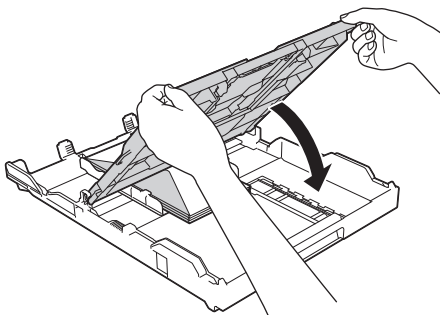

7. Con delicatezza, inserire completamente il vassoio carta nella macchina.

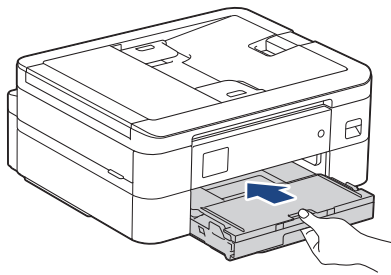

8. Estrarre il supporto carta (1) fino a bloccarlo in posizione, quindi aprire il supporto ribaltabile carta (2).

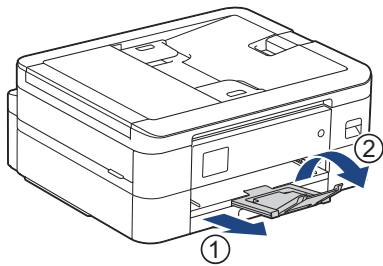

Informazioni correlate

- [Caricare la carta nel vassoio carta](#)

Argomenti correlati:

- [Modificare la funzione di controllo carta](#)
 - [Scegliere il supporto di stampa corretto](#)
 - [Cambiare il formato carta e il tipo di carta](#)
 - [Tipo di carta e formato carta per ogni operazione](#)
-

Area non stampabile

L'area non stampabile dipende dalle impostazioni definite nell'applicazione utilizzata. I valori riportati di seguito indicano le aree non stampabili su fogli pretagliati e buste. La macchina è in grado di stampare nelle aree ombreggiate dei fogli pretagliati solo se la funzione Stampa senza bordi è disponibile e attiva.

Foglio pretagliato

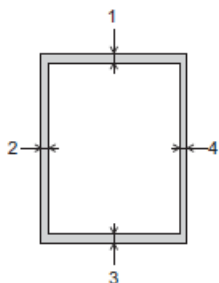

Buste

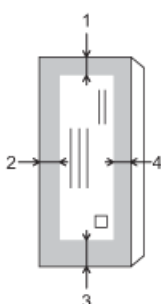

	In alto (1)	A sinistra (2)	In basso (3)	A destra (4)
Foglio pretagliato	3 mm	3 mm	3 mm	3 mm
Buste	12 mm	3 mm	12 mm	3 mm



La funzione Stampa senza bordi non è disponibile per le buste e per la stampa fronte-retro.



Informazioni correlate

- [Caricare la carta](#)

Argomenti correlati:

- [Problemi di gestione della carta e stampa](#)

Impostazioni relative alla carta

- [Cambiare il formato carta e il tipo di carta](#)
- [Modificare la funzione di controllo carta](#)
- [Ridurre la dimensione pagina di un fax in arrivo sovradimensionato](#)

Cambiare il formato carta e il tipo di carta

Impostare il formato e il tipo di carta corretti rispetto al vassoio carta.

- Per ottenere la migliore qualità di stampa, impostare l'apparecchio in base al tipo di carta utilizzato.
- Quando si cambia il formato della carta caricata nel vassoio, è necessario modificare allo stesso tempo l'impostazione relativa al formato carta sul display LCD.

>> [DCP-J1050DW/MFC-J1010DW](#)

>> [DCP-J1140DW](#)



DCP-J1050DW/MFC-J1010DW

1. Premere **Settings (Impostazioni)**.
2. Premere ▲ o ▼ per effettuare le selezioni:
 - a. Selezionare [Setup generale]. Premere **OK**.
 - b. Selezionare [Tipo carta]. Premere **OK**.
 - c. Selezionare [Carta comune], [Carta inkjet], [Brother BP71] o [Altro lucido]. Premere **OK**.
 - d. Selezionare [Formato carta]. Premere **OK**.
 - e. Selezionare l'opzione desiderata per il formato carta, quindi premere **OK**.
3. Premere **Stop/Exit (Stop/Uscita)**.



I fogli vengono espulsi nel relativo vassoio posto sul lato anteriore della macchina, con il lato stampato rivolto verso l'alto. Quando si utilizza carta lucida, rimuovere subito ogni foglio per evitare sbavature d'inchiostro o inceppamenti.

DCP-J1140DW

1. Premere  [Imp.] > [Tutte le imp.] > [Setup generale].
2. Premere [Tipo carta].
3. Premere ▲ o ▼ per visualizzare le opzioni relative al tipo di carta, quindi selezionare l'opzione desiderata.
4. Premere [Formato carta].
5. Premere ▲ o ▼ per visualizzare le opzioni relative al formato carta, quindi selezionare l'opzione desiderata.
6. Premere .



I fogli vengono espulsi nel relativo vassoio posto sul lato anteriore della macchina, con il lato stampato rivolto verso l'alto. Quando si utilizza carta lucida, rimuovere subito ogni foglio per evitare sbavature d'inchiostro o inceppamenti.

✓ Informazioni correlate

- [Impostazioni relative alla carta](#)

Argomenti correlati:

- [Caricare fogli pretagliati o carta Foto 2L nel vassoio carta](#)
- [Caricare le buste nel vassoio carta](#)
- [Supporti di stampa idonei](#)
- [Messaggi di errore e manutenzione](#)
- [Problemi di gestione della carta e stampa](#)

Modificare la funzione di controllo carta

Se questa funzione è impostata su [Sì] e il vassoio carta viene rimosso, sul display LCD viene visualizzato un messaggio che chiede se si desidera modificare le impostazioni relative al tipo di carta e al formato carta.

L'impostazione predefinita corrisponde a [Sì].



>> [DCP-J1050DW/MFC-J1010DW](#)

>> [DCP-J1140DW](#)

DCP-J1050DW/MFC-J1010DW

1. Premere **Settings (Impostazioni)**.
2. Premere ▲ o ▼ per effettuare le selezioni:
 - a. Selezionare [Setup generale]. Premere **OK**.
 - b. Selezionare [Contr. carta]. Premere **OK**.
 - c. Selezionare [Sì] o [No]. Premere **OK**.
3. Premere **Stop/Exit (Stop/Uscita)**.

DCP-J1140DW

1. Premere  [Imp.] > [Tutte le imp.] > [Setup generale].
2. Premere ▲ o ▼ per visualizzare l'opzione [Contr. carta], quindi selezionarla.
3. Premere [Sì] o [No].
4. Premere .

✓ Informazioni correlate

- [Impostazioni relative alla carta](#)

Argomenti correlati:

- [Caricare fogli pretagliati o carta Foto 2L nel vassoio carta](#)
- [Caricare le buste nel vassoio carta](#)
- [Messaggi di errore e manutenzione](#)

Supporti di stampa idonei

Il tipo di carta utilizzato nella macchina può incidere sulla qualità di stampa.

Per ottenere la qualità di stampa ottimale per le impostazioni selezionate, impostare sempre l'opzione Tipo carta in modo che corrisponda al tipo di carta caricata nel vassoio.

È possibile usare carta normale, carta per getto d'inchiostro (carta patinata), carta lucida, carta riciclata e buste.

Si consiglia di provare vari tipi di carta prima di acquistarne in grandi quantità.

Per ottenere i migliori risultati, utilizzare carta Brother.

- Quando si stampa su carta per getto d'inchiostro (carta patinata) e carta lucida, accertarsi di avere selezionato il supporto di stampa corretto nel driver della stampante o nell'applicazione utilizzata per stampare, oppure nell'impostazione Tipo carta della macchina.
- Quando si stampa su carta fotografica, caricare un foglio aggiuntivo della stessa carta fotografica nel vassoio carta.
- Quando si utilizza carta fotografica, rimuovere subito ogni foglio per evitare sbavature d'inchiostro o inceppamenti.
- Evitare di toccare la superficie stampata della carta subito dopo la stampa per non macchiarsi nel caso in cui il foglio non sia completamente asciutto.



Informazioni correlate

- [Caricare la carta](#)
 - [Supporti di stampa consigliati](#)
 - [Gestire e utilizzare i supporti di stampa](#)
 - [Scegliere il supporto di stampa corretto](#)

Argomenti correlati:

- [Cambiare il formato carta e il tipo di carta](#)
- [Problemi di gestione della carta e stampa](#)

Supporti di stampa consigliati

Per ottenere la migliore qualità di stampa, è consigliabile utilizzare la carta Brother elencata nella tabella.

La carta Brother potrebbe non essere disponibile in tutti i Paesi.

Se la carta Brother non è disponibile nel proprio Paese, è consigliabile provare diversi tipi di carta prima di acquistarne in grandi quantità.

Carta Brother

Tipo di carta	Articolo
A4 normale	BP60PA
A4 carta fotografica lucida	BP71GA4
A4 getto d'inchiostro (Matte)	BP60MA
Carta fotografica lucida 10 x 15 cm	BP71GP



Informazioni correlate

- [Supporti di stampa idonei](#)

Gestire e utilizzare i supporti di stampa

- Conservare la carta nell'imballo originale tenendolo chiuso. Conservare la carta in orizzontale e lontano da umidità, luce solare diretta e calore.
- Evitare di toccare il lato lucido (patinato) della carta fotografica.
- Per alcuni formati di buste è necessario impostare i margini nell'applicazione. Eseguire una stampa di prova prima di stampare più buste.

IMPORTANTE

NON utilizzare i seguenti tipi di carta:

- Carta danneggiata, arricciata, squalcita o di forma irregolare

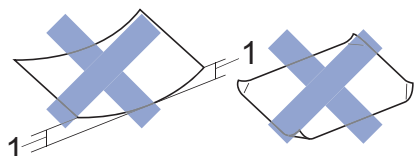

1. Un'arricciatura di **2 mm o superiore può causare inceppamenti.**

- Carta estremamente lucida o particolarmente lavorata
- Carta non impilabile in modo uniforme
- Carta a grana corta

NON utilizzare buste dei seguenti tipi:

- Buste di qualità scadente
- Buste con finestre
- Buste recanti caratteri in rilievo.
- Buste con fermagli o punti di cucitrice
- Buste prestampate all'interno
- Buste autoadesive
- Buste con doppi lembi

Autoadesive Doppi lembi

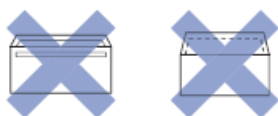

È possibile che si verifichino problemi di alimentazione dovuti allo spessore, al formato e alla forma del lembo delle buste utilizzate.



Informazioni correlate

- [Supporti di stampa idonei](#)

Argomenti correlati:

- [Caricare la carta nel vassoio carta](#)

Scegliere il supporto di stampa corretto

- Tipo di carta e formato carta per ogni operazione
- Capacità del vassoio carta
- Caricare fogli pretagliati o carta Foto 2L nel vassoio carta
- Caricare le buste nel vassoio carta

Tipo di carta e formato carta per ogni operazione

Tipo di carta	Formato carta		Uso		
			Fax ¹	Copia	Stampante
Foglio pretagliato	A4	210 x 297 mm	Sì	Sì	Sì
	Letter	215,9 x 279,4 mm	Sì	Sì	Sì
	Executive	184,1 x 266,7 mm	-	-	Sì
	A5	148 x 210 mm	-	Sì	Sì
	A6	105 x 148 mm	-	-	Sì
Schede	Fotografia	10 x 15 cm	-	Sì	Sì
	Foto 2L	13 x 18 cm	-	-	Sì
	Foto 2	13 x 20 cm	-	-	Sì
Buste	Busta C5	162 x 229 mm	-	-	Sì
	Busta DL	110 x 220 mm	-	-	Sì
	Com-10	104,7 x 241,3 mm	-	-	Sì
	Monarch	98,4 x 190,5 mm	-	-	Sì

¹ Solo per i modelli MFC



Informazioni correlate

- [Scegliere il supporto di stampa corretto](#)

Argomenti correlati:

- [Caricare le buste nel vassoio carta](#)

Capacità del vassoio carta

	Formato carta	Tipi di carta	N. di fogli	Grammatura	Spessore
Vassoio carta	Letter, A4, Executive, A5, A6, Buste (C5, Com-10, DL, Monarch), Foto (10 x 15 cm), Foto 2L (13 x 18 cm), Foto 2 (13 x 20 cm)	Carta normale, Carta riciclata	150 ¹	Da 64 a 120 g/m ²	Da 0,08 a 0,15 mm
		Carta per getto d'inchiostro	20	Da 64 a 200 g/m ²	Da 0,08 a 0,25 mm
		Carta lucida ² , Foto ²	20	Fino a 220 g/m ²	Fino a 0,25 mm
		Foto 2	30	Fino a 200 g/m ²	Fino a 0,15 mm
		Buste	10	Da 80 a 95 g/m ²	Fino a 0,52 mm

¹ Quando si utilizza carta normale da 80 g/m².

² BP71 260 g/m² è progettata specificamente per le macchine a getto d'inchiostro Brother.



Informazioni correlate

- [Scegliere il supporto di stampa corretto](#)

Caricamento dei documenti

- [Caricare i documenti nell'alimentatore automatico documenti \(ADF\)](#)
- [Caricare i documenti sul piano dello scanner](#)
- [Area non scansionabile](#)

Caricare i documenti nell'alimentatore automatico documenti (ADF)

Modelli correlati: MFC-J1010DW

L'ADF può contenere più pagine ed è in grado di alimentare ogni foglio singolarmente.

Il formato e la grammatura della carta utilizzata devono rispettare i valori indicati nella tabella. Smazzare sempre le pagine prima di inserirle nell'ADF.

Formato e grammatura dei documenti

Lunghezza ¹ :	Da 148 a 355,6 mm
Larghezza:	Da 148 a 215,9 mm
Grammatura della carta:	Da 64 a 90 g/m ²

¹ i documenti più lunghi di 297 mm devono essere alimentati una pagina alla volta.

IMPORTANTE

- NON tentare di estrarre il documento quando viene alimentato.
- NON utilizzare carta arricciata, spiegazzata, piegata, strappata, su cui siano presenti graffette, fermagli, tracce di colla o di nastro adesivo.
- NON utilizzare cartoncino, carta di giornale o tessuto.
- Assicurarsi che i documenti su cui è presente liquido correttore o scritti a penna siano completamente asciutti.

1. Sollevare e aprire il supporto documenti dell'ADF (1).

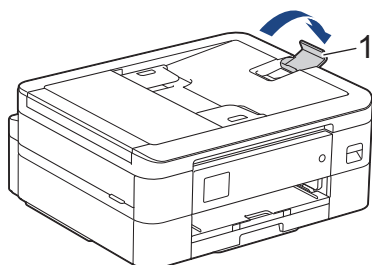

2. Smazzare la risma di carta per evitare inceppamenti e problemi di alimentazione della carta.
3. Regolare le guide laterali (1) per adattarle al formato del documento.

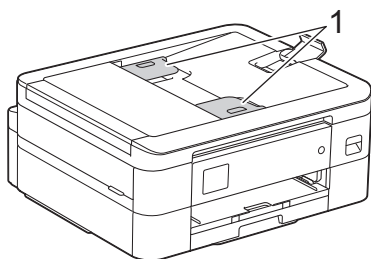

4. Inserire il documento nell'ADF al di sotto delle guide carta, **con la facciata stampata rivolta verso il basso e dal lato superiore**, fino ad avvertire che il documento è a contatto con i rulli di alimentazione e a visualizzare sul display LCD il messaggio [ADF pronto].

IMPORTANTE

NON lasciare documenti sul piano dello scanner. In caso contrario, l'ADF potrebbe incepparsi.



Informazioni correlate

- [Caricamento dei documenti](#)

Argomenti correlati:

- [Copiare un documento](#)
- [Messaggi di errore e manutenzione](#)
- [Problemi con il telefono e il fax](#)
- [Altri problemi](#)

Caricare i documenti sul piano dello scanner

Utilizzare il piano dello scanner per copiare, acquisire o inviare tramite fax una pagina alla volta.

Dimensioni del documento supportate

Lunghezza:	Fino a 297 mm
Larghezza:	Fino a 215,9 mm
Peso:	Fino a 2 kg



(Modelli con ADF)

Per utilizzare il piano dello scanner, l'ADF deve essere vuoto e il supporto documenti dell'ADF deve essere chiuso.

1. Sollevare il coperchio documenti.
2. Posizionare il documento **con il lato stampato rivolto verso il basso** nell'angolo superiore sinistro del piano dello scanner, come mostrato in figura.

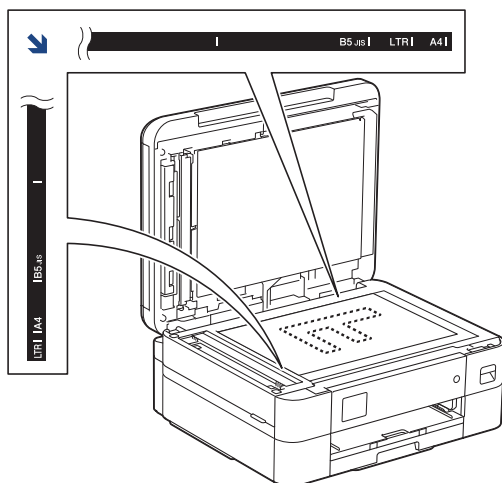

3. Chiudere il coperchio documenti.

IMPORTANTE

Se si esegue la scansione di un libro o di un documento voluminoso, **NON** chiudere o tenere premuto con forza il coperchio documenti.



Informazioni correlate

- [Caricamento dei documenti](#)

Argomenti correlati:

- [Copiare un documento](#)
- [Problemi con il telefono e il fax](#)
- [Altri problemi](#)

Area non scansionabile

L'area non scansionabile della pagina dipende dalle impostazioni definite nell'applicazione utilizzata. Le cifre riportate di seguito indicano le dimensioni delle aree solitamente non scansionabili.

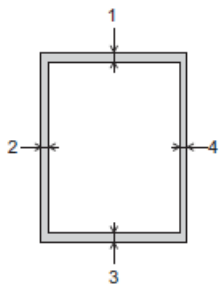

Uso	Dimensioni documento	In alto (1) In basso (3)	A sinistra (2) A destra (4)
Fax ¹	A4	3 mm	3 mm ²
	Letter		4 mm
	Legal		
Copia	Tutti i formati carta	3 mm	3 mm
Scansione		1 mm	1 mm

¹ MFC-J1010DW soltanto

² L'area esclusa dalla scansione è pari a 1 mm quando si utilizza l'ADF.



Informazioni correlate

- [Caricamento dei documenti](#)

Eseguire la stampa

- [Stampare dal computer \(Windows\)](#)
- [Stampare dal computer \(Mac\)](#)
- [Stampare mediante Brother iPrint&Scan \(Windows/Mac\)](#)
- [Stampare un allegato e-mail](#)

Stampare dal computer (Windows)

- [Stampare una foto \(Windows\)](#)
- [Stampare un documento \(Windows\)](#)
- [Annullare un processo di stampa \(Windows\)](#)
- [Stampare più di una pagina su un unico foglio di carta \(N in 1\) \(Windows\)](#)
- [Stampare in formato poster \(Windows\)](#)
- [Stampare automaticamente su entrambi i lati del foglio \(stampa fronte-retro automatica\) \(Windows\)](#)
- [Stampare automaticamente in formato opuscolo \(Windows\)](#)
- [Stampare un documento a colori in scala di grigi \(Windows\)](#)
- [Prevenire sbavature e inceppamenti carta \(Windows\)](#)
- [Utilizzare un profilo di stampa preimpostato \(Windows\)](#)
- [Modificare le impostazioni di stampa predefinite \(Windows\)](#)
- [Impostazioni di stampa \(Windows\)](#)

Stampare una foto (Windows)



1. Selezionare il comando di stampa nell'applicazione.
2. Selezionare **Brother XXX-XXXX Printer** (dove XXX-XXXX è il nome del modello), quindi fare clic sul pulsante relativo alle proprietà di stampa o alle preferenze.
Viene visualizzata la finestra del driver della stampante.
3. Controllare di avere caricato il supporto corretto nel vassoio carta.

IMPORTANTE

- Per ottenere i migliori risultati, utilizzare carta Brother.
- Quando si stampa su carta fotografica, caricare un foglio aggiuntivo della stessa carta fotografica nel vassoio carta.

4. Fare clic sulla scheda **Di base**.
5. Fare clic sull'elenco a discesa **Tipo di supporto** e selezionare il tipo di carta in uso.

IMPORTANTE

Per ottenere la qualità di stampa migliore per le opzioni selezionate, impostare sempre l'opzione **Tipo di supporto** in modo che corrisponda al tipo di carta caricata nel vassoio.

6. Fare clic sull'elenco a discesa **Formato carta**, quindi selezionare il formato carta desiderato.
7. Se necessario, selezionare la casella di controllo **Senza Bordi**.
8. Per **Colore / Scala di grigi**, selezionare **Colore**.
9. Nel campo **Orientamento**, selezionare l'opzione **Verticale** o **Orizzontale** per impostare l'orientamento della stampa.



Se l'applicazione contiene un'impostazione simile, si consiglia di impostare l'orientamento utilizzando l'applicazione.

10. Digitare il numero di copie desiderate (da 1 a 999) nel campo **Copie**.
11. Se necessario, modificare le altre impostazioni della stampante.
12. Fare clic su **OK**.
13. Portare a termine l'operazione di stampa.



Informazioni correlate

- [Stampare dal computer \(Windows\)](#)

Argomenti correlati:

- [Impostazioni di stampa \(Windows\)](#)

Stampare un documento (Windows)

1. Selezionare il comando di stampa nell'applicazione.
2. Selezionare **Brother XXX-XXXX Printer** (dove XXX-XXXX è il nome del modello), quindi fare clic sul pulsante relativo alle proprietà di stampa o alle preferenze.
Viene visualizzata la finestra del driver della stampante.
3. Assicurarsi di aver caricato la carta con le dimensioni corrette nel vassoio carta.
4. Fare clic sulla scheda **Di base**.
5. Fare clic sull'elenco a discesa **Tipo di supporto** e selezionare il tipo di carta in uso.

IMPORTANTE

Per ottenere la qualità di stampa migliore per le opzioni selezionate, impostare sempre l'opzione **Tipo di supporto** in modo che corrisponda al tipo di carta caricata nel vassoio.

6. Fare clic sull'elenco a discesa **Formato carta**, quindi selezionare il formato carta desiderato.
7. Per **Colore / Scala di grigi**, selezionare l'opzione **Colore** o **Scala di grigi**.
8. Nel campo **Orientamento**, selezionare l'opzione **Verticale** o **Orizzontale** per impostare l'orientamento della stampa.



Se l'applicazione contiene un'impostazione simile, si consiglia di impostare l'orientamento utilizzando l'applicazione.

9. Digitare il numero di copie desiderate (da 1 a 999) nel campo **Copie**.
10. Per stampare più pagine su un singolo foglio di carta o per stampare una pagina di un documento su più fogli, fare clic sull'elenco a discesa **Pagine multiple**, quindi selezionare le opzioni desiderate.
11. Se necessario, modificare le altre impostazioni della stampante.
12. Fare clic su **OK**.
13. Portare a termine l'operazione di stampa.



Informazioni correlate

- [Stampare dal computer \(Windows\)](#)

Argomenti correlati:

- [Controllare il volume di inchiostro \(Indicatore pagina\)](#)
- [Impostazioni di stampa \(Windows\)](#)

Annullare un processo di stampa (Windows)

Se un processo di stampa è stato inviato alla coda di stampa e non viene stampato oppure è stato inviato alla coda di stampa e si verifica un errore, è necessario eliminarlo per poter elaborare i processi di stampa successivi.

1. Fare doppio clic sull'icona della stampante  nella barra delle applicazioni.
2. Selezionare il processo di stampa che si desidera eliminare.
3. Fare clic sul menu **Documento**.
4. Selezionare **Annulla**.
5. Fare clic su **Sì**.



Informazioni correlate

- [Stampare dal computer \(Windows\)](#)

Argomenti correlati:

- [Eseguire il monitoraggio dello stato dell'apparecchio dal computer \(Windows\)](#)

Stampare più di una pagina su un unico foglio di carta (N in 1) (Windows)



1. Selezionare il comando di stampa nell'applicazione.
2. Selezionare **Brother XXX-XXXX Printer** (dove XXX-XXXX è il nome del modello), quindi fare clic sul pulsante relativo alle proprietà di stampa o alle preferenze.
Viene visualizzata la finestra del driver della stampante.
3. Fare clic sulla scheda **Di base**.
4. Nel campo **Orientamento**, selezionare l'opzione **Verticale** o **Orizzontale** per impostare l'orientamento della stampa.



Se l'applicazione contiene un'impostazione simile, si consiglia di impostare l'orientamento utilizzando l'applicazione.

5. Fare clic sull'elenco a discesa **Pagine multiple**, quindi selezionare l'opzione **2 in 1**, **4 in 1**, **9 in 1** o **16 in 1**.
6. Fare clic sull'elenco a discesa **Ordine pagine**, quindi selezionare l'ordine delle pagine desiderato.
7. Fare clic sull'elenco a discesa **Bordo**, quindi selezionare il tipo di linea desiderato per il bordo.
8. Se necessario, modificare le altre impostazioni della stampante.
9. Fare clic su **OK**, quindi completare l'operazione di stampa.



Informazioni correlate

- [Stampare dal computer \(Windows\)](#)

Argomenti correlati:

- [Impostazioni di stampa \(Windows\)](#)

Stampare in formato poster (Windows)

Aumentare il formato di stampa e stampare il documento in modalità poster.

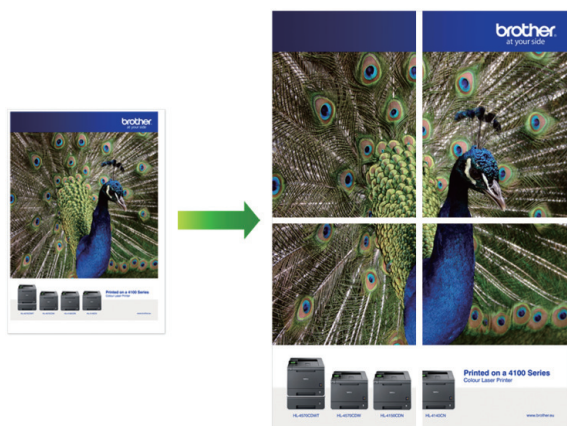

1. Selezionare il comando di stampa nell'applicazione.
2. Selezionare **Brother XXX-XXXX Printer** (dove XXX-XXXX è il nome del modello), quindi fare clic sul pulsante relativo alle proprietà di stampa o alle preferenze.
Viene visualizzata la finestra del driver della stampante.
3. Fare clic sulla scheda **Di base**.
4. Fare clic sull'elenco a discesa **Pagine multiple**, quindi selezionare l'opzione **1 in 2x2 pagine** o **1 in 3x3 pagine**.
5. Se necessario, modificare le altre impostazioni della stampante.
6. Fare clic su **OK**.
7. Portare a termine l'operazione di stampa.



Informazioni correlate

- [Stampare dal computer \(Windows\)](#)

Argomenti correlati:

- [Impostazioni di stampa \(Windows\)](#)

Stampare automaticamente su entrambi i lati del foglio (stampa fronte-retro automatica) (Windows)



- Accertarsi che il coperchio carta inceppata sia chiuso.
- Se la carta presenta delle pieghe, distenderla accuratamente, quindi caricarla nel vassoio carta.
- Utilizzare carta normale. NON utilizzare carta per macchina da scrivere.
- Se la carta è sottile, può raggrinzirsi.

1. Selezionare il comando di stampa nell'applicazione.
2. Selezionare **Brother XXX-XXXX Printer** (dove XXX-XXXX è il nome del modello), quindi fare clic sul pulsante relativo alle proprietà di stampa o alle preferenze.
Viene visualizzata la finestra del driver della stampante.
3. Fare clic sulla scheda **Di base**.
4. Nel campo **Orientamento**, selezionare l'opzione **Verticale** o **Orizzontale** per impostare l'orientamento della stampa.



Se l'applicazione contiene un'impostazione simile, si consiglia di impostare l'orientamento utilizzando l'applicazione.

5. Fare clic sull'elenco a discesa **Fronte/retro / Opuscolo**, quindi selezionare **Fronte/retro**.
6. Fare clic sul pulsante **Impostazioni fronte/retro**.
7. Selezionare una delle opzioni dal menu **Tipo fronte/retro**.

Quando si seleziona l'opzione fronte-retro, sono disponibili quattro diversi tipi di rilegatura per ogni orientamento:

Opzione per orientamento verticale	Descrizione
Lato lungo (sinistro)	
Lato lungo (destro)	

Opzione per orientamento verticale	Descrizione
------------------------------------	-------------

Lato corto (superiore)

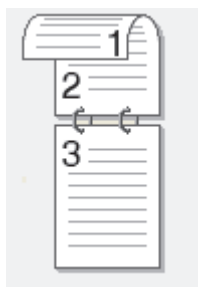

Lato corto (inferiore)

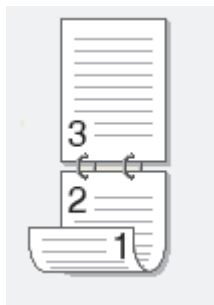

Opzione per orientamento orizzontale	Descrizione
--------------------------------------	-------------

Lato lungo (superiore)



Lato lungo (inferiore)

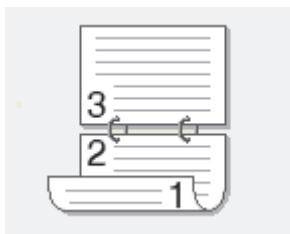

Lato corto (destra)

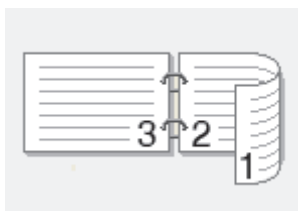

Lato corto (sinistra)

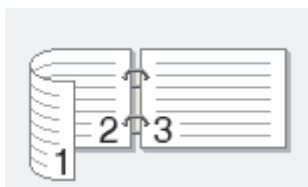

8. Selezionare la casella di controllo **Offset rilegatura** per specificare lo scostamento per la rilegatura, in pollici o in millimetri.
9. Fare clic su **OK** per tornare alla finestra del driver della stampante.
10. Se necessario, modificare le altre impostazioni della stampante.



La funzione Senza bordi non è disponibile quando si utilizza questa opzione.

11. Fare di nuovo clic su **OK**, quindi completare l'operazione di stampa.



Informazioni correlate

- [Stampare dal computer \(Windows\)](#)

Argomenti correlati:

- [Impostazioni di stampa \(Windows\)](#)
- [Stampare automaticamente in formato opuscolo \(Windows\)](#)

Stampare automaticamente in formato opuscolo (Windows)

Utilizzare questa opzione per stampare un documento in formato opuscolo utilizzando la stampa fronte-retro. Il documento verrà organizzato in base ai numeri di pagina corretti e potrà essere piegato al centro dell'output di stampa senza che sia necessario cambiare l'ordine delle pagine stampate.



- Accertarsi che il coperchio carta inceppata sia chiuso.
- Se la carta presenta delle pieghe, distenderla accuratamente, quindi caricarla nel vassoio carta.
- Utilizzare carta normale. NON utilizzare carta per macchina da scrivere.
- Se la carta è sottile, può raggrinzirsi.

1. Selezionare il comando di stampa nell'applicazione.
2. Selezionare **Brother XXX-XXXX Printer** (dove XXX-XXXX è il nome del modello), quindi fare clic sul pulsante relativo alle proprietà di stampa o alle preferenze.
Viene visualizzata la finestra del driver della stampante.
3. Fare clic sulla scheda **Di base**.
4. Nel campo **Orientamento**, selezionare l'opzione **Verticale** o **Orizzontale** per impostare l'orientamento della stampa.



Se l'applicazione contiene un'impostazione simile, si consiglia di impostare l'orientamento utilizzando l'applicazione.

5. Fare clic sull'elenco a discesa **Fronte/retro / Opuscolo**, quindi selezionare l'opzione **Opuscolo**.
6. Fare clic sul pulsante **Impostazioni fronte/retro**.
7. Selezionare una delle opzioni dal menu **Tipo fronte/retro**.

Per ogni orientamento sono disponibili due diverse direzioni di rilegatura:

Opzione per orientamento verticale	Descrizione
Rilegatura sinistra	
Rilegatura destra	

Opzione per orientamento orizzontale	Descrizione
--------------------------------------	-------------

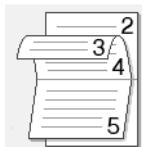

Rilegatura superiore

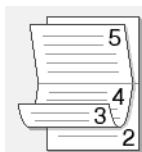

Rilegatura inferiore



8. Selezionare una delle opzioni del menu **Metodo di stampa opuscolo**.

Opzione	Descrizione
Tutte le pagine contemporaneamente	Ogni pagina viene stampata in formato opuscolo (quattro pagine per foglio, due pagine per lato). Piegare la stampa al centro per creare un opuscolo. 
Suddivisione in gruppi	Questa opzione consente di stampare l'intero opuscolo in una serie di opuscoli più piccoli, in modo che sia possibile effettuare la piegatura al centro di ogni opuscolo della serie senza dover modificare l'ordine delle pagine stampate. È possibile specificare il numero di fogli per ogni opuscolo della serie (da 1 a 15). Questa opzione semplifica la piegatura degli opuscoli stampati che includono un numero di pagine elevato. 

9. Selezionare la casella di controllo **Offset rilegatura** per specificare lo scostamento per la rilegatura, in pollici o in millimetri.
10. Fare clic su **OK** per tornare alla finestra del driver della stampante.
11. Se necessario, modificare le altre impostazioni della stampante.



La funzione Senza bordi non è disponibile quando si utilizza questa opzione.

12. Fare clic su **OK**.
13. Portare a termine l'operazione di stampa.



Informazioni correlate

- [Stampare dal computer \(Windows\)](#)

Argomenti correlati:

- [Impostazioni di stampa \(Windows\)](#)
- [Stampare automaticamente su entrambi i lati del foglio \(stampa fronte-retro automatica\) \(Windows\)](#)

Stampare un documento a colori in scala di grigi (Windows)

La modalità Scala di grigi velocizza l'elaborazione della stampa rispetto alla modalità colore. Se il documento contiene elementi a colori, selezionando la modalità Scala di grigi è possibile stampare il documento con una scala di grigi composta da 256 livelli.

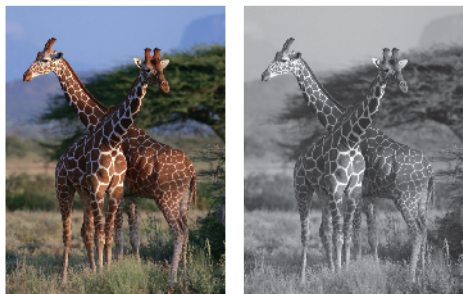

1. Selezionare il comando di stampa nell'applicazione.
2. Selezionare **Brother XXX-XXXX Printer** (dove XXX-XXXX è il nome del modello), quindi fare clic sul pulsante relativo alle proprietà di stampa o alle preferenze.
Viene visualizzata la finestra del driver della stampante.
3. Fare clic sulla scheda **Di base**.
4. Per **Colore / Scala di grigi**, selezionare **Scala di grigi**.
5. Se necessario, modificare le altre impostazioni della stampante.
6. Fare clic su **OK**.
7. Portare a termine l'operazione di stampa.



Informazioni correlate

- [Stampare dal computer \(Windows\)](#)

Prevenire sbavature e inceppamenti carta (Windows)

Alcuni tipi di supporti di stampa potrebbero richiedere un tempo di asciugatura superiore. Se la stampa dà luogo a sbavature o inceppamenti della carta, modificare l'opzione **Ridurre le sbavature**.

1. Selezionare il comando di stampa nell'applicazione.
2. Selezionare **Brother XXX-XXXX Printer** (dove XXX-XXXX è il nome del modello), quindi fare clic sul pulsante relativo alle proprietà di stampa o alle preferenze.

Viene visualizzata la finestra del driver della stampante.

3. Fare clic sulla scheda **Avanzate**.
4. Fare clic sul pulsante **Altre opzioni di stampa**.
5. Selezionare l'opzione **Ridurre le sbavature** sul lato sinistro dello schermo.
6. Selezionare una delle opzioni che seguono:

Tipo di supporto	Opzione	Descrizione
Carta normale	Stampa fronte/retro o Stampa su un solo lato	Disattivata / Attivata Selezionare Disattivata per stampare a velocità normale, utilizzando una quantità di inchiostro standard. Selezionare Attivata per stampare a una velocità inferiore, utilizzando una quantità di inchiostro inferiore. Le stampe possono risultare più chiare di quanto non appaiano in Anteprima di stampa.

7. Fare clic su **OK** per tornare alla finestra del driver della stampante.
8. Fare clic su **OK**.
9. Portare a termine l'operazione di stampa.



Informazioni correlate

- [Stampare dal computer \(Windows\)](#)

Argomenti correlati:

- [Problemi di gestione della carta e stampa](#)
- [Modificare le opzioni di stampa per migliorare i risultati di stampa](#)

Utilizzare un profilo di stampa preimpostato (Windows)

I **Profili di stampa** sono preimpostazioni progettate per consentire all'utente di accedere rapidamente alle configurazioni di stampa di uso più frequente.

1. Selezionare il comando di stampa nell'applicazione.
2. Selezionare **Brother XXX-XXXX Printer** (dove XXX-XXXX è il nome del modello), quindi fare clic sul pulsante relativo alle proprietà di stampa o alle preferenze.

Viene visualizzata la finestra del driver della stampante.

3. Fare clic sulla scheda **Profili di stampa**.

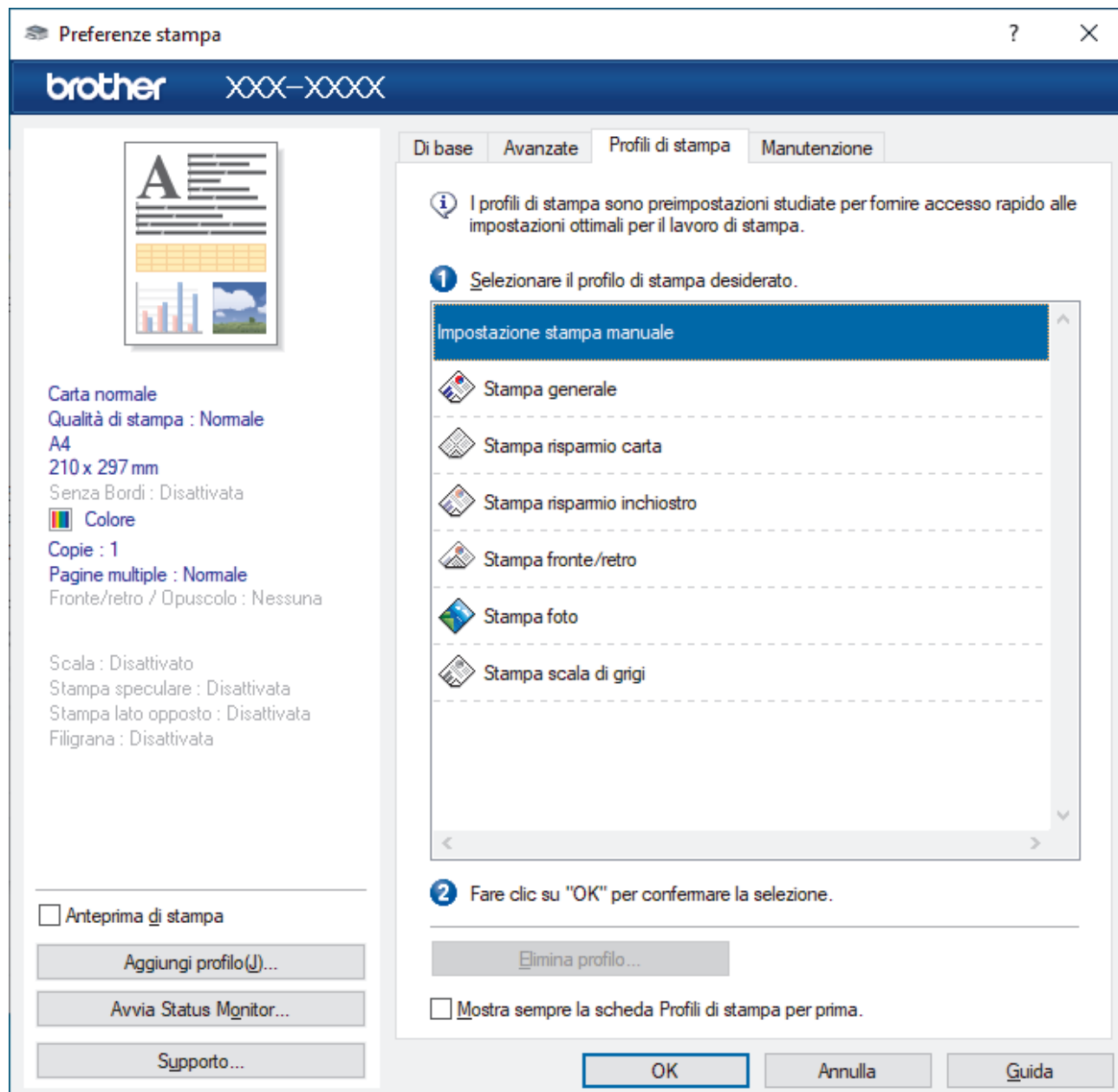

4. Selezionare il proprio profilo nella casella di riepilogo dei profili di stampa.
Le impostazioni del profilo vengono visualizzate sulla parte sinistra della finestra del driver della stampante.
5. Effettuare una delle seguenti operazioni:
 - Se le impostazioni sono corrette per il processo di stampa da eseguire, fare clic su **OK**.
 - Per modificare le impostazioni, tornare alla scheda **Di base** o **Avanzate**, modificare le impostazioni e fare clic su **OK**.



Per visualizzare la scheda **Profili di stampa** di fronte alla finestra, alla successiva stampa, selezionare la casella di controllo **Mostra sempre la scheda Profili di stampa per prima..**



Informazioni correlate

- [Stampare dal computer \(Windows\)](#)
 - [Creare o eliminare il proprio profilo di stampa \(Windows\)](#)

Argomenti correlati:

- [Impostazioni di stampa \(Windows\)](#)
-

Creare o eliminare il proprio profilo di stampa (Windows)

Aggiungere fino a 20 nuovi profili di stampa con impostazioni personalizzate.

1. Selezionare il comando di stampa nell'applicazione.
2. Selezionare **Brother XXX-XXXX Printer** (dove XXX-XXXX è il nome del modello), quindi fare clic sul pulsante relativo alle proprietà di stampa o alle preferenze.

Viene visualizzata la finestra del driver della stampante.

3. Effettuare una delle seguenti operazioni:

Per creare un nuovo profilo di stampa:

- a. Fare clic sulla scheda **Di base** e **Avanzate** e configurare le impostazioni di stampa desiderate per il nuovo profilo di stampa.
- b. Fare clic sulla scheda **Profili di stampa**.
- c. Fare clic su **Aggiungi profilo**.
Viene visualizzata la finestra di dialogo **Aggiungi profilo**.
- d. Digitare il nome del nuovo profilo nel campo **Nome**.
- e. Fare clic sull'icona da utilizzare per rappresentare questo profilo dall'elenco di icone.
- f. Fare clic su **OK**.

Il nome del nuovo profilo di stampa viene aggiunto all'elenco nella scheda **Profili di stampa**.

Per eliminare un profilo di stampa precedentemente creato:

- a. Fare clic sulla scheda **Profili di stampa**.
- b. Fare clic su **Elimina profilo**.
Viene visualizzata la finestra di dialogo **Elimina profilo**.
- c. Selezionare il profilo da eliminare.
- d. Fare clic su **Elimina**.
- e. Fare clic su **Sì**.
- f. Fare clic su **Chiudi**.



Informazioni correlate

- [Utilizzare un profilo di stampa preimpostato \(Windows\)](#)

Modificare le impostazioni di stampa predefinite (Windows)

Quando si modificano le impostazioni di stampa dell'applicazione, le modifiche vengono applicate solo ai documenti stampati con tale applicazione. Per modificare le impostazioni di stampa per tutte le applicazioni Windows, occorre configurare le proprietà del driver di stampa.

1. Effettuare una delle seguenti operazioni:

- Per Windows Server 2008

Fare clic su  (**Fare clic per iniziare**) > **Pannello di controllo** > **Hardware e suoni** > **Stampanti**.

- Per Windows 7 e Windows Server 2008 R2

Fare clic su  (**Fare clic per iniziare**) > **Dispositivi e stampanti**.

- Per Windows 8.1

Spostare il mouse sull'angolo in basso a destra del desktop. Quando viene visualizzata la barra dei menu, fare clic su **Impostazioni**, quindi su **Pannello di controllo**. Nel gruppo **Hardware e suoni**, fare clic su **Visualizza dispositivi e stampanti**.

- Per Windows 10, Windows Server 2016 e Windows Server 2019

Fare clic su  > **Sistema Windows** > **Pannello di controllo**. Nel gruppo **Hardware e suoni**, fare clic su **Visualizza dispositivi e stampanti**.

- Per Windows Server 2012

Spostare il mouse sull'angolo in basso a destra del desktop. Quando viene visualizzata la barra dei menu, fare clic su **Impostazioni**, quindi su **Pannello di controllo**. Nel gruppo **Hardware**, fare clic su **Visualizza dispositivi e stampanti**.

- Per Windows Server 2012 R2

Fare clic su **Pannello di controllo** nella schermata **Start**. Nel gruppo **Hardware**, fare clic su **Visualizza dispositivi e stampanti**.

2. Fare clic con il pulsante destro del mouse sull'icona **Brother XXX-XXXX Printer** (dove XXX-XXXX indica il nome del modello), quindi selezionare **Proprietà stampante**. Se vengono visualizzate opzioni per il driver stampante, selezionare quello desiderato.

Viene visualizzata la finestra di dialogo con le proprietà della stampante.

3. Fare clic sulla scheda **Generale**, quindi fare clic sul pulsante **Preferenze stampa...** o **Preferenze...**

Viene visualizzata la finestra di dialogo del driver stampante.

4. Selezionare le impostazioni di stampa predefinite da utilizzare con tutti i programmi Windows.

5. Fare clic su **OK**.

6. Chiudere la finestra di dialogo delle proprietà della stampante.



Informazioni correlate

- [Stampare dal computer \(Windows\)](#)

Argomenti correlati:

- [Impostazioni di stampa \(Windows\)](#)

Impostazioni di stampa (Windows)

- >> Scheda **Di base**
- >> Scheda **Avanzate**

Scheda Di base

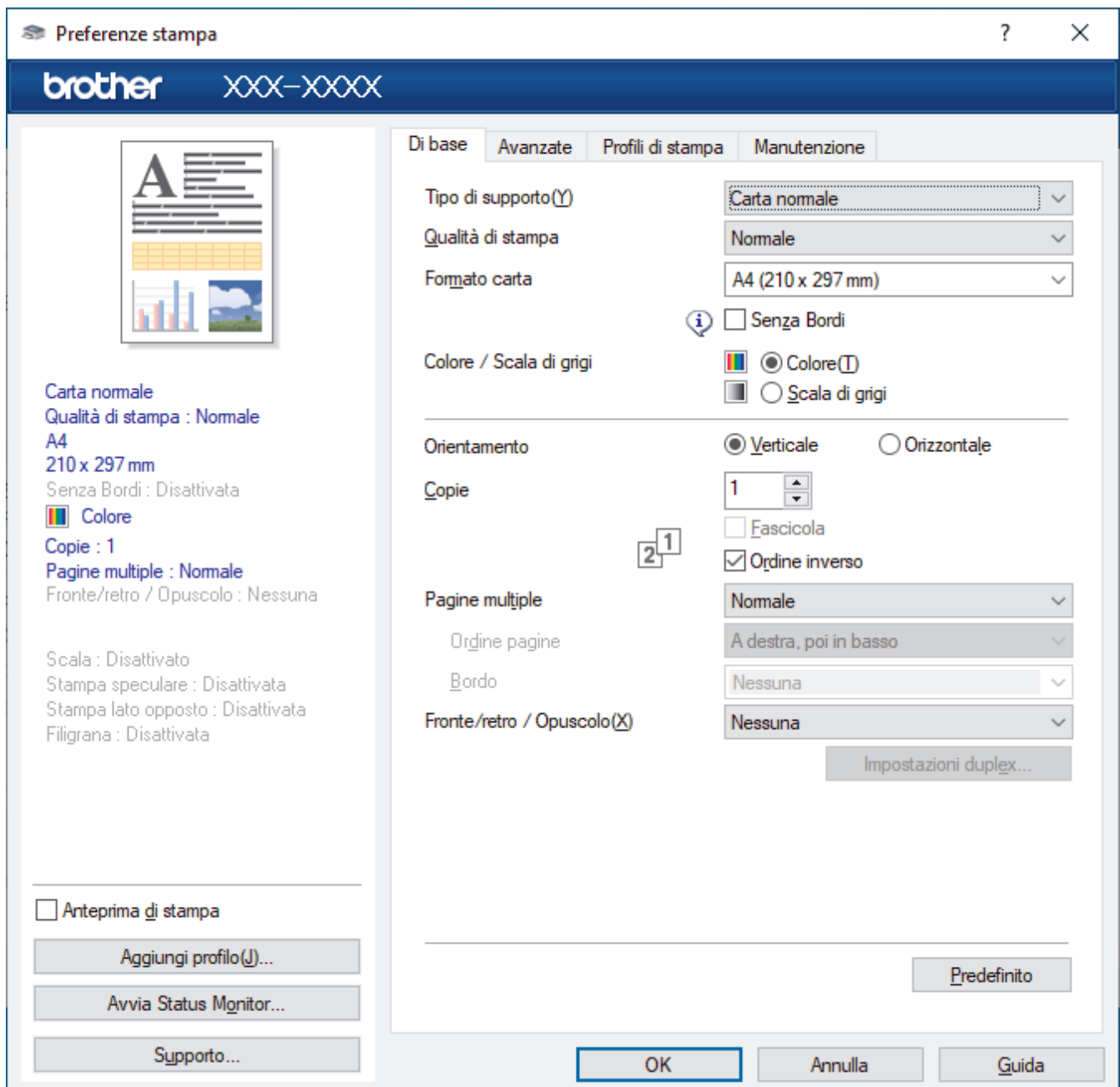

1. Tipo di supporto

Selezionare il tipo di supporto da utilizzare. Per ottenere i risultati di stampa migliori, l'apparecchio regola automaticamente le proprie impostazioni di stampa in base al tipo di supporto selezionato.

2. Qualità di stampa

Selezionare la qualità di stampa desiderata. Poiché la qualità di stampa e la velocità sono correlate, più la qualità è alta e più tempo verrà richiesto per la stampa del documento.

3. Formato carta

Selezionare il formato carta da utilizzare. È possibile scegliere tra i formati di carta standard o crearne uno personalizzato.

Senza Bordi

Selezionare questa opzione per stampare foto senza bordi. Poiché i dati dell'immagine vengono creati in modo da risultare leggermente più grandi rispetto al formato carta utilizzato, i bordi della foto vengono parzialmente tagliati.

Potrebbe risultare impossibile selezionare l'opzione Senza bordi per alcune combinazioni di tipo e qualità di supporto, oppure da alcune applicazioni.

4. Colore / Scala di grigi

Selezionare la stampa a colori o in scala di grigi. La velocità di stampa è superiore in modalità scala di grigi rispetto alla modalità colore. Se il documento contiene elementi a colori e si seleziona la modalità scala di grigi, il documento sarà stampato con una scala di grigi composta da 256 livelli.

5. Orientamento

Selezionare l'orientamento (verticale o orizzontale) della stampa.

Se l'applicazione contiene un'impostazione simile, si consiglia di impostare l'orientamento utilizzando l'applicazione.

6. Copie

Digitare il numero di copie (1-999) da stampare in questo campo.

Fascicola

Selezionare questa opzione per stampare serie di documenti composti da più pagine nell'ordine di impaginazione originale. Quando è selezionata questa opzione, verrà stampata una copia completa del documento, che poi verrà ristampata in base al numero di copie specificato. Se questa opzione non è selezionata, prima di passare alla pagina successiva del documento viene stampato per ogni pagina il numero di copie selezionato.

Ordine inverso

Selezionare questa opzione per stampare il documento in ordine inverso. L'ultima pagina del documento viene stampata per prima.

7. Pagine multiple

Selezionare questa opzione per stampare più pagine del documento su un unico foglio oppure stampare una singola pagina del documento su più fogli.

Ordine pagine

Selezionare l'ordine delle pagine quando si stampano più pagine su un unico foglio.

Bordo

Selezionare il tipo di bordo da utilizzare quando si stampano più pagine su un unico foglio.

8. Fronte/retro / Opuscolo

Selezionare questa opzione per stampare su entrambi i lati del foglio o per stampare un documento in formato opuscolo utilizzando la stampa fronte-retro.

Pulsante Impostazioni fronte/retro

Fare clic su questo pulsante per selezionare il tipo di rilegatura fronte-retro. Sono disponibili quattro diversi tipi di rilegatura fronte-retro per ogni orientamento.

Scheda Avanzate

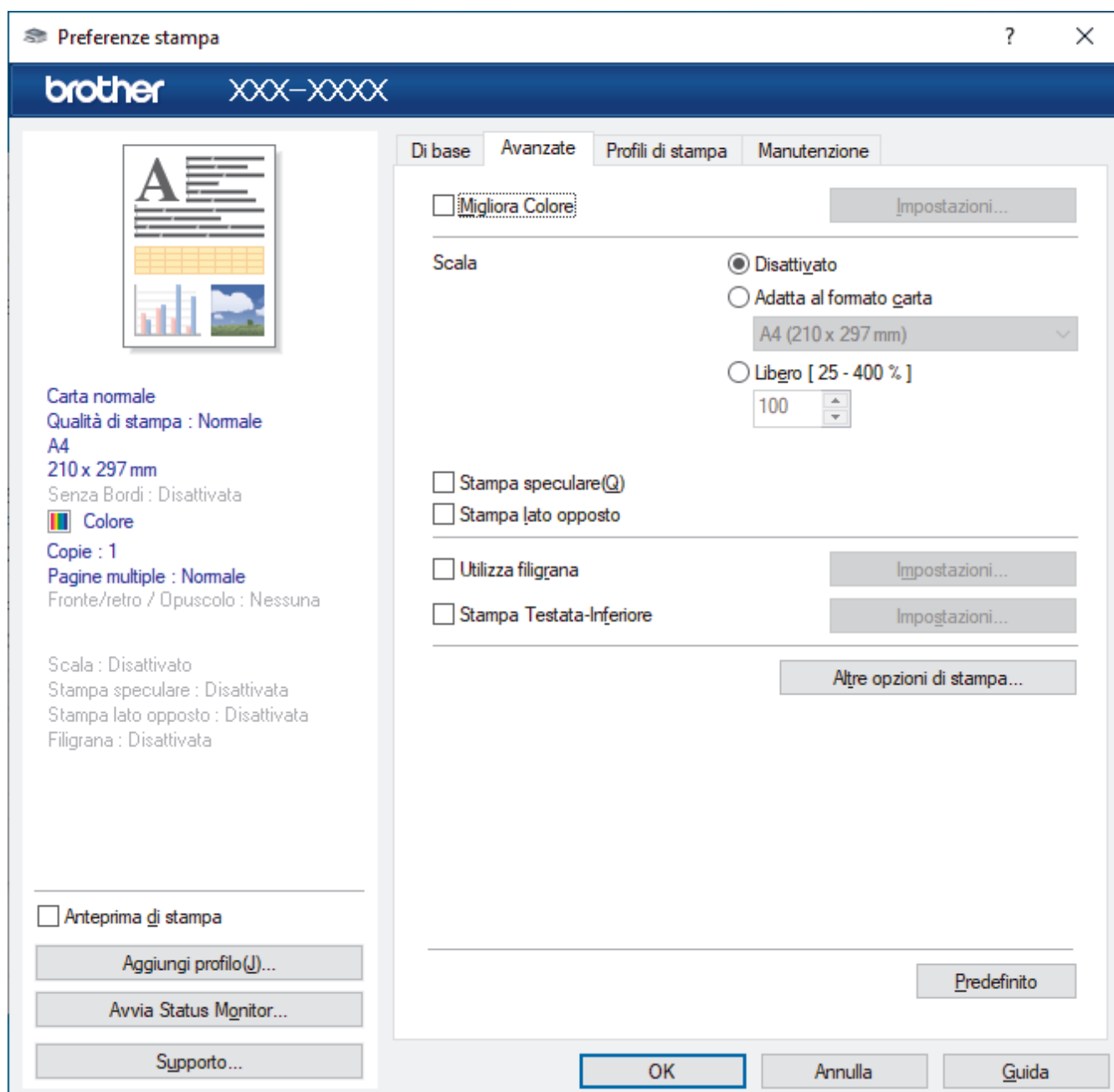

1. Migliora Colore

Selezionare questa opzione per utilizzare la funzione di miglioramento del Colore. Questa funzione analizza l'immagine per migliorarne la nitidezza, il bilanciamento del bianco e la densità di colore. Il processo potrebbe richiedere alcuni minuti, a seconda delle dimensioni dell'immagine e delle specifiche del computer.

2. Scala

Selezionare queste opzioni per ingrandire o ridurre le dimensioni delle pagine nel documento.

Adatta al formato carta

Selezionare questa opzione per ingrandire o ridurre le pagine del documento per adattare a un formato carta specificato. Quando si seleziona questa opzione, selezionare il formato carta desiderato dall'elenco a discesa.

Libero [25 - 400 %]

Selezionare questa opzione per ingrandire o ridurre manualmente le pagine del documento. Quando si seleziona questa opzione, digitare un valore nel campo.

3. Stampa speculare

Selezionare questa opzione per capovolgere l'immagine stampata sulla pagina orizzontalmente da sinistra a destra.

4. Stampa lato opposto

Selezionare questa opzione per ruotare l'immagine stampata di 180 gradi.

5. Utilizza filigrana

Selezionare questa opzione per inserire nel documento una filigrana costituita da un logo o da un testo. Selezionare una delle filigrane preimpostate, aggiungerne una nuova o utilizzare un file immagine creato in precedenza.

6. Stampa Testata-Inferiore

Selezionare questa opzione per stampare la data, l'ora e il nome utente di accesso al PC sul documento.

7. Pulsante Altre opzioni di stampa

Impostazioni colore avanzate

Selezionare il metodo utilizzato dall'apparecchio per disporre i punti in modo da riprodurre i mezzitoni.

È possibile regolare il colore della stampa in modo che corrisponda il più possibile a quanto visualizzato sullo schermo del computer.

(DCP-J1050DW/MFC-J1010DW) Impostazioni di qualità avanzate

Selezionare questa opzione per stampare i documenti con la massima qualità.

Ridurre le sbavature

Alcuni tipi di supporti di stampa potrebbero richiedere un tempo di asciugatura superiore. Se la stampa dà luogo a sbavature o inceppamenti della carta, modificare questa opzione.

Recupera i dati colore della stampante

Selezionare questa opzione per ottimizzare la qualità di stampa utilizzando le impostazioni predefinite dell'apparecchio, specificamente indicate per l'apparecchio Brother in dotazione. Utilizzare tale opzione nel caso in cui l'apparecchio sia stato sostituito o ne sia stato modificato l'indirizzo di rete.

Stampa archivio

Selezionare questa opzione per salvare i dati di stampa come file PDF sul computer.



Informazioni correlate

- [Stampare dal computer \(Windows\)](#)

Argomenti correlati:

- [Messaggi di errore e manutenzione](#)
- [Problemi di gestione della carta e stampa](#)
- [Stampare una foto \(Windows\)](#)
- [Stampare un documento \(Windows\)](#)
- [Stampare più di una pagina su un unico foglio di carta \(N in 1\) \(Windows\)](#)
- [Stampare in formato poster \(Windows\)](#)
- [Stampare automaticamente su entrambi i lati del foglio \(stampa fronte-retro automatica\) \(Windows\)](#)
- [Stampare automaticamente in formato opuscolo \(Windows\)](#)
- [Utilizzare un profilo di stampa preimpostato \(Windows\)](#)
- [Modificare le impostazioni di stampa predefinite \(Windows\)](#)
- [Modificare le opzioni di stampa per migliorare i risultati di stampa](#)

Stampare dal computer (Mac)

- [Stampare con AirPrint](#)

Stampare mediante Brother iPrint&Scan (Windows/Mac)

- [Stampare foto o documenti mediante Brother iPrint&Scan \(Windows/Mac\)](#)
- [Stampare automaticamente su entrambi i lati del foglio mediante Brother iPrint&Scan \(stampa fronte-retro automatica\) \(Windows/Mac\)](#)
- [Stampare più pagine su un unico foglio mediante Brother iPrint&Scan \(N su 1\) \(Windows/Mac\)](#)
- [Stampare un documento a colori in scala di grigi mediante Brother iPrint&Scan \(Windows/Mac\)](#)

Stampare foto o documenti mediante Brother iPrint&Scan (Windows/Mac)



1. Controllare di avere caricato il supporto corretto nel vassoio carta.

IMPORTANTE

Per la stampa di foto:

- Per ottenere i migliori risultati, utilizzare carta Brother.
- Quando si stampa su carta fotografica, caricare un foglio aggiuntivo della stessa carta fotografica nel vassoio carta.

2. Avviare Brother iPrint&Scan.

- Windows

Avviare  (Brother iPrint&Scan).

- Mac

Nella barra dei menu **Finder**, fare clic su **Vai > Applicazioni**, quindi fare doppio clic sull'icona iPrint&Scan.

Viene visualizzata la schermata Brother iPrint&Scan.

3. Se la macchina Brother non è selezionata, fare clic sul pulsante **Seleziona macchina**, quindi selezionare il nome del modello in uso dall'elenco. Fare clic su **OK**.
4. Fare clic su **Stampa**.
5. Effettuare una delle seguenti operazioni:
 - Windows
Fare clic su **Foto** o **Documento**.
 - Mac
Fare clic su **Foto** o **PDF**.
6. Selezionare il file da stampare, quindi eseguire una delle operazioni seguenti:
 - Windows
Fare clic su **Successivo**.
 - Mac
Fare clic su **Apri**.

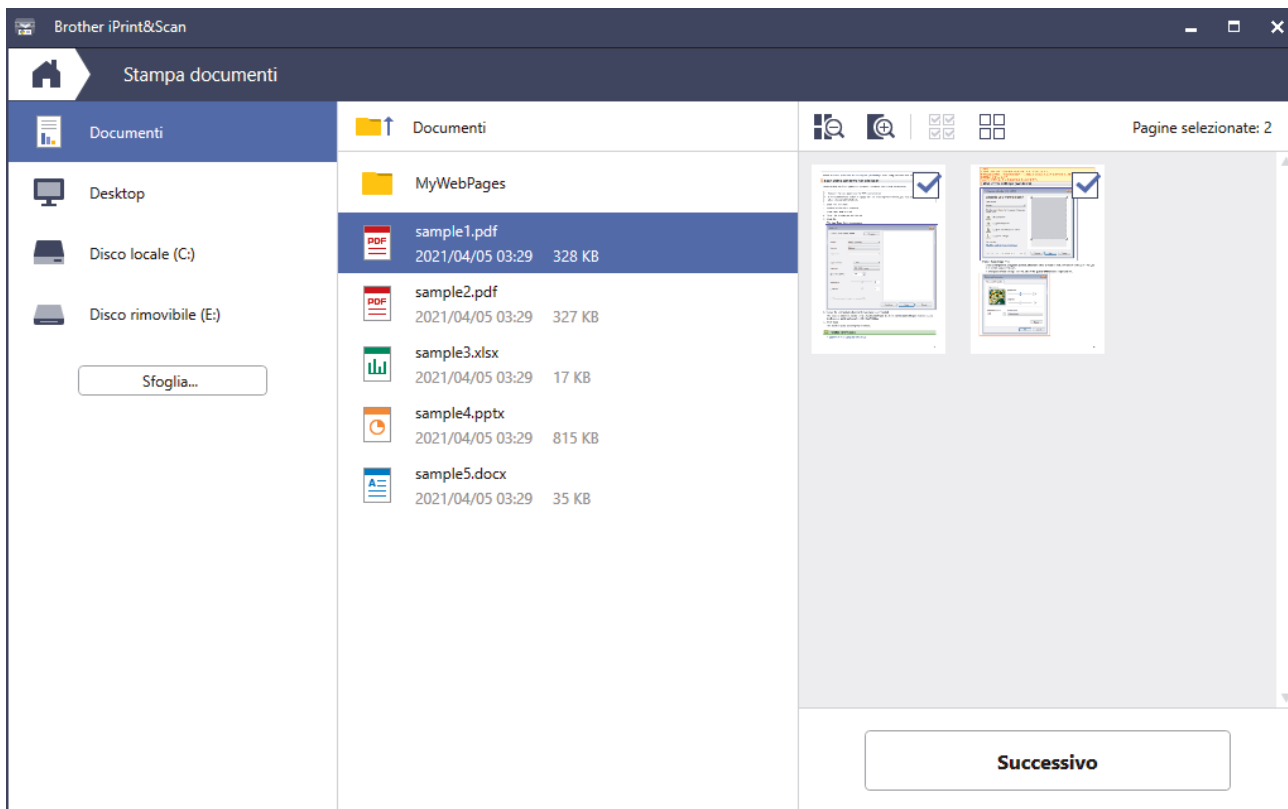

- La schermata effettiva potrebbe variare a seconda della versione dell'applicazione.
- Utilizzare l'applicazione più recente. ►► *Informazioni correlate*
- Quando si esegue la stampa di documenti composti da molte pagine, è possibile selezionare le pagine che si desidera stampare.

7. Se necessario, modificare le altre impostazioni relative alla stampante.

8. Fare clic su **Stampa**.

IMPORTANTE

Per la stampa di foto:

Per ottenere la qualità di stampa migliore in base alle opzioni selezionate, impostare sempre l'opzione **Tipo di supporto** in modo che corrisponda al tipo di carta caricata nel vassoio.



Informazioni correlate

- [Stampare mediante Brother iPrint&Scan \(Windows/Mac\)](#)

Stampare automaticamente su entrambi i lati del foglio mediante Brother iPrint&Scan (stampa fronte-retro automatica) (Windows/Mac)



- Accertarsi che il coperchio carta inceppata sia chiuso.
- Se la carta presenta delle pieghe, distenderla accuratamente, quindi caricarla nel vassoio carta.
- Utilizzare carta normale. NON utilizzare carta per macchina da scrivere.
- Se la carta è sottile, può raggrinzirsi.

1. Avviare Brother iPrint&Scan.

- Windows

Avviare  (Brother iPrint&Scan).

- Mac

Nella barra dei menu **Finder**, fare clic su **Vai > Applicazioni**, quindi fare doppio clic sull'icona iPrint&Scan.

Viene visualizzata la schermata Brother iPrint&Scan.

2. Se la macchina Brother non è selezionata, fare clic sul pulsante **Seleziona macchina**, quindi selezionare il nome del modello in uso dall'elenco. Fare clic su **OK**.

3. Fare clic su **Stampa**.

4. Effettuare una delle seguenti operazioni:

- Windows

Fare clic su **Documento**.

- Mac

Fare clic su **PDF**.

5. Selezionare il file da stampare, quindi eseguire una delle operazioni seguenti:

- Windows

Fare clic su **Successivo**.

- Mac

Fare clic su **Apri**.



Quando si esegue la stampa di documenti composti da molte pagine, è possibile selezionare le pagine che si desidera stampare.

6. Selezionare una delle seguenti opzioni dall'elenco a discesa **Fronte/retro**.

Sono disponibili due tipi di rilegatura fronte-retro:

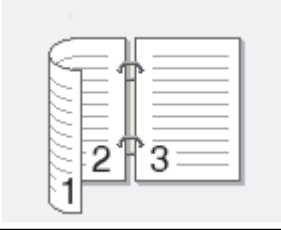
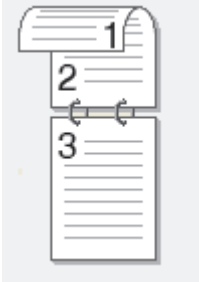
Opzione	Descrizione
On (Capovolgi su lato lungo)	
On (Capovolgi su lato corto)	

7. Se necessario, modificare le altre impostazioni relative alla stampante.
8. Fare clic su **Stampa**.

Informazioni correlate

- [Stampare mediante Brother iPrint&Scan \(Windows/Mac\)](#)
-

Stampare più pagine su un unico foglio mediante Brother iPrint&Scan (N su 1) (Windows/Mac)



1. Avviare  (**Brother iPrint&Scan**).

Viene visualizzata la schermata Brother iPrint&Scan.

2. Se la macchina Brother non è selezionata, fare clic sul pulsante **Seleziona macchina**, quindi selezionare il nome del modello in uso dall'elenco. Fare clic su **OK**.
3. Fare clic su **Stampa**.
4. Effettuare una delle seguenti operazioni:
 - Windows
Fare clic su **Documento**.
 - Mac
Fare clic su **PDF**.
5. Selezionare il file da stampare, quindi eseguire una delle operazioni seguenti:
 - Windows
Fare clic su **Successivo**.
 - Mac
Fare clic su **Apri**.



Quando si esegue la stampa di documenti composti da molte pagine, è possibile selezionare le pagine che si desidera stampare.

6. Fare clic sull'elenco a discesa **Layout**, quindi selezionare il numero di pagine da stampare su ogni foglio.
7. Se necessario, modificare le altre impostazioni della stampante.
8. Fare clic su **Stampa**.



Informazioni correlate

- [Stampare mediante Brother iPrint&Scan \(Windows/Mac\)](#)

Stampare un documento a colori in scala di grigi mediante Brother iPrint&Scan (Windows/Mac)

La modalità Scala di grigi velocizza l'elaborazione della stampa rispetto alla modalità colore. Se il documento contiene elementi a colori, selezionando la modalità Scala di grigi è possibile stampare il documento con una scala di grigi composta da 256 livelli.

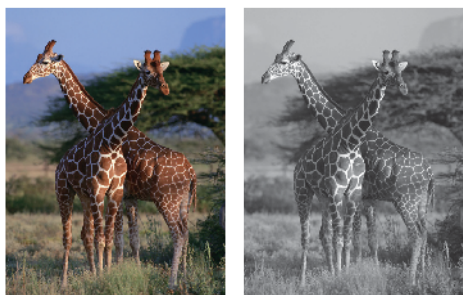

1. Avviare Brother iPrint&Scan.

- Windows

Avviare  (**Brother iPrint&Scan**).

- Mac

Nella barra dei menu **Finder**, fare clic su **Vai > Applicazioni**, quindi fare doppio clic sull'icona iPrint&Scan.

Viene visualizzata la schermata Brother iPrint&Scan.

2. Se la macchina Brother non è selezionata, fare clic sul pulsante **Seleziona macchina**, quindi selezionare il nome del modello in uso dall'elenco. Fare clic su **OK**.

3. Fare clic su **Stampa**.

4. Effettuare una delle seguenti operazioni:

- Windows

Fare clic su **Foto** o **Documento**.

- Mac

Fare clic su **Foto** o **PDF**.

5. Selezionare il file da stampare, quindi eseguire una delle operazioni seguenti:

- Windows

Fare clic su **Successivo**.

- Mac

Fare clic su **Apri**.



Quando si esegue la stampa di documenti composti da molte pagine, è possibile selezionare le pagine che si desidera stampare.

6. Fare clic sull'elenco a discesa **Colore / Mono**, quindi selezionare l'opzione **Mono**.

7. Se necessario, modificare le altre impostazioni relative alla stampante.

8. Fare clic su **Stampa**.



Informazioni correlate

- [Stampare mediante Brother iPrint&Scan \(Windows/Mac\)](#)

Stampare un allegato e-mail

È possibile stampare i file inviandoli per e-mail alla macchina Brother.

- È possibile allegare fino a 10 documenti (complessivamente 20 MB) a un'e-mail.
- Questa funzione supporta i seguenti formati:
 - Documenti: PDF, TXT e file di Microsoft Office
 - Immagini: JPEG, BMP, GIF, PNG e TIFF
- Per impostazione predefinita, la macchina stampa sia il contenuto dell'e-mail sia gli allegati. Per stampare solo gli allegati, modificare le impostazioni secondo necessità.

>> [DCP-J1050DW/MFC-J1010DW](#)

>> [DCP-J1140DW](#)

DCP-J1050DW/MFC-J1010DW

1. Premere **WEB**.



- Se sul display LCD della macchina vengono visualizzate informazioni relative alla connessione Internet, leggere le informazioni, quindi premere ►.
- Di tanto in tanto, sul display LCD vengono visualizzati aggiornamenti o annunci relativi alle funzionalità Brother Web Connect. Leggere le informazioni, quindi premere **OK**.

2. Premere ▲ o ▼ per visualizzare l'opzione [Le funzioni online], quindi premere **OK**.



- Se questa funzione è bloccata, contattare l'amministratore di rete per ottenere l'accesso.
- Se vengono visualizzate informazioni relative alla funzione [Le funzioni online], leggerle e premere **OK**.

3. Premere ▲ o ▼ per visualizzare l'opzione [Abilita], quindi premere **OK**.

Seguire le istruzioni a schermo. Le funzioni online vengono attivate.

4. Premere ▲ o ▼ per visualizzare l'opzione [Stampa e-mail], quindi premere ►.



Se vengono visualizzate informazioni relative alla funzione [Stampa e-mail], leggerle e premere ►.

5. Premere ▲ o ▼ per visualizzare l'opzione [Abilita], quindi premere **OK**.

Seguire le istruzioni a schermo. La macchina stampa il foglio di istruzioni.

6. Inviare l'e-mail all'indirizzo e-mail indicato sul foglio. La macchina stampa gli allegati e-mail.



Per modificare le impostazioni, inclusi l'indirizzo e-mail e le impostazioni della stampante, accedere a Gestione basata sul Web, fare clic su **Funzioni online > Impostazioni funzioni online** nella barra di spostamento di sinistra, quindi fare clic sul link **Pagina impostazioni funzioni online**.

DCP-J1140DW

1. Premere ◀ o ▶ per visualizzare [App].

Premere [App].



- Se sul display LCD della macchina vengono visualizzate informazioni relative alla connessione Internet, leggerle e premere [OK].
- Di tanto in tanto, sul display LCD vengono visualizzati aggiornamenti o annunci relativi alle funzionalità Brother Web Connect. Leggere le informazioni, quindi premere [OK].

2. Premere ▲ o ▼ per visualizzare l'opzione [Le funzioni online], quindi selezionarla.



- Se questa funzione è bloccata, contattare l'amministratore di rete per ottenere l'accesso.
- Se vengono visualizzate informazioni relative alla funzione [Le funzioni online], leggerle e premere [OK].

3. Premere ▲ o ▼ per visualizzare l'opzione [Abilita], quindi selezionarla.

Seguire le istruzioni a schermo. Le funzioni online vengono attivate.

4. Premere ▲ o ▼ per visualizzare l'opzione [Stampa e-mail], quindi selezionarla.



Se vengono visualizzate informazioni relative alla funzione [Stampa e-mail], leggerle e premere [OK].

5. Premere ▲ o ▼ per visualizzare l'opzione [Abilita], quindi selezionarla.

Seguire le istruzioni a schermo. La macchina stampa il foglio di istruzioni.

6. Inviare l'e-mail all'indirizzo e-mail indicato sul foglio. La macchina stampa gli allegati e-mail.



Per modificare le impostazioni, inclusi l'indirizzo e-mail e le impostazioni della stampante, accedere a Gestione basata sul Web, fare clic su **Funzioni online > Impostazioni funzioni online** nella barra di spostamento di sinistra, quindi fare clic sul link **Pagina impostazioni funzioni online**.



Informazioni correlate

- [Eeguire la stampa](#)

Argomenti correlati:

- [Accedere a Gestione basata sul Web](#)

Eseguire la scansione

- [Eseguire la scansione mediante il pulsante di scansione sulla macchina](#)
- [Eseguire la scansione mediante Brother iPrint&Scan \(Windows/Mac\)](#)
- [Eseguire la scansione dal computer \(Windows\)](#)
- [Eseguire la scansione dal computer \(Mac\)](#)

Eseguire la scansione mediante il pulsante di scansione sulla macchina

- [Eseguire la scansione di foto e immagini](#)
- [Salvare i dati acquisiti in una cartella come file PDF](#)
- [Eseguire la scansione in un file di testo modificabile mediante OCR](#)
- [Salvare i dati acquisiti come allegato e-mail](#)
- [Servizi Web per la scansione in rete \(Windows 7, Windows 8.1 e Windows 10\)](#)
- [Modificare le impostazioni di scansione tramite Brother iPrint&Scan](#)

Eseguire la scansione di foto e immagini

Inviare foto o grafica acquisite direttamente al computer.

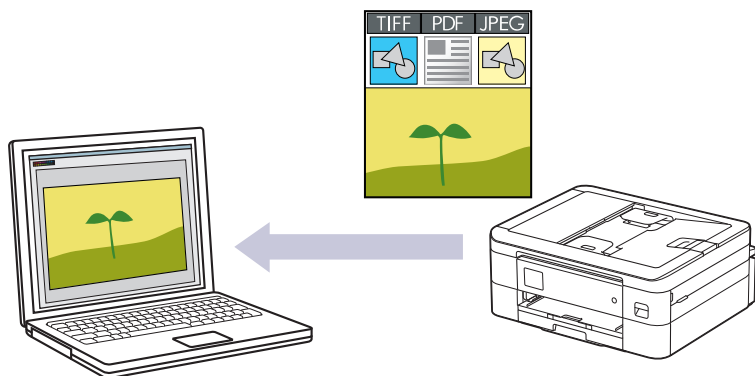

Utilizzare il pulsante Scansione sulla macchina per apportare modifiche temporanee alle impostazioni di scansione. Per apportare modifiche permanenti, utilizzare Brother iPrint&Scan.

>> [DCP-J1050DW/MFC-J1010DW](#)

>> [DCP-J1140DW](#)

DCP-J1050DW/MFC-J1010DW

1. Caricare il documento.
2. Premere  (**SCAN**).
3. Premere ▲ o ▼ per selezionare l'opzione [to PC], quindi premere **OK**.
4. Premere ▲ o ▼ per selezionare l'opzione [to Immagine], quindi premere **OK**.
5. Se la macchina è collegata in rete, premere ▲ o ▼ per selezionare il computer a cui inviare i dati, quindi premere **OK**.



Se il messaggio visualizzato sul display LCD richiede di immettere un codice PIN, utilizzare il pannello dei comandi per immettere il codice PIN di quattro cifre per il computer, quindi premere **OK**.

6. Effettuare una delle seguenti operazioni:
 - Per modificare le impostazioni, passare al punto successivo.
 - Per utilizzare le impostazioni predefinite, premere **Mono Start (Mono Inizio)** o **Colour Start (Colore Inizio)**.



[Impostaz. colo.] dipende dalle impostazioni predefinite. La selezione di **Mono Start (Mono Inizio)** o di **Colour Start (Colore Inizio)** non consente di modificare le impostazioni.

7. Premere ▲ o ▼ per selezionare l'opzione [Imp. scansione], quindi premere **OK**.



Per utilizzare l'opzione [Imp. scansione], è necessario connettere alla macchina un computer in cui è installato Brother iPrint&Scan.

8. Premere ▲ o ▼ per selezionare l'opzione [Imp. nel disp.], quindi premere **OK**.
9. Selezionare le impostazioni di scansione da modificare, quindi premere **OK**.

Opzione	Descrizione
Impostaz. colo.	Selezionare il formato colore di scansione per il documento.
Risoluzione	Selezionare la risoluzione di scansione per il documento.

Opzione	Descrizione
Tipo file	Selezionare il formato file per il documento.
Formato docum.	Selezionare le dimensioni del documento.
Luminosità	Selezionare il livello di luminosità.
Contrasto	Selezionare il livello di contrasto.
Allineam. Autom.	Correggere i documenti inclinati quando vengono acquisiti.
Salta pagina vuota (MFC-J1010DW)	Se si seleziona Sì, le pagine vuote vengono saltate.
Rimuovi sfondo	Modificare la quantità di colore di sfondo rimossa.

10. Premere **Mono Start (Mono Inizio)** o **Colour Start (Colore Inizio)**.



[Impostaz. colo.] dipende dalle impostazioni selezionate. La selezione di **Mono Start (Mono Inizio)** o di **Colour Start (Colore Inizio)** non consente di modificare le impostazioni.

DCP-J1140DW

1. Caricare il documento.
2. Premere [Scansione] > [to PC] > [to Immagine].
3. Se la macchina è collegata in rete, premere ▲ o ▼ per visualizzare il computer a cui inviare i dati, quindi selezionare il nome del computer.



Se il messaggio visualizzato sul display LCD richiede di immettere un codice PIN, utilizzare il display LCD per immettere il codice PIN di quattro cifre per il computer, quindi premere [OK].

4. Effettuare una delle seguenti operazioni:
 - Per modificare le impostazioni, premere  [Opzioni].
 - Premere [Inizio] per avviare la scansione senza modificare altre impostazioni.

La macchina avvia la scansione. Se si utilizza il piano dello scanner della macchina, seguire le istruzioni sul display LCD per completare il processo di scansione.



Per utilizzare  [Opzioni], è necessario connettere alla macchina un computer in cui è installato Brother iPrint&Scan.

5. Premere [Imp. scansione] > [Imp. nel disp.].
6. Selezionare le impostazioni di scansione da modificare, quindi premere [OK].

Opzione	Descrizione
Impostaz. colo.	Selezionare il formato colore per il documento.
Risoluzione	Selezionare la risoluzione di scansione per il documento.
Tipo file	Selezionare il formato file per il documento.
Formato docum.	Selezionare le dimensioni del documento.
Luminosità	Selezionare il livello di luminosità.
Contrasto	Selezionare il livello di contrasto.
Allineam. Autom.	Correggere i documenti inclinati quando vengono acquisiti.

Opzione	Descrizione
Rimuovi colore di sfondo	Modificare la quantità di colore di sfondo rimossa.



Per salvare le impostazioni come scelta rapida, premere [Salva come collegam.]. Verrà richiesto se si desidera impostarlo come scelta rapida One Touch. Seguire le istruzioni visualizzate sul display LCD.

7. Premere [Inizio].

La macchina avvia la scansione. Se si utilizza il piano dello scanner della macchina, seguire le istruzioni sul display LCD per completare il processo di scansione.



Informazioni correlate

- [Esegure la scansione mediante il pulsante di scansione sulla macchina](#)
-

Salvare i dati acquisiti in una cartella come file PDF

Eseguire la scansione dei documenti e salvarli in una cartella sul computer come file PDF.

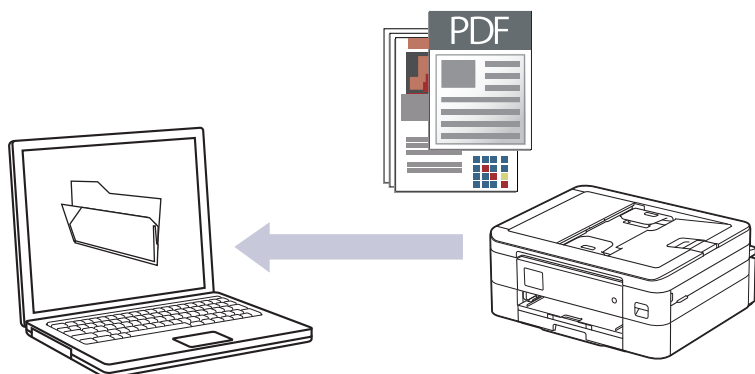

Utilizzare il pulsante Scansione sulla macchina per apportare modifiche temporanee alle impostazioni di scansione. Per apportare modifiche permanenti, utilizzare Brother iPrint&Scan.

>> [DCP-J1050DW/MFC-J1010DW](#)

>> [DCP-J1140DW](#)

DCP-J1050DW/MFC-J1010DW

1. Caricare il documento.
2. Premere  (**SCAN**).
3. Premere ▲ o ▼ per selezionare l'opzione [to PC], quindi premere **OK**.
4. Premere ▲ o ▼ per selezionare l'opzione [to File], quindi premere **OK**.
5. Se la macchina è collegata in rete, premere ▲ o ▼ per selezionare il computer a cui inviare i dati, quindi premere **OK**.



Se il messaggio visualizzato sul display LCD richiede di immettere un codice PIN, utilizzare il pannello dei comandi per immettere il codice PIN di quattro cifre per il computer, quindi premere **OK**.

6. Effettuare una delle seguenti operazioni:
 - Per modificare le impostazioni, passare al punto successivo.
 - Per utilizzare le impostazioni predefinite, premere **Mono Start (Mono Inizio)** o **Colour Start (Colore Inizio)**.



[Impostaz. colo.] dipende dalle impostazioni predefinite. La selezione di **Mono Start (Mono Inizio)** o di **Colour Start (Colore Inizio)** non consente di modificare le impostazioni.

7. Premere ▲ o ▼ per selezionare l'opzione [Imp. scansione], quindi premere **OK**.



Per utilizzare l'opzione [Imp. scansione], è necessario connettere alla macchina un computer in cui è installato Brother iPrint&Scan.

8. Premere ▲ o ▼ per selezionare l'opzione [Imp. nel disp.], quindi premere **OK**.
9. Selezionare le impostazioni di scansione da modificare, quindi premere **OK**.

Opzione	Descrizione
Impostaz. colo.	Selezionare il formato colore di scansione per il documento.
Risoluzione	Selezionare la risoluzione di scansione per il documento.

Opzione	Descrizione
Tipo file	Selezionare il formato file per il documento.
Formato docum.	Selezionare le dimensioni del documento.
Luminosità	Selezionare il livello di luminosità.
Contrasto	Selezionare il livello di contrasto.
Allineam. Autom.	Correggere i documenti inclinati quando vengono acquisiti.
Salta pagina vuota (MFC-J1010DW)	Se si seleziona Sì, le pagine vuote vengono saltate.
Rimuovi sfondo	Modificare la quantità di colore di sfondo rimossa.

10. Premere **Mono Start (Mono Inizio)** o **Colour Start (Colore Inizio)**.



[Impostaz. colo.] dipende dalle impostazioni selezionate. La selezione di **Mono Start (Mono Inizio)** o di **Colour Start (Colore Inizio)** non consente di modificare le impostazioni.

DCP-J1140DW

1. Caricare il documento.
2. Premere [Scansione] > [to PC] > [to File].
3. Se la macchina è collegata in rete, premere ▲ o ▼ per visualizzare il computer a cui inviare i dati, quindi selezionare il nome del computer.



Se il messaggio visualizzato sul display LCD richiede di immettere un codice PIN, utilizzare il display LCD per immettere il codice PIN di quattro cifre per il computer, quindi premere [OK].

4. Effettuare una delle seguenti operazioni:
 - Per modificare le impostazioni, premere  [Opzioni].
 - Premere [Inizio] per avviare la scansione senza modificare altre impostazioni.

La macchina avvia la scansione. Se si utilizza il piano dello scanner della macchina, seguire le istruzioni sul display LCD per completare il processo di scansione.



Per utilizzare  [Opzioni], è necessario connettere alla macchina un computer in cui è installato Brother iPrint&Scan.

5. Premere [Imp. scansione] > [Imp. nel disp.].
6. Selezionare le impostazioni di scansione da modificare, quindi premere [OK].

Opzione	Descrizione
Impostaz. colo.	Selezionare il formato colore per il documento.
Risoluzione	Selezionare la risoluzione di scansione per il documento.
Tipo file	Selezionare il formato file per il documento.
Formato docum.	Selezionare le dimensioni del documento.
Luminosità	Selezionare il livello di luminosità.
Contrasto	Selezionare il livello di contrasto.
Allineam. Autom.	Correggere i documenti inclinati quando vengono acquisiti.

Opzione	Descrizione
---------	-------------

Rimuovi colore di sfondo	Modificare la quantità di colore di sfondo rimossa.
--------------------------	---



Per salvare le impostazioni come scelta rapida, premere [Salva come collegam.]. Verrà richiesto se si desidera impostarlo come scelta rapida One Touch. Seguire le istruzioni visualizzate sul display LCD.

7. Premere [Inizio].

La macchina avvia la scansione. Se si utilizza il piano dello scanner della macchina, seguire le istruzioni sul display LCD per completare il processo di scansione.



Informazioni correlate

- [Eseguire la scansione mediante il pulsante di scansione sulla macchina](#)
-

Eseguire la scansione in un file di testo modificabile mediante OCR

Modelli correlati: DCP-J1140DW/MFC-J1010DW

La macchina è in grado di convertire in testo i caratteri di un documento acquisito, utilizzando la tecnologia di riconoscimento ottico dei caratteri (OCR). È possibile modificare questi dati di testo utilizzando l'applicazione per l'elaborazione di testi desiderata.

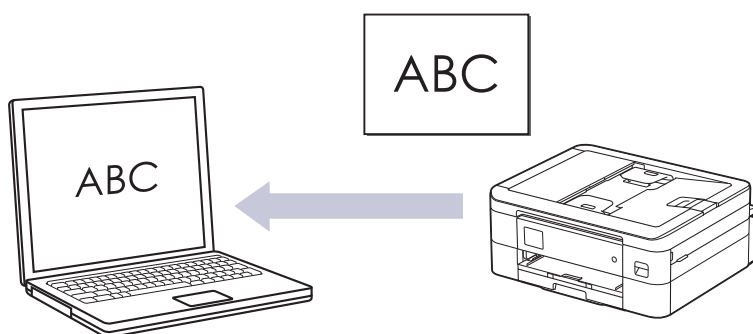

- La funzione Scansione su OCR è disponibile per determinate lingue.
- Utilizzare il pulsante Scansione sulla macchina per apportare modifiche temporanee alle impostazioni di scansione. Per apportare modifiche permanenti, utilizzare Brother iPrint&Scan.

>> [MFC-J1010DW](#)

>> [DCP-J1140DW](#)

MFC-J1010DW

1. Caricare il documento.
2. Premere  (**SCAN**).
3. Premere ▲ o ▼ per selezionare l'opzione [to PC], quindi premere **OK**.
4. Premere ▲ o ▼ per selezionare l'opzione [to OCR], quindi premere **OK**.
5. Se la macchina è collegata in rete, premere ▲ o ▼ per selezionare il computer a cui inviare i dati, quindi premere **OK**.



Se il messaggio visualizzato sul display LCD richiede di immettere un codice PIN, utilizzare il pannello dei comandi per immettere il codice PIN di quattro cifre per il computer, quindi premere **OK**.

6. Effettuare una delle seguenti operazioni:
 - Per modificare le impostazioni, passare al punto successivo.
 - Per utilizzare le impostazioni predefinite, premere **Mono Start (Mono Inizio)** o **Colour Start (Colore Inizio)**.



[Impostaz. colo.] dipende dalle impostazioni predefinite. La selezione di **Mono Start (Mono Inizio)** o di **Colour Start (Colore Inizio)** non consente di modificare le impostazioni.

7. Premere ▲ o ▼ per selezionare l'opzione [Imp. scansione], quindi premere **OK**.



Per utilizzare l'opzione [Imp. scansione], è necessario connettere alla macchina un computer in cui è installato Brother iPrint&Scan.

8. Premere ▲ o ▼ per selezionare l'opzione [Imp. nel disp.], quindi premere **OK**.
9. Selezionare le impostazioni di scansione da modificare, quindi premere **OK**.

Opzione	Descrizione
Impostaz. colo.	Selezionare il formato colore di scansione per il documento.
Risoluzione	Selezionare la risoluzione di scansione per il documento.
Tipo file	Selezionare il formato file per il documento.
Formato docum.	Selezionare le dimensioni del documento.
Luminosità	Selezionare il livello di luminosità.
Contrasto	Selezionare il livello di contrasto.
Allineam. Autom.	Correggere i documenti inclinati quando vengono acquisiti.
Salta pagina vuota	Se si seleziona Sì, le pagine vuote vengono saltate.
Rimuovi sfondo	Modificare la quantità di colore di sfondo rimossa.

10. Premere **Mono Start (Mono Inizio)** o **Colour Start (Colore Inizio)**.



[Impostaz. colo.] dipende dalle impostazioni selezionate. La selezione di **Mono Start (Mono Inizio)** o di **Colour Start (Colore Inizio)** non consente di modificare le impostazioni.

DCP-J1140DW

1. Caricare il documento.
2. Premere [Scansione] > [to PC] > [to OCR].
3. Se la macchina è collegata in rete, premere ▲ o ▼ per visualizzare il computer a cui inviare i dati, quindi selezionare il nome del computer.



Se il messaggio visualizzato sul display LCD richiede di immettere un codice PIN, utilizzare il display LCD per immettere il codice PIN di quattro cifre per il computer, quindi premere [OK].

4. Effettuare una delle seguenti operazioni:
 - Per modificare le impostazioni, premere  [Opzioni].
 - Premere [Inizio] per avviare la scansione senza modificare altre impostazioni.
La macchina avvia la scansione. Se si utilizza il piano dello scanner della macchina, seguire le istruzioni sul display LCD per completare il processo di scansione.



Per utilizzare  [Opzioni], è necessario connettere alla macchina un computer in cui è installato Brother iPrint&Scan.

5. Premere [Imp. scansione] > [Imp. nel disp.].
6. Selezionare le impostazioni di scansione da modificare, quindi premere [OK].

Opzione	Descrizione
Impostaz. colo.	Selezionare il formato colore per il documento.
Risoluzione	Selezionare la risoluzione di scansione per il documento.
Tipo file	Selezionare il formato file per il documento.
Formato docum.	Selezionare le dimensioni del documento.
Luminosità	Selezionare il livello di luminosità.

Opzione	Descrizione
Contrasto	Selezionare il livello di contrasto.
Allineam. Autom.	Correggere i documenti inclinati quando vengono acquisiti.
Rimuovi colore di sfondo	Modificare la quantità di colore di sfondo rimossa.



Per salvare le impostazioni come scelta rapida, premere [Salva come collegam.]. Verrà richiesto se si desidera impostarlo come scelta rapida One Touch. Seguire le istruzioni visualizzate sul display LCD.

7. Premere [Inizio].

La macchina avvia la scansione. Se si utilizza il piano dello scanner della macchina, seguire le istruzioni sul display LCD per completare il processo di scansione.



Informazioni correlate

- [Eeguire la scansione mediante il pulsante di scansione sulla macchina](#)
-

Salvare i dati acquisiti come allegato e-mail

Inviare i dati acquisiti dalla macchina all'applicazione di posta elettronica come allegato.

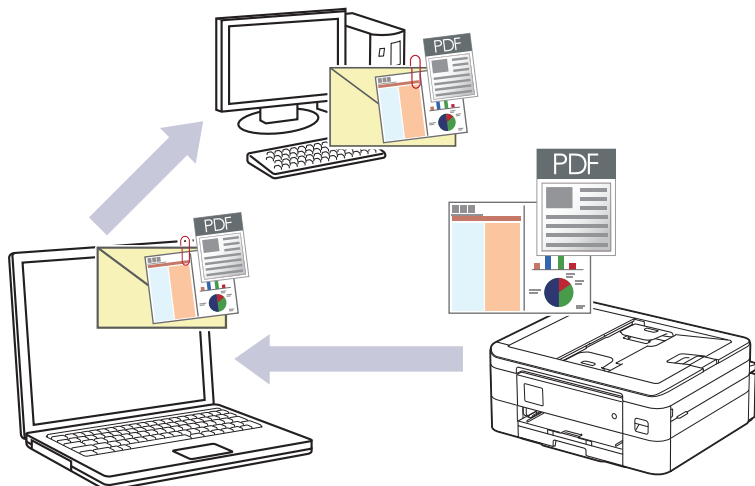

- Utilizzare il pulsante di scansione della macchina per apportare modifiche temporanee alle impostazioni di scansione. Per apportare modifiche permanenti, utilizzare Brother iPrint&Scan.
 - Per eseguire la scansione a e-mail mediante il pulsante di scansione, selezionare una di queste applicazioni in Brother iPrint&Scan:
 - Windows: Microsoft Outlook
 - Mac: Apple Mail
- Per altre applicazioni e per i servizi di posta sul Web, utilizzare la funzione Scansione su immagine o Scansione su file per eseguire la scansione di un documento o di una foto, quindi allegare il file acquisito a un messaggio e-mail.

>> [DCP-J1050DW/MFC-J1010DW](#)

>> [DCP-J1140DW](#)

DCP-J1050DW/MFC-J1010DW

1. Caricare il documento.
2. Premere  (**SCAN**).
3. Premere ▲ o ▼ per selezionare l'opzione [to PC], quindi premere **OK**.
4. Premere ▲ o ▼ per selezionare l'opzione [a E-mail], quindi premere **OK**.
5. Se la macchina è collegata in rete, premere ▲ o ▼ per selezionare il computer a cui inviare i dati, quindi premere **OK**.



Se il messaggio visualizzato sul display LCD richiede di immettere un codice PIN, utilizzare il pannello dei comandi per immettere il codice PIN di quattro cifre per il computer, quindi premere **OK**.

6. Effettuare una delle seguenti operazioni:
 - Per modificare le impostazioni, passare al punto successivo.
 - Per utilizzare le impostazioni predefinite, premere **Mono Start (Mono Inizio)** o **Colour Start (Colore Inizio)**.



[Impostaz. colo.] dipende dalle impostazioni predefinite. La selezione di **Mono Start (Mono Inizio)** o di **Colour Start (Colore Inizio)** non consente di modificare le impostazioni.

7. Premere ▲ o ▼ per selezionare l'opzione [Imp. scansione], quindi premere **OK**.



Per utilizzare l'opzione [Imp. scansione], è necessario connettere alla macchina un computer in cui è installato Brother iPrint&Scan.

8. Premere ▲ o ▼ per selezionare l'opzione [Imp. nel disp.], quindi premere **OK**.
9. Selezionare le impostazioni di scansione da modificare, quindi premere **OK**.

Opzione	Descrizione
Impostaz. colo.	Selezionare il formato colore di scansione per il documento.
Risoluzione	Selezionare la risoluzione di scansione per il documento.
Tipo file	Selezionare il formato file per il documento.
Formato docum.	Selezionare le dimensioni del documento.
Luminosità	Selezionare il livello di luminosità.
Contrasto	Selezionare il livello di contrasto.
Allineam. Autom.	Correggere i documenti inclinati quando vengono acquisiti.
Salta pagina vuota (MFC-J1010DW)	Se si seleziona Sì, le pagine vuote vengono saltate.
Rimuovi sfondo	Modificare la quantità di colore di sfondo rimossa.

10. Premere **Mono Start (Mono Inizio)** o **Colour Start (Colore Inizio)**.



[Impostaz. colo.] dipende dalle impostazioni selezionate. La selezione di **Mono Start (Mono Inizio)** o di **Colour Start (Colore Inizio)** non consente di modificare le impostazioni.

DCP-J1140DW

1. Caricare il documento.
2. Premere [Scansione] > [to PC] > [a E-mail].
3. Se la macchina è collegata in rete, premere ▲ o ▼ per visualizzare il computer a cui inviare i dati, quindi selezionare il nome del computer.



Se il messaggio visualizzato sul display LCD richiede di immettere un codice PIN, utilizzare il display LCD per immettere il codice PIN di quattro cifre per il computer, quindi premere [OK].

4. Effettuare una delle seguenti operazioni:
 - Per modificare le impostazioni, premere  [Opzioni].
 - Premere [Inizio] per avviare la scansione senza modificare altre impostazioni.
La macchina esegue la scansione del documento e lo salva come allegato. quindi viene avviata l'applicazione di posta elettronica utilizzata e viene aperto un nuovo messaggio a cui è allegato il file acquisito.



Per utilizzare  [Opzioni], è necessario connettere alla macchina un computer in cui è installato Brother iPrint&Scan.

5. Premere [Imp. scansione] > [Imp. nel disp.].
6. Selezionare le impostazioni di scansione da modificare, quindi premere [OK].

Opzione	Descrizione
Impostaz. colo.	Selezionare il formato colore per il documento.

Opzione	Descrizione
Risoluzione	Selezionare la risoluzione di scansione per il documento.
Tipo file	Selezionare il formato file per il documento.
Formato docum.	Selezionare le dimensioni del documento.
Luminosità	Selezionare il livello di luminosità.
Contrasto	Selezionare il livello di contrasto.
Allineam. Autom.	Correggere i documenti inclinati quando vengono acquisiti.
Rimuovi colore di sfondo	Modificare la quantità di colore di sfondo rimossa.



Per salvare le impostazioni come scelta rapida, premere [Salva come collegam.]. Verrà richiesto se si desidera impostarlo come scelta rapida One Touch. Seguire le istruzioni visualizzate sul display LCD.

7. Premere [Inizio].

La macchina esegue la scansione del documento e lo salva come allegato. quindi viene avviata l'applicazione di posta elettronica utilizzata e viene aperto un nuovo messaggio a cui è allegato il file acquisito.



Informazioni correlate

- Eseguire la scansione mediante il pulsante di scansione sulla macchina

Servizi Web per la scansione in rete (Windows 7, Windows 8.1 e Windows 10)

Il protocollo dei servizi Web consente agli utenti di Windows 7, Windows 8.1 e Windows 10 di eseguire la scansione mediante una macchina Brother in rete. È necessario installare il driver mediante i servizi Web.

- [Utilizzare Servizi Web per installare i driver usati per la scansione \(Windows 7, Windows 8.1 e Windows 10\)](#)
- [Eseguire la scansione mediante i servizi Web della macchina \(Windows 7, Windows 8.1 e Windows 10\)](#)
- [Configurare le impostazioni di scansione per Web Services](#)

Utilizzare Servizi Web per installare i driver usati per la scansione (Windows 7, Windows 8.1 e Windows 10)

- Assicurarsi di avere installato il software e i driver corretti per la macchina in uso.
- Verificare che il computer host e la macchina Brother siano connessi alla stessa sottorete o che il router sia configurato correttamente per il trasferimento dei dati tra i due dispositivi.
- Prima di configurare questa impostazione, è necessario configurare l'indirizzo IP sulla macchina Brother.

1. Effettuare una delle seguenti operazioni:

- Windows 10

Fare clic su  > **Sistema Windows** > **Pannello di controllo**. Nel gruppo **Hardware e suoni**, fare clic su **Aggiungi dispositivo**.

- Windows 8.1

Portare il mouse sull'angolo inferiore destro del desktop. Quando viene visualizzata la barra dei menu, fare clic su **Impostazioni** > **Modifica impostazioni PC** > **PC e devices** > **Dispositivi** > **Aggiungi dispositivo**.

Viene visualizzato il nome per i Servizi Web dell'apparecchio.

- Windows 7

Fare clic su  (Fare clic per iniziare) > **Pannello di controllo** > **Rete e Internet** > **Visualizza dispositivi e computer della rete**.

Il nome per i servizi Web della macchina viene visualizzato insieme all'icona della stampante.

Fare clic con il pulsante destro del mouse sull'apparecchio da installare.



- Il nome per i servizi Web della macchina Brother corrisponde al nome del modello in uso e all'indirizzo MAC (indirizzo Ethernet) della macchina; ad esempio, Brother XXX-XXXX (dove XXX-XXXX è il nome del modello) [XXXXXXXXXXXX] (indirizzo MAC/indirizzo Ethernet).

- Windows 8.1/Windows 10

Spostare il mouse sul nome dell'apparecchio per visualizzare le informazioni relative all'apparecchio stesso.

2. Effettuare una delle seguenti operazioni:

- Windows 8.1/Windows 10

Selezionare la macchina da installare e seguire le istruzioni a schermo.

- Windows 7

Fare clic su **Installa** nel menu visualizzato.



Per disinstallare i driver, fare clic su **Disinstalla** o  (**Rimuovi dispositivo**).



Informazioni correlate

- [Servizi Web per la scansione in rete \(Windows 7, Windows 8.1 e Windows 10\)](#)

► Pagina Iniziale > Eseguire la scansione > Eseguire la scansione mediante il pulsante di scansione sulla macchina > Servizi Web per la scansione in rete (Windows 7, Windows 8.1 e Windows 10) > Eseguire la scansione mediante i servizi Web della macchina (Windows 7, Windows 8.1 e Windows 10)

Eseguire la scansione mediante i servizi Web della macchina (Windows 7, Windows 8.1 e Windows 10)

Se è stato installato il driver per la scansione tramite Servizi Web, è possibile accedere al menu di scansione Servizi Web dal display LCD dell'apparecchio Brother.

- Alcuni caratteri nei messaggi visualizzati sul display LCD possono essere sostituiti da spazi se le impostazioni della lingua del sistema operativo sono diverse rispetto a quelle dell'apparecchio Brother.
- Se sul display LCD viene visualizzato un messaggio di errore relativo alla memoria insufficiente, scegliere un formato più piccolo nell'impostazione **Formato carta** o una risoluzione inferiore nell'impostazione **Risoluzione (DPI)**.

>> [DCP-J1050DW/MFC-J1010DW](#)

>> [DCP-J1140DW](#)

DCP-J1050DW/MFC-J1010DW

1. Caricare il documento.
2. Premere  (**SCAN**).
3. Premere ▲ o ▼ per effettuare le selezioni:
 - a. Selezionare [Scansione WS]. Premere **OK**.
 - b. Selezionare il tipo di scansione desiderata. Premere **OK**.
 - c. Selezionare il computer a cui inviare i dati. Premere **OK**.
4. Premere **Mono Start (Mono Inizio)** o **Colour Start (Colore Inizio)**.
L'apparecchio avvia la scansione.

DCP-J1140DW

1. Caricare il documento.
2. Premere [Scansione] > [Scansione WS].
3. Premere ▲ o ▼ per selezionare il tipo di scansione desiderato, quindi premere l'opzione prescelta.
4. Premere ▲ o ▼ per visualizzare il computer a cui inviare i dati, quindi selezionare il nome del computer.
5. Premere [Inizio].
La macchina avvia la scansione.



Informazioni correlate

- [Servizi Web per la scansione in rete \(Windows 7, Windows 8.1 e Windows 10\)](#)

Configurare le impostazioni di scansione per Web Services

1. Effettuare una delle seguenti operazioni:

- Windows 10

Fare clic su  > **Sistema Windows** > **Pannello di controllo**. Nel gruppo **Hardware e suoni**, fare clic su **Visualizza dispositivi e stampanti**.

- Windows 8.1

Spostare il mouse sull'angolo in basso a destra del desktop. Quando viene visualizzata la barra dei menu, fare clic su **Impostazioni**, quindi su **Pannello di controllo**. Nel gruppo **Hardware e suoni**, fare clic su **Visualizza dispositivi e stampanti**.

- Windows 7

Fare clic su  (**Fare clic per iniziare**) > **Dispositivi e stampanti**.

2. Fare clic con il pulsante destro del mouse sull'icona della macchina e selezionare **Profili di digitalizzazione...**. Viene visualizzata la finestra di dialogo **Profili di digitalizzazione**.

3. Selezionare il profilo di scansione che si desidera utilizzare.

4. Assicurarsi che lo scanner selezionato nell'elenco **Scanner** sia una macchina che supporta i servizi Web per la scansione, quindi fare clic sul pulsante **Imposta come predefinito**.

5. Fare clic su **Modifica...**

Viene visualizzata la finestra di dialogo **Modifica profilo predefinito**.

6. Selezionare le impostazioni **Alimentazione**, **Formato carta**, **Formato colore**, **Tipo di file**, **Risoluzione (DPI)**, **Luminosità** e **Contrasto**.

7. Fare clic sul pulsante **Salva profilo**.

Queste impostazioni verranno applicate quando si esegue la scansione utilizzando il protocollo dei servizi Web.

Se viene richiesto di selezionare un'applicazione di scansione, selezionare Fax e scanner di Windows dall'elenco.



Informazioni correlate

- [Servizi Web per la scansione in rete \(Windows 7, Windows 8.1 e Windows 10\)](#)

Modificare le impostazioni di scansione tramite Brother iPrint&Scan

Brother iPrint&Scan consente di modificare le impostazioni del pulsante di scansione della macchina.

1. Avviare Brother iPrint&Scan.

- Windows

Avviare  (Brother iPrint&Scan).

- Mac

Nella barra dei menu **Finder**, fare clic su **Vai > Applicazioni**, quindi fare doppio clic sull'icona iPrint&Scan.

Viene visualizzata la schermata Brother iPrint&Scan.

2. Se la macchina Brother non è selezionata, fare clic sul pulsante **Seleziona macchina**, quindi selezionare il nome del modello in uso dall'elenco. Fare clic su **OK**.
3. Fare clic sul pulsante **Impostazioni di scansione della macchina**, quindi seguire le istruzioni a schermo per modificare le impostazioni di scansione, come le dimensioni, il colore e la risoluzione del documento.



Informazioni correlate

- [Eseguire la scansione mediante il pulsante di scansione sulla macchina](#)

Eseguire la scansione mediante Brother iPrint&Scan (Windows/Mac)

1. Avviare Brother iPrint&Scan.

- Windows

Avviare  (**Brother iPrint&Scan**).

- Mac

Nella barra dei menu **Finder**, fare clic su **Vai > Applicazioni**, quindi fare doppio clic sull'icona iPrint&Scan.

Viene visualizzata la schermata Brother iPrint&Scan.

2. Se la macchina Brother non è selezionata, fare clic sul pulsante **Seleziona macchina**, quindi selezionare il nome del modello in uso dall'elenco. Fare clic su **OK**.
3. Fare clic sull'icona **Scansione** e seguire le istruzioni a schermo per eseguire la scansione dei documenti.



Informazioni correlate

- [Eseguire la scansione](#)

Eseguire la scansione dal computer (Windows)

Sono disponibili diversi metodi per utilizzare il computer per la scansione di foto e documenti con la macchina. È possibile utilizzare le applicazioni software fornite oppure l'applicazione di scansione preferita.

- [Scansione con Nuance™ PaperPort™ 14SE o altre applicazioni Windows](#)
- [Scansione con Fax e scanner di Windows](#)

Scansione con Nuance™ PaperPort™ 14SE o altre applicazioni Windows



È possibile utilizzare l'applicazione Nuance™ PaperPort™ 14SE per la scansione.

- Per scaricare l'applicazione Nuance™ PaperPort™ 14SE, fare clic su  (**Brother Utilities**), selezionare **Altre azioni** nella barra di spostamento sinistra e fare clic su **PaperPort**.
- Nuance™ PaperPort™ 14SE supporta Windows 7, Windows 8.1, Windows 10 Home, Windows 10 Pro, Windows 10 Education e Windows 10 Enterprise.
- Per istruzioni dettagliate sull'utilizzo di ogni applicazione, fare clic sul menu **Guida** dell'applicazione e fare clic su **Guida introduttiva** sulla barra multifunzione **Guida**.



Le istruzioni per la scansione riportate di seguito fanno riferimento a PaperPort™ 14SE. Per altre applicazioni Windows, la procedura è analoga. PaperPort™ 14SE supporta sia il driver TWAIN sia il driver WIA; nella procedura qui riportata viene utilizzato il driver TWAIN (consigliato).

In funzione del modello della macchina in uso, Nuance™ PaperPort™ 14SE potrebbe non essere incluso. In tal caso, utilizzare altre applicazioni software che supportano la scansione.

1. Caricare il documento.
2. Avviare PaperPort™ 14SE.
Effettuare una delle seguenti operazioni:
 - Windows 10
Fare clic su  > **Nuance PaperPort 14** > **PaperPort**.
 - Windows 8.1
Fare clic su  (**PaperPort**).
 - Windows 7
Dal computer, fare clic su  (**Start**) > **Tutti i programmi** > **Nuance PaperPort 14** > **PaperPort**.
3. Fare clic sul menu **Desktop**, quindi fare clic su **Impostazioni di digitalizzazione** nella barra multifunzione del **Desktop**.
Sul lato sinistro dello schermo viene visualizzato il pannello **Digitalizza o ottieni foto**.
4. Fare clic su **Seleziona...**
5. Dall'elenco degli scanner disponibili, selezionare **TWAIN: TW-Brother XXX-XXXX** o **TWAIN: TW-Brother XXX-XXXX LAN** (dove XXX-XXXX indica il nome del modello in uso).
6. Selezionare la casella di controllo **Visualizza finestra di dialogo scanner** nel pannello **Digitalizza o ottieni foto**.
7. Fare clic su **Digitalizza**.
Viene visualizzata la finestra di dialogo Scanner Setup.

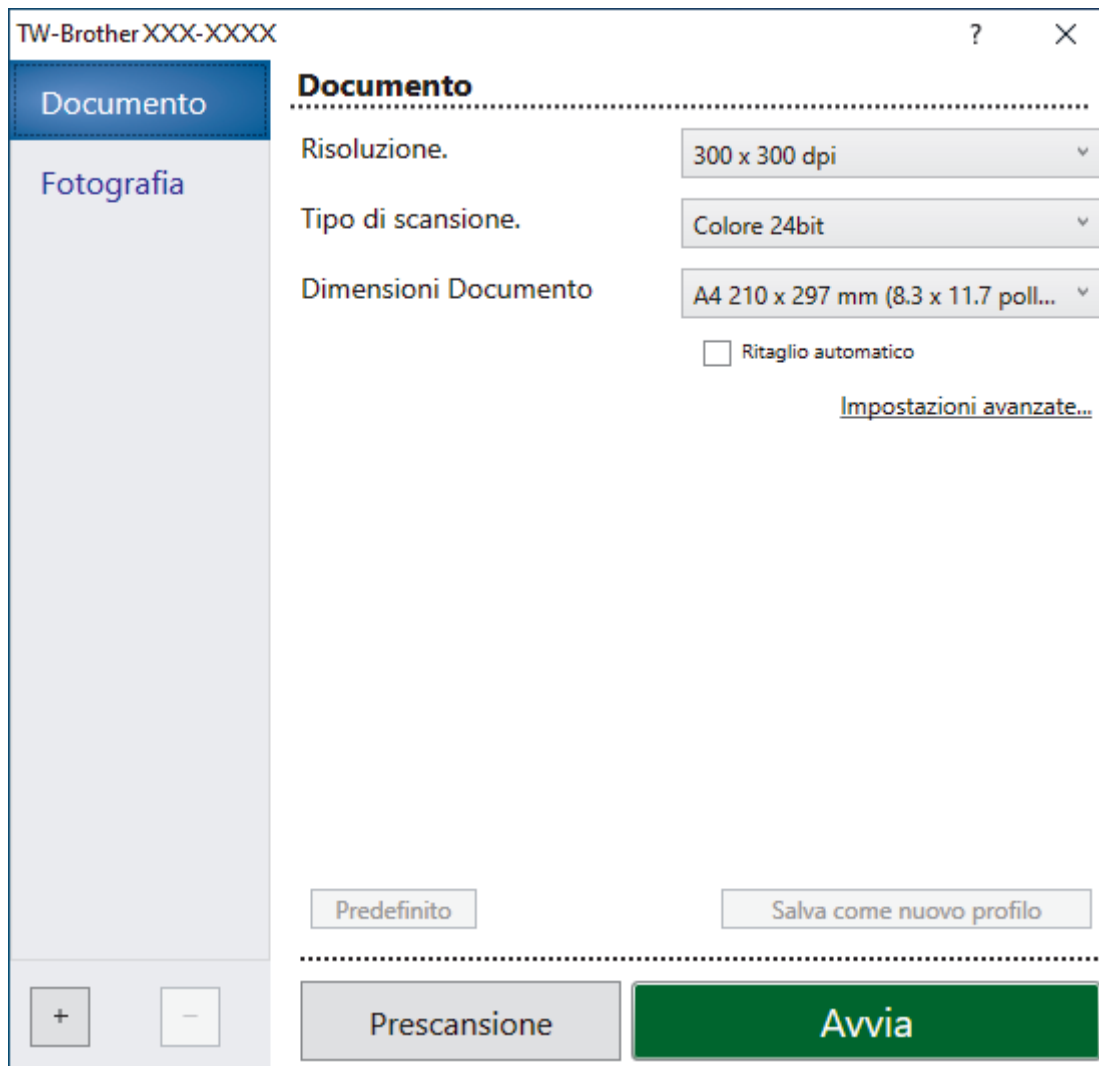

8. Se necessario, regolare le impostazioni della finestra di dialogo Scanner Setup.
9. Fare clic sull'elenco a discesa **Dimensioni Documento**, quindi selezionare le dimensioni del documento.
10. Fare clic su **Preescansione** per visualizzare l'anteprima dell'immagine e ritagliare le parti indesiderate prima di eseguire la scansione.
11. Fare clic su **Avvia**.
La macchina avvia la scansione.

✓ Informazioni correlate

- [Eseguire la scansione dal computer \(Windows\)](#)
 - [Impostazioni del driver TWAIN \(Windows\)](#)

Impostazioni del driver TWAIN (Windows)

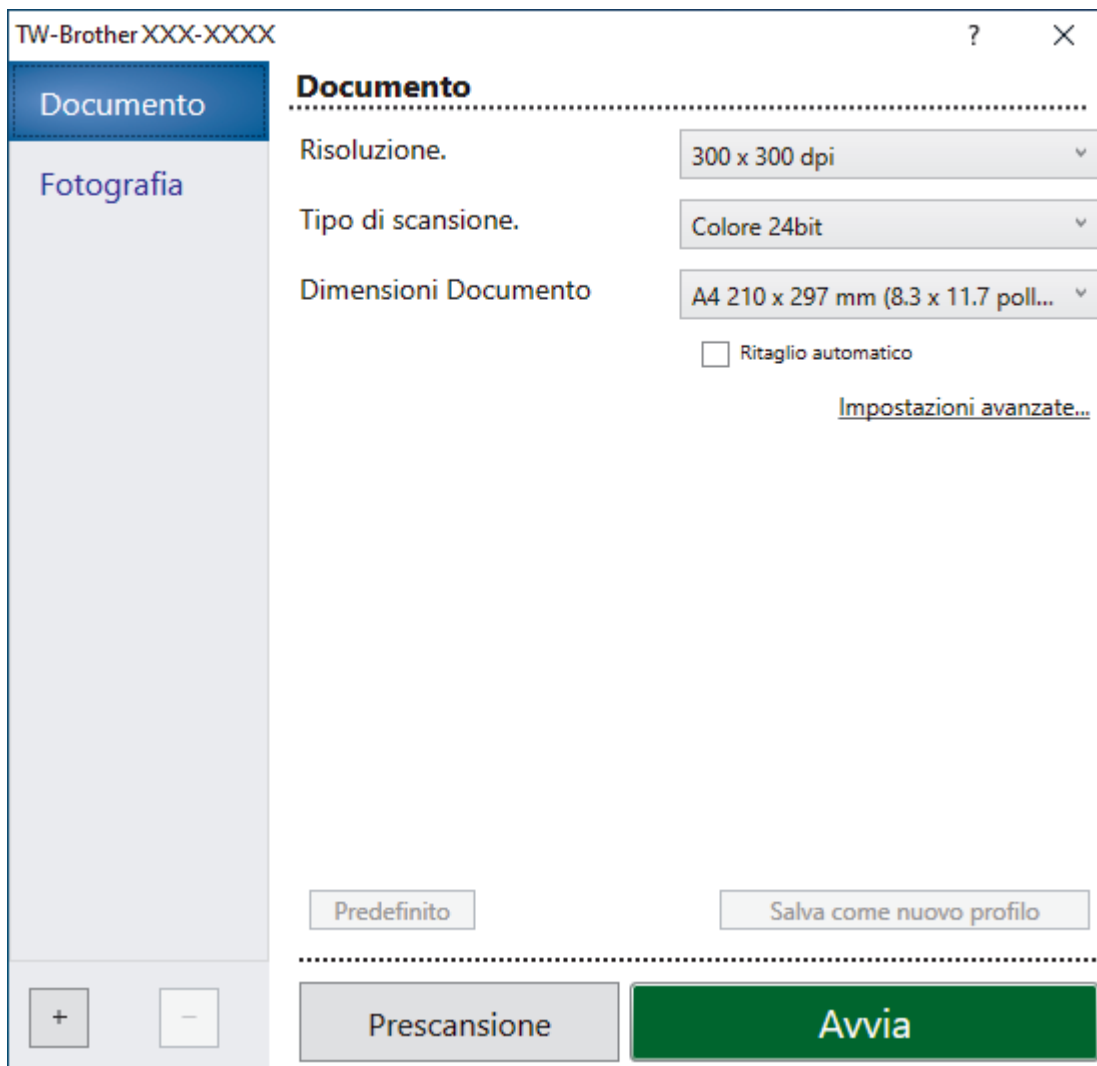

Si noti che i nomi degli elementi e i valori assegnabili variano a seconda della macchina.

1. Scansione

Selezionare l'opzione **Fotografia** o **Documento** in base al tipo di documento da acquisire.

Scansione (Tipo immagine)		Risoluzione	Tipo di scansione
Fotografia	Utilizzare per la scansione di immagini fotografiche.	300 x 300 dpi	Colore 24bit
Documento	Utilizzare per la scansione di documenti di testo.	300 x 300 dpi	Colore 24bit

2. Risoluzione.

Selezionare una risoluzione di scansione nell'elenco a discesa **Risoluzione**. Le risoluzioni superiori richiedono una maggiore quantità di memoria e tempi di trasferimento più lunghi, ma l'immagine acquisita risulta più nitida.

3. Tipo di scansione.

Consente di selezionare tra diverse profondità di colore per la scansione.

- **Bianco e nero**

Utilizzare per documenti di testo o immagini con grafica lineare.

- **Grigio (diffusione errore)**

Utilizzare per immagini fotografiche o grafica. (La diffusione dell'errore è un metodo utilizzato per creare immagini simulate in grigio senza utilizzare punti di grigio vero. I punti neri sono posizionati secondo uno schema specifico per dare l'idea del grigio.)

- **Grigio vero**

Utilizzare per immagini fotografiche o grafica. Questa modalità è più precisa, perché utilizza fino a 256 sfumature di grigio.

- **Colore 24bit**

Utilizzare questa opzione per ottenere un'immagine più accurata dal punto di vista della riproduzione del colore. Questa modalità utilizza fino a 16,8 milioni di colori per acquisire l'immagine, ma richiede una maggiore quantità di memoria e tempi di trasferimento più lunghi.

4. Dimensioni Documento

Selezionare le dimensioni esatte del documento da una serie di dimensioni di scansione preimpostate.

Se si seleziona l'opzione **Personalizzato** viene visualizzata la finestra di dialogo **Formato personalizzato**, in cui è possibile specificare le dimensioni del documento.

5. Ritaglio automatico

È possibile eseguire la scansione di più documenti posizionati sul piano dello scanner. La macchina esegue la scansione dei singoli documenti e crea file separati oppure un unico file composto da più pagine.

6. Impostazioni avanzate

Configurare le impostazioni avanzate facendo clic sul link **Impostazioni avanzate** nella finestra di dialogo per la configurazione dello scanner.

- **Correzione documento**

- **Raddrizzamento automatico**

Impostare la macchina per la correzione automatica dell'allineamento errato quando le pagine vengono acquisite dal piano dello scanner.

- **Impostazioni margini**

Regolare i margini del documento.m

- **Ruotare immagine**

Ruotare l'immagine acquisita.

- **Riempimento bordi**

Riempire i bordi sui quattro lati dell'immagine acquisita utilizzando il colore e la gamma selezionati.

- (MFC-J1010DW) **Salta pagina vuota**

Rimuovere le pagine vuote del documento dai risultati della scansione.

- **Miglioramento**

- **Regolazione diffusione - grigia**

Regolare la diffusione quando si seleziona l'opzione **Grigio (diffusione errore)** dall'elenco a discesa **Tipo di scansione..**

- **Regolazione tonalità colore**

Regolare la tonalità colore.

- **Elaborazione sfondo**

- **Rimuovi trasferimento inchiostro/motivo**

Evitare l'effetto trasparenza.

- **Rimuovi colore di sfondo**

Consente di rimuovere il colore di base dei documenti per rendere più leggibili i dati acquisiti.

- **Eliminazione del colore**

Selezionare un colore da rimuovere dall'immagine acquisita.

- **Enfasi bordo**

Aumentare la nitidezza dei caratteri nel documento originale.

- **Riduci disturbo**

Consente di migliorare e ottimizzare la qualità delle immagini acquisite. L'opzione **Riduci disturbo** è disponibile quando si seleziona l'opzione **Colore 24bit** e la risoluzione di scansione **300 x 300 dpi**, **400 x 400 dpi** o **600 x 600 dpi**.

- **Qualità dell'immagine in bianco e nero**
 - **Regolazione soglia Bianco e nero**
Regolare la soglia per produrre un'immagine in bianco e nero.
 - **Correzione caratteri**
Correggere i caratteri interrotti o incompleti dell'originale per agevolarne la lettura.
 - **Inversione B&N**
Invertire il bianco e il nero nell'immagine in bianco e nero.
- **Controllo alimentazione**
 - (MFC-J1010DW) **Layout**
Selezionare il layout.
 - **Scansione continua**
Selezionare questa opzione per eseguire la scansione di più pagine. Una volta eseguita la scansione di una pagina, scegliere se proseguire o terminare la scansione.



Informazioni correlate

- [Scansione con Nuance™ PaperPort™ 14SE o altre applicazioni Windows](#)
-

Scansione con Fax e scanner di Windows

L'applicazione Fax e scanner di Windows è un'altra opzione utilizzabile per la scansione.

- Fax e scanner di Windows utilizza il driver dello scanner WIA.
- Se si desidera ritagliare una parte di una pagina dopo la prescansione del documento, è necessario eseguire la scansione utilizzando il piano dello scanner (chiamato anche piano).

1. Caricare il documento.
2. Avviare Fax e scanner di Windows.
3. Fare clic su **File > Nuovo > Digitalizza**.
4. Selezionare lo scanner che si desidera utilizzare.
5. Fare clic su **OK**.

Viene visualizzata la finestra di dialogo **Nuova digitalizzazione**.

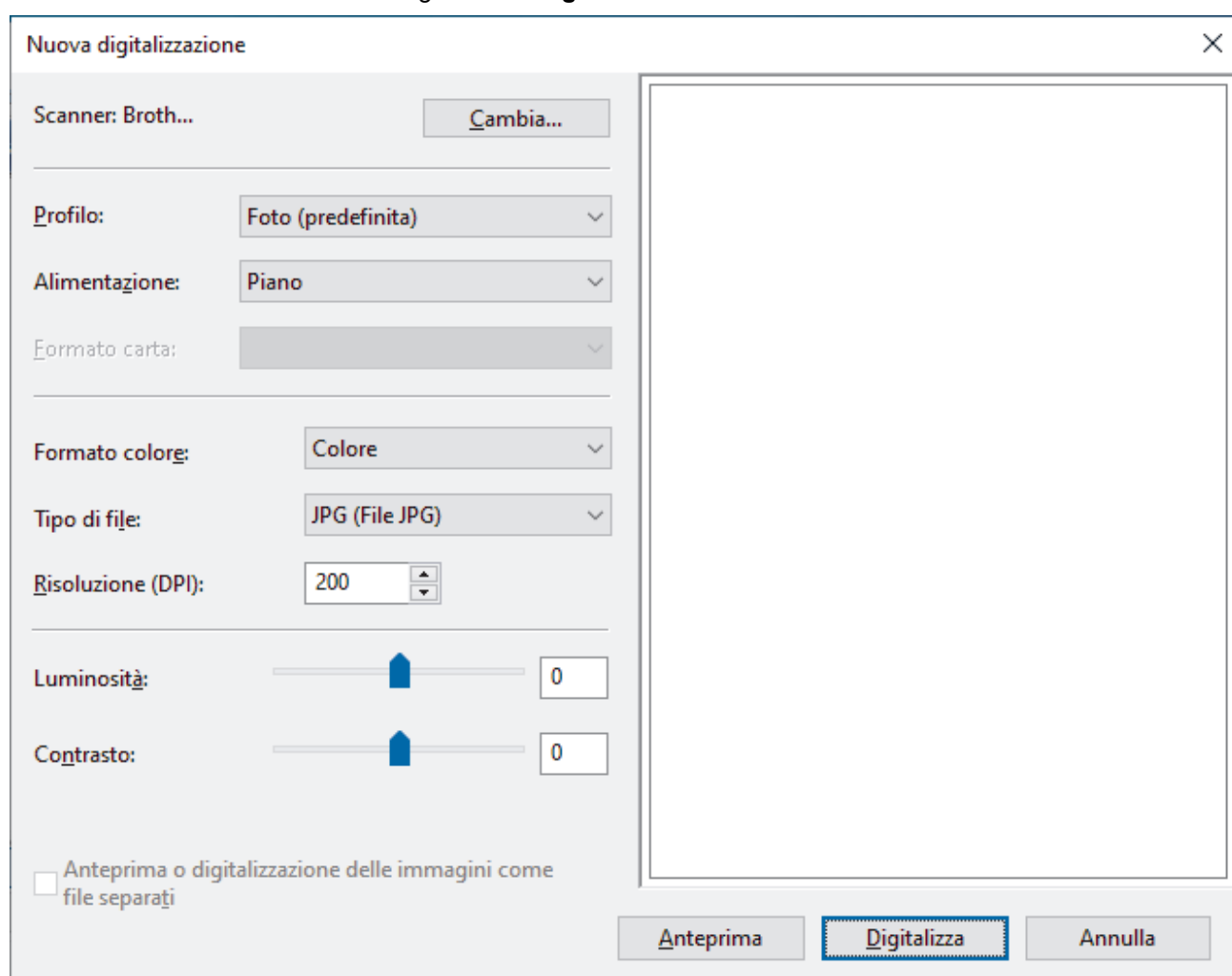

6. Se necessario, regolare le impostazioni nella finestra di dialogo.
La risoluzione massima dello scanner è 1.200 dpi. Per eseguire la scansione con risoluzioni più elevate, utilizzare il **Utilità Scanner** software di **Brother Utilities**.
7. Fare clic su **Digitalizza**.
La macchina avvia la scansione del documento.

✓ Informazioni correlate

- [Eseguire la scansione dal computer \(Windows\)](#)

-
- Impostazioni del driver WIA (Windows)
-

Impostazioni del driver WIA (Windows)

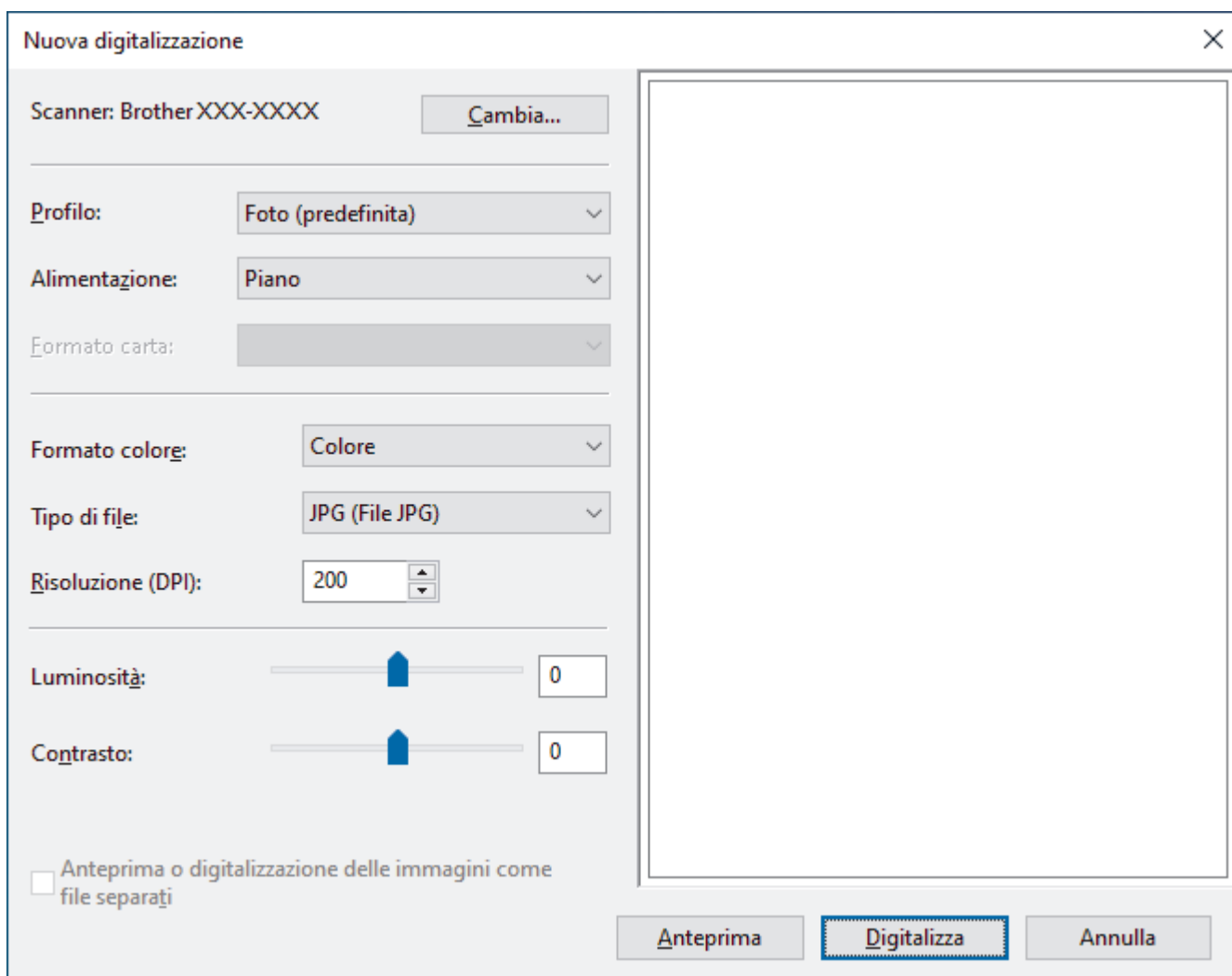

Profilo

Selezionare il profilo di scansione desiderato dall'elenco a discesa **Profilo**.

Origine

Selezionare l'opzione **Piano** o **Alimentatore (digitalizza solo un lato)** dall'elenco a discesa.

Formato

L'opzione **Formato** è disponibile quando si seleziona **Alimentatore (digitalizza solo un lato)** come opzione **Origine**.

Formato colore

Selezionare un formato colore di scansione dall'elenco a discesa **Formato colore**.

Tipo file

Selezionare un formato di file dall'elenco a discesa **Tipo file**.

Risoluzione (DPI)

Impostare una risoluzione di scansione nel campo **Risoluzione (DPI)**. Le risoluzioni superiori richiedono una maggiore quantità di memoria e tempi di trasferimento più lunghi, ma l'immagine acquisita risulta più nitida.

Luminosità

Impostare il livello di **Luminosità** trascinando il cursore verso destra o verso sinistra in modo da schiarire o scurire l'immagine. Se l'immagine acquisita è troppo chiara, impostare un livello di luminosità più basso e

ripetere la scansione del documento. Se l'immagine è troppo scura, impostare un livello di luminosità più alto e ripetere la scansione del documento. È anche possibile digitare un valore nell'apposito campo per impostare il livello di luminosità.

Contrasto

È possibile aumentare o ridurre il livello di **Contrasto** spostando il cursore verso destra o verso sinistra. Aumentando il contrasto si esaltano le aree chiare e scure dell'immagine, diminuendo il contrasto è possibile distinguere maggiori dettagli nelle aree grigie. È possibile anche digitare un valore direttamente nell'apposito campo.



Informazioni correlate

- [Scansione con Fax e scanner di Windows](#)

Eseguire la scansione dal computer (Mac)

- [Eseguire una scansione con AirPrint \(macOS\)](#)

Copia

- Copiare un documento
- Ingrandire o ridurre le immagine copiate
- Ordinamento delle copie
- Effettuare copie con la funzione Layout pagina (N su 1 o Poster)
- Copiare su entrambi i lati della carta (copia fronte-retro)
- Copiare un documento di identità
- Impostazioni di copia

Copiare un documento

>> [DCP-J1050DW/MFC-J1010DW](#)

>> [DCP-J1140DW](#)

DCP-J1050DW/MFC-J1010DW

1. Assicurarsi di aver caricato la carta con le dimensioni corrette nel vassoio carta.
2. Caricare il documento.
3. (MFC-J1010DW) Premere  (**COPY (COPIA)**).

Sul display LCD viene visualizzato:

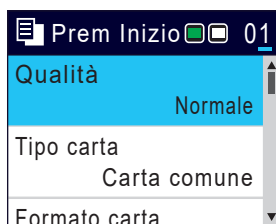

4. (MFC-J1010DW) Immettere il numero di copie utilizzando il tastierino di composizione.
5. (DCP-J1050DW) Premere - o + sul pannello di controllo.
6. Se necessario, modificare le impostazioni di copia.
Premere ▲ o ▼ per scorrere le impostazioni di copia. Selezionare un'impostazione di copia, quindi premere **OK**.



Quando viene caricata carta normale in formato diverso da A4, è necessario modificare le impostazioni relative a [Formato carta] e [Tipo carta].

7. Al termine, premere **Mono Start (Mono Inizio)** o **Colour Start (Colore Inizio)**.



Per interrompere la copia, premere **Stop/Exit (Stop/Uscita)**.

DCP-J1140DW

1. Assicurarsi di aver caricato la carta con le dimensioni corrette nel vassoio carta.
2. Caricare il documento.
3. Premere  [Copia].



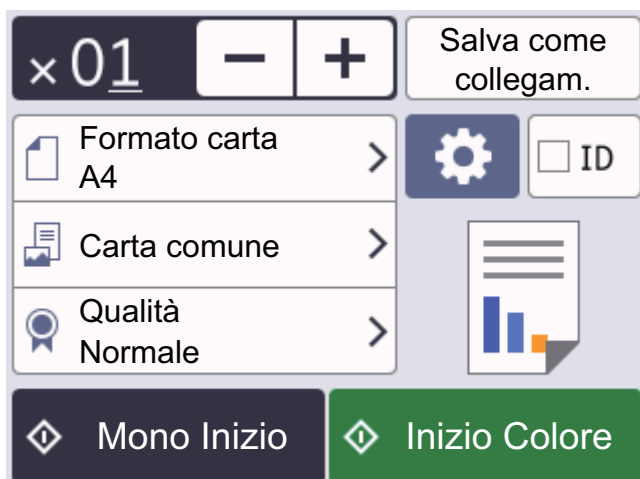



Sul touchscreen viene visualizzato il messaggio:



4. Se necessario, modificare le impostazioni di copia.



Quando si carica carta normale in un formato diverso da A4, è necessario modificare le impostazioni relative a [Formato carta] e [Tipo carta] premendo  [Opzioni].

Opzione	Descrizione
 (N. di copie)	Immettere il numero delle copie procedendo come indicato di seguito: <ul style="list-style-type: none">• Premere - o + sul touchscreen.• Premere  per visualizzare la tastiera sul touchscreen, quindi immettere il numero di copie utilizzando la tastiera del touchscreen. Premere OK.
 (Opzioni)	Premere  [Opzioni] per modificare le impostazioni di copia solo per la copia successiva. Una volta completata la modifica delle impostazioni, premere OK.
ID	Per eseguire la copia di una scheda ID con il layout [2in1 ID Verticale], selezionare la casella di controllo [ID].
Indicazioni sulle impostazioni correnti	Premere le seguenti icone per modificare le impostazioni solo per la copia successiva: <ul style="list-style-type: none">•  Formato carta•  Tipo carta•  Qualità



Una volta completata la selezione delle nuove opzioni, è possibile salvarle premendo [Salva come collegam.].

5. Premere [Mono Inizio] o [Inizio Colore].



Per interrompere la copia, premere .



Informazioni correlate

- [Copia](#)

Argomenti correlati:

- [Caricare i documenti nell'alimentatore automatico documenti \(ADF\)](#)
- [Caricare i documenti sul piano dello scanner](#)
- [Impostazioni di copia](#)

Ingrandire o ridurre le immagine copiate

Selezionare una percentuale di ingrandimento o riduzione per ridimensionare i dati copiati.

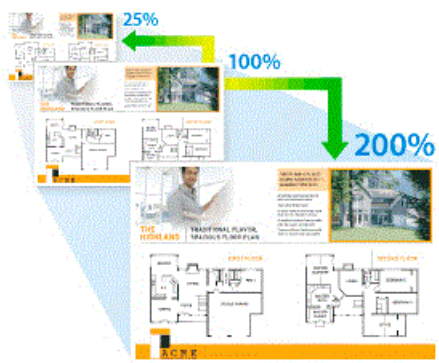

>> [DCP-J1050DW/MFC-J1010DW](#)

>> [DCP-J1140DW](#)

DCP-J1050DW/MFC-J1010DW



1. Caricare il documento.
2. (MFC-J1010DW) Premere  (**COPY (COPIA)**).
3. (MFC-J1010DW) Immettere il numero di copie utilizzando il tastierino di composizione.
4. (DCP-J1050DW) Premere - o + sul pannello di controllo.
5. Premere ▲ o ▼ per selezionare [Ingrand./Riduci]. Premere **OK**.
6. Premere ▲ o ▼ per selezionare le opzioni disponibili. Premere **OK**.
7. Effettuare una delle seguenti operazioni:
 - Se è stata selezionata l'opzione [Ingrandimento] o [Riduzione] premere ▲ o ▼ per selezionare il rapporto di ingrandimento o di riduzione che si desidera utilizzare. Premere **OK**.
 - Se è stata selezionata l'opzione [Pers. (25%-400%)], immettere un rapporto di ingrandimento o riduzione dal [25%] al [400%]. Premere **OK**.
 - Se è stata selezionata l'opzione [100%] o [Adatta a pagina], passare al punto successivo.
8. Al termine, premere **Mono Start (Mono Inizio)** o **Colour Start (Colore Inizio)**.





Se è stata selezionata l'opzione [Adatta a pagina], la macchina adatta le dimensioni della copia al formato carta impostato nella macchina.

- L'opzione [Adatta a pagina] non funziona correttamente se il documento posizionato sul piano dello scanner è inclinato di più di tre gradi. Usare le linee di riferimento a sinistra e in alto per posizionare il documento nell'angolo superiore sinistro del piano dello scanner, con il lato stampato rivolto verso il basso.
- L'opzione [Adatta a pagina] non è disponibile per i documenti in formato Legal.

DCP-J1140DW

1. Caricare il documento.
2. Premere  [Copia].
3. Immettere il numero delle copie procedendo come indicato di seguito:
 - Premere [-] o [+] sul touchscreen.
 - Premere  per visualizzare la tastiera sul touchscreen, quindi immettere il numero di copie utilizzando la tastiera del touchscreen. Premere [OK].

-
4. Premere  [Opzioni] > [Ingrand./Riduci].
 5. Premere ▲ o ▼ per visualizzare le opzioni disponibili, quindi selezionare l'opzione da modificare.
 6. Effettuare una delle seguenti operazioni:
 - Se è stata selezionata l'opzione [Ingrandimento] o [Riduzione], selezionare il rapporto di ingrandimento o di riduzione che si desidera utilizzare.
 - Se è stata selezionata l'opzione [Pers. (25%-400%)], premere  (backspace) per cancellare la percentuale visualizzata, oppure premere ◀ per spostare il cursore, quindi immettere un rapporto di ingrandimento o riduzione compreso tra [25%] e [400%].
Premere [OK].
 - Se è stato selezionato [100%] o l'opzione [Adatta a pagina], procedere al punto successivo.
 7. Leggere e controllare l'elenco delle opzioni selezionate visualizzato, quindi premere [OK].
 8. Una volta completata la modifica delle impostazioni, premere [Mono Inizio] o [Inizio Colore].



Se è stata selezionata l'opzione [Adatta a pagina], la macchina adatta le dimensioni della copia al formato carta impostato nella macchina.

- L'opzione [Adatta a pagina] non funziona correttamente se il documento posizionato sul piano dello scanner è inclinato di più di tre gradi. Usare le linee di riferimento a sinistra e in alto per posizionare il documento nell'angolo superiore sinistro del piano dello scanner, con il lato stampato rivolto verso il basso.
 - L'opzione [Adatta a pagina] non è disponibile per i documenti in formato Legal.
-



Informazioni correlate

- [Copia](#)
-

Ordinamento delle copie

Ordinare copie multiple. Le pagine vengono impilate nell'ordine in cui vengono introdotte, ovvero: 1, 2, 3 e così via.



>> [DCP-J1050DW/MFC-J1010DW](#)

>> [DCP-J1140DW](#)

DCP-J1050DW/MFC-J1010DW

1. Caricare il documento.
2. (MFC-J1010DW) Premere  (**COPY (COPIA)**).
3. (MFC-J1010DW) Immettere il numero di copie utilizzando il tastierino di composizione.
4. (DCP-J1050DW) Premere - o + sul pannello di controllo.
5. Premere ▲ o ▼ per selezionare quanto segue:
 - a. Selezionare [Impila/Ordina]. Premere **OK**.
 - b. Selezionare [Ordina]. Premere **OK**.
6. Premere **Mono Start (Mono Inizio)** o **Colour Start (Colore Inizio)**. Se il documento è stato inserito nell'ADF (solo per i modelli con ADF), l'apparecchio esegue la scansione del documento e avvia la stampa.
7. Se si utilizza il piano dello scanner, ripetere i seguenti passaggi per ciascuna pagina del documento:
 - Per eseguire la scansione della pagina, collocare la pagina successiva sul piano dello scanner e premere ►.
 - Una volta eseguita la scansione di tutte le pagine, premere ◀ per avviare la stampa.

DCP-J1140DW

1. Caricare il documento.
2. Premere  [Copia].
3. Immettere il numero delle copie procedendo come indicato di seguito:
 - Premere [-] o [+] sul touchscreen.
 - Premere  per visualizzare la tastiera sul touchscreen, quindi immettere il numero di copie utilizzando la tastiera del touchscreen. Premere [OK].
4. Premere  [Opzioni] > [Impila/Ordina] > [Ordina].
5. Leggere e controllare l'elenco delle impostazioni selezionate visualizzato, quindi premere [OK].
6. Una volta completata la modifica delle impostazioni, premere [Mono Inizio] o [Inizio Colore].
7. Se si utilizza il piano dello scanner, ripetere i seguenti passaggi per ciascuna pagina del documento:
 - Per eseguire la scansione della pagina, collocare la pagina successiva sul piano dello scanner e premere [Continua].
 - Dopo aver eseguito la scansione di tutte le pagine, premere [Fine].

✓ Informazioni correlate

- [Copia](#)

Effettuare copie con la funzione Layout pagina (N su 1 o Poster)

La funzione di copia N su 1 consente di risparmiare carta copiando due o quattro pagine del documento su una pagina della copia. La funzione poster divide il documento in sezioni, quindi ingrandisce le sezioni in modo da poterle assemblare in un poster. Per stampare un poster, utilizzare il piano dello scanner.





- Accertarsi di avere impostato il formato carta su A4 o Letter.
- È possibile eseguire una sola copia Poster per volta.



>> [DCP-J1050DW/MFC-J1010DW](#)

>> [DCP-J1140DW](#)

DCP-J1050DW/MFC-J1010DW

1. Caricare il documento.
2. (MFC-J1010DW) Premere  (**COPY (COPIA)**).
3. (MFC-J1010DW) Immettere il numero di copie utilizzando il tastierino di composizione.
4. (DCP-J1050DW) Premere - o + sul pannello di controllo.
5. Premere ▲ o ▼ per selezionare [Layout pag.]. Premere **OK**.
6. Premere ▲ o ▼ per visualizzare le opzioni, quindi premere **OK** per selezionare l'opzione desiderata.

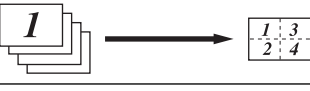
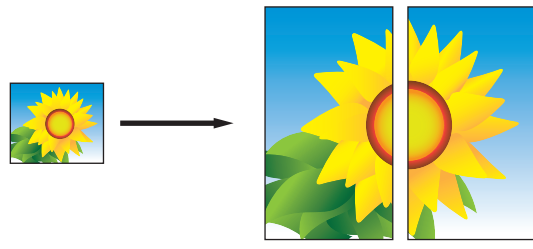
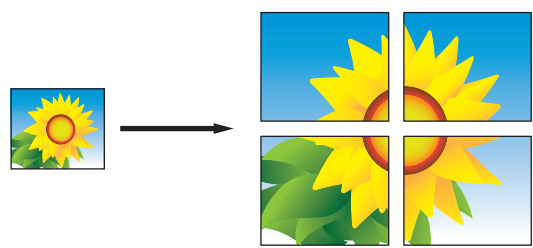
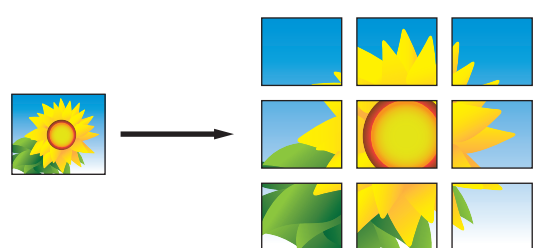

Opzione	Descrizione
No (1in1)	-
2in1 (Verticale)	
2in1 (Orizzontale)	







Opzione	Descrizione
2in1 ID Verticale (Uso del piano dello scanner)	
2in1 ID Orizzontale (Uso del piano dello scanner)	
4in1 (Verticale)	
4in1 (Orizzontale)	
Poster (2x1) (Uso del piano dello scanner)	
Poster (2x2) (Uso del piano dello scanner)	
Poster (3x3) (Uso del piano dello scanner)	

7. Premere **Mono Start (Mono Inizio)** o **Colour Start (Colore Inizio)**. Se il documento è stato inserito nell'ADF (solo per i modelli con ADF) o è in corso la creazione di un poster, la macchina esegue la scansione delle pagine e avvia la stampa.
8. Se si utilizza il piano dello scanner, ripetere i seguenti passaggi per ciascuna pagina del documento:
 - Per eseguire la scansione della pagina, collocare la pagina successiva sul piano dello scanner e premere ▶.
 - Una volta eseguita la scansione di tutte le pagine, premere ◀ per avviare la stampa.

DCP-J1140DW

1. Caricare il documento.

2. Premere  [Copia].
3. Immettere il numero delle copie procedendo come indicato di seguito:
 - Premere [-] o [+] sul touchscreen.
 - Premere **x01** per visualizzare la tastiera sul touchscreen, quindi immettere il numero di copie utilizzando la tastiera del touchscreen. Premere [OK].
4. Premere  [Opzioni] > [Layout pag.].
5. Premere ▲ o ▼ per visualizzare le opzioni, quindi selezionare l'opzione desiderata.

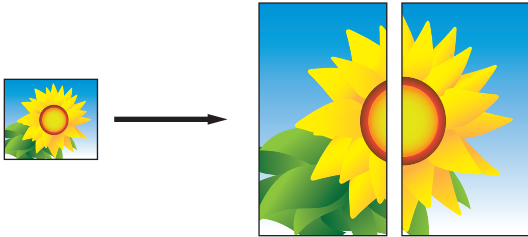
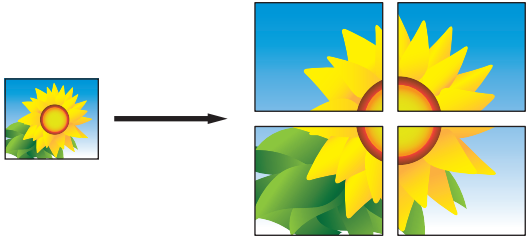
Opzione	Descrizione
No (1in1)	-
2in1 (Verticale)	
2in1 (Orizzontale)	
2in1 ID Verticale (Uso del piano dello scanner)	
2in1 ID Orizzontale (Uso del piano dello scanner)	
4in1 (Verticale)	
4in1 (Orizzontale)	
Poster (2x1) (Uso del piano dello scanner)	
Poster (2x2) (Uso del piano dello scanner)	

Opzione

Descrizione

Poster (3x3)

(Uso del piano dello scanner)

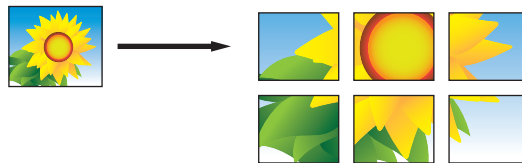

6. Leggere e controllare l'elenco delle impostazioni selezionate visualizzato, quindi premere [OK].
7. Una volta completata la modifica delle impostazioni, premere [Mono Inizio] o [Inizio Colore]. Se è in corso la creazione di un poster, la macchina esegue la scansione delle pagine e avvia la stampa.
8. Se si utilizza il piano dello scanner, ripetere i seguenti passaggi per ciascuna pagina del documento:
 - Per eseguire la scansione della pagina, collocare la pagina successiva sul piano dello scanner e premere [Continua].
 - Dopo aver eseguito la scansione di tutte le pagine, premere [Fine].



Informazioni correlate

- [Copia](#)

Copiare su entrambi i lati della carta (copia fronte-retro)

Ridurre la quantità di carta utilizzata copiando su entrambe le facce del foglio.

- È necessario selezionare un layout di copia fronte-retro tra le seguenti opzioni prima di avviare la copia fronte-retro.
- Il layout del documento originale determina quale layout di copia fronte-retro occorre scegliere.
- Quando si eseguono manualmente copie fronte-retro da un documento fronte-retro, utilizzare il piano dello scanner.
- È possibile utilizzare solo carta normale in formato A4, A5 o Letter.

Verticale

1 faccia > fronte-retro (Lato lungo)

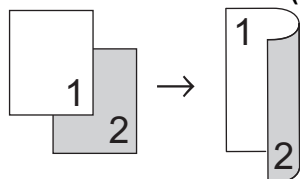

1 faccia > fronte-retro (Lato corto)

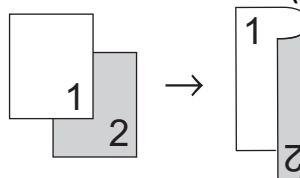

fronte-retro > fronte-retro

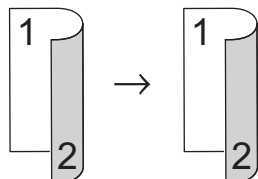

Orizzontale

1 faccia > fronte-retro (Lato lungo)

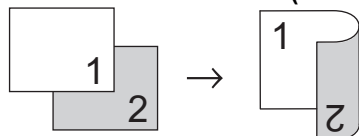

1 faccia > fronte-retro (Lato corto)

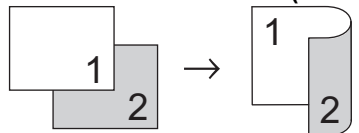

fronte-retro > fronte-retro

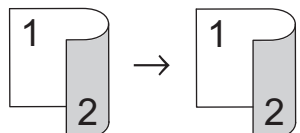

>> [DCP-J1050DW/MFC-J1010DW](#)

>> [DCP-J1140DW](#)

DCP-J1050DW/MFC-J1010DW

1. Caricare il documento.

2. (MFC-J1010DW) Premere  (**COPY (COPIA)**).
3. (MFC-J1010DW) Immettere il numero di copie utilizzando il tastierino di composizione.
4. (DCP-J1050DW) Premere - o + sul pannello di controllo.
5. Per ordinare più copie, premere ▲ o ▼ per selezionare quanto segue:
 - a. Selezionare [Impila/Ordina]. Premere **OK**.
 - b. Selezionare [Ordina]. Premere **OK**.
6. Premere ▲ o ▼ per selezionare [Copia fronte/retro]. Premere **OK**.
7. Effettuare una delle seguenti operazioni:
 - Per eseguire copie fronte-retro di un documento stampato su un solo lato, premere ▲ o ▼ per selezionare quanto segue:
 - a. Per modificare le opzioni di layout, selezionare [Layout]. Premere **OK**.
 - b. Selezionare [Capovolgi lato lungo] o [Capovolgi lato corto/Flip]. Premere **OK**.
 - c. Selezionare [1 lato ⇒ Fron/retro]. Premere **OK**.
 - Per eseguire manualmente copie fronte-retro di un documento fronte-retro, premere ▲ o ▼ per selezionare [Fron/retro ⇒ Fron/retro]. Premere **OK**.



Utilizzare il piano dello scanner per eseguire manualmente copie fronte-retro di un documento fronte-retro.

8. Premere **Mono Start (Mono Inizio)** o **Colour Start (Colore Inizio)**. Se il documento è stato inserito nell'ADF (solo per i modelli con ADF), la macchina esegue la scansione delle pagine e avvia la stampa.
9. Se si utilizza il piano dello scanner, ripetere i seguenti passaggi per ciascuna pagina del documento:
 - Per eseguire la scansione della pagina, collocare la pagina successiva sul piano dello scanner e premere ▶.
 - Una volta eseguita la scansione di tutte le pagine, premere ◀ per avviare la stampa.



NON toccare la pagina stampata finché non viene espulsa per la seconda volta. L'apparecchio stampa il primo lato ed espelle il foglio, quindi preleva nuovamente la carta per stampare la seconda facciata.



In caso di sbavature o inceppamenti della carta, procedere nel modo seguente:

1. Premere  (Inchiostro) o **INK (INCHIOSTRI)** sul pannello di controllo.
2. Selezionare [Opzioni di stampa]. Premere **OK**.
3. Selezionare [Riduci sbavature]. Premere **OK**.
4. Modificare le impostazioni. Premere **OK**.

DCP-J1140DW

1. Caricare il documento.
2. Premere  [Copia].
3. Immettere il numero delle copie procedendo come indicato di seguito:
 - Premere [-] o [+] sul touchscreen.
 - Premere  per visualizzare la tastiera sul touchscreen, quindi immettere il numero di copie utilizzando la tastiera del touchscreen. Premere [OK].
4. Per ordinare più copie, premere  [Opzioni] > [Impila/Ordina] > [Ordina].
5. Premere ▲ o ▼ per visualizzare l'opzione [Copia fronte/retro], quindi selezionarla.
6. Effettuare una delle seguenti operazioni:
 - Per eseguire copie fronte-retro da un documento su 1 lato, procedere come indicato:
 - a. Per modificare le opzioni di layout, premere [Layout], quindi premere [Capovolgi lato lungo] o [Capovolgi lato corto].

b. Premere [1 lato⇒2 lati].

- Per eseguire manualmente copie fronte-retro di un documento fronte-retro, premere [2 lati⇒2 lati].



Utilizzare il piano dello scanner per eseguire manualmente copie fronte-retro di un documento fronte-retro.

7. Verificare le impostazioni sul touchscreen, quindi premere [OK].
8. Premere [Mono Inizio] o [Inizio Colore].
9. Se si utilizza il piano dello scanner, ripetere i seguenti passaggi per ciascuna pagina del documento:
 - Per eseguire la scansione della pagina, collocare la pagina successiva sul piano dello scanner e premere [Continua].
 - Dopo aver eseguito la scansione di tutte le pagine, premere [Fine].

NON toccare la pagina stampata finché non viene espulsa per la seconda volta. L'apparecchio stampa il primo lato ed espelle il foglio, quindi preleva nuovamente la carta per stampare la seconda facciata.



Se si verificano sbavature o inceppamenti della carta, premere  [Inchiostro] > [Opzioni di stampa] > [Riduci sbavature], quindi modificare le impostazioni.



Informazioni correlate

- [Copia](#)

Argomenti correlati:

- [Modificare le opzioni di stampa per migliorare i risultati di stampa](#)
-

Copiare un documento di identità

Utilizzare la funzione [2in1 (ID)] per copiare entrambi i lati dei documenti di identità su una sola pagina mantenendo il formato originale.



- Accertarsi di aver impostato il formato carta su A4 o Letter.
- La copia dei documenti d'identità può essere eseguita nell'ambito delle limitazioni previste dalla normativa vigente. Informazioni più dettagliate ►► *Guida di sicurezza prodotto*

>> [DCP-J1050DW/MFC-J1010DW](#)

>> [DCP-J1140DW](#)

DCP-J1050DW/MFC-J1010DW

1. Posizionare il documento d'identità nell'angolo in alto a sinistra del piano dello scanner, con il lato stampato rivolto verso il basso.

Documento di identità 2 in 1 (Verticale)

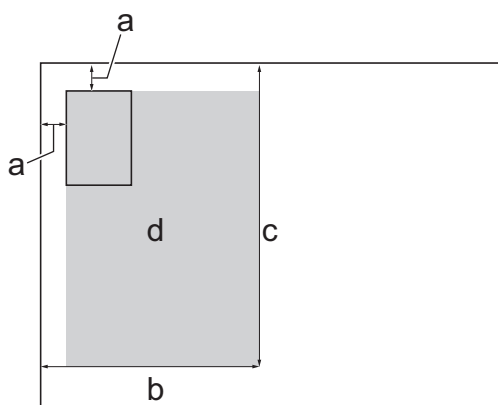

Documento di identità 2 in 1 (Orizzontale)

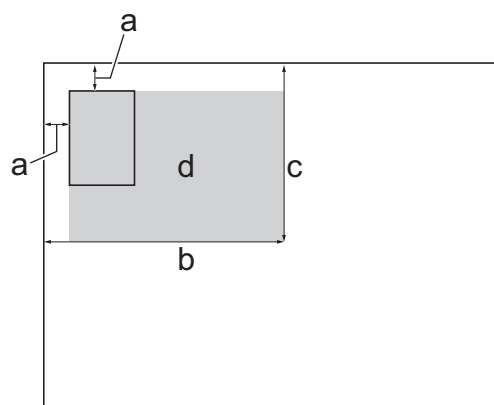

- a. 3 mm o superiore (in alto, a sinistra)
- b. 145 mm
- c. Documento di identità 2 in 1 (Verticale): 207 mm
Documento di identità 2 in 1 (Orizzontale): 102 mm
- d. Area di scansione

2. (MFC-J1010DW) Premere  (**COPY (COPIA)**).
3. (MFC-J1010DW) Immettere il numero di copie utilizzando il tastierino di composizione.
4. (DCP-J1050DW) Premere - o + sul pannello di controllo.
5. Premere ▲ o ▼ per selezionare quanto segue:
 - a. Selezionare [Layout pag.]. Premere **OK**.
 - b. Selezionare [2in1 ID Verticale] o [2in1 ID Orizzontale]. Premere **OK**.
6. Premere **Mono Start (Mono Inizio)** o **Colour Start (Colore Inizio)**.

L'apparecchio avvia la scansione della prima facciata del documento d'identità.

- Una volta che la macchina ha effettuato la scansione della prima facciata, capovolgere il documento d'identità e premere ► per eseguire la scansione dell'altra facciata.

DCP-J1140DW

- Posizionare il documento d'identità nell'angolo in alto a sinistra del piano dello scanner, con il lato stampato rivolto verso il basso.

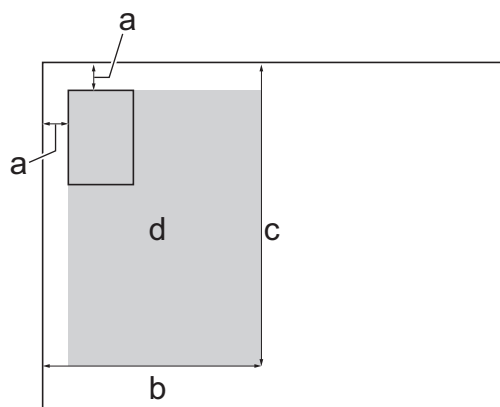

Documento di identità 2 in 1 (Verticale)

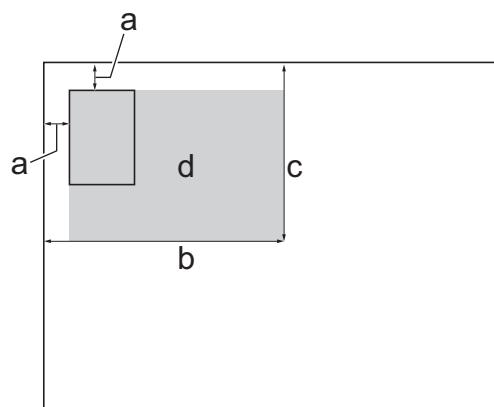

Documento di identità 2 in 1 (Orizzontale)



- 3 mm o superiore (in alto, a sinistra)
- 145 mm
- Documento di identità 2 in 1 (Verticale): 207 mm
Documento di identità 2 in 1 (Orizzontale): 102 mm
- Area di scansione

- Premere . [Copia].
- Immettere il numero delle copie procedendo come indicato di seguito:
 - Premere [-] o [+] sul touchscreen.
 - Premere **x01** per visualizzare la tastiera sul touchscreen, quindi immettere il numero di copie utilizzando la tastiera del touchscreen. Premere [OK].
- Premere  [Opzioni] > [Layout pag.] > [2in1 ID Verticale] o [2in1 ID Orizzontale].



È inoltre possibile premere [ID] per l'impostazione [2in1 ID Verticale].

- Leggere e controllare l'elenco delle opzioni selezionate visualizzato. Una volta completata la modifica delle impostazioni, premere [OK].
- Premere [Mono Inizio] o [Inizio Colore].
La macchina avvia la scansione di una facciata del documento di identità.
- Una volta che la macchina ha effettuato la scansione della prima facciata, capovolgere il documento d'identità e premere [Continua] per eseguire la scansione dell'altra facciata.

✓ Informazioni correlate

- Copia

Impostazioni di copia

>> DCP-J1050DW/MFC-J1010DW

>> DCP-J1140DW

DCP-J1050DW/MFC-J1010DW

Per modificare le impostazioni di copia, premere  (COPY (COPIA)).

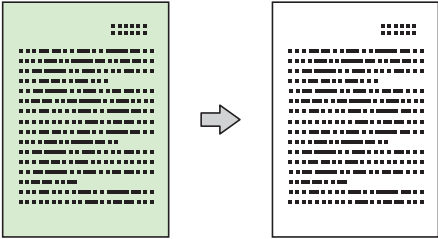
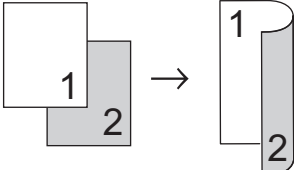
Opzione	Descrizione	
Qualità	Selezionare la risoluzione di copia in base al tipo di documento.	
Tipo carta	Selezionare un tipo di carta. Se si esegue la copia su carta speciale impostare la macchina per il tipo di carta utilizzato, in modo da ottenere la migliore qualità di stampa.	
Formato carta	Selezionare un formato carta. Se si esegue la copia su carta in formato diverso dal formato A4, è necessario modificare l'impostazione del formato carta.	
Ingrand./Riduci	100%	-
	Ingrandimento	Selezionare un rapporto di ingrandimento per la copia successiva.
	Riduzione	Selezionare un rapporto di riduzione per la copia successiva.
	Adatta a pagina	Regolare le dimensioni della copia per adattare al formato carta impostato.
	Pers. (25%-400%)	Immettere un rapporto di ingrandimento o riduzione.
Densità	Aumentare la densità per scurire il testo. Ridurre la densità per schiarire il testo.	
Rimuovi sfondo	Rimuove il colore di sfondo del documento nelle copie. Lo sfondo bianco risalta maggiormente. Questo consente di risparmiare inchiostro e di leggere più facilmente alcune copie.	
Copia fronte/retro		
	Selezionare per eseguire la copia su entrambi i lati del foglio. lato singolo → fronte-retro 	

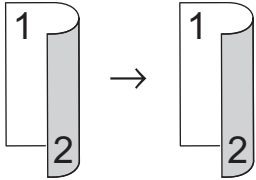
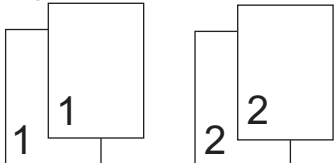
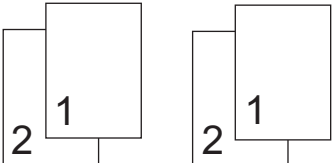
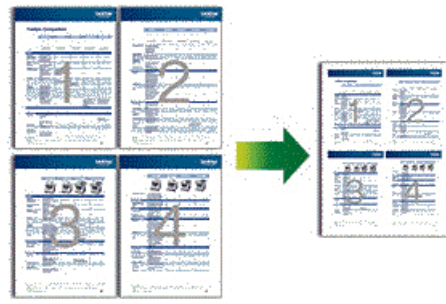
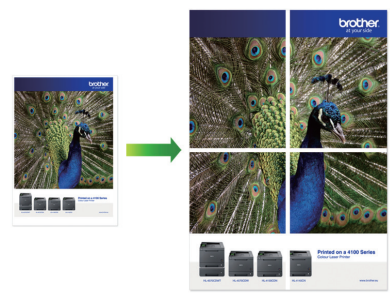

Opzione	Descrizione
	fronte-retro→fronte-retro 
Impila/Ordina	Selezionare per impilare o ordinare le copie multiple.
	<div style="display: flex; justify-content: space-around;"> <div style="text-align: center;"> Impila  </div> <div style="text-align: center;"> Ordina  </div> </div>
Layout pag.	Effettuare copie in formato N su 1, ID 2 in 1 o Poster.
	<div style="display: flex; justify-content: space-around;"> <div style="text-align: center;"> 4 in 1  </div> <div style="text-align: center;"> Poster  </div> </div>
Allineam. Autom.	Selezionare questa opzione per correggere una copia inclinata. Disponibile solo se il documento è inclinato di meno di 3 gradi.
Imp. nuovo pred.	Salva le impostazioni di copia che si utilizzano più frequentemente impostandole come predefinite.
Ripristina pred.	Ripristina le impostazioni del produttore per le impostazioni di copia modificate dall'utente.

DCP-J1140DW

Per modificare le impostazioni di copia, premere  [Opzioni].

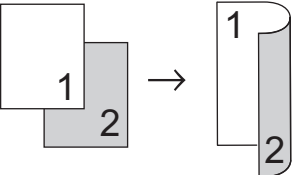
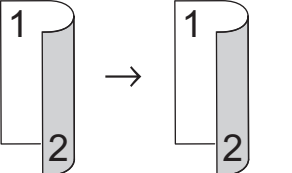
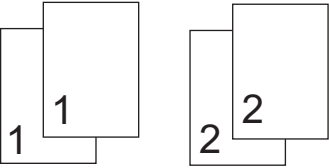
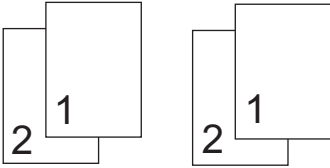
Opzione	Descrizione
Qualità	Selezionare la risoluzione di copia in base al tipo di documento.
Tipo carta	Selezionare un tipo di carta. Se si esegue la copia su carta speciale impostare la macchina per il tipo di carta utilizzato, in modo da ottenere la migliore qualità di stampa.
Formato carta	Selezionare un formato carta. Se si esegue la copia su carta in formato diverso dal formato A4, è necessario modificare l'impostazione del formato carta.

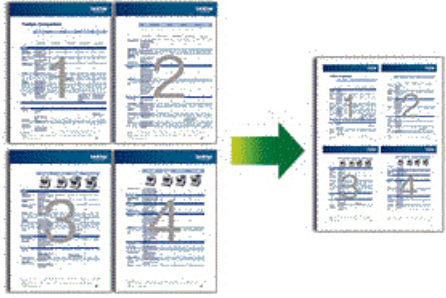
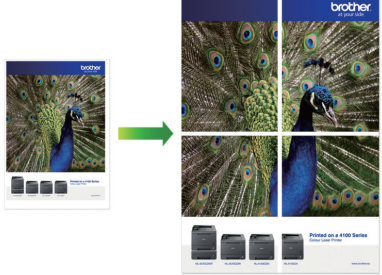
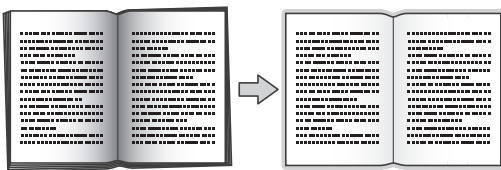
Opzione	Descrizione	
Ingrand./Riduci	100%	-
	Ingrandimento	Selezionare un rapporto di ingrandimento per la copia successiva.
	Riduzione	Selezionare un rapporto di riduzione per la copia successiva.
	Adatta a pagina	Regolare le dimensioni della copia per adattare al formato carta impostato.
	Pers. (25%-400%)	Immettere un rapporto di ingrandimento o riduzione.
Densità	Aumentare la densità per scurire il testo. Ridurre la densità per schiarire il testo.	
Rimuovi colore di sfondo	Rimuove il colore di sfondo del documento nelle copie. Lo sfondo bianco risalta maggiormente. Questo consente di risparmiare inchiostro e di leggere più facilmente alcune copie.	
Copia fronte/retro	Selezionare per eseguire la copia su entrambi i lati del foglio.	
	<p>lato singolo → fronte-retro</p>  <p>fronte-retro → fronte-retro</p> 	
Impila/Ordina	Selezionare per impilare o ordinare le copie multiple.	
	<p>Impila</p> 	<p>Ordina</p> 

Opzione	Descrizione
Layout pag.	<p>Effettuare copie in formato N su 1, ID 2 in 1 o Poster.</p> <div style="display: flex; justify-content: space-around;"> <div style="text-align: center;"> <p>4 in 1</p>  </div> <div style="text-align: center;"> <p>Poster</p>  </div> </div>
Allineam. Autom.	<p>Selezionare questa opzione per correggere una copia inclinata. Disponibile solo se il documento è inclinato di meno di 3 gradi.</p>
Impostazioni avanzate	<p>Copia libro Corregge i bordi scuri e l'inclinazione quando si effettuano copie dal piano dello scanner.</p>  <p>Copia filigrana Inserisce nel documento una filigrana costituita da un testo.</p> 
Imposta come nuovo predefinito	Salva le impostazioni di copia che si utilizzano più frequentemente impostandole come predefinite.
Ripristina pred.	Ripristina le impostazioni del produttore per le impostazioni di copia modificate dall'utente.



Per salvare le impostazioni correnti, premere [Salva come collegam.].



Informazioni correlate

- [Copia](#)

Argomenti correlati:

- [Copiare un documento](#)

Fax

Modelli correlati: MFC-J1010DW

- [Inviare un fax](#)
- [Ricevere un fax](#)
- [Operazioni vocali e numeri fax](#)
- [Servizi telefonici e dispositivi esterni](#)
- [Rapporti fax](#)
- [PC-FAX](#)

Inviare un fax

Modelli correlati: MFC-J1010DW

- [Inviare un fax dalla macchina Brother](#)
- [Inviare un fax manualmente](#)
- [Inviare un fax al termine di una conversazione](#)
- [Inviare lo stesso fax a più di un destinatario \(Trasmissione circolare\)](#)
- [Inviare un fax in tempo reale](#)
- [Modifica dell'impostazione di ricomposizione automatica fax](#)
- [Annullare un fax in corso](#)
- [Controllare e annullare un fax in sospeso](#)
- [Opzioni fax](#)

Inviare un fax dalla macchina Brother

Modelli correlati: MFC-J1010DW

1. Caricare il documento nell'ADF o posizionarlo sul piano dello scanner.
2. Premere  (FAX).

Sul display LCD viene visualizzato quanto segue:

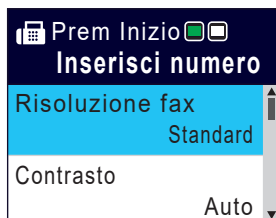

3. Immettere il numero di fax procedendo come indicato di seguito:
 - Tastierino di composizione (immissione manuale del numero di fax).
Premere tutte le cifre del numero utilizzando il tastierino di composizione.
 - Ricomposizione (Ricomposizione dell'ultimo numero composto.)
Premere **Redial/Pause (Rich/Pausa)**.
 - Chiamata in uscita (Selezionare un numero dalla cronologia delle chiamate in uscita.)
Premere ▲ o ▼ per selezionare quanto segue:
 - a. Selezionare [Storico chiam]. Premere **OK**.
 - b. Selezionare [Chiam. in uscita]. Premere **OK**.
 - c. Selezionare il numero desiderato, quindi premere **OK**.
 - d. Premere ► per selezionare [Applica].
 - ID chiamante (Selezionare un numero dalla cronologia ID chiamante.)
Premere ▲ o ▼ per selezionare quanto segue:
 - a. Selezionare [Storico chiam]. Premere **OK**.
 - b. Selezionare [Storico ID chiamante]. Premere **OK**.
 - c. Selezionare il numero desiderato, quindi premere **OK**.
 - d. Premere ► per selezionare [Applica].
 - [Rubrica] (Selezionare un numero dalla rubrica.)
Premere ▲ o ▼ per selezionare quanto segue:
 - a. Selezionare [Rubrica]. Premere **OK**.
 - b. Selezionare [Ricerca]. Premere **OK**.
 - c. Effettuare una delle seguenti operazioni:
 - Immettere il numero di chiamata veloce a due cifre utilizzando il tastierino di composizione.
 - Selezionare un numero dall'elenco attenendosi ai seguenti passaggi:
 - i. Selezionare [Ordine alfabetico] o [Ordine numerico]. Premere **OK**.
 - ii. Selezionare il numero desiderato. Premere **OK**.
 - iii. Premere ► per selezionare [Applica].
4. Per modificare le impostazioni fax, premere ▲ o ▼ per selezionare l'impostazione da modificare, quindi premere **OK**.
5. Al termine, premere **Mono Start (Mono Inizio)** o **Colour Start (Colore Inizio)**.
6. Effettuare una delle seguenti operazioni:
 - Se si utilizza l'ADF, l'apparecchio avvia la scansione e l'invio del documento.

-
- Se si utilizza il piano dello scanner e si è premuto il pulsante **Mono Start (Mono Inizio)**, l'apparecchio avvia la scansione della prima pagina.
Passare al punto successivo.
 - Se si utilizza il piano dello scanner e si è premuto il pulsante **Colour Start (Colore Inizio)**, sul display LCD viene richiesto se si desidera inviare un fax a colori.
Premere ► per confermare. La macchina avvia la composizione e l'invio del documento.
7. Quando sul display LCD viene visualizzato il messaggio [Pag. Successiva?], effettuare una delle seguenti operazioni:
- Premere ► per eseguire la scansione di un'altra pagina. Collocare la pagina successiva sul piano dello scanner e premere ►. La macchina avvia la scansione della pagina.
Ripetere questo punto per tutte le pagine aggiuntive.
 - Premere ◀ per inviare il fax una volta completata la scansione delle pagine. La macchina inizia a inviare il documento.



Informazioni correlate

- [Inviare un fax](#)

Argomenti correlati:

- [Opzioni fax](#)
-

Inviare un fax manualmente

Modelli correlati: MFC-J1010DW

Con la trasmissione fax manuale è possibile udire i segnali di composizione, squillo e ricezione fax durante l'invio di un fax.

1. Caricare il documento.
2. Per udire il segnale di composizione, sollevare il ricevitore del telefono esterno.
3. Comporre il numero di fax mediante il telefono esterno.
4. Quando si avvertono i toni fax, premere **Mono Start (Mono Inizio)** o **Colour Start (Colore Inizio)**.
Se si utilizza il piano dello scanner, premere ► per inviare un fax.
5. Riagganciare il ricevitore del telefono esterno.



Informazioni correlate

- [Inviare un fax](#)

Inviare un fax al termine di una conversazione

Modelli correlati: MFC-J1010DW

Al termine di una conversazione, è possibile inviare un fax al proprio interlocutore prima di riagganciare.

1. Chiedere all'interlocutore di attendere i toni fax e di premere il tasto **Inizio** prima di riagganciare.
2. Caricare il documento.
3. Premere **Mono Start (Mono Inizio)** o **Colour Start (Colore Inizio)**.
Se si utilizza il piano dello scanner, premere ► per inviare un fax.
4. Riposizionare il ricevitore del telefono esterno.



Informazioni correlate

- [Inviare un fax](#)

Inviare lo stesso fax a più di un destinatario (Trasmissione circolare)

Modelli correlati: MFC-J1010DW

Usare la funzionalità di trasmissione circolare per inviare lo stesso fax a più numeri di fax simultaneamente.

- Questa funzione è disponibile solo per fax monocromatici.
- I numeri della rubrica devono essere archiviati nella memoria dell'apparecchio per poter essere utilizzati in una trasmissione circolare.
- Anche i numeri di gruppo devono essere archiviati nella memoria dell'apparecchio per poter essere utilizzati in una trasmissione circolare. Per facilitare la composizione, i numeri di gruppo comprendono molti dei numeri memorizzati nella rubrica.

Nella stessa trasmissione circolare è possibile includere gruppi, numeri della rubrica e fino a 50 numeri composti manualmente.

Se per i gruppi non sono stati utilizzati numeri della rubrica, è possibile eseguire la trasmissione circolare fax verso un massimo di 90 numeri differenti.

1. Caricare il documento.
2. Premere  (FAX).
3. Premere ▲ o ▼ per selezionare [Trasm.Circol.], quindi premere **OK**.
4. Premere ▲ o ▼ per selezionare [Aggiungi numero], quindi premere **OK**.
5. È possibile aggiungere numeri alla trasmissione circolare nei seguenti modi:
 - Inserire un numero con il tastierino di composizione:
 - a. Premere ▲ o ▼ per selezionare [Aggiungi numero], quindi premere **OK**.
 - b. Immettere un numero dal tastierino di composizione, quindi premere **OK**.
 - Selezionare un numero dalla rubrica:
 - a. Premere ▲ o ▼ per selezionare [Aggiungi da Rubrica], quindi premere **OK**.
 - b. Premere ▲ o ▼ per selezionare [Ordine alfabetico] o [Ordine numerico], quindi premere **OK**.
 - c. Premere ▲ o ▼ per selezionare il nome o il numero di Chiamata veloce desiderato.
 - d. Premere ◀ o ▶ per selezionare la casella di controllo etichettata con il nome o il numero di Chiamata veloce, quindi premere **OK**.
 - Cercare un numero nella rubrica:
 - a. Premere ▲ o ▼ per selezionare [Cerca in Rubrica], quindi premere **OK**.
 - b. Immettere la prima lettera del nome con il tastierino di composizione e premere **OK**.
 - c. Premere ▲ o ▼ per selezionare il nome, quindi premere **OK**.
 - d. Premere di nuovo **OK**.
6. Una volta completata l'operazione, premere ▲ o ▼ per selezionare [Completo]. Premere **OK**.
7. Premere **Mono Start (Mono Inizio)**.
8. Effettuare una delle seguenti operazioni:
 - Se si utilizza l'ADF, l'apparecchio avvia la scansione e l'invio del documento.
 - Se si utilizza il piano dello scanner, l'apparecchio avvia la scansione della prima pagina.Quando sul display LCD viene visualizzato il messaggio [Pag.Successiva?], effettuare una delle seguenti operazioni:
 - Premere ▶ per eseguire la scansione di un'altra pagina. Collocare la pagina successiva sul piano dello scanner e premere ▶. La macchina avvia la scansione della pagina.

Ripetere questo punto per tutte le pagine aggiuntive.

- Premere ◀ per inviare un fax una volta completata la scansione delle pagine. La macchina inizia a inviare il documento.



Se viene visualizzato il messaggio [Memoria esaurita], premere **Stop/Exit (Stop/Uscita)** per annullare.



Informazioni correlate

- [Inviare un fax](#)
 - [Annullare una trasmissione circolare in corso](#)

Argomenti correlati:

- [Impostare gruppi di trasmissione circolare](#)
 - [Immettere testo sull'apparecchio Brother](#)
-

Annulare una trasmissione circolare in corso

Modelli correlati: MFC-J1010DW

Durante la trasmissione circolare di più fax, è possibile annullare solo il fax in fase di trasmissione oppure annullare integralmente l'operazione di trasmissione circolare.

1. Premere **Settings (Impostazioni)**.
2. Premere ▲ o ▼ per selezionare quanto segue:
 - a. Selezionare [Fax]. Premere **OK**.
 - b. Selezionare [Canc.operaz.]. Premere **OK**.Sul display LCD è visualizzato il numero di fax composto e il numero dell'operazione di trasmissione circolare.
3. Premere ▲ o ▼ per selezionare il lavoro da annullare nei modi seguenti:
 - Per annullare l'intera trasmissione circolare, selezionare il numero di operazione di trasmissione e premere **OK**.
Premere ► per confermare oppure premere ◀ per uscire senza annullare l'operazione.
 - Per annullare il numero corrente composto, selezionare il nome o il numero sul display LCD e premere **OK**.
Premere ► per confermare oppure premere ◀ per uscire senza annullare l'operazione.
 - Per uscire senza annullare, premere **Stop/Exit (Stop/Uscita)**.
4. Premere **Stop/Exit (Stop/Uscita)**.



Informazioni correlate

- [Inviare lo stesso fax a più di un destinatario \(Trasmissione circolare\)](#)

Inviare un fax in tempo reale

Modelli correlati: MFC-J1010DW

Quando si invia un fax, la macchina effettua la scansione del documento in memoria prima di inviarlo. Non appena la linea telefonica risulta libera, la macchina avvia la composizione e l'invio. Se si vuole inviare immediatamente un documento importante senza aspettare che la macchina recuperi la scansione dalla memoria, attivare [TX tempo reale].

- Se si sta inviando un fax a colori o se la memoria dell'apparecchio è piena e si sta inviando un fax in bianco e nero dall'ADF, l'apparecchio invia il documento in tempo reale (anche se l'opzione [TX tempo reale] è impostata su [No]).
- Durante la trasmissione in tempo reale, la funzione di ricomposizione automatica non è disponibile quando si utilizza il piano dello scanner.

1. Caricare il documento.
2. Premere  (FAX).
3. Premere ▲ o ▼ per selezionare quanto segue:
 - a. Selezionare [TX tempo reale]. Premere **OK**.
 - b. Selezionare [Si] (o [No]). Premere **OK**.
4. Immettere il numero di fax.
5. Premere **Mono Start (Mono Inizio)** o **Colour Start (Colore Inizio)**.



Informazioni correlate

- [Inviare un fax](#)

Modifica dell'impostazione di ricomposizione automatica fax

Modelli correlati: MFC-J1010DW

Se la linea risulta occupata quando si invia un fax automaticamente e l'opzione di richiamata automatica è impostata su [Sì], la macchina compone nuovamente il numero fino a tre volte a intervalli di cinque minuti.

L'impostazione predefinita per la richiamata automatica fax è [Sì].

1. Premere **Settings (Impostazioni)**.
2. Premere ▲ o ▼ per selezionare quanto segue:
 - a. Selezionare [Imp.iniziale]. Premere **OK**.
 - b. Selezionare [Richiamo automatica fax]. Premere **OK**.
 - c. Selezionare [Sì] (o [No]). Premere **OK**.
3. Premere **Stop/Exit (Stop/Uscita)**.



Informazioni correlate

- [Inviare un fax](#)

Annullare un fax in corso

Modelli correlati: MFC-J1010DW

1. Premere **Stop/Exit (Stop/Uscita)** per annullare un fax in corso di elaborazione.
2. Quando si preme **Stop/Exit (Stop/Uscita)** mentre la macchina esegue la composizione o l'invio, sull'LCD viene visualizzato il messaggio [Annul. Operaz. ?]. Premere ► per confermare.



Informazioni correlate

- [Inviare un fax](#)

Argomenti correlati:

- [Problemi con il telefono e il fax](#)

Controllare e annullare un fax in sospeso

Modelli correlati: MFC-J1010DW

Seguire questi passaggi per visualizzare o annullare i fax memorizzati nella memoria della macchina e in attesa di essere inviati. Se non sono presenti operazioni fax in memoria, sul display LCD viene visualizzato [Nessuna operazione in attesa]. Un'operazione fax può essere annullata prima dell'invio.

1. Premere **Settings (Impostazioni)**.
2. Premere ▲ o ▼ per selezionare quanto segue:
 - a. Selezionare [Fax]. Premere **OK**.
 - b. Selezionare [Canc.operaz.]. Premere **OK**.
3. Procedere come segue per ogni lavoro fax da controllare o annullare:
 - a. Premere ▲ o ▼ per scorrere i lavori in attesa. Se necessario, selezionare il lavoro da annullare e premere **OK**.
 - b. Premere ► per confermare oppure premere ◀ per uscire senza annullare l'operazione.
4. Al termine, premere **Stop/Exit (Stop/Uscita)**.



Informazioni correlate

- [Inviare un fax](#)

Argomenti correlati:

- [Problemi con il telefono e il fax](#)

Opzioni fax

Modelli correlati: MFC-J1010DW

Per modificare le impostazioni di invio fax, premere  (FAX).

Opzione	Descrizione
Risoluzione fax	Impostare la risoluzione per i fax in uscita. Spesso è possibile migliorare la qualità di un fax modificandone la risoluzione.
Contrasto	Regolare il contrasto. Se il documento è molto chiaro o molto scuro, è possibile migliorarne la qualità modificando il livello di contrasto.
Dimensioni area scansione	Regolare l'area di scansione del piano dello scanner in base al formato del documento. ►► <i>Informazioni correlate: Specifiche dello scanner in Specifiche</i>
Trasm.Circol. (solo bianco e nero)	Inviare lo stesso messaggio fax a più numeri di fax contemporaneamente.
TX tempo reale	Inviare immediatamente un fax senza aspettare che l'apparecchio recuperi la scansione dalla memoria.
Modalità Overseas	Impostare su Sì se si riscontrano difficoltà nell'invio dei fax intercontinentali.
Storico chiam	Selezionare un numero dalla cronologia delle chiamate.
Rubrica	Selezionare un numero dalla rubrica.
Imp. nuovo pred.	Salvare le impostazioni come predefinite.
Ripristina pred.	Ripristinare tutte le impostazioni predefinite dal produttore.



Informazioni correlate

- [Inviare un fax](#)

Argomenti correlati:

- [Inviare un fax dalla macchina Brother](#)
- [Specifiche tecniche](#)

Ricevere un fax

Modelli correlati: MFC-J1010DW

- [Impostazioni relative alla modalità di ricezione](#)
- [Impostare Riconoscimento fax](#)
- [Ridurre la dimensione pagina di un fax in arrivo sovradimensionato](#)
- [Impostare Data/ora di ricezione del fax](#)
- [Ricevere un fax al termine di una conversazione telefonica](#)
- [Opzioni di ricezione in memoria](#)

Impostazioni relative alla modalità di ricezione

Modelli correlati: MFC-J1010DW

- [Panoramica delle modalità di ricezione](#)
- [Selezionare la modalità di ricezione corretta](#)
- [Impostare il numero di squilli prima che la macchina risponda \(numero di squilli\)](#)
- [Impostare la durata squilli F/T \(doppio squillo\)](#)

Panoramica delle modalità di ricezione

Modelli correlati: MFC-J1010DW

Alcune modalità di ricezione sono predisposte per la risposta automatica ([Solo fax] e [Fax/Tel]). Potrebbe essere necessario modificare il numero di squilli prima di utilizzare tali modalità.

Solo fax

La modalità [Solo fax] risponde automaticamente a ogni chiamata come se fosse un fax.

Fax/Tel

La modalità [Fax/Tel] consente di gestire le chiamate in arrivo rilevando se si tratta di chiamate fax o vocali e gestendole in uno dei modi seguenti:

- I fax vengono ricevuti automaticamente.
- Le chiamate vocali attivano lo squillo F/T per segnalare che occorre rispondere. Lo squillo F/T è un doppio squillo veloce emesso dalla macchina.

Manuale

La modalità [Manuale] disattiva tutte le funzioni di risposta automatiche.

Per ricevere un fax in modalità [Manuale], sollevare il ricevitore del telefono esterno. Quando si ricevono i segnali fax (brevi segnali acustici ripetuti), premere il pulsante Avvia, quindi selezionare [Ricezione] per ricevere un fax. È inoltre possibile utilizzare la funzione Riconoscimento fax per ricevere i fax sollevando il ricevitore sulla stessa linea usata per la macchina.

Segreteria telefonica esterna

La modalità [Tel./Segr. Est.] consente di gestire le chiamate in arrivo utilizzando un dispositivo di segreteria telefonica esterna.

Le chiamate in entrata vengono gestite nei modi seguenti:

- I fax vengono ricevuti automaticamente.
- Il chiamante potrà registrare un messaggio vocale sulla segreteria telefonica esterna.



Informazioni correlate

- [Impostazioni relative alla modalità di ricezione](#)

Argomenti correlati:

- [Impostare il numero di squilli prima che la macchina risponda \(numero di squilli\)](#)
- [Impostare la durata squilli F/T \(doppio squillo\)](#)
- [Impostare Riconoscimento fax](#)
- [Connettersi a una TAD esterna](#)

Selezionare la modalità di ricezione corretta

Modelli correlati: MFC-J1010DW

È necessario scegliere una modalità di ricezione in base ai dispositivi esterni e ai servizi telefonici presenti sulla linea.

Per impostazione predefinita, l'apparecchio è predisposto per la ricezione automatica dei fax inviati. Il diagramma che segue fornisce indicazioni per la selezione della modalità più adatta.

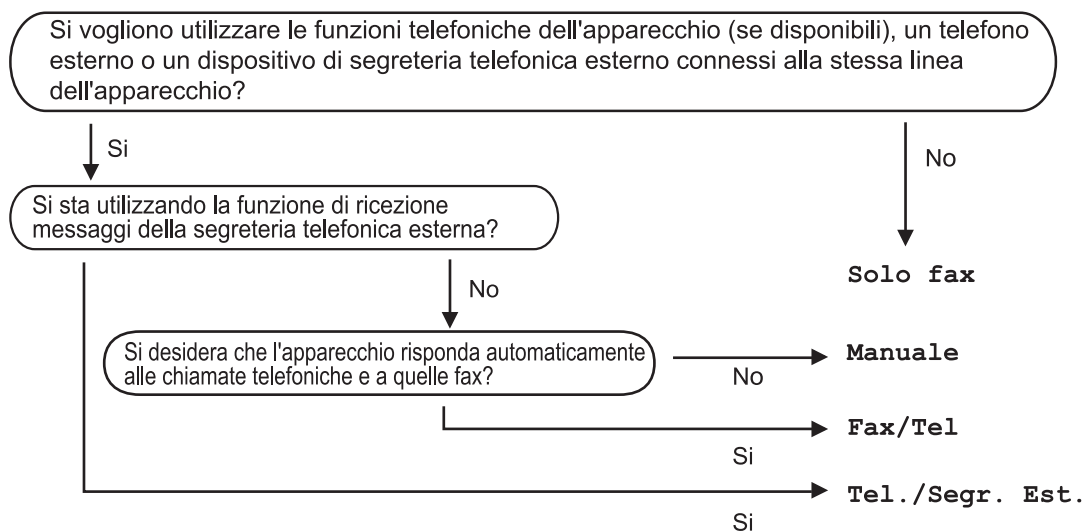

1. Premere **Settings (Impostazioni)**.
2. Premere ▲ o ▼ per selezionare quanto segue:
 - a. Selezionare [Fax]. Premere **OK**.
 - b. Selezionare [Imp.ricezione]. Premere **OK**.
 - c. Selezionare [Mod. di ricez.]. Premere **OK**.
3. Premere ▲ o ▼ per selezionare l'opzione [Solo fax], [Fax/Tel], [Tel./Segr. Est.] o [Manuale], quindi premere **OK**.
4. Premere **Stop/Exit (Stop/Uscita)**.

✓ Informazioni correlate

- [Impostazioni relative alla modalità di ricezione](#)

Argomenti correlati:

- [Connettersi a una TAD esterna](#)
- [Problemi con il telefono e il fax](#)

Impostare il numero di squilli prima che la macchina risponda (numero di squilli)

Modelli correlati: MFC-J1010DW

Quando la macchina riceve una chiamata, emette il normale squillo telefonico. Il numero di squilli viene impostato nell'impostazione Numero squilli.

- La funzione Numero squilli consente di impostare il numero di squilli emessi dalla macchina prima della risposta automatica nelle modalità [Solo fax] e [Fax/Tel].
- Se telefoni esterni o interni condividono la stessa linea utilizzata per l'apparecchio, selezionare il numero massimo di squilli.

1. Premere **Settings (Impostazioni)**.
2. Premere ▲ o ▼ per selezionare quanto segue:
 - a. Selezionare [Fax]. Premere **OK**.
 - b. Selezionare [Imp.ricezione]. Premere **OK**.
 - c. Selezionare [Numero squilli]. Premere **OK**.
 - d. Selezionare il numero di squilli che si desidera vengano emessi dalla linea prima che la macchina risponda . Premere **OK**.



Se si seleziona [0], la macchina risponde immediatamente senza che la linea emetta alcuno squillo. (disponibile solo in alcuni paesi)

3. Premere **Stop/Exit (Stop/Uscita)**.



Informazioni correlate

- [Impostazioni relative alla modalità di ricezione](#)

Argomenti correlati:

- [Panoramica delle modalità di ricezione](#)
- [Utilizzo di telefoni esterni o in derivazione](#)
- [Impostare Riconoscimento fax](#)
- [Problemi con il telefono e il fax](#)

Impostare la durata squilli F/T (doppio squillo)

Modelli correlati: MFC-J1010DW

Quando si imposta la Modalità di ricezione [Fax/Tel], in caso di chiamata fax la macchina avvia automaticamente la ricezione. Se invece si tratta di una chiamata vocale, l'apparecchio emette degli squilli F/T (doppio squillo veloce) per la durata impostata dall'utente tramite l'opzione Durata squilli F/T. Lo squillo F/T segnala che si tratta di una chiamata vocale.

Lo squillo F/T è un'impostazione esclusiva dell'apparecchio Brother e pertanto i telefoni interni ed esterni non emettono squilli; tuttavia, è comunque possibile rispondere alla chiamata dell'apparecchio su un qualsiasi telefono.

1. Premere **Settings (Impostazioni)**.
2. Premere ▲ o ▼ per selezionare quanto segue:
 - a. Selezionare [Fax]. Premere **OK**.
 - b. Selezionare [Imp.ricezione]. Premere **OK**.
 - c. Selezionare [N. squilli F/T]. Premere **OK**.
 - d. Selezionare la durata del doppio squillo emesso dalla macchina per avvisare della presenza di una chiamata vocale. Premere **OK**.
3. Premere **Stop/Exit (Stop/Uscita)**.



Anche se la chiamata viene interrotta durante il doppio squillo veloce, l'apparecchio continuerà a squillare per tutta la durata impostata.



Informazioni correlate

- [Impostazioni relative alla modalità di ricezione](#)

Argomenti correlati:

- [Panoramica delle modalità di ricezione](#)
- [Utilizzo di telefoni esterni o in derivazione](#)

Impostare Riconoscimento fax

Modelli correlati: MFC-J1010DW

Se il rilevamento fax è attivo: la macchina riceve automaticamente una chiamata fax anche se l'utente risponde alla chiamata. Quando sul display LCD viene visualizzato il messaggio che indica la ricezione in corso del fax da parte della macchina o quando si avverte il rumore del segnale del fax, riporre il ricevitore. L'apparecchio esegue automaticamente le operazioni necessarie.

Se il rilevamento fax non è attivo: se si è alla macchina e si risponde a una chiamata fax sollevando il ricevitore, premere il pulsante di avvio, quindi selezionare [Ricezione] per ricevere il fax. Se si risponde da un telefono interno o esterno, premere *51.



- Se Riconoscimento fax è impostato su [Sì] ma l'apparecchio non si collega alla chiamata fax quando si solleva il ricevitore di un telefono interno o esterno, premere il codice di attivazione remota *51.
- Se si inviano fax da un computer sulla stessa linea telefonica e l'apparecchio li intercetta, impostare Riconoscimento fax su [No].

1. Premere **Settings (Impostazioni)**.
2. Premere ▲ o ▼ per selezionare quanto segue:
 - a. Selezionare [Fax]. Premere **OK**.
 - b. Selezionare [Imp.ricezione]. Premere **OK**.
 - c. Selezionare [Riconos.fax]. Premere **OK**.
 - d. Selezionare [Sì] (o [No]). Premere **OK**.
3. Premere **Stop/Exit (Stop/Uscita)**.



Informazioni correlate

- [Ricevere un fax](#)

Argomenti correlati:

- [Panoramica delle modalità di ricezione](#)
- [Impostare il numero di squilli prima che la macchina risponda \(numero di squilli\)](#)
- [Utilizzo di telefoni esterni o in derivazione](#)
- [Utilizzare i codici remoti](#)
- [Problemi con il telefono e il fax](#)

Ridurre la dimensione pagina di un fax in arrivo sovradimensionato

Modelli correlati: MFC-J1010DW

Quando la funzione [Auto riduzione] è impostata su [Sì], l'apparecchio Brother riduce le eventuali pagine di grandi dimensioni dei fax in entrata in modo da adattare alla carta utilizzata. L'apparecchio calcola il rapporto di riduzione in base alle dimensioni della pagina del fax e all'impostazione di Formato carta selezionata dall'utente.

1. Premere **Settings (Impostazioni)**.
2. Premere ▲ o ▼ per selezionare quanto segue:
 - a. Selezionare [Fax]. Premere **OK**.
 - b. Selezionare [Imp.ricezione]. Premere **OK**.
 - c. Selezionare [Auto riduzione]. Premere **OK**.
 - d. Selezionare [Sì] (o [No]). Premere **OK**.
3. Premere **Stop/Exit (Stop/Uscita)**.



Informazioni correlate

- [Ricevere un fax](#)

Argomenti correlati:

- [Impostazioni relative alla carta](#)
- [Problemi di gestione della carta e stampa](#)

Impostare Data/ora di ricezione del fax

Modelli correlati: MFC-J1010DW

Impostare l'apparecchio in modo che stampi la data e l'ora di ricezione in cima a tutte le pagine dei fax in entrata. Accertarsi di avere impostato sull'apparecchio la data e l'ora corrette.

Questa funzione è disponibile solo per fax monocromatici.

1. Premere **Settings (Impostazioni)**.
2. Premere ▲ o ▼ per selezionare quanto segue:
 - a. Selezionare [Fax]. Premere **OK**.
 - b. Selezionare [Imp.ricezione]. Premere **OK**.
 - c. Selezionare [Data/ora ricezione fax]. Premere **OK**.
 - d. Selezionare [Sì] (o [No]). Premere **OK**.
3. Premere **Stop/Exit (Stop/Uscita)**.



Informazioni correlate

- [Ricevere un fax](#)

Ricevere un fax al termine di una conversazione telefonica

Modelli correlati: MFC-J1010DW

Se si parla al telefono collegato alla macchina mentre l'interlocutore parla a un telefono collegato al proprio fax, al termine della conversazione questi può inviare un fax prima di riagganciare.

L'ADF dell'apparecchio deve essere vuoto.

1. Chiedere all'interlocutore di caricare il fax e premere il tasto Avvio o Invio.
2. Quando si avvertono i segnali di chiamata CNG (lenti toni acustici ripetuti), premere **Mono Start (Mono Inizio)** o **Colour Start (Colore Inizio)**.
3. Premere ◀ per ricevere il fax.
4. Riporre il ricevitore esterno.



Informazioni correlate

- [Ricevere un fax](#)

Opzioni di ricezione in memoria

Modelli correlati: MFC-J1010DW

Utilizzare le opzioni di ricezione in memoria per gestire i fax in entrata quando si è lontani dalla macchina. È possibile utilizzare una sola opzione di ricezione in memoria alla volta.

La ricezione in memoria può essere impostata su:

- Ricezione PC-FAX
- Inoltro su cloud
L'apparecchio può inoltrare ai servizi online i fax ricevuti.
- No

Questa funzione è disponibile solo per fax monocromatici.

- [Utilizzare la funzione Ricezione PC-Fax per trasferire i fax ricevuti sul computer \(solo Windows\)](#)
- [Stampare un fax archiviato nella memoria della macchina](#)

Utilizzare la funzione Ricezione PC-Fax per trasferire i fax ricevuti sul computer (solo Windows)

Modelli correlati: MFC-J1010DW

Attivando la funzione di ricezione PC-Fax, i fax in arrivo vengono automaticamente archiviati nella memoria della macchina e successivamente inviati al computer. Utilizzare il computer per visualizzare e archiviare i fax ricevuti.

- Questa funzione è disponibile solo per fax monocromatici. Quando si riceve un fax a colori, la macchina stampa il fax a colori ma non invia il fax al computer.
- Per poter impostare la funzione Ricezione PC-Fax, è necessario installare il software e i driver Brother sul computer. Accertarsi che il computer sia connesso e acceso. È necessario che sul computer sia in esecuzione il software Ricezione PC-FAX.

Anche se il computer è spento, l'apparecchio riceve i fax e li archivia in memoria. Quando si avvia il computer e viene eseguito il software Ricezione PC-FAX, l'apparecchio trasferisce automaticamente i fax al computer.

1. Premere **Settings (Impostazioni)**.
2. Premere ▲ o ▼ per selezionare quanto segue:
 - a. Selezionare [Fax]. Premere **OK**.
 - b. Selezionare [Imp.ricezione]. Premere **OK**.
 - c. Selezionare [Ricez. PC Fax]. Premere **OK**.
 - d. Selezionare [Si]. Premere **OK**.

Sul display LCD viene visualizzato il messaggio [Eseguire il programma Ricezione PC-Fax sul PC.].
 - e. Premere ►.
 - f. Selezionare [<USB>] o il nome del computer di destinazione che si desidera riceva i fax nel caso in cui si sia connessi in rete. Premere **OK**.
 - g. Selezionare [Stampa backup: Sì] o [Stampa backup: No]. Premere **OK**.
3. Premere **Stop/Exit (Stop/Uscita)**.

Per modificare il computer di destinazione, ripetere i passaggi indicati.



Informazioni correlate

- [Opzioni di ricezione in memoria](#)

Argomenti correlati:

- [Trasferire i fax o il rapporto giornale fax](#)
- [Trasferire i fax al computer](#)
- [Ricevere fax utilizzando Ricezione PC-FAX \(Windows\)](#)

Stampare un fax archiviato nella memoria della macchina

Modelli correlati: MFC-J1010DW

- Questa funzione è disponibile solo per fax monocromatici.
- Una volta stampato, il fax viene cancellato dalla memoria dell'apparecchio.

Se si attiva [Ricez. PC Fax], la macchina riceve e memorizza i fax nella memoria anche quando il PC è spento.

1. Premere **Settings (Impostazioni)**.
2. Premere ▲ o ▼ per selezionare quanto segue:
 - a. Selezionare [Fax]. Premere **OK**.
 - b. Selezionare [Stampa fax]. Premere **OK**.
3. Premere ►.



Informazioni correlate

- [Opzioni di ricezione in memoria](#)

Argomenti correlati:

- [Messaggi di errore e manutenzione](#)
- [Problemi con il telefono e il fax](#)

Operazioni vocali e numeri fax

Modelli correlati: MFC-J1010DW

- [Operazioni vocali](#)
- [Memorizzare i numeri di fax](#)
- [Impostare gruppi di trasmissione circolare](#)

Operazioni vocali

Modelli correlati: MFC-J1010DW

- [Rispondere a una chiamata vocale nella modalità di ricezione Fax/Tel](#)

Rispondere a una chiamata vocale nella modalità di ricezione Fax/Tel

Modelli correlati: MFC-J1010DW

Quando l'apparecchio si trova in modalità Fax/Tel, viene utilizzato lo squillo F/T (serie di doppi squilli) per segnalare l'arrivo di una chiamata vocale.

Se si è nelle vicinanze della macchina, sollevare il ricevitore del telefono esterno, quindi premere **Tel/R** per rispondere.

Se ci si trova nei pressi di un telefono interno ¹, sollevare il ricevitore durante lo squillo F/T, quindi premere #51 tra i doppi squilli. Se non si sente la voce dell'interlocutore o se è in corso l'invio di un fax, rinviare la chiamata all'apparecchio premendo *51.



Informazioni correlate

- [Operazioni vocali](#)

¹ Non disponibile in Germania

Memorizzare i numeri di fax

Modelli correlati: MFC-J1010DW

- Memorizzare i numeri nella Rubrica
- Salvare i numeri delle chiamate in uscita nella Rubrica
- Salvare i numeri della cronologia ID chiamante nella Rubrica
- Modificare o eliminare nomi o numeri della Rubrica

Memorizzare i numeri nella Rubrica

Modelli correlati: MFC-J1010DW

È possibile memorizzare fino a 40 numeri della rubrica come numeri di Chiamata veloce di due cifre e assegnare un nome a ciascun numero.

1. Premere ► ☐ (Rubrica).
2. Premere ▲ o ▼ per selezionare [Imp. ChiamVel]. Premere **OK**.
3. Premere ▲ o ▼ per selezionare quanto segue:
 - a. Selezionare il numero di Chiamata veloce a due cifre in cui memorizzare il numero. Premere **OK**.
 - b. Selezionare [Nome]. Premere **OK**.
 - c. Immettere il nome (fino a 16 caratteri) utilizzando il tastierino di composizione. Premere **OK**.
 - d. Selezionare [Fax/Tel]. Premere **OK**.
 - e. Immettere il numero di fax o di telefono (fino a 20 cifre). Premere **OK**.



- Premere **Redial/Pause (Rich/Pausa)** per inserire una pausa tra i numeri. È possibile premere **Redial/Pause (Rich/Pausa)** il numero desiderato di volte, fino ad ottenere la pausa della lunghezza desiderata.
- Quando si immette un numero di fax o di telefono, assicurarsi di includere il prefisso. A seconda del Paese, i nomi e la cronologia degli ID chiamante potrebbero non essere visualizzati correttamente se insieme al numero di fax o di telefono non viene registrato il prefisso.

- f. Selezionare [OK], quindi premere **OK**.

Per memorizzare un altro numero di chiamata veloce, ripetere la procedura indicata.

4. Premere **Stop/Exit (Stop/Uscita)**.



Informazioni correlate

- [Memorizzare i numeri di fax](#)

Argomenti correlati:

- [Impostare gruppi di trasmissione circolare](#)

Salvare i numeri delle chiamate in uscita nella Rubrica

Modelli correlati: MFC-J1010DW

È possibile copiare i numeri dalla cronologia delle chiamate in uscita e salvarli nella Rubrica.

1. Premere  (FAX).
2. Premere ▲ o ▼ per selezionare quanto segue:
 - a. Selezionare [Storico chiam]. Premere **OK**.
 - b. Selezionare [Chiam. in uscita]. Premere **OK**.
 - c. Selezionare il numero da memorizzare. Premere **OK**.
 - d. Premere ◀ per selezionare [Modifica].
 - e. Selezionare [Aggiungi a rubrica]. Premere **OK**.



Per eliminare il numero dalla cronologia chiamate in uscita, selezionare [Elimina] e premere **OK**. Premere ▶ [Sì] per confermare.

- f. Selezionare [Nome]. Premere **OK**.
 - g. Immettere il nome (fino a 16 caratteri) utilizzando il tastierino di composizione. Premere **OK**.
 - h. Confermare il numero di fax o di telefono.
 - i. Selezionare [OK], quindi premere **OK**.
3. Premere **Stop/Exit (Stop/Uscita)**.



Informazioni correlate

- [Memorizzare i numeri di fax](#)

Argomenti correlati:

- [Immettere testo sull'apparecchio Brother](#)

Salvare i numeri della cronologia ID chiamante nella Rubrica

Modelli correlati: MFC-J1010DW

Se è stato sottoscritto il servizio ID chiamante presso la propria compagnia telefonica, è possibile copiare i numeri dalla cronologia ID chiamante e salvarli nella Rubrica.

1. Premere  (FAX).
2. Premere ▲ o ▼ per selezionare quanto segue:
 - a. Selezionare [Storico chiam]. Premere **OK**.
 - b. Selezionare [Storico ID chiamante]. Premere **OK**.
 - c. Selezionare il numero da memorizzare. Premere **OK**.
 - d. Premere ◀ per selezionare [Modifica].
 - e. Selezionare [Aggiungi a rubrica]. Premere **OK**.



Per eliminare il numero dall'elenco della Cronologia ID chiamante, selezionare [Elimina] e premere **OK**. Premere ► [Sì] per confermare.

- f. Selezionare [Nome]. Premere **OK**.
 - g. Immettere il nome (fino a 16 caratteri) utilizzando il tastierino di composizione. Premere **OK**.
 - h. Confermare il numero di fax o di telefono.
 - i. Selezionare [OK], quindi premere **OK**.
3. Premere **Stop/Exit (Stop/Uscita)**.



Informazioni correlate

- [Memorizzare i numeri di fax](#)

Argomenti correlati:

- [ID chiamante](#)
- [Immettere testo sull'apparecchio Brother](#)

Modificare o eliminare nomi o numeri della Rubrica

Modelli correlati: MFC-J1010DW

1. Premere ► ☐ (Rubrica).
2. Effettuare una delle seguenti operazioni:
 - Per modificare il numero, premere ▲ o ▼ per selezionare quanto segue:
 - a. Selezionare [Cambia]. Premere **OK**.
 - b. Selezionare il nome di chiamata veloce per il quale si desidera modificare il numero. Premere **OK**.
Procedere come segue:
 - a. Per modificare il nome, premere ▲ o ▼ per selezionare [Nome], quindi premere **OK**. Premere ▲, ▼, ◀ o ▶ per reinserire il nome (fino a 16 caratteri) mediante la tastiera sul display LCD e selezionare [OK]. Premere **OK**.
 - b. Per modificare il numero di fax o di telefono, premere ▲ o ▼ per selezionare [Fax/Tel], quindi premere **OK**. Premere ▲, ▼, ◀ o ▶ per reinserire il numero di fax o di telefono (fino a 20 cifre) mediante la tastiera sul display LCD e selezionare [OK]. Premere **OK**.
Premere ▲ o ▼ per selezionare [OK], quindi premere **OK**.
 - Per eliminare il numero, premere ▲ o ▼ per selezionare [Elimina]. Premere **OK**.
Procedere come segue:
 - a. Premere ▲ o ▼ per selezionare il nome di chiamata veloce per il quale si desidera eliminare il numero.
 - b. Premere ◀ o ▶ per selezionare la casella di controllo etichettata con il nome di chiamata veloce. Premere **OK**.
3. Premere **Stop/Exit (Stop/Uscita)**.



Informazioni correlate

- [Memorizzare i numeri di fax](#)

Impostare gruppi di trasmissione circolare

Modelli correlati: MFC-J1010DW

La creazione di un gruppo e l'invio a tale gruppo, che può essere memorizzato nella Rubrica, consente di inviare lo stesso messaggio fax a diversi numeri, oppure di eseguire una trasmissione circolare.

È necessario anzitutto memorizzare in rubrica i vari numeri di fax. Successivamente, è possibile includere questi numeri all'interno del gruppo. Ogni gruppo utilizza un numero di chiamata veloce. È possibile memorizzare un massimo di sei gruppi oppure assegnare fino a 39 numeri a un gruppo esteso.

1. Premere ► □ (Rubrica).
2. Premere ▲ o ▼ per selezionare quanto segue:
 - a. Selezionare [Imposta gruppi]. Premere **OK**.
 - b. Selezionare il numero di chiamata veloce a due cifre da assegnare al gruppo. Premere **OK**.
 - c. Selezionare [Nome] e premere **OK**.
 - d. Immettere il nuovo nome del gruppo (fino a 16 caratteri) utilizzando il tastierino di composizione. Premere **OK**.
 - e. Per aggiungere numeri al gruppo, ripetere i passaggi seguenti:
 - i. Selezionare [Agg./Elimina]. Premere **OK**.
 - ii. Selezionare [Ordine alfabetico] o [Ordine numerico]. Premere **OK**.
 - iii. Premere ▲ o ▼ per selezionare un numero dall'elenco.
 - iv. Premere ◀ o ▶ per selezionare la casella di controllo etichettata con il numero di chiamata veloce. Premere **OK**.
3. Selezionare [OK], quindi premere **OK**.
4. Premere **Stop/Exit (Stop/Uscita)**.



Informazioni correlate

- [Operazioni vocali e numeri fax](#)
 - [Modificare un nome del gruppo Trasmissione circolare](#)
 - [Eliminare un gruppo Trasmissione circolare](#)
 - [Aggiungere o eliminare un membro del gruppo Trasmissione circolare](#)

Argomenti correlati:

- [Inviare lo stesso fax a più di un destinatario \(Trasmissione circolare\)](#)
- [Memorizzare i numeri nella Rubrica](#)

Modificare un nome del gruppo Trasmissione circolare

Modelli correlati: MFC-J1010DW

1. Premere ► ☐ (Rubrica).
2. Premere ▲ o ▼ per selezionare quanto segue:
 - a. Selezionare [Cambia]. Premere **OK**.
 - b. Selezionare il gruppo da modificare. Premere **OK**.
 - c. Selezionare [Nome], quindi premere **OK**. Inserire il nome del gruppo nuovo (fino a 16 caratteri) utilizzando il tastierino di composizione e premere **OK**.



Per modificare un carattere nel nome del gruppo, premere ▲, ▼, ◀ o ▶ per selezionare ◀ o ▶. Premere più volte **OK** per spostare il cursore sotto il carattere errato. Quindi, premere ▲, ▼, ◀ o ▶ per selezionare ◀, infine premere **OK**. Reinserire la lettera corretta.

3. Selezionare [OK], quindi premere **OK**.
4. Premere **Stop/Exit (Stop/Uscita)**.



Informazioni correlate

- [Impostare gruppi di trasmissione circolare](#)

Argomenti correlati:

- [Immettere testo sull'apparecchio Brother](#)

Eliminare un gruppo Trasmissione circolare

Modelli correlati: MFC-J1010DW

1. Premere ► ☐ (Rubrica).
2. Premere ▲ o ▼ per selezionare [Elimina]. Premere **OK**.
3. Procedere come segue:
 - a. Premere ▲ o ▼ per selezionare il gruppo da eliminare.
 - b. Premere ◀ o ▶ per selezionare la casella di controllo etichettata con il nome del gruppo. Premere **OK**.
4. Premere **Stop/Exit (Stop/Uscita)**.



Informazioni correlate

- [Impostare gruppi di trasmissione circolare](#)

Aggiungere o eliminare un membro del gruppo Trasmissione circolare

Modelli correlati: MFC-J1010DW

1. Premere ► ☐ (Rubrica).
2. Premere ▲ o ▼ per selezionare quanto segue:
 - a. Selezionare [Cambia]. Premere **OK**.
 - b. Selezionare il gruppo da modificare. Premere **OK**.
 - c. Selezionare [Agg./Elimina]. Premere **OK**.
 - d. Selezionare [Ordine alfabetico] o [Ordine numerico]. Premere **OK**.
3. Effettuare una delle seguenti operazioni:
 - Per aggiungere un membro mediante il rispettivo numero di chiamata veloce, premere ▲ o ▼ per selezionare il numero di chiamata veloce, quindi premere ◀ o ▶ per selezionare la casella di controllo.
 - Per eliminare un membro mediante il rispettivo numero di chiamata veloce, premere ▲ o ▼ per selezionare il numero di chiamata veloce, quindi premere ◀ o ▶ per deselezionare la casella di controllo.Ripetere questo punto fino a quando non si sono aggiunti o eliminati tutti i numeri di fax desiderati.
4. Premere **OK**.
5. Selezionare [OK], quindi premere **OK**.
6. Premere **Stop/Exit (Stop/Uscita)**.



Informazioni correlate

- [Impostare gruppi di trasmissione circolare](#)

Servizi telefonici e dispositivi esterni

Modelli correlati: MFC-J1010DW

- [ID chiamante](#)
- [Impostare il tipo di linea telefonica](#)
- [VoIP \(Voice over Internet Protocol/Interferenze sulla linea telefonica\)](#)
- [Segreteria telefonica esterna \(TAD\)](#)
- [Telefoni esterni e interni](#)

ID chiamante

Modelli correlati: MFC-J1010DW

La funzione ID chiamante consente di utilizzare il servizio ID chiamante offerto in abbonamento da diverse compagnie telefoniche locali. Questo servizio visualizza il numero di telefono o il nome (se disponibile) del chiamante nel momento in cui la linea squilla.

- Se viene visualizzato il messaggio [ID sconosciu.], significa che la chiamata proviene da una zona non coperta dal servizio ID chiamante.
- (Non disponibile nei Paesi Bassi) Il messaggio [Chiam.privata] indica che il chiamante ha deliberatamente bloccato la trasmissione delle informazioni Identificativo.

Contattare la propria compagnia telefonica per richiedere ulteriori informazioni.

Quando si risponde a una chiamata, le informazioni Identificativo chiamante scompaiono dal display LCD e vengono memorizzate nella memoria dell'Identificativo chiamante.

Visualizzare l'elenco oppure selezionare un numero per inviare un fax, aggiungere il numero alla Rubrica o eliminarlo dalla cronologia.

È possibile stampare un elenco delle informazioni sull'ID chiamante salvate nell'apparecchio.



- Questa funzione non è disponibile in alcuni paesi.
- Il servizio ID chiamante varia a seconda dell'operatore utilizzato. Contattare la propria compagnia telefonica per informazioni sul servizio disponibile nella propria area.



Informazioni correlate

- [Servizi telefonici e dispositivi esterni](#)
 - [Attivare la funzione ID chiamante](#)

Argomenti correlati:

- [Salvare i numeri della cronologia ID chiamante nella Rubrica](#)
- [Stampare un rapporto](#)
- [Messaggi di errore e manutenzione](#)

Attivare la funzione ID chiamante

Modelli correlati: MFC-J1010DW

Se sulla linea telefonica viene attivato il servizio ID chiamante, impostare l'opzione ID chiamante su Sì per visualizzare il numero telefonico del chiamante sul display LCD quando il telefono squilla.

1. Premere **Settings (Impostazioni)**.
2. Premere ▲ o ▼ per selezionare quanto segue:
 - a. Selezionare [Fax]. Premere **OK**.
 - b. Selezionare [Varie]. Premere **OK**.
 - c. Selezionare [ID chiamante]. Premere **OK**.
 - d. Selezionare [Sì]. Premere **OK**.
3. Premere **Stop/Exit (Stop/Uscita)**.



Informazioni correlate

- [ID chiamante](#)

Impostare il tipo di linea telefonica

Modelli correlati: MFC-J1010DW

Se si collega l'apparecchio a una linea dotata di PBX o ISDN per l'invio e la ricezione di fax, è necessario selezionare il tipo di linea telefonica corrispondente alle caratteristiche della linea utilizzata.

1. Premere **Settings (Impostazioni)**.
2. Premere ▲ o ▼ per selezionare quanto segue:
 - a. Selezionare [Imp.iniziale]. Premere **OK**.
 - b. Selezionare [Imp.linea tel.]. Premere **OK**.
 - c. Selezionare [Normale], [PBX] o [ISDN]. Premere **OK**.
3. Premere **Stop/Exit (Stop/Uscita)**.



Informazioni correlate

- [Servizi telefonici e dispositivi esterni](#)
 - [PBX e TRASFERIMENTO](#)

Argomenti correlati:

- [Problemi con il telefono e il fax](#)

PBX e TRASFERIMENTO

Modelli correlati: MFC-J1010DW

L'impostazione predefinita della macchina per l'opzione [Imp.linea tel.] è [Normale], che consente il collegamento a una linea PSTN (rete linee telefoniche pubbliche) standard. Tuttavia, molte aziende utilizzano un sistema telefonico centralizzato o PBX (Private Branch Exchange, centralino privato per telefoni in derivazione). È possibile collegare la macchina alla maggior parte dei tipi di PBX. La funzione di richiamata della macchina supporta solo il servizio di ricomposizione del numero dopo un intervallo predefinito (TBR). Il servizio TBR funziona con la maggior parte dei sistemi PBX e permette di accedere a una linea esterna, oppure di trasferire le chiamate a un altro interno ¹. Premere il pulsante **Tel/R** per utilizzare questa funzione.



Programmare la pressione del pulsante **Tel/R** come parte di un numero memorizzato in rubrica. Quando si programma un numero della rubrica, premere prima il pulsante **Tel/R** (sul display LCD viene visualizzato "!"), quindi immettere il numero di telefono. Questo permette di evitare di dover premere il pulsante **Tel/R** ogni volta che si effettua una chiamata dalla rubrica. Tuttavia, il tipo di linea telefonica deve essere impostato su PBX sull'apparecchio per poter utilizzare questa funzione.



Informazioni correlate

- [Impostare il tipo di linea telefonica](#)

¹ Non disponibile in Germania

VoIP (Voice over Internet Protocol/Interferenze sulla linea telefonica)

Modelli correlati: MFC-J1010DW

VoIP è un tipo di sistema telefonico che utilizza una connessione Internet invece della linea telefonica standard. Spesso i fornitori di servizi telefonici offrono il servizio VoIP insieme ai servizi Internet e via cavo.

L'apparecchio potrebbe non funzionare con alcuni sistemi VoIP. Se si desidera utilizzare l'apparecchio per inviare e ricevere fax su un sistema VoIP, assicurarsi che un'estremità del cavo telefonico sia collegata alla presa denominata LINE sull'apparecchio. L'altra estremità del cavo telefonico può essere collegata a un modem, a un adattatore telefonico, a uno splitter o a un dispositivo analogo.

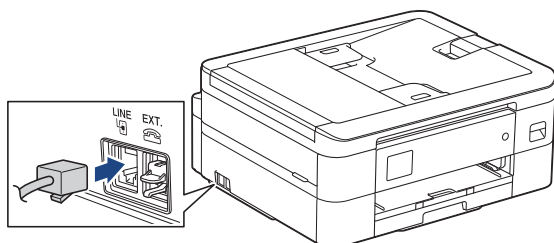

Per eventuali quesiti relativi alla connessione dell'apparecchio a un sistema VoIP, rivolgersi al proprio fornitore di servizi VoIP.

Una volta collegato l'apparecchio al sistema VoIP, verificare la presenza del segnale di composizione. Sollevare il ricevitore del telefono esterno e attendere il segnale di composizione. In mancanza del segnale, rivolgersi al fornitore VoIP.

Se si dovessero riscontrare problemi nell'invio o nella ricezione di fax tramite un sistema VoIP, è consigliabile passare all'impostazione [Base (per VoIP)] per quanto concerne la velocità del modem dell'apparecchio.



Informazioni correlate

- [Servizi telefonici e dispositivi esterni](#)

Argomenti correlati:

- [Interferenza sulla linea telefonica/VoIP](#)

Segreteria telefonica esterna (TAD)

Modelli correlati: MFC-J1010DW

È possibile collegare una segreteria telefonica esterna (TAD) alla stessa linea della macchina. Quando la segreteria telefonica TAD risponde a una chiamata, la macchina rileva l'eventuale presenza dei toni CNG (per le chiamate fax) inviati da un altro apparecchio fax. In presenza dei toni fax, l'apparecchio prende la chiamata e riceve il fax. In assenza dei toni fax, la macchina TAD lascia prendere la chiamata alla segreteria telefonica per la registrazione di un eventuale messaggio vocale; sul display LCD viene visualizzato il messaggio [Telefono].

La TAD (segreteria telefonica) esterna deve attivarsi prima del quarto squillo (l'impostazione consigliata è due squilli). Questo è dovuto al fatto che la macchina non è in grado di rilevare i toni CNG finché la segreteria telefonica esterna TAD non risponde alla chiamata. La macchina del mittente invia i toni CNG solo per altri 8-10 secondi. Si sconsiglia di utilizzare la funzione di tariffa ridotta per la segreteria telefonica esterna se la sua attivazione richiede più di quattro squilli.

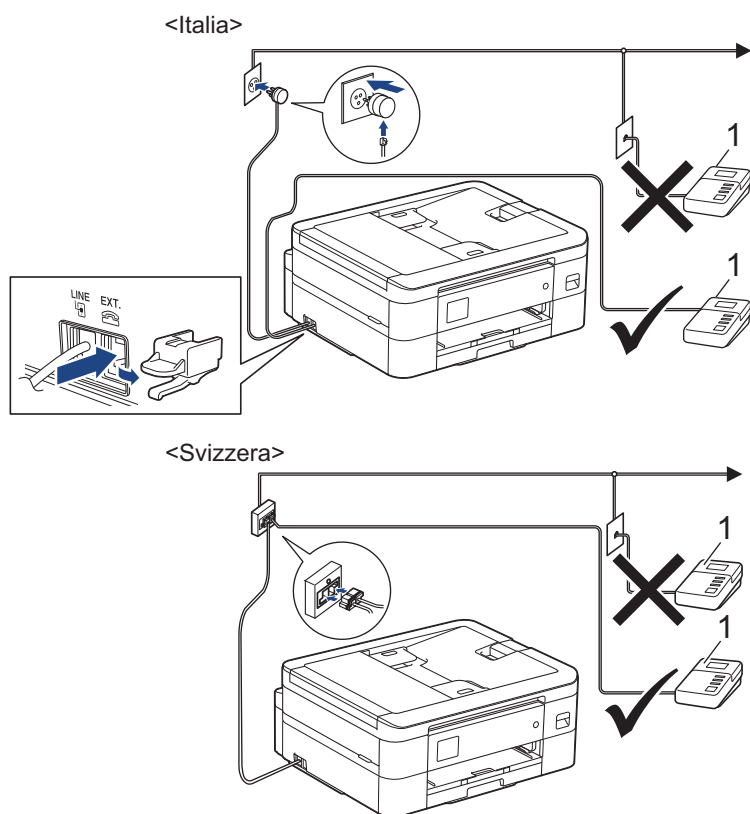

1 Segreteria telefonica

IMPORTANTE

NON collegare la segreteria telefonica in un altro punto della stessa linea telefonica.



In caso di problemi nella ricezione di fax, ridurre l'impostazione relativa al Numero di squilli della segreteria telefonica esterna.



Informazioni correlate

- Servizi telefonici e dispositivi esterni
 - Connettersi a una TAD esterna
 - Registrare il messaggio in uscita (OGM) sulla TAD esterna
 - Collegamenti multilinea (PBX)

Argomenti correlati:

- [Problemi con il telefono e il fax](#)
-

Connettersi a una TAD esterna

Modelli correlati: MFC-J1010DW

1. Impostare la TAD esterna sul numero minimo di squilli consentito. Per maggiori informazioni, contattare il fornitore di servizi telefonici. (L'impostazione della durata degli squilli dell'apparecchio non ha rilevanza in questo caso.)
2. Registrare il messaggio in uscita sulla segreteria telefonica esterna.
3. Impostare la segreteria telefonica per la risposta alle chiamate.
4. Impostare la modalità di ricezione dell'apparecchio su [Tel./Segr. Est.].

✓ Informazioni correlate

- [Segreteria telefonica esterna \(TAD\)](#)

Argomenti correlati:

- [Panoramica delle modalità di ricezione](#)
- [Selezionare la modalità di ricezione corretta](#)
- [Problemi con il telefono e il fax](#)

Registrare il messaggio in uscita (OGM) sulla TAD esterna

Modelli correlati: MFC-J1010DW

1. Lasciare cinque secondi di silenzio all'inizio del messaggio. Questo lascia all'apparecchio il tempo necessario per rilevare i toni fax.



Si consiglia di registrare il messaggio in uscita lasciando cinque secondi di silenzio iniziali, in quanto l'apparecchio non può rilevare i toni fax in presenza di una voce alta. È possibile registrare il messaggio senza inserire questa pausa, tuttavia, se si riscontrano problemi di ricezione dei fax, è necessario registrare di nuovo il messaggio in uscita inserendo la pausa.

2. Il messaggio non deve durare più di 20 secondi.
3. Terminare il messaggio di 20 secondi ricordando il codice di attivazione remota per l'invio manuale dei fax. Ad esempio: "Dopo il segnale acustico lasciare un messaggio oppure premere *51 e Invio per mandare un fax".



Informazioni correlate

- [Segreteria telefonica esterna \(TAD\)](#)

Collegamenti multilinea (PBX)

Modelli correlati: MFC-J1010DW

Si consiglia di richiedere il collegamento della macchina all'azienda che ha installato il PBX. Se si utilizza un sistema multilinea, è consigliabile richiedere all'installatore di collegare l'unità all'ultima linea del sistema. In questo modo, si evita che la macchina venga attivata ogni volta che il sistema riceve una chiamata telefonica. Se tutte le chiamate in arrivo vengono gestite dal centralino, impostare la Modalità ricezione su [\[Manuale\]](#).

Non si garantisce il funzionamento corretto della macchina in tutte le situazioni se è presente un collegamento a un PBX. Gli eventuali problemi di invio o ricezione dei fax devono essere comunicati innanzitutto alla compagnia che gestisce il PBX.



Informazioni correlate

- [Segreteria telefonica esterna \(TAD\)](#)

Telefoni esterni e interni

Modelli correlati: MFC-J1010DW

- [Collegamento di un telefono esterno o in derivazione](#)
- [Utilizzo di telefoni esterni o in derivazione](#)
- [Utilizzare i codici remoti](#)

Collegamento di un telefono esterno o in derivazione

Modelli correlati: MFC-J1010DW

È possibile collegare un telefono separato alla macchina come indicato nello schema riportato di seguito.

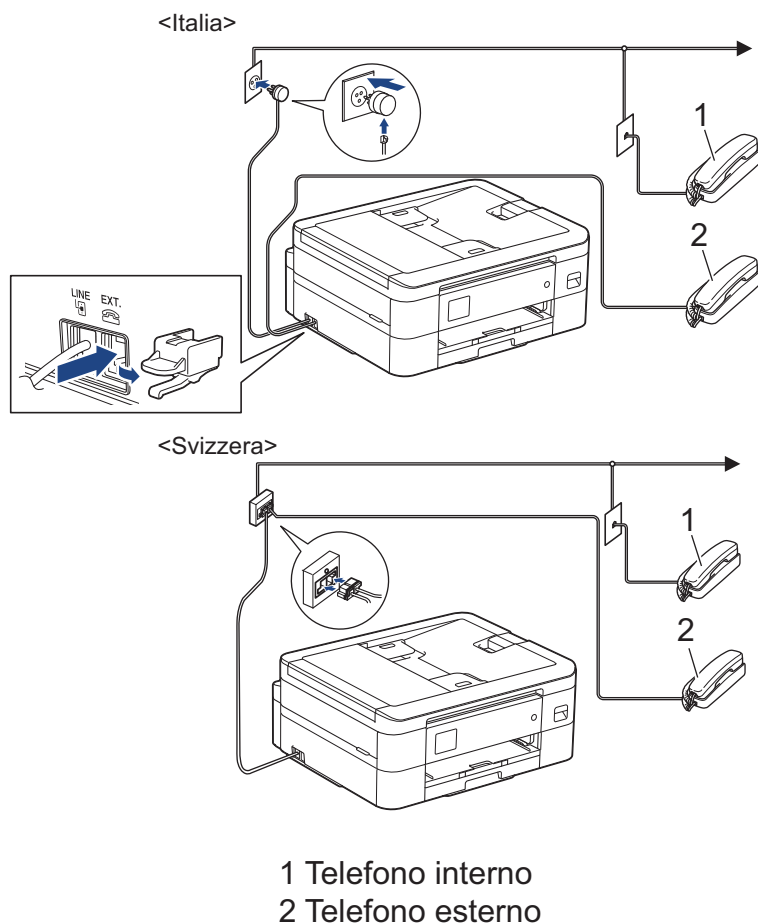

 Assicurarsi di utilizzare un telefono esterno con un cavo non superiore a tre metri di lunghezza.

✓ Informazioni correlate

- [Telefoni esterni e interni](#)

Utilizzo di telefoni esterni o in derivazione

Modelli correlati: MFC-J1010DW



I telefoni interni non sono disponibili in Germania.

Se si risponde ad una chiamata fax da un telefono in derivazione o da un telefono esterno, è possibile impostare la macchina per ricevere il fax utilizzando il Codice di attivazione remota. Digitando il codice di attivazione remota ***51**, l'apparecchio inizia a ricevere il fax.

Se la macchina risponde ad una chiamata vocale e fa un numero a doppio squillo, è possibile rispondere alla chiamata con il telefono in derivazione digitando il Codice di disattivazione remota **#51**.

Se si risponde ad una chiamata ma nessuno è in linea:

Si sta probabilmente ricevendo un fax manuale.

Digitare ***51** e attendere il tono di ricezione fax o fino a quando il display LCD dell'apparecchio non visualizza [Ricezione], quindi riagganciare.



È possibile utilizzare anche la funzione Riconoscimento fax per fare in modo che l'apparecchio prenda automaticamente la chiamata.



Informazioni correlate

- [Telefoni esterni e interni](#)

Argomenti correlati:

- [Impostare il numero di squilli prima che la macchina risponda \(numero di squilli\)](#)
- [Impostare Riconoscimento fax](#)
- [Impostare la durata squilli F/T \(doppio squillo\)](#)

Utilizzare i codici remoti

Modelli correlati: MFC-J1010DW

Codice di attivazione remota

Se si risponde a una chiamata fax da un telefono interno o esterno, è possibile impostare l'apparecchio per la ricezione premendo il codice di attivazione remota ***51**. Attendere i suoni del segnale del fax, quindi riporre il ricevitore.

Se si risponde a una chiamata fax da un telefono esterno, è possibile impostare l'apparecchio per la ricezione del fax premendo il pulsante di avvio e selezionando l'opzione di ricezione.

Codice di disattivazione remota (Non disponibile in Germania)

Se si riceve una chiamata vocale e la macchina si trova in modalità F/T, verrà emesso lo squillo F/T (doppio squillo) dopo il numero di squilli iniziale. Se si risponde alla chiamata da un telefono interno, è possibile disattivare lo squillo F/T premendo **#51** (accertarsi di premere questo codice tra gli squilli).

Se la macchina risponde ad una chiamata vocale e fa un numero di squilli doppio, è possibile rispondere alla chiamata con il telefono esterno premendo **Tel/R**.



Informazioni correlate

- [Telefoni esterni e interni](#)
 - [Modificare i codici remoti](#)

Argomenti correlati:

- [Impostare Riconoscimento fax](#)

Modificare i codici remoti

Modelli correlati: MFC-J1010DW

Il codice di attivazione remota predefinito è *51. Il codice di disattivazione remota predefinito ¹ è #51. Se si viene costantemente scollegati quando si accede alla segreteria telefonica esterna in remoto, provare a modificare i codici remoti da tre cifre utilizzando i numeri 0-9, *, #.

1. Premere **Settings (Impostazioni)**.
2. Premere ▲ o ▼ per selezionare quanto segue:
 - a. Selezionare [Fax]. Premere **OK**.
 - b. Selezionare [Imp.ricezione]. Premere **OK**.
 - c. Selezionare [Codici remoti]. Premere **OK**.
 - d. Selezionare di nuovo [Codici remoti]. Premere **OK**.
 - e. Selezionare [Sì]. Premere **OK**.
3. Effettuare una delle seguenti operazioni:
 - Per modificare il codice di attivazione remota, premere ▲ o ▼ per selezionare [Codice att], quindi premere **OK**. Immettere il nuovo codice. Premere **OK**.
 - Per modificare il codice di disattivazione remota ², premere ▲ o ▼ per selezionare [Codice disattivato], quindi premere **OK**. Immettere il nuovo codice. Premere **OK**.
4. Premere **Stop/Exit (Stop/Uscita)**.



Informazioni correlate

- [Utilizzare i codici remoti](#)

¹ Non disponibile in Germania

² Non disponibile in Germania

Rapporti fax

Modelli correlati: MFC-J1010DW

- [Impostare lo stile del Rapporto di verifica della trasmissione](#)
- [Impostare il periodo di intervallo del giornale fax](#)
- [Rapporti stampa](#)
- [Impostare l'apparecchio in modo che si spenga automaticamente](#)

Impostare lo stile del Rapporto di verifica della trasmissione

Modelli correlati: MFC-J1010DW

Il rapporto di verifica della trasmissione può essere utilizzato come dimostrazione dell'invio di un fax. Questo rapporto indica il nome o il numero fax del destinatario, la data e l'ora della trasmissione, la durata della trasmissione, il numero di pagine inviate e conferma che non si sono verificati problemi all'invio.

È possibile utilizzare diverse impostazioni per il Rapporto di verifica della trasmissione:

Opzione	Descrizione
Sì	Stampa un rapporto dopo l'invio di ogni fax.
Sì (+Immagine)	Stampa un rapporto dopo l'invio di ogni fax. Sul rapporto viene stampata una parte della prima pagina del fax.
Solo errore	Stampa un rapporto se non è stato possibile inviare il fax a causa di un errore di trasmissione.
Solo errore (+Imm.)	Stampa un rapporto se non è stato possibile inviare il fax a causa di un errore di trasmissione. Sul rapporto viene stampata una parte della prima pagina del fax.
No	Il rapporto non viene stampato.

1. Premere **Settings (Impostazioni)**.
2. Premere ▲ o ▼ per selezionare quanto segue:
 - a. Selezionare [Fax]. Premere **OK**.
 - b. Selezionare [Impostaz.dei report]. Premere **OK**.
 - c. Selezionare [Rapporto trasm]. Premere **OK**.
 - d. Selezionare l'opzione desiderata. Premere **OK**.

Se si sceglie [Sì (+Immagine)] o [Solo errore (+Imm.)], l'immagine non verrà visualizzata sul Rapporto di verifica della trasmissione se la Trasmissione in tempo reale è impostata su [Sì]. Quando si invia un fax a colori, l'immagine non viene stampata sul rapporto.

3. Premere **Stop/Exit (Stop/Uscita)**.

Se la trasmissione è stata completata correttamente, nel Rapporto di verifica della trasmissione viene visualizzato [OK] accanto a [RISULT]. Se la trasmissione non è avvenuta correttamente, viene visualizzato [ERRORE] accanto a [RISULT].



Informazioni correlate

- [Rapporti fax](#)

Impostare il periodo di intervallo del giornale fax

Modelli correlati: MFC-J1010DW

È possibile impostare la macchina per la stampa del giornale fax a intervalli specifici (ogni 50 fax, ogni 6, 12 o 24 ore, ogni 2 o 7 giorni).



Quando si utilizza la funzione di spegnimento automatico e la macchina si spegne prima del periodo di intervallo selezionato, la macchina stamperà un rapporto del giornale fax, cancellando in seguito tutti i lavori dalla memoria del giornale.

1. Premere **Settings (Impostazioni)**.
2. Premere ▲ o ▼ per selezionare quanto segue:
 - a. Selezionare [Fax]. Premere **OK**.
 - b. Selezionare [Impostaz. dei report]. Premere **OK**.
 - c. Selezionare [Tempo giornale]. Premere **OK**.
 - d. Selezionare di nuovo [Tempo giornale]. Premere **OK**.
3. Premere ▲ o ▼ per selezionare un intervallo. Premere **OK**.
 - Ogni 6, 12, 24 ore, ogni 2 o 7 giorni
La macchina stamperà il rapporto all'intervallo selezionato cancellando in seguito tutti i lavori di fax dalla memoria del giornale. Se la memoria raggiunge il limite di 200 lavori prima che sia trascorso il tempo selezionato per l'intervallo, il giornale viene stampato in anticipo e tutti i lavori fax vengono cancellati dalla memoria. Se si desidera un rapporto extra prima della stampa prevista, è possibile stamparlo senza cancellare i lavori.
 - Ogni 50 fax
La macchina stampa il giornale una volta memorizzati 50 lavori fax.
4. Se è stato selezionato 6, 12, 24 ore, 2 o 7 giorni, premere ▲ o ▼ per selezionare [Ora], quindi premere **OK**. Immettere l'ora del giorno utilizzando il tastierino di composizione. Premere **OK**.
5. Se è stato selezionato [Ogni 7 giorni], premere ▲ o ▼ per selezionare [Giorno], quindi premere **OK**. Premere ▲ o ▼ per selezionare il primo giorno per il conto alla rovescia di sette giorni. Premere **OK**.
6. Premere **Stop/Exit (Stop/Uscita)**.



Informazioni correlate

- [Rapporti fax](#)

Argomenti correlati:

- [Impostare l'apparecchio in modo che si spenga automaticamente](#)

PC-FAX

Modelli correlati: MFC-J1010DW

- [PC-FAX per Windows](#)
- [PC-FAX per Mac](#)

PC-FAX per Windows

Modelli correlati: MFC-J1010DW

- [Panoramica su PC-FAX \(Windows\)](#)
- [Inviare un fax utilizzando PC-FAX \(Windows\)](#)
- [Ricevere fax sul computer \(Windows\)](#)

Panoramica su PC-FAX (Windows)

Modelli correlati: MFC-J1010DW

Grazie al software PC-FAX Brother, è possibile ridurre il consumo di carta e risparmiare tempo, inviando i fax direttamente dal computer.

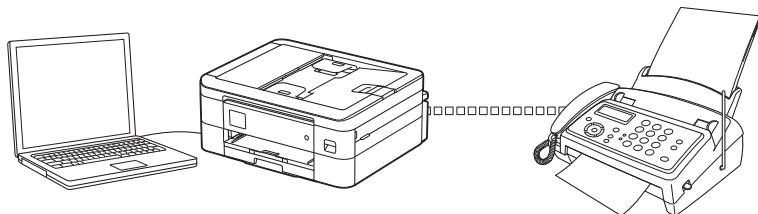

- [Configurare PC-FAX \(Windows\)](#)
- [Configurazione della rubrica di PC-Fax \(Windows\)](#)

Configurare PC-FAX (Windows)

Modelli correlati: MFC-J1010DW

Prima di inviare fax tramite PC-FAX, personalizzare le opzioni di invio in ogni scheda della finestra di dialogo **Impostazioni PC-FAX**.

1. Avviare  (**Brother Utilities**), quindi fare clic sull'elenco a discesa e selezionare il nome del modello (se non è già selezionato).
2. Fare clic su **PC-FAX** nella barra di spostamento di sinistra, quindi su **Impostare invio**.

Viene visualizzata la finestra di dialogo **Impostazioni PC-FAX**.

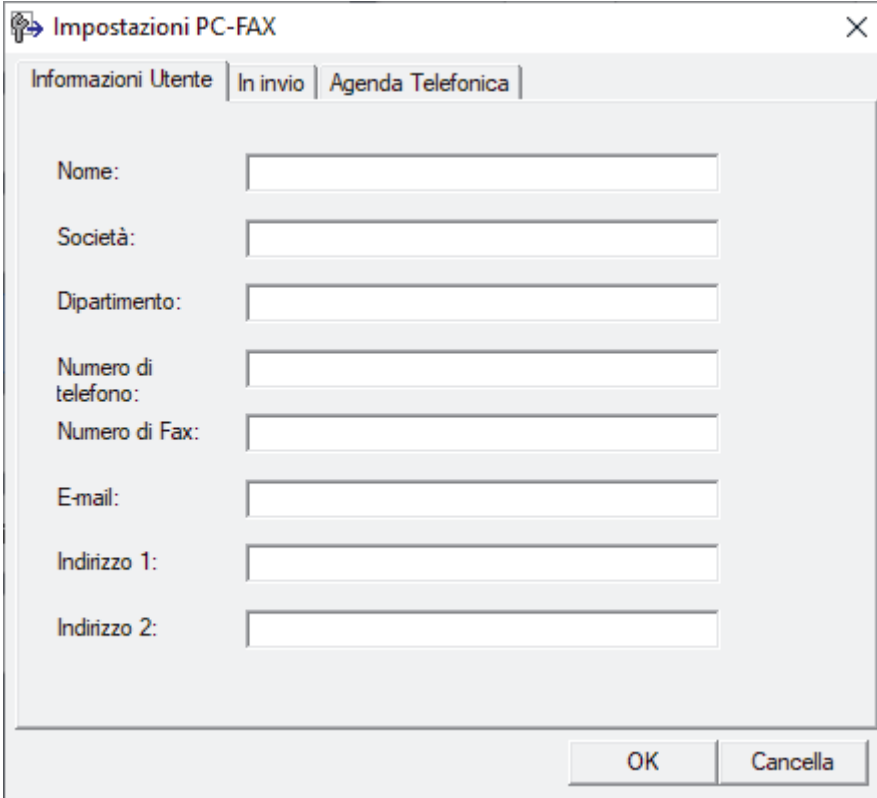

3. Effettuare una delle seguenti operazioni:
 - Fare clic sulla scheda **Informazioni Utente**, quindi digitare le informazioni dell'utente nei campi.



Ogni account Microsoft può avere la propria schermata personalizzata **Informazioni Utente** per intestazioni fax e copertine personalizzate.

- Fare clic sulla scheda **In invio**, quindi digitare il numero necessario per accedere a una linea esterna (se necessario) nel campo **Accesso linea esterna**. Selezionare la casella di controllo **Include intestazione** per includere le informazioni dell'intestazione.
 - Fare clic sulla scheda **Agenda Telefonica**, quindi selezionare la rubrica che si desidera utilizzare per PC-FAX dall'elenco a discesa **Selezione Rubrica**.
4. Fare clic su **OK**.



Informazioni correlate

- [Panoramica su PC-FAX \(Windows\)](#)

Configurazione della rubrica di PC-Fax (Windows)

Modelli correlati: MFC-J1010DW

Aggiungere, modificare ed eliminare membri e gruppi per personalizzare la **Agenda Telefonica**.

- [Aggiungere un membro alla rubrica PC-FAX \(Windows\)](#)
- [Creare un gruppo nella rubrica PC-FAX \(Windows\)](#)
- [Modificare le informazioni sui membri o gruppi nella rubrica PC-FAX \(Windows\)](#)
- [Eliminare un membro o un gruppo nella rubrica PC-FAX \(Windows\)](#)
- [Esportare la rubrica di PC-Fax \(Windows\)](#)
- [Importare informazioni nella rubrica PC-FAX \(Windows\)](#)

Aggiungere un membro alla rubrica PC-FAX (Windows)

Modelli correlati: MFC-J1010DW

Se si desidera inviare un fax mediante il software Brother PC-FAX, aggiungere nuove persone e le rispettive informazioni fax alla Rubrica PC-FAX.

1. Avviare  (**Brother Utilities**), quindi fare clic sull'elenco a discesa e selezionare il nome del modello (se non è già selezionato).
2. Fare clic su **PC-FAX** nella barra di spostamento di sinistra, quindi su **Rubrica (Invia)**.

Viene visualizzata la finestra di dialogo **Agenda Telefonica**.

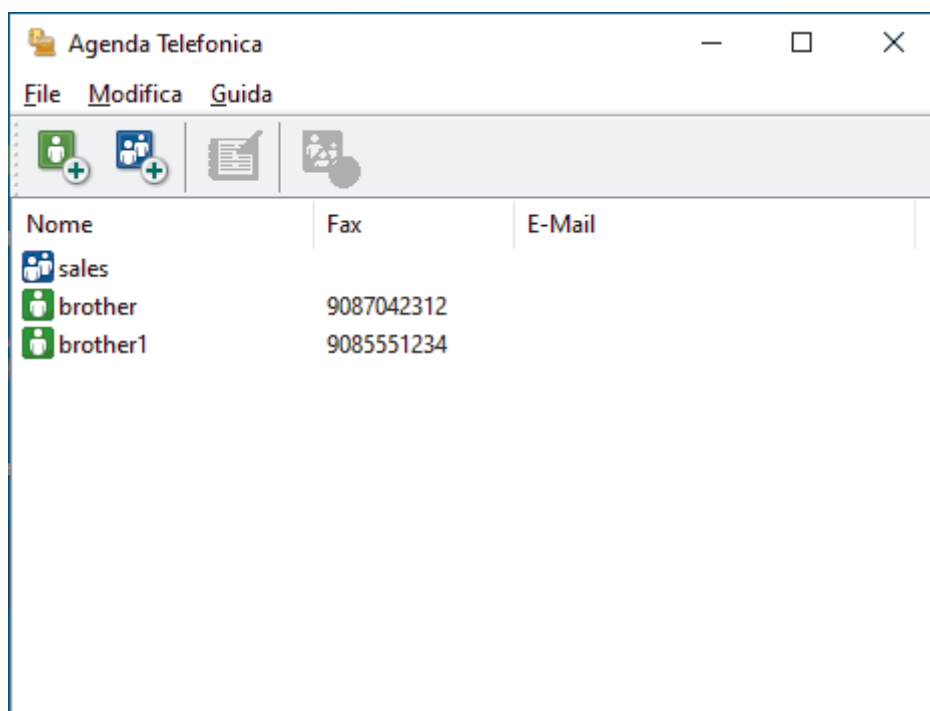

3. Fare clic su .

Viene visualizzata la finestra di dialogo **Impostazione Contatti Agenda Telefonica**.

4. Digitare le informazioni dei membri nei campi corrispondenti. Solo il campo **Nome** è obbligatorio.
5. Fare clic su **OK**.



Informazioni correlate

- [Configurazione della rubrica di PC-Fax \(Windows\)](#)

Creare un gruppo nella rubrica PC-FAX (Windows)

Modelli correlati: MFC-J1010DW

Creare un gruppo per la trasmissione circolare dello stesso PC-FAX a più destinatari contemporaneamente.

1. Avviare  (**Brother Utilities**), quindi fare clic sull'elenco a discesa e selezionare il nome del modello (se non è già selezionato).
2. Fare clic su **PC-FAX** nella barra di spostamento di sinistra, quindi su **Rubrica (Invia)**.

Viene visualizzata la finestra di dialogo **Agenda Telefonica**.

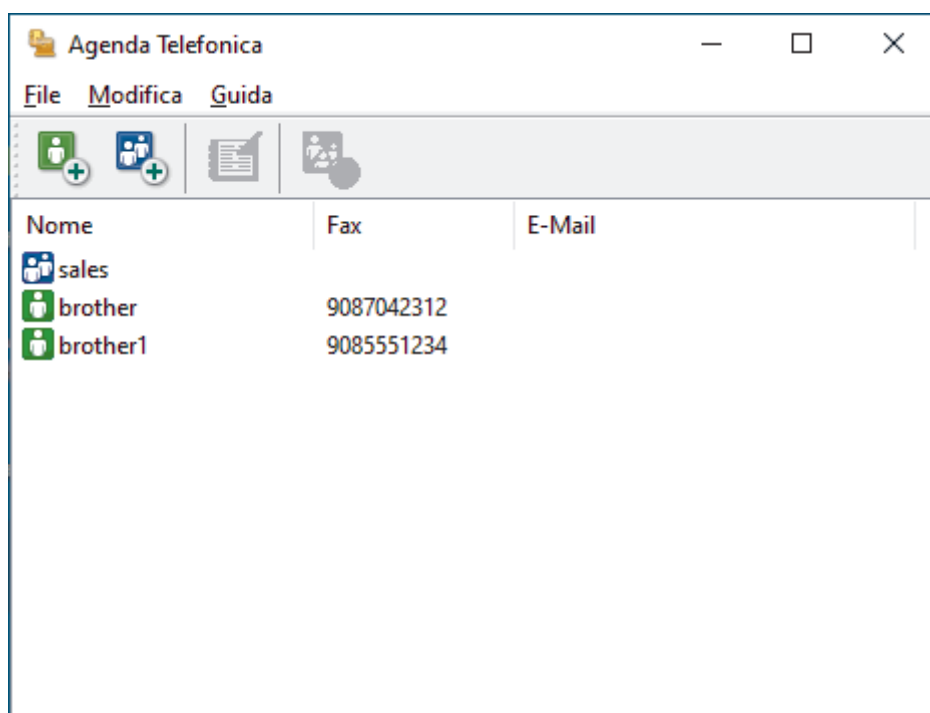

3. Fare clic su .

Viene visualizzata la finestra di dialogo **Impostazione Gruppo Agenda telefonica**.

4. Digitare il nome del nuovo gruppo nel campo **Nome Gruppo**.
5. Nel campo **Nomi Disponibili**, selezionare ogni nome che si desidera includere all'interno del gruppo, quindi fare clic su **Aggiungi >>**.

I membri aggiunti al gruppo vengono visualizzati nel riquadro **Contatti del Gruppo**.

6. Al termine, fare clic su **OK**.



Ogni gruppo può contenere fino a 50 membri.



Informazioni correlate

- [Configurazione della rubrica di PC-Fax \(Windows\)](#)

Modificare le informazioni si membri o gruppi nella rubrica PC-FAX (Windows)

Modelli correlati: MFC-J1010DW

1. Avviare  (**Brother Utilities**), quindi fare clic sull'elenco a discesa e selezionare il nome del modello (se non è già selezionato).
2. Fare clic su **PC-FAX** nella barra di spostamento di sinistra, quindi su **Rubrica (Invia)**.
Viene visualizzata la finestra di dialogo **Agenda Telefonica**.

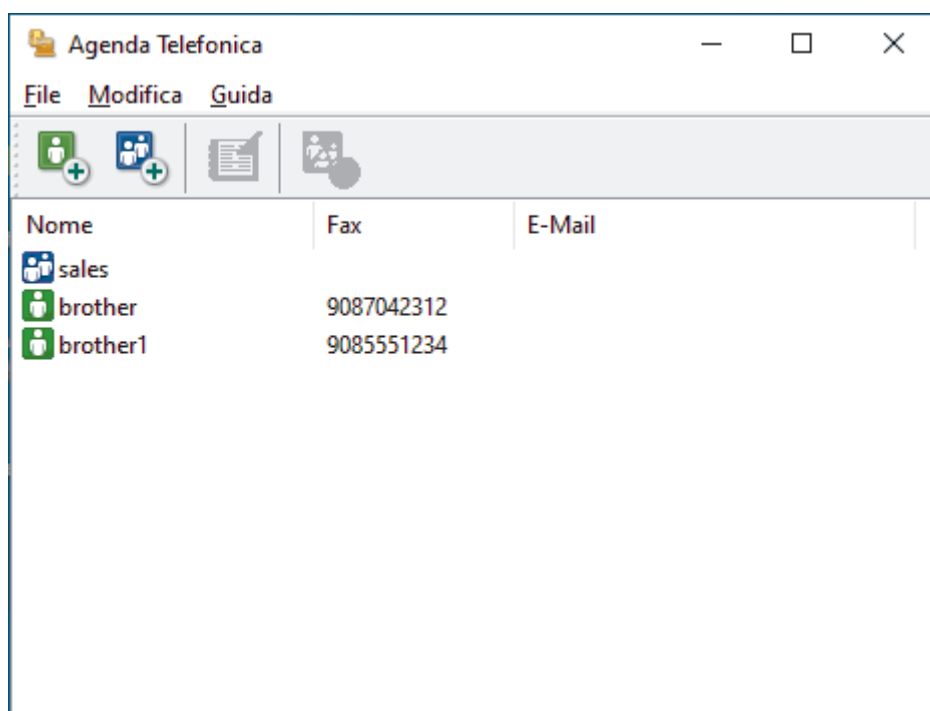

3. Selezionare un membro o un gruppo che si desidera modificare.
4. Fare clic su  (**Proprietà**).
5. Modificare le informazioni di un membro o un gruppo.
6. Fare clic su **OK**.

✓ Informazioni correlate

- [Configurazione della rubrica di PC-Fax \(Windows\)](#)

Eliminare un membro o un gruppo nella rubrica PC-FAX (Windows)

Modelli correlati: MFC-J1010DW

1. Avviare  (**Brother Utilities**), quindi fare clic sull'elenco a discesa e selezionare il nome del modello (se non è già selezionato).
2. Fare clic su **PC-FAX** nella barra di spostamento di sinistra, quindi su **Rubrica (Invia)**. Viene visualizzata la finestra di dialogo **Agenda Telefonica**.

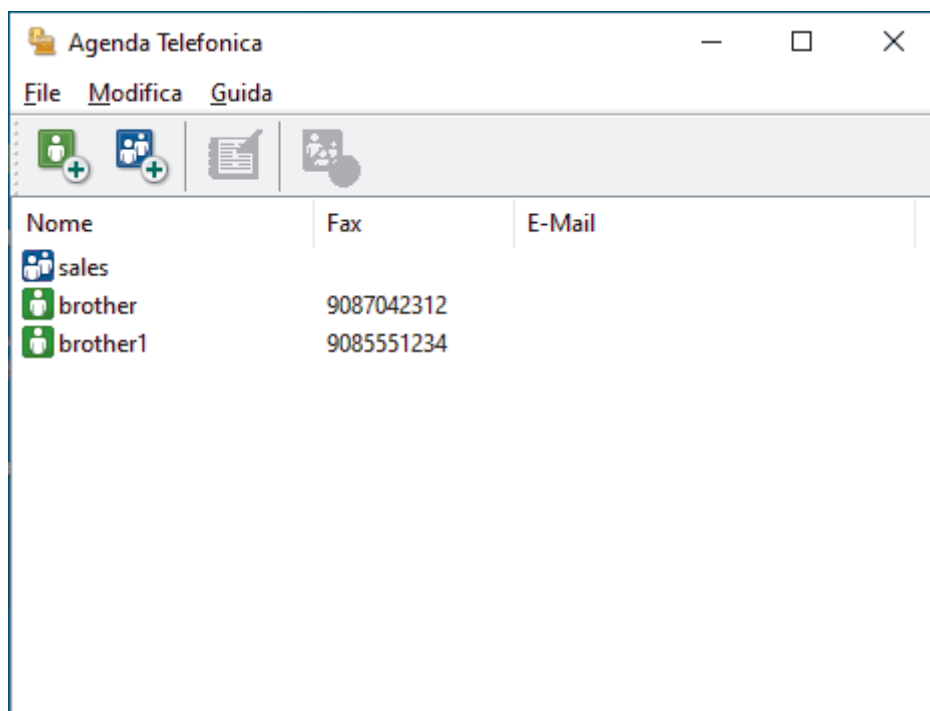

3. Selezionare un membro o un gruppo che si desidera eliminare.
4. Fare clic su  (**Elimina**).
5. Quando viene visualizzata la finestra di dialogo di conferma, fare clic su **OK**.

Informazioni correlate

- [Configurazione della rubrica di PC-Fax \(Windows\)](#)

Esportare la rubrica di PC-Fax (Windows)

Modelli correlati: MFC-J1010DW

È possibile esportare la rubrica come file di testo ASCII (*.csv) o vCard (un biglietto da visita elettronico) e salvarla sul computer.

È possibile esportare le impostazioni del gruppo quando vengono esportati i dati **Agenda Telefonica**.

1. Avviare  (**Brother Utilities**), quindi fare clic sull'elenco a discesa e selezionare il nome del modello (se non è già selezionato).
2. Fare clic su **PC-FAX** nella barra di spostamento di sinistra, quindi su **Rubrica (Invia)**.

Viene visualizzata la finestra di dialogo **Agenda Telefonica**.

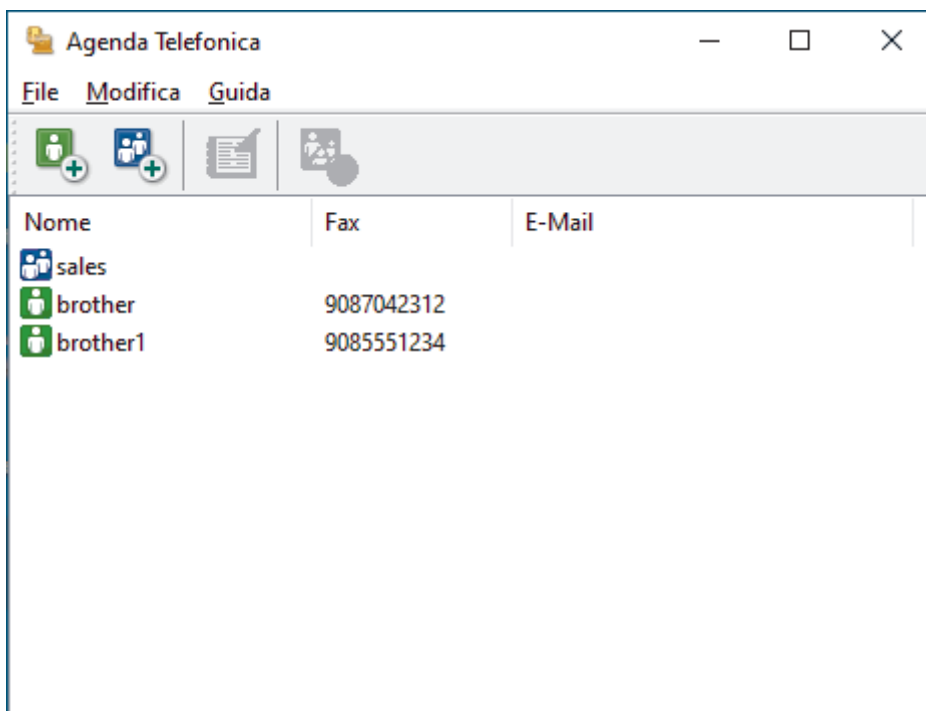

3. Fare clic su **File > Esportare**.
4. Selezionare una delle seguenti opzioni:
 - **Testo**
Viene visualizzata la finestra di dialogo **Campi selezionati**. Passare al punto successivo.
 - **vCard**
È necessario selezionare un membro che si desidera esportare dalla rubrica, prima di selezionare questa opzione.
Andare alla cartella dove si desidera salvare il vCard, digitare il nome del vCard nel campo **Nome file**, quindi fare clic su **Salva**.
5. Nel campo **Campi disponibili**, selezionare i dati che si desiderano esportare, quindi fare clic sul pulsante **Aggiungi >>**.



Selezionare e aggiungere gli elementi secondo l'ordine desiderato.

6. Se si esegue l'esportazione in file ASCII, nella sezione **Carattere divisore** selezionare l'opzione **Tabulazione** o **Virgola** per separare i campi dei dati.
7. Fare clic su **OK**.

-
8. Andare alla cartella sul computer dove si desidera salvare i dati, digitare il nome del file, quindi fare clic su **Salva**.



Informazioni correlate

- [Configurazione della rubrica di PC-Fax \(Windows\)](#)
-

Importare informazioni nella rubrica PC-FAX (Windows)

Modelli correlati: MFC-J1010DW

È possibile importare file di testo ASCII (*.csv) o vCard (biglietti da visita elettronici) nella rubrica.

1. Avviare  (**Brother Utilities**), quindi fare clic sull'elenco a discesa e selezionare il nome del modello (se non è già selezionato).
2. Fare clic su **PC-FAX** nella barra di spostamento di sinistra, quindi su **Rubrica (Invia)**.

Viene visualizzata la finestra di dialogo **Agenda Telefonica**.

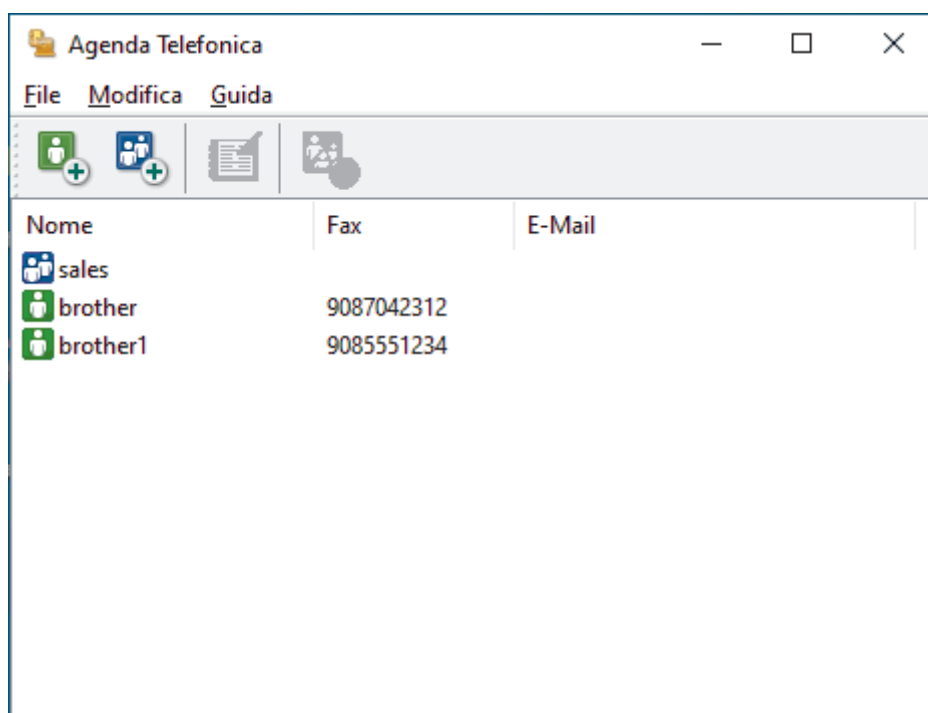

3. Fare clic su **File > Importare**.
4. Selezionare una delle seguenti opzioni:
 - **Testo**
Viene visualizzata la finestra di dialogo **Campi selezionati**. Passare al punto 5.
 - **vCard**
Passare al punto 8.
5. Nel campo **Campi disponibili**, selezionare i dati che da importare, quindi fare clic sul pulsante **Aggiungi >>**.



È necessario selezionare e aggiungere campi nell'elenco **Campi disponibili** nello stesso ordine in cui sono elencati nel file di testo importato.

6. Se si esegue l'importazione in file ASCII, nella sezione **Carattere divisore** selezionare l'opzione **Tabulazione** o **Virgola** per separare i campi dei dati.
7. Fare clic su **OK**.
8. Andare alla cartella dove si desidera importare i dati, digitare il nome del file, quindi fare clic su **Apri**.



Informazioni correlate

- [Configurazione della rubrica di PC-Fax \(Windows\)](#)

Inviare un fax utilizzando PC-FAX (Windows)

Modelli correlati: MFC-J1010DW

PC-FAX supporta solo fax in bianco e nero. Verrà inviato un fax in bianco e nero anche se il documento originale è a colori e il fax ricevente supporta i fax a colori.

1. Creare un file in un'applicazione qualsiasi sul computer.
2. Selezionare il comando di stampa nell'applicazione.
3. Selezionare **Brother PC-FAX** come stampante, quindi completare l'operazione di stampa.

Viene visualizzata la finestra di dialogo **Brother PC-FAX**.

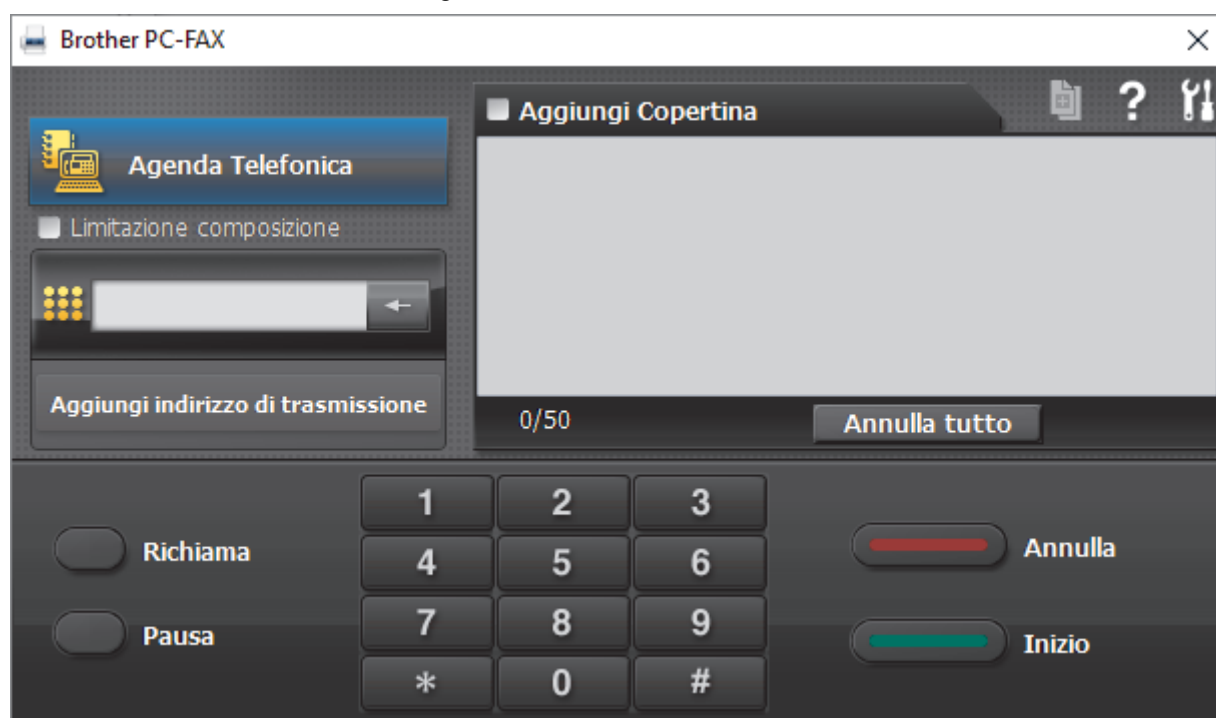



4. Immettere un numero di fax utilizzando una delle seguenti modalità:
 - Fare clic sui numeri sul tastierino di composizione per digitare il numero, quindi fare clic su **Aggiungi indirizzo di trasmissione**.

 Se si seleziona la casella di controllo **Limitazione composizione**, verrà visualizzata una finestra di dialogo di conferma per reinserire il numero di fax con la tastiera. Questa funzione contribuisce a evitare le trasmissioni a destinazioni errate.

- Fare clic sul pulsante **Agenda Telefonica** e selezionare un contatto o un gruppo dall'agenda telefonica.

 In caso di errore, fare clic su **Annulla tutto** per cancellare tutti i dati inseriti.

5. Per inserire una copertina, selezionare la casella di controllo **Aggiungi Copertina**. Inoltre, è possibile fare clic su  per creare o modificare una copertina.
6. Fare clic su **Inizio** per inviare il fax.

 Per annullare il fax, fare clic su **Annulla**.

- Per ricomporre un numero, fare clic su **Richiama**, scorrere l'elenco degli ultimi cinque numeri di fax selezionati, scegliere un numero e fare clic su **Inizio**.



Informazioni correlate

- [PC-FAX per Windows](#)

Ricevere fax sul computer (Windows)

Modelli correlati: MFC-J1010DW

Grazie al software Brother PC-FAX, è possibile ricevere i fax sul computer, esaminarli e stampare solo i fax desiderati.

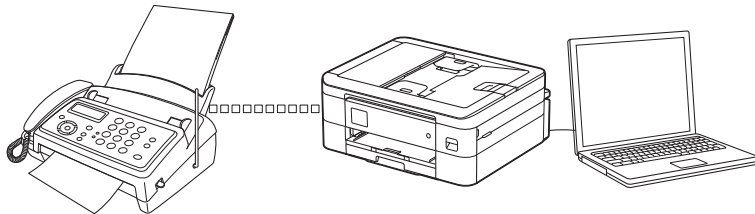

- [Ricevere fax utilizzando Ricezione PC-FAX \(Windows\)](#)

Ricevere fax utilizzando Ricezione PC-FAX (Windows)

Modelli correlati: MFC-J1010DW

Il software di ricezione Brother PC-FAX consente di visualizzare e memorizzare i fax sul computer. Tale componente viene installato automaticamente durante l'installazione del software e dei driver della macchina e può essere utilizzato con macchine locali o collegate in rete.

Ricezione PC-FAX supporta solo fax in bianco e nero. Quando si riceve un fax a colori, l'apparecchio stampa il fax a colori ma non invia il fax al computer.

Quando si spegne il computer, la macchina continua a ricevere e ad archiviare i fax nella propria memoria. Il numero dei fax ricevuti e memorizzati viene visualizzato sul display LCD della macchina. All'avvio dell'applicazione, il software trasferisce subito tutti i fax ricevuti al computer. È possibile attivare l'opzione Stampa backup per consentire alla macchina di stampare una copia del fax prima che venga inviato al computer, o prima che il computer venga spento. È possibile configurare le impostazioni di Stampa backup dalla macchina.



Informazioni correlate

- [Ricevere fax sul computer \(Windows\)](#)
 - [Eseguire il software di ricezione Brother PC-FAX sul computer \(Windows\)](#)
 - [Visualizzare i messaggi PC-FAX ricevuti \(Windows\)](#)

Argomenti correlati:

- [Utilizzare la funzione Ricezione PC-Fax per trasferire i fax ricevuti sul computer \(solo Windows\)](#)

Eseguire il software di ricezione Brother PC-FAX sul computer (Windows)

Modelli correlati: MFC-J1010DW



È consigliabile selezionare la casella di controllo **Avvia il PC-FAX Receive all'avvio del computer**, affinché il software venga eseguito automaticamente e possa trasferire qualsiasi fax all'avvio del computer.

1. Avviare  (**Brother Utilities**), quindi fare clic sull'elenco a discesa e selezionare il nome del modello (se non è già selezionato).
2. Fare clic su **PC-FAX** nella barra di spostamento di sinistra, quindi su **Ricevi**.
3. Confermare il messaggio e fare clic su **Si**.

Viene visualizzata la finestra **PC-FAX Receive (Ricezione PC-FAX)**. L'icona  (**Ricezione PC-FAX**) viene visualizzata anche sulla barra delle applicazioni del computer.



Informazioni correlate

- [Ricevere fax utilizzando Ricezione PC-FAX \(Windows\)](#)
 - [Impostare il computer per la ricezione PC-FAX \(Windows\)](#)
 - [Aggiungere la macchina a Ricezione PC-FAX \(Windows\)](#)

Impostare il computer per la ricezione PC-FAX (Windows)

Modelli correlati: MFC-J1010DW

1. Fare doppio clic sull'icona  (**Ricezione PC-FAX**) sulla barra delle applicazioni del computer.
Viene visualizzata la finestra **PC-FAX Receive (Ricezione PC-FAX)**.
2. Fare clic su **Impostazioni**.
3. Configurare queste opzioni in base alle esigenze:

Preferenze

Configurare l'avvio automatico di Ricezione PC-FAX all'avvio di Windows.

Salva

Configurare il percorso per salvare i file PC-FAX e selezionare il formato dei documenti ricevuti.

Carica su

Configurare il percorso al server e selezionare l'opzione per caricare automaticamente o manualmente (disponibile solo per gli amministratori).

Periferica

Selezionare la macchina su cui si desidera ricevere i file PC-FAX.

Blocca (disponibile solo per gli amministratori)

Impedire agli utenti senza privilegi di amministratore la configurazione delle impostazioni illustrate sopra.

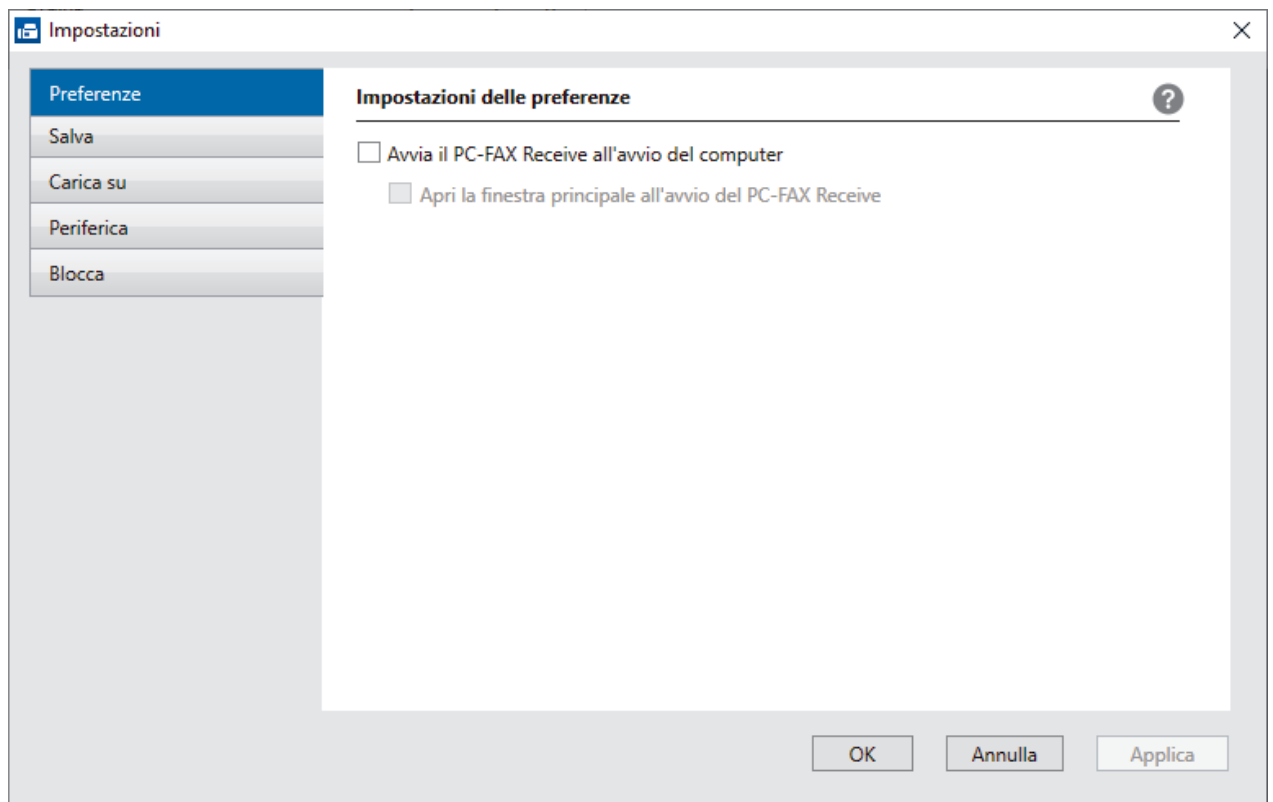

4. Fare clic su **OK**.



Informazioni correlate

- [Eseguire il software di ricezione Brother PC-FAX sul computer \(Windows\)](#)

Aggiungere la macchina a Ricezione PC-FAX (Windows)

Modelli correlati: MFC-J1010DW

Se l'apparecchio è stato installato seguendo le istruzioni per utenti in rete, dovrebbe già essere configurato per la rete.

1. Fare doppio clic sull'icona  (**Ricezione PC-FAX**) sulla barra delle applicazioni del computer.
Viene visualizzata la finestra **PC-FAX Receive (Ricezione PC-FAX)**.
2. Fare clic su **Impostazioni**.
3. Fare clic su **Periferica > Aggiungi**.

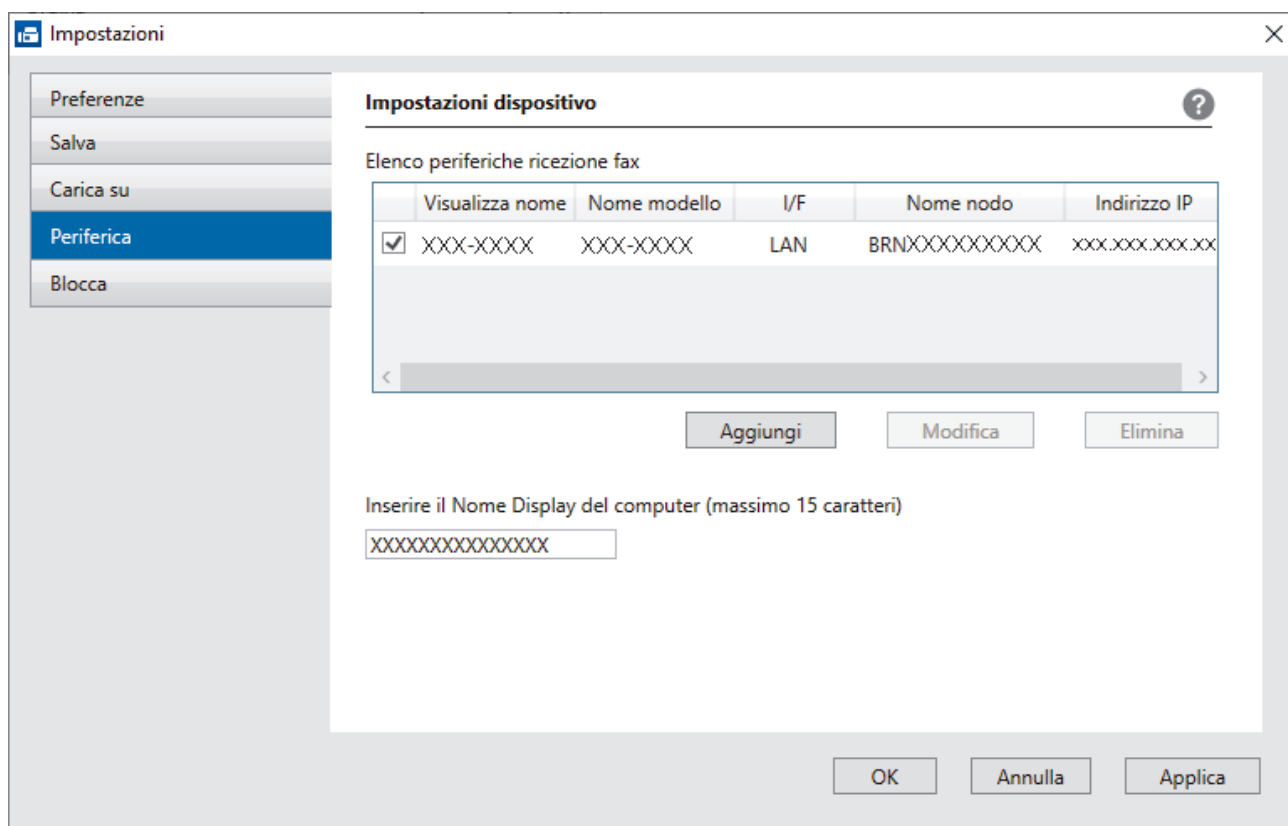

4. Selezionare il metodo di connessione appropriato.

Selezionare l'apparecchio dai risultati della ricerca automatica qui sotto.

Viene visualizzato un elenco di macchine collegate. Selezionare la macchina desiderata. Fare clic su **OK**.

Specificare l'apparecchio tramite indirizzo IP

Digitare l'indirizzo IP della macchina nel campo **Indirizzo IP**, quindi fare clic su **OK**.

5. Per modificare il nome del computer visualizzato sul display LCD della macchina, digitare il nuovo nome nel campo **Inserire il Nome Display del computer (massimo 15 caratteri)**.
6. Fare clic su **OK**.

✓ Informazioni correlate

- [Eseguire il software di ricezione Brother PC-FAX sul computer \(Windows\)](#)

Visualizzare i messaggi PC-FAX ricevuti (Windows)

Modelli correlati: MFC-J1010DW

Stato di ricezione

Icona	Stato indicato
	Modalità standby Nessun messaggio non letto
	Ricezione messaggi in corso
	Messaggi ricevuti Messaggi non letti

1. Fare doppio clic sull'icona  (**Ricezione PC-FAX**) sulla barra delle applicazioni del computer.

Viene visualizzata la finestra **PC-FAX Receive (Ricezione PC-FAX)**.

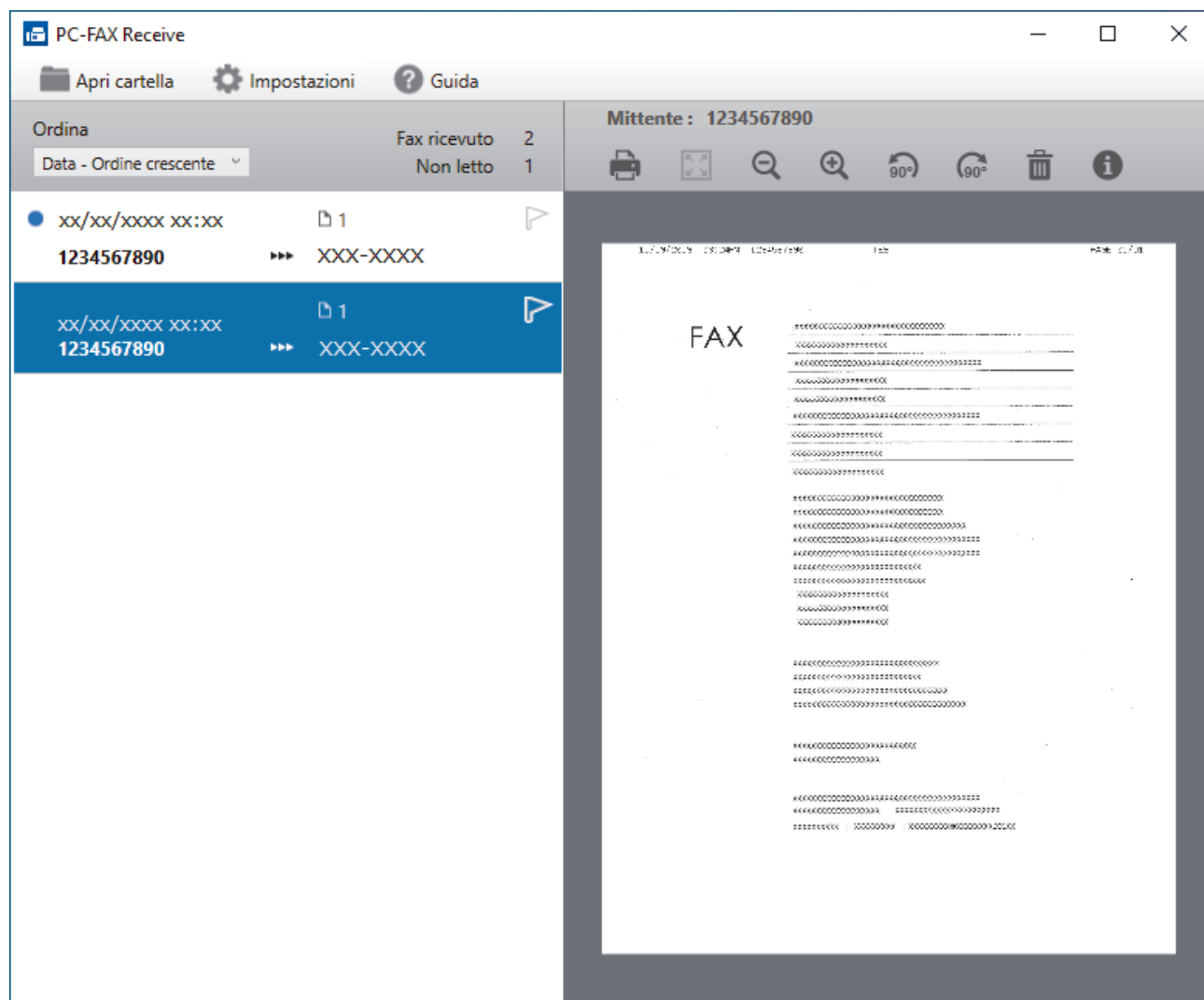

2. Fare clic su qualsiasi fax nell'elenco per visualizzarlo.
3. Al termine, chiudere la finestra.



Anche dopo la chiusura della finestra, la funzione Ricezione PC-FAX è attiva e l'icona  (**Ricezione PC-FAX**) rimane nella barra delle applicazioni del computer. Per disattivare la funzione Ricezione PC-FAX, fare clic sull'icona nella barra delle applicazioni del computer, quindi fare clic su **Chiudi**.



Informazioni correlate

- [Ricevere fax utilizzando Ricezione PC-FAX \(Windows\)](#)
-

PC-FAX per Mac

Modelli correlati: MFC-J1010DW

- [Inviare un fax con AirPrint \(macOS\)](#)

Rete

- Funzionalità di rete di base supportate
- Configurare le impostazioni di rete
- Impostazioni della rete wireless
- Funzioni di rete
- Strumenti di gestione Brother

Funzionalità di rete di base supportate

Il server di stampa supporta varie funzioni in base al sistema operativo. Utilizzare la tabella per conoscere le funzionalità di rete e le connessioni supportate da ogni sistema operativo.

Sistemi operativi	Windows	Windows Server	macOS
Stampa	Sì	Sì	Sì
Scansione	Sì	No	Sì
Invio PC-Fax (MFC-J1010DW)	Sì	No	Sì
Ricezione PC Fax (MFC-J1010DW)	Sì	No	No
Gestione basata sul Web ¹	Sì	Sì	Sì
Status Monitor	Sì	No	No
Distribuzione guidata driver	Sì	Sì	No

¹ La password predefinita per gestire le impostazioni di questa macchina è riportata sul retro della macchina e contrassegnata con "Pwd". È consigliabile modificare immediatamente la password predefinita per proteggere la macchina da accessi non autorizzati.



Quando si connette la macchina a una rete esterna, come ad esempio Internet, accertarsi che l'ambiente di rete sia protetto da un firewall separato o in altro modo, per evitare fughe di informazioni dovute a impostazioni inadeguate o all'accesso non autorizzato da parte di terzi malintenzionati.



Informazioni correlate

- [Rete](#)

Argomenti correlati:

- [Impostare o modificare una password di accesso per Gestione basata sul Web](#)

■ **Configurare le impostazioni di rete**

- [Configurare le impostazioni di rete mediante il pannello dei comandi](#)
- [Modificare le impostazioni dell'apparecchio mediante Gestione basata sul Web](#)

Configurare le impostazioni di rete mediante il pannello dei comandi

Per configurare la macchina per la rete, utilizzare le selezioni del menu [Rete] del pannello dei comandi.



- Per informazioni sulle impostazioni di rete che è possibile configurare utilizzando il pannello dei comandi ►► *Informazioni correlate: Tabelle delle impostazioni*
- È anche possibile utilizzare le utility di gestione, come Gestione basata sul Web, per configurare e modificare le impostazioni di rete della macchina Brother.

>> [DCP-J1050DW/MFC-J1010DW](#)

>> [DCP-J1140DW](#)

DCP-J1050DW/MFC-J1010DW

1. Premere **Settings (Impostazioni)**.
2. Premere ▲ o ▼ per visualizzare [Rete], quindi premere **OK**.
3. Premere ▲ o ▼ per visualizzare l'opzione di rete, quindi premere **OK**. Ripetere questa procedura finché non si accede al menu da configurare, quindi seguire le istruzioni sull'LCD.

DCP-J1140DW

1. Premere  [Imp.] > [Rete].
2. Premere ▲ o ▼ per visualizzare l'opzione di rete, quindi selezionarla. Ripetere questa procedura finché non si accede al menu da configurare, quindi seguire le istruzioni sull'LCD touchscreen.

✓ Informazioni correlate

- [Configurare le impostazioni di rete](#)

Argomenti correlati:

- [Tabelle di impostazioni \(display LCD da 1,8" \(44,9 mm\) a colori\)](#)
- [Tabelle di impostazioni \(modelli touchscreen da 2,7" \(67,5 mm\)\)](#)

Impostazioni della rete wireless

- [Utilizzare la rete wireless](#)
- [Utilizzare Wi-Fi Direct®](#)
- [Attivare/Disattivare la connessione LAN wireless](#)
- [Stampare il rapporto WLAN](#)

Utilizzare la rete wireless

- [Prima di configurare la macchina per una rete wireless](#)
- [Configurare la macchina per una rete wireless mediante la configurazione guidata dal computer](#)
- [Configurare la macchina per una rete wireless mediante la configurazione guidata dal dispositivo mobile](#)
- [Configurazione della macchina per una rete wireless con la procedura guidata di impostazione del pannello dei comandi della macchina](#)
- [Configurare la macchina per una rete wireless utilizzando il metodo One Push di Wi-Fi Protected Setup™ \(WPS\)](#)
- [Configurare l'apparecchio per una rete senza fili utilizzando il metodo PIN di Wi-Fi Protected Setup™ \(WPS\)](#)
- [Configurare la macchina per una rete wireless nel caso in cui il nome SSID non venga trasmesso](#)
- [Configurare la macchina per una rete wireless aziendale](#)

Prima di configurare la macchina per una rete wireless

Prima di provare a configurare una rete wireless, verificare quanto segue:

- Se si utilizza una rete wireless aziendale, è necessario conoscere l'ID utente e la password.
- Per ottenere risultati ottimali con la stampa quotidiana di documenti, posizionare la macchina il più vicino possibile al punto di accesso/router LAN senza fili evitando qualsiasi ostruzione. Oggetti di grandi dimensioni e pareti poste tra i due dispositivi e le interferenze provocate da altri dispositivi elettronici possono influire sulla velocità di trasferimento dei dati dei documenti.

A causa di questi fattori, la connessione wireless potrebbe non essere la scelta ottimale per alcuni tipi di documenti e applicazioni. Se si esegue la stampa di file di grandi dimensioni, ad esempio documenti composti da più pagine con testo e immagini, potrebbe essere opportuno scegliere una connessione USB per ottenere la massima velocità di stampa.

- Se è disponibile un segnale nelle vicinanze, la rete LAN wireless consente di stabilire liberamente una connessione LAN. Tuttavia, se le impostazioni di sicurezza non sono configurate correttamente, il segnale potrebbe essere intercettato da terzi malintenzionati con le seguenti conseguenze:
 - Furto dei dati personali e delle informazioni riservate
 - Trasmissione inappropriata delle informazioni a terzi che si spacciano per individui specifici
 - Divulgazione dei contenuti delle comunicazioni trascritte che vengono intercettate



Accertarsi di conoscere il nome della rete (SSID) e la chiave di rete (password) del punto di accesso/router wireless. Se non è possibile trovare queste informazioni, consultare il produttore del punto di accesso/router wireless, l'amministratore o il provider di servizi Internet. Brother non è in grado di fornire queste informazioni.



Informazioni correlate

- [Utilizzare la rete wireless](#)

Configurare la macchina per una rete wireless mediante la configurazione guidata dal computer

1. Effettuare una delle seguenti operazioni:
 - Windows
Scaricare il programma di installazione dalla pagina **Download** relativa al modello in uso sul sito support.brother.com.
 - Mac
 - a. Scaricare il programma di installazione dalla pagina **Download** relativa al modello in uso sul sito support.brother.com.
 - b. Avviare il programma di installazione, quindi fare doppio clic sull'icona **Start Here Mac**.
2. Seguire le istruzioni a schermo.
3. Selezionare **Connessione di rete senza fili (Wi-Fi)**, quindi fare clic su **Avanti**.
4. Seguire le istruzioni a schermo.

L'impostazione della rete wireless è stata completata.



Informazioni correlate

- [Utilizzare la rete wireless](#)

Configurare la macchina per una rete wireless mediante la configurazione guidata dal dispositivo mobile

1. Effettuare una delle seguenti operazioni:
 - Dispositivi Android™
Scaricare e installare Brother Mobile Connect da Google Play™.
 - Tutti i dispositivi iOS e iPadOS supportati compresi iPhone, iPad e iPod touch
Scaricare e installare Brother Mobile Connect dall'App Store.
2. Avviare Brother Mobile Connect e seguire le istruzioni a schermo per connettere il dispositivo mobile alla macchina Brother.



Informazioni correlate

- [Utilizzare la rete wireless](#)

Configurazione della macchina per una rete wireless con la procedura guidata di impostazione del pannello dei comandi della macchina

>> [DCP-J1050DW/MFC-J1010DW](#)

>> [DCP-J1140DW](#)

DCP-J1050DW/MFC-J1010DW

Prima di configurare la macchina, è consigliabile annotare le impostazioni della rete senza fili. Queste informazioni sono necessarie per poter eseguire la configurazione.

1. Controllare e registrare le impostazioni correnti per la rete senza fili del computer al quale si effettua la connessione.

Nome della rete (SSID)

Chiave di rete (password)

Ad esempio:

Nome della rete (SSID)

GALILEO

Chiave di rete (password)







12345



- Il punto di accesso/router potrebbe supportare l'utilizzo di chiavi WEP multiple, tuttavia la macchina Brother supporta solo l'utilizzo della prima chiave WEP.
- Se si necessita di assistenza durante l'impostazione e si desidera contattare l'Assistenza clienti Brother, assicurarsi di avere a portata di mano il nome SSID (nome della rete) e la chiave di rete. Non è possibile fornire assistenza per il reperimento di queste informazioni.
- Se non si conoscono queste informazioni (nome SSID e chiave di rete), non è possibile procedere alla configurazione senza fili.

Come reperire queste informazioni

- Consultare la documentazione fornita con il punto di accesso/router senza fili.
- Il nome iniziale SSID può corrispondere al nome del produttore o al nome del modello.
- Se non si conoscono le informazioni di protezione, consultare il produttore del router, l'amministratore di sistema o il fornitore di servizi Internet.

2. Premere  o **WiFi** sul pannello di controllo.
3. Premere  o  per selezionare l'opzione [Trova rete Wi-Fi], quindi premere **OK**.
4. Quando viene visualizzato il messaggio [Attivare WLAN?], premere .
Si avvia la configurazione guidata wireless. Per annullare l'operazione, premere .
5. La macchina cerca la rete e visualizza un elenco di nomi SSID disponibili. Quando viene visualizzato un elenco di SSID, premere  o  per selezionare il SSID desiderato. Premere **OK**.
6. Effettuare una delle seguenti operazioni:
 - Se si utilizza un metodo di autenticazione e crittografia che richiede una chiave di rete, immettere la chiave di rete annotata al primo punto.

Immettere la chiave, quindi premere **OK** per applicare le impostazioni.

- Se il metodo di autenticazione è Sistema aperto e la modalità di cifratura è Nessuna, andare al punto successivo.

7. La macchina tenta di effettuare la connessione al dispositivo senza fili selezionato.

Se il dispositivo wireless si connette correttamente, sulla macchina viene visualizzato [Connessa].

L'impostazione della rete wireless è stata completata. Per installare i driver e il software necessari all'utilizzo della macchina, accedere alla pagina **Download** relativa al modello in uso all'indirizzo support.brother.com.

DCP-J1140DW

Prima di configurare la macchina, è consigliabile annotare le impostazioni della rete senza fili. Queste informazioni sono necessarie per poter eseguire la configurazione.

1. Controllare e registrare le impostazioni correnti per la rete senza fili del computer al quale si effettua la connessione.

Nome della rete (SSID)

Chiave di rete (password)

Ad esempio:

Nome della rete (SSID)
GALILEO

Chiave di rete (password)
12345



- Il punto di accesso/router potrebbe supportare l'utilizzo di chiavi WEP multiple, tuttavia la macchina Brother supporta solo l'utilizzo della prima chiave WEP.
- Se si necessita di assistenza durante l'impostazione e si desidera contattare l'Assistenza clienti Brother, assicurarsi di avere a portata di mano il nome SSID (nome della rete) e la chiave di rete. Non è possibile fornire assistenza per il reperimento di queste informazioni.
- Se non si conoscono queste informazioni (nome SSID e chiave di rete), non è possibile procedere alla configurazione senza fili.

Come reperire queste informazioni

- Consultare la documentazione fornita con il punto di accesso/router senza fili.
- Il nome iniziale SSID può corrispondere al nome del produttore o al nome del modello.
- Se non si conoscono le informazioni di protezione, consultare il produttore del router, l'amministratore di sistema o il fornitore di servizi Internet.

2. Premere  [Imp.] > [Rete] > [WLAN (Wi-Fi)] > [Trova rete Wi-Fi].

3. Quando viene visualizzato il messaggio [Attivare WLAN?], premere [Sì].

Si avvia la configurazione guidata wireless. Per annullare, premere [No].

4. La macchina cerca la rete e visualizza un elenco di nomi SSID disponibili. Quando viene visualizzato un elenco di SSID, premere ▲ o ▼ per selezionare il SSID desiderato. Premere [OK].

5. Effettuare una delle seguenti operazioni:

- Se si utilizza un metodo di autenticazione e crittografia che richiede una chiave di rete, immettere la chiave di rete annotata al primo punto.

Immettere la chiave, quindi premere [OK] per applicare le impostazioni.

-
- Se il metodo di autenticazione è Sistema aperto e la modalità di cifratura è Nessuna, andare al punto successivo.

6. La macchina tenta di effettuare la connessione al dispositivo senza fili selezionato.

Se il dispositivo senza fili si connette correttamente, sul display LCD viene visualizzato il messaggio [Connessa].

L'impostazione della rete wireless è stata completata. Per installare i driver e il software necessari all'utilizzo della macchina, accedere alla pagina **Download** relativa al modello in uso all'indirizzo support.brother.com.



Informazioni correlate

- [Utilizzare la rete wireless](#)
-

Configurare la macchina per una rete wireless utilizzando il metodo One Push di Wi-Fi Protected Setup™ (WPS)

Se il punto di accesso/router wireless supporta WPS (Configurazione con pulsante), è possibile utilizzare WPS dal menu del pannello de comandi della macchina per configurare le impostazioni della rete wireless.

>> [DCP-J1050DW/MFC-J1010DW](#)

>> [DCP-J1140DW](#)

DCP-J1050DW/MFC-J1010DW

1. Premere  o **WiFi** sul pannello di controllo.
2. Premere **▲** o **▼** per selezionare l'opzione [WPS/Interruttore], quindi premere **OK**.
3. Quando viene visualizzato il messaggio [Attivare WLAN?], premere **►**.
Si avvia la configurazione guidata wireless. Per annullare l'operazione, premere **◀**.
4. Quando sull'LCD viene richiesto di avviare WPS, premere il pulsante WPS sul punto di accesso/router wireless. Quindi premere **►** sulla macchina. La macchina tenta di collegarsi automaticamente alla rete wireless.

Se il dispositivo wireless si connette correttamente, sulla macchina viene visualizzato [Connessa].

L'impostazione della rete wireless è stata completata. Per installare i driver e il software necessari all'utilizzo della macchina, accedere alla pagina **Download** relativa al modello in uso all'indirizzo support.brother.com.

DCP-J1140DW

1. Premere  [Imp.] > [Rete] > [WLAN (Wi-Fi)] > [WPS/Interruttore].
2. Quando viene visualizzato il messaggio [Attivare WLAN?], premere [Sì].
Si avvia la configurazione guidata wireless. Per annullare, premere [No].
3. Quando sul touchscreen viene richiesto di avviare WPS, premere il pulsante WPS sul punto di accesso/router wireless. Quindi premere [OK] sulla macchina. La macchina tenta di collegarsi automaticamente alla rete wireless.

Se il dispositivo senza fili si connette correttamente, sul display LCD viene visualizzato il messaggio [Connessa].

L'impostazione della rete wireless è stata completata. Per installare i driver e il software necessari all'utilizzo della macchina, accedere alla pagina **Download** relativa al modello in uso all'indirizzo support.brother.com.

Informazioni correlate

- [Utilizzare la rete wireless](#)

Configurare l'apparecchio per una rete senza fili utilizzando il metodo PIN di Wi-Fi Protected Setup™ (WPS)

Se il punto di accesso/router LAN senza fili supporta WPS, è possibile utilizzare il metodo PIN (Personal Identification Number - Codice identificativo personale) per configurare le impostazioni della rete senza fili.

Il Metodo PIN è uno dei metodi di connessione sviluppati da Wi-Fi Alliance®. Se si invia al dispositivo Registrar (che gestisce la rete LAN wireless) un codice PIN creato da un dispositivo Enrollee (la macchina in dotazione), è possibile configurare la rete wireless e le impostazioni di protezione. Per ulteriori informazioni sull'accesso alla modalità WPS, vedere le istruzioni fornite con il punto di accesso/router senza fili.

Tipo A

Connessione nel caso in cui il punto di accesso/router (1) LAN wireless venga duplicato come dispositivo Registrar.

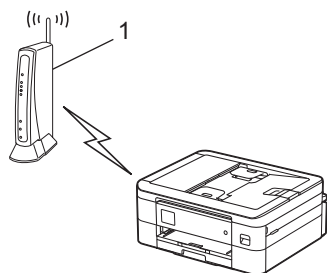

Tipo B

Connessione nel caso in cui un altro dispositivo (2), ad esempio un computer, venga utilizzato come dispositivo Registrar.

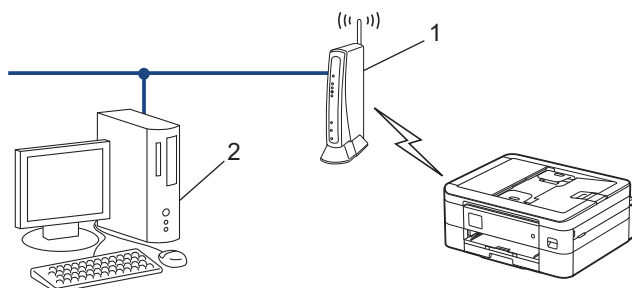

>> [DCP-J1050DW/MFC-J1010DW](#)

>> [DCP-J1140DW](#)

DCP-J1050DW/MFC-J1010DW

1. Premere **Settings (Impostazioni)**.
2. Premere **▲** o **▼** per effettuare le selezioni:
 - a. Selezionare [Rete]. Premere **OK**.
 - b. Selezionare [WLAN (Wi-Fi)]. Premere **OK**.
 - c. Selezionare [WPS/codice PIN]. Premere **OK**.
3. Quando viene visualizzato il messaggio [Attivare WLAN?], premere **►**.
Si avvia la configurazione guidata wireless. Per annullare l'operazione, premere **◀**.
4. Sul display LCD viene visualizzato un codice PIN di otto cifre e la macchina inizia a cercare un punto di accesso/router LAN senza fili.
5. Se si utilizza un computer collegato alla rete, digitare nella barra degli indirizzi del browser l'indirizzo IP del dispositivo in uso come Registrar. (Ad esempio: <http://192.168.1.2>)
6. Accedere alla pagina delle impostazioni WPS e digitare il PIN, quindi seguire le istruzioni visualizzate sullo schermo.



- In genere, il dispositivo Registrar corrisponde al punto di accesso/router LAN senza fili.
- La pagina delle impostazioni può variare in base alla marca del punto di accesso/router LAN wireless. Per ulteriori informazioni, vedere le istruzioni fornite in dotazione con il punto di accesso/router LAN senza fili.

Se si utilizza come dispositivo Registrar un computer Windows 7, Windows 8.1, o Windows 10, procedere come indicato di seguito:

7. Effettuare una delle seguenti operazioni:

- Windows 10

Fare clic su  > **Sistema Windows** > **Pannello di controllo**. Nel gruppo **Hardware e suoni**, fare clic su **Aggiungi dispositivo**.

- Windows 8.1

Spostare il mouse sull'angolo in basso a destra del desktop. Quando viene visualizzata la barra dei menu, fare clic su **Impostazioni** > **Pannello di controllo** > **Hardware e suoni** > **Dispositivi e stampanti** > **Aggiungi un dispositivo**.

- Windows 7

Fare clic su  (**Fare clic per iniziare**) > **Dispositivi e stampanti** > **Aggiungi dispositivo**.



- Per utilizzare come dispositivo Registrar un computer Windows 7, Windows 8.1 o Windows 10, è necessario registrare preventivamente il computer in rete. Per ulteriori informazioni, vedere le istruzioni fornite in dotazione con il punto di accesso/router LAN senza fili.
- Se si utilizza come dispositivo Registrar Windows 7, Windows 8.1 o Windows 10, è possibile installare il driver stampante dopo la configurazione wireless, seguendo le istruzioni a schermo. Per installare il driver e il software necessari all'utilizzo della macchina, accedere alla pagina **Download** relativa al modello in uso all'indirizzo support.brother.com.

8. Selezionare la macchina in uso e fare clic su **Avanti**.

9. Digitare il PIN visualizzato sul display LCD della macchina, quindi fare clic su **Avanti**.

10. (Windows 7) Selezionare la rete e fare clic su **Avanti**.

11. Fare clic su **Chiudi**.

DCP-J1140DW

1. Premere  [Imp.] > [Rete] > [WLAN (Wi-Fi)] > [WPS/codice PIN].
2. Quando viene visualizzato il messaggio [Attivare WLAN?], premere [Sì].
Si avvia la configurazione guidata wireless. Per annullare, premere [No].
3. Sul display LCD viene visualizzato un codice PIN di otto cifre e la macchina inizia a cercare un punto di accesso/router LAN senza fili.
4. Se si utilizza un computer collegato alla rete, digitare nella barra degli indirizzi del browser l'indirizzo IP del dispositivo in uso come Registrar. (Ad esempio: <http://192.168.1.2>)
5. Accedere alla pagina delle impostazioni WPS e digitare il PIN, quindi seguire le istruzioni visualizzate sullo schermo.



- In genere, il dispositivo Registrar corrisponde al punto di accesso/router LAN senza fili.
- La pagina delle impostazioni può variare in base alla marca del punto di accesso/router LAN wireless. Per ulteriori informazioni, vedere le istruzioni fornite in dotazione con il punto di accesso/router LAN senza fili.

Se si utilizza come dispositivo Registrar un computer Windows 7, Windows 8.1, o Windows 10, procedere come indicato di seguito:

6. Effettuare una delle seguenti operazioni:

- Windows 10

Fare clic su  > **Sistema Windows** > **Pannello di controllo**. Nel gruppo **Hardware e suoni**, fare clic su **Aggiungi dispositivo**.

- Windows 8.1

Spostare il mouse sull'angolo in basso a destra del desktop. Quando viene visualizzata la barra dei menu, fare clic su **Impostazioni** > **Pannello di controllo** > **Hardware e suoni** > **Dispositivi e stampanti** > **Aggiungi un dispositivo**.

- Windows 7

Fare clic su  (**Fare clic per iniziare**) > **Dispositivi e stampanti** > **Aggiungi dispositivo**.



- Per utilizzare come dispositivo Registrar un computer Windows 7, Windows 8.1 o Windows 10, è necessario registrare preventivamente il computer in rete. Per ulteriori informazioni, vedere le istruzioni fornite in dotazione con il punto di accesso/router LAN senza fili.
- Se si utilizza come dispositivo Registrar Windows 7, Windows 8.1 o Windows 10, è possibile installare il driver stampante dopo la configurazione wireless, seguendo le istruzioni a schermo. Per installare il driver e il software necessari all'utilizzo della macchina, accedere alla pagina **Download** relativa al modello in uso all'indirizzo support.brother.com.

7. Selezionare la macchina in uso e fare clic su **Avanti**.

8. Digitare il PIN visualizzato sul display LCD della macchina, quindi fare clic su **Avanti**.

9. (Windows 7) Selezionare la rete e fare clic su **Avanti**.

10. Fare clic su **Chiudi**.



Informazioni correlate

- [Utilizzare la rete wireless](#)
-

Configurare la macchina per una rete wireless nel caso in cui il nome SSID non venga trasmesso

>> [DCP-J1050DW/MFC-J1010DW](#)

>> [DCP-J1140DW](#)

DCP-J1050DW/MFC-J1010DW

Prima di configurare la macchina, è consigliabile annotare le impostazioni della rete senza fili. Queste informazioni sono necessarie per poter eseguire la configurazione.

1. Verificare e prendere nota delle impostazioni correnti della rete wireless.

Nome della rete (SSID)		
Metodo di autenticazione	Modalità di crittografia	Chiave di rete (password)
Sistema aperto	NONE	-
	WEP	
Chiave condivisa	WEP	
WPA/WPA2-PSK	AES	
	TKIP	

Ad esempio:

Nome della rete (SSID)		
GALILEO		
Metodo di autenticazione	Modalità di crittografia	Chiave di rete (password)
WPA2-PSK	AES	12345678



Se il router utilizza la crittografia WEP, immettere la chiave utilizzata come prima chiave WEP. La macchina Brother supporta solo l'utilizzo della prima chiave WEP.

2. Premere  o **WiFi** sul pannello di controllo.
3. Premere **▲** o **▼** per selezionare l'opzione [Trova rete Wi-Fi], quindi premere **OK**.
4. Quando viene visualizzato il messaggio [Attivare WLAN?], premere **▶**.
Si avvia la configurazione guidata wireless. Per annullare l'operazione, premere **◀**.
5. L'apparecchio cerca la rete e visualizza un elenco di nomi SSID disponibili. Premere **▲** o **▼** per selezionare l'opzione [**<Nuovo SSID>**], quindi premere **OK**.
6. Immettere il nome SSID, quindi premere **OK**.



Ulteriori informazioni su come immettere il testo, **>>>** [Informazioni correlate](#)

7. Selezionare il metodo di autenticazione, quindi premere **OK**.
8. Effettuare una delle seguenti operazioni:
 - Se è stata selezionata l'opzione [Sistema aperto], premere **▲** o **▼** per selezionare il tipo di crittografia: [Nessuno] o [WEP], quindi premere **OK**.
Se per il tipo di crittografia è stata selezionata l'opzione [WEP], immettere la chiave WEP, quindi premere **OK**.

- Se è stata selezionata l'opzione [Tasto condiviso], immettere la chiave WEP, quindi premere **OK**.
- Se è stata selezionata l'opzione [WPA/WPA2-PSK], premere ▲ o ▼ per selezionare il tipo di crittografia: [TKIP+AES] o [AES], quindi premere **OK**.
Immettere la chiave WPA, quindi premere **OK**.



- Ulteriori informazioni su come immettere il testo, ►► *Informazioni correlate*
- La macchina Brother supporta solo l'utilizzo della prima chiave WEP.

9. La macchina tenta di effettuare la connessione al dispositivo senza fili selezionato.

Se il dispositivo senza fili si connette correttamente, sull'LCD della macchina viene visualizzato [Connessa].

L'impostazione della rete wireless è stata completata. Per installare i driver e il software necessari all'utilizzo della macchina, accedere alla pagina **Download** relativa al modello in uso all'indirizzo support.brother.com.

DCP-J1140DW

Prima di configurare la macchina, è consigliabile annotare le impostazioni della rete senza fili. Queste informazioni sono necessarie per poter eseguire la configurazione.

1. Verificare e prendere nota delle impostazioni correnti della rete wireless.

Nome della rete (SSID)		
Metodo di autenticazione	Modalità di crittografia	Chiave di rete (password)
Sistema aperto	NONE	-
	WEP	
Chiave condivisa	WEP	
WPA/WPA2-PSK	AES	
	TKIP	

Ad esempio:

Nome della rete (SSID)		
GALILEO		
Metodo di autenticazione	Modalità di crittografia	Chiave di rete (password)
WPA2-PSK	AES	12345678



Se il router utilizza la crittografia WEP, immettere la chiave utilizzata come prima chiave WEP. La macchina Brother supporta solo l'utilizzo della prima chiave WEP.

2. Premere  [Imp.] > [Rete] > [WLAN (Wi-Fi)] > [Trova rete Wi-Fi].
3. Quando viene visualizzato il messaggio [Attivare WLAN?], premere [Sì].
Si avvia la configurazione guidata wireless. Per annullare, premere [No].
4. La macchina cerca la rete e visualizza un elenco di nomi SSID disponibili. Premere ▲ o ▼ per visualizzare l'opzione [<Nuovo SSID>], quindi selezionarla.
5. Premere [OK].
6. Immettere il nome SSID, quindi premere [OK].



Ulteriori informazioni su come immettere il testo, ►► *Informazioni correlate*

7. Selezionare il metodo di autenticazione, quindi premere l'opzione prescelta.

8. Effettuare una delle seguenti operazioni:

- Se è stata selezionata l'opzione [Sistema aperto], premere [Nessuno] o [WEP].
Se per il tipo di crittografia è stata selezionata l'opzione [WEP], immettere la chiave WEP, quindi premere [OK].
- Se è stata selezionata l'opzione [Tasto condiviso], immettere la chiave WEP, quindi premere [OK].
- Se è stata selezionata l'opzione [WPA/WPA2-PSK], premere [TKIP+AES] o [AES].
Immettere la chiave WPA, quindi premere [OK].



-
- Ulteriori informazioni su come immettere il testo, vedere ►► *Informazioni correlate*
 - L'apparecchio Brother supporta solo l'utilizzo della prima chiave WEP.
-

9. La macchina tenta di effettuare la connessione al dispositivo senza fili selezionato.

Se il dispositivo senza fili si connette correttamente, sul display LCD viene visualizzato il messaggio [Connessa].

L'impostazione della rete wireless è stata completata. Per installare i driver e il software necessari all'utilizzo della macchina, accedere alla pagina **Download** relativa al modello in uso all'indirizzo support.brother.com.



Informazioni correlate

- [Utilizzare la rete wireless](#)

Argomenti correlati:

- [Se si riscontrano problemi con la rete della macchina](#)
 - [Immettere testo sull'apparecchio Brother](#)
-

Configurare la macchina per una rete wireless aziendale

>> [DCP-J1050DW/MFC-J1010DW](#)

>> [DCP-J1140DW](#)

DCP-J1050DW/MFC-J1010DW

Prima di configurare la macchina, è consigliabile annotare le impostazioni della rete senza fili. Queste informazioni sono necessarie per poter eseguire la configurazione.

1. Verificare e registrare le impostazioni della rete wireless corrente.

Nome rete (SSID)			
Metodo di autenticazione	Modalità di crittografia	ID utente	Password
EAP-FAST/NONE	AES		
	TKIP		
EAP-FAST/MS-CHAPv2	AES		
	TKIP		
EAP-FAST/GTC	AES		
	TKIP		
PEAP/MS-CHAPv2	AES		
	TKIP		
PEAP/GTC	AES		
	TKIP		
EAP-TTLS/CHAP	AES		
	TKIP		
EAP-TTLS/MS-CHAP	AES		
	TKIP		
EAP-TTLS/MS-CHAPv2	AES		
	TKIP		
EAP-TTLS/PAP	AES		
	TKIP		
EAP-TLS	AES		-
	TKIP		-

Ad esempio:

Nome rete (SSID)			
HELLO			
Metodo di autenticazione	Modalità di crittografia	ID utente	Password
EAP-FAST/MS-CHAPv2	AES	Brother	12345678



- Se si configura la macchina mediante l'autenticazione EAP-TLS, è necessario installare il certificato per client emesso da un'autorità di certificazione (CA) prima di procedere alla configurazione. Per informazioni in merito al certificato per client, contattare l'amministratore di rete. Se è stato installato più di un certificato, è consigliabile annotare il nome del certificato che si intende utilizzare.
- Se la verifica della macchina viene eseguita mediante il nome comune del certificato del server, è consigliabile annotare tale nome prima di procedere alla configurazione. Per informazioni sul nome comune del certificato del server, rivolgersi all'amministratore di rete.

2. Premere  o **WiFi** sul pannello di controllo.
3. Premere ▲ o ▼ per selezionare l'opzione [Trova rete Wi-Fi], quindi premere **OK**.
4. Quando viene visualizzato il messaggio [Attivare WLAN?], premere ►.
Si avvia la configurazione guidata wireless. Per annullare l'operazione, premere ◀.
5. L'apparecchio cerca la rete e visualizza un elenco di nomi SSID disponibili. Premere ▲ o ▼ per selezionare l'opzione [<Nuovo SSID>], quindi premere **OK**.
6. Immettere il nome SSID, quindi premere **OK**.



Ulteriori informazioni su come immettere il testo, ►► *Informazioni correlate*

7. Selezionare il metodo di autenticazione, quindi premere **OK**.
8. Effettuare una delle seguenti operazioni:
 - Se è stata selezionata l'opzione [EAP-FAST], [PEAP] o [EAP-TTLS], selezionare il Metodo di autenticazione interna [NONE], [CHAP], [MS-CHAP], [MS-CHAPv2], [GTC] o [PAP], quindi premere **OK**.



Le selezioni del metodo di autenticazione interna dipendono dal metodo di autenticazione.

Selezionare il tipo di crittografia [TKIP+AES] o [AES], quindi premere **OK**.

Selezionare il metodo di verifica [Nessuna verifica], [CA] o [CA + ID server], quindi premere **OK**.

- Se è stata selezionata l'opzione [CA + ID server], immettere l'ID server, l'ID e la password dell'utente (se richiesto), quindi premere **OK** per ogni opzione.
- Per le altre selezioni, immettere l'ID utente e la password, quindi premere **OK** per ogni opzione.



Se non è stato importato un certificato CA nella macchina, viene visualizzato [Nessuna verifica].

- Se è stata selezionata l'opzione [EAP-TLS], selezionare il tipo di crittografia, [TKIP+AES] o [AES], quindi premere **OK**.
La macchina visualizza un elenco dei certificati client disponibili, quindi selezionare il certificato.
Selezionare il metodo di verifica [Nessuna verifica], [CA] o [CA + ID server], quindi premere **OK**.
 - Se è stata selezionata l'opzione [CA + ID server], immettere l'ID server e l'ID utente, quindi premere **OK** per ogni opzione.
 - Per le altre selezioni, immettere l'ID utente, quindi premere **OK**.

9. La macchina tenta di effettuare la connessione al dispositivo senza fili selezionato.

Se il dispositivo senza fili si connette correttamente, sull'LCD della macchina viene visualizzato [Connessa].

L'impostazione della rete wireless è stata completata. Per installare i driver e il software necessari all'utilizzo della macchina, accedere alla pagina **Download** relativa al modello in uso all'indirizzo support.brother.com.

DCP-J1140DW

Prima di configurare la macchina, è consigliabile annotare le impostazioni della rete senza fili. Queste informazioni sono necessarie per poter eseguire la configurazione.

1. Verificare e registrare le impostazioni della rete wireless corrente.

Nome rete (SSID)			
Metodo di autenticazione	Modalità di crittografia	ID utente	Password
EAP-FAST/NONE	AES		
	TKIP		
EAP-FAST/MS-CHAPv2	AES		
	TKIP		
EAP-FAST/GTC	AES		
	TKIP		
PEAP/MS-CHAPv2	AES		
	TKIP		
PEAP/GTC	AES		
	TKIP		
EAP-TTLS/CHAP	AES		
	TKIP		
EAP-TTLS/MS-CHAP	AES		
	TKIP		
EAP-TTLS/MS-CHAPv2	AES		
	TKIP		
EAP-TTLS/PAP	AES		
	TKIP		
EAP-TLS	AES		-
	TKIP		-

Ad esempio:

Nome rete (SSID)			
HELLO			
Metodo di autenticazione	Modalità di crittografia	ID utente	Password
EAP-FAST/MS-CHAPv2	AES	Brother	12345678



- Se si configura la macchina mediante l'autenticazione EAP-TLS, è necessario installare il certificato per client emesso da un'autorità di certificazione (CA) prima di procedere alla configurazione. Per informazioni in merito al certificato per client, contattare l'amministratore di rete. Se è stato installato più di un certificato, è consigliabile annotare il nome del certificato che si intende utilizzare.
- Se la verifica della macchina viene eseguita mediante il nome comune del certificato del server, è consigliabile annotare tale nome prima di procedere alla configurazione. Per informazioni sul nome comune del certificato del server, rivolgersi all'amministratore di rete.

2. Premere  [Imp.] > [Rete] > [WLAN (Wi-Fi)] > [Trova rete Wi-Fi].
3. Quando viene visualizzato il messaggio [Attivare WLAN?], premere [Sì].
Si avvia la configurazione guidata wireless. Per annullare, premere [No].
4. La macchina cerca la rete e visualizza un elenco di nomi SSID disponibili. Premere ▲ o ▼ per visualizzare l'opzione [<Nuovo SSID>], quindi selezionarla.
5. Premere [OK].

6. Immettere il nome SSID, quindi premere [OK].



Ulteriori informazioni su come immettere il testo, ►► *Informazioni correlate*

7. Selezionare il metodo di autenticazione, quindi premere l'opzione prescelta.

8. Effettuare una delle seguenti operazioni:

- Se si seleziona l'opzione [EAP-FAST], [PEAP] o [EAP-TTLS] selezionare il Metodo di autenticazione interna [NONE], [CHAP], [MS-CHAP], [MS-CHAPv2], [GTC] o [PAP].



Le selezioni del metodo di autenticazione interna dipendono dal metodo di autenticazione.

Selezionare il tipo di crittografia [TKIP+AES] o [AES].

Selezionare il metodo di verifica [Nessuna verifica], [CA] o [CA + ID server].

- Se è stata selezionata l'opzione [CA + ID server], immettere l'ID server, l'ID e la password dell'utente (se richiesto), quindi premere [OK] per ogni opzione.
- Per le altre selezioni, immettere l'ID utente e la password, quindi premere [OK] per ogni opzione.



Se non è stato importato un certificato CA nella macchina, viene visualizzato [Nessuna verifica].

- Se è stata selezionata l'opzione [EAP-TLS], selezionare il tipo di crittografia [TKIP+AES] o [AES].

La macchina visualizza un elenco dei certificati client disponibili, quindi selezionare il certificato.

Selezionare il metodo di verifica [Nessuna verifica], [CA] o [CA + ID server].

- Se è stata selezionata l'opzione [CA + ID server], immettere l'ID server e l'ID utente, quindi premere [OK] per ogni opzione.
- Per le altre selezioni, immettere l'ID utente, quindi premere [OK].

9. La macchina tenta di effettuare la connessione al dispositivo senza fili selezionato.

Se il dispositivo senza fili si connette correttamente, sul display LCD viene visualizzato il messaggio [Connessa].

L'impostazione della rete wireless è stata completata. Per installare i driver o l'applicazione necessari all'utilizzo del dispositivo, accedere alla pagina **Download** relativa al modello in uso all'indirizzo support.brother.com.



Informazioni correlate

- [Utilizzare la rete wireless](#)

Argomenti correlati:

- [Immettere testo sull'apparecchio Brother](#)
-

Utilizzare Wi-Fi Direct®

- [Descrizione di Wi-Fi Direct](#)
- [Configurare la rete Wi-Fi Direct mediante il metodo della pressione di un pulsante](#)
- [Configurare una rete Wi-Fi Direct manualmente](#)
- [Se si riscontrano problemi con la rete della macchina](#)

Descrizione di Wi-Fi Direct

Wi-Fi Direct è uno dei metodi di configurazione wireless sviluppati da Wi-Fi Alliance®. Consente di connettere il dispositivo mobile alla macchina Brother in modo sicuro, senza utilizzare un punto di accesso/router wireless.

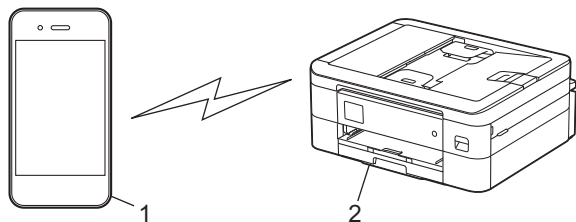

1. Dispositivo mobile
2. Apparecchio Brother



- È possibile utilizzare Wi-Fi Direct con la connessione di rete cablata o wireless contemporaneamente.
- Il dispositivo supportato da Wi-Fi Direct può diventare un Proprietario gruppo. Quando si configura la rete Wi-Fi Direct, il Proprietario gruppo funge da punto di accesso.



Informazioni correlate

- [Utilizzare Wi-Fi Direct®](#)

Argomenti correlati:

- [Configurare la rete Wi-Fi Direct mediante il metodo della pressione di un pulsante](#)
- [Configurare una rete Wi-Fi Direct manualmente](#)

Configurare la rete Wi-Fi Direct mediante il metodo della pressione di un pulsante

>> DCP-J1050DW/MFC-J1010DW
>> DCP-J1140DW

DCP-J1050DW/MFC-J1010DW



Quando la macchina riceve la richiesta Wi-Fi Direct dal dispositivo mobile, sul display LCD viene visualizzato il messaggio [Richiesta di connessione Wi-Fi Direct ricevuta.]. Premere ► per effettuare la connessione.

1. Premere **Settings (Impostazioni)**.
2. Premere ▲ o ▼ per selezionare quanto segue:
 - a. Selezionare [Rete]. Premere **OK**.
 - b. Selezionare [Wi-Fi Direct]. Premere **OK**.
 - c. Se il dispositivo mobile non supporta Wi-Fi Direct, procedere come segue:
 - i. Selezionare [Proprietario gruppo]. Premere **OK**.
 - ii. Selezionare [Sì]. Premere **OK**.
 - d. Premere ▲ o ▼ per selezionare [Interruttore]. Premere **OK**.
3. Quando viene visualizzato il messaggio [Attivare Wi-Fi Direct su altro dispositivo.], attivare la funzione Wi-Fi Direct del dispositivo mobile (per ulteriori informazioni, vedere la guida dell'utente del dispositivo mobile). Premere ► sulla macchina Brother.
4. Effettuare una delle seguenti operazioni:
 - Se sul dispositivo mobile viene visualizzato un elenco di macchine con Wi-Fi Direct attivo, selezionare la macchina Brother in dotazione.
 - Se sulla macchina Brother viene visualizzato un elenco di dispositivi mobili con Wi-Fi Direct attivo, selezionare il dispositivo mobile e premere **OK**. Per eseguire nuovamente la ricerca dei dispositivi disponibili, selezionare [Nuova scans.].
5. Se il dispositivo wireless si connette correttamente, sulla macchina viene visualizzato [Connessa].

DCP-J1140DW



Quando la macchina riceve la richiesta Wi-Fi Direct dal dispositivo mobile, verrà visualizzato il messaggio [Richiesta di connessione Wi-Fi Direct ricevuta. Premere [OK] per collegarsi.] sul display LCD. Premere [OK] per effettuare il collegamento.

1. Premere  [Imp.] > [Rete] > [Wi-Fi Direct].
2. Se il dispositivo mobile non supporta Wi-Fi Direct, premere [Proprietario gruppo] > [Sì].
3. Premere [Interruttore].
4. Quando viene visualizzato il messaggio [Attivare Wi-Fi Direct su altro dispositivo. Quindi premere [OK].], attivare la funzione Wi-Fi Direct del dispositivo mobile (per ulteriori informazioni, vedere la guida dell'utente del dispositivo mobile). Premere [OK] sulla macchina Brother.
5. Effettuare una delle seguenti operazioni:
 - Se sul dispositivo mobile viene visualizzato un elenco di macchine con Wi-Fi Direct attivo, selezionare la macchina Brother in dotazione.
 - Se sulla macchina Brother viene visualizzato un elenco di dispositivi mobili con Wi-Fi Direct attivo, selezionare il dispositivo mobile in dotazione. Per eseguire nuovamente la ricerca dei dispositivi disponibili, premere [Nuova scans.].

Se il dispositivo mobile si connette correttamente, sulla macchina viene visualizzato [Connessa].



Informazioni correlate

- [Utilizzare Wi-Fi Direct®](#)

Argomenti correlati:

- [Descrizione di Wi-Fi Direct](#)
 - [Configurare una rete Wi-Fi Direct manualmente](#)
-

Configurare una rete Wi-Fi Direct manualmente

Configurare l'impostazione Wi-Fi Direct dal pannello dei comandi della macchina.

>> [DCP-J1050DW/MFC-J1010DW](#)

>> [DCP-J1140DW](#)

DCP-J1050DW/MFC-J1010DW

1. Premere **Settings (Impostazioni)**.
2. Premere ▲ o ▼ per effettuare le selezioni:
 - a. Selezionare [Rete]. Premere **OK**.
 - b. Selezionare [Wi-Fi Direct]. Premere **OK**.
 - c. Selezionare [Manuale]. Premere **OK**.
3. Sulla macchina vengono visualizzati il nome SSID (nome di rete) e la password (chiave di rete). Accedere alla schermata delle impostazioni di rete wireless del dispositivo mobile e immettere il nome SSID e la password.
4. Se il dispositivo wireless si connette correttamente, sulla macchina viene visualizzato [Connessa].

DCP-J1140DW

1. Premere  [Imp.] > [Rete] > [Wi-Fi Direct] > [Manuale].
2. Sulla macchina vengono visualizzati il nome SSID (nome di rete) e la password (chiave di rete). Accedere alla schermata delle impostazioni di rete wireless del dispositivo mobile, selezionare il nome SSID e immettere la password.

Se il dispositivo mobile si connette correttamente, sulla macchina viene visualizzato [Connessa].

✓ Informazioni correlate

- [Utilizzare Wi-Fi Direct®](#)

Argomenti correlati:

- [Descrizione di Wi-Fi Direct](#)
- [Configurare la rete Wi-Fi Direct mediante il metodo della pressione di un pulsante](#)

Attivare/Disattivare la connessione LAN wireless



>> [DCP-J1050DW/MFC-J1010DW](#)

>> [DCP-J1140DW](#)

DCP-J1050DW/MFC-J1010DW

1. Premere **Settings (Impostazioni)**.
2. Premere ▲ o ▼ per effettuare le selezioni:
 - a. Selezionare [Rete]. Premere **OK**.
 - b. Selezionare [WLAN (Wi-Fi)]. Premere **OK**.
 - c. Selezionare [Abilit. WLAN]. Premere **OK**.
 - d. Effettuare una delle seguenti operazioni:
 - Per attivare il Wi-Fi, selezionare [Sì]. Premere **OK**.
 - Per disattivare il Wi-Fi, selezionare [No]. Premere **OK**.

DCP-J1140DW

1. Premere  [Imp.] > [Rete] > [WLAN (Wi-Fi)] > [Abilit. WLAN].
2. Effettuare una delle seguenti operazioni:
 - Per attivare il Wi-Fi, selezionare [Sì].
 - Per disattivare il Wi-Fi, selezionare [No].
3. Premere .

✓ Informazioni correlate

- [Impostazioni della rete wireless](#)

Stampare il rapporto WLAN

Il rapporto WLAN fornisce informazioni sullo stato della connessione wireless della macchina. Se la connessione senza fili non va a buon fine, controllare il codice di errore sul rapporto stampato.

>> [DCP-J1050DW/MFC-J1010DW](#)

>> [DCP-J1140DW](#)

DCP-J1050DW/MFC-J1010DW

1. Premere **Settings (Impostazioni)**.
2. Premere ▲ o ▼ per selezionare l'opzione [Stamp.rapporto], quindi premere **OK**.
3. Premere ▲ o ▼ per selezionare l'opzione [Rapporto WLAN], quindi premere **OK**.
4. Premere ►.

L'apparecchio stampa il rapporto WLAN.

Se il rapporto WLAN non viene stampato, verificare la presenza di eventuali errori della macchina. Se non si riscontrano errori, attendere un minuto, quindi provare a stampare nuovamente il rapporto.

DCP-J1140DW

1. Premere  [Imp.] > [Tutte le imp.] > [Stamp.rapporto] > [Rapporto WLAN] > [Sì].

L'apparecchio stampa il rapporto WLAN.

Se il rapporto WLAN non viene stampato, verificare la presenza di eventuali errori della macchina. Se non si riscontrano errori, attendere un minuto, quindi provare a stampare nuovamente il rapporto.

✓ Informazioni correlate

- [Impostazioni della rete wireless](#)
 - [Codici di errore nel rapporto LAN senza fili](#)

Argomenti correlati:

- [Se si riscontrano problemi con la rete della macchina](#)
- [Configurare l'autenticazione IEEE 802.1x per una rete cablata o wireless utilizzando Gestione basata sul Web \(Browser Web\)](#)

Codici di errore nel rapporto LAN senza fili

Se il rapporto relativo alla LAN senza fili indica che la connessione non è andata a buon fine, controllare il codice di errore presente sul rapporto stampato, quindi vedere le istruzioni corrispondenti nella tabella:

Codice di errore	Problema e soluzioni consigliate
TS-01	<p>La rete WLAN (Wi-Fi) non è attiva.</p> <p>Controllare i seguenti punti e provare a configurare nuovamente la connessione wireless:</p> <ul style="list-style-type: none">• Attivare l'impostazione WLAN sulla macchina.• Se alla macchina è collegato un cavo di rete, scollegarlo.
TS-02	<p>Impossibile rilevare router/access point wireless.</p> <p>Controllare i seguenti punti e provare a configurare nuovamente la connessione wireless:</p> <ul style="list-style-type: none">• Assicurarsi che il router/access point wireless sia acceso.• Posizionare temporaneamente la macchina più vicino al router/access point wireless durante la configurazione delle impostazioni.• Se il punto di accesso/router wireless utilizza il filtro dell'indirizzo MAC, verificare che l'indirizzo MAC della macchina sia consentito nel filtro. È possibile trovare l'indirizzo MAC stampando il rapporto di configurazione rete.• Se l'utente ha inserito manualmente il nome della rete (SSID) e le informazioni di sicurezza (metodo di autenticazione/metodo di crittografia), i dati potrebbero essere errati. Controllare di nuovo il nome rete e le impostazioni di sicurezza e reinserire i dati corretti.• Riavviare il punto di accesso/router wireless. Se non è possibile trovare il nome rete (SSID) e le impostazioni di sicurezza, consultare la documentazione fornita con il router/access point wireless o contattare il produttore del router, l'amministratore di sistema o il provider di servizi Internet.
TS-03	<p>La rete wireless aziendale e le impostazioni di sicurezza immesse potrebbero essere errate.</p> <p>Controllare i seguenti punti e provare a configurare nuovamente la connessione wireless:</p> <p>Verificare le seguenti informazioni:</p> <ul style="list-style-type: none">- Nome della rete (SSID) selezionato per configurare la macchina.- Le impostazioni di sicurezza selezionate per configurare la macchina (come metodo di autenticazione, metodo di crittografia o ID utente). <p>Se non è comunque possibile trovare il nome rete (SSID) e le impostazioni di sicurezza, consultare la documentazione fornita con il router/access point wireless o contattare il produttore del router, l'amministratore di sistema o il provider dei servizi Internet.</p>
TS-04	<p>La macchina non supporta i metodi di autenticazione e crittografia utilizzati dal router/access point wireless selezionati.</p> <p>Per la modalità Infrastruttura (più comune)</p> <p>Modificare i metodi di autenticazione e crittografia del punto di accesso/router wireless. La macchina supporta i seguenti metodi di autenticazione e crittografia:</p> <ul style="list-style-type: none">• WPA-Personal: TKIP / AES• WPA2-Personal: TKIP / AES• Aperto: WEP/NESSUNO (senza crittografia)• Chiave condivisa: WEP <p>Se il problema persiste, il nome della rete (SSID) o le impostazioni di sicurezza immesse potrebbero essere errate. Verificare che tutte le impostazioni della rete wireless siano corrette.</p>

Codice di errore	Problema e soluzioni consigliate
TS-05	<p>Il nome rete (SSID) e la chiave di rete (password) non sono corretti.</p> <p>Controllare i seguenti punti e provare a configurare nuovamente la connessione wireless:</p> <ul style="list-style-type: none"> • Confermare il nome rete (SSID) e la chiave di rete (password). • Se la chiave di rete contiene lettere maiuscole e minuscole, assicurarsi di digitarle correttamente. • Se non è possibile trovare il nome rete (SSID) e le impostazioni di sicurezza, consultare la documentazione fornita con il router/access point wireless o contattare il produttore del router, l'amministratore di sistema o il provider di servizi Internet. • Se il router/access point wireless utilizza la crittografia WEP a più chiavi, annotare e utilizzare solo la prima chiave WEP.
TS-06	<p>Le impostazioni di sicurezza wireless (metodo di autenticazione/metodo di crittografia/chiave di rete (password)) non sono corrette.</p> <p>Controllare i seguenti punti e provare a configurare nuovamente la connessione wireless:</p> <ul style="list-style-type: none"> • Verificare la chiave di rete. Se la chiave di rete contiene lettere maiuscole e minuscole, assicurarsi di digitarle correttamente. • Confermare se il metodo di autenticazione inserito e il metodo di autenticazione o il metodo di crittografia supportati dal router/punto di accesso wireless sono gli stessi. • Se la chiave di rete, il metodo di autenticazione e il metodo di crittografia sono stati confermati, riavviare il router/access point wireless e la macchina. • Se la modalità Invisibile del router/access point wireless è attiva, potrebbe essere necessario disattivarla per connettersi alla rete wireless. <p>Se non è possibile trovare il nome rete (SSID) e le impostazioni di sicurezza, consultare la documentazione fornita con il router/access point wireless o contattare il produttore del router, l'amministratore di sistema o il provider di servizi Internet.</p>
TS-07	<p>La macchina non è in grado di rilevare un router/access point wireless con il WPS (Wi-Fi Protected Setup) attivato.</p> <p>Controllare i punti seguenti e riprovare:</p> <ul style="list-style-type: none"> • Per verificare se il punto di accesso/router wireless supporta il metodo WPS, cercare il simbolo WPS presente sul punto di accesso/router. Per ulteriori informazioni, consultare la documentazione fornita con il router/access point wireless. • Per configurare la connessione wireless tramite WPS, è necessario configurare sia la macchina sia il punto di accesso/router wireless. Per ulteriori informazioni, consultare la Guida utente. • Se non si conosce come configurare il router/access point wireless tramite WPS, consultare la documentazione fornita con il router/access point wireless o contattare il produttore del router, l'amministratore di sistema o il provider dei servizi Internet.
TS-08	<p>Sono stati rilevati due o più router wireless/access point con impostazione WPS attiva.</p> <p>Controllare i punti seguenti e riprovare:</p> <ul style="list-style-type: none"> • Accertarsi che solo un router/access point wireless nel raggio d'azione abbia l'impostazione WPS attiva, quindi riprovare a connettersi. • Provare a riconnettersi dopo alcuni minuti per evitare interferenze da altri router/access point.



Come verificare le informazioni di sicurezza wireless (SSID/metodo di autenticazione/metodo di crittografia/ chiave di rete) del punto di accesso/router WLAN:

1. Le impostazioni di sicurezza predefinite possono essere indicate su un'etichetta applicata al punto di accesso/router WLAN. Oppure, come impostazione di protezione predefinita è possibile utilizzare il nome del produttore o il numero di modello del punto di accesso/router WLAN.
 2. Per informazioni su come individuare le impostazioni di protezione, vedere la documentazione fornita con il punto di accesso/router WLAN.
- Se il punto di accesso/router WLAN è impostato per non trasmettere l'SSID, l'SSID non verrà rilevato automaticamente. Sarà necessario immettere manualmente il nome SSID.
 - La chiave di rete può anche essere definita come password, chiave di sicurezza o chiave di crittografia.

Se non si conoscono le impostazioni di protezione wireless e SSID del punto di accesso/router WLAN oppure la modalità di modifica della configurazione, consultare la documentazione fornita con il punto di accesso/router WLAN, rivolgersi al produttore del punto di accesso/router oppure rivolgersi al fornitore di servizi Internet o all'amministratore della rete.



Informazioni correlate

- [Stampare il rapporto WLAN](#)

Argomenti correlati:

- [Se si riscontrano problemi con la rete della macchina](#)
-

Funzioni di rete

- [Stampare il rapporto di configurazione della rete](#)
- [Ripristino delle impostazioni di rete predefinite di fabbrica](#)

Stampare il rapporto di configurazione della rete

Nel rapporto di configurazione della rete sono elencate le impostazioni di configurazione della rete, incluse le impostazioni del server di stampa di rete.



- Nome nodo: il nome nodo è riportato nel rapporto di configurazione della rete. Il nome nodo predefinito è "BRNxxxxxxxxxxx" in caso di rete cablata o "BRWxxxxxxxxxxx" in caso di rete senza fili (dove "xxxxxxxxxxx" corrisponde all'indirizzo MAC/indirizzo Ethernet della macchina in uso).
- Se l'indirizzo IP indicato nel rapporto di configurazione della rete corrisponde a 0.0.0.0, attendere un minuto e riprovare a stampare.
- Nel rapporto sono indicate le impostazioni dell'apparecchio in uso, quali indirizzo IP, maschera di sottorete, nome nodo e indirizzo MAC, ad esempio:
 - Indirizzo IP: 192.168.0.5
 - Subnet mask: 255.255.255.0
 - Nome nodo: BRN000ca0000499
 - Indirizzo MAC: 00-0c-a0-00-04-99

>> [DCP-J1050DW/MFC-J1010DW](#)

>> [DCP-J1140DW](#)

DCP-J1050DW/MFC-J1010DW

1. Premere **Settings (Impostazioni)**.
2. Premere ▲ o ▼ per effettuare le selezioni:
 - a. Selezionare [Stamp.rapporto]. Premere **OK**.
 - b. Selezionare [Config.Rete]. Premere **OK**.
3. Premere ►.

L'apparecchio stampa il rapporto di configurazione della rete corrente.

DCP-J1140DW

1. Premere  [Imp.] > [Tutte le imp.] > [Stamp.rapporto] > [Configurazione rete] > [Si].

L'apparecchio stampa il rapporto di configurazione della rete corrente.

✓ Informazioni correlate

- [Funzioni di rete](#)

Argomenti correlati:

- [Se si riscontrano problemi con la rete della macchina](#)
- [Configurare l'autenticazione IEEE 802.1x per una rete cablata o wireless utilizzando Gestione basata sul Web \(Browser Web\)](#)
- [Messaggi di errore e manutenzione](#)

Ripristino delle impostazioni di rete predefinite di fabbrica

È possibile utilizzare il pannello dei comandi della macchina per ripristinare le impostazioni predefinite del server di stampa. Questa operazione ripristina tutti i dati, ad esempio la password e l'indirizzo IP.



È inoltre possibile ripristinare le impostazioni predefinite del server di stampa mediante Gestione basata sul Web.

>> [DCP-J1050DW/MFC-J1010DW](#)

>> [DCP-J1140DW](#)

DCP-J1050DW/MFC-J1010DW

1. Premere **Settings (Impostazioni)**.
2. Premere ▲ o ▼ per effettuare le selezioni:
 - a. Selezionare [Rete]. Premere **OK**.
 - b. Selezionare [Resett. rete]. Premere **OK**.
3. Premere per due secondi ► per confermare.
La macchina viene riavviata.

DCP-J1140DW

1. Premere  [Imp.] > [Tutte le imp.] > [Rete] > [Resett. rete].
2. Viene visualizzato il messaggio di conferma della reimpostazione. Premere [OK] per due secondi.
L'apparecchio viene riavviato.

✓ Informazioni correlate

- [Funzioni di rete](#)

Argomenti correlati:

- [Trasferire i fax o il rapporto giornale fax](#)

Strumenti di gestione Brother

Utilizzare uno degli strumenti di gestione Brother per configurare le impostazioni di rete della macchina Brother. Accedere alla pagina **Download** relativa al modello in uso sul sito support.brother.com per scaricare gli strumenti.



Informazioni correlate

- [Rete](#)
-

Sicurezza

- Prima di utilizzare le funzioni di sicurezza di rete
- Configurare un certificato per la protezione del dispositivo
- Utilizzare SSL/TLS
- Utilizzare l'autenticazione IEEE 802.1x per una rete cablata o wireless
- Modificare le impostazioni della macchina dal pannello dei comandi

Prima di utilizzare le funzioni di sicurezza di rete

La macchina integra alcuni dei più recenti protocolli di sicurezza di rete e di crittografia attualmente disponibili. Queste funzioni di rete possono essere incluse nel piano generale di protezione della rete al fine di proteggere i dati e impedire l'accesso non autorizzato alla macchina.



È consigliabile disattivare i protocolli FTP e TFTP. L'accesso alla macchina tramite questi protocolli non è protetto.



Informazioni correlate

- [Sicurezza](#)

Configurare un certificato per la protezione del dispositivo

È necessario configurare un certificato per gestire in modo sicuro una macchina di rete mediante SSL/TLS. Per configurare un certificato è necessario utilizzare la Gestione basata sul Web.

- [Funzioni supportate per i certificati di protezione](#)
- [Guida passo dopo passo per la creazione e l'installazione di un certificato](#)
- [Creare un certificato autofirmato](#)
- [Creare una CSR e installare un certificato emesso da un'Autorità di certificazione \(CA\)](#)
- [Importare ed esportare un certificato e una chiave privata](#)
- [Gestire più certificati](#)

Funzioni supportate per i certificati di protezione

La macchina consente di utilizzare più certificati di protezione; questa caratteristica permette l'autenticazione e la comunicazione sicura con la macchina. Con la macchina è possibile utilizzare le seguenti funzionalità dei certificati di protezione:

- Comunicazione SSL/TLS
- Autenticazione IEEE 802.1x

L'apparecchio Brother supporta le seguenti funzionalità:

- Certificato preinstallato

Sull'apparecchio è preinstallato un certificato autofirmato. Questo certificato consente di utilizzare la comunicazione SSL/TLS senza che sia necessario creare o installare un certificato differente.



Il certificato autofirmato preinstallato protegge la comunicazione fino a un certo livello. Per una maggiore sicurezza è consigliabile utilizzare un certificato emesso da un'organizzazione affidabile.

- Certificato autofirmato

Il server di stampa emette il proprio certificato. Se si usa questo certificato, è possibile utilizzare la comunicazione SSL/TLS senza che sia necessario creare o installare un certificato differente emesso da una CA.

- Certificato emesso da un'autorità di certificazione (CA)

Per installare un certificato emesso da un'autorità di certificazione (CA) sono disponibili due metodi. Se già si dispone di un certificato da una CA o si desidera utilizzare un certificato da una CA esterna affidabile:

- Quando si utilizza una richiesta CSR (Certificates Signing Request) da questo server di stampa.
- Quando si importa un certificato e una chiave privata.



- Se si intende utilizzare la comunicazione SSL/TLS, è consigliabile rivolgersi innanzitutto all'amministratore di sistema.
- Quando si ripristinano le impostazioni predefinite del server di stampa, il certificato e la chiave privata installati vengono eliminati. Se si desidera conservare lo stesso certificato e la stessa chiave privata dopo avere ripristinato le impostazioni del server di stampa, esportarli prima del ripristino e quindi reinstallarli.



Informazioni correlate

- [Configurare un certificato per la protezione del dispositivo](#)

Argomenti correlati:

- [Configurare l'autenticazione IEEE 802.1x per una rete cablata o wireless utilizzando Gestione basata sul Web \(Browser Web\)](#)

Guida passo dopo passo per la creazione e l'installazione di un certificato

Sono disponibili due opzioni per la scelta di un certificato di sicurezza: utilizzare un certificato autofirmato o utilizzare un certificato da un'autorità di certificazione (CA).

Opzione 1

Certificato autofirmato

1. Creare un certificato autofirmato utilizzando Gestione basata sul Web.
2. Installare il certificato autofirmato sul computer.

Opzione 2

Certificato di una CA

1. Creare una richiesta di firma certificato (CSR) utilizzando Gestione basata sul Web.
2. Installare il certificato emesso dalla CA sulla macchina Brother mediante Gestione basata sul Web.
3. Installare il certificato sul computer.



Informazioni correlate

- [Configurare un certificato per la protezione del dispositivo](#)

Creare un certificato autofirmato

1. Avviare il browser Web.
2. Digitare "https://indirizzo IP della macchina" nella barra degli indirizzi del browser (dove "indirizzo IP della macchina" è l'indirizzo IP della macchina).

Ad esempio:

https://192.168.1.2



Se si utilizza un DNS (Domain Name System, sistema di nomi di dominio) o si attiva un nome NetBIOS, è possibile immettere un altro nome, come ad esempio "SharedPrinter", anziché l'indirizzo IP.

Ad esempio:

https://SharedPrinter

Se si abilita un nome NetBIOS, è inoltre possibile utilizzare il nome del nodo.

Ad esempio:

https://brnxxxxxxxxxxxx

Il nome NetBIOS si trova nel rapporto di configurazione della rete.

3. Se richiesto, digitare la password nel campo **Accesso**, quindi fare clic su **Accesso**.



La password predefinita per gestire le impostazioni di questa macchina è riportata sul retro della macchina e contrassegnata con "Pwd".

4. Accedere al menu di navigazione e fare clic su **Rete > Protezione > Certificato**.



selezionare ☰.

5. Fare clic su **Crea certificato autofirmato**.
6. Immettere **Nome comune** e **Data valida**.
 - La lunghezza di **Nome comune** deve essere inferiore a 64 byte. Immettere un identificatore, ad esempio un indirizzo IP, un nome nodo o un nome dominio, da utilizzare per l'accesso alla macchina tramite la comunicazione SSL/TLS. Per impostazione predefinita è visualizzato il nome nodo.
 - Viene visualizzato un avviso se si utilizza il protocollo IPPS o HTTPS e si immette un nome diverso nell'URL rispetto al **Nome comune** utilizzato per il certificato autofirmato.
7. Selezionare la macchina dall'elenco a discesa **Algoritmo a chiave pubblica**. L'impostazione predefinita corrisponde a **RSA (2048 bit)**.
8. Selezionare la macchina dall'elenco a discesa **Algoritmo di Digest**. L'impostazione predefinita corrisponde a **SHA256**.
9. Fare clic su **Invia**.



Informazioni correlate

- [Configurare un certificato per la protezione del dispositivo](#)

Argomenti correlati:

- [Accedere a Gestione basata sul Web](#)

Creare una CSR e installare un certificato emesso da un'Autorità di certificazione (CA)

Se si ha già un certificato da una CA esterna attendibile, è possibile archiviare il certificato e la chiave privata sulla macchina e gestirli attraverso importazione ed esportazione. Se non si ha già un certificato da una CA esterna attendibile, creare una richiesta di firma certificato (CSR), inviarla a una CA per l'autenticazione e installare il certificato restituito sulla macchina.

- [Creare una richiesta di firma certificato \(CSR\)](#)
- [Installare un certificato nella macchina](#)

Creare una richiesta di firma certificato (CSR)

Una richiesta di firma certificato (CSR) è una richiesta inviata a un'autorità di certificazione (CA) per autenticare le credenziali contenute all'interno del certificato.

È consigliabile installare un certificato principale della CA nel computer prima di creare la CSR.

1. Avviare il browser Web.
2. Digitare "https://indirizzo IP della macchina" nella barra degli indirizzi del browser (dove "indirizzo IP della macchina" è l'indirizzo IP della macchina).

Ad esempio:

https://192.168.1.2



Se si utilizza un DNS (Domain Name System, sistema di nomi di dominio) o si attiva un nome NetBIOS, è possibile immettere un altro nome, come ad esempio "SharedPrinter", anziché l'indirizzo IP.

Ad esempio:

https://SharedPrinter

Se si abilita un nome NetBIOS, è inoltre possibile utilizzare il nome del nodo.

Ad esempio:

https://brnxxxxxxxxxxxx

Il nome NetBIOS si trova nel rapporto di configurazione della rete.

3. Se richiesto, digitare la password nel campo **Accesso**, quindi fare clic su **Accesso**.



La password predefinita per gestire le impostazioni di questa macchina è riportata sul retro della macchina e contrassegnata con "Pwd".

4. Accedere al menu di navigazione e fare clic su **Rete > Protezione > Certificato**.



selezionare ☰.

5. Fare clic su **Crea CSR**.
6. Digitare un **Nome comune** (obbligatorio) e aggiungere altre informazioni su **Organizzazione** (opzionale).



- Perché la CA possa confermare l'identità e attestarla al mondo esterno, sono necessari i dettagli dell'azienda.
- La lunghezza di **Nome comune** deve essere inferiore a 64 byte. Immettere un identificatore, ad esempio un indirizzo IP, un nome nodo o un nome di dominio, da utilizzare per l'accesso alla stampante tramite la comunicazione SSL/TLS. Per impostazione predefinita è visualizzato il nome nodo. Il **Nome comune** è obbligatorio.
- Verrà visualizzato un avviso se si digita un nome diverso nell'URL rispetto al nome comune utilizzato per il certificato.
- La lunghezza di **Organizzazione**, **Unità organizzativa**, **Città** e **Provincia** devono essere inferiori a 64 byte.
- **Paese/Regione** deve essere un codice paese ISO 3166 di due caratteri.
- Se si sta configurando l'estensione del certificato X.509v3, selezionare la casella di controllo **Configura partizione estesa**, quindi selezionare **Auto (Registra IPv4)** o **Manuale**.

7. Selezionare la macchina dall'elenco a discesa **Algoritmo a chiave pubblica**. L'impostazione predefinita corrisponde a **RSA (2048 bit)**.
8. Selezionare la macchina dall'elenco a discesa **Algoritmo di Digest**. L'impostazione predefinita corrisponde a **SHA256**.

9. Fare clic su **Invia**.

La CSR viene visualizzata sullo schermo. Salvare la CSR come file o copiarlo e incollarlo su un modulo CSR online offerto da un'autorità di certificazione.

10. Fare clic su **Salva**.



-
- Attenersi alla politica della CA per il metodo con cui inviare una CSR alla CA.
 - Se si utilizza Enterprise root CA di Windows Server 2008/2008 R2/2012/2012 R2/2016/2019, è consigliabile utilizzare il Server Web per il modello di certificato per creare il certificato client in sicurezza. Se si crea un certificato client per un ambiente IEEE 802.1x con l'autenticazione EAP-TLS, si consiglia di utilizzare il modello di certificato Utente.
-



Informazioni correlate

- [Creare una CSR e installare un certificato emesso da un'Autorità di certificazione \(CA\)](#)

Argomenti correlati:

- [Accedere a Gestione basata sul Web](#)
-

Installare un certificato nella macchina

Quando si riceve un certificato da una CA, eseguire le seguenti procedure per installarlo nel server di stampa:

È possibile installare sulla macchina solo un certificato emesso con la CSR di questa macchina. Se si desidera creare un'altra CSR, assicurarsi che il certificato sia installato prima di procedere alla creazione. Creare un'altra CSR solo dopo l'installazione del certificato sulla macchina. In caso contrario, la CSR creata prima dell'installazione non sarà valida.

1. Avviare il browser Web.
2. Digitare "https://indirizzo IP della macchina" nella barra degli indirizzi del browser (dove "indirizzo IP della macchina" è l'indirizzo IP della macchina).

Ad esempio:

https://192.168.1.2



Se si utilizza un DNS (Domain Name System, sistema di nomi di dominio) o si attiva un nome NetBIOS, è possibile immettere un altro nome, come ad esempio "SharedPrinter", anziché l'indirizzo IP.

Ad esempio:

https://SharedPrinter

Se si abilita un nome NetBIOS, è inoltre possibile utilizzare il nome del nodo.

Ad esempio:

https://brnxxxxxxxxxxxx

Il nome NetBIOS si trova nel rapporto di configurazione della rete.

3. Se richiesto, digitare la password nel campo **Accesso**, quindi fare clic su **Accesso**.



La password predefinita per gestire le impostazioni di questa macchina è riportata sul retro della macchina e contrassegnata con "Pwd".

4. Accedere al menu di navigazione e fare clic su **Rete > Protezione > Certificato**.



selezionare ☰.

5. Fare clic su **Installa certificato**.
6. Cercare il file contenente il certificato emesso dalla CA e fare clic su **Invia**.
Il certificato è stato creato e salvato con successo nella memoria della macchina.

Per utilizzare la comunicazione SSL/TLS, è necessario installare il certificato principale della CA nel computer. Rivolgersi all'amministratore di rete.



Informazioni correlate

- [Creare una CSR e installare un certificato emesso da un'Autorità di certificazione \(CA\)](#)

Argomenti correlati:

- [Accedere a Gestione basata sul Web](#)

Importare ed esportare un certificato e una chiave privata

Archiviare il certificato e la chiave privata sulla macchina e gestirli con le procedure di importazione ed esportazione.

- [Importare un certificato e la chiave privata](#)
- [Esportare il certificato e la chiave privata](#)

Importare un certificato e la chiave privata

1. Avviare il browser Web.
2. Digitare "https://indirizzo IP della macchina" nella barra degli indirizzi del browser (dove "indirizzo IP della macchina" è l'indirizzo IP della macchina).

Ad esempio:

https://192.168.1.2



Se si utilizza un DNS (Domain Name System, sistema di nomi di dominio) o si attiva un nome NetBIOS, è possibile immettere un altro nome, come ad esempio "SharedPrinter", anziché l'indirizzo IP.

Ad esempio:

https://SharedPrinter

Se si abilita un nome NetBIOS, è inoltre possibile utilizzare il nome del nodo.

Ad esempio:

https://brnxxxxxxxxxxxx

Il nome NetBIOS si trova nel rapporto di configurazione della rete.

3. Se richiesto, digitare la password nel campo **Accesso**, quindi fare clic su **Accesso**.



La password predefinita per gestire le impostazioni di questa macchina è riportata sul retro della macchina e contrassegnata con "Pwd".

4. Accedere al menu di navigazione e fare clic su **Rete > Protezione > Certificato**.



selezionare ☰.

5. Fare clic su **Importa certificato e chiave privata**.
6. Cercare il file da importare.
7. Digitare la password se il file è crittografato e fare clic su **Invia**.

Il certificato e la chiave privata sono stati importati nella macchina.



Informazioni correlate

- [Importare ed esportare un certificato e una chiave privata](#)

Argomenti correlati:

- [Accedere a Gestione basata sul Web](#)

Esportare il certificato e la chiave privata

1. Avviare il browser Web.
2. Digitare "https://indirizzo IP della macchina" nella barra degli indirizzi del browser (dove "indirizzo IP della macchina" è l'indirizzo IP della macchina).

Ad esempio:

https://192.168.1.2



Se si utilizza un DNS (Domain Name System, sistema di nomi di dominio) o si attiva un nome NetBIOS, è possibile immettere un altro nome, come ad esempio "SharedPrinter", anziché l'indirizzo IP.

Ad esempio:

https://SharedPrinter

Se si abilita un nome NetBIOS, è inoltre possibile utilizzare il nome del nodo.

Ad esempio:

https://brnxxxxxxxxxxxx

Il nome NetBIOS si trova nel rapporto di configurazione della rete.

3. Se richiesto, digitare la password nel campo **Accesso**, quindi fare clic su **Accesso**.



La password predefinita per gestire le impostazioni di questa macchina è riportata sul retro della macchina e contrassegnata con "Pwd".

4. Accedere al menu di navigazione e fare clic su **Rete > Protezione > Certificato**.



selezionare ☰.

5. Fare clic su **Esporta** mostrato con il **Elenco certificati**.
6. Immettere la password se si desidera crittografare il file.
Se il campo della password viene lasciato in bianco, l'output non viene crittografato.
7. Immettere di nuovo la password per confermare e fare clic su **Invia**.
8. Fare clic su **Salva**.

Il certificato e la chiave privata sono stati esportati correttamente nel computer.

È anche possibile importare il certificato sul computer.



Informazioni correlate

- [Importare ed esportare un certificato e una chiave privata](#)

Argomenti correlati:

- [Accedere a Gestione basata sul Web](#)

Gestire più certificati

La funzione per la gestione di più certificati consente di utilizzare Gestione basata sul Web per gestire ognuno dei certificati installati sulla macchina. In Gestione basata sul Web, accedere alla schermata **Certificato** o **Certificato CA** per visualizzare il contenuto dei certificati oppure per eliminare o esportare i certificati.

	Numero massimo di certificati archiviati nella macchina Brother
Certificato autofirmato o certificato emesso da una CA	3
Certificato CA	2

È consigliabile memorizzare alcuni certificati in meno rispetto al numero massimo consentito, in modo da riservare spazio libero per la gestione dei certificati in scadenza. Alla scadenza di un certificato, importare un nuovo certificato nella posizione riservata, quindi eliminare il certificato scaduto. Questo accorgimento consente di evitare problemi di configurazione.



- Quando si usa HTTPS/IPPS o IEEE 802.1x, è necessario selezionare il certificato utilizzato.
- Quando si utilizzano le comunicazioni con SSL per SMTP, non è necessario selezionare il certificato. Il certificato necessario viene selezionato automaticamente.



Informazioni correlate

- [Configurare un certificato per la protezione del dispositivo](#)

Utilizzare SSL/TLS

- [Introduzione a SSL/TLS](#)
- [Gestire in modo sicuro l'apparecchio di rete mediante SSL/TLS](#)
- [Stampa dei documenti in modo sicuro utilizzando SSL/TLS](#)

Introduzione a SSL/TLS

Il metodo SSL (Secure Socket Layer) o TLS (Transport Layer Security) consente di proteggere efficacemente i dati inviati tramite una rete LAN o WAN. Questo metodo consente di crittografare i dati inviati sulla rete (ad es., un processo di stampa), in caso di eventuali violazioni da parte di terzi.

SSL/TLS funzionerà con altre forme di protezione come le chiavi WPA e i firewall.



Informazioni correlate

- [Utilizzare SSL/TLS](#)
 - [Breve storia di SSL/TLS](#)
 - [I vantaggi di utilizzare SSL/TLS](#)
-

Breve storia di SSL/TLS

SSL/TLS fu originariamente creato per proteggere le informazioni sul traffico web, in particolare i dati inviati tra i browser web e i server. Ad esempio, quando si utilizza Internet Explorer per i servizi di Internet Banking e nel browser web viene visualizzato [https://](#) insieme all'icona di un piccolo lucchetto, si sta utilizzando SSL.

Successivamente SSL ha subito ulteriori sviluppi per essere utilizzato con altre applicazioni come Telnet, stampanti e software FTP fino a diventare una soluzione universale per la sicurezza online. Attualmente la versione originaria del progetto è ancora utilizzata da molti rivenditori online e banche per la protezione dei dati sensibili come numeri di carte di credito, registrazioni dei clienti, ecc.

Grazie ai suoi standard crittografici estremamente elevati, SSL/TLS è considerato attendibile dalle banche di tutto il mondo.



Informazioni correlate

- [Introduzione a SSL/TLS](#)

I vantaggi di utilizzare SSL/TLS

Il vantaggio principale dell'utilizzo di SSL/TLS è quello di fornire stampe sicure su una rete IP impedendo agli utenti non autorizzati di leggere i dati inviati alla macchina. Il punto di forza di SSL è la possibilità di utilizzarlo per la stampa sicura di dati riservati. Ad esempio, nel caso di una grande società è probabile che la divisione risorse umane stampi buste paga in modo regolare. Senza crittografia, i dati contenuti nelle buste paga possono essere letti da altri utenti della rete. Con SSL/TLS, tuttavia, ogni tentativo di intercettazione dei dati avrà come risultato una pagina di codici illeggibili al posto della busta paga vera e propria.



Informazioni correlate

- [Introduzione a SSL/TLS](#)
-

Gestire in modo sicuro l'apparecchio di rete mediante SSL/TLS

- [Configurare un certificato per SSL/TLS e i protocolli disponibili](#)
- [Accedere a Gestione basata sul Web mediante SSL/TLS](#)
- [Installare il certificato autofirmato per gli utenti Windows con diritti di amministratore](#)
- [Configurare un certificato per la protezione del dispositivo](#)

Configurare un certificato per SSL/TLS e i protocolli disponibili

Prima di usare la comunicazione SSL/TLS è necessario configurare un certificato sulla macchina mediante Gestione basata sul Web.

1. Avviare il browser Web.
2. Digitare "https://indirizzo IP della macchina" nella barra degli indirizzi del browser (dove "indirizzo IP della macchina" è l'indirizzo IP della macchina).

Ad esempio:

https://192.168.1.2



Se si utilizza un DNS (Domain Name System, sistema di nomi di dominio) o si attiva un nome NetBIOS, è possibile immettere un altro nome, come ad esempio "SharedPrinter", anziché l'indirizzo IP.

Ad esempio:

https://SharedPrinter

Se si abilita un nome NetBIOS, è inoltre possibile utilizzare il nome del nodo.

Ad esempio:

https://brnxxxxxxxxxxxx

Il nome NetBIOS si trova nel rapporto di configurazione della rete.

3. Se richiesto, digitare la password nel campo **Accesso**, quindi fare clic su **Accesso**.



La password predefinita per gestire le impostazioni di questa macchina è riportata sul retro della macchina e contrassegnata con "Pwd".

4. Accedere al menu di navigazione e fare clic su **Rete > Rete > Protocollo**.



selezionare ☰.

5. Fare clic su **Impostazioni Server HTTP**.
6. Selezionare il certificato che si vuole configurare dall'elenco a discesa **Selezionare il certificato**.
7. Fare clic su **Invia**.
8. Fare clic su **SI** per riavviare il server di stampa.



Informazioni correlate

- [Gestire in modo sicuro l'apparecchio di rete mediante SSL/TLS](#)

Argomenti correlati:

- [Accedere a Gestione basata sul Web](#)
- [Stampa dei documenti in modo sicuro utilizzando SSL/TLS](#)

Accedere a Gestione basata sul Web mediante SSL/TLS

Per gestire in modo sicuro la macchina di rete, utilizzare le utilità di gestione con i protocolli di protezione.



- Per utilizzare il protocollo HTTPS, occorre attivare HTTPS sulla macchina. Il protocollo HTTPS è abilitato per impostazione predefinita.
- È possibile modificare le impostazioni del protocollo HTTPS utilizzando la schermata Gestione basata sul Web.

1. Avviare il browser Web.
2. Digitare "https://indirizzo IP della macchina" nella barra degli indirizzi del browser (dove "indirizzo IP della macchina" è l'indirizzo IP della macchina).

Ad esempio:

https://192.168.1.2

3. Se richiesto, digitare la password nel campo **Accesso**, quindi fare clic su **Accesso**.



La password predefinita per gestire le impostazioni di questa macchina è riportata sul retro della macchina e contrassegnata con "**Pwd**".

4. È ora possibile accedere alla macchina con HTTPS.



Informazioni correlate

- [Gestire in modo sicuro l'apparecchio di rete mediante SSL/TLS](#)

Argomenti correlati:

- [Accedere a Gestione basata sul Web](#)

Installare il certificato autofirmato per gli utenti Windows con diritti di amministratore

Le seguenti procedure si riferiscono a Microsoft Internet Explorer. Se si utilizza un altro browser Web, consultare la documentazione relativa al proprio browser Web per installare più facilmente i certificati.

1. Effettuare una delle seguenti operazioni:



- Windows 10, Windows Server 2016 e Windows Server 2019

Fare clic su  > **Accessori Windows**.

- Windows 8.1

Fare clic con il pulsante destro del mouse sull'icona  (**Internet Explorer**) della barra delle attività.

- Windows Server 2012 e Windows Server 2012 R2

Fare clic su  (**Internet Explorer**), quindi fare clic con il pulsante destro del mouse sull'icona  (**Internet Explorer**) visualizzata nella barra delle attività.

- Windows 7 e Windows Server 2008

Fare clic su  (**Fare clic per iniziare**) > **Tutti i programmi**.

2. Fare clic con il pulsante destro del mouse su **Internet Explorer**, quindi fare clic su **Esegui come amministratore**.



Se viene visualizzata l'opzione **Altro**, fare clic su **Altro**.

Se viene visualizzata la schermata **Controllo dell'account utente**, fare clic su **Sì**.

3. Digitare "https://indirizzo IP della macchina" nel browser per accedere alla macchina (dove "indirizzo IP della macchina" è l'indirizzo IP della macchina o il nome nodo assegnato al certificato).
4. Fare clic su **Ulteriori informazioni**.
5. Fare clic su **Vai alla pagina Web (sconsigliato)**.

6. Fare clic su **Errore certificato** e quindi su **Visualizza certificato**.

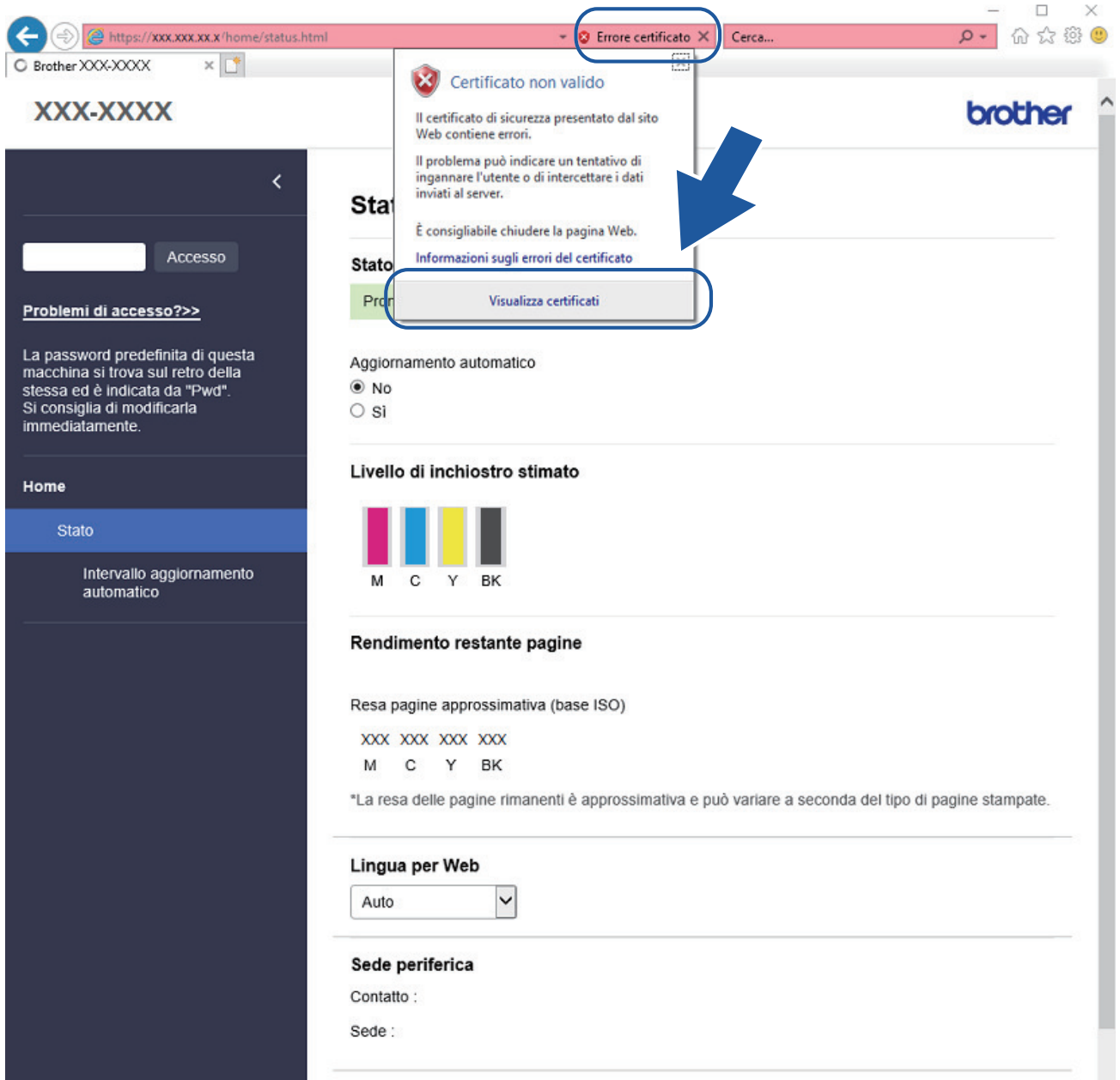

7. Fare clic su **Installa certificato....**

8. Quando viene visualizzato **Importazione guidata certificati**, fare clic su **Avanti**.

9. Selezionare **Colloca tutti i certificati nel seguente archivio** e quindi fare clic su **Sfoglia....**

10. Selezionare **Autorità di certificazione radice attendibili** e quindi fare clic su **OK**.

11. Fare clic su **Avanti**.

12. Fare clic su **Fine**.

13. Fare clic su **Sì**, se l'identificazione personale è corretta.

14. Fare clic su **OK**.



Informazioni correlate

- [Gestire in modo sicuro l'apparecchio di rete mediante SSL/TLS](#)

Stampa dei documenti in modo sicuro utilizzando SSL/TLS

- [Stampare i documenti mediante SSL/TLS](#)
- [Configurare un certificato per la protezione del dispositivo](#)
- [Configurare un certificato per SSL/TLS e i protocolli disponibili](#)

Stampare i documenti mediante SSL/TLS

Per stampare i documenti in modo sicuro con il protocollo IPP, utilizzare il protocollo IPPS.

1. Avviare il browser Web.
2. Digitare "https://indirizzo IP della macchina" nella barra degli indirizzi del browser (dove "indirizzo IP della macchina" è l'indirizzo IP della macchina).

Ad esempio:

https://192.168.1.2



Se si utilizza un DNS (Domain Name System, sistema di nomi di dominio) o si attiva un nome NetBIOS, è possibile immettere un altro nome, come ad esempio "SharedPrinter", anziché l'indirizzo IP.

Ad esempio:

https://SharedPrinter

Se si abilita un nome NetBIOS, è inoltre possibile utilizzare il nome del nodo.

Ad esempio:

https://brnxxxxxxxxxxxx

Il nome NetBIOS si trova nel rapporto di configurazione della rete.

3. Se richiesto, digitare la password nel campo **Accesso**, quindi fare clic su **Accesso**.



La password predefinita per gestire le impostazioni di questa macchina è riportata sul retro della macchina e contrassegnata con "Pwd".

4. Accedere al menu di navigazione e fare clic su **Rete > Rete > Protocollo**.



selezionare ☰.

5. Controllare che la casella di controllo **IPP** sia selezionata.



Se la casella di controllo **IPP** non è selezionata, selezionare la casella di controllo **IPP** e fare clic su **Invia**.

Riavviare la macchina per attivare la configurazione.

Dopo il riavvio della macchina, tornare alla pagina web della macchina, digitare la password, accedere al menu di navigazione e fare clic su **Rete > Rete > Protocollo**.

6. Fare clic su **Impostazioni Server HTTP**.
7. Selezionare la casella di controllo **HTTPS (Porta 443)** in **IPP**, quindi fare clic su **Invia**.
8. Riavviare la macchina per attivare la configurazione.

La comunicazione tramite IPPS non può impedire l'accesso non autorizzato al server di stampa.



Informazioni correlate

- [Stampa dei documenti in modo sicuro utilizzando SSL/TLS](#)

Argomenti correlati:

- [Accedere a Gestione basata sul Web](#)

Utilizzare l'autenticazione IEEE 802.1x per una rete cablata o wireless

- [Cos'è l'autenticazione IEEE 802.1x?](#)
- [Configurare l'autenticazione IEEE 802.1x per una rete cablata o wireless utilizzando Gestione basata sul Web \(Browser Web\)](#)
- [Metodi di autenticazione IEEE 802.1x](#)

Cos'è l'autenticazione IEEE 802.1x?

IEEE 802.1x è uno standard IEEE per le reti cablate e le reti wireless che impedisce l'accesso da parte di dispositivi di rete non autorizzati. La macchina Brother (richiedente) invia una richiesta di autenticazione a un server RADIUS (server di autenticazione) attraverso il punto di accesso o HUB. Dopo che la richiesta è stata verificata dal server RADIUS, la macchina ottiene l'accesso alla rete.



Informazioni correlate

- [Utilizzare l'autenticazione IEEE 802.1x per una rete cablata o wireless](#)
-

Configurare l'autenticazione IEEE 802.1x per una rete cablata o wireless utilizzando Gestione basata sul Web (Browser Web)

- Se si configura la macchina utilizzando l'autenticazione EAP-TLS, è necessario installare il certificato per client emesso da un'autorità di certificazione (CA) prima di iniziare la configurazione. Per informazioni relative al certificato per client, rivolgersi all'amministratore di rete. Se è stato installato più di un certificato, è consigliabile annotare il nome del certificato che si intende utilizzare.
- Prima di poter verificare il certificato del server, è necessario importare il certificato CA emesso dall'autorità di certificazione che ha firmato il certificato del server. Rivolgersi all'amministratore di rete o al fornitore di servizi Internet (ISP) per verificare se è necessario importare un certificato CA.

 È possibile configurare l'autenticazione IEEE 802.1x anche mediante la configurazione guidata wireless dal pannello dei comandi (rete wireless).

1. Avviare il browser Web.
2. Digitare "https://indirizzo IP della macchina" nella barra degli indirizzi del browser (dove "indirizzo IP della macchina" è l'indirizzo IP della macchina).

Ad esempio:

https://192.168.1.2

 Se si utilizza un DNS (Domain Name System, sistema di nomi di dominio) o si attiva un nome NetBIOS, è possibile immettere un altro nome, come ad esempio "SharedPrinter", anziché l'indirizzo IP.

Ad esempio:

https://SharedPrinter

Se si abilita un nome NetBIOS, è inoltre possibile utilizzare il nome del nodo.

Ad esempio:

https://brnxxxxxxxxxxxxx

Il nome NetBIOS si trova nel rapporto di configurazione della rete.

3. Se richiesto, digitare la password nel campo **Accesso**, quindi fare clic su **Accesso**.

 La password predefinita per gestire le impostazioni di questa macchina è riportata sul retro della macchina e contrassegnata con "Pw".

4. Accedere al menu di navigazione e fare clic su **Rete**.

 Se il menu di navigazione non viene visualizzato sul lato sinistro dello schermo, selezionare ☰.

5. Fare clic su **Wireless > Wireless (Aziendale)**.
6. Configurare le impostazioni di autenticazione IEEE 802.1x.



- Per abilitare l'autenticazione IEEE 802.1x per le reti cablate, selezionare **Attivato** per **Stato 802.1x cablato** nella pagina **autenticazione 802.1x**.
- Se si utilizza l'autenticazione **EAP-TLS** è necessario selezionare il certificato client installato (indicato dal nome del certificato) per la verifica dall'elenco a discesa **Certificato client**.
- Selezionando l'autenticazione **EAP-FAST**, **PEAP**, **EAP-TTLS** o **EAP-TLS**, scegliere il metodo di verifica dall'elenco a discesa **Verifica certificato server**. Verificare il certificato del server utilizzando il certificato CA importato in precedenza nella macchina ed emesso dalla CA che ha firmato il certificato del server.

Scegliere uno dei seguenti metodi di verifica dall'elenco a discesa **Verifica certificato server**:

Opzione	Descrizione
Nessuna verifica	Il certificato del server è essere attendibile. La verifica non viene eseguita.
Cert. CA	Il metodo di verifica per controllare l'affidabilità della CA del certificato del server, utilizzando il certificato CA emesso dalla CA che ha firmato il certificato del server.
Cert. CA + ID server	Il metodo di verifica per controllare il valore del nome comune ¹ del certificato del server, oltre che l'affidabilità della CA del certificato del server.

7. Al termine della configurazione, fare clic su **Invia**.

Per le reti cablate: dopo la configurazione, connettere la macchina alla rete con supporto IEEE 802.1x. Dopo qualche minuto, stampare il rapporto di configurazione di rete per verificare lo stato <**Wired IEEE 802.1x**>.

Opzione	Descrizione
Success	La funzione IEEE 802.1x cablata è abilitata e l'autenticazione è riuscita.
Failed	La funzione IEEE 802.1x cablata è abilitata, ma l'autenticazione non è riuscita.
Off	La funzione IEEE 802.1x cablata non è disponibile.



Informazioni correlate

- [Utilizzare l'autenticazione IEEE 802.1x per una rete cablata o wireless](#)

Argomenti correlati:

- [Stampare il rapporto di configurazione della rete](#)
- [Stampare il rapporto WLAN](#)
- [Accedere a Gestione basata sul Web](#)
- [Configurare un certificato per la protezione del dispositivo](#)
- [Funzioni supportate per i certificati di protezione](#)

¹ La verifica del nome comune confronta il nome comune del certificato del server con la stringa di caratteri configurata per il **ID server**. Prima di utilizzare questo metodo, contattare l'amministratore del sistema per conoscere il nome comune del certificato del server, quindi configurare il valore **ID server**.

Metodi di autenticazione IEEE 802.1x

EAP-FAST

EAP-FAST (Extensible Authentication Protocol - Flexible Authentication via Secured Tunneling) è stato sviluppato da Cisco Systems, Inc. che utilizza un ID utente e una password per eseguire l'autenticazione, e algoritmi a chiave simmetrica per effettuare il processo di autenticazione con il tunnel.

La macchina Brother supporta i seguenti metodi di autenticazione interna:

- EAP-FAST/NONE
- EAP-FAST/MS-CHAPv2
- EAP-FAST/GTC

PEAP

Il protocollo PEAP (Protected Extensible Authentication Protocol) è una versione del metodo EAP sviluppata da Cisco Systems, Inc., Microsoft Corporation e RSA Security. PEAP crea un tunnel SSL (Secure Sockets Layer)/TLS (Transport Layer Security) crittografato tra un client e un server di autenticazione per l'invio di un ID utente e di una password. PEAP consente l'autenticazione reciproca tra server e client.

La macchina Brother supporta le seguenti autenticazioni interne:

- PEAP/MS-CHAPv2
- PEAP/GTC

EAP-TTLS

EAP-TTLS (Extensible Authentication Protocol Tunneled Transport Layer Security) è stato sviluppato da Funk Software e Certicom. Analogamente a PEAP, EAP-TTLS crea un tunnel SSL crittografato tra un client e un server di autenticazione, per l'invio di un ID utente e di una password. EAP-TTLS consente l'autenticazione reciproca tra server e client.

La macchina Brother supporta le seguenti autenticazioni interne:

- EAP-TTLS/CHAP
- EAP-TTLS/MS-CHAP
- EAP-TTLS/MS-CHAPv2
- EAP-TTLS/PAP

EAP-TLS

EAP-TLS (Extensible Authentication Protocol Transport Layer Security) richiede l'autenticazione mediante certificato digitale sia sul client sia sul server di autenticazione.



Informazioni correlate

- [Utilizzare l'autenticazione IEEE 802.1x per una rete cablata o wireless](#)

Modificare le impostazioni della macchina dal pannello dei comandi

Prima di attivare il Blocco accesso della macchina, annotare con attenzione la password. Se si dimentica la password, sarà necessario ripristinare tutte le password memorizzate nella macchina contattando l'amministratore o l'Assistenza clienti Brother.

- [Informazioni sull'utilizzo del blocco trasmissione](#)

Informazioni sull'utilizzo del blocco trasmissione

Modelli correlati: MFC-J1010DW

Bloccare la trasmissione di dati non autorizzata da e verso l'apparecchio.

Il blocco trasmissione consente di evitare l'accesso non autorizzato all'apparecchio.

Con il blocco trasmissione attivato, sono disponibili le operazioni seguenti:

- Ricezione di fax
- Ricezione PC-Fax (se Ricezione PC-Fax è già stato attivato)



Con la funzione di blocco trasmissione attivata, l'apparecchio riceverà i fax e li archiverà nella memoria. Quando successivamente il blocco trasmissione viene disattivato, i fax saranno inviati al PC scelto.

Con il blocco trasmissione attivato, NON sono disponibili le operazioni seguenti:

- Operazioni dal pannello dei comandi
- Stampa da PC
- Scansione PC



Informazioni correlate

- [Modificare le impostazioni della macchina dal pannello dei comandi](#)
 - [Impostare la password di blocco trasmissione](#)
 - [Modificare la password di blocco trasmissione](#)
 - [Attivare/Disattivare il blocco trasmissione](#)

Impostare la password di blocco trasmissione

Modelli correlati: MFC-J1010DW

1. Premere **Settings (Impostazioni)**.
2. Premere ▲ o ▼ per selezionare quanto segue:
 - a. Selezionare [Fax]. Premere **OK**.
 - b. Selezionare [Varie]. Premere **OK**.
 - c. Selezionare [Blocco TX]. Premere **OK**.
3. Inserire un numero di quattro cifre per la password. Premere **OK**.
4. Reimmettere la password. Premere **OK**.
5. Premere **Stop/Exit (Stop/Uscita)**.



Informazioni correlate

- [Informazioni sull'utilizzo del blocco trasmissione](#)

Modificare la password di blocco trasmissione

Modelli correlati: MFC-J1010DW

1. Premere **Settings (Impostazioni)**.
2. Premere ▲ o ▼ per selezionare quanto segue:
 - a. Selezionare [Fax]. Premere **OK**.
 - b. Selezionare [Varie]. Premere **OK**.
 - c. Selezionare [Blocco TX]. Premere **OK**.
 - d. Selezionare [Imp.password]. Premere **OK**.
3. Inserire il numero di quattro cifre della password corrente. Premere **OK**.
4. Immettere un numero di quattro cifre per la nuova password. Premere **OK**.
5. Reimmettere la nuova password. Premere **OK**.
6. Premere **Stop/Exit (Stop/Uscita)**.



Informazioni correlate

- [Informazioni sull'utilizzo del blocco trasmissione](#)

Attivare/Disattivare il blocco trasmissione

Modelli correlati: MFC-J1010DW

1. Premere **Settings (Impostazioni)**.
2. Premere ▲ o ▼ per selezionare quanto segue:
 - a. Selezionare [Fax]. Premere **OK**.
 - b. Selezionare [Varie]. Premere **OK**.
 - c. Selezionare [Blocco TX]. Premere **OK**.
 - d. Selezionare [Imp blocco TX]. Premere **OK**.
3. Inserire la password di quattro cifre registrata. Premere **OK**.
La macchina passa offline e sul display LCD viene visualizzato [Modo blocco TX].



Disattivazione del blocco trasmissione:

- a. Premere **Settings (Impostazioni)**.
- b. Inserire la password di quattro cifre corrente e premere **OK**.
Se si inserisce la password errata, sul display LCD viene visualizzato [password errata] e l'apparecchio rimane offline. L'apparecchio rimarrà in modalità di blocco trasmissione finché non viene inserita la password corretta.



Informazioni correlate

- [Informazioni sull'utilizzo del blocco trasmissione](#)

Mobile/Web Connect

- [Brother Web Connect](#)
- [AirPrint](#)
- [Mopria™ Print Service e Mopria™ Scan](#)
- [Brother Mobile Connect](#)

Brother Web Connect

- [Panoramica di Brother Web Connect](#)
- [Servizi online utilizzati con Brother Web Connect](#)
- [Impostare Brother Web Connect](#)
- [Scansione e caricamento dei documenti con Brother Web Connect](#)
- [Scaricamento e stampa di documenti mediante Brother Web Connect](#)

Panoramica di Brother Web Connect

Alcuni siti web offrono servizi che consentono agli utenti di caricare e visualizzare immagini e file sul sito web. La macchina Brother è in grado di eseguire la scansione delle immagini e caricarle su questi servizi, nonché di scaricare da tali servizi e stampare le immagini già caricate sugli stessi.

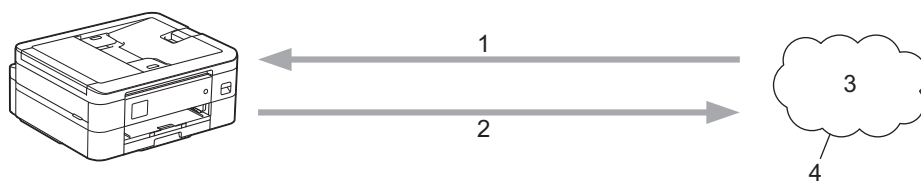



1. Stampa
2. Scansione
3. Foto, immagini, documenti e altri file
4. Servizi web

Per utilizzare Brother Web Connect, la macchina Brother deve essere collegata a una rete con accesso a Internet mediante una connessione cablata o wireless.

Per le configurazioni di rete che richiedono un server proxy, la macchina deve essere configurata anche per l'utilizzo di un server proxy. In caso di dubbi sulla configurazione di rete, rivolgersi all'amministratore di rete.



Un server proxy è un computer che funge da intermediario tra Internet e i computer non dotati di una connessione diretta a Internet.

Premere  (Web) o  (App) sul touchscreen, oppure premere  (**WEB**) per usare Brother Web Connect.



✓ Informazioni correlate

- [Brother Web Connect](#)
 - [Configurare le impostazioni del server Proxy mediante il pannello dei comandi della macchina](#)
 - [Configurare le impostazioni del server Proxy mediante la Gestione basata sul Web](#)

Configurare le impostazioni del server Proxy mediante il pannello dei comandi della macchina

Se la rete utilizza un server proxy, è necessario configurare le seguenti informazioni ad esso relative sulla macchina:

- Indirizzo del server proxy
- Numero della porta
- Nome utente
- Password



>> [DCP-J1050DW/MFC-J1010DW](#)

>> [DCP-J1140DW](#)

DCP-J1050DW/MFC-J1010DW

1. Premere **Settings (Impostazioni)**.
2. Premere ▲ o ▼ per selezionare quanto segue:
 - a. Selezionare [Rete]. Premere **OK**.
 - b. Selezionare [Impostazioni connessione Web]. Premere **OK**.
 - c. Selezionare [Impost. proxy]. Premere **OK**.
 - d. Selezionare [Conness. proxy]. Premere **OK**.
 - e. Selezionare [Sì]. Premere **OK**.
 - f. Selezionare l'opzione da impostare. Premere **OK**.
 - g. Immettere i dati del server proxy. Premere **OK**.
3. Premere **Stop/Exit (Stop/Uscita)**.

DCP-J1140DW

1. Premere  [Imp.] > [Tutte le imp.] > [Rete] > [Impostazioni connessione Web] > [Impost. proxy] > [Conness. proxy].
2. Premere [Sì].
3. Selezionare l'opzione da impostare, quindi immettere le informazioni relative al server proxy.
Premere [OK].
4. Premere .

Informazioni correlate

- [Panoramica di Brother Web Connect](#)

Configurare le impostazioni del server Proxy mediante la Gestione basata sul Web

Se la rete utilizza un server proxy, è necessario configurare le informazioni ad esso relative mediante la Gestione basata sul Web:

- Indirizzo del server proxy
- Numero della porta
- Nome utente
- Password



Si consiglia di utilizzare Microsoft Internet Explorer 11/Microsoft Edge per Windows, Safari 10/11 per Mac, Google Chrome™ per Android (4.x o versione successiva) e Google Chrome™/Safari per iOS (10.x o versione successiva). Verificare che JavaScript e i cookie siano sempre attivati nel browser utilizzato.

1. Avviare il browser Web.
2. Digitare "https://indirizzo IP della macchina" nella barra degli indirizzi del browser (dove "indirizzo IP della macchina" è l'indirizzo IP della macchina).

Ad esempio:

https://192.168.1.2

3. Se richiesto, digitare la password nel campo **Accesso**, quindi fare clic su **Accesso**.



La password predefinita per gestire le impostazioni di questa macchina è riportata sul retro della macchina e contrassegnata con "Pw".

4. Accedere al menu di navigazione e fare clic su **Rete > Rete > Protocollo**.



selezionare ☰.

5. Verificare che la casella di controllo **Proxy** sia selezionata, quindi fare clic su **Invia**.
6. Nel campo **Proxy**, fare clic su **Impostazioni avanzate**.
7. Inserire i dati del server proxy.
8. Fare clic su **Invia**.



Informazioni correlate

- [Panoramica di Brother Web Connect](#)

Argomenti correlati:

- [Accedere a Gestione basata sul Web](#)

Servizi online utilizzati con Brother Web Connect

Utilizzare Brother Web Connect per accedere ai servizi online dalla macchina Brother. Alcuni di questi servizi Web offrono versioni business.

Per utilizzare Brother Web Connect, occorre disporre di un account del servizio online da utilizzare. Se non si dispone di un account, accedere al sito web del servizio da un computer e creare un account.

Non è necessario creare un account per utilizzare Brother Creative Center. (Brother CreativeCenter è disponibile solo per alcuni modelli.)

Google Drive™

Servizio online per la memorizzazione di documenti, la condivisione e la sincronizzazione di file.

URL: drive.google.com

Evernote®

Servizio online per la memorizzazione e la gestione di file.

URL: www.evernote.com

Dropbox

Servizio online per la memorizzazione, la condivisione e la sincronizzazione di file.

URL: www.dropbox.com

OneDrive

Servizio online per la memorizzazione, la condivisione e la gestione di file.

URL: <https://onedrive.live.com>

Box

Servizio online per la modifica e la condivisione di documenti.

URL: www.box.com

OneNote

Servizio online per la modifica e la condivisione di documenti.

URL: www.onenote.com

Brother Creative Center

Un sito Web che offre svariati modelli, quali biglietti di auguri, brochure e calendari che è possibile stampare sulla macchina Brother. (disponibile solo per alcuni paesi e modelli)

<https://www.creativecenter.brother/>

Per ulteriori informazioni su uno qualsiasi di questi servizi, fare riferimento al sito web del relativo servizio.

La seguente tabella illustra i tipi di file che è possibile utilizzare con le varie funzioni Brother Web Connect:

Servizi accessibili	Google Drive™ Evernote® Dropbox OneDrive Box	OneNote	Brother Creative Center
Scaricamento e stampa delle immagini	JPEG PDF DOC DOCX XLS XLSX PPT	JPEG PDF DOC DOCX XLS XLSX PPT	(solo stampa)

Servizi accessibili	Google Drive™ Evernote® Dropbox OneDrive Box	OneNote	Brother Creative Center
	PPTX	PPTX	
Caricamento delle immagini digitalizzate	JPEG PDF DOCX XLSX PPTX TIFF	JPEG PDF DOCX XLSX PPTX TIFF	-



- Non tutti i servizi sono disponibili in tutti i paesi.
- Per Hong Kong, Taiwan e Corea:
Brother Web Connect supporta solo nomi di file scritti in inglese. I file i cui nomi sono nella lingua locale non saranno scaricati.



Informazioni correlate

- [Brother Web Connect](#)

Impostare Brother Web Connect

- [Panoramica di impostazione Brother Web Connect](#)
- [Creare un account per ogni servizio online prima di utilizzare Brother Web Connect](#)
- [Richiedere l'accesso per Brother Web Connect](#)
- [Registrare un account sulla macchina Brother per Brother Web Connect](#)
- [Impostare Brother Web Connect per Brother CreativeCenter](#)

Panoramica di impostazione Brother Web Connect

Configurare le impostazioni di Brother Web Connect mediante la procedura seguente (se si utilizza Brother CreativeCenter, questa procedura non è necessaria):

Punto 1: Creare un account con il servizio da utilizzare.

Accedere al sito Web del servizio da un computer e creare un account. (Se si dispone già di un account, non è necessario crearne un altro.)

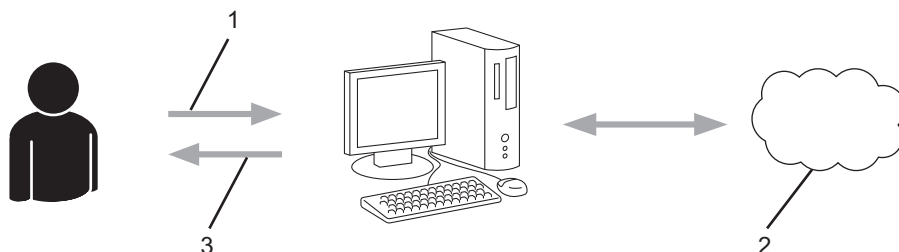

1. Registrazione utente
2. Servizio Web
3. Ottenere un account

Punto 2: Richiedere l'accesso per Brother Web Connect.

Avviare la procedura di accesso a Brother Web Connect da un computer e richiedere un ID temporaneo.

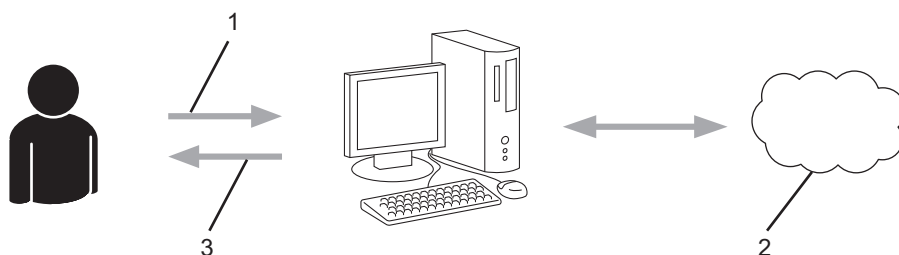

1. Immettere le informazioni dell'account
2. Pagina di richiesta di Brother Web Connect
3. Ottenere un ID temporaneo

Punto 3: Registrare le informazioni dell'account sulla macchina in modo da poter accedere al servizio da utilizzare.

Immettere l'ID temporaneo per attivare il servizio sulla macchina. Specificare il nome dell'account che si desidera visualizzare sull'apparecchio, quindi, se lo si desidera, immettere un PIN.

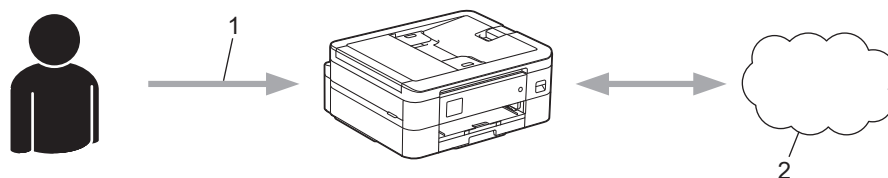

1. Immettere l'ID temporaneo
2. Servizio Web

La macchina Brother è ora in grado di utilizzare il servizio.



Informazioni correlate

- [Impostare Brother Web Connect](#)
-

Creare un account per ogni servizio online prima di utilizzare Brother Web Connect

Per potere utilizzare Brother Web Connect per accedere a un servizio online, è necessario disporre di un account del servizio desiderato. Se non si dispone di un account, accedere al sito web del servizio da un computer e creare un account. Una volta creato l'account, accedervi e utilizzarlo una volta da un computer prima di utilizzare la funzione Brother Web Connect. In caso contrario, potrebbe non essere possibile accedere al servizio mediante Brother Web Connect.

Se si dispone già di un account, non è necessario crearne un altro.

Dopo aver finito con la creazione di un account con i servizi online da utilizzare, richiedere l'accesso a Brother Web Connect.





Informazioni correlate

- [Impostare Brother Web Connect](#)

Richiedere l'accesso per Brother Web Connect

Per utilizzare Brother Web Connect per accedere ai servizi online, occorre dapprima richiedere l'accesso a Brother Web Connect utilizzando un computer su cui è installato il software Brother.

1. Accedere al sito Web per la richiesta di Brother Web Connect:

Opzione	Descrizione
Windows	Avviare  (Brother Utilities), poi sull'elenco a discesa, quindi selezionare il nome del modello (se non è già selezionato). Fare clic su Altre azioni nella barra di spostamento di sinistra, quindi su Brother Web Connect .
	 È inoltre possibile accedere direttamente al sito Web: Tipo bwc.brother.com nella barra degli indirizzi del browser Web.
Mac	Tipo bwc.brother.com nella barra degli indirizzi del browser Web.

Si apre la pagina di Brother Web Connect.

2. Selezionare il servizio da utilizzare.
 3. Seguire le istruzioni visualizzate sullo schermo e richiedere l'accesso.
- Una volta terminata la procedura, viene visualizzato l'ID temporaneo ricevuto.

Mantieniti in contatto con Brother Web Connect

Registrazione completata.

Immettere il seguente ID temporaneo nel display LCD dell'apparecchio.

ID temporaneo (11 cifre)

XXX XXXX XXXX

NOTA: l'ID temporaneo scadrà entro 24 ore.

4. Annotare l'ID temporaneo, in quanto sarà necessario per la registrazione degli account sulla macchina. L'ID temporaneo resta valido per 24 ore.
5. Chiudere il browser Web.

Ora che si dispone di un ID di accesso a Brother Web Connect, occorre registrarlo nella macchina, quindi utilizzare la macchina per accedere al servizio Web da utilizzare.



Informazioni correlate

- [Impostare Brother Web Connect](#)

Registrare un account sulla macchina Brother per Brother Web Connect

È necessario immettere le informazioni sull'account Brother Web Connect e configurare la macchina in modo che possa utilizzare Brother Web Connect per accedere al servizio desiderato.

- È necessario richiedere l'accesso a Brother Web Connect per registrare un account sull'apparecchio.
- Prima di registrare un account, controllare che sul pannello dei comandi della macchina siano impostate la data e l'ora corrette.

>> [DCP-J1050DW/MFC-J1010DW](#)

>> [DCP-J1140DW](#)

DCP-J1050DW/MFC-J1010DW

1. Premere **WEB**.



- Se sul display LCD della macchina vengono visualizzate le informazioni relative alla connessione Internet, leggerle e premere ►.
- Di tanto in tanto, sul display LCD vengono visualizzati aggiornamenti o annunci relativi alle funzionalità Brother Web Connect. Leggere le informazioni, quindi premere ►.

2. Premere ▲ o ▼ per selezionare quanto segue:

- a. Selezionare il servizio con cui eseguire la registrazione. Premere **OK**.
- b. Selezionare [Registra/Elimina]. Premere **OK**.
- c. Selezionare [Registra account]. Premere **OK**.

3. La macchina richiede l'immissione dell'ID temporaneo ricevuto al momento della richiesta di accesso a Brother Web Connect. Premere ►.

4. Immettere l'ID temporaneo utilizzando la tastiera. Premere **OK**.



Sul display LCD viene visualizzato un messaggio di errore se le informazioni immesse non corrispondono all'ID temporaneo ricevuto al momento della richiesta di accesso o se l'ID temporaneo è scaduto. Immettere l'ID temporaneo corretto oppure richiedere di nuovo l'accesso per ricevere un nuovo ID temporaneo.

5. La macchina richiede di immettere il nome account che si desidera visualizzare sul display LCD. Premere ►.

6. Immettere il nome, quindi premere **OK**.

7. Effettuare una delle seguenti operazioni:

- Per impostare un PIN per l'account, premere ►. (Il PIN impedisce l'accesso non autorizzato all'account.) Immettere un numero di quattro cifre e premere **OK**.
- Se non si desidera impostare un PIN, premere ◀.



Quando vengono visualizzate le informazioni sull'account immesse, verificarne la correttezza.

8. Premere ► per registrare le informazioni immesse.

9. Premere ►.

La registrazione dell'account è completa e ora l'apparecchio può accedere al servizio.

10. Premere **Stop/Exit (Stop/Uscita)**.

DCP-J1140DW

1. Premere ◀ o ► per visualizzare [Web].

Premere [Web].



- Se sul display LCD della macchina vengono visualizzate le informazioni relative alla connessione Internet, leggerle e premere [OK].
- Di tanto in tanto, sul display LCD vengono visualizzati aggiornamenti o annunci relativi alle funzionalità Brother Web Connect. Leggere le informazioni, quindi premere [OK].

2. Premere ▲ o ▼ per visualizzare il servizio presso il quale eseguire la registrazione.
Selezionare il nome del servizio.
3. Se vengono visualizzate informazioni su Brother Web Connect, premere [OK].
4. Premere [Registra/Elimina] > [Registra account].
5. La macchina richiede l'immissione dell'ID temporaneo ricevuto al momento della richiesta di accesso a Brother Web Connect.
Premere [OK].
6. Immettere l'ID temporaneo utilizzando il display LCD, quindi premere [OK].



Sul display LCD viene visualizzato un messaggio di errore se le informazioni immesse non corrispondono all'ID temporaneo ricevuto al momento della richiesta di accesso o se l'ID temporaneo è scaduto. Immettere l'ID temporaneo corretto oppure richiedere di nuovo l'accesso per ricevere un nuovo ID temporaneo.

7. La macchina richiede di immettere il nome account che si desidera visualizzare sul display LCD.
Premere [OK].
8. Immettere il nome utilizzando il display LCD, quindi premere [OK].
9. Effettuare una delle seguenti operazioni:
 - Per impostare un PIN per l'account, premere [Sì]. (Il PIN impedisce l'accesso non autorizzato all'account.) Immettere un numero di quattro cifre e premere [OK].
 - Se non si desidera impostare un PIN, premere [No].



Quando vengono visualizzate le informazioni sull'account immesse, verificarne la correttezza.

10. Premere [Sì] per registrare le informazioni immesse.
11. Premere [OK].
La registrazione dell'account è completa e ora l'apparecchio può accedere al servizio.
12. Premere .



Informazioni correlate

- [Impostare Brother Web Connect](#)

Impostare Brother Web Connect per Brother CreativeCenter

Modelli correlati: DCP-J1140DW

Brother Web Connect è configurato per interagire automaticamente con Brother CreativeCenter. Non è necessaria alcuna configurazione per creare i calendari, i biglietti da visita, i poster e i biglietti d'auguri disponibili all'indirizzo <https://www.creativecenter.brother/>.



Brother CreativeCenter non è disponibile in tutti i Paesi.



Informazioni correlate

- [Impostare Brother Web Connect](#)

Scansione e caricamento dei documenti con Brother Web Connect

Caricare foto e documenti acquisiti direttamente su un servizio Web senza dover utilizzare un computer.

- Quando si esegue la scansione e il caricamento di file JPEG o di file PDF che supportano la ricerca, la scansione in bianco e nero non è disponibile.
- Quando si esegue la scansione e il caricamento di file Microsoft Office, la scansione in bianco e nero e la scansione in scala di grigi non sono disponibili.
- Quando si esegue la scansione e il caricamento di file JPEG, ogni pagina viene caricata come file separato.
- I documenti caricati vengono salvati in un album denominato **From_BrotherDevice**.

Per informazioni sulle restrizioni relative, ad esempio, alle dimensioni e al numero di documenti che è possibile caricare, fare riferimento al sito Web del servizio corrispondente.

>> [DCP-J1050DW/MFC-J1010DW](#)

>> [DCP-J1140DW](#)

DCP-J1050DW/MFC-J1010DW

1. Caricare il documento.
2. Premere **WEB**.



- Se sul display LCD della macchina vengono visualizzate le informazioni relative alla connessione Internet, leggerle e premere ►.
- Di tanto in tanto, sul display LCD vengono visualizzati aggiornamenti o annunci relativi alle funzionalità Brother Web Connect. Leggere le informazioni, quindi premere ►.

3. Premere ▲ o ▼ per selezionare quanto segue:
 - a. Selezionare il servizio che ospita l'account presso il quale si desidera eseguire il caricamento. Premere **OK**.
 - b. Selezionare il nome dell'account. Premere **OK**.
4. Se viene visualizzata la schermata di immissione del PIN, immettere il PIN di quattro cifre, quindi premere **OK**.
5. Seguire le istruzioni a schermo per completare questa operazione.

DCP-J1140DW

1. Caricare il documento.
2. Premere ◀ o ▶ per visualizzare [Web].
Premere [Web].



- È possibile inoltre premere [Scansione] > [a Web].
- Se sul display LCD della macchina vengono visualizzate le informazioni relative alla connessione Internet, leggerle e premere [OK].
- Di tanto in tanto, sul display LCD vengono visualizzati aggiornamenti o annunci relativi alle funzionalità Brother Web Connect. Leggere le informazioni, quindi premere [OK].

3. Premere ▲ o ▼ per visualizzare il servizio che ospita l'account presso il quale si desidera eseguire il caricamento.
Selezionare il nome del servizio.
4. Premere ▲ o ▼ per visualizzare il nome dell'account, quindi selezionarlo.
5. Se viene visualizzata la schermata di immissione del PIN, immettere il PIN di quattro cifre, quindi premere [OK].
6. Premere ▲ o ▼ per visualizzare [Upload: Scanner].

Premere [Upload: Scanner].



-
- Se è stato premuto [Scansione] > [a Web], questa opzione non viene visualizzata.
 - Questa opzione potrebbe non essere visualizzata a seconda del servizio.
-

7. Seguire le istruzioni a schermo per completare questa operazione.



Informazioni correlate

- [Brother Web Connect](#)
-

Scaricamento e stampa di documenti mediante Brother Web Connect

I documenti caricati nell'account dell'utente possono essere scaricati direttamente sulla macchina e in seguito stampati. I documenti caricati da altri utenti sui propri account per la condivisione possono essere anch'essi scaricati sull'apparecchio e stampati, purché l'utente disponga dei privilegi di visualizzazione per tali documenti.

Per scaricare i documenti di altri utenti, è necessario disporre dei privilegi di accesso per la visualizzazione degli album o dei documenti desiderati.



Per Hong Kong, Taiwan e Corea:

Brother Web Connect supporta solo nomi di file scritti in inglese. I file i cui nomi sono nella lingua locale non saranno scaricati.



Informazioni correlate

- [Brother Web Connect](#)
 - [Download e stampa con i servizi Web](#)
 - [Scaricamento e stampa di modelli Brother CreativeCenter](#)
-

Download e stampa con i servizi Web

Per informazioni sui modelli Brother CreativeCenter, ►► [Informazioni correlate](#)

>> [DCP-J1050DW/MFC-J1010DW](#)

>> [DCP-J1140DW](#)

DCP-J1050DW/MFC-J1010DW

1. Premere **WEB**.



- Se sul display LCD della macchina vengono visualizzate le informazioni relative alla connessione Internet, leggerle e premere ►.
- Di tanto in tanto, sul display LCD vengono visualizzati aggiornamenti o annunci relativi alle funzionalità Brother Web Connect. Leggere le informazioni, quindi premere ►.

2. Premere ▲ o ▼ per selezionare quanto segue:

- a. Selezionare il servizio che ospita il documento da scaricare e stampare. Premere **OK**.
- b. Selezionare il nome dell'account. Premere **OK**.

3. Se viene visualizzata la schermata di immissione del PIN, immettere il PIN di quattro cifre, quindi premere **OK**.

4. Premere ▲ o ▼ per selezionare l'opzione [Download: Stampa], quindi premere **OK**.

5. Premere ▲ o ▼ per selezionare l'album desiderato, quindi premere **OK**.



- Un album è una raccolta di documenti. Tuttavia, questo elemento può avere nomi differenti in funzione del servizio utilizzato. Quando si utilizza Evernote®, è necessario selezionare un taccuino e poi selezionare la nota.
- Alcuni servizi non richiedono il salvataggio dei documenti negli album. Per i documenti non salvati all'interno di album, selezionare [File non ordinati] per scegliere i documenti.

6. Premere ▲ o ▼ per selezionare il nome del file da stampare, quindi premere **OK**. Selezionare altri documenti da stampare (è possibile selezionare fino a 10 documenti).

7. Al termine, premere **OK**.

8. Seguire le istruzioni a schermo per completare questa operazione.

DCP-J1140DW

1. Premere ◀ o ▶ per visualizzare [Web].

Premere [Web].



- Se sul display LCD della macchina vengono visualizzate le informazioni relative alla connessione Internet, leggerle e premere [OK].
- Di tanto in tanto, sul display LCD vengono visualizzati aggiornamenti o annunci relativi alle funzionalità Brother Web Connect. Leggere le informazioni, quindi premere [OK].

2. Premere ▲ o ▼ per visualizzare il servizio che ospita il documento che si desidera scaricare e stampare. Selezionare il nome del servizio.

3. Premere ▲ o ▼ per visualizzare il nome dell'account, quindi selezionarlo. Se viene visualizzata la schermata di immissione del PIN, immettere il PIN di quattro cifre, quindi premere [OK].

4. Premere ▲ o ▼ per visualizzare [Download: Stampa].

Premere [Download: Stampa].

5. Premere ▲ o ▼ per visualizzare l'album desiderato, quindi selezionarlo.



- Un album è una raccolta di documenti. Tuttavia, questo elemento può avere nomi differenti in funzione del servizio utilizzato. Quando si utilizza Evernote[®], è necessario selezionare un taccuino e poi selezionare la nota.
 - Alcuni servizi non richiedono il salvataggio dei documenti negli album. Per i documenti non salvati all'interno di album, selezionare [File non ordinati] per scegliere i documenti.
6. Selezionare il nome del file da stampare. Verificare il documento sul display LCD, quindi premere [OK]. Selezionare altri documenti da stampare (è possibile selezionare fino a 10 documenti).
 7. Una volta completata l'operazione, premere [OK].
 8. Seguire le istruzioni a schermo per completare questa operazione.



Informazioni correlate

- [Scaricamento e stampa di documenti mediante Brother Web Connect](#)

Argomenti correlati:

- [Scaricamento e stampa di modelli Brother CreativeCenter](#)

Scaricamento e stampa di modelli Brother CreativeCenter

Modelli correlati: DCP-J1140DW

Brother CreativeCenter non è disponibile in tutti i Paesi.

1. Premere ◀ o ▶ per visualizzare [App].

Premere [App].



- Se sul display LCD della macchina vengono visualizzate informazioni relative alla connessione Internet, leggerle e premere [OK].
- Di tanto in tanto, sul display LCD vengono visualizzati aggiornamenti o annunci relativi alle funzionalità Brother Web Connect. Leggere le informazioni, quindi premere [OK].

2. Premere ▲ o ▼ per visualizzare [Stampa modelli "Creative Center"].

Premere [Stampa modelli "Creative Center"].

3. Premere ▲ o ▼ per visualizzare la categoria desiderata, quindi selezionarla.

4. Selezionare il file desiderato. Inserire il numero di copie da stampare e premere [OK]. Ripetere questa operazione fino a selezionare tutti i file che si desidera stampare.

5. Una volta completata l'operazione, premere [OK].



- Se sul display LCD della macchina vengono visualizzate le informazioni relative alle impostazioni di stampa consigliate, leggerle e premere [OK].

6. Seguire le istruzioni a schermo per completare questa operazione.



Informazioni correlate

- [Scaricamento e stampa di documenti mediante Brother Web Connect](#)

Argomenti correlati:

- [Download e stampa con i servizi Web](#)

AirPrint

- [Panoramica di AirPrint](#)
- [Prima di utilizzare AirPrint \(macOS\)](#)
- [Stampare con AirPrint](#)
- [Eseguire una scansione con AirPrint \(macOS\)](#)
- [Inviare un fax con AirPrint \(macOS\)](#)

Panoramica di AirPrint

AirPrint è una soluzione di stampa per sistemi operativi Apple che consente di stampare in modalità wireless foto, messaggi e-mail, pagine Web e documenti da iPad, iPhone, iPod touch e computer Mac, senza che sia necessario installare un driver.

AirPrint consente anche di inviare fax direttamente dal computer Mac senza stamparli e di eseguire la scansione di documenti sul computer Mac. (MFC-J1010DW)

Per ulteriori informazioni, visitare il sito web Apple.

Usare Funziona con il badge Apple significa che un accessorio è stato progettato per funzionare specificamente con la tecnologia identificata nel badge ed è stato certificato dallo sviluppatore come conforme agli standard prestazionali Apple.



✔ Informazioni correlate

- [AirPrint](#)

Prima di utilizzare AirPrint (macOS)

Prima di stampare con macOS, aggiungere la macchina all'elenco delle stampanti sul computer Mac.

1. Selezionare **Preferenze di Sistema...** dal menu Apple.
2. Fare clic su **Stampanti e Scanner**.
3. Fare clic sull'icona + sotto il riquadro Stampanti a sinistra.
Viene visualizzata la schermata **Aggiungi**.
4. Selezionare la macchina, quindi selezionare **AirPrint** dal menu pop-up **Usa**.
5. Fare clic su **Aggiungi**.



Informazioni correlate



- [AirPrint](#)

Stampare con AirPrint

- [Stampa da iPad, iPhone o iPod touch](#)
- [Stampare con AirPrint \(macOS\)](#)

Stampa da iPad, iPhone o iPod touch

La procedura utilizzata per la stampa potrebbe variare a seconda dell'applicazione. Nell'esempio seguente viene utilizzato Safari.

1. Verificare che la macchina sia accesa.
Accertarsi di avere caricato la carta corretta nel vassoio carta, quindi modificare le impostazioni relative alla carta per il vassoio carta nella macchina.
2. Aprire la pagina da stampare utilizzando Safari.
3. Sfiore  o .
4. Sfiore **Stampa**.
5. Verificare che la macchina sia stata selezionata.
6. Se è selezionato un'altra macchina (o non è selezionata alcuna stampante), sfiorare **Stampante**.
Viene visualizzato un elenco di macchine disponibili.
7. Nell'elenco, sfiorare il nome dell'apparecchio in uso.
8. Selezionare le opzioni desiderate, ad esempio il numero di pagine da stampare e la stampa fronte-retro (se supportate dalla macchina).
9. Sfiore **Stampa**.



Informazioni correlate

- [Stampare con AirPrint](#)

Stampare con AirPrint (macOS)

La procedura utilizzata per la stampa potrebbe variare a seconda dell'applicazione. Nell'esempio seguente viene utilizzato Safari. Prima di stampare, verificare che la macchina sia presente nell'elenco delle stampanti sul computer Mac.

1. Verificare che la macchina sia accesa.
Accertarsi di avere caricato la carta corretta nel vassoio carta, quindi modificare le impostazioni relative alla carta per il vassoio carta nella macchina.
2. Sul proprio Mac, aprire la pagina che si desidera stampare utilizzando Safari.
3. Fare clic sul menu **Archivio**, quindi selezionare **Stampa**.
4. Verificare che la macchina sia stata selezionata. Se è stata selezionata una macchina diversa (o se non è stata selezionata alcuna stampante), fare clic sul menu pop-up **Stampante** e selezionare la macchina in uso.
5. Selezionare le opzioni desiderate, ad esempio il numero di pagine da stampare e la stampa fronte-retro (se supportate dall'apparecchio utilizzato).
6. Fare clic su **Stampa...**



Informazioni correlate

- [Stampare con AirPrint](#)

Argomenti correlati:

- [Prima di utilizzare AirPrint \(macOS\)](#)

Eseguire una scansione con AirPrint (macOS)

Prima di eseguire la scansione, verificare che la macchina sia presente nell'elenco degli scanner sul computer Mac.

1. Caricare il documento.
2. Selezionare **Preferenze di Sistema...** dal menu Apple.
3. Fare clic su **Stampanti e Scanner**.
4. Selezionare la macchina dall'elenco degli scanner.
5. Fare clic sulla scheda **Scansione**, quindi fare clic sul pulsante **Apri scanner...**
Viene visualizzata la schermata Scanner.
6. Se il documento viene inserito nell'ADF, selezionare la casella di controllo **Utilizza alimentazione documento**, quindi selezionare le dimensioni del documento dal menu pop-up di impostazioni delle dimensioni di scansione.
7. Selezionare la cartella o l'applicazione di destinazione dal menu pop-up dell'impostazione di destinazione.
8. Se necessario, fare clic su **Mostra dettagli** per modificare le impostazioni di scansione.
È possibile ritagliare l'immagine manualmente trascinando il puntatore del mouse sulla parte che si desidera acquisire, se la scansione viene eseguita dal piano dello scanner.
9. Fare clic su **Scansione**.



Informazioni correlate

- [AirPrint](#)

Argomenti correlati:

- [Prima di utilizzare AirPrint \(macOS\)](#)

Inviare un fax con AirPrint (macOS)

Modelli correlati: MFC-J1010DW

Verificare che la macchina sia presente nell'elenco delle stampanti sul computer Mac. Nell'esempio seguente viene utilizzato Apple TextEdit.



AirPrint supporta solo documenti fax in bianco e nero.

1. Verificare che la macchina sia accesa.
2. Sul proprio computer Mac, aprire il file da inviare come fax.
3. Fare clic sul menu **Archivio**, quindi selezionare **Stampa...**
4. Fare clic sul menu pop-up **Stampante**, quindi selezionare **Brother XXX-XXXX - Fax** (dove XXX-XXXX indica il nome del modello).
5. Digitare le informazioni sul destinatario del fax.
6. Fare clic su **Fax**.



Informazioni correlate

- [AirPrint](#)

Argomenti correlati:

- [Prima di utilizzare AirPrint \(macOS\)](#)

Mopria™ Print Service e Mopria™ Scan

Mopria™ Print Service è una funzione di stampa e Mopria™ Scan è una funzione di scansione per dispositivi mobili Android™ sviluppate da Mopria Alliance™. Con questo servizio, è possibile connettersi alla stessa rete della macchina e stampare ed eseguire la scansione senza alcuna configurazione aggiuntiva.

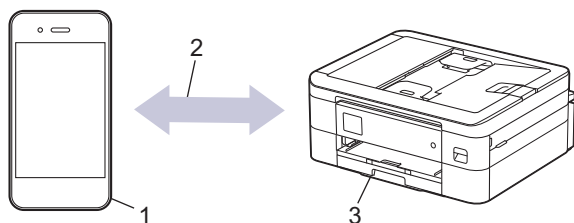

1. Dispositivo mobile Android™
2. Connessione Wi-Fi®
3. Macchina

È necessario scaricare Mopria™ Print Service o Mopria™ Scan da Google Play™ e installarlo sul dispositivo Android™. Prima di utilizzare questo servizio, occorre attivarlo.



Informazioni correlate

- [Mobile/Web Connect](#)

Brother Mobile Connect

Brother Mobile Connect consente di eseguire stampe e scansioni dal dispositivo mobile.

- Per dispositivi Android™
Brother Mobile Connect consente di utilizzare le funzioni della macchina Brother direttamente dal dispositivo Android™ in dotazione.
Scaricare e installare Brother Mobile Connect da Google Play™.
- Per tutti i dispositivi iOS e iPadOS supportati compresi iPhone, iPad e iPod touch
Brother Mobile Connect consente di utilizzare le funzioni della macchina Brother direttamente dal dispositivo iOS o iPadOS in dotazione.
Scaricare e installare Brother Mobile Connect dall'App Store.



Informazioni correlate

- [Mobile/Web Connect](#)

Brother iPrint&Scan per Windows e Mac

- [Descrizione di Brother iPrint&Scan per Windows e Mac](#)

Descrizione di Brother iPrint&Scan per Windows e Mac

Utilizzare Brother iPrint&Scan per Windows e Mac per la stampa e la scansione dal computer.

Nella schermata seguente è mostrato un esempio di Brother iPrint&Scan per Windows. La schermata effettiva potrebbe variare a seconda della versione dell'applicazione.

- Per Windows

Accedere alla pagina **Download** relativa al modello in uso all'indirizzo support.brother.com per scaricare l'applicazione più recente.

- Per Mac

Scaricare e installare Brother iPrint&Scan dall'App Store.

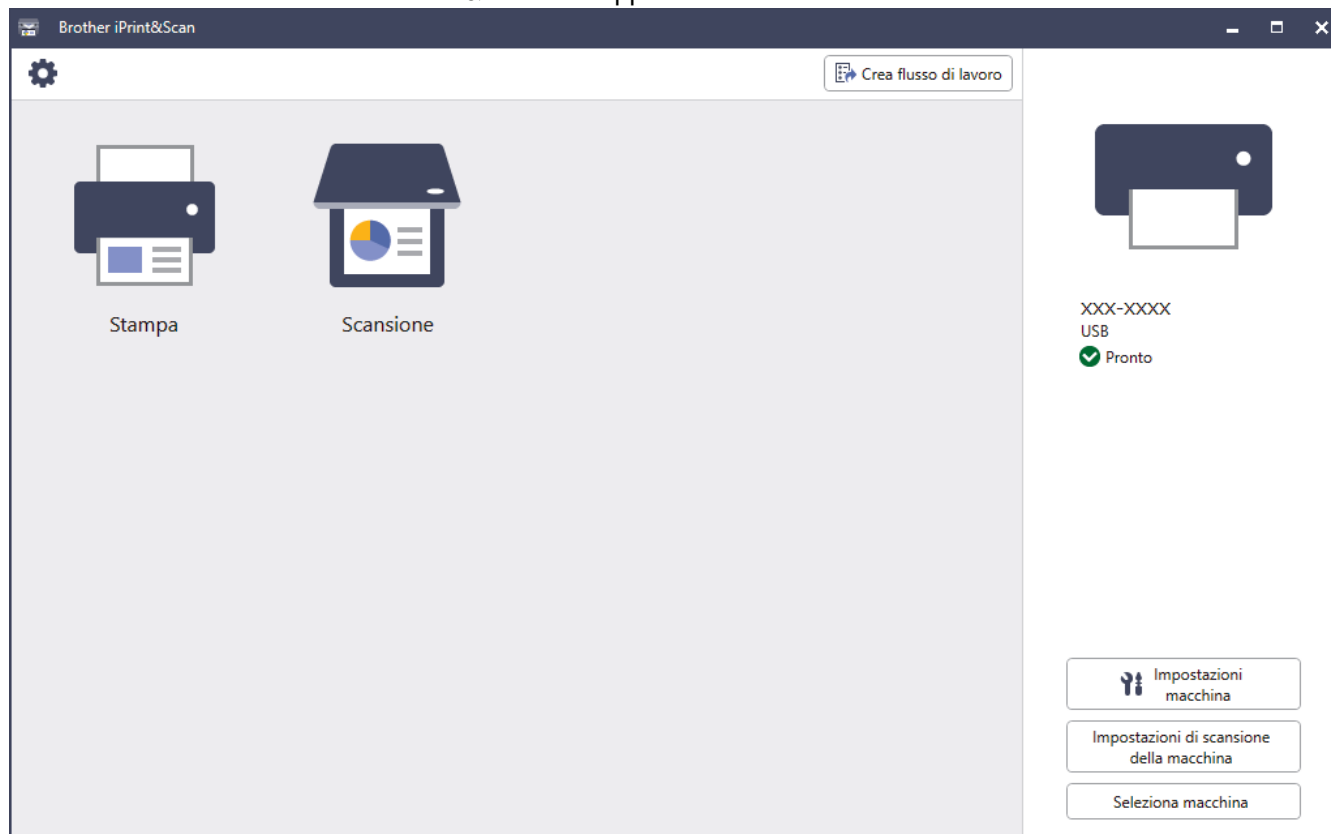

Se viene richiesto, installare il driver e il software necessari per l'utilizzo della macchina. Scaricare il programma di installazione dalla pagina **Download** relativa al modello in uso sul sito support.brother.com.



Informazioni correlate

- [Brother iPrint&Scan per Windows e Mac](#)

Argomenti correlati:

- [Stampare mediante Brother iPrint&Scan \(Windows/Mac\)](#)
- [Eeguire la scansione mediante Brother iPrint&Scan \(Windows/Mac\)](#)
- [Modificare le impostazioni di scansione tramite Brother iPrint&Scan](#)
- [Monitorare lo stato della macchina mediante Brother iPrint&Scan \(Windows/Mac\)](#)

Risoluzione dei problemi

Se la macchina presenta un problema, controllare dapprima gli aspetti indicati di seguito, quindi cercare di identificare il problema e seguire i suggerimenti per la risoluzione dei problemi.

È possibile risolvere la maggior parte dei problemi autonomamente. Per ulteriore assistenza, visitare il sito support.brother.com contenente le FAQ (domande frequenti) e i suggerimenti per la risoluzione dei problemi:

1. Visitare il sito support.brother.com.
2. Fare clic su **FAQ e Risoluzione dei problemi** e cercare il nome del modello in dotazione.

Verificare innanzitutto gli aspetti seguenti:

- Il cavo di alimentazione della macchina è collegato correttamente e la macchina è accesa.
- Tutti gli elementi di protezione della macchina sono stati rimossi.
- Le cartucce d'inchiostro sono state installate correttamente.
- Il coperchio dello scanner e il coperchio carta inceppata sono chiusi correttamente.
- La carta è inserita correttamente nel vassoio.
- I cavi di interfaccia sono collegati saldamente alla macchina e al computer oppure è stata configurata una connessione wireless sia sulla macchina sia sul computer.
- (Per i modelli dotati di funzionalità di rete) Il punto di accesso (per le reti wireless), il router o l'hub è acceso e l'indicatore di collegamento lampeggia.
- Sul display LCD della macchina vengono visualizzati messaggi.

Se il problema persiste dopo avere eseguito i controlli sopra descritti, identificare il problema e ►► *Informazioni correlate*



Informazioni correlate

- [Messaggi di errore e manutenzione](#)
- [Documenti inceppati](#)
- [Inceppamento della stampante o della carta](#)
- [Se si riscontrano difficoltà nell'utilizzo della macchina](#)
- [Controllare le informazioni relative alla macchina](#)
- [Reimpostare la macchina](#)

Argomenti correlati:

- [Problemi di gestione della carta e stampa](#)
- [Problemi con il telefono e il fax](#)
- [Altri problemi](#)
- [Problemi di rete](#)
- [Problemi di AirPrint](#)

Messaggi di errore e manutenzione

Come per tutti i prodotti sofisticati, possono verificarsi degli errori e può essere necessario sostituire delle parti. Se ciò accade, la macchina identifica l'errore o la manutenzione di routine richiesta e mostra il messaggio pertinente. Nella tabella vengono illustrati i messaggi di errore e di manutenzione più comuni.

È possibile correggere la maggior parte degli errori ed eseguire la manutenzione ordinaria autonomamente. Per ulteriori suggerimenti, accedere alla pagina **FAQ e Risoluzione dei problemi** relativa al modello in uso sul sito support.brother.com.



I riferimenti *Informazioni correlate* appaiono nella parte inferiore dello schermo.

>> [DCP-J1050DW/MFC-J1010DW](#)

>> [DCP-J1140DW](#)

DCP-J1050DW/MFC-J1010DW

Messaggio di errore	Causa	Operazione da eseguire
Bassa temperatura	La temperatura ambiente è troppo bassa.	Dopo aver riscaldato la stanza, lasciare riscaldare la macchina a temperatura ambiente. Riprovare dopo il riscaldamento dell'apparecchio.
Cart no ins. Ancora	Sulla superficie dei rulli di scorrimento carta si è accumulata polvere di carta.	Pulire i rulli di scorrimento carta. ►► <i>Informazioni correlate: Pulire i rulli di scorrimento carta</i>
Carta esaurita	La carta all'interno dell'apparecchio è esaurita o la carta non è stata caricata correttamente nel vassoio carta.	Effettuare una delle seguenti operazioni: <ul style="list-style-type: none"> • Ricaricare il vassoio carta, quindi premere ►. • Rimuovere e ricaricare la carta, quindi premere ►. ►► <i>Informazioni correlate: Caricare la carta</i>
	Il coperchio carta inceppata non è stato chiuso correttamente.	Accertarsi che il coperchio carta inceppata sia chiuso correttamente su entrambi i lati. ►► <i>Informazioni correlate: Inceppamento della stampante o della carta</i>
	Sulla superficie dei rulli di scorrimento carta si è accumulata polvere di carta.	Pulire i rulli di scorrimento carta. ►► <i>Informazioni correlate: Pulire i rulli di scorrimento carta</i>
Cartuccia errata	Il numero di modello della cartuccia d'inchiostro non è compatibile con l'apparecchio in dotazione.	Verificare se il numero di modello della cartuccia d'inchiostro è in grado di funzionare con la macchina.
Colore inchiostro errato	Una cartuccia d'inchiostro è stata installata in posizione errata.	Verificare quali cartucce d'inchiostro sono inserite in posizione di colore errata e spostarle nella posizione corretta.
Conn. non riuscita	La macchina Brother e il dispositivo mobile non riescono a comunicare durante la configurazione della rete Wi-Fi Direct.	<ul style="list-style-type: none"> • Avvicinare il dispositivo mobile alla macchina Brother. • Spostare la macchina Brother e il dispositivo mobile in un'area libera da ostruzioni.. • Se si utilizza il metodo PIN di WPS, assicurarsi di avere inserito il PIN corretto.

Messaggio di errore	Causa	Operazione da eseguire
Coperchio aperto.	Il coperchio dello scanner non è bloccato in posizione di chiusura.	Sollevare il coperchio dello scanner, quindi richiuderlo. Verificare che il cavo di interfaccia (se utilizzato) sia stato fatto passare correttamente attraverso l'apposita canalina fino all'uscita sul retro della macchina.
	Il coperchio delle cartucce d'inchiostro non è bloccato in posizione di chiusura.	Chiudere correttamente il coperchio delle cartucce d'inchiostro fino ad avvertire lo scatto.
Dati rimasti	Nella memoria della macchina sono rimasti dati di stampa.	Premere Stop/Exit (Stop/Uscita) . La macchina annulla l'operazione e cancella i dati dalla memoria. Provare a eseguire una nuova stampa.
Documento inceppato	Il documento non è stato inserito o alimentato correttamente o il documento acquisito dall'ADF era troppo lungo.	Rimuovere il documento inceppato, quindi premere Stop/Exit (Stop/Uscita) . Inserire il documento nell'ADF nel modo corretto. ➤➤ <i>Informazioni correlate: Caricare i documenti nell'alimentatore automatico documenti (ADF)</i> ➤➤ <i>Informazioni correlate: Documenti inceppati</i>
È stato raggiunto il num.mass.di disp.già connessi con Wi-Fi Direct.	Il numero massimo di dispositivi mobili è già connesso alla rete Wi-Fi Direct quando la macchina Brother è il Proprietario gruppo.	Dopo che la connessione corrente tra la macchina Brother e un altro dispositivo mobile è stata interrotta, provare a riconfigurare le impostazioni Wi-Fi Direct. È possibile confermare lo stato di connessione stampando il rapporto di configurazione della rete. ➤➤ <i>Informazioni correlate: Stampare il rapporto di configurazione della rete</i>
Err. di conness.	Altri dispositivi stanno tentando di connettersi contemporaneamente alla rete Wi-Fi Direct.	Assicurarsi che non vi siano altri dispositivi che tentano di connettersi alla rete Wi-Fi Direct, quindi provare a configurare nuovamente le impostazioni Wi-Fi Direct.
Err. formato carta	L'impostazione del formato carta non corrisponde al formato della carta presente nel vassoio. -O- Le guide laterali nel vassoio non sono state impostate sugli indicatori corrispondenti al formato carta utilizzato.	1. Verificare che il formato carta selezionato sul display dell'apparecchio corrisponda al formato carta nel vassoio. ➤➤ <i>Informazioni correlate: Cambiare il formato carta e il tipo di carta</i> 2. Verificare che la carta sia stata caricata in posizione verticale, impostando le guide laterali sugli indicatori relativi al formato carta utilizzato. ➤➤ <i>Informazioni correlate: Caricare la carta</i> 3. Una volta controllato il formato e la posizione della carta, premere ►.
		Se si esegue la stampa dal computer, assicurarsi che il formato carta selezionato nel driver della stampante o nell'applicazione utilizzata per stampare corrisponda al formato della carta inserita nel vassoio.

Messaggio di errore	Causa	Operazione da eseguire
Err. formato carta	L'impostazione del formato carta non corrisponde al formato della carta presente nel vassoio. -O- Le guide laterali nel vassoio non sono state impostate sugli indicatori corrispondenti al formato carta utilizzato.	►► <i>Informazioni correlate: Impostazioni di stampa (Windows)</i>
Errore di com.	La qualità scadente della linea telefonica ha causato un errore di comunicazione.	Inviare nuovamente il fax oppure collegare la macchina a un'altra linea telefonica. Se il problema persiste, chiamare la compagnia telefonica per far controllare la linea telefonica.
Imp. pulire XX Imp. avviare XX Imp. stampare XX	La macchina presenta un problema meccanico. -O- Nell'apparecchio è entrato un corpo estraneo, ad esempio un fermaglio o un pezzo di carta strappata.	Aprire il coperchio dello scanner e rimuovere eventuali oggetti estranei e frammenti di carta dall'interno della macchina. Se il messaggio di errore rimane visualizzato, scollegare l'apparecchio dall'alimentazione per alcuni minuti, quindi ricollegarlo. ►► <i>Informazioni correlate: Carta inceppata all'interno e sul lato anteriore della macchina (Inceppamento interno/ Lato anteriore)</i> Se non è possibile stampare i documenti e i fax ricevuti, trasferirli su un altro apparecchio fax o sul computer prima di scollegare la macchina, in modo da non perdere messaggi importanti. Quindi, scollegare la macchina dall'alimentazione per alcuni minuti e ricollegarla. ►► <i>Informazioni correlate: Trasferire i fax o il rapporto giornale fax</i>
Imp. vassoio	Questo messaggio viene visualizzato quando l'impostazione per confermare il tipo e le dimensioni della carta è attiva.	Per non visualizzare questo messaggio di conferma, modificare l'opzione su No. ►► <i>Informazioni correlate: Modificare la funzione di controllo carta</i>
Impos. rilevare	È stata installata una nuova cartuccia d'inchiostro troppo velocemente e l'apparecchio non l'ha rilevata.	Estrarre la nuova cartuccia d'inchiostro e reinstallarla lentamente e saldamente finché non si blocca in posizione.
	Una cartuccia d'inchiostro non è installata correttamente.	►► <i>Informazioni correlate: Sostituire le cartucce d'inchiostro</i>
	È stata reinstallata una cartuccia d'inchiostro usata.	Rimuovere la cartuccia d'inchiostro usata e installarne una nuova.
	È necessario sostituire la cartuccia d'inchiostro. Nella nuova cartuccia d'inchiostro è presente una bolla d'aria.	Ruotare lentamente la cartuccia d'inchiostro in modo che l'apertura di erogazione dell'inchiostro sia rivolta verso il basso, quindi reinstallare la cartuccia.
	È stata installata una cartuccia d'inchiostro errata per il modello Brother.	Controllare i numeri di modello delle cartucce d'inchiostro e installare le cartucce corrette.
Inc. ant. Ripeti inc. ant.	La carta è inceppata nell'apparecchio.	Rimuovere delicatamente la carta inceppata. ►► <i>Informazioni correlate: Carta inceppata sul lato anteriore della macchina (Inceppamento anteriore)</i>

Messaggio di errore	Causa	Operazione da eseguire
		Assicurarsi che le guide laterali siano regolate in base al formato carta corretto.
Inc. int./ant. Inc. ripetuto	La carta è inceppata nell'apparecchio.	Rimuovere delicatamente la carta inceppata. <p>►► <i>Informazioni correlate: Carta inceppata all'interno e sul lato anteriore della macchina (Inceppamento interno/ Lato anteriore)</i></p> Assicurarsi che le guide laterali siano regolate in base al formato carta corretto.
Inc. post.	La carta è inceppata nell'apparecchio.	Rimuovere delicatamente la carta inceppata. <p>►► <i>Informazioni correlate: La carta è inceppata sul lato posteriore della macchina (Inceppamento posteriore)</i></p> Assicurarsi che le guide laterali siano regolate in base al formato carta corretto.
	Sulla superficie dei rulli di scorrimento carta si è accumulata polvere di carta.	Pulire i rulli di scorrimento carta. <p>►► <i>Informazioni correlate: Pulire i rulli di scorrimento carta</i></p>
Ink insufficiente	Il livello dell'inchiostro è basso. Se la macchina del mittente è in grado di convertirlo, il fax a colori verrà stampato come fax in bianco e nero.	Preparare una nuova cartuccia d'inchiostro. È possibile continuare a stampare finché sul display LCD non viene visualizzato il messaggio <i>Sostit. Inch..</i> <p>►► <i>Informazioni correlate: Sostituire le cartucce d'inchiostro</i></p> È possibile eseguire una scansione anche se l'inchiostro sta per esaurirsi o deve essere sostituito.
Mem.fax esaurita	La memoria del fax è piena.	Stampare i fax presenti in memoria. <p>►► <i>Informazioni correlate: Stampare un fax archiviato nella memoria della macchina</i></p>
Memoria esaurita	La memoria della macchina è piena.	Se è in corso un'operazione di invio fax o di copia: <ul style="list-style-type: none"> • Premere Stop/Exit (Stop/Uscita) e attendere il termine delle altre operazioni in corso, quindi riprovare. • Premere ► per selezionare <i>St.parz.</i> e copiare le pagine acquisite fino a quel momento. • (MFC-J1010DW) Stampare i fax presenti in memoria. <p>►► <i>Informazioni correlate: Stampare un fax archiviato nella memoria della macchina</i></p>
N. ID chiamante	Non è presente la cronologia delle chiamate in entrata. Non sono state ricevute chiamate o non è stato sottoscritto il servizio ID chiamante presso la propria compagnia telefonica.	Per utilizzare la funzione ID chiamante, contattare la propria compagnia telefonica. <p>►► <i>Informazioni correlate: ID chiamante</i></p>
Nessun disposit.	La macchina Brother non è in grado di trovare il dispositivo mobile durante la configurazione della rete Wi-Fi Direct.	<ul style="list-style-type: none"> • Assicurarsi che la macchina e il dispositivo mobile si trovino nella modalità Wi-Fi Direct.



Messaggio di errore	Causa	Operazione da eseguire
		<ul style="list-style-type: none"> • Avvicinare il dispositivo mobile alla macchina Brother. • Spostare la macchina Brother e il dispositivo mobile in un'area libera da ostruzioni.. • Se si sta configurando manualmente la rete Wi-Fi Direct, assicurarsi di aver inserito la password corretta. • Se il dispositivo mobile ha una pagina di configurazione per come ottenere un indirizzo IP, assicurarsi che l'indirizzo IP del dispositivo mobile sia stato configurato tramite DHCP.
Nessuna cartuccia	Una cartuccia d'inchiostro non è installata correttamente.	Rimuovere la cartuccia d'inchiostro e reinserirla lentamente e saldamente finché non si blocca in posizione. ►► Informazioni correlate: Sostituire le cartucce d'inchiostro
No risposta/occ	Il numero chiamato non risponde o la linea risulta occupata.	Verificare il numero e riprovare.
Non registrato	Si è tentato di accedere a un numero di chiamata veloce non memorizzato nell'apparecchio.	Configurare il numero di chiamata veloce.
Scans. imposs. XX	La macchina presenta un problema meccanico.	Scollegare l'apparecchio dall'alimentazione per alcuni minuti, quindi ricollegarlo. Se non è possibile stampare i documenti e i fax ricevuti, trasferirli su un altro apparecchio fax o sul computer prima di scollegare la macchina, in modo da non perdere messaggi importanti. Quindi, scollegare la macchina dall'alimentazione per alcuni minuti e ricollegarla. ►► Informazioni correlate: Trasferire i fax o il rapporto giornale fax
Scollegamento	Il mittente/destinatario o il relativo apparecchio fax ha interrotto la chiamata.	Provare a eseguire nuovamente l'invio o la ricezione. Se le comunicazioni vengono ripetutamente arrestate e si sta usando un sistema VoIP (Voice over IP), provare a impostare la compatibilità su Base (per VoIP). ►► Informazioni correlate: Interferenza sulla linea telefonica/VoIP
Sostit. Inch.	Una o più cartucce d'inchiostro sono esaurite. La macchina interrompe tutte le operazioni di stampa. Se vi è ancora memoria disponibile, i fax in bianco e nero vengono salvati nella memoria. Se la macchina del mittente è in grado di convertirlo, il fax a colori verrà salvato in memoria come fax in bianco e nero.	Sostituire le cartucce d'inchiostro. ►► Informazioni correlate: Sostituire le cartucce d'inchiostro È possibile eseguire una scansione anche se l'inchiostro sta per esaurirsi o deve essere sostituito.
Stampa solo Nero	Una o più cartucce d'inchiostro a colori sono esaurite. È possibile utilizzare la macchina in modalità bianco e nero per circa quattro settimane, in funzione del numero di pagine da stampare.	Sostituire le cartucce d'inchiostro. ►► Informazioni correlate: Sostituire le cartucce d'inchiostro Anche se nella colonna Causa sono elencate le opzioni per l'utilizzo della

Messaggio di errore	Causa	Operazione da eseguire
	<p>Quando questo messaggio è visualizzato sul display LCD, le varie operazioni funzionano nel modo seguente:</p> <ul style="list-style-type: none"> • Stampa Se il supporto di stampa è impostato su Carta normale ed è stata selezionata l'opzione Scala di grigi nel driver della stampante, è possibile utilizzare la macchina come stampante in bianco e nero. • Copia Se il tipo di carta è impostato su <i>Carta comune</i>, è possibile eseguire copie in bianco e nero. • Invio di fax Se il tipo di carta è impostato su <i>Carta comune</i>, la macchina riceve e stampa i fax in bianco e nero. 	<p>macchina dopo la visualizzazione di questo errore, non sarà possibile utilizzare la macchina finché non si sostituiscono una o più cartucce d'inchiostro nella condizione seguente: Se si scollega la macchina o si rimuove la cartuccia d'inchiostro.</p>
Tamp. quasi pieno	Il feltro di assorbimento inchiostro è quasi pieno.	<p>È necessario sostituire a breve il feltro di assorbimento inchiostro. Contattare il servizio assistenza clienti Brother o il proprio distributore Brother.</p> <p>Il feltro di assorbimento inchiostro assorbe la quantità minima di inchiostro emessa durante la pulizia delle testine di stampa.</p>
Tampone ink pieno	Il feltro di assorbimento inchiostro è pieno. Questi componenti sono soggetti a manutenzione periodica e possono richiedere la sostituzione dopo un certo periodo di tempo, al fine di garantire un livello di prestazioni ottimale dell'apparecchio Brother. Poiché tali componenti sono soggetti a manutenzione periodica, la loro sostituzione non è coperta dalla garanzia. La necessità di ricambio e l'intervallo di tempo per la sostituzione variano in funzione del numero di spurghi e scarichi necessari per la pulizia del sistema di inchiostri. In questi componenti si accumula una certa quantità d'inchiostro nel corso delle varie operazioni di spurgo e scarico. Il numero di operazioni di spurgo e scarico eseguite da un apparecchio per la pulizia varia in funzione delle circostanze. Ad esempio, accendendo e spegnendo frequentemente l'apparecchio si producono numerosi cicli di pulizia, in quanto l'apparecchio esegue automaticamente la pulizia all'accensione.	È necessario sostituire il feltro di assorbimento inchiostro. Contattare il servizio assistenza clienti Brother oppure un centro assistenza locale autorizzato da Brother per la riparazione dell'apparecchio.
Temperatura alta	La temperatura ambiente è troppo alta.	Dopo avere rinfrescato l'ambiente, attendere che la macchina si raffreddi fino a raggiungere la temperatura ambiente. Riprovare dopo il raffreddamento dell'apparecchio.
Vassoio non rilev.	Il vassoio carta non è inserito completamente.	Con delicatezza, inserire completamente il vassoio carta nell'apparecchio.

Messaggio di errore	Causa	Operazione da eseguire
Vassoio non rilev.	Non è stato possibile inserire correttamente il vassoio carta a causa della presenza di carta o di un corpo estraneo.	Estrarre il vassoio carta dall'apparecchio e rimuovere la carta inceppata o il corpo estraneo. Se non si riesce a individuare o a rimuovere la carta inceppata >> <i>Informazioni correlate: Inceppamento della stampante o della carta</i>

DCP-J1140DW

Messaggio di errore	Causa	Operazione da eseguire
Bassa temperatura	La temperatura ambiente è troppo bassa.	Dopo aver riscaldato la stanza, lasciare riscaldare la macchina a temperatura ambiente. Riprovare dopo il riscaldamento dell'apparecchio.
Carta esaurita	La carta all'interno dell'apparecchio è esaurita o la carta non è stata caricata correttamente nel vassoio carta.	Effettuare una delle seguenti operazioni: <ul style="list-style-type: none"> Ricaricare il vassoio carta, quindi seguire le istruzioni visualizzate sul display LCD. Rimuovere e ricaricare la carta, quindi seguire le istruzioni visualizzate sul display LCD. >> <i>Informazioni correlate: Caricare la carta</i>
	Il coperchio carta inceppata non è stato chiuso correttamente.	Accertarsi che il coperchio carta inceppata sia chiuso correttamente su entrambi i lati. >> <i>Informazioni correlate: Inceppamento della stampante o della carta</i>
	Sulla superficie dei rulli di scorrimento carta si è accumulata polvere di carta.	Pulire i rulli di scorrimento carta. >> <i>Informazioni correlate: Pulire i rulli di scorrimento carta</i>
Carta non inser. ripetitivo	La carta all'interno dell'apparecchio è esaurita o la carta non è stata caricata correttamente nel vassoio carta.	Effettuare una delle seguenti operazioni: <ul style="list-style-type: none"> Ricaricare il vassoio carta, quindi seguire le istruzioni visualizzate sul display LCD. Rimuovere e ricaricare la carta, quindi seguire le istruzioni visualizzate sul display LCD. >> <i>Informazioni correlate: Caricare la carta</i>
	Sulla superficie dei rulli di scorrimento carta si è accumulata polvere di carta.	Pulire i rulli di scorrimento carta. >> <i>Informazioni correlate: Pulire i rulli di scorrimento carta</i>
Cartuccia errata	Il numero di modello della cartuccia d'inchiostro non è compatibile con l'apparecchio in dotazione.	Verificare se il numero di modello della cartuccia d'inchiostro è in grado di funzionare con la macchina.
Colore inchiostro errato	Una cartuccia d'inchiostro è stata installata in posizione errata.	Verificare quali cartucce d'inchiostro sono inserite in posizione di colore errata e spostarle nella posizione corretta.
Connessione non riuscita	La macchina Brother e il dispositivo mobile non riescono a comunicare durante la configurazione della rete Wi-Fi Direct.	<ul style="list-style-type: none"> Avvicinare il dispositivo mobile alla macchina Brother. Spostare la macchina Brother e il dispositivo mobile in un'area libera da ostruzioni..

Messaggio di errore	Causa	Operazione da eseguire
		<ul style="list-style-type: none"> Se si utilizza il metodo PIN di WPS, assicurarsi di avere inserito il PIN corretto.
Dati rimasti in memoria	Nella memoria della macchina sono rimasti dati di stampa.	Premere  . La macchina annulla l'operazione e cancella i dati dalla memoria. Provare a eseguire una nuova stampa.
Documento incepp./ troppo lungo	Il documento non è stato inserito o alimentato correttamente o il documento acquisito dall'ADF era troppo lungo.	<p>Rimuovere il documento inceppato, quindi premere . Inserire il documento nell'ADF nel modo corretto.</p> <p>➤➤ <i>Informazioni correlate: Caricare i documenti nell'alimentatore automatico documenti (ADF)</i></p> <p>➤➤ <i>Informazioni correlate: Documenti inceppati</i></p>
È stato raggiunto il numero massimo di dispositivi già connessi con Wi-Fi Direct.	Il numero massimo di dispositivi mobili è già connesso alla rete Wi-Fi Direct quando la macchina Brother è il Proprietario gruppo.	<p>Dopo che la connessione corrente tra la macchina Brother e un altro dispositivo mobile è stata interrotta, provare a riconfigurare le impostazioni Wi-Fi Direct. È possibile confermare lo stato di connessione stampando il rapporto di configurazione della rete.</p> <p>➤➤ <i>Informazioni correlate: Stampare il rapporto di configurazione della rete</i></p>
Err. di conness.	Altri dispositivi stanno tentando di connettersi contemporaneamente alla rete Wi-Fi Direct.	Assicurarsi che non vi siano altri dispositivi che tentano di connettersi alla rete Wi-Fi Direct, quindi provare a configurare nuovamente le impostazioni Wi-Fi Direct.
Err. formato carta	<p>L'impostazione del formato carta non corrisponde al formato della carta presente nel vassoio.</p> <p>-O-</p> <p>Le guide laterali nel vassoio non sono state impostate sugli indicatori corrispondenti al formato carta utilizzato.</p>	<ol style="list-style-type: none"> Verificare che il formato carta selezionato sul display della macchina corrisponda al formato carta nel vassoio. ➤➤ <i>Informazioni correlate: Cambiare il formato carta e il tipo di carta</i> Verificare che la carta sia stata caricata nell'orientamento corretto e impostare le guide laterali sugli indicatori relativi al formato carta utilizzato. ➤➤ <i>Informazioni correlate: Caricare la carta</i> Una volta controllato il formato e l'orientamento della carta, seguire le istruzioni visualizzate sul display LCD. <p>Se si esegue la stampa dal computer, assicurarsi che il formato carta selezionato nel driver della stampante o nell'applicazione utilizzata per stampare corrisponda al formato della carta inserita nel vassoio. ➤➤ <i>Informazioni correlate: Impostazioni di stampa (Windows)</i></p>
Il coperchio è aperto.	Il coperchio dello scanner non è bloccato in posizione di chiusura.	Sollevare il coperchio dello scanner, quindi richiuderlo.

Messaggio di errore	Causa	Operazione da eseguire
Il coperchio è aperto.	Il coperchio dello scanner non è bloccato in posizione di chiusura.	Verificare che il cavo di interfaccia (se utilizzato) sia stato fatto passare correttamente attraverso l'apposita canalina fino all'uscita sul retro della macchina.
	Il coperchio delle cartucce d'inchiostro non è bloccato in posizione di chiusura.	Chiudere correttamente il coperchio delle cartucce d'inchiostro fino ad avvertire lo scatto.
Imp. vassoio	Questo messaggio viene visualizzato quando l'impostazione per confermare il tipo e le dimensioni della carta è attiva.	Per non visualizzare questo messaggio di conferma, modificare l'opzione su No. »» Informazioni correlate: Modificare la funzione di controllo carta
Impos. rilevare	È stata installata una nuova cartuccia d'inchiostro troppo velocemente e l'apparecchio non l'ha rilevata.	Estrarre la nuova cartuccia d'inchiostro e reinstallarla lentamente e saldamente finché non si blocca in posizione.
	Una cartuccia d'inchiostro non è installata correttamente.	»» Informazioni correlate: Sostituire le cartucce d'inchiostro
	Nella nuova cartuccia d'inchiostro è presente una bolla d'aria.	Ruotare lentamente la cartuccia d'inchiostro in modo che l'apertura di erogazione dell'inchiostro sia rivolta verso il basso, quindi reinstallare la cartuccia.
	È stata installata una cartuccia d'inchiostro errata per il modello Brother.	Controllare i numeri di modello delle cartucce d'inchiostro e installare le cartucce corrette.
Imposs. inizializz. touchscreen	Il touchscreen è stato premuto prima del completamento dell'inizializzazione dell'accensione.	Accertarsi che niente tocchi o poggi sul touchscreen specialmente quando si collega la macchina.
	Tra la parte inferiore del touchscreen e la relativa struttura potrebbero accumularsi tracce di sporizia.	Inserire nell'ADF un pezzo di carta rigida tra la parte inferiore del touchscreen e il telaio e farlo scorrere avanti e indietro per far fuoriuscire i residui.
Impossibile eseguire la scansione XX	La macchina presenta un problema meccanico.	Scollegare l'apparecchio dall'alimentazione per alcuni minuti, quindi ricollegarlo. »» Informazioni correlate: Trasferire i fax o il rapporto giornale fax
Inceppamento anteriore Ripeti inceppamento anteriore	La carta è inceppata nell'apparecchio.	Rimuovere delicatamente la carta inceppata. »» Informazioni correlate: Carta inceppata sul lato anteriore della macchina (Inceppamento anteriore) Assicurarsi che le guide laterali siano regolate in base al formato carta corretto.
Inceppamento interno/ anteriore Inceppamento rip. interno/ant.	La carta è inceppata nell'apparecchio.	Rimuovere delicatamente la carta inceppata. »» Informazioni correlate: Carta inceppata all'interno e sul lato anteriore della macchina (Inceppamento interno/ Lato anteriore) Assicurarsi che le guide laterali siano regolate in base al formato carta corretto.
Inceppamento posteriore	La carta è inceppata nell'apparecchio.	Rimuovere delicatamente la carta inceppata.

Messaggio di errore	Causa	Operazione da eseguire
Inceppamento posteriore		<p>➤➤ <i>Informazioni correlate:</i> La carta è inceppata sul lato posteriore della macchina (Inceppamento posteriore)</p> <p>Assicurarsi che le guide laterali siano regolate in base al formato carta corretto.</p>
	Sulla superficie dei rulli di scorrimento carta si è accumulata polvere di carta.	<p>Pulire i rulli di scorrimento carta.</p> <p>➤➤ <i>Informazioni correlate:</i> Pulire i rulli di scorrimento carta</p>
Ink insufficiente	Il livello dell'inchiostro è basso. Se la macchina del mittente è in grado di convertirlo, il fax a colori verrà stampato come fax in bianco e nero.	<p>Preparare una nuova cartuccia d'inchiostro. È possibile continuare a stampare finché sul touchscreen non viene visualizzato il messaggio <i>Sostit. Inch..</i></p> <p>➤➤ <i>Informazioni correlate:</i> Sostituire le cartucce d'inchiostro</p> <p>È possibile eseguire una scansione anche se l'inchiostro sta per esaurirsi o deve essere sostituito.</p>
Memoria esaurita	La memoria della macchina è piena.	<p>Se è in corso un'operazione di copia:</p> <ul style="list-style-type: none"> • Premere  o <i>Esci</i> e attendere il completamento della altre operazioni in corso, quindi riprovare. • Premere <i>Stampa parziale</i> per eseguire la copia delle pagine acquisite fino a quel momento.
Nessun disposit. Nessun dispositivo trovato.	La macchina Brother non è in grado di trovare il dispositivo mobile durante la configurazione della rete Wi-Fi Direct.	<ul style="list-style-type: none"> • Assicurarsi che la macchina e il dispositivo mobile si trovino nella modalità Wi-Fi Direct. • Avvicinare il dispositivo mobile alla macchina Brother. • Spostare la macchina Brother e il dispositivo mobile in un'area libera da ostruzioni.. • Se si sta configurando manualmente la rete Wi-Fi Direct, assicurarsi di aver inserito la password corretta. • Se il dispositivo mobile ha una pagina di configurazione per come ottenere un indirizzo IP, assicurarsi che l'indirizzo IP del dispositivo mobile sia stato configurato tramite DHCP.
Nessuna cartuccia	Una cartuccia d'inchiostro non è installata correttamente.	<p>Rimuovere la cartuccia d'inchiostro e reinserirla lentamente e saldamente finché non si blocca in posizione.</p> <p>➤➤ <i>Informazioni correlate:</i> Sostituire le cartucce d'inchiostro</p>
Pulizia imposs. XX Impossibile inizializzare XX Imposs. stampare XX	<p>La macchina presenta un problema meccanico.</p> <p>-O-</p> <p>Nell'apparecchio è entrato un corpo estraneo, ad esempio un fermaglio o un pezzo di carta strappata.</p>	<p>Aprire il coperchio dello scanner e rimuovere eventuali oggetti estranei e frammenti di carta dall'interno della macchina. Se il messaggio di errore rimane visualizzato, scollegare l'apparecchio dall'alimentazione per alcuni minuti, quindi ricollegarlo.</p> <p>➤➤ <i>Informazioni correlate:</i> Carta inceppata all'interno e sul lato anteriore</p>

Messaggio di errore	Causa	Operazione da eseguire
		<p>della macchina (<i>Inceppamento interno/ Lato anteriore</i>)</p> <p>►► <i>Informazioni correlate: Trasferire i fax o il rapporto giornale fax</i></p>
Sostit. Inch.	<p>Una o più cartucce d'inchiostro sono esaurite. La macchina interrompe tutte le operazioni di stampa. Se vi è ancora memoria disponibile, i fax in bianco e nero vengono salvati nella memoria. Se la macchina del mittente è in grado di convertirlo, il fax a colori verrà salvato in memoria come fax in bianco e nero.</p>	<p>Sostituire le cartucce d'inchiostro.</p> <p>►► <i>Informazioni correlate: Sostituire le cartucce d'inchiostro</i></p> <p>È possibile eseguire una scansione anche se l'inchiostro sta per esaurirsi o deve essere sostituito.</p>
Stampa solo Nero	<p>Una o più cartucce d'inchiostro a colori sono esaurite.</p> <p>È possibile utilizzare la macchina in modalità bianco e nero per circa quattro settimane, in funzione del numero di pagine da stampare.</p> <p>Quando questo messaggio è visualizzato sul display LCD, le varie operazioni funzionano nel modo seguente:</p> <ul style="list-style-type: none"> • Stampa <p>Se il supporto di stampa è impostato su Carta normale ed è stata selezionata l'opzione Scala di grigi nel driver della stampante, è possibile utilizzare la macchina come stampante in bianco e nero.</p> • Copia <p>Se il tipo di carta è impostato su <i>Carta comune</i>, è possibile eseguire copie in bianco e nero.</p> 	<p>Sostituire le cartucce d'inchiostro.</p> <p>►► <i>Informazioni correlate: Sostituire le cartucce d'inchiostro</i></p> <p>Anche se nella colonna Causa sono elencate le opzioni per l'utilizzo della macchina dopo la visualizzazione di questo errore, potrebbe non essere possibile utilizzare la macchina finché non si sostituiscono una o più cartucce d'inchiostro nella condizione seguente:</p> <p>Se si scollega la macchina o si rimuove la cartuccia d'inchiostro.</p>
Tamp. ink quasi pieno	<p>Il feltro di assorbimento inchiostro è quasi pieno.</p>	<p>È necessario sostituire a breve il feltro di assorbimento inchiostro. Contattare il servizio assistenza clienti Brother o il proprio distributore Brother.</p> <p>Il feltro di assorbimento inchiostro assorbe la quantità minima di inchiostro emessa durante la pulizia delle testine di stampa.</p>
Tampone ink pieno	<p>Il feltro di assorbimento inchiostro è pieno. Questi componenti sono soggetti a manutenzione periodica e possono richiedere la sostituzione dopo un certo periodo di tempo, al fine di garantire un livello di prestazioni ottimale dell'apparecchio Brother. Poiché tali componenti sono soggetti a manutenzione periodica, la loro sostituzione non è coperta dalla garanzia. La necessità di ricambio e l'intervallo di tempo per la sostituzione variano in funzione del numero di spurghi e scarichi necessari per la pulizia del sistema di inchiostri. In questi componenti si accumula una certa quantità d'inchiostro nel corso delle varie operazioni di spurgo e scarico. Il numero di operazioni di spurgo e scarico eseguite da un apparecchio per la pulizia varia in</p>	<p>È necessario sostituire il feltro di assorbimento inchiostro. Contattare il servizio assistenza clienti Brother oppure un centro assistenza locale autorizzato da Brother per la riparazione dell'apparecchio.</p>

Messaggio di errore	Causa	Operazione da eseguire
	funzione delle circostanze. Ad esempio, accendendo e spegnendo frequentemente l'apparecchio si producono numerosi cicli di pulizia, in quanto l'apparecchio esegue automaticamente la pulizia all'accensione.	
Temperatura alta	La temperatura ambiente è troppo alta.	Dopo avere rinfrescato l'ambiente, attendere che la macchina si raffreddi fino a raggiungere la temperatura ambiente. Riprovare dopo il raffreddamento dell'apparecchio.
Vassoio carta non rilevato	Il vassoio carta non è inserito completamente.	Con delicatezza, inserire completamente il vassoio carta nell'apparecchio.
	Non è stato possibile inserire correttamente il vassoio carta a causa della presenza di carta o di un corpo estraneo.	Estrarre il vassoio carta dall'apparecchio e rimuovere la carta inceppata o il corpo estraneo. Se non si riesce a individuare o a rimuovere la carta inceppata >> <i>Informazioni correlate: Inceppamento della stampante o della carta</i>



Informazioni correlate

- [Risoluzione dei problemi](#)
 - [Trasferire i fax o il rapporto giornale fax](#)
 - [Messaggi di errore durante l'uso della funzione Brother Web Connect](#)

Argomenti correlati:

- [Descrizione del touchscreen LCD](#)
- [Stampare il rapporto di configurazione della rete](#)
- [Sostituire le cartucce d'inchiostro](#)
- [Modificare la funzione di controllo carta](#)
- [Interferenza sulla linea telefonica/VoIP](#)
- [Caricare i documenti nell'alimentatore automatico documenti \(ADF\)](#)
- [Documenti inceppati](#)
- [ID chiamante](#)
- [Caricare la carta](#)
- [Inceppamento della stampante o della carta](#)
- [Pulire i rulli di scorrimento carta](#)
- [Stampare un fax archiviato nella memoria della macchina](#)
- [Cambiare il formato carta e il tipo di carta](#)
- [Impostazioni di stampa \(Windows\)](#)
- [Carta inceppata all'interno e sul lato anteriore della macchina \(Inceppamento interno/Lato anteriore\)](#)
- [Carta inceppata sul lato anteriore della macchina \(Inceppamento anteriore\)](#)
- [La carta è inceppata sul lato posteriore della macchina \(Inceppamento posteriore\)](#)
- [Problemi di gestione della carta e stampa](#)

Trasferire i fax o il rapporto giornale fax

Modelli correlati: MFC-J1010DW

Se sul display LCD viene visualizzato quanto segue:

- [Pulizia imposs. XX]
- [Imp. avviare XX]
- [Imposs. stampare XX]
- [Scan. imposs. XX]

È consigliabile trasferire i propri fax in un altro apparecchio fax o sul computer.

►► *Informazioni correlate: Trasferire i fax a un altro apparecchio fax*

►► *Informazioni correlate: Trasferire i fax al computer*

È inoltre possibile trasferire il rapporto del giornale fax per verificare la presenza di altri fax da trasferire.

►► *Informazioni correlate: Trasferire il rapporto giornale fax a un altro apparecchio fax*



Informazioni correlate

- [Messaggi di errore e manutenzione](#)
 - [Trasferire i fax a un altro apparecchio fax](#)
 - [Trasferire i fax al computer](#)
 - [Trasferire il rapporto giornale fax a un altro apparecchio fax](#)

Argomenti correlati:

- [Utilizzare la funzione Ricezione PC-Fax per trasferire i fax ricevuti sul computer \(solo Windows\)](#)
- [Ripristino delle impostazioni di rete predefinite di fabbrica](#)
- [Reimpostare la macchina](#)
- [Panoramica sul ripristino delle funzioni](#)

Trasferire i fax a un altro apparecchio fax

Modelli correlati: MFC-J1010DW

Se non è stato impostato un Identificativo, non è possibile accedere alla modalità di trasferimento fax.

1. Premere **Stop/Exit (Stop/Uscita)** per eliminare l'errore temporaneamente.
2. Premere **Settings (Impostazioni)**.
3. Premere ▲ o ▼ per effettuare le selezioni:
 - a. Selezionare [Assistenza]. Premere **OK**.
 - b. Selezionare [Trasferim.dati]. Premere **OK**.
 - c. Selezionare [Trasf.dati fax]. Premere **OK**.
4. Effettuare una delle seguenti operazioni:
 - Se sul display LCD viene visualizzato il messaggio [Non ci sono dati], la memoria della macchina non contiene più fax.
Premere ►, quindi premere **Stop/Exit (Stop/Uscita)**.
 - Immettere il numero di fax a cui inoltrare i fax.
5. Premere **Mono Start (Mono Inizio)**.



Informazioni correlate

- [Trasferire i fax o il rapporto giornale fax](#)

Argomenti correlati:

- [Impostare l'identificativo](#)

Trasferire i fax al computer

Modelli correlati: MFC-J1010DW

È possibile trasferire i fax dalla memoria della macchina al computer.

1. Premere **Stop/Exit (Stop/Uscita)** per eliminare l'errore temporaneamente.
2. Verificare di avere installato il software e i driver Brother nel computer, quindi attivare **Ricezione PC-FAX** sul computer.
3. Avviare  (**Brother Utilities**), quindi fare clic sull'elenco a discesa e selezionare il nome del modello (se non è già selezionato).
4. Fare clic su **PC-FAX** nella barra di spostamento di sinistra, quindi su **Ricevi**.
5. Leggere e controllare le istruzioni sul computer.

I fax nella memoria dell'apparecchio saranno inviati automaticamente al computer.



Quando i fax archiviati nella memoria della macchina non vengono inviati al computer:

Verificare di aver impostato [Ricez. PC Fax] sulla macchina.

Premere ▲ o ▼ per selezionare [Stampa backup: Sì] o [Stampa backup: No]. Premere **OK**.

Se sono presenti fax nella memoria della macchina quando si imposta la ricezione PC-Fax, sul display LCD viene visualizzato un messaggio che invita a trasferire i fax al computer.

Premere ► per trasferire tutti i fax nella memoria al computer.



Informazioni correlate

- [Trasferire i fax o il rapporto giornale fax](#)

Argomenti correlati:

- [Utilizzare la funzione Ricezione PC-Fax per trasferire i fax ricevuti sul computer \(solo Windows\)](#)

Trasferire il rapporto giornale fax a un altro apparecchio fax

Modelli correlati: MFC-J1010DW

Se non è stato impostato l'identificativo, non è possibile accedere alla modalità di trasferimento fax.

1. Premere **Stop/Exit (Stop/Uscita)** per eliminare l'errore temporaneamente.
2. Premere **Settings (Impostazioni)**.
3. Premere **▲** o **▼** per effettuare le selezioni:
 - a. Selezionare [Assistenza]. Premere **OK**.
 - b. Selezionare [Trasferim.dati]. Premere **OK**.
 - c. Selezionare [Trasferimento report]. Premere **OK**.
4. Immettere il numero di fax a cui inoltrare il rapporto del giornale fax.
5. Premere **Mono Start (Mono Inizio)**.



Informazioni correlate

- [Trasferire i fax o il rapporto giornale fax](#)

Argomenti correlati:

- [Impostare l'identificativo](#)

Messaggi di errore durante l'uso della funzione Brother Web Connect

Se si verifica un errore, la macchina Brother visualizzerà un messaggio di errore. Nella tabella vengono illustrati i messaggi di errore più comuni.

È possibile correggere la maggior parte degli errori autonomamente. Per ulteriori suggerimenti, accedere alla pagina [FAQ e Risoluzione dei problemi](#) relativa al modello in uso sul sito support.brother.com.

Errore di connessione

Messaggi di errore	Causa	Operazione da eseguire
(DCP-J1050DW/MFC-J1010DW) Err. di conness. 02 (DCP-J1140DW) Err. di conness. 02	La macchina non è collegata a una rete.	(DCP-J1050DW/MFC-J1010DW) <ul style="list-style-type: none"> Verificare la connessione di rete. Se WEB è stato selezionato subito dopo l'accensione della macchina, è possibile che la connessione di rete non sia stata ancora attivata. Attendere e riprovare. (DCP-J1140DW) <ul style="list-style-type: none"> Verificare la connessione di rete. Se il pulsante Web o App è stato premuto subito dopo l'accensione dell'apparecchio, è possibile che la connessione di rete non sia stata ancora attivata. Attendere e riprovare.
(DCP-J1050DW/MFC-J1010DW) Err. di conness. 03 (DCP-J1140DW) Err. di conness. 03	<ul style="list-style-type: none"> Le impostazioni della rete o del server non sono corrette. Si è verificato un problema con la rete o il server. 	(DCP-J1050DW/MFC-J1010DW) <ul style="list-style-type: none"> Verificare la correttezza delle impostazioni di rete oppure attendere e riprovare in un secondo momento. Se WEB è stato selezionato subito dopo l'accensione della macchina, è possibile che la connessione di rete non sia stata ancora attivata. Attendere e riprovare. (DCP-J1140DW) <ul style="list-style-type: none"> Verificare la correttezza delle impostazioni di rete oppure attendere e riprovare in un secondo momento. Se il pulsante Web o App è stato premuto subito dopo l'accensione dell'apparecchio, è possibile che la connessione di rete non sia stata ancora attivata. Attendere e riprovare.
(DCP-J1050DW/MFC-J1010DW) Err. di conness. 07 (DCP-J1140DW) Err. di conness. 07	Le impostazioni di data e ora non sono corrette.	Impostare la data e l'ora in modo corretto. Tenere presente che, se il cavo di alimentazione della macchina è scollegato, potrebbero venire ripristinate le impostazioni di data e ora predefinite.

Errore di autenticazione

Messaggi di errore	Causa	Operazione da eseguire
Errore autenticazione 01	Il PIN immesso per accedere all'account è errato. Il PIN corrisponde al codice di quattro cifre immesso nella macchina durante la registrazione.	Immettere il PIN corretto.
Errore autenticazione 02	L'ID temporaneo immesso non è corretto.	Immettere l'ID temporaneo corretto.
	L'ID temporaneo immesso è scaduto. L'ID temporaneo resta valido per 24 ore.	Richiedere nuovamente l'accesso a Brother Web Connect per ricevere un nuovo ID temporaneo, quindi utilizzare il nuovo ID per registrare l'account nella macchina.
Errore autenticazione 03	Il nome immesso come nome di visualizzazione è già stato registrato da un altro utente del servizio.	Immettere un nome di visualizzazione diverso.

Errore del server

Messaggi di errore	Causa	Operazione da eseguire
Errore server 01	Le informazioni di autenticazione della macchina (necessarie per accedere al servizio) sono scadute o non sono valide.	Richiedere nuovamente l'accesso a Brother Web Connect per ricevere un nuovo ID temporaneo, quindi utilizzare il nuovo ID per registrare l'account nella macchina.
Errore server 03	Il file che si sta cercando di caricare potrebbe presentare uno dei problemi indicati di seguito: <ul style="list-style-type: none">• Il file supera il limite del servizio relativo al numero di pixel, dimensioni del file, ecc.• Il tipo di file non è supportato.• Il file è danneggiato.	Il file non può essere utilizzato: <ul style="list-style-type: none">• Controllare le limitazioni imposte dal servizio su dimensioni o formato.• Salvare il file utilizzando un tipo file differente.• Se possibile, reperire una nuova versione del file non danneggiata.
Errore server 13	Si è verificato un problema con il servizio e non è possibile utilizzarlo al momento.	Attendere e riprovare. Se il messaggio viene visualizzato nuovamente, accedere al servizio da un computer per verificarne l'indisponibilità.

Errore di scelta rapida

Messaggi di errore	Causa	Operazione da eseguire
Errore coll. rapido 02	Non è possibile utilizzare la scelta rapida in quanto l'account è stato eliminato dopo la registrazione della scelta rapida.	Eliminare la scelta rapida, quindi registrare nuovamente l'account e la scelta rapida.



Informazioni correlate

- [Messaggi di errore e manutenzione](#)

Documenti inceppati

Modelli correlati: MFC-J1010DW

- [Documento inceppato nella parte superiore dell'ADF](#)
- [Documento inceppato all'interno dell'unità ADF](#)
- [Rimuovere i frammenti di carta inceppati nell'ADF](#)
- [Messaggi di errore e manutenzione](#)

Documento inceppato nella parte superiore dell'ADF

Modelli correlati: MFC-J1010DW

1. Rimuovere dall'ADF tutta la carta non inceppata.
2. Aprire il coperchio dell'ADF.
3. Rimuovere il documento inceppato tirandolo verso l'alto.

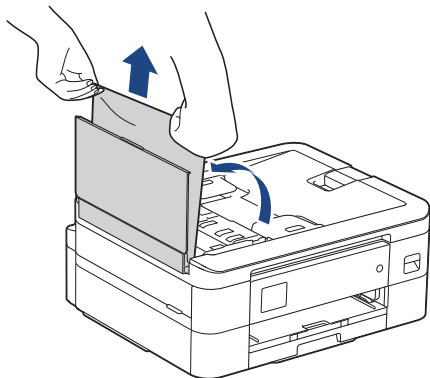

4. Chiudere il coperchio dell'ADF.
5. Premere **Stop/Exit (Stop/Uscita)** o .

IMPORTANTE

Per evitare l'inceppamento dei documenti in futuro, chiudere correttamente il coperchio dell'ADF premendo bene sulla parte centrale.



Informazioni correlate

- [Documenti inceppati](#)

Documento inceppato all'interno dell'unità ADF

Modelli correlati: MFC-J1010DW

1. Rimuovere dall'ADF tutta la carta non inceppata.
2. Sollevare il coperchio documenti.
3. Estrarre il documento inceppato tirandolo verso sinistra.

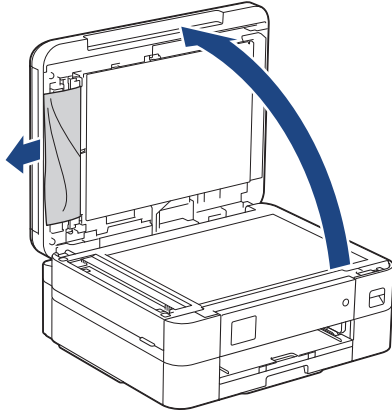

4. Chiudere il coperchio documenti.
5. Premere **Stop/Exit (Stop/Uscita)** o .



Informazioni correlate

- [Documenti inceppati](#)

Rimuovere i frammenti di carta inceppati nell'ADF

Modelli correlati: MFC-J1010DW

1. Sollevare il coperchio documenti.
2. Inserire nell'ADF un pezzo di carta rigida, ad esempio un cartoncino, in modo da rimuovere eventuali pezzettini di carta.

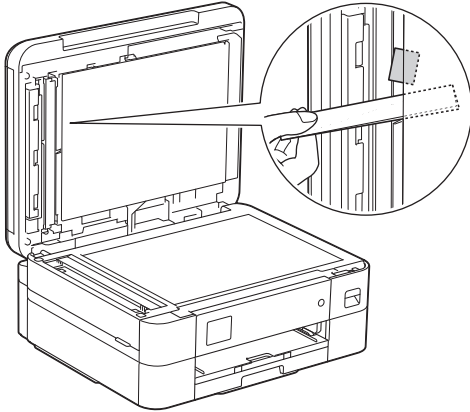

3. Chiudere il coperchio documenti.
4. Premere **Stop/Exit (Stop/Uscita)** o .

✓ Informazioni correlate

- [Documenti inceppati](#)

Inceppamento della stampante o della carta

Individuare e rimuovere la carta inceppata.

- [Carta inceppata all'interno e sul lato anteriore della macchina \(Inceppamento interno/ Lato anteriore\)](#)
- [Carta inceppata sul lato anteriore della macchina \(Inceppamento anteriore\)](#)
- [La carta è inceppata sul lato posteriore della macchina \(Inceppamento posteriore\)](#)
- [Messaggi di errore e manutenzione](#)
- [Problemi di gestione della carta e stampa](#)

Carta inceppata all'interno e sul lato anteriore della macchina (Inceppamento interno/Lato anteriore)

Se sul display LCD viene visualizzato [Inceppamento interno/anteriore], [Inceppamento rip. interno/ant.] o [Inc. ripetuto], procedere come segue:

1. Scollegare la macchina dalla presa elettrica.

IMPORTANTE

(MFC-J1010DW)

Prima di scollegare la macchina dall'alimentazione, è possibile trasferire i fax conservati nella memoria della macchina sul computer o su un altro fax, in modo da non perdere eventuali messaggi importanti.

2. Estrarre completamente il vassoio carta (1) dalla macchina come indicato dalla freccia.

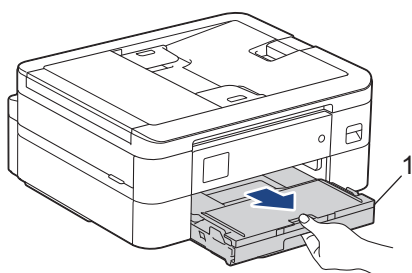

3. Tirare le due leve verdi all'interno della macchina per rimuovere la carta inceppata.

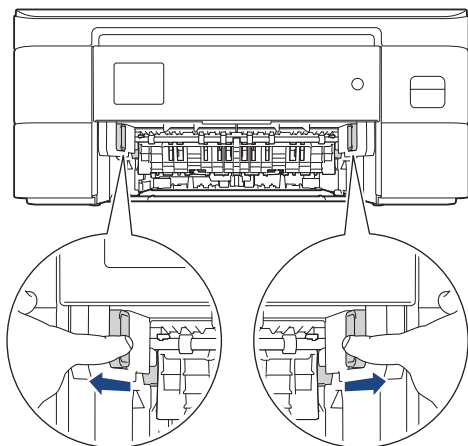

4. Estrarre lentamente dall'apparecchio la carta inceppata (1).

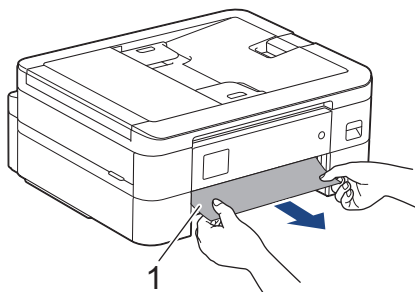

5. Porre entrambe le mani sotto le linguette di plastica poste ai lati dell'apparecchio per sollevare il coperchio dello scanner (1) in posizione di apertura.

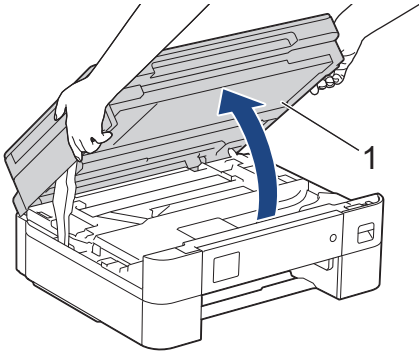

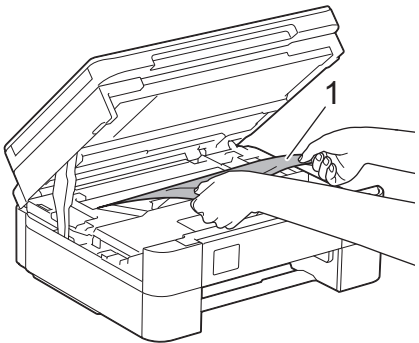

6. Estrarre lentamente dall'apparecchio la carta inceppata (1).

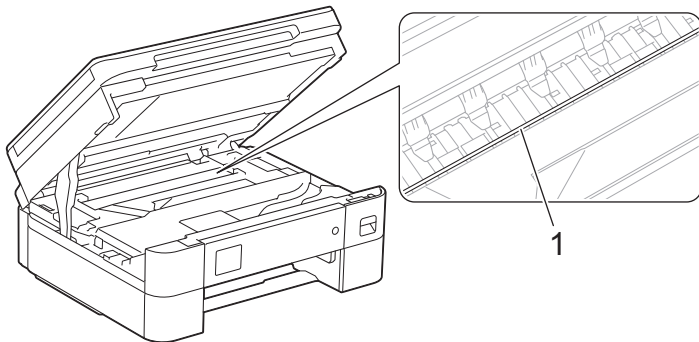

IMPORTANTE

- NON toccare la striscia di codifica, la sottile striscia di plastica che si estende su tutta la larghezza della macchina (1). Si rischia di danneggiare l'apparecchio.



- Se la testina di stampa si trova nell'angolo destro come mostrato in figura (2), non è possibile spostarla. Procedere nel modo seguente:
 - a. Chiudere il coperchio dello scanner e ricollegare il cavo di alimentazione.
 - b. Riaprire il coperchio dello scanner e tenere premuto **Stop/Exit (Stop/Uscita)** o  finché la testina di stampa non si sposta al centro.
 - c. Scollegare la macchina dall'alimentazione e rimuovere la carta con delicatezza.

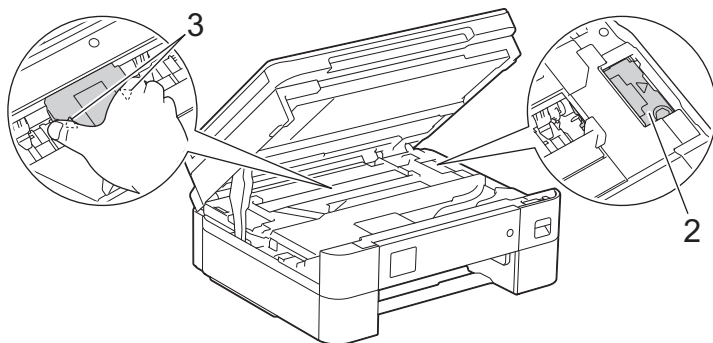

- Se la carta è rimasta inceppata sotto la testina di stampa, scollegare la macchina dall'alimentazione, quindi spostare la testina di stampa per rimuovere la carta.
Per spostare la testina di stampa, afferrare le aree concave contrassegnate da un triangolo come mostrato in figura (3).
- Se l'inchiostro entra in contatto con la pelle o gli indumenti, lavare immediatamente con sapone o altro detergente.



Se il messaggio di errore visualizzato sul display LCD era [Inceppamento rip. interno/ant.] o [Inc. ripetuto], spostare la testina di stampa (se necessario) per estrarre l'eventuale carta rimasta in quest'area. Verificare che non siano rimasti frammenti di carta negli angoli della macchina (1) e (2).

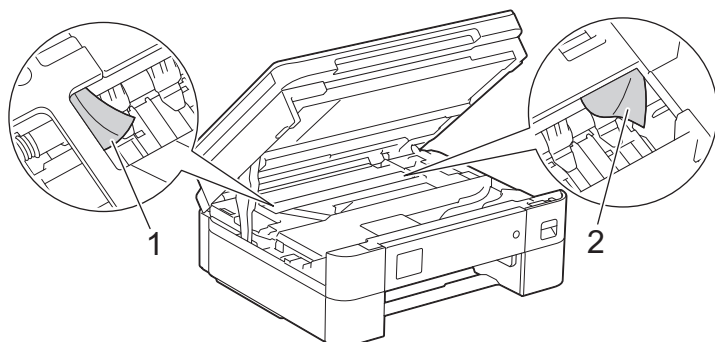

7. Chiudere con delicatezza il coperchio dello scanner usando entrambe le mani.

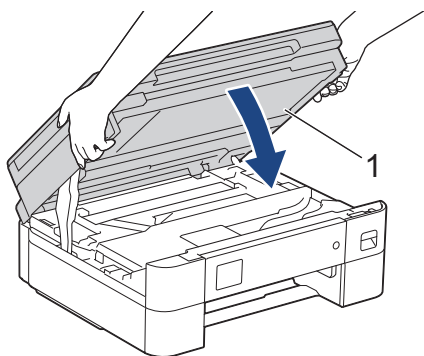



Se il messaggio di errore visualizzato sul display LCD era [Inceppamento rip. interno/ant.] o [Inc. ripetuto], procedere come segue:

- a. Controllare attentamente che all'interno della macchina (1) non siano presenti frammenti di carta.

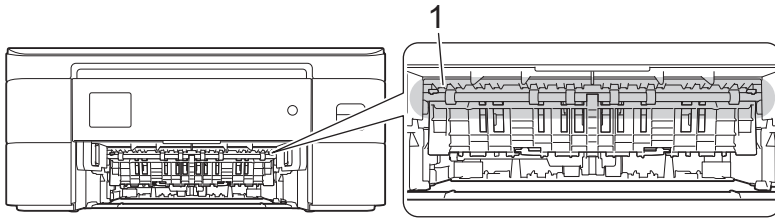

- b. Premere entrambe le leve (1), quindi aprire il coperchio carta inceppata sul retro della macchina.

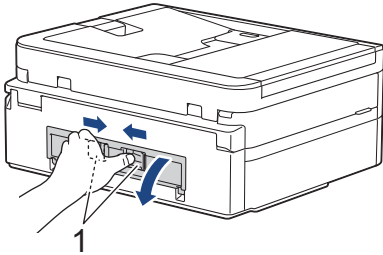

- c. Estrarre lentamente dall'apparecchio la carta inceppata.

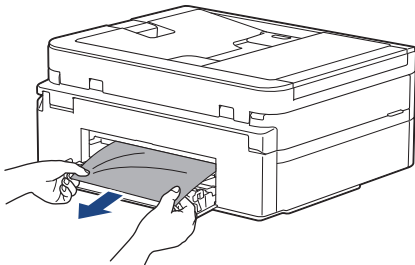

- d. Chiudere il coperchio carta inceppata. Accertarsi che il coperchio sia completamente chiuso.

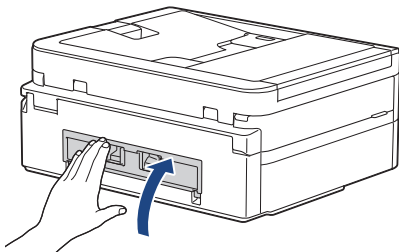

-
8. Con delicatezza, inserire completamente il vassoio carta nell'apparecchio.

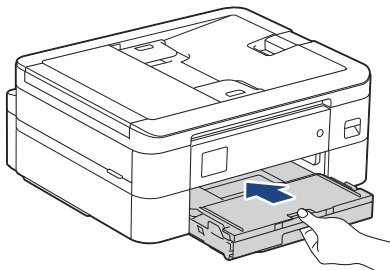

9. Estrarre il supporto carta (1) fino a bloccarlo in posizione, quindi aprire il supporto ribaltabile carta (2).

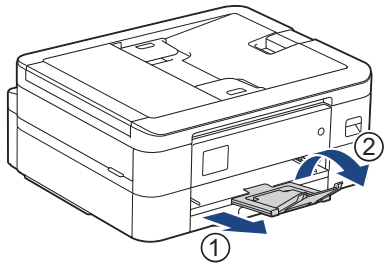

10. Ricollegare il cavo di alimentazione.

✓ Informazioni correlate

- [Inceppamento della stampante o della carta](#)

Argomenti correlati:

- [Messaggi di errore e manutenzione](#)
-

Carta inceppata sul lato anteriore della macchina (Inceppamento anteriore)

Se sul display LCD viene visualizzato [Inceppamento anteriore] o [Ripeti inceppamento anteriore], procedere come segue:

1. Scollegare la macchina dalla presa elettrica.

IMPORTANTE

(MFC-J1010DW)

Prima di scollegare la macchina dall'alimentazione, è possibile trasferire i fax conservati nella memoria della macchina sul computer o su un altro fax, in modo da non perdere eventuali messaggi importanti.

2. Estrarre completamente il vassoio carta (1) dalla macchina come indicato dalla freccia.

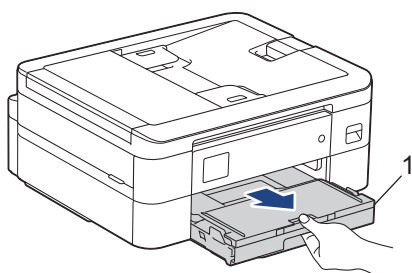

3. Tirare le due leve verdi all'interno della macchina per rimuovere la carta inceppata.

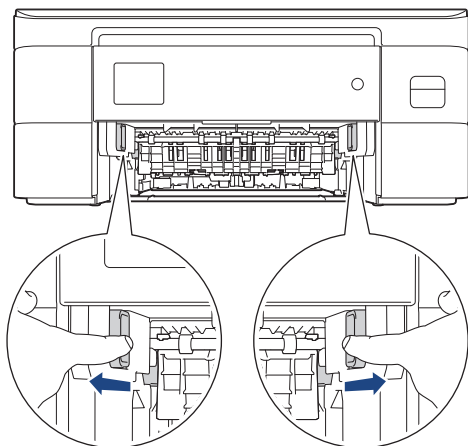

4. Estrarre lentamente la carta inceppata (1).

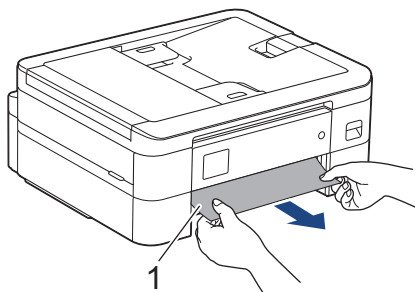



Se il messaggio di errore sul display LCD era [Ripeti inceppamento anteriore], procedere come segue:

- a. Controllare attentamente che all'interno della macchina (1) non siano presenti frammenti di carta.

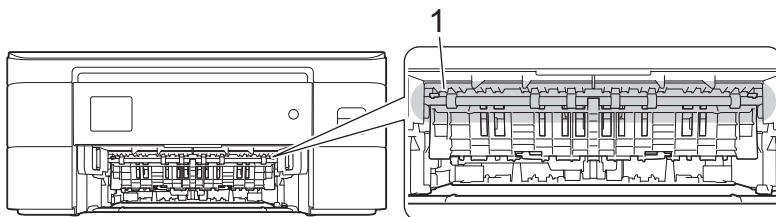

- b. Premere entrambe le leve (1), quindi aprire il coperchio carta inceppata sul retro della macchina.

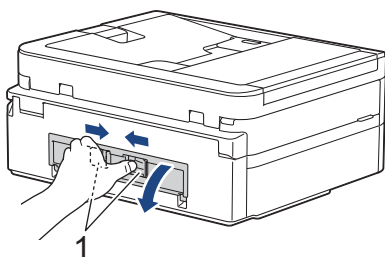

- c. Estrarre lentamente dall'apparecchio la carta inceppata.

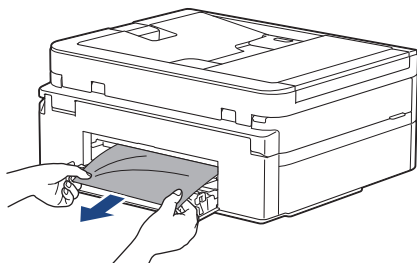

- d. Chiudere il coperchio carta inceppata. Accertarsi che il coperchio sia completamente chiuso.

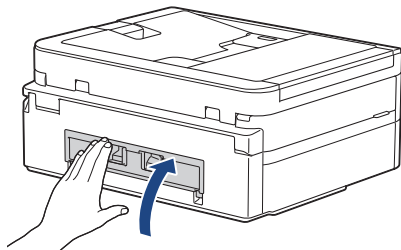

-
5. Con delicatezza, inserire completamente il vassoio carta nell'apparecchio.

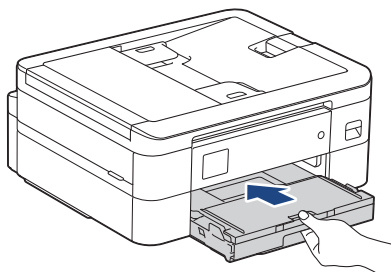

6. Estrarre il supporto carta (1) fino a bloccarlo in posizione, quindi aprire il supporto ribaltabile carta (2).

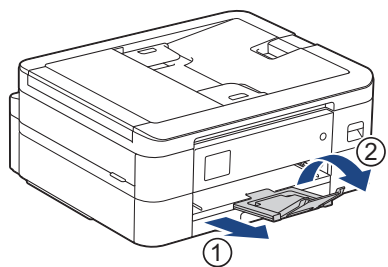

7. Ricollegare il cavo di alimentazione.



Informazioni correlate

- [Inceppamento della stampante o della carta](#)

Argomenti correlati:

- [Messaggi di errore e manutenzione](#)
-

La carta è inceppata sul lato posteriore della macchina (Inceppamento posteriore)

Se sul display LCD viene visualizzato il messaggio [Inceppamento posteriore], procedere come segue:

1. Scollegare la macchina dalla presa elettrica.

IMPORTANTE

(MFC-J1010DW)

Prima di scollegare la macchina dall'alimentazione, è possibile trasferire i fax conservati nella memoria della macchina sul computer o su un altro fax, in modo da non perdere eventuali messaggi importanti.

2. Estrarre completamente il vassoio carta (1) dalla macchina come indicato dalla freccia.

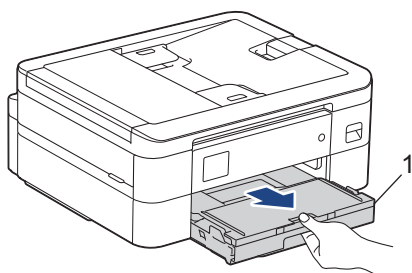

3. Tirare le due leve verdi all'interno della macchina per rimuovere la carta inceppata.

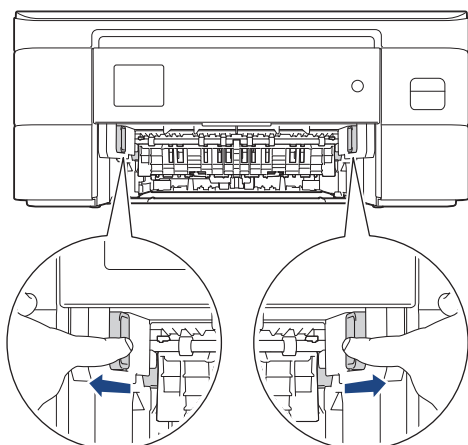

A seconda del formato carta, può risultare più facile rimuovere la carta inceppata dal lato anteriore dell'apparecchio anziché dal lato posteriore.

4. Premere entrambe le leve (1), quindi aprire il coperchio carta inceppata sul retro della macchina.

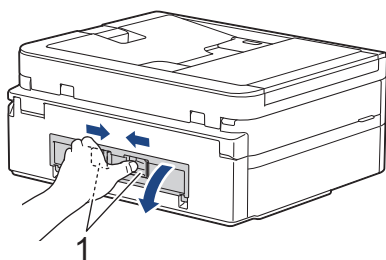

5. Estrarre lentamente dall'apparecchio la carta inceppata.

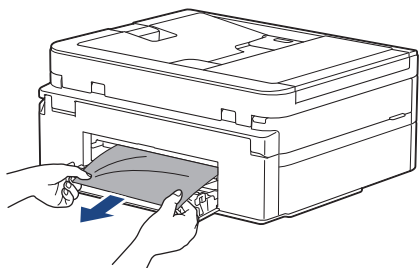

6. Chiudere il coperchio carta inceppata. Accertarsi che il coperchio sia completamente chiuso.

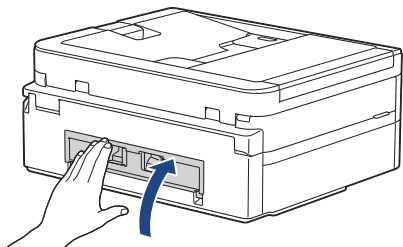

7. Con delicatezza, inserire completamente il vassoio carta nell'apparecchio.

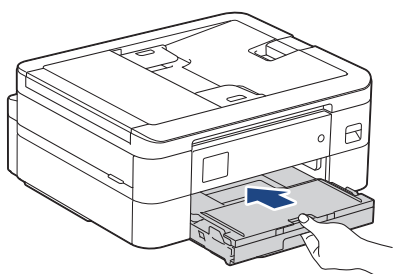

8. Estrarre il supporto carta (1) fino a bloccarlo in posizione, quindi aprire il supporto ribaltabile carta (2).

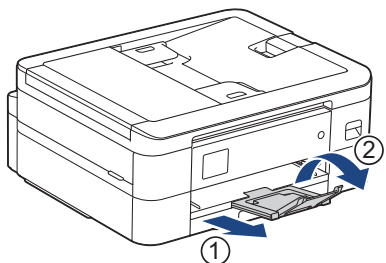

9. Ricollegare il cavo di alimentazione.



Informazioni correlate

- [Inceppamento della stampante o della carta](#)

Argomenti correlati:

- [Messaggi di errore e manutenzione](#)

Se si riscontrano difficoltà nell'utilizzo della macchina



Per richiedere assistenza tecnica, è necessario contattare l'assistenza clienti Brother.

In caso di difficoltà di funzionamento, consultare gli argomenti riportati di seguito. È possibile risolvere la maggior parte dei problemi autonomamente.

Per ulteriore assistenza, accedere alla pagina **FAQ e Risoluzione dei problemi** relativa al modello in uso sul sito support.brother.com.

- [Problemi di gestione della carta e stampa](#)
- [Problemi con il telefono e il fax](#)
- [Altri problemi](#)
- [Problemi di rete](#)
- [Problemi di AirPrint](#)





Problemi di gestione della carta e stampa

Se dopo avere letto la tabella occorre ulteriore assistenza, vedere i suggerimenti **FAQ e Risoluzione dei problemi** aggiornati sul sito support.brother.com.

- >> Problemi di stampa
- >> Problemi relativi alla qualità di stampa
- >> Problemi nella gestione della carta
- >> Stampa dei fax ricevuti (per modelli con la funzione fax)



Problemi di stampa



Problemi	Suggerimenti
Non viene eseguita la stampa	<p>Windows</p> <p>Verificare che sia stato installato e scelto il driver stampante corretto.</p> <p>Controllare se sul display della macchina viene visualizzato un messaggio di errore.</p> <p>►► <i>Informazioni correlate: Messaggi di errore e manutenzione</i></p> <p>Verificare che la macchina sia online:</p> <ul style="list-style-type: none">• Windows 10, Windows Server 2016 e Windows Server 2019 <p>Fare clic su  > Sistema Windows > Pannello di controllo. Nel gruppo Hardware e suoni, fare clic su Visualizza dispositivi e stampanti. Fare clic con il pulsante destro del mouse su Brother XXX-XXXX Printer (dove XXX-XXXX indica il nome del modello). Fare clic su Visualizza stampa in corso. Se vengono visualizzate opzioni per il driver stampante, selezionare quello desiderato. Fare clic su Stampante nella barra dei menu e verificare che l'opzione Usa stampante offline non sia selezionata.</p> <ul style="list-style-type: none">• Windows 8.1 <p>Spostare il mouse sull'angolo in basso a destra del desktop. Quando viene visualizzata la barra dei menu, fare clic su Impostazioni > Pannello di controllo. Nel gruppo Hardware e suoni, fare clic su Visualizza dispositivi e stampanti. Fare clic con il pulsante destro del mouse su Brother XXX-XXXX Printer (dove XXX-XXXX indica il nome del modello). Fare clic su Visualizza stampa in corso. Se vengono visualizzate opzioni per il driver stampante, selezionare quello desiderato. Fare clic su Stampante nella barra dei menu e verificare che l'opzione Usa stampante offline non sia selezionata.</p> <ul style="list-style-type: none">• Windows Server 2012 R2 <p>Fare clic su Pannello di controllo nella schermata Start. Nel gruppo Hardware, fare clic su Visualizza dispositivi e stampanti. Fare clic con il pulsante destro del mouse su Brother XXX-XXXX Printer (dove XXX-XXXX indica il nome del modello). Fare clic su Visualizza stampa in corso. Se vengono visualizzate opzioni per il driver stampante, selezionare quello desiderato. Fare clic su Stampante nella barra dei menu e verificare che l'opzione Usa stampante offline non sia selezionata.</p> <ul style="list-style-type: none">• Windows Server 2012 <p>Spostare il mouse sull'angolo in basso a destra del desktop. Quando viene visualizzata la barra dei menu, fare clic su Impostazioni > Pannello di controllo. Nel gruppo Hardware, fare clic su Visualizza dispositivi e stampanti. Fare clic con il pulsante destro del mouse su Brother XXX-XXXX Printer (dove XXX-XXXX indica il nome del modello). Fare clic su Visualizza stampa in corso. Se vengono visualizzate opzioni per il driver stampante, selezionare quello desiderato. Fare clic su Stampante nella barra dei menu e verificare che l'opzione Usa stampante offline non sia selezionata.</p> <ul style="list-style-type: none">• Windows 7 e Windows Server 2008 R2

Problemi	Suggerimenti
	<p>Fare clic su  (Fare clic per iniziare) > Dispositivi e stampanti. Fare clic con il pulsante destro del mouse su Brother XXX-XXXX Printer (dove XXX-XXXX indica il nome del modello), quindi fare clic su Visualizza stampa in corso. Se vengono visualizzate opzioni per il driver stampante, selezionare quello desiderato. Fare clic su Stampante nella barra dei menu. Verificare che non sia selezionato Usa stampante offline.</p> <ul style="list-style-type: none"> Windows Server 2008 <p>Fare clic su  (Fare clic per iniziare) > Pannello di controllo > Hardware e suoni > Stampanti. Fare clic con il pulsante destro del mouse su Brother XXX-XXXX Printer (dove XXX-XXXX indica il nome del modello). Verificare che Utilizza la stampante in linea non sia elencato. Se elencato, fare clic su questa opzione per impostare il driver online.</p> <p>Una o più cartucce di inchiostro hanno raggiunto il termine del ciclo di vita. >> Informazioni correlate: Sostituire le cartucce d'inchiostro</p> <p>Se vecchi, i dati non stampati restano nello spooler del driver della stampante, impedendo la stampa di nuovi processi di stampa. Aprire l'icona della stampante ed eliminare tutti i dati come segue:</p> <ul style="list-style-type: none"> Windows 10, Windows Server 2016 e Windows Server 2019 <p>Fare clic su  > Sistema Windows > Pannello di controllo. Nel gruppo Hardware e suoni, fare clic su Visualizza dispositivi e stampanti > Stampanti.</p> <ul style="list-style-type: none"> Windows 8.1 <p>Spostare il mouse sull'angolo in basso a destra del desktop. Quando viene visualizzata la barra dei menu, fare clic su Impostazioni > Pannello di controllo. Nel gruppo Hardware e suoni, fare clic su Visualizza dispositivi e stampanti > Stampanti.</p> <ul style="list-style-type: none"> Windows Server 2012 R2 <p>Fare clic su Pannello di controllo sulla schermata Start. Nel gruppo Hardware, fare clic su Visualizza dispositivi e stampanti > Stampanti.</p> <ul style="list-style-type: none"> Windows Server 2012 <p>Portare il mouse sull'angolo inferiore destro del desktop. Quando viene visualizzata la barra dei menu, fare clic su Impostazioni > Pannello di controllo. Nel gruppo Hardware, fare clic su Visualizza dispositivi e stampanti > Stampanti.</p> <ul style="list-style-type: none"> Windows 7 e Windows Server 2008 R2 <p>Fare clic su  / Fare clic per iniziare. > Dispositivi e stampanti > Stampanti e fax.</p> <ul style="list-style-type: none"> Windows Server 2008 <p>Fare clic su  (Fare clic per iniziare) > Pannello di controllo > Hardware e suoni > Stampanti.</p> <ul style="list-style-type: none"> Mac <p>Fare clic su Preferenze di Sistema... > Stampanti e Scanner.</p>
<p>Le intestazioni o i piè di pagina appaiono quando il documento è visualizzato sullo schermo, ma non quando viene stampato.</p>	<p>Il lato superiore e il lato inferiore della pagina presentano un'area non stampabile. Regolare i margini superiore e inferiore nel documento in base a questa caratteristica. >> Informazioni correlate: Area non stampabile</p>
<p>Impossibile eseguire la stampa con layout di pagina.</p>	<p>(Windows) Verificare che le impostazioni del formato carta nell'applicazione corrispondano a quelle del driver della stampante. >> Informazioni correlate: Cambiare il formato carta e il tipo di carta</p>
<p>La velocità di stampa è troppo bassa.</p>	<p>Windows</p>

Problemi	Suggerimenti
	<p>Provare a modificare le impostazioni del driver della stampante. La risoluzione massima richiede tempi più lunghi per l'elaborazione, l'invio e la stampa dei dati. Provare a selezionare altre impostazioni relative alla qualità nel driver della stampante come indicato di seguito:</p> <p>Nel driver della stampante, deselezionare la casella di controllo Migliora Colore nella scheda Avanzate.</p>
	<p>Disattivare la funzione Senza bordi. La stampa senza bordi è più lenta della stampa normale.</p> <p>➤➤ <i>Informazioni correlate: Impostazioni di stampa (Windows)</i></p>
	<p>Disattivare l'impostazione Modalità silenziosa. La velocità di stampa è inferiore in modalità Silenziosa. ➤➤ <i>Informazioni correlate: Ridurre il rumore durante la stampa</i></p>
	<p>Verificare che le impostazioni del tipo di supporto nel driver della stampante o nell'applicazione, oppure l'impostazione del tipo di carta nella macchina corrispondano al tipo di carta utilizzato.</p> <p>➤➤ <i>Informazioni correlate: Cambiare il formato carta e il tipo di carta</i></p> <p>➤➤ <i>Informazioni correlate: Impostazioni di stampa (Windows)</i></p>

Problemi relativi alla qualità di stampa

Problemi	Suggerimenti
Qualità di stampa scadente	<p>Verificare la qualità di stampa.</p> <p>➤➤ <i>Informazioni correlate: Verificare la qualità di stampa</i></p>
	<p>Verificare che le impostazioni del tipo di supporto nel driver della stampante o nell'applicazione, oppure l'impostazione del tipo di carta nella macchina corrispondano al tipo di carta utilizzato.</p> <p>➤➤ <i>Informazioni correlate: Cambiare il formato carta e il tipo di carta</i></p> <p>➤➤ <i>Informazioni correlate: Impostazioni di stampa (Windows)</i></p>
	<p>Controllare che le cartucce d'inchiostro non siano scadute. I seguenti fattori potrebbero causare l'ostruzione dell'inchiostro:</p> <ul style="list-style-type: none"> • La data di scadenza riportata sulla confezione della cartuccia è trascorsa. • La cartuccia d'inchiostro potrebbe non essere stata conservata correttamente prima dell'uso.
	<p>Verificare che la carta usata sia di un tipo consigliato.</p> <p>➤➤ <i>Informazioni correlate: Supporti di stampa idonei</i></p>
	<p>L'ambiente consigliato per la macchina deve presentare una temperatura compresa tra Da 20 °C a 33 °C.</p>
<p>Sul testo o sulle immagini compaiono righe bianche.</p> 	<p>Eseguire la pulizia delle testine di stampa.</p> <p>➤➤ <i>Informazioni correlate: Pulire le testine di stampa dalla macchina Brother</i></p> <p>➤➤ <i>Informazioni correlate: Pulire le testine di stampa mediante Gestione basata sul Web</i></p> <p>➤➤ <i>Informazioni correlate: Pulire la testina di stampa dal computer (Windows)</i></p>
	<p>Controllare e regolare l'alimentazione carta. ➤➤ <i>Informazioni correlate: Correggere l'alimentazione carta per eliminare le righe verticali</i></p>
	<p>Provare a usare i tipi di carta consigliati.</p> <p>➤➤ <i>Informazioni correlate: Supporti di stampa idonei</i></p>
	<p>Al fine di prolungare la durata delle testine di stampa, consentire un consumo ottimale delle cartucce d'inchiostro e mantenere una qualità di stampa ottimale, non è consigliabile scollegare spesso l'apparecchio dall'alimentazione e/o lasciarlo scollegato per lunghi periodi. Si consiglia di utilizzare il tasto  per spegnere l'apparecchio. L'uso del tasto  permette di mantenere un livello</p>

Problemi	Suggerimenti
	minimo di alimentazione per la macchina e determina la pulizia periodica ma meno frequente delle testine di stampa.
<p>Le linee scure compaiono a intervalli regolari.</p> 	<p>Controllare e regolare l'alimentazione carta.</p> <p>➤➤ <i>Informazioni correlate: Correggere l'alimentazione carta per eliminare le righe verticali</i></p>
L'apparecchio stampa pagine bianche.	<p>Verificare la qualità di stampa.</p> <p>➤➤ <i>Informazioni correlate: Verificare la qualità di stampa</i></p> <p>Al fine di prolungare la durata delle testine di stampa, consentire un consumo ottimale delle cartucce d'inchiostro e mantenere una qualità di stampa ottimale, non è consigliabile scollegare spesso l'apparecchio dall'alimentazione e/o lasciarlo scollegato per lunghi periodi. Si consiglia di utilizzare il tasto  per spegnere l'apparecchio. L'uso del tasto  permette di mantenere un livello minimo di alimentazione per la macchina e determina la pulizia periodica ma meno frequente delle testine di stampa.</p>
I caratteri e le righe sono sfocati.	<p>Verificare l'allineamento di stampa.</p> <p>➤➤ <i>Informazioni correlate: Controllare l'allineamento di stampa dalla macchina Brother</i></p> <p>Modificare le opzioni di stampa.</p> <p>➤➤ <i>Informazioni correlate: Modificare le opzioni di stampa per migliorare i risultati di stampa</i></p>
Il testo o le immagini sono inclinati.	<p>Accertarsi che la carta sia caricata in modo corretto nel vassoio e che le guide laterali siano regolate correttamente.</p> <p>➤➤ <i>Informazioni correlate: Caricare la carta</i></p> <p>Accertarsi che il coperchio carta inceppata sia chiuso correttamente.</p>
La pagina stampata presenta chiazze o sbavature nella parte centrale superiore.	<p>Accertarsi che la carta non sia troppo spessa o arricciata.</p> <p>➤➤ <i>Informazioni correlate: Supporti di stampa idonei</i></p>
La stampa appare sporca o l'inchiostro sembra colare.	<p>Verificare che la carta utilizzata sia di un tipo consigliato. Attendere che l'inchiostro si asciughi prima di toccare i fogli.</p> <p>➤➤ <i>Informazioni correlate: Supporti di stampa idonei</i></p> <p>Verificare che la superficie di stampa sia rivolta verso il basso nel vassoio carta.</p> <p>Se si utilizza carta fotografica, verificare che il lato lucido della carta fotografica sia rivolto verso il basso nel vassoio e che sia impostato il tipo di carta corretto. Se si esegue la stampa di una foto dal computer, impostare il tipo di supporto nel driver della stampante o nell'applicazione utilizzata per stampare.</p>
Quando si utilizza carta fotografica lucida, l'inchiostro è sbavato o sembra bagnato.	<p>Accertarsi di controllare la carta sul fronte e sul retro. Posizionare la superficie lucida (superficie di stampa) rivolta verso il basso.</p> <p>➤➤ <i>Informazioni correlate: Cambiare il formato carta e il tipo di carta</i></p> <p>Se si utilizza carta fotografica lucida, assicurarsi che l'impostazione relativa al tipo di carta sia corretta.</p>
A tergo o a piè di pagina compaiono alcune macchie.	<p>Verificare che la piastra della stampante non sia macchiata d'inchiostro.</p> <p>➤➤ <i>Informazioni correlate: Pulire la piastra della stampante della macchina</i></p> <p>Accertarsi di utilizzare il supporto ribaltabile carta.</p> <p>➤➤ <i>Informazioni correlate: Caricare la carta</i></p> <p>Verificare che i rulli di alimentazione non siano macchiati d'inchiostro.</p>

Problemi	Suggerimenti
	➤➤ <i>Informazioni correlate: Pulire i rulli di alimentazione</i>
Le stampe sono spiegazzate.	Windows Nel driver di stampa, selezionare la scheda Avanzate , fare clic su Altre opzioni di stampa , quindi fare clic su Impostazioni colore avanzate . Deselezionare la casella di controllo Stampa bidirezionale .
Sbavature o macchie sul retro della pagina quando si utilizza la funzione di stampa automatica fronte-retro.	Windows Modificare l'opzione di riduzione delle sbavature nelle proprietà o nelle preferenze del driver di stampa. ➤➤ <i>Informazioni correlate: Prevenire sbavature e inceppamenti carta (Windows)</i>

Problemi nella gestione della carta

Problemi	Suggerimenti
La macchina non carica la carta.	Assicurarsi che il vassoio carta sia stato inserito completamente fino ad avvertire uno scatto.
	Assicurarsi che il Coperchio carta inceppata nella parte posteriore della macchina sia chiuso.
	Se sul display LCD della macchina viene visualizzato un messaggio di inceppamento carta e il problema persiste ➤➤ <i>Informazioni correlate: Messaggi di errore e manutenzione</i>
	Se il vassoio carta è vuoto, caricare una nuova risma di carta nel vassoio carta.
	Se è presente carta nel vassoio, accertarsi che sia allineata correttamente. Se la carta è arricciata, appiattirla. A volte è utile rimuovere la carta, capovolgere la risma e reinserirla nel vassoio carta.
	Ridurre la quantità di carta nel vassoio, quindi riprovare.
	Pulire i rulli di scorrimento carta. ➤➤ <i>Informazioni correlate: Pulire i rulli di scorrimento carta</i>
	Verificare che la carta sia conforme alle specifiche per la macchina. ➤➤ <i>Informazioni correlate: Capacità del vassoio carta</i>
La carta fotografica non viene alimentata correttamente.	Quando si stampa su carta fotografica, caricare un foglio aggiuntivo della stessa carta fotografica nel vassoio carta.
L'apparecchio preleva più pagine.	<ul style="list-style-type: none"> • Verificare che la carta sia caricata correttamente nel vassoio. • Rimuovere tutta la carta dal vassoio e smazzare bene la risma di carta, quindi ricaricarla nel vassoio. • Accertarsi di non spingere la carta troppo in fondo. ➤➤ <i>Informazioni correlate: Caricare la carta</i>
	Accertarsi che il coperchio carta inceppata sia chiuso correttamente. ➤➤ <i>Informazioni correlate: Inceppamento della stampante o della carta</i>
	Verificare che il cuscinetto di base all'interno del vassoio non sia sporco. ➤➤ <i>Informazioni correlate: Pulire il tampone base</i>
	È presente della carta inceppata. ➤➤ <i>Informazioni correlate: Inceppamento della stampante o della carta</i> Assicurarsi che le guide laterali siano regolate in base al formato carta corretto.
	Utilizzare le impostazioni di prevenzione inceppamenti. Per la copia: ➤➤ <i>Informazioni correlate: Modificare le opzioni di stampa per migliorare i risultati di stampa</i> Per la stampa: ➤➤ <i>Informazioni correlate: Modificare le opzioni di stampa per migliorare i risultati di stampa</i>

Problemi	Suggerimenti
	➤➤ <i>Informazioni correlate: Prevenire sbavature e inceppamenti carta (Windows)</i>
La carta si inceppa quando si utilizza la stampa fronte-retro.	Se la carta si inceppa spesso quando si eseguono stampe fronte-retro, è possibile che i rulli di alimentazione siano sporchi d'inchiostro. Pulire i rulli di alimentazione. ➤➤ <i>Informazioni correlate: Pulire i rulli di alimentazione</i>

Stampa dei fax ricevuti (per modelli con la funzione fax)

Problemi	Suggerimenti
<ul style="list-style-type: none"> • Stampa sovrapposta • Strisce orizzontali • La parte superiore e inferiore delle frasi è tagliata • Righe mancanti 	Questo è dovuto in genere alla qualità scadente della connessione telefonica. Eseguire una copia; se la copia appare corretta, è probabile che il problema sia stato causato da una connessione scadente che presenta disturbi o interferenze sulla linea telefonica. Chiedere al mittente di rispedire il fax.
Linee nere durante la ricezione.	Lo scanner del mittente potrebbe essere sporco. Chiedere al mittente di eseguire una copia per verificare se il problema riguarda la macchina di invio. Provare a usare un apparecchio fax differente per la ricezione.
Il margine sinistro e il margine destro vengono tagliati o una pagina singola viene stampata su due pagine.	Se i fax ricevuti vengono suddivisi e stampati su due pagine o se si riceve una pagina vuota in più, le impostazioni relative al formato carta potrebbero essere errate rispetto alla carta utilizzata. ➤➤ <i>Informazioni correlate: Cambiare il formato carta e il tipo di carta</i>
	Attivare la funzione di riduzione automatica. ➤➤ <i>Informazioni correlate: Ridurre la dimensione pagina di un fax in arrivo sovradimensionato</i>
I fax a colori ricevuti vengono stampati solo in bianco e nero.	Sostituire le cartucce di inchiostro a colori che sono esaurite e chiedere al mittente di inviare nuovamente il fax a colori. ➤➤ <i>Informazioni correlate: Sostituire le cartucce d'inchiostro</i>



Informazioni correlate

- Se si riscontrano difficoltà nell'utilizzo della macchina

Argomenti correlati:

- [Risoluzione dei problemi](#)
- [Messaggi di errore e manutenzione](#)
- [Sostituire le cartucce d'inchiostro](#)
- [Area non stampabile](#)
- [Verificare la qualità di stampa](#)
- [Cambiare il formato carta e il tipo di carta](#)
- [Supporti di stampa idonei](#)
- [Pulire le testine di stampa dalla macchina Brother](#)
- [Pulire la testina di stampa dal computer \(Windows\)](#)
- [Controllare l'allineamento di stampa dalla macchina Brother](#)
- [Caricare la carta](#)
- [Pulire la piastra della stampante della macchina](#)
- [Pulire i rulli di alimentazione](#)
- [Pulire i rulli di scorrimento carta](#)
- [Inceppamento della stampante o della carta](#)
- [Ridurre la dimensione pagina di un fax in arrivo sovradimensionato](#)
- [Impostazioni di stampa \(Windows\)](#)

-
- Prevenire sbavature e inceppamenti carta (Windows)
 - Pulire il tampone base
 - Modificare le opzioni di stampa per migliorare i risultati di stampa
 - Ridurre il rumore durante la stampa
 - Correggere l'alimentazione carta per eliminare le righe verticali
 - Pulire le testine di stampa mediante Gestione basata sul Web
 - Capacità del vassoio carta
-

Problemi con il telefono e il fax

Modelli correlati: MFC-J1010DW

- >> Linea o collegamenti telefonici
- >> Gestione delle chiamate in arrivo
- >> Ricezione dei fax
- >> Invio di fax

Linea o collegamenti telefonici

Problemi	Suggerimenti
La composizione non funziona. (Assenza del segnale di composizione)	Verificare tutti i collegamenti del cavo della linea. Verificare che il cavo della linea telefonica sia inserito nella presa a muro e nella presa LINE della macchina. Se si sottoscrive un servizio di DSL o i , contattare il proprio provider di servizi per ricevere le istruzioni sulla connessione. Se si utilizza un sistema VoIP, provare a modificare l'impostazione VoIP su <i>Base (per VoIP)</i> . In questo modo si ridurrà la velocità del modem e si disattiverà la modalità di correzione errori (ECM). >> <i>Informazioni correlate: Interferenza sulla linea telefonica/VoIP</i>
	(Disponibile solo in alcuni paesi) Modificare l'impostazione Toni/Impulsi. >> <i>Informazioni correlate: Impostare la modalità di composizione a toni o a impulsi</i>
	Se il segnale di linea è assente, collegare un telefono e un cavo telefonico funzionanti alla presa. Quindi sollevare il ricevitore del telefono esterno e verificare che il segnale di linea sia presente. Se il segnale di composizione è ancora assente, rivolgersi alla compagnia telefonica per controllare la linea e/o la presa a muro.
L'apparecchio non risponde alle chiamate.	Controllare che la macchina si trovi nella modalità di ricezione corretta secondo l'impostazione effettuata. >> <i>Informazioni correlate: Selezionare la modalità di ricezione corretta</i> Verificare la presenza del segnale di linea. Se possibile, chiamare la macchina per accertarsi che risponda. Se la macchina non risponde, verificare che il cavo della linea telefonica sia collegato alla presa telefonica a muro e alla presa LINE della macchina. Se la macchina non squilla durante una chiamata, richiedere alla compagnia telefonica di verificare la linea.

Gestione delle chiamate in arrivo

Problemi	Suggerimenti
L'apparecchio 'riceve' un segnale di chiamata CNG.	Se è stata attivata la funzione Riconoscimento fax, la macchina è più sensibile ai suoni. Potrebbe interpretare erroneamente alcune voci o la musica sulla linea come una chiamata fax e rispondere con segnali di ricezione fax. Disattivare la macchina premendo Stop/Exit (Stop/Uscita) o  . Provare a risolvere il problema disattivando la funzione di Riconoscimento fax. >> <i>Informazioni correlate: Impostare Riconoscimento fax</i>
Trasferimento di una chiamata fax all'apparecchio.	Se si risponde da un telefono interno o esterno, premere il codice di attivazione remota; l'impostazione predefinita è *51. Se si risponde da un telefono esterno, premere il pulsante di avvio per ricevere il fax. Riagganciare non appena l'apparecchio risponde.

Problemi	Suggerimenti
Funzioni personalizzate su un'unica linea.	<p>Se si hanno Avviso di chiamata, Avviso di chiamata/Identificativo, Identificativo, Cassetta vocale, Segreteria telefonica, Sistema di allarme o qualsiasi altra funzione personalizzata su una singola linea telefonica in comune con l'apparecchio, potrebbero esserci problemi nell'invio o nella ricezione dei fax.</p> <p>Ad esempio: se si sottoscrive un servizio di Avviso di chiamata o altro tipo di servizio personalizzato e il segnale arriva attraverso la linea mentre la macchina sta inviando o ricevendo un fax, il segnale potrebbe temporaneamente interrompere o disturbare l'invio o la ricezione dei fax. La funzione ECM (Modalità correzione errore) di Brother dovrebbe aiutare a risolvere questo problema. Si tratta di un problema comune nel settore dei sistemi telefonici e riguarda tutti i dispositivi che inviano e ricevono informazioni su una singola linea condivisa dotata di funzioni personalizzate. Se una breve interruzione può influenzare lo svolgimento dell'attività aziendale, è consigliabile installare una linea telefonica separata senza funzioni personalizzate.</p>

Ricezione dei fax

Problemi	Suggerimenti
Non è possibile ricevere un fax.	<p>Verificare tutti i collegamenti del cavo della linea. Verificare che il cavo della linea telefonica sia inserito nella presa a muro e nella presa LINE della macchina. Se si sottoscrive un servizio di DSL o i , contattare il proprio provider di servizi per ricevere le istruzioni sulla connessione. Se si utilizza un sistema VoIP, provare a modificare l'impostazione VoIP su <i>Base (per VoIP)</i>. In questo modo si ridurrà la velocità del modem e si disattiverà la modalità di correzione errori (ECM).</p> <p>➤➤ <i>Informazioni correlate: Interferenza sulla linea telefonica/VoIP</i></p> <p>Assicurarsi che la macchina sia nella modalità di ricezione corretta. Questa viene determinata dai dispositivi esterni e dai servizi telefonici in abbonamento presenti sulla stessa linea della macchina Brother.</p> <p>➤➤ <i>Informazioni correlate: Selezionare la modalità di ricezione corretta</i></p> <ul style="list-style-type: none"> • Se si dispone di una linea fax dedicata e si desidera che la macchina Brother risponda automaticamente a tutti i fax in arrivo, selezionare la modalità Solo fax. • Se la macchina Brother condivide una linea con una segreteria telefonica esterna, selezionare la modalità TAD esterna. Nella modalità TAD esterna, la macchina Brother riceve automaticamente i fax in arrivo, mentre i chiamanti possono lasciare un messaggio vocale sulla segreteria telefonica. • Se la macchina Brother condivide la linea con altri telefoni e si desidera che risponda automaticamente a tutti i fax in arrivo, selezionare la modalità Fax/Tel. Nella modalità Fax/Tel, la macchina Brother riceve automaticamente i fax ed emette un doppio squillo veloce per segnalare l'arrivo delle chiamate vocali. • Se non si desidera che la macchina Brother risponda automaticamente a tutti i fax in arrivo, selezionare la modalità Manuale. Nella modalità Manuale, l'utente dovrà rispondere a tutte le chiamate in arrivo e attivare la macchina per la ricezione dei fax. <p>Un altro dispositivo o servizio ubicato presso la stessa sede potrebbe rispondere alla chiamata prima della macchina Brother. Per eseguire una verifica, ridurre l'impostazione Numero di squilli:</p> <ul style="list-style-type: none"> • Se la modalità di ricezione è impostata su Solo fax o su Fax/Tel, ridurre il numero di squilli al numero di squilli più basso possibile superiore a 0. <p>➤➤ <i>Informazioni correlate: Impostare il numero di squilli prima che la macchina risponda (numero di squilli)</i></p> <ul style="list-style-type: none"> • Se la modalità di ricezione è impostata su Segreteria telefonica esterna, ridurre a due il numero di squilli programmati nella segreteria telefonica. • Se la modalità di risposta è impostata su Manuale, NON regolare il numero di squilli. <p>Farsi inviare un fax di prova:</p>

Problemi	Suggerimenti
	<ul style="list-style-type: none"> • Se il fax di prova viene ricevuto correttamente, la macchina funziona in modo appropriato. Ricordare di riportare il numero di squilli o la segreteria telefonica all'impostazione originale. Se dopo il ripristino del numero di squilli si verificano dei problemi di ricezione, una persona, un dispositivo o un servizio offerto agli abbonati sta rispondendo alla chiamata fax prima della macchina. • Se il fax non è stato ricevuto, un altro dispositivo o servizio offerto agli abbonati potrebbe interferire con la ricezione del fax oppure potrebbe essersi verificato un problema con la linea fax.
	<p>Se si utilizza una segreteria telefonica (modalità TAD esterna) sulla stessa linea della macchina Brother, accertarsi che la segreteria telefonica sia stata impostata correttamente.</p> <p>➤➤ <i>Informazioni correlate: Connettersi a una TAD esterna</i></p> <ol style="list-style-type: none"> 1. Collegare la segreteria telefonica esterna TAD come mostrato nella sezione seguente: <ul style="list-style-type: none"> ➤➤ <i>Informazioni correlate: Segreteria telefonica esterna (TAD)</i> 2. Impostare la segreteria telefonica in modo che risponda entro uno o due squilli. 3. Registrare il messaggio in uscita sulla segreteria telefonica. <ul style="list-style-type: none"> • Registrare cinque secondi di silenzio all'inizio del messaggio in uscita. • Limitare la durata del messaggio a 20 secondi. • Terminare il messaggio in uscita con il Codice di attivazione remota per l'invio manuale dei fax. Ad esempio: "Dopo il segnale acustico, lasciare un messaggio o premere *51 e Avvio per inviare un fax". 4. Impostare la segreteria telefonica in modo che risponda alle chiamate. 5. Impostare la modalità di ricezione della macchina Brother su TAD esterna. <ul style="list-style-type: none"> ➤➤ <i>Informazioni correlate: Selezionare la modalità di ricezione corretta</i>
	<p>Assicurarsi che la funzione Riconoscimento fax della macchina Brother sia attiva. Riconoscimento fax è una funzione che consente di ricevere un fax anche se si risponde alla chiamata da un telefono in derivazione o da un telefono esterno.</p> <p>➤➤ <i>Informazioni correlate: Impostare Riconoscimento fax</i></p>
	<p>Se si verificano spesso errori di trasmissione dovuti a possibili interferenze sulla linea telefonica o se si utilizza un sistema VoIP, provare a modificare l'impostazione di Compatibilità su <i>Base (per VoIP)</i>.</p> <p>➤➤ <i>Informazioni correlate: Interferenza sulla linea telefonica/VoIP</i></p>
	<p>Se si collega l'apparecchio a un PBX o a una linea ISDN, l'impostazione di menu per il tipo di linea telefonica deve essere regolata in base al tipo di linea telefonica utilizzato.</p> <p>➤➤ <i>Informazioni correlate: Impostare il tipo di linea telefonica</i></p>

Invio di fax

Problemi	Suggerimenti
<p>Non è possibile inviare un fax.</p>	<p>Verificare tutti i collegamenti del cavo della linea. Verificare che il cavo della linea telefonica sia inserito nella presa a muro e nella presa LINE della macchina. Se si sottoscrive un servizio di DSL o i , contattare il proprio provider di servizi per ricevere le istruzioni sulla connessione.</p> <p>Se si utilizza un sistema VoIP, provare a modificare l'impostazione VoIP su <i>Base (per VoIP)</i>. In questo modo si ridurrà la velocità del modem e si disattiverà la modalità di correzione errori (ECM).</p> <p>➤➤ <i>Informazioni correlate: Interferenza sulla linea telefonica/VoIP</i></p> <p>Stampare il Rapporto di verifica della trasmissione per verificare la presenza di un errore.</p> <p>➤➤ <i>Informazioni correlate: Rapporti stampa</i></p>

Problemi	Suggerimenti
	Chiedere al destinatario di verificare che l'apparecchio ricevente disponga di carta.
La trasmissione è di qualità scadente.	Provare a impostare la risoluzione su Fine o S.Fine. Eseguire una copia del documento per verificare il funzionamento dello scanner dell'apparecchio. Pulire lo scanner se la qualità della copia non è soddisfacente. >> <i>Informazioni correlate: Pulire lo scanner</i>
Sul rapporto di verifica della trasmissione viene visualizzato RESULT:NG.	Si tratta probabilmente di un disturbo temporaneo o di interferenze sulla linea. Provare a inviare di nuovo il fax. Se si invia un messaggio PC-Fax e si ottiene RESULT:NG sul Rapporto di verifica della trasmissione, la memoria dell'apparecchio potrebbe essere esaurita. Se il problema persiste, chiedere alla compagnia telefonica di verificare la linea. >> <i>Informazioni correlate: Stampare un fax archiviato nella memoria della macchina</i> >> <i>Informazioni correlate: Annullare un fax in corso</i> >> <i>Informazioni correlate: Controllare e annullare un fax in sospeso</i>
	Se si collega l'apparecchio a un PBX o a una linea ISDN, l'impostazione di menu per il tipo di linea telefonica deve essere regolata in base al tipo di linea telefonica utilizzato. >> <i>Informazioni correlate: Impostare il tipo di linea telefonica</i>
	Se si verificano spesso errori di trasmissione dovuti a possibili interferenze sulla linea telefonica o se si utilizza un sistema VoIP, provare a modificare l'impostazione di Compatibilità su Base (per VoIP). >> <i>Informazioni correlate: Interferenza sulla linea telefonica/VoIP</i>
I fax inviati sono bianchi.	Accertarsi che il documento venga caricato in modo corretto. >> <i>Informazioni correlate: Caricare i documenti nell'alimentatore automatico documenti (ADF)</i> >> <i>Informazioni correlate: Caricare i documenti sul piano dello scanner</i>
Linee nere verticali durante l'invio.	Le linee nere verticali sui fax inviati sono generalmente dovute allo sporco o al liquido correttivo presente sulla striscia di vetro. Pulire la striscia di vetro. >> <i>Informazioni correlate: Pulire lo scanner</i>



Informazioni correlate

- Se si riscontrano difficoltà nell'utilizzo della macchina
 - Impostare la rilevazione del segnale di linea
 - Interferenza sulla linea telefonica/VoIP

Argomenti correlati:

- Risoluzione dei problemi
- Impostare la modalità di composizione a toni o a impulsi
- Selezionare la modalità di ricezione corretta
- Impostare Riconoscimento fax
- Impostare il numero di squilli prima che la macchina risponda (numero di squilli)
- Connettersi a una TAD esterna
- Segreteria telefonica esterna (TAD)
- Impostare il tipo di linea telefonica
- Rapporti stampa
- Pulire lo scanner
- Stampare un fax archiviato nella memoria della macchina
- Annullare un fax in corso
- Controllare e annullare un fax in sospeso

-
- Caricare i documenti nell'alimentatore automatico documenti (ADF)
 - Caricare i documenti sul piano dello scanner
-

Impostare la rilevazione del segnale di linea

Modelli correlati: MFC-J1010DW

Se il segnale di linea viene impostato su [Rilevazione], la pausa di rilevamento del segnale di linea viene abbreviata.

1. Premere **Settings (Impostazioni)**.
2. Premere ▲ o ▼ per effettuare le selezioni:
 - a. Selezionare [Imp.iniziale]. Premere **OK**.
 - b. Selezionare [Linea libera]. Premere **OK**.
 - c. Selezionare [Rilevazione] o [No rilevazione]. Premere **OK**.
3. Premere **Stop/Exit (Stop/Uscita)**.



Informazioni correlate

- [Problemi con il telefono e il fax](#)

Interferenza sulla linea telefonica/VoIP

Modelli correlati: MFC-J1010DW

Se si dovessero riscontrare problemi nell'invio o nella ricezione di un fax a causa di una possibile interferenza sulla linea telefonica o se si utilizza un sistema VoIP, è consigliabile modificare la velocità del modem per ridurre al minimo gli errori nelle operazioni fax.

1. Premere **Settings (Impostazioni)**.
2. Premere ▲ o ▼ per effettuare le selezioni:
 - a. Selezionare [Imp.iniziale]. Premere **OK**.
 - b. Selezionare [Compatibilità]. Premere **OK**.
 - c. Selezionare [Normale] o [Base (per VoIP)]. Premere **OK**.
 - L'opzione [Base (per VoIP)] riduce la velocità del modem a 9.600 bps e disattiva la ricezione dei fax a colori e la modalità ECM, ad eccezione dell'invio dei fax a colori. A meno che la linea telefonica non sia spesso interessata da interferenze, si consiglia di utilizzare questa funzione solo in caso di necessità.

Per migliorare la compatibilità con la maggior parte dei servizi VoIP, Brother consiglia di modificare le impostazioni di compatibilità su [Base (per VoIP)].
 - L'opzione [Normale] imposta la velocità del modem a 14.400 bps.
3. Premere **Stop/Exit (Stop/Uscita)**.



VoIP (Voice over IP) è un tipo di sistema telefonico che utilizza una connessione Internet invece della linea telefonica standard.



Informazioni correlate

- [Problemi con il telefono e il fax](#)

Argomenti correlati:

- [VoIP \(Voice over Internet Protocol/Interferenze sulla linea telefonica\)](#)
- [Messaggi di errore e manutenzione](#)

Altri problemi

- >> Problemi di copia
- >> Problemi di scansione
- >> Problemi correlati al software

Problemi di copia

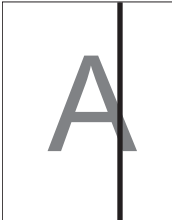
Problemi	Suggerimenti
Sulle copie appaiono linee o righe nere. 	Le righe nere sulle copie sono generalmente dovute allo sporco o al liquido correttivo presente sulla striscia di vetro. Pulire la striscia di vetro, il piano dello scanner e la barra e la plastica bianca al di sopra di essi. >> Informazioni correlate: <i>Pulire lo scanner</i>
Nelle copie appaiono macchie o segni neri.	Le macchie o i segni neri sulle copie sono generalmente dovuti allo sporco o al liquido correttivo presente sul piano dello scanner. Pulire il piano dello scanner e la plastica bianca sovrastante. >> Informazioni correlate: <i>Pulire lo scanner</i>
Le copie sono bianche.	Accertarsi di stare caricando il documento in modo corretto. >> Informazioni correlate: <i>Caricare i documenti nell'alimentatore automatico documenti (ADF)</i> >> Informazioni correlate: <i>Caricare i documenti sul piano dello scanner</i>
I risultati della copia sono scadenti quando si usa l'ADF. (Modelli con ADF)	Provare a utilizzare il piano dello scanner. >> Informazioni correlate: <i>Caricare i documenti sul piano dello scanner</i>
La funzione di adattamento alla pagina non funziona correttamente.	Assicurarsi che il documento non sia inclinato sul piano dello scanner. Riposizionare il documento, quindi riprovare.
Sbavature o macchie sul retro della pagina quando si utilizza la funzione di copia fronte-retro.	Modificare le opzioni di stampa. >> Informazioni correlate: <i>Modificare le opzioni di stampa per migliorare i risultati di stampa</i>

Problemi di scansione

Problemi	Suggerimenti
Quando si avvia la scansione, viene visualizzato un errore TWAIN o WIA. Windows	Verificare che il driver Brother TWAIN o WIA sia selezionato come origine primaria nell'applicazione di scansione. Ad esempio, in Nuance™ PaperPort™ 14SE, fare clic su Desktop > Impostazioni di digitalizzazione > Seleziona... per scegliere il driver Brother TWAIN/WIA.
L'OCR non funziona.	Cercare di aumentare la risoluzione di scansione.
I risultati della scansione sono scadenti quando si usa l'ADF. (Nei dati acquisiti appaiono linee nere.) (Modelli con ADF)	Pulire la barra bianca e la striscia di vetro al di sotto di essa. >> Informazioni correlate: <i>Pulire lo scanner</i> Provare a utilizzare il piano dello scanner. >> Informazioni correlate: <i>Caricare i documenti sul piano dello scanner</i>

Problemi correlati al software

Problemi	Suggerimenti
Impossibile stampare.	Disinstallare i driver (Windows) e il software Brother e reinstallare la versione più recente di entrambi.
Il messaggio "Dispositivo occupato." viene visualizzato sullo schermo del computer.	Verificare che non sia visualizzato alcun messaggio di errore sul display della macchina.



Informazioni correlate

- [Se si riscontrano difficoltà nell'utilizzo della macchina](#)

Argomenti correlati:

- [Risoluzione dei problemi](#)
 - [Pulire lo scanner](#)
 - [Correggere l'alimentazione carta per eliminare le righe verticali](#)
 - [Caricare i documenti nell'alimentatore automatico documenti \(ADF\)](#)
 - [Caricare i documenti sul piano dello scanner](#)
 - [Modificare le opzioni di stampa per migliorare i risultati di stampa](#)
-

Problemi di rete

- Utilizzare lo strumento di ripristino della connessione di rete (Windows)
- Controllare le impostazioni di rete della macchina
- Se si riscontrano problemi con la rete della macchina
- Risoluzione dei problemi

Utilizzare lo strumento di ripristino della connessione di rete (Windows)

Utilizzare lo strumento di ripristino della connessione di rete per correggere le impostazioni di rete della macchina Brother. Verranno assegnati l'indirizzo IP e la maschera di sottorete corretti.

Verificare che la macchina sia accesa e connessa alla stessa rete del computer.

1. Avviare  (**Brother Utilities**), poi sull'elenco a discesa, quindi selezionare il nome del modello (se non è già selezionato).
2. Fare clic su **Strumenti** nella barra di spostamento di sinistra, quindi su **Software di ripristino della connessione di rete**.
3. Seguire le istruzioni a schermo schermo.
4. Controllare la diagnosi stampando il rapporto di configurazione della rete.



Lo strumento di ripristino della connessione di rete viene avviato automaticamente se si seleziona l'opzione **Abilita strumento diagnostico connessione di rete** da Status Monitor. Fare clic con il pulsante destro del mouse sulla schermata Status Monitor, quindi fare clic su **Altre impostazioni > Abilita strumento diagnostico connessione di rete**. Questa operazione è sconsigliata se l'amministratore di rete ha impostato l'indirizzo IP su Statico, poiché in tal caso l'indirizzo IP viene modificato automaticamente.

Se l'indirizzo IP e la subnet mask corretti continuano a non venire assegnati anche dopo l'utilizzo dello strumento di ripristino della connessione di rete, richiedere tali informazioni all'amministratore di rete.



Informazioni correlate

- [Problemi di rete](#)

Argomenti correlati:

- [Se si riscontrano problemi con la rete della macchina](#)
- [Stampare il rapporto di configurazione della rete](#)

Controllare le impostazioni di rete della macchina

- [Stampare il rapporto di configurazione della rete](#)
- [Modificare le impostazioni dell'apparecchio mediante Gestione basata sul Web](#)

Se si riscontrano problemi con la rete della macchina



Per ottenere assistenza tecnica, contattare il supporto clienti Brother.

In caso di difficoltà di funzionamento, consultare gli argomenti riportati di seguito. È possibile risolvere la maggior parte dei problemi autonomamente.

Per ulteriore assistenza, accedere alla pagina **FAQ e Risoluzione dei problemi** relativa al modello in uso sul sito support.brother.com.

>> Non è possibile completare la configurazione della rete wireless

>> La macchina Brother non è in grado di stampare, eseguire la scansione o ricevere PC-FAX in rete

>> Si desidera controllare il corretto funzionamento dei dispositivi di rete

Non è possibile completare la configurazione della rete wireless

Spegnere e riaccendere il router senza fili. Quindi configurare di nuovo le impostazioni wireless. Se non è possibile risolvere il problema, attenersi alle istruzioni riportate di seguito:

Esaminare il problema utilizzando il Rapporto WLAN.



Causa	Operazione da eseguire	Interfaccia
Le impostazioni di protezione (SSID/chave di rete) non sono corrette.	Verificare le impostazioni di sicurezza utilizzando Assistente impostazione wireless . Per ulteriori informazioni e per scaricare l'utilità, accedere alla pagina Download relativa al modello in uso sul sito support.brother.com . Selezionare e verificare che si stiano utilizzando le impostazioni di protezione corrette. <ul style="list-style-type: none">- Per informazioni su come individuare le impostazioni di protezione, vedere le istruzioni fornite con il punto di accesso/router LAN senza fili.- Come impostazione di protezione predefinita è possibile utilizzare il nome del produttore o il numero di modello del punto di accesso/router LAN senza fili.- Rivolgersi al produttore del punto di accesso o del router, al fornitore Internet o all'amministratore di rete.	Wireless
L'indirizzo MAC dell'apparecchio Brother non è consentito.	Verificare che l'indirizzo MAC della macchina Brother sia consentito nel filtro. È possibile reperire l'indirizzo MAC nel pannello dei comandi della macchina Brother.	Wireless
Il punto di accesso/router LAN senza fili è in modalità mascheramento (il nome SSID non viene trasmesso).	<ul style="list-style-type: none">• Immettere manualmente il nome SSID o la chiave di rete corretti.• Controllare il nome SSID o la chiave di rete nelle istruzioni fornite con il punto di accesso/router LAN senza fili e riconfigurare l'impostazione della rete senza fili.	Wireless
Le impostazioni di protezione (SSID/password) non sono corrette.	Confermare nome SSID e password. Quando si configura manualmente la rete, sulla macchina Brother vengono visualizzati il nome SSID e la password. Se il dispositivo mobile supporta la configurazione manuale, il nome SSID e la password vengono visualizzati sulla schermata del dispositivo mobile.	Wi-Fi Direct
Si sta utilizzando Android™ 4.0.	Se il dispositivo mobile si disconnette (circa sei minuti dopo avere utilizzato Wi-Fi Direct), provare la configurazione one-push utilizzando WPS (opzione consigliata) e impostare la macchina Brother come Proprietario gruppo.	Wi-Fi Direct
La macchina Brother è troppo lontana dal dispositivo mobile.	Quando si configurano le impostazioni di rete Wi-Fi Direct, avvicinare la macchina Brother a circa 1 metro dal dispositivo mobile.	Wi-Fi Direct

Causa	Operazione da eseguire	Interfaccia
Sono presenti ostacoli (ad esempio pareti o mobili) tra la macchina e il dispositivo mobile.	Spostare la macchina Brother in un'area priva di ostacoli.	Wi-Fi Direct
C'è un computer wireless, un dispositivo con supporto Bluetooth®, un forno a microonde o un telefono cordless digitale vicino alla macchina Brother o al dispositivo mobile.	Allontanare gli altri dispositivi dalla macchina Brother o dal dispositivo mobile.	Wi-Fi Direct
Sono state controllate e provate tutte le azioni sopra descritte, ma non è ancora possibile configurare Wi-Fi Direct con la macchina Brother.	<ul style="list-style-type: none"> • Spegnere e riaccendere la macchina Brother. Provare quindi a configurare di nuovo le impostazioni Wi-Fi Direct. • Se si sta utilizzando la macchina Brother come client, confermare quanti dispositivi sono consentiti nella rete Wi-Fi Direct corrente, quindi controllare quanti dispositivi sono collegati. 	Wi-Fi Direct

Per Windows

Se la connessione senza fili è stata interrotta e sono stati eseguiti tutti i controlli e i tentativi indicati in precedenza, è consigliabile utilizzare lo strumento di ripristino della connessione di rete.

La macchina Brother non è in grado di stampare, eseguire la scansione o ricevere PC-FAX in rete

Causa	Operazione da eseguire	Interfaccia
(La macchina Brother ha interrotto improvvisamente la stampa o la scansione.)	<ul style="list-style-type: none"> • DCP-J1050DW/MFC-J1010DW <ol style="list-style-type: none"> 1. Premere  o WiFi sul pannello di controllo. 2. Premere ▶. 3. Premere ▲ o ▼ per selezionare l'opzione Riprist. WLAN, quindi premere OK. 4. Se il dispositivo wireless si connette correttamente, sulla macchina viene visualizzato Connessa. Premere ▶. • DCP-J1140DW <p>Premere  > Riprist. WLAN.</p> <p>Se il dispositivo wireless si connette correttamente, sulla macchina viene visualizzato Connessa. Premere OK.</p> 	Wireless
Il software di sicurezza impedisce all'apparecchio di accedere alla rete. (La funzione Scansione in rete non funziona.)	<ul style="list-style-type: none"> • Windows <p>Configurare il software firewall o di protezione di terze parti per consentire la scansione in rete. Per aggiungere la porta 54925 per la scansione in rete, immettere le informazioni di seguito:</p> <ul style="list-style-type: none"> - In Nome: Digitare un'eventuale descrizione, ad esempio Brother NetScan. - In Numero porta: Digitare 54925. Digitare 137. Digitare 161. - In Protocollo: UDP selezionato. <p>Consultare il manuale di istruzioni in dotazione con il software firewall o di protezione di terze parti, oppure contattare il produttore del software.</p> 	Wireless

Causa	Operazione da eseguire	Interfaccia
	<ul style="list-style-type: none"> • Mac (Brother iPrint&Scan) Nella barra dei menu Finder, fare clic su Vai > Applicazioni e quindi fare doppio clic sull'icona Brother iPrint&Scan. Viene visualizzata la finestra Brother iPrint&Scan. Fare clic sul pulsante Seleziona macchina e seguire le istruzioni a schermo per rifelezionare la macchina in rete. 	
<p>Il software di sicurezza impedisce all'apparecchio di accedere alla rete. (La funzione Ricezione PC-Fax in rete non funziona). Windows</p>	<p>Impostare il software firewall o di sicurezza di terze parti per consentire la ricezione PC-FAX. Per aggiungere la porta 54926 per la ricezione PC-FAX in rete, immettere le informazioni qui di seguito:</p> <ul style="list-style-type: none"> • In Nome: digitare un'eventuale descrizione, ad esempio Brother PC-FAX Rx. • In Numero porta: Digitare 54926. • In Protocollo: UDP selezionato. <p>Consultare il manuale di istruzioni in dotazione con il software firewall o di protezione di terze parti, oppure contattare il produttore del software.</p>	Senza fili
<p>Il software di sicurezza impedisce all'apparecchio di accedere alla rete.</p>	<p>Alcuni software di sicurezza possono bloccare l'accesso senza visualizzare alcuna finestra di avviso, anche dopo un'installazione eseguita correttamente.</p> <p>Per consentire l'accesso, vedere le istruzioni del software di sicurezza o rivolgersi al produttore del software.</p>	Senza fili
<p>Alla macchina Brother non è stato assegnato un indirizzo IP disponibile.</p>	<ul style="list-style-type: none"> • Verificare l'indirizzo IP e la maschera di sottorete. Verificare che gli indirizzi IP e le maschere di sottorete del computer e della macchina Brother siano corretti e situati nella stessa rete. Per maggiori informazioni sulla verifica dell'indirizzo IP e della maschera di sottorete, rivolgersi all'amministratore di rete. • Windows Verificare l'indirizzo IP e la maschera di sottorete mediante lo Strumento di aggiornamento delle connessioni di rete. • Mac Controllare i dispositivi di rete utilizzando il comando Ping. Per ulteriori informazioni su come verificare le impostazioni di rete, ►► <i>Informazioni correlate: Controllare i dispositivi di rete mediante il comando Ping.</i> 	Senza fili
<p>Il processo di stampa non riuscito è ancora nella coda di stampa del computer.</p>	<ul style="list-style-type: none"> • Se il processo di stampa non riuscito è ancora nella coda di stampa del computer, eliminarlo. • In caso contrario, fare doppio clic sull'icona della stampante nella cartella indicata di seguito e cancellare tutti i documenti: <ul style="list-style-type: none"> - Windows 10, Windows Server 2016 e Windows Server 2019 Fare clic su  > Sistema Windows > Pannello di controllo. Nel gruppo Hardware e suoni, fare clic su Visualizza dispositivi e stampanti. - Windows 8.1 Spostare il mouse sull'angolo in basso a destra del desktop. Quando viene visualizzata la barra dei menu, fare clic su Impostazioni > Pannello di controllo. Nel gruppo Hardware e suoni, fare clic su Visualizza dispositivi e stampanti. - Windows Server 2012 R2 	Senza fili

Causa	Operazione da eseguire	Interfaccia
	<p>Fare clic su Pannello di controllo nella schermata Start. Nel gruppo Hardware, fare clic su Visualizza dispositivi e stampanti.</p> <ul style="list-style-type: none"> - Windows Server 2012 <p>Spostare il mouse sull'angolo in basso a destra del desktop. Quando viene visualizzata la barra dei menu, fare clic su Impostazioni > Pannello di controllo. Nel gruppo Hardware, fare clic su Visualizza dispositivi e stampanti > Stampanti.</p> <ul style="list-style-type: none"> - Windows 7 <p>Fare clic su  (Fare clic per iniziare) > Dispositivi e stampanti.</p> <ul style="list-style-type: none"> - Windows Server 2008 <p>Fare clic su start > Pannello di controllo > Stampanti.</p> <ul style="list-style-type: none"> - Mac <p>Fare clic su Preferenze di Sistema... > Stampanti e Scanner.</p>	
La macchina Brother non è collegata alla rete senza fili.	Stampare il rapporto WLAN per controllare il codice di errore sul rapporto stampato.	Wireless

Se, pur avendo effettuato tutti i controlli e i tentativi indicati in precedenza, la macchina Brother non stampa e non esegue la scansione, disinstallare i driver (Windows) e il software Brother, quindi reinstallare le versioni più recenti di entrambi.

Si desidera controllare il corretto funzionamento dei dispositivi di rete

Controllo da eseguire	Operazione da eseguire	Interfaccia
Verificare che la macchina Brother, il punto di accesso/router o l'hub di rete siano accesi.	<p>Controllare quanto segue:</p> <ul style="list-style-type: none"> • Il cavo di alimentazione è collegato correttamente e l'apparecchio Brother è acceso. • Il punto di accesso/router o l'hub è acceso e l'indicatore di collegamento lampeggia. • Tutti gli imballaggi protettivi sono stati rimossi dalla macchina. • Le cartucce d'inchiostro sono state installate correttamente. • Il coperchio dello scanner e il coperchio carta inceppata sono chiusi correttamente. • La carta è inserita correttamente nell'apposito vassoio. 	Senza fili
Verificare che sia possibile eseguire il "ping" della macchina Brother dal computer.	<p>Eseguire il ping dell'apparecchio Brother dal computer utilizzando l'indirizzo IP o il nome nodo al prompt dei comandi di Windows o dall'applicazione Terminale su Mac.</p> <p>ping <ipaddress> o <nodename>.</p> <ul style="list-style-type: none"> • Riuscito: l'apparecchio Brother funziona correttamente ed è collegato alla stessa rete del computer. • Non riuscito: l'apparecchio Brother non è collegato alla stessa rete del computer. <p>Windows: Rivolgersi all'amministratore di rete per informazioni sull'indirizzo IP e la maschera di sottorete, quindi utilizzare lo strumento di ripristino della connessione di rete.</p> <p>Mac: Verificare che l'indirizzo IP e la maschera di sottorete siano impostati correttamente.</p>	Senza fili
Verificare che la macchina Brother sia	Stampare il rapporto WLAN per controllare il codice di errore sul rapporto stampato.	Wireless

Controllo da eseguire	Operazione da eseguire	Interfaccia
connessa alla rete wireless.		

Se, pur avendo effettuato tutti i controlli e i tentativi indicati in precedenza, i problemi persistono, vedere le istruzioni fornite con il punto di accesso/router LAN wireless per reperire il nome SSID (nome della rete) e la chiave di rete (password), quindi impostare correttamente tali parametri.



Informazioni correlate

- [Problemi di rete](#)
 - [Controllare i dispositivi di rete mediante il comando Ping](#)

Argomenti correlati:

- [Stampare il rapporto WLAN](#)
 - [Utilizzare lo strumento di ripristino della connessione di rete \(Windows\)](#)
 - [Codici di errore nel rapporto LAN senza fili](#)
 - [Configurare la macchina per una rete wireless nel caso in cui il nome SSID non venga trasmesso](#)
 - [Utilizzare Wi-Fi Direct®](#)
 - [Stampare il rapporto di configurazione della rete](#)
-

Controllare i dispositivi di rete mediante il comando Ping

Controllare l'indirizzo IP sia del computer sia dell'apparecchio Brother, quindi verificare che la rete funzioni correttamente.

>> [Configurare l'indirizzo IP sul computer \(Windows\)](#)

>> [Configurare l'indirizzo IP sul computer \(Mac\)](#)

>> [Configurare l'indirizzo IP sull'apparecchio Brother](#)

Configurare l'indirizzo IP sul computer (Windows)

1. Effettuare una delle seguenti operazioni:

- Windows 10

Fare clic su  > **Sistema Windows** > **Prompt dei comandi**.

- Windows 8.1

Spostare il mouse sull'angolo in basso a destra del desktop. Quando viene visualizzata la barra dei menu, fare clic su **Cerca** > **Prompt dei comandi**.

- Windows 7

Fare clic su  (**Fare clic per iniziare**) > **Tutti i programmi** > **Accessori** > **Prompt dei comandi**.

2. Digitare "ipconfig", quindi premere il tasto Invio sulla tastiera.

3. Controllare i valori relativi all'indirizzo IPv4 e alla subnet mask.

4. Digitare "exit", quindi premere il tasto Invio sulla tastiera.

Configurare l'indirizzo IP sul computer (Mac)

1. Selezionare **Preferenze di Sistema...** dal menu Apple.

2. Fare clic su **Rete** > **Avanzate** > **TCP/IP**.

3. Controllare i valori relativi all'indirizzo IPv4 e alla subnet mask.

Configurare l'indirizzo IP sull'apparecchio Brother

Stampare il rapporto di configurazione di rete, quindi controllare i valori relativi all'indirizzo IP e alla subnet mask.

Controllare l'indirizzo IP sia del computer sia della macchina Brother. Controllare che le sezioni dell'indirizzo relative alla rete siano le stesse. Ad esempio, se la subnet mask corrisponde a "255.255.255.0", di norma solo le sezioni dell'indirizzo relative all'host sono diverse.

	Indirizzo di rete	Indirizzo host	
Indirizzo IP	192.168.100.	250	Impostare il numero finale, che nella subnet mask corrisponde a "0", su un numero compreso tra 1 e 254.
Subnet Mask	255.255.255.	0	In genere, non ci sono problemi quando la subnet mask corrisponde a "255.255.255.0". Utilizzare lo stesso valore per tutti i computer in dotazione.

Informazioni correlate

- [Se si riscontrano problemi con la rete della macchina](#)

Problemi di AirPrint

Problema	Suggerimenti
La mia macchina non compare nell'elenco delle stampanti.	Verificare che la macchina sia accesa.
	Controllare le impostazioni della rete.
	Avvicinare il dispositivo mobile al punto di accesso/router senza fili o alla macchina.
È impossibile stampare.	Verificare che la macchina sia accesa.
	Controllare le impostazioni della rete.
Quando si tenta di stampare da un dispositivo iOS un documento composto da più pagine, viene stampata SOLO la prima pagina.	Verificare che sia in esecuzione la versione più recente di OS.



Informazioni correlate

- [Se si riscontrano difficoltà nell'utilizzo della macchina](#)

Argomenti correlati:

- [Risoluzione dei problemi](#)

Controllare le informazioni relative alla macchina

Seguire queste istruzioni per controllare il numero di serie, la versione del firmware e l'aggiornamento del firmware della macchina.

>> [DCP-J1050DW/MFC-J1010DW](#)

>> [DCP-J1140DW](#)

DCP-J1050DW/MFC-J1010DW

1. Premere **Settings (Impostazioni)**.
2. Premere ▲ o ▼ per selezionare [Info. apparecch.]. Premere **OK**.
3. Premere ▲ o ▼ per selezionare una delle opzioni seguenti:

Opzione	Descrizione
N. di Serie	Controllare il numero seriale dell'apparecchio.
Versione firmware	Controllare la versione del firmware dell'apparecchio.
Aggior. firmware	Aggiornare l'apparecchio all'ultima versione del firmware.
Ver. auto firmware	Visualizzare le informazioni del firmware sulla schermata Home.
Contatore pag.	Controllare il totale delle pagine stampate dall'apparecchio.

4. Premere **OK**.
5. Premere **Stop/Exit (Stop/Uscita)**.

DCP-J1140DW

1. Premere  [Imp.] > [Tutte le imp.] > [Info. apparecch.].
2. Selezionare una delle seguenti opzioni:

Opzione	Descrizione
N. di Serie	Controllare il numero seriale dell'apparecchio.
Versione firmware	Controllare la versione del firmware dell'apparecchio.
Aggiornamento del firmware	Aggiornare l'apparecchio all'ultima versione del firmware.
Ver. auto firmware	Visualizzare le informazioni del firmware sulla schermata Home.
Contatore pag.	Controllare il totale delle pagine stampate dall'apparecchio.

3. Premere .

✓ Informazioni correlate

- [Risoluzione dei problemi](#)

Reimpostare la macchina

IMPORTANTE

(MFC-J1010DW)

Quando si resetta la macchina, i fax memorizzati nella memoria della macchina potrebbero essere eliminati. Prima di ripristinare la macchina, è possibile trasferire i fax sul computer o su un'altra macchina fax in modo da non perdere messaggi importanti.

>> [DCP-J1050DW/MFC-J1010DW](#)

>> [DCP-J1140DW](#)

DCP-J1050DW/MFC-J1010DW

1. Premere **Settings (Impostazioni)**.
2. Premere ▲ o ▼ per effettuare le selezioni:
 - a. Selezionare [Imp.iniziale]. Premere **OK**.
 - b. Selezionare [Resettare]. Premere **OK**.
 - c. Selezionare l'opzione di ripristino desiderata. Premere **OK**.
3. Premere per due secondi ► per confermare.
La macchina viene riavviata.

DCP-J1140DW

1. Premere  [Imp.] > [Tutte le imp.] > [Imp.iniziale] > [Resettare].
2. Premere l'opzione di ripristino desiderata.
3. Premere [OK] per due secondi per riavviare la macchina.



Informazioni correlate

- [Risoluzione dei problemi](#)
 - [Panoramica sul ripristino delle funzioni](#)

Argomenti correlati:

- [Trasferire i fax o il rapporto giornale fax](#)

Panoramica sul ripristino delle funzioni

IMPORTANTE

(MFC-J1010DW)

Quando si resetta la macchina, i fax memorizzati nella memoria della macchina potrebbero essere eliminati. Prima di ripristinare la macchina, è possibile trasferire i fax sul computer o su un'altra macchina fax in modo da non perdere messaggi importanti.

Sono disponibili le seguenti funzioni di ripristino:

1. [Reset macch.]

È possibile ripristinare tutte le impostazioni della macchina modificate dall'utente.

La Rubrica, i rapporti fax e la cronologia delle chiamate vengono mantenuti. (per modelli con la funzione fax)

2. [Rete]

Ripristinare le impostazioni predefinite del produttore sul server di stampa (incluse la password e i dati relativi all'indirizzo IP).

3. [Rubrica e Fax] (per modelli con la funzione fax)

L'opzione Rubrica e Fax ripristina le seguenti impostazioni:

- Rubrica e impostazione dei gruppi
- Identificativo
Nome e numero
- Rapporto
Rapporto di verifica della trasmissione, rubrica e giornale fax
- Cronologia
Cronologia identificativo e chiamata in uscita
- Fax in memoria

4. [Tutte le impostazioni]

Utilizzare la funzione di ripristino per reimpostare tutti i valori predefiniti della macchina.

Si consiglia vivamente di eseguire questa operazione quando si smaltisce la macchina.



Informazioni correlate

- [Reimpostare la macchina](#)

Argomenti correlati:

- [Trasferire i fax o il rapporto giornale fax](#)

Manutenzione ordinaria

- Sostituire le cartucce d'inchiostro
- Pulire la macchina Brother
- Controllare la macchina Brother
- Correggere l'alimentazione carta per eliminare le righe verticali
- Modificare le opzioni di stampa per migliorare i risultati di stampa
- Imballare e spedire la macchina

Sostituire le cartucce d'inchiostro

La macchina Brother è dotata di un contatore inchiostro. Il contatore inchiostro verifica automaticamente il livello d'inchiostro di ciascuna delle quattro cartucce d'inchiostro. Quando la macchina rileva che una cartuccia d'inchiostro sta per esaurirsi, sulla macchina viene visualizzato un messaggio.

Il display LCD indica quale cartuccia d'inchiostro è necessario sostituire. Seguire le istruzioni visualizzate sul display LCD per sostituire le cartucce d'inchiostro nell'ordine corretto.

Sebbene la macchina richieda all'utente di sostituire la cartuccia d'inchiostro, all'interno della cartuccia rimane sempre una piccola quantità d'inchiostro. È necessario che una certa quantità d'inchiostro rimanga nella cartuccia per evitare che l'aria secchi il gruppo delle testine di stampa, danneggiandolo.

⚠ ATTENZIONE

Se l'inchiostro finisce negli occhi, sciacquarli immediatamente con acqua. In caso contrario, potrebbero verificarsi rossori o lievi infiammazioni dell'occhio. Se si dovessero riscontrare anomalie, consultare il medico curante.

IMPORTANTE

Si raccomanda di utilizzare materiali di consumo Brother originali al fine di garantire qualità e prestazioni di stampa stabili. Sebbene non tutti i materiali di consumo non originali causino problemi di qualità, alcuni di essi potrebbero influire negativamente sulla qualità di stampa o provocare un malfunzionamento della macchina. Se viene dimostrato che il danno deriva dall'uso di materiali di consumo non originali, Brother può addebitare al cliente le spese di riparazione della macchina, anche se la macchina è ancora coperta dalla garanzia.

1. Aprire il coperchio delle cartucce d'inchiostro (1).

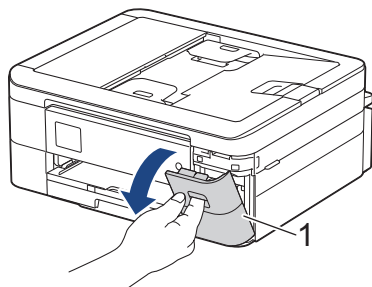

2. Premere la leva di sblocco per sganciare la cartuccia d'inchiostro del colore indicato sul display LCD e rimuovere la cartuccia d'inchiostro dalla macchina, come mostrato nell'illustrazione.

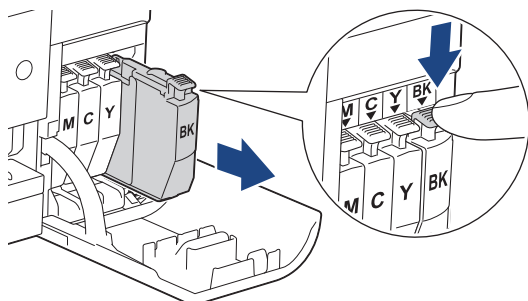

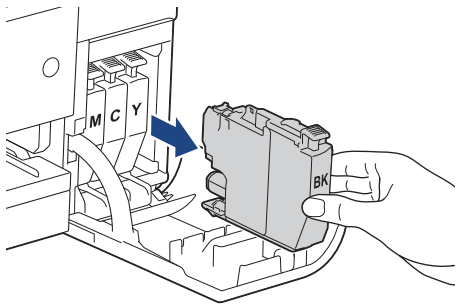

3. Aprire la busta contenente la nuova cartuccia d'inchiostro del colore indicato sul display LCD ed estrarre la cartuccia d'inchiostro.

IMPORTANTE

NON toccare la cartuccia d'inchiostro in corrispondenza dell'area indicata (1); ciò potrebbe impedire alla macchina di rilevare la cartuccia.

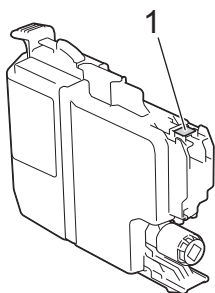

4. Inserire la cartuccia d'inchiostro nella direzione indicata dalla freccia posta sull'etichetta. A ogni colore è assegnata una posizione ben precisa.

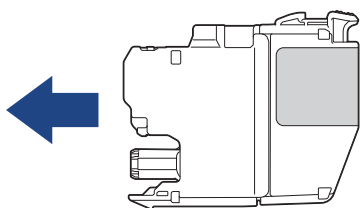

5. Spingere delicatamente l'area della cartuccia d'inchiostro contrassegnata dall'indicazione "PUSH" fino a bloccare la cartuccia in sede, quindi chiudere il coperchio delle cartucce d'inchiostro.

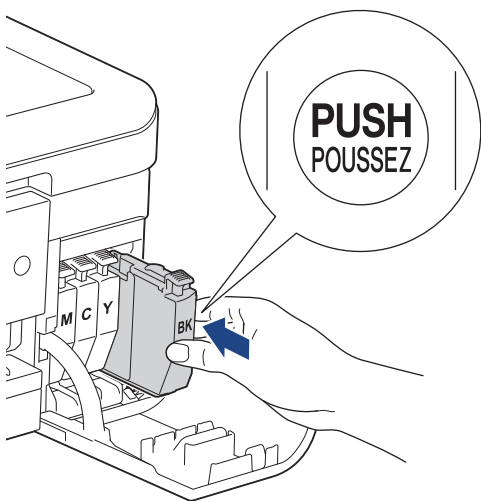

La macchina reimposta il contatore inchiostro.



Se la macchina non rileva la cartuccia d'inchiostro dopo che è stata installata, verificare che la cartuccia d'inchiostro sia stata installata correttamente. Rimuovere la cartuccia d'inchiostro e reinstallarla lentamente finché non si blocca in posizione.

IMPORTANTE

- NON scuotere le cartucce d'inchiostro. Se l'inchiostro dovesse macchiare la pelle o gli indumenti, lavare immediatamente con sapone o detergente.
- NON estrarre le cartucce d'inchiostro se non occorre sostituirle, altrimenti la macchina non sarà più in grado di calcolare la quantità d'inchiostro rimasta nella cartuccia.
- NON toccare gli alloggiamenti per l'inserimento delle cartucce d'inchiostro; l'inchiostro potrebbe macchiare la pelle.
- Se si mischiano i colori installando una cartuccia d'inchiostro nella posizione errata, sul display LCD viene visualizzato il messaggio [Colore inchiostro errato].
Verificare quali cartucce d'inchiostro sono inserite in posizione di colore errata e spostarle nella posizione corretta.
- Usare le cartucce d'inchiostro non ancora aperte entro la data di scadenza indicata sull'involucro.
- NON smontare né manomettere la cartuccia d'inchiostro, onde evitare fuoriuscite d'inchiostro.



Informazioni correlate

- [Manutenzione ordinaria](#)

Argomenti correlati:

- [Messaggi di errore e manutenzione](#)
- [Problemi di gestione della carta e stampa](#)
- [Imballare e spedire la macchina](#)

Pulire la macchina Brother

- [Pulire lo scanner](#)
- [Pulire le testine di stampa dalla macchina Brother](#)
- [Pulire le testine di stampa mediante Gestione basata sul Web](#)
- [Pulire la testina di stampa dal computer \(Windows\)](#)
- [Pulire il display LCD della macchina](#)
- [Pulire l'esterno della macchina](#)
- [Pulire la piastra della stampante della macchina](#)
- [Pulire i rulli di alimentazione](#)
- [Pulire il tampone base](#)
- [Pulire i rulli di scorrimento carta](#)

Pulire lo scanner

1. Scollegare l'apparecchio dalla presa elettrica.
2. Sollevare il coperchio documenti (1). Pulire il piano dello scanner (2) e la plastica bianca (3) con un panno privo di lanugine e inumidito con acqua.

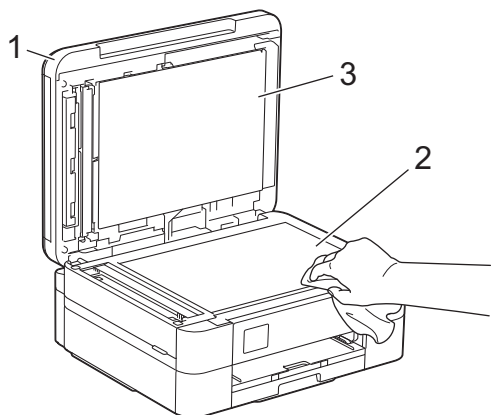

3. Nell'ADF (alimentatore automatico documenti), pulire la barra bianca (1) e la striscia di vetro (2) con un panno privo di lanugine e inumidito con acqua. (Solo per i modelli con ADF)

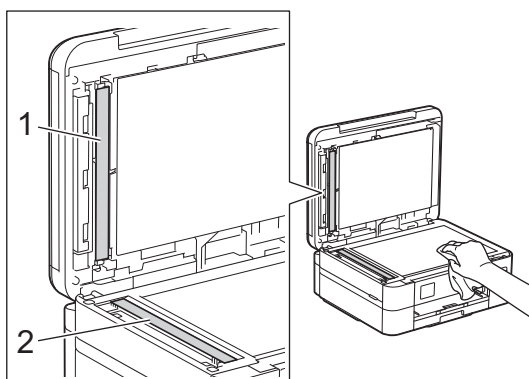

(Solo per i modelli con ADF)

Se si percepisce la presenza di sporcizia o frammenti, pulire di nuovo il vetro. Potrebbe essere necessario ripetere l'operazione di pulizia tre o quattro volte. Per verificare che l'operazione sia stata eseguita correttamente, eseguire una copia dopo ogni intervento di pulizia.



Se sulla striscia di vetro è presente dello sporco o del liquido correttivo, sulla prova di stampa comparirà una linea verticale.



Una volta pulita la striscia di vetro, la linea verticale scomparirà.



Informazioni correlate

- [Pulire la macchina Brother](#)

Argomenti correlati:

- [Problemi con il telefono e il fax](#)
- [Altri problemi](#)

Pulire le testine di stampa dalla macchina Brother

Per mantenere una buona qualità di stampa, la macchina pulisce automaticamente le testine di stampa quando è necessario. Se si dovessero riscontrare problemi nella qualità di stampa, è possibile avviare il processo di pulizia manualmente.

- Pulire le testine di stampa se appare una riga orizzontale o dello spazio bianco nel testo o sulle immagini nelle pagine stampate. In base al colore che presenta problemi, selezionare la pulizia solo del Nero, di tre colori per volta (Giallo/Ciano/Magenta) o di tutti e quattro i colori contemporaneamente.
- La pulizia delle testine di stampa richiede una grande quantità di inchiostro.
- La pulizia troppo frequente costituisce un inutile spreco di inchiostro.





IMPORTANTE

NON toccare le testine di stampa. Se si toccano le testine di stampa, si rischia di danneggiarle in modo permanente e invalidarne la garanzia.

>> [DCP-J1050DW/MFC-J1010DW](#)

>> [DCP-J1140DW](#)

DCP-J1050DW/MFC-J1010DW

1. Premere  (Inchiostro) o **INK (INCHIOSTRI)** sul pannello di controllo.
 2. Premere  o  per effettuare le selezioni:
 - a. Selezionare [Pulizia testina di stampa]. Premere **OK**.
 - b. Selezionare [Solo nero], [Solo colore] o [Tutti]. Premere **OK**.
 - c. Selezionare [Normale], [Forte] o [Più forte]. Premere **OK**.
 3. Premere .
- L'apparecchio esegue la pulizia delle testine di stampa.



- Se la qualità di stampa non migliora, ripetere il processo di pulizia. Se la qualità di stampa non migliora dopo avere eseguito più volte il processo di pulizia, contattare l'Assistenza clienti Brother o il distributore Brother più vicino.
- È possibile pulire le testine di stampa anche dal computer.

DCP-J1140DW

1. Premere  [Inchiostro] > [Pulizia testina di stampa].
 2. Premere [Solo nero], [Solo colore] o [Tutti].
 3. Premere [Normale], [Forte] o [Più forte].
 4. Premere [Inizio].
- L'apparecchio esegue la pulizia delle testine di stampa.



- Se la qualità di stampa non migliora, ripetere il processo di pulizia. Se la qualità di stampa non migliora dopo avere eseguito più volte il processo di pulizia, contattare l'Assistenza clienti Brother o il distributore Brother più vicino.
- È possibile pulire le testine di stampa anche dal computer.



Informazioni correlate

- [Pulire la macchina Brother](#)

Argomenti correlati:

- [Problemi di gestione della carta e stampa](#)
- [Pulire la testina di stampa dal computer \(Windows\)](#)
- [Pulire le testine di stampa mediante Gestione basata sul Web](#)

Pulire le testine di stampa mediante Gestione basata sul Web

Per mantenere una buona qualità di stampa, la macchina pulisce automaticamente le testine di stampa quando è necessario. Se si dovessero riscontrare problemi nella qualità di stampa, è possibile avviare il processo di pulizia manualmente.

1. Avviare il browser Web.
2. Digitare "https://indirizzo IP della macchina" nella barra degli indirizzi del browser (dove "indirizzo IP della macchina" è l'indirizzo IP della macchina).

Ad esempio:

https://192.168.1.2

3. Se richiesto, digitare la password nel campo **Accesso**, quindi fare clic su **Accesso**.



La password predefinita per gestire le impostazioni di questa macchina è riportata sul retro della macchina e contrassegnata con "**Pwd**".

4. Accedere al menu di navigazione e fare clic su **Informazioni generali** > **Pulizia testina di stampa**.



selezionare ☰.

5. Selezionare l'opzione **Normale**, **Forte** o **Più forte** in base alla forza pulente desiderata.
6. Fare clic su **Inizio**.
7. Fare clic su **SI**.

L'apparecchio avvia la pulizia.



(Windows) È possibile pulire le testine di stampa anche tramite il driver della stampante.



Informazioni correlate



- [Pulire la macchina Brother](#)

Argomenti correlati:

- [Pulire le testine di stampa dalla macchina Brother](#)
- [Pulire la testina di stampa dal computer \(Windows\)](#)
- [Accedere a Gestione basata sul Web](#)

Pulire la testina di stampa dal computer (Windows)

Per mantenere una buona qualità di stampa, la macchina pulisce automaticamente le testine di stampa quando è necessario. Se si dovessero riscontrare problemi nella qualità di stampa, è possibile avviare il processo di pulizia manualmente.

1. Effettuare una delle seguenti operazioni:
 - Per Windows 10, Windows Server 2016 e Windows Server 2019
Fare clic su  > **Sistema Windows** > **Pannello di controllo**. Nel gruppo **Hardware e suoni**, fare clic su **Visualizza dispositivi e stampanti**.
 - Per Windows 8.1
Spostare il mouse sull'angolo in basso a destra del desktop. Quando viene visualizzata la barra dei menu, fare clic su **Impostazioni**, quindi su **Pannello di controllo**. Nel gruppo **Hardware e suoni**, fare clic su **Visualizza dispositivi e stampanti**.
 - Per Windows Server 2012 R2
Fare clic su **Pannello di controllo** sulla schermata **Start**. Nel gruppo **Hardware**, fare clic su **Visualizza dispositivi e stampanti**.
 - Per Windows Server 2012
Portare il mouse sull'angolo inferiore destro del desktop. Quando viene visualizzata la barra dei menu, fare clic su **Impostazioni**, quindi su **Pannello di controllo**. Nel gruppo **Hardware**, fare clic su **Visualizza dispositivi e stampanti**.
 - Per Windows 7 e Windows Server 2008 R2
Fare clic su  (**Fare clic per iniziare**) > **Dispositivi e stampanti**.
 - Per Windows Server 2008
Fare clic su  (**Fare clic per iniziare**) > **Pannello di controllo** > **Hardware e suoni** > **Stampanti**.
2. Fare clic con il pulsante destro del mouse sull'icona **Brother XXX-XXXX Printer** (dove XXX-XXXX indica il nome del modello), quindi selezionare **Preferenze stampa**. Se vengono visualizzate opzioni per il driver stampante, selezionare il driver appropriato.
Viene visualizzata la finestra di dialogo del driver stampante.
3. Fare clic sulla scheda **Manutenzione**.
4. Selezionare una delle opzioni che seguono:

Opzione	Descrizione
Verifica qualità di stampa...	Utilizzare questa funzione per stampare la pagina di prova e controllare la qualità di stampa.
Pulizia testina di stampa...	Utilizzare questa funzione per avviare manualmente il processo di pulizia. Selezionare questa opzione se nel testo o sulle immagini della pagina di prova appaiono una riga o aree bianche.

5. Effettuare una delle seguenti operazioni:
 - Se è stata selezionata l'opzione **Verifica qualità di stampa...**, fare clic su **Avvia**.
L'apparecchio stampa la pagina di prova.
 - Se è stata selezionata l'opzione **Pulizia testina di stampa...**, selezionare l'opzione **Solo nero**, **Solo colore** o **Tutti** come tipo di pulizia, quindi fare clic su **Avanti**.
6. Selezionare l'opzione **Normale**, **Forte** o **Più forte** per il livello di pulizia, quindi fare clic su **Avanti**.
7. Fare clic su **Avvia**.
L'apparecchio avvia la pulizia.



Informazioni correlate

- [Pulire la macchina Brother](#)

Argomenti correlati:

- [Problemi di gestione della carta e stampa](#)
- [Pulire le testine di stampa dalla macchina Brother](#)
- [Pulire le testine di stampa mediante Gestione basata sul Web](#)

Pulire il display LCD della macchina

IMPORTANTE

NON utilizzare detergenti liquidi (incluso l'etanolo).

1. Premere e mantenere premuto  per spegnere l'apparecchio. Sul display LCD viene visualizzato per alcuni secondi il messaggio [Spegnimento] prima che l'apparecchio si spenga.
2. Pulire il display LCD utilizzando un panno asciutto, morbido e privo di sfilacciate.

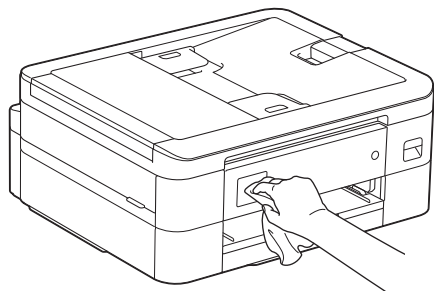

✓ Informazioni correlate

- [Pulire la macchina Brother](#)

Pulire l'esterno della macchina

IMPORTANTE

- La pulizia con liquidi volatili, come ad esempio solvente o benzina, danneggerà la superficie esterna dell'apparecchio.
- NON utilizzare prodotti detergenti contenenti ammoniaca.
- NON utilizzare alcol isopropilico per pulire il pannello dei comandi. Potrebbe provocare la rottura del pannello.

1. Se il supporto ribaltabile carta è aperto, chiuderlo, quindi richiudere il supporto carta.
2. Estrarre completamente il vassoio carta (1) dalla macchina.

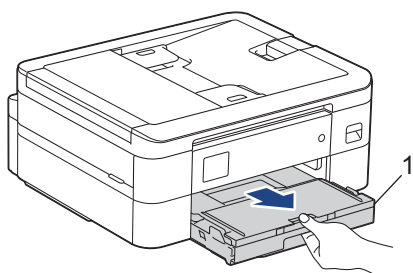

3. Utilizzare un panno asciutto e privo di lanugine per rimuovere la polvere dalla parte esterna della macchina.

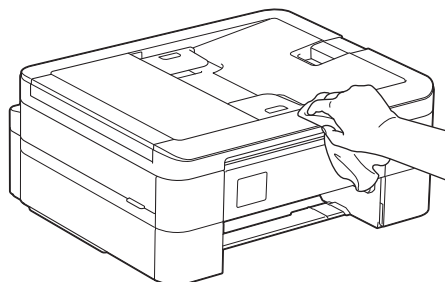

4. Sollevare il coperchio del vassoio uscita carta e rimuovere eventuali oggetti rimasti incastrati nel vassoio carta.

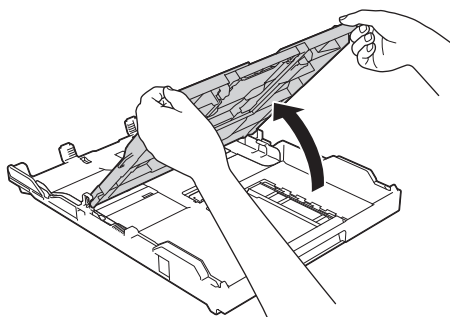

5. Utilizzare un panno asciutto e privo di lanugine per rimuovere la polvere dalla parte interna ed esterna del vassoio carta.

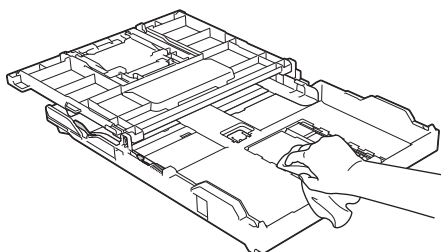

6. Chiudere il coperchio del vassoio uscita carta e, con delicatezza, inserire completamente il vassoio carta nella macchina.



Informazioni correlate

- Pulire la macchina Brother

Pulire la piastra della stampante della macchina

⚠ AVVERTENZA

⚡ Accertarsi di scollegare l'apparecchio dalla presa elettrica prima di pulire la piastra della stampante, al fine di evitare scosse elettriche.

1. Con entrambe le mani, utilizzare le maniglie poste ai lati della macchina per sollevare il coperchio dello scanner in posizione di apertura.
2. Pulire la piastra della stampante (1) e l'area circostante, rimuovendo i residui di inchiostro con un panno asciutto, morbido e privo di sfilacciate.

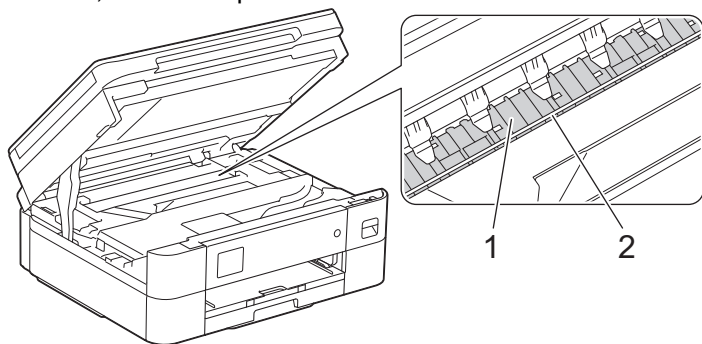

IMPORTANTE

NON toccare la striscia di codifica, la sottile striscia di plastica che si estende su tutta la larghezza della macchina (2). Si rischia di danneggiare l'apparecchio.

3. Chiudere con delicatezza il coperchio dello scanner usando entrambe le mani.

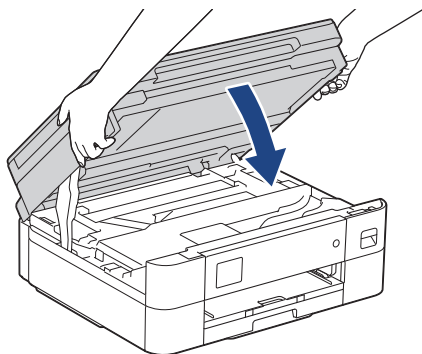

4. Ricollegare il cavo di alimentazione.

✓ Informazioni correlate

- [Pulire la macchina Brother](#)

Argomenti correlati:

- [Problemi di gestione della carta e stampa](#)

Pulire i rulli di alimentazione

La presenza di macchie d'inchiostro o di polvere di carta sui rulli di alimentazione può causare problemi di alimentazione.

1. Scollegare l'apparecchio dalla presa elettrica.
2. Se il supporto ribaltabile carta è aperto, chiuderlo, quindi richiudere il supporto carta.
3. Estrarre completamente il vassoio carta (1) dalla macchina.

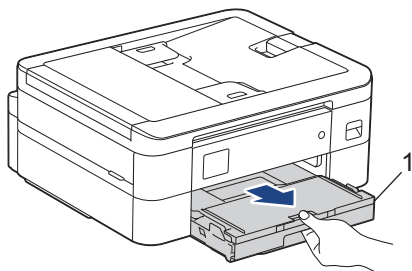

4. Pulire il lato anteriore dei rulli di alimentazione (1) con un panno morbido, privo di lanugine e inumidito con acqua, praticando un movimento orizzontale. Una volta completata la pulizia, passare sui rulli un panno asciutto, morbido e privo di lanugine, in modo da rimuovere ogni residuo di umidità.

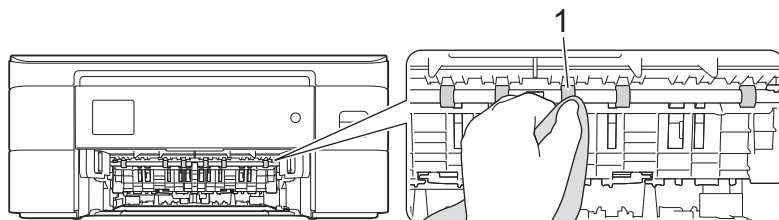

5. Sollevare il supporto ribaltabile (2), quindi pulire il lato posteriore dei rulli di alimentazione (1) con un panno morbido, privo di lanugine e inumidito con acqua. Una volta completata la pulizia, passare sui rulli un panno asciutto, morbido e privo di lanugine, in modo da rimuovere ogni residuo di umidità.

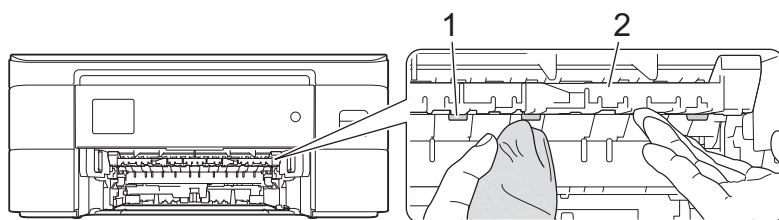

6. Con delicatezza, inserire completamente il vassoio carta nell'apparecchio.
7. Ricollegare il cavo di alimentazione.



Non utilizzare l'apparecchio finché i rulli non sono asciutti. L'utilizzo dell'apparecchio prima dell'asciugatura dei rulli può causare problemi di alimentazione.



Informazioni correlate

- [Pulire la macchina Brother](#)

Argomenti correlati:

- [Problemi di gestione della carta e stampa](#)

Pulire il tampone base

La pulizia periodica del tampone base può impedire che la macchina alimenti più fogli di carta quando sono rimasti solo pochi fogli nel vassoio.

1. Se il supporto ribaltabile carta è aperto, chiuderlo, quindi richiudere il supporto carta.
2. Estrarre completamente il vassoio carta (1) dalla macchina.

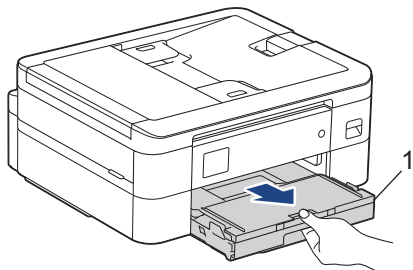

3. Pulire il cuscinetto di base (1) con un panno privo di lanugine inumidito con acqua.

Una volta completata la pulizia, passare sul cuscinetto un panno asciutto, morbido e privo di sfilacciature, in modo da rimuovere ogni residuo di umidità.

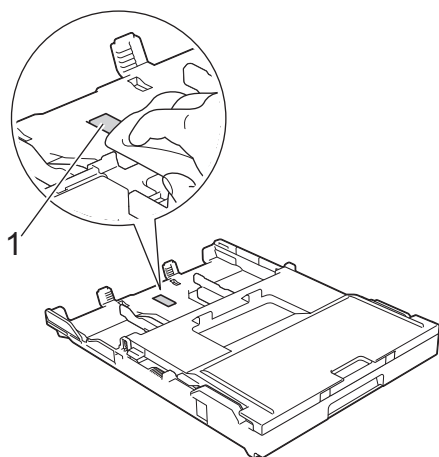

4. Con delicatezza, inserire completamente il vassoio carta nella macchina.

✓ Informazioni correlate

- [Pulire la macchina Brother](#)

Argomenti correlati:

- [Problemi di gestione della carta e stampa](#)

Pulire i rulli di scorrimento carta

La pulizia periodica dei rulli di scorrimento carta aiuta a prevenire l'inceppamento della carta, garantendo l'alimentazione corretta della carta.

1. Scollegare l'apparecchio dalla presa elettrica.
2. Se il supporto ribaltabile carta è aperto, chiuderlo, quindi richiudere il supporto carta.
3. Estrarre completamente il vassoio carta (1) dalla macchina come indicato dalla freccia.

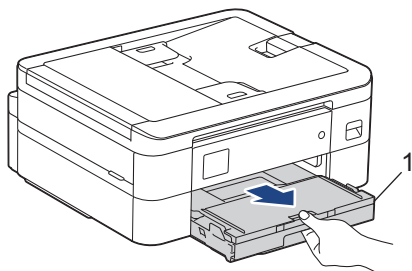

4. Pulire i rulli di scorrimento carta (1) con un panno morbido privo di sfilacciature inumidito con acqua. Ruotare lentamente i rulli in modo da pulire l'intera superficie. Una volta completata la pulizia, passare sui rulli un panno asciutto, morbido e privo di sfilacciature, in modo da rimuovere ogni residuo di umidità.

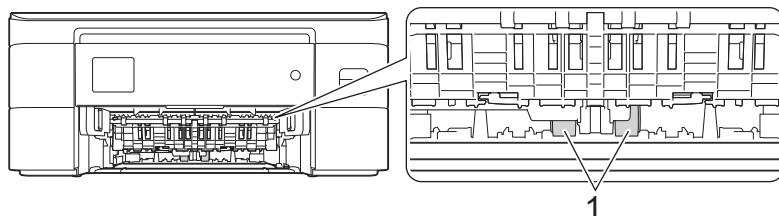

5. Con delicatezza, inserire completamente il vassoio carta nella macchina.
6. Ricollegare il cavo di alimentazione.



Informazioni correlate

- [Pulire la macchina Brother](#)

Argomenti correlati:

- [Messaggi di errore e manutenzione](#)
- [Problemi di gestione della carta e stampa](#)

Controllare la macchina Brother

- [Verificare la qualità di stampa](#)
- [Controllare l'allineamento di stampa dalla macchina Brother](#)
- [Controllare il volume di inchiostro \(Indicatore pagina\)](#)
- [Eeguire il monitoraggio dello stato dell'apparecchio dal computer \(Windows\)](#)
- [Monitorare lo stato della macchina mediante Brother iPrint&Scan \(Windows/Mac\)](#)







Verificare la qualità di stampa

Se i colori e il testo appaiono sbiaditi o presentano striature oppure se manca parte del testo dalle stampe, è possibile che gli ugelli delle testine di stampa siano ostruiti. Stampare il foglio di verifica e controllare lo schema di verifica degli ugelli.

>> [DCP-J1050DW/MFC-J1010DW](#)

>> [DCP-J1140DW](#)

DCP-J1050DW/MFC-J1010DW



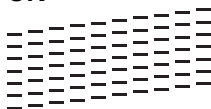

1. Premere  (Inchiostro) o **INK (INCHIOSTRI)** sul pannello di controllo.
2. Premere  o  per effettuare le selezioni:
 - a. Selezionare [Migl. qual. stampa]. Premere **OK**.
 - b. Selezionare di nuovo [Migl. qual. stampa]. Premere **OK**.
3. Premere .
- La macchina stampa il foglio di controllo.
4. Controllare la qualità dei quattro blocchi di colore stampati sul foglio.
5. Quando sul display LCD appare un messaggio che richiede di controllare la qualità di stampa, eseguire una delle seguenti operazioni:
 - Se tutte le linee sono chiare e visibili, premere  per selezionare [No].
La verifica della qualità di stampa termina.
 - Se si nota l'assenza di alcune linee (vedere **Scadente**, sotto), premere  per selezionare [Si].

OK

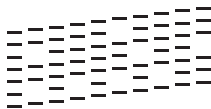

Scadente



6. Quando sul display LCD appare un messaggio che richiede di controllare la qualità di stampa di ogni colore, premere  o  per selezionare lo schema (1-4) che più si avvicina al risultato di stampa. Premere **OK**.
7. Effettuare una delle seguenti operazioni:
 - Se è necessario pulire le testine di stampa, premere  per avviare la procedura di pulizia.
 - Se non è necessario pulire le testine di stampa, la schermata dei menu viene nuovamente visualizzata sul display LCD.
8. Al termine della procedura di pulizia, sul display LCD viene visualizzato un messaggio che richiede se si desidera controllare nuovamente la qualità di stampa.
Premere  [Si] per avviare la verifica della qualità di stampa.
9. Premere di nuovo .
- La macchina stampa nuovamente il foglio di controllo. Controllare nuovamente la qualità dei quattro blocchi di colore stampati sul foglio.

IMPORTANTE

NON toccare le testine di stampa. Se si toccano le testine di stampa, si rischia di danneggiarle in modo permanente e invalidarne la garanzia.





In caso di ostruzione di un ugello delle testine di stampa, la prova di stampa avrà l'aspetto seguente:



Una volta effettuata la pulizia dell'ugello delle testine di stampa, la stampa non presenterà più righe orizzontali:



DCP-J1140DW

1. Premere  [Inchiostro] > [Migliora qualità di stampa] > [Controlla qualità di stampa].
2. Premere [Inizio].
La macchina stampa il foglio di controllo.
3. Controllare la qualità dei quattro blocchi di colore stampati sul foglio.
4. Quando sul display LCD appare un messaggio che richiede di controllare la qualità di stampa, eseguire una delle seguenti operazioni:
 - Se tutte le linee sono chiare e visibili, premere [No], quindi premere  per terminare la verifica della qualità di stampa.
 - Se si nota l'assenza di alcune linee (vedere **Scadente**, di seguito), premere [Sì].

OK

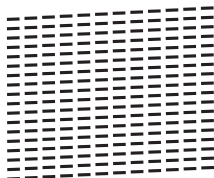

Scadente

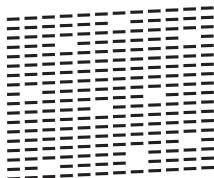

5. Quando sul display LCD appare un messaggio che richiede di controllare la qualità di stampa di ogni colore, premere il numero dello schema (1-4) che più si avvicina al risultato di stampa.
6. Effettuare una delle seguenti operazioni:
 - Se è necessario pulire le testine di stampa, premere [Inizio] per avviare la procedura di pulizia.
 - Se non è necessario pulire le testine di stampa, la schermata dei menu viene nuovamente visualizzata sul touchscreen. Premere .
7. Al termine della procedura di pulizia, sul display LCD viene visualizzato un messaggio che richiede se si desidera stampare nuovamente il foglio di controllo. Premere [Sì], quindi premere [Inizio].

La macchina stampa nuovamente il foglio di controllo. Controllare nuovamente la qualità dei quattro blocchi di colore stampati sul foglio.

IMPORTANTE

NON toccare le testine di stampa. Se si toccano le testine di stampa, si rischia di danneggiarle in modo permanente e invalidarne la garanzia.



In caso di ostruzione di un ugello delle testine di stampa, la prova di stampa avrà l'aspetto seguente:



Una volta effettuata la pulizia dell'ugello delle testine di stampa, la stampa non presenterà più righe:



Informazioni correlate

- [Controllare la macchina Brother](#)

Argomenti correlati:

- [Problemi di gestione della carta e stampa](#)
- [Pulire le testine di stampa dalla macchina Brother](#)

Controllare l'allineamento di stampa dalla macchina Brother

Se il testo stampato è sfocato o le immagini risultano sbiadite in seguito al trasporto della macchina, regolare l'allineamento di stampa.

>> [DCP-J1050DW/MFC-J1010DW](#)

>> [DCP-J1140DW](#)

DCP-J1050DW/MFC-J1010DW

Prima di regolare l'allineamento di stampa, eseguire un controllo della qualità di stampa premendo  (Inchiostro) o **INK (INCHIOSTRI)** sul pannello di controllo, oppure premere ▲ o ▼ per selezionare nuovamente [Migl. qual. stampa] > [Migl. qual. stampa], quindi premere **OK**.

1. Premere  (Inchiostro) o **INK (INCHIOSTRI)** sul pannello di controllo.
2. Premere ▲ o ▼ per effettuare le selezioni:
 - a. Selezionare [Migl. qual. stampa]. Premere **OK**.
 - b. Selezionare [Allineamento]. Premere **OK**.
3. Premere ► dopo la visualizzazione sull'LCD di un messaggio di conferma dell'esecuzione di un controllo della qualità di stampa.
4. Selezionare [Auto] o [Manuale].
 - Se si seleziona la modalità [Auto], l'allineamento di stampa viene regolato automaticamente tramite la scansione del foglio di controllo.
 - Se si seleziona la modalità [Manuale], è necessario inserire manualmente le informazioni stampate sul foglio di controllo.
5. Se è stata selezionata la modalità [Auto], selezionare il formato carta su cui stampare il foglio di controllo.
6. Caricare nel vassoio il formato carta specificato, quindi premere ►.
La macchina stampa il foglio di controllo.
7. Seguire le istruzioni sull'LCD.



Quando l'allineamento di stampa non è regolato correttamente, il testo appare sfocato o storto come negli esempi.

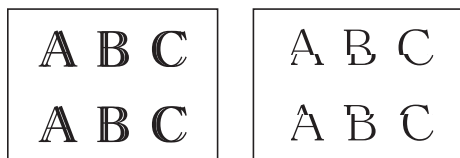

Una volta regolato correttamente l'allineamento di stampa, il testo appare come in questo esempio.

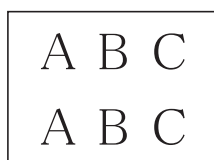

DCP-J1140DW

Prima di regolare l'allineamento di stampa, eseguire un controllo della qualità di stampa premendo  [Inchiostro] > [Migliora qualità di stampa] > [Controlla qualità di stampa].

1. Premere  [Inchiostro] > [Migliora qualità di stampa] > [Allineamento].

-
2. Premere [Avanti].
 3. Premere [Sì] dopo la visualizzazione sull'LCD di un messaggio di conferma dell'esecuzione di un controllo della qualità di stampa.
 4. Premere [Auto] o [Manuale].
 - Se si seleziona la modalità [Auto], l'allineamento di stampa viene regolato automaticamente tramite la scansione del foglio di controllo.
 - Se si seleziona la modalità [Manuale], è necessario inserire manualmente le informazioni stampate sul foglio di controllo.
 5. Se è stata selezionata la modalità [Auto], selezionare il formato carta su cui stampare il foglio di controllo.
 6. Caricare nel vassoio il formato carta specificato, quindi premere [Inizio].
La macchina stampa il foglio di controllo.
 7. Seguire le istruzioni sull'LCD.



Quando l'allineamento di stampa non è regolato correttamente, il testo appare sfocato o storto come negli esempi.

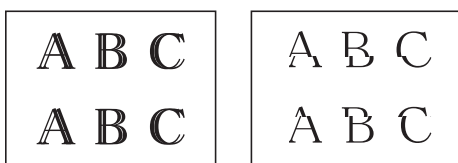

Una volta regolato correttamente l'allineamento di stampa, il testo appare come in questo esempio.



Informazioni correlate

- [Controllare la macchina Brother](#)

Argomenti correlati:

- [Problemi di gestione della carta e stampa](#)
-



Controllare il volume di inchiostro (Indicatore pagina)

Anche se viene visualizzata un'icona del volume di inchiostro sul display LCD della macchina, è possibile visualizzare un grafico più dettagliato che indica il livello approssimativo di inchiostro residuo in ogni cartuccia.

>> [DCP-J1050DW/MFC-J1010DW](#)

>> [DCP-J1140DW](#)

DCP-J1050DW/MFC-J1010DW

1. Premere  (Inchiostro) o **INK (INCHIOSTRI)** sul pannello di controllo.
2. Premere  o  per selezionare [Quantità ink]. Premere **OK**.

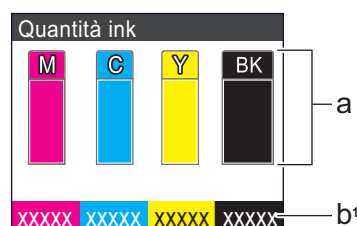

Sul display LCD viene visualizzato il livello d'inchiostro. ¹



- a. Visualizza il livello di inchiostro della cartuccia.
- b. L'indicatore pagina ¹ mostra il numero approssimativo di pagine restanti che possono essere stampate con le cartucce.



- Quando la cartuccia d'inchiostro sta per esaurirsi o presenta un problema, viene visualizzata una delle icone riportate di seguito:

	Il livello dell'inchiostro è basso.
	È necessario sostituire la cartuccia d'inchiostro.
	Si è verificato un problema relativo alla cartuccia d'inchiostro.

- Per modificare le impostazioni di visualizzazione del rendimento pagine approssimativo, premere **Stop/Exit (Stop/Uscita)** per tornare alla schermata Home, premere **Settings (Impostazioni)**, selezionare [Inchiostro], quindi selezionare [Pagine rimanenti].

Premere **OK** e seguire le istruzioni sul display LCD.

- Per controllare o stampare i numeri di modello delle cartucce d'inchiostro, premere **Clear/Back (Cancella/Indietro)** per tornare alla schermata del menu [Inchiostro] e selezionare [Modello cartuccia inchiostro].

Premere **OK** e seguire le istruzioni sul display LCD.

3. Premere **Stop/Exit (Stop/Uscita)**.



- È inoltre possibile verificare il livello d'inchiostro dal computer.
- Per informazioni dettagliate sui metodi di misurazione utilizzati per i rendimenti approssimativi, visitare le pagine support.brother.com/yield.

DCP-J1140DW

1. Premere  [Inchiostro] > [Quantità ink].

¹ Il misuratore pagine fornisce una stima a scopo puramente informativo ma non visualizza l'effettivo rendimento pagine residuo. Per informazioni sul rendimento effettivo della cartuccia, visitare support.brother.com/yield.

Sul touchscreen vengono visualizzati il livello di inchiostro e il misuratore pagine.²



- Visualizza il livello di inchiostro della cartuccia.
- Premere per modificare le impostazioni di visualizzazione per il rendimento per pagina approssimativo.
- L'indicatore pagina² mostra il numero approssimativo di pagine restanti che possono essere stampate con le cartucce.



- Quando la cartuccia d'inchiostro sta per esaurirsi o presenta un problema, viene visualizzata una delle icone riportate di seguito:

	Il livello dell'inchiostro è basso.
	È necessario sostituire la cartuccia d'inchiostro.
	Si è verificato un problema relativo alla cartuccia d'inchiostro.

- Per controllare o stampare i numeri di modello delle cartucce d'inchiostro, premere (Indietro) per tornare alla schermata del menu [Inchiostro].
Premere [Modello cartuccia inchiostro] e seguire le istruzioni sul touchscreen.

2. Premere .



- È inoltre possibile verificare il livello d'inchiostro dal computer.
- Per informazioni dettagliate sui metodi di misurazione utilizzati per i rendimenti approssimativi, visitare le pagine support.brother.com/yield.



Informazioni correlate

- [Controllare la macchina Brother](#)

Argomenti correlati:



- [Descrizione del touchscreen LCD](#)
- [Descrizione della schermata delle impostazioni](#)
- [Stampare un documento \(Windows\)](#)
- [Eseguire il monitoraggio dello stato dell'apparecchio dal computer \(Windows\)](#)
- [Monitorare lo stato della macchina mediante Brother iPrint&Scan \(Windows/Mac\)](#)

² Il misuratore pagine fornisce una stima a scopo puramente informativo ma non visualizza l'effettivo rendimento pagine residuo. Per informazioni sul rendimento effettivo della cartuccia, visitare support.brother.com/yield.

Eseguire il monitoraggio dello stato dell'apparecchio dal computer (Windows)

L'utilità Status Monitor è uno strumento software configurabile che consente di monitorare lo stato di una o più macchine, in modo da essere avvisati immediatamente in caso di errori.

Effettuare una delle seguenti operazioni:

- Fare doppio clic sull'icona  nella barra delle applicazioni.
- Avviare  (**Brother Utilities**), poi sull'elenco a discesa, quindi selezionare il nome del modello (se non è già selezionato). Fare clic su **Strumenti** nella barra di spostamento di sinistra, quindi su **Status Monitor**.

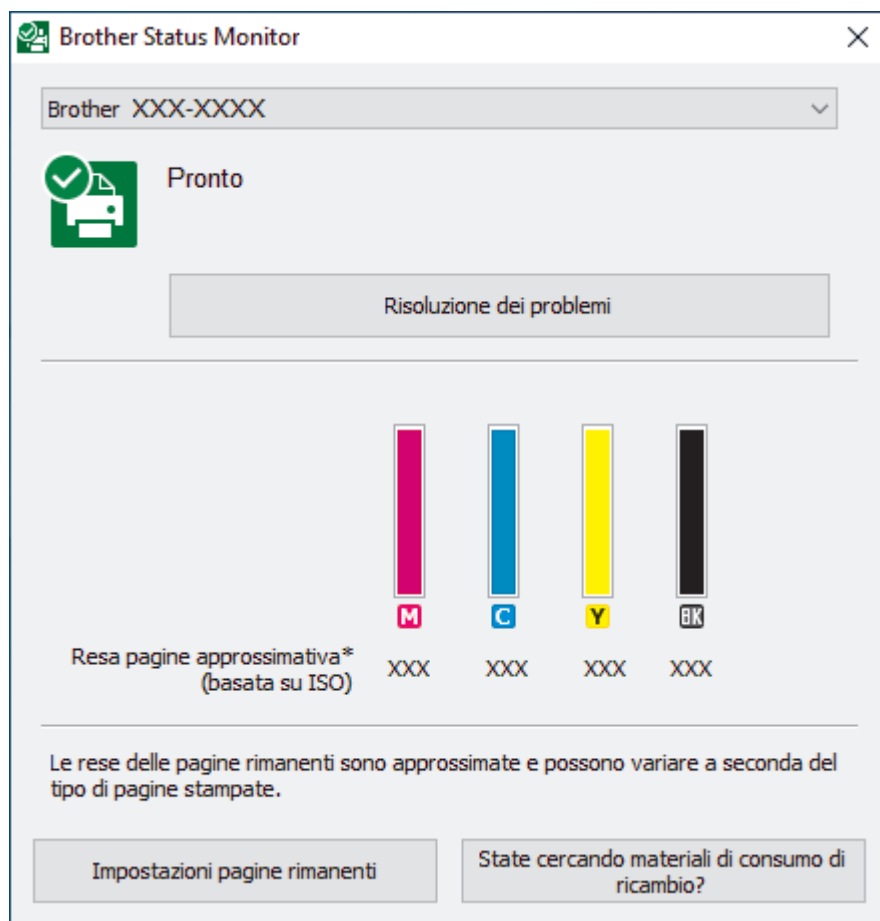

Risoluzione dei problemi

Fare clic sul pulsante **Risoluzione dei problemi** per accedere al sito Web dedicato alla risoluzione dei problemi.

Impostazioni pagine rimanenti



Fare clic sul pulsante **Impostazioni pagine rimanenti** per modificare le impostazioni di visualizzazione per il rendimento per pagina approssimativo.

State cercando materiali di consumo di ricambio?

Fare clic sul pulsante **State cercando materiali di consumo di ricambio?** per ulteriori informazioni sui materiali di consumo originali Brother.

Icone di errore

Icona	Descrizione
	Il livello dell'inchiostro è basso.

Icona	Descrizione
	È necessario sostituire la cartuccia d'inchiostro.
	Si è verificato un problema relativo alla cartuccia d'inchiostro.



È possibile verificare la quantità di inchiostro anche mediante Gestione basata sul Web.



Informazioni correlate

- Controllare la macchina Brother
 - Indicatori di Status Monitor e loro significato (Windows)
 - Disattivare la funzione Mostra Status Monitor (Windows)
 - Disattivare Status Monitor (Windows)

Argomenti correlati:

- Annullare un processo di stampa (Windows)
 - Controllare il volume di inchiostro (Indicatore pagina)
-

Indicatori di Status Monitor e loro significato (Windows)

All'avvio del computer, viene visualizzata l'icona **Brother Status Monitor** sulla barra delle applicazioni.

- L'icona verde indica la normale condizione di standby.



- L'icona gialla indica un avvertimento.



- L'icona rossa indica che si è verificato un errore.



- Un'icona grigia indica che la macchina è offline.



Informazioni correlate

- [Eseguire il monitoraggio dello stato dell'apparecchio dal computer \(Windows\)](#)

Disattivare la funzione Mostra Status Monitor (Windows)

La funzione Mostra Status Monitor consente di ricevere una notifica nel caso in cui un dispositivo controllato attraverso il computer presenti un problema. L'impostazione predefinita corrisponde a **Solo quando si stampa da questo PC**. Per disattivarla, procedere come segue:

1. Fare clic con il pulsante destro del mouse sull'icona o sulla finestra di  (**Brother Status Monitor**), selezionare l'opzione **Impostazioni Status Monitor** e infine fare clic su **Opzioni**.
Viene visualizzata la finestra **Opzioni**.
2. Selezionare la scheda **Mostra Status Monitor**, quindi selezionare **Off** per la funzione **Opzioni di visualizzazione monitor stato**.
3. Fare clic su **OK**.



Anche se la funzione Mostra Status Monitor non è attiva, è possibile controllare in qualsiasi momento lo stato dell'apparecchio aprendo Status Monitor.



Informazioni correlate

- [Eseguire il monitoraggio dello stato dell'apparecchio dal computer \(Windows\)](#)

Disattivare Status Monitor (Windows)

1. Fare clic con il pulsante destro del mouse sull'icona o sulla finestra di  (**Brother Status Monitor**), quindi selezionare **Esci**.
2. Fare clic su **OK**.



Informazioni correlate

- [Eseguire il monitoraggio dello stato dell'apparecchio dal computer \(Windows\)](#)

Monitorare lo stato della macchina mediante Brother iPrint&Scan (Windows/Mac)

Brother iPrint&Scan consente di monitorare lo stato della macchina Brother.

1. Avviare Brother iPrint&Scan.

- Windows

Avviare  (Brother iPrint&Scan).

- Mac



Nella barra dei menu **Finder**, fare clic su **Vai > Applicazioni**, quindi fare doppio clic sull'icona iPrint&Scan.

Viene visualizzata la schermata Brother iPrint&Scan.

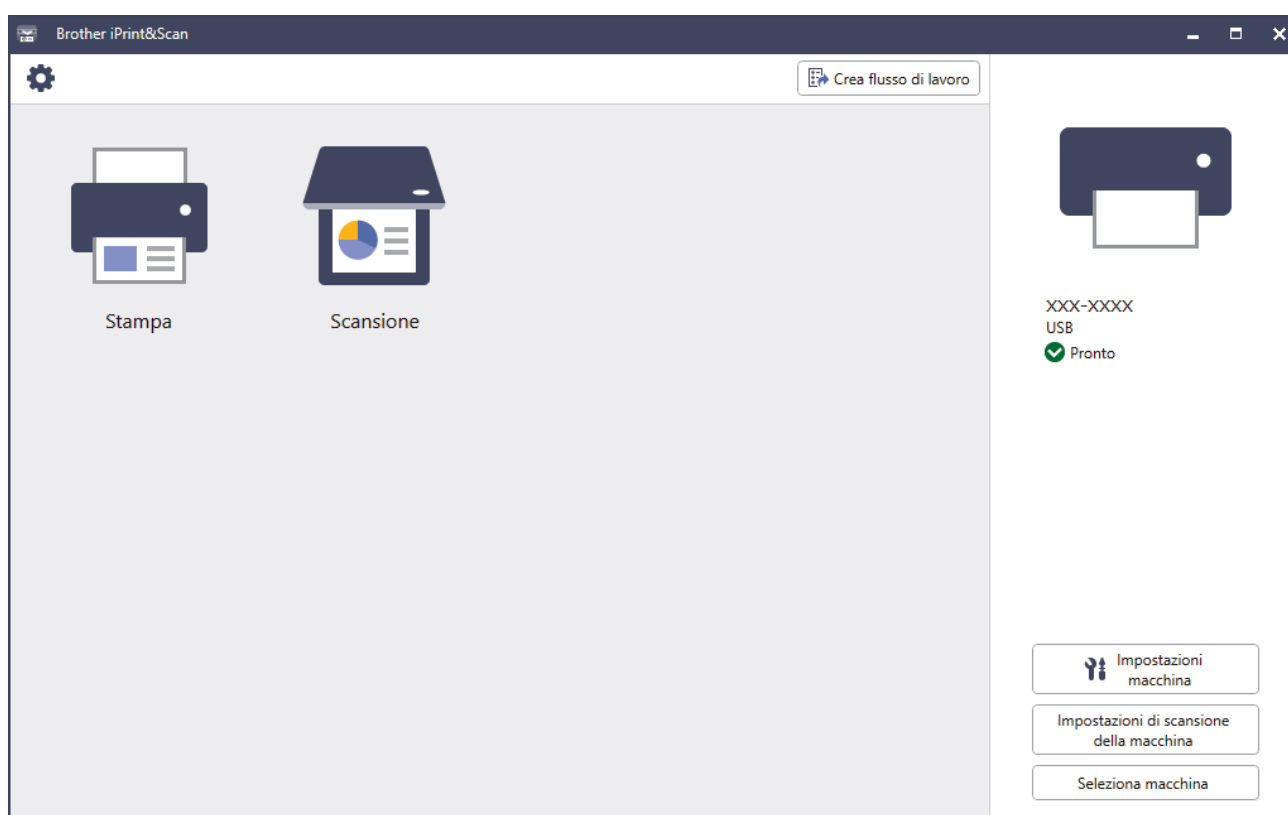
2. Se la macchina Brother non è selezionata, fare clic sul pulsante **Seleziona macchina**, quindi selezionare il nome del modello in uso dall'elenco. Fare clic su **OK**.





Icone di stato

Icona	Descrizione
	L'icona verde indica la normale condizione di standby.
	L'icona gialla indica un'avvertenza.
	L'icona rossa indica che si è verificato un errore.

Icona	Descrizione
	Un'icona grigia indica che la macchina è offline.

Icone di errore

Icona	Descrizione
	Il livello dell'inchiostro è basso.
	È necessario sostituire la cartuccia d'inchiostro.
	Si è verificato un problema relativo alla cartuccia d'inchiostro.



- La schermata effettiva potrebbe variare a seconda della versione dell'applicazione.
- La quantità di inchiostro rimanente è approssimativa e può essere diversa dall'effettiva quantità di inchiostro rimanente.
- È possibile verificare la quantità di inchiostro rimanente anche mediante Gestione basata sul Web.



Informazioni correlate

- [Controllare la macchina Brother](#)

Argomenti correlati:

- [Controllare il volume di inchiostro \(Indicatore pagina\)](#)

Correggere l'alimentazione carta per eliminare le righe verticali

Regolare l'alimentazione carta per ridurre le righe verticali.

>> [DCP-J1050DW/MFC-J1010DW](#)

>> [DCP-J1140DW](#)

DCP-J1050DW/MFC-J1010DW

Prima di regolare l'allineamento di stampa, eseguire un controllo della qualità di stampa premendo  (Inchiostro) o **INK (INCHIOSTRI)** sul pannello di controllo, oppure premere ▲ o ▼ per selezionare nuovamente [Migl. qual. stampa] > [Migl. qual. stampa], quindi premere **OK**.

1. Premere  (Inchiostro) o **INK (INCHIOSTRI)** sul pannello di controllo.
2. Premere ▲ o ▼ per effettuare le selezioni:
 - a. Selezionare [Migl. qual. stampa]. Premere **OK**.
 - b. Selezionare [Corr aliment carta]. Premere **OK**.
3. Premere ► dopo la visualizzazione sull'LCD di un messaggio di conferma dell'esecuzione di un controllo della qualità di stampa.
4. Selezionare [Auto] o [Manuale].
 - Se si seleziona la modalità [Auto], l'alimentazione della carta viene regolata automaticamente tramite la scansione del foglio di controllo.
 - Se si seleziona la modalità [Manuale], è necessario inserire manualmente le informazioni stampate sul foglio di controllo.
5. Se è stata selezionata la modalità [Auto], selezionare il formato carta su cui stampare il foglio di controllo.
6. Caricare nel vassoio il formato carta specificato, quindi premere ►.
La macchina stampa il foglio di controllo.
7. Seguire le istruzioni sull'LCD.

DCP-J1140DW

Prima di regolare l'alimentazione della carta, eseguire un controllo della qualità di stampa premendo  [Inchiostro] > [Migliora qualità di stampa] > [Controlla qualità di stampa].

1. Premere  [Inchiostro] > [Migliora qualità di stampa] > [Correggi alimentazione carta].
2. Premere [Avanti].
3. Premere [Sì] dopo la visualizzazione sull'LCD di un messaggio di conferma dell'esecuzione di un controllo della qualità di stampa.
4. Premere [Auto] o [Manuale].
 - Se si seleziona la modalità [Auto], l'alimentazione della carta viene regolata automaticamente tramite la scansione del foglio di controllo.
 - Se si seleziona la modalità [Manuale], è necessario inserire manualmente le informazioni stampate sul foglio di controllo.
5. Se è stata selezionata la modalità [Auto], selezionare il formato carta su cui stampare il foglio di controllo.
6. Caricare nel vassoio il formato carta specificato, quindi premere [Inizio].
La macchina stampa il foglio di controllo.
7. Seguire le istruzioni visualizzate sul display LCD.



Informazioni correlate

- [Manutenzione ordinaria](#)

Argomenti correlati:

- [Problemi di gestione della carta e stampa](#)
 - [Altri problemi](#)
-

Modificare le opzioni di stampa per migliorare i risultati di stampa

Se i risultati di stampa non sono soddisfacenti, modificare le impostazioni di stampa nella macchina Brother per migliorare la qualità delle stampe. Quando si utilizzano queste impostazioni, la velocità di stampa potrebbe risultare ridotta.



- Queste istruzioni consentono di migliorare i risultati di stampa quando si utilizza la macchina per copiare o stampare da un dispositivo mobile.
- Se la stampa è di qualità scadente quando si esegue la stampa dal computer, modificare le impostazioni del driver della stampante.

>> [DCP-J1050DW/MFC-J1010DW](#)

>> [DCP-J1140DW](#)

DCP-J1050DW/MFC-J1010DW

1. Premere (Inchiostro) o **INK (INCHIOSTRI)** sul pannello di controllo.
2. Premere o per selezionare [Opzioni di stampa]. Premere **OK**.
3. Premere o per selezionare una delle opzioni seguenti:

Opzione	Descrizione
Riduci sbavature	Se la stampa dà luogo a sbavature o inceppamenti della carta, selezionare questa opzione.
Migl. stampa	Se la stampa dà luogo a sfocature, selezionare questa opzione.

4. Premere **OK**.
5. Premere o per selezionare l'opzione desiderata. Premere **OK**.
6. Premere **Stop/Exit (Stop/Uscita)**.

DCP-J1140DW

1. Premere [Inchiostro] > [Opzioni di stampa].
2. Selezionare una delle seguenti opzioni:

Opzione	Descrizione
Riduci sbavature	Se la stampa dà luogo a sbavature o inceppamenti della carta, selezionare questa opzione.
Migl. stampa	Se la stampa dà luogo a sfocature, selezionare questa opzione.

3. Seguire le istruzioni nei menu del display LCD.
4. Premere .

Informazioni correlate

- [Manutenzione ordinaria](#)

Argomenti correlati:

- [Copiare su entrambi i lati della carta \(copia fronte-retro\)](#)
- [Problemi di gestione della carta e stampa](#)

-
- Altri problemi
 - Prevenire sbavature e inceppamenti carta (Windows)
 - Impostazioni di stampa (Windows)
-

Imballare e spedire la macchina

- Ogni volta che si trasporta l'apparecchio, è essenziale riportarlo nell'imballaggio originale fornito con l'apparecchio stesso. Non inclinare o capovolgere il prodotto. Se la macchina non viene imballata correttamente, la garanzia potrebbe non coprire eventuali danni subiti durante il trasporto.
- È opportuno assicurare adeguatamente l'apparecchio per il trasporto.

IMPORTANTE

È importante attendere che l'apparecchio “parcheggi” la testina dopo un processo di stampa. Prima di scollegare l'alimentazione, accertarsi che non si sentano rumori di tipo meccanico provenienti dall'apparecchio. Se non si permette all'apparecchio di completare questo processo di “parcheggio”, è possibile che si verifichino problemi di stampa e danni alle testine.

1. Scollegare l'apparecchio dalla presa elettrica.
2. (MFC-J1010DW) Scollegare la macchina dalla presa telefonica a muro ed estrarre il cavo della linea telefonica dalla macchina.
3. Con entrambe le mani, utilizzare le maniglie poste ai lati della macchina per sollevare il coperchio dello scanner in posizione di apertura.
4. Se il cavo di interfaccia è collegato all'apparecchio, scollegarlo.
5. Chiudere con delicatezza il coperchio dello scanner utilizzando le maniglie poste ai lati.

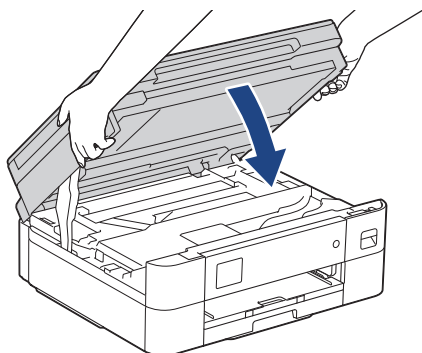

6. Aprire il coperchio delle cartucce d'inchiostro.
7. Premere le leve di sblocco per sganciare le cartucce d'inchiostro, quindi estrarre le cartucce d'inchiostro.
8. Installare l'elemento protettivo di colore arancione, quindi chiudere il coperchio delle cartucce d'inchiostro.

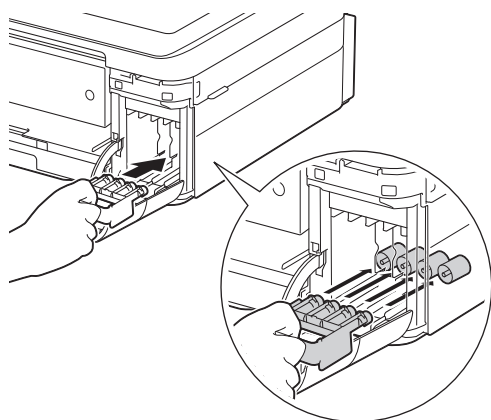

IMPORTANTE

- Assicurarsi che la linguetta di plastica posta sul lato sinistro dell'elemento di protezione di colore arancione (1) si agganci saldamente in sede con uno scatto (2).

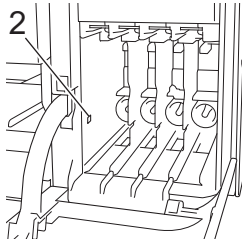
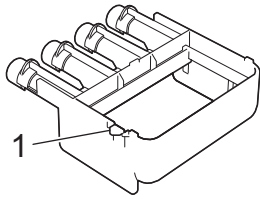

- Se non si dispone dell'elemento di protezione di colore arancione, spedire la macchina senza di esso. **NON** lasciare le cartucce d'inchiostro nella macchina per la spedizione.

9. Avvolgere l'apparecchio nell'involucro di plastica.

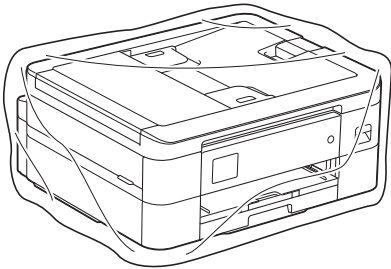

10. Imballare la macchina nella scatola originale con il materiale da imballaggio originale come illustrato di seguito.

Non imballare le cartucce d'inchiostro usate nella scatola.

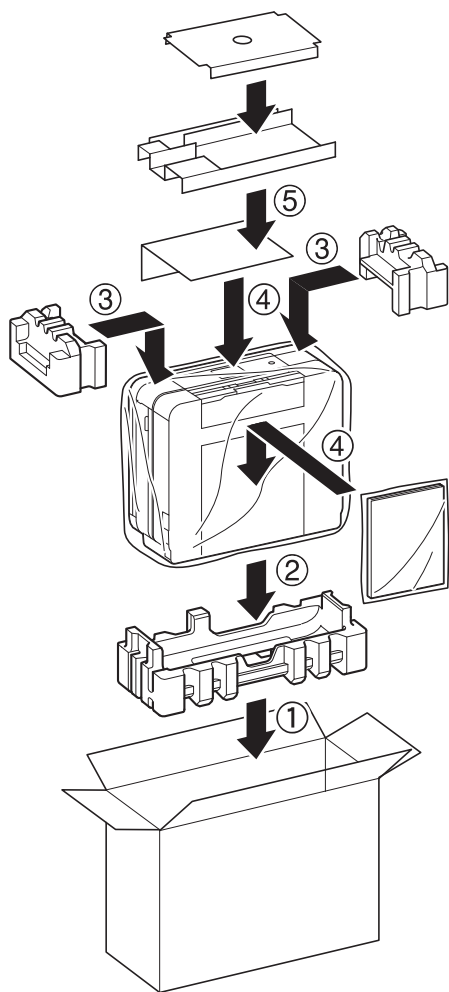

11. Chiudere la scatola e sigillarla con nastro adesivo.



Informazioni correlate

- [Manutenzione ordinaria](#)

Argomenti correlati:

- [Sostituire le cartucce d'inchiostro](#)

Impostazioni della macchina

Personalizzare le impostazioni e le funzioni per rendere la macchina uno strumento di lavoro ancora più efficiente.

- [Modificare le impostazioni dell'apparecchio dal pannello dei comandi](#)
- [Modificare le impostazioni dell'apparecchio mediante Gestione basata sul Web](#)

Modificare le impostazioni dell'apparecchio dal pannello dei comandi

- [In caso di interruzione della corrente \(archiviazione in memoria\)](#)
- [Impostazioni generali](#)
- [Salvare le impostazioni preferite come collegamento rapido](#)
- [Rapporti stampa](#)
- [Tabelle di funzionalità e impostazioni](#)

In caso di interruzione della corrente (archiviazione in memoria)

- Le impostazioni di menu sono memorizzate in modo permanente e non andranno perse.
- Le impostazioni provvisorie (ad esempio Contrasto e Modalità Overseas) andranno perse.
- La data e l'ora vengono mantenute per circa 24 ore.



Informazioni correlate

- [Modificare le impostazioni dell'apparecchio dal pannello dei comandi](#)
-

Impostazioni generali

- Regolare il volume dell'apparecchio
- Modificare automaticamente l'impostazione dell'ora legale
- Impostare il conto alla rovescia per la modalità Riposo
- Impostare l'apparecchio in modo che si spenga automaticamente
- Impostare la data e l'ora
- Impostare il fuso orario
- Regolare l'intensità della retroilluminazione del display LCD
- Modificare la durata della retroilluminazione LCD
- Impostare l'identificativo
- Impostare la modalità di composizione a toni o a impulsi
- Ridurre il rumore durante la stampa
- Cambiare la lingua visualizzata sul display LCD
- Modificare le impostazioni della tastiera

Regolare il volume dell'apparecchio

Modelli correlati: MFC-J1010DW

1. Premere **Settings (Impostazioni)**.
2. Premere ▲ o ▼ per effettuare le selezioni:
 - a. Selezionare [Setup generale]. Premere **OK**.
 - b. Selezionare [Volume]. Premere **OK**.
3. Premere ▲ o ▼ per selezionare una delle opzioni seguenti:

Opzione	Descrizione
Squillo	Regolare il volume degli squilli.
Effetti sonori	Regolare il volume del suono emesso quando si preme un pulsante, si commette un errore o dopo che si invia o si riceve un fax.
Diffusore	Regolare il volume del diffusore.

4. Premere **OK**.
5. Premere ▲ o ▼ per selezionare l'opzione [No], [Basso], [Medio] o [Alto]. Premere **OK**.
6. Premere **Stop/Exit (Stop/Uscita)**.

✓ Informazioni correlate

- [Impostazioni generali](#)

Modificare automaticamente l'impostazione dell'ora legale

Modelli correlati: MFC-J1010DW

È possibile programmare la macchina in modo che l'ora legale venga regolata automaticamente.

La macchina viene reimpostata automaticamente un'ora in avanti in primavera e un'ora indietro in autunno. Accertarsi di aver impostato la data e l'ora corrette nell'impostazione [Data e ora].

1. Premere **Settings (Impostazioni)**.
2. Premere ▲ o ▼ per effettuare le selezioni:
 - a. Selezionare [Imp.iniziale]. Premere **OK**.
 - b. Selezionare [Data e ora]. Premere **OK**.
 - c. Selezionare [Autom. giorno]. Premere **OK**.
 - d. Selezionare [Sì] o [No]. Premere **OK**.
3. Premere **Stop/Exit (Stop/Uscita)**.



Informazioni correlate

- [Impostazioni generali](#)

Impostare il conto alla rovescia per la modalità Riposo

La modalità Riposo (o modalità Risparmio energia) consente di ridurre il consumo energetico. Quando la macchina è nella modalità Riposo, si comporta come se fosse spenta. La macchina si riattiva e avvia la stampa nel momento in cui riceve un lavoro di stampa o un fax. Utilizzare queste istruzioni per impostare un intervallo di tempo (conto alla rovescia) prima dell'attivazione della modalità Riposo sulla macchina.

- Quando viene eseguita una qualsiasi operazione sull'apparecchio, come ad esempio ricevere un fax o eseguire un processo di stampa, il timer si riavvia.
- L'impostazione predefinita è cinque minuti.

>> [DCP-J1050DW/MFC-J1010DW](#)

>> [DCP-J1140DW](#)



DCP-J1050DW/MFC-J1010DW

1. Premere **Settings (Impostazioni)**.
2. Premere ▲ o ▼ per effettuare le selezioni:
 - a. Selezionare [Setup generale]. Premere **OK**.
 - b. Selezionare [Tempo inattività]. Premere **OK**.
 - c. Selezionare il numero di minuti (1-60) che si desidera impostare. Premere **OK**.
3. Premere **Stop/Exit (Stop/Uscita)**.



Quando la macchina passa alla modalità Riposo, la retroilluminazione del display LCD si spegne.

DCP-J1140DW

1. Premere  [Imp.] > [Tutte le imp.] > [Setup generale] > [Tempo inattività].
2. Immettere il numero di minuti (1-60) che si desidera impostare sul touchscreen, quindi premere [OK].
3. Premere .



Quando la macchina passa alla modalità Riposo, la retroilluminazione del display LCD si spegne.



Informazioni correlate

- [Impostazioni generali](#)

Argomenti correlati:

- [Impostare l'apparecchio in modo che si spenga automaticamente](#)

Impostare l'apparecchio in modo che si spenga automaticamente

La funzione di spegnimento automatico consente di ridurre il consumo di energia. Impostare l'intervallo di tempo durante il quale la macchina rimane in modalità Riposo prima di spegnersi automaticamente. Quando questa funzione è impostata su [No], occorre spegnere la macchina manualmente.

Per riattivare la macchina dopo che si è spenta tramite la funzione di spegnimento automatico, premere .



La macchina non si spegne automaticamente nei seguenti casi:

- I lavori fax sono memorizzati nella memoria della macchina. (MFC-J1010DW)
- Un errore impedisce la stampa del rapporto del giornale fax. (MFC-J1010DW)
- La macchina è collegata a una linea telefonica. (MFC-J1010DW)
- La macchina è collegata a una rete wireless.
- quando la funzione [Abilit. WLAN] è impostata su [Sì].



>> [DCP-J1050DW/MFC-J1010DW](#)

>> [DCP-J1140DW](#)

DCP-J1050DW/MFC-J1010DW

1. Premere **Settings (Impostazioni)**.
2. Premere ▲ o ▼ per effettuare le selezioni:
 - a. Selezionare [Setup generale]. Premere **OK**.
 - b. Selezionare [Auto spegnimento]. Premere **OK**.
 - c. Selezionare [No], [1ora], [2ore], [4ore] o [8ore]. Premere **OK**.
3. Premere **Stop/Exit (Stop/Uscita)**.

DCP-J1140DW

1. Premere  [Imp.] > [Tutte le imp.] > [Setup generale] > [Auto spegnim.].
2. Premere ▲ o ▼ per visualizzare l'opzione [No], [1ora], [2ore], [4ore] o [8ore], quindi selezionare l'opzione desiderata.
3. Premere .

✓ Informazioni correlate

- [Impostazioni generali](#)

Argomenti correlati:

- [Impostare il periodo di intervallo del giornale fax](#)
- [Impostare il conto alla rovescia per la modalità Riposo](#)
- [Rapporti fax](#)

Impostare la data e l'ora

(modelli MFC)

Sul display LCD vengono visualizzate la data e l'ora. Se non sono attuali, immetterle di nuovo. È possibile aggiungere la data e l'ora a ogni fax inviato impostando il proprio identificativo.

(modelli DCP)

Se si è verificata un'interruzione di corrente, la data e l'ora della macchina potrebbero non essere attuali. Reinservirle.

>> [DCP-J1050DW](#)

>> [MFC-J1010DW](#)

>> [DCP-J1140DW](#)

DCP-J1050DW



1. Premere **Settings (Impostazioni)**.
2. Premere ▲ o ▼ per effettuare le selezioni:
 - a. Selezionare [Imp.iniziale]. Premere **OK**.
 - b. Selezionare [Data e ora]. Premere **OK**.
 - c. Selezionare [Data]. Premere **OK**.
3. Premere ▲, ▼, ◀ o ▶ per selezionare quanto segue:
 - a. Per immettere le ultime due cifre dell'anno, selezionare i numeri, quindi premere **OK**. Per salvare l'anno, selezionare [OK], quindi premere **OK**.
 - b. Per immettere le due cifre del mese, selezionare i numeri, quindi premere **OK**. Per salvare il mese, selezionare [OK], quindi premere **OK**.
 - c. Per immettere le due cifre del giorno, selezionare i numeri, quindi premere **OK**. Per salvare il giorno, selezionare [OK], quindi premere **OK**.
4. Premere ▲ o ▼ per selezionare [Ora], quindi premere **OK**.
5. Per immettere le quattro cifre dell'ora (nel formato 24 ore), premere ▲, ▼, ◀ o ▶ per selezionare i numeri, quindi selezionare [OK]. Premere **OK**.
6. Premere **Stop/Exit (Stop/Uscita)**.

MFC-J1010DW

1. Premere **Settings (Impostazioni)**.
2. Premere ▲ o ▼ per effettuare le selezioni:
 - a. Selezionare [Imp.iniziale]. Premere **OK**.
 - b. Selezionare [Data e ora]. Premere **OK**.
 - c. Selezionare [Data]. Premere **OK**.
3. Immettere le ultime due cifre dell'anno utilizzando il tastierino di composizione, quindi premere **OK**.
4. Inserire le due cifre del mese mediante tastiera, quindi premere **OK**.
5. Inserire le due cifre del giorno mediante tastiera, quindi premere **OK**.
6. Premere ▲ o ▼ per selezionare [Ora], quindi premere **OK**.
7. Immettere l'ora (nel formato 24 ore) utilizzando il tastierino di composizione, quindi premere **OK**.
8. Premere **Stop/Exit (Stop/Uscita)**.

DCP-J1140DW

1. Premere  [Imp.].

-
2. Premere  [Data e ora].
 3. Premere [Data].
 4. Immettere le ultime due cifre dell'anno sul touchscreen, quindi premere [OK].
 5. Immettere due cifre per il mese sul touchscreen, quindi premere [OK].
 6. Immettere due cifre per il giorno sul touchscreen, quindi premere [OK].
 7. Premere [Ora].
 8. Immettere l'ora (nel formato di 24 ore) utilizzando il touchscreen.
Premere [OK].
(Ad esempio: inserire 19:45 per indicare le 7:45 della sera.)
 9. Premere .



Informazioni correlate

- [Impostazioni generali](#)

Argomenti correlati:

- [Impostare l'identificativo](#)
-

Impostare il fuso orario

Impostare il fuso orario della propria zona nella macchina.



>> [DCP-J1050DW/MFC-J1010DW](#)

>> [DCP-J1140DW](#)

DCP-J1050DW/MFC-J1010DW

1. Premere **Settings (Impostazioni)**.
2. Premere ▲ o ▼ per effettuare le selezioni:
 - a. Selezionare [Imp.iniziale]. Premere **OK**.
 - b. Selezionare [Data e ora]. Premere **OK**.
 - c. Selezionare [Fuso orario]. Premere **OK**.
3. Immettere il fuso orario, quindi selezionare [OK].
4. Premere **Stop/Exit (Stop/Uscita)**.

DCP-J1140DW

1. Premere  [Imp.].
2. Premere  [Data e ora] > [Fuso orario].
3. Immettere il proprio fuso orario.
4. Premere [OK].
5. Premere .

✓ Informazioni correlate

- [Impostazioni generali](#)

Regolare l'intensità della retroilluminazione del display LCD

Se si hanno difficoltà a leggere il display LCD, potrebbe essere utile modificare le impostazioni relative alla luminosità.



>> [DCP-J1050DW/MFC-J1010DW](#)

>> [DCP-J1140DW](#)

DCP-J1050DW/MFC-J1010DW

1. Premere **Settings (Impostazioni)**.
2. Premere ▲ o ▼ per effettuare le selezioni:
 - a. Selezionare [Setup generale]. Premere **OK**.
 - b. Selezionare [Imp. Display]. Premere **OK**.
 - c. Selezionare [Sfondo]. Premere **OK**.
 - d. Selezionare [Chiaro], [Medio] o [Scuro]. Premere **OK**.
3. Premere **Stop/Exit (Stop/Uscita)**.

DCP-J1140DW

1. Premere  [Imp.] > [Tutte le imp.] > [Setup generale] > [Imp. Display] > [Sfondo].
2. Premere l'opzione [Chiaro], [Medio] o [Scuro].
3. Premere .

✓ Informazioni correlate

- [Impostazioni generali](#)

Modificare la durata della retroilluminazione LCD

Impostare la durata della retroilluminazione LCD.



>> [DCP-J1050DW/MFC-J1010DW](#)

>> [DCP-J1140DW](#)

DCP-J1050DW/MFC-J1010DW

1. Premere **Settings (Impostazioni)**.
2. Premere ▲ o ▼ per effettuare le selezioni:
 - a. Selezionare [Setup generale]. Premere **OK**.
 - b. Selezionare [Imp. Display]. Premere **OK**.
 - c. Selezionare [Attesa]. Premere **OK**.
 - d. Selezionare [10 sec], [30 sec], [1Min], [2Min], [3Min] o [5Min]. Premere **OK**.
3. Premere **Stop/Exit (Stop/Uscita)**.

DCP-J1140DW

1. Premere  [Imp.] > [Tutte le imp.] > [Setup generale] > [Imp. Display] > [Attesa].
2. Premere ▲ o ▼ per visualizzare l'opzione [10 sec], [30 sec], [1Min], [2Min], [3Min] o [5Min], quindi selezionare l'opzione desiderata.
3. Premere .

✓ Informazioni correlate

- [Impostazioni generali](#)

Impostare l'identificativo

Modelli correlati: MFC-J1010DW

Impostare l'identificativo della macchina se si desidera inserire la data e l'ora in tutti i fax inviati.

1. Premere **Settings (Impostazioni)**.
2. Premere ▲ o ▼ per effettuare le selezioni:
 - a. Selezionare [Imp.iniziale]. Premere **OK**.
 - b. Selezionare [Identificativo]. Premere **OK**.
3. Premere ▲ o ▼ per selezionare [Fax], quindi premere **OK**.
4. Immettere il numero di fax (fino a 20 cifre) sulla tastiera e quindi premere **OK**.
5. Premere ▲ o ▼ per selezionare [Nome], quindi premere **OK**.
6. Immettere il proprio nome (fino a 20 caratteri) utilizzando il tastierino di composizione, quindi premere **OK**.



Ulteriori informazioni su come immettere il testo >> [Informazioni correlate](#)

7. Premere **Stop/Exit (Stop/Uscita)**.



Informazioni correlate

- [Impostazioni generali](#)

Argomenti correlati:

- [Trasferire i fax a un altro apparecchio fax](#)
- [Trasferire il rapporto giornale fax a un altro apparecchio fax](#)
- [Immettere testo sull'apparecchio Brother](#)
- [Impostare la data e l'ora](#)

Impostare la modalità di composizione a toni o a impulsi

Modelli correlati: MFC-J1010DW

La macchina è impostata per il servizio di composizione a toni. Se si dispone di un servizio di composizione a impulsi (disco combinatore), è necessario modificare la modalità di composizione.

Questa funzione non è disponibile in alcuni paesi.

1. Premere **Settings (Impostazioni)**.
2. Premere ▲ o ▼ per effettuare le selezioni:
 - a. Selezionare [Imp.iniziale]. Premere **OK**.
 - b. Selezionare [Toni/Impulsi]. Premere **OK**.
 - c. Selezionare [Toni] o [Impulsi]. Premere **OK**.
3. Premere **Stop/Exit (Stop/Uscita)**.



Informazioni correlate

- [Impostazioni generali](#)

Argomenti correlati:

- [Problemi con il telefono e il fax](#)

Ridurre il rumore durante la stampa

La modalità Silenziosa consente di ridurre il rumore durante la stampa. Quando la modalità Silenziosa è attiva, la velocità di stampa viene ridotta.

L'impostazione predefinita è [No].



Quando l'impostazione Modalità Silenziosa è attivata,  viene visualizzato nella schermata Home.



>> [DCP-J1050DW/MFC-J1010DW](#)

>> [DCP-J1140DW](#)

DCP-J1050DW/MFC-J1010DW

1. Premere **Settings (Impostazioni)**.
2. Premere ▲ o ▼ per effettuare le selezioni:
 - a. Selezionare [Setup generale]. Premere **OK**.
 - b. Selezionare [Mod. silenziosa]. Premere **OK**.
 - c. Selezionare [Sì] o [No]. Premere **OK**.
3. Premere **Stop/Exit (Stop/Uscita)**.

DCP-J1140DW

1. Premere  [Imp.] > [Tutte le imp.] > [Setup generale] > [Mod. silenziosa].
2. Premere [Sì] o [No].
3. Premere .

Informazioni correlate

- [Impostazioni generali](#)

Argomenti correlati:

- [Descrizione del touchscreen LCD](#)
- [Problemi di gestione della carta e stampa](#)

Cambiare la lingua visualizzata sul display LCD

Se necessario, modificare la lingua del display LCD.

Questa funzione non è disponibile in alcuni paesi.



>> [DCP-J1050DW/MFC-J1010DW](#)

>> [DCP-J1140DW](#)

DCP-J1050DW/MFC-J1010DW

1. Premere **Settings (Impostazioni)**.
2. Premere ▲ o ▼ per effettuare le selezioni:
 - a. Selezionare [Imp.iniziale]. Premere **OK**.
 - b. Selezionare [Lingua locale]. Premere **OK**.
 - c. Selezionare la lingua desiderata. Premere **OK**.
3. Premere **Stop/Exit (Stop/Uscita)**.

DCP-J1140DW

1. Premere  [Imp.] > [Tutte le imp.] > [Imp.iniziale] > [Lingua locale].
2. Selezionare la lingua.
3. Premere .



✓ Informazioni correlate

- [Impostazioni generali](#)

Modificare le impostazioni della tastiera

Modelli correlati: DCP-J1140DW

È possibile selezionare il tipo di tastiera per il display LCD.

1. Premere  [Imp.] > [Tutte le imp.] > [Setup generale] > [Imp. tastiera].
2. Premere [QWERTY] o [ABC].
3. Premere .

Informazioni correlate

- [Impostazioni generali](#)

▲ [Pagina Iniziale](#) > [Impostazioni della macchina](#) > [Modificare le impostazioni dell'apparecchio dal pannello dei comandi](#) > [Salvare le impostazioni preferite come collegamento rapido](#)

Salvare le impostazioni preferite come collegamento rapido

Modelli correlati: DCP-J1140DW

- [Aggiungere scelte rapide](#)
- [Modificare o eliminare le scelte rapide](#)

Aggiungere scelte rapide

Modelli correlati: DCP-J1140DW

È possibile aggiungere le opzioni di fax, copia, scansione, Web Connect e app utilizzate con maggiore frequenza salvandole come scelte rapide. Successivamente, è possibile premere la scelta rapida per applicare le modifiche invece di reinserirle manualmente.



A seconda del modello, alcuni menu di scelta rapida non sono disponibili.

In queste istruzioni viene descritto come aggiungere una scelta rapida per la copia. Le procedure per aggiungere una scelta rapida per fax, scansione, Web Connect o app sono molto simili.

1. Se viene visualizzata la schermata iniziale 1 o 2, premere **+** [Scelte rap.].
2. Premere una scheda da [1] a [3].
3. Premere **+** in una posizione in cui non è stata ancora inserita una scelta rapida.
4. Premere **▲** o **▼** per visualizzare [Copia].
5. Premere [Copia].
6. Premere  [Opzioni].
7. Premere **▲** o **▼** per visualizzare le impostazioni disponibili, quindi selezionare l'impostazione da modificare.
8. Premere **▲** o **▼** per visualizzare le opzioni disponibili per l'impostazione, quindi selezionare l'opzione desiderata.
Ripetere il punto precedente e questo punto finché non sono state selezionate tutte le impostazioni relative alla scelta rapida di interesse. Al termine, premere [OK].
9. Premere [OK].
10. Leggere e controllare l'elenco delle impostazioni selezionate visualizzato, quindi premere [OK].
11. Immettere un nome per la scelta rapida utilizzando il display LCD, quindi premere [OK].



Quando si aggiunge Fax o Scansione alle scelte rapide, verrà richiesto se si desidera creare una scelta rapida "One Touch". Seguire le istruzioni visualizzate sul display LCD.



Informazioni correlate

- [Salvare le impostazioni preferite come collegamento rapido](#)

Modificare o eliminare le scelte rapide

Modelli correlati: DCP-J1140DW

È possibile modificare le impostazioni di un collegamento rapido.

Non è possibile modificare una scelta rapida Web Connect o App. Se occorre modificarle eliminarle prima di aggiungere una nuova scelta rapida.

1. Se viene visualizzata la schermata iniziale 1 o 2, premere **+** [Scelte rap.].
2. Premere una scheda da [1] a [3] per visualizzare il collegamento rapido da modificare.
3. Tenere premuta la scelta rapida da modificare.
4. Premere [Modifica].



Per eliminare la scelta rapida, premere [Elimina]. Per modificare il nome della scelta rapida, premere [Rinomina] e seguire le istruzioni dei menu del display LCD.

5. Premere  [Opzioni].
6. Premere ▲ o ▼ per visualizzare le impostazioni disponibili, quindi selezionare l'impostazione da modificare.
7. Modificare le impostazioni relative alla scelta rapida selezionata. Premere [OK].
8. Una volta completata la modifica delle impostazioni, premere [OK].
9. Premere [OK] per confermare.



Quando si modificano le scelte rapide Fax o Scansione, verrà richiesto se si desidera creare una scelta rapida "One Touch". Seguire le istruzioni visualizzate sul display LCD.



Informazioni correlate

- [Salvare le impostazioni preferite come collegamento rapido](#)

Argomenti correlati:

- [Immettere testo sull'apparecchio Brother](#)

Rapporti stampa

- [Rapporti](#)
- [Stampare un rapporto](#)
- [Rapporti fax](#)
- [Problemi con il telefono e il fax](#)

Rapporti

Sono disponibili i seguenti tipi di rapporto:

Verifica trasmissione (per modelli con la funzione fax)

La funzione Verifica trasmissione consente di stampare un rapporto di verifica della trasmissione relativo all'ultima trasmissione eseguita.

Rubrica (per modelli con la funzione fax)

Nel rapporto Rubrica viene stampato un elenco dei nomi e dei numeri archiviati nella memoria della rubrica.

Giornale fax (per modelli con la funzione fax)

Nel giornale fax viene stampato un elenco di informazioni relative agli ultimi 200 fax in arrivo e in uscita. (TX significa Trasmissione, RX significa Ricezione.)

Impostazioni utente

Nel rapporto Impostazioni utente viene stampato un elenco delle impostazioni correnti.

Configurazione di rete (modelli in rete)

Nel rapporto Configurazione di rete viene stampato un elenco delle impostazioni di rete correnti.

Rapporto WLAN (modelli wireless)

Nel rapporto WLAN viene stampata la diagnosi di connettività della rete LAN wireless.

Cronologia ID chiamante (per modelli con la funzione fax)

(MFC-J1010DW) Nel rapporto Cronologia ID chiamante viene stampato un elenco delle informazioni disponibili sull'ID chiamante relative alle ultime 20 chiamate ricevute da numeri di fax e di telefono.



Informazioni correlate

- [Rapporti stampa](#)

Stampare un rapporto



>> [DCP-J1050DW/MFC-J1010DW](#)

>> [DCP-J1140DW](#)

DCP-J1050DW/MFC-J1010DW

1. Premere **Settings (Impostazioni)**.
2. Premere ▲ o ▼ per effettuare le selezioni:
 - a. Selezionare [Stamp.rapporto]. Premere **OK**.
 - b. Selezionare il rapporto da stampare. Premere **OK**.
3. Premere ►.
4. Premere **Stop/Exit (Stop/Uscita)**.

DCP-J1140DW

1. Premere  [Imp.] > [Tutte le imp.] > [Stamp.rapporto].
2. Premere ▲ o ▼ per visualizzare le opzioni di report, quindi selezionare l'opzione desiderata.
3. Premere [Si].
4. Premere .

Informazioni correlate

- [Rapporti stampa](#)

Argomenti correlati:

- [ID chiamante](#)

Tabelle di funzionalità e impostazioni

- Tabelle di impostazioni (display LCD da 1,8" (44,9 mm) a colori)
- Tabelle di funzioni (display LCD da 1,8" (44,9 mm) a colori)
- Tabelle di impostazioni (modelli touchscreen da 2,7" (67,5 mm))
- Tabelle di funzioni (modelli touchscreen da 2,7" (67,5 mm))

Tabelle di impostazioni (display LCD da 1,8" (44,9 mm) a colori)

Modelli correlati: DCP-J1050DW/MFC-J1010DW

Queste tabelle aiutano a comprendere le selezioni e le opzioni dei menu dell'apparecchio.

Settings (Impostazioni) > [Setup generale]

Livello 3	Livello 4	Livello 5	Descrizioni
Manutenzione	Migl. qual. stampa	Migl. qual. stampa	Controllare e correggere la qualità di stampa, l'allineamento e l'alimentazione della carta in base alle istruzioni visualizzate sul display LCD.
		Allineamento	
		Corr aliment carta	
	Pulizia testina di stampa	Solo nero	Pulire le testine di stampa secondo le istruzioni visualizzate sul display LCD.
		Solo colore	
		Tutti	
	Quantità ink	-	Controllare la quantità d'inchiostro disponibile.
	Modello cartuccia inchiostro	-	Controllare i numeri delle cartucce d'inchiostro.
Opzioni di stampa	Riduci sbavature	Ridurre le macchie sulla carta o gli inceppamenti carta durante la stampa.	
	Migl. stampa	Migliorare la qualità di stampa e ridurre la sfocatura.	
Controllo cartuccia inchiostro	-	Visualizzare le informazioni sulla cartuccia d'inchiostro.	
Tipo carta	-	-	Impostare il tipo di carta per il vassoio.
Formato carta	-	-	Impostare il formato carta per il vassoio.
Contr. carta	-	-	Controllare il tipo di carta e il formato carta quando si estrae il vassoio dalla macchina.
Mod. silenziosa	-	-	Ridurre il rumore durante la stampa.
Volume (MFC-J1010DW)	Squillo	-	Regolare il volume degli squilli.
	Effetti sonori (MFC-J1010DW)	-	Regolare il volume del segnale acustico.
	Diffusore (MFC-J1010DW)	-	Regolare il volume del diffusore.
Imp. Display	Sfondo	-	Regolare l'intensità della retroilluminazione del display LCD.
	Attesa	-	Impostare la durata di attivazione della retroilluminazione del display LCD dal momento in cui si torna alla schermata Home.
Tempo inattività	-	-	Selezionare l'intervallo di tempo per cui l'apparecchio dovrà rimanere inattivo prima di passare alla modalità Riposo.

Livello 3	Livello 4	Livello 5	Descrizioni
Auto spegnimento	-	-	Selezionare il tempo di attesa della macchina prima che si spenga automaticamente dopo l'attivazione della modalità Riposo. Quando questa funzione è impostata su No, la macchina non si spegne automaticamente.

Settings (Impostazioni) > [Inchiostro]

Livello 3	Livello 4	Descrizioni
Quantità ink	-	Controllare la quantità d'inchiostro disponibile.
Pagine rimanenti	-	Verificare il numero approssimativo di pagine rimanenti che è possibile stampare con le cartucce installate.
Modello cartuccia inchiostro	-	Controllare i numeri delle cartucce d'inchiostro.
Controllo cartuccia inchiostro	-	Visualizzare le informazioni sulla cartuccia d'inchiostro.

Settings (Impostazioni) > [Fax] (per modelli con la funzione fax)

Livello 3	Livello 4	Livello 5	Descrizioni	
Imp.ricezione	Numero squilli	-	Impostare il numero di squilli prima che l'apparecchio risponda in modalità Solo fax o Fax/Tel.	
	Mod. di ricez.	-	Selezionare la modalità di ricezione che meglio si adatta alle proprie esigenze.	
	N. squilli F/T	-	Impostare la durata del doppio squillo in modalità Fax/Tel.	
	Riconos.fax	-	Ricevere automaticamente i messaggi fax quando si risponde a una chiamata e si riceve il segnale del fax.	
	Codici remoti	Codici remoti	-	Rispondere alle chiamate da un telefono interno o esterno e utilizzare i codici per attivare o disattivare i codici remoti. È possibile personalizzare i codici.
		Codice att		
		Codice disattivato		
	Auto riduzione	-	Ridurre le dimensioni dei fax in arrivo.	
Ricez. PC Fax	-	Impostare l'apparecchio in modo da inviare i fax al computer dell'utente. È possibile attivare la funzione di sicurezza Stampa backup.		
Data/ora ricezione fax	-	Stampare l'ora e la data di ricezione in cima ai fax in arrivo.		
Impostaz.dei report	Rapporto trasm	-	Selezionare la configurazione iniziale per il Rapporto di verifica della trasmissione.	
	Tempo giornale	Tempo giornale	Impostare l'intervallo per la stampa automatica del giornale fax.	
		Ora	Se si seleziona un'opzione diversa da No e Ogni 50 fax, è possibile impostare l'intervallo di tempo per tale opzione.	
	Giorno	Se si seleziona l'opzione Ogni 7 giorni, è possibile impostare il giorno della settimana.		
Stampa fax	-	-	Stampare i fax in arrivo archiviati nella memoria della macchina.	

Livello 3	Livello 4	Livello 5	Descrizioni
Canc. operaz.	-	-	Verificare i lavori programmati presenti nella memoria della macchina e annullare i lavori selezionati.
Varie	Blocco TX	-	Impedire la maggior parte delle funzioni eccetto la ricezione di fax.
	ID chiamante	-	Visualizza o stampa un elenco degli ultimi 20 ID chiamante salvati in memoria.

Settings (Impostazioni) > [Rete]

Livello 3	Livello 4	Livello 5	Descrizioni	
WLAN (Wi-Fi)	Trova rete Wi-Fi	-	Configurare le impostazioni della rete wireless manualmente.	
	TCP/IP	Metodo avvio	-	Selezionare il metodo Boot più adatto alle proprie esigenze.
		Indirizzo IP	-	Immettere l'indirizzo IP.
		Subnet mask	-	Immettere la Subnet mask.
		Gateway	-	Immettere l'indirizzo del Gateway.
		Nome nodo	-	Immettere il nome nodo.
		Configurazione WINS	-	Selezionare la modalità di configurazione WINS.
		Server WINS	-	Specificare l'indirizzo IP del server WINS primario o secondario.
		Server DNS	-	Specificare l'indirizzo IP del server DNS primario o secondario.
		APIPA	-	Impostare la macchina in modo che assegni automaticamente l'indirizzo IP dall'intervallo di indirizzi IP locali rispetto al collegamento.
	Menu IPv6	-	Attivare o disattivare il protocollo IPv6.	
	WPS/Interruttore	-	Configurare le impostazioni della rete senza fili mediante la pressione di un solo tasto.	
	WPS/codice PIN	-	Configurare le impostazioni della rete senza fili utilizzando WPS con un PIN.	
	Riprist. WLAN	-	Reimpostare e riavviare la rete wireless.	
	Stato WLAN	Stato	-	Visualizzare lo stato corrente della rete senza fili.
		Segnale	-	Visualizzare l'intensità del segnale di rete senza fili corrente.
		SSID	-	Visualizzare il nome SSID corrente.
		Modalità Com.	-	Visualizzare la modalità di comunicazione corrente.
	Indirizzo MAC	-	Visualizzare l'indirizzo MAC dell'apparecchio.	
Abilit. WLAN	-	Attivare o disattivare la connessione di rete wireless.		
Wi-Fi Direct	Manuale	-	Configurare le impostazioni della rete Wi-Fi Direct manualmente.	
	Proprietario gruppo	-	Impostare l'apparecchio come Proprietario gruppo.	

Livello 3	Livello 4	Livello 5	Descrizioni	
Wi-Fi Direct	Interruttore	-	Configurare le impostazioni di rete Wi-Fi Direct mediante la pressione di un solo tasto.	
	Codice PIN	-	Configurare le impostazioni di rete Wi-Fi Direct utilizzando WPS con un codice PIN.	
	Informazioni sul dispositivo	Nome disp.		Visualizzare il nome dispositivo della macchina.
		SSID		Visualizzare l'SSID del proprietario del gruppo. Quando l'apparecchio non è collegato, sul display LCD viene visualizzato Non collegato.
		Indirizzo IP		Visualizzare l'indirizzo IP corrente della macchina.
	Informazioni sullo stato	Stato		Visualizzare lo stato corrente della rete Wi-Fi Direct.
		Segnale		Visualizzare l'intensità corrente del segnale della rete Wi-Fi Direct. Se la macchina funziona come Proprietario gruppo, sul display LCD viene visualizzato sempre un segnale forte.
Abilita I/F	-		Attivare o disattivare la connessione Wi-Fi Direct.	
Impostazioni connessione Web	Impost. proxy	Conness. proxy	Modificare le impostazioni della connessione Web.	
		Indirizzo		
		Porta		
		Nome utente		
		Password		
Resett. rete	-	-	Ripristinare tutte le impostazioni di rete predefinite dal produttore.	

Settings (Impostazioni) > [Stamp. rapporto]

Livello 3	Descrizioni
Rapporto TX (MFC-J1010DW)	Stampare un Rapporto di verifica della trasmissione per l'ultima trasmissione.
Rubrica (MFC-J1010DW)	Stampa un elenco di nomi e numeri memorizzati nella rubrica.
Giornale Fax (MFC-J1010DW)	Stampare un elenco di informazioni relative agli ultimi 200 fax in arrivo e in uscita. (TX significa Trasmissione. RX significa Ricezione.)
Imp. utente	Stampare un elenco delle impostazioni.
Config. Rete	Stampare un elenco delle impostazioni di rete.
Rapporto WLAN	Stampare i risultati della connessione della LAN wireless.
Stor. ID chiamante (MFC-J1010DW)	Stampare un elenco delle informazioni disponibili sull'ID chiamante relative alle ultime 20 chiamate ricevute da numeri di fax e di telefono.

Settings (Impostazioni) > [Info. apparecch.]

Livello 3	Descrizioni
N. di Serie	Controllare il numero seriale dell'apparecchio.
Versione firmware	Controllare la versione del firmware dell'apparecchio.
Aggior. firmware	Aggiornare l'apparecchio all'ultima versione del firmware.
Ver. auto firmware	Visualizzare le informazioni del firmware sulla schermata Home.
Contatore pag.	Controllare il numero totale delle pagine stampate dalla macchina.

Settings (Impostazioni) > [Imp.iniziale]

Livello 3	Livello 4	Descrizioni
Data e ora	Data	(MFC-J1010DW) Aggiungere la data e l'ora sul display e nell'intestazione dei fax inviati.
	Ora	(DCP-J1050DW) Impostare la data e l'ora sulla macchina.
	Autom. giorno (MFC-J1010DW)	Impostare la macchina in modo che l'ora legale venga regolata automaticamente.
	Fuso orario	Impostare il proprio fuso orario.
Identificativo (MFC-J1010DW)	Fax	Immettere il nome e il numero di fax in modo che siano visualizzati su ogni pagina del fax.
	Nome	
Toni/Impulsi (MFC-J1010DW) (Disponibile solo in alcuni Paesi.)	-	Selezionare la modalità di composizione.
Richiamo automatica fax (MFC-J1010DW)	-	Impostare la macchina in modo che componga nuovamente l'ultimo numero di fax se il fax non è stato inviato a causa della linea occupata.
Linea libera (MFC-J1010DW)	-	Abbreviare la pausa di rilevamento del segnale di linea.
Imp.linea tel. (MFC-J1010DW)	-	Selezionare il tipo di linea telefonica.
Compatibilità (MFC-J1010DW)	-	Regolare l'equalizzazione in caso di problemi di trasmissione. I fornitori di servizi VoIP offrono il supporto fax utilizzando vari standard. Se si riscontrano regolarmente errori di trasmissione, selezionare l'opzione Base (per VoIP).
Resettare	Reset macch.	Ripristinare tutte le impostazioni della macchina modificate, quali data e ora.
	Rete	Ripristinare tutte le impostazioni di rete predefinite dal produttore.
	Rubrica e Fax (MFC-J1010DW)	Cancellare tutti i numeri di telefono e le impostazioni fax memorizzate.
	Tutte le imp.	Ripristinare tutte le impostazioni dell'apparecchio predefinite dal produttore.
Lingua locale (Disponibile solo in alcuni Paesi.)	-	Modificare la lingua del display LCD.



Informazioni correlate

- Tabelle di funzionalità e impostazioni

Tabelle di funzioni (display LCD da 1,8" (44,9 mm) a colori)

Modelli correlati: DCP-J1050DW/MFC-J1010DW



FAX (per modelli con la funzione fax)

Livello 3	Livello 4	Descrizioni
Risoluzione fax	-	Impostare la risoluzione per i fax in uscita.
Contrasto	-	Regolare il contrasto.
Dimensioni area scansione	-	Regolare l'area di scansione del piano dello scanner in base al formato del documento.
Trasm.Circol.	-	Inviare lo stesso messaggio fax a più numeri di fax.
TX tempo reale	-	Inviare un fax senza utilizzare la memoria.
Modalità Overseas	-	Impostare su Sì se si riscontrano difficoltà nell'invio dei fax intercontinentali.
Storico chiam	Richiam	Inviare un fax all'ultimo numero chiamato.
	Chiam. in uscita	Selezionare un numero dalla cronologia delle chiamate in uscita quindi inviare un fax, aggiungerlo alla rubrica o eliminarlo.
	Storico ID chiamante	Selezionare un numero dalla cronologia Identificativo e inviare un fax, aggiungerlo alla rubrica o eliminarlo.
Rubrica	Ricerca	Comporre il numero premendo solo pochi pulsanti.
	Imp. ChiamVel	Memorizzare i numeri di chiamata veloce per poter comporre il numero premendo solo pochi pulsanti.
	Imposta gruppi	Impostare numeri di gruppo per la trasmissione circolare.
	Cambia	Modificare i numeri nella rubrica.
	Elimina	Eliminare numeri dalla rubrica.
Imp. nuovo pred.	-	Salvare le impostazioni come predefinite.
Ripristina pred.	-	Ripristinare tutte le impostazioni predefinite dal produttore.



SCAN

Livello 3	Livello 4	Descrizioni
to PC	to File	Eseguire la scansione dei documenti e salvarli in una cartella sul computer.
	to OCR (MFC-J1010DW)	Convertire un documento acquisito in un file di testo modificabile.
	to Immagine	Eseguire la scansione di foto o grafici verso un'applicazione grafica.
	a E-mail	Inviare come allegato e-mail un documento acquisito tramite scansione.
a Web	-	Caricare su un servizio Internet i dati acquisiti tramite scansione.
Scansione WS (Appare quando si installa la funzione di scansione tramite i servizi Web.)	Scansione	Eseguire la scansione dei dati utilizzando il protocollo Servizi web.
	Dig. per e-mail	
	Dig. per fax	

Livello 3	Livello 4	Descrizioni
Scansione WS (Appare quando si installa la funzione di scansione tramite i servizi Web.)	Dig. per stampa	Eseguire la scansione dei dati utilizzando il protocollo Servizi web.



COPY (COPIA)

Livello 3	Livello 4	Descrizioni
Qualità	-	Selezionare la risoluzione di copia per il tipo di documento.
Tipo carta	-	Selezionare il tipo di carta corrispondente alla carta nel vassoio.
Formato carta	-	Selezionare il formato carta corrispondente alla carta nel vassoio.
Ingrand./Riduci	100%	-
	Ingrandimento	Selezionare un rapporto di ingrandimento per la copia successiva.
	Riduzione	Selezionare un rapporto di riduzione per la copia successiva.
	Adatta a pagina	Regolare le dimensioni della copia per adattare al formato carta impostato.
	Pers. (25%-400%)	Immettere un rapporto di ingrandimento o riduzione.
Densità	-	Regolare la densità.
Rimuovi sfondo	Impost.Copia in nero	Modificare la quantità di colore di sfondo rimossa.
	Impost.Copia a colori	
Copia fronte/retro	-	Disattivare o attivare la copia fronte-retro e selezionare il ribaltamento sul lato lungo o sul lato corto.
Impila/Ordina	-	Selezionare per impilare o ordinare le copie multiple.
Layout pag.	-	Effettuare copie in formato N in 1, 2 in 1 ID o Poster.
Allineam. Autom.	-	Correggere una copia inclinata.
Imposta come nuovo predefinito	-	Salvare le impostazioni come predefinite.
Ripristina pred.	-	Ripristinare tutte le impostazioni predefinite dal produttore.



WEB

Livello 1	Livello 2	Livello 3	Descrizioni
Web	-	-	Connettere la macchina Brother a un servizio Internet.



(Inchiostro) / INK (INCHIOSTRI)

Livello 2	Livello 3	Descrizioni
Quantità ink	-	Controllare la quantità d'inchiostro disponibile.
Modello cartuccia inchiostro	-	Controllare i numeri delle cartucce d'inchiostro.
Migl. qual. stampa	Migl. qual. stampa	Controllare e correggere la qualità di stampa, l'allineamento e l'alimentazione della carta in base alle istruzioni visualizzate sul display LCD.
	Allineamento	

Livello 2	Livello 3	Descrizioni
Migl. qual. stampa	Corr aliment carta	Controllare e correggere la qualità di stampa, l'allineamento e l'alimentazione della carta in base alle istruzioni visualizzate sul display LCD.
Pulizia testina di stampa	Solo nero	Pulire le testine di stampa secondo le istruzioni visualizzate sul display LCD.
	Solo colore	
	Tutti	
Opzioni di stampa	Riduci sbavature	Ridurre le macchie sulla carta o gli inceppamenti carta durante la stampa.
	Migl. stampa	Migliorare la qualità di stampa e ridurre la sfocatura.
Controllo cartuccia inchiostro	-	Visualizzare le informazioni sulla cartuccia d'inchiostro.

►  **(Rubrica) (per modelli con la funzione fax)**

Livello 2	Descrizioni
Ricerca	Comporre il numero premendo solo pochi pulsanti.
Imp. ChiamVel	Memorizzare i numeri di chiamata veloce per poter comporre il numero premendo solo pochi pulsanti.
Imposta gruppi	Impostare numeri di gruppo per la trasmissione circolare.
Cambia	Modificare i numeri nella rubrica.
Elimina	Eliminare numeri dalla rubrica.

 **Redial/Pause (Rich/Pausa) (per modelli con la funzione fax)**

Livello 2	Descrizioni
Richiam	Inviare un fax all'ultimo numero chiamato.
Chiam. in uscita	Selezionare un numero dalla cronologia delle chiamate in uscita quindi inviare un fax, aggiungerlo alla rubrica o eliminarlo.
Storico ID chiamante	Selezionare un numero dalla cronologia Identificativo e inviare un fax, aggiungerlo alla rubrica o eliminarlo.



WiFi



È possibile configurare le impostazioni senza fili premendo  o **WiFi** sul pannello dei comandi.

Livello 2	Descrizioni
Trova rete Wi-Fi	Configurare le impostazioni della rete wireless manualmente.
WPS/Interruttore	Configurare le impostazioni della rete senza fili mediante la pressione di un solo tasto.
Riprist. WLAN	Reimpostare e riavviare la rete wireless.



Informazioni correlate

- [Tabelle di funzionalità e impostazioni](#)

Tabelle di impostazioni (modelli touchscreen da 2,7" (67,5 mm))

Modelli correlati: DCP-J1140DW

Queste tabelle aiutano a comprendere le selezioni e le opzioni dei menu dell'apparecchio.

>> [Imp.]
 >> [Setup generale]
 >> [Impostazioni collegamenti]
 >> [Rete]
 >> [Stamp.rapporto]
 >> [Info. apparecch.]
 >> [Imp.iniziale]

[Imp .]



[Imp .]

Livello 1	Livello 2	Livello 3	Descrizioni
 (Data e ora)	-	-	Impostare la data e l'ora sulla macchina.
Manutenz	-	-	Accedere ai menu delle impostazioni di manutenzione.
Rete	WLAN (Wi-Fi)	-	Accedere ai menu di impostazione della WLAN.
	Wi-Fi Direct	-	Accedere ai menu di impostazione Wi-Fi Direct.
Impostazione Vassoio	-	-	Accedere ai menu di impostazione del vassoio.
Wi-Fi Direct	-	-	Accedere ai menu di impostazione Wi-Fi Direct.
Mod. silenziosa	-	-	Ridurre il rumore durante la stampa.
Tutte le imp.	-	-	Consente di configurare le impostazioni dettagliate.

[Setup generale]



[Tutte le imp.] > [Setup generale]

Livello 3	Livello 4	Livello 5	Descrizioni
Manutenzione	Migliora qualità di stampa	Controlla qualità di stampa	Controllare e correggere la qualità di stampa, l'allineamento e l'alimentazione della carta in base alle istruzioni visualizzate sul display LCD.
		Allineamento	
		Correggi alimentazione carta	
	Pulizia testina di stampa	Solo nero	Pulire le testine di stampa secondo le istruzioni visualizzate sul display LCD.
		Solo colore	
		Tutti	
Quantità ink	-	-	Controllare la quantità d'inchiostro disponibile.

Livello 3	Livello 4	Livello 5	Descrizioni
Manutenzione	Modello cartuccia inchiostro	-	Controllare i numeri delle cartucce d'inchiostro.
	Opzioni di stampa	Riduci sbavature	Ridurre le macchie sulla carta o gli inceppamenti carta durante la stampa.
		Migl. stampa	Migliorare la qualità di stampa e ridurre la sfocatura.
	Controllo cartuccia inchiostro	-	Visualizzare le informazioni sulla cartuccia d'inchiostro.
Tipo carta	-	-	Impostare il tipo di carta per il vassoio.
Formato carta	-	-	Impostare il formato carta per il vassoio.
Contr. carta	-	-	Controllare il tipo di carta e il formato carta quando si estrae il vassoio dalla macchina.
Mod. silenziosa	-	-	Ridurre il rumore durante la stampa.
Effetti sonori	-	-	Regolare il volume del segnale acustico.
Imp. Display	Sfondo	-	Regolare l'intensità della retroilluminazione del display LCD.
	Attesa	-	Impostare per quanto tempo la retroilluminazione del display LCD rimane accesa dopo l'ultima pressione con il dito.
Imp. schermata	Schermata Home	-	Impostare la schermata visualizzata quando si preme  .
	Schermata Scansione	-	Impostare le impostazioni predefinite della schermata Scansione.
Imp. tastiera	-	-	Selezionare il tipo di tastiera per il display LCD.
Tempo inattività	-	-	Selezionare l'intervallo di tempo per cui l'apparecchio dovrà rimanere inattivo prima di passare alla modalità Riposo.
Auto spegnim.	-	-	Selezionare il tempo di attesa della macchina prima che si spenga automaticamente dopo l'attivazione della modalità Riposo. Quando questa funzione è impostata su No, la macchina non si spegne automaticamente.

[Impostazioni collegamenti]



[Tutte le imp.] > [Impostazioni collegamenti]

Livello 3	Livello 4	Descrizioni
(Selezionare un pulsante di scelta rapida.)	Rinomina	Modificare il nome della scelta rapida.
	Modifica	Modificare le impostazioni di scelta rapida.
	Elimina	Eliminare la scelta rapida.



Livello 3	Livello 4	Livello 5	Livello 6	Descrizioni
WLAN (Wi-Fi)	Trova rete Wi-Fi	-	-	Configurare le impostazioni della rete wireless manualmente.
	TCP/IP	Metodo avvio	-	Selezionare il metodo Boot più adatto alle proprie esigenze.
		Indirizzo IP	-	Immettere l'indirizzo IP.
		Subnet mask	-	Immettere la Subnet mask.
		Gateway	-	Immettere l'indirizzo del Gateway.
		Nome nodo	-	Immettere il nome nodo.
		Configurazione WINS	-	Selezionare la modalità di configurazione WINS.
		Server WINS	-	Specificare l'indirizzo IP del server WINS primario o secondario.
		Server DNS	-	Specificare l'indirizzo IP del server DNS primario o secondario.
		APIPA	-	Impostare la macchina in modo che assegni automaticamente l'indirizzo IP dall'intervallo di indirizzi IP locali rispetto al collegamento.
	Menu IPv6	-	Attivare o disattivare il protocollo IPv6.	
	WPS/ Interruttore	-	-	Configurare le impostazioni della rete senza fili mediante la pressione di un solo tasto.
	WPS/codice PIN	-	-	Configurare le impostazioni della rete senza fili utilizzando WPS con un PIN.
	Riprist. WLAN	-	-	Reimpostare e riavviare la rete wireless.
	Stato WLAN	Stato	-	Visualizzare lo stato corrente della rete senza fili.
		Segnale	-	Visualizzare l'intensità del segnale di rete senza fili corrente.
		SSID	-	Visualizzare il nome SSID corrente.
Modalità Com.		-	Visualizzare la modalità di comunicazione corrente.	
Indirizzo MAC	-	-	Visualizzare l'indirizzo MAC dell'apparecchio.	
Abilit. WLAN	-	-	Attivare o disattivare la connessione di rete wireless.	
Wi-Fi Direct	Manuale	-	-	Configurare le impostazioni della rete Wi-Fi Direct manualmente.
	Proprietario gruppo	-	-	Impostare l'apparecchio come Proprietario gruppo.
	Interruttore	-	-	Configurare le impostazioni di rete Wi-Fi Direct mediante la pressione di un solo tasto.

Livello 3	Livello 4	Livello 5	Livello 6	Descrizioni
Wi-Fi Direct	Codice PIN	-	-	Configurare le impostazioni di rete Wi-Fi Direct utilizzando WPS con un codice PIN.
	Informazioni sul dispositivo	Nome disp.	-	Visualizzare il nome dispositivo della macchina.
		SSID	-	Visualizzare l'SSID del proprietario del gruppo. Quando l'apparecchio non è collegato, sul display LCD viene visualizzato Non collegato.
		Indirizzo IP	-	Visualizzare l'indirizzo IP corrente della macchina.
	Informazioni sullo stato	Stato	-	Visualizzare lo stato corrente della rete Wi-Fi Direct.
		Segnale	-	Visualizzare l'intensità corrente del segnale della rete Wi-Fi Direct. Se la macchina funziona come Proprietario gruppo, sul display LCD viene visualizzato sempre un segnale forte.
Abilita I/F	-	-	Attivare o disattivare la connessione Wi-Fi Direct.	
Messaggio da Brother	Messaggio da Brother	-	-	Visualizzare i messaggi e le notifiche inviati da Brother.
	Stato	-	-	
Impostazioni connessione Web	Impost. proxy	Conness. proxy	-	Modificare le impostazioni della connessione Web.
		Indirizzo	-	
		Porta	-	
		Nome utente	-	
		Password	-	
Resett. rete	-	-	-	Ripristinare tutte le impostazioni di rete predefinite dal produttore.

[Stamp.rapporto]



[Tutte le imp.] > [Stamp.rapporto]

Livello 3	Descrizioni
Imp.utente	Stampare un elenco delle impostazioni.
Configurazione rete	Stampare un elenco delle impostazioni di rete.
Rapporto WLAN	Stampare i risultati della connessione della LAN wireless.

[Info. apparecch.]



[Tutte le imp.] > [Info. apparecch.]

Livello 3	Livello 4	Descrizioni
N. di Serie	-	Controllare il numero seriale dell'apparecchio.
Versione firmware	Versione Main	Controllare la versione del firmware dell'apparecchio.

Livello 3	Livello 4	Descrizioni
Aggiornamento del firmware	-	Aggiornare l'apparecchio all'ultima versione del firmware.
Ver. auto firmware	-	Visualizzare le informazioni del firmware sulla schermata Home.
Contatore pag.	-	Controllare il numero totale delle pagine stampate dalla macchina.

[Imp.iniziale]



[Tutte le imp.] > [Imp.iniziale]

Livello 3	Livello 4	Descrizioni
Data e ora	Data	Impostare la data e l'ora sulla macchina.
	Ora	
	Fuso orario	Impostare il proprio fuso orario.
Resettare	Reset macch.	Ripristinare tutte le impostazioni della macchina modificate, quali data e ora.
	Rete	Ripristinare tutte le impostazioni di rete predefinite dal produttore.
	Tutte le impostazioni	Ripristinare tutte le impostazioni dell'apparecchio predefinite dal produttore.
Lingua locale (Disponibile solo in alcuni Paesi.)	-	Modificare la lingua del display LCD.



Informazioni correlate

- [Tabelle di funzionalità e impostazioni](#)

Tabelle di funzioni (modelli touchscreen da 2,7" (67,5 mm))

Modelli correlati: DCP-J1140DW

- >>  [Copia]
- >>  [Scansione]
- >>  [Web]
- >>  [App]
- >>  [Scaricare software]
- >>  [Pul. test. di stampa]
- >>  [Scelte rap.]
- >>  [Inchiostro]
- >>  Impostazione Wi-Fi





[Copia]

Livello 3	Livello 4	Livello 5	Descrizioni	
Salva come collegam.	-	-	Salvare le impostazioni correnti come scelta rapida.	
 (Opzioni)	Qualità	-	Selezionare la risoluzione di copia per il tipo di documento.	
	Tipo carta	-	Selezionare il tipo di carta corrispondente alla carta nel vassoio.	
	Formato carta	-	Selezionare il formato carta corrispondente alla carta nel vassoio.	
	Ingrand./Riduci	100%	-	-
		Ingrandimento	-	Selezionare un rapporto di ingrandimento per la copia successiva.
		Riduzione	-	Selezionare un rapporto di riduzione per la copia successiva.
		Adatta a pagina	-	Regolare le dimensioni della copia per adattare al formato carta impostato.
	Pers. (25%-400%)	-	Immettere un rapporto di ingrandimento o riduzione.	
	Densità	-	Regolare la densità.	
	Rimuovi colore di sfondo	Impostazioni Copia in nero	-	Modificare la quantità di colore di sfondo rimossa.
Impostazioni Copia a colori		-		
Copia fronte/retro	-	-	Disattivare o attivare la copia fronte-retro e selezionare il ribaltamento sul lato lungo o sul lato corto.	
Impila/Ordina	-	-	Selezionare per impilare o ordinare le copie multiple.	

Livello 3	Livello 4	Livello 5	Descrizioni
 (Opzioni)	Layout pag.	-	Effettuare copie in formato N in 1, 2 in 1 ID o Poster.
	Allineam. Autom.	-	Correggere una copia inclinata.
	Impostazioni avanzate	-	Selezionare le impostazioni di copia avanzate.
	Imposta come nuovo predefinito	-	Salvare le impostazioni come predefinite.
	Ripristina pred.	-	Ripristinare tutte le impostazioni predefinite dal produttore.



[Scansione]

Livello 3	Livello 4	Livello 5	Livello 6	Descrizioni	
to PC	to File	(Selezionare USB o PC)	 (Opzioni)	Eseguire la scansione dei documenti e salvarli in una cartella sul computer.	
			Salva come collegam.		
	to OCR	(Selezionare USB o PC)	 (Opzioni)	Convertire un documento acquisito in un file di testo modificabile.	
			Salva come collegam.		
	to Immagine	(Selezionare USB o PC)	 (Opzioni)	Eseguire la scansione di foto o grafici verso un'applicazione grafica.	
			Salva come collegam.		
	a E-mail	(Selezionare USB o PC)	 (Opzioni)	Inviare come allegato e-mail un documento acquisito tramite scansione.	
			Salva come collegam.		
	a Web	-	-	-	Caricare su un servizio Internet i dati acquisiti tramite scansione.
	Scansione WS (Viene visualizzato quando si installa la funzione di scansione tramite servizi Web, visualizzata sul computer in Esplora rete.)	Altre azioni di scansione	-	-	Eseguire la scansione dei dati utilizzando il protocollo Servizi web.
		Scansione	-	-	
		Dig. per e-mail	-	-	
Digitaliz. per fax		-	-		
Digit. per stampa		-	-		



[Web]

Livello 1	Descrizioni
Web	Connettere la macchina Brother a un servizio Internet.



[App]

Livello 1	Descrizioni
App	Connettere la macchina Brother al servizio App Brother.



[Scaricare software]

Livello 1	Descrizioni
Scaricare software	Visualizza le informazioni sul download e l'installazione del software per dispositivi mobili e computer.



[Pul. test. di stampa]

Livello 1	Descrizioni
Pul. test. di stampa	Pulire le testine di stampa secondo le istruzioni visualizzate sul display LCD.



[Scelte rap.]

Livello 2	Livello 3	Livello 4	Descrizioni
+ (Aggiungi collegamento)	Copia	-	Modificare le impostazioni relative alle opzioni di copia.
	Scansione	to PC (file)	Eseguire la scansione dei documenti e salvarli in una cartella sul computer.
		to PC (OCR)	Convertire un documento acquisito in un file di testo modificabile.
		to PC (image)	Eseguire la scansione di foto o grafici verso un'applicazione grafica.
		a PC (E-mail)	Inviare come allegato e-mail un documento acquisito tramite scansione.
	Web	-	Connettere la macchina Brother a un servizio Internet.
App	-	Connettere la macchina Brother al servizio App Brother.	
Questo elenco viene visualizzato quando si preme per 2 secondi ogni icona di scelta rapida.	Rinomina	-	Modificare il nome della scelta rapida.
	Modifica	-	Modificare le impostazioni di scelta rapida.
	Elimina	-	Eliminare la scelta rapida.
 (Mod/Elimina)	(Selezionare un pulsante di scelta rapida.)	Rinomina	Modificare il nome della scelta rapida.
		Modifica	Modificare le impostazioni di scelta rapida.
		Elimina	Eliminare la scelta rapida.



[Inchiostro]

Livello 2	Livello 3	Descrizioni
Quantità ink	-	Controllare la quantità d'inchiostro disponibile.

Livello 2	Livello 3	Descrizioni
Modello cartuccia inchiostro	-	Controllare i numeri delle cartucce d'inchiostro.
Migliora qualità di stampa	Controlla qualità di stampa	Controllare e correggere la qualità di stampa, l'allineamento e l'alimentazione della carta in base alle istruzioni visualizzate sul display LCD.
	Allineamento	
	Correggi alimentazione carta	
Pulizia testina di stampa	Solo nero	Pulire le testine di stampa secondo le istruzioni visualizzate sul display LCD.
	Solo colore	
	Tutti	
Opzioni di stampa	Riduci sbavature	Ridurre le macchie sulla carta o gli inceppamenti carta durante la stampa.
	Migl. stampa	Migliorare la qualità di stampa e ridurre la sfocatura.
Controllo cartuccia inchiostro	-	Visualizzare le informazioni sulla cartuccia d'inchiostro.



Impostazione Wi-Fi

Livello 2	Descrizioni
Trova rete Wi-Fi	Configurare le impostazioni della rete wireless manualmente.
WPS/Interruttore	Configurare le impostazioni della rete senza fili mediante la pressione di un solo tasto.
Riprist. WLAN	Reimpostare e riavviare la rete wireless.



Informazioni correlate

- [Tabelle di funzionalità e impostazioni](#)

Modificare le impostazioni dell'apparecchio mediante Gestione basata sul Web

Gestione basata sul Web è un'utilità che impiega un browser Web standard per gestire la macchina utilizzando il protocollo HTTP (Hyper Text Transfer Protocol) oppure il protocollo HTTPS (Hyper Text Transfer Protocol over Secure Socket Layer).

- [Informazioni su Gestione basata sul Web](#)
- [Accedere a Gestione basata sul Web](#)
- [Impostare o modificare una password di accesso per Gestione basata sul Web](#)
- [Impostare la rubrica della macchina utilizzando Gestione basata sul Web](#)

Informazioni su Gestione basata sul Web

Gestione basata sul Web è un'utilità che impiega un browser Web standard per gestire l'apparecchio utilizzando il protocollo HTTP (Hyper Text Transfer Protocol) oppure il protocollo HTTPS (Hyper Text Transfer Protocol over Secure Socket Layer).



- Si consiglia di utilizzare Microsoft Internet Explorer 11/Microsoft Edge per Windows, Safari 10/11 per Mac, Google Chrome™ per Android (4.x o versione successiva) e Google Chrome™/Safari per iOS (10.x o versione successiva). Verificare che JavaScript e i cookie siano sempre attivati nel browser utilizzato.
- È necessario utilizzare il protocollo TCP/IP in rete e disporre di un indirizzo IP valido programmato nel server di stampa e nel computer.

XXX-XXXX

brother

Uscita

La password predefinita di questa macchina si trova sul retro della stessa ed è indicata da "Pwd". Si consiglia di modificarla immediatamente.

Home

Stato

Intervallo aggiornamento automatico

Informazioni generali

Rubrica

Fax

Stampa

Scansione

Amministratore

Funzioni online

Rete

Stato

Stato dispositivo

Pronto

Aggiornamento automatico

No
 Sì

Livello di inchiostro stimato

M C Y BK

Rendimento restante pagine

Resa pagine approssimativa (base ISO)

XXX XXX XXX XXX

M C Y BK

*La resa delle pagine rimanenti è approssimativa e può variare a seconda del tipo di pagine stampate.

Lingua per Web

Auto

Sede periferica

Contatto :

Sede :

La schermata reale potrebbe variare rispetto a quella visualizzata sopra.



Informazioni correlate

- [Modificare le impostazioni dell'apparecchio mediante Gestione basata sul Web](#)

Accedere a Gestione basata sul Web

- Si consiglia di utilizzare Microsoft Internet Explorer 11/Microsoft Edge per Windows, Safari 10/11 per Mac, Google Chrome™ per Android (4.x o versione successiva) e Google Chrome™/Safari per iOS (10.x o versione successiva). Verificare che JavaScript e i cookie siano sempre attivati nel browser utilizzato.
- La password predefinita per gestire le impostazioni di questa macchina è riportata sul retro della macchina e contrassegnata con "Pwd". È consigliabile modificare immediatamente la password predefinita per proteggere la macchina da accessi non autorizzati. È inoltre possibile individuare la password predefinita nel rapporto di configurazione di rete.
- Se si inserisce la password errata per diverse volte, non sarà possibile accedere per un certo lasso di tempo. È possibile modificare le impostazioni di blocco in Gestione basata sul Web.
- Fino a otto computer e dispositivi mobili possono essere connessi a Gestione basata sul Web simultaneamente. Se si connette un nono dispositivo, il primo dispositivo viene disconnesso.
- Quando si configurano le impostazioni mediante Gestione basata sul Web, è consigliabile utilizzare il protocollo di sicurezza HTTPS. Se durante la configurazione delle impostazioni mediante Gestione basata sul Web si utilizza HTTP, seguire le istruzioni visualizzate sullo schermo per passare a una connessione HTTPS sicura.
- Quando si utilizza HTTPS per la configurazione tramite Gestione basata sul Web, nel browser viene visualizzata una finestra di dialogo di avviso. Per evitare la visualizzazione della finestra di dialogo di avviso, è possibile installare un certificato autofirmato per utilizzare la comunicazione SSL/TLS. Per informazioni più dettagliate, ►► *Informazioni correlate*

>> [Iniziare dal browser Web](#)

>> [Iniziare da Brother iPrint&Scan \(Windows/Mac\)](#)

>> [Iniziare da Brother Utilities \(Windows\)](#)

>> [Iniziare da Brother Mobile Connect](#)

Iniziare dal browser Web

1. Avviare il browser Web.
2. Digitare "https://indirizzo IP della macchina" nella barra degli indirizzi del browser (dove "indirizzo IP della macchina" è l'indirizzo IP della macchina).

Ad esempio:

https://192.168.1.2



Se si utilizza un DNS (Domain Name System, sistema di nomi di dominio) o si attiva un nome NetBIOS, è possibile immettere un altro nome, come ad esempio "SharedPrinter", anziché l'indirizzo IP.

Ad esempio:

https://SharedPrinter

Se si abilita un nome NetBIOS, è inoltre possibile utilizzare il nome del nodo.

Ad esempio:

https://brnxxxxxxxxxxxxx

Il nome NetBIOS si trova nel rapporto di configurazione della rete.

3. Se richiesto, digitare la password nel campo **Accesso**, quindi fare clic su **Accesso**.
4. Per aggiungere il menu di navigazione sul lato sinistro dello schermo, fare clic su ☰, quindi fare clic su ✖.

Ora è possibile modificare le impostazioni della macchina.

Iniziare da Brother iPrint&Scan (Windows/Mac)



1. Avviare Brother iPrint&Scan.
 - Windows

Avviare  (**Brother iPrint&Scan**).

- Mac



Nella barra dei menu **Finder**, fare clic su **Vai > Applicazioni**, quindi fare doppio clic sull'icona iPrint&Scan.

Viene visualizzata la schermata Brother iPrint&Scan.

2. Se la macchina Brother non è selezionata, fare clic sul pulsante **Seleziona macchina**, quindi selezionare il nome del modello in uso dall'elenco. Fare clic su **OK**.
3. Fare clic su  (**Impostazioni macchina**).
4. Fare clic su **Tutte le impostazioni**.
Viene visualizzata la schermata Gestione basata sul Web.
5. Se richiesto, digitare la password nel campo **Accesso**, quindi fare clic su **Accesso**.
6. Per aggiungere il menu di navigazione sul lato sinistro dello schermo, fare clic su , quindi fare clic su .

Ora è possibile modificare le impostazioni della macchina.



Iniziare da Brother Utilities (Windows)

1. Avviare  (**Brother Utilities**), poi sull'elenco a discesa, quindi selezionare il nome del modello (se non è già selezionato).
2. Fare clic su **Strumenti** nella barra di spostamento di sinistra, quindi su **Impostazioni macchina**.
Viene visualizzata la schermata Gestione basata sul Web.
3. Se richiesto, digitare la password nel campo **Accesso**, quindi fare clic su **Accesso**.
4. Per aggiungere il menu di navigazione sul lato sinistro dello schermo, fare clic su , quindi fare clic su .

Ora è possibile modificare le impostazioni della macchina.

Iniziare da Brother Mobile Connect

È necessario installare e configurare Brother Mobile Connect sul dispositivo mobile.

1. Avviare Brother Mobile Connect sul dispositivo mobile.
2. Sfiocare il nome del modello in uso nella parte superiore dello schermo.
3. Sfiocare **Tutte le impostazioni macchina**.
Viene visualizzata la schermata Gestione basata sul Web.
4. Se richiesto, digitare la password nel campo **Accesso**, quindi toccare **Accesso**.
5. Per aggiungere il menu di navigazione sul lato sinistro dello schermo, toccare , quindi toccare .

Ora è possibile modificare le impostazioni della macchina.

Se si modificano le impostazioni relative al protocollo, è necessario riavviare la macchina dopo avere fatto clic su **Invia** per attivare la configurazione.

Dopo avere configurato le impostazioni, fare clic su **Uscita**.

Informazioni correlate

- [Modificare le impostazioni dell'apparecchio mediante Gestione basata sul Web](#)

Argomenti correlati:

- [Stampare il rapporto di configurazione della rete](#)
- [Creare un certificato autofirmato](#)
- [Installare il certificato autofirmato per gli utenti Windows con diritti di amministratore](#)

Impostare o modificare una password di accesso per Gestione basata sul Web

La password predefinita per gestire le impostazioni di questa macchina è riportata sul retro della macchina e contrassegnata con "Pwd". È consigliabile modificare immediatamente la password predefinita per proteggere la macchina da accessi non autorizzati.

1. Avviare il browser Web.
2. Digitare "https://indirizzo IP della macchina" nella barra degli indirizzi del browser (dove "indirizzo IP della macchina" è l'indirizzo IP della macchina).

Ad esempio:

https://192.168.1.2



Se si utilizza un DNS (Domain Name System, sistema di nomi di dominio) o si attiva un nome NetBIOS, è possibile immettere un altro nome, come ad esempio "SharedPrinter", anziché l'indirizzo IP.

Ad esempio:

https://SharedPrinter

Se si abilita un nome NetBIOS, è inoltre possibile utilizzare il nome del nodo.

Ad esempio:

https://brnxxxxxxxxxxxx

Il nome NetBIOS si trova nel rapporto di configurazione della rete.

3. Effettuare una delle seguenti operazioni:
 - Se la password è stata impostata in precedenza, immetterla e fare clic su **Accesso**.
 - Se la password non è stata impostata in precedenza, digitare la password di accesso predefinita e fare clic su **Accesso**.
4. Accedere al menu di navigazione e fare clic su **Amministratore > Password di accesso**.



selezionare ☰.

5. Seguendo le istruzioni **Password di accesso** visualizzate sullo schermo, digitare la password nel campo **Immetti nuova password**.
6. Digitare nuovamente la password nel campo **Conferma nuova password**.
7. Fare clic su **Invia**.



È anche possibile modificare le impostazioni di blocco nel menu **Password di accesso**.



Informazioni correlate

- [Modificare le impostazioni dell'apparecchio mediante Gestione basata sul Web](#)

Argomenti correlati:

- [Accedere a Gestione basata sul Web](#)

Impostare la rubrica della macchina utilizzando Gestione basata sul Web

Modelli correlati: MFC-J1010DW

- Quando si configurano le impostazioni mediante Gestione basata sul Web, è consigliabile utilizzare il protocollo di sicurezza HTTPS.
- Quando si utilizza HTTPS per la configurazione tramite Gestione basata sul Web, nel browser viene visualizzata una finestra di dialogo di avviso.

1. Avviare il browser Web.
2. Digitare "https://indirizzo IP della macchina" nella barra degli indirizzi del browser (dove "indirizzo IP della macchina" è l'indirizzo IP della macchina).

Ad esempio:

https://192.168.1.2



Se si utilizza un DNS (Domain Name System, sistema di nomi di dominio) o si attiva un nome NetBIOS, è possibile immettere un altro nome, come ad esempio "SharedPrinter", anziché l'indirizzo IP.

Ad esempio:

https://SharedPrinter

Se si abilita un nome NetBIOS, è inoltre possibile utilizzare il nome del nodo.

Ad esempio:

https://brnxxxxxxxxxxxx

Il nome NetBIOS si trova nel rapporto di configurazione della rete.

3. Se richiesto, digitare la password nel campo **Accesso**, quindi fare clic su **Accesso**.



La password predefinita per gestire le impostazioni di questa macchina è riportata sul retro della macchina e contrassegnata con "Pwd".

4. Accedere al menu di navigazione e fare clic su **Rubrica > Indirizzo XX-XX**.



selezionare ☰.

5. Aggiungere o aggiornare le informazioni della rubrica in base alle esigenze.
6. Fare clic su **Invia**.



Informazioni correlate

- [Modificare le impostazioni dell'apparecchio mediante Gestione basata sul Web](#)

Argomenti correlati:

- [Accedere a Gestione basata sul Web](#)

Appendice

- [Specifiche tecniche](#)
- [Specifiche relative ai materiali di consumo](#)
- [Informazioni relative alla carta riciclata](#)
- [Brother Help e assistenza clienti](#)

Specifiche tecniche

- >> Specifiche generali
- >> Specifiche relative alle dimensioni dei documenti
- >> Specifiche relative ai supporti di stampa
- >> Specifiche fax
- >> Specifiche di copia
- >> Specifiche dello scanner
- >> Specifiche stampante
- >> Specifiche interfaccia
- >> Specifiche di rete
- >> Specifiche dei requisiti del computer

Specifiche generali

Tipo di stampante		Getto d'inchiostro
Testina di stampa	Bianco e nero	Piezo con 210 ugelli × 1
	Colore	Piezo con 70 ugelli × 3 (DCP-J1050DW/MFC-J1010DW) Piezo con 210 ugelli × 3 (DCP-J1140DW)
Capacità di memoria		128 MB
Display a cristalli liquidi (LCD)		<ul style="list-style-type: none"> • DCP-J1050DW/MFC-J1010DW ¹ Display LCD TFT a colori da 1,8 pollici (44,9 mm) • DCP-J1140DW ¹ Touchscreen LCD TFT a colori da 2,7 pollici (67,5 mm)
Alimentazione		Da 220 a 240 V CA 50/60 Hz
Consumo di energia ²		<ul style="list-style-type: none"> • DCP-J1050DW Copia ³: Circa 13 W Pronto ⁵: Circa 3 W Riposo ⁵: Circa 0,7 W Spenta ^{5 6}: Circa 0,2 W • MFC-J1010DW In modalità Copia ⁴: Circa 17 W Pronto ⁵: Circa 3 W Riposo ⁵: Circa 1 W Spenta ^{5 6}: Circa 0,2 W • DCP-J1140DW Copia ³: Circa 14 W Pronto ⁵: Circa 3 W Riposo ⁵: Circa 0,8 W Spenta ^{5 6}: Circa 0,2 W

Dimensioni

• DCP-J1050DW

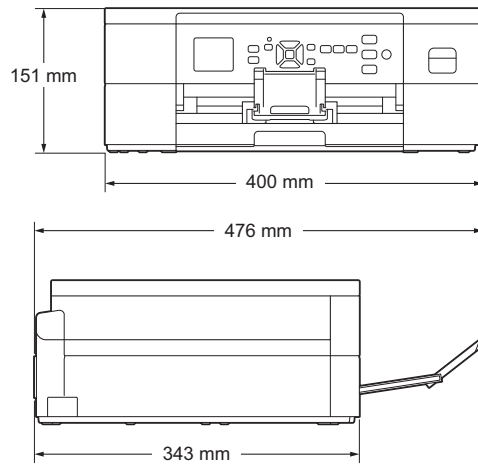

• MFC-J1010DW

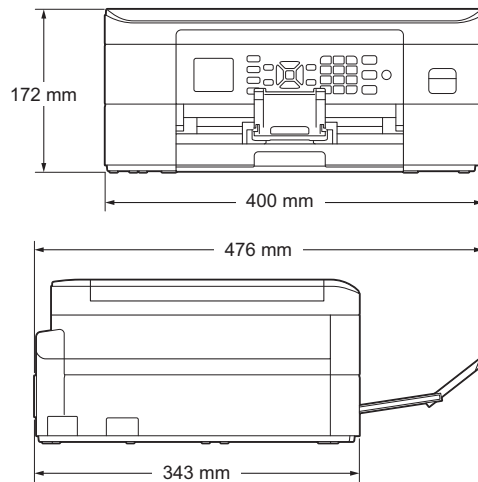

• DCP-J1140DW

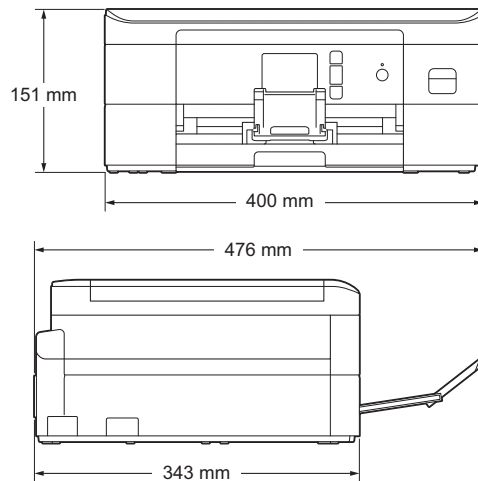

Peso

- DCP-J1050DW
6,9 kg
- MFC-J1010DW
8,1 kg
- DCP-J1140DW
6,9 kg

Livello di rumore

Pressione sonora

Stampa

- DCP-J1050DW/MFC-J1010DW
53,5 dB (A) (Circa)⁷
- DCP-J1140DW

Livello di rumore			53,0 dB (A) (Circa) ⁷
	Potenza sonora ⁸	Stampa ⁹	<ul style="list-style-type: none"> • DCP-J1050DW LWAd =6,64 B(A) (Bianco e nero) • MFC-J1010DW LWAd =6,64 B(A) (Bianco e nero) • DCP-J1140DW LWAd =6,64 B(A) (Bianco e nero)
			<ul style="list-style-type: none"> • DCP-J1050DW LWAd =6,25 B(A) (Colore) • MFC-J1010DW LWAd =6,25 B(A) (Colore) • DCP-J1140DW LWAd =6,60 B(A) (Colore)
Temperatura	In funzione	Da 10 a 35 °C	
	Qualità di stampa Alta	Da 20 a 33 °C	
Umidità	In funzione	Dal 20 all'80% (senza condensa)	
	Qualità di stampa Alta	Dal 20 all'80% (senza condensa)	
Alimentatore automatico documenti (ADF) (MFC-J1010DW)		Fino a 20 pagine Carta: 80 g/m ²	

1 Misurato in diagonale

2 Misurato quando l'apparecchio è connesso all'interfaccia USB. Il consumo energetico varia leggermente in funzione dell'ambiente di utilizzo o dell'usura delle parti.

3 Quando si stampa su un lato singolo, risoluzione: standard / documento: motivo stampato ISO/IEC 24712.

4 Quando si stampa su un lato singolo utilizzando l'ADF, risoluzione: standard / documento: motivo stampato ISO/IEC 24712.

5 Misurato secondo IEC 62301 Edizione 2.0.

6 Anche quando è spento, periodicamente l'apparecchio si accende automaticamente per eseguire la manutenzione delle testine di stampa, quindi si spegne.

7 Il rumore dipende dalle condizioni di stampa.

8 Misurato in conformità al metodo descritto in DE-UZ 205.

9 <Velocità di stampa>

DCP-J1050DW: 17,0 ipm (Bianco e nero) / 9,5 ipm (Colori)

MFC-J1010DW: 17,0 ipm (Bianco e nero) / 9,5 ipm (Colori)

DCP-J1140DW: 17,0 ipm (Bianco e nero) / 16,5 ipm (Colori)

Queste velocità di stampa sono state misurate in conformità a ISO/IEC 24734.

Specifiche relative alle dimensioni dei documenti

Dimensioni documento	Larghezza dell'ADF (MFC-J1010DW)	Da 148 a 215,9 mm
	Lunghezza dell'ADF ¹ (MFC-J1010DW)	Da 148 a 355,6 mm
	Larghezza del piano dello scanner	Max. 215,9 mm
	Lunghezza del piano dello scanner	max. 297 mm

1 I documenti più lunghi di 297 mm devono essere alimentati una pagina alla volta.

Specifiche relative ai supporti di stampa

Ingresso carta	Vassoio carta	Tipo carta ¹	Carta normale, carta per getto d'inchiostro (carta patinata), carta lucida, carta riciclata
-----------------------	----------------------	--------------------------------	---

Ingresso carta	Vassoio carta	Formato carta	Letter, A4, Executive, A5, A6, Buste (C5, Com-10, DL, Monarch), Foto (10 x 15 cm), Foto 2L (13 x 18 cm), Foto 2 (13 x 20 cm)
		Capacità max. carta	Fino a 150 fogli di carta normale da 80 g/m ²
Uscita carta ¹			Fino a 50 fogli di carta normale da 80 g/m ² (espulsi con la parte stampata verso l'alto nel vassoio uscita carta)

¹ Quando si utilizza la carta lucida, rimuovere subito le pagine stampate dal vassoio uscita carta per evitare sbavature di inchiostro.

Specifiche fax



Questa funzione è disponibile per i modelli MFC.

Compatibilità	ITU-T Gruppo 3
Velocità modem	Fallback automatico: 14.400 bps
Larghezza scansione (documento su un lato)	ADF: 208 mm (A4) Piano scanner: 204 mm (A4)
Larghezza stampa	204 mm (A4)
Scala di grigi	Bianco e nero: 8 bit (256 livelli) Colore: 24 bit (8 bit per colore/256 livelli)
Risoluzione (Orizzontale)	203 dpi
Risoluzione (Verticale)	Standard: 98 dpi (Bianco e nero) 196 dpi (Colore)
	Fine: 196 dpi (Bianco e nero) 196 dpi (Colore)
	Superfine: 392 dpi (Bianco e nero)
	Foto: 196 dpi (Bianco e nero)
Rubrica	40 numeri
Gruppi	Fino a 6
Trasmissione circolare	90 (40 rubrica/50 composizione manuale)
Ricomposizione automatica	3 volte a intervalli di 5 minuti
Trasmissione da memoria	Fino a 170 pagine ¹
Ricezione in mancanza di carta	Fino a 170 pagine ¹

¹ Il termine "Pagine" si riferisce alla "Tabella di prova ITU-T n. 1" (lettera commerciale tipica, risoluzione standard e codifica MMR).

Specifiche di copia

Colore/Bianco e nero	Si/Si
Larghezza copia	204 mm ¹
Copie multiple	Impila/ordina fino a 99 pagine
Ingrandimento/Riduzione	25% - 400% (con incrementi dell'1%)

Risoluzione	Stampa fino a 1.200 × 1.800 dpi (DCP-J1050DW/MFC-J1010DW) Stampa fino a 1.200 × 2.400 dpi (DCP-J1140DW)
--------------------	--

¹ Quando si copia su carta in formato A4.

Specifiche dello scanner

Colore/Bianco e nero	Sì/Sì
Conformità TWAIN	Sì (Windows 7 SP1 / Windows 8.1 / Windows 10)
Conformità WIA	Sì (Windows 7 SP1 / Windows 8.1 / Windows 10)
Profondità colore	Elaborazione colore 30 bit (Ingresso) Elaborazione colore 24 bit (Uscita)
Scala di grigi	Elaborazione colore 10 bit (Ingresso) Elaborazione colore 8 bit (uscita)
Risoluzione	Fino a 19.200 × 19.200 dpi (interpolata) ^{1 2} (dal piano dello scanner) Fino a 1.200 × 2.400 dpi (ottica) (dall'ADF) ³ Fino a 1.200 × 600 dpi (ottica)
Larghezza e lunghezza scansione (Documento su facciata singola)	(Piano dello scanner) Larghezza: fino a 213,9 mm Lunghezza: fino a 295 mm (ADF) ³ Larghezza: fino a 213,9 mm Lunghezza: fino a 353,6 mm

¹ Scansione massima 1.200 × 1.200 dpi con driver WIA in Windows 7 SP1, Windows 8.1 e Windows 10 (è possibile selezionare una risoluzione fino a 19.200 × 19.200 dpi con l'utilità per lo scanner).

² L'intervallo di scansione potrebbe diminuire man mano che la risoluzione di scansione aumenta.

³ Solo per i modelli con ADF

Specifiche stampante

Risoluzione	<ul style="list-style-type: none"> • (DCP-J1050DW/MFC-J1010DW) Fino a 1.200 × 6.000 dpi (solo Windows) • (DCP-J1140DW) Fino a 1.200 × 6.000 dpi 	
Larghezza stampa ¹	204 mm Senza bordi ² : 210 mm	
Senza bordi	A4, Letter, A6, Foto (10 × 15 cm), Foto 2L (13 × 18 cm), Foto 2 (13 × 20 cm)	
Fronte-retro automatico	Tipo di carta	Carta normale, Carta riciclata
	Formato carta	A4, Letter, Executive, A5
Velocità di stampa	Consultare la pagina relativa al modello in uso sul sito Web Brother locale.	

¹ Quando si stampa su carta in formato A4.

² Quando la funzione Senza bordi è impostata su Sì.

Specifiche interfaccia

USB ^{1 2}	Utilizzare un cavo di interfaccia USB 2.0 non più lungo di 2 m.
LAN senza fili	IEEE 802.11b/g/n (infrastruttura) IEEE 802.11g/n (Wi-Fi Direct)

¹ L'apparecchio è dotato di interfaccia USB 2.0 Hi-Speed. L'apparecchio può essere collegato anche ai computer dotati di interfaccia USB 1.1.

² Le porte USB prodotte da terzi non sono supportate.

Specifiche di rete



- (DCP-J1050DW/DCP-J1140DW)

È possibile connettere la macchina a una rete per la stampa in rete e la scansione in rete.

- (MFC-J1010DW)

È possibile connettere la macchina in rete per la stampa in rete, la scansione in rete, l'invio PC-FAX e la ricezione PC-FAX (solo Windows).

Protezione della rete (wireless)		SSL/TLS (IPPS, HTTPS), 802.1x (EAP-FAST, PEAP, EAP-TLS, EAP-TTLS)
Sicurezza rete senza fili		SSID (32 caratteri), WEP 64/128 bit, WPA-PSK (TKIP/AES), WPA2-PSK (TKIP/AES)
Utilità di supporto all'impostazione senza fili	WPS	Sì

Specifiche dei requisiti del computer

Sistemi operativi e funzioni software supportati

Piattaforma del computer e versione del sistema operativo		Interfaccia PC		Processore	Spazio disponibile su disco rigido per l'installazione ¹	
		USB ²	WLAN (Wi-Fi)		Per i driver	Per le applicazioni (Inclusi driver)
Sistema operativo Windows	Windows 7 SP1 ^{3 4} ⁵	Stampa PC Fax ⁶ Scansione		Processore a 32 bit (x86) o a 64 bit (x64)	650 MB	1,3 GB
	Windows 8.1 ^{3 4}					
	Windows 10 Home ^{3 4}					
	Windows 10 Pro ^{3 4}					
	Windows 10 Education ^{3 4}					
	Windows 10 Enterprise ^{3 4}					
	Windows Server 2008 ⁵	N/D	Stampa		50 MB	N/D
Windows Server 2008 R2 ⁵			Processore a 64 bit (x64)			
Windows Server 2012						

	Windows Server 2012 R2 Windows Server 2016 Windows Server 2019				
Sistema operativo Mac ⁷	macOS v10.14.6 macOS v10.15.x macOS v11	Stampa PC Fax (Invio) ^{6 8} Scansione	Processore a 64 bit	N/D	550 MB

- 1 Se il disco di installazione Brother non è fornito, sarà necessaria una connessione Internet per installare il software.
- 2 Le porte USB di fornitori terzi non sono supportate.
- 3 Per WIA, risoluzione 1200 x 1200. L'utilità Scanner Brother consente di aumentare la risoluzione fino a 19200 x 19200 dpi.
- 4 Nuance™ PaperPort™ 14SE supporta Windows 7 SP1, Windows 8.1, Windows 10 Home, Windows 10 Pro, Windows 10 Education e Windows 10 Enterprise.
- 5 Windows 7 SP1 / Windows Server 2008 / Windows Server 2008 R2 supportati da Extended Security Updates fino al 10 gennaio 2023.
- 6 PC Fax supporta solo la modalità bianco e nero. (per modelli con la funzione fax)
- 7 Esclusione di responsabilità macOS
Compatibilità con AirPrint: la stampa e la scansione tramite macOS richiedono l'uso di AirPrint. I driver Mac non sono forniti per questa macchina.
- 8 Solo AirPrint.

Per gli ultimi aggiornamenti dei driver, accedere alla pagina **Download** relativa al modello in uso sul sito support.brother.com.

Tutti gli altri marchi commerciali e nomi di prodotti appartengono ai rispettivi proprietari.



Informazioni correlate

- [Appendice](#)

Specifiche relative ai materiali di consumo

Inchiostro	L'apparecchio utilizza cartucce d'inchiostro singole per Nero, Giallo, Ciano e Magenta, separate dal gruppo delle testine di stampa.
Durata delle cartucce d'inchiostro	La prima volta che si installano le cartucce d'inchiostro, l'apparecchio utilizza una certa quantità d'inchiostro per riempire i tubi di trasferimento dell'inchiostro, al fine di ottenere stampe di qualità elevata. Questo processo viene eseguito una volta sola. Una volta completato il processo, le cartucce fornite con l'apparecchio presenteranno all'incirca lo stesso rendimento delle cartucce standard.
Materiali di consumo sostitutivi	<Nero> LC421XLBK <Giallo> LC421XLY <Ciano> LC421XLC <Magenta> LC421XLM Nero, Giallo, Ciano e Magenta - Circa 500 pagine ¹
	<Nero> LC421BK <Giallo> LC421Y <Ciano> LC421C <Magenta> LC421M Nero, Giallo, Ciano e Magenta - Circa 200 pagine ¹

¹ Tutte le cartucce sostitutive forniranno un rendimento per pagina approssimativo conforme a ISO/IEC 24711. Per ulteriori informazioni sul rendimento per pagina, vedere support.brother.com/pageyield/.



Informazioni correlate

- [Appendice](#)

Informazioni relative alla carta riciclata

- La carta riciclata è della stessa qualità della carta proveniente da foreste certificate. Le norme attuali relative alla carta riciclata garantiscono che presenti i massimi requisiti qualitativi necessari per i vari processi di stampa. Le apparecchiature di scansione fornite da Brother sono idonee all'utilizzo con carta riciclata conforme allo standard EN 12281:2002.
- L'acquisto di carta riciclata favorisce la tutela delle risorse naturali e promuove l'economia circolare. La carta è prodotta con fibre di cellulosa derivanti dal legno. La raccolta e il riciclo della carta prolungano la durata delle fibre, rendendone possibile l'uso in diversi cicli di vita, e favoriscono la massimizzazione delle risorse.
- Il processo di produzione della carta riciclata è più breve. Si basa infatti su fibre già lavorate. Per questo sono necessarie quantità minori di acqua, prodotti chimici ed energia.
- Il riciclo della carta produce una riduzione del carbonio, favorendo l'uso di mezzi di smaltimento alternativi alle discariche e all'incenerimento. I rifiuti nelle discariche, inoltre, producono gas metano, una sostanza dal potente effetto serra.



Informazioni correlate

- [Appendice](#)
-

Brother Help e assistenza clienti

Se serve assistenza durante l'uso del prodotto Brother, visitare il sito support.brother.com per le FAQ (domande frequenti) e i suggerimenti per la risoluzione dei problemi. È possibile scaricare il software, i driver e il firmware più aggiornato per migliorare le prestazioni della macchina e la documentazione utente per scoprire come utilizzare al meglio il prodotto Brother.

Ulteriori informazioni sul prodotto e sull'assistenza sono disponibili al sito Web dell'ufficio Brother di zona. Visitare <https://global.brother/en/gateway> per le informazioni di contatto dell'ufficio Brother di zona o per registrare il nuovo prodotto.



Informazioni correlate

- [Appendice](#)
-

brother

