



# Guia On-line do Utilizador

**DCP-J1050DW**

**DCP-J1140DW**

**MFC-J1010DW**

## Índice

<b>Antes de utilizar o equipamento</b> .....	<b>1</b>
Definições das notas.....	2
Marcas comerciais.....	3
Observações sobre Licenças de Fonte Aberta.....	4
Direitos de autor e licença.....	5
Notas importantes.....	6
<b>Apresentação do equipamento</b> .....	<b>7</b>
Antes de utilizar o equipamento.....	8
Apresentação do painel de controlo.....	9
Descrição geral do LCD.....	14
Apresentação do ecrã LCD tátil.....	16
Apresentação do ecrã de definições.....	19
Navegar no ecrã tátil.....	21
Configurar o ecrã Pronto.....	22
Configurar os ecrãs de funções predefinidos.....	23
Introduzir texto no equipamento Brother.....	24
Aceder a utilitários Brother (Windows).....	27
Desinstalar o software e os controladores Brother (Windows).....	29
Localização da porta USB do seu equipamento Brother.....	30
<b>Manuseamento do papel</b> .....	<b>31</b>
Colocar papel.....	32
Colocar papel na gaveta do papel.....	33
Área não imprimível.....	41
Definições do papel.....	42
Suporte de impressão aceitável.....	46
Colocar documentos.....	52
Colocar documentos no alimentador automático de documentos (ADF).....	53
Colocar documentos no vidro do digitalizador.....	55
Área não digitalizável.....	56
<b>Imprimir</b> .....	<b>57</b>
Imprimir a partir do computador (Windows).....	58
Imprimir uma fotografia (Windows).....	59
Imprimir um documento (Windows).....	60
Cancelar um trabalho de impressão (Windows).....	61
Imprimir mais de uma página numa única folha de papel (N em 1) (Windows).....	62
Imprimir como póster (Windows).....	63
Imprimir automaticamente em ambos os lados do papel (impressão nos 2 lados automática) (Windows).....	64
Imprimir como folheto automaticamente (Windows).....	67
Imprimir um documento a cores em escala de cinzentos (Windows).....	69
Evitar impressões esborratadas e encravamentos de papel (Windows).....	70
Utilizar um perfil de impressão predefinido (Windows).....	71
Alterar as predefinições de impressão (Windows).....	74
Definições de impressão (Windows).....	75
Imprimir a partir do computador (Mac).....	79

Imprimir com o Brother iPrint&Scan (Windows/Mac).....	80
Imprimir fotografias ou documentos com o Brother iPrint&Scan (Windows/Mac).....	81
Imprimir automaticamente em ambos os lados do papel utilizando o Brother iPrint&Scan (impressão automática nos 2 lados) (Windows/Mac).....	83
Imprimir mais de uma página numa única folha de papel utilizando o Brother iPrint&Scan (N em 1) (Windows/Mac) .....	85
Imprimir um documento a cores em escala de cinzentos utilizando o Brother iPrint&Scan (Windows/Mac).....	86
Imprimir um anexo de correio eletrónico.....	87
<b>Digitalizar.....</b>	<b>89</b>
Digitalizar utilizando o botão Digitalizar do equipamento.....	90
Digitalizar fotografias e gráficos .....	91
Guardar dados digitalizados numa pasta como um ficheiro PDF .....	94
Digitalizar para um ficheiro de texto editável utilizando OCR .....	97
Guardar dados digitalizados como um anexo de e-mail .....	100
Serviços Web para digitalizar na sua rede (Windows 7, Windows 8.1 e Windows 10).....	103
Alterar as definições de digitalização utilizando o Brother iPrint&Scan .....	107
Digitalizar utilizando o Brother iPrint&Scan (Windows/Mac).....	108
Digitalizar a partir do computador (Windows) .....	109
Digitalizar utilizando o Nuance™ PaperPort™ 14SE ou outras aplicações do Windows.....	110
Digitalizar utilizando a aplicação Fax e Scan do Windows .....	115
Digitalizar a partir do computador (Mac).....	119
<b>Cópia .....</b>	<b>120</b>
Copiar um documento .....	121
Ampliar ou reduzir imagens copiadas .....	123
Ordenar cópias.....	125
Efetuar cópias de esquema de página (N em 1 ou Poster) .....	126
Copiar nos dois lados do papel (cópia dos 2 lados) .....	130
Copiar um cartão de identificação.....	133
Definições de cópia.....	135
<b>Fax.....</b>	<b>139</b>
Enviar um fax .....	140
Enviar um fax do equipamento Brother .....	141
Enviar um fax manualmente.....	143
Enviar um fax no final de uma conversaçoão .....	144
Enviar o mesmo fax para mais do que um destinatário (distribuição).....	145
Enviar fax em tempo real .....	148
Alterar a definição de remarcação automática de fax .....	149
Cancelar um fax em curso .....	150
Verificar e cancelar um fax pendente .....	151
Opções de fax .....	152
Receber um fax.....	153
Definições do modo de receção.....	154
Definir a Detecção de Fax.....	159
Reduzir o tamanho de página de um fax recebido com tamanho demasiado grande .....	160
Definir o carimbo de receção de fax.....	161
Receber um fax no fim de uma conversa telefónica .....	162

Opções de receção na memória .....	163
Operações de voz e números de fax .....	166
Operações de voz .....	167
Guardar números de fax .....	169
Configurar grupos de distribuição .....	174
Serviços telefónicos e equipamentos externos .....	178
Identificação de chamada .....	179
Definir o tipo de linha telefónica .....	181
Voice Over Internet Protocol (VoIP/Interferência na linha telefónica) .....	183
TAD (dispositivo de atendimento telefónico) externo .....	184
Telefones externos e extensões telefónicas .....	188
Relatórios de fax .....	193
Definir o estilo do relatório de verificação da transmissão .....	194
Definir o período de intervalo do histórico de fax .....	195
PC-FAX .....	196
PC-FAX para Windows .....	197
PC-FAX para Mac .....	218
<b>Rede .....</b>	<b>219</b>
Funções básicas de rede suportadas .....	220
Configurar as definições de rede .....	221
Configurar definições de rede através do painel de controlo .....	222
Definições de rede sem fios .....	223
Utilizar a rede sem fios .....	224
Utilizar Wi-Fi Direct® .....	242
Ativar/desativar a LAN sem fios .....	247
Imprimir o Relatório WLAN .....	248
Funcionalidades de rede .....	252
Imprimir o relatório de configuração da rede .....	253
Repor as predefinições de fábrica da rede .....	254
Ferramentas de gestão da Brother .....	255
<b>Segurança .....</b>	<b>256</b>
Antes de utilizar as funções de segurança de rede .....	257
Configurar certificados para segurança do equipamento .....	258
Funções suportadas de certificados de segurança .....	259
Guia passo-a-passo para criar e instalar um certificado .....	260
Criar um certificado auto-assinado .....	261
Criar o CSR e instalar um certificado de uma autoridade de certificados (CA) .....	262
Importar e exportar o certificado e a chave privada .....	266
Gerir vários certificados .....	269
Utilizar o SSL/TLS .....	270
Introdução ao SSL/TLS .....	271
Gerir o equipamento de rede em segurança utilizando SSL/TLS .....	274
Imprimir documentos com segurança utilizando SSL/TLS .....	279
Utilizar a autenticação IEEE 802.1x para uma rede sem fios ou com fios .....	281
O que é a autenticação IEEE 802.1x? .....	282
Configurar a autenticação IEEE 802.1x para uma rede sem fios ou com fios utilizando a Gestão Baseada na Web (browser da web) .....	283

Métodos de Autenticação para IEEE 802.1x.....	285
Bloquear as definições do equipamento a partir do painel de controlo .....	286
Acerca da utilização do bloqueio de TX .....	287
<b>Mobile/Web Connect.....</b>	<b>291</b>
Brother Web Connect.....	292
Descrição geral do Brother Web Connect.....	293
Serviços online utilizados com o Brother Web Connect.....	296
Configurar o Brother Web Connect .....	298
Digitalizar e carregar documentos através do Brother Web Connect .....	305
Descarregar e imprimir documentos utilizando o Brother Web Connect.....	307
AirPrint .....	311
Descrição geral do AirPrint.....	312
Antes de utilizar o AirPrint (macOS).....	313
Imprimir utilizando o AirPrint .....	314
Digitalizar utilizando o AirPrint (macOS) .....	317
Enviar um fax utilizando o AirPrint (macOS).....	318
Mopria™ Print Service e Mopria™ Scan.....	319
Brother Mobile Connect .....	320
<b>Brother iPrint&amp;Scan para Windows e Mac .....</b>	<b>321</b>
Descrição geral do Brother iPrint&Scan para Windows e Mac .....	322
<b>Resolução de problemas.....</b>	<b>323</b>
Mensagens de erro e manutenção .....	324
Transferir os seus faxes ou o relatório de histórico de fax .....	336
Mensagens de erro ao utilizar a função Brother Web Connect.....	340
Encravamentos de documentos.....	342
O documento está encravado na parte superior da unidade ADF .....	343
O documento está encravado no interior da unidade ADF .....	344
Remover restos de papel encravados no ADF .....	345
Encravamento da impressora ou do papel .....	346
O papel está encravado no interior e na parte da frente do equipamento (encravamento interior/ frontal) .....	347
O papel está encravado na parte da frente do equipamento (encravamento frontal).....	352
O papel está encravado na parte de trás do equipamento (encravamento posterior) .....	355
Se ocorrerem problemas no equipamento.....	357
Problemas no manuseamento do papel e na impressão .....	358
Problemas de telefone e fax.....	365
Outros problemas .....	372
Problemas de rede .....	374
Problemas com o AirPrint .....	383
Verificar as informações do equipamento .....	384
Reiniciar o equipamento .....	385
Descrição geral as funções de reinicialização .....	386
<b>Manutenção de rotina .....</b>	<b>387</b>
Substituir os cartuchos de tinta .....	388
Limpar o equipamento Brother.....	391
Limpar o digitalizador .....	392
Limpar a cabeça de impressão do equipamento Brother.....	394





Limpar a cabeça de impressão utilizando a gestão baseada na Web .....	396
Limpar a cabeça de impressão a partir do computador (Windows) .....	397
Limpar o LCD do equipamento .....	399
Limpar a parte exterior do equipamento .....	400
Limpar a faixa de impressão do equipamento .....	402
Limpar os rolos do alimentador de papel .....	403
Limpar a almofada base .....	404
Limpar os rolos de recolha de papel .....	405
Verificar o equipamento Brother .....	406
Verificar a qualidade da impressão .....	407
Verificar o alinhamento da impressão do equipamento Brother .....	410
Verificar o volume da tinta (cálculo de páginas) .....	412
Monitorizar o estado do equipamento a partir do computador (Windows) .....	414
Monitorizar o estado do equipamento utilizando o Brother iPrint&Scan (Windows/Mac) .....	419
Corrigir a alimentação do papel para eliminar as linhas verticais .....	421
Alterar as opções de impressão para melhorar os seus resultados de impressão .....	423
Embarcar e enviar o equipamento .....	425
<b>Definições do equipamento .....</b>	<b>428</b>
Alterar as definições do equipamento a partir do painel de controlo .....	429
Em caso de falha de energia (armazenamento na memória) .....	430
Definições gerais .....	431
Guardar as definições favoritas como um atalho .....	446
Imprimir relatórios .....	449
Tabelas de definições e funções .....	452
Alterar as definições do equipamento utilizando a gestão baseada na Web .....	470
O que é a gestão baseada na Web? .....	471
Aceder à gestão baseada na Web .....	472
Definir ou alterar uma palavra-passe de início de sessão para a gestão baseada na web .....	475
Configurar o Livro de Endereços do equipamento utilizando a Gestão Baseada na Web .....	476
<b>Anexo .....</b>	<b>477</b>
Especificações .....	478
Especificações dos consumíveis .....	485
Informações sobre papel reciclado .....	486
Ajuda e apoio ao cliente da Brother .....	487

## Antes de utilizar o equipamento

- [Definições das notas](#)
- [Marcas comerciais](#)
- [Observações sobre Licenças de Fonte Aberta](#)
- [Direitos de autor e licença](#)
- [Notas importantes](#)

## Definições das notas

Ao longo deste Manual do Utilizador, são utilizados os seguintes símbolos e convenções:

 <b>ADVERTÊNCIA</b>	ADVERTÊNCIA indica uma situação potencialmente perigosa que, se não for evitada, pode resultar em morte ou ferimentos graves.
 <b>AVISO</b>	AVISO indica uma situação potencialmente perigosa que, se não for evitada, pode resultar em ferimentos ligeiros ou moderados.
<b>IMPORTANTE</b>	IMPORTANTE indica uma situação potencialmente perigosa que, se não for evitada, pode resultar em danos materiais ou na perda da funcionalidade do produto.
<b>NOTA</b>	NOTA especifica o ambiente de funcionamento, condições de instalação ou condições especiais de utilização.
	Os ícones de sugestão indicam conselhos úteis e informação suplementar.
	Os ícones de Perigo Elétrico alertam-no para a possibilidade de ocorrer um choque elétrico.
<b>Negrito</b>	O estilo negrito identifica botões do painel de controlo do equipamento ou do ecrã do computador.
<i>Itálico</i>	O estilo itálico chama a atenção para itens importantes ou remete para um tópico relacionado.
Courier New	O tipo de letra Courier New identifica mensagens apresentadas no LCD do equipamento.



### Informações relacionadas

- [Antes de utilizar o equipamento](#)



## Marcas comerciais

Apple, App Store, AirPrint, Mac, iPad, iPhone, iPod touch, macOS, iPadOS e Safari são marcas comerciais da Apple Inc., registadas nos Estados Unidos da América e noutros países.

Nuance e PaperPort são marcas comerciais ou marcas registadas da Nuance Communications, Inc. ou das suas filiais nos Estados Unidos e/ou noutros países.

Wi-Fi<sup>®</sup>, Wi-Fi Alliance<sup>®</sup> e Wi-Fi Direct<sup>®</sup> são marcas comerciais registadas da Wi-Fi Alliance<sup>®</sup>.

WPA<sup>™</sup>, WPA2<sup>™</sup> e Wi-Fi Protected Setup<sup>™</sup> são marcas comerciais da Wi-Fi Alliance<sup>®</sup>.

Android, Google Drive, Google Play e Google Chrome são marcas comerciais da Google LLC.

EVERNOTE é uma marca comercial da Evernote Corporation, estando a sua utilização sujeita a licença.

A marca nominativa Bluetooth<sup>®</sup> é uma marca comercial registada propriedade da Bluetooth SIG, Inc. e qualquer utilização desta marca por parte da Brother Industries, Ltd. é efetuada sob licença. As outras marcas comerciais e designações comerciais pertencem aos respetivos proprietários.

Mopria<sup>™</sup> e o logótipo Mopria<sup>™</sup> Logo são marcas comerciais registadas e/ou não registadas e marcas de serviços da Mopria Alliance, Inc. nos Estados Unidos da América e noutros países. É estritamente proibido utilizar sem autorização.

Cada empresa cujo software é mencionado neste manual possui um Contrato de Licença de Software específico que abrange os seus programas.

**Quaisquer denominações comerciais e nomes de produtos constantes em produtos da Brother, documentos afins e quaisquer outros materiais são marcas comerciais ou marcas registadas das respetivas empresas.**



### Informações relacionadas

- [Antes de utilizar o equipamento](#)

## Observações sobre Licenças de Fonte Aberta

Este produto inclui software de fonte aberta.

Para ver as observações sobre licenças de fonte aberta e informações sobre direitos de autor, visite a página **Manuais** do seu modelo em [support.brother.com/manuals](http://support.brother.com/manuals).



### Informações relacionadas

- [Antes de utilizar o equipamento](#)
-

## Direitos de autor e licença

©2021 Brother Industries, Ltd. Todos os direitos reservados.

Este produto inclui software desenvolvido pelas seguintes entidades:

Este produto inclui o software “KASAGO TCP/IP” desenvolvido pela ZUKEN ELMIC, Inc.



### Informações relacionadas

- [Antes de utilizar o equipamento](#)
-

## Notas importantes

- Procure o controlador e atualizações do software Brother em [support.brother.com](http://support.brother.com).
- Para manter o desempenho do equipamento atualizado, procure a atualização de firmware mais recente em [support.brother.com](http://support.brother.com). Caso contrário, algumas das funções do equipamento poderão não estar disponíveis.
- Não utilize este produto fora do país onde o adquiriu, dado que fazê-lo pode constituir uma infração dos regulamentos de telecomunicações sem fios e de energia do país em questão.
- Antes de transferir o equipamento para outra pessoa, de o substituir ou de o eliminar, é recomendável repô-lo nas definições de fábrica para remover todas as informações pessoais.
- Neste documento, Windows 10 representa Windows 10 Home, Windows 10 Pro, Windows 10 Education e Windows 10 Enterprise.
- Windows Server 2008 neste documento representa Windows Server 2008 e Windows Server 2008 R2.
- Este manual do utilizador utiliza as mensagens do LCD do modelo DCP-J1140DW/MFC-J1010DW, salvo indicação em contrário.
- Neste Manual do Utilizador, as ilustrações correspondem ao modelo MFC-J1010DW, salvo indicação em contrário.
- Os ecrãs ou imagens deste Manual do Utilizador servem apenas para fins ilustrativos e podem ser diferentes dos verdadeiros produtos.
- Salvo indicação em contrário, os ecrãs deste manual são do Windows 10. Os ecrãs no seu computador podem variar em função do seu sistema operativo.
- Se as mensagens do visor LCD, os nomes dos botões do painel de controlo e outras indicações diferirem consoante o país, serão apresentadas as indicações para cada país.
- O conteúdo deste manual e as especificações deste produto estão sujeitos a alterações sem aviso prévio.
- No presente documento, XXX-XXXX representa o nome do modelo do seu equipamento.



### Informações relacionadas

- [Antes de utilizar o equipamento](#)

## **Apresentação do equipamento**

- [Antes de utilizar o equipamento](#)
- [Apresentação do painel de controlo](#)
- [Descrição geral do LCD](#)
- [Apresentação do ecrã LCD tátil](#)
- [Apresentação do ecrã de definições](#)
- [Navegar no ecrã tátil](#)
- [Configurar o ecrã Pronto](#)
- [Configurar os ecrãs de funções predefinidos](#)
- [Introduzir texto no equipamento Brother](#)
- [Aceder a utilitários Brother \(Windows\)](#)
- [Localização da porta USB do seu equipamento Brother](#)

## Antes de utilizar o equipamento

Antes de tentar qualquer operação de impressão, confirme o seguinte:

- Certifique-se de que instalou o software e os controladores corretos para o seu equipamento.
- Para utilizadores de USB ou cabo de rede: Certifique-se de que o cabo de interface está bem ligado.

### Selecionar o tipo de papel correto

Para conseguir uma impressão de alta qualidade, é importante selecionar o tipo de papel correto. Não se esqueça de ler as informações sobre o papel aceitável antes de comprar papel, bem como determinar a área de impressão em função das definições do controlador da impressora ou da aplicação que utiliza para imprimir.

### Impressão e envio de faxes em simultâneo

O seu equipamento pode imprimir a partir do seu computador enquanto recebe um fax na memória. No entanto, quando o equipamento está a fazer cópias ou a receber um fax em papel, pausa a operação de impressão e retoma-a quando a cópia ou a receção do fax tiver terminado.



Os modelos DCP não suportam a função de fax.

### Firewall (Windows)

Se o seu computador estiver protegido por uma firewall e não conseguir imprimir em rede, digitalizar em rede ou utilizar o PC-FAX, poderá ter de configurar as definições da firewall. Se estiver a utilizar a firewall do Windows e tiver instalado os controladores utilizando os passos do programa de instalação, as definições de firewall necessárias já foram configuradas. Se estiver a utilizar outro software de firewall pessoal, consulte o Manual do Utilizador do seu software ou contacte o fabricante de software.



### Informações relacionadas

- [Apresentação do equipamento](#)

## Apresentação do painel de controlo

As cores dos painéis de controlo e dos botões representados nestas ilustrações podem variar consoante o modelo.

>> MFC-J1010DW

>> DCP-J1050DW

>> DCP-J1140DW

### MFC-J1010DW

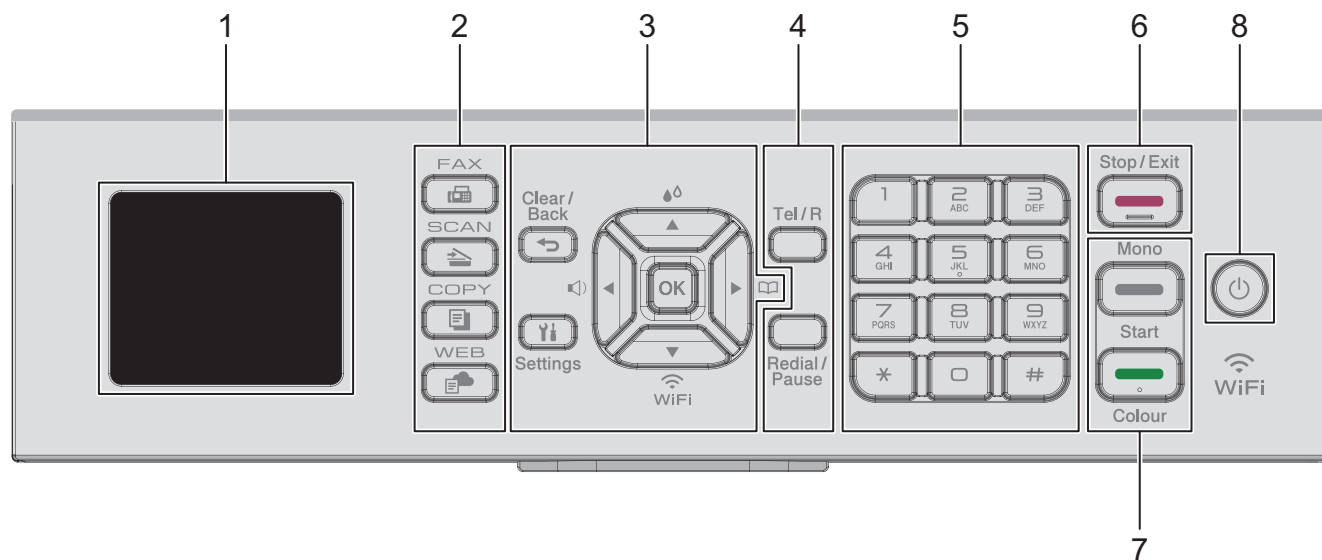

#### 1. Ecrã de cristais líquidos (LCD) de 1,8" (44,9 mm)

Apresenta mensagens para ajudar a configurar e a utilizar o equipamento.

#### 2. Botões de modo



**FAX**

Prima para alterar o equipamento para o modo de Fax.



**SCAN (DIGITALIZAR)**

Prima para alterar o equipamento para o modo de Digitalização.



**COPY (COPIAR)**

Prima para alterar o equipamento para o modo de Cópia.



**WEB**

Prima para alterar o equipamento para o modo de Web.

#### 3. Botões de definições



**Clear/Back (Eliminar/Atrás)**

Prima para voltar ao menu anterior.



**Settings (Config.)**

Prima para aceder ao menu principal.

**OK**

Prima para selecionar uma definição.



Prima para aceder ao menu de ajuste do volume do toque enquanto o equipamento se encontra inativo.



Prima para aceder ao menu da tinta enquanto o equipamento se encontra inativo.



- Prima para guardar os números de marcação rápida e de grupo na memória do equipamento.
- Prima para procurar e marcar números guardados na memória do equipamento.



Prima para configurar as definições de ligação sem fios enquanto o equipamento se encontra inativo.



Prima para percorrer os menus e as opções.



- Prima para deslocar o cursor para a esquerda ou direita no LCD.
- Prima para confirmar ou cancelar um procedimento em curso.

#### 4. Botões de telefone

##### Tel/R

Se o equipamento estiver no modo de Fax/Tel (F/T) e levantar o auscultador de um telefone externo durante o toque F/T (pseudo/duplo toque), prima **Tel/R** para falar.

Quando estiver ligado a um PBX, prima para obter acesso a uma linha externa ou para transferir uma chamada para outra extensão.

##### Redial/Pause (Remarcar/Pausa)

- Prima para voltar a marcar o último número marcado.
- Prima para selecionar e voltar a marcar os números do histórico de chamadas efetuadas ou do histórico de identificação de chamadas.
- Prima para introduzir uma pausa quando marcar números.

#### 5. Teclado de marcação

- Utilize para marcar números de fax e de telefone.
- Utilize como teclado para introduzir texto ou caracteres.

#### 6. Stop/Exit (Parar)

- Prima para parar uma operação.
- Prima para sair de um menu.

#### 7. Botões de início



##### Mono Start (Iniciar Mono)

- Prima para iniciar o envio de faxes em modo monocromático.
- Prima para iniciar a realização de cópias em modo monocromático.
- Prima para iniciar a digitalização de documentos (a cores ou monocromática consoante a definição de digitalização).



##### Colour Start (Iniciar Cor)

- Prima para iniciar o envio de faxes no modo de cor plena.
- Prima para iniciar a realização de cópias no modo de cor plena.



- Prima para iniciar a digitalização de documentos (a cores ou monocromática consoante a definição de digitalização).

## 8. **Ligar/Desligar**

Prima  para ligar o equipamento.

Mantenha  premido para desligar o equipamento. O LCD apresenta [A desligar] e permanece ligado durante alguns segundos até se desligar. Permanecerá sempre disponível um telefone externo ligado ou um dispositivo de atendimento telefónico (TAD).

Se desligar o equipamento utilizando , este continua a limpar periodicamente a cabeça de impressão para manter a qualidade de impressão. Para prolongar a vida útil da cabeça de impressão, garantir uma maior eficiência dos cartuchos de tinta e preservar a qualidade de impressão, mantenha o equipamento sempre ligado a uma fonte de alimentação.

## DCP-J1050DW

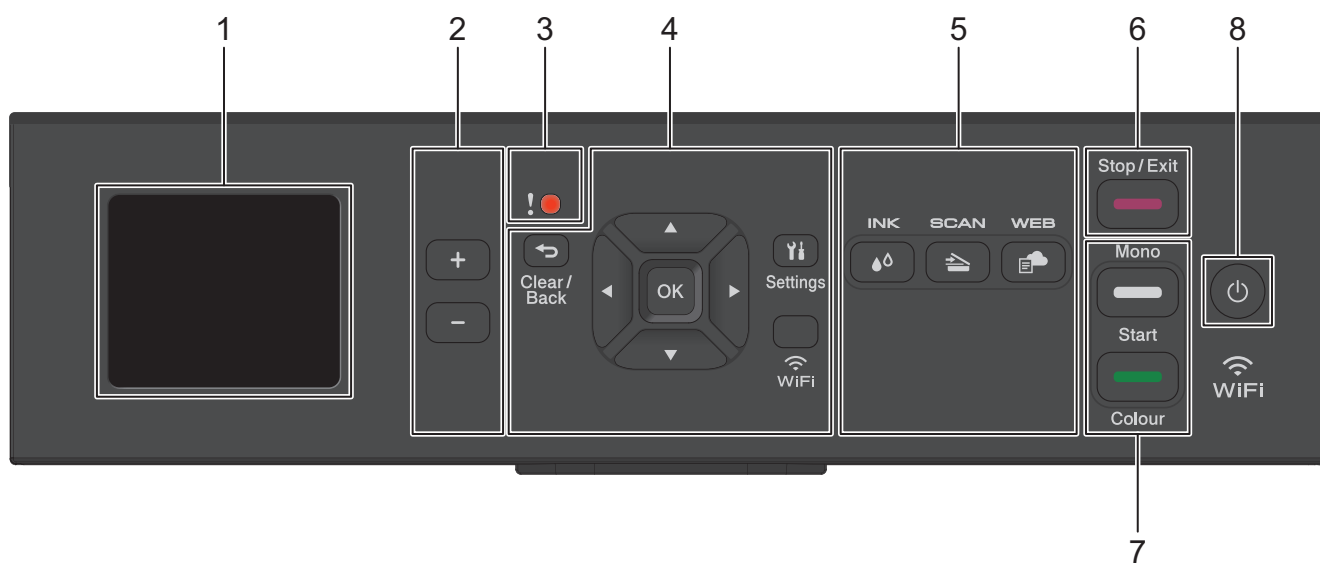

### 1. Ecrã de cristais líquidos (LCD) de 1,8" (44,9 mm)

Apresenta mensagens para ajudar a configurar e a utilizar o equipamento.

### 2. Número de cópias

Prima + para aumentar ou - para diminuir o número de cópias.

### 3. Ícone de advertência

O ícone de aviso acende quando existe uma mensagem de erro ou manutenção.

### 4. Botões de definições

#### **Clear/Back (Eliminar/Atrás)**

Prima para voltar ao menu anterior.

#### **Settings (Config.)**

Prima para aceder ao menu principal.

#### **OK**

Prima para seleccionar uma definição.

#### **WiFi**

Prima para configurar as definições de ligação sem fios enquanto o equipamento se encontra inativo.

#### **▲ ou ▼**

Prima para percorrer os menus e as opções.

◀ ou ▶

- Prima para deslocar o cursor para a esquerda ou direita no LCD.
- Prima para confirmar ou cancelar um procedimento em curso.

## 5. Botões de modo

### INK (TINTA)

Prima para aceder ao menu da tinta enquanto o equipamento se encontra inativo.

### SCAN (DIGITALIZAR)

Prima para alterar o equipamento para o modo de Digitalização.

### WEB

Prima para alterar o equipamento para o modo de Web.

## 6. Stop/Exit (Parar)

- Prima para parar uma operação.
- Prima para sair de um menu.

## 7. Botões de início

### Mono Start (Iniciar Mono)

- Prima para iniciar a realização de cópias em modo monocromático.
- Prima para iniciar a digitalização de documentos (a cores ou monocromática consoante a definição de digitalização).

### Colour Start (Iniciar Cor)

- Prima para iniciar a realização de cópias no modo de cor plena.
- Prima para iniciar a digitalização de documentos (a cores ou monocromática consoante a definição de digitalização).

## 8. Ligar/Desligar

Prima  para ligar o equipamento.

Mantenha  premido para desligar o equipamento. O LCD apresenta [A desligar] e permanece ligado durante alguns segundos até se desligar.

Se desligar o equipamento utilizando , este continua a limpar periodicamente a cabeça de impressão para manter a qualidade de impressão. Para prolongar a vida útil da cabeça de impressão, garantir uma maior eficiência dos cartuchos de tinta e preservar a qualidade de impressão, mantenha o equipamento sempre ligado a uma fonte de alimentação.

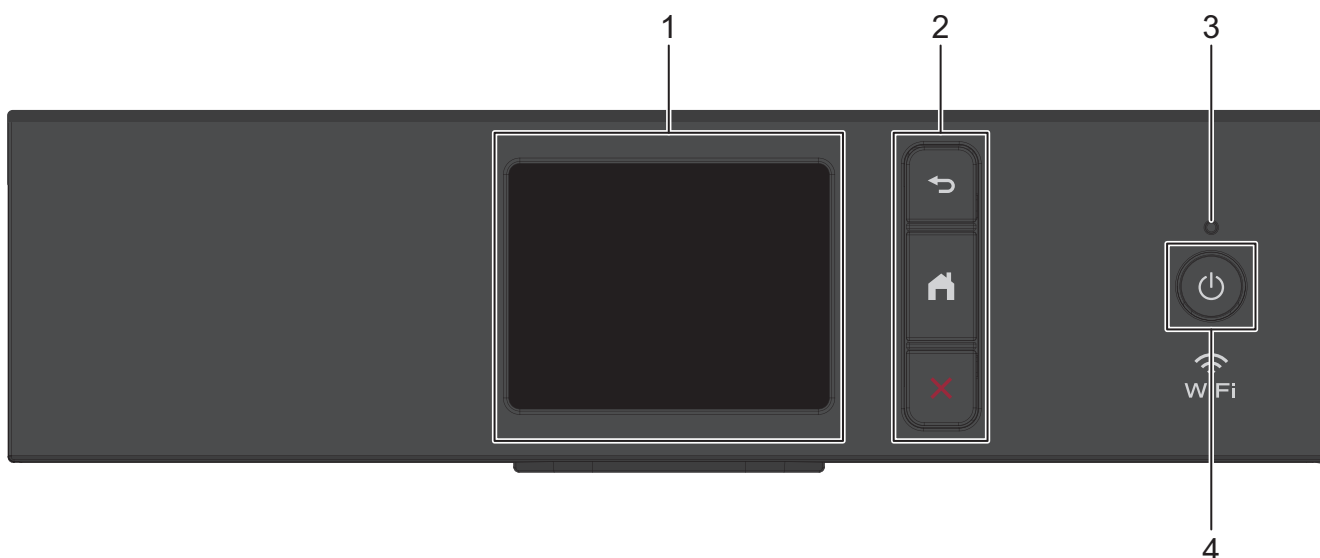

**1. LCD (ecrã de cristais líquidos) sensível ao toque**

Aceda aos menus e às opções premindo-os no ecrã tátil.

**2. Botões de menu**



**(Voltar)**

Prima para voltar ao menu anterior.



**(Início)**

Prima para voltar ao ecrã inicial.



**(Cancelar)**

Prima para cancelar uma operação.

**3. Indicador LED de ligar/desligar**

O LED acende consoante o estado do equipamento.

Enquanto o equipamento estiver no modo de espera, o LED fica intermitente.

**4.  Ligar/Desligar**

Prima  para ligar o equipamento.

Mantenha  premido para desligar o equipamento. O ecrã tátil apresenta [A desligar] e permanece ligado durante alguns segundos até se desligar.

Se desligar o equipamento utilizando , este continua a limpar periodicamente a cabeça de impressão para manter a qualidade de impressão. Para prolongar a vida útil da cabeça de impressão, garantir uma maior eficiência dos cartuchos de tinta e preservar a qualidade de impressão, mantenha o equipamento sempre ligado a uma fonte de alimentação.

 **Informações relacionadas**

- [Apresentação do equipamento](#)

## Descrição geral do LCD

Modelos Relacionados: DCP-J1050DW/MFC-J1010DW

>> [MFC-J1010DW](#)

>> [DCP-J1050DW](#)

### MFC-J1010DW

O ecrã inicial mostra o estado do equipamento quando o equipamento está inativo. Quando aparece, indica que o equipamento está pronto para o comando seguinte.

Ecrã inicial

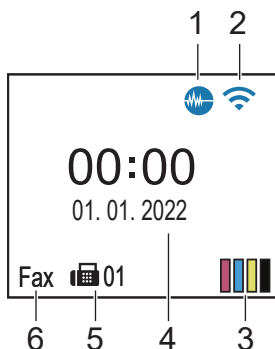

1. **Modo silencioso**

Este ícone aparece quando a definição [Modo Silêncio] está configurada para [Ligar].

O modo silencioso pode reduzir o ruído da impressão. Quando o modo silencioso está ativado, a velocidade de impressão torna-se mais lenta.

2. **Estado da ligação sem fios**

Cada ícone da tabela que se segue apresenta o estado da rede sem fios:

	A rede sem fios está ligada. Um indicador de três níveis no ecrã Início apresenta a intensidade atual do sinal sem fios.
	Não é possível detetar o ponto de acesso sem fios.
	A definição de ligação sem fios está desativada.

3. **[Tinta]**

Apresenta o volume aproximado de tinta disponível.

Quando um cartucho de tinta estiver quase a acabar ou tiver um problema, aparece um ícone de erro no indicador da cor da tinta.

4. **Data e hora**

Apresenta a data e a hora definidas no equipamento.

5. **Faxes na memória**

Indica quantos faxes recebidos estão na memória do equipamento.

6. **Modo de receção**

Apresenta o modo de receção atual.

### DCP-J1050DW

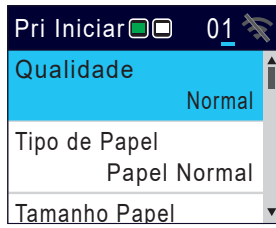

O LCD indica o estado do equipamento quando está inativo.

## Ecrã inicial



### 1. Estado da ligação sem fios

Cada ícone da tabela que se segue apresenta o estado da rede sem fios:

	A rede sem fios está ligada. Um indicador de três níveis apresenta em cada ecrã Início a intensidade atual do sinal sem fios.
	Não é possível detetar o ponto de acesso sem fios.
	A definição de ligação sem fios está desativada.



Podem configurar as definições sem fios premindo **WiFi** no painel de controlo.



### Informações relacionadas

- [Apresentação do equipamento](#)

## Apresentação do ecrã LCD tátil

Modelos Relacionados: DCP-J1140DW

Pode mudar de ecrãs Início premindo ◀ ou ▶.

A partir dos ecrãs Início, pode aceder a várias definições.

### Ecrã inicial

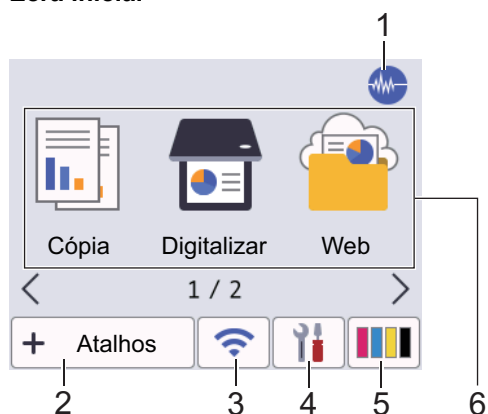

Este ecrã apresenta o estado do equipamento quando este se encontra inativo. Quando aparece, indica que o equipamento está pronto para o comando seguinte.

#### 1. **Modo silencioso**

Este ícone aparece quando a definição [Modo Silêncio] está configurada para [Ligar].

O modo silencioso pode reduzir o ruído da impressão. Quando o modo silencioso está ativado, a velocidade de impressão torna-se mais lenta.

#### 2. **[Atalhos]**

Crie atalhos para operações que utilize frequentemente, como copiar, digitalizar e utilizar o Web Connect e serviços de aplicações.





Estão disponíveis três separadores de atalhos e cada separador pode ter até seis atalhos.



#### 3. **Estado da ligação sem fios**

Cada ícone da tabela que se segue apresenta o estado da rede sem fios:

	<ul style="list-style-type: none"> <li>O equipamento não está ligado ao ponto de acesso/router sem fios.</li> </ul> <p>Prima este botão para configurar as definições sem fios. Informações mais detalhadas &gt;&gt; <i>Guia de Instalação Rápida</i></p> <ul style="list-style-type: none"> <li>A definição de ligação sem fios está desativada.</li> </ul>
	<p>A rede sem fios está ligada.</p> <p>Um indicador de três níveis em cada ecrã Início apresenta a intensidade atual do sinal sem fios.</p>
	<p>O ponto de acesso sem fios/router não é detetado.</p>



Podem configurar as definições sem fios premindo o botão de estado sem fios.

#### 4. [Definiç.]

Prima para aceder ao menu [Definiç.].

#### 5. [Tinta]

Apresenta o volume aproximado de tinta disponível. Prima para aceder ao menu [Tinta].

Quando um cartucho de tinta estiver quase a acabar ou tiver um problema, aparece um ícone de erro no indicador da cor da tinta.

#### 6. Modos:

Prima para mudar para cada um dos modos.

[Cópia] / [Digitalizar] / [Web] / [Aplicações] / [Transferir Software] / [Limpeza Cabeça Impr.]

#### 7. Ícone de informações







Estas novas informações da Brother aparecem na barra de informações quando as definições de notificação, como [Mensagem da Brother] e [Verif autom de firmware] estão configuradas para [Ligar].

(É necessária uma ligação à Internet, podendo ser aplicadas taxas relativas a dados.)

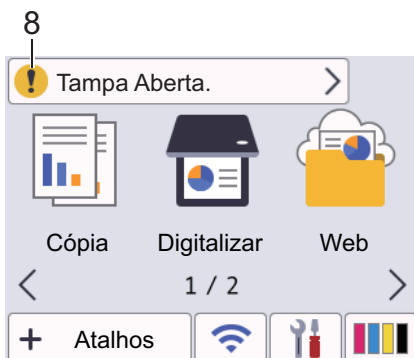
Prima  para ver os detalhes.

#### 8. Ícone de advertência



O ícone de advertência  aparece quando existe uma mensagem de erro ou de manutenção; prima  para ver os detalhes e, em seguida, prima  para voltar ao ecrã Início.



## Informações relacionadas

- Apresentação do equipamento

### **Tópicos relacionados:**

- Configurar o ecrã Pronto
- Reduzir o ruído da impressão
- Verificar o volume da tinta (cálculo de páginas)
- Apresentação do ecrã de definições
- Mensagens de erro e manutenção



## Apresentação do ecrã de definições

Modelos Relacionados: DCP-J1140DW

O ecrã tátil indica o estado do equipamento quando prime  [Definiç.].

Utilize o menu Definições para aceder a todas as definições do seu equipamento Brother.



### 1. [Manutenção]

Prima para aceder aos seguintes menus:

- [Melhorar Qual. Impressão]
- [Limpeza Cabeça Impr.]
- [Volum Tinteiro]
- [Modelo Cartucho Tinta]
- [Opções impres.]
- [Verif. cartucho tinta]

### 2. [Data e Hora]

Apresenta a data e a hora.

Prima para aceder ao menu [Data e Hora].

### 3. [Rede]

Prima para configurar uma ligação de rede sem fios.

Se estiver a utilizar uma ligação sem fios, aparece no ecrã um indicador de três níveis  que mostra a intensidade atual do sinal sem fios.

### 4. [Wi-Fi Direct]

Prima para configurar uma ligação de rede Wi-Fi Direct.

### 5. [Defin. todas]

Prima para aceder a um menu com todas as definições do equipamento.

### 6. [Modo Silêncio]

Apresenta a definição do modo silencioso.

Prima para aceder ao menu [Modo Silêncio].

Quando este menu está configurado para [Ligar], aparece  no ecrã Início.

### 7. [Defin. gaveta]

Prima para aceder ao menu [Defin. gaveta].

Utilize estas opções para alterar o tamanho e o tipo de papel.



## Informações relacionadas

- [Apresentação do equipamento](#)

---

**Tópicos relacionados:**

- Apresentação do ecrã LCD tátil
  - Verificar o volume da tinta (cálculo de páginas)
-

## Navegar no ecrã tátil

**Modelos Relacionados:** DCP-J1140DW

Com o dedo, prima ◀▶ ou ▲▼ no LCD para visualizar e aceder às opções do equipamento.

### IMPORTANTE

NÃO pressione o LCD com um objeto afiado, como uma caneta ou um estilete. Pode danificar o equipamento.

### NOTA

NÃO toque no LCD imediatamente após ligar o cabo de alimentação à tomada ou ativar o equipamento. Pode causar um erro.



Este produto utiliza um tipo de letra da ARPHIC TECHNOLOGY CO., LTD.



### Informações relacionadas



- [Apresentação do equipamento](#)

## Configurar o ecrã Pronto

**Modelos Relacionados:** DCP-J1140DW

Pode alterar o ecrã Pronto para o ecrã [Ecrã 1], [Ecrã 2], [Atalhos 1], [Atalhos 2] ou [Atalhos 3].

Quando o equipamento estiver inativo ou premir , o equipamento voltará ao ecrã que tiver configurado.

1. Prima  [Definiç.] > [Defin. todas] > [Config. geral] > [Def's de Digit.] > [Ecrã de início].
2. Prima ▲ ou ▼ para ver a opção [Ecrã 1], [Ecrã 2], [Atalhos 1], [Atalhos 2] ou [Atalhos 3] e seleccione a opção pretendida.
3. Prima .

O equipamento irá para o novo ecrã Início.



### Informações relacionadas

- [Apresentação do equipamento](#)



#### Tópicos relacionados:

- [Apresentação do ecrã LCD tátil](#)

## Configurar os ecrãs de funções predefinidos

**Modelos Relacionados:** DCP-J1140DW

Pode configurar o ecrã de digitalização predefinido utilizando as definições do ecrã.

1. Prima  [Definiç.] > [Defin. todas] > [Config. geral] > [Defns de Digit.] > [Ecrã Digitalizar].
2. Prima ▲ ou ▼ para visualizar as opções de digitalização e seleccione a opção pretendida no ecrã predefinido.
3. Prima .



### Informações relacionadas

- [Apresentação do equipamento](#)

## Introduzir texto no equipamento Brother

- Os caracteres que estão disponíveis podem diferir em função do país.
- Para modelos com ecrã tátil, a disposição do teclado poderá variar consoante a função que estiver a definir.

>> [DCP-J1050DW](#)

>> [MFC-J1010DW](#)

>> [DCP-J1140DW](#)

### DCP-J1050DW

Poderá precisar de introduzir texto no equipamento, por exemplo, quando configurar a chave de rede.

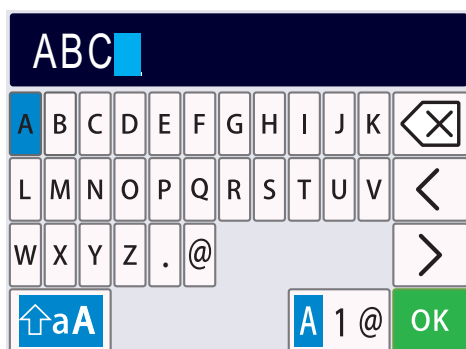

- Prima ▲, ▼, ◀ ou ▶ para selecionar o número, a letra ou o carácter especial que pretende e prima **OK**. Repita este procedimento para cada carácter até o número ou nome estar completo e, em seguida, prima ▲, ▼, ◀ ou ▶ para selecionar **OK** e prima **OK**.
- Prima ▲, ▼, ◀ ou ▶ para selecionar **A 1 @** e, em seguida, prima **OK** para percorrer letras, números e caracteres especiais.
- Prima ▲, ▼, ◀ ou ▶ para selecionar **↑aA** e, em seguida, prima **OK** para percorrer minúsculas e maiúsculas.

#### Inserir espaços

- Para introduzir um espaço, prima ▲, ▼, ◀ ou ▶ e seleccione **>**; em seguida, prima **OK**.

#### Efetuar correções

- Se introduziu um número ou uma letra incorretos e quiser alterá-los, prima ▲, ▼, ◀ ou ▶ para seleccionar **<** ou **>**. Prima **OK** várias vezes para deslocar o destaque até ao carácter incorreto. Em seguida, prima ▲, ▼, ◀ ou ▶ para seleccionar **<X** e prima **OK**. Reintroduza o carácter correto.

### MFC-J1010DW

Quando estiver a configurar determinadas seleções do menu, tais como ID do aparelho, poderá precisar de introduzir texto no equipamento. A maioria dos botões do teclado de marcação tem três ou quatro letras impressas. Os botões **0**, **#** e **\*** não têm letras impressas por serem utilizados para caracteres especiais.

Prima o botão adequado do teclado de marcação o número de vezes apresentado neste quadro de referência para aceder ao carácter pretendido.

Premir o botão	Uma vez	Duas vezes	Três vezes	Quatro vezes	Cinco vezes	Seis vezes	Sete vezes	Oito vezes	Nove vezes
2	A	B	C	a	b	c	2	A	B
3	D	E	F	d	e	f	3	D	E

Premir o botão	Uma vez	Duas vezes	Três vezes	Quatro vezes	Cinco vezes	Seis vezes	Sete vezes	Oito vezes	Nove vezes
4	G	H	I	g	h	i	4	G	H
5	J	K	L	j	k	l	5	J	K
6	M	N	O	m	n	o	6	M	N
7	P	Q	R	S	p	q	r	s	7
8	T	U	V	t	u	v	8	T	U
9	W	X	Y	Z	w	x	y	z	9

- Para deslocar o cursor para a direita ou para a esquerda, prima ▲, ▼, ◀ ou ▶ para selecionar ◀ ou ▶ e, em seguida, prima OK.

#### Inserir espaços

- Para introduzir um espaço, prima ▲, ▼, ◀ ou ▶ e seleccione ▶; em seguida, prima OK.

#### Efetuar correções

- Se introduziu um número ou uma letra incorretos e quiser alterá-los, prima ▲, ▼, ◀ ou ▶ para selecionar ◀ ou ▶. Prima OK várias vezes para deslocar o destaque até ao carácter incorreto. Em seguida, prima ▲, ▼, ◀ ou ▶ para selecionar ✖ e prima OK. Reintroduza o carácter correto.

#### Carateres especiais e símbolos

Prima \*, # ou 0 repetidamente até ver o carácter especial ou o símbolo pretendido.

Prima *	(espaço)! " # \$ % & ' ( ) * + , - . / €
Prima #	:: ; < = > ? @ [ ] ^ _
Prima 0	Á À Ã Ç È É Ê Ë Ì Í Î Ï Ó Ô Õ Ú Û Ü

### DCP-J1140DW

Quando precisar de introduzir texto no equipamento Brother, aparece um teclado no ecrã tátil.





- Prima A 1 @ para alternar entre letras, números e caracteres especiais.
- Prima aA para alternar entre letras minúsculas e maiúsculas.
- Para deslocar o cursor para a esquerda ou direita, prima ◀ ou ▶.

#### Inserir espaços

- Para introduzir um espaço, prima [Espaço]. Pode também premir ▶ para deslocar o cursor.

---

## Efetuar correções

- Se tiver introduzido um carácter incorreto e quiser alterá-lo, prima ◀ ou ▶ para destacar o carácter incorreto. Prima  e, em seguida, introduza o carácter correto.
- Para inserir um carácter, prima ◀ ou ▶ para deslocar o cursor até ao local correto e, em seguida, introduza o carácter.
- Prima  para cada carácter que pretenda apagar ou prima sem soltar  para apagar todos os caracteres.



## Informações relacionadas

- [Apresentação do equipamento](#)

### Tópicos relacionados:

- [Enviar o mesmo fax para mais do que um destinatário \(distribuição\)](#)
  - [Guardar números de chamadas efetuadas no livro de endereços](#)
  - [Guardar números do histórico de identificação de chamadas no livro de endereços](#)
  - [Alterar o nome de um grupo de distribuição](#)
  - [Configurar a ID da estação](#)
  - [Alterar ou eliminar atalhos](#)
-



## Acéder a utilitários Brother (Windows)

O **Brother Utilities** é um iniciador de aplicações que proporciona um cómodo acesso a todas as aplicações da Brother que estejam instaladas no seu computador.

1. Execute uma das seguintes ações:

- Windows 10

Clique em  > **Brother** > **Brother Utilities**.

- Windows 8.1

Desloque o ponteiro do rato para o canto inferior esquerdo do ecrã **Início** e clique em  (se utilizar um dispositivo com controlo tátil, deslize para cima a partir do fundo do ecrã **Início** para fazer aparecer o ecrã **Aplicações**).

Quando o ecrã **Aplicações** aparecer, toque ou clique em  (**Brother Utilities**).

- Windows 7

Clique em  (**Iniciar**) > **Todos os Programas** > **Brother** > **Brother Utilities**.

2. Selecione o equipamento.

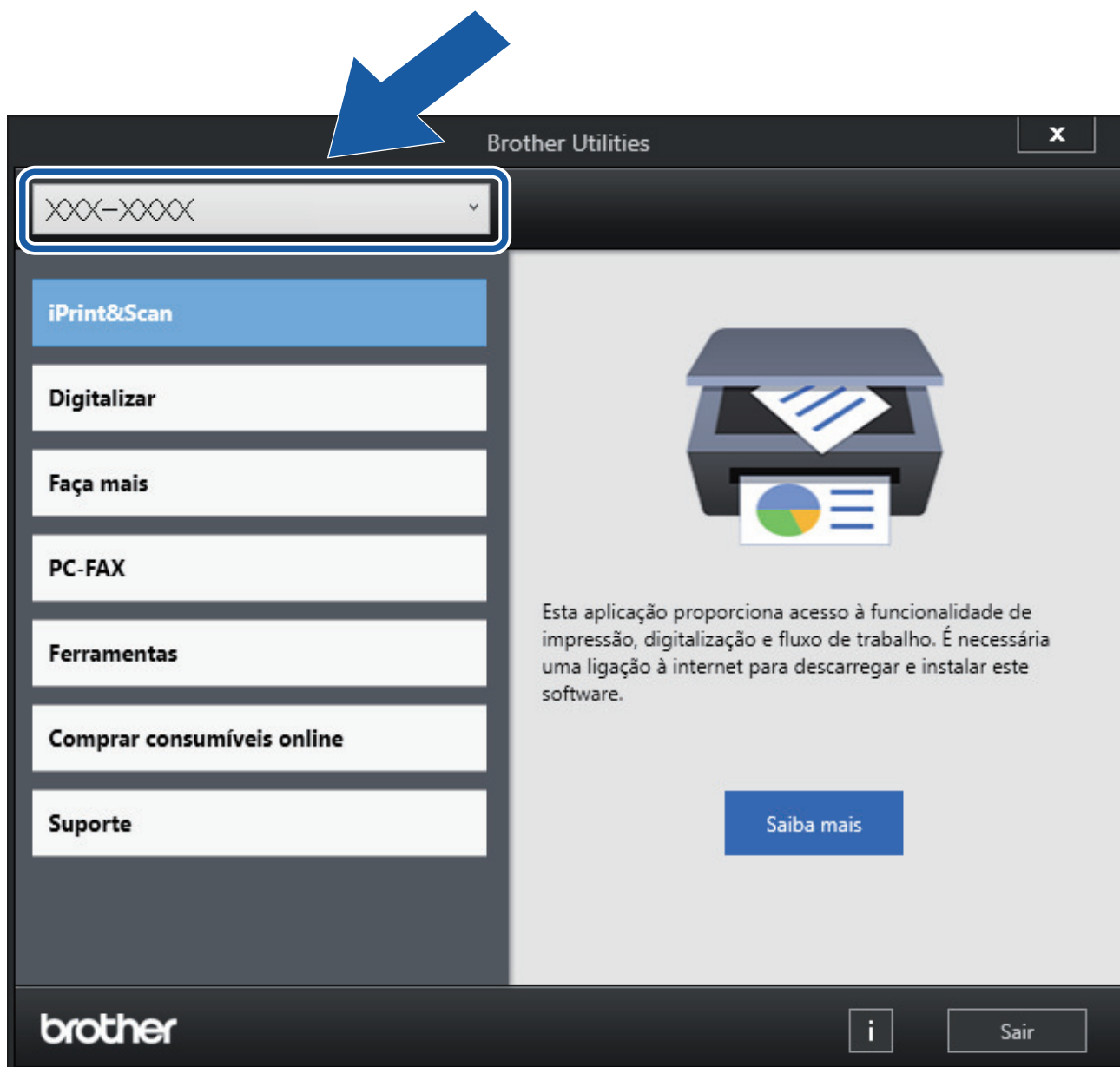

---

3. Selecione a operação que pretende utilizar.



### **Informações relacionadas**

- Apresentação do equipamento
  - Desinstalar o software e os controladores Brother (Windows)
-

## Desinstalar o software e os controladores Brother (Windows)

1. Execute uma das seguintes ações:

- Windows 10

Clique em  > **Brother** > **Brother Utilities**.

- Windows 8.1

Desloque o ponteiro do rato para o canto inferior esquerdo do ecrã **Início** e clique em  (se utilizar um dispositivo com controlo tátil, deslize para cima a partir do fundo do ecrã **Início** para fazer aparecer o ecrã **Aplicações**).

Quando o ecrã **Aplicações** aparecer, toque ou clique em  (**Brother Utilities**).

- Windows 7

Clique em  (**Iniciar**) > **Todos os Programas** > **Brother** > **Brother Utilities**.

2. Clique na lista pendente e seleccione o nome do seu modelo (se ainda não estiver seleccionado). Clique em **Ferramentas** na barra de navegação do lado esquerdo e clique em **Desinstalar**.

Siga as instruções da caixa de diálogo para desinstalar o software e os controladores.



### Informações relacionadas

- [Aceder a utilitários Brother \(Windows\)](#)

## Localização da porta USB do seu equipamento Brother

A porta USB encontra-se no interior do equipamento.

Para instalar o controlador e o software necessários para utilizar o equipamento, visite a página de **Transferências** do seu modelo em [support.brother.com](http://support.brother.com).

1. Posicione ambas as mãos por baixo das patilhas de plástico situadas em ambos os lados do equipamento para levantar a tampa do digitalizador (1) para a posição aberta.

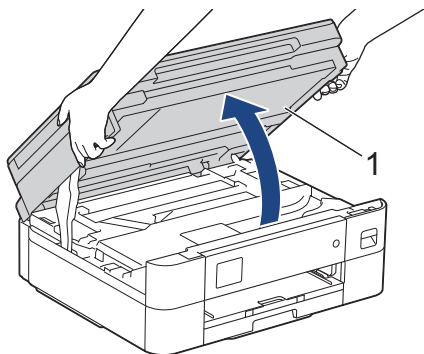

2. Localize a porta correta (com base no cabo que está a utilizar) no interior do equipamento como ilustrado.

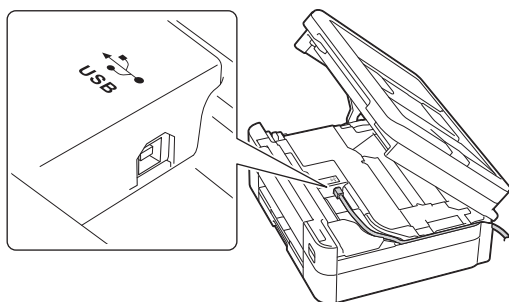

Coloque cuidadosamente o cabo através da calha destinada aos cabos para o encaminhar para a parte de trás do equipamento.

3. Feche cuidadosamente a tampa do digitalizador com ambas as mãos.

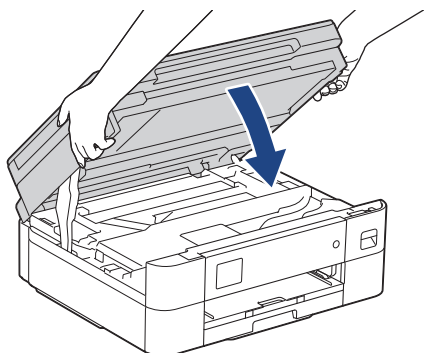

### Informações relacionadas

- [Apresentação do equipamento](#)

## Manuseamento do papel

- Colocar papel
- Colocar documentos

## Colocar papel

- Colocar papel na gaveta do papel
- Área não imprimível
- Definições do papel
- Suporte de impressão aceitável
- Mensagens de erro e manutenção
- Problemas no manuseamento do papel e na impressão

## **Colocar papel na gaveta do papel**

- [Colocar folhas de papel ou papel Foto 2L na gaveta de papel](#)
- [Colocar envelopes na gaveta de papel](#)

## Colocar folhas de papel ou papel Foto 2L na gaveta de papel

- Se a definição [Verificar papel] estiver configurada para [Ligar] e puxar a gaveta do papel para fora do equipamento, aparece uma mensagem no LCD permitindo-lhe alterar o tamanho e o tipo de papel.
- Coloque apenas um tamanho e um tipo de papel na gaveta de cada vez.
- Quando colocar um papel de formato diferente na gaveta, terá de alterar a definição de formato do papel no equipamento ou no seu computador.

1. Se a aba do suporte do papel (1) estiver aberta, feche-a e, em seguida, feche o suporte do papel (2).

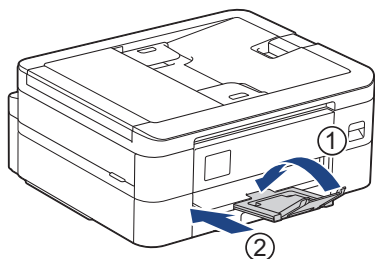

2. Puxe a gaveta do papel completamente para fora do equipamento.

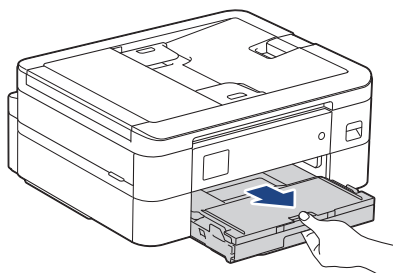

3. Levante a tampa da gaveta de saída do papel (1).

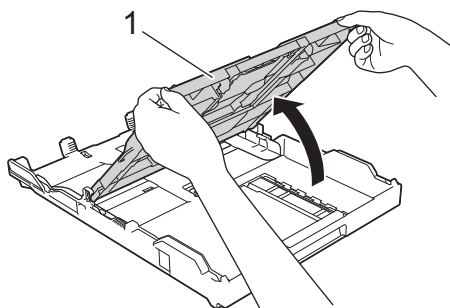



4. Prima e desloque cuidadosamente as guias da largura do papel (1) e a guia do comprimento do papel (2) para as ajustar ao tamanho do papel.

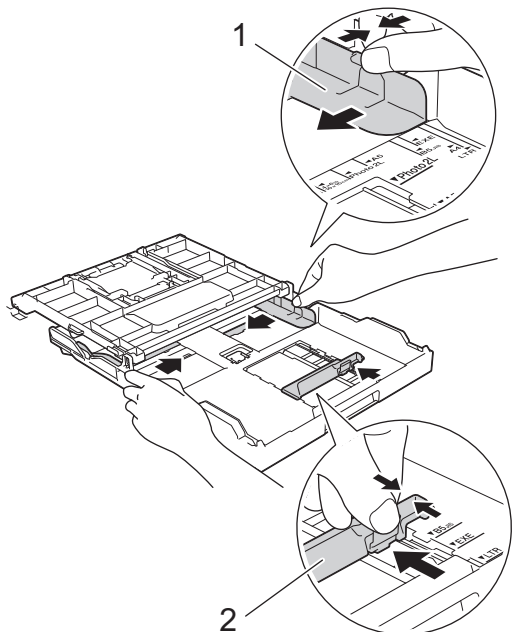

5. Folheie bem a pilha de papel para evitar um encravamento de papel ou uma alimentação errada.



Certifique-se sempre de que o papel não está enrolado ou enrugado.

6. Coloque cuidadosamente o papel na gaveta do papel com a superfície de impressão **voltada para baixo**.

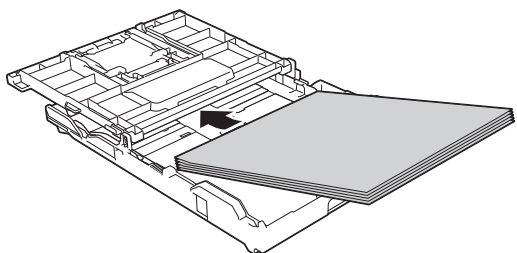

Certifique-se de que o papel não está enrolado na gaveta e que a guia do comprimento do papel (1) toca nas extremidades do mesmo.

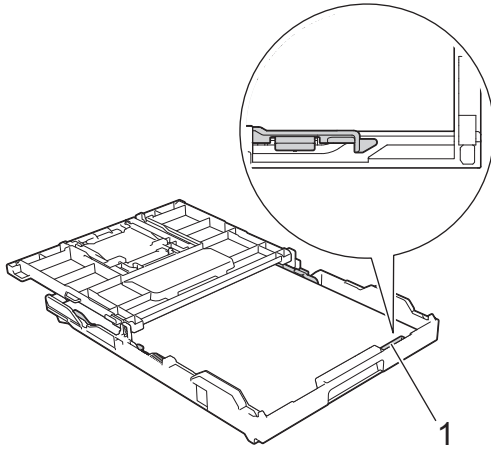

## IMPORTANTE

- Tenha o cuidado de não empurrar o papel demasiado para dentro; o papel pode levantar na parte traseira da gaveta e causar problemas de alimentação.
- A colocação de mais de 20 folhas de papel fotográfico pode provocar encravamentos de papel.



Para adicionar papel antes de a gaveta ficar vazia, retire o papel existente na gaveta e junte-o ao papel que pretende adicionar. Folheie sempre bem a pilha de papel para evitar que o equipamento alimente várias páginas.

7. Desloque cuidadosamente as guias da largura do papel (1) para as ajustar ao papel. Certifique-se de que as guias da largura do papel tocam nas extremidades do papel.

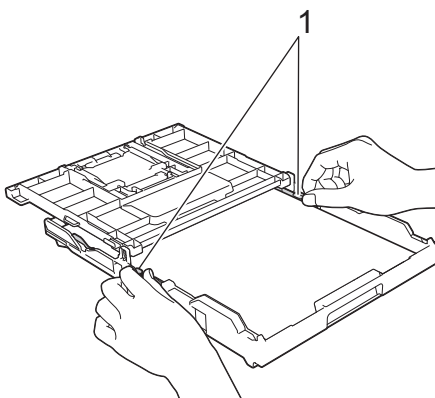

8. Feche a tampa da gaveta de saída do papel.

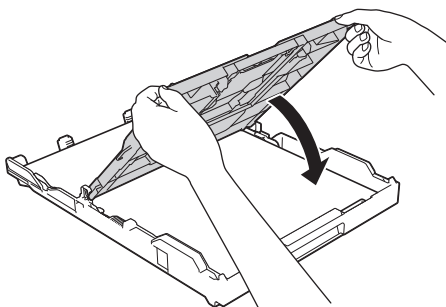

---

9. Lentamente, introduza na totalidade a gaveta do papel no equipamento.

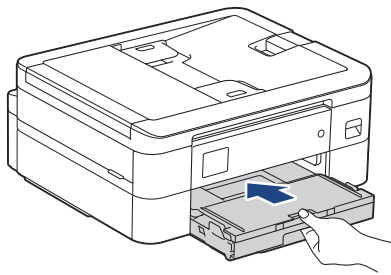

10. Puxe para fora o suporte do papel (1) até o encaixar na posição adequada e, em seguida, abra a aba do suporte do papel (2).

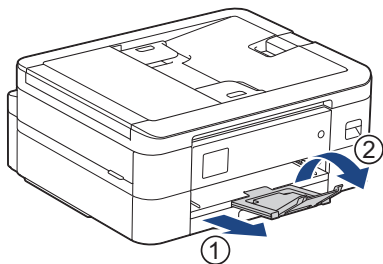

### Informações relacionadas

- Colocar papel na gaveta do papel

#### Tópicos relacionados:

- Alterar a definição de verificação do papel
  - Selecionar o suporte de impressão correto
  - Alterar o tamanho do papel e o tipo de papel
-

## Colocar envelopes na gaveta de papel

- Se a definição [Verificar papel] estiver configurada para [Ligar] e puxar a gaveta do papel para fora do equipamento, aparece uma mensagem no LCD permitindo-lhe alterar o tamanho e o tipo de papel.
- Pode colocar envelopes de vários tamanhos. ►► *Informações relacionadas: Tipo de papel e tamanho do papel para cada operação*
- Quando colocar envelopes na gaveta, terá de alterar a definição do tamanho do papel no equipamento ou no seu computador.
- Antes de colocar envelopes na gaveta, exerça pressão sobre os cantos e os lados dos envelopes para os alisar o mais possível.

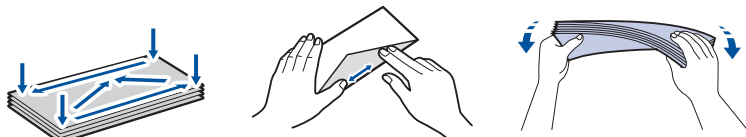

1. Se a aba do suporte do papel (1) estiver aberta, feche-a e, em seguida, feche o suporte do papel (2).

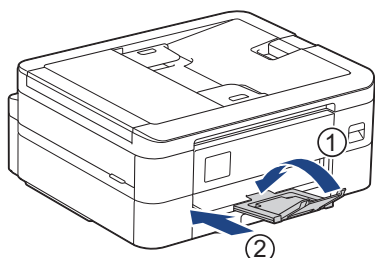

2. Puxe a gaveta do papel completamente para fora do equipamento.

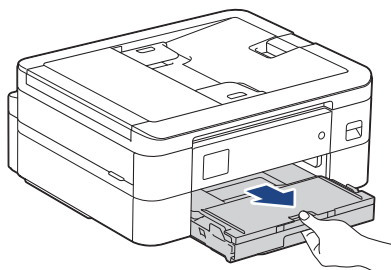

3. Levante a tampa da gaveta de saída do papel (1).

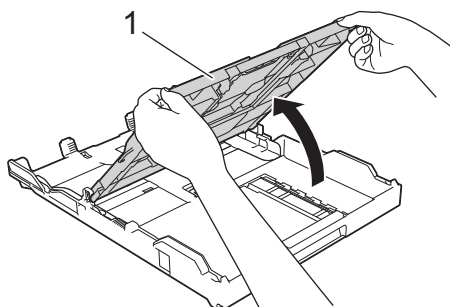

4. Coloque até 10 envelopes na gaveta do papel com a superfície de impressão **voltada para baixo**. A colocação de mais de 10 envelopes pode provocar encravamentos de papel.

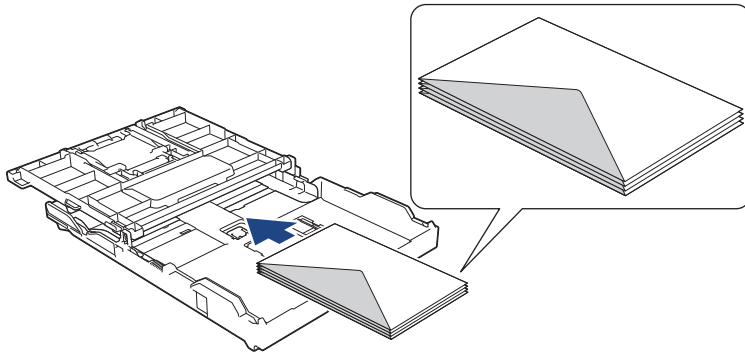

5. Prima e desloque cuidadosamente as guias da largura do papel (1) e a guia do comprimento do papel (2) para as ajustar ao tamanho dos envelopes.

Certifique-se de que os envelopes não estão enrolados na gaveta.

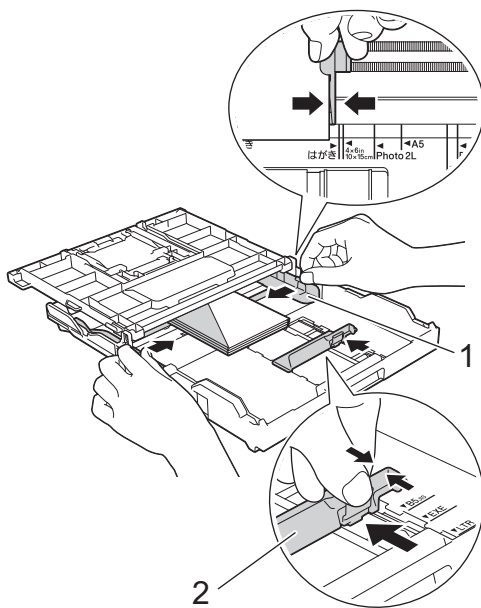

## IMPORTANTE

Se forem alimentados vários envelopes, coloque um envelope de cada vez na gaveta do papel.

6. Feche a tampa da gaveta de saída do papel.

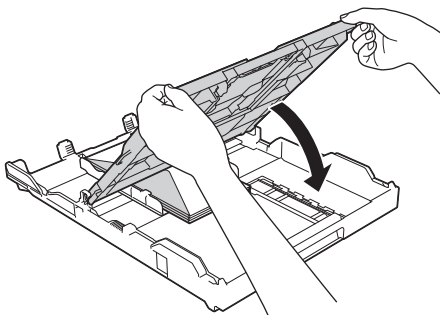

---

7. Lentamente, introduza na totalidade a gaveta do papel no equipamento.

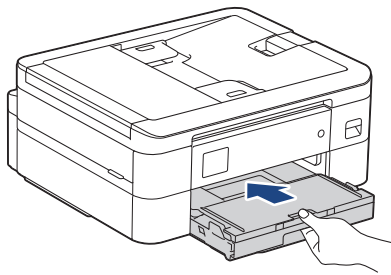

8. Puxe para fora o suporte do papel (1) até o encaixar na posição adequada e, em seguida, abra a aba do suporte do papel (2).

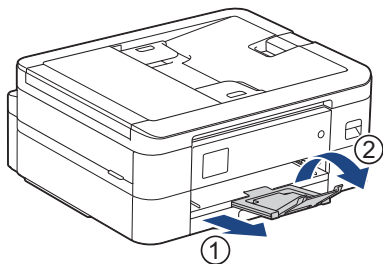

### Informações relacionadas

- Colocar papel na gaveta do papel

#### Tópicos relacionados:

- Alterar a definição de verificação do papel
  - Selecionar o suporte de impressão correto
  - Alterar o tamanho do papel e o tipo de papel
  - Tipo de papel e tamanho do papel para cada operação
-

## Área não imprimível

A área não imprimível depende das definições da aplicação utilizada. Os valores a seguir apresentados indicam as áreas não imprimíveis em folhas de papel e envelopes. O equipamento apenas poderá imprimir nas áreas sombreadas das folhas de papel se a função de impressão sem margens estiver disponível e ativada.

### Folhas de papel

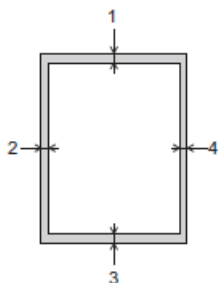

### Envelopes

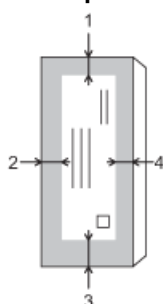

	Topo (1)	Esquerda (2)	Fundo (3)	Direita (4)
Folha de papel	3 mm	3 mm	3 mm	3 mm
Envelopes	12 mm	3 mm	12 mm	3 mm



A função de impressão sem margens não está disponível para envelopes e impressão nos 2 lados.

### ✓ Informações relacionadas

- [Colocar papel](#)

#### Tópicos relacionados:

- [Problemas no manuseamento do papel e na impressão](#)

## Definições do papel

- Alterar o tamanho do papel e o tipo de papel
- Alterar a definição de verificação do papel
- Reduzir o tamanho de página de um fax recebido com tamanho demasiado grande



## Alterar o tamanho do papel e o tipo de papel

Configure as definições Formato do papel e Tipo de Papel para a gaveta do papel.

- Para obter a melhor qualidade de impressão, configure o equipamento para o tipo de papel que está a utilizar.
- Quando altera o tamanho do papel que coloca na gaveta, terá também de alterar a definição Formato do papel no LCD.

>> [DCP-J1050DW/MFC-J1010DW](#)

>> [DCP-J1140DW](#)



### DCP-J1050DW/MFC-J1010DW

1. Prima **Settings (Config.)**.
2. Prima ▲ ou ▼ para efetuar as seleções:
  - a. Selecione [Config. geral]. Prima **OK**.
  - b. Selecione [Tipo de Papel]. Prima **OK**.
  - c. Selecione [Papel Normal], [Papel Jactinta], [Brother BP71] ou [Outro Brilhante]. Prima **OK**.
  - d. Selecione [Tamanho Papel]. Prima **OK**.
  - e. Selecione a opção de tamanho de papel pretendida e, em seguida, prima **OK**.
3. Prima **Stop/Exit (Parar)**.



O equipamento ejeta o papel, com a superfície impressa voltada para cima, para a gaveta do papel na parte dianteira do equipamento. Quando utilizar papel plastificado, retire cada folha imediatamente para evitar borrões ou encravamentos de papel.

### DCP-J1140DW

1. Prima  [Definiç.] > [Defin. todas] > [Config. geral].
2. Prima [Tipo de Papel].
3. Prima ▲ ou ▼ para ver as opções de tipo de papel e, em seguida, prima a opção pretendida.
4. Prima [Tamanho Papel].
5. Prima ▲ ou ▼ para visualizar as opções de tamanho do papel e, em seguida, prima a opção pretendida.
6. Prima .



O equipamento ejeta o papel, com a superfície impressa voltada para cima, para a gaveta do papel na parte dianteira do equipamento. Quando utilizar papel plastificado, retire cada folha imediatamente para evitar borrões ou encravamentos de papel.

### ✓ Informações relacionadas

- [Definições do papel](#)

#### Tópicos relacionados:

- [Colocar folhas de papel ou papel Foto 2L na gaveta de papel](#)
- [Colocar envelopes na gaveta de papel](#)
- [Suporte de impressão aceitável](#)
- [Mensagens de erro e manutenção](#)

- 
- Problemas no manuseamento do papel e na impressão
-

## Alterar a definição de verificação do papel

Se esta definição estiver configurada para [Ligar] e retirar a gaveta do papel, o LCD apresenta uma mensagem a perguntar se pretende alterar as definições de formato e tipo de papel.

A predefinição é [Ligar].



>> [DCP-J1050DW/MFC-J1010DW](#)

>> [DCP-J1140DW](#)

### DCP-J1050DW/MFC-J1010DW

1. Prima **Settings (Config.)**.
2. Prima ▲ ou ▼ para efetuar as seleções:
  - a. Escolha [Config. geral]. Prima **OK**.
  - b. Selecione [Verif. papel]. Prima **OK**.
  - c. Selecione [Ligar] ou [Desligar]. Prima **OK**.
3. Prima **Stop/Exit (Parar)**.

### DCP-J1140DW

1. Prima  [Definiç.] > [Defin. todas] > [Config. geral].
2. Prima ▲ ou ▼ para ver a opção [Verif. papel] e, em seguida, prima nela.
3. Prima [Ligar] ou [Desligar].
4. Prima .

### Informações relacionadas

- [Definições do papel](#)

#### Tópicos relacionados:

- [Colocar folhas de papel ou papel Foto 2L na gaveta de papel](#)
- [Colocar envelopes na gaveta de papel](#)
- [Mensagens de erro e manutenção](#)

## Suporte de impressão aceitável

A qualidade de impressão pode ser afetada pelo tipo de papel utilizado no equipamento.

Para obter a melhor qualidade de impressão com as definições que selecionou, defina sempre o tipo de papel de forma a corresponder ao tipo de papel que colocou.

Pode utilizar papel simples, papel para jato de tinta (revestido), papel plastificado, papel reciclado e envelopes.

É aconselhável testar vários tipos de papel antes de comprar grandes quantidades.

Para obter melhores resultados, utilize papel da Brother.

- Quando imprimir em papel para jato de tinta (revestido) e papel plastificado, certifique-se de que seleciona o suporte de impressão correto no controlador da impressora ou na aplicação que utiliza para imprimir, ou a definição de tipo de papel no equipamento.
- Quando imprimir em papel fotográfico, coloque uma folha adicional do mesmo papel fotográfico na gaveta do papel.
- Quando utilizar papel fotográfico, retire cada folha imediatamente para evitar borrões ou encravesamentos de papel.
- Evite tocar na superfície impressa do papel logo a seguir à impressão, porque esta pode não estar completamente seca e pode sujar os dedos.



### Informações relacionadas

- [Colocar papel](#)
  - [Suportes de impressão recomendados](#)
  - [Manusear e utilizar suportes de impressão](#)
  - [Selecionar o suporte de impressão correto](#)

#### Tópicos relacionados:

- [Alterar o tamanho do papel e o tipo de papel](#)
- [Problemas no manuseamento do papel e na impressão](#)

## Suportes de impressão recomendados

Para obter a melhor qualidade de impressão, recomendamos que utilize o papel da Brother indicado na tabela.

O papel da Brother pode não estar disponível em todos os países.

Se o papel da Brother não estiver disponível no seu país, recomendamos que teste vários tipos de papel antes de comprar grandes quantidades.

### Papel da Brother

Tipo de papel	Item
Simplex A4	BP60PA
Foto plastificado A4	BP71GA4
Jato de tinta (mate) A4	BP60MA
Foto plastificado 10 x 15 cm	BP71GP



### Informações relacionadas

- [Suporte de impressão aceitável](#)

## Manusear e utilizar suportes de impressão

- Guarde o papel na embalagem original e mantenha-a fechada. Guarde o papel numa posição plana, em locais sem humidade e não expostos a luz solar direta ou a calor.
- Evite tocar no lado brilhante (revestido) do papel fotográfico.
- Para alguns tamanhos de envelope, é necessário definir as margens na aplicação. Não se esqueça de fazer primeiro um teste de impressão antes de imprimir um grande número de envelopes.

### IMPORTANTE

NÃO utilize os seguintes tipos de papel:

- Danificado, enrolado, enrugado ou com formas irregulares

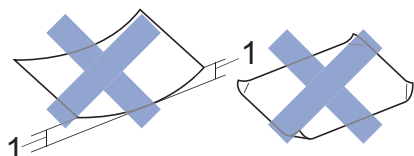

1. Um enrolamento de **2 mm ou superior pode provocar encravamentos.**

- Extremamente brilhante ou altamente texturado
- Papel que não esteja empilhado uniformemente
- Papel fabricado com grão curto

NÃO utilize envelopes que:

- Tenham folgas
- Tenham janelas
- Sejam gravados (que tenham relevo)
- Com fechos metálicos ou agrafos
- Estejam pré-impressos no interior
- Sejam autocolantes
- Tenham abas duplas

#### Autocolantes Abas duplas

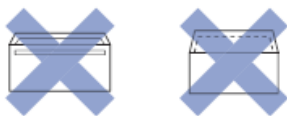

Podem ocorrer problemas de alimentação de papel provocados pela espessura, pelo tamanho e pela forma da aba dos envelopes que está a utilizar.



### Informações relacionadas

- [Suporte de impressão aceitável](#)

#### Tópicos relacionados:

- [Colocar papel na gaveta do papel](#)

## **Selecionar o suporte de impressão correto**

- [Tipo de papel e tamanho do papel para cada operação](#)
- [Capacidade da gaveta de papel](#)
- [Colocar folhas de papel ou papel Foto 2L na gaveta de papel](#)
- [Colocar envelopes na gaveta de papel](#)

## Tipo de papel e tamanho do papel para cada operação

Tipo de papel	Tamanho do papel		Utilização		
			Fax <sup>1</sup>	Copiar	Impressora
Folha de papel	A4	210 x 297 mm	Sim	Sim	Sim
	Letter	215,9 x 279,4 mm	Sim	Sim	Sim
	Executive	184,1 x 266,7 mm	-	-	Sim
	A5	148 x 210 mm	-	Sim	Sim
	A6	105 x 148 mm	-	-	Sim
Cartões	Foto	10 x 15 cm	-	Sim	Sim
	Foto 2L	13 x 18 cm	-	-	Sim
	Ficha	13 x 20 cm	-	-	Sim
Envelopes	Envelope C5	162 x 229 mm	-	-	Sim
	Envelope DL	110 x 220 mm	-	-	Sim
	Com-10	104,7 x 241,3 mm	-	-	Sim
	Monarch	98,4 x 190,5 mm	-	-	Sim

<sup>1</sup> Apenas nos modelos MFC



### Informações relacionadas

- [Selecionar o suporte de impressão correto](#)

#### Tópicos relacionados:

- [Colocar envelopes na gaveta de papel](#)



## Capacidade da gaveta de papel

	Tamanho do papel	Tipos de papel	N.º de folhas	Gramagem	Espessura
Gaveta do papel	Letter, A4, Executive, A5, A6, Envelopes (C5, Com-10, DL, Monarch), Foto (10 x 15 cm), Foto 2L (13 x 18 cm), Ficha (13 x 20 cm)	Papel simples, Papel reciclado	150 <sup>1</sup>	64 a 120 g/m <sup>2</sup>	0,08 a 0,15 mm
		Papel para jato de tinta	20	64 a 200 g/m <sup>2</sup>	0,08 a 0,25 mm
		Papel plastificado <sup>2</sup> , Fotografia <sup>2</sup>	20	Até 220 g/m <sup>2</sup>	Até 0,25 mm
		Ficha	30	Até 200 g/m <sup>2</sup>	Até 0,15 mm
		Envelopes	10	80 a 95 g/m <sup>2</sup>	Até 0,52 mm

<sup>1</sup> Quando utilizar papel simples 80 g/m<sup>2</sup>.

<sup>2</sup> O papel BP71 260 g/m<sup>2</sup> foi especialmente concebido para equipamentos a jato de tinta da Brother.



### Informações relacionadas

- [Selecionar o suporte de impressão correto](#)

## Colocar documentos

- Colocar documentos no alimentador automático de documentos (ADF)
- Colocar documentos no vidro do digitalizador
- Área não digitalizável

## Colocar documentos no alimentador automático de documentos (ADF)

Modelos Relacionados: MFC-J1010DW

O ADF suporta várias páginas e alimenta cada folha individualmente.

Utilize papel dentro dos limites de tamanho e gramagem indicados na tabela. Folheie sempre o papel antes de o colocar no ADF.

### Tamanhos e gramagem dos documentos

Comprimento <sup>1</sup> :	148 a 355,6 mm
Largura:	148 a 215,9 mm
Gramagem do papel:	64 a 90 g/m <sup>2</sup>

<sup>1</sup> As páginas de documentos maiores do que 297 mm têm de ser alimentadas uma de cada vez.

### IMPORTANTE

- NÃO puxe o documento enquanto este estiver a ser alimentado.
- NÃO utilize papel que esteja enrolado, enrugado, dobrado, rasgado, agrafado, preso com cliques ou colado com cola ou fita adesiva.
- NÃO utilize cartão, folhas de jornal ou tecido.
- Certifique-se de que os documentos com líquido corretor ou escritos a tinta estão completamente secos.

1. Levante e abra o suporte de documentos do ADF (1).

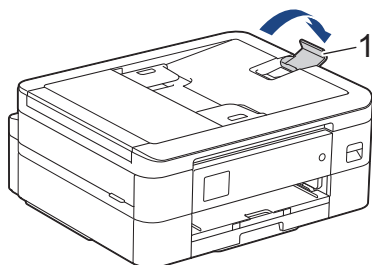

2. Folheie bem a pilha de papel para evitar um encravamento de papel ou uma alimentação errada.
3. Ajuste as guias (1) ao tamanho do documento.

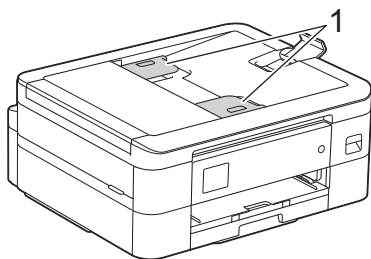

4. Coloque o documento **voltado para baixo, com a margem superior primeiro**, no ADF por baixo das guias do papel até o sentir tocar nos rolos do alimentador e o LCD apresentar [ADF Pronto].

### IMPORTANTE

NÃO deixe nenhuns documentos no vidro do digitalizador. Se o fizer, o ADF pode encravar.



## Informações relacionadas

- Colocar documentos

### **Tópicos relacionados:**

- Copiar um documento
- Mensagens de erro e manutenção
- Problemas de telefone e fax
- Outros problemas

## Colocar documentos no vidro do digitalizador

Utilize o vidro do digitalizador para enviar faxes, copiar ou digitalizar uma página de cada vez.

### Tamanhos de documentos suportados

Comprimento:	Até 297 mm
Largura:	Até 215,9 mm
Gramagem:	Até 2 kg



(Modelos com ADF)

Para utilizar o vidro do digitalizador, o ADF tem de estar vazio e o suporte de documentos do ADF tem de estar fechado.

1. Levante a tampa dos documentos.
2. Coloque o documento **voltado para baixo** no canto superior esquerdo do vidro do digitalizador, conforme ilustrado.

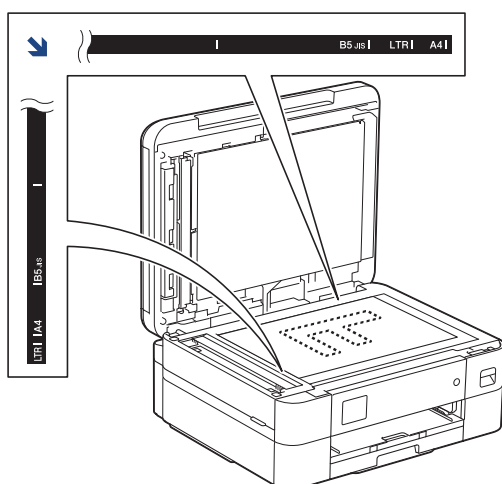

3. Feche a tampa dos documentos.

### IMPORTANTE

Se estiver a digitalizar um livro ou um documento espesso, **NÃO** force o fecho da tampa dos documentos nem faça pressão sobre ela.



### Informações relacionadas

- [Colocar documentos](#)

#### Tópicos relacionados:

- [Copiar um documento](#)
- [Problemas de telefone e fax](#)
- [Outros problemas](#)

## Área não digitalizável

A área não digitalizável de uma página depende das definições da aplicação utilizada. As figuras seguintes indicam as medições não digitalizáveis típicas.

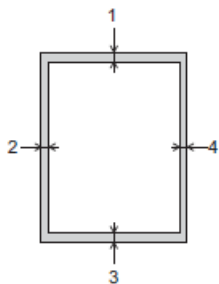

Utilização	Tamanho do documento	Topo (1) Fundo (3)	Esquerda (2) Direita (4)
Fax <sup>1</sup>	A4	3 mm	3 mm <sup>2</sup>
	Letter		4 mm
	Legal		
Copiar	Todos os tamanhos de papel	3 mm	3 mm
Digitalizar		1 mm	1 mm

<sup>1</sup> MFC-J1010DW apenas

<sup>2</sup> A área não digitalizável é de 1 mm quando utiliza o ADF.



### Informações relacionadas

- [Colocar documentos](#)

## **Imprimir**

- [Imprimir a partir do computador \(Windows\)](#)
- [Imprimir a partir do computador \(Mac\)](#)
- [Imprimir com o Brother iPrint&Scan \(Windows/Mac\)](#)
- [Imprimir um anexo de correio eletrónico](#)

## **Imprimir a partir do computador (Windows)**

- [Imprimir uma fotografia \(Windows\)](#)
- [Imprimir um documento \(Windows\)](#)
- [Cancelar um trabalho de impressão \(Windows\)](#)
- [Imprimir mais de uma página numa única folha de papel \(N em 1\) \(Windows\)](#)
- [Imprimir como póster \(Windows\)](#)
- [Imprimir automaticamente em ambos os lados do papel \(impressão nos 2 lados automática\) \(Windows\)](#)
- [Imprimir como folheto automaticamente \(Windows\)](#)
- [Imprimir um documento a cores em escala de cinzentos \(Windows\)](#)
- [Evitar impressões esborratadas e encravamentos de papel \(Windows\)](#)
- [Utilizar um perfil de impressão predefinido \(Windows\)](#)
- [Alterar as predefinições de impressão \(Windows\)](#)
- [Definições de impressão \(Windows\)](#)



## Imprimir uma fotografia (Windows)



1. Selecione o comando de imprimir na sua aplicação.
2. Selecione **Brother XXX-XXXX Printer** (em que XXX-XXXX é o nome do seu modelo) e clique no botão de propriedades ou preferências de impressão.  
Aparece a janela do controlador da impressora.
3. Certifique-se de que colocou o papel correto na gaveta de papel.

### IMPORTANTE

- Para obter melhores resultados, utilize papel da Brother.
- Quando imprimir em papel fotográfico, coloque uma folha adicional do mesmo papel fotográfico na gaveta do papel.

4. Clique no separador **Básico**.
5. Clique na lista pendente **Tipo de suporte** e selecione o tipo de papel que está a utilizar.

### IMPORTANTE

Para obter a melhor qualidade de impressão com as definições que selecionou, configure sempre a opção **Tipo de suporte** de forma que corresponda ao tipo de papel que colocou.

6. Clique na lista pendente **Formato do papel** e selecione o tamanho do papel.
7. Se necessário, selecione a caixa de verificação **Sem Bordas Brancas**.
8. Para **Cor / Escala de cinzentos**, selecione **Cor**.
9. No campo **Orientação**, selecione a opção **Vertical** ou **Horizontal** para definir a orientação da impressão.



Se a aplicação tiver uma definição semelhante, recomendamos que defina a orientação utilizando a aplicação.

10. Introduza o número de cópias (1 a -999) que deseja no campo **Cópias**.
11. Altere outras definições da impressora, se necessário.
12. Clique em **OK**.
13. Conclua a sua operação de impressão.



### Informações relacionadas

- [Imprimir a partir do computador \(Windows\)](#)

#### Tópicos relacionados:

- [Definições de impressão \(Windows\)](#)

## Imprimir um documento (Windows)

1. Selecione o comando de imprimir na sua aplicação.
2. Selecione **Brother XXX-XXXX Printer** (em que XXX-XXXX é o nome do seu modelo) e clique no botão de propriedades ou preferências de impressão.  
Aparece a janela do controlador da impressora.
3. Certifique-se de que colocou papel do tamanho correto na gaveta do papel.
4. Clique no separador **Básico**.
5. Clique na lista pendente **Tipo de suporte** e selecione o tipo de papel que está a utilizar.

### IMPORTANTE

Para obter a melhor qualidade de impressão com as definições que selecionou, configure sempre a opção **Tipo de suporte** de forma que corresponda ao tipo de papel que colocou.

6. Clique na lista pendente **Formato do papel** e selecione o tamanho do papel.
7. Para **Cor / Escala de cinzentos**, selecione a opção **Cor** ou **Escala de cinzentos**.
8. No campo **Orientação**, selecione a opção **Vertical** ou **Horizontal** para definir a orientação da impressão.



Se a aplicação tiver uma definição semelhante, recomendamos que defina a orientação utilizando a aplicação.

9. Introduza o número de cópias (1 a -999) que deseja no campo **Cópias**.
10. Para imprimir várias páginas numa única folha de papel, ou imprimir o seu documento em várias folhas, clique na lista pendente **Múltiplas páginas** e selecione as suas opções.
11. Altere outras definições da impressora, se necessário.
12. Clique em **OK**.
13. Conclua a sua operação de impressão.



### Informações relacionadas

- [Imprimir a partir do computador \(Windows\)](#)

#### Tópicos relacionados:

- [Verificar o volume da tinta \(cálculo de páginas\)](#)
- [Definições de impressão \(Windows\)](#)

## Cancelar um trabalho de impressão (Windows)

Se tiver enviado um trabalho de impressão para a fila de impressão e ele não tiver sido impresso, ou se o tiver enviado para a fila de impressão por engano, poderá ter de o eliminar para que os trabalhos seguintes sejam impressos.

1. Faça duplo clique no ícone da impressora  no tabuleiro de tarefas.
2. Selecione o trabalho de impressão que deseja cancelar.
3. Clique no menu **Documento**.
4. Selecione **Cancelar**.
5. Clique em **Sim**.



### Informações relacionadas

- [Imprimir a partir do computador \(Windows\)](#)

#### Tópicos relacionados:

- [Monitorizar o estado do equipamento a partir do computador \(Windows\)](#)

## Imprimir mais de uma página numa única folha de papel (N em 1) (Windows)



1. Selecione o comando de imprimir na sua aplicação.
2. Selecione **Brother XXX-XXXX Printer** (em que XXX-XXXX é o nome do seu modelo) e clique no botão de propriedades ou preferências de impressão.  
Aparece a janela do controlador da impressora.
3. Clique no separador **Básico**.
4. No campo **Orientação**, selecione a opção **Vertical** ou **Horizontal** para definir a orientação da impressão.



Se a aplicação tiver uma definição semelhante, recomendamos que defina a orientação utilizando a aplicação.

5. Clique na lista pendente **Múltiplas páginas** e selecione a opção **2 em 1**, **4 em 1**, **9 em 1** ou **16 em 1**.
6. Clique na lista pendente **Ordem das páginas** e selecione a ordem das páginas.
7. Clique na lista pendente **Linha de limite** e selecione o tipo de linha de contorno.
8. Altere outras definições da impressora, se necessário.
9. Clique em **OK** e conclua a operação de impressão.



### Informações relacionadas

- [Imprimir a partir do computador \(Windows\)](#)

#### Tópicos relacionados:

- [Definições de impressão \(Windows\)](#)

## Imprimir como pôster (Windows)

Amplie o tamanho da impressão e imprima o documento no modo de pôster.

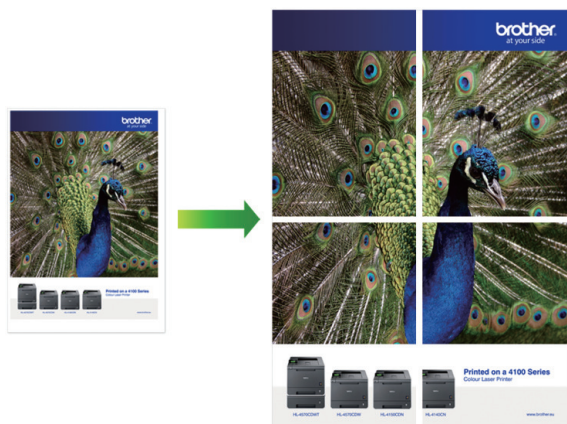

1. Selecione o comando de imprimir na sua aplicação.
2. Selecione **Brother XXX-XXXX Printer** (em que XXX-XXXX é o nome do seu modelo) e clique no botão de propriedades ou preferências de impressão.  
Aparece a janela do controlador da impressora.
3. Clique no separador **Básico**.
4. Clique na lista pendente **Múltiplas páginas** e selecione a opção **1 em 2x2 páginas** ou **1 em 3x3 páginas**.
5. Altere outras definições da impressora, se necessário.
6. Clique em **OK**.
7. Conclua a sua operação de impressão.



### Informações relacionadas

- [Imprimir a partir do computador \(Windows\)](#)

#### Tópicos relacionados:

- [Definições de impressão \(Windows\)](#)

## Imprimir automaticamente em ambos os lados do papel (impressão nos 2 lados automática) (Windows)



- Verifique se a tampa de desencravamento de papel está fechada.
- Se o papel estiver enrolado, endireite-o e coloque-o novamente na gaveta do papel.
- Utilize papel normal. NÃO utilize papel bond.
- Se o papel for fino, pode enrugar.

1. Selecione o comando de imprimir na sua aplicação.
2. Selecione **Brother XXX-XXXX Printer** (em que XXX-XXXX é o nome do seu modelo) e clique no botão de propriedades ou preferências de impressão.  
Aparece a janela do controlador da impressora.
3. Clique no separador **Básico**.
4. No campo **Orientação**, selecione a opção **Vertical** ou **Horizontal** para definir a orientação da impressão.



Se a aplicação tiver uma definição semelhante, recomendamos que defina a orientação utilizando a aplicação.

5. Clique na lista pendente **Frente e verso/Folheto** e selecione **Frente e verso**.
6. Clique no botão **Definições de frente e verso**.
7. Selecione uma das opções do menu **Tipo de frente e verso**.

Quando a impressão nos 2 lados está selecionada, ficam disponíveis quatro tipos de direção de encadernação com impressão nos 2 lados para cada orientação:

Opção para Vertical	Descrição
Margem compr. (esq.)	
Margem compr. (dir.)	

Opção para Vertical	Descrição
---------------------	-----------

**Margem curta (sup.)**

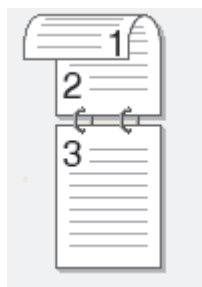

**Margem curta (inf.)**

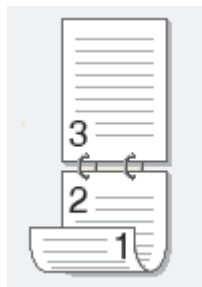

Opção para Horizontal	Descrição
-----------------------	-----------

**Margem compr. (sup.)**

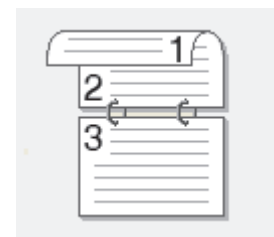

**Margem compr. (inf.)**

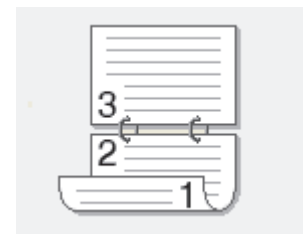

**Margem curta (dir.)**

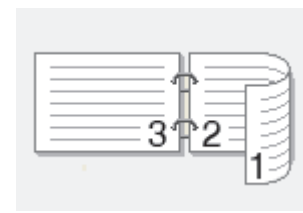

**Margem curta (esq.)**

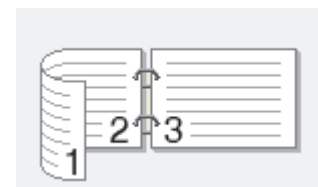

8. Selecione a caixa de verificação **Margem para encadernação** para especificar a margem para encadernar em polegadas ou milímetros.
9. Clique em **OK** para voltar à janela do controlador da impressora.
10. Altere outras definições da impressora, se necessário.



A função Sem margens não está disponível quando utiliza esta opção.

11. Volte a clicar em **OK** e conclua a operação de impressão.



## Informações relacionadas

- [Imprimir a partir do computador \(Windows\)](#)

### **Tópicos relacionados:**

- [Definições de impressão \(Windows\)](#)
- [Imprimir como folheto automaticamente \(Windows\)](#)



## Imprimir como folheto automaticamente (Windows)

Utilize esta opção para imprimir um documento em formato de folheto com a impressão nos 2 lados. As páginas do documento serão organizadas de acordo com a numeração de páginas correta e poderá dobrar as folhas no centro da impressão sem ter de alterar a ordem das páginas impressas.



- Verifique se a tampa de desencravamento de papel está fechada.
- Se o papel estiver enrolado, endireite-o e coloque-o novamente na gaveta do papel.
- Utilize papel normal. NÃO utilize papel bond.
- Se o papel for fino, pode enrugar.

1. Selecione o comando de imprimir na sua aplicação.
2. Selecione **Brother XXX-XXXX Printer** (em que XXX-XXXX é o nome do seu modelo) e clique no botão de propriedades ou preferências de impressão.  
Aparece a janela do controlador da impressora.
3. Clique no separador **Básico**.
4. No campo **Orientação**, selecione a opção **Vertical** ou **Horizontal** para definir a orientação da impressão.



Se a aplicação tiver uma definição semelhante, recomendamos que defina a orientação utilizando a aplicação.



5. Clique na lista pendente **Frente e verso/Folheto** e selecione a opção **Folheto**.
6. Clique no botão **Definições de frente e verso**.
7. Selecione uma das opções do menu **Tipo de frente e verso**.

Para cada orientação, estão disponíveis dois tipos de direção de encadernação com impressão nos 2 lados:

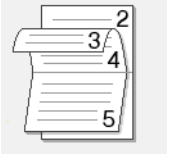
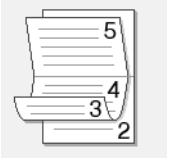
Opção para Vertical	Descrição
<b>Encadernação esquerda</b>	
<b>Encadernação direita</b>	

Opção para Horizontal	Descrição
<b>Encadernação superior</b>	
<b>Encadernação inferior</b>	

8. Selecione uma das opções do menu **Método de impressão de folhetos**.

Opção	Descrição
<b>Todas as páginas ao mesmo tempo</b>	Todas as páginas serão impressas em formato de folheto (quatro páginas por folha, duas páginas por lado). Dobre a impressão no centro para criar o folheto. 
<b>Dividir em conjuntos</b>	Esta opção imprime o folheto completo em conjuntos de folhetos mais pequenos, permitindo-lhe fazer a dobra no centro dos folhetos mais pequenos sem ter de alterar a ordem das páginas impressas. Pode especificar o número de folhas em cada conjunto de folhetos mais pequeno (de 1 a 15). Esta opção pode ser útil para conseguir dobrar um folheto impresso que tenha muitas páginas. 

9. Selecione a caixa de verificação **Margem para encadernação** para especificar a margem para encadernar em polegadas ou milímetros.

10. Clique em **OK** para voltar à janela do controlador da impressora.

11. Altere outras definições da impressora, se necessário.



A função Sem margens não está disponível quando utiliza esta opção.

12. Clique em **OK**.

13. Conclua a sua operação de impressão.



### Informações relacionadas

- [Imprimir a partir do computador \(Windows\)](#)

#### Tópicos relacionados:

- [Definições de impressão \(Windows\)](#)
- [Imprimir automaticamente em ambos os lados do papel \(impressão nos 2 lados automática\) \(Windows\)](#)

## Imprimir um documento a cores em escala de cinzentos (Windows)

O modo Escala de cinzentos torna o processamento da impressão mais rápido do que o modo cor. Se o documento contiver cor, selecionando o modo Escala de cinzentos, permite imprimi-lo em 256 níveis de escala de cinzentos.

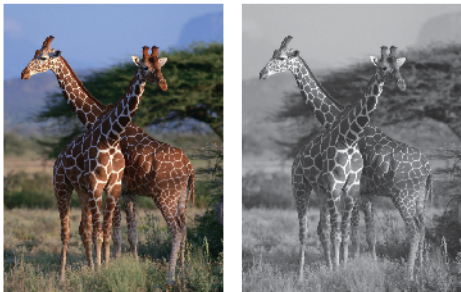

1. Selecione o comando de imprimir na sua aplicação.
2. Selecione **Brother XXX-XXXX Printer** (em que XXX-XXXX é o nome do seu modelo) e clique no botão de propriedades ou preferências de impressão.  
Aparece a janela do controlador da impressora.
3. Clique no separador **Básico**.
4. Para **Cor / Escala de cinzentos**, selecione **Escala de cinzentos**.
5. Altere outras definições da impressora, se necessário.
6. Clique em **OK**.
7. Conclua a sua operação de impressão.



### Informações relacionadas

- [Imprimir a partir do computador \(Windows\)](#)

## Evitar impressões esborratadas e encravamentos de papel (Windows)

Alguns tipos de suporte de impressão podem demorar mais tempo a secar. Altere a opção **Reduzir manchas** se tiver problemas com impressões esborratadas ou encravamentos de papel.

1. Selecione o comando de imprimir na sua aplicação.
2. Selecione **Brother XXX-XXXX Printer** (em que XXX-XXXX é o nome do seu modelo) e clique no botão de propriedades ou preferências de impressão.  
Aparece a janela do controlador da impressora.
3. Clique no separador **Avançado**.
4. Clique no botão **Outras opções de impressão**.
5. Selecione a opção **Reduzir manchas** no lado esquerdo do ecrã.
6. Selecione uma das seguintes opções:

Tipo de suporte	Opção	Descrição
Papel normal	<b>Impressão frente e verso</b> ou <b>Impressão Simplex</b>	<b>Desativar / Ativar</b>
		Selecione <b>Desativar</b> para imprimir a uma velocidade normal, utilizando uma quantidade de tinta normal. Selecione <b>Ativar</b> para imprimir a uma velocidade inferior, utilizando menos tinta. As impressões podem ser mais claras do que parecem na pré-visualização da impressão.

7. Clique em **OK** para voltar à janela do controlador da impressora.
8. Clique em **OK**.
9. Conclua a sua operação de impressão.



### Informações relacionadas

- [Imprimir a partir do computador \(Windows\)](#)

#### Tópicos relacionados:

- [Problemas no manuseamento do papel e na impressão](#)
- [Alterar as opções de impressão para melhorar os seus resultados de impressão](#)

## Utilizar um perfil de impressão predefinido (Windows)

Os **Perfis de impressão** são predefinições concebidas para proporcionar um acesso rápido a configurações de impressão utilizadas com frequência.

1. Selecione o comando de imprimir na sua aplicação.
2. Selecione **Brother XXX-XXXX Printer** (em que XXX-XXXX é o nome do seu modelo) e clique no botão de propriedades ou preferências de impressão.  
Aparece a janela do controlador da impressora.
3. Clique no separador **Perfis de impressão**.

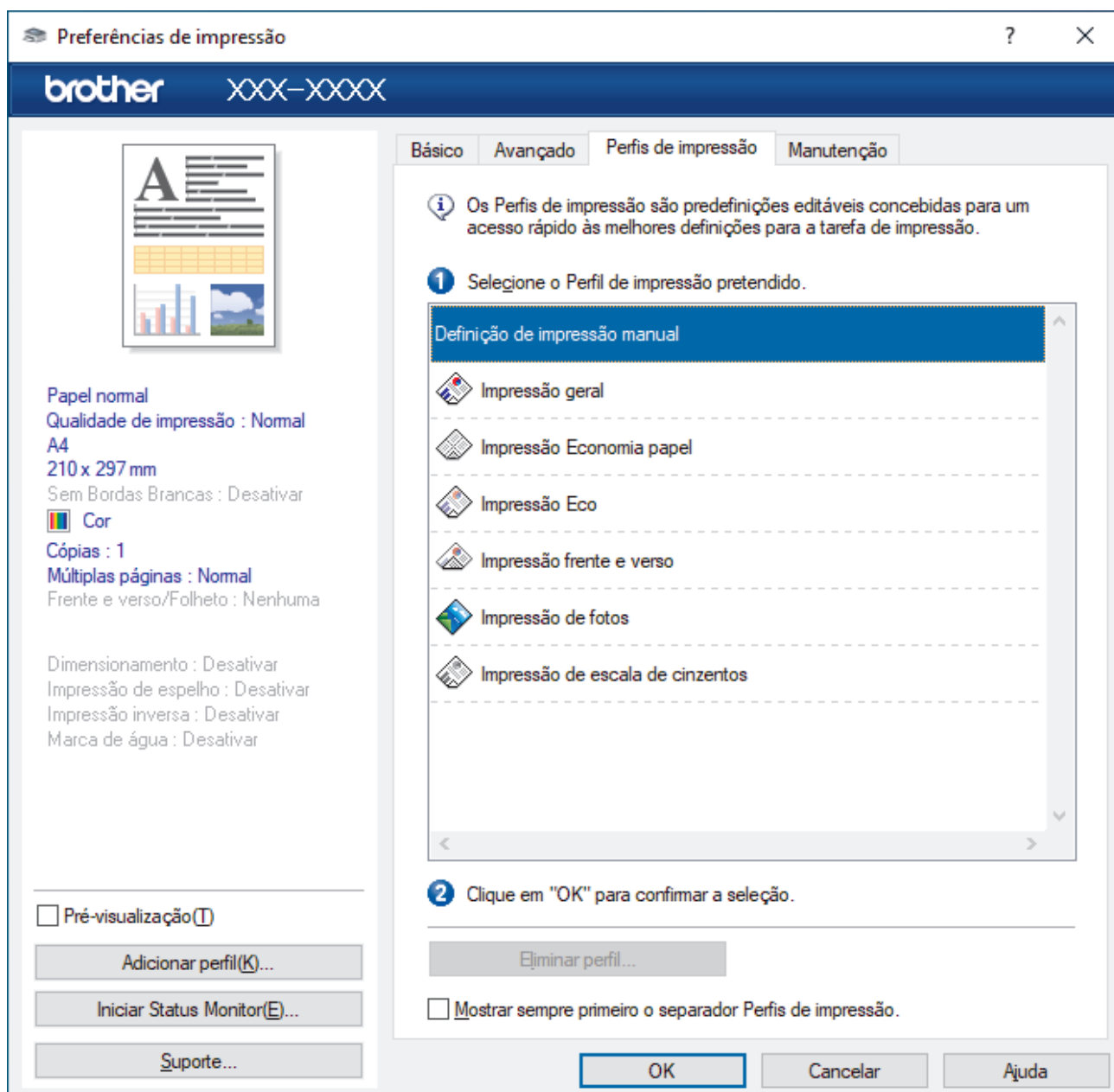

4. Selecione o perfil na lista de perfis de impressão.  
As definições do perfil são apresentadas no lado esquerdo da janela do controlador da impressora.
5. Execute uma das seguintes ações:
  - Se as definições estiverem corretas para o seu trabalho de impressão, clique em **OK**.
  - Se pretender alterar as definições, volte ao separador **Básico** ou **Avançado**, altere as definições e clique em **OK**.



---

Se quiser que o separador **Perfis de impressão** apareça à frente da janela sempre que imprimir, marque a caixa de verificação **Mostrar sempre primeiro o separador Perfis de impressão..**

---



### **Informações relacionadas**

- [Imprimir a partir do computador \(Windows\)](#)
  - [Criar ou eliminar o seu perfil de impressão \(Windows\)](#)

#### **Tópicos relacionados:**

- [Definições de impressão \(Windows\)](#)
-

## Criar ou eliminar o seu perfil de impressão (Windows)

Adicione até 20 perfis de impressão novos com definições personalizadas.

1. Selecione o comando de imprimir na sua aplicação.
2. Selecione **Brother XXX-XXXX Printer** (em que XXX-XXXX é o nome do seu modelo) e clique no botão de propriedades ou preferências de impressão.

Aparece a janela do controlador da impressora.

3. Execute uma das seguintes ações:

### Para criar um novo perfil de impressão:

- a. Clique no separador **Básico** e no separador **Avançado** e configure as definições de impressão que desejar no novo Perfil de Impressão.
- b. Clique no separador **Perfis de impressão**.
- c. Clique em **Adicionar perfil**.  
Aparece a caixa de diálogo **Adicionar perfil**.
- d. Introduza o nome do perfil novo no campo **Nome**.
- e. Clique no ícone que pretende utilizar para representar este perfil na lista de ícones.
- f. Clique em **OK**.

O nome do novo perfil de impressão é adicionado à lista no separador **Perfis de impressão**.

### Para eliminar um perfil de impressão que criou:

- a. Clique no separador **Perfis de impressão**.
- b. Clique em **Eliminar perfil**.  
Aparece a caixa de diálogo **Eliminar perfil**.
- c. Selecione o perfil que pretende eliminar.
- d. Clique em **Eliminar**.
- e. Clique em **Sim**.
- f. Clique em **Fechar**.



### Informações relacionadas

- [Utilizar um perfil de impressão predefinido \(Windows\)](#)

## Alterar as predefinições de impressão (Windows)

Quando altera as definições de impressão de uma aplicação, as alterações aplicam-se apenas aos documentos impressos com essa aplicação. Para alterar as definições de impressão para todas as aplicações do Windows, terá de configurar as propriedades do controlador da impressora.

1. Execute uma das seguintes ações:

- Para Windows Server 2008

Clique em  (**Iniciar**) > **Painel de controlo** > **Hardware e Som** > **Impressoras**.

- Para Windows 7 e Windows Server 2008 R2

Clique em  (**Iniciar**) > **Dispositivos e Impressoras**.

- Para Windows 8.1

Desloque o ponteiro do rato para o canto inferior direito do ambiente de trabalho. Quando aparecer a barra de menus, clique em **Definições** e depois em **Painel de Controlo**. No grupo **Hardware e Som**, clique em **Ver dispositivos e impressoras**.

- Para Windows 10, Windows Server 2016 e Windows Server 2019

Clique em  > **Sistema Windows** > **Painel de Controlo**. No grupo **Hardware e Som**, clique em **Ver dispositivos e impressoras**.

- Para Windows Server 2012

Desloque o ponteiro do rato para o canto inferior direito do ambiente de trabalho. Quando aparecer a barra de menus, clique em **Definições** e depois em **Painel de Controlo**. No grupo **Hardware**, clique em **Ver dispositivos e impressoras**.

- Para Windows Server 2012 R2

Clique em **Painel de Controlo** no ecrã **Iniciar**. No grupo **Hardware**, clique em **Ver dispositivos e impressoras**.

2. Clique com o botão direito do rato no ícone **Brother XXX-XXXX Printer** (em que XXX-XXXX é o nome do seu modelo) e selecione **Propriedades de impressora**. Se aparecerem as opções de controlador da impressora, selecione o seu controlador da impressora.

Aparece a caixa de diálogo de propriedades da impressora.

3. Clique no separador **Geral** e clique no botão **Preferências de impressão** ou **Preferências...**

Aparece a caixa de diálogo do controlador da impressora.

4. Selecione as definições de impressão que pretende utilizar como predefinições para todos os seus programas do Windows.

5. Clique em **OK**.

6. Feche a caixa de diálogo das propriedades da impressora.



### Informações relacionadas

- [Imprimir a partir do computador \(Windows\)](#)

#### Tópicos relacionados:

- [Definições de impressão \(Windows\)](#)



## Definições de impressão (Windows)

- >> Separador **Básico**
- >> Separador **Avançado**

### Separador Básico

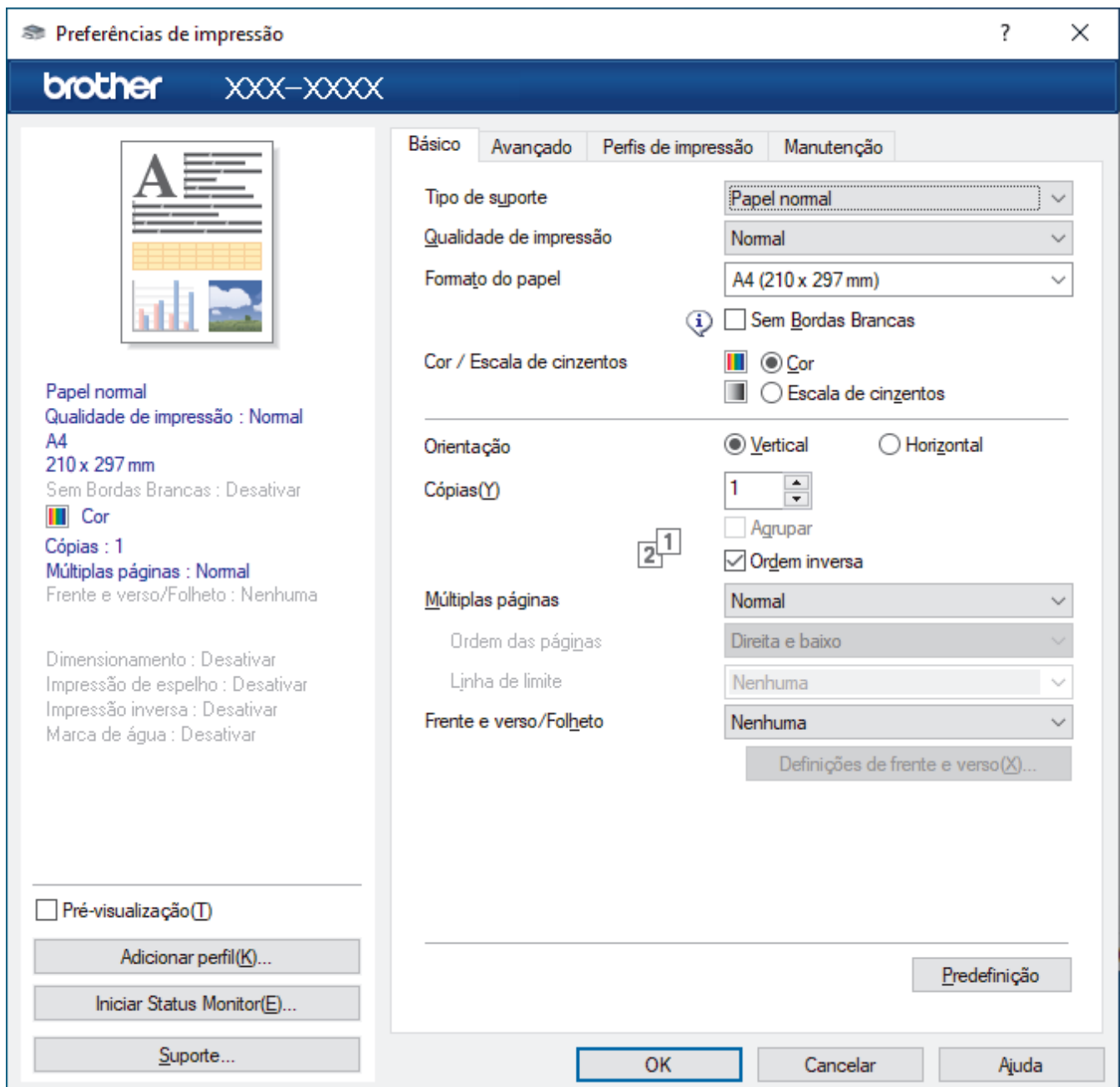

#### 1. Tipo de suporte

Selecione o tipo de suporte que pretende utilizar. Para obter os melhores resultados de impressão, o equipamento ajusta automaticamente as definições de impressão de acordo com o tipo de suporte selecionado.

#### 2. Qualidade de impressão

Selecione a qualidade de impressão pretendida. Uma vez que a qualidade de impressão e a velocidade estão relacionadas, quanto maior for a qualidade, mais demorará a impressão do documento.

---

### 3. Formato do papel

Selecione o tamanho do papel que pretende utilizar. Pode escolher entre tamanhos de papel padrão ou criar um tamanho de papel personalizado.

#### **Sem Bordas Brancas**

Selecione esta opção para imprimir fotografias sem margens. Uma vez que os dados de imagem são criados ligeiramente maiores do que o tamanho do papel em utilização, esta operação recorta parte das margens das fotografias.

Nalgumas combinações de qualidade e tipo de suporte, ou a partir de determinadas aplicações, poderá não conseguir seleccionar a opção "Sem margens".

### 4. Cor / Escala de cinzentos

Selecione a impressão a cores ou em escala de cinzentos. A velocidade de impressão é maior no modo escala de cinzentos do que no modo de cor. Se o documento contiver cor e seleccionar o modo escala de cinzentos, o documento será impresso com 256 níveis da escala de cinzentos.

### 5. Orientação

Selecione a orientação (vertical ou horizontal) da impressão.

Se a aplicação tiver uma definição semelhante, recomendamos que defina a orientação utilizando a aplicação.

### 6. Cópias

Introduza o número de cópias (1-999) que pretende imprimir neste campo.

#### **Agrupar**

Selecione esta opção para imprimir conjuntos de documentos com várias páginas pela ordem das páginas original. Quando esta opção for seleccionada, será impressa uma cópia completa do documento e, em seguida, novas cópias completas até ao número de cópias seleccionado. Se esta opção não for seleccionada, cada página será impressa de acordo com o número de cópias seleccionado antes de ser impressa a página seguinte do documento.

#### **Ordem inversa**

Selecione esta opção para imprimir o documento pela ordem inversa. A última página do documento será impressa em primeiro lugar.

### 7. Múltiplas páginas

Selecione esta opção para imprimir várias páginas numa única folha de papel, ou para imprimir uma página do documento em várias folhas.

#### **Ordem das páginas**

Selecione a ordem das páginas ao imprimir várias páginas numa única folha de papel.

#### **Linha de limite**

Selecione o tipo de margem a usar quando imprimir várias páginas numa única folha de papel.

### 8. Frente e verso/Folheto

Selecione esta opção para imprimir em ambos os lados do papel ou para imprimir um documento em formato de folheto com a impressão nos 2 lados.

#### **Definições de frente e versobotão**

Clique neste botão para seleccionar o tipo de direcção de encadernação com impressão nos 2 lados. Estão disponíveis quatro tipos de direcção de encadernação com impressão nos 2 lados para cada orientação.

## Separador Avançado

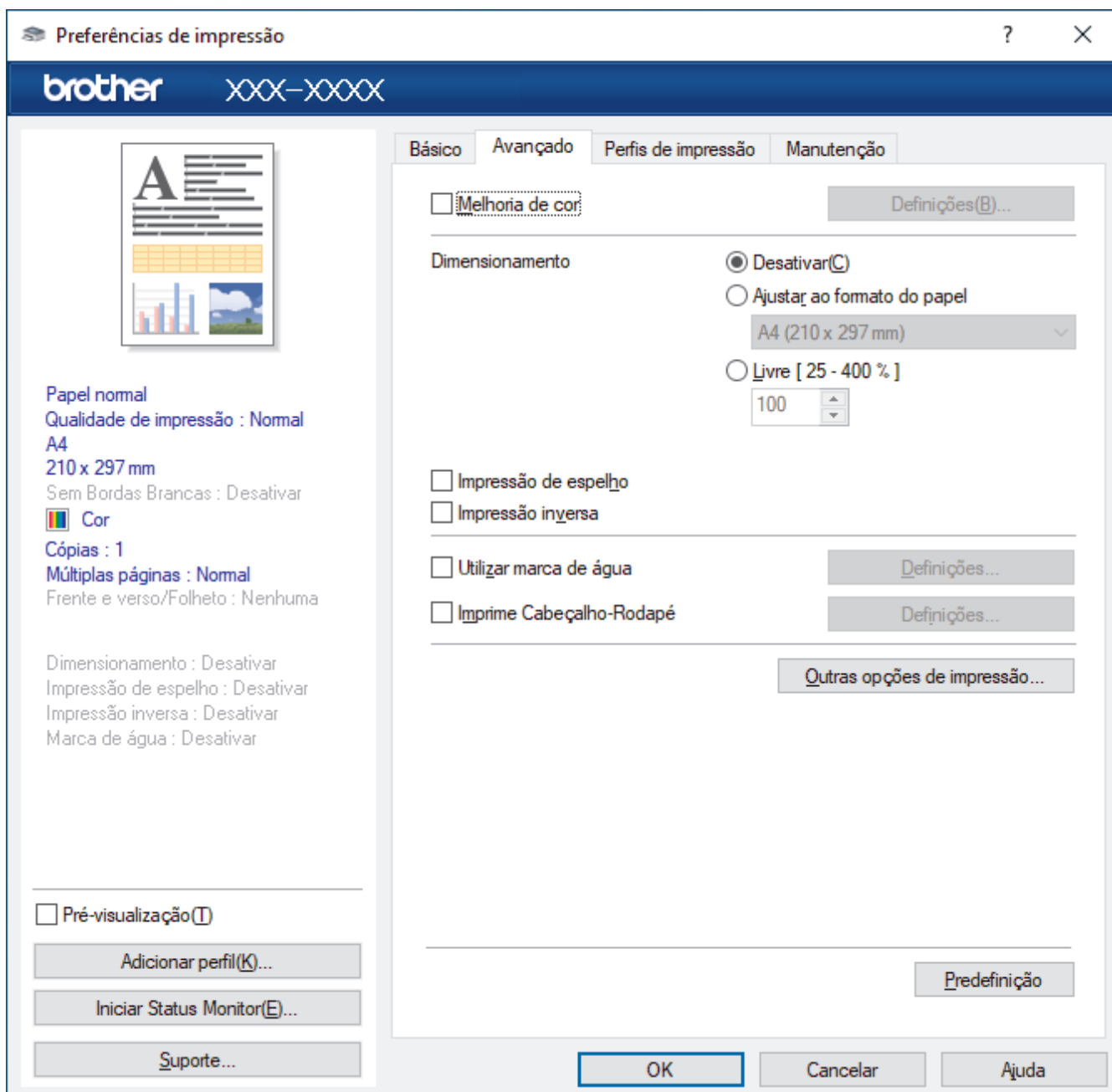

### 1. Melhoria de cor

Selecione esta opção para utilizar a função de melhoria da cor. Esta função analisa a imagem para melhorar a nitidez, o equilíbrio de brancos e a densidade da cor. Este processo pode demorar vários minutos, consoante o tamanho da imagem e as especificações do computador.

### 2. Dimensionamento

Selecione estas opções para ampliar ou reduzir o tamanho das páginas no documento.

#### Ajustar ao formato do papel

Selecione esta opção para ampliar ou reduzir as páginas do documento para as ajustar a um tamanho de papel especificado. Se seleccionar esta opção, selecione o tamanho do papel pretendido na lista pendente.

#### Livre [ 25 - 400 % ]

Selecione esta opção para ampliar ou reduzir manualmente as páginas do documento. Se seleccionar esta opção, introduza um valor no campo.

### 3. Impressão de espelho

Selecione esta opção para inverter horizontalmente a imagem impressa na página, da esquerda para a direita.

---

#### 4. Impressão inversa

Selecione esta opção para rodar a imagem impressa 180 graus.

#### 5. Utilizar marca de água

Selecione esta opção para imprimir um logótipo ou um texto no documento, como marca de água. Selecione uma das marcas de água predefinidas, adicione uma nova marca de água ou utilize um ficheiro de imagem que tenha criado.

#### 6. Imprime Cabeçalho-Rodapé

Selecione esta opção para imprimir a data, a hora e o nome de utilizador de início de sessão no computador no documento.

#### 7. Outras opções de impressãobotão

##### Definições de cor avançadas

Selecione o método que o equipamento utiliza para dispor os pontos de forma a reproduzir meios-tons.

É possível ajustar a cor da impressão para obter uma maior correspondência com o que aparece no ecrã do computador.

##### (DCP-J1050DW/MFC-J1010DW) Configurações Avançadas de Qualidade

Selecione esta opção para imprimir os documentos com o máximo de qualidade.

##### Reduzir manchas

Alguns tipos de suporte de impressão podem demorar mais tempo a secar. Altere esta opção se tiver problemas com impressões esborratadas ou encravamentos de papel.

##### Recolher dados de cor da impressora

Selecione esta opção para otimizar a qualidade de impressão utilizando as predefinições de fábrica do equipamento, que foram configuradas especificamente para o seu equipamento Brother. Utilize esta opção se tiver substituído o equipamento ou alterado o endereço de rede do equipamento.

##### Imprimir Arquivo

Selecione esta opção para guardar os dados de impressão como ficheiro PDF no computador.



### Informações relacionadas

- [Imprimir a partir do computador \(Windows\)](#)

#### Tópicos relacionados:

- [Mensagens de erro e manutenção](#)
  - [Problemas no manuseamento do papel e na impressão](#)
  - [Imprimir uma fotografia \(Windows\)](#)
  - [Imprimir um documento \(Windows\)](#)
  - [Imprimir mais de uma página numa única folha de papel \(N em 1\) \(Windows\)](#)
  - [Imprimir como póster \(Windows\)](#)
  - [Imprimir automaticamente em ambos os lados do papel \(impressão nos 2 lados automática\) \(Windows\)](#)
  - [Imprimir como folheto automaticamente \(Windows\)](#)
  - [Utilizar um perfil de impressão predefinido \(Windows\)](#)
  - [Alterar as predefinições de impressão \(Windows\)](#)
  - [Alterar as opções de impressão para melhorar os seus resultados de impressão](#)
-

## **Imprimir a partir do computador (Mac)**

- [Imprimir utilizando o AirPrint](#)

## **Imprimir com o Brother iPrint&Scan (Windows/Mac)**

- [Imprimir fotografias ou documentos com o Brother iPrint&Scan \(Windows/Mac\)](#)
- [Imprimir automaticamente em ambos os lados do papel utilizando o Brother iPrint&Scan \(impressão automática nos 2 lados\) \(Windows/Mac\)](#)
- [Imprimir mais de uma página numa única folha de papel utilizando o Brother iPrint&Scan \(N em 1\) \(Windows/Mac\)](#)
- [Imprimir um documento a cores em escala de cinzentos utilizando o Brother iPrint&Scan \(Windows/Mac\)](#)

## Imprimir fotografias ou documentos com o Brother iPrint&Scan (Windows/Mac)



1. Certifique-se de que colocou o papel correto na gaveta de papel.

### IMPORTANTE

Para impressão de fotografias:

- Para obter melhores resultados, utilize papel da Brother.
- Quando imprimir em papel fotográfico, coloque uma folha adicional do mesmo papel fotográfico na gaveta do papel.

2. Inicie o Brother iPrint&Scan.

- Windows

Inicie o  (Brother iPrint&Scan).

- Mac

Na barra de menus **Finder**, clique em **Ir > Aplicações** e, em seguida, clique duas vezes no ícone iPrint&Scan.

Aparece o ecrã Brother iPrint&Scan.

3. Se o seu equipamento Brother não estiver selecionado, clique no botão **Selecione o dispositivo** e selecione o nome do seu modelo na lista. Clique em **OK**.
4. Clique em **Imprimir**.
5. Efetue uma das seguintes ações:
  - Windows  
Clique em **Fotografia** ou **Documento**.
  - Mac  
Clique em **Fotografia** ou **PDF**.
6. Selecione o ficheiro que pretende imprimir e efetue uma das seguintes ações:
  - Windows  
Clique em **Seguinte**.
  - Mac  
Clique em **Abrir**.

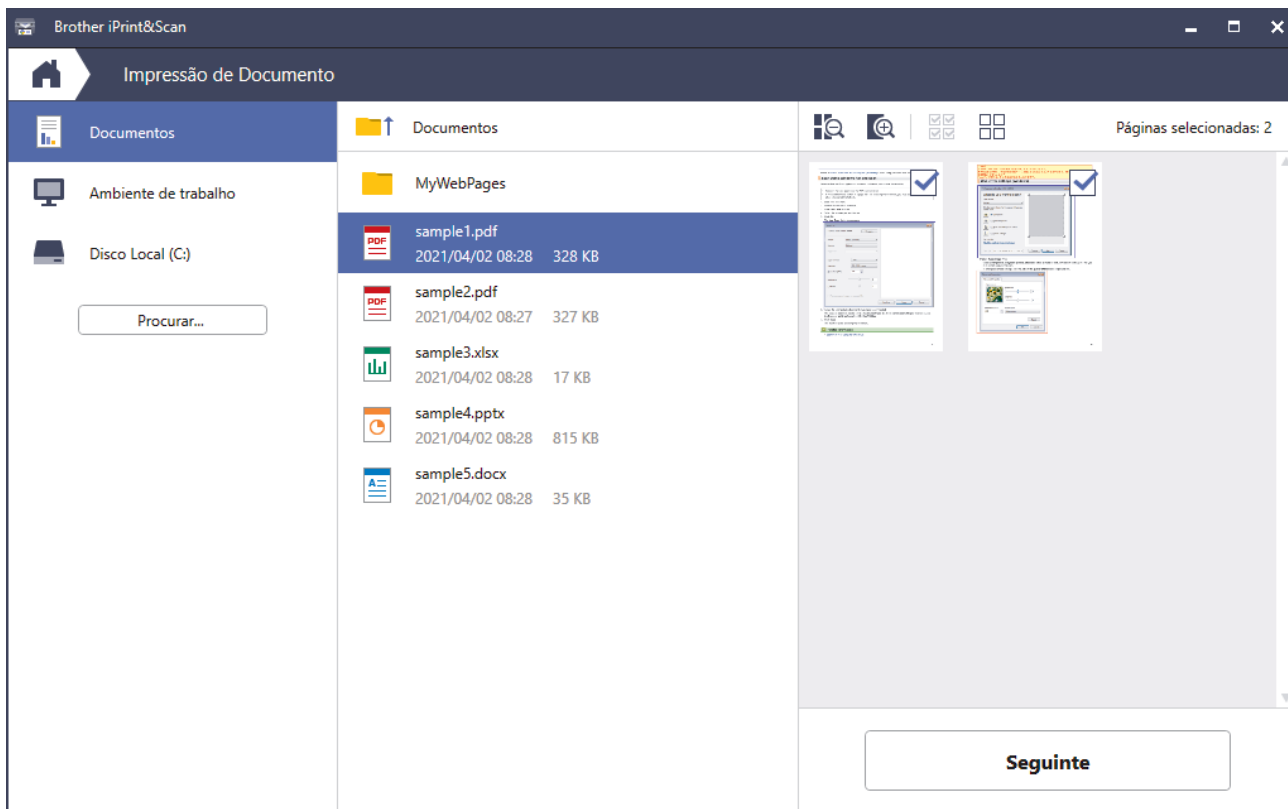

- O ecrã real pode ser diferente consoante a versão da aplicação.
- Utilize a aplicação mais recente. >> *Informações relacionadas*
- Quando imprimir documentos com muitas páginas, também pode seleccionar as páginas que pretende imprimir.

7. Altere outras definições da impressora, se necessário.

8. Clique em **Imprimir**.

## IMPORTANTE

Para impressão de fotografias:

Para obter a melhor qualidade de impressão com as definições que seleccionou, configure sempre a opção **Tipo de suporte** de forma que corresponda ao tipo de papel que colocou.



### Informações relacionadas

- [Imprimir com o Brother iPrint&Scan \(Windows/Mac\)](#)



▶ Página inicial > Imprimir > Imprimir com o Brother iPrint&Scan (Windows/Mac) > Imprimir automaticamente em ambos os lados do papel utilizando o Brother iPrint&Scan (impressão automática nos 2 lados) (Windows/Mac)

## Imprimir automaticamente em ambos os lados do papel utilizando o Brother iPrint&Scan (impressão automática nos 2 lados) (Windows/Mac)



- Verifique se a tampa de desencravamento de papel está fechada.
- Se o papel estiver enrolado, endireite-o e coloque-o novamente na gaveta do papel.
- Utilize papel normal. NÃO utilize papel bond.
- Se o papel for fino, pode enrugar.

1. Inicie o Brother iPrint&Scan.

- Windows

Inicie o  (Brother iPrint&Scan).

- Mac

Na barra de menus **Finder**, clique em **Ir > Aplicações** e, em seguida, clique duas vezes no ícone iPrint&Scan.

Aparece o ecrã Brother iPrint&Scan.

2. Se o seu equipamento Brother não estiver selecionado, clique no botão **Selecione o dispositivo** e selecione o nome do seu modelo na lista. Clique em **OK**.

3. Clique em **Imprimir**.

4. Efetue uma das seguintes ações:

- Windows

Clique em **Documento**.

- Mac

Clique em **PDF**.

5. Selecione o ficheiro que pretende imprimir e efetue uma das seguintes ações:

- Windows

Clique em **Seguinte**.

- Mac

Clique em **Abrir**.



Quando imprimir documentos com muitas páginas, também pode selecionar as páginas que pretende imprimir.

6. Selecione uma das seguintes opções na lista pendente **Frente e verso**:

Estão disponíveis dois tipos de encadernação com impressão nos 2 lados:

---

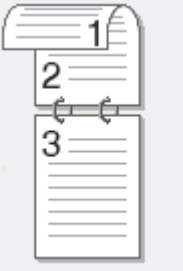
Opção	Descrição
Ativado (Virar na margem longa)	
Ativado (Virar na margem curta)	

---

7. Altere outras definições da impressora, se necessário.
8. Clique em **Imprimir**.

### **Informações relacionadas**

- [Imprimir com o Brother iPrint&Scan \(Windows/Mac\)](#)
-

## Imprimir mais de uma página numa única folha de papel utilizando o Brother iPrint&Scan (N em 1) (Windows/Mac)



1. Inicie o  (**Brother iPrint&Scan**).  
Aparece o ecrã Brother iPrint&Scan.
2. Se o seu equipamento Brother não estiver selecionado, clique no botão **Selecione o dispositivo** e selecione o nome do seu modelo na lista. Clique em **OK**.
3. Clique em **Imprimir**.
4. Efetue uma das seguintes ações:
  - Windows  
Clique em **Documento**.
  - Mac  
Clique em **PDF**.
5. Selecione o ficheiro que pretende imprimir e efetue uma das seguintes ações:
  - Windows  
Clique em **Seguinte**.
  - Mac  
Clique em **Abrir**.



Quando imprimir documentos com muitas páginas, também pode seleccionar as páginas que pretende imprimir.

6. Clique na lista pendente **Esquema** e selecione o número de páginas para imprimir em cada folha.
7. Altere outras definições da impressora, se necessário.
8. Clique em **Imprimir**.





### Informações relacionadas

- [Imprimir com o Brother iPrint&Scan \(Windows/Mac\)](#)

## Imprimir um documento a cores em escala de cinzentos utilizando o Brother iPrint&Scan (Windows/Mac)

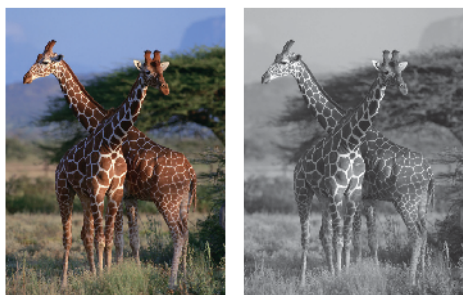
O modo Escala de cinzentos torna o processamento da impressão mais rápido do que o modo cor. Se o documento contiver cor, selecionando o modo Escala de cinzentos, permite imprimi-lo em 256 níveis de escala de cinzentos.



1. Inicie o Brother iPrint&Scan.
    - Windows  
Inicie o  (Brother iPrint&Scan).
    - Mac  
Na barra de menus **Finder**, clique em **Ir > Aplicações** e, em seguida, clique duas vezes no ícone iPrint&Scan.  
Aparece o ecrã Brother iPrint&Scan.
  2. Se o seu equipamento Brother não estiver selecionado, clique no botão **Selecione o dispositivo** e selecione o nome do seu modelo na lista. Clique em **OK**.
  3. Clique em **Imprimir**.
  4. Efetue uma das seguintes ações:
    - Windows  
Clique em **Fotografia** ou **Documento**.
    - Mac  
Clique em **Fotografia** ou **PDF**.
  5. Selecione o ficheiro que pretende imprimir e efetue uma das seguintes ações:
    - Windows  
Clique em **Seguinte**.
    - Mac  
Clique em **Abrir**.
- 
-  Quando imprimir documentos com muitas páginas, também pode seleccionar as páginas que pretende imprimir.
- 
6. Clique na lista pendente **Cor / Mono** e selecione a opção **Mono**.
  7. Altere outras definições da impressora, se necessário.
  8. Clique em **Imprimir**.



### Informações relacionadas

- [Imprimir com o Brother iPrint&Scan \(Windows/Mac\)](#)

## Imprimir um anexo de correio eletrónico

Pode imprimir ficheiros enviando-os por e-mail para o seu equipamento Brother.

- Pode anexar um máximo de 10 documentos, 20 MB no total, a um e-mail.
- Esta funcionalidade oferece suporte aos seguintes formatos:
  - Ficheiros de documentos: ficheiros PDF, TXT e Microsoft Office
  - Ficheiros de imagem: JPEG, BMP, GIF, PNG e TIFF
- Por predefinição, o equipamento imprime o conteúdo do e-mail e os anexos. Para imprimir apenas os anexos do e-mail, altere as definições em conformidade.

>> [DCP-J1050DW/MFC-J1010DW](#)

>> [DCP-J1140DW](#)

### DCP-J1050DW/MFC-J1010DW

1. Prima **WEB**.



- Se aparecerem informações relativas à ligação à Internet no LCD do equipamento, leia-as e prima ▶.
- Ocasionalmente, serão apresentadas atualizações ou notícias sobre funções do Brother Web Connect no LCD. Leia as informações e prima **OK**.

2. Prima ▲ ou ▼ para ver a opção [Funções Online] e, em seguida, prima **OK**.



- Se esta função estiver bloqueada, contacte o administrador da rede para obter acesso.
- Se forem apresentadas informações relativas a [Funções Online], leia-as e prima **OK**.

3. Prima ▲ ou ▼ para ver a opção [Ativar] e, em seguida, prima **OK**.

Siga as instruções no ecrã. As funções online estão ativadas.

4. Prima ▲ ou ▼ para ver a opção [Impressão de Email] e, em seguida, prima ▶.



Se forem apresentadas informações relativas a [Impressão de Email], leia-as e prima ▶.

5. Prima ▲ ou ▼ para ver a opção [Ativar] e, em seguida, prima **OK**.

Siga as instruções no ecrã. O equipamento imprime a folha de instruções.

6. Envie o seu e-mail para o endereço de correio eletrónico incluído na folha. O equipamento imprime os anexos do e-mail.



Para alterar as definições, incluindo as definições do endereço de correio eletrónico e da impressora, aceda à gestão baseada na Web, clique em **Funções Online > Definições de funções online** na barra de navegação esquerda e clique na ligação **Página de definições de funções online**.

### DCP-J1140DW

1. Prima ◀ ou ▶ para visualizar a opção [Aplicações].

Prima [Aplicações].



- Se aparecerem informações relativas à ligação à Internet no LCD do equipamento, leia-as e prima [OK].
- Ocasionalmente, serão apresentadas atualizações ou notícias sobre funções do Brother Web Connect no LCD. Leia as informações e prima [OK].

2. Prima ▲ ou ▼ para ver a opção [Funções Online] e, em seguida, prima nela.



- Se esta função estiver bloqueada, contacte o administrador da rede para obter acesso.
- Se forem apresentadas informações relativas a [Funções Online], leia-as e prima [OK].

3. Prima ▲ ou ▼ para ver a opção [Ativar] e, em seguida, prima nela.

Siga as instruções no ecrã. As funções online estão ativadas.

4. Prima ▲ ou ▼ para ver a opção [Impressão de Email] e, em seguida, prima nela.



Se forem apresentadas informações relativas a [Impressão de Email], leia-as e prima [OK].

5. Prima ▲ ou ▼ para ver a opção [Ativar] e, em seguida, prima nela.

Siga as instruções no ecrã. O equipamento imprime a folha de instruções.

6. Envie o seu e-mail para o endereço de correio eletrónico incluído na folha. O equipamento imprime os anexos do e-mail.



Para alterar as definições, incluindo as definições do endereço de correio eletrónico e da impressora, aceda à gestão baseada na Web, clique em **Funções Online > Definições de funções online** na barra de navegação esquerda e clique na ligação **Página de definições de funções online**.



## Informações relacionadas

- [Imprimir](#)

### Tópicos relacionados:

- [Aceder à gestão baseada na Web](#)

## **Digitalizar**

- Digitalizar utilizando o botão Digitalizar do equipamento
- Digitalizar utilizando o Brother iPrint&Scan (Windows/Mac)
- Digitalizar a partir do computador (Windows)
- Digitalizar a partir do computador (Mac)

## **Digitalizar utilizando o botão Digitalizar do equipamento**

- [Digitalizar fotografias e gráficos](#)
- [Guardar dados digitalizados numa pasta como um ficheiro PDF](#)
- [Digitalizar para um ficheiro de texto editável utilizando OCR](#)
- [Guardar dados digitalizados como um anexo de e-mail](#)
- [Serviços Web para digitalizar na sua rede \(Windows 7, Windows 8.1 e Windows 10\)](#)
- [Alterar as definições de digitalização utilizando o Brother iPrint&Scan](#)



## Digitalizar fotografias e gráficos

Envie fotografias ou gráficos digitalizados diretamente para o seu computador.

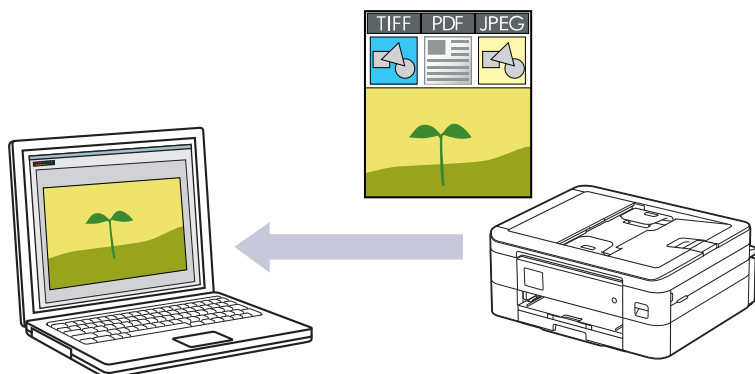

Utilize o botão Digitalizar do equipamento para alterar temporariamente as definições de digitalização. Para efetuar alterações permanentes, utilize o Brother iPrint&Scan.

>> [DCP-J1050DW/MFC-J1010DW](#)

>> [DCP-J1140DW](#)

### DCP-J1050DW/MFC-J1010DW

1. Coloque o documento.
2. Prima  (**SCAN (DIGITALIZAR)**).
3. Prima ▲ ou ▼ para escolher a opção [para PC] e, em seguida, prima **OK**.
4. Prima ▲ ou ▼ para escolher a opção [para Imagem] e, em seguida, prima **OK**.
5. Se o equipamento estiver ligado em rede, prima ▲ ou ▼ para escolher o computador para onde pretende enviar os dados e, em seguida, prima **OK**.



Se a mensagem do LCD solicitar a introdução de um PIN, utilize o painel de controlo para introduzir o PIN de quatro dígitos do computador e, em seguida, prima **OK**.

6. Execute uma das seguintes ações:
  - Para alterar as definições, avance para o passo seguinte.
  - Para utilizar as predefinições, prima **Mono Start (Iniciar Mono)** ou **Colour Start (Iniciar Cor)**.



[Definição cor] depende das predefinições. Premir **Mono Start (Iniciar Mono)** ou **Colour Start (Iniciar Cor)** não lhe permite alterar as definições.

7. Prima ▲ ou ▼ para escolher a opção [Def. Digitaliz.] e, em seguida, prima **OK**.



Para utilizar a opção [Def. Digitaliz.], tem de ligar um computador com o Brother iPrint&Scan instalado no equipamento.

8. Prima ▲ ou ▼ para escolher a opção [Def. no disp.] e, em seguida, prima **OK**.
9. Selecione as definições de digitalização que pretende alterar e, em seguida, prima **OK**.

Opção	Descrição
Definição cor	Selecione o formato de cor da digitalização para o seu documento.
Resolução	Selecione a resolução de digitalização do documento.

Opção	Descrição
Tipo Ficheiro	Selecione o formato de ficheiro para o seu documento.
Formato doc.	Selecione o tamanho do documento.
Brilho	Selecione o nível de brilho.
Contraste	Selecione o nível de contraste.
Alinham. Auto	Corrija quaisquer documentos inclinados quando forem digitalizados.
Ign. Pg. Branco (MFC-J1010DW)	Se esta função estiver ativada, as páginas em branco são ignoradas.
Remover Fundo	Altere a quantidade de cor de fundo que é removida.

#### 10. Prima **Mono Start (Iniciar Mono)** ou **Colour Start (Iniciar Cor)**.



O [Definição cor] depende das definições que selecionou. Premir **Mono Start (Iniciar Mono)** ou **Colour Start (Iniciar Cor)** não lhe permite alterar as definições.

### DCP-J1140DW

1. Coloque o documento.
2. Prima [Digitalizar] > [para PC] > [para Imagem].
3. Se o equipamento estiver ligado em rede, prima ▲ ou ▼ para visualizar o computador para onde pretende enviar os dados e, em seguida, selecione o nome do computador.



Se a mensagem do LCD solicitar a introdução de um PIN, utilize o LCD para introduzir o PIN de quatro dígitos do computador e, em seguida, prima [OK].

4. Execute uma das seguintes ações:
  - Para alterar as definições, prima  [Opções].
  - Prima [Iniciar] para começar a digitalizar sem alterar definições adicionais.  
O equipamento inicia a digitalização. Se utilizar o vidro do digitalizador do equipamento, siga as instruções apresentadas no LCD para concluir o trabalho de digitalização.



Para utilizar  [Opções], tem de ligar um computador com o Brother iPrint&Scan instalado no equipamento.

5. Prima [Def. Digitaliz.] > [Def. no disp.].
6. Selecione as definições de digitalização que pretende alterar e, em seguida, prima [OK].

Opção	Descrição
Definição cor	Selecione o formato de cor para o seu documento.
Resolução	Selecione a resolução de digitalização do documento.
Tipo Ficheiro	Selecione o formato de ficheiro para o seu documento.
Formato doc.	Selecione o tamanho do documento.
Brilho	Selecione o nível de brilho.
Contraste	Selecione o nível de contraste.
Alinham. Auto	Corrija quaisquer documentos inclinados quando forem digitalizados.

---

Opção	Descrição
Remover Cor de Fundo	Altere a quantidade de cor de fundo que é removida.

---



Para guardar as definições como um atalho, prima [Guardar como Atalho]. Ser-lhe-á perguntado se pretende transformá-lo num atalho de um toque. Siga as instruções apresentadas no LCD.

---

#### 7. Prima [Iniciar].

O equipamento inicia a digitalização. Se utilizar o vidro do digitalizador do equipamento, siga as instruções apresentadas no LCD para concluir o trabalho de digitalização.



#### Informações relacionadas

- [Digitalizar utilizando o botão Digitalizar do equipamento](#)
-

## Guardar dados digitalizados numa pasta como um ficheiro PDF

Digitalize documentos e guarde-os numa pasta do seu computador em formato PDF.

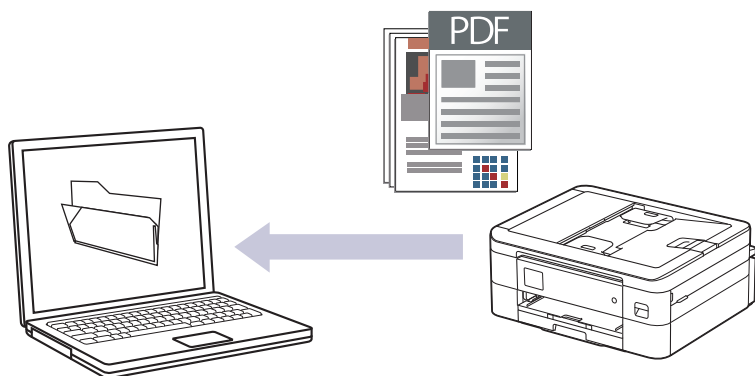

Utilize o botão Digitalizar do equipamento para alterar temporariamente as definições de digitalização. Para efetuar alterações permanentes, utilize o Brother iPrint&Scan.

>> [DCP-J1050DW/MFC-J1010DW](#)

>> [DCP-J1140DW](#)

### DCP-J1050DW/MFC-J1010DW

1. Coloque o documento.
2. Prima  (**SCAN (DIGITALIZAR)**).
3. Prima ▲ ou ▼ para escolher a opção [para PC] e, em seguida, prima **OK**.
4. Prima ▲ ou ▼ para escolher a opção [para Ficheiro] e, em seguida, prima **OK**.
5. Se o equipamento estiver ligado em rede, prima ▲ ou ▼ para escolher o computador para onde pretende enviar os dados e, em seguida, prima **OK**.



Se a mensagem do LCD solicitar a introdução de um PIN, utilize o painel de controlo para introduzir o PIN de quatro dígitos do computador e, em seguida, prima **OK**.

6. Execute uma das seguintes ações:
  - Para alterar as definições, avance para o passo seguinte.
  - Para utilizar as predefinições, prima **Mono Start (Iniciar Mono)** ou **Colour Start (Iniciar Cor)**.



[Definição cor] depende das predefinições. Premir **Mono Start (Iniciar Mono)** ou **Colour Start (Iniciar Cor)** não lhe permite alterar as definições.

7. Prima ▲ ou ▼ para escolher a opção [Defs. Digitaliz.] e, em seguida, prima **OK**.



Para utilizar a opção [Defs. Digitaliz.], tem de ligar um computador com o Brother iPrint&Scan instalado no equipamento.

8. Prima ▲ ou ▼ para escolher a opção [Def. no disp.] e, em seguida, prima **OK**.
9. Selecione as definições de digitalização que pretende alterar e, em seguida, prima **OK**.

Opção	Descrição
Definição cor	Selecione o formato de cor da digitalização para o seu documento.
Resolução	Selecione a resolução de digitalização do documento.

Opção	Descrição
Tipo Ficheiro	Selecione o formato de ficheiro para o seu documento.
Formato doc.	Selecione o tamanho do documento.
Brilho	Selecione o nível de brilho.
Contraste	Selecione o nível de contraste.
Alinham. Auto	Corrija quaisquer documentos inclinados quando forem digitalizados.
Ign. Pg. Branco (MFC-J1010DW)	Se esta função estiver ativada, as páginas em branco são ignoradas.
Remover Fundo	Altere a quantidade de cor de fundo que é removida.

#### 10. Prima **Mono Start (Iniciar Mono)** ou **Colour Start (Iniciar Cor)**.



O [Definição cor] depende das definições que selecionou. Premir **Mono Start (Iniciar Mono)** ou **Colour Start (Iniciar Cor)** não lhe permite alterar as definições.

### DCP-J1140DW

1. Coloque o documento.
2. Prima [Digitalizar] > [para PC] > [para Ficheiro].
3. Se o equipamento estiver ligado em rede, prima ▲ ou ▼ para visualizar o computador para onde pretende enviar os dados e, em seguida, selecione o nome do computador.



Se a mensagem do LCD solicitar a introdução de um PIN, utilize o LCD para introduzir o PIN de quatro dígitos do computador e, em seguida, prima [OK].

4. Execute uma das seguintes ações:

- Para alterar as definições, prima  [Opções].
- Prima [Iniciar] para começar a digitalizar sem alterar definições adicionais.

O equipamento inicia a digitalização. Se utilizar o vidro do digitalizador do equipamento, siga as instruções apresentadas no LCD para concluir o trabalho de digitalização.



Para utilizar  [Opções], tem de ligar um computador com o Brother iPrint&Scan instalado no equipamento.

5. Prima [Def. Digitaliz.] > [Def. no disp.].
6. Selecione as definições de digitalização que pretende alterar e, em seguida, prima [OK].

Opção	Descrição
Definição cor	Selecione o formato de cor para o seu documento.
Resolução	Selecione a resolução de digitalização do documento.
Tipo Ficheiro	Selecione o formato de ficheiro para o seu documento.
Formato doc.	Selecione o tamanho do documento.
Brilho	Selecione o nível de brilho.
Contraste	Selecione o nível de contraste.
Alinham. Auto	Corrija quaisquer documentos inclinados quando forem digitalizados.

---

Opção	Descrição
Remover Cor de Fundo	Altere a quantidade de cor de fundo que é removida.

---



Para guardar as definições como um atalho, prima [Guardar como Atalho]. Ser-lhe-á perguntado se pretende transformá-lo num atalho de um toque. Siga as instruções apresentadas no LCD.

---

7. Prima [Iniciar].

O equipamento inicia a digitalização. Se utilizar o vidro do digitalizador do equipamento, siga as instruções apresentadas no LCD para concluir o trabalho de digitalização.



### Informações relacionadas

- [Digitalizar utilizando o botão Digitalizar do equipamento](#)
-

## Digitalizar para um ficheiro de texto editável utilizando OCR

Modelos Relacionados: DCP-J1140DW/MFC-J1010DW

O equipamento consegue converter os caracteres de um documento digitalizado em texto através da tecnologia de reconhecimento ótico de caracteres (OCR). Poderá editar o texto utilizando a sua aplicação de edição de texto preferida.

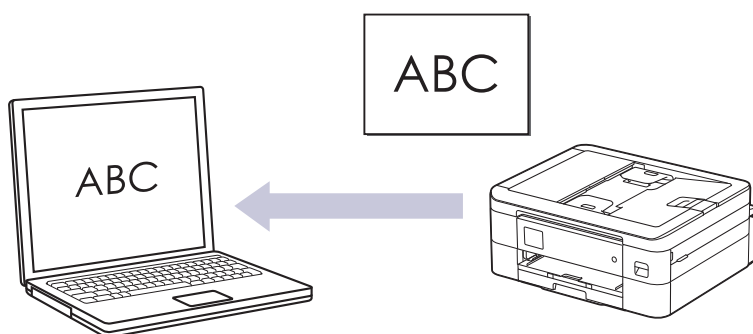

- A função “Digitalização para OCR” está disponível em determinados idiomas.
- Utilize o botão Digitalizar do equipamento para alterar temporariamente as definições de digitalização. Para efetuar alterações permanentes, utilize o Brother iPrint&Scan.

>> [MFC-J1010DW](#)

>> [DCP-J1140DW](#)

### MFC-J1010DW

1. Coloque o documento.
2. Prima  (**SCAN (DIGITALIZAR)**).
3. Prima ▲ ou ▼ para escolher a opção [para PC] e, em seguida, prima **OK**.
4. Prima ▲ ou ▼ para escolher a opção [para OCR] e, em seguida, prima **OK**.
5. Se o equipamento estiver ligado em rede, prima ▲ ou ▼ para escolher o computador para onde pretende enviar os dados e, em seguida, prima **OK**.



Se a mensagem do LCD solicitar a introdução de um PIN, utilize o painel de controlo para introduzir o PIN de quatro dígitos do computador e, em seguida, prima **OK**.

6. Execute uma das seguintes ações:
  - Para alterar as definições, avance para o passo seguinte.
  - Para utilizar as predefinições, prima **Mono Start (Iniciar Mono)** ou **Colour Start (Iniciar Cor)**.



[Definição cor] depende das predefinições. Premir **Mono Start (Iniciar Mono)** ou **Colour Start (Iniciar Cor)** não lhe permite alterar as definições.

7. Prima ▲ ou ▼ para escolher a opção [Def. Digitaliz.] e, em seguida, prima **OK**.



Para utilizar a opção [Def. Digitaliz.], tem de ligar um computador com o Brother iPrint&Scan instalado no equipamento.

8. Prima ▲ ou ▼ para escolher a opção [Def. no disp.] e, em seguida, prima **OK**.
9. Selecione as definições de digitalização que pretende alterar e, em seguida, prima **OK**.

Opção	Descrição
Definição cor	Selecione o formato de cor da digitalização para o seu documento.
Resolução	Selecione a resolução de digitalização do documento.
Tipo Ficheiro	Selecione o formato de ficheiro para o seu documento.
Formato doc.	Selecione o tamanho do documento.
Brilho	Selecione o nível de brilho.
Contraste	Selecione o nível de contraste.
Alinham. Auto	Corrija quaisquer documentos inclinados quando forem digitalizados.
Ign. Pg. Branco	Se esta função estiver ativada, as páginas em branco são ignoradas.
Remover Fundo	Altere a quantidade de cor de fundo que é removida.

#### 10. Prima **Mono Start (Iniciar Mono)** ou **Colour Start (Iniciar Cor)**.



O [Definição cor] depende das definições que selecionou. Premir **Mono Start (Iniciar Mono)** ou **Colour Start (Iniciar Cor)** não lhe permite alterar as definições.

### DCP-J1140DW

1. Coloque o documento.
2. Prima [Digitalizar] > [para PC] > [para OCR].
3. Se o equipamento estiver ligado em rede, prima ▲ ou ▼ para visualizar o computador para onde pretende enviar os dados e, em seguida, selecione o nome do computador.



Se a mensagem do LCD solicitar a introdução de um PIN, utilize o LCD para introduzir o PIN de quatro dígitos do computador e, em seguida, prima [OK].

4. Execute uma das seguintes ações:

- Para alterar as definições, prima  [Opções].
- Prima [Iniciar] para começar a digitalizar sem alterar definições adicionais.

O equipamento inicia a digitalização. Se utilizar o vidro do digitalizador do equipamento, siga as instruções apresentadas no LCD para concluir o trabalho de digitalização.



Para utilizar  [Opções], tem de ligar um computador com o Brother iPrint&Scan instalado no equipamento.

5. Prima [Def. Digitaliz.] > [Def. no disp.].
6. Selecione as definições de digitalização que pretende alterar e, em seguida, prima [OK].

Opção	Descrição
Definição cor	Selecione o formato de cor para o seu documento.
Resolução	Selecione a resolução de digitalização do documento.
Tipo Ficheiro	Selecione o formato de ficheiro para o seu documento.
Formato doc.	Selecione o tamanho do documento.
Brilho	Selecione o nível de brilho.



---

Opção	Descrição
Contraste	Selecione o nível de contraste.
Alinham. Auto	Corrija quaisquer documentos inclinados quando forem digitalizados.
Remover Cor de Fundo	Altere a quantidade de cor de fundo que é removida.



Para guardar as definições como um atalho, prima [Guardar como Atalho]. Ser-lhe-á perguntado se pretende transformá-lo num atalho de um toque. Siga as instruções apresentadas no LCD.

7. Prima [Iniciar].

O equipamento inicia a digitalização. Se utilizar o vidro do digitalizador do equipamento, siga as instruções apresentadas no LCD para concluir o trabalho de digitalização.



### Informações relacionadas

- [Digitalizar utilizando o botão Digitalizar do equipamento](#)

## Guardar dados digitalizados como um anexo de e-mail

Envie os dados digitalizados do seu equipamento para a aplicação de correio eletrónico em forma de anexo.

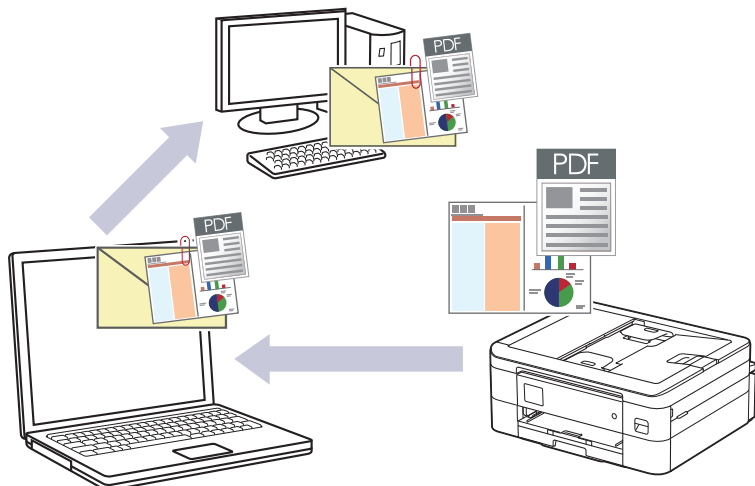

- Utilize o botão Digitalizar do equipamento para alterar temporariamente as definições de digitalização. Para efetuar alterações permanentes, utilize o Brother iPrint&Scan.
- Para digitalizar para o e-mail utilizando o botão Digitalizar do equipamento, certifique-se de que seleciona uma destas aplicações no Brother iPrint&Scan:
  - Windows: Microsoft Outlook
  - Mac: Apple MailPara outras aplicações e serviços de webmail, utilize a função Digitalizar para imagem ou Digitalizar para ficheiro para digitalizar um documento e, em seguida, anexe o ficheiro digitalizado a uma mensagem de correio eletrónico.

>> [DCP-J1050DW/MFC-J1010DW](#)

>> [DCP-J1140DW](#)

### DCP-J1050DW/MFC-J1010DW

1. Coloque o documento.
2. Prima  (**SCAN (DIGITALIZAR)**).
3. Prima ▲ ou ▼ para escolher a opção [para PC] e, em seguida, prima **OK**.
4. Prima ▲ ou ▼ para escolher a opção [para E-mail] e, em seguida, prima **OK**.
5. Se o equipamento estiver ligado em rede, prima ▲ ou ▼ para escolher o computador para onde pretende enviar os dados e, em seguida, prima **OK**.



Se a mensagem do LCD solicitar a introdução de um PIN, utilize o painel de controlo para introduzir o PIN de quatro dígitos do computador e, em seguida, prima **OK**.

6. Execute uma das seguintes ações:
  - Para alterar as definições, avance para o passo seguinte.
  - Para utilizar as predefinições, prima **Mono Start (Iniciar Mono)** ou **Colour Start (Iniciar Cor)**.



[Definição cor] depende das predefinições. Premir **Mono Start (Iniciar Mono)** ou **Colour Start (Iniciar Cor)** não lhe permite alterar as definições.

7. Prima ▲ ou ▼ para escolher a opção [Defcs. Digitaliz.] e, em seguida, prima **OK**.



Para utilizar a opção [Def. Digitaliz.], tem de ligar um computador com o Brother iPrint&Scan instalado no equipamento.

- Prima ▲ ou ▼ para escolher a opção [Def. no disp.] e, em seguida, prima **OK**.
- Selecione as definições de digitalização que pretende alterar e, em seguida, prima **OK**.

Opção	Descrição
Definição cor	Selecione o formato de cor da digitalização para o seu documento.
Resolução	Selecione a resolução de digitalização do documento.
Tipo Ficheiro	Selecione o formato de ficheiro para o seu documento.
Formato doc.	Selecione o tamanho do documento.
Brilho	Selecione o nível de brilho.
Contraste	Selecione o nível de contraste.
Alinham. Auto	Corrija quaisquer documentos inclinados quando forem digitalizados.
Ign. Pg. Branco (MFC-J1010DW)	Se esta função estiver ativada, as páginas em branco são ignoradas.
Remover Fundo	Altere a quantidade de cor de fundo que é removida.

- Prima **Mono Start (Iniciar Mono)** ou **Colour Start (Iniciar Cor)**.



O [Definição cor] depende das definições que selecionou. Premir **Mono Start (Iniciar Mono)** ou **Colour Start (Iniciar Cor)** não lhe permite alterar as definições.

## DCP-J1140DW

- Coloque o documento.
- Prima [Digitalizar] > [para PC] > [para E-mail].
- Se o equipamento estiver ligado em rede, prima ▲ ou ▼ para visualizar o computador para onde pretende enviar os dados e, em seguida, selecione o nome do computador.



Se a mensagem do LCD solicitar a introdução de um PIN, utilize o LCD para introduzir o PIN de quatro dígitos do computador e, em seguida, prima [OK].

- Execute uma das seguintes ações:

- Para alterar as definições, prima  [Opções].
- Prima [Iniciar] para começar a digitalizar sem alterar definições adicionais.

O equipamento digitaliza o documento e guarda-o como ficheiro para anexar. De seguida, inicia a sua aplicação de e-mail e abre uma nova mensagem em branco com o ficheiro da digitalização anexado.



Para utilizar  [Opções], tem de ligar um computador com o Brother iPrint&Scan instalado no equipamento.

- Prima [Def. Digitaliz.] > [Def. no disp.].
- Selecione as definições de digitalização que pretende alterar e, em seguida, prima [OK].

Opção	Descrição
Definição cor	Selecione o formato de cor para o seu documento.

---

Opção	Descrição
Resolução	Selecione a resolução de digitalização do documento.
Tipo Ficheiro	Selecione o formato de ficheiro para o seu documento.
Formato doc.	Selecione o tamanho do documento.
Brilho	Selecione o nível de brilho.
Contraste	Selecione o nível de contraste.
Alinham. Auto	Corrija quaisquer documentos inclinados quando forem digitalizados.
Remover Cor de Fundo	Altere a quantidade de cor de fundo que é removida.



Para guardar as definições como um atalho, prima [Guardar como Atalho]. Ser-lhe-á perguntado se pretende transformá-lo num atalho de um toque. Siga as instruções apresentadas no LCD.

#### 7. Prima [Iniciar].

O equipamento digitaliza o documento e guarda-o como ficheiro para anexar. De seguida, inicia a sua aplicação de e-mail e abre uma nova mensagem em branco com o ficheiro da digitalização anexado.



#### Informações relacionadas

- [Digitalizar utilizando o botão Digitalizar do equipamento](#)

## **Serviços Web para digitalizar na sua rede (Windows 7, Windows 8.1 e Windows 10)**

O protocolo de Serviços Web permite que os utilizadores do Windows 7, Windows 8.1 e Windows 10 efetuem digitalizações através de um equipamento Brother na rede. É necessário instalar o controlador através dos serviços Web.

- [Utilizar Serviços Web para instalar os controladores utilizados para digitalização \(Windows 7, Windows 8.1 e Windows 10\)](#)
- [Digitalizar utilizando os serviços Web a partir do equipamento \(Windows 7, Windows 8.1 e Windows 10\)](#)
- [Configurar as definições de digitalização para os serviços web](#)

▲ [Página inicial](#) > [Digitalizar](#) > [Digitalizar utilizando o botão Digitalizar do equipamento](#) > [Serviços Web para digitalizar na sua rede \(Windows 7, Windows 8.1 e Windows 10\)](#) > Utilizar Serviços Web para instalar os controladores utilizados para digitalização (Windows 7, Windows 8.1 e Windows 10)

## Utilizar Serviços Web para instalar os controladores utilizados para digitalização (Windows 7, Windows 8.1 e Windows 10)

- Certifique-se de que instalou o software e os controladores corretos para o seu equipamento.
- Verifique se o computador anfitrião e o equipamento Brother estão na mesma sub-rede ou se o router está corretamente configurado para transmitir dados entre os dois dispositivos.
- Antes de configurar esta definição, terá de configurar o endereço IP do equipamento Brother.

1. Execute uma das seguintes ações:

- Windows 10

Clique em  > **Sistema Windows** > **Painel de Controlo**. No grupo **Hardware e Som**, clique em **Adicionar um dispositivo**.

- Windows 8.1

Desloque o ponteiro do rato para o canto inferior direito do seu ambiente de trabalho. Quando aparecer a barra de menus, clique em **Definições** > **Alterar definições do PC** > **PC e devices** > **Dispositivos** > **Adicionar um dispositivo**.

Aparece o nome dos Serviços web do equipamento.

- Windows 7

Clique em  (**Iniciar**) > **Painel de Controlo** > **Rede e Internet** > **Ver computadores e dispositivos de rede**.

O nome dos Serviços Web do equipamento aparece com o ícone da impressora.

Clique com o botão direito do rato no equipamento que pretende instalar.



- O nome dos serviços Web do equipamento Brother corresponde ao nome do modelo e endereço MAC (endereço Ethernet) do equipamento (por exemplo, Brother XXX-XXXX (em que XXX-XXXX é o nome do seu modelo) [XXXXXXXXXXXX] (endereço MAC/endereço Ethernet)).

- Windows 8.1/Windows 10

Desloque o ponteiro do rato sobre o nome do equipamento para visualizar as informações do equipamento.

2. Execute uma das seguintes ações:

- Windows 8.1/Windows 10

Selecione o equipamento que pretende instalar e siga as instruções no ecrã.

- Windows 7

Clique em **Instalar** no menu apresentado.



Para desinstalar controladores, clique em **Desinstalar** ou  (**Remover dispositivo**).



### Informações relacionadas

- [Serviços Web para digitalizar na sua rede \(Windows 7, Windows 8.1 e Windows 10\)](#)

▲ [Página inicial](#) > [Digitalizar](#) > [Digitalizar utilizando o botão Digitalizar do equipamento](#) > [Serviços Web para digitalizar na sua rede \(Windows 7, Windows 8.1 e Windows 10\)](#) > Digitalizar utilizando os serviços Web a partir do equipamento (Windows 7, Windows 8.1 e Windows 10)

## Digitalizar utilizando os serviços Web a partir do equipamento (Windows 7, Windows 8.1 e Windows 10)

Se tiver instalado o controlador para digitalizar através dos Serviços Web, pode aceder ao menu de digitalização dos Serviços Web no LCD do seu equipamento Brother.

- Determinados caracteres das mensagens apresentadas no LCD podem ser substituídos por espaços se as definições de idioma do seu SO forem diferentes das do seu equipamento Brother.
- Se o LCD apresentar uma mensagem de erro de memória insuficiente, selecione um tamanho mais pequeno na definição **Tamanho do papel** ou uma resolução inferior na definição **Resolução (PPP)**.

>> [DCP-J1050DW/MFC-J1010DW](#)

>> [DCP-J1140DW](#)

### DCP-J1050DW/MFC-J1010DW

1. Coloque o documento.
2. Prima  (**SCAN (DIGITALIZAR)**).
3. Prima ▲ ou ▼ para efetuar as seleções:
  - a. Escolha [Digitaliz. WS]. Prima **OK**.
  - b. Selecione o tipo de digitalização pretendida. Prima **OK**.
  - c. Selecione o computador para o qual pretende enviar os dados. Prima **OK**.
4. Prima **Mono Start (Iniciar Mono)** ou **Colour Start (Iniciar Cor)**.  
O equipamento inicia a digitalização.

### DCP-J1140DW

1. Coloque o documento.
2. Prima [Digitalizar] > [Digitaliz. WS].
3. Prima ▲ ou ▼ para selecionar o tipo de digitalização que pretende e, em seguida, prima-a.
4. Prima ▲ ou ▼ para visualizar o computador para onde pretende enviar os dados e, em seguida, selecione o nome do computador.
5. Prima [Iniciar].  
O equipamento inicia a digitalização.

### **Informações relacionadas**

- [Serviços Web para digitalizar na sua rede \(Windows 7, Windows 8.1 e Windows 10\)](#)

## Configurar as definições de digitalização para os serviços web

1. Efetue uma das seguintes ações:

- Windows 10

Clique em  > **Sistema Windows** > **Painel de Controlo**. No grupo **Hardware e Som**, clique em **Ver dispositivos e impressoras**.

- Windows 8.1

Desloque o ponteiro do rato para o canto inferior direito do ambiente de trabalho. Quando aparecer a barra de menus, clique em **Definições** e depois em **Painel de Controlo**. No grupo **Hardware e Som**, clique em **Ver dispositivos e impressoras**.

- Windows 7

Clique em  (**Iniciar**) > **Dispositivos e Impressoras**.

2. Clique com o botão direito do rato no ícone do equipamento e selecione **Perfis de digitalização...**. Aparece a caixa de diálogo **Perfis de Digitalização**.

3. Selecione o perfil de digitalização que pretende utilizar.

4. Certifique-se de que o digitalizador selecionado na lista **Scanner** é um equipamento compatível com os serviços Web para digitalização e, em seguida, clique no botão **Predefinir**.

5. Clique em **Editar...**

Aparece a caixa de diálogo **Editar Perfil Predefinido**.

6. Selecione as definições **Ver código-fonte**, **Tamanho do papel**, **Formato de cor**, **Tipo de ficheiro**, **Resolução (PPP)**, **Luminosidade** e **Contraste**.

7. Clique no botão **Guardar Perfil**.

Estas definições serão aplicadas quando digitalizar através do protocolo Serviços Web.

Se lhe for solicitado que selecione uma aplicação de digitalizar, selecione Fax e Scan do Windows na lista.



### Informações relacionadas

- [Serviços Web para digitalizar na sua rede \(Windows 7, Windows 8.1 e Windows 10\)](#)



## Alterar as definições de digitalização utilizando o Brother iPrint&Scan

O Brother iPrint&Scan permite-lhe alterar as definições do botão de digitalização do equipamento.

1. Inicie o Brother iPrint&Scan.

- Windows

Inicie o  (**Brother iPrint&Scan**).

- Mac

Na barra de menus **Finder**, clique em **Ir** > **Aplicações** e, em seguida, clique duas vezes no ícone iPrint&Scan.

Aparece o ecrã Brother iPrint&Scan.

2. Se o seu equipamento Brother não estiver selecionado, clique no botão **Selecione o dispositivo** e selecione o nome do seu modelo na lista. Clique em **OK**.
3. Clique no botão **Definições de Digitalização do Dispositivo** e siga as instruções apresentadas no ecrã para alterar as definições de digitalização, como o tamanho do documento, a cor e a resolução.



### Informações relacionadas

- [Digitalizar utilizando o botão Digitalizar do equipamento](#)

## Digitalizar utilizando o Brother iPrint&Scan (Windows/Mac)

1. Inicie o Brother iPrint&Scan.
  - Windows  
Inicie o  (**Brother iPrint&Scan**).
  - Mac  
Na barra de menus **Finder**, clique em **Ir > Aplicações** e, em seguida, clique duas vezes no ícone iPrint&Scan.  
Aparece o ecrã Brother iPrint&Scan.
2. Se o seu equipamento Brother não estiver selecionado, clique no botão **Selecione o dispositivo** e selecione o nome do seu modelo na lista. Clique em **OK**.
3. Clique no ícone **Digitalização** e siga as instruções apresentadas no ecrã para digitalizar os seus documentos.



### Informações relacionadas

- [Digitalizar](#)

## **Digitalizar a partir do computador (Windows)**

Existem várias formas de utilizar o computador para digitalizar fotografias e documentos no seu equipamento. Utilize o software fornecido ou a sua aplicação de digitalização favorita.

- [Digitalizar utilizando o Nuance™ PaperPort™ 14SE ou outras aplicações do Windows](#)
- [Digitalizar utilizando a aplicação Fax e Scan do Windows](#)

## Digitalizar utilizando o Nuance™ PaperPort™ 14SE ou outras aplicações do Windows

Pode utilizar a aplicação Nuance™ PaperPort™ 14SE para digitalizar.

- Para descarregar a aplicação Nuance™ PaperPort™ 14SE, clique em  (**Brother Utilities**), selecione **Faça mais** na barra de navegação do lado esquerdo e clique em **PaperPort**.
- O Nuance™ PaperPort™ 14SE suporta Windows 7, Windows 8.1, Windows 10 Home, Windows 10 Pro, Windows 10 Education e Windows 10 Enterprise.
- Para obter instruções mais detalhadas sobre a utilização de cada aplicação, clique no menu **Ajuda** da aplicação e clique em **Manual de introdução** no friso **Ajuda**.



As instruções para a digitalização nestes passos referem-se ao PaperPort™ 14SE. Estes passos são semelhantes para outras aplicações do Windows. O PaperPort™ 14SE suporta os controladores TWAIN e WIA. Estes passos utilizam o controlador TWAIN (recomendado).

Dependendo do seu modelo de equipamento, o Nuance™ PaperPort™ 14SE pode não estar incluído. Se não estiver incluído, pode utilizar outras aplicações de software que suportem a digitalização.

1. Coloque o documento.
2. Inicie o PaperPort™ 14SE.

Execute uma das seguintes ações:

- Windows 10

Clique em  > **Nuance PaperPort 14** > **PaperPort**.

- Windows 8.1

Clique em  (**PaperPort**).

- Windows 7

No seu computador, clique em  (**Iniciar**) > **Todos os Programas** > **Nuance PaperPort 14** > **PaperPort**.

3. Clique no menu **Área de trabalho** e clique em **Configurações de digitalização** no friso **Área de trabalho**. O painel **Digitalizar ou obter foto** aparece do lado esquerdo do ecrã.
4. Clique em **Selecionar...**
5. Na lista de digitalizadores disponíveis, selecione **TWAIN: TW-Brother XXX-XXXX** ou **TWAIN: TW-Brother XXX-XXXX LAN** (em que XXX-XXXX é o nome do seu modelo).
6. Selecione a caixa de verificação **Exibir caixa de diálogo do scanner** no painel **Digitalizar ou obter foto**.
7. Clique em **Digitalizar**.

É apresentada a caixa de diálogo “Configuração do digitalizador”.

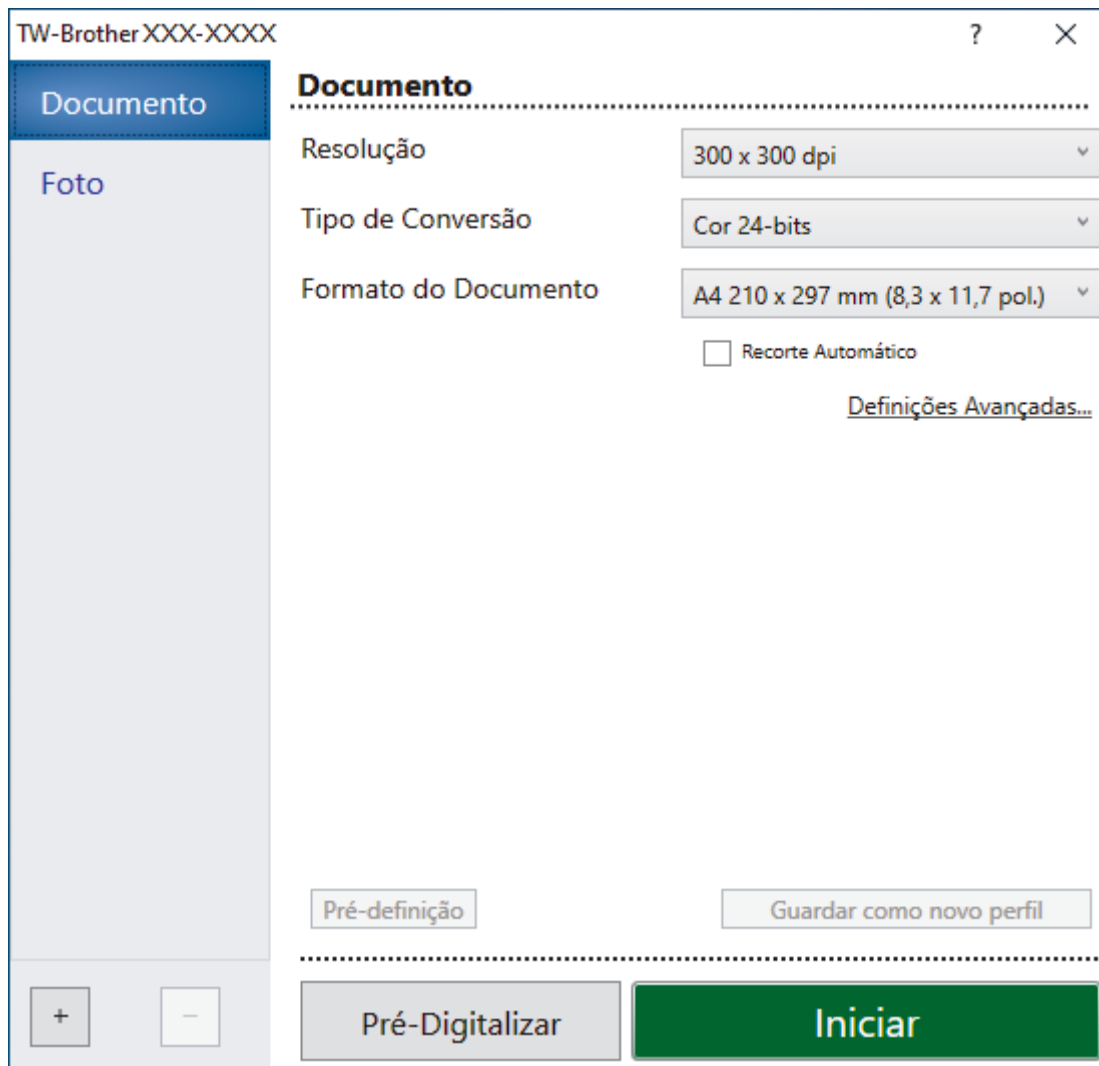

8. Ajuste as definições na caixa de diálogo “Configuração do digitalizador”, se necessário.
9. Clique na lista pendente **Formato do Documento** e selecione o tamanho do documento.
10. Clique em **Pré-Digitalizar** para pré-visualizar a imagem e recortar partes indesejadas antes da digitalização.
11. Clique em **Iniciar**.  
O equipamento inicia a digitalização.

### ✓ Informações relacionadas

- Digitalizar a partir do computador (Windows)
  - Definições do controlador TWAIN (Windows)

## Definições do controlador TWAIN (Windows)

TW-Brother XXX-XXXX

**Documento**

Foto

Resolução: 300 x 300 dpi

Tipo de Conversão: Cor 24-bits

Formato do Documento: A4 210 x 297 mm (8,3 x 11,7 pol.)

Recorte Automático

[Definições Avançadas...](#)

Pré-definição      Guardar como novo perfil

+   -      Pré-Digitalizar      **Iniciar**



Tenha em atenção que os nomes dos itens e os valores atribuíveis variam consoante o equipamento.

### 1. Digitalizar

Selecione a opção **Foto** ou **Documento** dependendo do tipo de documento que pretende digitalizar.

Digitalizar (tipo de imagem)		Resolução	Tipo de digitalização
<b>Foto</b>	Utilize para digitalizar fotografias.	300 x 300 ppp	<b>Cor 24-bits</b>
<b>Documento</b>	Utilize esta opção para digitalizar documentos de texto.	300 x 300 dpi	<b>Cor 24-bits</b>

### 2. Resolução

Selecione uma resolução de digitalização na lista pendente **Resolução**. As resoluções mais elevadas requerem mais memória e tempo de transferência, mas produzem uma imagem digitalizada mais fina.

### 3. Tipo de Conversão

Selecione entre várias profundidades de cor para a digitalização.

- **Preto e Branco**

Utilize para texto ou imagens de desenho.

---

- **Cinzeno (Difusão de Erro)**

Utilize para imagens fotográficas ou gráficos. (A Difusão de Erro é um método usado para criar imagens simuladas em tons de cinzeno, sem usar pontos cinzentos verdadeiros. Os pontos pretos são colocados num determinado padrão para conferir um aspeto cinzeno.)

- **Cinzeno Verdadeiro**

Utilize para imagens fotográficas ou gráficos. Este modo é mais exato porque utiliza até 256 tons de cinzeno.

- **Cor 24-bits**

Utilize para criar uma imagem com a reprodução de cor mais precisa. Este modo utiliza até 16,8 milhões de cores para digitalizar a imagem, mas é o que requer mais memória e tem o maior tempo de transferência.

#### 4. Formato do Documento

Selecione o tamanho exato do seu documento a partir de um conjunto de tamanhos de digitalização predefinidos.

Se seleccionar **Personalizado**, aparece a caixa de diálogo **Formato do Documento Personalizado**, onde pode especificar o tamanho do papel.

#### 5. Recorte Automático

Digitalizar vários documentos colocados no vidro do digitalizador. O equipamento digitaliza cada documento e cria ficheiros separados ou apenas um ficheiro com várias páginas.

#### 6. Definições Avançadas

Configure as definições avançadas clicando na ligação **Definições Avançadas** da caixa de diálogo de configuração do digitalizador.

- **Correção de documento**

- **Alinhamento automático**

Configure o equipamento para corrigir automaticamente a inclinação dos documentos quando as páginas forem digitalizadas a partir do vidro do digitalizador.

- **Definições de margem**

Ajuste as margens do documento.

- **Rodar Imagem**

Rode a imagem digitalizada.

- **Preenchimento da margem**

Preencha as extremidades nos quatro lados da imagem digitalizada utilizando a cor e intervalo selecionados.

- (MFC-J1010DW) **Ignorar página em branco**

Remova as páginas do documento que estiverem em branco dos resultados da digitalização.

- **Qualidade de imagem**

- **Ajuste da difusão - Cinzeno**

Ajuste a difusão seleccionando a opção **Cinzeno (Difusão de Erro)** na lista pendente **Tipo de Conversão**.

- **Ajuste da tonalidade de cor**

Ajuste o tom da cor.

- **Processamento da cor de fundo**

- **Retirar trespasse / Padrão**

Evite manchas do outro lado do papel.

- **Remover cor de fundo**

Remova a cor base dos documentos para tornar os dados digitalizados mais legíveis.

- **Remover cor**

Selecione uma cor para remover da imagem digitalizada.

- **Ênfase de margem**

Torne mais nítidos os caracteres do original.

- 
- **Reduzir ruído**  
Melhore e aperfeiçoe a qualidade das imagens digitalizadas com esta seleção. A opção **Reduzir ruído** apenas está disponível quando selecionar a opção **Cor 24-bits** e a resolução de digitalização **300 x 300 dpi**, **400 x 400 dpi** ou **600 x 600 dpi**.
  - **Qualidade de imagem a preto e branco**
    - **Ajuste do limiar de P&B**  
Ajuste o limiar para gerar uma imagem monocromática.
    - **Correção de Caracteres**  
Corrija os caracteres cortados ou incompletos do original para o tornar mais fácil de ler.
    - **Inversão de P&B**  
Inverta o preto e o branco na imagem monocromática.
  - **Controlo de alimentação**
    - (MFC-J1010DW) **Esquema**  
Selecione o esquema.
    - **Digitalização contínua**  
Selecione esta opção para digitalizar várias páginas. Após a digitalização de uma página, opte por continuar a digitalizar ou terminar.



### Informações relacionadas

- [Digitalizar utilizando o Nuance™ PaperPort™ 14SE ou outras aplicações do Windows](#)
-



## Digitalizar utilizando a aplicação Fax e Scan do Windows

A aplicação Fax e Scan do Windows é outra opção que pode utilizar para digitalizar.

- A aplicação Fax e Scan do Windows utiliza o controlador de digitalizador WIA.
- Se pretender recortar uma parte de uma página após a pré-digitalização do documento, terá de fazer a digitalização no vidro do digitalizador.

1. Coloque o documento.
2. Inicie a aplicação Fax e Scan do Windows.
3. Clique em **Ficheiro > Novo > Digitalizar**.
4. Selecione o digitalizador que pretende utilizar.
5. Clique em **OK**.

Aparece a caixa de diálogo **Nova Digitalização**.

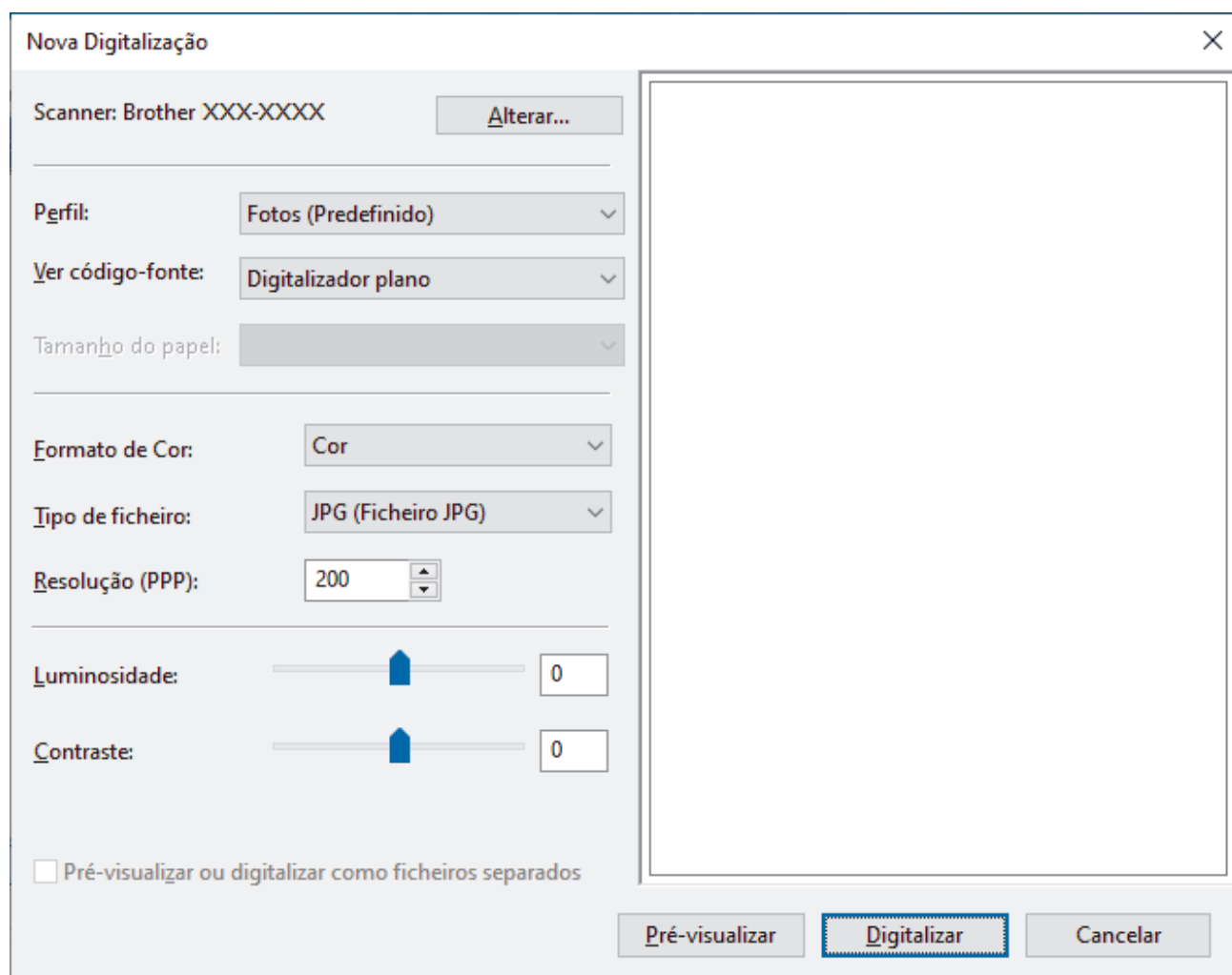

6. Ajuste as definições na caixa de diálogo, se necessário.  
A resolução do digitalizador pode ser definida para um máximo de 1200 ppp. Se pretender digitalizar com resoluções mais elevadas, utilize o software **utilidades do digitalizador** dos **Brother Utilities**.
7. Clique em **Digitalizar**.  
O equipamento inicia a digitalização do documento.

### ✓ Informações relacionadas

- [Digitalizar a partir do computador \(Windows\)](#)

- 
- Definições do controlador WIA (Windows)
-

## Definições do controlador WIA (Windows)

The screenshot shows the 'Nova Digitalização' dialog box with the following settings:

- Scanner: Brother XXX-XXXX (Alterar...)
- Perfil: Fotos (Predefinido)
- Ver código-fonte: Digitalizador plano
- Tamanho do papel: (dropdown menu)
- Formato de Cor: Cor
- Tipo de ficheiro: JPG (Ficheiro JPG)
- Resolução (PPP): 200
- Luminosidade: 0
- Contraste: 0
- Pré-visualizar ou digitalizar como ficheiros separados

Buttons at the bottom: Pré-visualizar, Digitalizar (highlighted), Cancelar.

### Perfil

Selecione o perfil de digitalização que pretende utilizar na lista pendente **Perfil**.

### Origem

Selecione a opção **Digitalizador plano** ou **Alimentador (Digitalizar um lado)** na lista pendente.

### Tamanho do papel

A opção **Tamanho do papel** está disponível se seleccionar **Alimentador (Digitalizar um lado)** como opção de **Origem**.

### Formato de Cor

Selecione um formato de cor da digitalização na lista pendente **Formato de Cor**.

### Tipo de Ficheiros

Selecione um formato de ficheiro na lista pendente **Tipo de Ficheiros**.

### Resolução (PPP)

Configure uma resolução de digitalização no campo **Resolução (PPP)**. As resoluções mais elevadas requerem mais memória e tempo de transferência, mas produzem uma imagem digitalizada mais fina.

### Luminosidade

Defina o nível de **Luminosidade** deslocando o cursor para a direita ou esquerda para tornar a imagem mais clara ou mais escura. Se a imagem digitalizada estiver demasiado clara, defina um nível de luminosidade

---

mais baixo e volte a digitalizar o documento. Se a imagem for demasiado escura, defina um nível de luminosidade mais alto e volte a digitalizar o documento. Também pode introduzir um valor no campo para configurar o nível de contraste.

### **Contraste**

Aumente ou diminua o nível de **Contraste** ao deslocar o cursor para a direita ou para a esquerda. Um aumento dá mais ênfase às áreas escuras e às áreas claras da imagem, enquanto uma diminuição revela mais detalhes nas áreas a cinzento. Também pode introduzir um valor no campo para definir o nível de contraste.



### **Informações relacionadas**

- [Digitalizar utilizando a aplicação Fax e Scan do Windows](#)

## **Digitalizar a partir do computador (Mac)**

- [Digitalizar utilizando o AirPrint \(macOS\)](#)

## Cópia

- Copiar um documento
- Ampliar ou reduzir imagens copiadas
- Ordenar cópias
- Efetuar cópias de esquema de página (N em 1 ou Poster)
- Copiar nos dois lados do papel (cópia dos 2 lados)
- Copiar um cartão de identificação
- Definições de cópia

## Copiar um documento

>> DCP-J1050DW/MFC-J1010DW

>> DCP-J1140DW

### DCP-J1050DW/MFC-J1010DW

1. Certifique-se de que colocou papel do tamanho correto na gaveta do papel.
2. Coloque o documento.
3. (MFC-J1010DW) Prima  (**COPY (COPIAR)**).

O LCD apresenta:

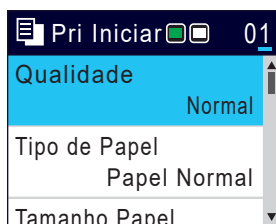

4. (MFC-J1010DW) Introduza o número de cópias através do teclado de marcação.
5. (DCP-J1050DW) Prima - ou + no painel de controlo.
6. Altere as definições de cópia conforme necessário.

Prima ▲ ou ▼ para percorrer as configurações de cópia. Selecione uma definição de cópia e prima **OK**.



Quando colocar papel que não seja papel simples de tamanho A4, tem de alterar as definições [Tamanho Papel] e [Tipo de Papel].

7. Quando terminar, prima **Mono Start (Iniciar Mono)** ou **Colour Start (Iniciar Cor)**.



Para interromper a cópia, prima **Stop/Exit (Parar)**.

### DCP-J1140DW

1. Certifique-se de que colocou papel do tamanho correto na gaveta do papel.
2. Coloque o documento.
3. Prima  [Cópia].



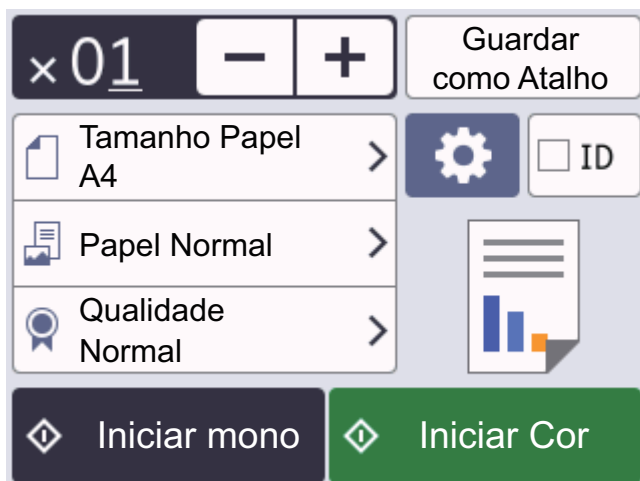



No ecrã tátil, aparece:



4. Altere as definições de cópia, se necessário.



Quando colocar papel que não seja papel simples de tamanho A4, tem de alterar as definições [Tamanho Papel] e [Tipo de Papel] premindo  [Opções].

Opção	Descrição
 (N.º de cópias)	<p>Introduza o número de cópias de uma das seguintes formas:</p> <ul style="list-style-type: none"> <li>• Prima - ou + no ecrã tátil.</li> <li>• Prima  para visualizar o teclado do ecrã tátil e, em seguida, introduza o número de cópias utilizando o teclado do ecrã tátil. Prima OK.</li> </ul>
 (Opções)	<p>Prima  [Opções] para alterar as definições de cópia apenas para a próxima cópia. Quando terminar de alterar definições, prima OK.</p>
ID	<p>Para efetuar a cópia de um cartão de identificação com o esquema [ID 2em1 Vertical], seleccione a caixa de verificação [ID].</p>
Indicações de definições atuais	<p>Prima os ícones apresentados em seguida para alterar estas definições apenas para a cópia seguinte:</p> <ul style="list-style-type: none"> <li>•  Tamanho Papel</li> <li>•  Tipo de Papel</li> <li>•  Qualidade</li> </ul>



Quando terminar de seleccionar novas opções, pode guardá-las premindo [Guardar como Atalho].

5. Prima [Iniciar mono] ou [Iniciar Cor].



Para interromper a cópia, prima .



## Informações relacionadas

- [Cópia](#)

### Tópicos relacionados:

- [Colocar documentos no alimentador automático de documentos \(ADF\)](#)
- [Colocar documentos no vidro do digitalizador](#)
- [Definições de cópia](#)



## Ampliar ou reduzir imagens copiadas

Selecione o nível de ampliação ou redução para redimensionar os dados copiados.

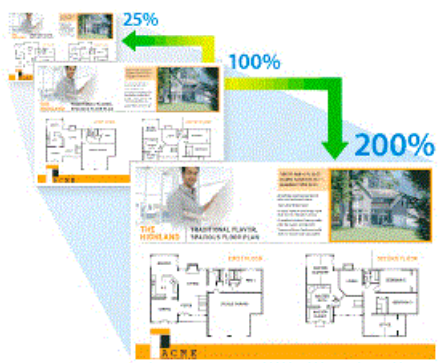

>> [DCP-J1050DW/MFC-J1010DW](#)

>> [DCP-J1140DW](#)

### DCP-J1050DW/MFC-J1010DW



1. Coloque o documento.
2. (MFC-J1010DW) Prima  (**COPY (COPIAR)**).
3. (MFC-J1010DW) Introduza o número de cópias através do teclado de marcação.
4. (DCP-J1050DW) Prima - ou + no painel de controlo.
5. Prima ▲ ou ▼ para selecionar [Ampliar/Reduzir]. Prima **OK**.
6. Prima ▲ ou ▼ para selecionar as opções disponíveis. Prima **OK**.
7. Execute uma das seguintes ações:
  - Se tiver selecionado a opção [Ampliar] ou [Reduzir], prima ▲ ou ▼ para selecionar o rácio de ampliação ou redução que pretende utilizar. Prima **OK**.
  - Se tiver selecionado a opção [Persnl (25-400%)], introduza um rácio de ampliação ou redução de [25%] a [400%]. Prima **OK**.
  - Se tiver selecionado a opção [100%] ou [Ajustar à Pág.], avance para o passo seguinte.
8. Quando terminar, prima **Mono Start (Iniciar Mono)** ou **Colour Start (Iniciar Cor)**.





Se tiver selecionado a opção [Ajustar à Pág.], o equipamento ajusta o tamanho da cópia ao tamanho do papel que está definido no equipamento.

- A opção [Ajustar à Pág.] não funciona corretamente quando o documento está inclinado mais de três graus no vidro do digitalizador. Utilize as guias do documento do lado esquerdo e superior para colocar o documento virado para baixo no canto superior esquerdo do vidro do digitalizador.
- A opção [Ajustar à Pág.] não está disponível para documentos de tamanho Legal.

### DCP-J1140DW

1. Coloque o documento.
2. Prima  [Cópia].
3. Introduza o número de cópias de uma das seguintes formas:
  - Prima [-] ou [+] no ecrã tátil.
  - Prima  01 para visualizar o teclado do ecrã tátil e, em seguida, introduza o número de cópias utilizando o teclado do ecrã tátil. Prima [OK].

- 
4. Prima  [Opções] > [Ampliar/Reduzir].
  5. Prima ▲ ou ▼ para visualizar as opções disponíveis e, em seguida, prima a opção que pretende alterar.
  6. Efetue uma das seguintes ações:
    - Se tiver selecionado a opção [Ampliar] ou [Reduzir], prima o rácio de ampliação ou redução que pretende utilizar.
    - Se tiver selecionado a opção [Persnl (25-400%)], prima  (retrocesso) para apagar a percentagem indicada, ou prima ◀ para mover o cursor e, em seguida, introduza um rácio de ampliação ou redução entre [25%] e [400%].  
Prima [OK].
    - Se selecionou [100%] ou a opção [Ajustar à Pág.], avance para o passo seguinte.
  7. Leia e confirme a lista apresentada das opções que selecionou e, em seguida, prima [OK].
  8. Quando terminar de alterar definições, prima [Iniciar mono] ou [Iniciar Cor].



---

Se tiver selecionado a opção [Ajustar à Pág.], o equipamento ajusta o tamanho da cópia ao tamanho do papel que está configurado no equipamento.

- A opção [Ajustar à Pág.] não funciona corretamente quando o documento está inclinado mais de três graus no vidro do digitalizador. Utilize as guias do documento do lado esquerdo e superior para colocar o documento virado para baixo no canto superior esquerdo do vidro do digitalizador.
  - A opção [Ajustar à Pág.] não está disponível para documentos de tamanho Legal.
- 



## Informações relacionadas

- [Cópia](#)
-

## Ordenar cópias

Ordenar várias cópias. As páginas são empilhadas pela ordem em que foram alimentadas: 1, 2, 3, etc.



>> [DCP-J1050DW/MFC-J1010DW](#)

>> [DCP-J1140DW](#)

### DCP-J1050DW/MFC-J1010DW

1. Coloque o documento.
2. (MFC-J1010DW) Prima  (**COPY (COPIAR)**).
3. (MFC-J1010DW) Introduza o número de cópias através do teclado de marcação.
4. (DCP-J1050DW) Prima - ou + no painel de controlo.
5. Prima ▲ ou ▼ para selecionar o seguinte:
  - a. Escolha [Empil/ord.]. Prima **OK**.
  - b. Escolha [Ordenar]. Prima **OK**.
6. Prima **Mono Start (Iniciar Mono)** ou **Colour Start (Iniciar Cor)**. Se tiver colocado o documento no ADF (apenas modelos com ADF), o equipamento digitaliza o documento e começa a imprimir.
7. Se estiver a utilizar o vidro do digitalizador, repita os passos seguintes para cada página do documento:
  - Coloque a página seguinte no vidro do digitalizador e, em seguida, prima ► para digitalizar a página.
  - Após a digitalização de todas as páginas, prima ◀ para iniciar a impressão.

### DCP-J1140DW

1. Coloque o documento.
2. Prima  .[Cópia].
3. Introduza o número de cópias de uma das seguintes formas:
  - Prima [-] ou [+] no ecrã tátil.
  - Prima  para visualizar o teclado do ecrã tátil e, em seguida, introduza o número de cópias utilizando o teclado do ecrã tátil. Prima [OK].
4. Prima  [Opções] > [Empil/ord.] > [Ordenar].
5. Leia e confirme a lista apresentada das configurações que selecionou e, em seguida, prima [OK].
6. Quando terminar de alterar as definições, prima [Iniciar mono] ou [Iniciar Cor].
7. Se estiver a utilizar o vidro do digitalizador, repita os passos seguintes para cada página do documento:
  - Coloque a página seguinte no vidro do digitalizador e, em seguida, prima [Continuar] para digitalizar a página.
  - Após a digitalização de todas as páginas, prima [Terminar].

### ✓ Informações relacionadas

- [Cópia](#)

## Efetuar cópias de esquema de página (N em 1 ou Poster)

A função de cópia N em 1 poupa papel ao copiar duas ou quatro páginas de um documento para uma página da cópia. A função de poster divide o documento em secções e depois amplia essas secções para que possam formar um póster. Para imprimir um poster, utilize o vidro do digitalizador.





- Certifique-se de que o tamanho do papel definido é A4 ou Letter.
- Só pode efetuar uma cópia de poster de cada vez.





>> [DCP-J1050DW/MFC-J1010DW](#)

>> [DCP-J1140DW](#)

### DCP-J1050DW/MFC-J1010DW

1. Coloque o documento.
2. (MFC-J1010DW) Prima  (**COPY (COPIAR)**).
3. (MFC-J1010DW) Introduza o número de cópias através do teclado de marcação.
4. (DCP-J1050DW) Prima - ou + no painel de controlo.
5. Prima ▲ ou ▼ para seleccionar [Formato Pág.]. Prima **OK**.
6. Prima ▲ ou ▼ para visualizar as opções e, em seguida, prima **OK** para seleccionar a opção que pretender.

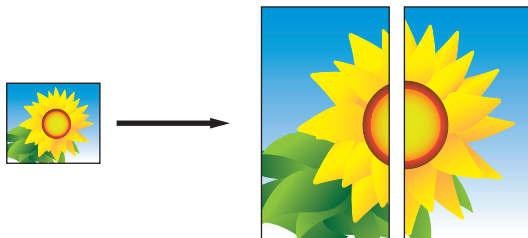
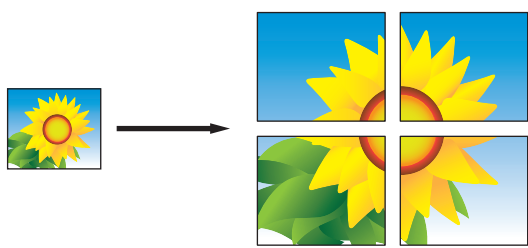
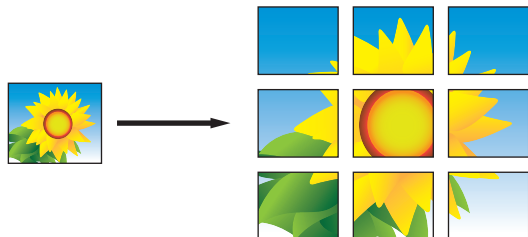

Opção	Descrição
Desligar (1em1)	-
2em1 (Vertic)	
2em1 (Horizont)	







Opção	Descrição
ID 2 em 1 Vertical (Com o vidro do digitalizador)	
ID 2 em 1 Horizontal (Com o vidro do digitalizador)	
4em1 (Vertical)	
4em1 (Horizontal)	
Poster (2x1) (Com o vidro do digitalizador)	
Poster (2x2) (Com o vidro do digitalizador)	
Poster (3x3) (Com o vidro do digitalizador)	

7. Prima **Mono Start (Iniciar Mono)** ou **Colour Start (Iniciar Cor)**. Se tiver colocado o documento no ADF (apenas modelos com ADF) ou estiver a fazer um poster, o equipamento digitalizará as páginas e iniciará a impressão.
8. Se estiver a utilizar o vidro do digitalizador, repita os passos seguintes para cada página do documento:
  - Coloque a página seguinte no vidro do digitalizador e, em seguida, prima ► para digitalizar a página.
  - Após a digitalização de todas as páginas, prima ◀ para iniciar a impressão.

## DCP-J1140DW

1. Coloque o documento.

2. Prima  [Cópia].
3. Introduza o número de cópias de uma das seguintes formas:
  - Prima [-] ou [+] no ecrã tátil.
  - Prima **x01** para visualizar o teclado do ecrã tátil e, em seguida, introduza o número de cópias utilizando o teclado do ecrã tátil. Prima [OK].
4. Prima  [Opções] > [Formato Pág.].
5. Prima ▲ ou ▼ para visualizar as opções e, em seguida, prima a opção pretendida.

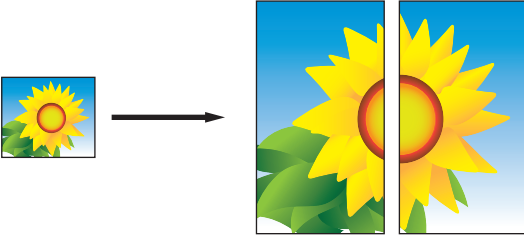
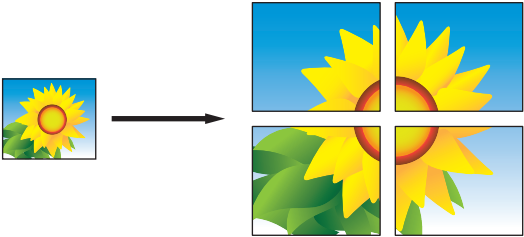
Opção	Descrição
Desligar (1em1)	-
2em1 (Vertic)	
2em1 (Horizont)	
ID 2em1 Vertical (Com o vidro do digitalizador)	
ID 2 em 1 Horizontal (Com o vidro do digitalizador)	
4em1 (Vertical)	
4em1 (Horizontal)	
Poster (2x1) (Com o vidro do digitalizador)	
Poster (2x2) (Com o vidro do digitalizador)	

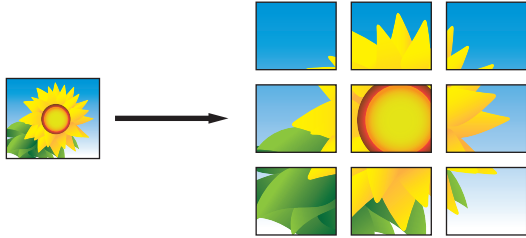
Opção	Descrição
Poster (3x3) (Com o vidro do digitalizador)	

6. Leia e confirme a lista apresentada das configurações que selecionou e, em seguida, prima [OK].
7. Quando terminar de alterar definições, prima [Iniciar mono] ou [Iniciar Cor]. Se estiver a fazer um poster, o equipamento digitalizará as páginas e iniciará a impressão.
8. Se estiver a utilizar o vidro do digitalizador, repita os passos seguintes para cada página do documento:
  - Coloque a página seguinte no vidro do digitalizador e, em seguida, prima [Continuar] para digitalizar a página.
  - Após a digitalização de todas as páginas, prima [Terminar].

### ✓ Informações relacionadas

- [Cópia](#)

## Copiar nos dois lados do papel (cópia dos 2 lados)

Reduza a quantidade de papel que utiliza, copiando para ambos os lados do papel.

- Tem de seleccionar uma disposição de cópia de 2 lados entre as opções seguintes antes de iniciar a cópia dos 2 lados.
- O esquema do documento original determina o esquema de cópia de 2 lados que deve seleccionar.
- Quando fizer cópias dos 2 lados manualmente a partir de um documento de 2 lados, utilize o vidro do digitalizador.
- Apenas pode utilizar papel simples de tamanho A4, A5 ou Letter.

### Vertical

#### 1 lado para 2 lados (dobra no lado comprido)

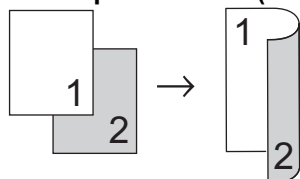

#### 1 lado para 2 lados (dobra no lado curto)

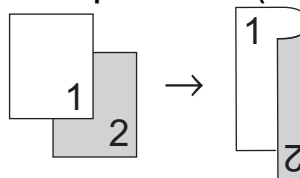

#### 2 lados para 2 lados

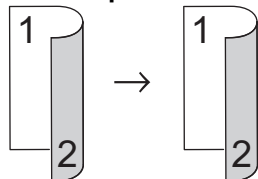

### Horizontal

#### 1 lado para 2 lados (dobra no lado comprido)

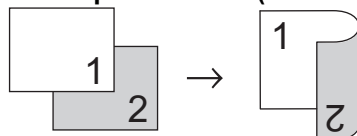

#### 1 lado para 2 lados (dobra no lado curto)

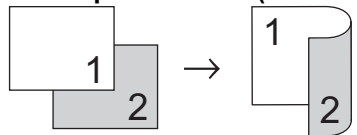

#### 2 lados para 2 lados

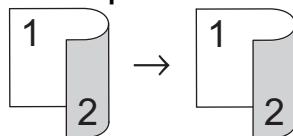

>> [DCP-J1050DW/MFC-J1010DW](#)

>> [DCP-J1140DW](#)

## DCP-J1050DW/MFC-J1010DW

1. Coloque o documento.



2. (MFC-J1010DW) Prima  (**COPY (COPIAR)**).
3. (MFC-J1010DW) Introduza o número de cópias através do teclado de marcação.
4. (DCP-J1050DW) Prima - ou + no painel de controlo.
5. Para ordenar várias cópias, prima ▲ ou ▼ para selecionar o seguinte:
  - a. Escolha [Empil/ord.]. Prima **OK**.
  - b. Escolha [Ordenar]. Prima **OK**.
6. Prima ▲ ou ▼ para selecionar [Cópia 2 lados]. Prima **OK**.
7. Execute uma das seguintes ações:
  - Para fazer cópias nos 2 lados de um documento de 1 lado, prima ▲ ou ▼ para selecionar o seguinte:
    - a. Para alterar as opções de esquema, selecione [Formato pág.]. Prima **OK**.
    - b. Selecione [V. Marg. Longa] ou [V. Marg. Curta]. Prima **OK**.
    - c. Selecione [1 lado⇒2 lados]. Prima **OK**.
  - Para fazer cópias nos 2 lados de um documento de 2 lados manualmente, prima ▲ ou ▼ para selecionar [2lados⇒2lados]. Prima **OK**.



---

Utilize o vidro do digitalizador para fazer cópias de 2 lados de um documento de 2 lados manualmente.

---

8. Prima **Mono Start (Iniciar Mono)** ou **Colour Start (Iniciar Cor)**. Se tiver colocado o documento no ADF (apenas modelos com ADF), o equipamento digitaliza as páginas e começa a imprimir.
9. Se estiver a utilizar o vidro do digitalizador, repita os passos seguintes para cada página do documento:
  - Coloque a página seguinte no vidro do digitalizador e, em seguida, prima ► para digitalizar a página.
  - Após a digitalização de todas as páginas, prima ◀ para iniciar a impressão.

NÃO toque na página impressa sem que tenha sido ejetada pela segunda vez. O equipamento imprime o primeiro lado, ejeta o papel e, em seguida, puxa o papel para imprimir o segundo lado.





---

Se tiver problemas com impressões esborratadas ou encravamentos de papel, siga estes passos:

---

1. Prima ▲ (tinta) ou **INK (TINTA)** no painel de controlo.
  2. Escolha [Opções impres.]. Prima **OK**.
  3. Escolha [Reduzir Manchas]. Prima **OK**.
  4. Altere as definições. Prima **OK**.
- 

## DCP-J1140DW

1. Coloque o documento.
2. Prima  [Cópia].
3. Introduza o número de cópias de uma das seguintes formas:
  - Prima [-] ou [+] no ecrã tátil.
  - Prima  para visualizar o teclado do ecrã tátil e, em seguida, introduza o número de cópias utilizando o teclado do ecrã tátil. Prima [OK].
4. Para ordenar várias cópias, prima  [Opções] > [Empil/ord.] > [Ordenar].
5. Prima ▲ ou ▼ para visualizar a opção [Cópia 2 lados] e, em seguida, confirme-a.
6. Efetue uma das seguintes ações:
  - Para fazer cópias de 2 lados de um documento de 1 lado, siga estes passos:
    - a. Para alterar as opções de esquema, prima [Formato pág.] e prima [V. Marg. Longa] ou [V. Marg. Curta].
    - b. Prima [1 lado⇒2 lados].

- 
- Para fazer cópias de 2 lados de um documento de 2 lados manualmente, prima [2 lados⇒2 lados].



---

Utilize o vidro do digitalizador para fazer cópias de 2 lados de um documento de 2 lados manualmente.

---

7. Reveja as suas definições no ecrã tátil e prima [OK].
8. Prima [Iniciar mono] ou [Iniciar Cor].
9. Se estiver a utilizar o vidro do digitalizador, repita os passos seguintes para cada página do documento:
  - Coloque a página seguinte no vidro do digitalizador e, em seguida, prima [Continuar] para digitalizar a página.
  - Após a digitalização de todas as páginas, prima [Terminar].

NÃO toque na página impressa sem que tenha sido ejetada pela segunda vez. O equipamento imprime o primeiro lado, ejeta o papel e, em seguida, puxa o papel para imprimir o segundo lado.



---

Se ocorrerem impressões esborratadas ou encravamentos de papel, prima  [Tinta] > [Opções impres.] > [Reduzir Manchas] e altere as definições.

---



### Informações relacionadas

- [Cópia](#)

#### **Tópicos relacionados:**

- [Alterar as opções de impressão para melhorar os seus resultados de impressão](#)
-

## Copiar um cartão de identificação

Utilize a função [2em1 (ID)] para copiar ambos os lados de um cartão de identificação para uma página, mantendo o tamanho original do cartão.



- Certifique-se de que o tamanho do papel definido é A4 ou Letter.
- Pode copiar um cartão de identificação dentro dos limites previstos pela legislação aplicável. Informações mais detalhadas ►► *Guia de Segurança de Produto*

>> [DCP-J1050DW/MFC-J1010DW](#)

>> [DCP-J1140DW](#)

### DCP-J1050DW/MFC-J1010DW

1. Coloque o cartão de identificação com a face para baixo junto do canto superior esquerdo do vidro do digitalizador.

Identificação 2 em 1 (vertical)

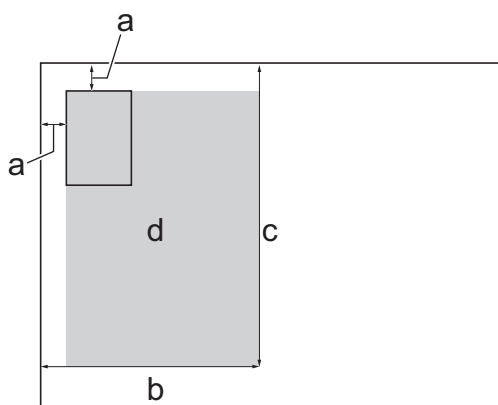

Identificação 2 em 1 (horizontal)

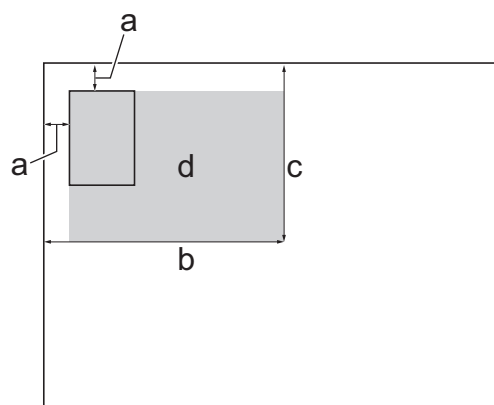

- a. 3 mm ou mais (topo, esquerda)
- b. 145 mm
- c. Identificação 2 em 1 (vertical): 207 mm  
Identificação 2 em 1 (horizontal): 102 mm
- d. Área de digitalização

2. (MFC-J1010DW) Prima  (**COPY (COPIAR)**).
3. (MFC-J1010DW) Introduza o número de cópias através do teclado de marcação.
4. (DCP-J1050DW) Prima - ou + no painel de controlo.
5. Prima ▲ ou ▼ para seleccionar o seguinte:
  - a. Escolha [Formato Pág.]. Prima **OK**.
  - b. Selecione [ID 2 em 1 Vertical] ou [ID 2 em 1 Horizontal]. Prima **OK**.
6. Prima **Mono Start (Iniciar Mono)** ou **Colour Start (Iniciar Cor)**.

O equipamento começa a digitalizar um lado do cartão de identificação.

- Depois de o equipamento ter digitalizado o primeiro lado, volte o cartão de identificação e prima ► para digitalizar o outro lado.

## DCP-J1140DW

- Coloque o cartão de identificação com a face para baixo junto do canto superior esquerdo do vidro do digitalizador.

Identificação 2 em 1 (vertical)

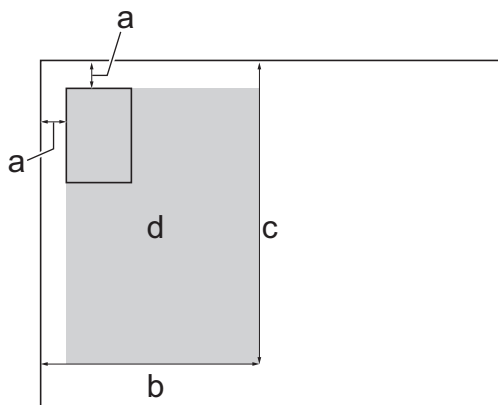

Identificação 2 em 1 (horizontal)

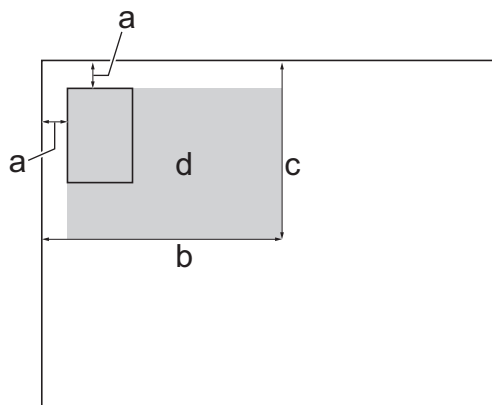

- 3 mm ou mais (topo, esquerda)
- 145 mm
- Identificação 2 em 1 (vertical): 207 mm  
Identificação 2 em 1 (horizontal): 102 mm
- Área de digitalização

- Prima . [Cópia].

- Introduza o número de cópias de uma das seguintes formas:

- Prima [-] ou [+] no ecrã tátil.
- Prima para visualizar o teclado do ecrã tátil e, em seguida, introduza o número de cópias utilizando o teclado do ecrã tátil. Prima [OK].

- Prima [Opções] > [Formato Pág.] > [ID 2em1 Vertical] ou [ID 2 em 1 Horizontal].



Também pode premir [ID] para a definição [ID 2em1 Vertical].

- Leia e confirme a lista apresentada das definições que selecionou. Quando terminar de alterar definições, prima [OK].
- Prima [Iniciar mono] ou [Iniciar Cor].  
O equipamento começa a digitalizar um lado do cartão de identificação.
- Depois de o equipamento ter digitalizado o primeiro lado, volte o cartão de identificação e prima [Continuar] para digitalizar o outro lado.

### ✓ Informações relacionadas

- Cópia

## Definições de cópia

>> DCP-J1050DW/MFC-J1010DW

>> DCP-J1140DW

### DCP-J1050DW/MFC-J1010DW

Para alterar as definições de cópia, prima  (COPY (COPIAR)).

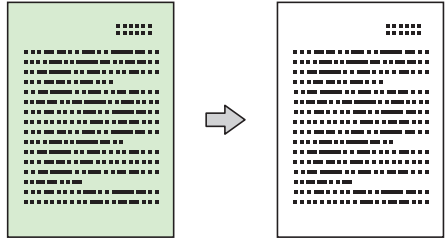
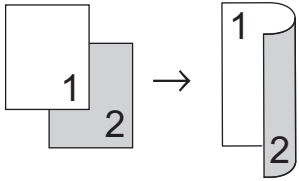
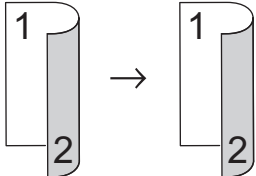
Opção	Descrição	
Qualidade	Selecione uma resolução de cópia para o seu tipo de documento.	
Tipo de Papel	Selecione um tipo de papel. Se efetuar cópias em papel especial, configure o equipamento para o tipo de papel que está a utilizar para obter a melhor qualidade de impressão.	
Tamanho Papel	Selecione um tamanho de papel. Se efetuar cópias em papel de tamanho diferente de A4, terá de alterar a configuração do tamanho do papel.	
Ampliar/Reduzir	100%	-
	Ampliar	Selecione um rácio de ampliação para a cópia seguinte.
	Reduzir	Selecione um rácio de redução para a cópia seguinte.
	Ajustar à Pág.	Ajusta o tamanho da cópia ao tamanho do papel que definiu.
	Persnl (25-400%)	Introduza um rácio de ampliação ou redução.
Densidade	Aumente a densidade para tornar o texto mais escuro. Diminua a densidade para tornar o texto mais claro.	
Remover Fundo	Remove a cor de fundo do documento nas cópias. O branco fica mais aparente. Isto poupa tinta e pode tornar algumas cópias mais legíveis.  	
Cópia 2 lados	Selecione esta opção para imprimir a cópia em ambos os lados do papel. <b>1 lado → 2 lados</b>  <b>2 lados → 2 lados</b> 	

Opção	Descrição
Empil/ord.	Selecione a opção de empilhar ou ordenar várias cópias.
	<div style="display: flex; justify-content: space-around;"> <div style="text-align: center;"> <p><b>Empilhar</b></p> </div> <div style="text-align: center;"> <p><b>Ordenar</b></p> </div> </div>
Formato Pág.	Faça cópias N em 1, 2 em 1 ID ou Poster.
	<div style="display: flex; justify-content: space-around;"> <div style="text-align: center;"> <p><b>4 em 1</b></p> </div> <div style="text-align: center;"> <p><b>Poster</b></p> </div> </div>
Alinham. Auto	Selecione para corrigir uma cópia inclinada. Só está disponível se a inclinação do documento for inferior a 3 graus.
Nova Predefin.	Guarda as definições de cópia que utiliza com mais frequência, especificando-as como predefinições.
Defin. Fábrica	Repõe as definições de cópia alteradas para os valores da configuração de fábrica.

## DCP-J1140DW

Para alterar as definições de cópia, prima  [Opções].

Opção	Descrição	
Qualidade	Selecione uma resolução de cópia para o seu tipo de documento.	
Tipo de Papel	Selecione um tipo de papel. Se efetuar cópias em papel especial, configure o equipamento para o tipo de papel que está a utilizar para obter a melhor qualidade de impressão.	
Tamanho Papel	Selecione um tamanho de papel. Se efetuar cópias em papel de tamanho diferente de A4, terá de alterar a configuração do tamanho do papel.	
Ampliar/Reduzir	100%	-
	Ampliar	Selecione um rácio de ampliação para a cópia seguinte.
	Reduzir	Selecione um rácio de redução para a cópia seguinte.
	Ajustar à Pág.	Ajusta o tamanho da cópia ao tamanho do papel que definiu.
	Persnl (25-400%)	Introduza um rácio de ampliação ou redução.
Densidade	Aumente a densidade para tornar o texto mais escuro. Diminua a densidade para tornar o texto mais claro.	

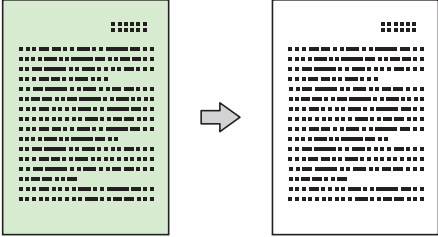
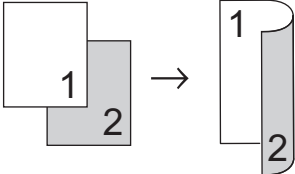
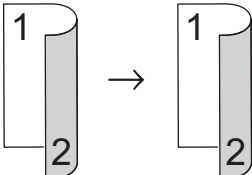
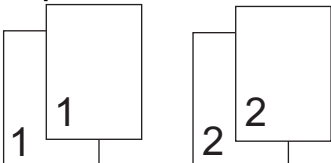
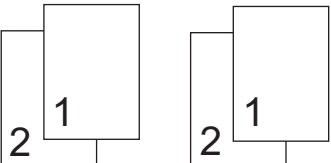
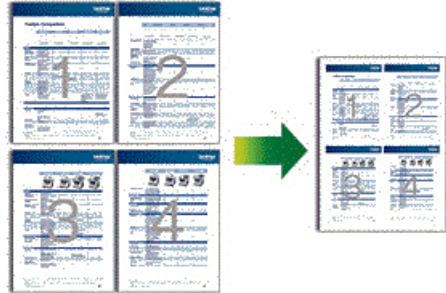
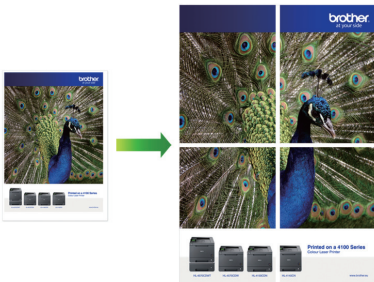
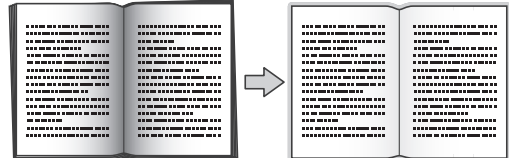
Opção	Descrição
<b>Remover Cor de Fundo</b>	<p>Remove a cor de fundo do documento nas cópias. O branco fica mais aparente. Isto poupa tinta e pode tornar algumas cópias mais legíveis.</p> 
<b>Cópia 2 lados</b>	<p>Selecione esta opção para imprimir a cópia em ambos os lados do papel.</p> <p><b>1 lado→2 lados</b></p>  <p><b>2 lados→2 lados</b></p> 
<b>Empil/ord.</b>	<p>Selecione a opção de empilhar ou ordenar várias cópias.</p> <p><b>Empilhar</b></p>  <p><b>Ordenar</b></p> 
<b>Formato Pág.</b>	<p>Faça cópias N em 1, 2 em 1 ID ou Poster.</p> <p><b>4 em 1</b></p>  <p><b>Poster</b></p> 
<b>Alinham. Auto</b>	<p>Selecione para corrigir uma cópia inclinada. Só está disponível se a inclinação do documento for inferior a 3 graus.</p>
<b>Definições Avançadas</b>	<p><b>Copiar Livro</b></p> <p>Corrige margens escuras e inclinações quando copia a partir do vidro do digitalizador.</p> 

Opção	Descrição
	<p>Cópia Marca Água</p> <p>Coloca texto no documento como uma marca de água.</p> 
<b>Nova Predefin.</b>	Guarda as definições de cópia que utiliza com mais frequência, especificando-as como predefinições.
<b>Defin. Fábrica</b>	Repõe as definições de cópia alteradas para os valores da configuração de fábrica.



Pode guardar as definições atuais premindo [Guardar como Atalho].



### Informações relacionadas

- [Cópia](#)

#### Tópicos relacionados:

- [Copiar um documento](#)



## Fax

**Modelos Relacionados:** MFC-J1010DW

- [Enviar um fax](#)
- [Receber um fax](#)
- [Operações de voz e números de fax](#)
- [Serviços telefônicos e equipamentos externos](#)
- [Relatórios de fax](#)
- [PC-FAX](#)

## Enviar um fax

**Modelos Relacionados:** MFC-J1010DW

- [Enviar um fax do equipamento Brother](#)
- [Enviar um fax manualmente](#)
- [Enviar um fax no final de uma conversaçã](#)
- [Enviar o mesmo fax para mais do que um destinatário \(distribuição\)](#)
- [Enviar fax em tempo real](#)
- [Alterar a definição de remarcação automática de fax](#)
- [Cancelar um fax em curso](#)
- [Verificar e cancelar um fax pendente](#)
- [Opções de fax](#)

## Enviar um fax do equipamento Brother

Modelos Relacionados: MFC-J1010DW

1. Coloque o documento no ADF ou no vidro do digitalizador.
2. Prima  (**FAX**).

O LCD apresenta o seguinte:

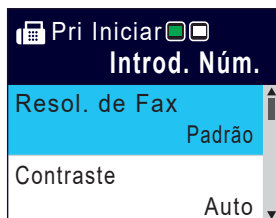

3. Introduza o número de fax de uma das seguintes formas:
  - Teclado de marcação (introduza manualmente o número de fax).  
Prima todos os dígitos do número usando o teclado de marcação.
  - Remarcar (Volte a marcar o último número que marcou.)  
Prima **Redial/Pause (Remarcar/Pausa)**.
  - Chamada efetuada (Selecione um número no histórico de chamadas efetuadas).  
Prima ▲ ou ▼ para selecionar o seguinte:
    - a. Selecione [Hist. cham.]. Prima **OK**.
    - b. Selecione [Números marcados]. Prima **OK**.
    - c. Selecione o número pretendido e prima **OK**.
    - d. Prima ► para selecionar [Aplicar].
  - Identificação de chamadas (Selecione um número no histórico de identificação de chamadas).  
Prima ▲ ou ▼ para selecionar o seguinte:
    - a. Selecione [Hist. cham.]. Prima **OK**.
    - b. Selecione [Hist. ID chamador]. Prima **OK**.
    - c. Selecione o número pretendido e prima **OK**.
    - d. Prima ► para selecionar [Aplicar].
  - [Livro Ender.] (Selecione um número do livro de endereços.)  
Prima ▲ ou ▼ para selecionar o seguinte:
    - a. Selecione [Livro Ender.]. Prima **OK**.
    - b. Selecione [Procurar]. Prima **OK**.
    - c. Efetue uma das seguintes ações:
      - Introduza o número de marcação rápida de dois dígitos com o teclado de marcação.
      - Selecione um número na lista utilizando estes passos:
        - i. Selecione [Ordem alfabética] ou [Ordem numérica]. Prima **OK**.
        - ii. Selecione o número pretendido. Prima **OK**.
        - iii. Prima ► para selecionar [Aplicar].
4. Para alterar as definições de fax, prima ▲ ou ▼ para selecionar a definição que pretende alterar e, em seguida, prima **OK**.
5. Quando terminar, prima **Mono Start (Iniciar Mono)** ou **Colour Start (Iniciar Cor)**.
6. Execute uma das seguintes ações:
  - Se estiver a utilizar o ADF, o equipamento inicia a digitalização e envia depois o documento.

- 
- Se estiver a utilizar o vidro do digitalizador e premir **Mono Start (Iniciar Mono)**, o equipamento começa a digitalizar a primeira página.  
Avance para o passo seguinte.
  - Se estiver a utilizar o vidro do digitalizador e premir **Colour Start (Iniciar Cor)**, o LCD pergunta-lhe se pretende enviar um fax a cores.  
Prima ► para confirmar. O equipamento começa a marcar e a enviar o documento.
7. Quando o LCD apresentar [Página seguinte?], efetue um dos seguintes procedimentos:
- Prima ► para digitalizar outra página. Coloque a página seguinte no vidro do digitalizador e prima ►. O equipamento começa a digitalizar a página.  
Repita este passo para cada página adicional.
  - Prima ◀ para enviar o fax quando terminar de digitalizar as páginas. O equipamento começa a enviar o documento.



### Informações relacionadas

- [Enviar um fax](#)

#### Tópicos relacionados:

- [Opções de fax](#)
-

## Enviar um fax manualmente

Modelos Relacionados: MFC-J1010DW

A transmissão manual de fax permite ouvir o som de marcação, os toques e os tons de recepção de fax durante o envio do fax.

1. Coloque o documento.
2. Para ouvir um sinal de marcação, levante o auscultador do telefone externo.
3. Marque o número de fax utilizando o telefone externo.
4. Quando ouvir tons de fax, prima **Mono Start (Iniciar Mono)** ou **Colour Start (Iniciar Cor)**.  
Se estiver a utilizar o vidro do digitalizador, prima ▶ para enviar um fax.
5. Pouse o auscultador do telefone externo.



### Informações relacionadas

- [Enviar um fax](#)

## Enviar um fax no final de uma conversaçã

**Modelos Relacionados:** MFC-J1010DW

No fim de uma conversaçã, pode enviar um fax para a outra pessoa antes de ambos desligarem.

1. Peça à outra pessoa para aguardar pelos tons de fax (sinais sonoros) e para premir a tecla Iniciar antes de desligar.
2. Coloque o documento.
3. Prima **Mono Start (Iniciar Mono)** ou **Colour Start (Iniciar Cor)**.  
Se estiver a utilizar o vidro do digitalizador, prima ► para enviar um fax.
4. Coloque o auscultador do telefone externo no descanso.



### Informações relacionadas

- [Enviar um fax](#)

## Enviar o mesmo fax para mais do que um destinatário (distribuição)

Modelos Relacionados: MFC-J1010DW

Utilize a funcionalidade de Distribuição para enviar o mesmo fax para vários números de fax em simultâneo.

- Esta função está disponível apenas para faxes monocromáticos.
- Os números do livro de endereços têm de ser guardados na memória do equipamento antes de poderem ser utilizados numa distribuição.
- Os números de grupo também têm de ser guardados na memória do equipamento antes de poderem ser utilizados numa distribuição. Os números de grupo incluem muitos números guardados no livro de endereços para facilitar a marcação.

Pode incluir números de grupos, do livro de endereços e até 50 números marcados manualmente na mesma distribuição.

Se não tiver utilizado nenhum dos números do livro de endereços para grupos, pode distribuir faxes para um máximo de 90 números diferentes.

1. Coloque o documento.
2. Prima  (FAX).
3. Prima ▲ ou ▼ para selecionar [Multidifusão] e, em seguida, prima **OK**.
4. Prima ▲ ou ▼ para selecionar [Adicionar Núm.] e, em seguida, prima **OK**.
5. Pode adicionar números à distribuição das seguintes formas:
  - Introduza um número utilizando o teclado de marcação:
    - a. Prima ▲ ou ▼ para selecionar [Adicionar Núm.] e, em seguida, prima **OK**.
    - b. Introduza um número através do teclado de marcação e, em seguida, prima **OK**.
  - Selecione um número do livro de endereços:
    - a. Prima ▲ ou ▼ para selecionar [Adic. do Livro de ender.] e, em seguida, prima **OK**.
    - b. Prima ▲ ou ▼ para selecionar [Ordem alfabética] ou [Ordem numérica] e, em seguida, prima **OK**.
    - c. Prima ▲ ou ▼ para selecionar o nome ou o número de marcação rápida pretendido.
    - d. Prima ◀ ou ▶ para selecionar a caixa de verificação assinalada com o nome ou o número de marcação rápida e, em seguida, prima **OK**.
  - Procure um número no livro de endereços:
    - a. Prima ▲ ou ▼ para selecionar [Procurar no Livro Ender.] e, em seguida, prima **OK**.
    - b. Introduza a primeira letra do nome utilizando o teclado de marcação e, em seguida, prima **OK**.
    - c. Prima ▲ ou ▼ para selecionar o nome e, em seguida, prima **OK**.
    - d. Prima **OK** novamente.
6. Quando terminar, prima ▲ ou ▼ para selecionar [Concluir]. Prima **OK**.
7. Prima **Mono Start (Iniciar Mono)**.
8. Execute uma das seguintes ações:
  - Se estiver a utilizar o ADF, o equipamento inicia a digitalização e envia depois o documento.
  - Se estiver a utilizar o vidro do digitalizador, o equipamento começa a digitalizar a primeira página. Quando o LCD apresentar [Página seguinte?], efetue um dos seguintes procedimentos:
    - Prima ▶ para digitalizar outra página. Coloque a página seguinte no vidro do digitalizador e prima ▶. O equipamento começa a digitalizar a página.  
Repita este passo para cada página adicional.

- 
- Prima ◀ para enviar um fax quando terminar de digitalizar as páginas. O equipamento começa a enviar o documento.



---

Se aparecer a mensagem [Memória Cheia], prima **Stop/Exit (Parar)** para cancelar.

---



### Informações relacionadas

- [Enviar um fax](#)
  - [Cancelar uma distribuição em curso](#)

#### Tópicos relacionados:

- [Configurar grupos de distribuição](#)
  - [Introduzir texto no equipamento Brother](#)
-



## Cancelar uma distribuição em curso

Modelos Relacionados: MFC-J1010DW

Durante a distribuição de vários faxes, pode cancelar apenas o fax que está a ser enviado ou cancelar a tarefa de distribuição na totalidade.

1. Prima **Settings (Config.)**.
2. Prima ▲ ou ▼ para selecionar o seguinte:
  - a. Escolha [Fax]. Prima **OK**.
  - b. Selecione [Trab. restantes]. Prima **OK**.O LCD apresenta o número de fax que está a ser marcado e o número da tarefa de distribuição.
3. Prima ▲ ou ▼ para selecionar a tarefa que pretende cancelar das seguintes formas:
  - Para cancelar a distribuição completa, selecione o número da tarefa de distribuição e, em seguida, prima **OK**.  
Prima ► para confirmar ou prima ◀ para sair sem cancelar.
  - Para cancelar o número atual marcado, selecione o nome ou o número no LCD e, em seguida, prima **OK**.  
Prima ► para confirmar ou prima ◀ para sair sem cancelar.
  - Para sair sem cancelar, prima **Stop/Exit (Parar)**.
4. Prima **Stop/Exit (Parar)**.



### Informações relacionadas

- [Enviar o mesmo fax para mais do que um destinatário \(distribuição\)](#)

## Enviar fax em tempo real

Modelos Relacionados: MFC-J1010DW

Quando envia um fax, o equipamento digitaliza o documento para a memória antes de o enviar. Assim que a linha telefónica estiver desimpedida, o equipamento começará a efetuar a marcação e a enviar. Se pretender enviar imediatamente um documento importante sem esperar que o equipamento recupere a digitalização da memória, ative a opção [Transm. tempo real].

- Se estiver a enviar um fax a cores ou se a memória do equipamento estiver cheia e estiver a enviar um fax monocromático através do ADF, o equipamento envia o documento em tempo real (mesmo que a opção [Transm. tempo real] esteja configurada para [Desligar]).
- Na transmissão em tempo real, a função de remarcação automática não funciona quando é utilizado o vidro do digitalizador.

1. Coloque o documento.
2. Prima  (FAX).
3. Prima ▲ ou ▼ para selecionar o seguinte:
  - a. Escolha [Transm. tempo real]. Prima **OK**.
  - b. Selecione [Ligar] (ou [Desligar]). Prima **OK**.
4. Introduza o número de fax.
5. Prima **Mono Start (Iniciar Mono)** ou **Colour Start (Iniciar Cor)**.



### Informações relacionadas

- [Enviar um fax](#)

## Alterar a definição de remarcação automática de fax

**Modelos Relacionados:** MFC-J1010DW

Se a linha estiver ocupada ao enviar um fax automaticamente e a remarcação automática de fax estiver configurada para [Ligar], o equipamento volta a marcar, no máximo, mais três vezes em intervalos de cinco minutos.

A predefinição da remarcação automática de fax é [Ligar].

1. Prima **Settings (Config.)**.
2. Prima ▲ ou ▼ para selecionar o seguinte:
  - a. Escolha [Conf.inicial]. Prima **OK**.
  - b. Escolha [Rem. Auto Fax]. Prima **OK**.
  - c. Selecione [Ligar] (ou [Desligar]). Prima **OK**.
3. Prima **Stop/Exit (Parar)**.



### Informações relacionadas

- [Enviar um fax](#)

## Cancelar um fax em curso

Modelos Relacionados: MFC-J1010DW

1. Prima **Stop/Exit (Parar)** para cancelar um fax que já esteja em curso.
2. Se premir **Stop/Exit (Parar)** enquanto o equipamento estiver a efetuar a marcação ou o envio, o LCD apresenta [Canc. tarefa?]. Prima ► para confirmar.



### Informações relacionadas

- [Enviar um fax](#)

#### Tópicos relacionados:

- [Problemas de telefone e fax](#)

## Verificar e cancelar um fax pendente

**Modelos Relacionados:** MFC-J1010DW

Siga estes passos para ver ou cancelar faxes pendentes que estejam a aguardar o envio na memória do equipamento. Se não existirem trabalhos de fax na memória, o LCD indica [Sem trab. Esper.]. Pode cancelar um trabalho de fax antes de ele ser enviado.

1. Prima **Settings (Config.)**.
2. Prima ▲ ou ▼ para selecionar o seguinte:
  - a. Escolha [Fax]. Prima **OK**.
  - b. Selecione [Trab. restantes]. Prima **OK**.
3. Faça o seguinte para cada tarefa de fax que pretenda verificar ou cancelar:
  - a. Prima ▲ ou ▼ para percorrer as tarefas em espera. Se necessário, selecione a tarefa que pretende cancelar e prima **OK**.
  - b. Prima ► para confirmar ou prima ◀ para sair sem cancelar.
4. Quando terminar, prima **Stop/Exit (Parar)**.



### Informações relacionadas

- [Enviar um fax](#)

#### Tópicos relacionados:

- [Problemas de telefone e fax](#)

## Opções de fax

Modelos Relacionados: MFC-J1010DW

Para alterar as definições de envio de fax, prima  (FAX).

Opção	Descrição
Resol. de Fax	Configure a resolução dos faxes enviados. Frequentemente, a qualidade de um fax pode ser melhorada alterando a resolução do fax.
Contraste	Ajuste o contraste. Se o seu documento estiver muito claro ou muito escuro, a alteração do contraste poderá melhorar a qualidade do fax.
Tam Área Digit	Ajuste a área de digitalização do vidro do digitalizador ao tamanho do documento. ▶▶ <i>Informações relacionadas: Especificações do digitalizador em Especificações</i>
Multidifusão (Apenas monocromático)	Envie a mesma mensagem de fax para mais do que um número de fax em simultâneo.
Transm. tempo real	Envie um fax imediatamente, sem esperar que o equipamento obtenha a digitalização a partir da respetiva memória.
Modo internac	Ative esta função se tiver dificuldades no envio de faxes para o estrangeiro.
Hist. cham.	Selecione um número no histórico de chamadas.
Livro Ender.	Selecione um número do livro de endereços.
Nova Predefin.	Guarde as definições como configurações predefinidas.
Defin. Fábrica	Reponha todas as predefinições de fábrica.



### Informações relacionadas

- [Enviar um fax](#)

#### Tópicos relacionados:

- [Enviar um fax do equipamento Brother](#)
- [Especificações](#)

## Receber um fax

**Modelos Relacionados:** MFC-J1010DW

- [Definições do modo de receção](#)
- [Definir a Deteção de Fax](#)
- [Reduzir o tamanho de página de um fax recebido com tamanho demasiado grande](#)
- [Definir o carimbo de receção de fax](#)
- [Receber um fax no fim de uma conversa telefónica](#)
- [Opções de receção na memória](#)

## Definições do modo de recepção

**Modelos Relacionados:** MFC-J1010DW

- [Descrição geral dos modos de recepção](#)
- [Selecionar o modo de recepção correto](#)
- [Configurar o número de toques até o equipamento atender \(atraso do toque\)](#)
- [Configurar o tempo de toque F/T \(toque pseudo/duplo\)](#)



## Descrição geral dos modos de recepção

**Modelos Relacionados:** MFC-J1010DW

Alguns modos de recepção atendem automaticamente ([*Somente fax*] e [*Fax/Tel*]). Pode querer alterar o atraso do toque antes de utilizar estes modos.

### Somente Fax

O modo [*Somente fax*] atende automaticamente todas as chamadas como um fax.

### Fax/Tel

O modo [*Fax/Tel*] ajuda a gerir as chamadas recebidas ao reconhecer que se trata de um fax ou de uma chamada de voz e processando-as de uma das seguintes formas:

- Os faxes são recebidos automaticamente.
- As chamadas de voz iniciam o toque F/T para o avisar que tem de atender a linha. O toque F/T é um toque pseudo/duplo emitido pelo equipamento.

### Manual

O modo [*Manual*] desliga todas as funções de atendimento automático.

Para receber um fax no modo [*Manual*], levante o auscultador do telefone externo. Quando ouvir tons de fax (sinais sonoros curtos e repetidos), prima o botão Iniciar e, em seguida, seleccione [*Receber*] para receber um fax. Pode também utilizar a função de deteção de fax para receber faxes levantando um auscultador na mesma linha do equipamento.

### TAD externo

O modo [*TAD externo*] permite que um dispositivo de atendimento externo faça a gestão das chamadas recebidas.

As chamadas recebidas são processadas das seguintes formas:

- Os faxes são recebidos automaticamente.
- Os chamadores de voz podem gravar uma mensagem no TAD externo.



### Informações relacionadas

- [Definições do modo de recepção](#)

#### Tópicos relacionados:

- [Configurar o número de toques até o equipamento atender \(atraso do toque\)](#)
- [Configurar o tempo de toque F/T \(toque pseudo/duplo\)](#)
- [Definir a Deteção de Fax](#)
- [Ligar um TAD externo](#)

## Selecionar o modo de recepção correto

**Modelos Relacionados:** MFC-J1010DW

Deve selecionar o modo de recepção consoante os dispositivos externos e serviços telefónicos que tiver na sua linha.

Por predefinição, o equipamento recebe automaticamente todos os faxes que lhe são enviados. O diagrama que se segue ajuda a selecionar o modo correto.

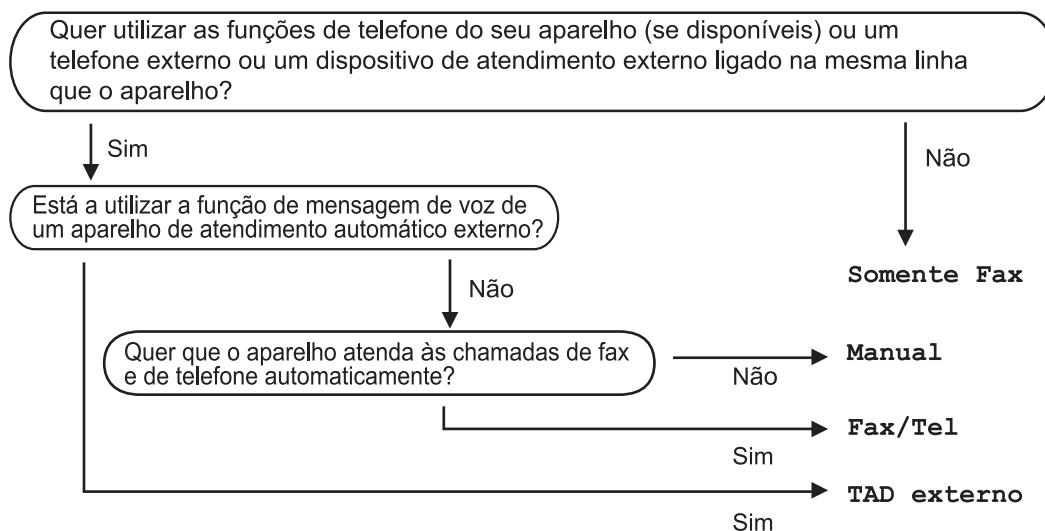

1. Prima **Settings (Config.)**.
2. Prima ▲ ou ▼ para selecionar o seguinte:
  - a. Escolha [Fax]. Prima **OK**.
  - b. Selecione [Conf. recepção]. Prima **OK**.
  - c. Selecione [Modo Recepção]. Prima **OK**.
3. Prima ▲ ou ▼ para selecionar a opção [Somente fax], [Fax/Tel], [TAD externo] ou [Manual] e prima **OK**.
4. Prima **Stop/Exit (Parar)**.

### ✓ Informações relacionadas

- [Definições do modo de recepção](#)

#### Tópicos relacionados:

- [Ligar um TAD externo](#)
- [Problemas de telefone e fax](#)

## Configurar o número de toques até o equipamento atender (atraso do toque)

**Modelos Relacionados:** MFC-J1010DW

Quando alguém ligar para o seu equipamento, ouvirá o toque normal de telefone. O número de toques é definido na opção Número de Toques.

- A definição de número de toques determina o número de vezes que o equipamento toca antes de atender nos modos [Somente fax] e [Fax/Tel].
- Se tiver telefones externos ou extensões telefônicas na mesma linha do equipamento, selecione o número máximo de toques.

1. Prima **Settings (Config.)**.
2. Prima ▲ ou ▼ para selecionar o seguinte:
  - a. Escolha [Fax]. Prima **OK**.
  - b. Selecione [Conf. recepção]. Prima **OK**.
  - c. Selecione [Retard. Camp.]. Prima **OK**.
  - d. Selecione o número de vezes que pretende que a linha toque antes de o equipamento atender. Prima **OK**.



Se selecionar [0], o equipamento responde imediatamente e a linha não toca nenhuma vez. (disponível apenas em alguns países)

3. Prima **Stop/Exit (Parar)**.



### Informações relacionadas

- [Definições do modo de recepção](#)

#### Tópicos relacionados:

- [Descrição geral dos modos de recepção](#)
- [Funcionamento a partir de telefones externos e extensões](#)
- [Definir a Detecção de Fax](#)
- [Problemas de telefone e fax](#)

## Configurar o tempo de toque F/T (toque pseudo/duplo)

Modelos Relacionados: MFC-J1010DW

Se, quando configurar o modo de recepção para [Fax/Tel], a chamada for um fax, o equipamento irá recebê-lo automaticamente. Contudo, se for uma chamada de voz, o equipamento emite o toque F/T (toque pseudo/duplo) durante o tempo configurado na opção Número de Toques F/T. Se ouvir o toque F/T, isso significa que tem uma chamada de voz na linha.

Como o toque F/T é uma definição existente apenas no seu equipamento Brother, os telefones externos e as extensões não tocam; no entanto, pode na mesma atender a chamada do equipamento em qualquer telefone.

1. Prima **Settings (Config.)**.
2. Prima ▲ ou ▼ para selecionar o seguinte:
  - a. Escolha [Fax]. Prima **OK**.
  - b. Escolha [Conf. recepção]. Prima **OK**.
  - c. Selecione [Dur. Toque F/T]. Prima **OK**.
  - d. Selecione o tempo durante o qual o equipamento deve tocar duas vezes para o alertar de que tem uma chamada de voz. Prima **OK**.
3. Prima **Stop/Exit (Parar)**.



Mesmo que o remetente desligue durante o toque pseudo/duplo, o equipamento continua a tocar durante o tempo definido.



### Informações relacionadas

- [Definições do modo de recepção](#)

#### Tópicos relacionados:

- [Descrição geral dos modos de recepção](#)
- [Funcionamento a partir de telefones externos e extensões](#)

## Definir a Detecção de Fax

Modelos Relacionados: MFC-J1010DW

**Se a deteção de fax estiver ativada:** o equipamento recebe uma chamada de fax automaticamente, mesmo que o utilizador atenda. Quando a mensagem de que o equipamento está a receber um fax aparecer no LCD ou quando ouvir "apitos" no auscultador que está a utilizar, basta pousar o auscultador. O equipamento faz o resto.

**Se a deteção de fax estiver desativada:** se estiver perto do equipamento e atender primeiro uma chamada de fax levantando o auscultador, prima o botão Iniciar e, em seguida, selecione [Receber] para receber o fax. Se tiver atendido numa extensão ou num telefone externo, prima \*51.



- Se a deteção de fax estiver configurada para [Ligar], mas o equipamento não ligar uma chamada de fax quando levantar o auscultador de uma extensão ou de um telefone externo, prima o código de ativação remota \*51.
- Se enviar faxes a partir de um computador na mesma linha telefónica e o equipamento os intercetar, configure a função de deteção de fax para [Desligar].

1. Prima **Settings (Config.)**.
2. Prima ▲ ou ▼ para seleccionar o seguinte:
  - a. Escolha [Fax]. Prima **OK**.
  - b. Escolha [Conf. recepção]. Prima **OK**.
  - c. Selecione [Deteção de fax]. Prima **OK**.
  - d. Selecione [Ligar] (ou [Desligar]). Prima **OK**.
3. Prima **Stop/Exit (Parar)**.



### Informações relacionadas

- [Receber um fax](#)

#### Tópicos relacionados:

- [Descrição geral dos modos de recepção](#)
- [Configurar o número de toques até o equipamento atender \(atraso do toque\)](#)
- [Funcionamento a partir de telefones externos e extensões](#)
- [Utilizar os códigos remotos](#)
- [Problemas de telefone e fax](#)

## Reduzir o tamanho de página de um fax recebido com tamanho demasiado grande

**Modelos Relacionados:** MFC-J1010DW

Quando a função [Redução auto] está [Ligar], o equipamento Brother reduz qualquer página excessivamente grande de um fax recebido para a ajustar ao seu papel. O equipamento calcula o rácio de redução utilizando o tamanho da página do fax e a sua definição de tamanho do papel.

1. Prima **Settings (Config.)**.
2. Prima ▲ ou ▼ para seleccionar o seguinte:
  - a. Escolha [Fax]. Prima **OK**.
  - b. Escolha [Conf. recepção]. Prima **OK**.
  - c. Selecione [Redução auto]. Prima **OK**.
  - d. Selecione [Ligar] (ou [Desligar]). Prima **OK**.
3. Prima **Stop/Exit (Parar)**.



### Informações relacionadas

- [Receber um fax](#)

#### Tópicos relacionados:

- [Definições do papel](#)
- [Problemas no manuseamento do papel e na impressão](#)

## Definir o carimbo de recepção de fax

Modelos Relacionados: MFC-J1010DW

Configure o equipamento para imprimir a data e a hora de recepção na parte superior de cada página de fax recebida. Certifique-se de que definiu a data e hora corretas no equipamento.

Esta função está disponível apenas para faxes monocromáticos.

1. Prima **Settings (Config.)**.
2. Prima ▲ ou ▼ para selecionar o seguinte:
  - a. Escolha [Fax]. Prima **OK**.
  - b. Escolha [Conf. recepção]. Prima **OK**.
  - c. Selecione [Selo Recp. Fax]. Prima **OK**.
  - d. Selecione [Ligar] (ou [Desligar]). Prima **OK**.
3. Prima **Stop/Exit (Parar)**.



### Informações relacionadas

- [Receber um fax](#)

## Receber um fax no fim de uma conversa telefónica

**Modelos Relacionados:** MFC-J1010DW

Se estiver a falar através do telefone que está ligado ao equipamento e a outra pessoa também estiver a falar através de um telefone que esteja ligado ao equipamento de fax dela, essa pessoa pode enviar-lhe um fax no fim da conversa antes de desligar a chamada.

O ADF do equipamento tem de estar vazio.

1. Peça à outra pessoa que coloque o fax e que prima a tecla Iniciar ou Enviar.
2. Quando ouvir tons CNG (sinais sonoros demorados e repetidos), prima **Mono Start (Iniciar Mono)** ou **Colour Start (Iniciar Cor)**.
3. Prima ◀ para receber o fax.
4. Substitua o auscultador externo.



### Informações relacionadas

- [Receber um fax](#)



## Opções de recepção na memória

**Modelos Relacionados:** MFC-J1010DW

Utilize opções de recepção na memória para direcionar os faxes recebidos quando estiver afastado do equipamento. Só pode utilizar uma opção de recepção na memória de cada vez.

A recepção na memória pode ser configurada para:

- [Recepção de PC-Fax](#)
- [Reenviar para nuvem](#)  
O equipamento reenvia os faxes recebidos para os serviços online.
- [Desligar](#)

Esta função está disponível apenas para faxes monocromáticos.

- [Utilizar a recepção PC-Fax para transferir faxes recebidos para o computador \(apenas Windows\)](#)
- [Imprimir um fax que esteja guardado na memória do equipamento](#)

## Utilizar a recepção PC-Fax para transferir faxes recebidos para o computador (apenas Windows)

**Modelos Relacionados:** MFC-J1010DW

Ative a função de Recepção de PC-Fax para guardar automaticamente os faxes recebidos na memória do equipamento e enviá-los para o computador. Utilize o computador para ver e guardar esses faxes.

- Esta função está disponível apenas para faxes monocromáticos. Quando recebe um fax a cores, o equipamento imprime o fax a cores, mas não envia o fax para o computador.
- Antes de configurar a Recepção PC-Fax, tem de instalar o software e os controladores da Brother no computador. Certifique-se de que o computador está ligado e operacional. Necessita de ter o software de Recepção PC-FAX em execução no computador.

Mesmo que o computador esteja desligado, o equipamento recebe e guarda os faxes na respetiva memória. Quando iniciar o computador e executar o software de Recepção PC-FAX, o equipamento transfere automaticamente os faxes para o computador.

1. Prima **Settings (Config.)**.
2. Prima ▲ ou ▼ para selecionar o seguinte:
  - a. Escolha [Fax]. Prima **OK**.
  - b. Escolha [Conf. recepção]. Prima **OK**.
  - c. Selecione [Receb. PC Fax]. Prima **OK**.
  - d. Selecione [Ligar]. Prima **OK**.  
O LCD apresenta a mensagem [Execute o programa PC-Fax Receive no computador.].
  - e. Prima ►.
  - f. Selecione [<USB>] ou o nome do computador de destino no qual pretende receber faxes se estiver numa rede. Prima **OK**.
  - g. Selecione [Impr. Seg.: Lig] ou [Impr. Seg.: Desl.]. Prima **OK**.
3. Prima **Stop/Exit (Parar)**.

Para alterar o computador de destino, repita estes passos.



### Informações relacionadas

- [Opções de recepção na memória](#)

#### Tópicos relacionados:

- [Transferir os seus faxes ou o relatório de histórico de fax](#)
- [Transferir faxes para o computador](#)
- [Receber faxes com o software de recepção PC-FAX \(Windows\)](#)

▲ [Página inicial](#) > [Fax](#) > [Receber um fax](#) > [Opções de recepção na memória](#) > Imprimir um fax que esteja guardado na memória do equipamento

## Imprimir um fax que esteja guardado na memória do equipamento

**Modelos Relacionados:** MFC-J1010DW

- Esta função está disponível apenas para faxes monocromáticos.
- Depois de imprimir o fax, este é apagado da memória do equipamento.

Se ativar [Receb. PC Fax], o equipamento recebe e memoriza faxes na memória, mesmo com o PC desligado.

1. Prima **Settings (Config.)**.
2. Prima ▲ ou ▼ para selecionar o seguinte:
  - a. Escolha [Fax]. Prima **OK**.
  - b. Selecione [Imprimir fax]. Prima **OK**.
3. Prima ►.



### Informações relacionadas

- [Opções de recepção na memória](#)

#### Tópicos relacionados:

- [Mensagens de erro e manutenção](#)
- [Problemas de telefone e fax](#)

## Operações de voz e números de fax

**Modelos Relacionados:** MFC-J1010DW

- [Operações de voz](#)
- [Guardar números de fax](#)
- [Configurar grupos de distribuição](#)

## Operações de voz

**Modelos Relacionados:** MFC-J1010DW

- [Atender uma chamada de voz no modo de recepção Fax/Tel](#)

## Atender uma chamada de voz no modo de recepção Fax/Tel

**Modelos Relacionados:** MFC-J1010DW

Quando o equipamento está no modo Fax/Tel, utiliza o toque F/T (toque pseudo/duplo) para alertar o utilizador que deve atender uma chamada de voz.

Se estiver junto ao equipamento, levante o auscultador do telefone externo e, em seguida, prima o botão **Tel/R** para atender.

Se estiver junto a uma extensão telefónica <sup>1</sup>, levante o auscultador durante o toque F/T e, em seguida, prima #51 entre os toques pseudo/duplos. Se não estiver ninguém em linha, ou se alguém pretender enviar-lhe um fax, envie a chamada de novo para o equipamento premindo \*51.



### Informações relacionadas

- [Operações de voz](#)

<sup>1</sup> Não disponível na Alemanha

## Guardar números de fax

**Modelos Relacionados:** MFC-J1010DW

- [Guardar números no livro de endereços](#)
- [Guardar números de chamadas efetuadas no livro de endereços](#)
- [Guardar números do histórico de identificação de chamadas no livro de endereços](#)
- [Alterar ou eliminar nomes ou números do livro de endereços](#)

## Guardar números no livro de endereços

Modelos Relacionados: MFC-J1010DW

Pode guardar até 40 números do livro de endereços como números de marcação rápida de dois dígitos e atribuir um nome a cada número.

1. Prima ► ☐ (Livro de endereços).
2. Prima ▲ ou ▼ para selecionar [Def. Marc. Ráp]. Prima **OK**.
3. Prima ▲ ou ▼ para selecionar o seguinte:
  - a. Selecione o número de marcação rápida de dois dígitos no qual pretende guardar o número. Prima **OK**.
  - b. Selecione [Nome]. Prima **OK**.
  - c. Introduza o nome (até 16 caracteres) utilizando o teclado de marcação. Prima **OK**.
  - d. Selecione [Fax/Tel]. Prima **OK**.
  - e. Introduza o número de fax ou de telefone (até 20 dígitos). Prima **OK**.



- Prima **Redial/Pause (Remarcar/Pausa)** para introduzir uma pausa entre números. Pode premir **Redial/Pause (Remarcar/Pausa)** as vezes necessárias para aumentar a duração da pausa.
- Certifique-se de que inclui o indicativo quando introduzir um número de fax ou de telefone. Dependendo do país, os nomes e o histórico de identificação de chamadas podem não ser apresentados corretamente se o indicativo não for registado com o número de fax ou de telefone.

- f. Selecione [OK] e, em seguida, prima **OK**.

Para guardar outro número de marcação rápida, repita estes passos.

4. Prima **Stop/Exit (Parar)**.



### Informações relacionadas

- [Guardar números de fax](#)

#### Tópicos relacionados:

- [Configurar grupos de distribuição](#)



## Guardar números de chamadas efetuadas no livro de endereços

Modelos Relacionados: MFC-J1010DW

Pode copiar números do histórico de chamadas efetuadas e guardá-los no livro de endereços.

1. Prima  (FAX).
2. Prima ▲ ou ▼ para selecionar o seguinte:
  - a. Selecione [Hist. cham.]. Prima **OK**.
  - b. Selecione [Números marcados]. Prima **OK**.
  - c. Selecione o número que pretende guardar. Prima **OK**.
  - d. Prima ◀ para selecionar [Editar].
  - e. Selecione [Adic. ao Livro de Endereços]. Prima **OK**.



Para eliminar o número da lista do histórico de chamadas efetuadas, selecione [Apagar] e prima **OK**. Prima ▶ [Sim] para confirmar.

- f. Selecione [Nome]. Prima **OK**.
  - g. Introduza o nome (até 16 caracteres) utilizando o teclado de marcação. Prima **OK**.
  - h. Confirme o número de fax ou de telefone.
  - i. Selecione [OK] e, em seguida, prima **OK**.
3. Prima **Stop/Exit (Parar)**.



### Informações relacionadas

- [Guardar números de fax](#)

#### Tópicos relacionados:

- [Introduzir texto no equipamento Brother](#)

## Guardar números do histórico de identificação de chamadas no livro de endereços

Modelos Relacionados: MFC-J1010DW

Se tiver contratado o serviço de subscrição de identificação de chamada junto da sua operadora de telefones, pode copiar números do histórico de identificação de chamadas e guardá-los no livro de endereços.

1. Prima  (FAX).
2. Prima ▲ ou ▼ para seleccionar o seguinte:
  - a. Selecione [Hist. cham.]. Prima **OK**.
  - b. Selecione [Hist. ID chamador]. Prima **OK**.
  - c. Selecione o número que pretende guardar. Prima **OK**.
  - d. Prima ◀ para seleccionar [Editar].
  - e. Selecione [Adic. ao Livro de Endereços]. Prima **OK**.



Para eliminar o número da lista do histórico de identificação de chamadas, selecione [Apagar] e prima **OK**. Prima ▶ [Sim] para confirmar.

- f. Selecione [Nome]. Prima **OK**.
  - g. Introduza o nome (até 16 caracteres) utilizando o teclado de marcação. Prima **OK**.
  - h. Confirme o número de fax ou de telefone.
  - i. Selecione [OK] e, em seguida, prima **OK**.
3. Prima **Stop/Exit (Parar)**.



### Informações relacionadas

- [Guardar números de fax](#)

#### Tópicos relacionados:

- [Identificação de chamada](#)
- [Introduzir texto no equipamento Brother](#)

## Alterar ou eliminar nomes ou números do livro de endereços

Modelos Relacionados: MFC-J1010DW

1. Prima ► ☐ (Livro de endereços).
2. Execute uma das seguintes ações:
  - Para alterar o número, prima ▲ ou ▼ para selecionar o seguinte:
    - a. Selecione [Alterar]. Prima **OK**.
    - b. Selecione o nome da marcação rápida no qual pretende alterar o número. Prima **OK**.Siga estes passos:
    - a. Para alterar o nome, prima ▲ ou ▼ para selecionar [Nome] e, em seguida, prima **OK**. Prima ▲, ▼, ◀ ou ▶ para reintroduzir o nome (até 16 caracteres) utilizando o teclado do LCD e selecione [OK]. Prima **OK**.
    - b. Para alterar o número de fax ou de telefone, prima ▲ ou ▼ para selecionar [Fax/Tel] e, em seguida, prima **OK**. Prima ▲, ▼, ◀ ou ▶ para reintroduzir o número de fax ou de telefone (até 20 dígitos) utilizando o teclado do LCD e selecione [OK]. Prima **OK**.Prima ▲ ou ▼ para selecionar [OK] e, em seguida, prima **OK**.
  - Para eliminar o número, prima ▲ ou ▼ para selecionar [Apagar]. Prima **OK**.Siga estes passos:
  - a. Prima ▲ ou ▼ para selecionar o nome de marcação rápida do qual pretende eliminar o número.
  - b. Prima ◀ ou ▶ para selecionar a caixa de verificação assinalada com o nome de marcação rápida. Prima **OK**.
3. Prima **Stop/Exit (Parar)**.



### Informações relacionadas

- [Guardar números de fax](#)

## Configurar grupos de distribuição

**Modelos Relacionados:** MFC-J1010DW

A criação e o envio para um grupo, que pode ficar guardado no livro de endereços, permite-lhe enviar a mesma mensagem de fax para muitos números de fax ou para distribuição.

Em primeiro lugar, tem de guardar cada número de fax no livro de endereços. Em seguida, pode inclui-los como números do grupo. Cada grupo utiliza um número de marcação rápida. Pode guardar até seis grupos ou atribuir até 39 números a um grupo grande.

1. Prima **▶** **☐** (Livro de endereços).
2. Prima **▲** ou **▼** para seleccionar o seguinte:
  - a. Selecione [Config. grupos]. Prima **OK**.
  - b. Selecione o número de marcação rápida de dois dígitos que pretende atribuir ao grupo. Prima **OK**.
  - c. Selecione [Nome] e prima **OK**.
  - d. Introduza o novo nome de grupo (até 16 caracteres) utilizando o teclado de marcação. Prima **OK**.
  - e. Para adicionar números ao grupo, repita os seguintes passos:
    - i. Selecione [Adic./Eliminar]. Prima **OK**.
    - ii. Selecione [Ordem alfabética] ou [Ordem numérica]. Prima **OK**.
    - iii. Prima **▲** ou **▼** para seleccionar um número da lista.
    - iv. Prima **◀** ou **▶** para seleccionar a caixa de verificação assinalada com o número de marcação rápida. Prima **OK**.
3. Selecione [**OK**] e, em seguida, prima **OK**.
4. Prima **Stop/Exit (Parar)**.



### Informações relacionadas

- [Operações de voz e números de fax](#)
  - [Alterar o nome de um grupo de distribuição](#)
  - [Eliminar um grupo de distribuição](#)
  - [Adicionar ou eliminar um membro do grupo de distribuição](#)

#### Tópicos relacionados:



- [Enviar o mesmo fax para mais do que um destinatário \(distribuição\)](#)
- [Guardar números no livro de endereços](#)

## Alterar o nome de um grupo de distribuição

Modelos Relacionados: MFC-J1010DW

1. Prima **►**  (Livro de endereços).
2. Prima **▲** ou **▼** para seleccionar o seguinte:
  - a. Selecione [Alterar]. Prima **OK**.
  - b. Selecione o grupo que pretende alterar. Prima **OK**.
  - c. Selecione [Nome] e, em seguida, prima **OK**. Introduza o novo nome do grupo (até 16 caracteres) utilizando o teclado de marcação e, em seguida, prima **OK**.



Para alterar um carácter no nome do grupo, prima **▲**, **▼**, **◀** ou **▶** para seleccionar  ou . Prima **OK** várias vezes para colocar o cursor por baixo do carácter incorreto. Em seguida, prima **▲**, **▼**, **◀** ou **▶** para seleccionar  e prima **OK**. Reintroduza o carácter correto.

3. Selecione [OK] e, em seguida, prima **OK**.
4. Prima **Stop/Exit (Parar)**.



### Informações relacionadas

- [Configurar grupos de distribuição](#)

#### Tópicos relacionados:

- [Introduzir texto no equipamento Brother](#)

## Eliminar um grupo de distribuição

Modelos Relacionados: MFC-J1010DW

1. Prima ► ☐ (Livro de endereços).
2. Prima ▲ ou ▼ para seleccionar [Apagar]. Prima **OK**.
3. Siga estes passos:
  - a. Prima ▲ ou ▼ para seleccionar o grupo que pretende eliminar.
  - b. Prima ◀ ou ▶ para seleccionar a caixa de verificação assinalada com o nome do grupo. Prima **OK**.
4. Prima **Stop/Exit (Parar)**.



### Informações relacionadas

- [Configurar grupos de distribuição](#)

## Adicionar ou eliminar um membro do grupo de distribuição

Modelos Relacionados: MFC-J1010DW

1. Prima ► ☐ (Livro de endereços).
2. Prima ▲ ou ▼ para seleccionar o seguinte:
  - a. Selecione [Alterar]. Prima **OK**.
  - b. Selecione o grupo que pretende alterar. Prima **OK**.
  - c. Selecione [Adic./Eliminar]. Prima **OK**.
  - d. Selecione [Ordem alfabética] ou [Ordem numérica]. Prima **OK**.
3. Execute uma das seguintes ações:
  - Para adicionar um membro utilizando o seu número de marcação rápida, prima ▲ ou ▼ para seleccionar o número de marcação rápida e, em seguida, prima ◀ ou ▶ para seleccionar a caixa de verificação.
  - Para eliminar um membro utilizando o seu número de marcação rápida, prima ▲ ou ▼ para seleccionar o número de marcação rápida e, em seguida, prima ◀ ou ▶ para desmarcar a caixa de verificação.Repita este passo até ter adicionado ou eliminado todos os números de fax pretendidos.
4. Prima **OK**.
5. Selecione [OK] e, em seguida, prima **OK**.
6. Prima **Stop/Exit (Parar)**.



### Informações relacionadas

- [Configurar grupos de distribuição](#)

## Serviços telefônicos e equipamentos externos

**Modelos Relacionados:** MFC-J1010DW

- [Identificação de chamada](#)
- [Definir o tipo de linha telefônica](#)
- [Voice Over Internet Protocol \(VoIP/Interferência na linha telefônica\)](#)
- [TAD \(dispositivo de atendimento telefônico\) externo](#)
- [Telefones externos e extensões telefônicas](#)



## Identificação de chamada

**Modelos Relacionados:** MFC-J1010DW

A função de identificação de chamada permite-lhe utilizar o serviço de subscrição de identificação de chamada disponibilizado por muitas companhias de telefone da área. Este serviço apresenta o número de telefone, ou o nome se estiver disponível, do remetente da chamada quando a linha toca.

- A mensagem [ID desconh.] significa que a chamada tem origem fora da sua área de serviço de identificação de chamada.
- (Não disponível nos Países Baixos) A mensagem [ID retido] significa que a pessoa que está a ligar bloqueou intencionalmente a transmissão da informação de Identificação de chamada.

Para obter mais informações, ligue para a sua companhia de telefones.

Assim que atender a chamada, a informação de Identificação de Chamada desaparece do LCD e fica guardada na memória de Identificação de Chamada.

Veja a lista ou selecione um número e envie um fax para ele, adicione-o ao livro de endereços ou elimine-o do histórico.

Pode imprimir uma lista das informações de identificação de chamada recebidas pelo equipamento.



- Esta função não está disponível em alguns países.
- O serviço de identificação de chamada varia consoante os diferentes operadores. Contacte a companhia de telefones da sua área para se informar sobre o serviço disponível na sua área.



### Informações relacionadas

- [Serviços telefónicos e equipamentos externos](#)
  - [Ativar a função de identificação de chamada](#)

#### Tópicos relacionados:

- [Guardar números do histórico de identificação de chamadas no livro de endereços](#)
- [Imprimir um relatório](#)
- [Mensagens de erro e manutenção](#)

## Ativar a função de identificação de chamada

**Modelos Relacionados:** MFC-J1010DW

Se subscrever o serviço de identificação de chamada na sua linha telefónica, ative a função de identificação de chamada para visualizar o número de telefone do remetente no LCD quando o telefone tocar.

1. Prima **Settings (Config.)**.
2. Prima ▲ ou ▼ para seleccionar o seguinte:
  - a. Escolha [Fax]. Prima **OK**.
  - b. Selecione [Vários]. Prima **OK**.
  - c. Selecione [ID chamador]. Prima **OK**.
  - d. Selecione [Ligar]. Prima **OK**.
3. Prima **Stop/Exit (Parar)**.



### Informações relacionadas

- [Identificação de chamada](#)

## Definir o tipo de linha telefónica

**Modelos Relacionados:** MFC-J1010DW

Se pretender ligar o equipamento a uma linha com PBX ou ISDN para enviar e receber faxes, terá de selecionar um tipo de linha telefónica que corresponda às características da sua linha.

1. Prima **Settings (Config.)**.
2. Prima ▲ ou ▼ para selecionar o seguinte:
  - a. Selecione [Conf.inicial]. Prima **OK**.
  - b. Selecione [Conf.Linha Tel]. Prima **OK**.
  - c. Selecione [Normal], [PBX] ou [RDIS]. Prima **OK**.
3. Prima **Stop/Exit (Parar)**.



### Informações relacionadas

- [Serviços telefónicos e equipamentos externos](#)
  - [PBX e TRANSFERIR](#)

#### Tópicos relacionados:

- [Problemas de telefone e fax](#)

## PBX e TRANSFERIR

Modelos Relacionados: MFC-J1010DW

A predefinição para a [Conf.Linha Tel] do equipamento é [Normal], o que permite ligar o equipamento a uma linha PSTN (Rede Telefónica Pública Comutada). No entanto, muitos escritórios utilizam um sistema telefónico central ou PBX (posto privado de comutação). O equipamento pode ser ligado à maioria dos PBX. A função de remarcação do equipamento suporta apenas a remarcação temporizada (TBR). A TBR funciona com a maioria dos sistemas PBX, permitindo-lhe aceder a uma linha exterior ou transferir chamadas para outra extensão.<sup>1</sup> Prima o botão **Tel/R** para utilizar esta função.



Programe um toque no botão **Tel/R** como parte de um número guardado no livro de endereços. Quando programar o número do livro de endereços, prima o botão **Tel/R** primeiro (o LCD apresenta "!") e, em seguida, introduza o número de telefone. Desta forma, não é necessário premir sempre o botão **Tel/R** antes de efetuar a marcação a partir do livro de endereços. Contudo, o seu tipo de linha telefónica terá de ser configurado para PBX no equipamento para que possa utilizar esta função.



### Informações relacionadas

- [Definir o tipo de linha telefónica](#)

<sup>1</sup> Não disponível na Alemanha

## Voice Over Internet Protocol (VoIP/Interferência na linha telefônica)

**Modelos Relacionados:** MFC-J1010DW

VoIP é um tipo de sistema telefônico que utiliza uma ligação à Internet, em vez de uma linha telefônica tradicional. Os fornecedores de serviços telefônicos juntam frequentemente o VoIP a serviços de Internet e cabo.

O equipamento pode não funcionar com alguns sistemas VoIP. Se pretender utilizar o equipamento para enviar e receber faxes num sistema VoIP, certifique-se de que uma das extremidades do cabo telefónico está ligada à tomada com a indicação LINE do equipamento. A outra extremidade do cabo telefónico pode ser ligada a um modem, adaptador de telefone, repartidor ou outro equipamento semelhante.

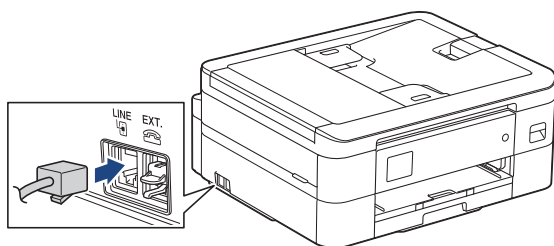

Se tiver dúvidas sobre como ligar o equipamento ao sistema VoIP, contacte o fornecedor de serviços VoIP.

Depois de ligar o equipamento ao sistema VoIP, verifique se existe sinal de marcação. Levante o auscultador do telefone externo e aguarde um sinal de marcação. Se não houver sinal de marcação, contacte o fornecedor de serviços VoIP.

Se tiver dificuldades em enviar ou receber faxes através de um sistema VoIP, recomendamos que altere a velocidade do modem do equipamento para a definição [Básico (p/ VoIP)].



### Informações relacionadas

- [Serviços telefônicos e equipamentos externos](#)

#### Tópicos relacionados:

- [Interferência na linha telefônica/VoIP](#)

## TAD (dispositivo de atendimento telefónico) externo

Modelos Relacionados: MFC-J1010DW

Pode ligar um dispositivo de atendimento telefónico (TAD) externo à mesma linha que o equipamento. Quando o TAD atende uma chamada, o equipamento “escuta” os tons CNG (chamada de fax) enviados pelo equipamento de fax do remetente. Se os ouvir, o equipamento assume a chamada e recebe o fax. Se não os ouvir, permite que o TAD receba uma mensagem de voz, passando o LCD a apresentar [Telefone].

O TAD externo tem de atender ao fim de quatro toques (recomendamos a definição de dois toques). Isto é necessário porque o equipamento só ouve os tons CNG após o TAD externo atender a chamada. O equipamento do remetente enviará tons CNG apenas durante mais oito a dez segundos. Não recomendamos a utilização da função de poupança do TAD externo se forem necessários mais do que quatro toques para o ativar.

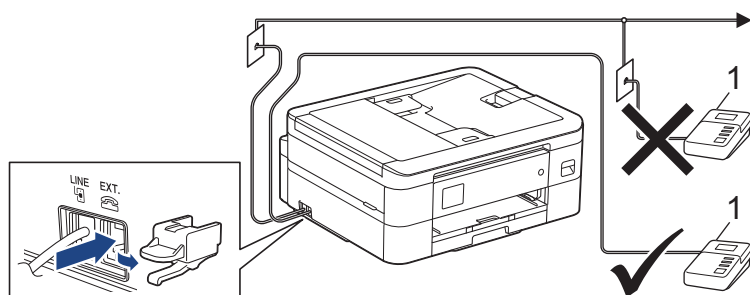

1 TAD

### IMPORTANTE

NÃO ligue um TAD a mais nenhum ponto da mesma linha telefónica.



Se encontrar problemas na receção de faxes, reduza a definição do atraso do toque no TAD externo.



### Informações relacionadas

- [Serviços telefónicos e equipamentos externos](#)
  - [Ligar um TAD externo](#)
  - [Gravar uma mensagem de atendimento no TAD externo](#)
  - [Ligações multi-linhas \(PBX\)](#)

#### Tópicos relacionados:

- [Problemas de telefone e fax](#)

## Ligar um TAD externo

**Modelos Relacionados:** MFC-J1010DW

1. Configure o TAD externo para o número mínimo de toques permitido. Para obter mais informações, contacte o seu fornecedor de serviços telefónicos. (A configuração Número de Toques do equipamento não se aplica.)
2. Grave a mensagem de atendimento no seu TAD externo.
3. Configure o TAD para atender chamadas.
4. Configure o modo de receção do equipamento para [TAD externo].

### **Informações relacionadas**

- [TAD \(dispositivo de atendimento telefónico\) externo](#)

#### **Tópicos relacionados:**

- [Descrição geral dos modos de receção](#)
- [Selecionar o modo de receção correto](#)
- [Problemas de telefone e fax](#)

## Gravar uma mensagem de atendimento no TAD externo

**Modelos Relacionados:** MFC-J1010DW

1. Grave cinco segundos de silêncio no início da mensagem. Este período de tempo permite que o equipamento escute tons de fax.



Recomendamos que inicie a OGM com um período de silêncio de cinco segundos porque o equipamento não distingue os tons de fax de uma voz alta. Poderá tentar ignorar esta pausa, mas se o equipamento encontrar problemas na recepção de faxes, deverá regravar a OGM para a incluir.

2. O limite para falar é de 20 segundos.
3. Termine a mensagem de 20 segundos fornecendo o Código de Ativação Remota às pessoas que enviam faxes manualmente. Por exemplo: "Após o sinal sonoro, deixe uma mensagem ou prima \*51 e Iniciar para enviar um fax."



### Informações relacionadas

- [TAD \(dispositivo de atendimento telefônico\) externo](#)



## Ligações multi-linhas (PBX)

**Modelos Relacionados:** MFC-J1010DW

Sugerimos que peça à empresa que instalou o PBX para ligar o equipamento. Se possuir um sistema multilinhas, sugerimos que peça ao instalador para ligar a unidade à última linha do sistema. Desta forma, impede que o equipamento seja ativado sempre que o sistema recebe chamadas telefônicas. Se todas as chamadas recebidas forem atendidas por um operador, recomendamos a definição da opção Modo de Recepção como [Manual].

Não garantimos que o equipamento funcione corretamente em todas as circunstâncias quando ligado a um PBX. Quaisquer dificuldades em enviar ou receber faxes devem ser comunicadas primeiro à empresa que presta assistência ao PBX.



### Informações relacionadas

- [TAD \(dispositivo de atendimento telefônico\) externo](#)

## Telefones externos e extensões telefónicas

**Modelos Relacionados:** MFC-J1010DW

- [Ligar um telefone externo ou uma extensão telefónica](#)
- [Funcionamento a partir de telefones externos e extensões](#)
- [Utilizar os códigos remotos](#)

## Ligar um telefone externo ou uma extensão telefônica

Modelos Relacionados: MFC-J1010DW

Pode ligar um telefone independente ao equipamento, conforme ilustrado na figura seguinte.

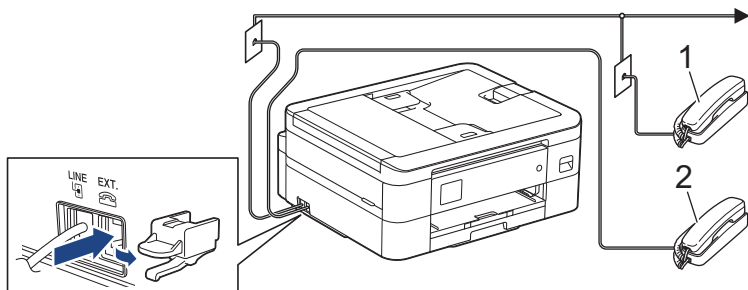

1 Extensão telefônica

2 Telefone externo



Certifique-se de que utiliza um telefone externo que tenha um cabo que não exceda os três metros de comprimento.



### Informações relacionadas

- [Telefones externos e extensões telefônicas](#)

## Funcionamento a partir de telefones externos e extensões

**Modelos Relacionados:** MFC-J1010DW



A extensão telefónica não está disponível na Alemanha.

Se atender uma chamada de fax numa extensão ou num telefone externo, poderá fazer com que o equipamento atenda a chamada utilizando o Código de Ativação Remota. Quando prime o Código de Ativação Remota \*51, o equipamento começa a receber o fax.

Se o equipamento receber uma chamada de voz e emitir um toque pseudo/duplo para que o utilizador atenda, poderá atender a chamada na extensão telefónica premindo o Código de Desativação Remota #51.

### Se atender uma chamada e não estiver ninguém na linha:

Deve assumir que está a receber um fax manual.

Prima \*51 e aguarde pelo sinal ou até que o LCD apresente [A receber] e desligue.



Pode também utilizar a função de Detecção de Fax para que o equipamento atenda automaticamente a chamada.



### Informações relacionadas

- [Telefones externos e extensões telefónicas](#)

#### Tópicos relacionados:

- [Configurar o número de toques até o equipamento atender \(atraso do toque\)](#)
- [Definir a Detecção de Fax](#)
- [Configurar o tempo de toque F/T \(toque pseudo/duplo\)](#)

## Utilizar os códigos remotos

Modelos Relacionados: MFC-J1010DW

### Código de ativação remota

Se atender uma chamada de fax numa extensão ou num telefone externo, poderá indicar ao equipamento que a receba premindo o código de ativação remota **\*51**. Aguarde pelos apitos e, em seguida, poue o auscultador.

Se atender uma chamada de fax no telefone externo, poderá fazer com que o equipamento receba o fax premindo o botão Iniciar e, em seguida, selecionando a opção de receção.

### Código de desativação remota (Não disponível na Alemanha)

Se receber uma chamada de voz e o equipamento estiver no modo F/T, começa a soar o toque F/T (toque pseudo/duplo) após o atraso do toque inicial. Se atender a chamada numa extensão telefónica, pode desligar o toque F/T premindo **#51** (certifique-se de que prime este código entre toques).

Se o equipamento receber uma chamada de voz e emitir um toque pseudo/duplo para que o utilizador atenda, poderá atender a chamada no telefone externo premindo **Tel/R**.



### Informações relacionadas

- [Telefones externos e extensões telefónicas](#)
  - [Alterar os códigos remotos](#)

#### Tópicos relacionados:

- [Definir a Deteção de Fax](#)

## Alterar os códigos remotos

Modelos Relacionados: MFC-J1010DW

O código de ativação remota predefinido é \*51. O código de desativação remota predefinido <sup>1</sup> é #51. Se estiver sempre desligado quando aceder ao TAD externo remotamente, tente mudar os códigos remotos de três dígitos utilizando os números 0-9, \* ou #.

1. Prima **Settings (Config.)**.
2. Prima ▲ ou ▼ para selecionar o seguinte:
  - a. Escolha [Fax]. Prima **OK**.
  - b. Escolha [Conf. recepção]. Prima **OK**.
  - c. Selecione [Cód remoto]. Prima **OK**.
  - d. Selecione [Cód remoto] novamente. Prima **OK**.
  - e. Selecione [Ligar]. Prima **OK**.
3. Execute uma das seguintes ações:
  - Para alterar o código de ativação remota, prima ▲ ou ▼ para selecionar [Recep. Fax] e, em seguida, prima **OK**. Introduza o código novo. Prima **OK**.
  - Para alterar o código de desativação remota <sup>2</sup>, prima ▲ ou ▼ para selecionar [Desativ. Cód.] e, em seguida, prima **OK**. Introduza o código novo. Prima **OK**.
4. Prima **Stop/Exit (Parar)**.



### Informações relacionadas

- [Utilizar os códigos remotos](#)

<sup>1</sup> Não disponível na Alemanha

<sup>2</sup> Não disponível na Alemanha

## Relatórios de fax

**Modelos Relacionados:** MFC-J1010DW

- [Definir o estilo do relatório de verificação da transmissão](#)
- [Definir o período de intervalo do histórico de fax](#)
- [Imprimir relatórios](#)
- [Configurar o equipamento para se desligar automaticamente](#)

## Definir o estilo do relatório de verificação da transmissão

Modelos Relacionados: MFC-J1010DW

Pode utilizar o Relatório de Verificação da Transmissão como comprovativo do envio de um fax. O relatório indica o nome ou número de fax do destinatário, a hora e a data de transmissão, a duração da transmissão, o número de páginas enviadas e se a transmissão foi ou não bem-sucedida.

Existem várias configurações disponíveis para o relatório de verificação da transmissão:

Opção	Descrição
Ligar	Imprime um relatório depois de cada fax enviado.
Lig (+Imagem)	Imprime um relatório depois de cada fax enviado. Uma parte da primeira página do fax aparece no relatório.
Apenas erro	Imprime um relatório se o fax não tiver sido bem-sucedido devido a um erro de transmissão.
Apenas erro (+Imagem)	Imprime um relatório se o fax não tiver sido bem-sucedido devido a um erro de transmissão. Uma parte da primeira página do fax aparece no relatório.
Desligar	O relatório não é impresso.

1. Prima **Settings (Config.)**.
2. Prima ▲ ou ▼ para selecionar o seguinte:
  - a. Escolha [Fax]. Prima **OK**.
  - b. Selecione [Defin. Relatório]. Prima **OK**.
  - c. Selecione [Relatório XMIT]. Prima **OK**.
  - d. Selecione a opção pretendida. Prima **OK**.

Se selecionar [Lig (+Imagem)] ou [Apenas erro (+Imagem)], a imagem não aparece no relatório de verificação da transmissão se a transmissão em tempo real estiver definida como [Ligar]. A imagem não aparece no relatório quando envia um fax a cores.

3. Prima **Stop/Exit (Parar)**.

Se a transmissão for bem-sucedida, aparece [OK] junto a [RESULT] no relatório de verificação da transmissão. Se a transmissão não for bem-sucedida, aparece [ERRO] junto a [RESULT].



### Informações relacionadas

- [Relatórios de fax](#)



## Definir o período de intervalo do histórico de fax

Modelos Relacionados: MFC-J1010DW

Pode configurar o equipamento para imprimir um histórico de fax a intervalos específicos (a cada 50 faxes, 6, 12 ou 24 horas, 2 ou 7 dias).



Quando utiliza a função de desativação automática e o equipamento se desliga antes do período de intervalo selecionado, o equipamento imprime um relatório do histórico de fax e, em seguida, apaga todas as tarefas de fax da memória do histórico.

1. Prima **Settings (Config.)**.
2. Prima ▲ ou ▼ para selecionar o seguinte:
  - a. Escolha [Fax]. Prima **OK**.
  - b. Selecione [Defin. Relatório]. Prima **OK**.
  - c. Selecione [Rel. Periodico]. Prima **OK**.
  - d. Volte a selecionar [Rel. Periodico]. Prima **OK**.
3. Prima ▲ ou ▼ para selecionar um intervalo. Prima **OK**.
  - 6, 12, 24 horas, 2 ou 7 dias  
O equipamento imprime o relatório no intervalo selecionado e, em seguida, apaga todas as tarefas de fax da memória do histórico. Se a memória ficar cheia com 200 tarefas antes de a hora selecionada ter passado, o equipamento imprimirá o relatório mais cedo e, em seguida, apagará todas as tarefas de fax da memória. Se pretender um relatório suplementar antes do momento de impressão definido, poderá imprimi-lo sem apagar as tarefas.
  - A cada 50 faxes  
O equipamento imprime o relatório quando tiver guardado 50 tarefas de fax.
4. Se tiver selecionado 6, 12, 24 horas, 2 ou 7 dias, prima ▲ ou ▼ para selecionar [Hora] e, em seguida, prima **OK**. Introduza a hora do dia utilizando o teclado de marcação. Prima **OK**.
5. Se tiver selecionado [A cada 7 dias], prima ▲ ou ▼ para selecionar [Dia] e, em seguida, prima **OK**. Prima ▲ ou ▼ para selecionar o primeiro dia da contagem decrescente de sete dias. Prima **OK**.
6. Prima **Stop/Exit (Parar)**.



### Informações relacionadas

- [Relatórios de fax](#)

#### Tópicos relacionados:

- [Configurar o equipamento para se desligar automaticamente](#)

## PC-FAX

**Modelos Relacionados:** MFC-J1010DW

- [PC-FAX para Windows](#)
- [PC-FAX para Mac](#)

## PC-FAX para Windows

**Modelos Relacionados:** MFC-J1010DW

- [Descrição geral do PC-FAX \(Windows\)](#)
- [Enviar um fax com o PC-FAX \(Windows\)](#)
- [Receber faxes no seu computador \(Windows\)](#)

## Descrição geral do PC-FAX (Windows)

**Modelos Relacionados:** MFC-J1010DW

Reduza o consumo de papel e poupe tempo utilizando o software PC-FAX da Brother para enviar faxes diretamente do seu computador.

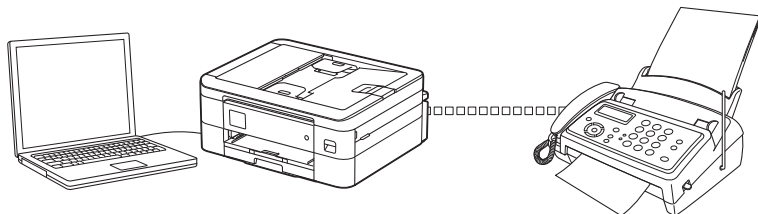

- [Configurar o PC-FAX \(Windows\)](#)
- [Configurar o Livro de Endereços do PC-Fax \(Windows\)](#)

## Configurar o PC-FAX (Windows)

**Modelos Relacionados:** MFC-J1010DW

Antes de enviar faxes com PC-FAX, personalize as opções de envio em cada separador da caixa de diálogo **Definições do PC-FAX**.

1. Execute  (**Brother Utilities**); em seguida, clique na lista pendente e selecione o nome do seu modelo (se ainda não estiver selecionado).
2. Clique em **PC-FAX** na barra de navegação do lado esquerdo e clique em **Configurar envio**. Aparece a caixa de diálogo **Definições do PC-FAX**.

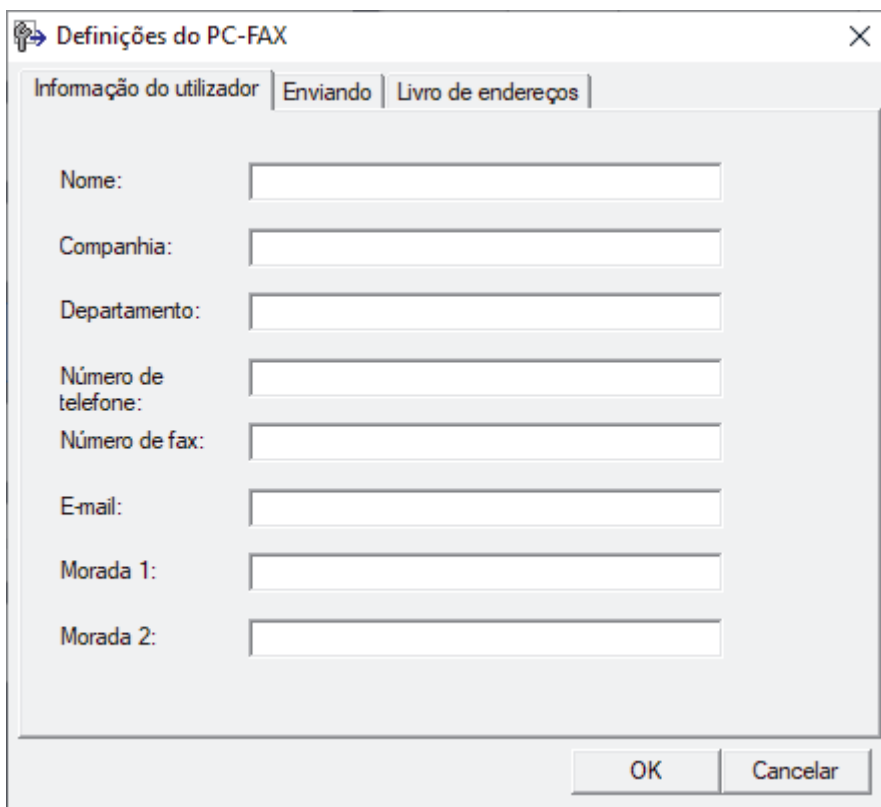

The screenshot shows a dialog box titled "Definições do PC-FAX" with a close button (X) in the top right corner. It has three tabs: "Informação do utilizador", "Enviando", and "Livro de endereços". The "Informação do utilizador" tab is active. Below the tabs are several input fields with labels: "Nome:", "Companhia:", "Departamento:", "Número de telefone:", "Número de fax:", "E-mail:", "Morada 1:", and "Morada 2:". At the bottom of the dialog are two buttons: "OK" and "Cancelar".

3. Execute uma das seguintes ações:
  - Clique no separador **Informação do utilizador** e introduza os dados de computador nos campos.



Cada conta Microsoft pode ter o seu próprio ecrã personalizado **Informação do utilizador** para dispor de cabeçalhos e páginas de rosto de fax personalizados.

- Clique no separador **Enviando** e introduza o número de acesso à linha externa (se necessário) no campo **Acesso linha exterior**. Selecione a caixa de verificação **Inclui cabeçalho** para incluir a informação de cabeçalho.
  - Clique no separador **Livro de endereços** e selecione o livro de endereços que pretende utilizar com o PC-FAX na lista pendente **Seleção do Livro de Endereços**.
4. Clique em **OK**.



### Informações relacionadas

- [Descrição geral do PC-FAX \(Windows\)](#)

## Configurar o Livro de Endereços do PC-Fax (Windows)

**Modelos Relacionados:** MFC-J1010DW

Adicione, edite e elimine membros e grupos para personalizar o **Livro endereços**.

- [Adicionar um membro ao Livro de Endereços do PC-FAX \(Windows\)](#)
- [Criar um grupo no Livro de Endereços do PC-FAX \(Windows\)](#)
- [Editar informações de um membro ou grupo no Livro de Endereços do PC-FAX \(Windows\)](#)
- [Eliminar um membro ou grupo do Livro de Endereços do PC-FAX \(Windows\)](#)
- [Exportar o Livro de Endereços do PC-FAX \(Windows\)](#)
- [Importar informação para o Livro de Endereços do PC-FAX \(Windows\)](#)

## Adicionar um membro ao Livro de Endereços do PC-FAX (Windows)

**Modelos Relacionados:** MFC-J1010DW

Adicione pessoas e os respectivos números de fax ao livro de endereços do PC-Fax se pretender enviar faxes com o software Brother PC-Fax.

1. Execute  (**Brother Utilities**); em seguida, clique na lista pendente e selecione o nome do seu modelo (se ainda não estiver selecionado).
2. Clique em **PC-FAX** na barra de navegação do lado esquerdo e clique em **Livro de endereços (Enviar)**. Aparece a caixa de diálogo **Livro endereços**.

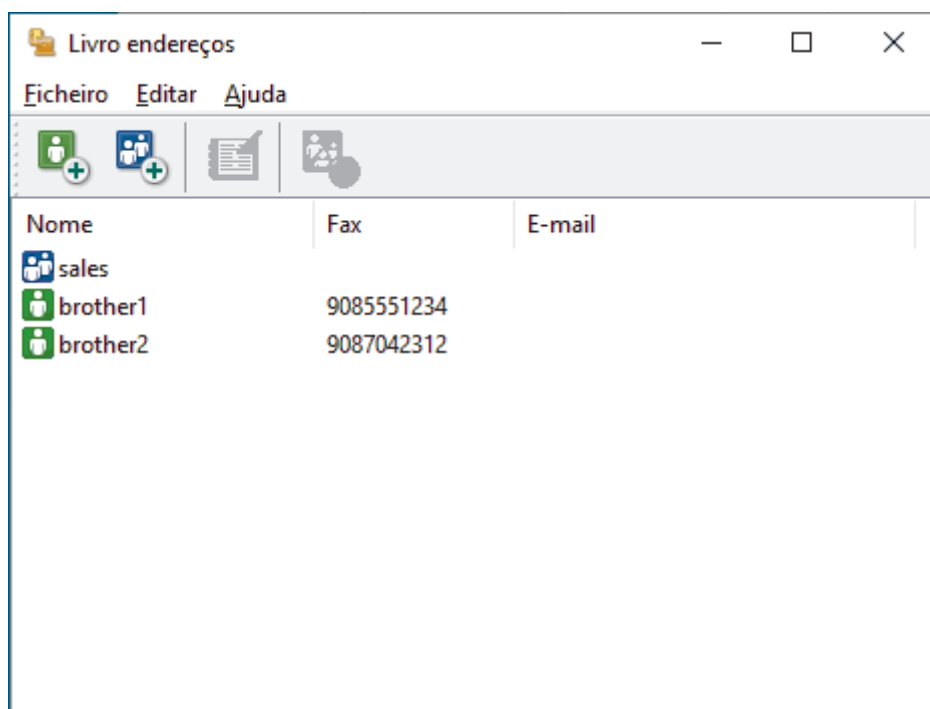

3. Clique em .
- Aparece a caixa de diálogo **Criação lista de distribuição**.
4. Introduza os dados da pessoa nos campos correspondentes. Apenas o campo **Nome** é obrigatório.
5. Clique em **OK**.

### ✓ Informações relacionadas

- [Configurar o Livro de Endereços do PC-Fax \(Windows\)](#)

## Criar um grupo no Livro de Endereços do PC-FAX (Windows)

Modelos Relacionados: MFC-J1010DW

Crie um grupo para distribuição do mesmo PC-FAX para vários destinatários de uma vez.

1. Execute  (**Brother Utilities**); em seguida, clique na lista pendente e selecione o nome do seu modelo (se ainda não estiver selecionado).
2. Clique em **PC-FAX** na barra de navegação do lado esquerdo e clique em **Livro de endereços (Enviar)**. Aparece a caixa de diálogo **Livro endereços**.

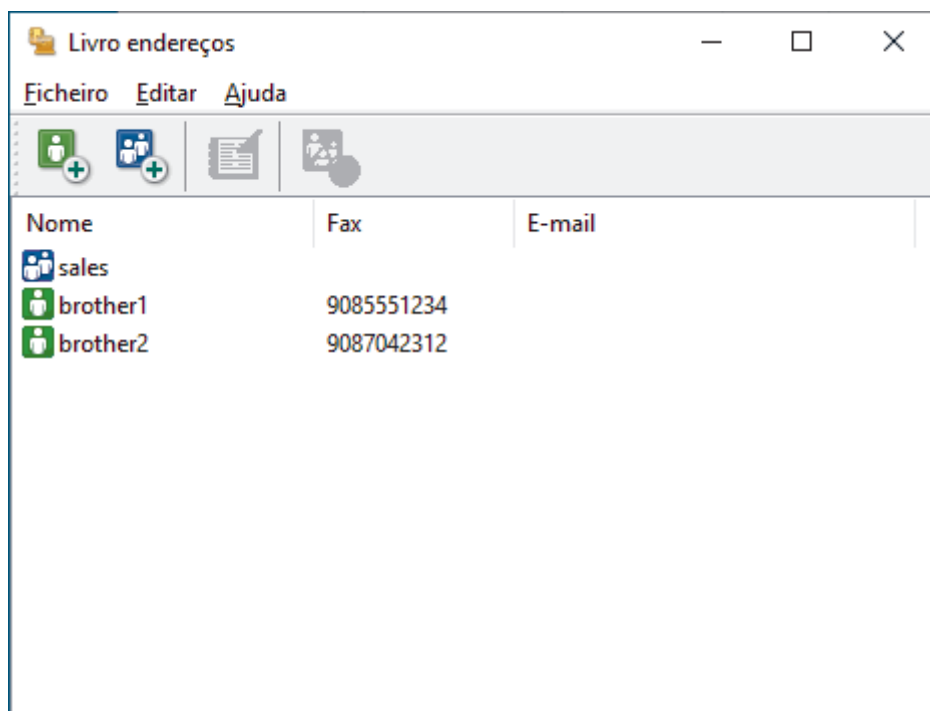

3. Clique em .
- Aparece a caixa de diálogo **Criação lista de distribuição**.
4. Introduza o nome do novo grupo no campo **Nome do grupo**.
5. No campo **Nomes disponíveis**, selecione todos os nomes que pretender incluir no grupo e clique em **Adicionar>>**.  
Os membros adicionados ao grupo aparecem na caixa **Membros do grupo**.
6. Quando terminar, clique em **OK**.

 Cada grupo pode conter até 50 membros.

### ✓ Informações relacionadas

- [Configurar o Livro de Endereços do PC-Fax \(Windows\)](#)



## Editar informações de um membro ou grupo no Livro de Endereços do PC-FAX (Windows)

Modelos Relacionados: MFC-J1010DW

1. Execute  (**Brother Utilities**); em seguida, clique na lista pendente e selecione o nome do seu modelo (se ainda não estiver selecionado).
2. Clique em **PC-FAX** na barra de navegação do lado esquerdo e clique em **Livro de endereços (Enviar)**. Aparece a caixa de diálogo **Livro endereços**.

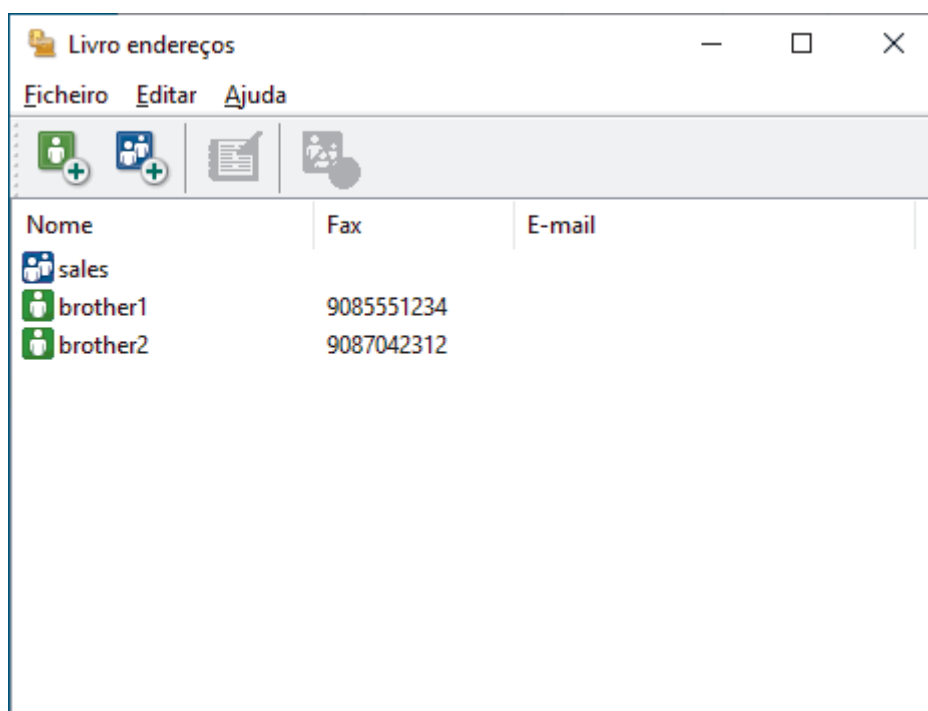

3. Selecione o membro ou grupo que pretende editar.
4. Clique em  (**Propriedades**).
5. Altere a informação do membro ou grupo.
6. Clique em **OK**.

### ✓ Informações relacionadas

- [Configurar o Livro de Endereços do PC-Fax \(Windows\)](#)

## Eliminar um membro ou grupo do Livro de Endereços do PC-FAX (Windows)

Modelos Relacionados: MFC-J1010DW

1. Execute  (**Brother Utilities**); em seguida, clique na lista pendente e selecione o nome do seu modelo (se ainda não estiver selecionado).
2. Clique em **PC-FAX** na barra de navegação do lado esquerdo e clique em **Livro de endereços (Enviar)**. Aparece a caixa de diálogo **Livro endereços**.

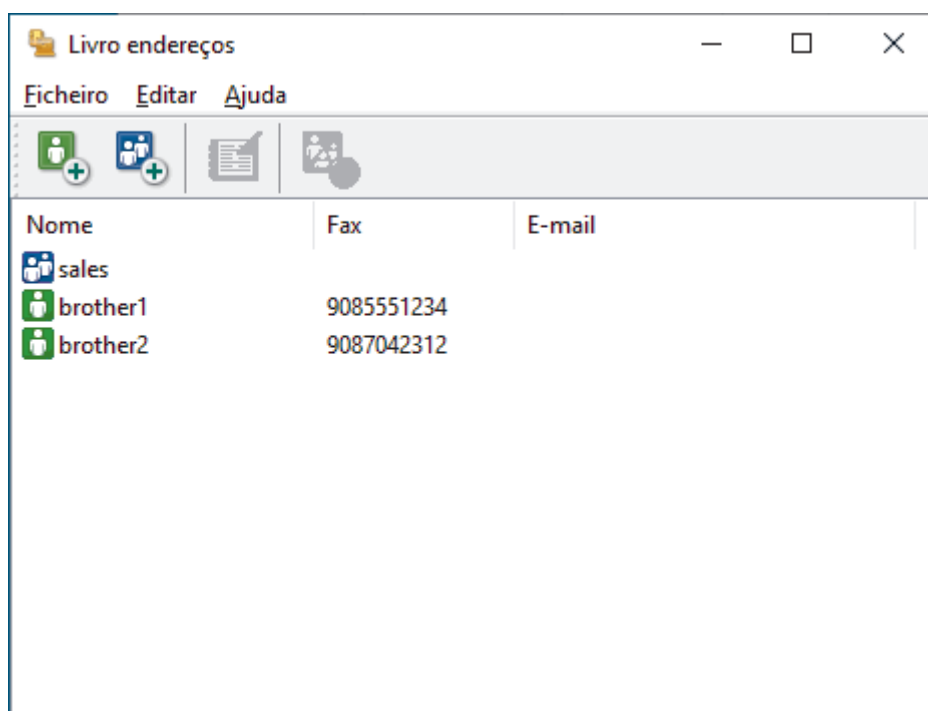

3. Selecione o membro ou grupo que pretende eliminar.
4. Clique em  (**Eliminar**).
5. Quando aparecer a caixa de diálogo de confirmação, clique em **OK**.

### ✓ Informações relacionadas

- [Configurar o Livro de Endereços do PC-Fax \(Windows\)](#)

## Exportar o Livro de Endereços do PC-FAX (Windows)

**Modelos Relacionados:** MFC-J1010DW

Pode exportar o Livro de Endereços para um ficheiro de texto ASCII (\*.csv) ou para um vCard (cartão de negócios eletrónico) e guardá-lo no seu computador.

Não pode exportar as definições de grupo quando exporta os dados do **Livro endereços**.

1. Execute  (**Brother Utilities**); em seguida, clique na lista pendente e selecione o nome do seu modelo (se ainda não estiver selecionado).
2. Clique em **PC-FAX** na barra de navegação do lado esquerdo e clique em **Livro de endereços (Enviar)**. Aparece a caixa de diálogo **Livro endereços**.

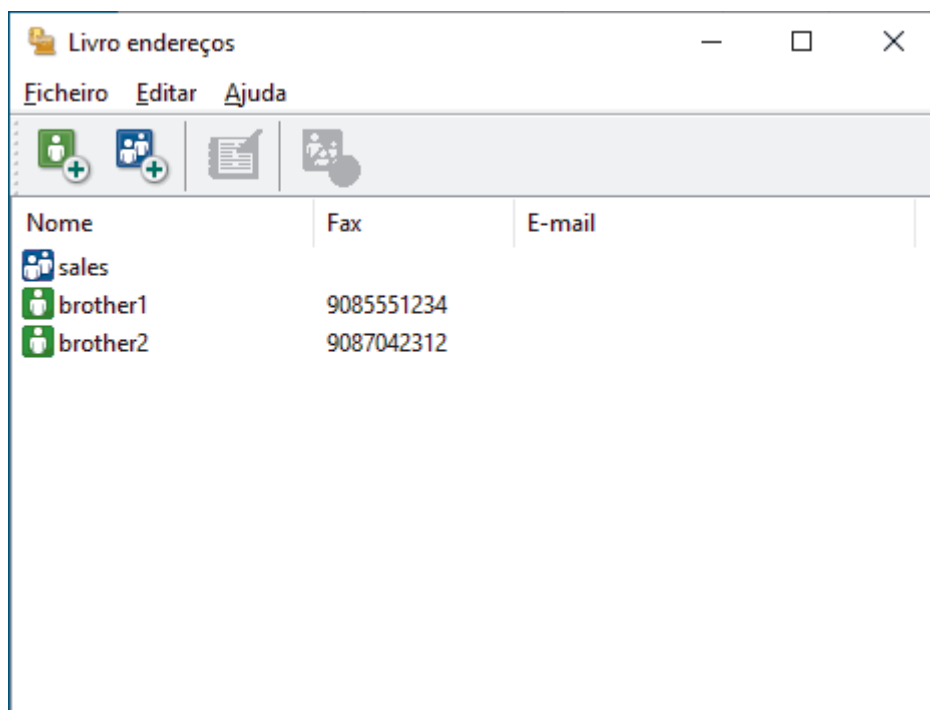

3. Clique em **Ficheiro > Exportar**.
4. Selecione uma das seguintes opções:
  - **Texto**  
Aparece a caixa de diálogo **Selecione itens**. Avance para o passo seguinte.
  - **vCard**  
Tem de selecionar num membro do seu livro de endereços para exportar antes de selecionar esta opção.  
Procure a pasta onde pretende guardar o vCard, introduza o nome do vCard no campo **Nome do ficheiro** e clique em **Guardar**.
5. No campo **Itens disponíveis**, selecione os dados que pretende exportar e clique em **Adicionar>>**.



Selecione e adicione os itens pela ordem em que os quer listados.

6. Se estiver a exportar para um ficheiro ASCII, na secção **Caracteres divididos**, selecione a opção **Tabulação** ou **Virgula** para separar os campos de dados.
7. Clique em **OK**.

- 
8. Procure a pasta do computador onde pretende guardar os dados, introduza o nome do ficheiro e clique em **Guardar**.



### **Informações relacionadas**

- [Configurar o Livro de Endereços do PC-Fax \(Windows\)](#)
-

## Importar informação para o Livro de Endereços do PC-FAX (Windows)

**Modelos Relacionados:** MFC-J1010DW

Pode importar ficheiros de texto ASCII (\*.csv) ou vCards (cartões de negócios eletrónicos) para o seu Livro de Endereços.

1. Execute  (**Brother Utilities**); em seguida, clique na lista pendente e selecione o nome do seu modelo (se ainda não estiver selecionado).
2. Clique em **PC-FAX** na barra de navegação do lado esquerdo e clique em **Livro de endereços (Enviar)**. Aparece a caixa de diálogo **Livro endereços**.

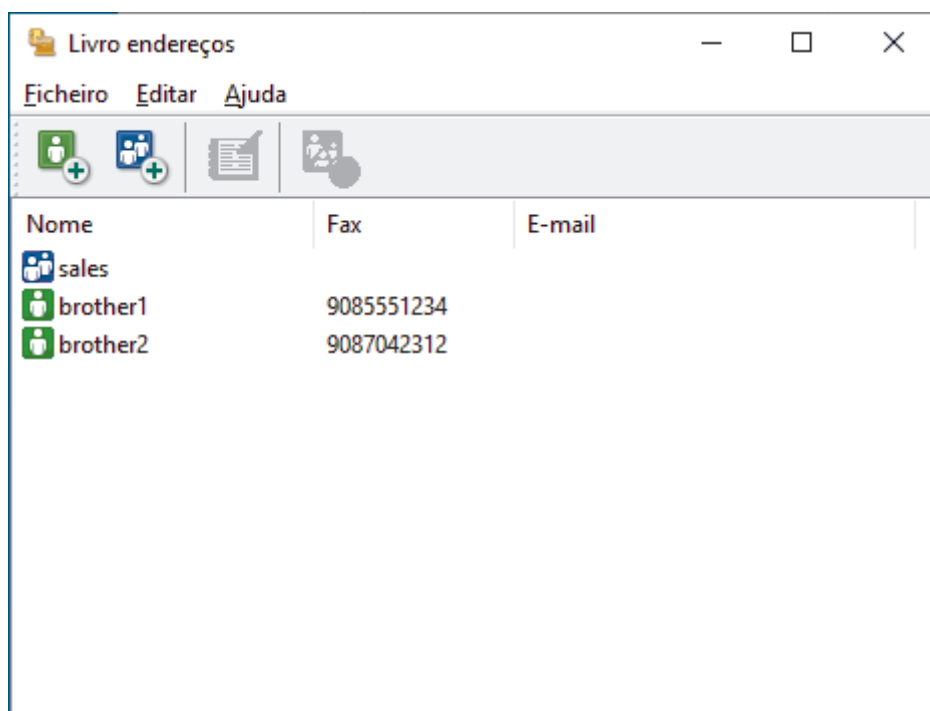

3. Clique em **Ficheiro > Importar**.
4. Selecione uma das seguintes opções:
  - **Texto**  
Aparece a caixa de diálogo **Selecione itens**. Avance para o passo 5.
  - **vCard**  
Avance para o passo 8.
5. No campo **Itens disponíveis**, selecione os dados que pretende importar e clique em **Adicionar>>**.



Tem de selecionar e adicionar os campos da lista **Itens disponíveis** pela mesma ordem em que estão listados no ficheiro de texto a importar.

6. Se estiver a importar um ficheiro ASCII, abaixo da secção **Caracteres divididos**, selecione a opção **Tabulação** ou **Vírgula** para separar os campos de dados.
7. Clique em **OK**.
8. Procure a pasta de onde pretende importar os dados, introduza o nome do ficheiro e clique em **Abrir**.



### Informações relacionadas

- [Configurar o Livro de Endereços do PC-Fax \(Windows\)](#)

## Enviar um fax com o PC-FAX (Windows)

Modelos Relacionados: MFC-J1010DW

O PC-FAX suporta apenas faxes monocromáticos. Será enviado um fax monocromático mesmo que os dados originais sejam a cores e mesmo que o equipamento de fax recetor suporte faxes a cores.

1. Crie um ficheiro em qualquer aplicação do seu computador.
2. Seleccione o comando de imprimir na sua aplicação.
3. Seleccione **Brother PC-FAX** como impressora e execute a operação de impressão.

Aparece a caixa de diálogo **Brother PC-FAX**.

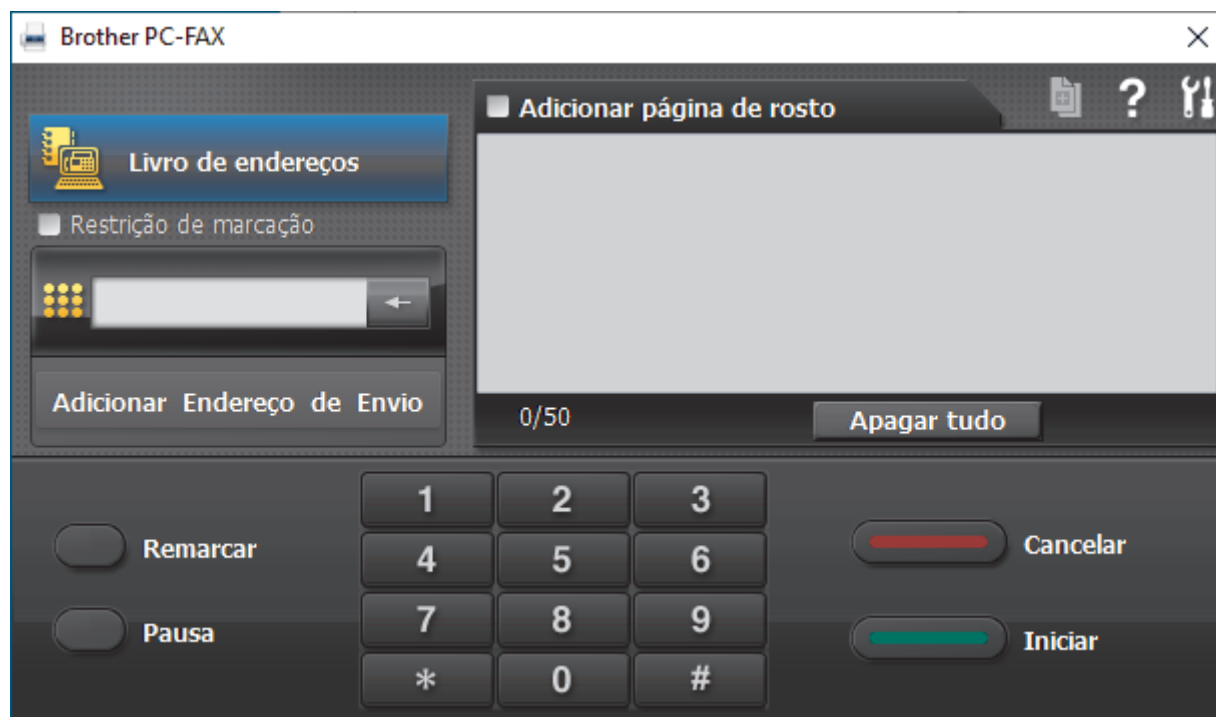



4. Introduza um número de fax utilizando um dos seguintes métodos:
  - Clique nos números do teclado de marcação para introduzir o número e, em seguida, clique em **Adicionar Endereço de Envio**.

 Se seleccionar a caixa de verificação **Restrição de marcação**, aparece uma caixa de diálogo de confirmação para reintroduzir o número de fax através do teclado. Esta função ajuda a evitar transmissões para destinatários incorretos.

- Clique no botão **Livro de endereços** e seleccione um membro ou grupo do Livro de Endereços.

 Se cometer um erro, clique em **Apagar tudo** para eliminar todas as entradas.

5. Para incluir uma página de rosto, seleccione a caixa de verificação **Adicionar página de rosto**. Também pode clicar em  para criar ou editar uma página de rosto.
6. Clique em **Iniciar** para enviar o fax.

 Para cancelar o fax, clique em **Cancelar**.

- Para voltar a marcar um número, clique em **Remarcar** para ver os últimos cinco números de fax, seleccione um número e clique em **Iniciar**.



## Informações relacionadas

- [PC-FAX para Windows](#)

## Receber faxes no seu computador (Windows)

**Modelos Relacionados:** MFC-J1010DW

Utilize o software PC-FAX da Brother para receber faxes no seu computador, fazer uma seleção e imprimir apenas os faxes que pretender.

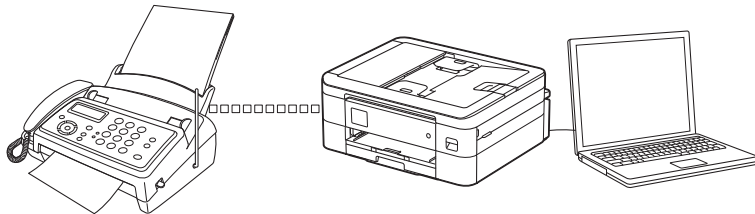

- [Receber faxes com o software de recepção PC-FAX \(Windows\)](#)



## Receber faxes com o software de recepção PC-FAX (Windows)

**Modelos Relacionados:** MFC-J1010DW

O software de Recepção de PC-FAX da Brother permite-lhe ver e armazenar faxes no computador. É instalado automaticamente quando instala o software e os controladores do seu equipamento e funciona em equipamentos ligados em rede ou localmente.

A recepção de PC-FAX só suporta faxes monocromáticos. Quando recebe um fax a cores, o equipamento imprime o fax a cores, mas não envia o fax para o computador.

Quando desliga o computador, o equipamento continua a receber e a guardar faxes na memória do próprio equipamento. O visor LCD do equipamento apresenta o número de faxes recebidos e guardados. Quando inicia esta aplicação, o software transfere todos os faxes recebidos para o computador ao mesmo tempo. Pode ativar a opção Impressão de cópia de segurança se pretender que o equipamento imprima uma cópia do fax antes de o enviar para o computador, ou antes de o computador ser desligado. Pode configurar as definições da Impressão de cópia de segurança a partir do equipamento.



### Informações relacionadas

- [Receber faxes no seu computador \(Windows\)](#)
  - [Executar a Recepção de PC-FAX da Brother no seu computador \(Windows\)](#)
  - [Ver mensagens recebidas de PC-FAX \(Windows\)](#)

#### Tópicos relacionados:

- [Utilizar a recepção PC-Fax para transferir faxes recebidos para o computador \(apenas Windows\)](#)

▲ [Página inicial](#) > [Fax](#) > [PC-FAX](#) > [PC-FAX para Windows](#) > [Receber faxes no seu computador \(Windows\)](#) > [Receber faxes com o software de recepção PC-FAX \(Windows\)](#) > [Executar a Recepção de PC-FAX da Brother no seu computador \(Windows\)](#)

## Executar a Recepção de PC-FAX da Brother no seu computador (Windows)

**Modelos Relacionados:** MFC-J1010DW



Recomendamos que marque a caixa de verificação **Iniciar o PC-FAX Receive no arranque do computador**, para que o software seja automaticamente executado e possa transferir quaisquer faxes no arranque do computador.

1. Execute  (**Brother Utilities**); em seguida, clique na lista pendente e selecione o nome do seu modelo (se ainda não estiver selecionado).
2. Clique em **PC-FAX** na barra de navegação do lado esquerdo e clique em **Receber**.
3. Confirme a mensagem e clique em **Sim**.

Aparece a janela **PC-FAX Receive (Recepção PC-FAX)**. O ícone  (**Recepção PC-FAX**) também aparece no tabuleiro de tarefas do computador.



### Informações relacionadas

- [Receber faxes com o software de recepção PC-FAX \(Windows\)](#)
  - [Configurar o computador para receber PC-FAX \(Windows\)](#)
  - [Adicionar o equipamento à Recepção de PC-FAX \(Windows\)](#)

## Configurar o computador para receber PC-FAX (Windows)

Modelos Relacionados: MFC-J1010DW

1. Clique duas vezes no ícone  (**Recepção PC-FAX**) na área de tarefas do computador.  
Aparece a janela **PC-FAX Receive (Recepção PC-FAX)**.
2. Clique em **Definições**.
3. Configure estas opções conforme necessário:

### Preferências

Configure para iniciar automaticamente a recepção de PC-FAX ao iniciar o Windows.

### Guardar

Configure o caminho para guardar os ficheiros de PC-FAX e selecione o formato do documento recebido.

### Carregar para o

Configure o caminho para o servidor e selecione a opção de carregamento automático ou manual (disponível apenas para administradores).

### Dispositivo

Selecione o equipamento no qual pretende receber ficheiros PC-FAX.

### Bloquear (disponível apenas para administradores)

Restrinja os utilizadores que não têm privilégios de administrador de configurar as opções de definições apresentadas anteriormente.

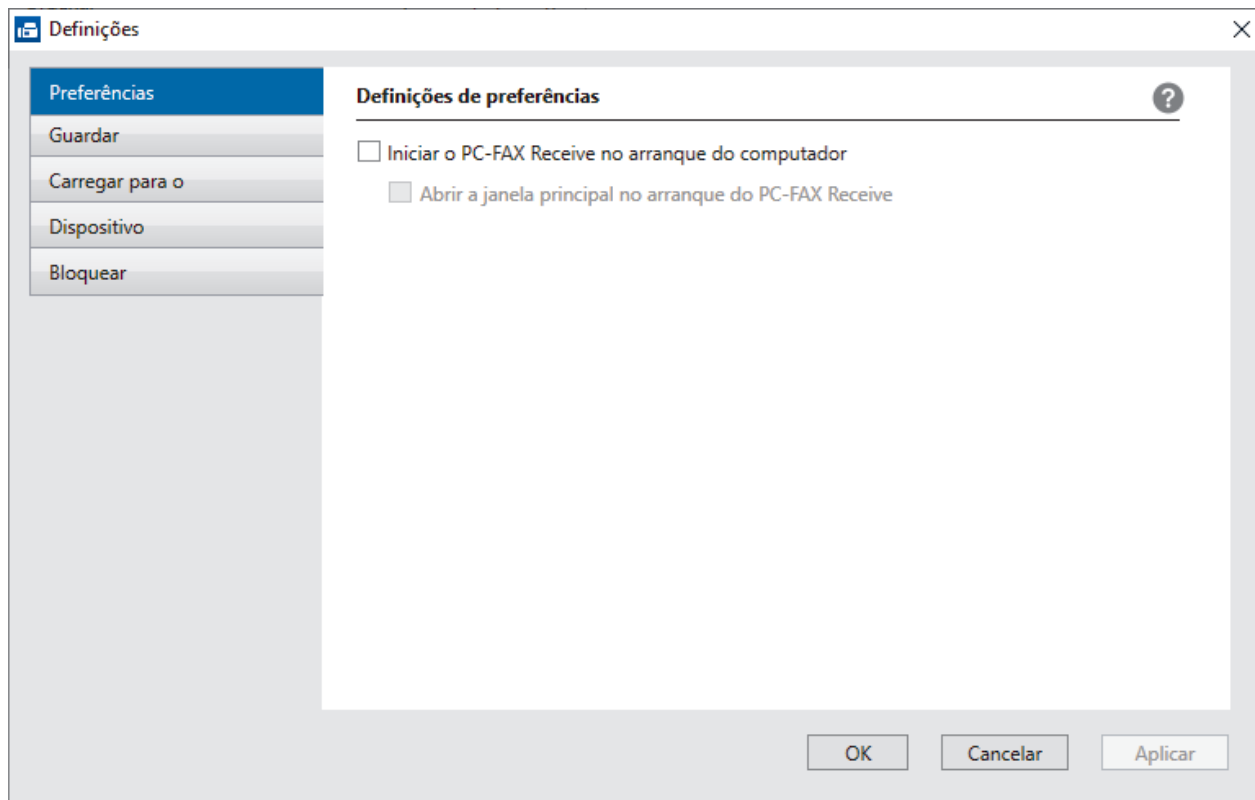

4. Clique em **OK**.



## Informações relacionadas

- Executar a Recepção de PC-FAX da Brother no seu computador (Windows)

## Adicionar o equipamento à Receção de PC-FAX (Windows)

**Modelos Relacionados:** MFC-J1010DW

Se instalou o equipamento seguindo as instruções para um utilizador de rede, então o equipamento já deverá estar configurado para a sua rede.

1. Clique duas vezes no ícone  (**Receção PC-FAX**) na área de tarefas do computador.  
Aparece a janela **PC-FAX Receive (Receção PC-FAX)**.
2. Clique em **Definições**.
3. Clique em **Dispositivo > Adicionar**.

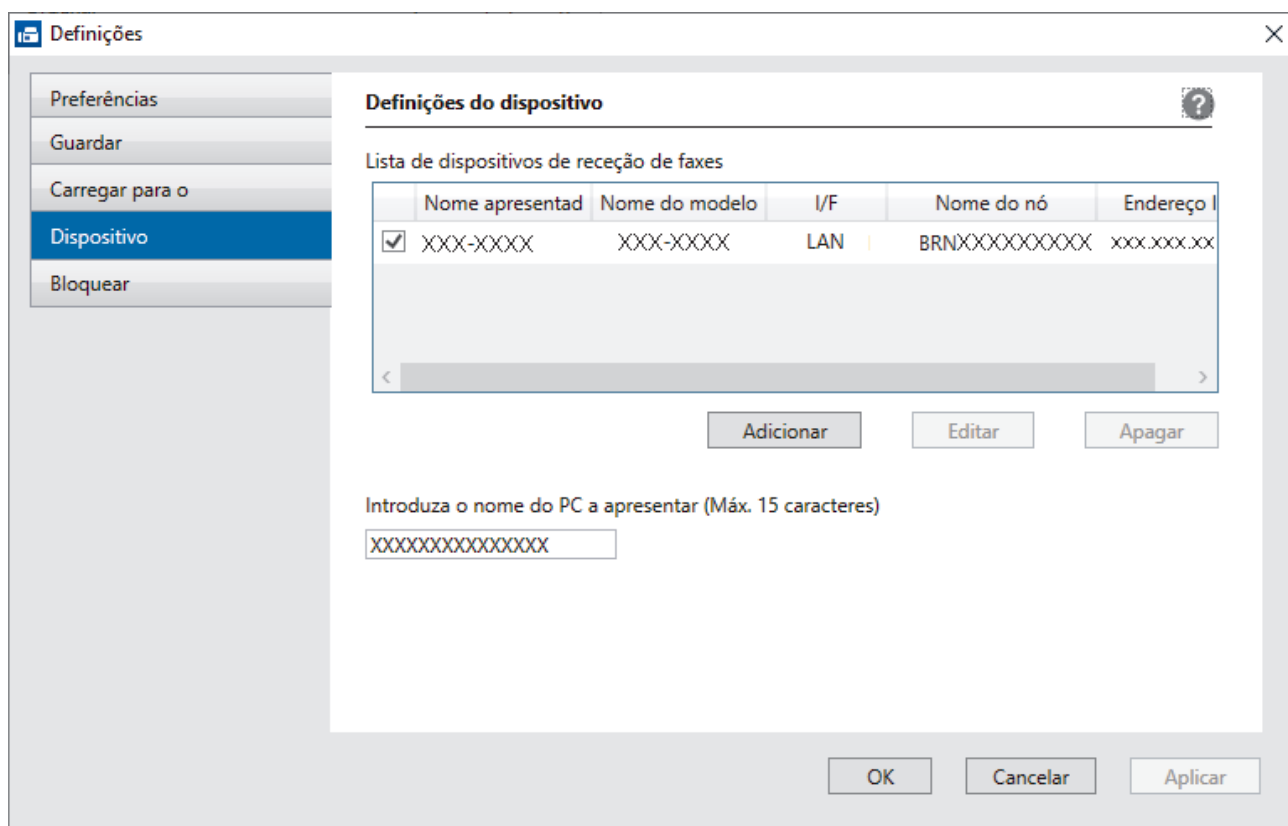

4. Selecione o método de ligação apropriado.

### **Selecione o dispositivo a partir dos resultados da pesquisa automática abaixo.**

Aparece uma lista de equipamentos ligados. Selecione o equipamento que pretende. Clique em **OK**.

### **Especifique o seu dispositivo pelo endereço de IP**

Introduza o endereço IP do equipamento no campo **Endereço IP** e clique em **OK**.

5. Para alterar o nome do computador que aparece no visor LCD do equipamento, introduza um nome novo no campo **Introduza o nome do PC a apresentar (Máx. 15 caracteres)**.
6. Clique em **OK**.





### **Informações relacionadas**

- [Executar a Receção de PC-FAX da Brother no seu computador \(Windows\)](#)

## Ver mensagens recebidas de PC-FAX (Windows)

Modelos Relacionados: MFC-J1010DW

### Estado de recepção

Ícone	Estado indicado
	Modo de espera Sem mensagens não lidas
	A receber mensagens
	Mensagens recebidas Mensagens não lidas

1. Clique duas vezes no ícone  (Recepção PC-FAX) no tabuleiro de tarefas do computador.

Aparece a janela **PC-FAX Receive (Recepção PC-FAX)**.

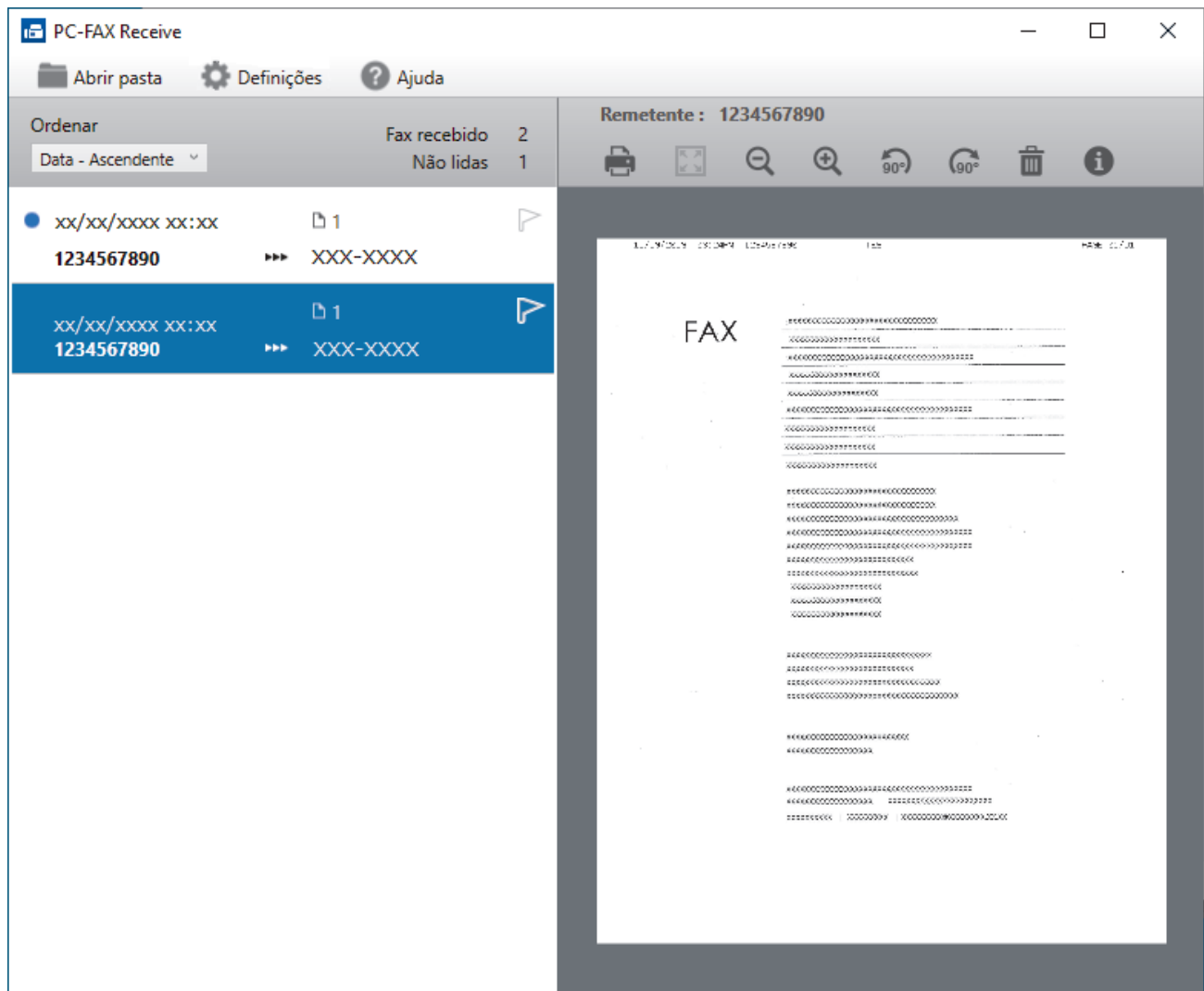

2. Clique em quaisquer faxes da lista para os visualizar.
3. Depois de concluir, feche a janela.



Mesmo depois de fechar a janela, a Recepção de PC-FAX fica ativa e o ícone  (**Recepção PC-FAX**) mantém-se no tabuleiro de tarefas do computador. Para fechar a Recepção de PC-FAX, clique no ícone do tabuleiro de tarefas do computador e, em seguida, clique em **Fechar**.

---



### **Informações relacionadas**

- [Receber faxes com o software de recepção PC-FAX \(Windows\)](#)
-

## PC-FAX para Mac

Modelos Relacionados: MFC-J1010DW

- [Enviar um fax utilizando o AirPrint \(macOS\)](#)



## Rede

- [Funções básicas de rede suportadas](#)
- [Configurar as definições de rede](#)
- [Definições de rede sem fios](#)
- [Funcionalidades de rede](#)
- [Ferramentas de gestão da Brother](#)

## Funções básicas de rede suportadas

O servidor de impressão suporta várias funções, dependendo do sistema operativo. Utilize esta tabela para ver quais são as funções e as ligações de rede que são suportadas por cada sistema operativo.

Sistemas operativos	Windows	Windows Server	macOS
Impressão	Sim	Sim	Sim
A digitalizar	Sim	Não	Sim
Enviar PC Fax (MFC-J1010DW)	Sim	Não	Sim
Recepção de PC-Fax (MFC-J1010DW)	Sim	Não	Não
Gestão baseada na Web <sup>1</sup>	Sim	Sim	Sim
Status Monitor	Sim	Não	Não
Assistente de instalação do controlador	Sim	Sim	Não

<sup>1</sup> É possível encontrar a palavra-passe predefinida para gerir as definições deste equipamento na parte posterior do equipamento, com a menção "Pwd". Recomendamos que altere imediatamente a palavra-passe predefinida para proteger o seu equipamento de acessos não autorizados.



Quando ligar o seu equipamento a uma rede externa, como a Internet, certifique-se de que o seu ambiente de rede está protegido por uma firewall separada ou outro meio para evitar fugas de informações devido a definições inadequadas ou a um acesso não autorizado por terceiros mal-intencionados.



### Informações relacionadas

- [Rede](#)

#### Tópicos relacionados:

- [Definir ou alterar uma palavra-passe de início de sessão para a gestão baseada na web](#)

## Configurar as definições de rede

- [Configurar definições de rede através do painel de controlo](#)
- [Alterar as definições do equipamento utilizando a gestão baseada na Web](#)

## Configurar definições de rede através do painel de controlo

Para configurar o equipamento para a sua rede, utilize as opções do menu [Rede] do painel de controlo.



- Para obter informações sobre as definições de rede que pode configurar através do painel de controlo  
➤➤ *Informações relacionadas: Tabelas de definições*
- Pode também utilizar utilitários de gestão, como a gestão baseada na Web, para configurar e alterar as definições de rede do equipamento Brother.

>> [DCP-J1050DW/MFC-J1010DW](#)

>> [DCP-J1140DW](#)

### DCP-J1050DW/MFC-J1010DW

1. Prima **Settings (Config.)**.
2. Prima ▲ ou ▼ para ver [Rede] e, em seguida, prima **OK**.
3. Prima ▲ ou ▼ para visualizar a opção de rede e, em seguida, prima **OK**. Repita este passo até aceder ao menu que pretende configurar e siga as instruções do LCD.

### DCP-J1140DW

1. Prima  [Definiç.] > [Rede].
2. Prima ▲ ou ▼ para visualizar a opção de rede e, em seguida, prima-a. Repita este passo até aceder ao menu que pretende configurar e siga as instruções do ecrã tátil LCD.



### Informações relacionadas

- [Configurar as definições de rede](#)

#### Tópicos relacionados:

- [Tabelas de definições \(LCD 1,8" \(44,9 mm\) de 1,8"\)](#)
- [Tabelas de definições \(modelos com ecrã tátil de 2,7" \(67,5 mm\)\)](#)

## Definições de rede sem fios

- [Utilizar a rede sem fios](#)
- [Utilizar Wi-Fi Direct<sup>®</sup>](#)
- [Ativar/desativar a LAN sem fios](#)
- [Imprimir o Relatório WLAN](#)

## Utilizar a rede sem fios

- Antes de configurar o seu equipamento para uma rede sem fios
- Configurar o equipamento para uma rede sem fios utilizando o assistente de configuração do computador
- Configurar o equipamento para uma rede sem fios utilizando o assistente de configuração do dispositivo móvel
- Configurar o equipamento para uma rede sem fios utilizando o assistente de configuração do painel de controlo do equipamento
- Configurar o equipamento para uma rede sem fios utilizando o método Premir um Botão do Wi-Fi Protected Setup™ (WPS)
- Configurar o equipamento para uma rede sem fios utilizando o método PIN do Wi-Fi Protected Setup™ (WPS)
- Configurar o equipamento para uma rede sem fios quando o SSID não é difundido
- Configurar o equipamento para uma rede sem fios de uma empresa

## Antes de configurar o seu equipamento para uma rede sem fios

Antes de tentar configurar uma rede sem fios, confirme o seguinte:

- Se estiver a utilizar uma rede sem fios empresarial, tem de conhecer a ID de utilizador e a palavra-passe.
- Para obter os melhores resultados em impressões normais do dia a dia, coloque o equipamento o mais perto possível do ponto de acesso/router LAN sem fios com o mínimo de obstáculos entre eles. Se existirem objetos grandes ou paredes entre os dois equipamentos e interferências de outros equipamentos eletrónicos, a velocidade de transferência dos dados dos seus documentos pode ser afetada.

Devido a estes fatores, a ligação sem fios pode não ser o melhor método de ligação para todos os tipos de documentos e aplicações. Se pretender imprimir ficheiros grandes, como documentos com várias páginas de texto e gráficos grandes, talvez seja preferível selecionar uma ligação USB para atingir uma velocidade de impressão superior.

- Se existir um sinal nas proximidades, a LAN sem fios permite-lhe efetuar uma ligação LAN livremente. No entanto, se as definições de segurança não estiverem configuradas corretamente, o sinal pode ser interceptado por terceiros mal-intencionados, o que pode resultar em:
  - Furto de informações pessoais ou confidenciais
  - Transmissão inadequada de informações a terceiros que se façam passar por indivíduos específicos
  - Difusão de conteúdos de comunicação transcritos que foram interceptados



Certifique-se de sabe o nome da rede (SSID) e a chave de rede (palavra-passe) do seu router/ponto de acesso sem fios. Se não conseguir encontrar estas informações, consulte o fabricante do router/ponto de acesso sem fios, o administrador do sistema ou a operadora da Internet. A Brother não pode fornecer estas informações.



### Informações relacionadas

- [Utilizar a rede sem fios](#)

## Configurar o equipamento para uma rede sem fios utilizando o assistente de configuração do computador

1. Execute uma das seguintes ações:
  - Windows  
Descarregue o programa de instalação a partir da página **Transferências** do seu modelo em [support.brother.com](http://support.brother.com).
  - Mac
    - a. Descarregue o programa de instalação a partir da página **Transferências** do seu modelo em [support.brother.com](http://support.brother.com).
    - b. Inicie o programa de instalação e clique duas vezes no ícone **Start Here Mac**.
2. Siga as instruções no ecrã.
3. Selecione **Ligação à Rede Sem fios (Wi-Fi)** e clique em **Seguinte**.
4. Siga as instruções no ecrã.

Concluiu a configuração da rede sem fios.



### Informações relacionadas

- [Utilizar a rede sem fios](#)



## Configurar o equipamento para uma rede sem fios utilizando o assistente de configuração do dispositivo móvel

1. Execute uma das seguintes ações:
  - Para dispositivos Android™  
Descarregue e instale a aplicação Brother Mobile Connect a partir da Google Play™.
  - Todos os dispositivos compatíveis com iOS ou iPadOS, incluindo iPhone, iPad e iPod touch  
Descarregue e instale a aplicação Brother Mobile Connect a partir da App Store.
2. Inicie a aplicação Brother Mobile Connect e siga as instruções apresentadas no ecrã para ligar o seu dispositivo móvel ao equipamento Brother.



### Informações relacionadas

- [Utilizar a rede sem fios](#)

## Configurar o equipamento para uma rede sem fios utilizando o assistente de configuração do painel de controlo do equipamento

>> DCP-J1050DW/MFC-J1010DW  
>> DCP-J1140DW

### DCP-J1050DW/MFC-J1010DW

Antes de configurar o equipamento, recomendamos que tome nota das definições da sua rede sem fios. Necessita destas informações para continuar com a configuração.

1. Verifique e registe as definições de rede sem fios atuais do computador ao qual se está a ligar.

Nome da rede (SSID)

Chave de rede (palavra-passe)

Por exemplo:

Nome da rede (SSID)

MINHA

Chave de rede (palavra-passe)







12345



- O seu ponto de acesso/router sem fios pode suportar a utilização de várias chaves WEP, mas o equipamento Brother suporta apenas a utilização da primeira chave WEP.
- Se precisar de assistência durante a configuração e quiser contactar o serviço de apoio ao cliente da Brother, certifique-se de que tem o SSID (nome da rede) e a chave de rede à mão. Não poderemos ajudá-lo na obtenção destas informações.
- Se não souber estas informações (SSID e chave de rede), não pode continuar com a configuração sem fios.

#### Como posso encontrar estas informações?

- Consulte a documentação fornecida com o seu ponto de acesso/router sem fios.
- O SSID inicial pode ser o nome do fabricante ou o nome do modelo.
- Se não conhecer as informações de segurança, contacte o fabricante do router, o administrador do sistema ou o fornecedor do acesso à Internet.

2. Prima  ou **WiFi** no painel de controlo.
3. Prima  ou  para escolher a opção [Localizar rede Wi-Fi] e, em seguida, prima **OK**.
4. Quando aparecer [Ativar WLAN?], prima .
- O assistente de instalação sem fios é iniciado. Para cancelar, prima .
5. O equipamento procura a rede e apresenta uma lista de SSID disponíveis. Quando aparecer uma lista de SSID, prima  ou  para seleccionar o SSID que pretende. Prima **OK**.
6. Execute uma das seguintes ações:
  - Se estiver a utilizar um método de autenticação e encriptação que exija uma chave de rede, introduza a chave de rede que anotou no primeiro passo.Introduza a chave e prima **OK** para aplicar as definições.

- Se o método de autenticação for Sistema aberto e o modo de encriptação for Nenhum, vá para o passo seguinte.

7. O equipamento tenta estabelecer ligação com o dispositivo sem fios selecionado.

Se o dispositivo sem fios for ligado com sucesso, o equipamento apresenta [Ligada].

Concluiu a configuração da rede sem fios. Para instalar os controladores e o software necessários para utilizar o equipamento, visite a página de **Transferências** do seu modelo em [support.brother.com](http://support.brother.com).

## DCP-J1140DW

Antes de configurar o equipamento, recomendamos que tome nota das definições da sua rede sem fios. Necessita destas informações para continuar com a configuração.

1. Verifique e registe as definições de rede sem fios atuais do computador ao qual se está a ligar.

**Nome da rede (SSID)**

**Chave de rede (palavra-passe)**

Por exemplo:

**Nome da rede (SSID)**

MINHA

**Chave de rede (palavra-passe)**

12345



- O seu ponto de acesso/router sem fios pode suportar a utilização de várias chaves WEP, mas o equipamento Brother suporta apenas a utilização da primeira chave WEP.
- Se precisar de assistência durante a configuração e quiser contactar o serviço de apoio ao cliente da Brother, certifique-se de que tem o SSID (nome da rede) e a chave de rede à mão. Não poderemos ajudá-lo na obtenção destas informações.
- Se não souber estas informações (SSID e chave de rede), não pode continuar com a configuração sem fios.

### Como posso encontrar estas informações?

- Consulte a documentação fornecida com o seu ponto de acesso/router sem fios.
- O SSID inicial pode ser o nome do fabricante ou o nome do modelo.
- Se não conhecer as informações de segurança, contacte o fabricante do router, o administrador do sistema ou o fornecedor do acesso à Internet.

2. Prima  [Definiç.] > [Rede] > [WLAN (Wi-Fi)] > [Localizar rede Wi-Fi].

3. Quando aparecer [Ativar WLAN?], prima [Sim].

O assistente de instalação sem fios é iniciado. Para cancelar, prima [Não].

4. O equipamento procura a rede e apresenta uma lista de SSID disponíveis. Quando aparecer uma lista de SSID, prima ▲ ou ▼ para seleccionar o SSID que pretender. Prima [OK].

5. Execute uma das seguintes ações:

- Se estiver a utilizar um método de autenticação e encriptação que exija uma chave de rede, introduza a chave de rede que anotou no primeiro passo.

Introduza a chave e prima [OK] para aplicar as definições.

- Se o método de autenticação for Sistema aberto e o modo de encriptação for Nenhum, vá para o passo seguinte.

---

6. O equipamento tenta estabelecer ligação com o dispositivo sem fios selecionado.

Se o equipamento sem fios for ligado com sucesso, o visor LCD mostra a indicação [Ligada].

Concluiu a configuração da rede sem fios. Para instalar os controladores e o software necessários para utilizar o equipamento, visite a página de **Transferências** do seu modelo em [support.brother.com](http://support.brother.com).



### Informações relacionadas

- [Utilizar a rede sem fios](#)
-

▲ [Página inicial](#) > [Rede](#) > [Definições de rede sem fios](#) > [Utilizar a rede sem fios](#) > Configurar o equipamento para uma rede sem fios utilizando o método Premir um Botão do Wi-Fi Protected Setup™ (WPS)

## Configurar o equipamento para uma rede sem fios utilizando o método Premir um Botão do Wi-Fi Protected Setup™ (WPS)

Se o seu ponto de acesso/router sem fios suportar WPS (configuração por botão), pode utilizar o WPS com o menu do painel de controlo do seu equipamento para configurar as suas definições de rede sem fios.

>> [DCP-J1050DW/MFC-J1010DW](#)

>> [DCP-J1140DW](#)

### DCP-J1050DW/MFC-J1010DW

1. Prima  ou **WiFi** no painel de controlo.
2. Prima ▲ ou ▼ para escolher a opção [WPS/Botão de pres.] e, em seguida, prima **OK**.
3. Quando aparecer [Ativar WLAN?], prima ►.  
O assistente de instalação sem fios é iniciado. Para cancelar, prima ◀.
4. Quando o LCD indicar que deve iniciar o WPS, prima o botão do WPS no ponto de acesso/router sem fios. Em seguida, prima ► no seu equipamento. O equipamento tenta automaticamente ligar-se à sua rede sem fios.

Se o dispositivo sem fios for ligado com sucesso, o equipamento apresenta [Ligada].

Concluiu a configuração da rede sem fios. Para instalar os controladores e o software necessários para utilizar o equipamento, visite a página de **Transferências** do seu modelo em [support.brother.com](http://support.brother.com).

### DCP-J1140DW

1. Prima  [Definiç.] > [Rede] > [WLAN (Wi-Fi)] > [WPS/Botão de pres.].
2. Quando aparecer [Ativar WLAN?], prima [Sim].  
O assistente de instalação sem fios é iniciado. Para cancelar, prima [Não].
3. Quando o ecrã tátil indicar que deve iniciar o WPS, prima o botão do WPS no ponto de acesso/router sem fios. Em seguida, prima [OK] no seu equipamento. O equipamento tenta automaticamente ligar-se à sua rede sem fios.

Se o equipamento sem fios for ligado com sucesso, o visor LCD mostra a indicação [Ligada].

Concluiu a configuração da rede sem fios. Para instalar os controladores e o software necessários para utilizar o equipamento, visite a página de **Transferências** do seu modelo em [support.brother.com](http://support.brother.com).

### **Informações relacionadas**

- [Utilizar a rede sem fios](#)

## Configurar o equipamento para uma rede sem fios utilizando o método PIN do Wi-Fi Protected Setup™ (WPS)

Se o router/ponto de acesso de rede local sem fios suportar WPS, pode utilizar o método PIN (Personal Identification Number, número de identificação pessoal) para configurar as definições de rede sem fios.

O Método de PIN é um dos métodos de ligação desenvolvidos pela Wi-Fi Alliance®. Ao introduzir um PIN criado por um inscrito (o seu equipamento) no agente de registo (um equipamento que gere a rede local sem fios), pode configurar a rede sem fios e as definições de segurança. Para mais informações sobre como aceder ao modo WPS, consulte as instruções fornecidas com o router/ponto de acesso sem fios.

### Tipo A

Ligação quando o router/ponto de acesso de rede local sem fios (1) atua como o agente de registo.

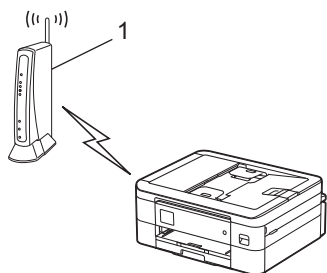

### Tipo B

Ligação quando outro equipamento (2), como um computador, é utilizado como o agente de registo.

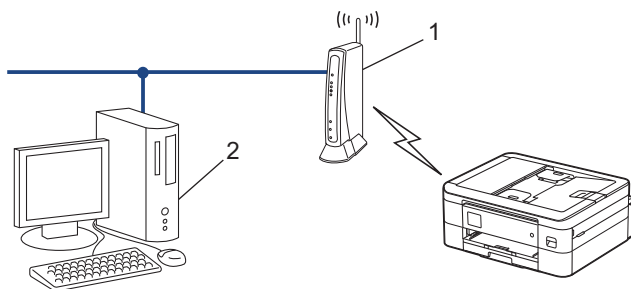

>> [DCP-J1050DW/MFC-J1010DW](#)

>> [DCP-J1140DW](#)

### DCP-J1050DW/MFC-J1010DW

1. Prima **Settings (Config.)**.
2. Prima **▲** ou **▼** para efetuar as seleções:
  - a. Escolha [Rede]. Prima **OK**.
  - b. Escolha [WLAN (Wi-Fi)]. Prima **OK**.
  - c. Escolha [WPS/Código PIN]. Prima **OK**.
3. Quando aparecer [Ativar WLAN?], prima **►**.

O assistente de instalação sem fios é iniciado. Para cancelar, prima **◀**.
4. O LCD apresenta um PIN de oito dígitos e o equipamento começa a procurar um router/ponto de acesso de rede local sem fios.
5. Utilizando um computador ligado à rede, introduza o endereço IP do equipamento que está a utilizar como Agente de Registo na barra de endereços do seu browser. (Por exemplo: <http://192.168.1.2>)
6. Avance para a página de definições WPS, introduza o PIN e siga as instruções que aparecem no ecrã.



- Normalmente, o Registrar é o router/ponto de acesso de rede local sem fios.
- A página de definições pode variar consoante a marca do ponto de acesso/router LAN sem fios. Para mais informações, consulte as instruções fornecidas com o seu router/ponto de acesso de rede local sem fios

**Se estiver a utilizar um computador com Windows 7, Windows 8.1 ou Windows 10 como Agente de Registo, execute os passos seguintes:**

7. Execute uma das seguintes ações:

- Windows 10

Clique em  > **Sistema Windows > Painel de Controlo**. No grupo **Hardware e Som**, clique em **Adicionar um dispositivo**.

- Windows 8.1

Desloque o ponteiro do rato para o canto inferior direito do ambiente de trabalho. Quando aparecer a barra de menus, clique em **Definições > Painel de Controlo > Hardware e Som > Dispositivos e Impressoras > Adicionar um dispositivo**.

- Windows 7

Clique em  (**Iniciar**) > **Dispositivos e Impressoras > Adicionar um dispositivo**.



- Para utilizar um computador com Windows 7, Windows 8.1 ou Windows 10 como Agente de Registo, tem de registá-lo antecipadamente na rede. Para mais informações, consulte as instruções fornecidas com o seu router/ponto de acesso de LAN sem fios.
- Se utilizar o Windows 7, Windows 8.1 ou Windows 10 como agente de registo, pode instalar o controlador da impressora após a configuração sem fios seguindo as instruções no ecrã. Para instalar o controlador e o software necessários para utilizar o equipamento, visite a página de **Transferências** do seu modelo em [support.brother.com](http://support.brother.com).

8. Selecione o seu equipamento e clique em **Seguinte**.

9. Introduza o PIN apresentado no LCD do equipamento e clique em **Seguinte**.

10. (Windows 7) Selecione a sua rede e clique em **Seguinte**.

11. Clique em **Fechar**.

## DCP-J1140DW

1. Prima  [Definiç.] > [Rede] > [WLAN (Wi-Fi)] > [WPS/Código PIN].

2. Quando aparecer [Ativar WLAN?], prima [Sim].

O assistente de instalação sem fios é iniciado. Para cancelar, prima [Não].

3. O LCD apresenta um PIN de oito dígitos e o equipamento começa a procurar um router/ponto de acesso de rede local sem fios.

4. Utilizando um computador ligado à rede, introduza o endereço IP do equipamento que está a utilizar como Agente de Registo na barra de endereços do seu browser. (Por exemplo: <http://192.168.1.2>)

5. Avance para a página de definições WPS, introduza o PIN e siga as instruções que aparecem no ecrã.



- Normalmente, o Registrar é o router/ponto de acesso de rede local sem fios.
- A página de definições pode variar consoante a marca do ponto de acesso/router LAN sem fios. Para mais informações, consulte as instruções fornecidas com o seu router/ponto de acesso de rede local sem fios

**Se estiver a utilizar um computador com Windows 7, Windows 8.1 ou Windows 10 como Agente de Registo, execute os passos seguintes:**

6. Execute uma das seguintes ações:

- Windows 10

Clique em  > **Sistema Windows > Painel de Controlo**. No grupo **Hardware e Som**, clique em **Adicionar um dispositivo**.

- 
- Windows 8.1

Desloque o ponteiro do rato para o canto inferior direito do ambiente de trabalho. Quando aparecer a barra de menus, clique em **Definições > Painel de Controlo > Hardware e Som > Dispositivos e Impressoras > Adicionar um dispositivo**.

- Windows 7

Clique em  **(Iniciar) > Dispositivos e Impressoras > Adicionar um dispositivo**.



- Para utilizar um computador com Windows 7, Windows 8.1 ou Windows 10 como Agente de Registo, tem de registá-lo antecipadamente na rede. Para mais informações, consulte as instruções fornecidas com o seu router/ponto de acesso de LAN sem fios.
- Se utilizar o Windows 7, Windows 8.1 ou Windows 10 como agente de registo, pode instalar o controlador da impressora após a configuração sem fios seguindo as instruções no ecrã. Para instalar o controlador e o software necessários para utilizar o equipamento, visite a página de **Transferências** do seu modelo em [support.brother.com](http://support.brother.com).

- 
7. Selecione o seu equipamento e clique em **Seguinte**.
  8. Introduza o PIN apresentado no LCD do equipamento e clique em **Seguinte**.
  9. (Windows 7) Selecione a sua rede e clique em **Seguinte**.
  10. Clique em **Fechar**.



### Informações relacionadas

- [Utilizar a rede sem fios](#)
-



## Configurar o equipamento para uma rede sem fios quando o SSID não é difundido

>> [DCP-J1050DW/MFC-J1010DW](#)

>> [DCP-J1140DW](#)

### DCP-J1050DW/MFC-J1010DW

Antes de configurar o equipamento, recomendamos que tome nota das definições da sua rede sem fios. Necessita destas informações para continuar com a configuração.

1. Verifique e anote as definições atuais de rede sem fios.

Nome da rede (SSID)

Authentication Method (Método de autenticação)	Modo de encriptação	Chave de rede (palavra-passe)
Sistema aberto	NENHUM	-
	WEP	
Chave partilhada	WEP	
WPA/WPA2-PSK	AES	
	TKIP	







Por exemplo:

Nome da rede (SSID)
MINHA

Authentication Method (Método de autenticação)	Modo de encriptação	Chave de rede (palavra-passe)
WPA2-PSK	AES	12345678





Se o router utilizar a encriptação WEP, introduza a chave utilizada como a primeira chave WEP. O equipamento Brother suporta apenas a utilização da primeira chave WEP.

2. Prima  ou **WiFi** no painel de controlo.
3. Prima  ou  para escolher a opção [Localizar rede Wi-Fi] e, em seguida, prima **OK**.
4. Quando aparecer [Ativar WLAN?], prima .
- O assistente de instalação sem fios é iniciado. Para cancelar, prima .
5. O equipamento procurará a rede e apresentará uma lista de SSIDs disponíveis. Prima  ou  para selecionar a opção [<Novo SSID>] e prima **OK**.
6. Introduza o nome SSID e, em seguida, prima **OK**.



Mais informações em como inserir texto, >> [Informações relacionadas](#)

7. Selecione o método de autenticação e, em seguida, prima **OK**.
8. Execute uma das seguintes ações:
  - Se tiver selecionado a opção [Sistema aberto], prima  ou  para selecionar o tipo de encriptação [Nenhuma] ou [WEP] e prima **OK**.
  - Se tiver selecionado a opção [WEP] para o tipo de encriptação, introduza a chave WEP e prima **OK**.

- Se tiver selecionado a opção [Chave Partilhada], introduza a chave WEP e prima **OK**.
  - Se tiver selecionado a opção [WPA/WPA2-PSK], prima **▲** ou **▼** para selecionar o tipo de encriptação [TKIP+AES] ou [AES] e, em seguida, prima **OK**.
- Introduza a chave WPA e prima **OK**.



- Mais informações em como inserir texto, **»»** *Informações relacionadas*
- O equipamento Brother suporta apenas a utilização da primeira chave WEP.

9. O equipamento tenta estabelecer ligação com o dispositivo sem fios selecionado.

Se o dispositivo sem fios for ligado com sucesso, o LCD do equipamento apresenta [Ligada].

Concluiu a configuração da rede sem fios. Para instalar os controladores e o software necessários para utilizar o equipamento, visite a página de **Transferências** do seu modelo em [support.brother.com](http://support.brother.com).

## DCP-J1140DW

Antes de configurar o equipamento, recomendamos que tome nota das definições da sua rede sem fios. Necessita destas informações para continuar com a configuração.

1. Verifique e anote as definições atuais de rede sem fios.

Nome da rede (SSID)		
Authentication Method (Método de autenticação)	Modo de encriptação	Chave de rede (palavra-passe)
Sistema aberto	NENHUM	-
	WEP	
Chave partilhada	WEP	
WPA/WPA2-PSK	AES	
	TKIP	

Por exemplo:

Nome da rede (SSID)		
MINHA		
Authentication Method (Método de autenticação)	Modo de encriptação	Chave de rede (palavra-passe)
WPA2-PSK	AES	12345678



Se o router utilizar a encriptação WEP, introduza a chave utilizada como a primeira chave WEP. O equipamento Brother suporta apenas a utilização da primeira chave WEP.

- Prima  [Definiç.] > [Rede] > [WLAN (Wi-Fi)] > [Localizar rede Wi-Fi].
- Quando aparecer [Ativar WLAN?], prima [Sim].  
O assistente de instalação sem fios é iniciado. Para cancelar, prima [Não].
- O equipamento procura a rede e apresenta uma lista de SSID disponíveis. Prima **▲** ou **▼** para ver a opção [<Novo SSID>] e, em seguida, prima nela.
- Prima [OK].
- Introduza o nome SSID e, em seguida, prima [OK].



Mais informações em como inserir texto, **»»** *Informações relacionadas*

---

7. Selecione o método de autenticação e prima-o.

8. Execute uma das seguintes ações:

- Se tiver selecionado a opção [Sistema aberto], prima [Nenhuma] ou [WEP].  
Se tiver selecionado a opção [WEP] para o tipo de encriptação, introduza a chave WEP e prima [OK].
- Se tiver selecionado a opção [Chave Partilhada], introduza a chave WEP e prima [OK].
- Se tiver selecionado a opção [WPA/WPA2-PSK], prima [TKIP+AES] ou [AES].  
Introduza a chave WPA e prima [OK].



- 
- Mais informações em como inserir texto, >> *Informações relacionadas*
  - O equipamento Brother suporta apenas a utilização da primeira chave WEP.
- 

9. O equipamento tenta estabelecer ligação com o dispositivo sem fios selecionado.

Se o equipamento sem fios for ligado com sucesso, o visor LCD mostra a indicação [Ligada].

Concluiu a configuração da rede sem fios. Para instalar os controladores e o software necessários para utilizar o equipamento, visite a página de **Transferências** do seu modelo em [support.brother.com](http://support.brother.com).



### Informações relacionadas

- [Utilizar a rede sem fios](#)

#### Tópicos relacionados:

- [Se ocorrerem problemas na rede do seu equipamento](#)
  - [Introduzir texto no equipamento Brother](#)
-

## Configurar o equipamento para uma rede sem fios de uma empresa

>> [DCP-J1050DW/MFC-J1010DW](#)

>> [DCP-J1140DW](#)

### DCP-J1050DW/MFC-J1010DW

Antes de configurar o equipamento, recomendamos que tome nota das definições da sua rede sem fios. Necessita destas informações para continuar com a configuração.

1. Verifique e registe as definições atuais de rede sem fios.

Nome da Rede (SSID)			
Método de autenticação	Modo de encriptação	ID utilizador	Palavra-passe
EAP-FAST/NONE	AES		
	TKIP		
EAP-FAST/MS-CHAPv2	AES		
	TKIP		
EAP-FAST/GTC	AES		
	TKIP		
PEAP/MS-CHAPv2	AES		
	TKIP		
PEAP/GTC	AES		
	TKIP		
EAP-TTLS/CHAP	AES		
	TKIP		
EAP-TTLS/MS-CHAP	AES		
	TKIP		
EAP-TTLS/MS-CHAPv2	AES		
	TKIP		
EAP-TTLS/PAP	AES		
	TKIP		
EAP-TLS	AES		-
	TKIP		-

Por exemplo:

Nome da Rede (SSID)			
HELLO			
Método de autenticação	Modo de encriptação	ID utilizador	Palavra-passe
EAP-FAST/MS-CHAPv2	AES	Brother	12345678



- Se configurar o equipamento utilizando a autenticação EAP-TLS, tem de instalar o certificado de cliente emitido por uma AC (autoridade de certificados) antes de iniciar a configuração. Contacte o administrador de rede para obter informações sobre o certificado de cliente. Se tiver instalado mais de um certificado, recomendamos que tome nota do nome do certificado que pretende utilizar.
- Se verificar que o equipamento está a utilizar o nome comum do certificado de servidor, recomendamos que tome nota do nome comum antes de iniciar a configuração. Contacte o administrador de rede para obter informações sobre o nome comum do certificado de servidor.

2. Prima  ou **WiFi** no painel de controlo.
3. Prima **▲** ou **▼** para escolher a opção [Localizar rede Wi-Fi] e, em seguida, prima **OK**.
4. Quando aparecer [Ativar WLAN?], prima **▶**.  
O assistente de instalação sem fios é iniciado. Para cancelar, prima **◀**.
5. O equipamento procurará a rede e apresentará uma lista de SSIDs disponíveis. Prima **▲** ou **▼** para selecionar a opção [<Novo SSID>] e prima **OK**.
6. Introduza o nome SSID e, em seguida, prima **OK**.



Mais informações em como inserir texto, **▶▶** *Informações relacionadas*

7. Selecione o método de autenticação e, em seguida, prima **OK**.
8. Execute uma das seguintes ações:
  - Se tiver selecionado a opção [EAP-FAST], [PEAP] ou [EAP-TTLS], selecione o método de autenticação interna [NONE], [CHAP], [MS-CHAP], [MS-CHAPv2], [GTC] ou [PAP] e prima **OK**.



As opções disponíveis para o Método de Autenticação Interna dependem do método de autenticação.

Selecione o tipo de encriptação [TKIP+AES] ou [AES] e prima **OK**.

Selecione o método de verificação [Nn Verificação], [CA] ou [AC+ID Servidor] e prima **OK**.

- Se tiver selecionado a opção [AC+ID Servidor], introduza a identificação do servidor, a identificação do utilizador e a palavra-passe (se necessária) e prima **OK** para cada opção.
- Nas outras seleções, introduza a identificação do utilizador e a palavra-passe e prima **OK** para cada opção.



Se não importou um certificado CA para o equipamento, o equipamento apresenta [Nn Verificação].

- Se tiver selecionado a opção [EAP-TLS], selecione o tipo de encriptação [TKIP+AES] ou [AES] e, em seguida, prima **OK**.

Quando o equipamento apresentar uma lista de Certificados de Cliente disponíveis, selecione o certificado que pretender.

Selecione o método de verificação [Nn Verificação], [CA] ou [AC+ID Servidor] e prima **OK**.

- Se tiver selecionado a opção [AC+ID Servidor], introduza a identificação do servidor e a identificação do utilizador e prima **OK** para cada opção.
- Nas outras seleções, introduza a ID de utilizador e prima **OK**.

9. O equipamento tenta estabelecer ligação com o dispositivo sem fios selecionado.

Se o dispositivo sem fios for ligado com sucesso, o LCD do equipamento apresenta [Ligada].

Concluiu a configuração da rede sem fios. Para instalar os controladores e o software necessários para utilizar o equipamento, visite a página de **Transferências** do seu modelo em [support.brother.com](http://support.brother.com).

## DCP-J1140DW

Antes de configurar o equipamento, recomendamos que tome nota das definições da sua rede sem fios. Necessita destas informações para continuar com a configuração.

1. Verifique e registe as definições atuais de rede sem fios.

Nome da Rede (SSID)			
Método de autenticação	Modo de encriptação	ID utilizador	Palavra-passe
EAP-FAST/NONE	AES		
	TKIP		
EAP-FAST/MS-CHAPv2	AES		
	TKIP		
EAP-FAST/GTC	AES		
	TKIP		
PEAP/MS-CHAPv2	AES		
	TKIP		
PEAP/GTC	AES		
	TKIP		
EAP-TTLS/CHAP	AES		
	TKIP		
EAP-TTLS/MS-CHAP	AES		
	TKIP		
EAP-TTLS/MS-CHAPv2	AES		
	TKIP		
EAP-TTLS/PAP	AES		
	TKIP		
EAP-TLS	AES		-
	TKIP		-

Por exemplo:

Nome da Rede (SSID)			
HELLO			
Método de autenticação	Modo de encriptação	ID utilizador	Palavra-passe
EAP-FAST/MS-CHAPv2	AES	Brother	12345678



- Se configurar o equipamento utilizando a autenticação EAP-TLS, tem de instalar o certificado de cliente emitido por uma AC (autoridade de certificados) antes de iniciar a configuração. Contacte o administrador de rede para obter informações sobre o certificado de cliente. Se tiver instalado mais de um certificado, recomendamos que tome nota do nome do certificado que pretende utilizar.
- Se verificar que o equipamento está a utilizar o nome comum do certificado de servidor, recomendamos que tome nota do nome comum antes de iniciar a configuração. Contacte o administrador de rede para obter informações sobre o nome comum do certificado de servidor.

- Prima  [Definiç.] > [Rede] > [WLAN (Wi-Fi)] > [Localizar rede Wi-Fi].
- Quando aparecer [Ativar WLAN?], prima [Sim].  
O assistente de instalação sem fios é iniciado. Para cancelar, prima [Não].
- O equipamento procura a rede e apresenta uma lista de SSID disponíveis. Prima ▲ ou ▼ para ver a opção [<Novo SSID>] e, em seguida, prima nela.
- Prima [OK].
- Introduza o nome SSID e, em seguida, prima [OK].



Mais informações em como inserir texto, >> *Informações relacionadas*

7. Selecione o método de autenticação e prima-o.

8. Execute uma das seguintes ações:

- Se tiver selecionado a opção [EAP-FAST], [PEAP] ou [EAP-TTLS], selecione o método de autenticação interna [NONE], [CHAP], [MS-CHAP], [MS-CHAPv2], [GTC] ou [PAP].



As opções disponíveis para o Método de Autenticação Interna dependem do método de autenticação.

Selecione o tipo de encriptação [TKIP+AES] ou [AES].

Selecione o Método de Verificação [Nn Verificação], [CA] ou [AC+ID Servidor].

- Se tiver selecionado a opção [AC+ID Servidor], introduza a identificação do servidor, a identificação do utilizador e a palavra-passe (se necessária) e prima [OK] para cada opção.
- Nas outras seleções, introduza a identificação do utilizador e a palavra-passe e prima [OK] para cada opção.



Se não importou um certificado CA para o equipamento, o equipamento apresenta [Nn Verificação].

- Se tiver selecionado a opção [EAP-TLS], selecione o tipo de encriptação [TKIP+AES] ou [AES].

Quando o equipamento apresentar uma lista de Certificados de Cliente disponíveis, selecione o certificado que pretender.

Selecione o Método de Verificação [Nn Verificação], [CA] ou [AC+ID Servidor].

- Se tiver selecionado a opção [AC+ID Servidor], introduza a identificação do servidor e a identificação do utilizador e prima [OK] para cada opção.
- Nas outras seleções, introduza a ID de utilizador e prima [OK].

9. O equipamento tenta estabelecer ligação com o dispositivo sem fios selecionado.

Se o equipamento sem fios for ligado com sucesso, o visor LCD mostra a indicação [Ligada].

Concluiu a configuração da rede sem fios. Para instalar os controladores ou a aplicação necessários para utilizar o dispositivo, visite a página **Transferências** do seu modelo em [support.brother.com](http://support.brother.com).



## Informações relacionadas

- [Utilizar a rede sem fios](#)

### Tópicos relacionados:

- [Introduzir texto no equipamento Brother](#)

## Utilizar Wi-Fi Direct®

- [Descrição geral do Wi-Fi Direct](#)
- [Configurar a rede Wi-Fi Direct utilizando o método do botão de pressão](#)
- [Configurar a rede Wi-Fi Direct manualmente](#)
- [Se ocorrerem problemas na rede do seu equipamento](#)



## Descrição geral do Wi-Fi Direct

Wi-Fi Direct é um dos métodos para configurar a rede sem fios desenvolvidos pela Wi-Fi Alliance®. Permite-lhe ligar com segurança o seu dispositivo móvel ao equipamento Brother sem um router/ponto de acesso sem fios.

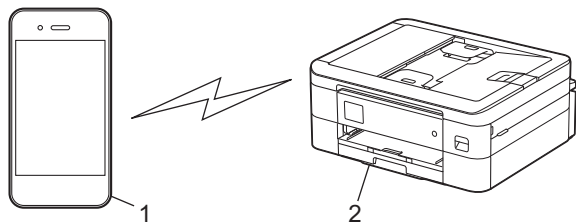

1. Dispositivo móvel
2. O equipamento Brother



- Pode utilizar o Wi-Fi Direct com a ligação de rede com ou sem fios ao mesmo tempo.
- O equipamento com Wi-Fi Direct pode tornar-se Proprietário do Grupo. Durante a configuração da rede Wi-Fi Direct, o Proprietário do Grupo funciona como um ponto de acesso.



### Informações relacionadas

- [Utilizar Wi-Fi Direct®](#)

#### Tópicos relacionados:

- [Configurar a rede Wi-Fi Direct utilizando o método do botão de pressão](#)
- [Configurar a rede Wi-Fi Direct manualmente](#)

## Configurar a rede Wi-Fi Direct utilizando o método do botão de pressão

>> DCP-J1050DW/MFC-J1010DW

>> DCP-J1140DW

### DCP-J1050DW/MFC-J1010DW



Quando o equipamento recebe o pedido Wi-Fi Direct do seu dispositivo móvel, a mensagem [Pedido lig. Wi-Fi Direct recebido.] é apresentada no visor LCD. Prima ► para ligar.

1. Prima **Settings (Config.)**.
2. Prima ▲ ou ▼ para seleccionar o seguinte:
  - a. Escolha [Rede]. Prima **OK**.
  - b. Escolha [Wi-Fi Direct]. Prima **OK**.
  - c. Se o seu dispositivo móvel não for compatível com a rede Wi-Fi Direct, efetue o seguinte:
    - i. Escolha [Dono do grupo]. Prima **OK**.
    - ii. Escolha [Ligar]. Prima **OK**.
  - d. Prima ▲ ou ▼ para seleccionar [Prima Botão]. Prima **OK**.
3. Quando for apresentada a mensagem [Ative o Wi-Fi Direct noutro dispositivo.], ligue a função Wi-Fi Direct do seu dispositivo móvel (para obter mais informações, consulte o manual do utilizador do seu dispositivo móvel). Prima ► no seu equipamento Brother.
4. Execute uma das seguintes ações:
  - Se o seu dispositivo móvel apresentar uma lista de equipamentos com a função Wi-Fi Direct ativada, selecione o seu equipamento Brother.
  - Se o seu equipamento Brother apresentar uma lista de dispositivos móveis com a função Wi-Fi Direct ativada, selecione o seu dispositivo móvel e prima **OK**. Para procurar dispositivos disponíveis novamente, selecione [Redigitalizar].
5. Se o dispositivo sem fios for ligado com sucesso, o equipamento apresenta [Ligada].

### DCP-J1140DW



Quando o equipamento recebe o pedido de Wi-Fi Direct do dispositivo móvel, aparece a mensagem [Pedido lig. Wi-Fi Direct recebido. Prima [OK] para ligar.] no LCD. Prima [OK] para efetuar a ligação.

1. Prima  [Definiç.] > [Rede] > [Wi-Fi Direct].
2. Se o seu dispositivo móvel não for compatível com a rede Wi-Fi Direct, prima [Dono do grupo] > [Ligar].
3. Prima [Prima Botão].
4. Quando for apresentada a mensagem [Ative o Wi-Fi Direct noutro dispositivo. Depois prima [OK].], ligue a função Wi-Fi Direct do seu dispositivo móvel (para obter mais informações, consulte o manual do utilizador do seu dispositivo móvel). Prima [OK] no seu equipamento Brother.
5. Execute uma das seguintes ações:
  - Se o seu dispositivo móvel apresentar uma lista de equipamentos com a função Wi-Fi Direct ativada, selecione o seu equipamento Brother.
  - Se o seu equipamento Brother apresentar uma lista de dispositivos móveis com a função Wi-Fi Direct ativada, selecione o seu dispositivo móvel. Para procurar dispositivos disponíveis novamente, prima [Redigitalizar].

Quando o dispositivo móvel for ligado com sucesso, o equipamento apresenta [Ligada].



## Informações relacionadas

- [Utilizar Wi-Fi Direct®](#)

### **Tópicos relacionados:**

- [Descrição geral do Wi-Fi Direct](#)
- [Configurar a rede Wi-Fi Direct manualmente](#)

## Configurar a rede Wi-Fi Direct manualmente

Configure a definição da rede Wi-Fi Direct no painel de controlo do equipamento.

>> [DCP-J1050DW/MFC-J1010DW](#)

>> [DCP-J1140DW](#)

### DCP-J1050DW/MFC-J1010DW

1. Prima **Settings (Config.)**.
2. Prima ▲ ou ▼ para efetuar as seleções:
  - a. Escolha [Rede]. Prima **OK**.
  - b. Escolha [Wi-Fi Direct]. Prima **OK**.
  - c. Escolha [Manual]. Prima **OK**.
3. O equipamento apresenta o SSID (nome da rede) e a palavra-passe (chave da rede). Aceda ao ecrã de definições de rede sem fios do dispositivo móvel e introduza o SSID e a palavra-passe.
4. Se o dispositivo sem fios for ligado com sucesso, o equipamento apresenta [Ligada].

### DCP-J1140DW

1. Prima  [Definiç.] > [Rede] > [Wi-Fi Direct] > [Manual].
2. O equipamento apresentará o SSID (nome da rede) e a palavra-passe (chave da rede). Aceda ao ecrã de definições de rede sem fios do dispositivo móvel, selecione o SSID e introduza a palavra-passe.

Quando o dispositivo móvel for ligado com sucesso, o equipamento apresenta [Ligada].

### ✓ Informações relacionadas

- [Utilizar Wi-Fi Direct®](#)

#### Tópicos relacionados:

- [Descrição geral do Wi-Fi Direct](#)
- [Configurar a rede Wi-Fi Direct utilizando o método do botão de pressão](#)

## Ativar/desativar a LAN sem fios



>> [DCP-J1050DW/MFC-J1010DW](#)

>> [DCP-J1140DW](#)

### DCP-J1050DW/MFC-J1010DW

1. Prima **Settings (Config.)**.
2. Prima ▲ ou ▼ para efetuar as seleções:
  - a. Escolha [Rede]. Prima **OK**.
  - b. Escolha [WLAN (Wi-Fi)]. Prima **OK**.
  - c. Escolha [WLAN Ligada]. Prima **OK**.
  - d. Execute uma das seguintes ações:
    - Para ativar o Wi-Fi, selecione [Ligar]. Prima **OK**.
    - Para desativar o Wi-Fi, selecione [Desligar]. Prima **OK**.

### DCP-J1140DW

1. Prima  [Definiç.] > [Rede] > [WLAN (Wi-Fi)] > [WLAN Ligada].
2. Execute uma das seguintes ações:
  - Para ativar o Wi-Fi, selecione [Ligar].
  - Para desativar o Wi-Fi, selecione [Desligar].
3. Prima .

### ✓ Informações relacionadas

- [Definições de rede sem fios](#)

## Imprimir o Relatório WLAN

O relatório de WLAN mostra o estado da ligação sem fios do equipamento. Se a ligação sem fios falhar, verifique o código de erro no relatório impresso.

>> [DCP-J1050DW/MFC-J1010DW](#)

>> [DCP-J1140DW](#)

### DCP-J1050DW/MFC-J1010DW

1. Prima **Settings (Config.)**.
2. Prima ▲ ou ▼ para seleccionar a opção [Impr. relat] e prima **OK**.
3. Prima ▲ ou ▼ para seleccionar a opção [Relatório WLAN] e prima **OK**.
4. Prima ▶.

O equipamento imprimirá o relatório WLAN.

Se o relatório de WLAN não for impresso, verifique se o equipamento tem erros. Se não existirem erros visíveis, aguarde um minuto e volte a tentar imprimir o relatório.

### DCP-J1140DW

1. Prima  [Definiç.] > [Defin. todas] > [Impr. relat] > [Relatório WLAN] > [Sim].

O equipamento imprimirá o relatório de WLAN.

Se o relatório de WLAN não for impresso, verifique se o equipamento tem erros. Se não existirem erros visíveis, aguarde um minuto e volte a tentar imprimir o relatório.

### Informações relacionadas

- [Definições de rede sem fios](#)
  - [Códigos de erro do relatório da LAN sem fios](#)

#### Tópicos relacionados:

- [Se ocorrerem problemas na rede do seu equipamento](#)
- [Configurar a autenticação IEEE 802.1x para uma rede sem fios ou com fios utilizando a Gestão Baseada na Web \(browser da web\)](#)

## Códigos de erro do relatório da LAN sem fios

Se o relatório da rede local sem fios indicar que a ligação falhou, verifique o código de erro no relatório impresso e consulte as instruções correspondentes na tabela:

Código de erro	Problema e soluções recomendadas
TS-01	<p>A WLAN (Wi-Fi) não está ativada.</p> <p>Verifique os seguintes pontos e tente configurar novamente a sua ligação sem fios:</p> <ul style="list-style-type: none"><li>• Ative a configuração da WLAN no seu equipamento.</li><li>• Se um cabo de rede estiver ligado ao seu equipamento, desligue-o.</li></ul>
TS-02	<p>Não é possível detetar o router sem fios/ponto de acesso.</p> <p>Verifique os seguintes pontos e tente configurar novamente a sua ligação sem fios:</p> <ul style="list-style-type: none"><li>• Certifique-se de que o router sem fios/ponto de acesso está ativo.</li><li>• Aproxime momentaneamente o seu equipamento do router sem fios/ponto de acesso quando estiver a configurar as definições da rede sem fios.</li><li>• Se o seu router/ponto de acesso sem fios estiver a utilizar a filtragem do endereço MAC, confirme se o endereço MAC do equipamento possui permissão no filtro. Poderá obter o endereço MAC imprimindo o Relatório da Configuração de Rede.</li><li>• Se tiver introduzido manualmente o nome da rede (SSID) e as informações de segurança (método de autenticação/método de encriptação), as informações poderão estar incorretas. Verifique novamente o nome da rede e as informações de segurança e volte a introduzir as informações corretas.</li><li>• Reinicie o seu router/ponto de acesso sem fios. Se não conseguir localizar o nome da rede (SSID) e as informações de segurança, consulte a documentação fornecida juntamente com o seu router sem fios/ponto de acesso ou contacte o fabricante do router, o administrador do sistema ou o fornecedor de serviços Internet.</li></ul>
TS-03	<p>As definições da rede sem fios e de segurança da empresa que introduziu podem estar incorretas.</p> <p>Verifique os seguintes pontos e tente configurar novamente a sua ligação sem fios:</p> <p>Verifique as seguintes informações:</p> <ul style="list-style-type: none"><li>- Nome da rede (SSID) que selecionou para configurar o seu equipamento.</li><li>- Informações de segurança que selecionou para configurar o seu equipamento (com o método de autenticação, o método de encriptação ou o ID de utilizador).</li></ul> <p>Se ainda assim não conseguir localizar o nome da rede (SSID) e as informações de segurança, consulte a documentação fornecida juntamente com o seu router sem fios/ponto de acesso ou contacte o fabricante do router, o administrador do sistema ou o fornecedor de serviços Internet.</p>
TS-04	<p>O seu equipamento não suporta os métodos de autenticação e encriptação utilizados pelo router sem fios/ponto de acesso selecionado.</p> <p>Para o modo de infraestrutura (mais comum)</p> <p>Altere os métodos de autenticação e encriptação do router/ponto de acesso sem fios. O seu equipamento suporta os seguintes métodos de autenticação e encriptação:</p> <ul style="list-style-type: none"><li>• WPA-Pessoal: TKIP/AES</li><li>• WPA2-Pessoal: TKIP/AES</li><li>• Aberto: WEP/NENHUM (sem encriptação)</li><li>• Chave partilhada: WEP</li></ul> <p>Se não conseguir resolver o problema, o nome da rede (SSID) ou as definições de segurança introduzidas poderão estar incorretas. Verifique se todas as definições da rede sem fios estão corretas para a sua rede.</p>

Código de erro	Problema e soluções recomendadas
TS-05	<p>O nome da rede (SSID) e a chave de rede (Palavra-passe) estão incorretos.</p> <p>Verifique os seguintes pontos e tente configurar novamente a sua ligação sem fios:</p> <ul style="list-style-type: none"> <li>• Confirme o nome da rede (SSID) e a chave de rede (Palavra-passe).</li> <li>• Se a sua chave de rede contiver letras maiúsculas e minúsculas, certifique-se de que as introduz corretamente.</li> <li>• Se não conseguir localizar o nome da rede (SSID) e as informações de segurança, consulte a documentação fornecida juntamente com o seu router sem fios/ponto de acesso ou contacte o fabricante do router, o administrador do sistema ou o fornecedor de serviços Internet.</li> <li>• Se o seu router sem fios/ponto de acesso utilizar a encriptação WEP com várias chaves WEP, anote-as e utilize apenas a primeira chave WEP.</li> </ul>
TS-06	<p>As informações de segurança da rede sem fios (método de autenticação/método de encriptação/Chave de rede (Palavra-passe)) estão incorretas.</p> <p>Verifique os seguintes pontos e tente configurar novamente a sua ligação sem fios:</p> <ul style="list-style-type: none"> <li>• Confirme a chave de rede. Se a sua chave de rede contiver letras maiúsculas e minúsculas, certifique-se de que as introduz corretamente.</li> <li>• Confirme se o método de autenticação introduzido e o método de autenticação ou o método de encriptação suportado pelo router sem fios/ponto de acesso são iguais.</li> <li>• Após ter confirmado a chave de rede, o método de autenticação e o método de encriptação, reinicie o seu router sem fios/ponto de acesso e o equipamento.</li> <li>• Se o seu router sem fios/Modo furtivo do ponto de acesso estiver ativado, poderá ter de desativá-lo para estabelecer ligação à rede sem fios.</li> </ul> <p>Se não conseguir localizar o nome da rede (SSID) e as informações de segurança, consulte a documentação fornecida juntamente com o seu router sem fios/ponto de acesso ou contacte o fabricante do router, o administrador do sistema ou o fornecedor de serviços Internet.</p>
TS-07	<p>O equipamento não consegue detetar um router sem fios/ponto de acesso que tenha o protocolo WPS (Wi-Fi Protected Setup) ativado.</p> <p>Verifique os seguintes pontos e tente novamente:</p> <ul style="list-style-type: none"> <li>• Para verificar se o seu o router/ponto de acesso sem fios suporta WPS, procure o símbolo WPS no router/ponto de acesso. Para obter mais informações, consulte a documentação fornecida juntamente com o seu router sem fios/ponto de acesso.</li> <li>• Para configurar a sua ligação sem fios utilizando o protocolo WPS, terá de configurar o seu equipamento e o router/ponto de acesso sem fios. Para obter mais informações, consulte o manual do utilizador.</li> <li>• Se não souber como configurar o seu router sem fios/ponto de acesso utilizando o protocolo WPS, consulte a documentação fornecida juntamente com o seu router sem fios/ponto de acesso ou contacte o fabricante do router, o administrador do sistema ou o fornecedor de serviços Internet.</li> </ul>
TS-08	<p>Dois ou mais routers sem fios ou pontos de acesso com WPS ativado são detetados.</p> <p>Verifique os seguintes pontos e tente novamente:</p> <ul style="list-style-type: none"> <li>• Certifique-se de que apenas um router sem fios/ponto de acesso dentro da cobertura possui o WPS ativado e, em seguida, tente efetuar novamente a ligação.</li> <li>• Tente efetuar novamente a ligação após alguns minutos para evitar interferências de outros routers/pontos de acesso.</li> </ul>





---

Como confirmar as informações de segurança sem fios (SSID/método de autenticação/método de encriptação/chave de rede) do seu router/ponto de acesso WLAN:

1. As definições de segurança predefinidas podem ser fornecidas numa etiqueta colada ao ponto de acesso/router WLAN. Também é possível que o nome do fabricante ou o número do modelo do ponto de acesso/router WLAN seja utilizado como predefinição de segurança.
  2. Consulte a documentação fornecida com o seu ponto de acesso/router WLAN para saber como encontrar as definições de segurança.
- Se o ponto de acesso/router WLAN estiver configurado para não difundir o SSID, o SSID não é detetado automaticamente. Terá de introduzir o nome SSID manualmente.
  - A chave de rede pode também ser descrita como palavra-passe, chave de segurança ou chave de encriptação.

Se não conhecer o SSID e as definições de segurança sem fios do seu ponto de acesso/router WLAN ou se não souber como alterar a configuração, consulte a documentação fornecida com o ponto de acesso/router WLAN ou contacte o fabricante do ponto de acesso/router, o fornecedor de Internet ou o administrador da rede.

---



### Informações relacionadas

- [Imprimir o Relatório WLAN](#)

#### Tópicos relacionados:

- [Se ocorrerem problemas na rede do seu equipamento](#)
-

## **Funcionalidades de rede**

- [Imprimir o relatório de configuração da rede](#)
- [Repor as predefinições de fábrica da rede](#)

## Imprimir o relatório de configuração da rede

O relatório de configuração da rede indica a configuração da rede, incluindo as definições do servidor de impressão de rede.



- Nome do nó: o nome do nó aparece no Relatório de Configuração da Rede atual. O nome do nó predefinido é "BRNxxxxxxxxxxxx" para uma rede com fios ou "BRWxxxxxxxxxxxx" para uma rede sem fios (em que "xxxxxxxxxxxx" corresponde ao endereço MAC/Ethernet do seu equipamento).
- Se o endereço IP do relatório de configuração da rede mostrar 0.0.0.0, aguarde um minuto e tente imprimir novamente.
- Pode encontrar as definições do equipamento, como o endereço IP, a máscara de sub-rede, o nome do nó e o endereço MAC no relatório, como por exemplo:
  - Endereço IP: 192.168.0.5
  - Máscara de sub-rede: 255.255.255.0
  - Nome do nó: BRN000ca0000499
  - Endereço MAC: 00-0c-a0-00-04-99

>> [DCP-J1050DW/MFC-J1010DW](#)

>> [DCP-J1140DW](#)

### DCP-J1050DW/MFC-J1010DW

1. Prima **Settings (Config.)**.
2. Prima ▲ ou ▼ para efetuar as seleções:
  - a. Escolha [Impr. relat]. Prima **OK**.
  - b. Escolha [Config de Rede]. Prima **OK**.
3. Prima ►.  
O equipamento imprime o Relatório de Configuração da Rede atual.

### DCP-J1140DW

1. Prima  [Definiç.] > [Defin. todas] > [Impr. relat] > [Configuração da rede] > [Sim].  
O equipamento imprime o Relatório de Configuração da Rede atual.

### ✓ Informações relacionadas

- [Funcionalidades de rede](#)

#### Tópicos relacionados:

- [Se ocorrerem problemas na rede do seu equipamento](#)
- [Configurar a autenticação IEEE 802.1x para uma rede sem fios ou com fios utilizando a Gestão Baseada na Web \(browser da web\)](#)
- [Mensagens de erro e manutenção](#)

## Repor as predefinições de fábrica da rede

Pode utilizar o painel de controlo do equipamento para repor as predefinições de fábrica do servidor de impressão. Esta operação repõe todas as informações, como a palavra-passe e o endereço IP.



Pode também repor as predefinições de fábrica do servidor de impressão com a gestão baseada na Web.

>> [DCP-J1050DW/MFC-J1010DW](#)

>> [DCP-J1140DW](#)

### DCP-J1050DW/MFC-J1010DW

1. Prima **Settings (Config.)**.
2. Prima ▲ ou ▼ para efetuar as seleções:
  - a. Escolha [Rede]. Prima **OK**.
  - b. Escolha [Reiniciar rede]. Prima **OK**.
3. Prima ► durante dois segundos para confirmar.  
O equipamento reinicia.

### DCP-J1140DW

1. Prima  [Definiç.] > [Defin. todas] > [Rede] > [Reiniciar rede].
2. É apresentada a mensagem de confirmação da reposição. Prima [OK] durante dois segundos.  
O equipamento irá reiniciar.



### Informações relacionadas

- [Funcionalidades de rede](#)

#### Tópicos relacionados:

- [Transferir os seus faxes ou o relatório de histórico de fax](#)

## Ferramentas de gestão da Brother

Utilize uma das ferramentas de gestão da Brother para configurar as definições de rede do seu equipamento Brother.

Visite a página **Transferências** do seu modelo em [support.brother.com](http://support.brother.com) para descarregar as ferramentas.



### Informações relacionadas

- [Rede](#)
-

## Segurança

- Antes de utilizar as funções de segurança de rede
- Configurar certificados para segurança do equipamento
- Utilizar o SSL/TLS
- Utilizar a autenticação IEEE 802.1x para uma rede sem fios ou com fios
- Bloquear as definições do equipamento a partir do painel de controlo

## Antes de utilizar as funções de segurança de rede

O equipamento utiliza alguns dos mais recentes protocolos de segurança de rede e de encriptação atualmente disponíveis. Estas funções de rede podem ser integradas no plano geral de segurança da rede para o ajudar a proteger os dados e impedir o acesso não autorizado ao equipamento.



---

Recomendamos que desative os protocolos FTP e TFTP. Não é seguro aceder ao equipamento utilizando estes protocolos.

---



### Informações relacionadas

- [Segurança](#)
-

## Configurar certificados para segurança do equipamento

É necessário configurar um certificado para gerir o seu equipamento de rede em segurança utilizando SSL/TLS. Tem de utilizar a gestão baseada na Web para configurar um certificado.

- [Funções suportadas de certificados de segurança](#)
- [Guia passo-a-passo para criar e instalar um certificado](#)
- [Criar um certificado auto-assinado](#)
- [Criar o CSR e instalar um certificado de uma autoridade de certificados \(CA\)](#)
- [Importar e exportar o certificado e a chave privada](#)
- [Gerir vários certificados](#)



## Funções suportadas de certificados de segurança

O equipamento suporta a utilização de vários certificados de segurança, o que permite uma autenticação e comunicação seguras com o equipamento. É possível utilizar com o equipamento as seguintes funções de certificados de segurança:

- Comunicação SSL/TLS
- Autenticação IEEE 802.1x

O equipamento Brother suporta o seguinte:

- Certificado pré-instalado

O equipamento tem um certificado autoassinado pré-instalado. Este certificado permite-lhe utilizar a comunicação SSL/TLS sem criar ou instalar um certificado diferente.



O certificado autoassinado pré-instalado protege a comunicação até um certo nível. Recomendamos que utilize um certificado que seja emitido por uma organização de confiança para obter mais segurança.

- Certificado auto-assinado

Este servidor de impressão emite o seu próprio certificado. Se utilizar este certificado, pode utilizar facilmente a comunicação SSL/TLS sem criar ou instalar um certificado diferente de uma AC.

- Certificado de uma autoridade de certificação (AC)

Existem dois métodos de instalação de um certificado de uma AC. Se já tem um certificado de uma AC ou se pretender utilizar um certificado de uma AC externa de confiança:

- Quando utilizar uma CSR (solicitação de assinatura de certificado) a partir deste servidor de impressão.
- Quando importar um certificado e uma chave privada.



- Se pretender utilizar a comunicação SSL/TLS, recomendamos que contacte primeiro o administrador do sistema.
- Quando repõe as predefinições de fábrica do servidor de impressão, o certificado e a chave privada que estão instalados são apagados. Se pretender manter o mesmo certificado e a chave privada depois de repor o servidor de impressão, exporte-os antes da reposição e reinstale-os.



### Informações relacionadas

- [Configurar certificados para segurança do equipamento](#)

#### Tópicos relacionados:

- [Configurar a autenticação IEEE 802.1x para uma rede sem fios ou com fios utilizando a Gestão Baseada na Web \(browser da web\)](#)

## Guia passo-a-passo para criar e instalar um certificado

Existem duas opções para o certificado de segurança: utilizar um certificado auto-assinado ou utilizar um certificado de uma Autoridade de Certificados (CA).

### Opção 1

#### Certificado auto-assinado

1. Crie um certificado auto-assinado utilizando a Gestão Baseada na Web.
2. Instale o certificado auto-assinado no computador.

### Opção 2

#### Certificado de uma CA

1. Crie um Pedido de Assinatura de Certificado (CSR) utilizando a Gestão Baseada na Web.
2. Instale o certificado emitido pela CA no equipamento Brother utilizando a gestão baseada na Web.
3. Instale o certificado no computador.



#### Informações relacionadas

- [Configurar certificados para segurança do equipamento](#)

## Criar um certificado auto-assinado

1. Inicie o seu browser.
2. Introduza "https://endereço IP do equipamento" na barra de endereço do seu browser (em que "endereço IP do equipamento" é o endereço IP do equipamento).

Por exemplo:

https://192.168.1.2



Se estiver a utilizar um sistema de nomes de domínio (DNS) ou ativar um nome NetBIOS, pode introduzir outro nome, como "ImpressoraPartilhada", em vez do endereço IP.

Por exemplo:

https://SharedPrinter

Se ativar um nome NetBIOS, pode também utilizar o nome do nó.

Por exemplo:

https://brnxxxxxxxxxxxxx

Pode encontrar o nome NetBIOS no relatório de configuração da rede.

3. Se necessário, introduza a palavra-passe no campo **Iniciar sessão** e clique em **Iniciar sessão**.



É possível encontrar a palavra-passe predefinida para gerir as definições deste equipamento na parte posterior do equipamento, com a menção "**Pwd**".

4. Aceda ao menu de navegação e clique em **Rede > Segurança > Certificado**.



Inicie a partir de ☰ se o menu de navegação não for apresentado do lado esquerdo do ecrã.

5. Clique em **Criar certificado autoassinado**.
6. Introduza um **Nome comum** e uma **Data válida**.
  - O tamanho do **Nome comum** é inferior a 64 bytes. Introduza um identificador, como um endereço IP, nome do nó ou nome do domínio, para utilizar quando aceder a este equipamento através da comunicação SSL/TLS. Por predefinição, é apresentado o nome do nó.
  - Aparecerá uma advertência se utilizar o protocolo IPPS ou HTTPS se introduzir no URL um nome diferente do **Nome comum** que foi utilizado para o certificado auto-assinado.
7. Selecione a sua definição na **Algoritmo de chave pública** lista pendente. A predefinição é **RSA(2048 bits)**.
8. Selecione a sua definição na **Algoritmo resumido** lista pendente. A predefinição é **SHA256**.
9. Clique em **Submeter**.



### Informações relacionadas

- [Configurar certificados para segurança do equipamento](#)

#### Tópicos relacionados:

- [Aceder à gestão baseada na Web](#)

## **Criar o CSR e instalar um certificado de uma autoridade de certificados (CA)**

Se já tem um certificado de uma CA externa de confiança, pode guardar o certificado e a chave privada no equipamento e geri-los através de importação e exportação. Se não tiver um certificado de uma CA externa de confiança, crie um Pedido de Assinatura de Certificado (CSR, Certificate Signing Request), envie-o para uma CA para autenticação e instale o certificado que receber de volta no equipamento.

- [Criar um CSR \(Certificate Signing Request\)](#)
- [Instalar um certificado no equipamento](#)

## Criar um CSR (Certificate Signing Request)

Um Pedido de Assinatura de Certificado (CSR) é um pedido que é enviado a uma Autoridade de Certificados (CA) para autenticação das credenciais contidas no certificado.

Recomendamos a instalação de um Certificado Raiz da CA no seu computador antes da criação do CSR.

1. Inicie o seu browser.
2. Introduza "https://endereço IP do equipamento" na barra de endereço do seu browser (em que "endereço IP do equipamento" é o endereço IP do equipamento).

Por exemplo:

https://192.168.1.2



Se estiver a utilizar um sistema de nomes de domínio (DNS) ou ativar um nome NetBIOS, pode introduzir outro nome, como "ImpressoraPartilhada", em vez do endereço IP.

Por exemplo:

https://SharedPrinter

Se ativar um nome NetBIOS, pode também utilizar o nome do nó.

Por exemplo:

https://brnxxxxxxxxxxxxx

Pode encontrar o nome NetBIOS no relatório de configuração da rede.

3. Se necessário, introduza a palavra-passe no campo **Iniciar sessão** e clique em **Iniciar sessão**.



É possível encontrar a palavra-passe predefinida para gerir as definições deste equipamento na parte posterior do equipamento, com a menção "Pwd".

4. Acesse ao menu de navegação e clique em **Rede > Segurança > Certificado**.



Inicie a partir de ☰ se o menu de navegação não for apresentado do lado esquerdo do ecrã.

5. Clique em **Criar CSR**.
6. Introduza um **Nome comum** (obrigatório) e adicione mais informações acerca da sua **Organização** (opcional).



- Terá de indicar os dados da sua empresa para que a CA possa confirmar a sua identidade e atestá-la perante o mundo.
- O tamanho do **Nome comum** tem de ser inferior a 64 bytes. Introduza um identificador, como um endereço IP, nome do nó ou nome do domínio, para utilizar quando aceder a esta impressora através da comunicação SSL/TLS. Por predefinição, é apresentado o nome do nó. O **Nome comum** é necessário.
- Aparecerá uma advertência se introduzir no URL um nome diferente do nome comum que foi utilizado para o certificado.
- O tamanho de **Organização**, de **Unidade organizacional**, de **Cidade/Localidade** e de **Distrito** tem de ser inferior a 64 bytes.
- A **País/Região** deve ser um código de país ISO 3166 com dois caracteres.
- Se estiver a configurar uma extensão de certificado X.509v3, seleccione a caixa de verificação **Configurar partição expandida** e seleccione **Auto (Registar IPv4)** ou **Manual**.

7. Seleccione a sua definição na **Algoritmo de chave pública** lista pendente. A predefinição é **RSA(2048 bits)**.
8. Seleccione a sua definição na **Algoritmo resumido** lista pendente. A predefinição é **SHA256**.
9. Clique em **Submeter**.

---

O CSR aparece no seu ecrã. Guarde o CSR num ficheiro ou copie-o e cole-o no formulário de CSR online disponibilizado pela Autoridade de Certificados.

10. Clique em **Guardar**.



- 
- Siga a política da sua CA em relação ao método de envio de um CSR para a CA.
  - Se estiver a utilizar a opção Enterprise root CA do Windows Server 2008/2008 R2/2012/2012 R2/2016/2019, recomendamos que utilize o servidor Web para o modelo de certificado para criar o Certificado de Cliente de forma segura. Se estiver a criar um Certificado de Cliente para um ambiente IEEE 802.1x com autenticação EAP-TLS, recomendamos que utilize Utilizador para o modelo do certificado.
- 



### Informações relacionadas

- [Criar o CSR e instalar um certificado de uma autoridade de certificados \(CA\)](#)

#### Tópicos relacionados:

- [Aceder à gestão baseada na Web](#)
-

## Instalar um certificado no equipamento

Quando receber um certificado de uma CA, siga estes passos para o instalar no servidor de impressão:

Só é possível instalar neste equipamento um certificado emitido com o CSR deste equipamento. Quando pretender criar outro CSR, verifique se o certificado está instalado antes de criar outro CSR. Crie outro CSR apenas após instalar o certificado no equipamento. Se não o fizer, o CSR que criar antes da instalação será inválido.

1. Inicie o seu browser.
2. Introduza "https://endereço IP do equipamento" na barra de endereço do seu browser (em que "endereço IP do equipamento" é o endereço IP do equipamento).

Por exemplo:

https://192.168.1.2



Se estiver a utilizar um sistema de nomes de domínio (DNS) ou ativar um nome NetBIOS, pode introduzir outro nome, como "ImpressoraPartilhada", em vez do endereço IP.

Por exemplo:

https://SharedPrinter

Se ativar um nome NetBIOS, pode também utilizar o nome do nó.

Por exemplo:

https://brnxxxxxxxxxxxxx

Pode encontrar o nome NetBIOS no relatório de configuração da rede.

3. Se necessário, introduza a palavra-passe no campo **Iniciar sessão** e clique em **Iniciar sessão**.



É possível encontrar a palavra-passe predefinida para gerir as definições deste equipamento na parte posterior do equipamento, com a menção "**Pwd**".

4. Acesse ao menu de navegação e clique em **Rede > Segurança > Certificado**.



Inicie a partir de ☰ se o menu de navegação não for apresentado do lado esquerdo do ecrã.

5. Clique em **Instalar certificado**.
6. Procure o ficheiro que contém o certificado emitido pela CA e clique em **Submeter**.  
O certificado foi criado e guardado na memória do seu equipamento com sucesso.

Para utilizar a comunicação SSL/TLS, é necessário instalar o certificado raiz da CA no computador. Contacte o administrador da sua rede.



### Informações relacionadas

- [Criar o CSR e instalar um certificado de uma autoridade de certificados \(CA\)](#)

#### Tópicos relacionados:

- [Aceder à gestão baseada na Web](#)

## Importar e exportar o certificado e a chave privada

Guarde o certificado e a chave privada no equipamento e gira-os através de importação e exportação.

- [Importar um certificado e uma chave privada](#)
- [Exportar o certificado e a chave privada](#)



## Importar um certificado e uma chave privada

1. Inicie o seu browser.
2. Introduza "https://endereço IP do equipamento" na barra de endereço do seu browser (em que "endereço IP do equipamento" é o endereço IP do equipamento).

Por exemplo:

https://192.168.1.2



Se estiver a utilizar um sistema de nomes de domínio (DNS) ou ativar um nome NetBIOS, pode introduzir outro nome, como "ImpressoraPartilhada", em vez do endereço IP.

Por exemplo:

https://SharedPrinter

Se ativar um nome NetBIOS, pode também utilizar o nome do nó.

Por exemplo:

https://brnxxxxxxxxxxxxx

Pode encontrar o nome NetBIOS no relatório de configuração da rede.

3. Se necessário, introduza a palavra-passe no campo **Iniciar sessão** e clique em **Iniciar sessão**.



É possível encontrar a palavra-passe predefinida para gerir as definições deste equipamento na parte posterior do equipamento, com a menção "Pwd".

4. Aceda ao menu de navegação e clique em **Rede > Segurança > Certificado**.



Inicie a partir de ☰ se o menu de navegação não for apresentado do lado esquerdo do ecrã.

5. Clique em **Importar certificado e chave privada**.
6. Procure o ficheiro que pretende importar.
7. Introduza a palavra-passe se o ficheiro estiver encriptado e clique em **Submeter**.

O certificado e a chave privada são importados para o equipamento.



### Informações relacionadas

- [Importar e exportar o certificado e a chave privada](#)

#### Tópicos relacionados:

- [Aceder à gestão baseada na Web](#)

## Exportar o certificado e a chave privada

1. Inicie o seu browser.
2. Introduza "https://endereço IP do equipamento" na barra de endereço do seu browser (em que "endereço IP do equipamento" é o endereço IP do equipamento).

Por exemplo:

https://192.168.1.2



Se estiver a utilizar um sistema de nomes de domínio (DNS) ou ativar um nome NetBIOS, pode introduzir outro nome, como "ImpressoraPartilhada", em vez do endereço IP.

Por exemplo:

https://SharedPrinter

Se ativar um nome NetBIOS, pode também utilizar o nome do nó.

Por exemplo:

https://brnxxxxxxxxxxxx

Pode encontrar o nome NetBIOS no relatório de configuração da rede.

3. Se necessário, introduza a palavra-passe no campo **Iniciar sessão** e clique em **Iniciar sessão**.



É possível encontrar a palavra-passe predefinida para gerir as definições deste equipamento na parte posterior do equipamento, com a menção "**Pwd**".

4. Aceda ao menu de navegação e clique em **Rede** > **Segurança** > **Certificado**.



Inicie a partir de ☰ se o menu de navegação não for apresentado do lado esquerdo do ecrã.

5. Clique em **Exportar** que aparece com **Lista de certificados**.
6. Introduza a palavra-passe se quiser encriptar o ficheiro.  
Se utilizar uma palavra-passe em branco, a saída não é encriptada.
7. Volte a introduzir a palavra-passe para confirmar e clique em **Submeter**.
8. Clique em **Guardar**.

O certificado e a chave privada são exportados para o seu computador.

Também pode importar o certificado para o computador.



### Informações relacionadas

- [Importar e exportar o certificado e a chave privada](#)

#### Tópicos relacionados:

- [Aceder à gestão baseada na Web](#)

## Gerir vários certificados

A função de gestão de vários certificados permite utilizar a gestão baseada na Web para gerir cada certificado que está instalado no equipamento. Na gestão baseada na Web, navegue até ao ecrã **Certificado** ou **Certificado de AC** para ver o conteúdo dos certificados e eliminar ou exportar certificados.

	Número máximo de certificados guardados no equipamento Brother
Certificado autoassinado ou Certificado emitido por uma CA	3
Certificado CA	2

Recomendamos que guarde menos certificados do que o permitido e que deixe um espaço livre para a eventualidade de um certificado expirar. Quando um certificado expirar, importe um novo certificado para o espaço reservado e, em seguida, apague o certificado que caducou. Desta forma, evita uma falha de configuração.



- Quando utiliza HTTPS/IPPS ou IEEE 802.1x, tem de seleccionar o certificado que pretende utilizar.
- Quando utiliza SSL para comunicações SMTP, não precisa de seleccionar o certificado. O certificado necessário é seleccionado automaticamente.



### Informações relacionadas

- [Configurar certificados para segurança do equipamento](#)

## Utilizar o SSL/TLS

- [Introdução ao SSL/TLS](#)
- [Gerir o equipamento de rede em segurança utilizando SSL/TLS](#)
- [Imprimir documentos com segurança utilizando SSL/TLS](#)

## Introdução ao SSL/TLS

O SSL (Secure Socket Layer) e o TLS (Transport Layer Security) são métodos eficazes para proteger dados que são enviados através de uma rede local ou de área alargada (LAN ou WAN). A proteção é conseguida com encriptação dos dados, por exemplo um trabalho de impressão enviado através de uma rede, para que alguém que tente capturá-lo não consiga lê-lo.

A combinação SSL/TLS trabalha com outras formas de segurança, como chaves WPA e firewalls.



### Informações relacionadas

- [Utilizar o SSL/TLS](#)
  - [Breve história do SSL/TLS](#)
  - [Benefícios da utilização de SSL/TLS](#)

## Breve história do SSL/TLS

O SSL/TLS foi criado inicialmente com o objetivo de proteger informação em trânsito na web, especialmente os dados transmitidos entre browsers e servidores da web. Por exemplo, quando utiliza o Internet Explorer para aceder ao seu banco pela Internet e vê https:// e o pequeno ícone de cadeado no browser da web, isso significa que está a utilizar SSL. Posteriormente, o SSL foi alargado a mais aplicações, como Telnet, impressoras e software de FTP, para se tornar uma solução universal para segurança online. As intenções da conceção original ainda são utilizadas por muitos retalhistas e bancos online para proteger dados delicados, como números de cartão de crédito, registos de clientes, etc.

O SSL/TLS utiliza níveis extremamente elevados de encriptação e merece a confiança de bancos de todo o mundo.



### Informações relacionadas

- [Introdução ao SSL/TLS](#)

## Benefícios da utilização de SSL/TLS

O principal benefício de utilizar o SSL/TLS é garantir a segurança da impressão numa rede IP, impedindo que utilizadores não autorizados possam ler os dados que são enviados para o equipamento. O principal argumento do SSL é o facto de poder ser utilizado para imprimir dados confidenciais com segurança. Por exemplo, um departamento de RH de uma grande empresa pode imprimir recibos de vencimento com frequência. Sem a encriptação, os dados desses recibos de vencimento poderiam ser lidos por outros utilizadores da rede. Mas com o SSL/TLS, qualquer pessoa que tente capturar os dados verá uma página de código confuso e não o recibo de vencimento real.



### Informações relacionadas

- [Introdução ao SSL/TLS](#)
-

## Gerir o equipamento de rede em segurança utilizando SSL/TLS

- [Configurar um certificado para o SSL/TLS e protocolos disponíveis](#)
- [Aceder à gestão baseada na Web utilizando o SSL/TLS](#)
- [Instalar o certificado auto-assinado para utilizadores do Windows com direitos de administrador](#)
- [Configurar certificados para segurança do equipamento](#)



## Configurar um certificado para o SSL/TLS e protocolos disponíveis

Configure um certificado no seu equipamento utilizando a gestão baseada na Web antes de utilizar a comunicação SSL/TLS.

1. Inicie o seu browser.
2. Introduza "https://endereço IP do equipamento" na barra de endereço do seu browser (em que "endereço IP do equipamento" é o endereço IP do equipamento).

Por exemplo:

https://192.168.1.2



Se estiver a utilizar um sistema de nomes de domínio (DNS) ou ativar um nome NetBIOS, pode introduzir outro nome, como "ImpressoraPartilhada", em vez do endereço IP.

Por exemplo:

https://SharedPrinter

Se ativar um nome NetBIOS, pode também utilizar o nome do nó.

Por exemplo:

https://brnxxxxxxxxxxxxx

Pode encontrar o nome NetBIOS no relatório de configuração da rede.

3. Se necessário, introduza a palavra-passe no campo **Iniciar sessão** e clique em **Iniciar sessão**.



É possível encontrar a palavra-passe predefinida para gerir as definições deste equipamento na parte posterior do equipamento, com a menção "**Pwd**".

4. Aceda ao menu de navegação e clique em **Rede > Rede > Protocolo**.



Inicie a partir de ☰ se o menu de navegação não for apresentado do lado esquerdo do ecrã.

5. Clique em **Definições do Servidor HTTP**.
6. Selecione o certificado que pretende configurar na lista pendente **Selecionar o certificado**.
7. Clique em **Submeter**.
8. Clique em **Sim** para reiniciar o seu servidor de impressão.



### Informações relacionadas

- [Gerir o equipamento de rede em segurança utilizando SSL/TLS](#)

#### Tópicos relacionados:

- [Aceder à gestão baseada na Web](#)
- [Imprimir documentos com segurança utilizando SSL/TLS](#)

## Aceder à gestão baseada na Web utilizando o SSL/TLS

Para gerir o seu equipamento de rede com segurança, tem de utilizar os utilitários de gestão com protocolos de segurança.



- Para utilizar o protocolo HTTPS, é necessário ativar o HTTPS no equipamento. Por predefinição, o protocolo HTTPS está ativado.
- Pode alterar as definições de protocolo HTTPS no ecrã da gestão baseada na Web.

1. Inicie o seu browser.
2. Introduza "https://endereço IP do equipamento" na barra de endereço do seu browser (em que "endereço IP do equipamento" é o endereço IP do equipamento).

Por exemplo:

https://192.168.1.2

3. Se necessário, introduza a palavra-passe no campo **Iniciar sessão** e clique em **Iniciar sessão**.



É possível encontrar a palavra-passe predefinida para gerir as definições deste equipamento na parte posterior do equipamento, com a menção "**Pwd**".

4. Já pode aceder ao equipamento utilizando HTTPS.



### Informações relacionadas





- [Gerir o equipamento de rede em segurança utilizando SSL/TLS](#)

#### Tópicos relacionados:

- [Aceder à gestão baseada na Web](#)

## Instalar o certificado auto-assinado para utilizadores do Windows com direitos de administrador

Os passos seguintes destinam-se ao Microsoft Internet Explorer. Se utilizar outro browser da web, consulte a respetiva documentação para saber como instalar certificados.

1. Execute uma das seguintes ações:
  - Windows 10, Windows Server 2016 e Windows Server 2019  
Clique em  > **Acessórios do Windows**.
  - Windows 8.1  
Clique com o botão direito do rato no ícone  (**Internet Explorer**) da barra de tarefas.
  - Windows Server 2012 e Windows Server 2012 R2  
Clique em  (**Internet Explorer**) e clique com o botão direito do rato no ícone  (**Internet Explorer**) que aparece na barra de tarefas.
  - Windows 7 e Windows Server 2008  
Clique em  (**Iniciar**) > **Todos os Programas**.
2. Clique com o botão direito do rato em **Internet Explorer** e clique em **Executar como administrador**.



Se aparecer a opção **Mais**, clique em **Mais**.

Se aparecer o ecrã **Controlo de Conta de Utilizador**, clique em **Sim**.

3. Escreva "https://endereço IP do equipamento" na barra de endereço do browser para aceder ao seu equipamento (onde "endereço IP do equipamento" é o endereço IP ou o nome de nó do equipamento que atribuiu ao certificado).
4. Clique em **Mais informações**.
5. Clique em **Continuar para a página Web (não recomendado)**.

6. Clique em **Erro de Certificado** e em **Ver certificado**.

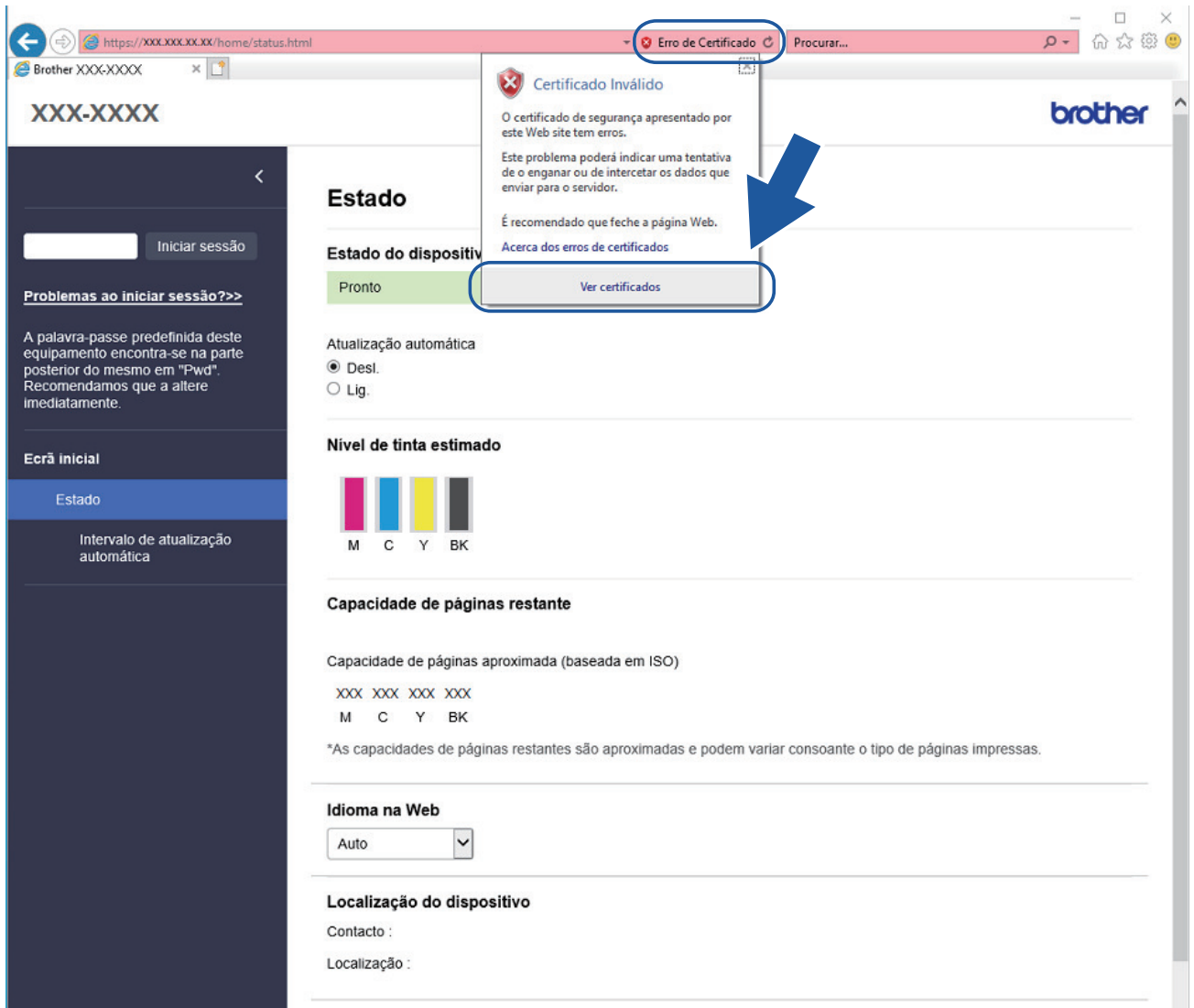

7. Clique em **Instalar certificado...**

8. Quando aparecer **Assistente para importar certificados**, clique em **Seguinte**.

9. Selecione **Colocar todos os certificados no seguinte arquivo** e clique em **Procurar...**

10. Selecione **Autoridades de certificação de raiz fidedignas** e clique em **OK**.

11. Clique em **Seguinte**.

12. Clique em **Concluir**.

13. Clique em **Sim** se a impressão digital (dedo polegar) estiver correta.

14. Clique em **OK**.



## Informações relacionadas

- [Gerir o equipamento de rede em segurança utilizando SSL/TLS](#)

## Imprimir documentos com segurança utilizando SSL/TLS

- [Imprimir documentos utilizando SSL/TLS](#)
- [Configurar certificados para segurança do equipamento](#)
- [Configurar um certificado para o SSL/TLS e protocolos disponíveis](#)

## Imprimir documentos utilizando SSL/TLS

Para imprimir documentos de forma segura com o protocolo IPP, utilize o protocolo IPPS.

1. Inicie o seu browser.
2. Introduza "https://endereço IP do equipamento" na barra de endereço do seu browser (em que "endereço IP do equipamento" é o endereço IP do equipamento).

Por exemplo:

https://192.168.1.2



Se estiver a utilizar um sistema de nomes de domínio (DNS) ou ativar um nome NetBIOS, pode introduzir outro nome, como "ImpressoraPartilhada", em vez do endereço IP.

Por exemplo:

https://SharedPrinter

Se ativar um nome NetBIOS, pode também utilizar o nome do nó.

Por exemplo:

https://brnxxxxxxxxxxxx

Pode encontrar o nome NetBIOS no relatório de configuração da rede.

3. Se necessário, introduza a palavra-passe no campo **Iniciar sessão** e clique em **Iniciar sessão**.



É possível encontrar a palavra-passe predefinida para gerir as definições deste equipamento na parte posterior do equipamento, com a menção "Pwd".

4. Acesse ao menu de navegação e clique em **Rede > Rede > Protocolo**.



Inicie a partir de ☰ se o menu de navegação não for apresentado do lado esquerdo do ecrã.

5. Certifique-se de que a caixa de verificação **IPP** está selecionada.



Se a caixa de verificação **IPP** não estiver selecionada, selecione a caixa de verificação **IPP** e clique em **Submeter**.

Reinicie o equipamento para ativar a configuração.

Após o equipamento ter sido reiniciado, volte para a página da Web do equipamento, digite a palavra-passe, acesse ao menu de navegação e clique em **Rede > Rede > Protocolo**.

6. Clique em **Definições do Servidor HTTP**.
7. Selecione a caixa de verificação **HTTPS (Porta 443)** em **IPP** e clique em **Submeter**.
8. Reinicie o equipamento para ativar a configuração.

A comunicação através de IPPS não consegue impedir o acesso não autorizado ao servidor de impressão.



### Informações relacionadas

- [Imprimir documentos com segurança utilizando SSL/TLS](#)

#### Tópicos relacionados:

- [Aceder à gestão baseada na Web](#)

## Utilizar a autenticação IEEE 802.1x para uma rede sem fios ou com fios

- [O que é a autenticação IEEE 802.1x?](#)
- [Configurar a autenticação IEEE 802.1x para uma rede sem fios ou com fios utilizando a Gestão Baseada na Web \(browser da web\)](#)
- [Métodos de Autenticação para IEEE 802.1x](#)

---

▲ [Página inicial](#) > [Segurança](#) > [Utilizar a autenticação IEEE 802.1x para uma rede sem fios ou com fios](#) > O que é a autenticação IEEE 802.1x?

## O que é a autenticação IEEE 802.1x?

IEEE 802.1x é um padrão IEEE para redes sem fios e com fios que limita o acesso a partir de dispositivos de rede não autorizados. O seu equipamento Brother (requisitante) envia um pedido de autenticação para um servidor RADIUS (servidor de autenticação) através do ponto de acesso ou Hub. Após o pedido ter sido verificado pelo servidor RADIUS, o equipamento consegue ter acesso à rede.



### Informações relacionadas

- [Utilizar a autenticação IEEE 802.1x para uma rede sem fios ou com fios](#)
-



## Configurar a autenticação IEEE 802.1x para uma rede sem fios ou com fios utilizando a Gestão Baseada na Web (browser da web)

- Se configurar o equipamento utilizando a autenticação EAP-TLS, tem de instalar o certificado do cliente emitido por uma AC antes de iniciar a configuração. Contacte o administrador de rede para obter informações sobre o certificado do cliente. Se tiver instalado mais de um certificado, é recomendável tomar nota do nome do certificado que pretende utilizar.
- Antes de verificar o certificado do servidor, tem de importar o certificado da AC emitido pela AC que assinou o certificado do servidor. Contacte o administrador de rede ou o ISP (Internet Service Provider, fornecedor de serviços de Internet) para confirmar se é necessário importar um certificado da AC.



Também pode configurar a autenticação IEEE 802.1x utilizando o assistente de configuração sem fios do painel de controlo (rede sem fios).

1. Inicie o seu browser.
2. Introduza "https://endereço IP do equipamento" na barra de endereço do seu browser (em que "endereço IP do equipamento" é o endereço IP do equipamento).

Por exemplo:

https://192.168.1.2



Se estiver a utilizar um sistema de nomes de domínio (DNS) ou ativar um nome NetBIOS, pode introduzir outro nome, como "ImpressoraPartilhada", em vez do endereço IP.

Por exemplo:

https://SharedPrinter

Se ativar um nome NetBIOS, pode também utilizar o nome do nó.

Por exemplo:

https://brnxxxxxxxxxxxxxx

Pode encontrar o nome NetBIOS no relatório de configuração da rede.

3. Se necessário, introduza a palavra-passe no campo **Iniciar sessão** e clique em **Iniciar sessão**.



É possível encontrar a palavra-passe predefinida para gerir as definições deste equipamento na parte posterior do equipamento, com a menção "**Pwd**".

4. Acesse ao menu de navegação e clique em **Rede**.



Inicie a partir de ☰ se o menu de navegação não for apresentado do lado esquerdo do ecrã.

5. Clique em **Sem fios > Sem fios (empresa)**.
6. Configure as definições de autenticação de IEEE 802.1x.



- Se pretender ativar a autenticação IEEE 802.1x para redes com fios, seleccione **Ativado** para **Estado 802.1x com fios** na página **Autenticação 802.1x com fios**.
- Se estiver a utilizar a autenticação **EAP-TLS**, tem de seleccionar o certificado do cliente instalado (apresentado com o nome do certificado) para a verificação a partir da lista pendente **Certificado de cliente**.
- Se seleccionar a autenticação **EAP-FAST**, **PEAP**, **EAP-TTLS** ou **EAP-TLS**, seleccione o método de verificação na lista pendente **Verificação do certificado do servidor**. Verifique o certificado do servidor utilizando o certificado CA, importado previamente para o equipamento, que foi emitido pela autoridade de certificados (CA) que assinou o certificado do servidor.

Selecione um dos seguintes métodos de verificação na lista pendente **Verificação do certificado do servidor**:

Opção	Descrição
<b>Sem verificação</b>	O certificado do servidor é sempre de confiança. A verificação não é efetuada.
<b>Cert. AC</b>	Método de verificação para atestar a fiabilidade da CA do certificado do servidor, utilizando o certificado CA emitido pela CA que assinou o certificado do servidor.
<b>Cert. AC + ID do servidor</b>	Método de verificação para atestar o valor do nome comum <sup>1</sup> do certificado do servidor, além da fiabilidade da autoridade de certificados (CA) do certificado do servidor.

7. Quando terminar a configuração, clique em **Submeter**.

Para redes com fios: Após a configuração, ligue o equipamento à rede com suporte de IEEE 802.1x. Após alguns minutos, imprima o relatório da configuração de rede para verificar o estado de **<Wired IEEE 802.1x>**.

Opção	Descrição
<b>Success</b>	A função de IEEE 802.1x com fios está ativada e a autenticação foi bem sucedida.
<b>Failed</b>	A função de IEEE 802.1x com fios está ativada, mas a autenticação falhou.
<b>Off</b>	A função de IEEE 802.1x com fios não está disponível.



### Informações relacionadas

- [Utilizar a autenticação IEEE 802.1x para uma rede sem fios ou com fios](#)

#### Tópicos relacionados:

- [Imprimir o relatório de configuração da rede](#)
- [Imprimir o Relatório WLAN](#)
- [Aceder à gestão baseada na Web](#)
- [Configurar certificados para segurança do equipamento](#)
- [Funções suportadas de certificados de segurança](#)

<sup>1</sup> A verificação do nome comum compara o nome comum do certificado do servidor com os caracteres da **ID do servidor**. Antes de utilizar este método, contacte o administrador de sistema para saber qual é o nome comum do certificado do servidor e, em seguida, configure a **ID do servidor**.

## Métodos de Autenticação para IEEE 802.1x

### EAP-FAST

O protocolo EAP-FAST (Extensible Authentication Protocol - Flexible Authentication via Secured Tunnel) foi desenvolvido pela Cisco Systems, Inc. e utiliza uma ID de utilizador e palavra-passe para fazer a autenticação e algoritmos de chave simétrica para obter um processo de autenticação em túnel.

O equipamento Brother é compatível com os seguintes métodos de autenticação interna:

- EAP-FAST/NONE
- EAP-FAST/MS-CHAPv2
- EAP-FAST/GTC

### PEAP

O PEAP (Protected Extensible Authentication Protocol) é uma versão do método EAP desenvolvida pela Cisco Systems, Inc. em colaboração com a Microsoft Corporation e a RSA Security. O PEAP cria um túnel encriptado SSL (Secure Sockets Layer)/TLS (Transport Layer Security) entre um cliente e um servidor de autenticação, para enviar uma ID de utilizador e uma palavra-passe. O PEAP proporciona uma autenticação mútua entre o servidor e o cliente.

O equipamento Brother é compatível com as seguintes autenticações internas:

- PEAP/MS-CHAPv2
- PEAP/GTC

### EAP-TTLS

O EAP-TTLS (Extensible Authentication Protocol Tunneled Transport Layer Security) foi desenvolvido pela Funk Software e pela Certicom. O EAP-TTLS cria um túnel SSL encriptado idêntico ao do PEAP, entre um cliente e um servidor de autenticação, para enviar uma ID de utilizador e uma palavra-passe. O EAP-TTLS proporciona uma autenticação mútua entre o servidor e o cliente.

O equipamento Brother é compatível com as seguintes autenticações internas:

- EAP-TTLS/CHAP
- EAP-TTLS/MS-CHAP
- EAP-TTLS/MS-CHAPv2
- EAP-TTLS/PAP

### EAP-TLS

O EAP-TLS (Extensible Authentication Protocol Transport Layer Security) necessita de uma autenticação certificada digital no cliente e no servidor de autenticação.



### Informações relacionadas

- [Utilizar a autenticação IEEE 802.1x para uma rede sem fios ou com fios](#)

## **Bloquear as definições do equipamento a partir do painel de controlo**

Antes de ativar o bloqueio de acesso do equipamento, anote a sua palavra-passe. Se esquecer a palavra-passe, terá de reinicializar todas as palavras-passe guardadas no equipamento, contactando o seu administrador de sistema ou o serviço de apoio ao cliente da Brother.

- [Acerca da utilização do bloqueio de TX](#)

## Acerca da utilização do bloqueio de TX

**Modelos Relacionados:** MFC-J1010DW

Bloqueie a transmissão de dados não autorizada do e para o equipamento.

O bloqueio de TX permite evitar um acesso não autorizado ao equipamento.

Enquanto o bloqueio de TX estiver ativado, estão disponíveis as seguintes operações:

- Receber faxes
- Receção PC-Fax (se a receção de PC-Fax já estiver ativada)



Enquanto a função de bloqueio de TX estiver ativada, o equipamento irá receber os faxes e armazená-los na respetiva memória. Em seguida, quando o bloqueio de TX for desativado, os faxes serão enviados para o PC selecionado.

Enquanto o bloqueio de TX estiver ativado, NÃO estão disponíveis as seguintes operações:

- Operação a partir do painel de controlo
- Impressão através do PC
- Digitalização para PC



### Informações relacionadas

- [Bloquear as definições do equipamento a partir do painel de controlo](#)
  - [Definir a palavra-passe de bloqueio de TX](#)
  - [Alterar a palavra-passe de bloqueio de TX](#)
  - [Ativar/desativar bloqueio de TX](#)

## Definir a palavra-passe de bloqueio de TX

Modelos Relacionados: MFC-J1010DW

1. Prima **Settings (Config.)**.
2. Prima ▲ ou ▼ para seleccionar o seguinte:
  - a. Escolha [Fax]. Prima **OK**.
  - b. Escolha [Vários]. Prima **OK**.
  - c. Escolha [Bloq TX]. Prima **OK**.
3. Introduza uma palavra-passe com quatro algarismos. Prima **OK**.
4. Volte a introduzir a palavra-passe. Prima **OK**.
5. Prima **Stop/Exit (Parar)**.



### Informações relacionadas

- [Acerca da utilização do bloqueio de TX](#)

## Alterar a palavra-passe de bloqueio de TX

Modelos Relacionados: MFC-J1010DW

1. Prima **Settings (Config.)**.
2. Prima ▲ ou ▼ para seleccionar o seguinte:
  - a. Escolha [Fax]. Prima **OK**.
  - b. Escolha [Vários]. Prima **OK**.
  - c. Escolha [Bloq TX]. Prima **OK**.
  - d. Escolha [Config. Password]. Prima **OK**.
3. Introduza os quatro algarismos da palavra-passe atual. Prima **OK**.
4. Introduza uma nova palavra-passe com quatro algarismos. Prima **OK**.
5. Volte a introduzir a palavra-passe nova. Prima **OK**.
6. Prima **Stop/Exit (Parar)**.



### Informações relacionadas

- [Acerca da utilização do bloqueio de TX](#)

## Ativar/desativar bloqueio de TX

Modelos Relacionados: MFC-J1010DW

1. Prima **Settings (Config.)**.
2. Prima ▲ ou ▼ para seleccionar o seguinte:
  - a. Escolha [Fax]. Prima **OK**.
  - b. Escolha [Vários]. Prima **OK**.
  - c. Escolha [Bloq TX]. Prima **OK**.
  - d. Escolha [Selec. Bloq TX]. Prima **OK**.
3. Introduza a palavra-passe com quatro algarismos registada. Prima **OK**.  
O equipamento fica offline e o LCD apresenta [Modo Bloq TX].



Desativar o bloqueio de TX:

- a. Prima **Settings (Config.)**.
- b. Introduza os quatro algarismos da palavra-passe atual e prima **OK**.  
Se introduzir a palavra-passe errada, o LCD apresenta [Pal-passe errada] e mantém-se offline. O equipamento mantém-se no modo de bloqueio de TX até ser introduzida a palavra-passe correta.



### Informações relacionadas

- [Acerca da utilização do bloqueio de TX](#)



## Mobile/Web Connect

- [Brother Web Connect](#)
- [AirPrint](#)
- [Mopria™ Print Service e Mopria™ Scan](#)
- [Brother Mobile Connect](#)

## **Brother Web Connect**

- [Descrição geral do Brother Web Connect](#)
- [Serviços online utilizados com o Brother Web Connect](#)
- [Configurar o Brother Web Connect](#)
- [Digitalizar e carregar documentos através do Brother Web Connect](#)
- [Descarregar e imprimir documentos utilizando o Brother Web Connect](#)

## Descrição geral do Brother Web Connect

Alguns sítios da Web disponibilizam serviços que permitem aos utilizadores carregar e ver diretamente imagens. O equipamento Brother permite digitalizar imagens e carregá-las nestes serviços, bem como descarregar e imprimir imagens que já tenham sido carregadas nos mesmos.

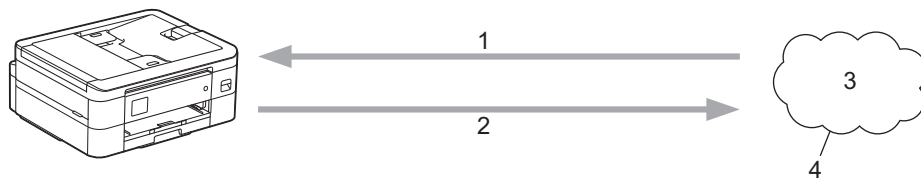

1. Impressão
2. Digitalização
3. Fotografias, imagens, documentos e outros ficheiros
4. Serviço Web

Para utilizar o Brother Web Connect, o equipamento Brother tem de estar ligado a uma rede com acesso à Internet através de uma ligação sem fios ou com fios.

Para configurações de rede que utilizem um servidor proxy, o equipamento também tem de ser configurado para utilizar um servidor proxy. Se tiver dúvidas acerca da sua ligação de rede, consulte o seu administrador de rede.



Um servidor proxy é um computador que serve de intermediário entre computadores sem uma ligação direta à Internet e a própria Internet.

Prima  (Web) ou  (Apps) no ecrã tátil, ou prima  (**WEB**) para utilizar o Brother Web Connect.

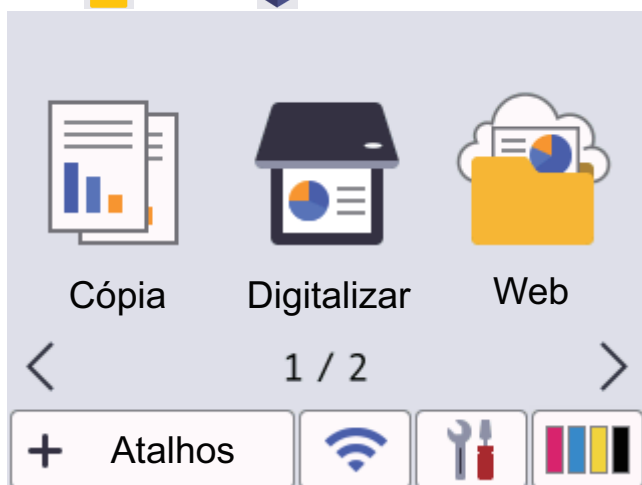

### ✓ Informações relacionadas

- [Brother Web Connect](#)
  - [Configurar as definições do servidor proxy utilizando o painel de controlo do equipamento](#)
  - [Configurar as definições do servidor proxy utilizando a Gestão Baseada na Web](#)

## Configurar as definições do servidor proxy utilizando o painel de controlo do equipamento

Se a sua rede utilizar um servidor proxy, é necessário configurar as seguintes informações do servidor proxy no equipamento:

- Endereço do servidor proxy
- Número de porta
- Nome de utilizador
- Palavra-passe



>> [DCP-J1050DW/MFC-J1010DW](#)

>> [DCP-J1140DW](#)

### DCP-J1050DW/MFC-J1010DW

1. Prima **Settings (Config.)**.
2. Prima ▲ ou ▼ para seleccionar o seguinte:
  - a. Escolha [Rede]. Prima **OK**.
  - b. Escolha [Defin. Web Connect]. Prima **OK**.
  - c. Escolha [Definições proxy]. Prima **OK**.
  - d. Escolha [Ligação Proxy]. Prima **OK**.
  - e. Escolha [Ligar]. Prima **OK**.
  - f. Selecione a opção que pretende definir. Prima **OK**.
  - g. Introduza os dados do servidor proxy. Prima **OK**.
3. Prima **Stop/Exit (Parar)**.

### DCP-J1140DW

1. Prima  [Definiç.] > [Defin. todas] > [Rede] > [Defin. Web Connect] > [Definições proxy] > [Ligação Proxy].
2. Prima [Ligar].
3. Prima a opção que pretende definir e, em seguida, introduza as informações do servidor proxy.  
Prima [OK].
4. Prima .

### Informações relacionadas

- [Descrição geral do Brother Web Connect](#)

## Configurar as definições do servidor proxy utilizando a Gestão Baseada na Web

Se a sua rede utilizar um servidor proxy, é necessário configurar as seguintes informações do servidor proxy utilizando a Gestão Baseada na Web:

- Endereço do servidor proxy
- Número de porta
- Nome de utilizador
- Palavra-passe



Recomendamos o Microsoft Internet Explorer 11/Microsoft Edge para Windows, Safari 10/11 para Mac, Google Chrome™ para Android (4.x ou posterior) e Google Chrome™/Safari para iOS (10.x ou posterior). Certifique-se de que o JavaScript e os “cookies” estão sempre ativados, independentemente do browser que utilizar.

1. Inicie o seu browser.
2. Introduza "https://endereço IP do equipamento" na barra de endereço do seu browser (em que "endereço IP do equipamento" é o endereço IP do equipamento).

Por exemplo:

https://192.168.1.2

3. Se necessário, introduza a palavra-passe no campo **Iniciar sessão** e clique em **Iniciar sessão**.



É possível encontrar a palavra-passe predefinida para gerir as definições deste equipamento na parte posterior do equipamento, com a menção “**Pwd**”.

4. Aceda ao menu de navegação e clique em **Rede > Rede > Protocolo**.



Inicie a partir de ☰ se o menu de navegação não for apresentado do lado esquerdo do ecrã.

5. Certifique-se de que a caixa de verificação **Proxy** está selecionada e clique em **Submeter**.
6. No campo **Proxy**, clique em **Definições avançadas**.
7. Introduza a informação do servidor proxy.
8. Clique em **Submeter**.



### Informações relacionadas

- [Descrição geral do Brother Web Connect](#)

#### Tópicos relacionados:

- [Aceder à gestão baseada na Web](#)

## Serviços online utilizados com o Brother Web Connect

Utilize o Brother Web Connect para aceder a serviços online a partir do seu equipamento Brother. Alguns destes serviços web oferecem versões profissionais.

Para utilizar o Brother Web Connect, é necessário ter uma conta do serviço online que pretende utilizar. Se ainda não possuir uma conta, utilize um computador para aceder ao sítio web do serviço e criar uma conta.

Não é necessário criar uma conta para utilizar o Brother Creative Center. (O Brother CreativeCenter está disponível apenas em alguns modelos.)

### Google Drive™

É um serviço online de armazenamento, edição e partilha de documentos e sincronização de ficheiros.

URL: [drive.google.com](http://drive.google.com)

### Evernote®

É um serviço de armazenamento e gestão de ficheiros online.

URL: [www.evernote.com](http://www.evernote.com)

### Dropbox

É um serviço de armazenamento, partilha e sincronização de ficheiros online.

URL: [www.dropbox.com](http://www.dropbox.com)

### OneDrive

É um serviço de armazenamento, partilha e gestão de ficheiros online.

URL: <https://onedrive.live.com>

### Box

É um serviço de partilha e edição de documentos online.

URL: [www.box.com](http://www.box.com)

### OneNote

É um serviço de partilha e edição de documentos online.

URL: [www.onenote.com](http://www.onenote.com)

### Brother Creative Center

Website que oferece vários modelos, como cartões de felicitações, catálogos e calendários que podem ser impressos num equipamento Brother. (está disponível apenas em alguns países e modelos)

<https://www.creativecenter.brother/>

Para obter mais informações sobre qualquer um destes serviços, consulte o website do respetivo serviço.

A tabela que se segue descreve os tipos de ficheiros que podem ser utilizados com cada função do Brother Web Connect:

Serviços acessíveis	Google Drive™ Evernote® Dropbox OneDrive Box	OneNote	Brother Creative Center
Descarregar e imprimir imagens	JPEG PDF DOC DOCX XLS XLSX	JPEG PDF DOC DOCX XLS XLSX	(Apenas impressão)

Serviços acessíveis	Google Drive™ Evernote® Dropbox OneDrive Box	OneNote	Brother Creative Center
	PPT PPTX	PPT PPTX	
Carregar imagens digitalizadas	JPEG PDF DOCX XLSX PPTX TIFF	JPEG PDF DOCX XLSX PPTX TIFF	-



- Nem todos os serviços estão disponíveis em todos os países.
- Para Hong Kong, Taiwan e Coreia:  
O Brother Web Connect suporta apenas nomes de ficheiro escritos com o alfabeto inglês. Os ficheiros com nomes em idioma local não serão descarregados.



### Informações relacionadas

- [Brother Web Connect](#)

## Configurar o Brother Web Connect

- [Descrição geral da instalação do Brother Web Connect](#)
- [Criar uma conta para cada serviço online antes de utilizar o Brother Web Connect](#)
- [Solicitar acesso ao Brother Web Connect](#)
- [Registrar uma conta no seu equipamento Brother para o Brother Web Connect](#)
- [Configurar o Brother Web Connect para o Brother CreativeCenter](#)



## Descrição geral da instalação do Brother Web Connect

Configure as definições do Brother Web Connect utilizando o seguinte procedimento (quando utilizar o Brother CreativeCenter, este procedimento não é necessário):

### Passo 1: Criar uma conta no serviço que pretende utilizar.

Aceda ao website do serviço utilizando um computador e crie uma conta. (Se já possuir uma conta, não há necessidade de criar uma conta adicional.)

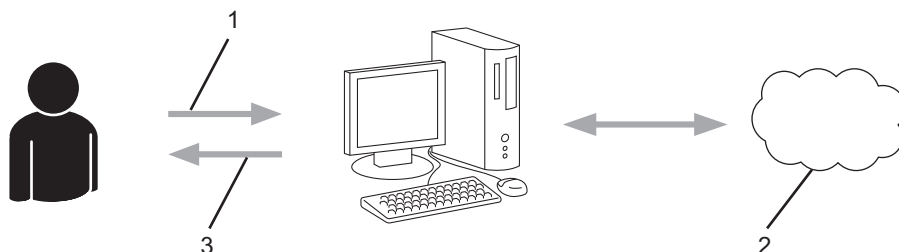

1. Registo do utilizador
2. Serviço Web
3. Obter uma conta

### Passo 2: Solicitar acesso ao Brother Web Connect.

Inicie o acesso ao Brother Web Connect utilizando um computador e obtenha uma ID temporária.

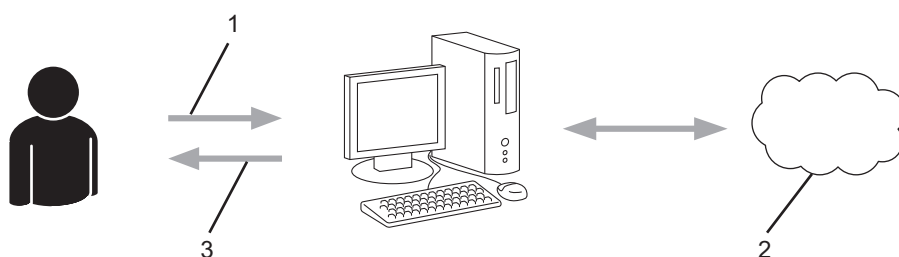

1. Introduzir a informação da conta
2. Página de candidatura ao Brother Web Connect
3. Obter uma ID temporária

### Passo 3: Registrar as informações da conta no equipamento para aceder ao serviço que pretende utilizar.

Introduza a ID temporária para ativar o serviço no seu equipamento. Especifique o nome de conta da forma que pretender que este seja apresentado no equipamento e introduza um PIN, caso pretenda utilizá-lo.

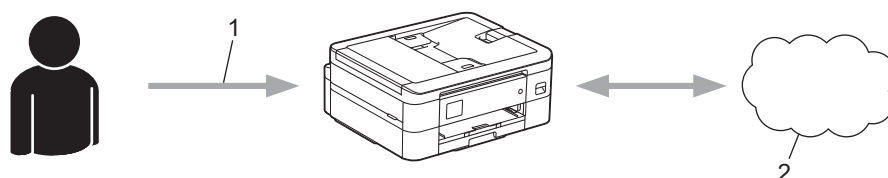

1. Introduza a ID temporária
2. Serviço Web

O equipamento Brother está pronto para utilizar o serviço.

### ✓ Informações relacionadas

- [Configurar o Brother Web Connect](#)

---

▲ [Página inicial](#) > [Mobile/Web Connect](#) > [Brother Web Connect](#) > [Configurar o Brother Web Connect](#) > Criar uma conta para cada serviço online antes de utilizar o Brother Web Connect

## **Criar uma conta para cada serviço online antes de utilizar o Brother Web Connect**

Para utilizar o Brother Web Connect para aceder a um serviço online, tem de possuir uma conta nesse serviço online. Se ainda não possuir uma conta, utilize um computador para aceder ao sítio web do serviço e criar uma conta. Depois de criar uma conta, inicie sessão e utilize uma vez a conta com um computador antes de utilizar a função Brother Web Connect. Caso contrário, pode não conseguir aceder ao serviço utilizando o Brother Web Connect.

Se já possuir uma conta, não há necessidade de criar uma conta adicional.

Após terminar a criação de uma conta no serviço online que pretende utilizar, solicite o acesso Brother Web Connect.





### **Informações relacionadas**

- [Configurar o Brother Web Connect](#)
-

## Solicitar acesso ao Brother Web Connect

Para utilizar o Brother Web Connect para aceder a serviços online, primeiro tem de solicitar acesso ao Brother Web Connect utilizando um computador que tenha o software da Brother instalado.

1. Aceda ao website da aplicação Brother Web Connect:

Opção	Descrição
Windows	Execute  ( <b>Brother Utilities</b> ); em seguida, clique na lista pendente e selecione o nome do seu modelo (se ainda não estiver selecionado). Clique em <b>Faça mais</b> na barra de navegação do lado esquerdo e clique em <b>Brother Web Connect</b> .  Pode também aceder ao website diretamente: Tipo <a href="http://bwc.brother.com">bwc.brother.com</a> na barra de endereços do seu browser da web.
Mac	Tipo <a href="http://bwc.brother.com">bwc.brother.com</a> na barra de endereços do seu browser da web.

A página do Brother Web Connect abre.

2. Selecione o serviço que pretende utilizar.
3. Siga as instruções no ecrã e solicite o acesso.

Quando terminar, será apresentada a identificação temporária.

### Ligue-se com o Brother Web Connect

#### Registo terminado.

Insira a ID temporária seguinte no visor LCD do equipamento.

**ID temporária (11 caracteres)**

**XXX XXXX XXXX**

NOTA: A ID temporária expira dentro de 24 horas.

4. Tome nota da sua ID temporária, pois irá precisar dela para registar contas no equipamento. A ID temporária é válida durante 24 horas.
5. Feche o web browser.

Agora que já tem uma identificação de acesso ao Brother Web Connect, tem de registar esta identificação no seu equipamento para poder utilizá-lo para aceder ao serviço web que pretende utilizar.



#### Informações relacionadas

- [Configurar o Brother Web Connect](#)

## Registar uma conta no seu equipamento Brother para o Brother Web Connect

Terá de introduzir as informações da sua conta Brother Web Connect e configurar o equipamento para que este possa utilizar o Brother Web Connect para aceder ao serviço pretendido.

- É necessário solicitar o acesso ao Brother Web Connect para registar uma conta no seu equipamento.
- Antes de registar uma conta, confirme se estão definidas a data e a hora corretas no painel de controlo do equipamento.

>> [DCP-J1050DW/MFC-J1010DW](#)

>> [DCP-J1140DW](#)

### DCP-J1050DW/MFC-J1010DW

#### 1. Prima **WEB**.



- Se forem apresentadas informações relativas à ligação à Internet no LCD do equipamento, leia-as e prima ►.
- Ocasionalmente, serão apresentadas atualizações ou notícias sobre funções do Brother Web Connect no LCD. Leia as informações e prima ►.

#### 2. Prima ▲ ou ▼ para selecionar o seguinte:

- a. Selecione o serviço com o qual se pretende registar. Prima **OK**.
- b. Escolha [Registar/eliminar]. Prima **OK**.
- c. Escolha [Registar conta]. Prima **OK**.

#### 3. O equipamento pedir-lhe-á que introduza a ID temporária que recebeu quando solicitou o acesso ao Brother Web Connect. Prima ►.

#### 4. Introduza a ID temporária através do teclado de marcação. Prima **OK**.



Se as informações que introduziu não corresponderem à ID temporária que recebeu quando solicitou o acesso ou se a ID temporária tiver caducado, será apresentada uma mensagem de erro no LCD. Introduza a ID temporária corretamente ou solicite novamente o acesso para receber uma nova ID temporária.

#### 5. O equipamento pedir-lhe-á que introduza o nome da conta que pretende que apareça no LCD. Prima ►.

#### 6. Introduza o nome e prima **OK**.

#### 7. Efetue uma das seguintes ações:

- Para definir um PIN para a conta, prima ►. (Um PIN impede o acesso não autorizado à conta.) Introduza um número de quatro dígitos e prima **OK**.
- Se não pretender definir um PIN, prima ◀.



Quando as informações da conta que introduziu aparecerem, confirme se estão corretas.

#### 8. Prima ► para registar as informações conforme as introduziu.

#### 9. Prima ►.

O registo da conta está concluído e o seu equipamento já pode aceder ao serviço.

#### 10. Prima **Stop/Exit (Parar)**.

### DCP-J1140DW

#### 1. Prima ◀ ou ► para visualizar a opção [Web].

Prima [Web].



- Se forem apresentadas informações relativas à ligação à Internet no LCD do equipamento, leia-as e prima [OK].
- Ocasionalmente, serão apresentadas atualizações ou notícias sobre funções do Brother Web Connect no LCD. Leia as informações e prima [OK].

2. Prima ▲ ou ▼ para visualizar o serviço no qual se pretende registar.  
Prima o nome do serviço.
3. Se forem apresentadas informações relativas ao Brother Web Connect, prima [OK].
4. Prima [Registar/eliminar] > [Registar conta].
5. O equipamento pedir-lhe-á que introduza a ID temporária que recebeu quando solicitou o acesso ao Brother Web Connect.  
Prima [OK].
6. Introduza a ID temporária no LCD e prima [OK].



Se as informações que introduziu não corresponderem à ID temporária que recebeu quando solicitou o acesso ou se a ID temporária tiver caducado, será apresentada uma mensagem de erro no LCD. Introduza a ID temporária corretamente ou solicite novamente o acesso e receba uma nova ID temporária.

7. O equipamento pedir-lhe-á que introduza o nome da conta que pretende que apareça no LCD.  
Prima [OK].
8. Introduza o nome utilizando o LCD e prima [OK].
9. Execute uma das seguintes ações:
  - Para definir um PIN para a conta, prima [Sim]. (Um PIN impede o acesso não autorizado à conta.)  
Introduza um número de quatro dígitos e prima [OK].
  - Se não pretender definir um PIN, prima [Não].



Quando as informações da conta que introduziu aparecerem, confirme se estão corretas.

10. Prima [Sim] para registar as informações conforme as introduziu.
11. Prima [OK].  
O registo da conta está concluído e o seu equipamento já pode aceder ao serviço.
12. Prima .



## Informações relacionadas

- [Configurar o Brother Web Connect](#)

## Configurar o Brother Web Connect para o Brother CreativeCenter

**Modelos Relacionados:** DCP-J1140DW

O Brother Web Connect está configurado para trabalhar com o Brother CreativeCenter automaticamente. Não é necessária qualquer configuração para criar os calendários, cartões de visita, posters e cartões de saudação que estão disponíveis em <https://www.creativecenter.brother/>.



O Brother CreativeCenter não está disponível em todos os países.



### Informações relacionadas

- [Configurar o Brother Web Connect](#)

## Digitalizar e carregar documentos através do Brother Web Connect

É possível carregar as fotografias e os documentos digitalizados diretamente para um serviço web sem utilizar um computador.

- Quando digitalizar e carregar ficheiros JPEG ou PDF pesquisáveis, a digitalização monocromática não estará disponível.
- Quando digitalizar e carregar ficheiros do Microsoft Office, a digitalização monocromática e a digitalização a cinzento não estarão disponíveis.
- Quando digitalizar e carregar ficheiros JPEG, cada página é carregada como um ficheiro separado.
- Os documentos carregados são guardados num álbum com o nome **From\_BrotherDevice**.

Para obter informações relativas a restrições, como o tamanho ou o número de documentos que podem ser carregados, consulte o website do respetivo serviço.

>> [DCP-J1050DW/MFC-J1010DW](#)

>> [DCP-J1140DW](#)

### DCP-J1050DW/MFC-J1010DW

1. Coloque o documento.
2. Prima **WEB**.



- Se forem apresentadas informações relativas à ligação à Internet no LCD do equipamento, leia-as e prima ▶.
- Ocasionalmente, serão apresentadas atualizações ou notícias sobre funções do Brother Web Connect no LCD. Leia as informações e prima ▶.

3. Prima ▲ ou ▼ para selecionar o seguinte:
  - a. Selecione o serviço que aloja a conta para a qual pretende carregar. Prima **OK**.
  - b. Selecione o nome da sua conta. Prima **OK**.
4. Se aparecer o ecrã de introdução do PIN, introduza o PIN de quatro dígitos e prima **OK**.
5. Siga as instruções no ecrã para concluir esta operação.

### DCP-J1140DW

1. Coloque o documento.
2. Prima ◀ ou ▶ para visualizar a opção [Web].  
Prima [Web].



- Também pode premir [Digitalizar] > [para Web].
- Se forem apresentadas informações relativas à ligação à Internet no LCD do equipamento, leia-as e prima [OK].
- Ocasionalmente, serão apresentadas atualizações ou notícias sobre funções do Brother Web Connect no LCD. Leia as informações e prima [OK].

3. Prima ▲ ou ▼ para visualizar o serviço que aloja a conta que pretende carregar.  
Prima o nome do serviço.
4. Prima ▲ ou ▼ para visualizar o nome da conta e, em seguida, prima-o.
5. Se aparecer o ecrã de introdução do PIN, introduza o PIN de quatro dígitos e prima [OK].
6. Prima ▲ ou ▼ para visualizar a opção [Carregar: Scanner].  
Prima [Carregar: Scanner].



- Se premiu [Digitalizar] > [para Web], esta opção não aparece.
- Esta opção poderá não aparecer em função do serviço.

7. Siga as instruções no ecrã para concluir esta operação.



### **Informações relacionadas**

- [Brother Web Connect](#)
-



## Descarregar e imprimir documentos utilizando o Brother Web Connect

Os documentos que foram carregados para a sua conta podem ser descarregados diretamente para o equipamento e impressos. Os documentos que outros utilizadores carregaram para as respetivas contas para os partilhar podem também ser descarregados para o equipamento e impressos, desde que possua privilégios de visualização desses documentos.

Para descarregar documentos de outros utilizadores, tem de ter privilégios de acesso para ver os álbuns ou os documentos correspondentes.



---

Para Hong Kong, Taiwan e Coreia:

O Brother Web Connect suporta apenas nomes de ficheiro escritos com o alfabeto inglês. Os ficheiros com nomes em idioma local não serão descarregados.

---



### Informações relacionadas

- [Brother Web Connect](#)
    - [Descarregar e imprimir utilizando serviços Web](#)
    - [Descarregar e imprimir modelos do Brother CreativeCenter](#)
-

## Descarregar e imprimir utilizando serviços Web

Para obter informações sobre os modelos do Brother CreativeCenter, ►► *Informações relacionadas*

>> [DCP-J1050DW/MFC-J1010DW](#)

>> [DCP-J1140DW](#)

### DCP-J1050DW/MFC-J1010DW

1. Prima **WEB**.



- Se forem apresentadas informações relativas à ligação à Internet no LCD do equipamento, leia-as e prima ►.
- Ocasionalmente, serão apresentadas atualizações ou notícias sobre funções do Brother Web Connect no LCD. Leia as informações e prima ►.

2. Prima ▲ ou ▼ para seleccionar o seguinte:

- a. Selecione o serviço onde se encontra alojado o documento que pretende descarregar e imprimir. Prima **OK**.
- b. Selecione o nome da sua conta. Prima **OK**.

3. Se aparecer o ecrã de introdução do PIN, introduza o PIN de quatro dígitos e prima **OK**.

4. Prima ▲ ou ▼ para seleccionar a opção [Descarregar: Impr.] e, em seguida, prima **OK**.

5. Prima ▲ ou ▼ para seleccionar o álbum pretendido e, em seguida, prima **OK**.



- Um álbum é uma coleção de documentos. No entanto, o termo utilizado para o designar pode variar consoante o serviço que utilizar. Se utilizar o Evernote®, tem de seleccionar o bloco de notas e, em seguida, seleccionar a nota.
- Alguns serviços não exigem que os documentos sejam guardados em álbuns. Para documentos não guardados em álbuns, selecione [Ver Fich. n/ Ord.] para seleccionar documentos.

6. Prima ▲ ou ▼ para seleccionar o nome do ficheiro que pretende imprimir e, em seguida, prima **OK**. Selecione documentos adicionais a imprimir (pode seleccionar até 10 documentos).

7. Quando terminar, prima **OK**.

8. Siga as instruções no ecrã para concluir esta operação.

### DCP-J1140DW

1. Prima ◀ ou ▶ para visualizar a opção [Web].

Prima [Web].



- Se forem apresentadas informações relativas à ligação à Internet no LCD do equipamento, leia-as e prima [OK].
- Ocasionalmente, serão apresentadas atualizações ou notícias sobre funções do Brother Web Connect no LCD. Leia as informações e prima [OK].

2. Prima ▲ ou ▼ para visualizar o serviço que aloja o documento que pretende descarregar e imprimir. Prima o nome do serviço.

3. Prima ▲ ou ▼ para visualizar o nome da conta e, em seguida, prima-o. Se aparecer o ecrã de introdução do PIN, introduza o PIN de quatro dígitos e prima [OK].

4. Prima ▲ ou ▼ para visualizar a opção [Descarregar: Impr.].

Prima [Descarregar: Impr.].

5. Prima ▲ ou ▼ para ver o álbum pretendido e prima-o.



- Um álbum é uma coleção de documentos. No entanto, o termo utilizado para o designar pode variar consoante o serviço que utilizar. Se utilizar o Evernote®, tem de seleccionar o bloco de notas e, em seguida, seleccionar a nota.
- Alguns serviços não exigem que os documentos sejam guardados em álbuns. Para documentos não guardados em álbuns, seleccione [Ver Fich. n/ Ord.] para seleccionar documentos.

6. Prima o nome do ficheiro que pretende imprimir. Confirme o documento no LCD e prima [OK]. Seleccione documentos adicionais a imprimir (pode seleccionar até 10 documentos).
7. Quando terminar, prima [OK].
8. Siga as instruções no ecrã para concluir esta operação.



### Informações relacionadas

- [Descarregar e imprimir documentos utilizando o Brother Web Connect](#)

#### **Tópicos relacionados:**

- [Descarregar e imprimir modelos do Brother CreativeCenter](#)

## Descarregar e imprimir modelos do Brother CreativeCenter

**Modelos Relacionados:** DCP-J1140DW

O Brother CreativeCenter não está disponível em todos os países.

1. Prima ◀ ou ▶ para visualizar [Aplicações].

Prima [Aplicações].



- Se aparecerem informações relativas à ligação à Internet no LCD do equipamento, leia-as e prima [OK].
- Ocasionalmente, serão apresentadas atualizações ou notícias sobre funções do Brother Web Connect no LCD. Leia as informações e prima [OK].

2. Prima ▲ ou ▼ para visualizar a opção [Impr. modelos do "Creative Center"].

Prima [Impr. modelos do "Creative Center"].

3. Prima ▲ ou ▼ para visualizar a categoria pretendida e, em seguida, prima-a.
4. Seleccione o ficheiro pretendido. Introduza o número de cópias que deseja imprimir e prima [OK]. Repita este passo até ter seleccionado todos os ficheiros que pretende imprimir.
5. Quando terminar, prima [OK].



Se forem apresentadas informações relativas às definições de impressão recomendadas no LCD do equipamento, leia-as e prima [OK].

6. Siga as instruções no ecrã para concluir esta operação.



### Informações relacionadas

- [Descarregar e imprimir documentos utilizando o Brother Web Connect](#)

#### Tópicos relacionados:

- [Descarregar e imprimir utilizando serviços Web](#)

## **AirPrint**

- [Descrição geral do AirPrint](#)
- [Antes de utilizar o AirPrint \(macOS\)](#)
- [Imprimir utilizando o AirPrint](#)
- [Digitalizar utilizando o AirPrint \(macOS\)](#)
- [Enviar um fax utilizando o AirPrint \(macOS\)](#)

## Descrição geral do AirPrint

O AirPrint é uma solução de impressão para sistemas operativos Apple que permite imprimir por ligação sem fios fotografias, e-mails, páginas web e documentos a partir do seu iPad, iPhone, iPod touch e computador Mac sem ter de instalar um controlador.

O AirPrint também permite enviar faxes diretamente do computador Mac sem os imprimir e digitalizar documentos para o computador Mac. (MFC-J1010DW)

Para obter mais informações, visite o sítio web da Apple.

A utilização da etiqueta “Compatível com Apple” significa que um acessório foi especificamente desenvolvido para funcionar com a tecnologia identificada na etiqueta e está certificado pelo programador quanto ao cumprimento dos padrões de desempenho da Apple.



### ✓ Informações relacionadas

- [AirPrint](#)

## Antes de utilizar o AirPrint (macOS)

Antes de imprimir utilizando o macOS, adicione o equipamento à lista de impressoras no computador Mac.

1. Selecione **Preferências do Sistema** a partir do menu Apple.
2. Clique em **Impressão e Digitalização**.
3. Clique no ícone +, abaixo do painel Impressoras, no lado esquerdo.  
Aparece o ecrã **Adicionar**.
4. Selecione o seu equipamento e selecione **AirPrint** no menu instantâneo **Usar**.
5. Clique em **Adicionar**.



### Informações relacionadas

- [AirPrint](#)



## Imprimir utilizando o AirPrint

- [Imprimir a partir de iPad, iPhone ou iPod touch](#)
- [Imprimir utilizando o AirPrint \(macOS\)](#)



## Imprimir a partir de iPad, iPhone ou iPod touch

O procedimento usado para imprimir pode variar consoante a aplicação. No exemplo abaixo é utilizada a aplicação Safari.

1. Certifique-se de que o equipamento está ligado.  
Certifique-se de que colocou o papel correto na gaveta de papel e altere as definições de papel para a gaveta de papel do seu equipamento.
2. Utilize o Safari para abrir a página que pretende imprimir.
3. Toque em  ou .
4. Toque em **Imprimir**.
5. Certifique-se de que o equipamento está selecionado.
6. Se estiver selecionado um equipamento diferente (ou nenhuma impressora), toque em **Impressora**.  
Aparece uma lista de equipamentos disponíveis.
7. Na lista, toque no nome do seu equipamento.
8. Selecione as opções que desejar, como o número de páginas a imprimir e impressão nos 2 lados (se suportada pelo seu equipamento).
9. Toque em **Imprimir**.



### Informações relacionadas

- [Imprimir utilizando o AirPrint](#)

## Imprimir utilizando o AirPrint (macOS)

O procedimento usado para imprimir pode variar consoante a aplicação. No exemplo abaixo é utilizada a aplicação Safari. Antes de imprimir, certifique-se de que o equipamento se encontra na lista de impressoras do computador Mac.

1. Certifique-se de que o equipamento está ligado.  
Certifique-se de que colocou o papel correto na gaveta de papel e altere as definições de papel para a gaveta de papel do seu equipamento.
2. No seu computador Mac, utilize o Safari para abrir a página que pretende imprimir.
3. Clique no menu **Ficheiro** e selecione **Imprimir**.
4. Certifique-se de que o equipamento está selecionado. Se estiver selecionado um equipamento diferente (ou nenhuma impressora), clique no menu instantâneo **Impressora** e selecione o seu equipamento.
5. Selecione as opções que desejar, como o número de páginas a imprimir e impressão nos 2 lados (se suportada pelo seu equipamento).
6. Clique em **Imprimir**.



### Informações relacionadas

- [Imprimir utilizando o AirPrint](#)

#### Tópicos relacionados:

- [Antes de utilizar o AirPrint \(macOS\)](#)

## Digitalizar utilizando o AirPrint (macOS)

Antes de digitalizar, certifique-se de que o equipamento se encontra na lista de digitalizadores do computador Mac.

1. Coloque o documento.
2. Selecione **Preferências do Sistema** a partir do menu Apple.
3. Clique em **Impressão e Digitalização**.
4. Selecione o seu equipamento na lista de digitalizadores.
5. Clique no separador **Digitalização** e clique no botão **Abrir digitalizador...**  
Aparece o ecrã Digitalizador.
6. Se colocar o documento no ADF, marque a caixa **Usar alimentador** e selecione o tamanho do documento no menu instantâneo de definição do tamanho da digitalização.
7. Selecione a pasta de destino ou a aplicação de destino no menu instantâneo de definição do destino.
8. Clique em **Mostrar detalhes** para alterar as definições de digitalização, se necessário.  
Pode recortar a imagem manualmente arrastando o ponteiro do rato sobre a parte que pretende digitalizar quando digitalizar a partir do vidro do digitalizador.
9. Clique em **Digitalização**.



### Informações relacionadas

- [AirPrint](#)

#### Tópicos relacionados:

- [Antes de utilizar o AirPrint \(macOS\)](#)

## Enviar um fax utilizando o AirPrint (macOS)

**Modelos Relacionados:** MFC-J1010DW

Certifique-se de que o equipamento se encontra na lista de impressoras do computador Mac. O exemplo em baixo foi produzido com o Apple TextEdit.



AirPrint suporta apenas documentos de fax monocromáticos.

1. Certifique-se de que o equipamento está ligado.
2. No seu computador Mac, abra o ficheiro que pretende enviar por fax.
3. Clique no menu **Ficheiro** e selecione **Imprimir**.
4. Clique no menu instantâneo **Impressora** e selecione **Brother XXX-XXXX - Fax** (em que XXX-XXXX é o nome do seu modelo).
5. Introduza a informação do destinatário do fax.
6. Clique em **Fax**.



### Informações relacionadas

- [AirPrint](#)

#### Tópicos relacionados:

- [Antes de utilizar o AirPrint \(macOS\)](#)

## Mopria™ Print Service e Mopria™ Scan

Mopria™ Print Service é uma funcionalidade de impressão e Mopria™ Scan é uma funcionalidade de digitalização para dispositivos móveis Android™ desenvolvidas pela Mopria Alliance™. Com este serviço, pode ligar-se à mesma rede do equipamento para imprimir e digitalizar sem configurações adicionais.

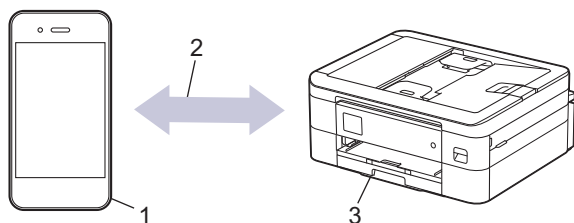

1. Para dispositivos móveis Android™
2. Ligação Wi-Fi®
3. O seu equipamento

É necessário descarregar o Mopria™ Print Service ou Mopria™ Scan da Google Play™ e instalá-lo no seu dispositivo Android™. Antes de utilizar este serviço, terá de ativá-lo.



### Informações relacionadas

- [Mobile/Web Connect](#)

## Brother Mobile Connect

Utilize a aplicação Brother Mobile Connect para imprimir e digitalizar a partir do seu dispositivo móvel.

- Para dispositivos Android™

A Brother Mobile Connect permite-lhe utilizar funções do equipamento Brother diretamente a partir do seu dispositivo Android™.

Descarregue e instale a aplicação Brother Mobile Connect a partir da Google Play™.

- Para todos os dispositivos compatíveis com iOS ou iPadOS, incluindo iPhone, iPad e iPod touch

A aplicação Brother Mobile Connect permite-lhe utilizar funções do equipamento Brother diretamente a partir do seu equipamento com iOS ou iPadOS.

Descarregue e instale a aplicação Brother Mobile Connect a partir da App Store.



### Informações relacionadas

- [Mobile/Web Connect](#)

## **Brother iPrint&Scan para Windows e Mac**

- [Descrição geral do Brother iPrint&Scan para Windows e Mac](#)

## Descrição geral do Brother iPrint&Scan para Windows e Mac

Utilize o Brother iPrint&Scan para Windows e Mac para imprimir e digitalizar a partir do seu computador.

O ecrã seguinte mostra um exemplo do Brother iPrint&Scan para Windows. O ecrã real pode ser diferente consoante a versão da aplicação.

- No Windows

Visite a página de **Transferências** correspondente ao seu modelo em [support.brother.com](http://support.brother.com) para descarregar a aplicação mais recente.

- No Mac

Descarregue e instale o Brother iPrint&Scan a partir da App Store.

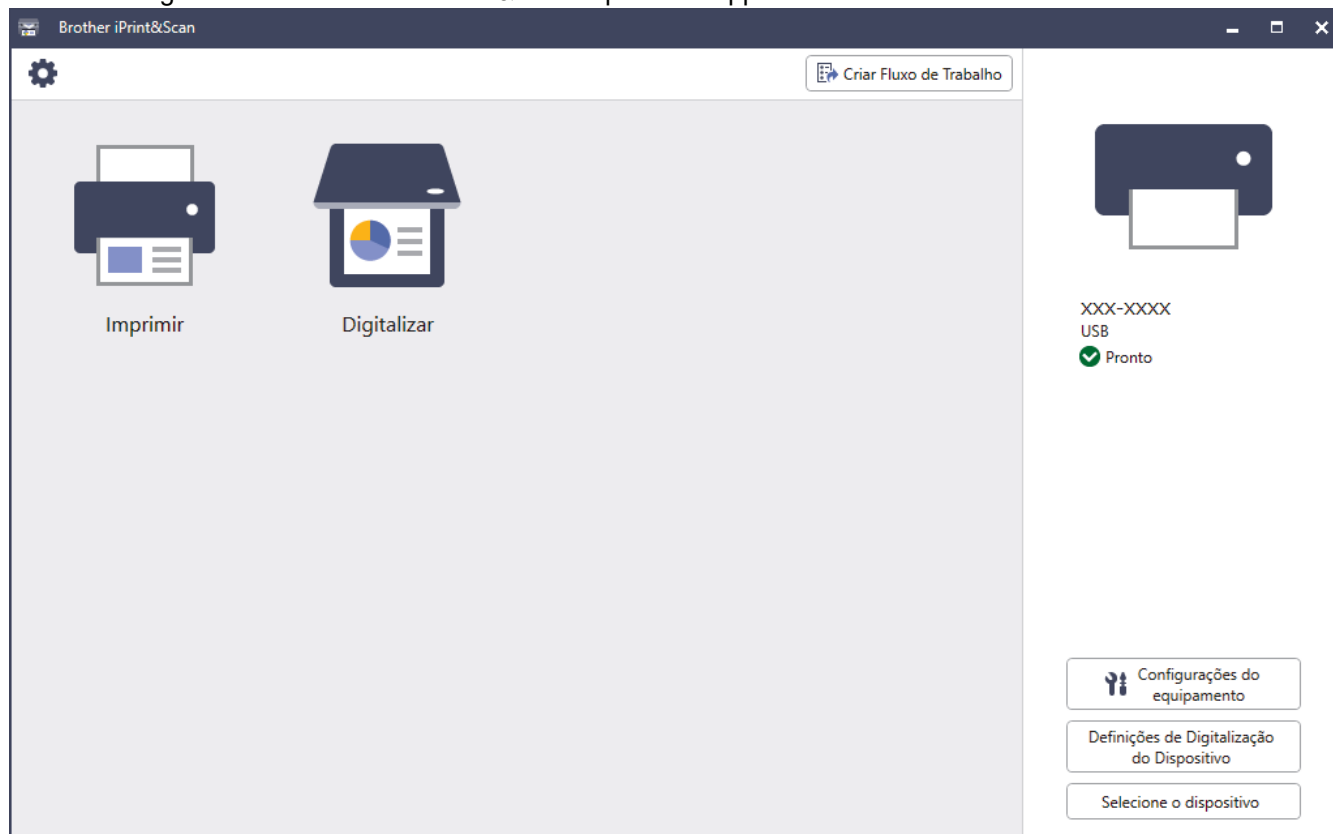

Se solicitado, instale o controlador e o software necessários para utilizar o equipamento. Descarregue o programa de instalação a partir da página **Transferências** do seu modelo em [support.brother.com](http://support.brother.com).



### Informações relacionadas

- [Brother iPrint&Scan para Windows e Mac](#)

#### Tópicos relacionados:

- [Imprimir com o Brother iPrint&Scan \(Windows/Mac\)](#)
- [Digitalizar utilizando o Brother iPrint&Scan \(Windows/Mac\)](#)
- [Alterar as definições de digitalização utilizando o Brother iPrint&Scan](#)
- [Monitorizar o estado do equipamento utilizando o Brother iPrint&Scan \(Windows/Mac\)](#)



## Resolução de problemas

Se considerar que existe algum problema com o equipamento, comece por verificar cada um dos itens seguintes e, em seguida, tente identificar o problema e siga as nossas sugestões para a solução de problemas.

O utilizador pode resolver a maioria dos problemas. Se necessitar de ajuda adicional, visite o [support.brother.com](http://support.brother.com) para obter as sugestões e as resoluções de problemas mais recentes.

1. Visite [support.brother.com](http://support.brother.com).
2. Clique em **Perguntas mais frequentes e Resolução de problemas** e procure o nome do seu modelo.

Comece por verificar o seguinte:

- O cabo de alimentação do equipamento está ligado corretamente e o equipamento está ativado.
- Todas as peças de proteção do equipamento foram removidas.
- Os cartuchos de tinta estão instalados corretamente.
- A tampa do digitalizador e a tampa de desencravamento de papel estão completamente fechadas.
- O papel está corretamente colocado na gaveta de papel.
- Os cabos de interface estão ligados com firmeza ao equipamento e ao computador, ou a ligação sem fios está configurada no equipamento e no computador.
- (Para modelos com ligação em rede) O ponto de acesso (para ligação sem fios), o router ou o hub está ligado e o respetivo indicador de ligação está intermitente.
- O LCD do equipamento apresenta mensagens.

Se não tiver conseguido resolver o problema com as verificações, identifique o problema e >> *Informações relacionadas*



### Informações relacionadas

- [Mensagens de erro e manutenção](#)
- [Encravamentos de documentos](#)
- [Encravamento da impressora ou do papel](#)
- [Se ocorrerem problemas no equipamento](#)
- [Verificar as informações do equipamento](#)
- [Reiniciar o equipamento](#)

#### Tópicos relacionados:

- [Problemas no manuseamento do papel e na impressão](#)
- [Problemas de telefone e fax](#)
- [Outros problemas](#)
- [Problemas de rede](#)
- [Problemas com o AirPrint](#)

## Mensagens de erro e manutenção

Tal como com qualquer equipamento de escritório sofisticado, podem ocorrer erros e pode ser necessário substituir consumíveis. Se tal ocorrer, o equipamento identifica o erro ou o trabalho de manutenção necessário e apresenta a mensagem correspondente. As mensagens de erro e de manutenção mais comuns são apresentadas na tabela.

O próprio utilizador pode corrigir a maioria dos erros e efetuar a manutenção de rotina. Se necessitar de mais sugestões, consulte a página **Perguntas mais frequentes e Resolução de problemas** do seu modelo em [support.brother.com](http://support.brother.com).



As referências de *Informações relacionadas* encontram-se no fundo desta página.

>> [DCP-J1050DW/MFC-J1010DW](#)

>> [DCP-J1140DW](#)

### DCP-J1050DW/MFC-J1010DW

Mensagem de erro	Causa	Ação
Absorv. Quase Cheio	A caixa de absorção de tinta está quase cheia.	A caixa de absorção de tinta tem de ser substituída brevemente. Contacte o serviço de apoio ao cliente da Brother ou o revendedor Brother da sua área.  A caixa de absorção de tinta absorve a pequena quantidade de tinta acumulada durante a limpeza da cabeça de impressão.
Absorv. tinta cheio	A caixa de absorção de tinta está cheia. Estes componentes são itens de manutenção periódica que podem necessitar de ser substituídos após um certo período de tempo para garantir o desempenho ótimo do equipamento Brother. Como estes componentes são itens de manutenção periódica, a garantia não cobre a sua substituição. A necessidade de substituir estes itens e o período de tempo que antecede a substituição depende do número de purgas e descargas que são precisas para limpar o sistema da tinta. Estas caixas acumulam quantidades de tinta durante as diferentes operações de purga e descarga. O número de vezes que um equipamento efetua purgas e descargas para limpeza varia em função de diferentes situações. Por exemplo, ligar e desligar o equipamento com frequência provoca vários ciclos de limpeza, porque o equipamento efetua uma limpeza automática quando é ligado.	A caixa de absorção de tinta tem de ser substituída. Contacte o Serviço de Apoio ao Cliente da Brother ou o Centro de Assistência Brother Autorizado da sua área para que lhe reparem o equipamento.
Baixa temperatura	A temperatura ambiente é demasiado baixa.	Após aquecer a sala, permita que o equipamento aqueça até à temperatura ambiente. Tente novamente quando o equipamento tiver aquecido.
Cartucho Errado	O número do modelo do cartucho de tinta não é compatível com o equipamento.	Verifique se o número do modelo do cartucho funciona com o seu equipamento.

<b>Mensagem de erro</b>	<b>Causa</b>	<b>Ação</b>
Cor Tinta Incorreta	Foi colocado um cartucho de tinta na posição errada.	Verifique quais os cartuchos de tinta que não estão colocados na posição correspondente à respetiva cor e desloque-os para a posição correta.
Def's. da gaveta	Esta mensagem é apresentada quando a definição de confirmação do tipo e do tamanho do papel está ativada.	Para que esta mensagem de confirmação não apareça, altere a definição para Desligado. <b>»» Informações relacionadas:</b> <i>Alterar a definição de verificação do papel</i>
Desligado	A outra pessoa ou o equipamento de fax da outra pessoa parou a chamada.	Tente enviar ou receber de novo. Se as chamadas forem interrompidas repetidamente e estiver a utilizar um sistema VoIP (Voz sobre IP), experimente mudar a Compatibilidade para Básica (para VoIP). <b>»» Informações relacionadas:</b> <i>Interferência na linha telefónica/VoIP</i>
Encr. Frente Rep. Encr. Frente	O papel está encravado no equipamento.	Retire cuidadosamente o papel encravado. <b>»» Informações relacionadas:</b> <i>O papel está encravado na parte da frente do equipamento (encravamento frontal)</i> Certifique-se de que as guias do papel estão ajustadas ao tamanho correto do papel.
Encr. Int/Frente Repetição Encrav.	O papel está encravado no equipamento.	Retire cuidadosamente o papel encravado. <b>»» Informações relacionadas:</b> <i>O papel está encravado no interior e na parte da frente do equipamento (encravamento interior/frontal)</i> Certifique-se de que as guias do papel estão ajustadas ao tamanho correto do papel.
Encravam. atrás	O papel está encravado no equipamento.	Retire cuidadosamente o papel encravado. <b>»» Informações relacionadas:</b> <i>O papel está encravado na parte de trás do equipamento (encravamento posterior)</i> Certifique-se de que as guias do papel estão ajustadas ao tamanho correto do papel.
	Está acumulado pó de papel na superfície dos rolos de recolha de papel.	Limpe os rolos de recolha de papel. <b>»» Informações relacionadas:</b> <i>Limpar os rolos de recolha de papel</i>
Erro de Comunic.	A má qualidade da linha telefónica causou um erro de comunicação.	Volte a enviar o fax ou ligue o equipamento a outra linha telefónica. Se o problema persistir, contacte a operadora de telefones e solicite a verificação da linha telefónica.
Erro de ligação	Há outros dispositivos a tentar ligar à rede Wi-Fi Direct ao mesmo tempo.	Certifique-se de que não há outros dispositivos a tentar ligar à rede Wi-Fi Direct e, de seguida, tente configurar as definições Wi-Fi Direct novamente.

Mensagem de erro	Causa	Ação
Falha na Ligação	O equipamento Brother e o dispositivo móvel não conseguem comunicar durante a configuração da rede Wi-Fi Direct.	<ul style="list-style-type: none"> <li>Coloque o dispositivo móvel mais perto do equipamento Brother.</li> <li>Coloque o equipamento Brother e o dispositivo móvel numa área livre de obstruções.</li> <li>Se está a utilizar o Método de PIN do WPS, certifique-se de que introduziu o PIN correto.</li> </ul>
Gaveta não detetada	A gaveta do papel não está completamente introduzida.	Lentamente, introduza na totalidade a gaveta do papel no equipamento.
	O papel ou um objeto estranho impediu a introdução correta da gaveta do papel.	Puxe a gaveta do papel para fora do equipamento e retire o papel encravado ou o objeto estranho. Se não conseguir encontrar ou retirar o papel encravado ►► <i>Informações relacionadas: Encravamento da impressora ou do papel</i>
Imp. digitalizar XX	Ocorreu um problema mecânico no equipamento.	<p>Desligue o equipamento da corrente elétrica durante alguns minutos e, em seguida, volte a ligá-lo.</p> <p>Se não conseguir imprimir documentos e faxes recebidos, transfira-os para outro equipamento de fax ou para o seu computador antes de desligar o equipamento, para não perder as mensagens importantes. Em seguida, desligue o equipamento da corrente elétrica durante alguns minutos e volte a ligá-lo.</p> <p>►► <i>Informações relacionadas: Transferir os seus faxes ou o relatório de histórico de fax</i></p>
Imp. limpar XX Imposs. Iniciar XX Impossível impr. XX	<p>Ocorreu um problema mecânico no equipamento.</p> <p><b>-OU-</b></p> <p>Um objeto estranho, como um clipe ou um pedaço de papel rasgado, entrou no equipamento.</p>	<p>Abra a tampa do digitalizador e retire eventuais objetos estranhos e restos de papel do interior do equipamento. Se a mensagem de erro continuar, desligue o equipamento da corrente elétrica durante alguns minutos e, em seguida, volte a ligá-lo.</p> <p>►► <i>Informações relacionadas: O papel está encravado no interior e na parte da frente do equipamento (encravamento interior/frontal)</i></p> <p>Se não conseguir imprimir documentos e faxes recebidos, transfira-os para outro equipamento de fax ou para o seu computador antes de desligar o equipamento, para não perder as mensagens importantes. Em seguida, desligue o equipamento da corrente elétrica durante alguns minutos e volte a ligá-lo.</p> <p>►► <i>Informações relacionadas: Transferir os seus faxes ou o relatório de histórico de fax</i></p>
Memória Cheia	A memória do equipamento está cheia.	<p>Se estiver em curso uma operação de cópia ou de envio de fax:</p> <ul style="list-style-type: none"> <li>Prima <b>Stop/Exit (Parar)</b> e aguarde que as outras operações que estão</li> </ul>

Mensagem de erro	Causa	Ação
		<p>em curso terminem e, em seguida, tente novamente.</p> <ul style="list-style-type: none"> <li>• Prima ► para selecionar <i>Impr. Parcial</i> e copiar as páginas digitalizadas até esse momento.</li> <li>• (MFC-J1010DW) Imprima os faxes que estão na memória.</li> </ul> <p>►► <i>Informações relacionadas: Imprimir um fax que esteja guardado na memória do equipamento</i></p>
Não detetado	Instalou um novo cartucho de tinta com demasiada rapidez e o equipamento não o detetou.	Retire o novo cartucho de tinta e reinstale-o de forma lenta e firme até o fixar no local.
	Um cartucho de tinta não foi instalado corretamente.	►► <i>Informações relacionadas: Substituir os cartuchos de tinta</i>
	Foi reinstalado um cartucho de tinta usado.	Retire o cartucho de tinta usado e instale um novo.
	O cartucho de tinta tem de ser substituído. O novo cartucho de tinta tem uma bolha de ar.	Rode lentamente o cartucho de tinta, voltando a porta de alimentação de tinta para baixo e reinstale o cartucho.
	Foi instalado um modelo de cartucho de tinta Brother incorreto.	Verifique os números de modelo dos cartuchos de tinta e instale os cartuchos de tinta corretos.
Não registada	Tentou aceder a um número de marcação rápida que não foi guardado no equipamento.	Configure o número de marcação rápida.
Nenhum disposit.	O equipamento Brother não conseguiu encontrar o dispositivo móvel durante a configuração da rede Wi-Fi Direct.	<ul style="list-style-type: none"> <li>• Certifique-se de que o equipamento e o dispositivo móvel estão no modo Wi-Fi Direct.</li> <li>• Coloque o dispositivo móvel mais perto do equipamento Brother.</li> <li>• Coloque o equipamento Brother e o dispositivo móvel numa área livre de obstruções.</li> <li>• Se está a configurar a rede Wi-Fi Direct manualmente, certifique-se de que introduz a palavra-passe correta.</li> <li>• Se o seu dispositivo móvel tiver uma página de configuração da forma como obtém o endereço IP, certifique-se de que o endereço IP do seu dispositivo móvel foi configurado através de DHCP.</li> </ul>
Número máximo de dispositivos com Wi-Fi Direct ligado.	Já está ligada à rede Wi-Fi Direct a quantidade máxima de dispositivos móveis quando o equipamento Brother é o proprietário do grupo.	<p>Quando a ligação atual entre o equipamento Brother e o outro dispositivo móvel for terminada, tente configurar as definições de Wi-Fi Direct novamente. Pode confirmar o estado da ligação se imprimir o relatório da configuração de rede.</p> <p>►► <i>Informações relacionadas: Imprimir o relatório de configuração da rede</i></p>
Pouca tinta	O cartucho tem pouca tinta. Se o equipamento que está a enviar conseguir convertê-lo, o fax a cores será impresso	Prepare um novo cartucho. Pode continuar a imprimir até o LCD apresentar <i>Substituir Tinta</i> .

Mensagem de erro	Causa	Ação
	no seu equipamento como um fax monocromático.	<p>➤➤ <i>Informações relacionadas: Substituir os cartuchos de tinta</i></p> <p><b>Pode continuar a digitalizar mesmo que haja pouca tinta ou que esta precise de ser substituída.</b></p>
Restam dados	Ainda há dados de impressão na memória do equipamento.	Prima <b>Stop/Exit (Parar)</b> . O equipamento cancela a tarefa e apaga-a da memória. Tente imprimir novamente.
S/respost./ocup.	O número marcado não atende ou está ocupado.	Verifique o número e tente de novo.
Sem Cartucho Tinta	Um cartucho de tinta não foi instalado corretamente.	<p>Retire o cartucho de tinta e reinstale-o de forma lenta e firme até o fixar no local.</p> <p>➤➤ <i>Informações relacionadas: Substituir os cartuchos de tinta</i></p>
Sem ID chamada	Não há histórico de chamadas recebidas. Não recebeu chamadas ou não subscreveu o serviço de identificação de chamada da sua companhia de telefones.	<p>Para utilizar a função de identificação de chamada, contacte a sua companhia de telefones.</p> <p>➤➤ <i>Informações relacionadas: Identificação de chamada</i></p>
Sem memória de fax	A memória do fax está cheia.	<p>Imprima os faxes que estão na memória.</p> <p>➤➤ <i>Informações relacionadas: Imprimir um fax que esteja guardado na memória do equipamento</i></p>
Só Impressão P&B	<p>Um ou mais cartuchos de tinta a cores acabaram.</p> <p>Pode utilizar o equipamento no modo monocromático durante cerca de quatro semanas, dependendo do número de páginas que imprimir.</p> <p>Enquanto esta mensagem aparecer no LCD, cada operação funciona da seguinte forma:</p> <ul style="list-style-type: none"> <li>• Impressão Se o tipo de suporte estiver configurado em <b>Papel normal</b> e tiver sido selecionado <b>Escala de cinzentos</b> no controlador da impressora, poderá utilizar o equipamento como uma impressora monocromática.</li> <li>• Cópia Se o tipo de papel estiver configurado para <b>Papel Normal</b>, poderá fazer cópias em monocromático.</li> <li>• Faxes Se o tipo de papel estiver configurado para <b>Papel Normal</b>, o equipamento recebe e imprime os faxes no modo monocromático.</li> </ul>	<p>Substitua os cartuchos de tinta.</p> <p>➤➤ <i>Informações relacionadas: Substituir os cartuchos de tinta</i></p> <p>Embora a coluna Causa contenha opções para utilizar o equipamento depois de este erro aparecer, não irá conseguir utilizar o equipamento até substituir um ou mais cartuchos de tinta na seguinte situação:</p> <p>Se desligar o equipamento ou retirar o cartucho de tinta.</p>
Substituir Tinta	Um ou mais cartuchos de tinta acabaram. O equipamento para todas as operações de impressão. Enquanto houver memória disponível, os faxes monocromáticos serão guardados na memória. Se o equipamento do remetente conseguir convertê-lo, o fax a cores será guardado na memória como um fax monocromático.	<p>Substitua os cartuchos de tinta.</p> <p>➤➤ <i>Informações relacionadas: Substituir os cartuchos de tinta</i></p> <p>Pode continuar a digitalizar mesmo que haja pouca tinta ou que esta precise de ser substituída.</p>

Mensagem de erro	Causa	Ação
Tam. Papel Errado	<p>A configuração do tamanho do papel não corresponde ao tamanho do papel que se encontra na gaveta.</p> <p><b>-OU-</b></p> <p>Não ajustou as guias do papel existentes na gaveta aos indicadores do tamanho do papel que está a utilizar.</p>	<p>1. Verifique se o tamanho do papel que selecionou no visor do equipamento corresponde ao tamanho do papel que se encontra na gaveta.</p> <p>➤➤ <i>Informações relacionadas: Alterar o tamanho do papel e o tipo de papel</i></p> <p>2. Certifique-se de que colocou o papel com a orientação vertical, ajustando as guias do papel aos indicadores do tamanho do papel utilizado.</p> <p>➤➤ <i>Informações relacionadas: Colocar papel</i></p> <p>3. Depois de ter verificado o tamanho e a posição do papel, prima ►.</p>
		<p>Se estiver a imprimir a partir do computador, certifique-se de que o tamanho do papel que selecionou no controlador de impressora ou na aplicação utilizada para imprimir corresponde ao tamanho do papel colocado na gaveta.</p> <p>➤➤ <i>Informações relacionadas: Definições de impressão (Windows)</i></p>
Tampa Aberta.	A tampa do digitalizador não está encaixada na posição fechada.	<p>Abra a tampa do digitalizador e feche-a novamente.</p> <p>Certifique-se de que o cabo de interface (caso seja utilizado) foi corretamente colocado na calha destinada aos cabos para os encaminhar para a parte de trás do equipamento.</p>
	A tampa do cartucho de tinta não está encaixada na posição fechada.	<p>Feche com firmeza a tampa do cartucho de tinta até ficar encaixada.</p>
Temperat Elevada	A temperatura ambiente é demasiado elevada.	<p>Depois de arrefecer a divisão, deixe o equipamento arrefecer até à temperatura ambiente. Tente novamente quando o equipamento tiver arrefecido.</p>
Verif Papel de novo	Está acumulado pó de papel na superfície dos rolos de recolha de papel.	<p>Limpe os rolos de recolha de papel.</p> <p>➤➤ <i>Informações relacionadas: Limpar os rolos de recolha de papel</i></p>
Verif. Papel	O equipamento não tem papel ou este não está corretamente colocado na gaveta do papel.	<p>Efetue uma das seguintes ações:</p> <ul style="list-style-type: none"> <li>• Coloque papel na gaveta do papel e, em seguida, prima ►.</li> <li>• Retire e volte a colocar o papel e, em seguida, prima ►.</li> </ul> <p>➤➤ <i>Informações relacionadas: Colocar papel</i></p>
	A tampa de desencravamento de papel não está corretamente fechada.	<p>Certifique-se de que a tampa de desencravamento de papel está bem fechada em ambas as extremidades.</p> <p>➤➤ <i>Informações relacionadas: Encravamento da impressora ou do papel</i></p>
	Está acumulado pó de papel na superfície dos rolos de recolha de papel.	<p>Limpe os rolos de recolha de papel.</p> <p>➤➤ <i>Informações relacionadas: Limpar os rolos de recolha de papel</i></p>





Mensagem de erro	Causa	Ação
Verifique Docum.	O documento não foi introduzido ou alimentado corretamente, ou o documento digitalizado pelo ADF era muito comprido.	Retire o documento encravado e prima <b>Stop/Exit (Parar)</b> . Defina o documento corretamente no ADF.  >> <i>Informações relacionadas: Colocar documentos no alimentador automático de documentos (ADF)</i>  >> <i>Informações relacionadas: Encravamentos de documentos</i>

## DCP-J1140DW

Mensagem de erro	Causa	Ação
Absorv. tinta cheio	A caixa de absorção de tinta está cheia. Estes componentes são itens de manutenção periódica que podem necessitar de ser substituídos após um certo período de tempo para garantir o desempenho ótimo do equipamento Brother. Como estes componentes são itens de manutenção periódica, a garantia não cobre a sua substituição. A necessidade de substituir estes itens e o período de tempo que antecede a substituição depende do número de purgas e descargas que são precisas para limpar o sistema da tinta. Estas caixas acumulam quantidades de tinta durante as diferentes operações de purga e descarga. O número de vezes que um equipamento efetua purgas e descargas para limpeza varia em função de diferentes situações. Por exemplo, ligar e desligar o equipamento com frequência provoca vários ciclos de limpeza, porque o equipamento efetua uma limpeza automática quando é ligado.	A caixa de absorção de tinta tem de ser substituída. Contacte o Serviço de Apoio ao Cliente da Brother ou o Centro de Assistência Brother Autorizado da sua área para que lhe reparem o equipamento.
Absorv.tint qua.cheio	A caixa de absorção de tinta está quase cheia.	A caixa de absorção de tinta tem de ser substituída brevemente. Contacte o serviço de apoio ao cliente da Brother ou o revendedor Brother da sua área.  A caixa de absorção de tinta absorve a pequena quantidade de tinta acumulada durante a limpeza da cabeça de impressão.
Baixa temperatura	A temperatura ambiente é demasiado baixa.	Após aquecer a sala, permita que o equipamento aqueça até à temperatura ambiente. Tente novamente quando o equipamento tiver aquecido.
Cartucho Errado	O número do modelo do cartucho de tinta não é compatível com o equipamento.	Verifique se o número do modelo do cartucho funciona com o seu equipamento.
Cor Tinta Incorreta	Foi colocado um cartucho de tinta na posição errada.	Verifique quais os cartuchos de tinta que não estão colocados na posição correspondente à respetiva cor e desloque-os para a posição correta.
Dados Restantes em Memória	Ainda há dados de impressão na memória do equipamento.	Prima  . O equipamento cancela a tarefa e apaga-a da memória. Tente imprimir novamente.



Mensagem de erro	Causa	Ação
Definições da bandeja	Esta mensagem é apresentada quando a definição de confirmação do tipo e do tamanho do papel está ativada.	Para que esta mensagem de confirmação não apareça, altere a definição para Desligado. <b>&gt;&gt; Informações relacionadas:</b> <i>Alterar a definição de verificação do papel</i>
Doc. encravado/muito comprido	O documento não foi introduzido ou alimentado corretamente, ou o documento digitalizado pelo ADF era muito comprido.	Retire o documento encravado e prima  . Defina o documento corretamente no ADF. <b>&gt;&gt; Informações relacionadas:</b> <i>Colocar documentos no alimentador automático de documentos (ADF)</i> <b>&gt;&gt; Informações relacionadas:</b> <i>Encravamentos de documentos</i>
Encr. Frente Rep. Encr. Frente	O papel está encravado no equipamento.	Retire cuidadosamente o papel encravado. <b>&gt;&gt; Informações relacionadas:</b> <i>O papel está encravado na parte da frente do equipamento (encravamento frontal)</i> Certifique-se de que as guias do papel estão ajustadas ao tamanho correto do papel.
Encr. Int/Frente Repetição Encrav. Intr/Frente	O papel está encravado no equipamento.	Retire cuidadosamente o papel encravado. <b>&gt;&gt; Informações relacionadas:</b> <i>O papel está encravado no interior e na parte da frente do equipamento (encravamento interior/frontal)</i> Certifique-se de que as guias do papel estão ajustadas ao tamanho correto do papel.
Encr. Post.	O papel está encravado no equipamento.	Retire cuidadosamente o papel encravado. <b>&gt;&gt; Informações relacionadas:</b> <i>O papel está encravado na parte de trás do equipamento (encravamento posterior)</i> Certifique-se de que as guias do papel estão ajustadas ao tamanho correto do papel.
	Está acumulado pó de papel na superfície dos rolos de recolha de papel.	Limpe os rolos de recolha de papel. <b>&gt;&gt; Informações relacionadas:</b> <i>Limpar os rolos de recolha de papel</i>
Erro de ligação	Há outros dispositivos a tentar ligar à rede Wi-Fi Direct ao mesmo tempo.	Certifique-se de que não há outros dispositivos a tentar ligar à rede Wi-Fi Direct e, de seguida, tente configurar as definições Wi-Fi Direct novamente.
Falha na Ligação	O equipamento Brother e o dispositivo móvel não conseguem comunicar durante a configuração da rede Wi-Fi Direct.	<ul style="list-style-type: none"> <li>• Coloque o dispositivo móvel mais perto do equipamento Brother.</li> <li>• Coloque o equipamento Brother e o dispositivo móvel numa área livre de obstruções.</li> <li>• Se está a utilizar o Método de PIN do WPS, certifique-se de que introduziu o PIN correto.</li> </ul>
Gaveta do Papel Não Detetada	A gaveta do papel não está completamente introduzida.	Lentamente, introduza na totalidade a gaveta do papel no equipamento.

Mensagem de erro	Causa	Ação
Gaveta do Papel Não Detetada	O papel ou um objeto estranho impediu a introdução correta da gaveta do papel.	Puxe a gaveta do papel para fora do equipamento e retire o papel encravado ou o objeto estranho. Se não conseguir encontrar ou retirar o papel encravado >>> <i>Informações relacionadas: Encravamento da impressora ou do papel</i>
Impossível digitalizar XX	Ocorreu um problema mecânico no equipamento.	Desligue o equipamento da corrente elétrica durante alguns minutos e, em seguida, volte a ligá-lo. >>> <i>Informações relacionadas: Transferir os seus faxes ou o relatório de histórico de fax</i>
Impossível limpar XX Impossível inicializar XX Impossível impr. XX	Ocorreu um problema mecânico no equipamento. <b>-OU-</b> Um objeto estranho, como um clipe ou um pedaço de papel rasgado, entrou no equipamento.	Abra a tampa do digitalizador e retire eventuais objetos estranhos e restos de papel do interior do equipamento. Se a mensagem de erro continuar, desligue o equipamento da corrente elétrica durante alguns minutos e, em seguida, volte a ligá-lo. >>> <i>Informações relacionadas: O papel está encravado no interior e na parte da frente do equipamento (encravamento interior/frontal)</i> >>> <i>Informações relacionadas: Transferir os seus faxes ou o relatório de histórico de fax</i>
Inic. Ecrã Tátil Falhou	O ecrã tátil foi premido antes de a inicialização de arranque estar completa.	Certifique-se de que não há objetos pousados ou a tocar no ecrã tátil, especialmente quando ligar o equipamento.
	É possível que existam resíduos presos na parte inferior do ecrã tátil e na respetiva estrutura.	Insira um pedaço de papel rígido entre a parte inferior do ecrã tátil e a respetiva moldura; em seguida, deslize-o para a frente e para trás para forçar a saída dos resíduos.
Memória Cheia	A memória do equipamento está cheia.	Se estiver em curso uma operação de cópia: <ul style="list-style-type: none"> <li>• Prima  ou Sair, aguarde até que as outras operações em curso terminem e, em seguida, tente de novo.</li> <li>• Prima Impressão Parcial para copiar as páginas digitalizadas até esse momento.</li> </ul>
Não detetado	Instalou um novo cartucho de tinta com demasiada rapidez e o equipamento não o detetou.	Retire o novo cartucho de tinta e reinstale-o de forma lenta e firme até o fixar no local.
	Um cartucho de tinta não foi instalado corretamente.	>>> <i>Informações relacionadas: Substituir os cartuchos de tinta</i>
	O novo cartucho de tinta tem uma bolha de ar.	Rode lentamente o cartucho de tinta, voltando a porta de alimentação de tinta para baixo e reinstale o cartucho.
	Foi instalado um modelo de cartucho de tinta Brother incorreto.	Verifique os números de modelo dos cartuchos de tinta e instale os cartuchos de tinta corretos.

Mensagem de erro	Causa	Ação
Nenhum disposit. Nenhum dispositivo encontrado.	O equipamento Brother não conseguiu encontrar o dispositivo móvel durante a configuração da rede Wi-Fi Direct.	<ul style="list-style-type: none"> <li>• Certifique-se de que o equipamento e o dispositivo móvel estão no modo Wi-Fi Direct.</li> <li>• Coloque o dispositivo móvel mais perto do equipamento Brother.</li> <li>• Coloque o equipamento Brother e o dispositivo móvel numa área livre de obstruções.</li> <li>• Se está a configurar a rede Wi-Fi Direct manualmente, certifique-se de que introduz a palavra-passe correta.</li> <li>• Se o seu dispositivo móvel tiver uma página de configuração da forma como obtém o endereço IP, certifique-se de que o endereço IP do seu dispositivo móvel foi configurado através de DHCP.</li> </ul>
Número máximo de dispositivos com Wi-Fi Direct ligado.	Já está ligada à rede Wi-Fi Direct a quantidade máxima de dispositivos móveis quando o equipamento Brother é o proprietário do grupo.	Quando a ligação atual entre o equipamento Brother e o outro dispositivo móvel for terminada, tente configurar as definições de Wi-Fi Direct novamente. Pode confirmar o estado da ligação se imprimir o relatório da configuração de rede. <b>➤➤ Informações relacionadas: Imprimir o relatório de configuração da rede</b>
Pouca tinta	O cartucho tem pouca tinta. Se o equipamento que está a enviar conseguir convertê-lo, o fax a cores será impresso no seu equipamento como um fax monocromático.	Prepare um novo cartucho. Pode continuar a imprimir até o ecrã tátil apresentar <i>Substituir Tinta</i> . <b>➤➤ Informações relacionadas: Substituir os cartuchos de tinta</b> <b>Pode continuar a digitalizar mesmo que haja pouca tinta ou que esta precise de ser substituída.</b>
Sem Cartucho Tinta	Um cartucho de tinta não foi instalado corretamente.	Retire o cartucho de tinta e reinstale-o de forma lenta e firme até o fixar no local. <b>➤➤ Informações relacionadas: Substituir os cartuchos de tinta</b>
Só Impressão P&B	Um ou mais cartuchos de tinta a cores acabaram. Pode utilizar o equipamento no modo monocromático durante cerca de quatro semanas, dependendo do número de páginas que imprimir. Enquanto esta mensagem aparecer no LCD, cada operação funciona da seguinte forma: <ul style="list-style-type: none"> <li>• Impressão Se o tipo de suporte estiver configurado em <b>Papel normal</b> e tiver sido selecionado <b>Escala de cinzentos</b> no controlador da impressora, poderá utilizar o equipamento como uma impressora monocromática.</li> <li>• Cópia</li> </ul>	Substitua os cartuchos de tinta. <b>➤➤ Informações relacionadas: Substituir os cartuchos de tinta</b> Embora a coluna Causa contenha opções para utilizar o equipamento depois de este erro aparecer, apenas poderá conseguir utilizar o equipamento depois de substituir um ou mais cartuchos de tinta na seguinte situação: Se desligar o equipamento ou retirar o cartucho de tinta.

Mensagem de erro	Causa	Ação
	Se o tipo de papel estiver configurado para <i>Papel Normal</i> , poderá fazer cópias em monocromático.	
Substituir Tinta	Um ou mais cartuchos de tinta acabaram. O equipamento para todas as operações de impressão. Enquanto houver memória disponível, os faxes monocromáticos serão guardados na memória. Se o equipamento do remetente conseguir convertê-lo, o fax a cores será guardado na memória como um fax monocromático.	Substitua os cartuchos de tinta. <b>➤➤ Informações relacionadas: Substituir os cartuchos de tinta</b> Pode continuar a digitalizar mesmo que haja pouca tinta ou que esta precise de ser substituída.
Tam. Papel Errado	A configuração do tamanho do papel não corresponde ao tamanho do papel que se encontra na gaveta. <b>-OU-</b> Não ajustou as guias do papel existentes na gaveta aos indicadores do tamanho do papel que está a utilizar.	<ol style="list-style-type: none"> <li>1. Verifique se o tamanho do papel que selecionou no visor do equipamento corresponde ao tamanho do papel que se encontra na gaveta.  <b>➤➤ Informações relacionadas: Alterar o tamanho do papel e o tipo de papel</b></li> <li>2. Certifique-se de que colocou o papel com a orientação correta e ajuste as guias do papel aos indicadores do formato do papel utilizado.  <b>➤➤ Informações relacionadas: Colocar papel</b></li> <li>3. Depois de ter verificado o tamanho e a orientação do papel, siga as instruções no LCD.</li> </ol> <p>Se estiver a imprimir a partir do computador, certifique-se de que o tamanho do papel que selecionou no controlador de impressora ou na aplicação utilizada para imprimir corresponde ao tamanho do papel colocado na gaveta.  <b>➤➤ Informações relacionadas: Definições de impressão (Windows)</b></p>
Tampa Aberta.	A tampa do digitalizador não está encaixada na posição fechada.	Abra a tampa do digitalizador e feche-a novamente. Certifique-se de que o cabo de interface (caso seja utilizado) foi corretamente colocado na calha destinada aos cabos para os encaminhar para a parte de trás do equipamento.
	A tampa do cartucho de tinta não está encaixada na posição fechada.	Feche com firmeza a tampa do cartucho de tinta até ficar encaixada.
Temperat Elevada	A temperatura ambiente é demasiado elevada.	Depois de arrefecer a divisão, deixe o equipamento arrefecer até à temperatura ambiente. Tente novamente quando o equipamento tiver arrefecido.
Verif. Papel	O equipamento não tem papel ou este não está corretamente colocado na gaveta do papel.	Efetue uma das seguintes ações: <ul style="list-style-type: none"> <li>• Coloque papel na gaveta do papel e siga as instruções no LCD.</li> <li>• Retire e volte a colocar o papel e siga as instruções no LCD.</li> </ul> <b>➤➤ Informações relacionadas: Colocar papel</b>

Mensagem de erro	Causa	Ação
Verif. Papel	A tampa de desencravamento de papel não está corretamente fechada.	Certifique-se de que a tampa de desencravamento de papel está bem fechada em ambas as extremidades. ►► <i>Informações relacionadas: Encravamento da impressora ou do papel</i>
	Está acumulado pó de papel na superfície dos rolos de recolha de papel.	Limpe os rolos de recolha de papel. ►► <i>Informações relacionadas: Limpar os rolos de recolha de papel</i>
Verif. papel repetitivo	O equipamento não tem papel ou este não está corretamente colocado na gaveta do papel.	Efetue uma das seguintes ações: <ul style="list-style-type: none"> <li>• Coloque papel na gaveta do papel e siga as instruções no LCD.</li> <li>• Retire e volte a colocar o papel e siga as instruções no LCD.</li> </ul> ►► <i>Informações relacionadas: Colocar papel</i>
	Está acumulado pó de papel na superfície dos rolos de recolha de papel.	Limpe os rolos de recolha de papel. ►► <i>Informações relacionadas: Limpar os rolos de recolha de papel</i>



### Informações relacionadas

- Resolução de problemas
  - Transferir os seus faxes ou o relatório de histórico de fax
  - Mensagens de erro ao utilizar a função Brother Web Connect

#### Tópicos relacionados:

- Apresentação do ecrã LCD tátil
- Imprimir o relatório de configuração da rede
- Substituir os cartuchos de tinta
- Alterar a definição de verificação do papel
- Interferência na linha telefónica/VoIP
- Colocar documentos no alimentador automático de documentos (ADF)
- Encravamentos de documentos
- Identificação de chamada
- Colocar papel
- Encravamento da impressora ou do papel
- Limpar os rolos de recolha de papel
- Imprimir um fax que esteja guardado na memória do equipamento
- Alterar o tamanho do papel e o tipo de papel
- Definições de impressão (Windows)
- O papel está encravado no interior e na parte da frente do equipamento (encravamento interior/frontal)
- O papel está encravado na parte da frente do equipamento (encravamento frontal)
- O papel está encravado na parte de trás do equipamento (encravamento posterior)
- Problemas no manuseamento do papel e na impressão

## Transferir os seus faxes ou o relatório de histórico de fax

**Modelos Relacionados:** MFC-J1010DW

Se o LCD apresentar:

- [Impossível limpar XX]
- [Imposs. Iniciar XX]
- [Impossível impr. XX]
- [Impossível digitalizar XX]

É recomendável transferir os faxes para outro equipamento de fax ou para o computador.

►► *Informações relacionadas: Transferir faxes para outro equipamento de fax*

►► *Informações relacionadas: Transferir faxes para o computador*

Pode também transferir o relatório de histórico de fax para ver se há faxes que precise de transferir.

►► *Informações relacionadas: Transferir o relatório de histórico de fax para outro equipamento de fax*



### Informações relacionadas

- Mensagens de erro e manutenção
  - [Transferir faxes para outro equipamento de fax](#)
  - [Transferir faxes para o computador](#)
  - [Transferir o relatório de histórico de fax para outro equipamento de fax](#)

#### Tópicos relacionados:

- [Utilizar a recepção PC-Fax para transferir faxes recebidos para o computador \(apenas Windows\)](#)
- [Repor as predefinições de fábrica da rede](#)
- [Reiniciar o equipamento](#)
- [Descrição geral as funções de reinicialização](#)

## Transferir faxes para outro equipamento de fax

**Modelos Relacionados:** MFC-J1010DW

Se não tiver configurado a ID do aparelho, não pode entrar no modo Transferência de Fax.

1. Prima **Stop/Exit (Parar)** para limpar temporariamente o erro.
2. Prima **Settings (Config.)**.
3. Prima **▲** ou **▼** para efetuar as seleções:
  - a. Escolha [Serviço]. Prima **OK**.
  - b. Selecione [Transf. Dados]. Prima **OK**.
  - c. Selecione [Transfêr. Fax]. Prima **OK**.
4. Efetue uma das seguintes ações:
  - Se o LCD apresentar [Nenhum dado], já não há mais faxes na memória do equipamento. Prima **▶** e, em seguida, prima **Stop/Exit (Parar)**.
  - Introduza o número de fax para o qual os faxes serão reenviados.
5. Prima **Mono Start (Iniciar Mono)**.



### Informações relacionadas

- [Transferir os seus faxes ou o relatório de histórico de fax](#)

#### Tópicos relacionados:

- [Configurar a ID da estação](#)

## Transferir faxes para o computador

Modelos Relacionados: MFC-J1010DW

Pode transferir os faxes da memória do equipamento para o computador.

1. Prima **Stop/Exit (Parar)** para limpar temporariamente o erro.
2. Certifique-se de que instalou o software e os controladores Brother no computador e, em seguida, ative a **Receção de PC-FAX** no computador.
3. Execute  (**Brother Utilities**); em seguida, clique na lista pendente e selecione o nome do seu modelo (se ainda não estiver selecionado).
4. Clique em **PC-FAX** na barra de navegação do lado esquerdo e clique em **Receber**.
5. Leia e confirme as instruções apresentadas no computador.

Os faxes na memória do equipamento serão enviados automaticamente para o computador.



### Se os faxes na memória do equipamento não forem enviados para o computador:

Certifique-se de que definiu [Receb. PC Fax] na máquina.

Prima ▲ ou ▼ para seleccionar [Impr. Seg.: Lig] ou [Impr. Seg.: Desl.]. Prima **OK**.

Se houver faxes na memória do equipamento quando configurar a função Receção de PC-Fax, uma mensagem do LCD solicita-lhe que transfira os faxes para o computador.

Prima ► para transferir todos os faxes na memória para o computador.



### Informações relacionadas

- [Transferir os seus faxes ou o relatório de histórico de fax](#)

#### Tópicos relacionados:

- [Utilizar a receção PC-Fax para transferir faxes recebidos para o computador \(apenas Windows\)](#)



## Transferir o relatório de histórico de fax para outro equipamento de fax

Modelos Relacionados: MFC-J1010DW

Se não tiver configurado a ID do aparelho, não pode entrar no modo transferência de fax.

1. Prima **Stop/Exit (Parar)** para limpar temporariamente o erro.
2. Prima **Settings (Config.)**.
3. Prima **▲** ou **▼** para efetuar as seleções:
  - a. Escolha [Serviço]. Prima **OK**.
  - b. Selecione [Transf. Dados]. Prima **OK**.
  - c. Selecione [Transferir relatório]. Prima **OK**.
4. Introduza o número de fax para o qual o relatório do histórico de fax será reenviado.
5. Prima **Mono Start (Iniciar Mono)**.



### Informações relacionadas

- [Transferir os seus faxes ou o relatório de histórico de fax](#)

#### Tópicos relacionados:

- [Configurar a ID da estação](#)

## Mensagens de erro ao utilizar a função Brother Web Connect

Caso ocorra um erro, o equipamento Brother apresenta uma mensagem de erro. As mensagens de erro mais comuns estão apresentadas na tabela.

O utilizador pode corrigir a maioria dos erros. Se necessitar de mais sugestões, consulte a página **Perguntas mais frequentes e Resolução de problemas** do seu modelo em [support.brother.com](http://support.brother.com).

### Erro de ligação

Mensagens de erro	Causa	Ação
(DCP-J1050DW/MFC-J1010DW) Erro de ligação 02 (DCP-J1140DW) Erro de ligação 02	O equipamento não está ligado a nenhuma rede.	(DCP-J1050DW/MFC-J1010DW) <ul style="list-style-type: none"> <li>Verifique se a ligação de rede está correta.</li> <li>Se a opção <b>WEB</b> tiver sido premida pouco tempo depois de o equipamento ter sido ligado, é possível que a ligação de rede ainda não tenha sido estabelecida. Aguarde e tente de novo.</li> </ul> (DCP-J1140DW) <ul style="list-style-type: none"> <li>Verifique se a ligação de rede está correta.</li> <li>Se a opção <b>Web</b> ou <b>Aplicações</b> tiver sido premida pouco tempo depois de o equipamento ter sido ligado, é possível que a ligação de rede ainda não tenha sido estabelecida. Aguarde e tente novamente.</li> </ul>
(DCP-J1050DW/MFC-J1010DW) Erro de ligação 03 (DCP-J1140DW) Erro de ligação 03	<ul style="list-style-type: none"> <li>As definições de rede ou do servidor estão incorretas.</li> <li>Há um problema com a rede ou com o servidor.</li> </ul>	(DCP-J1050DW/MFC-J1010DW) <ul style="list-style-type: none"> <li>Confirme se as definições de rede estão corretas ou aguarde e tente de novo mais tarde.</li> <li>Se a opção <b>WEB</b> tiver sido premida pouco tempo depois de o equipamento ter sido ligado, é possível que a ligação de rede ainda não tenha sido estabelecida. Aguarde e tente de novo.</li> </ul> (DCP-J1140DW) <ul style="list-style-type: none"> <li>Confirme se as definições de rede estão corretas ou aguarde e tente de novo mais tarde.</li> <li>Se a opção <b>Web</b> ou <b>Aplicações</b> tiver sido premida pouco tempo depois de o equipamento ter sido ligado, é possível que a ligação de rede ainda não tenha sido estabelecida. Aguarde e tente novamente.</li> </ul>
(DCP-J1050DW/MFC-J1010DW) Erro de ligação 07 (DCP-J1140DW) Erro de ligação 07	As definições de data e hora estão incorretas.	Configure corretamente a data e a hora. Tenha em atenção que se o cabo de alimentação do equipamento for desligado, é possível que as

Mensagens de erro	Causa	Ação
		definições de data e hora voltem às definições de fábrica.

## Erro de autenticação

Mensagens de erro	Causa	Ação
Erro de autenticação 01	O PIN que introduziu para aceder à conta está incorreto. O PIN é o número de quatro dígitos que foi introduzido durante o registo da conta no equipamento.	Introduza o PIN correto.
Erro de autenticação 02	A ID temporária que foi introduzida está incorreta.	Introduza a ID temporária correta.
	A ID temporária que foi introduzida caducou. Uma ID temporária é válida durante 24 horas.	Solicite novamente acesso ao Brother Web Connect e receba uma nova ID temporária; em seguida, utilize a nova ID para registar a conta no equipamento.
Erro de autenticação 03	O nome que introduziu como o nome a apresentar já foi registado por outro utilizador do serviço.	Introduza um nome de apresentação diferente.

## Erro de servidor

Mensagens de erro	Causa	Ação
Erro de servidor 01	As informações de autenticação do equipamento (necessárias para aceder ao serviço) caducaram ou são inválidas.	Solicite novamente acesso ao Brother Web Connect para receber uma nova ID temporária; em seguida, utilize a nova ID para registar a conta no equipamento.
Erro de servidor 03	O ficheiro que está a tentar carregar pode ter um dos seguintes problemas: <ul style="list-style-type: none"> <li>O ficheiro excede o limite do serviço quanto ao número de píxeis, tamanho de ficheiro, etc.</li> <li>O tipo de ficheiro não é suportado.</li> <li>O ficheiro está danificado.</li> </ul>	O ficheiro não pode ser utilizado: <ul style="list-style-type: none"> <li>Verifique as restrições de tamanho ou formato do serviço.</li> <li>Guarde o ficheiro como sendo de um tipo diferente.</li> <li>Se possível, obtenha uma versão do ficheiro nova e não danificada.</li> </ul>
Erro de servidor 13	Existe um problema com o serviço e este não pode ser utilizado neste momento.	Aguarde e tente novamente. Se voltar a receber a mensagem, aceda ao serviço através de um computador para confirmar se está indisponível.

## Erro de atalho

Mensagens de erro	Causa	Ação
Erro de atalho 02	O atalho não pode ser utilizado porque a conta foi eliminada após o registo do atalho.	Elimine o atalho e, em seguida, volte a registar a conta e o atalho.



### Informações relacionadas

- [Mensagens de erro e manutenção](#)

## Encravamentos de documentos

**Modelos Relacionados:** MFC-J1010DW

- [O documento está encravado na parte superior da unidade ADF](#)
- [O documento está encravado no interior da unidade ADF](#)
- [Remover restos de papel encravados no ADF](#)
- [Mensagens de erro e manutenção](#)

## O documento está encravado na parte superior da unidade ADF

**Modelos Relacionados:** MFC-J1010DW

1. Retire o papel que não está encravado do ADF.
2. Abra a tampa do ADF.
3. Retire o documento encravado puxando-o para cima.

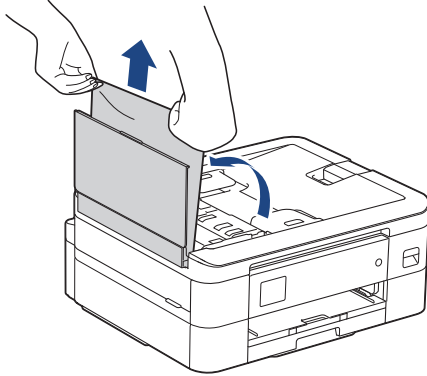

4. Feche a tampa do ADF.
5. Prima **Stop/Exit (Parar)** ou

### IMPORTANTE

Para evitar futuros encravesamentos de documentos, feche a tampa do ADF corretamente exercendo pressão para baixo no centro.

### **Informações relacionadas**

- [Encravesamentos de documentos](#)

## O documento está encravado no interior da unidade ADF

**Modelos Relacionados:** MFC-J1010DW

1. Retire o papel que não está encravado do ADF.
2. Levante a tampa dos documentos.
3. Puxe o documento encravado para a esquerda e para fora.

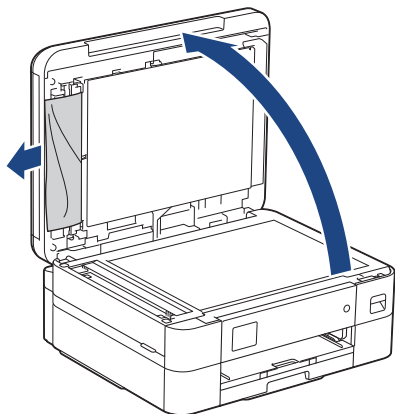

4. Feche a tampa dos documentos.
5. Prima **Stop/Exit (Parar)** ou



### Informações relacionadas

- [Encravesamentos de documentos](#)

## Remover restos de papel encravados no ADF

Modelos Relacionados: MFC-J1010DW

1. Levante a tampa dos documentos.
2. Introduza um pedaço de papel rígido, como cartão, no ADF para forçar a saída de alguns pequenos pedaços de papel.

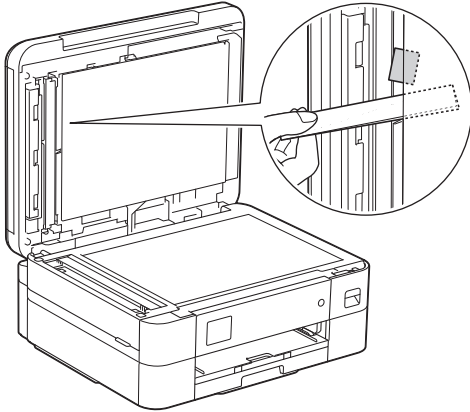

3. Feche a tampa dos documentos.
4. Prima **Stop/Exit (Parar)** ou .

### Informações relacionadas

- [Encravamentos de documentos](#)

## Encravamento da impressora ou do papel

Localize e retire o papel encravado.

- O papel está encravado no interior e na parte da frente do equipamento (encravamento interior/frontal)
- O papel está encravado na parte da frente do equipamento (encravamento frontal)
- O papel está encravado na parte de trás do equipamento (encravamento posterior)
- Mensagens de erro e manutenção
- Problemas no manuseamento do papel e na impressão



▲ [Página inicial](#) > [Resolução de problemas](#) > [Encravamento da impressora ou do papel](#) > O papel está encravado no interior e na parte da frente do equipamento (encravamento interior/frontal)

## O papel está encravado no interior e na parte da frente do equipamento (encravamento interior/frontal)

Se o LCD apresentar [Encr. Int/Frente], [Repetição Encrav. Intr/Frente] ou [Repetição Encrav.], siga estes passos:

1. Desligue o equipamento da tomada elétrica.

### IMPORTANTE

(MFC-J1010DW)

Antes de desligar o equipamento da fonte de alimentação, pode transferir os faxes guardados na memória do equipamento para o computador ou para outro equipamento de fax, para que não perca quaisquer mensagens importantes.

2. Puxe a gaveta do papel (1) completamente para fora do equipamento, na direção da seta.

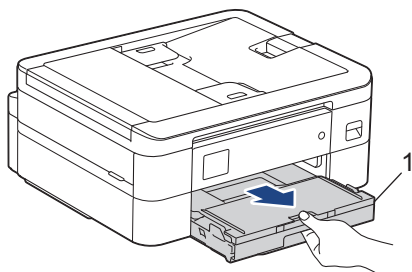

3. Puxe os dois manípulos verdes existentes no interior do equipamento para libertar o papel encravado.

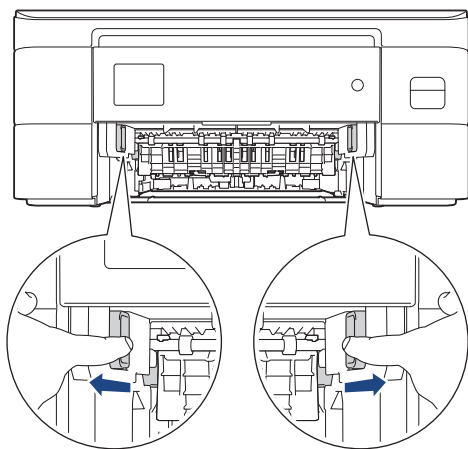

4. Lentamente, puxe o papel encravado (1) para fora do equipamento.

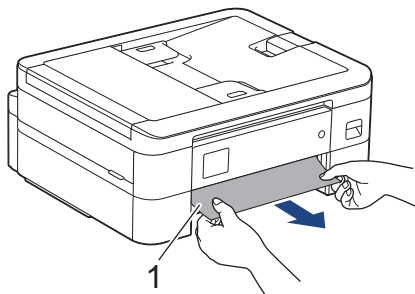

5. Posicione ambas as mãos por baixo das patilhas de plástico situadas em ambos os lados do equipamento para levantar a tampa do digitalizador (1) para a posição aberta.

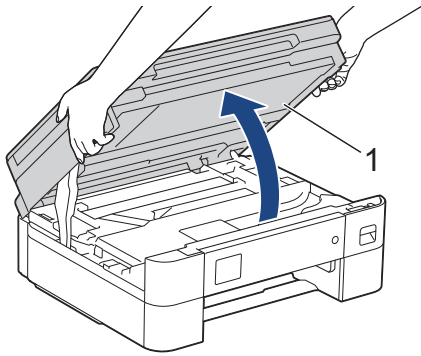

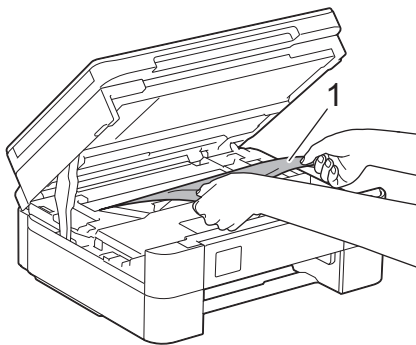

6. Lentamente, puxe o papel encravado (1) para fora do equipamento.

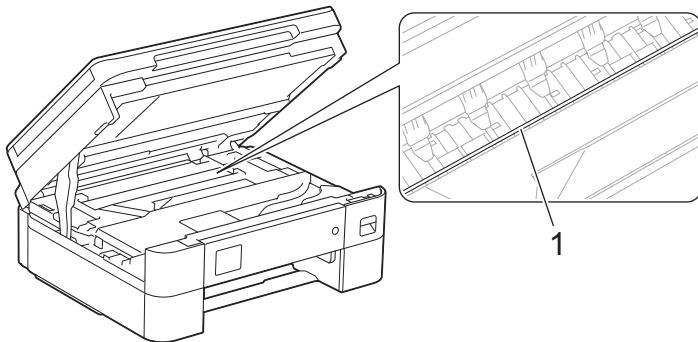

## IMPORTANTE

- NÃO toque na faixa do codificador, uma faixa fina de plástico que se estende ao longo da largura do equipamento (1). Se o fizer, pode causar danos no equipamento.



- Se a cabeça de impressão estiver no canto direito, como indicado na ilustração (2), não pode deslocá-la. Execute estas operações:
  - a. Feche a tampa do digitalizador e volte a ligar o cabo de alimentação.
  - b. Abra a tampa do digitalizador novamente e mantenha **Stop/Exit (Parar)** ou  premido até a cabeça de impressão se deslocar para o centro.
  - c. Desligue o equipamento da fonte de alimentação e retire cuidadosamente o papel encravado.

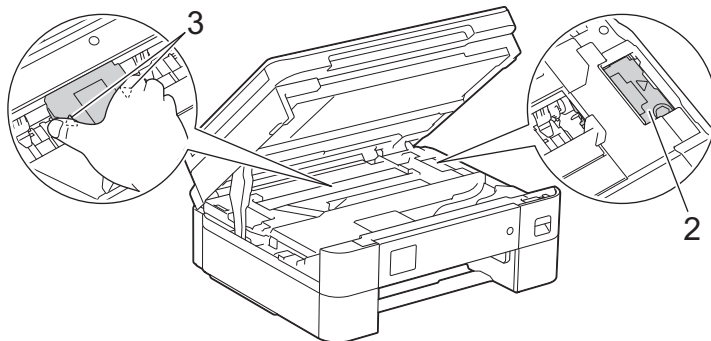

- Se o papel estiver encravado debaixo da cabeça de impressão, desligue o equipamento da fonte de alimentação e, em seguida, desloque a cabeça de impressão para retirar o papel.

Segure nas áreas côncavas com as marcas triangulares como indicado na ilustração (3) para deslocar a cabeça de impressão.

- Se a tinta entrar em contacto com a pele ou com vestuário, lave-os imediatamente com sabão ou detergente.



Se a mensagem de erro do LCD foi [Repetição Encrav. Intr/Frente] ou [Repetição Encrav. ], desloque a cabeça de impressão (se necessário) para retirar algum papel que tenha ficado nessa zona. Certifique-se de que não ficam restos de papel nos cantos (1) e (2) do equipamento.

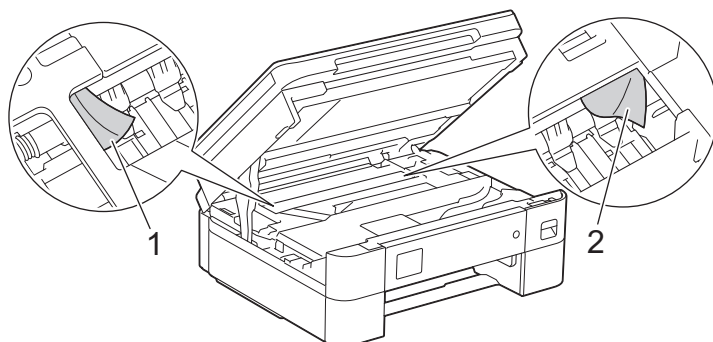

7. Feche cuidadosamente a tampa do digitalizador com ambas as mãos.

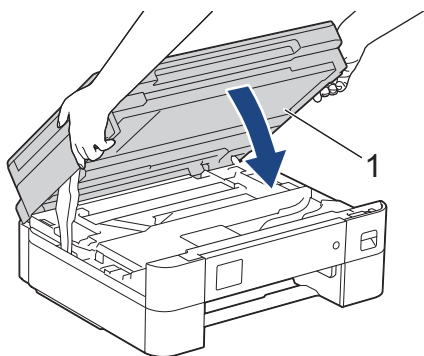



Se a mensagem de erro do LCD foi [Repetição Encrav. Intr/Frente] ou [Repetição Encrav.], proceda da seguinte forma:

- a. Observe com cuidado o interior (1) para ver se existem restos de papel.

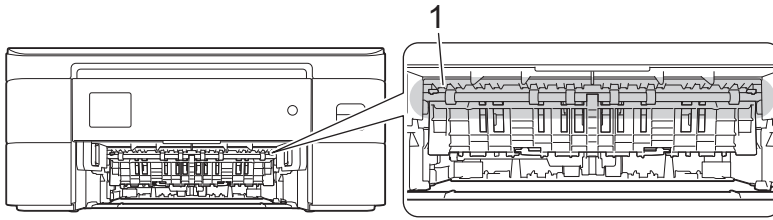

- b. Aperte ambos os manípulos (1) e abra a tampa de desencravamento de papel situada na parte de trás do equipamento.

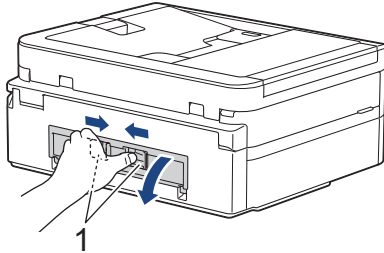

- c. Puxe o papel encravado lentamente para fora do equipamento.

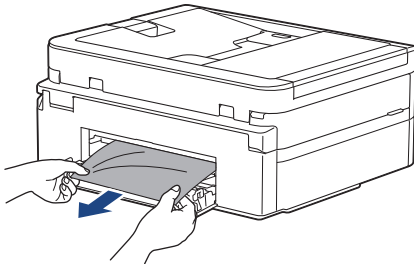

- d. Feche a tampa de desencravamento de papel. Certifique-se de que a tampa fica completamente fechada.

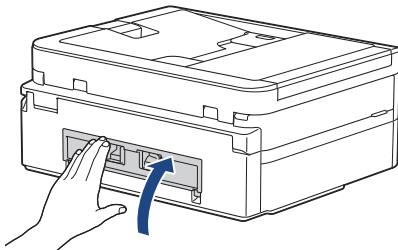

- 
8. Lentamente, introduza na totalidade a gaveta do papel no equipamento.

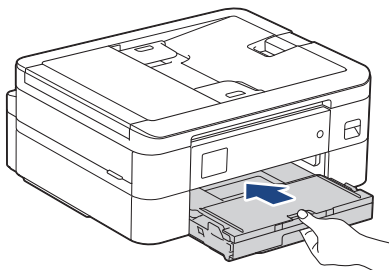

- 
9. Puxe para fora o suporte do papel (1) até o encaixar na posição adequada e, em seguida, abra a aba do suporte do papel (2).

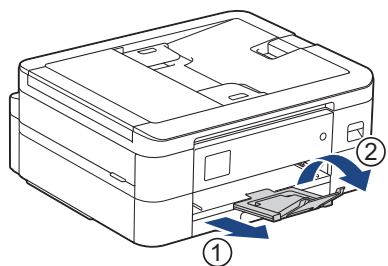

10. Volte a ligar o cabo de alimentação.

### ✓ Informações relacionadas

- [Encravamento da impressora ou do papel](#)

#### **Tópicos relacionados:**

- [Mensagens de erro e manutenção](#)
-

## O papel está encravado na parte da frente do equipamento (encravamento frontal)

Se o LCD apresentar [Enchr. Frente] ou [Rep. Enchr. Frente], siga estes passos:

1. Desligue o equipamento da tomada elétrica.

### IMPORTANTE

(MFC-J1010DW)

Antes de desligar o equipamento da fonte de alimentação, pode transferir os faxes guardados na memória do equipamento para o computador ou para outro equipamento de fax, para que não perca quaisquer mensagens importantes.

2. Puxe a gaveta do papel (1) completamente para fora do equipamento, na direção da seta.

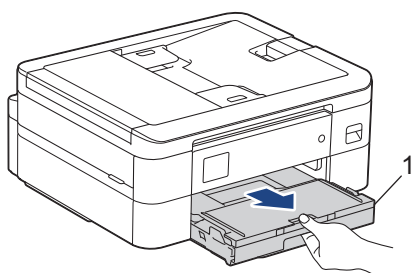

3. Puxe os dois manípulos verdes existentes no interior do equipamento para libertar o papel encravado.

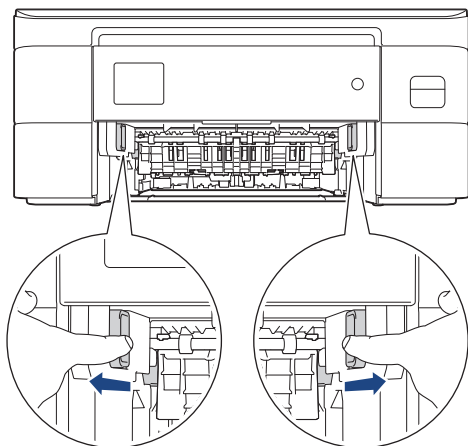

4. Puxe lentamente para fora o papel encravado (1).

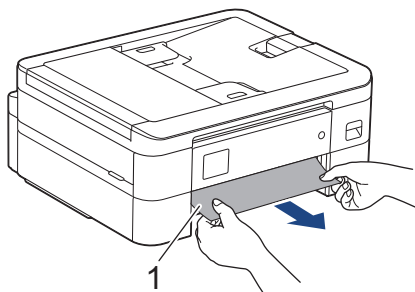



Se a mensagem de erro do LCD foi [Rep. Enchr. Frente], proceda da seguinte forma:

- a. Observe com cuidado o interior (1) para ver se existem restos de papel.

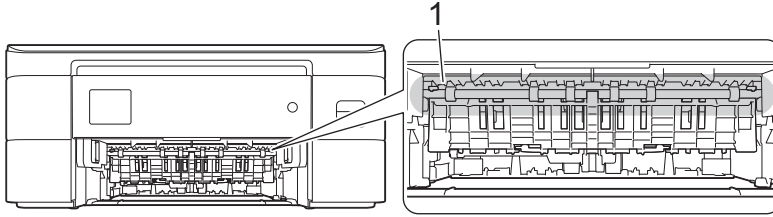

- b. Aperte ambos os manípulos (1) e abra a tampa de desencravamento de papel situada na parte de trás do equipamento.

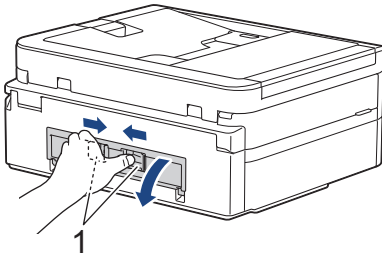

- c. Puxe o papel encravado lentamente para fora do equipamento.

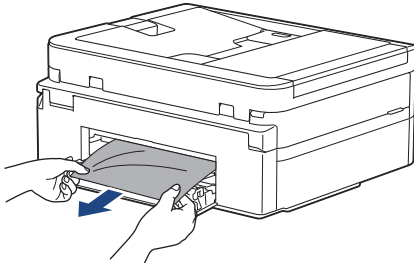

- d. Feche a tampa de desencravamento de papel. Certifique-se de que a tampa fica completamente fechada.

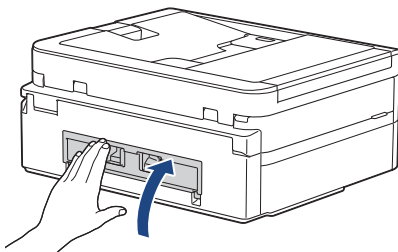

- 
5. Lentamente, introduza na totalidade a gaveta do papel no equipamento.

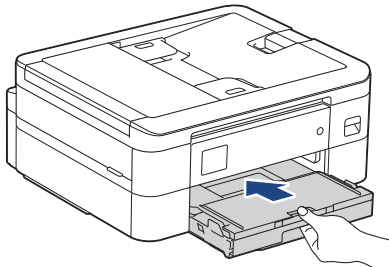

- 
6. Puxe para fora o suporte do papel (1) até o encaixar na posição adequada e, em seguida, abra a aba do suporte do papel (2).

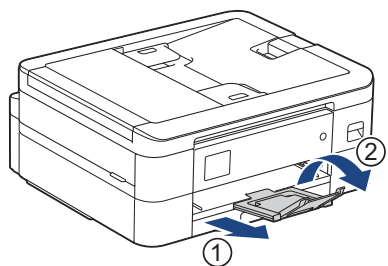

7. Volte a ligar o cabo de alimentação.

### ✓ Informações relacionadas

- [Encravamento da impressora ou do papel](#)

#### **Tópicos relacionados:**

- [Mensagens de erro e manutenção](#)
-



## O papel está encravado na parte de trás do equipamento (encravamento posterior)

Se o LCD apresentar [Encr. Post.], siga estes passos:

1. Desligue o equipamento da tomada elétrica.

### IMPORTANTE

(MFC-J1010DW)

Antes de desligar o equipamento da fonte de alimentação, pode transferir os faxes guardados na memória do equipamento para o computador ou para outro equipamento de fax, para que não perca quaisquer mensagens importantes.

2. Puxe a gaveta do papel (1) completamente para fora do equipamento, na direção da seta.

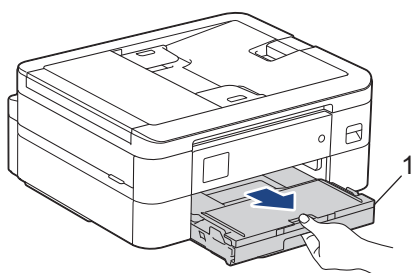

3. Puxe os dois manípulos verdes existentes no interior do equipamento para libertar o papel encravado.

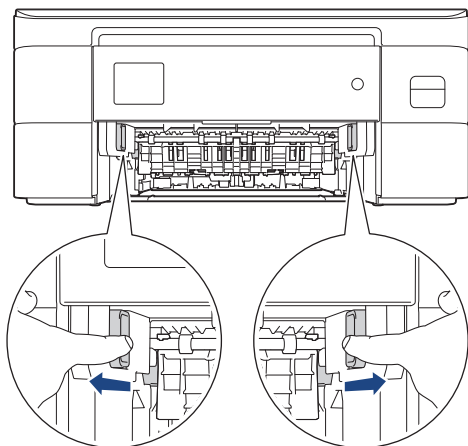

Consoante o tamanho do papel, poderá ser mais fácil retirar o papel encravado pela parte da frente do equipamento em vez de o fazer pela parte de trás.

4. Aperte ambos os manípulos (1) e abra a tampa de desencravamento de papel situada na parte de trás do equipamento.

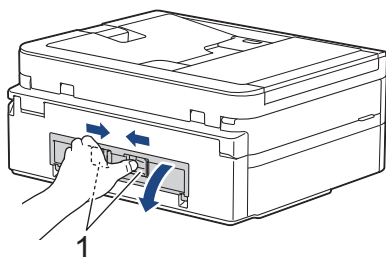

5. Puxe o papel encravado lentamente para fora do equipamento.

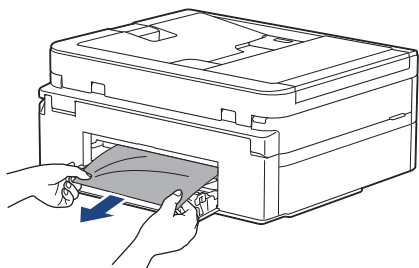

6. Feche a tampa de desencravamento de papel. Certifique-se de que a tampa fica completamente fechada.

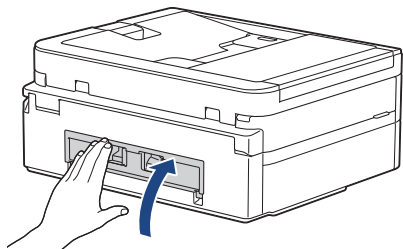

7. Lentamente, introduza na totalidade a gaveta do papel no equipamento.

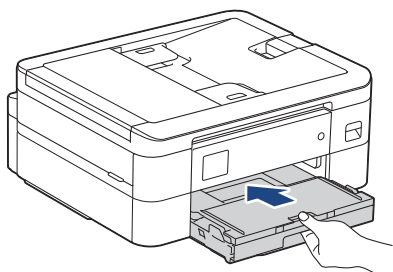

8. Puxe para fora o suporte do papel (1) até o encaixar na posição adequada e, em seguida, abra a aba do suporte do papel (2).

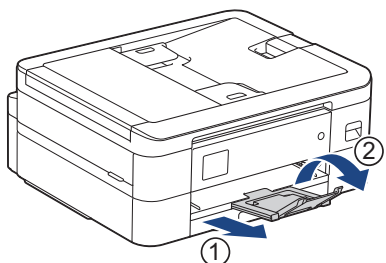

9. Volte a ligar o cabo de alimentação.



### Informações relacionadas

- [Encravamento da impressora ou do papel](#)

#### Tópicos relacionados:

- [Mensagens de erro e manutenção](#)

## Se ocorrerem problemas no equipamento



Para obter ajuda técnica, tem de contactar o serviço de apoio ao cliente da Brother.

Se achar que existe um problema com o equipamento, consulte os tópicos seguintes. A maioria dos problemas pode ser corrigida pelo utilizador.

Se necessitar de ajuda adicional, consulte a página **Perguntas mais frequentes e Resolução de problemas** do seu modelo em [support.brother.com](http://support.brother.com).

- [Problemas no manuseamento do papel e na impressão](#)
- [Problemas de telefone e fax](#)
- [Outros problemas](#)
- [Problemas de rede](#)
- [Problemas com o AirPrint](#)





## Problemas no manuseamento do papel e na impressão

Se, depois de ler esta tabela, precisar ainda de ajuda, consulte as últimas **Perguntas mais frequentes e Resolução de problemas** sugestões em [support.brother.com](http://support.brother.com).

- >> Dificuldades de impressão
- >> Dificuldades com a qualidade de impressão
- >> Dificuldades com o manuseamento do papel
- >> Imprimir faxes recebidos (Para modelos com função de fax)



### Dificuldades de impressão



Dificuldades	Sugestões
Não imprime	<p>(Windows)</p> <p>Verifique se foi instalado e selecionado o controlador da impressora correto.</p> <p>Verifique se o ecrã do equipamento indica alguma mensagem de erro.</p> <p>▶▶ <i>Informações relacionadas: Mensagens de erro e manutenção</i></p> <p>Verifique se o equipamento está em linha:</p> <ul style="list-style-type: none"><li>• Windows 10, Windows Server 2016 e Windows Server 2019 Clique em  &gt; <b>Sistema Windows &gt; Painel de Controlo</b>. No grupo <b>Hardware e Som</b>, clique em <b>Ver dispositivos e impressoras</b>. Clique com o botão direito do rato em <b>Brother XXX-XXXX Printer</b> (em que XXX-XXXX é o nome do seu modelo). Clique em <b>Visualizar impressão</b>. Se aparecerem as opções de controlador da impressora, selecione o seu controlador da impressora. Clique em <b>Impressora</b> na barra de menus e certifique-se de que <b>Utilizar Impressora Offline</b> não está selecionado.</li><li>• Windows 8.1 Desloque o ponteiro do rato para o canto inferior direito do ambiente de trabalho. Quando aparecer a barra de menus, clique em <b>Definições &gt; Painel de Controlo</b>. No grupo <b>Hardware e Som</b>, clique em <b>Ver dispositivos e impressoras</b>. Clique com o botão direito do rato em <b>Brother XXX-XXXX Printer</b> (em que XXX-XXXX é o nome do seu modelo). Clique em <b>Visualizar impressão</b>. Se aparecerem as opções de controlador da impressora, selecione o seu controlador da impressora. Clique em <b>Impressora</b> na barra de menus e certifique-se de que <b>Utilizar Impressora Offline</b> não está selecionado.</li><li>• Windows Server 2012 R2 Clique em <b>Painel de Controlo</b> no ecrã <b>Iniciar</b>. No grupo <b>Hardware</b>, clique em <b>Ver dispositivos e impressoras</b>. Clique com o botão direito do rato em <b>Brother XXX-XXXX Printer</b> (em que XXX-XXXX é o nome do seu modelo). Clique em <b>Visualizar impressão</b>. Se aparecerem as opções de controlador da impressora, selecione o seu controlador da impressora. Clique em <b>Impressora</b> na barra de menus e certifique-se de que <b>Utilizar Impressora Offline</b> não está selecionado.</li><li>• Windows Server 2012 Desloque o ponteiro do rato para o canto inferior direito do ambiente de trabalho. Quando aparecer a barra de menus, clique em <b>Definições &gt; Painel de Controlo</b>. No grupo <b>Hardware</b>, clique em <b>Ver dispositivos e impressoras</b>. Clique com o botão direito do rato em <b>Brother XXX-XXXX Printer</b> (em que XXX-XXXX é o nome do seu modelo). Clique em <b>Visualizar impressão</b>. Se aparecerem as opções de controlador da impressora, selecione o seu controlador da impressora. Clique em <b>Impressora</b> na barra de menus e certifique-se de que <b>Utilizar Impressora Offline</b> não está selecionado.</li><li>• Windows 7 e Windows Server 2008 R2</li></ul>

Dificuldades	Sugestões
	<p>Clique em  (<b>Iniciar</b>) &gt; <b>Dispositivos e Impressoras</b>. Clique com o botão direito do rato em <b>Brother XXX-XXXX Printer</b> (em que XXX-XXXX é o nome do seu modelo) e clique em <b>Visualizar impressão</b>. Se aparecerem as opções de controlador da impressora, selecione o seu controlador da impressora. Clique em <b>Impressora</b> na barra de menus. Certifique-se de que a opção <b>Utilizar Impressora Offline</b> não está selecionada.</p> <ul style="list-style-type: none"> <li>Windows Server 2008</li> </ul> <p>Clique em  (<b>Iniciar</b>) &gt; <b>Painel de controlo</b> &gt; <b>Hardware e Som</b> &gt; <b>Impressoras</b>. Clique com o botão direito do rato em <b>Brother XXX-XXXX Printer</b> (em que XXX-XXXX é o nome do seu modelo). Certifique-se de que <b>Utilizar impressora online</b> não está na lista. Se estiver listado, clique nesta opção para colocar o controlador Online.</p> <p>Um ou mais cartuchos de tinta de chegaram ao fim da sua vida útil.  <b>&gt;&gt; Informações relacionadas: Substituir os cartuchos de tinta</b></p> <p>Se ficarem dados antigos por imprimir no spooler do controlador da impressora, isso pode impedir a impressão de novos trabalhos. Abra o ícone da impressora e elimine todos os dados assim:</p> <ul style="list-style-type: none"> <li>Windows 10, Windows Server 2016 e Windows Server 2019</li> </ul> <p>Clique em  &gt; <b>Sistema Windows</b> &gt; <b>Painel de Controlo</b>. No grupo <b>Hardware e Som</b>, clique em <b>Ver dispositivos e impressoras</b> &gt; <b>Impressoras</b>.</p> <ul style="list-style-type: none"> <li>Windows 8.1</li> </ul> <p>Desloque o ponteiro do rato para o canto inferior direito do ambiente de trabalho. Quando aparecer a barra de menus, clique em <b>Definições</b> &gt; <b>Painel de Controlo</b>. No grupo <b>Hardware e Som</b>, clique em <b>Ver dispositivos e impressoras</b> &gt; <b>Impressoras</b>.</p> <ul style="list-style-type: none"> <li>Windows Server 2012 R2</li> </ul> <p>Clique em <b>Painel de Controlo</b> no ecrã <b>Iniciar</b>. No grupo <b>Hardware</b>, clique em <b>Ver dispositivos e impressoras</b> &gt; <b>Impressoras</b>.</p> <ul style="list-style-type: none"> <li>Windows Server 2012</li> </ul> <p>Desloque o ponteiro do rato para o canto inferior direito do seu ambiente de trabalho. Quando aparecer a barra de menus, clique em <b>Definições</b> &gt; <b>Painel de Controlo</b>. No grupo <b>Hardware</b>, clique em <b>Ver dispositivos e impressoras</b> &gt; <b>Impressoras</b>.</p> <ul style="list-style-type: none"> <li>Windows 7 e Windows Server 2008 R2</li> </ul> <p>Clique em  /<b>Iniciar</b> &gt; <b>Dispositivos e Impressoras</b> &gt; <b>Impressoras e Faxes</b>.</p> <ul style="list-style-type: none"> <li>Windows Server 2008</li> </ul> <p>Clique em  (<b>Iniciar</b>) &gt; <b>Painel de controlo</b> &gt; <b>Hardware e Som</b> &gt; <b>Impressoras</b>.</p> <ul style="list-style-type: none"> <li>Mac</li> </ul> <p>Clique em <b>Preferências do Sistema</b> &gt; <b>Impressão e Digitalização</b>.</p>
<p>Os cabeçalhos ou rodapés aparecem quando o documento é apresentado no ecrã, mas não aparecem quando o documento é impresso.</p>	<p>Existe uma área não imprimível na parte de cima e na parte de baixo da página. Ajuste as margens superior e inferior do documento para respeitar essa área.  <b>&gt;&gt; Informações relacionadas: Área não imprimível</b></p>
<p>Não é possível efetuar a impressão de “Disposição da Página”.</p>	<p>(Windows)</p> <p>Verifique se a definição do tamanho do papel na aplicação e no controlador da impressora são iguais.  <b>&gt;&gt; Informações relacionadas: Alterar o tamanho do papel e o tipo de papel</b></p>

Dificuldades	Sugestões
A velocidade de impressão é demasiado baixa.	(Windows) Tente alterar a definição do controlador da impressora. A resolução mais alta requer mais tempo de processamento, envio e impressão de dados. Experimente as outras definições de qualidade no controlador de impressora procedendo da seguinte forma: No controlador da impressora, desmarque a caixa de verificação <b>Melhoria de cor</b> do separador <b>Avançado</b> .
	Desative a função sem margens. A impressão sem margens é mais lenta do que a impressão normal. ➤➤ <i>Informações relacionadas: Definições de impressão (Windows)</i>
	Desative o modo silencioso. A velocidade de impressão é inferior no modo silencioso. ➤➤ <i>Informações relacionadas: Reduzir o ruído da impressão</i>
	Certifique-se de que a definição Tipo de Papel nos controladores da impressora e na aplicação, ou a definição Tipo de Papel no menu do equipamento correspondem ao tipo de papel que está a utilizar. ➤➤ <i>Informações relacionadas: Alterar o tamanho do papel e o tipo de papel</i> ➤➤ <i>Informações relacionadas: Definições de impressão (Windows)</i>

## Dificuldades com a qualidade de impressão

Dificuldades	Sugestões
Pouca qualidade de impressão	Verifique a qualidade da impressão. ➤➤ <i>Informações relacionadas: Verificar a qualidade da impressão</i>
	Certifique-se de que a definição Tipo de Papel nos controladores da impressora e na aplicação, ou a definição Tipo de Papel no menu do equipamento correspondem ao tipo de papel que está a utilizar. ➤➤ <i>Informações relacionadas: Alterar o tamanho do papel e o tipo de papel</i> ➤➤ <i>Informações relacionadas: Definições de impressão (Windows)</i>
	Certifique-se de que os cartuchos de tinta são recentes. As situações seguintes podem provocar a obstrução da tinta: <ul style="list-style-type: none"> <li>• A data de validade indicada na embalagem do cartucho expirou.</li> <li>• O cartucho de tinta não esteve guardado corretamente antes de ser utilizado.</li> </ul>
	Verifique se está a utilizar um dos tipos de papel recomendados. ➤➤ <i>Informações relacionadas: Suporte de impressão aceitável</i>
	O ambiente recomendado para o equipamento está entre 20 °C a 33 °C.
Aparecem linhas brancas no texto ou gráficos. 	Limpe a cabeça de impressão. ➤➤ <i>Informações relacionadas: Limpar a cabeça de impressão do equipamento Brother</i> ➤➤ <i>Informações relacionadas: Limpar a cabeça de impressão utilizando a gestão baseada na Web</i> ➤➤ <i>Informações relacionadas: Limpar a cabeça de impressão a partir do computador (Windows)</i>
	Verifique e ajuste o alimentador de papel. ➤➤ <i>Informações relacionadas: Corrigir a alimentação do papel para eliminar as linhas verticais</i>
	Tente utilizar os tipos de papel recomendados. ➤➤ <i>Informações relacionadas: Suporte de impressão aceitável</i>
	Para prolongar a vida útil da cabeça de impressão, garantir a melhor economia dos cartuchos de tinta e manter a qualidade de impressão, não é aconselhável desligar frequentemente o equipamento e/ou deixá-lo desligado durante períodos longos. Recomendamos que utilize  para desativar o equipamento. Se utilizar  , permite que o equipamento receba a energia mínima suficiente

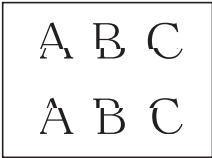
Dificuldades	Sugestões
	para efetuar limpezas periódicas, mas menos frequentes, da cabeça de impressão.
<p>Aparecem linhas pretas em intervalos regulares.</p> 	<p>Verifique e ajuste o alimentador de papel.</p> <p>➤➤ <i>Informações relacionadas: Corrigir a alimentação do papel para eliminar as linhas verticais</i></p>
<p>O equipamento imprime páginas em branco.</p>	<p>Verifique a qualidade da impressão.</p> <p>➤➤ <i>Informações relacionadas: Verificar a qualidade da impressão</i></p> <p>Para prolongar a vida útil da cabeça de impressão, garantir a melhor economia dos cartuchos de tinta e manter a qualidade de impressão, não é aconselhável desligar frequentemente o equipamento e/ou deixá-lo desligado durante períodos longos. Recomendamos que utilize  para desativar o equipamento.</p> <p>Se utilizar , permite que o equipamento receba a energia mínima suficiente para efetuar limpezas periódicas, mas menos frequentes, da cabeça de impressão.</p>
<p>Os caracteres e as linhas são impreciso.</p> 	<p>Verifique o alinhamento da impressão.</p> <p>➤➤ <i>Informações relacionadas: Verificar o alinhamento da impressão do equipamento Brother</i></p> <p>Altere as opções de impressão.</p> <p>➤➤ <i>Informações relacionadas: Alterar as opções de impressão para melhorar os seus resultados de impressão</i></p>
<p>Os textos ou imagens impressos estão inclinados.</p>	<p>Certifique-se de que colocou o papel na gaveta corretamente e que as guias do papel estão corretamente ajustadas.</p> <p>➤➤ <i>Informações relacionadas: Colocar papel</i></p> <p>Verifique se a tampa de desencravamento de papel está corretamente fechada.</p>
<p>Aparecem borrões ou manchas no centro superior da página impressa.</p>	<p>Certifique-se de que o papel não é demasiado espesso ou não está enrolado.</p> <p>➤➤ <i>Informações relacionadas: Suporte de impressão aceitável</i></p>
<p>A impressão parece estar suja ou a tinta parece escorrer.</p>	<p>Verifique se está a utilizar os tipos de papel recomendados. Não manuseie o papel até a tinta secar.</p> <p>➤➤ <i>Informações relacionadas: Suporte de impressão aceitável</i></p> <p>Certifique-se de que o papel está colocado com a superfície de impressão voltada para baixo na gaveta.</p> <p>Se estiver a utilizar papel fotográfico, certifique-se de que o lado brilhante do papel está voltado para baixo na gaveta e que colocou o tipo de papel correto. Se estiver a imprimir uma foto a partir do computador, configure o tipo de suporte no controlador da impressora ou na aplicação que utiliza para imprimir.</p>
<p>A tinta esborratada ou escorre quando se utiliza papel fotográfico brilhante.</p>	<p>Certifique-se de que verifica a frente e o verso do papel. Coloque a superfície brilhante (superfície de impressão) voltada para baixo.</p> <p>➤➤ <i>Informações relacionadas: Alterar o tamanho do papel e o tipo de papel</i></p> <p>Se utilizar papel fotográfico brilhante, certifique-se de que a definição do tipo de papel está correta.</p>
<p>O lado inverso ou a parte inferior da página apresenta manchas.</p>	<p>Certifique-se de que a faixa de impressão não está suja de tinta.</p> <p>➤➤ <i>Informações relacionadas: Limpar a faixa de impressão do equipamento</i></p> <p>Certifique-se de que está a utilizar a aba do suporte do papel.</p> <p>➤➤ <i>Informações relacionadas: Colocar papel</i></p>

Dificuldades	Sugestões
	Certifique-se de que os rolos do alimentador de papel não estão sujos de tinta. >> <i>Informações relacionadas: Limpar os rolos do alimentador de papel</i>
As impressões estão enrugadas.	(Windows) No controlador da impressora, selecione o separador <b>Avançado</b> , clique em <b>Outras opções de impressão</b> e depois em <b>Definições de cor avançadas</b> . Desmarque a caixa de verificação <b>Impressão bidirecional</b> .
O verso da página fica esborratado ou manchado quando utiliza a função de impressão automática nos 2 lados.	(Windows) Altere a opção Reduzir manchas nas propriedades ou preferências do controlador da sua impressora. >> <i>Informações relacionadas: Evitar impressões esborratadas e encravamentos de papel (Windows)</i>

## Dificuldades com o manuseamento do papel

Dificuldades	Sugestões
A máquina não puxa o papel.	Certifique-se de que a gaveta do papel é completamente pressionada para dentro, até ficar encaixada.
	Certifique-se de que a tampa de remoção de encravamentos, na parte de trás do equipamento, está fechada.
	Se o LCD do equipamento apresentar uma mensagem de encravamento de papel e ainda tiver um problema >> <i>Informações relacionadas: Mensagens de erro e manutenção</i>
	Se a gaveta do papel estiver vazia, coloque uma nova pilha de papel na gaveta do papel.
	Se houver papel na bandeja de papel, certifique-se de que está direito. Se o papel estiver enrolado, endireite-o. Por vezes, é melhor retirar o papel, virar a resma ao contrário e voltar a colocá-la na gaveta do papel.
	Reduza a quantidade de papel na bandeja e tente novamente.
	Limpe os rolos de recolha de papel. >> <i>Informações relacionadas: Limpar os rolos de recolha de papel</i>
	Certifique-se de que o papel está de acordo com as especificações do equipamento. >> <i>Informações relacionadas: Capacidade da gaveta de papel</i>
O papel fotográfico não é alimentado corretamente.	Quando imprimir em papel fotográfico, coloque uma folha adicional do mesmo papel fotográfico na gaveta do papel.
O equipamento alimenta várias folhas.	<ul style="list-style-type: none"> <li>• Certifique-se de que o papel está colocado corretamente na gaveta.</li> <li>• Retire todo o papel da gaveta, folheie bem a pilha de papel e, em seguida, volte a colocá-la na gaveta.</li> <li>• Certifique-se de que não empurra o papel demasiado para a frente.</li> </ul> >> <i>Informações relacionadas: Colocar papel</i>
	Verifique se a tampa de desencravamento de papel está corretamente fechada. >> <i>Informações relacionadas: Encravamento da impressora ou do papel</i>
	Certifique-se de que a almofada da base da gaveta do papel não está suja. >> <i>Informações relacionadas: Limpar a almofada base</i>
Ocorreu um encravamento de papel.	>> <i>Informações relacionadas: Encravamento da impressora ou do papel</i> Certifique-se de que as guias do papel estão ajustadas ao tamanho correto do papel.
	Utilize as definições de prevenção de encravamento. Para cópia:



Dificuldades	Sugestões
	<p>➤➤ <i>Informações relacionadas:</i> Alterar as opções de impressão para melhorar os seus resultados de impressão</p> <p>Para impressão:</p> <p>➤➤ <i>Informações relacionadas:</i> Alterar as opções de impressão para melhorar os seus resultados de impressão</p> <p>➤➤ <i>Informações relacionadas:</i> Evitar impressões esborratadas e encravamentos de papel (Windows)</p>
O papel fica encravado quando utiliza a impressão nos 2 lados.	<p>Se os encravamentos de papel ocorrerem com frequência durante a impressão nos 2 lados, os rolos do alimentador de papel podem estar manchados de tinta. Limpe os rolos do alimentador de papel.</p> <p>➤➤ <i>Informações relacionadas:</i> Limpar os rolos do alimentador de papel</p>

## Imprimir faxes recebidos (Para modelos com função de fax)

Dificuldades	Sugestões
<ul style="list-style-type: none"> <li>• Impressão condensada</li> <li>• Faixas horizontais</li> <li>• As frases da parte superior e inferior estão cortadas</li> <li>• Faltam linhas</li> </ul>	<p>Normalmente, estes problemas são provocados por uma má ligação telefónica. Faça uma cópia; se a cópia tiver boa qualidade, o problema está provavelmente associado a uma má ligação, com eletricidade estática ou interferência na linha telefónica. Peça ao seu interlocutor para enviar de novo o fax.</p>
Linhas pretas ao receber.	<p>O digitalizador do remetente pode estar sujo. Peça ao remetente que faça uma cópia para confirmar se o problema é do seu equipamento. Tente receber de outro equipamento de fax.</p>
As margens esquerda e direita estão cortadas ou uma só página é impressa em duas.	<p>Se os faxes recebidos estiverem divididos e impressos em duas páginas ou se receber uma página em branco adicional, a configuração do tamanho do papel pode não ser adequada ao papel que está a utilizar.</p> <p>➤➤ <i>Informações relacionadas:</i> Alterar o tamanho do papel e o tipo de papel</p> <p>Ative a Redução Automática.</p> <p>➤➤ <i>Informações relacionadas:</i> Reduzir o tamanho de página de um fax recebido com tamanho demasiado grande</p>
Os faxes recebidos a cores são impressos apenas em monocromático.	<p>Substitua os cartuchos de tinta de cor que tenham acabado e peça que voltem a enviar-lhe o fax a cores.</p> <p>➤➤ <i>Informações relacionadas:</i> Substituir os cartuchos de tinta</p>

### ✓ Informações relacionadas

- [Se ocorrerem problemas no equipamento](#)

#### Tópicos relacionados:

- [Resolução de problemas](#)
- [Mensagens de erro e manutenção](#)
- [Substituir os cartuchos de tinta](#)
- [Área não imprimível](#)
- [Verificar a qualidade da impressão](#)
- [Alterar o tamanho do papel e o tipo de papel](#)
- [Suporte de impressão aceitável](#)
- [Limpar a cabeça de impressão do equipamento Brother](#)
- [Limpar a cabeça de impressão a partir do computador \(Windows\)](#)
- [Verificar o alinhamento da impressão do equipamento Brother](#)
- [Colocar papel](#)
- [Limpar a faixa de impressão do equipamento](#)

- 
- Limpar os rolos do alimentador de papel
  - Limpar os rolos de recolha de papel
  - Encravamento da impressora ou do papel
  - Reduzir o tamanho de página de um fax recebido com tamanho demasiado grande
  - Definições de impressão (Windows)
  - Evitar impressões esborratadas e encravamentos de papel (Windows)
  - Limpar a almofada base
  - Alterar as opções de impressão para melhorar os seus resultados de impressão
  - Reduzir o ruído da impressão
  - Corrigir a alimentação do papel para eliminar as linhas verticais
  - Limpar a cabeça de impressão utilizando a gestão baseada na Web
  - Capacidade da gaveta de papel
-

## Problemas de telefone e fax

Modelos Relacionados: MFC-J1010DW

- >> Linha telefónica ou ligações
- >> Processar as chamadas recebidas
- >> Receber faxes
- >> Enviar faxes

### Linha telefónica ou ligações

Dificuldades	Sugestões
A marcação não funciona. (Não há tom de marcação)	<p>Verifique as ligações de todos os cabos. Certifique-se de que o cabo da linha telefónica está ligado à tomada telefónica de parede e à tomada LINE do equipamento. Se for assinante de serviços DSL ou serviços VoIP, contacte o fornecedor de serviços para obter instruções de ligação.</p> <p>Se estiver a utilizar um sistema VoIP, tente alterar a definição VoIP para <i>Básico (para VoIP)</i>. Desta forma, reduz a velocidade do modem e desativa o ECM (modo de correção de erros).</p> <p>►► <i>Informações relacionadas: Interferência na linha telefónica/VoIP</i></p> <p>(Disponível apenas em alguns países.)</p> <p>Altere a configuração Tons/Impulsos.</p> <p>►► <i>Informações relacionadas: Definir o modo de marcação por tons ou impulsos</i></p> <p>Se não houver sinal de marcação, ligue um telefone que saiba estar a funcionar e um cabo de linha telefónica à tomada. Em seguida, levante o auscultador do telefone externo e aguarde um sinal de marcação. Se ainda não ouvir o sinal de marcação, peça à sua operadora de telefones para verificar a linha e/ou a tomada na parede.</p>
O equipamento não atende quando recebe uma ligação.	<p>Verifique se o equipamento está no modo de receção correto para esta configuração.</p> <p>►► <i>Informações relacionadas: Selecionar o modo de receção correto</i></p> <p>Verifique se existe sinal de marcação. Se possível, telefone para o equipamento para o ouvir atender. Se, ainda assim, este não atender, verifique se o cabo da linha telefónica está ligado à tomada telefónica de parede e à tomada LINE do equipamento. Se não houver nenhum toque quando telefonar para o seu equipamento, peça à companhia de telefones que verifique a linha.</p>

### Processar as chamadas recebidas

Dificuldades	Sugestões
O equipamento considera a voz como um tom CNG.	<p>Se a função Deteção de Fax estiver ativada, o equipamento fica mais sensível aos sons. Pode interpretar erradamente algumas vozes ou música na linha como um equipamento de fax a tentar contactar e responder com tons de receção de fax. Desative o equipamento premindo <b>Stop/Exit (Parar)</b> ou . Tente evitar este problema desativando a função Deteção de Fax.</p> <p>►► <i>Informações relacionadas: Definir a Deteção de Fax</i></p>
Enviar uma chamada de fax para o equipamento.	<p>Se tiver atendido numa extensão ou num telefone externo, introduza o seu código de ativação remota [a predefinição de fábrica é *51]. Se tiver atendido no telefone externo, prima o botão Iniciar para receber o fax.</p> <p>Quando o equipamento atender, desligue.</p>
Personalizar funções numa única linha.	<p>Se tiver a função Chamada em Espera, Chamada em Espera/Identificação de Chamada, Identificação de Chamada, Correio de Voz, um atendedor de chamadas, um sistema de alerta ou outra função personalizada numa única linha</p>

Dificuldades	Sugestões
	<p>telefónica do equipamento, podem ocorrer problemas durante o envio ou a receção de faxes.</p> <p><b>Por exemplo:</b> se assinar o serviço de Chamada em Espera ou qualquer outro serviço personalizado e receber o respetivo sinal na linha enquanto o equipamento estiver a enviar ou a receber um fax, o sinal pode afetar ou interromper temporariamente os faxes. A função ECM (Modo de Correção de Erros) da Brother deve ajudar a ultrapassar este problema. Esta situação está relacionada com o setor dos sistemas telefónicos e é comum a todos os dispositivos que enviam e recebem informações através de uma única linha partilhada com funções personalizadas. Se evitar uma ligeira interrupção é crucial para a sua empresa, recomendamos que utilize uma linha telefónica separada sem funções personalizadas.</p>

## Receber faxes

Dificuldades	Sugestões
Não consegue receber um fax.	<p>Verifique as ligações de todos os cabos. Certifique-se de que o cabo da linha telefónica está ligado à tomada telefónica de parede e à tomada LINE do equipamento. Se for assinante de serviços DSL ou serviços VoIP, contacte o fornecedor de serviços para obter instruções de ligação. Se estiver a utilizar um sistema VoIP, tente alterar a definição VoIP para <i>Básico (para VoIP)</i>. Desta forma, reduz a velocidade do modem e desativa o ECM (modo de correção de erros).</p> <p>➤➤ <i>Informações relacionadas: Interferência na linha telefónica/VoIP</i></p> <p>Certifique-se de que o equipamento se encontra no modo de receção correto. Este modo é determinado pelos dispositivos externos e serviços de subscrição telefónica que tem na mesma linha do equipamento Brother.</p> <p>➤➤ <i>Informações relacionadas: Selecionar o modo de receção correto</i></p> <ul style="list-style-type: none"> <li>• Se tiver uma linha de fax dedicada e pretender que o equipamento Brother atenda automaticamente todos os faxes recebidos, selecione o modo Apenas Fax.</li> <li>• Se o equipamento Brother partilhar uma linha com um atendedor de chamadas externo, selecione o modo TAD externo. No modo TAD externo, o equipamento Brother irá aceitar automaticamente os faxes recebidos, podendo os remetentes das chamadas de voz deixar uma mensagem no atendedor de chamadas.</li> <li>• Se o equipamento Brother partilhar uma linha com outros telefones e pretender que ele aceite automaticamente todos os faxes recebidos, selecione o modo Fax/Tel. No modo Fax/Tel, o equipamento Brother irá receber automaticamente os faxes e emitir um toque pseudo/duplo para lhe solicitar que atenda chamadas de voz.</li> <li>• Se não pretender que o equipamento Brother aceite automaticamente os faxes recebidos, selecione o modo Manual. No modo Manual, tem de atender todas as chamadas recebidas e ativar o equipamento para receber faxes.</li> </ul> <p>Outro dispositivo ou serviço no local onde se encontra pode estar a atender a chamada antes do equipamento Brother. Para testar, reduza a definição de atraso do toque:</p> <ul style="list-style-type: none"> <li>• Se o modo de receção estiver configurado para Somente Fax ou Fax/Tel, reduza o atraso do toque para um toque mais baixo superior a 0.</li> </ul> <p>➤➤ <i>Informações relacionadas: Configurar o número de toques até o equipamento atender (atraso do toque)</i></p> <ul style="list-style-type: none"> <li>• Se o modo de receção estiver configurado para TAD externo, reduza o número de toques programados no atendedor de chamadas para dois.</li> <li>• Se o Modo de Receção estiver configurado para Manual, NÃO ajuste a configuração do número de toques.</li> </ul> <p>Peça a outra pessoa que lhe envie um fax de teste:</p>

Dificuldades	Sugestões
	<ul style="list-style-type: none"> <li>• Se conseguiu receber o fax de teste, o equipamento está a funcionar corretamente. Lembre-se de reconfigurar o número de toques ou o atendedor de chamadas novamente para as configurações originais. Caso se verifiquem problemas de recepção após a reconfiguração do Número de Toques, significa que alguma pessoa, algum dispositivo ou algum serviço de subscrição está a atender a chamada de fax antes de o equipamento conseguir atender.</li> <li>• Se não tiver conseguido receber o fax, significa que outro dispositivo ou serviço de subscrição pode estar a interferir com a recepção de faxes ou pode haver algum problema na linha de fax.</li> </ul>
	<p>Se estiver a utilizar um equipamento atendedor de chamadas (modo TAD Externo) na mesma linha que o equipamento Brother, certifique-se de que o equipamento atendedor de chamadas está bem configurado.</p> <p>➤➤ <i>Informações relacionadas: Ligar um TAD externo</i></p> <ol style="list-style-type: none"> <li>1. Ligue o TAD externo conforme mostrado no tópico seguinte: <ul style="list-style-type: none"> <li>➤➤ <i>Informações relacionadas: TAD (dispositivo de atendimento telefónico) externo</i></li> </ul> </li> <li>2. Configure o atendedor de chamadas para atender ao fim de um ou dois toques.</li> <li>3. Grave a mensagem de atendimento no atendedor de chamadas. <ul style="list-style-type: none"> <li>• Grave cinco segundos de silêncio no início da mensagem de atendimento.</li> <li>• Limite a duração da mensagem a 20 segundos.</li> <li>• Termine a mensagem de atendimento com o seu Código de Ativação Remota para as pessoas que enviam faxes manualmente. Por exemplo: "Depois do sinal, deixe uma mensagem ou prima *51 e Iniciar para enviar um fax."</li> </ul> </li> <li>4. Configure o atendedor de chamadas para atender chamadas.</li> <li>5. Configure o modo de recepção do equipamento Brother para TAD externo. <ul style="list-style-type: none"> <li>➤➤ <i>Informações relacionadas: Selecionar o modo de recepção correto</i></li> </ul> </li> </ol>
	<p>Certifique-se de que a função Detecção de Fax do equipamento Brother está ativada. A Detecção de Fax é uma função que lhe permite receber um fax mesmo que tenha atendido a chamada num telefone externo ou numa extensão telefónica.</p> <p>➤➤ <i>Informações relacionadas: Definir a Detecção de Fax</i></p>
	<p>Se obtiver frequentemente erros de transmissão devido a possíveis interferências na linha telefónica ou se estiver a utilizar um sistema VoIP, tente alterar a definição de Compatibilidade para <i>Básica (para VoIP)</i>.</p> <p>➤➤ <i>Informações relacionadas: Interferência na linha telefónica/VoIP</i></p>
	<p>Se ligar o seu equipamento a uma linha de PBX ou ISDN, configure a definição de menu Tipo de linha telefónica para o seu tipo de linha telefónica.</p> <p>➤➤ <i>Informações relacionadas: Definir o tipo de linha telefónica</i></p>

## Enviar faxes

Dificuldades	Sugestões
Não consegue enviar um fax.	<p>Verifique as ligações de todos os cabos. Certifique-se de que o cabo da linha telefónica está ligado à tomada telefónica de parede e à tomada LINE do equipamento. Se for assinante de serviços DSL ou serviços VoIP, contacte o fornecedor de serviços para obter instruções de ligação.</p> <p>Se estiver a utilizar um sistema VoIP, tente alterar a definição VoIP para <i>Básico (para VoIP)</i>. Desta forma, reduz a velocidade do modem e desativa o ECM (modo de correção de erros).</p> <p>➤➤ <i>Informações relacionadas: Interferência na linha telefónica/VoIP</i></p>
	<p>Imprima o relatório de verificação da transmissão e procure erros.</p>

Dificuldades	Sugestões
	<p>➤➤ <i>Informações relacionadas: Imprimir relatórios</i></p> <p>Peça à outra pessoa para verificar se o equipamento recetor tem papel.</p>
Qualidade de envio deficiente.	<p>Tente alterar a resolução para Fino ou S.Fino. Faça uma cópia para verificar o funcionamento do digitalizador do equipamento. Se a qualidade de cópia não for boa, limpe o digitalizador.</p> <p>➤➤ <i>Informações relacionadas: Limpar o digitalizador</i></p>
O relatório de verificação da transmissão indica RESULT:NG.	<p>Provavelmente, há ruído temporário ou estática na linha. Tente enviar o fax novamente. Se estiver a enviar uma mensagem de PC-Fax e obtiver RESULTADO:NG no relatório de verificação da transmissão, o seu equipamento poderá estar sem memória.</p> <p>Se o problema persistir, peça à companhia de telefones para verificar a linha telefónica.</p> <p>➤➤ <i>Informações relacionadas: Imprimir um fax que esteja guardado na memória do equipamento</i></p> <p>➤➤ <i>Informações relacionadas: Cancelar um fax em curso</i></p> <p>➤➤ <i>Informações relacionadas: Verificar e cancelar um fax pendente</i></p> <p>Se ligar o seu equipamento a uma linha de PBX ou ISDN, configure a definição de menu Tipo de linha telefónica para o seu tipo de linha telefónica.</p> <p>➤➤ <i>Informações relacionadas: Definir o tipo de linha telefónica</i></p> <p>Se obter frequentemente erros de transmissão devido a possíveis interferências na linha telefónica ou se estiver a utilizar um sistema VoIP, tente alterar a definição de Compatibilidade para Básica (para VoIP).</p> <p>➤➤ <i>Informações relacionadas: Interferência na linha telefónica/VoIP</i></p>
Os faxes enviados saem em branco.	<p>Certifique-se de que está a colocar o documento corretamente.</p> <p>➤➤ <i>Informações relacionadas: Colocar documentos no alimentador automático de documentos (ADF)</i></p> <p>➤➤ <i>Informações relacionadas: Colocar documentos no vidro do digitalizador</i></p>
Linhas pretas verticais no envio.	<p>As linhas verticais pretas nos faxes enviados são geralmente causadas por sujidade ou líquido corretor no vidro. Limpe o vidro.</p> <p>➤➤ <i>Informações relacionadas: Limpar o digitalizador</i></p>



## Informações relacionadas

- Se ocorrerem problemas no equipamento
  - Configurar a deteção do sinal de marcação
  - Interferência na linha telefónica/VoIP

### Tópicos relacionados:

- Resolução de problemas
- Definir o modo de marcação por tons ou impulsos
- Selecionar o modo de receção correto
- Definir a Deteção de Fax
- Configurar o número de toques até o equipamento atender (atraso do toque)
- Ligar um TAD externo
- TAD (dispositivo de atendimento telefónico) externo
- Definir o tipo de linha telefónica
- Imprimir relatórios
- Limpar o digitalizador
- Imprimir um fax que esteja guardado na memória do equipamento
- Cancelar um fax em curso
- Verificar e cancelar um fax pendente

- 
- Colocar documentos no alimentador automático de documentos (ADF)
  - Colocar documentos no vidro do digitalizador
-

## Configurar a detecção do sinal de marcação

Modelos Relacionados: MFC-J1010DW

Ao alterar a definição do sinal de marcação para [Detecção], abrevia a pausa de detecção do sinal de marcação.

1. Prima **Settings (Config.)**.
2. Prima ▲ ou ▼ para efetuar as seleções:
  - a. Escolha [Conf.inicial]. Prima **OK**.
  - b. Selecione [Sin. Marcação]. Prima **OK**.
  - c. Selecione [Detecção] ou [NãoDetectado]. Prima **OK**.
3. Prima **Stop/Exit (Parar)**.



### Informações relacionadas

- [Problemas de telefone e fax](#)



## Interferência na linha telefônica/VoIP

**Modelos Relacionados:** MFC-J1010DW

Se tiver problemas de envio ou recepção de um fax devido a possíveis interferências na linha telefônica ou se estiver a utilizar um sistema VoIP, recomendamos que altere a velocidade do modem para minimizar os erros nas operações de fax.

1. Prima **Settings (Config.)**.
2. Prima ▲ ou ▼ para efetuar as seleções:
  - a. Escolha [Conf.inicial]. Prima **OK**.
  - b. Selecione [Compatível]. Prima **OK**.
  - c. Selecione [Normal] ou [Básico(p/ VoIP)]. Prima **OK**.
    - [Básico(p/ VoIP)] reduz a velocidade do modem para 9600 bps e desativa a recepção de faxes a cores e o modo de correção de erros (ECM), exceto para o envio de faxes a cores. A menos que a interferência seja um problema recorrente na sua linha telefônica, será preferível utilizar apenas quando necessário.

Para melhorar a compatibilidade com a maioria dos serviços VoIP, a Brother recomenda mudar a configuração de compatibilidade para [Básico(p/ VoIP)].
    - [Normal] configura a velocidade do modem para 14.400 bps.
3. Prima **Stop/Exit (Parar)**.



VoIP (Voice over IP) é um tipo de sistema telefônico que utiliza uma ligação à Internet, em vez de uma linha telefônica tradicional.



### Informações relacionadas

- [Problemas de telefone e fax](#)

#### Tópicos relacionados:

- [Voice Over Internet Protocol \(VoIP/Interferência na linha telefônica\)](#)
- [Mensagens de erro e manutenção](#)

## Outros problemas

- >> Dificuldades de cópia
- >> Dificuldades de digitalização
- >> Dificuldades de software

### Dificuldades de cópia

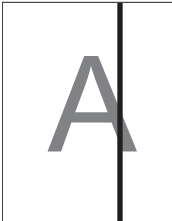
Dificuldades	Sugestões
<p>Aparecem faixas ou linhas pretas nas cópias.</p> 	<p>As linhas pretas nas cópias são geralmente causadas por sujidade ou líquido corretor no vidro. Limpe o vidro e o vidro do digitalizador, bem como a barra branca e o plástico branco que se encontram por cima dos mesmos.</p> <p>▶▶ <i>Informações relacionadas: Limpar o digitalizador</i></p>
<p>Aparecem marcas ou manchas pretas nas cópias.</p>	<p>As marcas ou manchas pretas nas cópias são geralmente causadas por sujidade ou líquido corretor no vidro do digitalizador. Limpe o vidro do digitalizador e o plástico branco que se encontra por cima do mesmo.</p> <p>▶▶ <i>Informações relacionadas: Limpar o digitalizador</i></p>
<p>As cópias saem em branco.</p>	<p>Certifique-se de que está a colocar o documento corretamente.</p> <p>▶▶ <i>Informações relacionadas: Colocar documentos no alimentador automático de documentos (ADF)</i></p> <p>▶▶ <i>Informações relacionadas: Colocar documentos no vidro do digitalizador</i></p>
<p>Maus resultados nas cópias quando se utiliza o ADF. (Modelos com ADF)</p>	<p>Experimente utilizar o vidro do digitalizador.</p> <p>▶▶ <i>Informações relacionadas: Colocar documentos no vidro do digitalizador</i></p>
<p>A opção Ajustar à página não funciona corretamente.</p>	<p>Certifique-se de que o documento não está inclinado no vidro do digitalizador. Reposicione o documento e tente novamente.</p>
<p>O verso da página fica esborratado ou manchado quando utiliza a função de cópia de 2 lados.</p>	<p>Altere as opções de impressão.</p> <p>▶▶ <i>Informações relacionadas: Alterar as opções de impressão para melhorar os seus resultados de impressão</i></p>

### Dificuldades de digitalização

Dificuldades	Sugestões
<p>Ocorrem erros TWAIN ou WIA no início da digitalização. (Windows)</p>	<p>Certifique-se de que o controlador TWAIN ou WIA Brother está selecionado como origem primária na aplicação de digitalização. Por exemplo, no Nuance™ PaperPort™ 14SE, clique em <b>Área de trabalho &gt; Configurações de digitalização &gt; Selecionar...</b> para selecionar o controlador TWAIN/WIA da Brother.</p>
<p>O OCR não funciona.</p>	<p>Experimente aumentar a resolução de digitalização.</p>
<p>Maus resultados nas digitalizações quando se utiliza o ADF. (Aparecem linhas pretas nos dados digitalizados.) (Modelos com ADF)</p>	<p>Limpe a barra branca e o vidro que se encontra por baixo.</p> <p>▶▶ <i>Informações relacionadas: Limpar o digitalizador</i></p> <p>Experimente utilizar o vidro do digitalizador.</p> <p>▶▶ <i>Informações relacionadas: Colocar documentos no vidro do digitalizador</i></p>

---

## Dificuldades de software

Dificuldades	Sugestões
Não é possível imprimir.	Desinstale os controladores (Windows) e o software da Brother e reinstale a versão mais recente de ambos.
“O dispositivo está ocupado.” aparece no ecrã do computador.	Certifique-se de que não existe uma mensagem de erro no visor do equipamento.



### Informações relacionadas

- Se ocorrerem problemas no equipamento

#### Tópicos relacionados:

- [Resolução de problemas](#)
  - [Limpar o digitalizador](#)
  - [Corrigir a alimentação do papel para eliminar as linhas verticais](#)
  - [Colocar documentos no alimentador automático de documentos \(ADF\)](#)
  - [Colocar documentos no vidro do digitalizador](#)
  - [Alterar as opções de impressão para melhorar os seus resultados de impressão](#)
-

## Problemas de rede

- [Utilizar a Ferramenta de Reparação da Ligação de Rede \(Windows\)](#)
- [Verificar as definições de rede do equipamento](#)
- [Se ocorrerem problemas na rede do seu equipamento](#)
- [Resolução de problemas](#)

## Utilizar a Ferramenta de Reparação da Ligação de Rede (Windows)

Utilize a Ferramenta de reparação da ligação de rede para corrigir as definições de rede do equipamento Brother. A ferramenta atribui o endereço IP e a máscara de sub-rede corretos.

Certifique-se de que o equipamento está ativado e ligado à mesma rede que o computador.

1. Execute  (**Brother Utilities**); em seguida, clique na lista pendente e selecione o nome do seu modelo (se ainda não estiver selecionado).
2. Clique em **Ferramentas** na barra de navegação do lado esquerdo e clique em **Ferramenta de reparação da ligação à rede**.
3. Siga as instruções apresentadas no ecrã.
4. Verifique o diagnóstico imprimindo o Relatório de Configuração de Rede.



A ferramenta de reparação da ligação de rede é iniciada automaticamente se selecionar a opção **Ativar a ferramenta de reparação da ligação** no Status Monitor. Clique com o botão direito do rato no ecrã do Status Monitor e clique em **Outras definições > Ativar a ferramenta de reparação da ligação**. Esta operação não é aconselhável se o administrador de rede tiver definido o endereço IP como estático, visto que irá alterar automaticamente o endereço IP.

Se o endereço IP e a máscara de sub-rede corretos ainda não estiverem atribuídos, mesmo depois de utilizar a Ferramenta de reparação da ligação de rede, consulte o administrador de rede para obter esta informação.



### Informações relacionadas

- [Problemas de rede](#)

#### Tópicos relacionados:

- [Se ocorrerem problemas na rede do seu equipamento](#)
- [Imprimir o relatório de configuração da rede](#)

## **Verificar as definições de rede do equipamento**

- [Imprimir o relatório de configuração da rede](#)
- [Alterar as definições do equipamento utilizando a gestão baseada na Web](#)

## Se ocorrerem problemas na rede do seu equipamento



Para obter assistência técnica, terá de contactar o Serviço de Apoio ao Cliente da Brother.

Se achar que existe um problema com o equipamento, consulte os tópicos seguintes. A maioria dos problemas pode ser corrigida pelo utilizador.

Se necessitar de ajuda adicional, consulte a página **Perguntas mais frequentes e Resolução de problemas** do seu modelo em [support.brother.com](http://support.brother.com).

>> [Não consigo concluir a configuração da rede sem fios](#)

>> [O meu equipamento Brother não consegue imprimir, digitalizar ou utilizar a recepção PC-FAX em rede](#)

>> [Quero verificar se os meus dispositivos de rede estão a funcionar corretamente](#)

### Não consigo concluir a configuração da rede sem fios

Desligue e volte a ligar o router sem fios. Em seguida, tente voltar a configurar as definições sem fios. Se não conseguir resolver o problema, siga as instruções abaixo:

Investigue o problema utilizando o Relatório WLAN.







Causa	Ação	Interface
As suas definições de segurança (SSID/chave de rede) não estão corretas.	Confirme as definições de segurança através do utilitário <b>Ajuda para a configuração sem fios</b> . Para obter mais informação e descarregar o utilitário, visite a página <b>Transferências</b> do seu modelo em <a href="http://support.brother.com">support.brother.com</a> . Selecione e confirme que está a utilizar as definições de segurança corretas. <ul style="list-style-type: none"><li>- Consulte as instruções fornecidas com o seu ponto de acesso/router de rede sem fios para obter informações sobre como encontrar as definições de segurança.</li><li>- É possível que o nome do fabricante ou o número do modelo do router sem fios/ponto de acesso de rede local seja utilizado como predefinição de segurança.</li><li>- Contacte o fabricante do ponto de acesso/router, o fornecedor da Internet ou o administrador de rede.</li></ul>	Sem fios
O endereço MAC do equipamento Brother não é permitido.	Confirme se o endereço MAC do equipamento Brother é permitido no filtro. Pode encontrar o endereço MAC através do painel de controlo do equipamento Brother.	Sem fios
O router sem fios /ponto de acesso de rede local está no modo furtivo (não difundindo o SSID).	<ul style="list-style-type: none"><li>• Introduza manualmente o nome SSID ou a chave de rede corretos.</li><li>• Verifique o nome SSID ou a chave de rede nas instruções fornecidas com o seu ponto de acesso/router de rede sem fios e volte a configurar as definições da rede sem fios.</li></ul>	Sem fios
As suas definições de segurança (SSID/palavra-passe) não estão corretas.	Confirme o SSID e a palavra-passe. Quando estiver a configurar manualmente a rede, o SSID e a palavra-passe são apresentados no seu equipamento Brother. Se o seu dispositivo móvel suportar a configuração manual, o SSID e a palavra-passe serão apresentados no ecrã do dispositivo móvel.	Wi-Fi Direct
Está a utilizar Android™ 4.0.	Se o seu dispositivo móvel terminar a ligação (após cerca de seis minutos de utilização do Wi-Fi Direct), experimente a configuração através do botão de ação com WPS (recomendada) e configure o equipamento Brother para ser o proprietário do grupo.	Wi-Fi Direct
O seu equipamento Brother está demasiado afastado do dispositivo móvel.	Afaste o equipamento Brother cerca de 3,3 pés (1 metro) do dispositivo móvel quando configurar as definições de rede Wi-Fi Direct.	Wi-Fi Direct

Causa	Ação	Interface
Existem alguns obstáculos (por exemplo, paredes ou mobiliário) entre o seu equipamento e o dispositivo móvel.	Desloque o seu equipamento Brother para uma área livre de obstáculos.	Wi-Fi Direct
Existe um computador sem fios, equipamento com suporte de Bluetooth®, forno micro-ondas ou telefone digital sem fios perto do equipamento Brother ou do dispositivo móvel.	Afaste outros dispositivos do equipamento Brother ou do dispositivo móvel.	Wi-Fi Direct
Verificou e tentou todas as ações indicadas acima, mas o seu equipamento Brother continua a não conseguir concluir a configuração de Wi-Fi Direct.	<ul style="list-style-type: none"> <li>Desligue o seu equipamento Brother e volte a ligá-lo. Em seguida, tente configurar as definições do Wi-Fi Direct novamente.</li> <li>Se está a utilizar o seu equipamento Brother como dispositivo cliente da rede, confirme o número máximo de dispositivos que a rede Wi-Fi Direct atual permite e verifique quantos dispositivos já estão ligados.</li> </ul>	Wi-Fi Direct

### No Windows

Se a ligação sem fios tiver sido interrompida depois de verificar e tentar todas as indicações anteriores, recomendamos a utilização da Ferramenta de reparação da ligação de rede.

## O meu equipamento Brother não consegue imprimir, digitalizar ou utilizar a receção PC-FAX em rede

Causa	Ação	Interface
(O equipamento Brother parou a impressão ou digitalização subitamente.)	<ul style="list-style-type: none"> <li>DCP-J1050DW/MFC-J1010DW <ol style="list-style-type: none"> <li>Prima  ou <b>WiFi</b> no painel de controlo.</li> <li>Prima .</li> <li>Prima  ou  para selecionar a opção <b>Recuperar WLAN</b> e, em seguida, prima <b>OK</b>.</li> <li>Se o dispositivo sem fios for ligado com sucesso, o equipamento apresenta <b>Ligada</b>. Prima .</li> </ol> </li> <li>DCP-J1140DW <p>Prima  &gt; <b>Recuperar WLAN</b>.</p> <p>Se o dispositivo sem fios for ligado com sucesso, o equipamento apresenta <b>Ligada</b>. Prima <b>OK</b>.</p> </li> </ul>	Sem fios
O software de segurança bloqueia o acesso do equipamento à rede. (A função de digitalização em rede não funciona.)	<ul style="list-style-type: none"> <li>Windows <p>Configure o software de firewall/segurança de outro fornecedor de modo a permitir a digitalização através da rede. Para adicionar a porta 54925 para a digitalização em rede, digite as seguintes informações:</p> <ul style="list-style-type: none"> <li>- Em <b>Nome</b>: Introduza uma descrição, por exemplo, Brother NetScan.</li> <li>- Em <b>Número da porta</b>: Introduza 54925. Introduza 137. Introduza 161.</li> <li>- Em <b>Protocolo</b>: Selecione UDP.</li> </ul> </li> </ul>	Sem fios



Causa	Ação	Interface
	<p>Consulte o manual de instruções fornecido com o software de firewall/segurança de outro fornecedor ou contacte o fabricante do software.</p> <ul style="list-style-type: none"> <li>• Mac (Brother iPrint&amp;Scan)</li> </ul> <p>Na barra de menus <b>Finder</b>, clique em <b>Ir &gt; Aplicações</b> e clique duas vezes no ícone Brother iPrint&amp;Scan. Aparece a janela Brother iPrint&amp;Scan. Clique no botão <b>Selecione o dispositivo</b> e siga as instruções apresentadas no ecrã para selecionar novamente o seu equipamento de rede.</p>	
<p>O software de segurança bloqueia o acesso do equipamento à rede. (A função Recepção PC-Fax em rede não funciona.) (Windows)</p>	<p>Defina o software de firewall/segurança de outro fornecedor de modo a permitir a Recepção PC-Fax. Para adicionar a porta 54926 para a Recepção PC-Fax em rede, digite as seguintes informações:</p> <ul style="list-style-type: none"> <li>• Em <b>Nome</b>: Introduza uma descrição, por exemplo, Brother PC-FAX Rx.</li> <li>• Em <b>Número da porta</b>: Introduza 54926.</li> <li>• Em <b>Protocolo</b>: Selecione UDP.</li> </ul> <p>Consulte o manual de instruções fornecido com o software de firewall/segurança de outro fornecedor ou contacte o fabricante do software.</p>	Sem fios
<p>O software de segurança bloqueia o acesso do equipamento à rede.</p>	<p>Determinado software de segurança pode bloquear o acesso sem mostrar uma caixa de diálogo de alerta de segurança, mesmo após a instalação com sucesso.</p> <p>Para permitir o acesso, consulte as instruções do software de segurança ou pergunte ao fabricante do software.</p>	Sem fios
<p>Não foi atribuído um endereço IP disponível ao equipamento Brother.</p>	<ul style="list-style-type: none"> <li>• Confirme o endereço IP e a máscara de sub-rede. Verifique que tanto os endereços IP como as máscaras de sub-rede do seu computador e do equipamento Brother estão corretos e situados na mesma rede. Para obter mais informações sobre como verificar o endereço IP e a máscara de sub-rede, pergunte ao administrador de rede.</li> <li>• Windows Confirme o endereço IP e a máscara de sub-rede utilizando a Ferramenta de reparação da ligação de rede.</li> <li>• Mac Verifique os dispositivos de rede utilizando o comando "ping". Para mais informações sobre como confirmar as definições de rede &gt;&gt;&gt; <i>Informações relacionadas: Verificar equipamentos de rede através do comando "ping".</i></li> </ul>	Sem fios
<p>O trabalho de impressão que falhou ainda está na fila de impressão do computador.</p>	<ul style="list-style-type: none"> <li>• Se o trabalho de impressão que falhou ainda estiver na fila de impressão do computador, elimine-o.</li> <li>• Caso contrário, clique duas vezes no ícone da impressora na pasta seguinte e cancele todos os documentos: <ul style="list-style-type: none"> <li>- Windows 10, Windows Server 2016 e Windows Server 2019 Clique em  &gt; <b>Sistema Windows &gt; Painel de Controlo</b>. No grupo <b>Hardware e Som</b>, clique em <b>Ver dispositivos e impressoras</b>.</li> <li>- Windows 8.1 Desloque o ponteiro do rato para o canto inferior direito do ambiente de trabalho. Quando aparecer a barra de menus, clique em <b>Definições &gt; Painel de Controlo</b>. No grupo <b>Hardware e Som</b>, clique em <b>Ver dispositivos e impressoras</b>.</li> <li>- Windows Server 2012 R2</li> </ul> </li> </ul>	Sem fios

Causa	Ação	Interface
	<p>Clique em <b>Painel de Controlo</b> no ecrã <b>Iniciar</b>. No grupo <b>Hardware</b>, clique em <b>Ver dispositivos e impressoras</b>.</p> <ul style="list-style-type: none"> <li>- Windows Server 2012</li> </ul> <p>Desloque o ponteiro do rato para o canto inferior direito do ambiente de trabalho. Quando aparecer a barra de menus, clique em <b>Definições &gt; Painel de Controlo</b>. No grupo <b>Hardware</b>, clique em <b>Ver dispositivos e impressoras &gt; Impressoras</b>.</p> <ul style="list-style-type: none"> <li>- Windows 7</li> </ul> <p>Clique em  (<b>Iniciar</b>) &gt; <b>Dispositivos e Impressoras</b>.</p> <ul style="list-style-type: none"> <li>- Windows Server 2008</li> </ul> <p>Clique em <b>Iniciar &gt; Painel de controlo &gt; Impressoras</b>.</p> <ul style="list-style-type: none"> <li>- Mac</li> </ul> <p>Clique em <b>Preferências do Sistema &gt; Impressão e Digitalização</b>.</p>	
O equipamento Brother não está ligado à rede sem fios.	Imprima o relatório de WLAN para verificar o código de erro no relatório impresso.	Sem fios

Se tiver verificado e experimentado todas as soluções anteriores mas o seu equipamento Brother continuar a não imprimir e digitalizar, desinstale os controladores (Windows) e o software da Brother e instale a versão mais recente de ambos.

## Quero verificar se os meus dispositivos de rede estão a funcionar corretamente

Verifique	Ação	Interface
Verifique se o equipamento Brother, o ponto de acesso/router ou o hub de rede estão ligados.	<p><b>Verifique o seguinte:</b></p> <ul style="list-style-type: none"> <li>• O cabo de alimentação está ligado corretamente e o equipamento Brother está ligado.</li> <li>• O ponto de acesso/router ou o hub está ligado e o respetivo indicador de ligação está intermitente.</li> <li>• Todas as embalagens de proteção foram removidas do equipamento.</li> <li>• Os cartuchos de tinta estão instalados corretamente.</li> <li>• A tampa do digitalizador e a tampa de desencravamento de papel estão completamente fechadas.</li> <li>• O papel está corretamente colocado na gaveta de papel.</li> </ul>	Sem fios
Verifique se consegue fazer “ping” no equipamento Brother a partir do computador.	<p>Faça “ping” ao equipamento Brother a partir do computador utilizando o endereço IP ou o nome do nó na linha de comandos do Windows ou na aplicação Mac Terminal:</p> <p>ping &lt;ipaddress&gt; ou &lt;nodename&gt;.</p> <ul style="list-style-type: none"> <li>• Com sucesso: o equipamento Brother está a funcionar corretamente e está ligado à mesma rede que o seu computador.</li> <li>• Sem sucesso: o equipamento Brother não está ligado à mesma rede que o seu computador.</li> </ul> <p>Windows: Informe-se junto do administrador sobre o endereço IP e a máscara de sub-rede e utilize a ferramenta de reparação da ligação de rede.</p> <p>Mac: Confirme se o endereço IP e a máscara de sub-rede estão definidos corretamente.</p>	Sem fios
Verifique se o equipamento Brother	Imprima o relatório de WLAN para verificar o código de erro no relatório impresso.	Sem fios

---

Verifique	Ação	Interface
está ligado à rede sem fios.		

Se tiver verificado e experimentado todas as soluções anteriores mas continuar a ter problemas, consulte as instruções fornecidas com o ponto de acesso/router LAN sem fios para obter informações sobre o SSID (nome da rede) e a chave de rede (palavra-passe) e poder configurá-los corretamente.



### Informações relacionadas

- [Problemas de rede](#)
  - [Verificar equipamentos de rede através do comando "ping"](#)

#### **Tópicos relacionados:**

- [Imprimir o Relatório WLAN](#)
  - [Utilizar a Ferramenta de Reparação da Ligação de Rede \(Windows\)](#)
  - [Códigos de erro do relatório da LAN sem fios](#)
  - [Configurar o equipamento para uma rede sem fios quando o SSID não é difundido](#)
  - [Utilizar Wi-Fi Direct®](#)
  - [Imprimir o relatório de configuração da rede](#)
-

## Verificar equipamentos de rede através do comando "ping"

Verifique os endereços IP do computador e do equipamento Brother e, em seguida, confirme se a rede está a funcionar corretamente.

>> [Configurar o endereço IP do computador \(Windows\)](#)

>> [Configurar o endereço IP do computador \(Mac\)](#)

>> [Configurar o endereço IP do equipamento Brother](#)

### Configurar o endereço IP do computador (Windows)

1. Execute uma das seguintes ações:

- Windows 10

Clique em  > **Sistema Windows > Linha de comandos.**

- Windows 8.1

Desloque o ponteiro do rato para o canto inferior direito do ambiente de trabalho. Quando aparecer a barra de menus, clique em **Procurar > Linha de comandos.**

- Windows 7

Clique em  (**Iniciar**) > **Todos os Programas > Acessórios > Linha de comandos.**

2. Escreva "ipconfig" e prima a tecla Enter do teclado.

3. Confirme os valores do endereço IPv4 e da máscara de sub-rede.

4. Escreva "exit" e prima a tecla Enter do teclado.

### Configurar o endereço IP do computador (Mac)

1. Selecione **Preferências do Sistema** a partir do menu Apple.

2. Clique em **Rede > Avançadas > TCP/IP.**

3. Confirme os valores do endereço IPv4 e da máscara de sub-rede.

### Configurar o endereço IP do equipamento Brother

Imprima o relatório de configuração da rede e confirme os valores do endereço IP e da máscara de sub-rede.

Verifique os endereços IP do computador e do equipamento Brother. Certifique-se de que as partes do endereço de rede são iguais. Por exemplo, se a máscara de sub-rede for "255.255.255.0", é normal que apenas as partes do endereço do anfitrião sejam diferentes.

	Endereço de rede	Endereço do anfitrião	
Endereço IP	192.168.100.	250	Defina o número final, que corresponde a "0" na máscara de sub-rede, para de 1 a 254.
Máscara de sub-rede	255.255.255.	0	Normalmente, não há nenhum problema quando a máscara de sub-rede é "255.255.255.0". Utilize o mesmo valor para todos os computadores.

### ✓ Informações relacionadas

- [Se ocorrerem problemas na rede do seu equipamento](#)

## Problemas com o AirPrint

Dificuldade	Sugestões
O meu equipamento não aparece na lista de impressoras.	Certifique-se de que o equipamento está ligado.
	Confirme as definições de rede.
	Coloque o dispositivo móvel mais perto do ponto de acesso/router sem fios ou do seu equipamento.
Não consigo imprimir.	Certifique-se de que o equipamento está ligado.
	Confirme as definições de rede.
Ao tentar imprimir um documento de várias páginas a partir de um equipamento iOS, APENAS é impressa a primeira página.	Certifique-se de que está a utilizar a versão mais recente do OS.



### Informações relacionadas

- [Se ocorrerem problemas no equipamento](#)

#### Tópicos relacionados:

- [Resolução de problemas](#)

## Verificar as informações do equipamento

Siga estas instruções para verificar o número de série, a versão de firmware e a atualização do firmware do seu equipamento.

>> [DCP-J1050DW/MFC-J1010DW](#)

>> [DCP-J1140DW](#)

### DCP-J1050DW/MFC-J1010DW

1. Prima **Settings (Config.)**.
2. Prima ▲ ou ▼ para selecionar [Info. Equipam.]. Prima **OK**.
3. Prima ▲ ou ▼ para selecionar uma das seguintes opções:

Opção	Descrição
N.º Série	Verifique o número de série do equipamento.
Versão firmware	Verifique a versão do firmware do equipamento.
Atual. Firmware	Atualize o equipamento para o firmware mais recente.
Ver. auto firmware	Visualize a informação do firmware no ecrã Início.
Contador pág.	Verifique o número total de páginas que o equipamento imprimiu.

4. Prima **OK**.
5. Prima **Stop/Exit (Parar)**.

### DCP-J1140DW

1. Prima  [Definiç.] > [Defin. todas] > [Info. Equipam.].
2. Prima uma das seguintes opções:

Opção	Descrição
N.º Série	Verifique o número de série do equipamento.
Versão firmware	Verifique a versão do firmware do equipamento.
Atualização Firmware	Atualize o equipamento para o firmware mais recente.
Verif autom de firmware	Visualize a informação do firmware no ecrã Início.
Contador pág.	Verifique o número total de páginas que o equipamento imprimiu.

3. Prima .

### Informações relacionadas

- [Resolução de problemas](#)

## Reiniciar o equipamento

### IMPORTANTE

(MFC-J1010DW)

Quando reinicia o equipamento, os faxes que estão guardados na memória do equipamento podem ser apagados. Antes de reiniciar o equipamento, pode transferir os faxes para o seu computador ou para outro equipamento de fax, de forma a não perder nenhuma mensagem importante.

>> [DCP-J1050DW/MFC-J1010DW](#)

>> [DCP-J1140DW](#)

### DCP-J1050DW/MFC-J1010DW

1. Prima **Settings (Config.)**.
2. Prima ▲ ou ▼ para efetuar as seleções:
  - a. Escolha [Conf.inicial]. Prima **OK**.
  - b. Selecione [Repor]. Prima **OK**.
  - c. Selecione a opção de reposição que pretende utilizar. Prima **OK**.
3. Prima ▶ durante dois segundos para confirmar.  
O equipamento reinicia.

### DCP-J1140DW

1. Prima  [Definiç.] > [Defin. todas] > [Conf.inicial] > [Repor].
2. Prima a opção de reposição que pretender utilizar.
3. Prima [OK] durante dois segundos para reiniciar o equipamento.

### ✓ Informações relacionadas

- [Resolução de problemas](#)
  - [Descrição geral as funções de reinicialização](#)

#### Tópicos relacionados:

- [Transferir os seus faxes ou o relatório de histórico de fax](#)

## Descrição geral as funções de reinicialização

### IMPORTANTE

(MFC-J1010DW)

Quando reinicia o equipamento, os faxes que estão guardados na memória do equipamento podem ser apagados. Antes de reiniciar o equipamento, pode transferir os faxes para o seu computador ou para outro equipamento de fax, de forma a não perder nenhuma mensagem importante.

Estão disponíveis as seguintes funções de reposição:

1. [Rein. equipamento]

Pode repor todas as definições do equipamento que alterou.

O livro de endereços, os relatórios de faxes e o histórico de chamadas mantêm-se. (Para modelos com função de fax)

2. [Rede]

Reposição das definições de fábrica predefinidas do servidor de impressão (inclui as informações de endereço IP e palavra-passe).

3. [Livro de ender. e fax] (Para modelos com função de fax)

Livro de endereços e Fax repõe as seguintes definições:

- Livro de endereços e configuração de grupos
- ID do aparelho  
Nome e número
- Relatório  
Relatório de verificação da transmissão, livro de endereços e histórico de fax
- Histórico  
Histórico de identificação de chamadas e chamadas efetuadas
- Faxes na memória

4. [Defin. todas]

Utilize esta função reposição para repor todas as predefinições do equipamento configuradas originalmente na fábrica.

Recomendamos vivamente que realize esta operação quando eliminar o equipamento.



### Informações relacionadas

- [Reiniciar o equipamento](#)

#### Tópicos relacionados:

- [Transferir os seus faxes ou o relatório de histórico de fax](#)



## Manutenção de rotina

- Substituir os cartuchos de tinta
- Limpar o equipamento Brother
- Verificar o equipamento Brother
- Corrigir a alimentação do papel para eliminar as linhas verticais
- Alterar as opções de impressão para melhorar os seus resultados de impressão
- Embalar e enviar o equipamento

## Substituir os cartuchos de tinta

O equipamento Brother inclui um contador de pontos de tinta. O contador de pontos de tinta controla automaticamente o nível de tinta em cada um dos quatro cartuchos de tinta. Quando deteta que um cartucho de tinta está quase vazio, o equipamento apresentará uma mensagem.

O LCD mostra que cartucho de tinta necessita de ser substituído. Siga as instruções do LCD para substituir os cartuchos de tinta pela ordem correta.

Embora o equipamento indique que é necessário substituir um cartucho de tinta, ainda resta uma pequena quantidade de tinta no cartucho. É necessário conservar um pouco de tinta no cartucho para evitar que o ar seque e danifique os elementos da cabeça de impressão.

### ⚠ AVISO

Se a tinta entrar em contacto com os olhos, lave-os com água de imediato. Se não fizer nada, a tinta poderá causar vermelhidão ou uma ligeira inflamação nos olhos. Caso se aperceba de qualquer anomalia, consulte o seu médico.

### IMPORTANTE

Recomendamos a utilização de consumíveis genuínos da Brother para garantir uma qualidade e um desempenho de impressão estáveis. Embora nem todos os consumíveis que não são genuínos causem problemas de qualidade, é possível que alguns afetem negativamente a qualidade de impressão ou causem a avaria do equipamento. A Brother poderá cobrar pela reparação do seu equipamento se se provar que os consumíveis não genuínos originaram o dano, mesmo que o equipamento ainda esteja dentro da garantia.

1. Abra a tampa dos cartuchos de tinta (1).

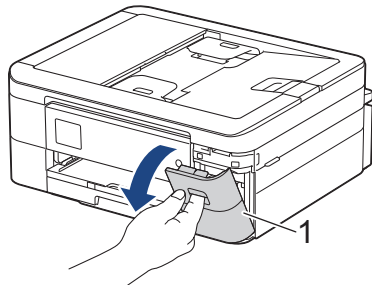

2. Prima o manípulo de desbloqueio da fixação para libertar o cartucho da cor indicada no LCD e retire o cartucho de tinta do equipamento, como indicado na ilustração.

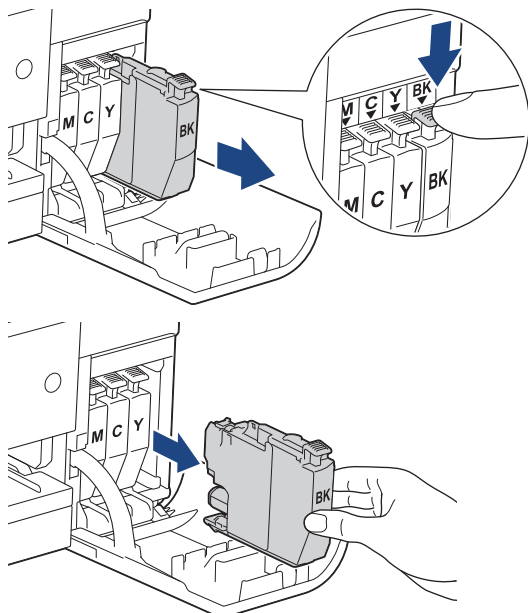

- Abra a embalagem do novo cartucho de tinta da cor indicada no LCD e retire o cartucho.

## IMPORTANTE

NÃO toque na área do cartucho de tinta indicada (1); pode impedir o equipamento de detetar o cartucho.

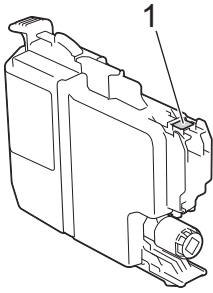

- Introduza o cartucho de tinta na direção indicada pela seta da etiqueta. Cada cor tem a sua posição correta.

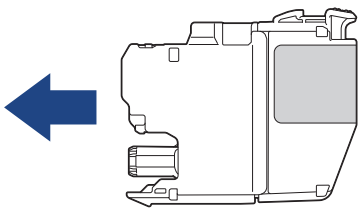

- Exerça uma ligeira pressão sobre a área com a indicação “PUSH” até o cartucho de tinta ficar bloqueado no devido lugar e, em seguida, feche a tampa do cartucho.

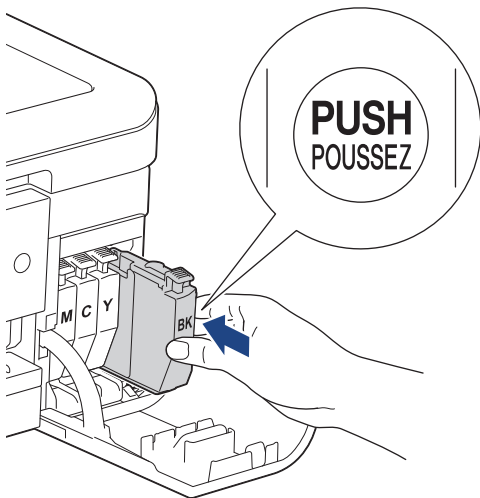

O equipamento repõe o contador de pontos de tinta.



Se o equipamento não detetar o cartucho de tinta após a instalação, verifique se o cartucho está instalado corretamente. Retire o cartucho de tinta e reinstale-o lentamente até o bloquear no devido lugar.

## IMPORTANTE

- NÃO agite os cartuchos de tinta. Se a tinta lhe manchar a pele ou o vestuário, lave-os imediatamente com sabão ou detergente.
- NÃO retire os cartuchos de tinta se não for necessário substituí-los; caso contrário, o equipamento não saberá a quantidade de tinta que resta no cartucho.
- NÃO toque nas ranhuras de introdução dos cartuchos de tinta; a tinta pode manchar-lhe a pele.
- Se misturar as cores por ter colocado um cartucho de tinta na posição errada, o LCD apresenta [Cor Tinta Incorreta].

---

Verifique quais os cartuchos de tinta que não estão colocados na posição correspondente à respectiva cor e desloque-os para a posição correta.

- Utilize cartuchos de tinta novos até à data de validade indicada na embalagem.
  - NÃO desmonte nem force o cartucho de tinta porque pode causar a saída de tinta do cartucho.
- 



### **Informações relacionadas**

- [Manutenção de rotina](#)

#### **Tópicos relacionados:**

- [Mensagens de erro e manutenção](#)
  - [Problemas no manuseamento do papel e na impressão](#)
  - [Embalar e enviar o equipamento](#)
-

## Limpar o equipamento Brother

- [Limpar o digitalizador](#)
- [Limpar a cabeça de impressão do equipamento Brother](#)
- [Limpar a cabeça de impressão utilizando a gestão baseada na Web](#)
- [Limpar a cabeça de impressão a partir do computador \(Windows\)](#)
- [Limpar o LCD do equipamento](#)
- [Limpar a parte exterior do equipamento](#)
- [Limpar a faixa de impressão do equipamento](#)
- [Limpar os rolos do alimentador de papel](#)
- [Limpar a almofada base](#)
- [Limpar os rolos de recolha de papel](#)

## Limpar o digitalizador

1. Desligue o equipamento da tomada elétrica.
2. Levante a tampa dos documentos (1). Limpe o vidro do digitalizador (2) e o plástico branco (3) com um pano macio e que não largue pelos humedecido com água.

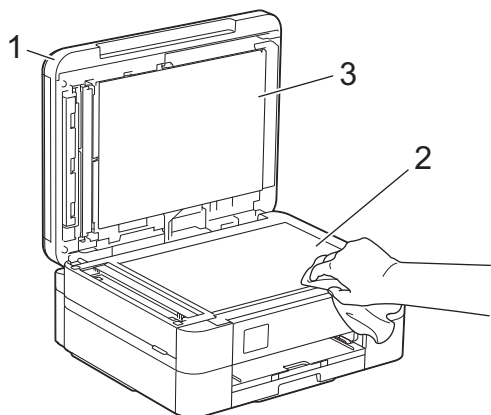

3. Na unidade ADF, limpe a barra branca (1) e a tira de vidro (2) com um pano que não largue pelos humedecido com água. (Apenas nos modelos com ADF)

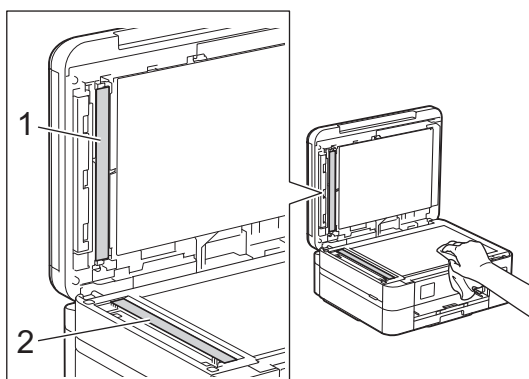

(Apenas nos modelos com ADF)

Se sentir sujeira ou resíduos, limpe os vidros de novo. Pode ser necessário repetir o processo de limpeza três ou quatro vezes. Para testar, faça uma cópia após cada tentativa de limpeza.



Quando existe uma mancha de sujeira ou líquido corretor no vidro, a amostra impressa apresenta uma linha vertical.



Depois de limpar o vidro, a linha vertical desaparece.



### Informações relacionadas

- [Limpar o equipamento Brother](#)

---

**Tópicos relacionados:**

- Problemas de telefone e fax
  - Outros problemas
-

## Limpar a cabeça de impressão do equipamento Brother

Para manter uma boa qualidade de impressão, o equipamento limpa automaticamente a cabeça de impressão sempre que necessário. Se existir algum problema de qualidade de impressão, inicie manualmente o processo de limpeza.





- Limpe a cabeça de impressão se aparecer uma linha horizontal ou um espaço em branco no texto ou nos gráficos das páginas impressas. Em função da cor problemática, selecione apenas a limpeza da tinta preta, três cores de cada vez (amarelo/ciã/magenta) ou as quatro cores ao mesmo tempo.
- A limpeza da cabeça de impressão consome tinta.
- Limpar demasiadas vezes gasta tinta desnecessariamente.

### IMPORTANTE

NÃO toque na cabeça de impressão. Se tocar na cabeça de impressão, pode causar danos permanentes e anular a garantia da mesma.

- >> [DCP-J1050DW/MFC-J1010DW](#)
- >> [DCP-J1140DW](#)

### DCP-J1050DW/MFC-J1010DW

1. Prima  (tinta) ou **INK (TINTA)** no painel de controlo.
  2. Prima  ou  para efetuar as seleções:
    - a. Selecione [Limpeza Cabeça Impr.]. Prima **OK**.
    - b. Selecione [Só preto], [Só cores] ou [Tudo]. Prima **OK**.
    - c. Selecione [Normal], [Forte] ou [Mais forte]. Prima **OK**.
  3. Prima .
- O equipamento limpa a cabeça de impressão.



- Se a qualidade de impressão não melhorar, repita o processo de limpeza. Se a qualidade de impressão não melhorar depois de repetir o processo de limpeza várias vezes, contacte o serviço de apoio ao cliente da Brother ou o revendedor Brother da sua área.
- Pode também limpar a cabeça de impressão a partir do computador.

### DCP-J1140DW

1. Prima  [Tinta] > [Limpeza Cabeça Impr.].
  2. Prima [Só preto], [Só cores] ou [Tudo].
  3. Prima [Normal], [Forte] ou [Mais forte].
  4. Prima [Iniciar].
- O equipamento limpa a cabeça de impressão.



- Se a qualidade de impressão não melhorar, repita o processo de limpeza. Se a qualidade de impressão não melhorar depois de repetir o processo de limpeza várias vezes, contacte o serviço de apoio ao cliente da Brother ou o revendedor Brother da sua área.
- Pode também limpar a cabeça de impressão a partir do computador.





## Informações relacionadas

- Limpar o equipamento Brother

### **Tópicos relacionados:**

- Problemas no manuseamento do papel e na impressão
- Limpar a cabeça de impressão a partir do computador (Windows)
- Limpar a cabeça de impressão utilizando a gestão baseada na Web

## Limpar a cabeça de impressão utilizando a gestão baseada na Web

Para manter uma boa qualidade de impressão, o equipamento limpa automaticamente a cabeça de impressão sempre que necessário. Se existir algum problema de qualidade de impressão, inicie manualmente o processo de limpeza.

1. Inicie o seu browser.
2. Introduza "https://endereço IP do equipamento" na barra de endereço do seu browser (em que "endereço IP do equipamento" é o endereço IP do equipamento).

Por exemplo:

https://192.168.1.2

3. Se necessário, introduza a palavra-passe no campo **Iniciar sessão** e clique em **Iniciar sessão**.



É possível encontrar a palavra-passe predefinida para gerir as definições deste equipamento na parte posterior do equipamento, com a menção "Pwd".

4. Aceda ao menu de navegação e clique em **Geral > Limpeza Cabeça Impr.**



Inicie a partir de ☰ se o menu de navegação não for apresentado do lado esquerdo do ecrã.

5. Selecione a opção **Normal**, **Forte** ou **Mais forte** para a intensidade de limpeza pretendida.
6. Clique em **Iniciar**.
7. Clique em **Sim**.

O equipamento inicia a limpeza.



(Windows) Pode também limpar a cabeça de impressão com o controlador da impressora.



### Informações relacionadas

- [Limpar o equipamento Brother](#)

#### Tópicos relacionados:

- [Limpar a cabeça de impressão do equipamento Brother](#)
- [Limpar a cabeça de impressão a partir do computador \(Windows\)](#)
- [Aceder à gestão baseada na Web](#)

## Limpar a cabeça de impressão a partir do computador (Windows)

Para manter uma boa qualidade de impressão, o equipamento limpa automaticamente a cabeça de impressão sempre que necessário. Se existir algum problema de qualidade de impressão, inicie manualmente o processo de limpeza.

- Execute uma das seguintes ações:
  - Para Windows 10, Windows Server 2016 e Windows Server 2019  
Clique em  > **Sistema Windows** > **Painel de Controlo**. No grupo **Hardware e Som**, clique em **Ver dispositivos e impressoras**.
  - Para Windows 8.1  
Desloque o ponteiro do rato para o canto inferior direito do ambiente de trabalho. Quando aparecer a barra de menus, clique em **Definições** e depois em **Painel de Controlo**. No grupo **Hardware e Som**, clique em **Ver dispositivos e impressoras**.
  - Para Windows Server 2012 R2  
Clique em **Painel de Controlo** no ecrã **Iniciar**. No grupo **Hardware**, clique em **Ver dispositivos e impressoras**.
  - Para Windows Server 2012  
Desloque o ponteiro do rato para o canto inferior direito do seu ambiente de trabalho. Quando aparecer a barra de menus, clique em **Definições** e depois em **Painel de Controlo**. No grupo **Hardware**, clique em **Ver dispositivos e impressoras**.
  - Para Windows 7 e Windows Server 2008 R2  
Clique em  (**Iniciar**) > **Dispositivos e Impressoras**.
  - Para Windows Server 2008  
Clique em  (**Iniciar**) > **Painel de controlo** > **Hardware e Som** > **Impressoras**.
- Clique com o botão direito do rato no ícone **Brother XXX-XXXX Printer** (em que XXX-XXXX é o nome do seu modelo) e selecione **Preferências de impressão**. Se aparecerem as opções de controlador da impressora, selecione o seu controlador da impressora.  
Aparece a caixa de diálogo do controlador da impressora.
- Clique no separador **Manutenção**.
- Selecione uma das seguintes opções:

Opção	Descrição
<b>Verificar qualidade de impressão...</b>	Utilize para imprimir a página de teste e verificar a qualidade de impressão.
<b>Limpeza da cabeça de impressão...</b>	Utilize para iniciar o processo de limpeza manualmente. Selecione se aparecer uma linha ou espaços em branco no texto ou nos gráficos da página de teste.

- Execute uma das seguintes ações:
  - Se tiver selecionado a opção **Verificar qualidade de impressão...**, clique em **Iniciar**.  
O equipamento imprime a página de teste.
  - Se tiver selecionado a opção **Limpeza da cabeça de impressão...**, selecione a opção **Só a preto**, **Só a cores** ou **Tudo** para o tipo de limpeza e, em seguida, clique em **Seguinte**.
- Selecione a opção **Normal**, **Forte** ou **Mais forte** para a intensidade da limpeza e, em seguida, clique em **Seguinte**.
- Clique em **Iniciar**.  
O equipamento inicia a limpeza.



## Informações relacionadas

- Limpar o equipamento Brother

### **Tópicos relacionados:**

- Problemas no manuseamento do papel e na impressão
- Limpar a cabeça de impressão do equipamento Brother
- Limpar a cabeça de impressão utilizando a gestão baseada na Web

## Limpar o LCD do equipamento

### IMPORTANTE

NÃO utilize detergentes líquidos (incluindo etanol).

1. Mantenha premido o botão  para desligar o equipamento. O LCD apresenta [A desligar] durante alguns segundos antes de o equipamento se desligar.
2. Limpe o LCD com um pano seco, macio e que não largue pelos.

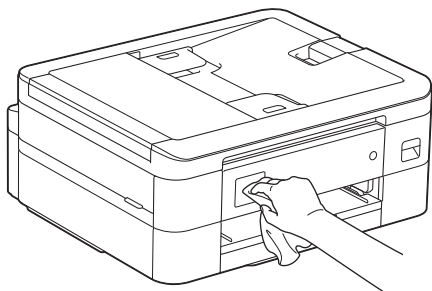

### Informações relacionadas

- [Limpar o equipamento Brother](#)

## Limpar a parte exterior do equipamento

### IMPORTANTE

- A limpeza com líquidos voláteis, como diluente ou benzina, danifica a parte exterior do equipamento.
- NÃO utilize materiais de limpeza que contenham amoníaco.
- NÃO utilize álcool isopropílico para remover sujidade do painel de controlo. Pode rachar o painel.

1. Se a aba do suporte do papel estiver aberta, feche-a e, em seguida, feche o suporte do papel.
2. Puxe a gaveta do papel (1) completamente para fora do equipamento.

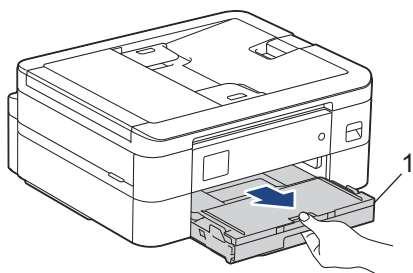

3. Para remover o pó, limpe o exterior do equipamento com um pano que não largue pelos, seco.

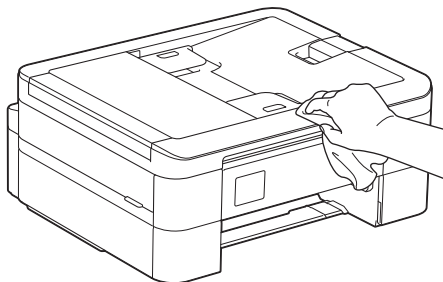

4. Levante a tampa da gaveta de saída do papel e retire qualquer objeto que esteja preso dentro da gaveta do papel.

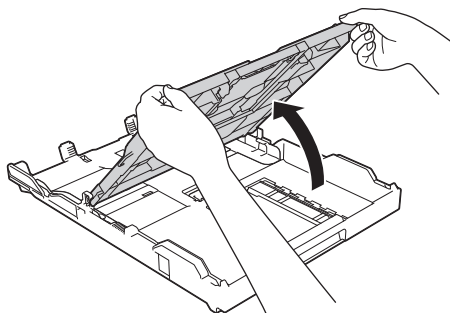

5. Para remover o pó, limpe o interior e o exterior da gaveta do papel com um pano que não largue pelos, seco.

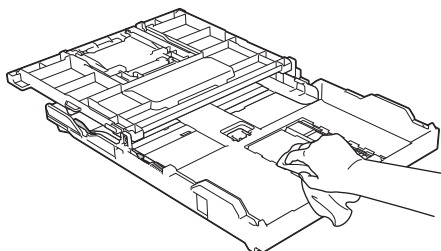

6. Feche a tampa da gaveta de saída do papel e, lentamente, introduza a gaveta do papel na sua totalidade no equipamento.



## Informações relacionadas

- [Limpar o equipamento Brother](#)

## Limpar a faixa de impressão do equipamento

### ⚠ ADVERTÊNCIA

⚡ Certifique-se de que desliga o equipamento da tomada elétrica antes de limpar a faixa de impressão para evitar um choque elétrico.

1. Com ambas as mãos, utilize as pegas existentes em cada lado do equipamento para levantar a tampa do digitalizador para a posição aberta.
2. Limpe a faixa de impressão do equipamento (1) e a área circundante, retirando a tinta derramada com um pano seco, macio e que não largue pelos.

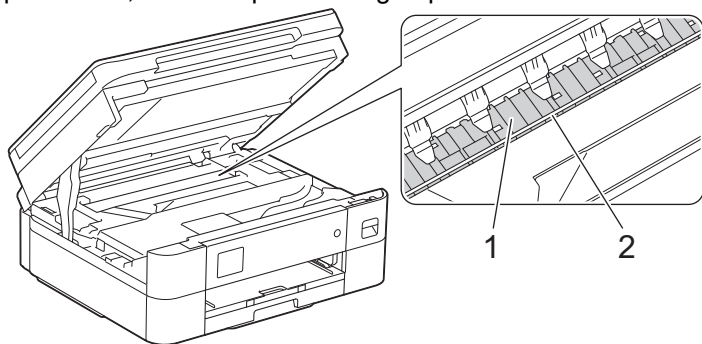

### IMPORTANTE

NÃO toque na faixa do codificador, uma faixa fina de plástico que se estende ao longo da largura do equipamento (2). Se o fizer, pode causar danos no equipamento.

3. Feche cuidadosamente a tampa do digitalizador com ambas as mãos.

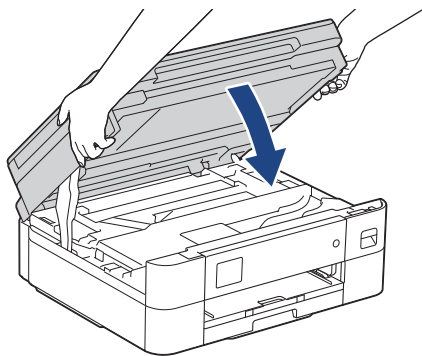

4. Volte a ligar o cabo de alimentação.

### ✓ Informações relacionadas

- [Limpar o equipamento Brother](#)

#### Tópicos relacionados:

- [Problemas no manuseamento do papel e na impressão](#)



## Limpar os rolos do alimentador de papel

Se os rolos do alimentador de papel estiverem sujos de tinta ou tiverem pó de papel acumulado, poderá ter problemas na alimentação do papel.

1. Desligue o equipamento da tomada elétrica.
2. Se a aba do suporte do papel estiver aberta, feche-a e, em seguida, feche o suporte do papel.
3. Puxe a gaveta do papel (1) completamente para fora do equipamento.

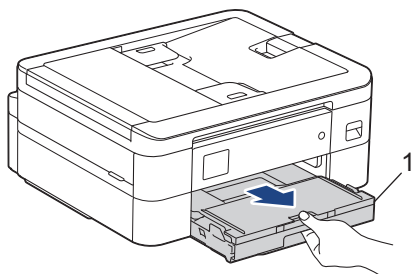

4. Limpe a parte dianteira dos rolos do alimentador de papel (1) com um pano macio e que não largue pelos, humedecido com água, deslocando-o de um lado para o outro. Após a limpeza, seque os rolos com um pano seco, macio e que não largue pelos para eliminar toda a humidade.

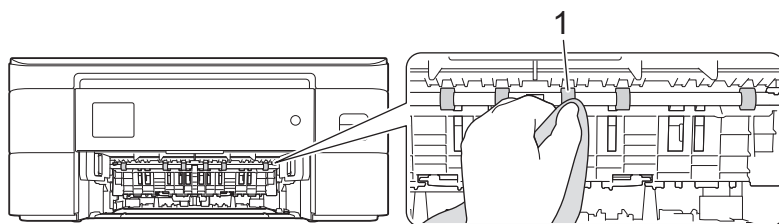

5. Levante a aba (2) e, em seguida, limpe a parte traseira dos rolos do alimentador de papel (1) com um pano macio e que não largue pelos, humedecido com água. Após a limpeza, seque os rolos com um pano seco, macio e que não largue pelos para eliminar toda a humidade.

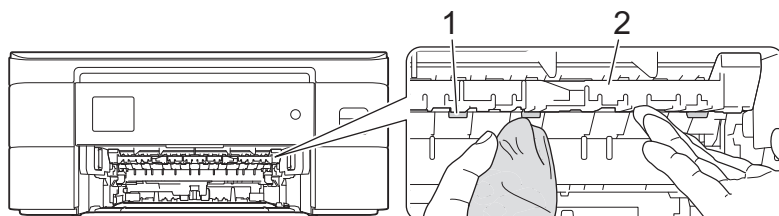

6. Lentamente, introduza na totalidade a gaveta do papel no equipamento.
7. Volte a ligar o cabo de alimentação.



Utilize apenas o equipamento quando os rolos estiverem secos. Se utilizar o equipamento antes de os rolos estarem secos, poderá ter problemas na alimentação do papel.



### Informações relacionadas

- [Limpar o equipamento Brother](#)

#### Tópicos relacionados:

- [Problemas no manuseamento do papel e na impressão](#)

## Limpar a almofada base

Limpar a almofada base periodicamente pode evitar que o equipamento puxe várias folhas quando tem poucas folhas de papel na gaveta.

1. Se a aba do suporte do papel estiver aberta, feche-a e, em seguida, feche o suporte do papel.
2. Puxe a gaveta do papel (1) completamente para fora do equipamento.

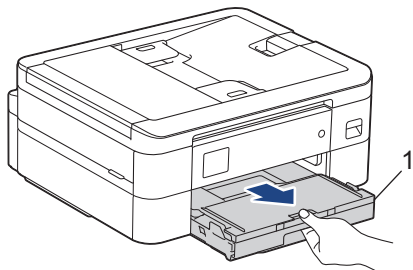

3. Limpe a almofada base (1) com um pano macio e que não largue pelos humedecido com água. Após a limpeza, seque a almofada com um pano seco, macio e que não largue pelos para eliminar toda a humidade.

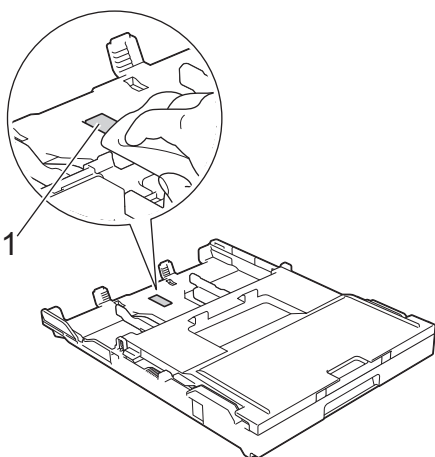

4. Lentamente, introduza na totalidade a gaveta do papel no equipamento.

### ✓ Informações relacionadas

- [Limpar o equipamento Brother](#)

#### Tópicos relacionados:

- [Problemas no manuseamento do papel e na impressão](#)

## Limpar os rolos de recolha de papel

A limpeza periódica dos rolos de recolha de papel pode evitar encravamentos de papel ao assegurar a alimentação correta do mesmo.

1. Desligue o equipamento da tomada elétrica.
2. Se a aba do suporte do papel estiver aberta, feche-a e, em seguida, feche o suporte do papel.
3. Puxe a gaveta do papel (1) completamente para fora do equipamento, na direção da seta.

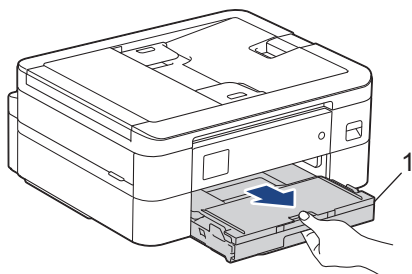

4. Limpe os rolos de recolha de papel (1) com um pano macio e que não largue pelos, humedecido em água. Gire os rolos lentamente de forma a que toda a superfície fique limpa. Após a limpeza, seque os rolos com um pano seco, macio e que não largue pelos para eliminar toda a humidade.

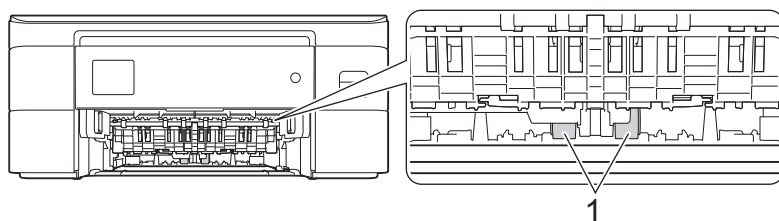

5. Lentamente, introduza na totalidade a gaveta do papel no equipamento.
6. Volte a ligar o cabo de alimentação.

### ✓ Informações relacionadas

- [Limpar o equipamento Brother](#)

#### Tópicos relacionados:

- [Mensagens de erro e manutenção](#)
- [Problemas no manuseamento do papel e na impressão](#)

## Verificar o equipamento Brother

- [Verificar a qualidade da impressão](#)
- [Verificar o alinhamento da impressão do equipamento Brother](#)
- [Verificar o volume da tinta \(cálculo de páginas\)](#)
- [Monitorizar o estado do equipamento a partir do computador \(Windows\)](#)
- [Monitorizar o estado do equipamento utilizando o Brother iPrint&Scan \(Windows/Mac\)](#)

## Verificar a qualidade da impressão

Se as impressões tiverem cores e texto esbatidos ou matizados ou se faltar texto, os bocais da cabeça de impressão podem estar obstruídos. Imprima a folha de verificação e examine o padrão de verificação dos bocais.

>> [DCP-J1050DW/MFC-J1010DW](#)

>> [DCP-J1140DW](#)

### DCP-J1050DW/MFC-J1010DW

1. Prima ▲ (tinta) ou **INK (TINTA)** no painel de controlo.
2. Prima ▲ ou ▼ para efetuar as seleções:
  - a. Selecione [Melhorar qldd impr]. Prima **OK**.
  - b. Selecione [Melhorar qldd impr] novamente. Prima **OK**.
3. Prima ►.  
O equipamento imprime a folha de verificação.
4. Verifique a qualidade dos quatro blocos de cor na folha.
5. Quando uma mensagem do LCD lhe solicitar que verifique a qualidade de impressão, siga um destes procedimentos:
  - Se todas as linhas estiverem nítidas e visíveis, prima ◀ para selecionar [Não].  
A verificação da qualidade de impressão termina.
  - Se faltarem linhas (ver **Má**, abaixo), prima ► para selecionar [Sim].

#### OK

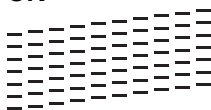

#### Má

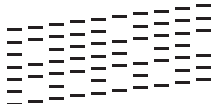

6. Quando a mensagem do LCD lhe solicitar que verifique a qualidade de impressão de cada cor, prima ◀ ou ► para selecionar o padrão (1–4) que mais se aproxima do resultado da impressão. Prima **OK**.
7. Execute uma das seguintes ações:
  - Se for necessário limpar a cabeça de impressão, prima ► para iniciar o procedimento de limpeza.
  - Se não for necessário limpar a cabeça de impressão, o ecrã do menu volta a aparecer no LCD.
8. Quando o procedimento de limpeza terminar, a mensagem do LCD solicita-lhe que volte a verificar a qualidade de impressão.  
Prima ► [Sim] para iniciar a verificação da qualidade de impressão.
9. Prima ► novamente.  
O equipamento imprime novamente a folha de verificação. Verifique novamente a qualidade dos quatro blocos de cor na folha.

## IMPORTANTE

NÃO toque na cabeça de impressão. Se tocar na cabeça de impressão, pode causar danos permanentes e anular a garantia da mesma.







Quando um bocal da cabeça de impressão está obstruído, a amostra impressa tem este aspeto:



Depois de limpar o bocal da cabeça de impressão, as linhas horizontais desaparecem:

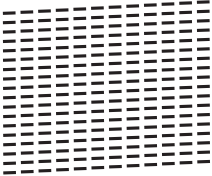
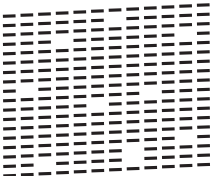

## DCP-J1140DW

1. Prima  [Tinta] > [Melhorar Qual. Impressão] > [Verificar Qual. Impr.].
  2. Prima [Iniciar].  
O equipamento imprime a folha de verificação.
  3. Verifique a qualidade dos quatro blocos de cor na folha.
  4. Quando uma mensagem do LCD lhe solicitar que verifique a qualidade de impressão, siga um destes procedimentos:
    - Se todas as linhas estiverem nítidas e visíveis, prima [Não] e, em seguida, prima  para terminar a verificação da qualidade de impressão.
    - Se faltarem linhas (ver **Má**, abaixo), prima [Sim].
- OK**
- 
- Má**
- 
5. Quando a mensagem do LCD lhe solicitar que verifique a qualidade de impressão de cada cor, prima o número do padrão (1–4) que mais se aproxima do resultado da impressão.
  6. Execute uma das seguintes ações:
    - Se for necessário limpar a cabeça de impressão, prima [Iniciar] para iniciar o procedimento de limpeza.
    - Se não for necessário limpar a cabeça de impressão, o ecrã do menu volta a aparecer no ecrã tátil.  
Prima .
  7. Quando o procedimento de limpeza terminar, a mensagem do LCD solicita-lhe que volte a imprimir a folha de verificação. Prima [Sim] e, em seguida, prima [Iniciar].  
O equipamento imprime novamente a folha de verificação. Verifique novamente a qualidade dos quatro blocos de cor na folha.

## IMPORTANTE

NÃO toque na cabeça de impressão. Se tocar na cabeça de impressão, pode causar danos permanentes e anular a garantia da mesma.



Quando um bocal da cabeça de impressão está obstruído, a amostra impressa tem este aspeto:



Depois de limpar o bocal da cabeça de impressão, as linhas desaparecem:



### Informações relacionadas

- [Verificar o equipamento Brother](#)

#### Tópicos relacionados:

- [Problemas no manuseamento do papel e na impressão](#)
- [Limpar a cabeça de impressão do equipamento Brother](#)



## Verificar o alinhamento da impressão do equipamento Brother





Se o texto impresso perder nitidez e as imagens ficarem desvanecidas após transportar o equipamento, ajuste o alinhamento da impressão.

>> [DCP-J1050DW/MFC-J1010DW](#)

>> [DCP-J1140DW](#)

### DCP-J1050DW/MFC-J1010DW

Antes de ajustar o alinhamento da impressão, efetue primeiro um teste à qualidade de impressão premindo  (tinta) ou **INK (TINTA)** no painel de controlo  ou  para selecionar [Melhorar qldd impr] > [Melhorar qldd impr] novamente e, em seguida, **OK**.

1. Prima  (tinta) ou **INK (TINTA)** no painel de controlo.
2. Prima  ou  para efetuar as seleções:
  - a. Selecione [Melhorar qldd impr]. Prima **OK**.
  - b. Selecione [Alinhamento]. Prima **OK**.
3. Prima  após ser apresentada no LCD uma mensagem de confirmação segundo a qual foi concluído um teste à qualidade de impressão.
4. Selecione [Auto] ou [Manual].
  - Se selecionar o modo [Auto], o alinhamento da impressão é ajustado automaticamente digitalizando a folha de verificação.
  - Se selecionar o modo [Manual], terá de introduzir manualmente os dados impressos na folha de verificação.
5. Se tiver selecionado o modo [Auto], selecione o tamanho do papel para imprimir a folha de verificação.
6. Coloque o tamanho do papel especificado na gaveta e, em seguida, prima .  
O equipamento imprime a folha de verificação.
7. Siga as instruções apresentadas no LCD.



Quando o alinhamento da impressão não está ajustado corretamente, o texto fica impreciso, com este aspeto:

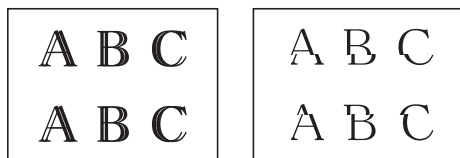

Depois de se ajustar corretamente o alinhamento da impressão, o texto fica com este aspeto.



### DCP-J1140DW

Antes de ajustar o alinhamento da impressão, efetue primeiro um teste à qualidade de impressão premindo  [Tinta] > [Melhorar Qual. Impressão] > [Verificar Qual. Impr.].

1. Prima  [Tinta] > [Melhorar Qual. Impressão] > [Alinhamento].



- 
2. Prima [Seg.].
  3. Prima [Sim] após ser apresentada no LCD uma mensagem de confirmação segundo a qual foi concluído um teste à qualidade de impressão.
  4. Prima [Auto] ou [Manual].
    - Se selecionar o modo [Auto], o alinhamento da impressão é ajustado automaticamente digitalizando a folha de verificação.
    - Se selecionar o modo [Manual], terá de introduzir manualmente os dados impressos na folha de verificação.
  5. Se tiver selecionado o modo [Auto], selecione o tamanho do papel para imprimir a folha de verificação.
  6. Coloque papel do tamanho especificado na gaveta e, em seguida, prima [Iniciar].  
O equipamento imprime a folha de verificação.
  7. Siga as instruções apresentadas no LCD.



Quando o alinhamento da impressão não está ajustado corretamente, o texto fica impreciso, com este aspeto:

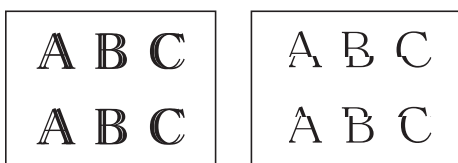

Depois de se ajustar corretamente o alinhamento da impressão, o texto fica com este aspeto.



### Informações relacionadas

- [Verificar o equipamento Brother](#)

#### Tópicos relacionados:



- [Problemas no manuseamento do papel e na impressão](#)
-

## Verificar o volume da tinta (cálculo de páginas)

Embora apareça um ícone do volume da tinta no LCD do equipamento, pode visualizar um gráfico maior que apresenta a tinta restante aproximada em cada cartucho.

- >> [DCP-J1050DW/MFC-J1010DW](#)
- >> [DCP-J1140DW](#)

### DCP-J1050DW/MFC-J1010DW

1. Prima  (tinta) ou **INK (TINTA)** no painel de controlo.
2. Prima  ou  para selecionar [Volum Tinteiro]. Prima **OK**.

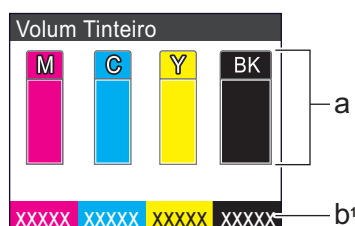

O LCD apresenta o volume da tinta. <sup>1</sup>



- a. Apresenta o nível de tinta do cartucho.
- b. O cálculo de páginas <sup>1</sup> indica o número aproximado de páginas restantes que podem ser impressas com os cartuchos.



- Quando o cartucho de tinta estiver quase a acabar ou tiver um problema, aparece um dos ícones seguintes:

	O cartucho tem pouca tinta.
	O cartucho de tinta necessita de ser substituído.
	Existe um problema com o cartucho de tinta.

- Para alterar as definições de visualização da capacidade aproximada de páginas, prima **Stop/Exit (Parar)** para regressar ao ecrã inicial, prima **Settings (Config.)**, seleccione [Tinta] e, em seguida, seleccione [Págs. restantes].  
Prima **OK** e siga as instruções apresentadas no LCD.
- Para verificar ou imprimir os números de modelo dos cartuchos de tinta, prima **Clear/Back (Eliminar/Atrás)** para voltar ao ecrã do menu [Tinta] e, em seguida, seleccione [Modelo Cartucho Tinta].  
Prima **OK** e siga as instruções apresentadas no LCD.

3. Prima **Stop/Exit (Parar)**.



- Pode também verificar o volume da tinta a partir do computador.
- Para obter informações detalhadas sobre os métodos de medição utilizados para as capacidades aproximadas, visite [support.brother.com/yield](http://support.brother.com/yield).

### DCP-J1140DW

1. Prima  [Tinta] > [Volum Tinteiro].

O ecrã tátil apresenta o volume da tinta e o indicador de páginas. <sup>2</sup>

<sup>1</sup> O indicador de páginas é uma estimativa apenas para fins informativos e não apresenta a capacidade real das páginas restantes. Para obter informações sobre a capacidade real dos cartuchos, visite [support.brother.com/yield](http://support.brother.com/yield).



- Apresenta o nível de tinta do cartucho.
- Prima para alterar as definições de visualização da capacidade aproximada de páginas.
- O cálculo de páginas <sup>2</sup> indica o número aproximado de páginas restantes que podem ser impressas com os cartuchos.



- Quando o cartucho de tinta estiver quase a acabar ou tiver um problema, aparece um dos ícones seguintes:

	O cartucho tem pouca tinta.
	O cartucho de tinta necessita de ser substituído.
	Existe um problema com o cartucho de tinta.

- Para verificar ou imprimir os números de modelo dos cartuchos, prima (Anterior) para voltar ao ecrã do menu [Tinta].

Prima [Modelo Cartucho Tinta] e siga as instruções apresentadas no ecrã tátil.

## 2. Prima .



- Pode também verificar o volume da tinta a partir do computador.
- Para obter informações detalhadas sobre os métodos de medição utilizados para as capacidades aproximadas, visite [support.brother.com/yield](http://support.brother.com/yield).



## Informações relacionadas

- [Verificar o equipamento Brother](#)

### Tópicos relacionados:



- [Apresentação do ecrã LCD tátil](#)
- [Apresentação do ecrã de definições](#)
- [Imprimir um documento \(Windows\)](#)
- [Monitorizar o estado do equipamento a partir do computador \(Windows\)](#)
- [Monitorizar o estado do equipamento utilizando o Brother iPrint&Scan \(Windows/Mac\)](#)

<sup>2</sup> O indicador de páginas é uma estimativa apenas para fins informativos e não apresenta a capacidade real das páginas restantes. Para obter informações sobre a capacidade real dos cartuchos, visite [support.brother.com/yield](http://support.brother.com/yield).

## Monitorizar o estado do equipamento a partir do computador (Windows)

O utilitário Status Monitor é uma ferramenta de software configurável para monitorizar o estado de um ou mais equipamentos, que permite a notificação imediata de erros.

Execute uma das seguintes ações:

- Clique duas vezes no ícone  do tabuleiro de tarefas.
- Execute  (**Brother Utilities**); em seguida, clique na lista pendente e selecione o nome do seu modelo (se ainda não estiver selecionado). Clique em **Ferramentas** na barra de navegação do lado esquerdo e clique em **Status Monitor**.

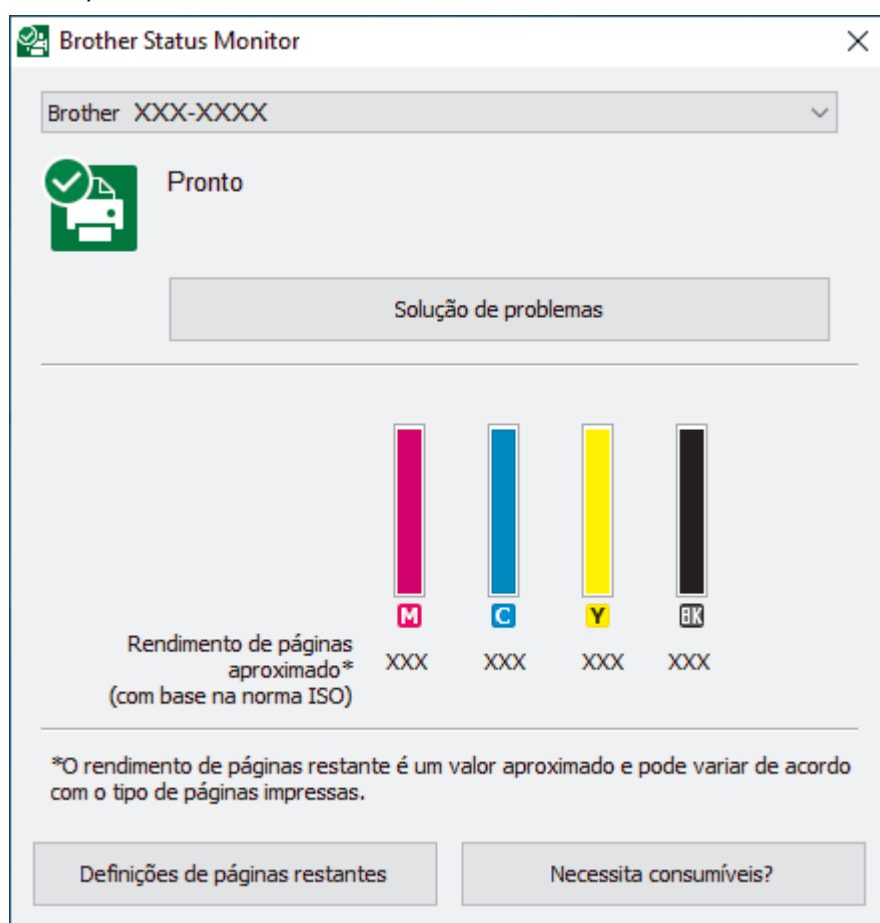

### Solução de problemas

Clique no botão **Solução de problemas** para aceder ao website de solução de problemas.

### Definições de páginas restantes

Clique no botão **Definições de páginas restantes** para alterar as definições de visualização da capacidade aproximada de páginas.



### Necessita consumíveis?

Clique no botão **Necessita consumíveis?** para obter mais informações sobre consumíveis originais da Brother.

### Ícones de erro

Ícone	Descrição
	O cartucho tem pouca tinta.

---

Ícone	Descrição
	O cartucho de tinta necessita de ser substituído.
	Existe um problema com o cartucho de tinta.



Também pode verificar a quantidade de tinta utilizando a gestão baseada na Web.



### Informações relacionadas

- [Verificar o equipamento Brother](#)
  - [Indicadores do Status Monitor e o seu significado \(Windows\)](#)
  - [Desativar a função Mostrar Status Monitor \(Windows\)](#)
  - [Desligar o Status Monitor \(Windows\)](#)

#### Tópicos relacionados:

- [Cancelar um trabalho de impressão \(Windows\)](#)
  - [Verificar o volume da tinta \(cálculo de páginas\)](#)
-

## Indicadores do Status Monitor e o seu significado (Windows)

Quando iniciar o seu computador, o ícone **Brother Status Monitor** aparece na área de tarefas.

- Um ícone verde indica o estado Em espera normal.



- Um ícone amarelo indica um aviso.



- Um ícone vermelho indica que ocorreu um erro.



- Um ícone cinzento indica que o equipamento está offline.



### Informações relacionadas

- [Monitorizar o estado do equipamento a partir do computador \(Windows\)](#)

## Desativar a função Mostrar Status Monitor (Windows)

A função Mostrar Status Monitor permite-lhe saber se existe algum problema com um equipamento monitorizado pelo seu computador. A predefinição é **Só ao imprimir a partir deste PC**. Para a desligar, siga estes passos:

1. Clique com o botão direito do rato no ícone ou na janela do  (**Brother Status Monitor**), selecione a opção **Definições do Status Monitor** e clique em **Opções**.  
Aparece a janela **Opções**.
2. Clique o separador **Mostrar Status Monitor** e, em seguida, selecione **Desativado** para **Opções de visualização do Status Monitor**.
3. Clique em **OK**.



Mesmo que a função Mostrar Status Monitor esteja desativada, pode verificar o estado do equipamento em qualquer altura visualizando o Status Monitor.



### Informações relacionadas

- [Monitorizar o estado do equipamento a partir do computador \(Windows\)](#)

---

▲ [Página inicial](#) > [Manutenção de rotina](#) > [Verificar o equipamento Brother](#) > [Monitorizar o estado do equipamento a partir do computador \(Windows\)](#) > [Desligar o Status Monitor \(Windows\)](#)

## Desligar o Status Monitor (Windows)

1. Clique com o botão direito do rato no ícone ou na janela do  (**Brother Status Monitor**) e seleccione **Sair**.
2. Clique em **OK**.

### **Informações relacionadas**

- [Monitorizar o estado do equipamento a partir do computador \(Windows\)](#)
-



## Monitorizar o estado do equipamento utilizando o Brother iPrint&Scan (Windows/Mac)

O Brother iPrint&Scan permite-lhe monitorizar o estado do seu equipamento Brother.

1. Inicie o Brother iPrint&Scan.

- Windows

Inicie o  (Brother iPrint&Scan).

- Mac



Na barra de menus **Finder**, clique em **Ir > Aplicações** e, em seguida, clique duas vezes no ícone iPrint&Scan.

Aparece o ecrã Brother iPrint&Scan.

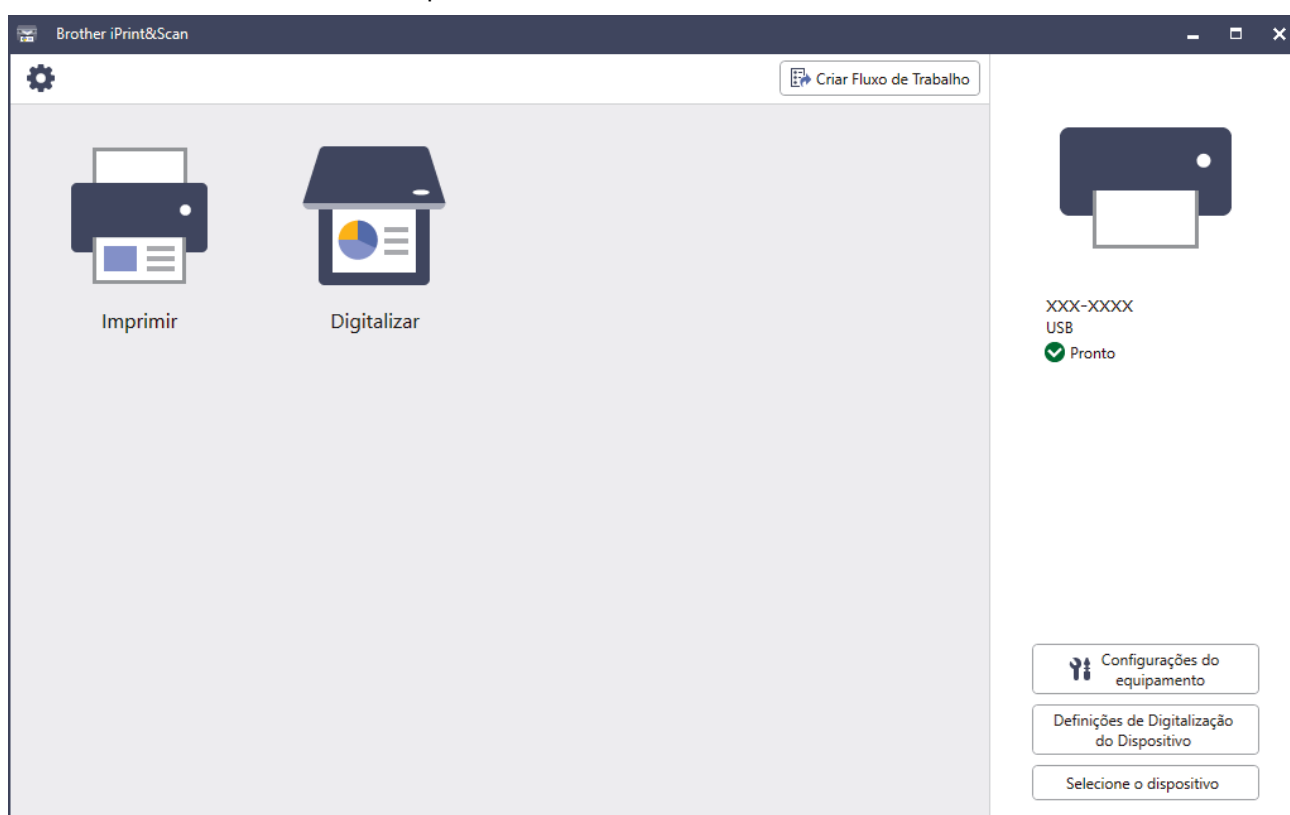
2. Se o seu equipamento Brother não estiver selecionado, clique no botão **Selecione o dispositivo** e selecione o nome do seu modelo na lista. Clique em **OK**.





### Ícones de estado

Ícone	Descrição
	Um ícone verde indica o estado de espera normal.
	Um ícone amarelo indica um aviso.
	Um ícone vermelho indica que ocorreu um erro.

Ícone	Descrição
	Um ícone cinzento indica que o equipamento está offline.

### Ícones de erro

Ícone	Descrição
	O cartucho tem pouca tinta.
	O cartucho de tinta necessita de ser substituído.
	Existe um problema com o cartucho de tinta.



- O ecrã real pode ser diferente consoante a versão da aplicação.
- A quantidade de tinta restante é aproximada e pode diferir da quantidade real de tinta restante.
- Também pode verificar a quantidade de tinta restante utilizando a gestão baseada na Web.



### Informações relacionadas

- [Verificar o equipamento Brother](#)

#### Tópicos relacionados:

- [Verificar o volume da tinta \(cálculo de páginas\)](#)



## Corrigir a alimentação do papel para eliminar as linhas verticais





Ajuste a alimentação do papel para reduzir as linhas verticais.

>> [DCP-J1050DW/MFC-J1010DW](#)

>> [DCP-J1140DW](#)

### DCP-J1050DW/MFC-J1010DW

Antes de ajustar o alinhamento da impressão, efetue primeiro um teste à qualidade de impressão premindo  (tinta) ou **INK (TINTA)** no painel de controlo,  ou  para seleccionar [Melhorar qldd impr] > [Melhorar qldd impr] novamente e, em seguida, **OK**.

1. Prima  (tinta) ou **INK (TINTA)** no painel de controlo.
2. Prima  ou  para efetuar as seleções:
  - a. Selecione [Melhorar qldd impr]. Prima **OK**.
  - b. Selecione [Corr alim de papel]. Prima **OK**.
3. Prima  após ser apresentada no LCD uma mensagem de confirmação segundo a qual foi concluído um teste à qualidade de impressão.
4. Selecione [Auto] ou [Manual].
  - Se seleccionar o modo [Auto], o alinhamento do alimentador de papel é ajustado automaticamente digitalizando a folha de verificação.
  - Se seleccionar o modo [Manual], terá de introduzir manualmente os dados impressos na folha de verificação.
5. Se tiver seleccionado o modo [Auto], selecione o tamanho do papel para imprimir a folha de verificação.
6. Coloque o tamanho do papel especificado na gaveta e, em seguida, prima .  
O equipamento imprime a folha de verificação.
7. Siga as instruções apresentadas no LCD.

### DCP-J1140DW

Antes de ajustar o alimentador de papel, efetue primeiro um teste à qualidade de impressão premindo  [Tinta] > [Melhorar Qual. Impressão] > [Verificar Qual. Impr].

1. Prima  [Tinta] > [Melhorar Qual. Impressão] > [Corr alimentação de papel].
2. Prima [Seg.].
3. Prima [Sim] após ser apresentada no LCD uma mensagem de confirmação segundo a qual foi concluído um teste à qualidade de impressão.
4. Prima [Auto] ou [Manual].
  - Se seleccionar o modo [Auto], o alinhamento do alimentador de papel é ajustado automaticamente digitalizando a folha de verificação.
  - Se seleccionar o modo [Manual], terá de introduzir manualmente os dados impressos na folha de verificação.
5. Se tiver seleccionado o modo [Auto], selecione o tamanho do papel para imprimir a folha de verificação.
6. Coloque papel do tamanho especificado na gaveta e, em seguida, prima [Iniciar].  
O equipamento imprime a folha de verificação.
7. Siga as instruções apresentadas no LCD.



## Informações relacionadas

- [Manutenção de rotina](#)

### **Tópicos relacionados:**

- [Problemas no manuseamento do papel e na impressão](#)
- [Outros problemas](#)

## Alterar as opções de impressão para melhorar os seus resultados de impressão

Se as suas impressões não tiverem o aspeto esperado, altere as definições de impressão no equipamento Brother para melhorar a qualidade da impressão. A velocidade de impressão pode ficar mais lenta ao utilizar estas definições.



- Estas instruções permitem-lhe melhorar os resultados de impressão ao utilizar o equipamento para copiar ou imprimir a partir de um dispositivo móvel.
- Se a qualidade da impressão for fraca quando imprimir a partir do computador, altere as definições do controlador da impressora.

>> [DCP-J1050DW/MFC-J1010DW](#)

>> [DCP-J1140DW](#)

### DCP-J1050DW/MFC-J1010DW

1. Prima (tinta) ou **INK (TINTA)** no painel de controlo.
2. Prima ou para selecionar [Opções impres.]. Prima **OK**.
3. Prima ou para selecionar uma das seguintes opções:

Opção	Descrição
Reduzir Manchas	Selecione esta opção se tiver problemas com impressões esborratadas ou encravamentos de papel.
Melhorar Impr.	Selecione esta opção se tiver problemas com impressões desfocadas.

4. Prima **OK**.
5. Prima ou para selecionar a opção que pretender. Prima **OK**.
6. Prima **Stop/Exit (Parar)**.

### DCP-J1140DW

1. Prima [Tinta] > [Opções impres.].
2. Prima uma das seguintes opções:

Opção	Descrição
Reduzir Manchas	Selecione esta opção se tiver problemas com impressões esborratadas ou encravamentos de papel.
Melhorar Impr.	Selecione esta opção se tiver problemas com impressões desfocadas.

3. Siga os menus apresentados no LCD.
4. Prima .



### Informações relacionadas

- [Manutenção de rotina](#)

#### Tópicos relacionados:

- [Copiar nos dois lados do papel \(cópia dos 2 lados\)](#)

- 
- Problemas no manuseamento do papel e na impressão
  - Outros problemas
  - Evitar impressões esborratadas e encravamentos de papel (Windows)
  - Definições de impressão (Windows)
-

## Embalar e enviar o equipamento

- Sempre que transportar o equipamento, utilize os materiais de embalagem fornecidos com o equipamento. Não incline nem vire o produto ao contrário. Se não embalar o equipamento corretamente, os danos que possam ocorrer durante o transporte podem não ser cobertos pela garantia.
- O equipamento deve estar devidamente segurado junto da transportadora.

### IMPORTANTE

É importante permitir que o equipamento “estacione” a cabeça de impressão após um trabalho de impressão. Ouça atentamente o equipamento antes de o desligar para se certificar de que todos os ruídos mecânicos pararam. Não permitir que o equipamento conclua este processo de parqueamento pode causar problemas de impressão e possíveis danos na cabeça de impressão.

1. Desligue o equipamento da tomada elétrica.
2. (MFC-J1010DW) Desligue o equipamento da tomada telefónica de parede e retire o cabo da linha telefónica do equipamento.
3. Com ambas as mãos, utilize as pegas existentes em cada lado do equipamento para levantar a tampa do digitalizador para a posição aberta.
4. Desligue o cabo de interface do equipamento, se estiver ligado.
5. Feche cuidadosamente a tampa do digitalizador utilizando as pegas existentes em cada lado.

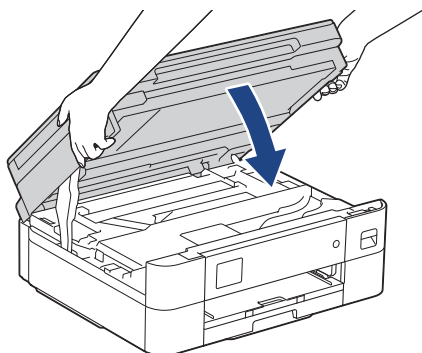

6. Abra a tampa dos cartuchos de tinta.
7. Prima os manípulos de desbloqueio da tinta para libertar os cartuchos de tinta e, em seguida, retire os cartuchos de tinta.
8. Instale a peça de proteção laranja e, em seguida, feche a tampa dos cartuchos de tinta.

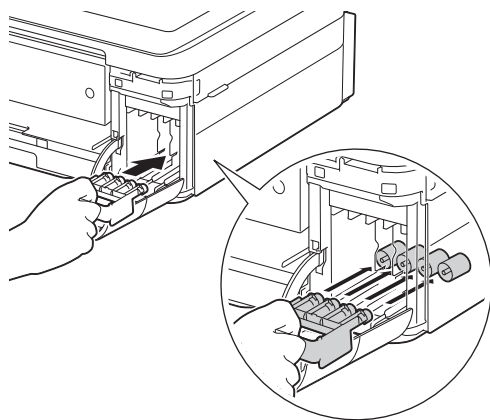

### IMPORTANTE

- Certifique-se de que a patilha de plástico situada no lado esquerdo da peça de proteção laranja (1) fica bloqueada no devido lugar (2).

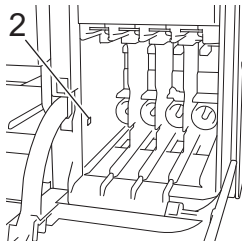
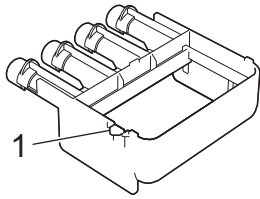

- Se não conseguir encontrar a peça de proteção laranja, transporte o equipamento sem ela. NÃO deixe os cartuchos de tinta no equipamento durante o transporte.

---

9. Embrulhe o equipamento no saco de plástico.

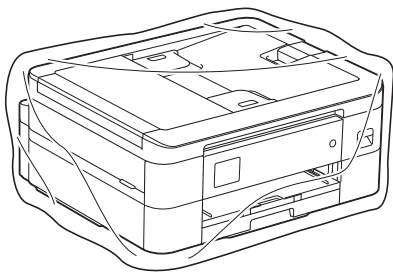

10. Coloque o equipamento na embalagem original com o material de embalagem original, conforme o ilustrado. Não coloque o cartucho de tinta usado dentro da embalagem.



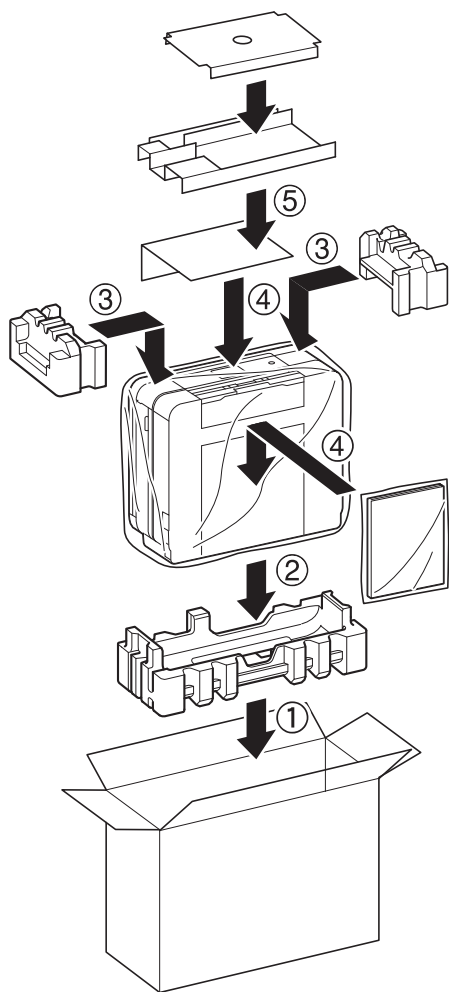

11. Feche a caixa e coloque fita adesiva.



### Informações relacionadas

- [Manutenção de rotina](#)

#### Tópicos relacionados:

- [Substituir os cartuchos de tinta](#)

## Definições do equipamento

Personalize as definições e as funções para transformar o seu equipamento numa ferramenta de trabalho mais eficiente.

- [Alterar as definições do equipamento a partir do painel de controlo](#)
- [Alterar as definições do equipamento utilizando a gestão baseada na Web](#)

## **Alterar as definições do equipamento a partir do painel de controlo**

- [Em caso de falha de energia \(armazenamento na memória\)](#)
- [Definições gerais](#)
- [Guardar as definições favoritas como um atalho](#)
- [Imprimir relatórios](#)
- [Tabelas de definições e funções](#)

## Em caso de falha de energia (armazenamento na memória)

- As definições de menu são guardadas permanentemente e não se perdem.
- As definições temporárias (por exemplo: contraste e modo internacional) perdem-se.
- A data e a hora são conservadas durante cerca de 24 horas.



### Informações relacionadas

- [Alterar as definições do equipamento a partir do painel de controlo](#)
-

## Definições gerais

- [Ajustar o volume do equipamento](#)
- [Mudar automaticamente para a hora de verão](#)
- [Configurar a contagem decrescente até ao modo de espera](#)
- [Configurar o equipamento para se desligar automaticamente](#)
- [Definir a data e a hora](#)
- [Configurar o fuso horário](#)
- [Ajustar o brilho da luz de fundo do LCD](#)
- [Alterar a duração da luz de fundo do LCD](#)
- [Configurar a ID da estação](#)
- [Definir o modo de marcação por tons ou impulsos](#)
- [Reduzir o ruído da impressão](#)
- [Alterar o idioma utilizado no LCD](#)
- [Alterar as definições do teclado](#)

## Ajustar o volume do equipamento

Modelos Relacionados: MFC-J1010DW

1. Prima **Settings (Config.)**.
2. Prima ▲ ou ▼ para efetuar as seleções:
  - a. Escolha [Config. geral]. Prima **OK**.
  - b. Selecione [Volume]. Prima **OK**.
3. Prima ▲ ou ▼ para selecionar uma das seguintes opções:

Opção	Descrição
Toque de camp.	Ajuste o volume do toque.
Bip	Ajuste o volume quando prime um botão, comete um erro, ou depois de enviar ou receber um fax.
Altifalante	Ajuste o volume do altifalante.

4. Prima **OK**.
5. Prima ▲ ou ▼ para selecionar a opção [Desligar], [Baixo], [Med] ou [Alta]. Prima **OK**.
6. Prima **Stop/Exit (Parar)**.



### Informações relacionadas

- [Definições gerais](#)

## Mudar automaticamente para a hora de verão

**Modelos Relacionados:** MFC-J1010DW

Pode programar o equipamento para mudar automaticamente para a hora de verão.

O equipamento adianta automaticamente uma hora na primavera e atrasa uma hora no outono. Certifique-se de que configurou a data e a hora corretamente na definição [Data e Hora].

1. Prima **Settings (Config.)**.
2. Prima ▲ ou ▼ para efetuar as seleções:
  - a. Escolha [Conf.inicial]. Prima **OK**.
  - b. Selecione [Data e Hora]. Prima **OK**.
  - c. Selecione [Dia Auto]. Prima **OK**.
  - d. Selecione [Ligar] ou [Desligar]. Prima **OK**.
3. Prima **Stop/Exit (Parar)**.



### Informações relacionadas

- [Definições gerais](#)

## Configurar a contagem decrescente até ao modo de espera

A seleção do Modo de Espera (ou Modo de Poupança de Energia) pode reduzir o consumo de energia. Quando o equipamento está no Modo de Espera, é como se estivesse desligado. O equipamento desperta e começa a imprimir quando recebe um trabalho de impressão ou um fax. Utilize estas instruções para definir o período de tempo (contagem decrescente) que o equipamento aguarda até entrar no Modo de Espera.

- O temporizador reinicia-se quando o equipamento executa uma operação, como receber um fax ou um trabalho de impressão.
- A definição de fábrica é cinco minutos.

>> [DCP-J1050DW/MFC-J1010DW](#)

>> [DCP-J1140DW](#)



### DCP-J1050DW/MFC-J1010DW

1. Prima **Settings (Config.)**.
2. Prima ▲ ou ▼ para efetuar as seleções:
  - a. Escolha [Config. geral]. Prima **OK**.
  - b. Selecione [Tempo de Espera]. Prima **OK**.
  - c. Selecione o número de minutos (1-60) que pretende configurar. Prima **OK**.
3. Prima **Stop/Exit (Parar)**.



Quando o equipamento entra no modo de espera, a luz de fundo do LCD desliga-se.

### DCP-J1140DW

1. Prima  [Definiç.] > [Defin. todas] > [Config. geral] > [Tempo de Espera].
2. Introduza o número de minutos (1-60) que pretende configurar no ecrã tátil e prima [OK].
3. Prima .



Quando o equipamento entra no modo de espera, a luz de fundo do LCD desliga-se.



### Informações relacionadas

- [Definições gerais](#)

#### Tópicos relacionados:

- [Configurar o equipamento para se desligar automaticamente](#)



## Configurar o equipamento para se desligar automaticamente

A função de desligação automática pode reduzir o consumo de energia. Configure o período de tempo que o equipamento deve estar em modo de espera até se desligar automaticamente. Quando esta função está configurada para [Desligar], terá de desligar o equipamento manualmente.

Para ligar o equipamento depois de a função de desativação automática o ter desligado, prima .



O equipamento não se desliga automaticamente quando:

- Estão guardadas tarefas de fax na memória do equipamento. (MFC-J1010DW)
- Um erro impede que o relatório do histórico de fax seja impresso. (MFC-J1010DW)
- O equipamento está ligado a uma linha telefónica. (MFC-J1010DW)
- O equipamento está ligado a uma rede sem fios.
- A definição [WLAN Ligada] está configurada para [Ligar].



>> [DCP-J1050DW/MFC-J1010DW](#)

>> [DCP-J1140DW](#)

### DCP-J1050DW/MFC-J1010DW

1. Prima **Settings (Config.)**.
2. Prima ▲ ou ▼ para efetuar as seleções:
  - a. Escolha [Config. geral]. Prima **OK**.
  - b. Selecione [Desligar Auto]. Prima **OK**.
  - c. Selecione [Desligar], [1 hora], [2 horas], [4 horas] ou [8 horas]. Prima **OK**.
3. Prima **Stop/Exit (Parar)**.

### DCP-J1140DW

1. Prima  [Definiç.] > [Defin. todas] > [Config. geral] > [Desligar Auto].
2. Prima ▲ ou ▼ para visualizar a opção [Desligar], [1 hora], [2 horas], [4 horas] ou [8 horas] e, em seguida, prima a opção pretendida.
3. Prima .

### Informações relacionadas

- [Definições gerais](#)

#### Tópicos relacionados:

- [Definir o período de intervalo do histórico de fax](#)
- [Configurar a contagem decrescente até ao modo de espera](#)
- [Relatórios de fax](#)

## Definir a data e a hora

(Modelos MFC)

O LCD apresenta a data e hora. Se não estiverem certas, acerte-as. Pode adicionar a data e a hora em cada fax que enviar, configurando a ID da sua estação.

(Modelos DCP)

Se a alimentação do equipamento tiver sido desligada, a data e a hora do equipamento podem não estar certas. Volte a acertá-las.

>> [DCP-J1050DW](#)

>> [MFC-J1010DW](#)

>> [DCP-J1140DW](#)

### DCP-J1050DW



1. Prima **Settings (Config.)**.
2. Prima ▲ ou ▼ para efetuar as seleções:
  - a. Escolha [Conf.inicial]. Prima **OK**.
  - b. Selecione [Data e Hora]. Prima **OK**.
  - c. Selecione [Data]. Prima **OK**.
3. Prima ▲, ▼, ◀ ou ▶ para selecionar o seguinte:
  - a. Para introduzir os últimos dois dígitos do ano, selecione os números e, em seguida, prima **OK**. Para guardar o ano, selecione [OK] e prima **OK**.
  - b. Para introduzir os dois dígitos do mês, selecione os números e, em seguida, prima **OK**. Para guardar o mês, selecione [OK] e prima **OK**.
  - c. Para introduzir os dois dígitos do dia, selecione os números e, em seguida, prima **OK**. Para guardar o dia, selecione [OK] e prima **OK**.
4. Prima ▲ ou ▼ para selecionar [Hora] e, em seguida, prima **OK**.
5. Para introduzir os quatro dígitos da hora (em formato de 24 horas), prima ▲, ▼, ◀ ou ▶ para selecionar os números e, em seguida, selecione [OK]. Prima **OK**.
6. Prima **Stop/Exit (Parar)**.

### MFC-J1010DW

1. Prima **Settings (Config.)**.
2. Prima ▲ ou ▼ para efetuar as seleções:
  - a. Escolha [Conf.inicial]. Prima **OK**.
  - b. Selecione [Data e Hora]. Prima **OK**.
  - c. Selecione [Data]. Prima **OK**.
3. Introduza os últimos dois dígitos do ano no teclado de marcação e prima **OK**.
4. Introduza os dois dígitos do mês no teclado de marcação e prima **OK**.
5. Introduza os dois dígitos do dia no teclado de marcação e prima **OK**.
6. Prima ▲ ou ▼ para selecionar [Hora] e, em seguida, prima **OK**.
7. Introduza a hora (em formato de 24 horas) utilizando o teclado de marcação e, em seguida, prima **OK**.
8. Prima **Stop/Exit (Parar)**.

### DCP-J1140DW

1. Prima  [Definiç.].

- 
2. Prima  [Data e Hora].
  3. Prima [Data].
  4. Introduza os últimos dois dígitos do ano no ecrã tátil e, em seguida, prima [OK].
  5. Introduza dois dígitos do mês no ecrã tátil e, em seguida, prima [OK].
  6. Introduza dois dígitos do dia no ecrã tátil e, em seguida, prima [OK].
  7. Prima [Hora].
  8. Introduza a hora (em formato de 24 horas) utilizando o ecrã tátil.  
Prima [OK].  
(Por exemplo, introduza 19:45 para as 7:45 da tarde.)
  9. Prima .



## Informações relacionadas

- [Definições gerais](#)

### Tópicos relacionados:

- [Configurar a ID da estação](#)
-

## Configurar o fuso horário

Configure o fuso horário da sua localização no equipamento.



>> [DCP-J1050DW/MFC-J1010DW](#)

>> [DCP-J1140DW](#)

### DCP-J1050DW/MFC-J1010DW

1. Prima **Settings (Config.)**.
2. Prima ▲ ou ▼ para efetuar as seleções:
  - a. Escolha [Conf.inicial]. Prima **OK**.
  - b. Selecione [Data e Hora]. Prima **OK**.
  - c. Selecione [Horário]. Prima **OK**.
3. Introduza o seu fuso horário e selecione [OK].
4. Prima **Stop/Exit (Parar)**.

### DCP-J1140DW

1. Prima  [Definiç.].
2. Prima  [Data e Hora] > [Horário].
3. Introduza o fuso horário.
4. Prima [OK].
5. Prima .

### **Informações relacionadas**

- [Definições gerais](#)

## Ajustar o brilho da luz de fundo do LCD

Se tiver dificuldades em ler o LCD, alterar a definição de brilho pode ajudar.



>> [DCP-J1050DW/MFC-J1010DW](#)

>> [DCP-J1140DW](#)

### DCP-J1050DW/MFC-J1010DW

1. Prima **Settings (Config.)**.
2. Prima ▲ ou ▼ para efetuar as seleções:
  - a. Escolha [Config. geral]. Prima **OK**.
  - b. Selecione [Definições LCD]. Prima **OK**.
  - c. Selecione [Retroiluminaç.]. Prima **OK**.
  - d. Selecione [Claro], [Med] ou [Escuro]. Prima **OK**.
3. Prima **Stop/Exit (Parar)**.

### DCP-J1140DW

1. Prima  [Definiç.] > [Defin. todas] > [Config. geral] > [Definições LCD] > [Retroiluminaç.].
2. Prima a opção [Claro], [Med] ou [Escuro].
3. Prima .

### ✓ Informações relacionadas

- [Definições gerais](#)

## Alterar a duração da luz de fundo do LCD

Defina o tempo que a luz de fundo do LCD permanece acesa.



>> [DCP-J1050DW/MFC-J1010DW](#)

>> [DCP-J1140DW](#)

### DCP-J1050DW/MFC-J1010DW

1. Prima **Settings (Config.)**.
2. Prima ▲ ou ▼ para efetuar as seleções:
  - a. Escolha [Config. geral]. Prima **OK**.
  - b. Selecione [Definições LCD]. Prima **OK**.
  - c. Selecione [Temporizad dim]. Prima **OK**.
  - d. Selecione [10 s], [30 s], [1Min], [2Mins], [3Mins] ou [5Mins]. Prima **OK**.
3. Prima **Stop/Exit (Parar)**.

### DCP-J1140DW

1. Prima  [Definiç.] > [Defin. todas] > [Config. geral] > [Definições LCD] > [Temporizad dim].
2. Prima ▲ ou ▼ para ver a opção [10 s], [30 s], [1Min], [2Mins], [3Mins] ou [5Mins] e prima a opção pretendida.
3. Prima .

### Informações relacionadas

- [Definições gerais](#)

## Configurar a ID da estação

Modelos Relacionados: MFC-J1010DW

Configure a ID da estação do equipamento se pretender que a data e a hora apareçam em cada fax que enviar.

1. Prima **Settings (Config.)**.
2. Prima ▲ ou ▼ para efetuar as seleções:
  - a. Escolha [Conf.inicial]. Prima **OK**.
  - b. Selecione [ID do aparelho]. Prima **OK**.
3. Prima ▲ ou ▼ para selecionar [Fax] e, em seguida, prima **OK**.
4. Introduza o número de fax (até 20 dígitos) no teclado de marcação e prima **OK**.
5. Prima ▲ ou ▼ para selecionar [Nome] e, em seguida, prima **OK**.
6. Introduza o seu nome (até 20 caracteres) utilizando o teclado de marcação e, em seguida, prima **OK**.



Mais informações em como inserir texto >> [Informações relacionadas](#)

7. Prima **Stop/Exit (Parar)**.



### Informações relacionadas

- [Definições gerais](#)

#### Tópicos relacionados:

- [Transferir faxes para outro equipamento de fax](#)
- [Transferir o relatório de histórico de fax para outro equipamento de fax](#)
- [Introduzir texto no equipamento Brother](#)
- [Definir a data e a hora](#)

## Definir o modo de marcação por tons ou impulsos

Modelos Relacionados: MFC-J1010DW

O equipamento está configurado para um serviço de marcação por tons. Se tiver um serviço de marcação por impulsos (rotativa), tem de alterar o modo de marcação.

Esta função não está disponível em alguns países.

1. Prima **Settings (Config.)**.
2. Prima ▲ ou ▼ para efetuar as seleções:
  - a. Escolha [Conf.inicial]. Prima **OK**.
  - b. Selecione [Tom/pulso]. Prima **OK**.
  - c. Selecione [Tom] ou [Pulso]. Prima **OK**.
3. Prima **Stop/Exit (Parar)**.



### Informações relacionadas

- [Definições gerais](#)

#### Tópicos relacionados:

- [Problemas de telefone e fax](#)



## Reduzir o ruído da impressão

O modo silencioso pode reduzir o ruído da impressão. Quando o modo silencioso está ativado, a velocidade de impressão torna-se mais lenta.

A predefinição de fábrica é [Desligar].



Quando o modo silencioso está ativado, aparece  no ecrã inicial.



>> [DCP-J1050DW/MFC-J1010DW](#)

>> [DCP-J1140DW](#)

### DCP-J1050DW/MFC-J1010DW

1. Prima **Settings (Config.)**.
2. Prima ▲ ou ▼ para efetuar as seleções:
  - a. Escolha [Config. geral]. Prima **OK**.
  - b. Selecione [Modo Silêncio]. Prima **OK**.
  - c. Selecione [Ligar] ou [Desligar]. Prima **OK**.
3. Prima **Stop/Exit (Parar)**.

### DCP-J1140DW

1. Prima  [Definiç.] > [Defin. todas] > [Config. geral] > [Modo Silêncio].
2. Prima [Ligar] ou [Desligar].
3. Prima .

### **Informações relacionadas**

- [Definições gerais](#)

#### **Tópicos relacionados:**

- [Apresentação do ecrã LCD tátil](#)
- [Problemas no manuseamento do papel e na impressão](#)

## Alterar o idioma utilizado no LCD

Se necessário, altere o idioma do LCD.

Esta função não está disponível em alguns países.



>> [DCP-J1050DW/MFC-J1010DW](#)

>> [DCP-J1140DW](#)

### DCP-J1050DW/MFC-J1010DW

1. Prima **Settings (Config.)**.
2. Prima ▲ ou ▼ para efetuar as seleções:
  - a. Escolha [Conf.inicial]. Prima **OK**.
  - b. Selecione [Idioma local]. Prima **OK**.
  - c. Selecione o idioma. Prima **OK**.
3. Prima **Stop/Exit (Parar)**.

### DCP-J1140DW

1. Prima  [Definiç.] > [Defin. todas] > [Conf.inicial] > [Idioma local].
2. Prima o idioma de preferência.
3. Prima .



### Informações relacionadas

- [Definições gerais](#)

## Alterar as definições do teclado

**Modelos Relacionados:** DCP-J1140DW

Pode seleccionar o tipo de teclado para o LCD.

1. Prima  [Definiç.] > [Defin. todas] > [Config.geral] > [Definições do Teclado].
2. Prima [QWERTY] ou [ABC].
3. Prima .

### **Informações relacionadas**

- [Definições gerais](#)

---

▲ [Página inicial](#) > [Definições do equipamento](#) > [Alterar as definições do equipamento a partir do painel de controlo](#) > Guardar as definições favoritas como um atalho

## **Guardar as definições favoritas como um atalho**

**Modelos Relacionados:** DCP-J1140DW

- [Adicionar atalhos](#)
- [Alterar ou eliminar atalhos](#)

## Adicionar atalhos

**Modelos Relacionados:** DCP-J1140DW

Pode adicionar as definições de fax, cópia, digitalização, Web Connect e aplicações que utiliza mais frequentemente guardando-as como atalhos. Mais tarde, pode premir o atalho para aplicar essas definições em vez de ter de as reintroduzir manualmente.



Alguns menus de atalho não estão disponíveis em alguns modelos.

Estas instruções descrevem como adicionar um atalho de cópia. Os passos para adicionar um atalho de fax, digitalização, Web Connect ou aplicações são muito semelhantes.

1. Se aparecer o ecrã inicial 1 ou o ecrã inicial 2, prima **+** [Atalhos].
2. Prima um separador de [1] a [3].
3. Prima **+** numa posição em que não tenha adicionado um atalho.
4. Prima **▲** ou **▼** para visualizar a opção [Cópia].
5. Prima [Cópia].
6. Prima  [Opções].
7. Prima **▲** ou **▼** para visualizar as configurações disponíveis e, em seguida, prima a configuração que pretende alterar.
8. Prima **▲** ou **▼** para visualizar as opções disponíveis para a definição e, em seguida, prima a opção pretendida.  
Repita estes passos e os anteriores até ter selecionado todas as definições para este atalho. Quando terminar, prima [OK].
9. Prima [OK].
10. Leia e confirme a lista apresentada das configurações que selecionou e, em seguida, prima [OK].
11. Introduza um nome para o atalho no LCD e prima [OK].



Se adicionar as funções de fax ou digitalização aos atalhos, ser-lhe-á perguntado se pretende transformá-los em atalhos de um toque. Siga as instruções apresentadas no LCD.



### Informações relacionadas

- [Guardar as definições favoritas como um atalho](#)

## Alterar ou eliminar atalhos

**Modelos Relacionados:** DCP-J1140DW

Pode alterar as definições de um atalho.

Não pode alterar um atalho de Web Connect ou de aplicação. Se precisar de alterar um atalho destes, elimine-o e adicione um novo atalho.

1. Se aparecer o ecrã inicial 1 ou o ecrã inicial 2, prima **+** [Atalhos].
2. Prima um separador de [1] a [3] para ver o atalho que pretende.
3. Mantenha premido o atalho que pretende alterar.
4. Prima [Editar].



Para eliminar o atalho, prima [Apagar]. Para editar o nome do atalho, prima [Renomear] e siga os menus apresentados no LCD.

5. Prima  [Opções].
6. Prima ▲ ou ▼ para visualizar as configurações disponíveis e, em seguida, prima a configuração que pretende alterar.
7. Altere as definições do atalho que selecionou. Prima [OK].
8. Prima [OK] quando terminar de alterar as definições.
9. Prima [OK] para confirmar.



Se alterar os atalhos de fax ou digitalização, ser-lhe-á perguntado se pretende transformá-los em atalhos de um toque. Siga as instruções apresentadas no LCD.



### Informações relacionadas

- [Guardar as definições favoritas como um atalho](#)

#### Tópicos relacionados:

- [Introduzir texto no equipamento Brother](#)

## **Imprimir relatórios**

- [Relatórios](#)
- [Imprimir um relatório](#)
- [Relatórios de fax](#)
- [Problemas de telefone e fax](#)

## Relatórios

Os seguintes relatórios estão disponíveis:

### **Verificação da transmissão (Para modelos com função de fax)**

A Verificação da transmissão imprime um relatório de verificação da transmissão relativo à sua última transmissão.

### **Livro de endereços (Para modelos com função de fax)**

O relatório do livro de endereços imprime uma lista de nomes e números guardados na memória do livro de endereços.

### **Histórico de faxes (Para modelos com função de fax)**

O histórico de faxes imprime uma lista de informações acerca dos últimos 200 faxes recebidos e enviados. (TX significa transmitir, RX significa receber.)

### **Definições do utilizador**

O relatório de definições do utilizador imprime uma lista das definições atuais.

### **Configuração da rede (modelos de rede)**

O relatório de configuração da rede imprime uma lista das definições de rede atuais.

### **Relatório de WLAN (modelos sem fios)**

O relatório WLAN imprime o diagnóstico da ligação LAN sem fios.

### **Histórico de identificação de chamadas (Para modelos com função de fax)**

(MFC-J1010DW) O relatório do histórico de identificação de chamadas imprime uma lista das informações de identificação de chamadas disponíveis sobre os últimos 20 faxes e chamadas telefónicas recebidos.



## Informações relacionadas

- [Imprimir relatórios](#)



## Imprimir um relatório



>> [DCP-J1050DW/MFC-J1010DW](#)

>> [DCP-J1140DW](#)

### DCP-J1050DW/MFC-J1010DW

1. Prima **Settings (Config.)**.
2. Prima ▲ ou ▼ para efetuar as seleções:
  - a. Escolha [Impr.relat]. Prima **OK**.
  - b. Selecione o relatório que pretende imprimir. Prima **OK**.
3. Prima ►.
4. Prima **Stop/Exit (Parar)**.

### DCP-J1140DW

1. Prima  [Definiç.] > [Defin. todas] > [Impr.relat].
2. Prima ▲ ou ▼ para visualizar as opções de relatório e prima a opção pretendida.
3. Prima [Sim].
4. Prima .

### **Informações relacionadas**

- [Imprimir relatórios](#)

#### **Tópicos relacionados:**

- [Identificação de chamada](#)

## **Tabelas de definições e funções**

- [Tabelas de definições \(LCD 1,8" \(44,9 mm\) de 1,8"\)](#)
- [Tabelas de funções \(LCD 1,8" \(44,9 mm\) de 1,8"\)](#)
- [Tabelas de definições \(modelos com ecrã tátil de 2,7" \(67,5 mm\)\)](#)
- [Tabelas de funções \(modelos com ecrã tátil de 2,7" \(67,5 mm\)\)](#)

## Tabelas de definições (LCD 1,8" (44,9 mm) de 1,8")

Modelos Relacionados: DCP-J1050DW/MFC-J1010DW

Estas tabelas ajudam a compreender as seleções e as opções dos menus do equipamento.

### Settings (Config.) > [Config. geral]

Nível 3	Nível 4	Nível 5	Descrições
Manutenção	Melhorar qldd impr	Melhorar qldd impr	Verifique e corrija a qualidade de impressão, o alinhamento e a alimentação do papel de acordo com as instruções no LCD.
		Alinhamento	
		Corr alim de papel	
	Limpeza Cabeça Impr.	Só preto	Limpe a cabeça de impressão de acordo com as instruções no LCD.
		Só cores	
		Tudo	
	Volum Tinteiro	-	Verifique o volume de tinta disponível.
	Modelo Cartucho Tinta	-	Verifique os números dos cartuchos de tinta.
Opções impres.	Reduzir Manchas	Reduza o arrastamento de tinta no papel ou encravamentos de papel durante a impressão.	
	Melhorar Impr.	Melhore a qualidade da impressão e reduza a falta de nitidez.	
Verif. Cartucho tinta	-	Visualize as informações do seu cartucho de tinta.	
Tipo de Papel	-	-	Configure o tipo de papel na gaveta do papel.
Tamanho Papel	-	-	Configure o tamanho do papel na gaveta do papel.
Verif. papel	-	-	Verifique o tipo e o tamanho do papel quando puxa a gaveta para fora do equipamento.
Modo Silêncio	-	-	Reduza o ruído da impressão.
Volume (MFC-J1010DW)	Toque de camp.	-	Ajuste o volume do toque.
	Bip (MFC-J1010DW)	-	Ajuste o volume do sinal sonoro.
	Altifalante (MFC-J1010DW)	-	Ajuste o volume do altifalante.
Definições LCD	Retroiluminaç.	-	Ajuste o brilho da luz de fundo do LCD.
	Temporizad dim	-	Definir o tempo durante o qual a luz de fundo do LCD fica ligada depois de regressar ao ecrã inicial.
Tempo de Espera	-	-	Selecione o tempo que o equipamento tem de permanecer inativo até entrar no modo de espera.
Desligar Auto	-	-	Selecione o tempo que o equipamento terá de aguardar até se desligar automaticamente depois de entrar em modo de espera.

Nível 3	Nível 4	Nível 5	Descrições
			Quando esta função está desativada, o equipamento não se desliga automaticamente.

### Settings (Config.) > [Tinta]

Nível 3	Nível 4	Descrições
Volum Tinteiro	-	Verifique o volume de tinta disponível.
Págs. restantes	-	Verifique o número aproximado de páginas restantes que podem ser impressas com os cartuchos instalados.
Modelo Cartucho Tinta	-	Verifique os números dos cartuchos de tinta.
Verif. Cartucho tinta	-	Visualize as informações do seu cartucho de tinta.

### Settings (Config.) > [Fax] (Para modelos com função de fax)

Nível 3	Nível 4	Nível 5	Descrições
Conf. recepção	Retard. Camp.	-	Configure o número de vezes que o equipamento toca antes de atender no modo Somente Fax ou Fax/Tel.
	Modo Recepção	-	Selecione o modo de recepção mais adaptado às suas necessidades.
	Dur. Toque F/T	-	Configure a duração do toque pseudo/duplo no modo Fax/Tel.
	Deteção de fax	-	Receba mensagens de fax automaticamente quando atender uma chamada e ouvir tons de fax.
	Cód remoto	Cód remoto	Atenda chamadas numa extensão ou num telefone externo e utilize códigos para ligar ou desligar os Códigos Remotos. Pode personalizar os códigos.
		Recep. Fax	
		Desativ. Cód.	
	Redução auto	-	Reduza o tamanho dos faxes recebidos.
Receb. PC Fax	-	Configure o equipamento para enviar faxes para o seu computador. Pode ativar a função de segurança Impressão de Segurança.	
Selo Recp. Fax	-	Imprima a hora e a data de recepção no topo dos faxes recebidos.	
Defin. Relatório	Relatório XMIT	-	Selecione a configuração inicial para o relatório de verificação da transmissão.
	Rel. Periodico	Rel. Periodico	Configure o intervalo para impressão automática do histórico de fax.
		Hora	Se não desativar a opção nem selecionar A cada 50 faxes, pode definir o tempo para a opção.
	Dia	Se selecionar todos os 7 dias, pode configurar o dia da semana.	
Imprimir fax	-	-	Imprima os faxes recebidos que estão guardados na memória do equipamento.
Trab. restantes	-	-	Verifique as tarefas agendadas que estão na memória do equipamento e cancele algumas tarefas.
Vários	Bloq TX	-	Interditar a maioria das funções, exceto a recepção de faxes.
	ID chamador	-	Veja ou imprima uma lista das últimas 20 identificações de chamada guardadas na memória.

**Settings (Config.) > [Rede]**

Nível 3	Nível 4	Nível 5	Descrições	
<b>WLAN (Wi-Fi)</b>	<b>Localizar rede Wi-Fi</b>	-	Configure as definições de rede sem fios manualmente.	
	<b>TCP/IP</b>	<b>Método BOOT</b>		Selecione o Método BOOT mais adequado para as suas necessidades.
		<b>Endereço IP</b>		Introduza o endereço IP.
		<b>Máscara Sub-rede</b>		Introduza a máscara de sub-rede.
		<b>Gateway</b>		Introduza o endereço Gateway.
		<b>Nome do nó</b>		Introduza o nome do nó.
		<b>Config WINS</b>		Selecione o modo de configuração WINS.
		<b>Servidor WINS</b>		Especifique o endereço IP do servidor WINS primário ou secundário.
		<b>Servidor DNS</b>		Especifique o endereço IP do servidor DNS primário ou secundário.
		<b>APIPA</b>		Configure o equipamento para atribuir o endereço IP a partir do intervalo de endereços ligação-local automaticamente.
	<b>IPv6</b>		Ativar ou desativar o protocolo IPv6.	
	<b>WPS/Botão de pres.</b>	-	Configure a rede sem fios utilizando o método de premir um botão.	
	<b>WPS/Código PIN</b>	-	Configure a rede sem fios utilizando WPS com um PIN.	
	<b>Recuperar WLAN</b>	-	Reponha e reinicie a rede sem fios.	
	<b>Estado da WLAN</b>	<b>Estado</b>		Visualize o estado atual da rede sem fios.
		<b>Sinal</b>		Visualize a intensidade atual do sinal da rede sem fios.
		<b>SSID</b>		Visualize o SSID atual.
<b>Modo Comunic.</b>			Visualize o modo de comunicação atual.	
<b>Endereço MAC</b>	-	Visualize o endereço MAC do equipamento.		
<b>WLAN Ligada</b>	-	Ligue ou desligue a ligação de rede sem fios.		
<b>Wi-Fi Direct</b>	<b>Manual</b>	-	Configure manualmente as definições da rede Wi-Fi Direct.	
	<b>Dono do grupo</b>	-	Configure o equipamento como proprietário do grupo.	
	<b>Prima Botão</b>	-	Configure as definições da rede Wi-Fi Direct utilizando o método de premir um botão.	
	<b>Código PIN</b>	-	Configure as definições da rede Wi-Fi Direct utilizando WPS com um código PIN.	
	<b>Inform. Dispositivo</b>	<b>Nome dispos.</b>		Visualize o nome de dispositivo do equipamento.
		<b>SSID</b>		Visualize a SSID do proprietário do grupo. Quando o equipamento não está ligado, o LCD apresenta Desligado.
		<b>Endereço IP</b>		Visualize o endereço IP atual do equipamento.
<b>Informação de estado</b>	<b>Estado</b>		Visualize o estado atual da rede Wi-Fi Direct.	

Nível 3	Nível 4	Nível 5	Descrições
Wi-Fi Direct	Informação de estado	Sinal	Visualize a intensidade atual do sinal da rede Wi-Fi Direct. Quando o equipamento é o Proprietário do Grupo, o LCD indica sempre um sinal forte.
	Ativar I/F	-	Ative ou desative a ligação Wi-Fi Direct.
Defns. Web Connect	Definições proxy	Ligação Proxy	Altere as configurações da ligação à Web.
		Endereço	
		Porta	
		Nome do utiliz.	
		Palavra-passe	
Reiniciar rede	-	-	Repõe todas as predefinições de fábrica relativas à rede.

### Settings (Config.) > [Impr. relat]

Nível 3	Descrições
Verificar XMIT (MFC-J1010DW)	Imprima um relatório de verificação da transmissão relativo à sua última transmissão.
Livro Ender. (MFC-J1010DW)	Imprima uma lista de nomes e números guardados no livro de endereços.
Fax Diário (MFC-J1010DW)	Imprima uma lista de informações sobre os últimos 200 faxes recebidos e enviados. (TX significa Transmitir. RX significa Receber.)
Defin Utilizador	Imprima uma lista das definições.
Config de Rede	Imprima uma lista das configurações de rede.
Relatório WLAN	Imprima os resultados da ligação LAN sem fios.
Hist. ID chamador (MFC-J1010DW)	Imprima uma lista das informações de identificação de chamadas disponíveis sobre os últimos 20 faxes e chamadas telefónicas que foram recebidos.

### Settings (Config.) > [Info. Equipam.]

Nível 3	Descrições
N.º Série	Verifique o número de série do equipamento.
Versão firmware	Verifique a versão do firmware do equipamento.
Atual. Firmware	Atualize o equipamento para o firmware mais recente.
Ver. auto firmware	Visualize a informação do firmware no ecrã Início.
Contador pág.	Verificar o número total de páginas que o equipamento imprimiu.

### Settings (Config.) > [Conf.inicial]

Nível 3	Nível 4	Descrições
Data e Hora	Data	(MFC-J1010DW) Adicione a data e a hora no ecrã e nos cabeçalhos dos faxes que envia. (DCP-J1050DW) Configure a data e a hora no equipamento.
	Hora	
	Dia Auto	Configure o equipamento para mudar automaticamente para a hora de verão.

Nível 3	Nível 4	Descrições
Data e Hora	(MFC-J1010DW)	
	Horário	Configure o fuso horário.
ID do aparelho (MFC-J1010DW)	Fax	Introduza o nome e o número de fax que deverão aparecer em todas as páginas que enviar por fax.
	Nome	
Tom/pulso (MFC-J1010DW) (Apenas disponível em alguns países.)	-	Selecione o modo de marcação.
Rem. Auto Fax (MFC-J1010DW)	-	Configurar o equipamento para remarcar o último número de fax se o fax não tiver sido enviado por a linha estar ocupada.
Sin. Marcação (MFC-J1010DW)	-	Abrevie a pausa de deteção do sinal de marcação.
Conf.Linha Tel (MFC-J1010DW)	-	Selecione o tipo de linha telefónica.
Compatível (MFC-J1010DW)	-	Ajuste a equalização para dificuldades de transmissão. Os prestadores de serviços VoIP disponibilizam suporte de fax utilizando vários padrões. Se ocorrerem regularmente erros na transmissão de faxes, selecione Básico (para VoIP).
Repor	Rein. equipamento	Restaure todas as definições do equipamento que alterou, como por exemplo Data e Hora.
	Rede	Repõe todas as predefinições de fábrica relativas à rede.
	Livro de ender. e fax (MFC-J1010DW)	Apague todos os números de telefone e definições de fax guardados.
	Defin. todas	Reponha todas as predefinições de fábrica do equipamento.
Idioma local (Apenas disponível em alguns países.)	-	Altere o idioma do LCD.



### Informações relacionadas

- [Tabelas de definições e funções](#)

## Tabelas de funções (LCD 1,8" (44,9 mm) de 1,8")

Modelos Relacionados: DCP-J1050DW/MFC-J1010DW



### FAX (Para modelos com função de fax)

Nível 3	Nível 4	Descrições
Resol. de Fax	-	Configure a resolução dos faxes enviados.
Contraste	-	Ajuste o contraste.
Tam Área Digit	-	Ajuste a área de digitalização do vidro do digitalizador ao tamanho do documento.
Multidifusão	-	Envie a mesma mensagem de fax para mais do que um número de fax.
Transm. tempo real	-	Envie um fax sem utilizar a memória.
Modo internac	-	Ative esta função se tiver dificuldades no envio de faxes para o estrangeiro.
Hist. cham.	Remarc.	Envie um fax para o último número que ligou.
	Números marcados	Selecione um número do histórico de Chamadas Efetuadas e envie-lhe um fax, adicione-o ao Livro de Endereços ou elimine-o.
	Hist. ID chamador	Selecione um número do histórico de identificação de chamadas e envie-lhe um fax, adicione-o ao livro de endereços ou elimine-o.
Livro Ender.	Procurar	Marque premindo apenas alguns botões.
	Def. Marc. Ráp	Guarde números de marcação rápida, para que possa marcar premindo apenas alguns botões.
	Config. grupos	Configure números de grupo para distribuição.
	Alterar	Altere números do livro de endereços.
	Apagar	Elimine números do livro de endereços.
Nova Predefin.	-	Guarde as definições como configurações predefinidas.
Defin. Fábrica	-	Reponha todas as predefinições de fábrica.



### SCAN (DIGITALIZAR)

Nível 3	Nível 4	Descrições
para PC	para Ficheiro	Digitalize documentos e guarde-os numa pasta do computador.
	para OCR (MFC-J1010DW)	Converta o documento digitalizado para um ficheiro de texto editável.
	para Imagem	Digitalize fotografias ou gráficos para uma aplicação gráfica.
	para E-mail	Envie um documento digitalizado como anexo de e-mail.
para Web	-	Carregue os dados digitalizados para um serviço de Internet.
Digitaliz. WS (Aparece quando instala um digitalizador através de serviços Web.)	Digitalizar	Digitalize dados utilizando o protocolo de serviços Web.
	Dig. p/ Email	



Nível 3	Nível 4	Descrições
Digitaliz. WS (Aparece quando instala um digitalizador através de serviços Web.)	Dig. p/ Fax Dig. p/ Impr.	Digitalize dados utilizando o protocolo de serviços Web.



## COPY (COPIAR)

Nível 3	Nível 4	Descrições
Qualidade	-	Selecionar a resolução de cópia para o tipo de documento.
Tipo de Papel	-	Selecione o tipo de papel correspondente ao papel existente na gaveta.
Tamanho Papel	-	Selecione o tamanho do papel correspondente ao papel existente na gaveta.
Ampliar/Reduzir	100%	-
	Ampliar	Selecione um rácio de ampliação para a cópia seguinte.
	Reduzir	Selecione um rácio de redução para a cópia seguinte.
	Ajustar à Pág.	Ajustar o tamanho da cópia ao tamanho do papel definido.
	Persnl (25-400%)	Introduza um rácio de ampliação ou redução.
Densidade	-	Ajuste a densidade.
Remover Fundo	DefCóp Preto/Branco	Altere a quantidade de cor de fundo que é removida.
	Def. Cópia Cores	
Cópia 2 lados	-	Desative ou ative a cópia de 2 lados e selecione a aba na margem mais comprida ou a aba na margem mais curta.
Empil/ord.	-	Selecione as opções de empilhar ou ordenar cópias múltiplas.
Formato Pág.	-	Faça cópias N em 1, 2 em 1 ID ou Poster.
Alinham. Auto	-	Corrija uma cópia inclinada.
Nova Predefin.	-	Guarde as definições como configurações predefinidas.
Defin. Fábrica	-	Reponha todas as predefinições de fábrica.



## WEB

Nível 1	Nível 2	Nível 3	Descrições
Web	-	-	Ligue o equipamento Brother a um serviço Internet.



## (tinta) / INK (TINTA)

Nível 2	Nível 3	Descrições
Volum Tinteiro	-	Verifique o volume de tinta disponível.
Modelo Cartucho Tinta	-	Verifique os números dos cartuchos de tinta.
Melhorar qldd impr	Melhorar qldd impr	Verifique e corrija a qualidade de impressão, o alinhamento e a alimentação do papel de acordo com as instruções no LCD.
	Alinhamento	
	Corr alim de papel	
Limpeza Cabeça Impr.	Só preto	Limpe a cabeça de impressão de acordo com as instruções no LCD.
	Só cores	

Nível 2	Nível 3	Descrições
Limpeza Cabeça Impr.	Tudo	Limpe a cabeça de impressão de acordo com as instruções no LCD.
Opções impres.	Reduzir Manchas	Reduza o arrastamento de tinta no papel ou encravamentos de papel durante a impressão.
	Melhorar Impr.	Melhore a qualidade da impressão e reduza a falta de nitidez.
Verif. Cartucho tinta	-	Visualize as informações do seu cartucho de tinta.

### ► (Livro de endereços) (Para modelos com função de fax)

Nível 2	Descrições
Procurar	Marque premindo apenas alguns botões.
Def. Marc. Ráp	Guarde números de marcação rápida, para que possa marcar premindo apenas alguns botões.
Config. grupos	Configure números de grupo para distribuição.
Alterar	Altere números do livro de endereços.
Apagar	Elimine números do livro de endereços.

### Redial/Pause (Remarcas/Pausa) (Para modelos com função de fax)

Nível 2	Descrições
Remarc.	Envie um fax para o último número que ligou.
Números marcados	Selecione um número do histórico de Chamadas Efetuadas e envie-lhe um fax, adicione-o ao Livro de Endereços ou elimine-o.
Hist. ID chamador	Selecione um número do histórico de identificação de chamadas e envie-lhe um fax, adicione-o ao livro de endereços ou elimine-o.



**WiFi**



Pode configurar as definições sem fios premindo  ou **WiFi** no painel de controlo.

Nível 2	Descrições
Localizar rede Wi-Fi	Configure as definições de rede sem fios manualmente.
WPS/Botão de pres.	Configure a rede sem fios utilizando o método de premir um botão.
Recuperar WLAN	Reponha e reinicie a rede sem fios.



### Informações relacionadas

- [Tabelas de definições e funções](#)

▲ [Página inicial](#) > [Definições do equipamento](#) > [Alterar as definições do equipamento a partir do painel de controlo](#) > [Tabelas de definições e funções](#) > Tabelas de definições (modelos com ecrã tátil de 2,7" (67,5 mm))

## Tabelas de definições (modelos com ecrã tátil de 2,7" (67,5 mm))

**Modelos Relacionados:** DCP-J1140DW

Estas tabelas ajudam a compreender as seleções e as opções dos menus do equipamento.

>> [\[Definiç.\]](#)  
 >> [\[Config.geral\]](#)  
 >> [\[Definições de atalhos\]](#)  
 >> [\[Rede\]](#)  
 >> [\[Impr.relat\]](#)  
 >> [\[Info. Equipam.\]](#)  
 >> [\[Conf.inicial\]](#)

### [Definiç.]



#### [Definiç.]

Nível 1	Nível 2	Nível 3	Descrições
 (Data e Hora)	-	-	Configure a data e a hora no equipamento.
Manutenção	-	-	Aceda aos menus de definições da manutenção.
Rede	WLAN (Wi-Fi)	-	Aceda aos menus de definições da WLAN.
	Wi-Fi Direct	-	Aceda aos menus de configuração do Wi-Fi Direct.
Defin. gaveta	-	-	Aceda aos menus de definições da gaveta.
Wi-Fi Direct	-	-	Aceda aos menus de configuração do Wi-Fi Direct.
Modo Silêncio	-	-	Reduza o ruído da impressão.
Defin. todas	-	-	Efetue as configurações detalhadas.

### [Config.geral]



#### [Defin. todas] > [Config.geral]

Nível 3	Nível 4	Nível 5	Descrições
Manutenção	Melhorar Qual. Impressão	Verificar Qual. Impr.	Verifique e corrija a qualidade de impressão, o alinhamento e a alimentação do papel de acordo com as instruções no LCD.
		Alinhamento	
		Corr alimentação de papel	
	Limpeza Cabeça Impr.	Só preto	Limpe a cabeça de impressão de acordo com as instruções no LCD.
		Só cores	
	Tudo		
	Volum Tinteiro	-	Verifique o volume de tinta disponível.
	Modelo Cartucho Tinta	-	Verifique os números dos cartuchos de tinta.

Nível 3	Nível 4	Nível 5	Descrições
Manutenção	Opções impres.	Reduzir Manchas	Reduza o arrastamento de tinta no papel ou encravamentos de papel durante a impressão.
		Melhorar Impr.	Melhore a qualidade da impressão e reduza a falta de nitidez.
	Verif. cartucho tinta	-	Visualize as informações do seu cartucho de tinta.
Tipo de Papel	-	-	Configure o tipo de papel na gaveta do papel.
Tamanho Papel	-	-	Configure o tamanho do papel na gaveta do papel.
Verif. papel	-	-	Verifique o tipo e o tamanho do papel quando puxa a gaveta para fora do equipamento.
Modo Silêncio	-	-	Reduza o ruído da impressão.
Bip	-	-	Ajuste o volume do sinal sonoro.
Definições LCD	Retroiluminaç.	-	Ajuste o brilho da luz de fundo do LCD.
	Temporizad dim	-	Configure o tempo que a luz de fundo do LCD fica ligada após a última vez que prime uma tecla.
Defis de Digit.	Ecrã de início	-	Selecione o ecrã que é apresentado quando prime  .
	Ecrã Digitalizar	-	Configurar as predefinições do ecrã de digitalização.
Definições do Teclado	-	-	Selecione o tipo de teclado para o LCD.
Tempo de Espera	-	-	Selecione o tempo que o equipamento tem de permanecer inativo até entrar no modo de espera.
Desligar Auto	-	-	Selecione o tempo que o equipamento terá de aguardar até se desligar automaticamente depois de entrar em modo de espera.  Quando esta função está desativada, o equipamento não se desliga automaticamente.

### [Definições de atalhos]



[Defin. todas] > [Definições de atalhos]

Nível 3	Nível 4	Descrições
(Selecione um botão de atalho.)	Renomear	Altere o nome do atalho.
	Editar	Alterar as definições de atalhos.
	Apagar	Elimine o atalho.

### [Rede]



[Defin. todas] > [Rede]

Nível 3	Nível 4	Nível 5	Nível 6	Descrições
WLAN (Wi-Fi)	Localizar rede Wi-Fi	-	-	Configure as definições de rede sem fios manualmente.
	TCP/IP	Método BOOT	-	Selecione o Método BOOT mais adequado para as suas necessidades.
		Endereço IP	-	-

Nível 3	Nível 4	Nível 5	Nível 6	Descrições
WLAN (Wi-Fi)	TCP/IP	Máscara Sub-rede	-	Introduza a máscara de sub-rede.
		Gateway	-	Introduza o endereço Gateway.
		Nome do nó	-	Introduza o nome do nó.
		Config WINS	-	Selecione o modo de configuração WINS.
		Servidor WINS	-	Especifique o endereço IP do servidor WINS primário ou secundário.
		Servidor DNS	-	Especifique o endereço IP do servidor DNS primário ou secundário.
		APIPA	-	Configure o equipamento para atribuir o endereço IP a partir do intervalo de endereços ligação-local automaticamente.
		IPv6	-	Ativar ou desativar o protocolo IPv6.
	WPS/Botão de pres.	-	-	Configure a rede sem fios utilizando o método de premir um botão.
	WPS/Código PIN	-	-	Configure a rede sem fios utilizando WPS com um PIN.
	Recuperar WLAN	-	-	Reponha e reinicie a rede sem fios.
	Estado da WLAN	Estado	-	Visualize o estado atual da rede sem fios.
		Sinal	-	Visualize a intensidade atual do sinal da rede sem fios.
		SSID	-	Visualize o SSID atual.
		Modo Comunic.	-	Visualize o modo de comunicação atual.
	Endereço MAC	-	-	Visualize o endereço MAC do equipamento.
WLAN Ligada	-	-	Ligue ou desligue a ligação de rede sem fios.	
Wi-Fi Direct	Manual	-	-	Configure manualmente as definições da rede Wi-Fi Direct.
	Dono do grupo	-	-	Configure o equipamento como proprietário do grupo.
	Prima Botão	-	-	Configure as definições da rede Wi-Fi Direct utilizando o método de premir um botão.
	Código PIN	-	-	Configure as definições da rede Wi-Fi Direct utilizando WPS com um código PIN.
	Inform. Dispositivo	Nome dispos.	-	Visualize o nome de dispositivo do equipamento.
		SSID	-	Visualize a SSID do proprietário do grupo. Quando o equipamento não está ligado, o LCD apresenta Desligado.
		Endereço IP	-	Visualize o endereço IP atual do equipamento.
	Informação de estado	Estado	-	Visualize o estado atual da rede Wi-Fi Direct.
		Sinal	-	Visualize a intensidade atual do sinal da rede Wi-Fi Direct. Quando o equipamento é o Proprietário do Grupo, o LCD indica sempre um sinal forte.
	Ativar I/F	-	-	Ative ou desative a ligação Wi-Fi Direct.

Nível 3	Nível 4	Nível 5	Nível 6	Descrições
Mensagem da Brother	Mensagem da Brother	-	-	Visualize mensagens e notificações da Brother.
	Estado	-	-	
Defin. Web Connect	Definições proxy	Ligação Proxy	-	Altere as configurações da ligação à Web.
		Endereço	-	
		Porta	-	
		Nome do utiliz.	-	
		Palavra-passe	-	
Reiniciar rede	-	-	-	Repõe todas as predefinições de fábrica relativas à rede.

[Impr. relat]



[Defin. todas] > [Impr. relat]

Nível 3	Descrições
Defin Utilizador	Imprima uma lista das definições.
Configuração da rede	Imprima uma lista das configurações de rede.
Relatório WLAN	Imprima os resultados da ligação LAN sem fios.

[Info. Equipam.]



[Defin. todas] > [Info. Equipam.]

Nível 3	Nível 4	Descrições
N.º Série	-	Verifique o número de série do equipamento.
Versão firmware	Versão princ.	Verifique a versão do firmware do equipamento.
Atualização Firmware	-	Atualize o equipamento para o firmware mais recente.
Verif autom de firmware	-	Visualize a informação do firmware no ecrã Início.
Contador pág.	-	Verificar o número total de páginas que o equipamento imprimiu.

[Conf.inicial]



[Defin. todas] > [Conf.inicial]

Nível 3	Nível 4	Descrições
Data e Hora	Data	Configure a data e a hora no equipamento.
	Hora	
	Horário	Configure o fuso horário.
Repor	Rein. equipamento	Restaure todas as definições do equipamento que alterou, como por exemplo Data e Hora.
	Rede	Repõe todas as predefinições de fábrica relativas à rede.
	Defin. todas	Reponha todas as predefinições de fábrica do equipamento.
Idioma local	-	Altere o idioma do LCD.

---

Nível 3	Nível 4	Descrições
(Apenas disponível em alguns países.)		











### Informações relacionadas

- [Tabelas de definições e funções](#)
-

## Tabelas de funções (modelos com ecrã tátil de 2,7" (67,5 mm))

Modelos Relacionados: DCP-J1140DW

- >>  [Cópia]
- >>  [Digitalizar]
- >>  [Web]
- >>  [Aplicações]
- >>  [Transferir Software]
- >>  [Limpeza Cab Impr.]
- >>  [Atalhos]
- >>  [Tinta]
- >>  Configuração Wi-Fi

### [Cópia]





Nível 3	Nível 4	Nível 5	Descrições	
Guardar como Atalho	-	-	Guarde as configurações atuais como um atalho.	
 (Opções)	Qualidade	-	Selecionar a resolução de cópia para o tipo de documento.	
	Tipo de Papel	-	Selecione o tipo de papel correspondente ao papel existente na gaveta.	
	Tamanho Papel	-	Selecione o tamanho do papel correspondente ao papel existente na gaveta.	
	Ampliar/Reduzir	100%	-	
		Ampliar		Selecione um rácio de ampliação para a cópia seguinte.
		Reduzir		Selecione um rácio de redução para a cópia seguinte.
		Ajustar à Pág.		Ajustar o tamanho da cópia ao tamanho do papel definido.
		Persnl (25-400%)		Introduza um rácio de ampliação ou redução.
	Densidade	-		Ajuste a densidade.
	Remover Cor de Fundo	Def de Cópia a Preto/Branco		Altere a quantidade de cor de fundo que é removida.
Definições de Cópia a Cores				
Cópia 2 lados	-		Desative ou ative a cópia de 2 lados e selecione a aba na margem mais comprida ou a aba na margem mais curta.	
Empil/ord.	-		Selecione as opções de empilhar ou ordenar cópias múltiplas.	
Formato Pág.	-		Faça cópias N em 1, 2 em 1 ID ou Poster.	



Nível 3	Nível 4	Nível 5	Descrições
 (Opções)	Alinham. Auto	-	Corrija uma cópia inclinada.
	Definições Avançadas	-	Selecione definições de cópia avançadas.
	Nova Predefin.	-	Guarde as definições como configurações predefinidas.
	Defin. Fábrica	-	Reponha todas as predefinições de fábrica.



### [Digitalizar]

Nível 3	Nível 4	Nível 5	Nível 6	Descrições	
para PC	para Ficheiro	(Selecionar USB ou PC)	 (Opções)	Digitalize documentos e guarde-os numa pasta do computador.	
			Guardar como Atalho		
	para OCR	(Selecionar USB ou PC)	 (Opções)	Converta o documento digitalizado para um ficheiro de texto editável.	
			Guardar como Atalho		
	para Imagem	(Selecionar USB ou PC)	 (Opções)	Digitalize fotografias ou gráficos para uma aplicação gráfica.	
			Guardar como Atalho		
	para E-mail	(Selecionar USB ou PC)	 (Opções)	Envie um documento digitalizado como anexo de e-mail.	
			Guardar como Atalho		
	para Web	-	-	-	Carregue os dados digitalizados para um serviço de Internet.
	Digitaliz. WS (Aparece quando instala um digitalizador através de serviços Web, apresentado no Explorador de Rede do computador.)	Outras ações digit. p/	-	-	Digitalize dados utilizando o protocolo de serviços Web.
		Digitalizar	-	-	
		Dig. p/ Email	-	-	
Dig. p/ Fax		-	-		
Dig. p/ Impr.		-	-		



### [Web]

Nível 1	Descrições
Web	Ligue o equipamento Brother a um serviço Internet.



## [Aplicações]

Nível 1	Descrições
Aplicações	Ligue o equipamento Brother ao serviço de aplicações da Brother.



## [Transferir Software]

Nível 1	Descrições
Transferir Software	Apresenta informações sobre como descarregar e instalar software em dispositivos móveis e computadores.



## [Limpeza Cab Impr.]

Nível 1	Descrições
Limpeza Cab Impr.	Limpe a cabeça de impressão de acordo com as instruções no LCD.



## [Atalhos]

Nível 2	Nível 3	Nível 4	Descrições
+ (Adic. atalho)	Cópia	-	Altere as definições nas opções de cópia.
	Digitalizar	para PC (Ficheiro)	Digitalize documentos e guarde-os numa pasta do computador.
		para PC (OCR)	Converta o documento digitalizado para um ficheiro de texto editável.
		para PC (Imagem)	Digitalize fotografias ou gráficos para uma aplicação gráfica.
		para PC (E-mail)	Envie um documento digitalizado como anexo de e-mail.
	Web	-	Ligue o equipamento Brother a um serviço Internet.
	Aplicações	-	Ligue o equipamento Brother ao serviço de aplicações da Brother.
Esta lista é apresentada se premir um ícone de atalho durante 2 segundos.	Renomear	-	Altere o nome do atalho.
	Editar	-	Alterar as definições de atalhos.
	Apagar	-	Elimine o atalho.
 (Edit/Elim)	(Selecione um botão de atalho.)	Renomear	Altere o nome do atalho.
		Editar	Alterar as definições de atalhos.
		Apagar	Elimine o atalho.



## [Tinta]

Nível 2	Nível 3	Descrições
Volum Tinteiro	-	Verifique o volume de tinta disponível.
Modelo Cartucho Tinta	-	Verifique os números dos cartuchos de tinta.

Nível 2	Nível 3	Descrições
Melhorar Qual. Impressão	Verificar Qual. Impr.	Verifique e corrija a qualidade de impressão, o alinhamento e a alimentação do papel de acordo com as instruções no LCD.
	Alinhamento	
	Corr alimentação de papel	
Limpeza Cabeça Impr.	Só preto	Limpe a cabeça de impressão de acordo com as instruções no LCD.
	Só cores	
	Tudo	
Opções impres.	Reduzir Manchas	Reduza o arrastamento de tinta no papel ou encravamentos de papel durante a impressão.
	Melhorar Impr.	Melhore a qualidade da impressão e reduza a falta de nitidez.
Verif. cartucho tinta	-	Visualize as informações do seu cartucho de tinta.



## Configuração Wi-Fi

Nível 2	Descrições
Localizar rede Wi-Fi	Configure as definições de rede sem fios manualmente.
WPS/Botão de pres.	Configure a rede sem fios utilizando o método de premir um botão.
Recuperar WLAN	Reponha e reinicie a rede sem fios.



## Informações relacionadas

- [Tabelas de definições e funções](#)

## Alterar as definições do equipamento utilizando a gestão baseada na Web

A Gestão Baseada na Web é um utilitário que utiliza um browser da web comum para gerir o equipamento através de HTTP (Hyper Text Transfer Protocol, protocolo de transferência de hipertexto) ou HTTPS (Hyper Text Transfer Protocol over Secure Socket Layer, protocolo de transferência de hipertexto sobre camada de socket seguro).

- [O que é a gestão baseada na Web?](#)
- [Aceder à gestão baseada na Web](#)
- [Definir ou alterar uma palavra-passe de início de sessão para a gestão baseada na web](#)
- [Configurar o Livro de Endereços do equipamento utilizando a Gestão Baseada na Web](#)

## O que é a gestão baseada na Web?

A gestão baseada na Web é um utilitário que usa um browser padrão para gerir o equipamento através de HTTP (Hyper Text Transfer Protocol) ou HTTPS (Hyper Text Transfer Protocol over Secure Socket Layer).



- Recomendamos o Microsoft Internet Explorer 11/Microsoft Edge para Windows, Safari 10/11 para Mac, Google Chrome™ para Android (4.x ou posterior) e Google Chrome™/Safari para iOS (10.x ou posterior). Certifique-se de que o JavaScript e os “cookies” estão sempre ativados, independentemente do browser que utilizar.
- Tem de utilizar o protocolo TCP/IP na rede e ter um endereço IP válido programado no servidor de impressão e no computador.

XXX-XXXX

brother

**Estado**

**Estado do dispositivo**

Pronto

Atualização automática

Desl.  
 Lig.

**Nível de tinta estimado**

M C Y BK

**Capacidade de páginas restante**

Capacidade de páginas aproximada (baseada em ISO)

XXX XXX XXX XXX  
M C Y BK

\*As capacidades de páginas restantes são aproximadas e podem variar consoante o tipo de páginas impressas.

**Idioma na Web**

Auto

**Localização do dispositivo**

Contacto :  
Localização :

O ecrã real poderá ser diferente do apresentado acima.



### Informações relacionadas

- [Alterar as definições do equipamento utilizando a gestão baseada na Web](#)

## Aceder à gestão baseada na Web

- Recomendamos o Microsoft Internet Explorer 11/Microsoft Edge para Windows, Safari 10/11 para Mac, Google Chrome™ para Android (4.x ou posterior) e Google Chrome™/Safari para iOS (10.x ou posterior). Certifique-se de que o JavaScript e os “cookies” estão sempre ativados, independentemente do browser que utilizar.
- É possível encontrar a palavra-passe predefinida para gerir as definições deste equipamento na parte posterior do equipamento, com a menção “**Pwd**”. Recomendamos que altere imediatamente a palavra-passe predefinida para proteger o seu equipamento de acessos não autorizados. Pode também encontrar a palavra-passe predefinida no relatório da configuração de rede.
- Se a palavra-passe for introduzida várias vezes de forma incorreta, não poderá iniciar a sessão durante algum tempo. As definições de bloqueio podem ser alteradas na gestão baseada na Web.
- Na gestão baseada na Web, é possível iniciar sessão num máximo de oito computadores ou dispositivos móveis ao mesmo tempo. Se iniciar sessão num nono dispositivo, o primeiro dispositivo termina a sessão.
- Recomendamos que utilize o protocolo de segurança HTTPS quando configurar as definições através da gestão baseada na Web. Se utilizar o HTTP quando configurar definições utilizando a gestão baseada na Web, siga as instruções apresentadas no ecrã para mudar para uma ligação HTTPS segura.
- Quando utiliza HTTPS para a configuração da gestão baseada na Web, o browser apresenta uma caixa de diálogo de aviso. Para evitar que a caixa de diálogo de advertência apareça, pode instalar um certificado autoassinado e utilizar a comunicação SSL/TLS. Para obter mais informações, ►► [Informações relacionadas](#)

- >> [Iniciar a partir do seu browser da Web](#)
- >> [Iniciar a partir do Brother iPrint&Scan \(Windows/Mac\)](#)
- >> [Iniciar a partir dos utilitários da Brother \(Windows\)](#)
- >> [Iniciar a partir da Brother Mobile Connect](#)

### Iniciar a partir do seu browser da Web

1. Inicie o seu browser.
2. Introduza "https://endereço IP do equipamento" na barra de endereço do seu browser (em que "endereço IP do equipamento" é o endereço IP do equipamento).

Por exemplo:

https://192.168.1.2



Se estiver a utilizar um sistema de nomes de domínio (DNS) ou ativar um nome NetBIOS, pode introduzir outro nome, como “ImpressoraPartilhada”, em vez do endereço IP.

Por exemplo:

https://SharedPrinter

Se ativar um nome NetBIOS, pode também utilizar o nome do nó.

Por exemplo:

https://brnxxxxxxxxxxxxx

Pode encontrar o nome NetBIOS no relatório de configuração da rede.

3. Se necessário, introduza a palavra-passe no campo **Iniciar sessão** e clique em **Iniciar sessão**.
4. Se pretender afixar o menu de navegação do lado esquerdo do ecrã, clique em ☰ e, em seguida, clique em

Pode agora alterar as definições do equipamento.

### Iniciar a partir do Brother iPrint&Scan (Windows/Mac)

1. Inicie o Brother iPrint&Scan.



- Windows

Inicie o  (**Brother iPrint&Scan**).

- Mac



Na barra de menus **Finder**, clique em **Ir > Aplicações** e, em seguida, clique duas vezes no ícone iPrint&Scan.

Aparece o ecrã Brother iPrint&Scan.

2. Se o seu equipamento Brother não estiver selecionado, clique no botão **Selecione o dispositivo** e seleccione o nome do seu modelo na lista. Clique em **OK**.
3. Clique em  (**Configurações do equipamento**).
4. Clique em **Todas as definições**.  
É apresentada a gestão baseada na Web.
5. Se necessário, introduza a palavra-passe no campo **Iniciar sessão** e clique em **Iniciar sessão**.
6. Se pretender afixar o menu de navegação do lado esquerdo do ecrã, clique em  e, em seguida, clique em .

Pode agora alterar as definições do equipamento.



### Iniciar a partir dos utilitários da Brother (Windows)

1. Execute  (**Brother Utilities**); em seguida, clique na lista pendente e seleccione o nome do seu modelo (se ainda não estiver selecionado).
2. Clique em **Ferramentas** na barra de navegação do lado esquerdo e clique em **Configurações do equipamento**.  
É apresentada a gestão baseada na Web.
3. Se necessário, introduza a palavra-passe no campo **Iniciar sessão** e clique em **Iniciar sessão**.
4. Se pretender afixar o menu de navegação do lado esquerdo do ecrã, clique em  e, em seguida, clique em .

Pode agora alterar as definições do equipamento.

### Iniciar a partir da Brother Mobile Connect

Tem de instalar e configurar a Brother Mobile Connect no seu dispositivo móvel.

1. Inicie a aplicação Brother Mobile Connect no seu dispositivo móvel.
2. Toque no nome do seu modelo na parte superior do ecrã.
3. Toque em **Definições de todos os equipamentos**.  
É apresentada a gestão baseada na Web.
4. Se necessário, introduza a palavra-passe no campo **Iniciar sessão** e toque em **Iniciar sessão**.
5. Se pretender afixar o menu de navegação do lado esquerdo do ecrã, toque em  e, em seguida, toque em .

Pode agora alterar as definições do equipamento.

Se alterar as definições de protocolo, tem de reiniciar o equipamento depois de clicar em **Submeter** para ativar a configuração.

Após a configuração das definições, clique em **Terminar sessão**.

### Informações relacionadas

- [Alterar as definições do equipamento utilizando a gestão baseada na Web](#)

---

**Tópicos relacionados:**

- [Imprimir o relatório de configuração da rede](#)
  - [Criar um certificado auto-assinado](#)
  - [Instalar o certificado auto-assinado para utilizadores do Windows com direitos de administrador](#)
-



## Definir ou alterar uma palavra-passe de início de sessão para a gestão baseada na web

É possível encontrar a palavra-passe predefinida para gerir as definições deste equipamento na parte posterior do equipamento, com a menção "**Pwd**". Recomendamos que altere imediatamente a palavra-passe predefinida para proteger o seu equipamento de acessos não autorizados.

1. Inicie o seu browser.
2. Introduza "https://endereço IP do equipamento" na barra de endereço do seu browser (em que "endereço IP do equipamento" é o endereço IP do equipamento).

Por exemplo:

https://192.168.1.2



Se estiver a utilizar um sistema de nomes de domínio (DNS) ou ativar um nome NetBIOS, pode introduzir outro nome, como "ImpressoraPartilhada", em vez do endereço IP.

Por exemplo:

https://SharedPrinter

Se ativar um nome NetBIOS, pode também utilizar o nome do nó.

Por exemplo:

https://brnxxxxxxxxxxxxx

Pode encontrar o nome NetBIOS no relatório de configuração da rede.

3. Execute uma das seguintes ações:
  - Se tiver definido anteriormente uma palavra-passe própria, introduza-a e clique em **Iniciar sessão**.
  - Se não tiver definido anteriormente uma palavra-passe própria, introduza a palavra-passe predefinida de início de sessão e clique em **Iniciar sessão**.
4. Aceda ao menu de navegação e clique em **Administrador > Palavra-passe de início de sessão**.



Inicie a partir de ☰ se o menu de navegação não for apresentado do lado esquerdo do ecrã.

5. Seguindo as diretrizes da **Palavra-passe de início de sessão** apresentadas no ecrã, introduza a palavra-passe no campo **Introduzir nova palavra-passe**.
6. Volte a introduzir a palavra-passe no campo **Confirmar nova palavra-passe**.
7. Clique em **Submeter**.



Além disso, pode alterar as definições de bloqueio no menu **Palavra-passe de início de sessão**.



### Informações relacionadas

- [Alterar as definições do equipamento utilizando a gestão baseada na Web](#)

#### Tópicos relacionados:

- [Aceder à gestão baseada na Web](#)

## Configurar o Livro de Endereços do equipamento utilizando a Gestão Baseada na Web

**Modelos Relacionados:** MFC-J1010DW

- Recomendamos que utilize o protocolo de segurança HTTPS quando configurar as definições através da Gestão Baseada na Web.
- Quando utiliza HTTPS para a configuração da Gestão Baseada na Web, o browser apresenta uma caixa de diálogo de aviso.

1. Inicie o seu browser.
2. Introduza "https://endereço IP do equipamento" na barra de endereço do seu browser (em que "endereço IP do equipamento" é o endereço IP do equipamento).

Por exemplo:

https://192.168.1.2



Se estiver a utilizar um sistema de nomes de domínio (DNS) ou ativar um nome NetBIOS, pode introduzir outro nome, como "ImpressoraPartilhada", em vez do endereço IP.

Por exemplo:

https://SharedPrinter

Se ativar um nome NetBIOS, pode também utilizar o nome do nó.

Por exemplo:

https://brnxxxxxxxxxxxx

Pode encontrar o nome NetBIOS no relatório de configuração da rede.

3. Se necessário, introduza a palavra-passe no campo **Iniciar sessão** e clique em **Iniciar sessão**.



É possível encontrar a palavra-passe predefinida para gerir as definições deste equipamento na parte posterior do equipamento, com a menção "**Pwd**".

4. Aceda ao menu de navegação e clique em **Livro de endereços** > **Endereço XX-XX**.



Inicie a partir de ☰ se o menu de navegação não for apresentado do lado esquerdo do ecrã.

5. Adicione ou atualize a informação do Livro de Endereços conforme necessário.
6. Clique em **Submeter**.



### Informações relacionadas

- [Alterar as definições do equipamento utilizando a gestão baseada na Web](#)

#### Tópicos relacionados:

- [Aceder à gestão baseada na Web](#)

## Anexo

- [Especificações](#)
- [Especificações dos consumíveis](#)
- [Informações sobre papel reciclado](#)
- [Ajuda e apoio ao cliente da Brother](#)

## Especificações

- >> Especificações gerais
- >> Especificações do tamanho dos documentos
- >> Especificações dos suportes de impressão
- >> Especificação do fax
- >> Especificações de cópia
- >> Especificações do digitalizador
- >> Especificações da impressora
- >> Especificações de interfaces
- >> Especificações de rede
- >> Especificações dos requisitos do computador

### Especificações gerais

<b>Tipo de impressora</b>		Jato de tinta
<b>Cabeça de impressão</b>	<b>Monocromático</b>	Piezo com 210 bocais × 1
	<b>Cores</b>	Piezo com 70 bocais x 3 (DCP-J1050DW/MFC-J1010DW) Piezo com 210 bocais × 3 (DCP-J1140DW)
<b>Capacidade da memória</b>		128 MB
<b>LCD (Ecrã de Cristais Líquidos)</b>		<ul style="list-style-type: none"> <li>• DCP-J1050DW/MFC-J1010DW <sup>1</sup> LCD a cores TFT de 1,8 pol. (44,9 mm)</li> <li>• DCP-J1140DW <sup>1</sup> LCD a cores TFT de ecrã tátil de 2,7 pol. (67,5 mm)</li> </ul>
<b>Fonte de alimentação</b>		220 a 240 V CA 50/60 Hz
<b>Consumo de energia <sup>2</sup></b>		<ul style="list-style-type: none"> <li>• DCP-J1050DW <b>Cópia</b> <sup>3</sup>: Aprox. 13 W <b>Pronto</b> <sup>5</sup>: Aprox. 3 W <b>Espera</b> <sup>5</sup>: Aprox. 0,7 W <b>Desligado</b> <sup>5 6</sup>: Aprox. 0,2 W</li> <li>• MFC-J1010DW <b>A copiar</b> <sup>4</sup>: Aprox. 17 W <b>Pronto</b> <sup>5</sup>: Aprox. 3 W <b>Espera</b> <sup>5</sup>: Aprox. 1 W <b>Desligado</b> <sup>5 6</sup>: Aprox. 0,2 W</li> <li>• DCP-J1140DW <b>Cópia</b> <sup>3</sup>: Aprox. 14 W <b>Pronto</b> <sup>5</sup>: Aprox. 3 W <b>Espera</b> <sup>5</sup>: Aprox. 0,8 W <b>Desligado</b> <sup>5 6</sup>: Aprox. 0,2 W</li> </ul>

**Dimensões**

• DCP-J1050DW

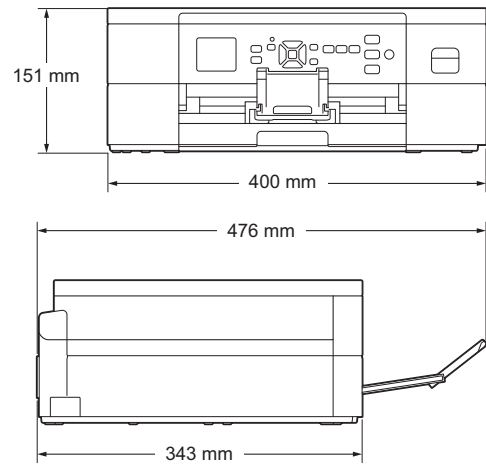

• MFC-J1010DW

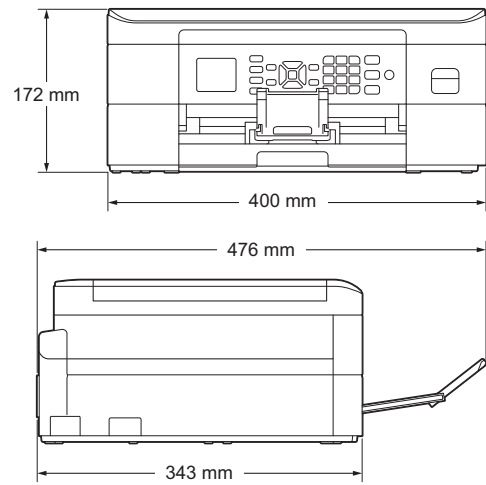

• DCP-J1140DW

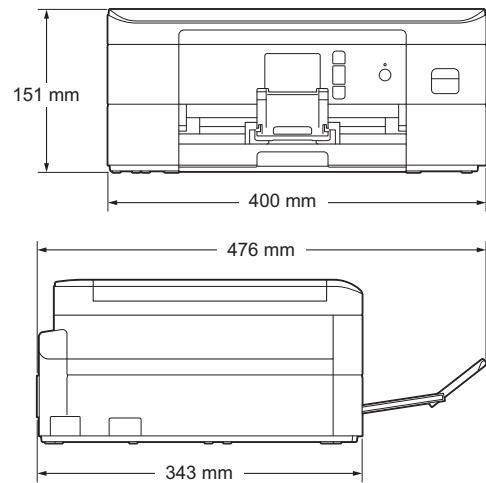

**Pesos**

- DCP-J1050DW  
6,9 kg
- MFC-J1010DW  
8,1 kg
- DCP-J1140DW  
6,9 kg

**Nível de ruído**

**Pressão sonora**

**Impressão**

- DCP-J1050DW/MFC-J1010DW  
53,5 dB (A) (Aprox.)<sup>7</sup>
- DCP-J1140DW

<b>Nível de ruído</b>			53,0 dB (A) (Aprox.) <sup>7</sup>
	<b>Potência sonora</b> <sup>8</sup>	<b>Impressão</b> <sup>9</sup>	<ul style="list-style-type: none"> <li>• DCP-J1050DW LWAd =6,64 B(A) (Monocromático)</li> <li>• MFC-J1010DW LWAd =6,64 B(A) (Monocromático)</li> <li>• DCP-J1140DW LWAd =6,64 B(A) (Monocromático)</li> </ul>
			<ul style="list-style-type: none"> <li>• DCP-J1050DW LWAd =6,25 B(A) (Cores)</li> <li>• MFC-J1010DW LWAd =6,25 B(A) (Cores)</li> <li>• DCP-J1140DW LWAd =6,60 B(A) (Cores)</li> </ul>
<b>Temperatura</b>	<b>Funcionamento</b>		10 a 35 °C
	<b>Melhor qualidade de impressão</b>		20 a 33 °C
<b>Humidade</b>	<b>Funcionamento</b>		20 a 80% (sem condensação)
	<b>Melhor qualidade de impressão</b>		20 a 80% (sem condensação)
<b>Alimentador Automático de Documentos (ADF)</b> (MFC-J1010DW)			Até 20 páginas Papel: 80 g/m <sup>2</sup>

1 Medido na diagonal

2 Medido quando o equipamento está ligado à interface USB. O consumo de energia varia ligeiramente em função do ambiente de utilização ou do desgaste das peças.

3 Impressão de um só lado, resolução: normal/documento: padrão impresso ISO/IEC 24712.

4 Na impressão de um só lado, com ADF, resolução: normal/documento: padrão impresso ISO/IEC 24712.

5 Medição de acordo com a norma IEC 62301 Edição 2.0.

6 Mesmo quando está desligado, o equipamento liga-se automaticamente de forma regular para efetuar a manutenção da cabeça de impressão e, em seguida, desliga-se.

7 O ruído depende das condições de impressão.

8 Medida de acordo com o método descrito na norma DE-UZ 205.

9 <Velocidade de impressão>

DCP-J1050DW: 17,0 ipm (mono) / 9,5 ipm (cor)

MFC-J1010DW: 17,0 ipm (mono) / 9,5 ipm (cor)

DCP-J1140DW: 17,0 ipm (mono) / 16,5 ipm (cor)

Estas velocidades de impressão foram medidas de acordo com a norma ISO/IEC 24734.

## Especificações do tamanho dos documentos

<b>Tamanho do documento</b>	<b>Largura do ADF</b> (MFC-J1010DW)	148 a 215,9 mm
	<b>Comprimento do ADF</b> <sup>1</sup> (MFC-J1010DW)	148 a 355,6 mm
	<b>Largura do vidro do digitalizador</b>	Máx. 215,9 mm
	<b>Comprimento do vidro do digitalizador</b>	Máx. 297 mm

1 As páginas de documentos maiores do que 297 mm têm de ser alimentadas uma de cada vez.

## Especificações dos suportes de impressão

<b>Entrada de papel</b>	<b>Gaveta do papel</b>	<b>Tipo de papel</b> <sup>1</sup>	Papel simples, Papel para jato de tinta (revestido), Papel plastificado, Papel reciclado
-------------------------	------------------------	-----------------------------------	---

<b>Entrada de papel</b>	<b>Gaveta do papel</b>	<b>Tamanho do papel</b>	Letter, A4, Executive, A5, A6, Envelopes (C5, Com-10, DL, Monarch), Foto (10 x 15 cm), Foto 2L (13 x 18 cm), Ficha (13 x 20 cm)
		<b>Capacidade máxima para papel</b>	Até 150 folhas de papel simples de 80 g/m <sup>2</sup>
<b>Saída de papel</b> <sup>1</sup>			Até 50 folhas de papel simples de 80 g/m <sup>2</sup> (ejeção para a gaveta de saída do papel com lado de impressão voltado para cima)

<sup>1</sup> Para papel plastificado, retire imediatamente as páginas impressas da gaveta de saída do papel para evitar borrões.

## Especificação do fax



Esta função está disponível para modelos MFC.

<b>Compatibilidade</b>	ITU-T Grupo 3
<b>Velocidade do modem</b>	Recuperação automática: 14 400 bps
<b>Largura da digitalização</b> (Documento com um lado)	ADF: 208 mm (A4) Vidro do digitalizador: 204 mm (A4)
<b>Largura da impressão</b>	204 mm (A4)
<b>Escala de cinzentos</b>	P&B: 8 bits (256 níveis) Cores: 24 bits (8 bits por cor/256 níveis)
<b>Resolução (Horizontal)</b>	203 ppp
<b>Resolução (Vertical)</b>	Padrão: 98 ppp (Preto) 196 ppp (Cores)
	Fina: 196 ppp (Preto) 196 ppp (Cores)
	Superfina: 392 ppp (Preto)
	Fotografia: 196 ppp (Preto)
<b>Livro de Endereços</b>	40 números
<b>Grupos</b>	Até 6
<b>Distribuição</b>	90 (40 do livro de endereços/50 marcados manualmente)
<b>Remarcação automática</b>	3 vezes em intervalos de 5 minutos
<b>Transmissão da memória</b>	Até 170 páginas <sup>1</sup>
<b>Receção sem papel</b>	Até 170 páginas <sup>1</sup>

<sup>1</sup> "Páginas" refere-se ao modelo "ITU-T Test Chart #1" (carta comercial típica, resolução normal, código MMR).

## Especificações de cópia

<b>Cor/monocromático</b>	Sim/Sim
<b>Largura da cópia</b>	204 mm <sup>1</sup>
<b>Cópias múltiplas</b>	Empilha/ordena até 99 páginas

<b>Ampliar/Reduzir</b>	25% a 400% (em incrementos de 1%)
<b>Resolução</b>	Imprime até 1200 × 1800 ppp (DCP-J1050DW/MFC-J1010DW) Imprime até 1200 × 2400 ppp (DCP-J1140DW)

<sup>1</sup> Ao copiar com papel de tamanho A4.

## Especificações do digitalizador

<b>Cor/Preto e branco</b>	Sim/Sim
<b>Compatível com TWAIN</b>	Sim (Windows 7 SP1 / Windows 8.1 / Windows 10)
<b>Compatível com WIA</b>	Sim (Windows 7 SP1 / Windows 8.1 / Windows 10)
<b>Profundidade da cor</b>	Processamento de cor de 30 bits (entrada) Processamento de cor de 24 bits (saída)
<b>Escala de cinzentos</b>	Processamento de cor de 10 bits (entrada) Processamento de cor de 8 bits (saída)
<b>Resolução</b>	Até 19 200 × 19 200 ppp (interpolada) <sup>1 2</sup> (a partir do vidro do digitalizador) Até 1 200 × 2 400 ppp (ótica) (a partir do ADF) <sup>3</sup> Até 1 200 × 600 ppp (ótica)
<b>Largura e comprimento da digitalização</b> (Documento com um lado)	(Vidro do digitalizador) Largura: Até 213,9 mm Comprimento: Até 295 mm (ADF) <sup>3</sup> Largura: Até 213,9 mm Comprimento: Até 353,6 mm

<sup>1</sup> Máximo de 1200 × 1200 ppp ao digitalizar com o controlador WIA em Windows 7 SP1, Windows 8.1 e Windows 10 (é possível selecionar uma resolução até 19 200 × 19 200 ppp utilizando o utilitário do digitalizador).

<sup>2</sup> O intervalo de digitalização pode diminuir à medida que a resolução da digitalização aumenta.

<sup>3</sup> Apenas modelos com ADF

## Especificações da impressora

<b>Resolução</b>	<ul style="list-style-type: none"> <li>(DCP-J1050DW/MFC-J1010DW) Até 1 200 × 6 000 ppp (apenas no Windows)</li> <li>(DCP-J1140DW) Até 1 200 × 6 000 ppp</li> </ul>	
<b>Largura de impressão</b> <sup>1</sup>	204 mm Sem margens <sup>2</sup> : 210 mm	
<b>Sem margens</b>	A4, Letter, A6, Foto (10 × 15 cm), Foto 2L (13 × 18 cm), Ficha (13 × 20 cm)	
<b>2 lados automática</b>	<b>Tipo de papel</b>	Papel simples, Papel reciclado
	<b>Tamanho do papel</b>	A4, Letter, Executive, A5
<b>Velocidade de impressão</b>	Consulte a página correspondente ao seu modelo no site local da Brother.	

<sup>1</sup> Quando imprimir em papel de tamanho A4.

<sup>2</sup> Quando a função Sem margens está ativada.



## Especificações de interfaces

<b>USB</b> <sup>1 2</sup>	Utilize um cabo de interface USB 2.0 com um comprimento máximo de 2 m.
<b>LAN sem fios</b>	IEEE 802.11b/g/n (Infraestrutura) IEEE 802.11g/n (Wi-Fi Direct)

<sup>1</sup> O equipamento tem uma interface USB 2.0 de alta velocidade. O equipamento também pode ser ligado a um computador equipado com uma interface USB 1.1.

<sup>2</sup> Não são suportadas portas USB de outros fabricantes.

## Especificações de rede



- (DCP-J1050DW/DCP-J1140DW)  
Pode ligar o equipamento a uma rede para efetuar a impressão em rede e a digitalização em rede.
- (MFC-J1010DW)  
Pode ligar o equipamento a uma rede para efetuar a impressão em rede, a digitalização em rede, e o envio e a receção de PC-Fax (apenas no Windows).

<b>Segurança da rede (sem fios)</b>		SSL/TLS (IPPS, HTTPS), 802.1x (EAP-FAST, PEAP, EAP-TLS, EAP-TTLS)
<b>Segurança da rede sem fios</b>		SSID (32 caracteres), WEP 64/128 bits, WPA-PSK (TKIP/AES), WPA2-PSK (TKIP/AES)
<b>Utilitário de suporte à configuração de ligações sem fios</b>	<b>WPS</b>	Sim

## Especificações dos requisitos do computador

### Sistemas operativos e funções de software suportados

Plataforma de computador e versão do sistema operativo		Interface de PC		Processador	Espaço no disco rígido para a instalação <sup>1</sup>	
		USB <sup>2</sup>	WLAN (Wi-Fi)		Para controladores	Para aplicações (Incluindo controladores)
Sistema operativo Windows	Windows 7 SP1 <sup>3 4</sup> <sup>5</sup>	Impressão PC Fax <sup>6</sup> Digitalização		Processador de 32 bits (x86) ou 64 bits (x64)	650 MB	1,3 GB
	Windows 8.1 <sup>3 4</sup>					
	Windows 10 Home <sup>3 4</sup>					
	Windows 10 Pro <sup>3 4</sup>					
	Windows 10 Education <sup>3 4</sup>					
	Windows 10 Enterprise <sup>3 4</sup>					
	Windows Server 2008 <sup>5</sup>	N/D	Impressão		50 MB	N/D
	Windows Server 2008 R2 <sup>5</sup>			Processador de 64 bits (x64)		

	Windows Server 2012 Windows Server 2012 R2 Windows Server 2016 Windows Server 2019				
Sistema operativo Mac <sup>7</sup>	macOS v10.14.6 macOS v10.15.x macOS v11	Impressão PC Fax (Envio) <sup>6 8</sup> Digitalização	Processador de 64 bits	N/D	550 MB

<sup>1</sup> Se o disco de instalação da Brother não tiver sido fornecido, irá necessitar de uma ligação à Internet para instalar o software.

<sup>2</sup> Não são suportadas portas USB de outros fabricantes.

<sup>3</sup> Para WIA, resolução de 1200 x 1200. O utilitário do digitalizador da Brother permite uma melhoria até 19200 x 19200 ppp.

<sup>4</sup> O Nuance™ PaperPort™ 14SE suporta Windows 7 SP1, Windows 8.1, Windows 10 Home, Windows 10 Pro, Windows 10 Education e Windows 10 Enterprise.

<sup>5</sup> O Windows 7 SP1/Windows Server 2008/Windows Server 2008 R2 são suportados pelas atualizações Extended Security até 10 de janeiro de 2023.

<sup>6</sup> O PC Fax suporta apenas preto e branco. (Para modelos com função de fax)

<sup>7</sup> Aviso sobre macOS

Compatível com AirPrint: a impressão ou digitalização através de macOS necessita de utilizar o AirPrint. Não são fornecidos controladores para Mac com este equipamento.

<sup>8</sup> Apenas AirPrint.

Para obter as atualizações dos controladores mais recentes, consulte a página **Transferências** do seu modelo em [support.brother.com](http://support.brother.com).

Todas as marcas comerciais, nomes de marcas e nomes de produtos são propriedade das respetivas empresas.



## Informações relacionadas

- [Anexo](#)

## Especificações dos consumíveis

<b>Tinta</b>	O equipamento utiliza os cartuchos de tinta individuais Preto, Amarelo, Ciano e Magenta, que estão separados dos elementos da cabeça de impressão.
<b>Duração do cartucho de tinta</b>	A primeira vez que instala um conjunto de cartuchos de tinta, o equipamento utiliza uma quantidade de tinta para encher os tubos de ejeção para impressões de elevada qualidade. Este processo acontece apenas uma vez. Após a conclusão deste processo, a capacidade em termos de páginas dos cartuchos fornecidos com o equipamento é aproximadamente igual à capacidade dos cartuchos padrão.
<b>Consumíveis de substituição</b>	<Preto> LC421XLBK <Amarelo> LC421XLY <Ciano> LC421XLC <Magenta> LC421XLM Preto, Amarelo, Ciano e Magenta - Cerca de 500 páginas <sup>1</sup>
	<Preto> LC421BK <Amarelo> LC421Y <Ciano> LC421C <Magenta> LC421M Preto, Amarelo, Ciano e Magenta - Cerca de 200 páginas <sup>1</sup>

<sup>1</sup> Todos os cartuchos de substituição fornecem uma capacidade de impressão de páginas aproximada de acordo com o declarado na norma ISO/IEC 24711. Para obter mais informações sobre a capacidade dos cartuchos, consulte [support.brother.com/pageyield/](http://support.brother.com/pageyield/).



### Informações relacionadas

- [Anexo](#)

## Informações sobre papel reciclado

- O papel reciclado tem a mesma qualidade do papel fabricado com os recursos florestais originais. As normas que regulam o papel reciclado atual asseguram que este cumpre os requisitos de qualidade mais elevados para os diferentes processos de impressão. O equipamento de representação gráfica fornecido pela Brother é adequado para ser utilizado com papel reciclado que cumpra os requisitos da norma EN 12281:2002.
- A compra de papel reciclado poupa os recursos naturais e promove a economia circular. O papel é feito com fibras de celulose da madeira. A recolha e a reciclagem do papel prolongam a longevidade das fibras durante vários ciclos de vida, o que permite fazer o melhor uso dos recursos.
- O processo de produção do papel reciclado é mais curto. Uma vez que as fibras já foram processadas, a utilização de água, químicos e energia é menor.
- A reciclagem do papel tem o benefício de economizar carbono ao aproveitar os produtos de papel que seriam enviados para aterros e incineração. Os resíduos de aterros emitem metano, o qual tem um poderoso efeito de estufa.



### Informações relacionadas

- [Anexo](#)
-

## Ajuda e apoio ao cliente da Brother

Se necessitar de ajuda relativamente à utilização do seu produto Brother, visite [support.brother.com](http://support.brother.com) para consultar as perguntas frequentes e as sugestões de resolução de problemas. Pode também descarregar o software, firmware e controladores mais recentes, para melhorar o desempenho do equipamento, e também documentação para o utilizador, para saber como tirar o máximo partido do seu produto Brother.

Pode encontrar mais informações sobre o produto e de assistência no site da representação local da Brother. Visite <https://global.brother/en/gateway> para encontrar os dados de contacto da representação local da Brother e para registar o seu novo produto.



### Informações relacionadas

- [Anexo](#)
-

brother



POR  
Versão B