

Топ-безрукавка из легкой ткани

1. Если нет указаний использовать конкретную строчку, используйте прямую строчку.
2. Используется прижимная лапка „J“ (для прямой строчки).



Давайте сделаем топ-безрукавку из легкой ткани. Этот топ с юбкой хорошо будет смотреться как наряд для вечеринки.

Материалы

- Тонкая хлопковая ткань (квадрат 60 см) — 3 шт.

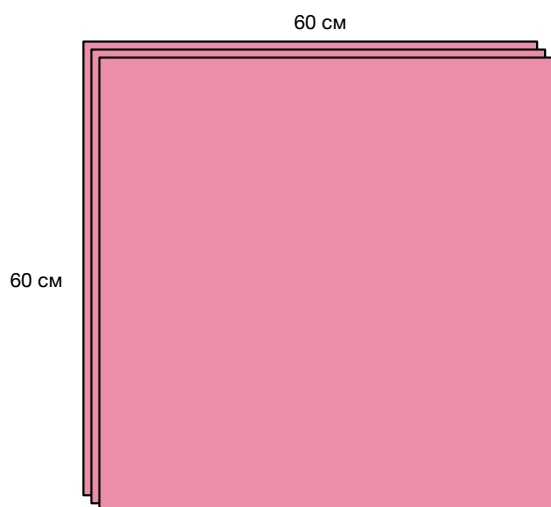

- 1 Подготовьте все три детали, застрочив срезы дважды подогнутые на 5 мм, чтобы получились квадратные платки размером 58 см.

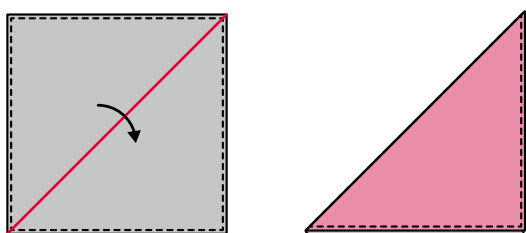

Сложите все три детали по диагонали.

- 2 Расположите две детали внахлест и сшейте их.

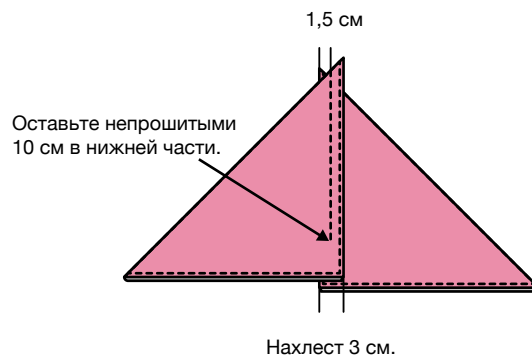

- 3 Положите третью деталь поверх детали, изготовленной в пункте 2, чтобы сделать бретель-петлю. Пришейте третью деталь на деталь, изготовленную в пункте 2, с нахлестом 10 см.

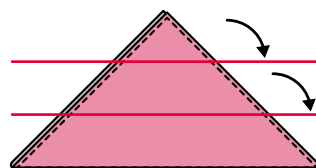
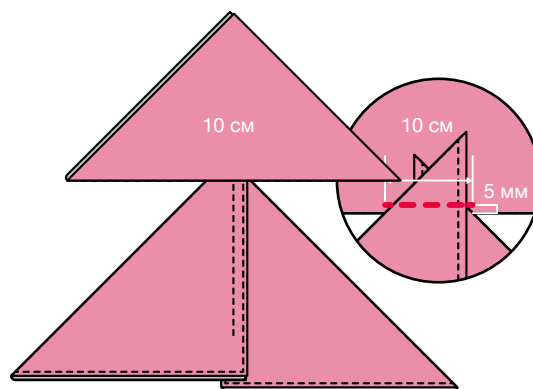

Подогните внутрь и вручную пришейте потайной подшивочной строчкой.

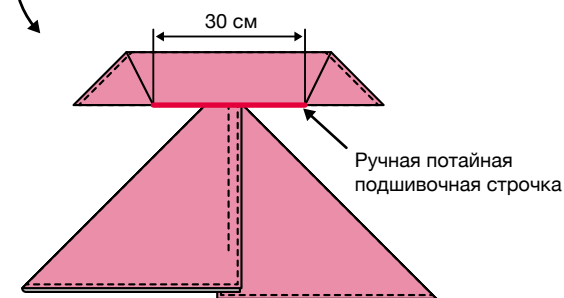

Носите топ, обвязав его вокруг шеи и талии.