

# Bolsa de cuero sintético

1. Si las instrucciones no indican el tipo de puntada específica, utilice la puntada recta.
2. Se utilizará el pie prensatela "J" (puntada recta) y el pie prensatela antiadherente (no incluido).



## Materiales

- Cuero sintético (45 cm de ancho x 100 cm)
- Estabilizador (43 cm de ancho x 13 cm) – 2 piezas
- Cartulina (círculo de 8 cm de diámetro)

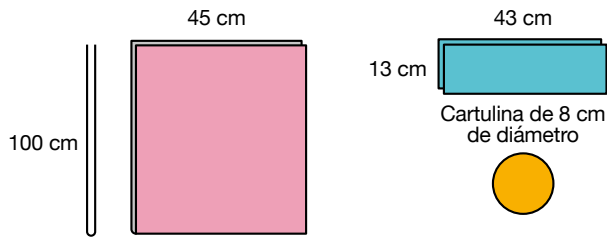

- 1 Fije el estabilizador a las partes que se doblarán.

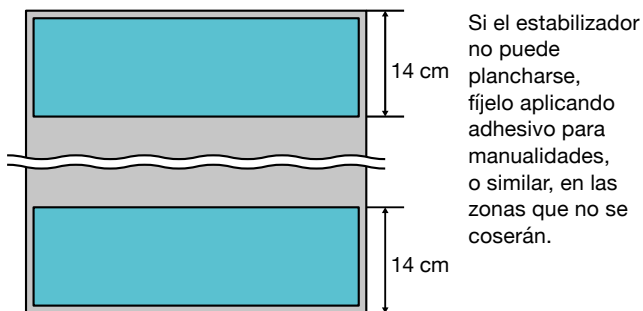

- 2 Doble y aplique puntadas a lo largo de las partes superior e inferior y alrededor de un círculo para la abertura del asa. (Haga lo mismo en ambos extremos).

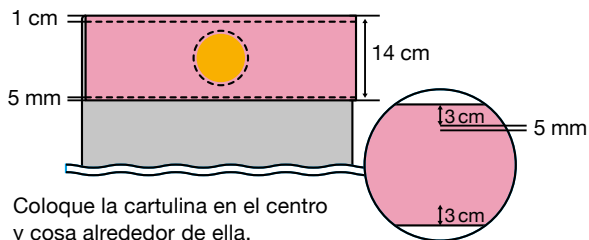

- 3 Corte círculos en las asas.

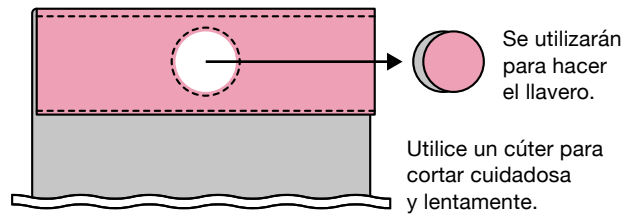

- 4 Doble el cuerpo por la mitad y aplique puntadas a lo largo de los lados.

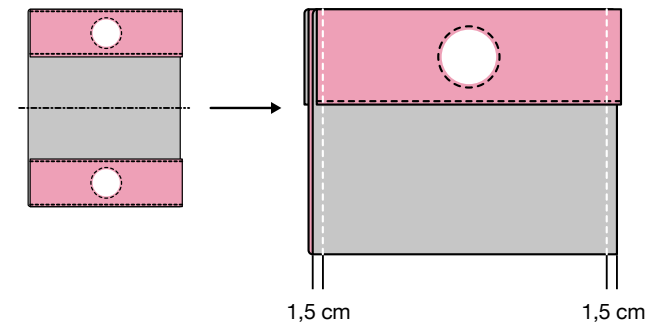

- 5 Gire el derecho hacia afuera para completar el proyecto.

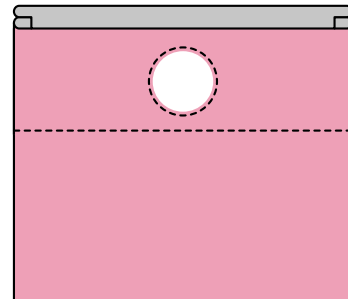

Utilice el prensatela de rueda (no incluido) o el pie prensatela antiadherente (no incluido) para coser de modo uniforme el cuero sintético.

