

Top sin mangas de tela ligera

1. Si las instrucciones no indican el tipo de puntada específica, utilice la puntada recta.
2. Se utilizará el pie prensatela "J" (puntada recta).



Vamos a crear un top sin mangas de tela ligera. Este top puede llevarse con la falda a juego para disponer de un magnífico conjunto de fiesta.

Materiales

- Voile de algodón (cuadrado de 60 cm) - 3

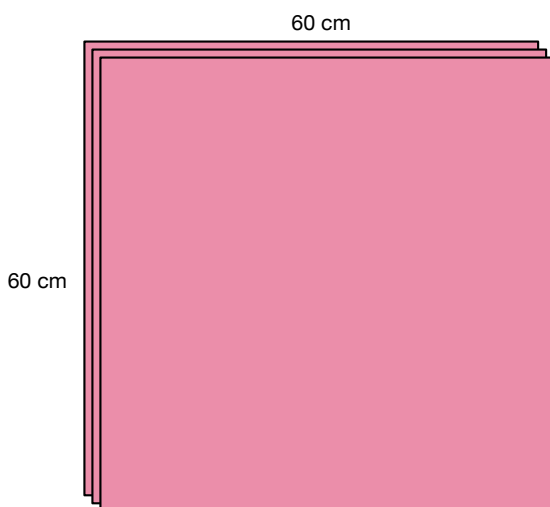

- 1 Prepare las tres piezas plegando hacia atrás 5 mm dos veces y cosiendo todos los bordes para crear pañuelos cuadrados de 58 cm.

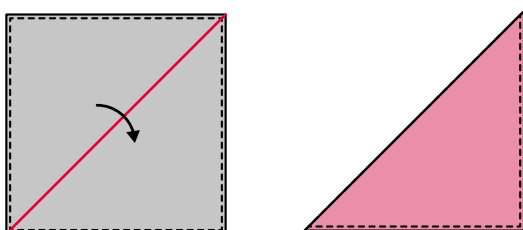

Doble las tres piezas en triángulos.

- 2 Superponga dos piezas y cósalas entre sí.

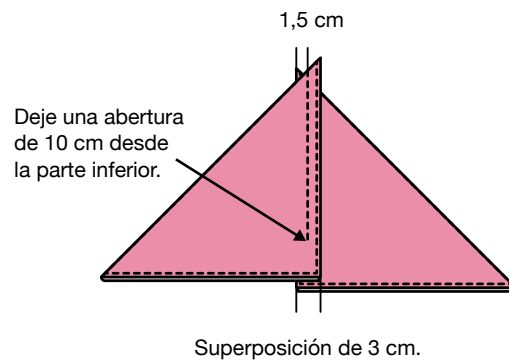

- 3 Coloque la tercera pieza en la parte superior de la parte creada en el paso 2 para hacer un cuello. Cosa la tercera pieza a la parte creada en el paso 2, de modo que la anchura de la superposición sea de 10 cm.

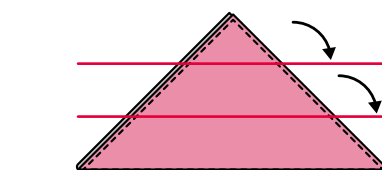
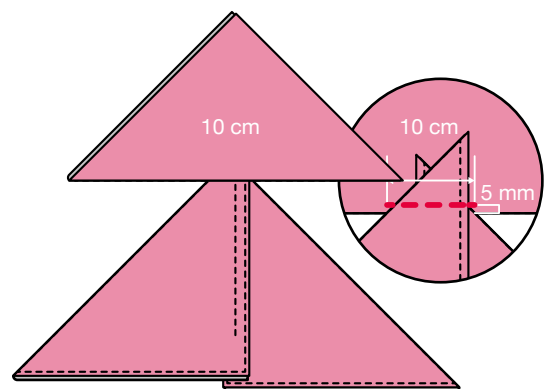

Pliegue hacia el interior y cosa a mano puntadas invisibles para dobladillo.

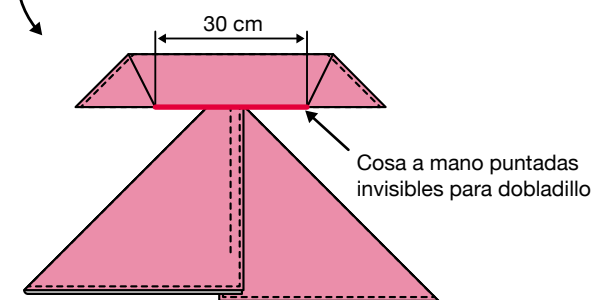

Llévelo atado por el cuello y la cintura.