

**Cap Frame Set User Manual**  
**Bedienungsanleitung für Kappenrahmensatz**  
**Manuel de l'utilisateur de l'unité de cadre  
pour casquettes**  
**Handleiding voor de petraam set**  
**Manuale dell'utilizzatore del corredo telaio  
per cappelli**  
**Manual de usuario del juego de bastidor para  
gorras**  
**Manual do usuário para o conjunto de  
bastidor para boné**  
**Установка бейсбольного устройства –  
Руководство пользователя**  
**帽子枠セット 取扱説明書**

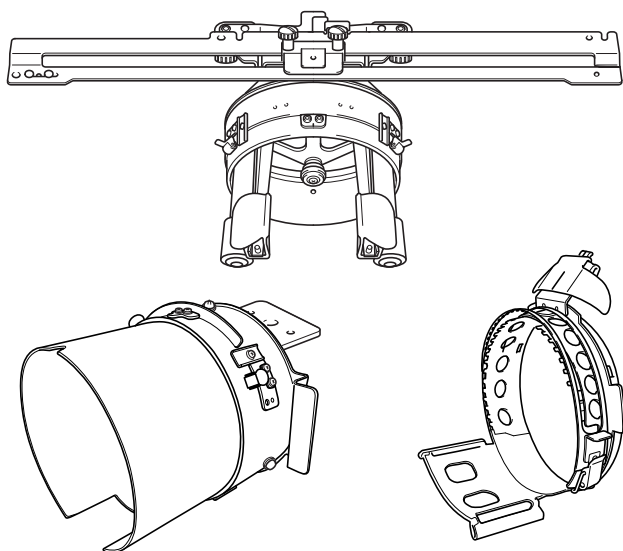

# EN Cap Frame Set User Manual

In order to use the cap frame set with the machine, the height of the L-shaped bracket and the ring of the cap frame driver must be adjusted. Use the enclosed tools to make the necessary adjustments.

## Enclosed Tools

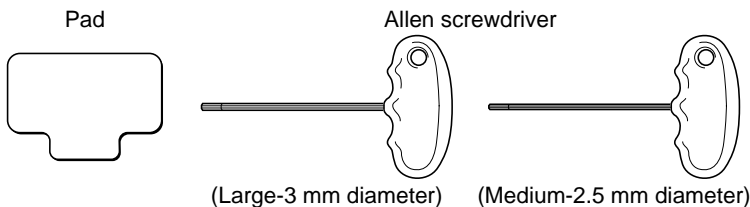

### Note

- Before installing the cap frame, be sure to adjust this height. If the same embroidery machine is being used, this adjustment is only required before the first time that this frame is used.
- If the cap frame driver is adjusted, then used on a different embroidery machine, be sure to make the adjustment again. The required height of the driver differs according to machine. For details, consult your authorized sales representative.

## Installing the Cap Frame Driver

Remove the embroidery frame and the embroidery frame holder from the carriage on the machine. Installing the cap frame driver. For details refer to the instruction manual provided with your machine.

## Adjusting the Cap Frame Driver

Follow the operation described below to adjust the height of the ring and the L-shaped bracket on the top plate of the cap frame driver.

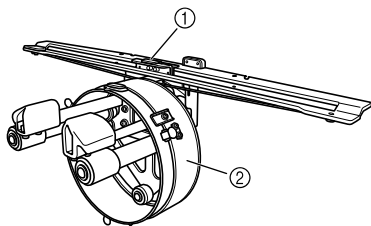

- ① L-shaped bracket  
② Ring

1. Turn on the machine. After the carriage moves to its initial position, turn off the machine.

### Note

- Be sure to adjust the cap frame driver with the carriage at its initial position.

2. Using the Allen screwdriver (medium), loosen the two hexagonal screws. Loosen the screws only by about one turn being careful not to loosen too far.

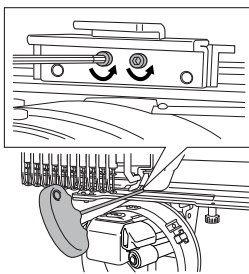

3. Lower the L-shaped bracket slightly touching the machine bed, then firmly tightening the hexagonal screws using the Allen screwdriver (medium).

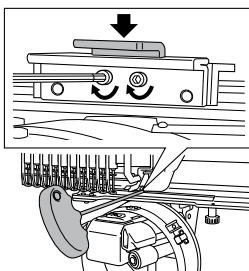

4. Using the Allen screwdriver (large), loosen the four hexagonal screws on the inside of the ring. Loosen the screws only by about one turn being careful not to loosen too far. When the screws are loosened, the ring can be lowered.

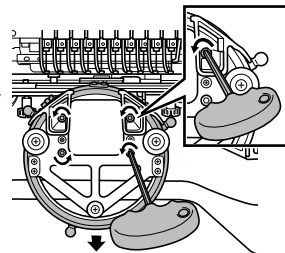

5. Insert the pad between the machine bed and the ring of the cap frame driver.

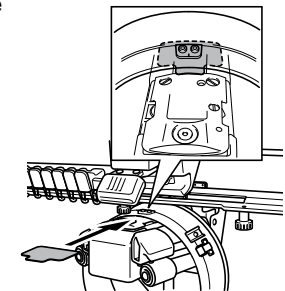

6. Lightly press down on the ring, and then using the Allen screwdriver (large) firmly tighten the four hexagonal screws on the inside of the ring.

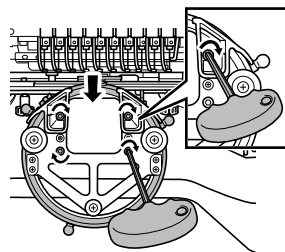

7. Remove the pad inserted in step 5.

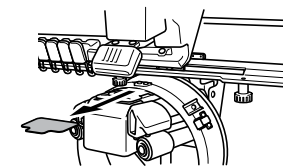

### CAUTION

- Make sure that each hexagonal screw is firmly tightened. If any screw remains loose, injuries may result.

# DE Bedienungsanleitung für Kappenrahmensatz

Um den Kappenrahmensatz mit der Maschine zu verwenden, müssen die Höhe des L-förmigen Bügels und der Ring des Kappenrahmenantriebs eingestellt werden. Verwenden Sie die mitgelieferten Werkzeuge für die erforderlichen Einstellungen.

## Mitgelieferte Werkzeuge

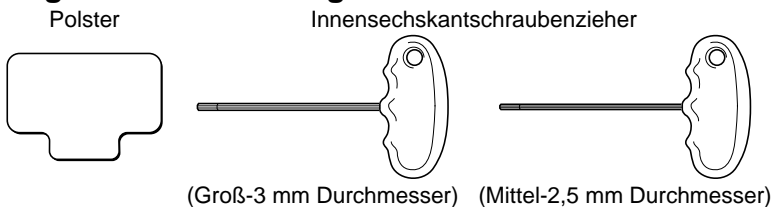

### Hinweis

- Stellen Sie sicher, dass vor dem Einbau des Kappenrahmens die Höhe eingestellt wird. Wenn die gleiche Stickereimaschine verwendet wird, ist diese Einstellung nur erforderlich, bevor der Rahmen zum ersten Mal verwendet wird.
- Wenn der Kappenrahmentreiber eingestellt wird und dann mit einer anderen Stickmaschine verwendet werden soll, führen Sie immer die Einstellung erneut aus. Die erforderliche Höhe des Treibers ist je nach Maschine unterschiedlich. Weitere Informationen dazu erhalten Sie von Ihrem Vertragshändler.

## Installieren des Kappenrahmenantriebs

Entfernen Sie den Stickrahmen und den Stickrahmenhalter vom Stickarm der Maschine. Montieren des Kappenrahmenantriebs. Weitere Informationen dazu finden Sie in der Bedienungsanleitung Ihrer Maschine.

## Einstellen des Kappenrahmenantriebs

Verfahren Sie wie unten beschrieben, um die Höhe des Rings und den L-förmigen Bügel auf der Oberplatte des Kappenrahmenantriebs einzustellen.

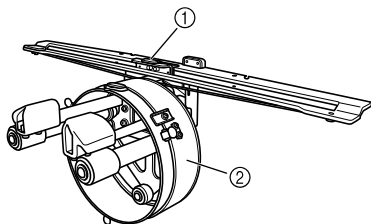

- ① L-förmiger Bügel  
② Ring

1. Schalten Sie die Maschine ein. Wenn sich der Wagen in seine Ausgangsposition bewegt, schalten Sie die Maschine aus.

### Hinweis

- Stellen Sie sicher, dass der Kappenrahmentreiber mit Wagen in Ausgangsposition ist.

2. Lösen Sie mit dem Innensechskantschraubenschlüssel (mittelgroß) die beiden Sechskantschrauben. Lösen Sie die Schrauben nur ca. eine Umdrehung und achten Sie darauf, sie nicht zu weit zu lösen.

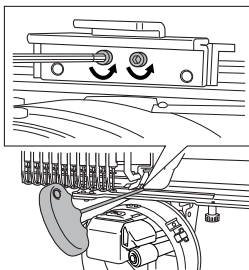

3. Senken Sie die Winkelhalterung so weit, bis sie das Maschinenbett leicht berührt und ziehen Sie dann die beiden Innensechskantschrauben mit dem Sechskantschlüssel (mittel) fest.

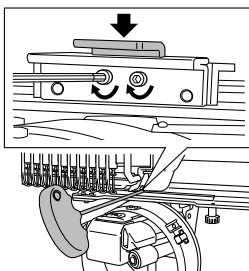

4. Lösen Sie mit dem Innensechskantschraubenschlüssel (groß) die vier Sechskantschrauben im Ring.

Lösen Sie die Schrauben nur ca. eine Umdrehung und achten Sie darauf, sie nicht zu weit zu lösen. Wenn die Schrauben gelöst sind, kann der Ring abgesenkt werden.

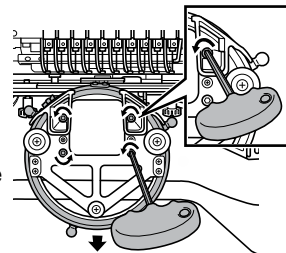

5. Setzen Sie das Polster zwischen Maschinenbett und den Ring des Kappenrahmenantriebs ein.

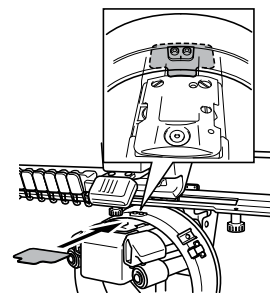

6. Drücken Sie leicht auf den Ring und ziehen Sie die vier Innensechskantschrauben auf der Innenseite des Rings mit dem Sechskantschlüssel (groß) an.

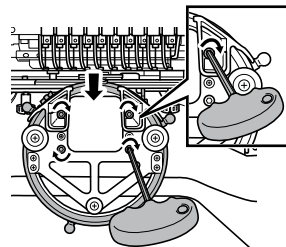

7. Entfernen Sie das in Schritt 5 eingesetzte Polster.

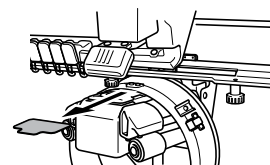

### VORSICHT

- Stellen Sie sicher, dass jede Sechskantschraube fest angezogen ist. Falls eine Schraube locker bleibt, besteht die Gefahr von Verletzungen.

# FR Manuel de l'utilisateur de l'unité de cadre pour casquettes

Pour pouvoir utiliser l'unité de cadre pour casquettes avec la machine, il faudra régler la hauteur de l'étrier en L et de l'anneau du support du cadre pour casquettes. Pour effectuer ces réglages, utilisez les outils fournis.

## Outils fournis

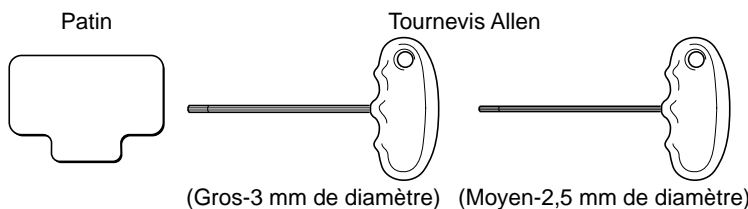

### Remarque

- Avant d'installer le cadre pour casquettes, réglez bien cette hauteur. Si vous utilisez la même machine à broder, vous n'aurez à effectuer ce réglage que la première fois que vous utilisez ce cadre.
- Si vous réglez le support du cadre pour casquettes puis que vous l'utilisez sur une autre machine à broder, pensez bien à réeffectuer ce réglage. La hauteur requise pour le support varie en fonction de la machine. Pour plus d'informations, contactez votre revendeur agréé.

## Installation du support du cadre pour casquettes

Retirez le cadre de broderie et le support du cadre de broderie du chariot de la machine. Installation du support du cadre pour casquettes. Pour plus d'informations, reportez-vous au manuel d'instructions fourni avec votre machine.

## Réglage du support du cadre pour casquettes

Effectuez les opérations ci-dessous pour régler la hauteur de l'anneau et de l'étrier en L sur la plaque supérieure du support du cadre pour casquettes.

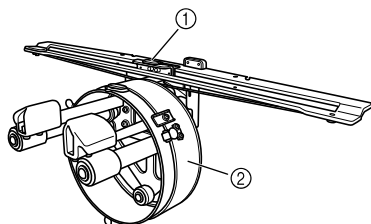

- ① Étrier en L
- ② Bague

1. Allumez la machine. Quand le chariot est revenu à sa position initiale, éteignez la machine.

### Remarque

- Réglez bien le support du cadre pour casquettes avec le chariot sur sa position initiale.

2. À l'aide du tournevis Allen (moyen), desserrez les deux vis hexagonales. Desserrez les vis d'un seul tour en veillant à ne pas trop les desserrer.

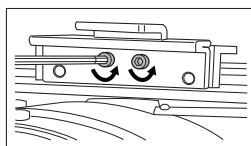

3. Abaissez le support en forme de L de sorte qu'il touche légèrement le plateau de la machine, puis serrez fermement les vis hexagonales à l'aide du tournevis Allen (moyen).

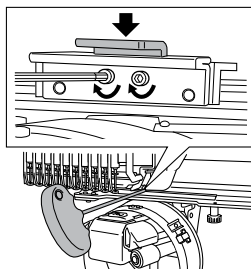

4. À l'aide du tournevis Allen (gros), desserrez les quatre vis hexagonales sur l'intérieur de l'anneau. Desserrez les vis d'un seul tour en veillant à ne pas trop les desserrer. Lorsque les vis sont desserrées, vous pouvez abaisser l'anneau.

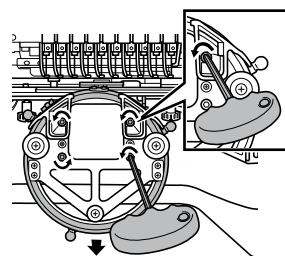

5. Insérez le patin entre le socle de la machine et l'anneau du support du cadre pour casquettes.

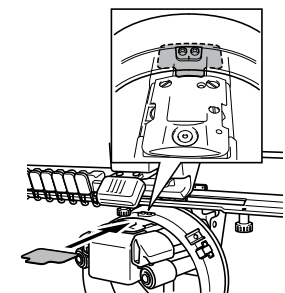

6. Appuyez légèrement sur le cercle, puis, à l'aide du tournevis Allen (grand), serrez fermement les quatre vis hexagonales sur l'intérieur du cercle.

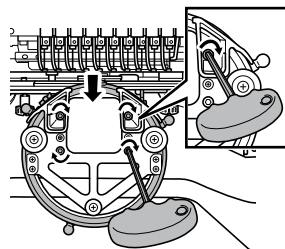

7. Retirez le patin inséré à l'étape 5.

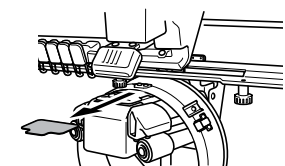

### ATTENTION

- Veillez à ce que chaque vis hexagonale soit bien serrée à fond. S'il y a une vis qui est lâche, cela risque de provoquer des blessures.

# DU Handleiding voor de petraam set

Om de petraam set met de machine te kunnen gebruiken, moeten de hoogte van de L-vormige beugel en de ring van de petraamdrijfjas worden afgesteld. Gebruik het bijgeleverde gereedschap om de vereiste afstellingen te maken.

## Bijgeleverd gereedschap

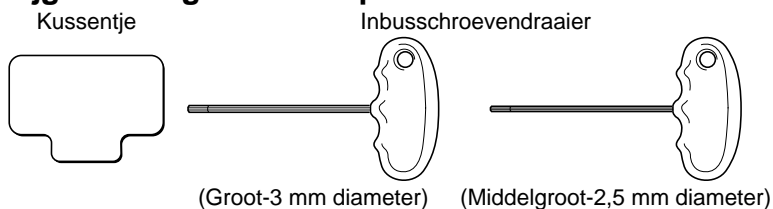

### Opmerking

- Stel deze hoogte af voordat u het petraam gebruikt. Als dezelfde borduurmachine wordt gebruikt, hoeft deze afstelling alleen te worden gemaakt de eerste keer dat het petraam wordt gebruikt.
- Als de petraamdrijfjas is afgesteld en deze dan op een andere borduurmachine wordt gebruikt, moet u de afstelling opnieuw uitvoeren. De vereiste hoogte van de drijfjas verschilt afhankelijk van de machine. Voor bijzonderheden neemt u contact op met uw erkende verkoper.

## Monteren van de petraamdrijfjas

Maak het borduurraam en de borduurraamhouder los van de wagen op de machine. De drijfjas van het petraam installeren. Meer bijzonderheden vindt u in de gebruiksaanwijzing bij uw machine.

## Afstellen van de petraamdrijfjas

Volg de onderstaande aanwijzingen om de hoogte van de ring en de L-vormige beugel op de bovenplaat van de petraamdrijfjas af te stellen.

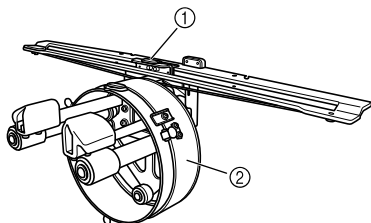

- 1 L-vormige beugel
- 2 Ring

1. Schakel de machine in. Nadat de wagen naar de beginpositie is teruggekeerd, schakelt de machine uit.

### Opmerking

- De petraamdrijfjas moet worden afgesteld met de wagen in de beginpositie.

2. Draai de twee inbusschroeven met de inbusschroevendraaier (middelgroot) los. Draai de schroeven niet meer dan één slag los. Pas op dat u ze niet te ver losdraait.

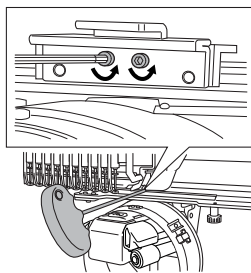

3. Haal de L-vormige beugel iets omlaag, zodat hij de machinebodem net raakt. Draai vervolgens de zes-kantige schroeven stevig aan met de inbussleutel (middelgroot).

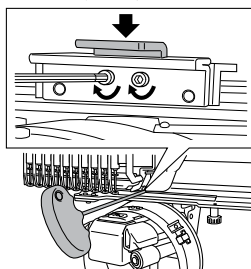

4. Draai de vier inbusschroeven aan de binnenzijde van de ring met de inbusschroevendraaier (groot) los. Draai de schroeven niet meer dan één slag los. Pas op dat u ze niet te ver losdraait. Wanneer de schroeven zijn losgedraaid, kunt u de ring laten zakken.

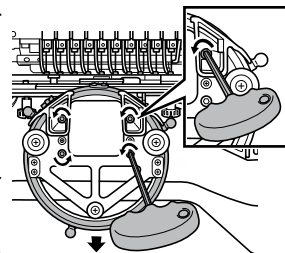

5. Steek het kussentje tussen het machinebed en de ring van de petraamdrijfjas.

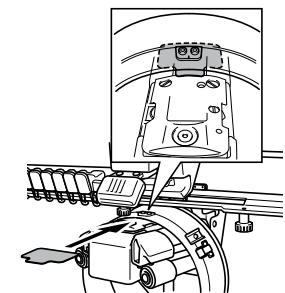

6. Druk iets op de ring en draai vervolgens met de inbussleutel (groot) de vier zes-kantige schroeven aan de binnenkant van de ring stevig vast.

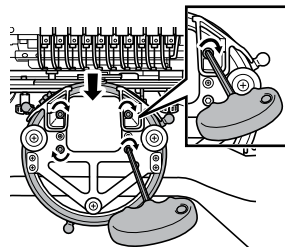

7. Verwijder het kussentje dat in stap 5 naar binnen is gestoken.

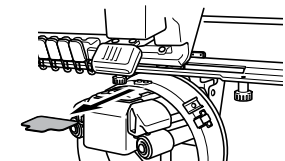

### VOORZICHTIG

- Zorg dat elke inbusschroef stevig wordt vastgedraaid. Als een van de schroeven loszit, kan dit resulteren in letsel.



# IT Manuale dell'utilizzatore del corredo telaio per cappelli

Per usare il corredo telaio per cappelli con la macchina, è necessario regolare l'altezza della staffa a forma di L e l'anello dell'elemento conduttore del telaio per cappelli. Usare gli attrezzi acclusi per eseguire le regolazioni necessarie.

## Attrezzi acclusi

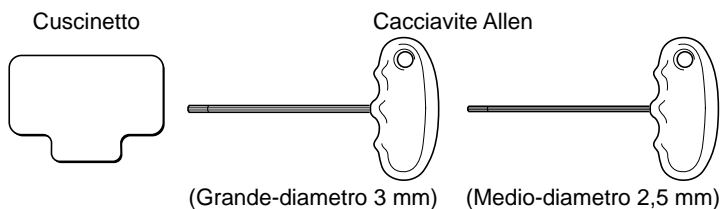

### Nota

- Prima di installare il telaio per cappelli, assicurarsi di regolare questa altezza. Se si usa sempre la stessa macchina per ricamo, questa regolazione è necessaria solo prima di usare il telaio per la prima volta.
- Se l'elemento conduttore del telaio per cappelli viene regolato e poi usato su un'altra macchina per ricamo, assicurarsi di regolarlo di nuovo. L'altezza necessaria dell'elemento conduttore varia a seconda delle macchine. Per i dettagli, rivolgersi al rivenditore autorizzato.

## Installazione dell'elemento conduttore del telaio per cappelli

Rimuovere il telaio per ricamo e il supporto telaio per ricamo dal carrello sulla macchina. Installazione del driver telaio per cappelli. Per i dettagli consultare il manuale di istruzioni fornito con la macchina.

## Regolazione dell'elemento conduttore del telaio per cappelli

Procedere come segue per regolare l'altezza dell'anello e della staffa a forma di L sulla piastra superiore dell'elemento conduttore del telaio per cappelli.

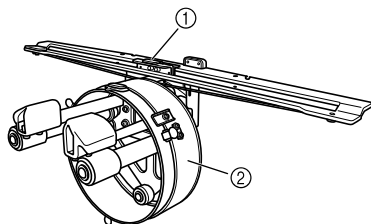

- 1 Staffa a forma di L
- 2 Anello

1. Accendere la macchina. Dopo che il carrello è tornato alla posizione iniziale, spegnere la macchina.

### Nota

- Assicurarsi di regolare l'elemento conduttore del telaio per cappelli con il carrello nella sua posizione iniziale.

2. Usando il cacciavite Allen (medio), allentare le due viti esagonali. Allentare le viti di circa un giro facendo attenzione a non allentarle troppo.

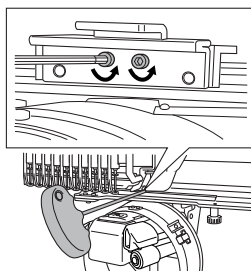

3. Abbassare la staffa a forma di L fino a toccare leggermente il piano della macchina, quindi serrare saldamente le viti esagonali utilizzando il cacciavite esagonale (medio).

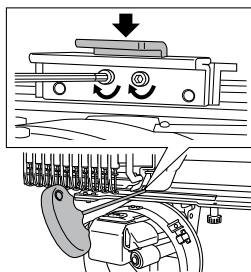

4. Usando il cacciavite Allen (grande), allentare le quattro viti esagonali all'interno dell'anello.

Allentare le viti di circa un giro facendo attenzione a non allentarle troppo. Quando le viti sono allentate, è possibile abbassare l'anello.

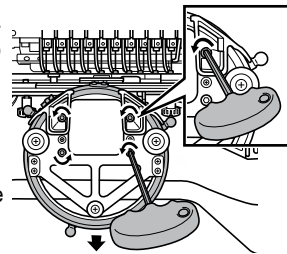

5. Inserire il cuscinetto tra il piano della macchina e l'anello dell'elemento conduttore del telaio per cappelli.

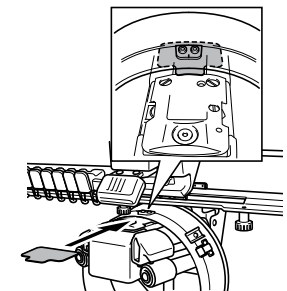

6. Premere leggermente sull'anello, e quindi utilizzando il cacciavite esagonale (grande) serrare saldamente le quattro viti esagonali sul lato interno dell'anello.

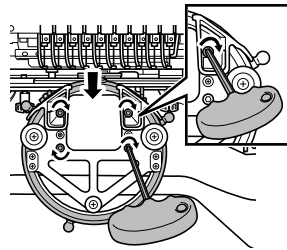

7. Rimuovere il cuscinetto inserito al punto 5.

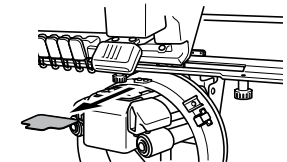

### ATTENZIONE

- Assicurarsi che ciascuna vite esagonale sia saldamente serrata. Se qualche vite è allentata, si può rimanere feriti.

# ES Manual de usuario del juego de bastidor para gorras

Para poder utilizar el juego de bastidor para gorras con el máquina, deberá ajustarse la altura del soporte en forma de L y el aro de la guía del bastidor. Utilice las herramientas suministradas para hacer los ajustes necesarios.

## Herramientas suministradas

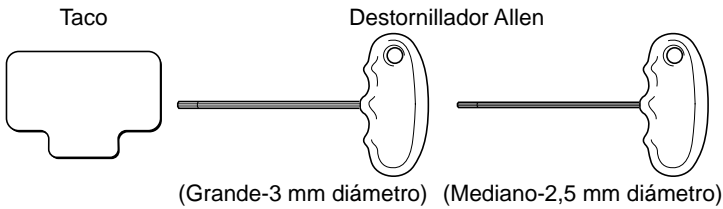

### Nota

- Antes de instalar el bastidor para gorras, asegúrese de ajustar esta altura. Si está utilizándose la misma máquina de bordar, este ajuste sólo será necesario antes de la primera vez que se utilice este bastidor.
- Si ajusta la guía del bastidor y después la quiere utilizar en una máquina de bordar diferente, asegúrese de volver a hacer el ajuste. La altura requerida de la guía dependerá de acuerdo con la máquina. Para obtener más información, consulte a su representante de ventas autorizado.

## Instalación de la guía del bastidor

Retire el bastidor y el soporte del bastidor del carro de la máquina. Colocación de la guía del bastidor para gorras. Para obtener más información, consulte el manual de instrucciones que se suministra con la máquina.

## Ajuste de la guía del bastidor

Siga la operación descrita abajo para ajustar la altura del aro y del soporte en forma de L de la placa superior de la guía del bastidor.

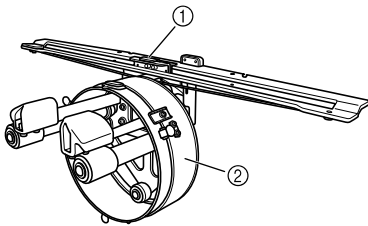

- 1 Soporte en forma de L
- 2 Aro

1. Encienda la máquina. Después de que el carro se mueva a su posición original, apague la máquina.

### Nota

- Asegúrese de ajustar la guía del bastidor con el carro en su posición inicial.
2. Utilizando el destornillador Allen (mediano), afloje los dos tornillos hexagonales. Afloje los tornillos solo una vuelta con cuidado de no aflojarlos demasiado.

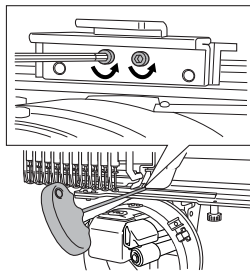

3. Baje la abrazadera en forma de L tocando ligeramente la plataforma de la máquina y, a continuación, apretando firmemente los tornillos hexagonales con el destornillador Allen (mediano).

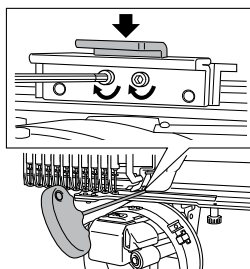

4. Utilizando el destornillador Allen (grande), afloje los cuatro pernos hexagonales del lado interior del aro. Afloje los tornillos solo una vuelta con cuidado de no aflojarlos demasiado. Cuando haya aflojado los tornillos, podrá bajarse el aro.

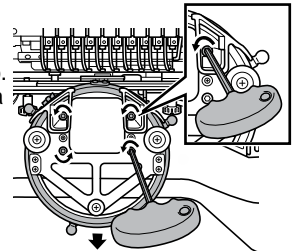

5. Inserte el taco entre la plataforma de la máquina y el aro de la guía del bastidor.

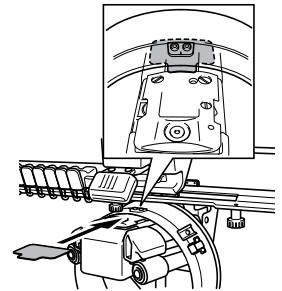

6. Presione ligeramente sobre el anillo y, a continuación, con el destornillador Allen (grande) apriete bien los cuatro tornillos hexagonales del interior del anillo.

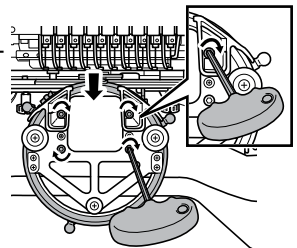

7. Quite el taco insertado en el paso 5.

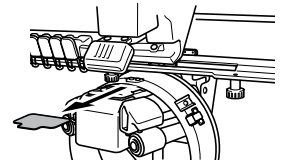

### PRECAUCIÓN

- Asegúrese de que cada tornillo hexagonal está apretado firmemente. Si algún tornillo quedase flojo, podrían producirse heridas.

# PT Manual do usuário para o conjunto de bastidor para boné

Para utilizar o conjunto de bastidor de boné na máquina, a altura do suporte em L e o anel do acionador do bastidor de boné devem ser ajustados. Utilize as ferramentas fornecidas para efetuar os ajustes necessários.

## Ferramentas fornecidas

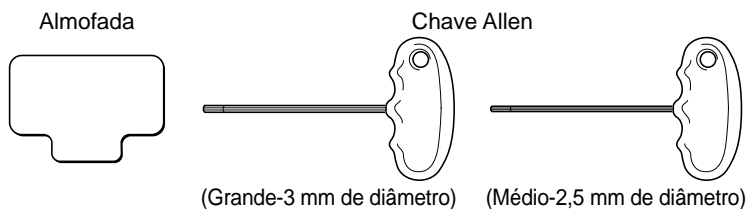

### Observação

- Antes de instalar o bastidor de boné, assegure-se de ajustar a altura. Se estiver utilizando a mesma máquina de bordar, este ajuste é necessário apenas antes da primeira vez que este bastidor é utilizado.
- Se o acionador do bastidor de boné for ajustado e depois utilizado em uma máquina de bordar diferente, faça o ajuste novamente. A altura requerida pelo acionador difere de acordo com a máquina. Para obter detalhes, consulte o representante de vendas autorizado.

## Instalando o acionador do bastidor de boné

Remova do carro da máquina o bastidor de bordar e a base de suporte do bastidor. Instalando o acionador do bastidor de boné. Para obter mais detalhes, consulte o manual de instruções fornecido com a máquina.

## Ajustando o acionador do bastidor de boné

Siga as instruções descritas abaixo para ajustar a altura do anel e o suporte em L na placa superior do acionador do bastidor de boné.

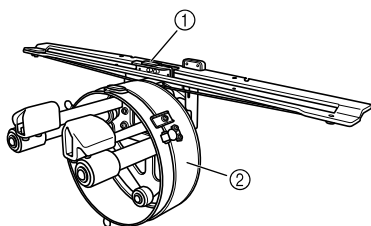

- ① Suporte em L  
② Anel

1. Ligue a máquina. Depois que o carro se mover para sua posição inicial desligue a máquina.

### Observação

- Certifique-se de ajustar o acionador do bastidor de boné com o carro em sua posição inicial.

2. Usando a chave Allen, afrouxe os dois parafusos hexagonais. Afrouxe os parafusos cerca de meia volta apenas, tomando o cuidado de não afrouxá-los demais.

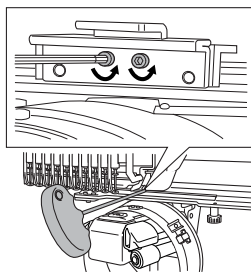

3. Abaixue o suporte em L tocando ligeiramente a base da máquina e apertando firmemente os parafusos hexagonais com a chave Allen (média).

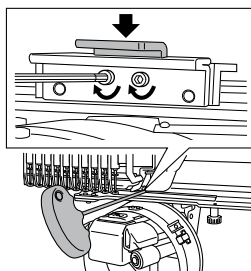

4. Usando a chave Allen (grande), afrouxe os quatro parafusos hexagonais na parte interna do anel. Afrouxe os parafusos cerca de meia volta apenas, tomando o cuidado de não afrouxá-los demais. Com os parafusos frouxos, o anel pode ser abaixado.

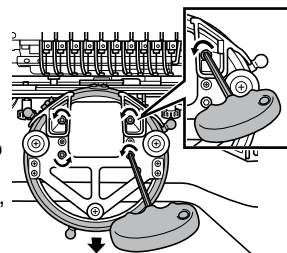

5. Insira a almofada entre a base da máquina e o anel do acionador do bastidor.

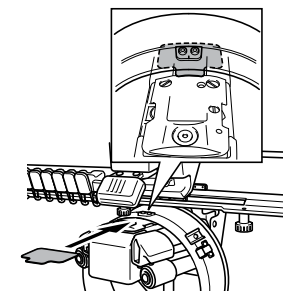

6. Pressione o anel levemente para baixo e, usando a chave Allen (grande), aperte firmemente os quatro parafusos hexagonais no lado interno do anel.

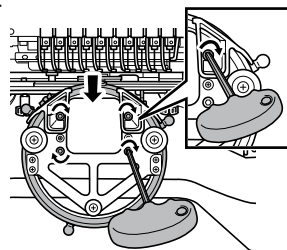

7. Remova a almofada inserida no passo 5.

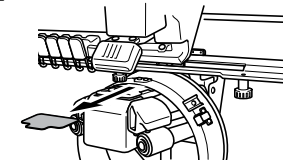

### CUIDADO

- Verifique se cada parafuso hexagonal está firmemente apertado. Se qualquer parafuso permanecer solto, a máquina poderá causar ferimentos.



# RU Установка бейсбольного устройства – Руководство пользователя

Для использования бейсбольного устройства на вышивальной машине необходимо отрегулировать высоту L-образной скобы и обода направляющей для бейсбольного устройства. Выполните регулировку с помощью инструментов, входящих в комплект поставки бейсбольного устройства.

## Поставляемые инструменты

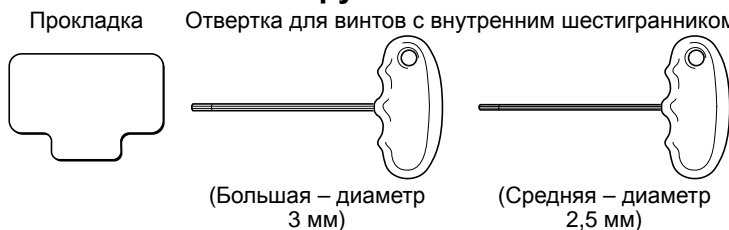

### Примечание

- Перед установкой бейсбольного устройства необходимо отрегулировать эту высоту. Если используется одна и та же вышивальная машина, эта регулировка выполняется только перед первым использованием бейсбольного устройства.
- Если после настройки направляющей для бейсбольного устройства она используется на другой вышивальной машине, необходимо выполнить регулировку заново. Требуемая высота направляющей различается в зависимости от вышивальной машины. Более подробную информацию можно получить у официального торгового представителя.

## Установка направляющей для бейсбольного устройства

Снимите пальцы и держатель палец с каретки на машине. Установка привода бейсбольного устройства. Более подробную информацию см. в руководстве пользователя, прилагаемом к вышивальной машине.

## Настройка направляющей для бейсбольного устройства

Настройте высоту обода и L-образной скобы на верхней пластине направляющей для бейсбольного устройства согласно приведенным ниже инструкциям.

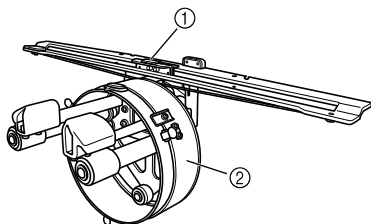

- 1 L-образная скоба
- 2 Обод

1. Включите вышивальную машину. После того как каретка сместится в начальное положение, выключите машину

### Примечание

- При настройке направляющей для бейсбольного устройства каретка должна находиться в начальном положении.

2. Отверткой для винтов с внутренним шестигранником (средней) ослабьте два винта, вывернув их только на один оборот. Ослабьте винты примерно на один оборот. При этом будьте внимательны и не ослабляйте их слишком сильно!
3. Опустите Г-образную скобу так, чтобы она слегка касалась платформы машины, а затем шестигранной отверткой (средней) туго заверните винты с шестигранным углублением в головке.

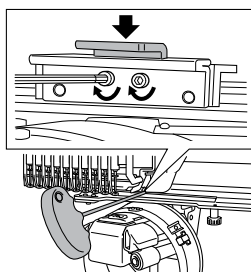
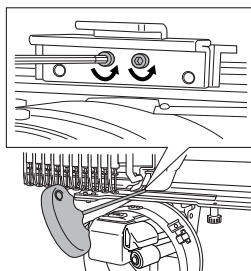

4. Отверткой для винтов с внутренним шестигранником (большой) ослабьте четыре винта на внутренней стороне обода, вывернув их только на один оборот. Ослабьте винты примерно на один оборот. При этом будьте внимательны и не ослабляйте их слишком сильно! Когда винты ослаблены, обод можно опустить.

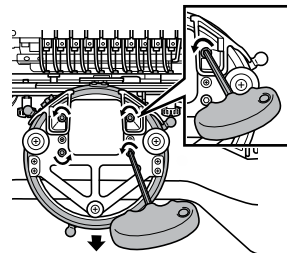

5. Вставьте прокладку между платформой вышивальной машины и ободом направляющей для бейсбольного устройства.

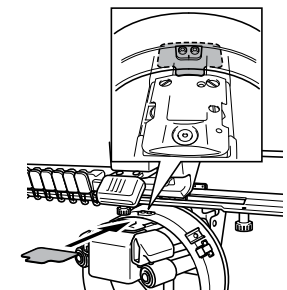

6. Слегка прижмите кольцо, а затем шестигранной отверткой (большой) туго затяните четыре винта с шестигранным углублением в головке, расположенные на внутренней стороне кольца.

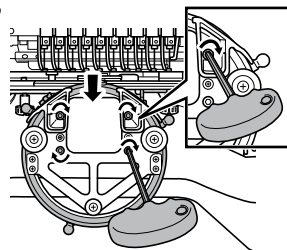

7. Выньте прокладку, вставленную в пункте 5.

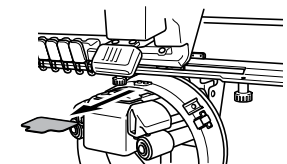

### ОСТОРОЖНО!

- Проверьте, что все винты надежно затянуты. Если винты не до конца затянуты, это может привести к травме.

# JP 帽子枠セット取扱説明書

帽子枠をお使いになる前に、L型取付金具とリングの高さを調整してください。調整の際は、付属の工具を使用してください。

## 付属工具

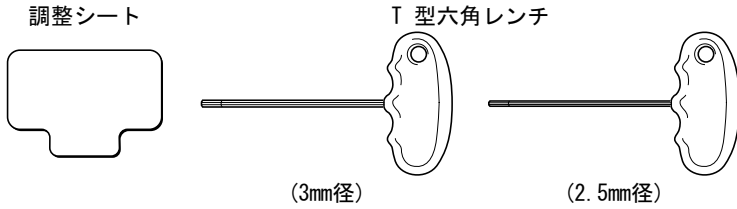

### お願い

- 帽子枠を取り付ける前に、必ずL型取付金具と帽子枠ドライバーのリングの高さを調整してください。（同じミシンを使用する場合は、初回以降の調整は不要です。）
- L型取付金具と帽子枠ドライバーのリングの高さを調整したあと、別のミシンで帽子枠を使用する場合は、再度調整し直してください。ミシンによって高さが異なります。詳しくはお買い上げになった販売店にお問い合わせください。

## 帽子枠ドライバーを取り付ける

キャリッジから台枠と刺しゅう枠を外して、帽子枠ドライバーを取り付けます。台枠を外す前に、刺しゅう枠を外しておいてください。詳しい手順については、ミシンに付属の取扱説明書を参照してください。

## 帽子枠ドライバーを調整する

以下の手順に従い、上部プレートの上にあるL型取付金具と帽子枠ドライバーのリングの高さを調整してください。

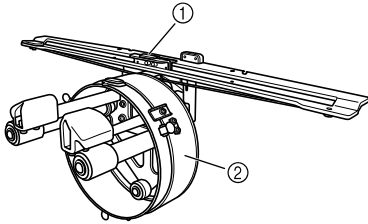

- ① L型取付金具
- ② リング

1. ミシンの電源スイッチの“1”側を押し、電源を入れます。キャリッジが初期設定の位置に移動したら、電源を切ります。

### お願い

- 帽子枠ドライバーは、必ず初期設定の位置で調整してください。

2. 2本の六角ネジを、付属のT型六角レンチ(2.5mm)で1回、矢印の方向に回してゆるめます。六角ネジは、完全に外さないでください。

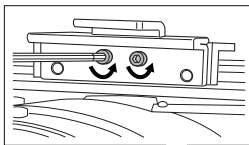

3. L型取付金具がミシン台にあたるように調整したあと、2本の六角ネジをT型六角レンチ(2.5mm)でしっかりと締め付けます。

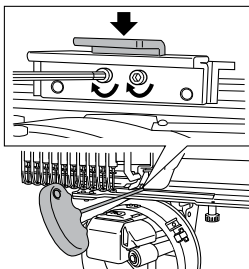

4. リング内側の4本の六角ネジを、付属のT型六角レンチ(3mm)で1回、矢印の方向に回してゆるめます。六角ネジは、完全に外さないでください。六角ネジがゆるむと、リングが下へ下がります。

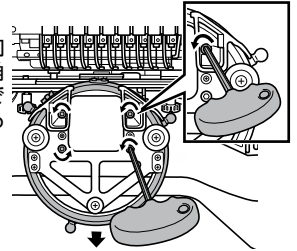

5. 調整シートを、ミシン台と帽子枠ドライバーのリングの間に差し込みます。

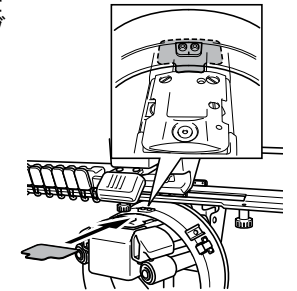

6. リングを軽く押し下げたあと、リング内側の4本の六角ネジを、T型六角レンチ(3mm)でしっかりと締め付けます。

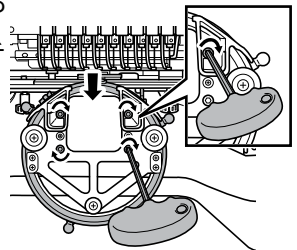

7. 手順5で差し込んだ、調整シートを取り外します。

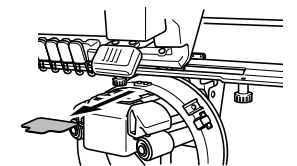

### 注意

- 六角ネジはしっかりと締め付けてください。ネジがしっかりと締め付けられていないと、帽子枠ドライバーの破損の原因となります。



English  
German  
French  
Dutch  
Italian  
Spanish  
Portuguese-BR  
Russian  
Japanese  
111-001  
XE8479-001  
Printed in Taiwan