

旋转式自动刀片套装 - 制作指南

旋轉式自動刀片套裝 - 手作指南

로터리 자동 칼날 키트 - 레시피 북

ロータリー刃キット模様一覧兼レシピ集



注意：

- 本说明书中所示的制作方法适用于旋转式自动刀片，并提供了“旋转式自动刀片套装”内的63种独特设计。有关如何下载各类花样的详细信息，请参见“旋转式自动刀片套装”的使用说明书。该使用说明书可从 Brother 技术服务支持网站 (<http://s.brother/cmoae/>) 下载。
- 适合使用旋转式自动刀片的花样可以在机器上编辑。裁切效果可能因花样形状和大小、要裁切的材质、裁切底板的状况以及刀片而异。
- DXRBKIT1062 和 DXRBKIT1063 包含带缝份裁切的部件。有关如何使用旋转式自动刀片设置缝份的详细信息，请参见“旋转式自动刀片套装”的使用说明书。
- 粘上易熔网并裁切时，建议翻转花样，再将布料面粘贴到底板的背胶面。如果直接将易熔网的粘胶面粘到底板的背胶面，网衬上的粘胶可能会剥落并粘到底板上。
- 有关如何制作拼布及贴布绣基本操作的信息，请参见“基本拼布指南”。该“基本拼布指南”可从 Brother 技术服务支持网站 (<http://s.brother/cmoae/>) 下载。
- 本说明书中所示的花样可能与机器画面上显示的花样在颜色上有所不同。

聲明：

- 本說明書中顯示的手作方法適用於旋轉式自動刀片，同時還提供「旋轉式自動刀片套裝」內的 63 款獨特設計。關於如何下載各花樣的詳細資訊，請參考「旋轉式自動刀片套裝」的使用說明書。該使用說明書可從 Brother 支援網站 (<http://s.brother/cmoae/>) 下載。
- 適用於旋轉式自動刀片的花樣可在機器上編輯。裁切結果視乎花樣形狀與大小、要裁切的材料、裁切襯墊的狀況以及刀片而異。
- DXRBKIT1062 及 DXRBKIT1063 內含帶縫份裁切的零件。關於如何使用旋轉式自動刀片設定縫份的詳細資訊，請參考「旋轉式自動刀片套裝」的使用說明書。
- 粘上易熔網並裁切時，建議將花樣翻轉，將布料面貼到襯墊的背膠面。若直接將易熔網的膠面粘到襯墊的背膠面，網襯上的膠可能剝離並粘到襯墊上。
- 關於如何製作壓線及貼布繡基本操作的資訊，請參考「基本壓線指南」。該「基本壓線指南」可從 Brother 支援網站 (<http://s.brother/cmoae/>) 下載。
- 本說明書中顯示的花樣顏色可能與機器畫面上的顯示有所不同。

참고 사항：

- 본 설명서에 표시된 레시피는 로터리 자동 칼날과 함께 사용하기 위한 것으로, "로터리 자동 칼날 키트"에 포함된 63 가지 디자인으로 제작되었습니다. 각 패턴을 다운로드하는 방법에 대한 자세한 내용은 "로터리 자동 칼날 키트"의 사용 설명서를 참조하세요. 사용 설명서는 Brother 지원 웹 사이트 (<http://s.brother/cmoae/>) 에서 다운로드할 수 있습니다.
- 로터리 자동 칼날용 패턴은 기기에서 편집할 수 있습니다. 자르기 결과는 패턴의 모양과 크기, 자를 재료, 커팅 매트와 칼날의 상태에 따라 다를 수 있습니다.
- DXRBKIT1062 및 DXRBKIT1063에는 시접을 사용하여 자르는 부분이 포함되어 있습니다. 로터리 자동 칼날을 사용하여 시접을 처리하는 방법에 대한 자세한 내용은 "로터리 자동 칼날 키트"의 사용 설명서를 참조하십시오.
- 퓨저블 웹을 부착하고 자를 경우에는 패턴을 뒤집어 천 면을 매트의 접착면에 붙이는 것이 좋습니다. 퓨저블 웹의 글루 면을 매트의 접착면에 부착하면 시트의 글루가 벗겨져 매트에 달라붙을 수 있습니다.
- 퀴트 및 아플리케 기초 기법에 대한 자세한 내용은 "기본 퀴팅 가이드"를 참조하세요. "기본 퀴팅 가이드"는 Brother 지원 웹 사이트 (<http://s.brother/cmoae/>) 에서 다운로드할 수 있습니다.
- 본 설명서에 표시된 패턴은 기기의 화면에 표시된 것과 색이 다를 수 있습니다.

お知らせ：

- 本書に掲載されているレシピは「ロータリー刃キット」同梱のロータリー刃用 63 模様を使ったレシピです。それぞれの模様のダウンロード方法について詳しくは「ロータリー刃キット」の取扱説明書を参照ください。取扱説明書はブラザーのサポートサイト (<http://s.brother/cmoaf/>) からダウンロードすることができます。
- ロータリー刃用模様はマシン本体で編集可能です。カットの結果は、模様の形、サイズ、カットする素材、カッティングマットとブレードの状態によって異なる場合があります。
- DXRBKIT1062 と DXRBKIT1063 はぬいしろをつけてカットするパーツが含まれています。ロータリー刃を使つてのぬいしろの設定方法について詳しくは「ロータリー刃キット」の取扱説明書を参照ください。
- クモの巣シートを貼ってカットする場合は模様を反転して布側をマットの粘着側に貼ることをお勧めします。(クモの巣シートの) 糊面をマットの粘着面に貼るとシートの糊が剥がれてマットに付着する場合があります。
- キルトやアップリケの基本の作り方については、「キルトの基本」を参照ください。「キルトの基本」はブラザーのサポートサイト (<http://s.brother/cmoaf/>) からダウンロードすることができます。
- 本書に掲載されている模様は本体の画面と色合いが異なる場合があります。

DXRBKIT1001

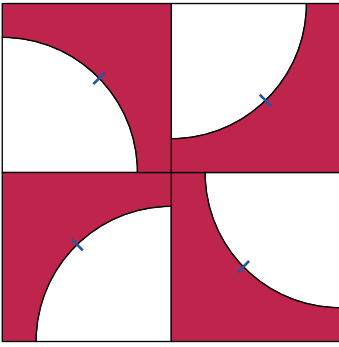

8" x 8"
(203.2 mm x 203.2 mm)

拼接方法 / 拼接方法 / 연결 방법 / 接ぎ方

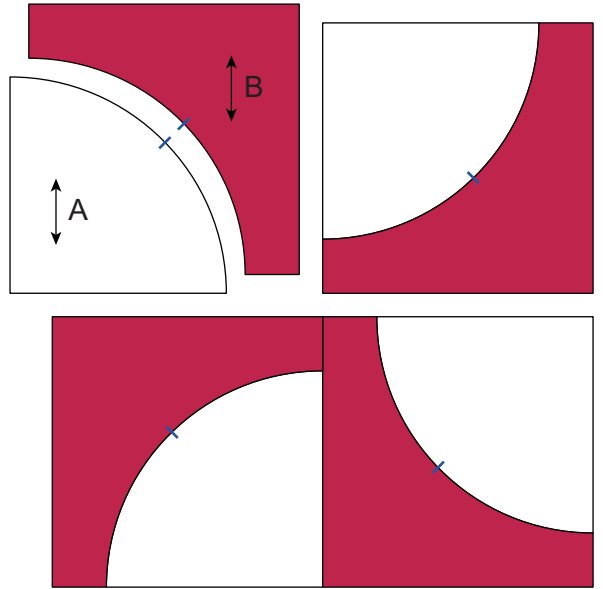

— : 对齐标记 / 對齊標記 / 일치 표시 / 合印
 ↔ : 布料纹理 / 布料紋理 / 천의 결 / 布目の方向

创意花样 / 創意花樣 / 창의적 발상 / 크리에이티브아이デア

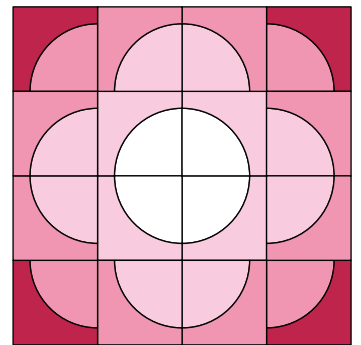
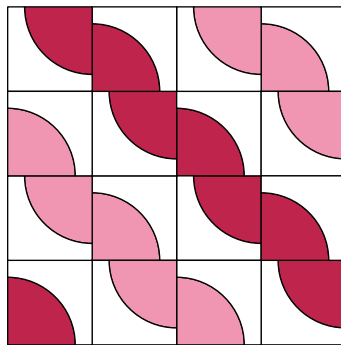
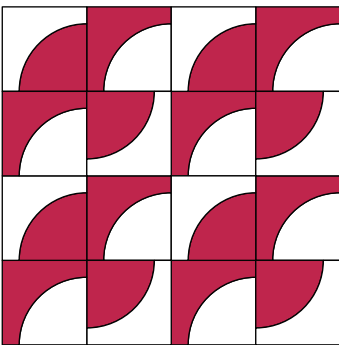
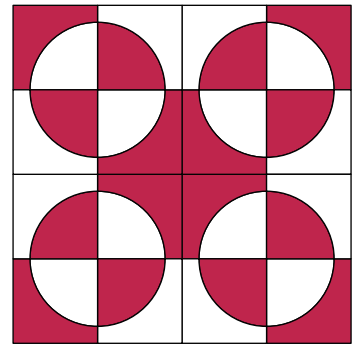
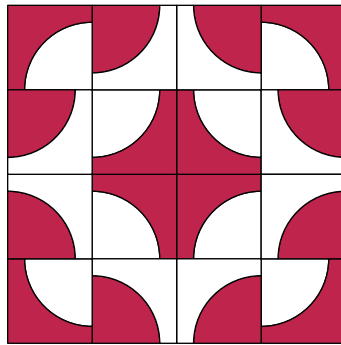
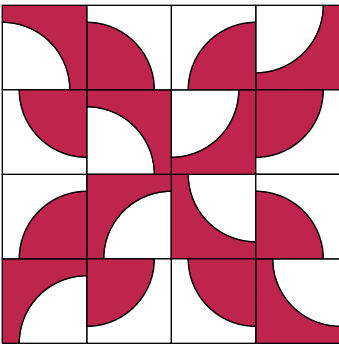

DXRBKIT1002

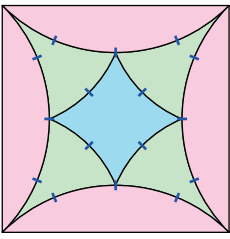

8" x 8"
(203.2 mm x 203.2 mm)

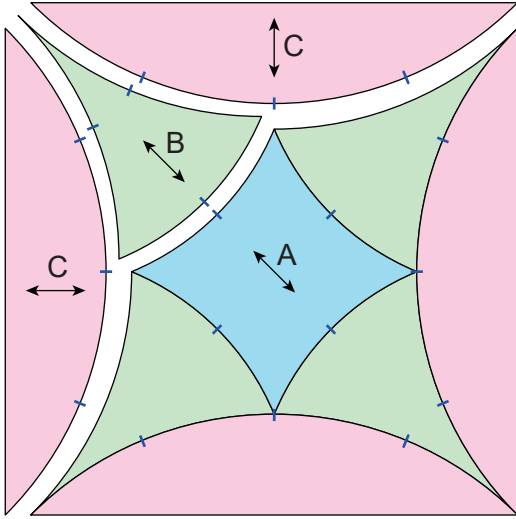

DXRBKIT1003

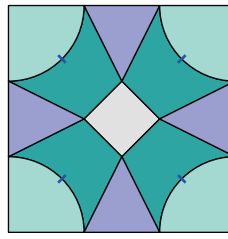

8" x 8"
(203.2 mm x 203.2 mm)

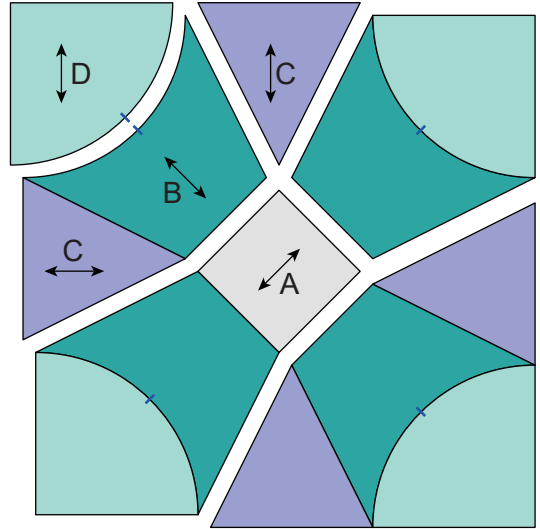

DXRBKIT1004

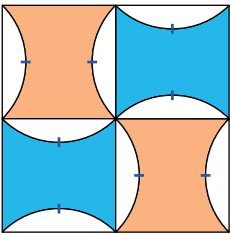

8" x 8"
(203.2 mm x 203.2 mm)

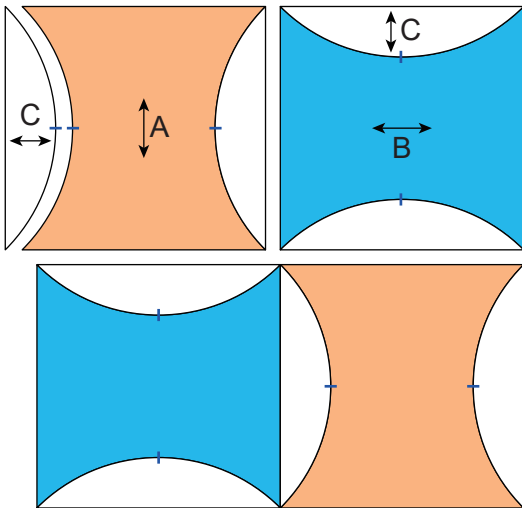

DXRBKIT1005

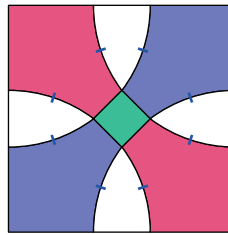

8" x 8"
(203.2 mm x 203.2 mm)

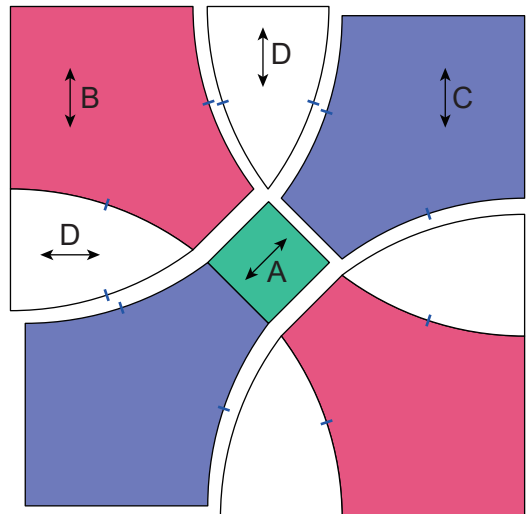

DXRBKIT1006

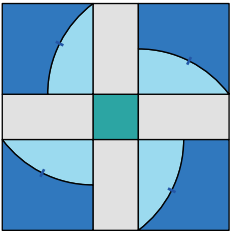

8" × 8"
(203.2 mm × 203.2 mm)

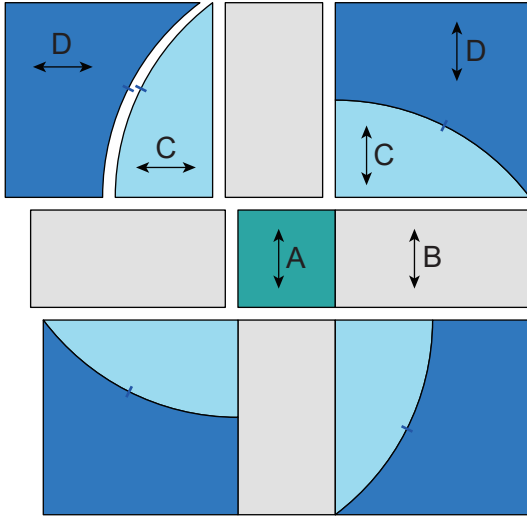

DXRBKIT1007

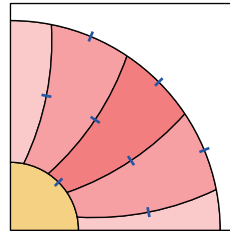

8" × 8"
(203.2 mm × 203.2 mm)

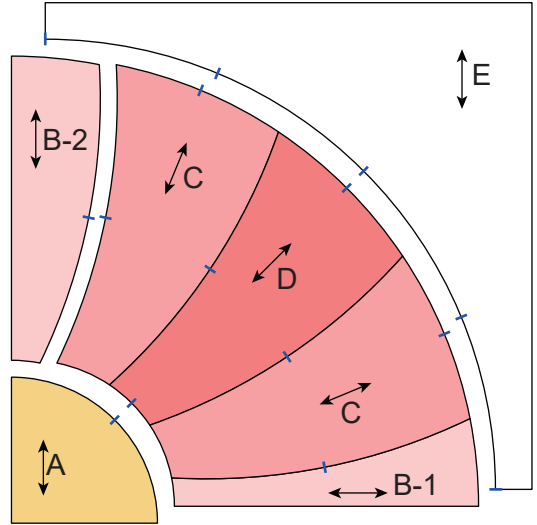

DXRBKIT1008

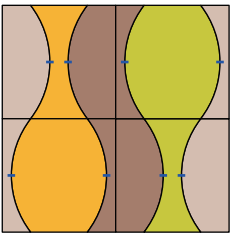

8" × 8"
(203.2 mm × 203.2 mm)

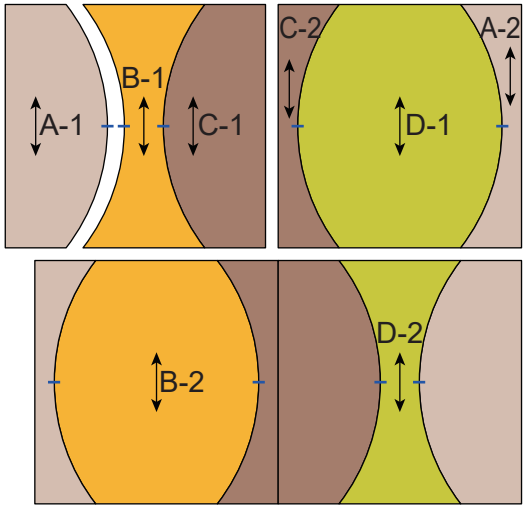

DXRBKIT1009

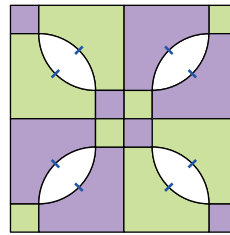

8" × 8"
(203.2 mm × 203.2 mm)

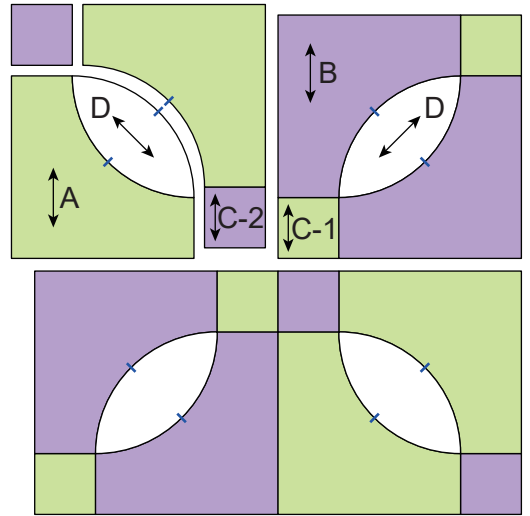

DXRBKIT1010

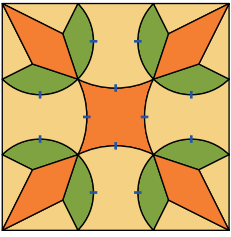

8" x 8"
(203.2 mm x 203.2 mm)

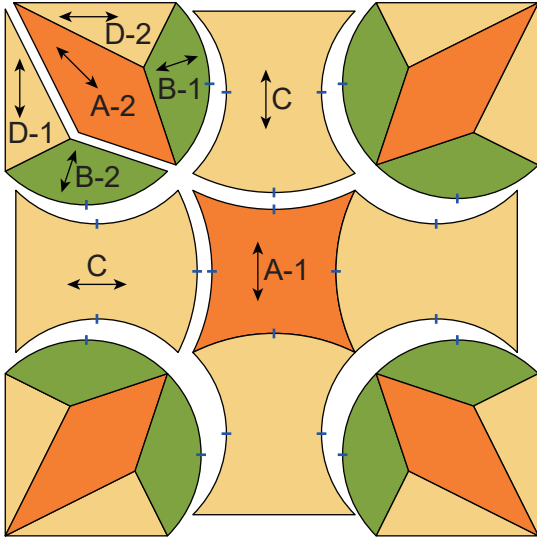

DXRBKIT1011

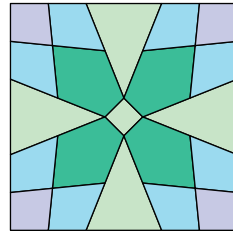

8" x 8"
(203.2 mm x 203.2 mm)

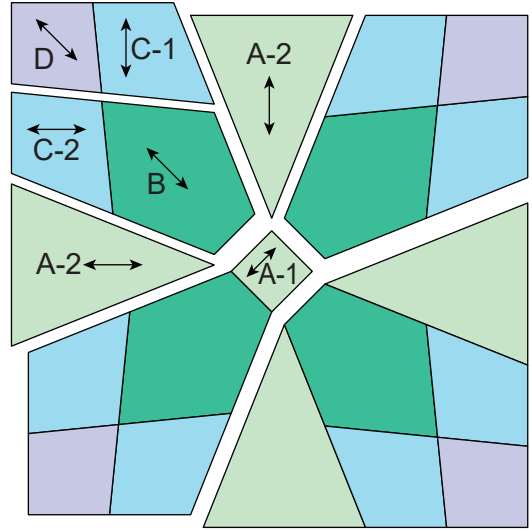

DXRBKIT1012

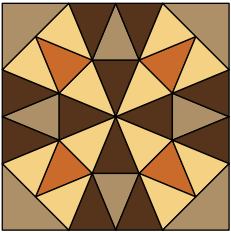

8" x 8"
(203.2 mm x 203.2 mm)

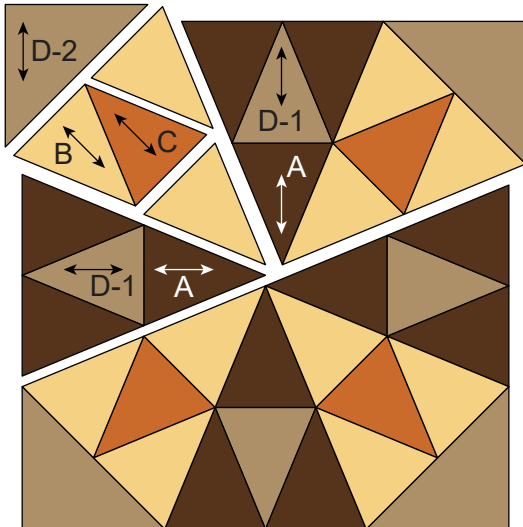

DXRBKIT1013

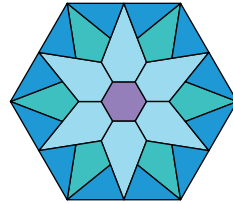

8" x 8"
(203.2 mm x 203.2 mm)

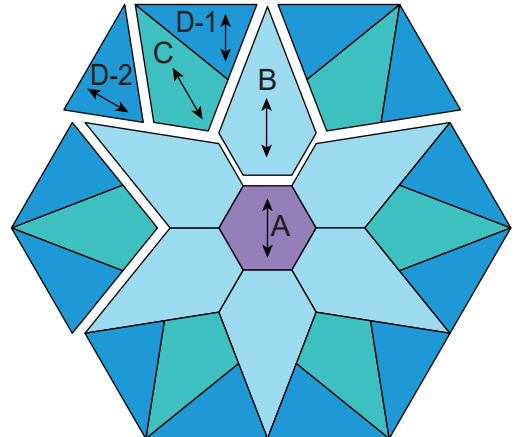

DXRBKIT1014

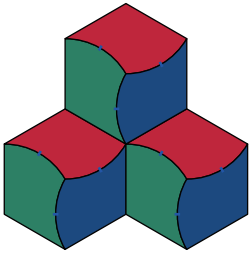

10.4" × 10.5"
(264 mm × 266.7 mm)

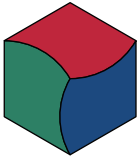

5.2" × 6"
(132 mm × 152.4 mm)

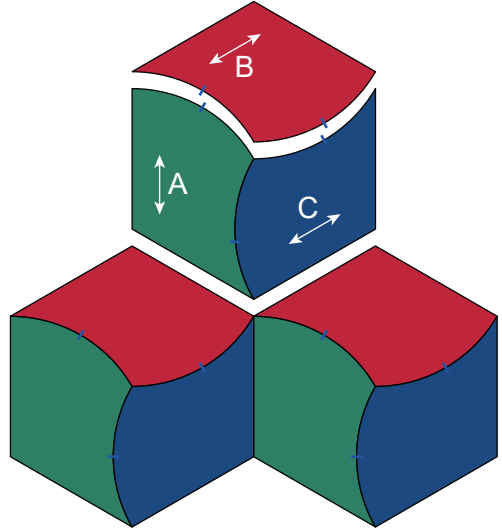

DXRBKIT1015

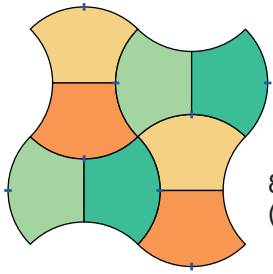

8.54" × 8.54"
(216.8 mm × 216.8 mm)

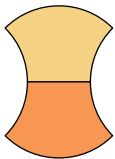

3.5" × 5"
(89.8 mm × 127 mm)

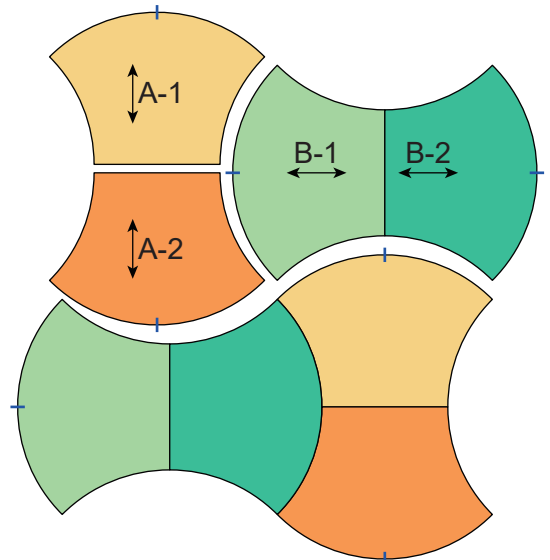

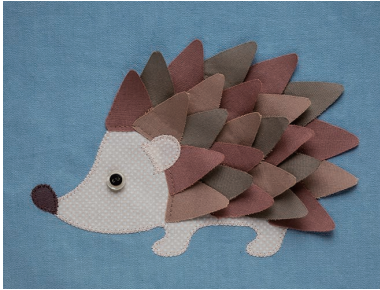

【材料】
 布料：5种
 双面熨烫型不干胶（市售的易熔网）
 黑色纽扣或塑料眼睛：1颗

【재료】
 천: 5종
 다림질 양면 접착 시트 (시중에서 판매하는 퓨저블 웹)
 검은색 단추 또는 인형 눈: 1

【材料】
 布料：5種
 熨燙型雙面黏貼紙（市售易熔網）
 黑色鈕扣或塑膠眼睛：1

【材料】
 布：5種類
 アイロン両面接着シート（市販のクモの巣シート）
 黒のボタン、またはムービングアイ：1個

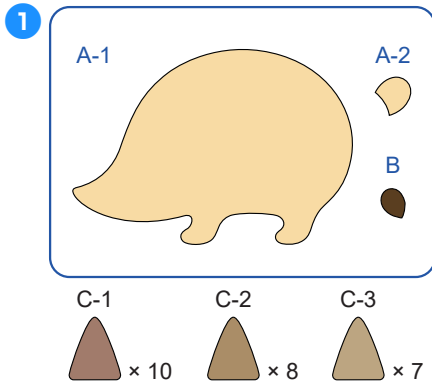

A、B：將易熔網網襯粘到背面并裁切
 C：換用不同布料，裁切3次。

A、B：將易熔網網襯粘到反面並裁切
 C：換用不同布料，裁切3次。

A, B: 퓨저블 웹 시트를 뒷면에 부착하고 자릅니다.
 C: 천을 3번 바꿔서 자릅니다.

A, B: 裏面にクモの巣シートを貼ってカット
 C: 布を替えて3回カット

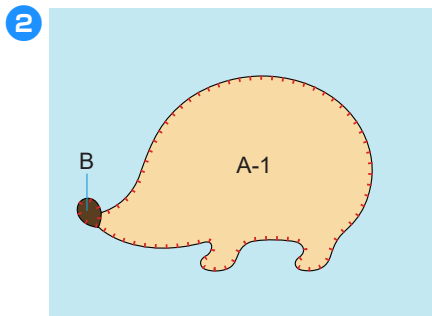

用熨斗將 A-1 和 B 熨燙到底布上，然後沿着輪廓縫制曲折針迹或貼布繡針迹。

用熨斗將 A-1 及 B 熨燙到底布上，然後沿外圍車縫鋸齒縫針趾或貼布繡針趾。

다리미를 사용하여 A-1 과 B 를 바탕천에 부착하고 윤곽선 둘레에 지그재그 스티치 또는 아플리케 스티치로 재봉합니다.

ベース布に A-1 と B をアイロン接着し、周囲をジグザグぬい、またはアップリケぬいする。

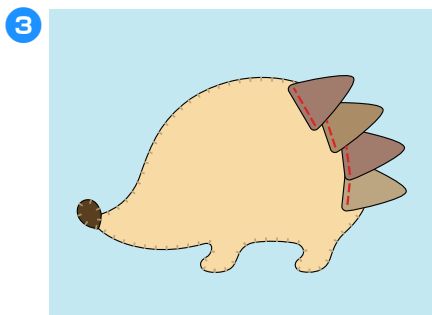

参照成品插图的模样，縫上 C-1 至 C-3，使其稍微重疊。

参照成品圖的樣子，縫上 C-1 至 C-3，使它們略微重疊。

완성된 제품의 그림을 참조하여 C-1 ~ C-3 을 약간 겹치게 재봉합니다.

完成図を参考に、C-1 ~ C-3 を少しずつ重ねるようにぬいつける。

4

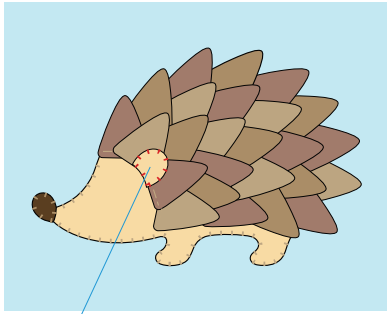

A-2

用熨斗熨燙上 A-2， 然後沿著輪廓縫制曲折針迹或貼布綉針迹。

用熨斗熨燙上 A-2， 然後沿外圍車縫鋸齒縫針迹或貼布繡針迹。

다리미를 사용하여 A-2 를 부착하고 윤곽선 둘레에 지그재그 스티치 또는 아플리케 스티치로 재봉합니다.

A-2 をアイロン接着し、 周囲をジグザグぬい、 またはアップリケぬいする。

5

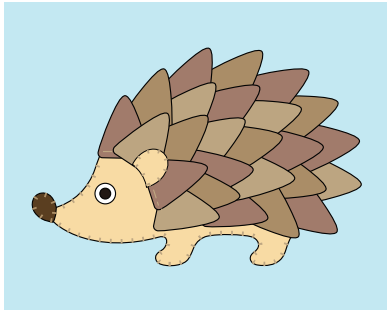

在眼睛部位粘上鈕扣或塑料眼睛。

將鈕扣或塑膠眼睛粘到眼睛部位。

눈 위치에 단추나 인형 눈을 부착합니다.

目の位置にボタン、 またはムービングアイをつける。

【成品插图】→ 放大至 125%

【成品圖】→ 放大至 125%

【 완성된 제품의 그림 】→ 125% 로 확대

【 完成圖 】→ 125% 拡大

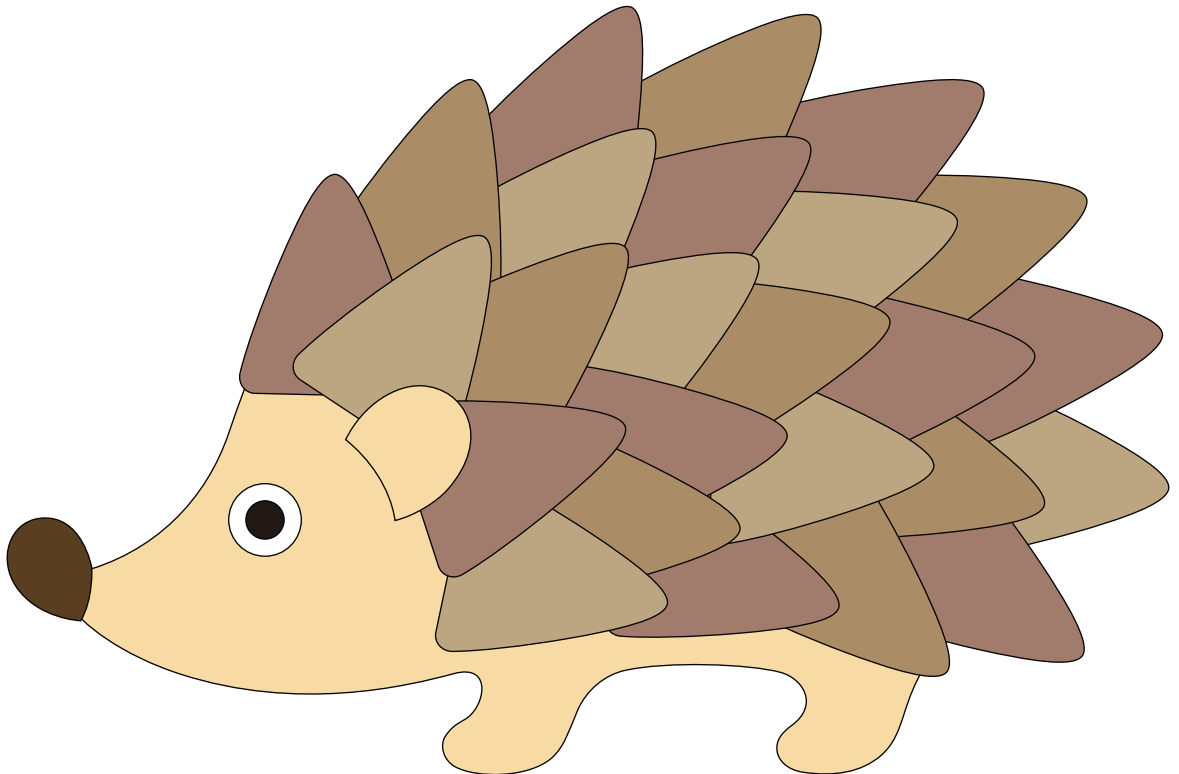



【材料】
 布料：4种
 双面熨烫型不干胶（市售的易熔网）
 蕾丝花边
 黑色纽扣或珠子：1颗

【재료】
 천：4종
 다리질 양면 접착 시트 (시중에서 판매하는 퓨저블 웹)
 레이스 리본
 검은색 단추 또는 비즈：1

【材料】
 布料：4種
 熨燙型雙面黏貼紙（市售易熔網）
 蕾絲帶
 黑色鈕扣或珠子：1

【材料】
 布：4種類
 아이론兩面接着シート（市販의 クモの巣シート）
 레이스 블레드
 黒のボタン、またはビーズ：1個

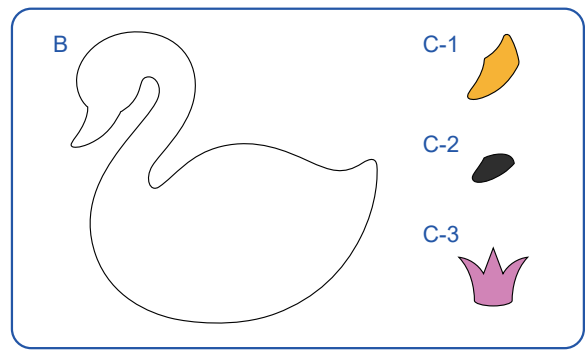
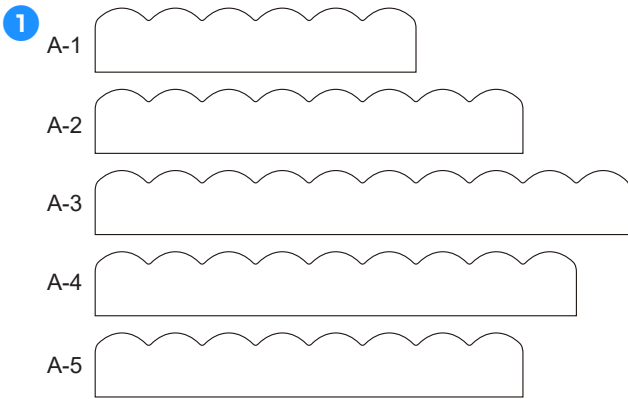

B、C：将易熔网网衬粘到背面并裁切
 B、C：將易熔網網襯粘到反面並裁切
 B, C: 퓨저블 웹 시트를 뒷면에 부착하고 자릅니다.
 B, C：裏面にクモの巣シートを貼ってカット

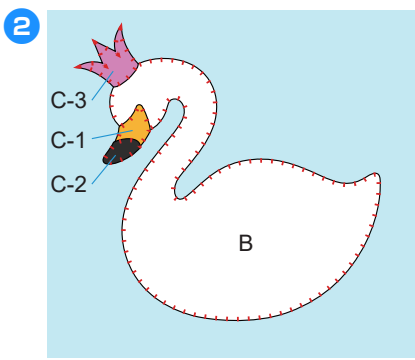

用熨斗将 B 和 C 熨烫到底布上，然后沿着轮廓缝制曲折针迹或贴布绣针迹。
 用熨斗將 B 及 C 熨燙到底布上，然後沿外圍車縫鋸齒縫針趾或貼布繡針趾。
 다리미를 사용하여 B 와 C 를 바탕천에 부착하고 윤곽선 둘레에 지그재그 스티치 또는 아플리케 스티치로 재봉합니다.
 ベース布に B と C をアイロン接着し、周囲をジグザグぬい、またはアップリケぬいする。

3 A-1 ~ A-5

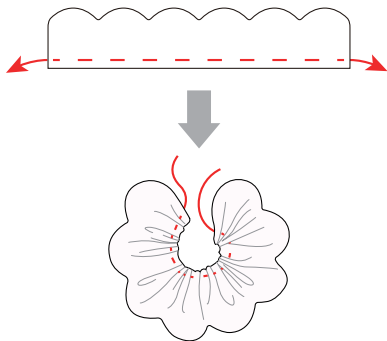

沿着 A 的直边进行粗缝， 然后拉动缝线使材料聚拢。

沿 A 的直邊進行粗縫， 拉緊縫線使材料形成皺摺。

A の 일직선 면을 따라 간단하게 재봉하고 실을 잡아당겨 재료를 모읍니다.

A の直線側を粗くぬって糸を引き絞リ、 ギャザーを寄せる。

4

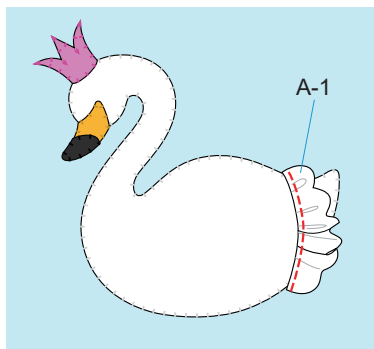

如左图所示， 从 A-1 开始， 依次缝上各裁片， 使它们重叠以隐藏针迹。

如左圖所示， 從 A-1 開始， 依序重疊縫上各元素， 以隱藏針趾。

왼쪽 그림과 같이 A-1 부터 순서대로 조각을 겹쳐서 스티치가 보이지 않게 재봉합니다.

左図のように、 A-1 から順にぬい目を隠すように重ねてぬいつける。

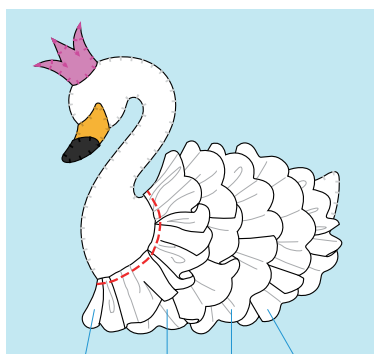

A-5 A-4 A-3 A-2

5

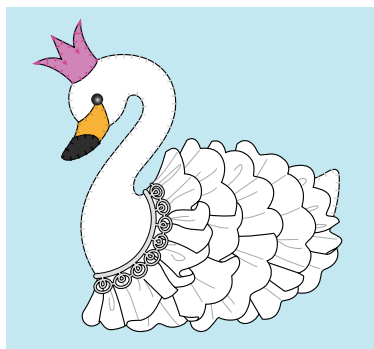

粘上蕾丝花边以隐藏 A-5 的针迹， 然后在眼睛部位粘上一颗纽扣或珠子。

粘上蕾絲帶以隱藏 A-5 的針趾， 最後將鈕扣或珠子粘在眼睛部位。

A-5 의 스티치가 보이지 않게 레이스 리본을 부착한 다음 눈 위치에 단추나 비즈를 부착합니다.

A-5 のぬい目を隠すようにレースブレードをつけ、 目の位置にボタン、 またはビーズをつける。

[成品插图] → 放大至 125%

[成品圖] → 放大至 125%

[완성된 제품의 그림] → 125% 로 확대

[完成圖] → 125% 拡大

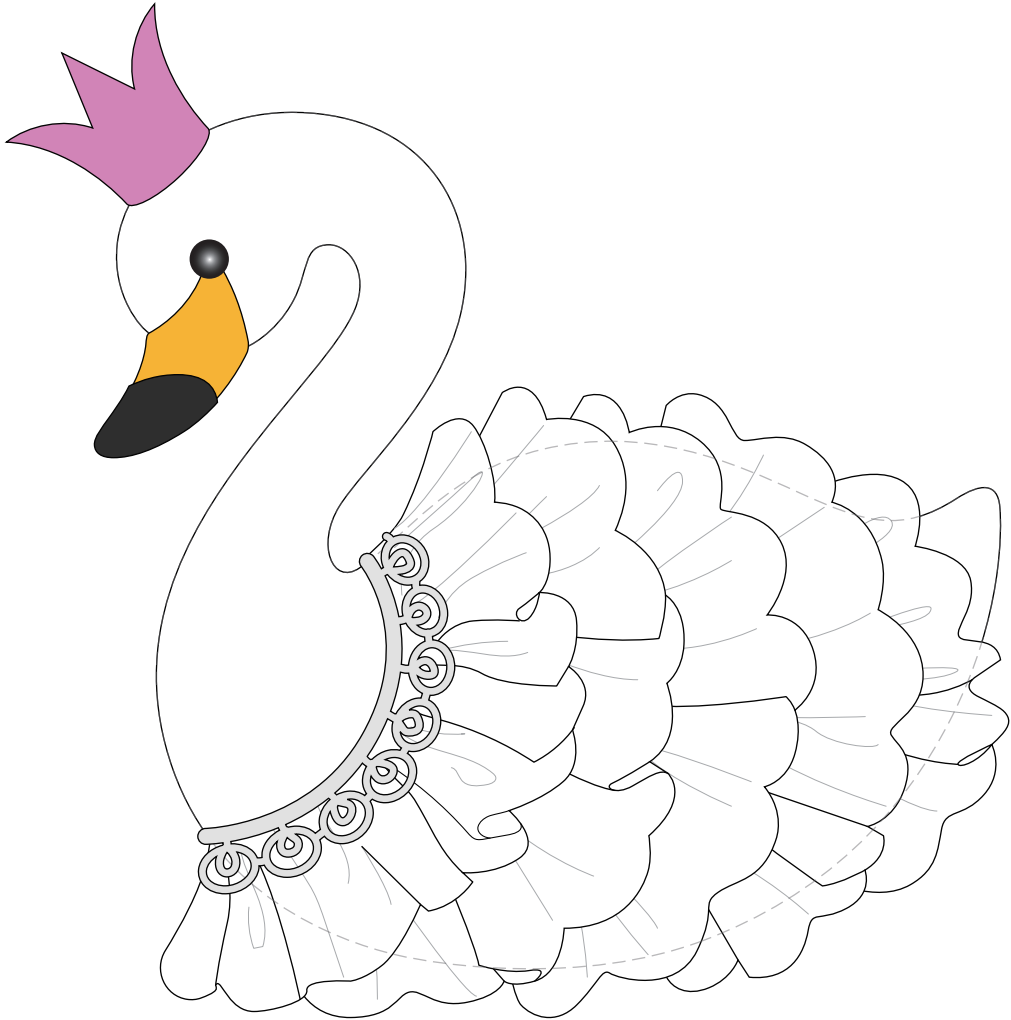



【材料】
 布料：4种
 双面熨烫型不干胶（市售的易熔网）
 纽扣：3颗
 丝带

【재료】
 천：4종
 다림질 양면 접착 시트 (시중에서 판매하는 퓨저블 웹)
 단추：3
 리본

【材料】
 布料：4種
 熨燙型雙面黏貼紙（市售易熔網）
 鈕扣：3
 絲帶

【材料】
 布：4種類
 アイロン両面接着シート（市販のクモの巣シート）
 ボタン：3個
 リボン

1

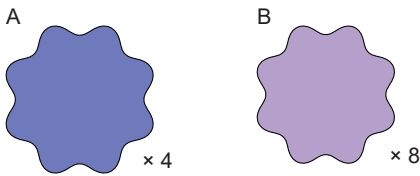

- C、D：將易熔網網襯粘到背面并裁切
- C、D：將易熔網網襯粘到反面並裁切
- C, D: 퓨저블 웹 시트를 뒷면에 부착하고 자릅니다.
- C, D：裏面にクモの巣シートを貼ってカット

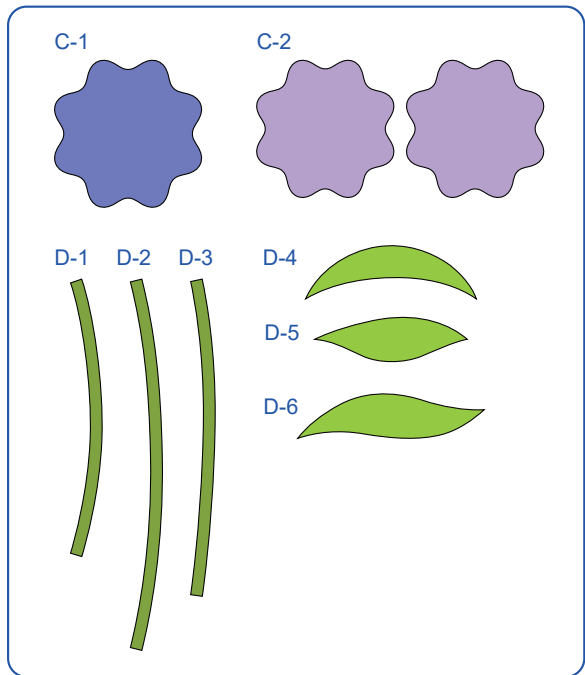

2

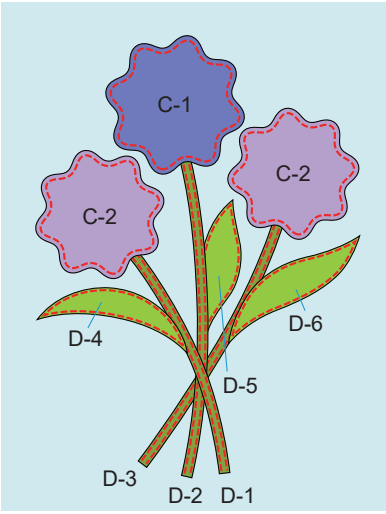

用熨斗将 C 和 D 熨烫到底布上， 然后沿着轮廓缝制直线针迹。

用熨斗將 C 及 D 熨燙到底布上， 然後沿外圍車縫直線針跡。

다리미를 사용하여 C 와 D 를 바탕천에 부착하고 윤곽선 둘레에 직선 스티치로 재봉합니다 .

ベース布に C と D をアイロン接着し、 周囲を直線ぬいする。

3

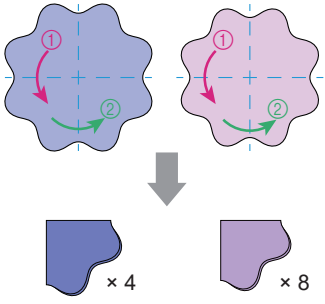

将 A 和 B 分别对折两次。

將 A 及 B 分別對摺兩次。

A 와 B 를 각각 4 등분으로 접습니다 .

A と B をそれぞれ四つ折りにする。

4

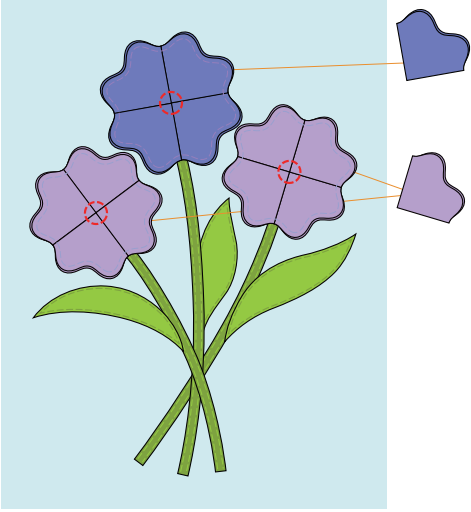

如左图所示， 将 3 的裁片放在相应位置， 使它们重叠， 然后在中央缝制。

如左圖所示， 將 3 的各元素重疊放在對應位置， 然後在中央進行車縫。

왼쪽 그림과 같이 3 의 조각을 겹치게 놓고 가운데를 재봉합니다 .

左図のように位置を合わせて 3 を重ねて中心をぬい留める。

5

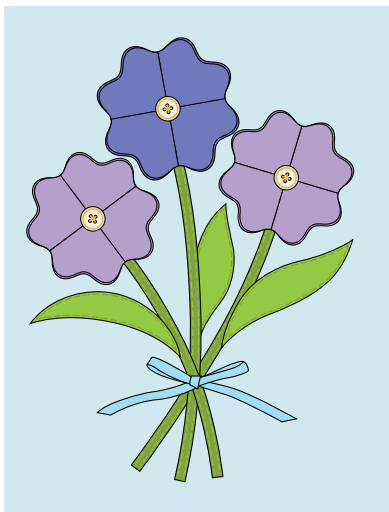

将纽扣缝在花朵中央，最后在花柄的交汇处粘上蝴蝶结丝带。

在花朵中央縫上紐扣，然後在花柄交匯處粘上蝴蝶結絲帶。

꽃의 가운데에 단추를 재봉하고 묶은 리본을 줄기가 모이는 위치에 부착합니다.

花の中心にボタンをぬい付け、茎の交差部分に結んだりボンを付ける。

[成品插图] → 放大至 125%

[成品圖] → 放大至 125%

[완성된 제품의 그림] → 125% 로 확대

[完成圖] → 125% 拡大

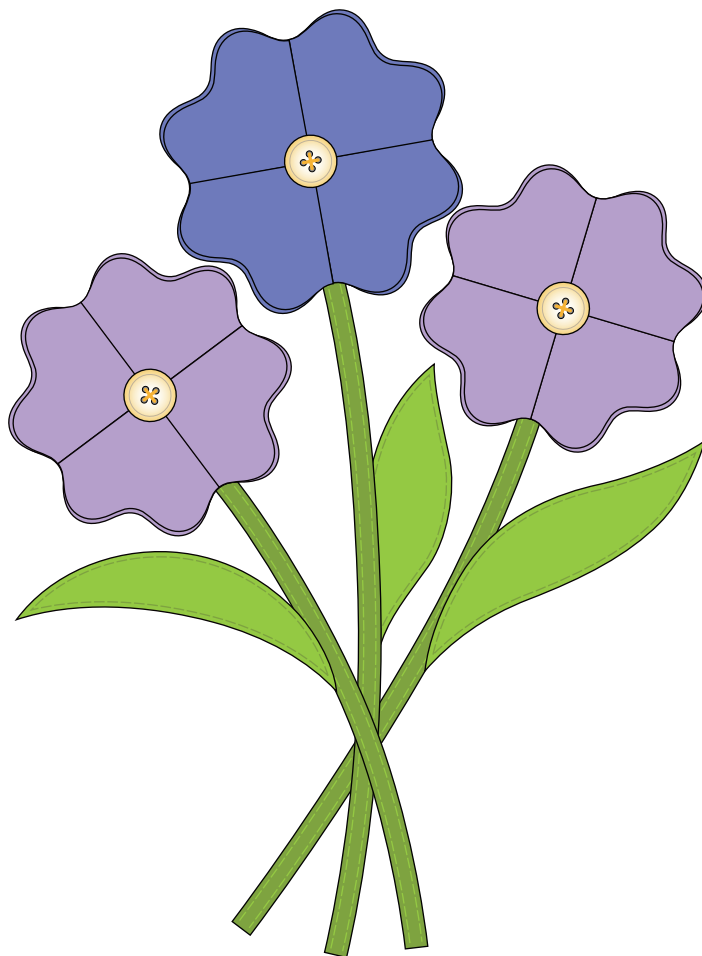



【材料】
 无纺布（1mm厚）：2种
 手工制作用棉花
 珠子
 小铁盆或花盆（直径约7cm(2.8"）

【재료】
 펠트 (두께 1mm): 2 종
 공예용 솜
 비즈
 소형 내열 용기 또는 화분 (지름 약
 7cm (2.8"))

【材料】
 絨布（1mm厚）：2種
 工藝棉花
 珠子
 小鐵盆或花盆（直徑約7cm(2.8"）

【材料】
 フェルト（厚さ1mm）：2種類
 手芸用綿
 ビーズ
 ココット、または植木鉢（直径
 7cm(2.8")くらい）

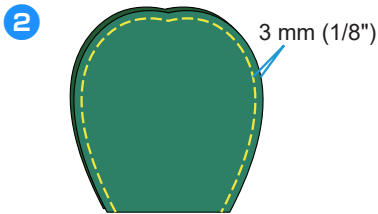
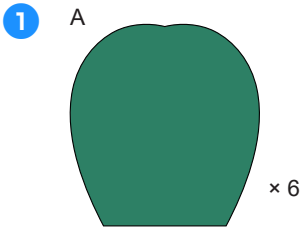

将A的2个裁片重叠，并将它们缝在一起，留出3mm(1/8")宽的缝份。

將A的2片重疊，並縫在一起，留出3mm(1/8")寬的縫份。

A의 2 조각을 겹치고 너비 3mm (1/8")의 시접을 남겨둔 상태에서 함께 재봉합니다.

A를 2枚重ねて、ぬいしろ幅 3mm (1/8") でぬ이合わせる。

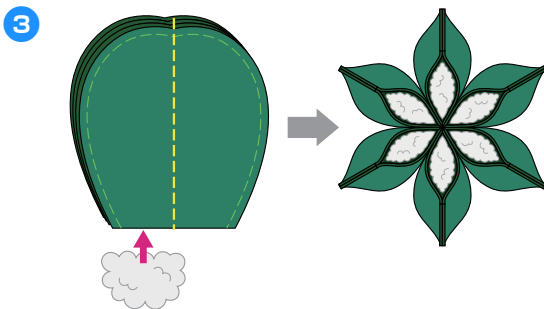

将②的3个裁片重叠，在中央将它们缝在一起，然后从底部的空隙均匀塞入棉花。

將②的3片重疊，並於中央將它們縫在一起，然後從底部的開口均塞入棉花。

②의 3 조각을 겹치고 가운데를 함께 재봉한 다음 하단의 틈으로 솜을 고르게 채워 넣습니다.

②를 3枚重ねて中心をぬ이合わせ、下部の開口部から綿を均等に詰める。

4

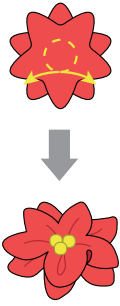

將B的2个裁片重疊，在中央將它們粗縫在一起，拉動縫線使布料聚拢，然後在中央粘上珠子。

將B的2片重疊，並於中央將它們粗縫在一起，拉緊縫線使布料形成皺摺，然後將珠子粘在中央。

B의 2 조각을 겹치고 가운데를 함께 대충 재봉하고 실을 잡아당겨 천을 모은 다음 비즈를 가운데에 부착합니다.

B를 2枚重ねて中心を粗くぬって糸を引き絞リ、中心にビーズをつける。

5

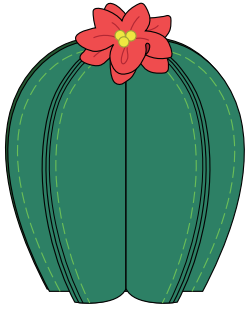

將4縫到或粘到3的頂部，然後將其放到小鐵盆或花盆中。如果想要它固定不動，可使用膠槍將其粘住。

將4縫到或粘到3的頂部，然後置入小鐵盆或花盆中。若要使其牢固固定，可用熱熔膠槍粘緊。

4를 3의 상단에 재봉하거나 붙이고 소형 내열 용기 또는 화분에 넣습니다. 제자리에 고정하려면 글루건으로 붙입니다.

4를 3의 頂點にぬいつけ、または接着する。ココットまたは植木鉢に入れ、固定する場合はグルーガンで接着する。

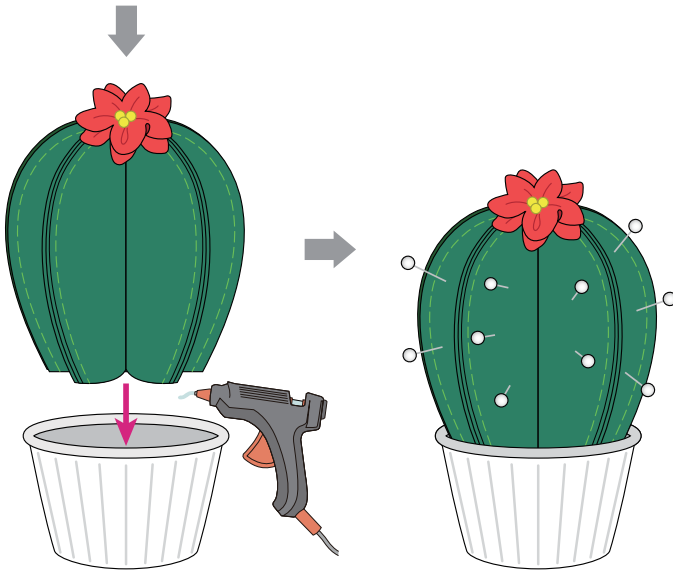



【材料】
布料：2种（牛仔布、蕾絲）
工艺品粘台剂

【재료】
천：2종（데님 및 레이스）
공예용 접착제

【材料】
布料：2種（牛仔布、蕾絲）
工藝黏結劑

【材料】
布：2種類（데님、레이스）
手芸用ボンド

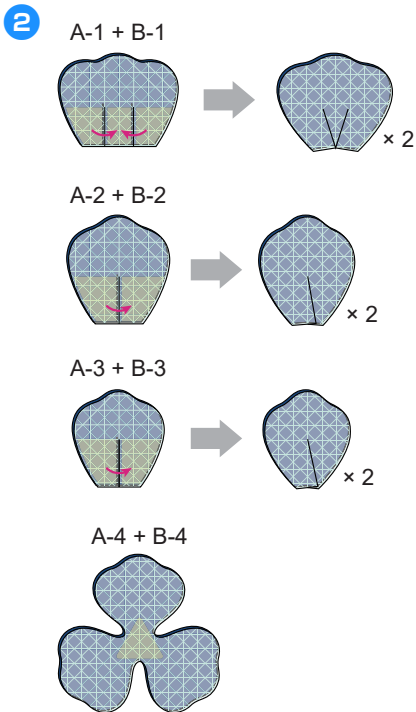
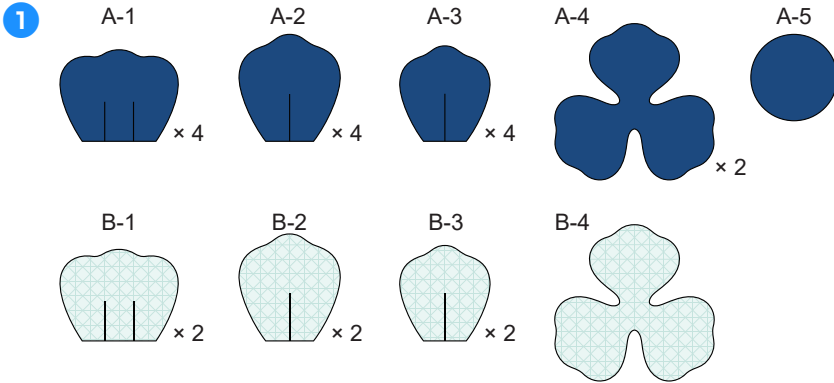

如左图所示， 将蕾絲鋪在牛仔布的最上面， 然后用粘台剂紧紧粘住。

如左圖所示， 將蕾絲鋪在牛仔布最上面， 然後用黏結劑固定。

왼쪽 그림과 같이 레이스를 데님의 상단에 놓고 접착제로 제 자리에 붙입니다.

데님の上に레이스를貼りつけ、 更に左図のようにボンドをつけて接着する。

3

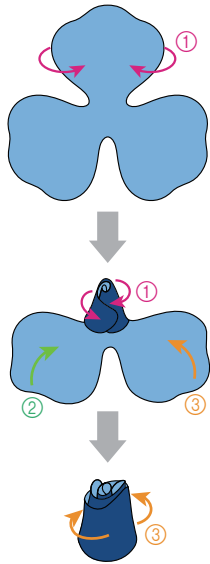

將 A-4 的 1 片花瓣裹起來， 做成花芯， 然後依次裹起剩餘花瓣。

將 A-4 的 1 片花瓣裹起來， 做成花芯， 然後依序裹起剩餘花瓣。

A-4 의 꽃잎 한 개를 감싸서 심지를 만들고 순서대로 감쌉니다.

レースを重ねていない A-4 の花びら 1 枚を巻いて芯を作り、 順に重ねて巻き付ける。

4

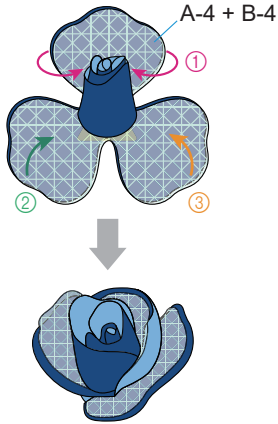

將 3 的底部粘到 A-4 和 B-4 的中央， 然後以相同方式包裹花瓣。

將 3 的底部粘到 A-4 及 B-4 的中央， 然後以相同方式裹好花瓣。

3 의 하단을 A-4 와 B-4 의 가운데에 붙이고 같은 방법으로 꽃잎을 감쌉니다.

A-4+B-4 の中心に 3 の底面を接着し、 同様に花びらを巻き付ける。

5

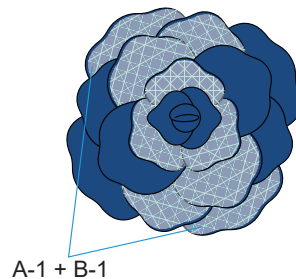
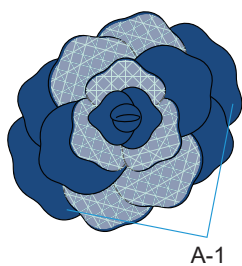
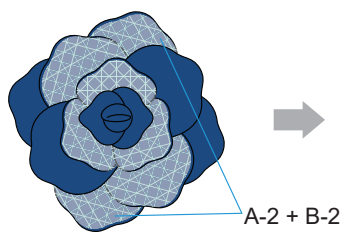
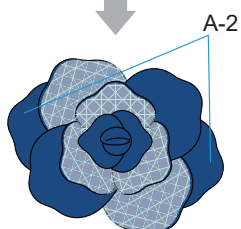
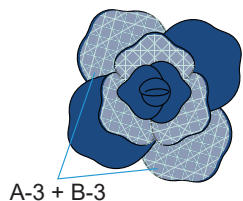
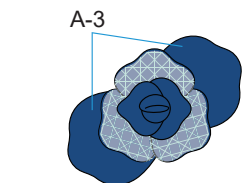

將 A-3 粘到 4 的外側， 然後以相同方式依次粘上花瓣。

將 A-3 粘到 4 的外側， 然後以相同方式依序粘好花瓣。

A-3 을 4 의 바깥쪽에 붙이고 같은 방법으로 꽃잎을 순서대로 붙입니다 .

4 の外側に A-3 を接着し、 同様に花びらを順番に接着する。

6

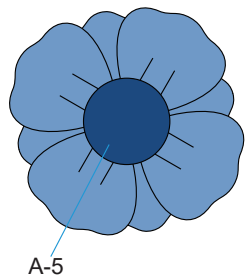

將 A-5 粘到背面的中央。

將 A-5 粘到反面的中間。

A-5 를 뒷면의 가운데에 붙입니다 .

裏面の中心に A-5 を接着する。



【材料】
 无纺布（1mm厚）：5种
 手工制作用棉花
 25号手缝绣花线（深蓝色）
 风筝线
 绳子

【재료】
 펠트 (두께 1mm): 5종
 공예용 솜
 #25 자수실 (짙은 파랑)
 연실
 끈

【材料】
 絨布（1mm厚）：5種
 工藝棉花
 25號手繡線（深藍色）
 風箏線
 繩子

【材料】
 フェルト（厚さ1mm）：5種類
 手芸用綿
 #25 手刺しゅう糸（紺色）
 たこ糸
 ロープ

1

A-1

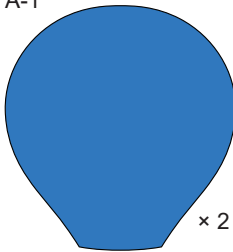

× 2

A-2

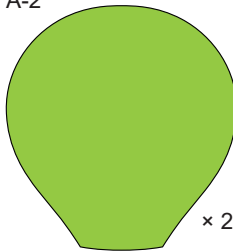

× 2

A : 換用不同顏色的无纺布， 裁切两次

A : 換用不同顏色的絨布， 裁切兩次

A: 펠트 색을 두 번 바꿔서 자릅니다.

A : 素材の色を替えて 2 回カット

B-1

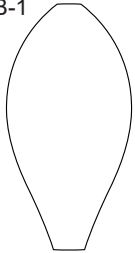

B-2

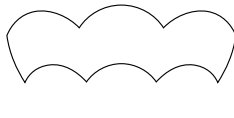

B-3



B-3'

C-1

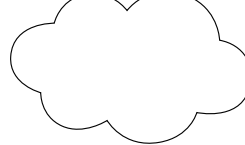

C-1'

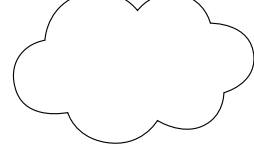

C-2

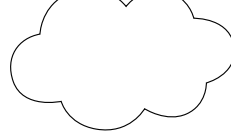

C-2'



D-1



× 4

D-2



D-3



E-1

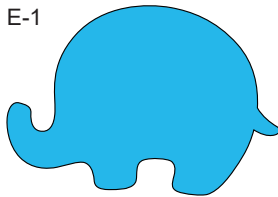

E-1'

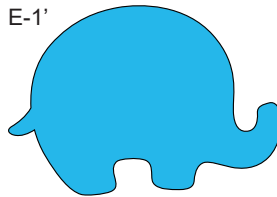

E-2



2

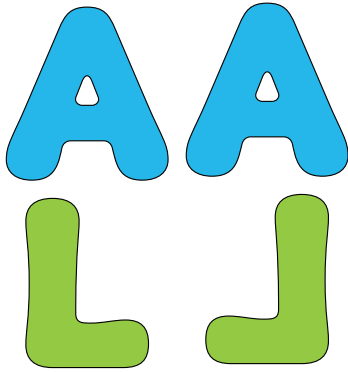

从 (DXRBKIT1016 至 DXRBKIT1041) 中选择名字的字
母，进行复制并翻转，然后分别裁出 2 个裁片。

從 (DXRBKIT1016 至 DXRBKIT1041) 中選擇組成名
字的字母，進行複製並翻轉，然後各裁成 2 片。

(DXRBKIT1016 ~ DXRBKIT1041) 에서 이름의 문자를
선택하고 복사해서 뒤집은 다음 각각 2 조각씩 자릅니다.

名前の文字を (DXRBKIT1016 ~ DXRBKIT1041) の
中から選択、コピー→反転して 2 枚ずつカットする。

3

A-1 + B-1

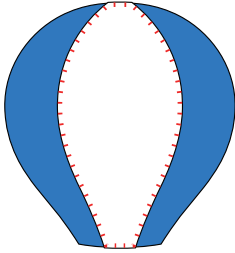

A-2 + B-2

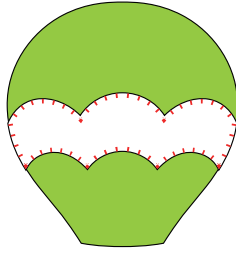

如左图所示，将各部分做成贴布绣。

如左圖所示，將各部分做成貼布繡。

왼쪽 그림과 같이 조각을 아플리케로 만듭니다.

左図のようにパーツをアップリケする。

C-1 + D-2

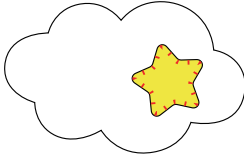

C-2 + D-3

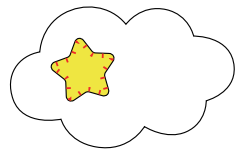

E-1 + E-2 + B-3

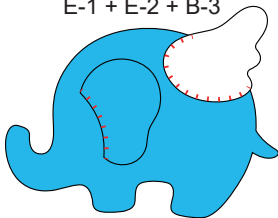

E-1' + B-3'

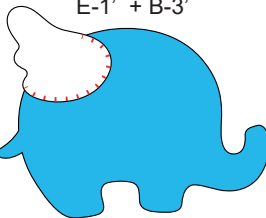

4

D-1

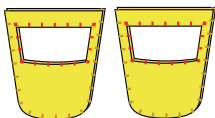

将 2 个 D-1 裁片重叠，沿着外侧边缘缝在一起，再将
棉花塞入下侧，然后将内部缝合。

將 2 片 D-1 重疊，沿外側邊緣將它們縫在一起，將棉
花塞入底部，然後將內側縫合。

D-1 의 2 조각을 겹쳐서 바깥쪽 가장자리를 따라
함께 재봉하고 아래쪽에 솜을 채워 넣은 다음 안쪽을
재봉하여 닫습니다.

D-1 を 2 枚重ねて外周赤線部分をぬい合わせ、下側に
綿を詰めてから内側をぬい閉じる。

5

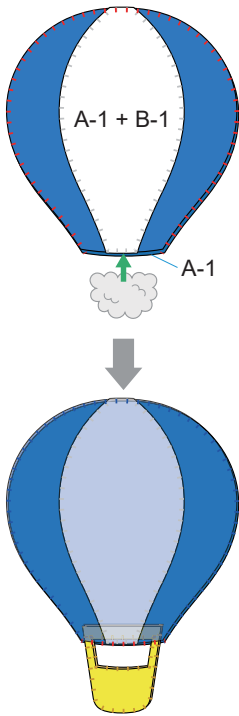

对齐热气球的各部分，将外部边缘缝在一起，底部留出一个空隙，然后塞入棉花。

對齊熱氣球的各部分，將外部邊緣縫在一起，底部留出一個開口，然後塞入棉花。

열기구의 조각을 맞추고 하단에 틈을 남겨둔 상태에서 바깥쪽 가장자리를 함께 재봉하고 솜을 채워 넣습니다.

気球のパーツを重ねて外周をぬい合わせ、中に綿を詰める。

将 4 插入底部，再将空隙缝合。对 A-2 执行相同操作。

將 4 插入底部，然後將開口縫合。以相同方式處理 A-2。

하단에 4 를 삽입하고 틈을 재봉하여 닫습니다. A-2 도 동일하게 합니다.

4 の上部を差し込んで、開口部をぬい閉じる。A-2 も同様にします。

6

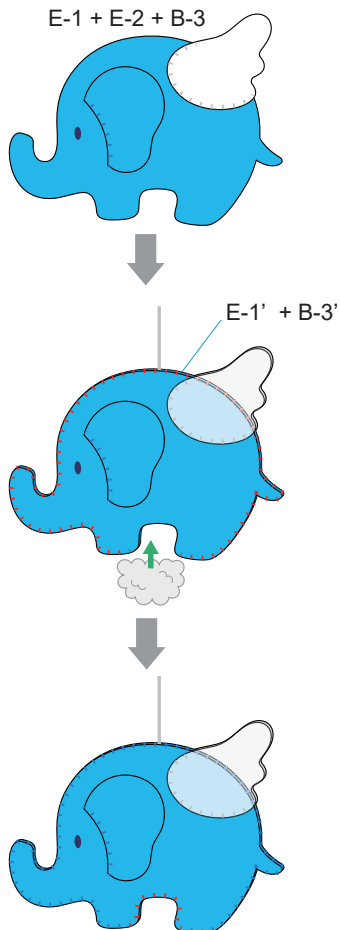

用 25 号绣花线绣制一只眼睛。

用 25 號繡線繡出一只眼睛。

#25 자수실을 사용하여 눈을 자수 놓습니다.

25 刺しゅう糸で目を刺しゅうする。

将大象的 2 个部分重叠，在其之间的顶部放入风筝线，然后沿着外侧边缘将各裁片缝在一起，底部留出一个空隙。塞入棉花，再将空隙缝合。

將大象的 2 個部分重疊，從其之間的頂部插入風箏線，然後沿外部邊緣將各元素縫在一起，底部留出一個開口。塞入棉花後，將開口縫合。

코끼리 2 조각을 겹치고 상단의 조각 사이에 연실을 놓고 하단에 틈을 남겨둔 상태에서 바깥쪽 가장자리를 따라 조각을 함께 재봉합니다. 솜을 채워 넣은 다음 틈을 재봉하여 닫습니다.

ゾウのパーツを 2 枚重ね、上部にタコ糸を挟んで外周をぬい合わせる。綿を詰めて開口部をぬい閉じる。

7

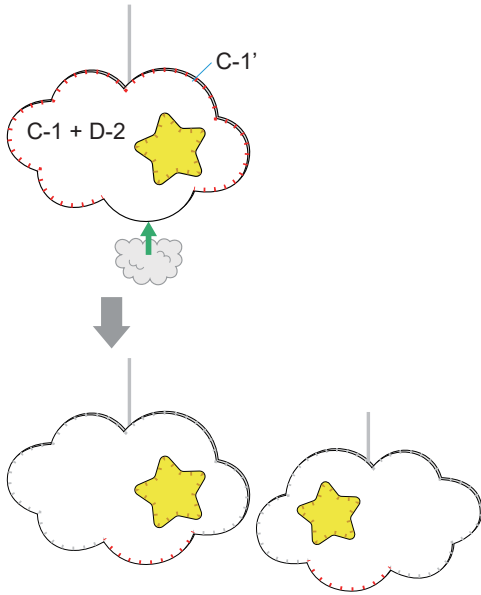

将云朵的 2 个部分重叠， 在其之间的顶部放入风筝线， 然后沿着外侧边缘将各裁片缝在一起， 底部留出一个空隙。 塞入棉花， 再将空隙缝合。

將雲朵的 2 個部分重疊， 從其之間的頂部插入風箏線， 然後沿外部邊緣將各元素縫在一起， 底部留出一個開口。 塞入棉花後， 將開口縫合。

구름 2 조각을 겹치고 상단의 조각 사이에 연실을 놓고 하단에 틈을 남겨둔 상태에서 바깥쪽 가장자리를 따라 조각을 함께 재봉합니다. 솜을 채워 넣은 다음 틈을 재봉하여 닫습니다.

雲のパーツを 2 枚重ね、 上部にタコ糸を挟んで外周をぬい合わせる。 綿を詰めて開口部をぬい閉じる。

8

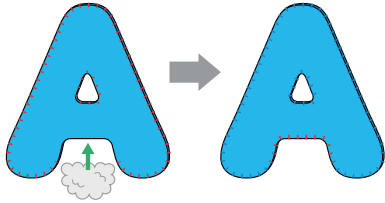

将各个字母重叠， 然后沿着外侧边缘将各裁片缝在一起， 底部留出一个空隙。 塞入棉花， 再将空隙缝合。

將各字母重疊， 然後沿外部邊緣將各元素縫在一起， 底部留出一個開口。 塞入棉花後， 將開口縫合。

각 문자를 겹치고 하단에 틈을 남겨둔 상태에서 바깥쪽 가장자리를 따라 조각을 함께 재봉합니다. 솜을 채워 넣은 다음 틈을 재봉하여 닫습니다.

それぞれの文字を重ねて外周をぬい合わせ、 綿を詰めて開口部をぬい閉じる。

9



用剩余的无纺布做成能使绳子穿过的环， 然后将绳子从中穿过。

將大象和雲朵的風箏線綁在繩子上， 使其懸掛在上面。

用剩下的絨布做一個穿繩環， 然後將繩子從中穿過。 將大象和雲朵的風箏線綁在繩子上， 吊起來。

남은 펠트를 사용하여 밧줄을 통과시킬 고리를 만들고 밧줄을 통과시킵니다.

코끼리와 구름의 연실을 밧줄에 묶어서 매달니다.

余ったフェルトでひも通しのループをつくり、 ロープを通す。

ゾウと雲のタコ糸の端を結んで吊るす。



【材料】

布料：4种
双面熨烫型不干胶（市售的易熔网）
蕾丝花边或丝带
纽扣：1颗
绉棉
手工制作用棉花

【재료】

천：4종
다림질 양면 접착 시트 (시중에서 판매하는 퓨저블 웹)
레이스 리본 또는 리본
단추：1
퀼트 먼
공예용 솜

【材料】

布料：4种
熨烫型双面黏贴纸（市售易熔网）
蕾丝带或丝带
纽扣：1
铺棉
工艺棉花

【材料】

布：4種類
アイロン両面接着シート（市販のクモの巣シート）
レースブレード、またはリボン
ボタン：1個
キルト綿
手芸用綿

1

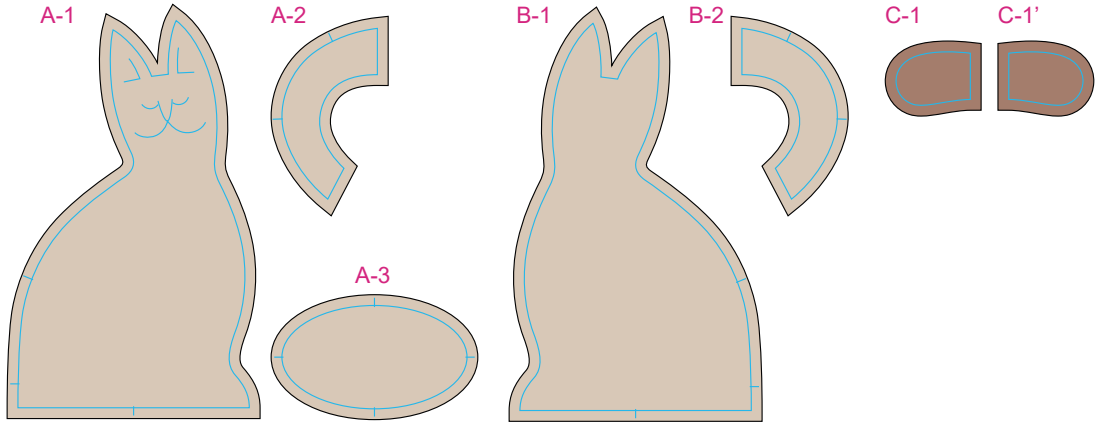

D-1



D-2



A 至 C：设置各个部分的缝份，并在背面绘制对齐标记后，进行裁切
D：将易熔网网衬粘到背面并裁切

A 至 C：設定好各部分的縫份，並在反面畫好對齊標記後進行裁切
D：將易熔網網襯粘到反面並裁切

A~C: 각 조각의 시접을 표시하고 뒷면에 일치 표시를 그린 후 자릅니다.
D: 퓨저블 웹 시트를 뒷면에 부착하고 자릅니다.

A~C: 各パーツにぬいしろを設定、布の裏面に印をドローした後にカット

※ドローにはペンホルダーが必要です。マシン本体に付属されていない場合は、別売品を購入してください。

D: 裏面にクモの巣シートを貼ってカット

2

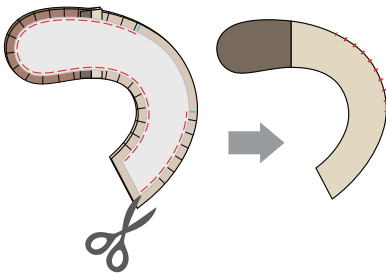
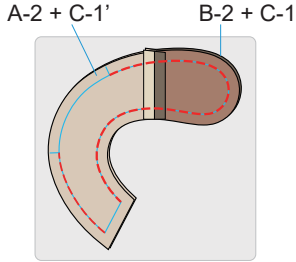
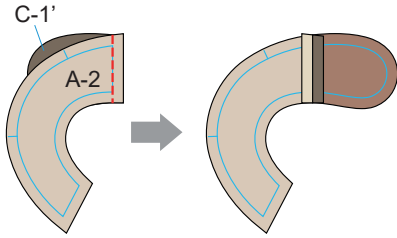

将 A-2 和 C-1'、 B-2 和 C-1 缝在一起。

將 A-2 和 C-1'、 B-2 和 C-1 縫在一起。

A-2 와 C-1', B-2 와 C-1 을 함께 재봉합니다.

A-2 と C-1' 、 B-2 と C-1 をぬい合わせる。

按照绗棉→ A-2 和 C-1' → B-2 和 C-1 的顺序将各裁片重叠，然后将它们缝在一起，留出一个可将正面翻出来的空隙。

按照鋪棉 → A-2 和 C-1' 、 B-2 和 C-1 順序重疊各元素，然後將它們縫在一起，確保留出一個可將正面翻出的開口。

퀼트 면 → A-2 와 C-1' → B-2 와 C-1 의 순서대로 조각을 겹치고 뒤집기 위한 틈을 남겨둔 상태에서 함께 재봉합니다.

キルト綿 → A-2+C-1' → B-2+C-1 の順に重ね、返し口を残してぬう。

剪去缝份处的绗棉，再在缝份中剪一些切口，通过空隙将正面翻出来，然后将填充好的动物缝合。

剪去縫份處的鋪棉，再在縫份中剪一些缺口，從開口將正面翻出，然後縫合填充好的動物玩偶的尾巴。

시접 부분의 퀼트 면을 자르고 시접에 홈을 넣어준 다음 틈을 통해 오른쪽으로 뒤집고 틈을 재봉하여 닫습니다.

ぬい目の際でキルト綿をカット、ぬいしろに切り込みを入れ、表に返してぬい閉じる。

3

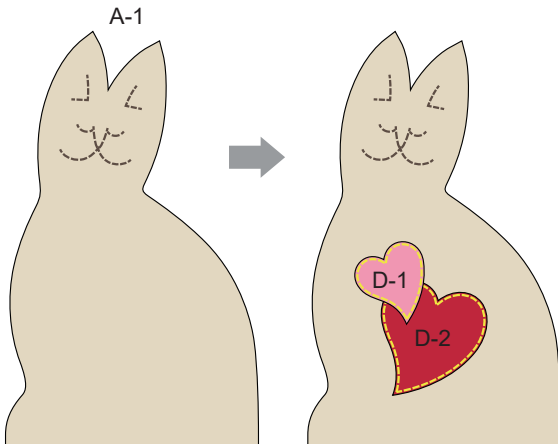

绣制或绘制面部，粘上 D-1 和 D-2，然后沿着外侧边缘缝制直线针迹。

繡製或繪製玩偶的面部，粘上 D-1 及 D-2，然後沿外側邊緣用直線針趾車縫。

얼굴을 자수 놓거나 그리고 D-1 과 D-2 를 부착하고 직선스티치로 바깥쪽 가장자리를 재봉합니다.

顔を刺しゅう、またはペンで描く。D-1 と D-2 をアイロン接着し、周囲を直線ぬいする。

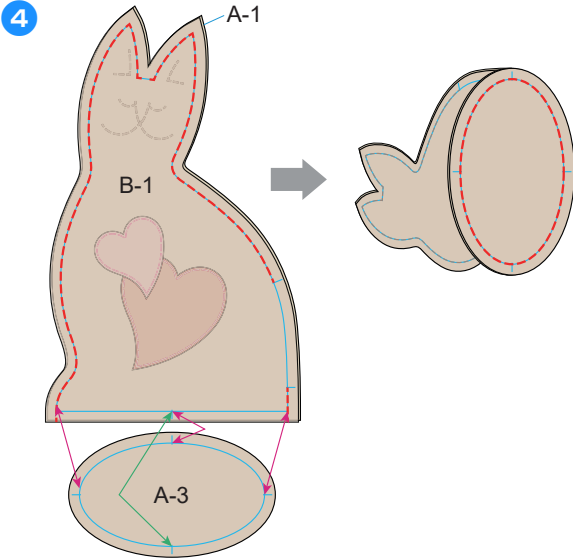

将 A-1 和 B-1 缝在一起，留出一个可将正面翻出来的空隙，以及底部留出一个空隙，然后在底部缝上 A-3。

將 A-1 及 B-1 縫在一起，留出一個可將正面翻出的開口，以及底部留出一個開口，然後將 A-3 縫在底部。

뒤집기와 하단 조각을 위한 틈을 남겨둔 상태에서 A-1 과 B-1 을 함께 재봉하고 A-3 을 하단에 재봉합니다.

A-1 と B-1 を返し口と底を残してぬい合わせ、底に A-3 をぬい合わせる。

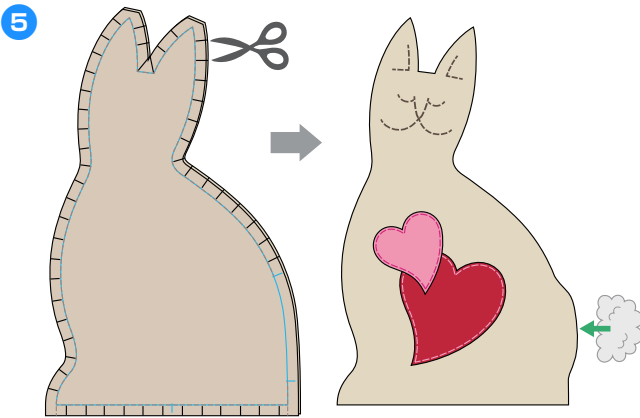

在缝份中剪一些切口，通过空隙将正面翻出来，然后塞入棉花。

在縫份中剪一些缺口，從開口將正面翻出，然後塞入棉花。

시접에 흠을 넣어주고 틈을 통해 오른쪽으로 뒤집은 다음 솜을 채워 넣습니다.

ぬいしろに切り込みを入れて表に返し、綿を詰める。

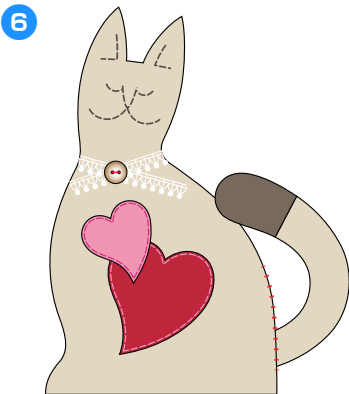

插入尾巴并缝合。在颈部缠一圈蕾丝花边或丝带，最后粘上纽扣。

插入尾巴後，將開口縫合。在頸部纏一圈蕾絲帶或絲帶，最後粘上鈕扣。

꼬리를 삽입하고 틈을 재봉하여 닫습니다. 레이스 리본 또는 리본으로 목을 감싸고 단추를 부착합니다.

しっぽを挟んでぬい閉じる。首にレースブレード、またはリボンを巻き、ボタンをつける。



【材料】
 布料：9种
 双面熨烫型不干胶（市售的易熔网）
 纽扣：2颗
 绗棉
 背衬布料
 包边布料

【재료】
 천：9종
 다림질 양면 접착 시트 (시중에서 판매하는 퓨저블 웹)
 단추：2
 퀼트 면
 뒷면 천
 바인딩용 천

【材料】
 布料：9種
 熨燙型雙面黏貼紙（市售易熔網）
 紐扣：2
 鋪棉
 背襯布料
 包邊布料

【材料】
 布：9種類
 アイロン両面接着シート（市販のクモの巣シート）
 ボタン：2個
 キルト綿
 裏布
 バインディング用布

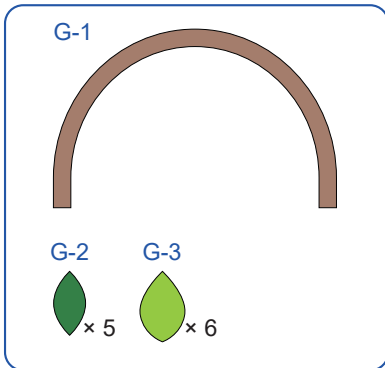
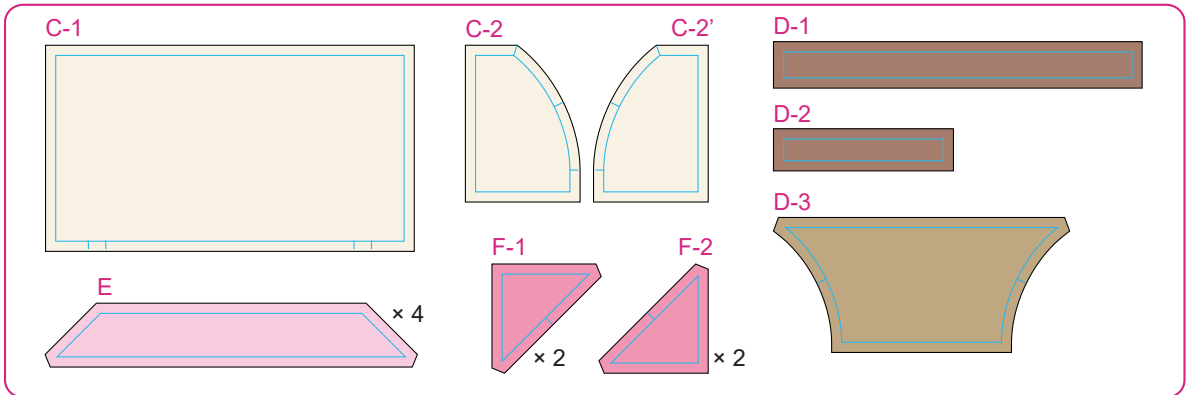
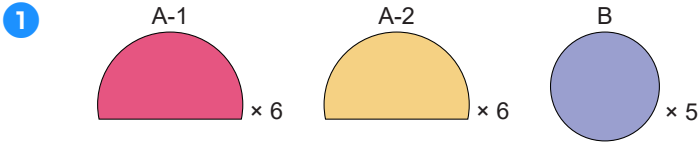

A：換用不同布料，裁切兩次
 C至F：設置各個部分的縫份，並在背面繪制對齊標記後，進行裁切
 G：將易熔網網襯粘到背面並裁切

A：換用不同的布料，裁切兩次
 C至F：設定好各部分的縫份，並在反面畫好對齊標記後進行裁切
 G：將易熔網網襯粘到反面並裁切

A: 천을 두 번 바꿔서 자릅니다.
 C~F: 각 조각의 시접을 표시하고 뒷면에 일치 표시를 그린 후 자릅니다.
 G: 퓨저블 웹 시트를 뒷면에 부착하고 자릅니다.

A：布を替えて2回カット
 C～F：各パーツにぬいしろを設定、布の裏面に印をドローした後にカット
 ※ドローにはベンホルダーが必要です。マシン本体に付属されていない場合は、別売品を購入してください。
 G：裏面にクモの巣シートを貼ってカット

2

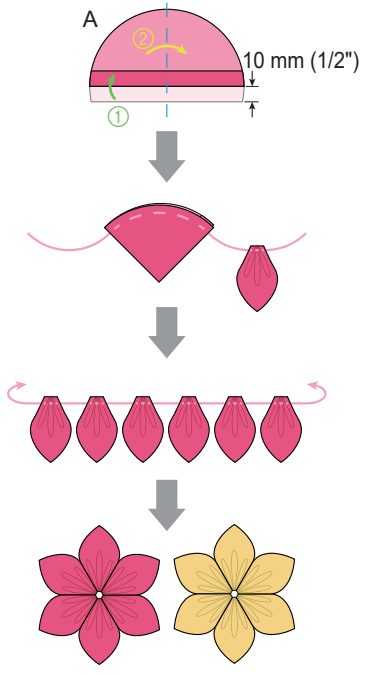

如左图所示，折疊 A，对弧形侧进行粗缝，然后将 6 个裁片连成一行，不要剪断缝线。

如左圖所示，折疊 A，對弧形側進行粗縫，然後將 6 片連成一行，不要剪斷縫線。

왼쪽 그림과 같이 A를 접고 호 부분을 대충 재봉한 다음 실을 자르지 않고 6 조각을 한 줄로 연결합니다.

A を左図のように折って円弧側を粗くぬい、糸を切らずに 6 枚続けてぬう。

将缝线抽紧，再将两端打结，做成花的形状。

拉緊縫線，將其兩端綁緊，呈花朵形狀。

실을 잡아당기고 양쪽 끝을 묶어 꽃 모양을 만듭니다.

糸を引き絞って両端を結び、花の形にする。

3

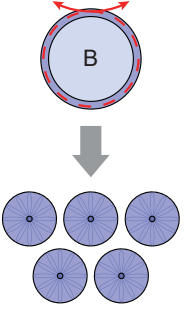

将 B 的边缘一边折一边缝，然后将缝线抽紧。

將 B 的邊緣一邊摺一邊縫，然後拉緊縫線。

B 를 접은 상태에서 가장자리를 재봉하고 실을 잡아당깁니다.

B の端を折りながら粗くぬい、糸を引き絞る。

4

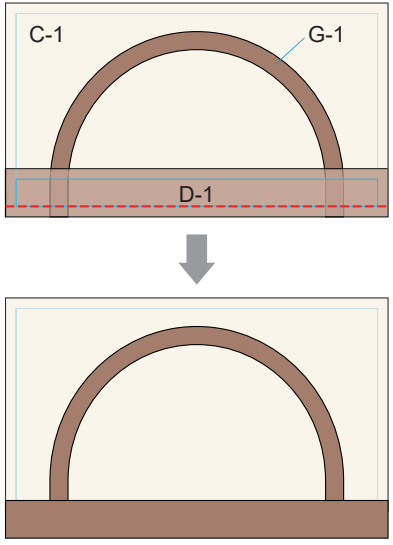

用熨斗将 G-1 熨烫到 C-1，然后缝上 D-1。

用熨斗將 G-1 熨燙到 C-1 後，縫上 D-1。

다리미를 사용하여 G-1 을 C-1 에 부착하고 D-1 을 함께 재봉합니다.

C-1 に G-1 をアイロン接着し、D-1 をぬい合わせる。

5

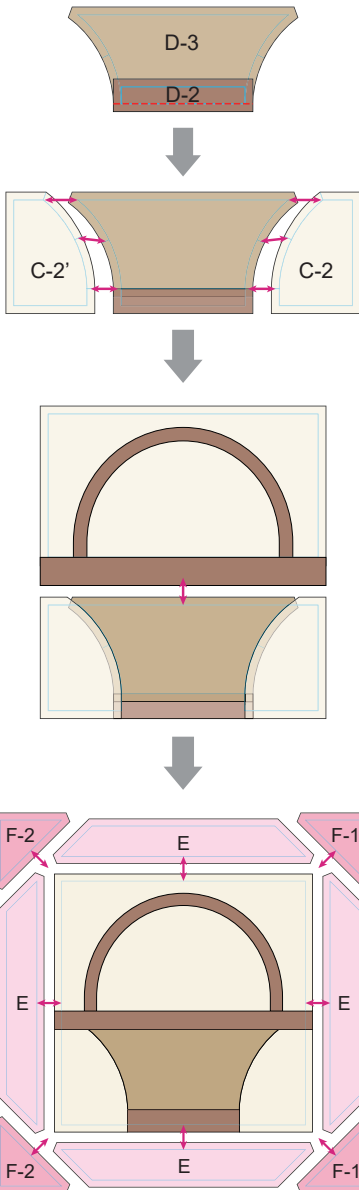

将 D-3 与 D-2 缝在一起。对齐 C-2 和 C-2' 的对齐标记，并将它们缝在一起。

將 D-3 及 D-2 縫在一起。對齊 C-2 及 C-2' 的對齊標記，將它們縫在一起。

D-3 과 D-2 를 함께 재봉합니다. C-2 와 C-2' 의 일치 표시를 맞추고 함께 재봉합니다.

D-3 と D-2 をぬい合わせる。C-2 と C-2' の合印を合わせ、ぬい合わせる。

与 4 缝在一起。

與 4 缝在一起。

4 와 함께 재봉합니다.

4 とぬい合わせる。

按照从 E 至 F 的顺序，将 4 个边缝在一起。

按照從 E 到 F 的順序，將 4 邊縫在一起。

E 에서 F 의 순서로 4 면을 함께 재봉합니다.

四辺に E → F の順にぬい合わせる。

6

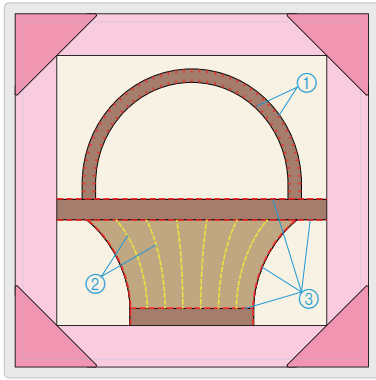

将绉棉铺在 ⑤ 的上面，进行绗缝。

- ①: 曲折针迹或贴布绣针迹
- ②: 直线针迹 (根据个人喜好缝制任意线条)
- ③: 隐藏针迹绗缝

將鋪棉放在 ⑤ 上並進行壓線。

- ①: 鋸齒縫針趾或貼布繡針趾
- ②: 直線針趾 (依個人喜好車縫任意線條)
- ③: 暗針縫壓線

퀼트 면을 ⑤ 위에 놓고 퀼트를 만듭니다.

- ①: 지그재그 스티치 또는 아플리케 스티치
- ②: 직선 스티치 (원하는 라인)
- ③: 드롭 퀼트

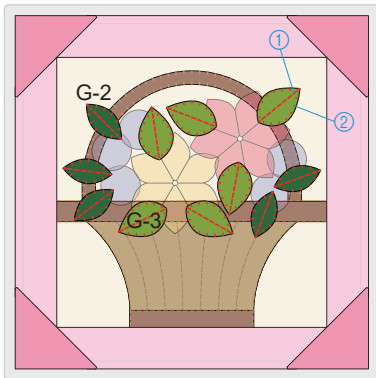

キルト綿に ⑤ を重ねてキルティングする。

- ①: ジグザグぬい、またはアププリケぬい
- ②: 直線ぬい (好みのラインで)
- ③: 落としキルト

临时放置各个部分以决定位置，用熨斗熨烫上 G-2 和 G-3，做成贴布绣。

- ①: 直线针迹
- ②: 曲折针迹或贴布绣针迹

暫時排好各部分以決定位置，用熨斗熨燙上 G-2 及 G-3，做成貼布繡。

- ①: 直線針趾
- ②: 鋸齒縫針趾或貼布繡針趾

각 조각을 임시로 놓고 위치를 결정한 다음 다리미를 사용하여 G-2 와 G-3 을 부착하고 아플리케를 만듭니다.

- ①: 직선 스티치
- ②: 지그재그 스티치 또는 아플리케 스티치

各パーツを仮置きして位置を決める。G-2 と G-3 をアイロン接着し、アププリケする。

- ①: 直線ぬい
- ②: ジグザグぬい、またはアププリケぬい

7

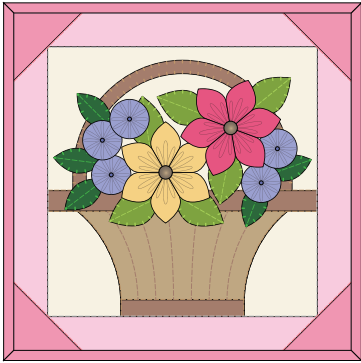
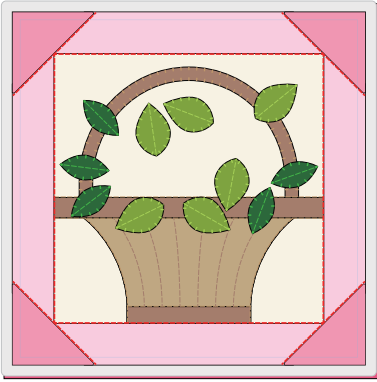

將 ⑥ 放在背衬布料上， 进行隐藏针迹缝合。

將 ⑥ 放在背襯布料上並進行暗針縫壓線。

⑥ 을 뒷면 천 위에 놓고 드롭 퀼트를 만듭니다.

裏布に ⑥ を重ねて落としキルトする。

將 ② 和 ③ 縫制到位， 最后在花朵中央粘上纽扣。 对四周包边。

將 ② 及 ③ 車縫到位， 最後在花朵中央粘上鈕扣。 將四周包邊。

② 와 ③ 을 제자리에 재봉하고 꽃 가운데에 단추를 부착합니다. 둘레를 바인딩 처리합니다.

② と ③ をぬい留め、花の中心にボタンを付ける。 周囲をバインディングする。