

「No. 1 Quilt Pattern Collection (紵縫圖案系列)」說明書

本手冊包含真實比例圖，並說明如何使用剪切機製作縫製用的布片。製作圖案1至45時，以縫合邊切出布片。詳細資訊請參閱機器使用說明書。列印真實比例圖時，請依比例100%列印或設定您的印表機，才不會放大或縮小比例。

注意：以機器縫紉時，採用相同的方式。有關不同的針趾長度及加固縫針趾資訊，請參閱您的機器說明書。機器的紵縫壓布腳技術有助您於所有轉彎處測縫1/4"的縫合邊。

請參閱下列文件中所描述有關「縫紉端點」和「嵌入接縫」的說明。

縫紉端點 (縫合開始或結束點)

「縫紉端點」是指將布料縫在一起直至端點的一種縫紉方法。

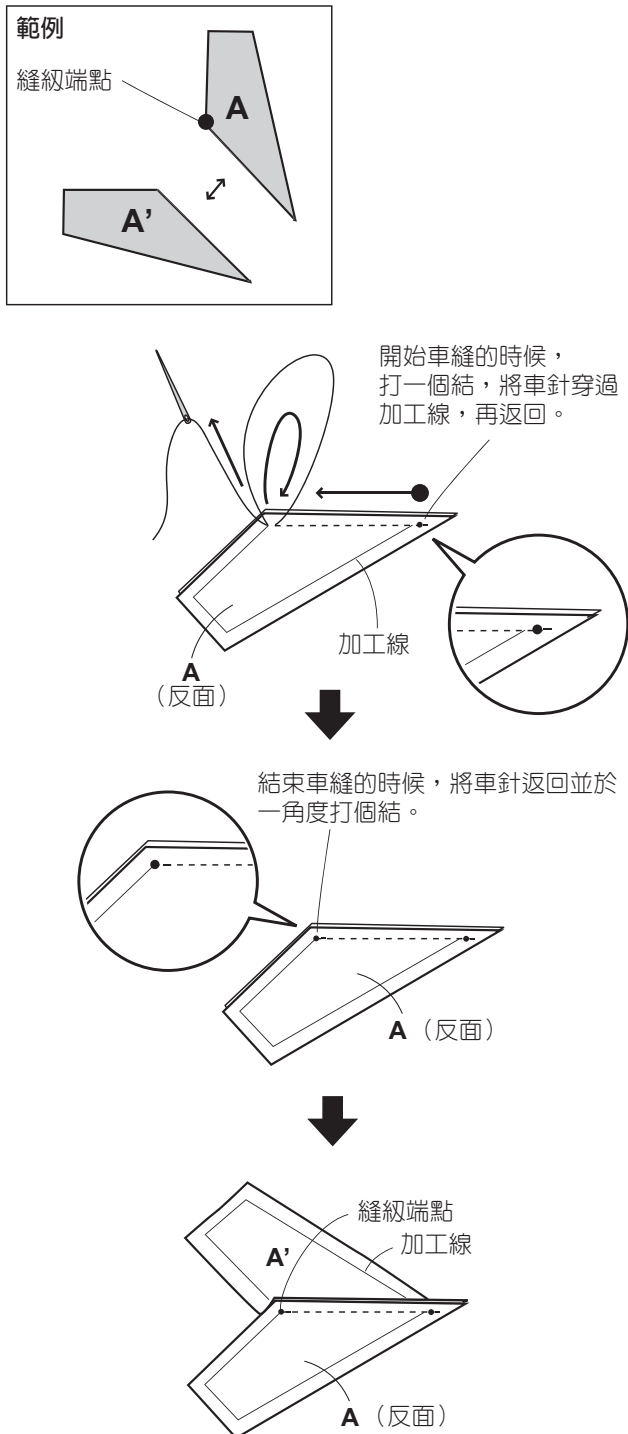

嵌入接縫

「嵌入接縫」是使用持續多針的縫法，而不是每次切斷線程的縫法。

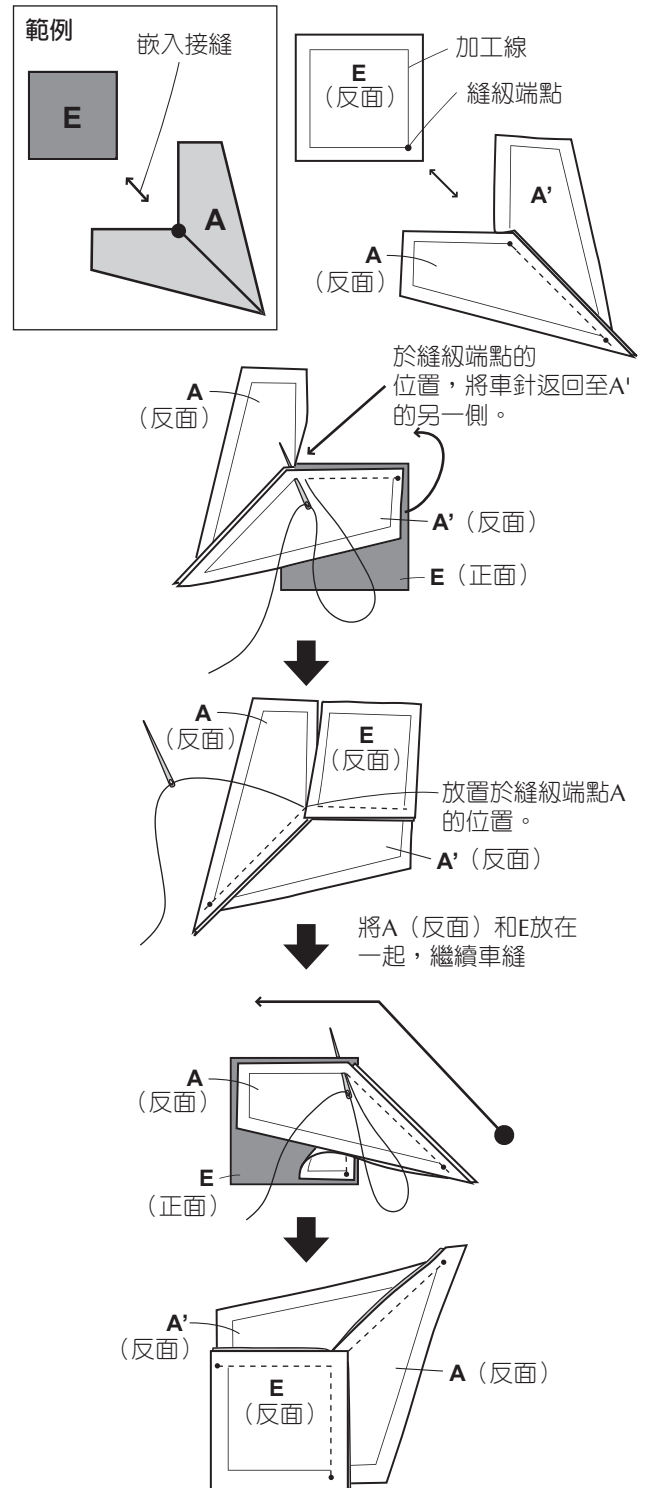

1

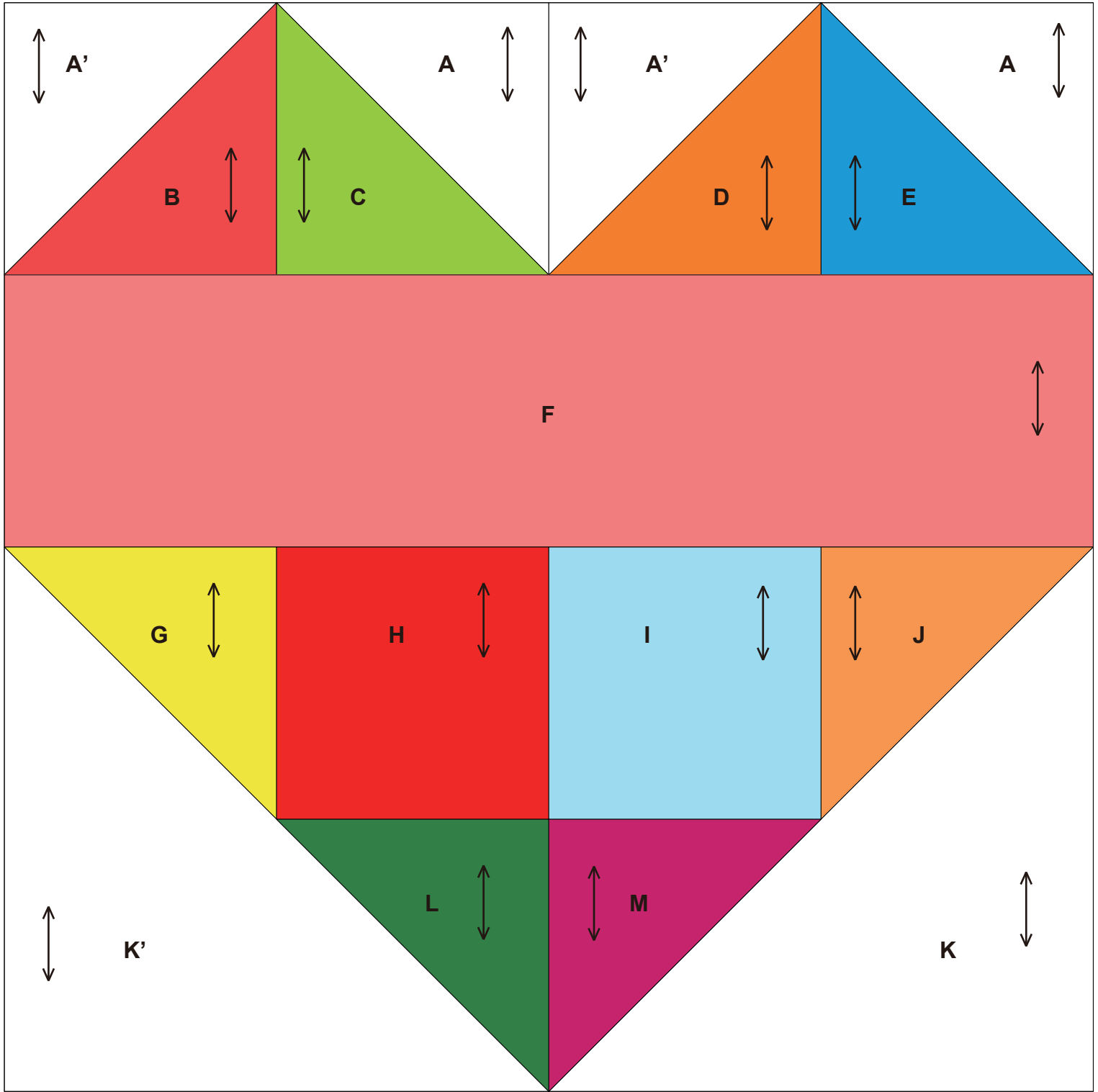

0 1 2 3 4 inches(")

0 50 100 mm

完成圖

←...布料紋理
200mm × 200mm (8" × 8")

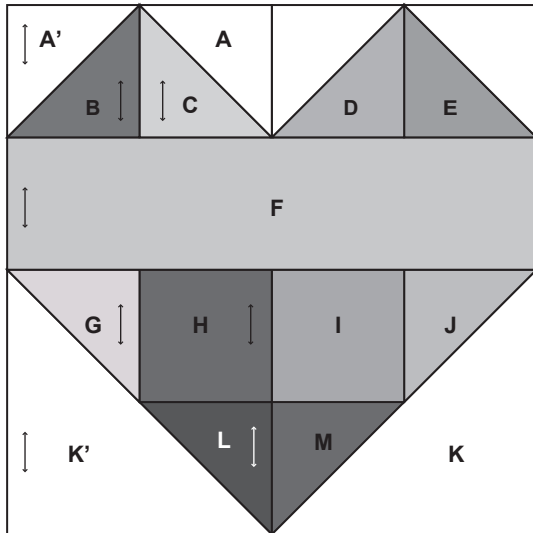

如何製作

• 製作頂部縫塊

1 將A'和B、A和C、A'和D，及A和E車縫在一起。

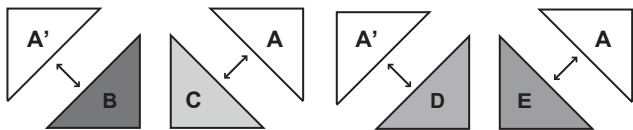

2 如圖所示，將以上完成的縫塊車縫在一起。

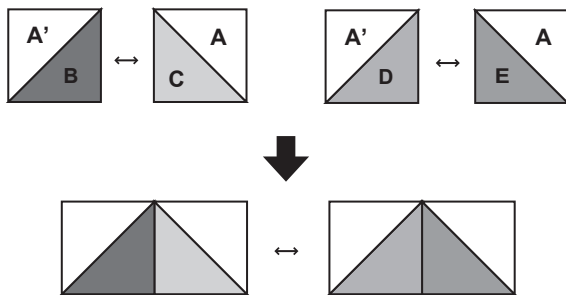

3 縫上F。

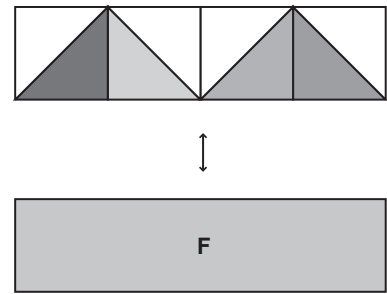

• 製作底部縫塊

1 將G和L縫至H，然後縫上K'。

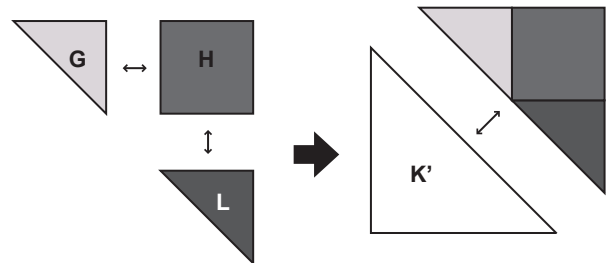

2 將J和M縫至I，然後縫上K。

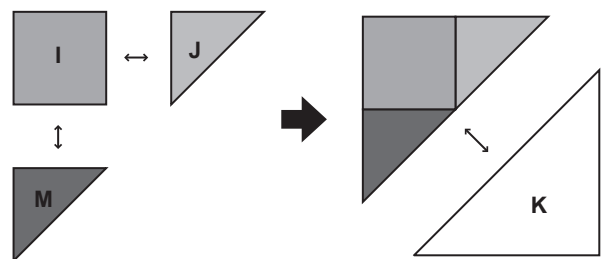

3 將左右兩邊的縫塊車縫在一起。

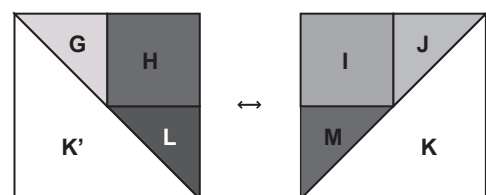

- 將頂部及底部的縫塊車縫在一起

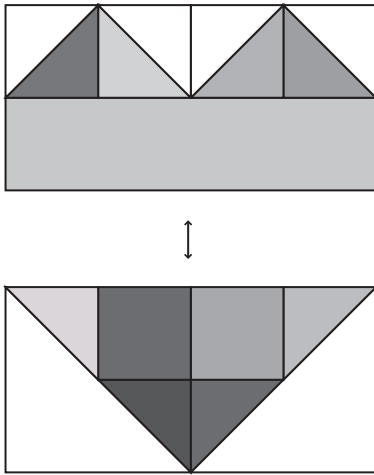

任務完成。

2

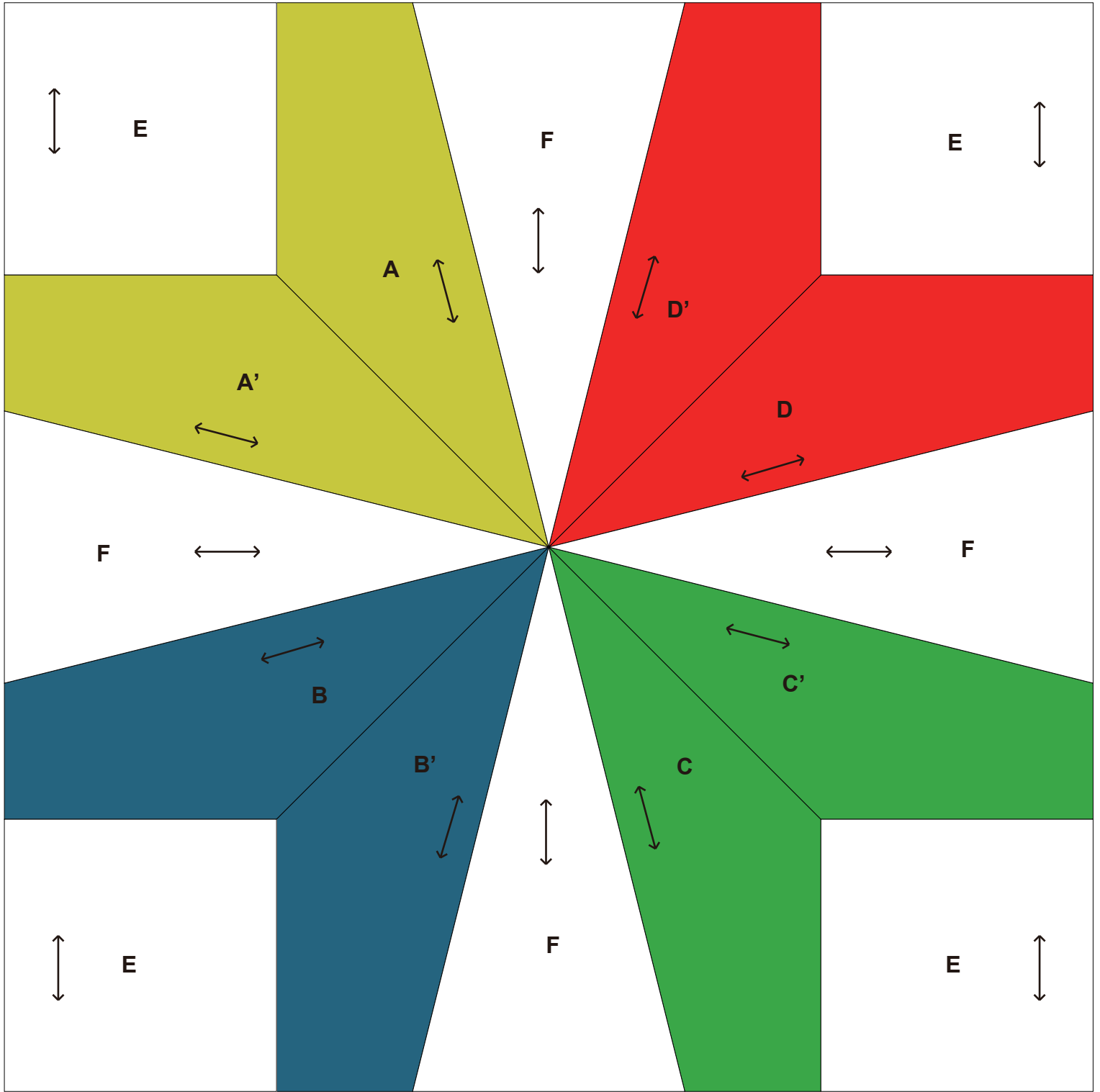

0 1 2 3 4 inches(")

0 50 100 mm

2

四葉幸運草

完成圖

←...布料紋理

●...縫紉端點

200mm × 200mm (8" × 8")

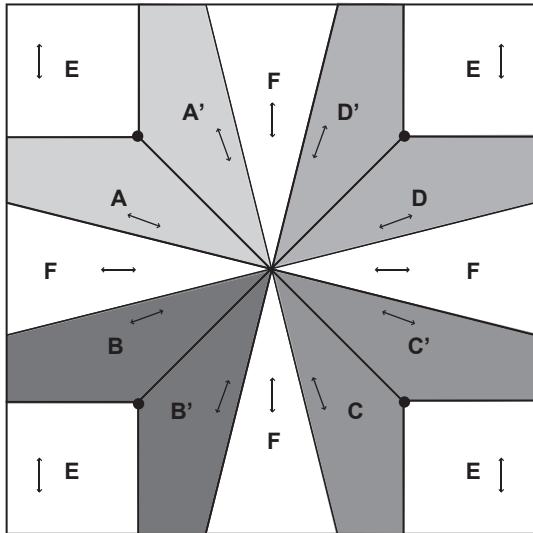

如何製作

• 製作縫塊 A、B、C及D

1 小心縫紉端點，分別將A和A'、B和B'、C和C'，及D和D'車縫在一起。

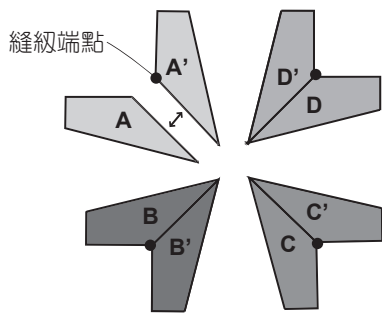

2 將E嵌入接縫至A、B、C及D。

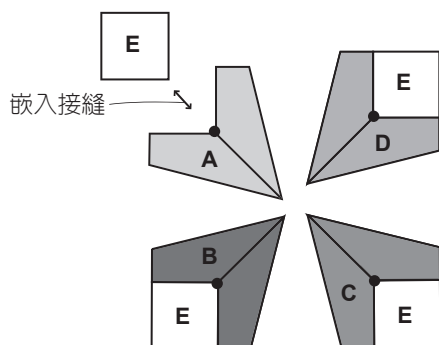

3 縫上F。

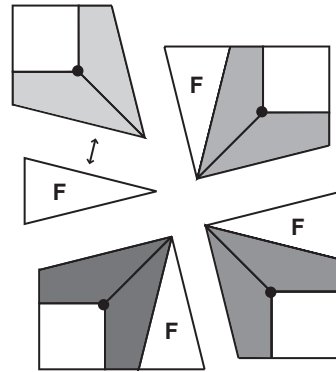

• 將頂部及底部的縫塊車縫在一起

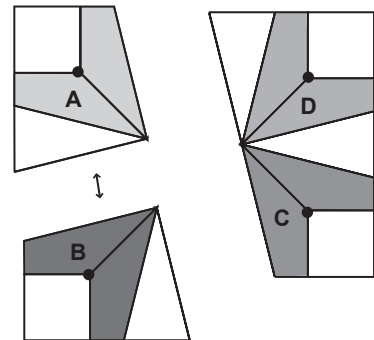

• 將左右兩邊的縫塊車縫在一起

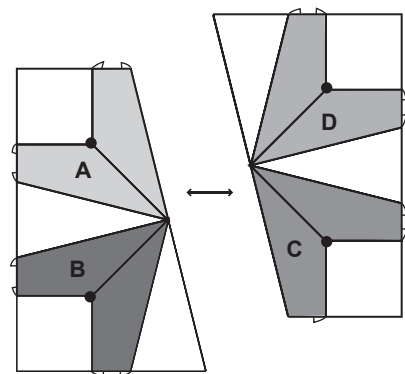

任務完成。

3

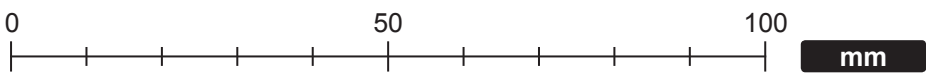
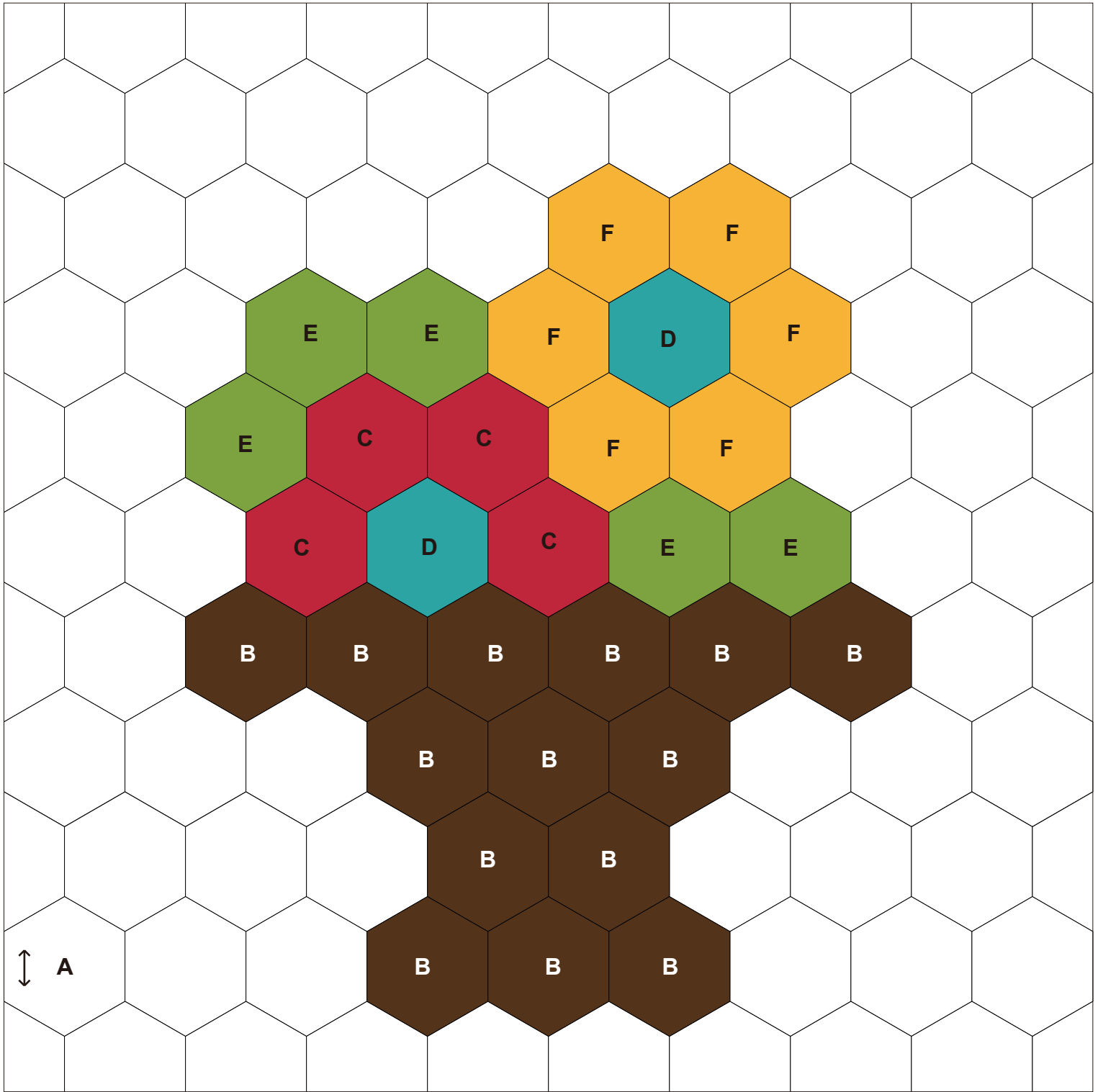

3

花朵充填盤

完成圖

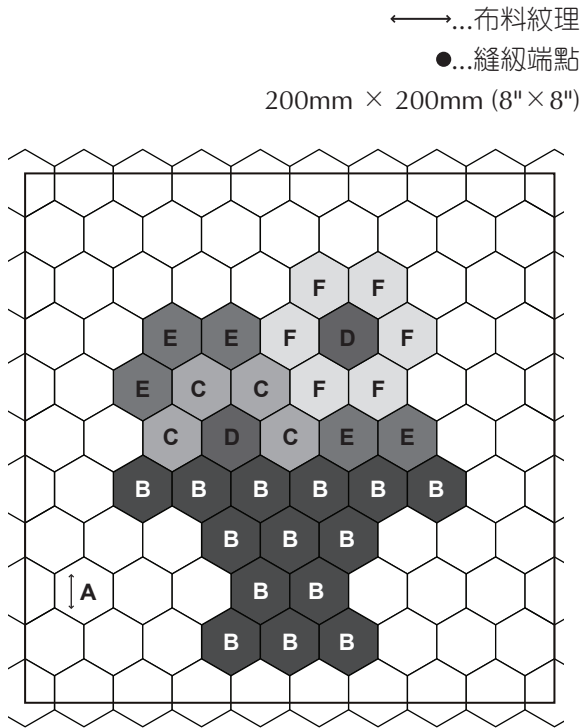

如何製作

• 將六角形布片車縫在一起

1 將六邊形塊的一側車縫起來，使其成為邊線，小心縫紉端點。

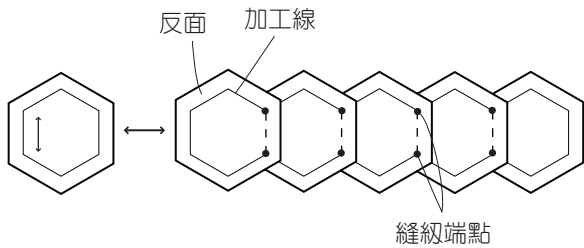

2 如圖所示，將兩排六邊形塊嵌入接縫。

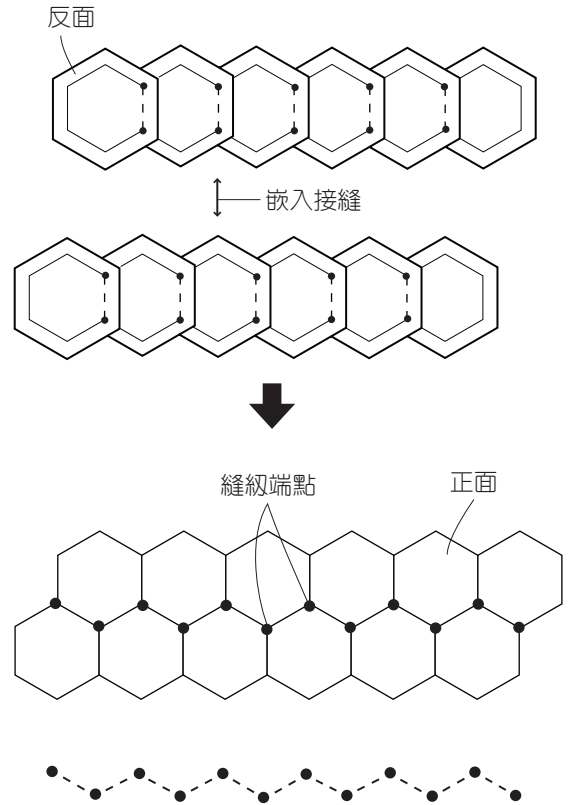

注意：要使嵌入接縫位於縫紉端點上

3 如圖所示，將縫合邊摺起來，然後熨燙。

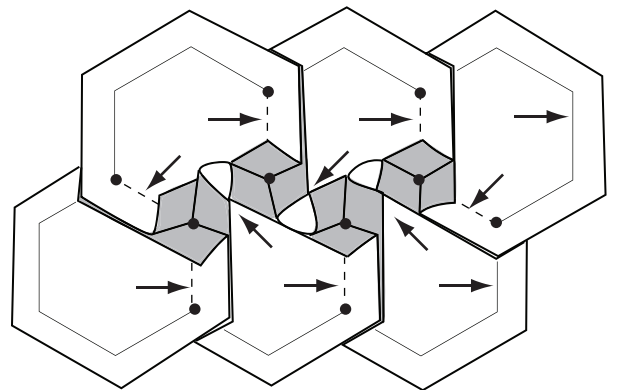

注意：依箭頭方向摺起來。

將重疊的縫合邊摺起來讓其看起來像風車。

任務完成。

4

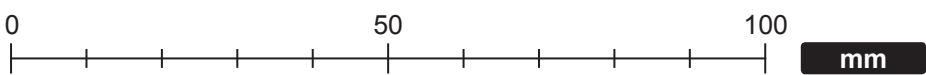
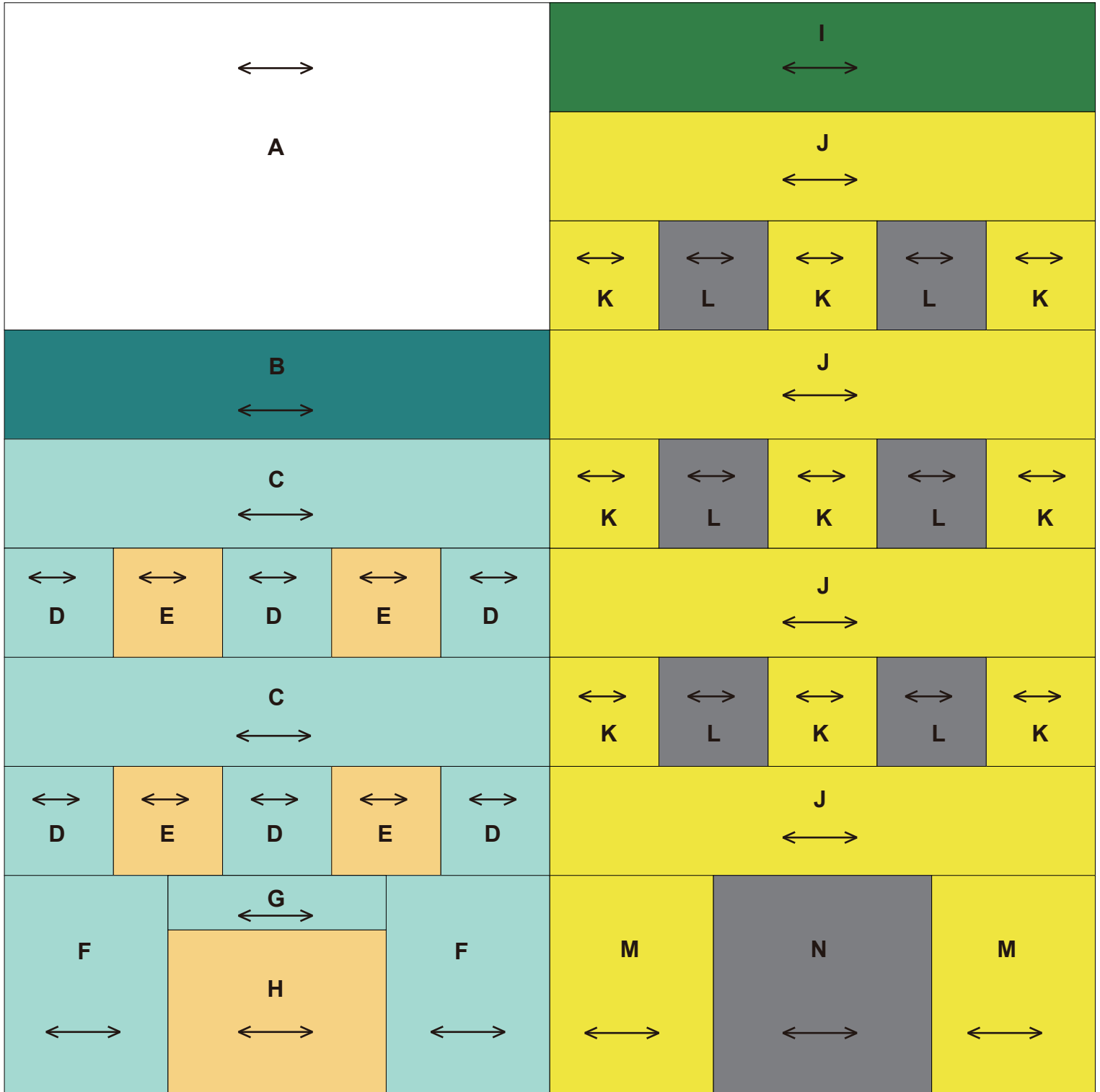

完成圖

←...布料紋理
200mm × 200mm (8" × 8")

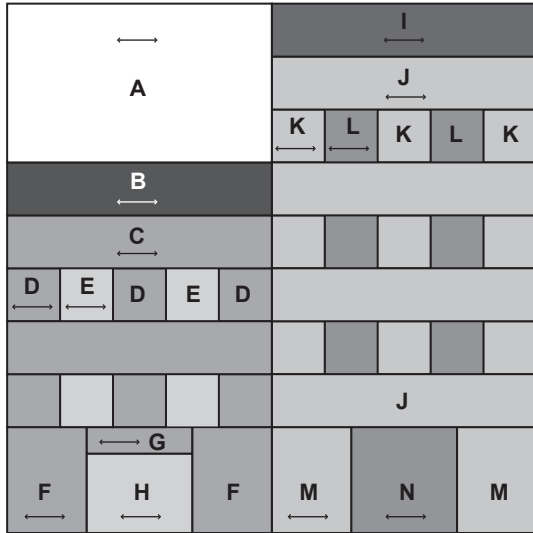

如何製作

• 製作高建築物縫塊

1 將K和L側邊車縫在一起，然後縫上J。(三片)

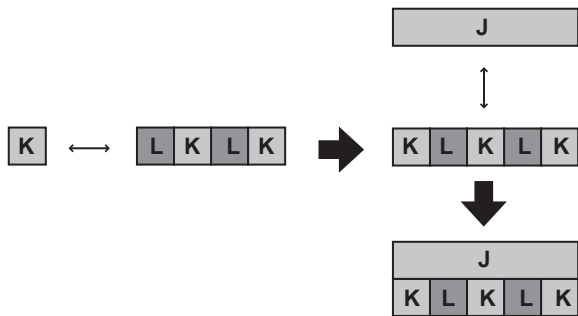

2 將M和N側邊車縫在一起，然後縫上J。

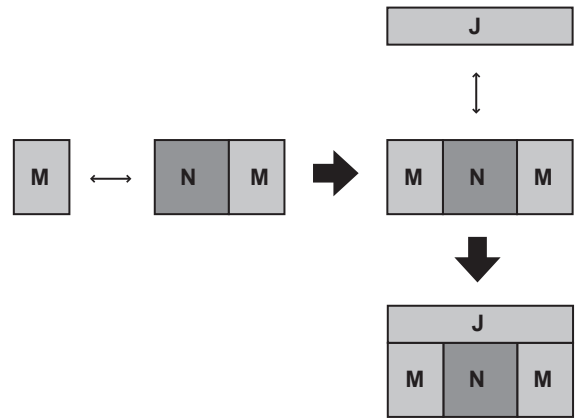

3 將I和整體設計對齊，然後縫在一起。

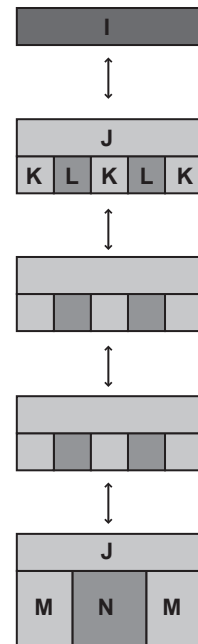

• 製作低建築物縫塊

1 將D和E側邊車縫在一起，然後縫上C。（兩片）

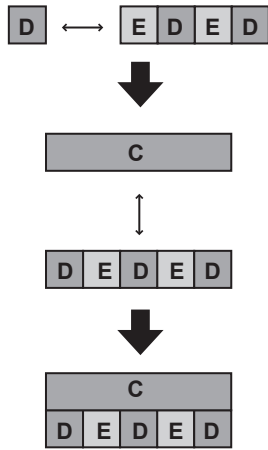

2 如圖所示，將H和G車縫在一起，然後縫上F。（兩片）

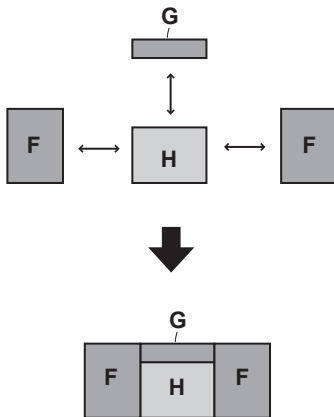

3 如圖所示，將A和B車縫在一起，然後再與整體設計車縫在一起。

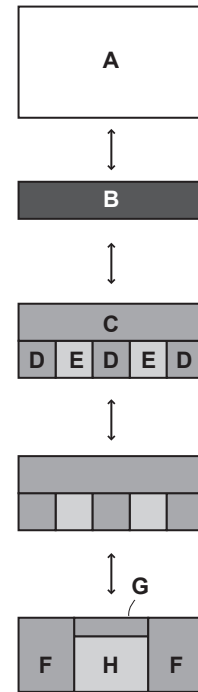

• 將左右兩邊的縫塊車縫在一起

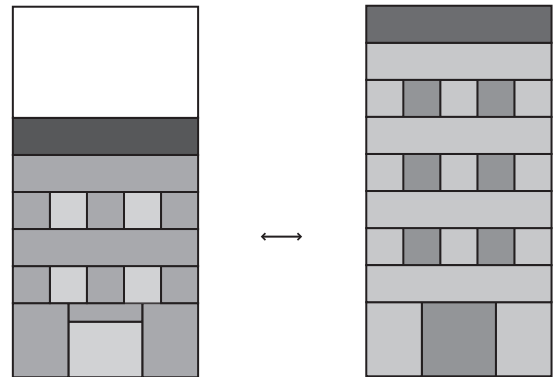

任務完成。

5

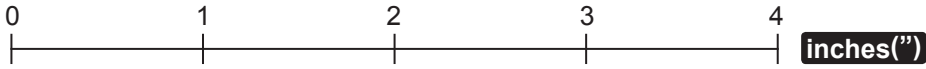
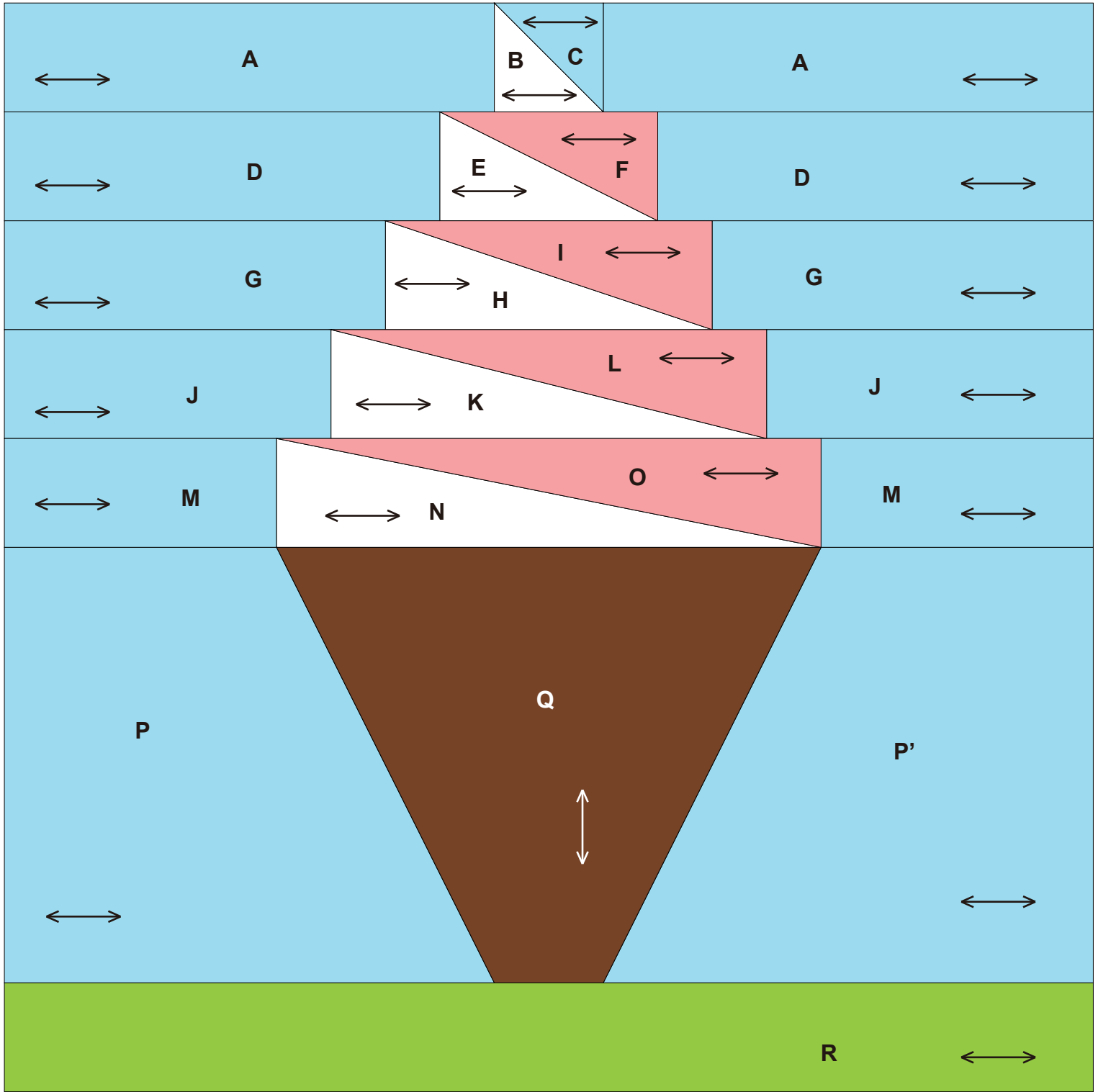

5

蛋捲冰淇淋

完成圖

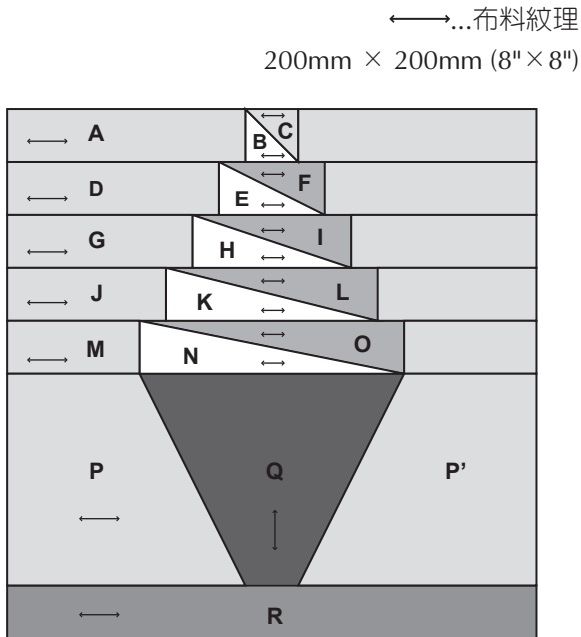

如何製作

• 製作冰淇淋縫塊

1 將B和C車縫在一起，然後縫上A。

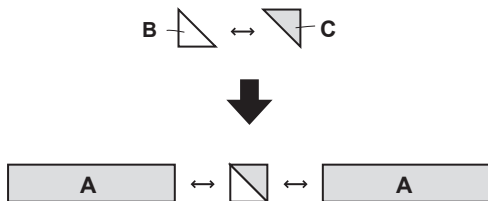

2 將E和F車縫在一起，然後縫上D。



3 將H和I車縫在一起，然後縫上G。

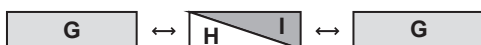

4 將K和L車縫在一起，然後縫上J。



5 將N和O車縫在一起，然後縫上M。

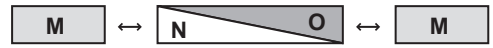

6 將整體設計車縫在一起。

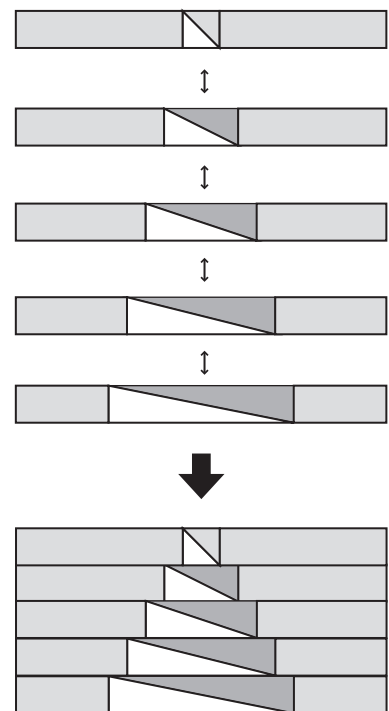

• 製作冰淇淋捲筒縫塊

1 將P和P'縫至Q，然後縫上R。

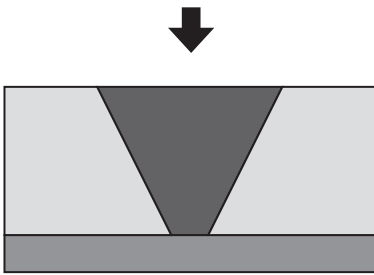
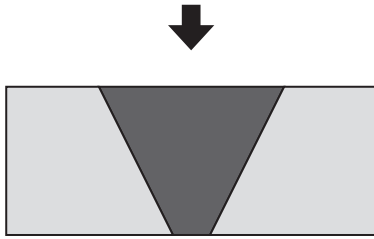
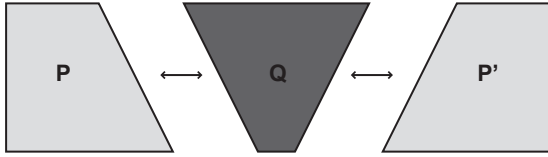

• 將頂部及底部的縫塊車縫在一起

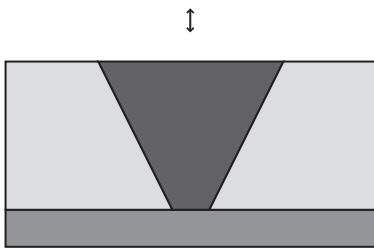
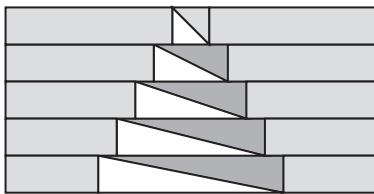

任務完成。

6

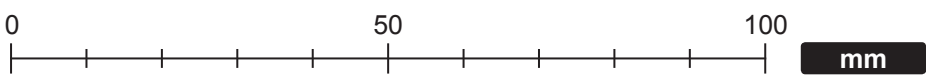
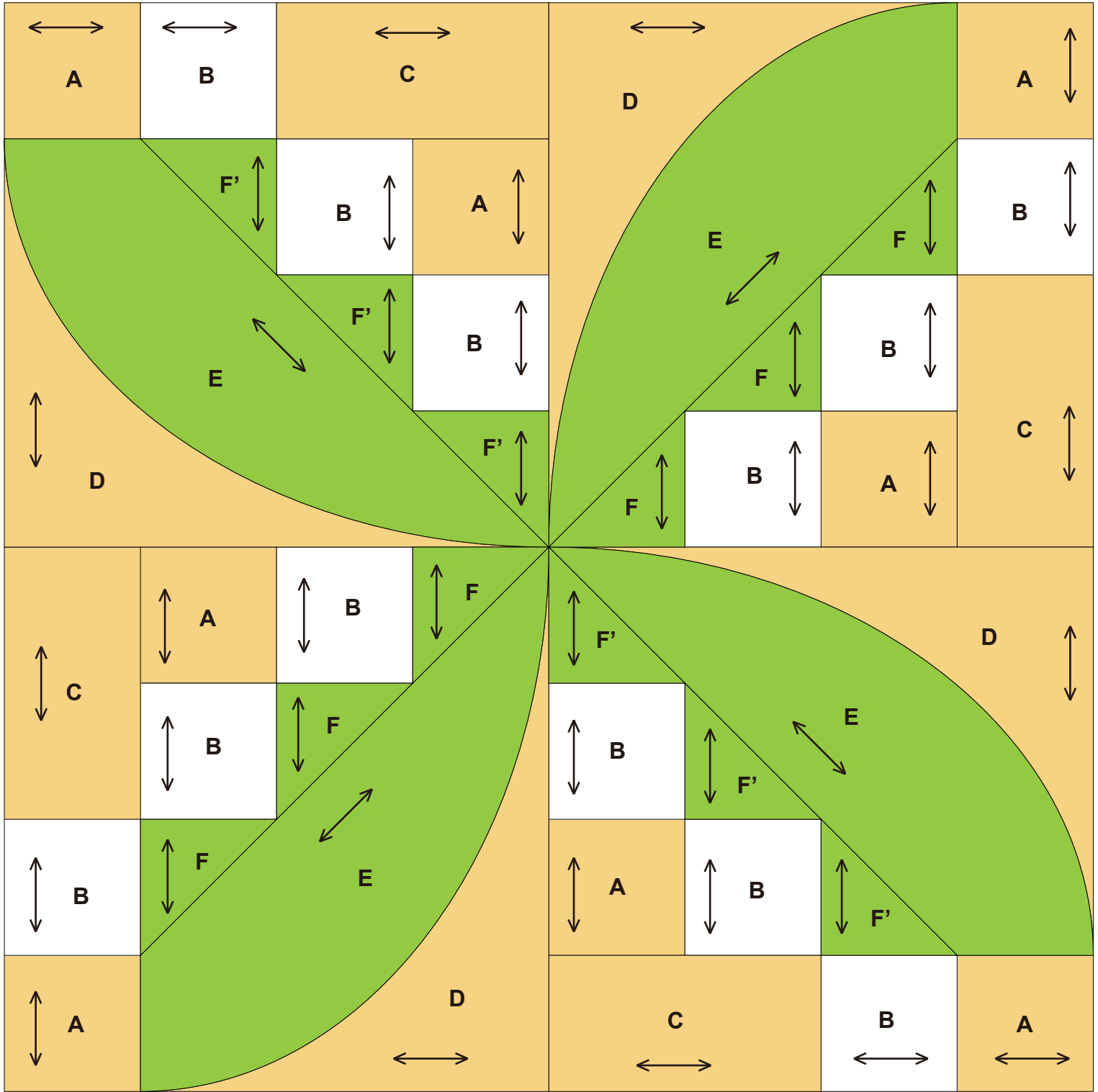

完成圖

←...布料紋理
200mm × 200mm (8" × 8")

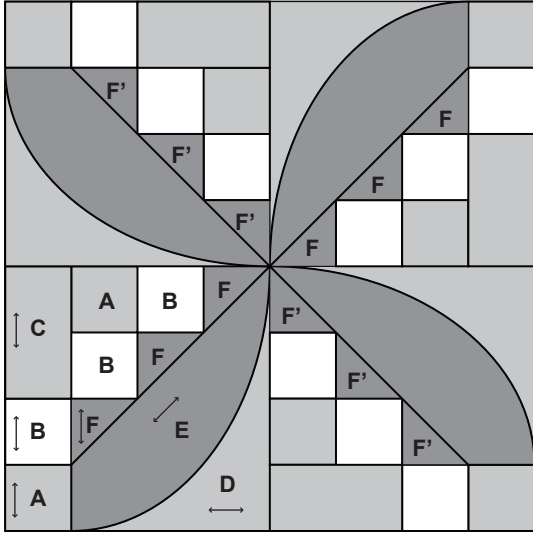

如何製作

• 製作鈴蘭縫塊 (四片)

1 將C、B及A車縫在一起。

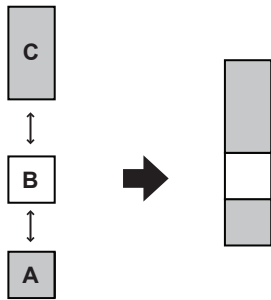

2 如圖所示，縫上A、B及F。

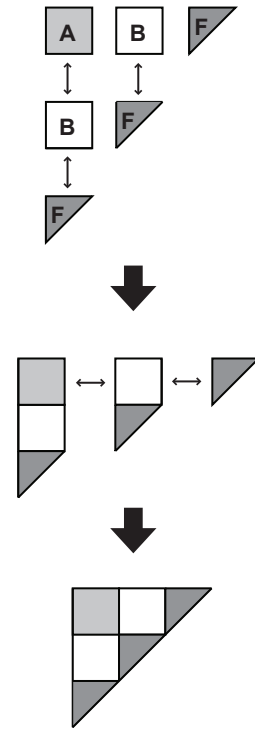

3 將E和D車縫在一起。(吻合標記使布片更容易車縫在一起。)

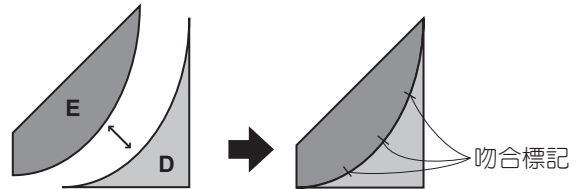

4 如圖所示，將所有布片車縫在一起。

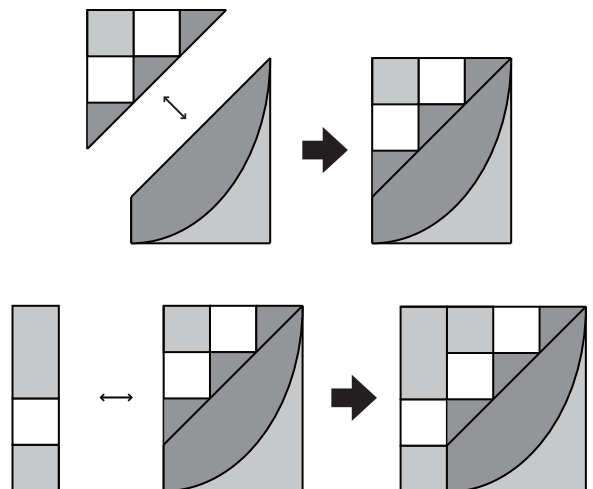

5 以同樣的方式製作其他縫塊，並由縫塊的側邊將縫塊車縫在一起。

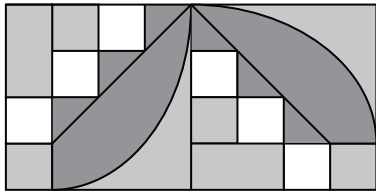
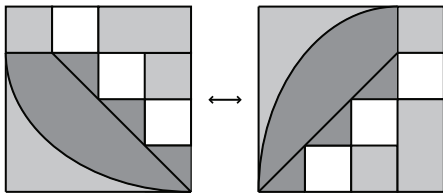

• 將頂部及底部的縫塊車縫在一起

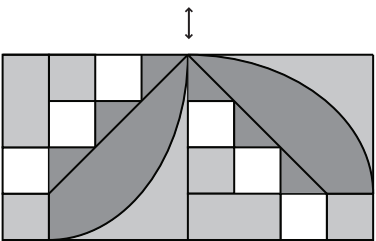
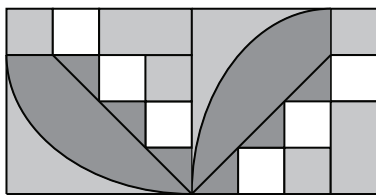

任務完成。

7

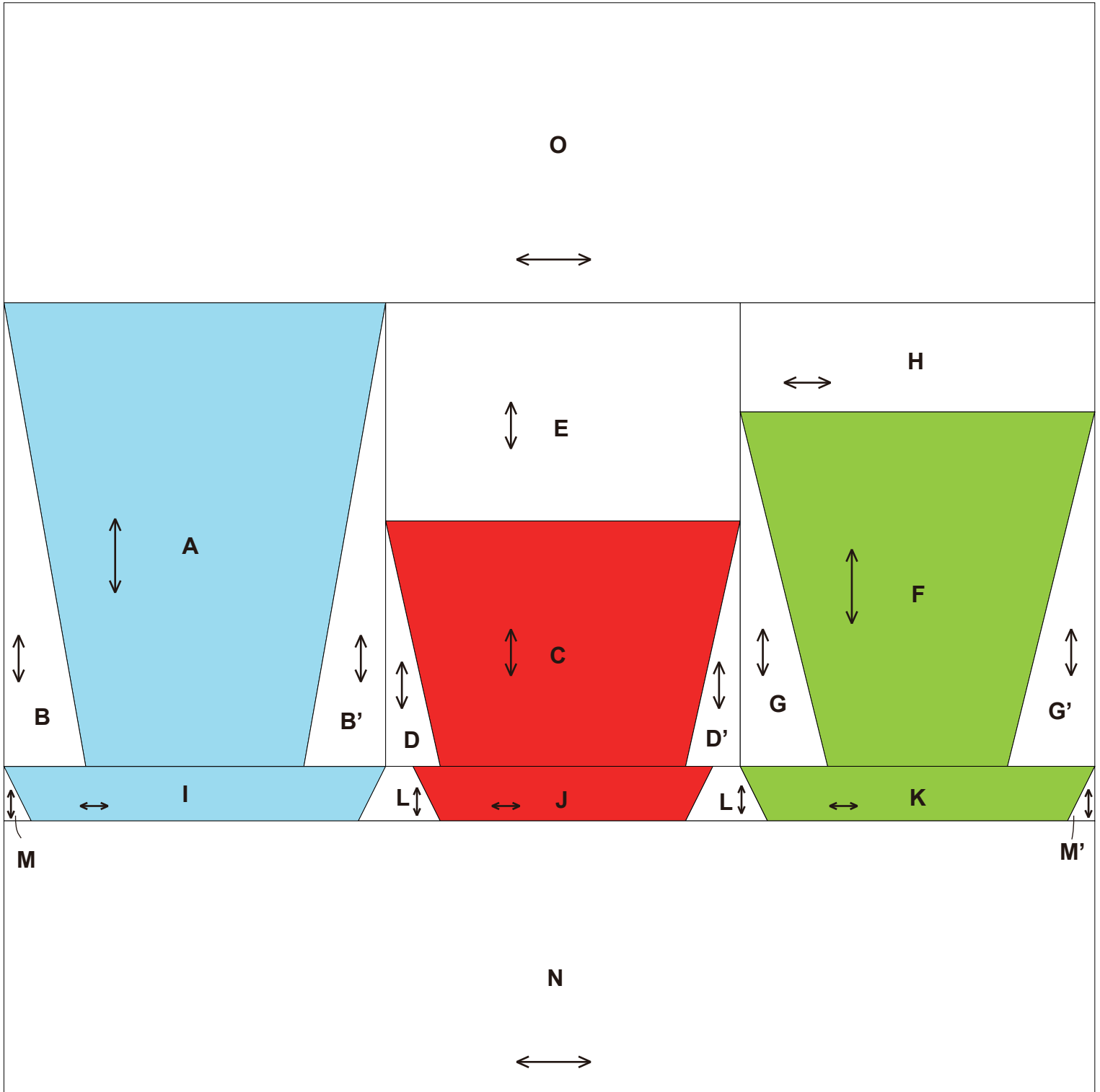

0 1 2 3 4 inches(")

0 50 100 mm

完成圖

←...布料紋理
200mm × 200mm (8" × 8")

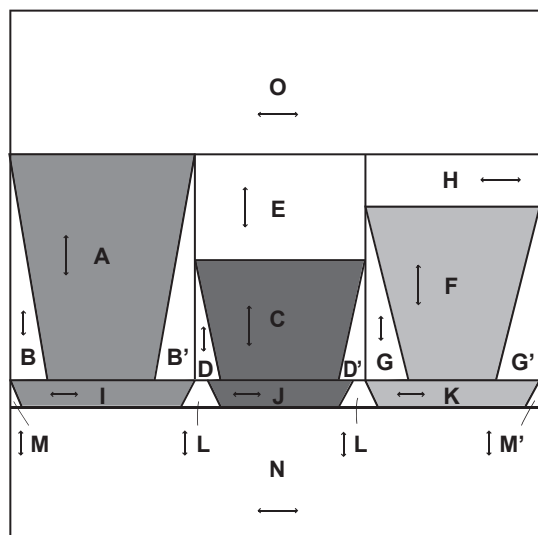

如何製作

• 製作杯子縫塊

1 將A、B及B'車縫在一起。

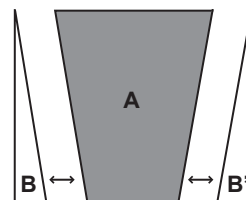

2 將C、D及D'車縫在一起，然後縫上E。

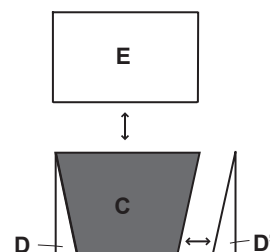

3 將F、G及G'車縫在一起，然後縫上H。

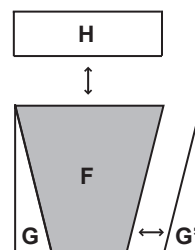

4 由側邊將整體設計車縫在一起。

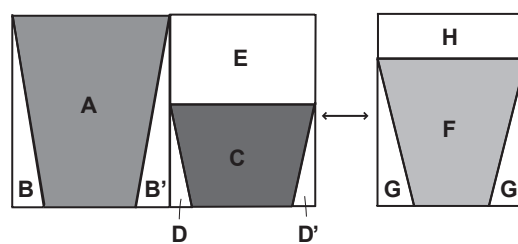

• 製作杯墊縫塊

1 由側邊將I、J、K、L、M及M'車縫在一起。



• 將杯子及杯墊縫塊車縫在一起

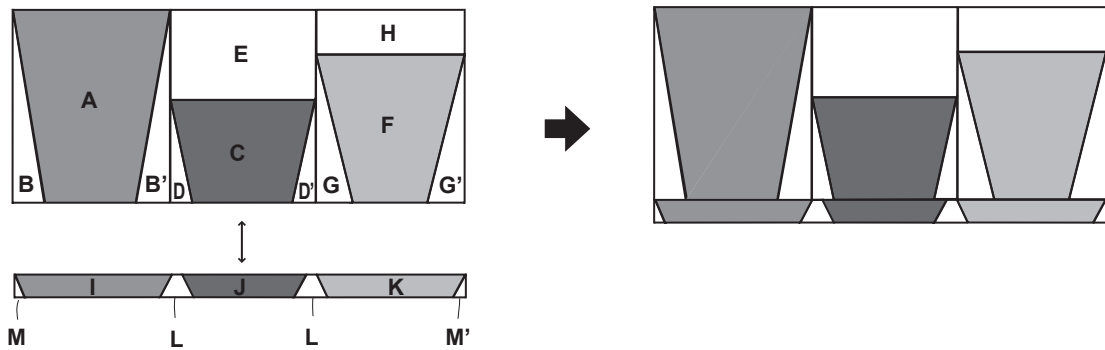

• 將O及N車縫在一起

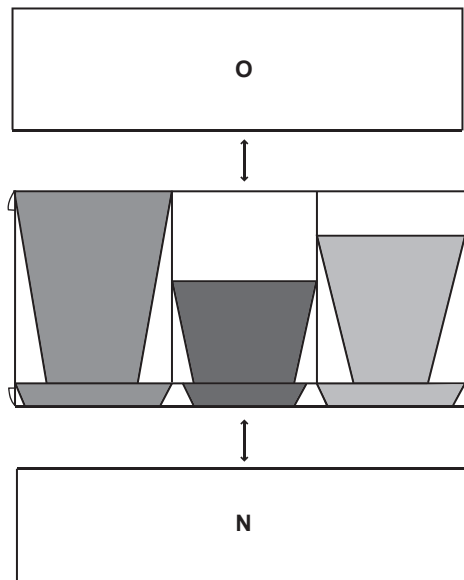

任務完成。

8

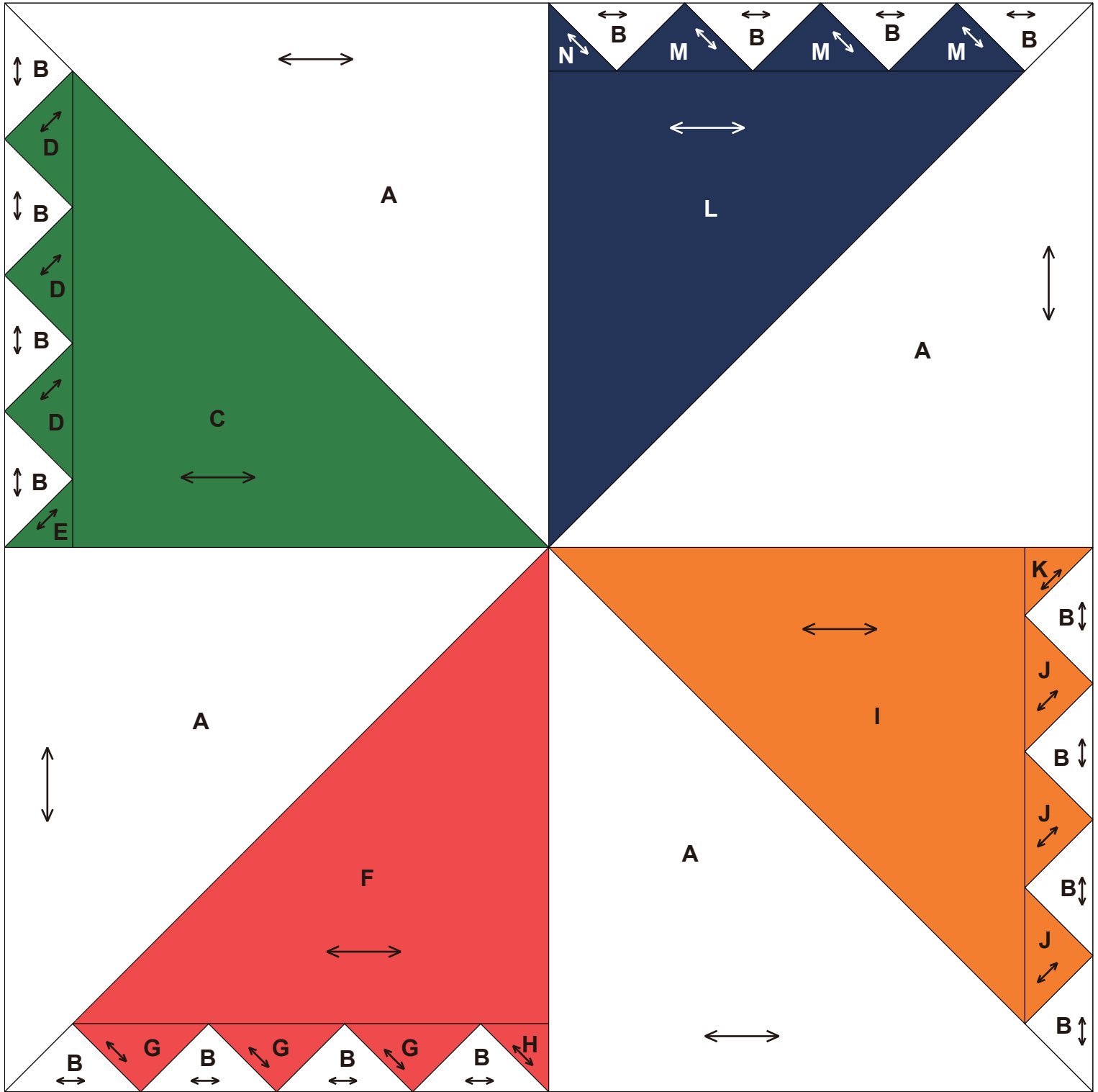

0 1 2 3 4 inches(")

0 50 100 mm

完成圖

←...布料紋理
200mm × 200mm (8" × 8")

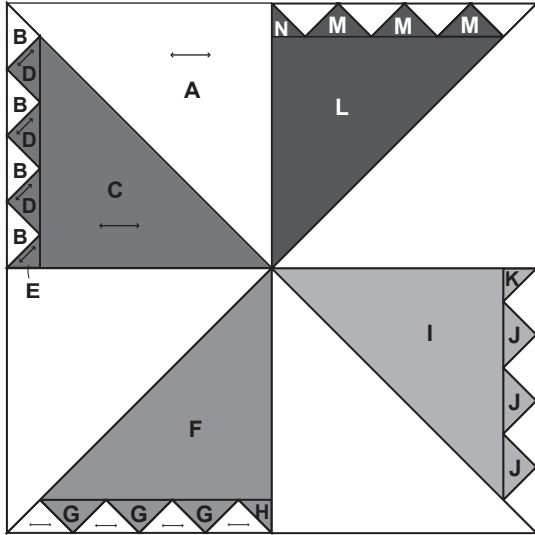

如何製作

• 製作鋸齒縫塊 (四片)

1 如圖所示，將B、D、E、G、H、J、K、M及N車縫在一起。

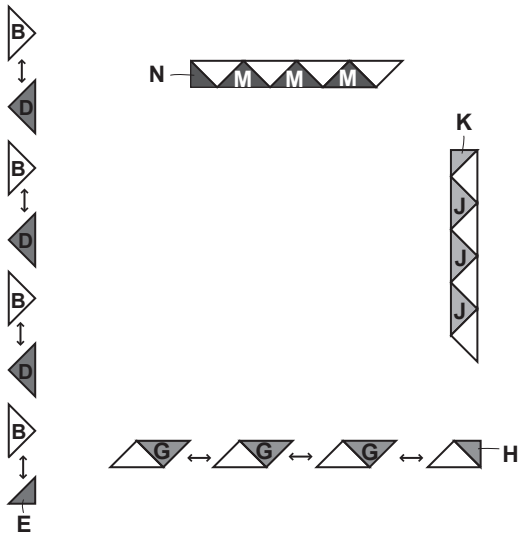

2 將C、F、I及L車縫在一起。

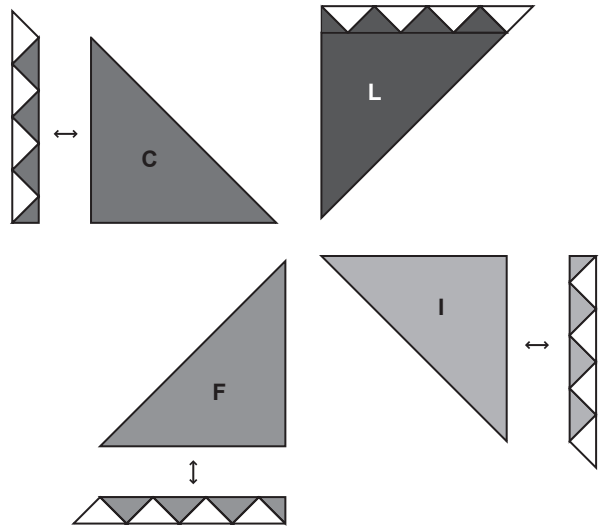

3 將A布塊縫至各個縫塊。

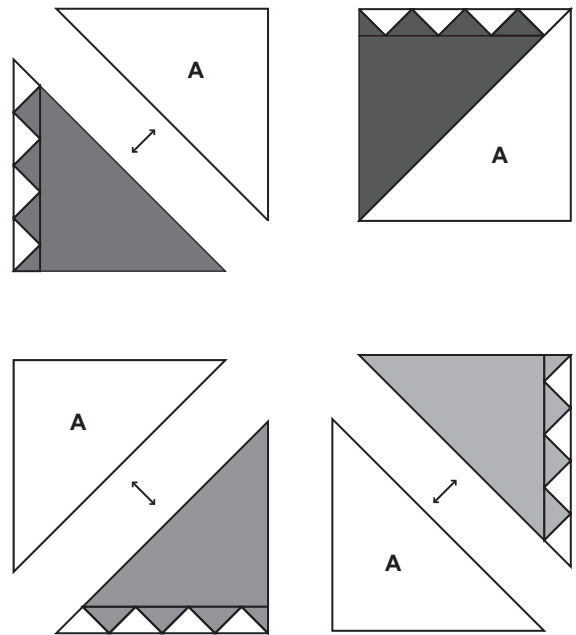

- 將縫塊的側邊車縫在一起

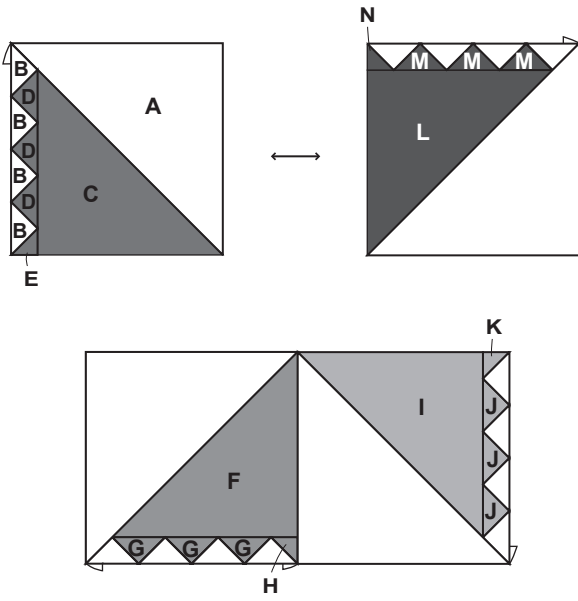

- 將頂部及底部的縫塊車縫在一起

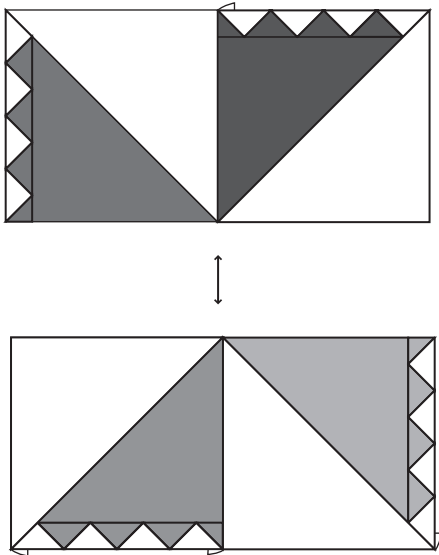

任務完成。

9

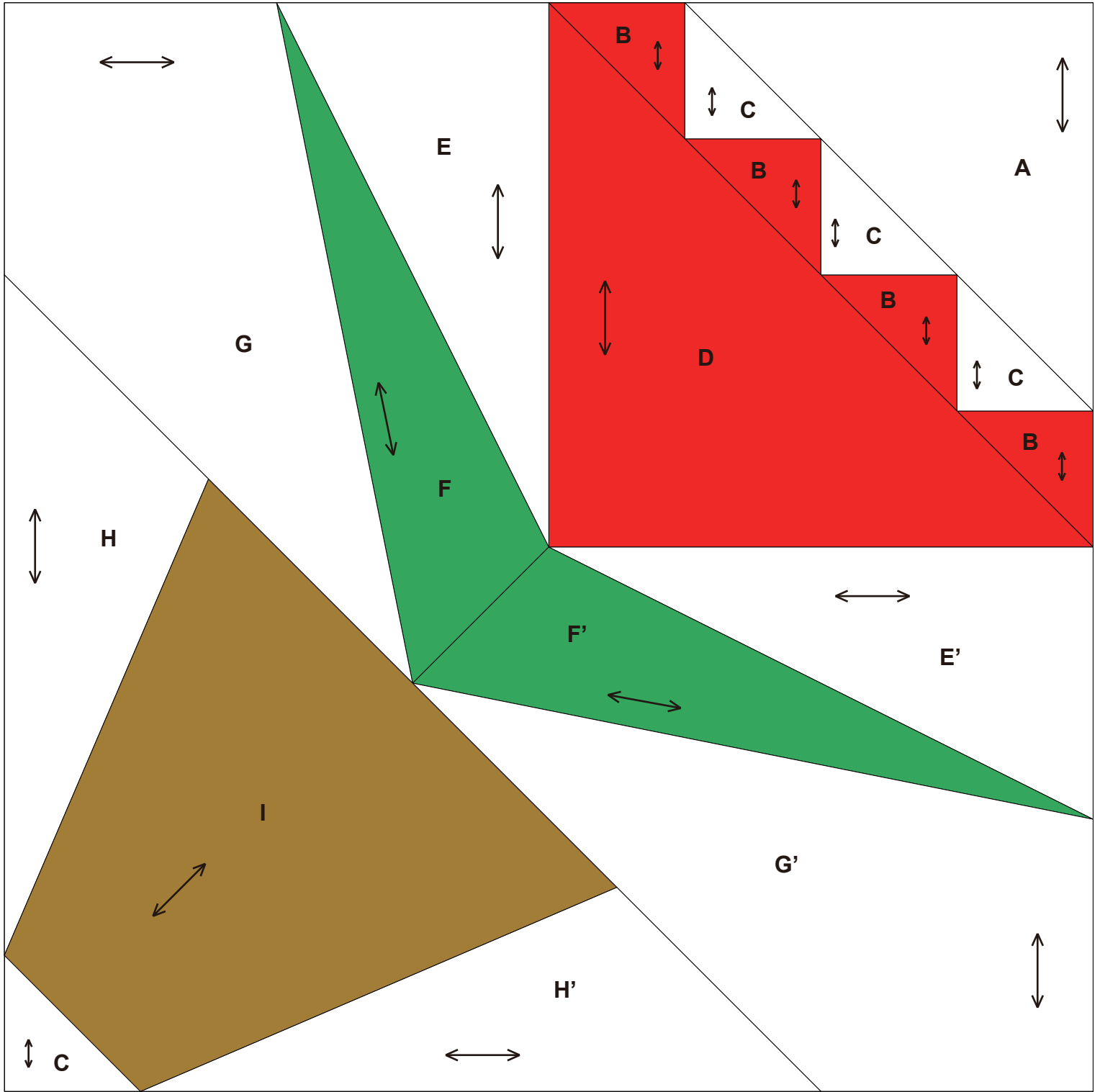

0 1 2 3 4 inches(")

0 50 100 mm

完成圖

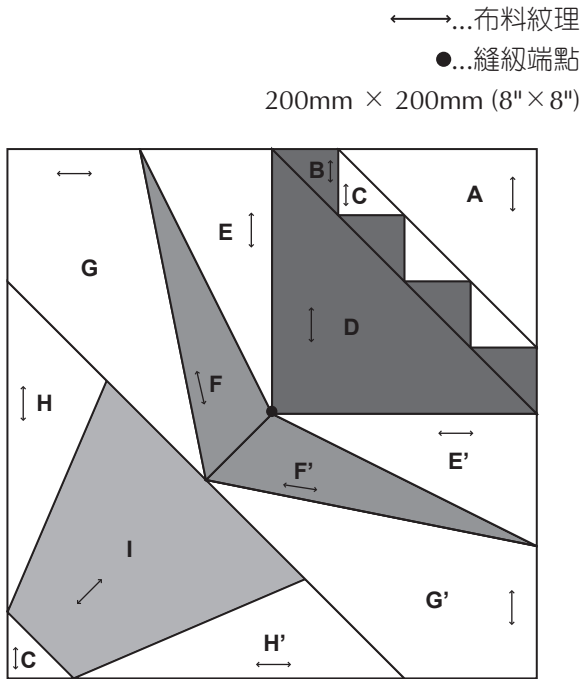

如何製作

• 製作花朵縫塊

1 將B和C車縫在一起。

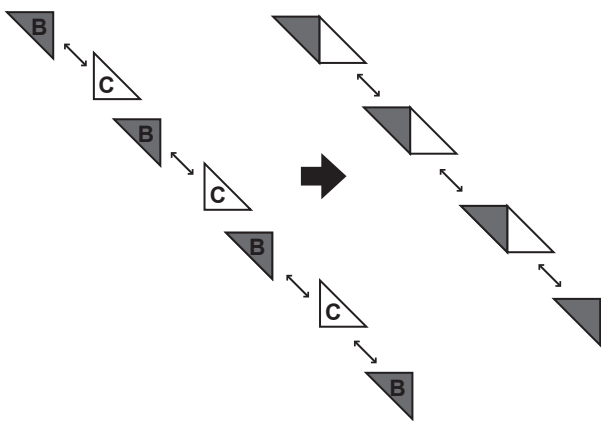

2 縫上A。

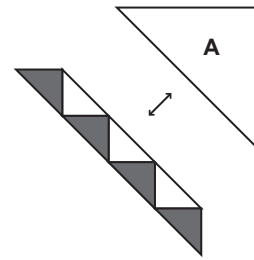

3 縫上D。

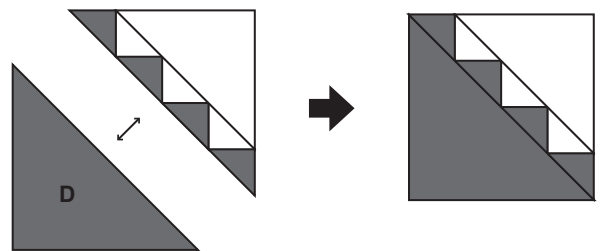

• 製作葉片縫塊

1 小心縫紉端點，將E及F車縫在一起，然後縫上G。

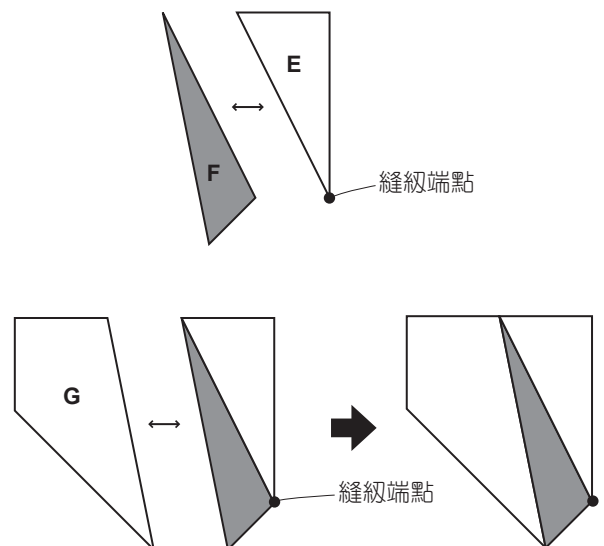

2 同時將對稱縫塊E'、F'及G'車縫在一起，並且，如圖所示，小心縫紉端點，將縫塊合併車縫在一起。

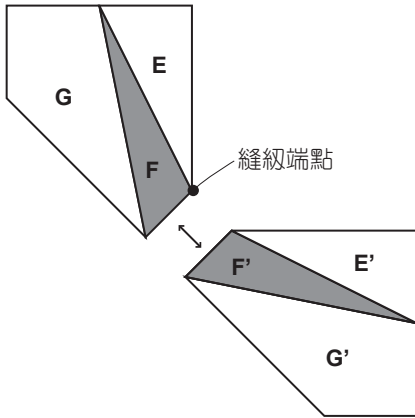

• 小心花朵及葉片縫塊上的縫紉端點，使其嵌入接縫

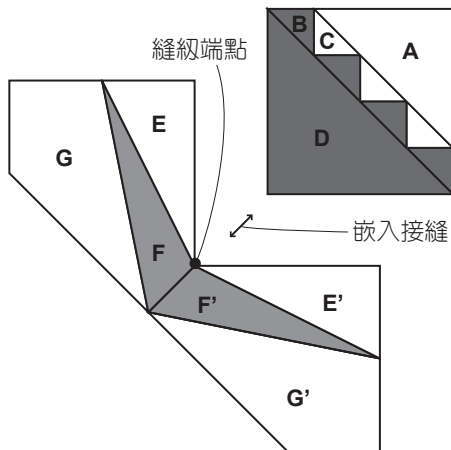

• 製作花盆縫塊

1 將I、H及H'車縫在一起。

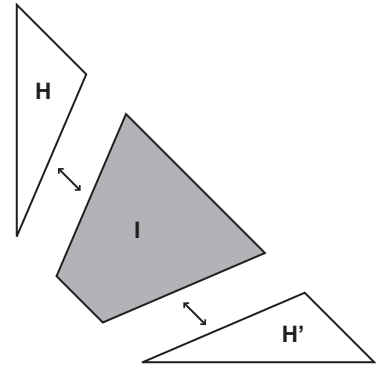

2 縫上C。

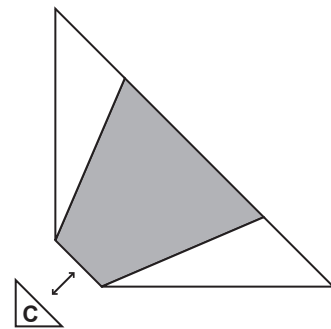

• 將頂部及底部的縫塊車縫在一起

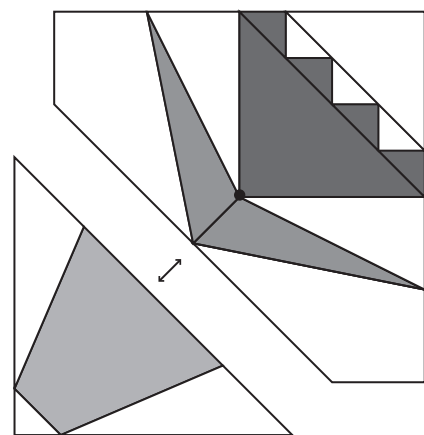

任務完成。

10

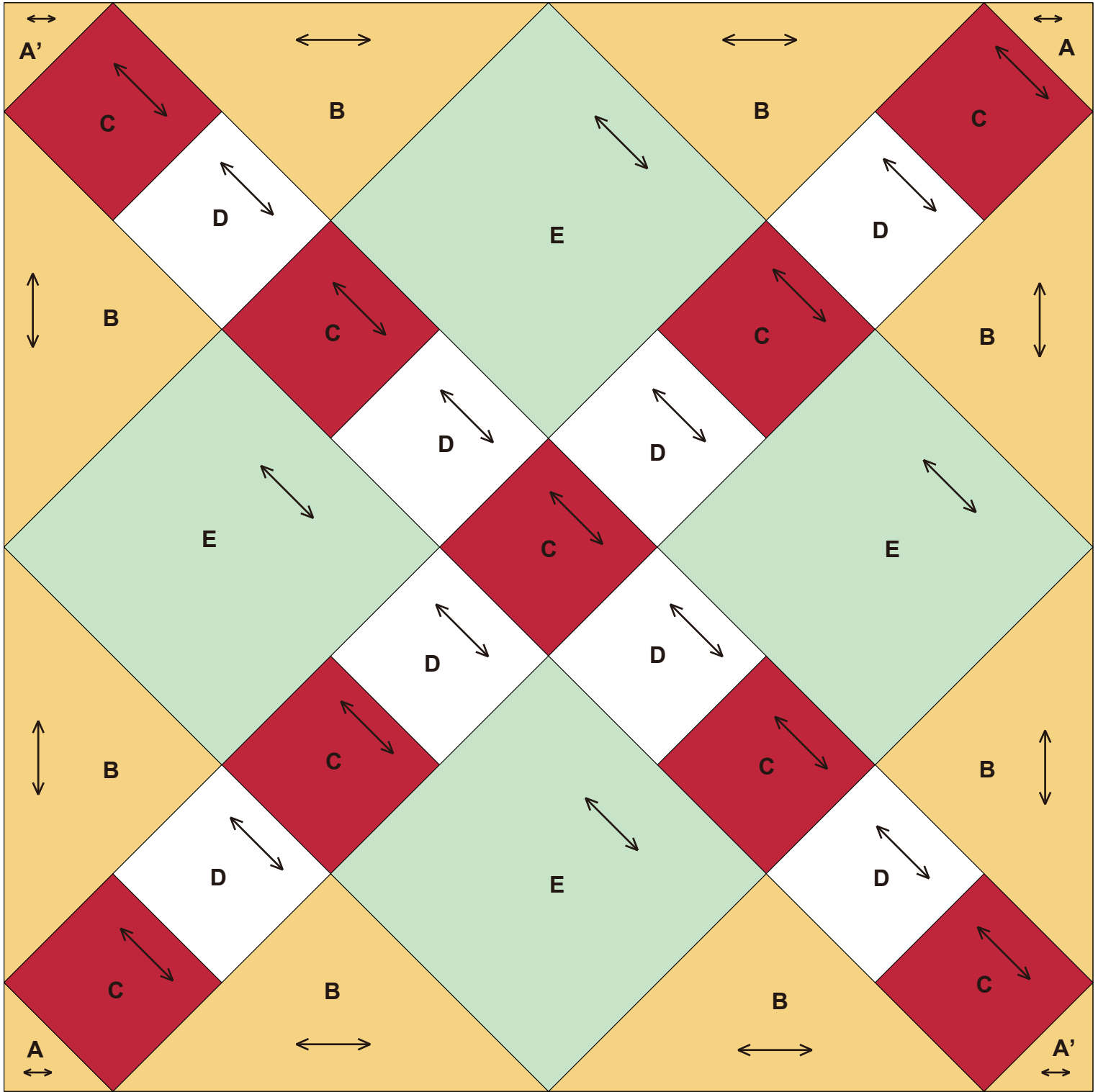

0 1 2 3 4 inches(")

0 50 100 mm

完成圖

←...布料紋理
200mm × 200mm (8" × 8")

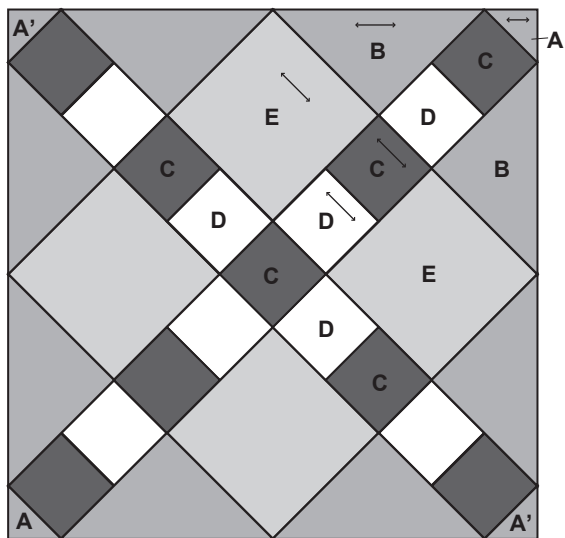

如何製作

• 製作中央縫塊

1 將C和D車縫在一起，然後縫上E。(兩片)

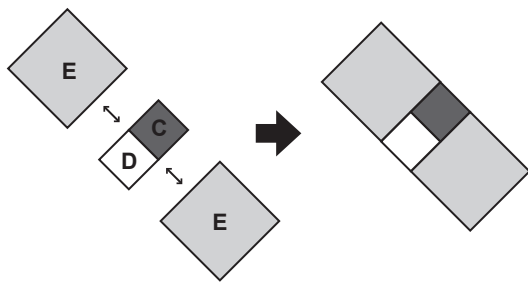

2 將中央C和D布片車縫在一起。

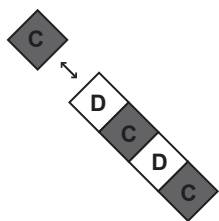

3 將整體設計車縫在一起。

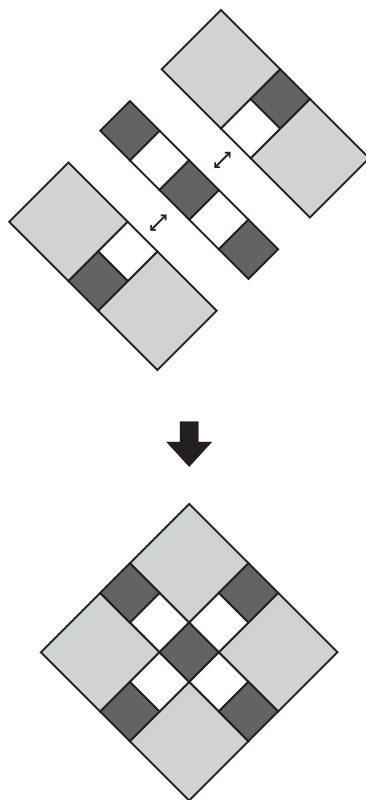

• 製作三角形縫塊 (四片)

1 將C和D車縫在一起，然後縫上B。

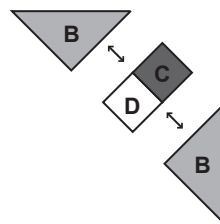

2 縫上A。

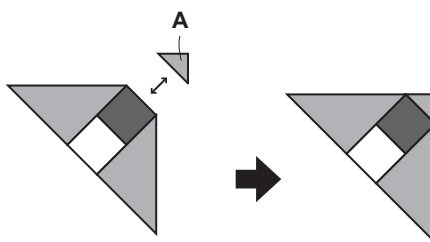

- 如圖所示，將中央及三角縫塊車縫在一起

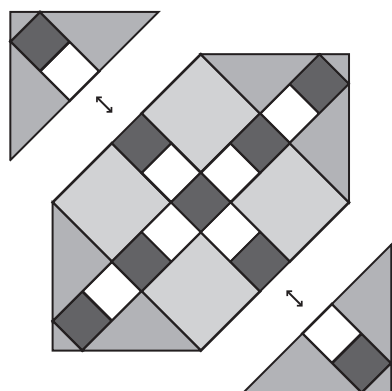

任務完成。

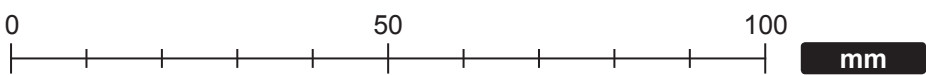
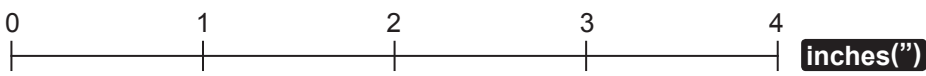
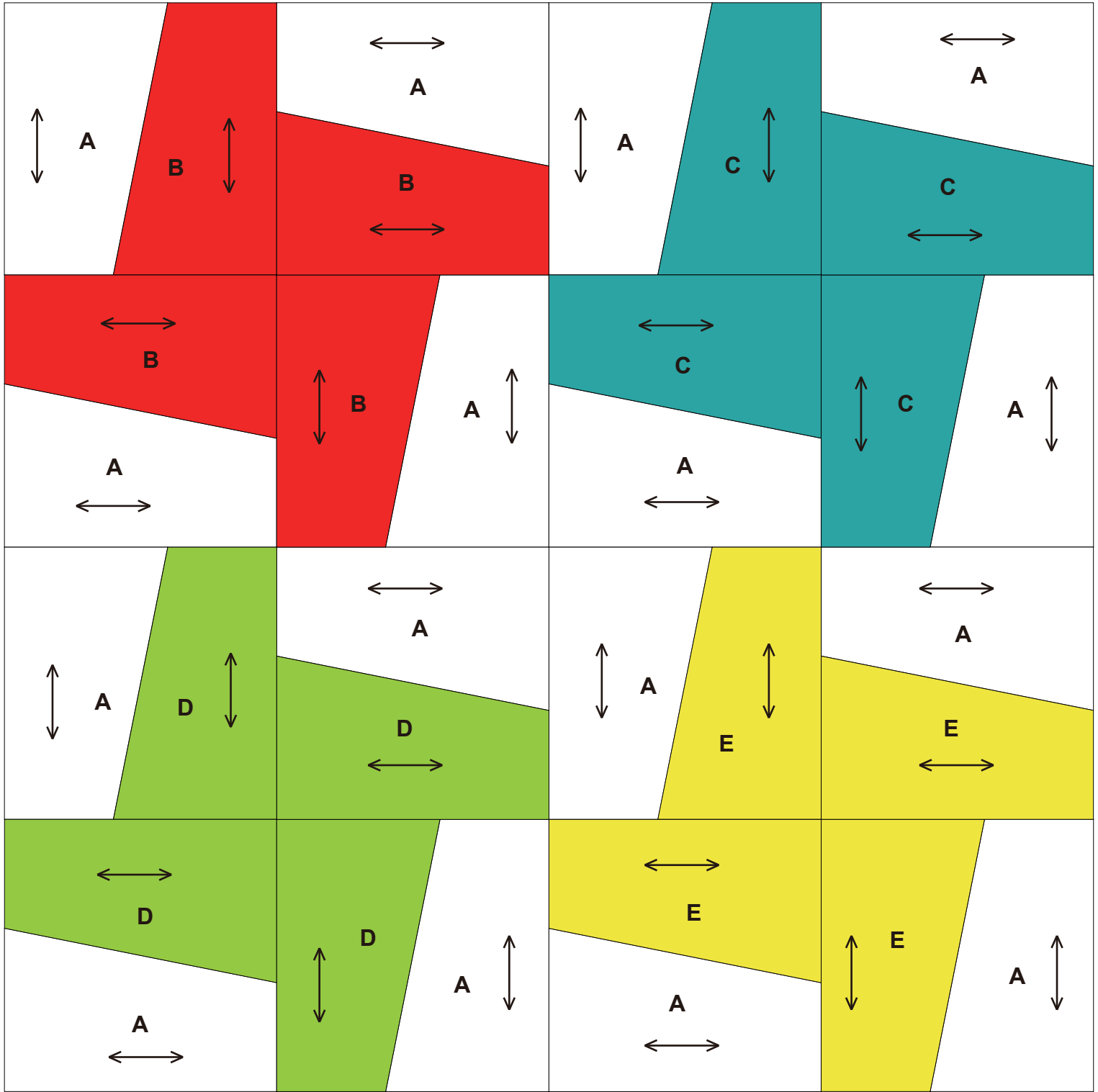

完成圖

←...布料紋理
200mm × 200mm (8" × 8")

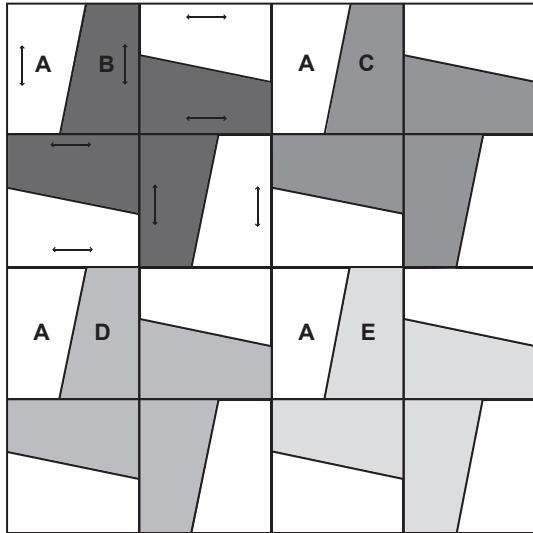

如何製作

• 製作風車縫塊（四片）

1 將A和B車縫在一起。

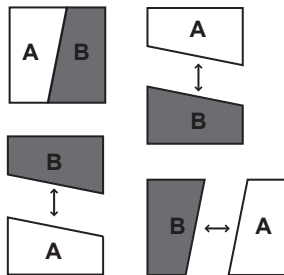

2 如圖所示，將風車車縫在一起。

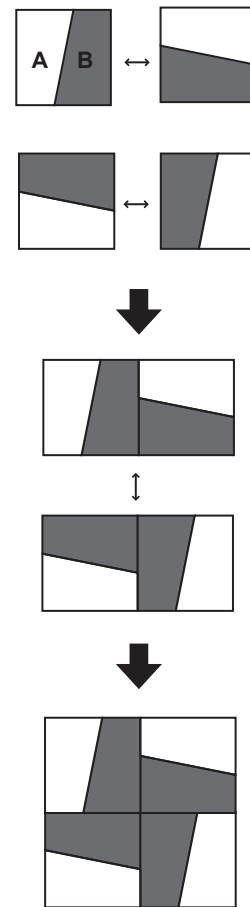

3 依照A和B的縫製方式，縫上 [A和C]、[A和D] 及 [A和E] 以製作風車。

• 將縫塊的側邊車縫在一起

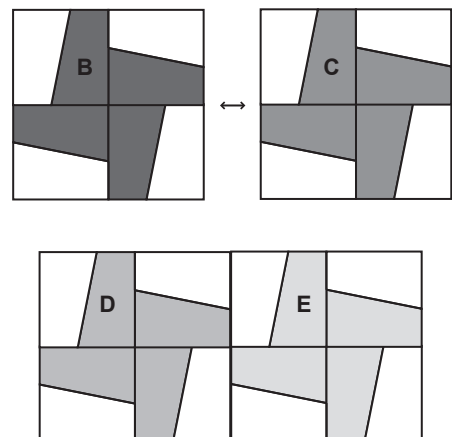

- 將頂部及底部的縫塊車縫在一起

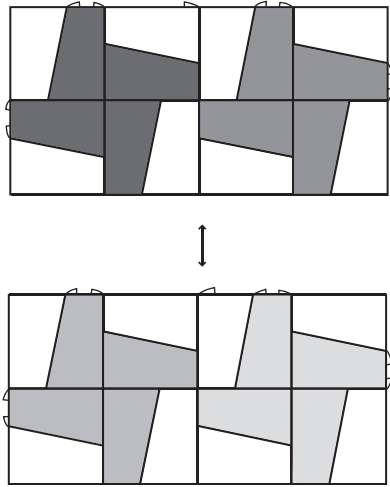

任務完成。

12

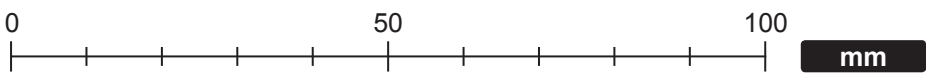
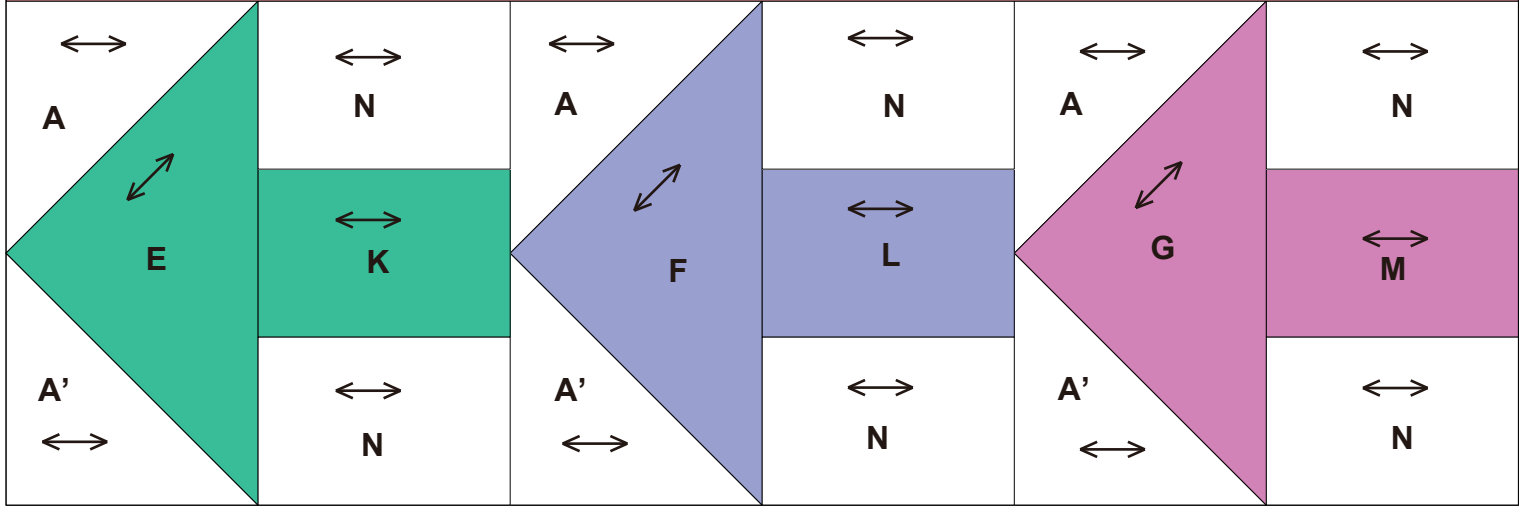
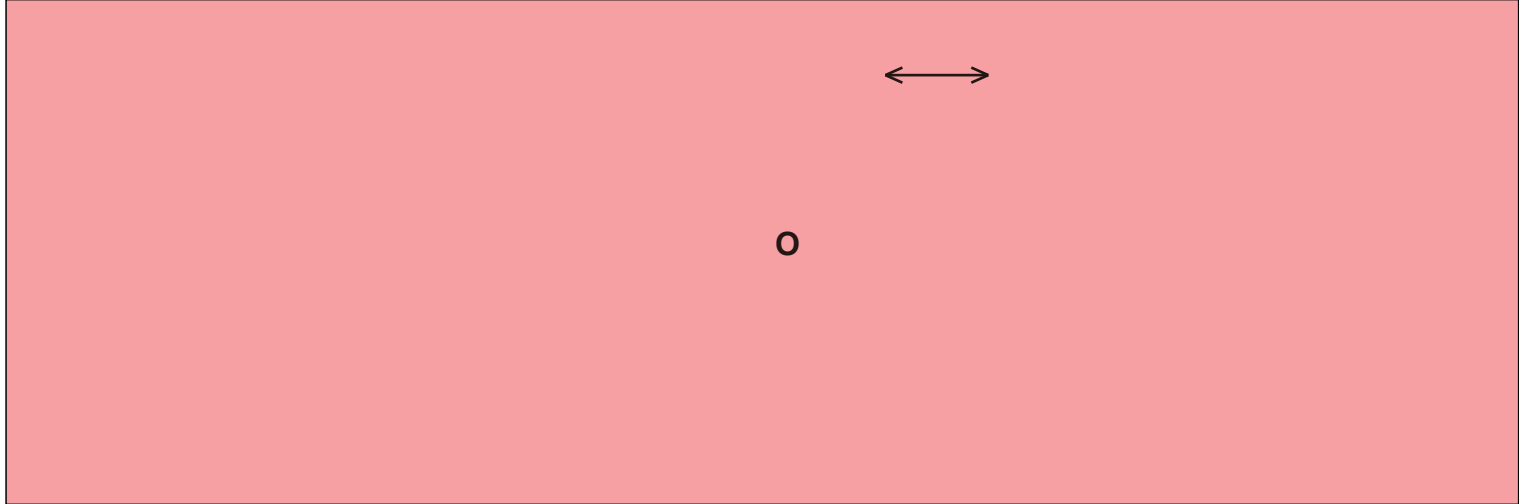
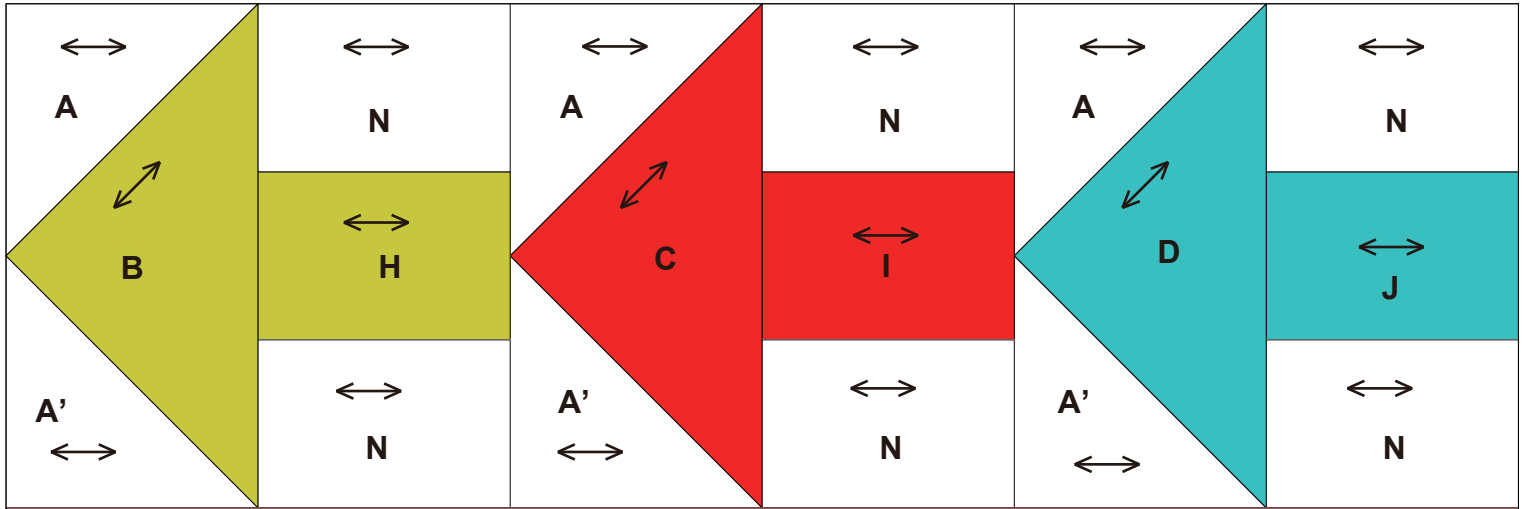

12 單向行駛

完成圖

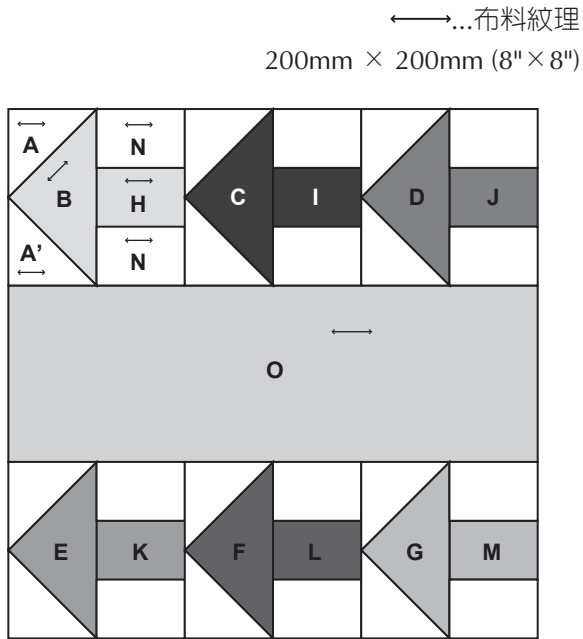

如何製作

• 製作箭頭縫塊 (六片)

1 將A、A'及B車縫在一起。

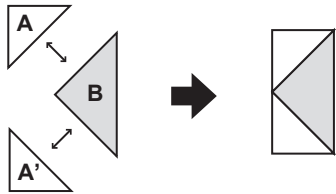

2 將H、N及N'車縫在一起。

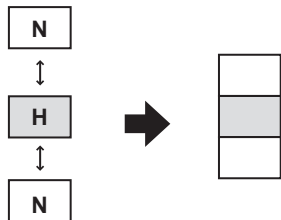

3 將左右兩邊的縫塊車縫在一起。

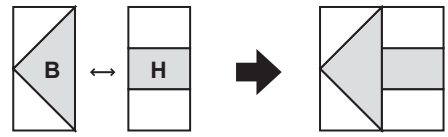

4 以同樣的方式製作其他箭頭縫塊。

• 將箭頭縫塊的側邊車縫在一起

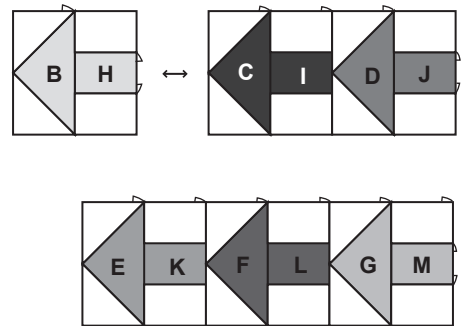

• 直立地縫上O

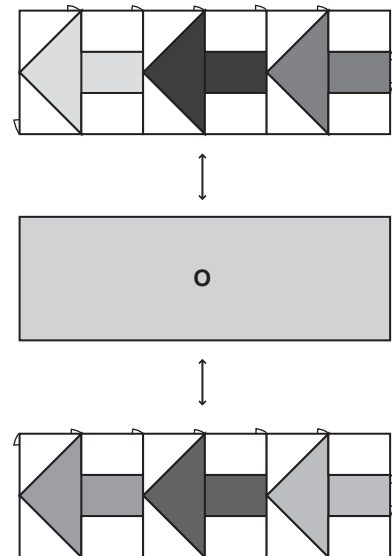

任務完成。

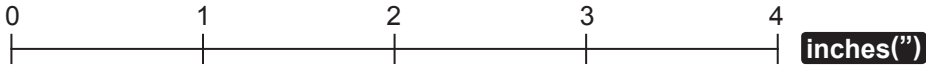
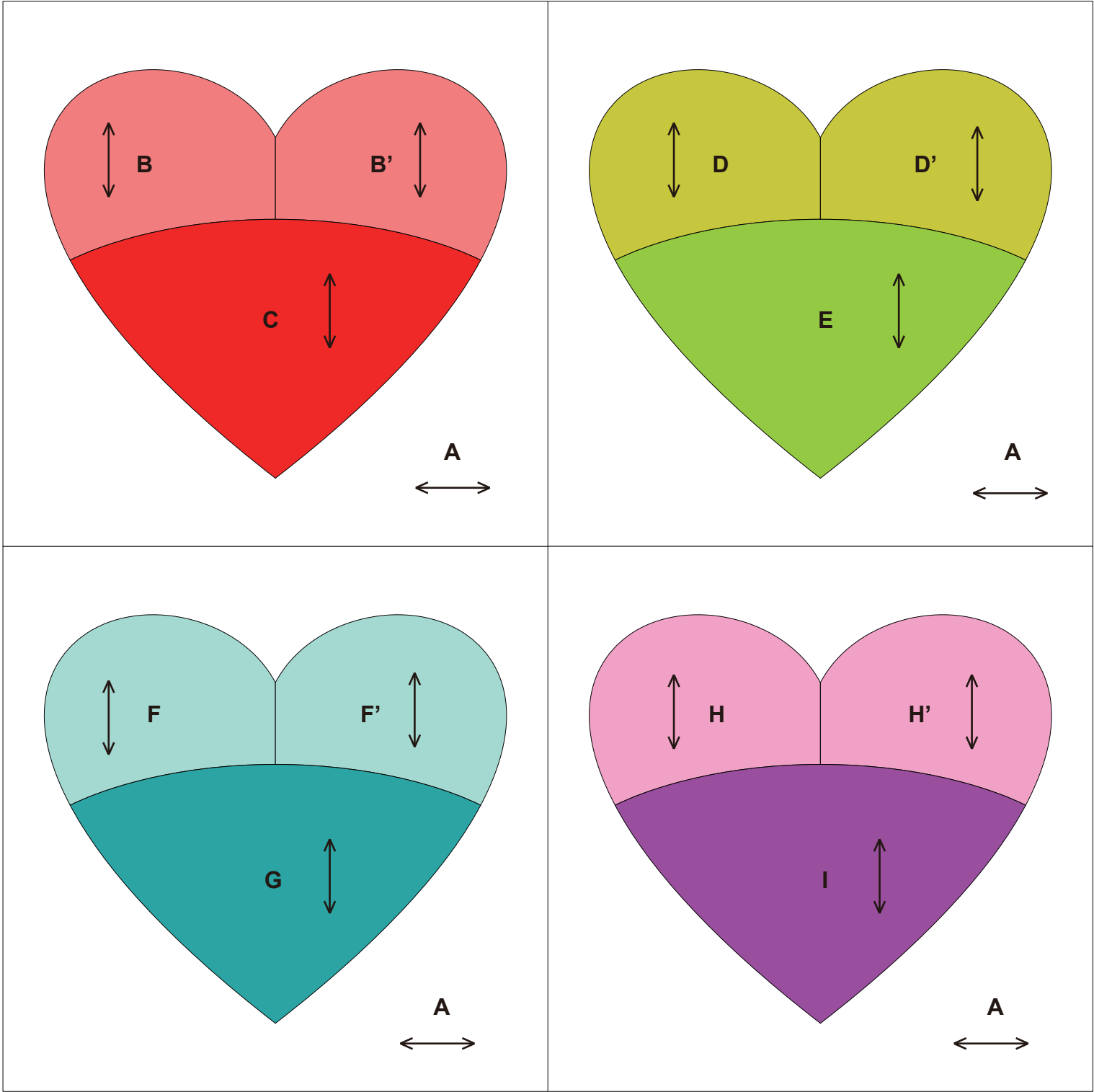

完成圖

←...布料紋理

●...縫紉端點

200mm × 200mm (8" × 8")

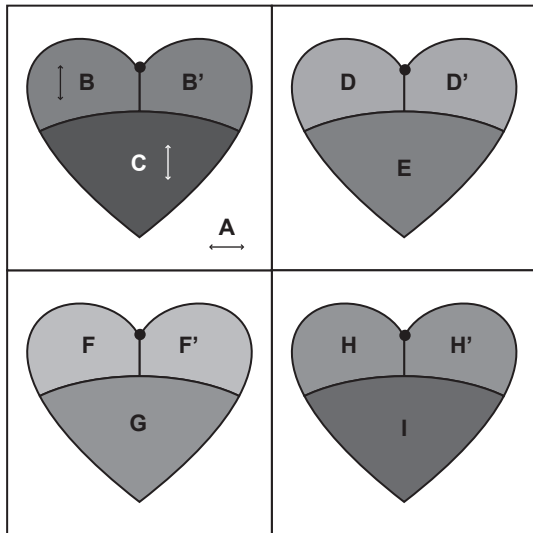

如何製作

• 貼繡製作愛心圖案 (四片)

1 將B和B'車縫在一起，小心縫紉端點。打開左右縫合邊。

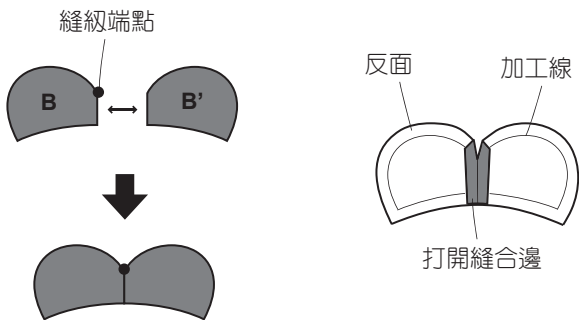

2 縫上C，並製作愛心。
將縫合邊摺起來。

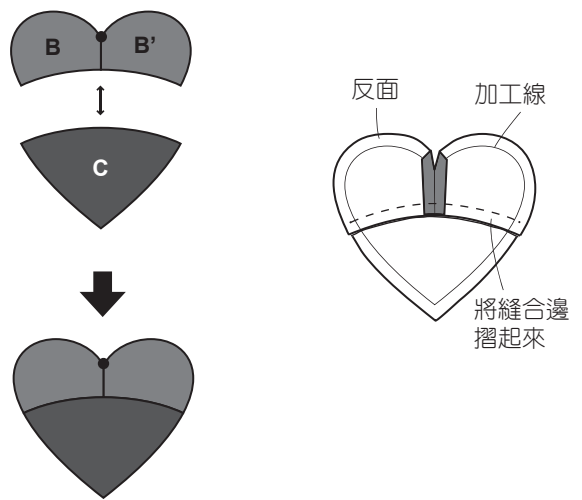

3 將縫紉圖案放置於愛心反面，沿著外邊拉緊做一虛線繡，並且熨燙出形狀。

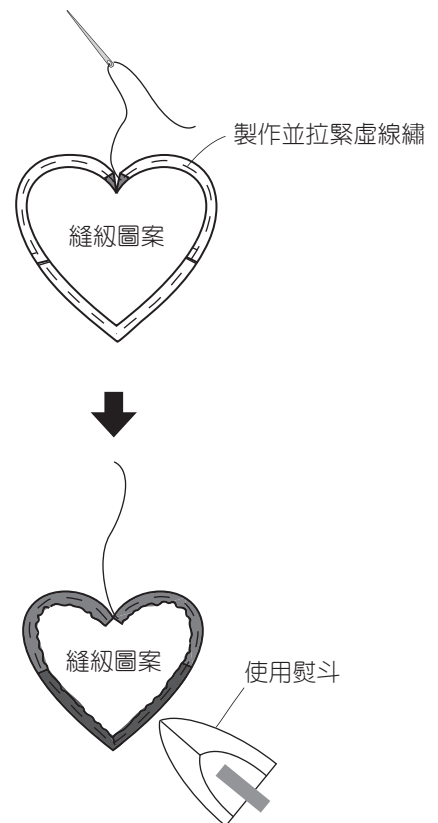

- 4 於底布A作個記號，並貼布繡花。
以同樣的方式，製作愛心 [D、D'和E]，
[F、F'和G] 以及 [H、H'和I] 並貼布繡花。

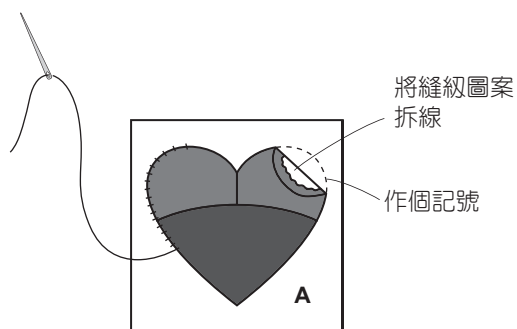

- 將縫塊的側邊車縫在一起

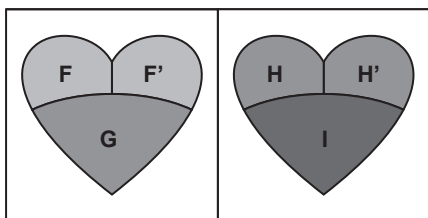
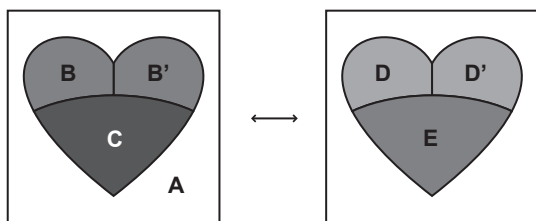

- 將頂部及底部的縫塊車縫在一起

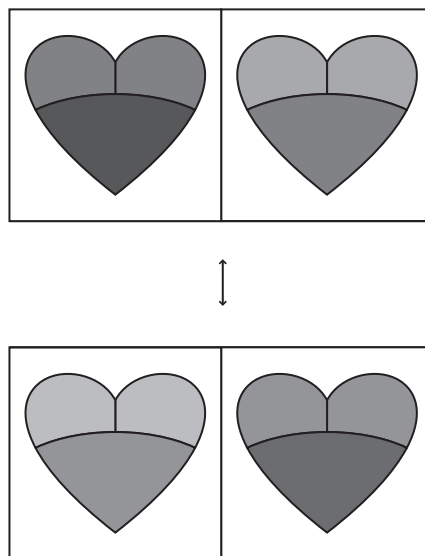

任務完成。

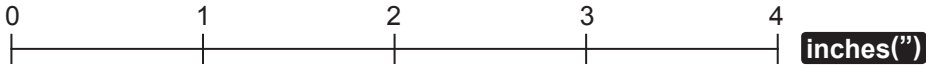
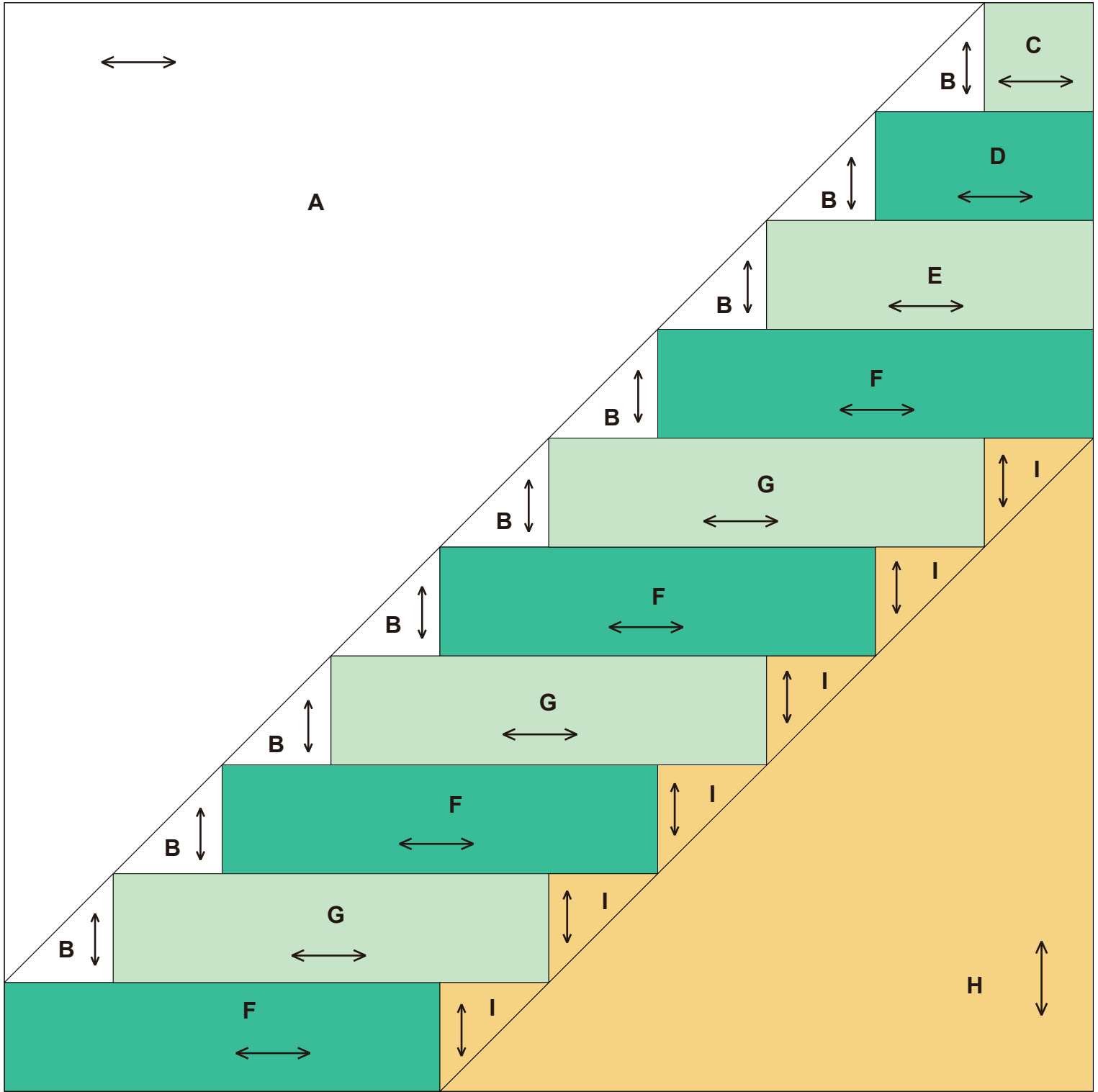

14 樓梯

完成圖

←...布料紋理
200mm × 200mm (8" × 8")

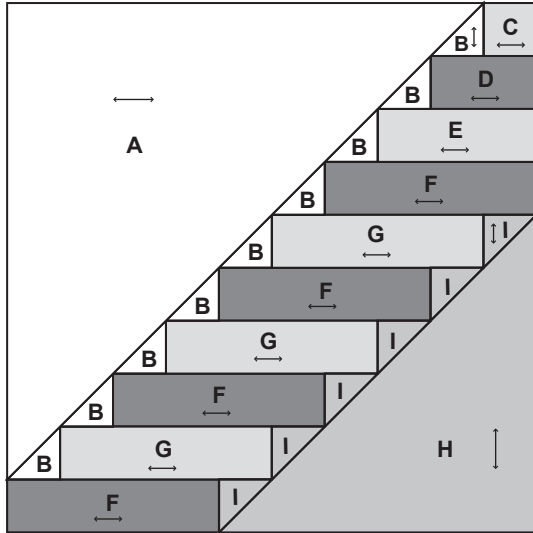

如何製作

• 製作樓梯縫塊

1 如圖所示，將B、C、D、E及F車縫在一起。

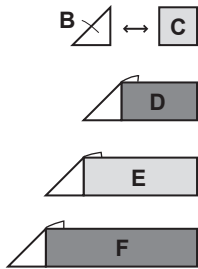

2 將B和I縫至G和F。

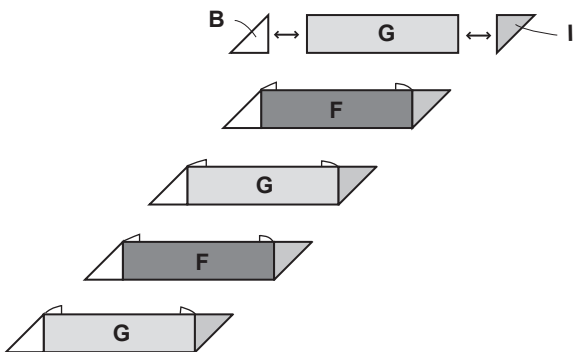

3 將F和I車縫在一起。



4 如圖所示，將各行樓梯車縫在一起。

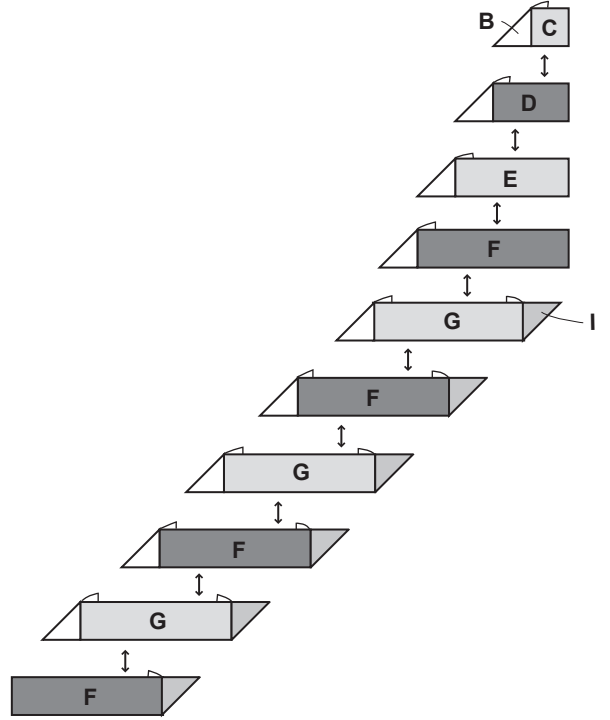

• 將樓梯縫塊與A及H車縫在一起

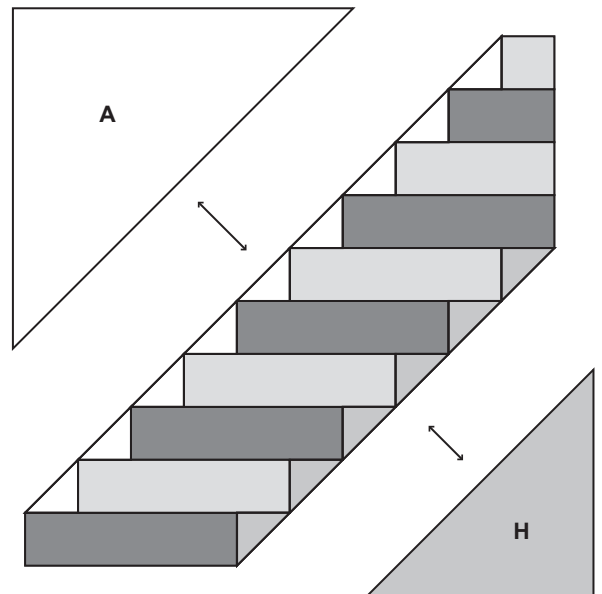

任務完成。

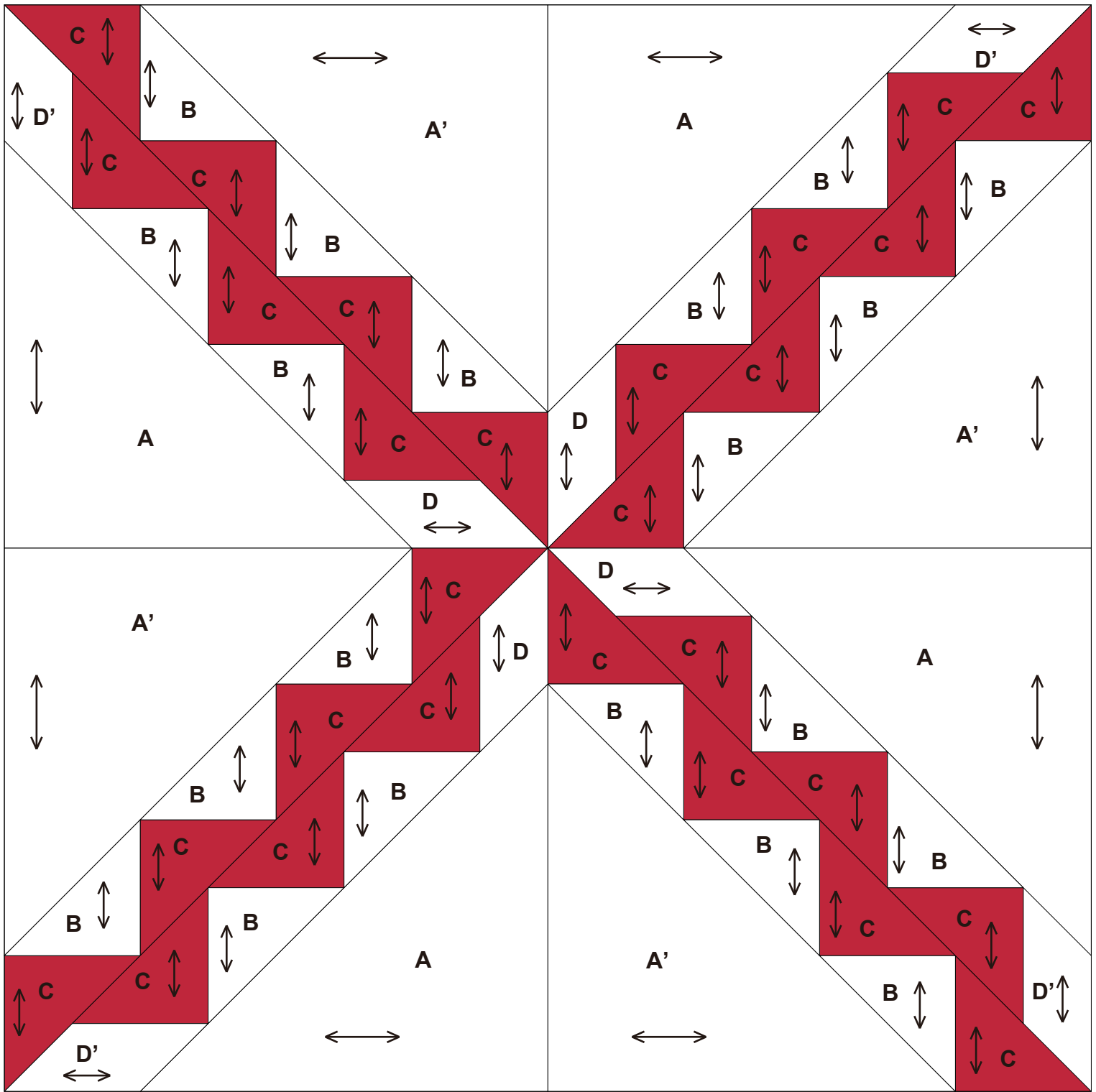

15 荷葉邊

完成圖

←...布料紋理
200mm × 200mm (8" × 8")

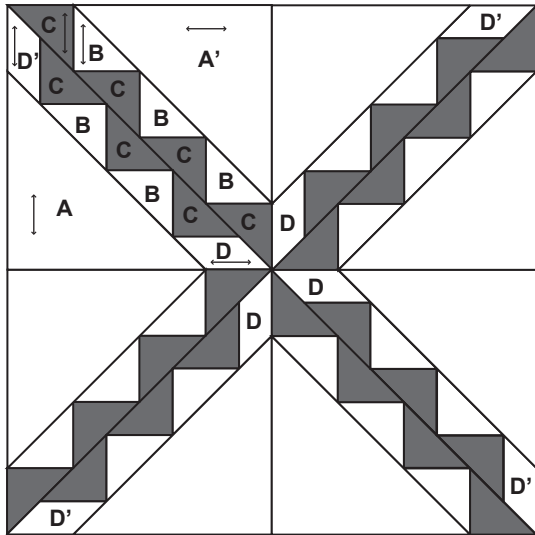

如何製作

• 製作荷葉邊縫塊 (四片)

1 如圖所示，將B、C、D及D'車縫在一起。

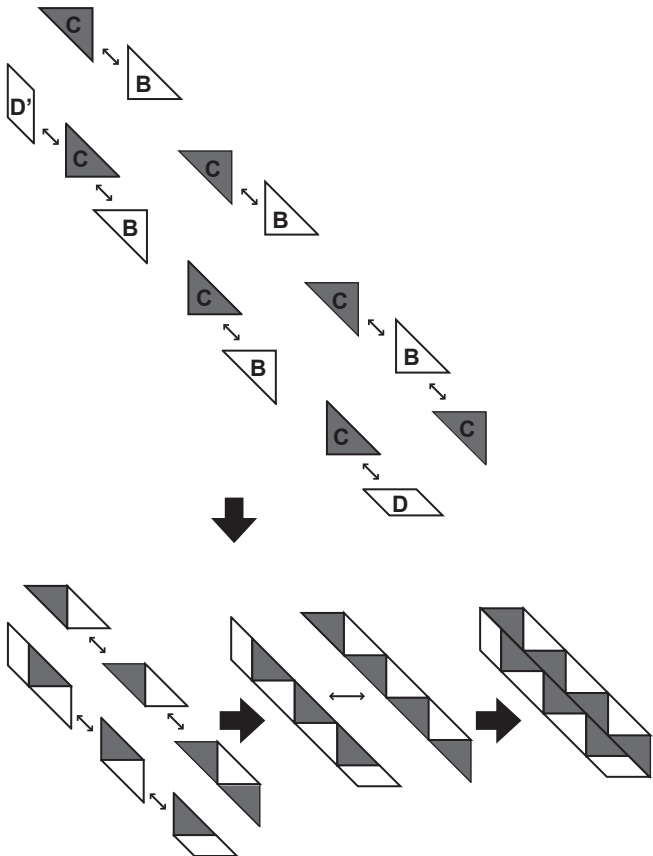

2 將荷葉邊縫塊縫在A上。

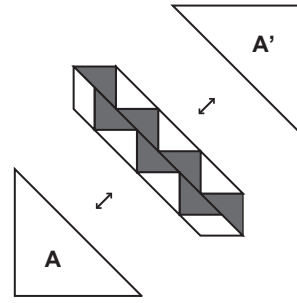

• 將縫塊的側邊車縫在一起

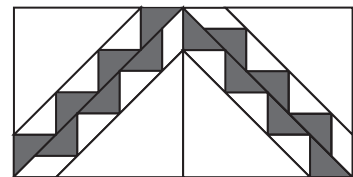
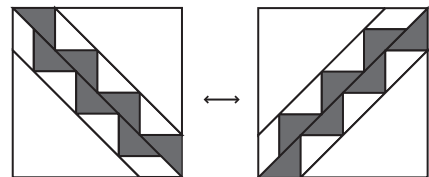

• 將頂部及底部的縫塊車縫在一起

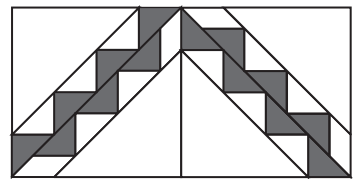
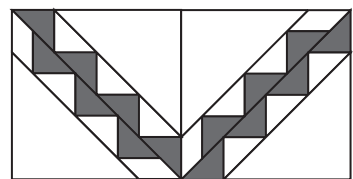

任務完成。

16

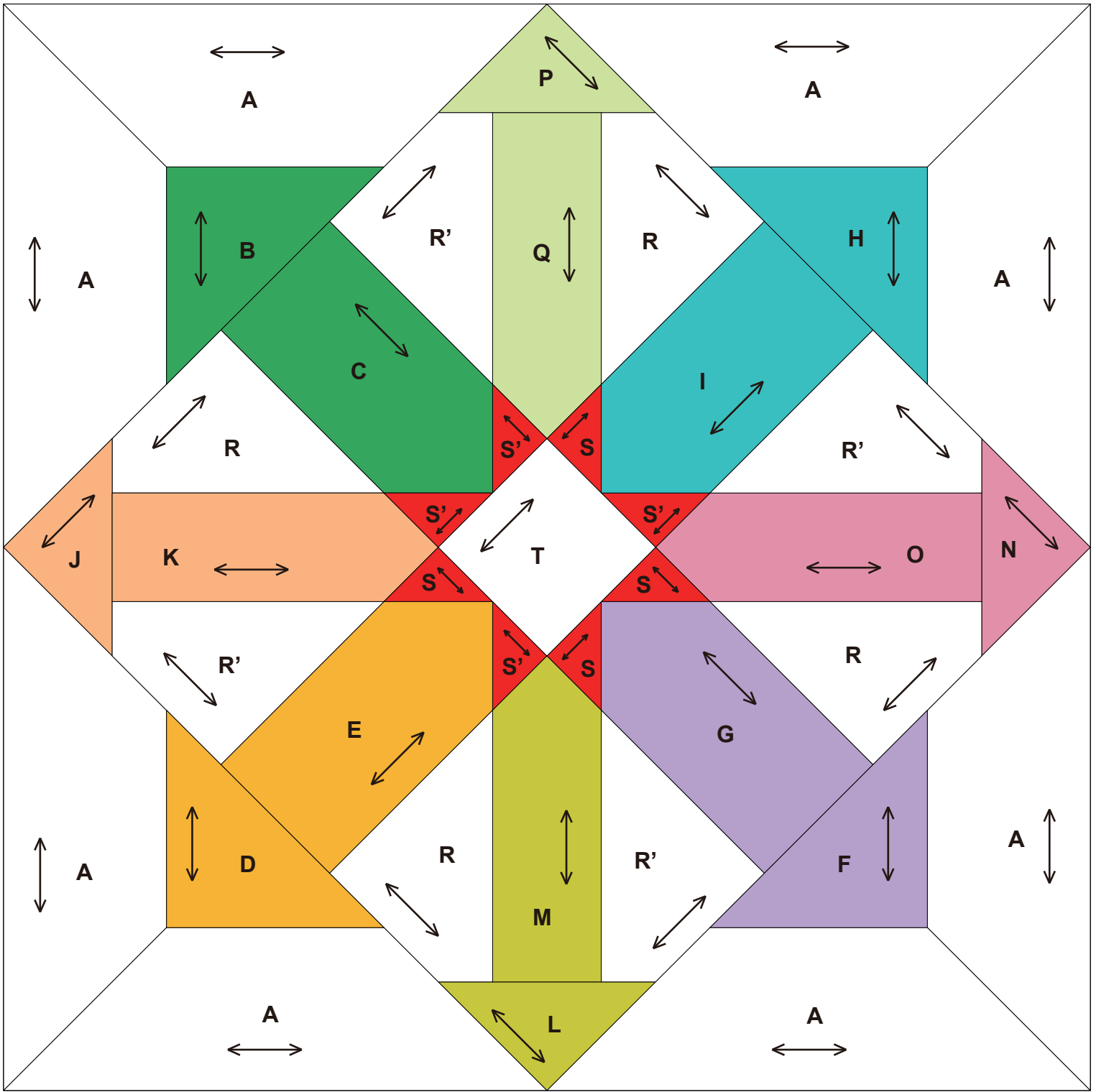

0 1 2 3 4 inches(")

0 50 100 mm

完成圖

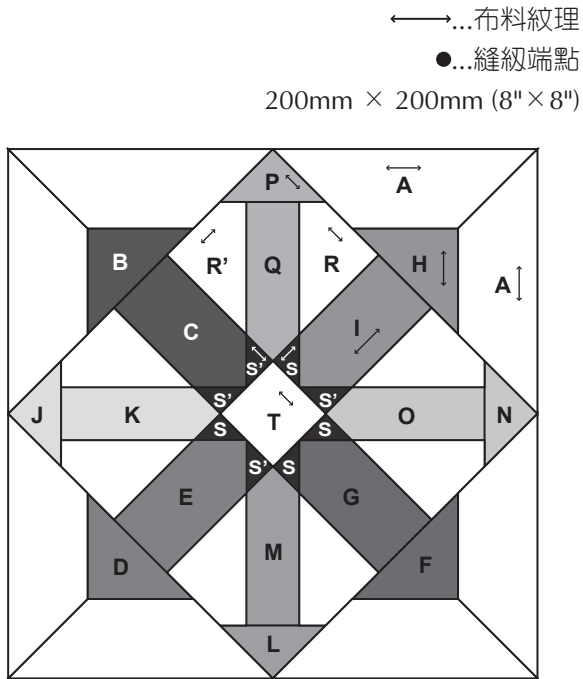

如何製作

• 製作中央縫塊

- 1 將Q、R及R'車縫在一起，然後縫上P。
以相同方式，將縫塊N與O、L與M、以及J與K車縫在一起。（四片）

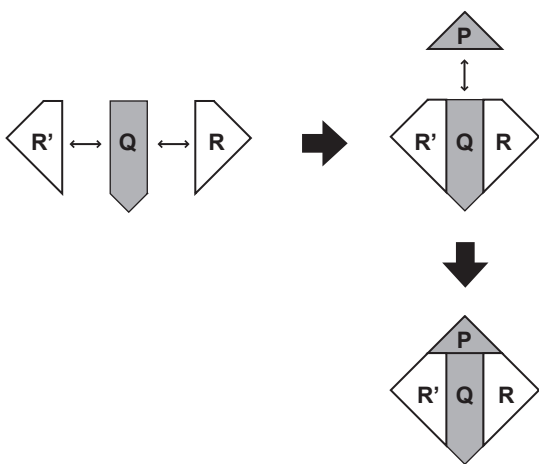

- 2 將I、S和S'車縫在一起。
以相同方式，將縫塊G、S和S'，E、S和S'，以及C、S和S'車縫在一起。（四片）

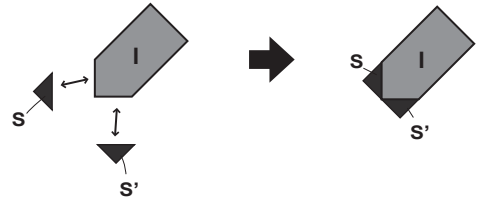

- 3 如圖所示，以排的形式將縫塊車縫在一起。

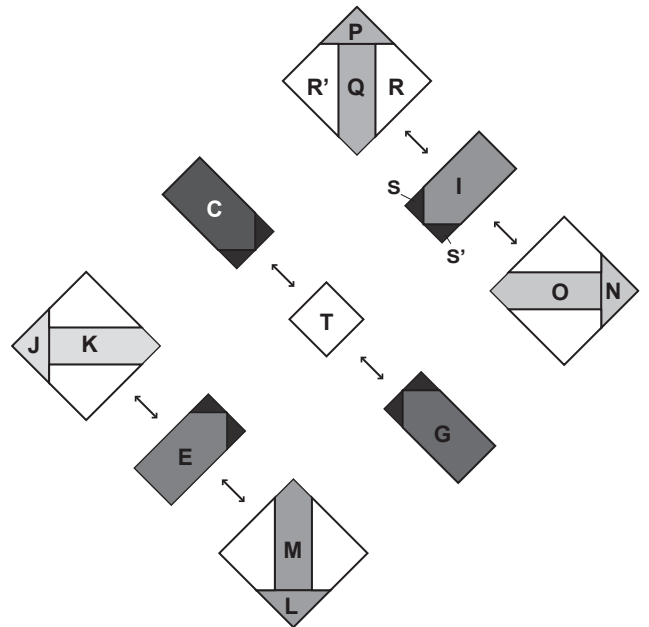

4 將個別排車縫在一起。

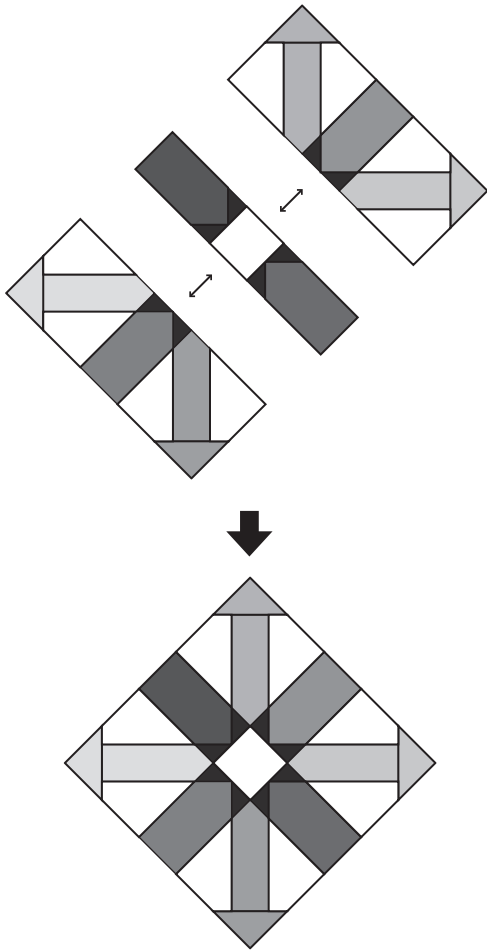

• 製作三角形縫塊（四片）

1 縫上A，小心縫紉端點。（四片）

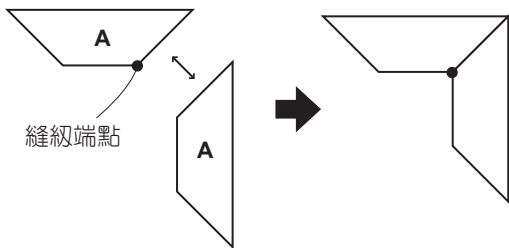

2 將嵌入接縫縫上H，小心縫紉端點。

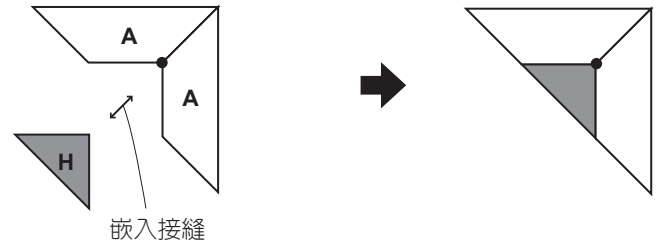

3 如同A、A與H一樣，製作縫塊 [A、A與B]、[A、A與D] 以及 [A、A與F]。

• 將縫塊車縫在一起

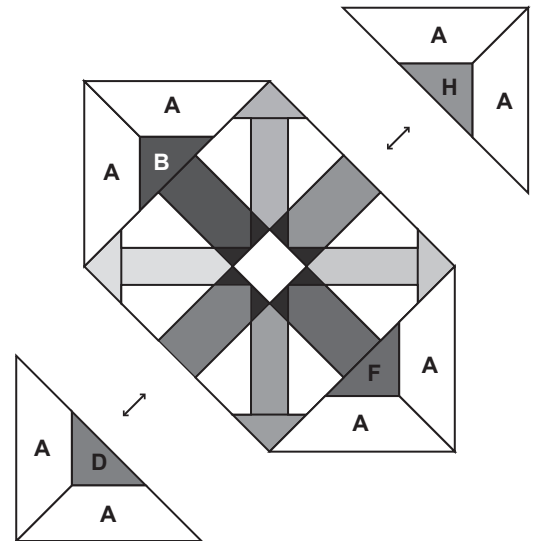

任務完成。

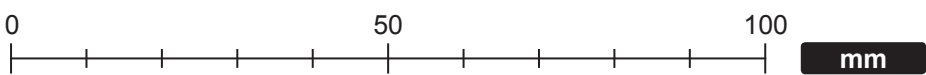
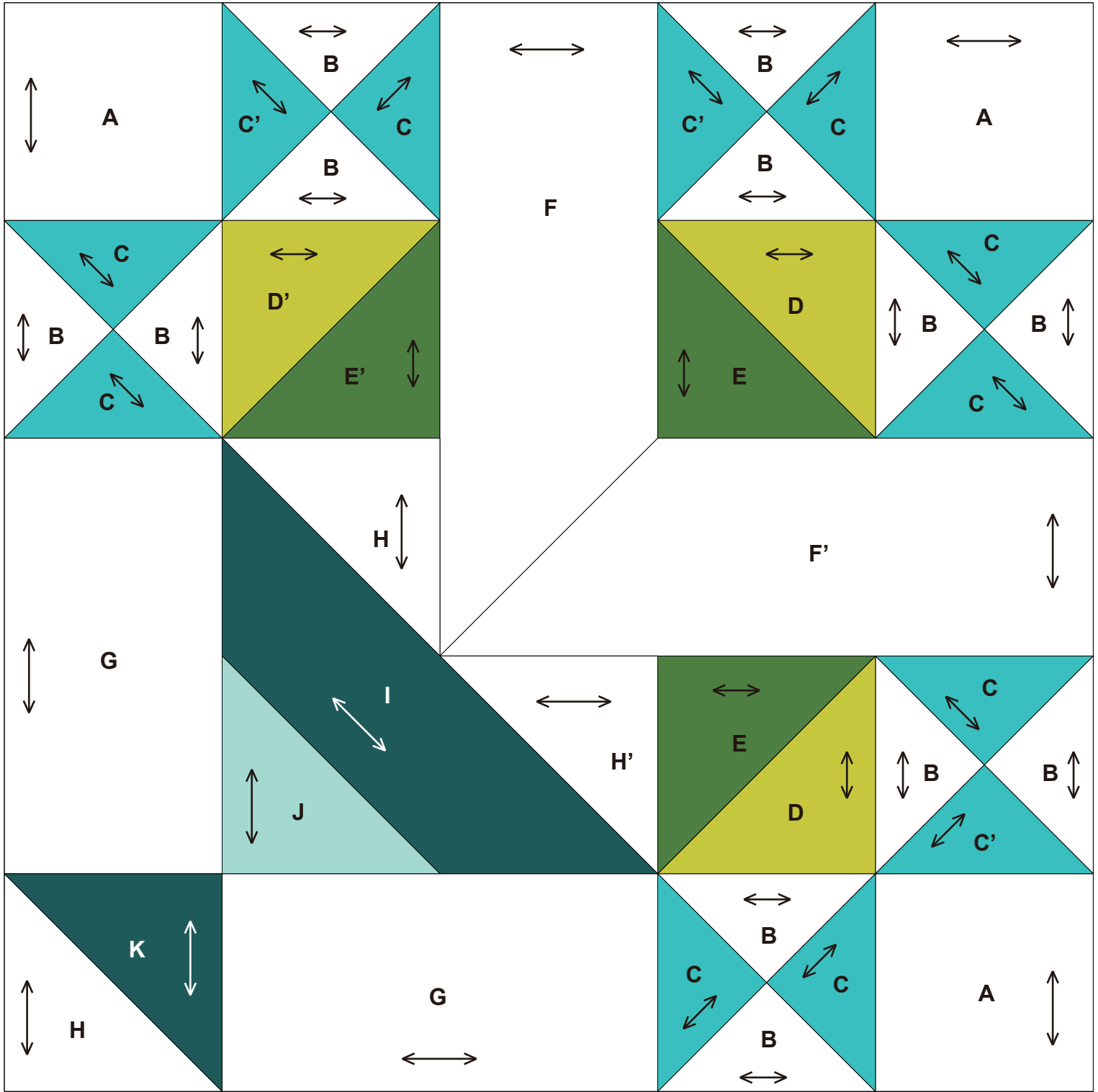

完成圖

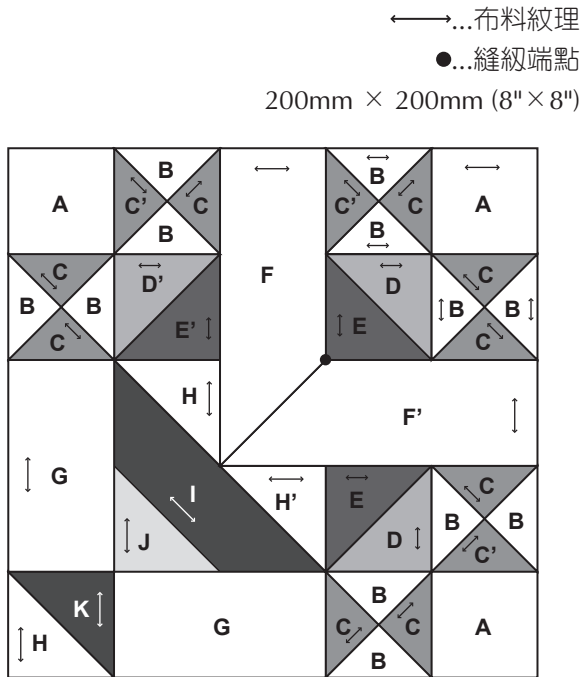

如何製作

• 製作中央花朵縫塊

1 如圖所示，將B、C及C'車縫在一起。
以相同方式，將B及C車縫在一起。

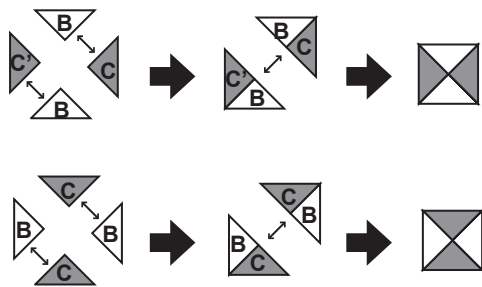

2 將D及E車縫在一起。

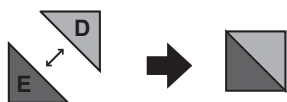

3 如圖所示，將A車縫在一起。

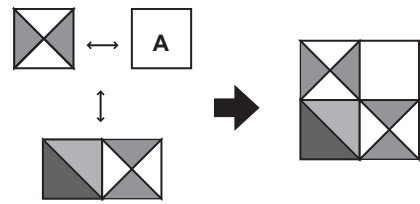

4 小心縫紉端點，將F及F'車縫在一起並於您已做好的縫塊上進行嵌入接縫。

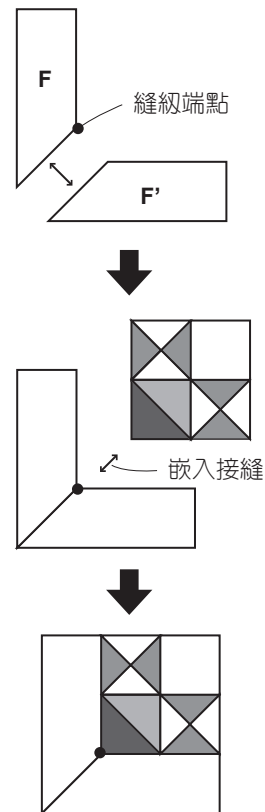

• 製作左與右花朵縫塊

1 參考圖示，將中央花朵縫塊車縫在一起。

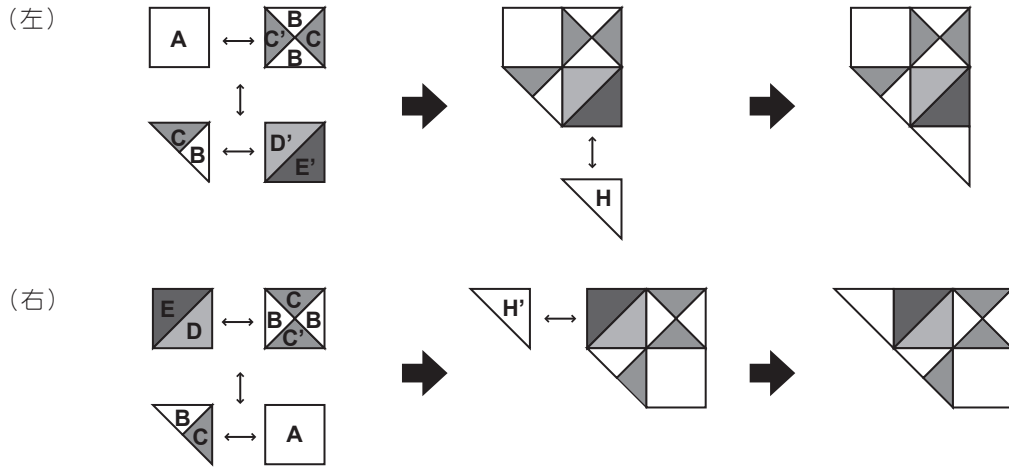

• 製作花盆縫塊

1 如圖所示，車縫在一起。

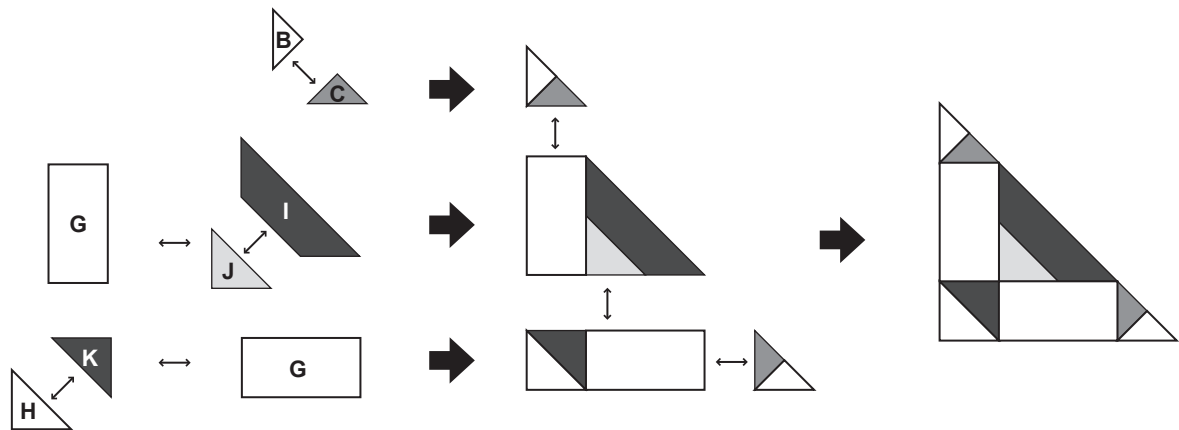

- 將花朵縫塊車縫在一起

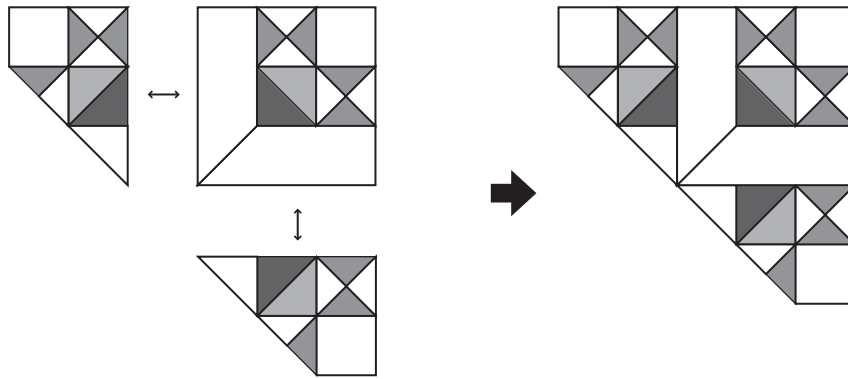

- 將頂部及底部的縫塊車縫在一起

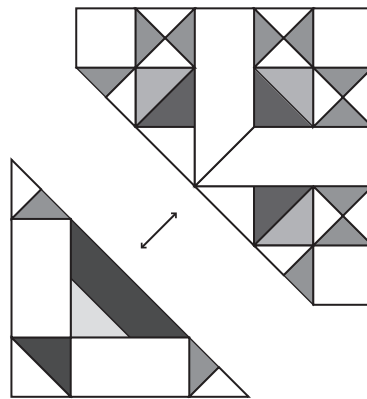

任務完成。

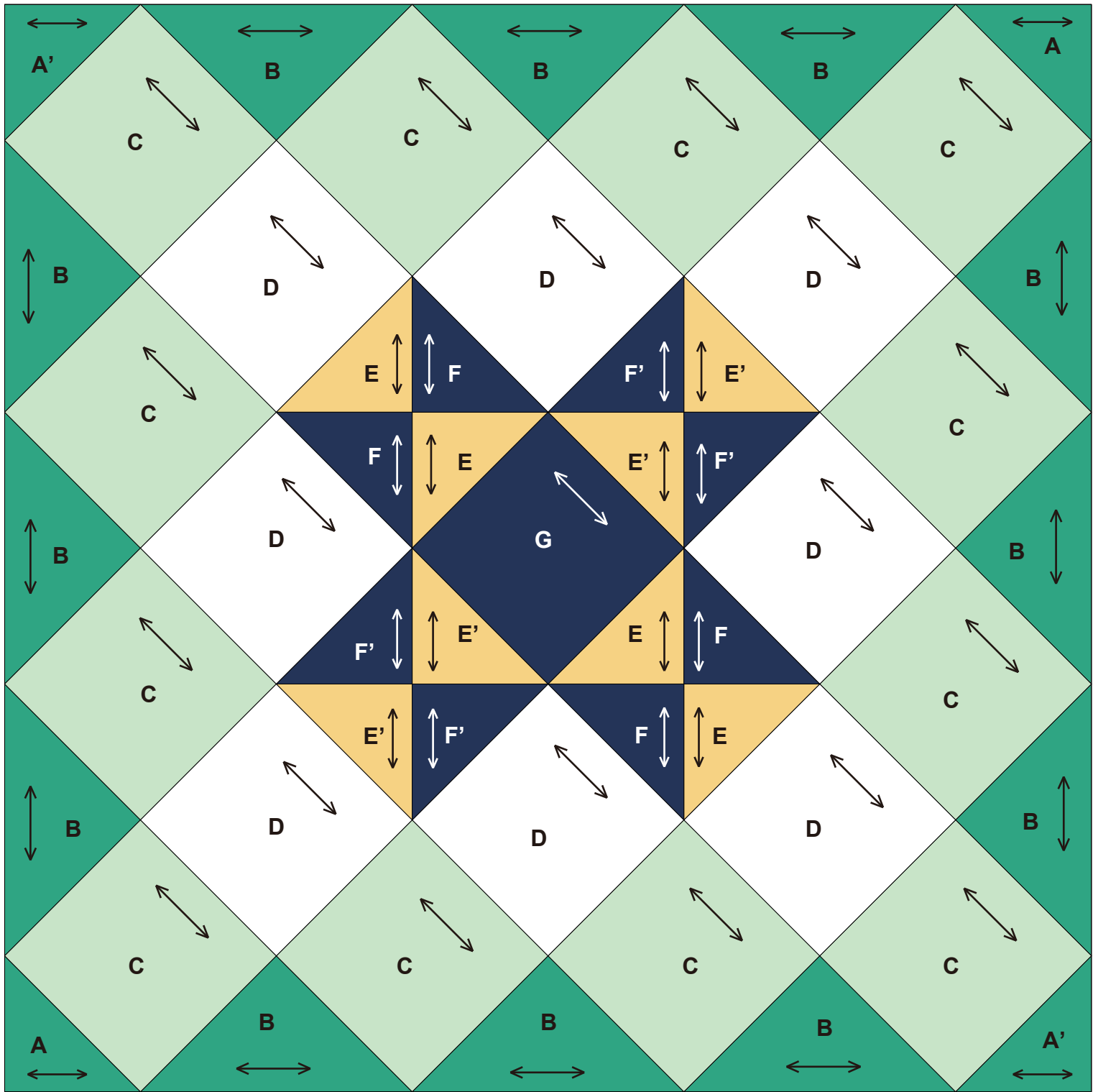

完成圖

←...布料紋理
200mm × 200mm (8" × 8")

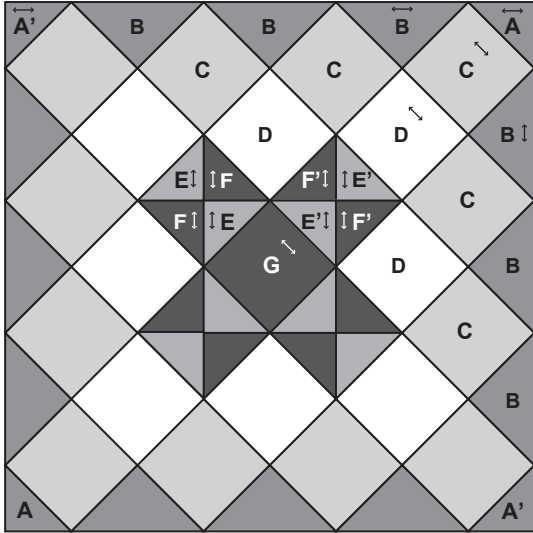

如何製作

- 將布片車縫在一起形成角形排

1 如圖所示將B及C車縫在一起，然後縫上A。
(兩片)

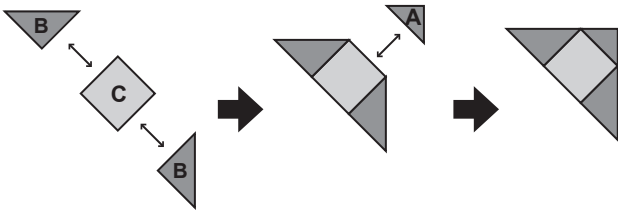

2 如圖所示，將B、C及D車縫在一起。(兩片)

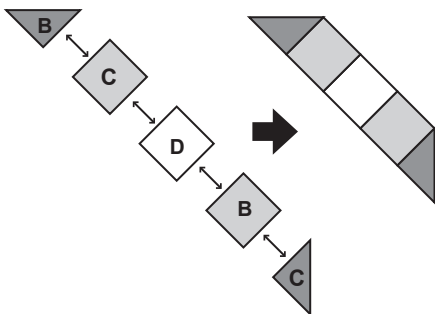

3 如圖所示，將E'及F'車縫在一起，然後將B、C及D車縫在一起。(兩片)

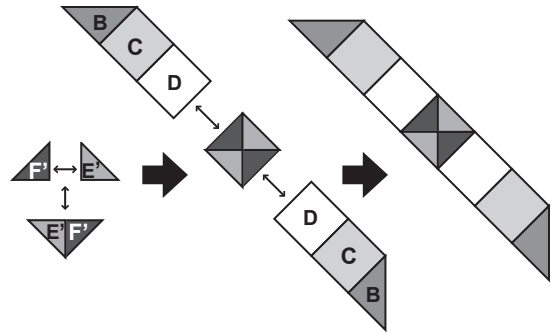

4 如圖所示，將中央排車縫在一起。

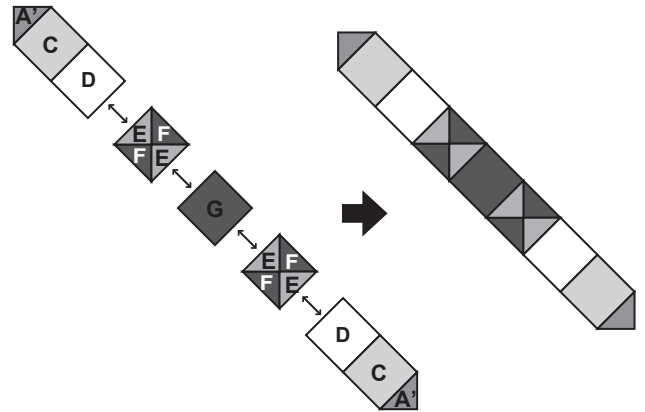

- 將個別排車縫在一起

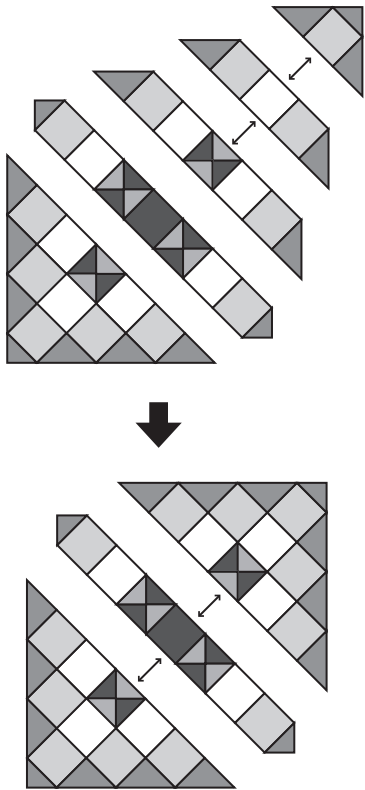

任務完成。

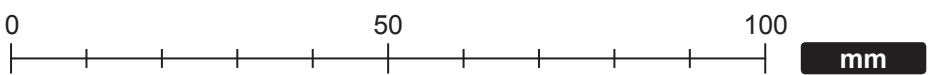
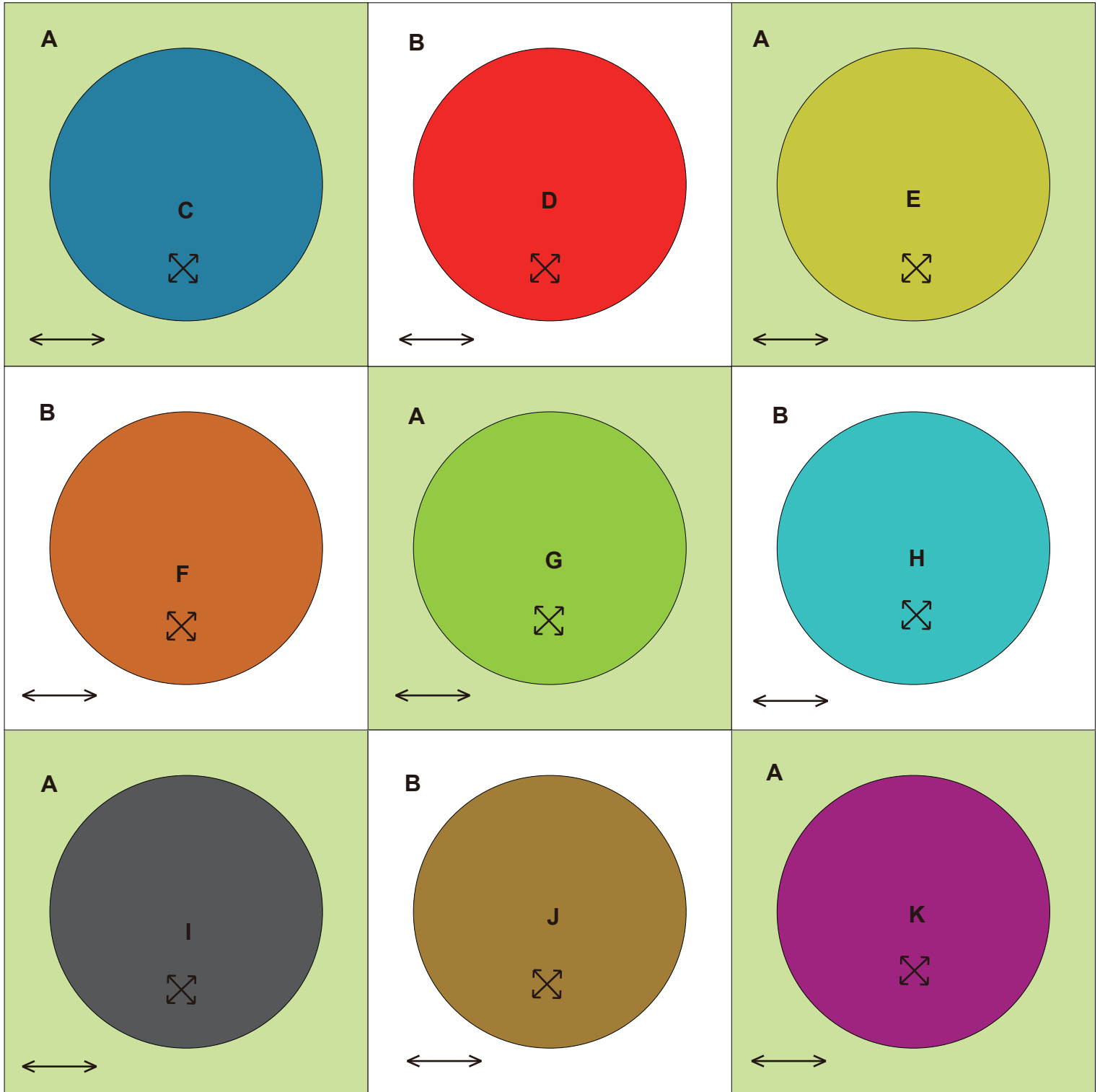

19 格紋

完成圖

←...布料紋理
200mm × 200mm (8" × 8")

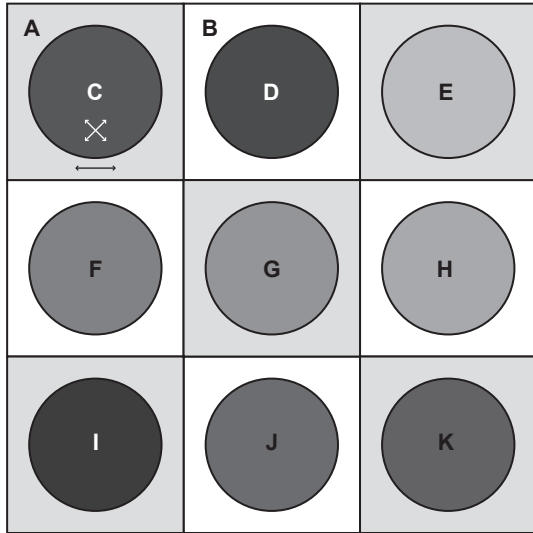

如何製作

• 製作圓形貼布繡花 (九片)

- 1 將縫紉圖案放在C、D、E、F、G、H、I、J及K上，沿著外邊拉緊做一虛線繡，接著熨燙成形。

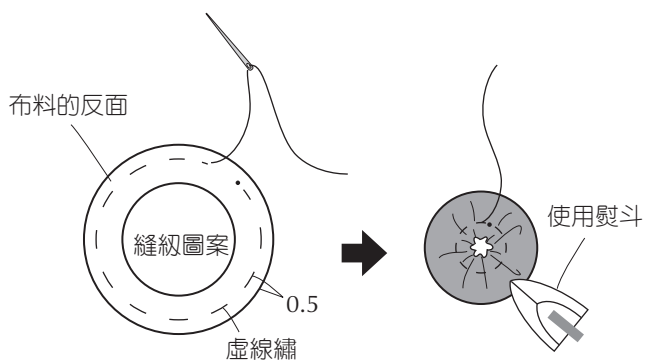

- 2 在底布上作個記號A與B，然後將之貼繡。

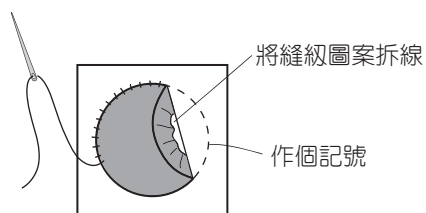

• 將縫塊的側邊車縫在一起

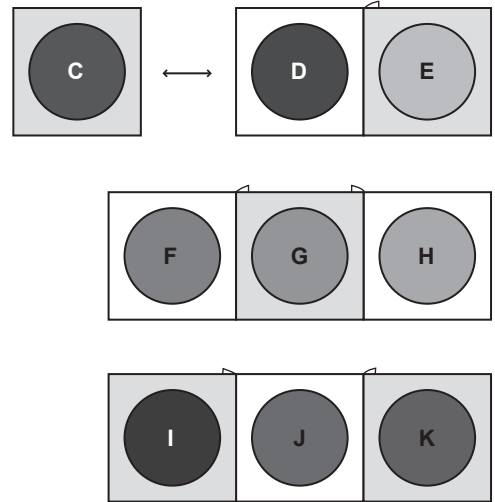

• 將個別排車縫在一起

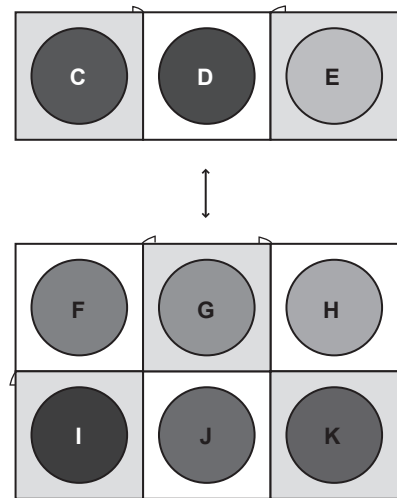

任務完成。

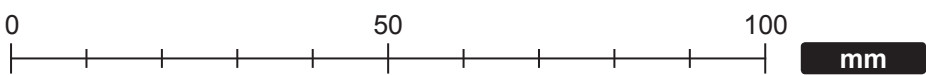
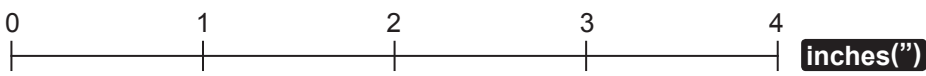
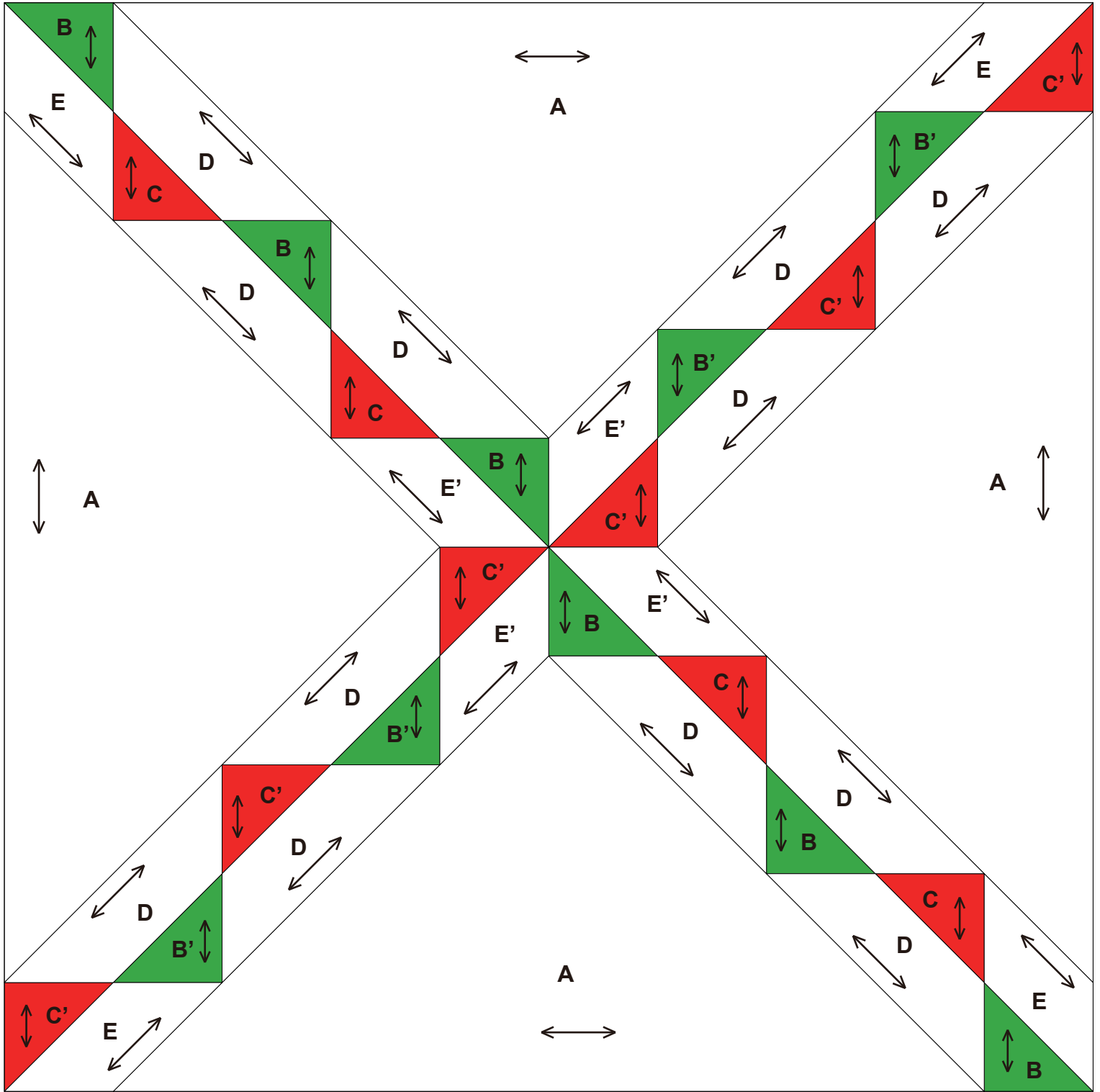

完成圖

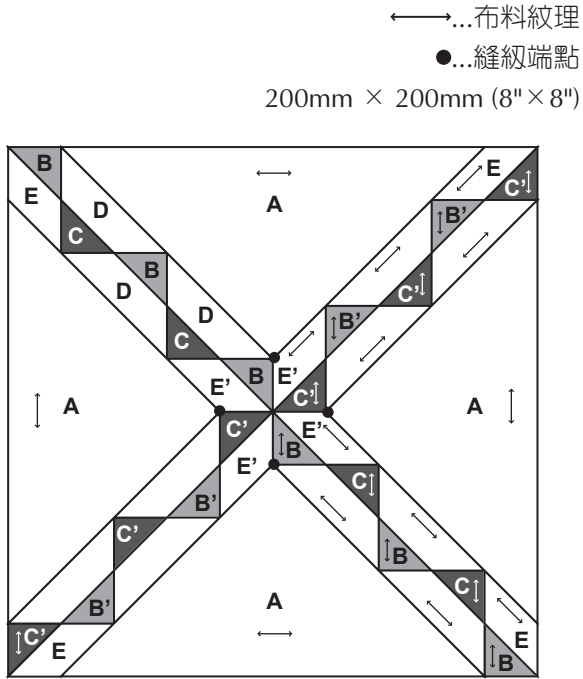

如何製作

• 製作飾帶縫塊 (四片)

1 如圖所示，將B、C、D、E及E'，車縫在一起。

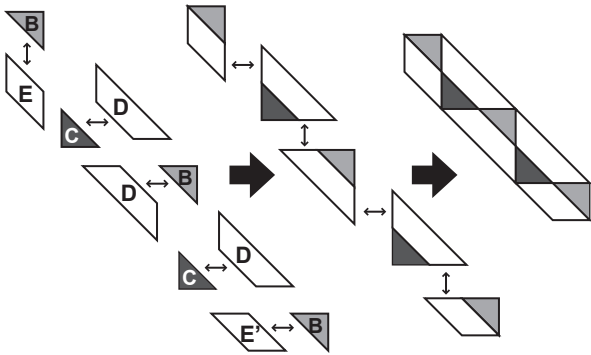

2 小心縫紉端點，如圖所示，將飾帶縫塊車縫在一起。

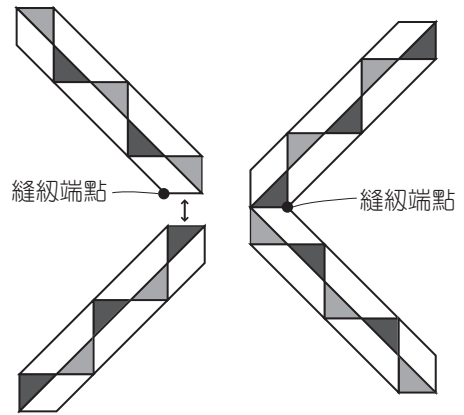

3 將嵌入接縫縫在A上，小心縫紉端點。

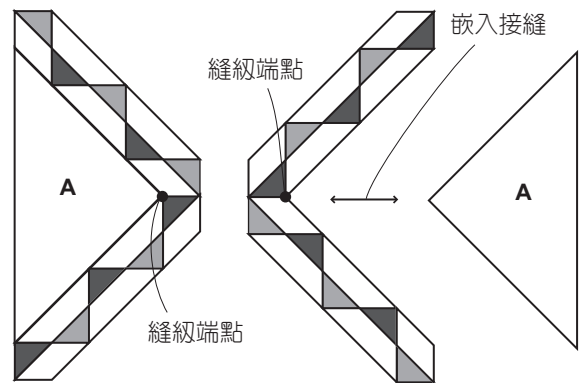

4 將左與右縫塊車縫在一起，小心縫紉端點。

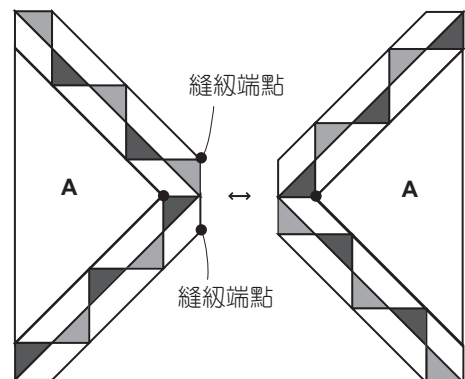

5 將嵌入接縫縫在剩下的A上，小心縫紉端點。

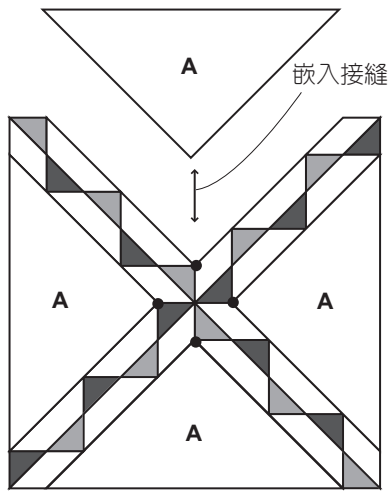

任務完成。

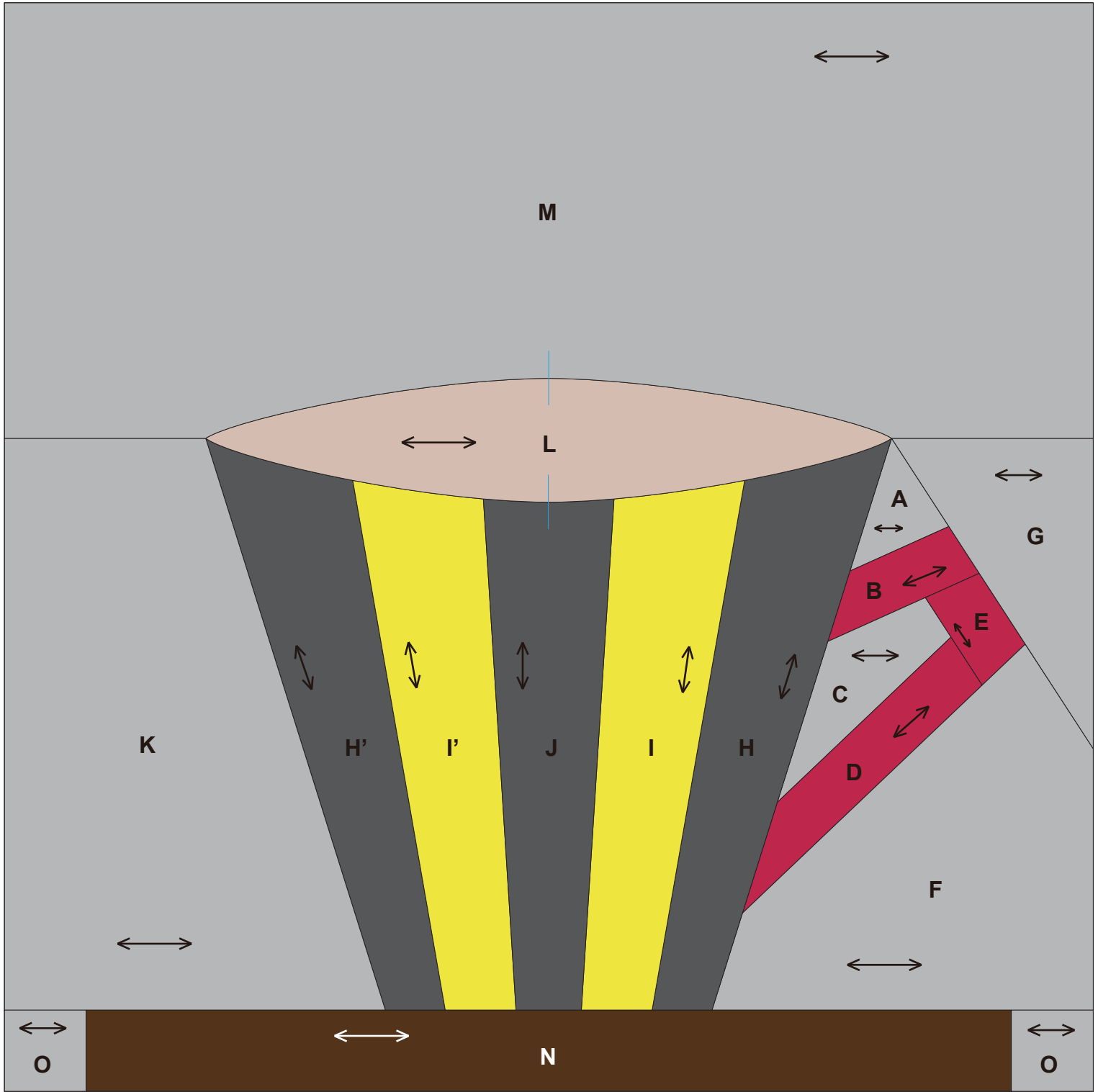

0 1 2 3 4 inches(")

0 50 100 mm

完成圖

←...布料紋理

●...縫紉端點

200mm × 200mm (8" × 8")

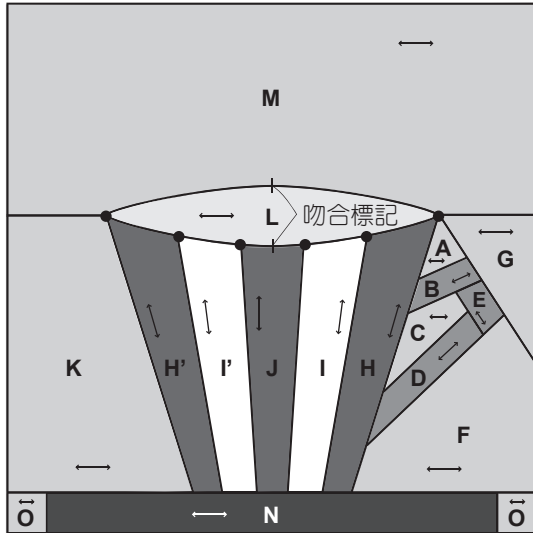

如何製作

• 製作馬克杯縫塊

1 將H、I、J、I'及H'車縫在一起，小心縫紉端點。

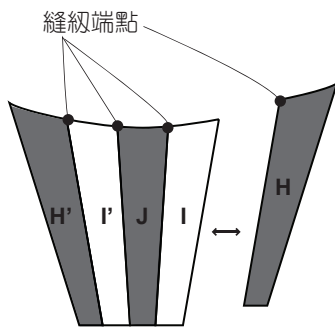

2 製作手柄。
將C與D車縫在一起，然後再縫於E上。

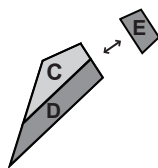

3 將A與B車縫在一起，然後再將C、D及E車縫在一起。

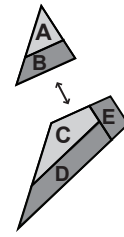

4 縫上F。

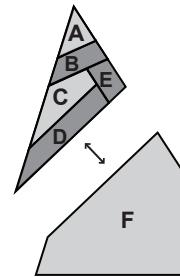

5 縫上G，小心縫紉端點。

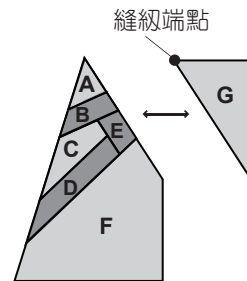

6 縫上手柄縫塊，小心縫紉端點。

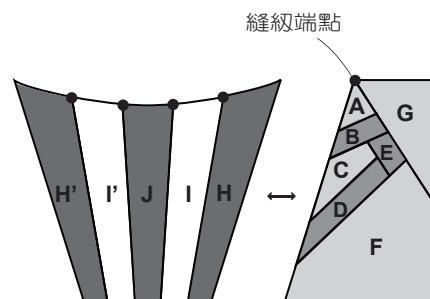

7 縫上K，小心縫紉端點。

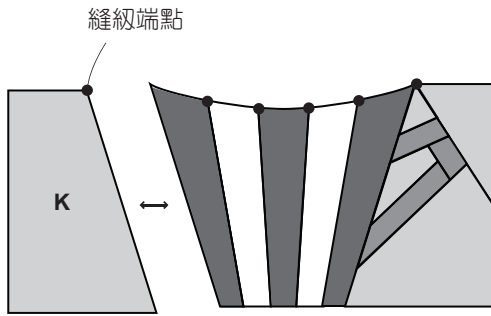

8 在L上製作一個嵌入接縫。
(把吻合標記排好。)

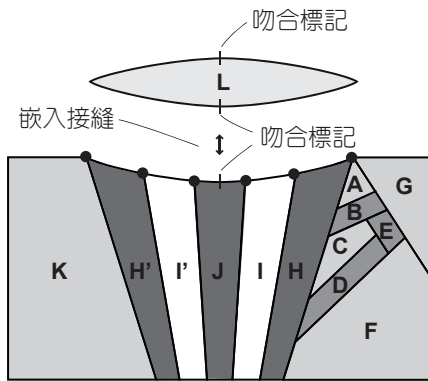

9 將嵌入接縫縫在M上，小心縫紉端點。
(把吻合標記排好。)

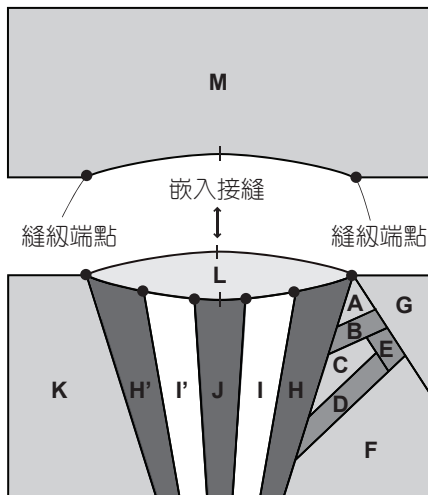

• 製作茶碟縫塊

1 將N及O車縫在一起。



• 將頂部及底部的縫塊車縫在一起

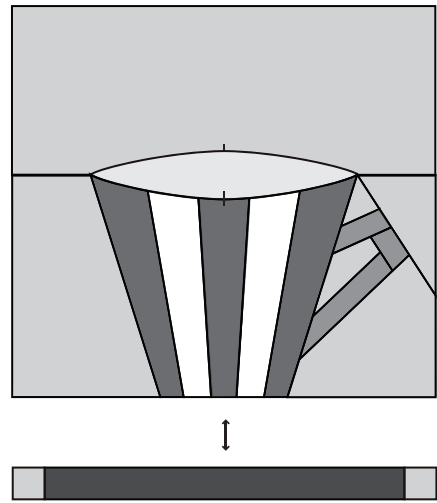

任務完成。

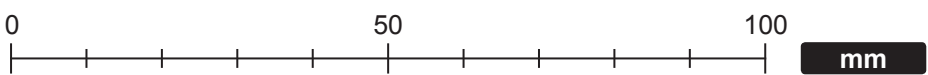
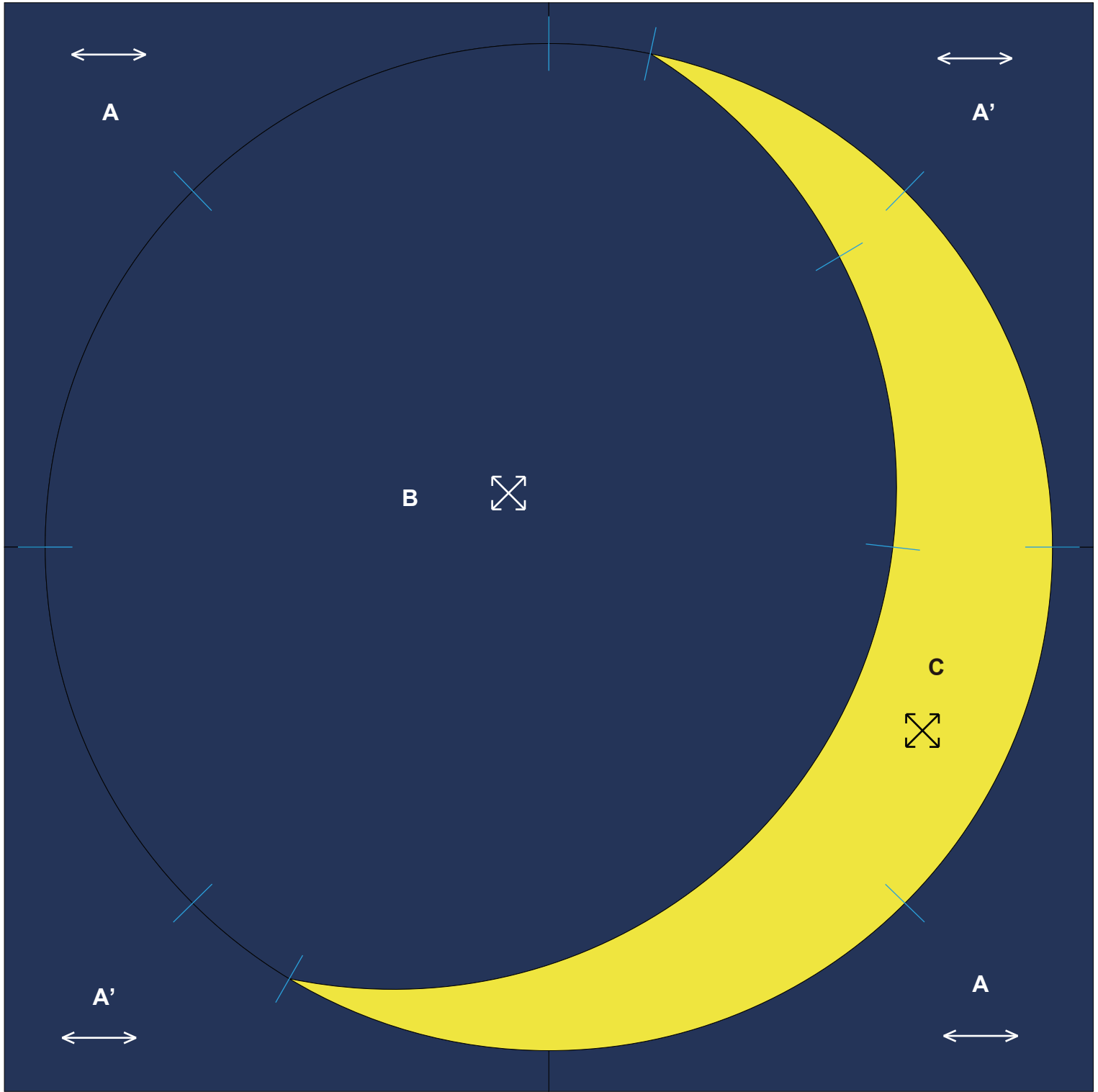

完成圖

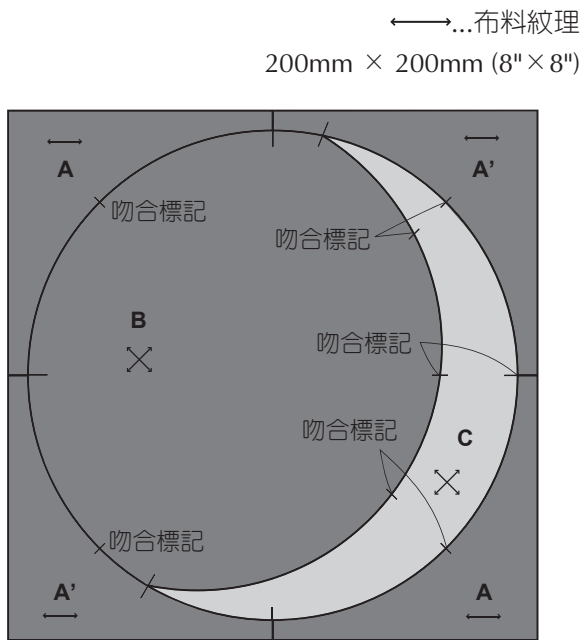

如何製作

• 製作月亮縫塊

- 1 將B與C車縫在一起，把吻合標記排好。
(利用大頭針製作細孔使縫紉更簡單。
另外，要車縫出到邊緣來強化。)

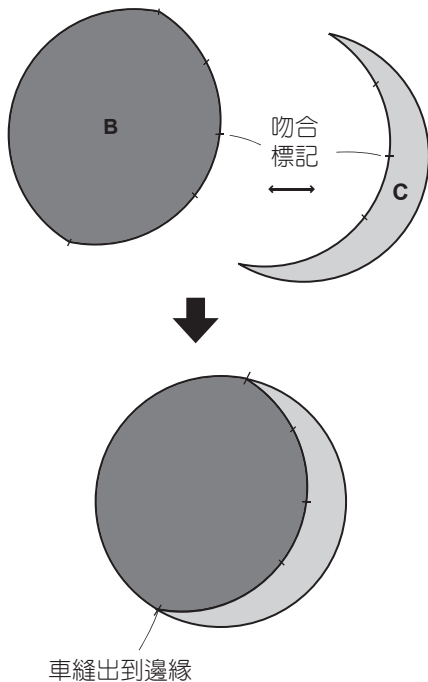

• 製作背景布料

- 1 如圖所示，將A與A'車縫在一起，然後再將頂部與底部縫塊車縫在一起。

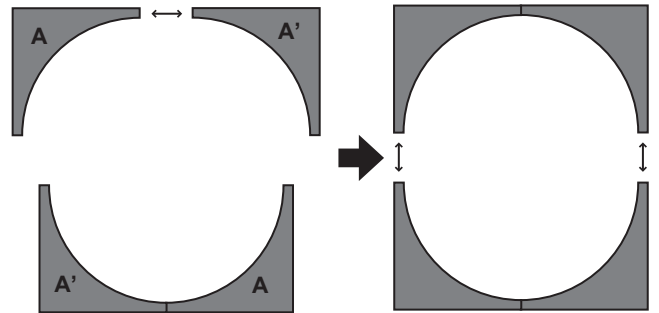

• 將月亮縫塊與背景布料車縫在一起

- 1 對準吻合標記，車縫在一起，把月亮縫塊分成四份。
(利用大頭針製作細孔使縫紉更簡單。)

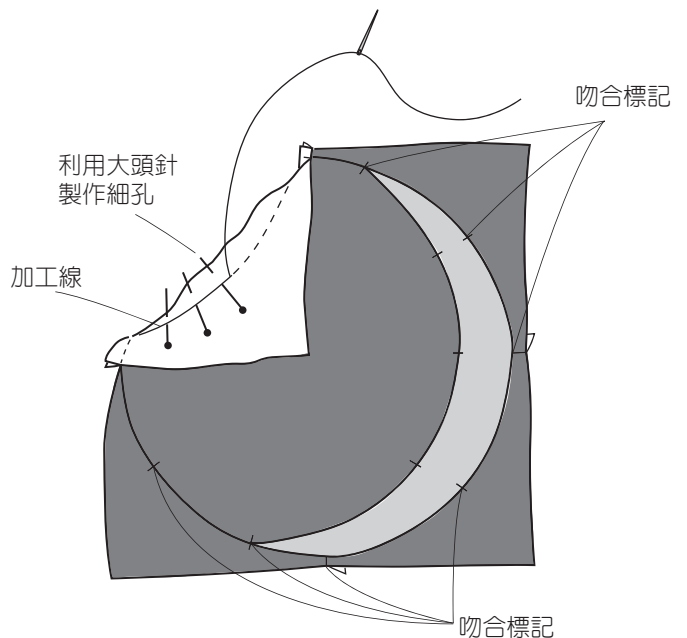

任務完成。

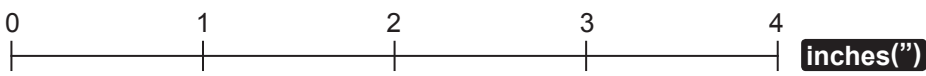
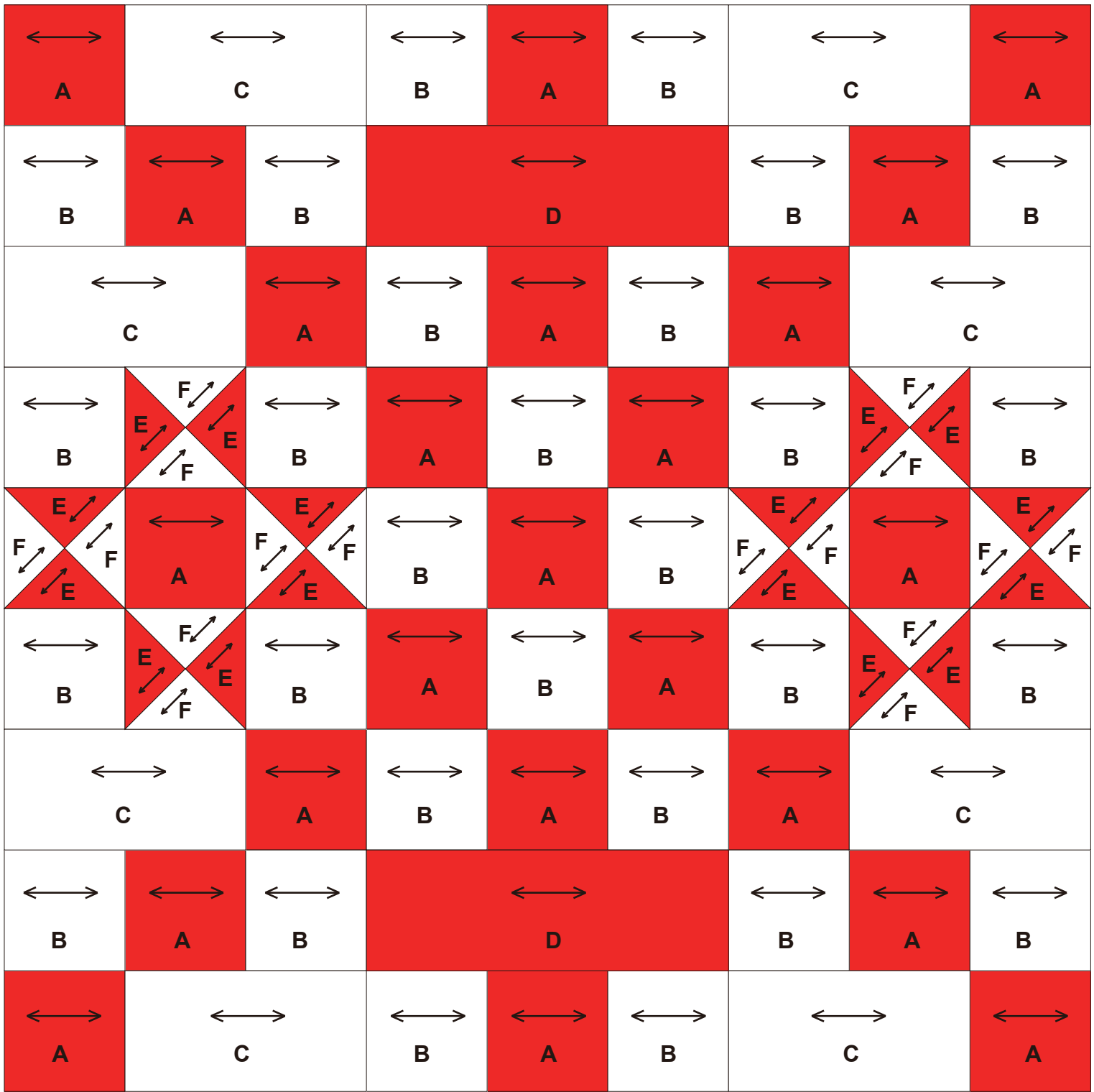

完成圖

←...布料紋理
200mm × 200mm (8" × 8")

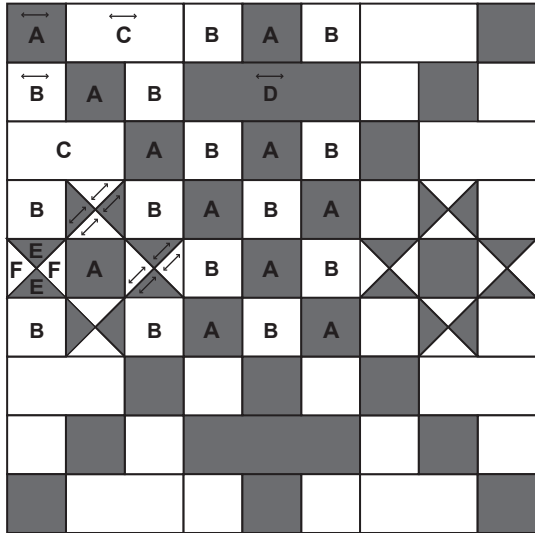

如何製作

• 製作九個圖案

- 1 製作十字形圖案。(兩片)
如圖所示，將A、B及D車縫在一起。

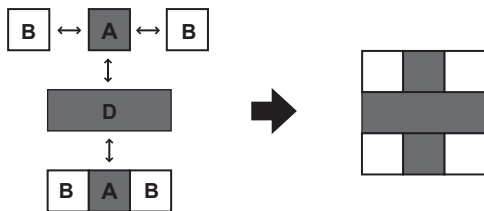

- 2 製作星形圖案。(兩片)
如圖所示，將E與F車縫在一起，然後將A與B車縫在一起。

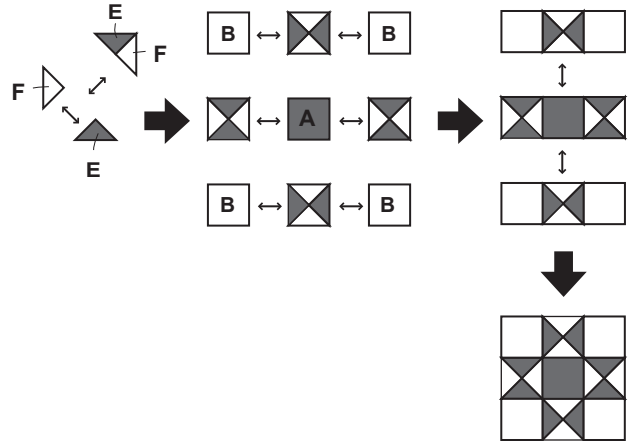

- 3 製作九個補釘圖案。(一片)
如圖所示，將A與B車縫在一起。

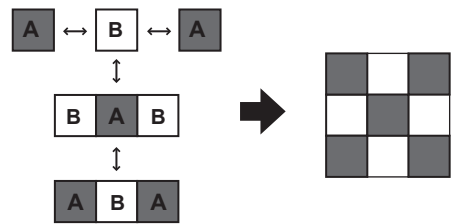

4 製作四角形圖案。(四片)
如圖所示，將A、B及C車縫在一起。

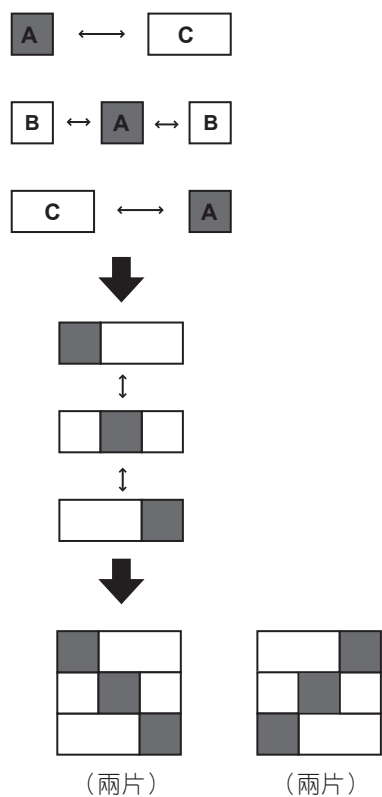

• 將圖案的側邊車縫在一起

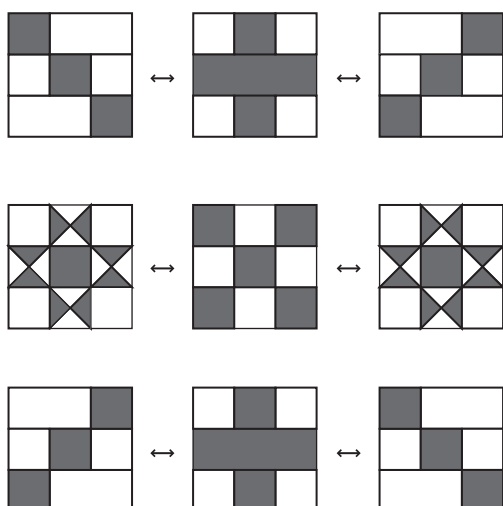

• 將個別排車縫在一起

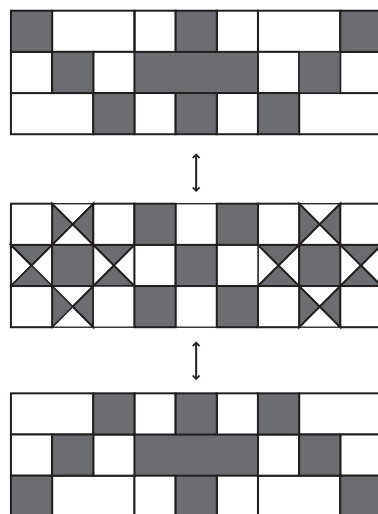

任務完成。

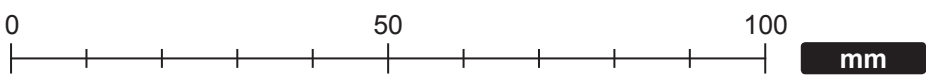
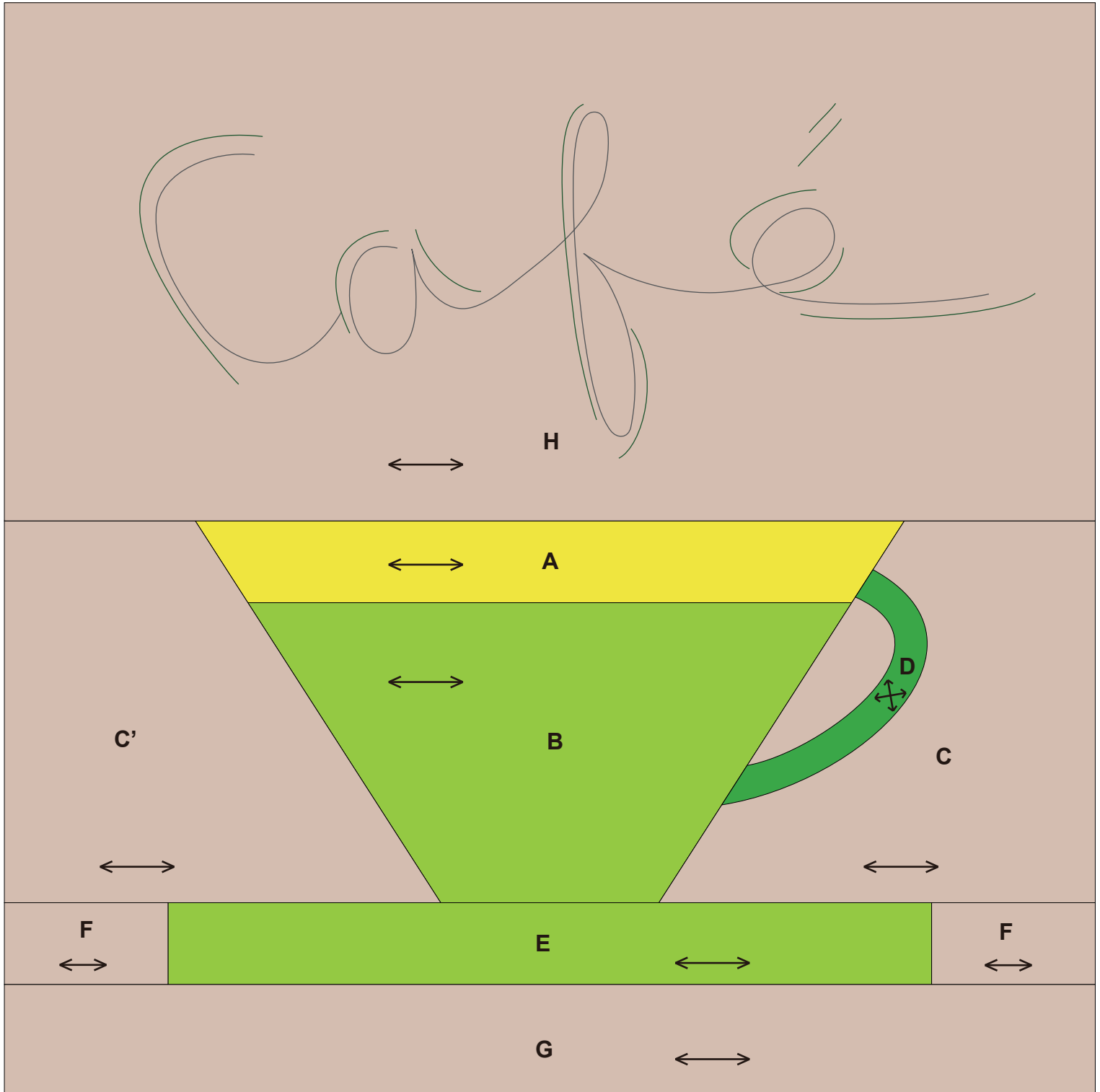

完成圖

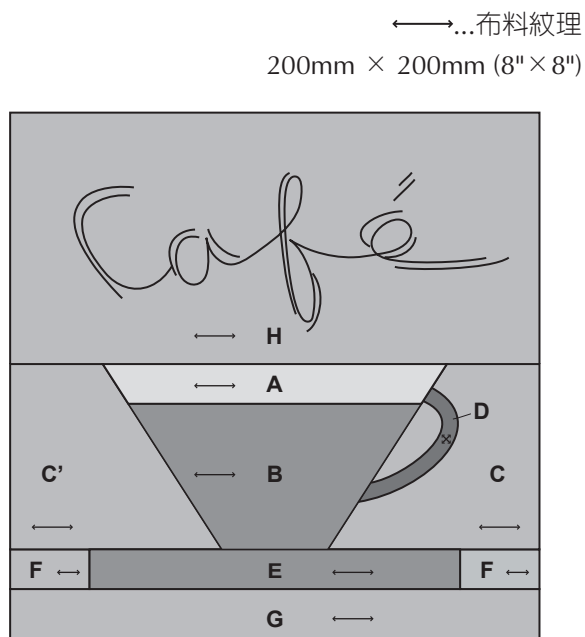

如何製作

• 製作杯子縫塊

1 將A及B車縫在一起。

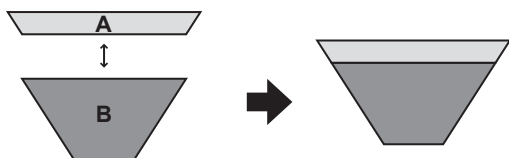

2 貼繡手柄D到C。
將縫紉圖案D放在布料反面，然後熨燙成形。
(在縫合邊內剪出切口。)

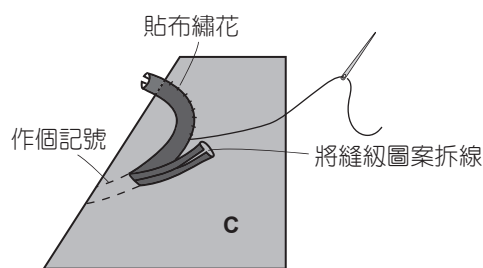

3 將C與C'車縫在一起。

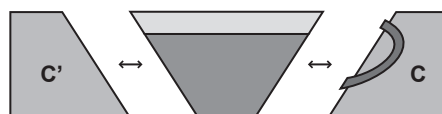

4 將E及F車縫在一起。



5 如圖所示，車縫在一起。

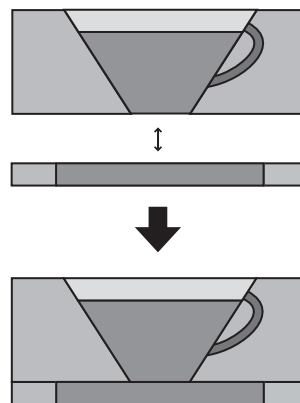

- 把整個設計車縫在一起，然後進行縫繡

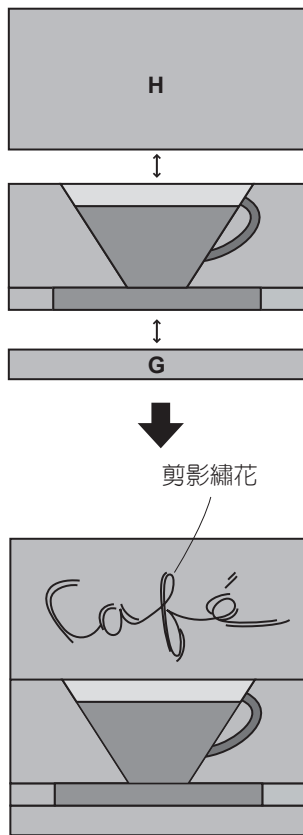

任務完成。

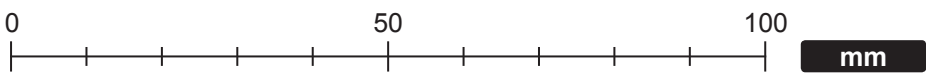
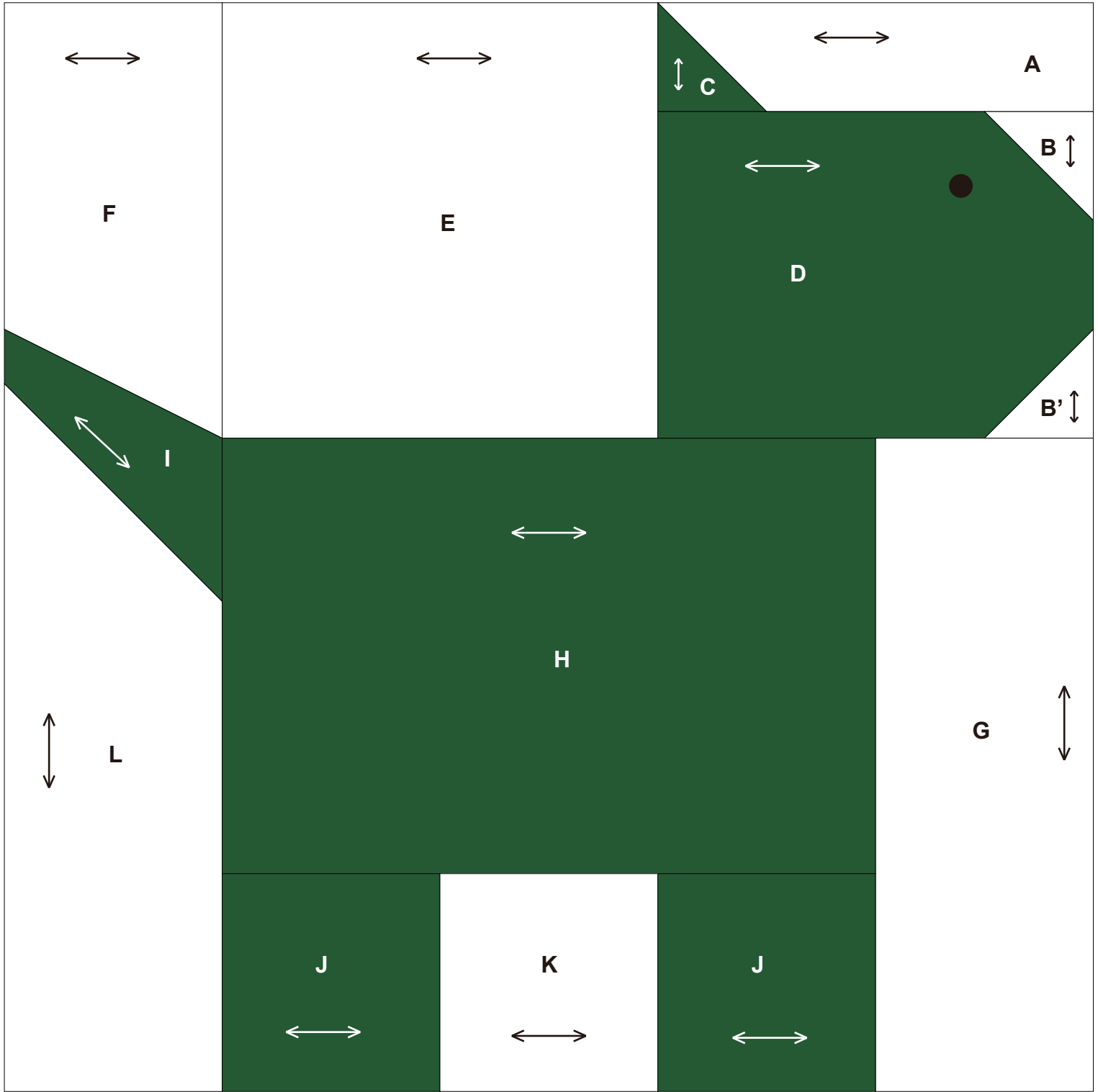

完成圖

←...布料紋理
200mm × 200mm (8" × 8")

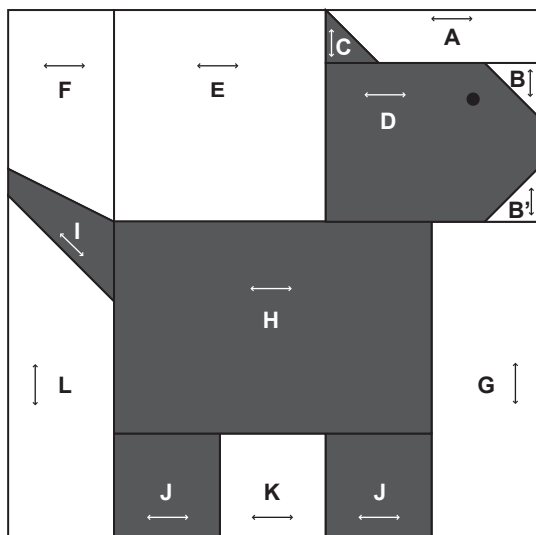

如何製作

• 製作頭部縫塊

1 將A及C車縫在一起。



2 將B、B'及D車縫在一起。

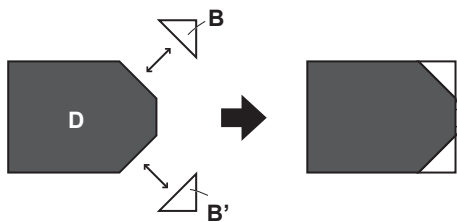

3 如圖所示，車縫在一起。

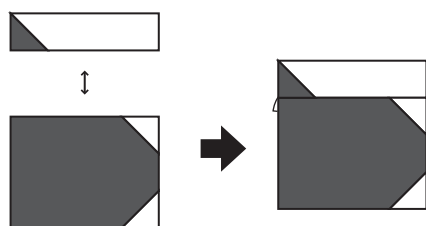

4 縫上E。

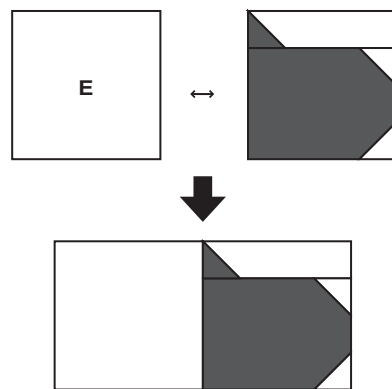

• 製作身體縫塊

1 將K及J車縫在一起。

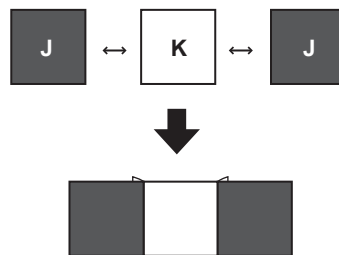

2 縫上H。

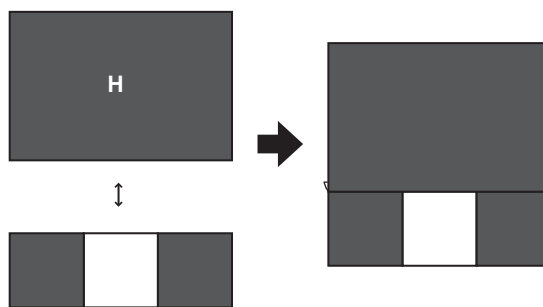

3 縫上G。

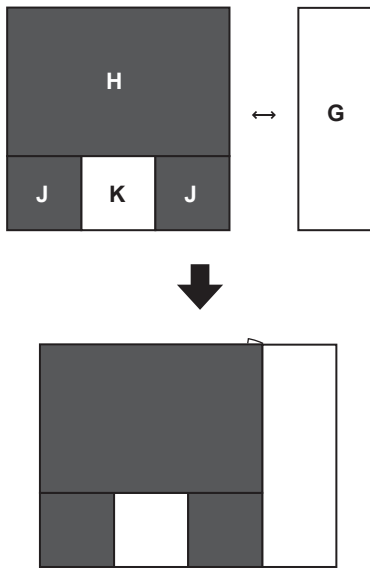

• 製作尾巴縫塊

1 將F、I及L車縫在一起。

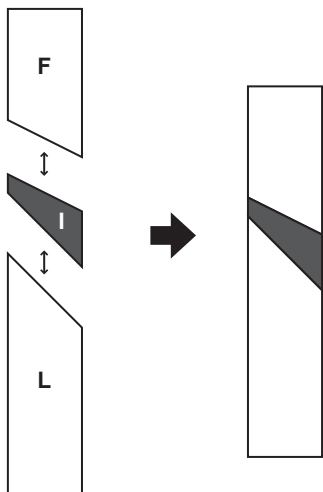

• 把整個設計與眼部車縫在一起，然後進行縫繡

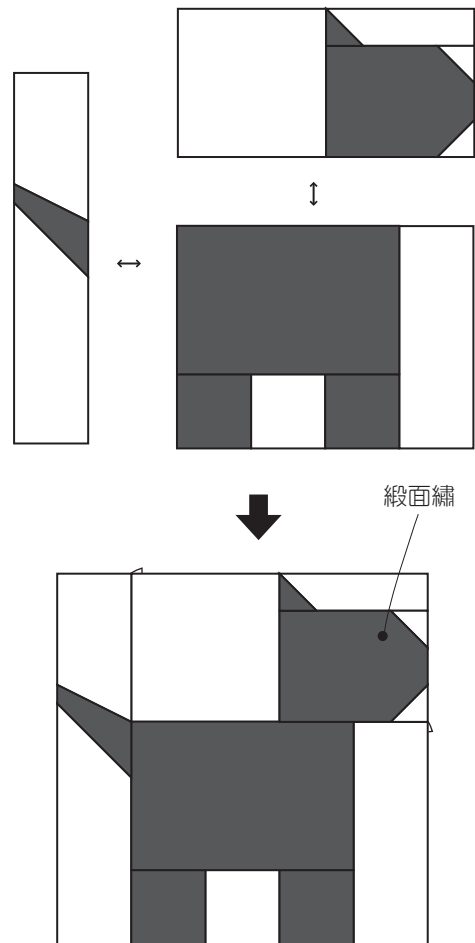

任務完成。

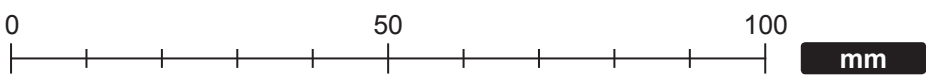
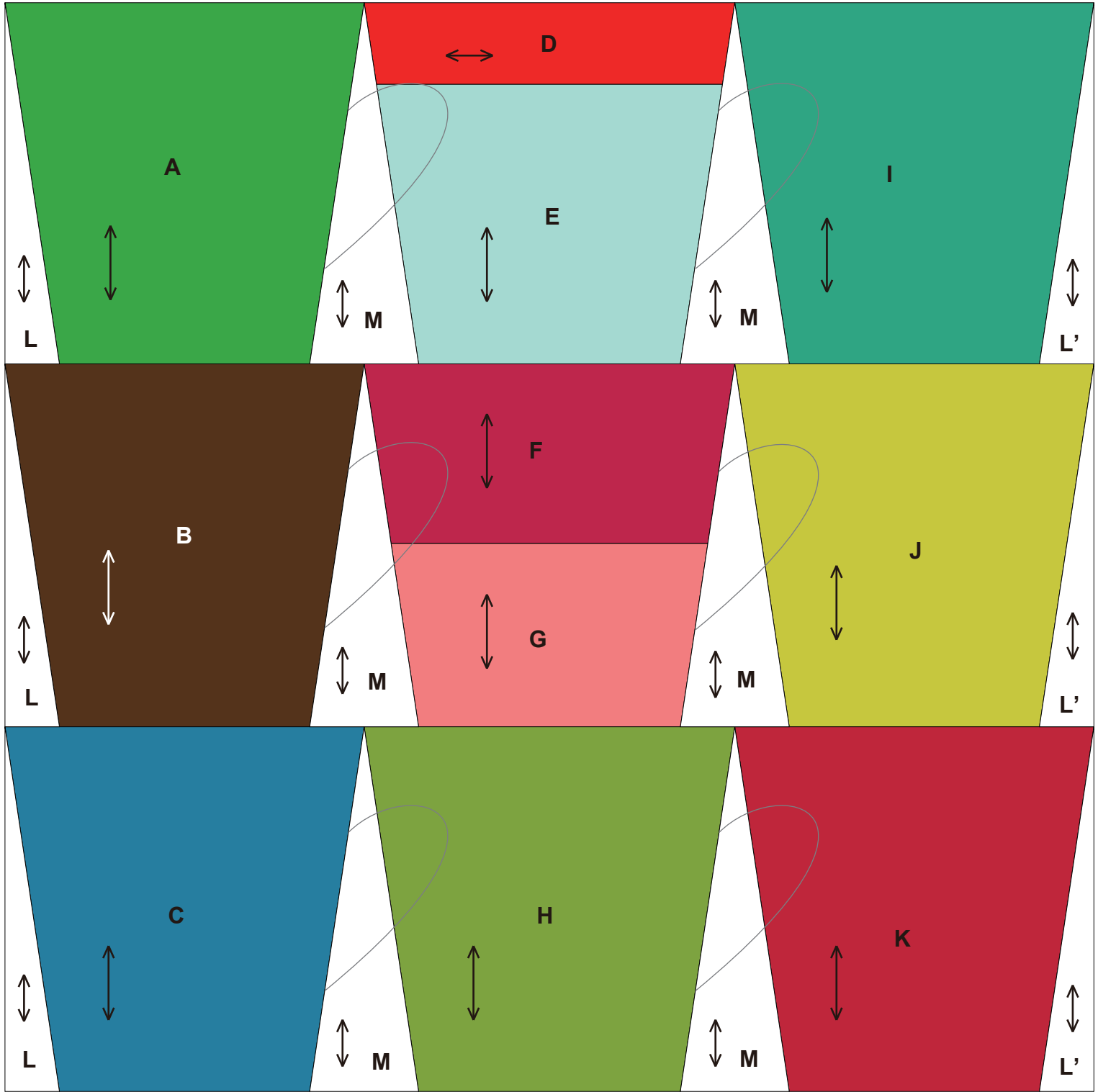

完成圖

←...布料紋理
200mm × 200mm (8" × 8")

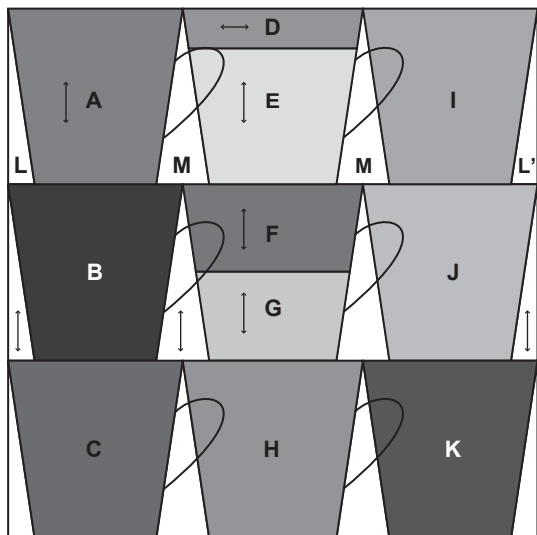

如何製作

• 製作九個杯子彩色圖案

1 將D及E車縫在一起。

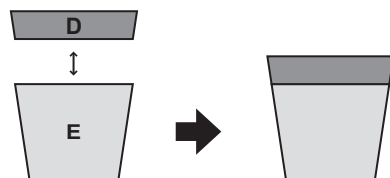

2 將F及G車縫在一起。

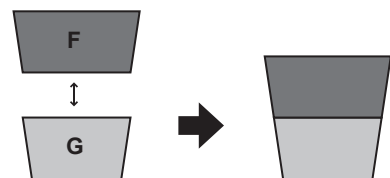

• 將杯子車縫在一起以及將側邊L、L'與M車縫在一起

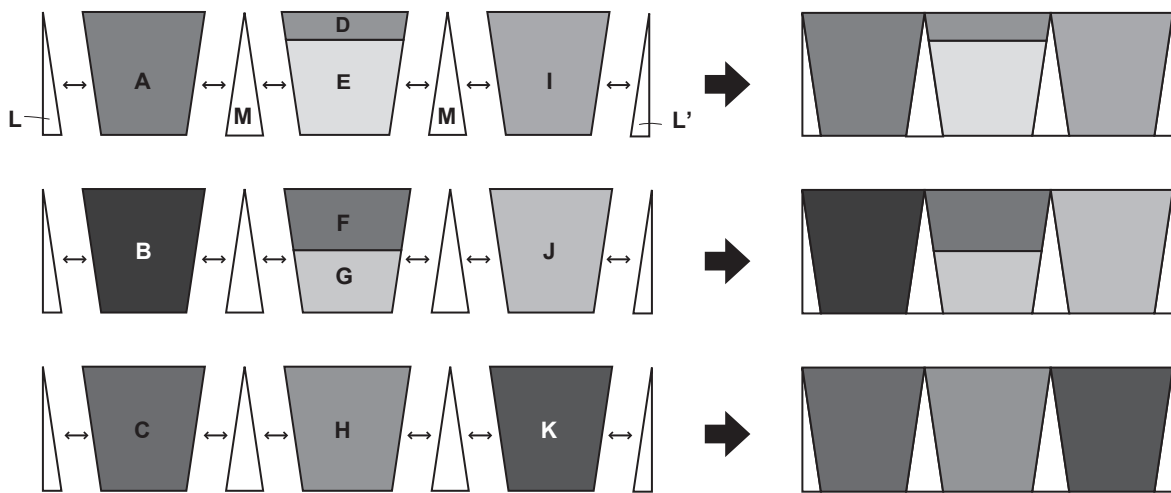

- 把個別排車縫在一起，然後再手柄上進行縫繡

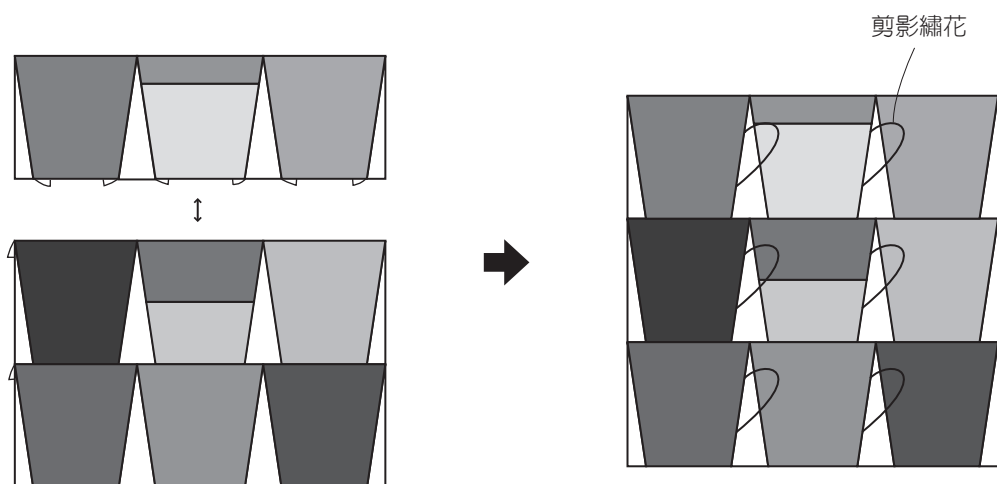

任務完成。

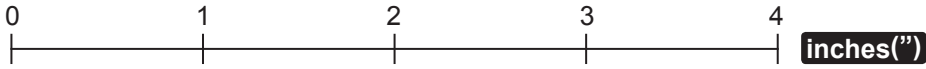
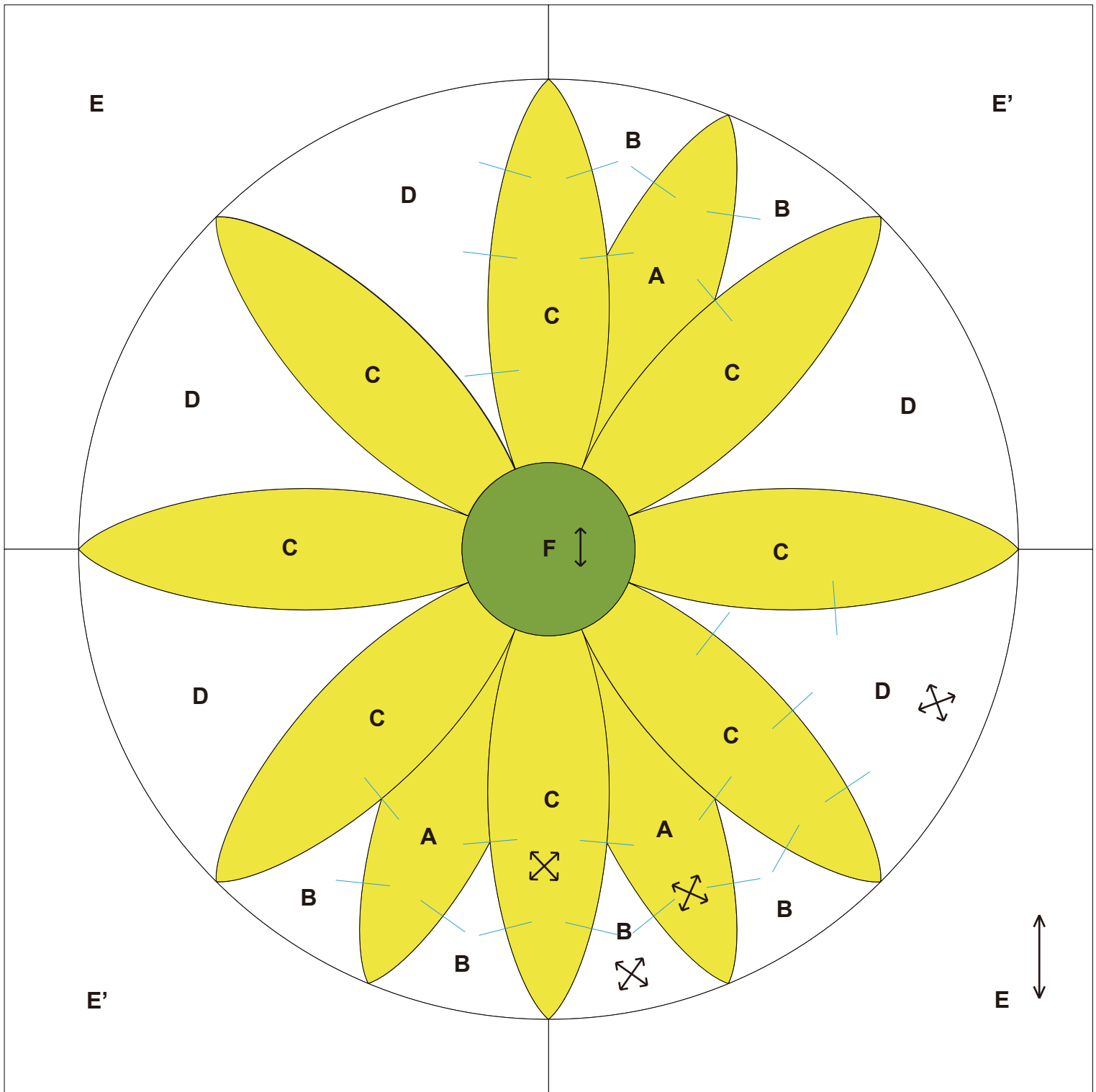

完成圖

←...布料紋理
200mm × 200mm (8" × 8")

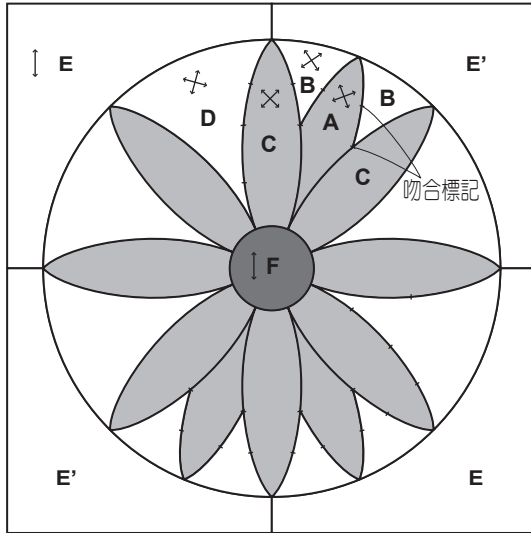

如何製作

- 分別將瑪格麗特花瓣的三個縫塊 (1、2及3) 車縫在一起

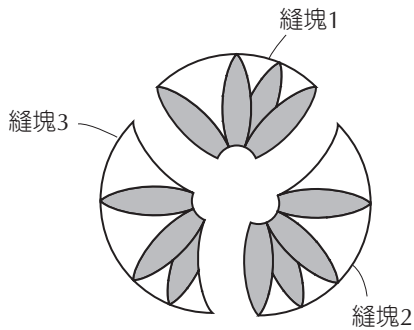

- 1 將A與B車縫在一起，小心吻合標記。在A側將縫合邊摺起來。

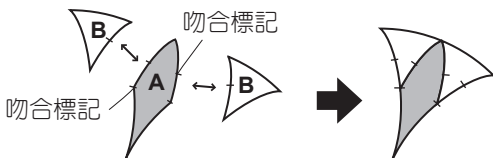

- 2 縫上C。
在C側將縫合邊摺起來。

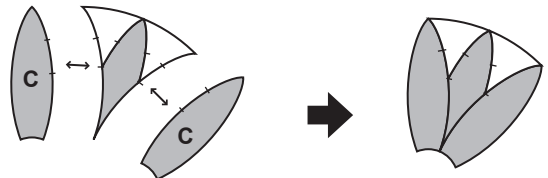

- 3 縫上D。
在C側將縫合邊摺起來。

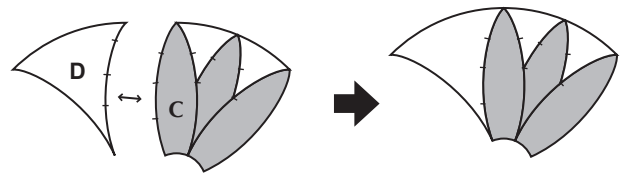

- 4 縫上C。
在C側將縫合邊摺起來。

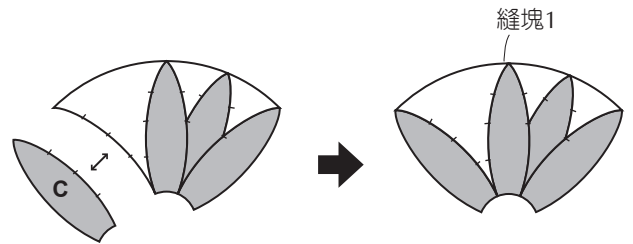

- 5 以相同的方式，製作縫塊2與3，然後將縫塊1、2與3車縫在一起。
在C側將各個不同的縫合邊摺起來。

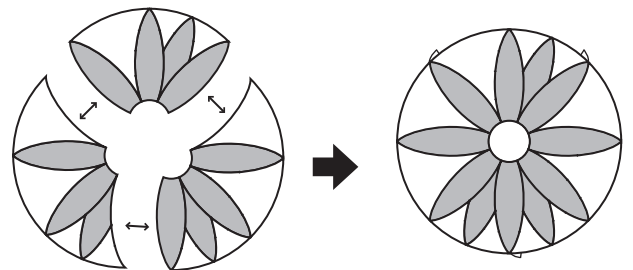

• 製作背景布料

1 將E及E'車縫在一起。(兩片)

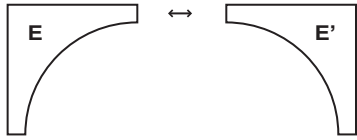

2 將頂部及底部的縫塊車縫在一起。

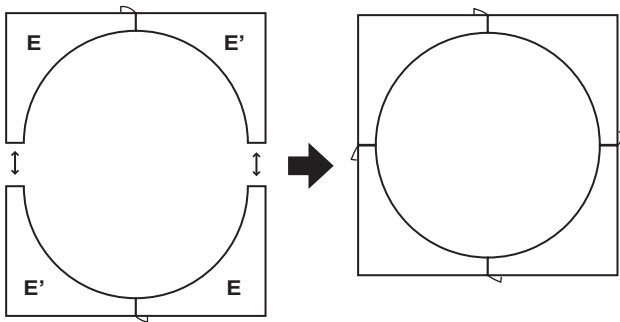

• 將瑪格麗特縫塊與背景布料車縫在一起，分成四份

1 對準吻合標記，用大頭針刺穿，然後車縫起來。
(利用大頭針製作細孔使縫紉更簡單。)
向中心將縫合邊摺起來。

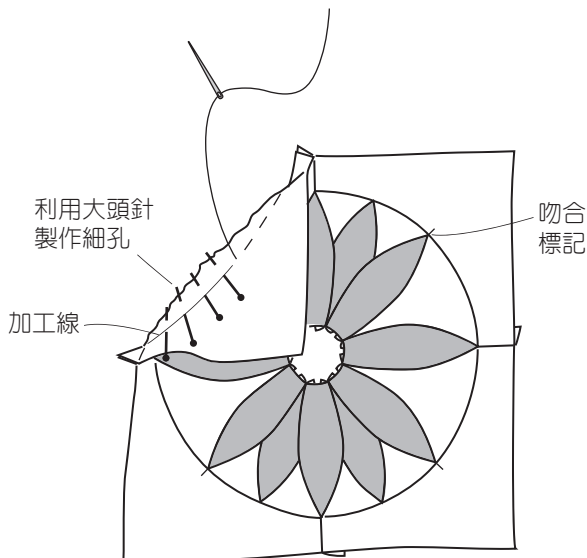

貼繡花朵中心

1 將縫紉圖案放在布料的反面，拉緊縫合邊上的虛線繡，然後熨燙成形。

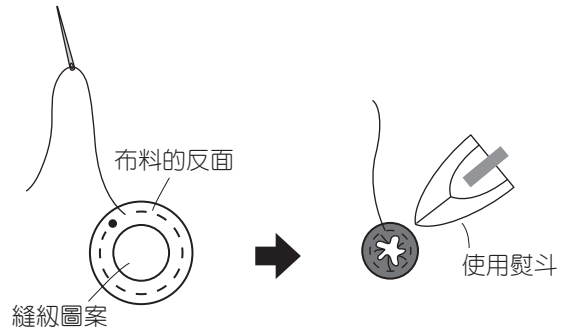

2 貼繡入花朵中心。

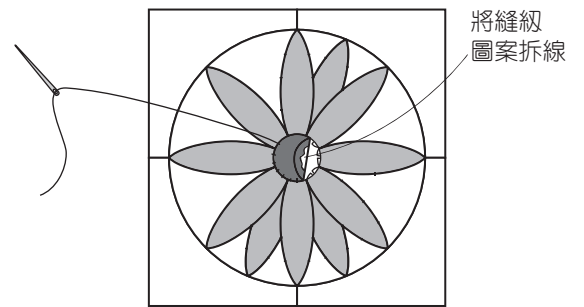

任務完成。

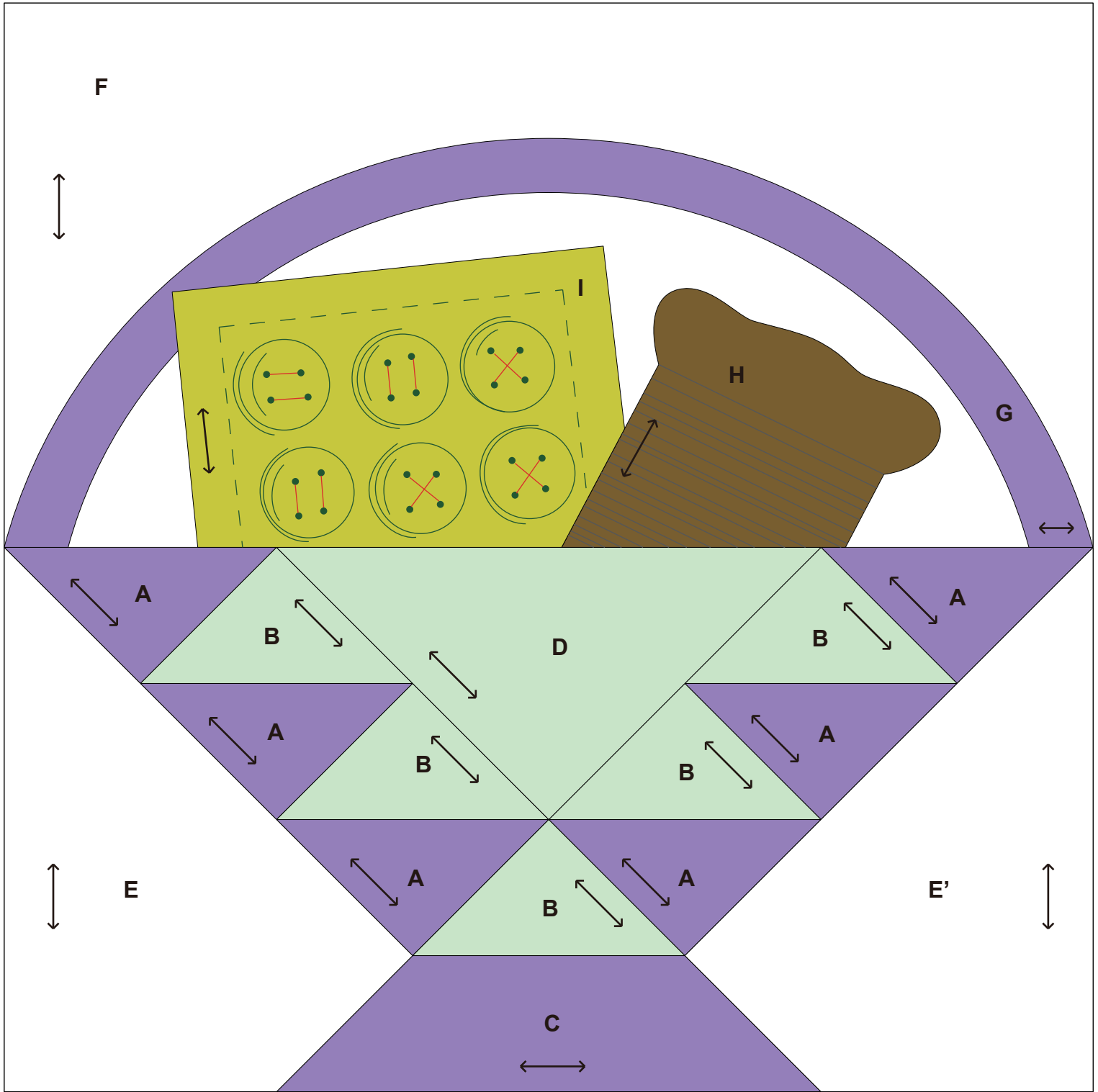

0 1 2 3 4 inches(")

0 50 100 mm

完成圖

←...布料紋理
200mm × 200mm (8" × 8")

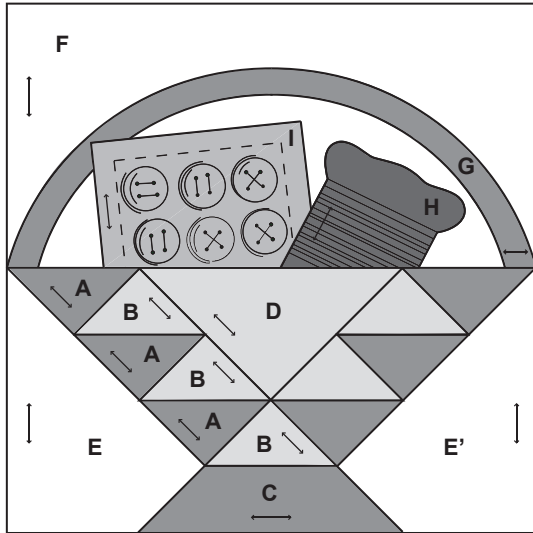

如何製作

• 製作籃子縫塊

1 如圖所示，將A與B車縫在一起，然後將E與E'車縫在一起。

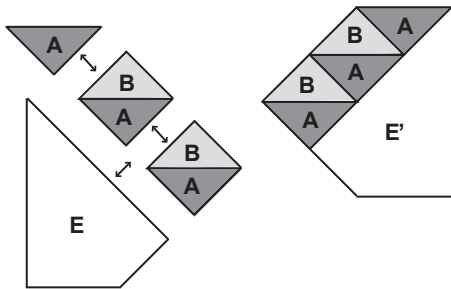

2 將B與C車縫在一起，然後縫上左邊縫塊。

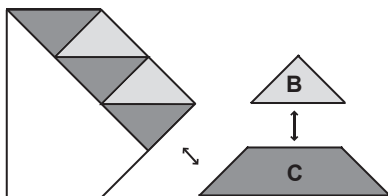

3 將D與右邊縫塊車縫在一起。

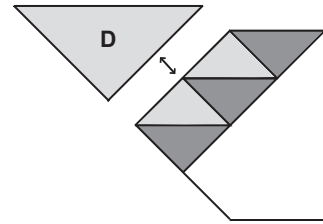

4 將左右縫塊車縫在一起。

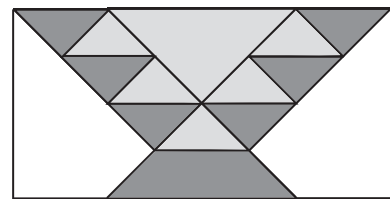
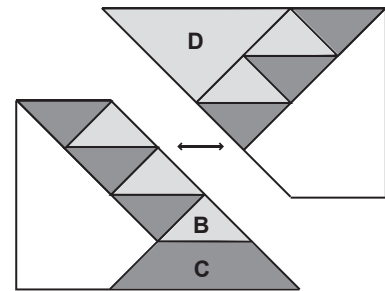

• 製作手柄縫塊

1 製作籃子手柄G。
將縫紉圖案放在布料反面，然後熨燙成形。

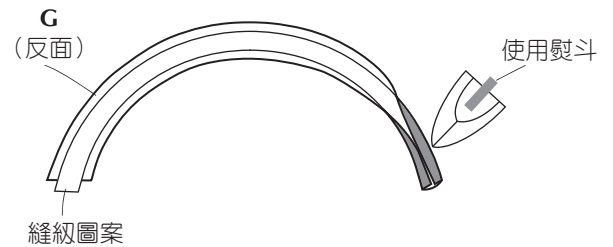

2 於底布F作個記號，然後貼繡手柄G。
接下來，貼繡I與H。

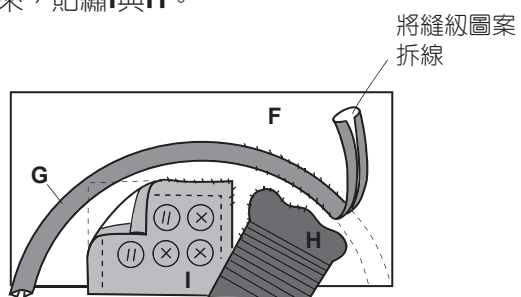

針對曲線，在縫合邊內
剪出切口，再做貼繡

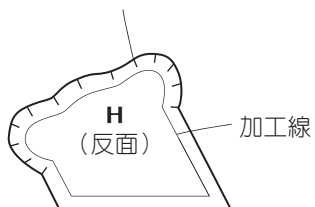

3 縫繡I與H。

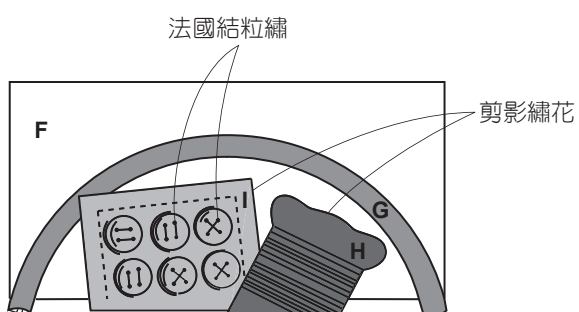

• 將頂部及底部的縫塊車縫在一起

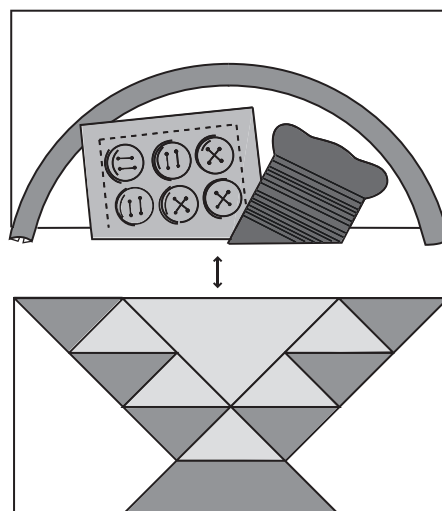

任務完成。

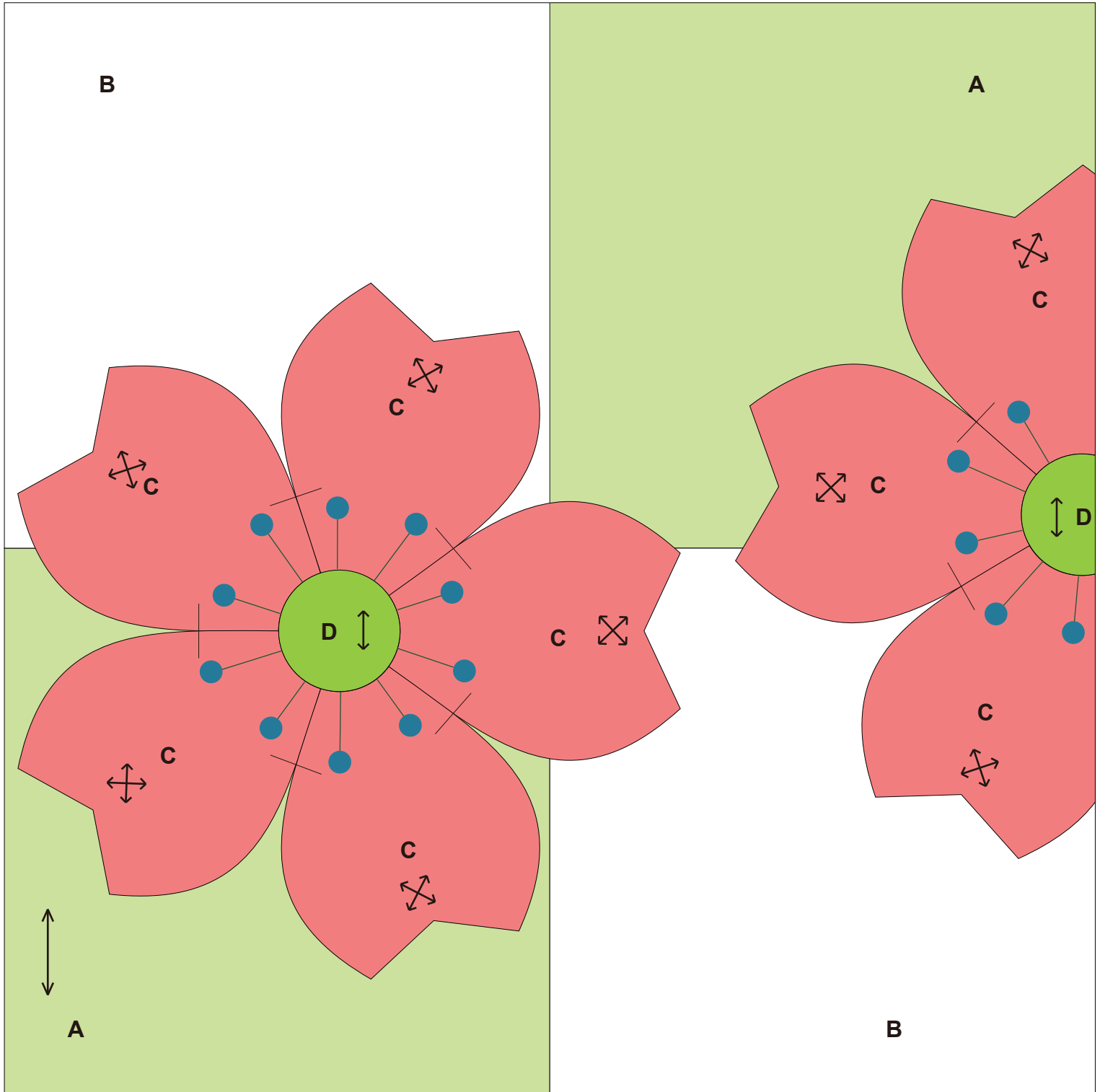

0 1 2 3 4 inches(")

0 50 100 mm

完成圖

←...布料紋理
200mm × 200mm (8" × 8")

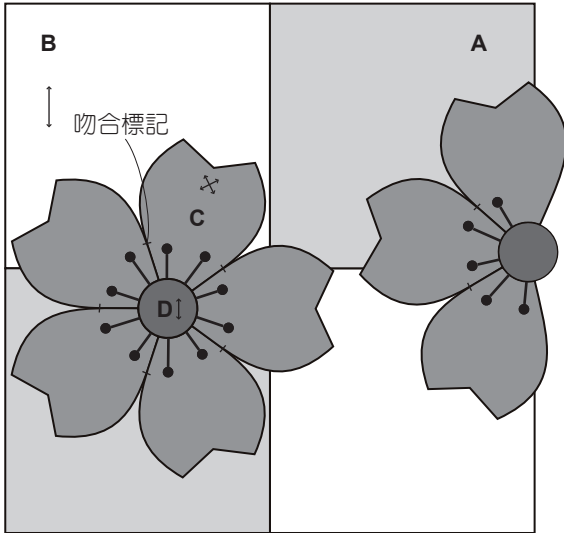

如何製作

• 貼繡櫻花

- 1 把花瓣車縫在一起。
如圖所示，小心吻合標記的縫紉端點，將之車縫在一起。
在一側將縫合邊摺起來。

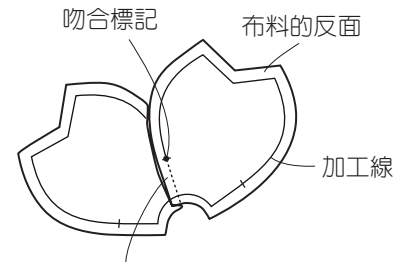

在一側將縫合邊摺起來

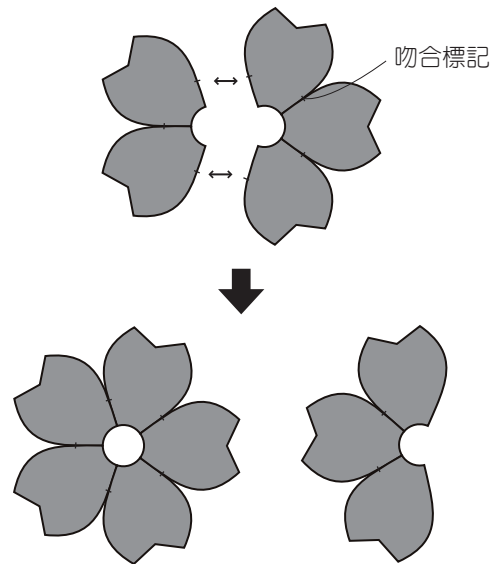

- 2 將縫紉圖案放在花瓣反面，然後熨燙成形。
(如果您在花瓣剪出切口一直到端點，縫紉結果會更加好看。)

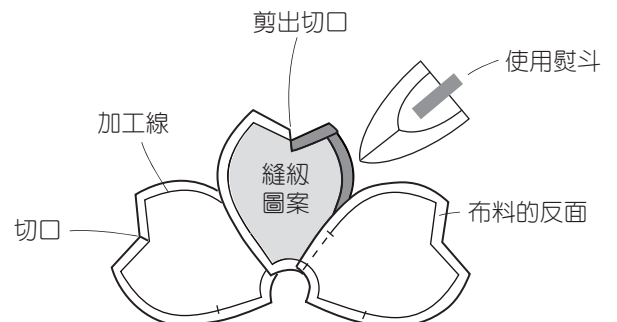

• 製作底布

1 將A及B車縫在一起。

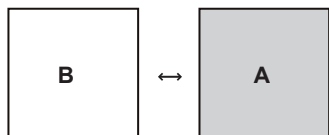

2 將頂部及底部的縫塊車縫在一起。

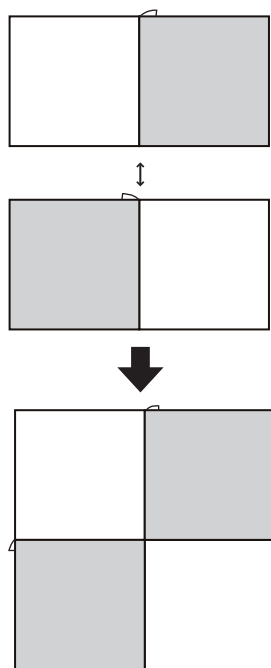

• 貼布繡花

1 於底布作記號，然後釘住線頭並貼繡花瓣。將超出底布的布片剪裁掉。

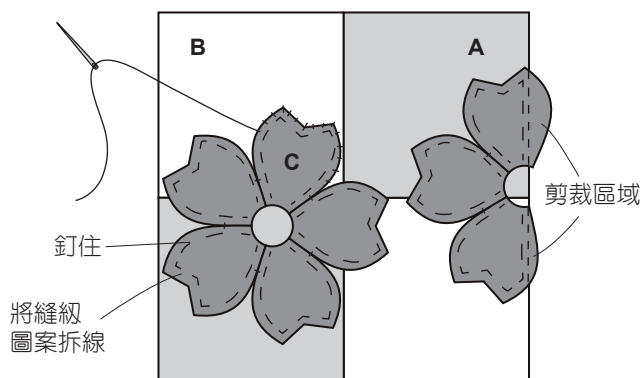

2 縫繡花瓣。

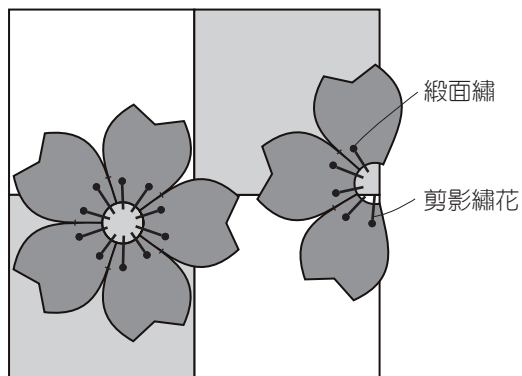

3 貼繡花朵的中心。
將縫紉圖案放在布料D的反面，然後拉緊在縫合邊上做一虛線繡。
接著利用熨斗熨燙成形。

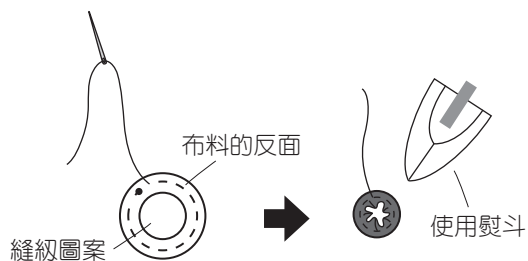

4 作記號以及貼布繡花。

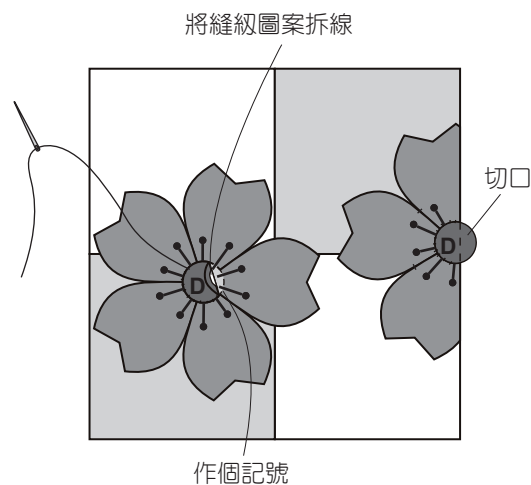

任務完成。

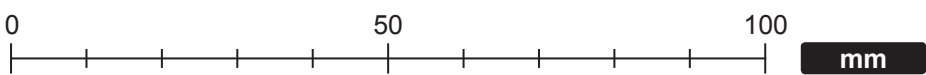
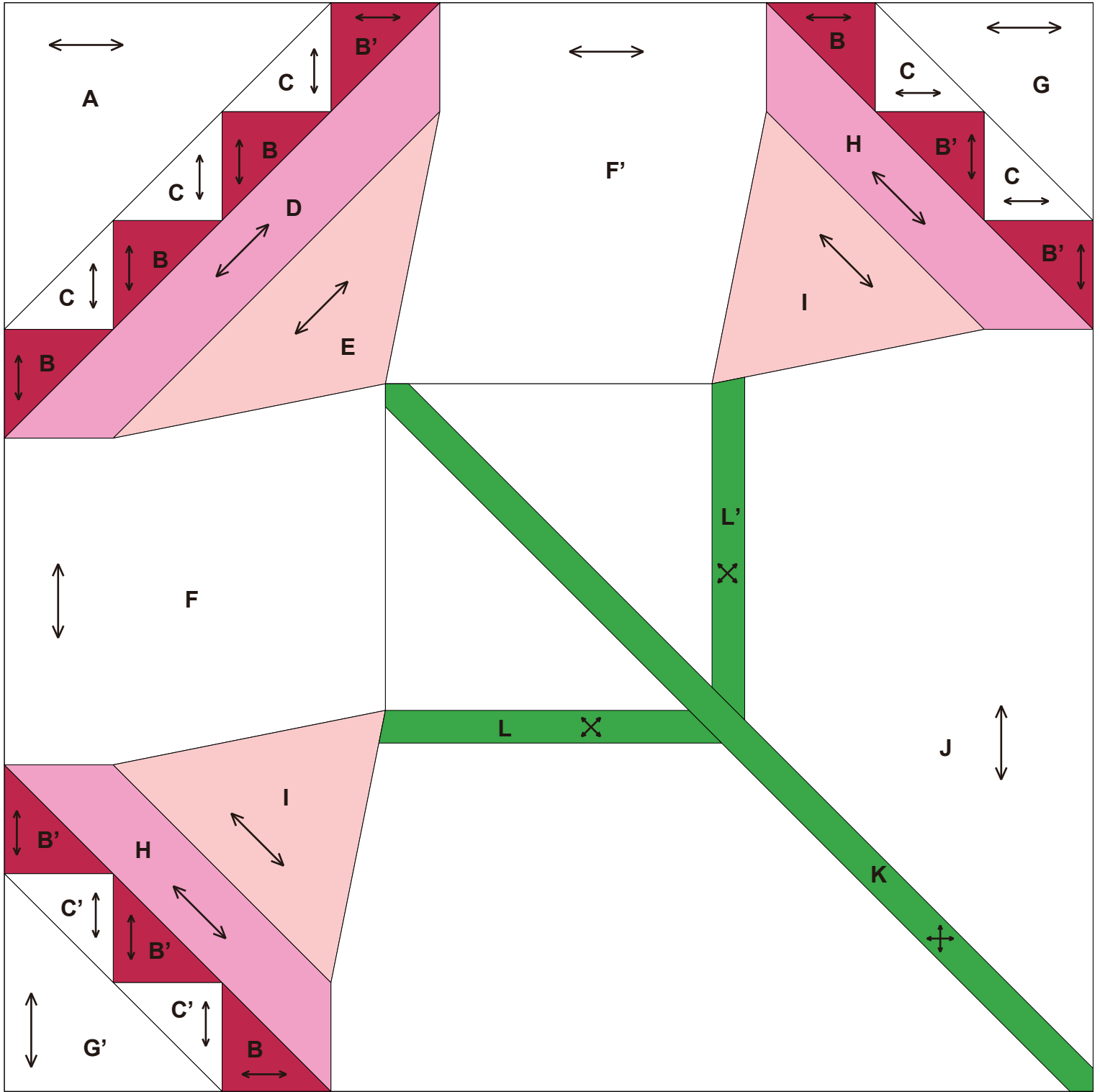

完成圖

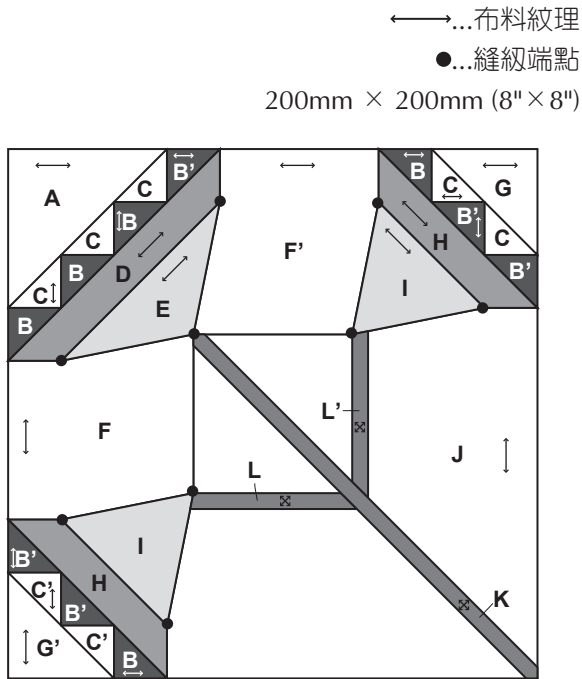

如何製作

• 製作花朵中心

1 將B、B'及C車縫在一起，然後縫上A。

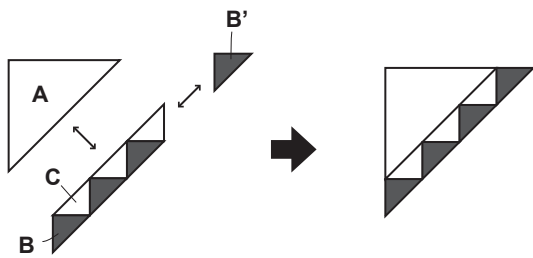

2 將D與E車縫在一起，小心縫紉端點。

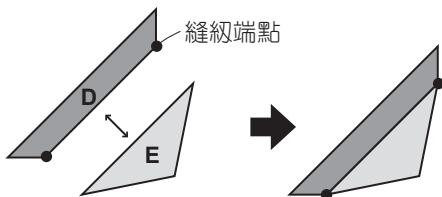

3 如圖所示，車縫在一起。

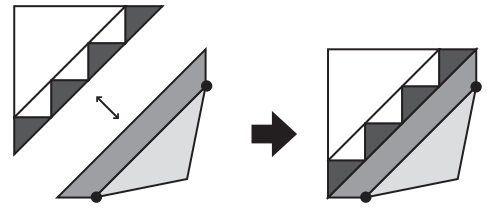

• 製作左與右花朵縫塊 (兩片)

1 將B、B'及C車縫在一起，然後縫上G。

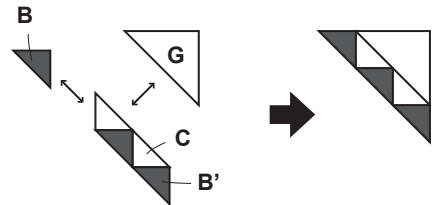

2 將H與I車縫在一起，小心縫紉端點。

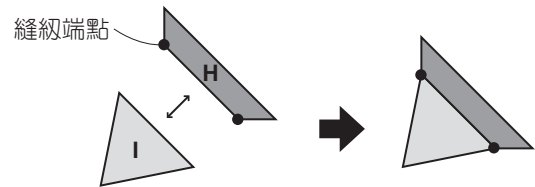

3 如圖所示，車縫在一起。
以相同方式，做左側的花朵。

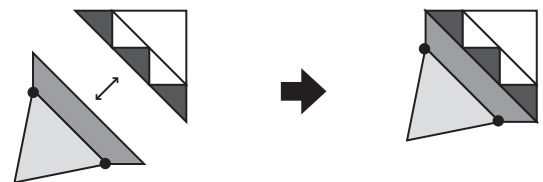

• 製作葉柄縫塊

1 將縫紉圖案放在L、L'及K的布料反面，然後熨燙成形。

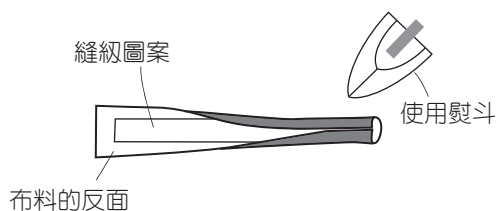

2 在J頂部貼繡葉柄。
先貼繡L與L'，接著再貼繡K。

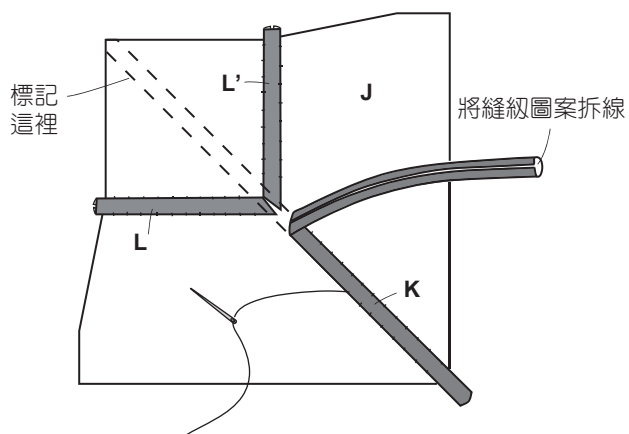

• 將整體設計車縫在一起

1 將花朵F與F'塊車縫在一起，小心縫紉端點。

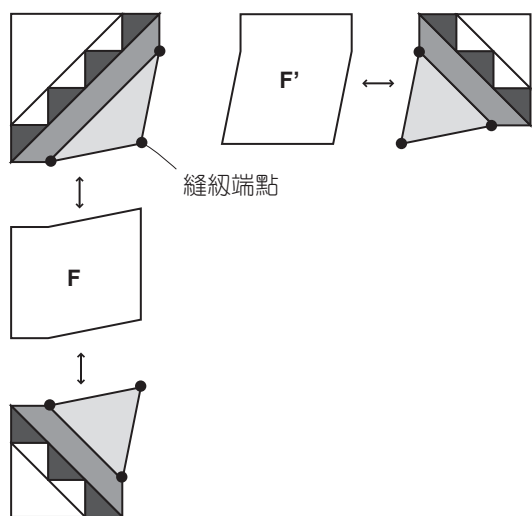

2 將花朵與葉柄縫塊車縫在一起，小心縫紉端點。

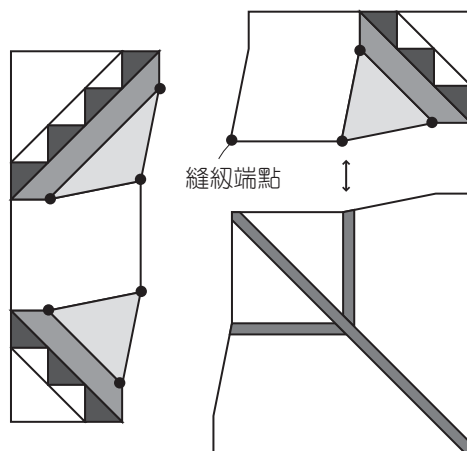

3 將左與右縫塊車縫在一起，小心縫紉端點。

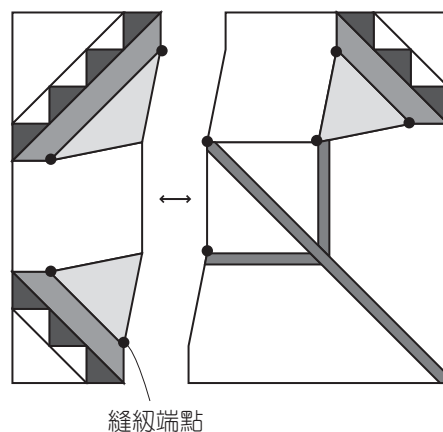

任務完成。

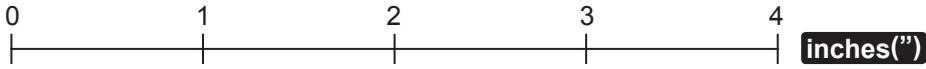
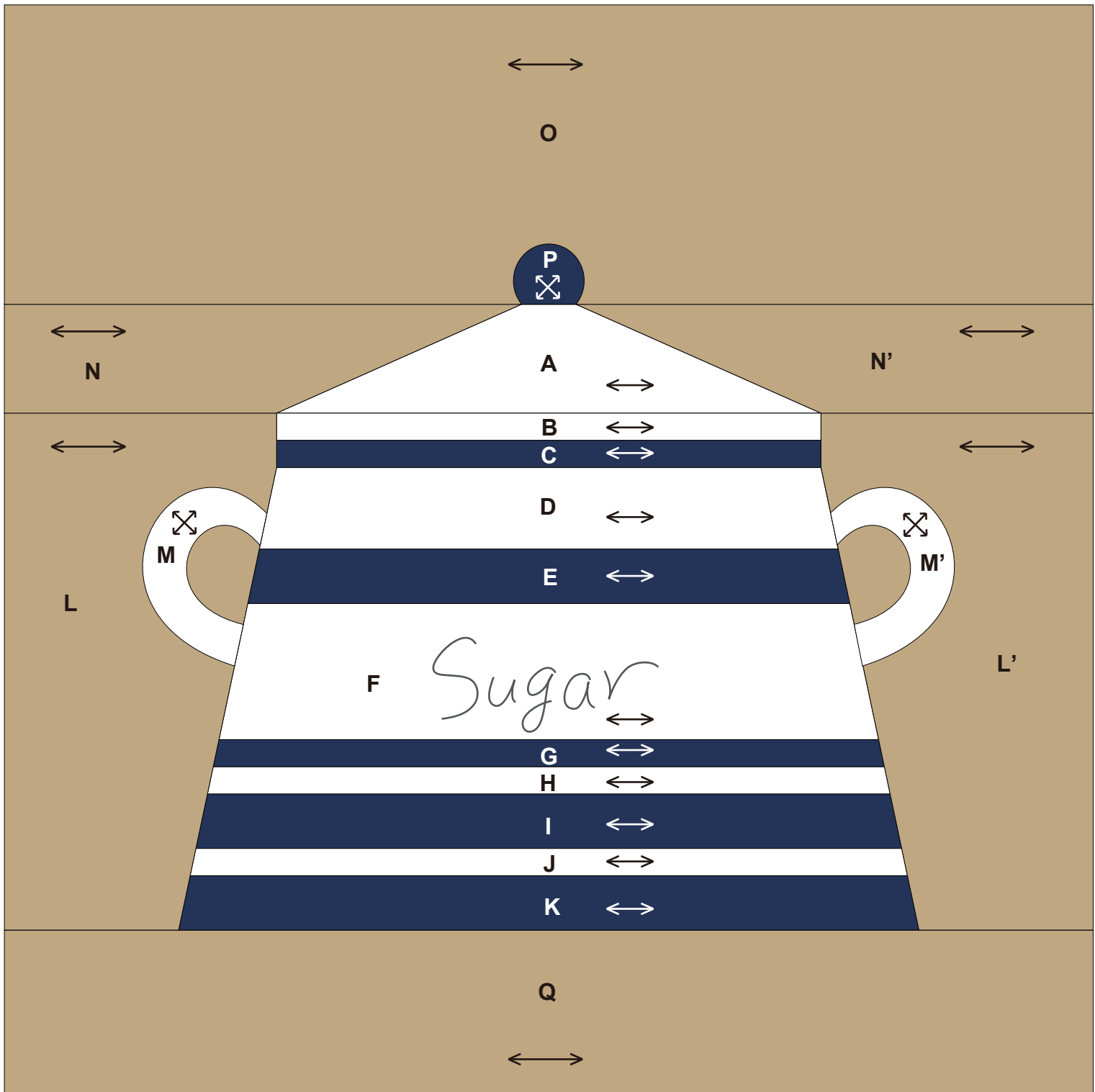

完成圖

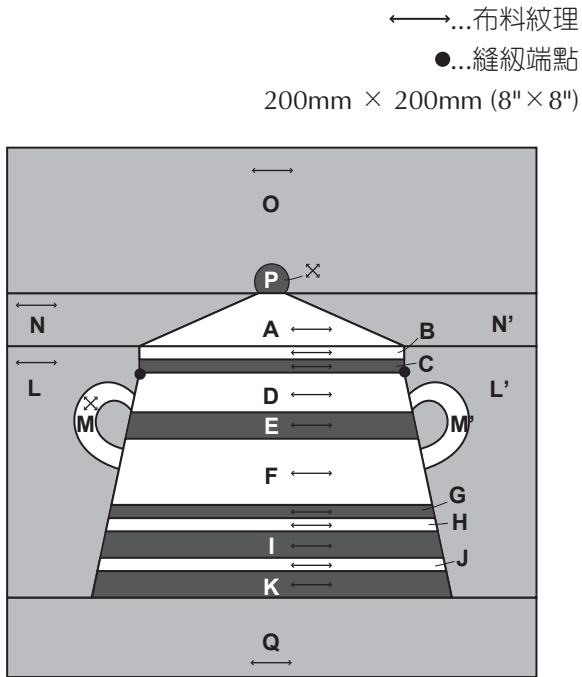

如何製作

• 製作蓋子縫塊

- 1 將縫紉圖案放在布料的反面P，拉緊縫合邊上的虛線繡，且熨燙成形。
將P貼繡在O頂部。

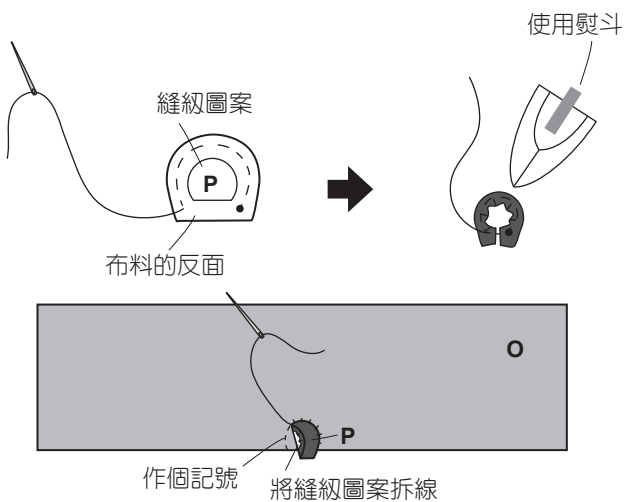

- 2 將A、N及N'車縫在一起。

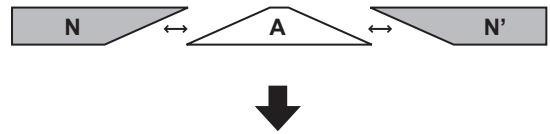

- 3 如圖所示，車縫在一起。

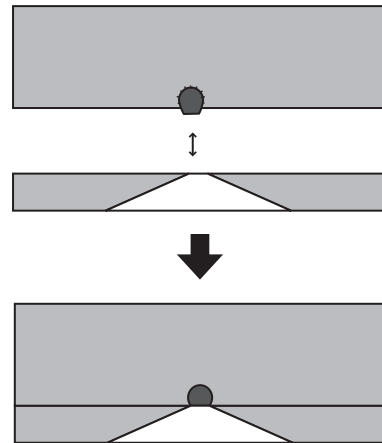

• 製作罐身縫塊

1 將B、C、D、E、F、G、H、I、J及K編車縫在一起，小心C縫紉端點。向著深色的布料摺出縫合邊。

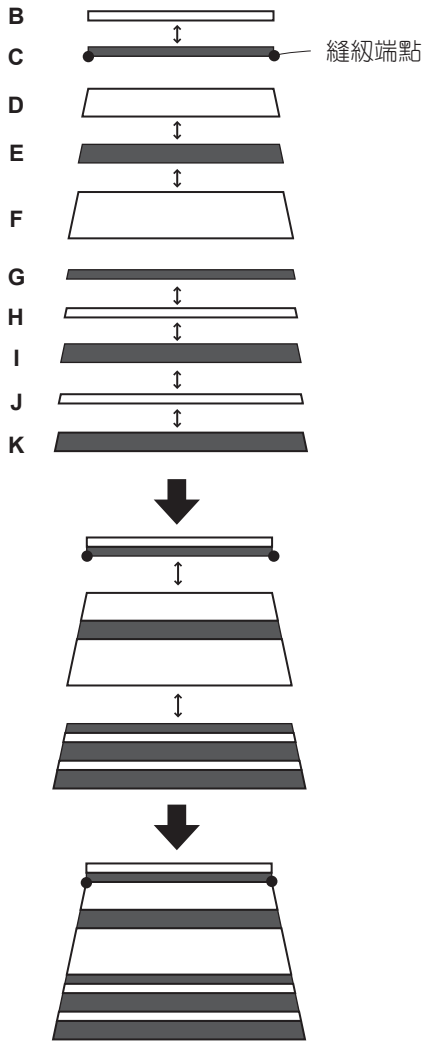

2 將縫紉圖案放在手柄M與M'的布料反面，然後熨燙成形。將手柄M放在L頂部，然後將手柄M'貼繡在L'頂部。

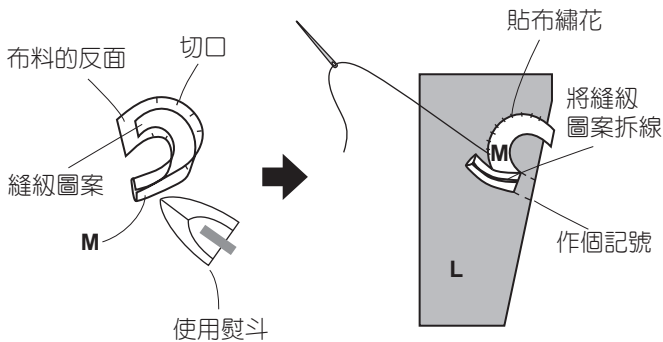

3 如圖所示，車縫在一起，小心縫紉端點。

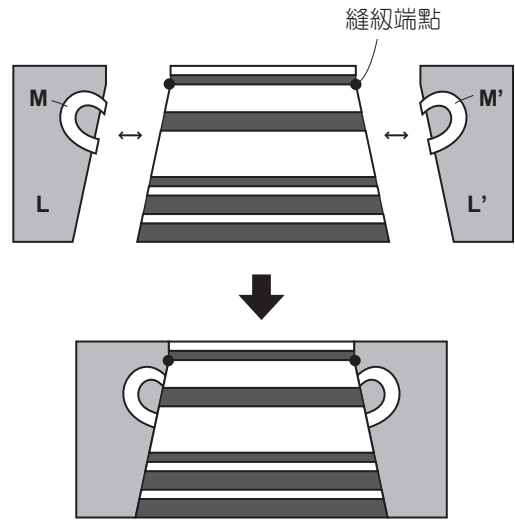

• 將整體設計車縫在一起

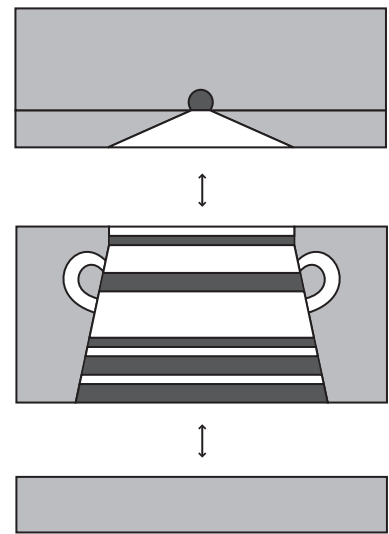

任務完成。

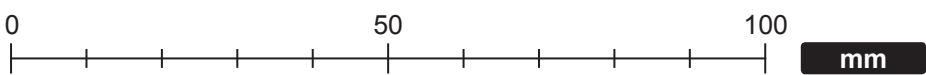
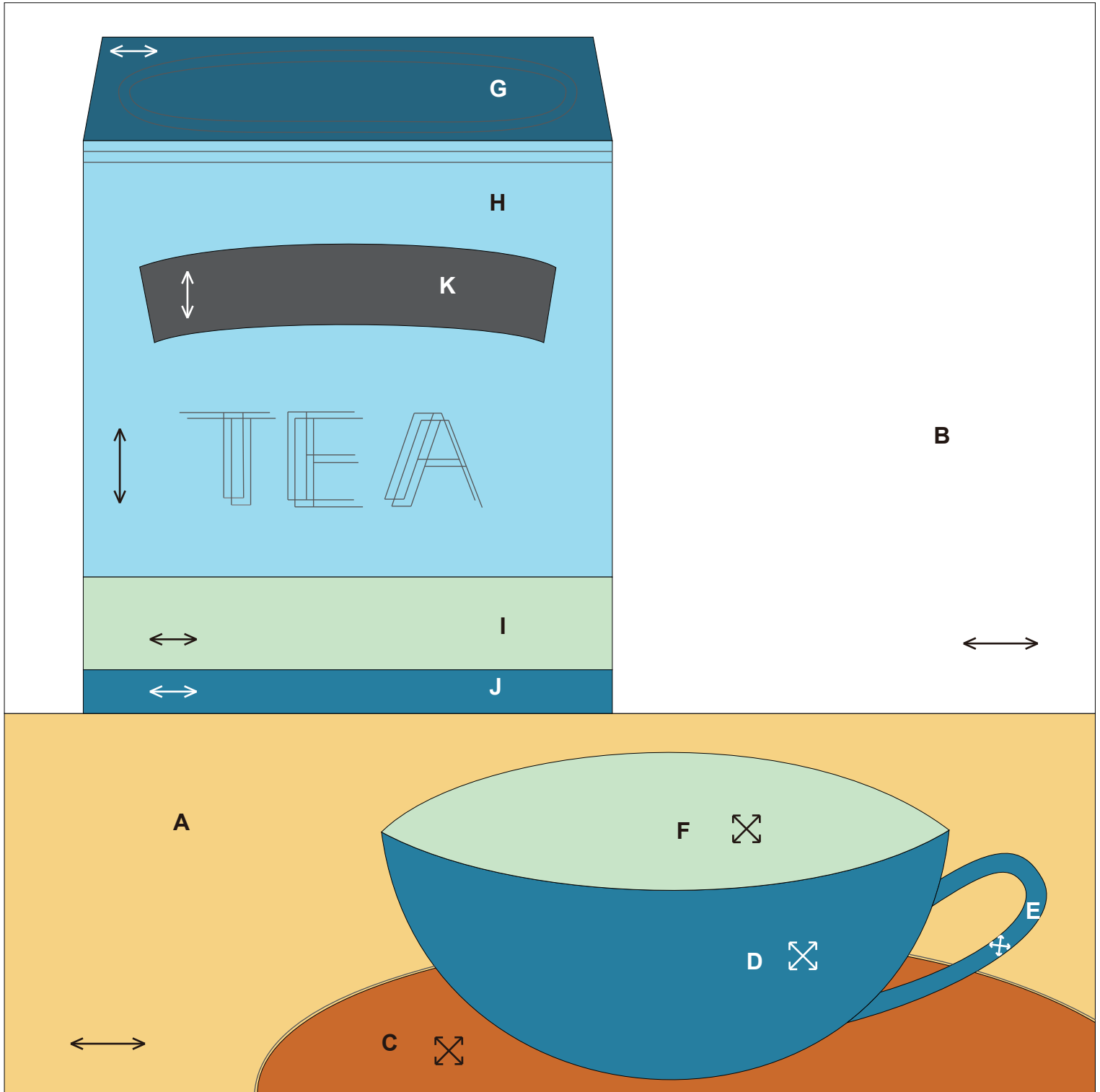

完成圖

←...布料紋理
200mm × 200mm (8" × 8")

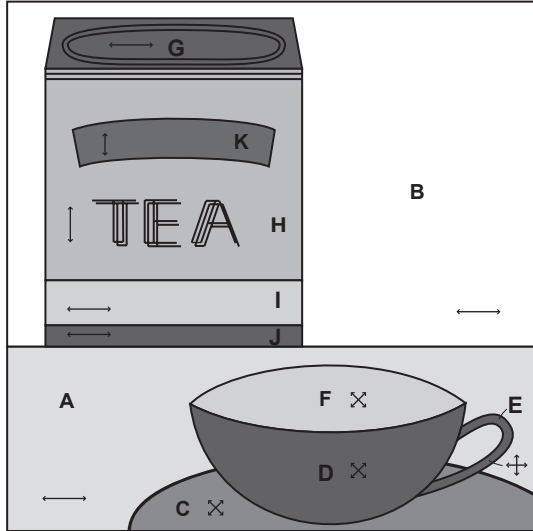

如何製作

- 分別將杯子與茶壺車縫起來

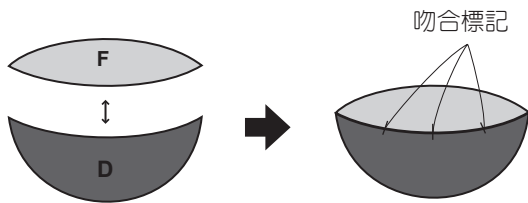

注意：吻合標記可使縫紉布片更簡單輕鬆。

- 1 如圖所示，將茶壺車縫起來，然後貼繡K。

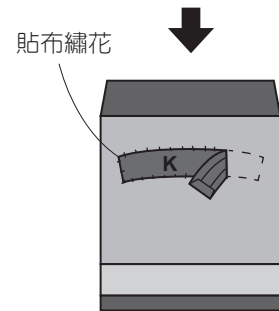
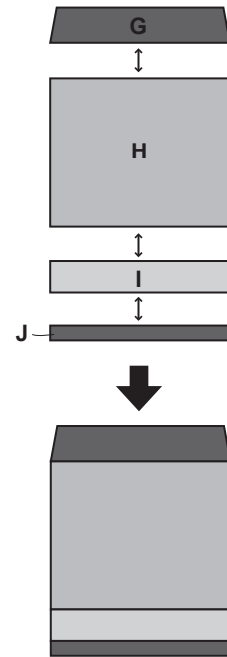

- 於底布B作記號，然後貼繡茶壺

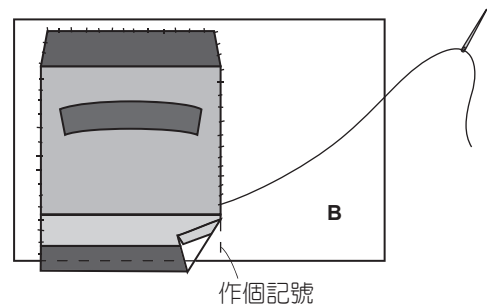

• 將底布B與A車縫起來

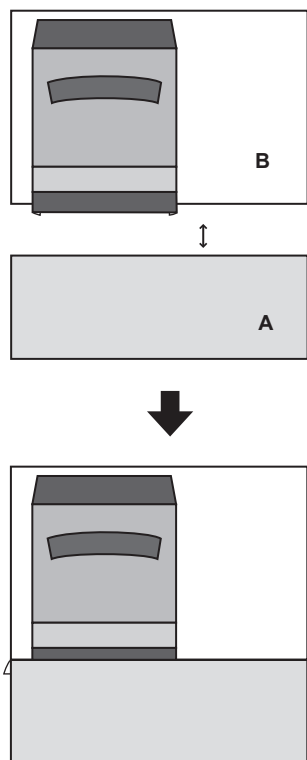

• 貼繡茶碟與杯子

1 貼繡茶碟C，然後在杯柄E上作記號接著貼繡。將縫紉圖案放在手柄E的布料反面，然後熨燙成形。

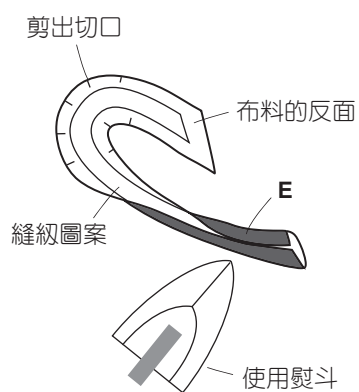
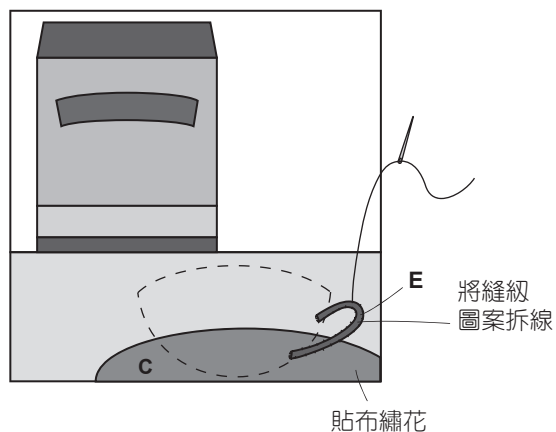

2 貼繡杯子，然後繡花茶罐與茶碟。

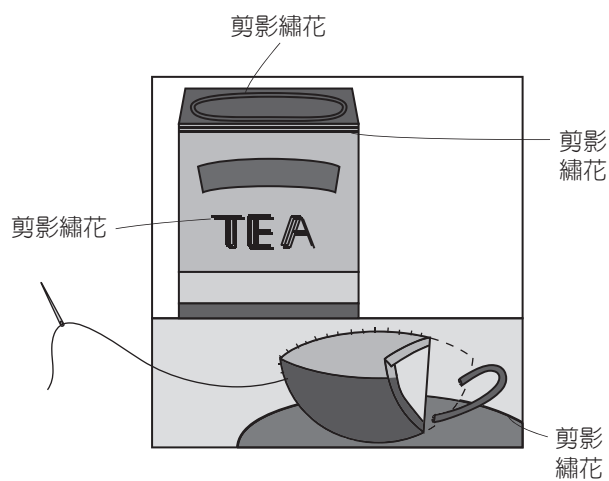

任務完成。

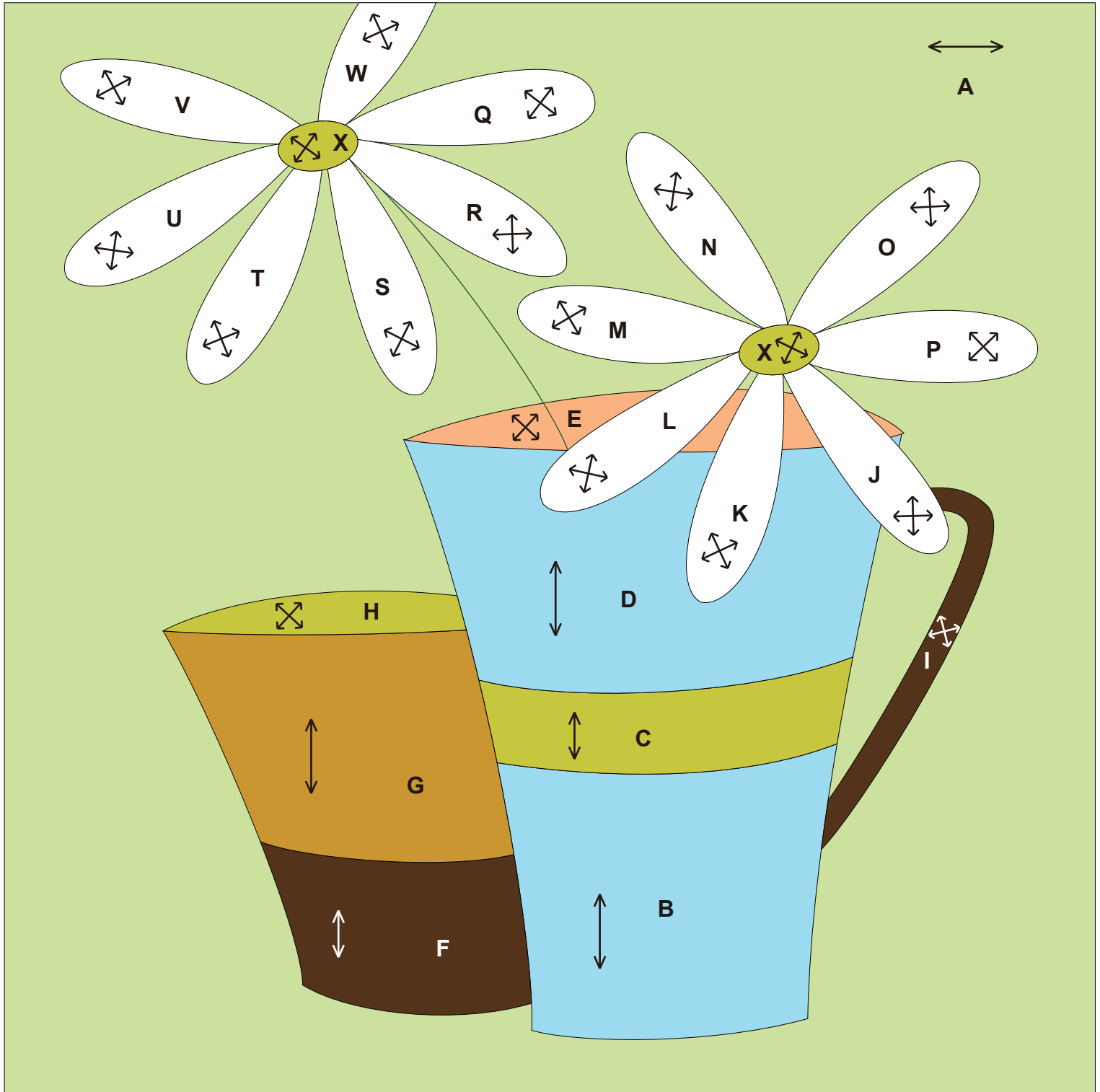

0 1 2 3 4 inches(")

0 50 100 mm

完成圖

←...布料紋理
200mm × 200mm (8" × 8")

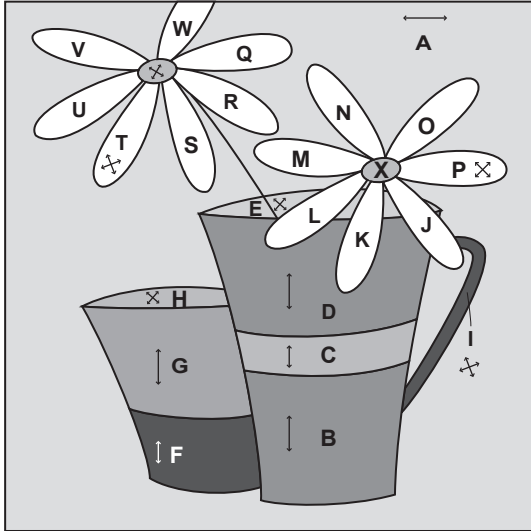

如何製作

- 分別將大的與小的杯子車縫起來

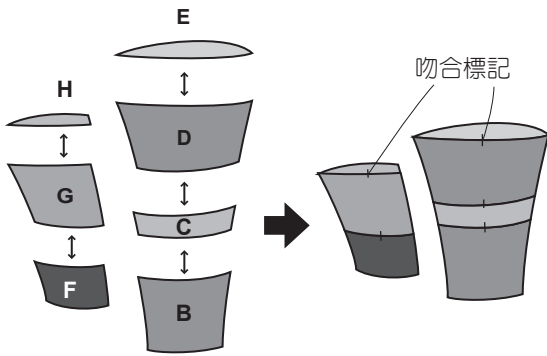

注意：吻合標記可使縫紉布片更簡單輕鬆。

- 於底布A作個記號，並且貼繡杯子

- 1 在大杯子的手柄I上作個記號，然後貼繡。將縫紉圖案放在手柄I的布料反面，然後熨邊成形。

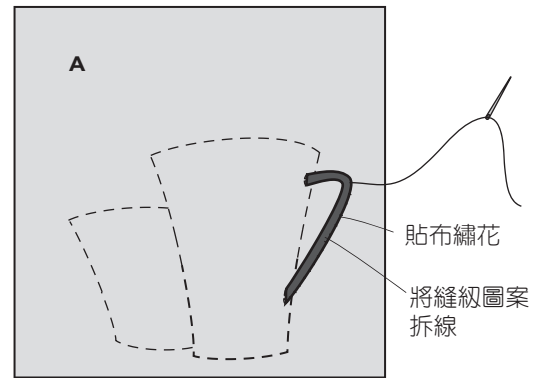

2 依序貼繡小杯子與大杯子。

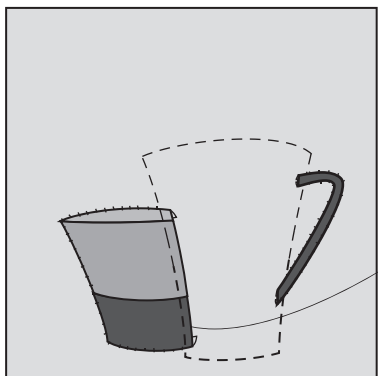

請勿貼繡於雙層以上的
布料區塊
(請勿將縫合邊摺起)

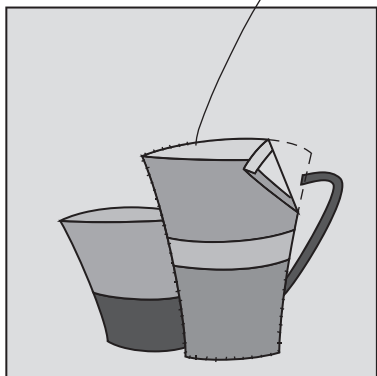

• 製作14片瑪格麗特花瓣的布片，兩片作為花朵的中心

- 1 製作花瓣，將縫紉圖案放置於布料的反面，然後熨燙成形。
製作花朵中心，於縫合邊縫製一虛線繡，然後拉緊。

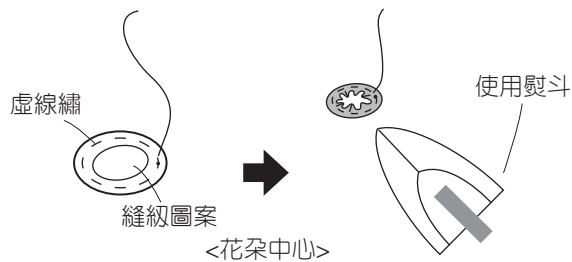
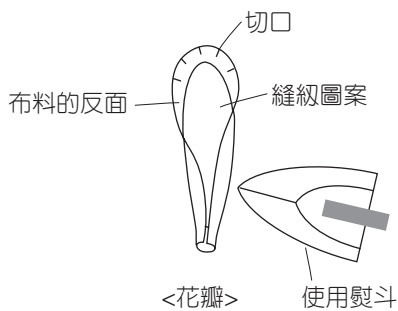

• 貼繡花瓣與花朵中心

- 1 先作記號然後縫繡葉柄，接著貼繡花瓣。

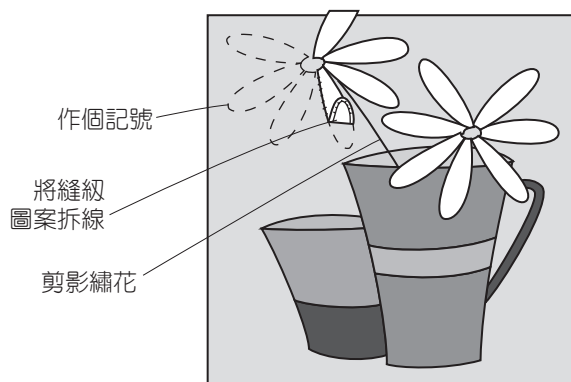

- 2 將花心貼繡進花朵中心。
剪裁掉超出底布的花瓣。

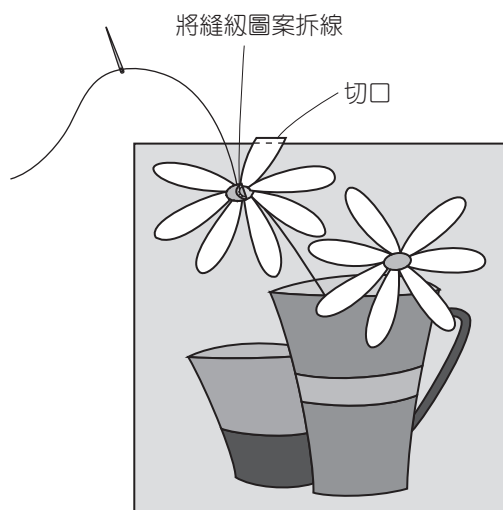

任務完成。

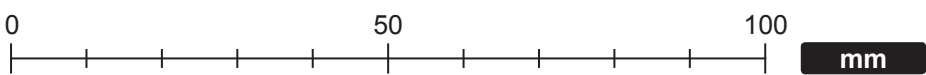
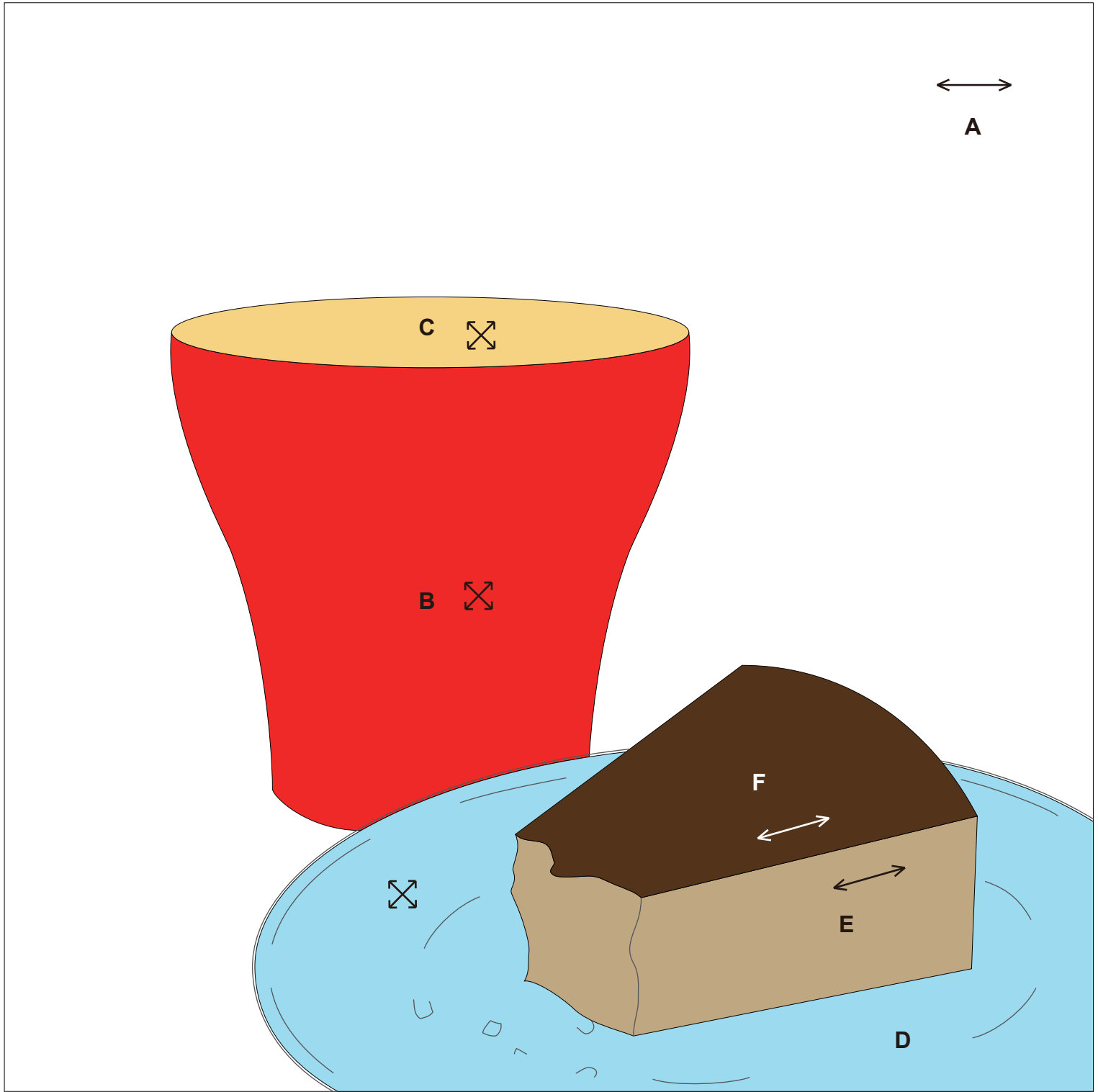

34 蛋糕

完成圖

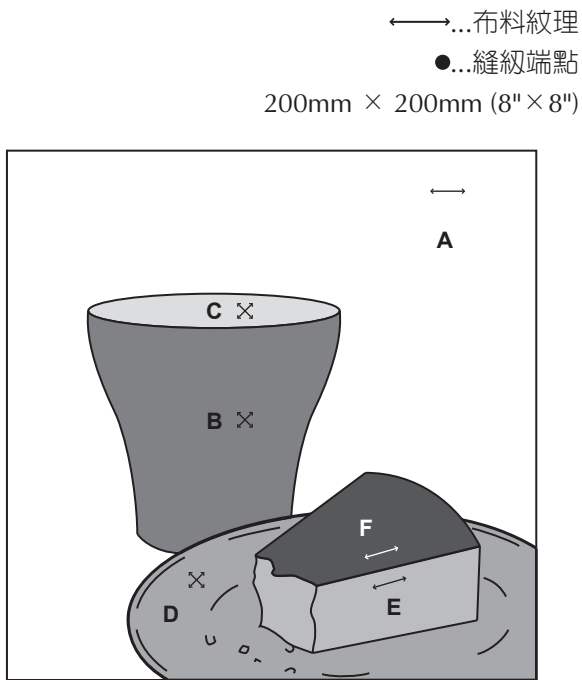

如何製作

• 將杯子車縫在一起

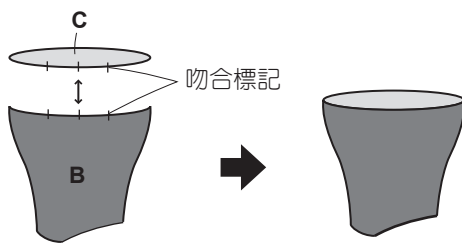

注意：吻合標記可使縫紉布片更簡單輕鬆。

• 車縫嵌入接縫，小心蛋糕轉角的縫紉端點

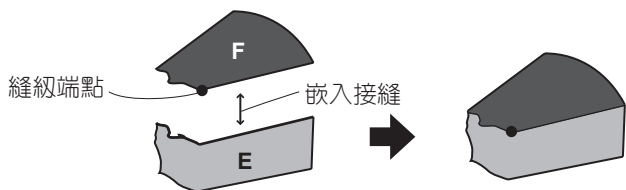

• 於底布A作個記號，及貼布繡花

1 先貼繡杯子，然後是盤子，最後是蛋糕。

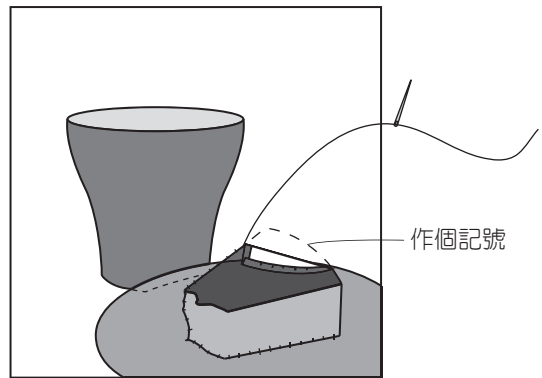

• 縫繡蛋糕及盤子

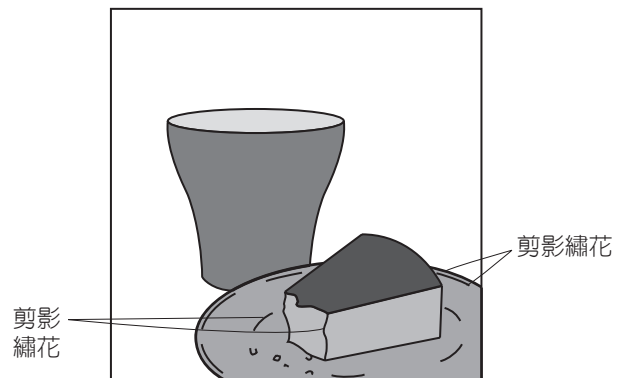

任務完成。

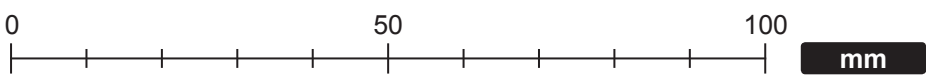
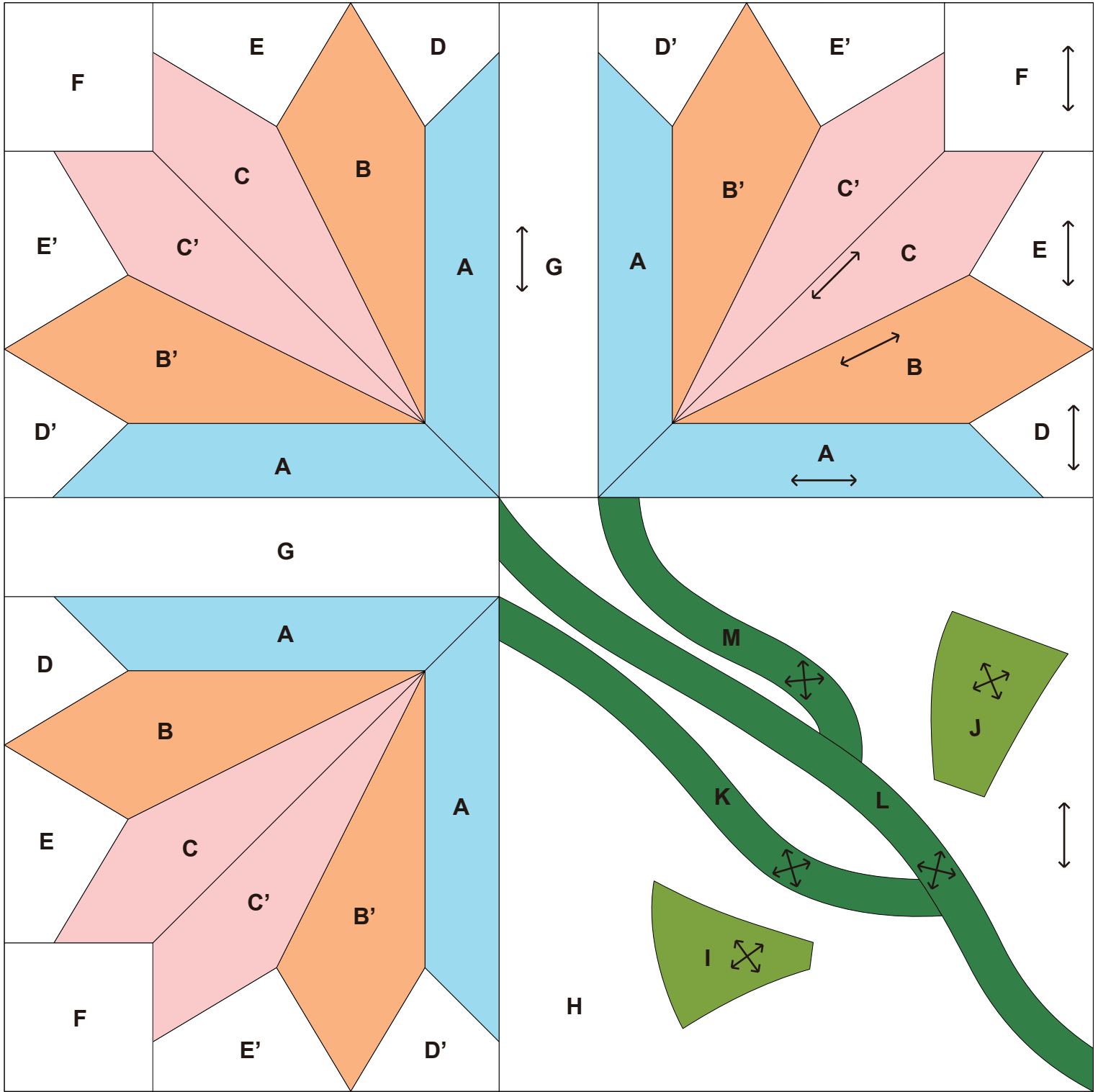

完成圖

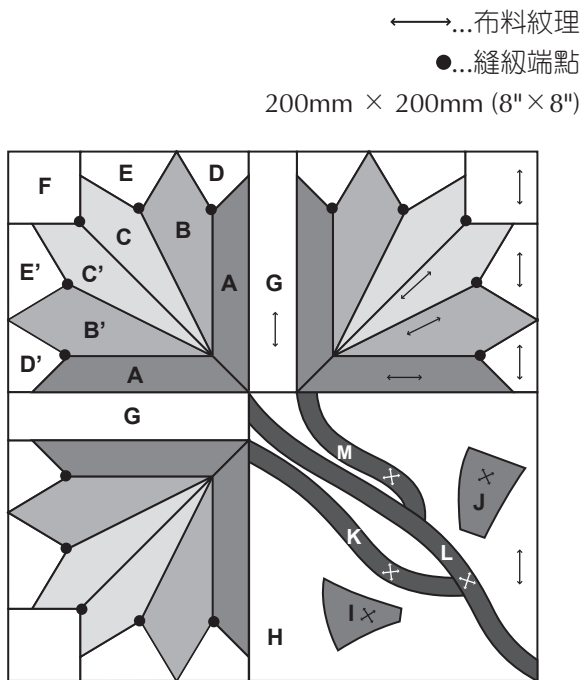

如何製作

• 製作花朵縫塊 (三片)

1 將A、B及C車縫在一起，小心縫紉端點。

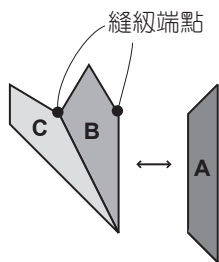

2 將E和D車縫在一起。

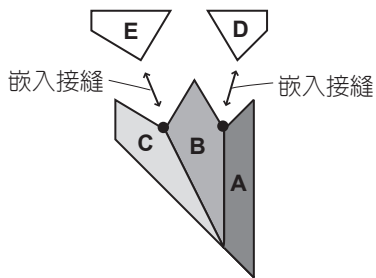

3 以相同的方式，將A、B'及C'車縫在一起，然後在D'與E'上製作嵌入接縫。

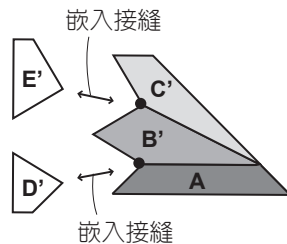

4 將兩對稱的縫塊車縫在一起，小心縫紉端點。

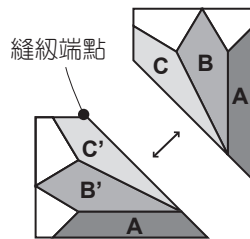

5 在F上製作嵌入接縫。

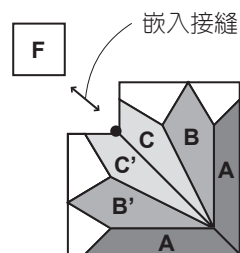

• 製作葉柄與葉子縫塊

1 將縫紉圖案放在L、M及K上用作葉柄，而I與J上用作葉子，然後熨燙成形。

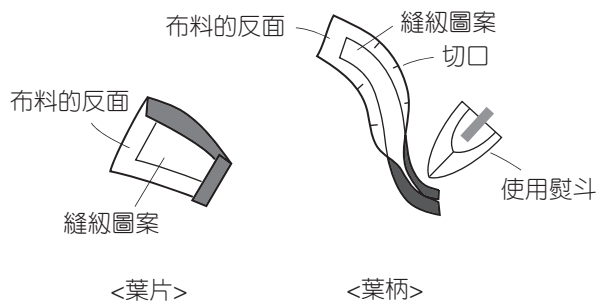

2 於底布H作個記號，並且貼繡葉柄與葉子。
葉柄方面，依序貼繡M、K及L。

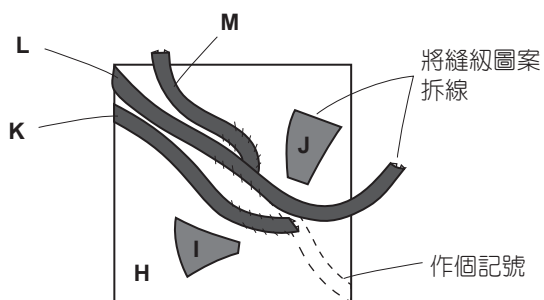

• 將花朵縫塊與G車縫在一起

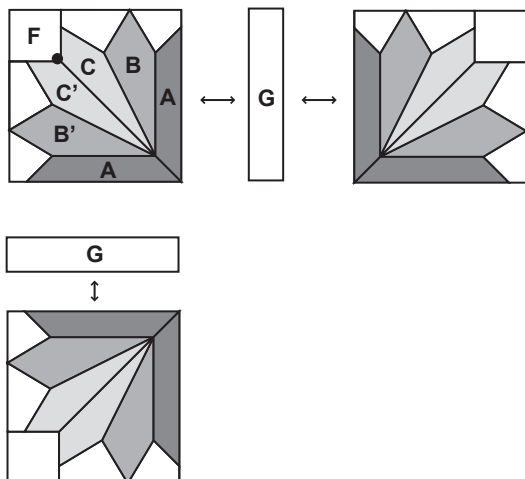

• 將葉柄與葉子縫塊車縫在一起

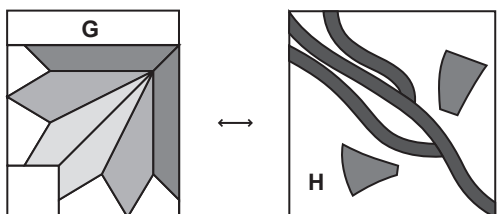

• 將頂部及底部的縫塊車縫在一起

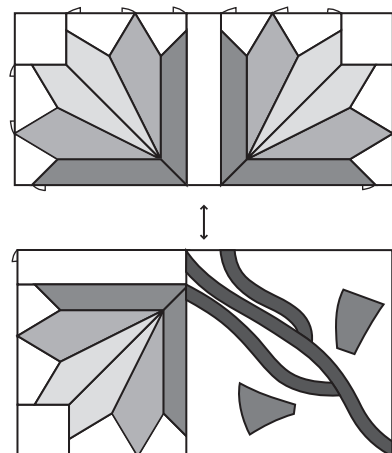

任務完成。

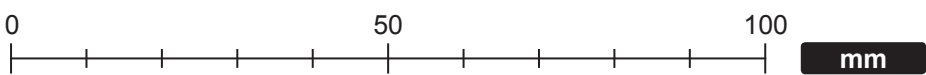
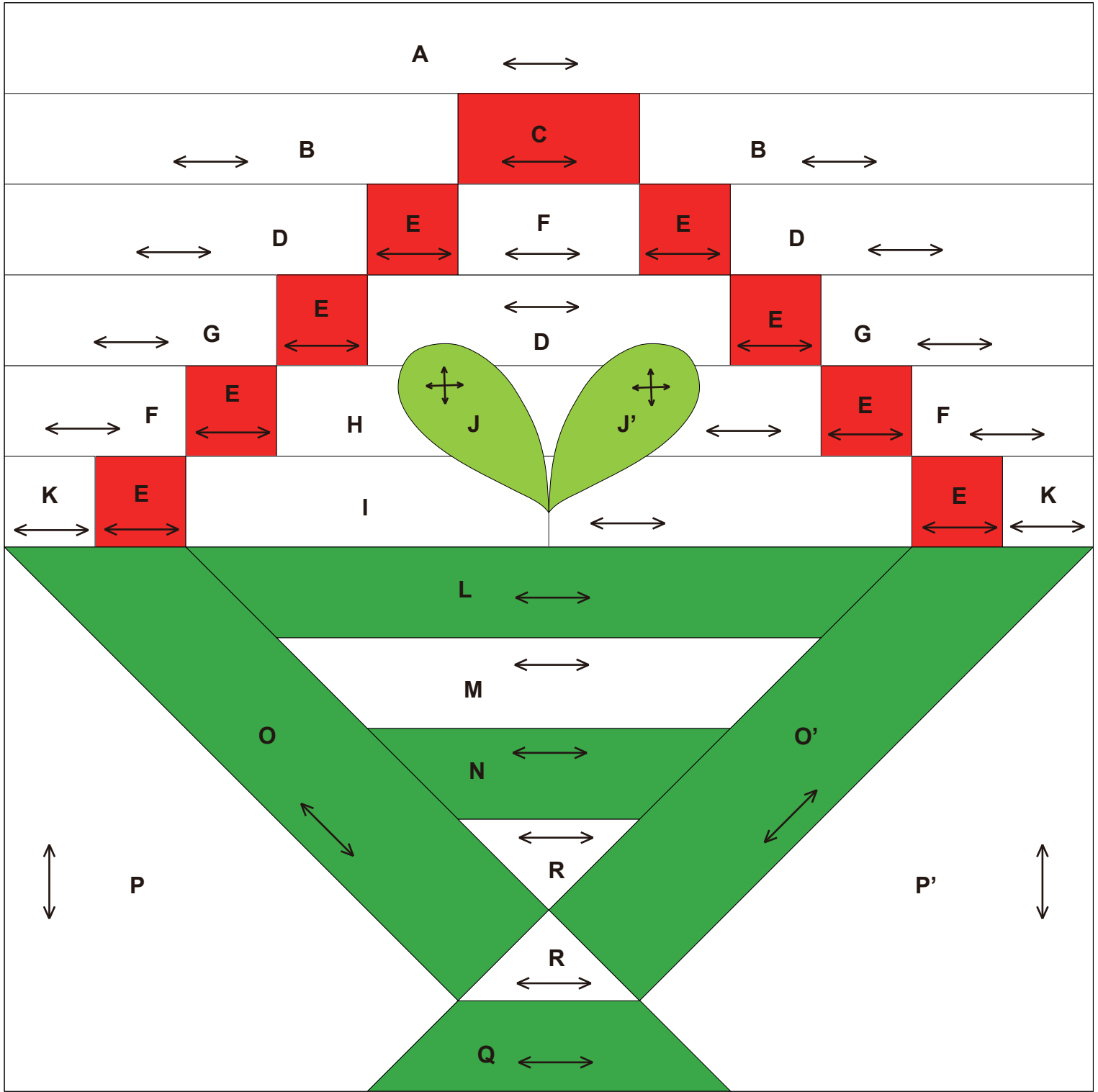

完成圖

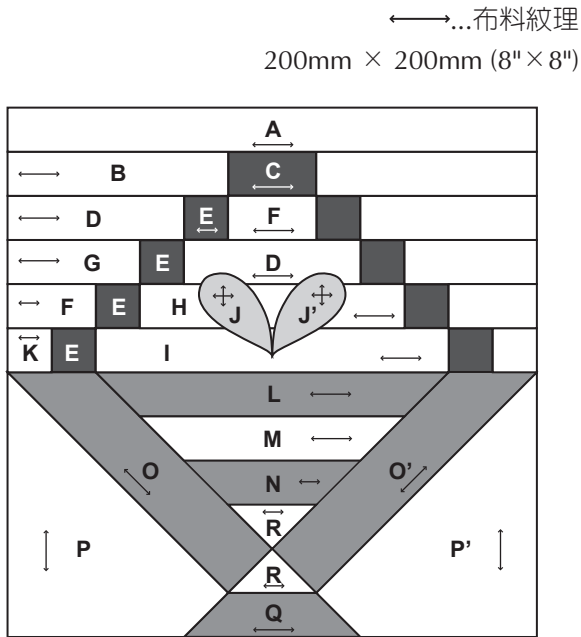

如何製作

• 製作發芽縫塊

1 將B和C車縫在一起。



2 將D、E及F車縫在一起。



3 將D、E及G車縫在一起。



4 將E、F及H車縫在一起。

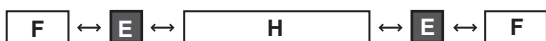

5 將E、I及K車縫在一起。

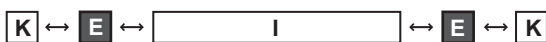

6 如圖所示，縫上A。

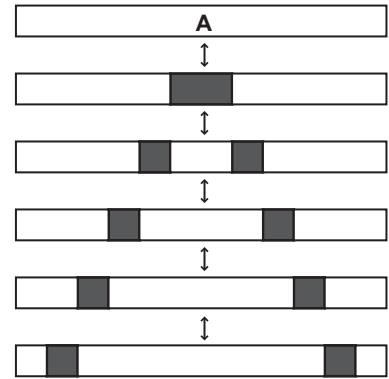

• 製作籃子縫塊

1 將L、M、N及R車縫在一起。

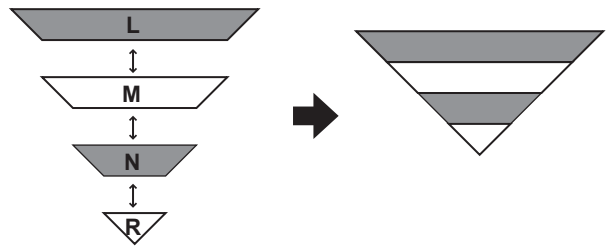

2 將O和P車縫在一起。

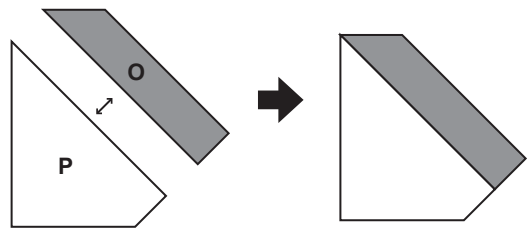

3 如圖所示，將兩個縫塊車縫在一起。

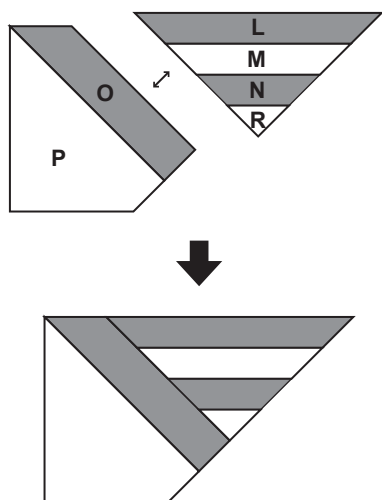

4 將O'和P'車縫在一起。

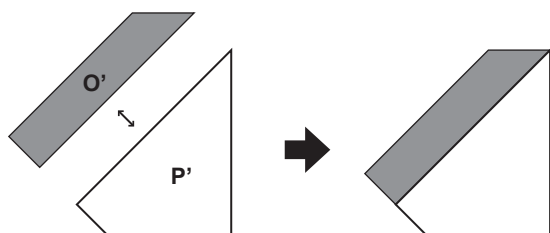

5 將R和Q車縫在一起。



6 如圖所示，將兩個縫塊車縫在一起。

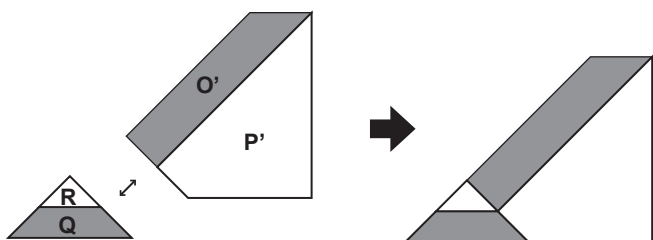

7 將左右縫塊車縫在一起。

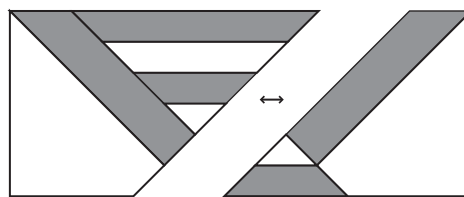

• 將頂部及底部的縫塊車縫在一起

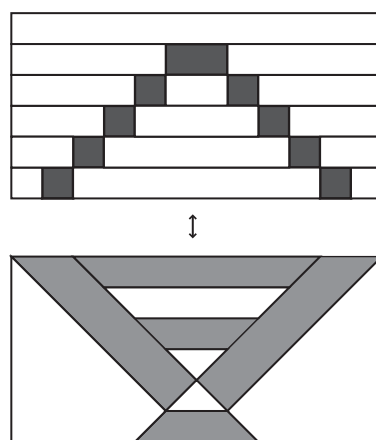

• 貼繡發芽圖案

1 將縫紉圖案放在J和J'的布料反面，然後熨邊成形。

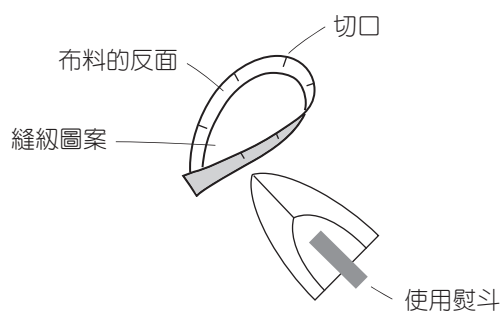

2 貼布繡花。

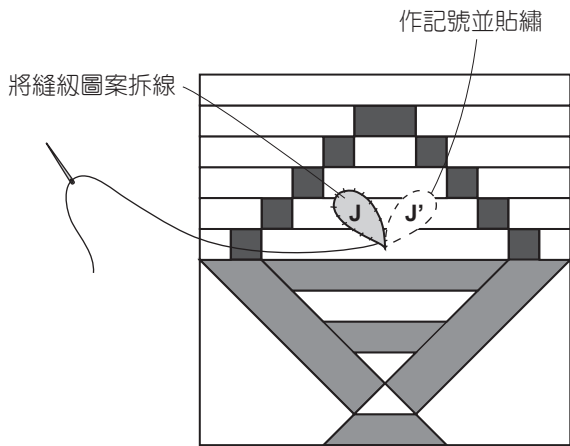

任務完成。

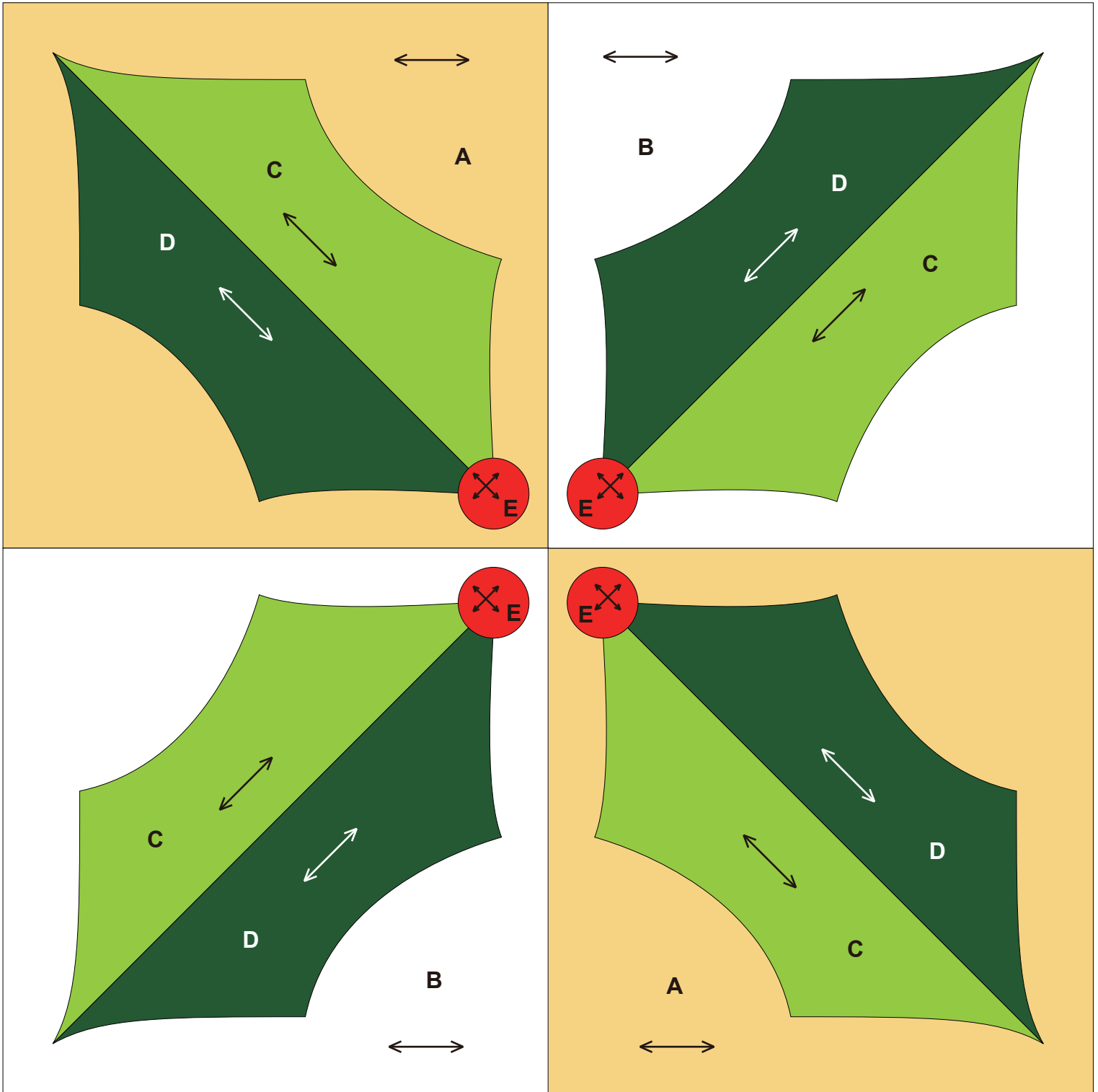

0 1 2 3 4 inches(")

0 50 100 mm

完成圖

←→...布料紋理
200mm × 200mm (8" × 8")

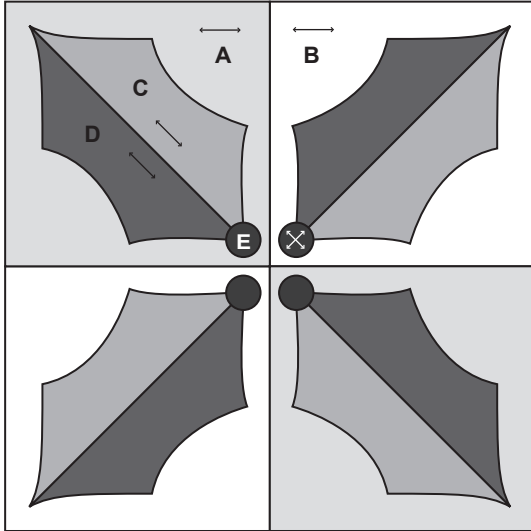

如何製作

• 製作底布

- 1 將A和B車縫在一起。(兩片)

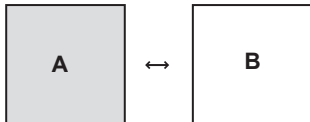

- 2 將頂部及底部車縫在一起。

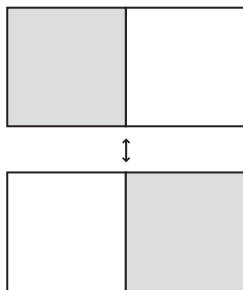

• 貼繡聖誕紅圖案

- 1 將C和D車縫在一起。(四片)

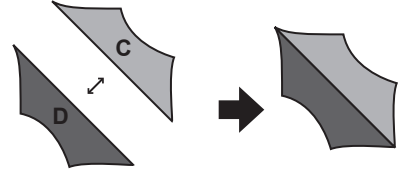

- 2 將縫紉圖案放在布料反面，然後熨燙成形。

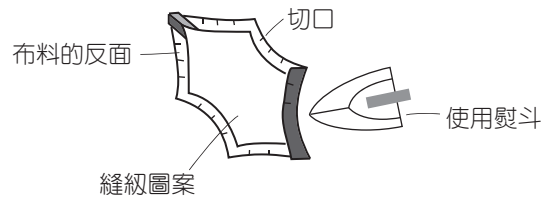

- 3 於底部作個記號，並貼布繡花。(四片)

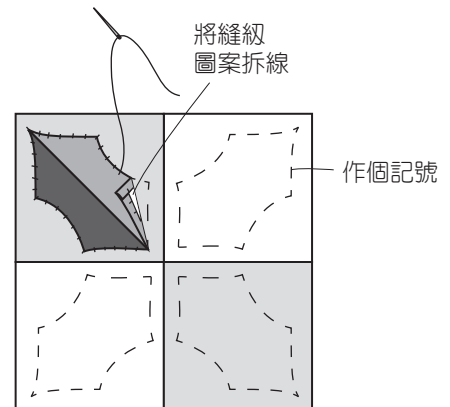

- 4 貼繡果實圖案。(四片)

將縫紉圖案放在布料的反面，拉緊縫合邊上的虛線繡，且熨燙成形。

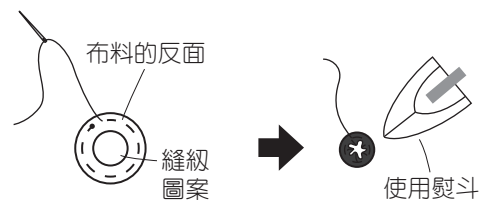

5 作個記號且貼布繡花。

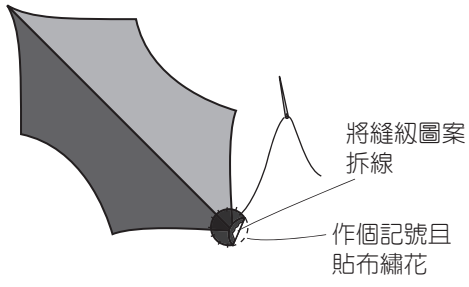

任務完成。

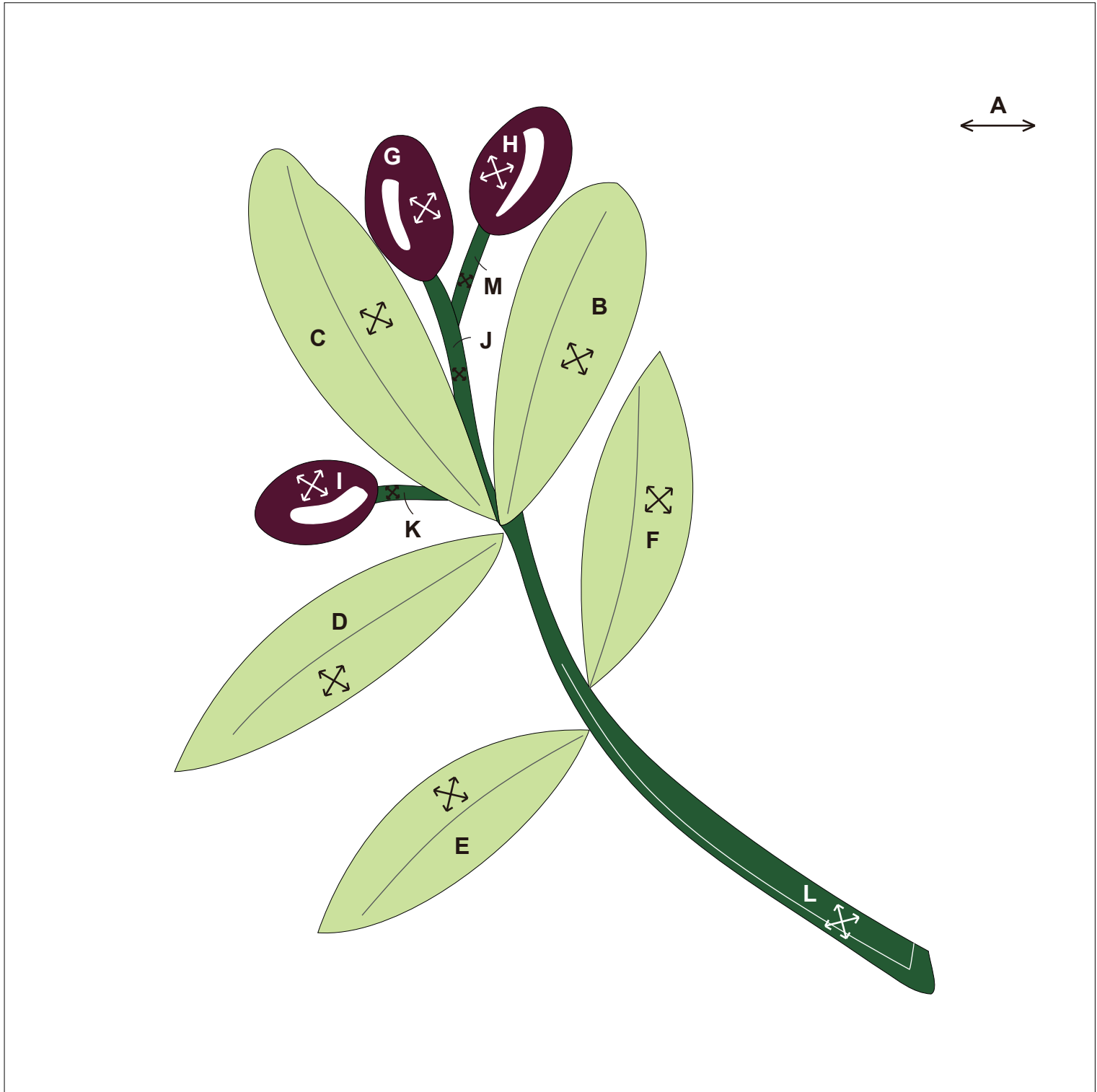

0 1 2 3 4 inches(")

0 50 100 mm

完成圖

←...布料紋理
200mm × 200mm (8" × 8")

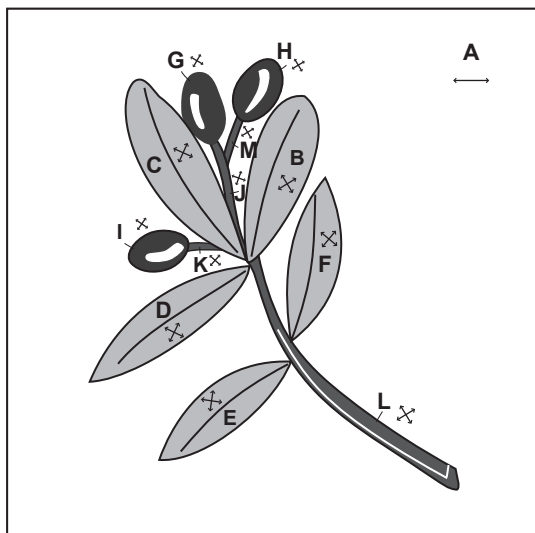

如何製作

• 於底布A作個記號，然後貼繡葉柄

1 摺下縫合邊時，先貼繡M和K，然後再貼繡J和L。

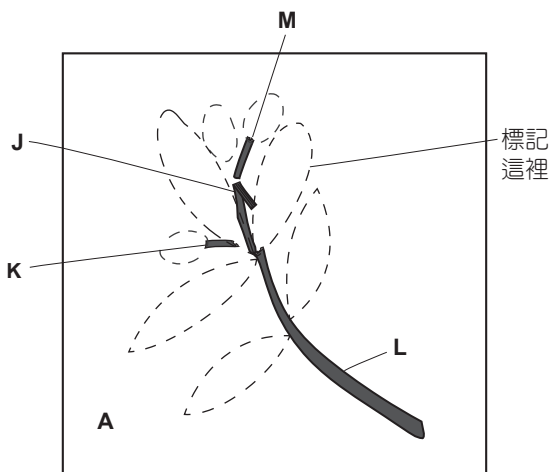

• 貼繡葉子及果實圖案

1 在葉子上，放置縫紉圖案於布料反面，然後熨邊成形。
於果實的縫合邊縫製一虛線繡，然後拉緊。

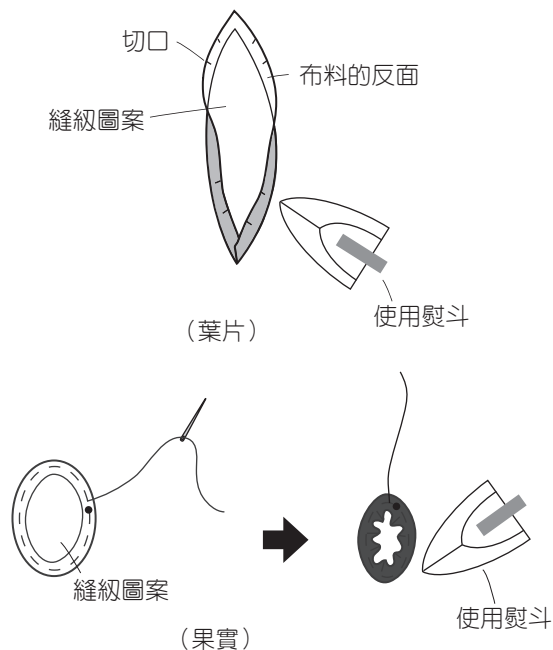

• 在葉柄和果實上繡上葉脈和光澤面

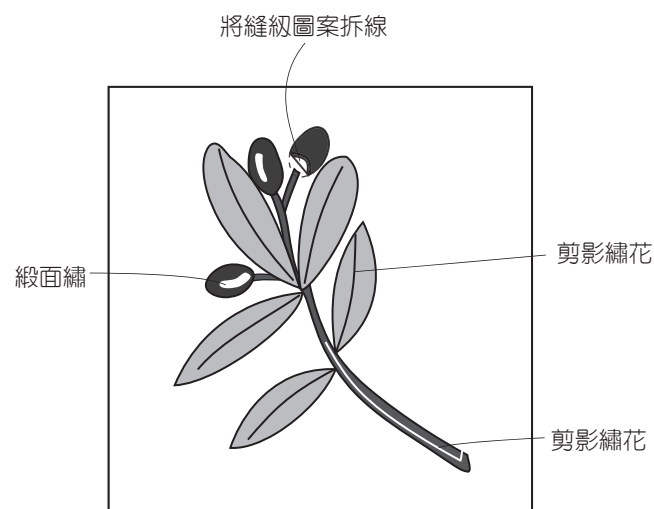

任務完成。

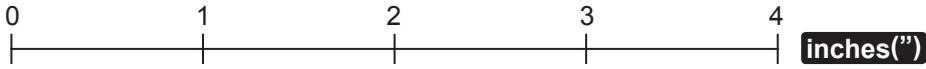
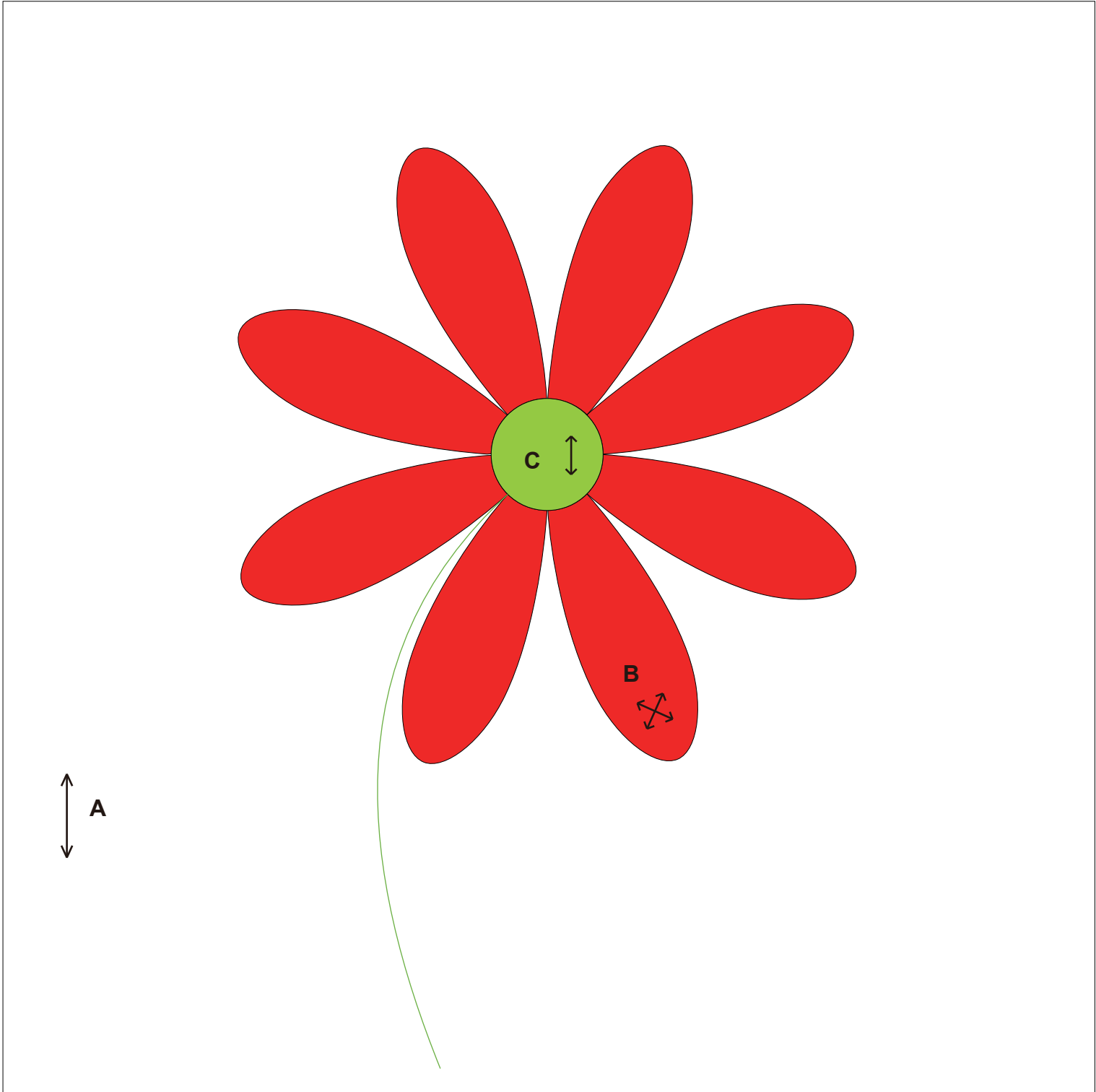

完成圖

←...布料紋理
200mm × 200mm (8" × 8")

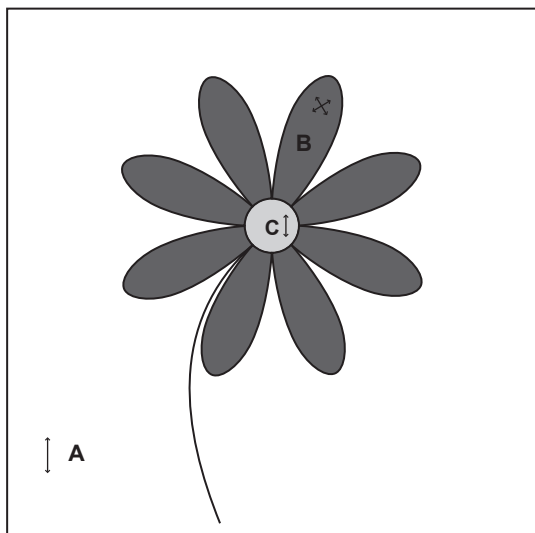

如何製作

- 製作八片瑪格麗特花瓣的布片，一片作為花朵的中心

1 製作花瓣，將縫紉圖案放置於布料的反面，然後熨燙成形。
製作花朵中心，於縫合邊縫製一虛線繡，然後拉緊。

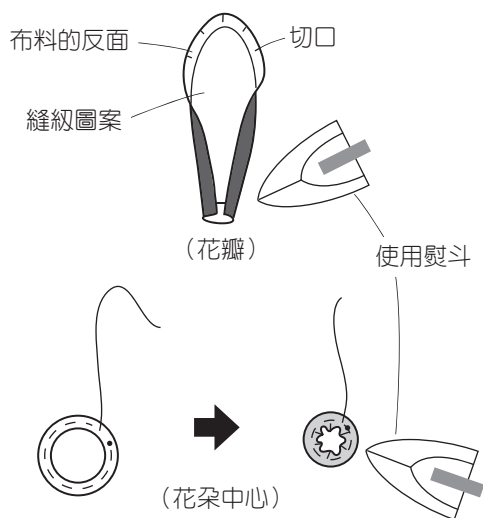

- 於底布A作記號，然後貼繡花瓣

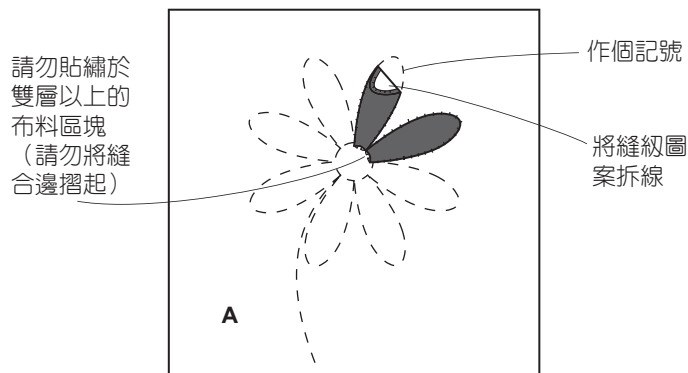

- 貼繡花朵中間的中心點，然後繡上葉柄

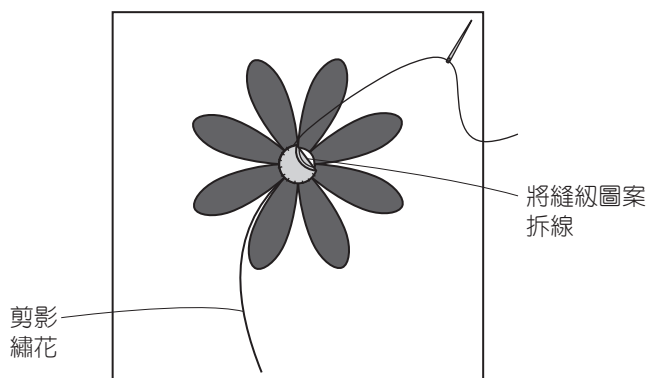

任務完成。

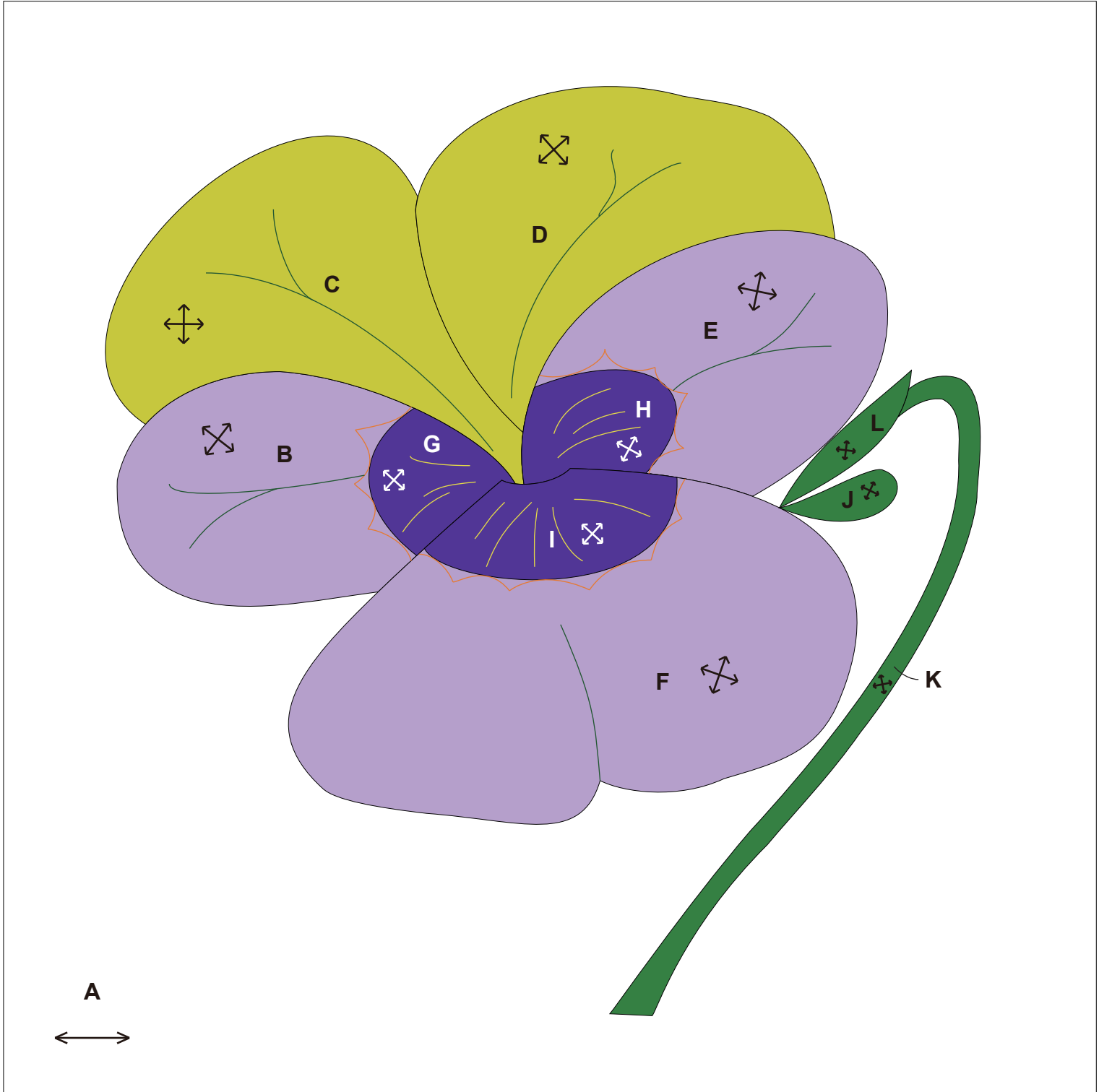

0 1 2 3 4 inches(")

0 50 100 mm

完成圖

←...布料紋理
200mm × 200mm (8" × 8")

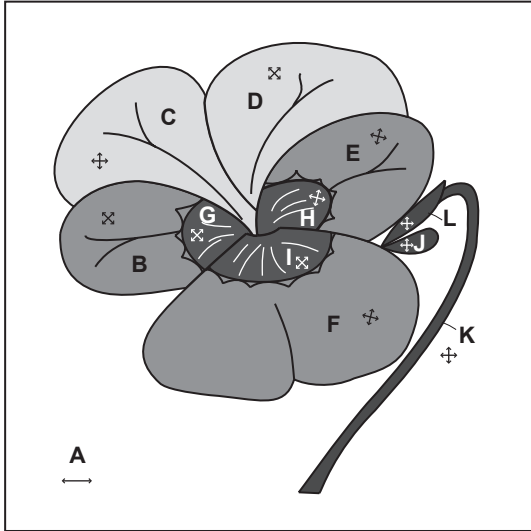

如何製作

• 貼布繡花

於底布A作記號，然後從作為底層的布片依序於縫合邊下方摺縫。

<貼布繡花順序>

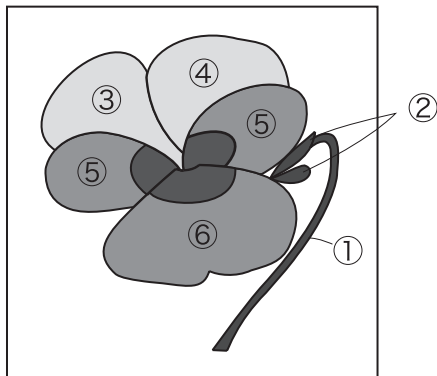

- 1 將G放在B上方，然後貼繡，使其成為一單布片。
以同樣的方式，貼繡E和H、F和I。

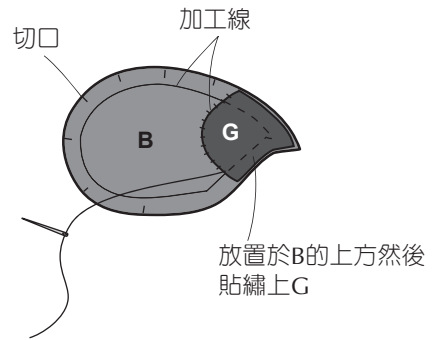

- 2 從作為底層的布片開始依序貼繡。
將縫紉圖案放在布料反面，然後熨燙成形。

請勿貼繡於雙層以上的布料區塊（請勿將縫合邊摺起）

作個記號

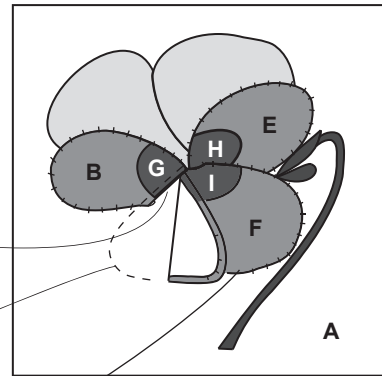

• 縫繡花朵外觀

剪影繡花

剪影繡花

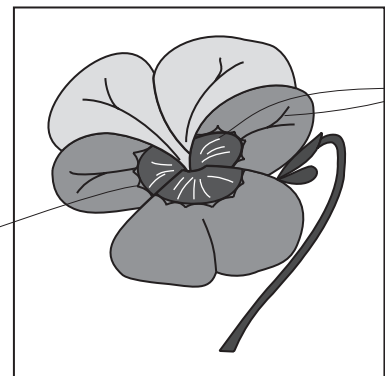

任務完成。

41

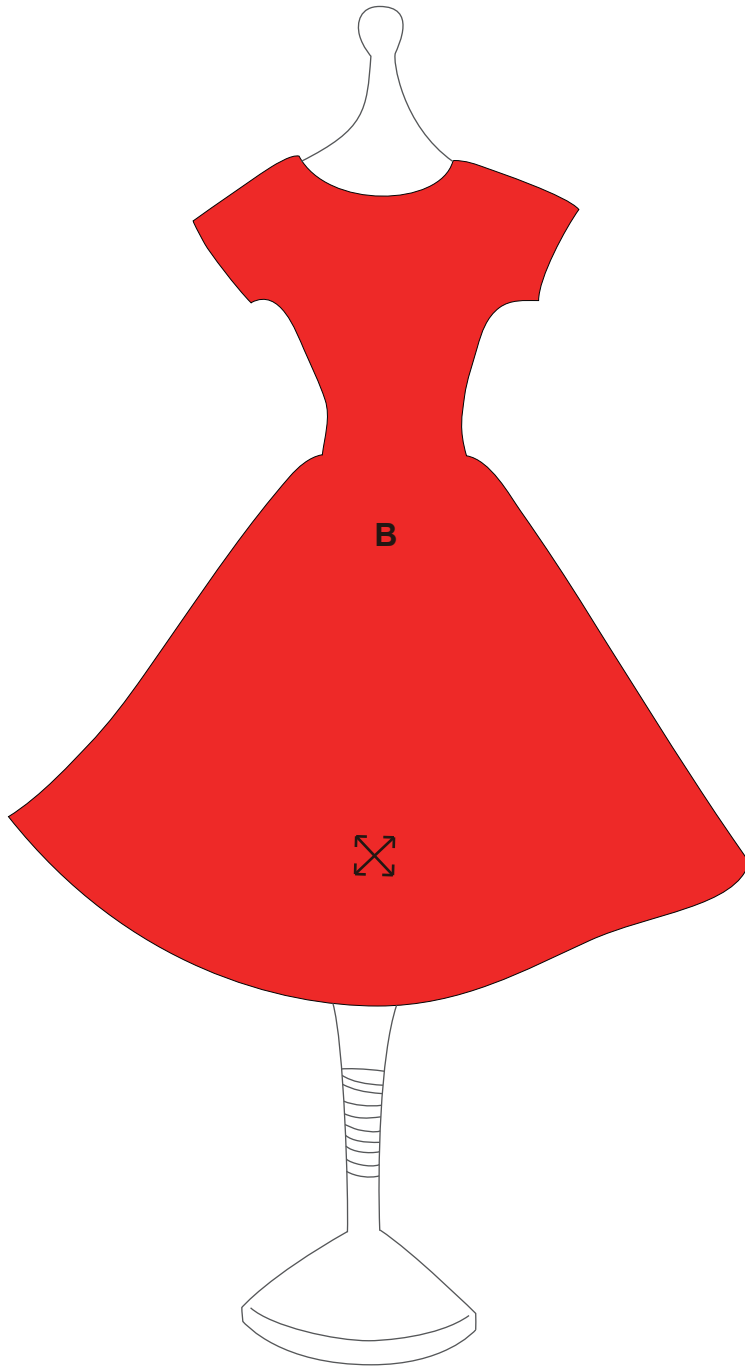

0 1 2 3 4 inches(")

0 50 100 mm

完成圖

←→...布料紋理

200mm × 200mm (8" × 8")

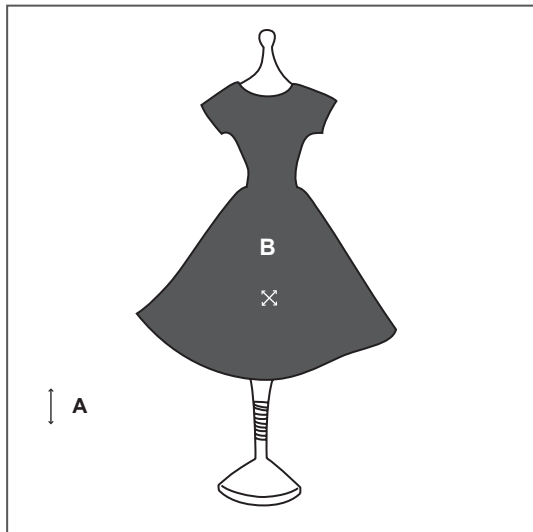

如何製作

• 貼繡時裝圖案

1 剪裁角邊和曲面區塊的縫合邊。



2 於底布A做記號，並進行貼佈繡花，然後於縫合邊下方摺縫。

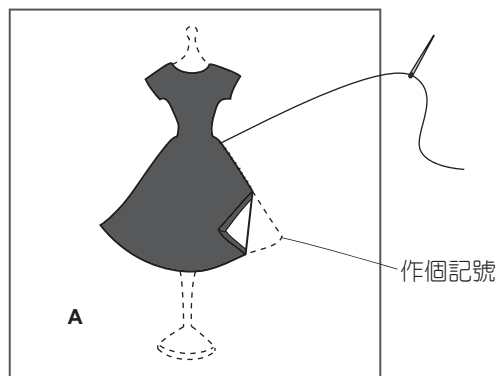

• 支架底部縫繡

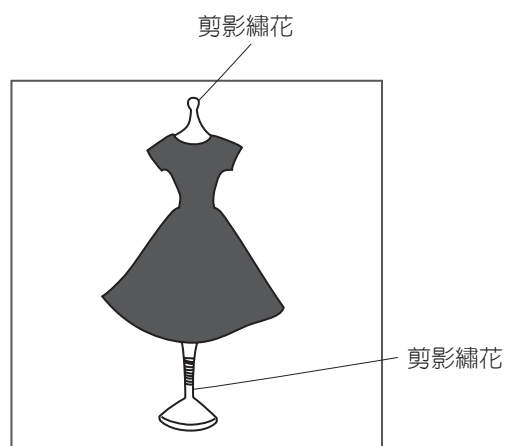

任務完成。

A ↔

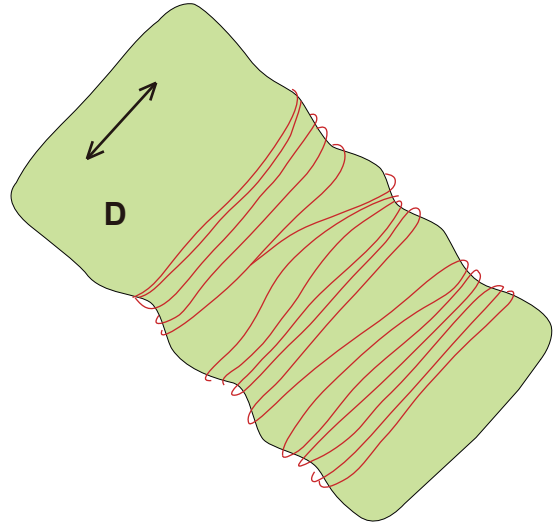
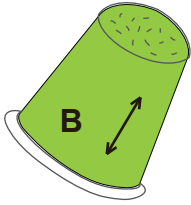

POOL

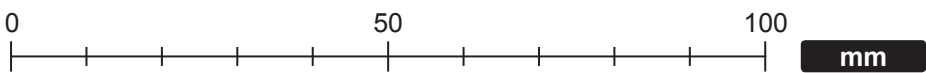
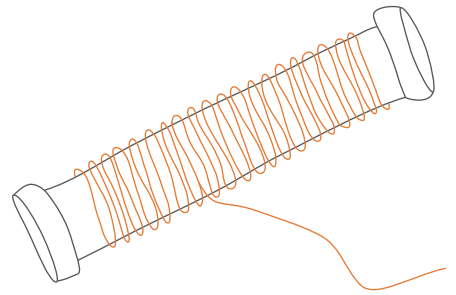
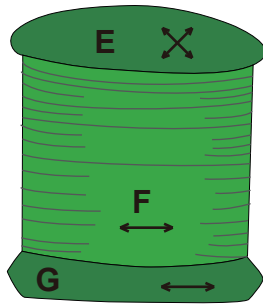
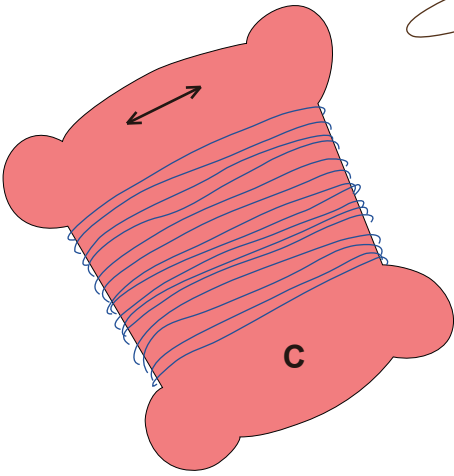

完成圖

←...布料紋理
200mm × 200mm (8" × 8")

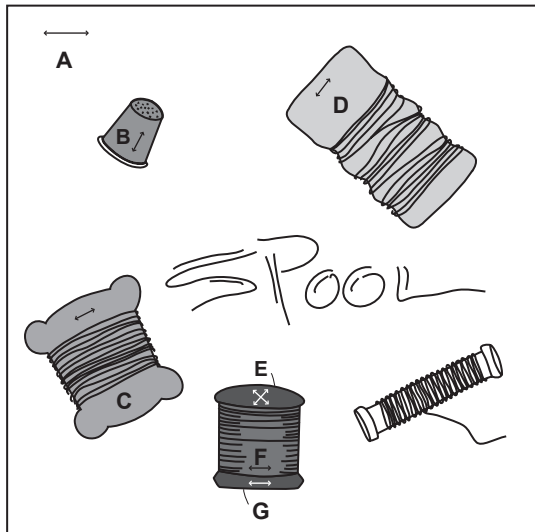

如何製作

• 貼布繡花

於底布A作記號，然後在縫合邊下方摺縫線軸及線筒。

1 製作線軸，將E、F及G車縫在一起。

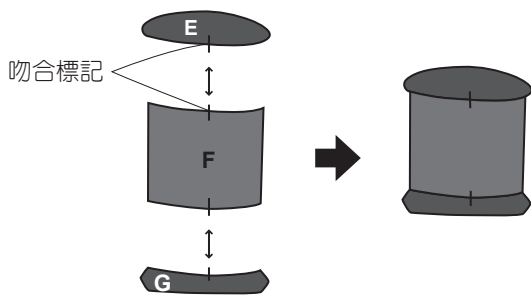

2 剪裁角邊和曲面區塊的縫合邊。

布料的反面

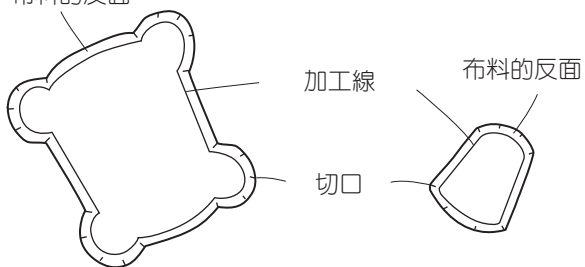

3 貼布繡花。

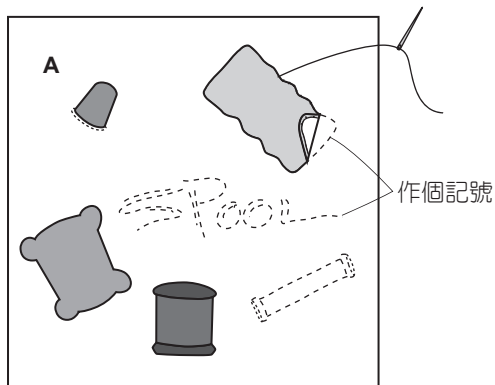

• 縫繡線軸、線及字母

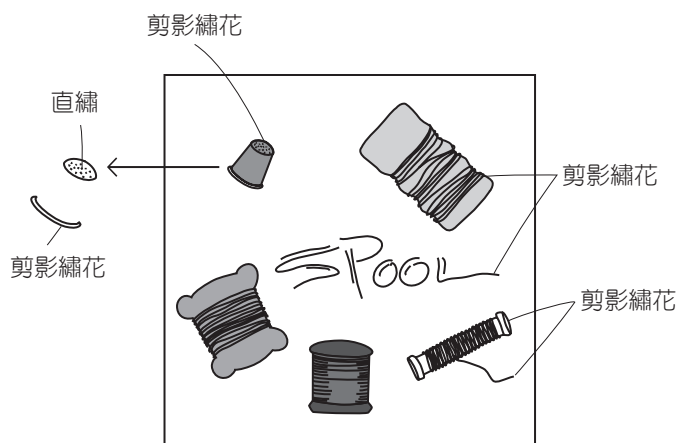

任務完成。



↔
A

B

D

C

F

G

E

0 1 2 3 4 inches(")

0 50 100 mm

完成圖

←...布料紋理
200mm × 200mm (8" × 8")

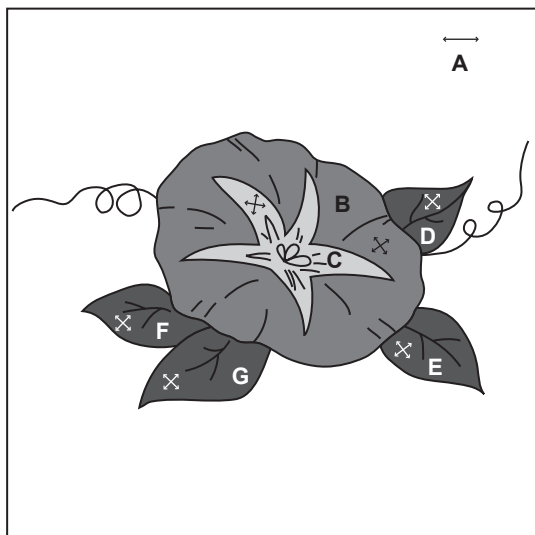

製作方法

• 葉片貼布繡花

1 剪裁葉片D、E、F及G曲面區塊的縫合邊。



2 於底布A做記號，並貼佈繡花，然後於縫合邊下方摺縫。

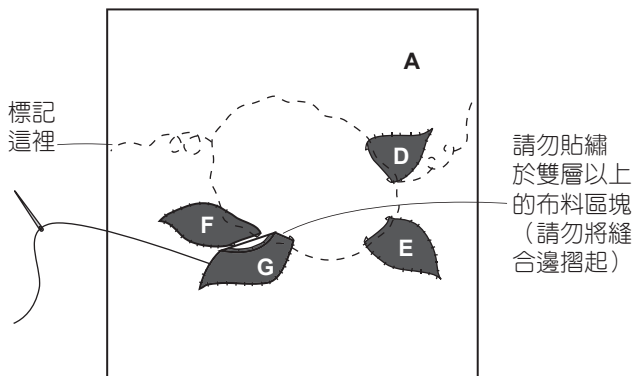

• 花朵貼布繡花

1 貼繡B，然後再貼繡C於上方。

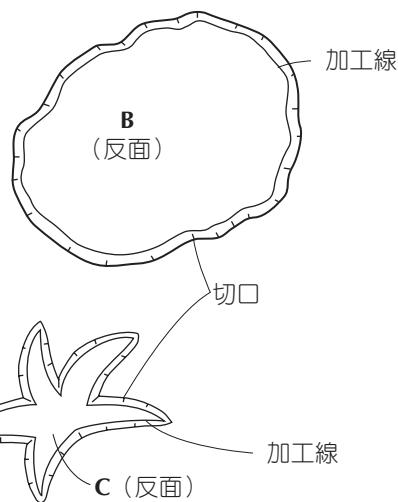
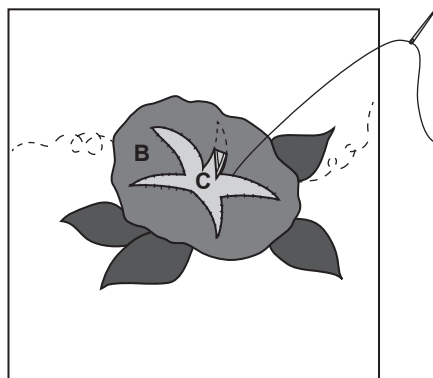

• 縫繡葉脈、花的中心及藤蔓等。

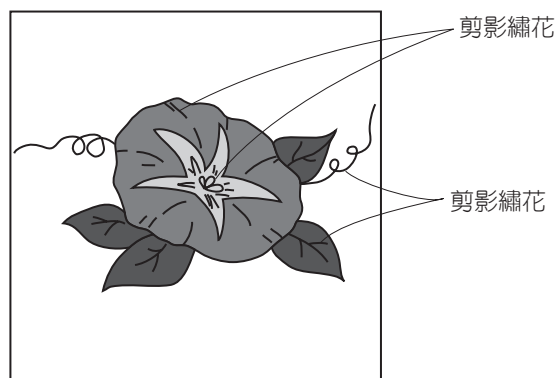

任務完成。



完成圖

←...布料紋理

200mm × 200mm (8" × 8")

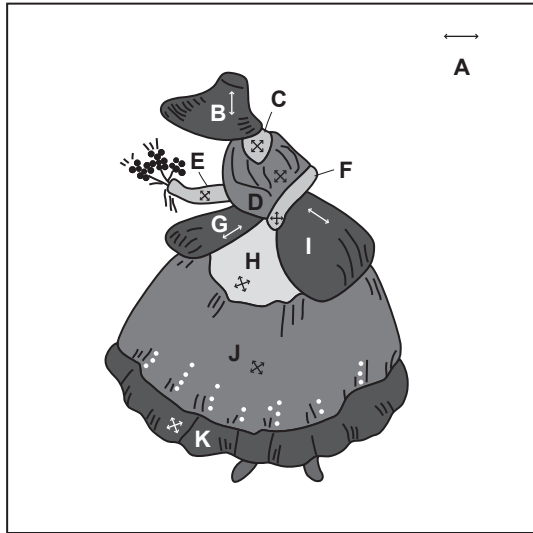

製作方法

• 貼布繡花

於底布A作記號，並貼佈繡花，然後從作為底層的布片依序於縫合邊下方摺縫。

(貼繡順序)

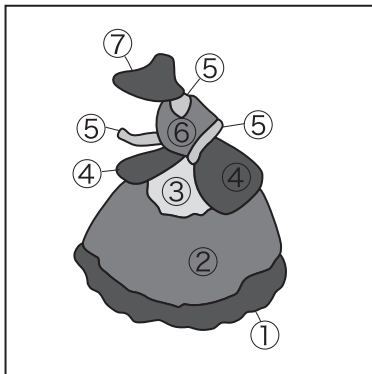

1 剪裁貼繡的布片曲面區塊的縫合邊。

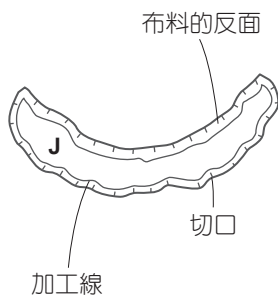

2 貼繡J和K。

以同樣的方式，貼繡H, G及I。

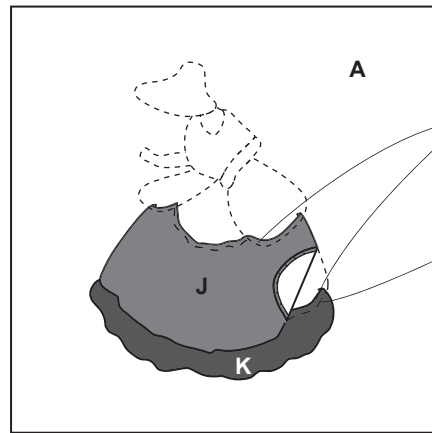

3 貼繡C、E及F，然後再貼繡D及B於上方。

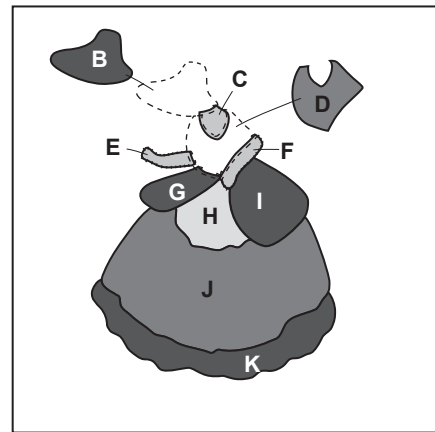

• 縫繡花朵、鞋子及衣服上的皺摺和圖案等。

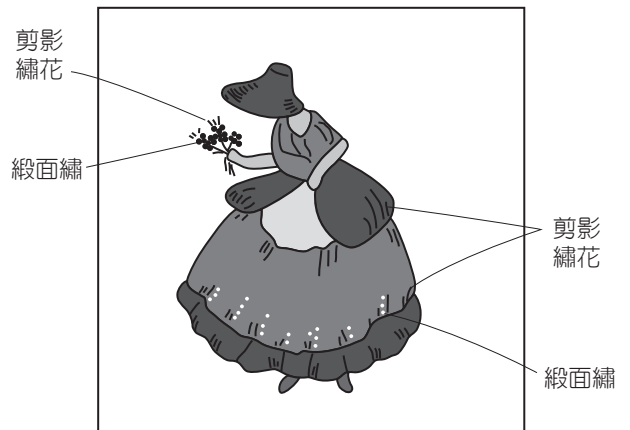

任務完成。

45

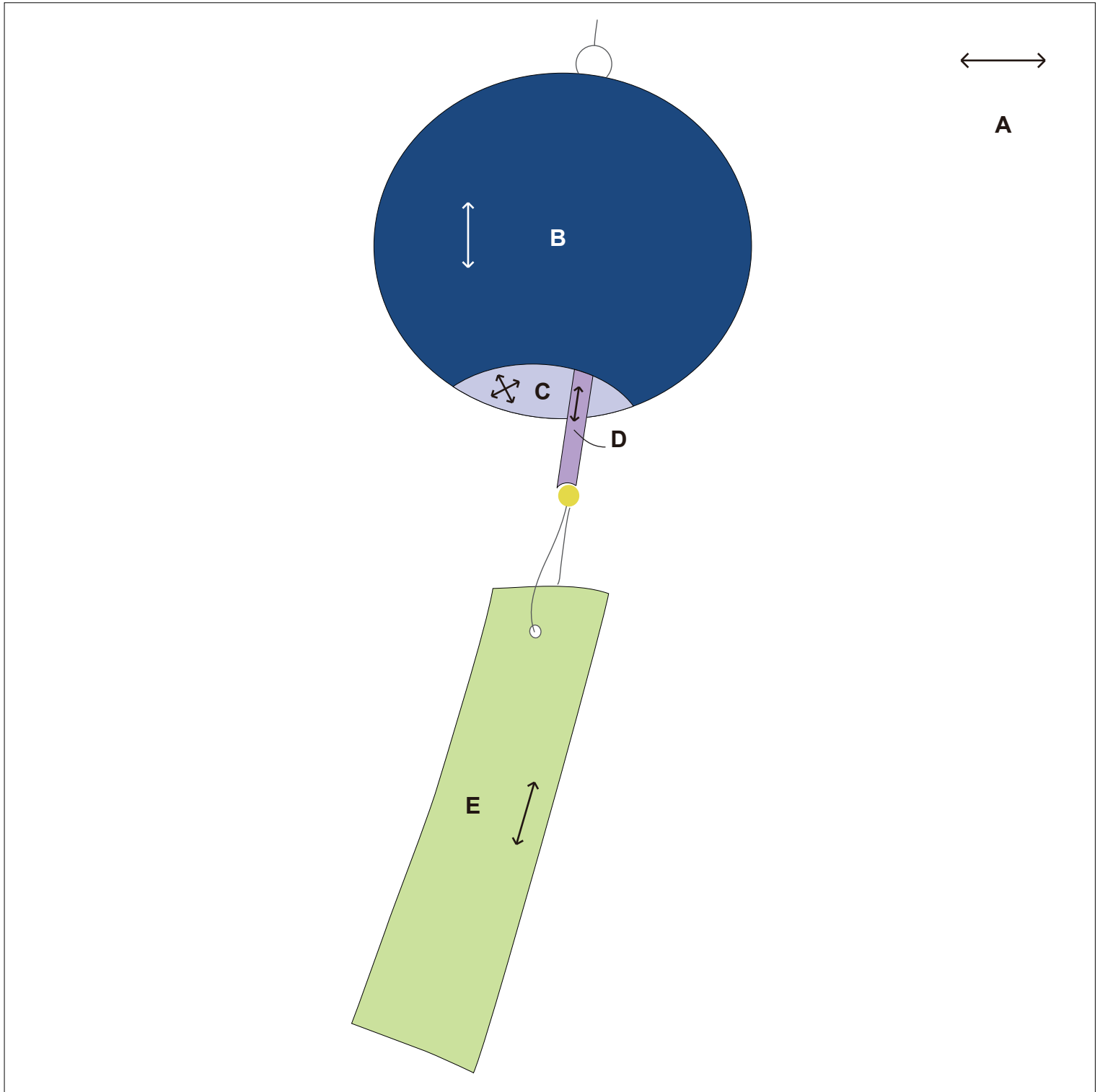

0 1 2 3 4 inches(")

0 50 100 mm

完成圖

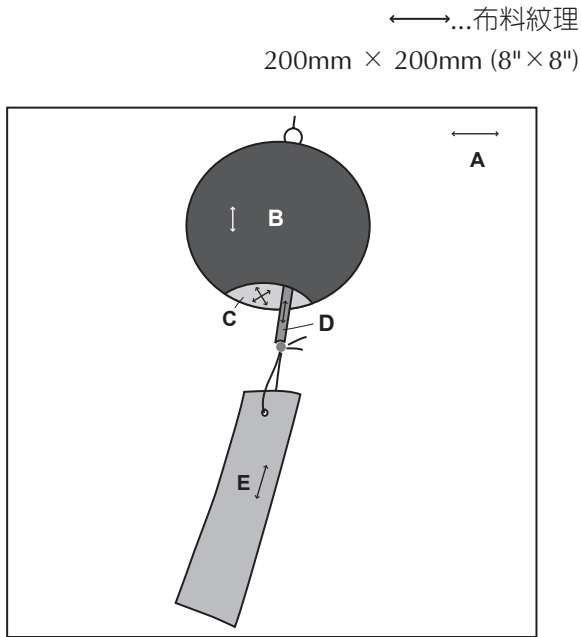

如何製作

• 風鈴貼布繡花

1 將縫紉圖案放在B與C上，如圖所示，拉緊曲線上的虛線繡，接著熨燙成形。

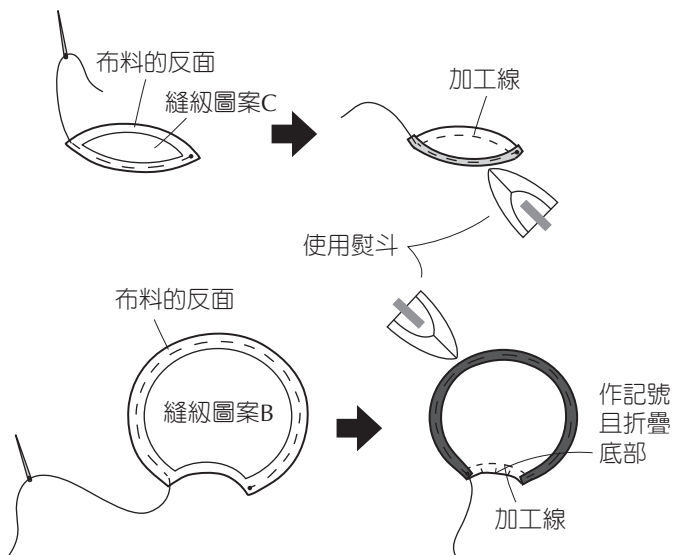

2 於底布A做記號，然後依序在C、D及B頂部貼繡。

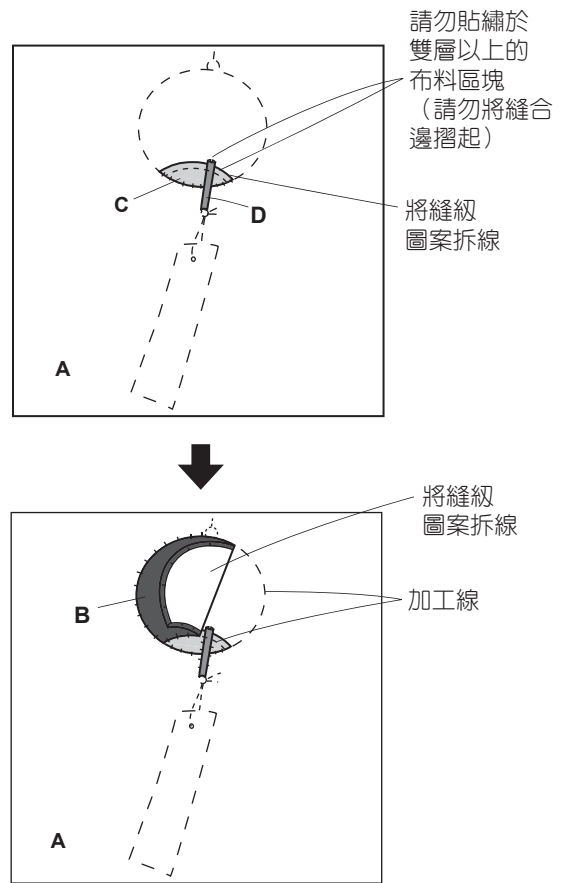

• 貼繡條型紙

1 貼繡，在縫合邊下摺起來。

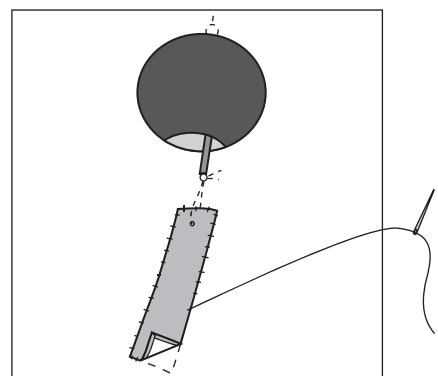

• 風鈴線、鈴睡等的繡花

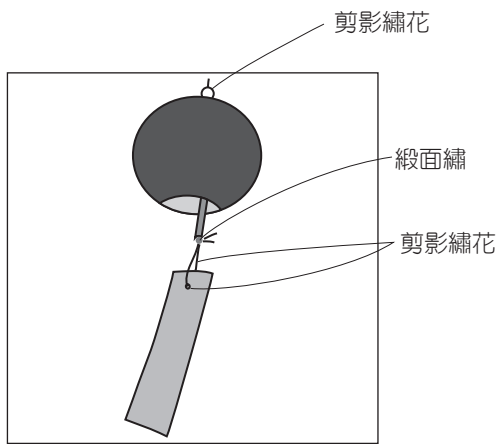

任務完成。

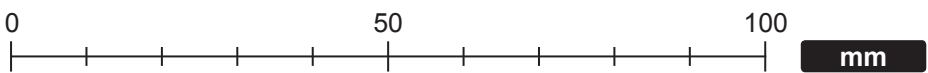
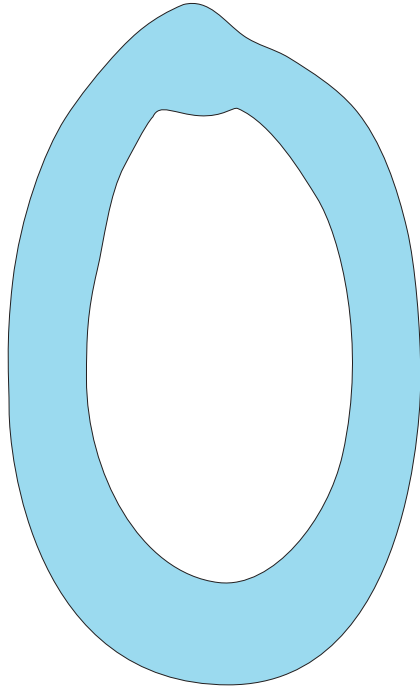

47

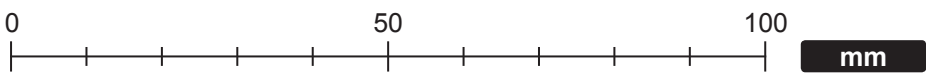
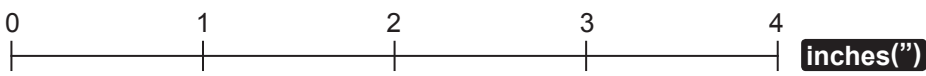
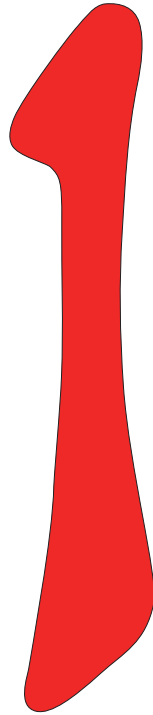

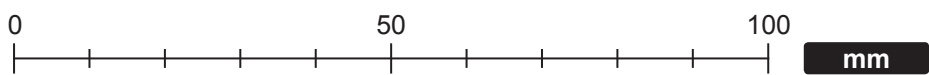
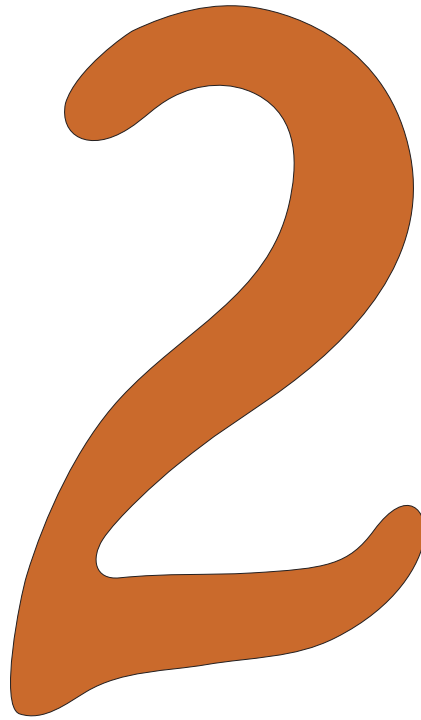

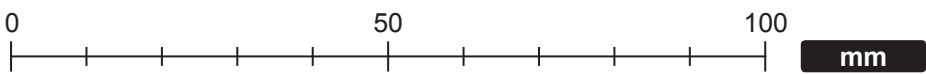
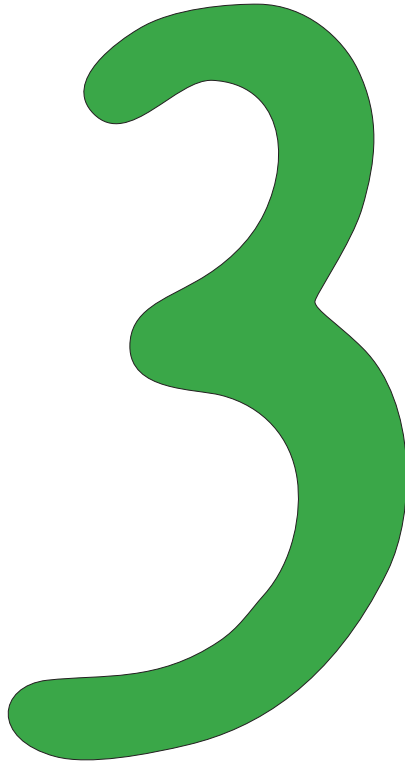

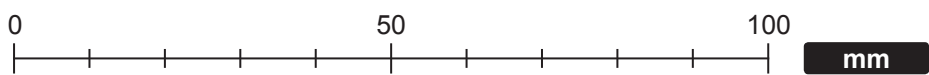
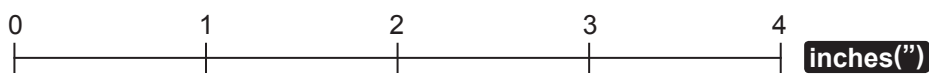
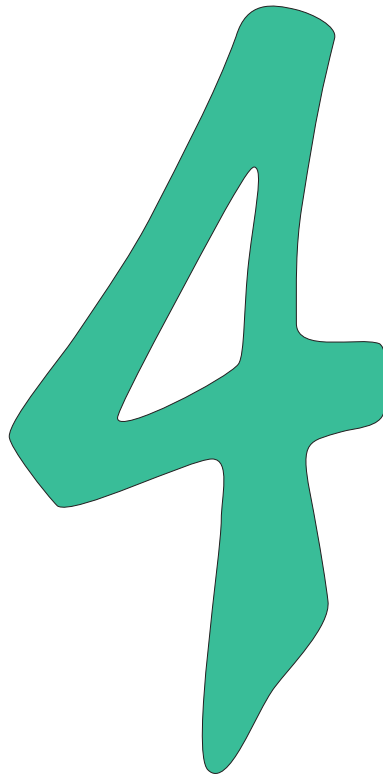

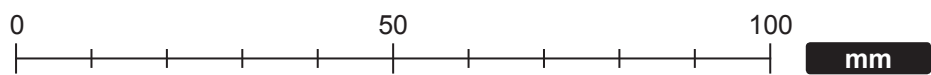

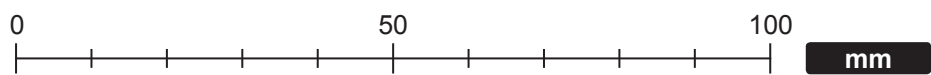
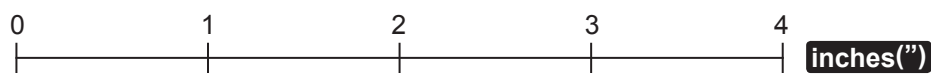
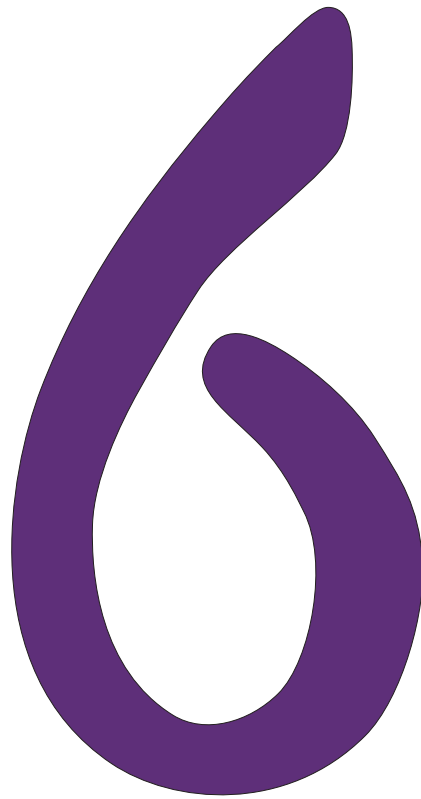

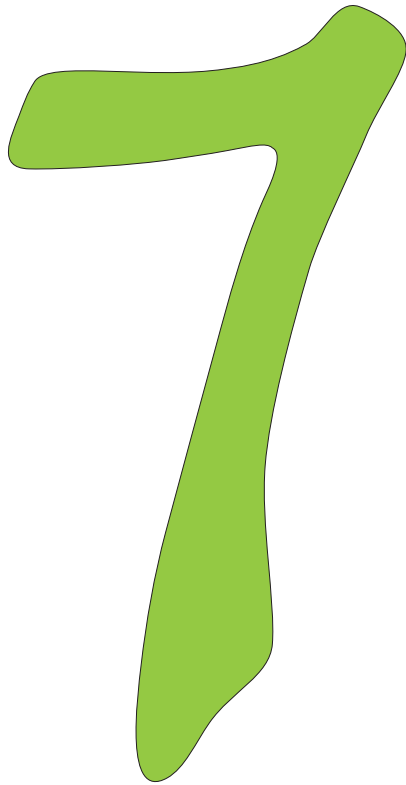

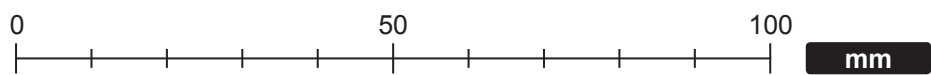
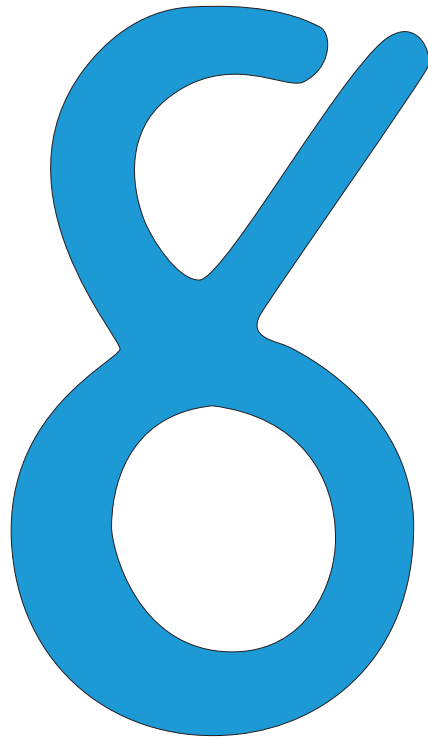

55

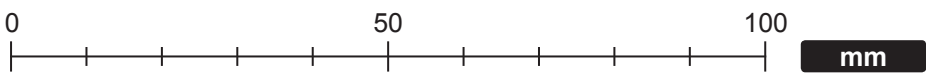

完成圖

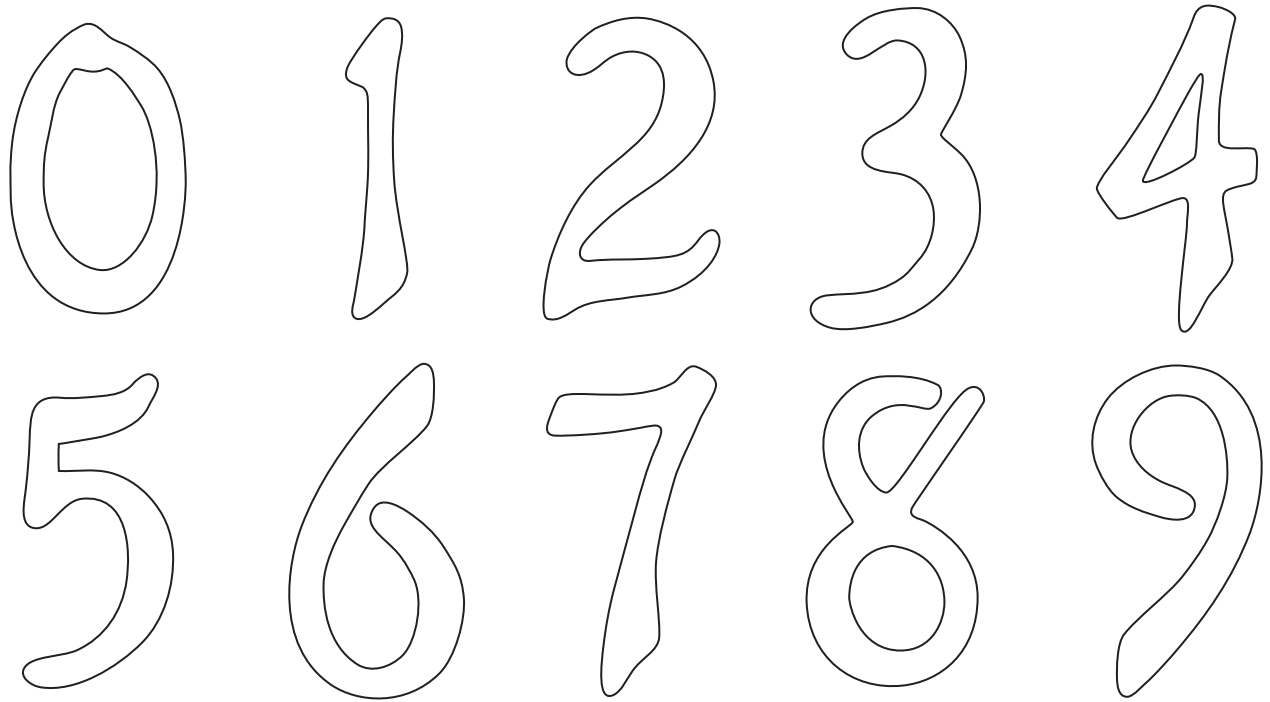

如何製作

- 沒有縫合邊的貼布繡花（沒有縫合邊）

您自己可選用手縫/車縫來貼上這些貼布繡花。

備忘：現今的縫紉機提供有多種針跡。使用推薦的附加腳架，在車縫時將有助於正確的針跡組合。

<直繡>

使用小針刺繡，以使線頭不至於跑掉。或者，您也可能使用粗的彩色線頭，充當臨時針織。

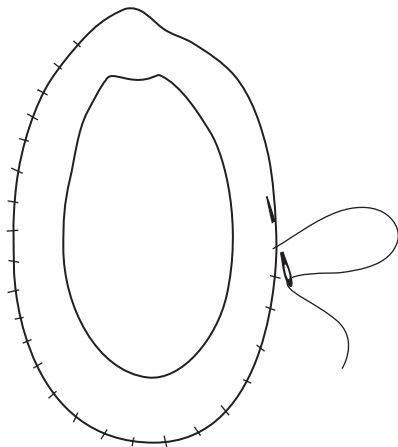

<扣眼繡>

您可用扣眼繡在數字外面繡花以使之車縫得緊實。

