

“No.1 Quilt Pattern Collection (퀼트 패턴 모음)” 설명서

본 설명서에는 실물 수치가 포함되어 있으며 절단기를 사용해 바느질에 사용할 조각을 준비한 후 만드는 방법을 보여줍니다. 패턴 1 ~ 45를 만들 때는 시접을 포함하여 조각을 자르십시오. 자세한 내용은 기기의 작동 설명서를 참조하십시오. 실물 수치를 인쇄하려면 100%로 인쇄하거나 비율이 확대 또는 축소되지 않도록 프린터를 설정하십시오.

참고: 기기로 바느질할 때 이와 동일한 방법을 사용하십시오. 다양한 스티치 길이 및 보강 스티치에 대한 자세한 내용은 해당 기기의 조작 설명서를 참조하십시오. 1/4" 노루발은 모든 방향에서 측정된 1/4" 시접을 바느질하는 데 도움이 됩니다.

본 문서에 설명된 “마크 끝”과 “세트인 솔기”에 대한 설명은 다음을 참조하십시오.

마크 끝(솔기 시작점 또는 끝점)

“마크 끝”은 끝 표시까지 직물을 꿰매서 연결할 때 사용되는 바느질 패턴방법입니다.

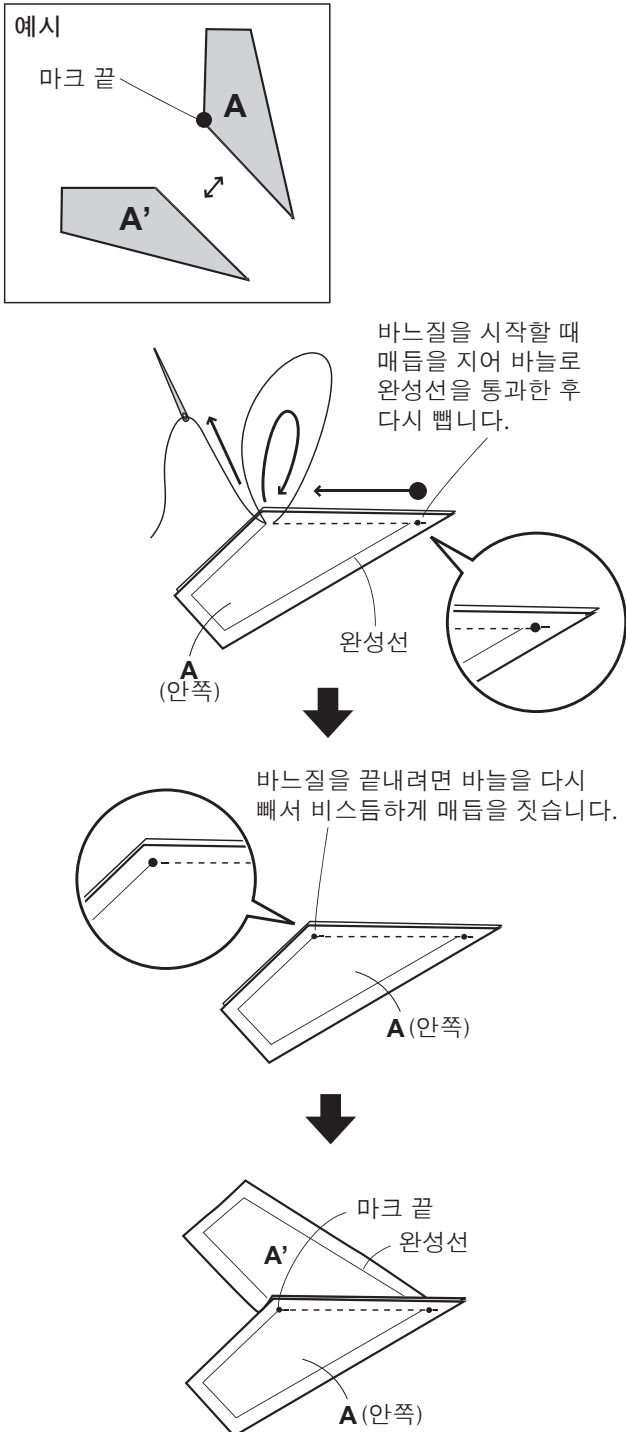

세트인 솔기

“세트인 솔기”는 매번 실을 자르지 않고 여러 가지의 연속 스티치를 사용하는 방법입니다.

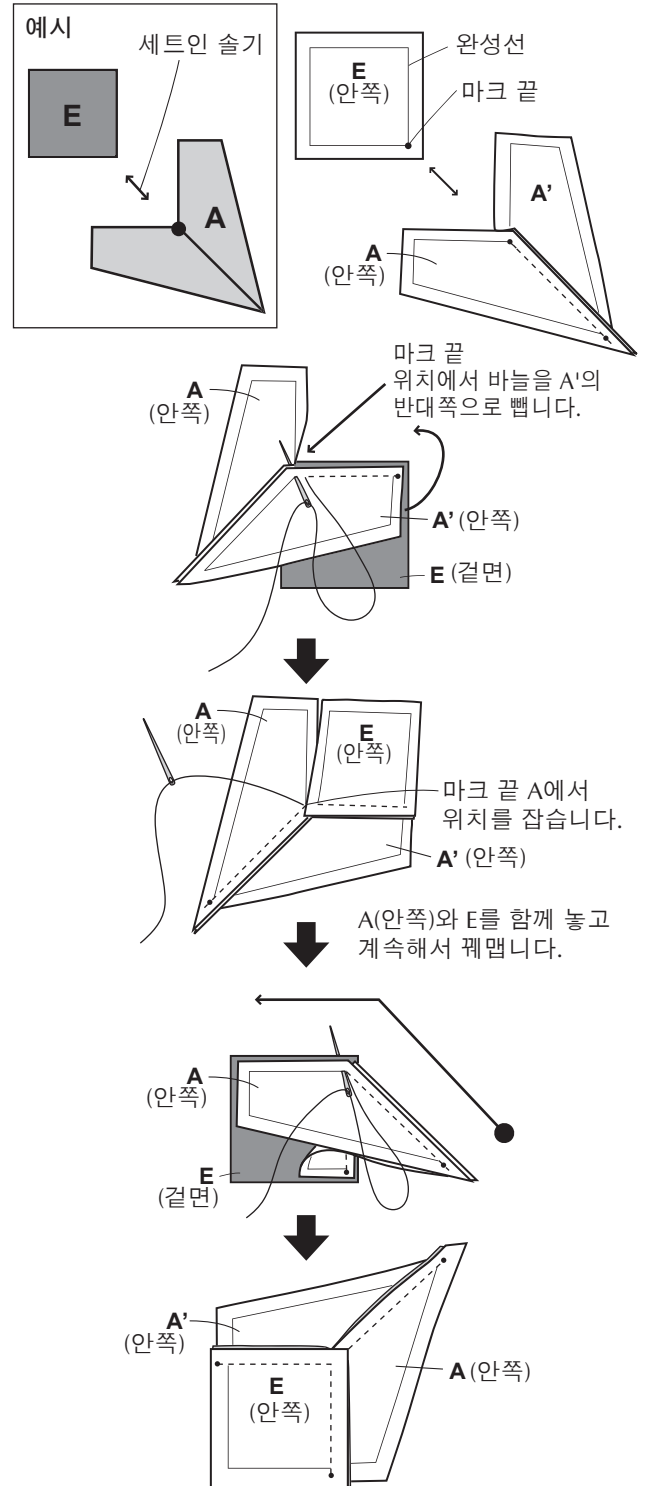

1

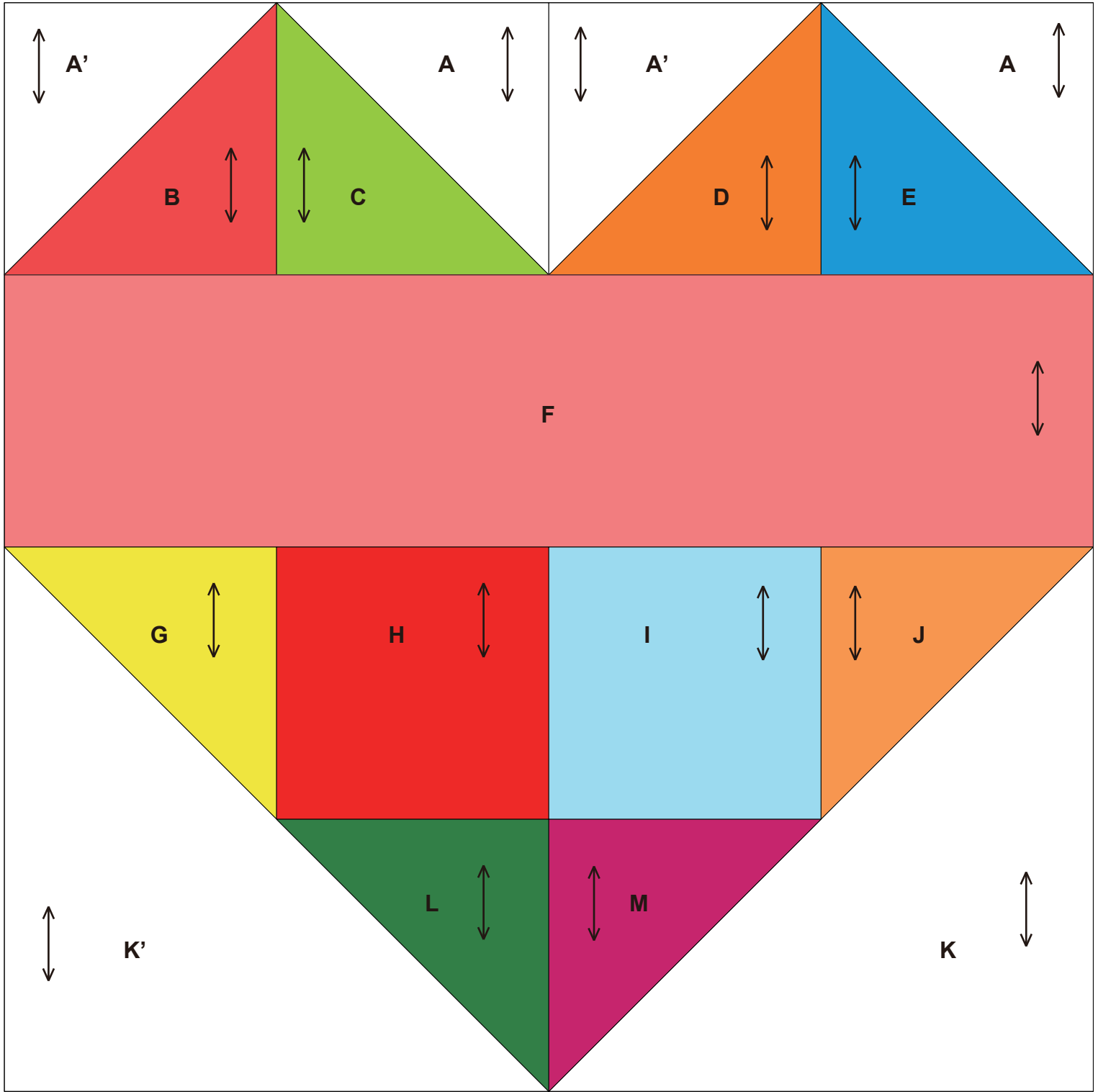

0 1 2 3 4 inches(")

0 50 100 mm

1

시그니처 하트

완성품 그림

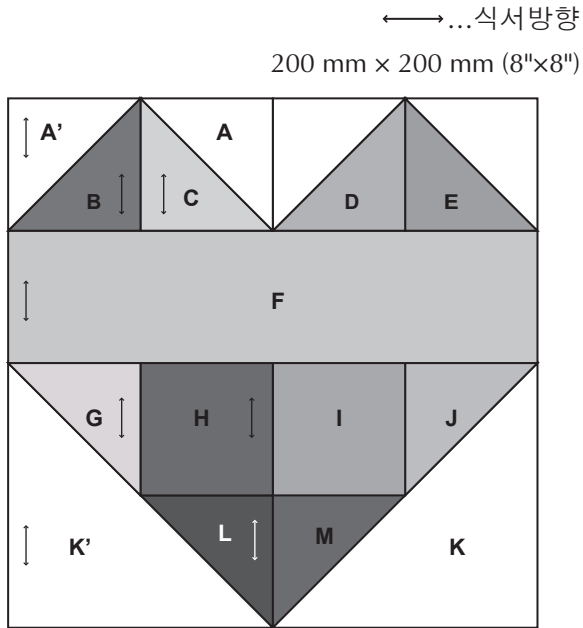

만드는 방법

• 상단 블록 만들기

1 A'와 B, A와 C, A'와 D, A와 E를 꺾어서 연결합니다.

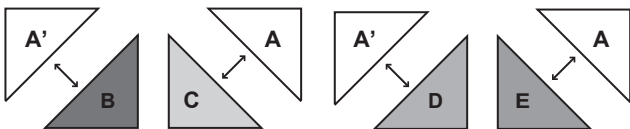

2 그림과 같이 꺾어서 연결합니다.

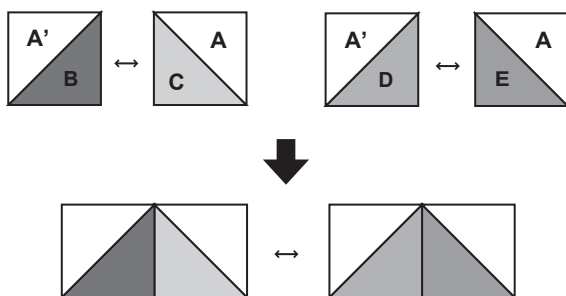

3 F에 대고 꺾습니다.

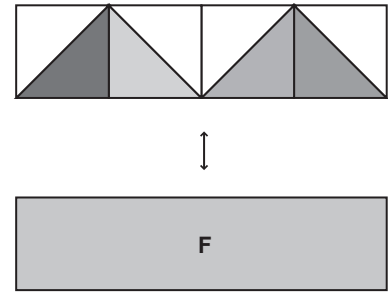

• 하단 블록 만들기

1 G와 L을 H에 연결한 후, K'에 대고 꺾습니다.

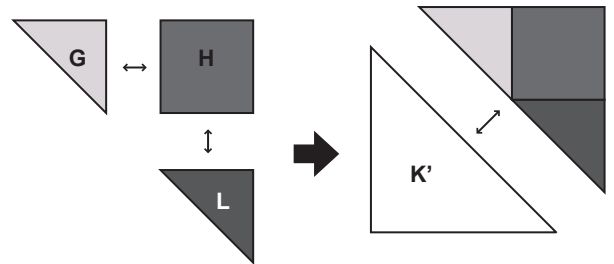

2 J와 M을 I에 연결한 후, K에 대고 꺾습니다.

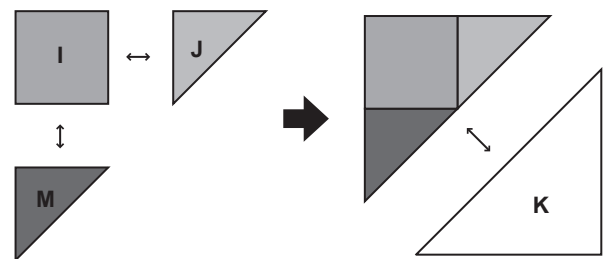

3 왼쪽 블록과 오른쪽 블록을 꺾어서 연결합니다.

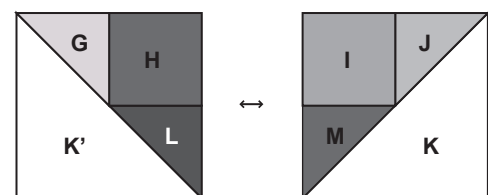

• 상단 블록과 하단 블록을 꺾어서 연결하기

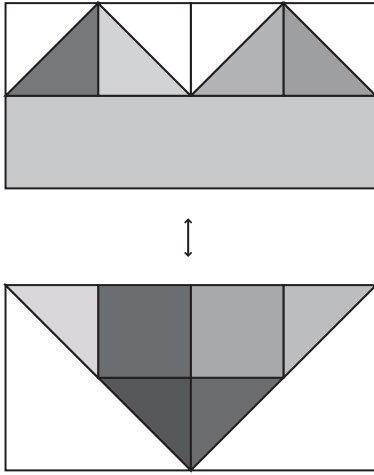

작업이 완료되었습니다.

2

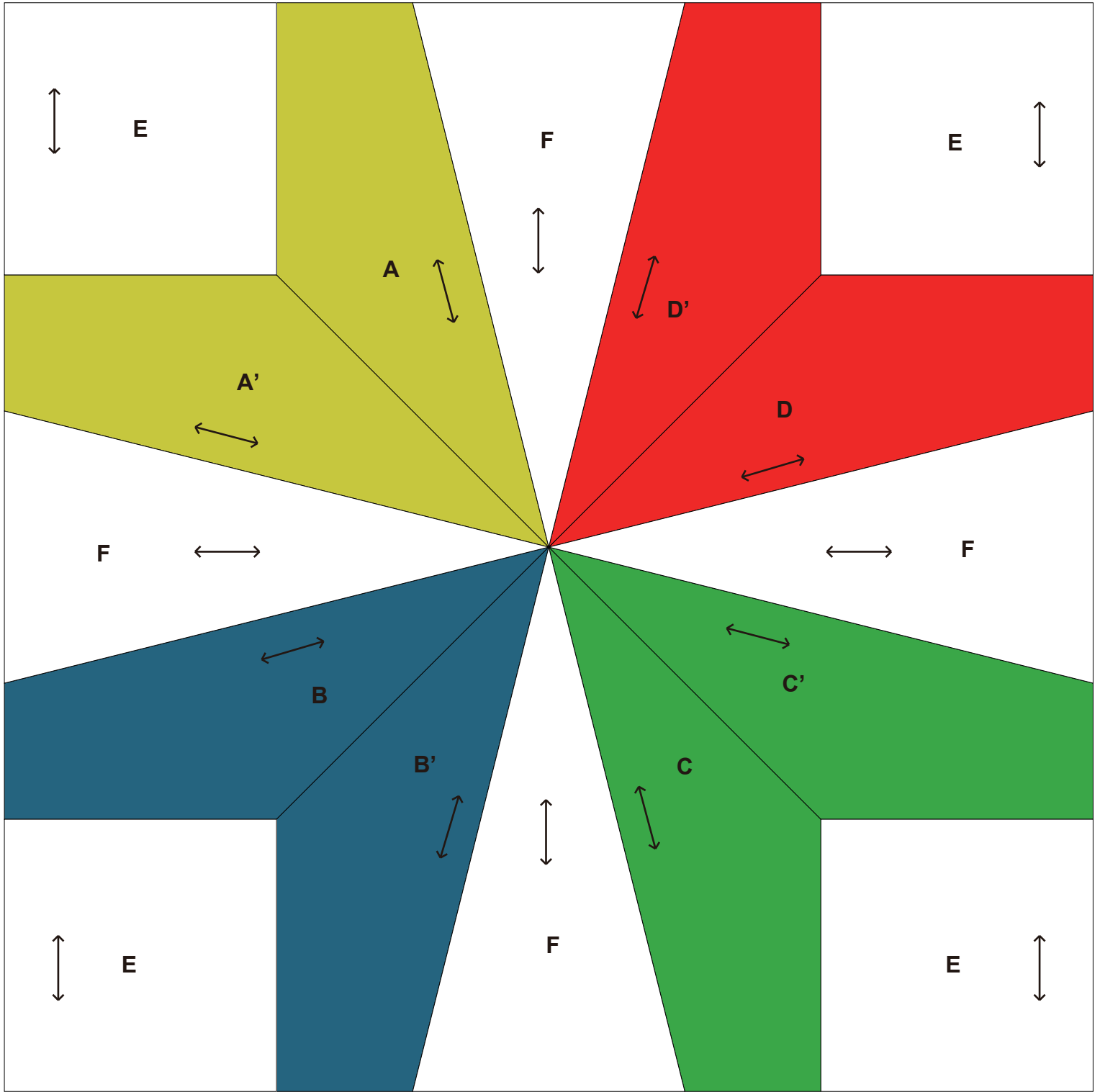

0 1 2 3 4 inches(")

0 50 100 mm

2

네잎클로버

완성품 그림

←...식서방향
●...마크 끝
200 mm × 200 mm (8"×8")

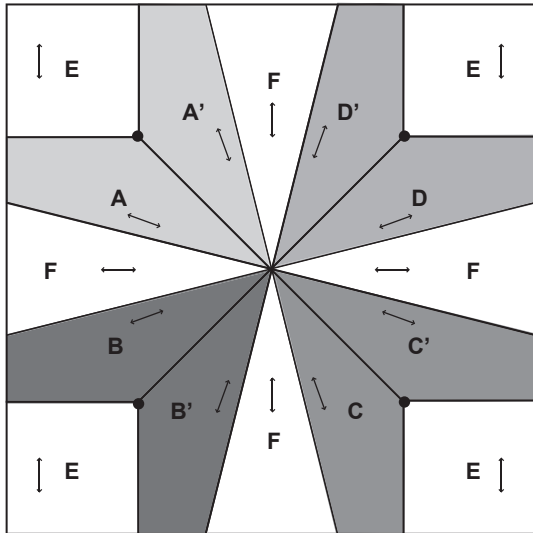

만드는 방법

• 블록 A, B, C, D 만들기

1 마크 끝에 주의하면서 A와 A', B와 B', C와 C', D와 D'를 따로따로 꺾어서 연결합니다.

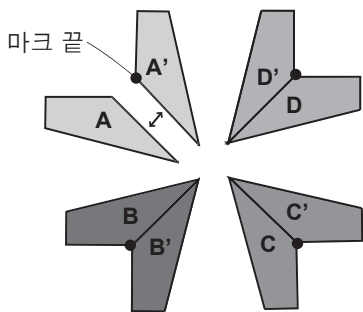

2 E를 A, B, C, D에 세트인 솔기로 연결합니다.

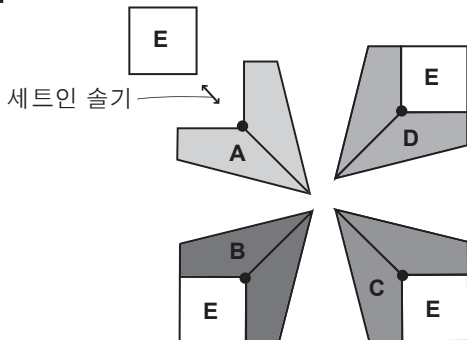

3 F에 대고 꺾습니다.

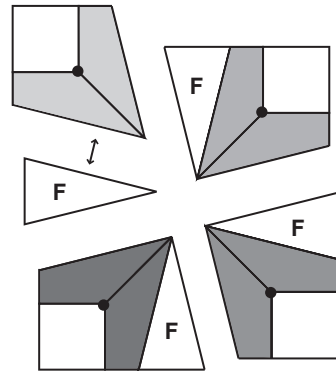

• 상단 블록과 하단 블록을 꺾어서 연결하기

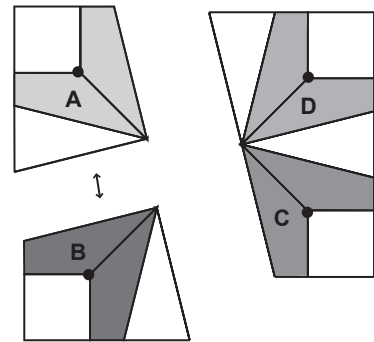

• 왼쪽 블록과 오른쪽 블록을 꺾어서 연결하기

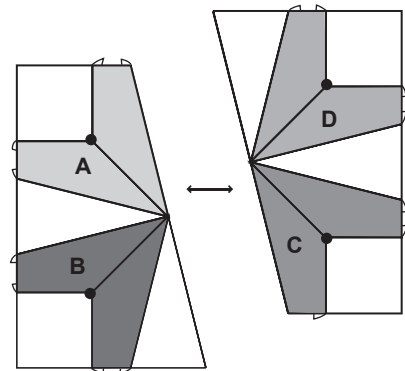

작업이 완료되었습니다.

3

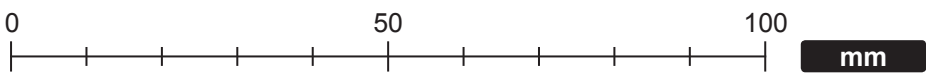
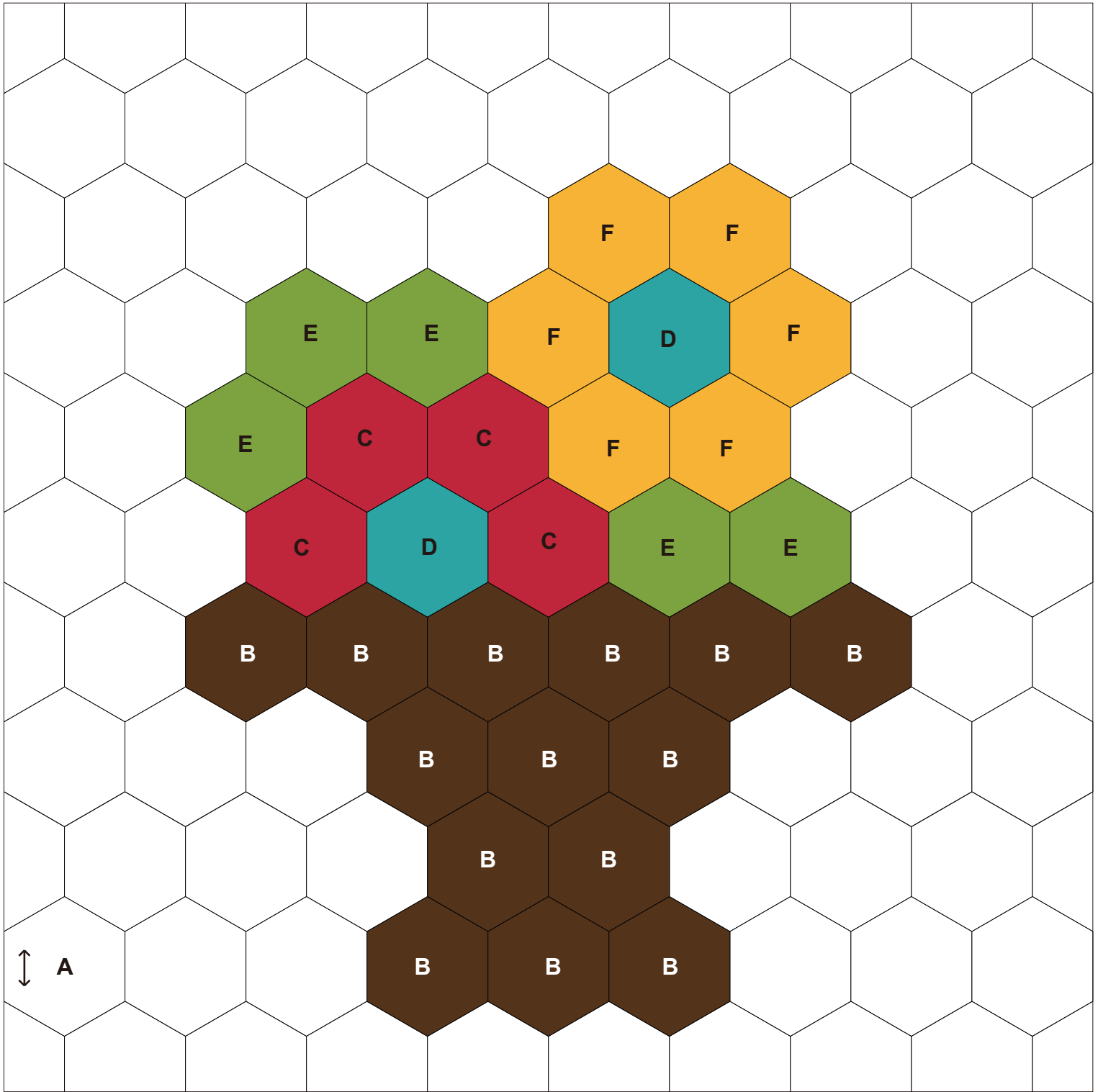

3 플라워 콘포트

완성품 그림

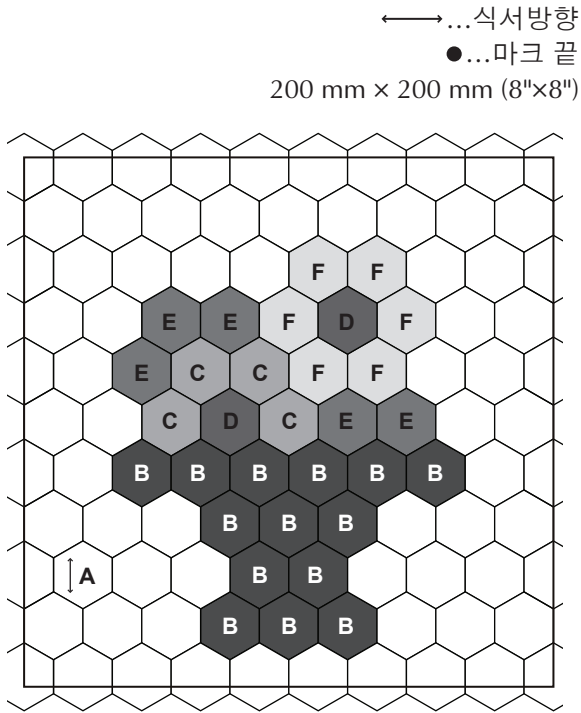

만드는 방법

• 육각형 조각을 꿰매서 연결하기

1 마크 끝에 주의하면서 시접이 옆으로 향하도록 육각형 조각의 한 면을 꿰맵니다.

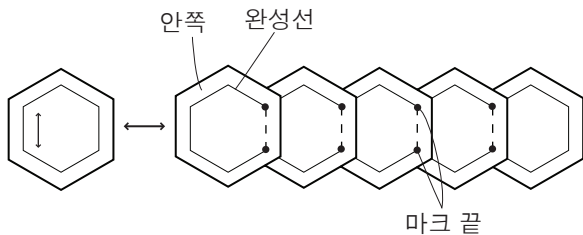

2 그림과 같이 행 사이에 세트인 솔기로 연결합니다.

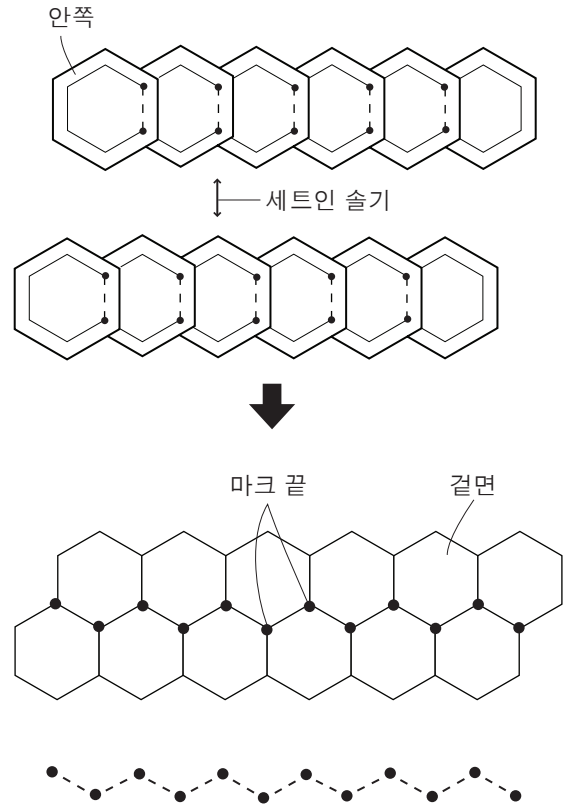

참고: 마크 끝에 세트인 솔기 연결하기.

3 그림과 같이 시접을 넘긴 후 다림질합니다.

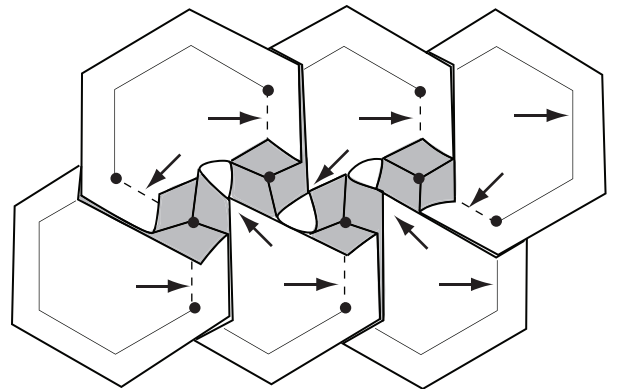

참고: 화살표로 표시된 방향으로 접으십시오. 바람개비 모양이 되도록 겹쳐진 시접을 접으십시오.

작업이 완료되었습니다.

4

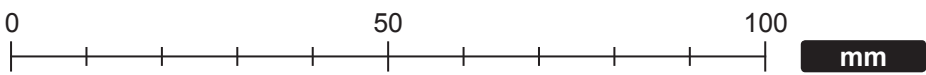
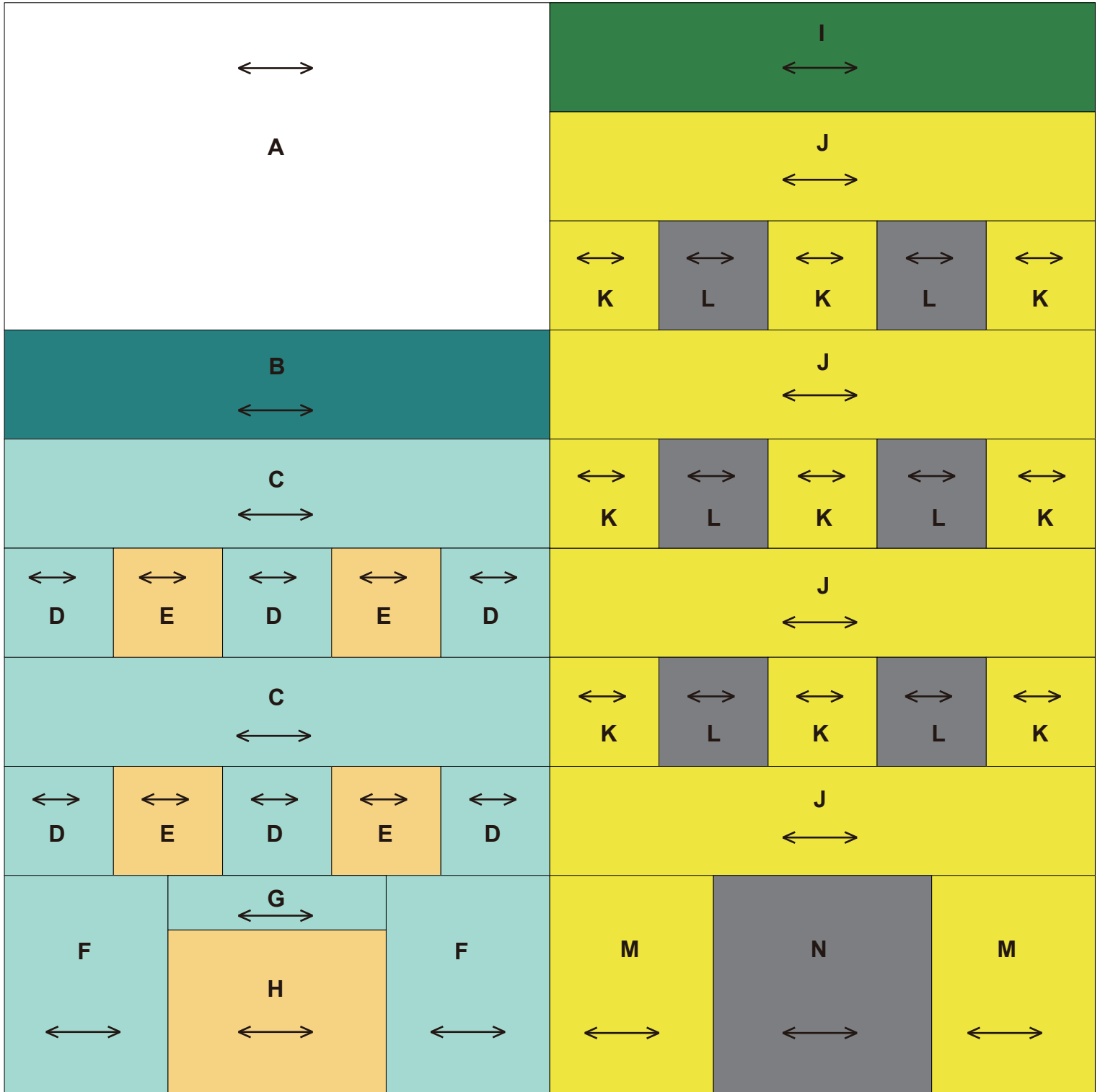

완성품 그림

←→...식서방향
200 mm × 200 mm (8"×8")

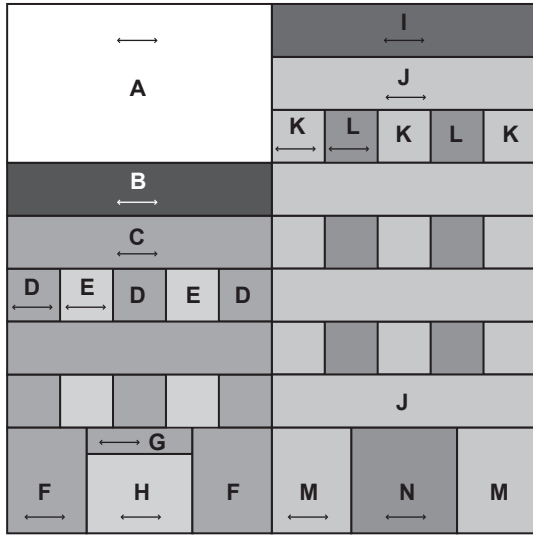

만드는 방법

• 높은 빌딩 블록 만들기

1 K와 L을 옆으로 연결한 후, J에 대고 꺾습니다.
(3조각)

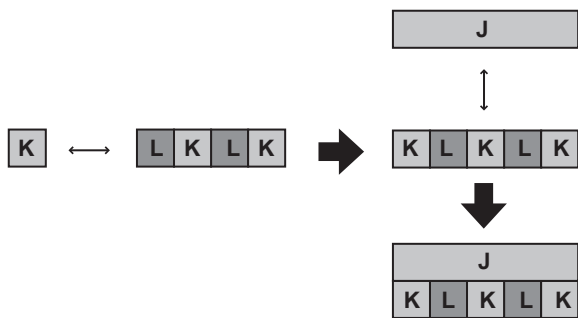

2 M과 N을 옆으로 연결한 후, J에 대고 꺾습니다.

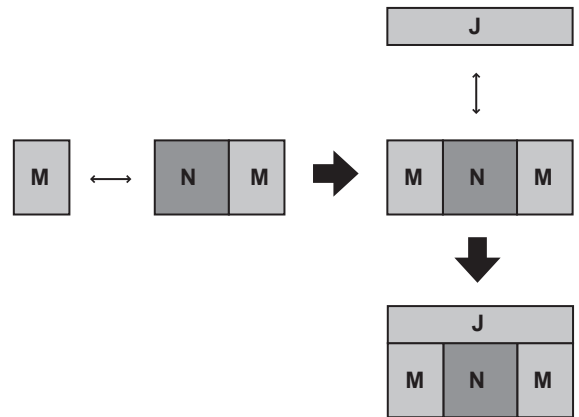

3 I를 전체 디자인과 일렬로 맞춘 후, 함께 꺾어서 연결합니다.

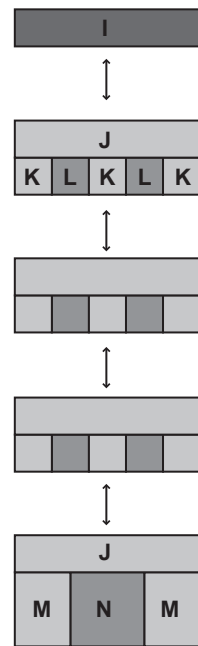

• 낮은 빌딩 블록 만들기

1 D와 E를 옆으로 연결한 후, C에 대고 꺾맵니다.
(2조각)

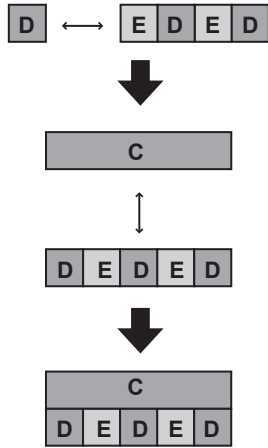

2 그림과 같이 H와 G를 연결한 후, F에 대고 꺾맵니다.

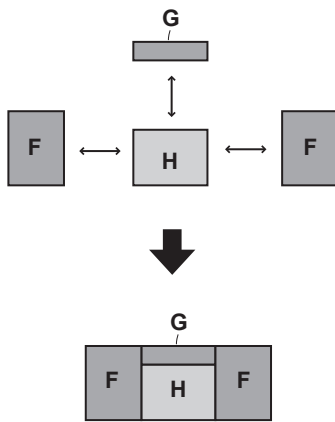

3 그림과 같이 A와 B를 연결한 후, 전체 디자인을 함께 꺾매서 연결합니다.

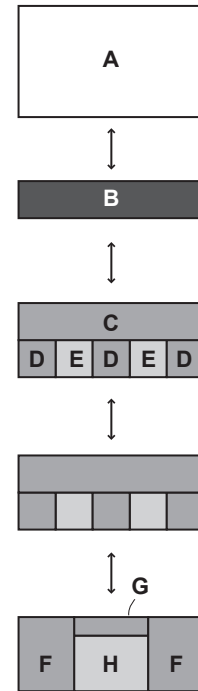

• 왼쪽 블록과 오른쪽 블록을 꺾매서 연결하기

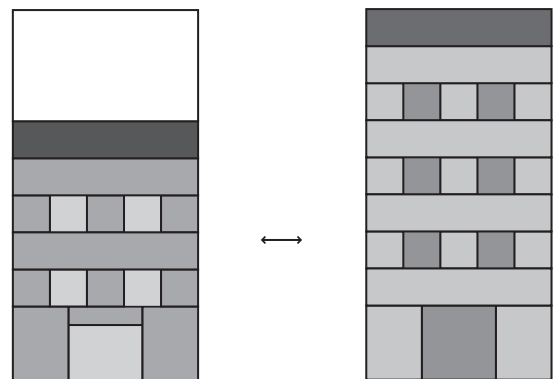

작업이 완료되었습니다.

5

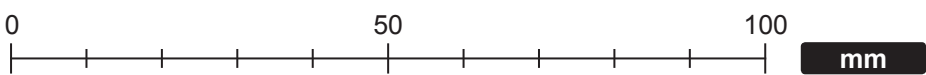
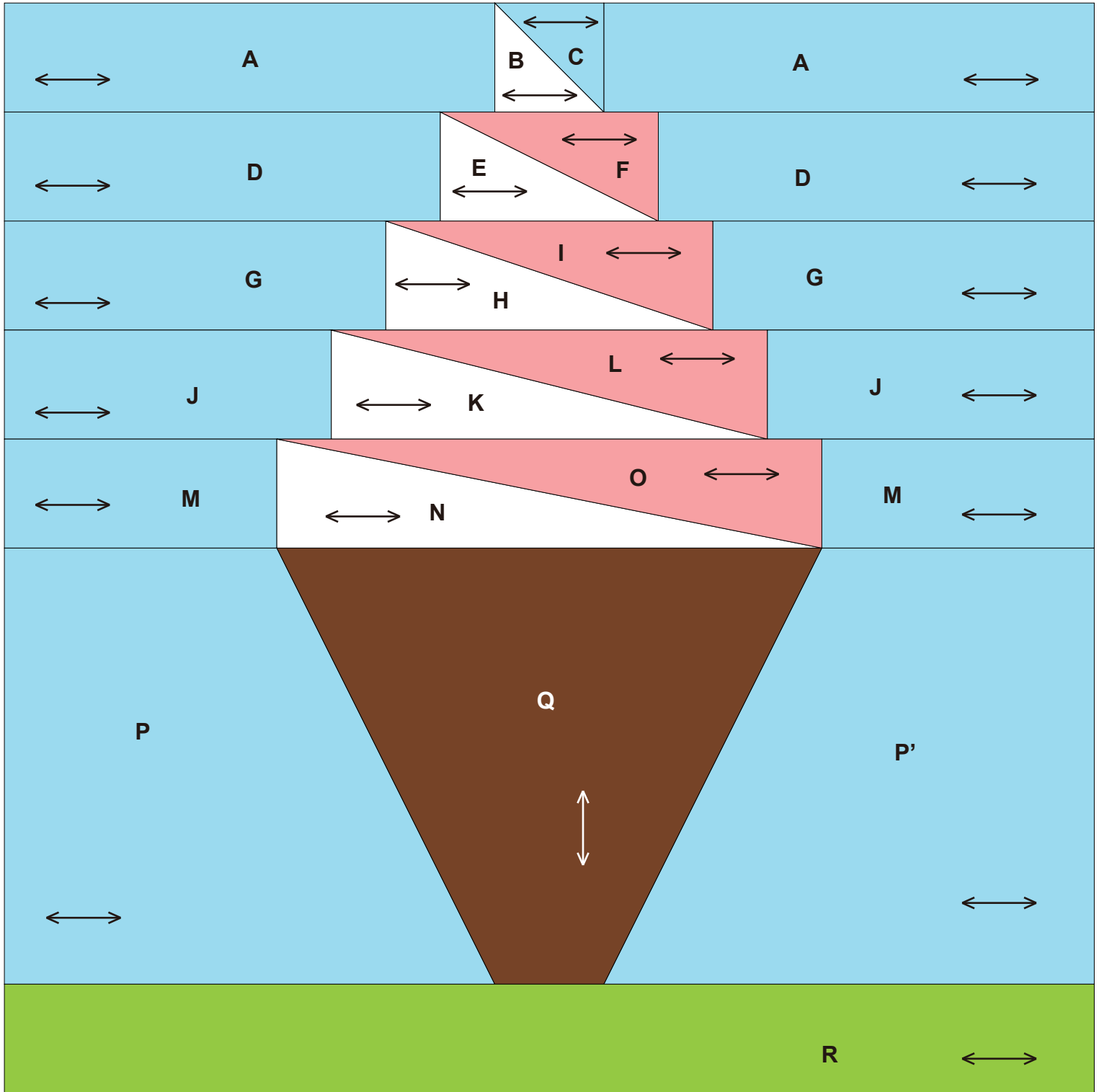

완성품 그림

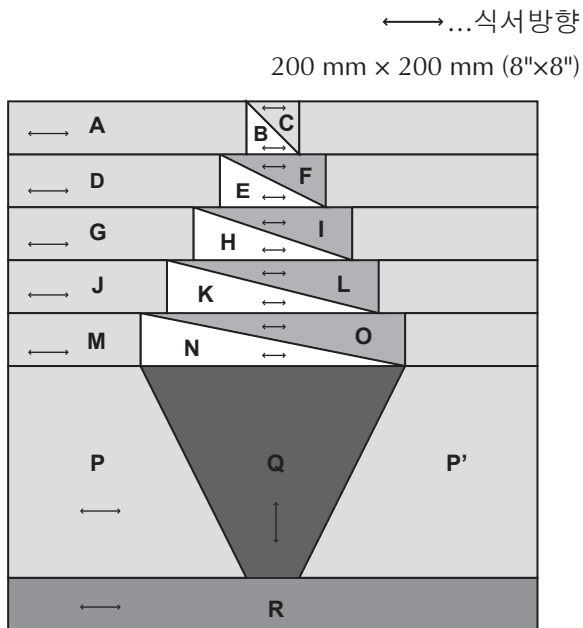

만드는 방법

• 아이스크림 블록 만들기

1 B와 C를 연결한 후, A에 대고 꺾습니다.

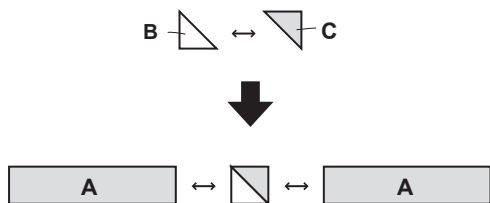

2 E와 F를 연결한 후, D에 대고 꺾습니다.



3 H와 I를 연결한 후, G에 대고 꺾습니다.



4 K와 L을 연결한 후, J에 대고 꺾습니다.



5 N과 O를 연결한 후, M에 대고 꺾습니다.



6 전체 디자인을 꺾어서 연결합니다.

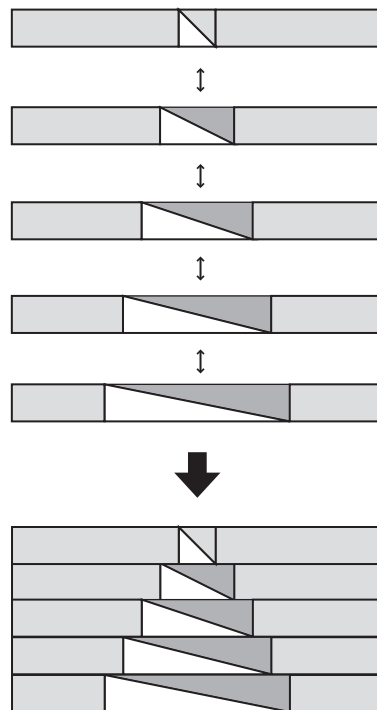

• 콘 블록 만들기

1 P와 P'를 Q에 연결한 후, R에 대고 꺾습니다.

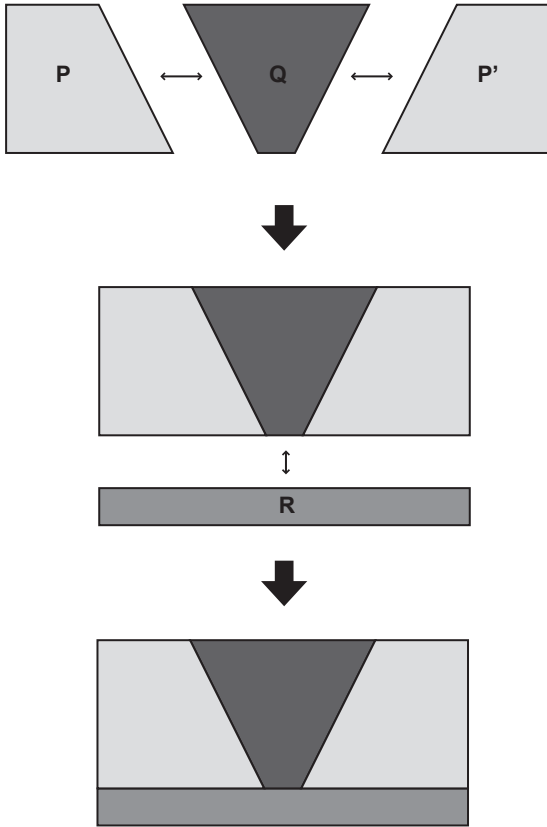

• 상단 블록과 하단 블록을 꺾어서 연결하기

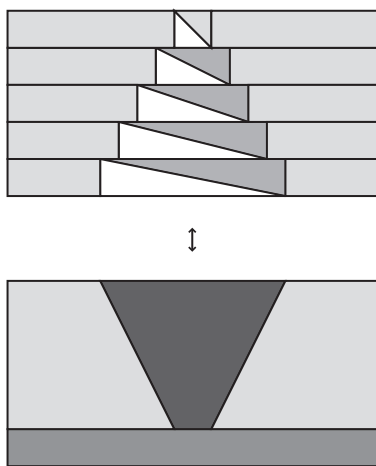

작업이 완료되었습니다.

6

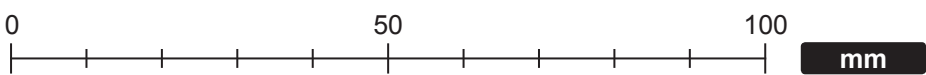
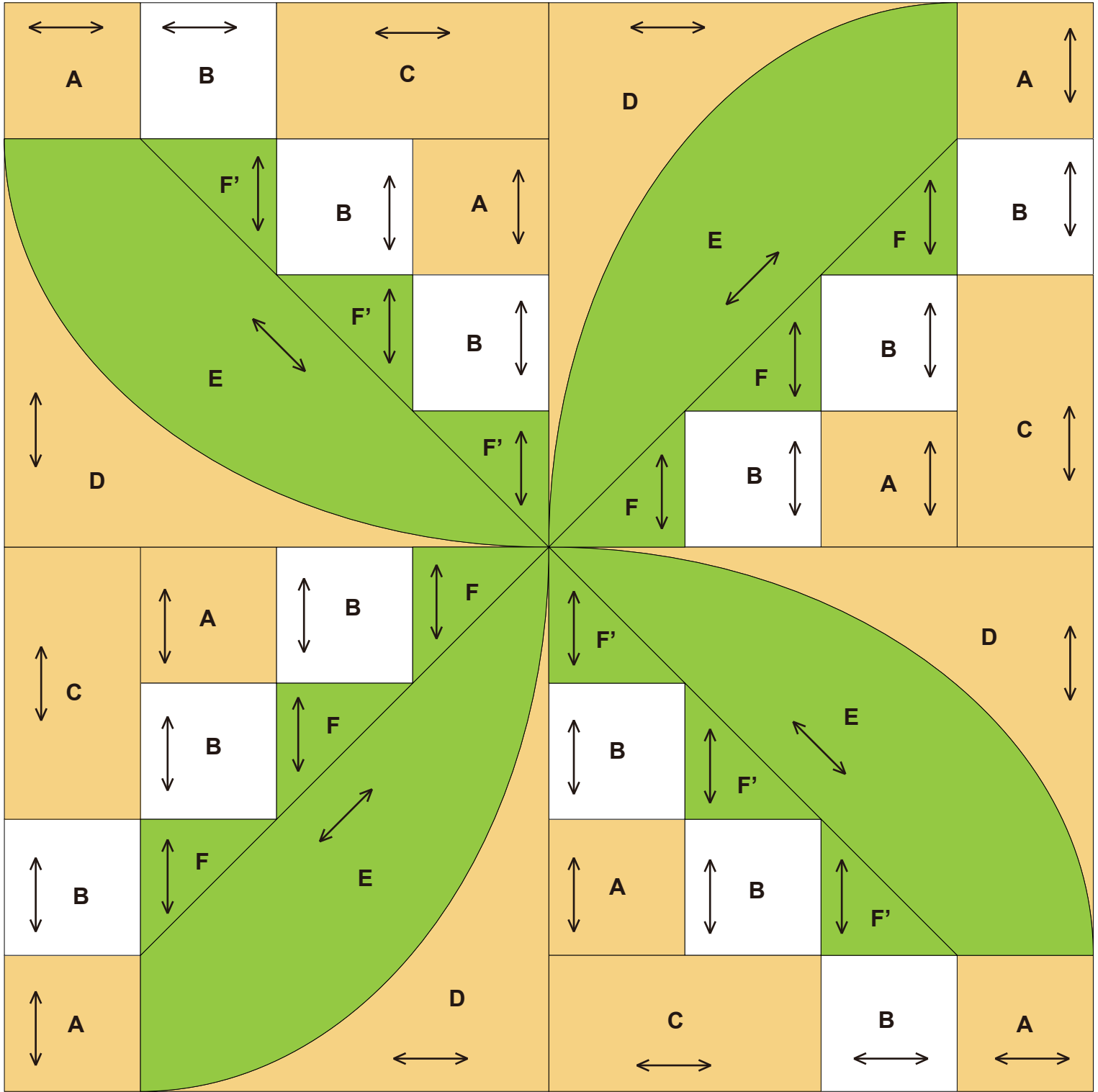

완성품 그림

←...식서방향
200 mm × 200 mm (8"×8")

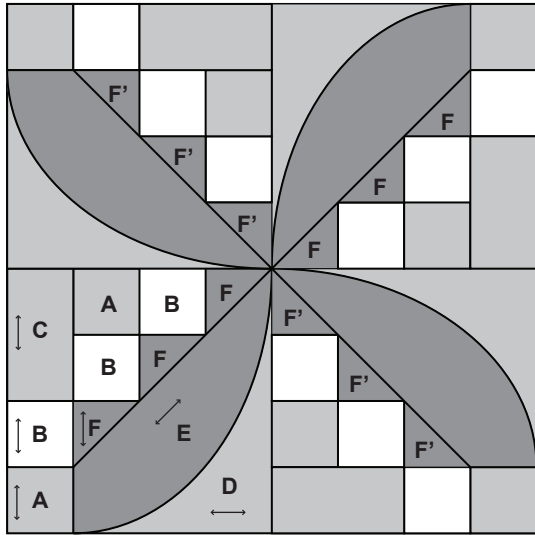

만드는 방법

• 은방울꽃 블록 만들기(4조각)

1 C, B, A를 꺾어서 연결합니다.

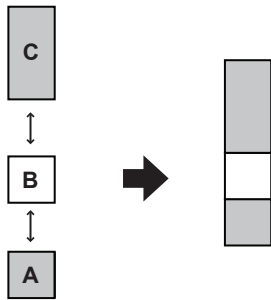

2 그림과 같이 A, B, F에 대고 꺾습니다.

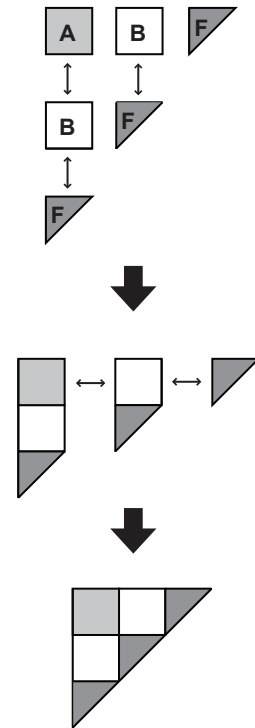

3 E와 D를 꺾어서 연결합니다. (너치표시를 통해 두 조각을 보다 쉽게 꺾을 수 있음.)

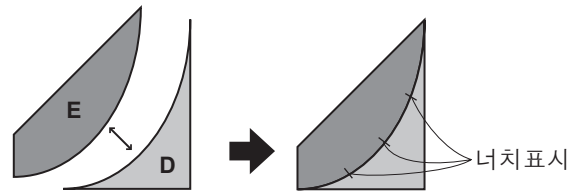

4 그림과 같이 모든 조각을 꺾어서 연결합니다.

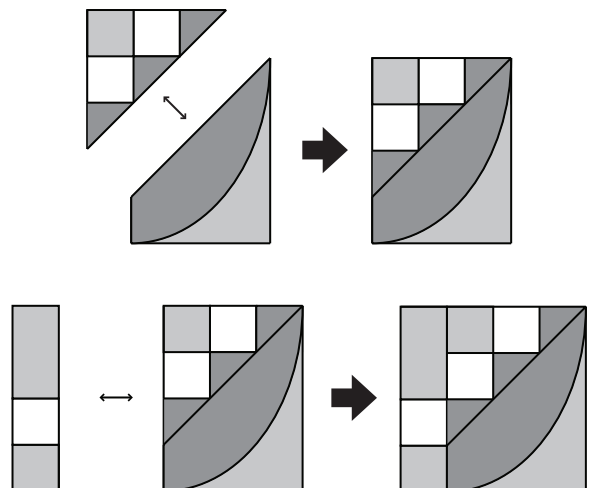

5 나머지 블록을 동일한 식으로 만들어 옆면을 꿰매서 연결합니다.

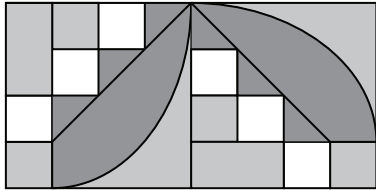
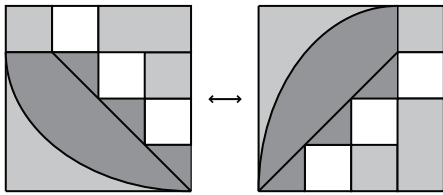

• 상단 블록과 하단 블록을 꿰매서 연결하기

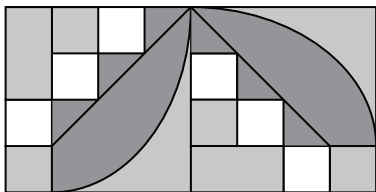
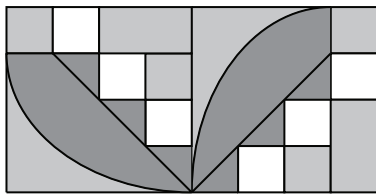

작업이 완료되었습니다.

7

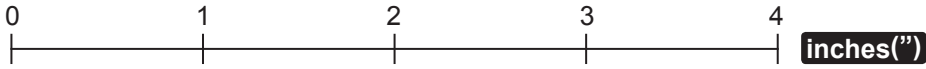
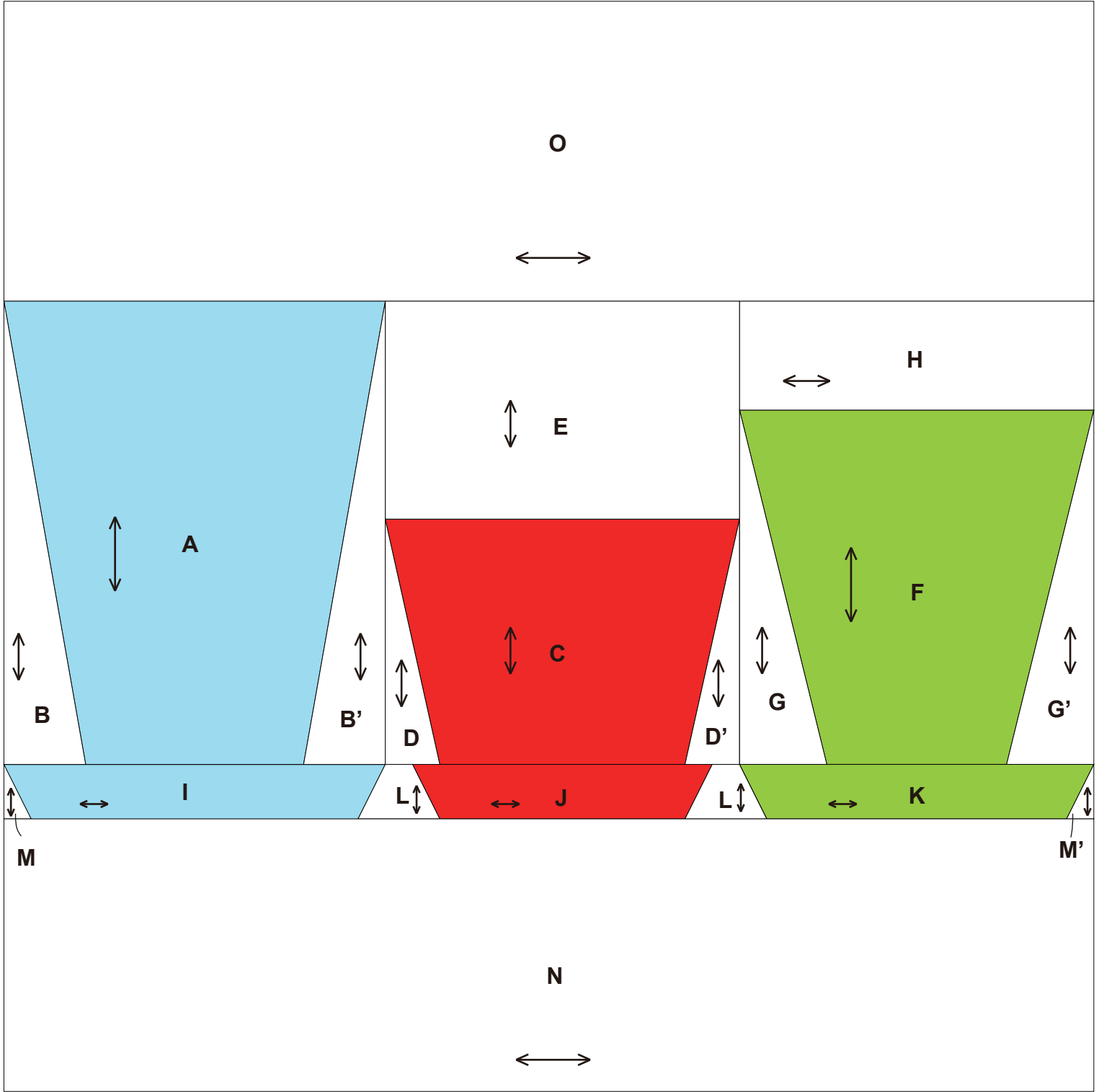

완성품 그림

←...식서방향
200 mm × 200 mm (8"×8")

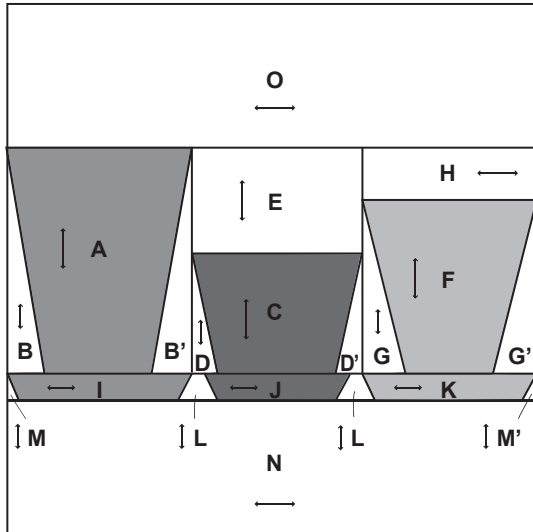

만드는 방법

• 컵 블록 만들기

1 A, B, B'를 꺾어서 연결합니다.

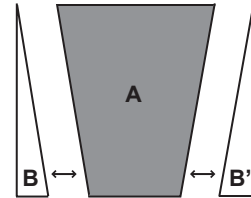

2 C, D, D'를 연결한 후, E에 대고 꺾습니다.

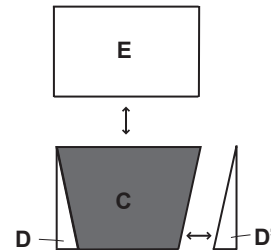

3 F, G, G'를 연결한 후, H에 대고 꺾습니다.

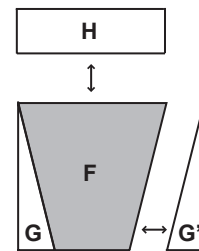

4 전체 디자인을 옆으로 꺾어서 연결합니다.

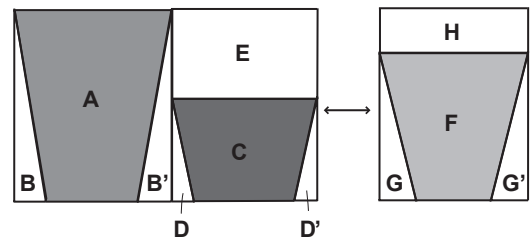

• 컵받침 블록 만들기

1 I, J, K, L, M, M'을 옆으로 꿰매서 연결합니다.



• 컵과 컵받침 블록을 꿰매서 연결하기

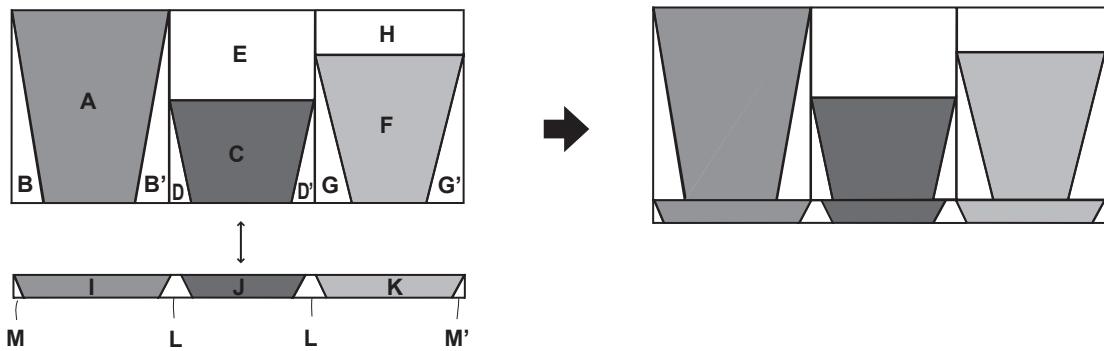

• O와 N을 꿰매서 연결하기

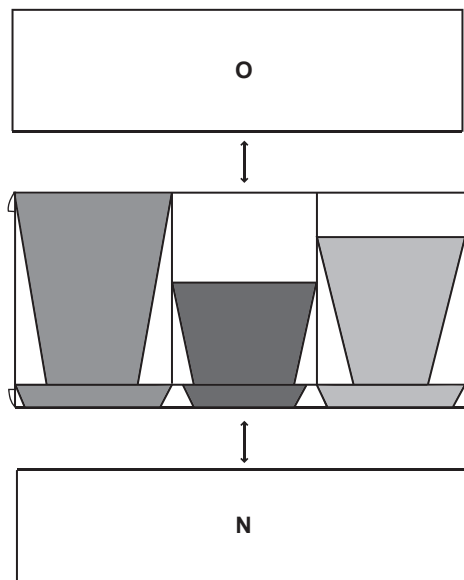

작업이 완료되었습니다.

8

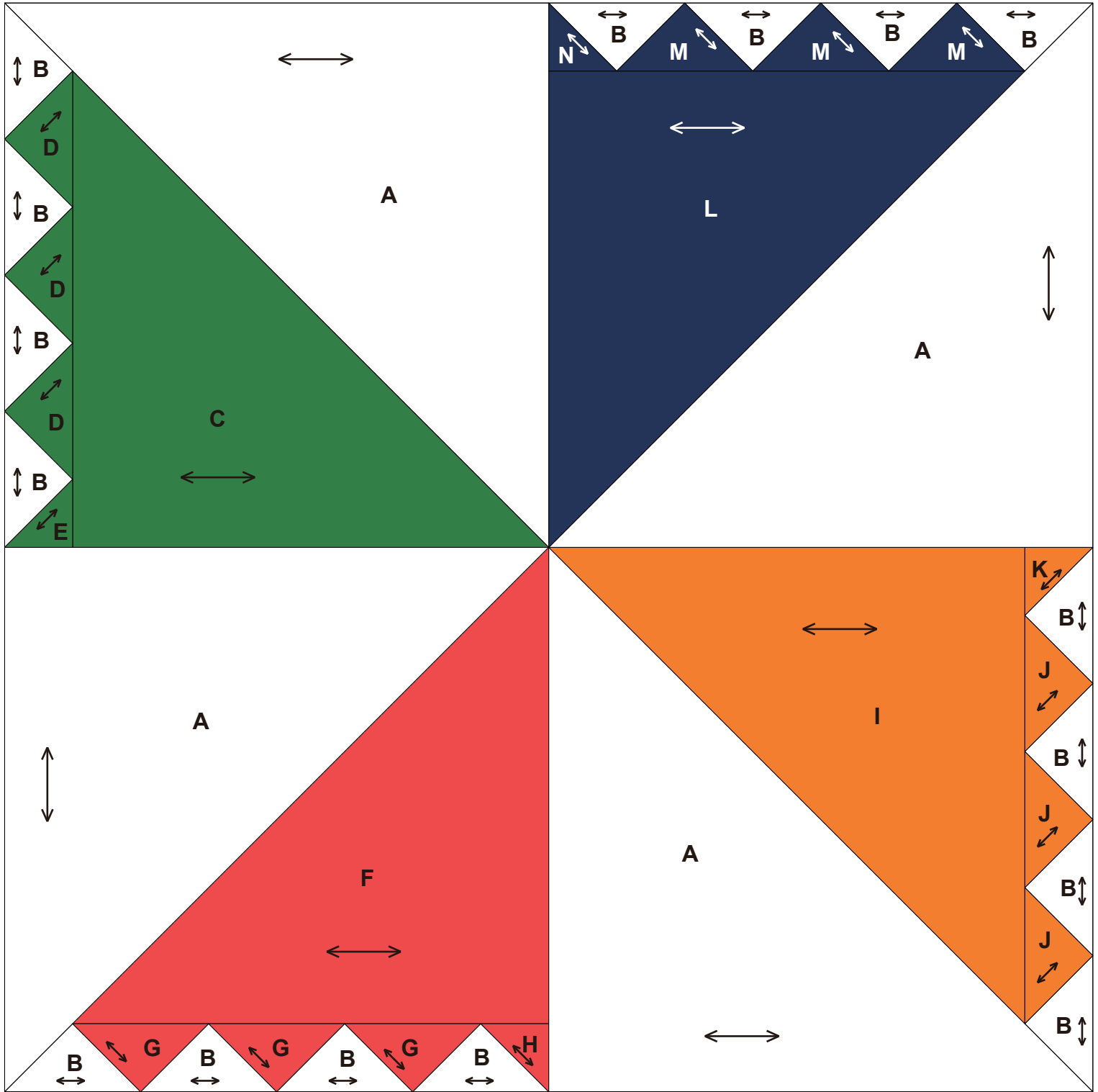

0 1 2 3 4 inches(")

0 50 100 mm

완성품 그림

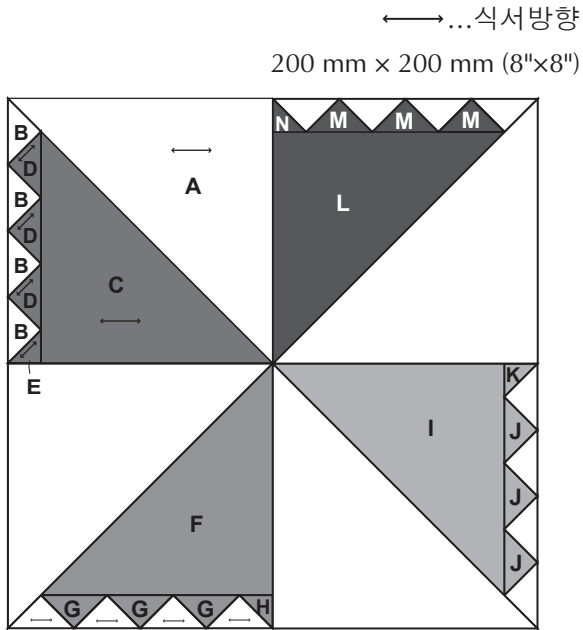

만드는 방법

• 톱니 블록 만들기(4조각)

1 그림과 같이 B, D, E, G, H, J, K, M, N을 떼내서 연결합니다.

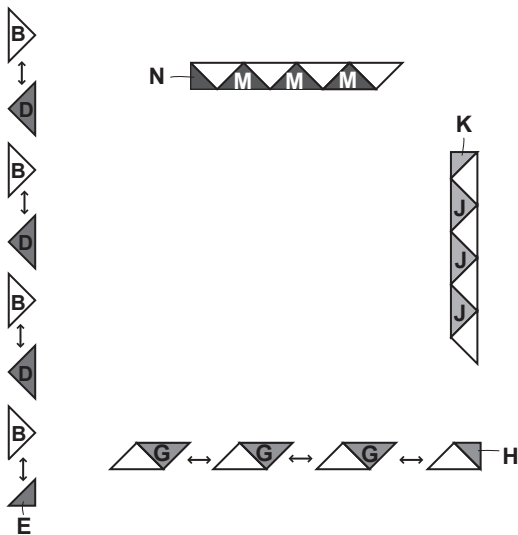

2 C, F, I, L을 떼내서 연결합니다.

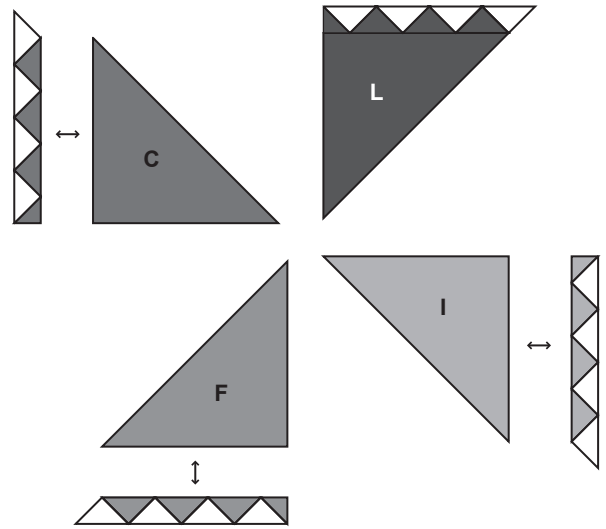

3 A 부분을 톱니 블록에 대고 꺾습니다.

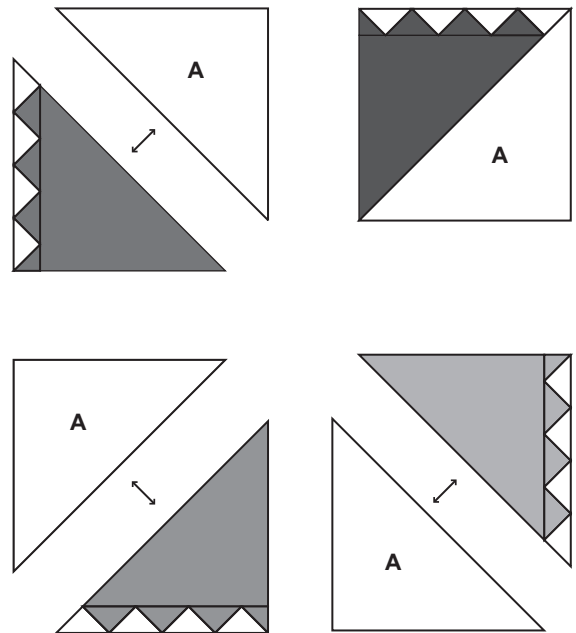

• 블록의 옆면을 꺾매서 연결하기

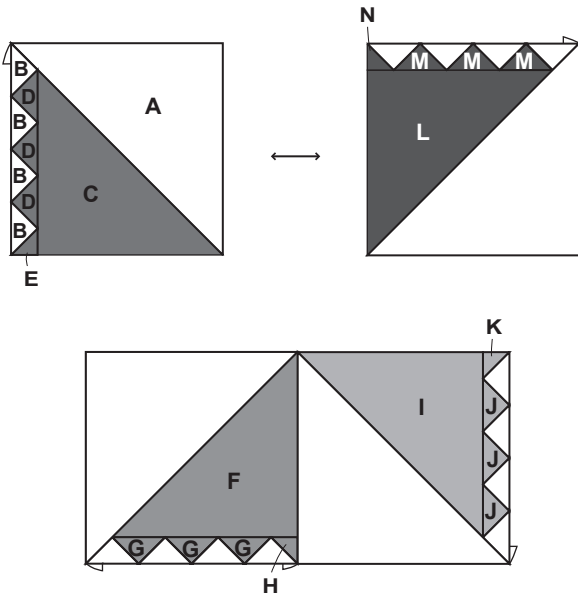

• 상단 블록과 하단 블록을 꺾매서 연결하기

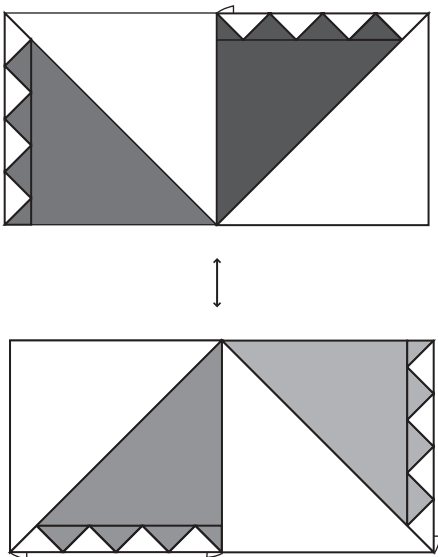

작업이 완료되었습니다.

9

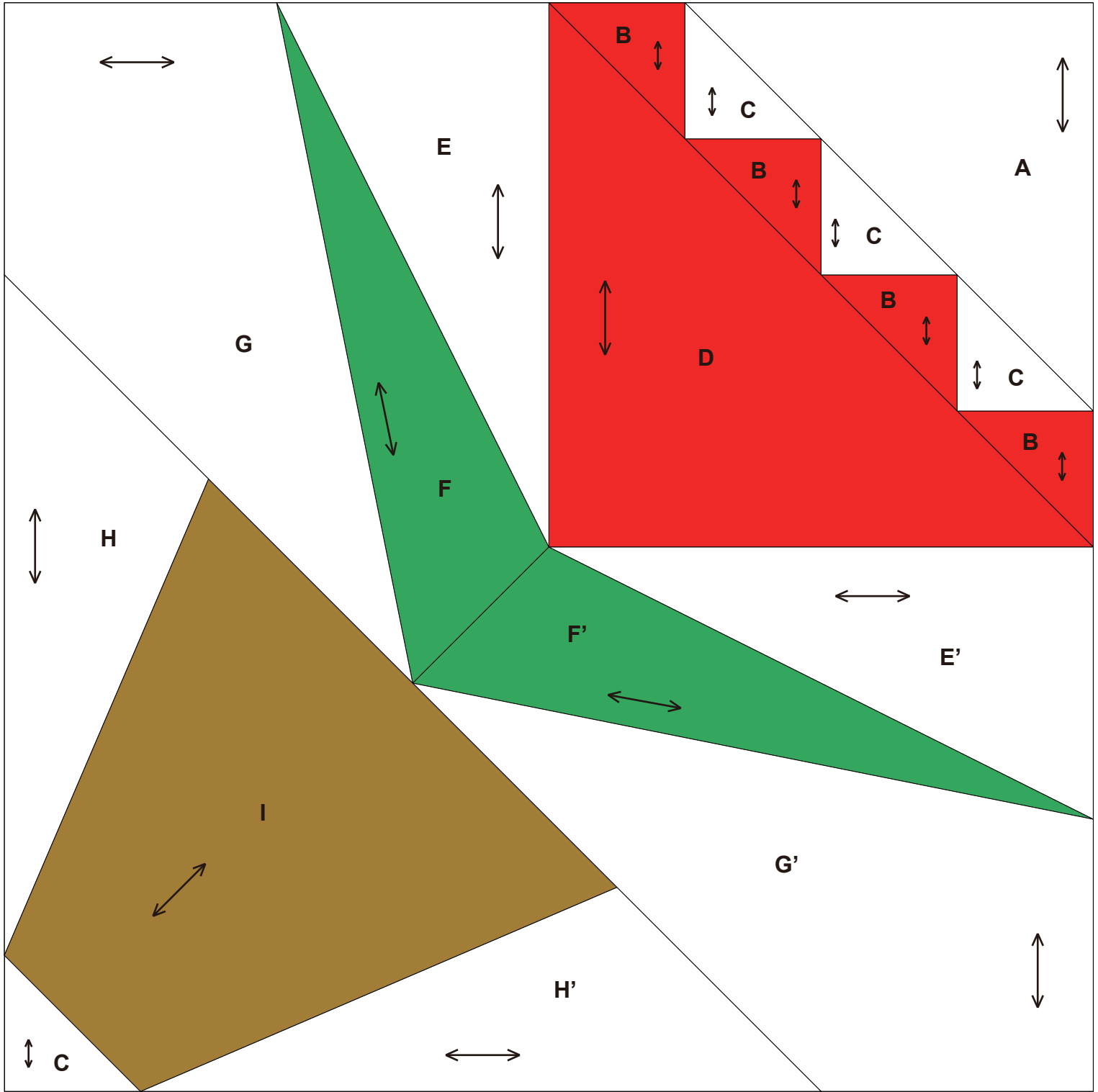

0 1 2 3 4 inches(")

0 50 100 mm

완성품 그림

←...식서방향
●...마크 끝
200 mm × 200 mm (8"×8")

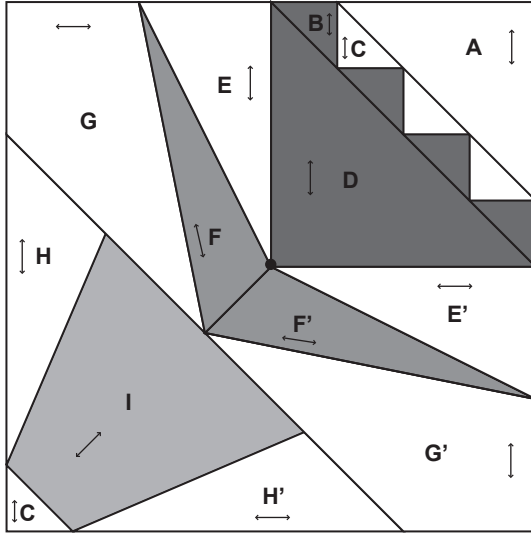

만드는 방법

• 꽃 블록 만들기

1 B와 C를 꺾어서 연결합니다.

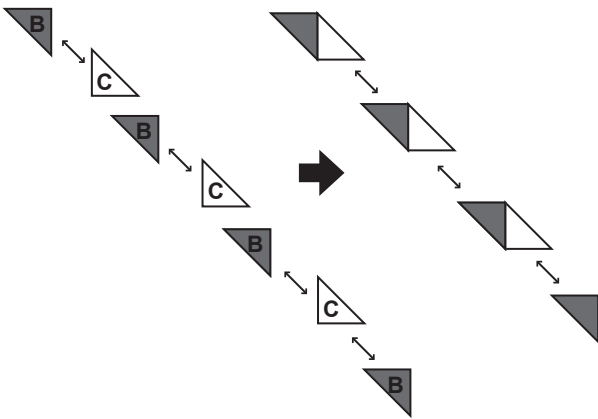

2 A에 대고 꺾습니다.

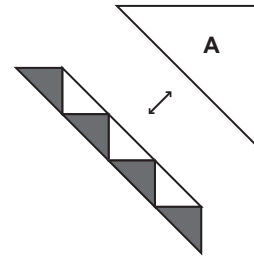

3 D에 대고 꺾습니다.

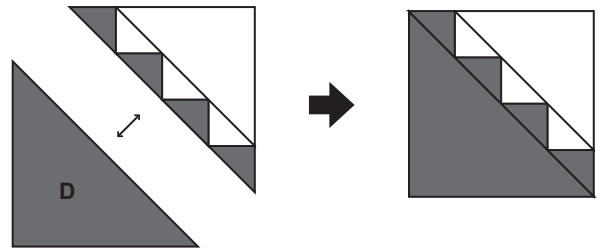

• 앞 블록 만들기

1 마크 끝에 주의하면서 E와 F를 연결한 후, G에 대고 꺾습니다.

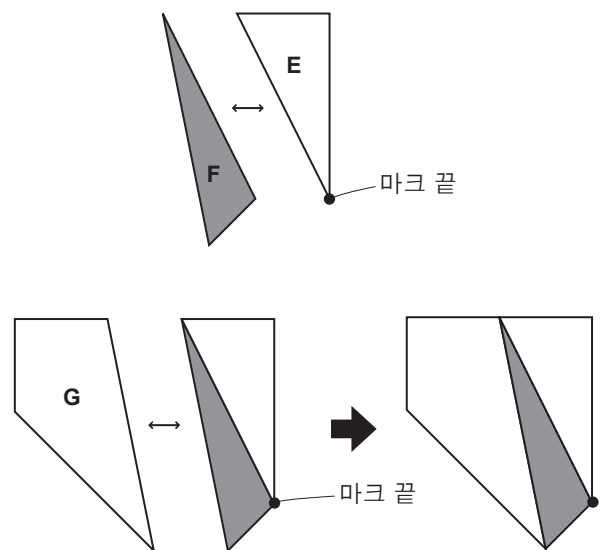

2 또한 대칭 블록인 E', F', G'를 꺾어서 연결하고, 마크 끝에 주의하면서 그림과 같이 함께 연결합니다.

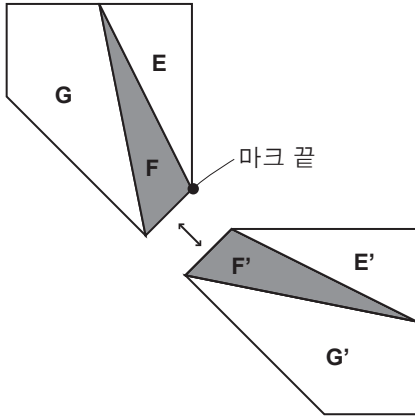

• 꽃과 잎 블록의 마크 끝에 주의하면서 세트인 솔기 만들기

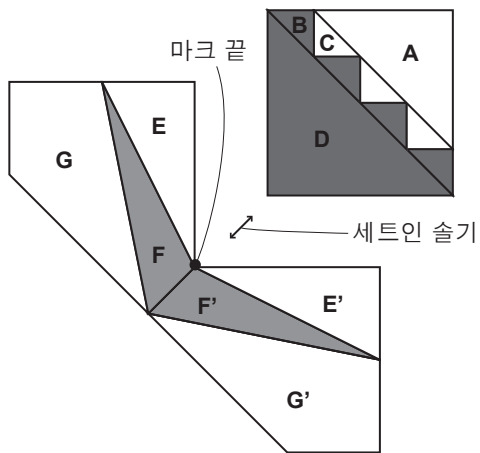

• 꽃병 블록 만들기

1 I, H, H'를 꺾어서 연결합니다.

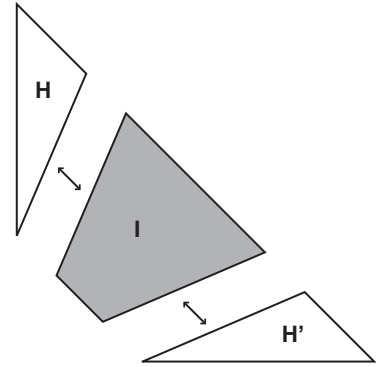

2 C에 대고 꺾습니다.

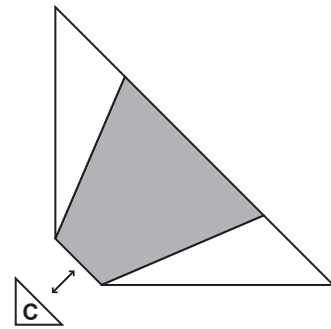

• 상단 블록과 하단 블록을 꺾어서 연결하기

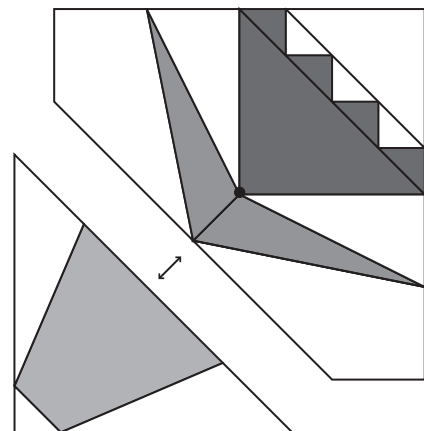

작업이 완료되었습니다.

10

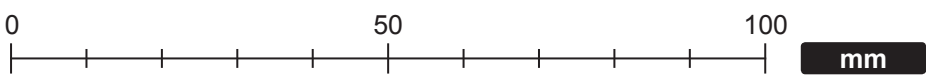
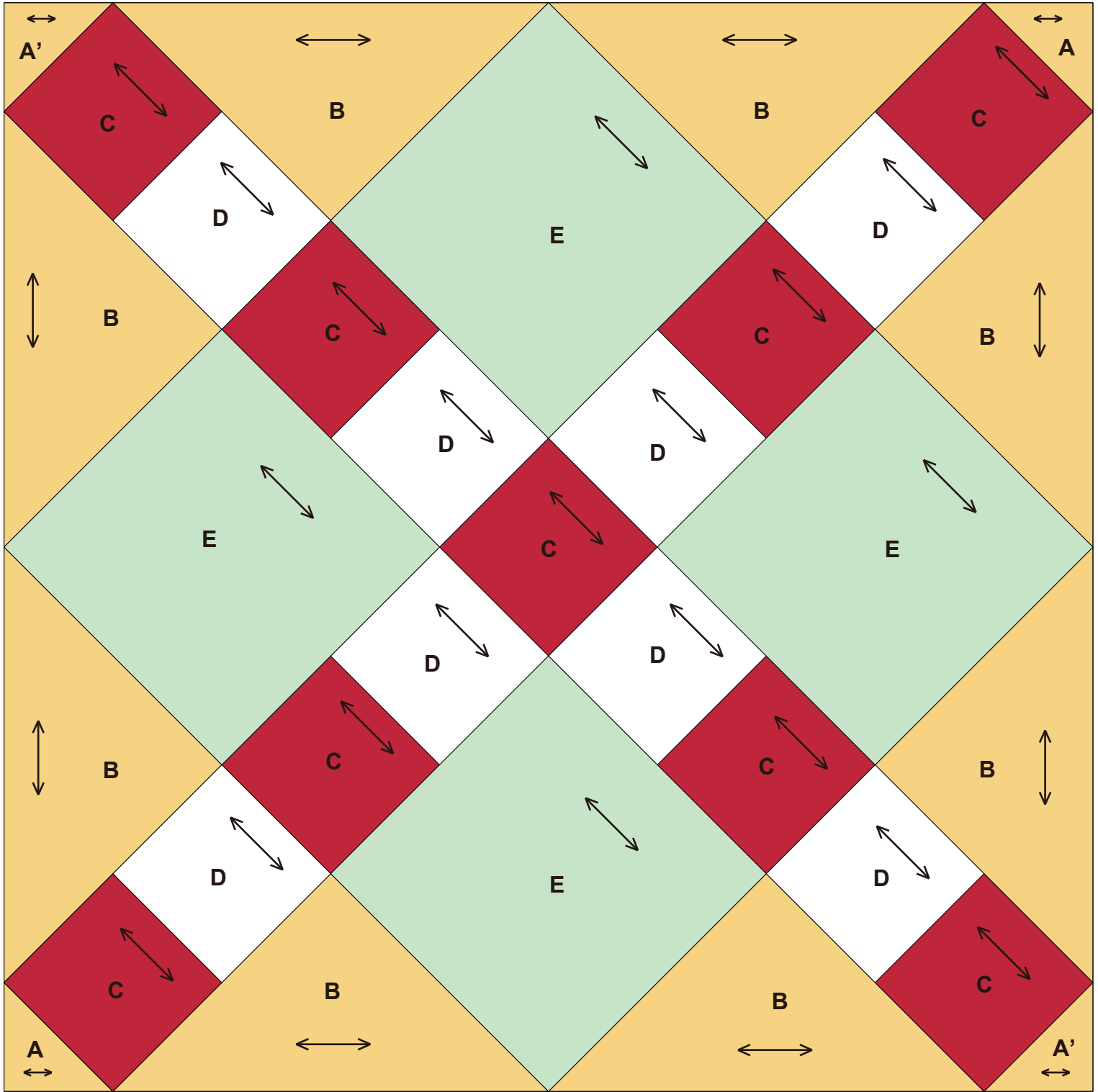

10 십자가

완성품 그림

←...식서방향
200 mm × 200 mm (8"×8")

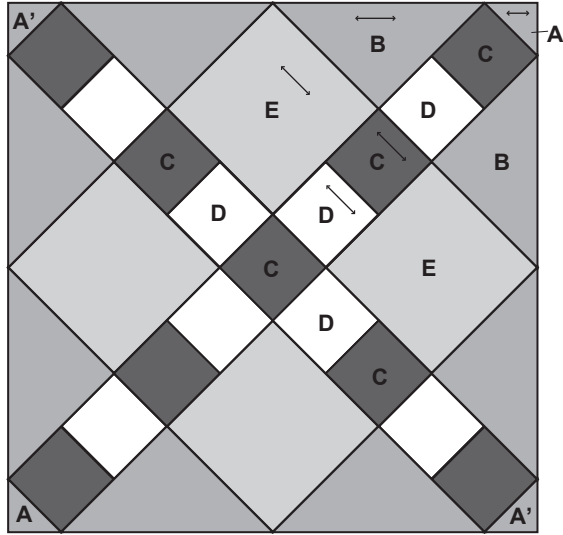

만드는 방법

• 센터 블록 만들기

1 C와 D를 연결한 후, E에 대고 꿰맵니다. (2조각)

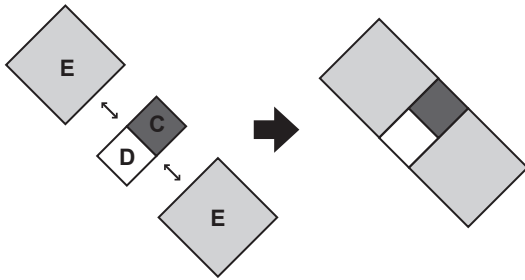

2 가운데 C와 D 조각을 꿰매서 연결합니다.

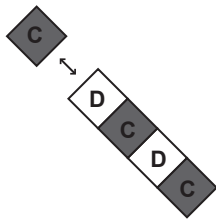

3 전체 디자인을 꿰매서 연결합니다.

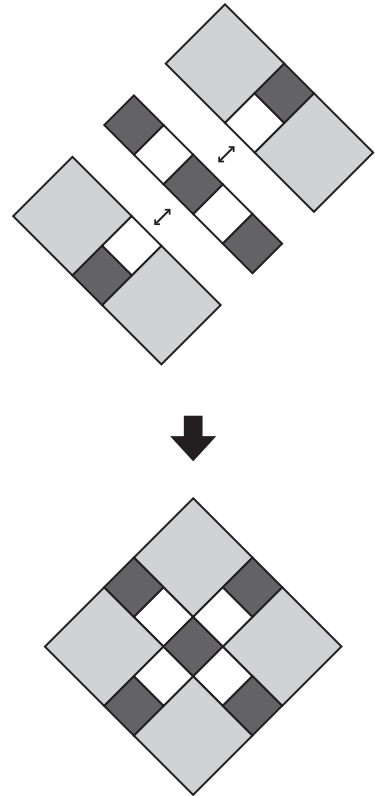

• 각진 블록 만들기(4조각)

1 C와 D를 연결한 후, B에 대고 꿰맵니다.

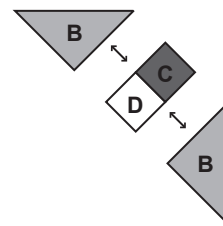

2 A에 대고 꿰맵니다.

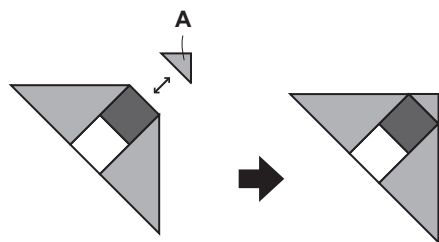

- 그림과 같이 센터와 각진 블록을 꺾어서 연결하기

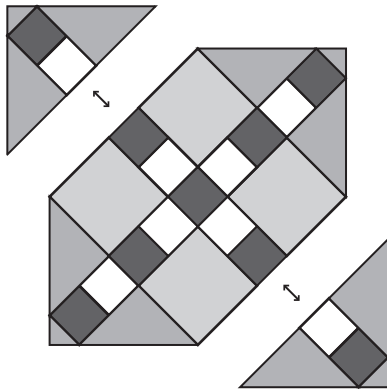

작업이 완료되었습니다.

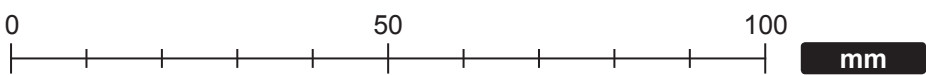
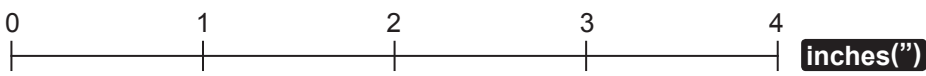
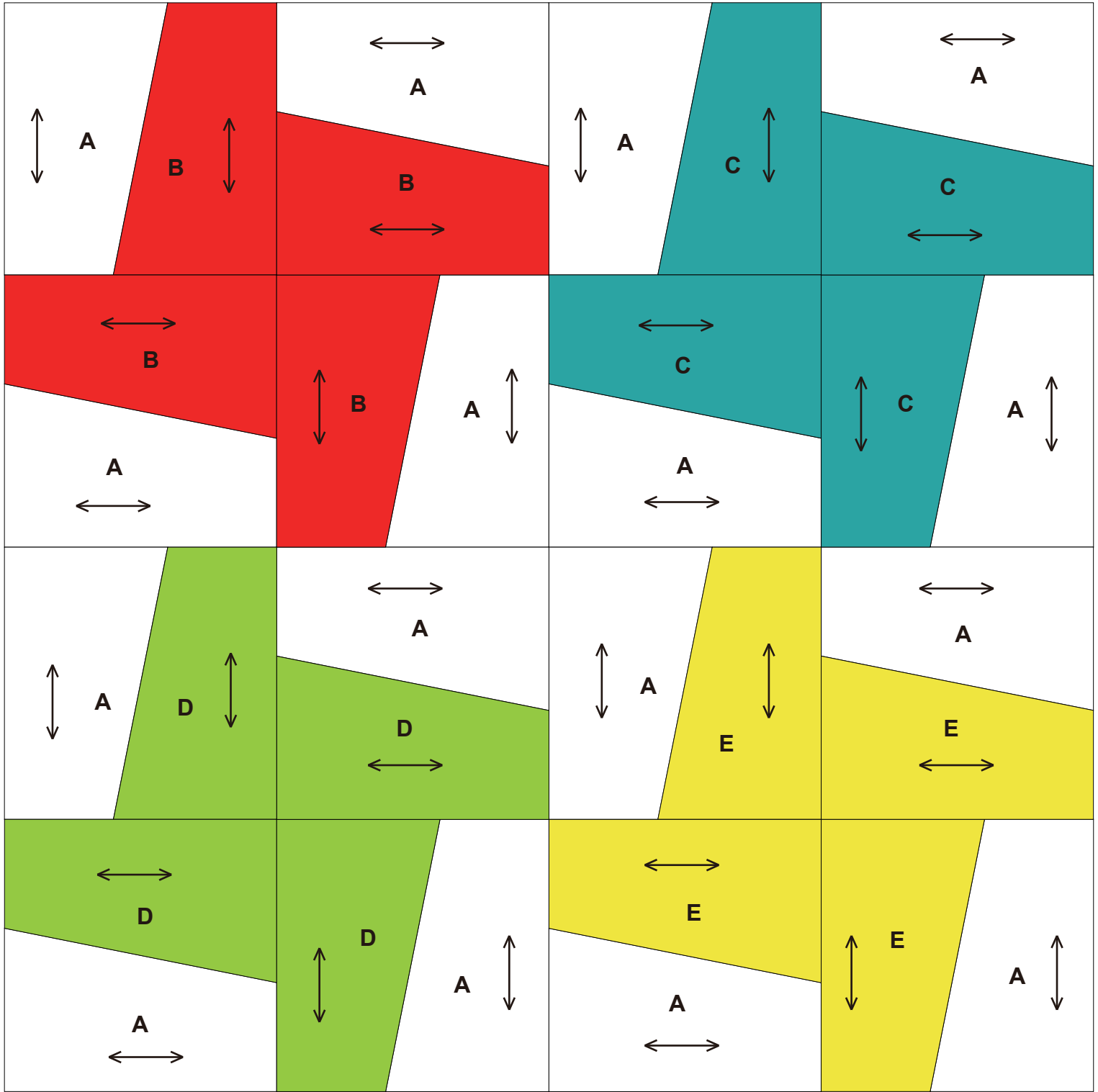

완성품 그림

←→ ...식서방향
200 mm × 200 mm (8"×8")

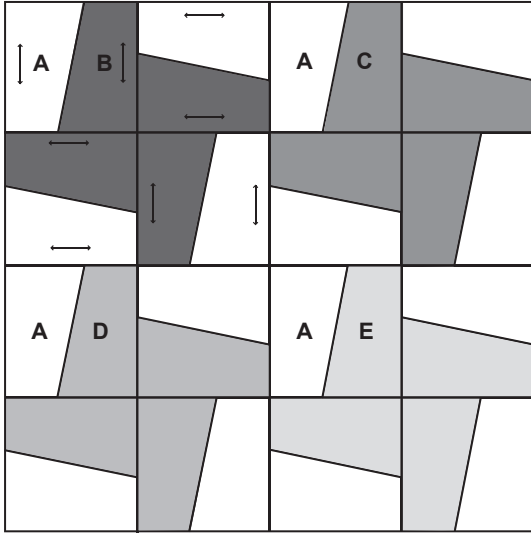

만드는 방법

• 바람개비 블록 만들기(4조각)

1 A와 B를 떼어서 연결합니다.

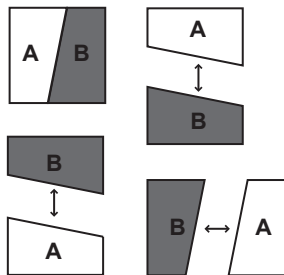

2 그림과 같이 바람개비를 떼어서 연결합니다.

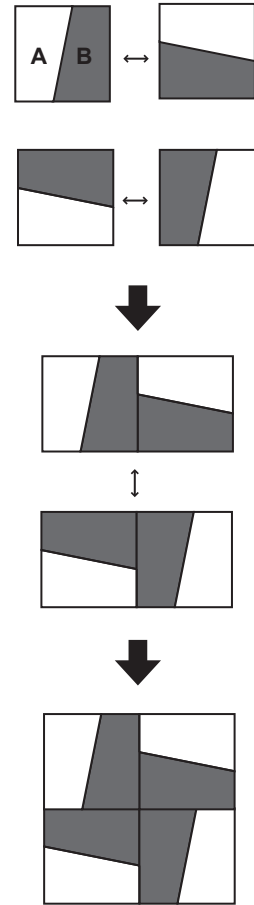

3 A 및 B와 같이 [A 및 C], [A 및 D], [A 및 E]에 대고 떼어서 바람개비 모양을 만듭니다.

• 블록의 옆면을 떼어서 연결하기

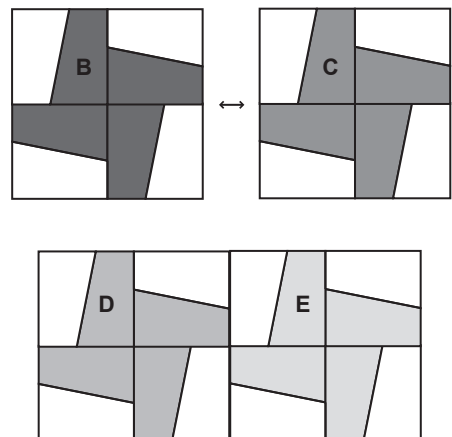

• 상단 블록과 하단 블록을 꺾어서 연결하기

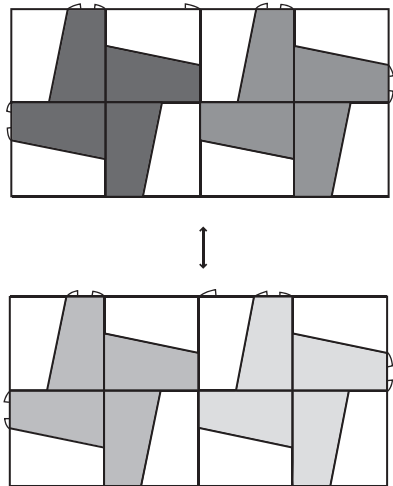

작업이 완료되었습니다.

12

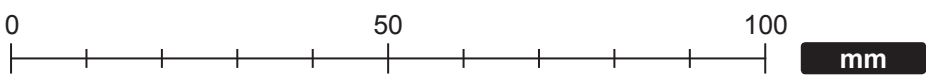
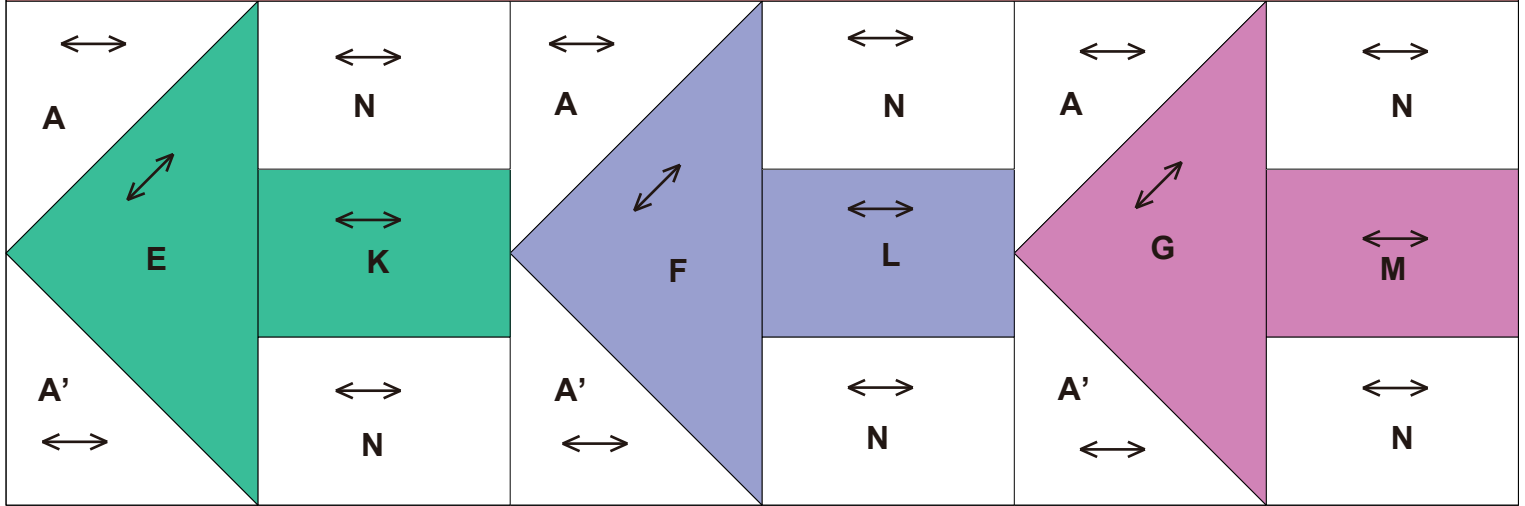
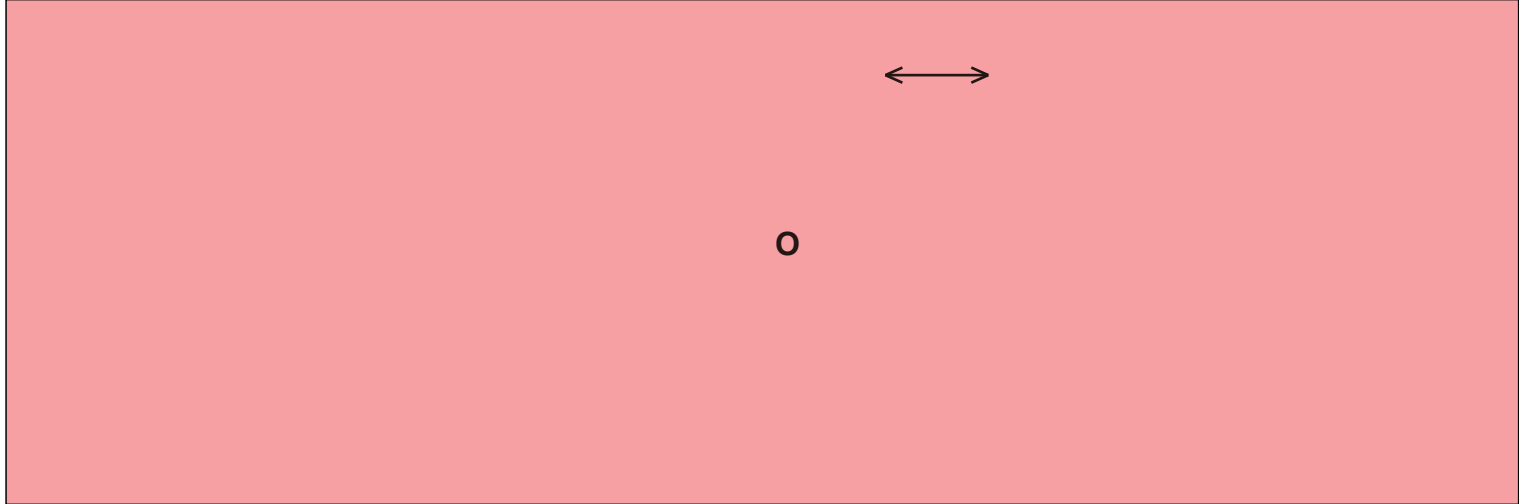
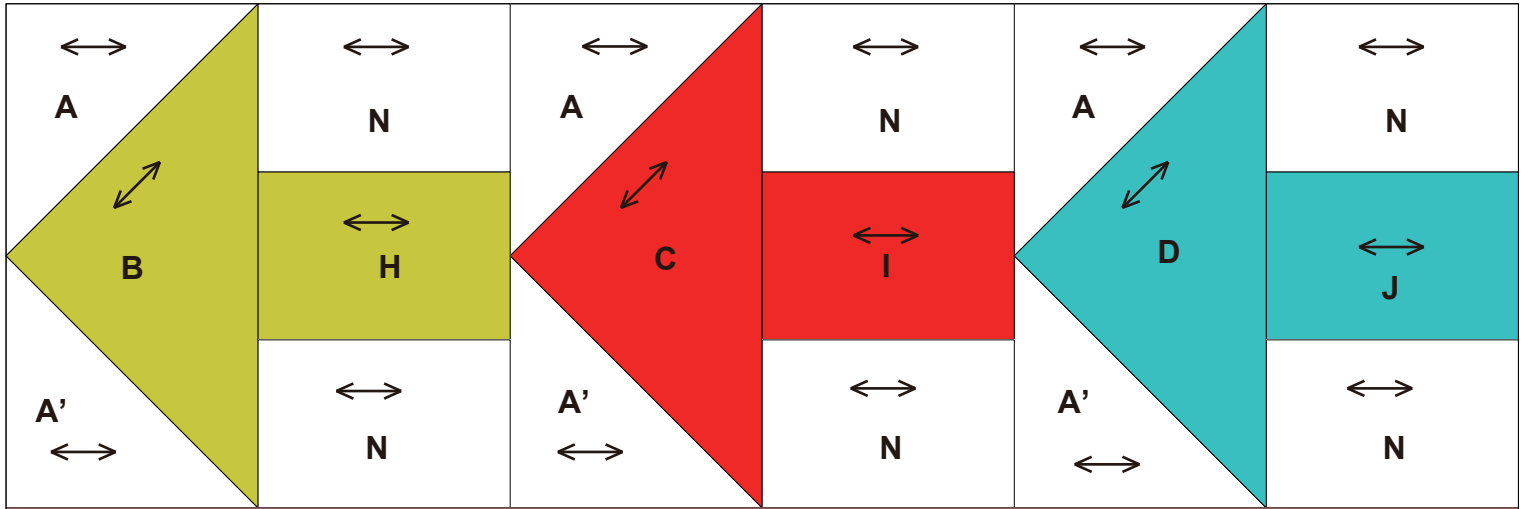

12 한방향 흐름 화살표

완성품 그림

←...식서방향
200 mm × 200 mm (8"×8")

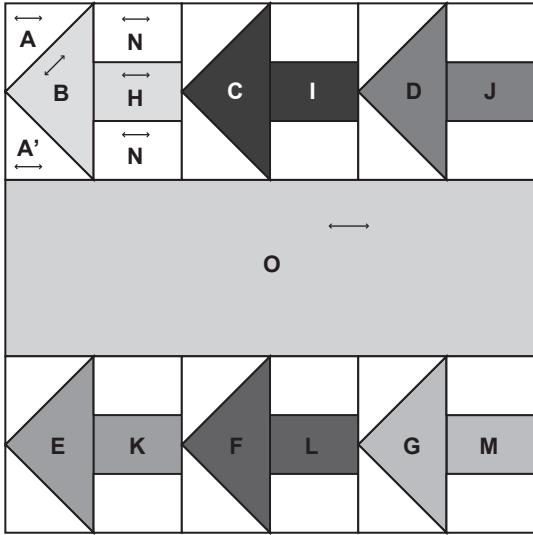

만드는 방법

• 화살표 블록 만들기(6조각)

1 A, A', B를 꺾매서 연결합니다.

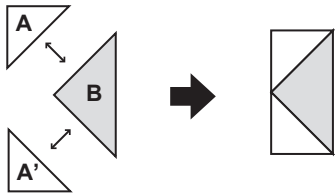

2 H, N, N'을 꺾매서 연결합니다.

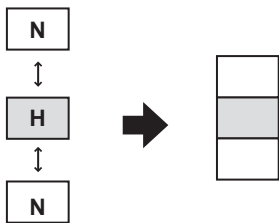

3 왼쪽 블록과 오른쪽 블록을 꺾매서 연결합니다.

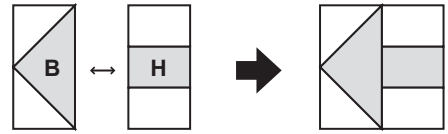

4 나머지 화살표 블록도 동일한 방식으로 만듭니다.

• 화살표 블록의 옆면을 꺾매서 연결하기

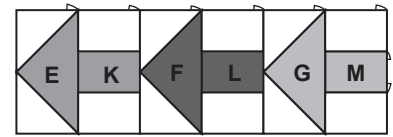
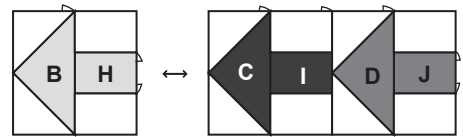

• 세로로 O 꺾매기

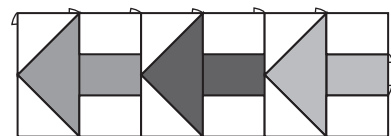
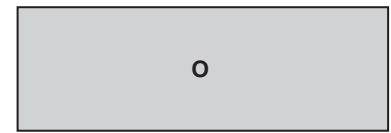
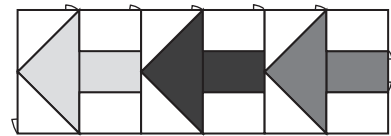

작업이 완료되었습니다.

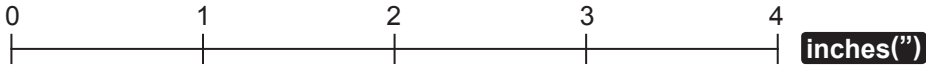
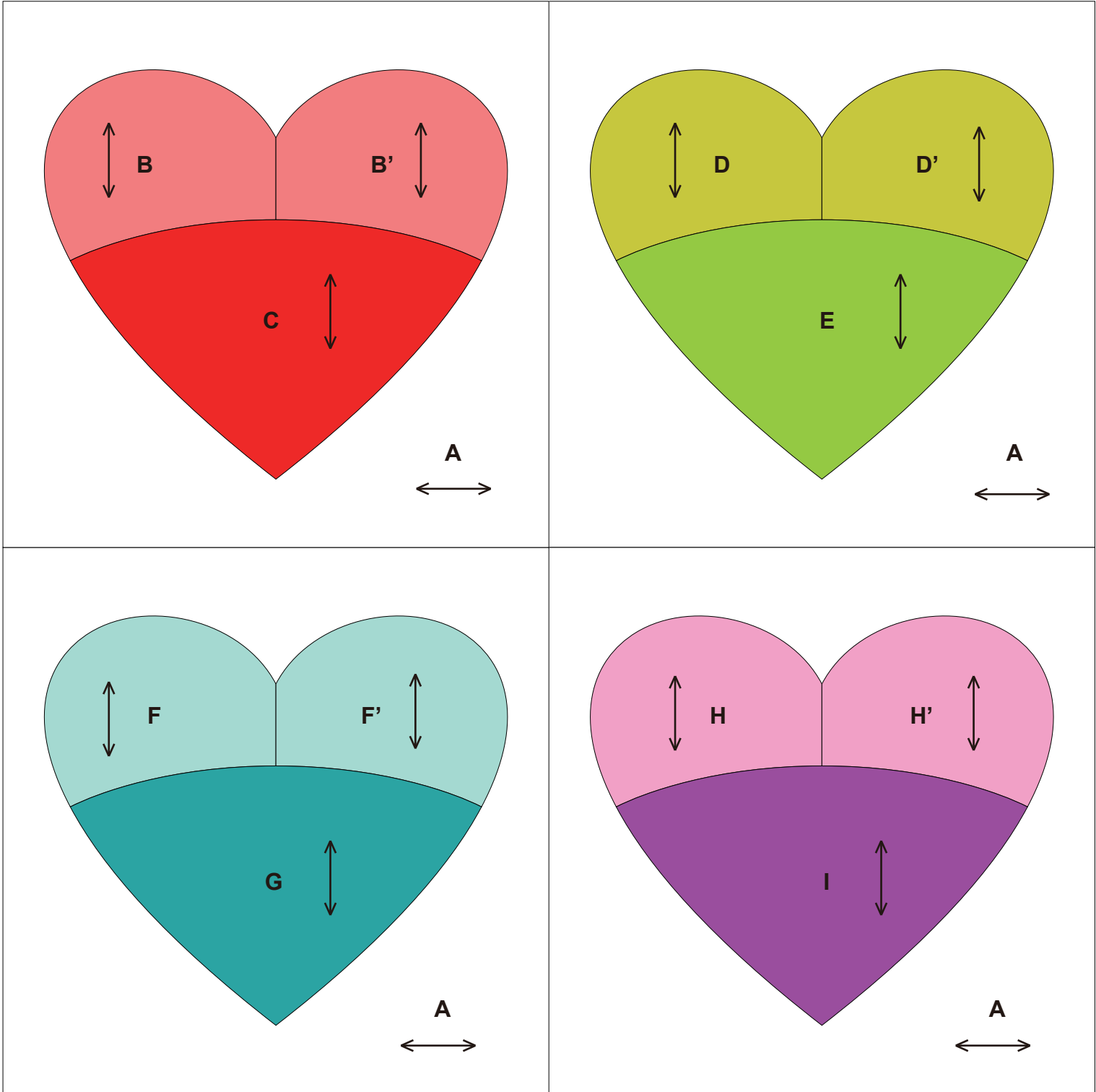

완성품 그림

←...식서방향
●...마크 끝
200 mm × 200 mm (8"×8")

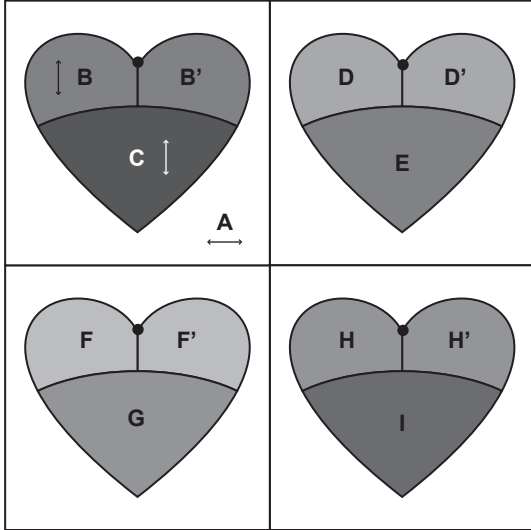

만드는 방법

• 하트 아플리케 만들기(4조각)

1 마크 끝에 주의하면서 B와 B'를 연결합니다. 시접은 가름솔 합니다.

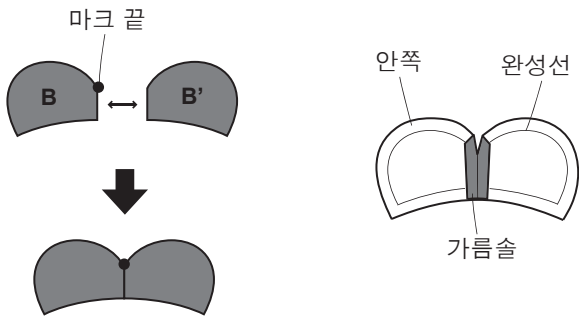

2 C에 대고 꿰매서 하트 모양을 만듭니다. 시접 한방향으로 넘기기.

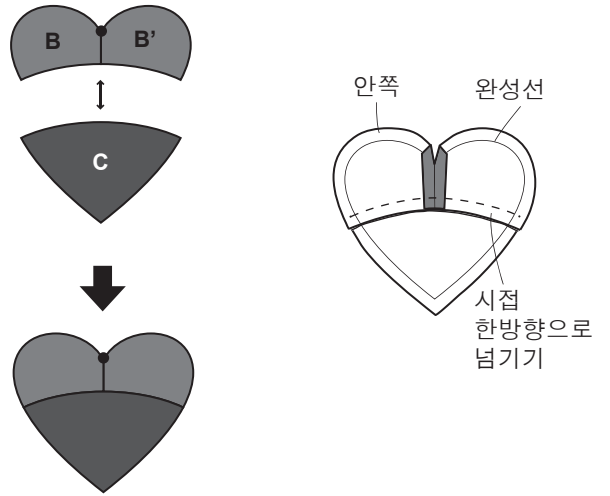

3 패턴을 하트의 안쪽에 놓고, 바깥쪽을 따라 진행 중인 스티치를 세게 당겨 모양을 잡으면서 다림질합니다.

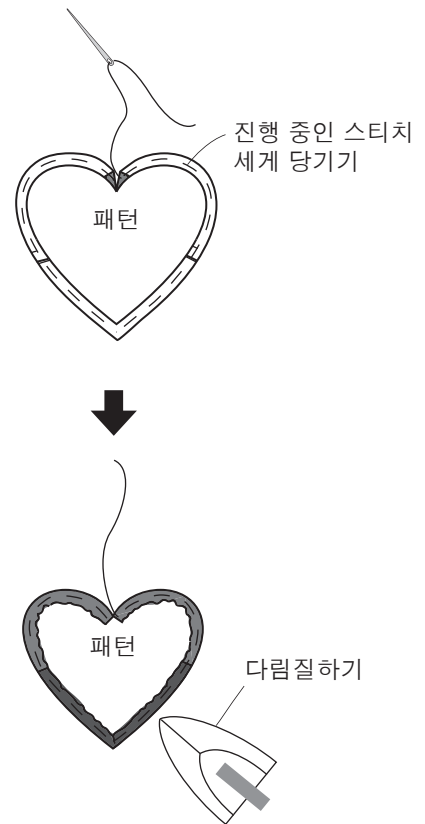

- 4 밑판 A에 패턴위치를 표시하고 아플리케를 덧붙입니다.
 동일한 방식으로 하트 [D, D', E], [F, F', G] 및 [H, H', I]와 아플리케를 만듭니다.

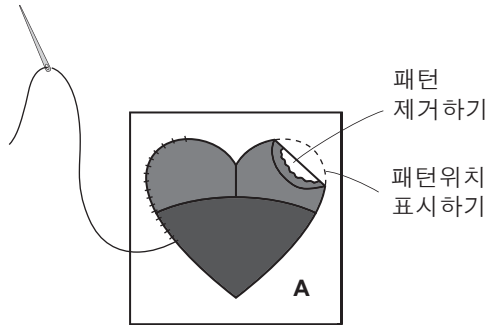

• 블록의 옆면을 꿰매서 연결하기

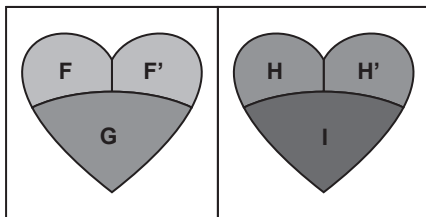
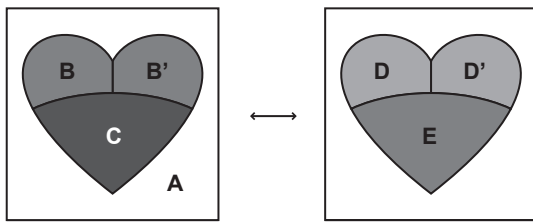

• 상단 블록과 하단 블록을 꿰매서 연결하기

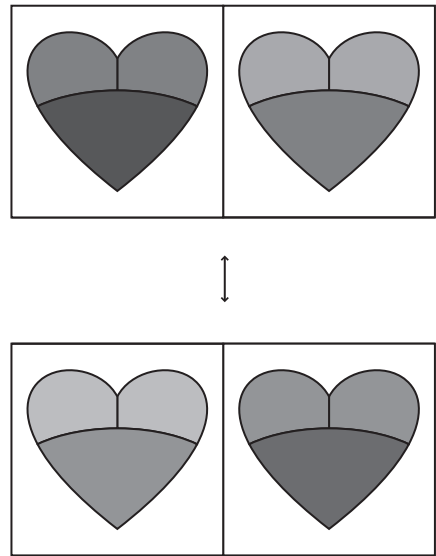

작업이 완료되었습니다.

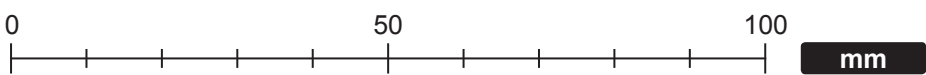
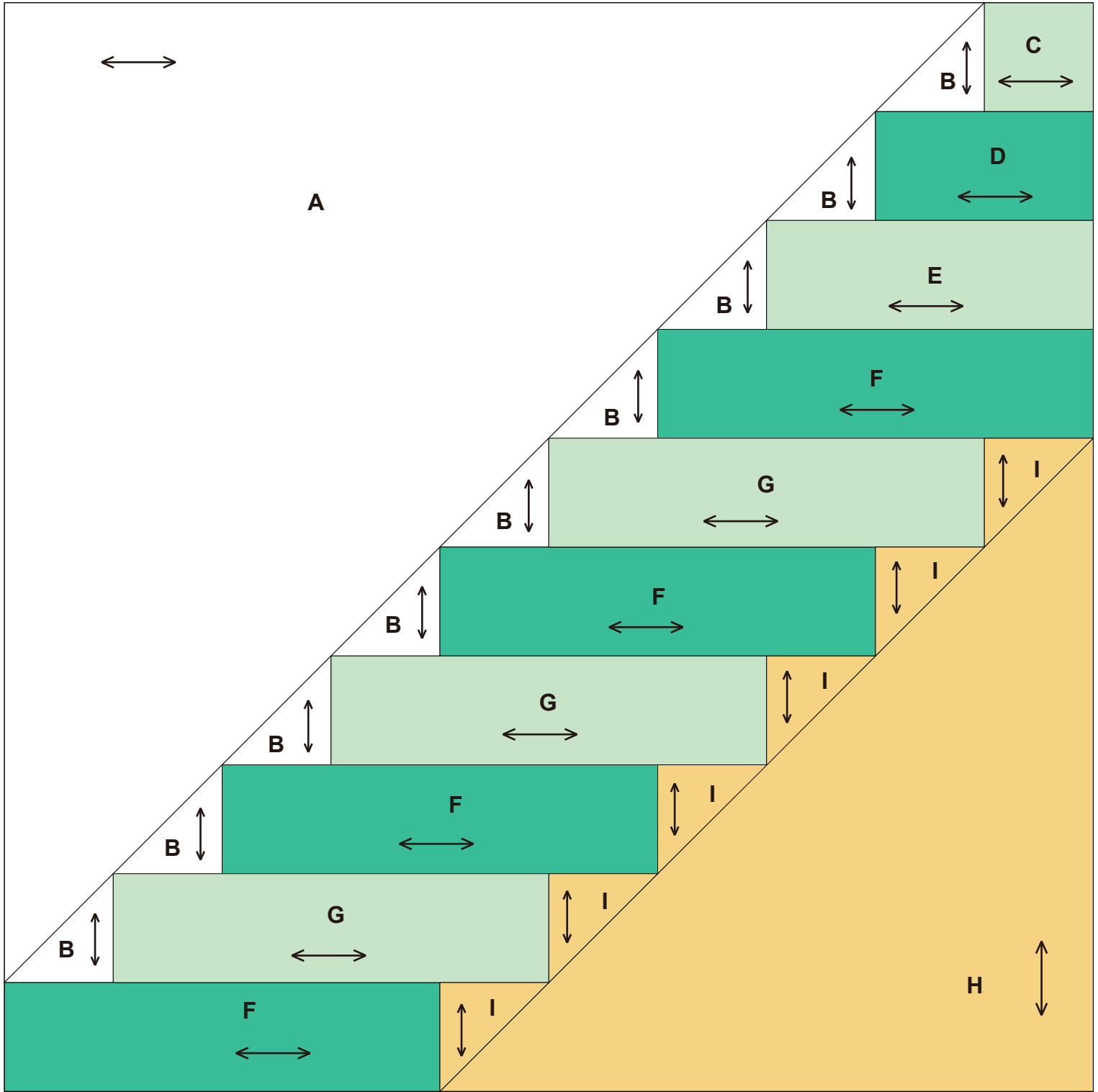

14 계단

완성품 그림

←...식서방향
200 mm × 200 mm (8"×8")

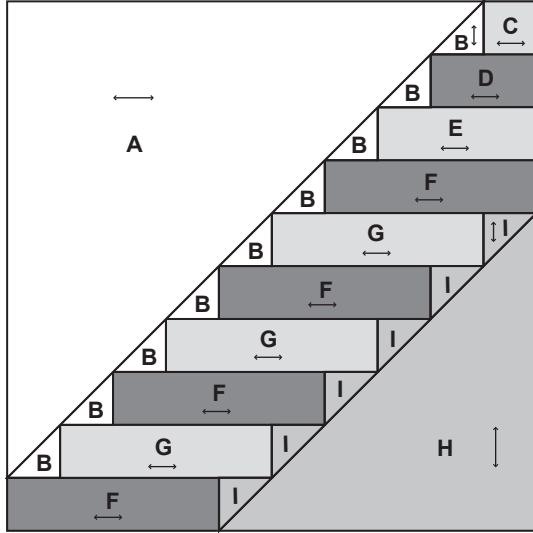

만드는 방법

• 계단 블록 만들기

1 그림과 같이 B, C, D, E, F를 꺾어서 연결합니다.

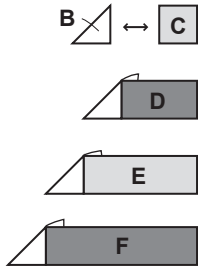

2 B와 I를 G와 F에 대고 꺾습니다.

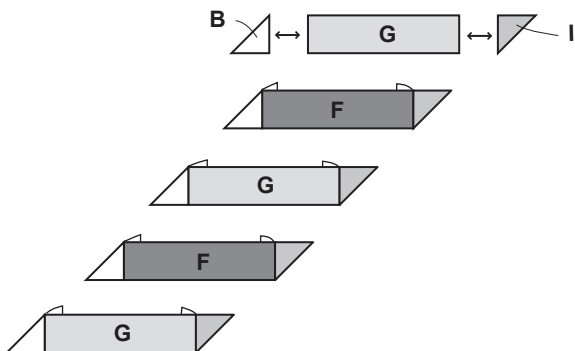

3 F와 I를 꺾어서 연결합니다.



4 그림과 같이 행을 꺾어서 연결합니다.

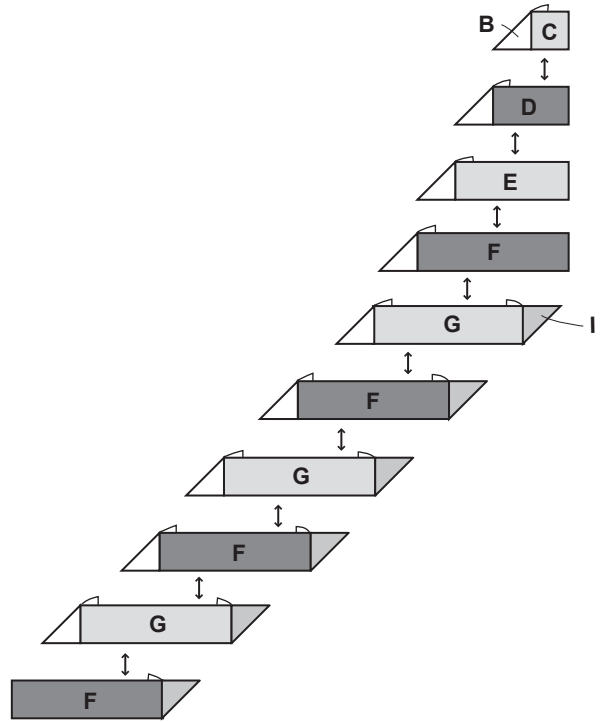

• 계단 블록을 A와 H에 꺾어서 연결하기

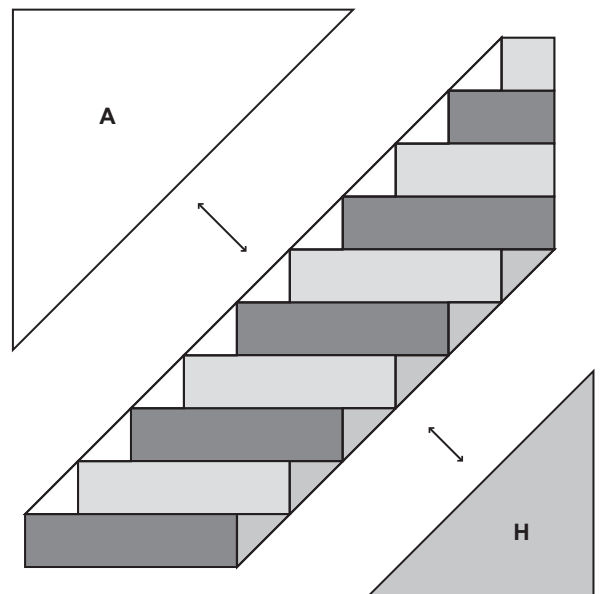

작업이 완료되었습니다.

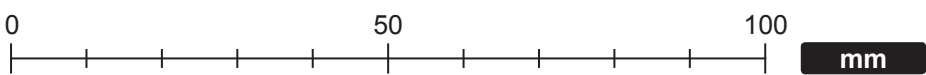
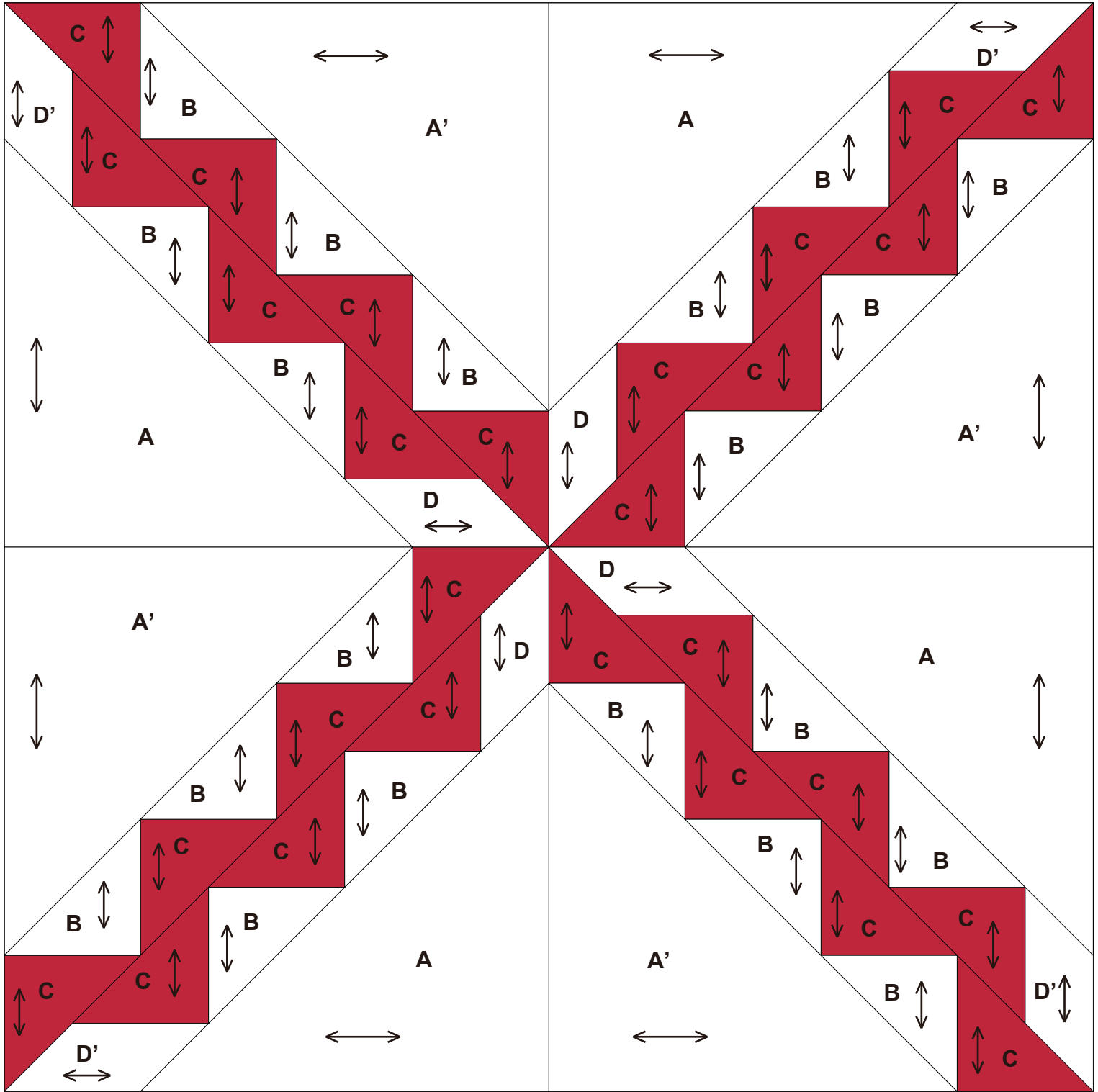

15 리크랙

완성품 그림

← ...식서방향
200 mm × 200 mm (8"×8")

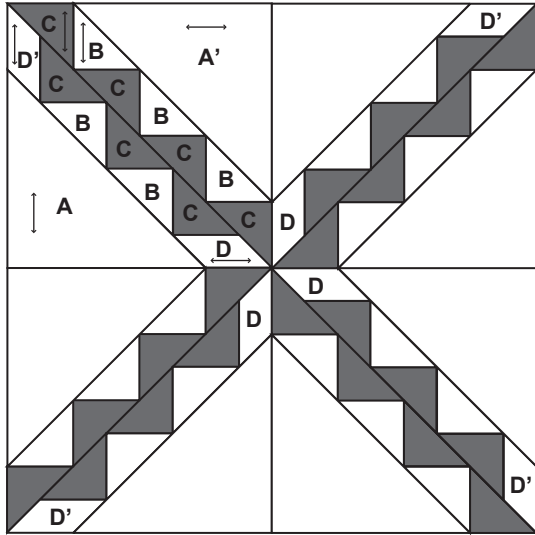

만드는 방법

• 리크랙 블록 만들기(4조각)

1 그림과 같이 B, C, D, D'를 떼매서 연결합니다.

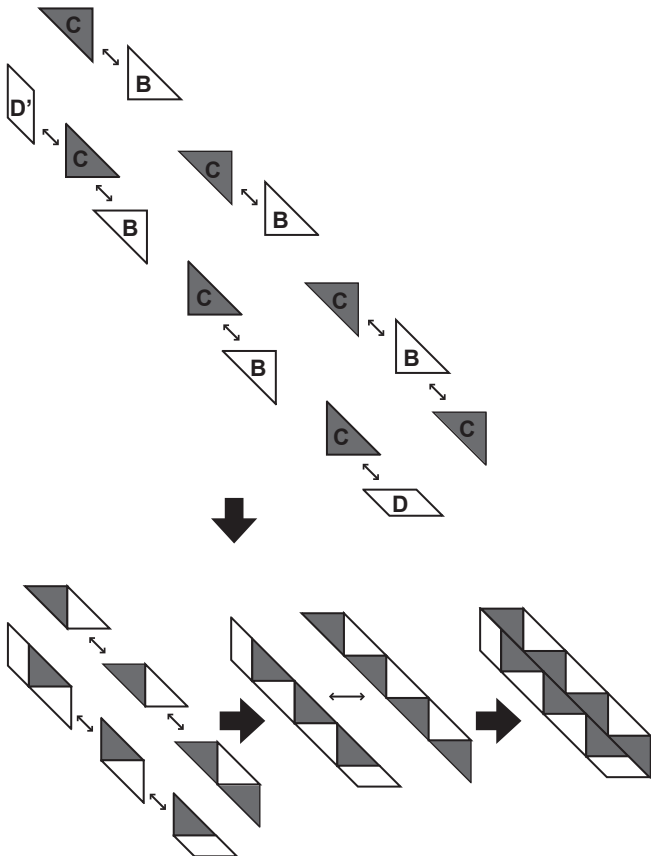

2 리크랙 블록을 A에 끼웁니다.

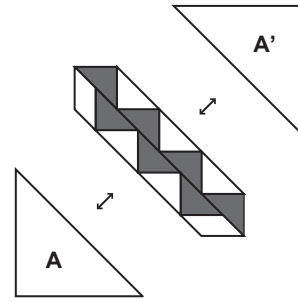

• 블록의 옆면을 떼매서 연결하기

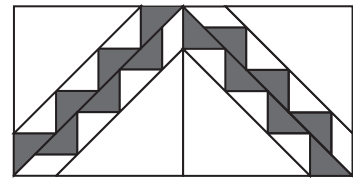
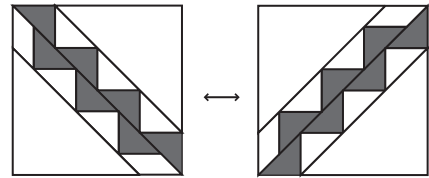

• 상단 블록과 하단 블록을 떼매서 연결하기

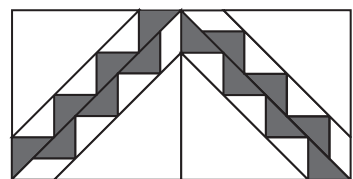
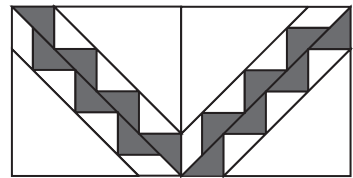

작업이 완료되었습니다.

16

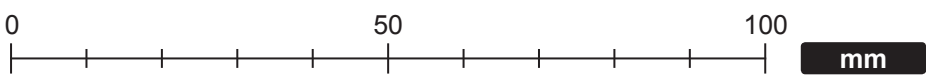
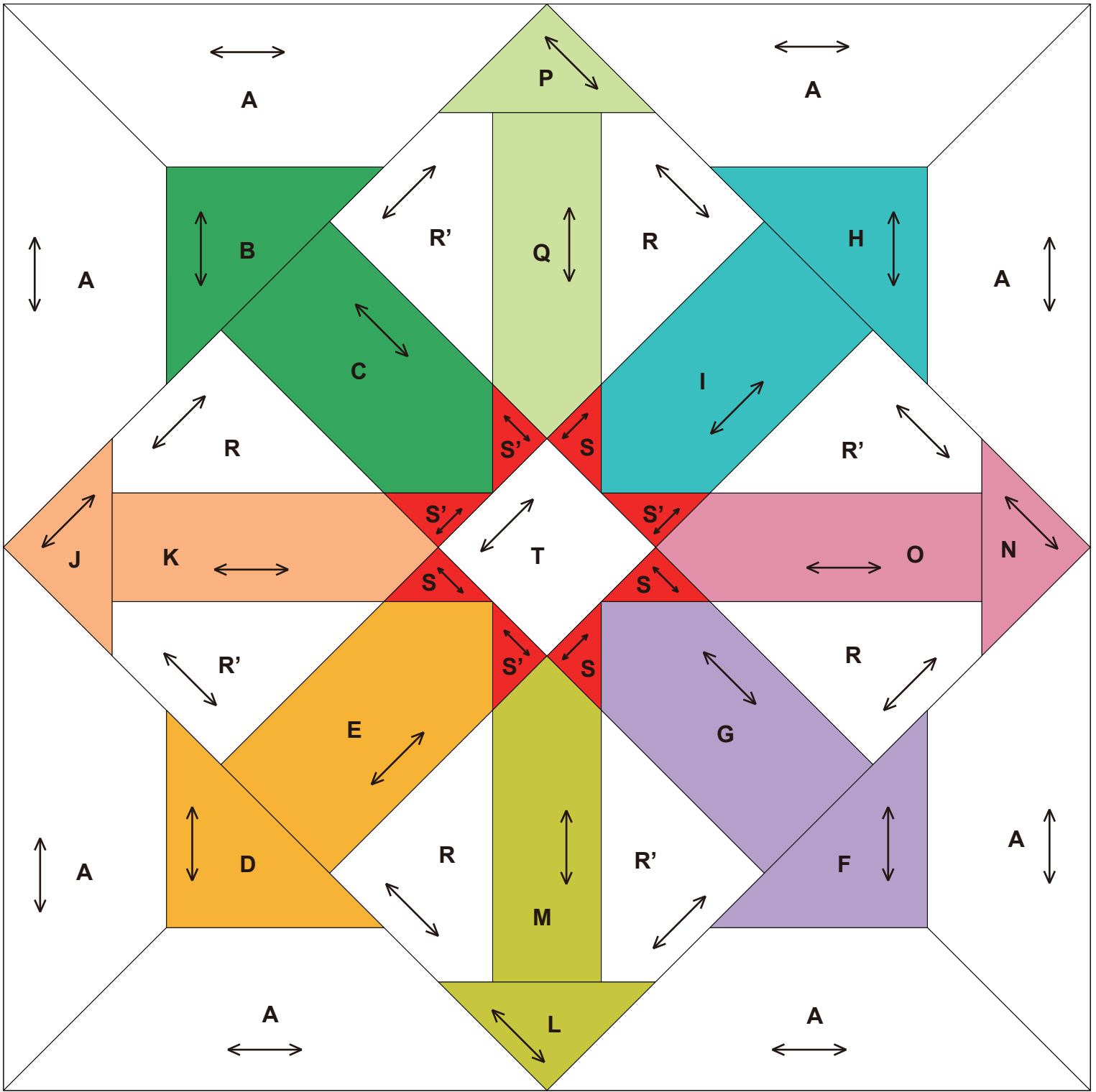

완성품 그림

←...식서방향

●...마크 끝

200 mm × 200 mm (8"×8")

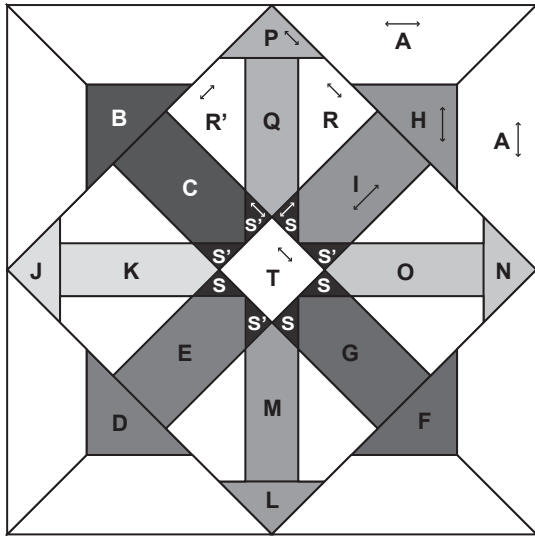

만드는 방법

• 센터 블록 만들기

1 Q, R, R'를 연결한 후, P에 대고 꺾습니다. 동일한 방식으로 블록 N과 O, L과 M, J와 K를 꺾어서 연결합니다. (4조각)

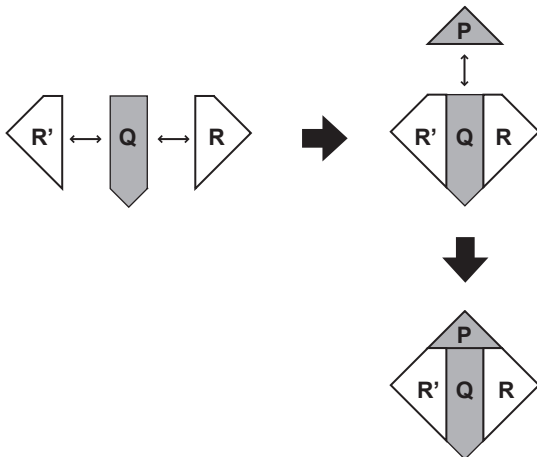

2 I, S, S'를 꺾어서 연결합니다. 동일한 방식으로 블록 G, S와 S', E, S와 S', C, S와 S'를 꺾어서 연결합니다. (4조각)

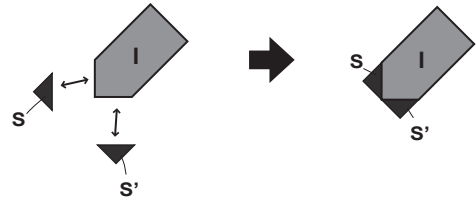

3 그림과 같이 블록을 일렬로 꺾어서 연결합니다.

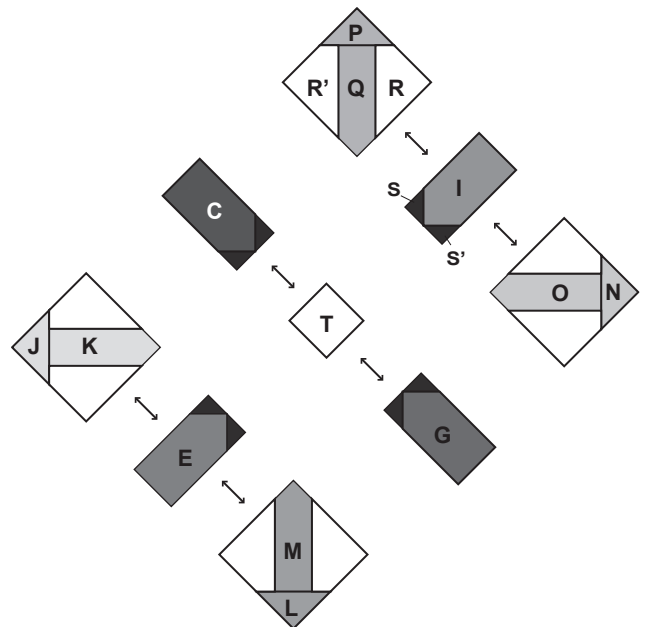

4 각각의 행을 꿰매서 연결합니다.

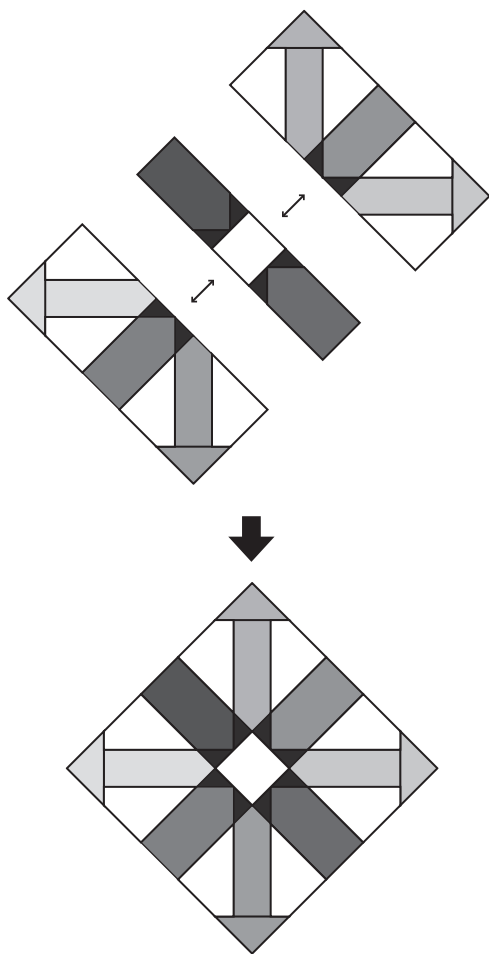

• 각진 블록 만들기(4조각)

1 마크 끝에 주의하면서 A에 대고 꿰맵니다. (4조각)

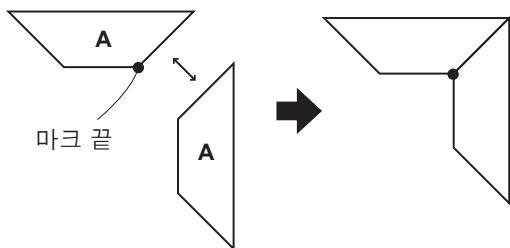

2 마크 끝에 주의하면서 H에 세트인 솔기로 연결합니다.

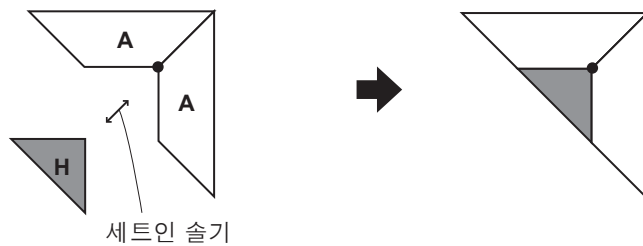

3 A, A 및 H와 같이, 블록 [A, A, B], [A, A, D], [A, A, F]를 만듭니다.

• 블록을 꿰매서 연결하기

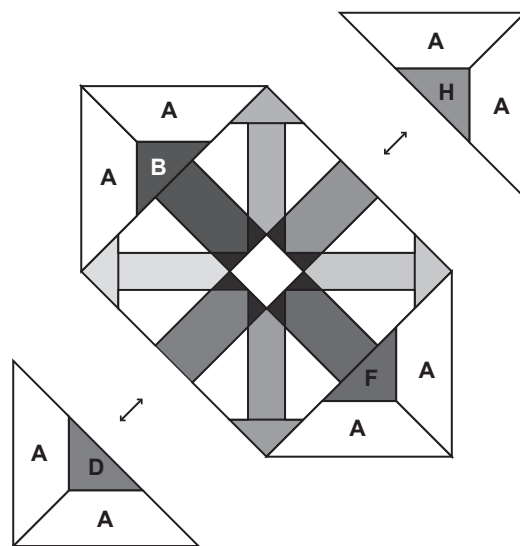

작업이 완료되었습니다.

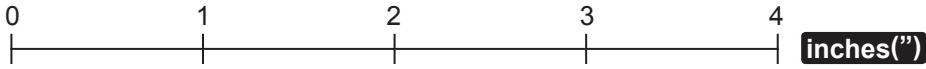
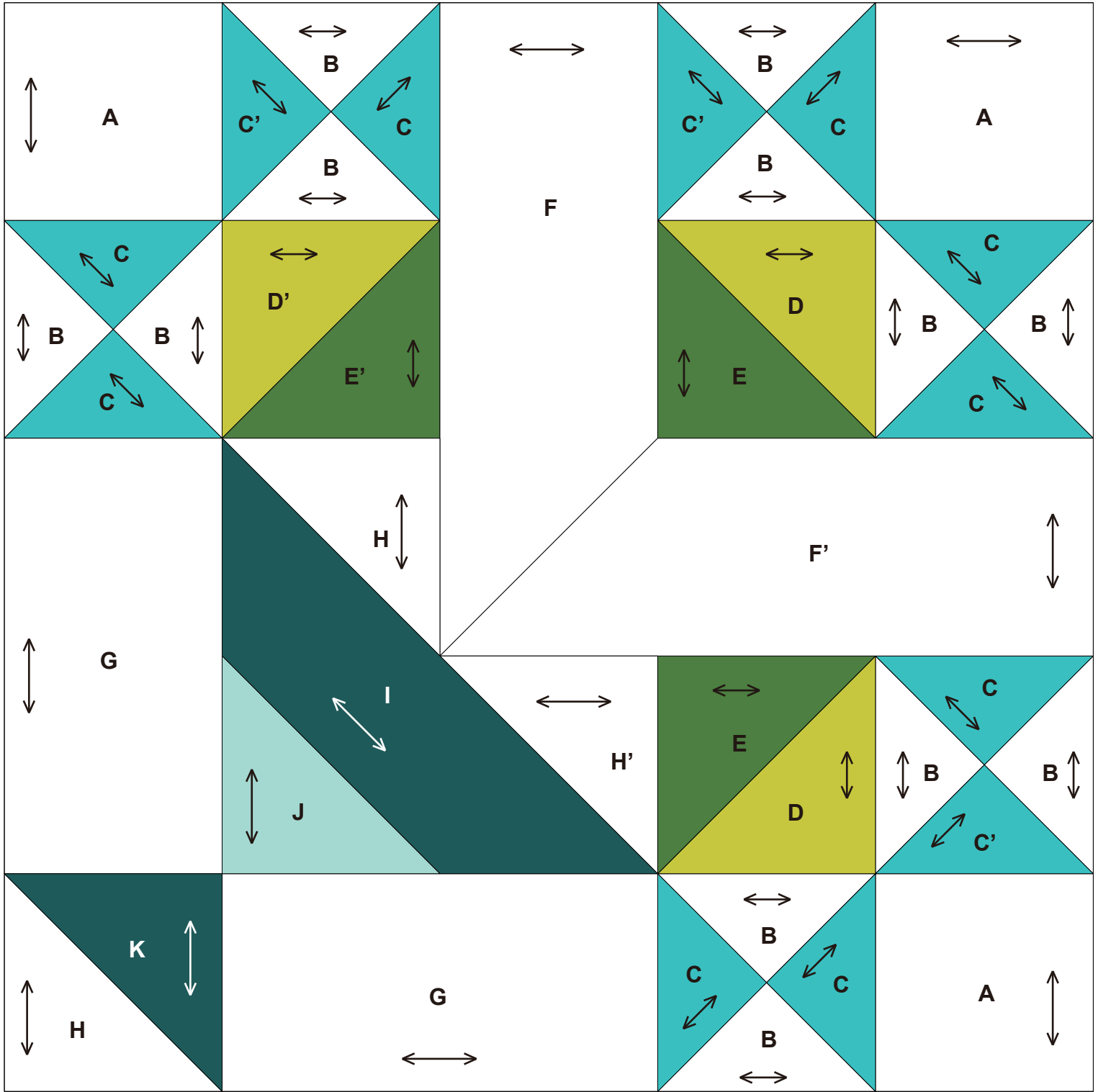

완성품 그림

←...식서방향
●...마크 끝
200 mm × 200 mm (8"×8")

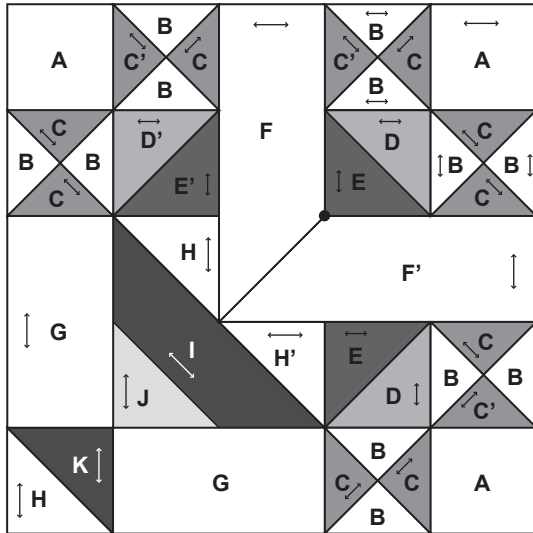

만드는 방법

• 센터 블록 만들기

1 그림과 같이 B, C, C'를 꿰매서 연결합니다. 동일한 방식으로 B와 C를 꿰매서 연결합니다.

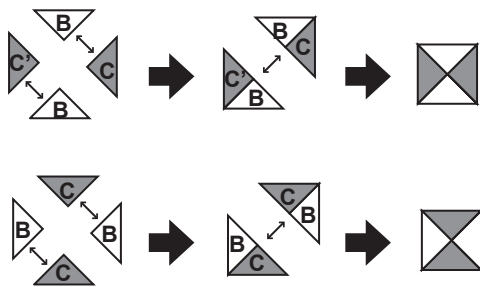

2 D와 E를 꿰매서 연결합니다.

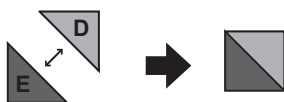

3 그림과 같이 A에 대고 꿰맵니다.

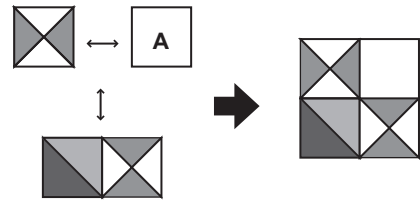

4 마크 끝에 주의하면서 F와 F'를 꿰매서 연결하여 만든 블록에 세트인 솔기로 연결합니다.

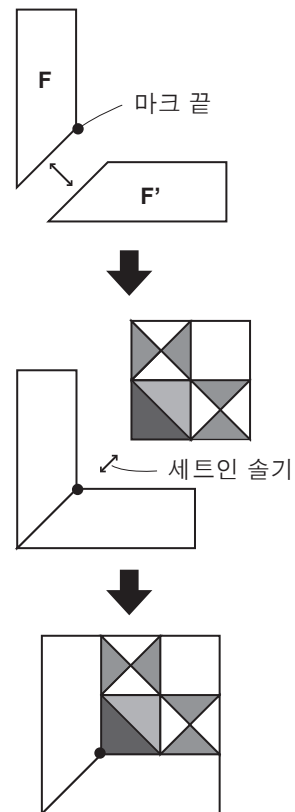

• 왼쪽 및 오른쪽 꽃 블록 만들기

1 그림을 참조하여 센터 꽃 블록을 떼매서 연결합니다.

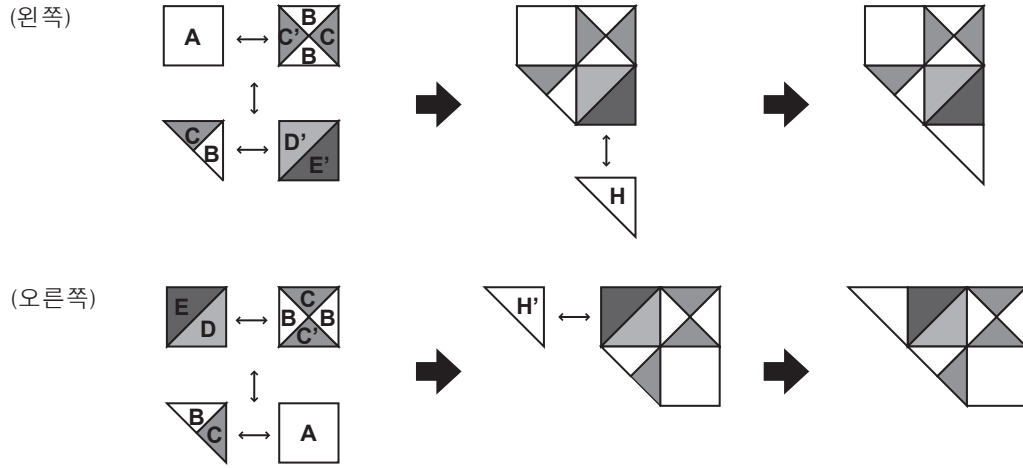

• 꽃병 블록 만들기

1 그림과 같이 떼매서 연결합니다.

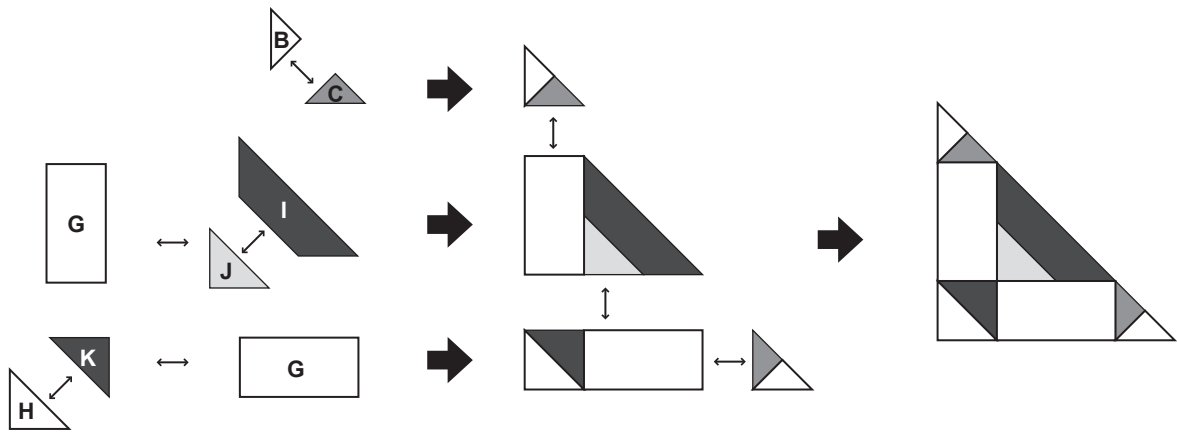

• 꽃 블록을 꿰매서 연결하기

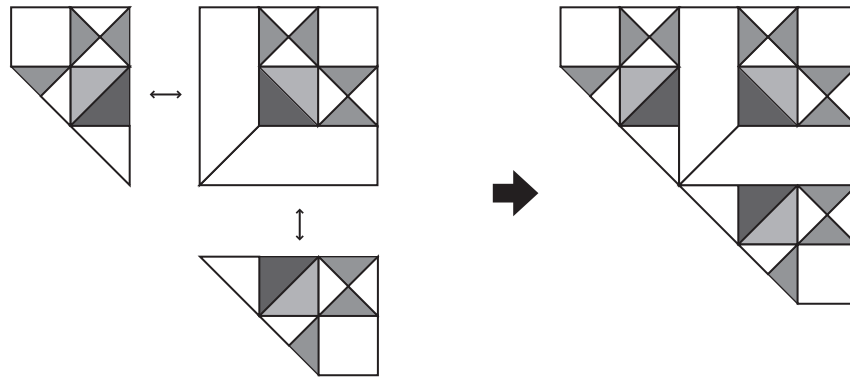

• 상단 블록과 하단 블록을 꿰매서 연결하기

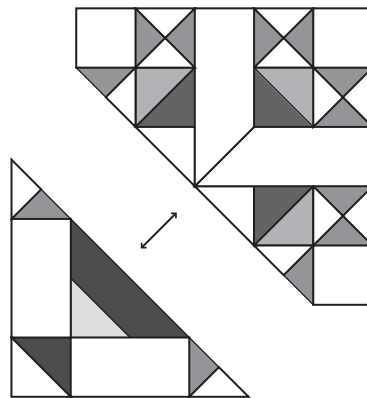

작업이 완료되었습니다.

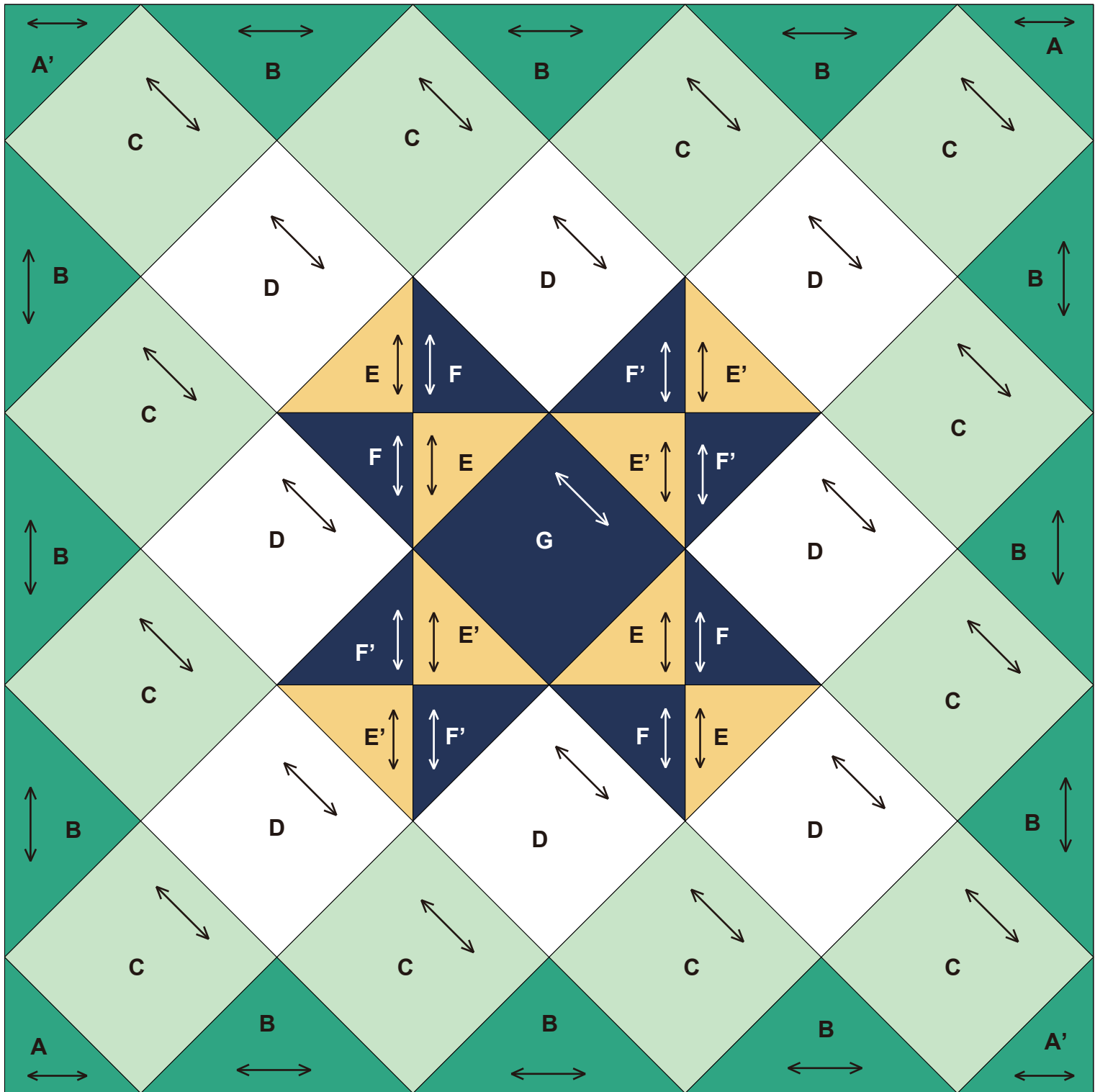

0 1 2 3 4 inches(")

0 50 100 mm

완성품 그림

←...식서방향
200 mm × 200 mm (8"×8")

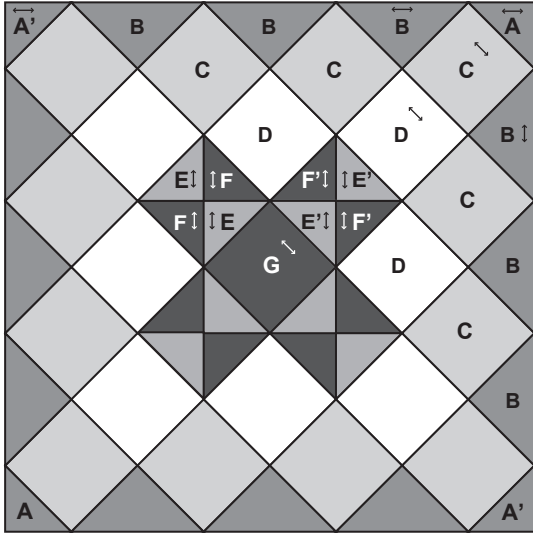

만드는 방법

• 조각과 각 각의 행을 꿰매서 연결하기

1 그림과 같이 B와 C를 연결한 후, A에 대고 꿰맵니다. (2조각)

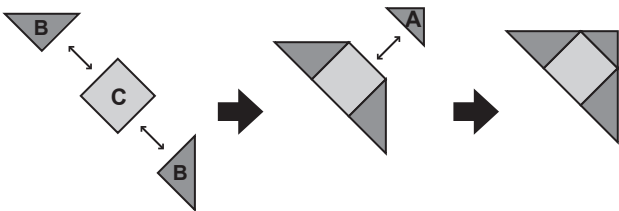

2 그림과 같이 B, C, D를 꿰매서 연결합니다. (2조각)

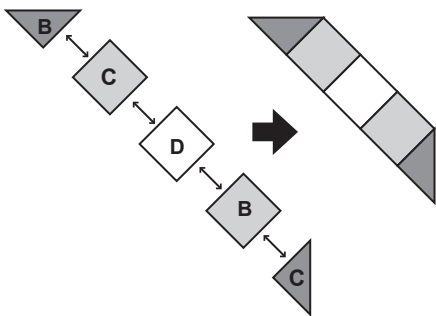

3 그림과 같이 E'와 F'를 연결한 후, B, C, D를 꿰매서 연결합니다. (2조각)

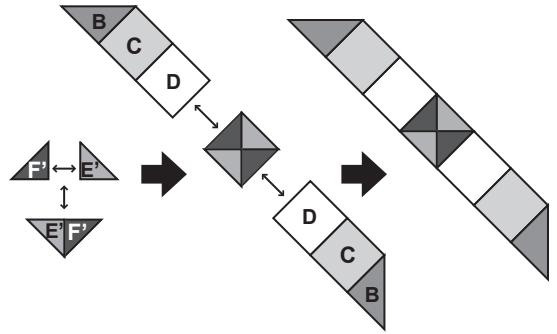

4 그림과 같이 센터 행을 꿰매서 연결합니다.

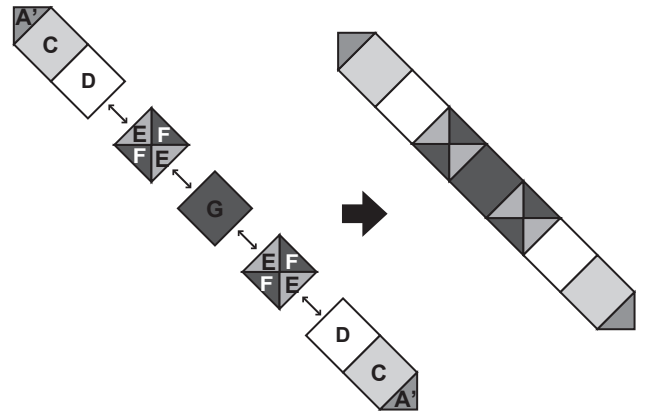

• 각각의 행을 꿰매서 연결하기

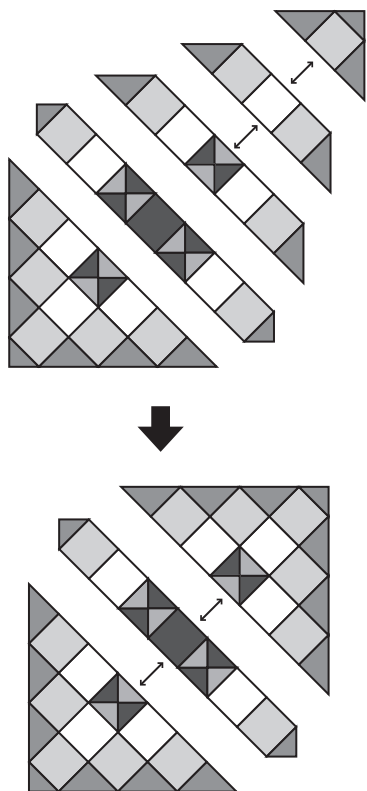

작업이 완료되었습니다.

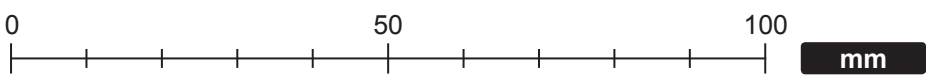
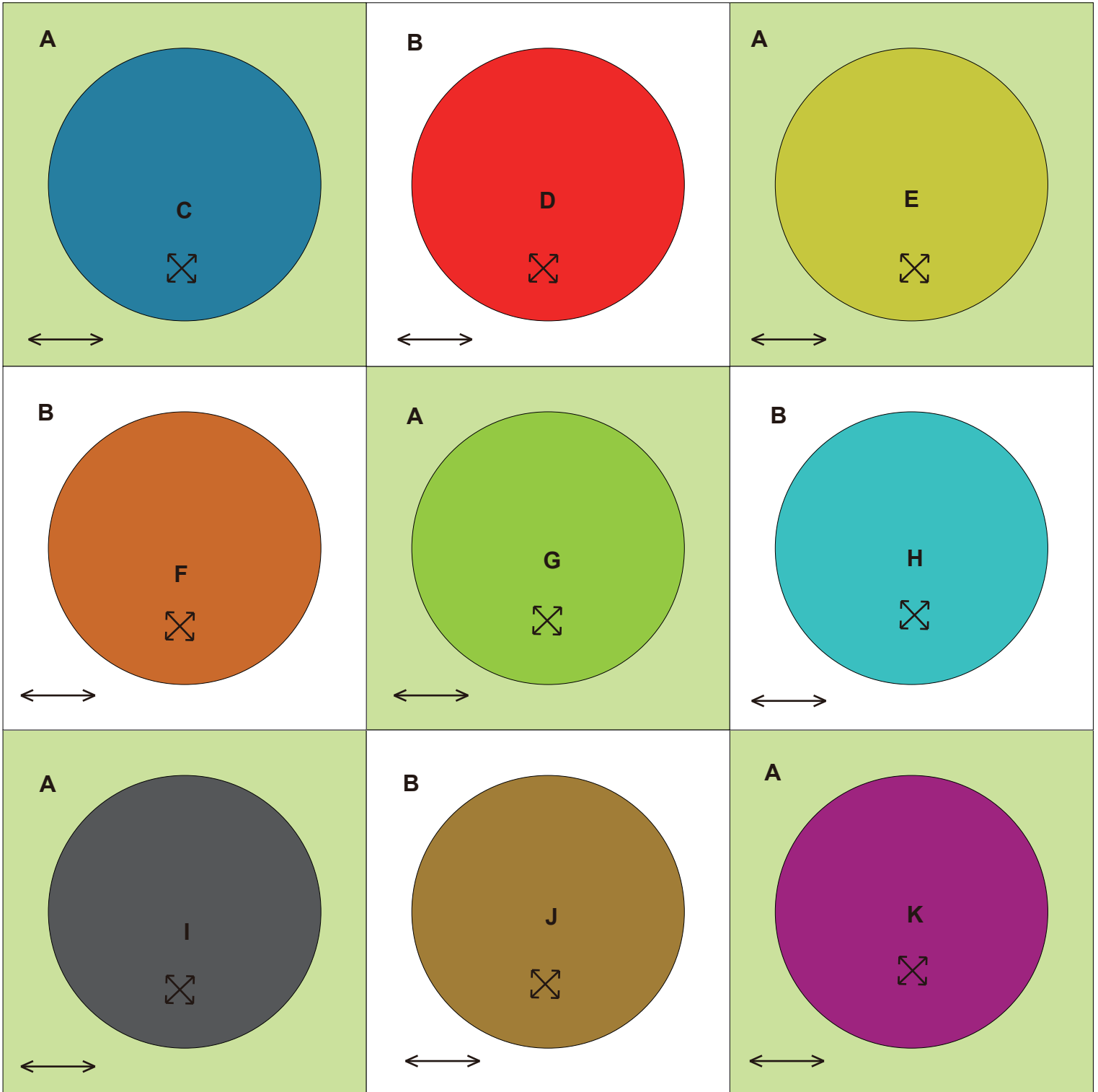

19 격자 모양

완성품 그림

←→ ...식서방향
200 mm × 200 mm (8"×8")

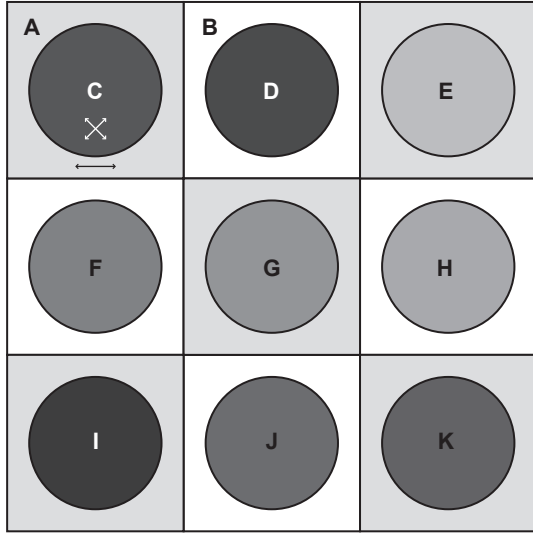

만드는 방법

• 원 아플리케 만들기(9조각)

1 C, D, E, F, G, H, I, J, K에 패턴을 놓고 바깥쪽을 따라 진행 중인 스티치를 세게 당겨 모양을 잡아 다림질합니다.

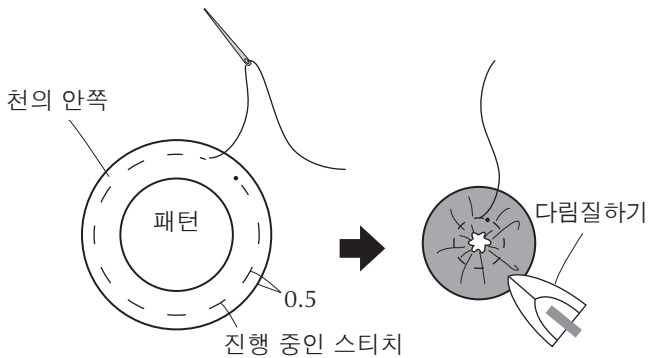

2 밑판 A와 B에 패턴위치를 표시하고 아플리케를 덧붙입니다.

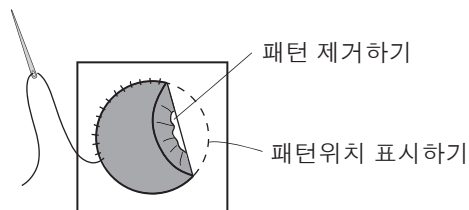

• 블록의 옆면을 꿰매서 연결하기

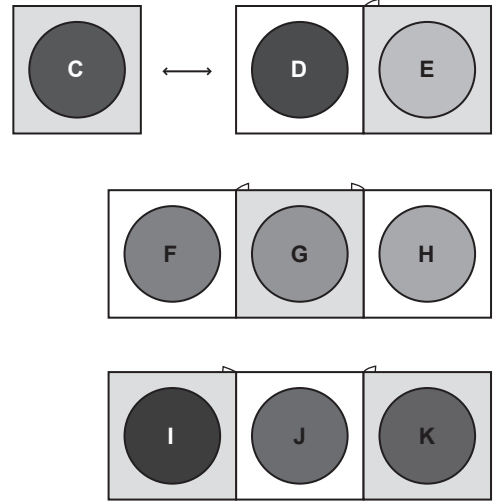

• 각각의 행을 꿰매서 연결하기

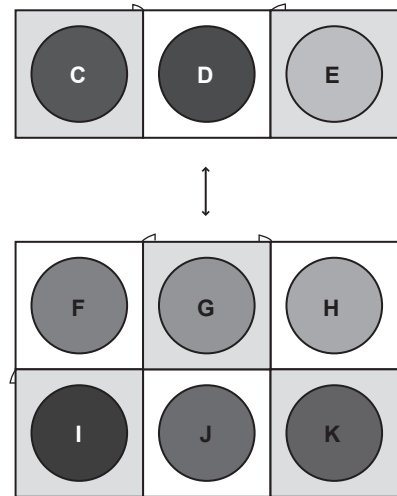

작업이 완료되었습니다.

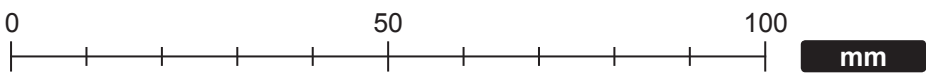
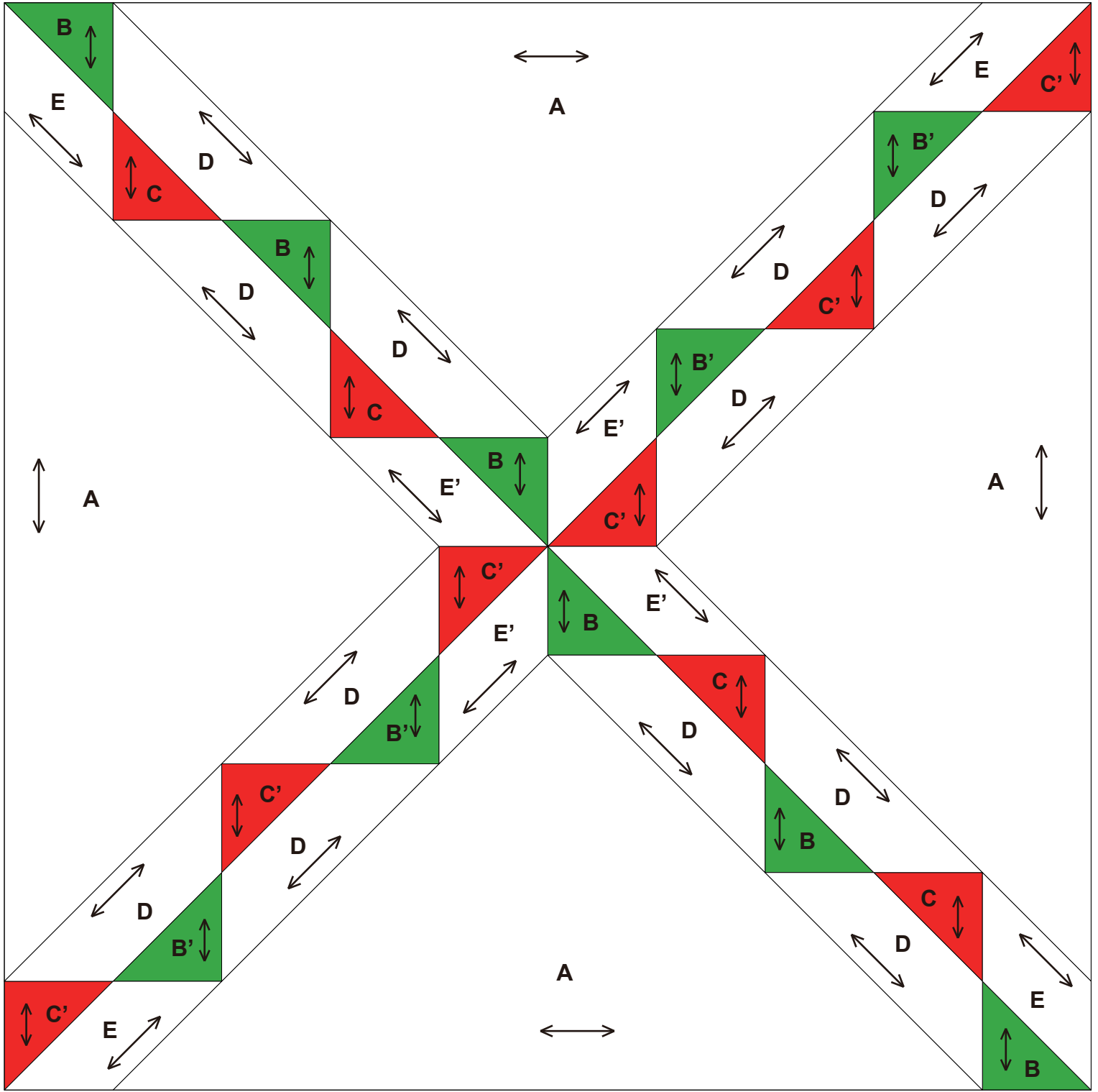

완성품 그림

←...식서방향
●...마크 끝
200 mm × 200 mm (8"×8")

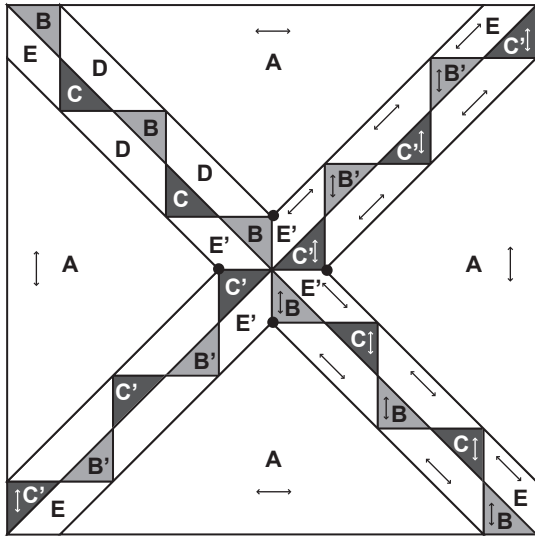

만드는 방법

• 리본 블록 만들기(4조각)

1 그림과 같이 B, C, D, E, E'를 꺾어서 연결합니다.

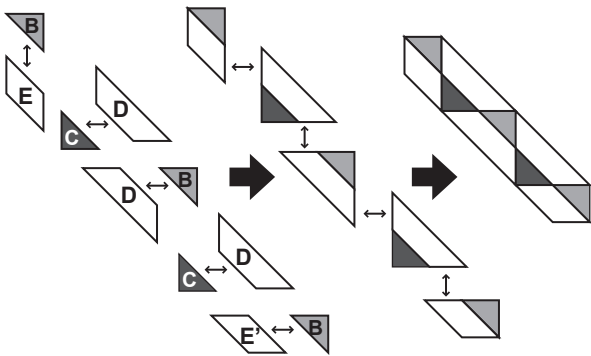

2 마크 끝에 주의하면서 그림과 같이 리본 블록을 꺾어서 연결합니다.

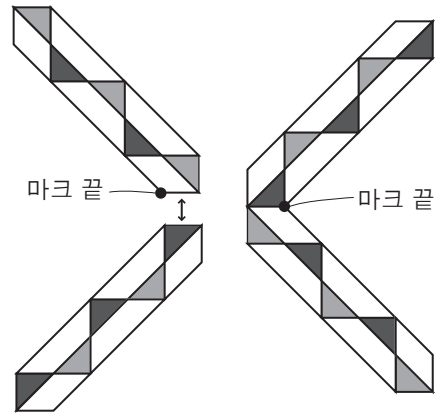

3 마크 끝에 주의하면서 A에 세트인 솔기로 연결합니다.

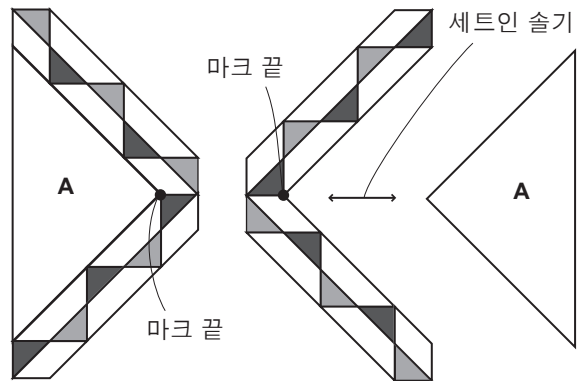

4 마크 끝에 주의하면서 왼쪽 블록과 오른쪽 블록을 꺾어서 연결합니다.

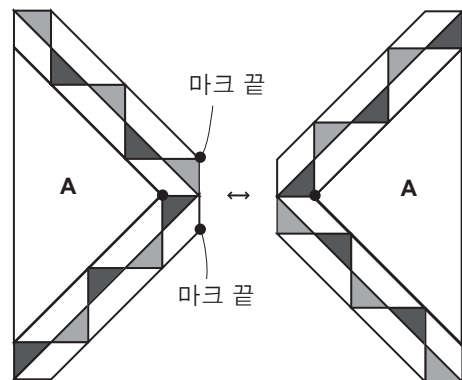

5 마크 끝에 주의하면서 남은 A에 세트인 솔기로 연결합니다.

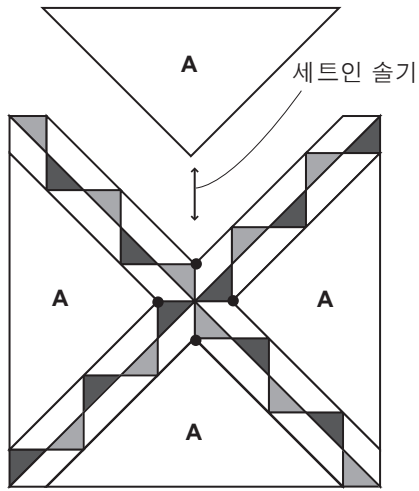

작업이 완료되었습니다.

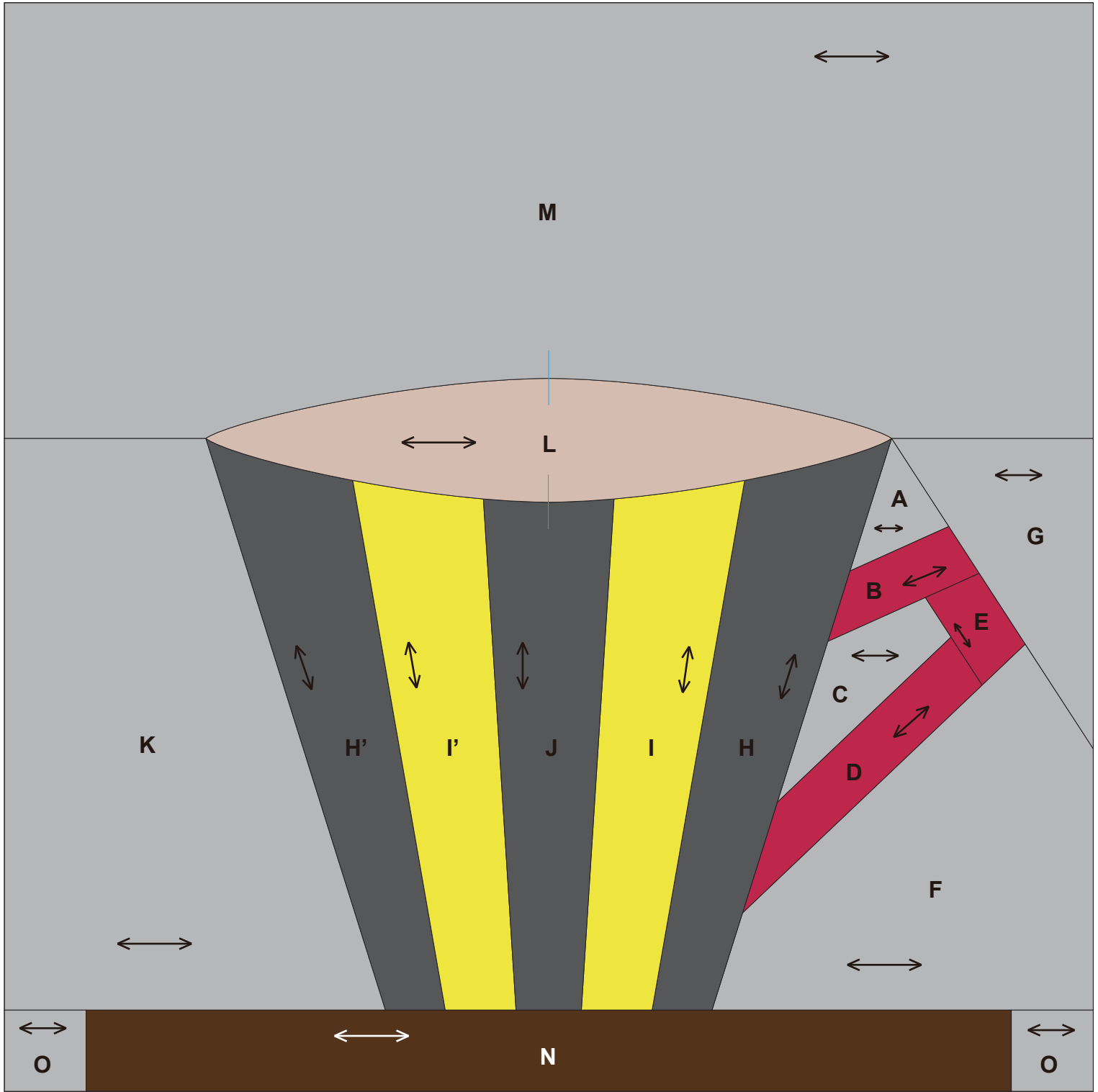

0 1 2 3 4 inches(")

0 50 100 mm

완성품 그림

←...식서방향
●...마크 끝
200 mm × 200 mm (8"×8")

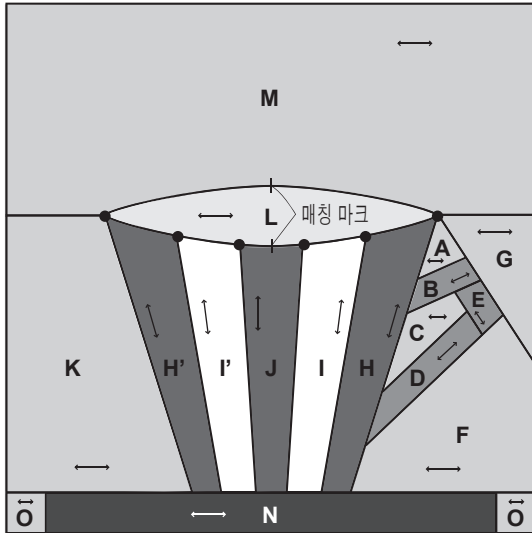

만드는 방법

• 머그 블록 만들기

1 마크 끝에 주의하면서 H, I, J, I', H'를 연결합니다.

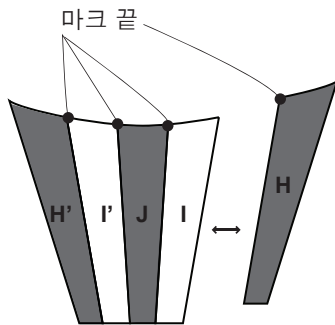

2 손잡이를 만듭니다.
C와 D를 연결한 후, E에 대고 꺾습니다.

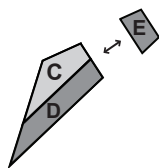

3 A와 B를 연결한 후, C, D, E를 꺾어서 연결합니다.

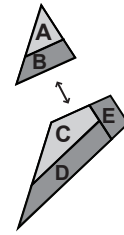

4 F에 대고 꺾습니다.

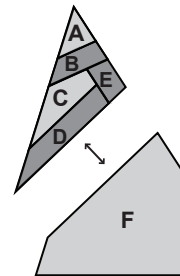

5 마크 끝에 주의하면서 G에 대고 꺾습니다.

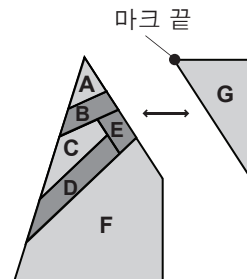

6 마크 끝에 주의하면서 손잡이 블록에 대고 꺾습니다.

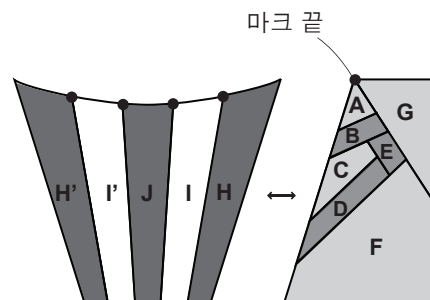

7 마크 끝에 주의하면서 K에 대고 꿰맵니다.

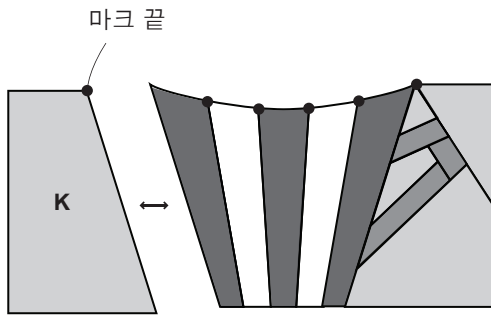

8 L에 세트인 솔기로 연결합니다.
(너치표시와 짝을 맞춤)

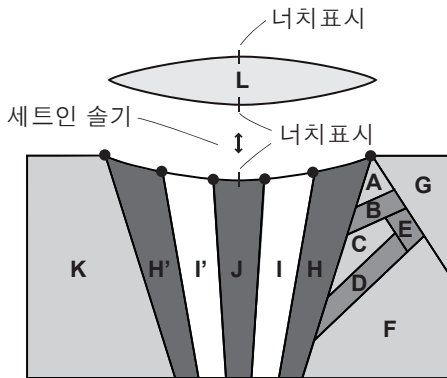

9 마크 끝에 주의하면서 M에 세트인 솔기로 연결합니다. (너치표시의 짝을 맞춤)

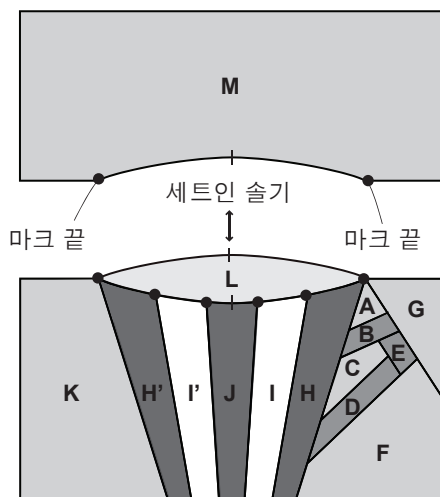

• 컵받침 블록 만들기

1 N과 O를 꿰매서 연결합니다.



• 상단 블록과 하단 블록을 꿰매서 연결하기

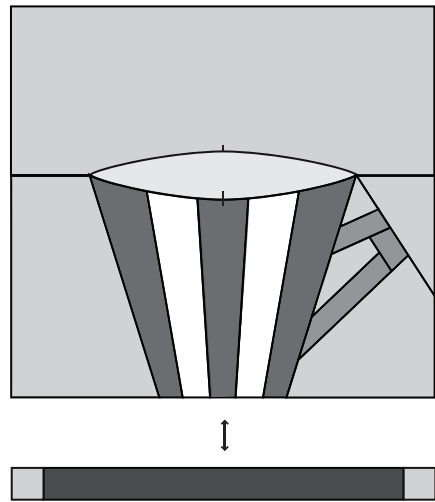

작업이 완료되었습니다.

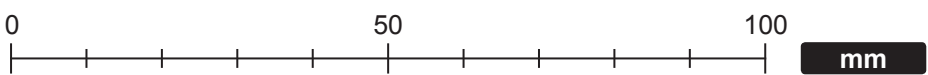
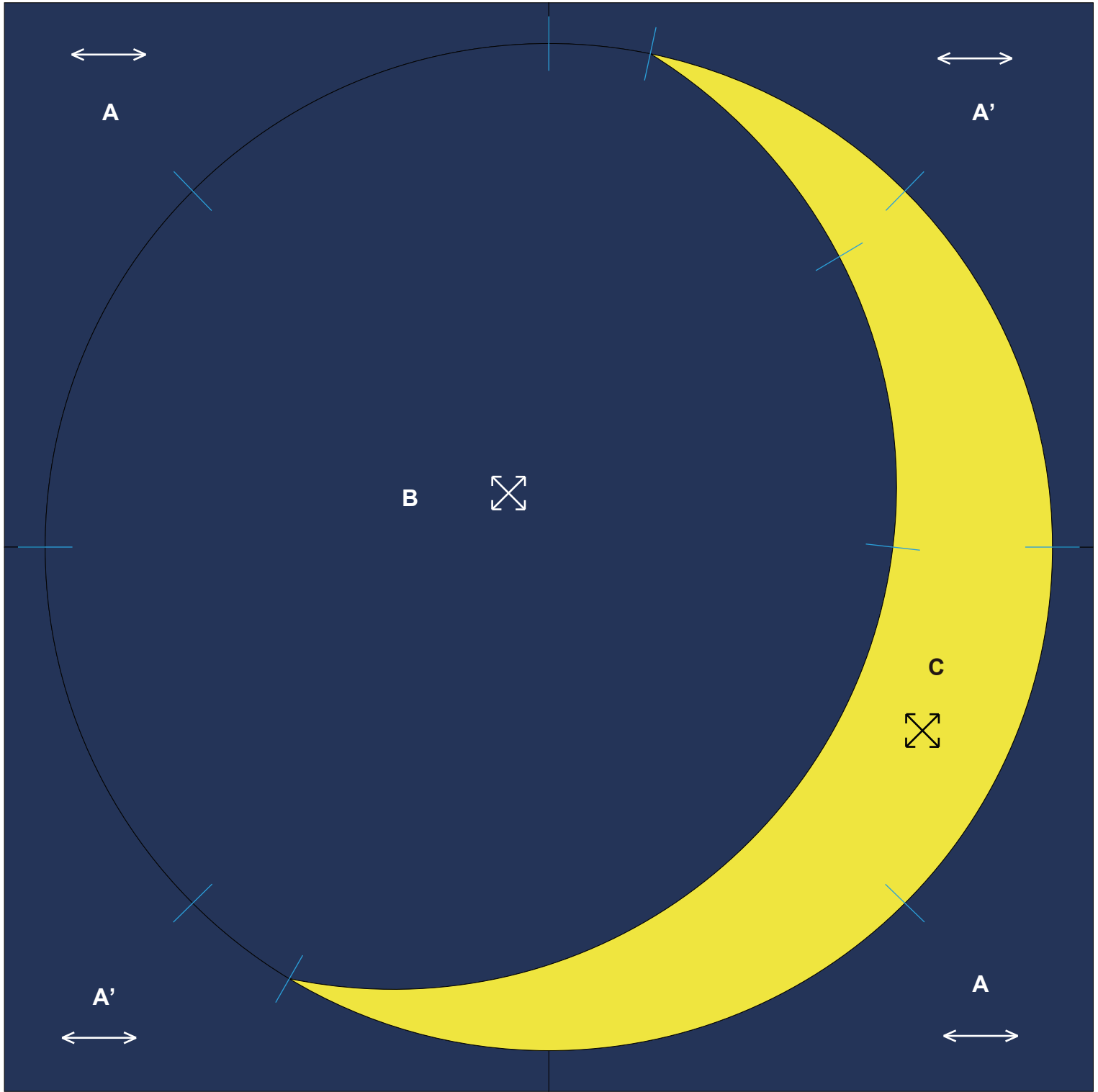

완성품 그림

←→ ...식서방향
200 mm × 200 mm (8"×8")

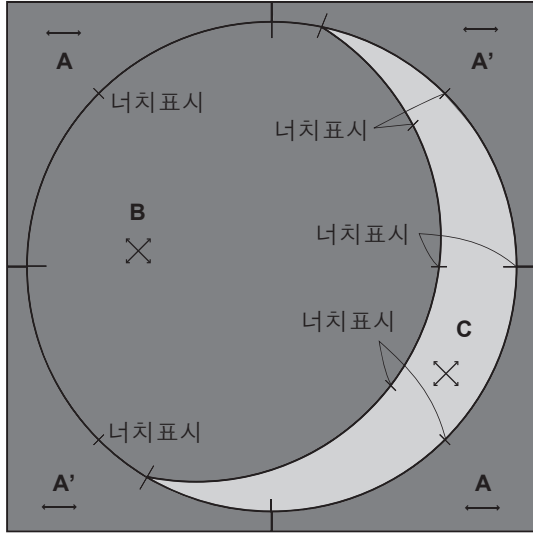

만드는 방법

• 달 블록 만들기

- 1 너치표시의 짝을 맞춘 상태로 B와 C를 연결합니다.
(바느질을 보다 쉽게 할 수 있도록 핀을 사용해 미세한 구멍을 만드십시오. 또한 끝쪽으로 바느질해서 바느질을 튼튼하게 만드십시오.)

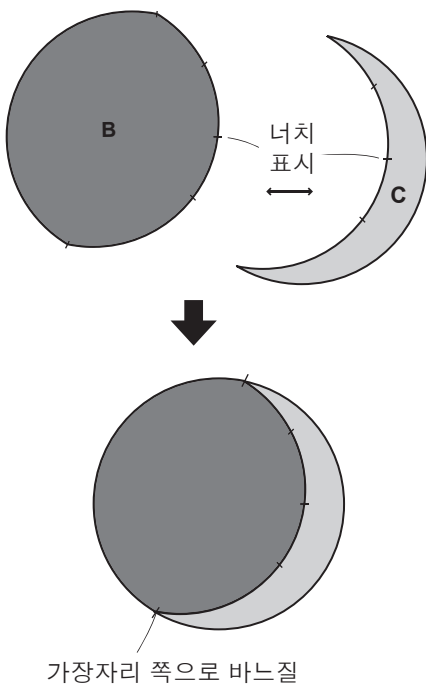

• 배경 식물 만들기

- 1 그림과 같이 A와 A'를 연결한 후, 상단 블록과 하단 블록을 꿰매서 연결합니다.

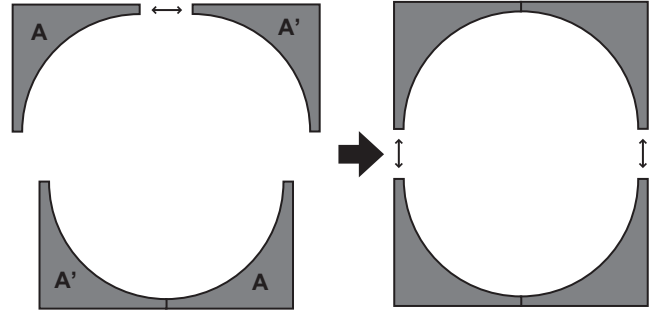

• 달 블록과 배경 직물을 꿰매서 연결하기

- 1 매칭 마크를 일렬로 맞춘 후 꿰매서 달 블록을 네 부분으로 나눕니다.
(바느질을 보다 쉽게 할 수 있도록 핀을 사용해 미세한 구멍을 만드십시오.)

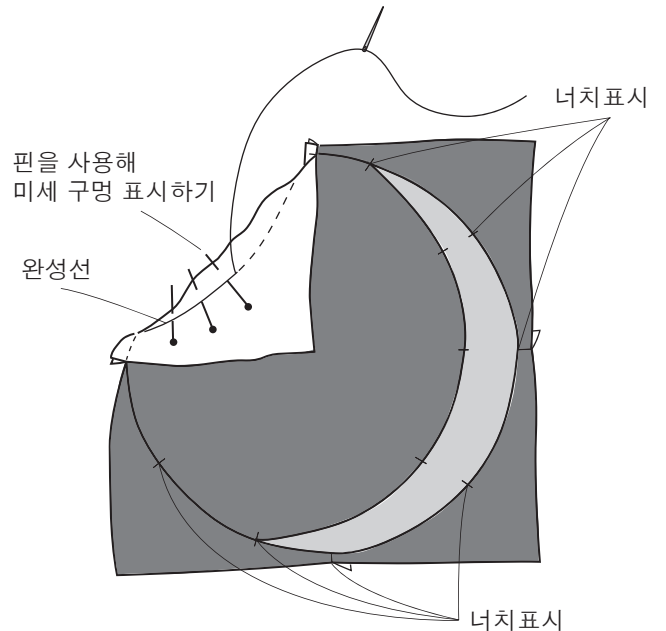

작업이 완료되었습니다.

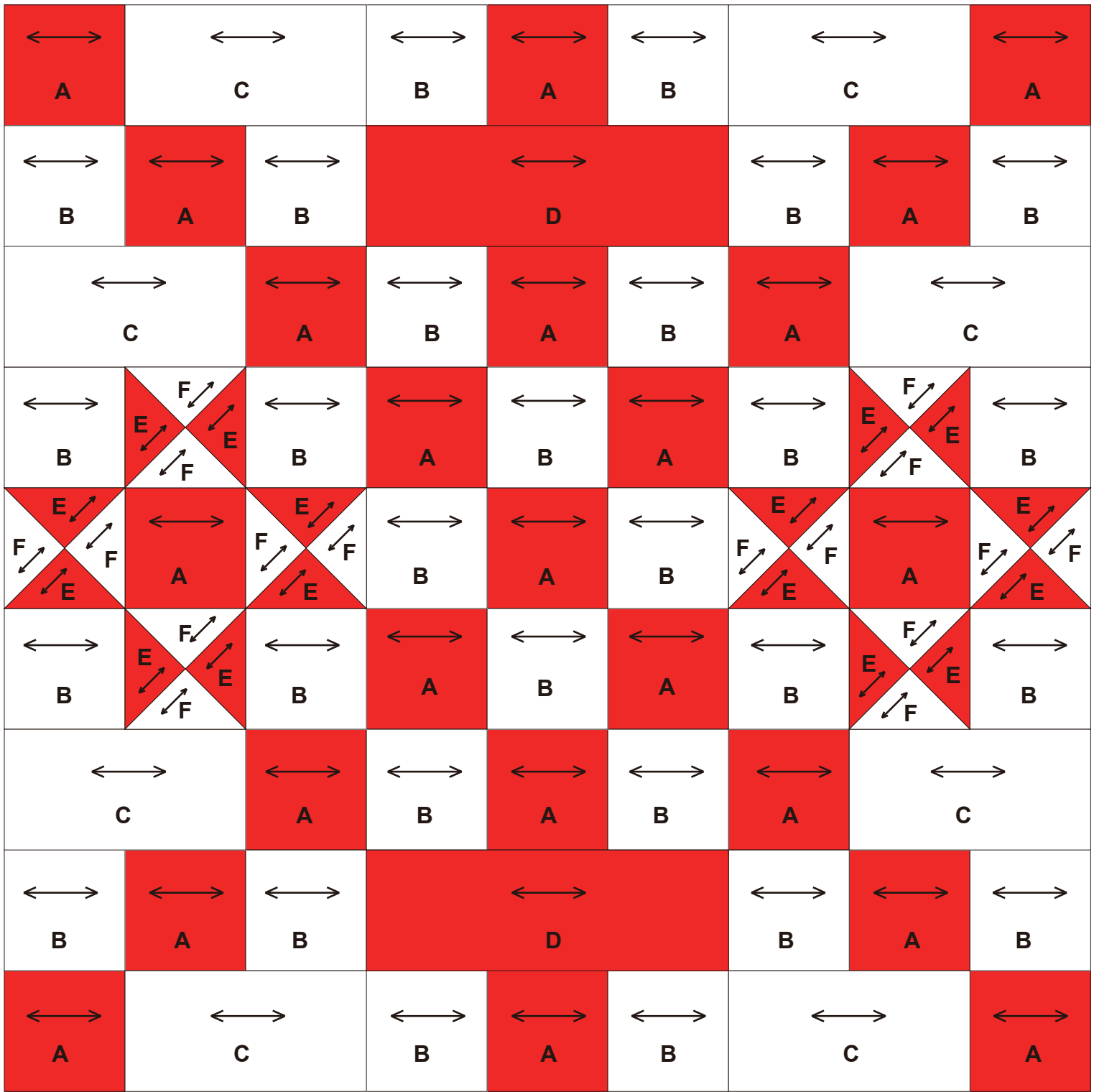

완성품 그림

←...식서방향
200 mm × 200 mm (8"×8")

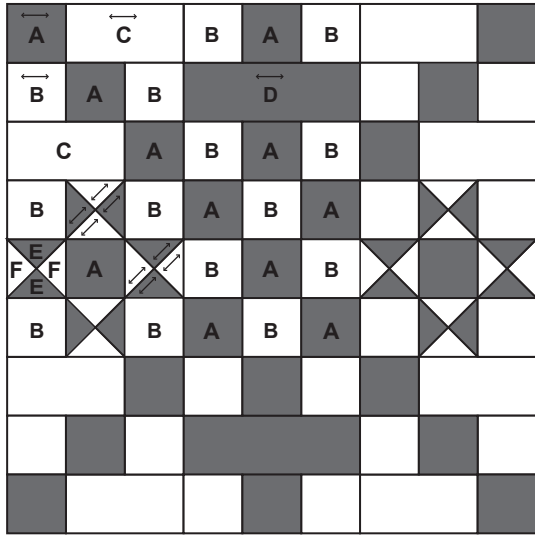

만드는 방법

• 9가지 패턴 만들기

1 십자가 패턴을 만듭니다. (2조각)
그림과 같이 A, B, D를 꿰매서 연결합니다.

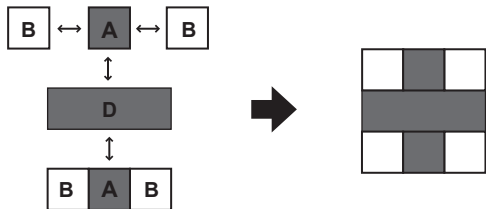

2 별 패턴을 만듭니다. (2조각)
그림과 같이 E와 F를 연결한 후, A와 B를 꿰매서 연결합니다.

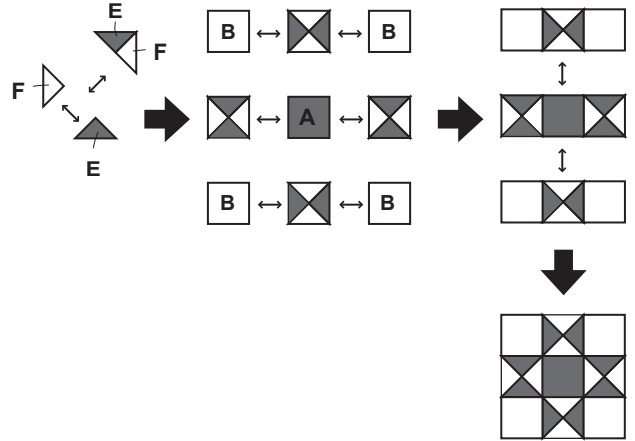

3 9조각 패치 패턴을 만듭니다. (1조각)
그림과 같이 A와 B를 꿰매서 연결합니다.

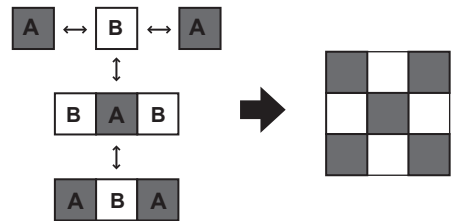

4 4개 모서리 패턴을 만듭니다. (4조각)
그림과 같이 A, B, C를 떼매서 연결합니다.

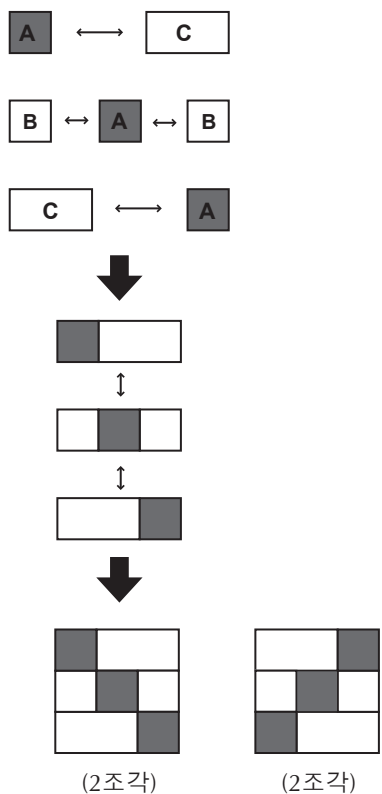

• 패턴의 옆면을 떼매서 연결하기

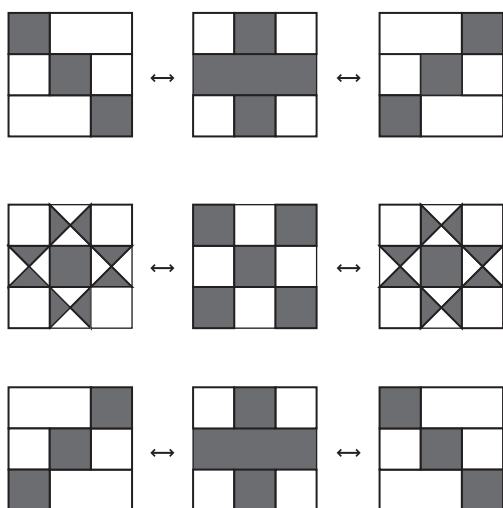

• 각각의 행을 떼매서 연결하기

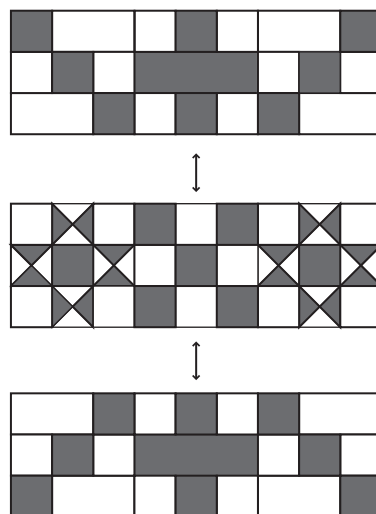

작업이 완료되었습니다.

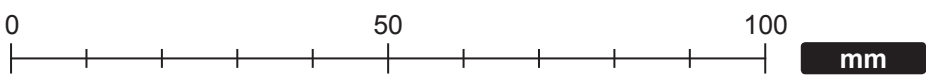
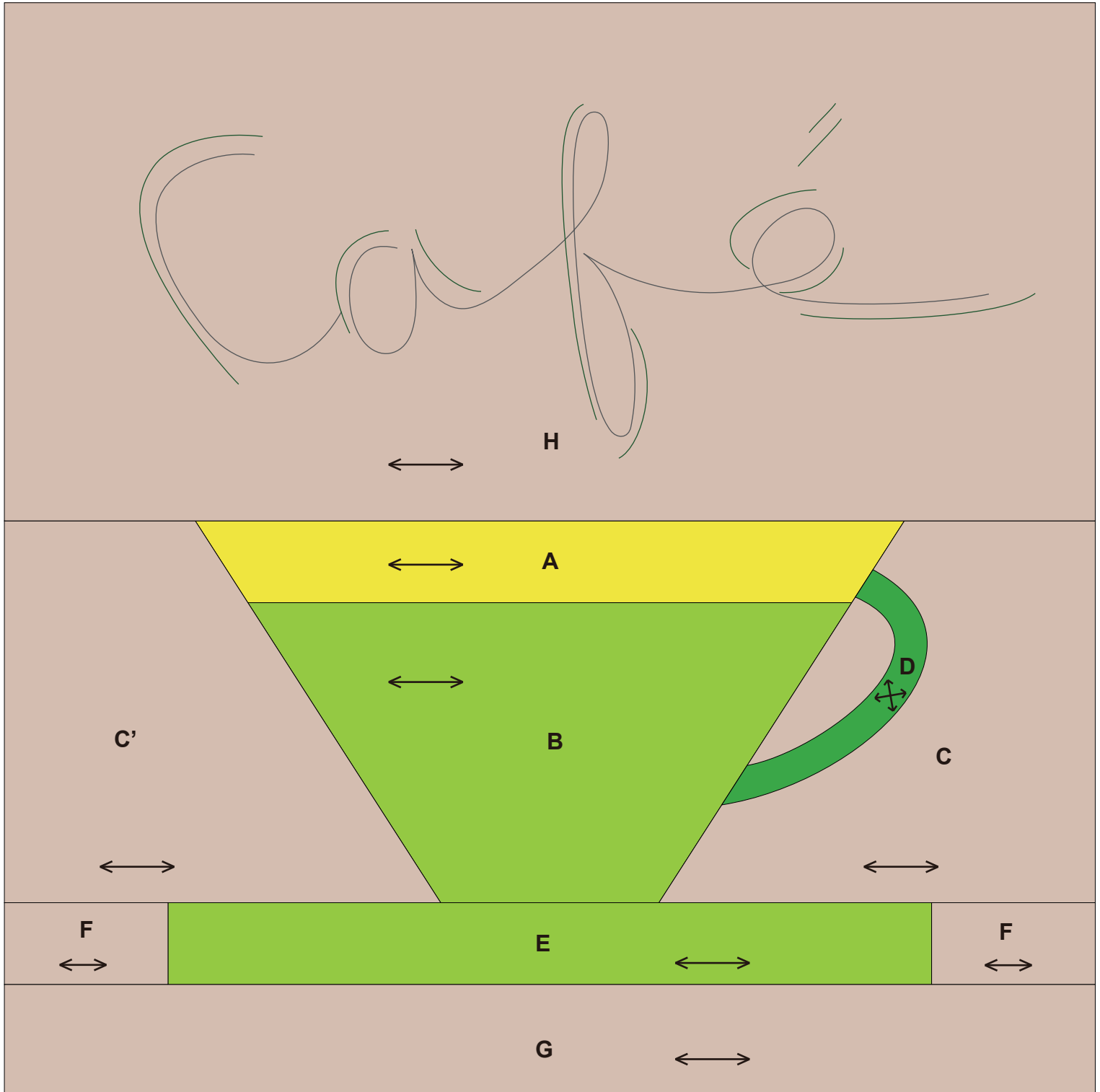

완성품 그림

←...식서방향
200 mm × 200 mm (8"×8")

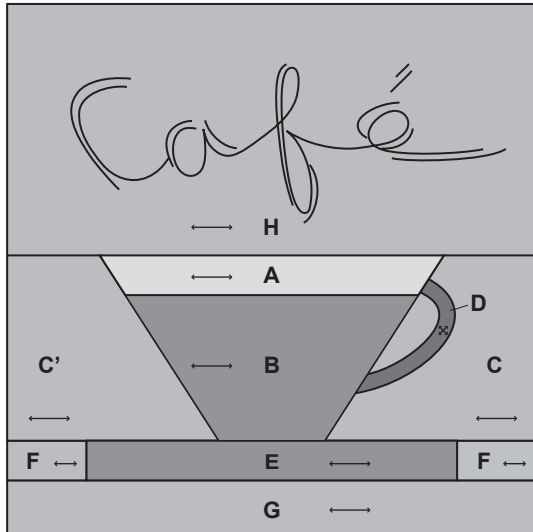

만드는 방법

• 컵 블록 만들기

1 A와 B를 꺾어서 연결합니다.

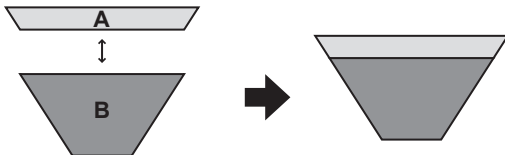

2 손잡이 D를 C에 덧붙입니다.
패턴 D를 천의 안쪽에 놓고 모양을 잡아 다림질합니다.
(시점에 절단선 표시하기)

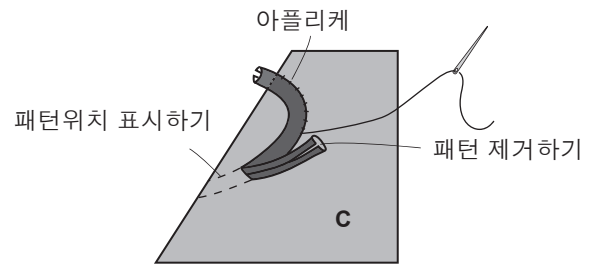

3 C와 C'를 꺾어서 연결합니다.

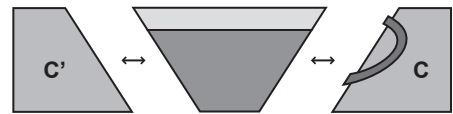

4 E와 F를 꺾어서 연결합니다.



5 그림과 같이 꺾어서 연결합니다.

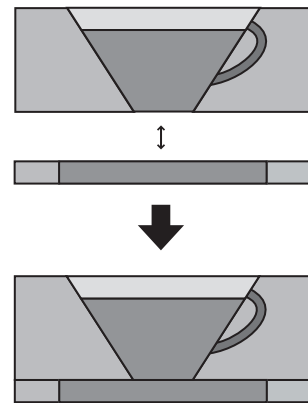

• 전체 디자인과 자수를 꿰매서 연결하기

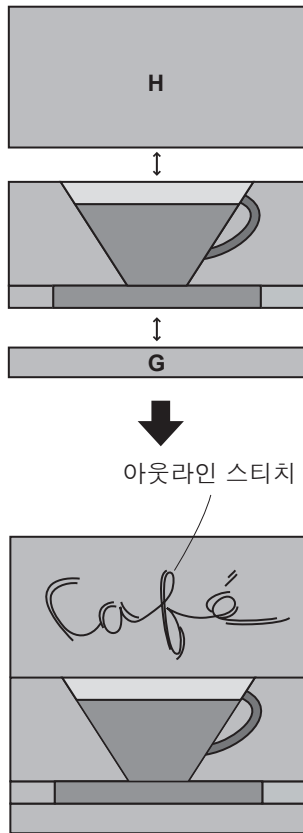

아웃라인 스티치

작업이 완료되었습니다.

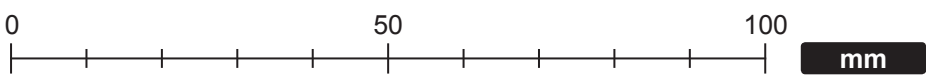
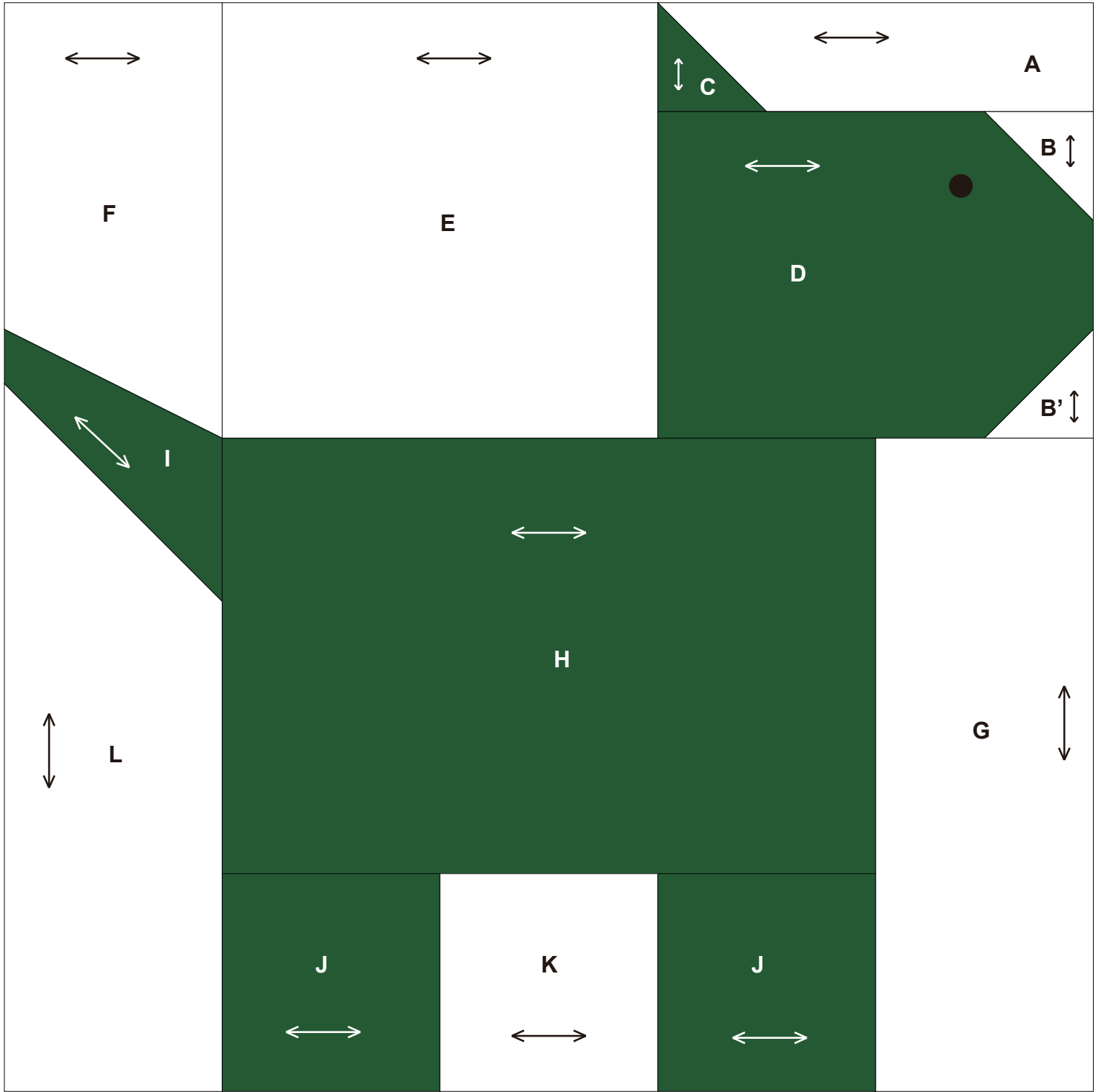

완성품 그림

←→ ...식서방향
200 mm × 200 mm (8"×8")

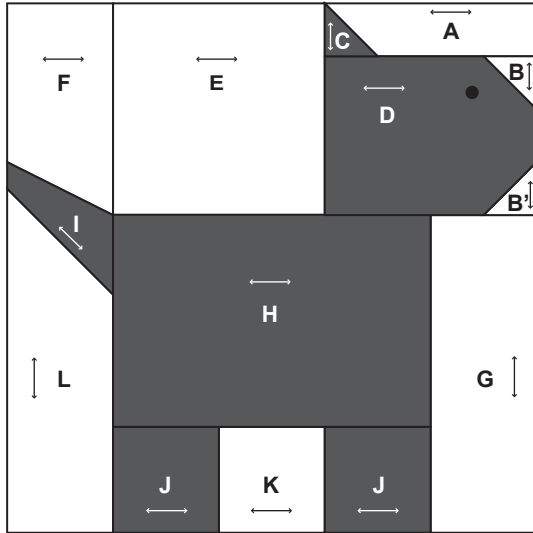

만드는 방법

• 머리 블록 만들기

1 A와 C를 꺾어서 연결합니다.



2 B, B', D를 꺾어서 연결합니다.

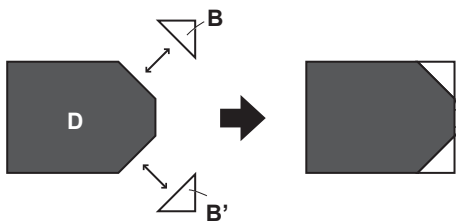

3 그림과 같이 꺾어서 연결합니다.

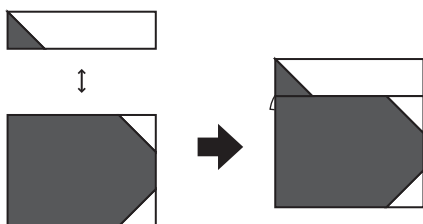

4 E에 대고 꺾습니다.

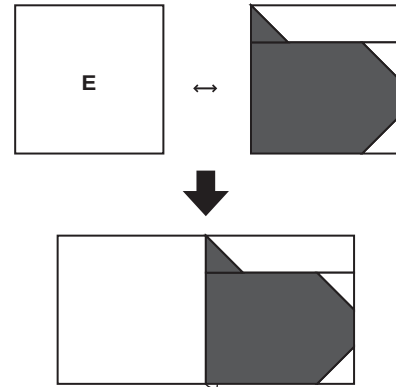

• 몸통 블록 만들기

1 K와 J를 꺾어서 연결합니다.

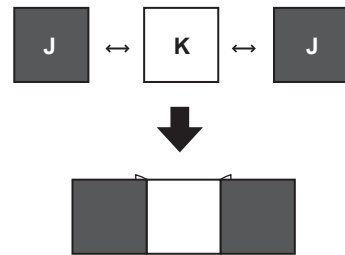

2 H에 대고 꺾습니다.

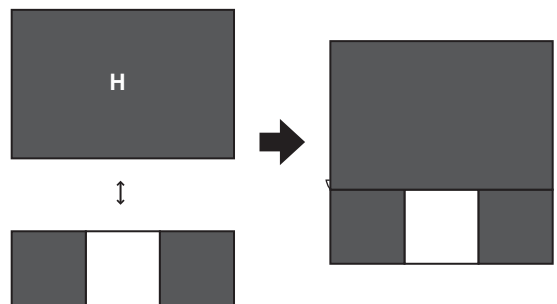

3 G에 대고 꿰맵니다.

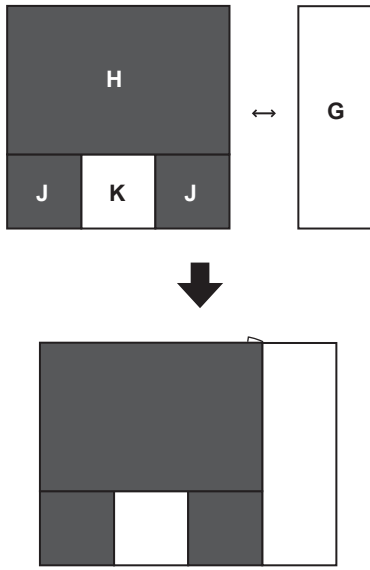

• 꼬리 블록 만들기

1 F, I, L을 꿰매서 연결합니다.

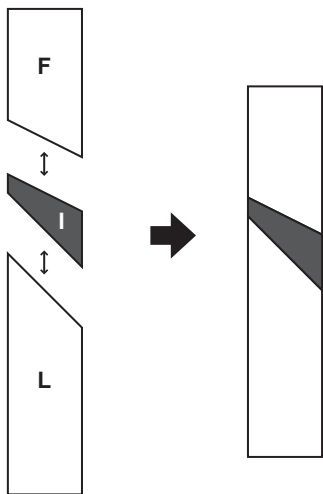

• 전체 디자인과 눈의 자수를 꿰매서 연결하기

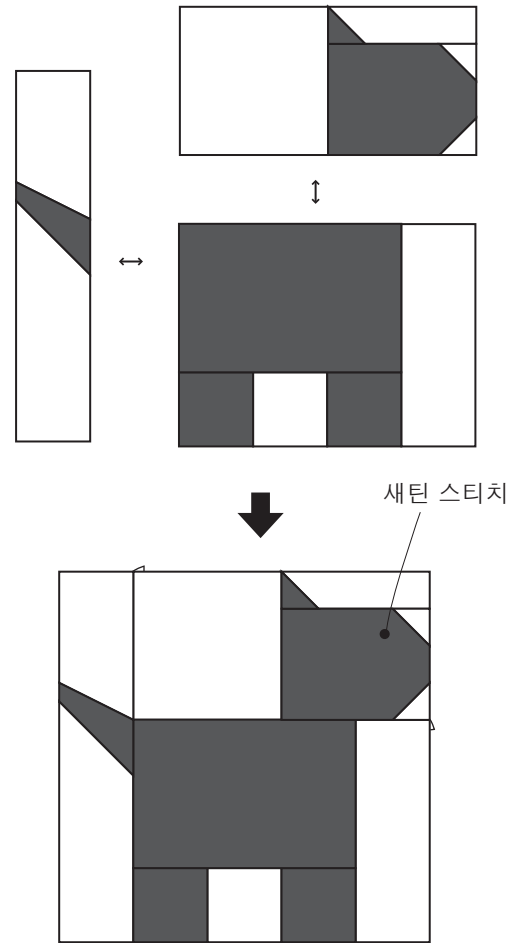

작업이 완료되었습니다.

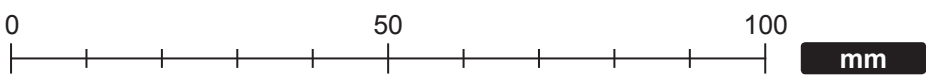
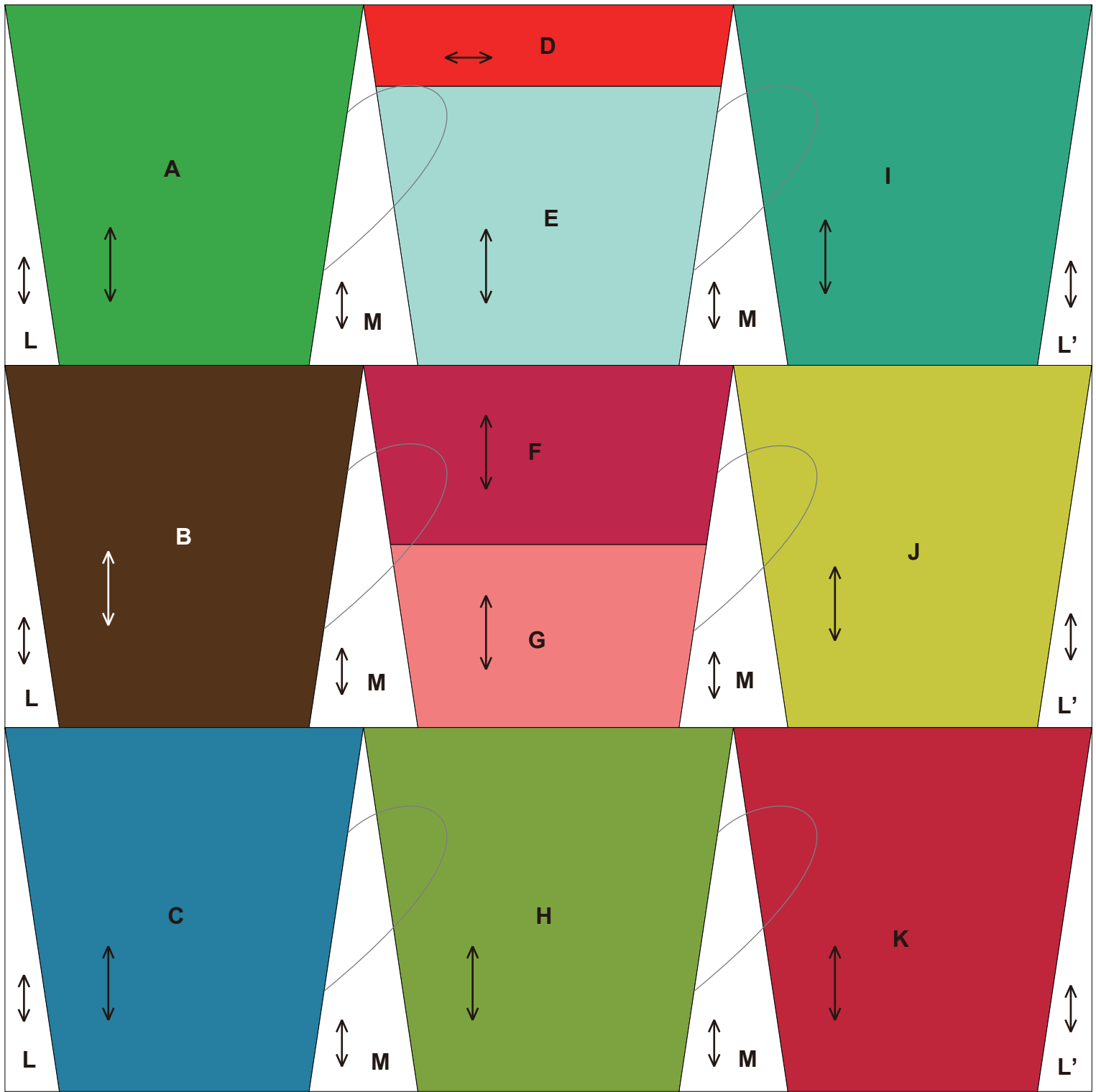

완성품 그림

←...식서방향
200 mm × 200 mm (8"×8")

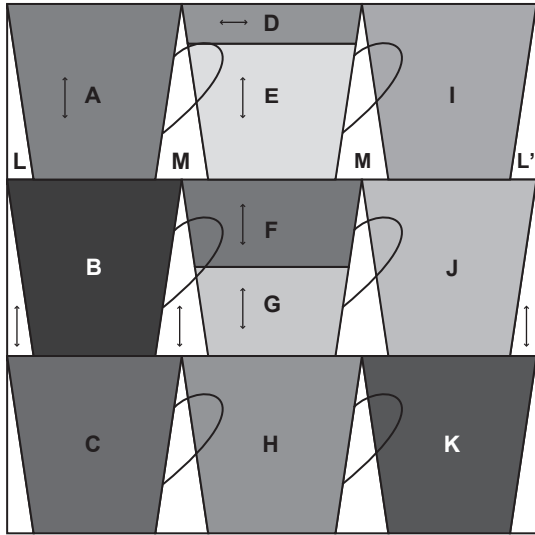

만드는 방법

• 9개 컵 컬러 패턴 만들기

1 D와 E를 떼매서 연결합니다.

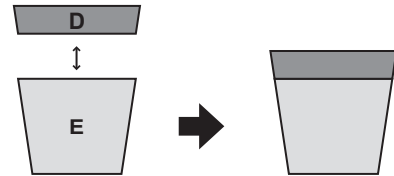

2 F와 G를 떼매서 연결합니다.

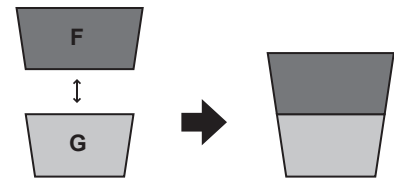

• 컵을 함께 떼매서 연결하고, L, L', M으로 옆면을 떼매서 연결하기

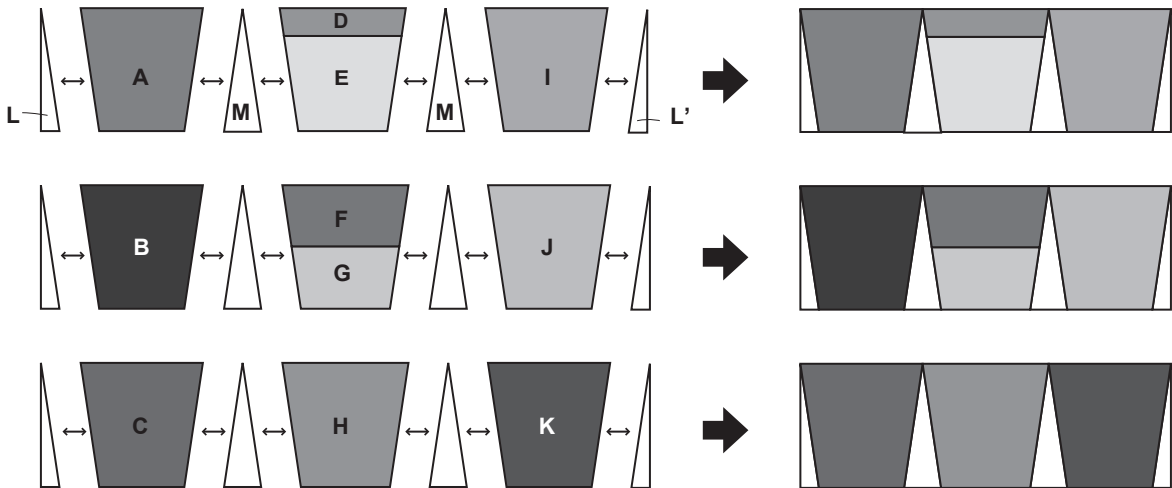

• 각각의 행과 손잡이의 자수를 꿰매서 연결하기

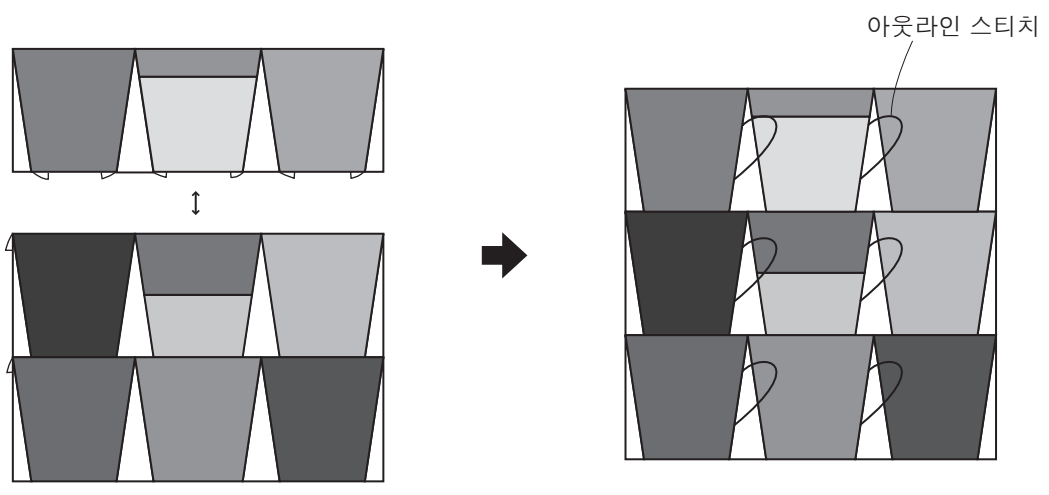

작업이 완료되었습니다.

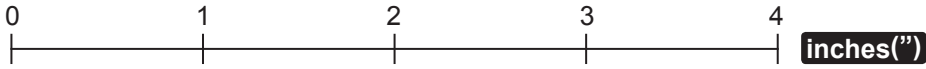
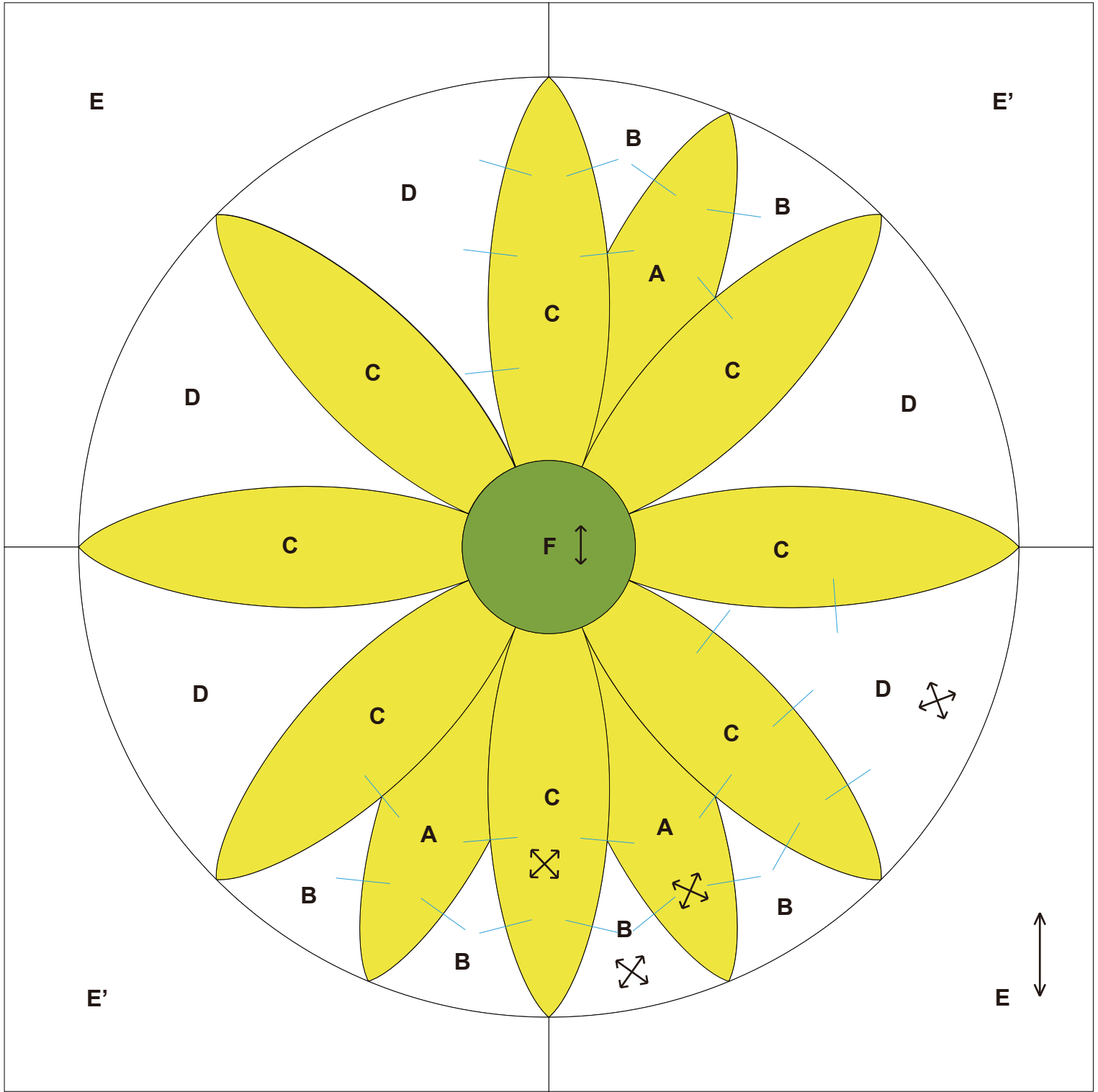

완성품 그림

←...식서방향
200 mm × 200 mm (8"×8")

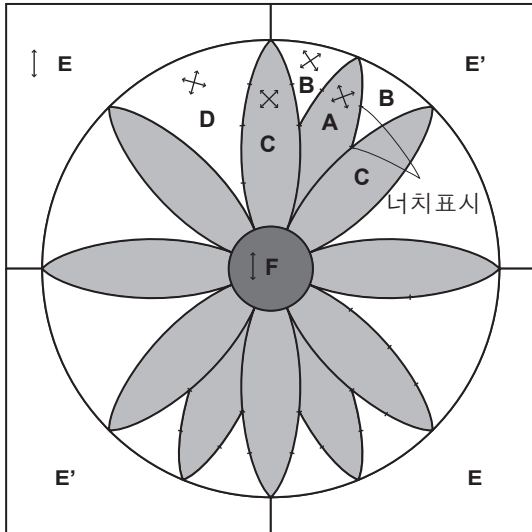

만드는 방법

- 마가렛 꽃잎 세 블록(1, 2, 3)을 따로따로 꿰매서 연결하기

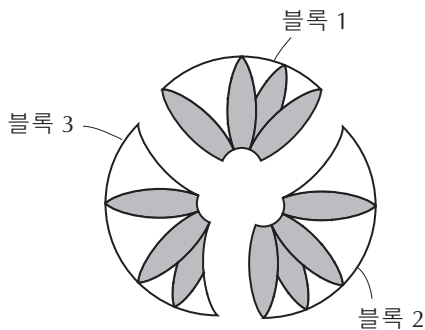

- 1 매칭 마크에 주의하면서 A와 B를 꿰매서 연결합니다.
A 면에서 시점 위로 넘깁니다.

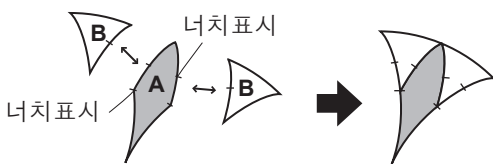

- 2 C에 대고 꿰매니다.
C 면에서 시점 위로 넘깁니다.

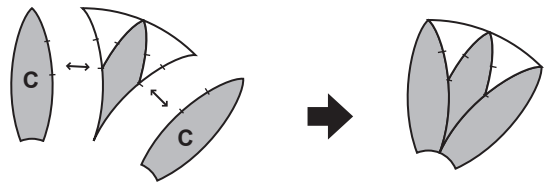

- 3 D에 대고 꿰매니다.
C 면에서 시점 위로 넘깁니다.

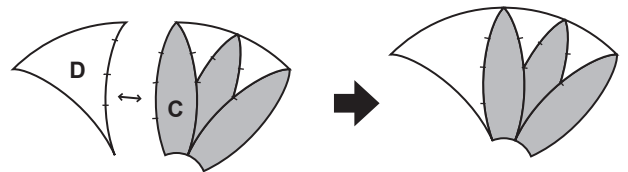

- 4 C에 대고 꿰매니다.
C 면에서 시점 위로 넘깁니다.

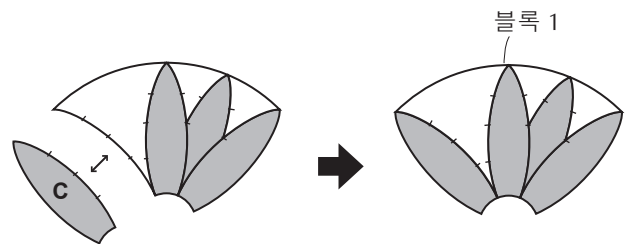

- 5 동일한 방식으로 블록 2와 3을 만든 후, 블록 1, 2, 3을 꿰매서 연결합니다.
C 면에서 시점을 여러방향으로 넘깁니다.

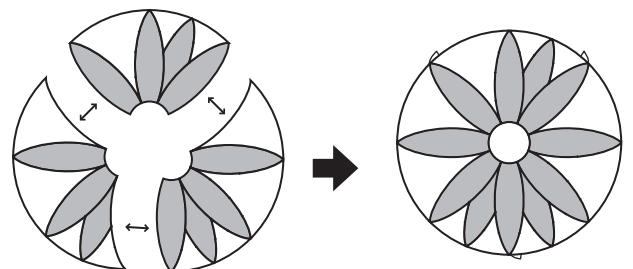

• 배경 직물 만들기

1 E와 E'를 꿰매서 연결합니다. (2조각)

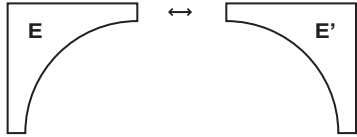

2 상단 블록과 하단 블록을 꿰매서 연결합니다.

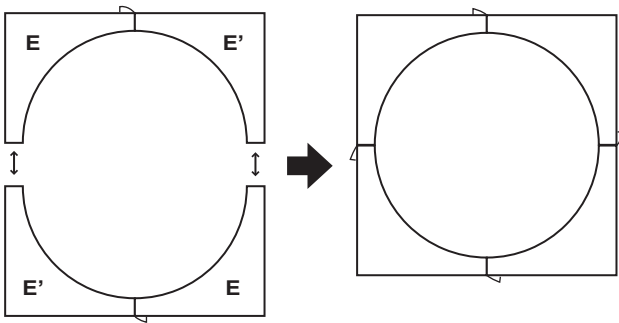

• 마가렛 블록과 배경 직물을 꿰매서 4회로 나누기

1 너치표시를 일렬로 맞춘 후 핀으로 고정시키고 꿰매니다. (바느질을 보다 쉽게 할 수 있도록 핀을 사용해 미세한 구멍을 만드십시오.) 중앙을 향해 시접 위로 넘깁니다.

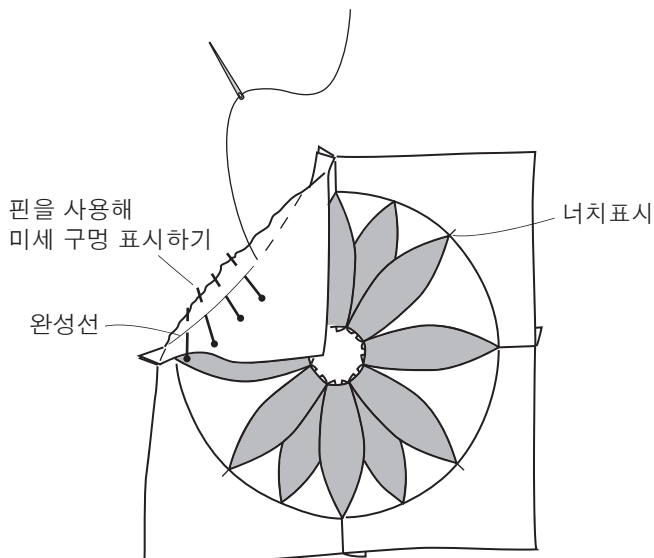

• 꽃의 중앙 덧붙이기

1 바느질 패턴을 천의 안쪽에 놓고, 시점에서 진행 중인 스티치를 세게 당겨 모양을 잡으면서 다림질합니다.

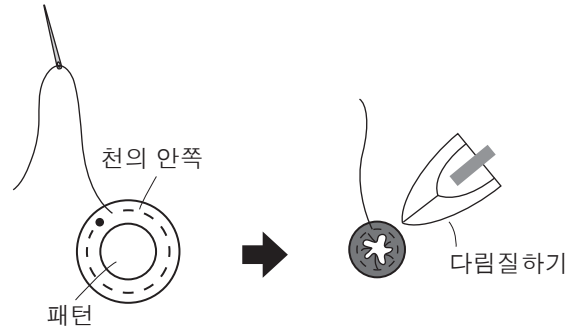

2 꽃의 중앙에 덧붙입니다.

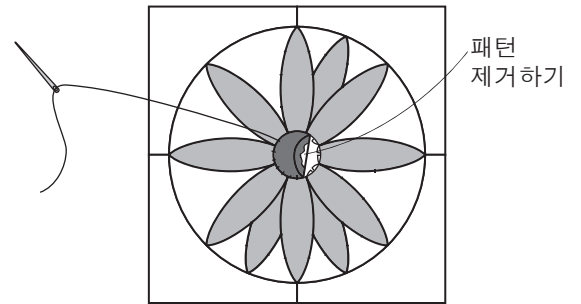

작업이 완료되었습니다.

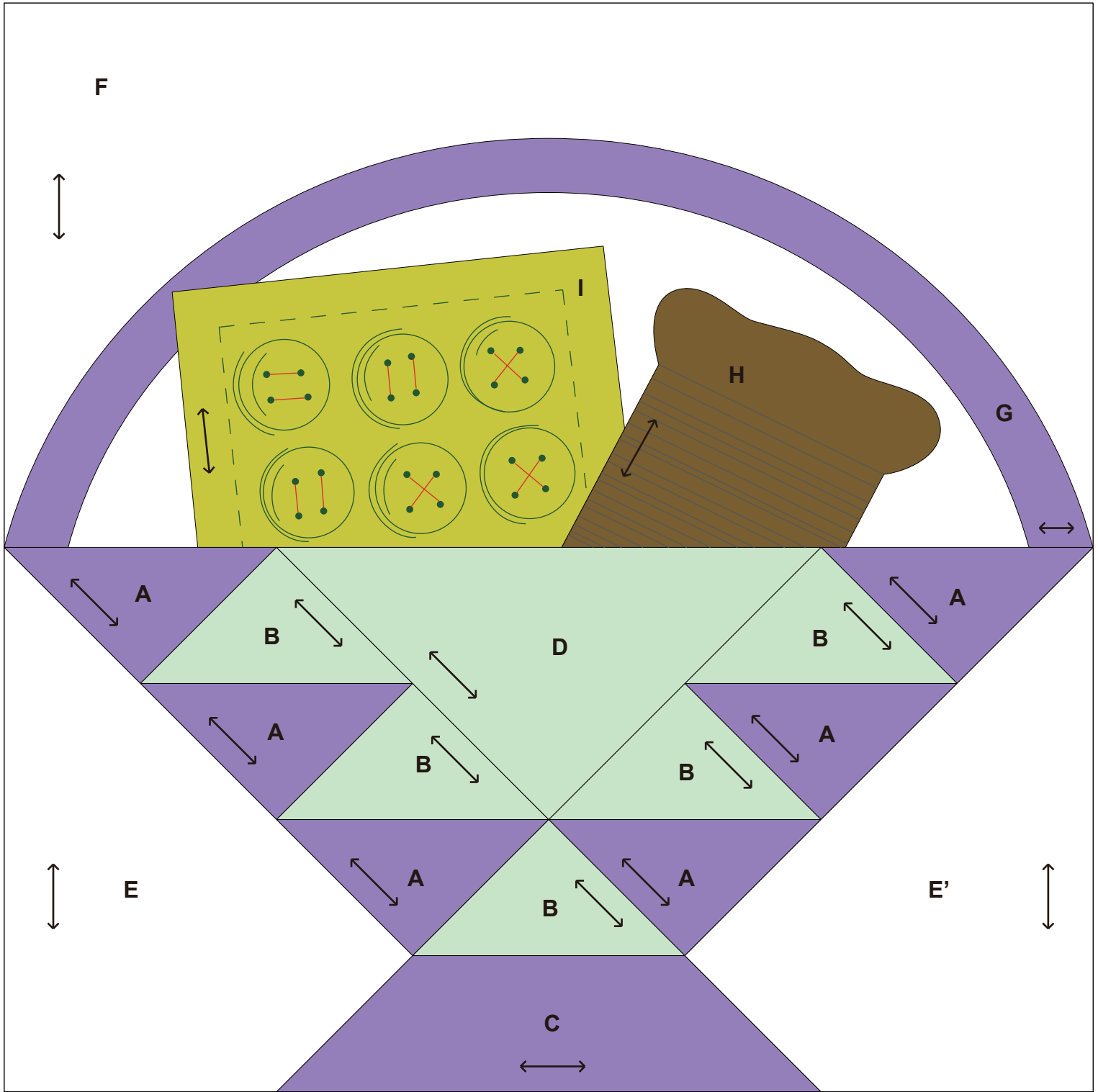

0 1 2 3 4 inches(")

0 50 100 mm

완성품 그림

←...식서방향
200 mm × 200 mm (8"×8")

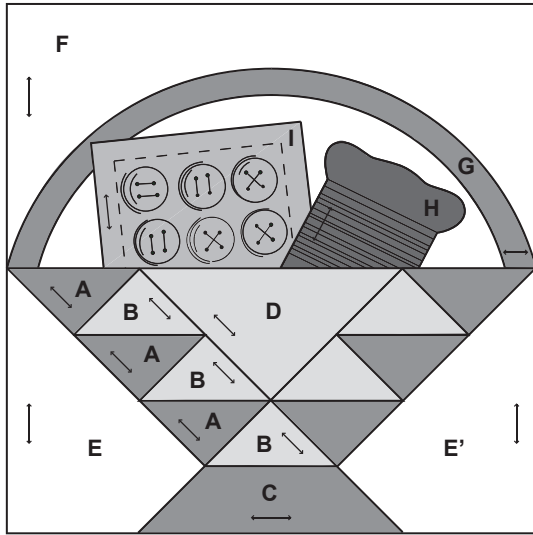

만드는 방법

• 바구니 블록 만들기

1 그림과 같이 A와 B를 연결한 후, E와 E'를 떼어서 연결합니다.

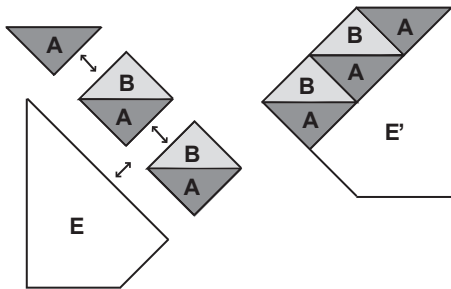

2 B와 C를 연결한 후, 왼쪽 블록에 대고 꺾습니다.

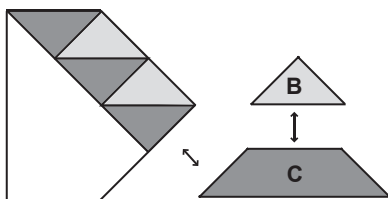

3 D와 오른쪽 블록을 떼어서 연결합니다.

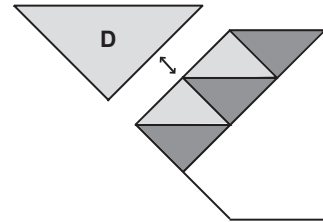

4 왼쪽 블록과 오른쪽 블록을 떼어서 연결합니다.

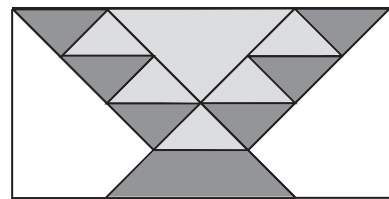
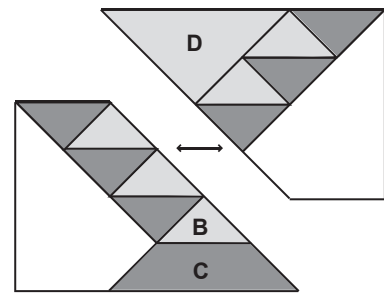

• 손잡이 블록 만들기

1 바구니 손잡이 G를 만듭니다. 패턴을 천의 안쪽에 놓고 모양을 잡아 다림질합니다.

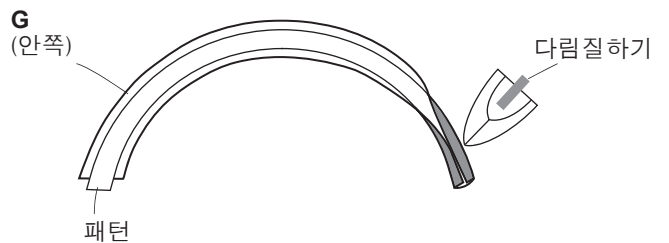

2 밑판 직물 F에 마크를 표시하고 핸들 G를 덧붙입니다.
다음으로, I와 H를 덧붙입니다.

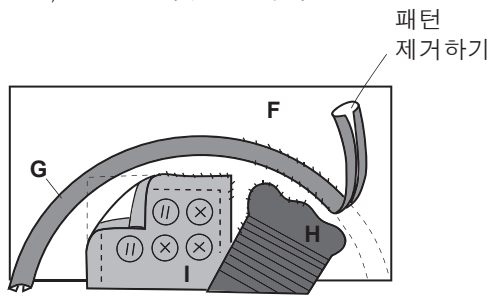

곡선의 경우, 시접에
절단선을 넣어주고
아플리케를 덧붙입니다

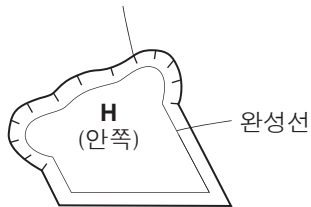

3 I와 H 수를 놓습니다.

프렌치 노트 스티치

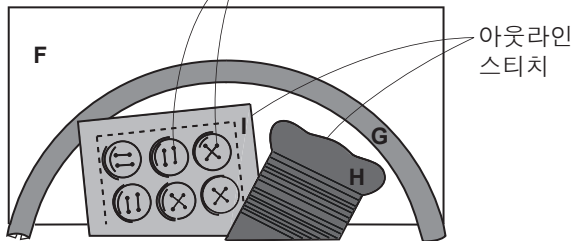

• 상단 블록과 하단 블록을 꿰매서 연결하기

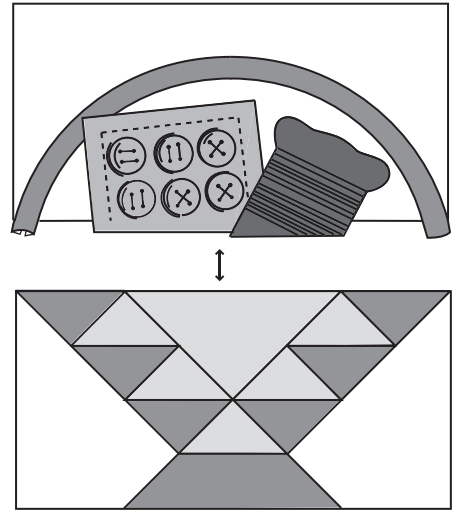

작업이 완료되었습니다.

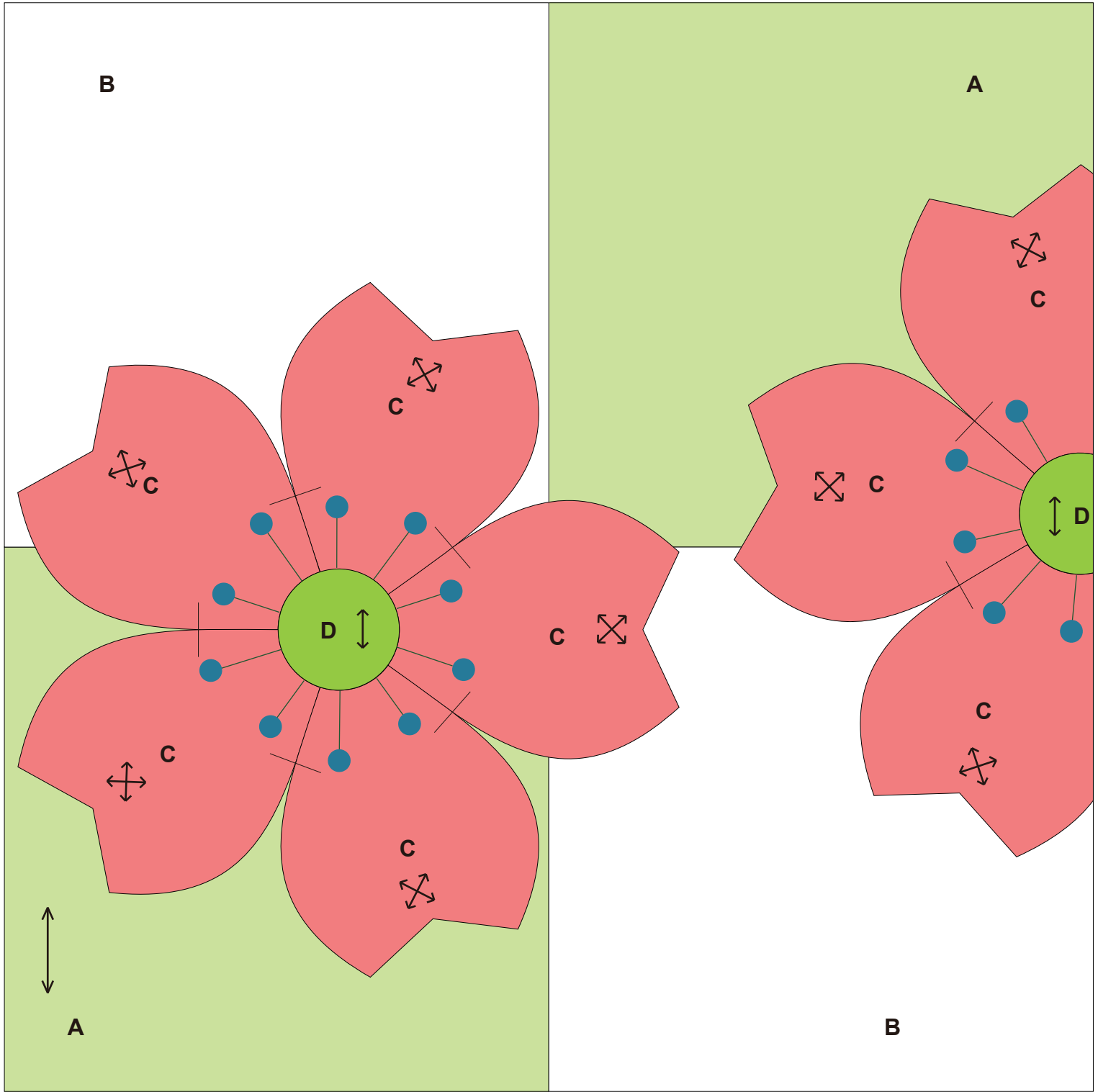

0 1 2 3 4 inches(")

0 50 100 mm

완성품 그림

←→...식서방향
200 mm × 200 mm (8"×8")

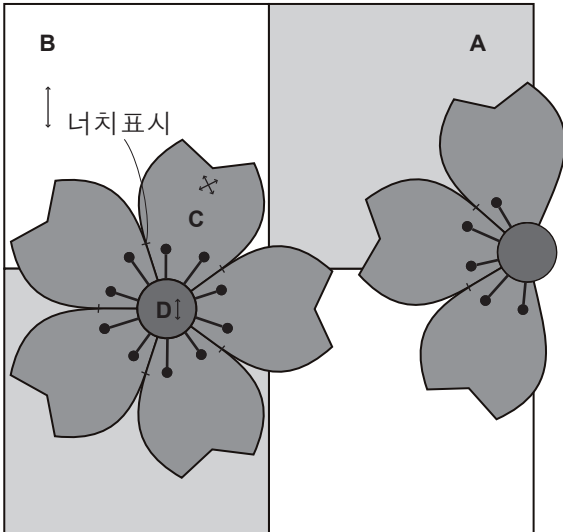

만드는 방법

• 벚꽃 아플리케 만들기

- 1 꽃잎으로 꺾매서 연결합니다.
너치표시의 마크 끝에 주의하면서 그림과 같이 꺾매서 연결합니다.
시점을 위로 한 쪽으로 넘깁니다.

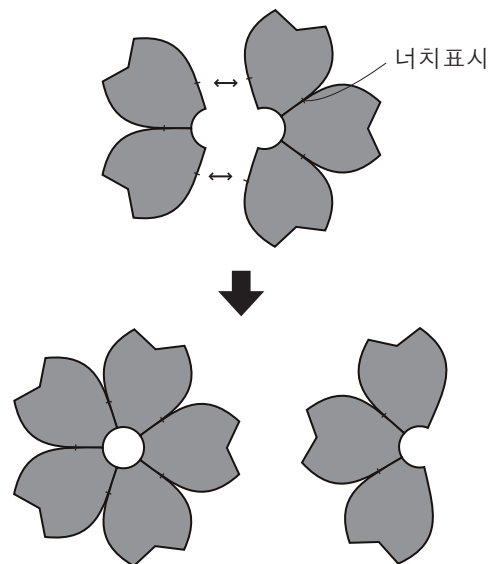
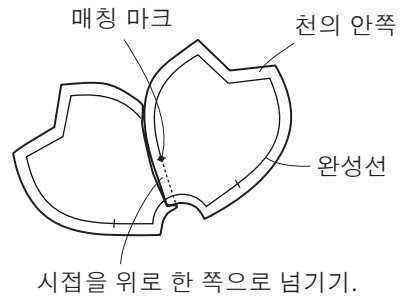

- 2 패턴을 꽃잎의 안쪽에 놓고 모양을 잡아 다림질합니다.
(꽃잎을 오른쪽에서 끝으로 자를 경우, 보다 매력적인 작품이 완성됩니다.)

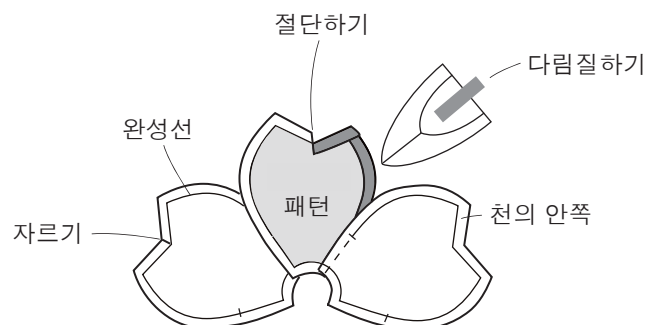

• 밑판 만들기

1 A와 B를 꿰매서 연결합니다.

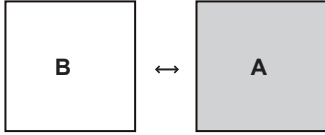

2 상단 블록과 하단 블록을 꿰매서 연결합니다.

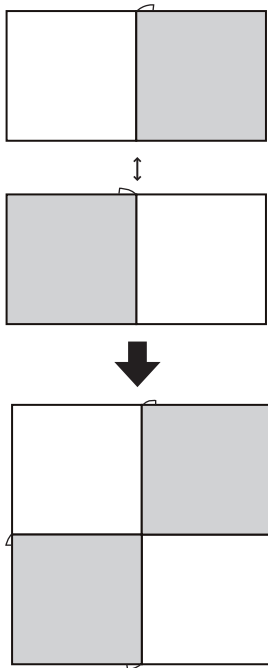

• 아플리케

1 밑판에 패턴을 표시하고 시침질을 한 후, 꽃잎을 덧붙입니다. 밑판에서 돌출된 영역에서 조각을 절단합니다.

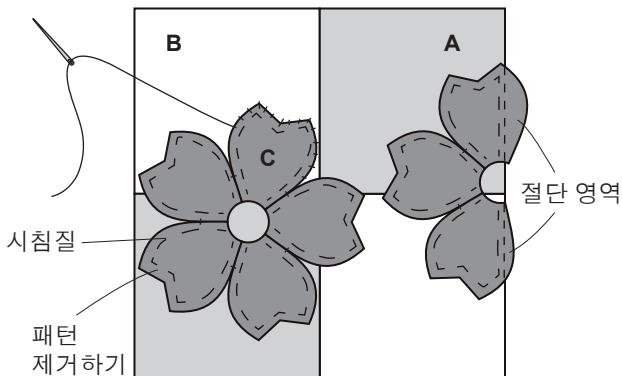

2 꽃잎의 수를 놓습니다.

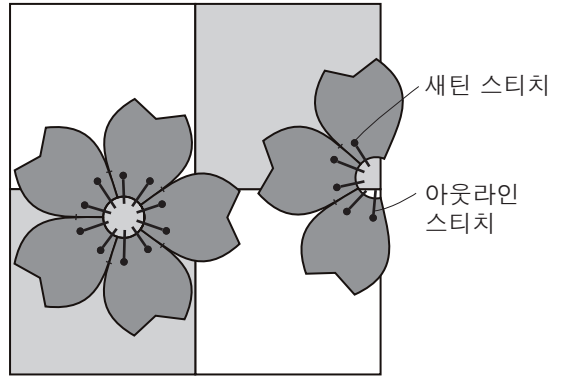

3 꽃의 중앙에 덧붙입니다.

바느질 패턴을 직물 D의 안쪽에 놓고 시점에서 진행 중인 스티치를 세게 당깁니다. 다리미를 사용하여 모양을 잡습니다.

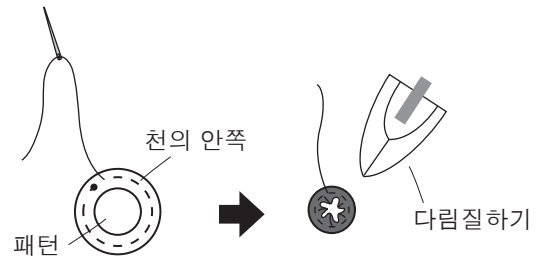

4 마크를 표시하고 아플리케를 덧붙입니다.

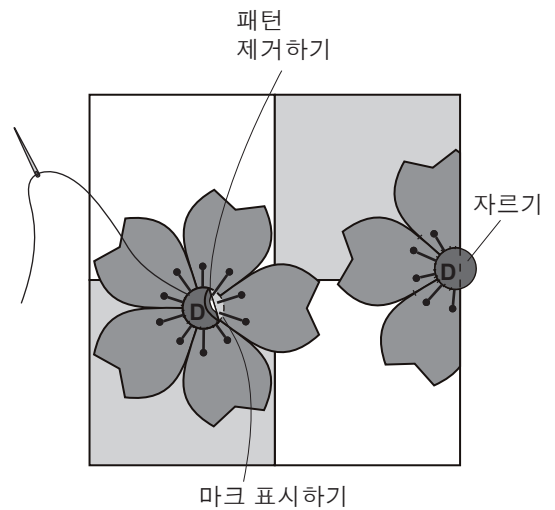

작업이 완료되었습니다.

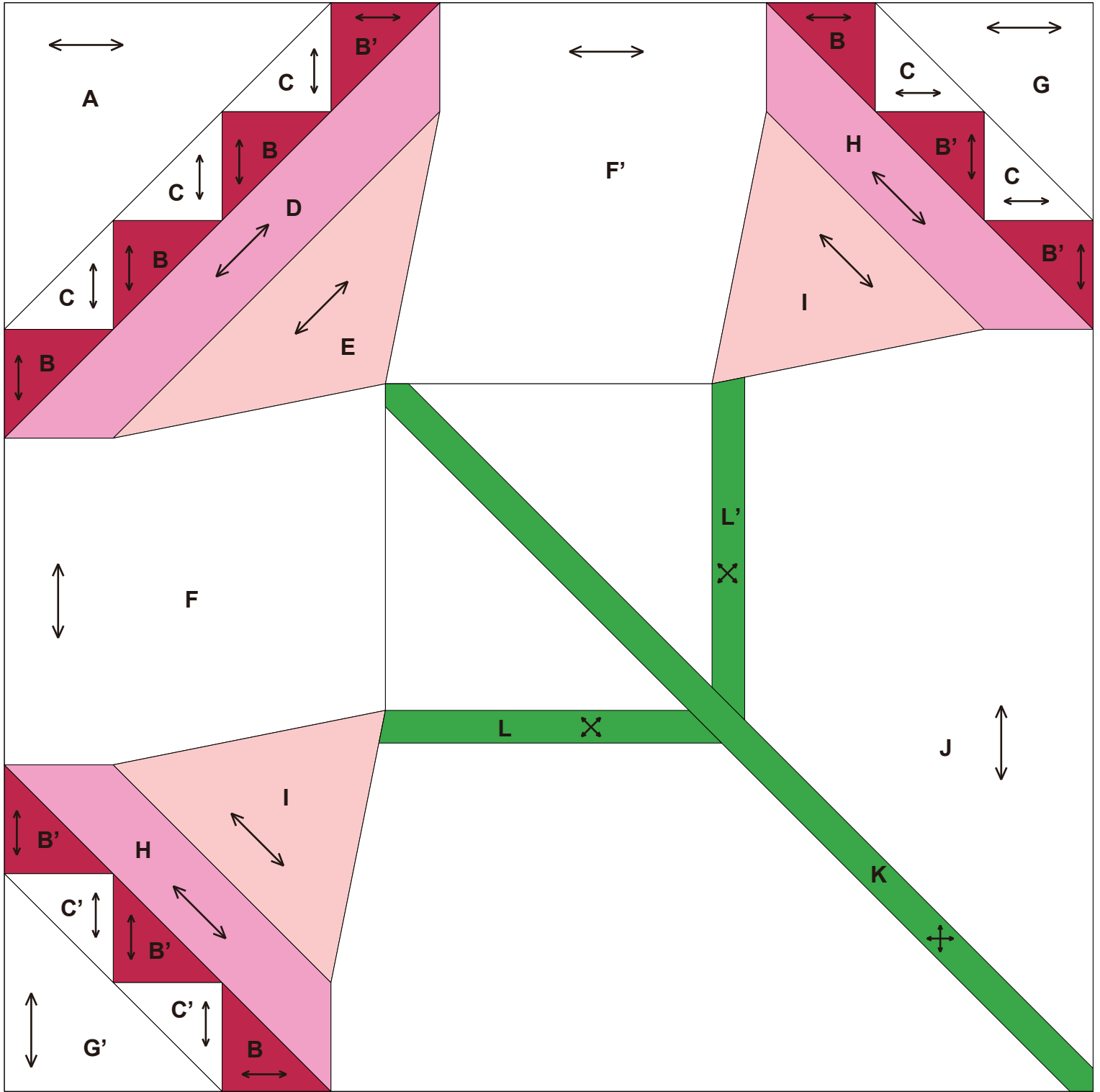

완성품 그림

←...식서방향
●...마크 끝
200 mm × 200 mm (8"×8")

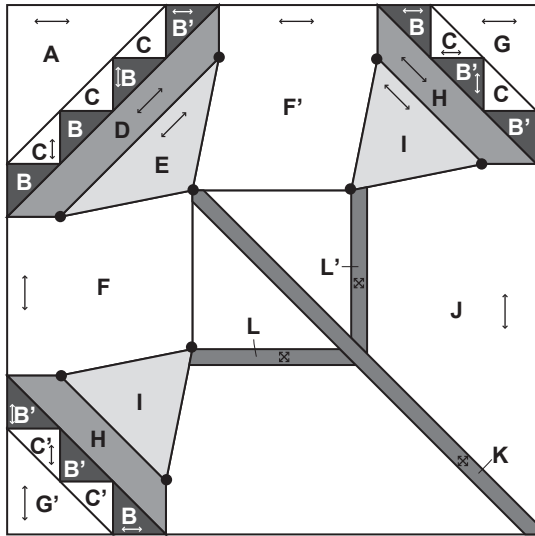

만드는 방법

• 중앙에 꽃 만들기

1 B, B', C를 연결한 후, A에 대고 꺾습니다.

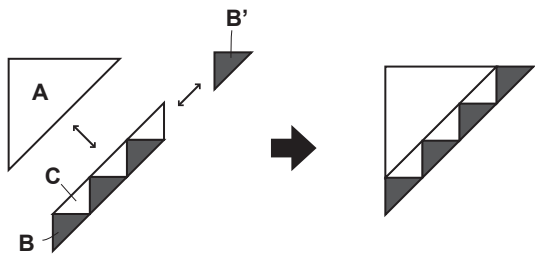

2 마크 끝에 주의하면서 D와 E를 연결합니다.

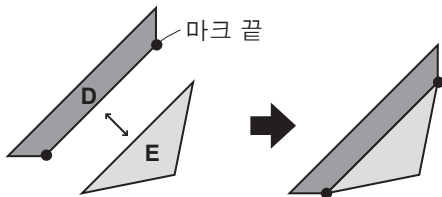

3 그림과 같이 꺾어서 연결합니다.

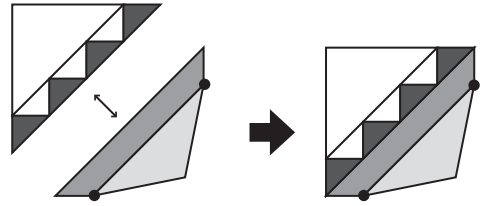

• 왼쪽 및 오른쪽 꽃 만들기(2조각)

1 B, B', C를 연결한 후, G에 대고 꺾습니다.

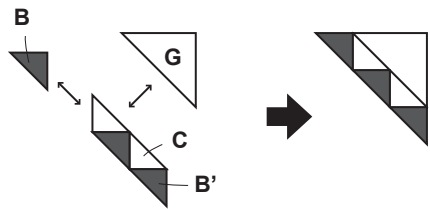

2 마크 끝에 주의하면서 H와 I를 연결합니다.

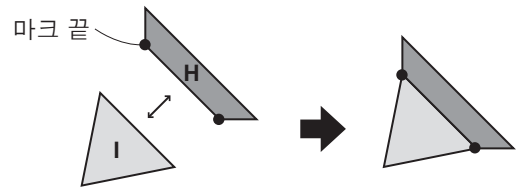

3 그림과 같이 꺾어서 연결합니다. 동일한 방식으로 왼쪽에 꽃을 만듭니다.

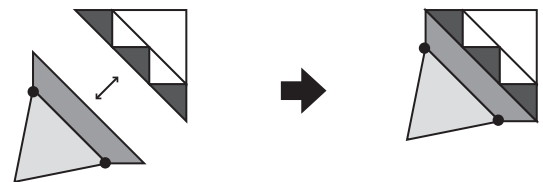

• 꽃줄기 블록 만들기

1 패턴을 L, L', K 천의 안쪽에 놓고 모양을 잡아 다림질합니다.

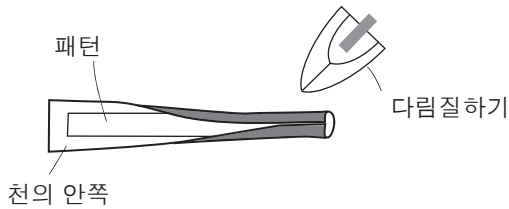

2 J 상단에 줄기를 덧붙입니다. 먼저 L, L'를 덧붙인 후, K를 덧붙입니다.

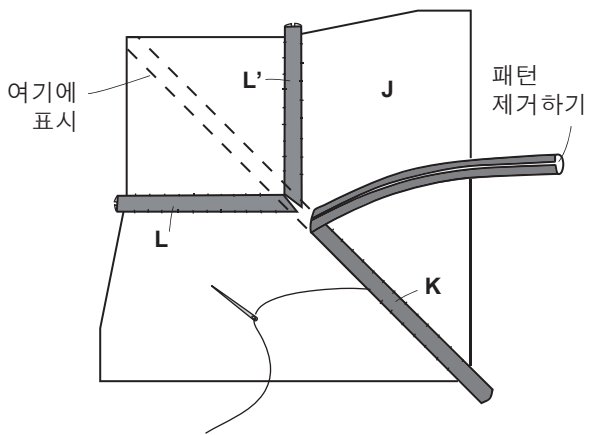

• 전체 디자인을 꿰매서 연결하기

1 마크 끝에 주의하면서 꽃 F와 F'를 꿰매서 연결합니다.

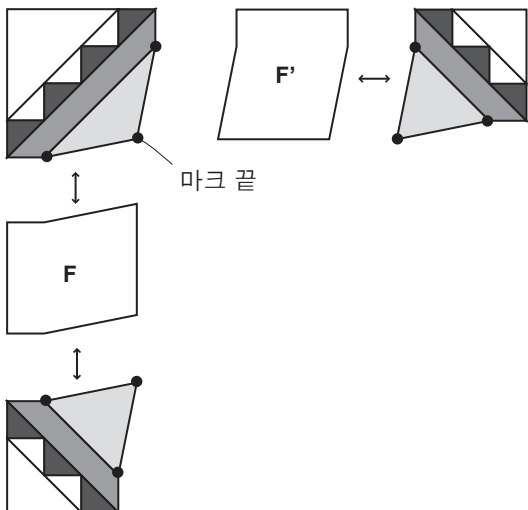

2 마크 끝에 주의하면서 꽃 블록과 줄기 블록을 꿰매서 연결합니다.

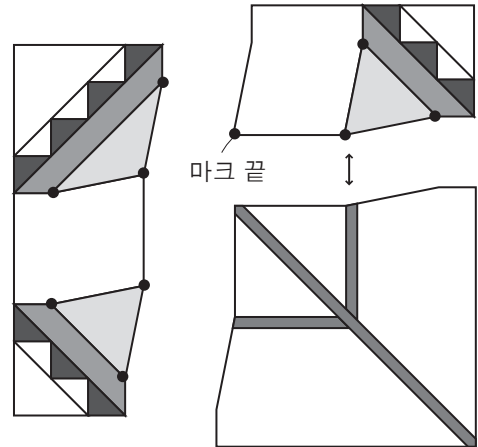

3 마크 끝에 주의하면서 왼쪽 블록과 오른쪽 블록을 꿰매서 연결합니다.

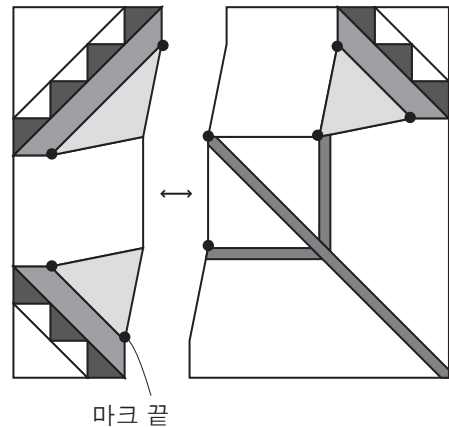

작업이 완료되었습니다.

31

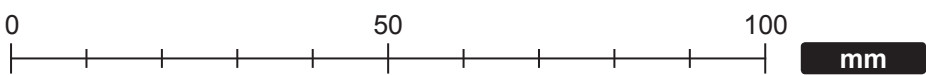
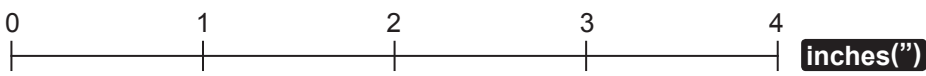

완성품 그림

←...식서방향
●...마크 끝
200 mm × 200 mm (8"×8")

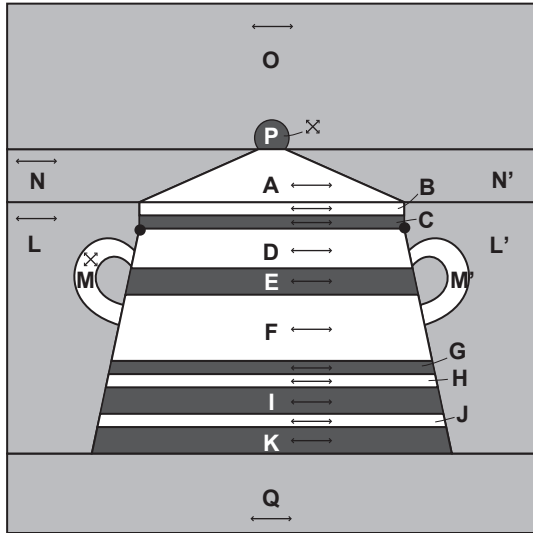

만드는 방법

• 뚜껑 블록 만들기

- 1 패턴을 직물 P의 안쪽에 놓고, 시점에서 진행 중인 스티치를 세게 당겨 모양을 잡으면서 다림질합니다.
P를 O 상단에 덧붙입니다.

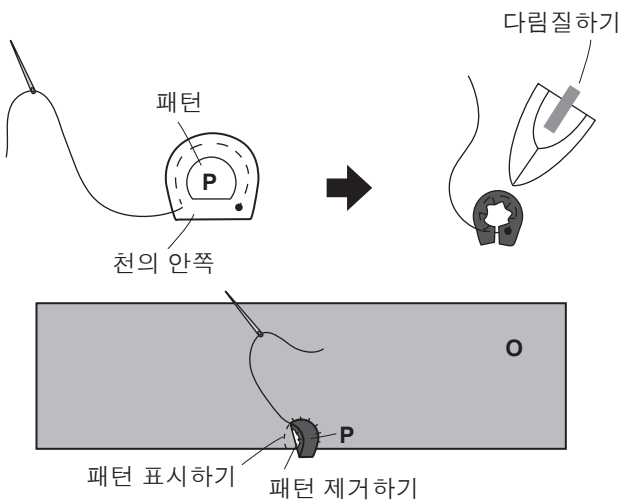

- 2 A, N, N'을 꿰매서 연결합니다.

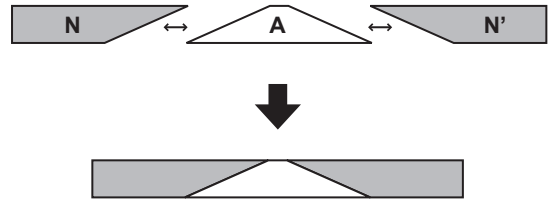

- 3 그림과 같이 꿰매서 연결합니다.

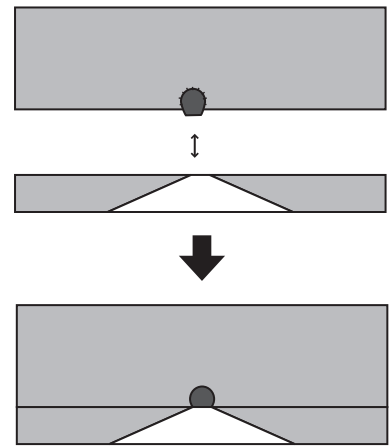

• 단지 몸통 블록 만들기

1 C 마크 끝에 주의하면서 B, C, D, E, F, G, H, I, J, K를 연결합니다. 짙은 색의 직물을 향해 시접을 넘깁니다.

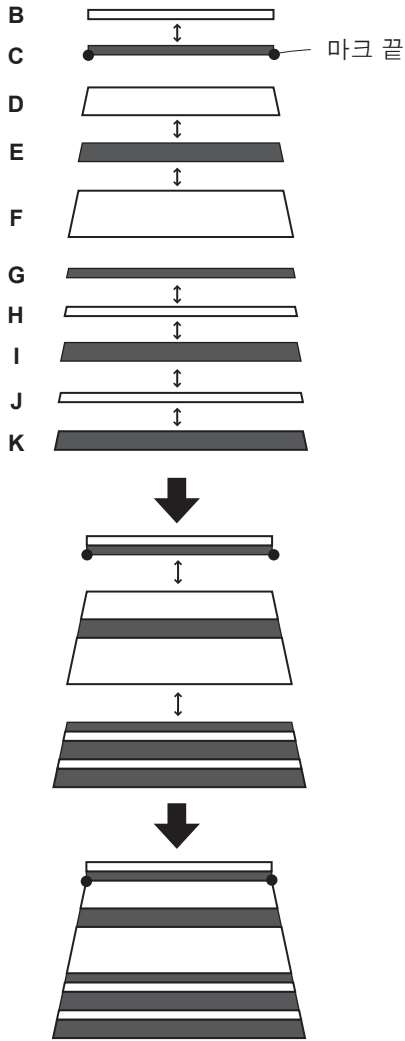

2 패턴을 손잡이 M 및 M' 천의 안쪽에 놓고 모양을 잡아 다림질합니다. 손잡이 M을 L 상단에 놓고 손잡이 M'를 L' 상단에 덧붙입니다.

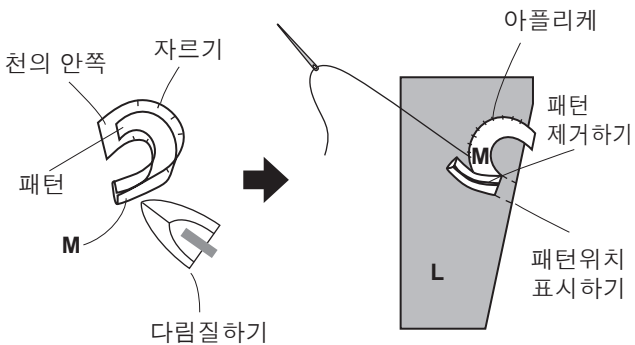

3 마크 끝에 주의하면서 그림과 같이 꿰매서 연결합니다.

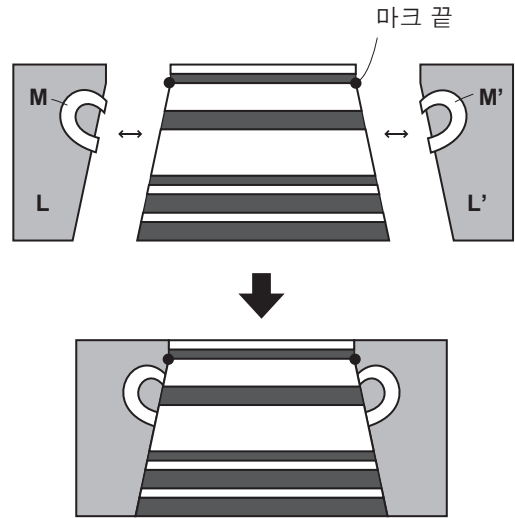

• 전체 디자인을 꿰매서 연결하기

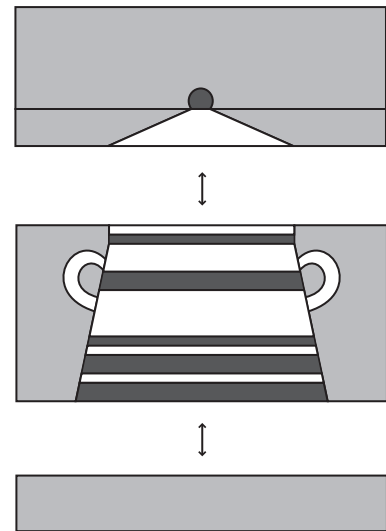

작업이 완료되었습니다.

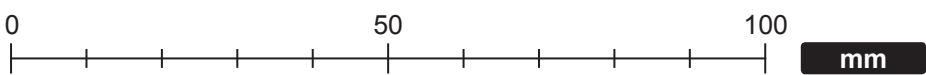
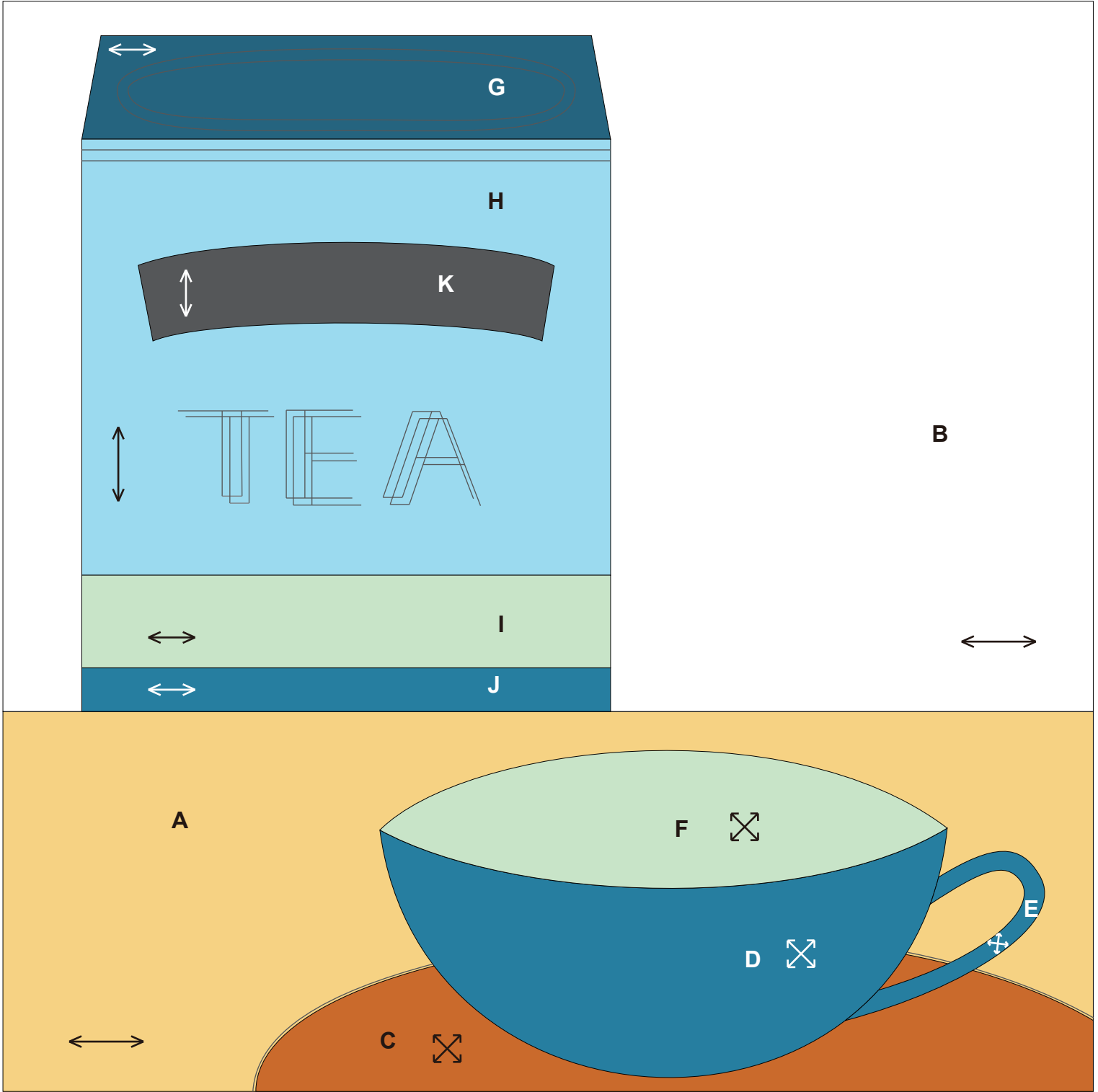

완성품 그림

←...식서방향
200 mm × 200 mm (8"×8")

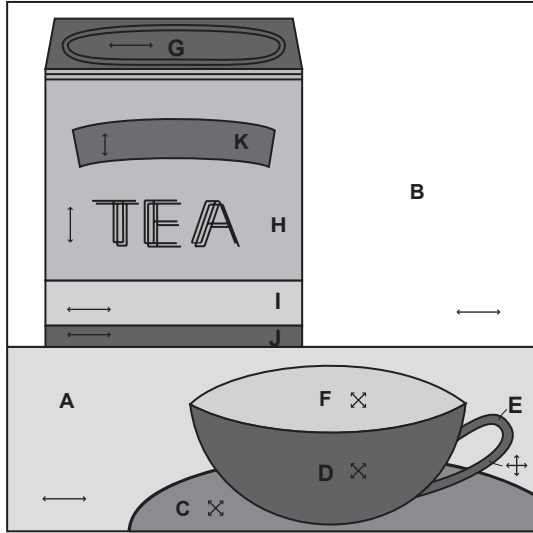

만드는 방법

- 컵과 티 보관통을 따로따로 꿰매서 연결하기

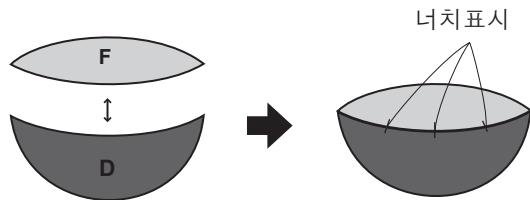

참고: 너치표시를 통해 두 조각을 보다 쉽게 꿰맬 수 있습니다.

- 1 그림과 같이 티 보관통을 꿰매서 연결하고 K를 덧붙입니다.

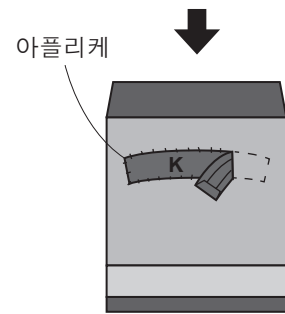
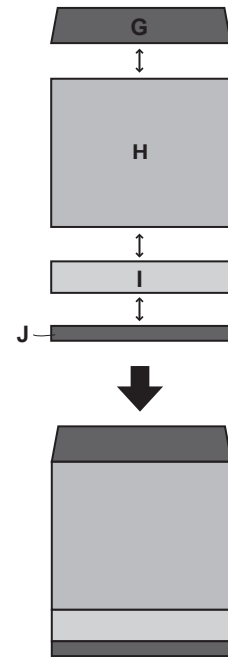

- 밑판 B에 마크를 표시하고 티 보관통 덧붙이기

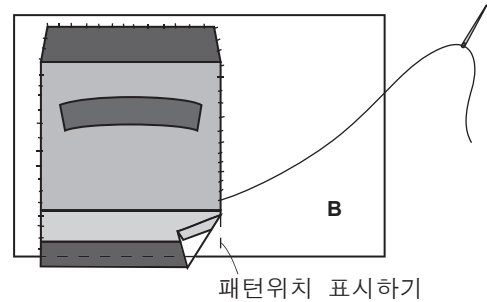

• 밑판 B와 A를 꿰매서 연결하기

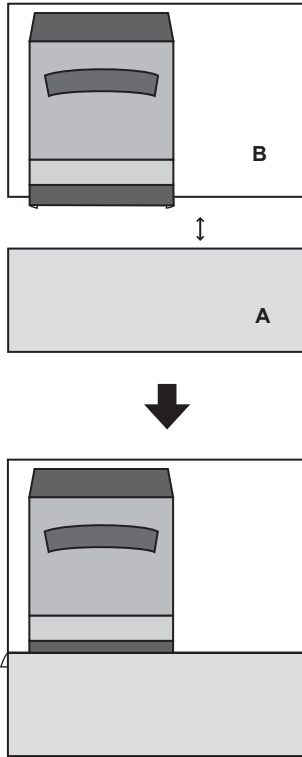

• 컵받침과 컵 덧붙이기

- 1 컵받침 C를 덧붙인 후, 컵 손잡이 E를 만들어 덧붙입니다.
바느질 패턴을 손잡이 E 천의 안쪽에 놓고 모양을 잡아 다림질합니다.

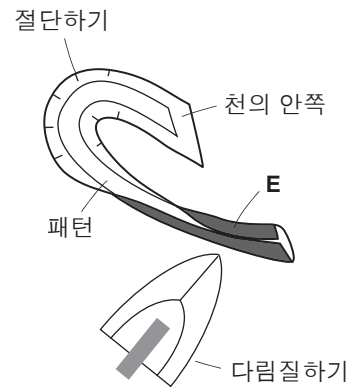
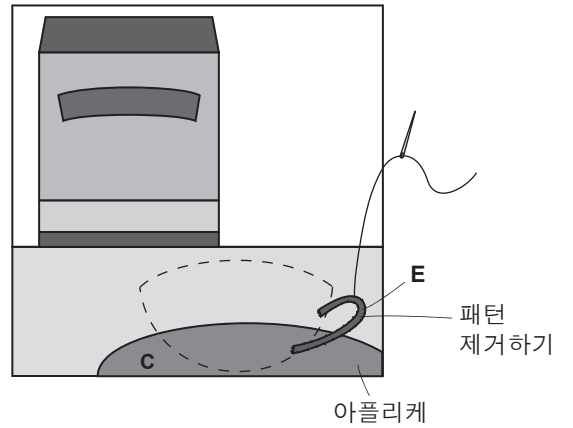

- 2 컵을 덧붙이고 티 보관통과 컵받침에 수를 놓습니다.

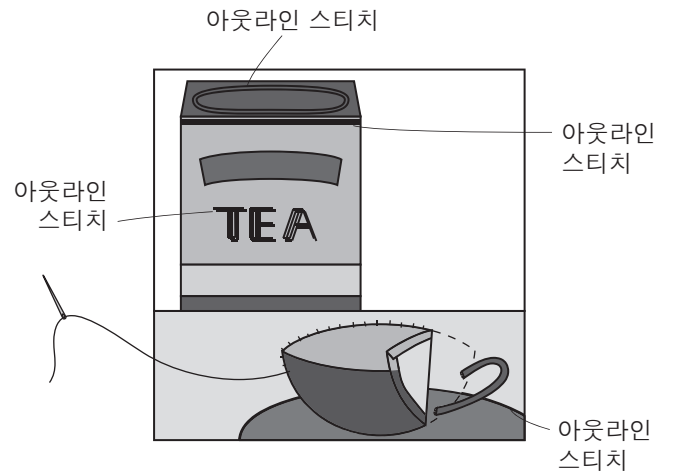

작업이 완료되었습니다.

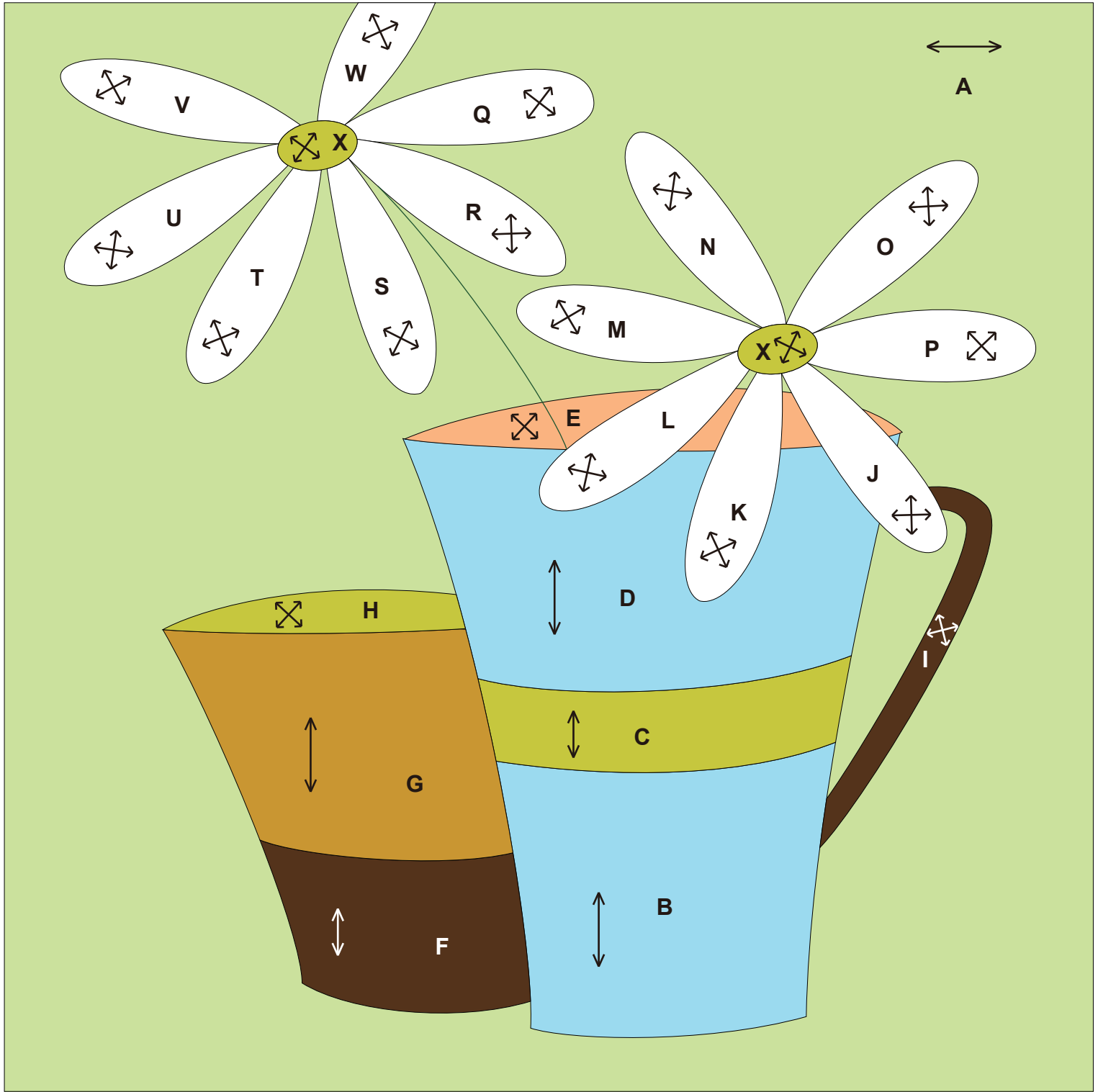

0 1 2 3 4 inches(")

0 50 100 mm

완성품 그림

←...식서방향
200 mm × 200 mm (8"×8")

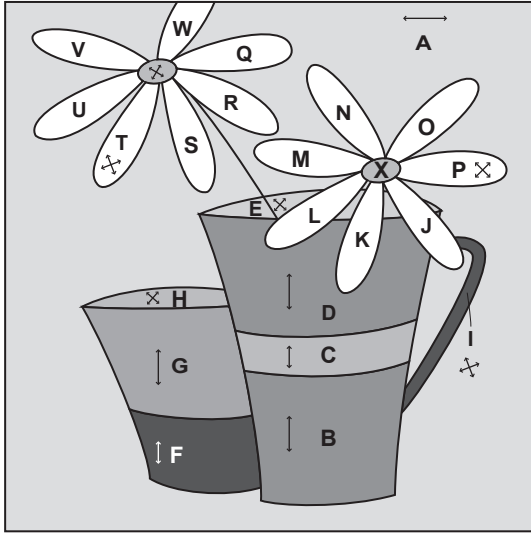

만드는 방법

- 큰 컵과 작은 컵을 따로따로 꿰매서 연결하기

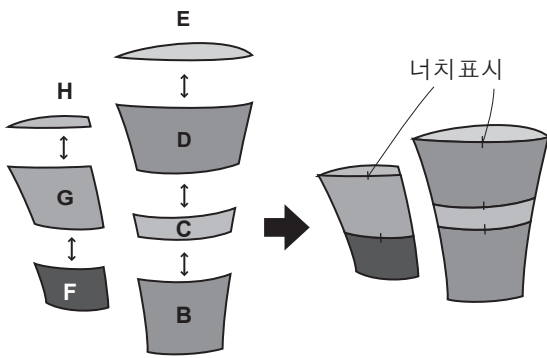

참고: 너치표시를 통해 두 조각을 보다 쉽게 꿰매 수 있습니다.

- 밑판 A에 패턴위치를 표시하고 컵 덧붙이기

- 1 큰 컵 손잡이 I에 패턴위치를 표시하고 아플리케를 덧붙입니다. 바느질 패턴을 손잡이 I 천의 안쪽에 놓고 모양을 잡아 다림질합니다.

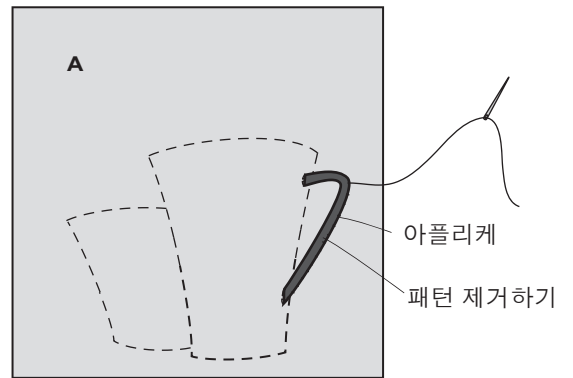
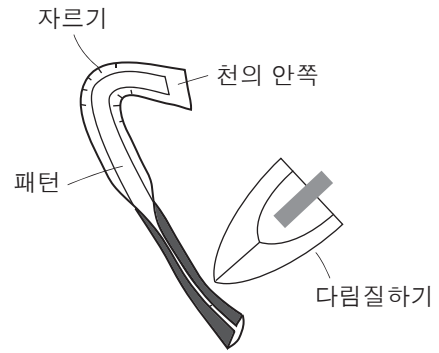

2 작은 컵과 큰 컵을 순서대로 덧붙입니다.

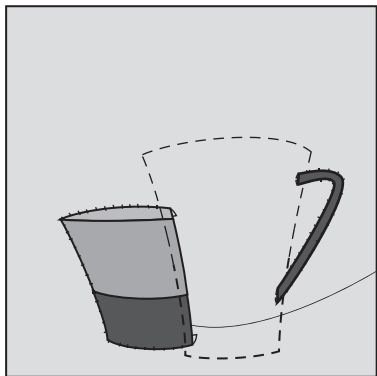

원단이 두겹으로 된
부분에는 아플리케를
덧붙이지 말 것
(시접에서 접지 말 것)

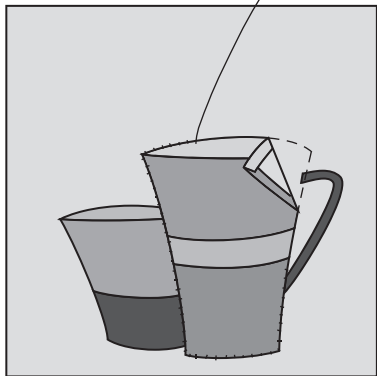

• 14개 마가렛 꽃잎 조각과 꽃 중앙의 2조각 만들기

1 꽃잎의 경우, 패턴을 천의 안쪽에 놓고 모양을 잡아 다림질합니다.
꽃 중앙의 경우, 시접에 스티치를 놓고 세계 잡아 당깁니다.

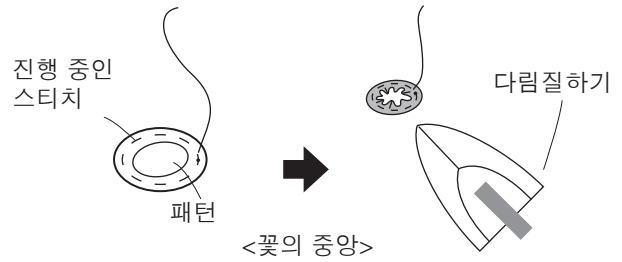
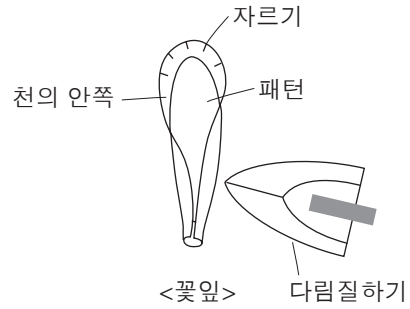

• 꽃잎과 꽃 중앙 덧붙이기

1 먼저 패턴위치를 표시하고 줄기에 수를 놓은 후, 꽃잎을 덧붙입니다.

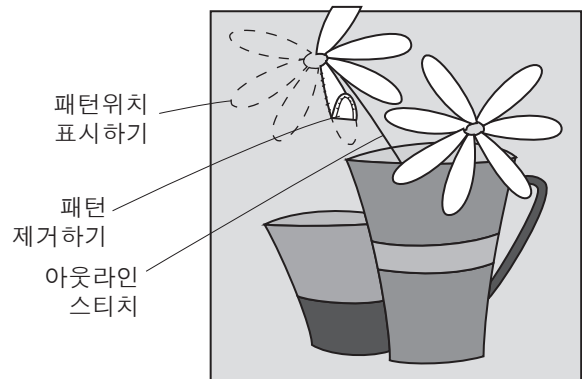

- 2 꽃 중앙을 꽃의 중앙에 덧붙입니다.
밑판에서 돌출된 꽃잎을 잘라냅니다.

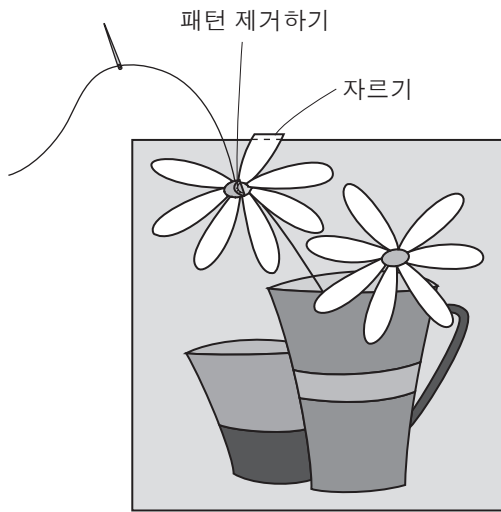

작업이 완료되었습니다.

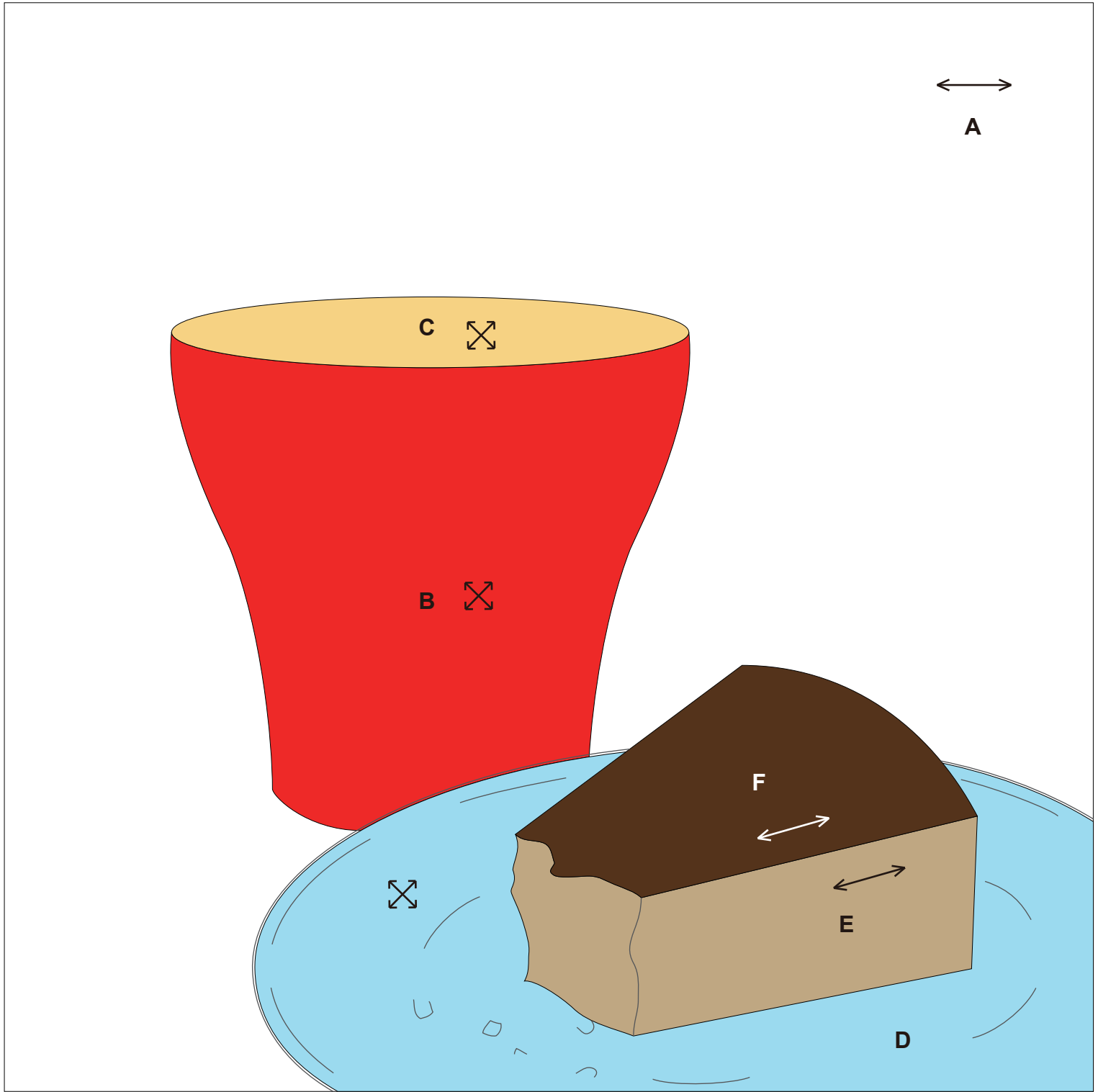

0 1 2 3 4 inches(")

0 50 100 mm

완성품 그림

←...식서방향
●...마크 끝
200 mm × 200 mm (8"×8")

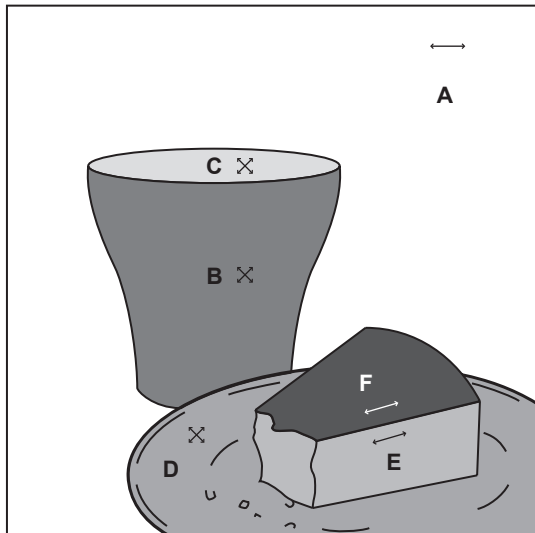

만드는 방법

• 컵을 꿰매서 연결하기

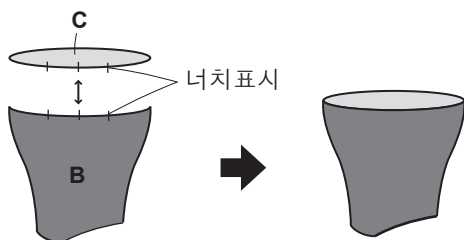

참고: 너치표시를 통해 두 조각을 보다 쉽게 꿰매 수 있습니다.

• 케이크 모서리의 마크 끝에 주의하면서 세트인 솔기로 연결합니다.

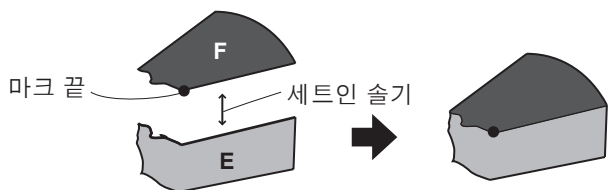

• 밑판 A에 패턴 위치를 표시하고 아플리케 덧붙이기

1 컵, 플레이트, 케이크 순으로 아플리케를 덧붙입니다.

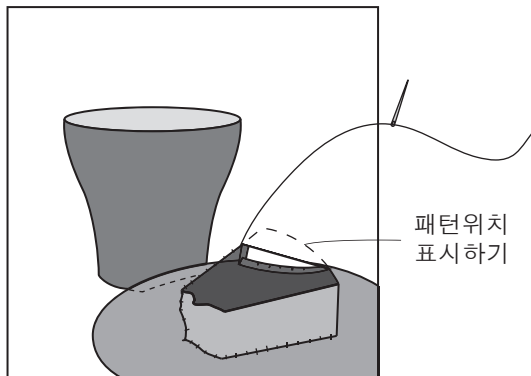

• 케이크와 플레이트 수 놓기

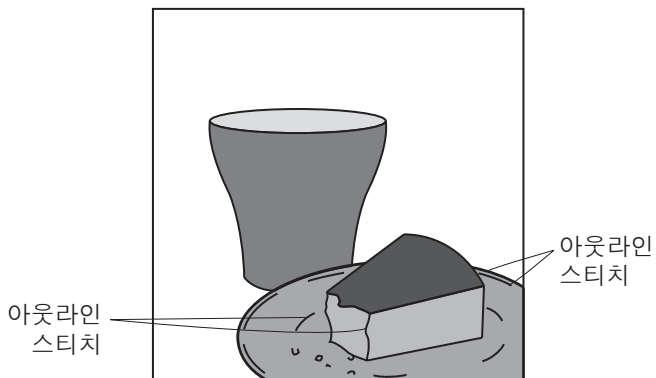

작업이 완료되었습니다.

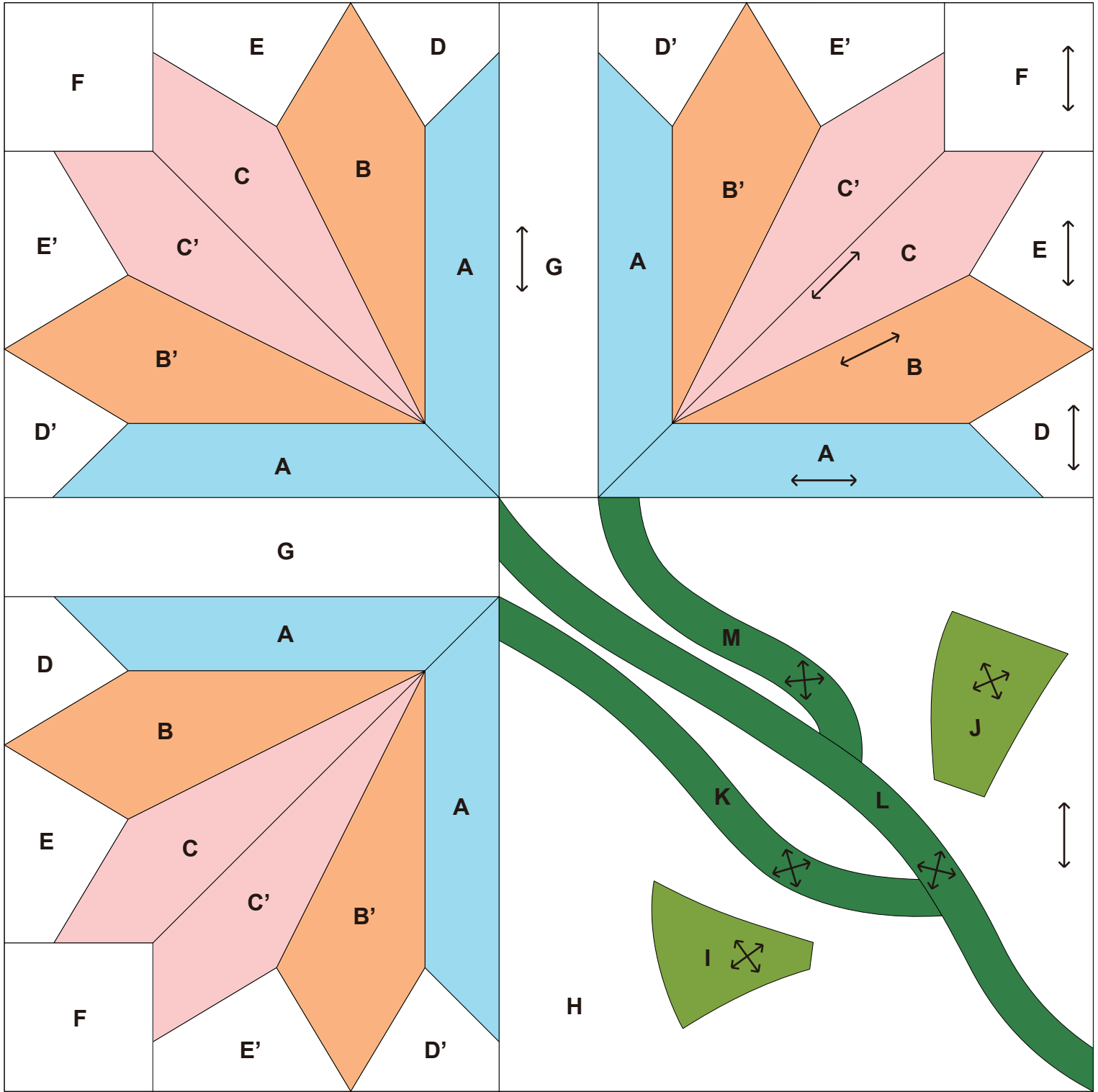

0 1 2 3 4 inches(")

0 50 100 mm

완성품 그림

←...식서방향
●...마크 끝
200 mm × 200 mm (8"×8")

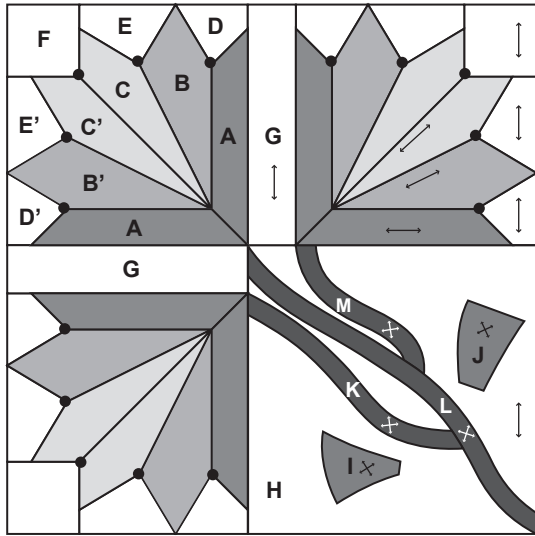

만드는 방법

• 꽃 블록 만들기(3조각)

1 마크 끝에 주의하면서 A, B, C를 연결합니다.

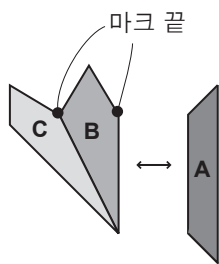

2 E와 D에 세트인 솔기로 연결합니다.

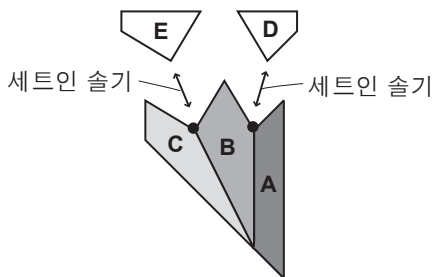

3 동일한 방식으로 A, B', C'를 꿰매서 연결한 후, D'와 E'에 세트인 솔기로 연결합니다.

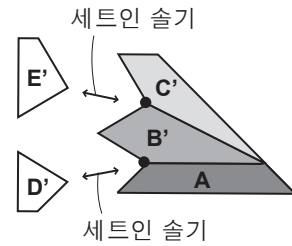

4 마크 끝에 주의하면서 두 대칭 블록을 꿰매서 연결합니다.

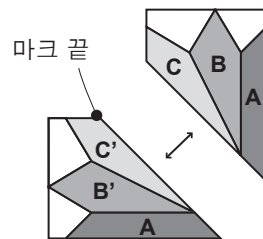

5 F에 세트인 솔기로 연결합니다.

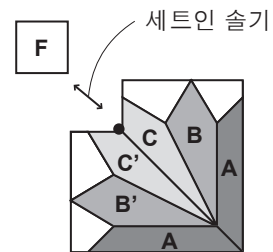

• 줄기와 잎 블록 만들기

1 패턴을 줄기의 경우 L, M, K에, 잎의 경우 I, J에 놓고 모양을 잡아 다림질합니다.

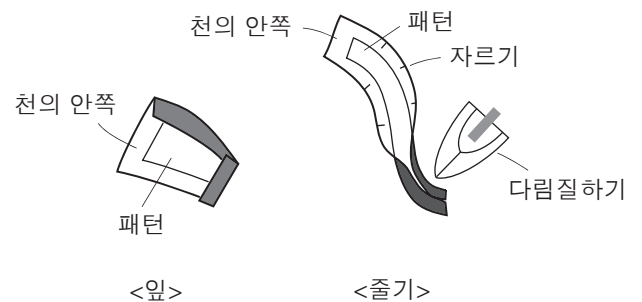

2 밑판 H에 패턴위치를 표시하고 줄기와 잎 아플리케를 덧붙입니다.
 줄기의 경우, M, K, L을 순서대로 덧붙입니다.

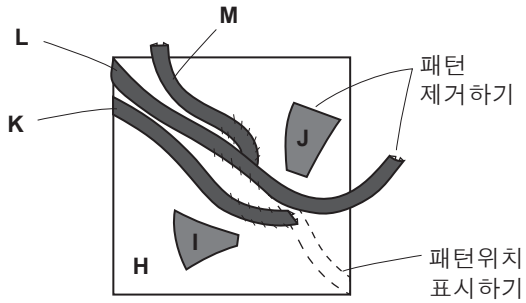

• 꽃 블록과 G를 떼매서 연결하기

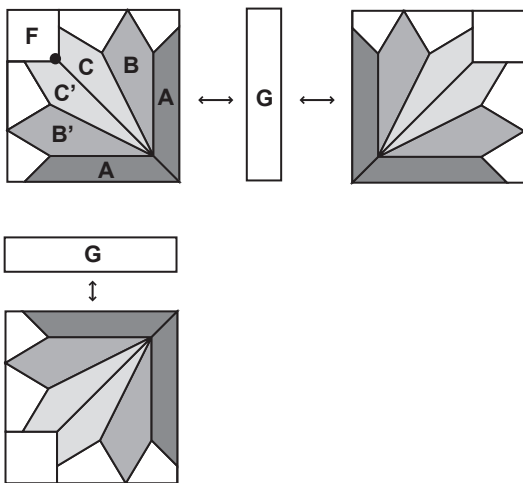

• 줄기와 잎 블록을 떼매서 연결하기

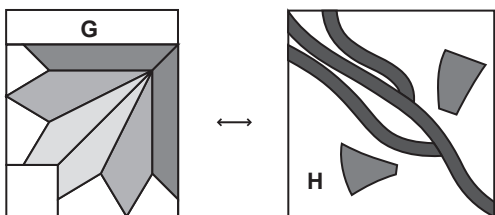

• 상단 블록과 하단 블록을 떼매서 연결하기

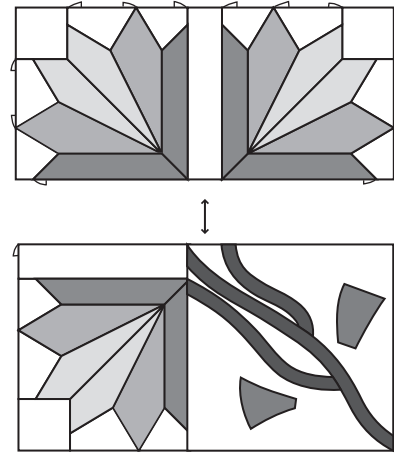

작업이 완료되었습니다.

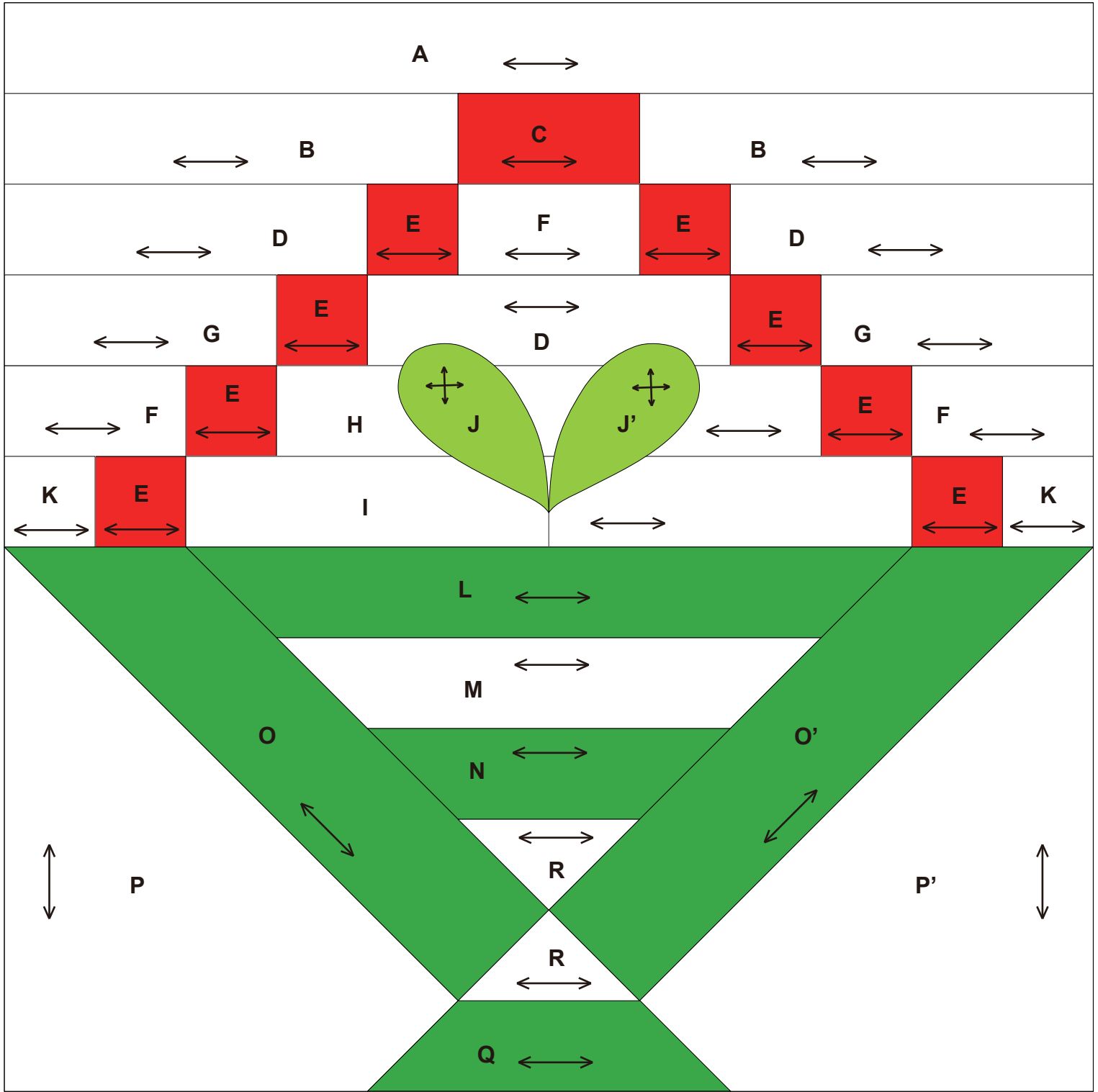

완성품 그림

←...식서방향
200 mm × 200 mm (8"×8")

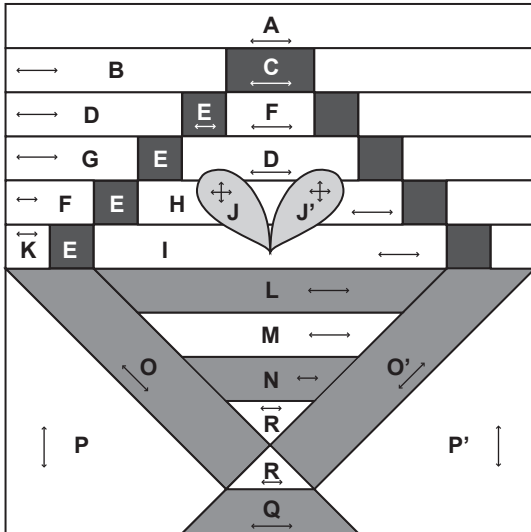

만드는 방법

• 새싹 블록 만들기

1 B와 C를 떼매서 연결합니다.



2 D, E, F를 떼매서 연결합니다.



3 D, E, G를 떼매서 연결합니다.



4 E, F, H를 떼매서 연결합니다.

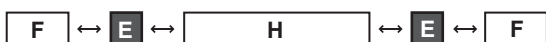

5 E, I, K를 떼매서 연결합니다.



6 그림과 같이 A에 대고 꺾습니다.

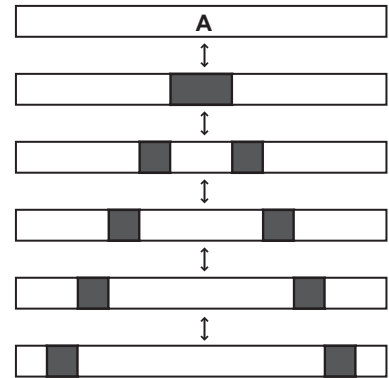

• 바구니 블록 만들기

1 L, M, N, R을 떼매서 연결합니다.

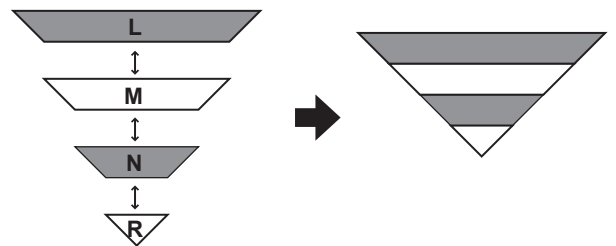

2 O와 P를 떼매서 연결합니다.

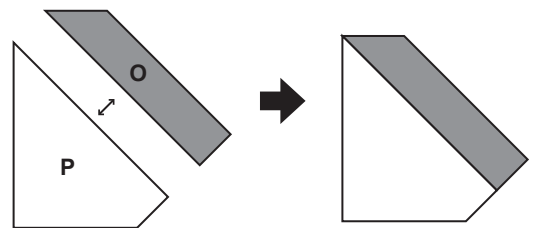

3 그림과 같이 두 블록을 떼매서 연결합니다.

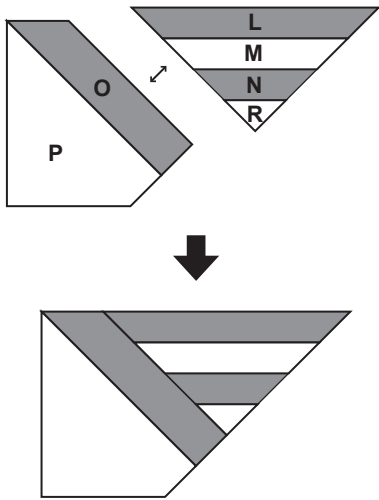

4 O'와 P'를 떼매서 연결합니다.

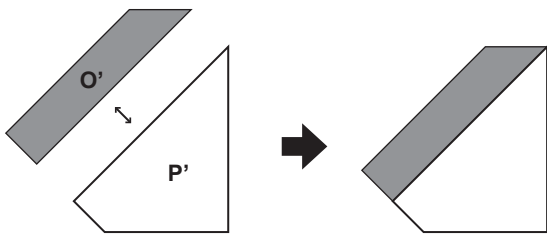

5 R과 Q를 떼매서 연결합니다.



6 그림과 같이 두 블록을 떼매서 연결합니다.

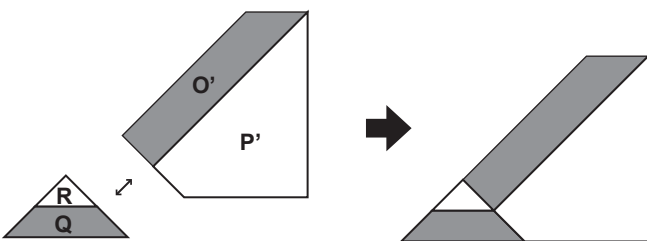

7 왼쪽 블록과 오른쪽 블록을 떼매서 연결합니다.

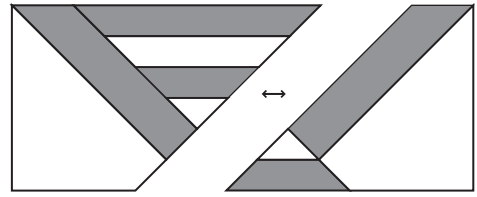

• 상단 블록과 하단 블록을 떼매서 연결하기

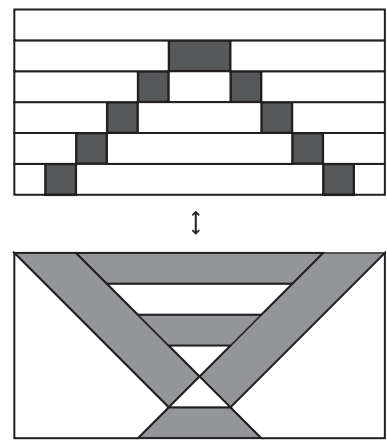

• 새싹모양 아플리케 덧붙이기

1 패턴을 J 및 J' 천의 안쪽에 놓고 모양을 잡아 다림질합니다.

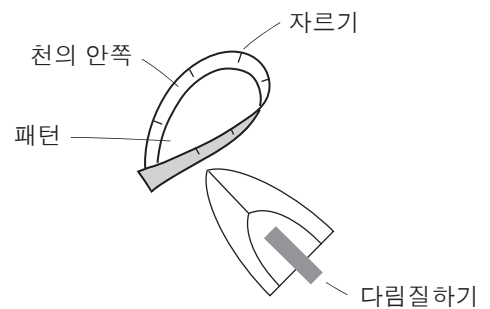

2 아플리케를 덧붙입니다.

패턴위치를 표시하고 아플리케 덧붙이기

패턴 제거하기

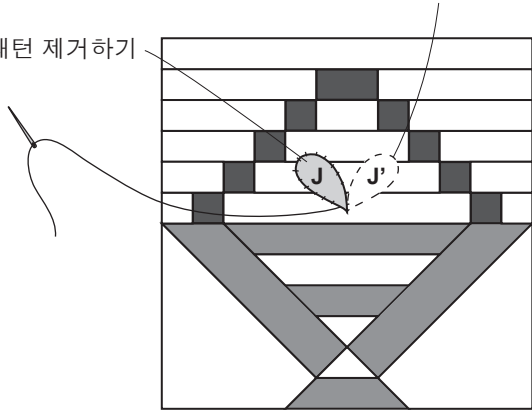

작업이 완료되었습니다.

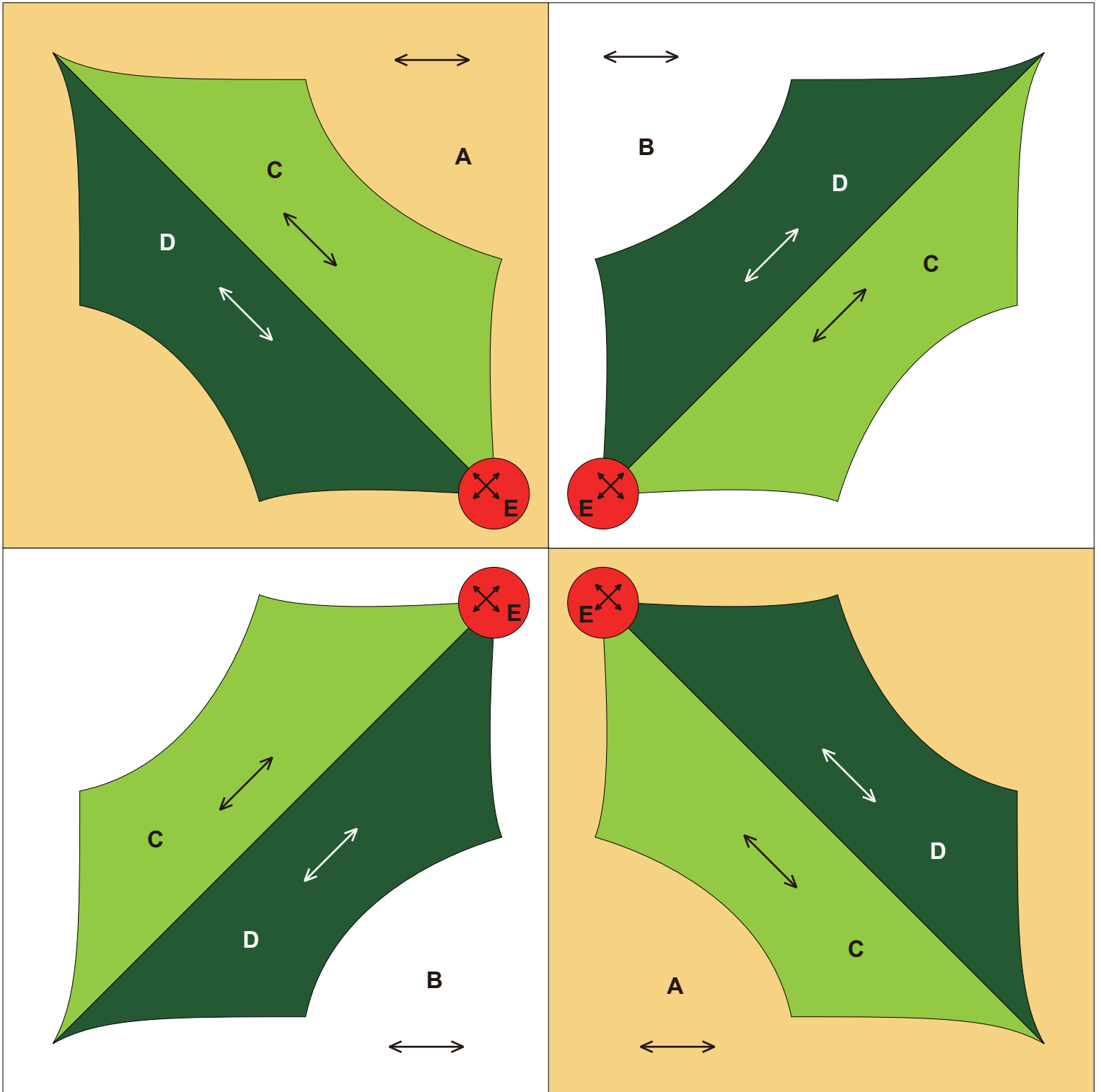

0 1 2 3 4 inches(")

0 50 100 mm

완성품 그림

←...식서방향
200 mm × 200 mm (8"×8")

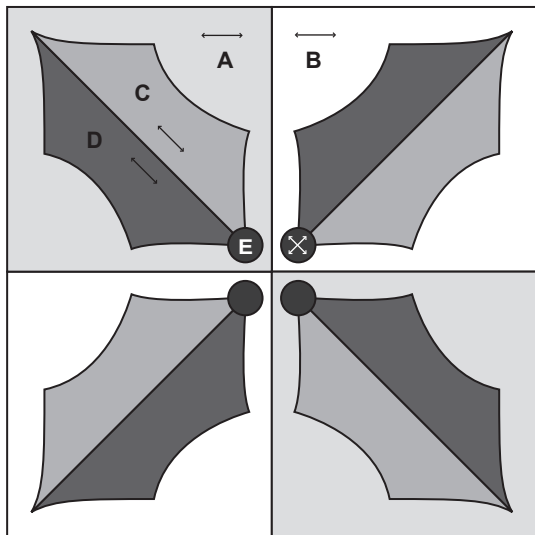

만드는 방법

• 밑판 만들기

1 A와 B를 꺾어서 연결합니다. (2조각)

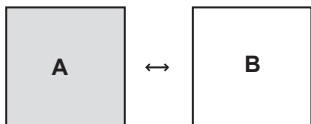

2 상단 블록과 하단 블록을 꺾어서 연결합니다.

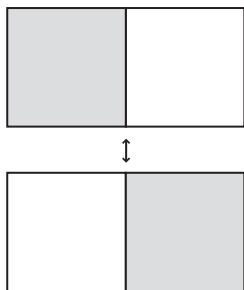

• 크리스마스 장식 리스 아플리케 덧붙이기

1 C와 D를 꺾어서 연결합니다. (4조각)

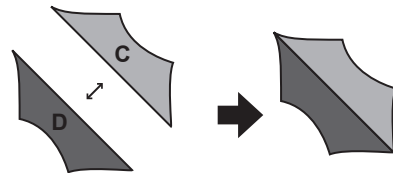

2 패턴을 천의 안쪽에 놓고 모양을 잡아 다림질합니다.

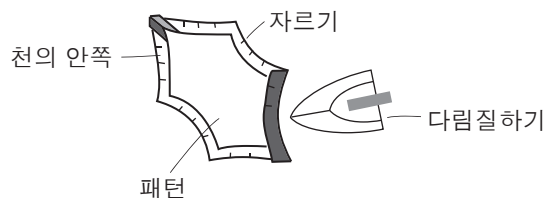

3 밑판에 패턴위치를 표시하고 아플리케를 덧붙입니다. (4조각)

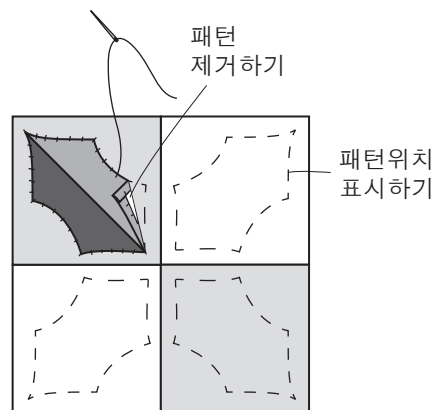

4 베리 아플리케를 덧붙입니다. (4조각)
바느질 패턴을 천의 안쪽에 놓고, 시점에서 진행 중인 스티치를 세게 당겨 모양을 잡으면서 다림질합니다.

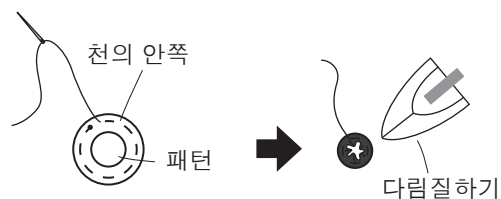

5 패턴위치를 표시하고 아플리케를 덧붙입니다.

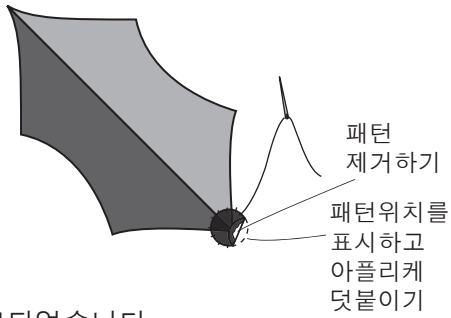

작업이 완료되었습니다.

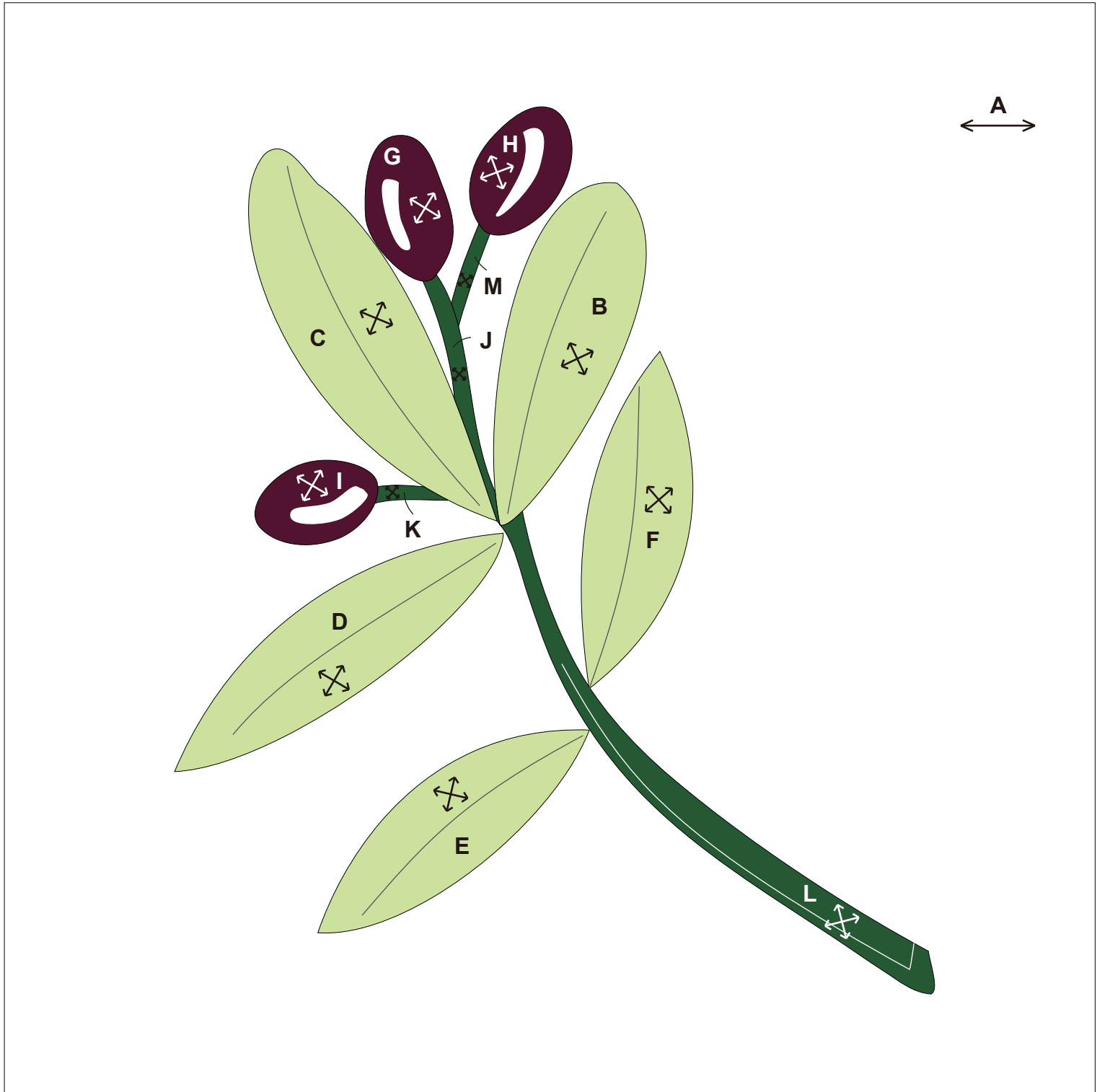

0 1 2 3 4 inches(")

0 50 100 mm

완성품 그림

← ...식서방향
200 mm × 200 mm (8"×8")

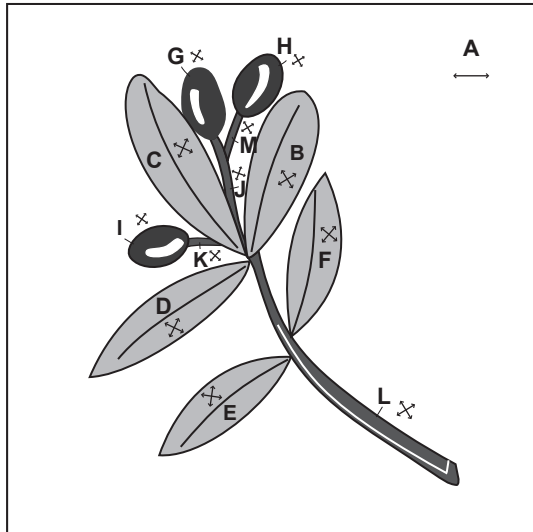

만드는 방법

• 밑판 A에 패턴위치를 표시하고 줄기 덧붙이기

- 1 시접 아래에서 접은 상태로, 먼저 M과 K를 덧붙인 다음 J와 L을 덧붙입니다.

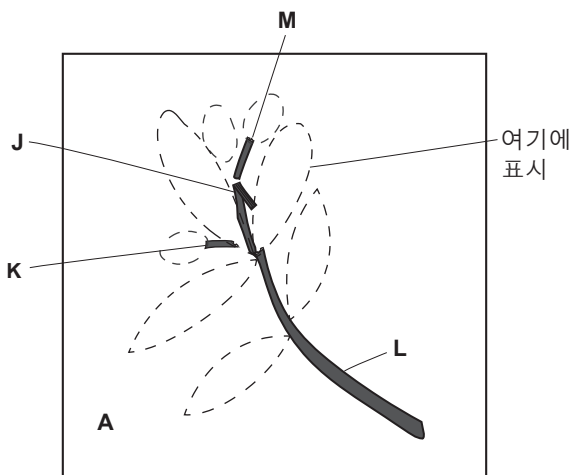

• 잎과 베리 덧붙이기

- 1 앞은 패턴을 천의 안쪽에 놓고 모양을 잡아 다림질합니다.
베리는 시접에 스티치를 놓고 세게 잡아 당깁니다.

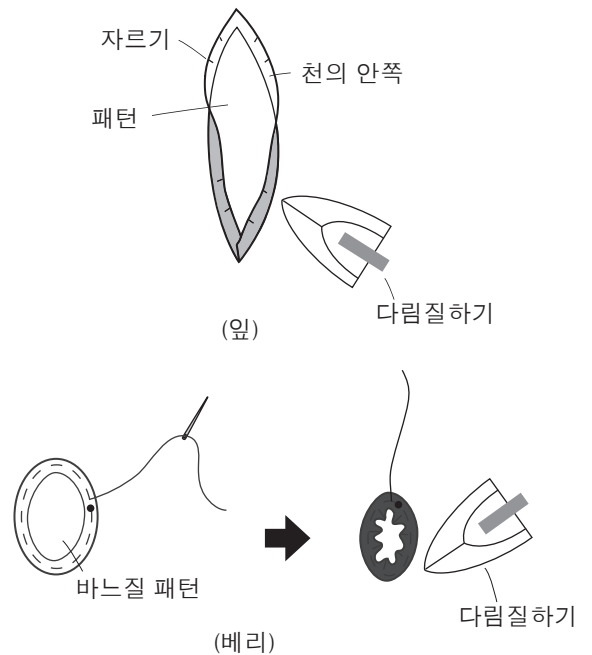

• 잎맥, 줄기와 베리의 윤이 나는 면에 수 놓기

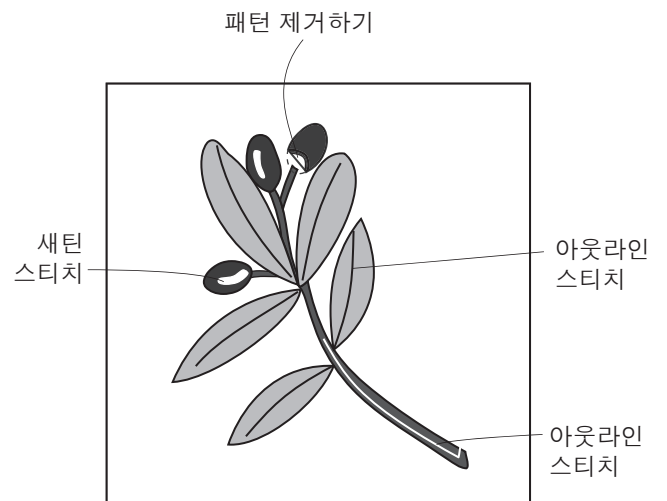

작업이 완료되었습니다.

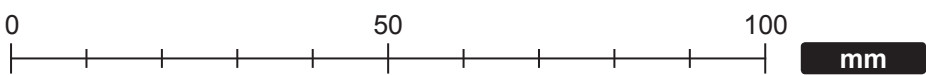
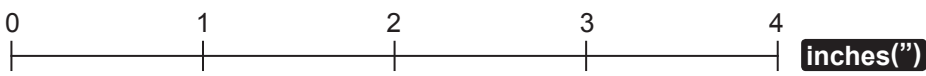
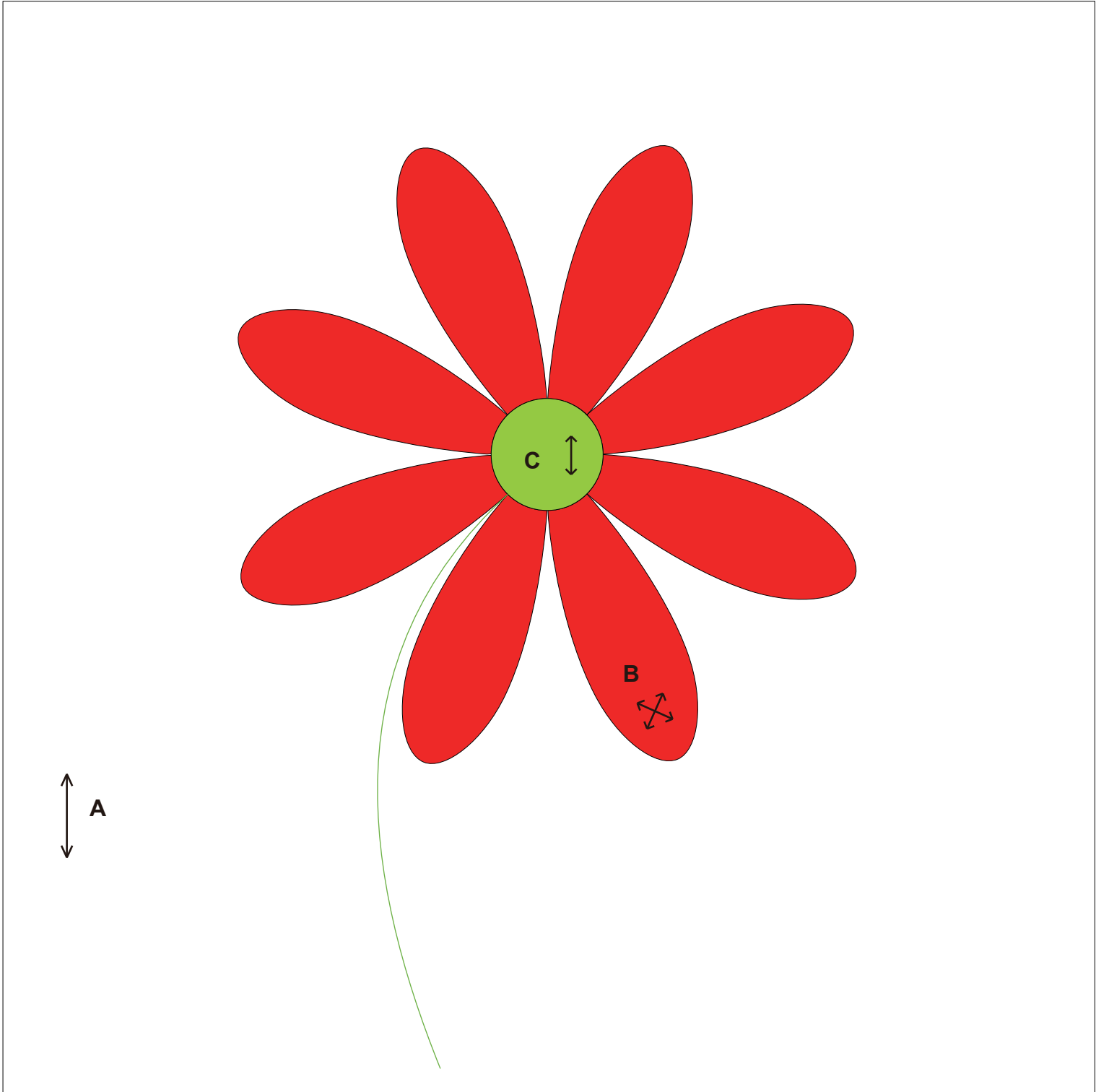

39 마가렛

완성품 그림

←...식서방향
200 mm × 200 mm (8"×8")

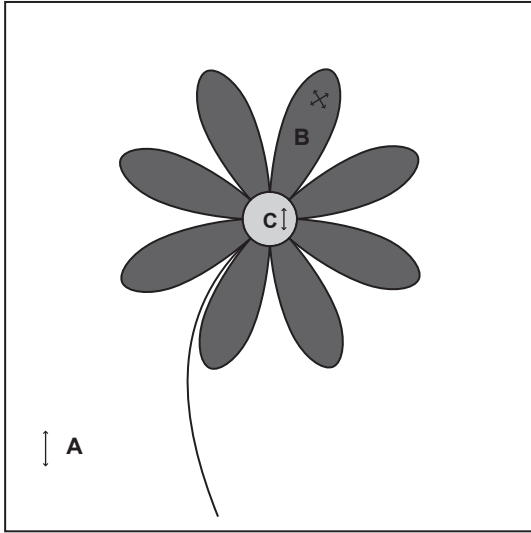

만드는 방법

• 8개 마가렛 꽃잎 조각과 꽃 중앙의 1조각 만들기

- 1 꽃잎의 경우, 패턴을 천의 안쪽에 놓고 모양을 잡아 다림질합니다.
꽃 중앙의 경우, 시점에 스티치를 놓고 세게 잡아 당깁니다.

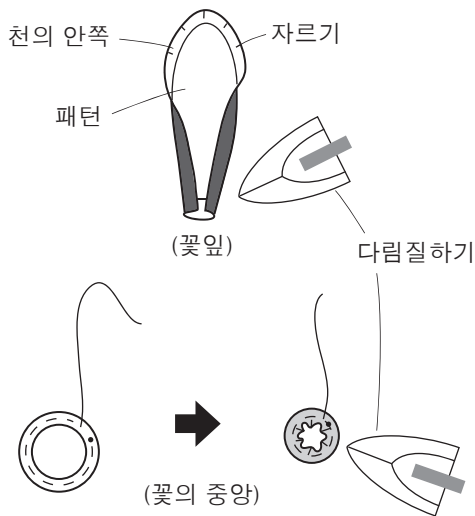

• 밑판 A에 패턴위치를 표시하고 꽃잎 덧붙이기

원단이 두겹으로 된 부분에는 아플리케를 덧붙이지 말 것(시점에서 접지 말 것)

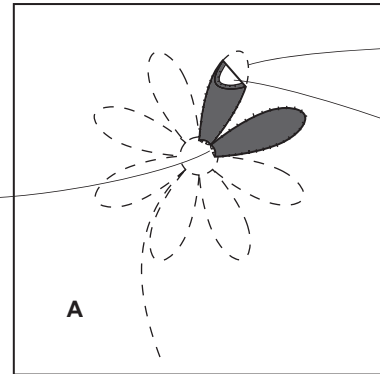

• 꽃 가운데에 센터를 덧붙이고 줄기에 수 놓기

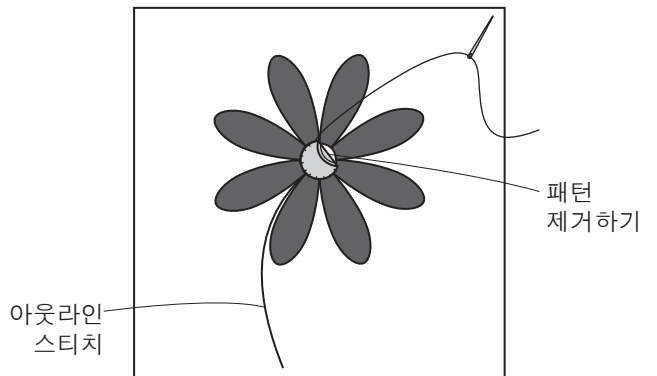

작업이 완료되었습니다.

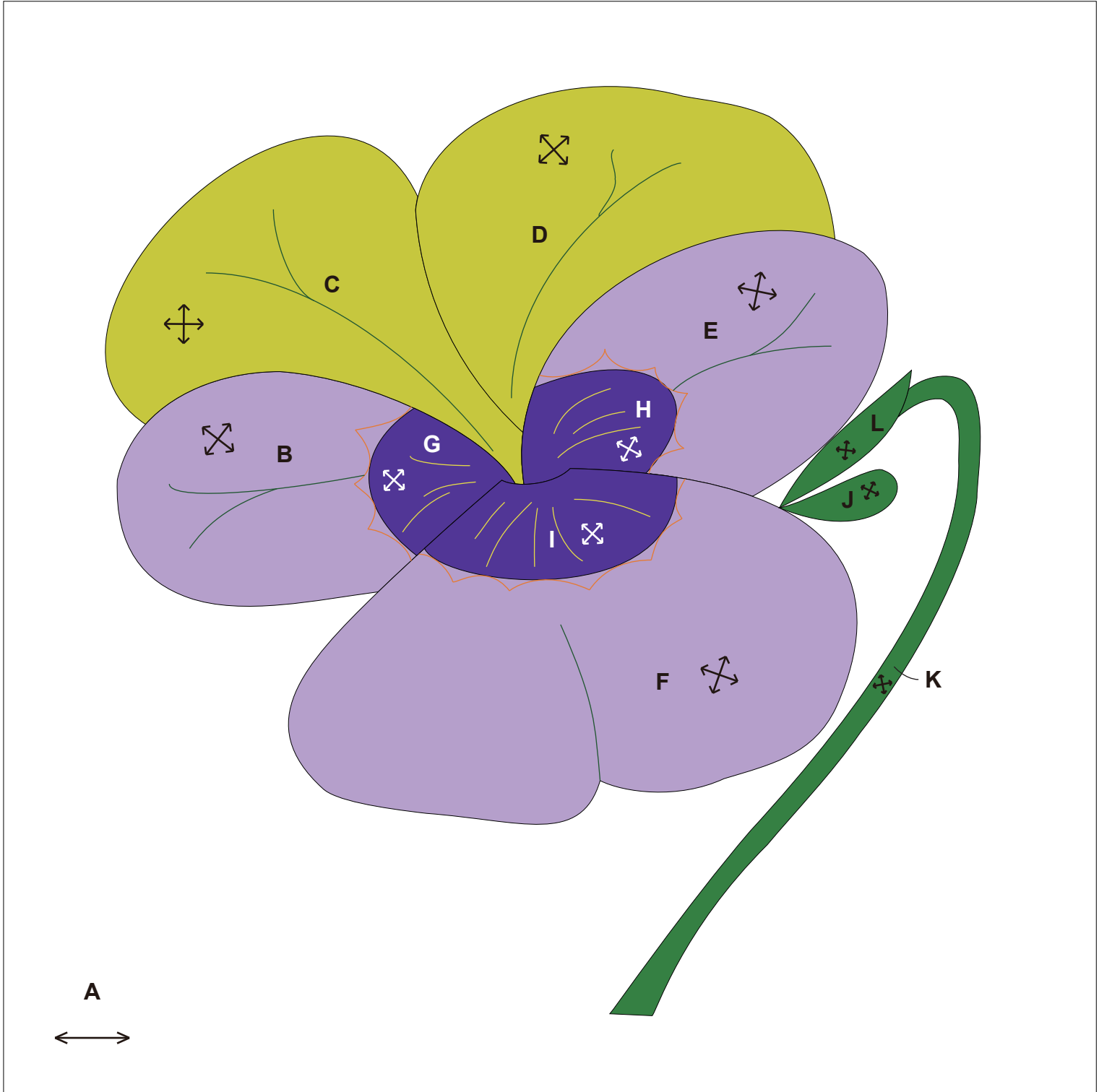

0 1 2 3 4 inches(")

0 50 100 mm

완성품 그림

←...식서방향
200 mm × 200 mm (8"×8")

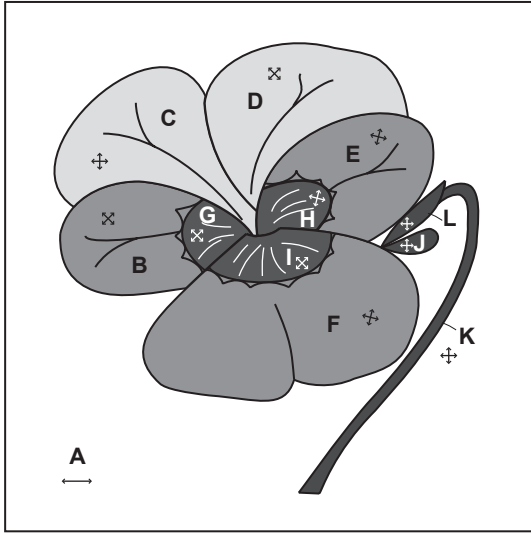

만드는 방법

• 아플리케

밑판 A에 패턴위치를 표시하고 아플리케를 덧붙인 후, 하단에 오는 순으로 시접을 아래로 넘깁니다.

<아플리케 순서>

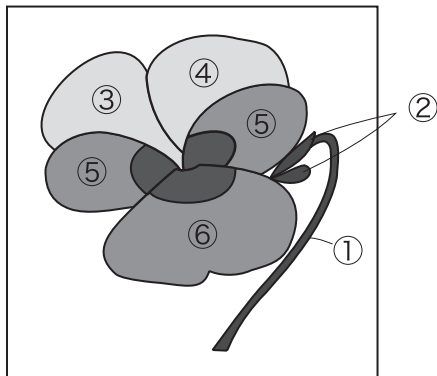

- 1 G를 B 상단에 놓고 아플리케를 덧붙여 하나의 조각으로 만듭니다.
동일한 방식으로 E와 H, F와 I를 덧붙입니다.

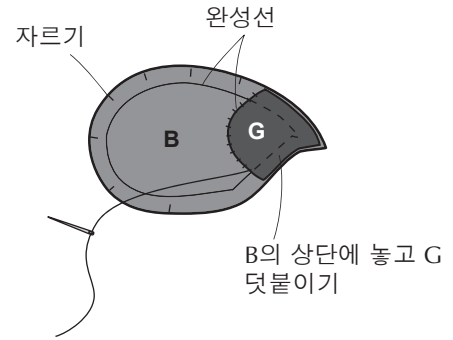

- 2 하단에 오는 순으로 아플리케를 덧붙입니다.
직물이 두겹이 되는 곳이 보이지 않도록 놓고 아플리케를 덧붙입니다.

직물이
두겹으로 된
영역에는
아플리케를
덧붙이지 말
것(시접에서
접지 말 것)

패턴위치
표시하기

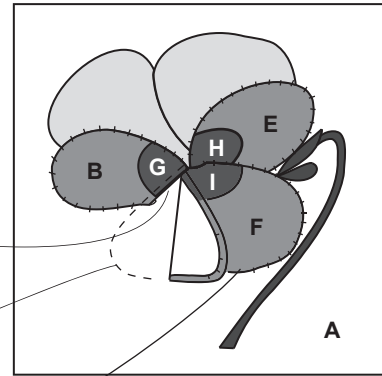

• 꽃의 모양 대로 수 놓기

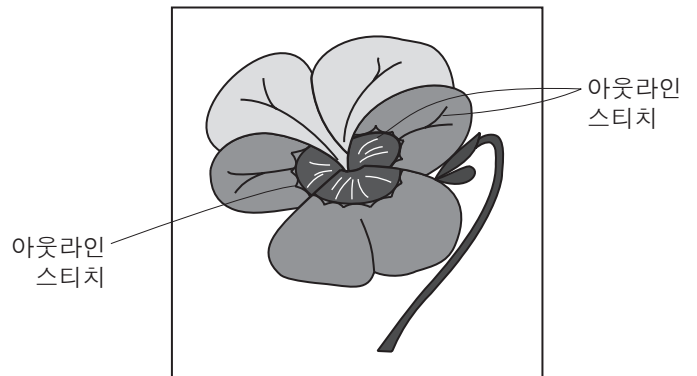

작업이 완료되었습니다.

41

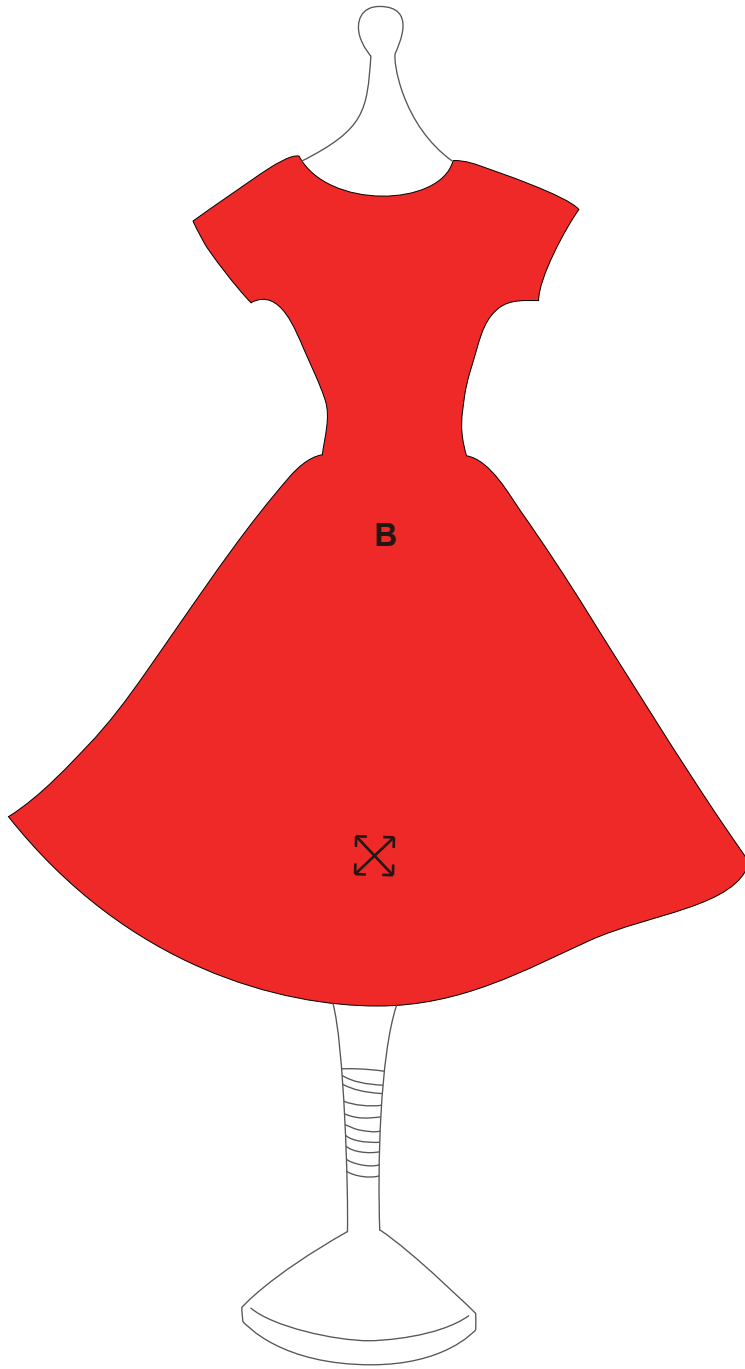

0 1 2 3 4 inches(")

0 50 100 mm

완성품 그림

←...식서방향
200 mm × 200 mm (8"×8")

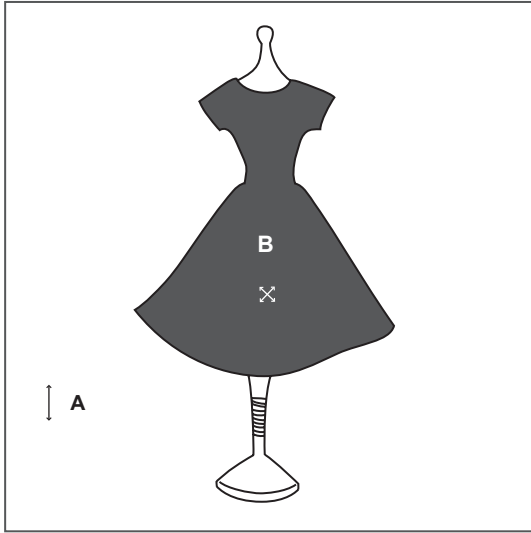

만드는 방법

• 드레스 아플리케 덧붙이기

1 모서리와 곡면의 시점에 절단선을 만듭니다.



2 밑판 A에 패턴위치를 표시하고 아플리케를 덧붙여 시점 아래로 접습니다.

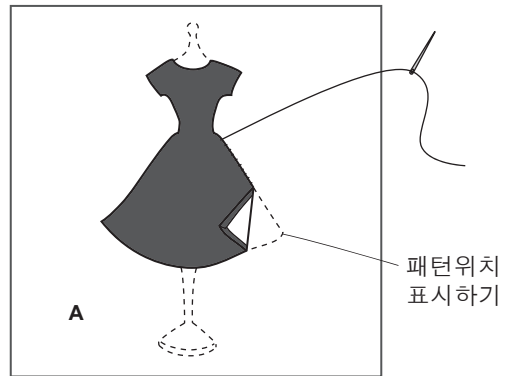

• 토르소 베이스에 수 놓기

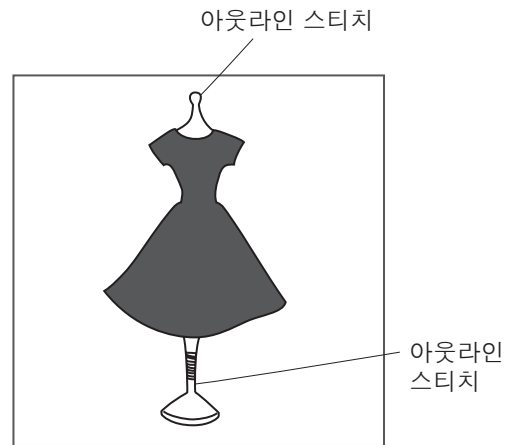

작업이 완료되었습니다.

A ↔

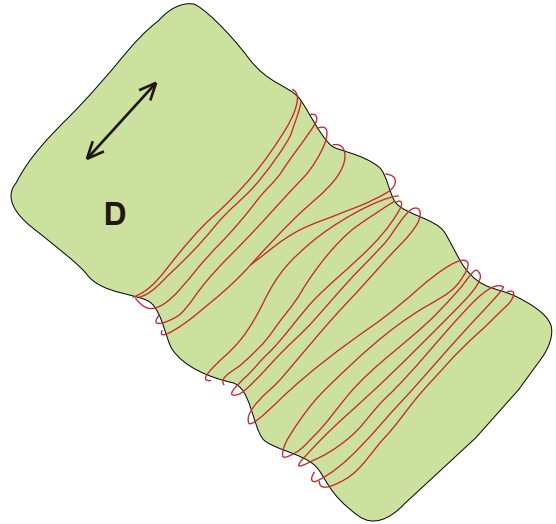
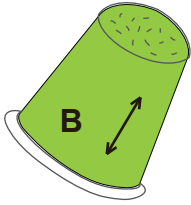

POOL

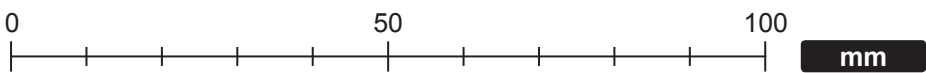
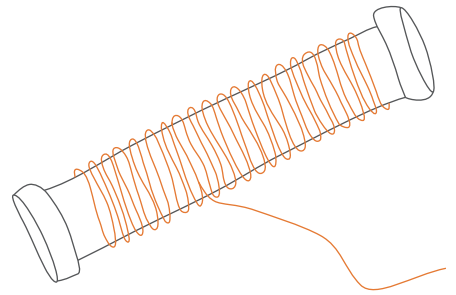
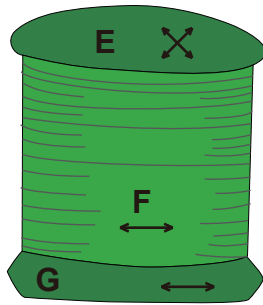
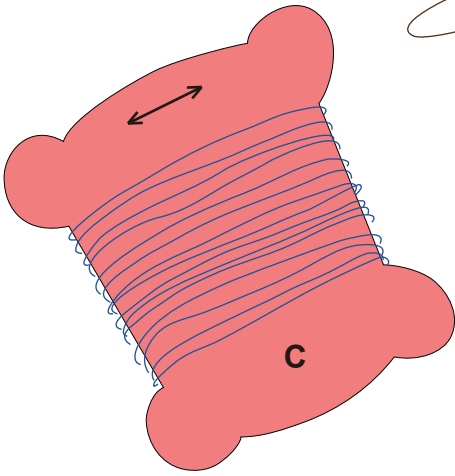

완성품 그림

←...식서방향
200 mm × 200 mm (8"×8")

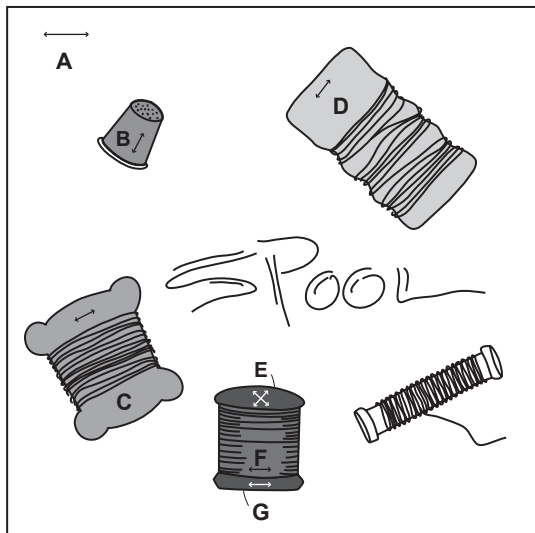

만드는 방법

• 아플리케

밑판 A에 패턴위치를 표시하고 실패와 골무 아플리케를 덧붙여 시접을 아래로 넘깁니다.

1 실패의 경우, E, F, G를 꿰매서 연결합니다.

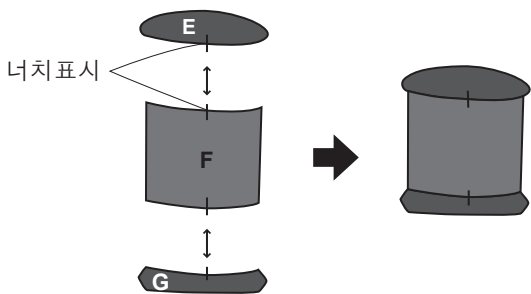

2 모서리와 곡면의 시접에 절단선을 만듭니다.

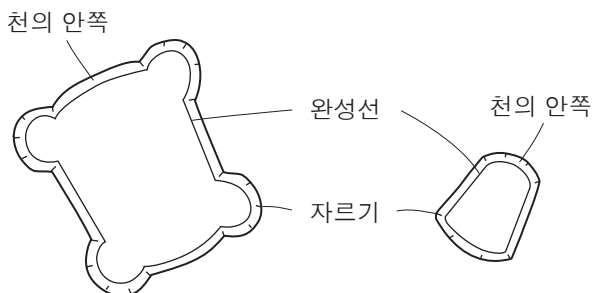

3 아플리케를 덧붙입니다.

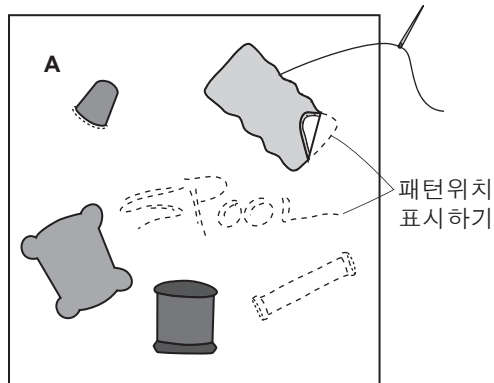

• 실패, 실, 골무, 글자 수 놓기

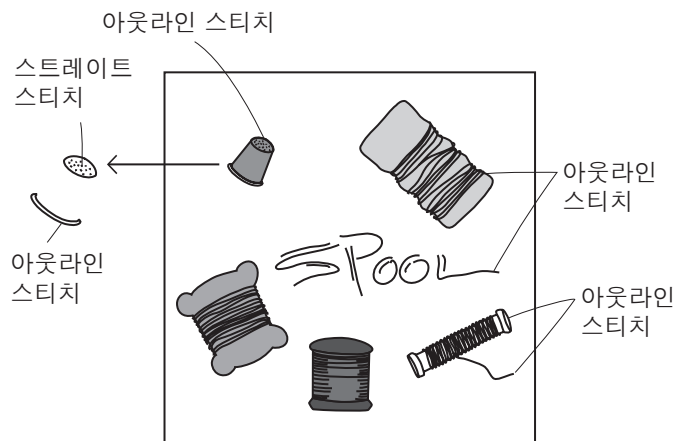

작업이 완료되었습니다.



0 1 2 3 4 inches(")

0 50 100 mm

완성품 그림

←...식서방향
200 mm × 200 mm (8"×8")

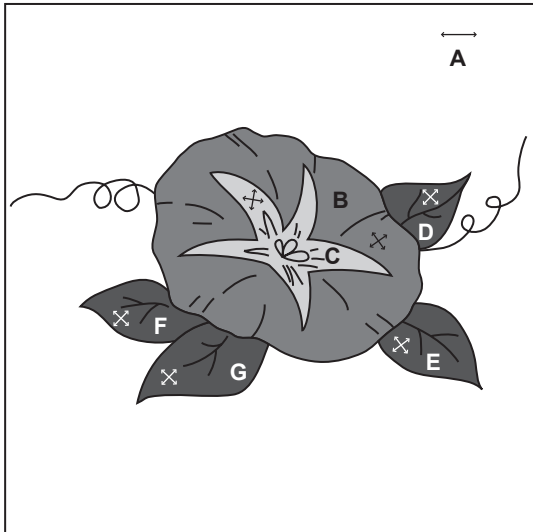

만드는 방법

• 앞 아플리케 덧붙이기

1 앞 D, E, F, G의 곡면에 있는 시접에 절단선을 만듭니다.



2 밑판 A에 패턴위치를 표시하고 아플리케를 덧붙여 시접을 아래로 넘깁니다.

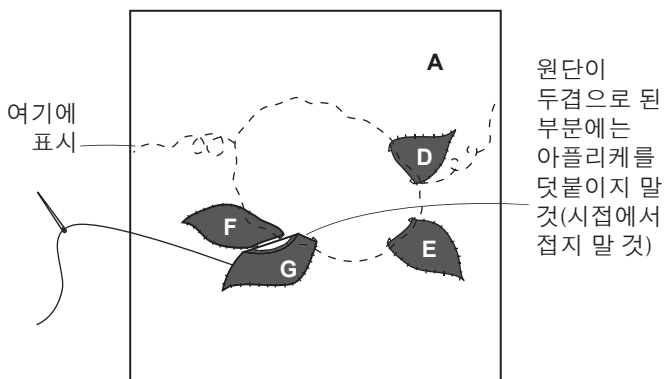

• 꽃 아플리케 덧붙이기

1 B를 덧붙인 후, C를 맨 위에 덧붙입니다.

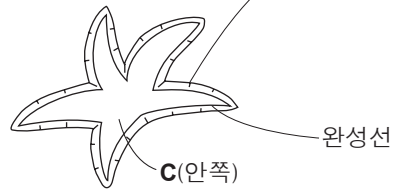
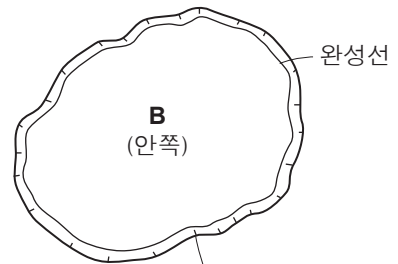
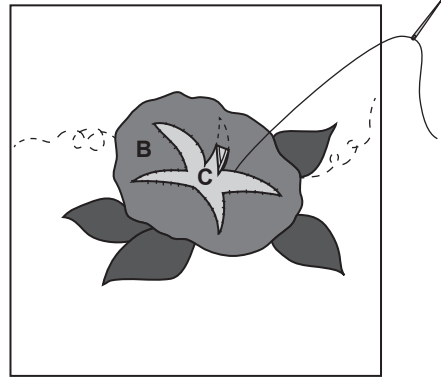

• 잎맥, 꽃의 중앙과 줄기 등에 수 놓기

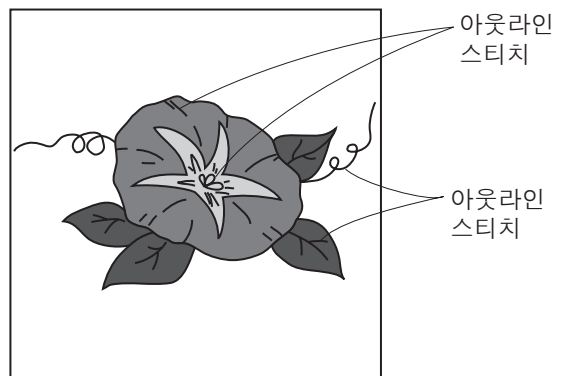

작업이 완료되었습니다.



0 1 2 3 4 inches(")

0 50 100 mm

완성품 그림

←...식서방향
200 mm × 200 mm (8"×8")

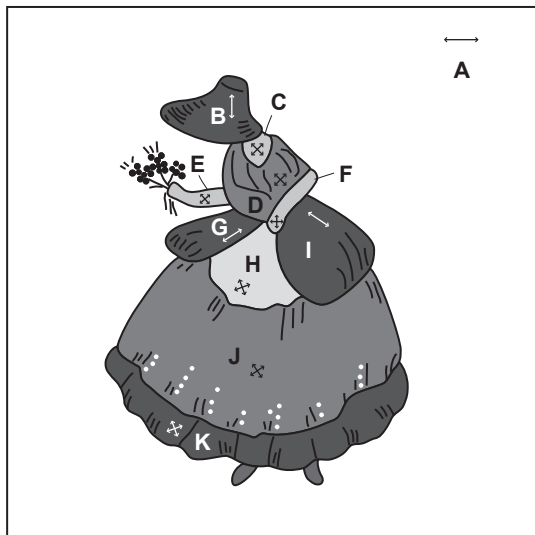

만드는 방법

• 아플리케

밑판 A에 패턴위치를 표시하고 아플리케를 덧붙인 후, 하단에 오는 순으로 시접을 아래로 넘깁니다.

(아플리케 순서)

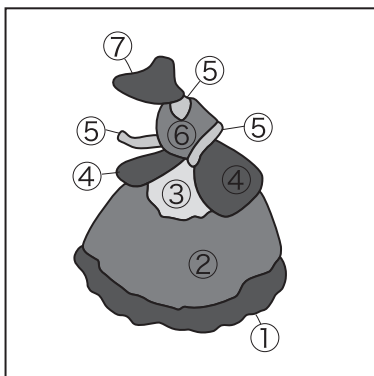

1 아플리케를 덧붙일 조각의 곡면에 있는 시접에 절단선을 만듭니다.

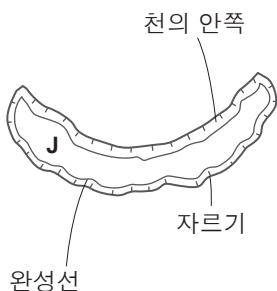

2 J와 K를 덧붙입니다.

동일한 방식으로 H, G, I를 덧붙입니다.

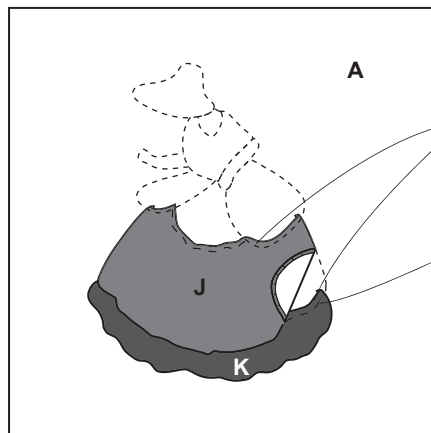

원단이 두겹으로 된 부분에는 아플리케를 덧붙이지 말 것(시접에서 접지 말 것)

완성선

3 C, E, F를 덧붙인 후, D와 B를 맨 위에 덧붙입니다.

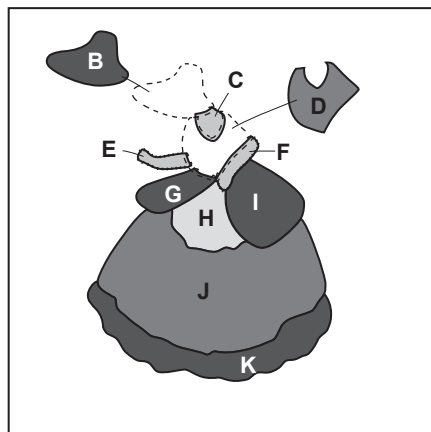

• 꽃, 신발, 옷의 주름과 패턴 등에 수 놓기

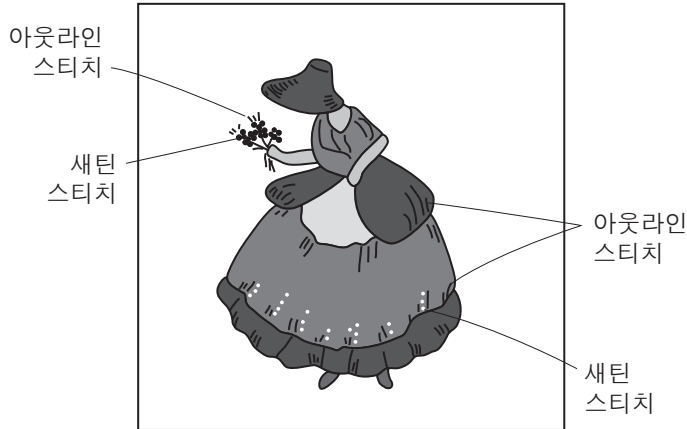

작업이 완료되었습니다.

45

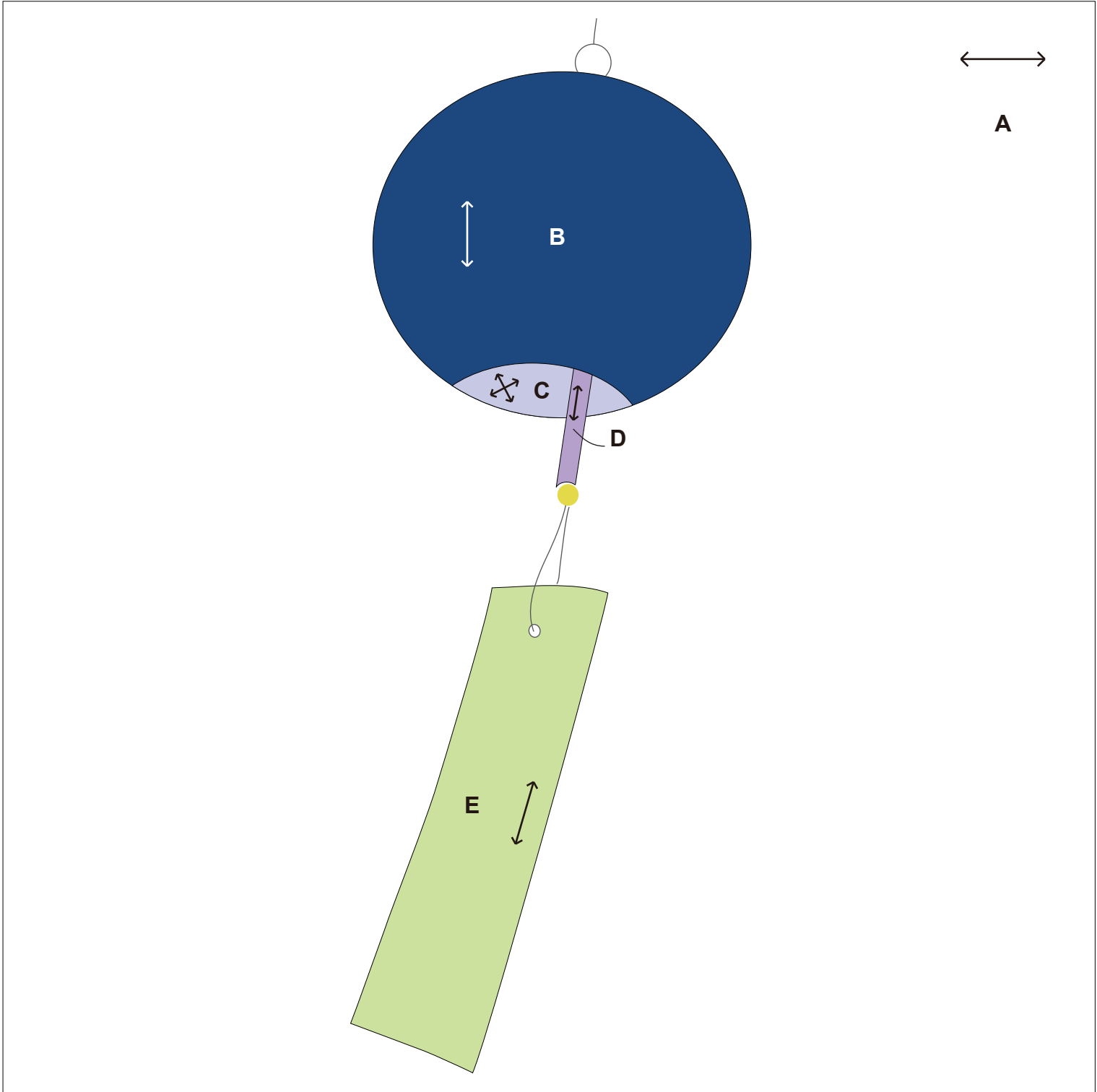

0 1 2 3 4 inches(")

0 50 100 mm

완성품 그림

←...식서방향
200 mm × 200 mm (8"×8")

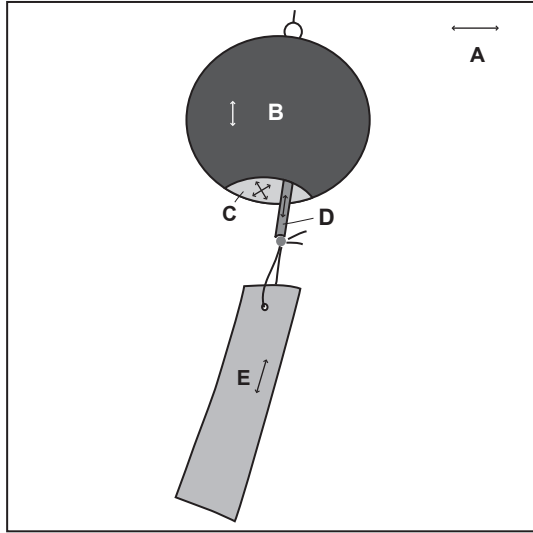

만드는 방법

• 풍경 아플리케 덧붙이기

1 패턴을 B와 C에 놓고 그림과 같이 곡선에서 진행 중인스티치를 세계 당겨 모양을 잡아 다림질합니다.

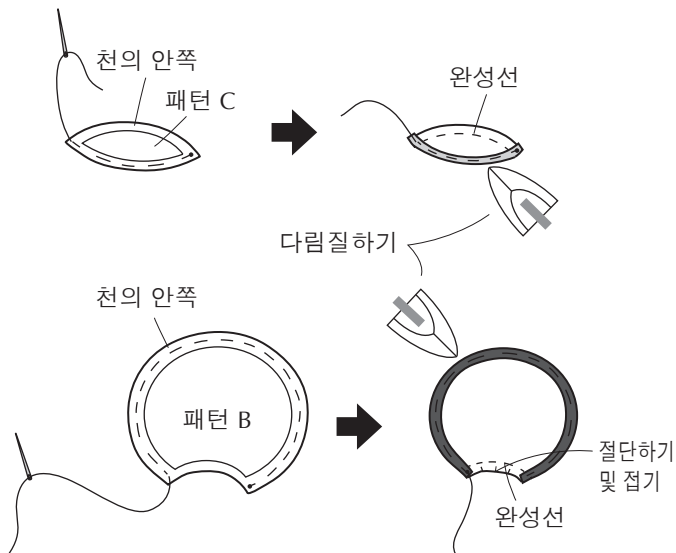

2 밑판 A에 패턴위치를 표시하고 C, D, B가 차례로 위에 오도록 아플리케를 덧붙입니다.

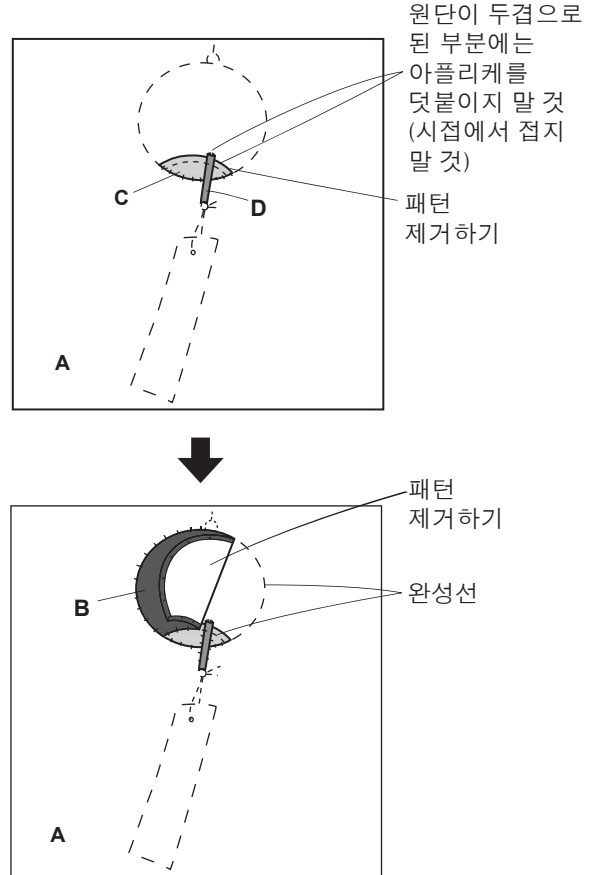

• 종이 끈 아플리케 덧붙이기

1 시접을 접어넣고 아플리케를 덧붙입니다.

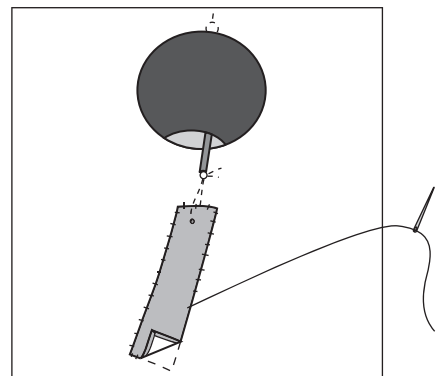

• 줄, 방울추 등에 수 놓기

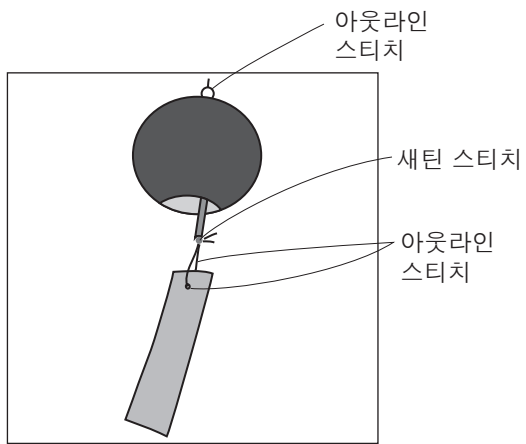

작업이 완료되었습니다.

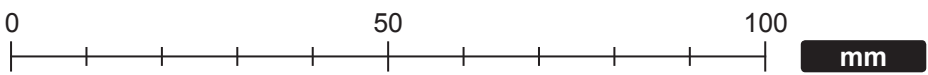
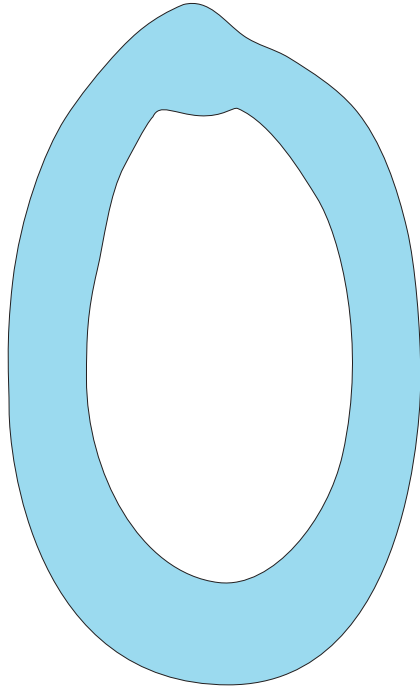

47

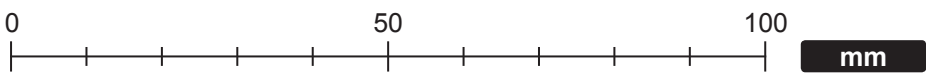
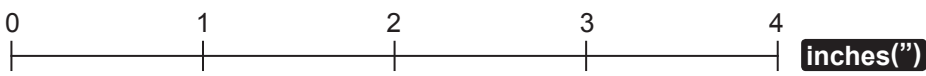
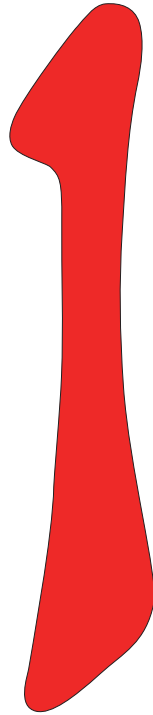

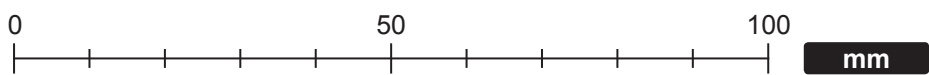
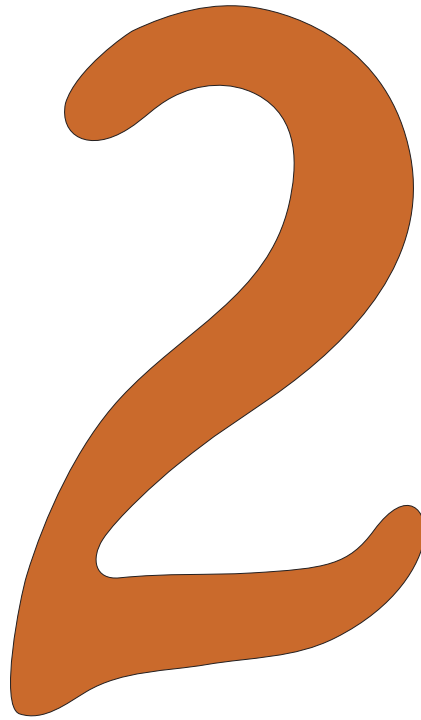

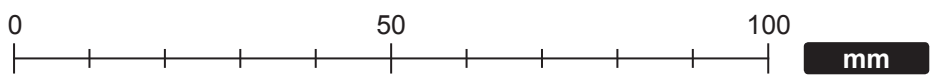
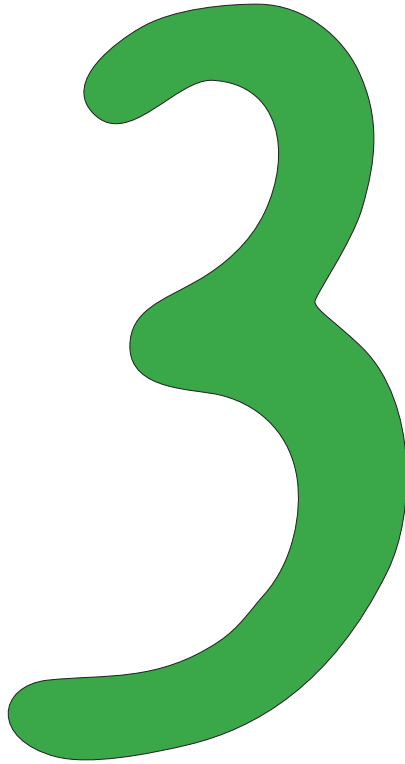

50

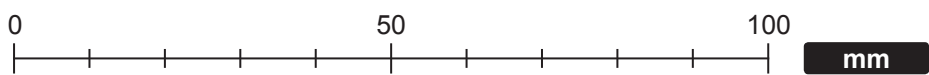
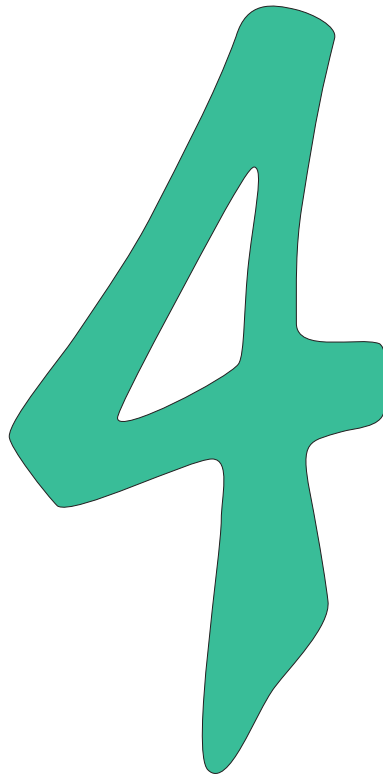

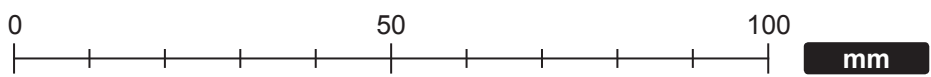
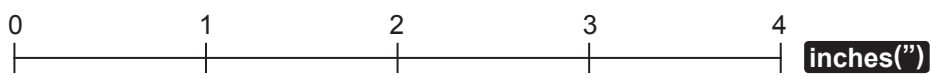

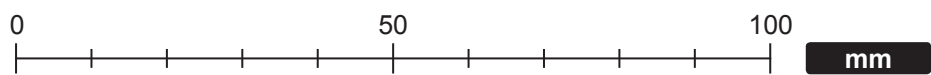
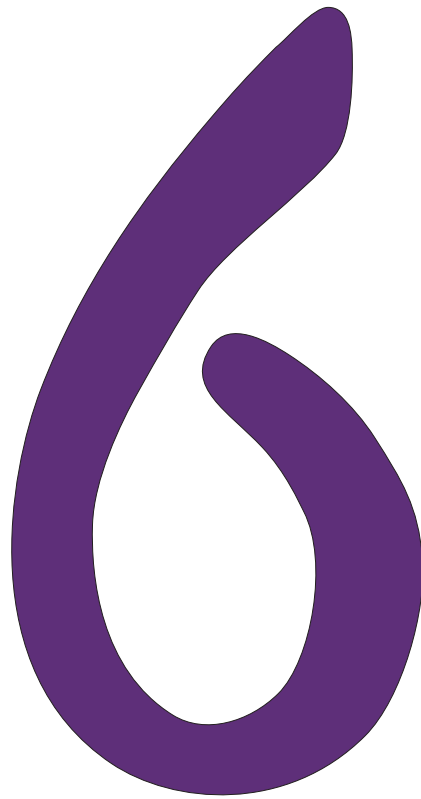

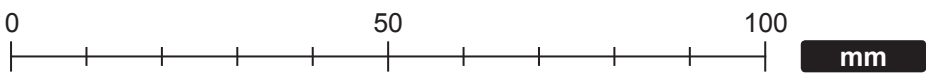
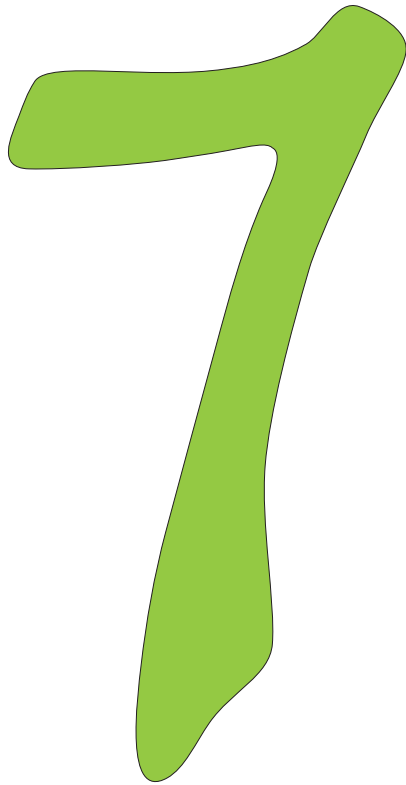

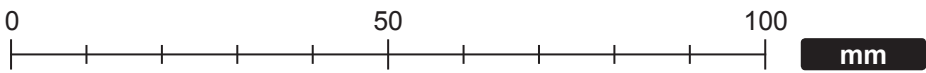
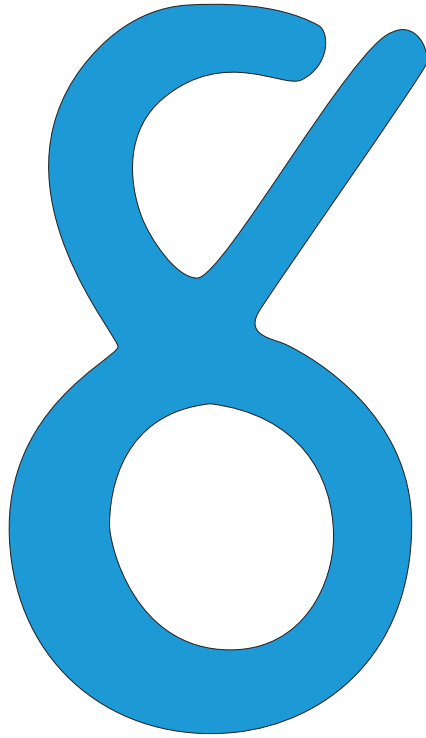

55

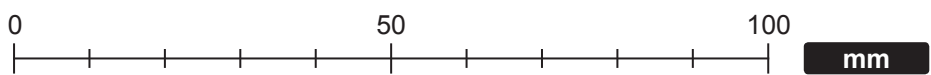

완성품 그림

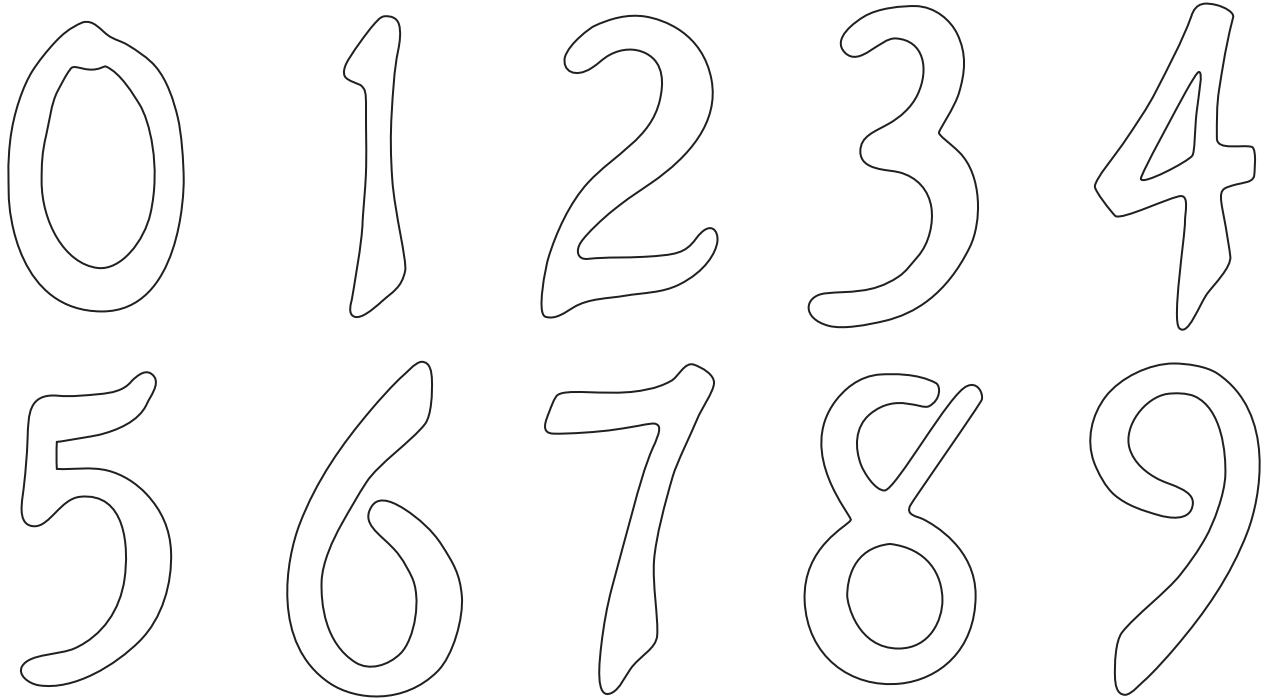

만드는 방법

• 시접 없이 아플리케 덧붙이기(시접 없음)

손바늘질/재봉틀질을 사용하여 이러한 아플리케를 부착합니다.

메모: 현재 시판되는 재봉틀은 다양한 스티치를 제공합니다. 권장하는 적합한 노루발을 사용하면 바느질 중 올바른 스티치를 형성하는 데 도움이 됩니다.

<스트레이트 스티치>

실이 두드러지지 않도록 작은 땀을 사용합니다. 또는 두꺼운 색실을 사용해서 일반적인 스티치를 만들 수도 있습니다.

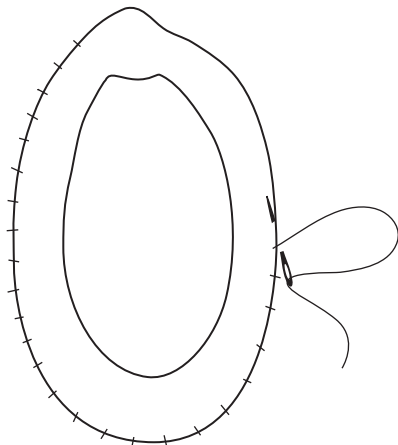

<버튼홀 스티치>

버튼홀 스티치를 사용하면 모양의 바깥쪽 둘레에 수를 놓듯이 바느질하여 튼튼하게 꿰맬 수 있습니다.

