

Manuel « Collection de motifs de quilting (courtepointe) n° 1 »

Ce manuel contient des figures à échelle réelle et montre comment les réaliser après avoir préparé les pièces à coudre à l'aide de la machine à découper. Lorsque vous fabriquez les motifs 1 à 45, découpez les pièces en laissant une marge pour la couture. Reportez-vous au manuel d'instructions de la machine pour des instructions détaillées. Lorsque vous imprimez des figures à échelle réelle, imprimez en taille 100 % ou réglez votre imprimante de sorte qu'elle n'agrandisse ni ne réduise l'échelle.

Remarque : Utilisez ces mêmes méthodes pour coudre à la machine. Reportez-vous au mode d'emploi de votre machine pour plus d'informations au sujet des différentes longueurs de mailles et des points de renforcement. Les pieds presseurs de couture faits pour votre machine vous aideront également à coudre les marges de couture mesurées de 1/4 pouce à chaque tour.

Reportez-vous à ce qui suit pour une explication sur les « fins de marque » et les « coutures intérieures » décrites dans ce document.

Fins de marque (Point de départ ou de fin de la couture)

« Fins de marque » est la méthode de couture utilisée lorsque vous cousez des tissus ensemble jusqu'à la marque de fin.

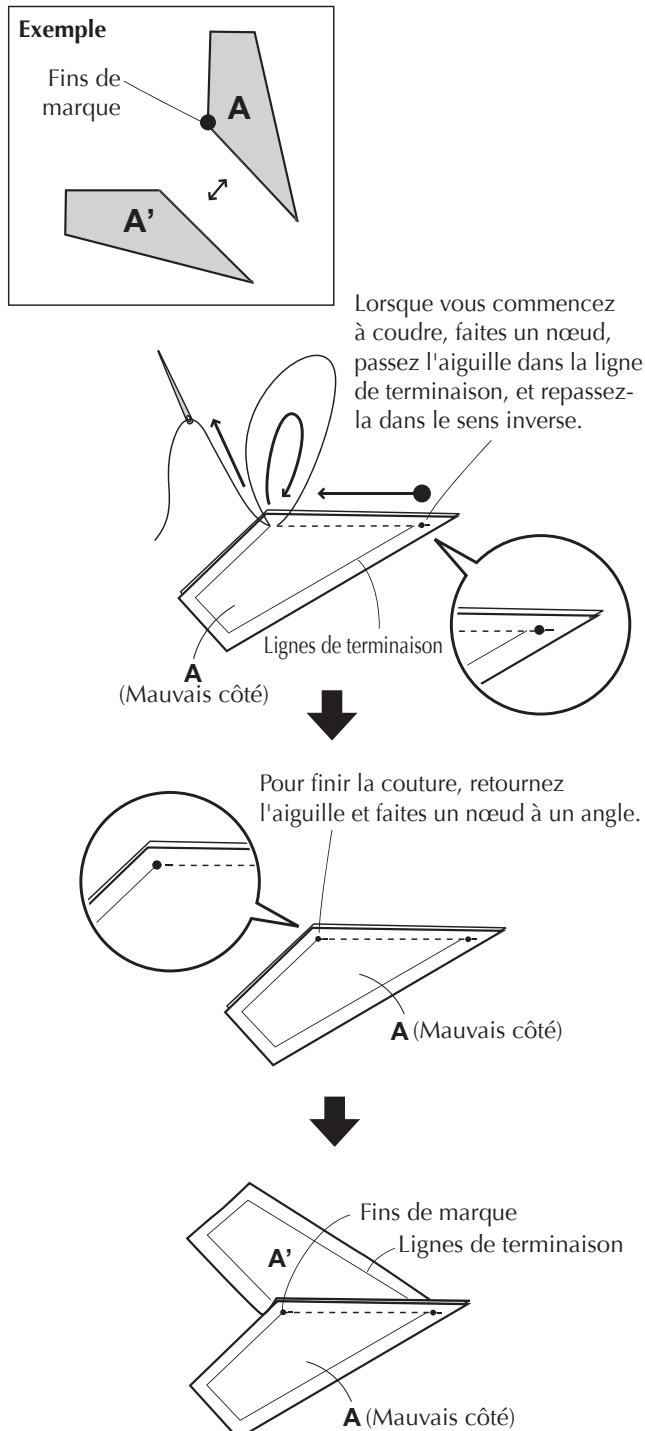

Couture intérieure

« Couture intérieure » est une méthode qui utilise plusieurs points en continu, plutôt que de couper le fil à chaque fois.

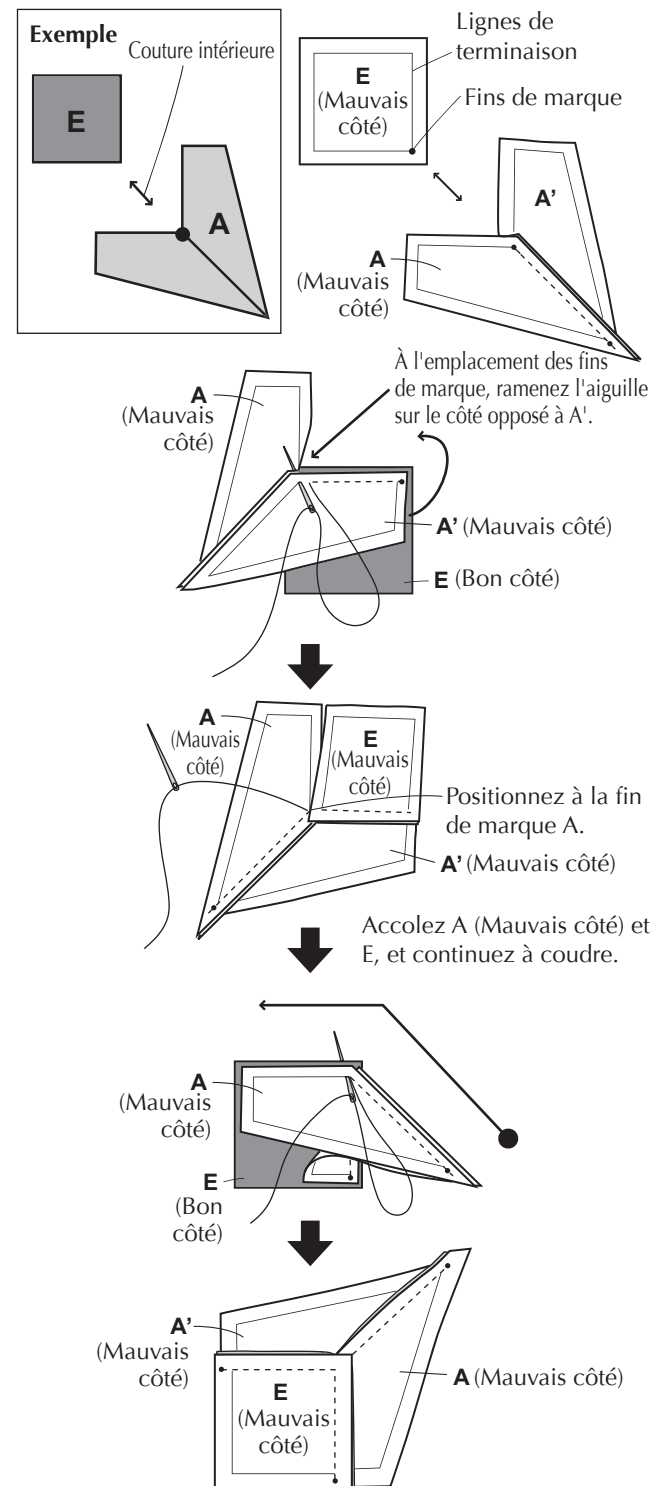

1

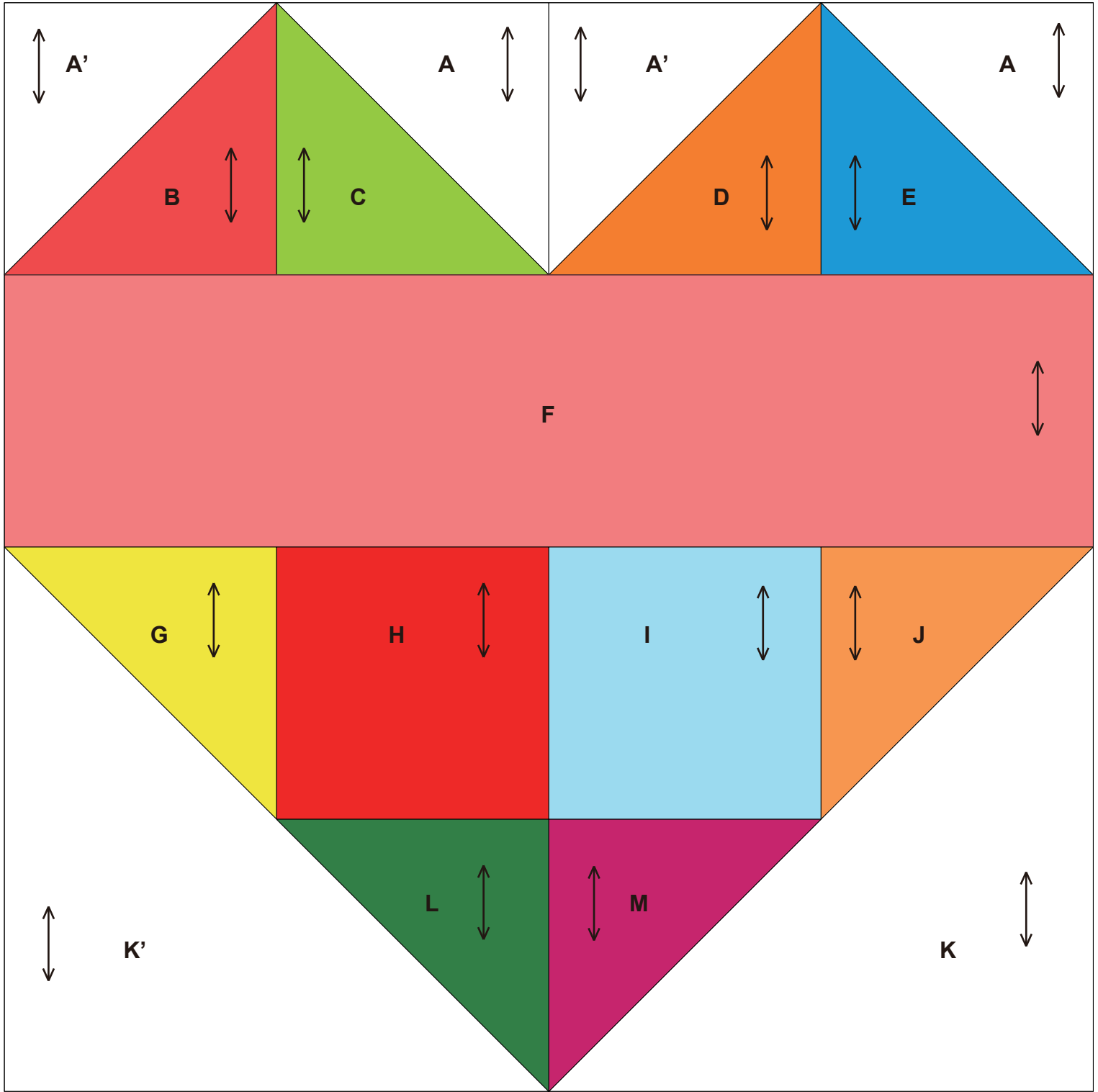

0 1 2 3 4 **pouces (")**

0 50 100 **mm**

Illustration de l'objet fini

←→ ...Grain du tissu
200 mm × 200 mm (8 pouces × 8 pouces)

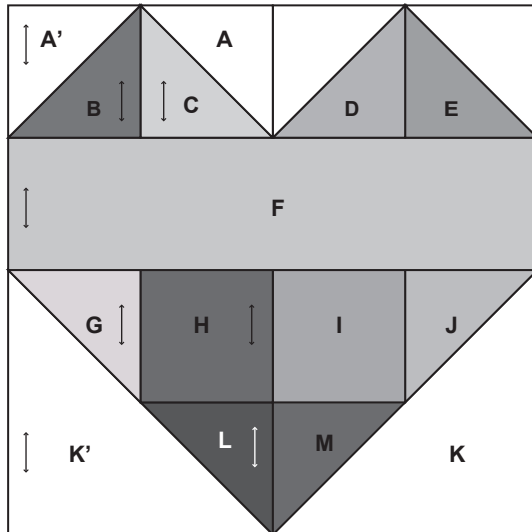

Étapes de fabrication

• Fabriquer le bloc supérieur

- 1 Coudre ensemble A' et B, A et C, A' et D, et A et E.

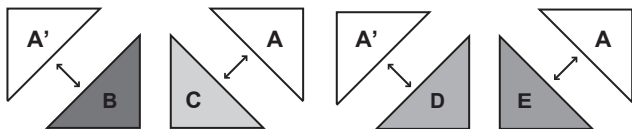

- 2 Coudre ensemble, comme indiqué sur la figure.

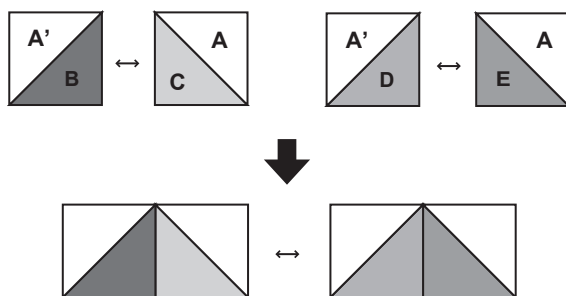

- 3 Coudre sur F.

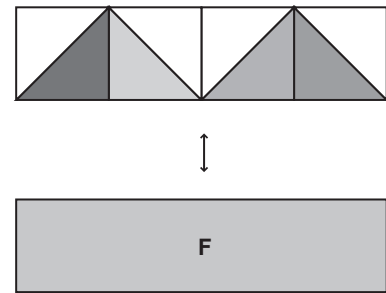

• Fabriquer le bloc inférieur

- 1 Coudre G et L sur H, puis coudre sur K'.

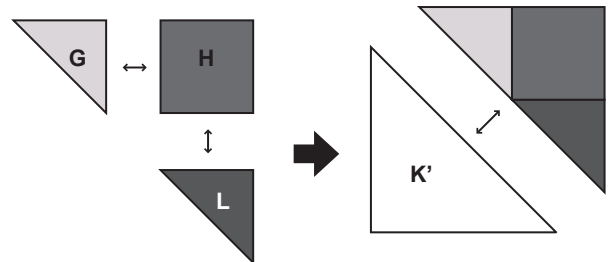

- 2 Coudre J et M sur I, puis coudre sur K.

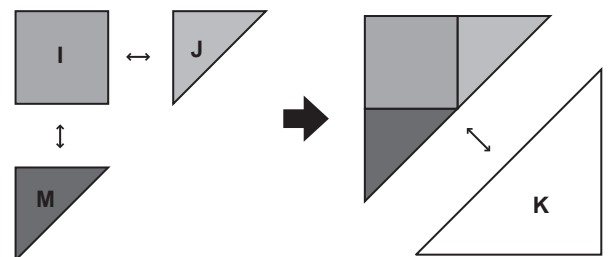

- 3 Coudre le bloc droit et le bloc gauche ensemble.

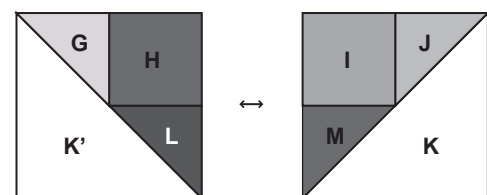

- Coudre le bloc supérieur et le bloc inférieur ensemble

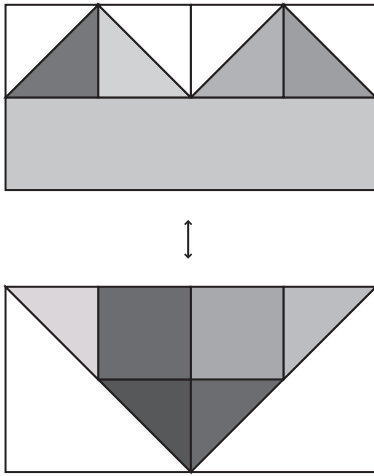

La tâche est complétée.

2

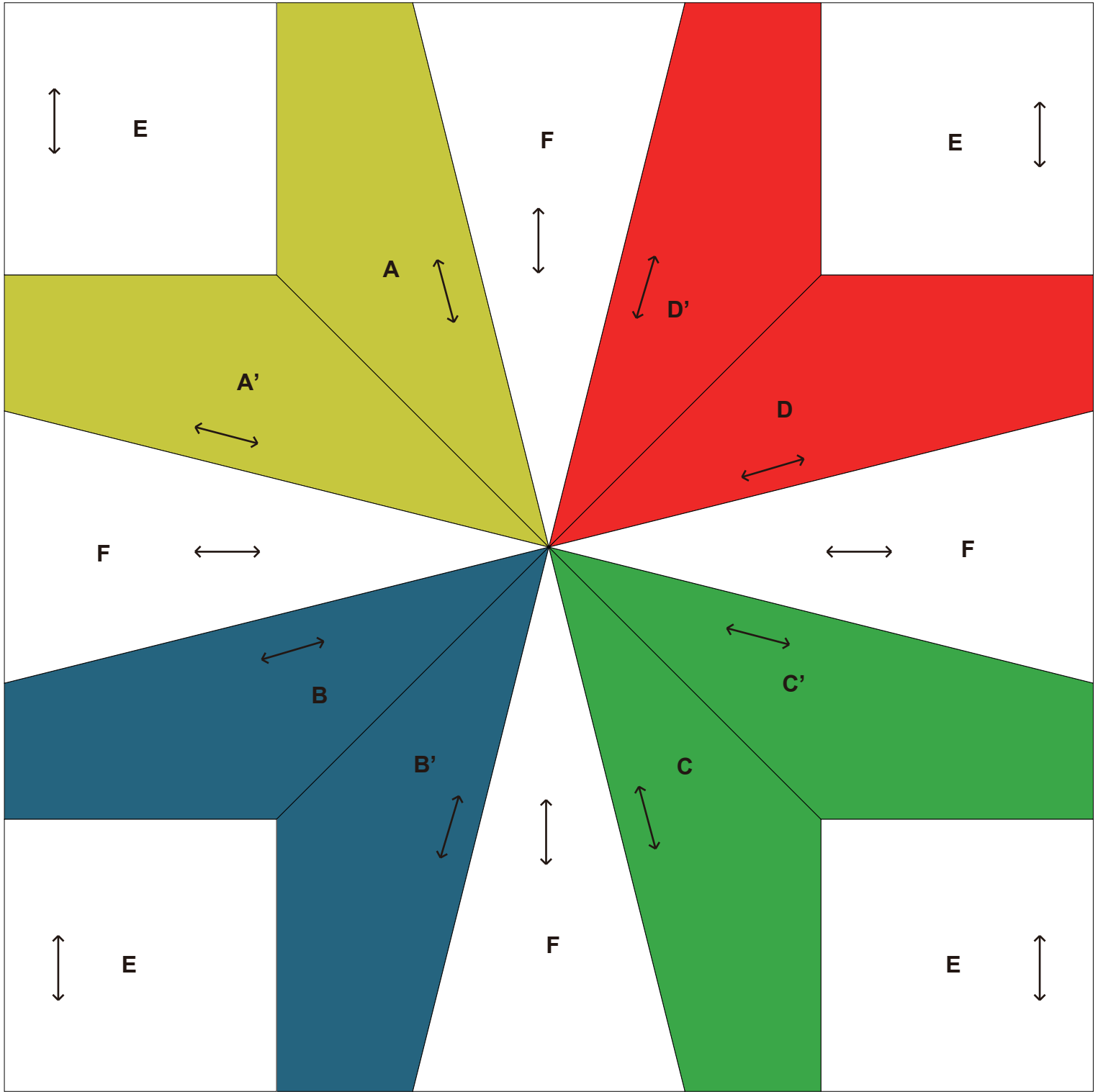

0 1 2 3 4 pouces (")

0 50 100 mm

2 Trèfle à quatre feuilles

Illustration de l'objet fini

←...Grain du tissu
 ●...Fins de marque
 200 mm × 200 mm (8 pouces × 8 pouces)

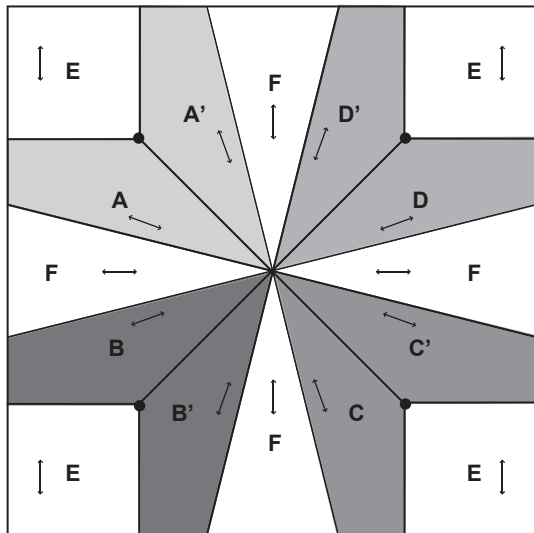

Étapes de fabrication

• Fabriquer les blocs A, B, C et D

1 En tenant compte des fins de marques, coudre ensemble séparément A et A', B et B', C et C', et D et D'.

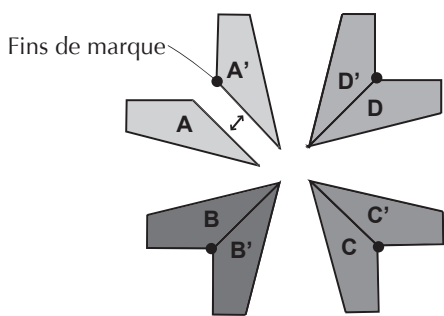

2 Réaliser les coutures intérieures de E à A, B, C et D.

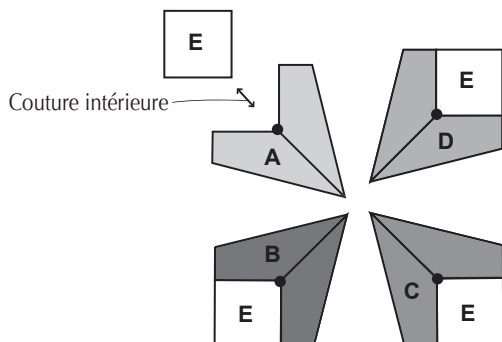

3 Coudre sur F.

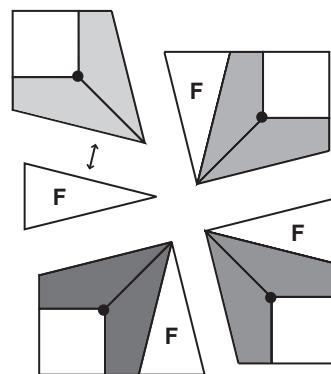

• Coudre le bloc supérieur et le bloc inférieur ensemble

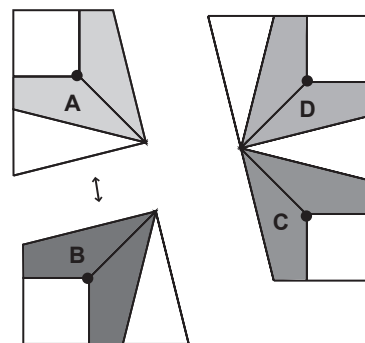

• Coudre le bloc gauche et le bloc droit ensemble

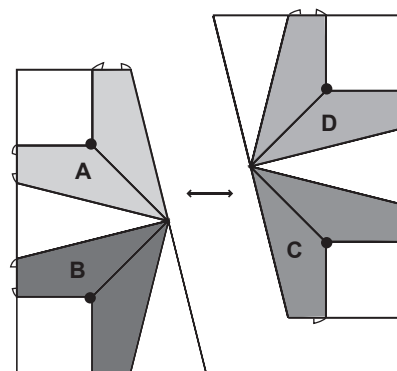

La tâche est complétée.

3

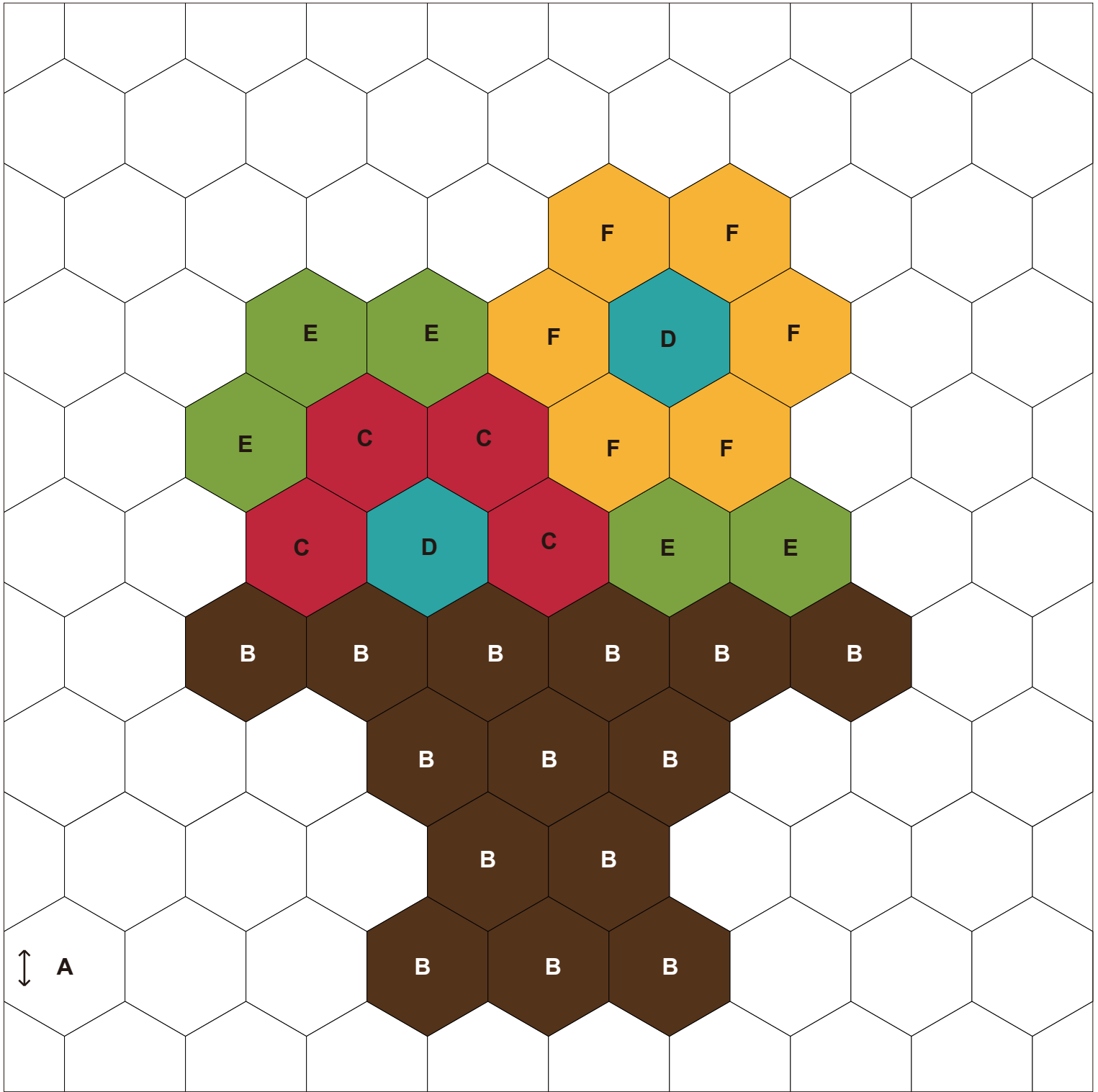

0 1 2 3 4 **pouces (")**

0 50 100 **mm**

3 Composition florale

Illustration de l'objet fini

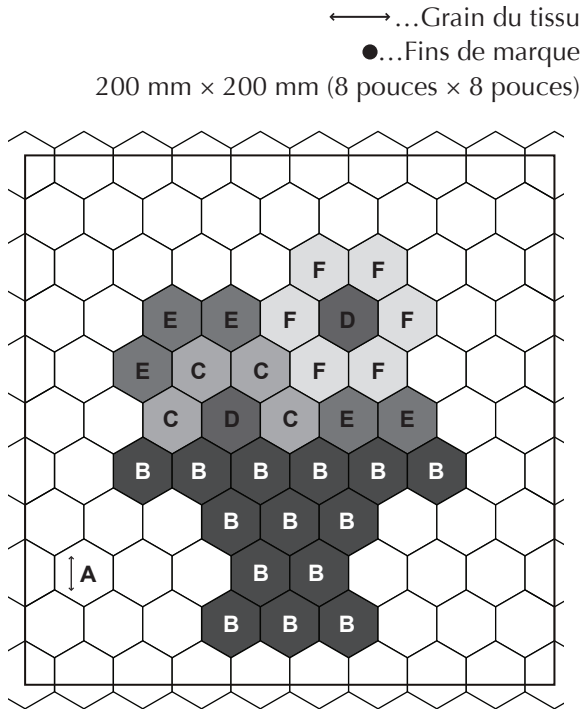

Étapes de fabrication

• Coudre ensemble les pièces hexagonales

- 1 Coudre un côté des pièces hexagonales de sorte que la ligne soit réalisée sur le côté, en tenant compte des fins de marque.

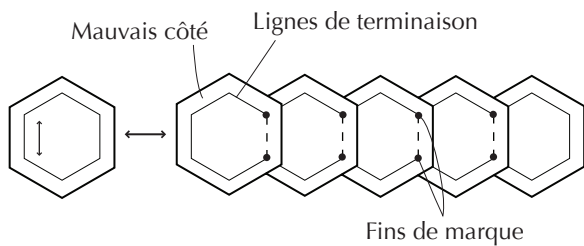

- 2 Effectuer les coutures intérieures entre les rangées, comme indiqué sur la figure.

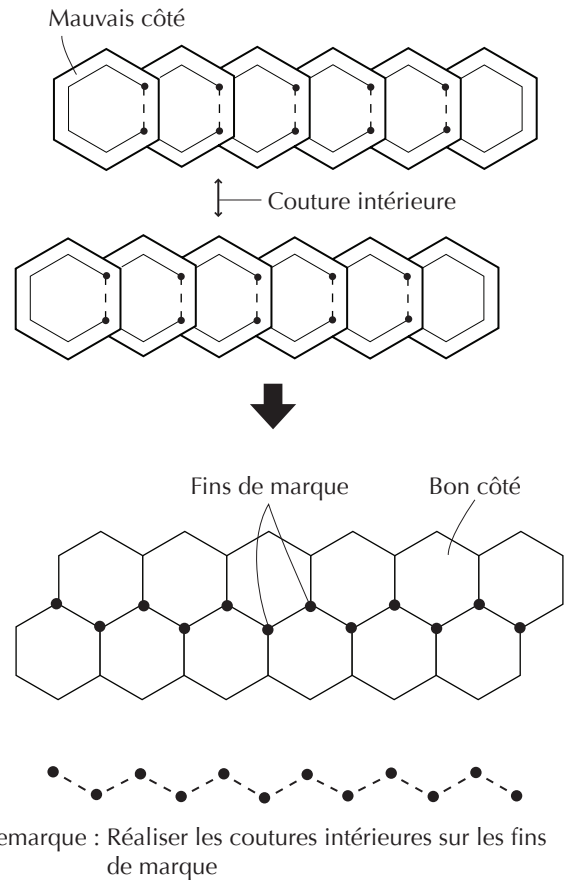

- 3 Replier la marge de couture comme indiqué sur la figure, puis repasser au fer à repasser.

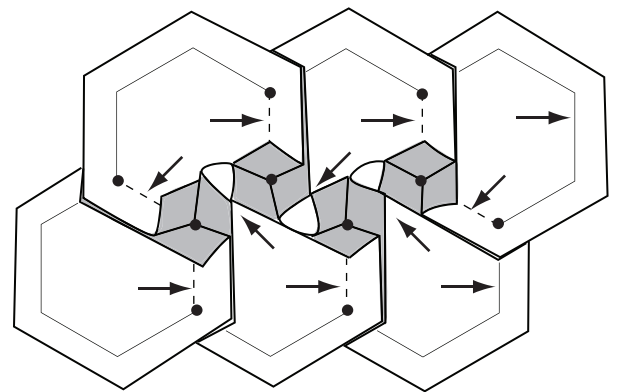

Remarque : Plier dans le sens indiqué par les flèches. Plier les marges de couture superposées pour que l'ensemble ressemble à un moulin à vent.

La tâche est complétée.

4

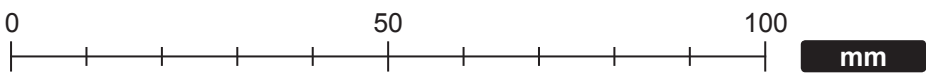
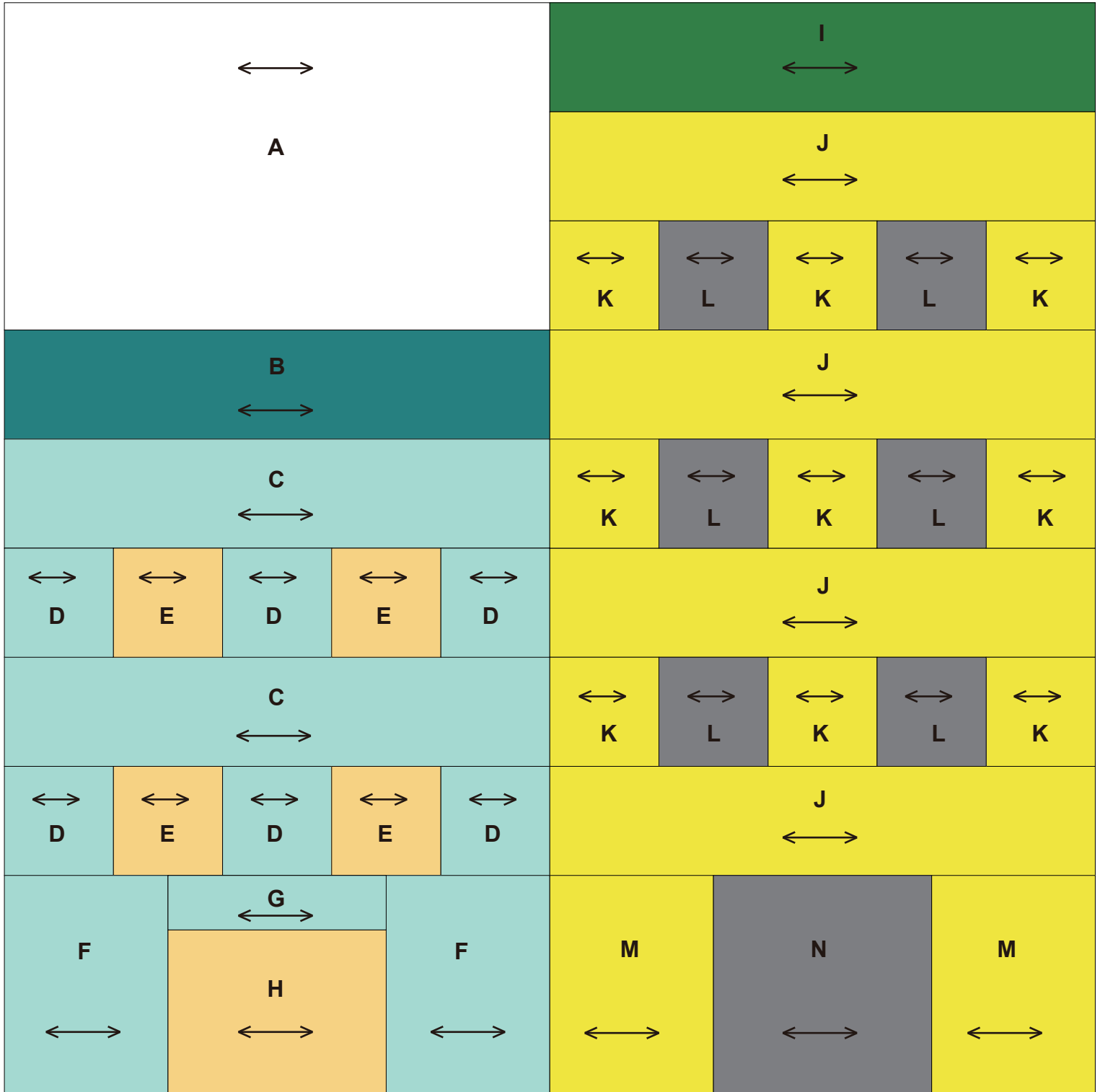

4

Bâtiments

Illustration de l'objet fini

←→ ...Grain du tissu
200 mm × 200 mm (8 pouces × 8 pouces)

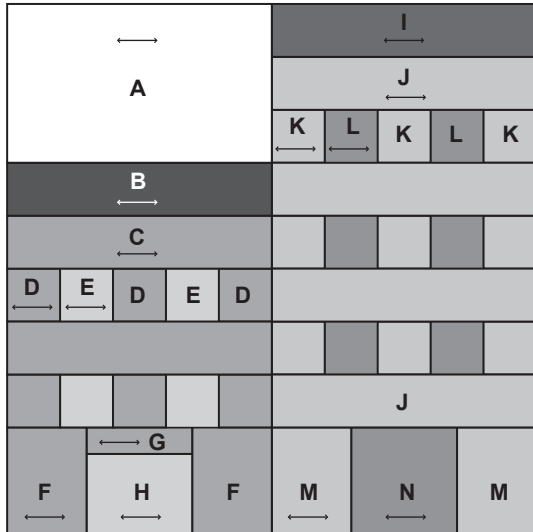

Étapes de fabrication

• Créer un groupe d'immeubles hauts

1 Coudre ensemble **K** et **L** sur les côtés, puis coudre sur **J**. (Trois pièces)

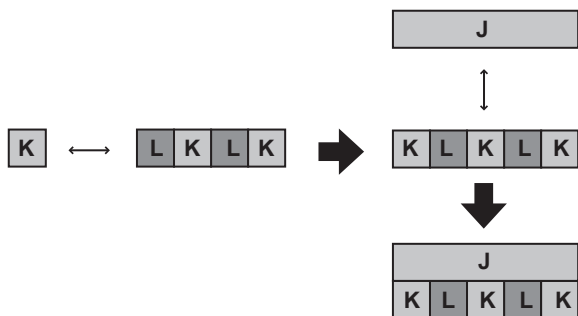

2 Coudre ensemble **M** et **N** sur les côtés, puis coudre sur **J**.

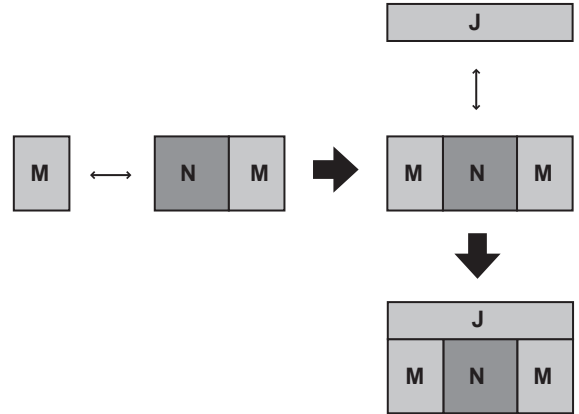

3 Aligner **I** avec l'ensemble du dessin, et coudre ensemble.

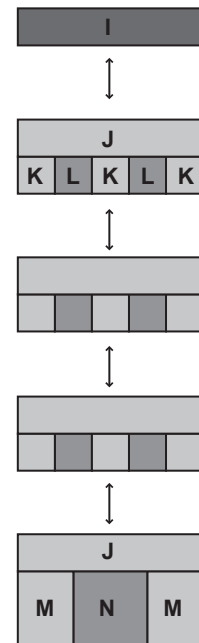

• Créer un groupe d'immeubles bas

1 Coudre ensemble **D** et **E** sur les côtés, puis coudre sur **C**. (Deux pièces)

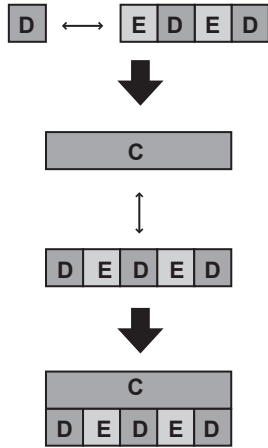

2 Coudre ensemble **H** et **G** comme indiqué sur la figure, puis coudre sur **F**. (Deux pièces)

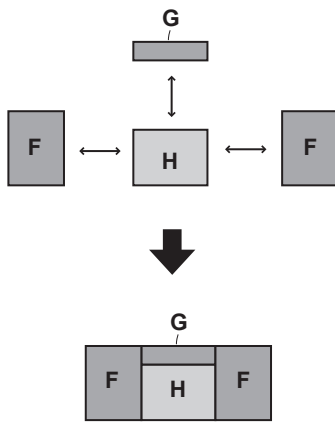

3 Coudre ensemble **A** et **B** comme indiqué sur la figure, puis coudre ensemble le dessin entier.

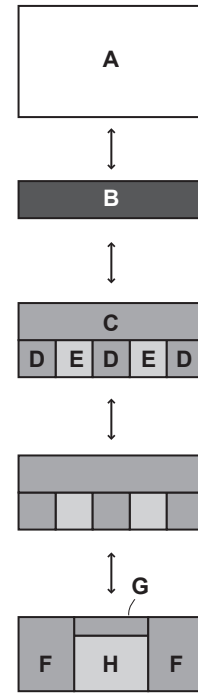

• Coudre le bloc gauche et le bloc droit ensemble

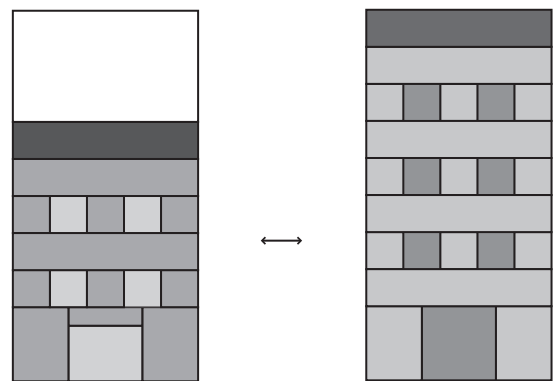

La tâche est complétée.

5

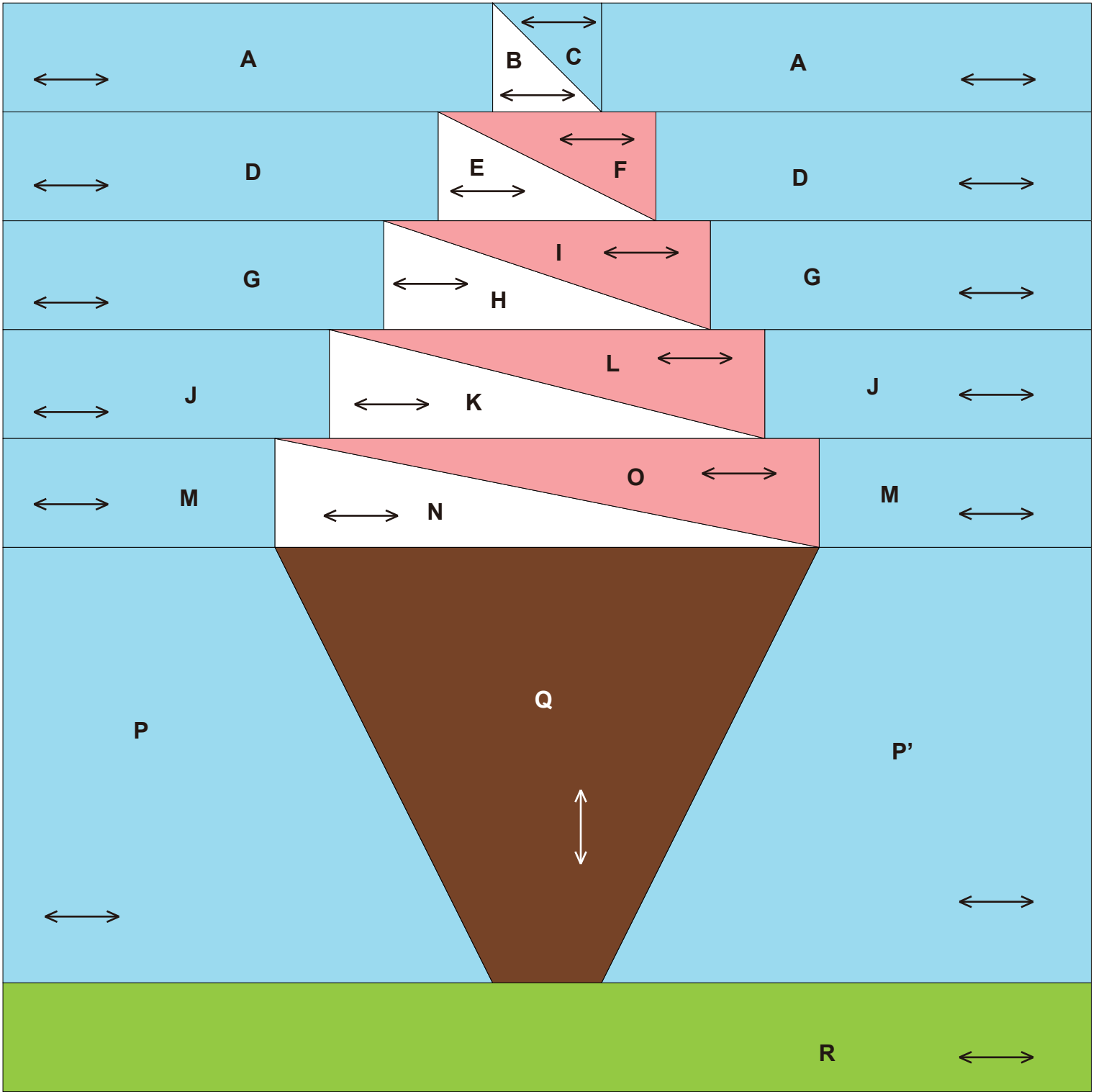

0 1 2 3 4 pouces (")

0 50 100 mm

5

Cornet de glace

1/2

Illustration de l'objet fini

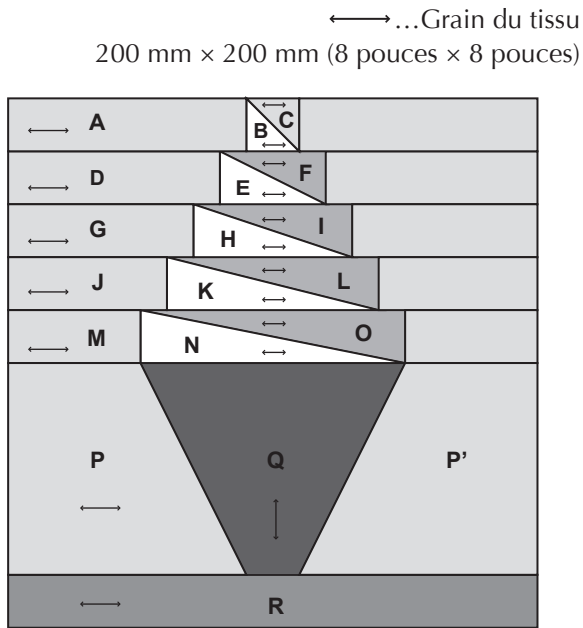

Étapes de fabrication

• Fabriquer les blocs de la crème glacée

1 Coudre ensemble **B** et **C**, puis coudre sur **A**.

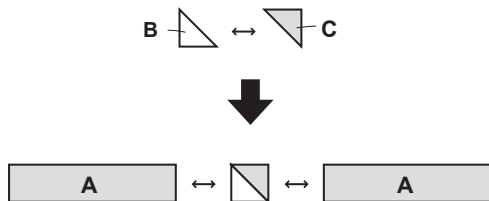

2 Coudre ensemble **E** et **F**, puis coudre sur **D**.



3 Coudre ensemble **H** et **I**, puis coudre sur **G**.



4 Coudre ensemble **K** et **L**, puis coudre sur **J**.



5 Coudre ensemble **N** et **O**, puis coudre sur **M**.



6 Coudre ensemble le dessin entier.

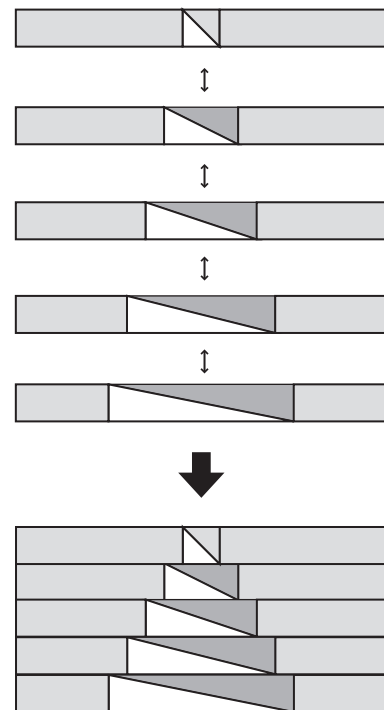

• Fabriquer le bloc du cornet

1 Coudre **P** et **P'** sur **Q**, puis coudre sur **R**.

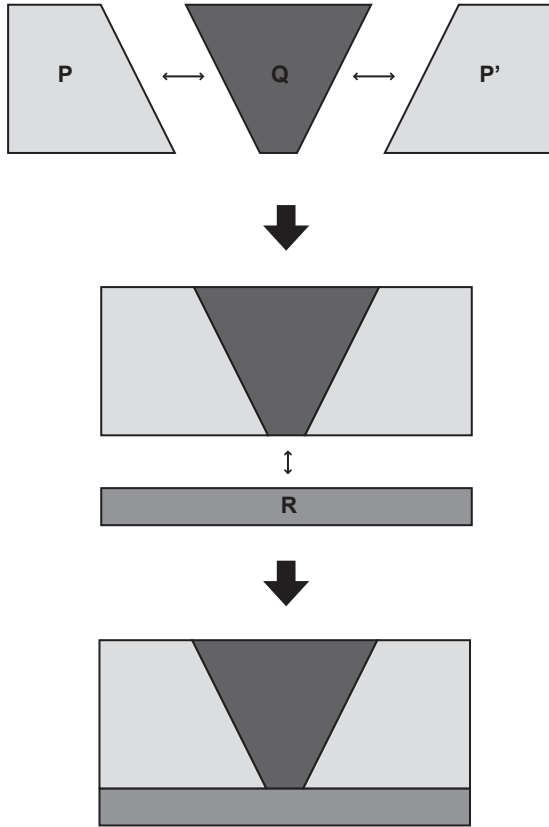

• Coudre le bloc supérieur et le bloc inférieur ensemble

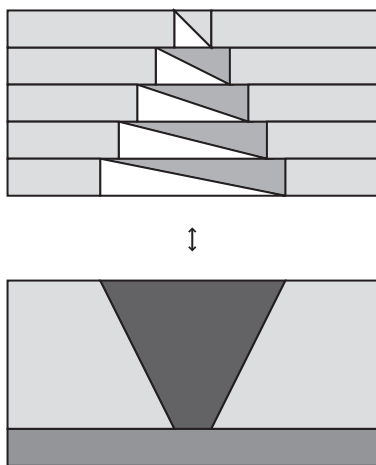

La tâche est complétée.

6

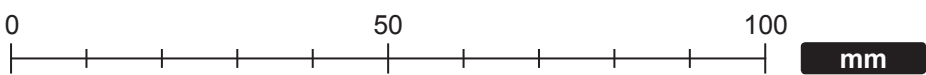
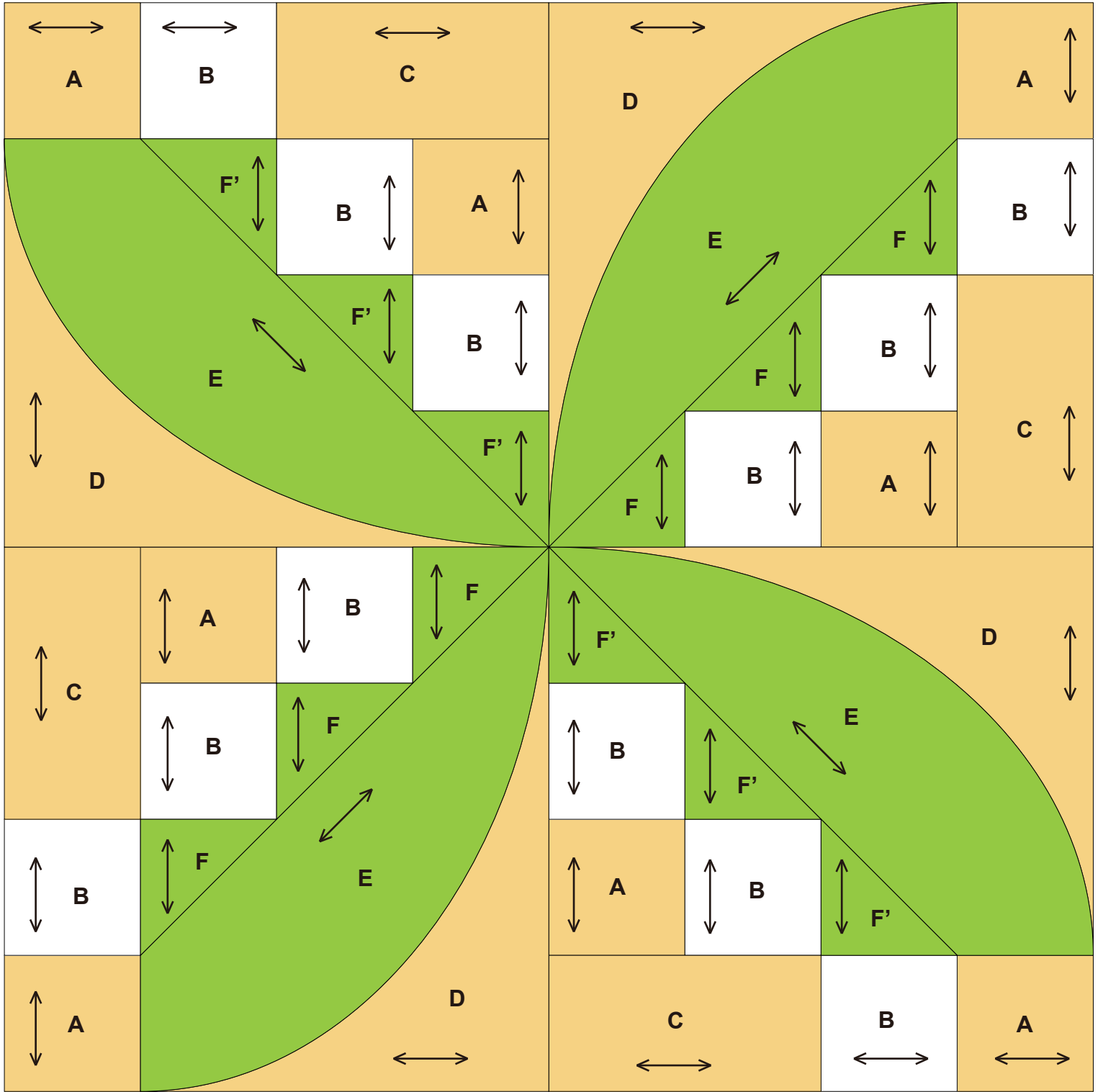
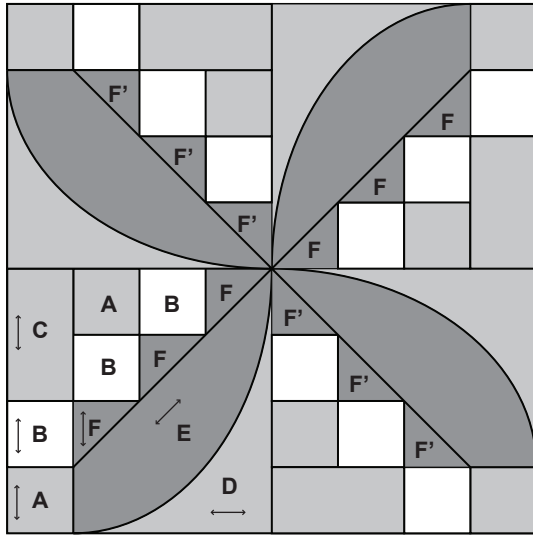

Illustration de l'objet fini

←→ ...Grain du tissu
200 mm × 200 mm (8 pouces × 8 pouces)



Étapes de fabrication

- Fabriquer les blocs du muguet (quatre pièces)

1 Coudre ensemble C, B et A.

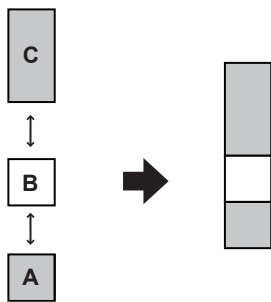

2 Coudre sur A, B et F, comme indiqué sur la figure.

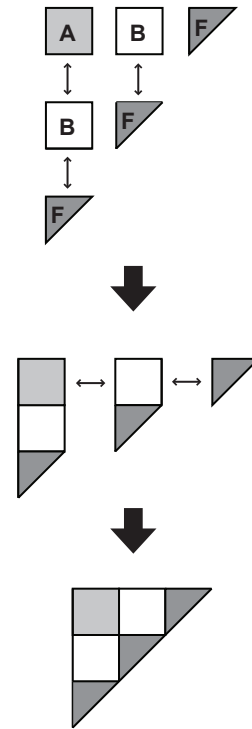

3 Coudre ensemble E et D. (Les repères permettent de coudre les pièces ensemble plus facilement.)

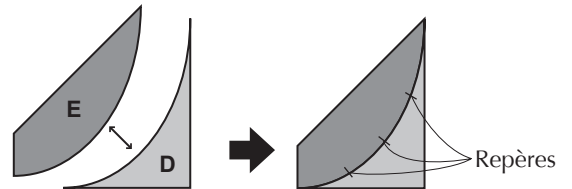

4 Coudre toutes les pièces ensemble, comme indiqué sur la figure.

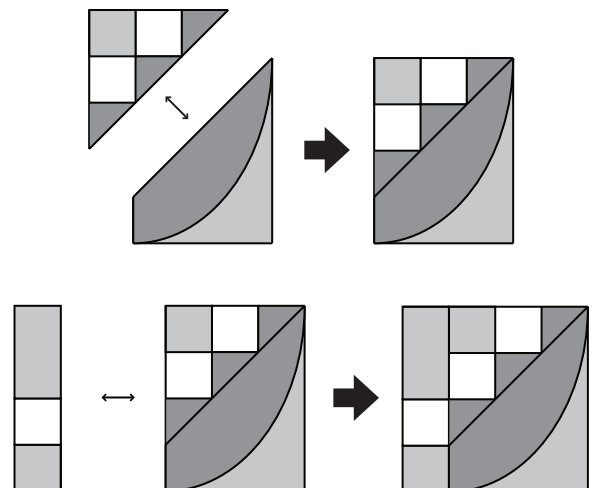

5 Réaliser les autres blocs de la même manière, puis les coudre ensemble par les côtés.

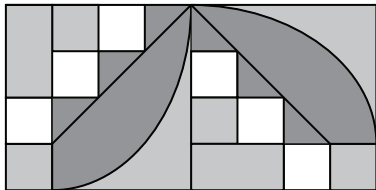
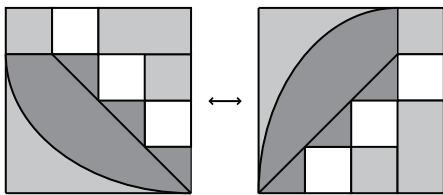

• Coudre le bloc supérieur et le bloc inférieur ensemble

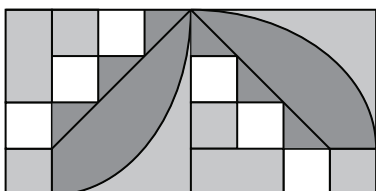
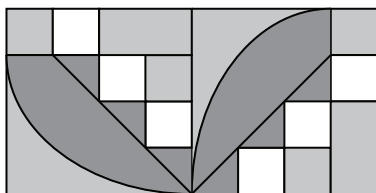

La tâche est complétée.

7

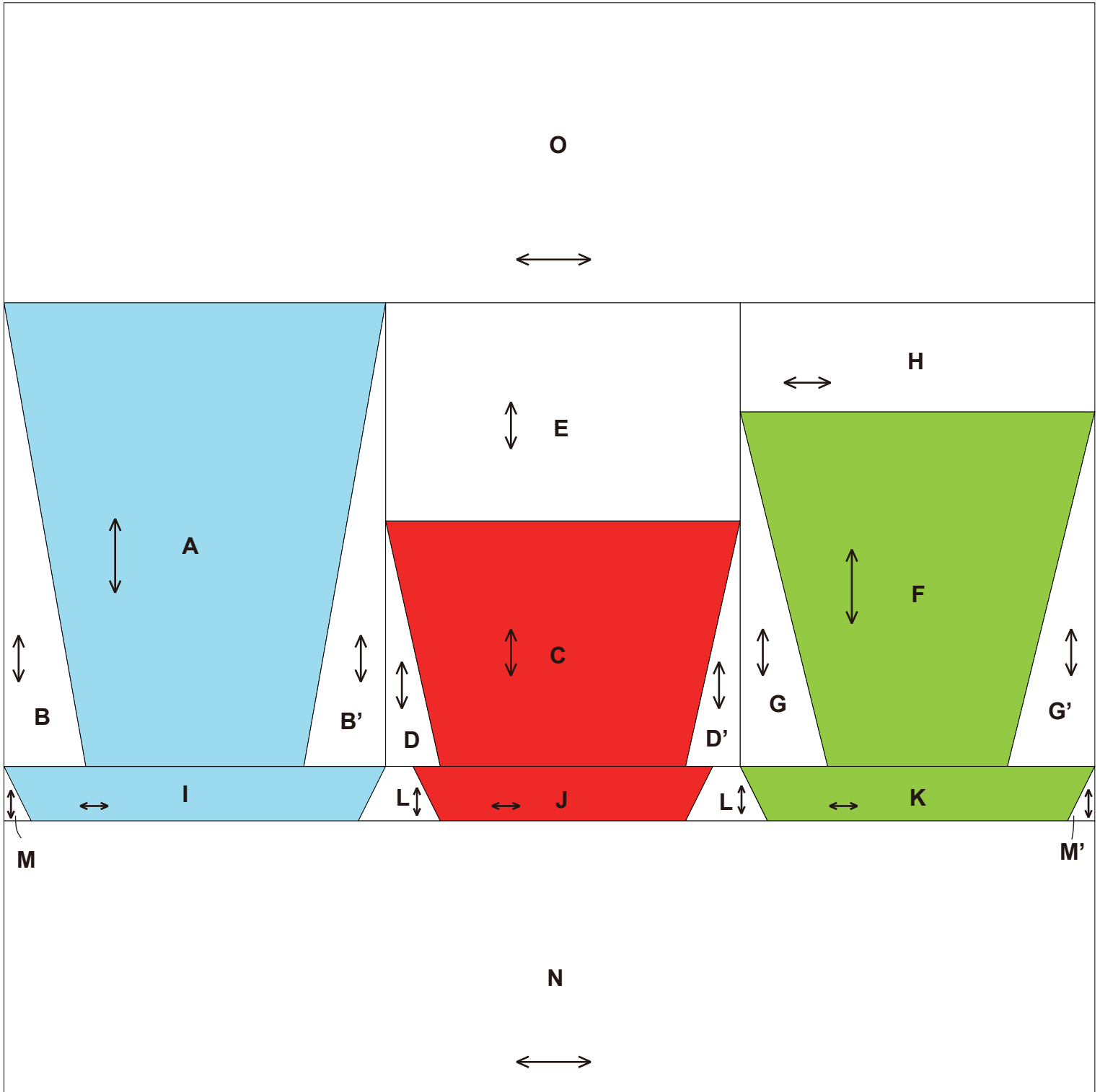

0 1 2 3 4 pouces (")

0 50 100 mm

Illustration de l'objet fini

←→ ...Grain du tissu
200 mm × 200 mm (8 pouces × 8 pouces)

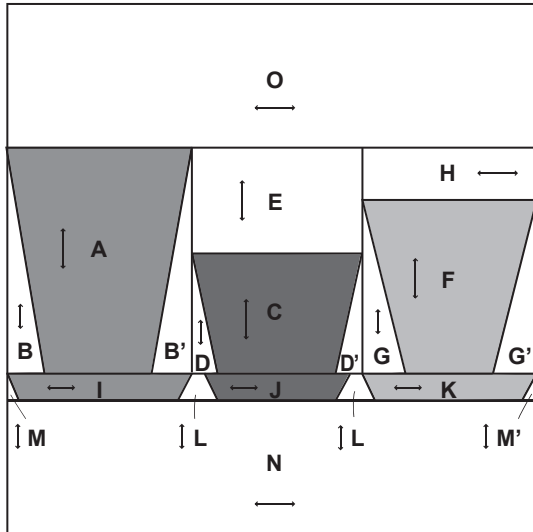

Étapes de fabrication

• Fabriquer les blocs des verres

1 Coudre ensemble **A**, **B** et **B'**.

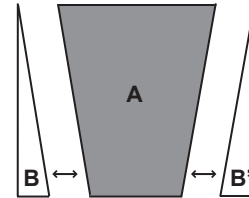

2 Coudre ensemble **C**, **D** et **D'**, puis coudre sur **E**.

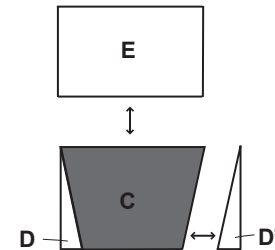

3 Coudre ensemble **F**, **G** et **G'**, puis coudre sur **H**.

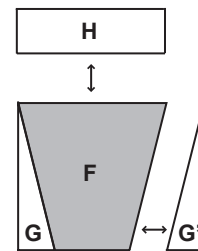

4 Coudre ensemble le dessin entier par les côtés.

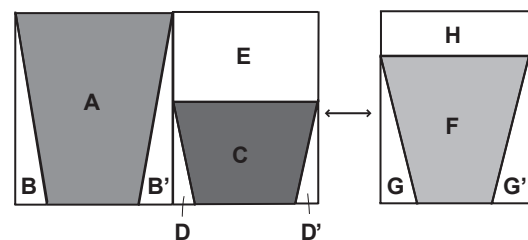

• Fabriquer les blocs de soucoupes

1 Coudre ensemble I, J, K, L, M et M' par les côtés.



• Coudre ensemble les blocs de verres et de soucoupes

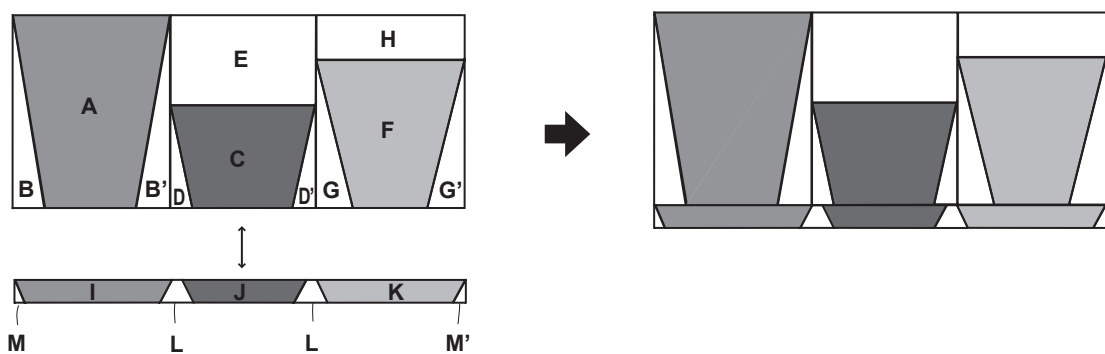

• Coudre ensemble O et N

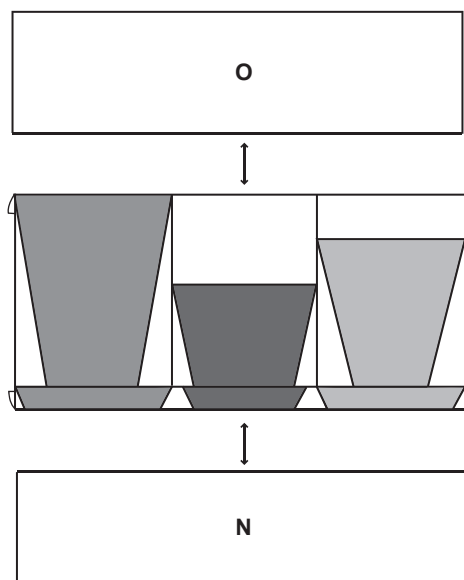

La tâche est complétée.

8

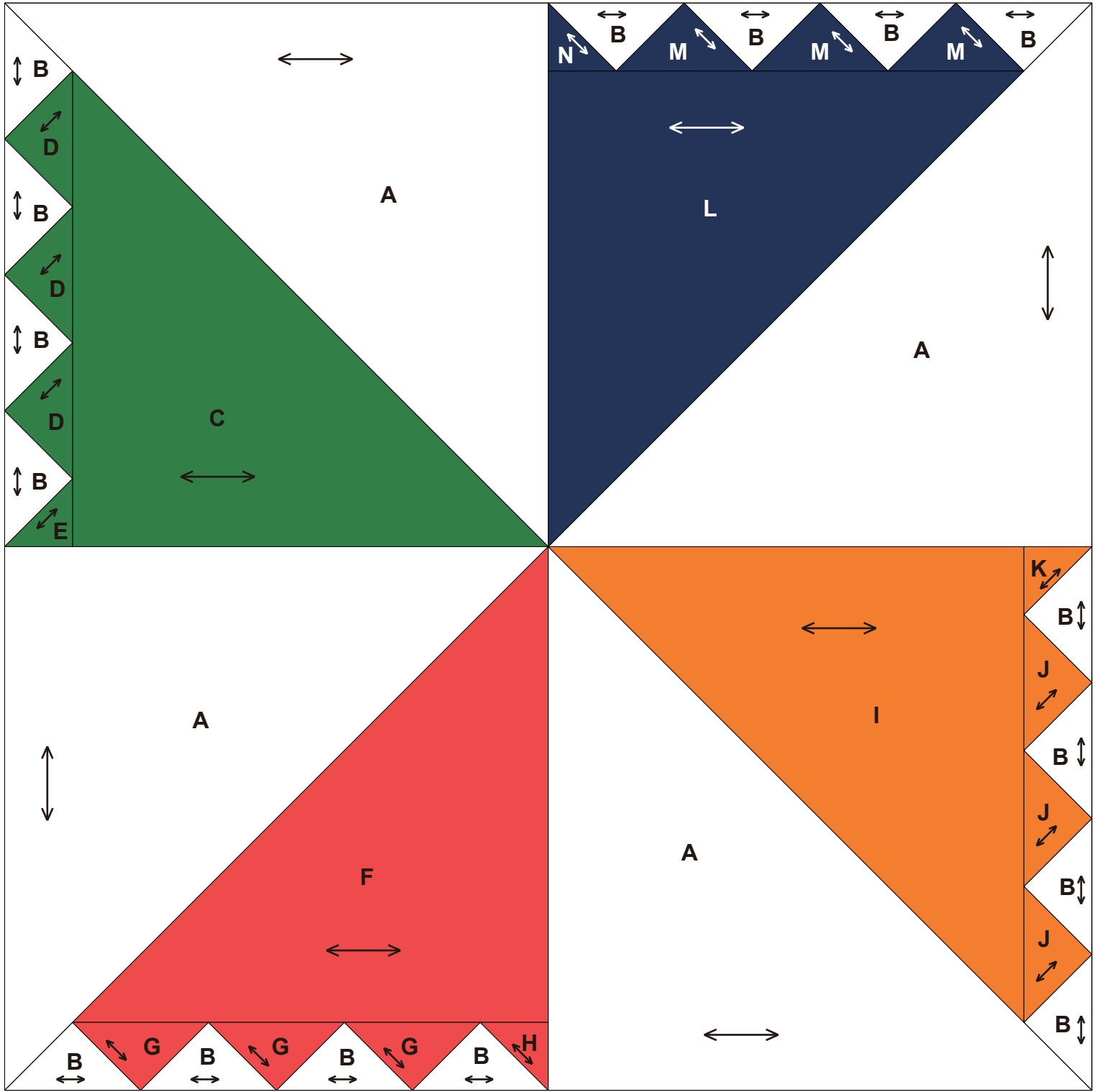

0 1 2 3 4 pouces (")

0 50 100 mm

8

Dents de scie

1/2

Illustration de l'objet fini

←...Grain du tissu
200 mm × 200 mm (8 pouces × 8 pouces)

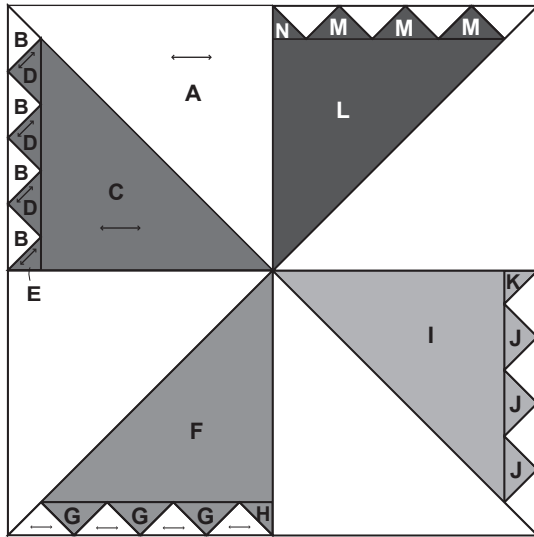

Étapes de fabrication

- Fabriquer les blocs en dents de scie (quatre pièces)

1 Coudre ensemble B, D, E, G, H, J, K, M et N, comme indiqué sur la figure.

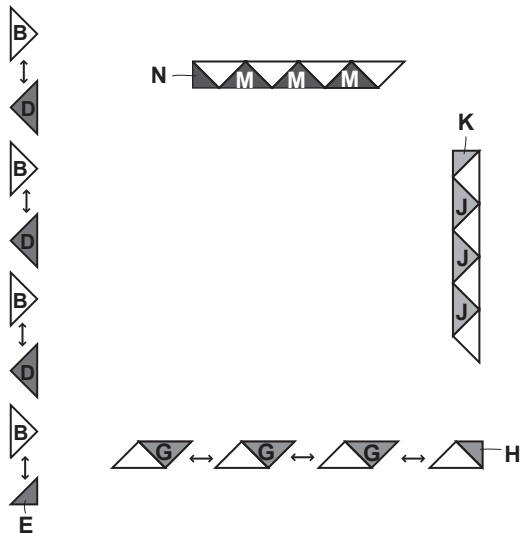

2 Coudre ensemble C, F, I et L.

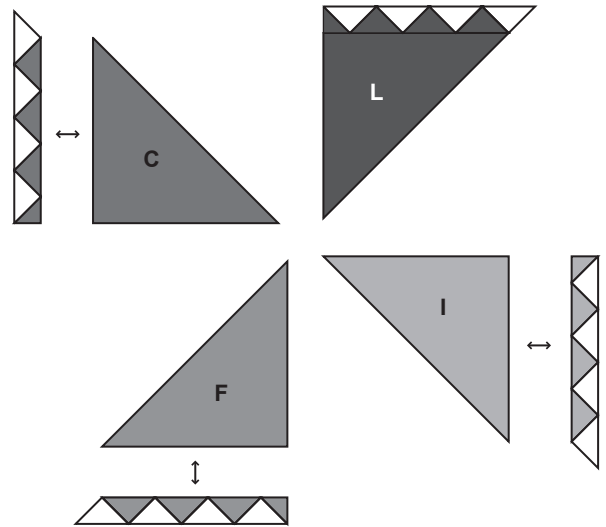

3 Coudre les sections A sur les différents blocs.

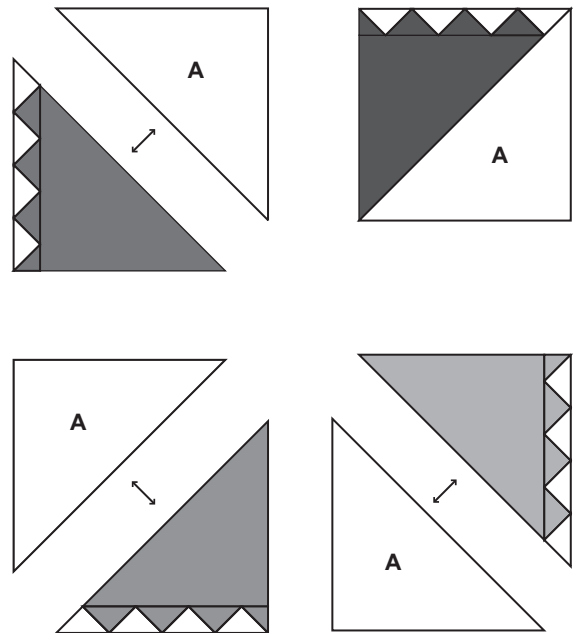

• Coudre ensemble les côtés des blocs

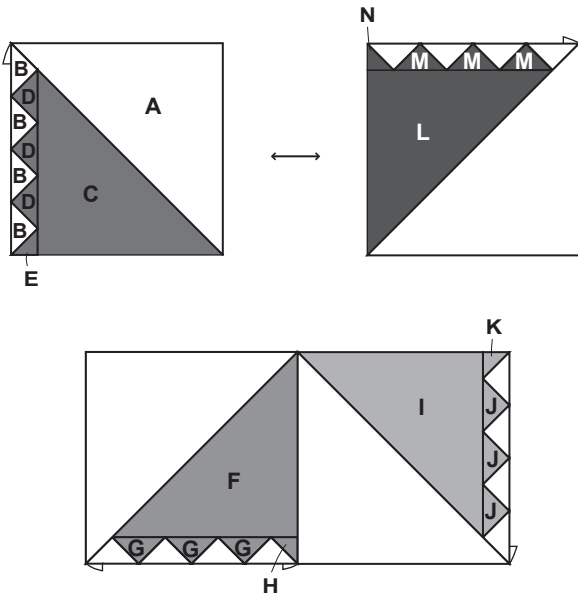

• Coudre ensemble les blocs supérieurs et inférieurs

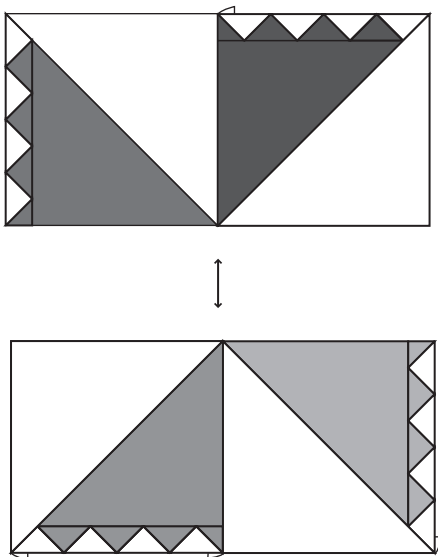

La tâche est complétée.

9

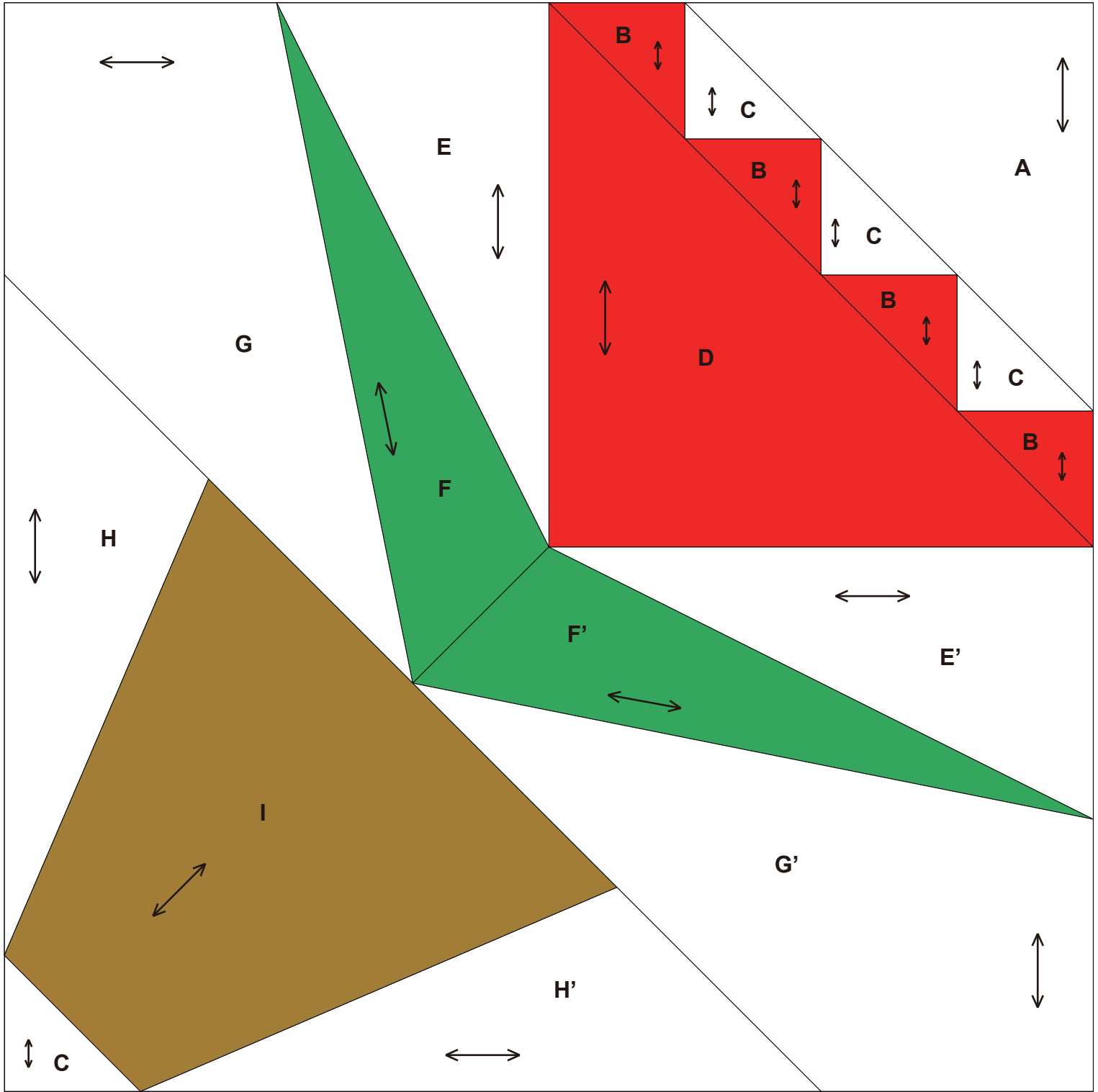

0 1 2 3 4 **pouces (")**

0 50 100 **mm**

Illustration de l'objet fini

←...Grain du tissu
 ●...Fins de marque
 200 mm × 200 mm (8 pouces × 8 pouces)

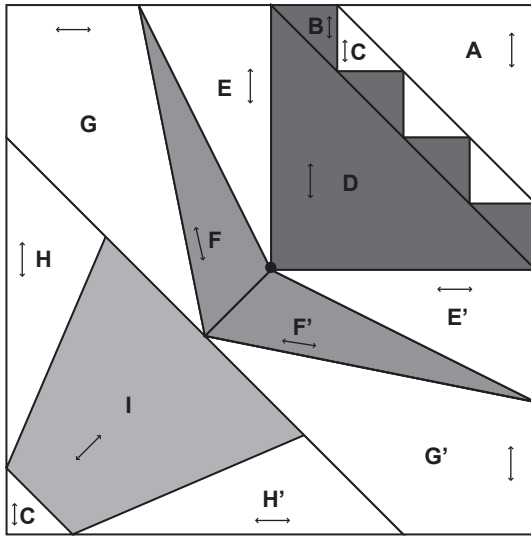

Étapes de fabrication

• Fabriquer les blocs de la fleur

1 Coudre ensemble B et C.

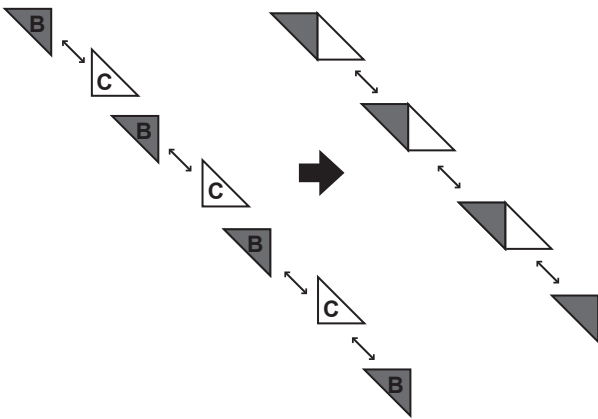

2 Coudre sur A.

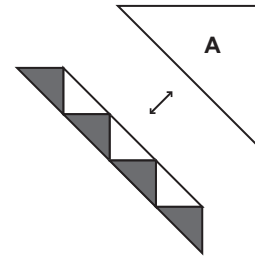

3 Coudre sur D.

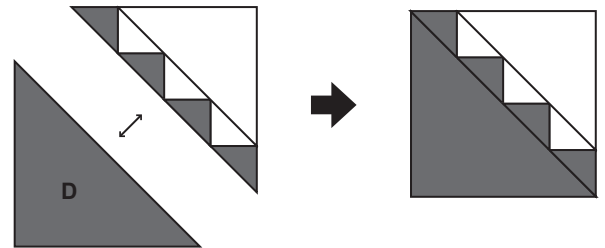

• Fabriquer le bloc de la feuille

1 En tenant compte des fins de marque, coudre ensemble E et F, puis coudre sur G.

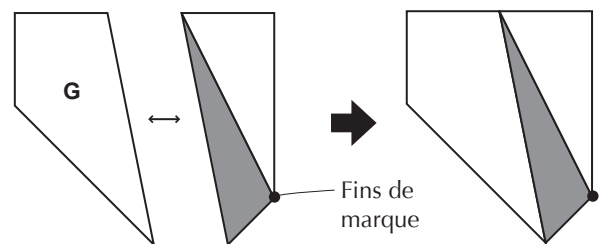
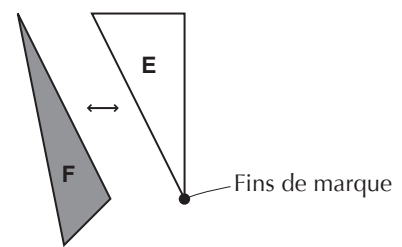

2 Coudre aussi les blocs symétriques E', F' et G' ensemble et, en tenant compte des fins de marque, attachez-les comme indiqué sur la figure.

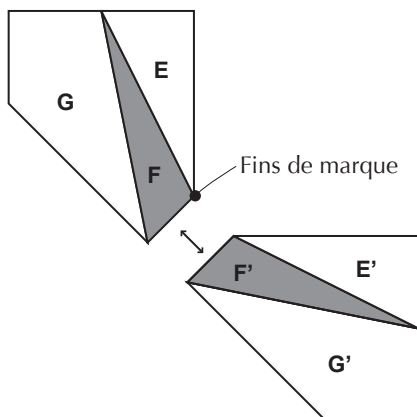

• En tenant compte des fins de marque sur les blocs de la fleur et des feuilles, réalisez des coutures intérieures

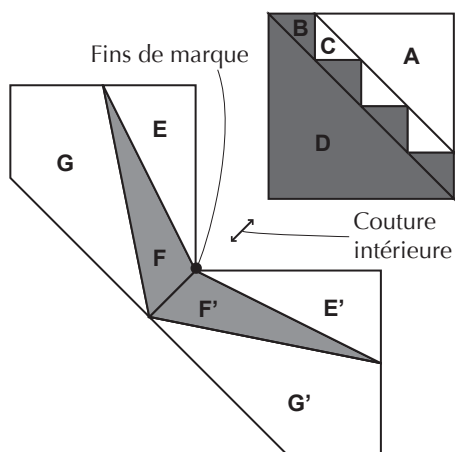

• Fabriquer le bloc du pot

1 Coudre ensemble I, H et H'.

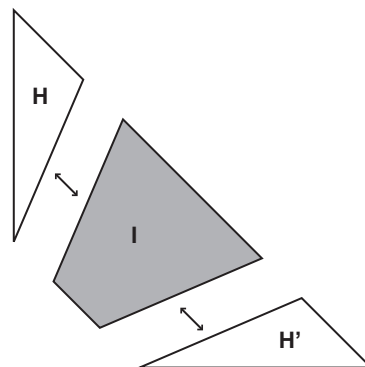

2 Coudre sur C.

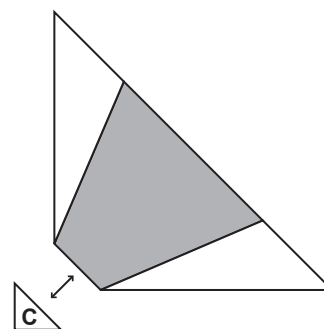

• Coudre le bloc supérieur et le bloc inférieur ensemble

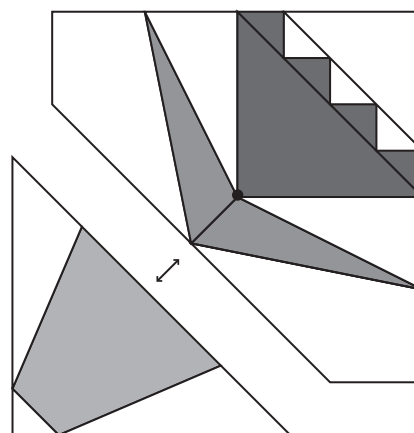

La tâche est complétée.

10

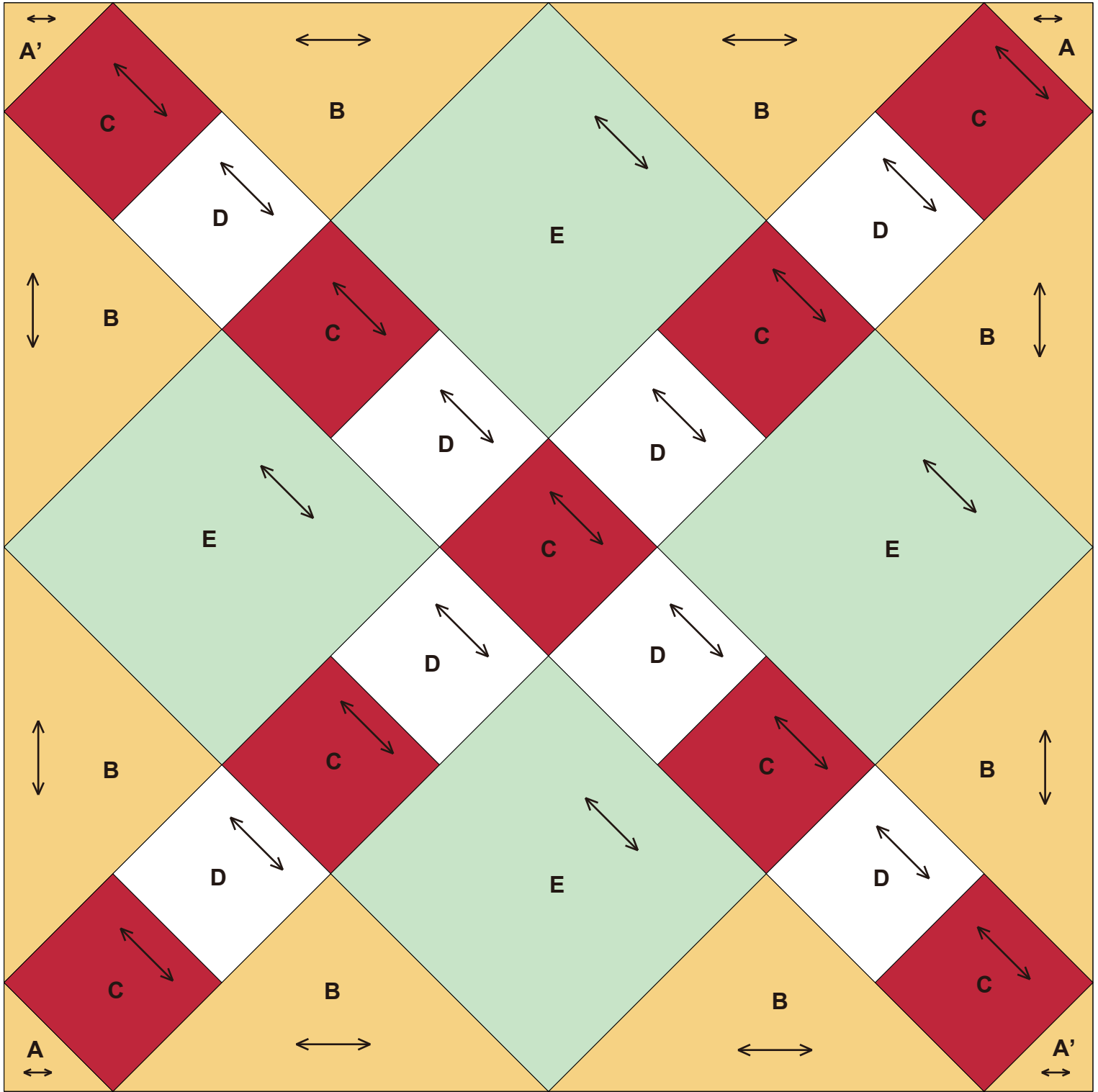

0 1 2 3 4 **pouces (")**

0 50 100 **mm**

Illustration de l'objet fini

←→ ...Grain du tissu
200 mm × 200 mm (8 pouces × 8 pouces)

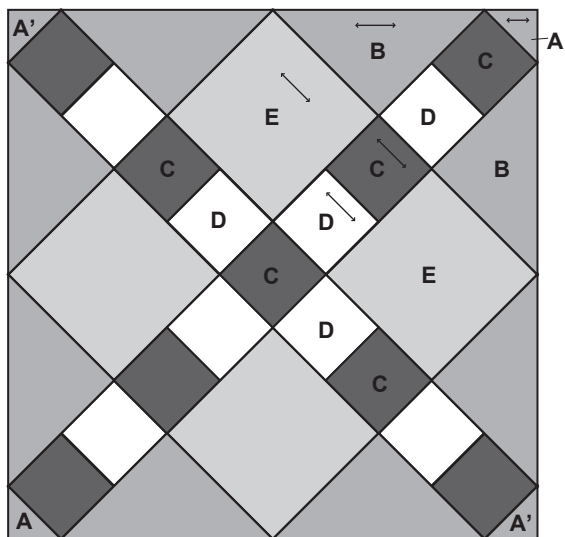

Étapes de fabrication

• Fabriquer le bloc central

- 1 Coudre ensemble C et D, puis coudre sur E. (Deux pièces)

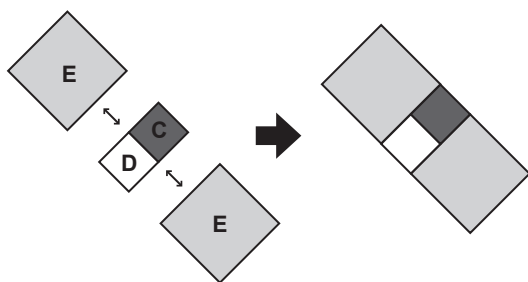

- 2 Coudre ensemble les pièces centrales C et D.

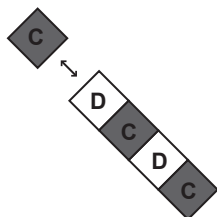

- 3 Coudre ensemble le dessin entier.

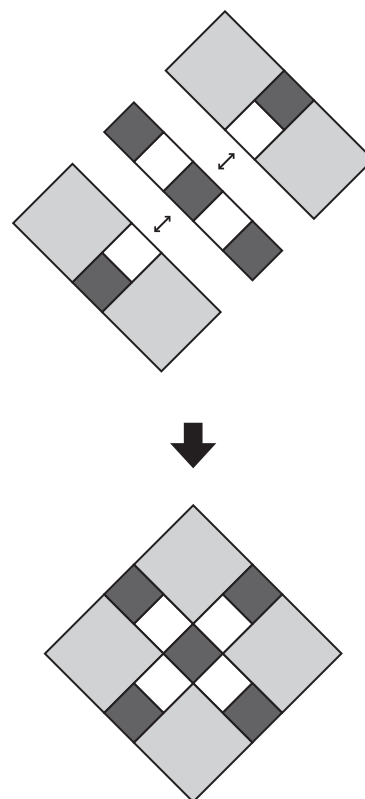

• Fabriquer les blocs d'angles (quatre pièces)

- 1 Coudre ensemble C et D, puis coudre sur B.

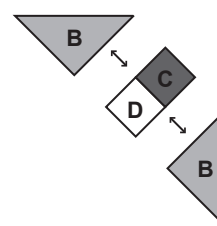

- 2 Coudre sur A.

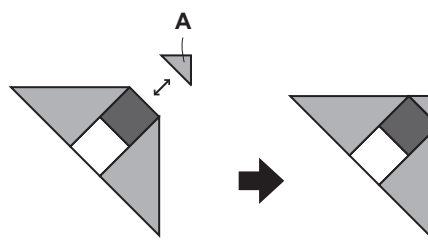

- Coudre ensemble le bloc central et les blocs d'angles, comme indiqué sur la figure

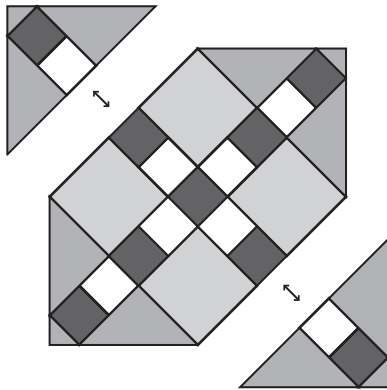

La tâche est complétée.

11

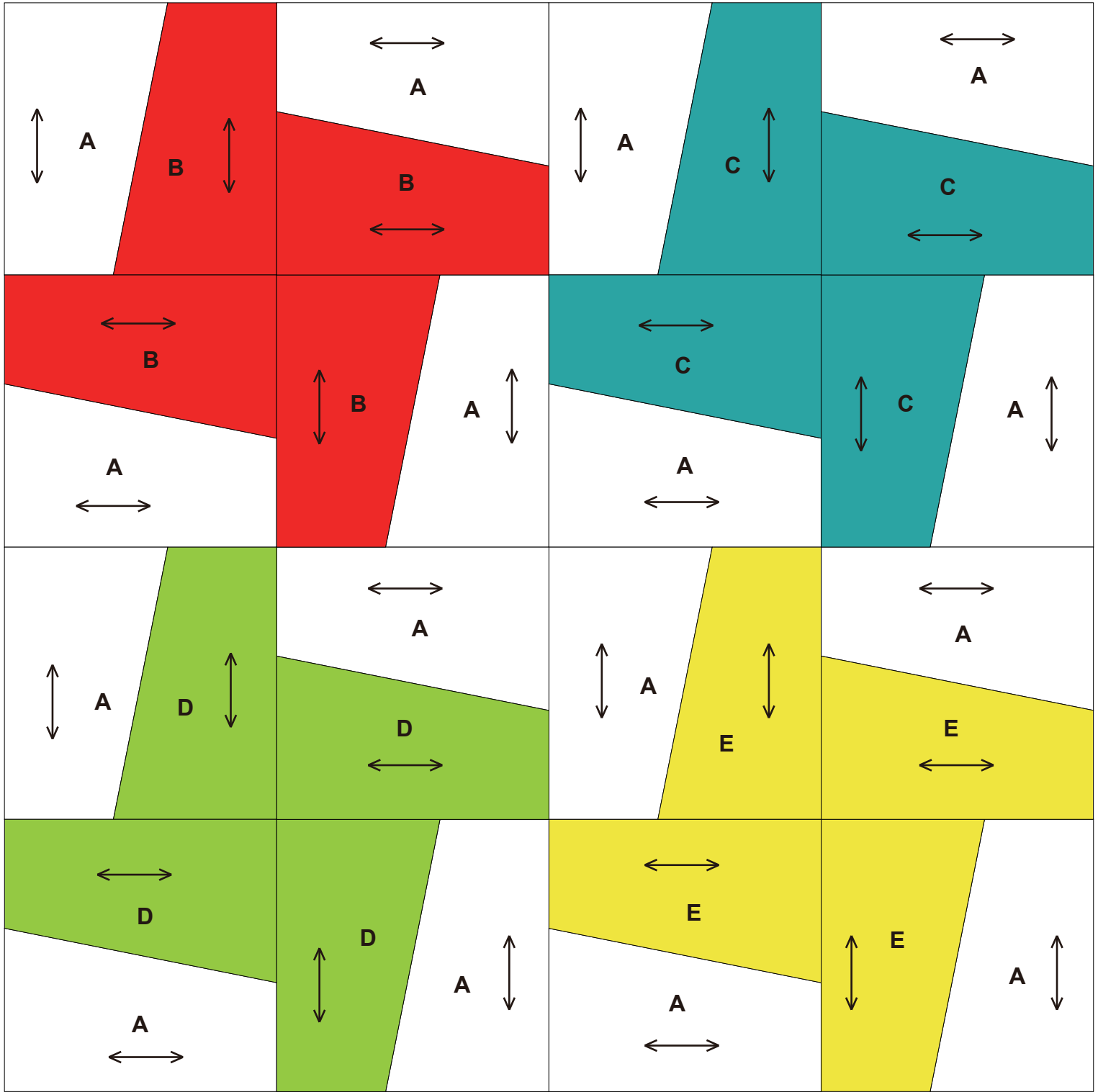

0 1 2 3 4 **pouces (")**

0 50 100 **mm**

Illustration de l'objet fini

←→ ...Grain du tissu
200 mm × 200 mm (8 pouces × 8 pouces)

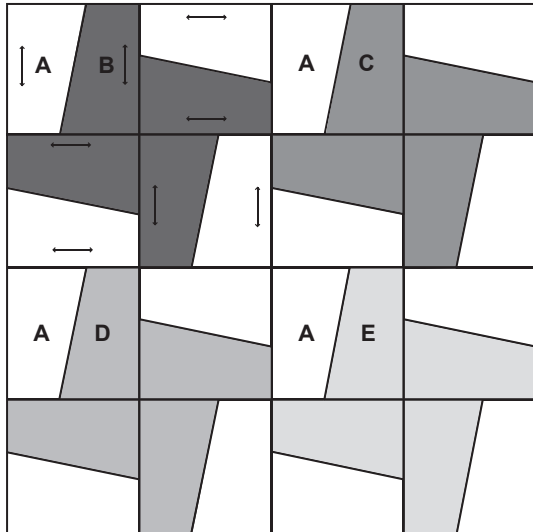

Étapes de fabrication

- Fabriquer les blocs du moulin à vent (quatre pièces)

1 Coudre ensemble A et B.

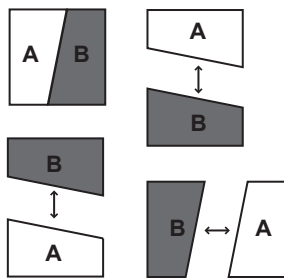

2 Assembler le moulin à vent en cousant, comme indiqué sur la figure.

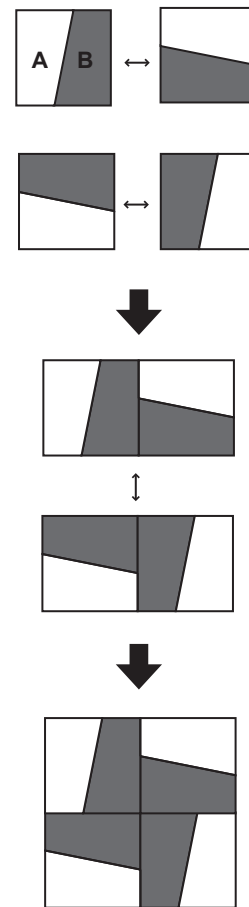

3 Comme avec A et B, coudre sur [A et C], [A et D] et [A et E] pour réaliser le moulin à vent.

- Coudre ensemble les côtés des blocs

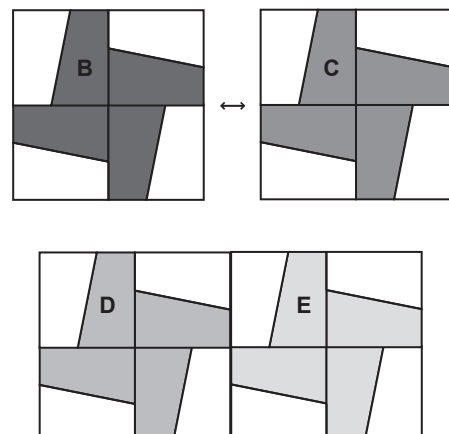

- Coudre le bloc supérieur et le bloc inférieur ensemble

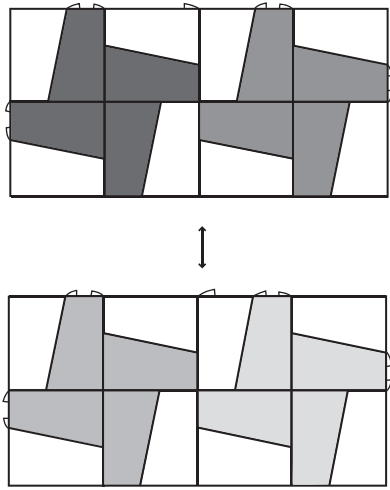

La tâche est complétée.

12

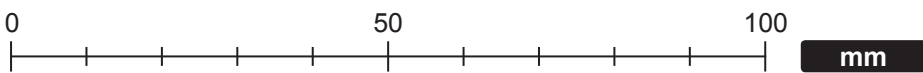
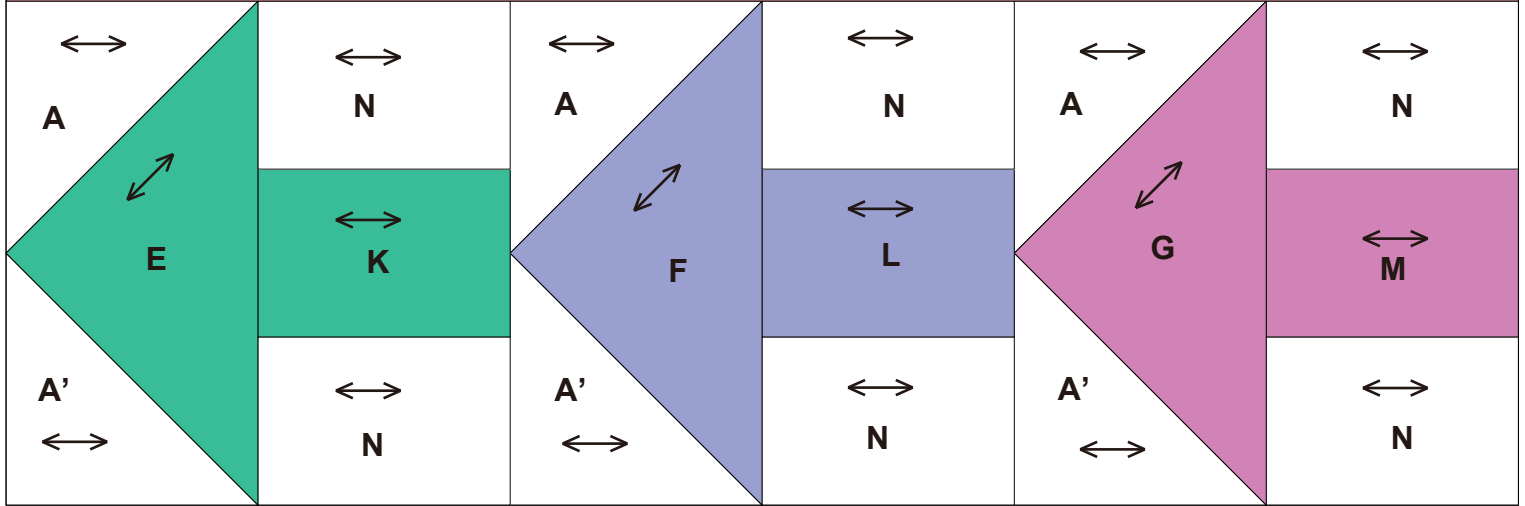
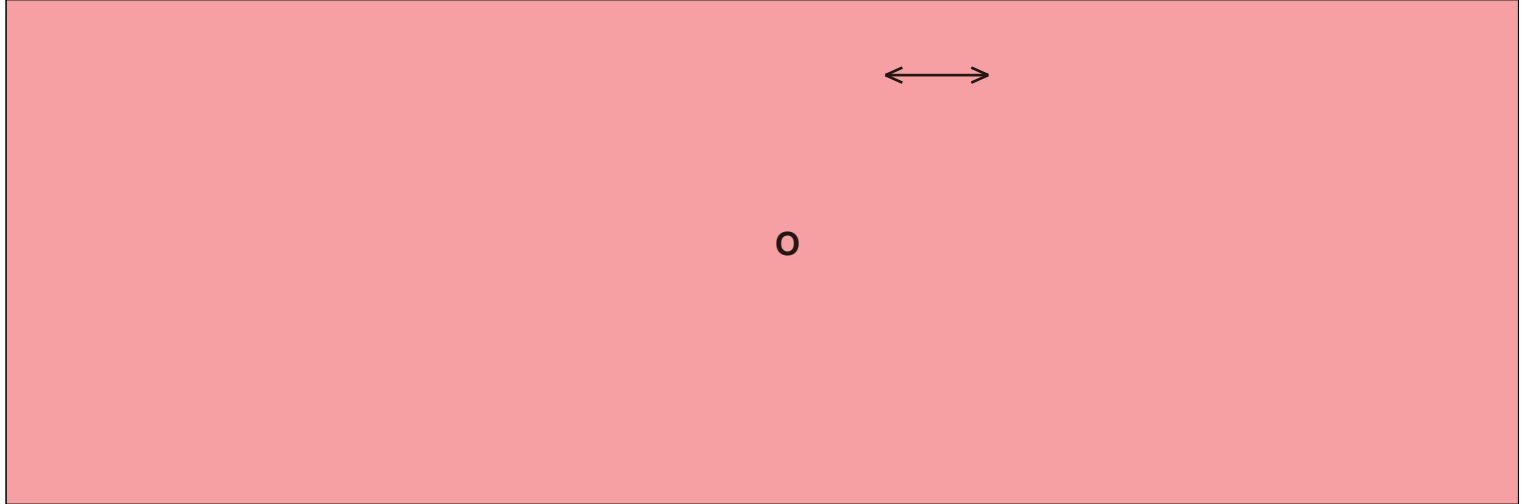
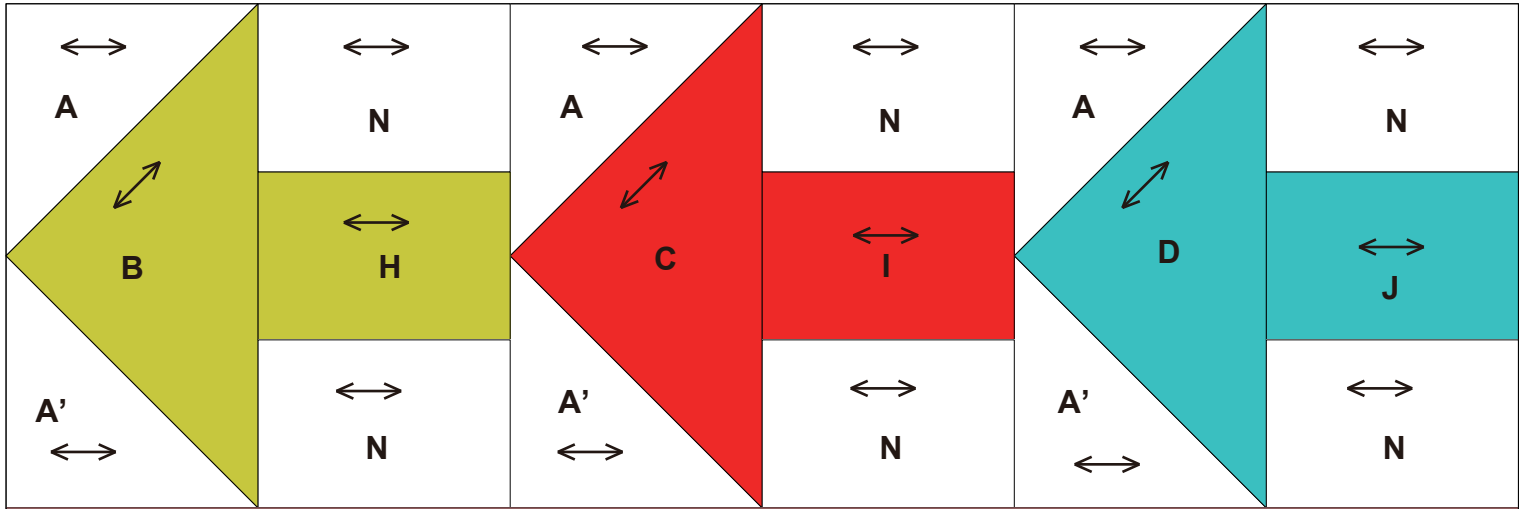

12 Sens unique

Illustration de l'objet fini

←→ ...Grain du tissu
200 mm × 200 mm (8 pouces × 8 pouces)

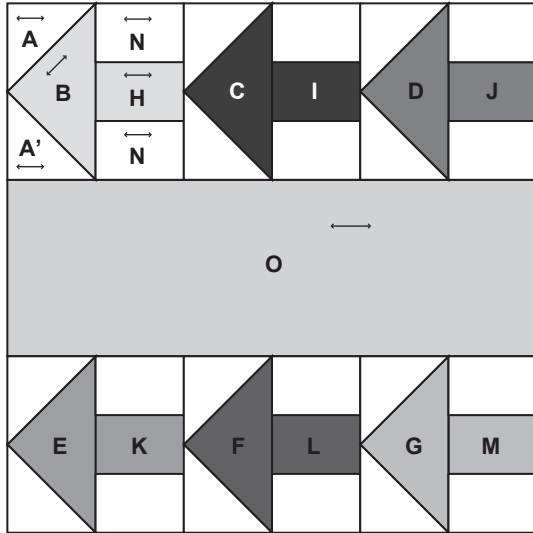

Étapes de fabrication

• Fabriquer les blocs de flèches (six pièces)

1 Coudre ensemble A, A' et B.

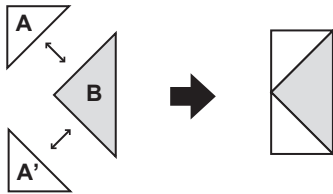

2 Coudre ensemble H, N et N'.

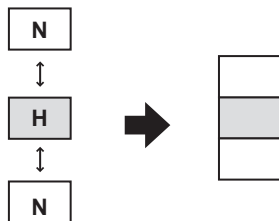

3 Coudre le bloc gauche et le bloc droit ensemble.

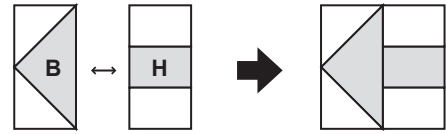

4 Fabriquer les autres blocs de flèches de la même manière.

• Coudre ensemble les côtés des blocs de flèches

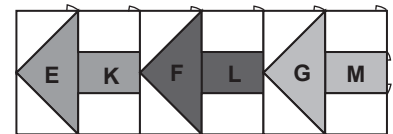
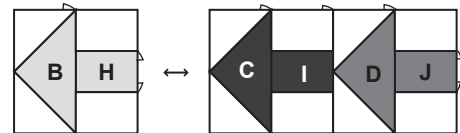

• Coudre les deux blocs sur O

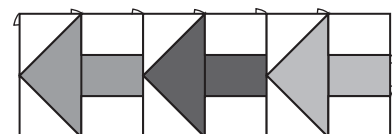
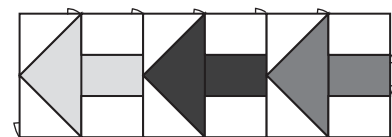

La tâche est complétée.

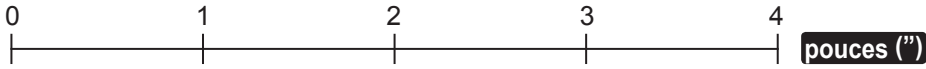
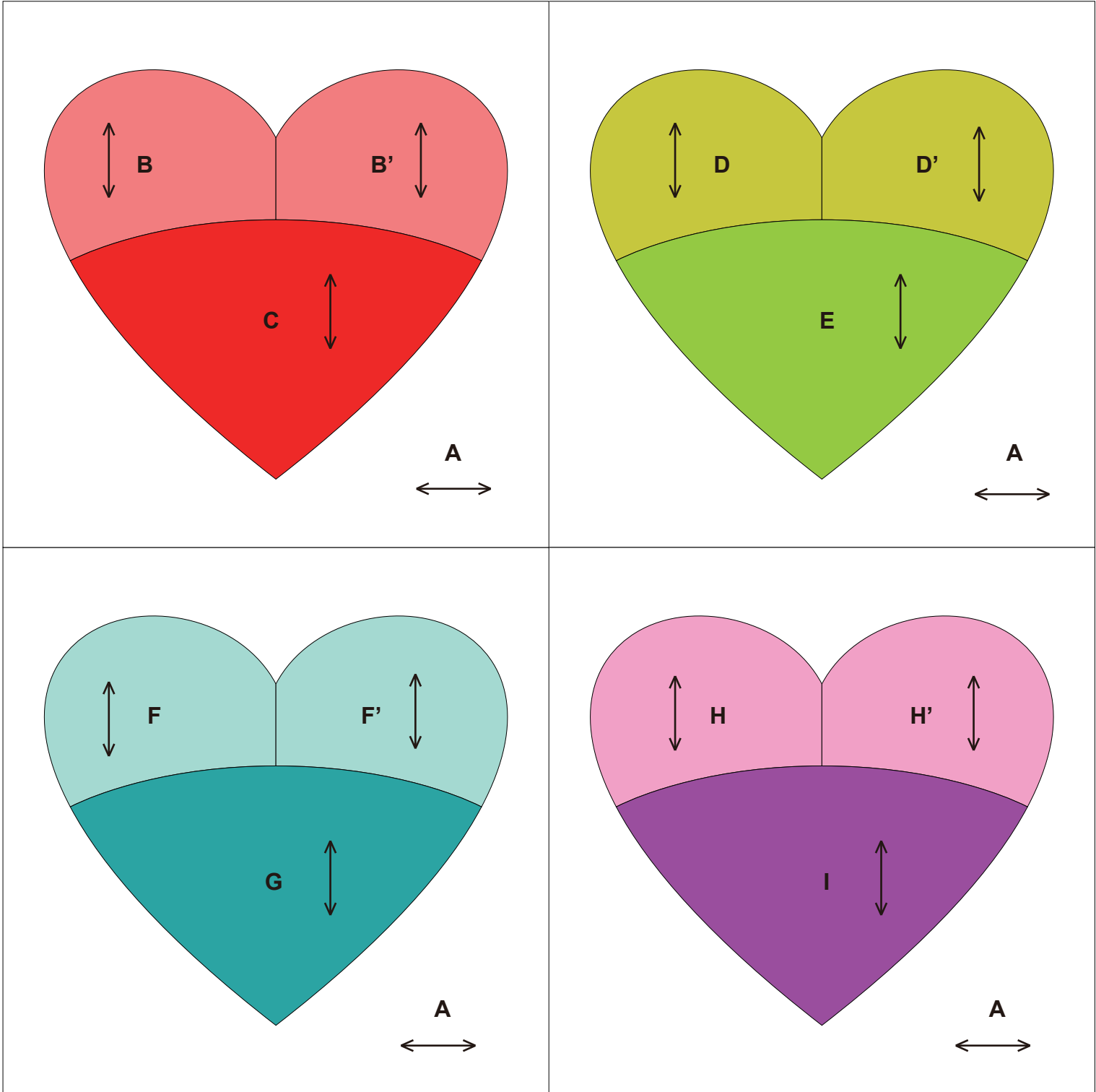
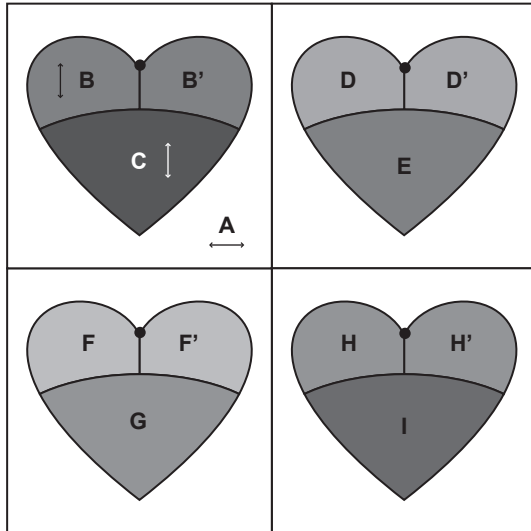

Illustration de l'objet fini

←→ ...Grain du tissu
 ● ...Fins de marque
 200 mm × 200 mm (8 pouces × 8 pouces)



Étapes de fabrication

Fabriquer les appliques en cœurs (quatre pièces)

1 Coudre ensemble **B** et **B'**, en tenant compte des fins de marque. Ouvrir les marges de couture sur la droite et la gauche.

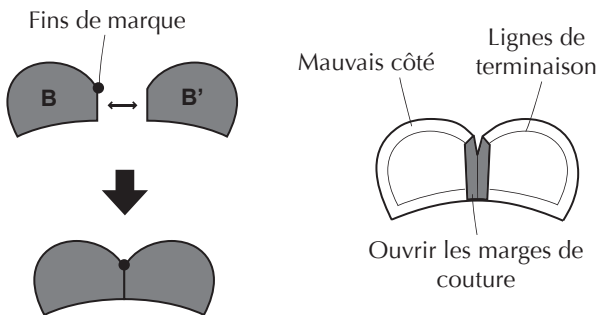

2 Coudre sur **C**, et réaliser les cœurs. Replier les marges de couture.

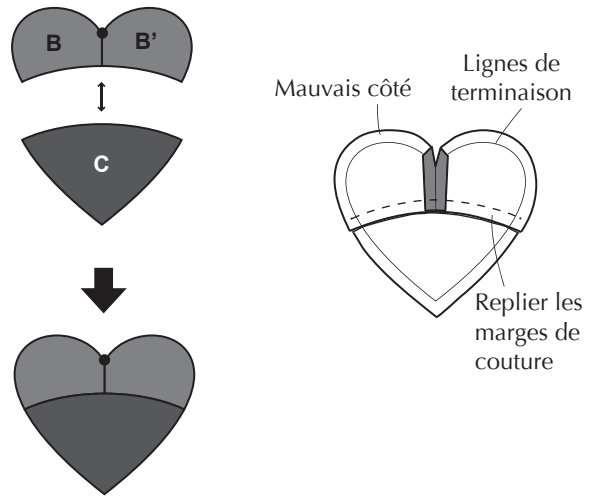

3 Positionner le motif de couture sur le mauvais côté des cœurs, effectuer un point devant le long des brodures et bien le serrer, et repasser au fer à repasser pour obtenir la forme.

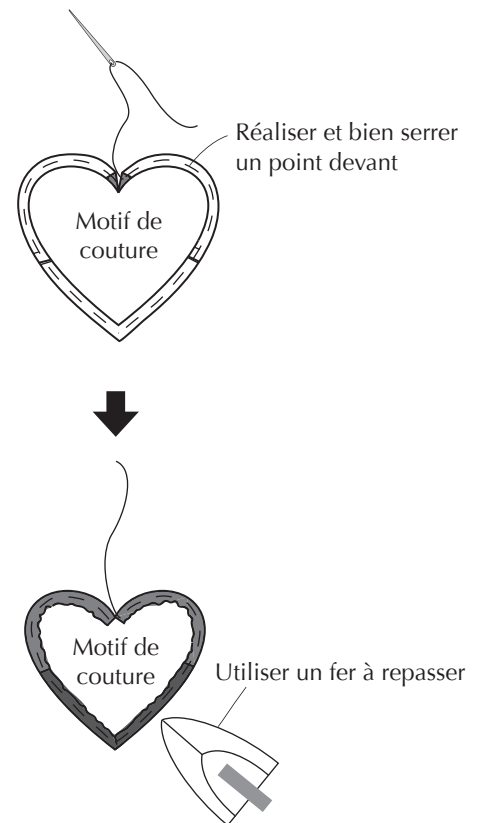

4 Faire une marque sur le matériau de base A, et appliquer.

De la même manière, réaliser les cœurs [D, D' et E], [F, F' et G] et [H, H' et I] et appliquer.

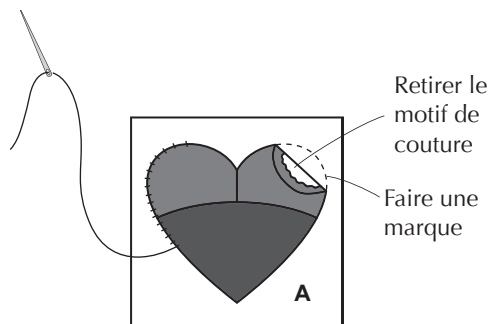

• Coudre ensemble les côtés des blocs

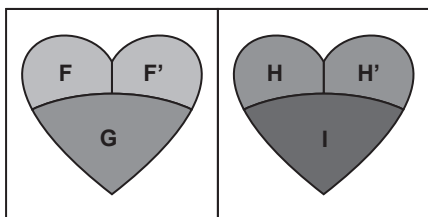
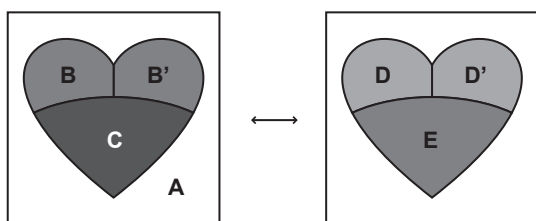

• Coudre le bloc supérieur et le bloc inférieur ensemble

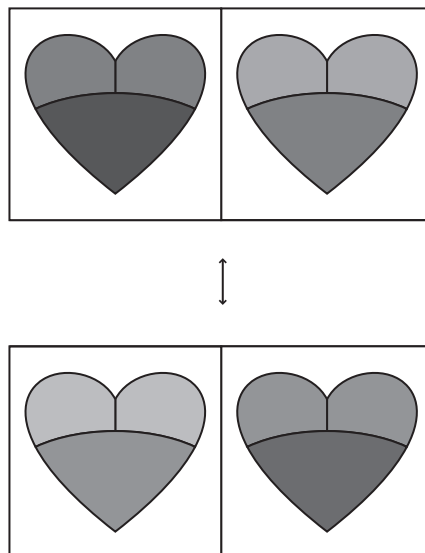

La tâche est complétée.

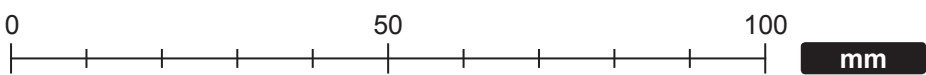
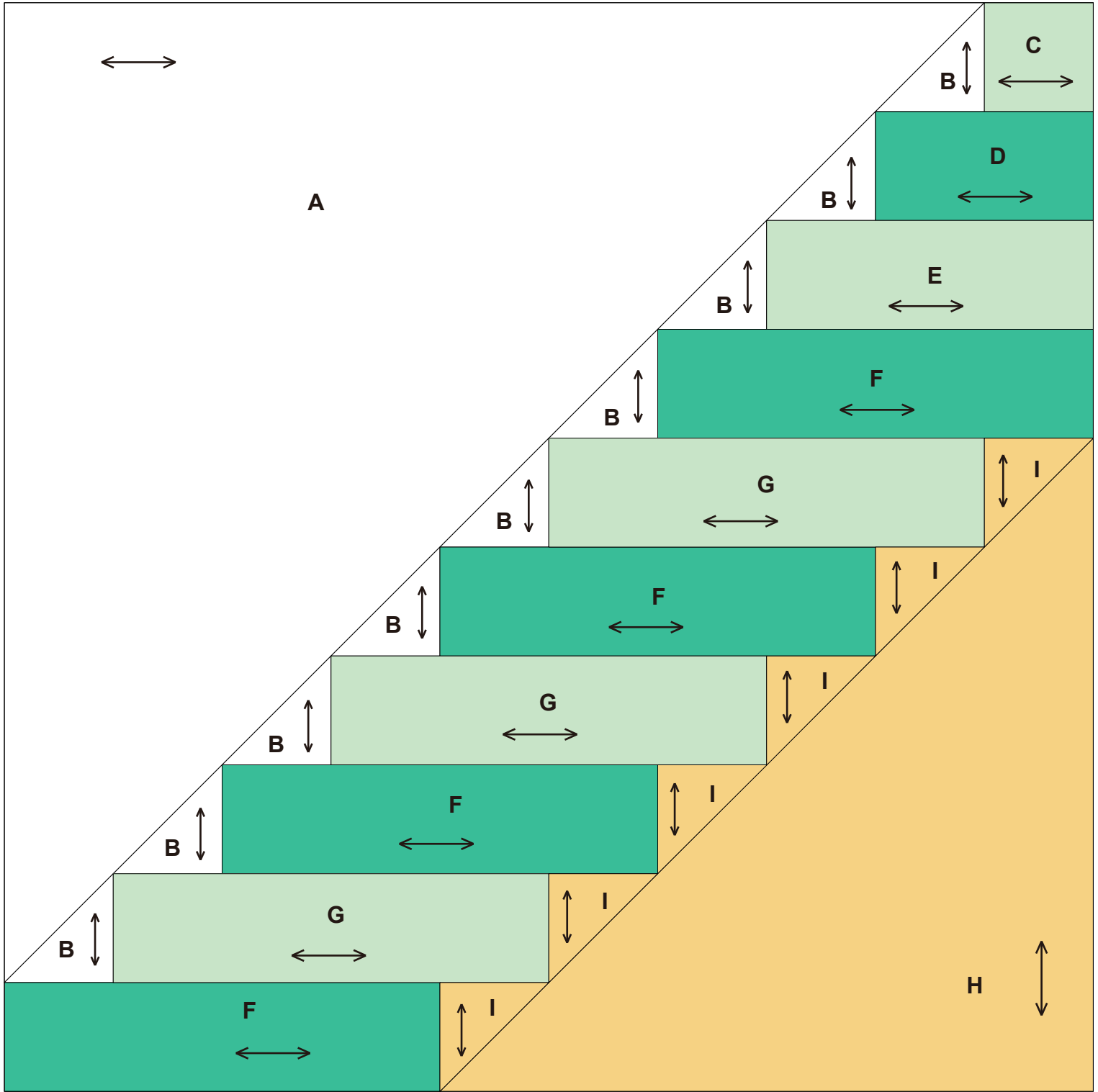

14 Escalier

Illustration de l'objet fini

←...Grain du tissu
200 mm × 200 mm (8 pouces × 8 pouces)

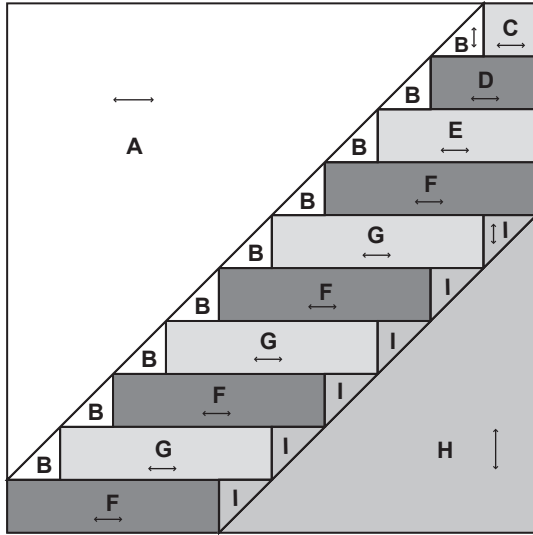

Étapes de fabrication

• Fabriquer les blocs de l'escalier

- 1 Coudre ensemble **B**, **C**, **D**, **E** et **F**, comme indiqué sur la figure.

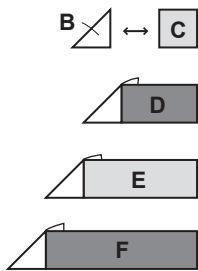

- 2 Coudre **B** et **I** sur **G** et **F**.

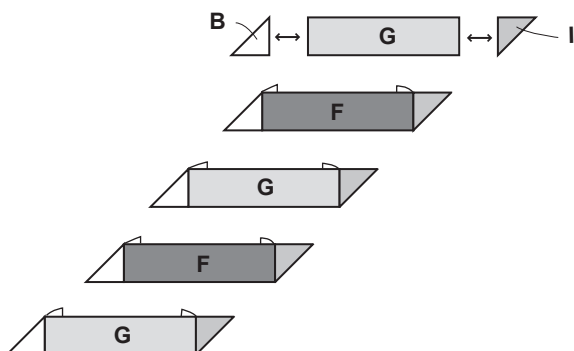

- 3 Coudre ensemble **F** et **I**.



- 4 Coudre ensemble les rangées, comme indiqué sur la figure.

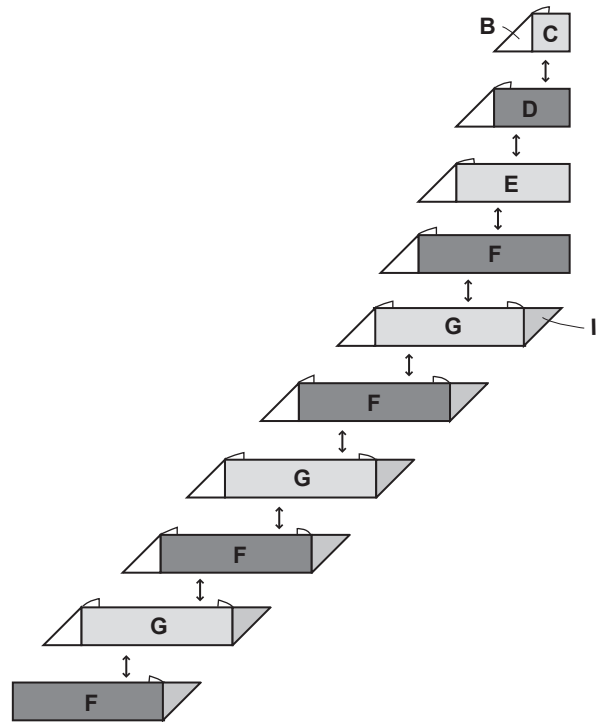

• Coudre ensemble les blocs A à H de l'escalier

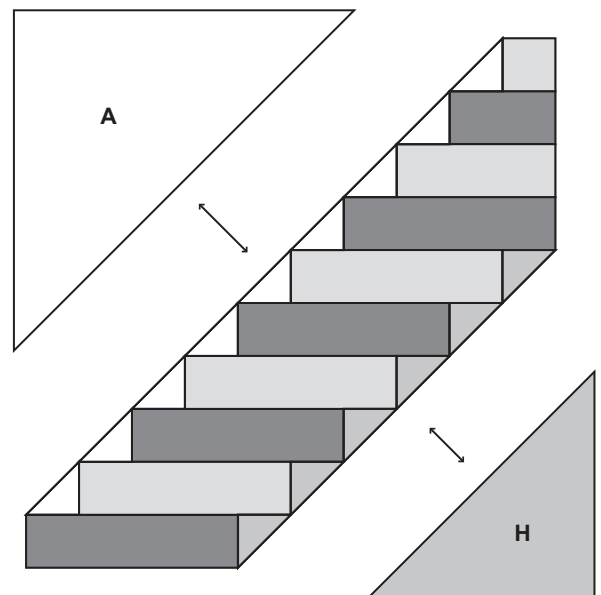

La tâche est complétée.

15

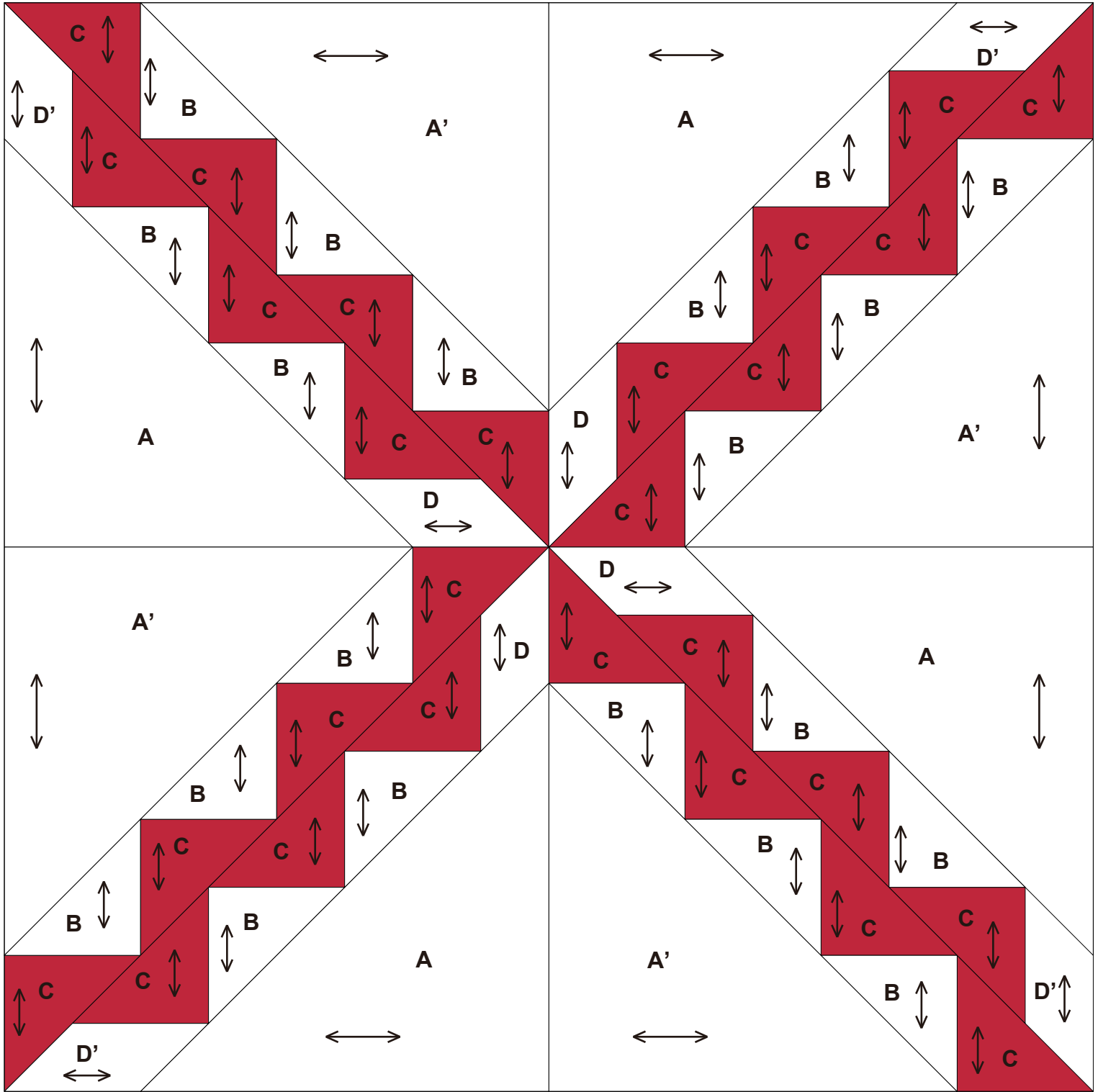

0 1 2 3 4 **pouces (")**

0 50 100 **mm**

15 Zig-zag

Illustration de l'objet fini

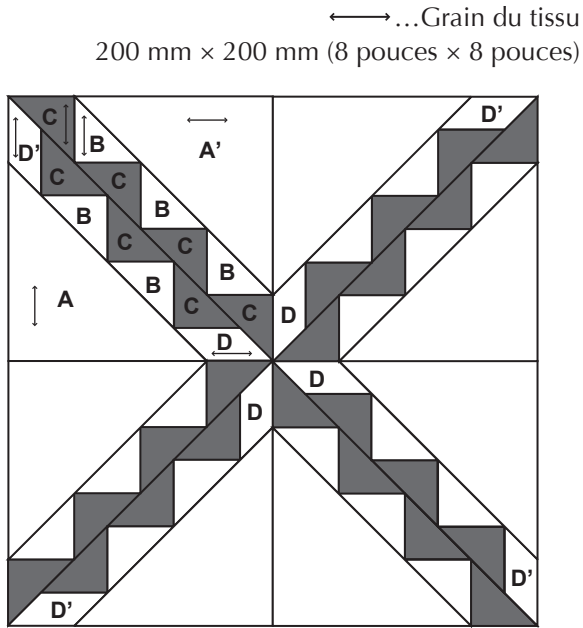

Étapes de fabrication

• Fabriquer les blocs du zig-zag (quatre pièces)

1 Coudre sur **B**, **C**, **D** et **D'**, comme indiqué sur la figure.

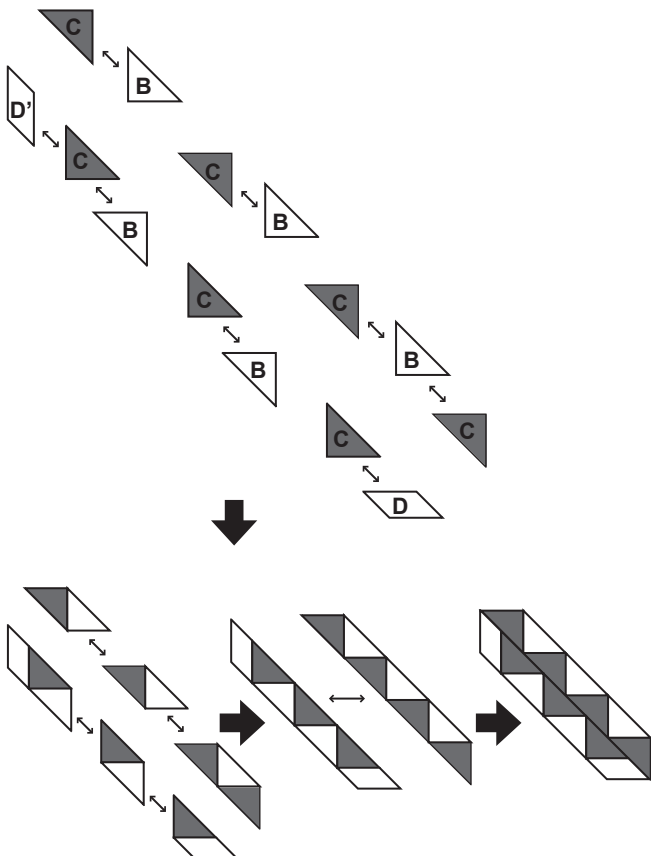

2 Coudre les blocs du zig-zag sur **A**.

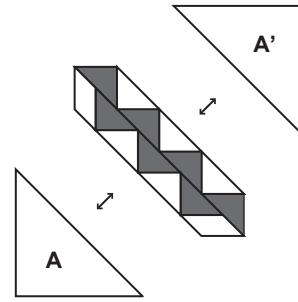

• Coudre ensemble les côtés des blocs

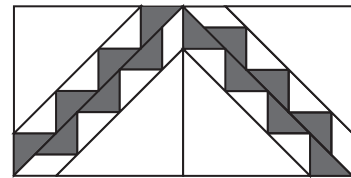
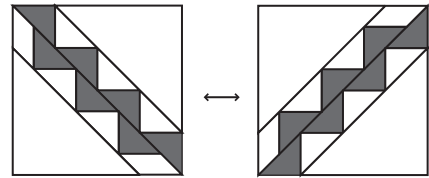

• Coudre le bloc supérieur et le bloc inférieur ensemble

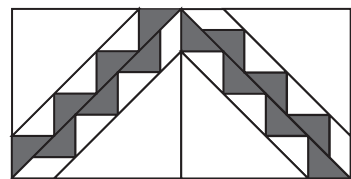
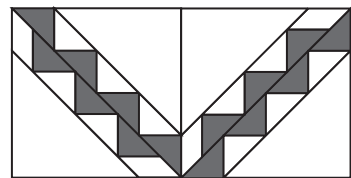

La tâche est complétée.

16

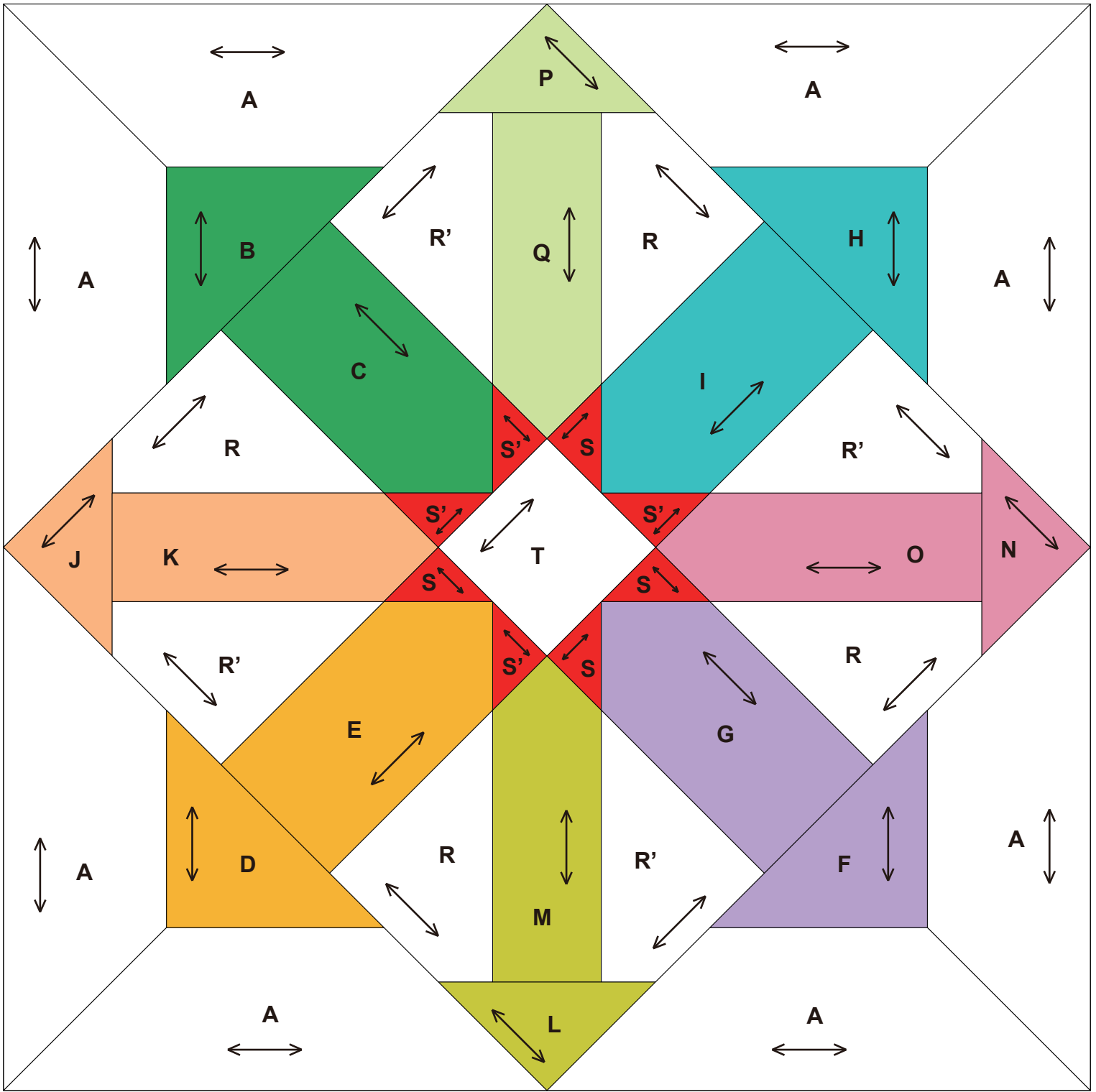

0 1 2 3 4 **pouces (")**

0 50 100 **mm**

Illustration de l'objet fini

←...Grain du tissu
 ●...Fins de marque
 200 mm × 200 mm (8 pouces × 8 pouces)

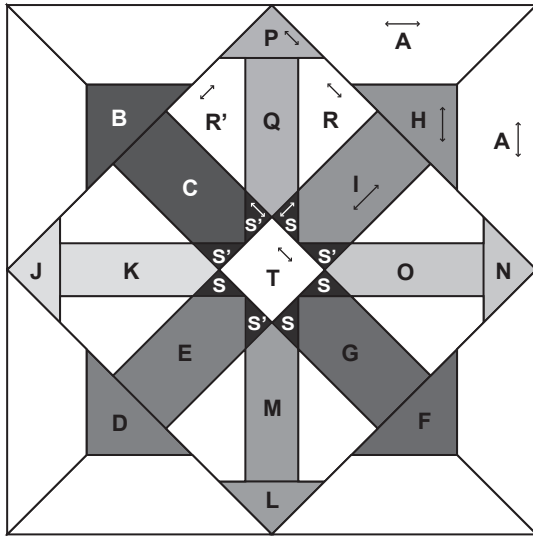

Étapes de fabrication

Fabriquer le bloc central

1 Coudre ensemble Q, R et R', puis coudre sur P. De la même manière, coudre ensemble les blocs N et O, L et M, et J et K. (Quatre pièces)

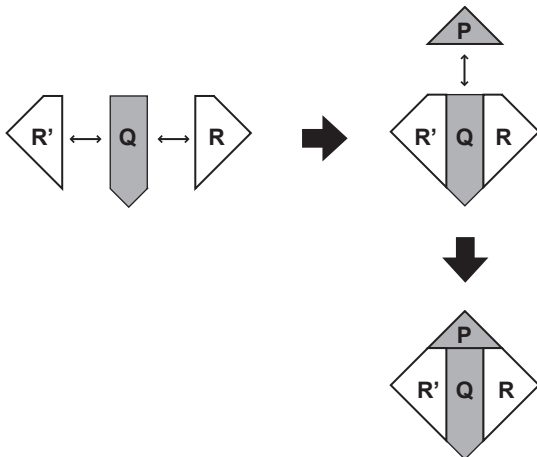

2 Coudre ensemble I, S et S'. De la même manière, coudre ensemble les blocs G, S et S', E, S et S', et C, S et S'. (Quatre pièces)

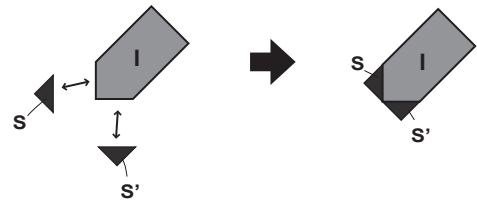

3 Coudre ensemble les blocs de manière alignée, comme indiqué sur la figure.

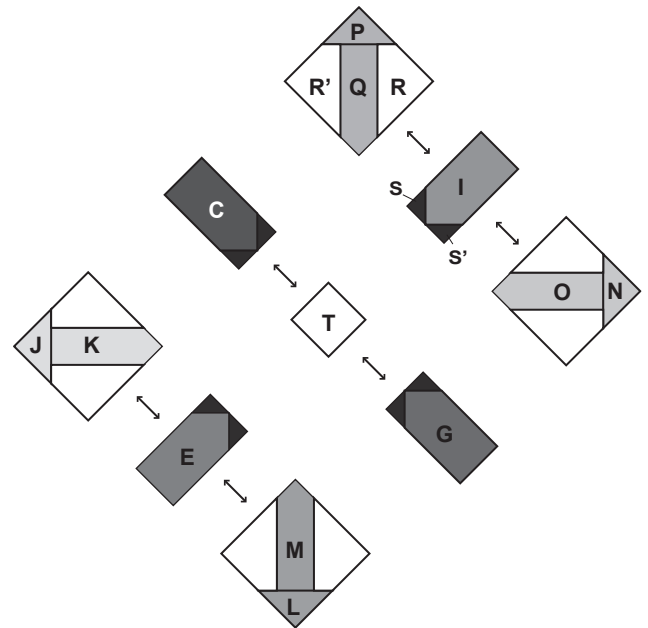

4 Coudre ensemble les rangées individuelles.

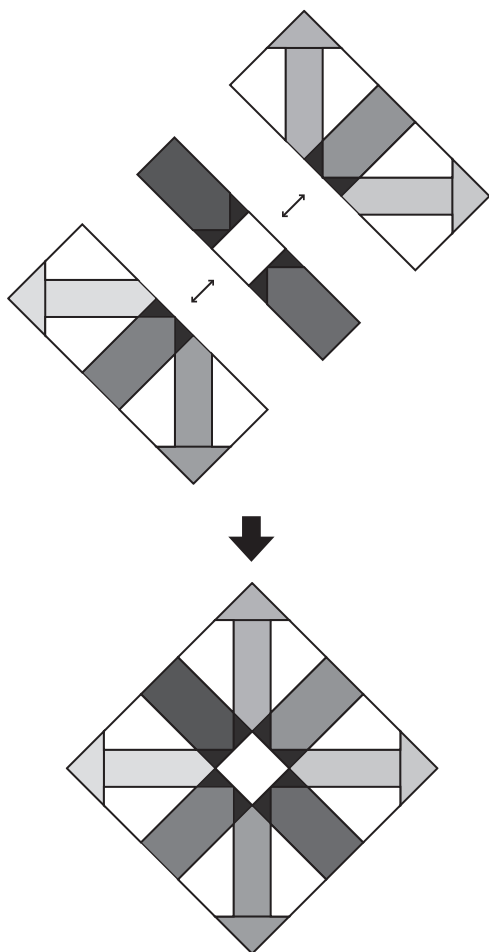

• Fabriquer les blocs d'angles (quatre pièces)

1 Coudre sur A, en tenant compte des fins de marque. (Quatre pièces)

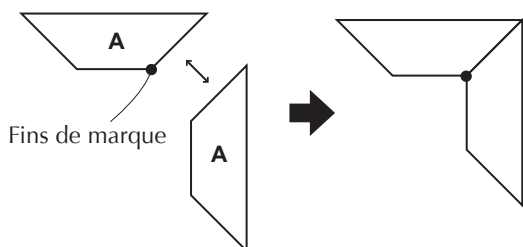

2 Coudre la couture intérieure sur H, en tenant compte des fins de marque.

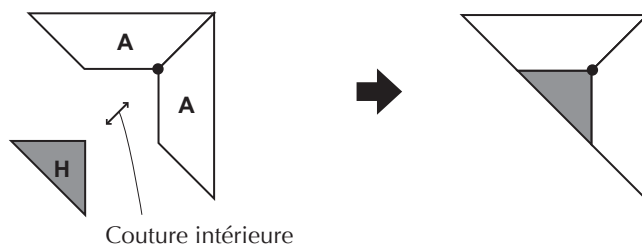

3 Comme avec A, A et H, fabriquer les blocs [A, A et B], [A, A et D] et [A, A et F].

• Coudre ensemble les blocs

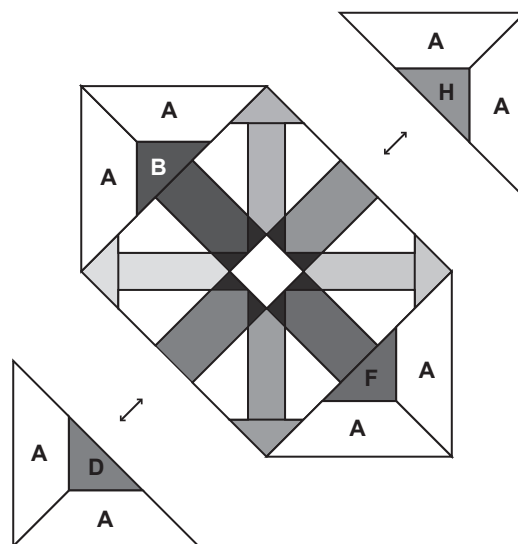

La tâche est complétée.

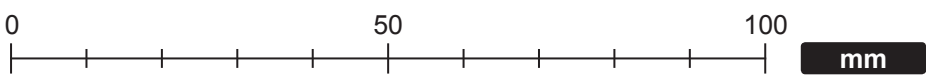
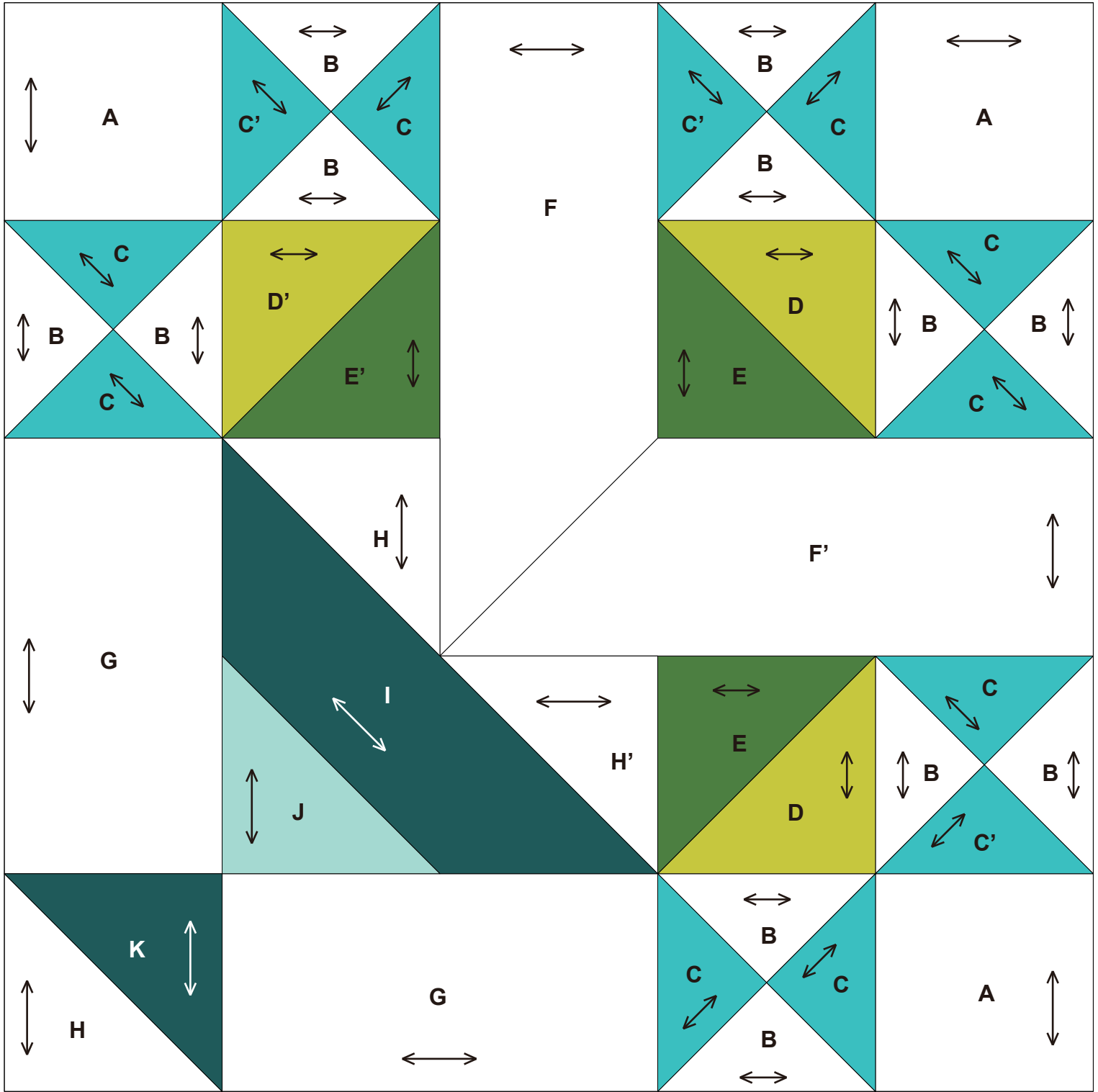
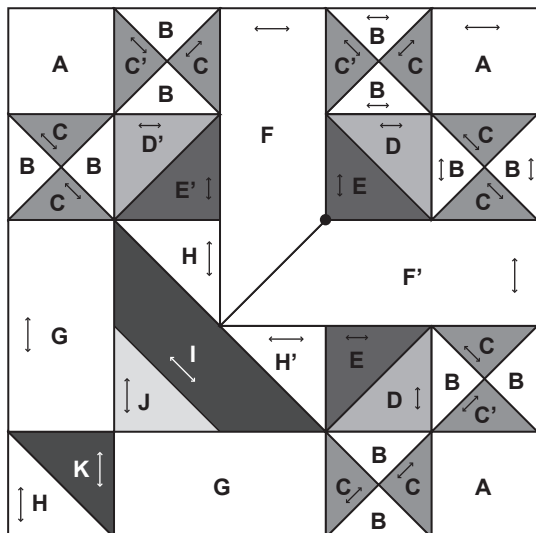

Illustration de l'objet fini

←...Grain du tissu
 ●...Fins de marque
 200 mm × 200 mm (8 pouces × 8 pouces)



Étapes de fabrication

Fabriquer les blocs centraux des fleurs

1 Coudre ensemble **B**, **C** et **C'**, comme indiqué sur la figure.
 De la même manière, coudre ensemble **B** et **C**.

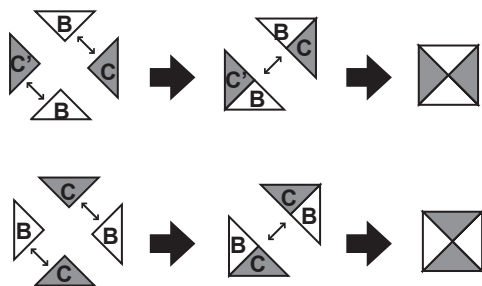

2 Coudre ensemble **D** et **E**.

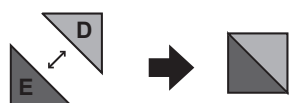

3 Coudre sur **A**, comme indiqué sur la figure.

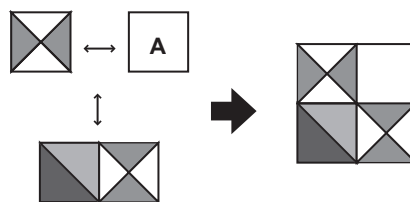

4 En tenant compte des fins de marque, coudre ensemble **F** et **F'** et réaliser des coutures intérieures sur les blocs que vous avez fabriqués.

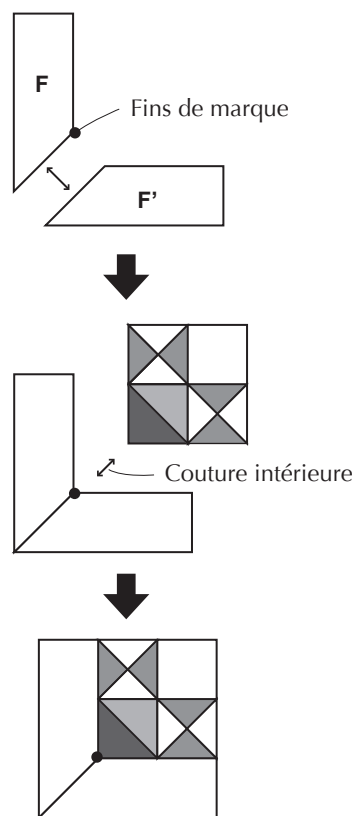

• Fabriquer les blocs droits et gauches des fleurs

1 En se reportant à la figure, coudre ensemble les blocs centraux des fleurs.

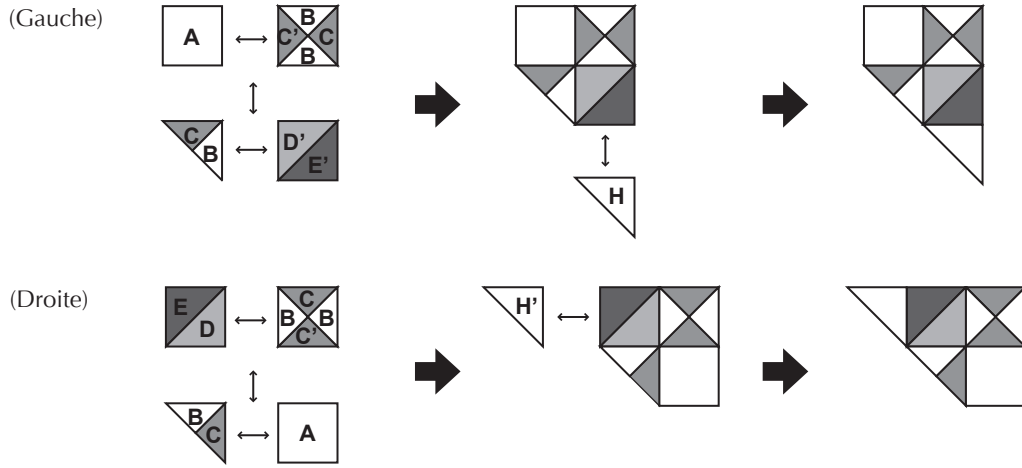

• Fabriquer le bloc du pot

1 Coudre ensemble, comme indiqué sur la figure.

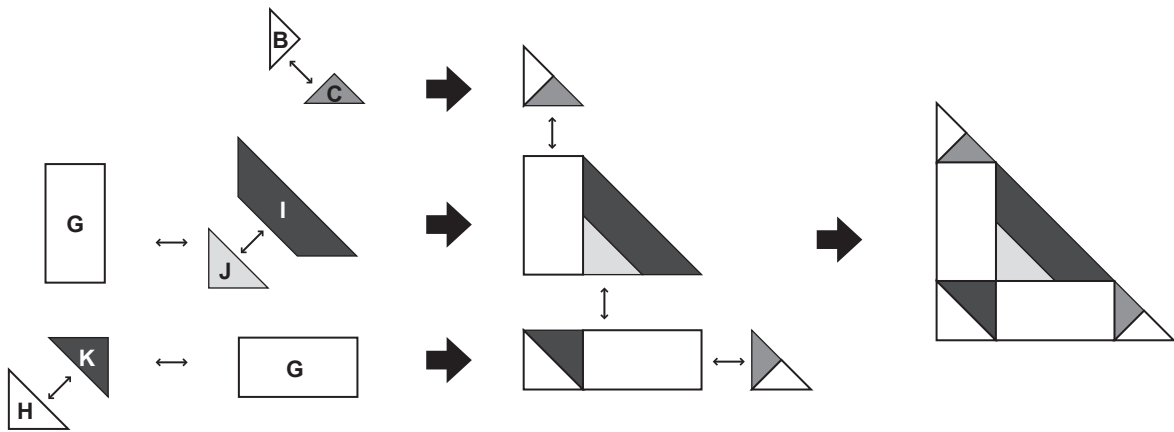

• Coudre ensemble les blocs de fleurs

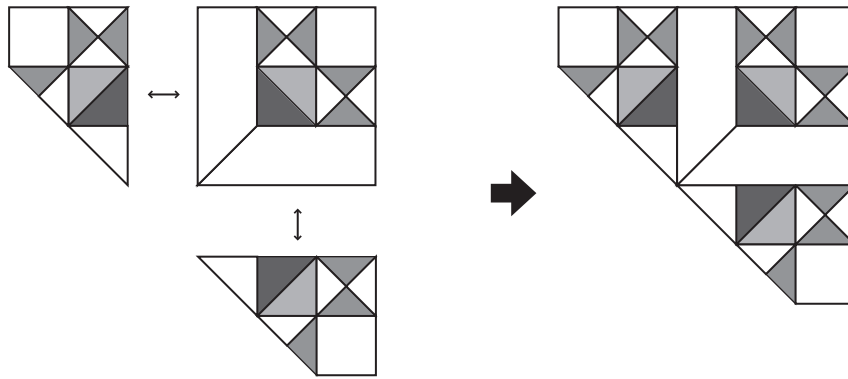

• Coudre le bloc supérieur et le bloc inférieur ensemble

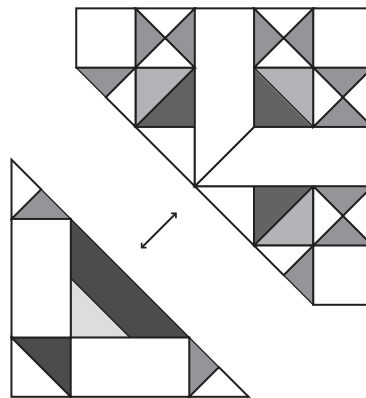

La tâche est complétée.

18

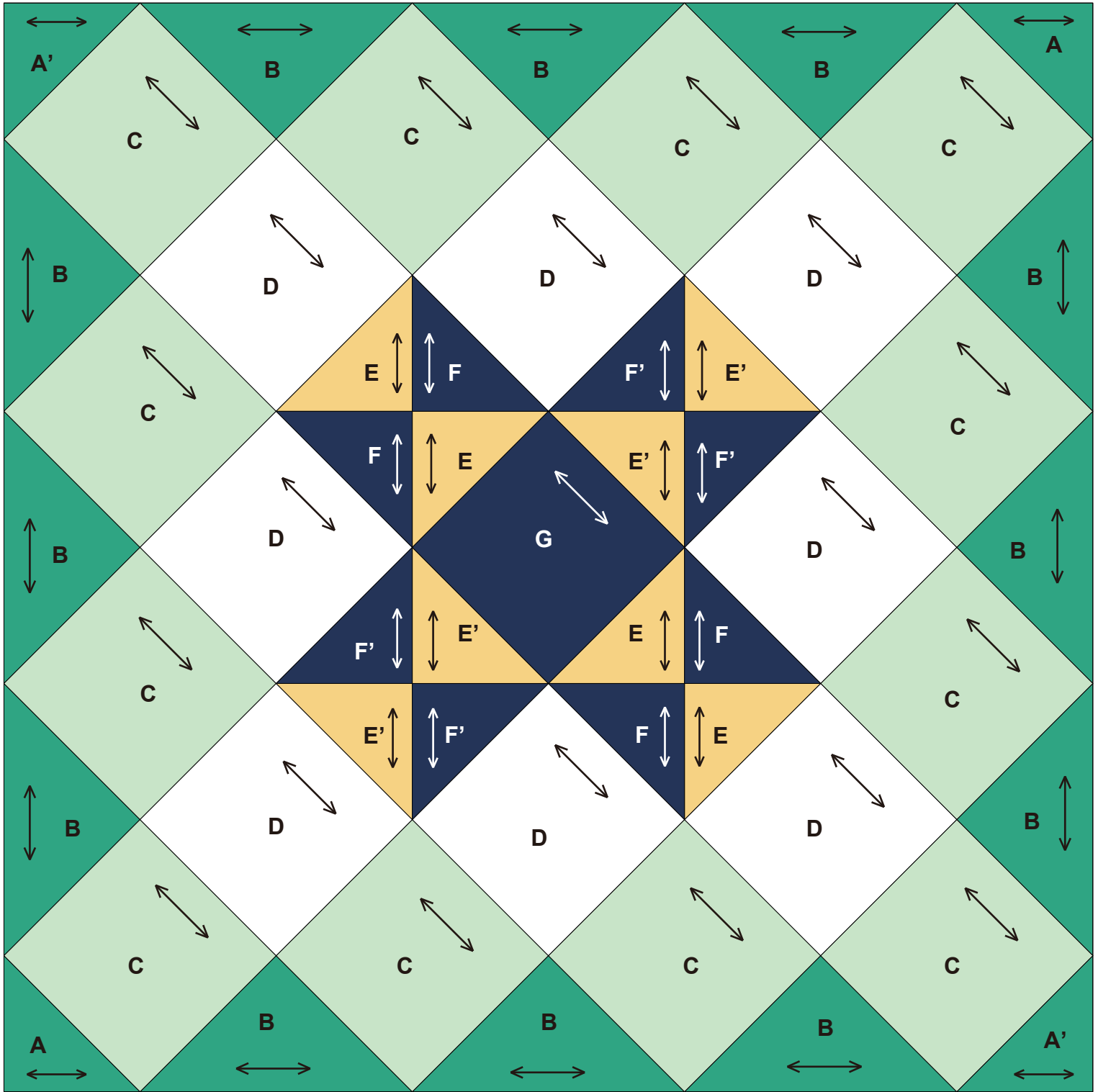

18 Étoile à huit branches

Illustration de l'objet fini

←...Grain du tissu
200 mm × 200 mm (8 pouces × 8 pouces)

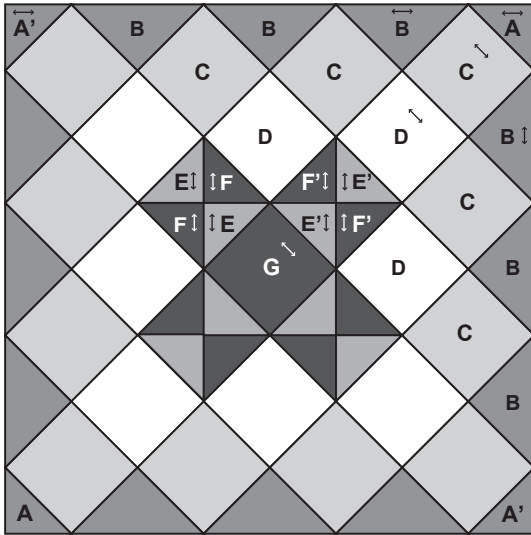

Étapes de fabrication

- Coudre ensemble les pièces en rangées obliques

1 Coudre ensemble **B** et **C** comme indiqué sur la figure, puis coudre sur **A**. (Deux pièces)

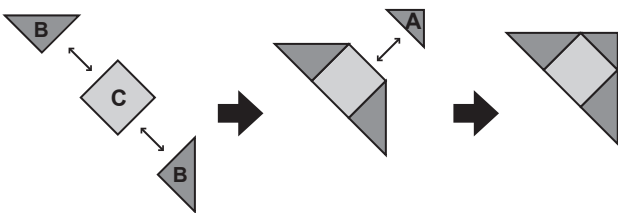

2 Coudre ensemble **B**, **C** et **D**, comme indiqué sur la figure. (Deux pièces)

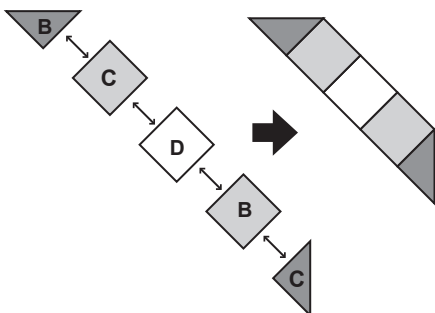

3 Coudre ensemble **E'** et **F'** comme indiqué sur la figure, puis coudre ensemble **B**, **C** et **D**. (Deux pièces)

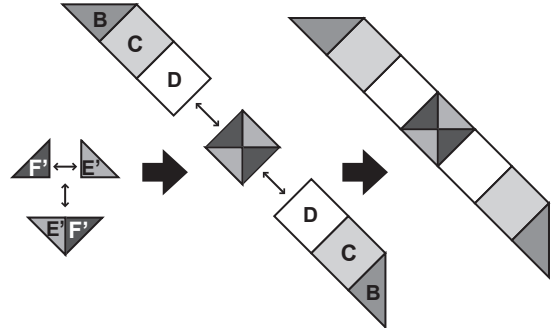

4 Coudre ensemble la rangée centrale, comme indiqué sur la figure.

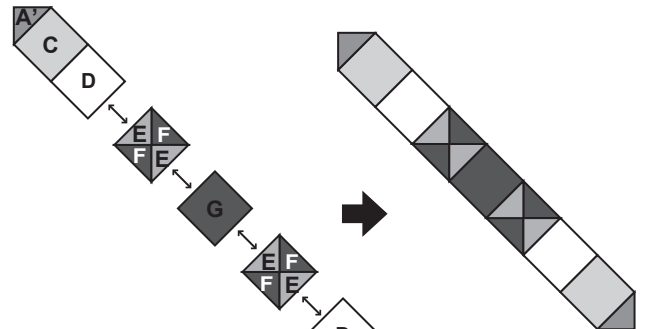

- Coudre ensemble les rangées individuelles

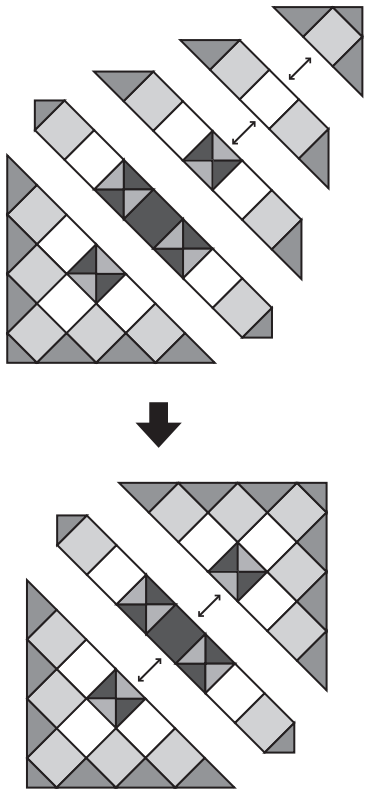

La tâche est complétée.

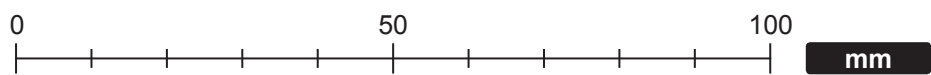
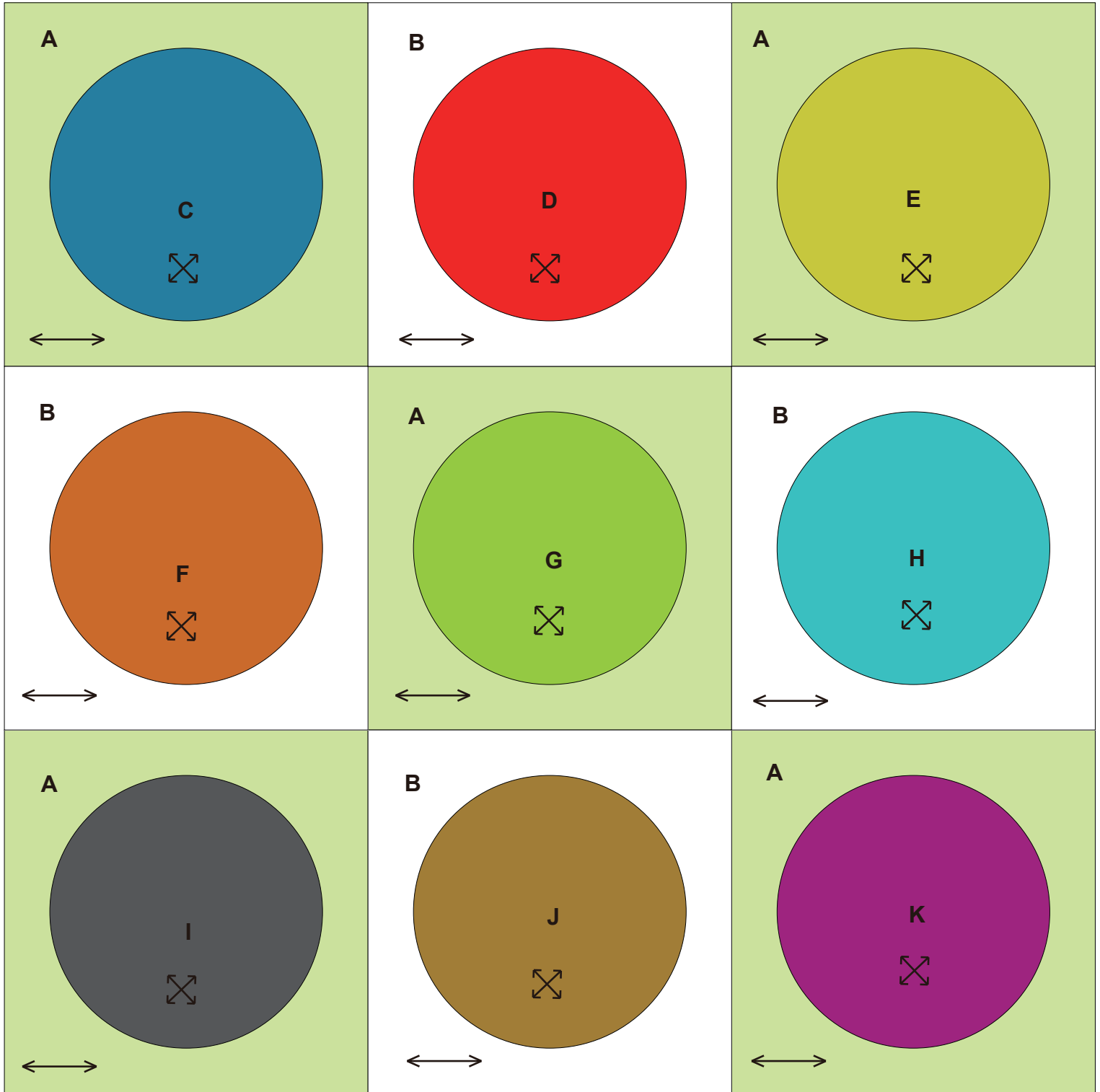

19 Treillis

Illustration de l'objet fini

←→ ...Grain du tissu
200 mm × 200 mm (8 pouces × 8 pouces)

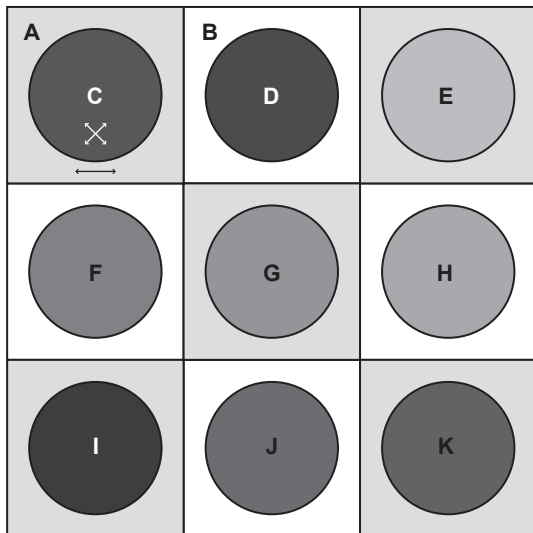

Étapes de fabrication

• Fabriquer les appliques circulaires (neuf pièces)

- 1 Positionner le motif de couture sur **C, D, E, F, G, H, I, J** et **K**, bien serrer un point devant le long des bordures, puis repasser à l'aide d'un fer à repasser pour obtenir la forme.

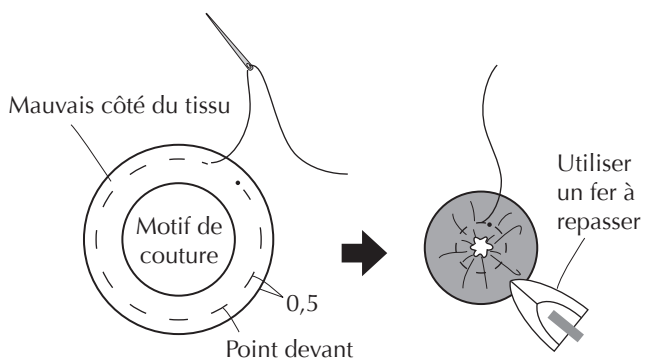

- 2 Faire une marque sur les matériaux des bases **A** et **B**, et les appliquer.

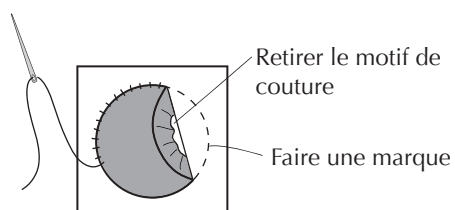

• Coudre ensemble les côtés des blocs

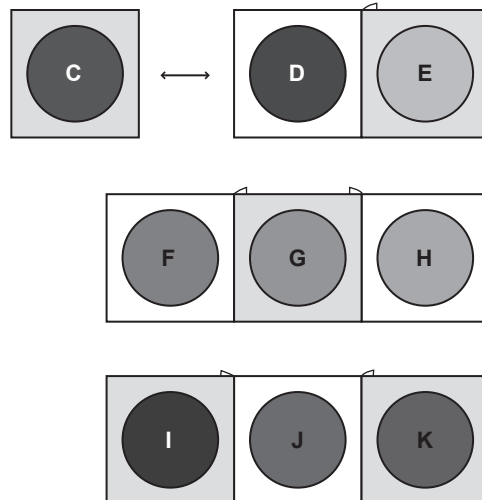

• Coudre ensemble les rangées individuelles

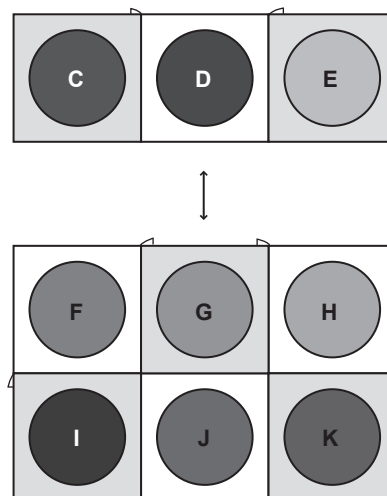

La tâche est complétée.

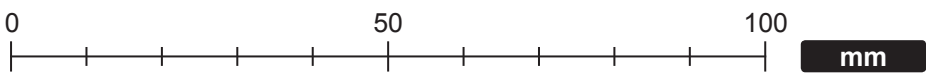
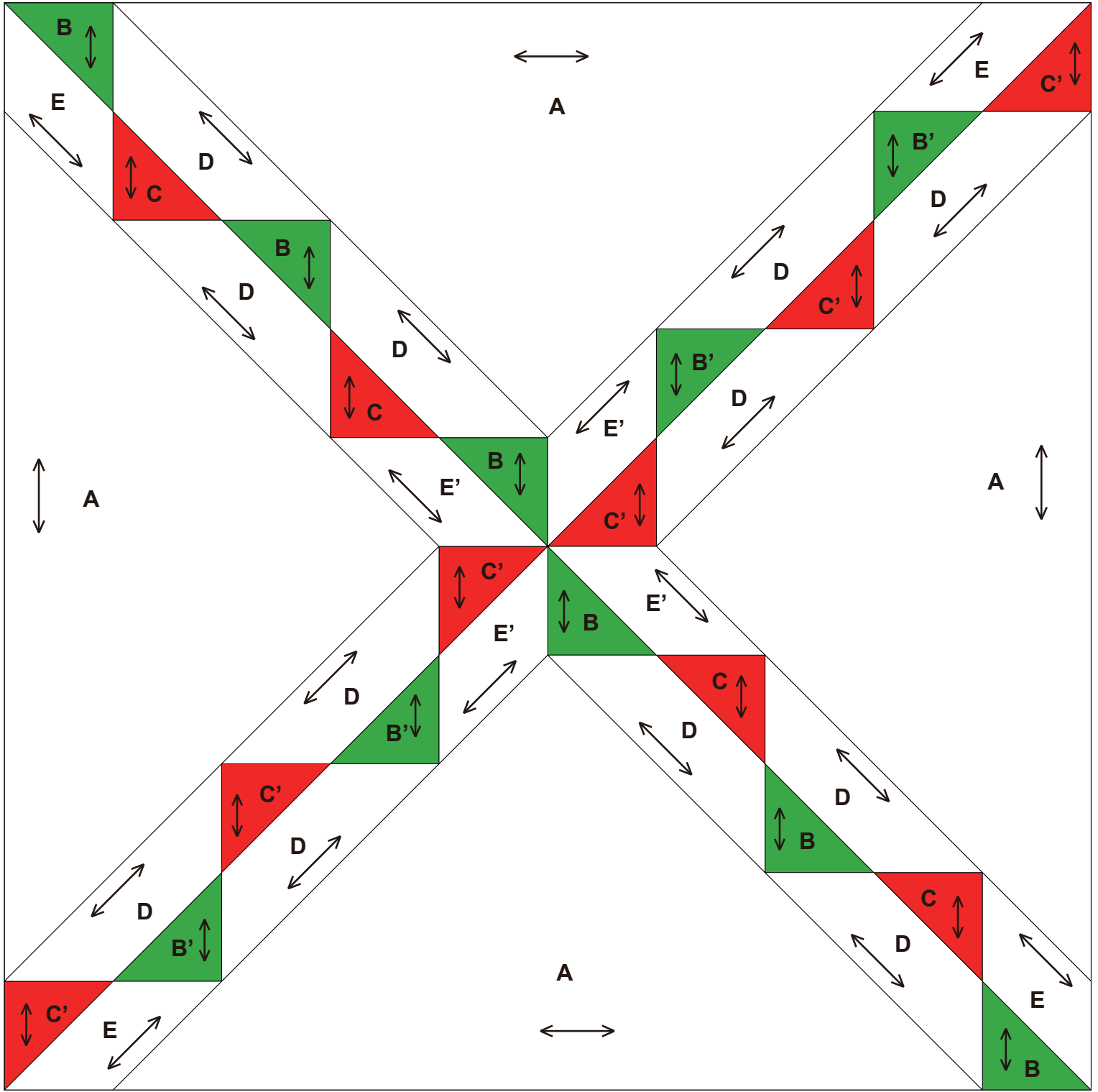
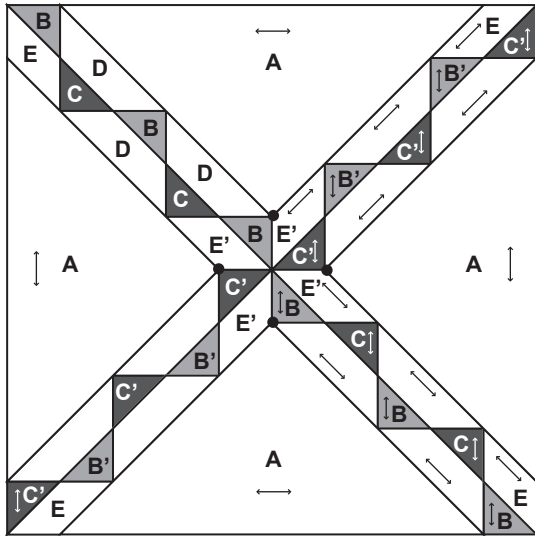

Illustration de l'objet fini

←...Grain du tissu
 ●...Fins de marque
 200 mm × 200 mm (8 pouces × 8 pouces)



Étapes de fabrication

Fabriquer les blocs du ruban (quatre pièces)

1 Coudre ensemble B, C, D, E et E', comme indiqué sur la figure.

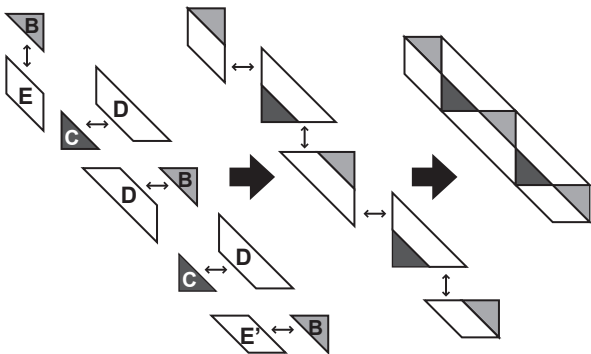

2 En tenant compte des fins de marque, coudre ensemble les blocs du ruban comme indiqué sur la figure.

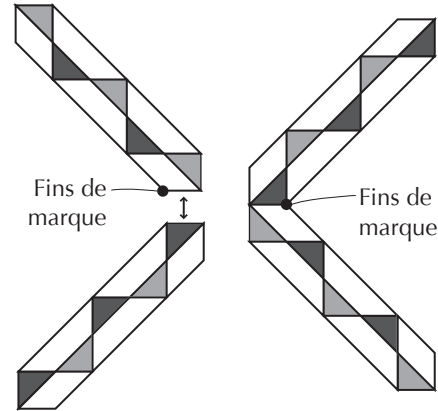

3 Coudre la couture intérieure sur A, en tenant compte des fins de marque.

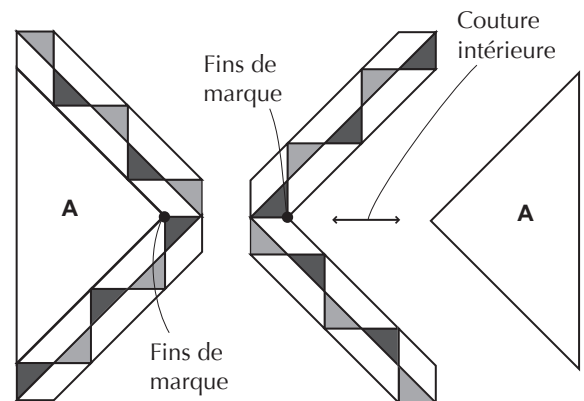

4 Coudre ensemble les blocs gauche et droit, en tenant compte des fins de marque.

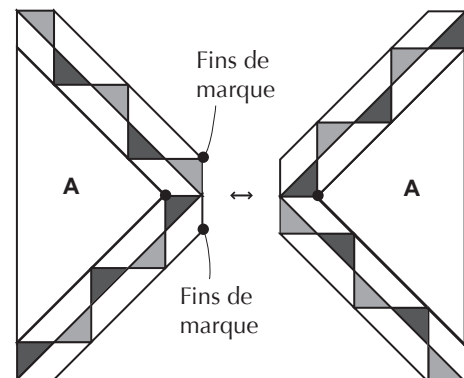

- 5 Coudre la couture intérieure sur la partie restante **A**, en tenant compte des fins de marque.

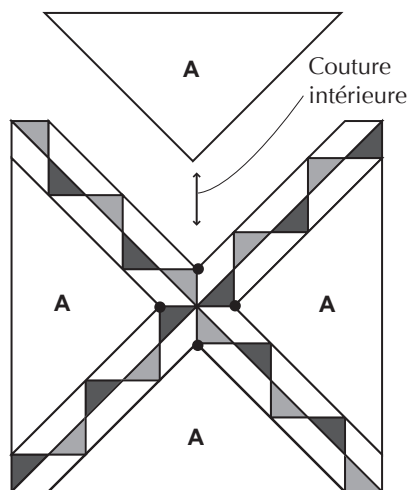

La tâche est complétée.

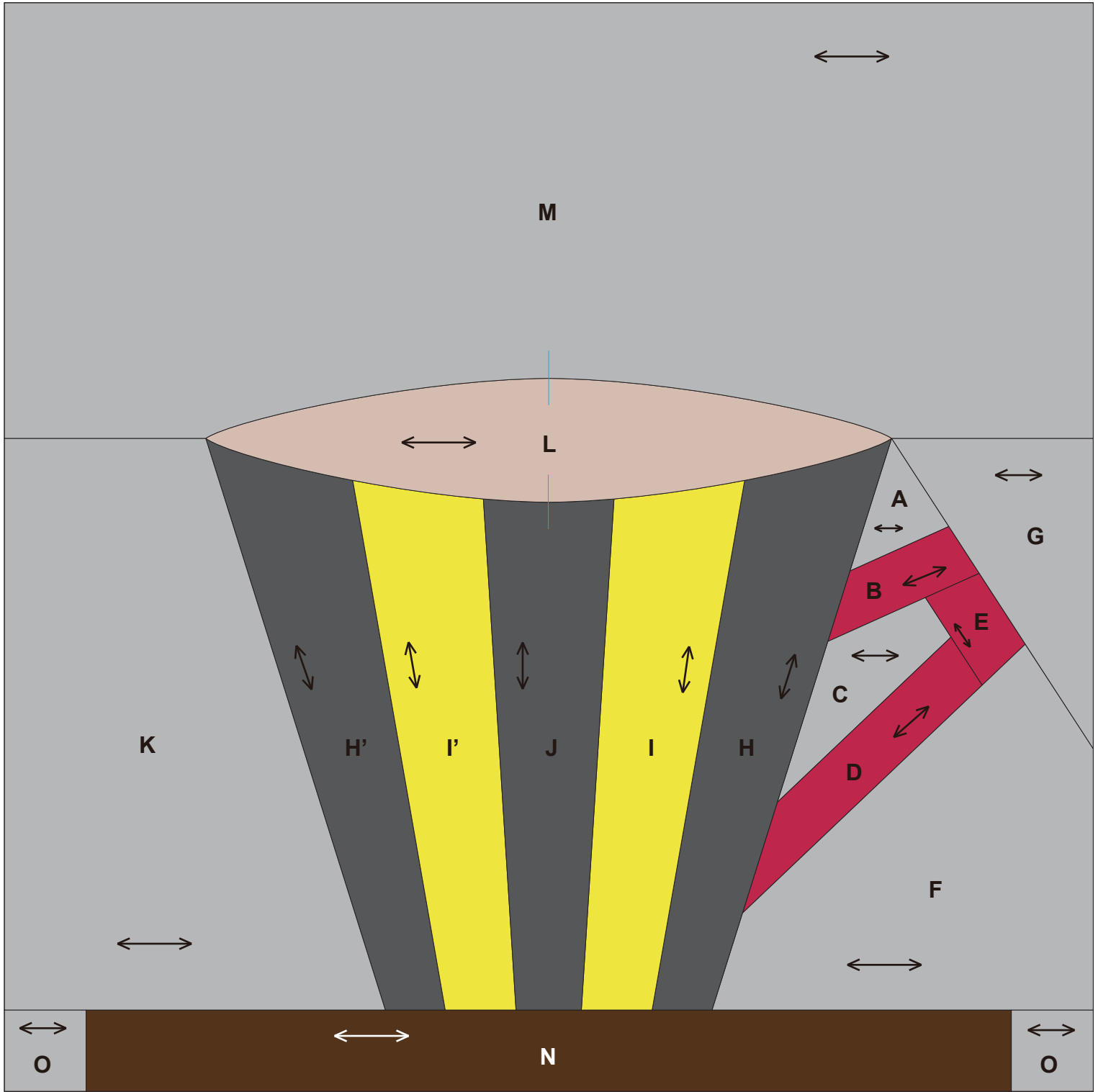

0 1 2 3 4 **pouces (")**

0 50 100 **mm**

Illustration de l'objet fini

←...Grain du tissu
 ●...Fins de marque
 200 mm × 200 mm (8 pouces × 8 pouces)

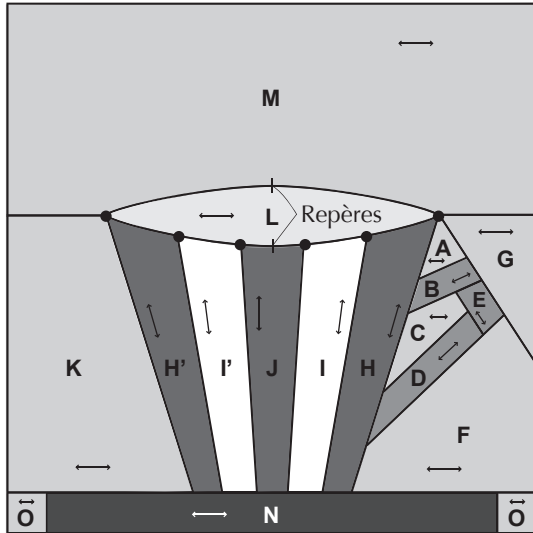

Étapes de fabrication

• Fabriquer le bloc de la tasse

1 Coudre ensemble **H, I, J, I'** et **H'**, en tenant compte des fins de marque.

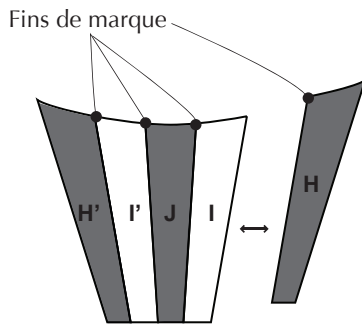

2 Fabriquer l'anse.
 Coudre ensemble **C** et **D**, puis coudre sur **E**.

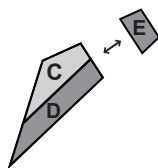

3 Coudre ensemble **A** et **B**, puis coudre ensemble **C, D** et **E**.

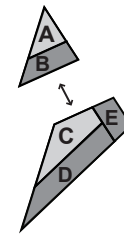

4 Coudre sur **F**.

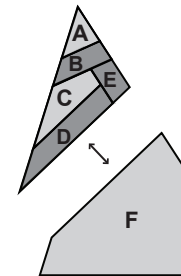

5 Coudre sur **G**, en tenant compte des fins de marque.

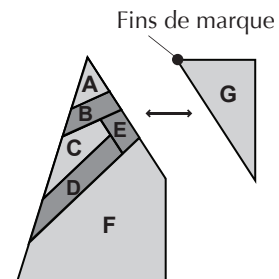

6 Coudre sur le bloc de l'anse, en tenant compte des fins de marque.

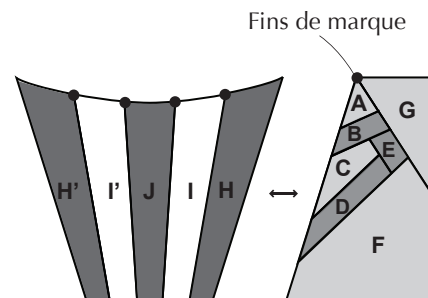

- 7 Coudre sur **K**, en tenant compte des fins de marque.

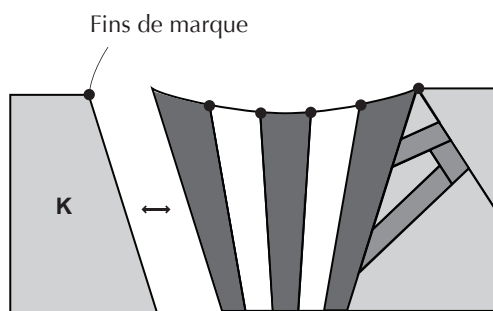

- 8 Réaliser une couture intérieure sur **L**. (Aligner les repères.)

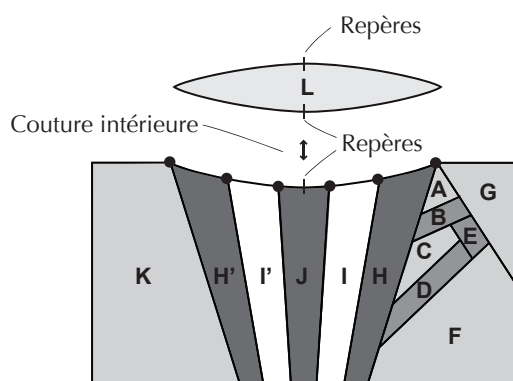

- 9 Coudre la couture intérieure sur **M**, en tenant compte des fins de marque. (Aligner les repères.)

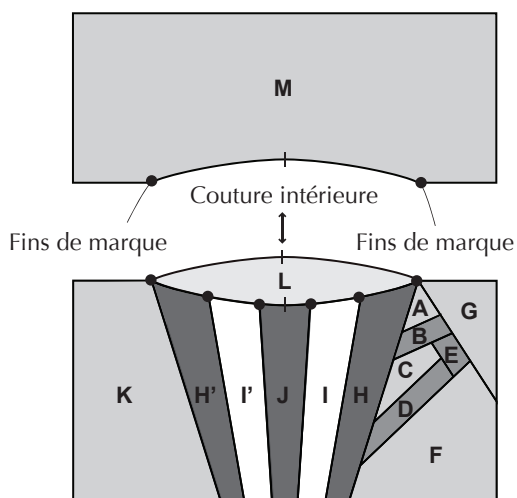

• **Fabriquer le bloc de la soucoupe**

- 1 Coudre ensemble **N** et **O**.



• **Coudre le bloc supérieur et le bloc inférieur ensemble**

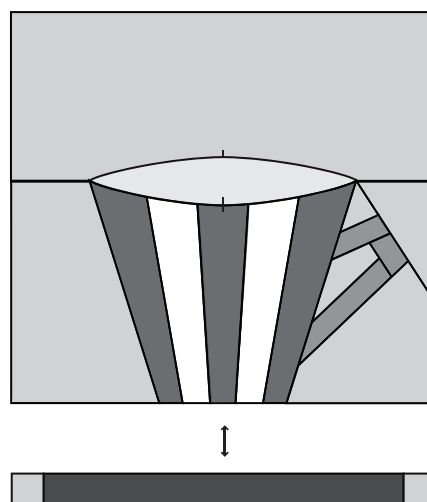

La tâche est complétée.

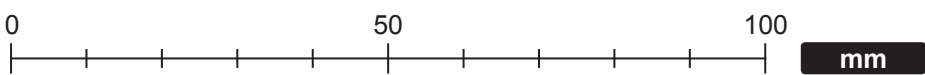
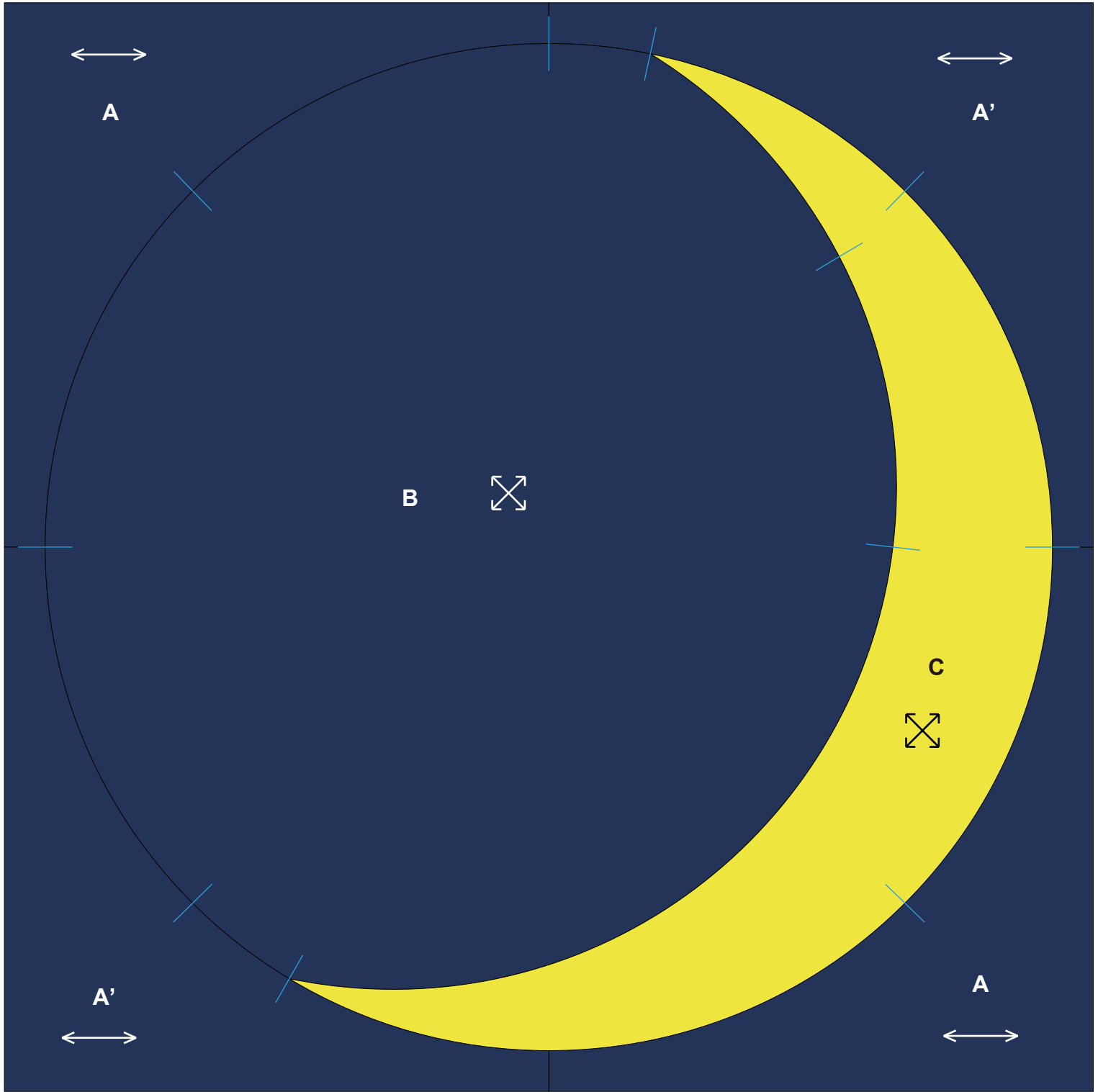

22 Lune

Illustration de l'objet fini

←→ ...Grain du tissu
200 mm × 200 mm (8 pouces × 8 pouces)

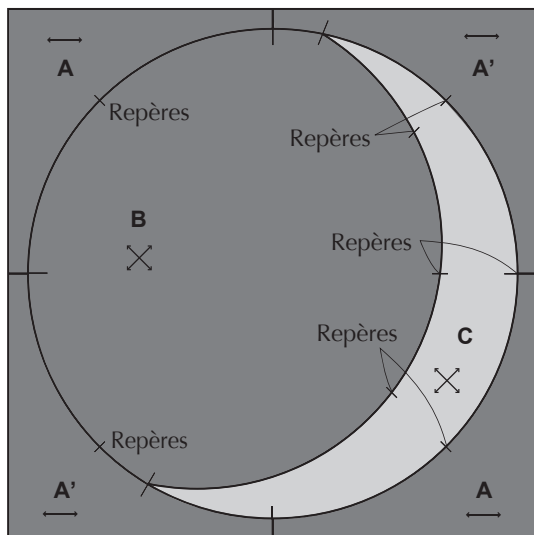

Étapes de fabrication

• Fabriquer le bloc de la lune

- 1 Coudre ensemble **B** et **C**, en alignant les repères. (Utiliser une épingle pour faire des petits trous afin de faciliter la couture. En outre, coudre jusqu'à l'extrémité permet de renforcer celle-ci.)

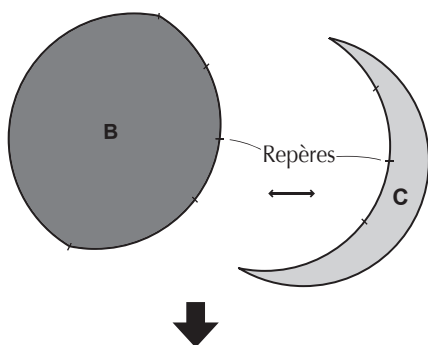

Cousu jusqu'aux bordures

• Fabriquer le tissu d'arrière-plan

- 1 Coudre ensemble **A** et **A'** comme indiqué sur la figure, puis coudre le bloc supérieur et le bloc inférieur ensemble.

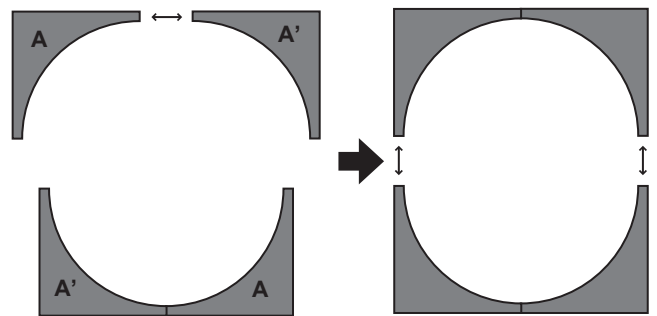

• Coudre ensemble le bloc de la lune et le tissu d'arrière-plan

- 1 Aligner les repères, coudre ensemble, en divisant le bloc de la lune en quatre parties. (Utiliser une épingle pour faire des petits trous afin de faciliter la couture.)

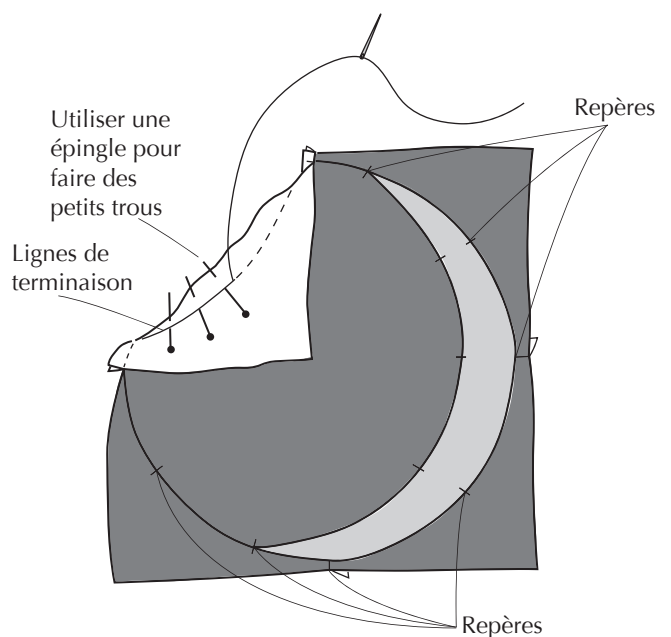

La tâche est complétée.

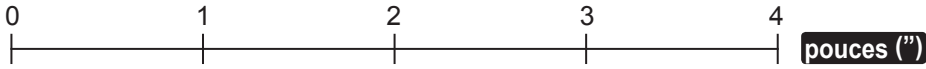
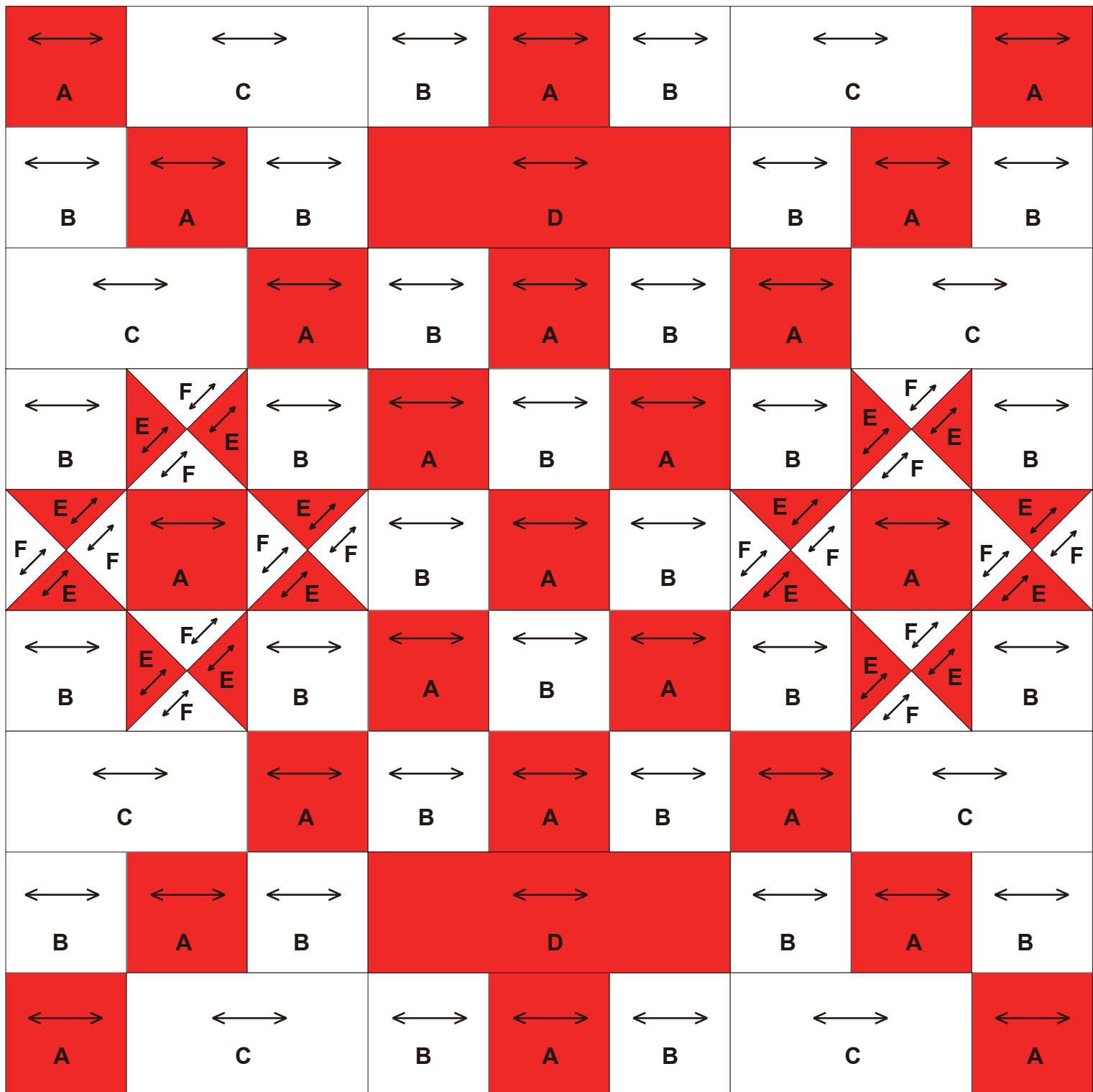
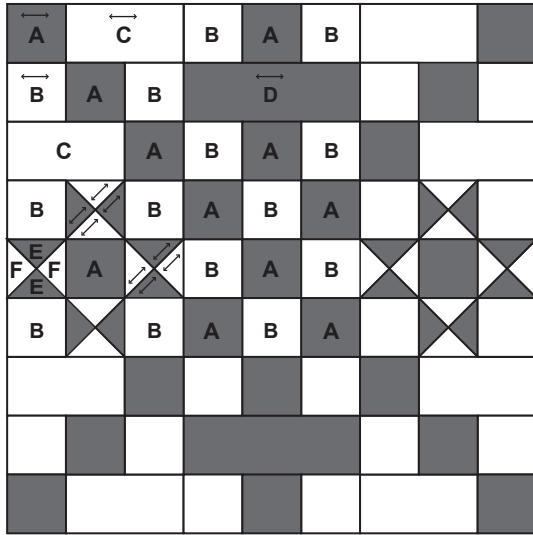

Illustration de l'objet fini

←→ ...Grain du tissu
200 mm × 200 mm (8 pouces × 8 pouces)



Étapes de fabrication

• Réaliser neuf motifs

1 Fabriquer les motifs en croix. (Deux pièces)
Coudre ensemble **A**, **B** et **D**, comme indiqué sur la figure.

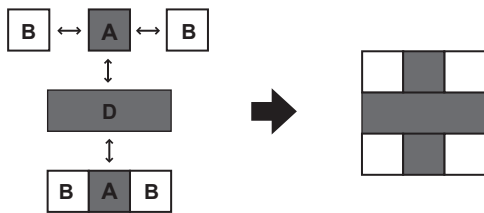

2 Fabriquer les motifs en étoiles. (Deux pièces)
Coudre ensemble **E** et **F**, puis coudre ensemble **A** et **B** comme indiqué sur la figure.

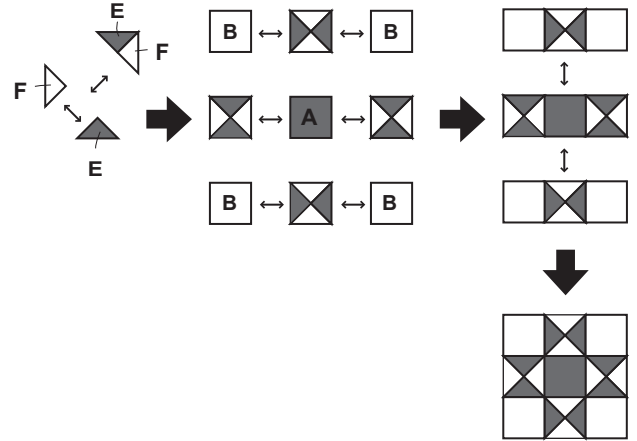

3 Fabriquer le motif à neuf cases. (Une pièce)
Coudre ensemble **A** et **B**, comme indiqué sur la figure.

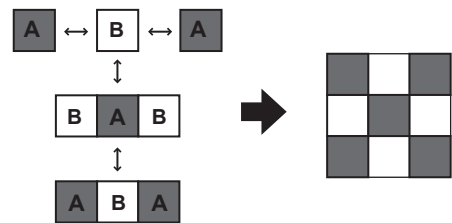

4 Fabriquer le motif des quatre coins. (Quatre pièces)
Coudre ensemble **A**, **B** et **C**, comme indiqué sur la figure.

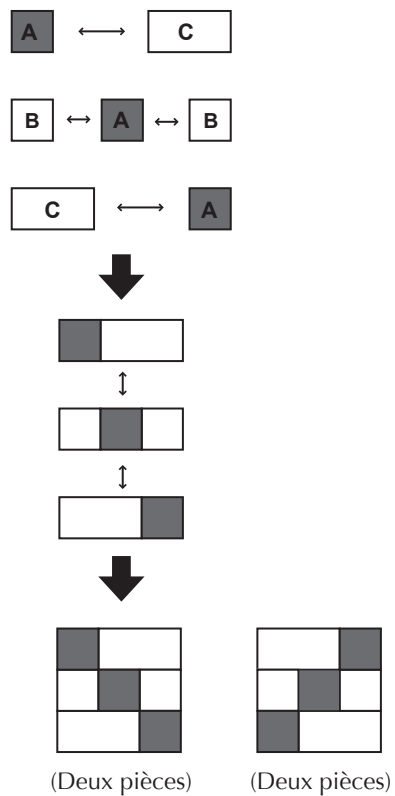

• Coudre ensemble les rangées individuelles

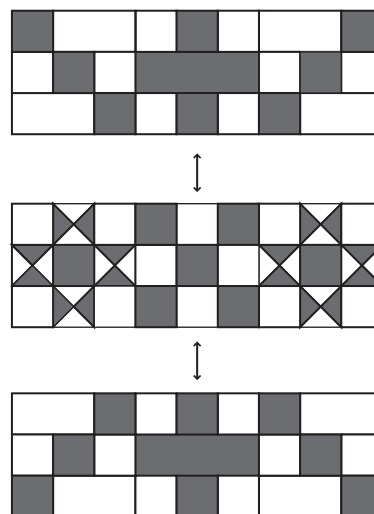

La tâche est complétée.

• Coudre ensemble les côtés des motifs

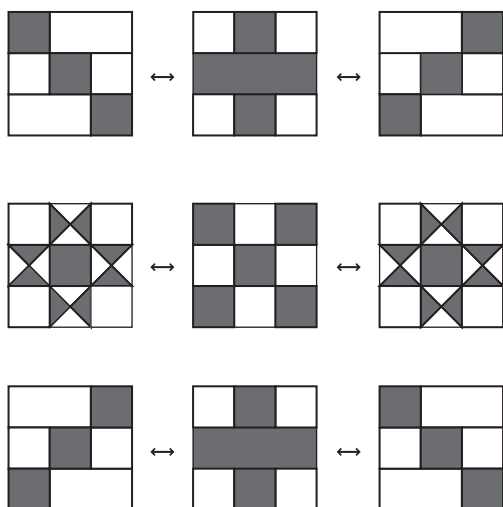

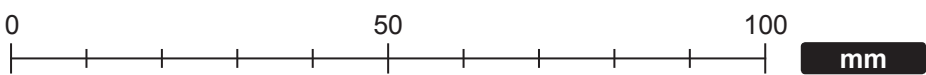
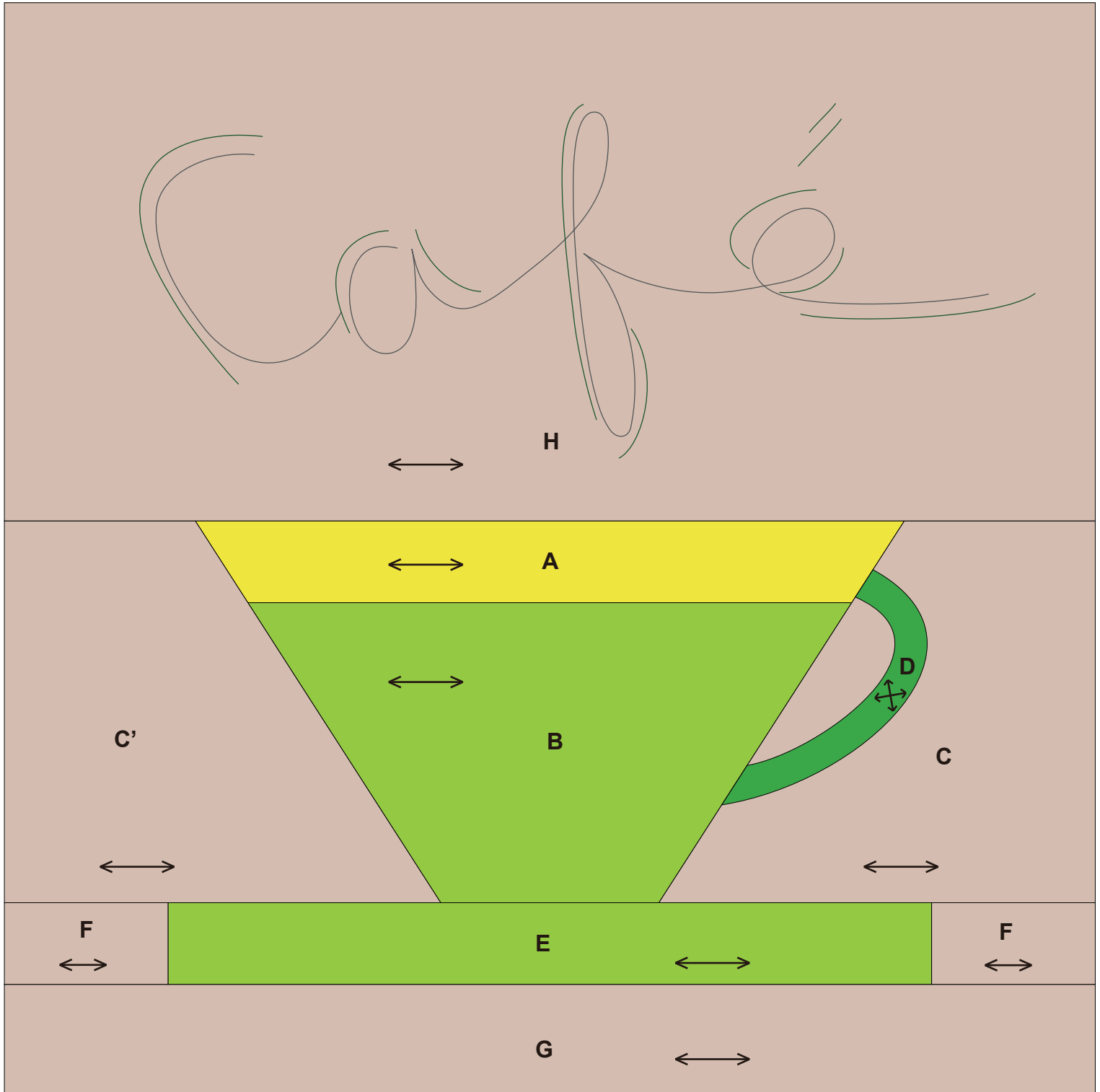
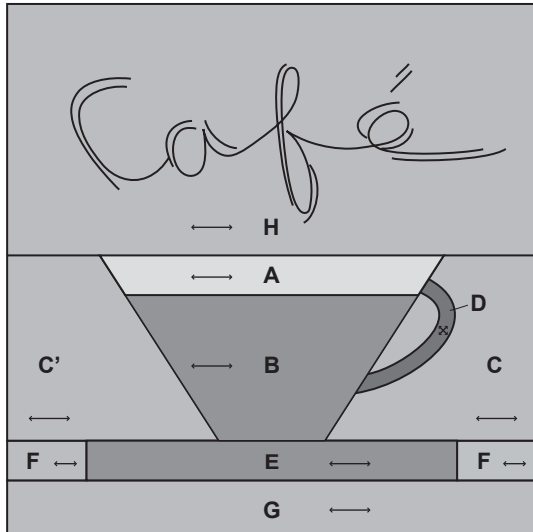

Illustration de l'objet fini

←→ ...Grain du tissu
200 mm × 200 mm (8 pouces × 8 pouces)



Étapes de fabrication

• Fabriquer les blocs de la tasse

1 Coudre ensemble A et B.

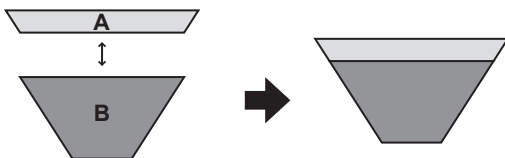

2 Appliquer l'anse D sur C.
Positionner le motif de couture D sur le mauvais côté du tissu, et repasser au fer à repasser pour obtenir la forme.
(Faire des entailles dans la marge de couture.)

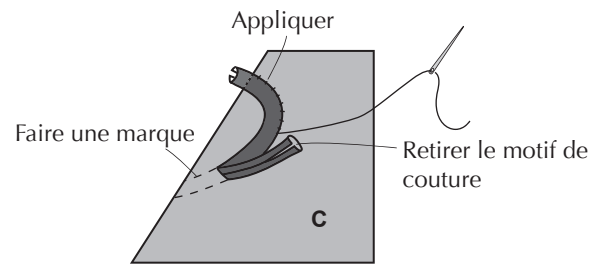
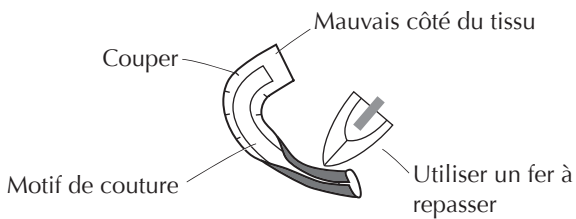

3 Coudre ensemble C et C'.

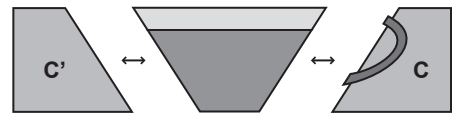

4 Coudre ensemble E et F.



5 Coudre ensemble, comme indiqué sur la figure.

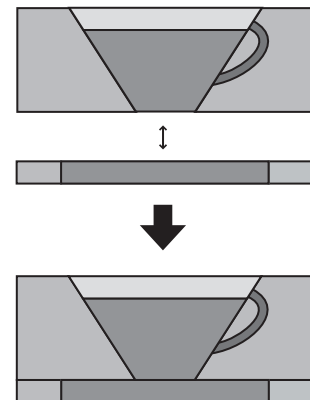

- Coudre ensemble le dessin entier, puis broder

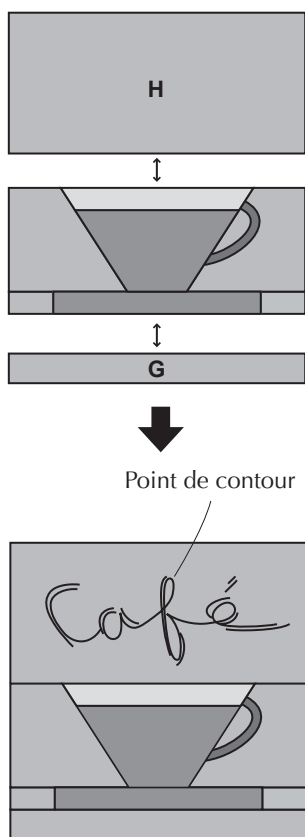

La tâche est complétée.

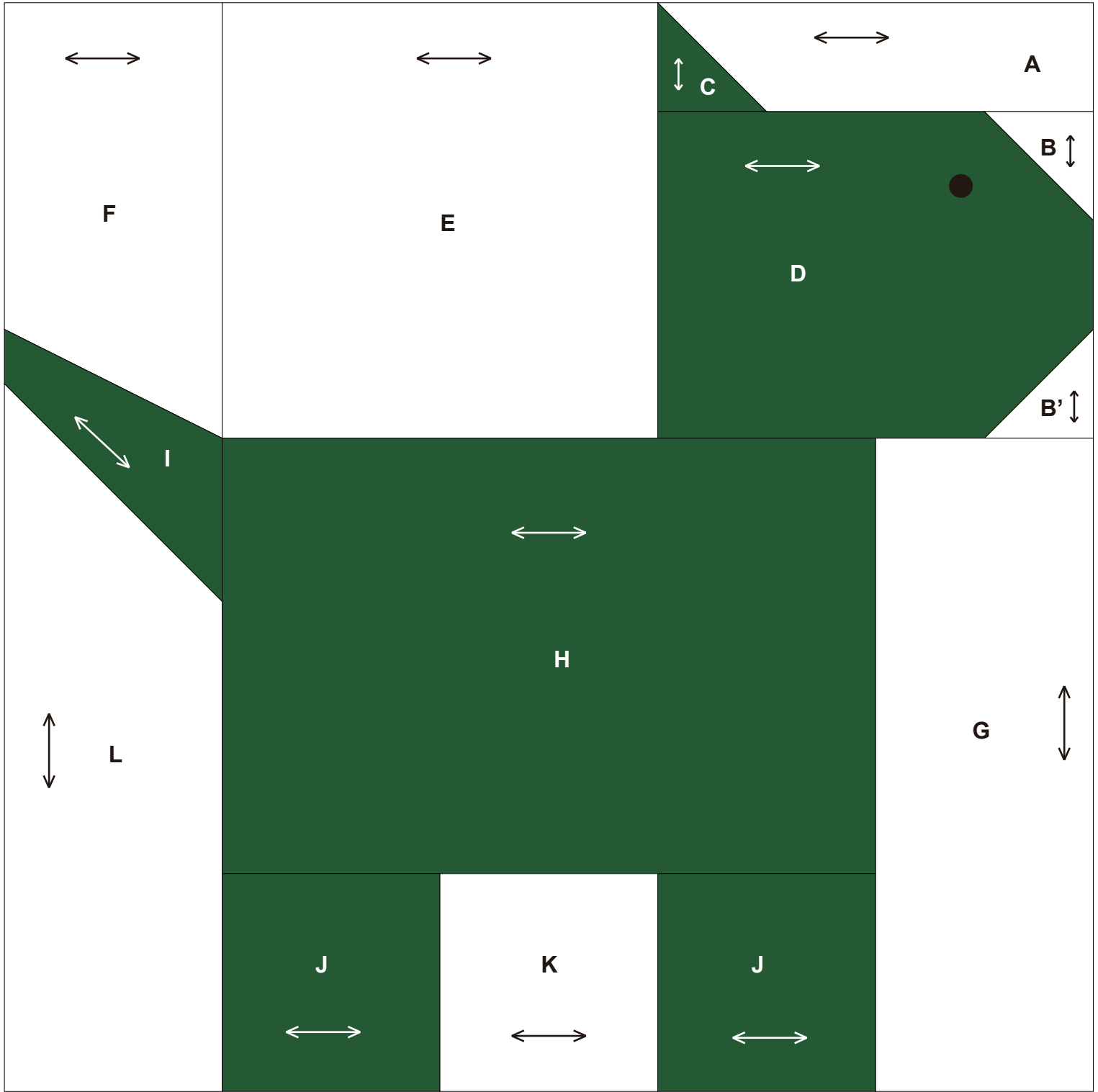
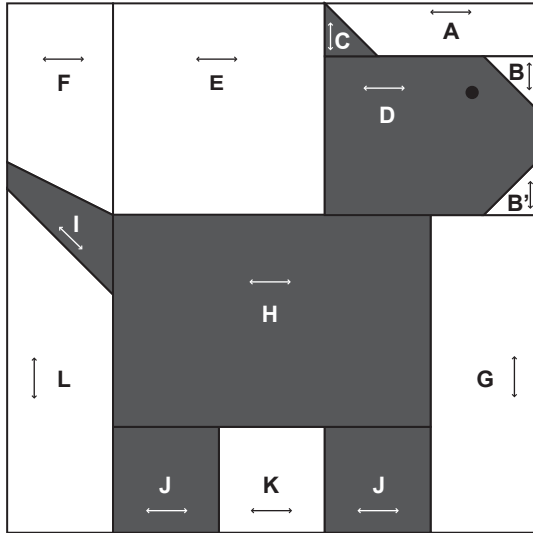

Illustration de l'objet fini

↔ ...Grain du tissu
200 mm × 200 mm (8 pouces × 8 pouces)



Étapes de fabrication

• Fabriquer le bloc de la tête

1 Coudre ensemble A et C.



2 Coudre ensemble B, B' et D.

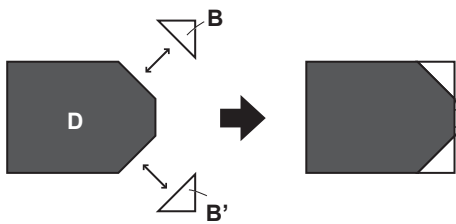

3 Coudre ensemble, comme indiqué sur la figure.

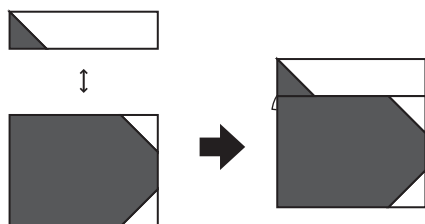

4 Coudre sur E.

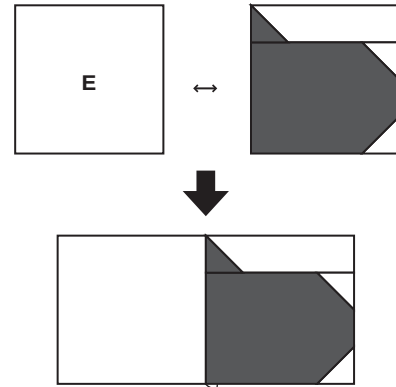

• Fabriquer le bloc du corps

1 Coudre ensemble K et J.

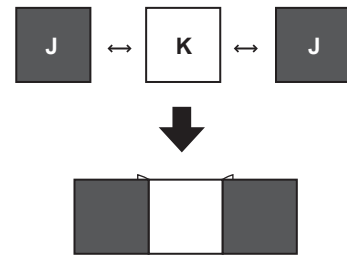

2 Coudre sur H.

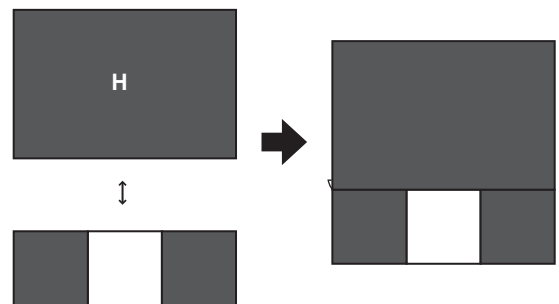

3 Coudre sur G.

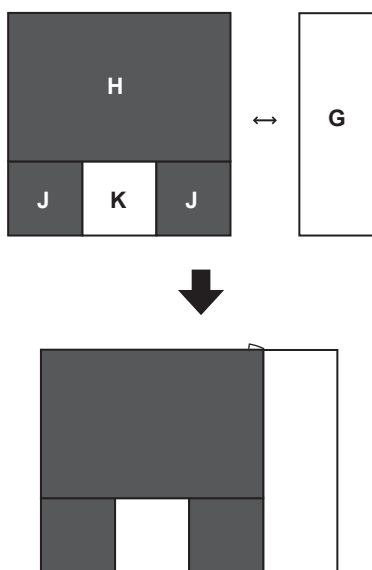

• Fabriquer le bloc de la queue

1 Coudre ensemble F, I et L.

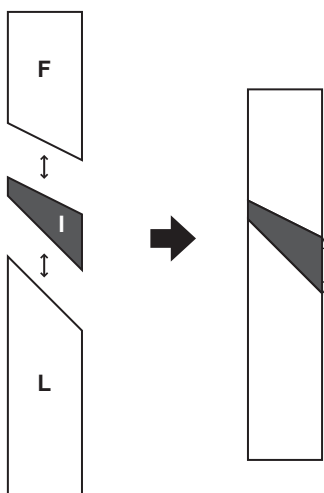

• Coudre ensemble le dessin entier, puis broder au niveau des yeux

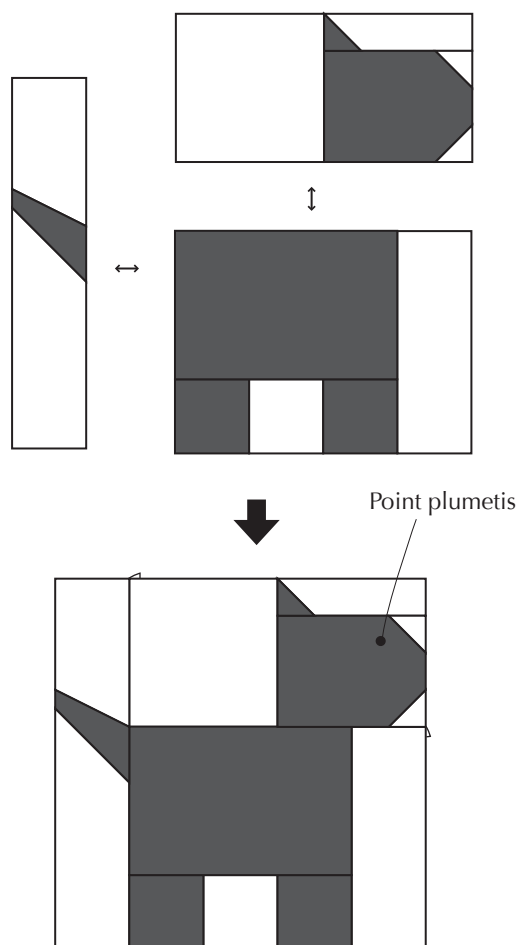

La tâche est complétée.

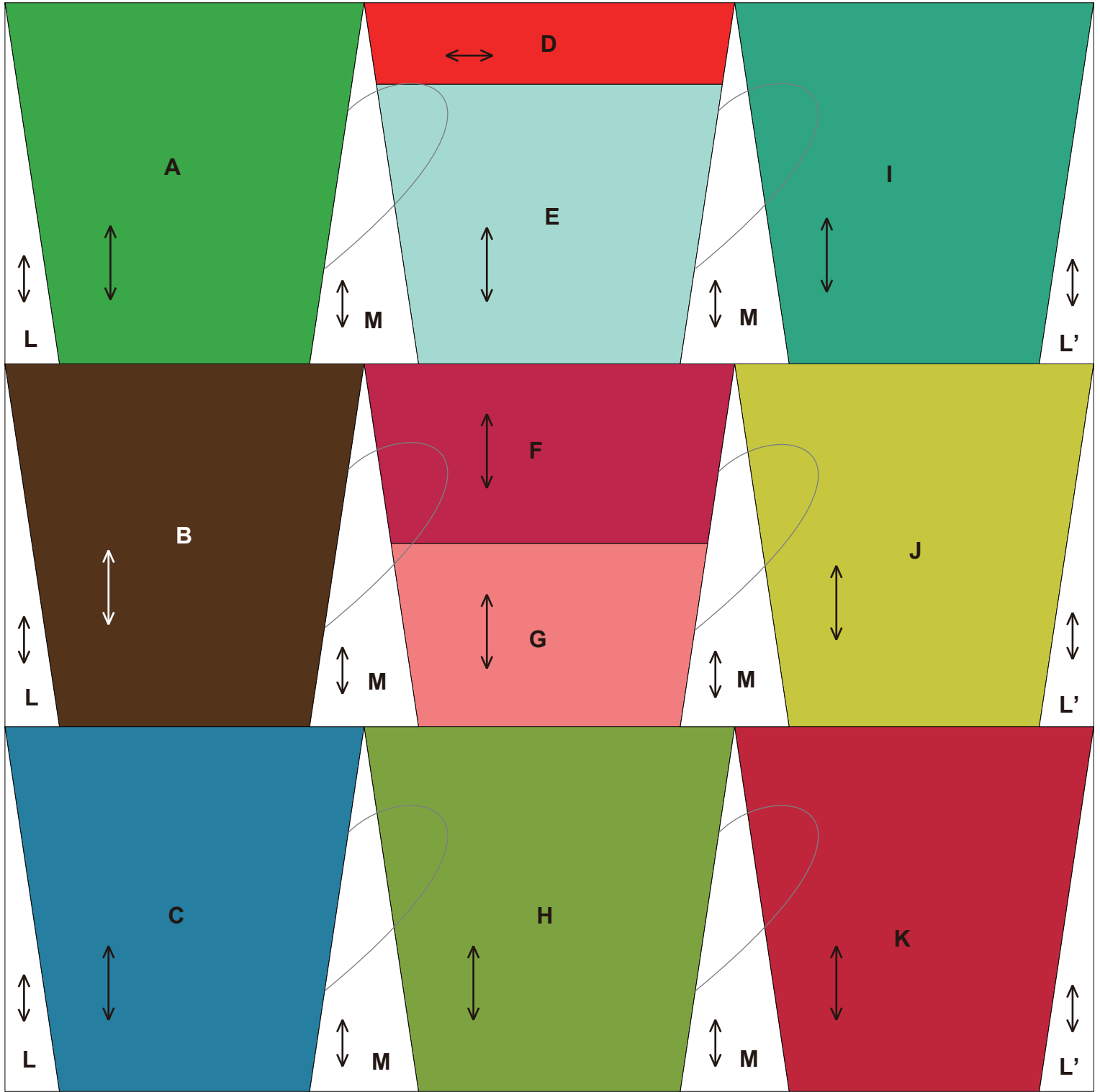
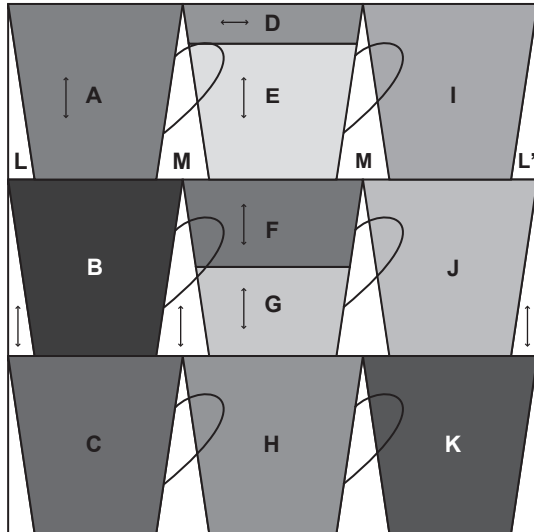

Illustration de l'objet fini

←...Grain du tissu
200 mm × 200 mm (8 pouces × 8 pouces)



Étapes de fabrication

• Fabriquer un motif à neuf tasses en couleurs

1 Coudre ensemble D et E.

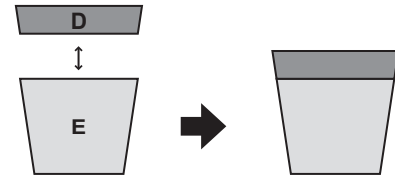

2 Coudre ensemble F et G.

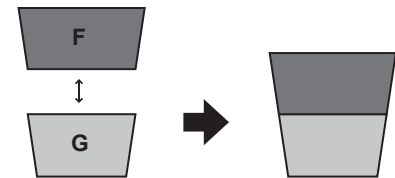

• Coudre les tasses ensemble puis coudre les côtés ensemble avec L, L' et M

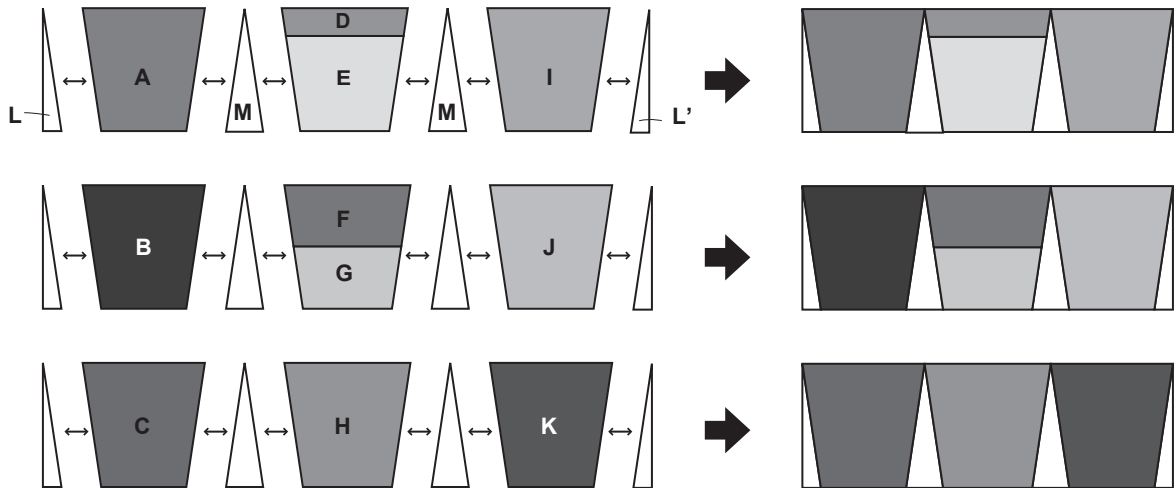

- Coudre ensemble les rangées individuelles, puis broder sur les anses

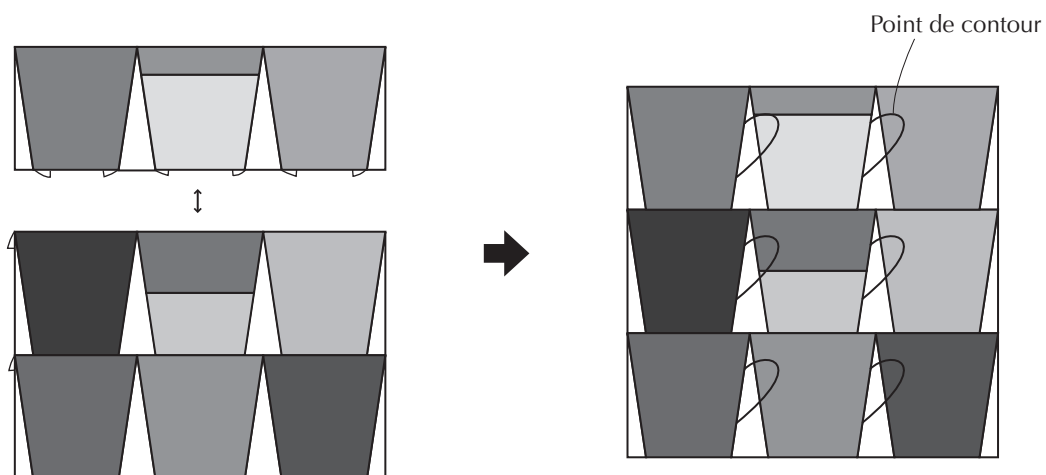

La tâche est complétée.

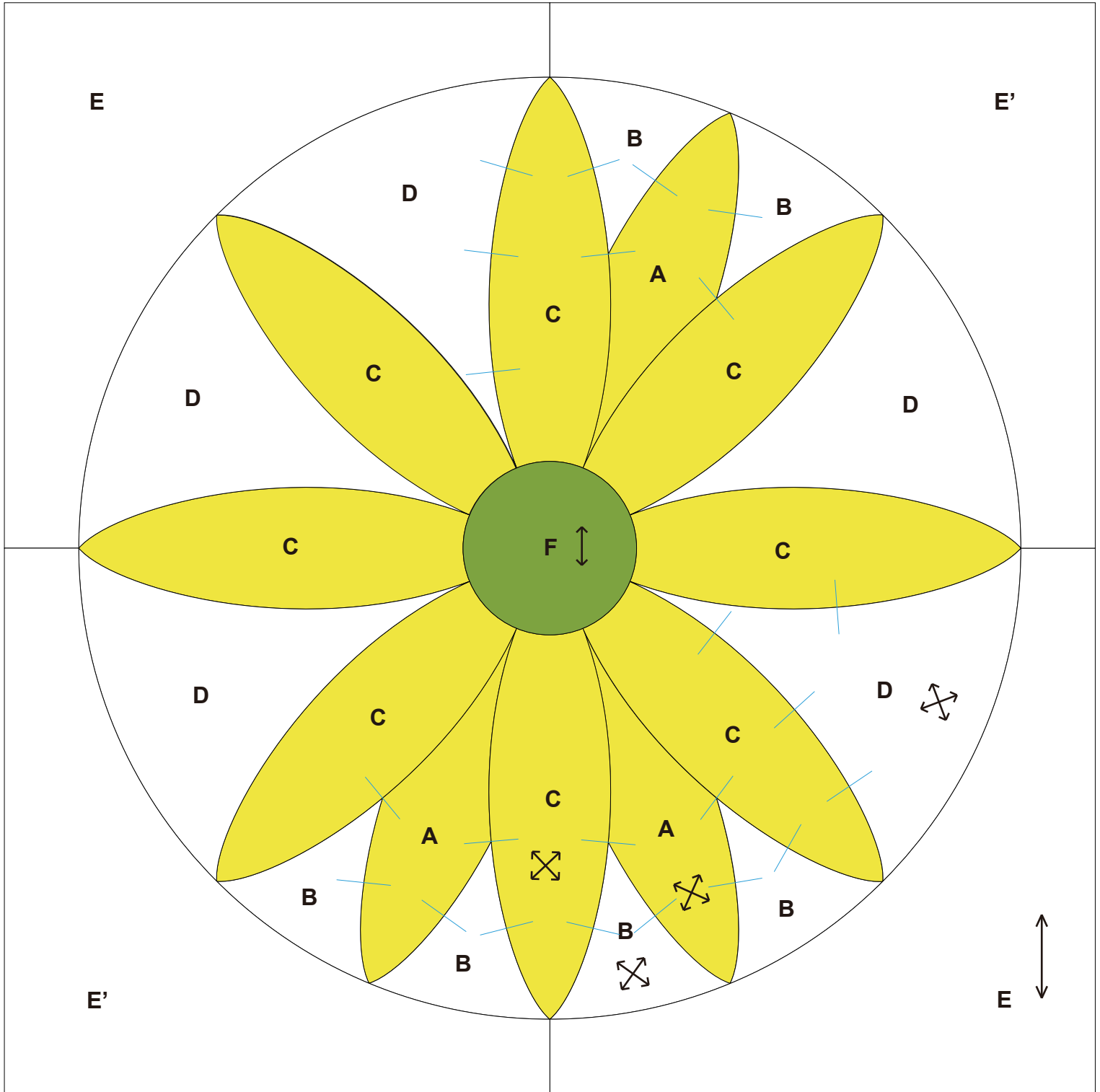

0 1 2 3 4 pouces (")

0 50 100 mm

Illustration de l'objet fini

←→ ...Grain du tissu
200 mm × 200 mm (8 pouces × 8 pouces)

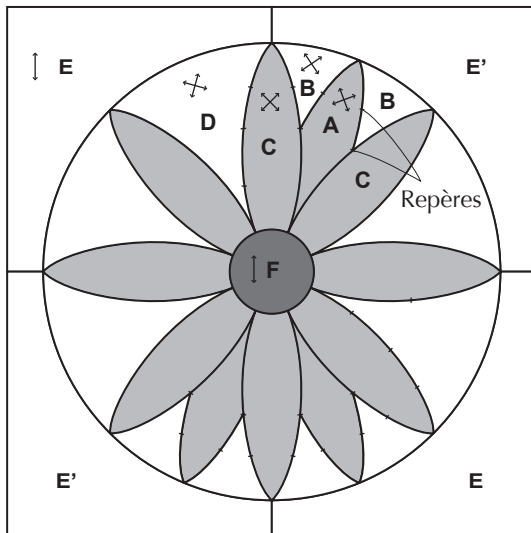

Étapes de fabrication

- Coudre séparément les trois blocs des pétales de la marguerite (1, 2 et 3)

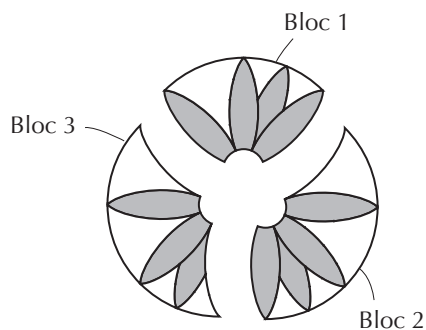

- 1 Coudre ensemble **A** et **B**, en tenant compte des repères.
Replier les marges de couture du côté **A**.

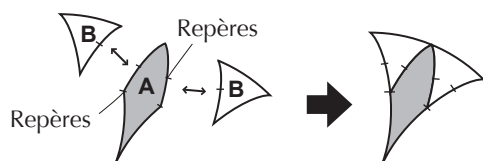

- 2 Coudre sur **C**.
Replier les marges de couture du côté **C**.

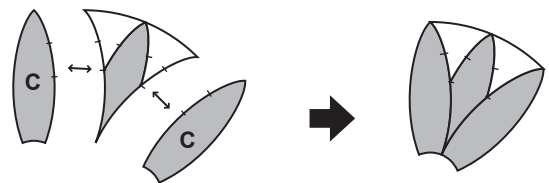

- 3 Coudre sur **D**.
Replier les marges de couture du côté **C**.

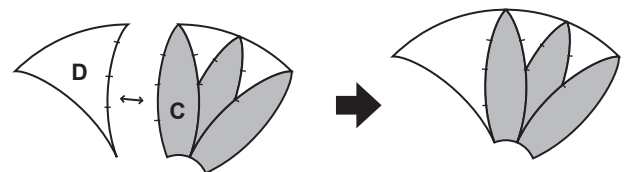

- 4 Coudre sur **C**.
Replier les marges de couture du côté **C**.

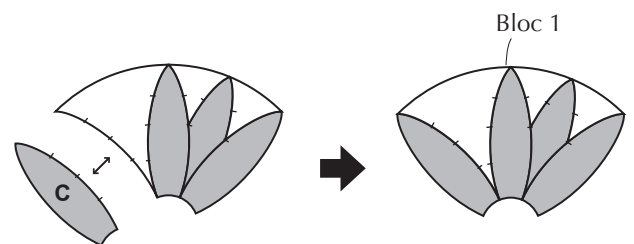

- 5 De la même manière, fabriquer les blocs 2 et 3, puis coudre ensemble les blocs 1, 2 et 3.
Replier les différentes marges de couture du côté **C**.

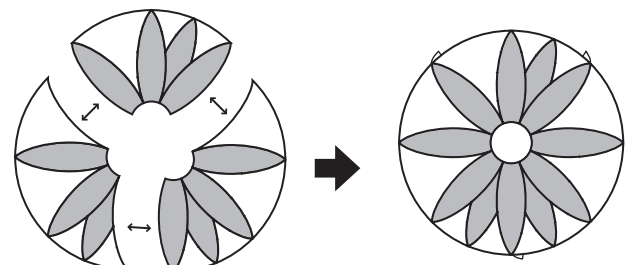

• **Fabriquer le tissu d'arrière-plan**

1 Coudre ensemble E et E'. (Deux pièces)

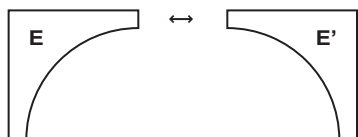

2 Coudre le bloc supérieur et le bloc inférieur ensemble.

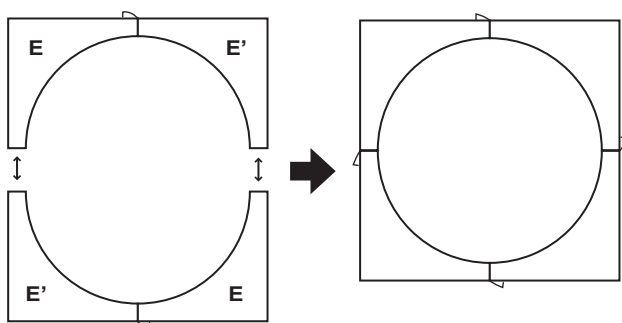

• **Coudre ensemble les blocs de la marguerite et le tissu d'arrière-plan, en le divisant en quatre**

1 Aligner les repères, piquer avec une épingle, puis coudre. (Utiliser une épingle pour faire des petits trous afin de faciliter la couture.)
Replier les marges de couture vers le centre.

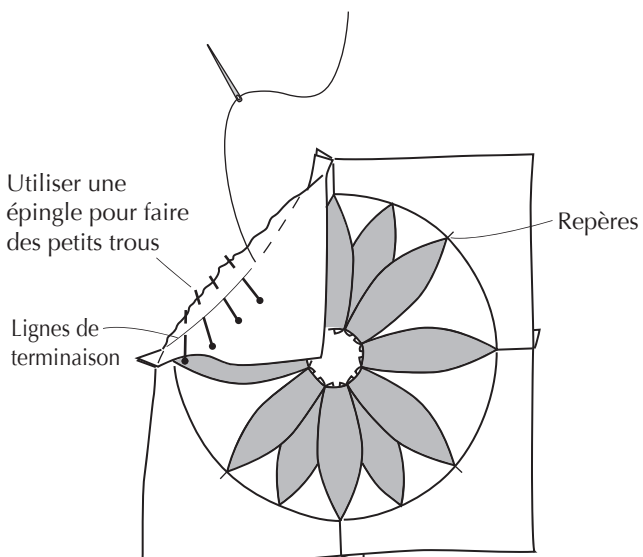

• **Appliquer le centre de la fleur**

1 Positionner le motif de couture sur le mauvais côté du tissu, bien serrer le point devant sur la marge de couture, et repasser au fer à repasser pour obtenir la forme.

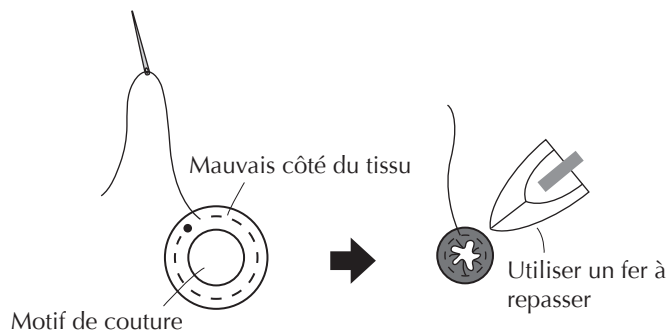

2 Appliquer sur le centre de la fleur.

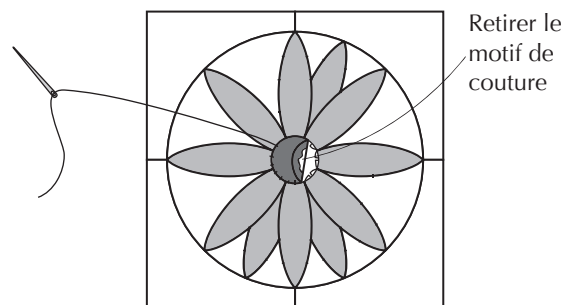

La tâche est complétée.

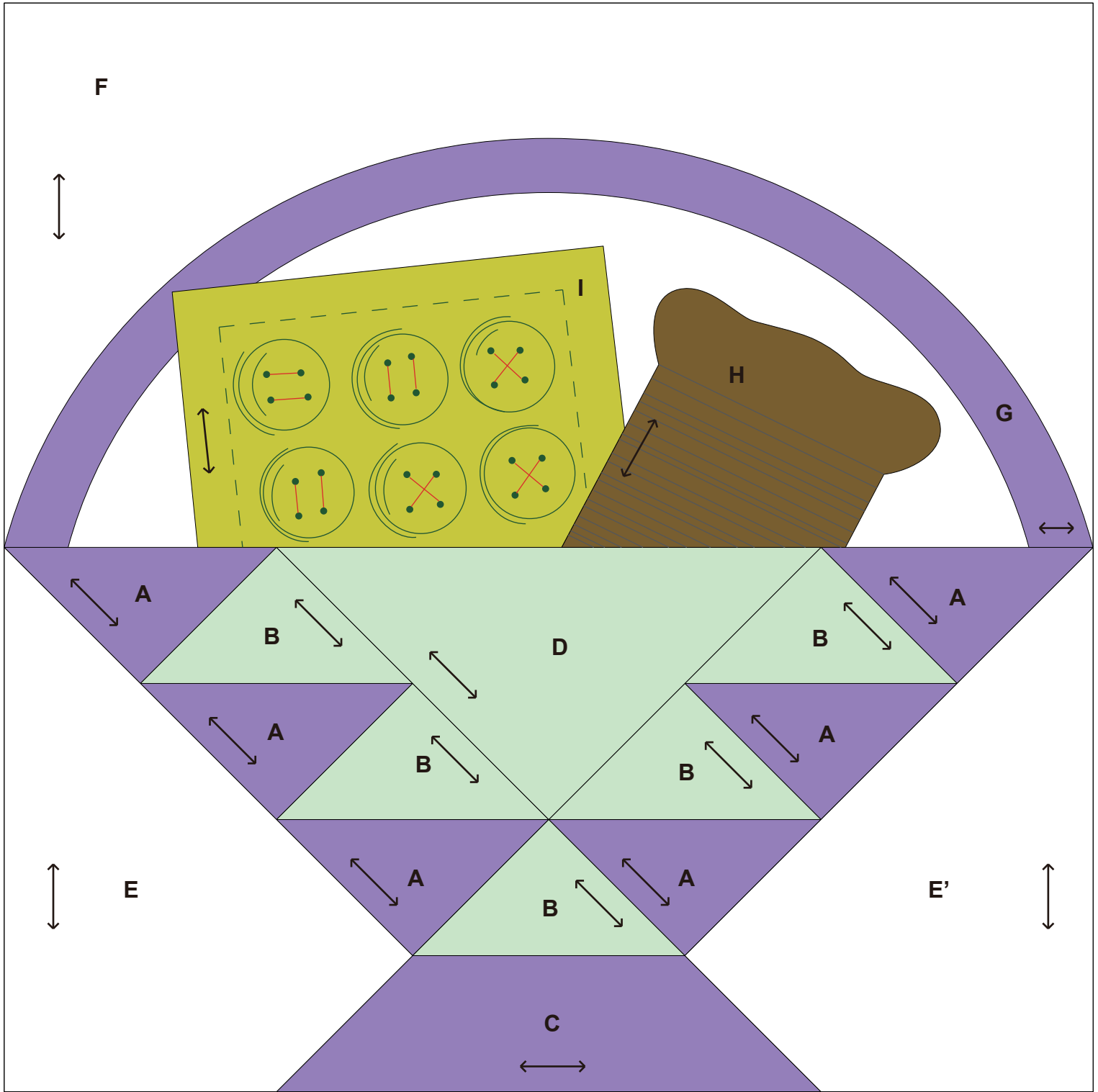

0 1 2 3 4 pouces (")

0 50 100 mm

Illustration de l'objet fini

←→ ...Grain du tissu
200 mm × 200 mm (8 pouces × 8 pouces)

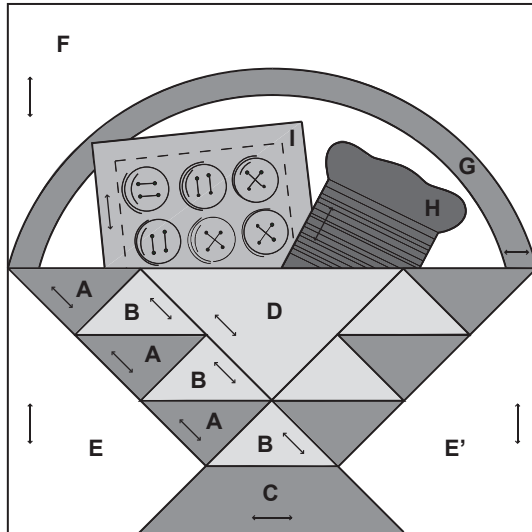

Étapes de fabrication

Fabriquer le bloc du panier

1 Coudre ensemble **A** et **B**, puis coudre ensemble **E** et **E'** comme indiqué sur la figure.

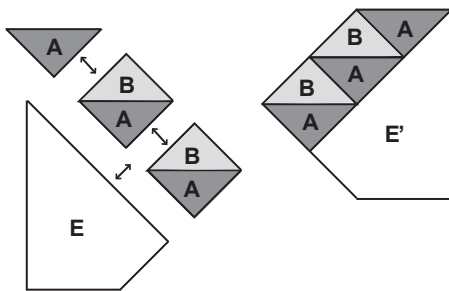

2 Coudre ensemble **B** et **C**, puis coudre sur le bloc gauche.

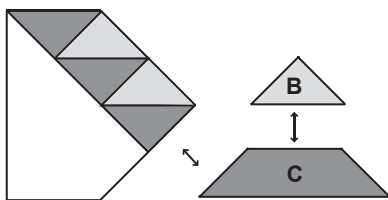

3 Coudre ensemble **D** et le bloc droit.

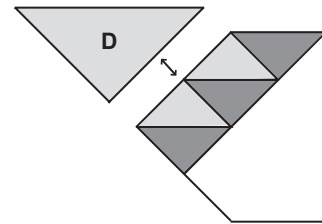

4 Coudre ensemble le bloc gauche et le bloc droit.

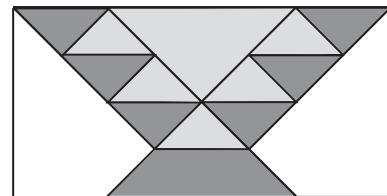
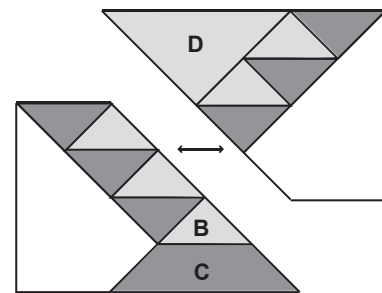

Fabriquer le bloc de l'anse

1 Fabriquer l'anse du panier **G**. Positionner les motifs de couture du mauvais côté du tissu, et repasser au fer à repasser pour obtenir la forme.

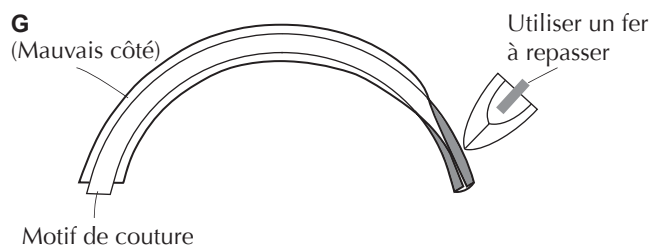

- 2** Faire une marque sur le tissu de base **F**, et appliquer l'anse **G**.
Ensuite, appliquer **I** et **H**.

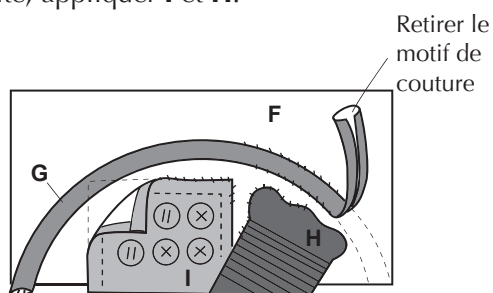

Pour les lignes courbes, faire des entailles dans la marge de couture, et appliquer

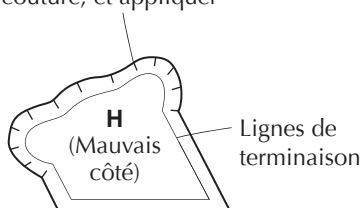

- 3** Broder **I** et **H**.

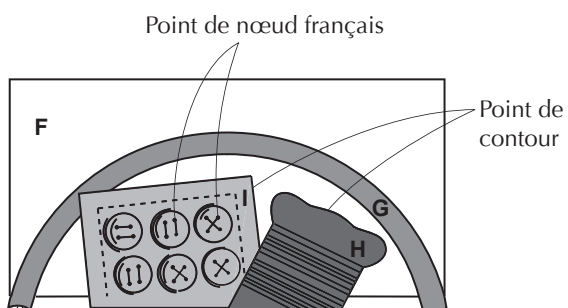

- Coudre le bloc supérieur et le bloc inférieur ensemble

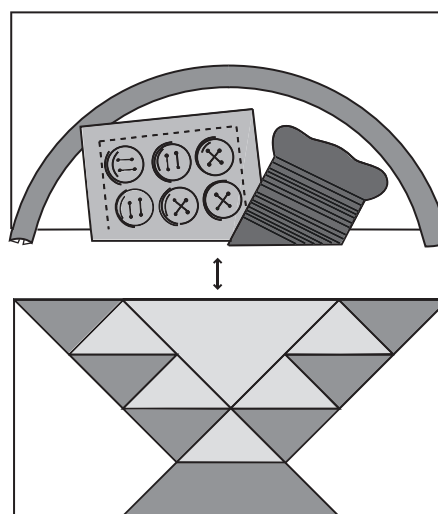

La tâche est complétée.

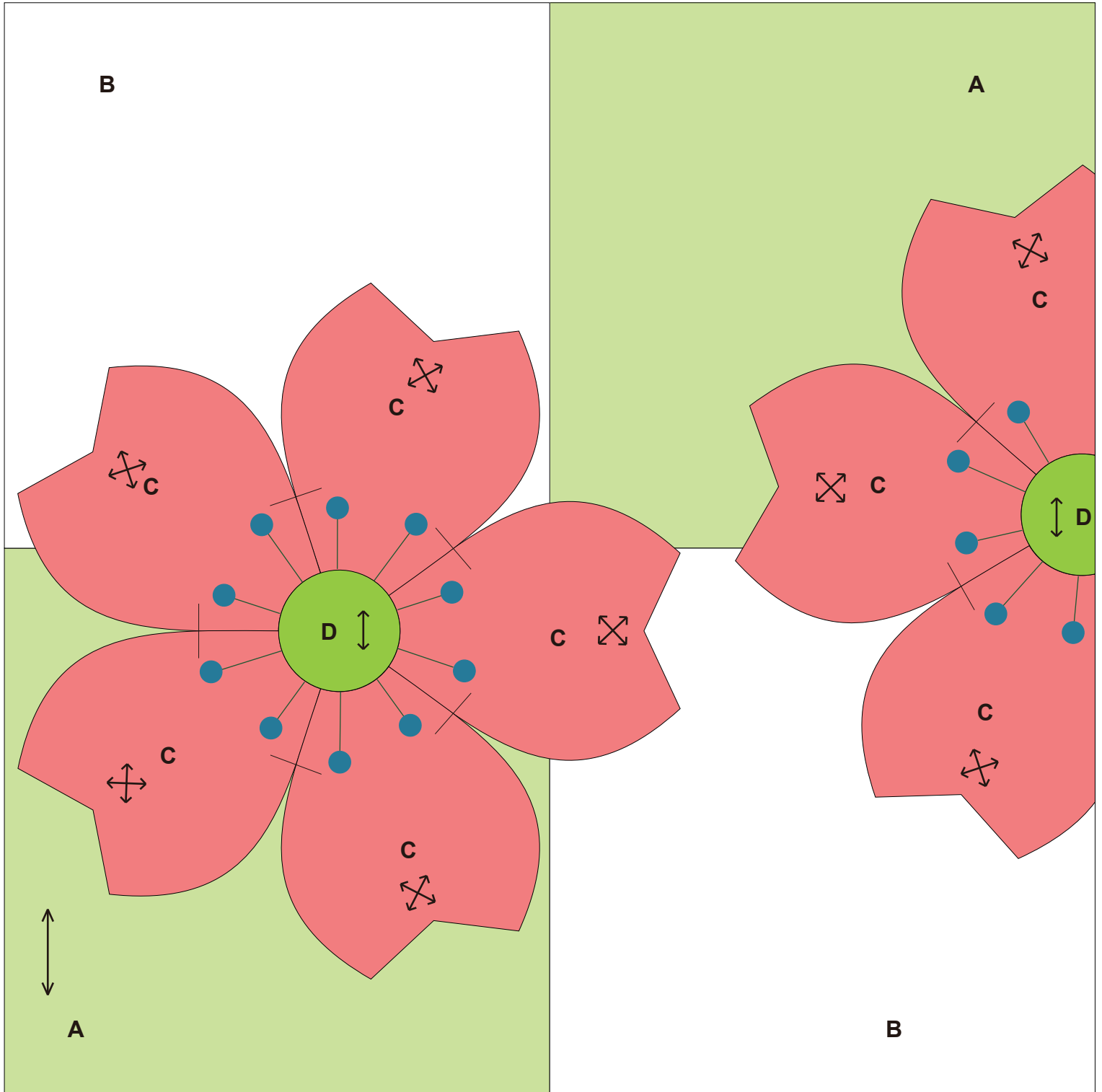

0 1 2 3 4 pouces (")

0 50 100 mm

Illustration de l'objet fini

←→ ...Grain du tissu
200 mm × 200 mm (8 pouces × 8 pouces)

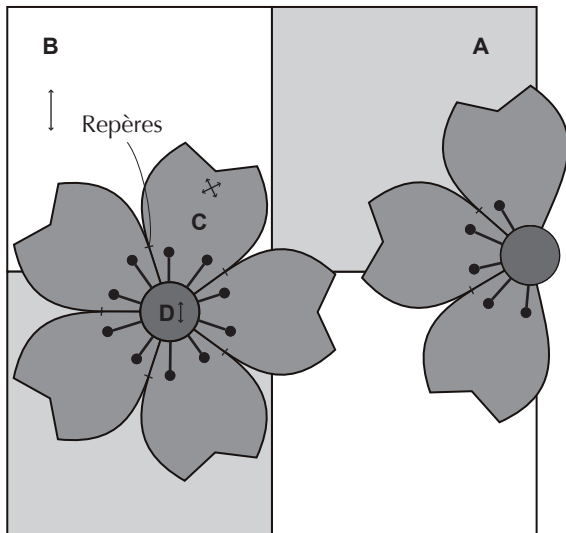

Étapes de fabrication

• Appliquer les fleurs de cerisier

- 1 Coudre ensemble les pétales.
Coudre ensemble, en tenant compte des fins de marque des repères, comme indiqué sur la figure.
Replier les marges de couture vers un côté.

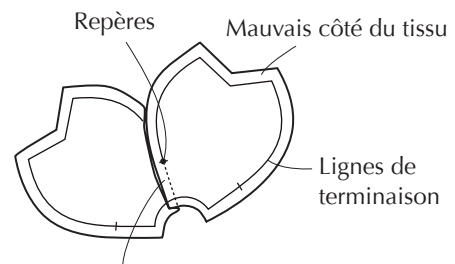

Replier les marges de couture vers un côté

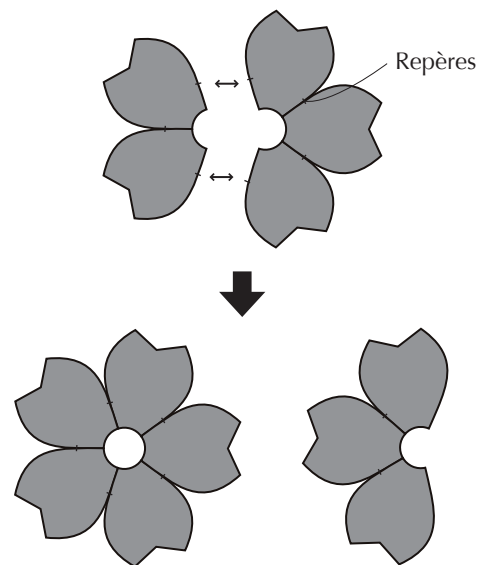

- 2 Positionner les motifs de couture du mauvais côté des pétales de fleurs, et repasser au fer à repasser pour obtenir la forme.
(Si vous faites des entailles sur les pétales de fleurs jusqu'au bord, elles auront une finition plus agréable à l'œil.)

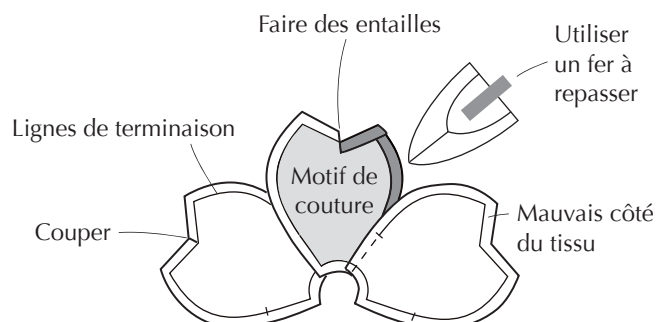

• **Fabriquer le matériau de base**

1 Coudre ensemble **A** et **B**.

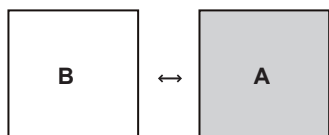

2 Coudre ensemble les blocs supérieur et inférieur.

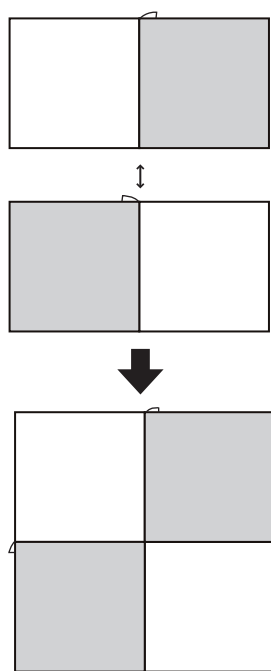

• **Appliquer**

1 Faire une marque sur le matériau de base, piquer le fil et appliquer les pétales de fleurs. Découper les pièces dans les zones où elles ressortent du matériau de base.

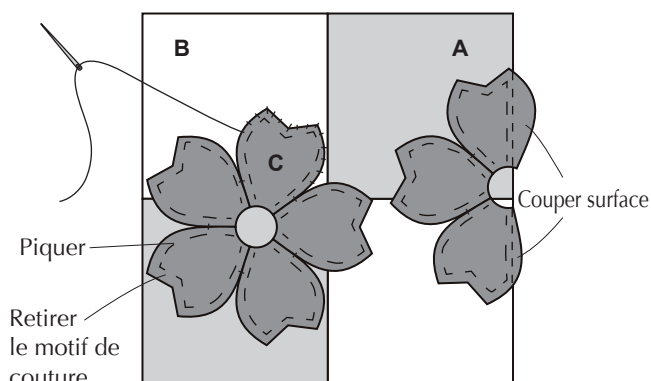

2 Broder les pétales.

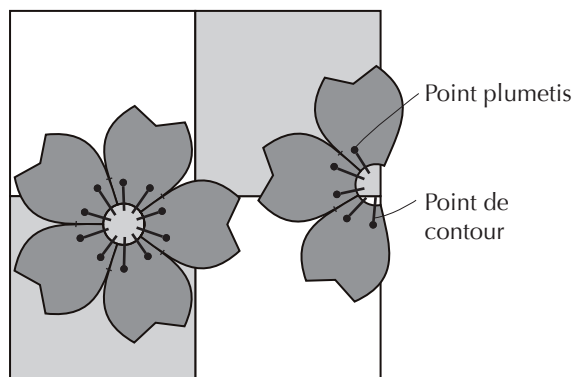

3 Appliquer le centre de la fleur. Positionner le motif de couture du mauvais côté du tissu **D**, puis effectuer un point devant en serrant bien sur la marge de couture. Utiliser un fer à repasser pour obtenir la forme.

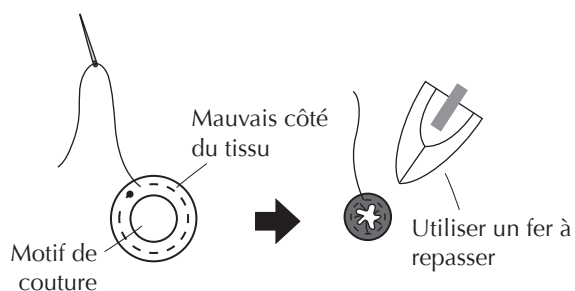

4 Faire une marque et appliquer.

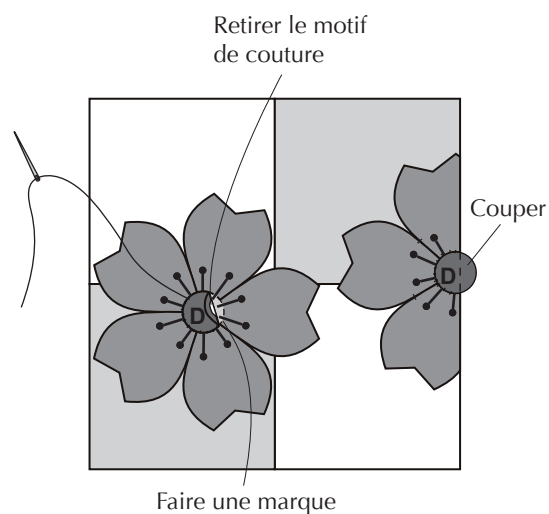

La tâche est complétée.

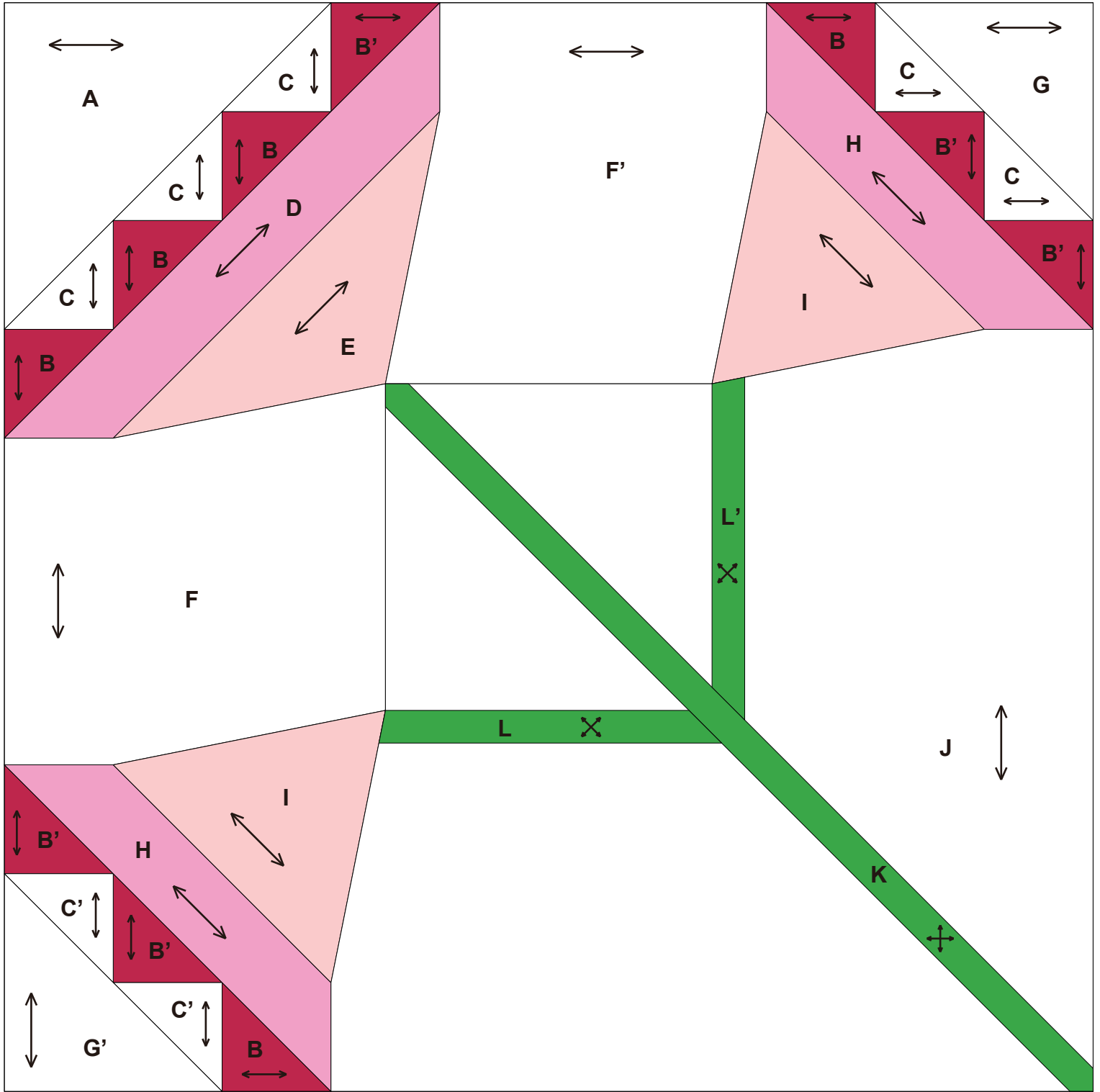

0 1 2 3 4 pouces (")

0 50 100 mm

Illustration de l'objet fini

←...Grain du tissu
 ●...Fins de marque
 200 mm × 200 mm (8 pouces × 8 pouces)

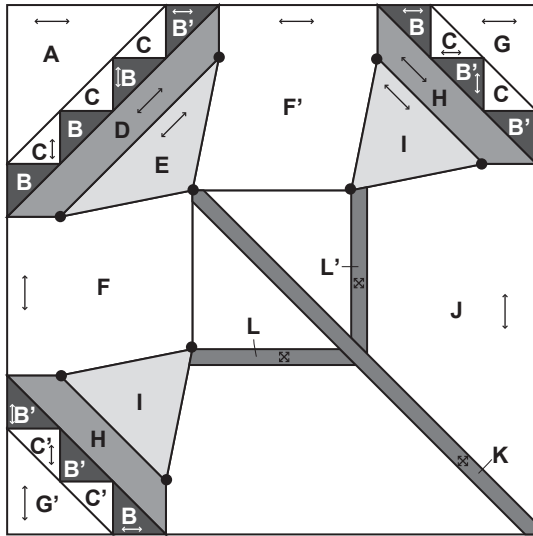

Étapes de fabrication

• Fabriquer la fleur centrale

1 Coudre ensemble B, B' et C, puis coudre sur A.

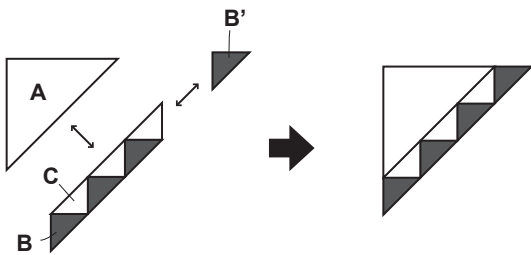

2 Coudre ensemble D et E, en tenant compte des fins de marque.

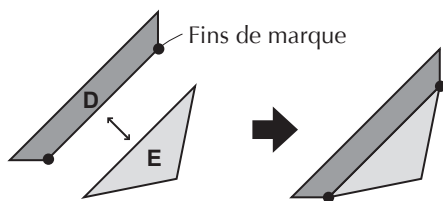

3 Coudre ensemble, comme indiqué sur la figure.

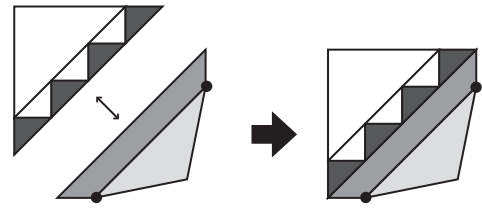

• Fabriquer la fleur droite et la fleur gauche (deux pièces)

1 Coudre ensemble B, B' et C, puis coudre sur G.

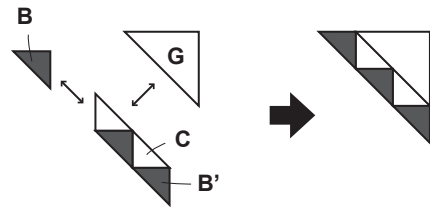

2 Coudre ensemble H et I, en tenant compte des fins de marque.

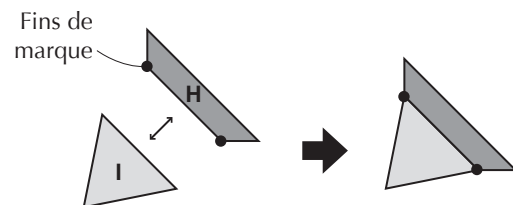

3 Coudre ensemble, comme indiqué sur la figure. De la même manière, fabriquer la fleur du côté gauche.

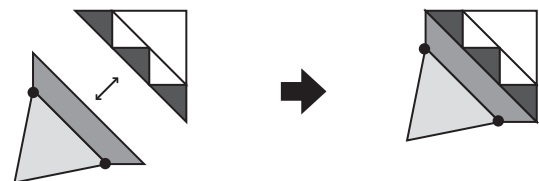

• **Fabriquer le bloc de la tige**

1 Positionner les motifs de couture du mauvais côté du tissu pour **L**, **L'** et **K**, et repasser au fer à repasser pour obtenir la forme.

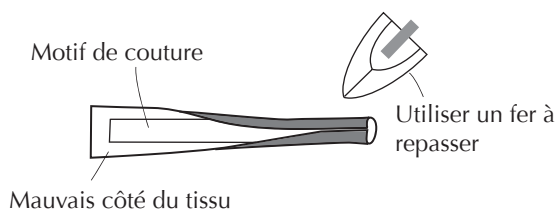

2 Appliquer la tige au-dessus de **J**. Appliquer d'abord **L** et **L'**, puis **K**.

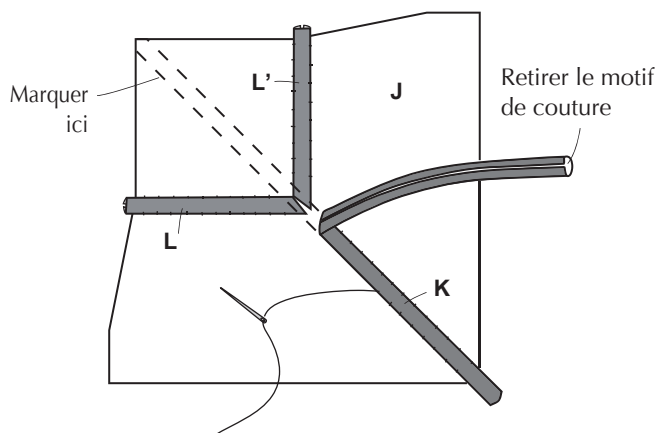

• **Coudre ensemble le dessin entier**

1 Coudre ensemble les fleurs, **F** et **F'**, en tenant compte des fins de marque.

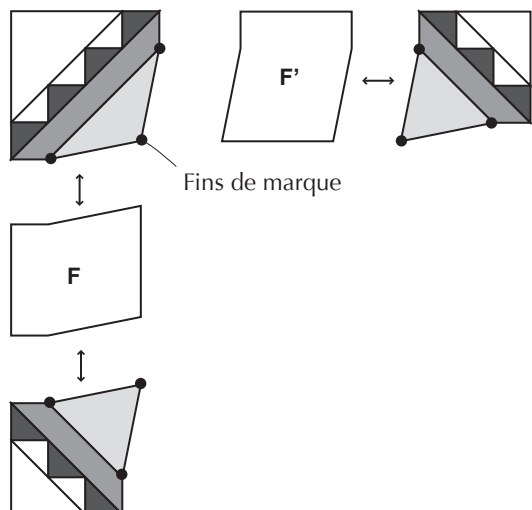

2 Coudre ensemble les blocs de la fleur et de la tige, en tenant compte des fins de marque.

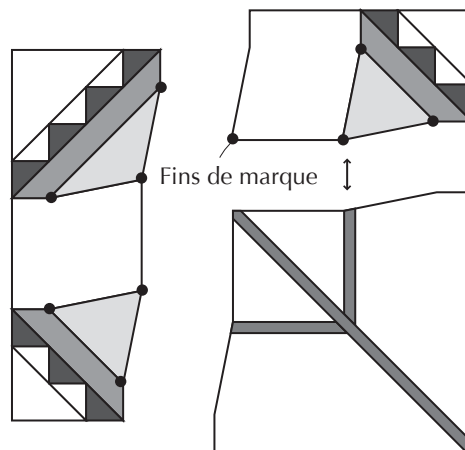

3 Coudre le bloc droit et le bloc gauche ensemble, en tenant compte des fins de marque.

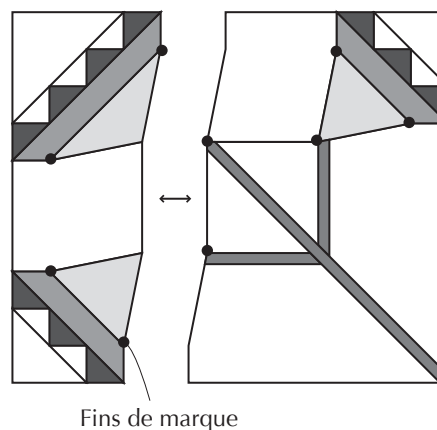

La tâche est complétée.

31

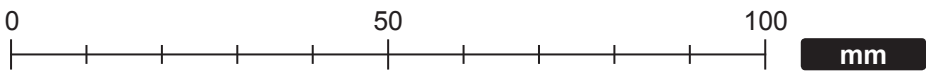
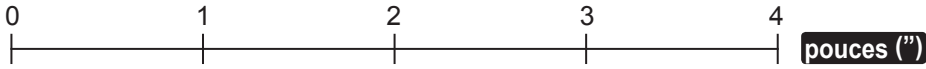
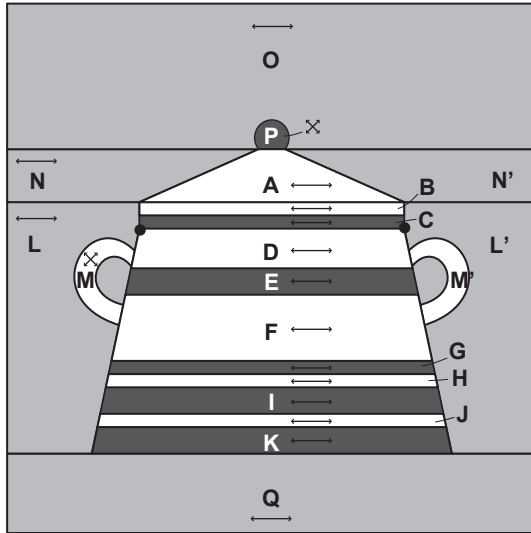

Illustration de l'objet fini

←...Grain du tissu
●...Fins de marque
200 mm × 200 mm (8 pouces × 8 pouces)



Étapes de fabrication

Fabriquer le bloc du couvercle

- 1 Positionner le motif de couture sur le mauvais côté du tissu **P**, bien serrer le point devant sur la marge de couture, et repasser au fer à repasser pour obtenir la forme. Appliquer **P** au-dessus de **O**.

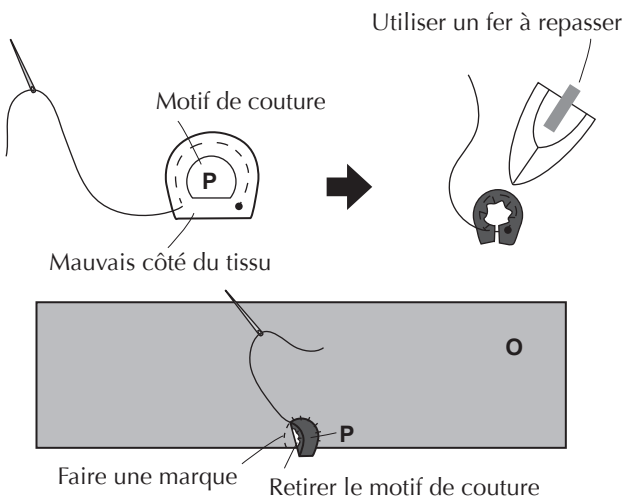

- 2 Coudre ensemble **A**, **N** et **N'**.

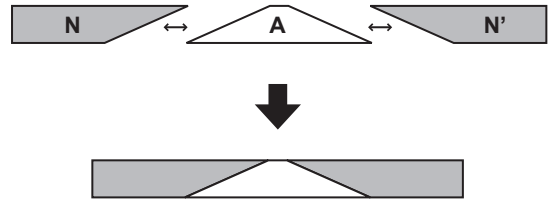

- 3 Coudre ensemble, comme indiqué sur la figure.

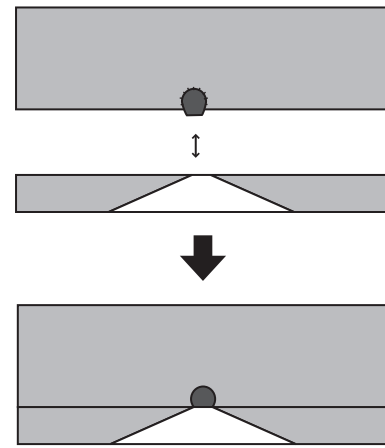

• Fabriquer le bloc du corps du sucrier

1 Coudre ensemble **B, C, D, E, F, G, H, I, J** et **K**, en tenant compte des fins de marque **C**. Replier les marges de couture vers les tissus de couleurs plus sombres.

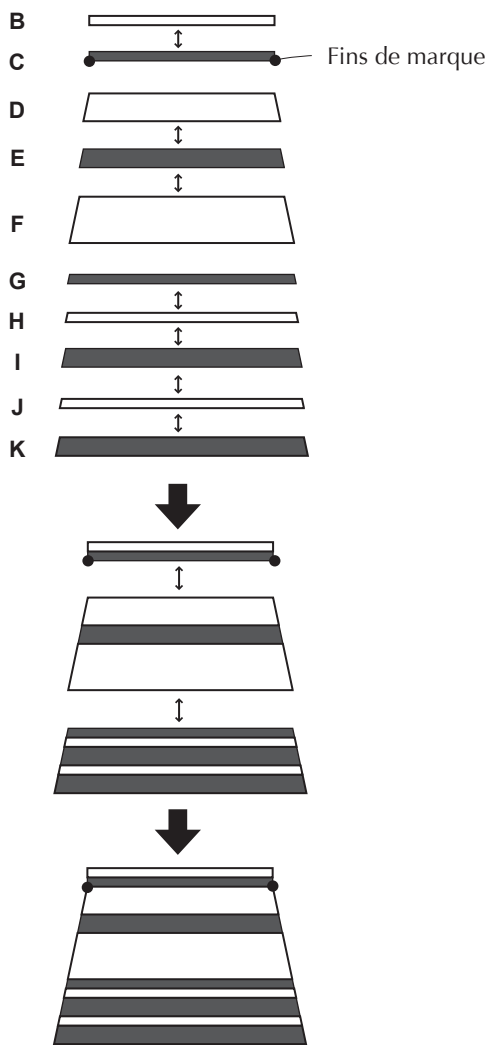

2 Positionner les motifs de couture du mauvais côté du tissu pour les anses **M** et **M'**, puis les repasser au fer à repasser pour obtenir la forme. Positionner l'anse **M** au-dessus de **L**, et appliquer l'anse **M'** au-dessus de **L'**.

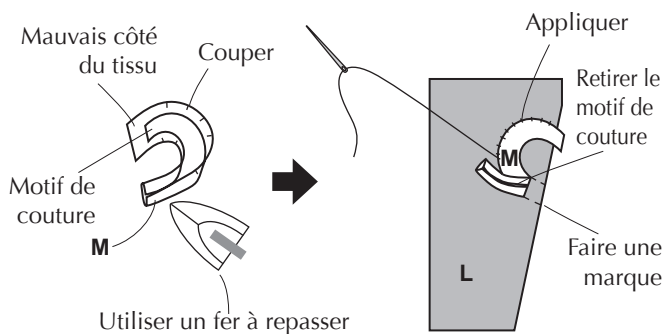

3 Coudre ensemble comme indiqué sur la figure, en tenant compte des fins de marque.

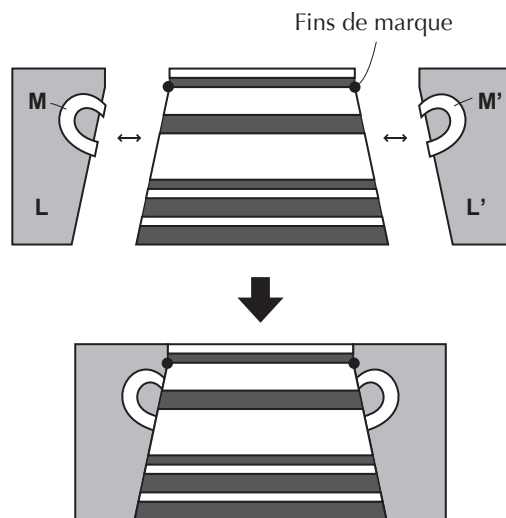

• Coudre ensemble le dessin entier

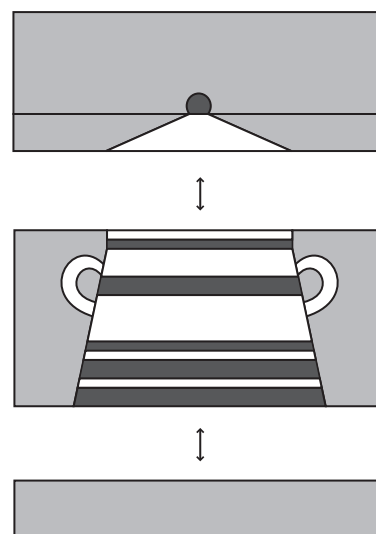

La tâche est complétée.

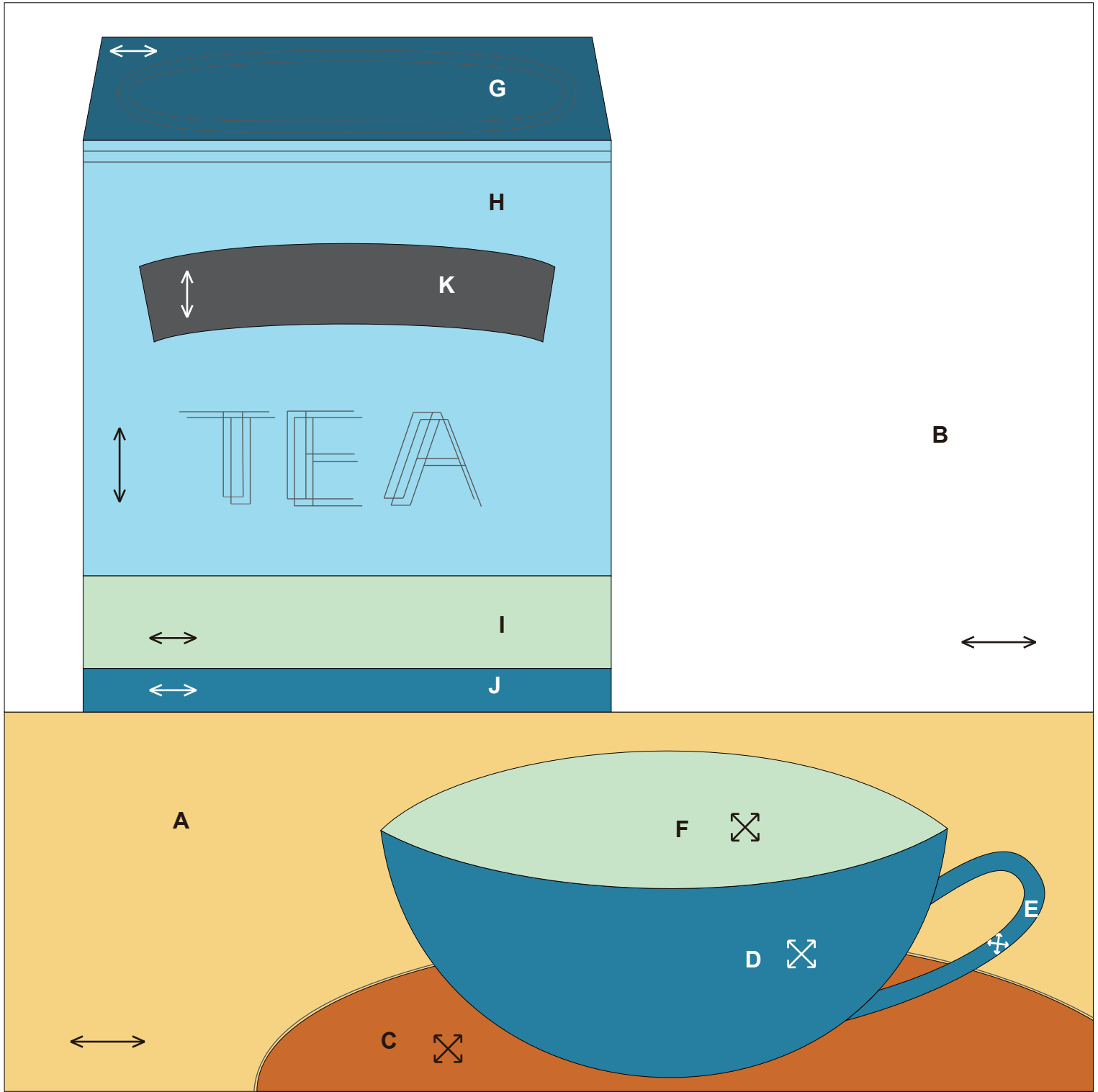

0 1 2 3 4 **pouces (")**

0 50 100 **mm**

Illustration de l'objet fini

←→ ...Grain du tissu
200 mm × 200 mm (8 pouces × 8 pouces)

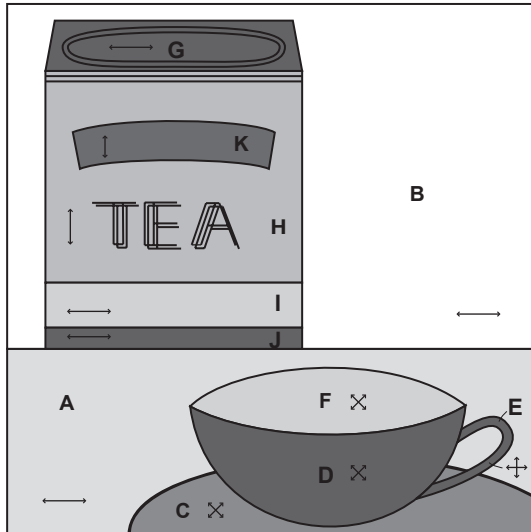

Étapes de fabrication

- Coudre ensemble séparément la tasse et la boîte de thé

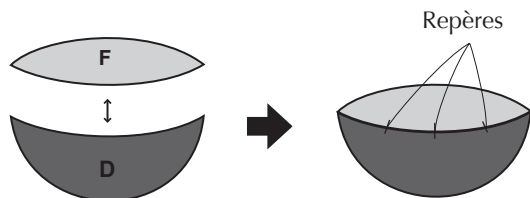

Remarque : Les repères permettent de coudre les pièces ensemble plus facilement.

- 1 Coudre ensemble la boîte de thé comme indiqué sur la figure, et appliquer K.

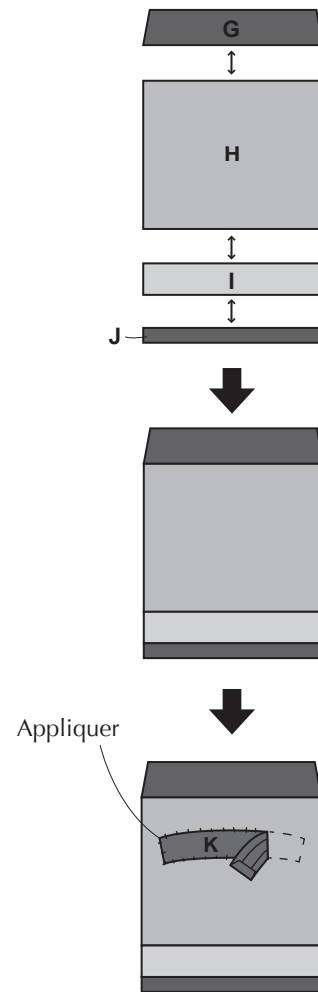

- Faire une marque sur le matériau de base B, et appliquer la boîte de thé

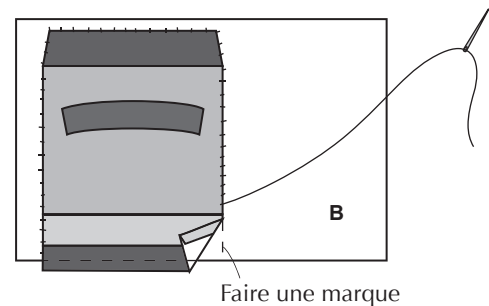

• Coudre ensemble les matériaux de base B et A

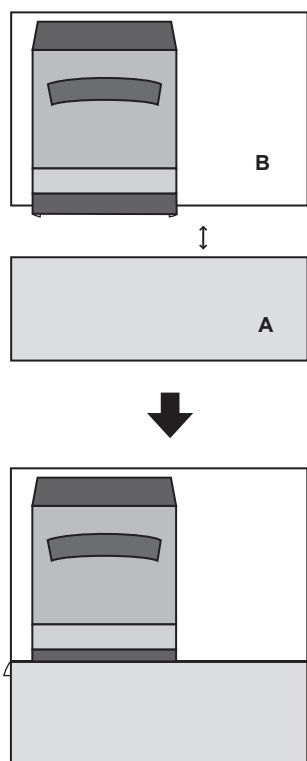

• Appliquer la soucoupe et la tasse

1 Appliquer la soucoupe C, puis faire une marque sur l'anse de la tasse E et appliquer. Positionner le motif de couture du mauvais côté du tissu pour l'anse E, et repasser au fer à repasser pour obtenir la forme.

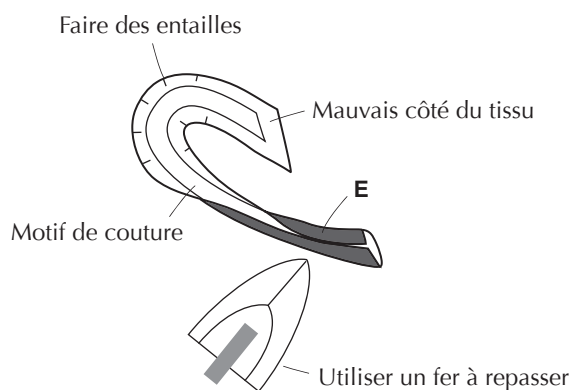
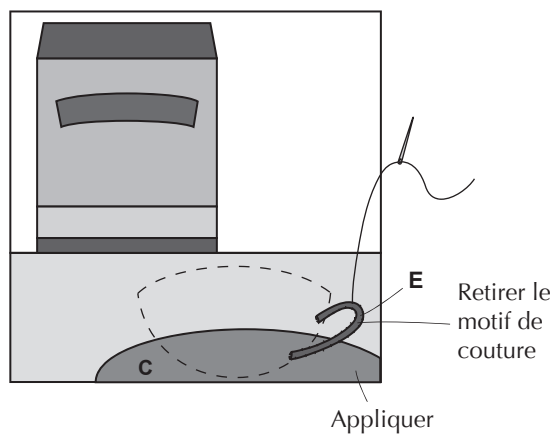

2 Appliquer la tasse, et broder la boîte de thé et la soucoupe.

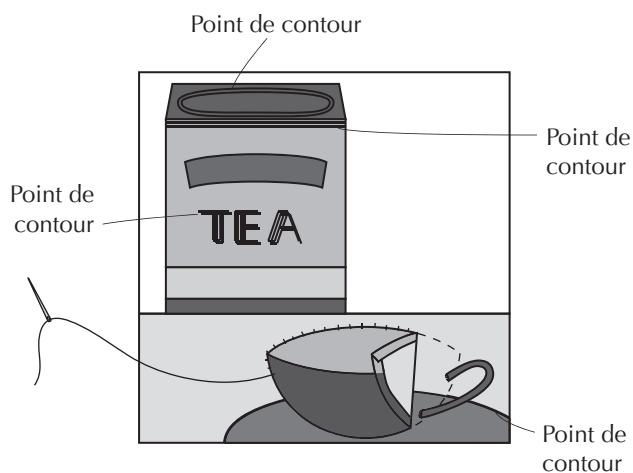

La tâche est complétée.

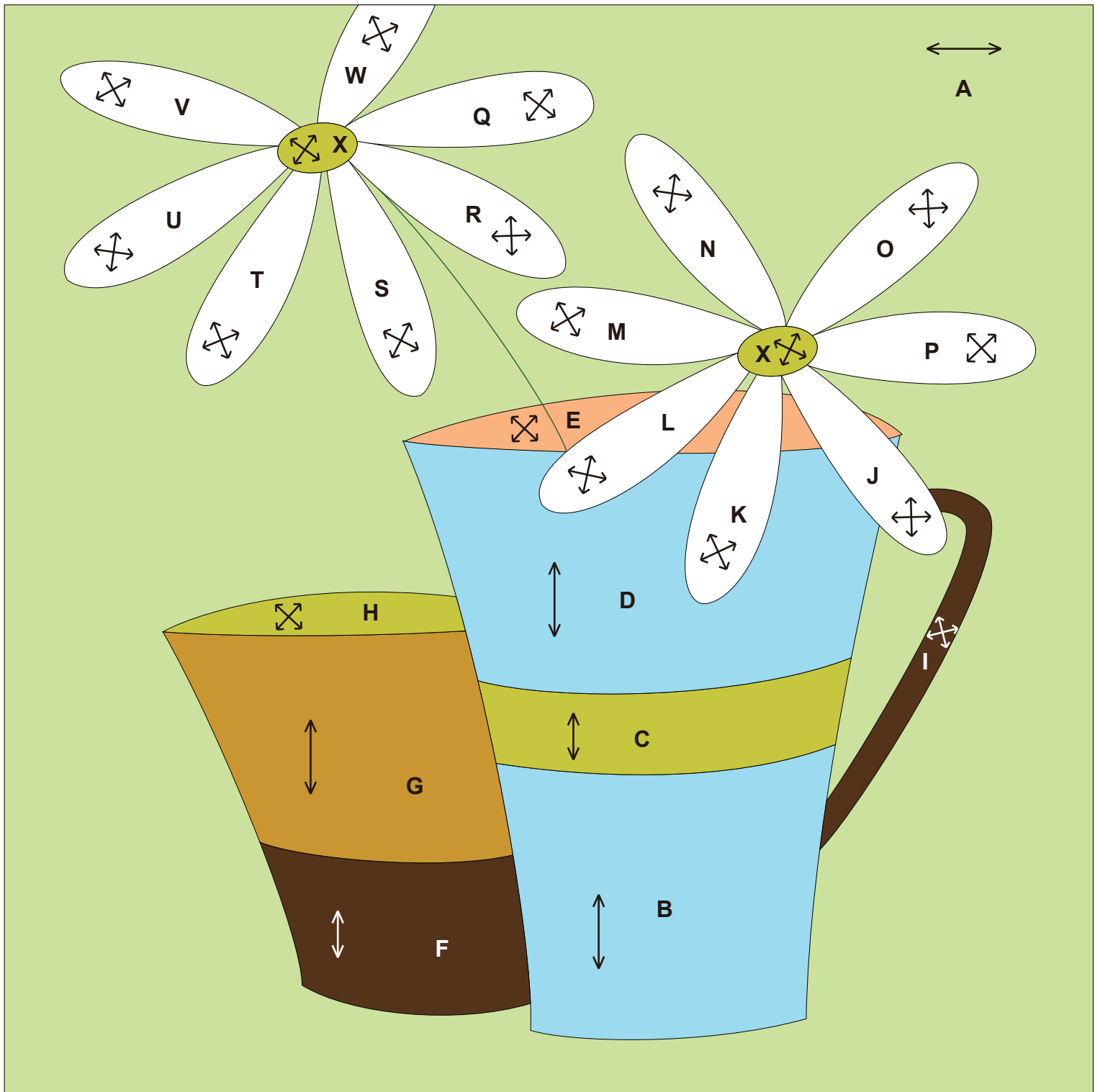

0 1 2 3 4 pouces (")

0 50 100 mm

Illustration de l'objet fini

←...Grain du tissu
200 mm × 200 mm (8 pouces × 8 pouces)

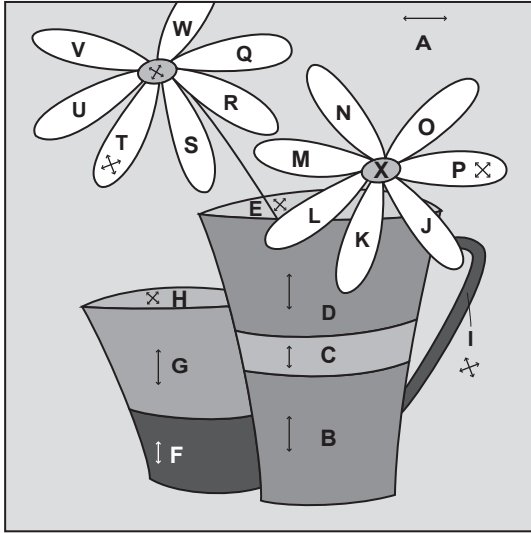

Étapes de fabrication

- Coudre séparément la petite et la grande tasse

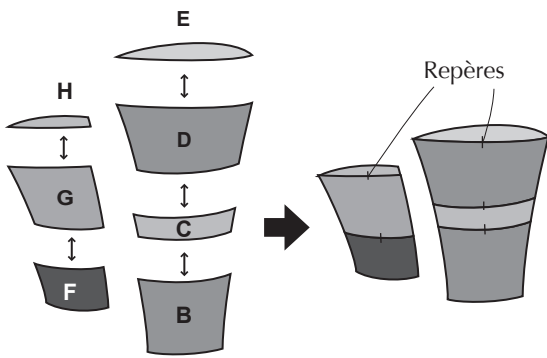

Remarque : Les repères permettent de coudre les pièces ensemble plus facilement.

- Faire une marque sur le matériau de base A, et appliquer les tasses

- 1 Faire une marque sur la grande anse de tasse I, et appliquer.
Positionner le motif de couture du mauvais côté du tissu pour l'anse I, et repasser au fer à repasser pour obtenir la forme.

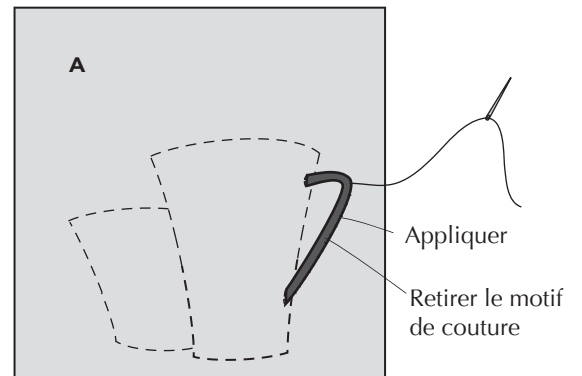
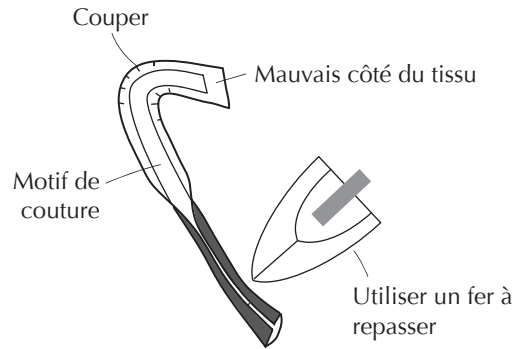

- 2 Appliquer la petite tasse puis la grande tasse, dans cet ordre.

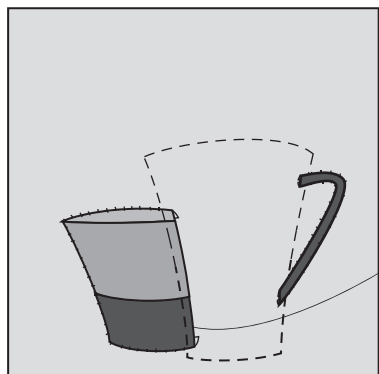

Ne pas appliquer dans la zone où le tissu est dédoublé (Ne pas plier dans la marge de couture)

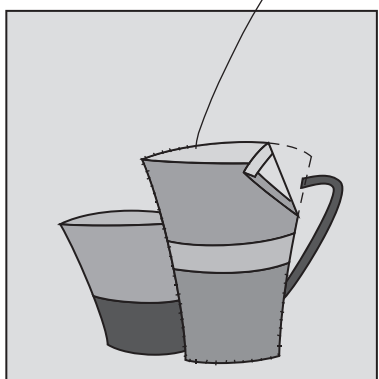

• **Fabriquer 14 pièces de pétales de marguerite et deux pièces pour les centres des fleurs**

- 1 Pour les pétales de fleurs, positionner les motifs de couture du mauvais côté du tissu, et les repasser au fer à repasser pour obtenir la forme. Pour le centre de la fleur, effectuer un point devant dans la marge de couture et bien le serrer.

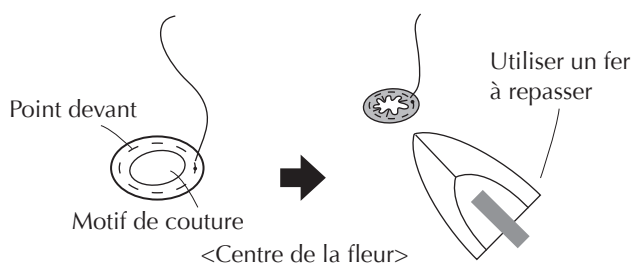
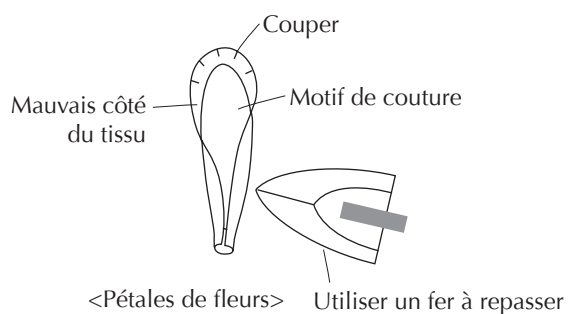

• **Appliquer les pétales de fleurs et les centres des fleurs**

- 1 Faire d'abord des marques et broder la tige, puis appliquer les pétales de fleurs.

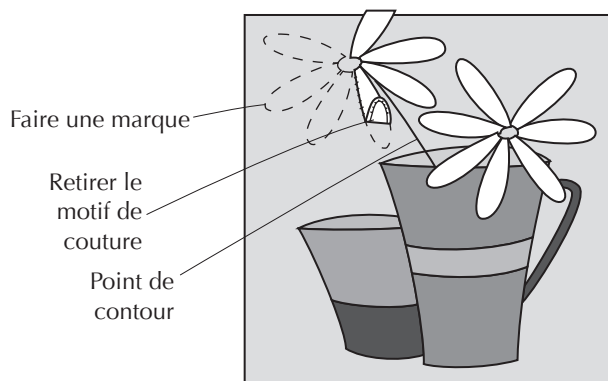

- 2** Appliquer le centre de la fleur au centre de la fleur.
Découper les pétales de fleurs aux endroits où ils ressortent du matériau de base.

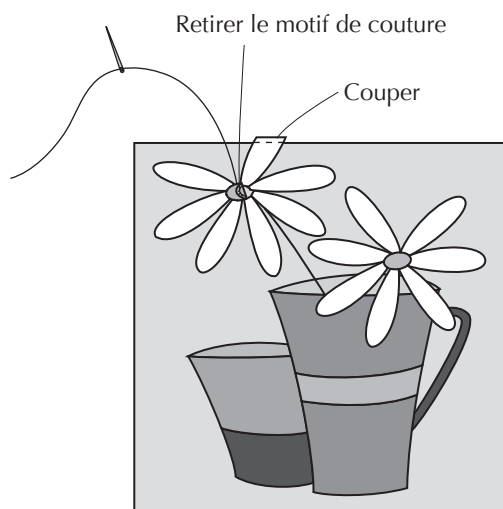

La tâche est complétée.

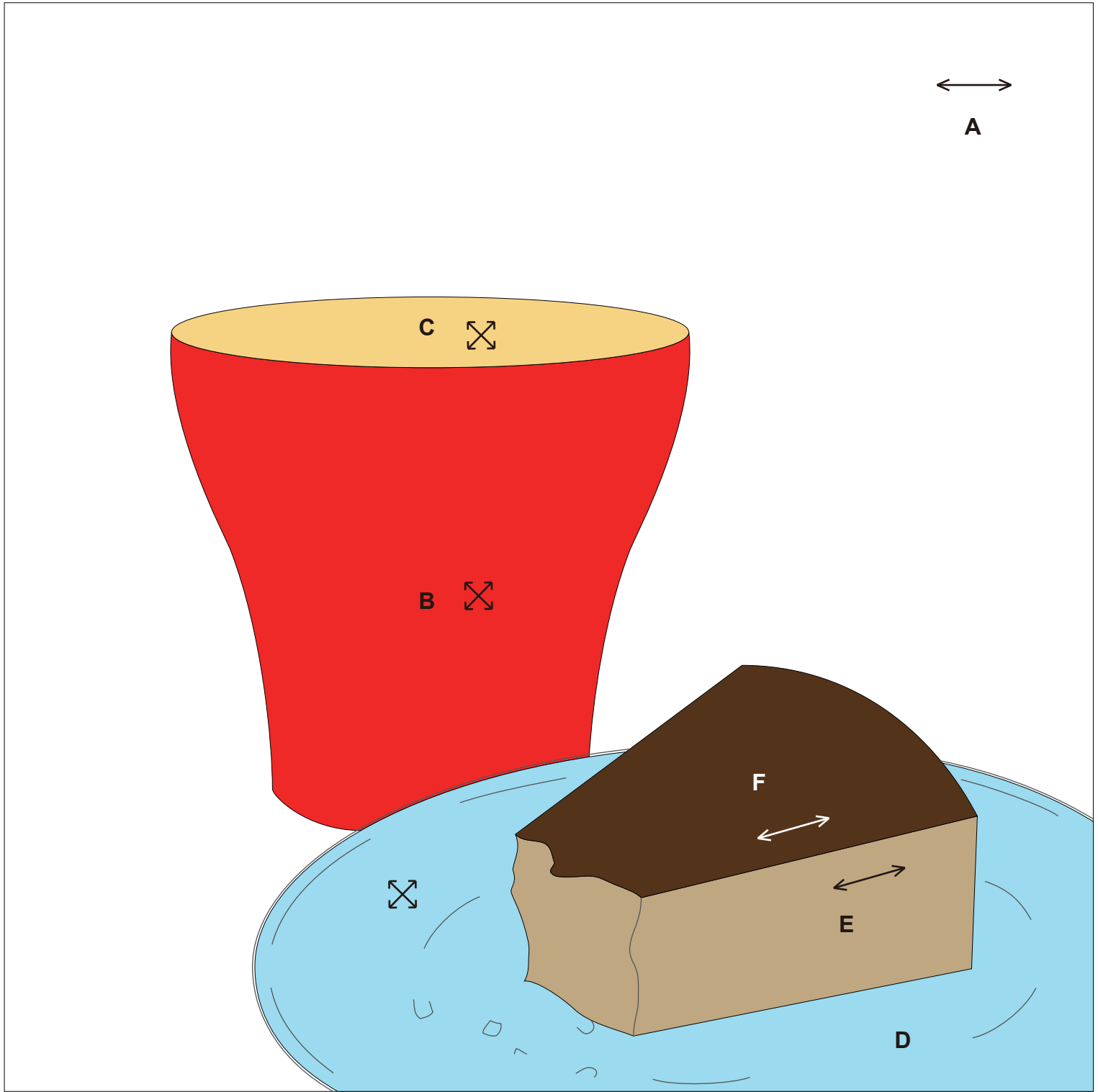

0 1 2 3 4 pouces (")

0 50 100 mm

34 Gâteau

Illustration de l'objet fini

←→ ...Grain du tissu
 ● ...Fins de marque
 200 mm × 200 mm (8 pouces × 8 pouces)

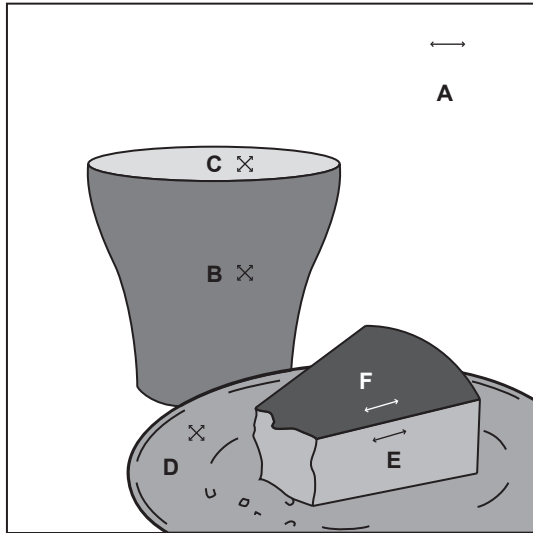

Étapes de fabrication

• Assembler la tasse

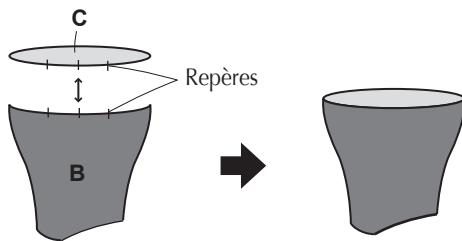

Remarque : Les repères permettent de coudre les pièces ensemble plus facilement.

• Coudre la couture intérieure, en tenant compte des fins de marque sur les coins du gâteau

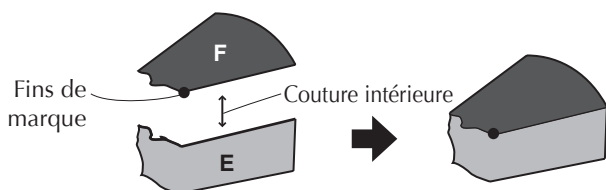

• Faire une marque sur le matériau de base A, et appliquer

1 Appliquer d'abord la tasse, puis l'assiette, et enfin le gâteau.

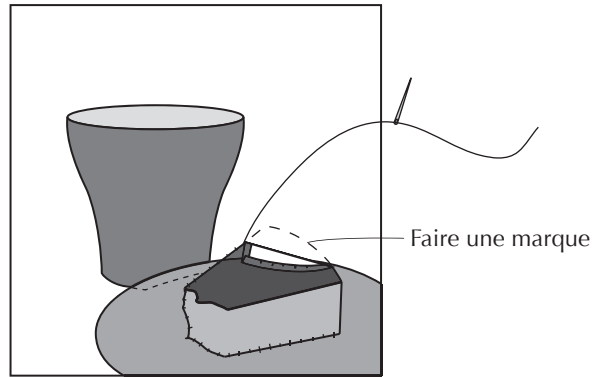

• Broder le gâteau et l'assiette

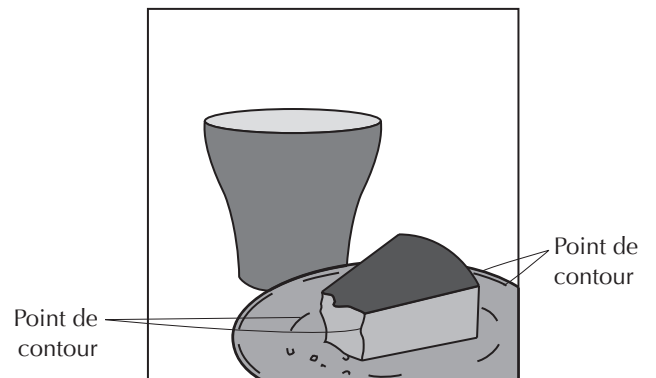

La tâche est complétée.

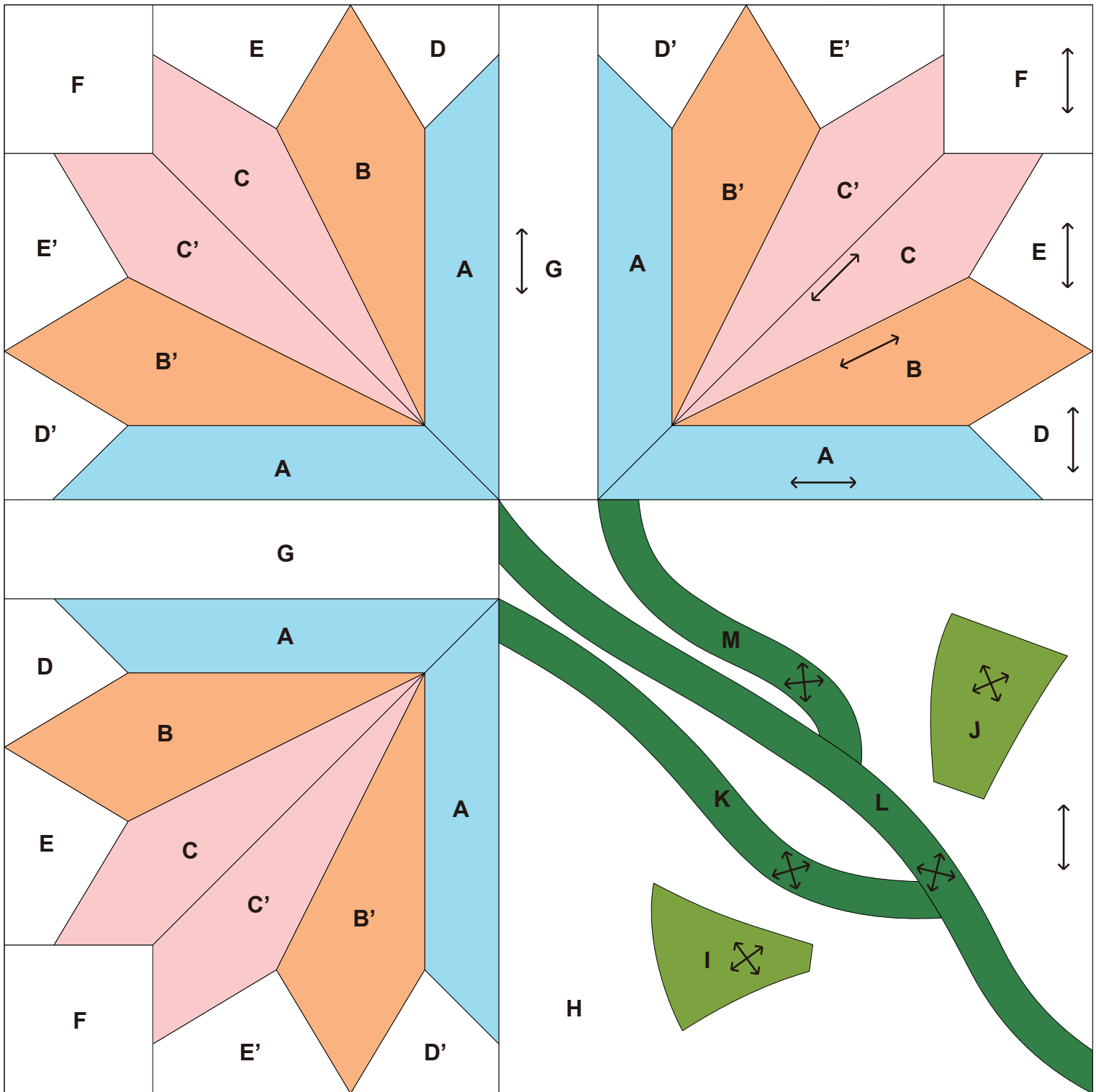

0 1 2 3 4 **pouces (")**

0 50 100 **mm**

Illustration de l'objet fini

←...Grain du tissu
●...Fins de marque
200 mm × 200 mm (8 pouces × 8 pouces)

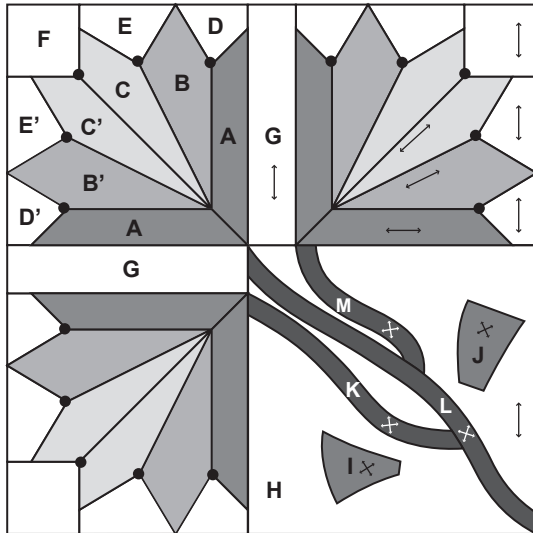

Étapes de fabrication

• Fabriquer les blocs de la fleur (trois pièces)

1 Coudre ensemble **A**, **B** et **C**, en tenant compte des fins de marque.

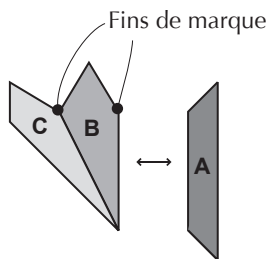

2 Réaliser des coutures intérieures sur **E** et **D**.

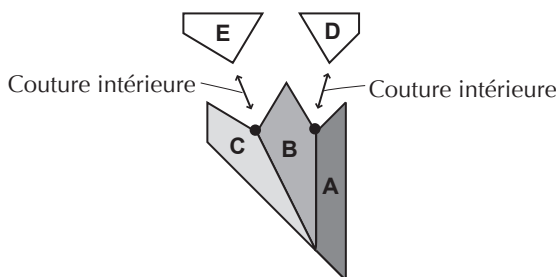

3 De la même manière, coudre ensemble **A**, **B'** et **C'**, et réaliser des coutures intérieures sur **D'** et **E'**.

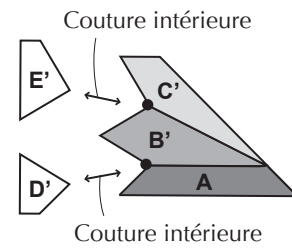

4 Coudre ensemble les deux blocs symétriques, en tenant compte des fins de marque.

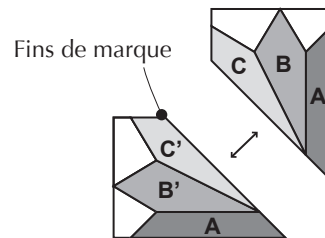

5 Réaliser une couture intérieure sur **F**.

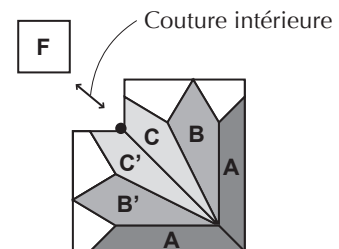

• Fabriquer les blocs de la tige et de la feuille

1 Positionner les motifs de couture sur **L**, **M** et **K** pour la tige, et **I** et **J** pour les feuilles, et les repasser au fer à repasser pour obtenir la forme.

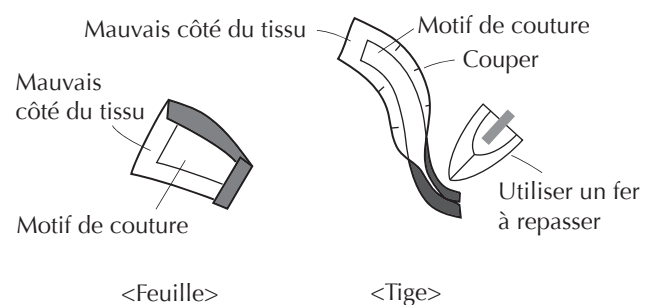

- 2** Faire une marque sur le matériau de base **H**, et appliquer la tige et les feuilles.
 Pour la tige, appliquer **M**, **K** et **L**, dans cet ordre.

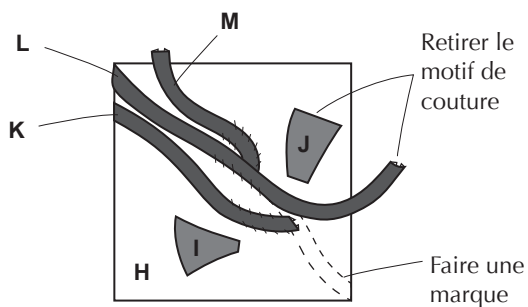

- Coudre ensemble les blocs de la fleur et G

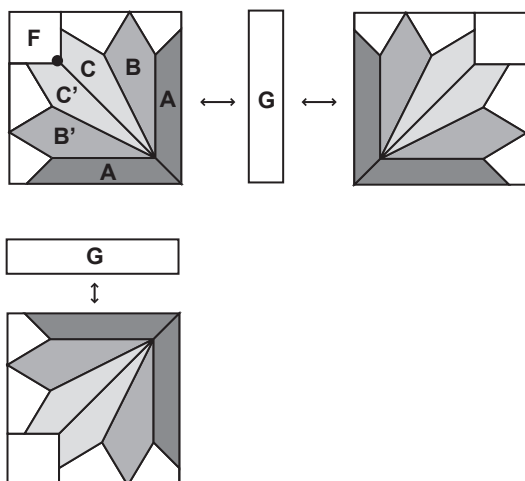

- Coudre ensemble les blocs de la tige et de la feuille

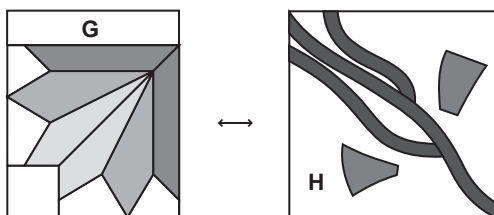

- Coudre le bloc supérieur et le bloc inférieur ensemble

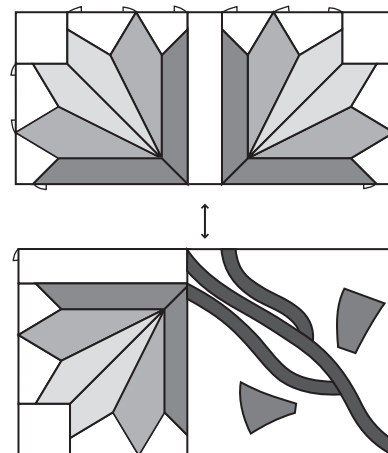

La tâche est complétée.

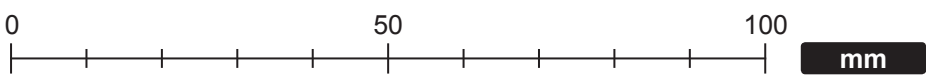
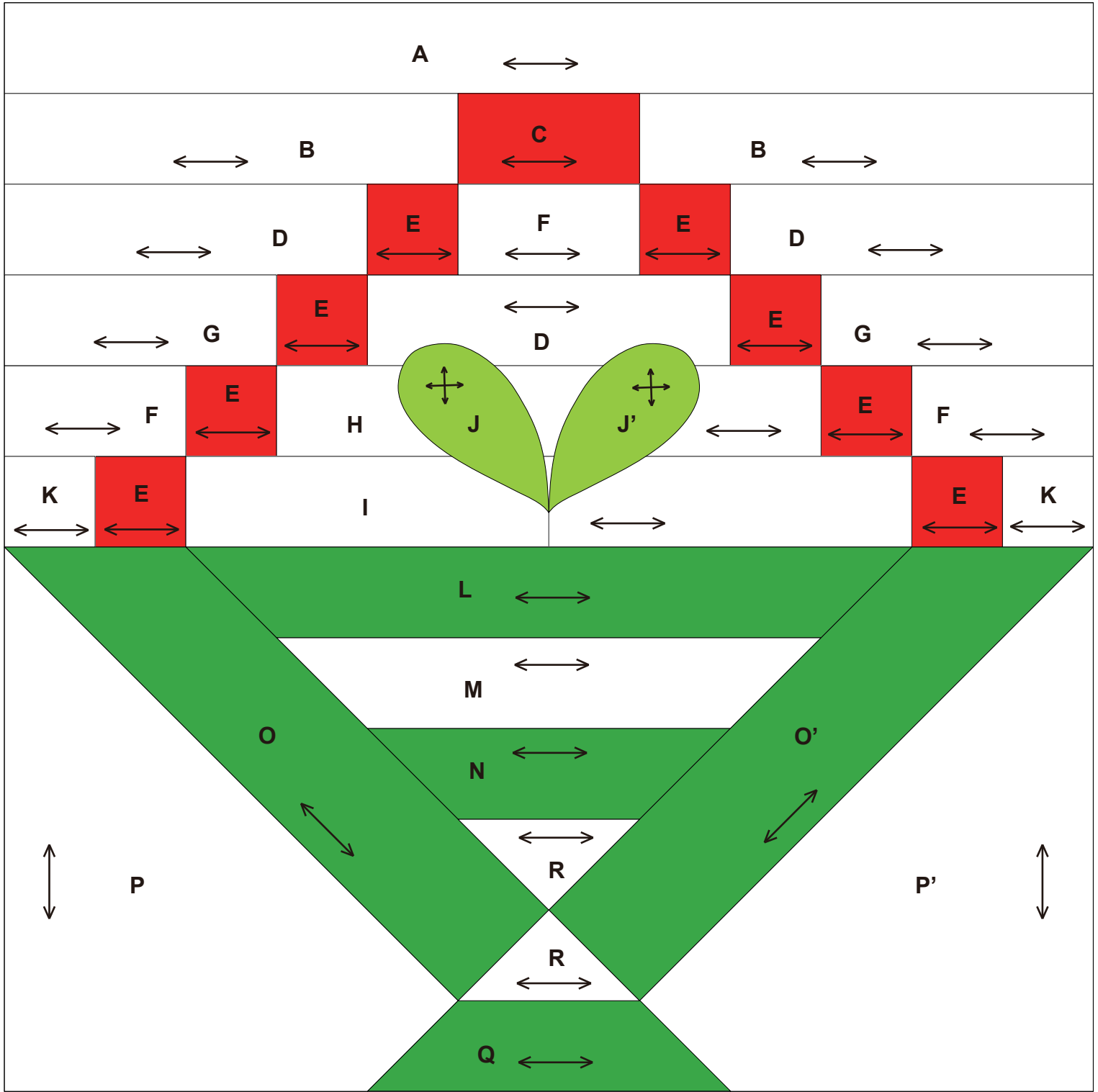
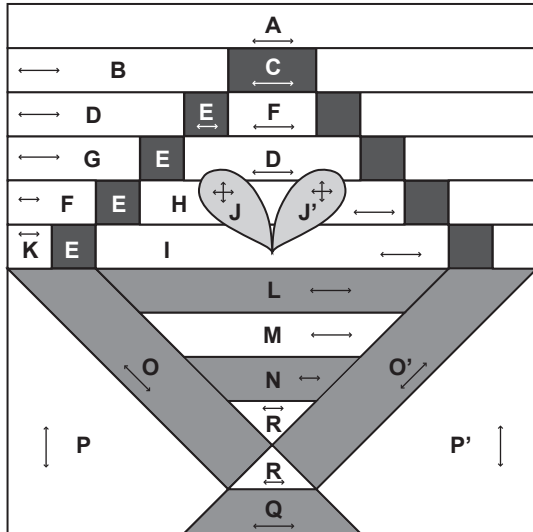

Illustration de l'objet fini

← → ...Grain du tissu
200 mm × 200 mm (8 pouces × 8 pouces)



Étapes de fabrication

• Fabriquer les blocs de la pousse

1 Coudre ensemble B et C.



2 Coudre ensemble D, E et F.



3 Coudre ensemble D, E et G.



4 Coudre ensemble E, F et H.

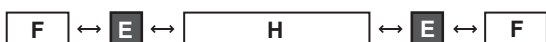

5 Coudre ensemble E, I et K.



6 Coudre sur A, comme indiqué sur la figure.

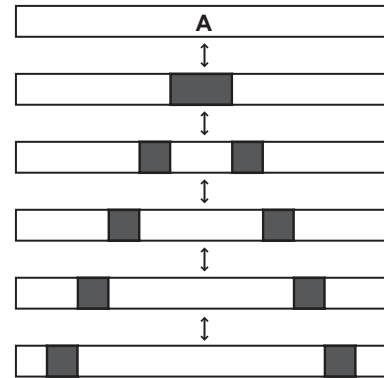

• Fabriquer les blocs du panier

1 Coudre ensemble L, M, N et R.

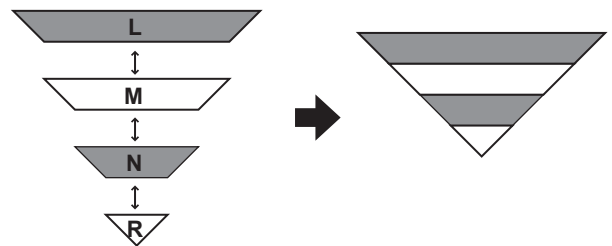

2 Coudre ensemble O et P.

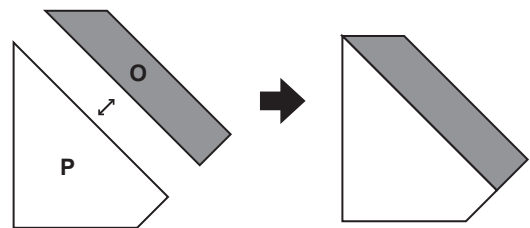

3 Coudre ensemble les deux blocs, comme indiqué sur la figure.

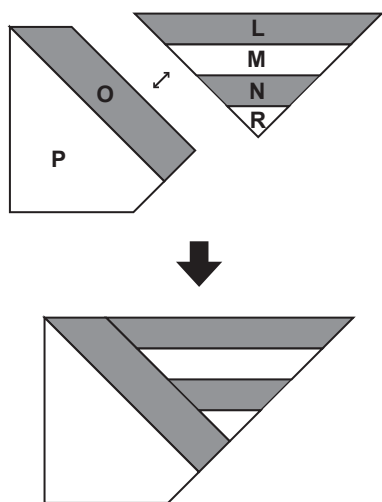

4 Coudre ensemble O' et P'.

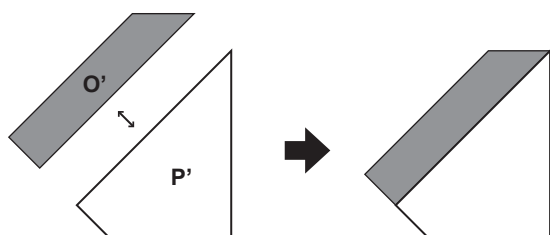

5 Coudre ensemble R et Q.



6 Coudre ensemble les deux blocs, comme indiqué sur la figure.

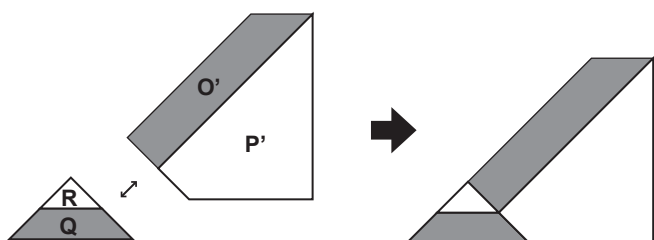

7 Coudre le bloc gauche et le bloc droit ensemble.

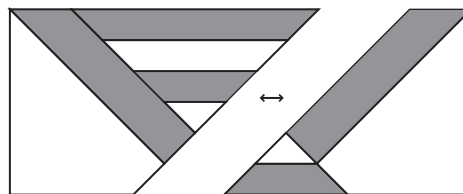

• Coudre le bloc supérieur et le bloc inférieur ensemble

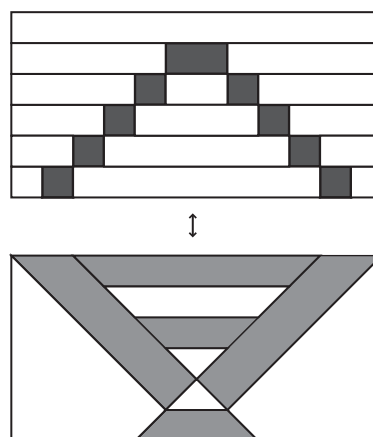

• Appliquer la pousse

1 Positionner les motifs de couture du mauvais côté du tissu pour J et J', et les repasser au fer à repasser pour obtenir la forme.

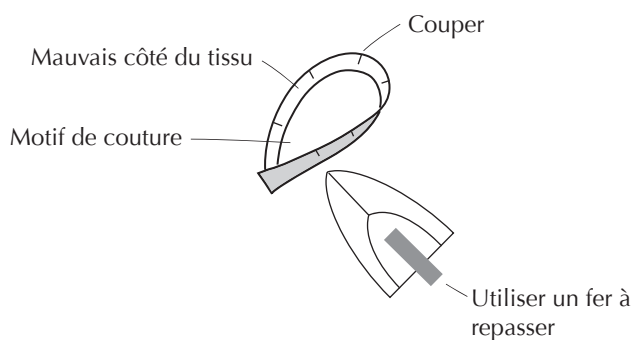

2 Appliquer.

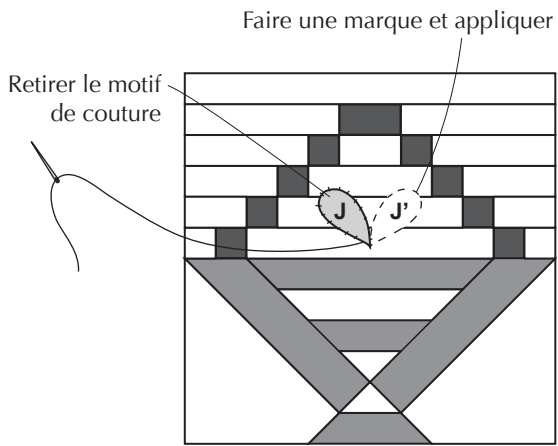

La tâche est complétée.

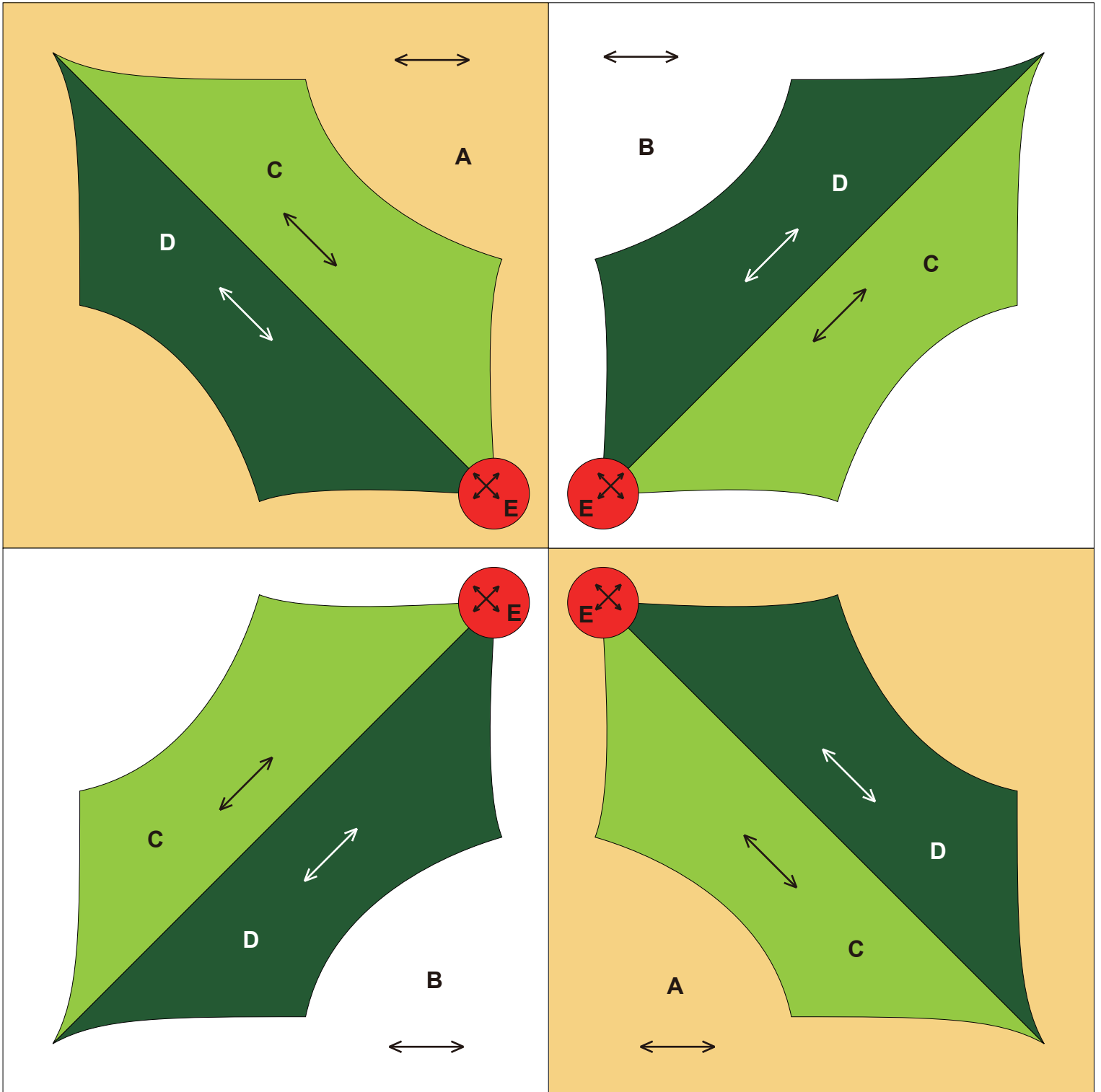

0 1 2 3 4 pouces (")

0 50 100 mm

Illustration de l'objet fini

←→ ...Grain du tissu
200 mm × 200 mm (8 pouces × 8 pouces)

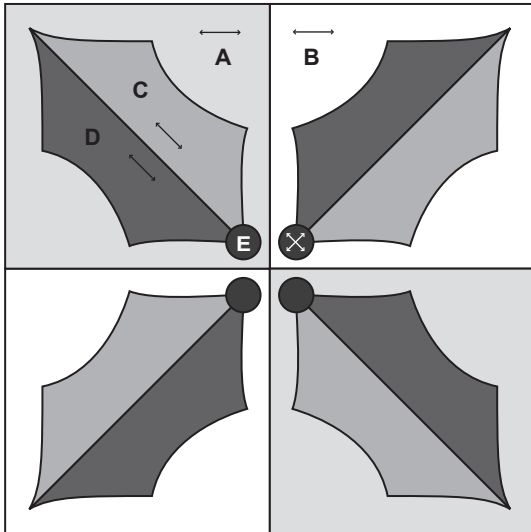

Étapes de fabrication

• Fabriquer le matériau de base

1 Coudre ensemble **A** et **B**. (Deux pièces)

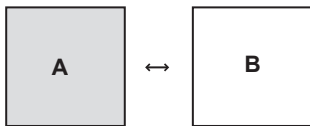

2 Coudre ensemble le haut et le bas.

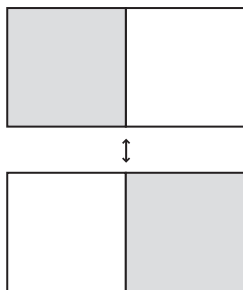

• Appliquer le houx

1 Coudre ensemble **C** et **D**. (Quatre pièces)

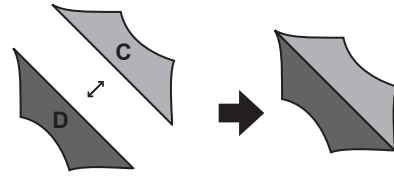

2 Positionner les motifs de couture du mauvais côté du tissu, et les repasser au fer à repasser pour obtenir la forme.

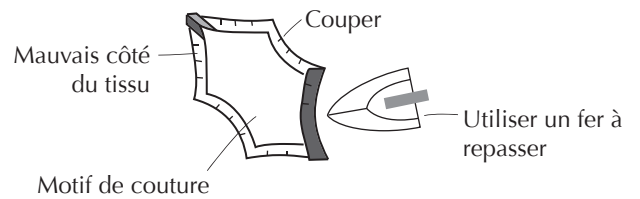

3 Faire une marque sur le matériau de base, et appliquer. (Quatre pièces)

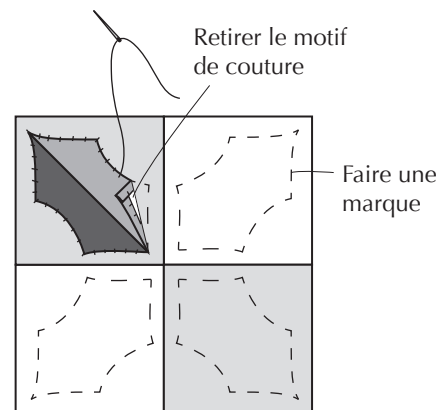

4 Appliquer la baie. (Quatre pièces)
Positionner le motif de couture sur le mauvais côté du tissu, bien serrer le point devant sur la marge de couture, et repasser au fer à repasser pour obtenir la forme.

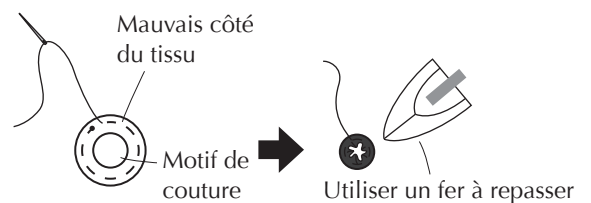

5 Faire une marque et appliquer.

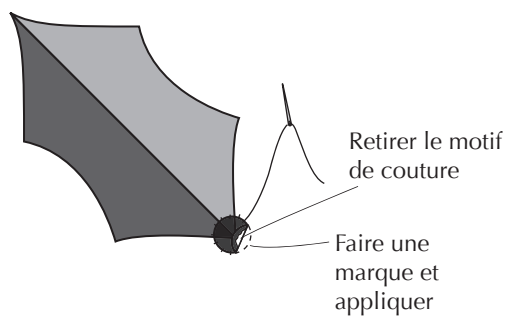

La tâche est complétée.

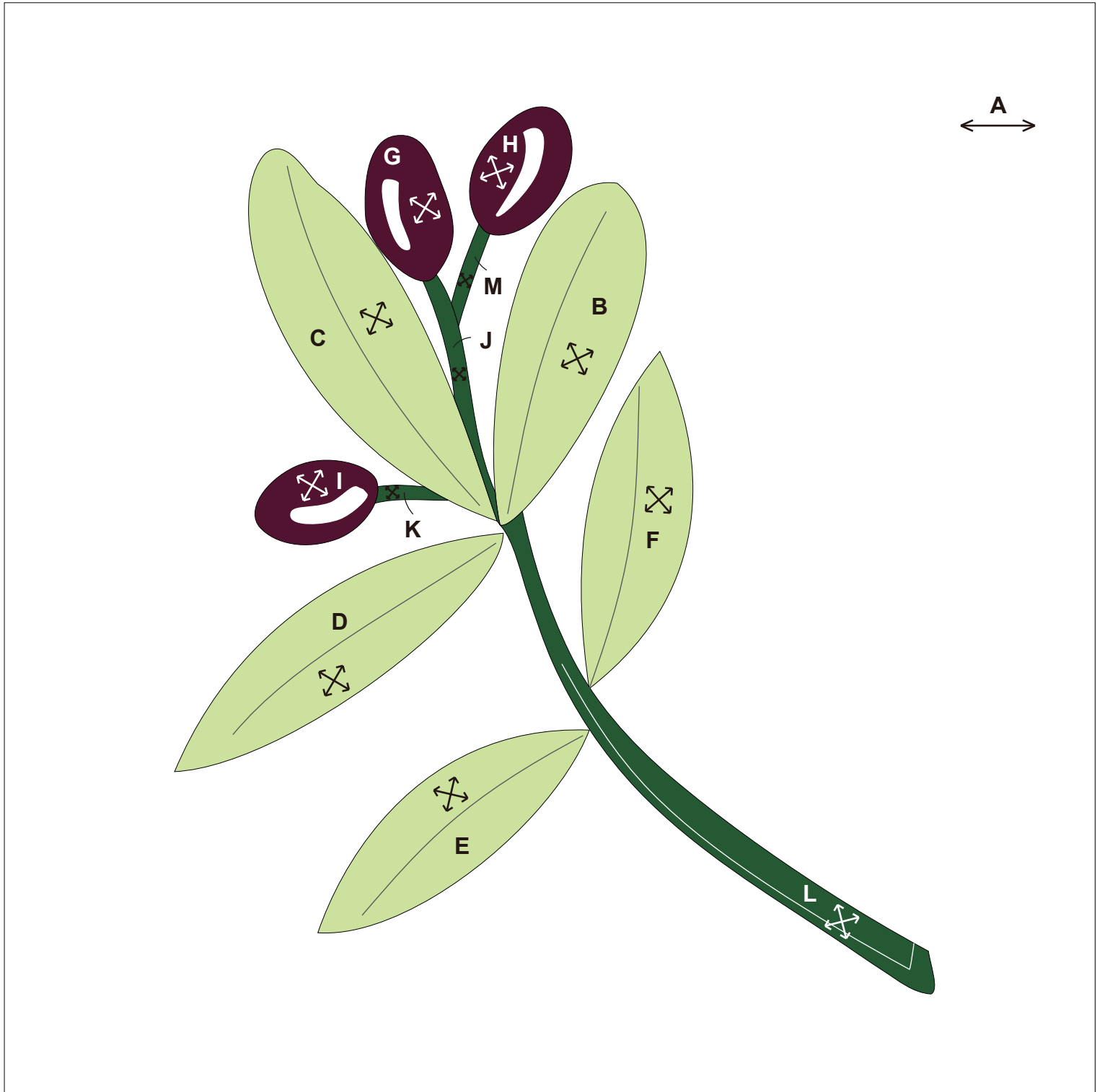

0 1 2 3 4 pouces (")

0 50 100 mm

Illustration de l'objet fini

←...Grain du tissu
200 mm × 200 mm (8 pouces × 8 pouces)

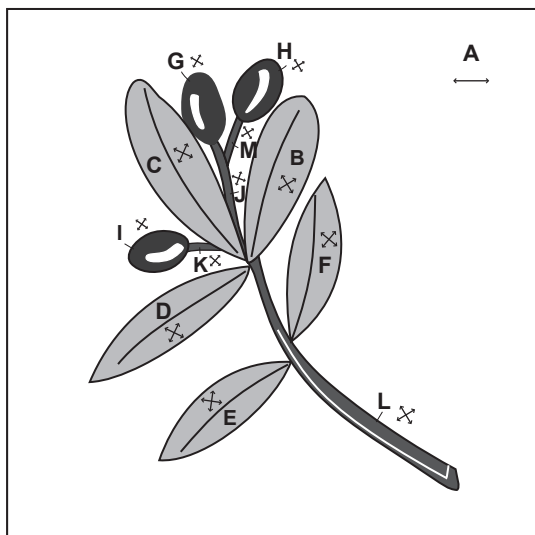

Étapes de fabrication

- Faire une marque sur le matériau de base A, et appliquer la tige

- 1 Tout en repliant la marge de couture en-dessous, appliquer d'abord M et K, puis J et L.

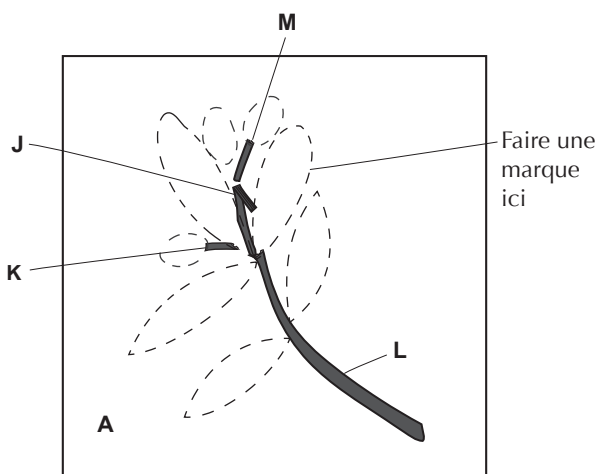

• Appliquer les feuilles et les baies

- 1 Sur les feuilles, positionner les motifs de couture du mauvais côté du tissu, et les repasser au fer à repasser pour obtenir la forme. Sur les baies, effectuer un point devant dans la marge de couture et bien le serrer.

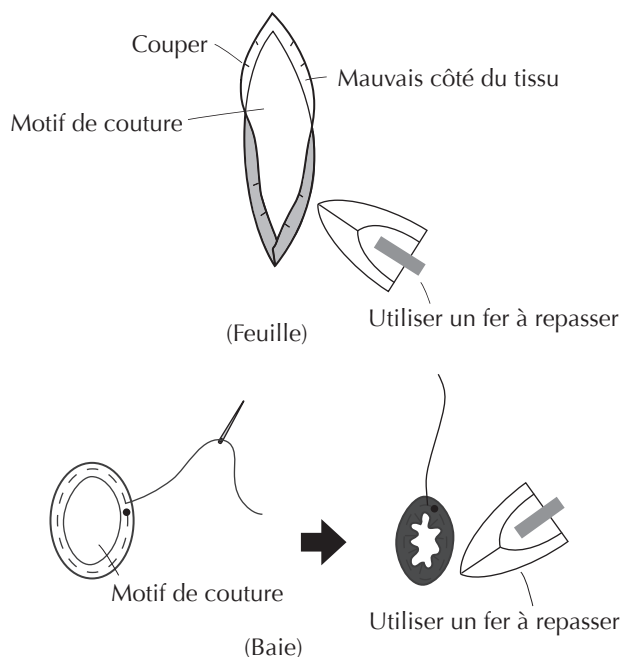

• Broder sur les nervures des feuilles et les brillants sur la tige et les baies

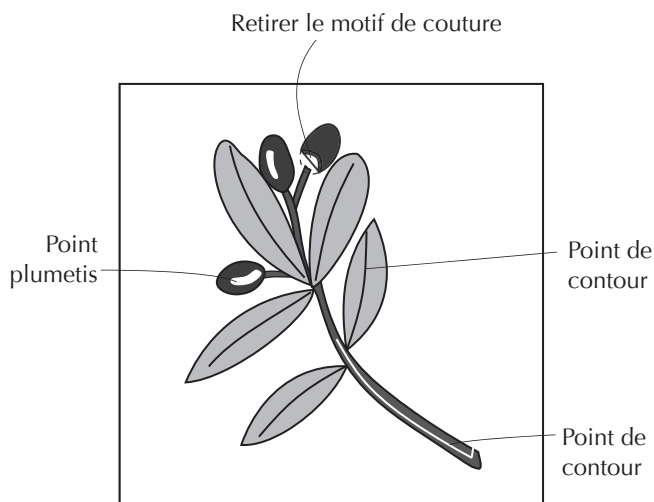

La tâche est complétée.

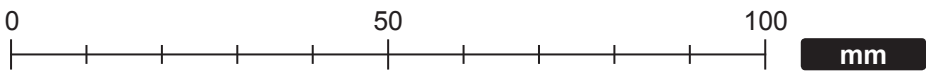
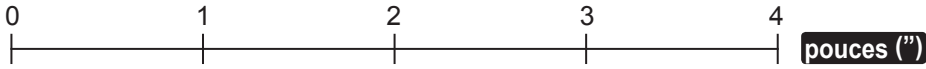
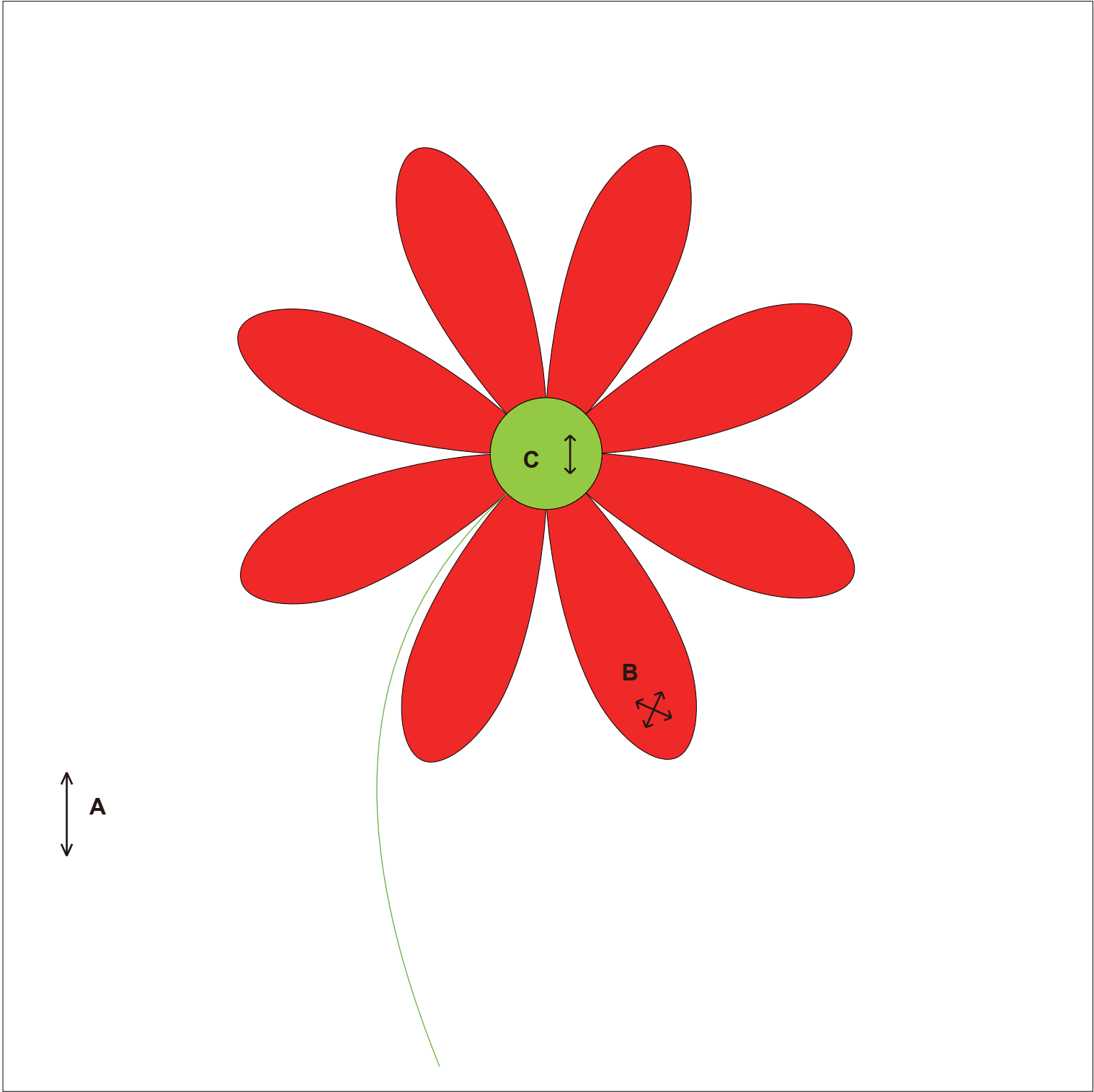

39 Marguerite

Illustration de l'objet fini

←...Grain du tissu
200 mm × 200 mm (8 pouces × 8 pouces)

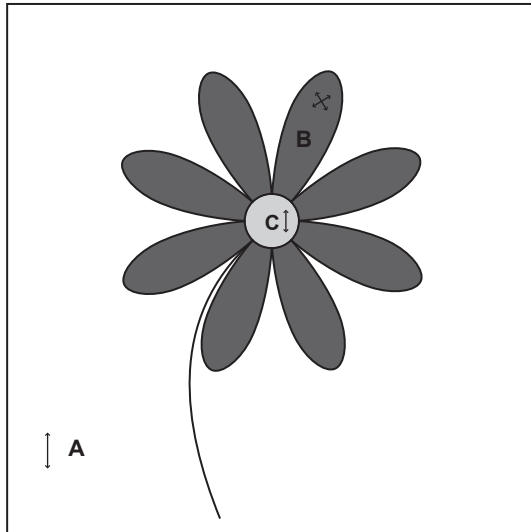

Étapes de fabrication

- Fabriquer huit pièces de pétales de marguerite et une pièce pour le centre de la fleur

1 Pour les pétales de fleurs, positionner les motifs de couture du mauvais côté du tissu, et les repasser au fer à repasser pour obtenir la forme. Pour le centre de la fleur, effectuer un point devant dans la marge de couture et bien le serrer.

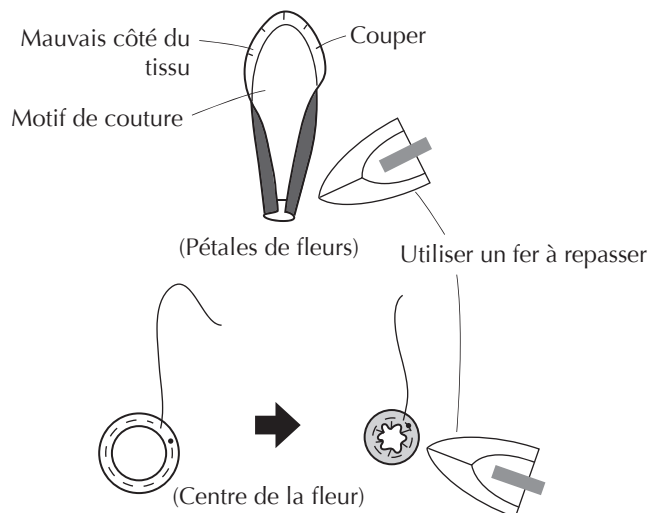

- Faire une marque sur le matériau de base A, et appliquer les pétales de fleurs

Ne pas appliquer dans la zone où le tissu est dédoublé (Ne pas plier dans la marge de couture)

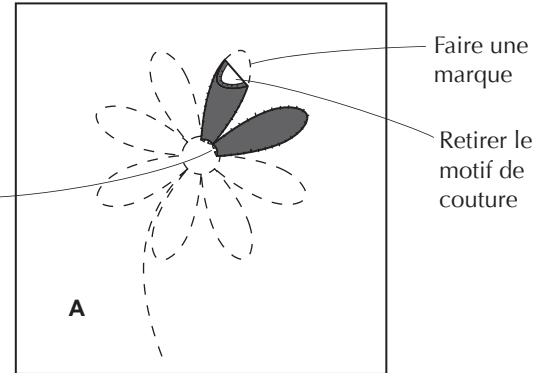

- Appliquer le centre au milieu de la fleur, et broder sur la tige

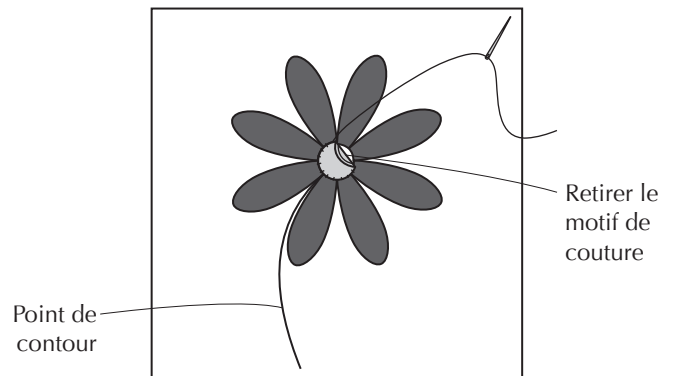

La tâche est complétée.

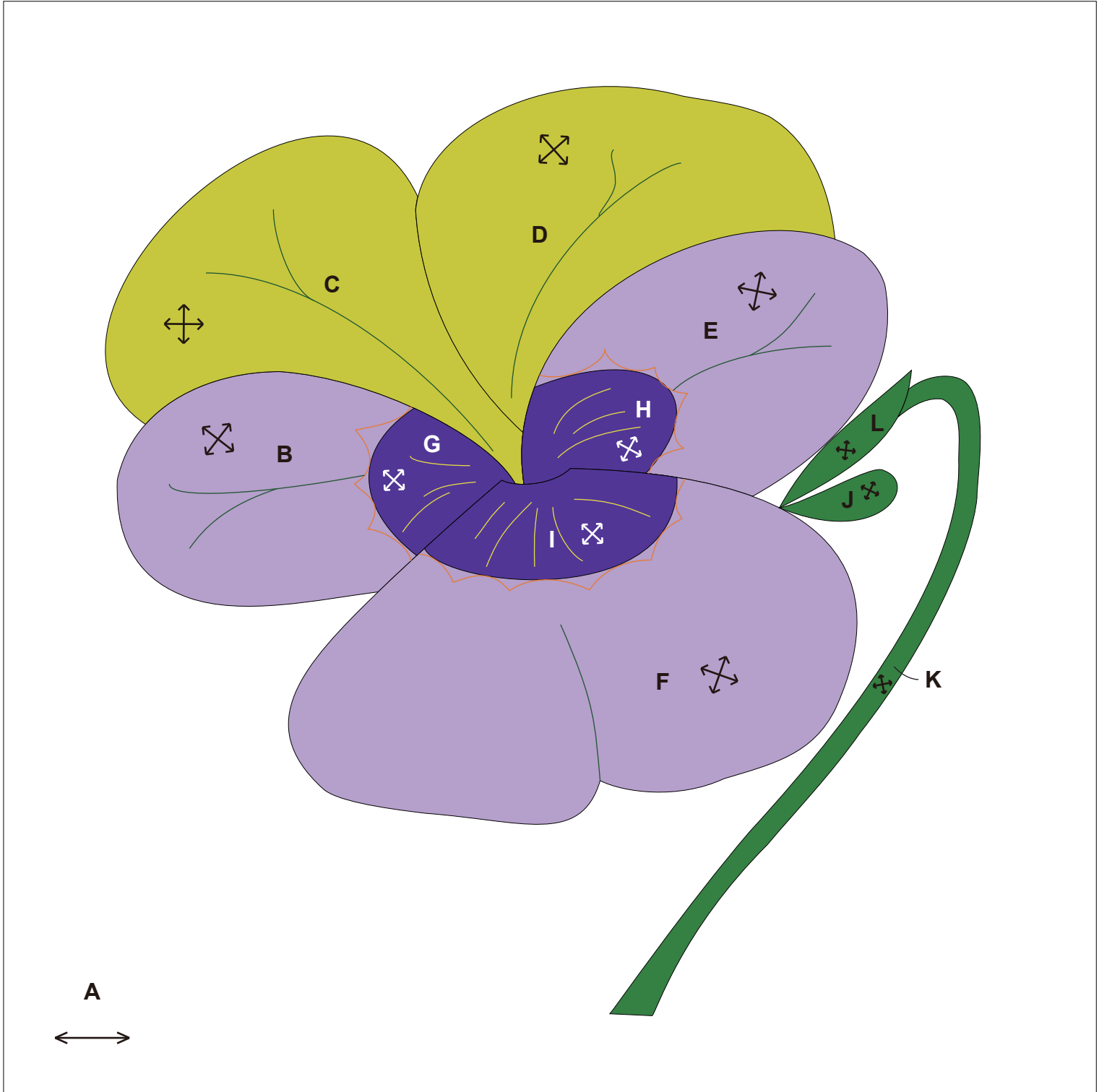

0 1 2 3 4 pouces (")

0 50 100 mm

Illustration de l'objet fini

← ...Grain du tissu
200 mm × 200 mm (8 pouces × 8 pouces)

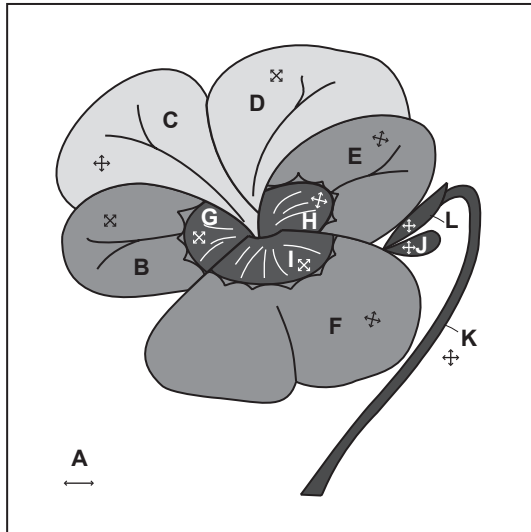

Étapes de fabrication

• Appliquer

Faire une marque sur le matériau de base **A**, et appliquer, en repliant la marge de couture en-dessous dans l'ordre en commençant par les pièces qui seront en-dessous.

<Ordre des appliqués>

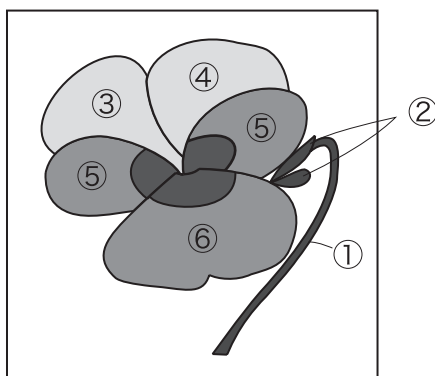

- 1 Positionner **G** au-dessus de **B** et appliquer, de manière à en faire une seule pièce. De la même manière, appliquer **E** et **H**, **F** et **I**.

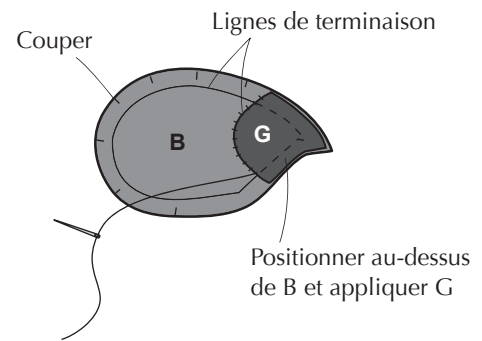

- 2 Appliquer dans l'ordre en commençant par les pièces qui seront en-dessous. Les endroits où le tissu est dédoublé ne seront pas visibles, par conséquent, laisser les pièces telles quelles et appliquer.

Ne pas appliquer dans la zone où le tissu est dédoublé (Ne pas plier dans la marge de couture)

Faire une marque

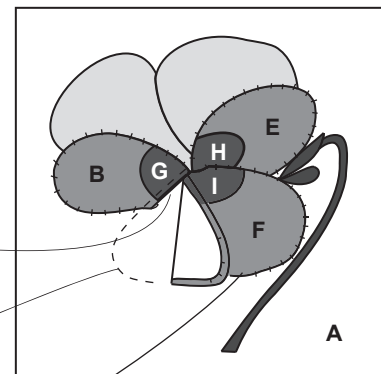

• Broder pour donner l'apparence d'une fleur

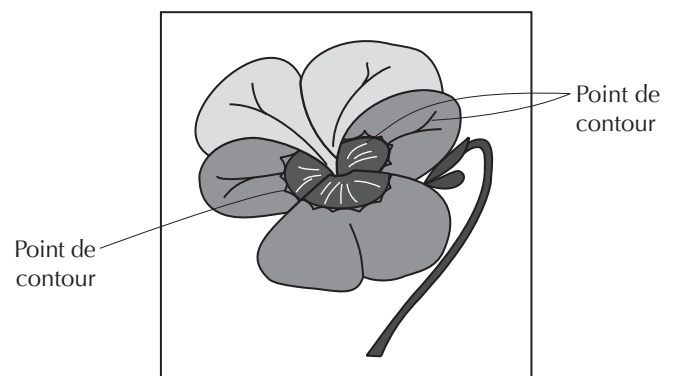

La tâche est complétée.

41



0 1 2 3 4 pouces (")

0 50 100 mm

Illustration de l'objet fini

←→ ...Grain du tissu
200 mm × 200 mm (8 pouces × 8 pouces)

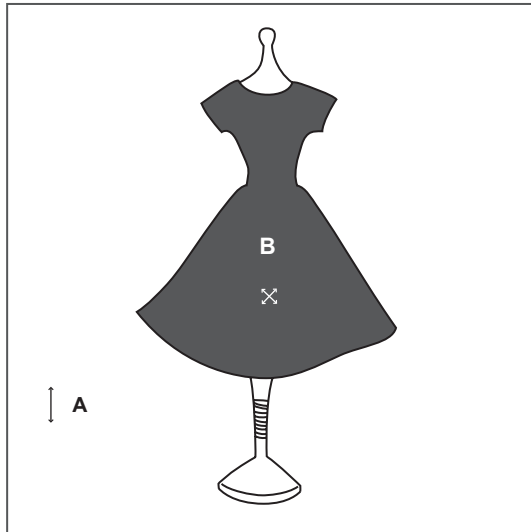

Étapes de fabrication

• Appliquer la robe

- 1** Faire des entailles dans les marges de couture dans les coins et les zones courbes.

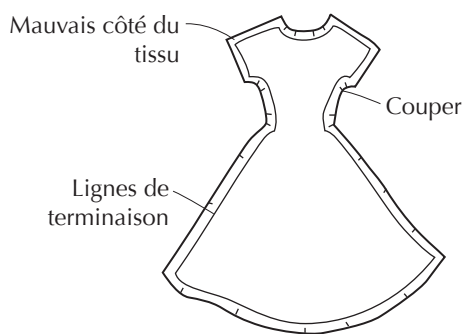

- 2** Faire une marque sur le matériau de base **A**, et appliquer, tout en repliant la marge de couture en-dessous.

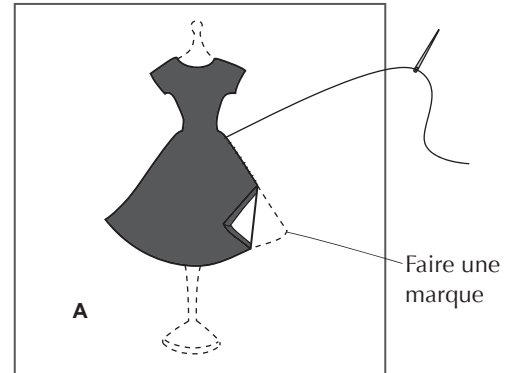

• Broder sur la base de la poitrine

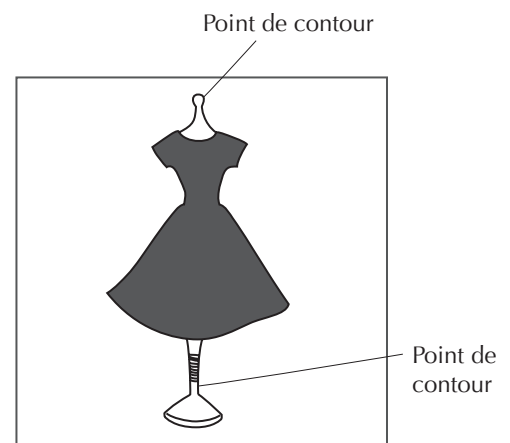

La tâche est complétée.

A ↔

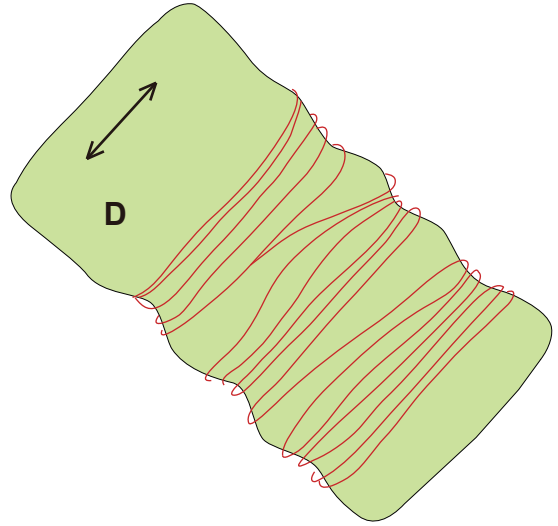
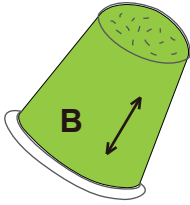

POOL

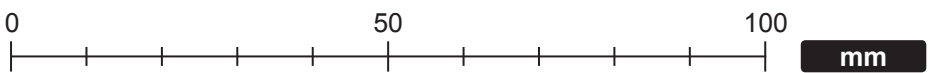
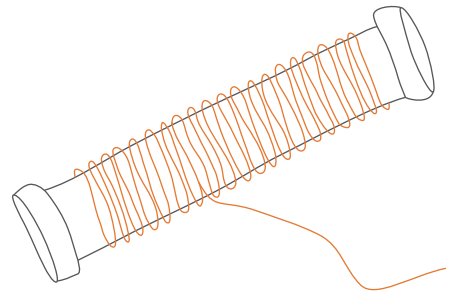
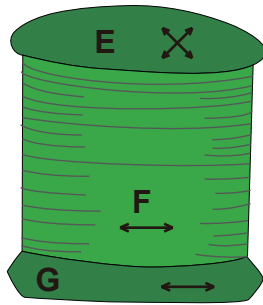
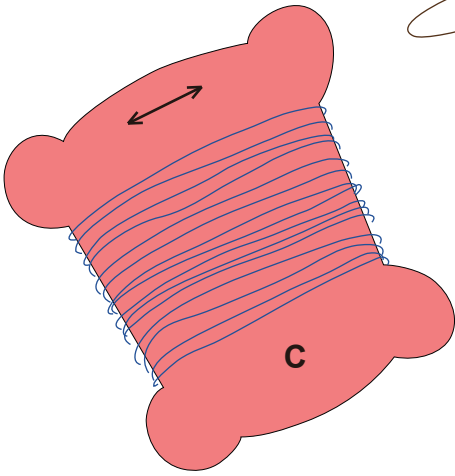
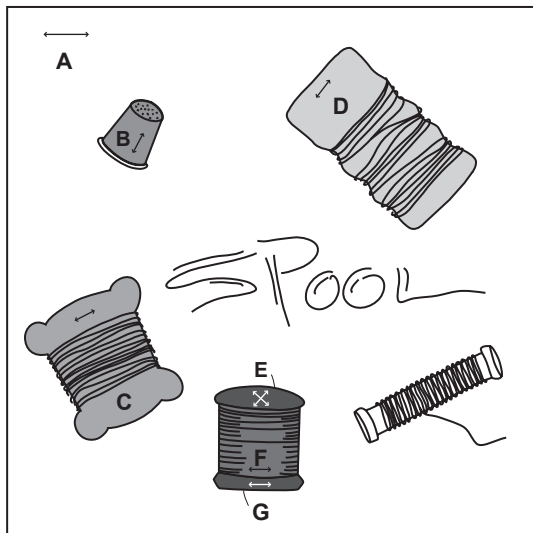

Illustration de l'objet fini

←→ ...Grain du tissu
200 mm × 200 mm (8 pouces × 8 pouces)



Étapes de fabrication

• Appliquer

Faire une marque sur le matériau de base A, et appliquer la bobine de fil et le dé à coudre, tout en repliant la marge de couture en-dessous.

1 Pour la bobine de fil, coudre ensemble E, F et G.

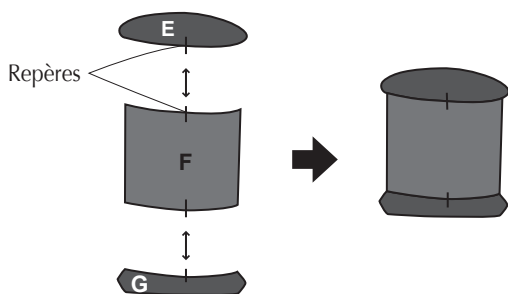

2 Faire des entailles dans les marges de couture dans les coins et les zones courbes.

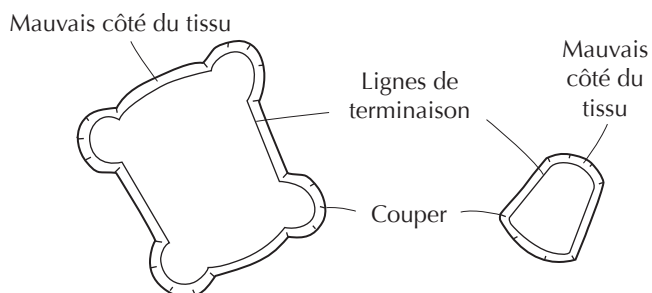

3 Appliquer.

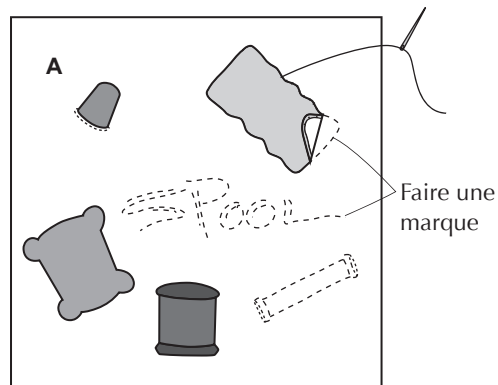

• Broder la bobine de fil, le fil, le dé à coudre et les lettres

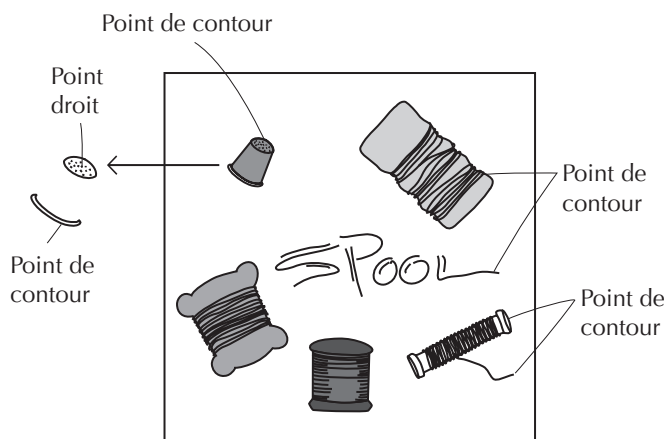

La tâche est complétée.

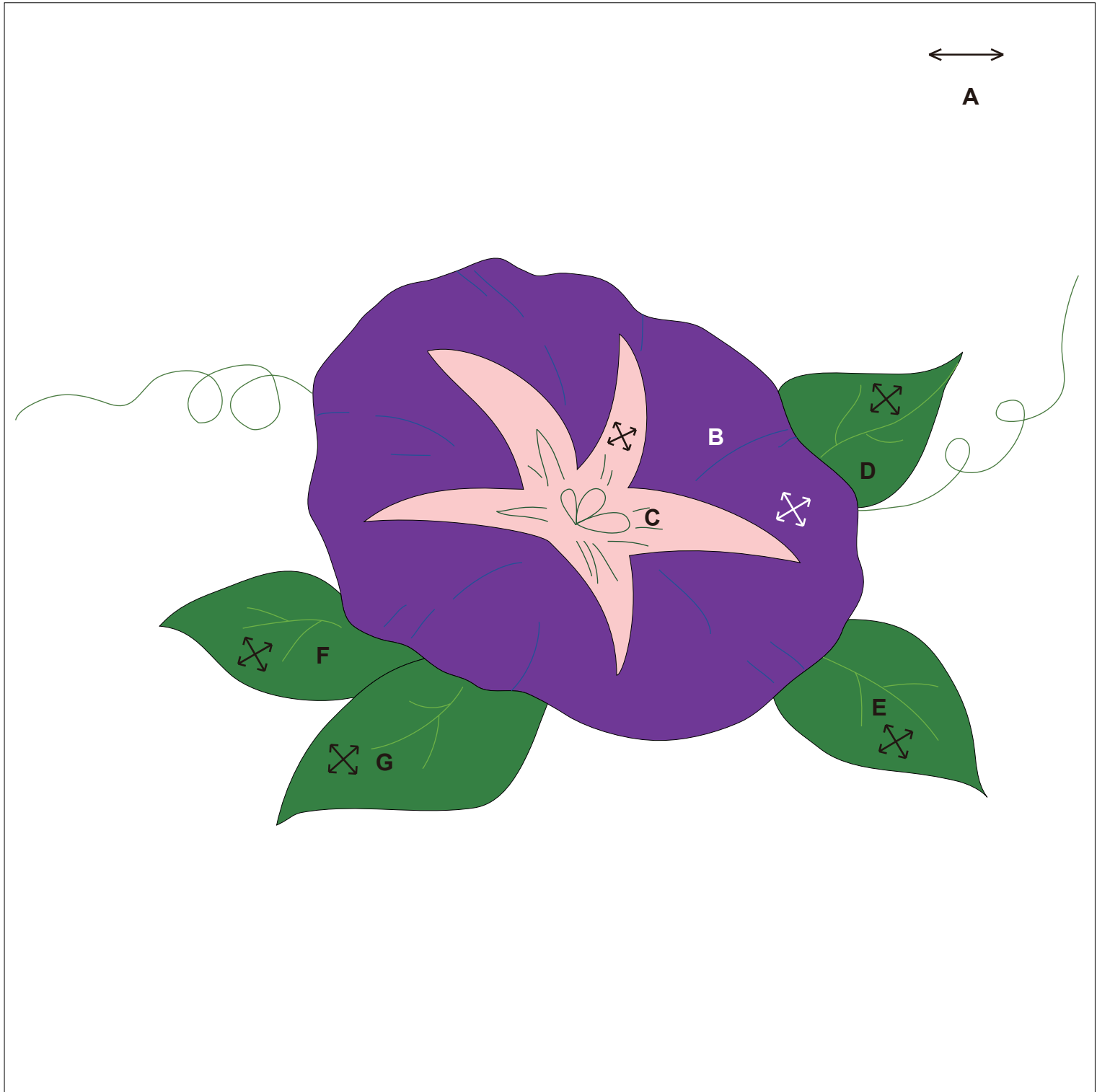

0 1 2 3 4 pouces (")

0 50 100 mm

Illustration de l'objet fini

←...Grain du tissu
200 mm × 200 mm (8 pouces × 8 pouces)

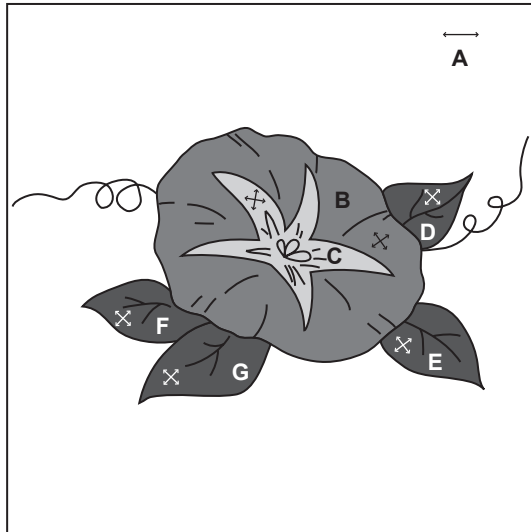

Étapes de fabrication

• Appliquer les feuilles

- 1 Faire des entailles dans les marges de couture au niveau des zones courbes des feuilles **D**, **E**, **F** et **G**.

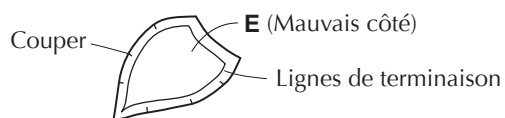

- 2 Faire une marque sur le matériau de base **A**, et appliquer, tout en repliant la marge de couture en-dessous.

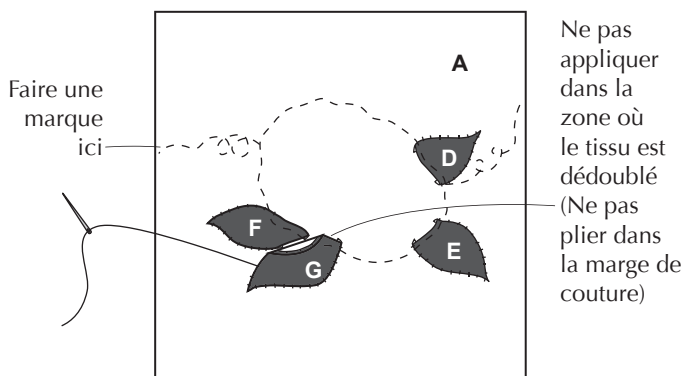

• Appliquer la fleur

- 1 Appliquer **B**, puis appliquer **C** au-dessus.

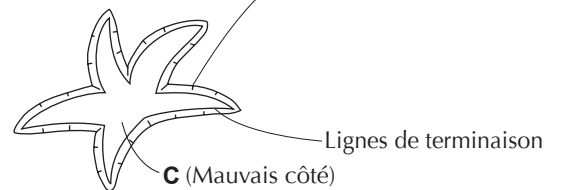
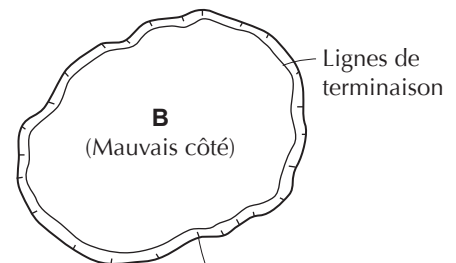
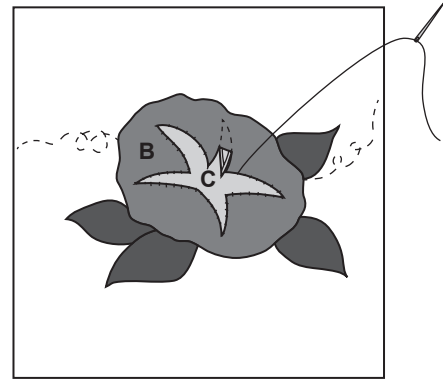

• Broder les nervures des feuilles, le centre de la fleur et les vignes, etc.

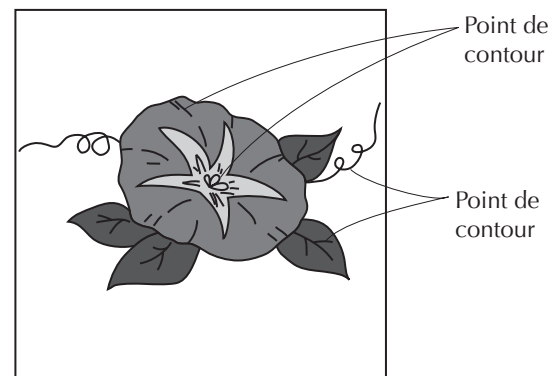

La tâche est complétée.



0 1 2 3 4 pouces (")

0 50 100 mm

Illustration de l'objet fini

←...Grain du tissu
200 mm × 200 mm (8 pouces × 8 pouces)

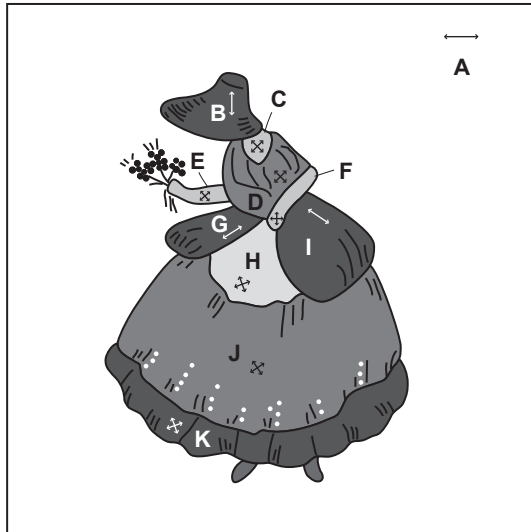

Étapes de fabrication

• Appliquer

Faire une marque sur le matériau de base **A**, et appliquer, en repliant la marge de couture en-dessous dans l'ordre en commençant par les pièces qui seront en-dessous.

(Ordre des appliqués)

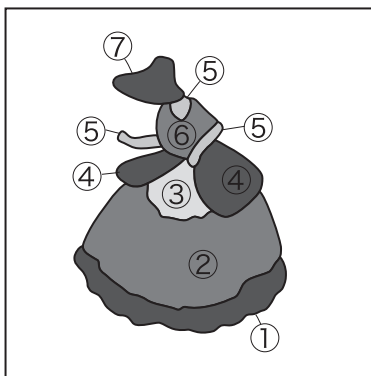

1 Faire des entailles dans les marges de couture dans les zones courbes des pièces à appliquer.

Mauvais côté du tissu

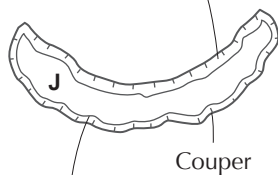

Lignes de terminaison

2 Appliquer **J** et **K**.

De la même manière, appliquer **H**, **G** et **I**.

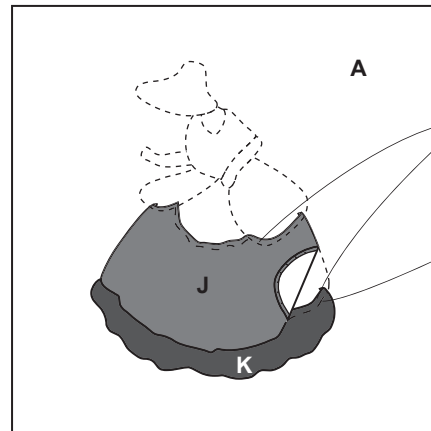

Ne pas appliquer dans la zone où le tissu est dédoublé (Ne pas plier dans la marge de couture)

Lignes de terminaison

3 Appliquer **C**, **E** et **F**, puis appliquer **D** et **B** au-dessus.

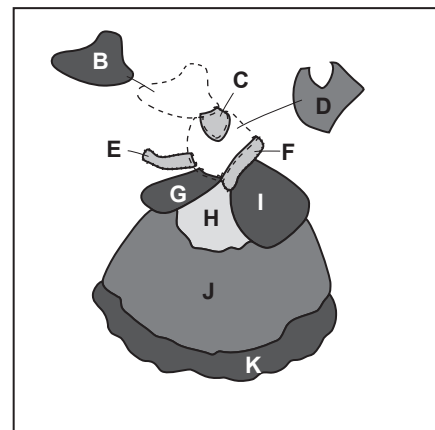

• Broder les fleurs, les chaussures, les fronces et les motifs sur les vêtements, etc.

Point de contour

Point plumetis

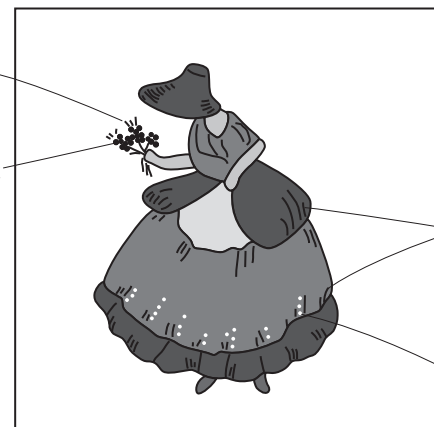

Point de contour

Point plumetis

La tâche est complétée.

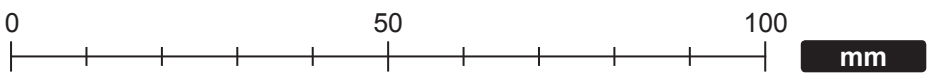
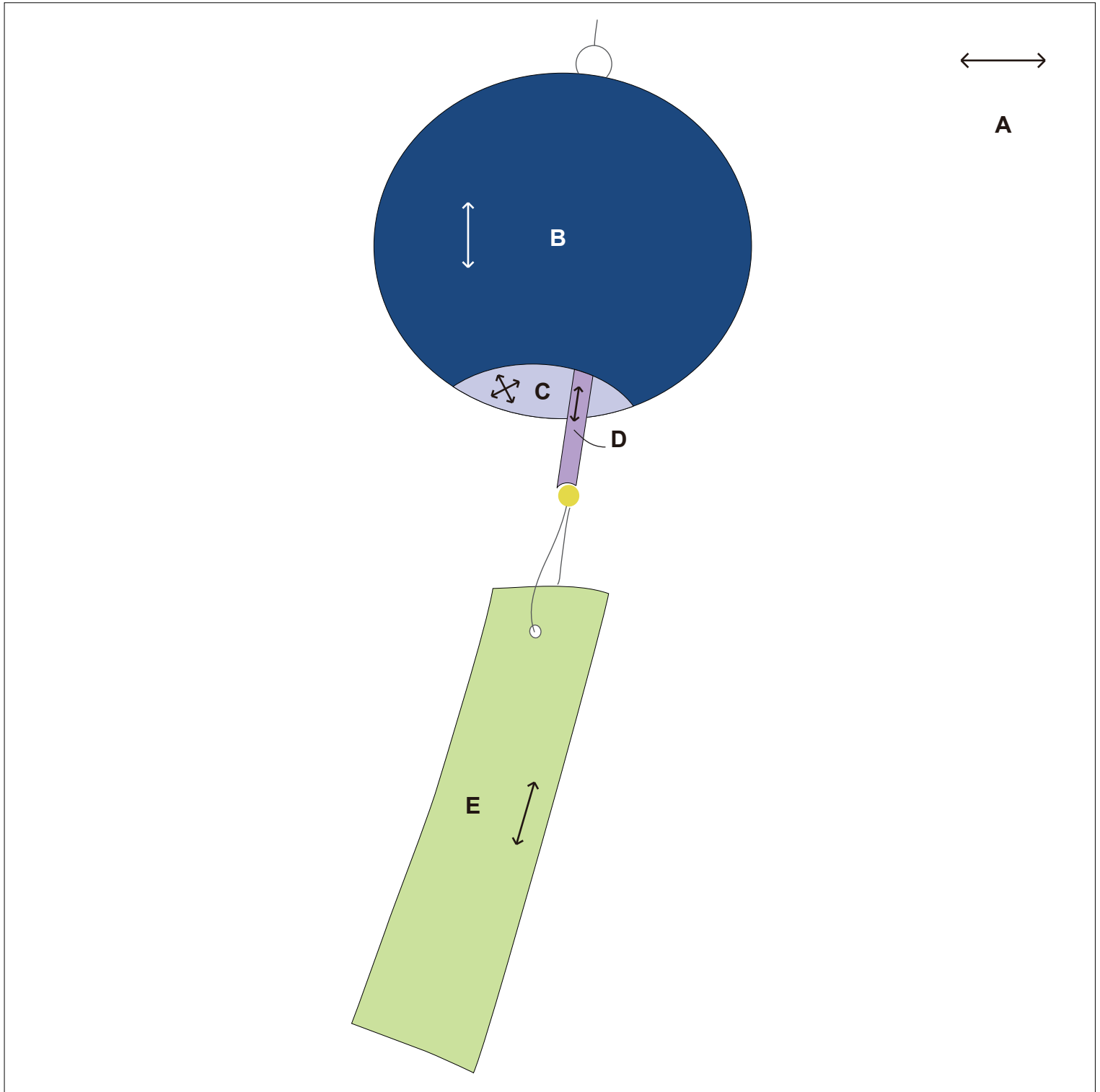
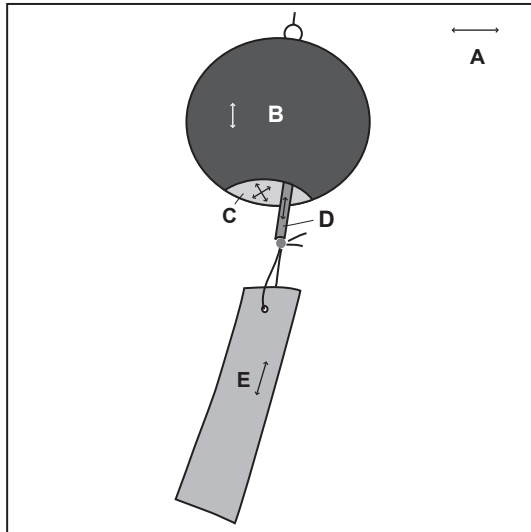

Illustration de l'objet fini

←...Grain du tissu
200 mm × 200 mm (8 pouces × 8 pouces)



Étapes de fabrication

• Appliquer le carillon éolien

- 1 Positionner le motif de couture sur **B** et **C**, bien serrer le point devant sur les lignes courbes comme indiqué sur la figure, et repasser au fer à repasser pour obtenir la forme.

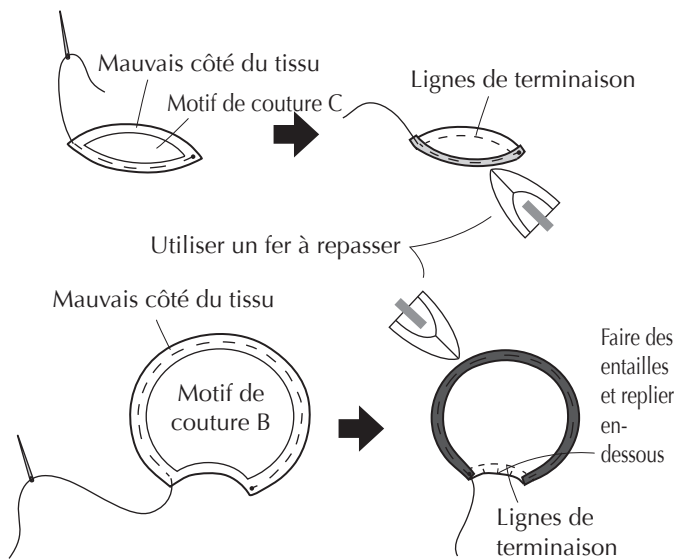

- 2 Faire une marque sur le matériau de base **A**, et appliquer **C**, **D** et **B** dans cet ordre l'un au-dessus de l'autre.

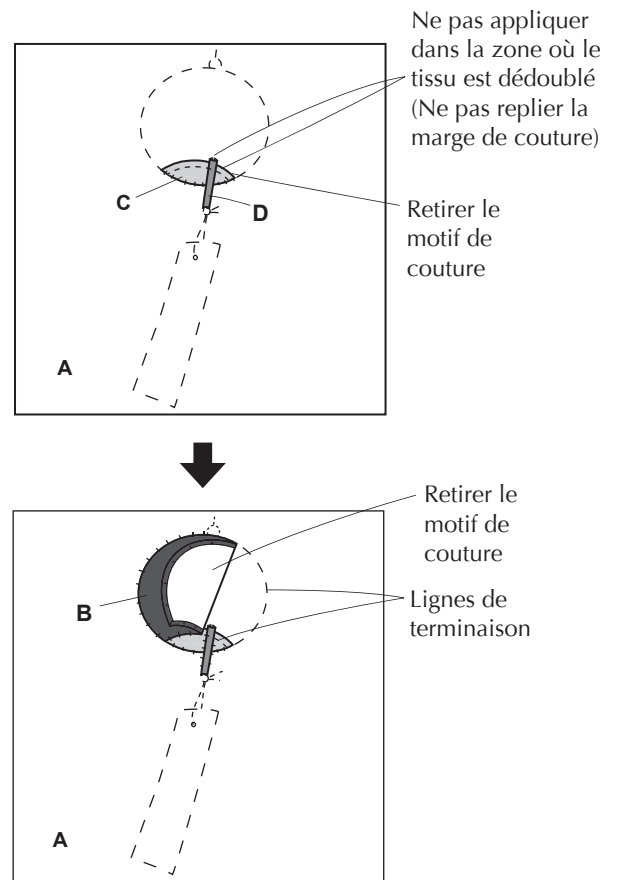

• Appliquer la bandelette de papier

- 1 Appliquer, tout en repliant la marge de couture en-dessous.

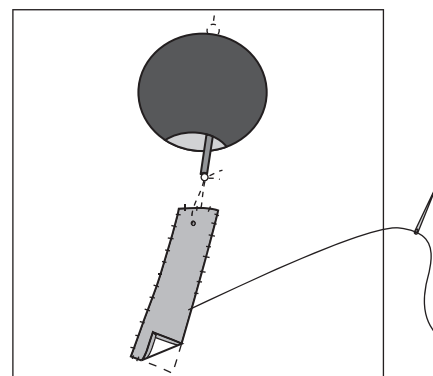

• Broder le fil, la claquette etc.

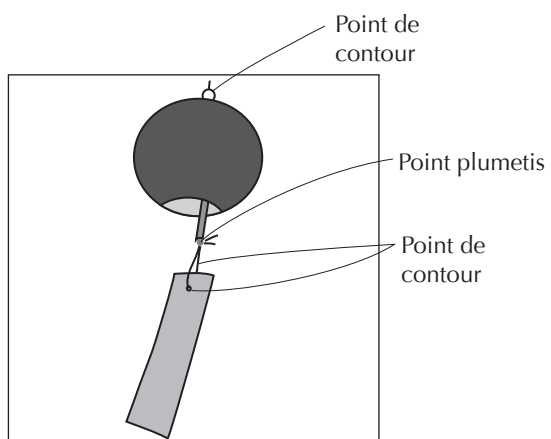

La tâche est complétée.

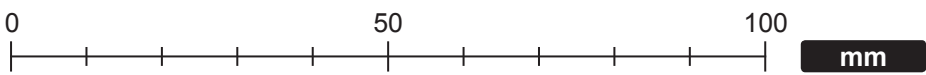
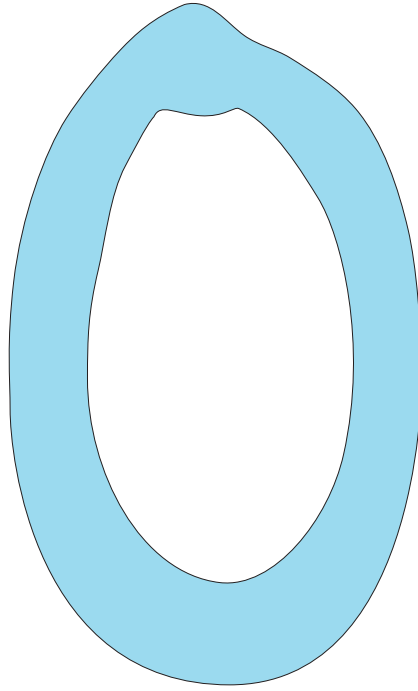

47

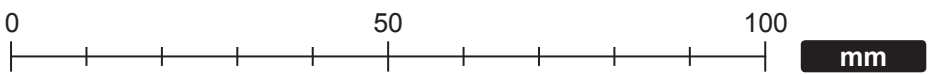
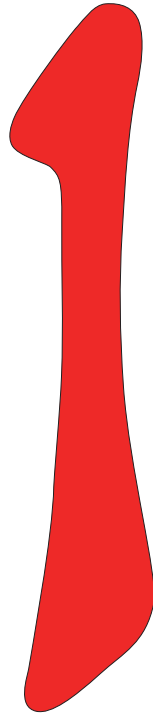

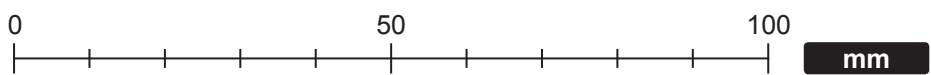
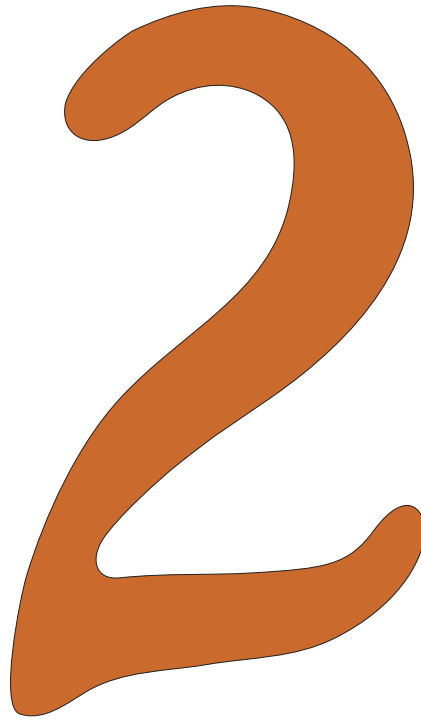

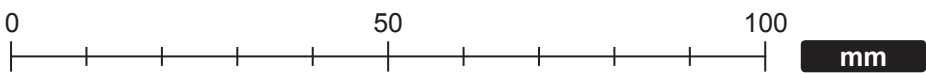
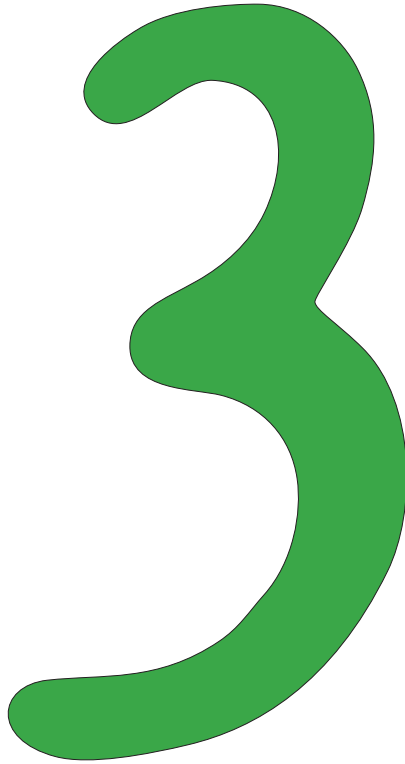

50

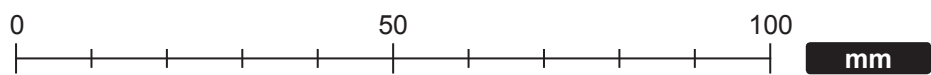
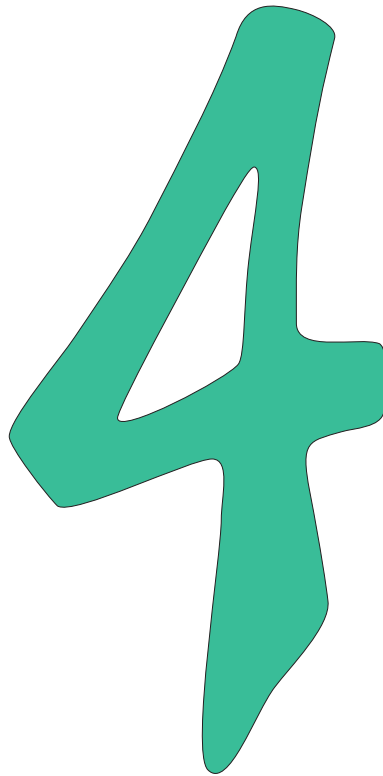

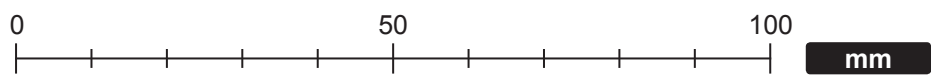
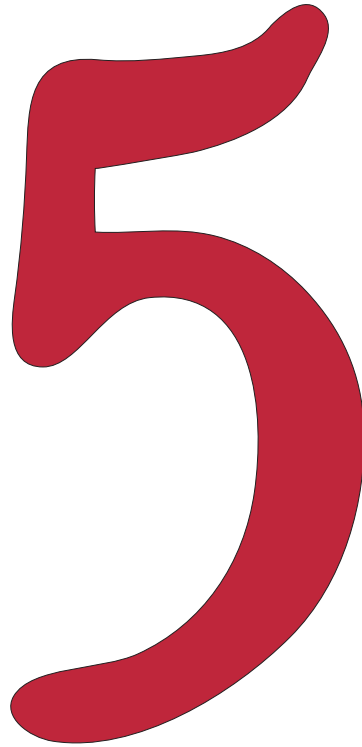

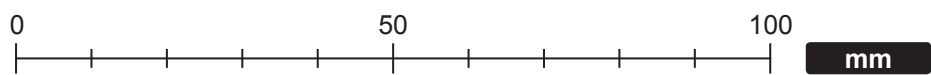

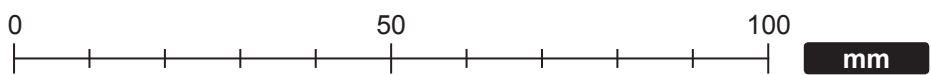
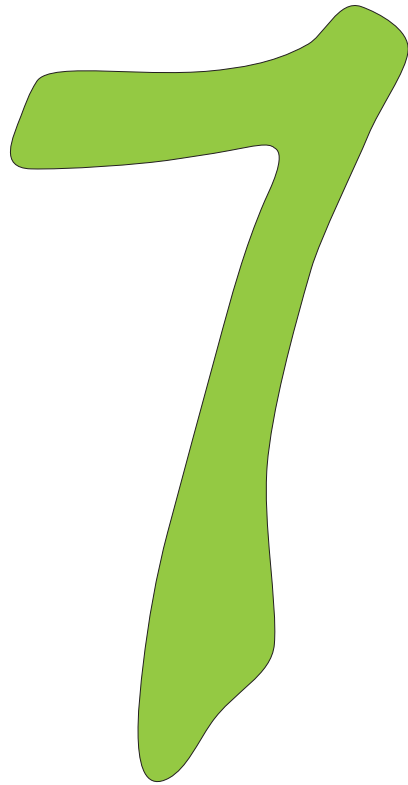

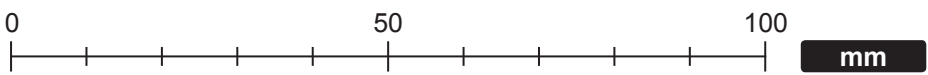
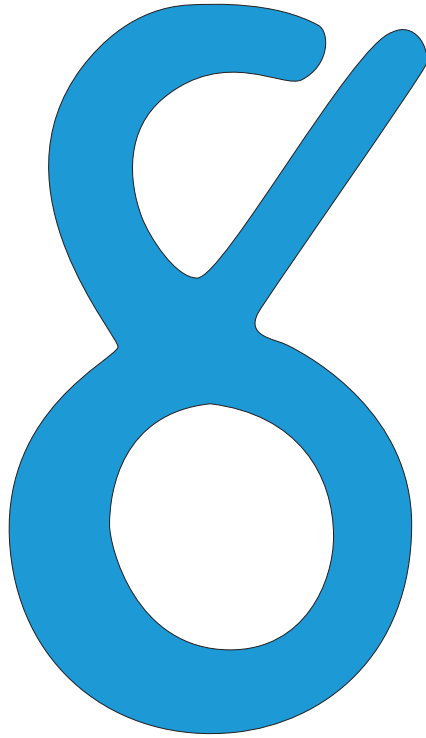

55

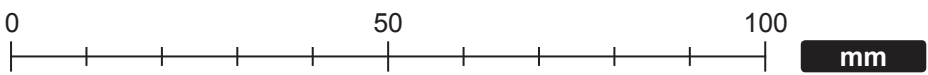
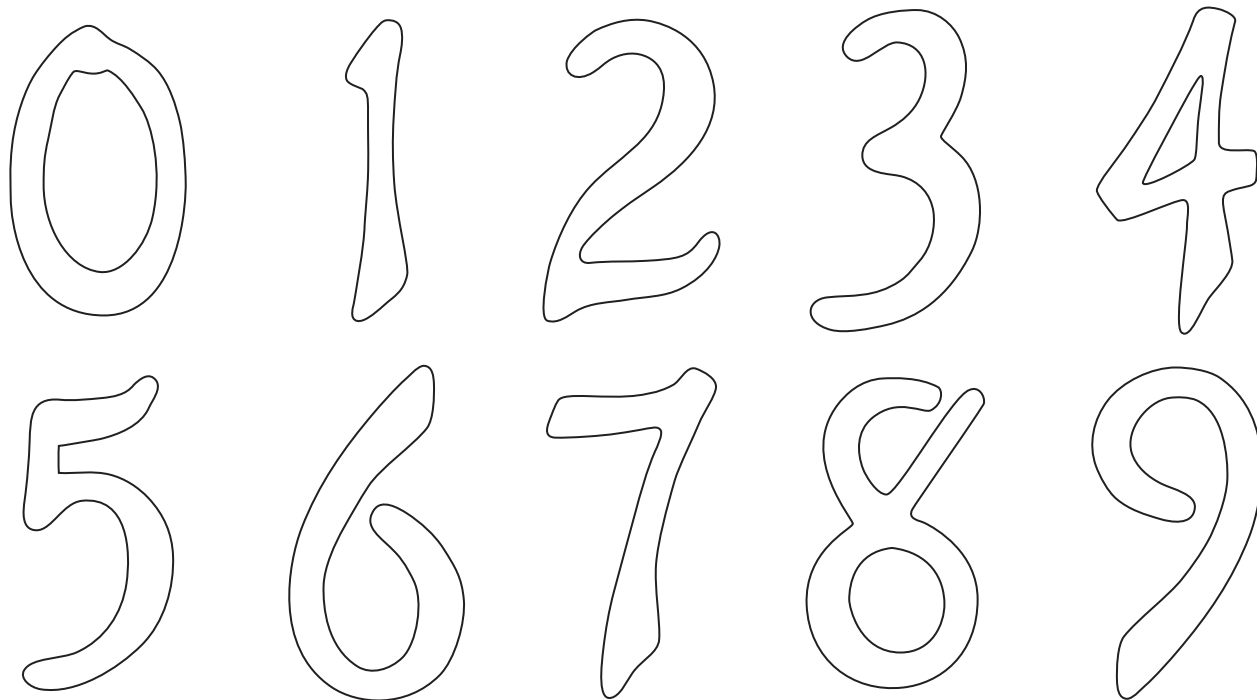

Illustration de l'objet fini



Étapes de fabrication

- Appliquer sans marge de couture (pas de marge de couture)

Attacher ces appliqués à l'aide de l'aiguille à broder ou à coudre de votre choix.

À retenir : De nos jours, les machines à coudre proposent une large gamme d'aiguilles. Utiliser les pieds recommandés pour faciliter la formation des points lors de la couture.

<Point droit>

Utiliser des aiguilles fines de sorte que le fil ne ressorte pas. Il est également possible d'utiliser un fil coloré épais et de réaliser des points normaux.

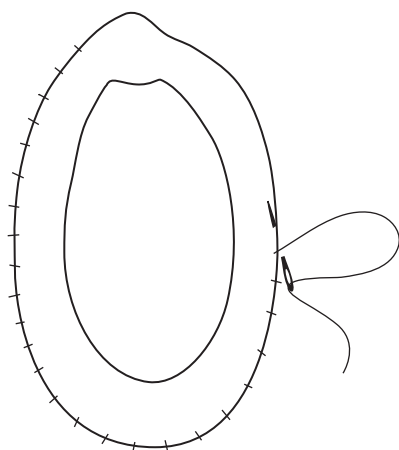

<Point satin>

Pour bien coudre les chiffres, broder leur contour en utilisant le point satin.

