

# Manual "Colección de patrones de acolchado N° 1"

Este manual contiene figuras a escala real y muestra cómo hacerlo después de que las piezas estén preparadas para coser utilizando la máquina de corte de tela. Para la realización de los patrones 1 a 45, recorte las piezas con margen de costura. Consulte el manual de instrucciones de la máquina para obtener más instrucciones. Al imprimir figuras a escala real, imprima al 100% o ajuste la impresora de modo que ésta no amplíe ni reduzca la escala.

Nota: Utilice estos mismos métodos cuando cosa a máquina. Consulte el manual de instrucciones de la máquina para más información acerca de las diferentes longitudes de puntada y las puntadas de remate. Los prensatelas para acolchado de su máquina también le ayudarán a coser márgenes de costura de medida 1/4" en todo momento.

Consulte la información siguiente para obtener una explicación sobre los "extremos de marca" y las "costuras insertadas" descritos en este documento.

## Extremos de marca (Punto inicial o final de costura)

"Extremos de marca" es el método empleado al coser telas juntas hasta la marca del extremo.

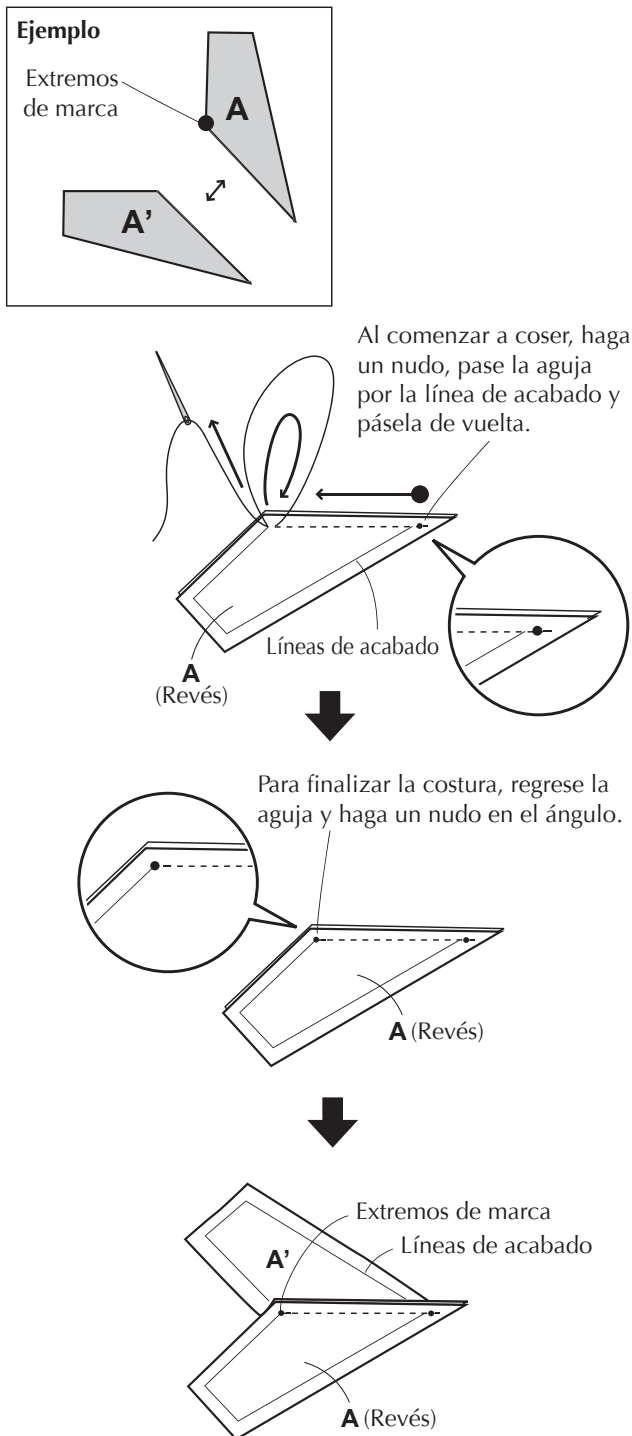

## Costura insertada

"Costura insertada" es un método que emplea varias puntadas continuas, en lugar de cortar el hilo cada vez.

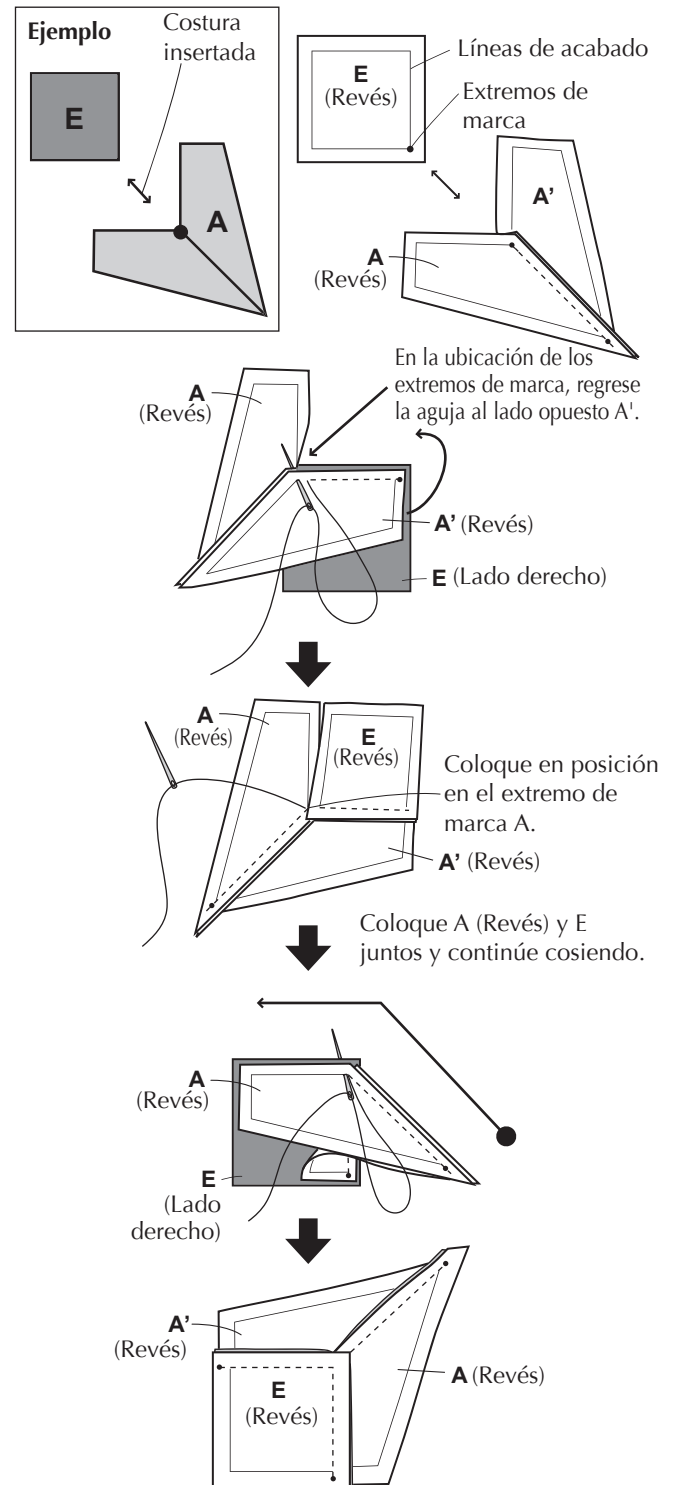

**1**

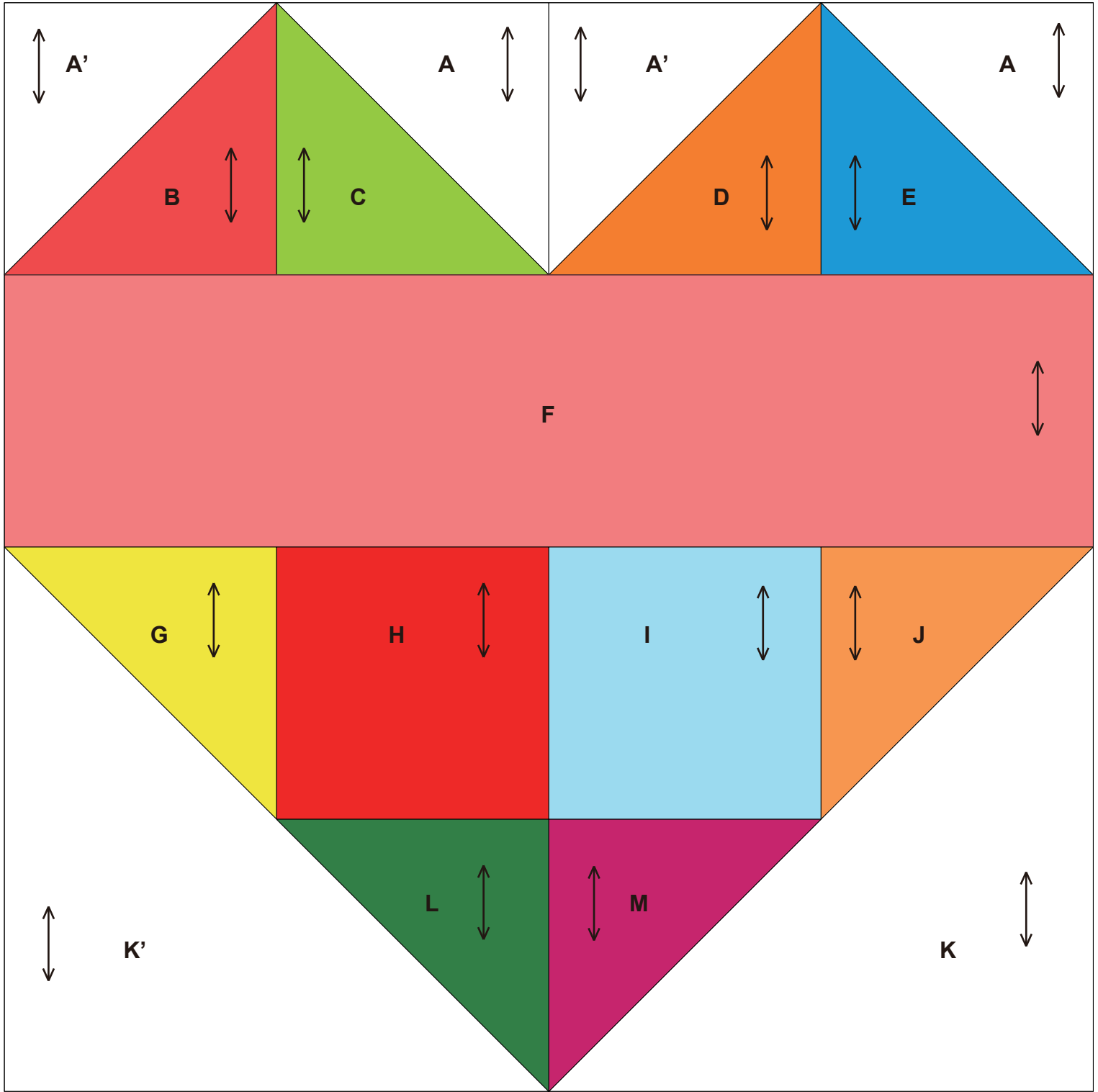

0 1 2 3 4 pulgadas(")

0 50 100 mm

# 1

## Corazón de firma

1/2

### Ilustración de elemento acabado

←→ ...Grano de tela  
200 mm × 200 mm (8"×8")

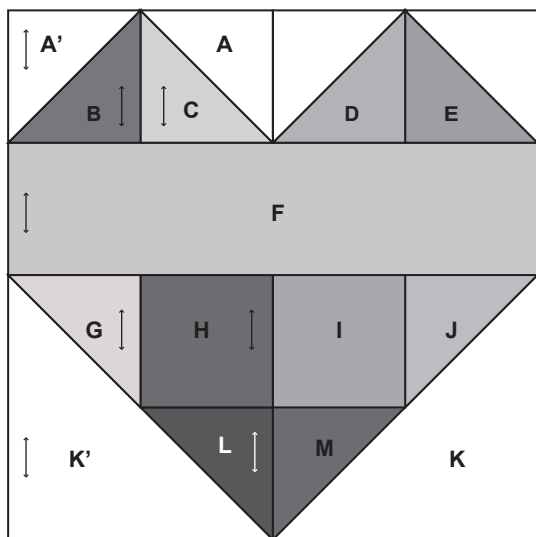

### Cómo hacerlo

#### • Haga el bloque superior

**1** Cosa juntos A' y B, A y C, A' y D, y A y E.

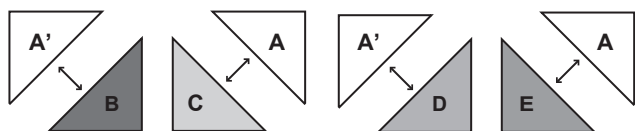

**2** Cósalos juntos como se muestra en la figura.

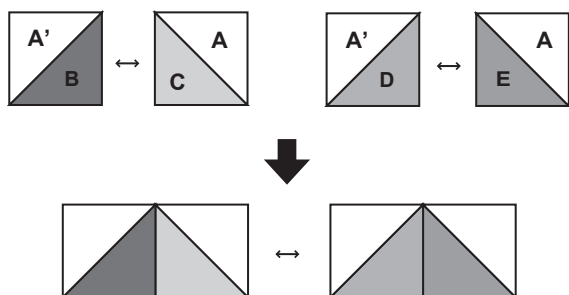

**3** Cosa sobre F.

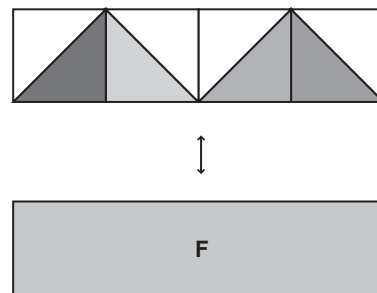

#### • Haga el bloque inferior

**1** Puntee G y L a H y entonces cosa sobre K'.

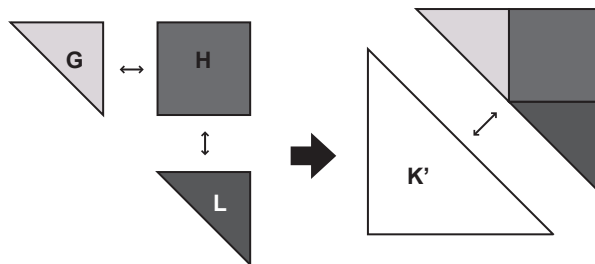

**2** Puntee J y M a I y entonces cosa sobre K.

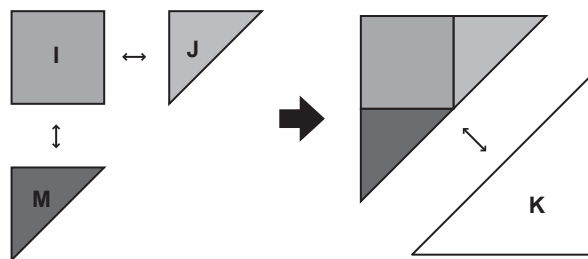

**3** Cosa juntos los bloques izquierdo y derecho.

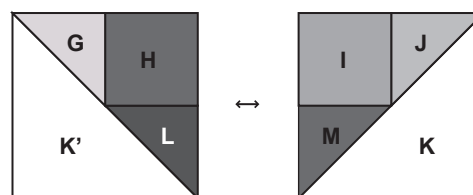

- Cosa juntos los bloques superior e inferior

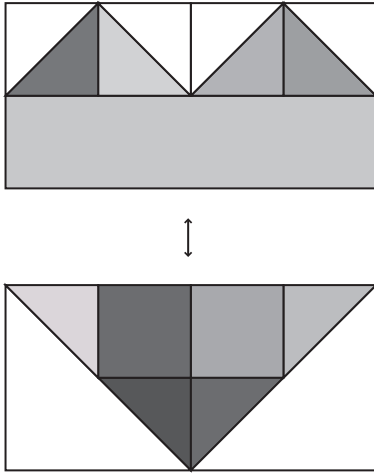

Se ha completado la tarea.

2

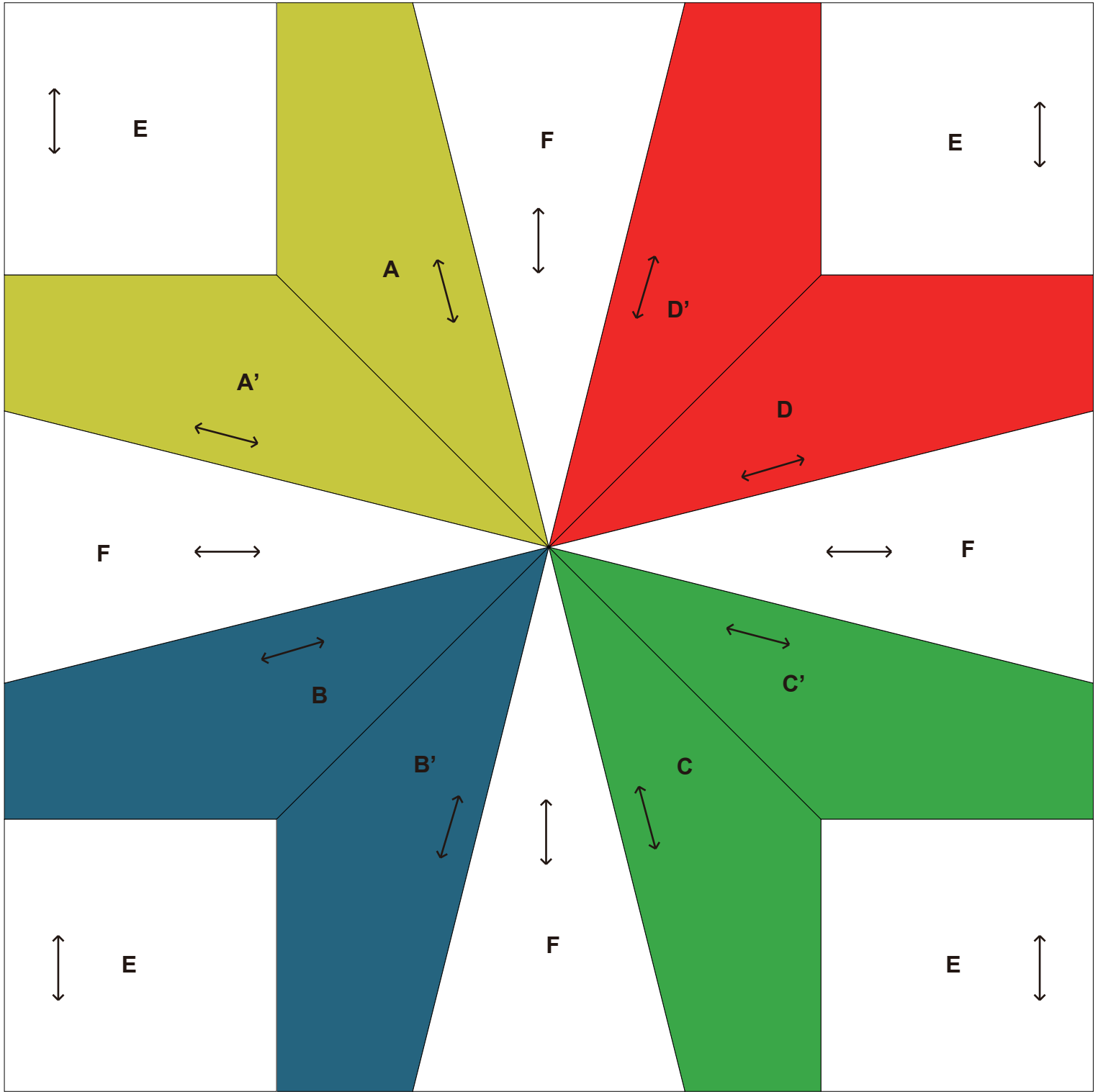

0 1 2 3 4 pulgadas(")

0 50 100 mm

# 2 Trébol de cuatro hojas

## Ilustración de elemento acabado

← ...Grano de tela  
 ● ...Extremos de marca  
 200 mm × 200 mm (8"×8")

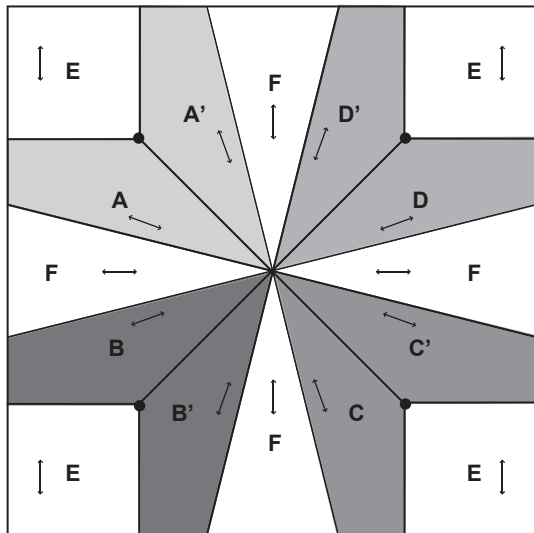

## Cómo hacerlo

### • Haga los bloques A, B, C y D

**1** Con cuidado de los extremos de marca, cosa, primero por separado y luego juntos, A y A', B y B', C y C', y D y D'.

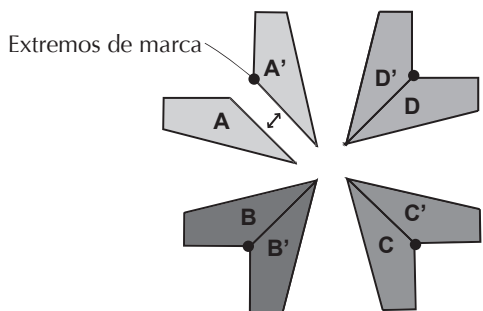

**2** Haga las costuras insertadas de E a A, B, C y D.

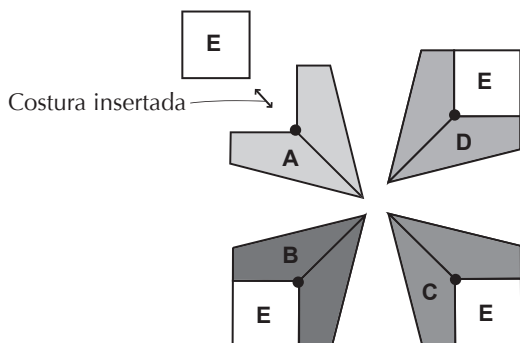

### 3 Cosa sobre F.

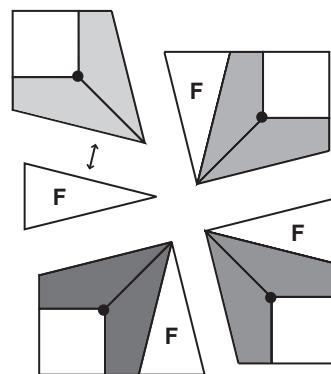

### • Cosa juntos los bloques superior e inferior

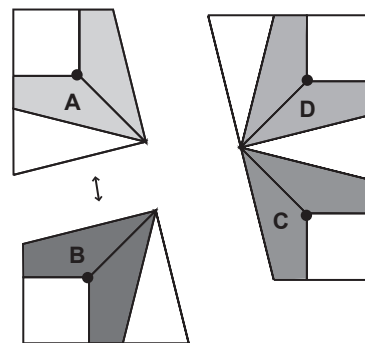

### • Cosa juntos los bloques izquierdo y derecho

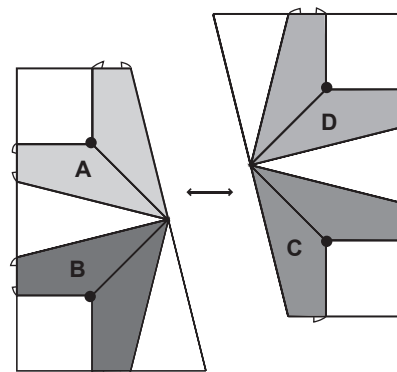

Se ha completado la tarea.

# 3

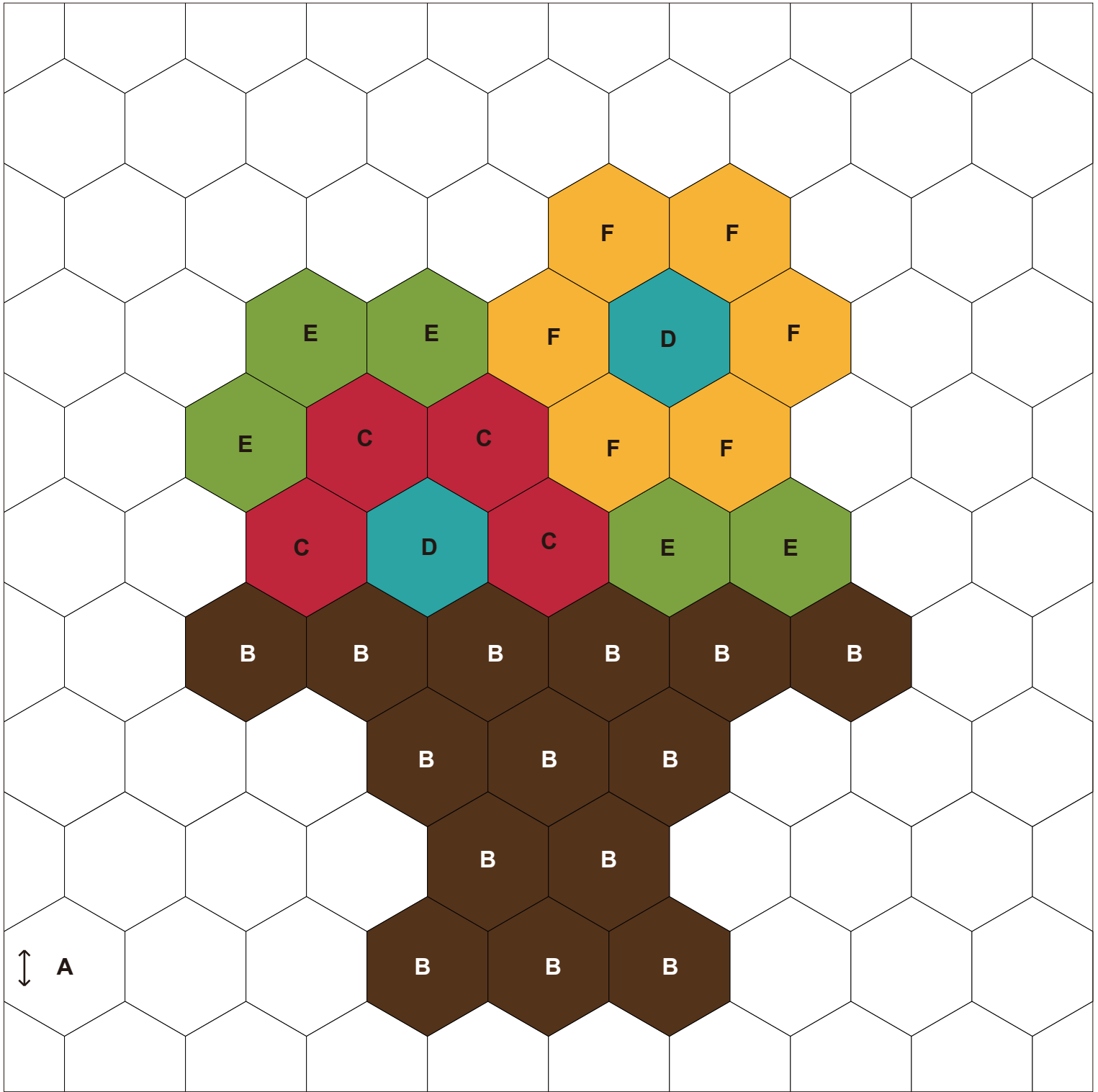

0 1 2 3 4 pulgadas(")

0 50 100 mm

# 3

## Compota rellena de flores

### Ilustración de elemento acabado

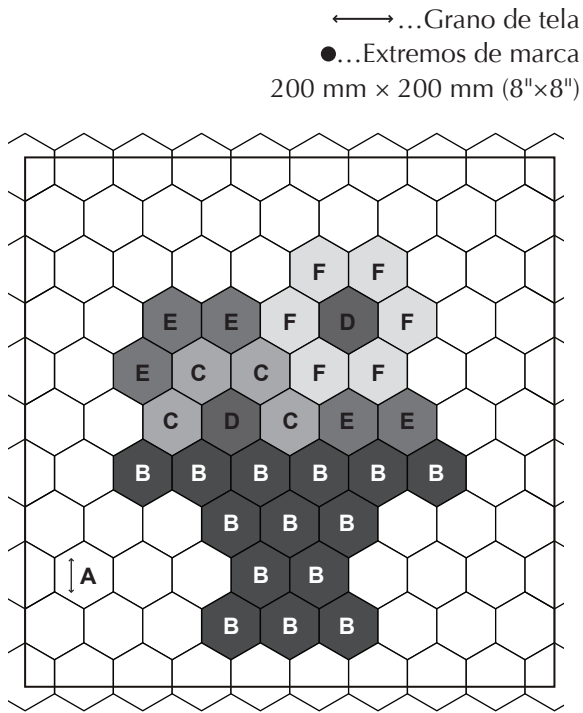

### Cómo hacerlo

#### • Cosa juntas las piezas hexagonales

**1** Cosa un lado de las piezas hexagonales, de modo que la fila se haga hacia un lado, con cuidado de los extremos de la marca.

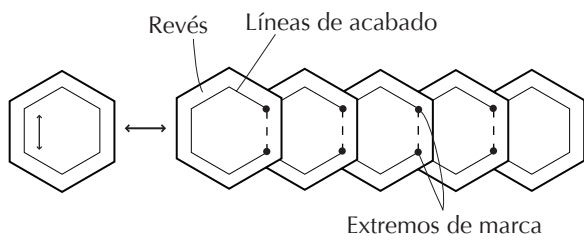

**2** Haga las costuras insertadas entre las filas como se muestra en la figura.

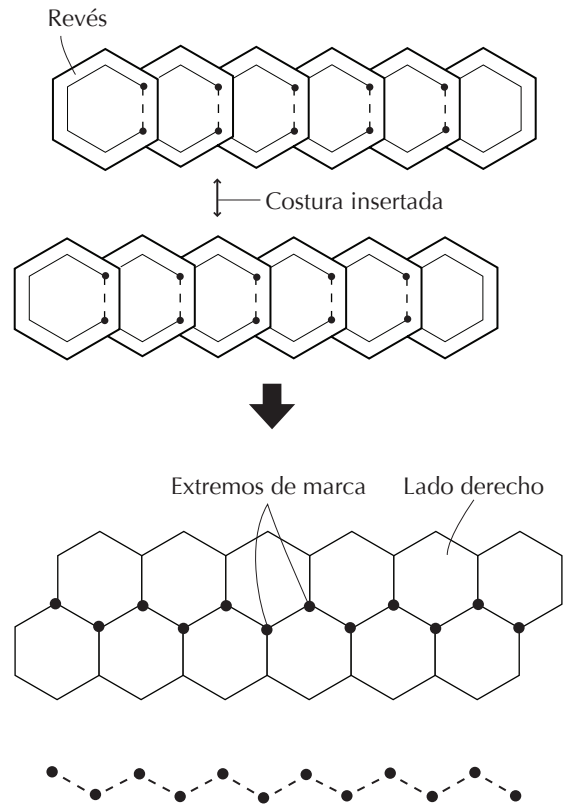

Nota: Haga las costuras insertadas en los extremos de marca

**3** Doble los márgenes de costura como se muestra en la figura y entonces plánelo.

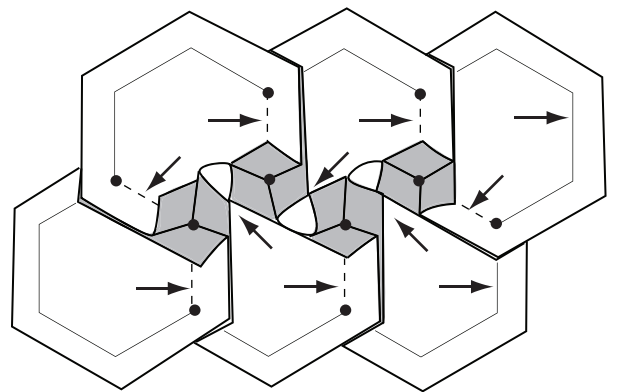

Nota: Haga los dobles en la dirección que indican las flechas.  
Doble los márgenes de costura sobrepuestos de manera que parezcan un molino.

Se ha completado la tarea.



# 4

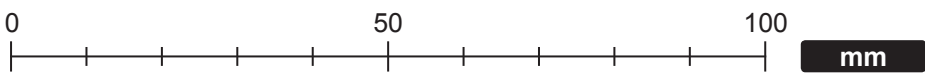
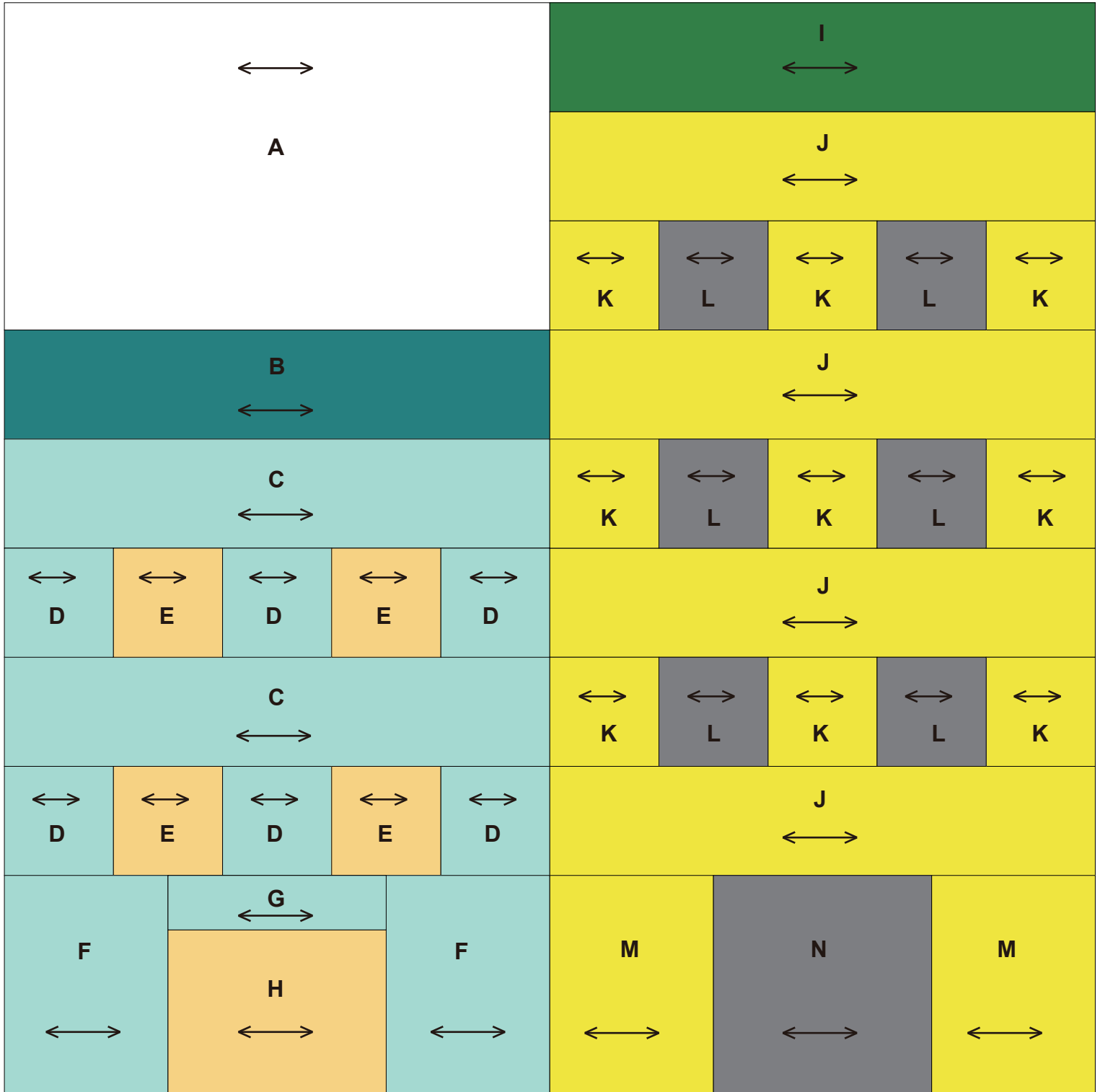

## Ilustración de elemento acabado

←→ ...Grano de tela  
200 mm × 200 mm (8"×8")

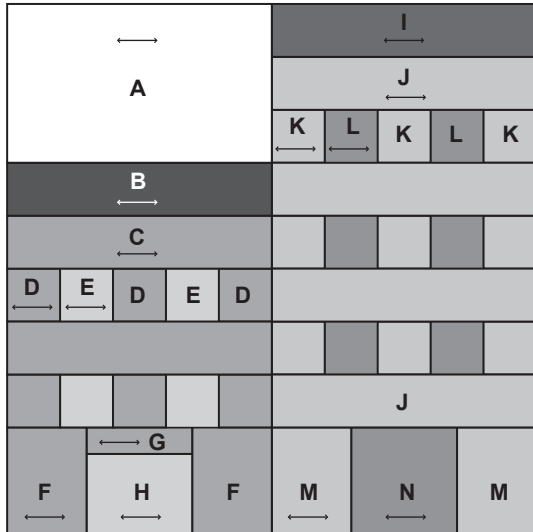

## Cómo hacerlo

- Haga un bloque de edificios altos

**1** Puntee juntos **K** y **L** por los lados y entonces cosa sobre **J**. (Tres piezas)

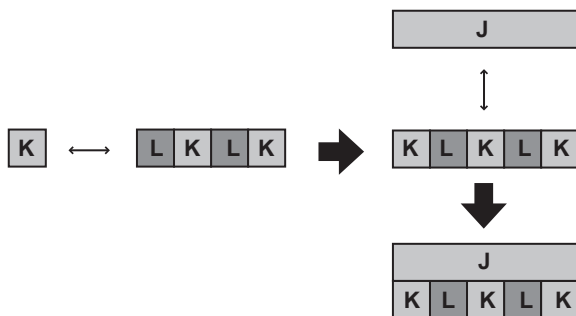

**2** Puntee juntos **M** y **N** por los lados y entonces cosa sobre **J**.

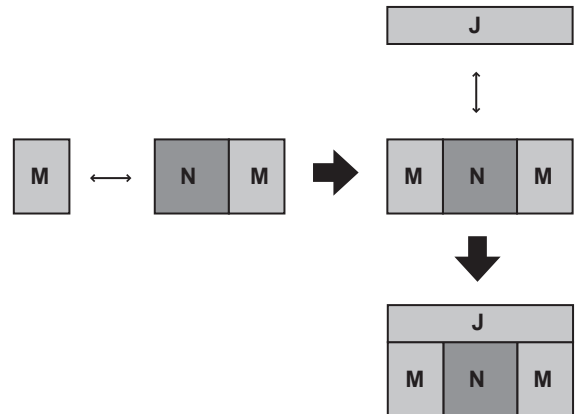

**3** Alinee **I** con el diseño entero y cósalo junto.

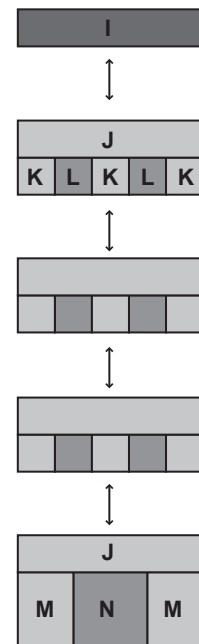

• Haga un bloque de edificios bajos

1 Puntee juntos **D** y **E** por los lados y entonces cosa sobre **C**. (Dos piezas)

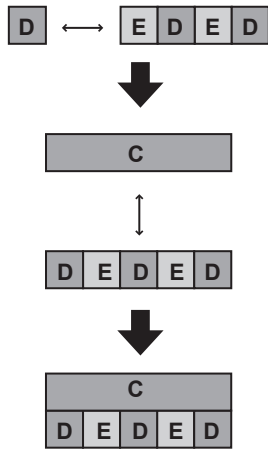

2 Puntee juntos **H** y **G** como se muestra en la figura y entonces cosa sobre **F**. (Dos piezas)

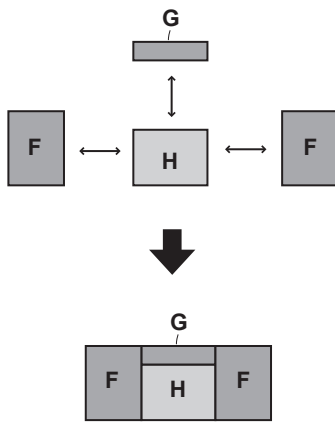

3 Puntee juntos **A** y **B** como se muestra en la figura y entonces cosa junto el diseño entero.

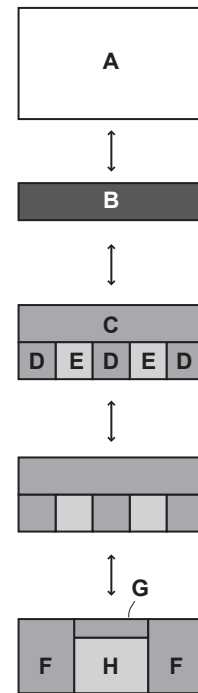

• Cosa juntos los bloques izquierdo y derecho

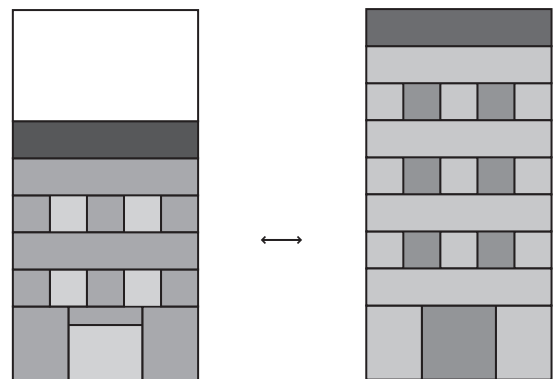

Se ha completado la tarea.

5

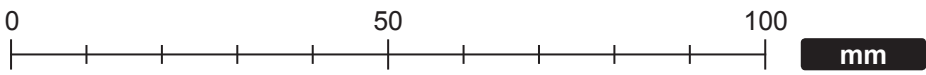
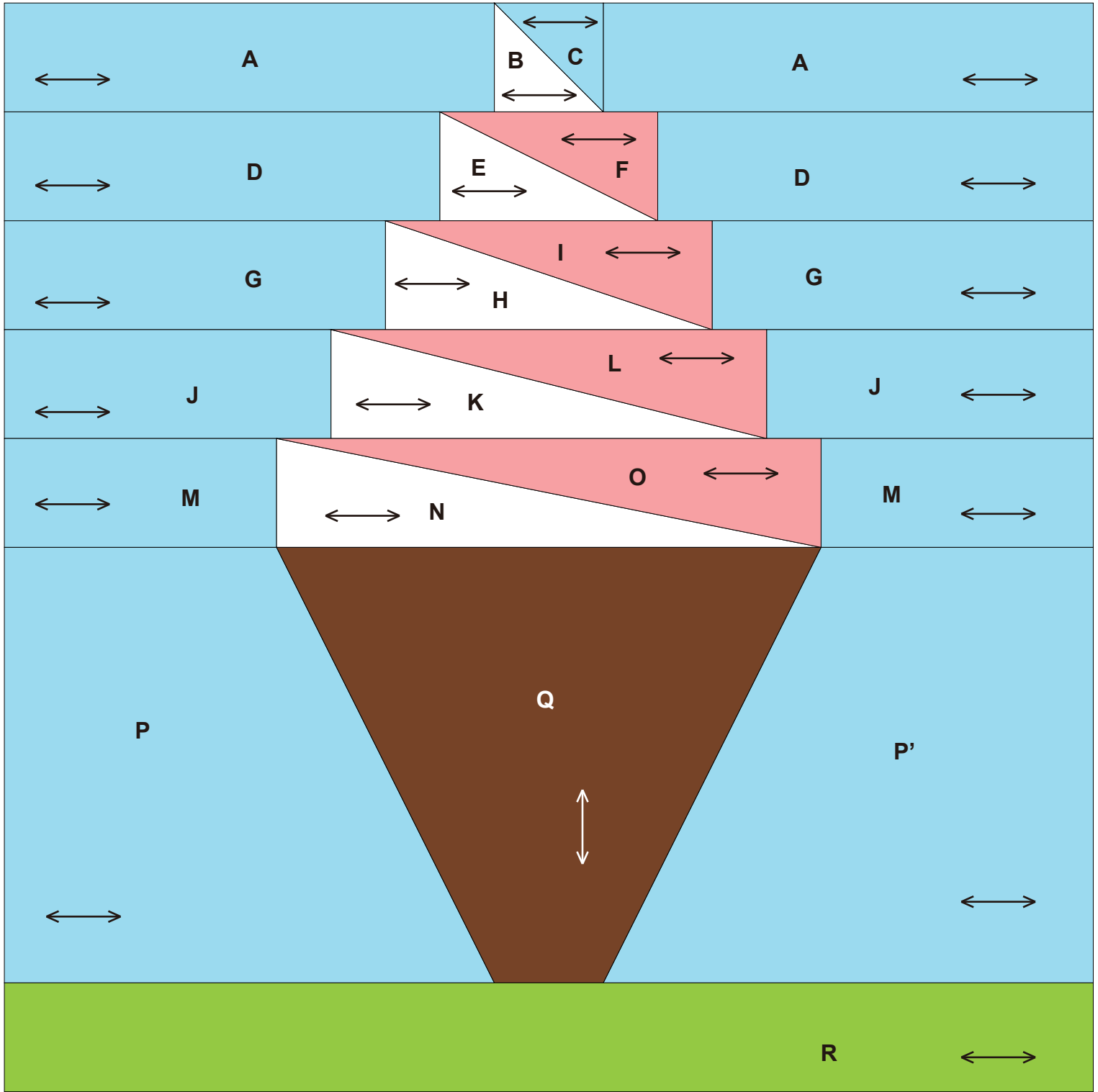

# 5

## Cono de helado

1/2

### Ilustración de elemento acabado

←→ ...Grano de tela  
200 mm × 200 mm (8"×8")

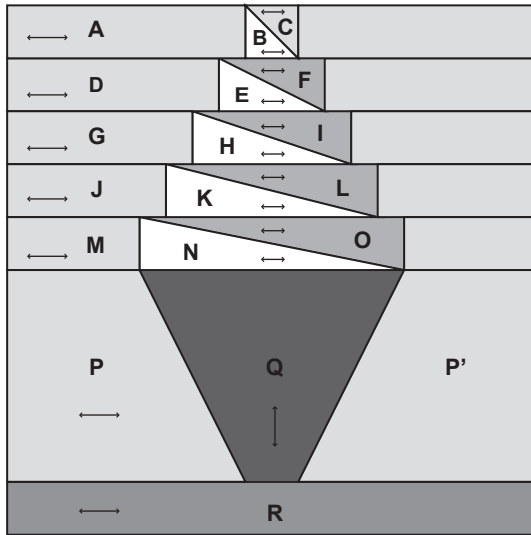

### Cómo hacerlo

#### • Haga bloques de helado

**1** Puntee juntos **B** y **C** y entonces cosa sobre **A**.

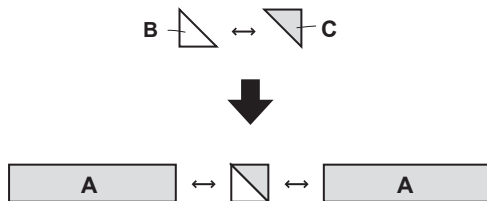

**2** Puntee juntos **E** y **F** y entonces cosa sobre **D**.



**3** Puntee juntos **H** e **I** y entonces cosa sobre **G**.



**4** Puntee juntos **K** y **L** y entonces cosa sobre **J**.



**5** Puntee juntos **N** y **O** y entonces cosa sobre **M**.



**6** Puntee junto el diseño completo.

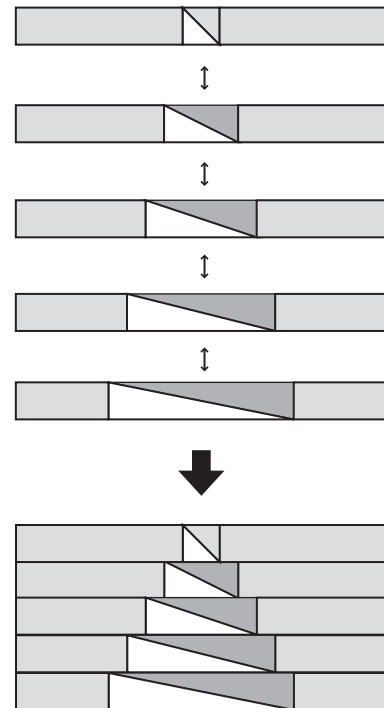

## • Haga el bloque del cono

1 Puntee **P** y **P'** a **Q** y entonces cosa sobre **R**.

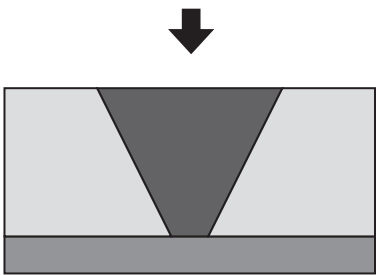
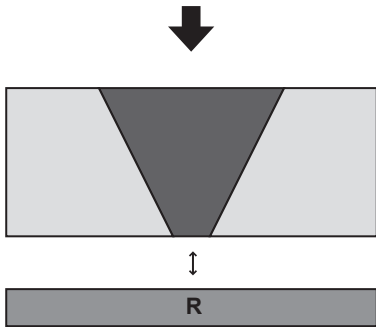
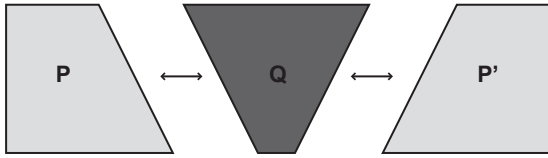

## • Cosa juntos los bloques superior e inferior

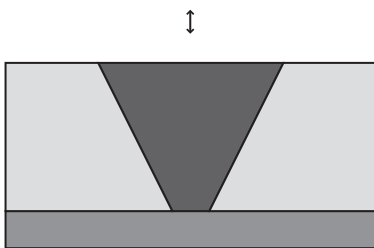
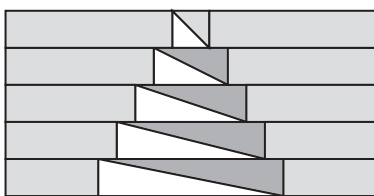

Se ha completado la tarea.

# 6

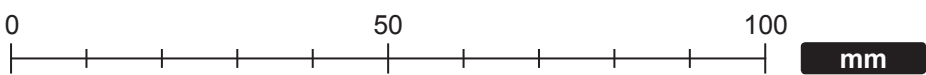
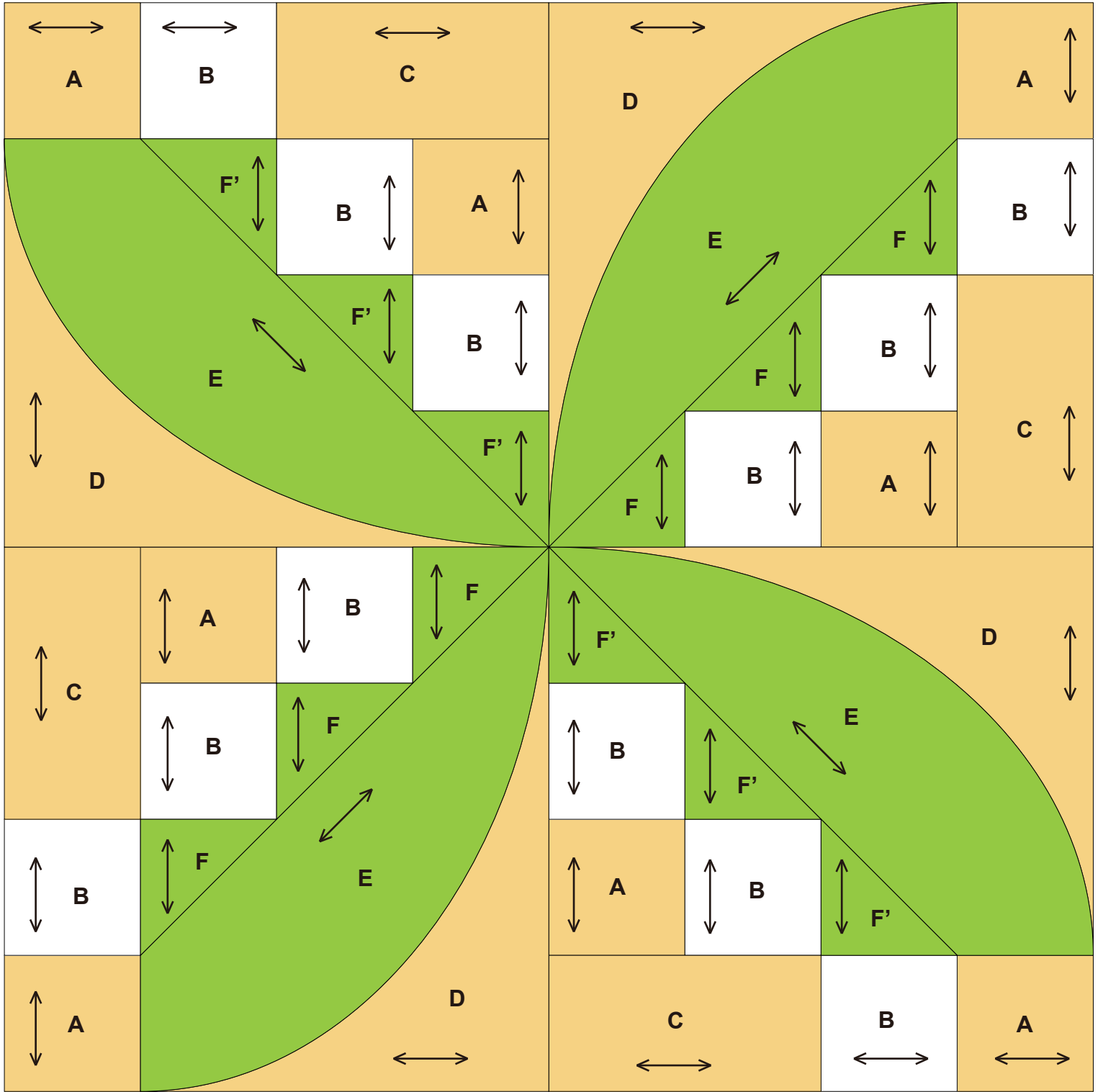

## Ilustración de elemento acabado

←→ ...Grano de tela  
200 mm × 200 mm (8"×8")

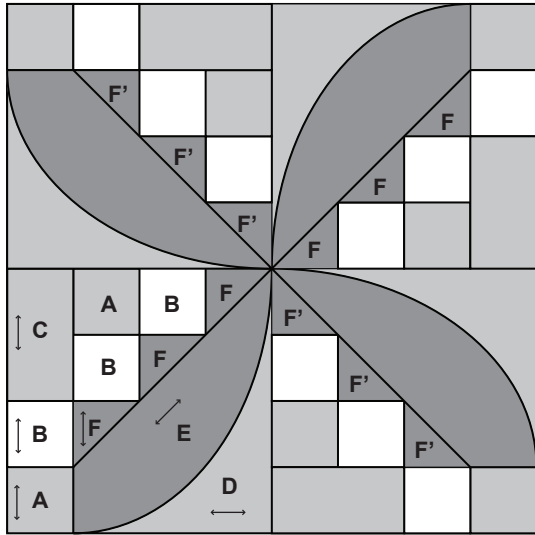

## Cómo hacerlo

- Haga los bloques de lirios de los valles (cuatro piezas)

**1** Cosa juntos C, B y A.

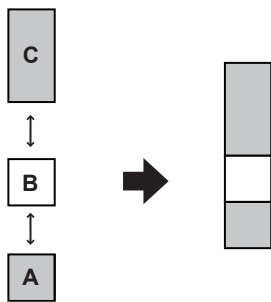

**2** Cosa sobre A, B y F como se muestra en la figura.

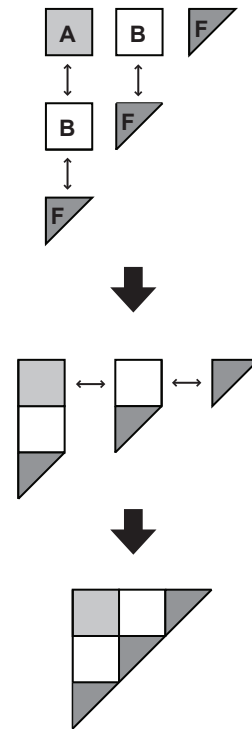

**3** Cosa juntos E y D. (Las marcas de coincidencia facilitan la tarea de coser las piezas juntas.)

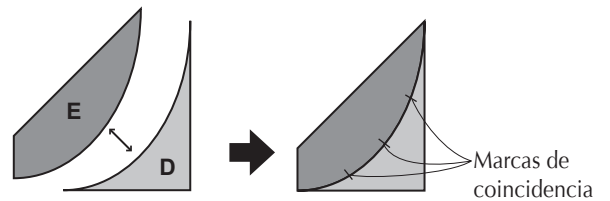

**4** Cosa juntas todas las piezas como se muestra en la figura.

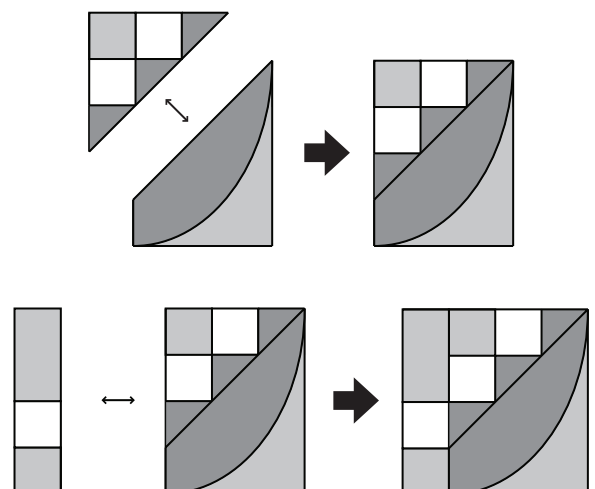



5 Haga los otros bloques de la misma manera y cósalos juntos por los lados.

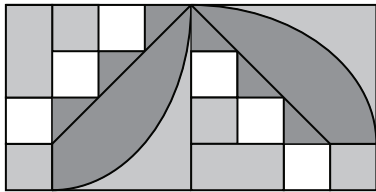
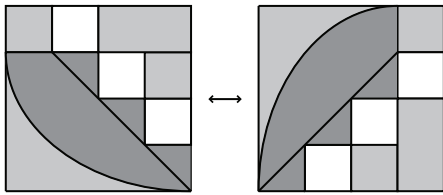

• Cosa juntos los bloques superior e inferior

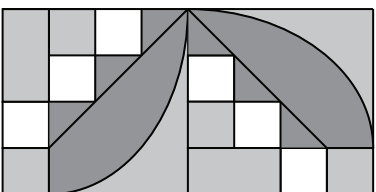
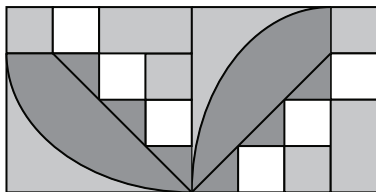

Se ha completado la tarea.

7

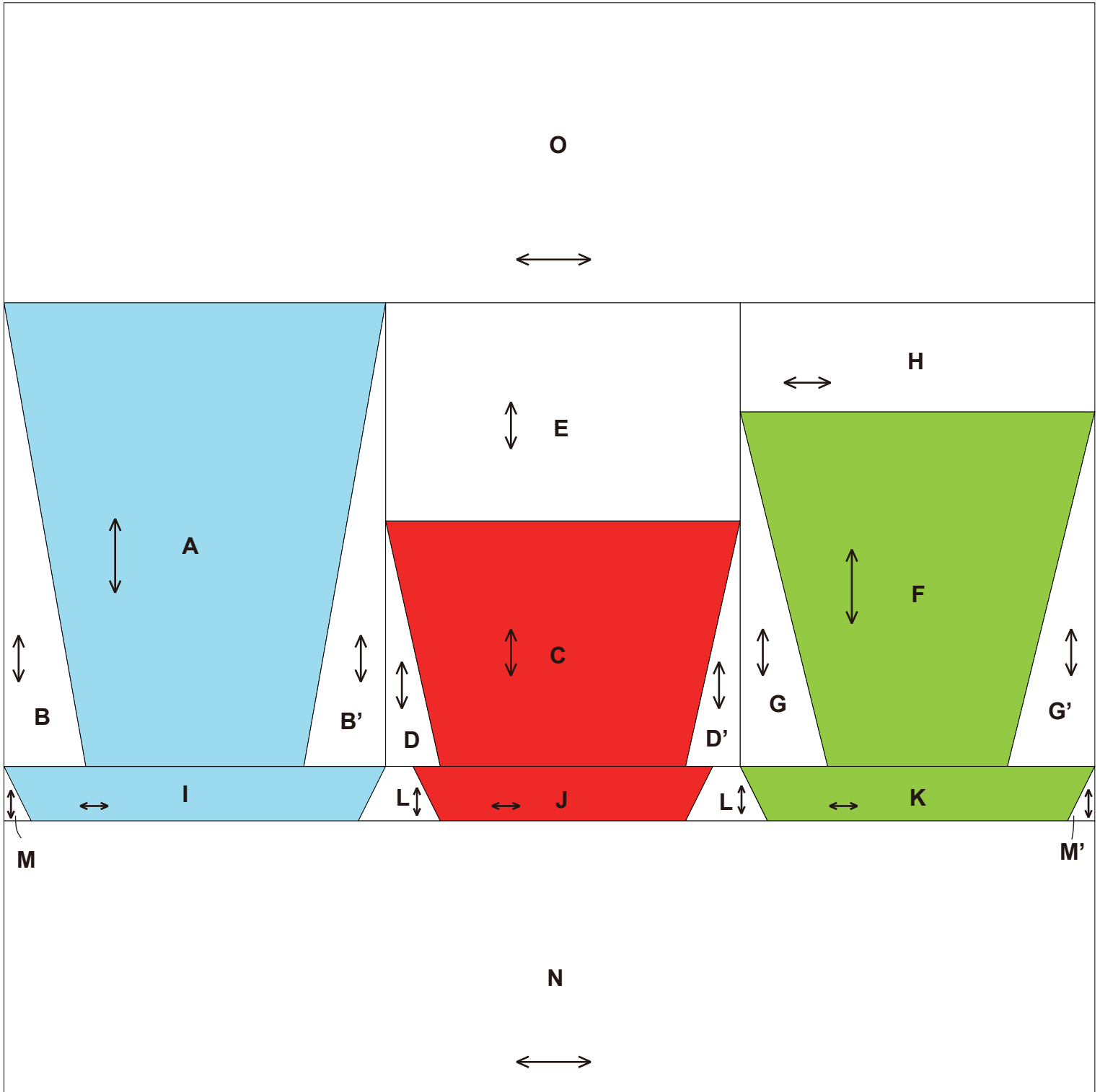

0 1 2 3 4 pulgadas(")

0 50 100 mm

## Ilustración de elemento acabado

←→ ...Grano de tela  
200 mm × 200 mm (8"×8")

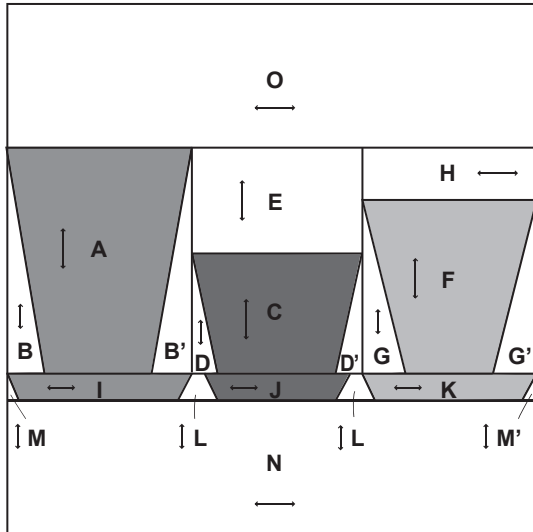

## Cómo hacerlo

### • Haga los bloques de tazas

1 Cosa juntos A, B y B'.

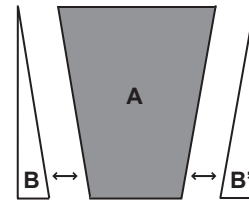

2 Puntee juntos C, D y D' y entonces cosa sobre E.

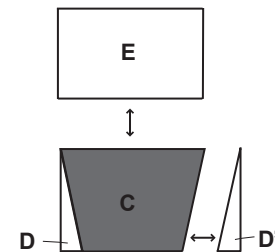

3 Puntee juntos F, G y G' y entonces cosa sobre H.

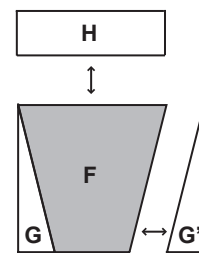

4 Cosa junto el diseño completo por los lados.

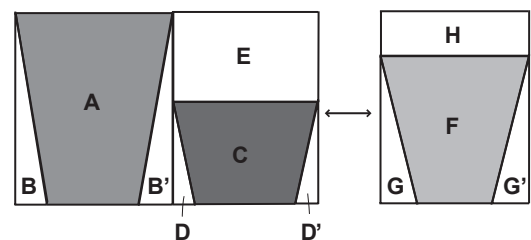

• Haga los bloques de los platos

1 Cosa juntos I, J, K, L, M y M' por los lados.



• Cosa juntos los bloques de tazas y platos

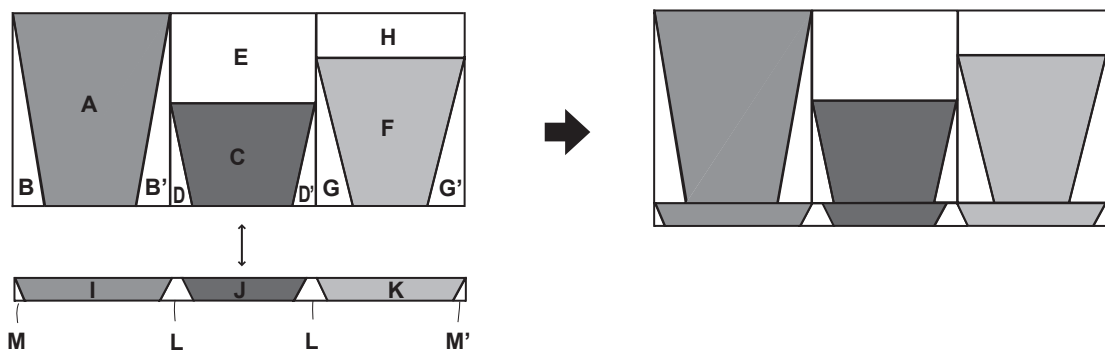

• Cosa juntos O y N

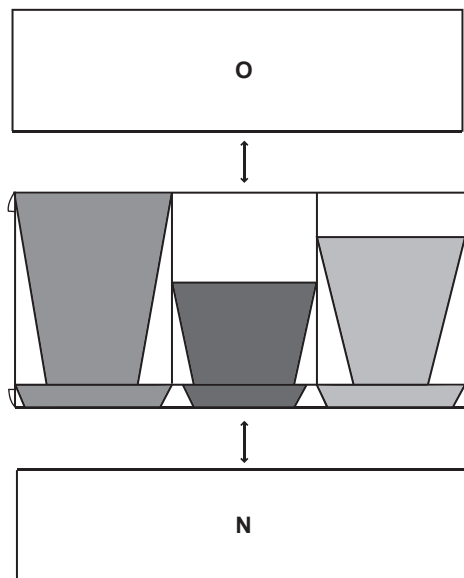

Se ha completado la tarea.

8

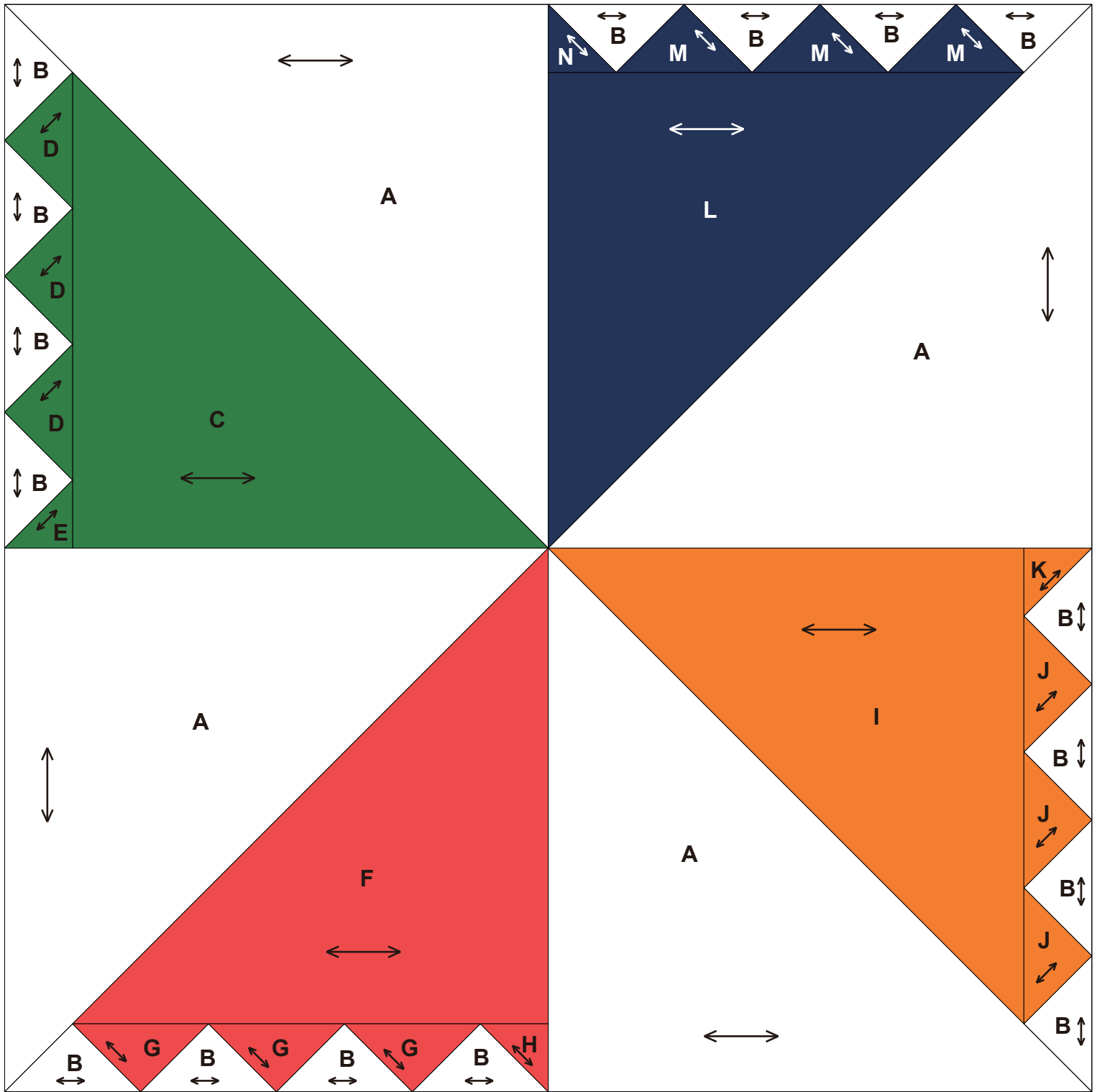

0 1 2 3 4 pulgadas(")

0 50 100 mm

## Ilustración de elemento acabado

←→ ...Grano de tela  
200 mm × 200 mm (8"×8")

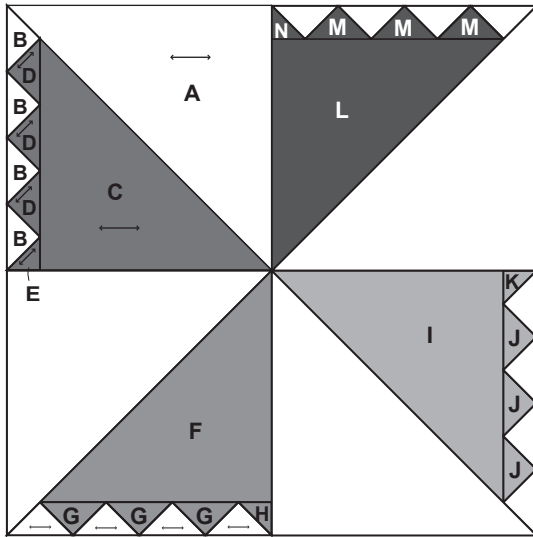

## Cómo hacerlo

- Haga bloques de dientes de sierra (cuatro piezas)

**1** Cosa juntos B, D, E, G, H, J, K, M y N como se muestra en la figura.

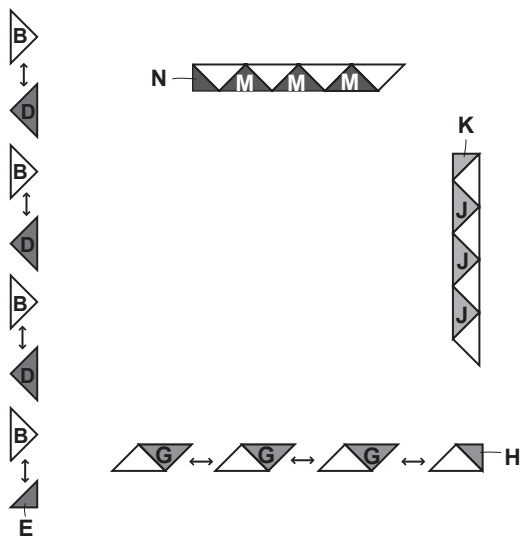

**2** Cosa juntos C, F, I y L.

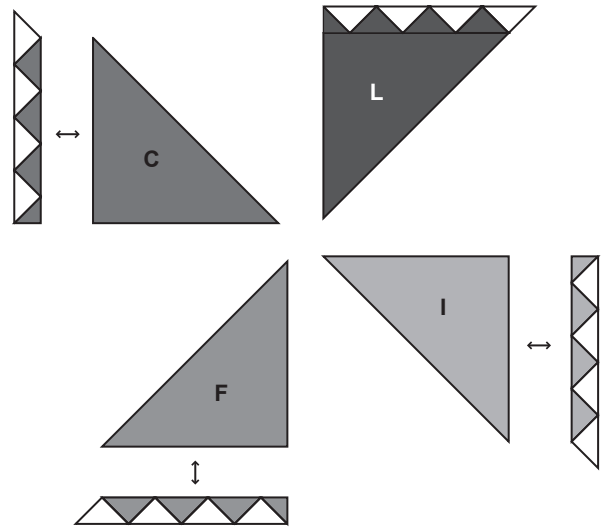

**3** Cosa las secciones A a los distintos bloques.

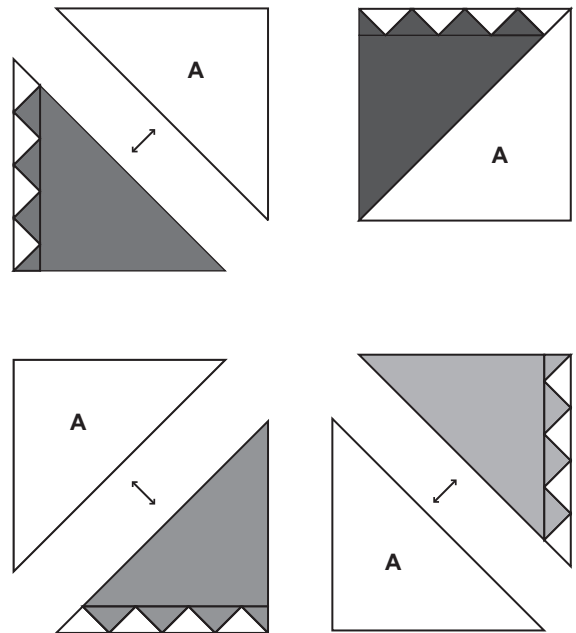

• Cosa juntos los lados de los bloques

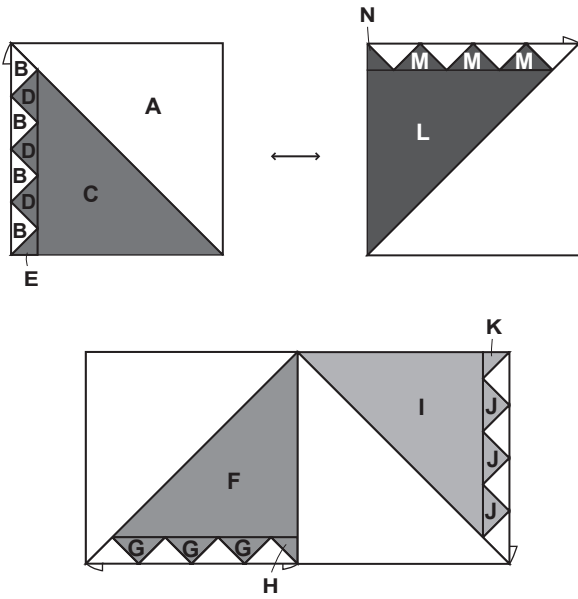

• Cosa juntos los bloques superior e inferior

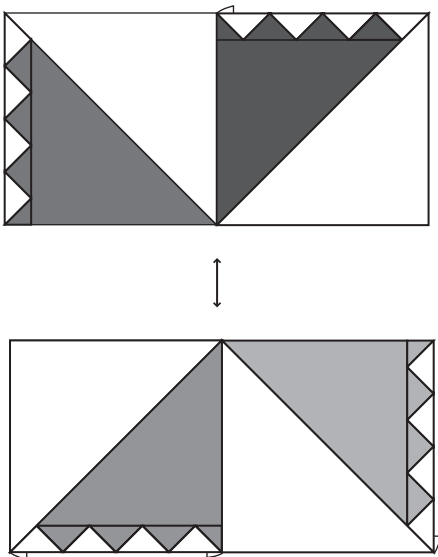

Se ha completado la tarea.

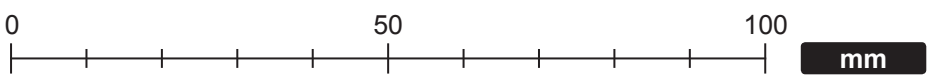
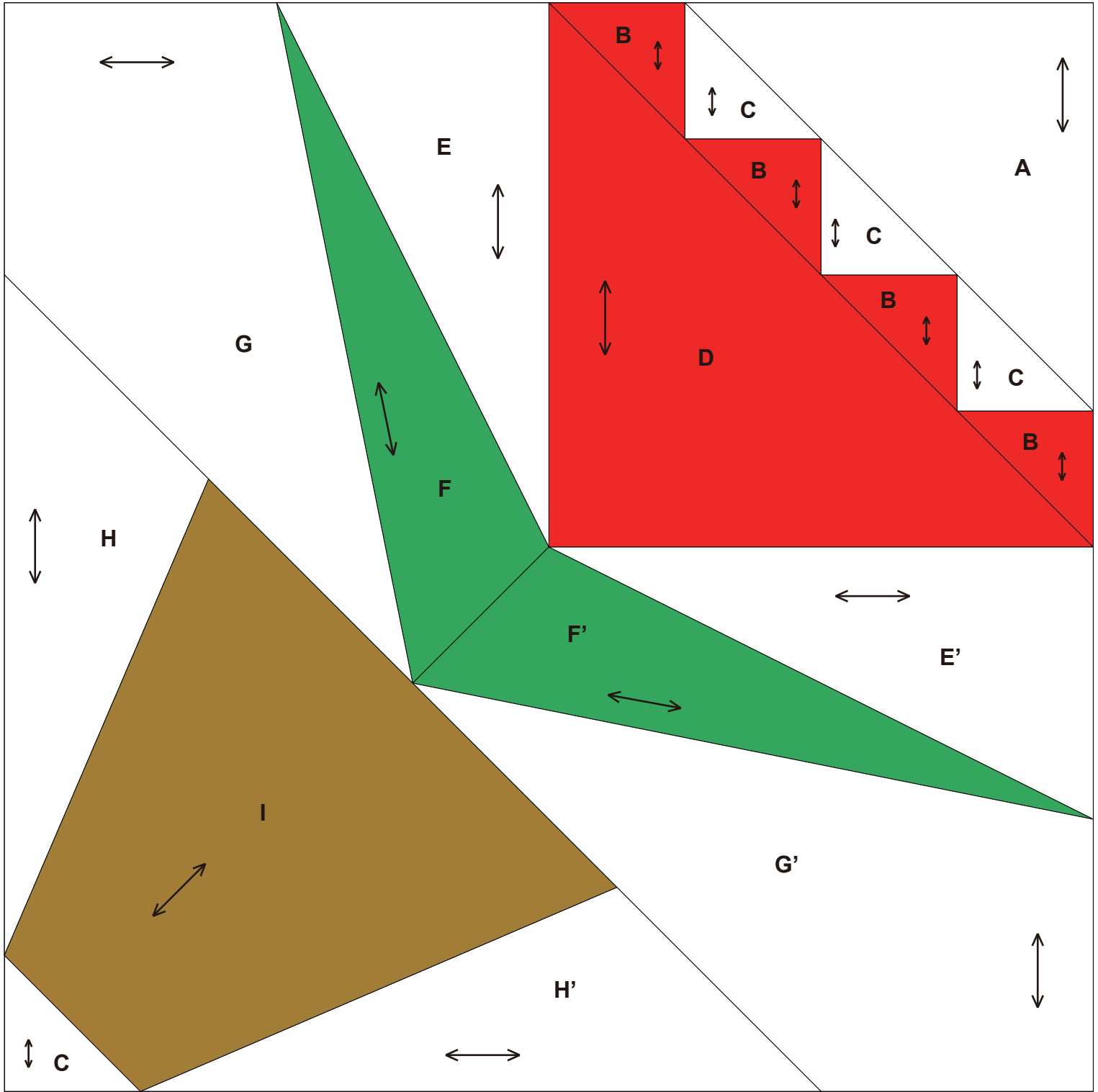



## Ilustración de elemento acabado

↔ ...Grano de tela  
 ● ...Extremos de marca  
 200 mm × 200 mm (8"×8")

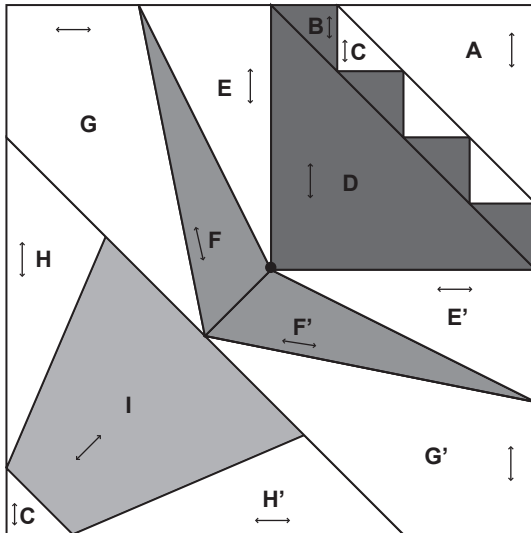

## Cómo hacerlo

### • Haga los bloques de flores

**1** Cosa juntos B y C.

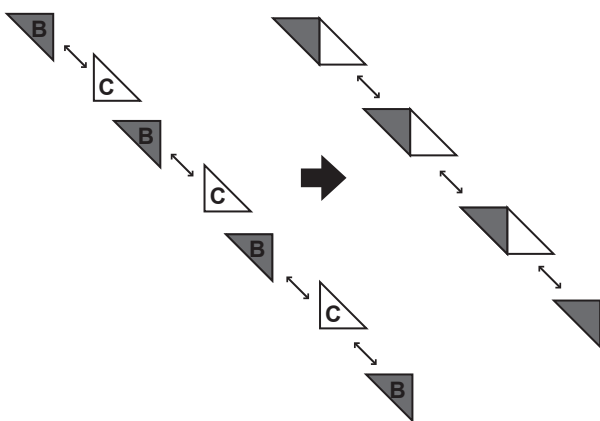

**2** Cosa sobre A.

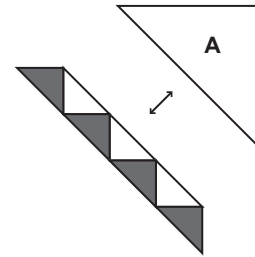

**3** Cosa sobre D.

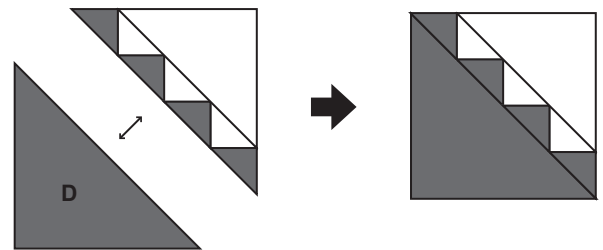

### • Haga el bloque de hojas

**1** Con cuidado de los extremos de marca, puntee juntos E y F y entonces cosa sobre G.

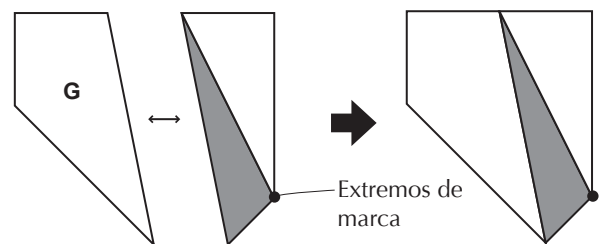
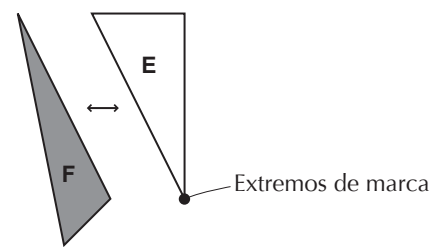

2 Asimismo, cosa juntos los bloques simétricos E', F' y G', con cuidado de los extremos de marca, combínelos como se muestra en la figura.

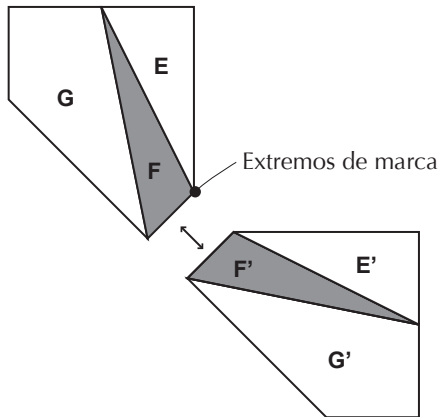

• Con cuidado de los extremos de marca en los bloques de flores y hojas, haga costuras insertadas

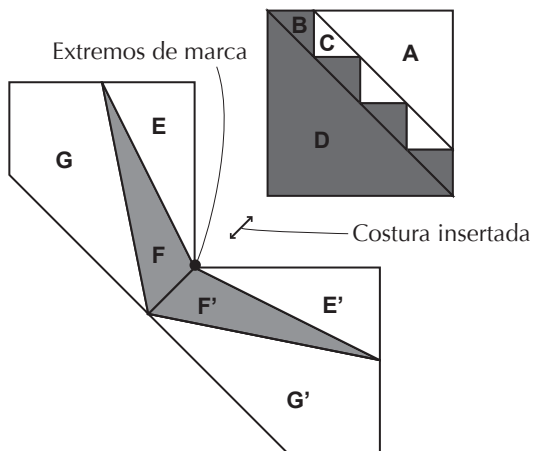

• Haga el bloque del macetero

1 Cosa juntos I, H y H'.

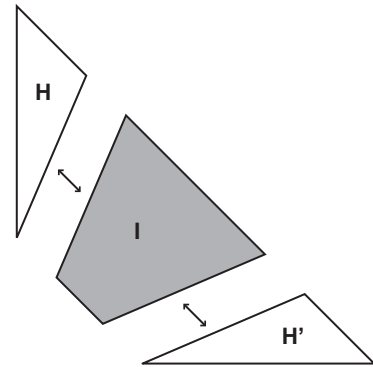

2 Cosa sobre C.

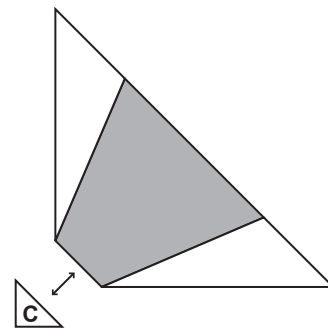

• Cosa juntos los bloques superior e inferior

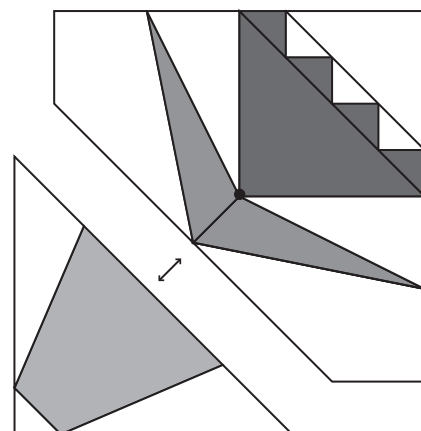

Se ha completado la tarea.

10

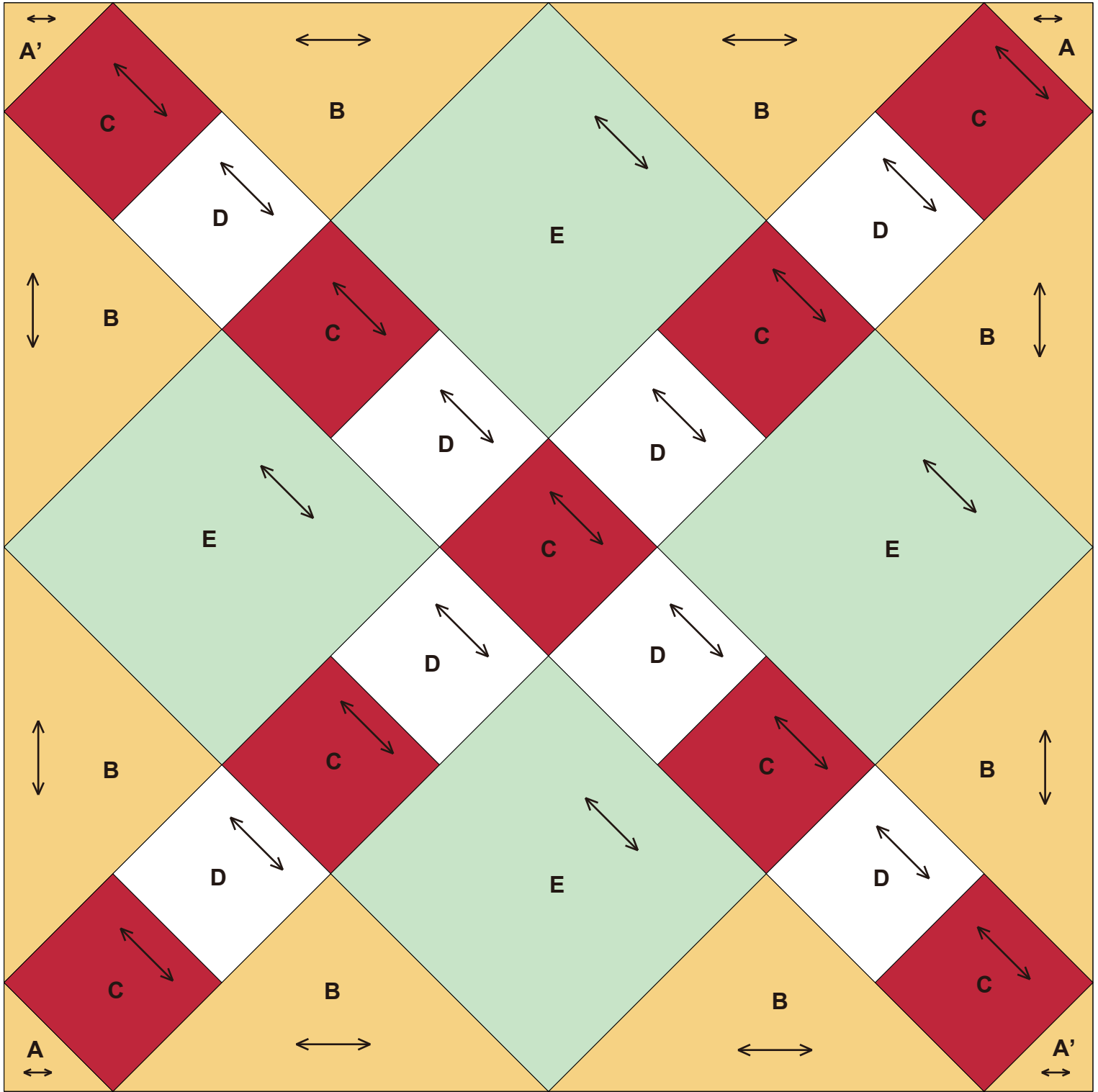

0 1 2 3 4 pulgadas(")

0 50 100 mm

## Ilustración de elemento acabado

←→ ...Grano de tela  
200 mm × 200 mm (8"×8")

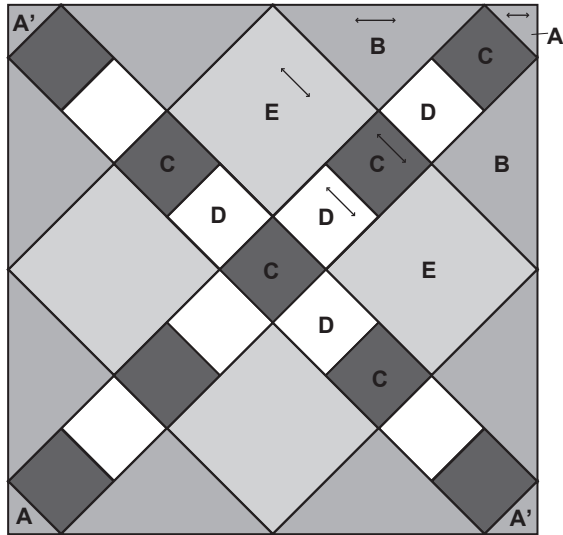

## Cómo hacerlo

### • Haga el bloque del centro

- 1 Puntee juntos C y D y entonces cosa sobre E.  
(Dos piezas)

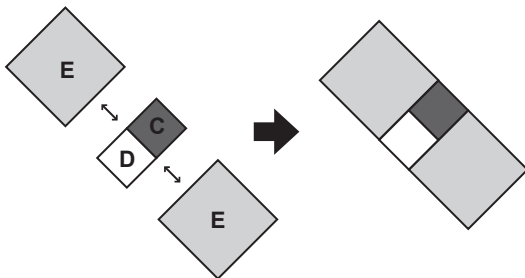

- 2 Puntee juntos las piezas centrales C y D.

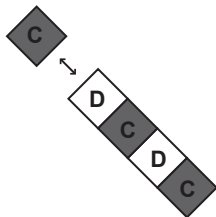

- 3 Puntee junto el diseño completo.

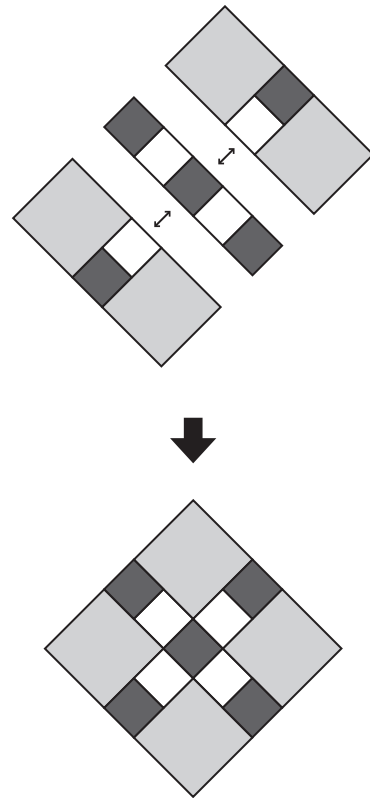

### • Haga bloques de ángulos (cuatro piezas)

- 1 Puntee juntos C y D y entonces cosa sobre B.

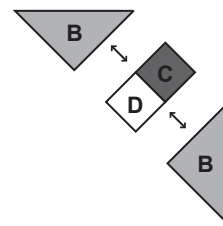

- 2 Cosa sobre A.

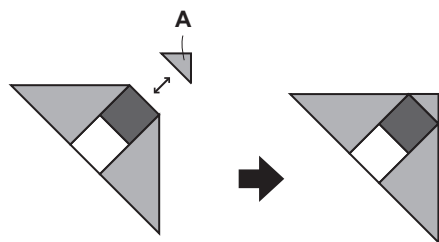

- Cosa juntos los bloques centrales y de ángulos como se muestra en la figura

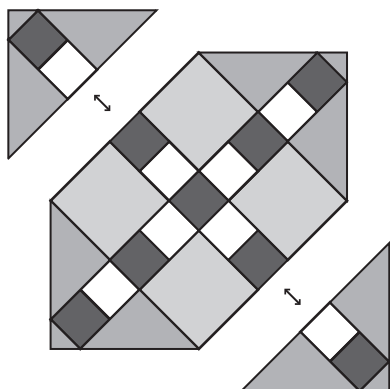

Se ha completado la tarea.

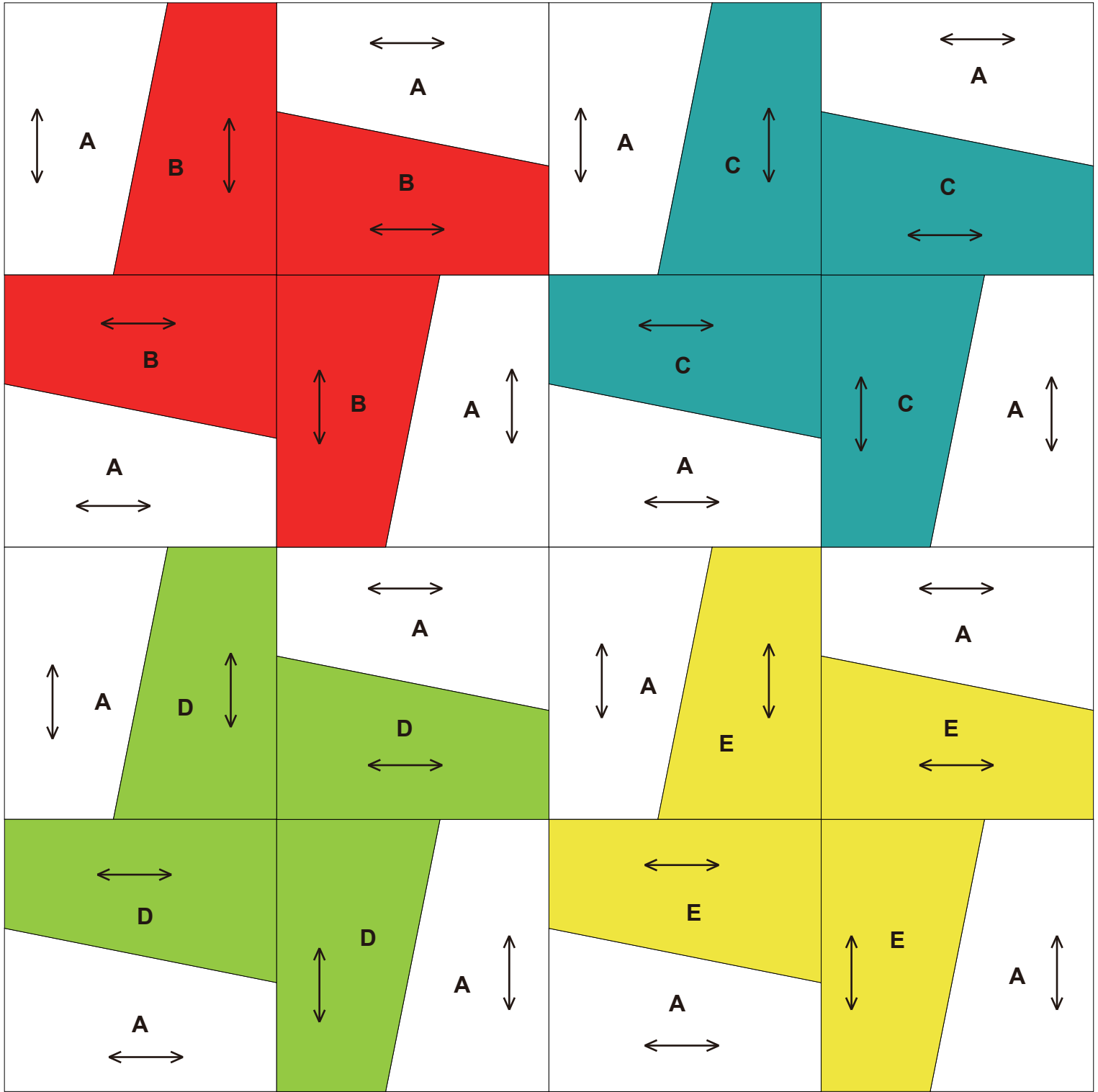

0 1 2 3 4 pulgadas(")

0 50 100 mm

## Ilustración de elemento acabado

←→ ...Grano de tela  
200 mm × 200 mm (8"×8")

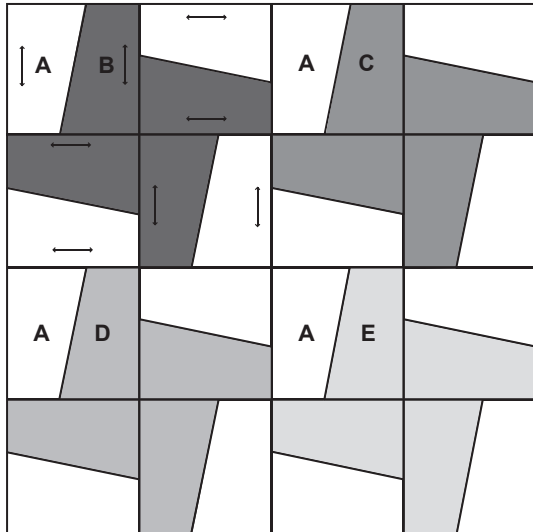

## Cómo hacerlo

- Haga bloques de molinos (cuatro piezas)

**1** Cosa juntos A y B.

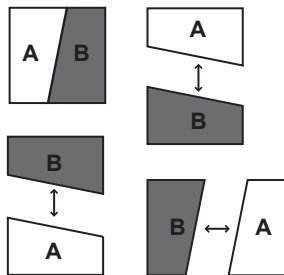

**2** Cosa junto el molino como se muestra en la figura.

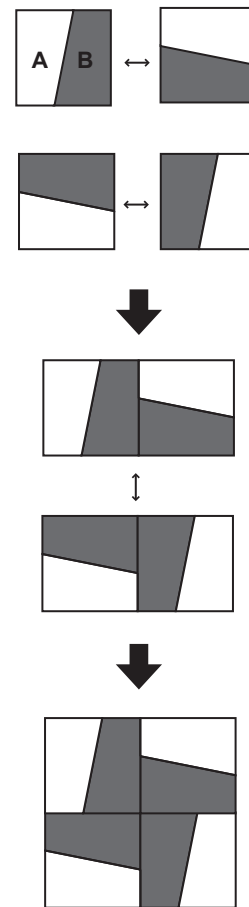

**3** Como con A y B, cosa sobre [A y C], [A y D] y [A y E] para hacer el molino.

- Cosa juntos los lados de los bloques

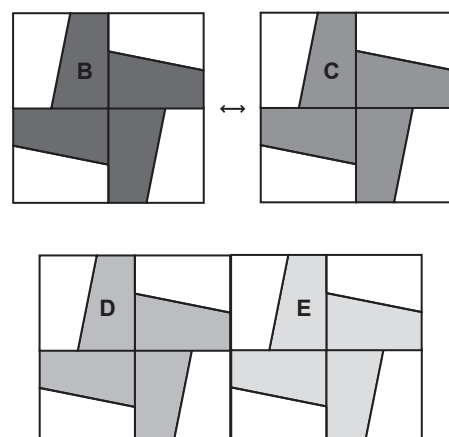

• Cosa juntos los bloques superior e inferior

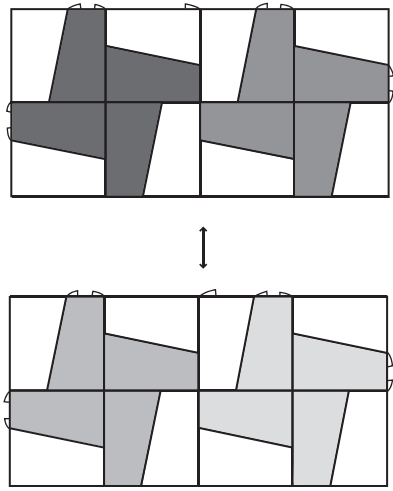

Se ha completado la tarea.



# 12

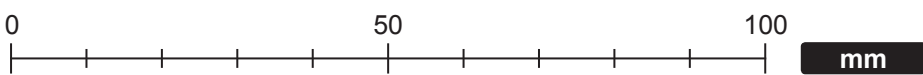
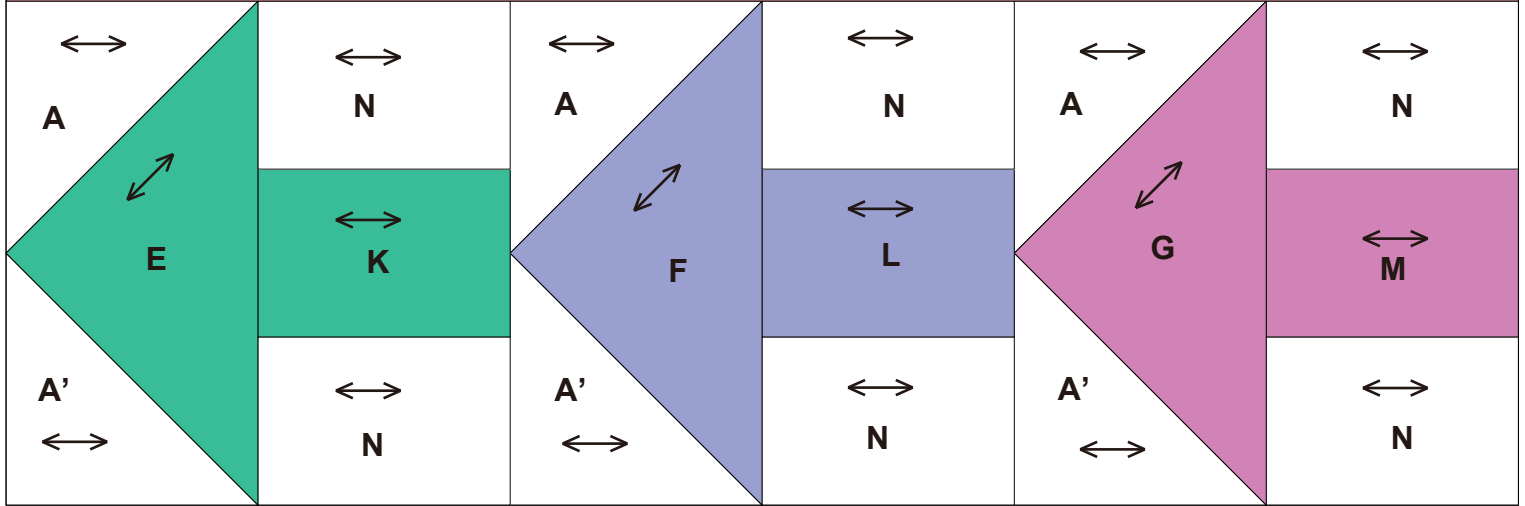
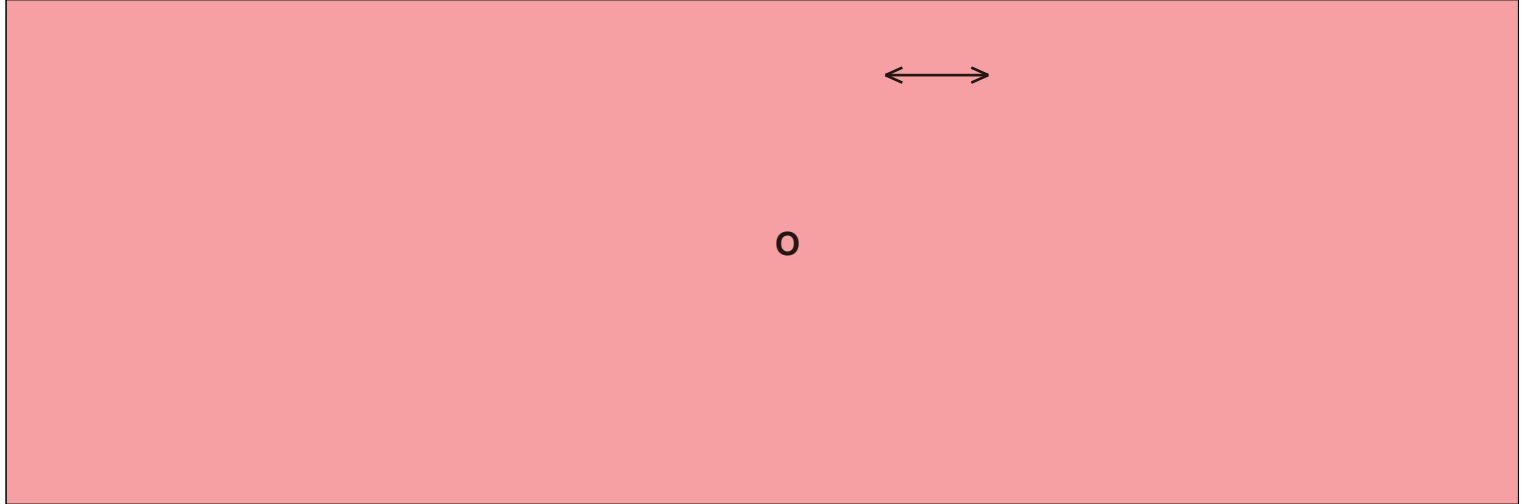
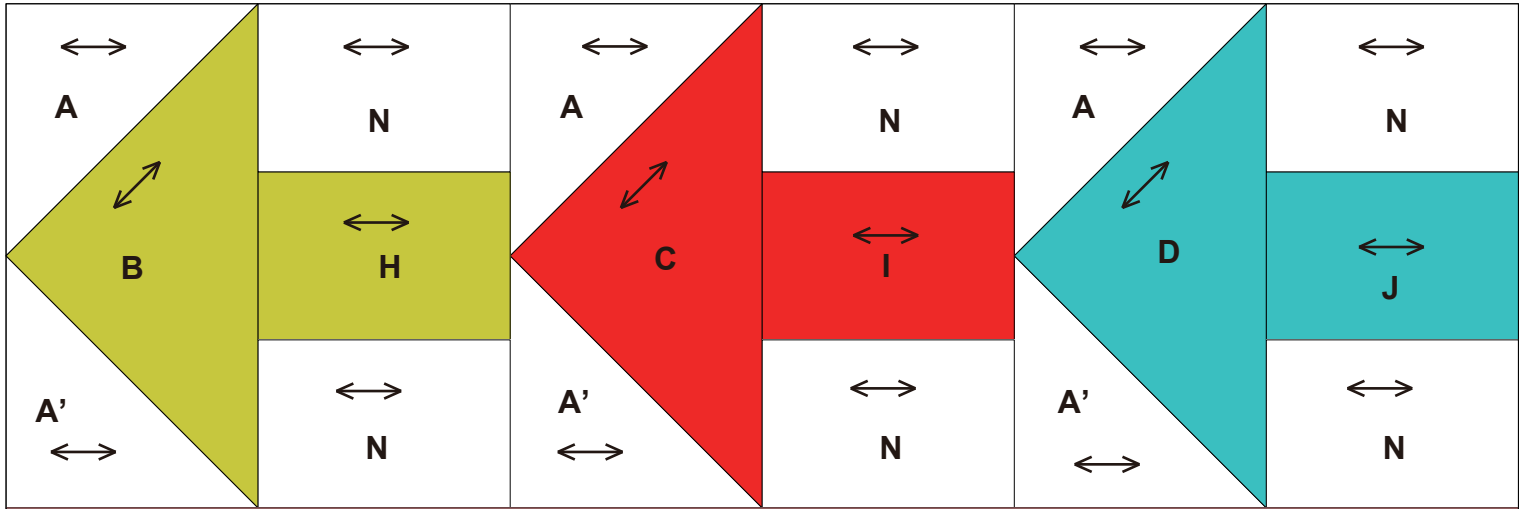

# 12 Sentido único

## Ilustración de elemento acabado

←→ ...Grano de tela  
200 mm × 200 mm (8"×8")

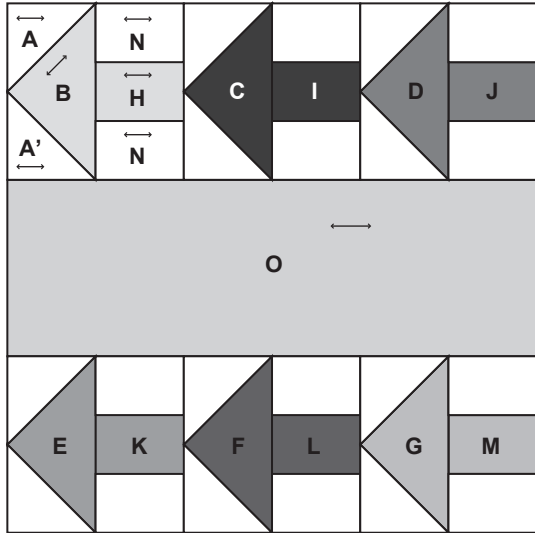

## Cómo hacerlo

### • Haga bloques de flechas (seis piezas)

**1** Cosa juntos A, A' y B.

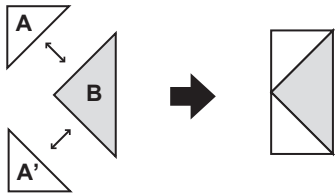

**2** Cosa juntos H, N y N'.

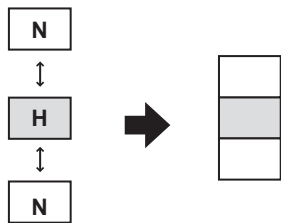

**3** Cosa juntos los bloques izquierdo y derecho.

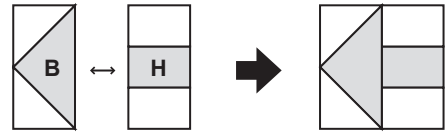

**4** Haga de la misma manera los otros bloques de flechas.

### • Cosa juntos los lados de los bloques de flechas

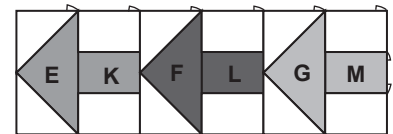
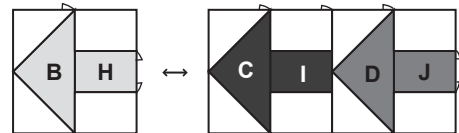

### • Cosa O verticalmente

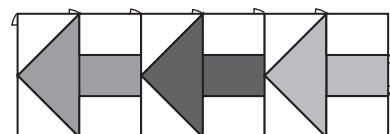
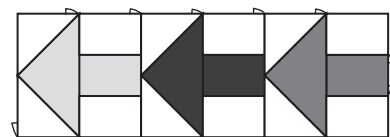

Se ha completado la tarea.

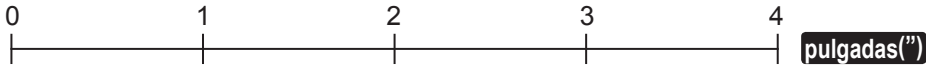
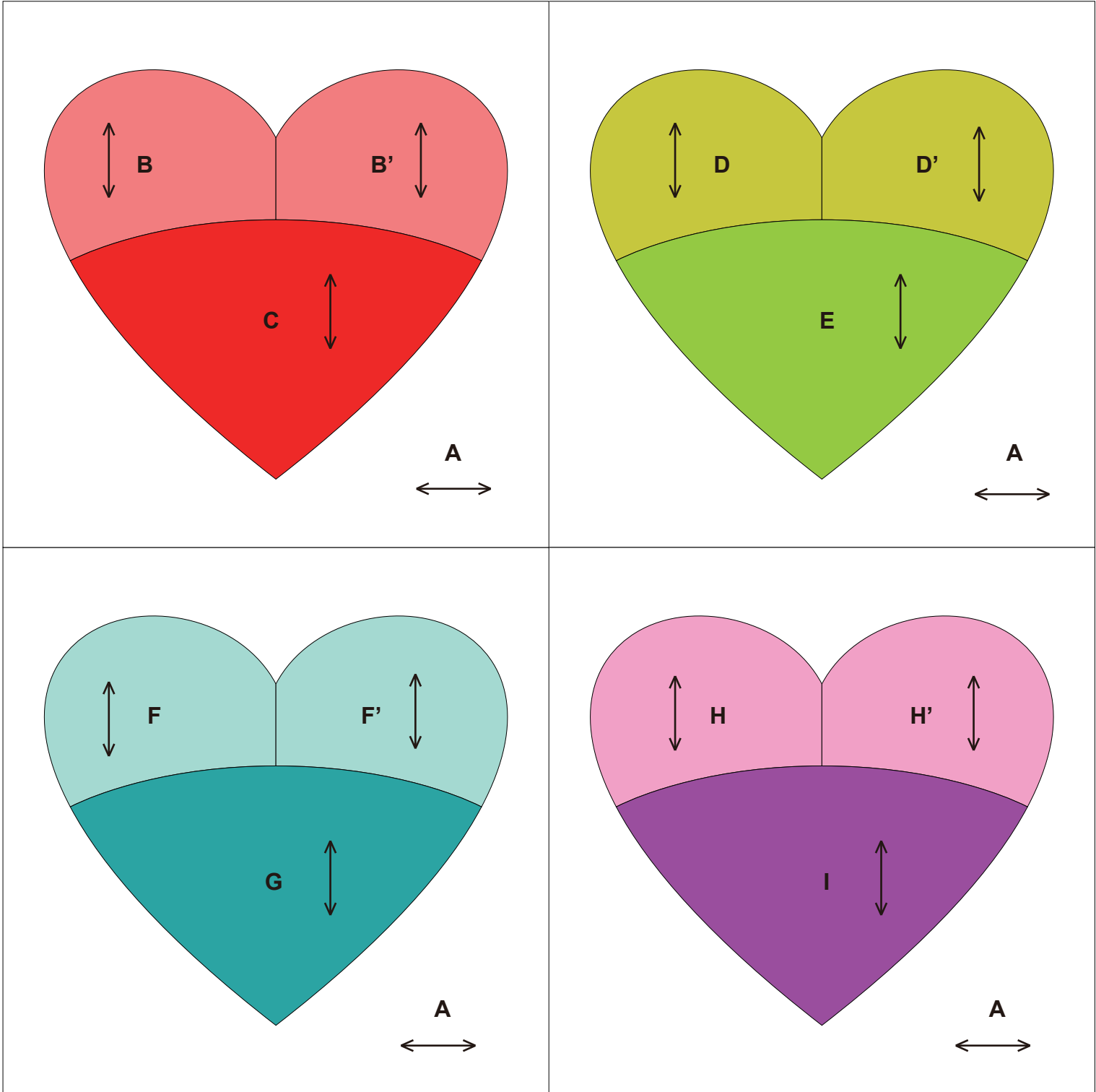

## Ilustración de elemento acabado

←→ ...Grano de tela  
 ●...Extremos de marca  
 200 mm × 200 mm (8"×8")

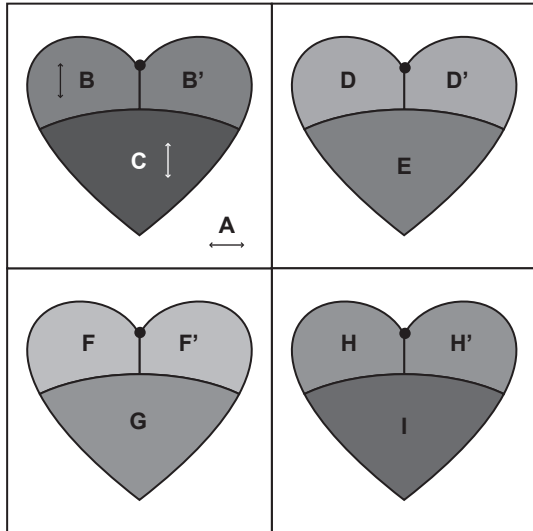

## Cómo hacerlo

- Haga las aplicaciones de corazón (cuatro piezas)

**1** Puntee **B** y **B'** juntos, con cuidado de los extremos de marca. Abra los márgenes de costura de la izquierda y derecha.

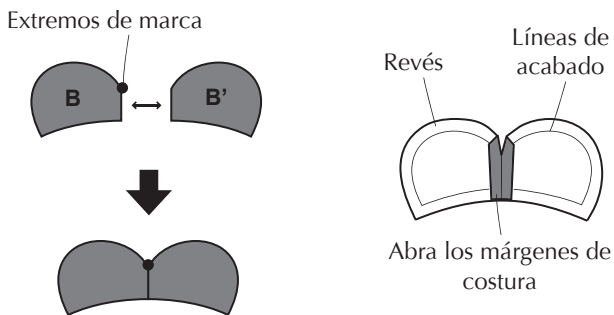

**2** Cosa sobre **C** y haga los corazones. Doble sobre los márgenes de costura.

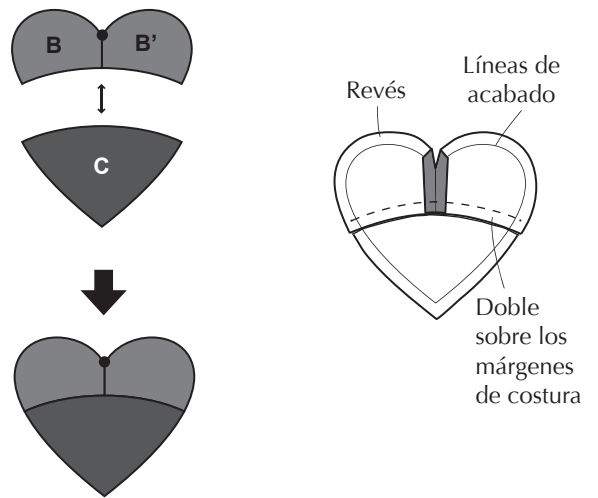

**3** Coloque el patrón de costura en el revés de los corazones, tire firmemente una puntada de bastilla por los bordes y planche para darles forma.

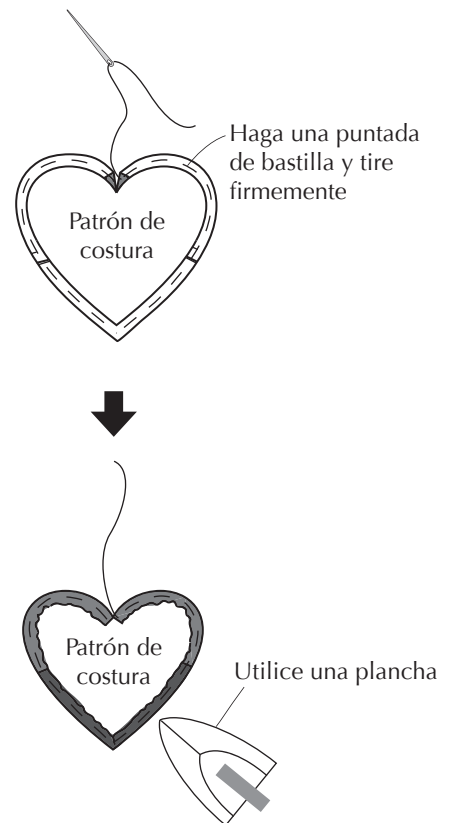

- 4 Haga una marca en el material base **A** y coloque las aplicaciones.  
Del mismo modo, haga corazones [**D**, **D'** y **E**], [**F**, **F'** y **G**] y [**H**, **H'** y **I**] y coloque las aplicaciones.

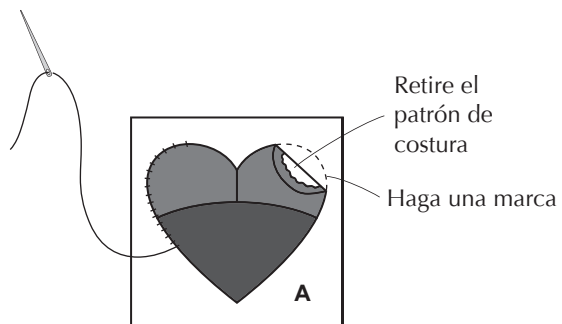

• Cosa juntos los lados de los bloques

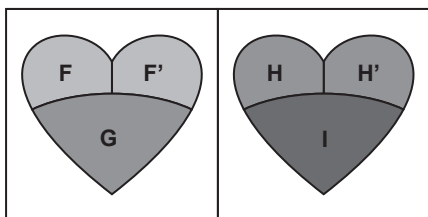
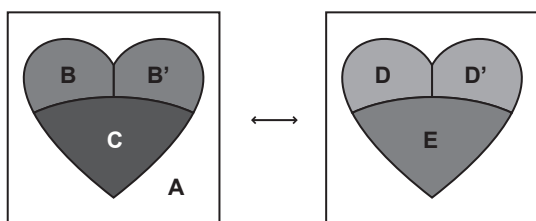

• Cosa juntos los bloques superior e inferior

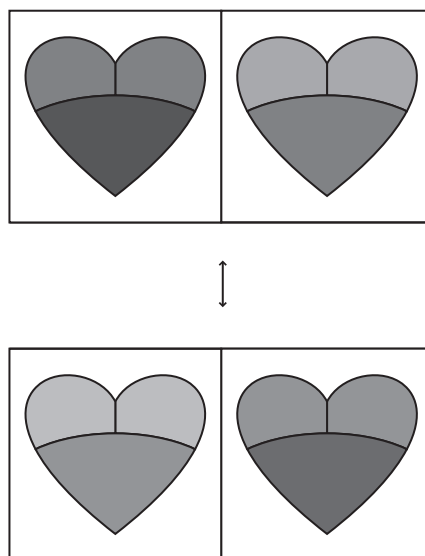

Se ha completado la tarea.

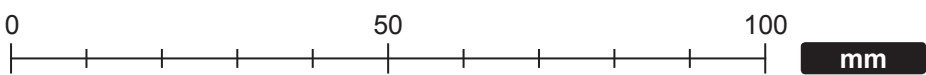
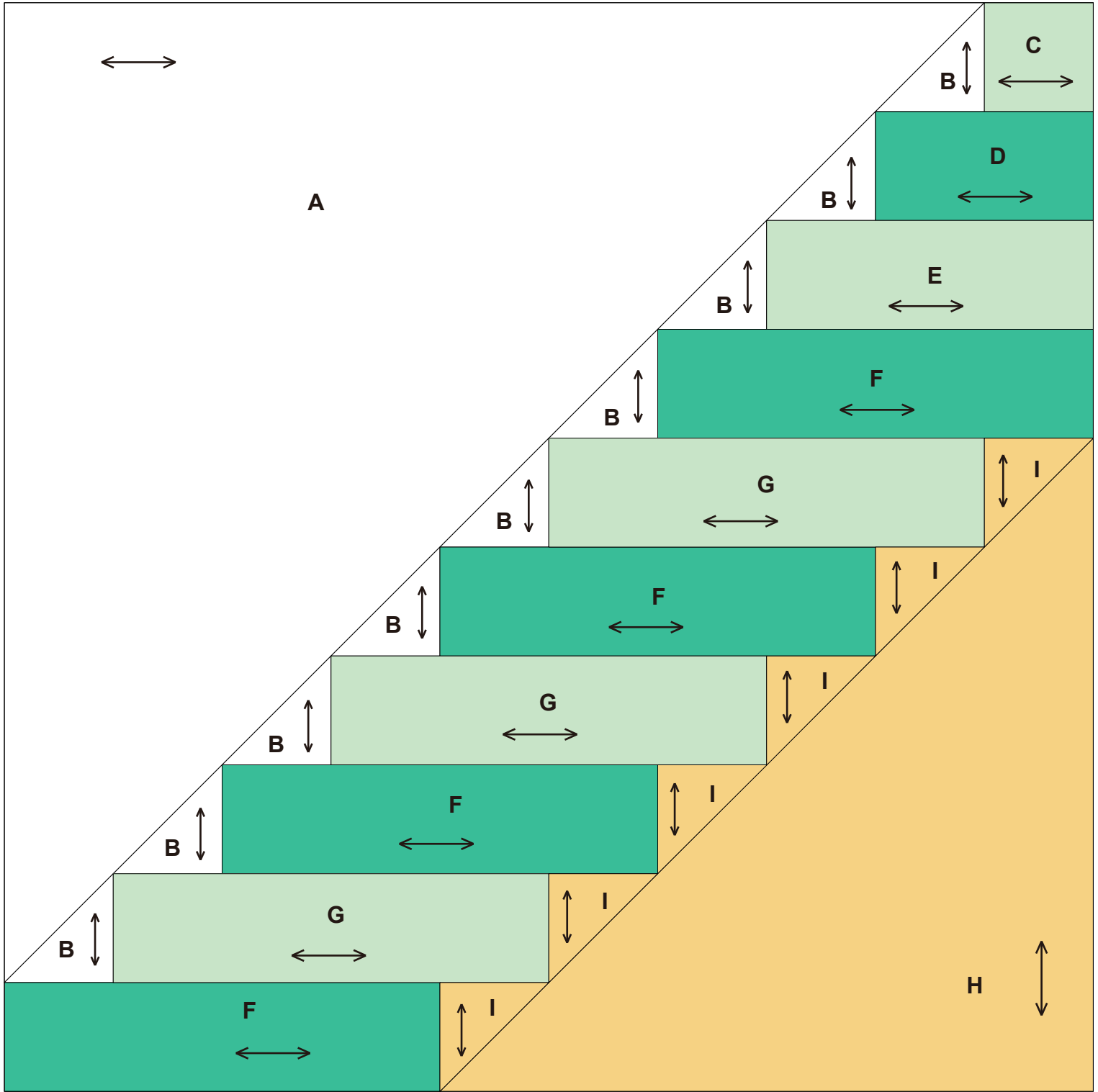

# 14 Escalera

## Ilustración de elemento acabado

← ...Grano de tela  
200 mm × 200 mm (8"×8")

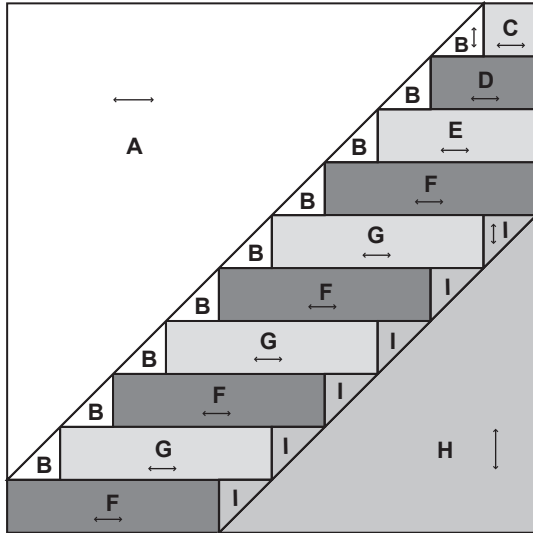

## Cómo hacerlo

### • Haga los bloques de escaleras

**1** Cosa junto **B, C, D, E** y **F** como se muestra en la figura.

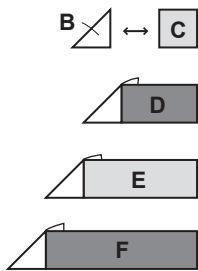

**2** Cosa **B** e **I** a **G** y **F**.

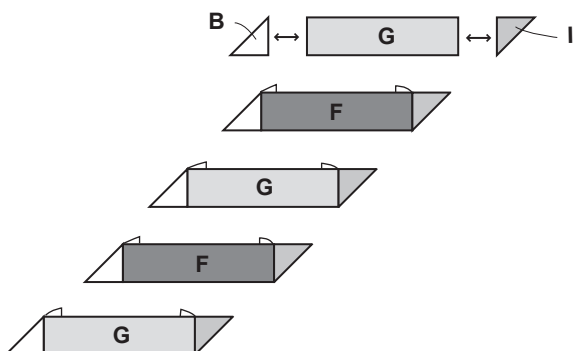

**3** Cosa juntos **F** e **I**.



**4** Cosa juntas las filas como se muestra en la figura.

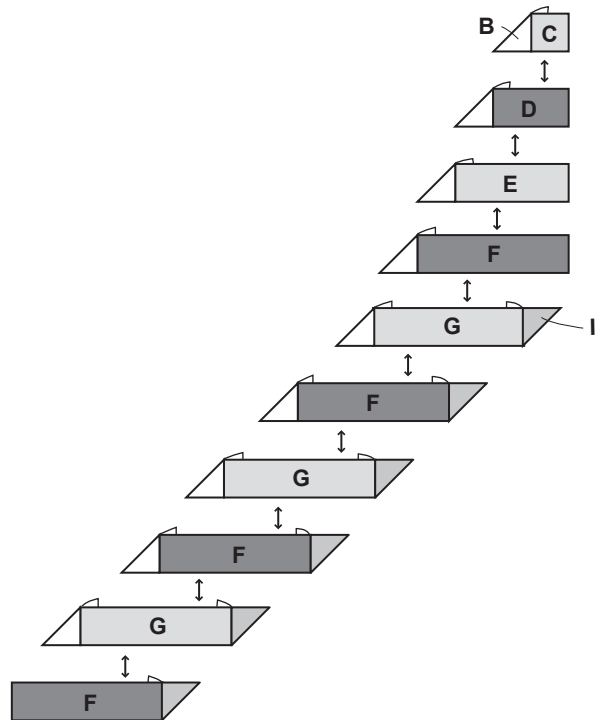

### • Cosa juntos los bloques de escaleras **A** y **H**

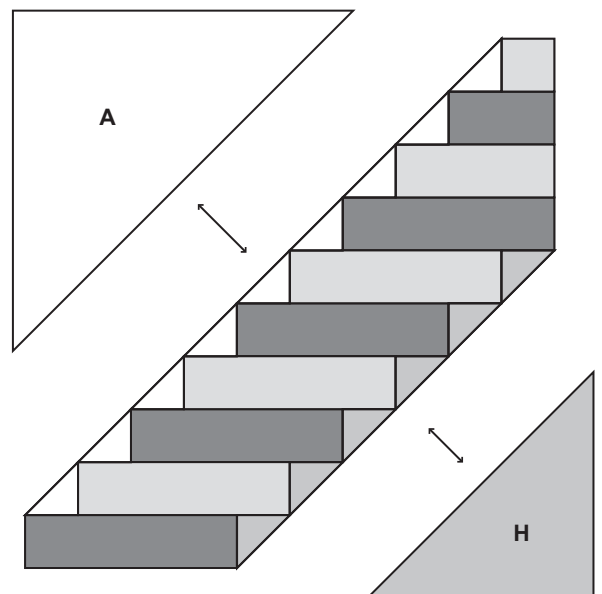

Se ha completado la tarea.

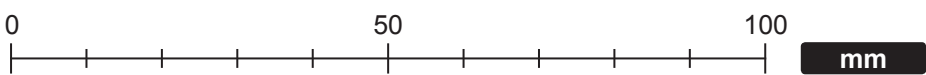
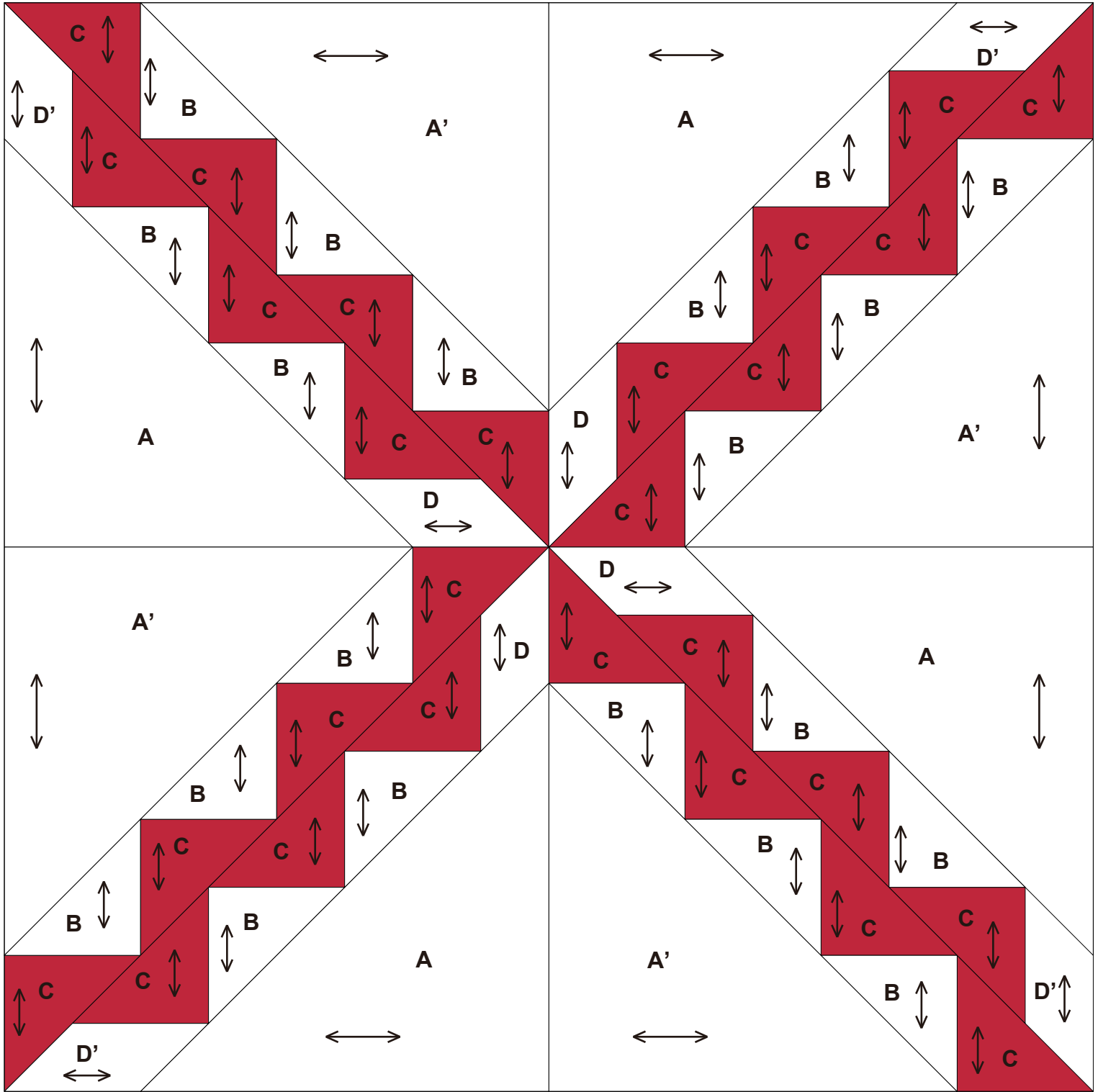



# 15 Trenza en zigzag

## Ilustración de elemento acabado

←→ ...Grano de tela  
200 mm × 200 mm (8"×8")

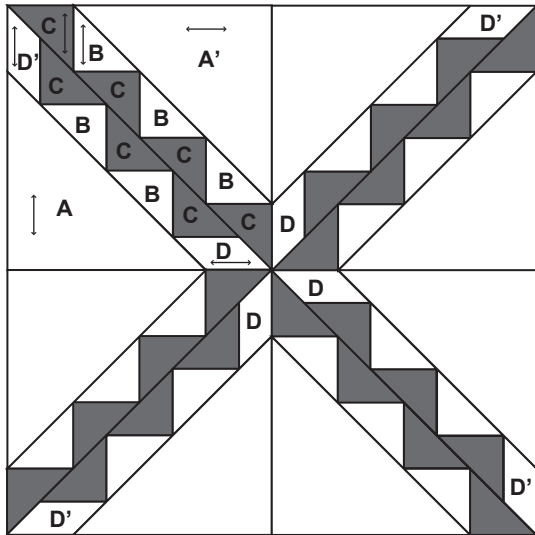

## Cómo hacerlo

- Haga bloques de trenzas en zigzag (cuatro piezas)

**1** Cosa sobre B, C, D y D' como se muestra en la figura.

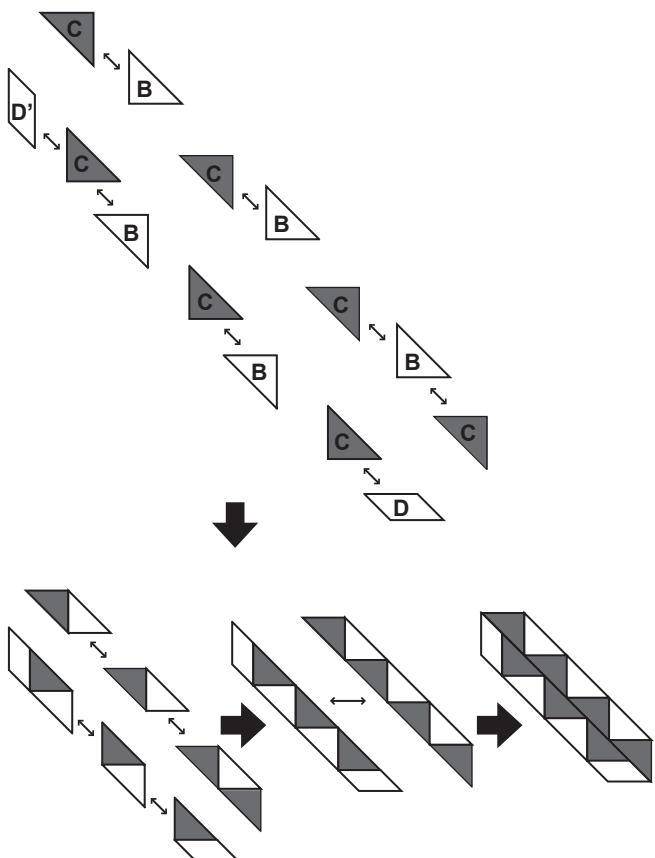

**2** Cosa los bloques de trenzas en zigzag a A.

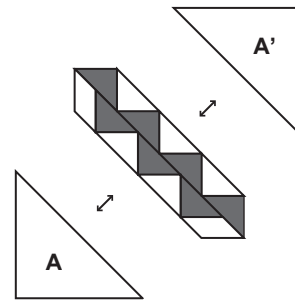

- Cosa juntos los lados de los bloques

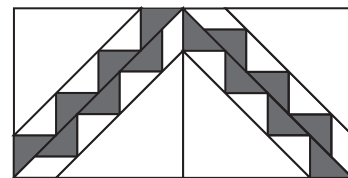
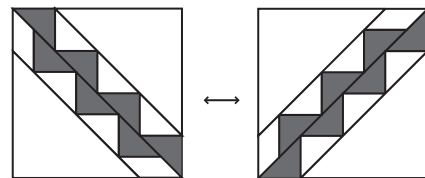

- Cosa juntos los bloques superior e inferior

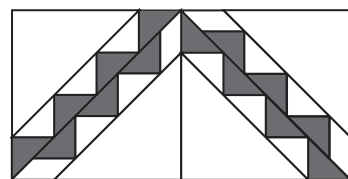
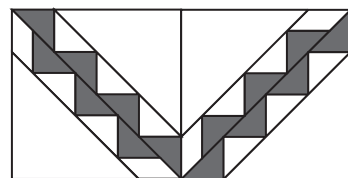

Se ha completado la tarea.

# 16

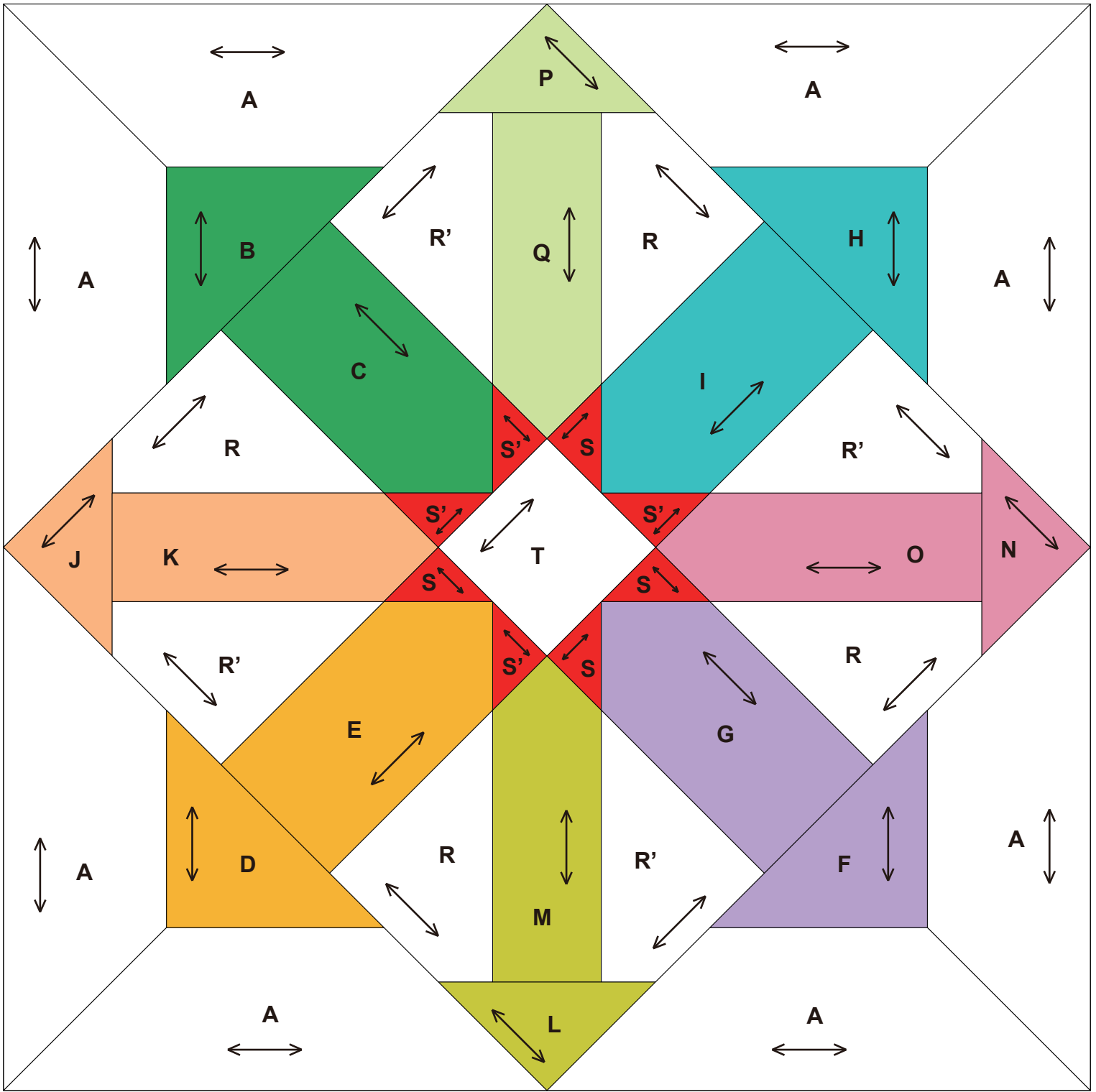

0 1 2 3 4 pulgadas(")

0 50 100 mm

## Ilustración de elemento acabado

↔ ...Grano de tela  
 ● ...Extremos de marca  
 200 mm × 200 mm (8"×8")

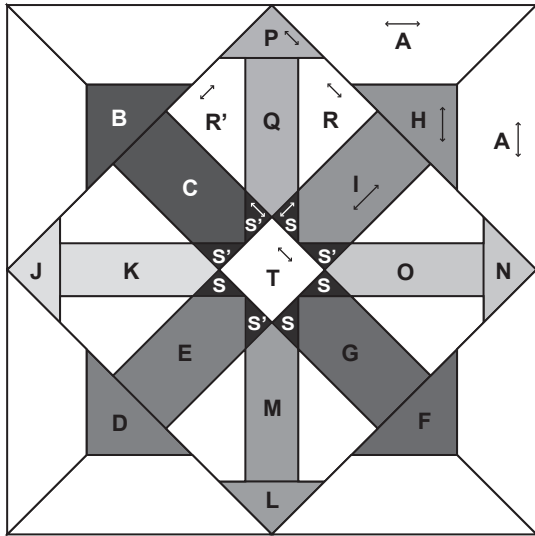

## Cómo hacerlo

### • Haga el bloque del centro

**1** Puntee juntos **Q, R y R'** y entonces cosa sobre **P**. Del mismo modo, cosa juntos los bloques **N y O, L y M y J y K**. (Cuatro piezas)

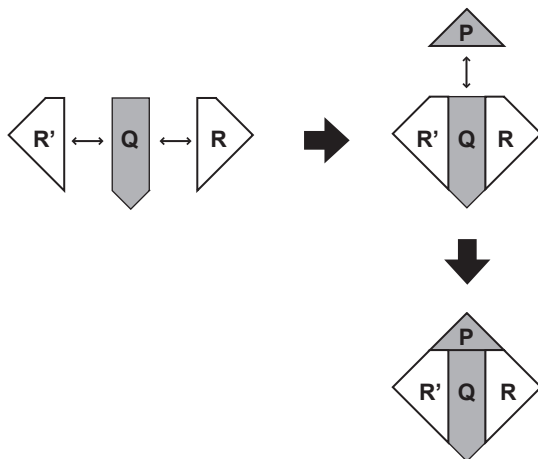

**2** Cosa juntos **I, S y S'**.  
 Del mismo modo, cosa juntos los bloques **G, S y S', E, S y S' y C, S y S'**. (Cuatro piezas)

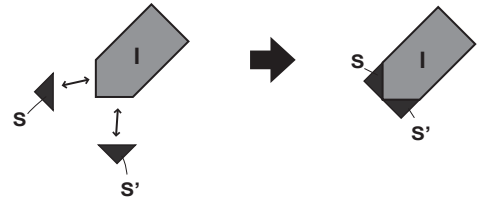

**3** Cosa juntos los bloques en una fila como se muestra en la figura.

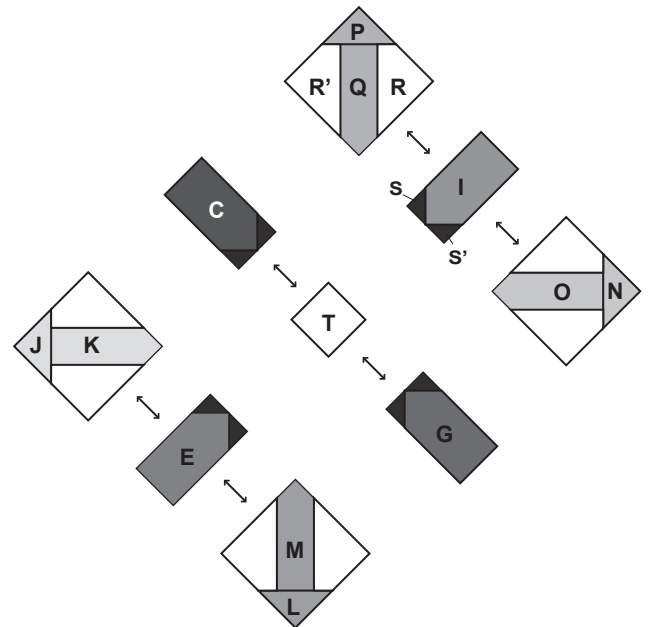

4 Cosa las filas individuales juntas.

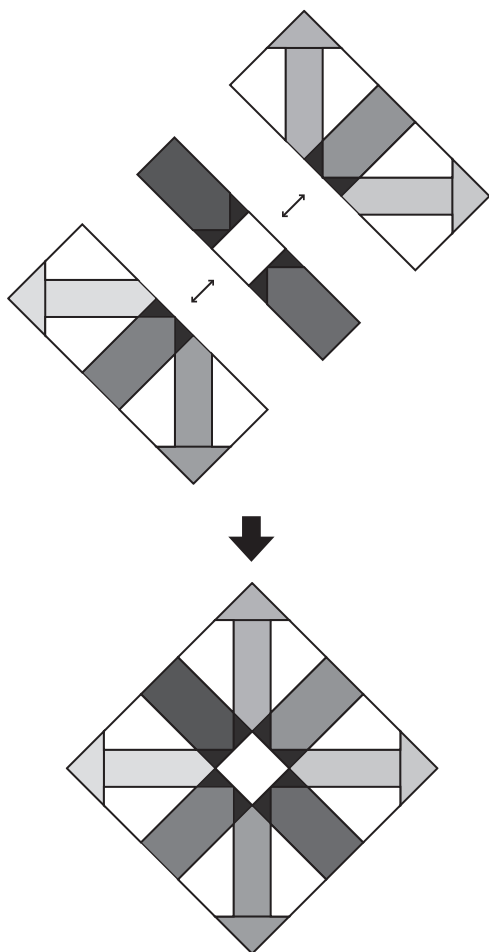

• Haga bloques de ángulos (cuatro piezas)

1 Cosa sobre A con cuidado de los extremos de marca. (Cuatro piezas)

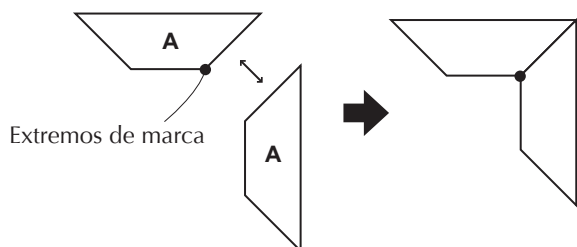

2 Cosa las costuras insertadas en H con cuidado de los extremos de marca.

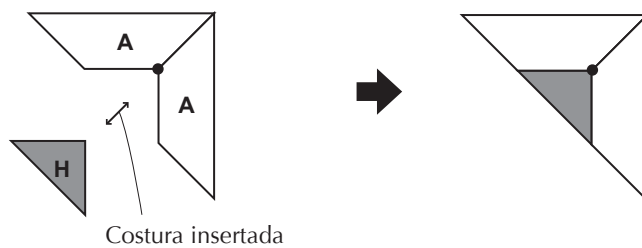

3 Como con A, A y H, haga los bloques [A, A y B], [A, A y D] y [A, A y F].

• Cosa juntos los bloques

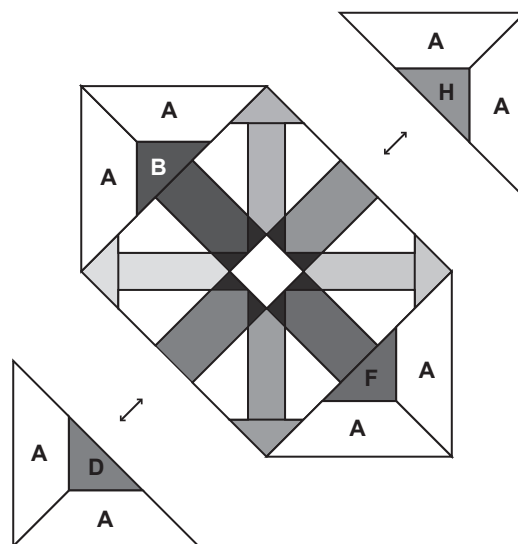

Se ha completado la tarea.

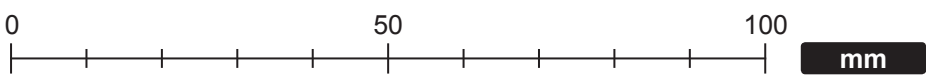
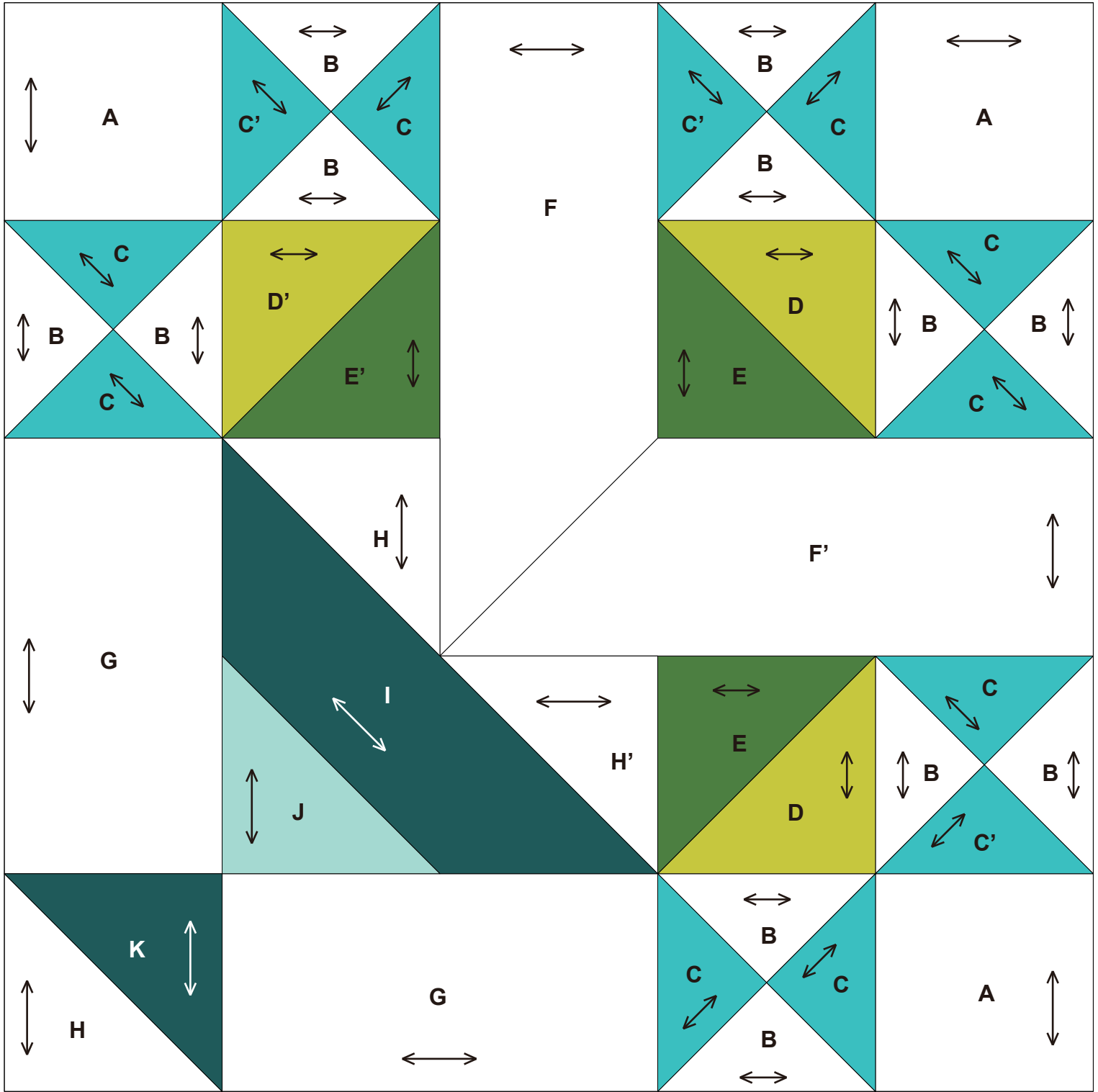

## Ilustración de elemento acabado

↔ ...Grano de tela  
 ● ...Extremos de marca  
 200 mm × 200 mm (8"×8")

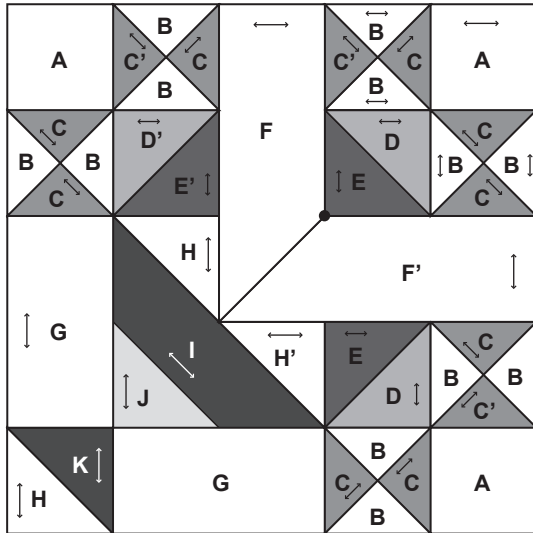

## Cómo hacerlo

### • Haga los bloques de flores del centro

**1** Cosa juntos **B**, **C** y **C'** como se muestra en la figura.  
 Del mismo modo, cosa juntos **B** y **C**.

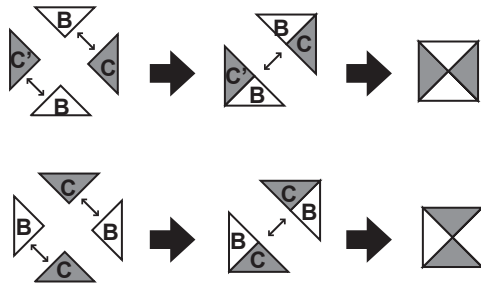

**2** Cosa juntos **D** y **E**.

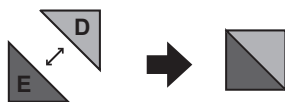

**3** Cosa sobre **A** como se muestra en la figura.

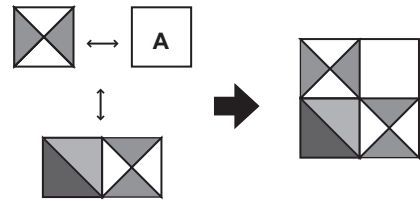

**4** Con cuidado de los extremos de marca, cosa juntos **F** y **F'** y haga las costuras insertadas en los bloques que ha hecho.

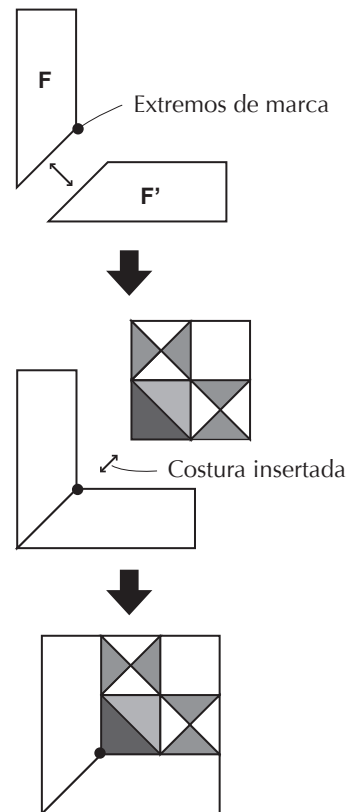

• Haga los bloques izquierdo y derecho de flores

1 Con la figura como referencia, cosa juntos los bloques de la flor central.

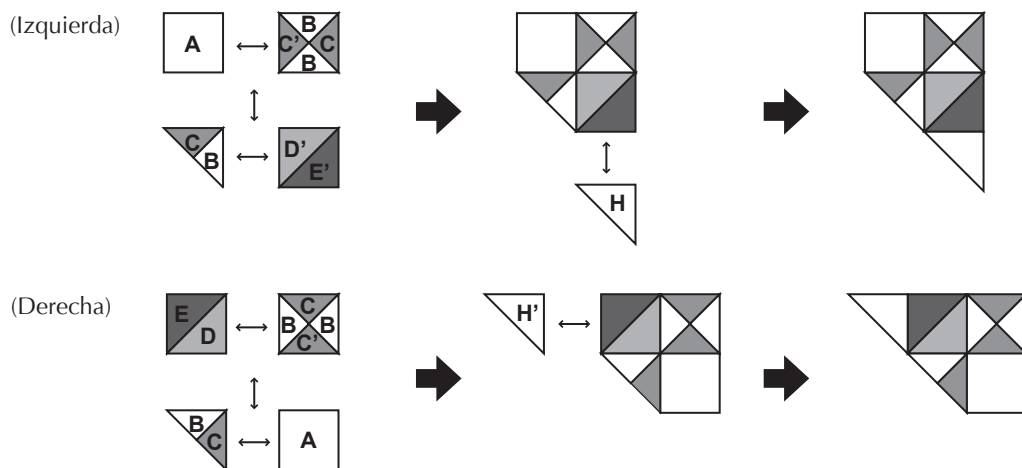

• Haga el bloque del macetero

1 Cósalos juntos como se muestra en la figura.

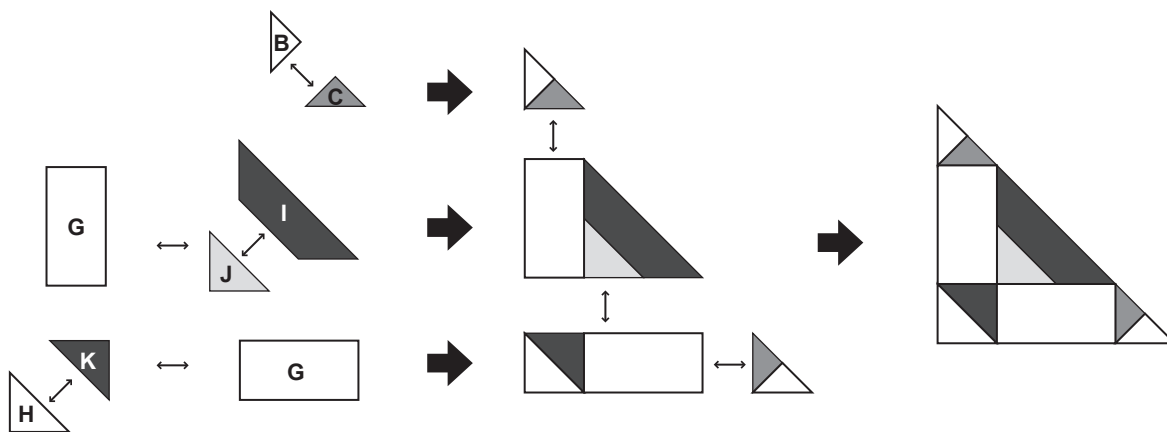

• Cosa juntos los bloques de flores

---

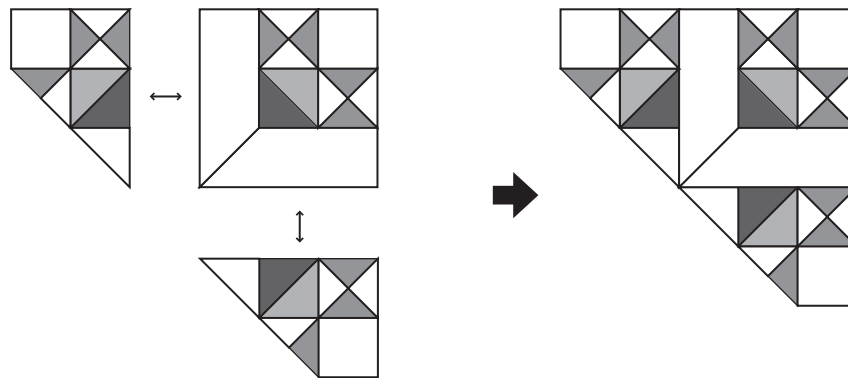

• Cosa juntos los bloques superior e inferior

---

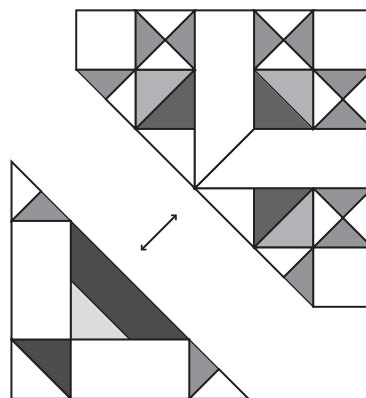

Se ha completado la tarea.



# 18

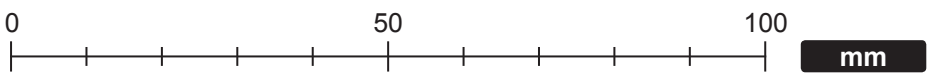
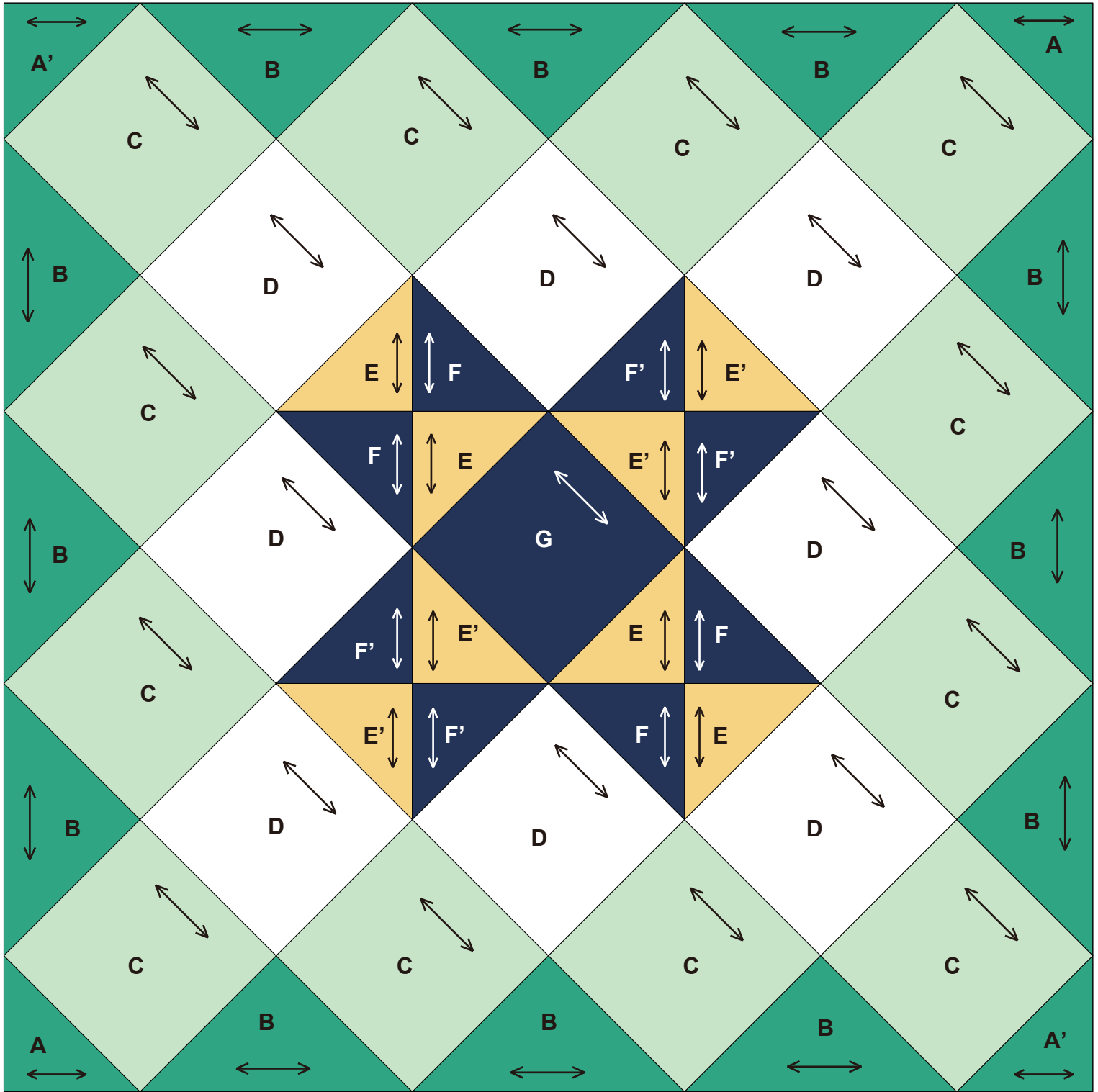

## Ilustración de elemento acabado

← ...Grano de tela  
200 mm × 200 mm (8"×8")

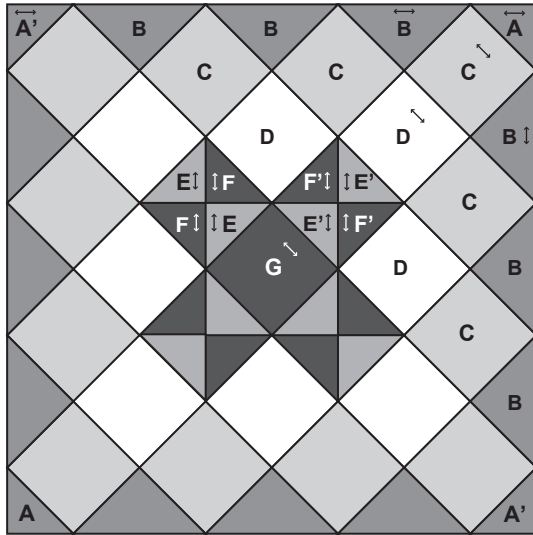

## Cómo hacerlo

### • Cosa juntas las piezas en filas de ángulos

**1** Puntee juntos **B** y **C** como se muestra en la figura y entonces cosa sobre **A**. (Dos piezas)

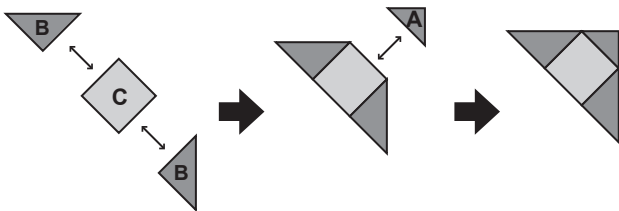

**2** Puntee juntos **B**, **C** y **D** como se muestra en la figura. (Dos piezas)

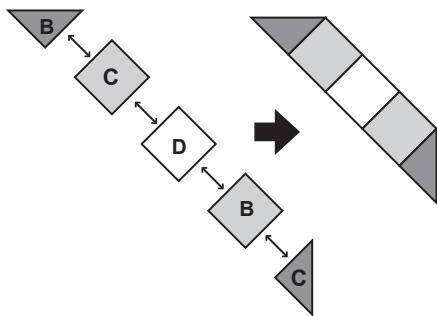

**3** Puntee juntos **E'** y **F'** como se muestra en la figura y entonces cosa juntos **B**, **C** y **D**. (Dos piezas)

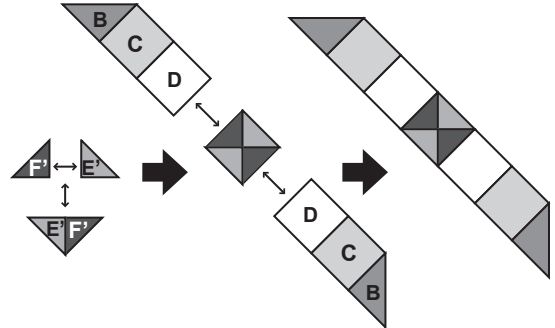

**4** Cosa junta la fila central como se muestra en la figura.

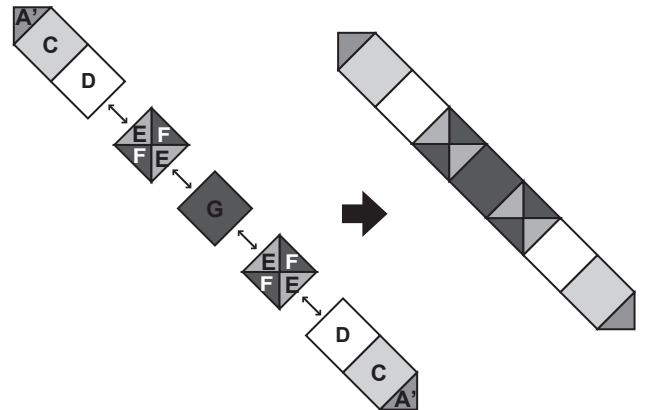

- Cosa juntas las filas individuales

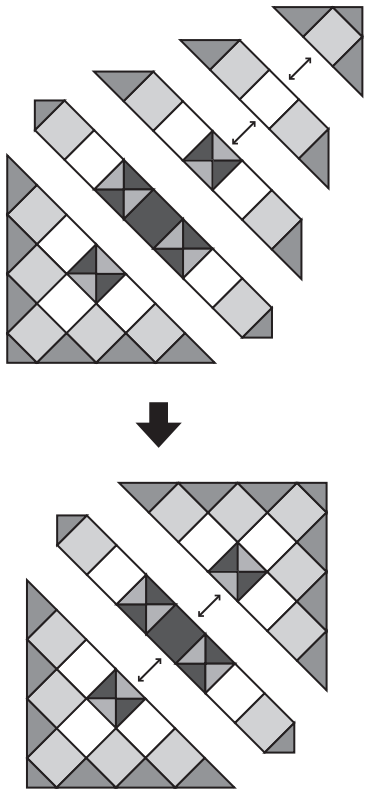

Se ha completado la tarea.

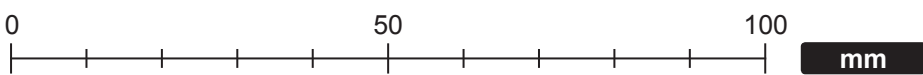
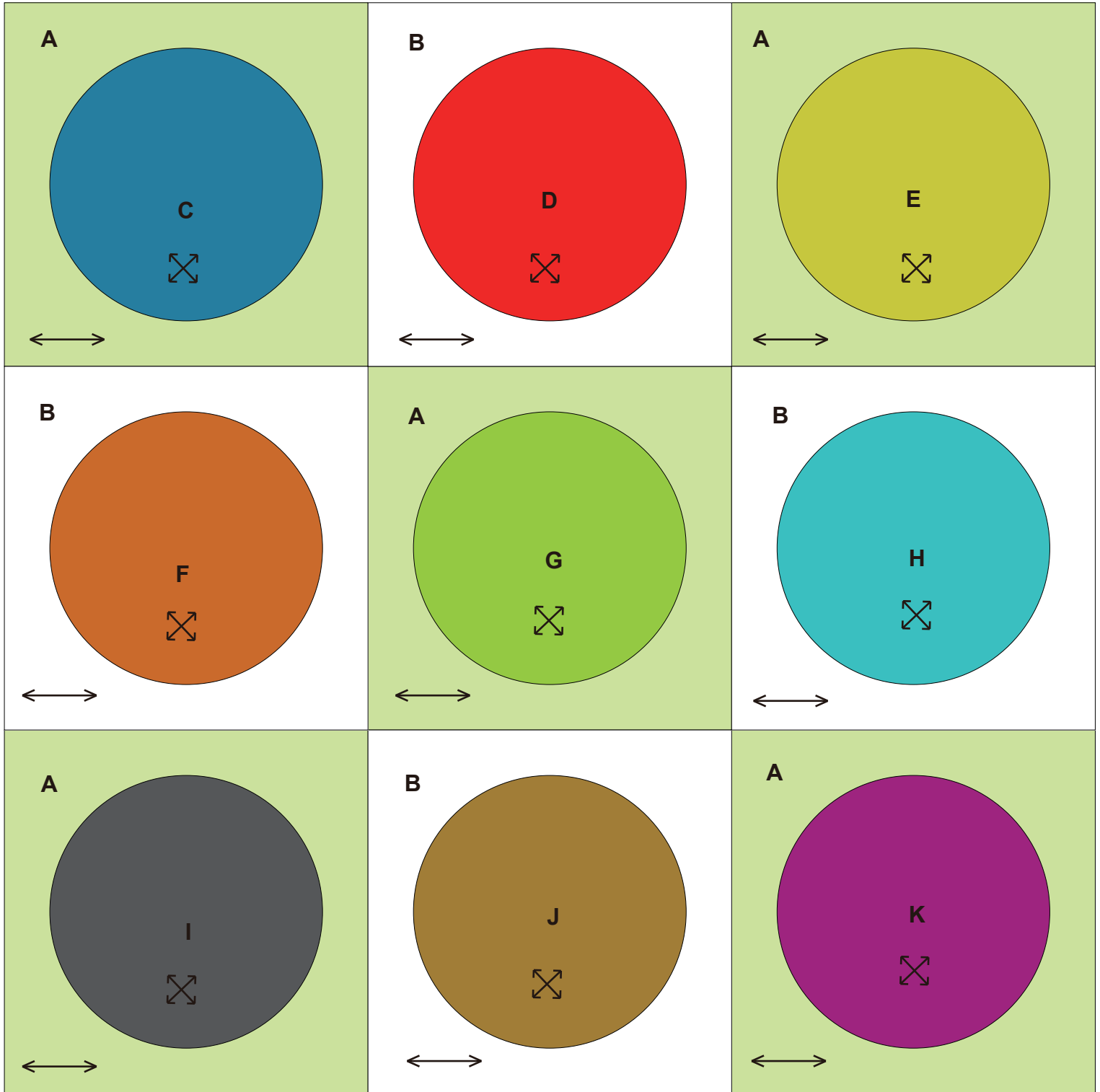

# 19 Celosía

## Ilustración de elemento acabado

←→ ...Grano de tela  
200 mm × 200 mm (8"×8")

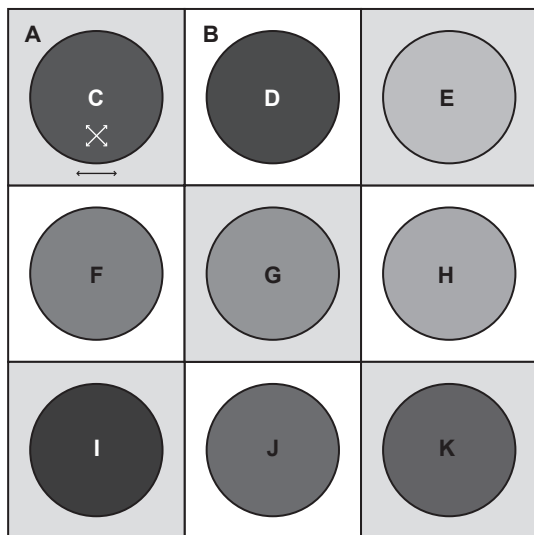

## Cómo hacerlo

### • Haga las aplicaciones de círculo (nueve piezas)

- 1 Coloque el patrón de costura sobre **C, D, E, F, G, H, I, J y K**, tire firmemente una puntada de bastilla por los bordes y planche para dar forma.

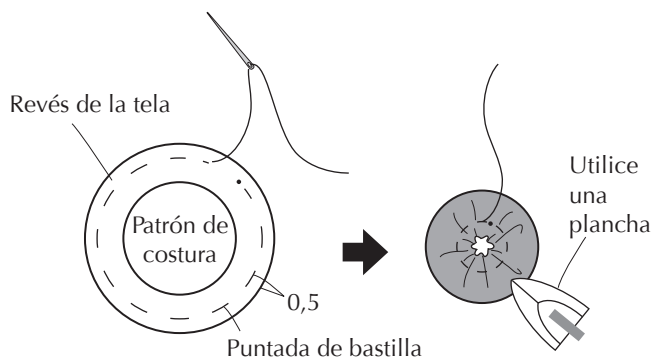

- 2 Haga una marca en los materiales base **A y B** y colóqueles las aplicaciones.

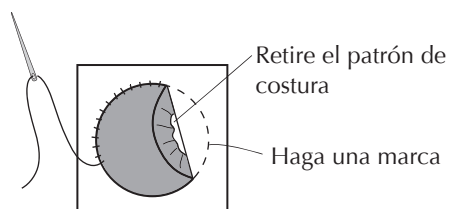

### • Cosa juntos los lados de los bloques

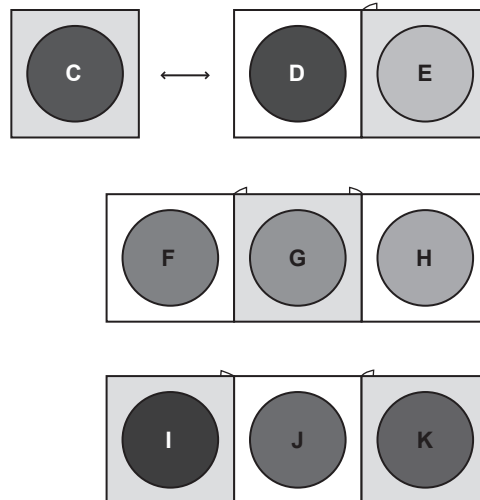

### • Cosa juntas las filas individuales

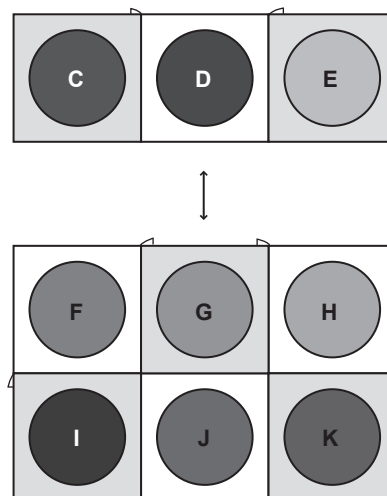

Se ha completado la tarea.

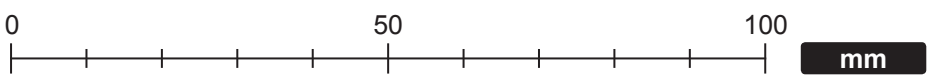
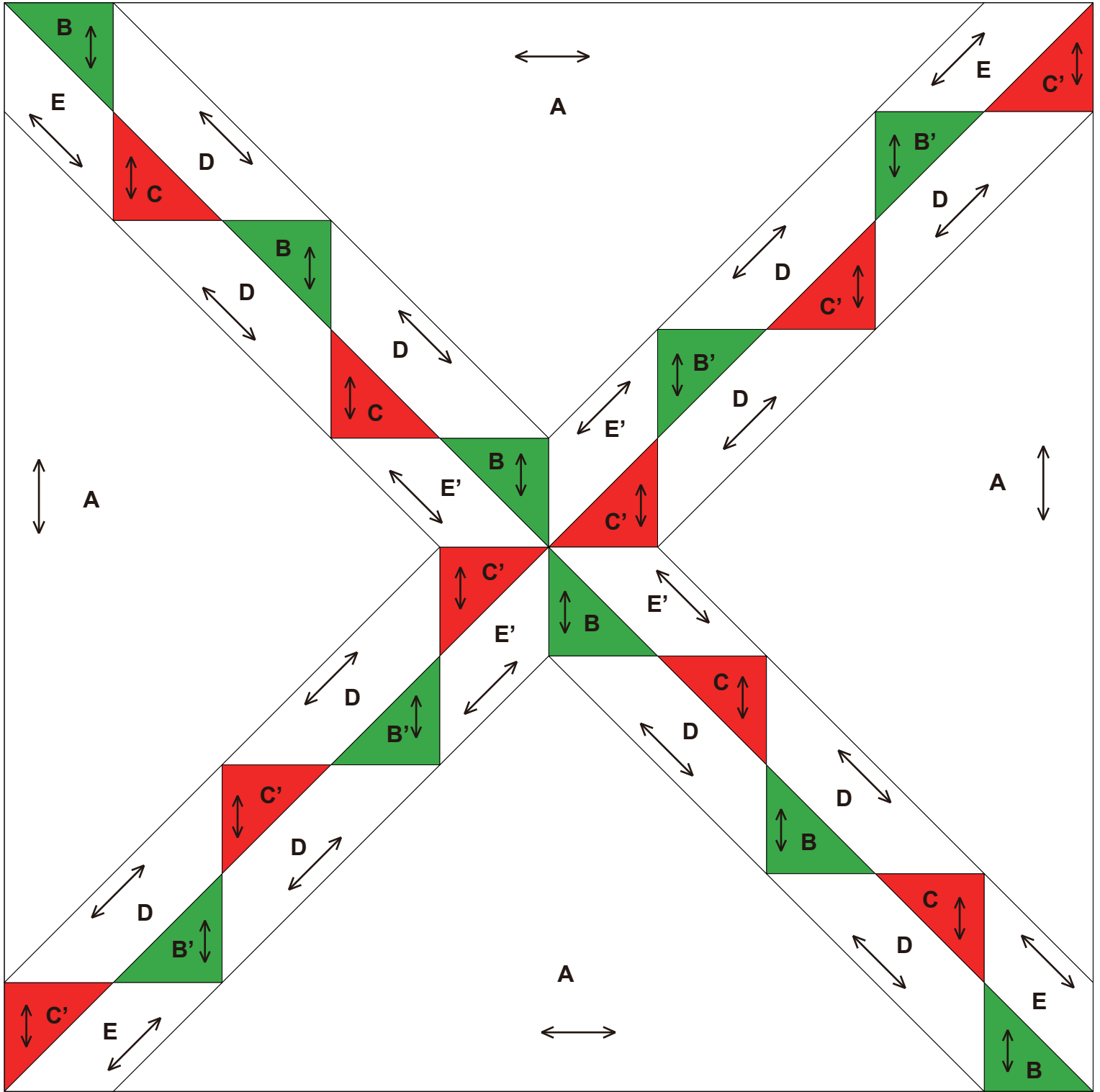

## Ilustración de elemento acabado

↔ ...Grano de tela  
 ● ...Extremos de marca  
 200 mm × 200 mm (8"×8")

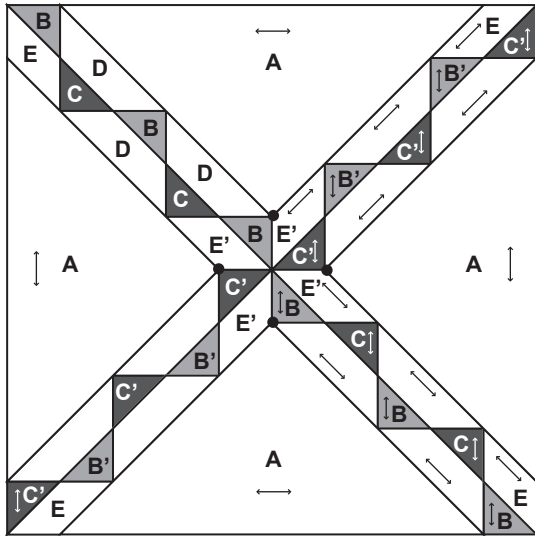

## Cómo hacerlo

### • Haga bloques de cintas (cuatro piezas)

**1** Cosa juntos B, C, D, E y E' como se muestra en la figura.

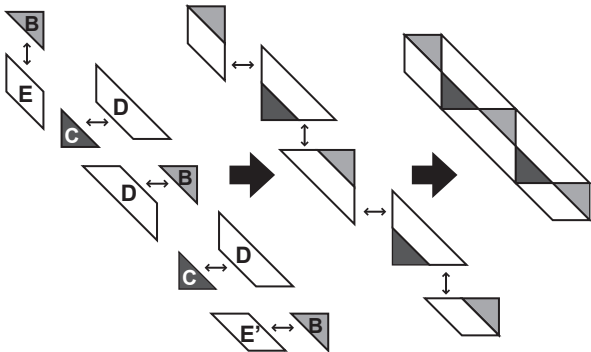

**2** Con cuidado de los extremos de marca, cosa juntos los bloques de cintas como se muestra en la figura.

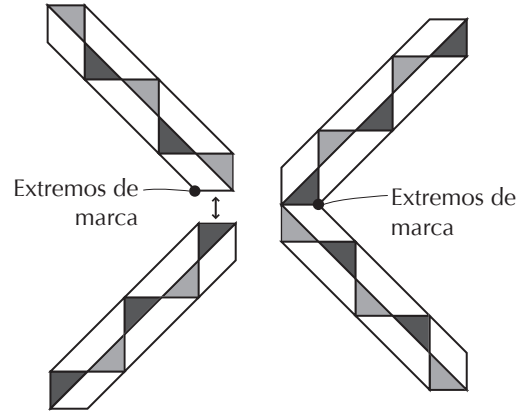

**3** Cosa las costuras insertadas en A con cuidado de los extremos de marca.

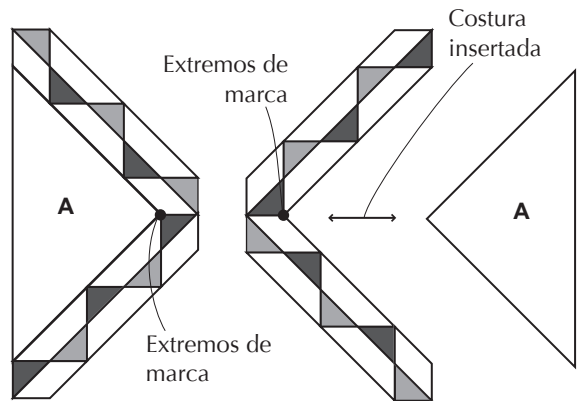

**4** Cosa juntos los bloques izquierdo y derecho con cuidado de los extremos de marca.

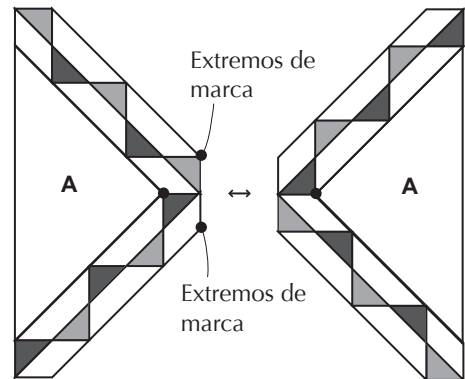

- 5 Cosa las costuras insertadas de la pieza Arestante con cuidado de los extremos de marca.

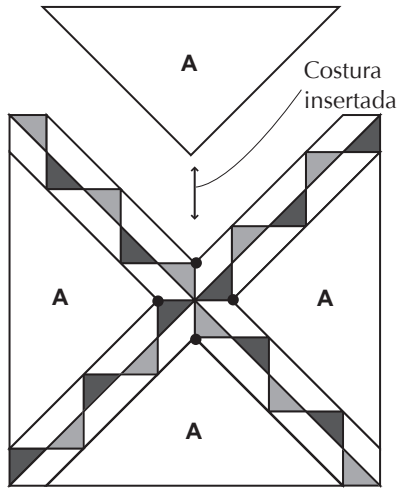

Se ha completado la tarea.



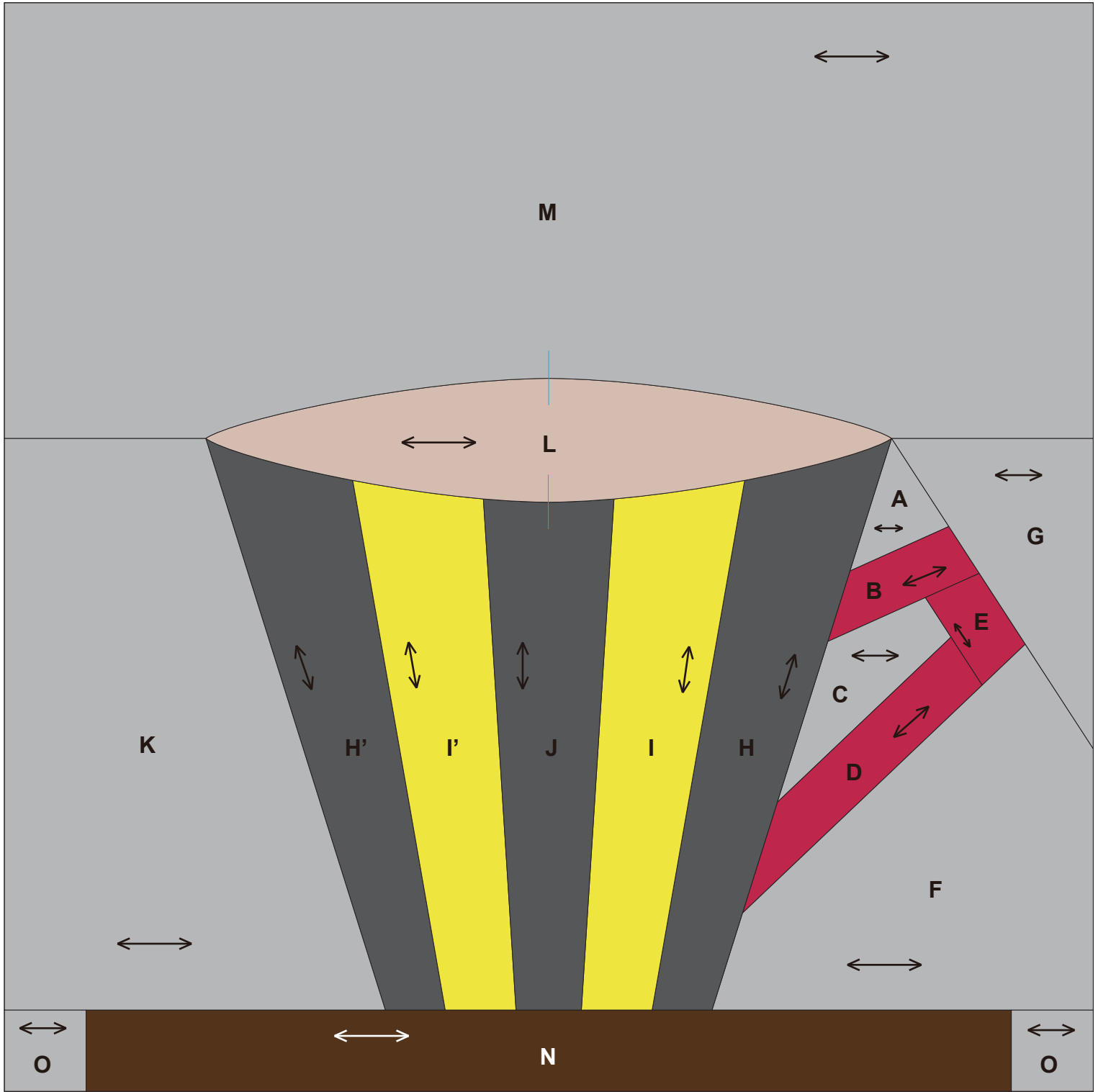

## Ilustración de elemento acabado

←→ ...Grano de tela  
 ●...Extremos de marca  
 200 mm × 200 mm (8"×8")

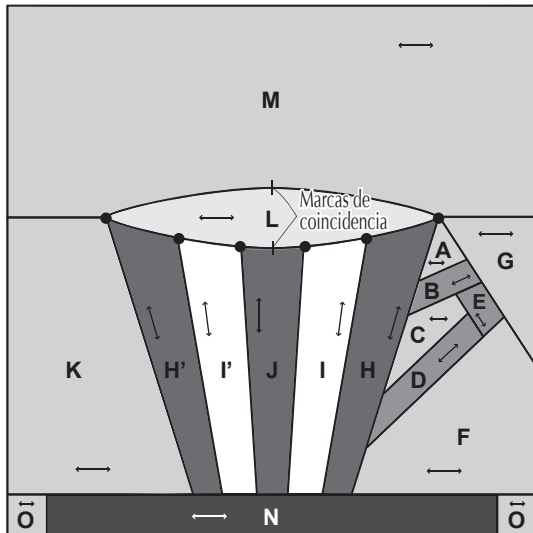

## Cómo hacerlo

### • Haga el bloque de la taza grande

**1** Puntee **H, I, J, I'** y **H'** juntos con cuidado de los extremos de marca.

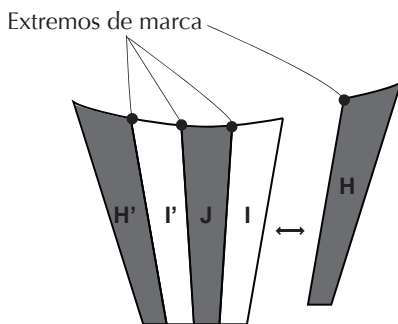

**2** Haga el asa.  
 Puntee juntos **C y D** y entonces cosa sobre **E**.

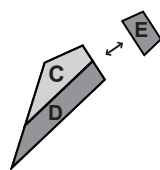

**3** Puntee juntos **A y B** y entonces cosa juntos **C, D** y **E**.

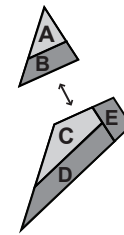

**4** Cosa sobre **F**.

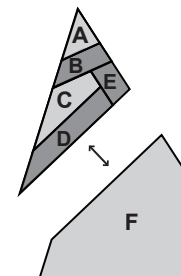

**5** Cosa sobre **G** con cuidado de los extremos de marca.

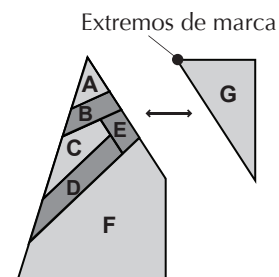

**6** Cosa el bloque del asa con cuidado de los extremos de marca.

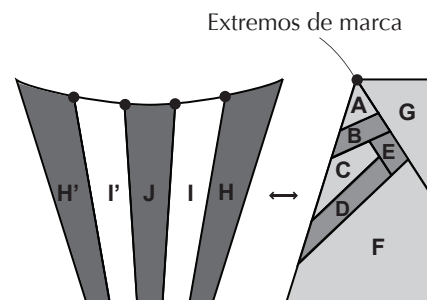

7 Cosa sobre **K** con cuidado de los extremos de marca.

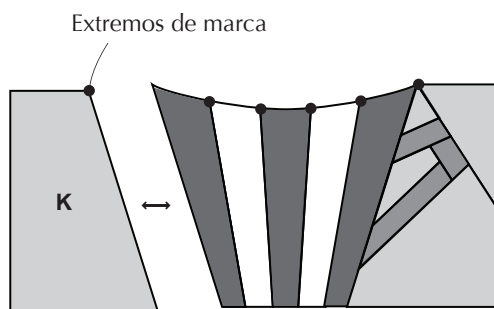

8 Haga una costura insertada en **L**.  
(Alinee las marcas de coincidencia.)

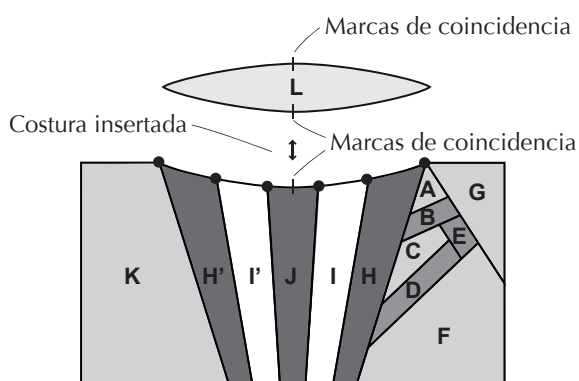

9 Cosa las costuras insertadas en **M** con cuidado de los extremos de marca. (Alinee las marcas de coincidencia.)

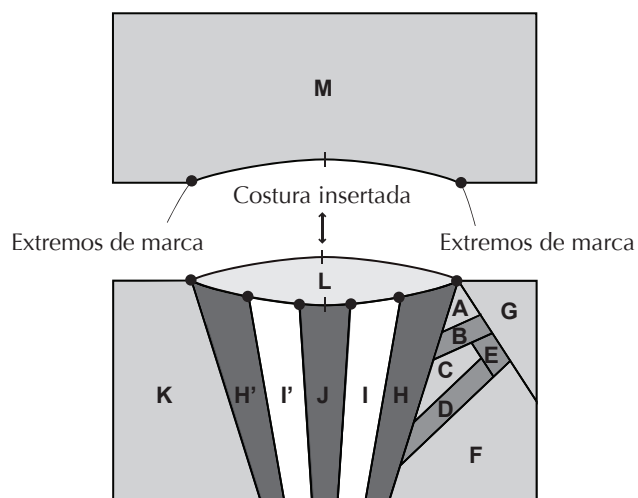

• Haga el bloque del platillo

1 Cosa juntos **N** y **O**.



• Cosa juntos los bloques superior e inferior

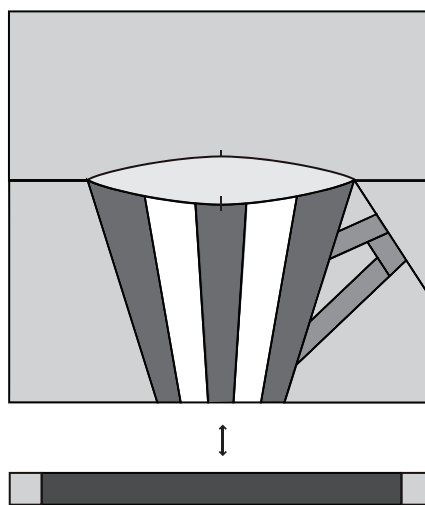

Se ha completado la tarea.

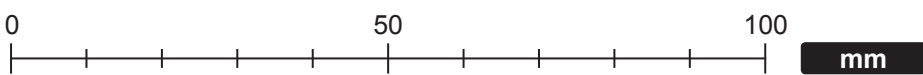
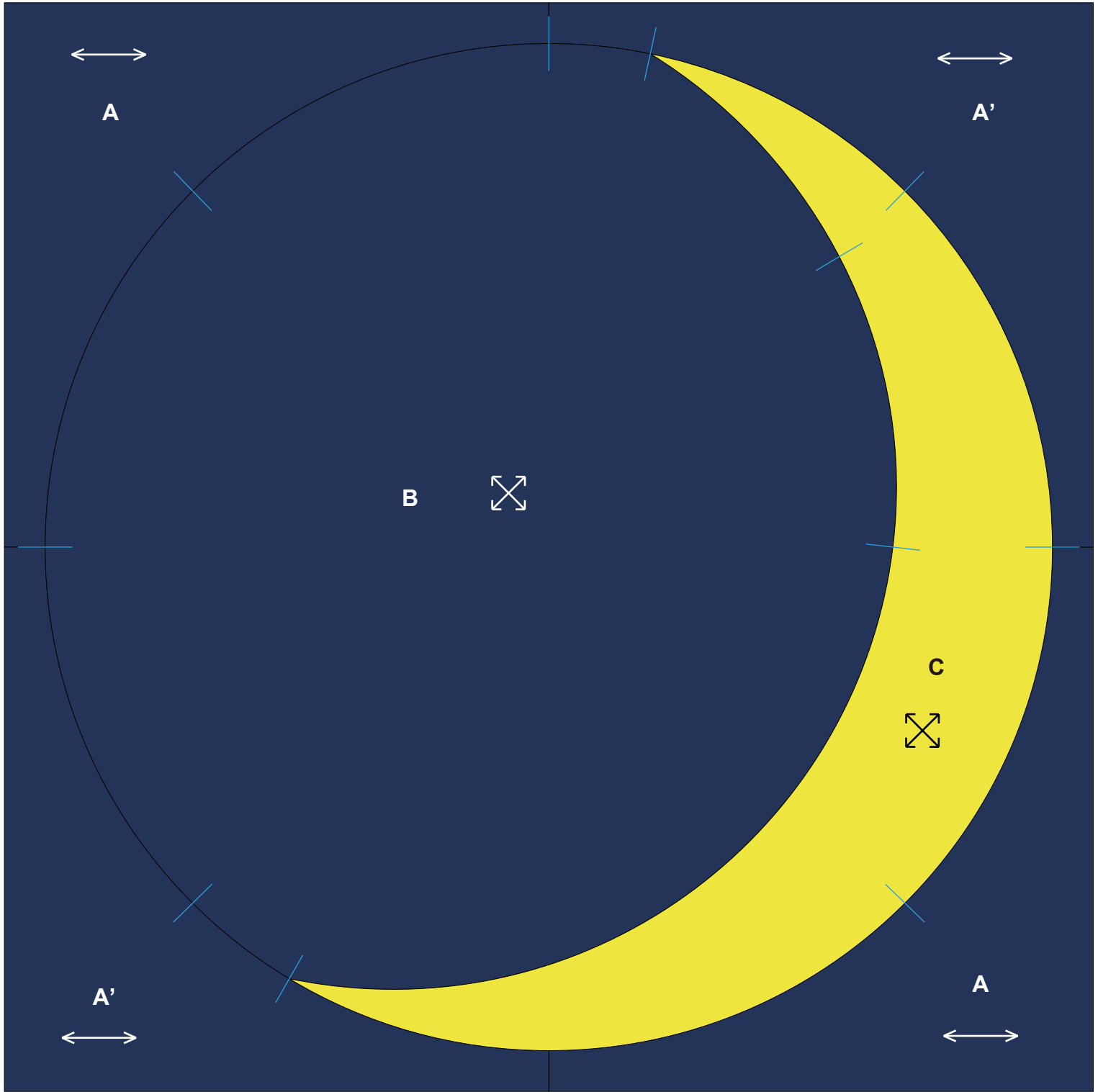

# 22 Luna

## Ilustración de elemento acabado

←→ ...Grano de tela  
200 mm × 200 mm (8"×8")

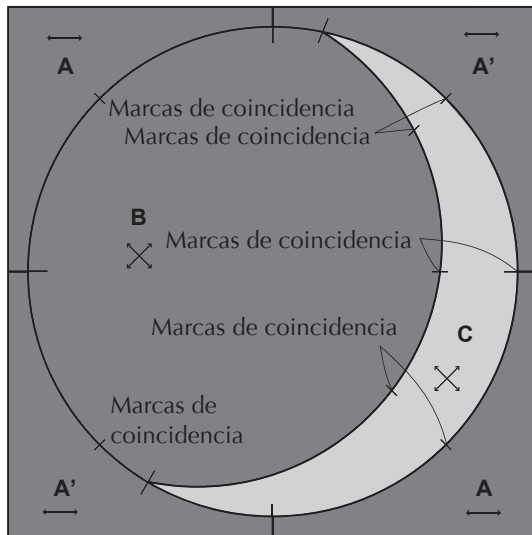

## Cómo hacerlo

### • Haga el bloque de la luna

- 1 Puntee juntos **B** y **C** alineando las marcas de coincidencia.

(Utilice un pasador para realizar agujeros finos para facilitar la costura. Además, cosiendo hasta el final, lo reforzará.)

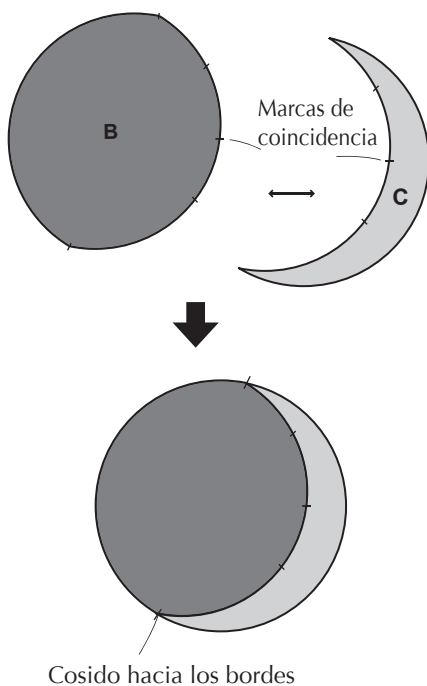

### • Haga la tela para fondo

- 1 Cosa juntos **A** y **A'** como se muestra en la figura y entonces cosa juntos los bloques superior e inferior.

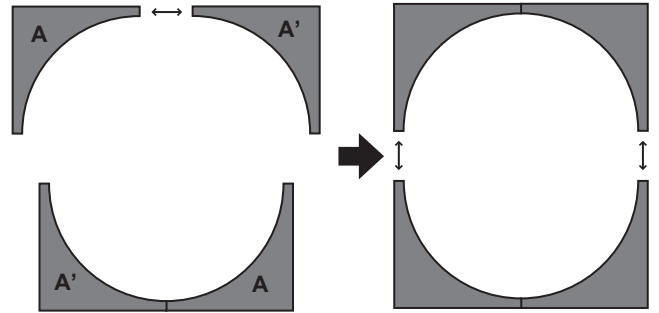

### • Cosa juntos el bloque de la luna y la tela para fondo

- 1 Alinee las marcas de coincidencia, cosa juntas, divida el bloque de la luna en cuatro secciones. (Utilice un pasador para realizar agujeros finos para facilitar la costura.)

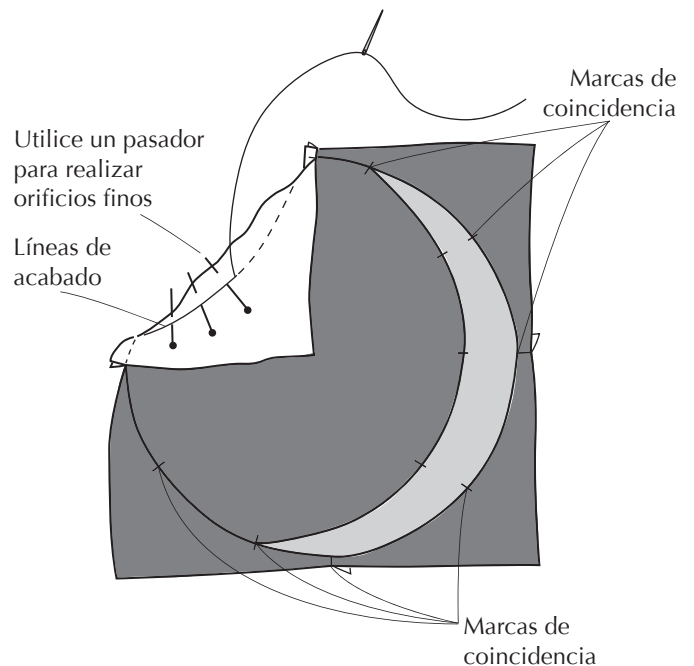

Se ha completado la tarea.

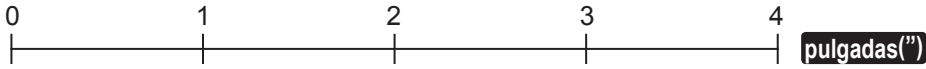
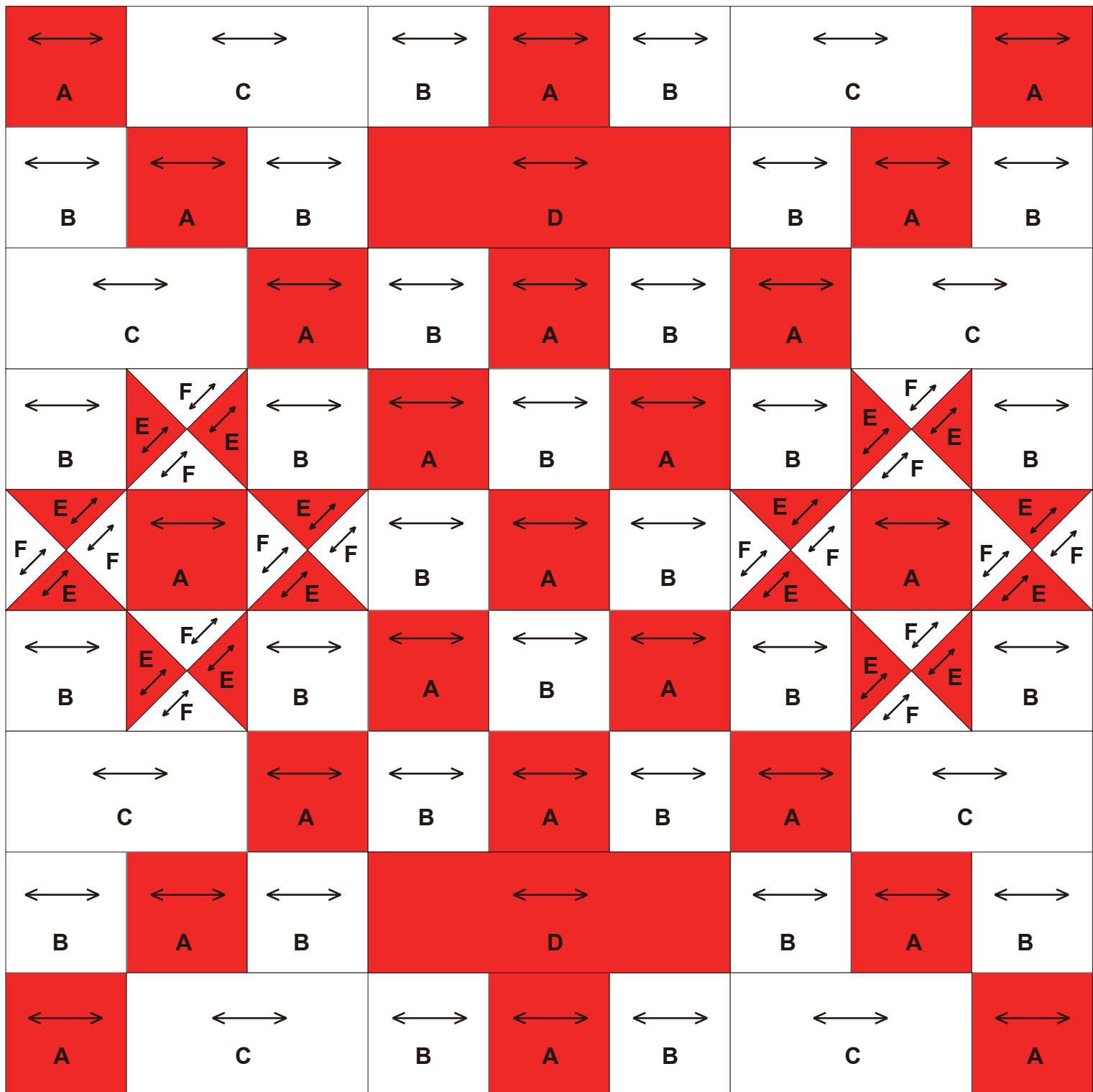

## Ilustración de elemento acabado

←→ ...Grano de tela  
200 mm × 200 mm (8"×8")

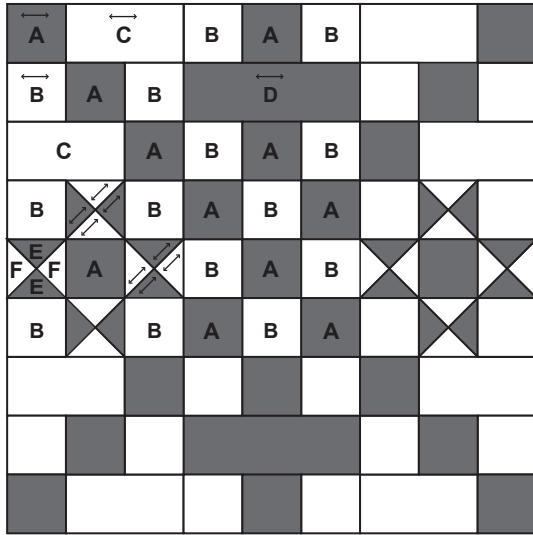

## Cómo hacerlo

### • Haga nueve patrones

**1** Haga los patrones de las cruces. (Dos piezas)  
Cosa juntos **A**, **B** y **D** como se muestra en la figura.

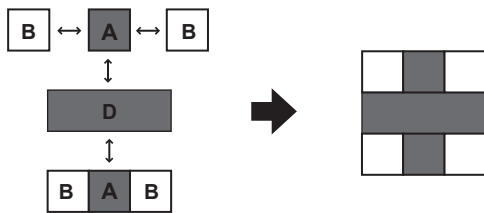

**2** Haga los patrones de las estrellas. (Dos piezas)  
Puntee juntos **E** y **F** y entonces cosa juntos **A** y **B** como se muestra en la figura.

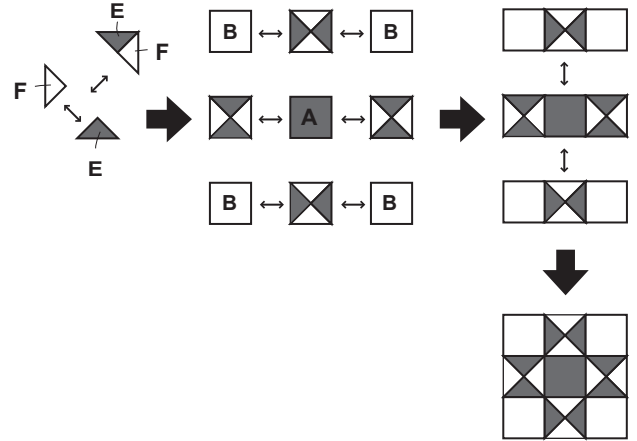

**3** Haga el patrón de nueve parches. (Una pieza)  
Cosa juntos **A** y **B** como se muestra en la figura.

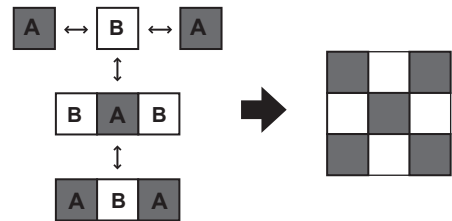

4 Haga el patrón de cuatro esquinas. (Cuatro piezas)  
 Cosa juntos A, B y C como se muestra en la figura.

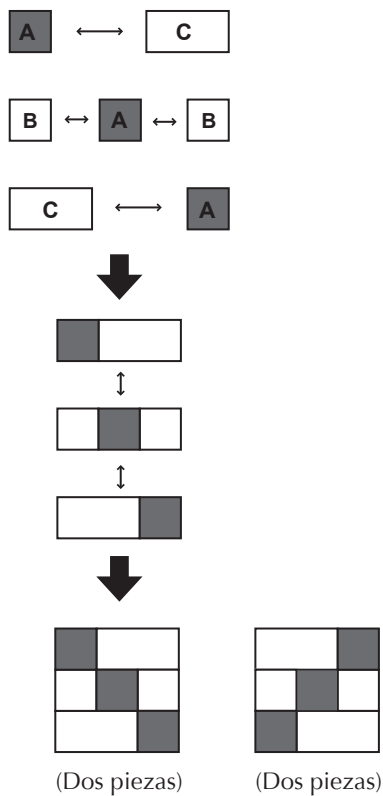

• Cosa juntos los lados de los patrones

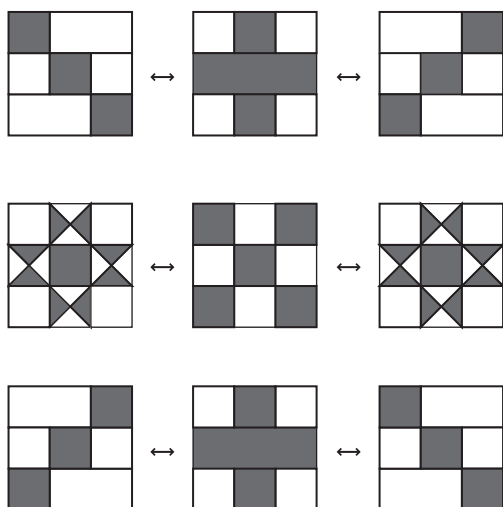

• Cosa juntas las filas individuales

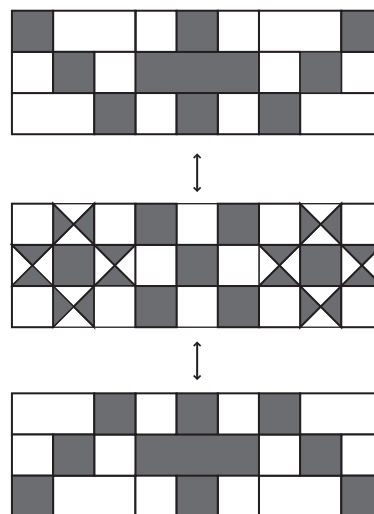

Se ha completado la tarea.



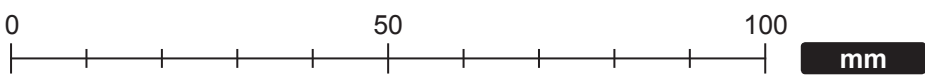
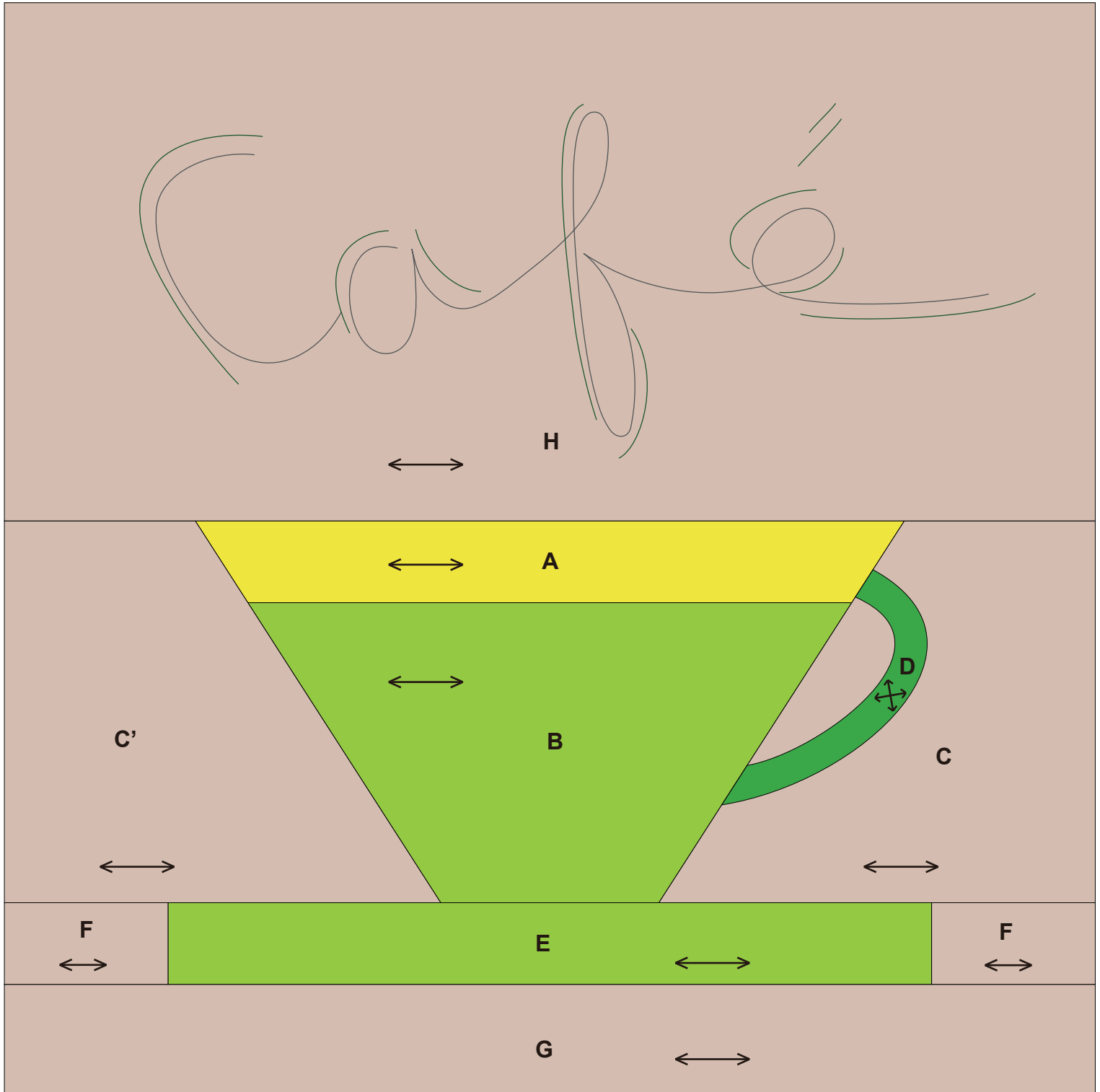

## Ilustración de elemento acabado

←→ ...Grano de tela  
200 mm × 200 mm (8"×8")

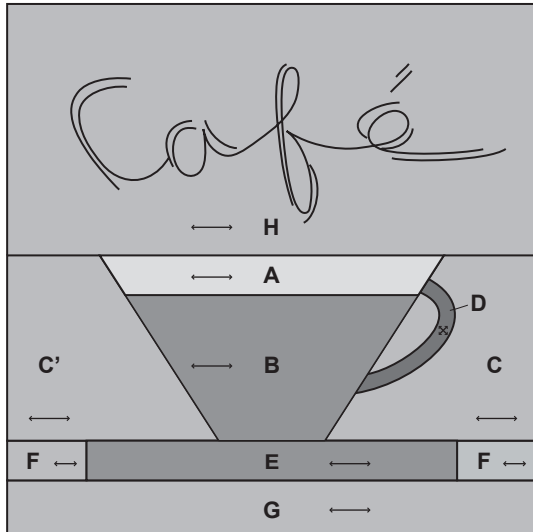

## Cómo hacerlo

### • Haga los bloques de tazas

**1** Cosa juntos A y B.

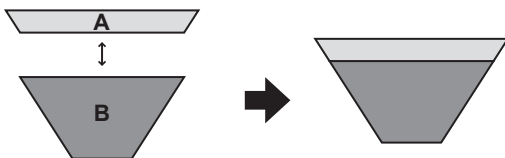

**2** Coloque la aplicación de asa **D** en **C**.  
Coloque el patrón de costura **D** en el revés de la tela y plánelo para darle forma.  
(Haga cortes en el margen de costura.)

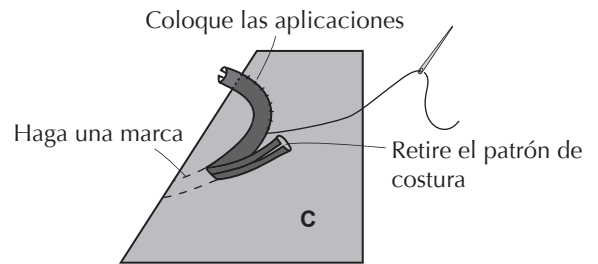

**3** Cosa juntos C y C'.

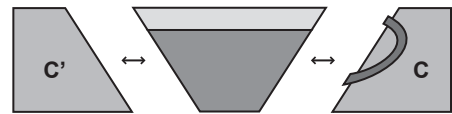

**4** Cosa juntos E y F.



**5** Cósalos juntos como se muestra en la figura.

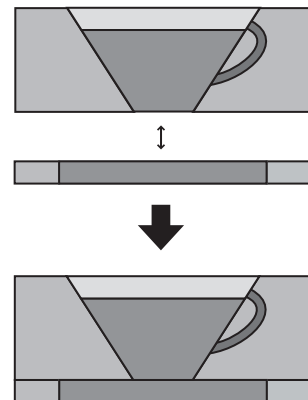

- Cosa junto el diseño completo y haga el bordado

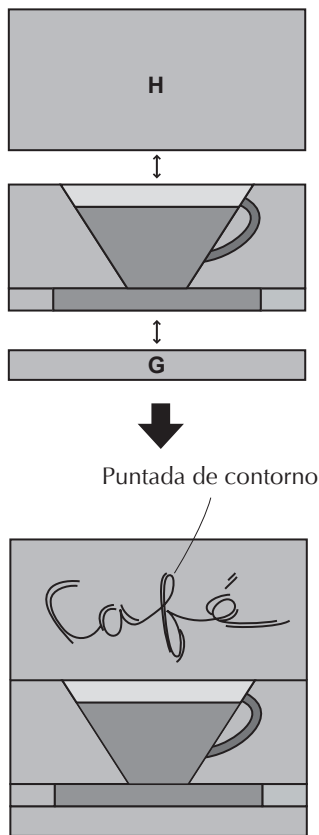

Se ha completado la tarea.

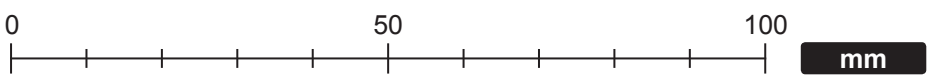
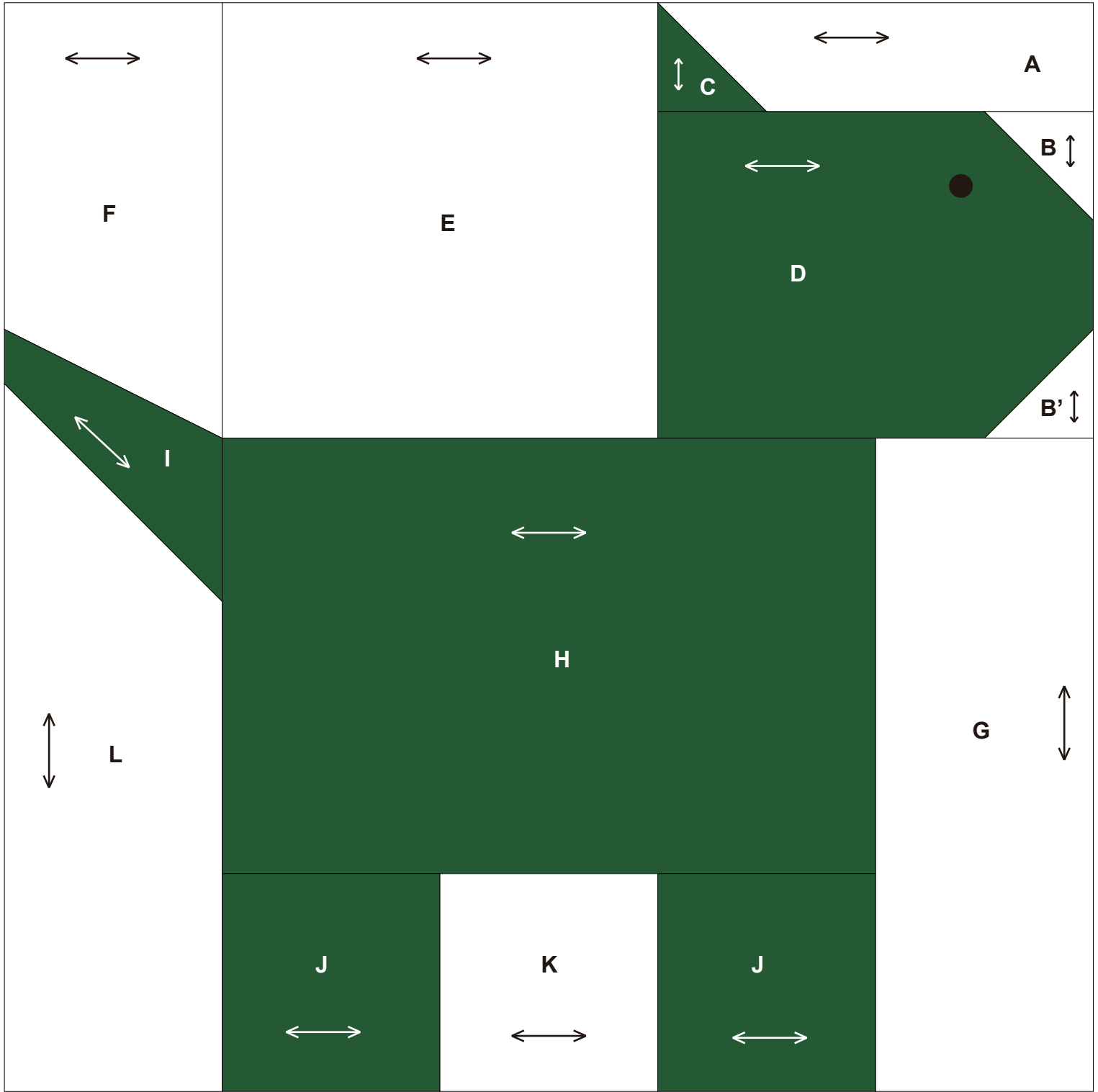

## Ilustración de elemento acabado

←→ ...Grano de tela  
200 mm × 200 mm (8"×8")

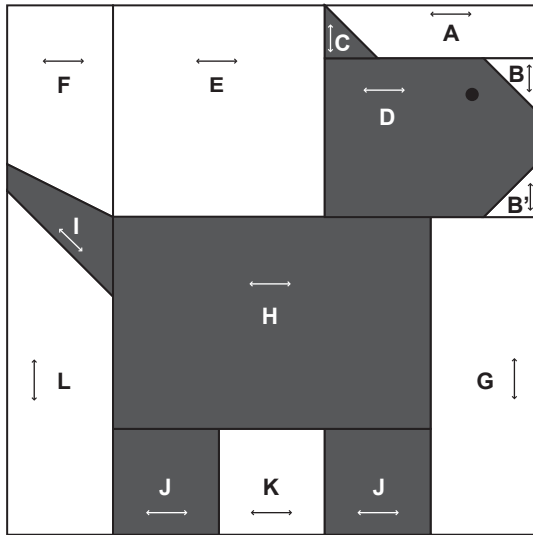

## Cómo hacerlo

### • Haga el bloque de la cabeza

**1** Cosa juntos A y C.



**2** Cosa juntos B, B' y D.

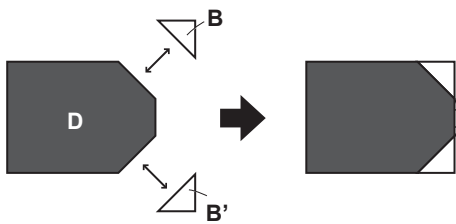

**3** Cósalos juntos como se muestra en la figura.

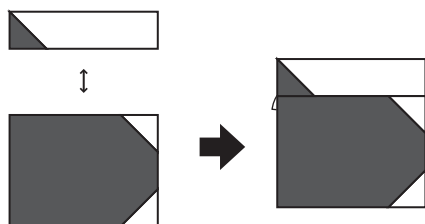

**4** Cosa sobre E.

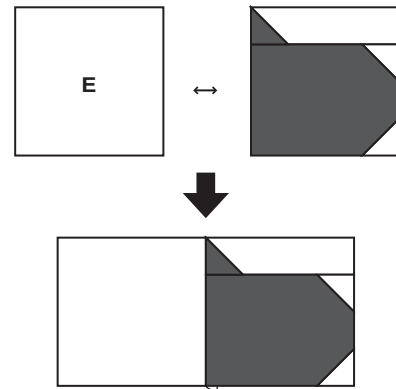

### • Haga el bloque del cuerpo

**1** Cosa juntos K y J.

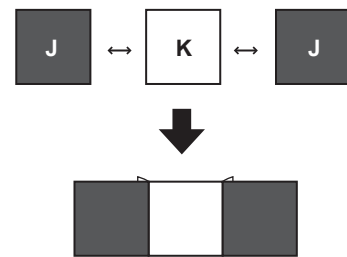

**2** Cosa sobre H.

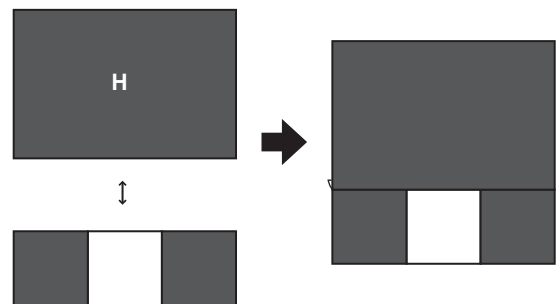

**3** Cosa sobre G.

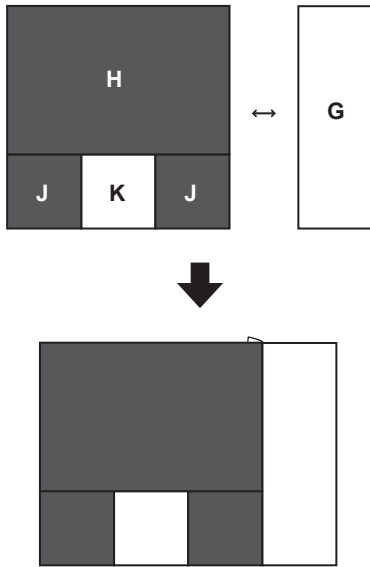

• Haga el bloque del rabo

**1** Cosa juntos F, I y L.

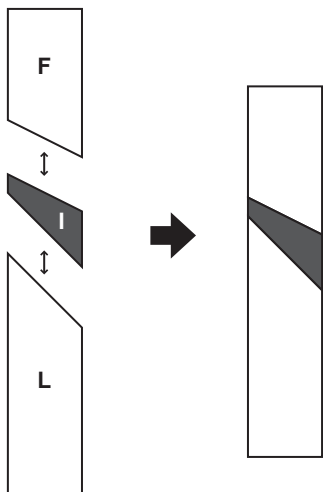

• Cosa junto todo el diseño y haga el bordado de los ojos

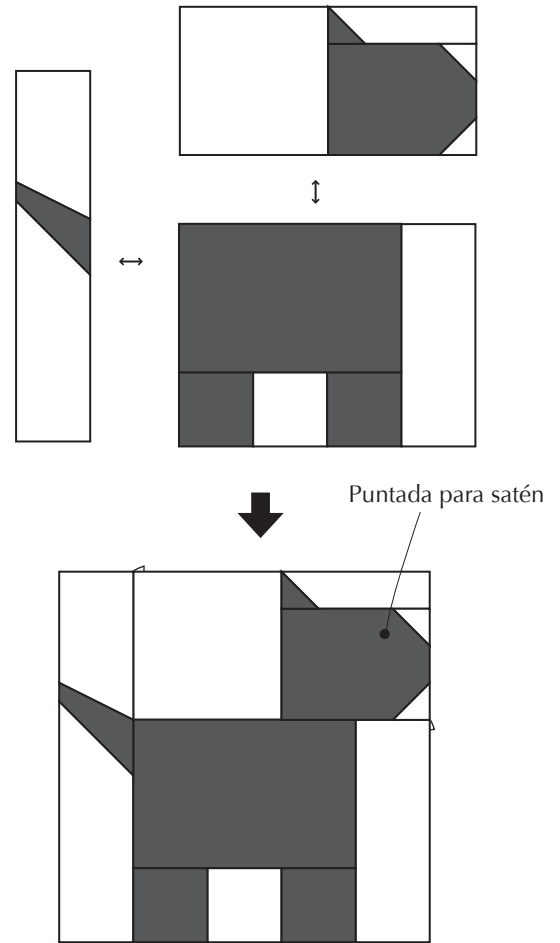

Se ha completado la tarea.

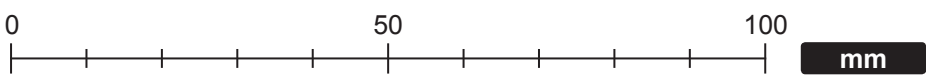
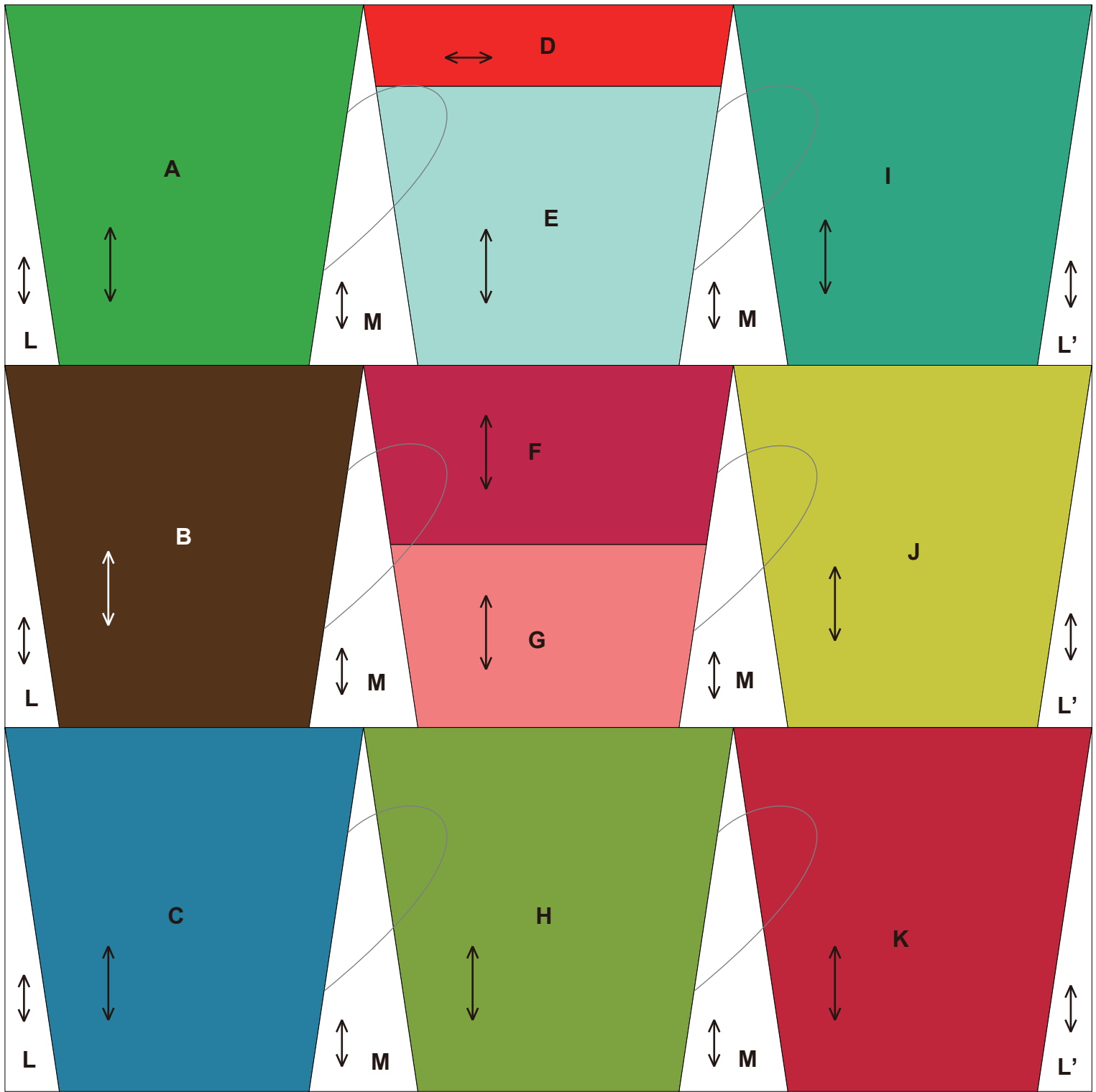

## Ilustración de elemento acabado

←→ ...Grano de tela  
200 mm × 200 mm (8"×8")

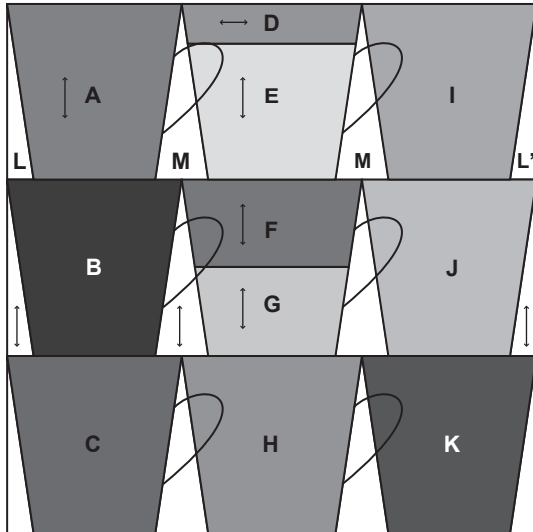

## Cómo hacerlo

### • Haga un patrón de color de nueve tazas

**1** Cosa juntos **D** y **E**.

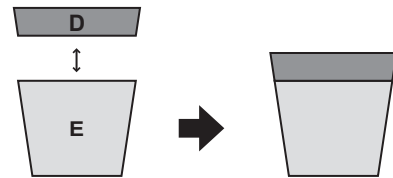

**2** Cosa juntos **F** y **G**.

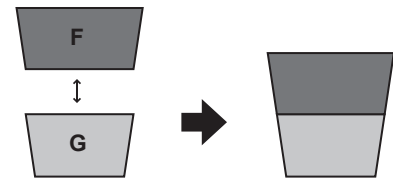

### • Cosa juntas las tazas y cósalas por los lados junto con L, L' y M

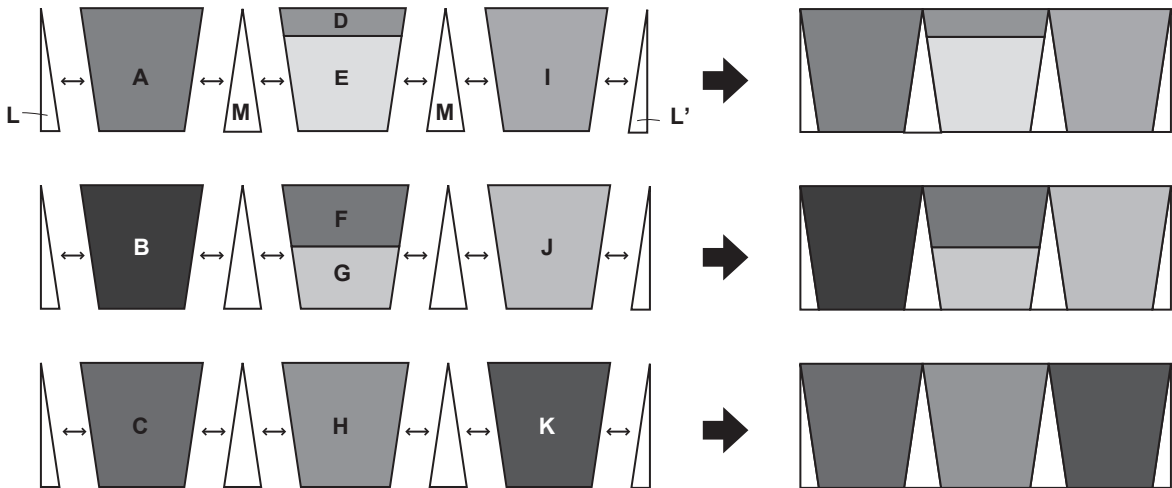



- Cosa juntas las filas individuales y borde las asas

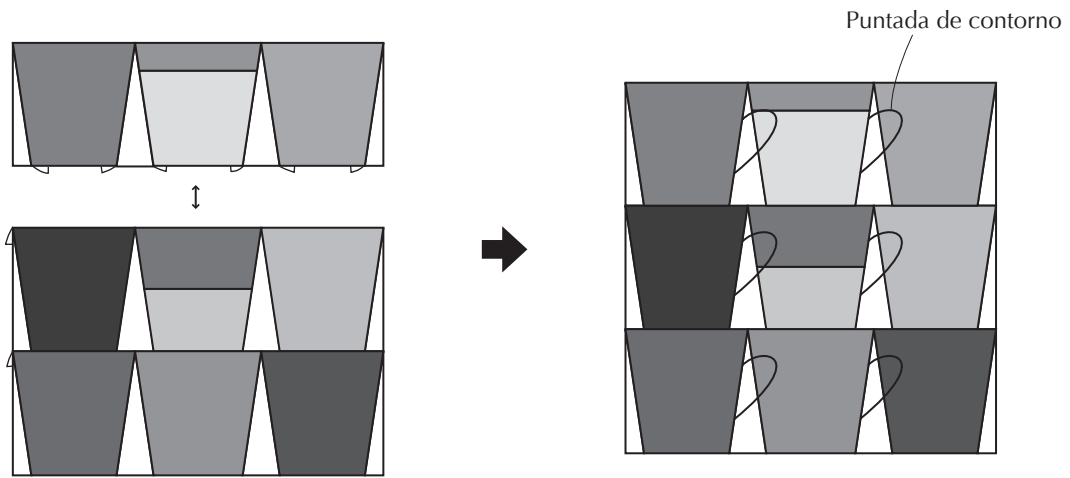

Se ha completado la tarea.

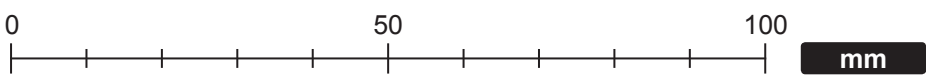
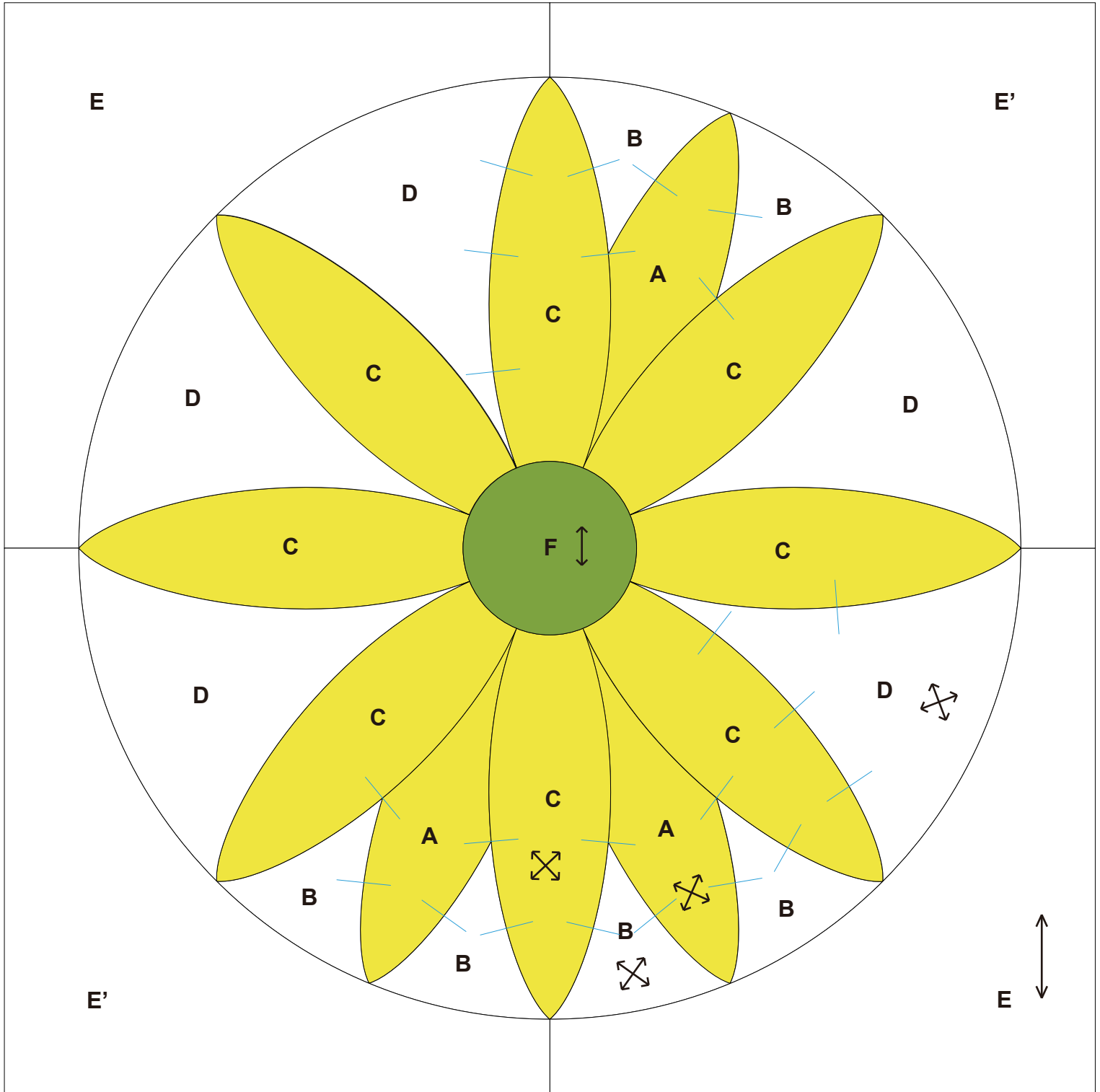

## Ilustración de elemento acabado

← ...Grano de tela  
200 mm × 200 mm (8"×8")

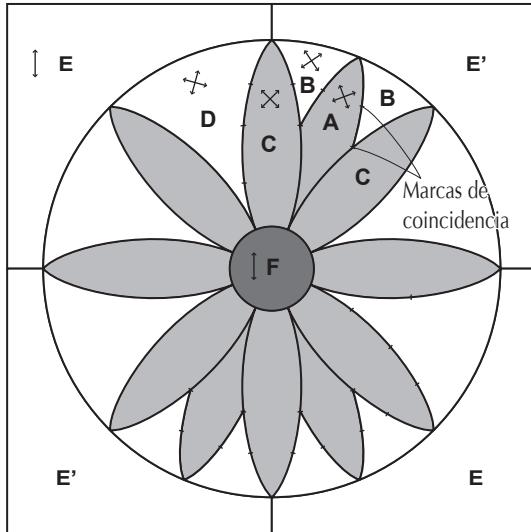

## Cómo hacerlo

- Cosa los tres bloques de pétalos de margaritas, primero por separado y luego juntos (1, 2 y 3)

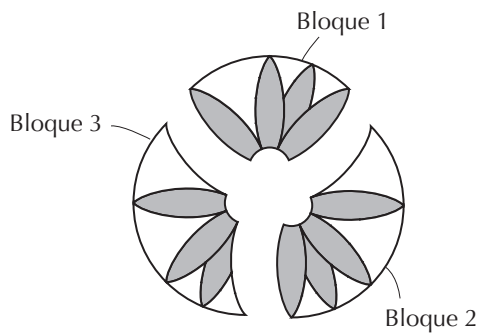

- 1 Cosa juntos A y B con cuidado de las marcas de coincidencia.  
Doble sobre los márgenes de costura A.

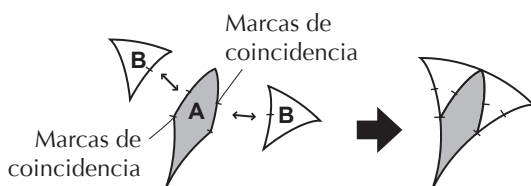

- 2 Cosa sobre C.  
Doble sobre los márgenes de costura del lado C.

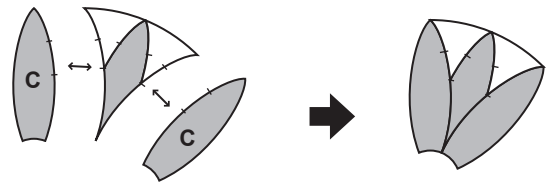

- 3 Cosa sobre D.  
Doble sobre los márgenes de costura del lado C.

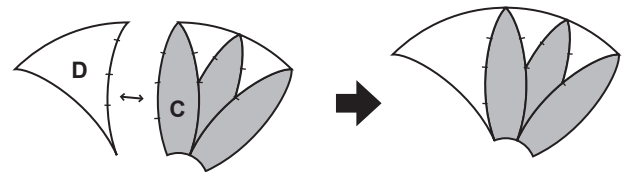

- 4 Cosa sobre C.  
Doble sobre los márgenes de costura del lado C.

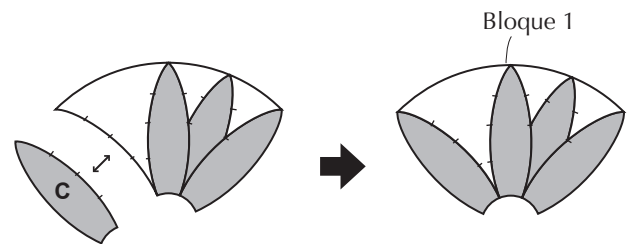

- 5 De la misma manera, haga los bloques 2 y 3, y entonces cosa juntos los bloques 1, 2 y 3.  
Doble sobre los varios márgenes de costura del lado C.

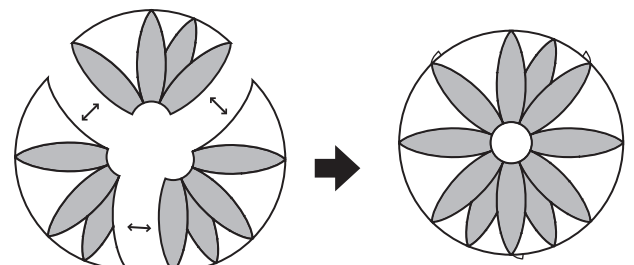

• Haga la tela para fondo

1 Cosa juntos E y E'. (Dos piezas)

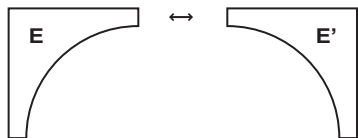

2 Cosa juntos los bloques superior e inferior.

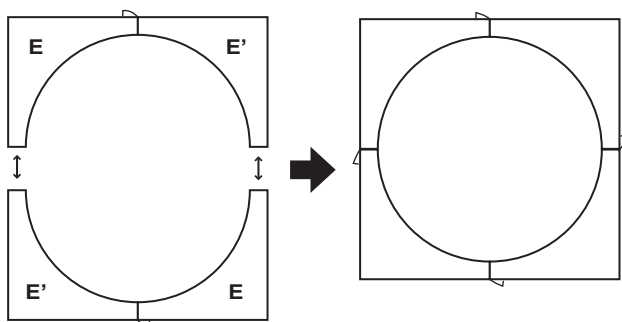

• Cosa juntos los bloques de margaritas y la tela para fondo, dividiéndolo en cuatro veces

1 Alinee las marcas de coincidencia, pinche con un pasador y cosa. (Utilice un pasador para realizar agujeros finos para facilitar la costura.)  
Doble sobre los márgenes de costura hacia el centro.

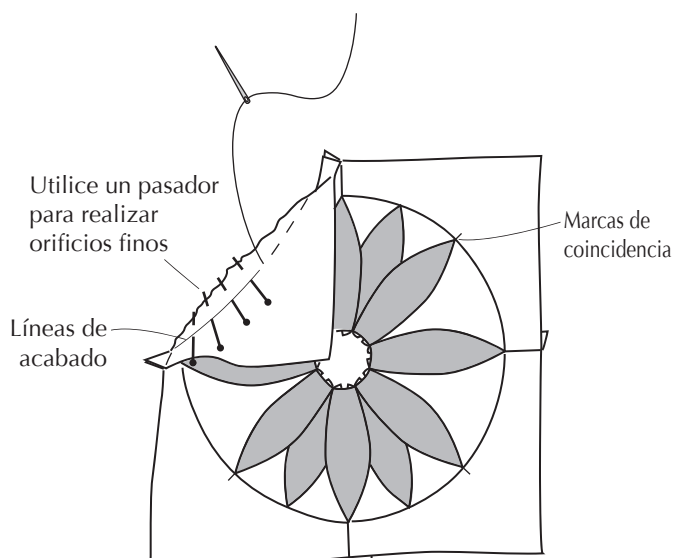

• Coloque la aplicación del centro de la flor

1 Coloque el patrón de costura en el revés de la tela, tire firmemente de la puntada de bastilla del margen de costura y planche para darle forma.

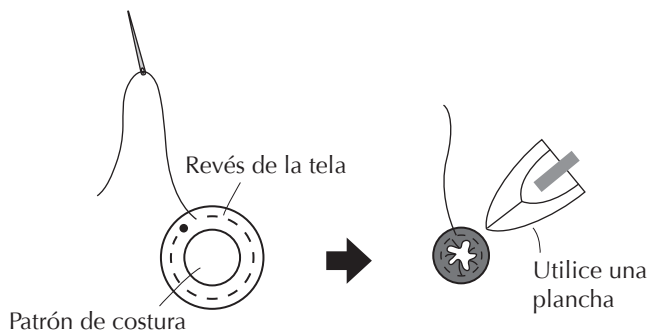

2 Coloque la aplicación en el centro de la flor.

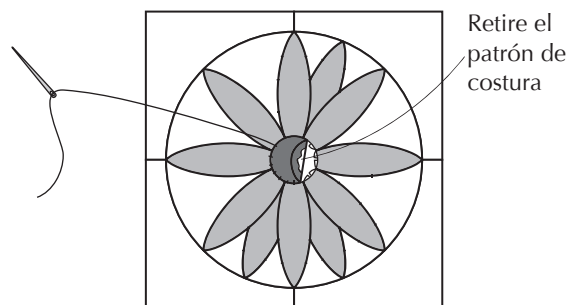

Se ha completado la tarea.

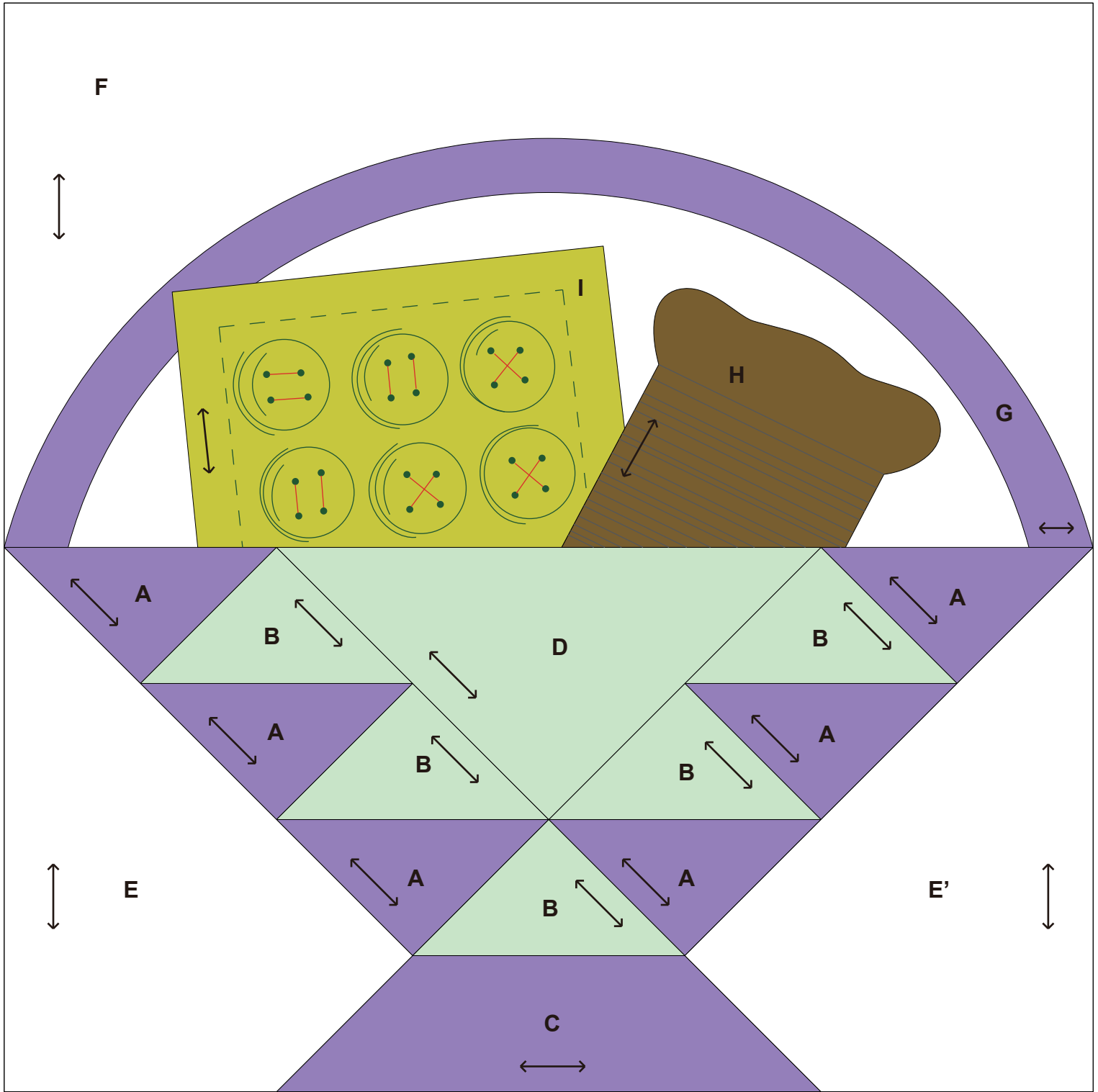

0 1 2 3 4 pulgadas(")

0 50 100 mm

## Ilustración de elemento acabado

←→ ...Grano de tela  
200 mm × 200 mm (8"×8")

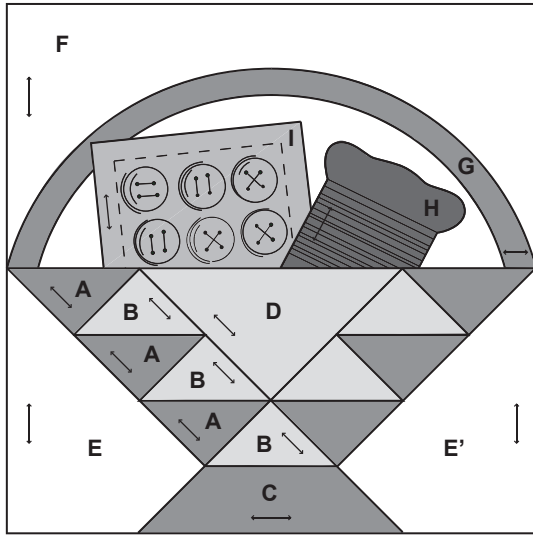

## Cómo hacerlo

### • Haga el bloque de la cesta

**1** Puntee juntos **A** y **B** y entonces cosa juntos **E** y **E'** como se muestra en la figura.

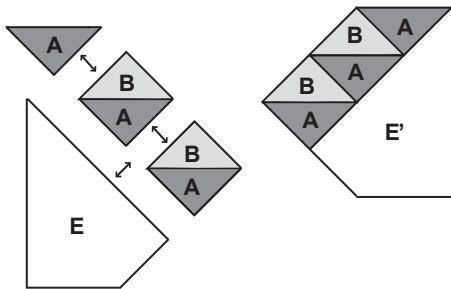

**2** Puntee juntos **B** y **C** y entonces cosa sobre el bloque izquierdo.

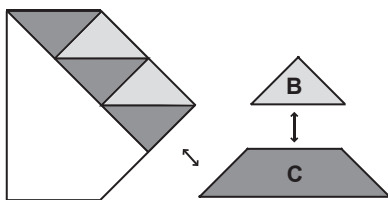

**3** Cosa juntos **D** y el bloque derecho.

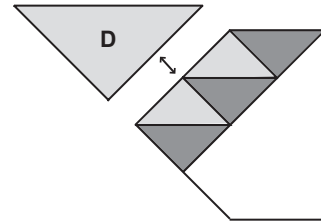

**4** Cosa juntos los bloques izquierdo y derecho.

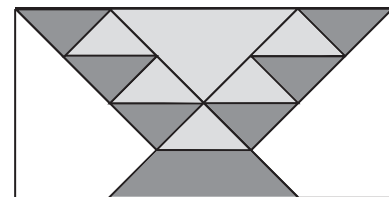
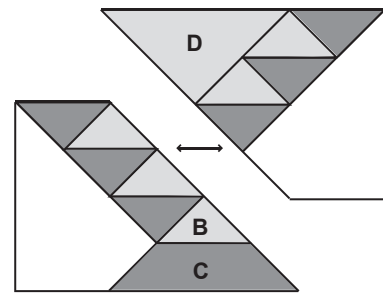

### • Haga el bloque del asa

**1** Haga el asa de la cesta **G**. Coloque los patrones de costura en el revés de la tela y planche para dar forma.

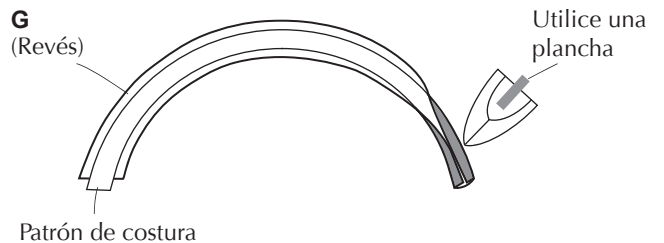

**2** Haga una marca en la tela base **F** y coloque las aplicaciones del asa **G**.

A continuación, coloque las aplicaciones **I** y **H**.

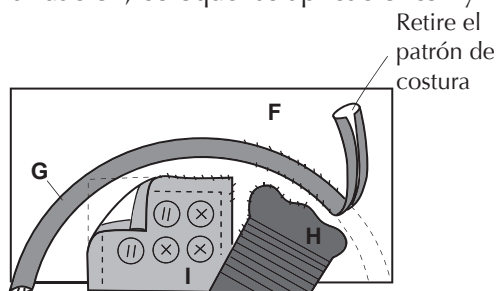

Para líneas curvas, haga cortes en el margen de costura y coloque las aplicaciones

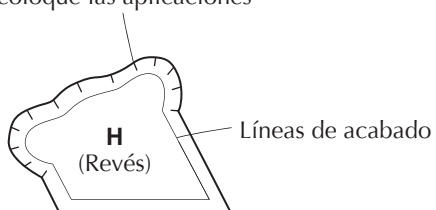

**3** Borde **I** y **H**.

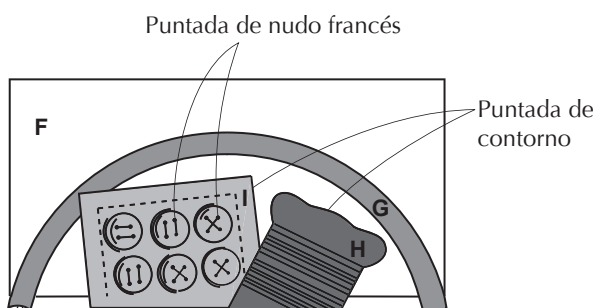

• Cosa juntos los bloques superior e inferior

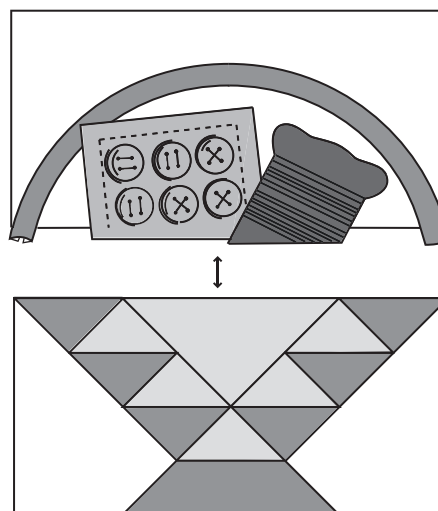

Se ha completado la tarea.

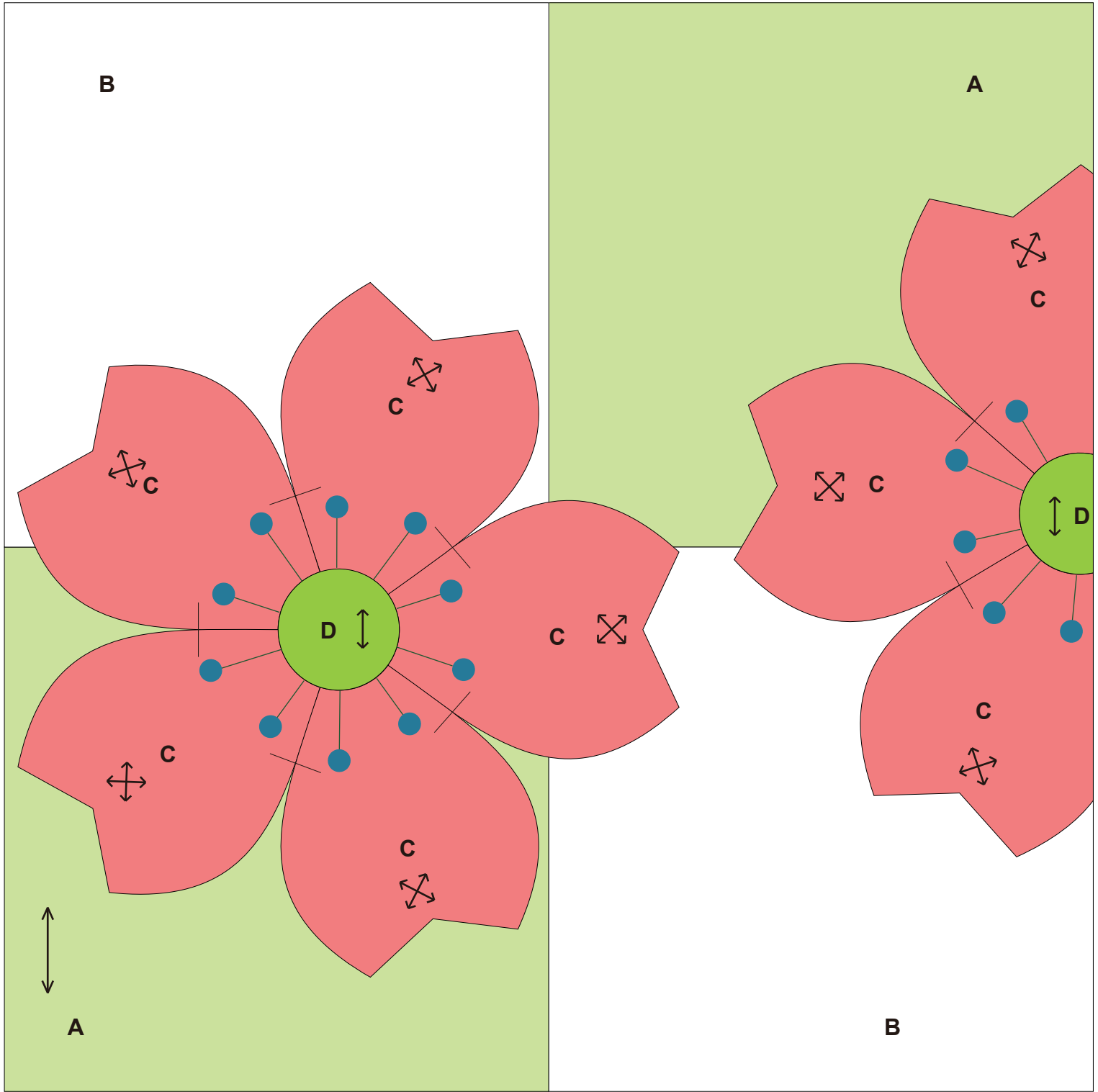

0 1 2 3 4 pulgadas(")

0 50 100 mm



### Ilustración de elemento acabado

←→ ...Grano de tela  
200 mm × 200 mm (8"×8")

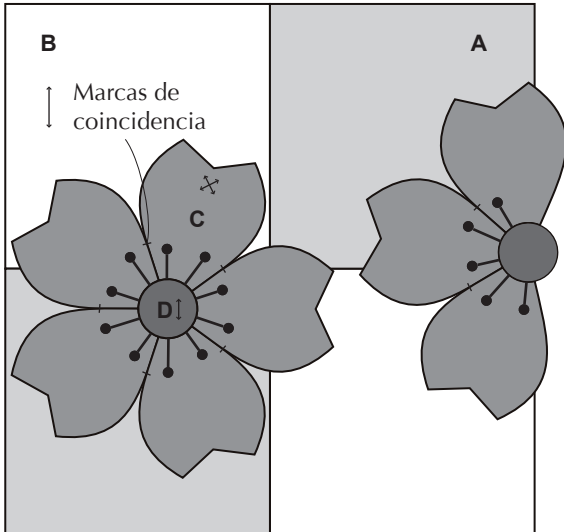

### Cómo hacerlo

#### • Colocar las aplicaciones de flores de cerezo

- 1 Cosa juntos los pétalos.  
Cósalos juntos, con cuidado de los extremos de marca de las marcas de coincidencia, como se muestra en la figura.  
Doble sobre los márgenes de costura hacia un lado.

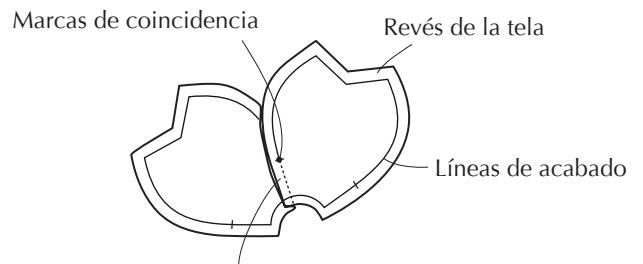

Doble sobre los márgenes de costura hacia un lado

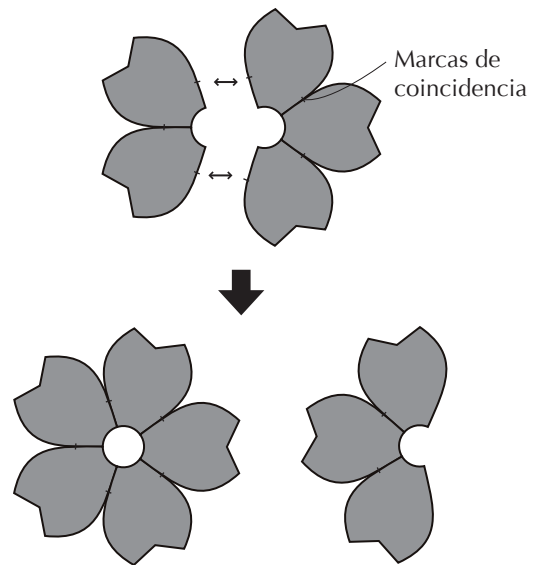

- 2 Coloque los patrones de costura en el revés de la tela de los pétalos de flor y plánelos para darles forma.  
(Si hace cortes en los pétalos de flor justo al final, les dará un acabado más bonito.)

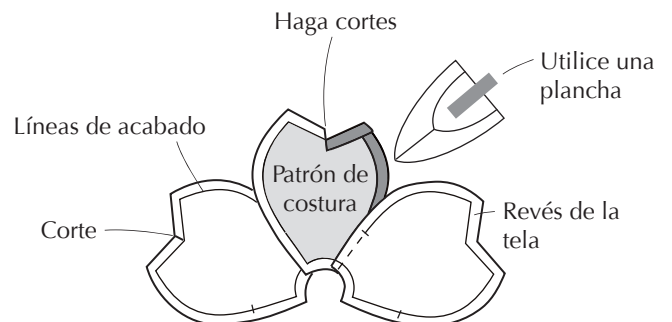

• Haga el material base

1 Cosa juntos A y B.

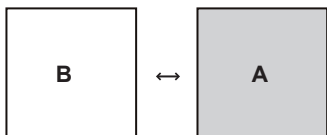

2 Cosa juntos los bloques superior e inferior.

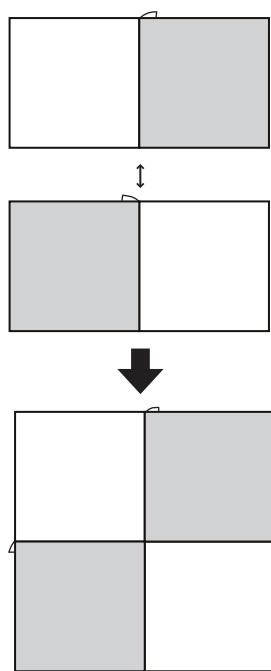

• Coloque las aplicaciones

1 Haga una marca en el material base, hilvane y coloque las aplicaciones de pétalos de flor. Recorte las piezas en las zonas que sobresalgan del material base.

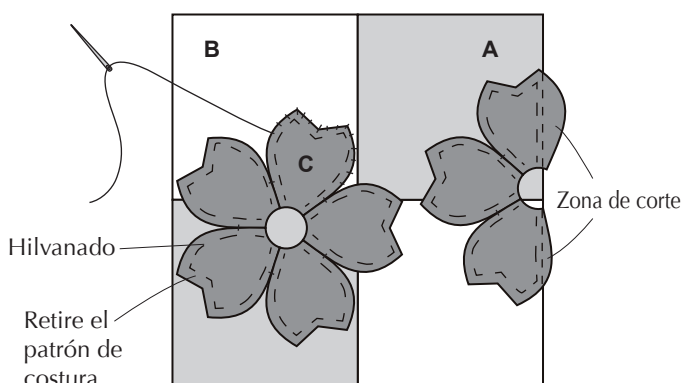

2 Borde los pétalos.

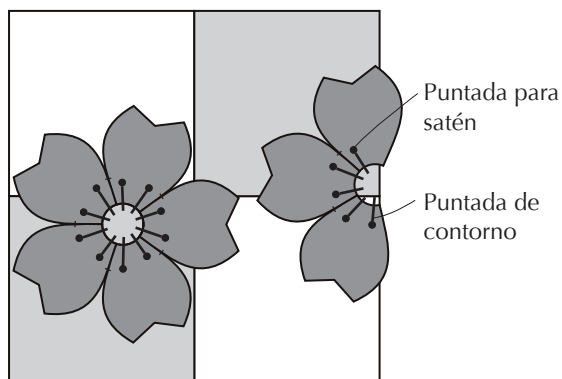

3 Coloque las aplicaciones de centro de flor. Coloque el patrón de costura en el revés de la tela D, haga una puntada de bastilla y tire firmemente sobre el margen de costura. Utilice una plancha para dar la forma.

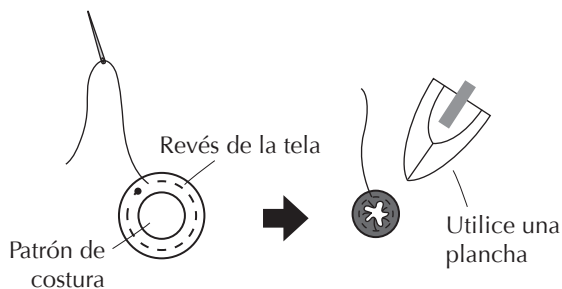

4 Haga la marca y coloque la aplicación.

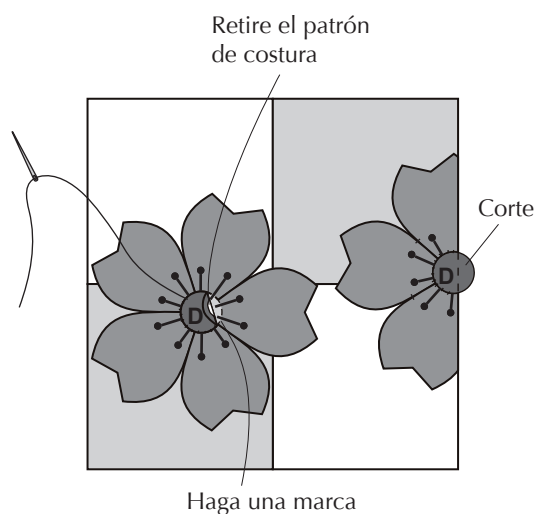

Se ha completado la tarea.

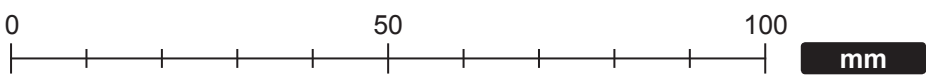
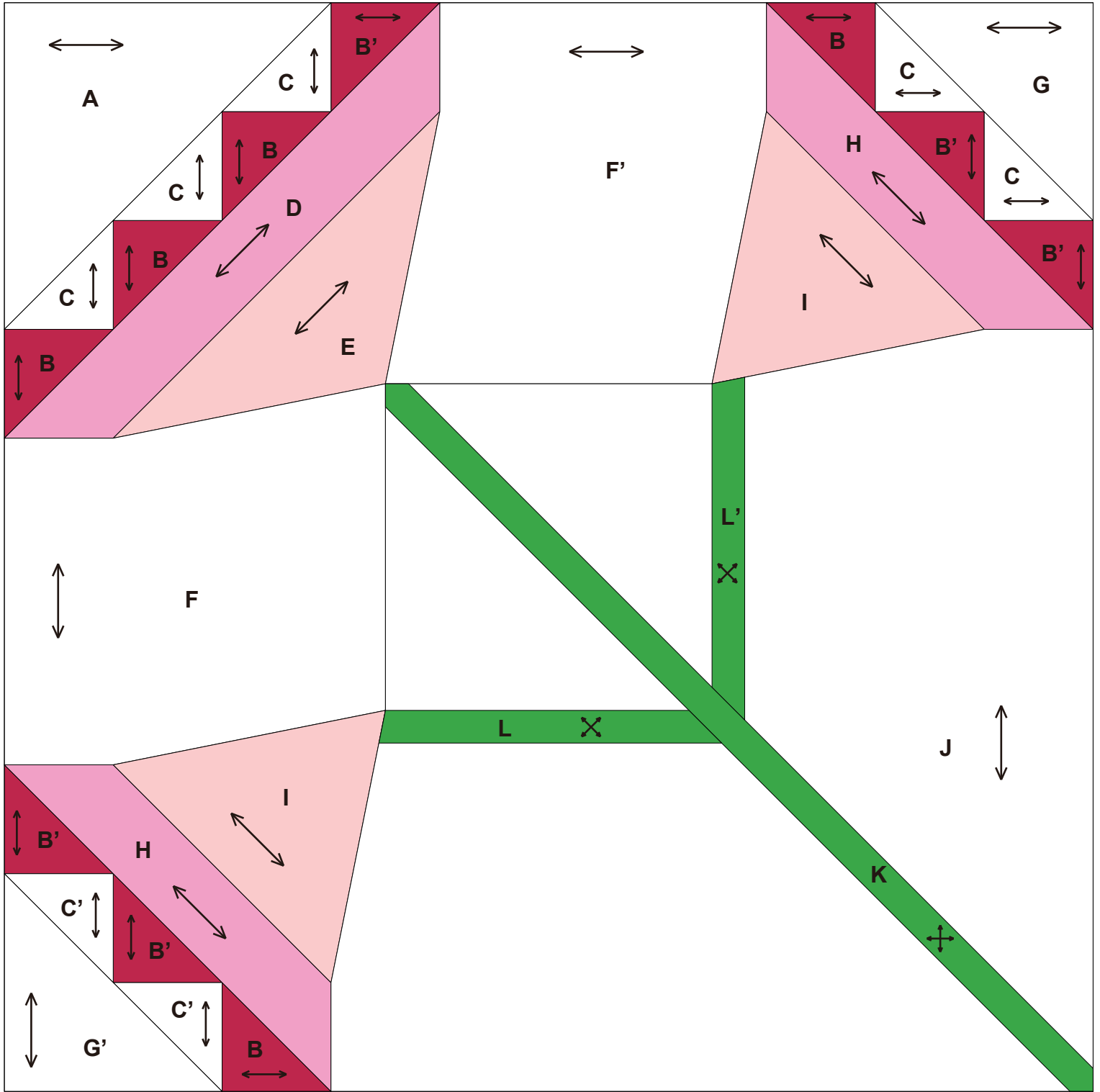

## Ilustración de elemento acabado

← ...Grano de tela  
 ● ...Extremos de marca  
 200 mm × 200 mm (8"×8")

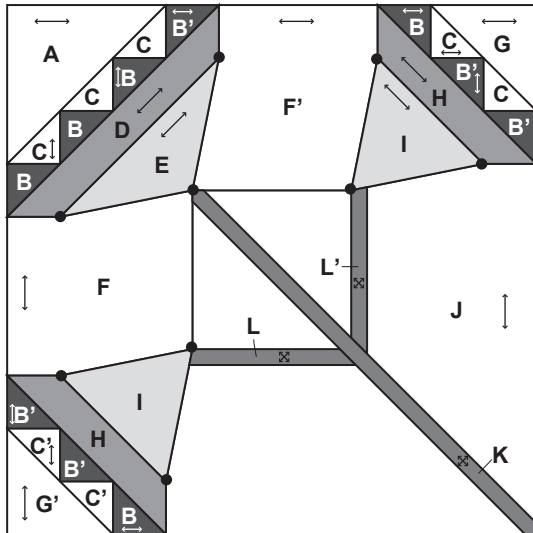

## Cómo hacerlo

### • Haga la flor del centro

**1** Puntee junto **B**, **B'** y **C** y entonces cosa sobre **A**.

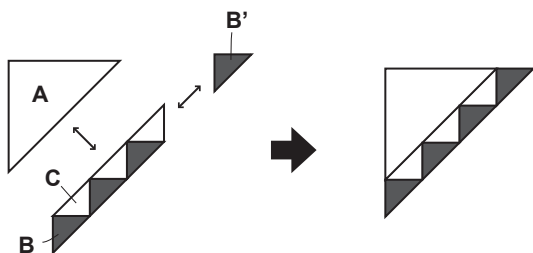

**2** Puntee junto **D** y **E** con cuidado de los extremos de marca.

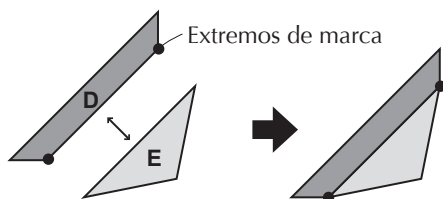

**3** Cósalos juntos como se muestra en la figura.

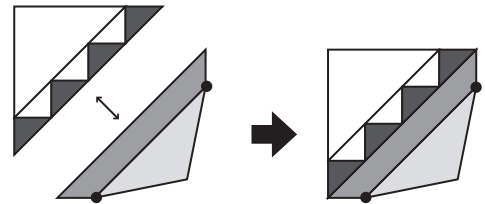

### • Haga las flores izquierda y derecha (dos piezas)

**1** Puntee junto **B**, **B'** y **C** y entonces cosa sobre **G**.

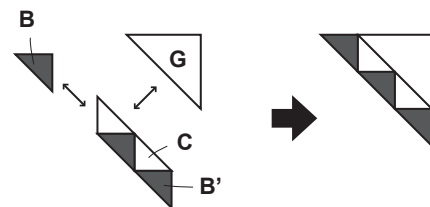

**2** Puntee junto **H** e **I** con cuidado de los extremos de marca.

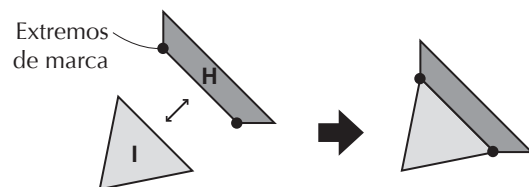

**3** Cósalos juntos como se muestra en la figura. Del mismo modo, haga la flor del lado izquierdo.

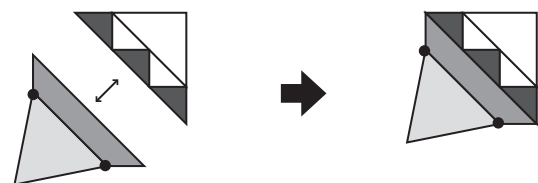

• Haga el bloque del tallo

1 Coloque el patrón de costura en el revés de la tela para **L**, **L'** y **K** y entonces planche para darles forma.

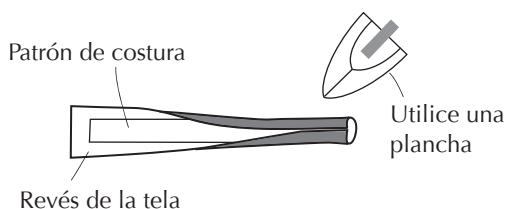

2 Coloque la aplicación del tallo sobre **J**. Primero coloque la aplicación a **L** y **L'** y luego a **K**.

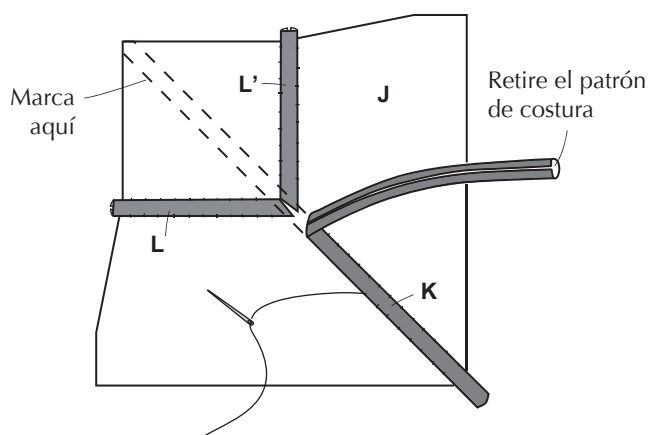

• Cosa junto el diseño completo

1 Cosa juntas las flores, **F** y **F'**, co cuidado de los extremos de marca.

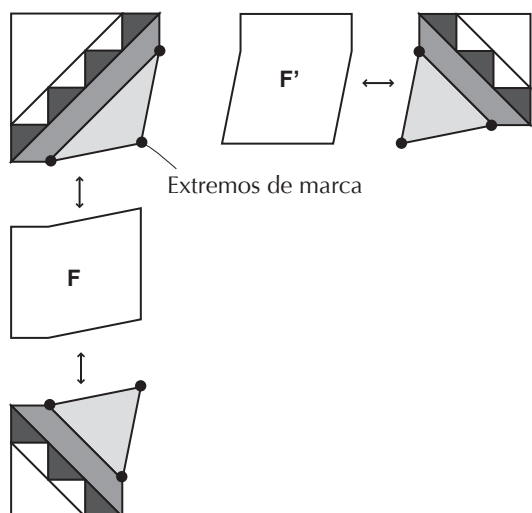

2 Cosa juntos los bloques de flores y tallo con cuidado de los extremos de marca.

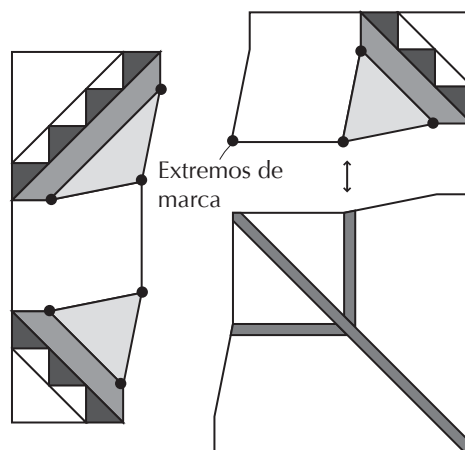

3 Cosa juntos los bloques izquierdo y derecho con cuidado de los extremos de marca.

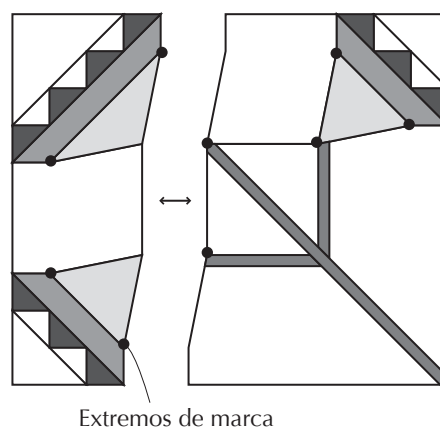

Se ha completado la tarea.

31

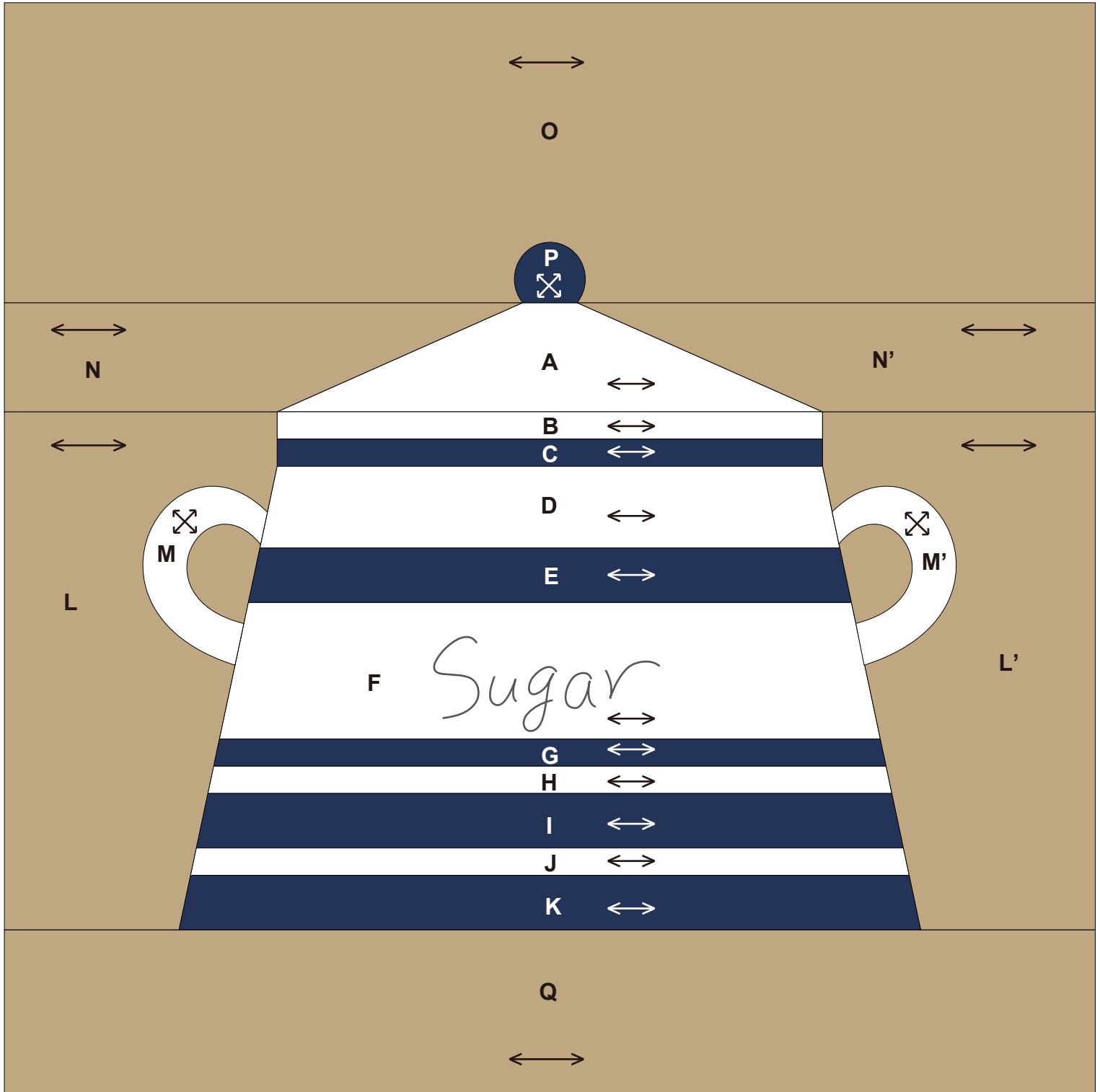

0 1 2 3 4 pulgadas(")

0 50 100 mm

# 31 Tarro de azúcar

## Ilustración de elemento acabado

←→ ...Grano de tela  
 ●...Extremos de marca  
 200 mm × 200 mm (8"×8")

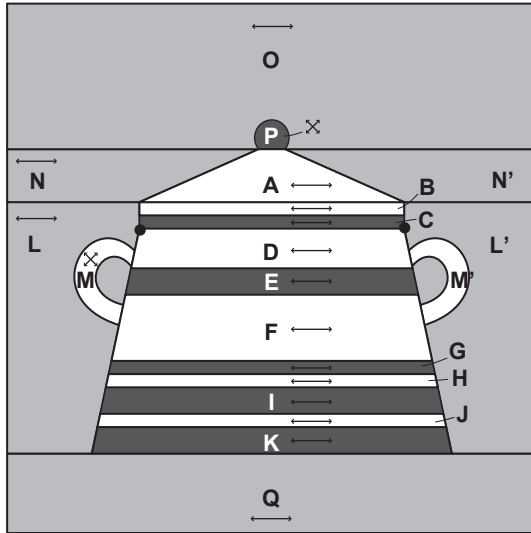

## Cómo hacerlo

### • Haga el bloque de la tapa

- 1 Coloque el patrón de costura en el revés de la tela **P**, tire firmemente de la puntada de bastilla en el margen de costura y planche para darle forma.  
 Coloque la aplicación **P** encima de **O**.

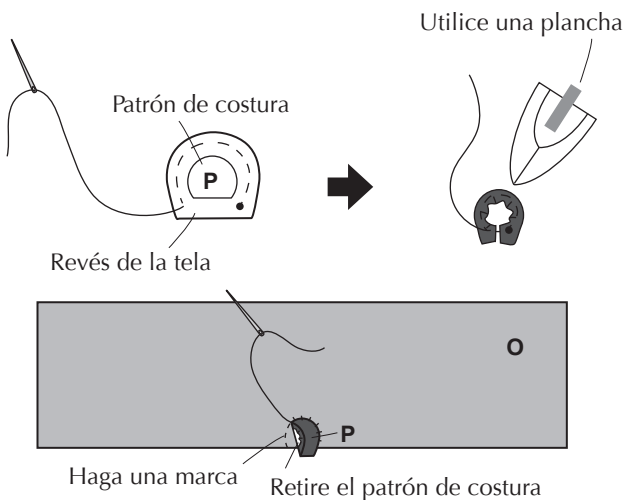

- 2 Cosa juntos **A**, **N** y **N'**.

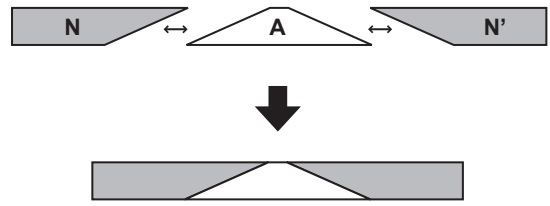

- 3 Cósalos juntos como se muestra en la figura.

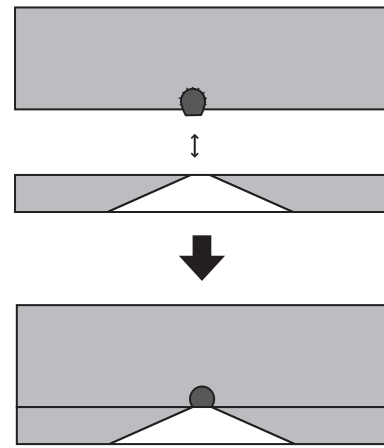

• Haga el bloque del cuerpo del tarro

1 Puntee juntos **B, C, D, E, F, G, H, I, J y K** con cuidado de los extremos de marca de **C**. Doble sobre los márgenes de costura hacia las telas más oscuras.

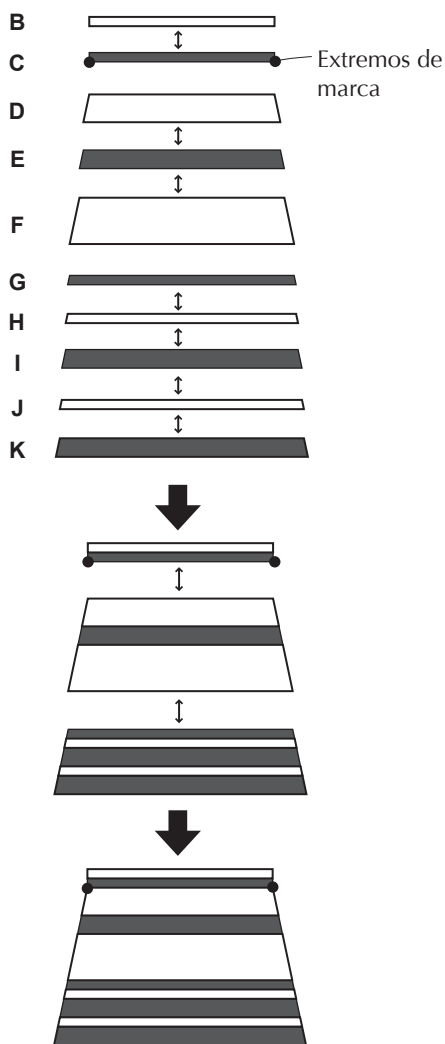

2 Coloque el patrón de costura en el revés de la tela para las asas **M** y **M'** y planche para darles forma. Coloque el asa **M** sobre **L** y coloque la aplicación de asa **M'** sobre **L'**.

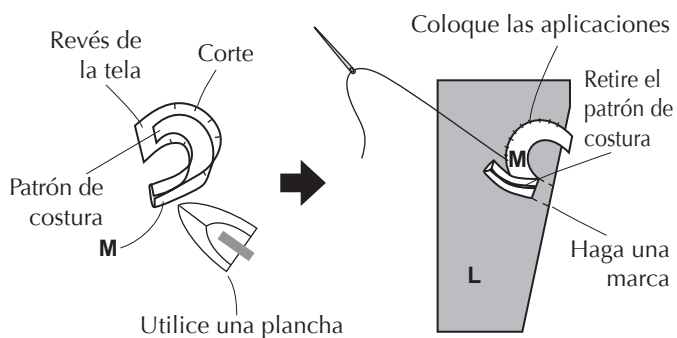

3 Cósalo junto como se muestra en la figura con cuidado de los extremos de marca.

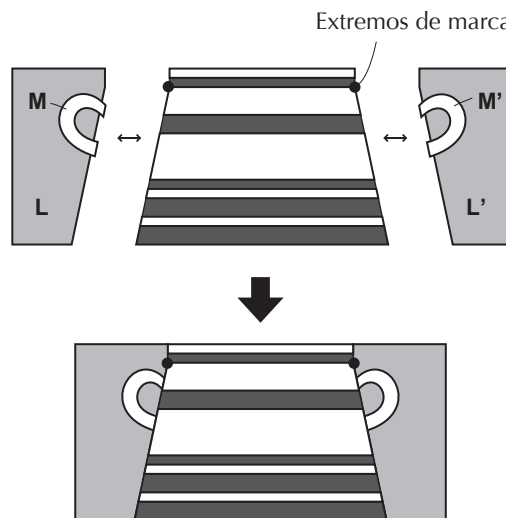

• Cosa junto el diseño completo

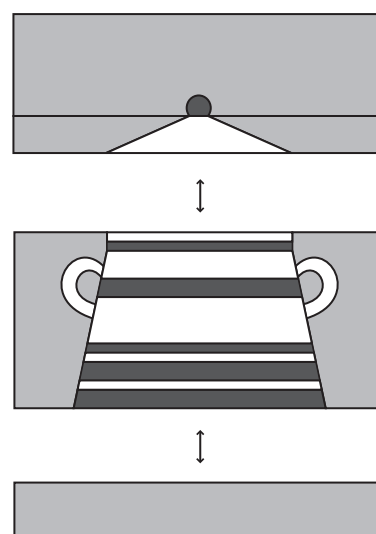

Se ha completado la tarea.



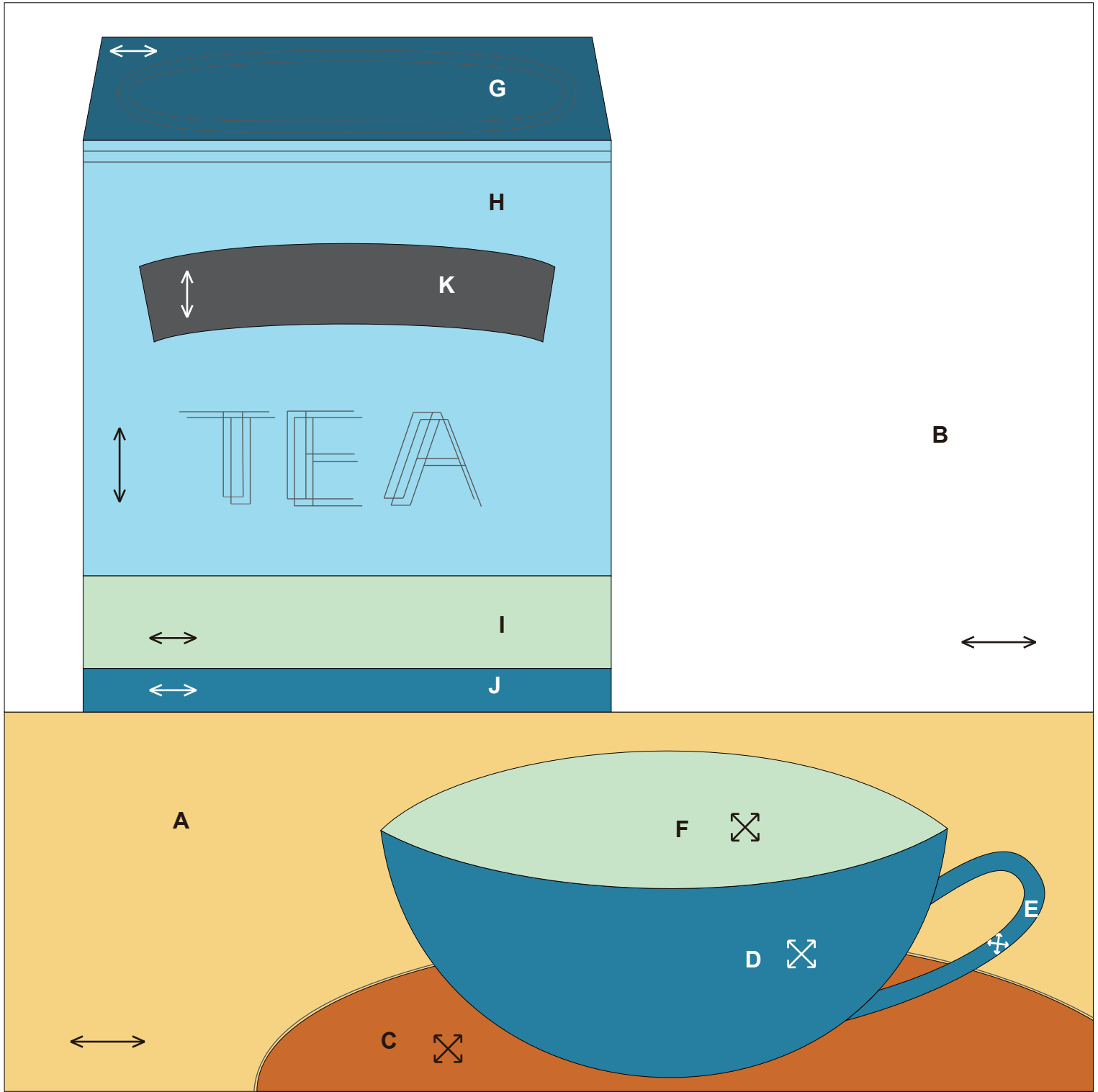

0 1 2 3 4 pulgadas(")

0 50 100 mm

## Ilustración de elemento acabado

←→ ...Grano de tela  
200 mm × 200 mm (8"×8")

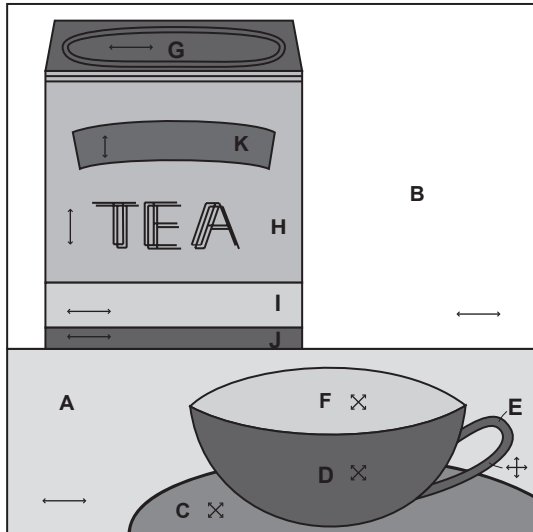

## Cómo hacerlo

- Cosa la taza y la lata de té, primero por separado y luego juntas

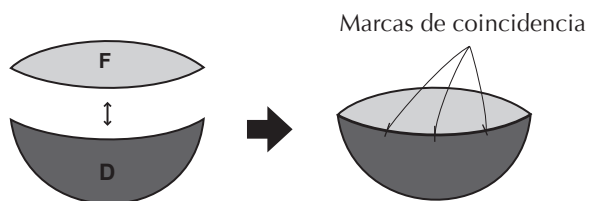

Nota: Las marcas de coincidencia facilitan la tarea de coser las piezas juntas.

- 1 Cosa junta la lata de té como se muestra en la figura y coloque la aplicación K.

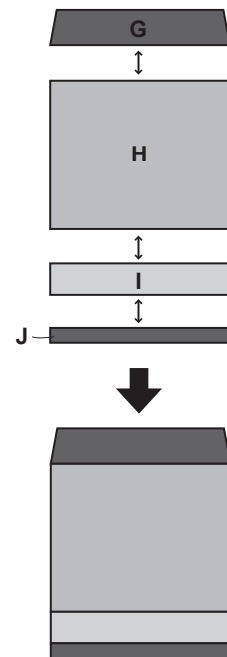

Coloque las aplicaciones

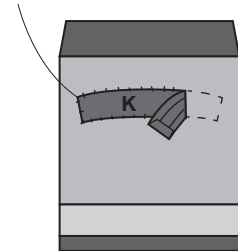

- Haga una marca en el material base B y coloque las aplicaciones de la lata de té

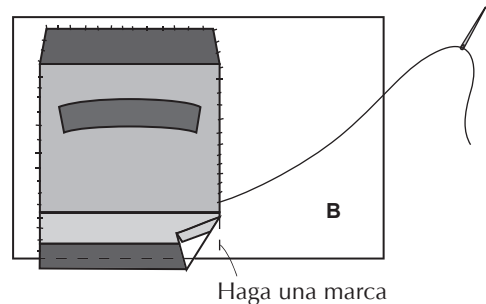

• Cosa juntos los materiales base B y A

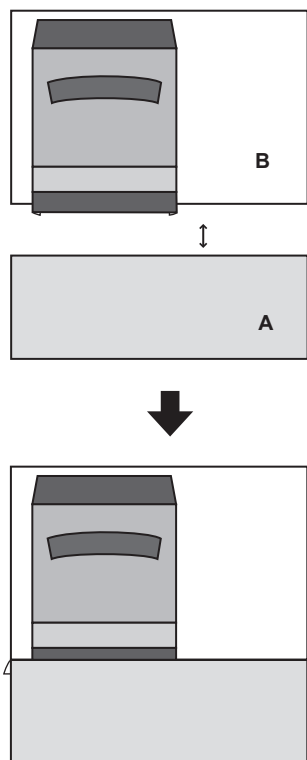

• Coloque las aplicaciones de platillo y taza

1 Coloque la aplicación de platillo C y entonces haga una marca en el asa de la taza E y coloque la aplicación.

Coloque el patrón de costura en el revés de la tela para el asa E y pláncelo para darle forma.

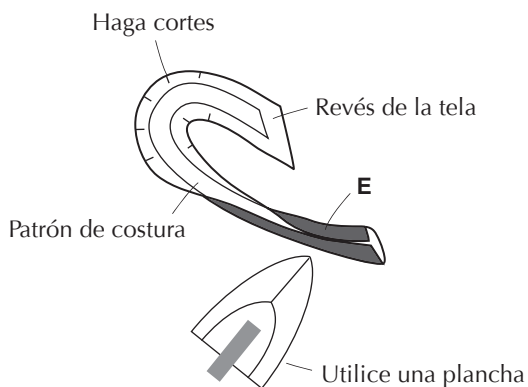
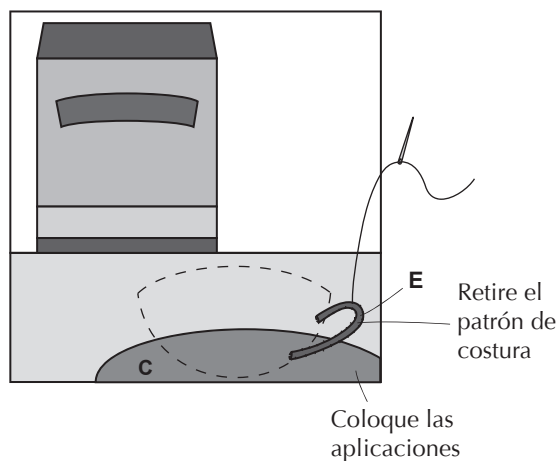

2 Coloque la aplicación de la taza y borde la lata de té y el platillo.

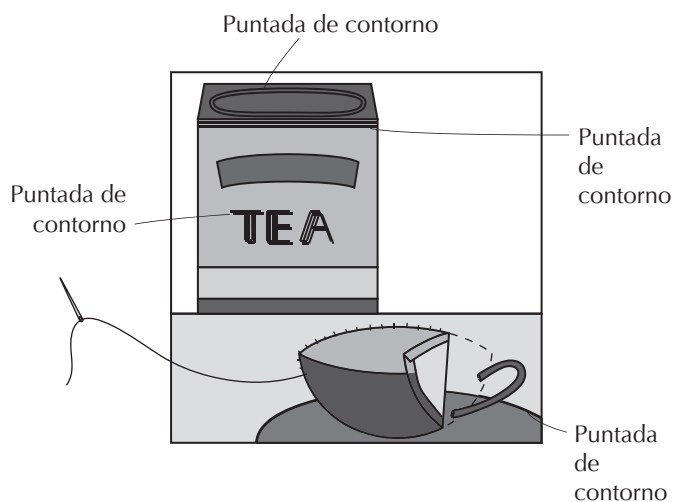

Se ha completado la tarea.

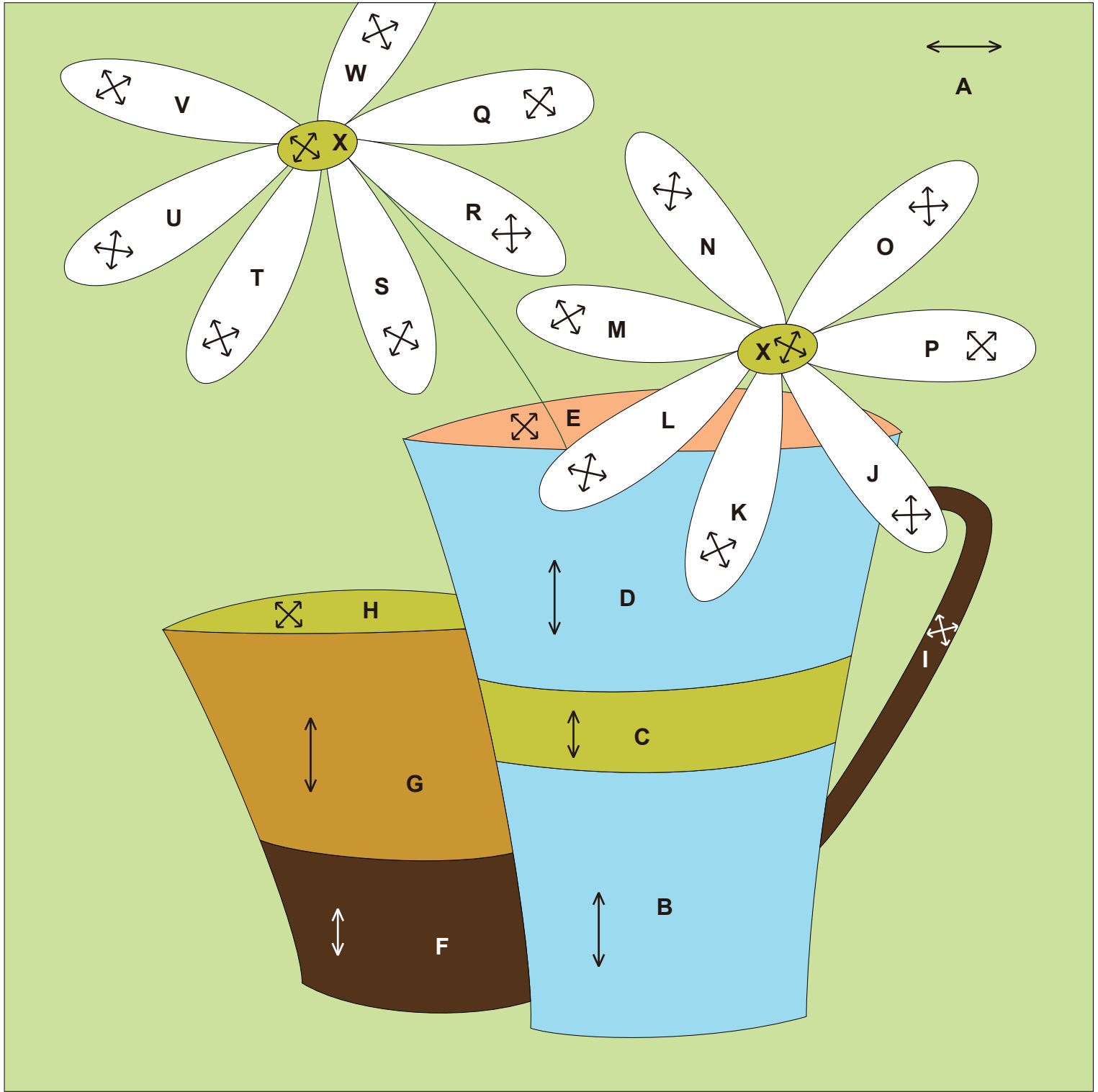

0 1 2 3 4 pulgadas(")

0 50 100 mm

## Ilustración de elemento acabado

← ...Grano de tela  
200 mm × 200 mm (8"×8")

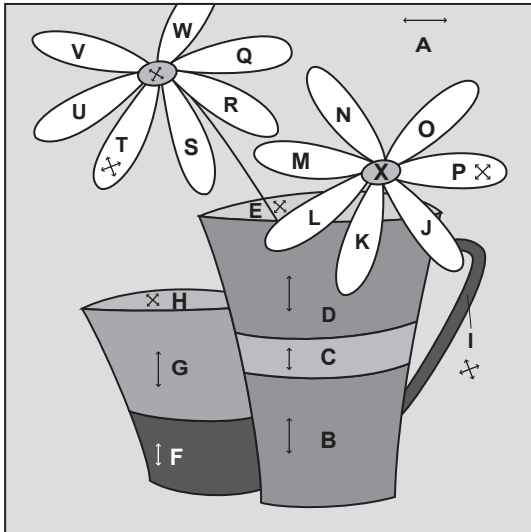

## Cómo hacerlo

- Cosa la taza y la lata de té, primero por separado y luego juntas

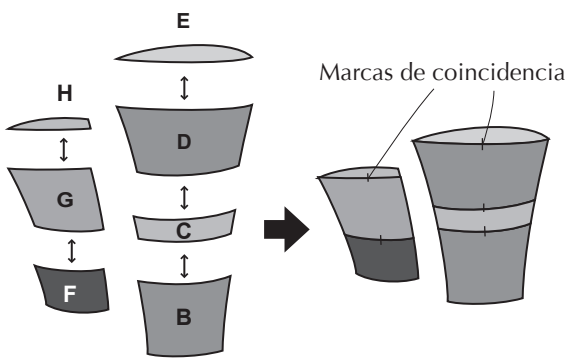

Nota: Las marcas de coincidencia facilitan la tarea de coser las piezas juntas.

- Haga una marca en el material base A y coloque las aplicaciones de las tazas

- 1 Haga una marca en el asa de la taza grande I y coloque las aplicaciones. Coloque el patrón de costura en el revés de la tela para el asa I y plánelo para darle forma.

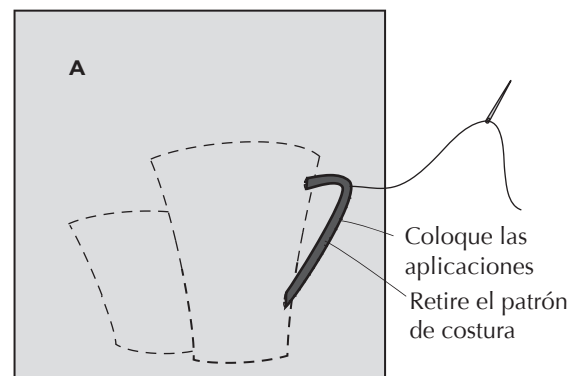
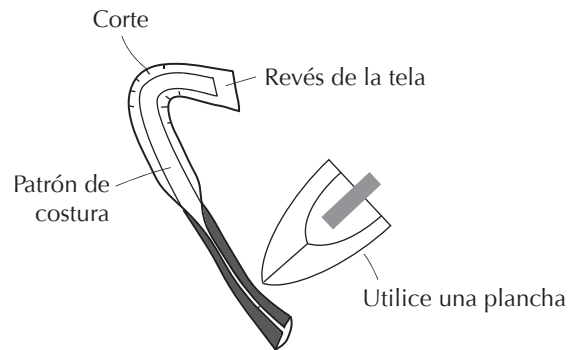

- 2 Coloque las aplicaciones de la taza pequeña y la taza grande, en ese orden.

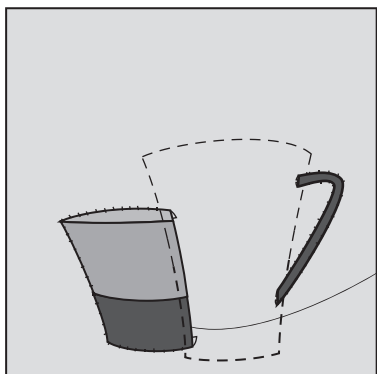

No coloque las aplicaciones en la zona donde la tela se dobla hacia arriba (No doble en el margen de costura)

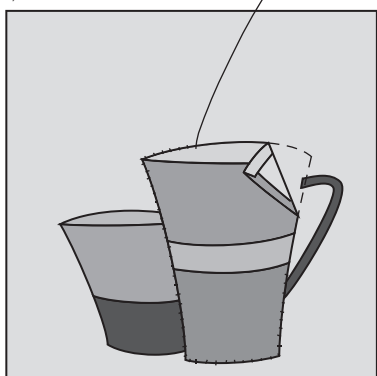

• Haga 14 pétalos de margarita y dos piezas para los centros de las flores

- 1 Para los pétalos de la flor, coloque los patrones de costura en el revés de la tela y plánelos para darles forma.

Para el centro de la flor, haga una puntada de bastilla en el margen de costura y tire firmemente.

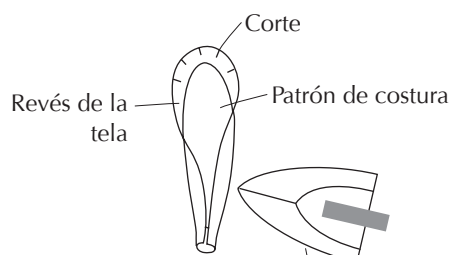

<Pétalos de flor> Utilice una plancha

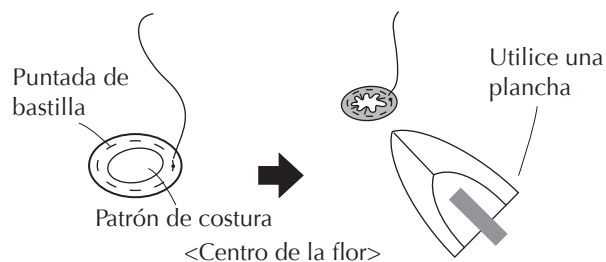

<Centro de la flor>

• Coloque las aplicaciones de pétalos y centros en las flores

- 1 Primero haga marcas y borde el tallo, después coloque las aplicaciones de pétalos de flor.

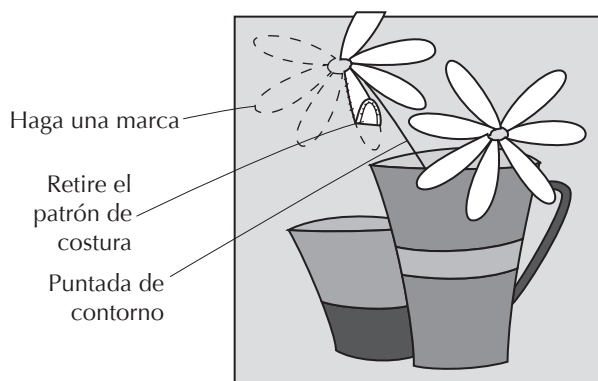

- 2** Coloque las aplicaciones de centro de flor en el centro de la flor.  
Recorte los pétalos de flor en las zonas que sobresalgan del material base.

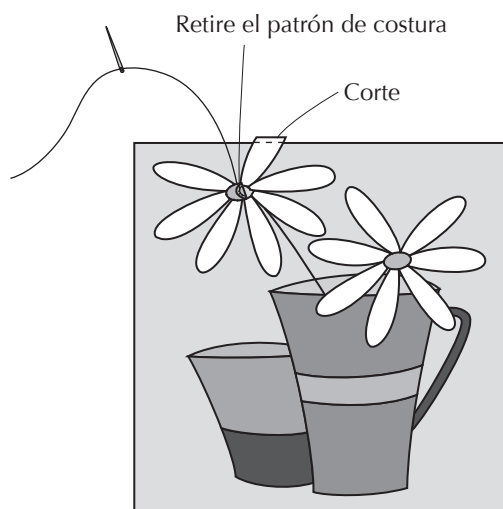

Se ha completado la tarea.

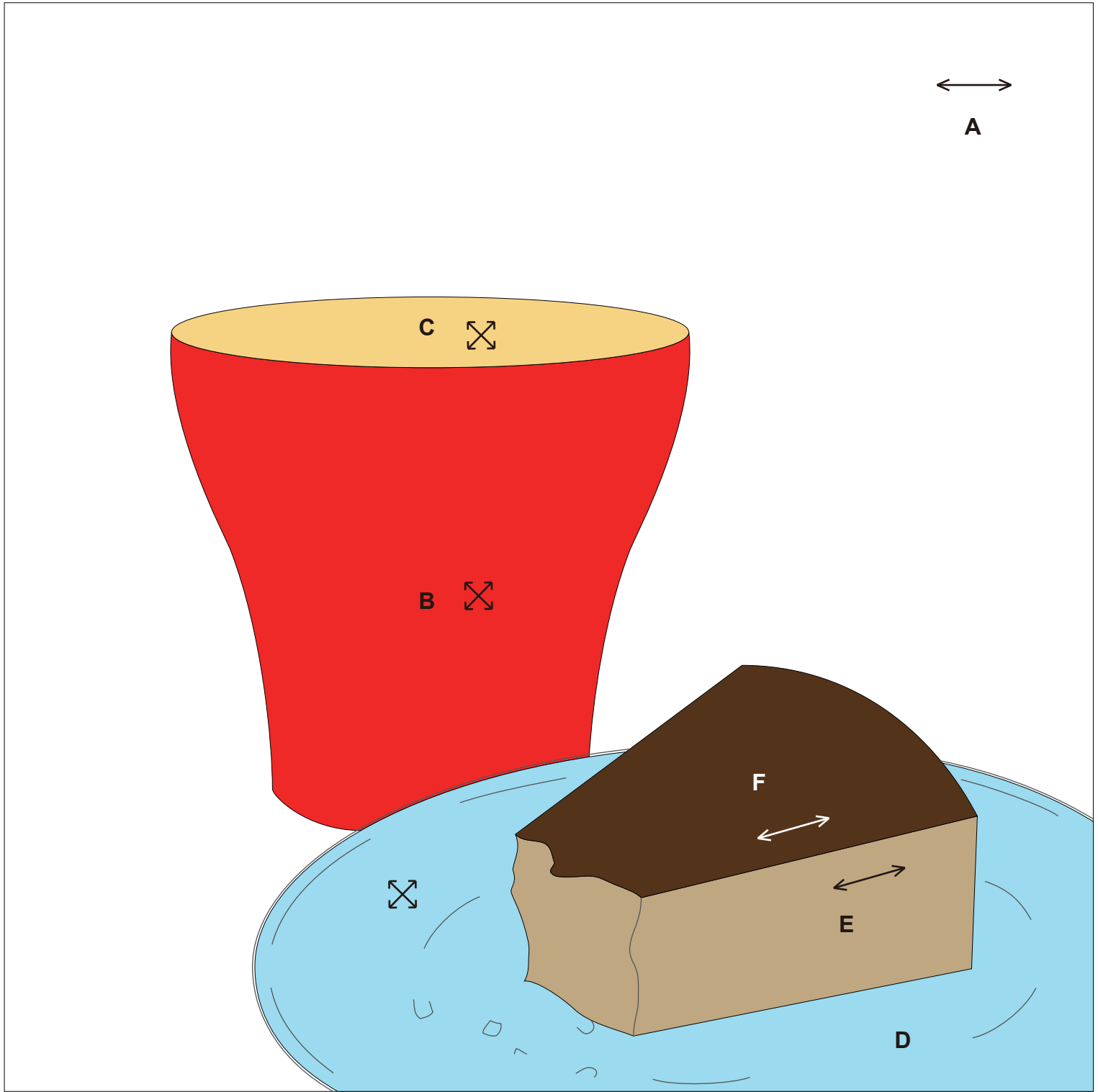

0 1 2 3 4 pulgadas(")

0 50 100 mm



# 34 Tarta

## Ilustración de elemento acabado

- ←→ ...Grano de tela
- ...Extremos de marca  
200 mm × 200 mm (8"×8")

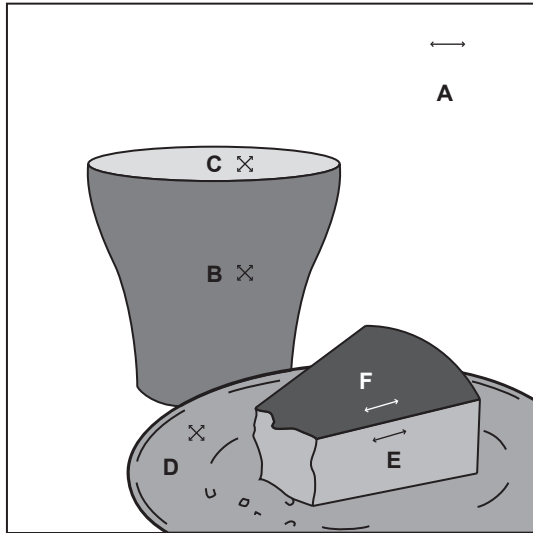

## Cómo hacerlo

### • Cosa junta la taza

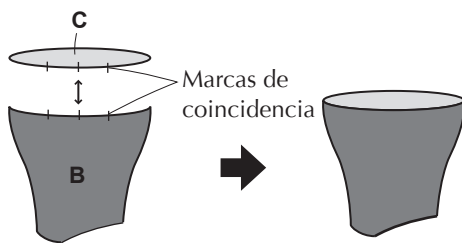

Nota: Las marcas de coincidencia facilitan la tarea de coser las piezas juntas.

### • Cosa la costura insertada con cuidado de los extremos de la marca en las esquinas de la tarta

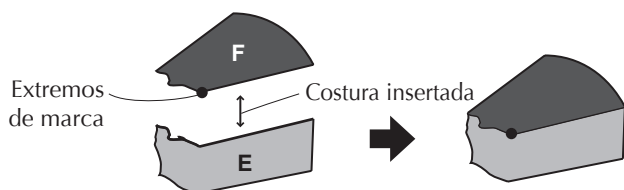

### • Haga una marca en el material de base A y coloque las aplicaciones

- 1 Coloque primero la aplicación de la taza, luego el plato y después la tarta.

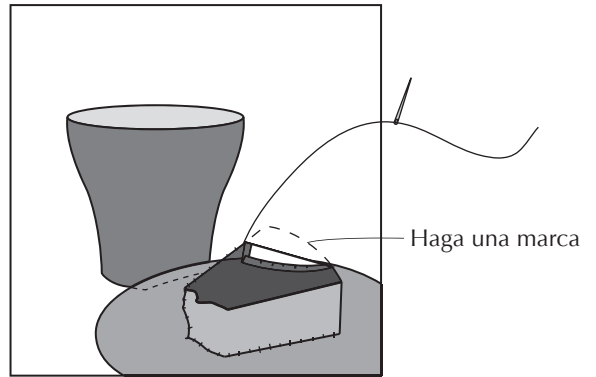

### • Borde la tarta y el plato

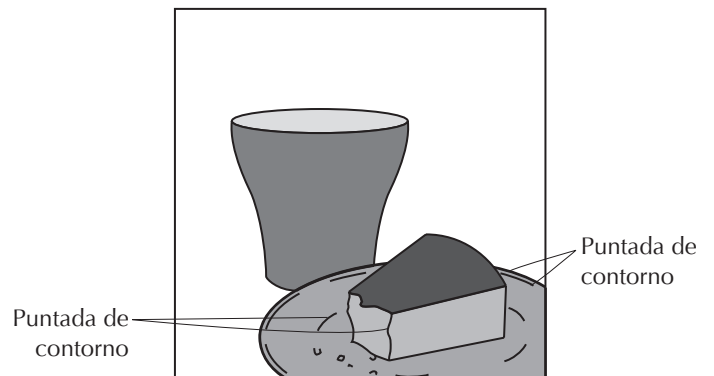

Se ha completado la tarea.

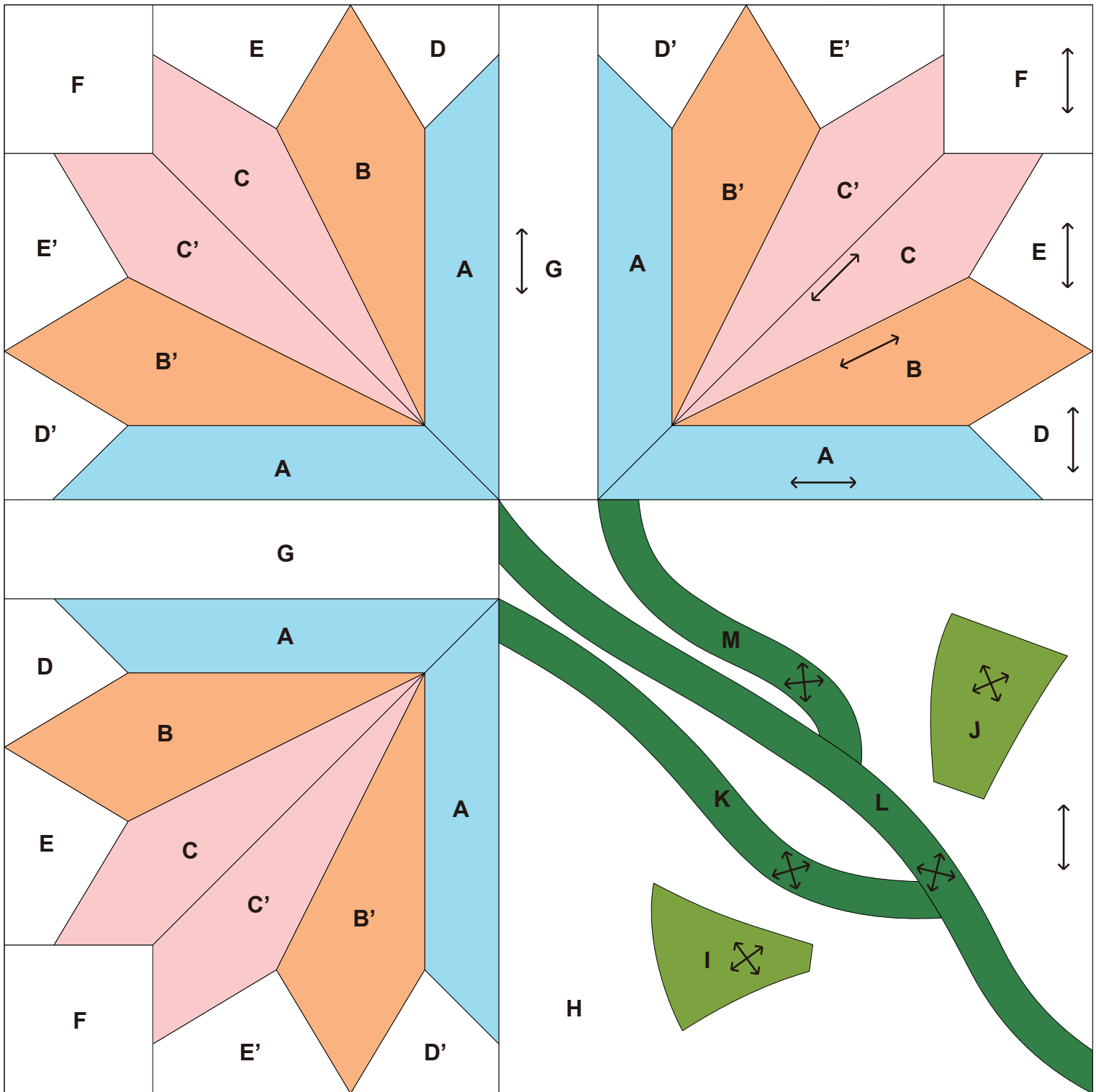

0 1 2 3 4 pulgadas(")

0 50 100 mm

## Ilustración de elemento acabado

↔ ...Grano de tela  
 ●...Extremos de marca  
 200 mm × 200 mm (8"×8")

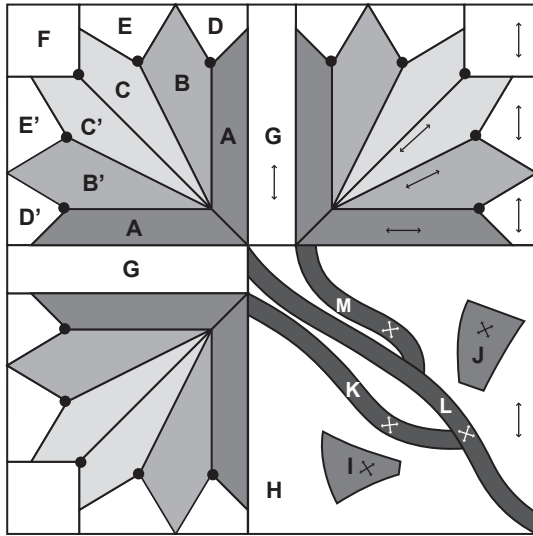

## Cómo hacerlo

### • Haga bloques de flores (tres piezas)

**1** Puntee **A**, **B** y **C** juntos, con cuidado de los extremos de marca.

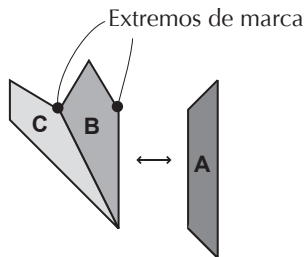

**2** Haga las costuras insertadas en **E** y **D**.

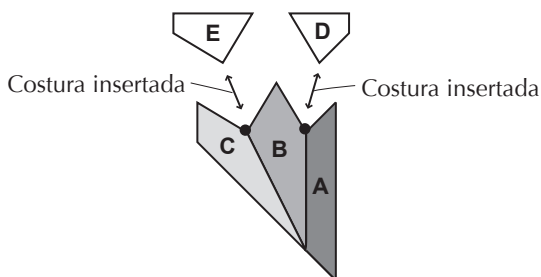

**3** De la misma manera, cosa juntos **A**, **B'** y **C'**, y haga costuras insertadas en **D'** y **E'**.

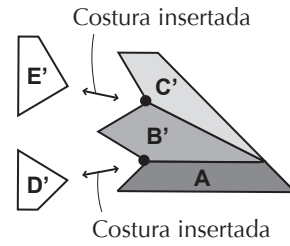

**4** Cosa juntos los dos bloques simétricos con cuidado de los extremos de marca.

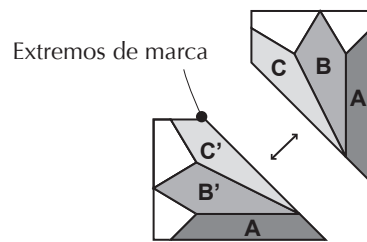

**5** Haga una costura insertada en **F**.

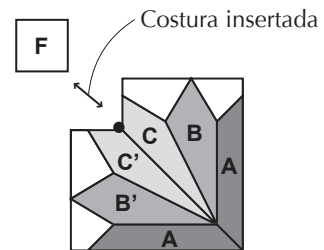

### • Haga los bloques del tallo y de las hojas

**1** Coloque los patrones de costura en **L**, **M** y **K** para el tallo e **I** y **J** para las hojas, después plánelas para darles forma.

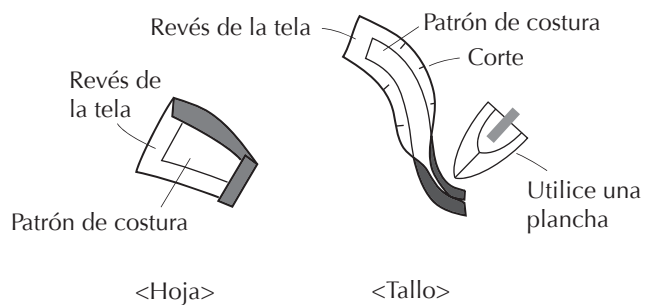

**2** Haga una marca en el material base **H** y coloque las aplicaciones de tallo y hojas. Para el tallo, coloque las aplicaciones **M**, **K** y **L** en orden.

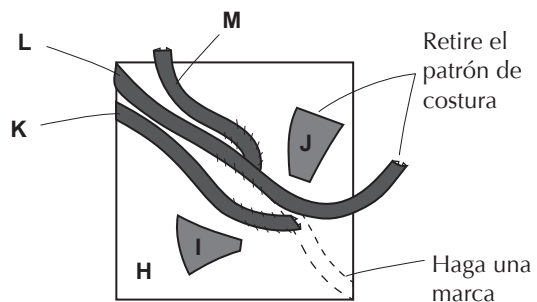

• Cosa juntos el bloque de flores y G

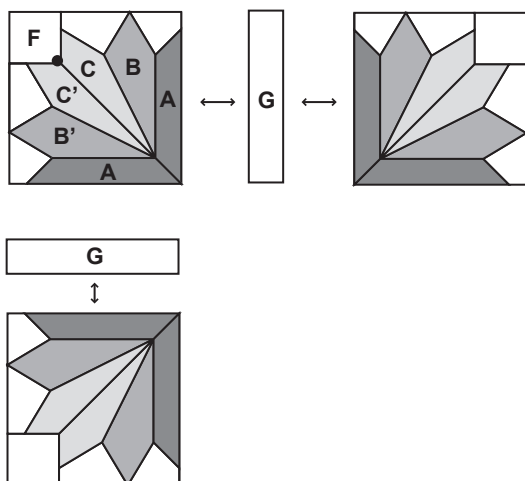

• Cosa juntos los bloques del tallo y hojas

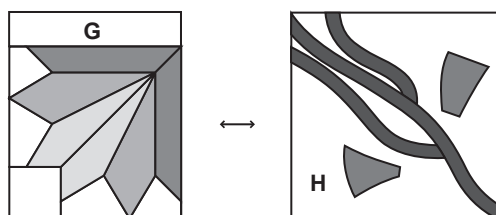

• Cosa juntos los bloques superior e inferior

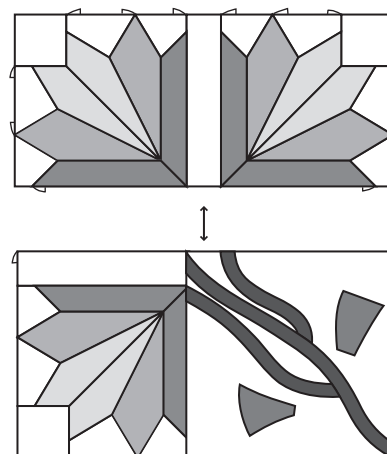

Se ha completado la tarea.

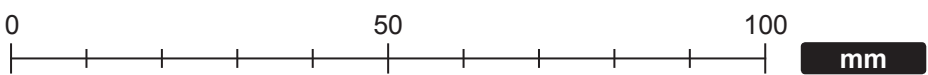
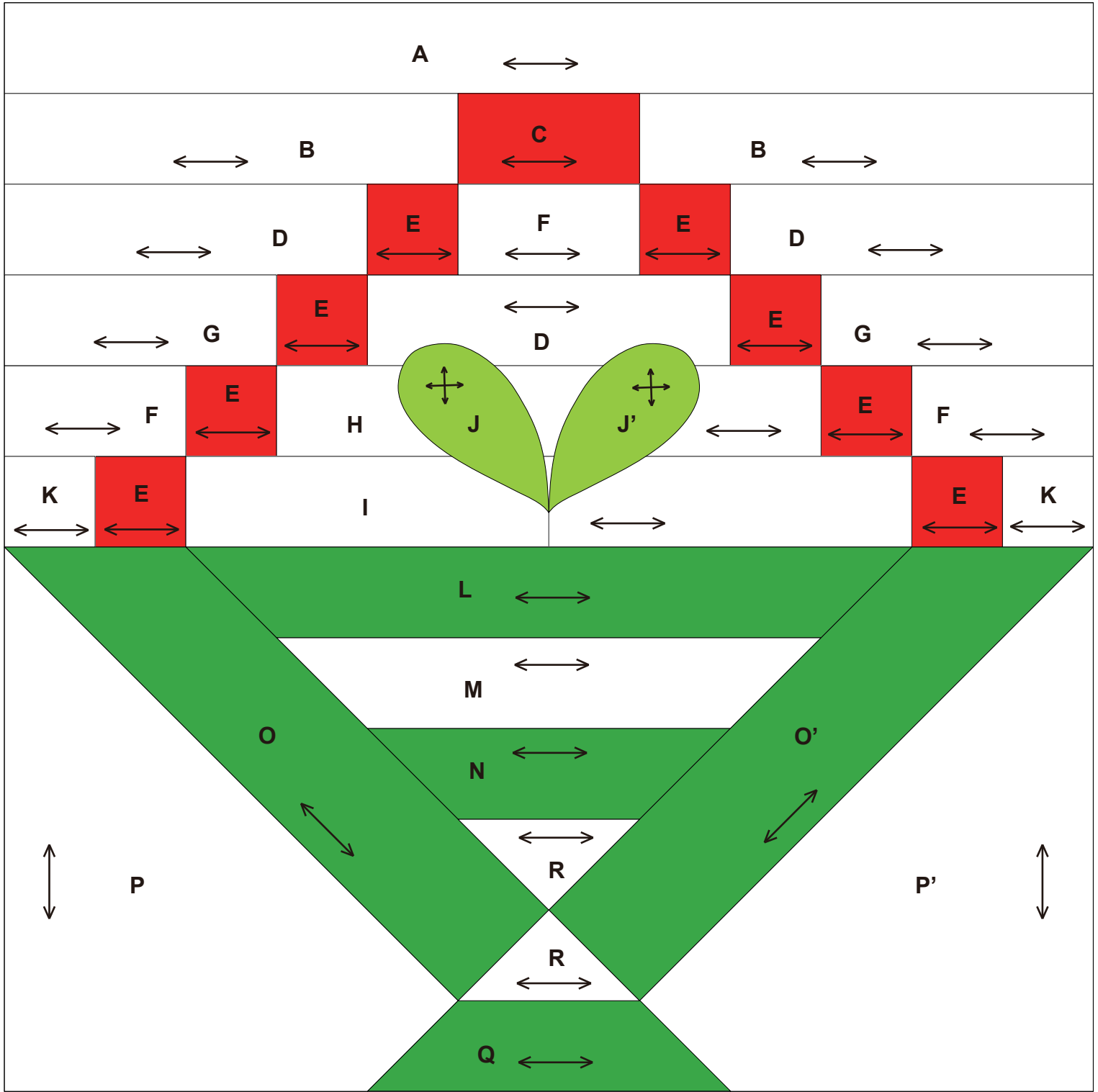

## Ilustración de elemento acabado

← ...Grano de tela  
200 mm × 200 mm (8"×8")

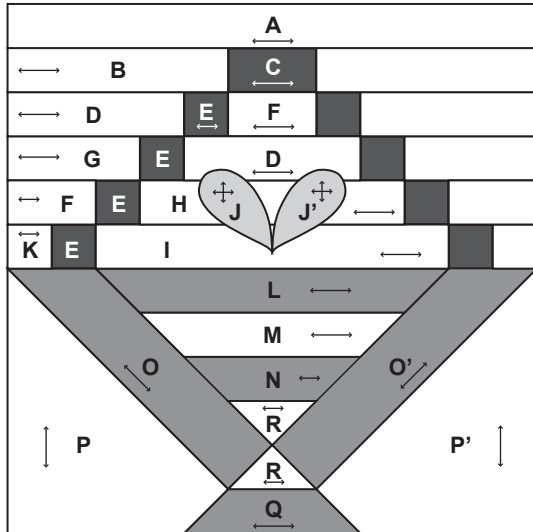

## Cómo hacerlo

### • Haga los bloques de brotes

**1** Cosa juntos **B** y **C**.



**2** Cosa juntos **D**, **E** y **F**.



**3** Cosa juntos **D**, **E** y **G**.



**4** Cosa juntos **E**, **F** y **H**.

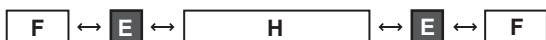

**5** Cosa juntos **E**, **I** y **K**.



**6** Cosa sobre **A** como se muestra en la figura.

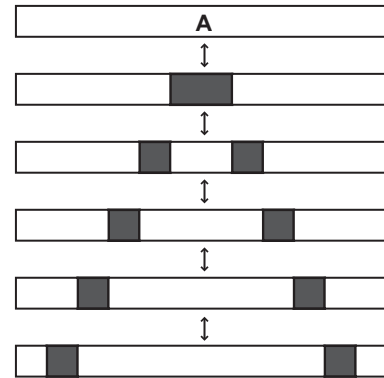

### • Haga los bloques de la cesta

**1** Cosa juntos **L**, **M**, **N** y **R**.

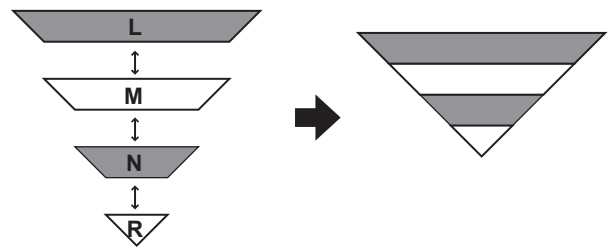

**2** Cosa juntos **O** y **P**.

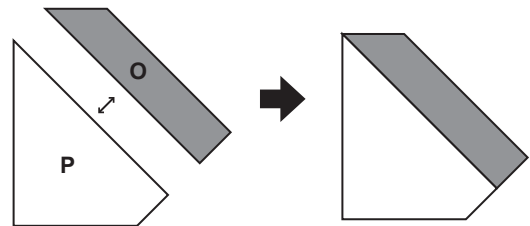

3 Cosa juntos los dos bloques como se muestra en la figura.

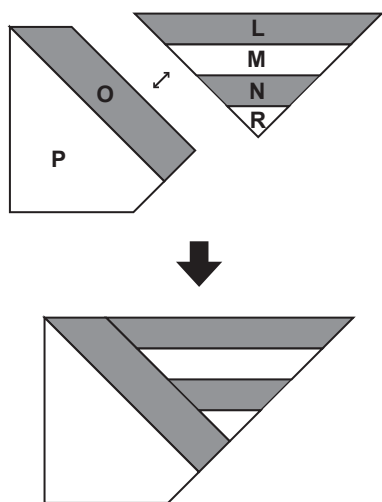

4 Cosa juntos O' y P'.

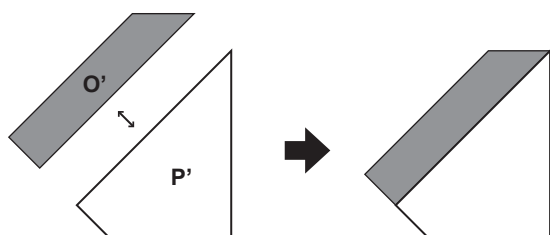

5 Cosa juntos R y Q.



6 Cosa juntos los dos bloques como se muestra en la figura.

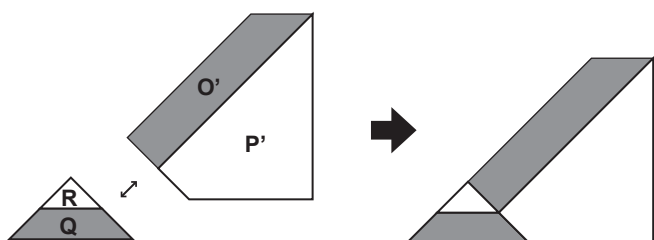

7 Cosa juntos los bloques izquierdo y derecho.

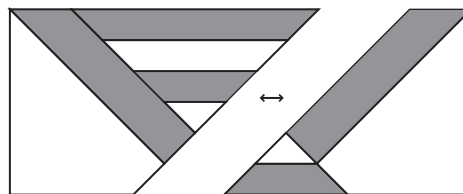

• Cosa juntos los bloques superior e inferior

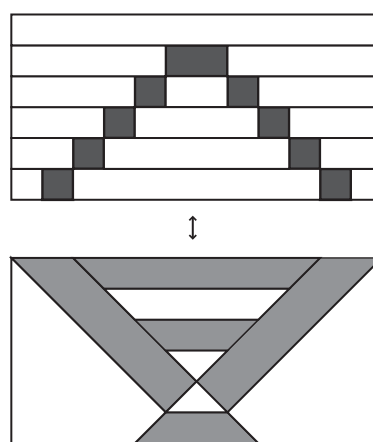

• Coloque las aplicaciones de brote

1 Coloque los patrones de costura en revés de la tela de J y J' y planche para darles forma.

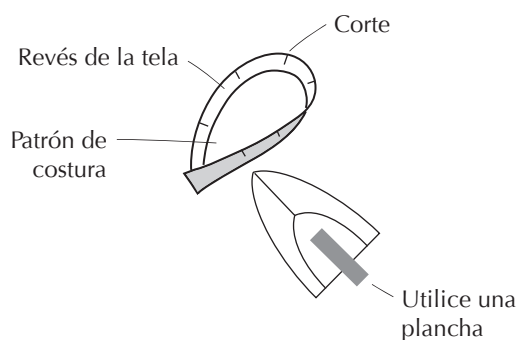

2 Coloque las aplicaciones.

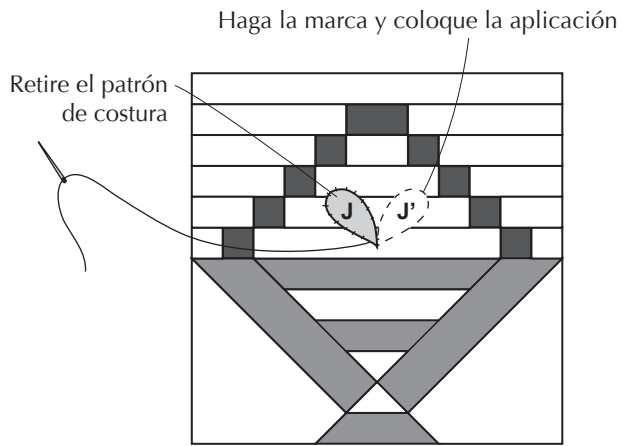

Se ha completado la tarea.



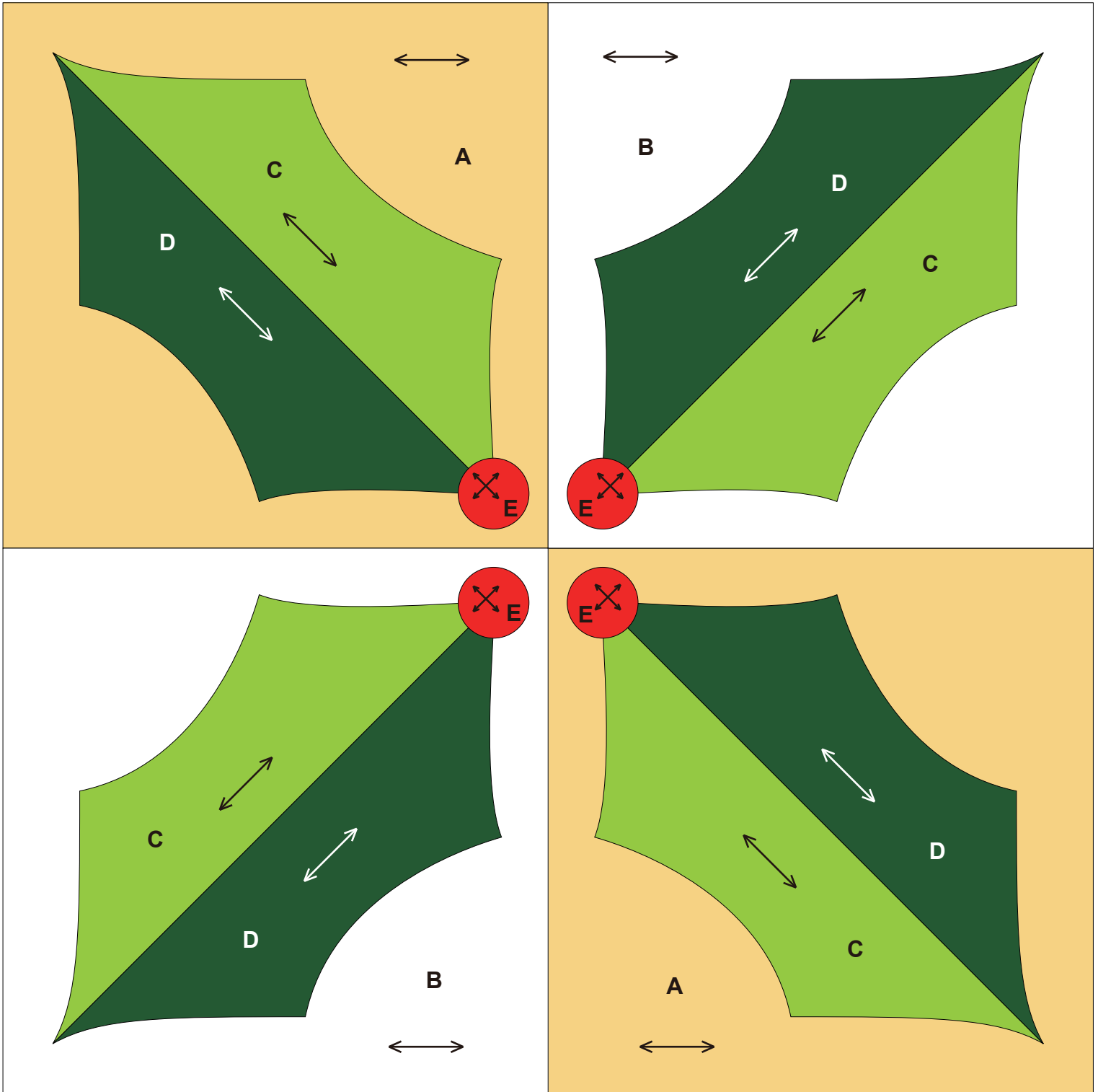

0 1 2 3 4 pulgadas(")

0 50 100 mm

## Ilustración de elemento acabado

←→ ...Grano de tela  
200 mm × 200 mm (8"×8")

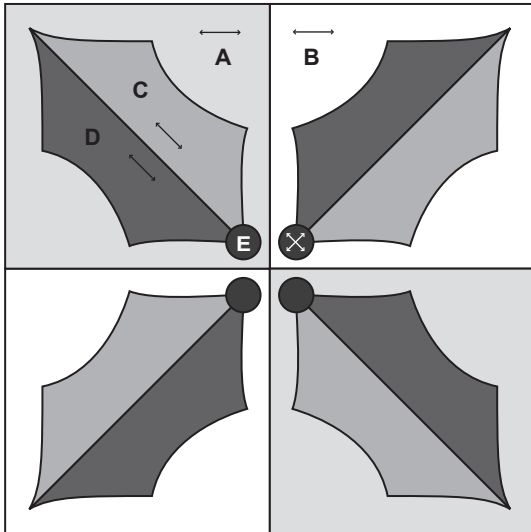

## Cómo hacerlo

### • Haga el material base

1 Cosa juntos A y B. (Dos piezas)

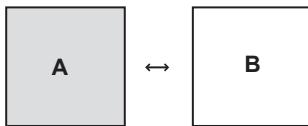

2 Cosa juntas la parte de arriba y la de abajo.

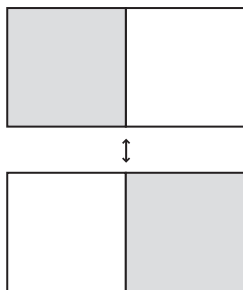

### • Coloque las aplicaciones de acebo

1 Cosa juntos C y D. (Cuatro piezas)

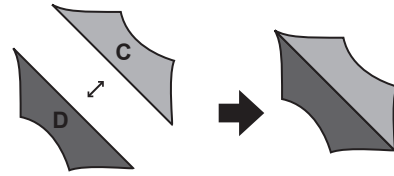

2 Coloque los patrones de costura en el revés de la tela y planche para darles forma.

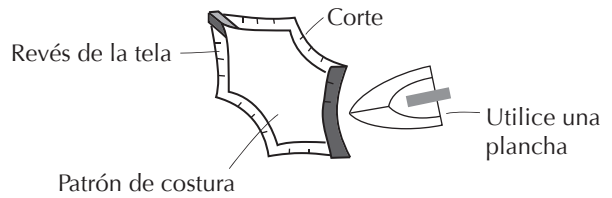

3 Haga una marca en el material base y coloque las aplicaciones. (Cuatro piezas)

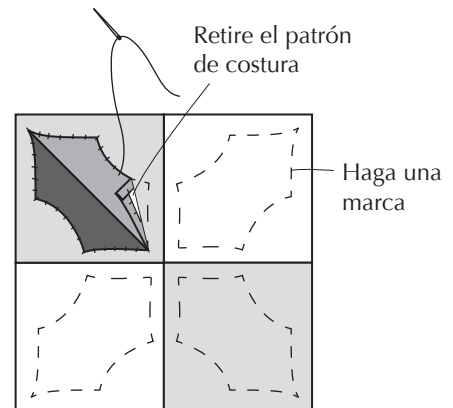

4 Coloque la aplicación de baya. (Cuatro piezas)  
Coloque el patrón de costura en el revés de la tela, tire firmemente de la puntada de bastilla en el margen de costura y planche para darle forma.

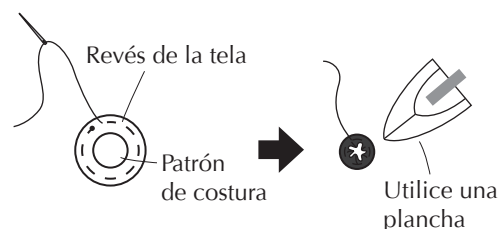

5 Haga una marca y coloque la aplicación.

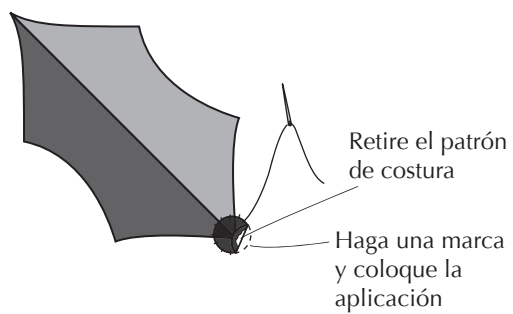

Se ha completado la tarea.

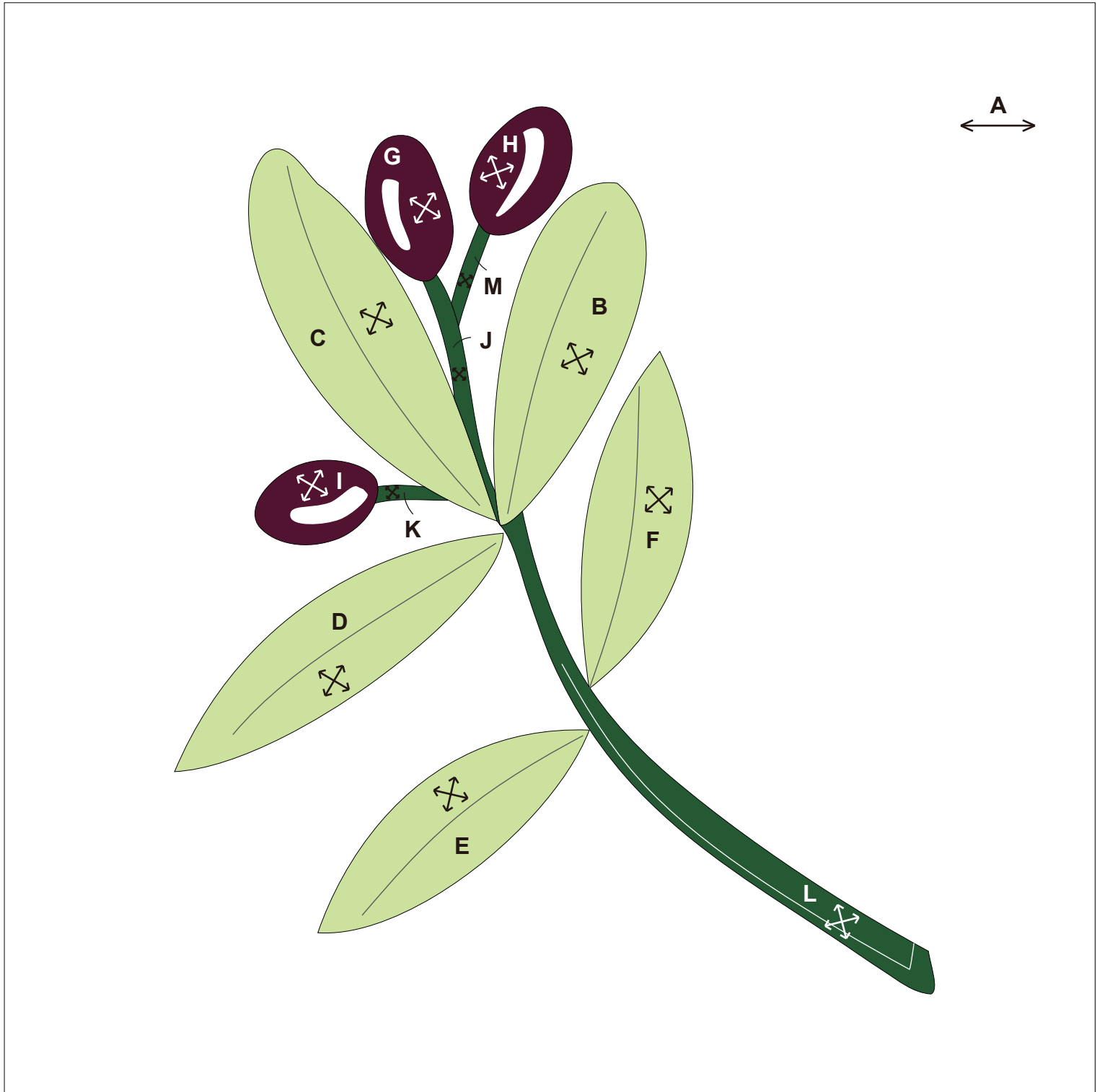

0 1 2 3 4 pulgadas(")

0 50 100 mm

## Ilustración de elemento acabado

←→ ...Grano de tela  
200 mm × 200 mm (8"×8")

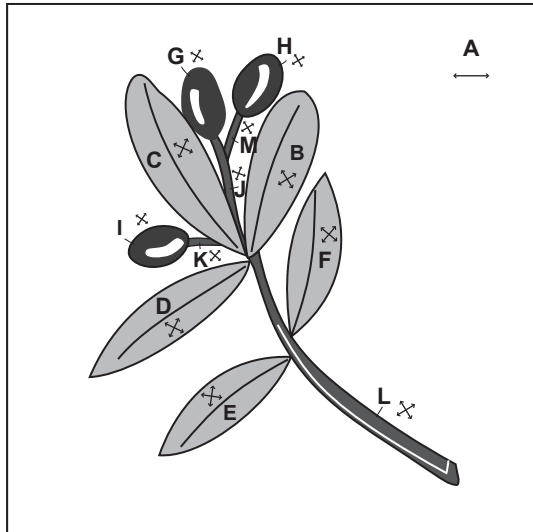

## Cómo hacerlo

- Haga una marca en el material base A y coloque las aplicaciones del tallo

- 1 Cuando doble bajo el margen de costura, coloque primero las aplicaciones M y K y después J y L.

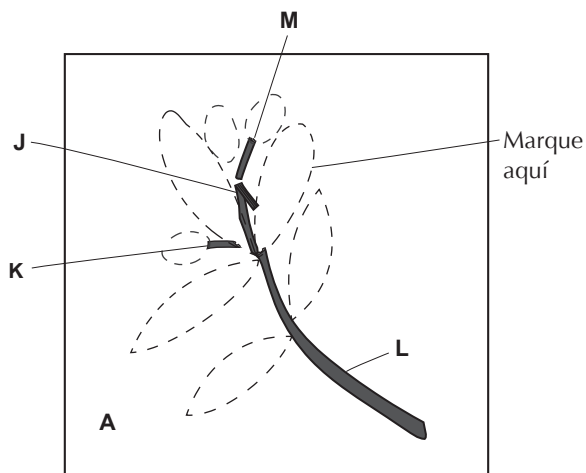

- Coloque las aplicaciones de hojas y bayas

- 1 En las hojas, coloque los patrones de costura en el revés de la tela y planche para darles forma. En las bayas, haga una puntada de bastilla en el margen de costura y tire firmemente.

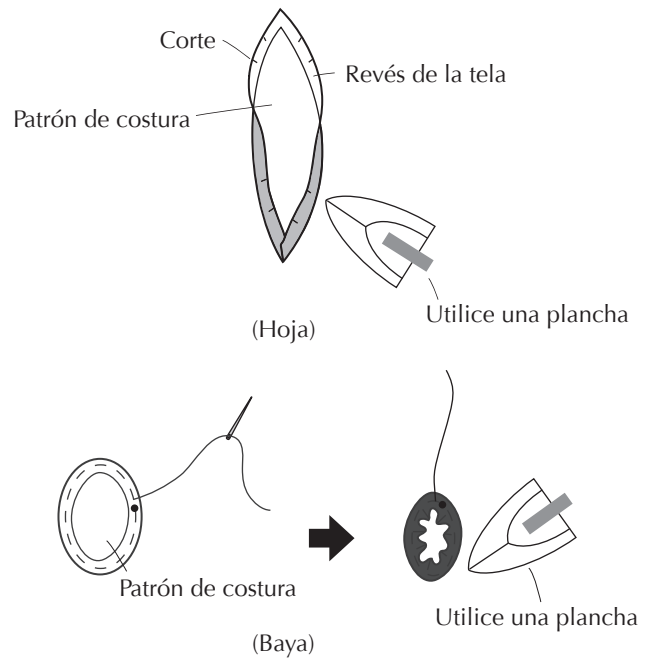

- Borde en los nervios centrales de las hojas y el brillo del tallo y las bayas

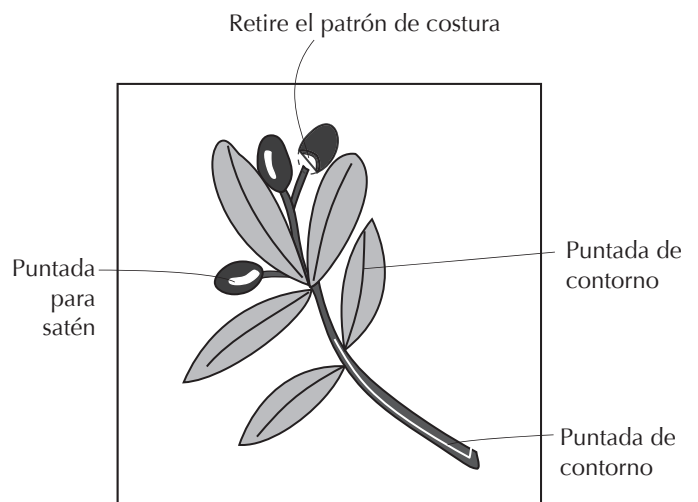

Se ha completado la tarea.

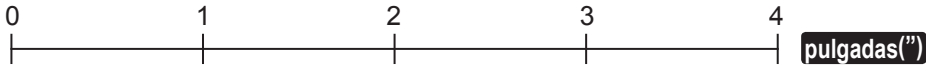
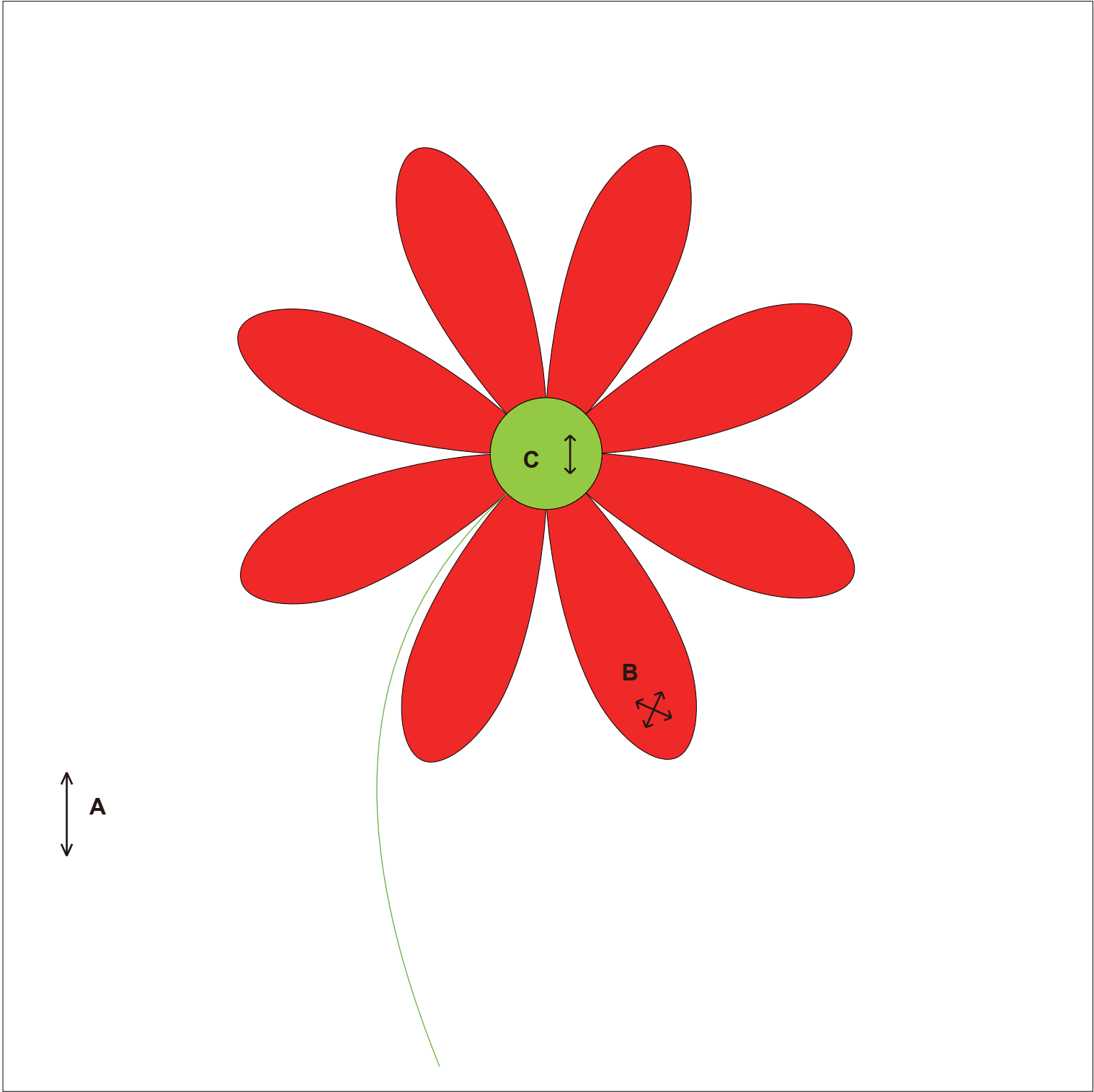

## Ilustración de elemento acabado

← ...Grano de tela  
200 mm × 200 mm (8"×8")

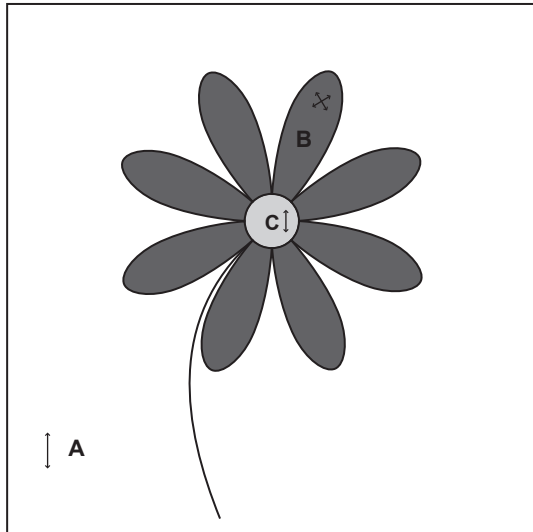

## Cómo hacerlo

- Haga ocho piezas de pétalos de margarita y una pieza para el centro de la flor

**1** Para los pétalos de la flor, coloque los patrones de costura en el revés de la tela y plánelos para darles forma. Para el centro de la flor, haga una puntada de bastilla en el margen de costura y tire firmemente.

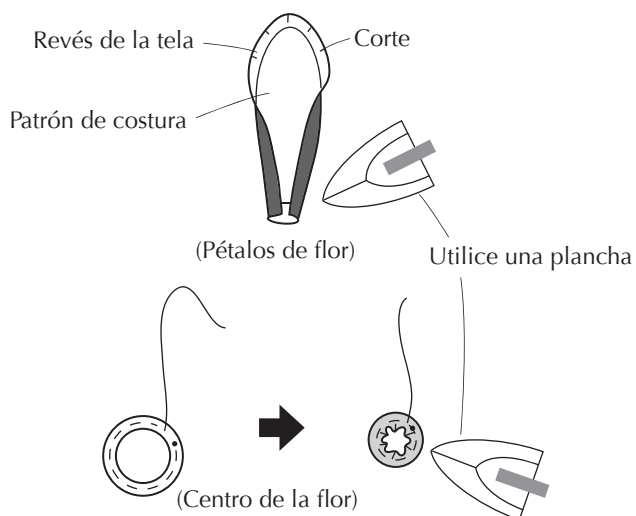

- Haga una marca en el material base A y coloque las aplicaciones de pétalos de flor

No coloque las aplicaciones en la zona donde la tela se dobla hacia arriba (No doble en el margen de costura)

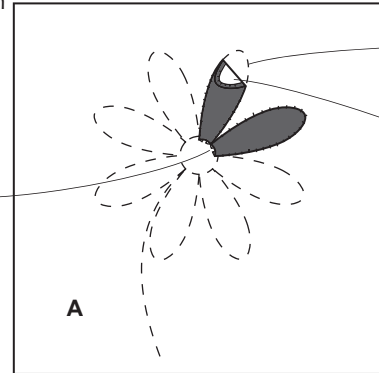

Haga una marca  
Retire el patrón de costura

- Coloque las aplicaciones en la mitad de la flor y borde en el tallo

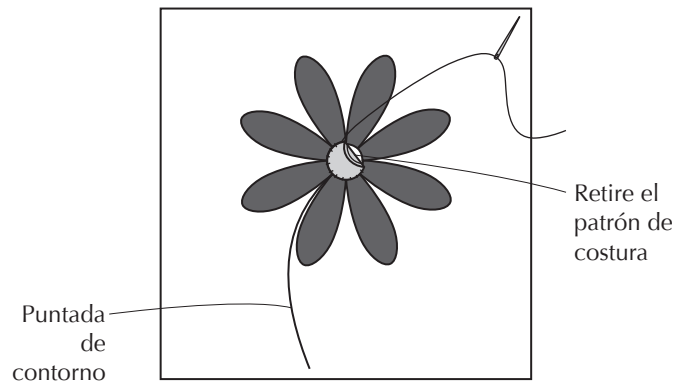

Se ha completado la tarea.

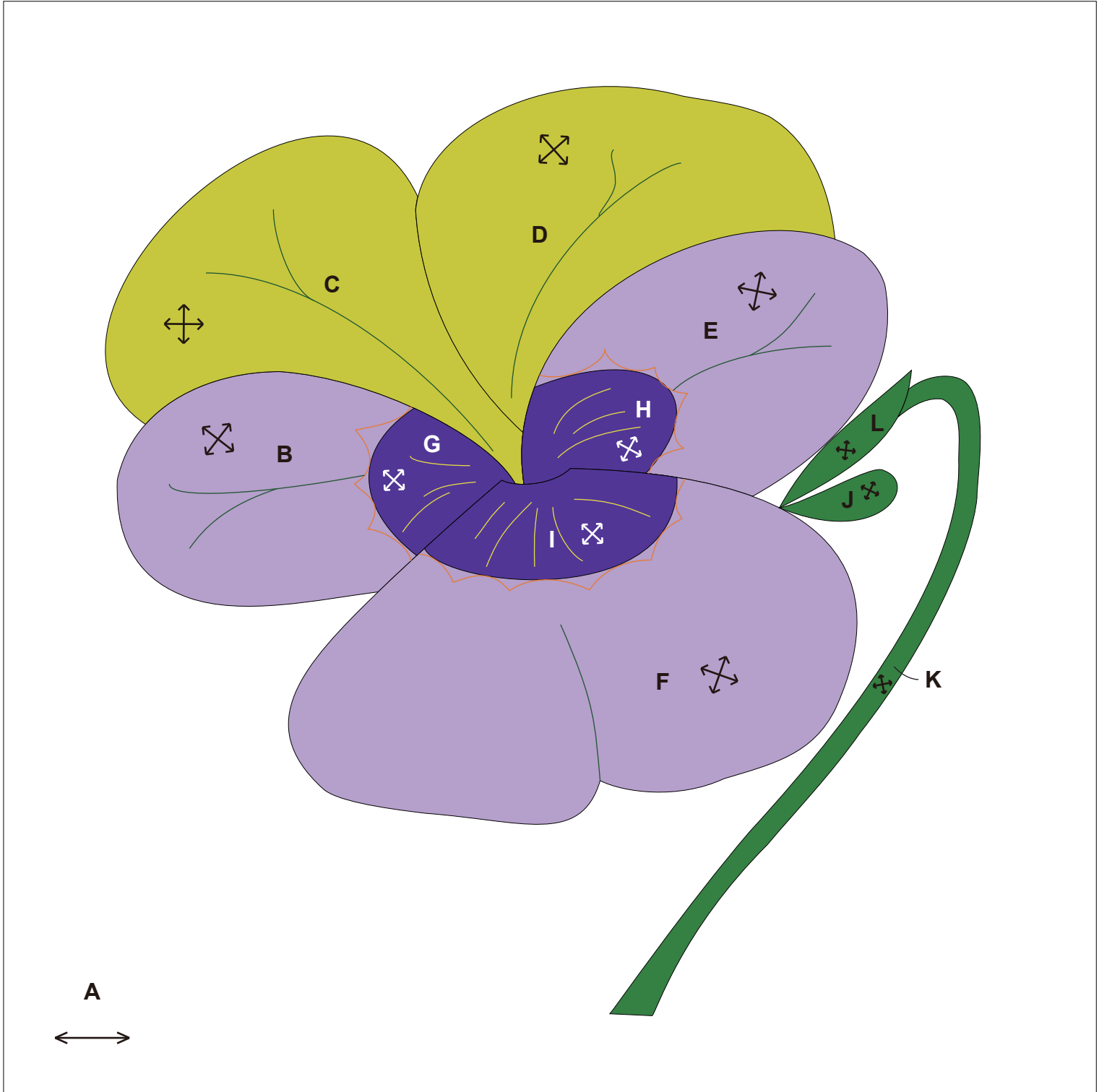

0 1 2 3 4 pulgadas(")

0 50 100 mm



## Ilustración de elemento acabado

← ...Grano de tela  
200 mm x 200 mm (8" x 8")

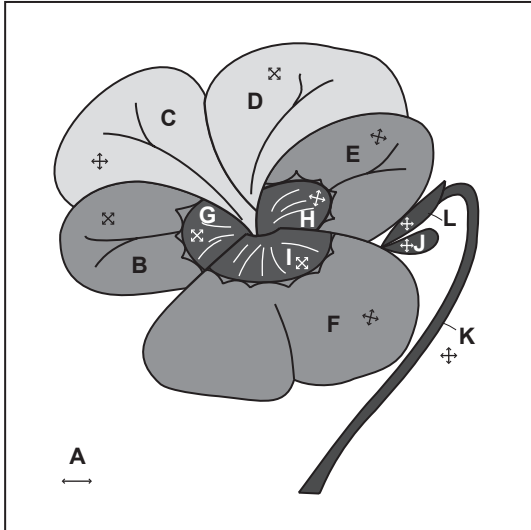

## Cómo hacerlo

### • Coloque las aplicaciones

Haga una marca en el material base **A** y coloque las aplicaciones, doblando bajo el margen de costura en orden desde las piezas que quedarán en la parte de abajo.

<Colocar aplicaciones en orden>

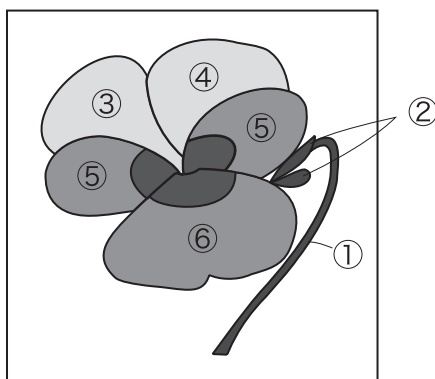

- 1 Coloque **G** sobre **B** y coloque la aplicación, haciendo que resulten en una sola pieza. Del mismo modo, coloque las aplicaciones **E** y **H**, **F** y **I**.

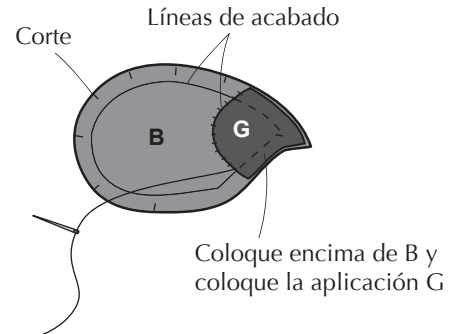

- 2 Coloque las aplicaciones en orden desde las piezas que quedarán en la parte de abajo. Los lugares donde la tela se dobla hacia arriba no se verán, por lo que déjelos tal cual y coloque las aplicaciones.

No coloque las aplicaciones en la zona donde la tela se dobla hacia arriba (No doble en el margen de costura)

Haga una marca

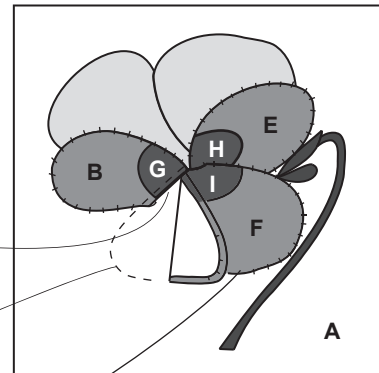

### • Borde la apariencia de la flor

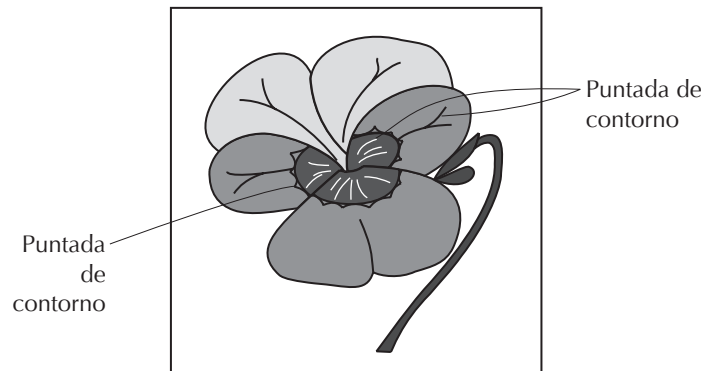

Se ha completado la tarea.

41



0 1 2 3 4 pulgadas(")

0 50 100 mm

## Ilustración de elemento acabado

← ...Grano de tela  
200 mm × 200 mm (8"×8")



## Cómo hacerlo

### • Coloque las aplicaciones del vestido

**1** Haga cortes en los márgenes de costura en las esquinas y las zonas curvas.

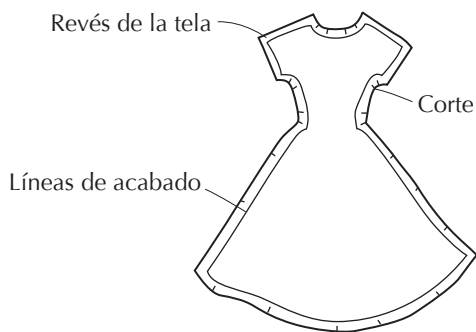

**2** Haga una marca en el material base **A** y coloque las aplicaciones doblando bajo el margen de costura.

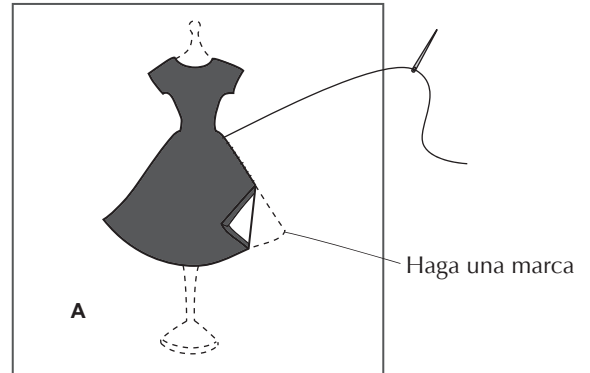

### • Borde en la base del torso

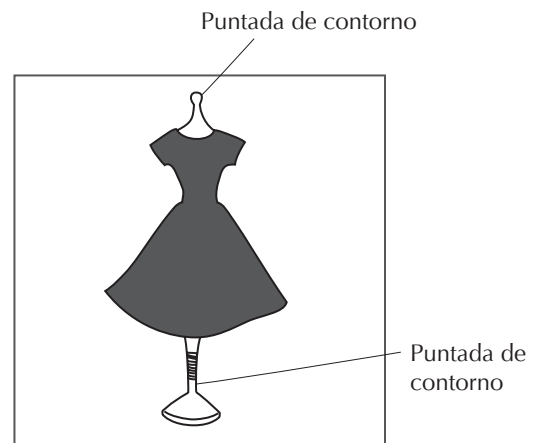

Se ha completado la tarea.

A ↔

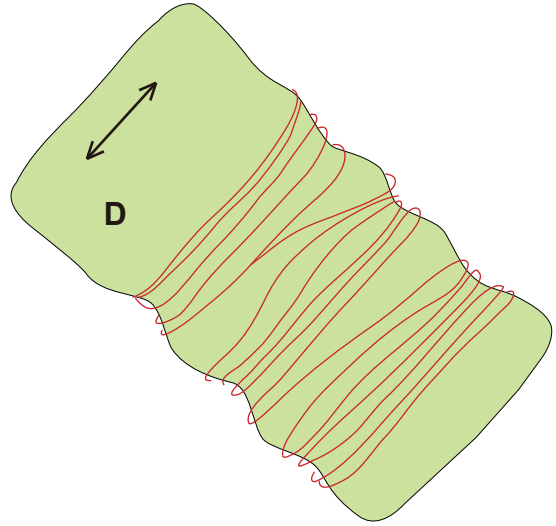
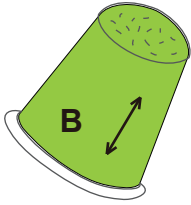

POOL

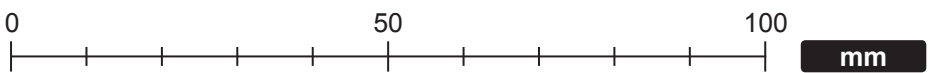
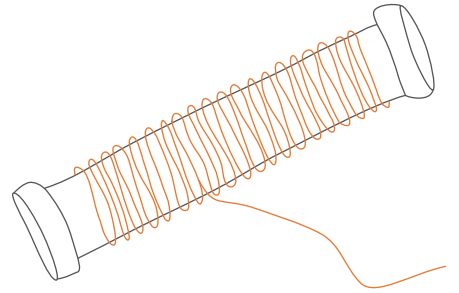
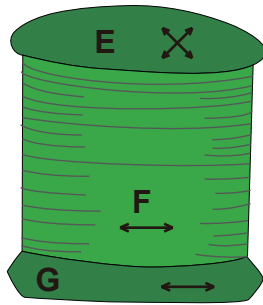
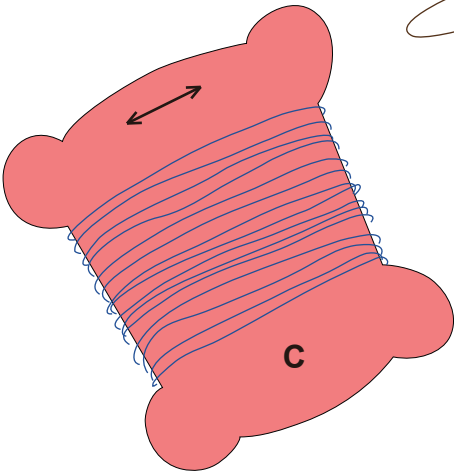

## Ilustración de elemento acabado

←...Grano de tela  
200 mm × 200 mm (8"×8")

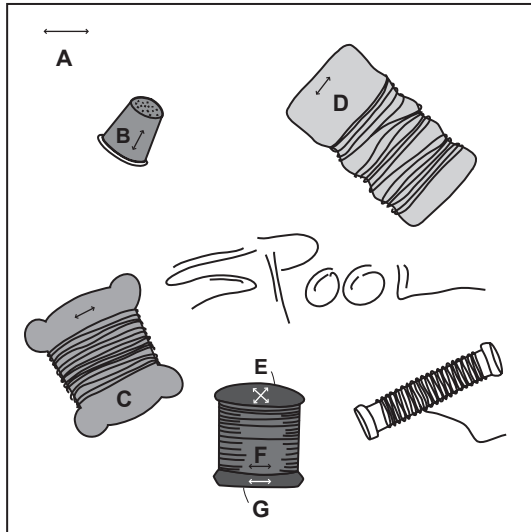

## Cómo hacerlo

### • Coloque las aplicaciones

Haga una marca en el material base **A** y coloque las aplicaciones del carrete de hilo y el dedal, doblando bajo el margen de costura.

**1** Para el carrete de hilo, cosa juntos **E**, **F** y **G**.

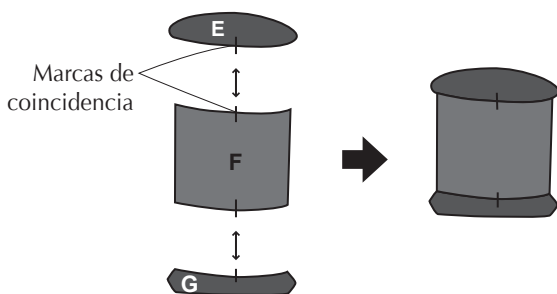

**2** Haga cortes en los márgenes de costura en las esquinas y las zonas curvas.

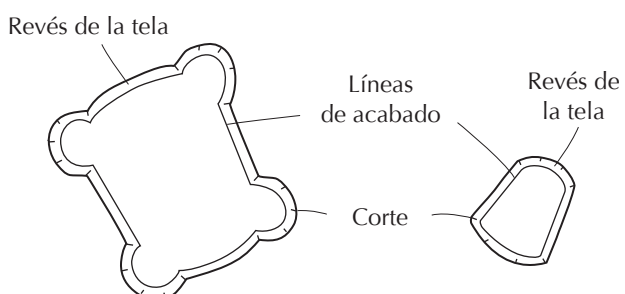

**3** Coloque las aplicaciones.

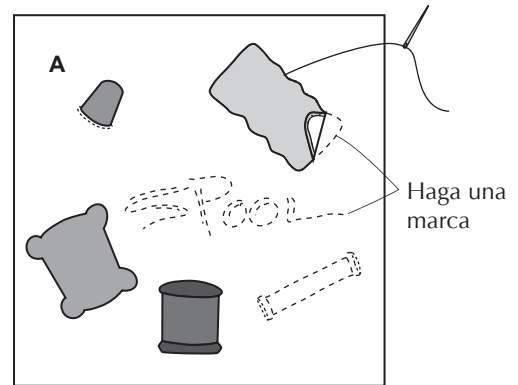

### • Borde el carrete de hilo, el hilo, el dedal y la letras

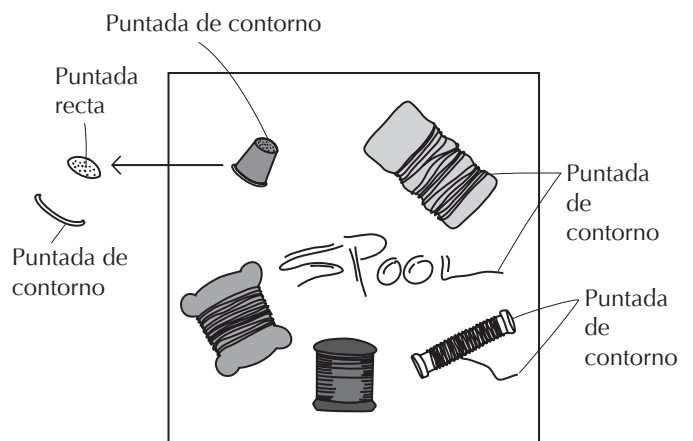

Se ha completado la tarea.



0 1 2 3 4 pulgadas(")

0 50 100 mm

## Ilustración de elemento acabado

← ...Grano de tela  
200 mm × 200 mm (8"×8")

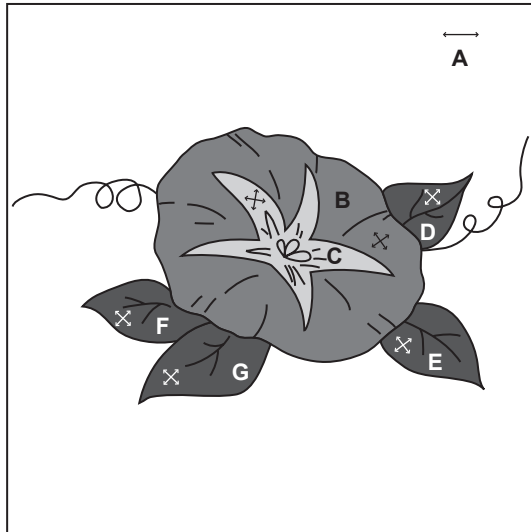

## Cómo hacerlo

### • Coloque las aplicaciones de las hojas

1 Haga cortes en los márgenes de costura en las zonas curvas de las hojas **D**, **E**, **F** y **G**.

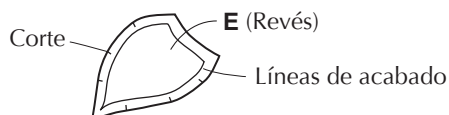

2 Haga una marca en el material base **A** y coloque las aplicaciones doblando bajo el margen de costura.

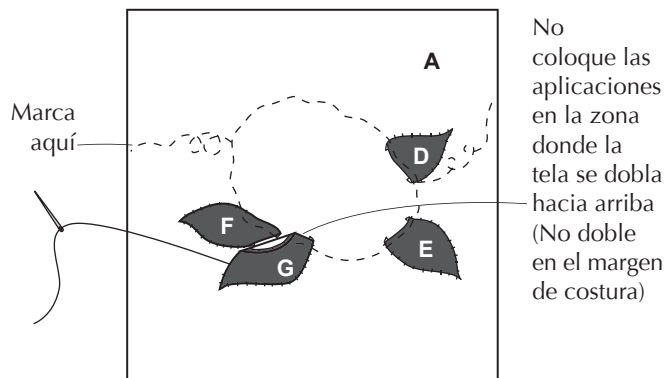

No coloque las aplicaciones en la zona donde la tela se dobla hacia arriba (No doble en el margen de costura)

### • Coloque las aplicaciones de la flor

1 Coloque la aplicación **B** y entonces coloque la aplicación **C** encima.

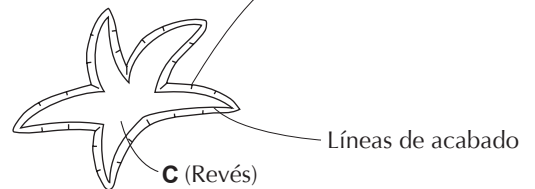
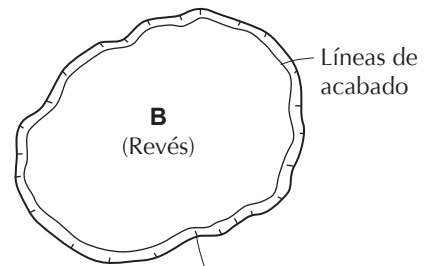
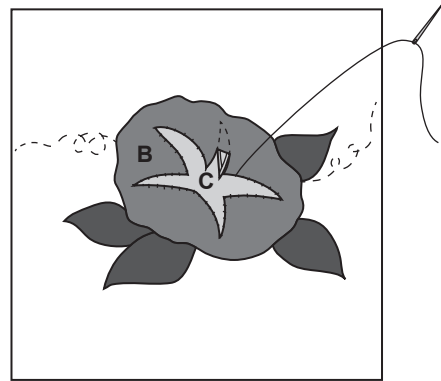

### • Borde los nervios centrales de las hojas, el centro de la flor y las vides, etc.

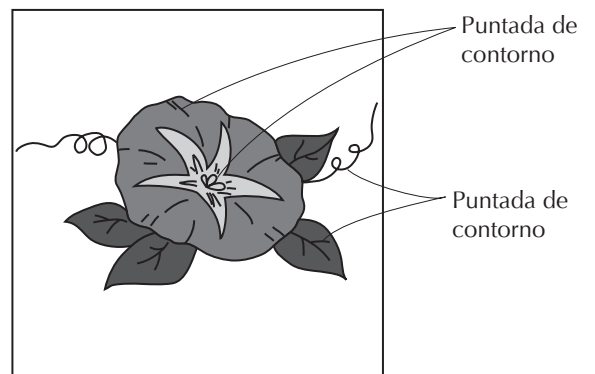

Se ha completado la tarea.



0 1 2 3 4 pulgadas(")

0 50 100 mm



### Ilustración de elemento acabado

←→ ...Grano de tela  
200 mm × 200 mm (8"×8")

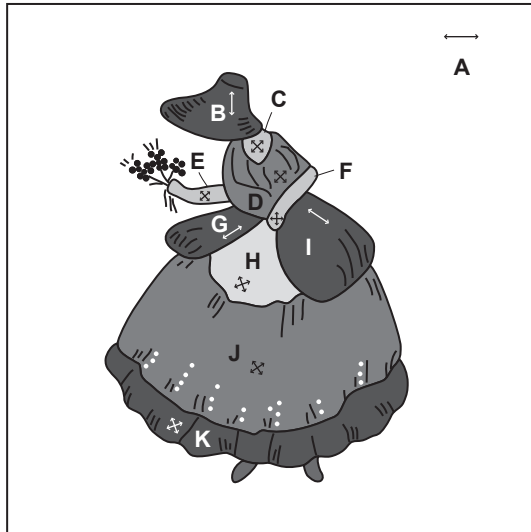

### Cómo hacerlo

#### • Coloque las aplicaciones

Haga una marca en el material base **A** y coloque las aplicaciones, doblando bajo el margen de costura en orden desde las piezas que quedarán en la parte de abajo.

(Colocar aplicaciones en orden)

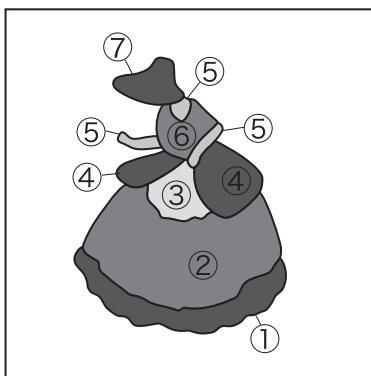

**1** Haga cortes en los márgenes de costura en las zonas curvas de las piezas a las que se les han de colocar aplicaciones.

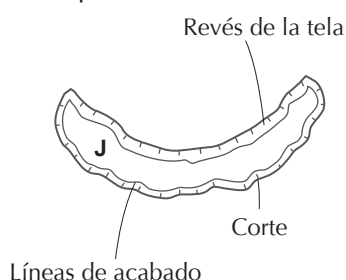

**2** Coloque las aplicaciones **J** y **K**.  
Del mismo modo, coloque las aplicaciones **H**, **G** y **I**.

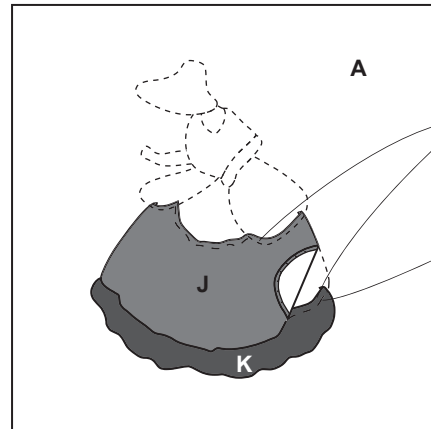

No coloque las aplicaciones en la zona donde la tela se dobla hacia arriba (No doble en el margen de costura)  
Líneas de acabado

**3** Coloque las aplicaciones **C**, **E** y **F**, entonces coloque las aplicaciones **D** y **B** encima.

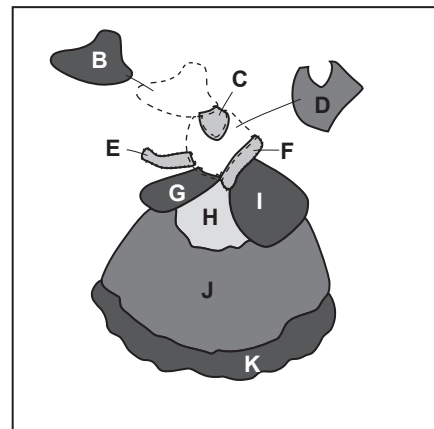

• Borde las flores, los zapatos y las arrugas y adornos de la ropa, etc.

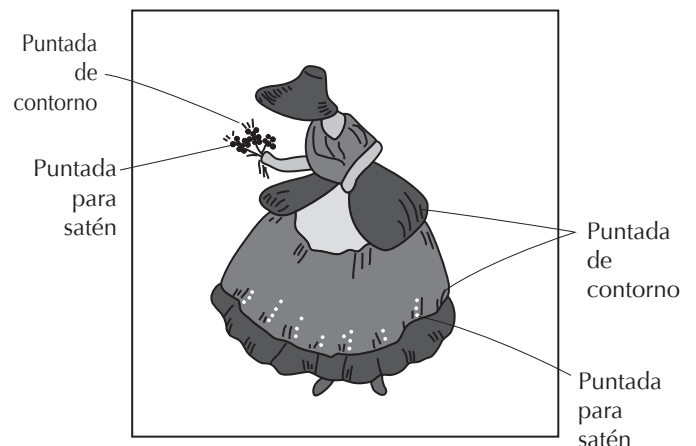

Se ha completado la tarea.

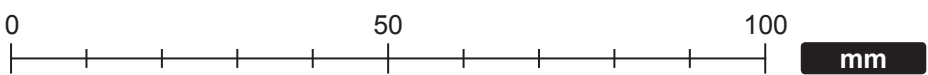
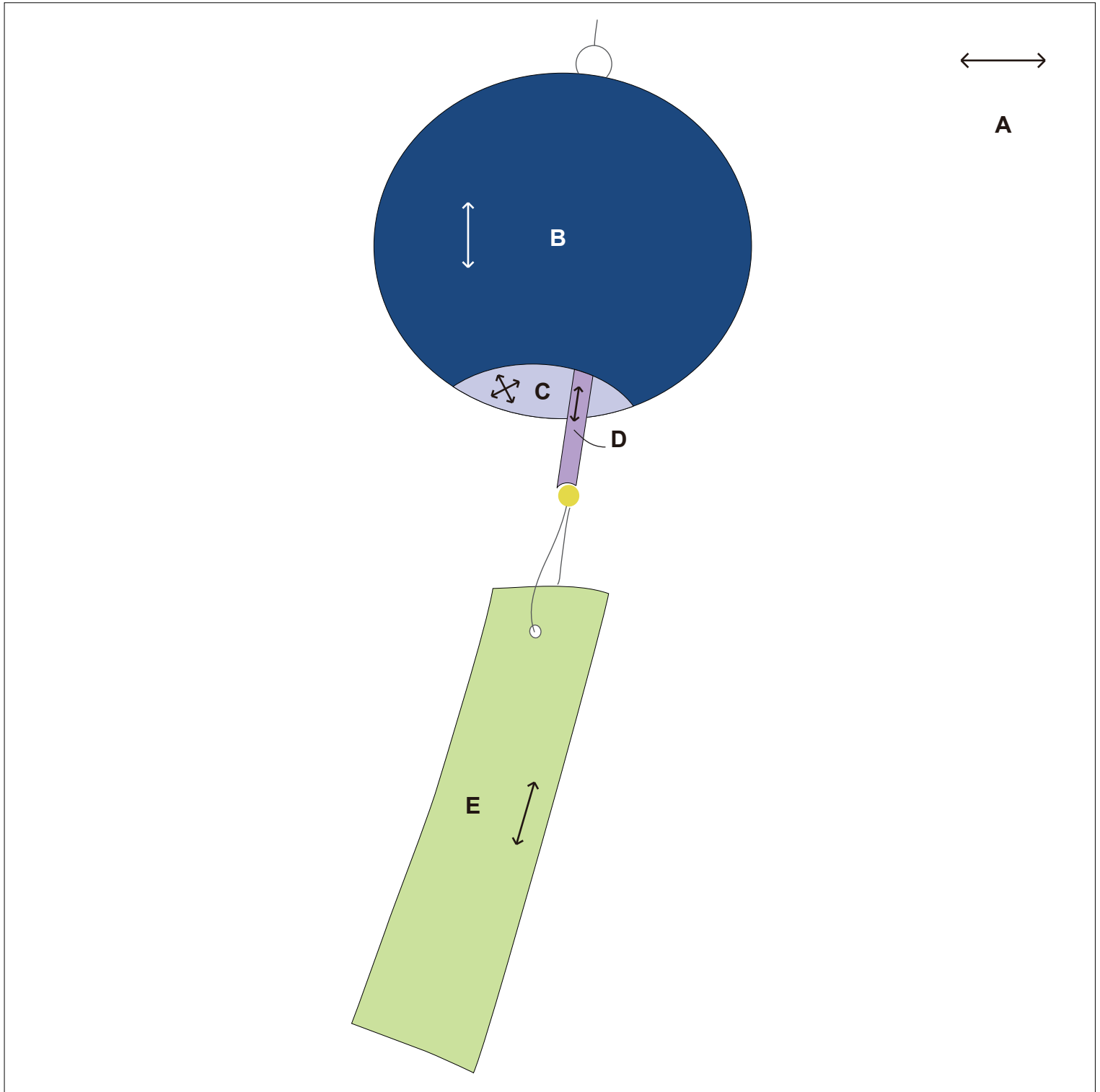

## Ilustración de elemento acabado

← ...Grano de tela  
200 mm × 200 mm (8"×8")

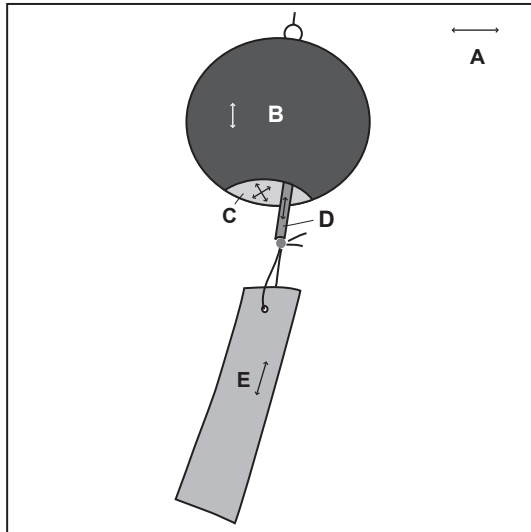

## Cómo hacerlo

### • Coloque las aplicaciones de campanilla de viento

**1** Coloque el patrón de costura en **B** y **C**, tire firmemente la puntada de bastilla en las líneas curvas como se muestra en la figura y planche para darles forma.

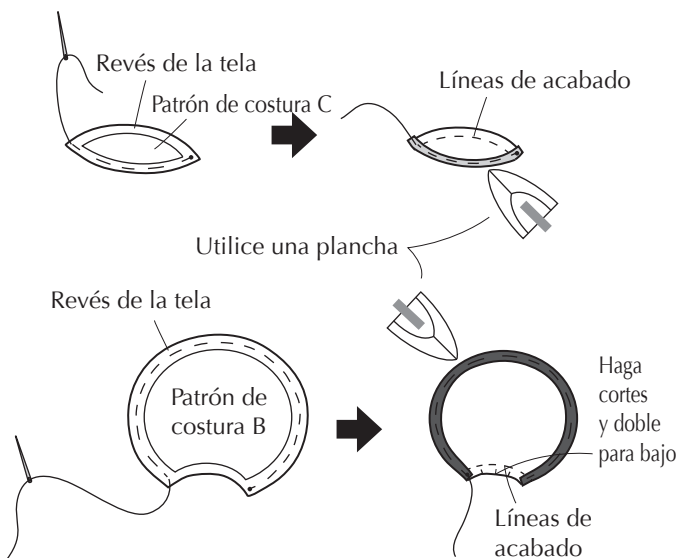

**2** Haga una marca en el material base **A** y coloque las aplicaciones **C**, **D** y **B** una sobre otra en ese orden.

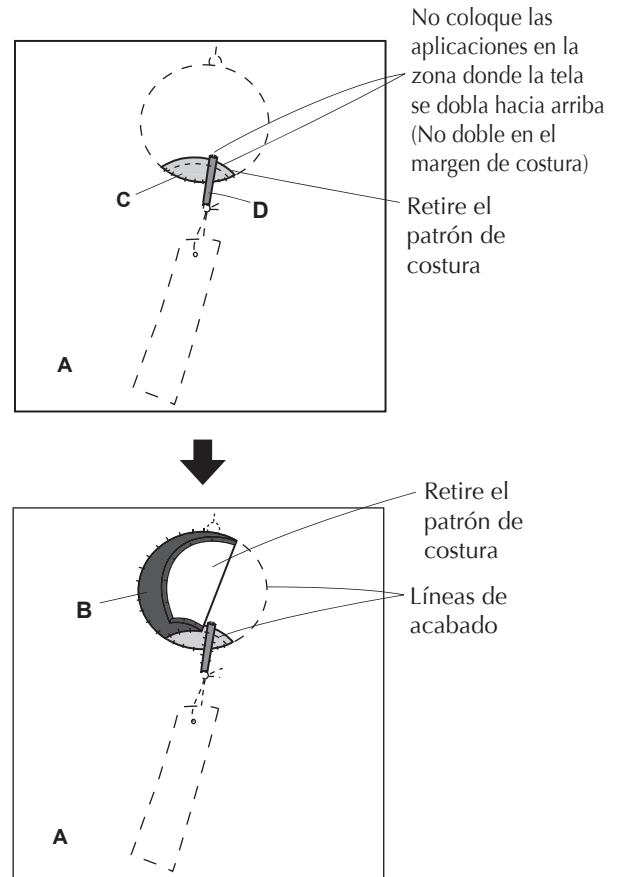

### • Coloque las aplicaciones de las tiras de papel

**1** Coloque las aplicaciones doblando bajo el margen de costura.

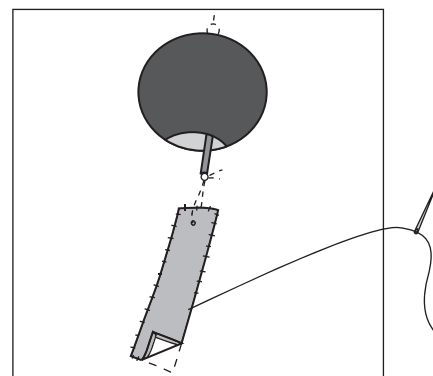

- Borde el cordel, el badajo, etc.
- 

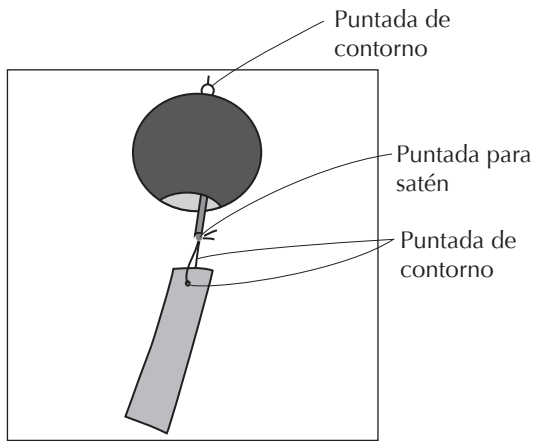

Se ha completado la tarea.

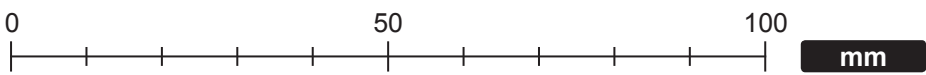
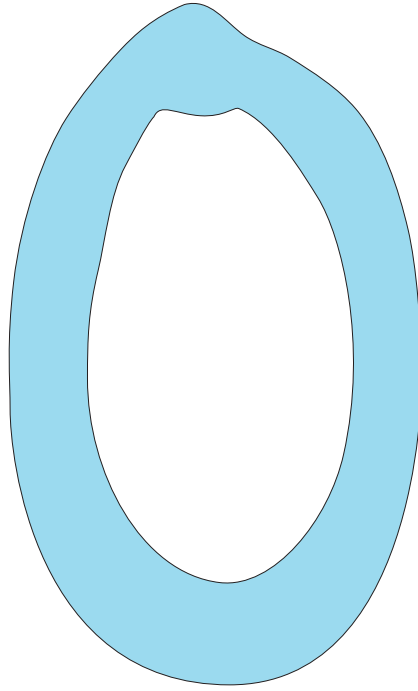

47

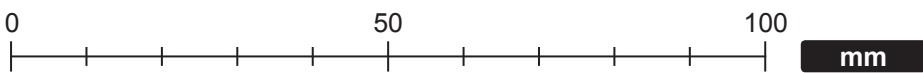
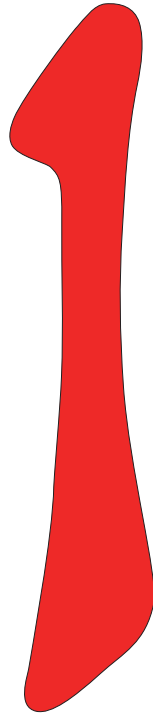

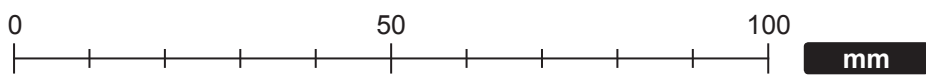
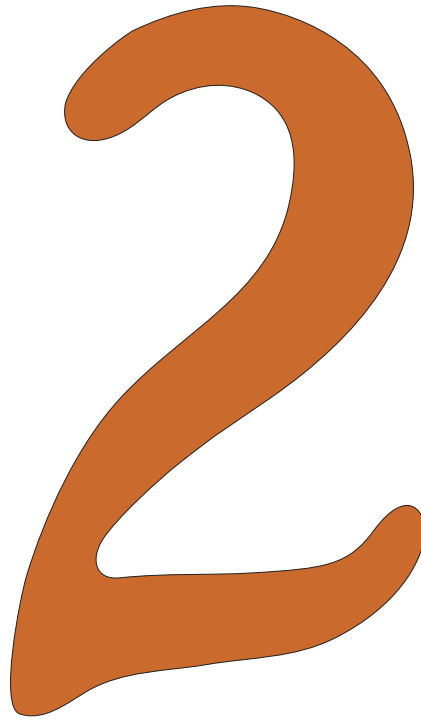

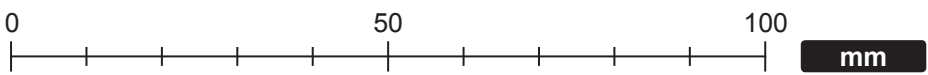
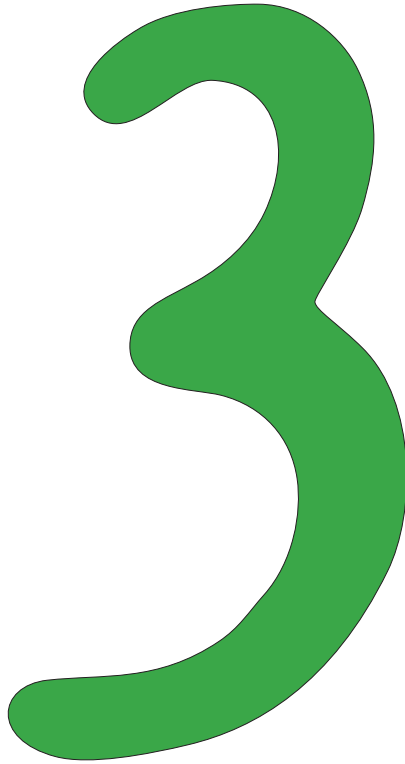



50

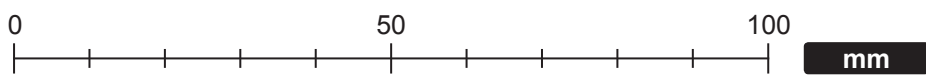
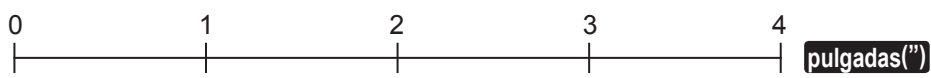
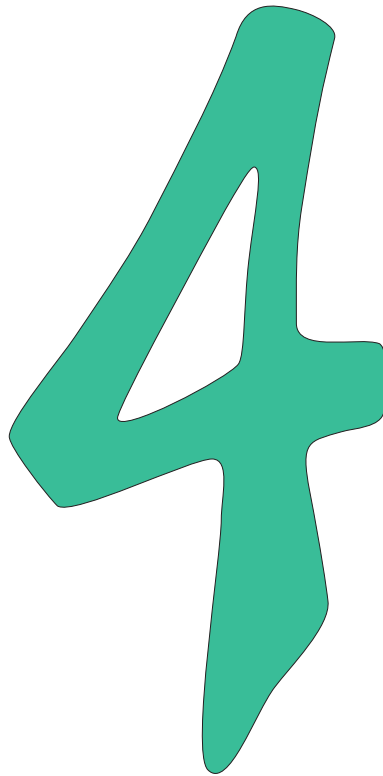

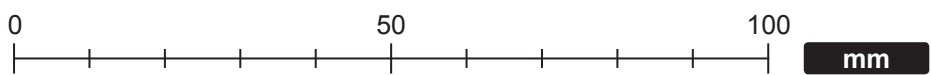
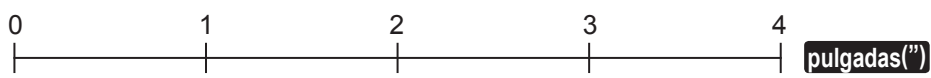
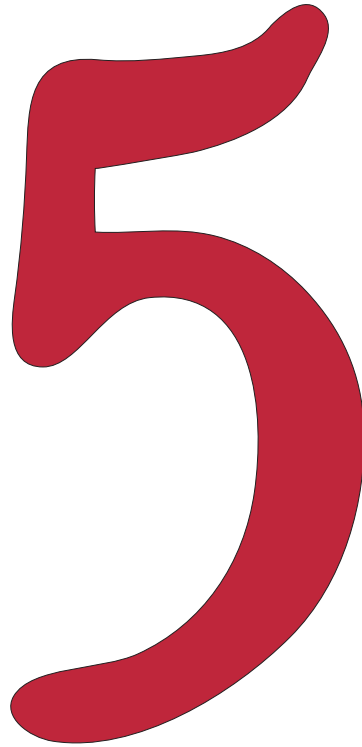

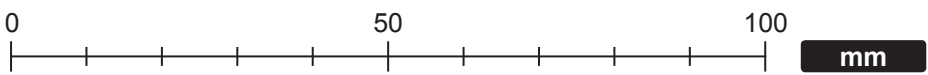

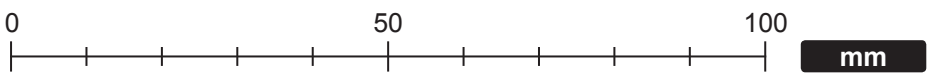
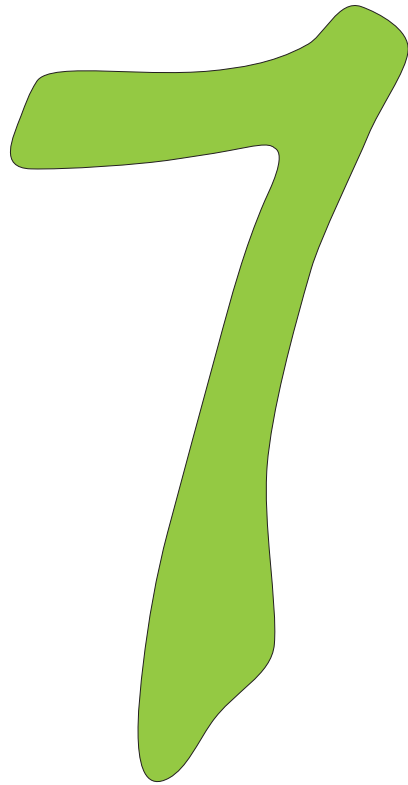

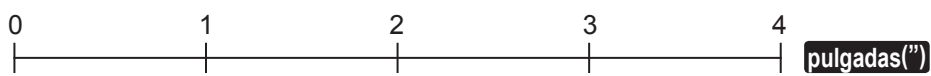
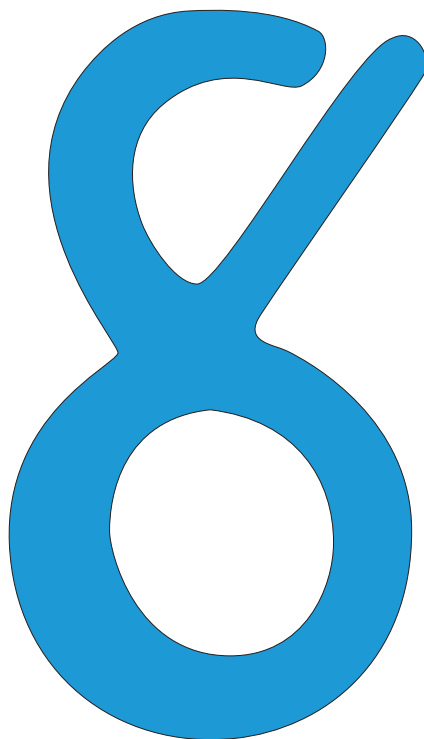

55

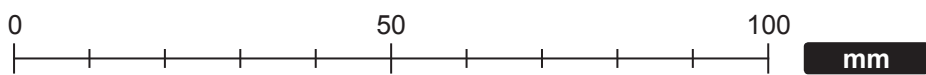
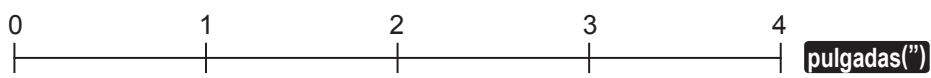

## Ilustración de elemento acabado

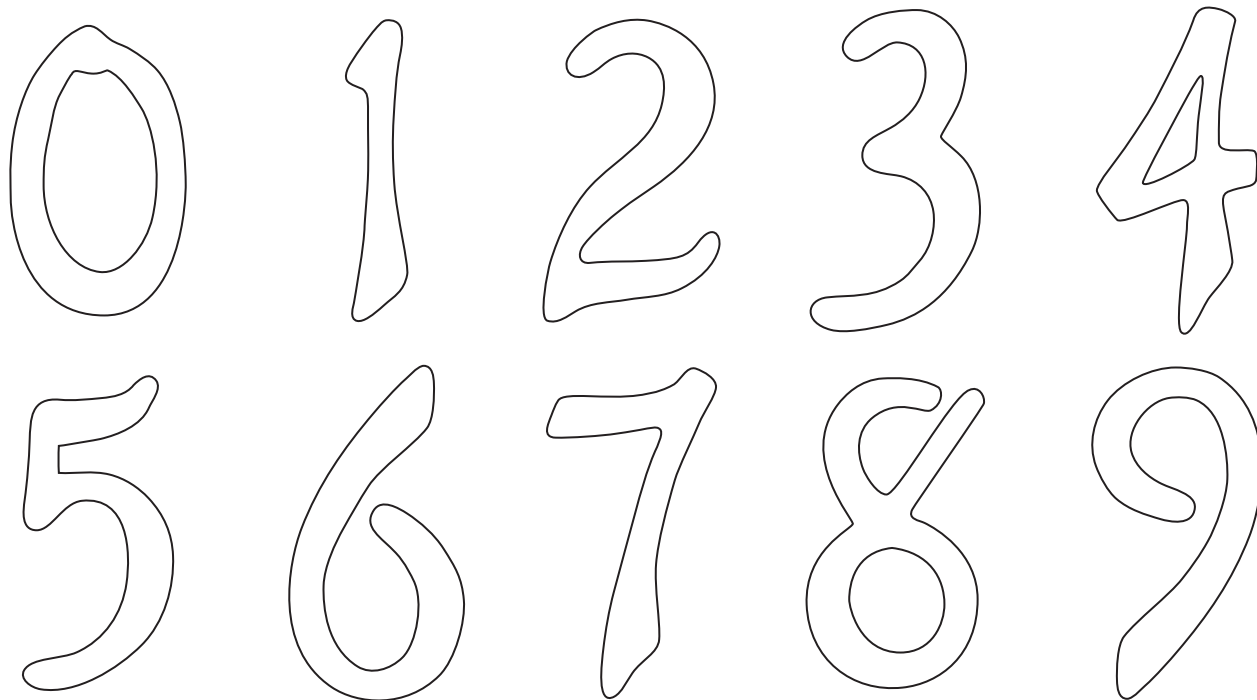

## Cómo hacerlo

- Coloque las aplicaciones sin ningún margen de costura (sin margen de costura)

Fije estas aplicaciones utilizando la puntada que desee, a mano o a máquina.

Recordatorio: Ho y en día, las máquinas de coser ofrecen una amplia variedad de puntadas. Utilizar los pies accesorios recomendados ayudará a que las puntadas se formen correctamente durante la costura.

### <Puntada recta>

Utilice puntadas pequeñas de forma que el hilo no destaque. Como alternativa, también puede utilizar un hilo grueso de color y hacer puntadas informales.

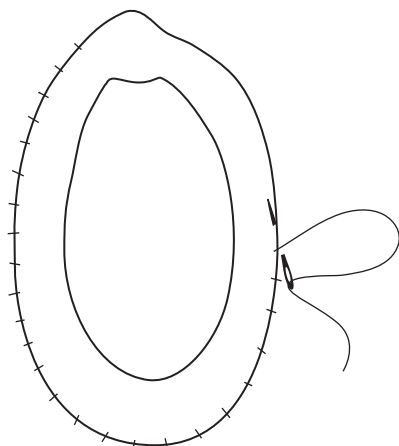

### <Puntada de ojal>

Puede bordar alrededor del contorno de las figuras utilizando una puntada ojal para coserlas con firmeza.

