

fig A

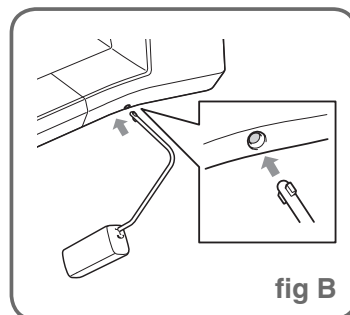

fig B

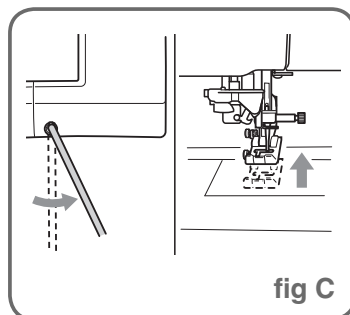

fig C

EN Using the Knee Lifter

Using the knee lifter, you can raise and lower the presser foot with your knee, leaving both hands free to handle the fabric.

- 1 Change the operating position of the knee lifter before inserting into the machine.**
Before rotating knee lifter handle push on the handle so it slides slightly up the metal bar.
Rotate handle while releasing pressure so handle will click into position. (fig A)
* The knee lifter can be adjusted to three different angles.
① **Knee lifter handle**
→ Rotate knee lifter handle until it clicks into the selected position that is most comfortable for you.
- 2 Align the tabs on the knee lifter bar with the notches in the knee lifter slot on the front of the machine. Insert the knee lifter bar as far as possible. (fig B)**

CAUTION

- Only change position of the knee lifter handle when knee lifter is not on the machine, otherwise the knee lifter may damage the knee lifter slot on front of the machine.

Note

- If the knee lifter bar is not pushed into the knee lifter slot as far as possible, it may come out during use.

- 3 Use your knee to move the knee lifter to the right in order to raise the presser foot. Release the knee lifter to lower the presser foot. (fig C)**

CAUTION

- Be sure to keep your knee away from the knee lifter during sewing. If the knee lifter is pushed during machine operation, the needle may break or the thread tension may loosen.

Memo

- When the presser foot is in the up position, move the knee lifter to the right and then release to return the presser foot to the down position.

DE Verwendung des Kniehebels

Mit dem Kniehebel können Sie den Nähfuß anheben und absenken und dabei Ihre Hände am Stoff lassen.

- 1 Ändern Sie die Position des Kniehebelheftes bevor Sie den Kniehebel in die Maschine einsetzen.**
Schieben Sie das Kniehebelheft nach oben und drehen Sie es, bis es wieder zurückschnappt. (fig A)
* Der Kniehebel kann auf drei verschiedene Winkel eingestellt werden.
① **Kniehebelheft**
→ Drehen Sie das Kniehebelheft bis es in die gewünschte Position einrastet.
- 2 Richten Sie die Zungen am Kniehebel mit den Kerben in der Buchse vorne an der Maschine aus. Schieben Sie den Kniehebel so weit wie möglich hinein. (fig B)**

VORSICHT

- Ändern Sie die Position des Kniehebelheftes nur, wenn der Kniehebel nicht an der Maschine eingesetzt ist, andernfalls könnte der Kniehebel die Buchse vorne an der Maschine beschädigen.

Hinweis

- Wenn der Kniehebelstange nicht so weit wie möglich in den Befestigungsschlitz geschoben wird, kann er während des Gebrauchs herausrutschen.

- 3 Schieben Sie die Kniehebelstange mit dem Knie nach rechts, um den Nähfuß anzuheben. Lassen Sie den Kniehebel wieder los, um den Nähfuß abzusenken. (fig C)**

VORSICHT

- Achten Sie während des Nähens darauf, dass Sie den Kniehebel nicht mit dem Knie berühren. Wenn der Kniehebel betätigt wird, während die Maschine läuft, kann die Nadel abbrechen oder es kann sich die Fadenspannung lockern.

Anmerkung

- Wenn der Nähfuß ganz oben steht, bewegen Sie den Kniehebel ganz nach rechts, um den Nähfuß wieder in die abgesenkte Position zu stellen.

FR Utilisation de la genouillère

À l'aide de la genouillère, vous pouvez relever et abaisser le pied-de-biche avec le genou, libérant ainsi vos mains pour diriger le tissu.

- 1 Modifiez la position de fonctionnement de la genouillère avant de l'insérer dans la machine.**
Avant de modifier la position de la genouillère, appuyez sur la poignée en pressant légèrement le haut de la barre métallique. Tournez la poignée de la genouillère en maintenant cette pression. (fig A)
* Il est possible de régler la genouillère sur trois angles différents.
① **Poignée de la genouillère**
→ Faites tourner la poignée de la genouillère jusqu'au dé clic dans la position sélectionnée la plus confortable pour vous.
- 2 Alignez les ergots de la genouillère sur les encoches de la prise située à l'avant de la machine. Insérez la barre de la genouillère jusqu'à sa butée. (fig B)**

ATTENTION

- Ne modifiez la position de la genouillère que si celle-ci n'est pas installée sur la machine. Dans le cas contraire, la genouillère risquerait d'endommager la prise située à l'avant de la machine.

Remarque

- Si la barre de la genouillère n'est pas enfoncée au maximum dans la fente d'installation, elle risque de se détacher pendant la couture.

- 3 Pour relever le pied-de-biche, poussez la barre de la genouillère vers la droite à l'aide de votre genou. Pour abaisser le pied-de-biche, laissez revenir la genouillère. (fig C)**

ATTENTION

- Veillez à ce que votre genou ne se trouve pas à proximité de la genouillère pendant la couture. Si vous repoussez la genouillère pendant que la machine fonctionne, l'aiguille risque de casser ou la tension du fil de diminuer.

Mémo

- Lorsque le pied-de-biche est relevé, déplacez la genouillère vers l'extrême droite pour remettre le pied-de-biche en position abaissée.

NL Gebruik van de kniehevel

De kniehevel stelt u in staat om de persvoet omhoog en omlaag te zetten met uw knie. U hebt dan beide handen vrij om de stof te manoeuvreren.

- 1 Wijzig de bedieningsstand van de kniehevel alvorens deze in de machine te steken.**
Schuif de kniehevelhandgreep omhoog en draai deze tot deze op zijn plaats wordt geduwd. (fig A)
* De kniehevel kan in drie hoeken worden gezet.
① **Kniehevelhandgreep**
→ Draai de handgreep van de kniehevel totdat deze vastklikt in de geselecteerde positie die voor u het handigst is.
- 2 Zet de lipjes op de kniehevel tegenover de groeven in de aansluiting op de voorkant van de machine. Steek de kniehevel zo ver mogelijk naar binnen. (fig B)**

VOORZICHTIG

- Wijzig de bedieningsstand van de kniehevel alleen alvorens deze in de machine te steken. Anders beschadigt de kniehevel mogelijk de aansluiting op de voorkant van de machine.

Opmerking

- Als de stang van de kniehevel niet zo ver mogelijk in de opening is gestoken, kan deze er tijdens het gebruik uitschieten.

- 3 Met uw knie beweegt u de kniehevelstang naar rechts om de persvoet omhoog te zetten. Laat de kniehevel los om de persvoet omlaag te zetten. (fig C)**

VOORZICHTIG

- Zorg dat uw knie tijdens het naaien niet in de buurt van de kniehevel komt. Als u tegen de kniehevel stoot terwijl u met de machine aan het werk bent, kan de draad breken of kan de draadspanning verslappen.

Memo

- Wanneer de persvoet omhoog staat, beweegt u met uw knie de kniehevel naar rechts om de persvoet omlaag te zetten.

IT Utilizzo della ginocchiera alzapedino

È possibile utilizzare la ginocchiera alzapedino per alzare e abbassare il piedino premistoffa con il ginocchio, lasciando entrambe le mani libere di maneggiare la stoffa.

- 1 Cambiare la posizione della manopola della ginocchiera alzapedino prima di inserirla nella macchina.**
Far scorrere la manopola della ginocchiera alzapedino e ruotarla fino a spingerla nuovamente in posizione. (fig A)
* La ginocchiera alzapedino può essere regolata a tre diversi angoli.
① **Manopola della ginocchiera alzapedino**
→ Ruotare la manopola della ginocchiera alzapedino finché non scatta nella posizione selezionata che risulta più comoda.
- 2 Allineare le linguette sulla ginocchiera alzapedino con le fessure nella presa nella parte anteriore della macchina. Inserire completamente la barra della ginocchiera alzapedino. (fig B)**

ATTENZIONE

- Cambiare la posizione della manopola della ginocchiera alzapedino quando la ginocchiera alzapedino non è montata sulla macchina, in caso contrario la ginocchiera alzapedino potrebbe danneggiare la presa nella parte anteriore della macchina.

Nota

- Se non si inserisce la barra della ginocchiera alzapedino nella fessura di montaggio fino a fine corsa, potrebbe fuoriuscire durante l'uso.

- 3 Utilizzare il ginocchio per spostare la barra della ginocchiera alzapedino verso destra in modo da alzare il piedino premistoffa. Rilasciare la ginocchiera alzapedino verso sinistra per abbassare il piedino premistoffa. (fig C)**

ATTENZIONE

- Assicurarsi di mantenere il ginocchio distante dalla ginocchiera alzapedino durante la cucitura. Se si spinge la ginocchiera alzapedino durante il funzionamento della macchina, l'ago potrebbe rompersi o la tensione del filo potrebbe allentarsi.

Promemoria

- Quando il piedino premistoffa è in posizione sollevata, spostare la ginocchiera alzapedino verso destra per portare il piedino premistoffa in posizione abbassata.

ES Uso del elevador de rodilla

Utilice el elevador de rodilla para subir y bajar el pie prensatela con la rodilla, dejando ambas manos libres para manejar la tela.

- 1 Cambie la posición de funcionamiento del asa del elevador de rodilla antes de insertarlo en la máquina.**
Haga subir el asa del elevador de rodilla y gírelo hasta que vuelva a quedar ajustado en su posición. (fig A)
* El elevador de rodilla se puede ajustar en tres ángulos distintos.
① **Asa del elevador de rodilla**
→ Gire el asa del elevador de rodilla hasta que quede ajustado en la posición seleccionada que le resulte más cómoda.
- 2 Haga coincidir las patillas del elevador de rodilla con las muescas de la conexión eléctrica de la parte delantera de la máquina. Inserte la barra del elevador de rodilla hasta el fondo. (fig B)**

PRECAUCIÓN

- Cambie únicamente la posición del asa del elevador de rodilla cuando el elevador de rodilla no esté en la máquina; de lo contrario, el elevador de rodilla podría dañar la conexión eléctrica de la parte delantera de la máquina.

Nota

- Si no inserta la barra del elevador de rodilla hasta el fondo en la ranura, podría salirse durante su uso.

- 3 Para levantar el pie prensatela, mueva con la rodilla la barra del elevador de rodilla hacia la derecha. Suelte el elevador de rodilla para bajar el pie prensatela. (fig C)**

PRECAUCIÓN

- Asegúrese de mantener la rodilla alejada del elevador de rodilla durante la costura. Si empuja el elevador de rodilla mientras utiliza la máquina, podría romperse la aguja o aflojarse el hilo.

Recuerde

- Quando el pie prensatela está en la posición elevada, mueva el elevador de rodilla a la derecha todo lo que pueda para que el pie prensatela vuelva a la posición baja.

RU Использование коленоподъемника

Опускать и поднимать прижимную лапку можно при помощи коленоподъемника. При этом руки остаются свободными для работы с материалом.

- 1 Измените рабочее положение ручки коленоподъемника перед установкой его в машину.**
Сдвиньте ручку коленоподъемника и поверните ее, пока она не встанет на место. (fig A)
* Коленоподъемник можно отрегулировать на три различных угла.
① **Ручка коленоподъемника**
→ Поверните ручку коленоподъемника, пока она не защелкнется в выбранном положении, которое наиболее удобно для вас.
- 2 Совместите выступы на коленоподъемнике с пазами в гнезде на передней части машины. Вставьте коленоподъемник в гнездо до упора. (fig B)**

ОСТОРОЖНО!

- Изменяйте положение ручки коленоподъемника только тогда, когда он не установлен в машину, иначе коленоподъемник может повредить гнездо на передней части машины.

Примечание

- Если вставить коленоподъемник в предназначенное для него гнездо не до упора, то во время работы он может выпасть.

- 3 Для того чтобы поднять прижимную лапку, переместите коленоподъемник коленом вправо. Если опустить коленоподъемник, прижимная лапка опустится. (fig C)**

ОСТОРОЖНО!

- Во время шитья держите ногу в стороне от коленоподъемника. Случайное нажатие на коленоподъемник во время шитья может привести к поломке иглы или к ослаблению натяжения нити.

Напоминание

- Когда прижимная лапка находится в верхнем положении, переместите коленоподъемник в крайнее правое положение для возврата прижимной лапки в опущенное положение.