



# Guía del usuario

**PT-D610BT**

## Tabla de contenido

<b>Antes de utilizar la impresora de etiquetas</b> .....	<b>1</b>
Definiciones de notas .....	2
Precauciones generales .....	3
Marcas comerciales y licencias .....	4
Nota importante .....	5
<b>Configuración de la impresora de etiquetas</b> .....	<b>6</b>
Descripción de las piezas .....	7
Información general sobre la pantalla LCD .....	8
Visión general del teclado .....	10
Conexión del adaptador de CA .....	12
Instalación de las pilas .....	13
Inserción del casete de cinta .....	15
Encendido y apagado de la impresora de etiquetas .....	16
Establecimiento del idioma .....	17
Establecimiento de las unidades de medida .....	18
Establecimiento del tiempo de apagado de alimentación automático .....	19
Activación o desactivación de Bluetooth .....	20
Activación y desactivación de la detección de color de la cinta .....	21
Alimentación de la cinta .....	22
Ajuste del brillo de la pantalla .....	23
Establecimiento del modo de entrada .....	24
<b>Instalación del software</b> .....	<b>25</b>
Instalación del software y el controlador de la impresora en un ordenador (Windows) .....	26
Aplicaciones disponibles .....	27
Conexión de la impresora de etiquetas a un ordenador .....	28
Conexión de la impresora de etiquetas a un ordenador mediante un cable USB .....	29
<b>Edición de una etiqueta</b> .....	<b>30</b>
Adición de texto a una etiqueta .....	31
Adición de una nueva línea de texto a una etiqueta .....	32
Adición de un bloque de texto nuevo a una etiqueta .....	33
Eliminación de texto .....	34
Introducción de una tabulación .....	35
Cambio de la longitud de la tabulación .....	36
Uso de los avisos de texto para completar automáticamente palabras comunes .....	37
Eliminación de la memoria de avisos de texto .....	38
Activación o desactivación de los avisos de texto .....	39
Introducción de símbolos .....	40
Introducción de símbolos con la función Símbolo .....	41
Establecimiento del historial de símbolos .....	42
Opciones de símbolos .....	43
Introducción de caracteres acentuados .....	46
Opciones de caracteres acentuados .....	47
Establecimiento de atributos de caracteres .....	49
Aplicación de atributos de caracteres a un carácter .....	50
Aplicación de atributos de caracteres a una línea de texto .....	51

Opciones de configuración de atributos .....	52
Establecimiento del estilo de autoajuste .....	55
Establecimiento de la longitud de etiqueta.....	56
Establecimiento de marcos .....	57
Uso de diseños de formato automático.....	60
Utilización de plantillas .....	61
Opciones de plantilla .....	63
Uso de diseños de bloque.....	66
Opciones de diseño de bloque.....	68
Creación de tablas .....	72
Creación de una etiqueta de código de barras .....	74
Creación e impresión de códigos de barras.....	75
Edición o eliminación de un código de barras y los datos correspondientes .....	78
Uso de la función de fecha y hora.....	79
Establecimiento de la fecha y la hora.....	80
Establecimiento del formato de fecha y hora .....	81
Establecimiento de la marca de tiempo y adición de la fecha y la hora a una etiqueta .....	83
Cambio o eliminación de la configuración de fecha y hora .....	85
<b>Impresión de etiquetas .....</b>	<b>86</b>
Vista previa de etiquetas .....	87
Impresión de etiquetas.....	88
Impresión secuencial.....	89
Impresión reflejada.....	90
Selección de una opción de corte .....	91
Opciones de corte de la cinta .....	92
Ajuste de la longitud de una etiqueta .....	94
Impresión de plantillas transferidas.....	95
Edición e impresión de plantillas transferidas .....	96
Impresión de plantillas transferidas desde la base de datos.....	97
Eliminación de una plantilla transferida .....	99
<b>Uso de la memoria de archivos .....</b>	<b>100</b>
Cómo guardar archivos de etiqueta .....	101
Cómo imprimir, abrir, eliminar o marcar una etiqueta guardada .....	102
<b>Creación e impresión de etiquetas mediante el ordenador .....</b>	<b>103</b>
Creación de etiquetas mediante P-touch Editor (Windows).....	104
Creación de etiquetas e impresión mediante P-touch Editor (Mac).....	106
Ventana principal de P-touch Editor (Mac).....	107
Impresión de etiquetas mediante el controlador de la impresora (Windows) .....	108
<b>Impresión de etiquetas mediante dispositivos móviles .....</b>	<b>109</b>
Instalación de la aplicación Brother iPrint&Label .....	110
Creación de etiquetas e impresión mediante dispositivos móviles .....	111
<b>Transferencia de plantillas a la impresora (P-touch Transfer Manager) (Windows).....</b>	<b>112</b>
Transferencia de plantillas a la impresora mediante P-touch Transfer Manager (Windows).....	113
Notas sobre el uso de P-touch Transfer Manager (Windows).....	114
Acerca de la transferencia de plantillas del ordenador a la impresora (Windows).....	115
Copia de seguridad de plantillas u otros datos guardados en la impresora (Windows).....	123

Eliminación de datos de la impresora (Windows) .....	124
Creación de archivos de transferencia y archivos de paquete de transferencia (Windows).....	125
Distribución de plantillas a transferir a usuarios sin utilizar P-touch Transfer Manager (Windows).....	127
<b>Almacenamiento y administración de plantillas (P-touch Library) .....</b>	<b>131</b>
Edición de plantillas mediante P-touch Library (Windows) .....	132
Impresión de plantillas mediante P-touch Library (Windows) .....	133
Búsqueda de plantillas mediante P-touch Library (Windows).....	134
<b>Mantenimiento rutinario .....</b>	<b>136</b>
Mantenimiento.....	137
<b>Solución de problemas.....</b>	<b>139</b>
Si tiene problemas con la impresora de etiquetas .....	140
Mensajes de error y de mantenimiento.....	143
Comprobación de la información de versión.....	144
Reajuste de la impresora de etiquetas.....	145
Reajuste mediante la pantalla LCD.....	146
<b>Apéndice .....</b>	<b>147</b>
Especificaciones .....	148
Ayuda y atención al cliente de Brother.....	150







## Antes de utilizar la impresora de etiquetas

- [Definiciones de notas](#)
- [Precauciones generales](#)
- [Marcas comerciales y licencias](#)
- [Nota importante](#)

## Definiciones de notas

En esta Guía del usuario se utilizan los siguientes símbolos y convenciones:

 <b>PELIGRO</b>	PELIGRO indica una situación de inminente peligro que, si no se evita, puede producir la muerte o lesiones graves.
 <b>ADVERTENCIA</b>	ADVERTENCIA indica una situación potencialmente peligrosa que, si no se evita, puede producir la muerte o lesiones graves.
 <b>AVISO</b>	AVISO indica una situación potencialmente peligrosa que, si no se evita, puede producir lesiones leves o moderadas.
<b>IMPORTANTE</b>	IMPORTANTE indica una situación potencialmente peligrosa que, si no se evita, puede producir daños materiales o que el producto deje de funcionar.
<b>NOTA</b>	NOTA especifica el entorno operativo, las condiciones de instalación o las condiciones especiales de uso.
	Los iconos de consejos aportan sugerencias útiles e información complementaria.
<b>Negrita</b>	Los caracteres en negrita identifican los botones del panel de control del equipo o de la pantalla del ordenador.
<i>Cursiva</i>	Los caracteres en cursiva tienen por objeto destacar puntos importantes o derivarle a un tema afín.
Courier New	La fuente Courier New identifica los mensajes que aparecen en la pantalla LCD del equipo.



### Información relacionada

- [Antes de utilizar la impresora de etiquetas](#)

## Precauciones generales

- Dependiendo de la zona, el material y las condiciones ambientales, es posible que la etiqueta no pueda despegarse, que el color de la etiqueta cambie o que se transfiera a otros objetos. Antes de fijar la etiqueta, compruebe las condiciones ambientales y el material. Pruebe la etiqueta pegando una pequeña muestra en una zona poco visible de la superficie en la que desee pegarla.
- NO utilice el equipo, los componentes ni los consumibles de un modo o con un propósito distintos de los descritos en esta guía. Si lo hace, podrían producirse accidentes o daños.
- Utilice únicamente cintas Brother TZe con la impresora de etiquetas. NO utilice cintas que no tengan la marca .
- Utilice una toallita suave para limpiar el cabezal de impresión; no toque jamás el cabezal de impresión.
- NO intente imprimir si el casete está vacío, pues se dañaría el cabezal de impresión.
- NO tire de la cinta durante la impresión o la alimentación, pues se dañarían la cinta y la impresora de etiquetas.
- Los datos almacenados en la memoria se perderán si se produce una avería, se repara la impresora o se agotan las pilas por completo.
- Los caracteres impresos pueden tener un aspecto distinto al de la vista previa, ya que es posible que la pantalla del ordenador o del dispositivo tenga una resolución mayor que la de la impresora de etiquetas.
- La longitud de la etiqueta impresa puede ser distinta de la que se muestra.
- Si se apaga el equipo durante dos minutos, se borrar cualquier texto y configuración de formato.
- Asegúrese de leer las instrucciones suministradas con las cintas de tela termoadhesivas, las cintas adhesivas extra resistentes u otro tipo de cintas especiales, y tenga en cuenta todas las precauciones que se indican en las instrucciones.



### Información relacionada

- [Antes de utilizar la impresora de etiquetas](#)

## Marcas comerciales y licencias

- Android es una marca comercial de Google LLC.
- Google Play y el logotipo de Google Play son marcas comerciales de Google LLC.
- La marca denominativa y los logotipos de Bluetooth® son marcas comerciales registradas propiedad de Bluetooth SIG, Inc. y el uso de estos por parte de Brother Industries, Ltd. está sujeto a licencia. Otras marcas y nombres comerciales pertenecen a sus respectivos propietarios.
- QR Code es una marca comercial registrada de DENSO WAVE INCORPORATED.
- Mac, iPad, iPhone y iPod touch son marcas comerciales de Apple Inc.
- QR Code Generating Program Copyright © 2008 DENSO WAVE INCORPORATED.
- Hay partes de este software protegidas por el copyright © 2014 The FreeType Project ([www.freetype.org](http://www.freetype.org)). Reservados todos los derechos.

**Cualquier nombre comercial o nombre de producto de una empresa que aparezca en productos Brother, documentos relacionados u otro material es una marca comercial o marca registrada de la respectiva empresa.**



### Información relacionada

- [Antes de utilizar la impresora de etiquetas](#)

## Nota importante

- El contenido de este documento y las especificaciones de esta impresora de etiquetas están sujetos a modificaciones sin previo aviso.
- Brother se reserva el derecho de modificar sin previo aviso las especificaciones y los materiales aquí contenidos, y no asumirá responsabilidad alguna por daños de cualquier índole (incluidos los daños derivados) producidos al basarse en el material presentado, incluidos, entre otros, los errores tipográficos y de otra naturaleza contenidos en las publicaciones.
- Esta impresora de etiquetas no admite la conexión inalámbrica.
- Las imágenes de pantalla en este documento pueden diferir según el sistema operativo de su ordenador, el modelo de su producto y la versión de software.
- Antes de usar la impresora de etiquetas, asegúrese de leer todos los documentos incluidos con la impresora de etiquetas para obtener información sobre seguridad y funcionamiento correcto.
- La impresora de etiquetas que se muestra en las ilustraciones puede ser diferente a la suya.
- Los suministros disponibles pueden variar según el país o la región.
- Recomendamos utilizar la última versión de P-touch Editor.
- Si desea mantener actualizado el rendimiento de su impresora de etiquetas, visite [support.brother.com](http://support.brother.com) para buscar las actualizaciones de firmware más recientes. De lo contrario, es posible que algunas de las funciones de la impresora de etiquetas no estén disponibles.
- Antes de entregar su rotuladora electrónica a otra persona, sustituirla o deshacerse de ella, le recomendamos encarecidamente que restablezca el equipo a su configuración de fábrica para eliminar toda la información personal.



### Información relacionada

- [Antes de utilizar la impresora de etiquetas](#)

## Configuración de la impresora de etiquetas

- Descripción de las piezas
- Información general sobre la pantalla LCD
- Visión general del teclado
- Conexión del adaptador de CA
- Instalación de las pilas
- Inserción del casete de cinta
- Encendido y apagado de la impresora de etiquetas
- Establecimiento del idioma
- Establecimiento de las unidades de medida
- Establecimiento del tiempo de apagado de alimentación automático
- Activación o desactivación de Bluetooth
- Activación y desactivación de la detección de color de la cinta
- Alimentación de la cinta
- Ajuste del brillo de la pantalla
- Establecimiento del modo de entrada

## Descripción de las piezas

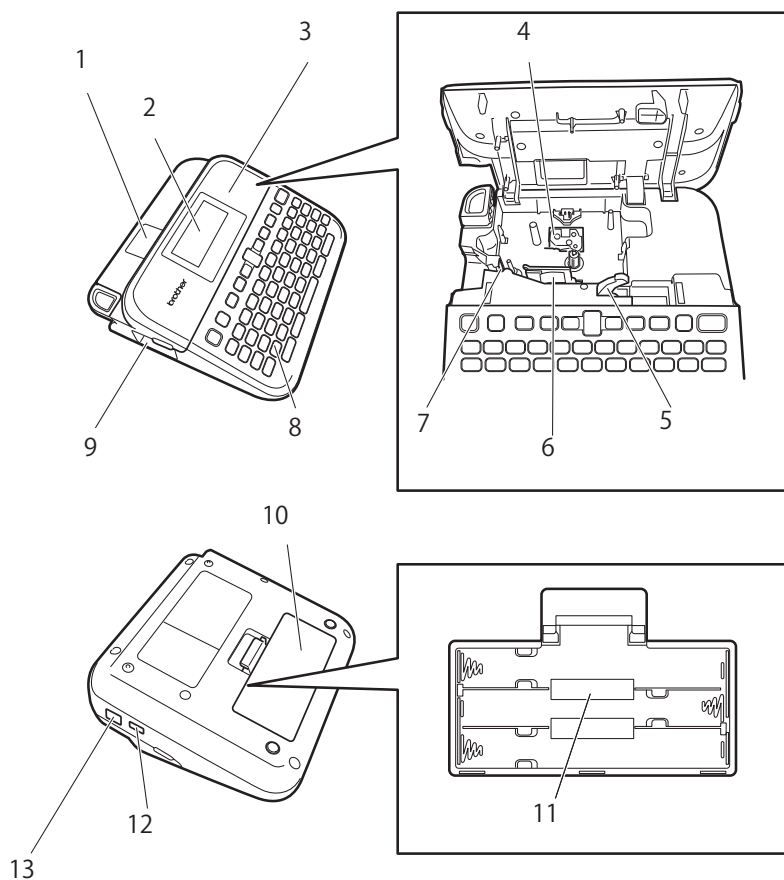

1. Visor de cinta
2. Pantalla de cristal líquido (LCD)
3. Cubierta del compartimento del casete de cinta
4. Compartimento del casete de cinta
5. Palanca de liberación
6. Cabezal de impresión
7. Cortador de cinta
8. Teclado
9. Ranura de salida de la cinta
10. Cubierta del compartimento de las pilas
11. Compartimento de las pilas
12. Puerto USB
13. Toma del adaptador de CA



### Información relacionada

- [Configuración de la impresora de etiquetas](#)

## Información general sobre la pantalla LCD

### Modo de vista previa de impresión



### Modo de vista de etiqueta

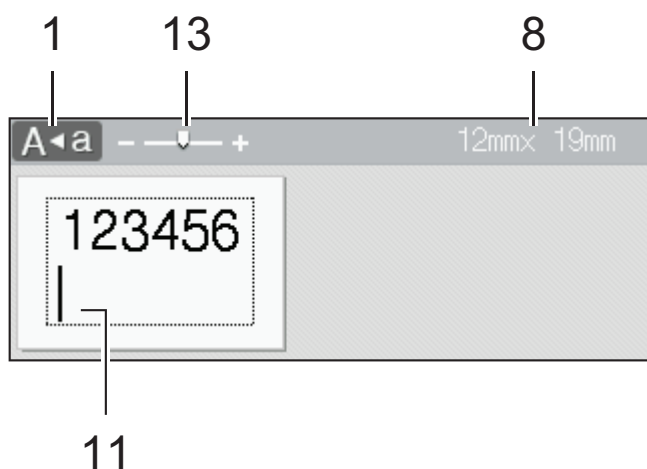

#### 1. Modo bloqueo de mayúsculas

Indica si el modo de bloqueo de mayúsculas está activado.

#### 2. Fuente actual

Indica la fuente actual.

#### 3. Tamaño de carácter

Indica el tamaño de carácter actual.

#### 4. Estilo de carácter

Indica el estilo de carácter actual.

#### 5. Marco

Indica si hay establecido un marco.

#### 6. Ancho

Indica el ancho de carácter.

#### 7. Alineación

Indica la alineación del texto.

#### 8. Ancho de cinta x longitud de etiqueta

La longitud de la etiqueta mostrada en la pantalla LCD puede variar ligeramente de la longitud real una vez impresa la etiqueta.

#### 9. Número de bloque

Indica el número de bloque.

#### 10. Número de línea

Indica los números de línea en el diseño de etiqueta.



---

### 11. Cursor

Los caracteres nuevos aparecen a la izquierda del cursor.

Indica la posición actual de la entrada de datos.

### 12. Marca de retorno

Indica el final de una línea de texto.

### 13. Escala/Zoom

Cambia la ampliación de la vista previa.



## Información relacionada

- [Configuración de la impresora de etiquetas](#)

## Visión general del teclado

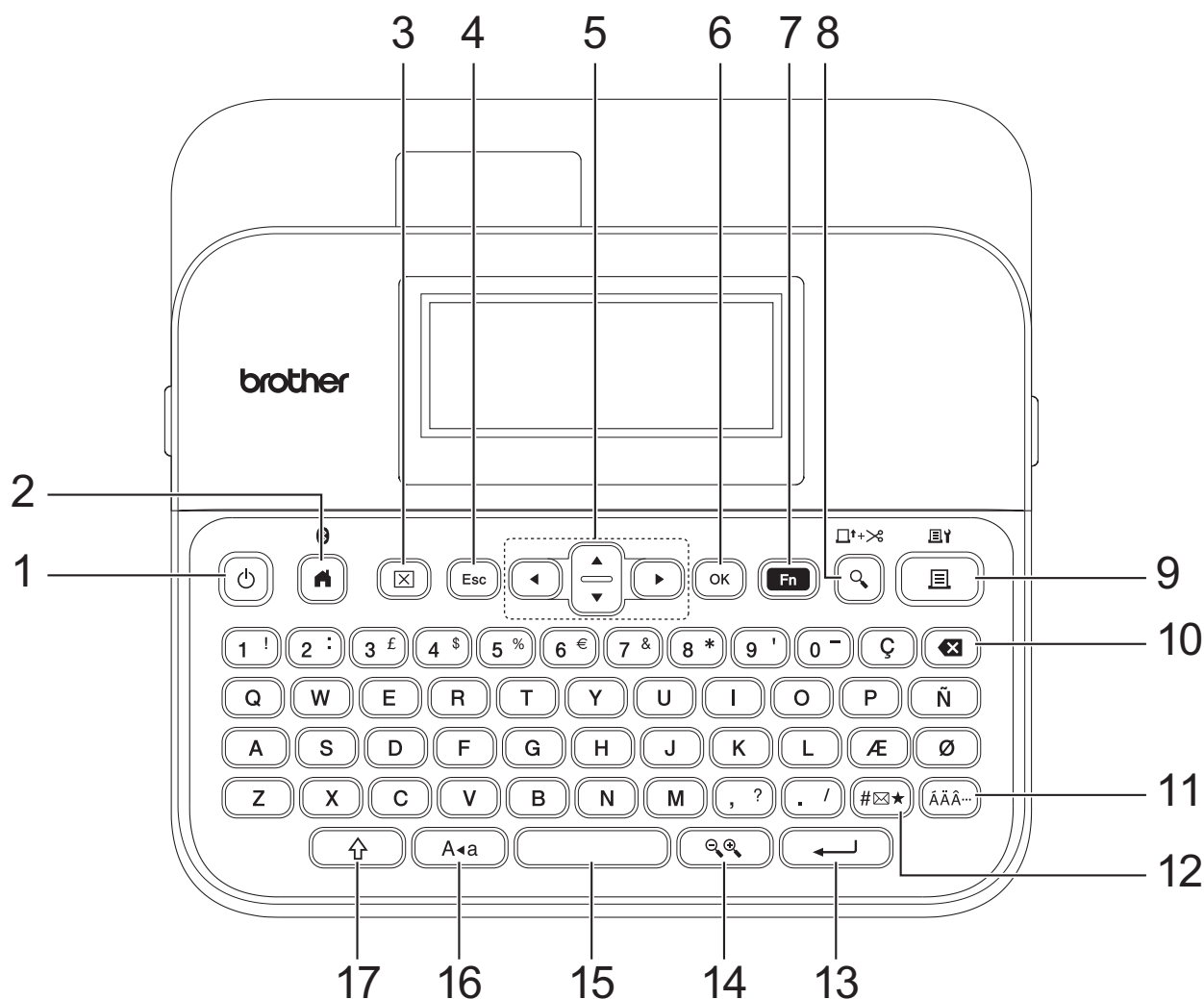

### 1. Alimentación

Permite encender o apagar la impresora de etiquetas.

### 2. Inicio/Bluetooth

Permite volver a la pantalla de inicio. Para activar o desactivar Bluetooth, pulse **Inicio/Bluetooth** y la tecla **Mayús** simultáneamente.

### 3. Borrar

Permite borrar toda la configuración de texto e impresión.

### 4. Esc

Permite cancelar la operación actual.

### 5. Cursor

Permite mover el cursor en la dirección de la flecha.

### 6. OK (Aceptar)

Permite seleccionar la opción que se muestra.

### 7. Función

Permite seleccionar un menú de función.

Para mostrar los atributos, pulse **Función** y la tecla **Mayús** simultáneamente.

### 8. Vista previa/Alimentar y cortar

Permite ver una imagen de la etiqueta antes de imprimirla.

Para alimentar la cinta, pulse **Vista previa/Alimentar y cortar** y la tecla **Mayús** simultáneamente.

---

## 9. Imprimir/Opciones de impresión

Pulse esta tecla para imprimir.

Para establecer las opciones de impresión, pulse **Imprimir/Opciones de impresión** y la tecla **Mayús** simultáneamente.

## 10. Retroceso

Permite eliminar el carácter situado a la izquierda del cursor.

## 11. Acento

Permite seleccionar e insertar un carácter acentuado.

## 12. Símbolo

Permite seleccionar e insertar un símbolo de los menús de símbolos.

## 13. Intro

Permite confirmar la selección.

## 14. Escala/Zoom

Permite cambiar la ampliación de la vista previa.

## 15. Espacio

Permite insertar un espacio en blanco.

Permite volver al valor predeterminado.

## 16. Bloqueo

Pulse esta tecla para utilizar únicamente letras mayúsculas.

Cuando el modo de bloqueo de mayúsculas está activado, todas las letras se escriben en mayúsculas.

## 17. Mayús

Mantenga pulsada esta tecla cuando pulse una letra o un número para escribir una letra mayúscula o el símbolo indicado en la tecla de número.

Para desplazar el cursor al comienzo del bloque anterior o siguiente, pulse **Mayús** y la tecla **▲** o la tecla **▼** simultáneamente.

Para desplazar el cursor al comienzo o al final de la línea actual, pulse **Mayús** y la tecla **◀** o la tecla **▶** simultáneamente.



## Información relacionada

- [Configuración de la impresora de etiquetas](#)
-

## Conexión del adaptador de CA

Si conecta un adaptador de corriente, use solo el adaptador de CA (número de pieza AD-E001A) diseñado específicamente para esta impresora de etiquetas.

1. Inserte el cable de alimentación del adaptador de CA en la toma del adaptador de CA situada en el lateral de la impresora de etiquetas.
2. Conecte el enchufe a la toma de corriente estándar más próxima.

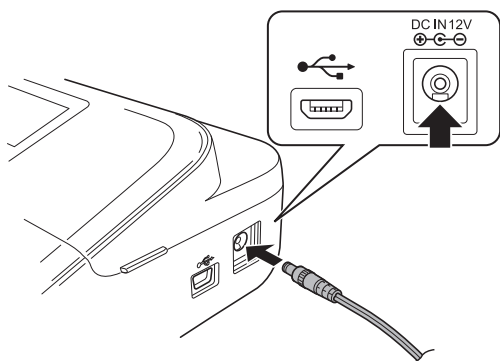

### ✓ Información relacionada

- [Configuración de la impresora de etiquetas](#)

## Instalación de las pilas

Se recomienda el uso de seis pilas alcalinas AA (LR6) nuevas junto con el adaptador de CA para garantizar la copia de seguridad de la memoria.

### NOTA

- Para proteger la memoria de la impresora de etiquetas y contar con una copia de seguridad de ella, cuando el adaptador de CA esté desenchufado se recomienda tener pilas alcalinas AA instaladas en la impresora de etiquetas.
- Si se desconecta la alimentación durante más de dos minutos, se perderá todo el texto y la configuración de formato. También se perderán los archivos de texto guardados en la memoria.
- Quite las pilas si no va a usar la impresora de etiquetas durante un periodo prolongado.
- Deseche las pilas en un punto de recogida adecuado, no en contenedores de residuos de uso general. Además, asegúrese de respetar todas las normativas pertinentes.
- Cuando almacene o deseche las pilas, envuélvalas (por ejemplo, con cinta de celofán, tal y como se indica) para evitar que se cortocircuiten.

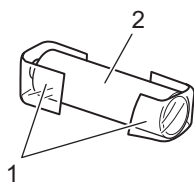

1. Cinta de celofán
2. Pila alcalina

1. Abra la cubierta del compartimento de las pilas.

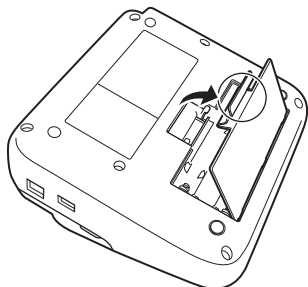

2. Instale seis pilas alcalinas de tamaño AA (LR6) nuevas.  
Compruebe que estén instaladas en la dirección correcta.

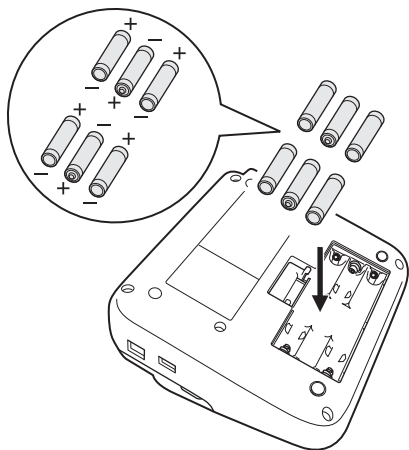

---

3. Cierre la cubierta del compartimento de las pilas.

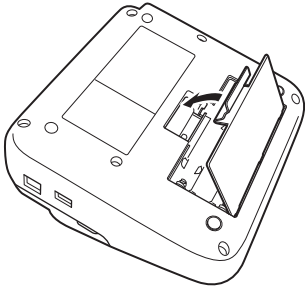

Para extraer las pilas, invierta el procedimiento de instalación.



### Información relacionada

- [Configuración de la impresora de etiquetas](#)
-

## Inserción del casete de cinta

1. Abra la cubierta del compartimento del casete de cinta.

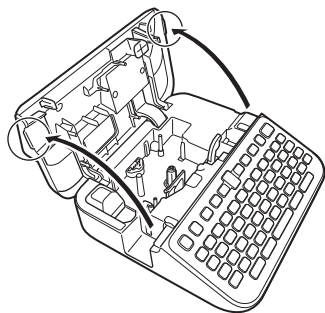

2. Inserte el casete de cinta como se indica en la ilustración.

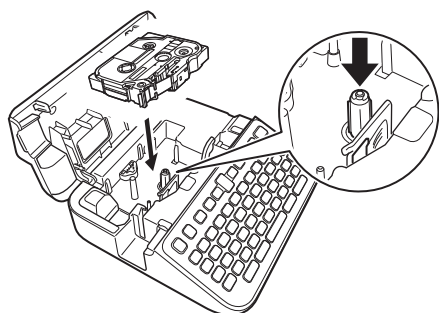

### NOTA

Cuando inserte el casete de cinta, asegúrese de que la cinta no se enganche en el cabezal de impresión.

3. Cierre la cubierta del compartimento del casete de cinta.





Si no puede cerrar la cubierta del compartimento del casete de cinta, asegúrese de que la palanca de liberación esté levantada. Si no lo está, suba la palanca de liberación y, después, cierre la cubierta.



### Información relacionada

- [Configuración de la impresora de etiquetas](#)

## Encendido y apagado de la impresora de etiquetas

1. Para encender la impresora de etiquetas, pulse .
2. Para apagar la impresora de etiquetas, mantenga pulsada la tecla .

Para ahorrar energía y apagar la impresora de etiquetas automáticamente después de un tiempo específico, utilice la función de apagado de alimentación automático.



### Información relacionada

- [Configuración de la impresora de etiquetas](#)

#### Información adicional:

- [Establecimiento del tiempo de apagado de alimentación automático](#)
- [Especificaciones](#)



## Establecimiento del idioma

Cuando encienda la impresora de etiquetas por primera vez, aparecerá la pantalla de selección de idioma. Para seleccionar el idioma, utilice ◀ o ▶ y, a continuación, pulse **OK (Aceptar)**.

1. Pulse .
2. Pulse ◀ o ▶ para mostrar [Configur.] y, a continuación, pulse **OK (Aceptar)**.
3. Pulse ▲ o ▼ para mostrar [Idioma] y, a continuación, pulse **OK (Aceptar)**.
4. Pulse ▲ o ▼ para seleccionar su idioma y, a continuación pulse **OK (Aceptar)**.

### Información relacionada

- [Configuración de la impresora de etiquetas](#)

## Establecimiento de las unidades de medida

1. Pulse .
2. Pulse ◀ o ▶ para mostrar [Configur.] y, a continuación, pulse **OK (Aceptar)**.
3. Pulse ▲ o ▼ para mostrar [Unidad] y, a continuación, pulse **OK (Aceptar)**.
4. Pulse ▲ o ▼ para mostrar [pulgadas] o [mm] y, a continuación, pulse **OK (Aceptar)**.



### Información relacionada

- [Configuración de la impresora de etiquetas](#)

## Establecimiento del tiempo de apagado de alimentación automático

La impresora de etiquetas tiene una función de ahorro de energía que la apaga automáticamente si no se pulsa ninguna tecla durante un cierto tiempo y bajo ciertas condiciones operativas. Independientemente de si utiliza el adaptador de CA o las pilas, puede cambiar el tiempo de apagado de alimentación automático.

1. Pulse .
2. Pulse ◀ o ▶ para mostrar [Configur.] y, a continuación, pulse **OK (Aceptar)**.
3. Pulse ▲ o ▼ para mostrar [Apagado automático] y, a continuación, pulse **OK (Aceptar)**.
4. Pulse ▲ o ▼ para mostrar [Adaptador CA] o [Batería] y, a continuación, pulse **OK (Aceptar)**.
5. Pulse ▲ o ▼ para seleccionar una de las siguientes opciones:

Opción	Descripción
Adaptador CA	Desactivado
	1 h
	2 h
	4 h
	8 h
Batería	5 min
	10 min
	30 min

6. Pulse **OK (Aceptar)**.





### Información relacionada

- [Configuración de la impresora de etiquetas](#)

## Activación o desactivación de Bluetooth

1. Pulse .
2. Pulse ◀ o ▶ para mostrar [Configur.] y, a continuación, pulse **OK (Aceptar)**.
3. Pulse ◀ o ▶ para mostrar [Bluetooth] y, a continuación, pulse **OK (Aceptar)**.
4. Pulse ▲ o ▼ para mostrar [Bluetooth (Activado/Desactivado)] y, a continuación, pulse **OK (Aceptar)**.
5. Pulse ▲ o ▼ para seleccionar [Activado] o [Desactivado] y, a continuación, pulse **OK (Aceptar)**.  
Cuando se selecciona [Activado], el icono de Bluetooth aparece en la pantalla LCD.



- También puede activar o desactivar Bluetooth si pulsa  y  simultáneamente cuando se muestra la pantalla de inicio.
- Establezca el modo de reconexión automática para Bluetooth como activado o desactivado cuando conecte la impresora de etiquetas a su dispositivo móvil.



### Información relacionada

- [Configuración de la impresora de etiquetas](#)

## Activación y desactivación de la detección de color de la cinta

Para obtener una vista previa más precisa de la etiqueta que se está creando, establezca la función de detección de color de cinta en [Activado] en el modo de vista de etiqueta. La impresora de etiquetas detectará el color de la cinta y mostrará la imagen de la etiqueta en la pantalla LCD con ese color de cinta. La configuración predeterminada es [Activado].

1. Pulse .
2. Pulse ◀ o ▶ para mostrar [Configur.] y, a continuación, pulse **OK (Aceptar)**.
3. Pulse ▲ o ▼ para mostrar [Color de cinta] y, a continuación, pulse **OK (Aceptar)**.
4. Pulse ▲ o ▼ para seleccionar [Activado] o [Desactivado] y, a continuación, pulse **OK (Aceptar)**.

### NOTA

La función de detección de color de la cinta no está disponible cuando se usan ciertos casetes de cinta. En este caso, la imagen de la etiqueta se mostrará en la pantalla LCD como texto en negro sobre fondo blanco.





### Información relacionada

- [Configuración de la impresora de etiquetas](#)

#### Información adicional:

- [Establecimiento del modo de entrada](#)

## Alimentación de la cinta

1. Para alimentar la cinta, pulse  y .
2. Pulse ▲ o ▼ para seleccionar una de las siguientes opciones:

Opción	Descripción
Alimentac y corte	Seleccione esta opción para alimentar la cinta y cortarla automáticamente.
Sólo alimentación	Seleccione esta opción para alimentar la cinta pero no cortarla. Se recomienda cuando se utilicen cintas de tela termoadhesivas, que deben cortarse con tijeras.

3. Pulse **OK (Aceptar)**.



### Información relacionada

- [Configuración de la impresora de etiquetas](#)

## Ajuste del brillo de la pantalla

1. Pulse .
2. Pulse ◀ o ▶ para mostrar [Configur.] y, a continuación, pulse **OK (Aceptar)**.
3. Pulse ▲ o ▼ para mostrar [Ajustar] y, a continuación, pulse **OK (Aceptar)**.
4. Pulse ▲ o ▼ para mostrar [Brillo de la pantalla] y, a continuación, pulse **OK (Aceptar)**.
5. Pulse ▲ o ▼ para seleccionar su preferencia, [-2 - +2] y, a continuación, pulse **OK (Aceptar)**.



### Información relacionada

- [Configuración de la impresora de etiquetas](#)





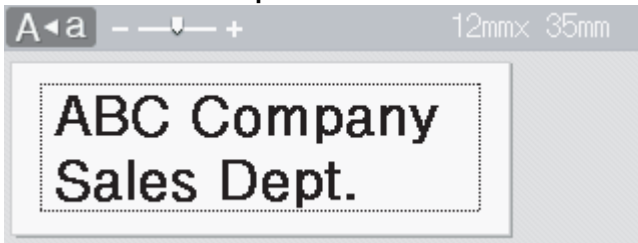

## Establecimiento del modo de entrada

### Modo de vista de etiqueta



### Modo de vista previa de impresión



1. Pulse .
2. Pulse  o  para mostrar [Configur.] y, a continuación, pulse **OK (Aceptar)**.
3. Pulse  o  para mostrar [Modo de carga] y, a continuación, pulse **OK (Aceptar)**.
4. Pulse  o  para seleccionar una de las siguientes opciones:

Opción	Descripción
Vista de etiqueta	Muestra los atributos de caracteres y los marcos que se establecen al crear una etiqueta. Pulse  para cambiar la ampliación de la pantalla LCD.
Vista previa de impresión	Seleccione esta opción si no desea ver los atributos en la pantalla LCD.

5. Pulse **OK (Aceptar)**.

### Información relacionada

- [Configuración de la impresora de etiquetas](#)

#### Información adicional:

- [Vista previa de etiquetas](#)



## Instalación del software

- [Instalación del software y el controlador de la impresora en un ordenador \(Windows\)](#)
- [Conexión de la impresora de etiquetas a un ordenador](#)

## Instalación del software y el controlador de la impresora en un ordenador (Windows)

Para imprimir desde un ordenador Windows, instale en él el controlador de la impresora y el software Brother P-touch Editor.

1. Abra el explorador web que prefiera y escriba [install.brother](http://install.brother) en la barra de dirección.

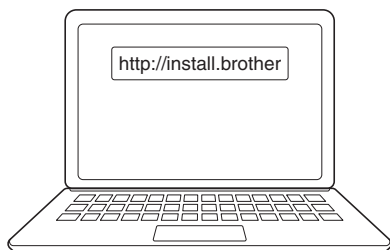

2. Haga clic en el botón **Descargar** para descargar el instalador del software y la documentación.
3. Vaya a la carpeta **Descargas** del ordenador, haga doble clic en el archivo del instalador descargado y siga las instrucciones que aparecen en la pantalla.

### NOTA

- Cuando conecte la impresora de etiquetas al ordenador mediante Bluetooth, asegúrese de que la configuración de transferencia de datos de Bluetooth en el sistema operativo sea bidireccional.
- Pulse el botón correspondiente en la impresora de etiquetas para el emparejamiento cuando confirme la contraseña.



### Información relacionada

- [Instalación del software](#)
- [Aplicaciones disponibles](#)

## Aplicaciones disponibles

### Windows

Aplicación	Características
P-touch Editor <sup>1</sup>	Le permite diseñar e imprimir etiquetas personalizadas utilizando herramientas de dibujo incorporadas para crear varios estilos de fuentes y textos, importar imágenes e insertar códigos de barras.
P-touch Transfer Manager <sup>2</sup>	Le permite transferir plantillas y otros datos a la impresora de etiquetas y guardar copias de seguridad de los datos en el ordenador. Esta aplicación se instala con P-touch Editor.
P-touch Library	Gestiona e imprime plantillas de P-touch Editor. Puede usar P-touch Library para imprimir plantillas. Esta aplicación se instala con P-touch Editor.
P-touch Transfer Express <sup>2</sup>	Permite transferir documentos a la impresora de etiquetas.
P-touch Update Software <sup>2</sup>	Actualiza el software y el firmware a la versión más reciente.

<sup>1</sup> Actualmente, la función de transferencia de plantilla solo está disponible con P-touch Editor 5.4. P-touch Editor 6.0 será compatible con esta función a partir de una futura actualización.

<sup>2</sup> Disponible solo con la conexión USB.

### Mac

Aplicación	Características
P-touch Editor	Le permite diseñar e imprimir etiquetas personalizadas utilizando herramientas de dibujo incorporadas para crear varios estilos de fuentes y textos, importar imágenes e insertar códigos de barras.
Transfer Express <sup>1</sup>	Actualiza el firmware a la versión más reciente.

<sup>1</sup> Disponible solo con la conexión USB.



### Información relacionada

- [Instalación del software y el controlador de la impresora en un ordenador \(Windows\)](#)

## Conexión de la impresora de etiquetas a un ordenador

- [Conexión de la impresora de etiquetas a un ordenador mediante un cable USB](#)

## Conexión de la impresora de etiquetas a un ordenador mediante un cable USB

1. Asegúrese de que la impresora de etiquetas esté apagada antes de conectar el cable USB.
2. Conecte el cable USB al puerto USB de la impresora de etiquetas y después al ordenador.

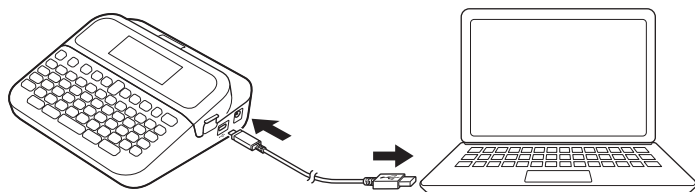

3. Encienda la impresora de etiquetas.

### ✓ Información relacionada

- [Conexión de la impresora de etiquetas a un ordenador](#)

## Edición de una etiqueta

- Adición de texto a una etiqueta
- Adición de una nueva línea de texto a una etiqueta
- Adición de un bloque de texto nuevo a una etiqueta
- Eliminación de texto
- Introducción de una tabulación
- Uso de los avisos de texto para completar automáticamente palabras comunes
- Introducción de símbolos
- Introducción de caracteres acentuados
- Establecimiento de atributos de caracteres
- Establecimiento de la longitud de etiqueta
- Uso de diseños de formato automático
- Uso de diseños de bloque
- Creación de tablas
- Creación de una etiqueta de código de barras
- Uso de la función de fecha y hora

## Adición de texto a una etiqueta

1. Pulse .
2. Pulse ◀ o ▶ para mostrar [Crear etiqueta] y, a continuación, pulse **OK (Aceptar)**.
3. Escriba el texto o los símbolos que desee (hasta 280 caracteres alfanuméricos, incluidos los espacios y los signos de puntuación).



### Información relacionada

- [Edición de una etiqueta](#)

## Adición de una nueva línea de texto a una etiqueta

Puede añadir un máximo de siete líneas a las etiquetas, en función de la cinta que esté utilizando. Más información >> *Información adicional*

1. Desplace el cursor al final de la línea actual.

2. Pulse .

Línea 1



Línea 2



Resultado en la etiqueta impresa

ABC  
DEF



El número máximo de líneas que se puede añadir depende del ancho de la cinta.

Máximo de líneas	Ancho de cinta
7 líneas	24 mm
5 líneas	18 mm
3 líneas	12 mm
2 líneas	9 mm 6 mm
1 línea	3,5 mm



### Información relacionada

- [Edición de una etiqueta](#)

**Información adicional:**



- [Especificaciones](#)

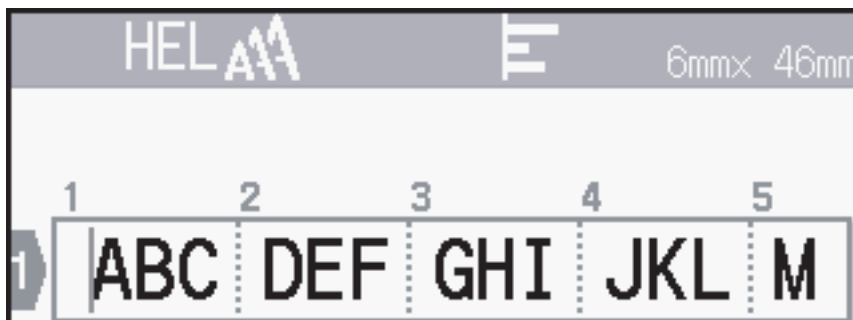

## Adición de un bloque de texto nuevo a una etiqueta

Para imprimir etiquetas con varias secciones de texto separadas, puede insertar hasta cinco bloques de texto diferentes dentro de la misma etiqueta.



Para añadir un nuevo bloque de texto o de líneas en blanco a la derecha del texto actual, mantenga pulsada la tecla  y, después, pulse  simultáneamente.

El cursor se desplaza al inicio del bloque nuevo.



- Para cambiar los atributos de caracteres de un bloque de texto, siga los pasos para cambiar los atributos de caracteres de una línea de texto.
- Cada etiqueta puede tener un máximo de cinco bloques.



### Información relacionada

- [Edición de una etiqueta](#)

## Eliminación de texto

- >> Para eliminar un carácter:
- >> Para eliminar el texto pero no la configuración de formato:
- >> Para eliminar todos los caracteres de una línea específica:
- >> Para eliminar todos los caracteres y toda la configuración de formato:



### Para eliminar un carácter:

Pulse .

### Para eliminar el texto pero no la configuración de formato:

1. Pulse .
2. Pulse ▲ o ▼ para mostrar [Sólo texto] y, a continuación, pulse **OK (Aceptar)**.

### Para eliminar todos los caracteres de una línea específica:

1. Pulse ▲ o ▼ para desplazarse a la línea que desee eliminar.
2. Pulse  y  simultáneamente.



### Para eliminar todos los caracteres y toda la configuración de formato:

1. Pulse .
2. Pulse ▲ o ▼ para mostrar [Texto&formato] y, a continuación, pulse **OK (Aceptar)**.

### Información relacionada

- [Edición de una etiqueta](#)

## Introducción de una tabulación

Para insertar una tabulación, coloque el cursor a la izquierda del texto y pulse  y  simultáneamente.

El símbolo de tabulación () aparecerá en la pantalla LCD.



Para eliminar una tabulación de una etiqueta:



Coloque el cursor a la derecha del símbolo de tabulación en la pantalla de entrada de texto y, a continuación, pulse .



### Información relacionada

- [Edición de una etiqueta](#)
- [Cambio de la longitud de la tabulación](#)

## Cambio de la longitud de la tabulación

1. Introduzca el texto que desee.
2. Pulse .
3. Pulse ▲ o ▼ para mostrar [Longitud tab] y, a continuación, pulse **OK (Aceptar)**.
4. Realice una de las siguientes acciones:
  - Pulse ▲ o ▼ para mostrar 0-100 mm y, a continuación, pulse **OK (Aceptar)**.
  - Introduzca la longitud de tabulación que desee mediante el teclado numérico. Cuando haya terminado, pulse **OK (Aceptar)**.
5. Pulse  para regresar a la pantalla de entrada de texto.



### Información relacionada

- [Introducción de una tabulación](#)

## Uso de los avisos de texto para completar automáticamente palabras comunes

Puede guardar texto o frases de uso frecuente en la impresora de etiquetas para recuperarlos rápidamente y utilizarlos en las etiquetas. De forma predeterminada, la función de aviso de texto está configurada con el valor [Activado].



1. Escriba un carácter (por ejemplo, "B").
2. Pulse **OK (Aceptar)**.

La impresora de etiquetas muestra una lista de palabras utilizadas anteriormente que comienzan con la letra "B", como "Brother".

3. Pulse ▲ o ▼ para seleccionar la palabra que desee.
4. Pulse ► para mostrar toda la palabra si es necesario.  
Pulse ◀ para volver a la lista de palabras.
5. Pulse **OK (Aceptar)**.

Para cerrar la lista de palabras y regresar a la pantalla de entrada de texto, pulse .

### Información relacionada

- [Edición de una etiqueta](#)
  - [Eliminación de la memoria de avisos de texto](#)
  - [Activación o desactivación de los avisos de texto](#)

## Eliminación de la memoria de avisos de texto

1. Pulse .
2. Pulse ◀ o ▶ para mostrar [Configur.] y, a continuación, pulse **OK (Aceptar)**.
3. Pulse ▲ o ▼ para mostrar [Aviso texto] y, a continuación, pulse **OK (Aceptar)**.
4. Pulse ▲ o ▼ para mostrar [Borrar memoria] y, a continuación, pulse **OK (Aceptar)**.  
Aparecerá el mensaje [Borrar todos avisos texto?].
5. Pulse **OK (Aceptar)**.



### Información relacionada

- [Uso de los avisos de texto para completar automáticamente palabras comunes](#)

## Activación o desactivación de los avisos de texto

1. Pulse .
2. Pulse ◀ o ▶ para mostrar [Configur.] y, a continuación, pulse **OK (Aceptar)**.
3. Pulse ▲ o ▼ para mostrar [Aviso texto] y, a continuación, pulse **OK (Aceptar)**.
4. Pulse ▲ o ▼ para seleccionar [Activado/Desactivado] y, a continuación, pulse **OK (Aceptar)**.
5. Pulse ▲ o ▼ para seleccionar [Activado] o [Desactivado] y, a continuación, pulse **OK (Aceptar)**.



### Información relacionada

- [Uso de los avisos de texto para completar automáticamente palabras comunes](#)
-

## Introducción de símbolos

- [Introducción de símbolos con la función Símbolo](#)
- [Establecimiento del historial de símbolos](#)
- [Opciones de símbolos](#)



## Introducción de símbolos con la función Símbolo

1. Pulse .
2. Pulse ▲ o ▼ para seleccionar una categoría y, a continuación, pulse **OK (Aceptar)**.
3. Pulse ▲, ▼, ◀ o ▶ para seleccionar un símbolo y, a continuación, pulse **OK (Aceptar)**.



### Información relacionada

- [Introducción de símbolos](#)

## Establecimiento del historial de símbolos

El historial de símbolos puede almacenar hasta 30 símbolos utilizados recientemente. De forma predeterminada, la función de historial de símbolos está establecida con el valor [Activado].

1. Pulse .
2. Pulse ◀ o ▶ para mostrar [Configur.] y, a continuación, pulse **OK (Aceptar)**.
3. Pulse ▲ o ▼ para mostrar [Historial símbolo] y, a continuación, pulse **OK (Aceptar)**.
4. Pulse ▲ o ▼ para seleccionar [Activado] o [Desactivado] y, a continuación, pulse **OK (Aceptar)**.

### Información relacionada

- [Introducción de símbolos](#)

## Opciones de símbolos

Categoría	Símbolos
Puntuación	. , : ; " ' • ? ! ¿ ¡ - & ~ _ \ / * @ #
Paréntesis/Flechas	( ) [ ] < > « » [ ] → ← ↑ ↓ ⇨ ⇩ ⇧ ⇩ ↑ ↓ → ← ↙ ↘ ↗ ↖ ↔ ⇄ ⇅ ⊗ ↻ §
Matemáticas	+ - × ÷ ± = ≥ ≤ ≠ ∴ α β γ δ μ Ω ϕ Σ ∂ ∂ <sub>2</sub> ∂ <sub>3</sub> ∂ <sup>2</sup> ∂ <sup>3</sup> ¼ ½ ¾ I II III IV V VI VII VIII IX X
Moneda/Unidades	% \$ ¢ € £ ¥ ¢ ° ft. in. m <sup>2</sup> m <sup>3</sup> cc ℓ oz. lb. °F °C
(Número)	① - ⑨⑩
[Número]	① - ⑨⑩
Señales	
Electrónica	
Negocios	
Atención sanitaria	

Categoría	Símbolos
Eléctrico	
Herramientas	
Jardín	
Manualidades/ Bebés	
Música	
Animales	
Comida	
Naturaleza	
Eventos	
Vehículos	
Armario	
Deportes	
Familia	

Categoría	Símbolos
Emojis	
Pictografía	
Astrología	

### ✓ Información relacionada

- [Introducción de símbolos](#)

## Introducción de caracteres acentuados

1. Introduzca el carácter que desee.
2. Pulse .
3. Pulse ▲ o ▼ para seleccionar el carácter acentuado y, a continuación, pulse **OK (Aceptar)**.



### Información relacionada

- [Edición de una etiqueta](#)
- [Opciones de caracteres acentuados](#)

## Opciones de caracteres acentuados

Los caracteres acentuados que aparecen en la pantalla LCD dependen del idioma.

Carácter	Caracteres acentuados
a	á à â ä æ ã å å ä
A	Á À Â Ä Æ Ã Å Ä Å
c	ç ċ ċ
C	Ç Ć Ć
d	d' ð đ
D	Ď Đ
e	é è ê ë ě ě é ē
E	É È Ê Ë Ě Ě Ě Ě
g	ǵ ǵ
G	Ǵ Ǵ
i	í ì î ï ĳ ĳ
I	Í Ì Î Ï Ĵ Ĵ
k	ķ
K	Ķ
l	ł ł ł ł
L	Ł Ł Ł Ł
n	ñ ñ ñ ñ
N	Ñ Ñ Ñ Ñ
o	ó ò ô ø ö õ œ ö
O	Ó Ò Ô Ø Ö Õ Œ Ö
r	ř ř ř
R	Ř Ř Ř
s	š š š š ß
S	Š Š Š Š ß
t	t' t þ

Carácter	Caracteres acentuados
T	Ť Ṭ Ṯ
u	ú ù û ü ı ů ū ũ
U	Ú Ù Û Ü Ȳ Ǫ Ū Ũ
y	ý ÿ
Y	Ý Ÿ
z	ž ź ż
Z	Ž Ž Ž



### Información relacionada

- [Introducción de caracteres acentuados](#)





## Establecimiento de atributos de caracteres

Puede establecer los atributos de caracteres por etiqueta o por línea.

- [Aplicación de atributos de caracteres a un carácter](#)
- [Aplicación de atributos de caracteres a una línea de texto](#)
- [Opciones de configuración de atributos](#)
- [Establecimiento del estilo de autoajuste](#)

## Aplicación de atributos de caracteres a un carácter

Al aplicar formato al texto, puede acceder a una vista previa de las selecciones de atributos de caracteres en la pantalla LCD.

1. Escriba el texto que desee.
2. Pulse .
3. Pulse ▲ o ▼ para seleccionar un atributo y, a continuación, pulse **OK (Aceptar)**.
4. Pulse ▲ o ▼ para establecer un valor para ese atributo y, a continuación, pulse **OK (Aceptar)**.
5. Pulse  para regresar a la pantalla de entrada de texto.



### Información relacionada



- [Establecimiento de atributos de caracteres](#)

#### Información adicional:

- [Opciones de configuración de atributos](#)

## Aplicación de atributos de caracteres a una línea de texto

Si añade varias líneas a una etiqueta, puede aplicar formato a cada línea de texto para que tenga un aspecto diferente.

1. Escriba las líneas de caracteres o el texto que desee en la etiqueta.
2. Pulse ▲ o ▼ para desplazar el cursor a la línea cuyos atributos de caracteres desee modificar.
3. Pulse  y  para mostrar los atributos de formato disponibles.

Tres líneas negras (1) a la izquierda del atributo de carácter indican que solo se aplicará el atributo a esa línea en concreto.

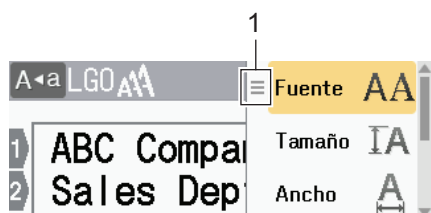

4. Pulse ▲ o ▼ para seleccionar un atributo y, a continuación, pulse **OK (Aceptar)**.
5. Pulse ▲ o ▼ para establecer un valor para ese atributo y, a continuación, pulse **OK (Aceptar)**.
6. Pulse  para regresar a la pantalla de entrada de texto.



Cuando se definen valores de atributos diferentes para cada línea, los valores de cada línea aparecen como tres líneas negras (1), también llamadas “menú de hamburguesa”, al pulsar .

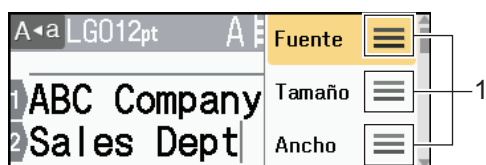

### ✓ Información relacionada

- [Establecimiento de atributos de caracteres](#)

#### Información adicional:

- [Opciones de configuración de atributos](#)

## Opciones de configuración de atributos

### Fuente

Valor	Mensaje de la pantalla LCD	Resultado
Helsinki	HEL	A1
Dortmund	DTM	A1
Brussels	BRU	A1
Cooperstown	COP	A1
Atlanta	ATL	A1
US	US	A1
Los Angeles	LA	<b>A1</b>
San Diego	SGO	<b>A1</b>
Florida	FLO	<b>A1</b>
Calgary	CAL	<i>A1</i>
Belgium	BEL	A1
Adams	ADM	A1
Brunei	BRN	<b>A1</b>
Sofia	SOF	<b>A1</b>
Alemania	GER	<i>A1</i>
Letter Gothic	LGO	A1
Istanbul	IST	<b>A1</b>

### Tamaño de fuente

#### Tamaños disponibles:

Auto, 6 pt, 9 pt, 12 pt, 18 pt, 24 pt, 36 pt, 42 pt, 48 pt



Al seleccionar Auto, el texto se ajusta automáticamente para imprimirse en el tamaño más grande disponible en la configuración de fuente para cada ancho de cinta.

### Ancho

Valor	Resultado
x 1	A
x 3/2	<b>A</b>

Valor	Resultado
x 2	<b>A</b>
x 1/2	A
x 2/3	A

## Estilo de fuente

Valor	Mensaje de la pantalla LCD	Resultado
Normal	Normal	A
Negrita	Negrita	<b>A</b>
Subrayado	Subrayar	<u>A</u>
Subrayado en negrita	Sbryar+Ngrta	<b><u>A</u></b>
Tachado	Tachar	<del>A</del>
Contorno	Contr	A
Sombra	Sombra	A
Sólido	Sólido	<b>A</b>
Cursiva	Cursiva	<i>A</i>
Cursiva negrita	Cursiva+Negr	<b><i>A</i></b>
Subrayado + Cursiva	Sbryar+C	<u><i>A</i></u>
Subrayado + Negrita + Cursiva	Sbryar+Ngr+C	<b><u><i>A</i></u></b>
Contorno en cursiva	C+Con	<i>A</i>
Sombra en cursiva	Cursiva+Somb	<i>A</i>
Sólido en cursiva	Cursiva+Sól	<b><i>A</i></b>
Vertical	Vertical	A
Negrita vertical	Vrtcal+Ngrta	<b>A</b>

## Alineación

Valor	Resultado
Izquierda	ABC
Centro	ABC
Derecha	ABC
Justificar	A B C



## Información relacionada

- Establecimiento de atributos de caracteres

## Establecimiento del estilo de autoajuste

Puede reducir el tamaño del texto para que encaje en la longitud de la etiqueta.

1. Pulse .
2. Pulse ◀ o ▶ para mostrar [Configur.] y, a continuación, pulse **OK (Aceptar)**.
3. Pulse ▲ o ▼ para mostrar [Estilo de autoajuste] y, a continuación, pulse **OK (Aceptar)**.
4. Pulse ▲ o ▼ para seleccionar una de las siguientes opciones:

Opción	Descripción
Tamaño del texto	El tamaño total del texto se reduce para que encaje en la etiqueta.
Ancho del texto	El ancho del texto se reduce al tamaño del ajuste de configuración $\times 1/2$ o $\times 2/3$ para que encaje en la etiqueta. Para obtener el resultado esperado >> <i>Información adicional</i>

5. Pulse **OK (Aceptar)**.



### Información relacionada



- [Establecimiento de atributos de caracteres](#)

#### Información adicional:

- [Opciones de configuración de atributos](#)

## Establecimiento de la longitud de etiqueta

Las etiquetas pueden tener entre 30 mm y 300 mm de longitud. Si selecciona [Auto.], la longitud de la etiqueta se ajusta automáticamente en función de la cantidad de texto introducido.

1. Pulse .
2. Pulse ▲ o ▼ para mostrar [Longitud] y, a continuación, pulse **OK (Aceptar)**.
3. Realice una de las siguientes acciones:
  - Pulse ▲ o ▼ para establecer un valor y, a continuación, pulse **OK (Aceptar)**.
  - Para establecer la longitud de la etiqueta, introduzca la longitud deseada mediante el teclado numérico. Cuando haya terminado, pulse **OK (Aceptar)**.
4. Pulse  para regresar a la pantalla de entrada de texto.



### Información relacionada

- [Edición de una etiqueta](#)
  - [Establecimiento de marcos](#)

#### Información adicional:

- [Cambio de la longitud de la tabulación](#)
- [Selección de una opción de corte](#)



## Establecimiento de marcos

1. Pulse .
2. Pulse ▲ o ▼ para mostrar [Marco] y, a continuación, pulse **OK (Aceptar)**.
3. Pulse ▲ o ▼ para seleccionar una categoría y, a continuación, pulse **OK (Aceptar)**.
4. Pulse ▲, ▼, ◀ o ▶ para seleccionar un marco y, a continuación, pulse **OK (Aceptar)**.



También puede seleccionar un marco si introduce su número. Más información >> *Información relacionada*



### Información relacionada

- Establecimiento de la longitud de etiqueta
  - Opciones de marco

## Opciones de marco

Categoría	Marcos
Simple 1	
Simple 2	
Decorativo	
Negocios 1	

Categoría	Marcos
Negocios 2	



**Información relacionada**

- [Establecimiento de marcos](#)

## Uso de diseños de formato automático

- Utilización de plantillas
- Opciones de plantilla

## Utilización de plantillas

Seleccione uno de los diseños de las plantillas precargadas incluidas con la impresora de etiquetas, escriba el texto y, a continuación, aplique el formato que desee. Para ver las plantillas precargadas >> *Información adicional*: Opciones de plantilla.





Si el ancho del casete de cinta actual no coincide con el ancho establecido para la plantilla seleccionada, se muestra un mensaje de error al intentar imprimir la etiqueta. Pulse  o cualquier otra tecla para borrar el mensaje de error e introduzca el casete de cinta correcto o elija una plantilla diferente.

**Ejemplo - Para personalizar e imprimir la plantilla precargada llamada Etiqueta de inventario 1:**

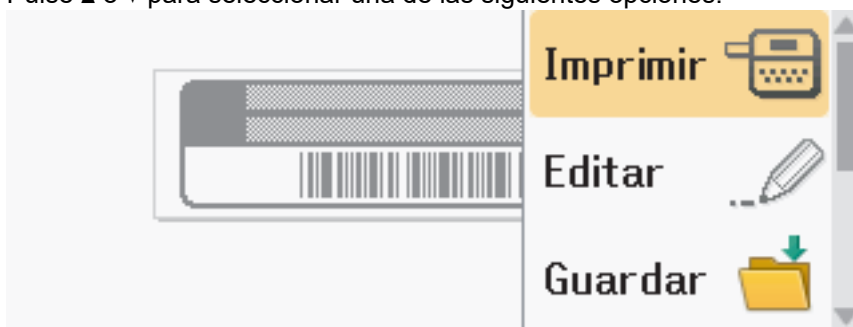

1. Pulse .
2. Pulse ◀ o ▶ para mostrar [Formato automático] y, a continuación, pulse **OK (Aceptar)**.
3. Pulse ▲ o ▼ para mostrar [Plantillas] y, a continuación, pulse **OK (Aceptar)**.
4. Pulse ▲ o ▼ para mostrar [Admin. Inventario] y, a continuación, pulse **OK (Aceptar)**.
5. Pulse ▲ o ▼ para mostrar [Etiqueta de inventario 1] y, a continuación, pulse **OK (Aceptar)**.
6. Escriba el texto que desee y, a continuación, pulse **OK (Aceptar)**.
7. Escriba el texto para el siguiente campo y pulse **OK (Aceptar)**.
8. Pulse ▲, ▼, ◀ o ▶ para seleccionar un atributo de código de barras y, a continuación, pulse **OK (Aceptar)**.
9. Introduzca los datos del código de barras y, a continuación, pulse **OK (Aceptar)**. Más información >> *Información adicional*: Creación de una etiqueta de código de barras.
10. Realice una de las siguientes acciones:
  - Seleccione [Imprimir] y, a continuación, pulse **OK (Aceptar)**.
  - Pulse ▲ o ▼ para seleccionar una de las siguientes opciones:



Opción	Descripción
Editar	Cambie el texto.
Guardar	Guarde la etiqueta. Más información >> <i>Información adicional</i> : Uso de la memoria de archivos.
Menú	Cambie la configuración de fuente o estilo.
Vista previa	Acceda a la vista previa de la etiqueta antes de imprimirla. Pulse  para cambiar la ampliación de la pantalla LCD.
Opciones de impresión	Seleccione las opciones de impresión.

---

Opción	Descripción
	Más información >> <i>Información adicional:</i> Impresión de etiquetas.

---

11. Pulse ▲ o ▼ para seleccionar el número de etiquetas que desee imprimir y, a continuación, pulse  o **OK (Aceptar)**.













### Información relacionada



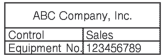

- [Uso de diseños de formato automático](#)

#### **Información adicional:**

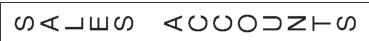
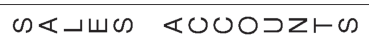



- [Creación de una etiqueta de código de barras](#)
  - [Uso de la memoria de archivos](#)
  - [Impresión de etiquetas](#)
  - [Opciones de plantilla](#)
-

## Opciones de plantilla

Categoría	Valor	Detalles
Gestión de inventario	Etiqueta de inventario 1	 (24 mm x 70 mm)
	Etiqueta de inventario 2	 (18 mm x 70 mm)
	Etiqueta de inventario 3	 (24 mm x 70 mm)
	Etiqueta de inventario 4	 (18 mm x 70 mm)
	Etiqueta de inventario 5	 (24 mm x 70 mm)
	Etiqueta de inventario 6	 (18 mm x 70 mm)
	Etiqueta de inventario 7	 (12 mm x 70 mm)
	Bandeja (caja de almacenamiento)	 (24 mm x 76 mm)
	Etiqueta de equipo	 (24 mm x 58 mm)
Armario	Etiqueta de armario 1	 (24 mm x 126 mm)
	Etiqueta de armario 2	 (18 mm x 111 mm)
	Etiqueta de armario 3	 (24 mm x 126 mm)
	Etiqueta de armario 4	 (24 mm x 160 mm)
Archivo	Lomo de carpeta 1	 (24 mm x 219 mm)
	Lomo de carpeta 2	 (18 mm x 219 mm)

Categoría	Valor	Detalles
	Lomo de carpeta 3	 Design Data Jan-Mar 2022 (24 mm x 219 mm)
	Lomo de carpeta 4	 Design Data Jan-Mar 2022 (12 mm x 219 mm)
	Pestaña de carpeta de archivos	<b>PAYABLES</b> (12 mm x 82 mm)
	Pestaña divisoria	<b>AUGUST</b> (12 mm x 42 mm)
	Índice de documentos	 (24 mm x 36 mm)
Dirección/ID	Etiqueta de dirección 1	 (24 mm x 72 mm)
	Etiqueta de dirección 2	<b>Robert Becker</b> ABC CORPORATION 1234 Main Street Telephone (XXX) XXX-XXXX (24 mm x 72 mm)
	Tarjeta identificativa 1	Robert Becker Sales Manager ABC Company, Inc. (24 mm x 72 mm)
	Tarjeta identificativa 2	 <b>Robert Becker</b> <b>Sales Manager</b> (24 mm x 72 mm)
	Tarjeta identificativa 3	Robert Becker ABC Company, Inc. (18 mm x 72 mm)
	Tarjeta identificativa 4	<b>Robert Becker</b> <b>ABC Company, Inc.</b> (24 mm x 72 mm)
	Soportes	Etiqueta de tarjeta SD
Memoria flash USB		Sales Meeting 1/11 (9 mm x 25 mm)
Dorso de DVD		<b>SERVICE MANUAL (PDF)</b> (9 mm x 178 mm)
Dorso caja CD		My Favorite Music (6 mm x 113 mm)
Etiquetado de cables	Marcador 1	ABC ABC (12 mm x 90 mm)
	Marcador 2	ABC DEF ABC DEF (12 mm x 90 mm)



Categoría	Valor	Detalles
	Envoltura de cable 1	 (24 mm x 39 mm)
	Envoltura de cable 2	 (18 mm x 39 mm)
	Placa (VRT)	 (12 mm x 70 mm)
Señalización	Señalización 1	 (24 mm x 66 mm)
	Señalización 2	 (24 mm x 50 mm)



### Información relacionada

- [Uso de diseños de formato automático](#)

## Uso de diseños de bloque

Puede elegir diferentes diseños de bloque, según el tamaño de la cinta, para organizar las líneas de texto en la etiqueta. Seleccione una de las opciones de diseño de bloque, introduzca el texto y aplique el formato de texto si es necesario. Para ver qué opciones están disponibles para la cinta que está utilizando >> *Información relacionada*: Opciones de diseño de bloque.

1. Pulse .
2. Pulse ◀ o ▶ para mostrar [Formato automático] y, a continuación, pulse **OK (Aceptar)**.
3. Pulse ▲ o ▼ para mostrar [Diseños de bloque] y, a continuación, pulse **OK (Aceptar)**.
4. Pulse ▲ o ▼ para seleccionar el ancho de cinta que desee y, a continuación, pulse **OK (Aceptar)**.
5. Pulse ▲ o ▼ para seleccionar el diseño de bloque que desee y, a continuación, pulse **OK (Aceptar)**.
6. Escriba el texto que desee y, a continuación, pulse **OK (Aceptar)**.
7. Repita estos pasos para todos los campos de texto y, a continuación, pulse **OK (Aceptar)**.
8. Pulse **OK (Aceptar)** para mostrar el menú de impresión.
9. Realice una de las siguientes acciones:
  - Seleccione [Imprimir] y, a continuación, pulse **OK (Aceptar)**.
  - Pulse ▲ o ▼ para seleccionar una de las siguientes opciones:

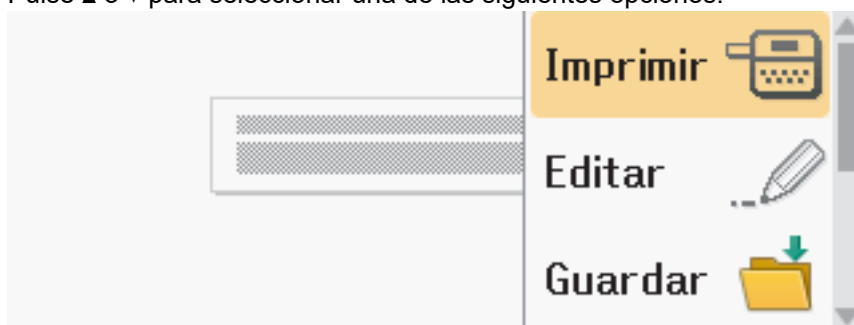

Opción	Descripción
Editar	Cambie el texto.
Guardar	Guarde la etiqueta. Más información >> <i>Información adicional</i> : Uso de la memoria de archivos.
Menú	Permite cambiar la configuración de fuente, alineación o marco.
Vista previa	Acceda a la vista previa de la etiqueta antes de imprimirla. Pulse  para cambiar la ampliación de la pantalla LCD.
Opciones de impresión	Seleccione las opciones de impresión. Más información >> <i>Información adicional</i> : Impresión de etiquetas.

10. Pulse ▲ o ▼ para seleccionar el número de etiquetas que desee imprimir y, a continuación, pulse  o **OK (Aceptar)**.



Si el ancho del casete de cinta actual no coincide con el ancho establecido para el diseño seleccionado, aparecerá un mensaje de error al intentar imprimir la etiqueta. Pulse  o cualquier otra tecla para borrar el mensaje de error e introduzca el casete de cinta correcto.



## Información relacionada









- Edición de una etiqueta
  - Opciones de diseño de bloque



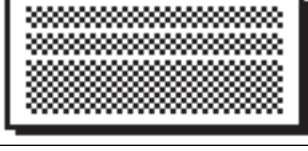

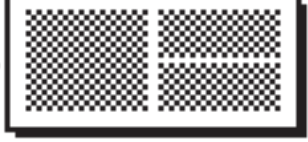

### **Información adicional:**

- Uso de la memoria de archivos
- Impresión de etiquetas

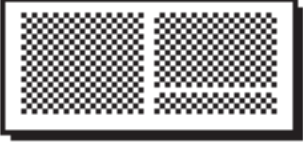

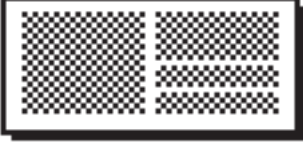
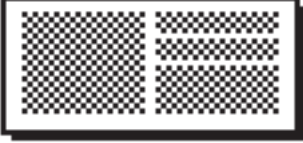
## Opciones de diseño de bloque

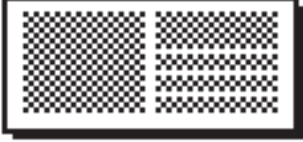





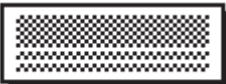

### Cinta de 24 mm

Valor	Detalles
1Línea(inversión)	 ... 48pt
2LíneasA	 ... 12pt ... 36pt
2LíneasB	 ... 36pt ... 12pt
3LíneasA	 ... 12pt ... 12pt ... 24pt
3LíneasB	 ... 24pt ... 12pt ... 12pt
3LíneasC	 ... 18pt ... 18pt ... 12pt
1+1LíneasA	24pt...  ... 48pt
1+1LíneasB	36pt...  ... 18pt
1+1LíneasC	48pt...  ... 24pt
1+2LíneasA	48pt...  ... 24pt ... 24pt





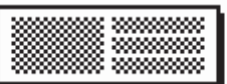

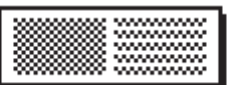
Valor	Detalles
1+2LíneasB	48pt...  ... 12pt ... 36pt
1+2LíneasC	48pt...  ... 36pt ... 12pt
1+3LíneasA	48pt...  ... 12pt ... 12pt ... 12pt
1+3LíneasB	48pt...  ... 24pt ... 12pt ... 12pt
1+3LíneasC	48pt...  ... 12pt ... 12pt ... 24pt
1+4LíneasA	24pt...  } ... 12pt
1+4LíneasB	48pt...  ... 18pt } ... 9pt
1+5Líneas	24pt...  } ... 9pt

### Cinta de 18 mm

Valor	Detalles
2LíneasA	 ... 12pt ... 24pt
2LíneasB	 ... 24pt ... 12pt
3LíneasA	 ..... 9pt ..... 9pt ... 24pt
3LíneasB	 ... 24pt ..... 9pt ..... 9pt



Valor	Detalles
1+1LíneasB	36 pt...  ... 18 pt
1+1LíneasC	42 pt...  ... 18 pt
1+2LíneasA	42 pt...  ... 18 pt ... 18 pt
1+2LíneasB	42 pt...  ... 12 pt ... 24 pt
1+2LíneasC	42 pt...  ... 24 pt ... 12 pt
1+2LíneasD	42 pt...  ... 18 pt ... 18 pt
1+3Líneas	42 pt...  } ... 12 pt
1+4Líneas	24 pt...  } ... 9 pt
1+5Líneas	24 pt...  } ... 9 pt

### Cinta de 12 mm

Valor	Detalles
2LíneasA	 ..... 9 pt ... 12 pt
2LíneasB	 ... 12 pt ..... 9 pt
3LíneasA	 ..... 6 pt ..... 6 pt ..... 12 pt
3LíneasB	 ... 12 pt ..... 6 pt ..... 6 pt
1+1LíneasA	12 pt...  ... 24 pt
1+1LíneasB	18 pt...  ..... 9 pt
1+1LíneasC	24 pt...  ... 12 pt

Valor	Detalles
1+2Líneas	24pt...  ... 12pt ... 12pt

### Cinta de 9 mm

Valor	Detalles
2LíneasA	 ..... 6pt ..... 12pt
2LíneasB	 ... 12pt ..... 6pt
1+2Líneas	18pt...  ..... 9pt ..... 9pt

### Cinta de 6 mm

Valor	Detalles
1+2Líneas	12pt...  ..... 6pt ..... 6pt



#### Información relacionada

- [Uso de diseños de bloque](#)

## Creación de tablas

Para crear una tabla, establezca el número de filas y columnas que desee. Puede guardar el archivo como una plantilla para reutilizarla en otras etiquetas.



Hay un número máximo de filas que depende del ancho de la cinta.

Máximo de líneas	Ancho de cinta
7 líneas	24 mm
5 líneas	18 mm
3 líneas	12 mm
2 líneas	9 mm 6 mm

1. Pulse .
2. Pulse ◀ o ▶ para mostrar [Formato automático] y, a continuación, pulse **OK (Aceptar)**.
3. Pulse ▲ o ▼ para mostrar [Formato de tabla] y, a continuación, pulse **OK (Aceptar)**.  
Utilice las teclas ▲, ▼, ◀ y ▶ para crear la tabla.
4. Pulse ▲ o ▼ para seleccionar el ancho de cinta que desee y, a continuación, pulse **OK (Aceptar)**.
5. Pulse ▲ o ▼ para seleccionar [Filas].
6. Pulse ◀ o ▶ para introducir el número de filas que desee.
7. Pulse ▲ o ▼ para seleccionar [Columnas].
8. Pulse ◀ o ▶ para establecer el número de columnas que desee y, a continuación, pulse **OK (Aceptar)**.
9. Escriba el texto que desee y, a continuación, pulse **OK (Aceptar)**.
10. Repita estos pasos para todos los campos de texto y, a continuación, pulse **OK (Aceptar)**.
11. Realice una de las siguientes acciones:
  - Seleccione [Imprimir] y, a continuación, pulse **OK (Aceptar)**.
  - Pulse ▲ o ▼ para seleccionar una de las siguientes opciones:

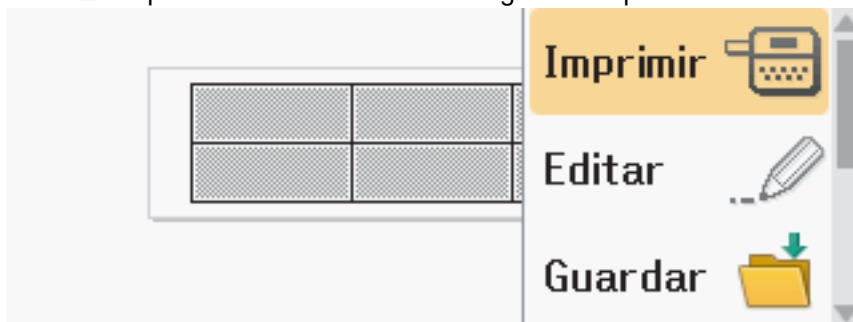

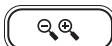
Opción	Descripción
Editar	Cambie el texto.
Guardar	Guarde la etiqueta. Más información ►► <i>Información adicional:</i> Uso de la memoria de archivos.
Menú	Cambie la configuración de fuente o estilo.
Vista previa	Acceda a la vista previa de la etiqueta antes de imprimirla. Pulse  para cambiar la ampliación de la pantalla LCD.



---

Opción	Descripción
Opciones de impresión	Seleccione las opciones de impresión. Más información >> <i>Información adicional:</i> Impresión de etiquetas.

---

12. Pulse ▲ o ▼ para seleccionar el número de etiquetas que desee imprimir y, a continuación, pulse  o **OK (Aceptar)**.



- La cinta de 3,5 mm no se puede utilizar para crear tablas.
  - Si el ancho del casete de cinta actual no coincide con el ancho establecido para el diseño seleccionado, aparecerá un mensaje de error al intentar imprimir la etiqueta. Pulse  o cualquier otra tecla para borrar el mensaje de error e introduzca el casete de cinta correcto.
- 



### Información relacionada

- [Edición de una etiqueta](#)

#### Información adicional:

- [Uso de la memoria de archivos](#)
  - [Impresión de etiquetas](#)
  - [Opciones de diseño de bloque](#)
-

## Creación de una etiqueta de código de barras

- [Creación e impresión de códigos de barras](#)
- [Edición o eliminación de un código de barras y los datos correspondientes](#)

## Creación e impresión de códigos de barras

La impresora de etiquetas no está diseñada exclusivamente para crear etiquetas de código de barras.

Compruebe siempre que las etiquetas de código de barras puedan leerse con el lector de códigos de barras.



Para obtener un resultado óptimo, imprima las etiquetas de código de barras con tinta negra sobre cinta blanca.

Es posible que algunos lectores de códigos de barras no puedan leer etiquetas de códigos de barras creadas con cinta o tinta de color.

Se pueden imprimir hasta cinco códigos de barras en una etiqueta.

### NOTA

- Siempre que sea posible, use el valor [Grande] para la opción [Ancho]. Es posible que algunos lectores de códigos de barras no puedan leer etiquetas de códigos de barras creadas con el valor [Pequeño].
- La impresión continuada de una gran cantidad de etiquetas con códigos de barras puede sobrecalentar el cabezal de impresión, lo que podría afectar a la calidad de impresión.
- Los símbolos solo están disponibles para los protocolos CODE39, CODE128, CODABAR o GS1-128.
- El atributo "Dígito cntrl" (comprobar dígito) solo está disponible para los protocolos CODE39, I-2/5 y CODABAR.

1. Pulse .
2. Pulse ▲ o ▼ para mostrar [C barra] y, a continuación, pulse **OK (Aceptar)**.
3. Pulse ▲, ▼, ◀ o ▶ para seleccionar un atributo y, a continuación, pulse **OK (Aceptar)**.
4. Introduzca los datos del código de barras. Más información ►► *Información adicional*
5. Pulse  o .
6. Pulse ▲ o ▼ para seleccionar un carácter y, a continuación, pulse **OK (Aceptar)**.
7. Pulse **OK (Aceptar)**.

### ✓ Información relacionada

- [Creación de una etiqueta de código de barras](#)
  - [Opciones de códigos de barras](#)

## Opciones de códigos de barras

Atributo	Valor
Protocolo	CODE39, CODE128, EAN-8, EAN-13, GS1-128 (UCC/EAN-128), UPC-A, UPC-E, I-2/5 (ITF), CODABAR
Ancho	Pequeño
	Grande
Bajo# (caracteres impresos debajo del código de barras)	Activado
	No
Dígito cntrl (comprobar dígito)	No
	Activado (solo disponible para los protocolos CODE39, I-2/5 y CODABAR)

### Opciones de caracteres especiales

#### CODE39

Carácter especial
—
.
(ESPACIO)
\$
/
+
%

#### CODABAR

Carácter especial
—
\$
:
/
.

Carácter especial
+

### CODE128, GS1-128 (UCC / EAN-128)

Carácter especial			
(ESPACIO)	!	"	#
\$	%	&	'
(	)	*	+
,	-	.	/
:	;	<	=
>	?	@	[
\	]	^	_
NUL	·	SOH	STX
ETX	EOT	ENQ	ACK
BEL	BS	HT	LF
VT	FF	CR	SO
SI	DLE	DC1	DC2
DC3	DC4	NAK	SYN
ETB	CAN	EM	SUB
ESC	{	FS	
GS	}	RS	~
US	DEL	FNC3	FNC2
FNC4	FNC1		



#### Información relacionada

- [Creación e impresión de códigos de barras](#)

## Edición o eliminación de un código de barras y los datos correspondientes

- >> [Eliminación de un código de barras de una etiqueta](#)
- >> [Edición de los datos de un código de barras](#)

### Eliminación de un código de barras de una etiqueta

1. Coloque el cursor a la derecha del código de barras en la pantalla de entrada de datos.
2. Pulse .

### Edición de los datos de un código de barras

#### PT-D610BT

1. Para editar los atributos y los datos de un código de barras, sitúe el cursor a la izquierda del código de barras en la pantalla de entrada de datos.
2. Pulse  para abrir la pantalla de configuración de código de barras.
3. Pulse ▲ o ▼ para mostrar [C barra] y, a continuación, pulse **OK (Aceptar)**.

### Información relacionada

- [Creación de una etiqueta de código de barras](#)

## Uso de la función de fecha y hora

Puede añadir la fecha y la hora a la etiqueta.

- Establecimiento de la fecha y la hora
- Establecimiento del formato de fecha y hora
- Establecimiento de la marca de tiempo y adición de la fecha y la hora a una etiqueta
- Cambio o eliminación de la configuración de fecha y hora

## Establecimiento de la fecha y la hora

Establezca la fecha y la hora mediante la configuración del reloj. Después de establecer la fecha y la hora, puede añadir esta información a la etiqueta mediante la función de hora y fecha.

1. Pulse .
2. Pulse ◀ o ▶ para mostrar [Configur.] y, a continuación, pulse **OK (Aceptar)**.
3. Pulse ▲ o ▼ para mostrar [Ajustar reloj] y, a continuación, pulse **OK (Aceptar)**.
4. Pulse ▲ o ▼ para establecer el año.
5. Pulse ◀ o ▶ para desplazarse al siguiente campo.
6. Pulse ▲ o ▼ para actualizar el campo.
7. Pulse **OK (Aceptar)**.

### NOTA

- También puede utilizar las teclas numéricas del dispositivo para escribir la hora y la fecha.
- La hora y la fecha se activan al pulsar **OK (Aceptar)**.
- Para crear una copia de seguridad de la configuración de fecha y hora incluso cuando el dispositivo no esté conectado a una fuente de alimentación, instale dos pilas alcalinas AA (LR6).



### Información relacionada

- [Uso de la función de fecha y hora](#)



## Establecimiento del formato de fecha y hora

Esta impresora de etiquetas ofrece varios formatos de fecha y hora que se pueden añadir a la etiqueta. Elija el estilo analógico o digital.

1. Pulse .
2. Pulse ◀ o ▶ para mostrar [Configur.] y, a continuación, pulse **OK (Aceptar)**.
3. Pulse ▲ o ▼ para mostrar [Formato de hora y fecha] y, a continuación, pulse **OK (Aceptar)**.
4. Pulse ▲ o ▼ para mostrar [Fecha] o [Hora].
5. Pulse ◀ o ▶ para establecer el formato.
6. Pulse **OK (Aceptar)**.



### Información relacionada

- [Uso de la función de fecha y hora](#)
  - [Opciones de formato de fecha y hora](#)

## Opciones de formato de fecha y hora

Las opciones de formato de fecha y hora disponibles se indican en la tabla. Puede establecer la fecha y la hora mediante el menú [Configur.] > [Formato de hora y fecha] del dispositivo.

Atributo	Opciones de formato	Atributo	Opciones de formato
Fecha	<b>12/31/2099</b>	Fecha	2099-12-31
	12.31.2099		31/12/2099
	12-31-2099		31.12.2099
	31 de diciembre de 2099		31-12-2099
	31 Dic. 2099		31. Diciembre 2099
	2099/12/31		Dic. 31 2099
Hora	<b>11:59 PM</b>	Hora	23:59

Las configuraciones predeterminadas se muestran en negrita.

### NOTA





Los valores correspondientes a la hora y fecha se usan para mostrar una configuración de prueba. Al seleccionar un formato, la fecha y la hora establecidas en el reloj se mostrarán con la opción de formato seleccionada.



### ✓ Información relacionada

- [Establecimiento del formato de fecha y hora](#)

## Establecimiento de la marca de tiempo y adición de la fecha y la hora a una etiqueta

1. Pulse .
2. Pulse ◀ o ▶ para mostrar [Configur.] y, a continuación, pulse **OK (Aceptar)**.
3. Pulse ▲ o ▼ para mostrar [Ajustar marca de hora] y, a continuación, pulse **OK (Aceptar)**.
4. Pulse ▲ o ▼ para seleccionar una de las siguientes opciones:
  - [Tiempo]  
Utilice [Marca de hora] para añadir la fecha y la hora a cualquier etiqueta.
    - a. Pulse ▲ o ▼ para mostrar [Tiempo].
    - b. Pulse ◀ o ▶ para mostrar [Automát] o [Fijo] y, a continuación, pulse **OK (Aceptar)**.

Opción	Descripción
Automát	<ul style="list-style-type: none"><li>• Sitúe el cursor donde quiera que aparezcan la fecha y hora. Pulse , pulse ▲ o ▼ para seleccionar Marca de hora y, a continuación, pulse <b>OK (Aceptar)</b>. La hora y fecha actuales (o una hora y fecha futuras o pasadas, si las ha configurado previamente con la opción Adelante) y un icono de reloj aparecen en la pantalla LCD.</li><li>• Si pulsa  <b>solamente</b>, se imprimirá la última hora y fecha en la etiqueta. El icono de reloj no se imprime.</li></ul>
Fijo	<ul style="list-style-type: none"><li>• Sitúe el cursor donde quiera que aparezcan la fecha y hora. Pulse , pulse ▲ o ▼ para seleccionar Marca de hora y, a continuación, pulse <b>OK (Aceptar)</b>. La hora y fecha actuales aparecen en la pantalla LCD.</li><li>• Al pulsar , la hora y fecha se imprimirán en la etiqueta.</li></ul>

 Para comprobar y confirmar la configuración de hora y fecha, coloque el cursor a la izquierda del icono de reloj, pulse , pulse ▲ o ▼ para seleccionar [Marca de hora] y, a continuación, pulse **OK (Aceptar)**.

- [Formato]  
Seleccione el formato de fecha y hora que desee utilizar.
  - a. Pulse ▲ o ▼ para seleccionar [Formato].
  - b. Pulse ◀ o ▶ para seleccionar la opción de formato que desee.

Opción	Descripción
Fecha	Imprime solo la fecha en la etiqueta.
Fech/hora	Imprime la hora y fecha en la etiqueta.
Hora	Imprime solo la hora en la etiqueta.
Hora/fech	Imprime la hora y la fecha en la etiqueta.

- c. Pulse **OK (Aceptar)**.
- [Adelante]  
Establezca una hora y fecha en el futuro o en el pasado.
    - a. Pulse ▲ o ▼ para seleccionar [Adelante].
    - b. Pulse ◀ o ▶ para seleccionar [Activado] y especifique los valores de hora y fecha que desee utilizar; a continuación, pulse **OK (Aceptar)**.

---

Opción	Descripción
Activado	Permite aumentar o disminuir los valores de hora y fecha.
Desactiv	Imprime la hora y fecha actuales.

- c. Pulse ◀ o ▶ para seleccionar el año, el mes, la semana, la fecha, la hora o el minuto.
- d. Pulse ▲ o ▼ para cambiar la hora y fecha actuales según sea necesario.



---

También puede establecer la hora y fecha introduciendo los números con el teclado.

---

- e. Pulse **OK (Aceptar)**.



### Información relacionada

- [Uso de la función de fecha y hora](#)
-

## Cambio o eliminación de la configuración de fecha y hora

- >> [Cambio de la configuración de fecha y hora](#)
- >> [Eliminación de la fecha y la hora en una etiqueta](#)

### Cambio de la configuración de fecha y hora

1. Sitúe el cursor a la izquierda del icono de reloj en la pantalla de entrada de texto.
2. Pulse  para abrir la pantalla de configuración de marca de tiempo.
3. Actualice la configuración que desee y pulse **OK (Aceptar)** cuando haya terminado.

### Eliminación de la fecha y la hora en una etiqueta

1. Coloque el cursor a la derecha del icono del reloj en la pantalla de entrada de texto.
2. Pulse .

### Información relacionada











- [Uso de la función de fecha y hora](#)

## Impresión de etiquetas

- [Vista previa de etiquetas](#)
- [Impresión de etiquetas](#)
- [Selección de una opción de corte](#)
- [Ajuste de la longitud de una etiqueta](#)
- [Impresión de plantillas transferidas](#)

## Vista previa de etiquetas

Puede acceder a una vista previa de las etiquetas antes de imprimir para asegurarse de que son correctas.

1. Pulse .
2. Realice una de las siguientes acciones:
  - Pulse , ,  o  para desplazarse por la vista previa hacia la izquierda, la derecha, arriba o abajo.
  - Pulse  y , ,  o  para desplazarse directamente al borde izquierdo, derecho, superior o inferior.
  - Pulse  para cambiar la ampliación de la vista previa.



### Información relacionada

- [Impresión de etiquetas](#)

## Impresión de etiquetas

### NOTA

- No tire de la etiqueta cuando la impresora de etiquetas la esté expulsando a través de la ranura de salida de la cinta. Si lo hace, la cinta de tinta se descargará con la cinta, lo que impedirá que esta se pueda usar.
- No bloquee la ranura de salida de la cinta durante la impresión. Si lo hace, la cinta se atascará.

1. Después de crear la etiqueta, pulse .

2. Pulse ▲ o ▼ para cambiar el número de copias y, a continuación, pulse  o **OK (Aceptar)**.



- También puede especificar el número de copias mediante el teclado numérico.
- Si solo necesita una copia de la etiqueta, pulse  sin seleccionar el número de copias.



### Información relacionada



- [Impresión de etiquetas](#)
  - [Impresión secuencial](#)
  - [Impresión reflejada](#)

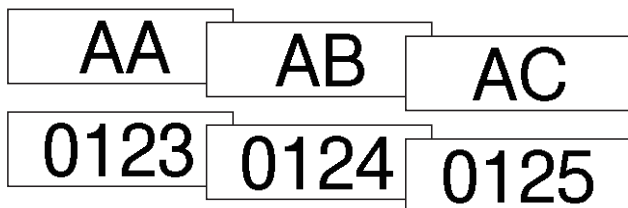

## Impresión secuencial

Utilice esta función para crear etiquetas con números o letras ordenados secuencialmente a partir de un único formato de etiqueta.



1. Pulse  y .
2. Pulse ▲ o ▼ para mostrar [Número] y, a continuación, pulse **OK (Aceptar)**.
3. Pulse ◀ o ▶ para seleccionar el punto inicial y, a continuación, pulse **OK (Aceptar)**.
4. Pulse ◀ o ▶ para seleccionar el punto final y, a continuación, pulse **OK (Aceptar)**.
5. Pulse ▲ o ▼ para seleccionar el número de etiquetas que desee imprimir y, a continuación, pulse  o **OK (Aceptar)**.



### Información relacionada

- [Impresión de etiquetas](#)

## Impresión reflejada

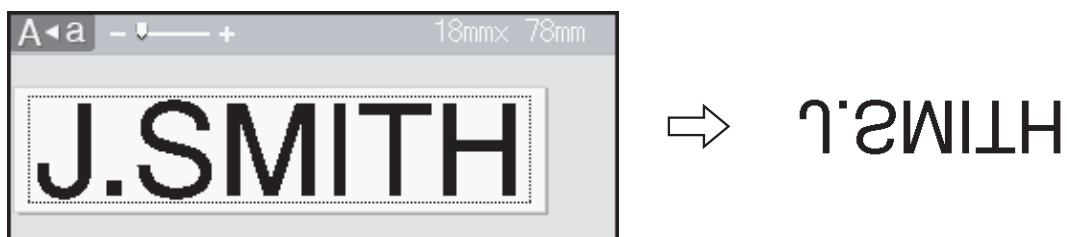
Utilice cinta transparente en el modo [Espejo], de forma que las etiquetas se puedan leer correctamente desde el lado opuesto cuando se adhieran sobre cristal, ventanas u otras superficies transparentes.



1. Pulse  y .
2. Pulse ▲ o ▼ para seleccionar [Espejo] y, a continuación, pulse **OK (Aceptar)**.
3. Pulse  o **OK (Aceptar)**.

### ✓ Información relacionada

- [Impresión de etiquetas](#)

## Selección de una opción de corte

Elija entre las diversas opciones integradas para determinar cómo debe cortar las etiquetas la impresora de etiquetas.

1. Pulse .
2. Pulse ▲ o ▼ para mostrar [Opción corte] y, a continuación, pulse **OK (Aceptar)**.
3. Pulse ▲ o ▼ para seleccionar [Mrgen pqueño], [Mrgen grande], [Cadena], [Sin corte] o [Cint especial] y, a continuación, pulse **OK (Aceptar)**.







### Información relacionada



- [Impresión de etiquetas](#)
  - [Opciones de corte de la cinta](#)

## Opciones de corte de la cinta

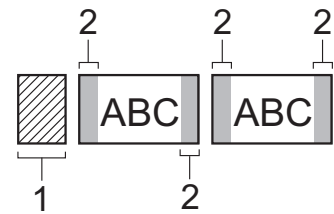
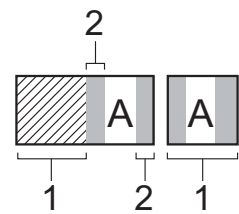
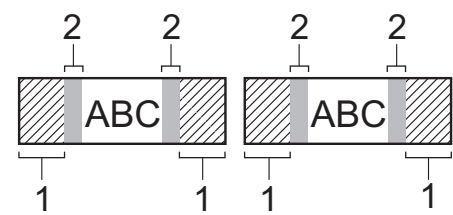
En la tabla Opciones, estos patrones visuales representan partes de la etiqueta, tal y como se muestra en la columna Ejemplo.

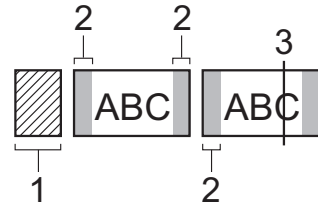
	Área de impresión
	Margen
	Margen laminado

Configuración	Descripción	Ejemplo
Mrgen pqueño	Corta automáticamente un trozo de cinta en blanco antes de imprimir la primera etiqueta y, a continuación, corta la cinta tras imprimir cada etiqueta con un margen de 2 mm en cada extremo.	<ul style="list-style-type: none"> <li>• Cuando la longitud de la etiqueta es de aproximadamente 23 mm o más                              <ol style="list-style-type: none"> <li>1. Aproximadamente 23 mm</li> <li>2. 2 mm</li> </ol> </li> <li>• Cuando la longitud de la etiqueta es de aproximadamente 23 mm o menos                              <ol style="list-style-type: none"> <li>1. Aproximadamente 23 mm</li> <li>2. 2 mm</li> </ol> </li> </ul>
Mrgen grande	Corta automáticamente la cinta después de imprimir cada etiqueta con un margen de 25 mm en cada extremo.	 <ol style="list-style-type: none"> <li>1. Aproximadamente 23 mm</li> <li>2. 2 mm</li> </ol>
Cadena	<ul style="list-style-type: none"> <li>• Corta automáticamente un trozo de cinta en blanco antes de imprimir la primera etiqueta y, a continuación, corta la cinta tras imprimir cada etiqueta con un margen de 2 mm en cada extremo.</li> <li>• Una vez impresa la última etiqueta, la cinta no se alimenta ni se corta. Pulse  y  simultáneamente para alimentar la cinta y cortarla.</li> </ul>	 <ol style="list-style-type: none"> <li>1. Aproximadamente 23 mm</li> <li>2. 2 mm</li> <li>3. Posición de corte</li> </ol>

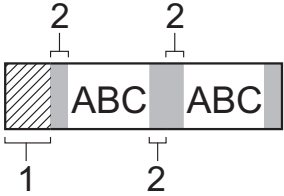
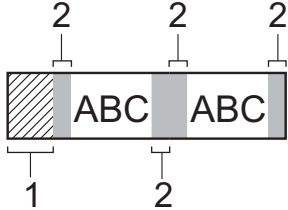
Configuración	Descripción	Ejemplo
Sin corte	<ul style="list-style-type: none"> <li>• Seleccione esta opción de configuración cuando imprima varias copias de una etiqueta o cuando utilice cintas de tela termoadhesivas u otras cintas especiales que no pueden cortarse con el cortador de cinta de la impresora de etiquetas.</li> <li>• Cuando se imprime la última etiqueta, no se vuelve a alimentar y a cortar la cinta. <ul style="list-style-type: none"> <li>- Pulse  y  simultáneamente para alimentar la cinta y cortarla.</li> <li>- Cuando utilice cintas especiales que no se puedan cortar con el cortador de cinta de la impresora de etiquetas, retire el casete de cinta de la impresora de etiquetas y utilice unas tijeras para cortar la cinta.</li> </ul> </li> </ul>	 <ol style="list-style-type: none"> <li>1. 23 mm</li> <li>2. 2 mm</li> </ol>
Cinta especial	<p>Seleccione esta opción de configuración cuando utilice cinta especial.</p>	 <ol style="list-style-type: none"> <li>1. Aproximadamente 23 mm</li> <li>2. 2 mm</li> </ol>



### Información relacionada

- [Selección de una opción de corte](#)

## Ajuste de la longitud de una etiqueta

Cuando el casete de cinta está casi vacío, la longitud de la etiqueta impresa puede ser menos precisa. En tal caso, ajuste la longitud de la etiqueta manualmente.



Aproximadamente el 1% de la longitud total de la etiqueta se ajusta en un nivel.

1. Pulse .
2. Pulse ◀ o ▶ para mostrar [Configur.] y, a continuación, pulse **OK (Aceptar)**.
3. Pulse ▲ o ▼ para mostrar [Ajustar] y, a continuación, pulse **OK (Aceptar)**.
4. Pulse ▲ o ▼ para mostrar [Longitud de etiqueta] y, a continuación, pulse **OK (Aceptar)**.
5. Pulse ◀ o ▶ para mostrar [-3 - +3] y, a continuación, pulse **OK (Aceptar)**.



### Información relacionada

- [Impresión de etiquetas](#)

## Impresión de plantillas transferidas

No es posible transferir plantillas creadas en P-touch Editor a la impresora de etiquetas.

1. Pulse .
2. Pulse ◀ o ▶ para mostrar [Plantillas transferidas] y, a continuación, pulse **OK (Aceptar)**.
3. Pulse ▲ o ▼ para seleccionar la plantilla que desee imprimir y, a continuación, pulse **OK (Aceptar)**.
4. Pulse ▲ o ▼ para mostrar [Imprimir] y, a continuación, pulse **OK (Aceptar)**.



Si aún no ha transferido plantillas desde P-touch Editor, no aparecerá [Plantillas transferidas] en la lista de opciones.

Más información >> *Información adicional*



### Información relacionada

- [Impresión de etiquetas](#)
  - [Edición e impresión de plantillas transferidas](#)
  - [Impresión de plantillas transferidas desde la base de datos](#)
  - [Eliminación de una plantilla transferida](#)

#### Información adicional:

- [Transferencia de plantillas a la impresora \(P-touch Transfer Manager\) \(Windows\)](#)

## Edición e impresión de plantillas transferidas

1. Pulse .
2. Pulse ◀ o ▶ para mostrar [Plantillas transferidas] y, a continuación, pulse **OK (Aceptar)**.
3. Pulse ▲ o ▼ para seleccionar la plantilla que desee editar y, a continuación, pulse **OK (Aceptar)**.
4. Pulse ▲ o ▼ para mostrar [Editar etiq. (sin guard.)] y, a continuación, pulse **OK (Aceptar)**.
5. Edite la plantilla.



No se puede añadir ni eliminar un salto de línea cuando se edita una plantilla transferida.

6. Pulse ▲ o ▼ para seleccionar la plantilla editada y, a continuación, pulse **OK (Aceptar)**.
7. Pulse ▲ o ▼ para mostrar [Imprimir] y, a continuación, pulse **OK (Aceptar)**.



No se pueden guardar los cambios en una plantilla transferida.



### Información relacionada

- [Impresión de plantillas transferidas](#)



## Impresión de plantillas transferidas desde la base de datos

1. Pulse .
2. Pulse ◀ o ▶ para mostrar [Plantillas transferidas] y, a continuación, pulse **OK (Aceptar)**.
3. Pulse ▲ o ▼ para seleccionar la plantilla que desee imprimir y, a continuación, pulse **OK (Aceptar)**.
4. Pulse ▲ o ▼ para mostrar [Impr. desde base datos] y, a continuación, pulse **OK (Aceptar)**.
5. Pulse ◀, ▶, ▲ o ▼ para seleccionar el primer registro del intervalo que desee imprimir.
6. Pulse ◀, ▶, ▲ o ▼ para seleccionar el último registro del intervalo que desee imprimir.  
Los registros del intervalo seleccionado se resaltan en la pantalla LCD.
7. Pulse ▲ o ▼ para mostrar [Imprimir] y, a continuación, pulse **OK (Aceptar)**.



El número máximo de caracteres que se pueden imprimir en una plantilla transferida es 1500. Los saltos de línea y los bloques de texto reducen el número máximo.





### Información relacionada

- [Impresión de plantillas transferidas](#)
  - [Búsqueda de una plantilla en la base de datos](#)

## Búsqueda de una plantilla en la base de datos

1. Pulse .
2. Pulse ◀ o ▶ para mostrar [Plantillas transferidas] y, a continuación, pulse **OK (Aceptar)**.
3. Pulse ▲ o ▼ para seleccionar la plantilla que desee imprimir y, a continuación, pulse **OK (Aceptar)**.  
Se muestra el primer registro de la base de datos seleccionada.
4. Escriba los datos o el nombre que quiera encontrar.  
Por ejemplo, escriba "B" para encontrar cualquier cadena de caracteres que contenga "B". Escriba "BR" para encontrar cualquier cadena de caracteres que contenga "BR".  
Escriba tantas letras o números como sea necesario.



- Si una cadena contiene el carácter que ha escrito, el cursor de la pantalla LCD se desplazará a ese contenido y lo resaltará. Si el contenido no existe, el cursor permanecerá en la posición actual.
- Si el carácter buscado está en varios campos de la base de datos, pulse  y  simultáneamente para desplazarse al siguiente campo que contenga el carácter. El carácter se resaltará en el campo.
- Pulse  para eliminar el último carácter de los datos de búsqueda. El cursor se desplazará al siguiente campo que contenga los caracteres de búsqueda restantes.



### Información relacionada

- [Impresión de plantillas transferidas desde la base de datos](#)

## Eliminación de una plantilla transferida

Cuando se elimina una plantilla transferida, se elimina solo de la impresora de etiquetas.

1. Pulse .
2. Pulse ◀ o ▶ para mostrar [Plantillas transferidas] y, a continuación, pulse **OK (Aceptar)**.
3. Pulse ▲ o ▼ para seleccionar la plantilla que desee eliminar y, a continuación, pulse **OK (Aceptar)**.
4. Pulse ▲ o ▼ para mostrar [Eliminar] y, a continuación, pulse **OK (Aceptar)**.  
Aparecerá el mensaje [¿Eliminar?].
5. Pulse **OK (Aceptar)**.



### Información relacionada

- [Impresión de plantillas transferidas](#)

## Uso de la memoria de archivos

- [Cómo guardar archivos de etiqueta](#)
- [Cómo imprimir, abrir, eliminar o marcar una etiqueta guardada](#)

## Cómo guardar archivos de etiqueta

Puede guardar hasta 99 etiquetas y recuperarlas para imprimirlas posteriormente. Se pueden guardar hasta 280 caracteres como máximo por archivo. También puede editar y sobrescribir las etiquetas guardadas.

1. Escriba el texto y aplique formato a la etiqueta.
2. Pulse .
3. Pulse ▲ o ▼ para mostrar [Guardar] y, a continuación, pulse **OK (Aceptar)**.
4. Pulse ▲ o ▼ para seleccionar un archivo y, a continuación, pulse **OK (Aceptar)**.





### Información relacionada

- [Uso de la memoria de archivos](#)
-

## Cómo imprimir, abrir, eliminar o marcar una etiqueta guardada

1. Pulse .
2. Pulse ◀ o ▶ para mostrar [Archivo] y, a continuación, pulse **OK (Aceptar)**.
3. Pulse ▲ o ▼ para seleccionar un archivo y, a continuación, pulse **OK (Aceptar)**.
4. Realice una de las siguientes acciones:

Opción	Descripción
Imprimir	<p>a. Pulse ▲ o ▼ para mostrar <code>Imprimir</code> y, a continuación, pulse <b>OK (Aceptar)</b>.</p> <p>b. Pulse ▲ o ▼ para cambiar el número de copias y, a continuación, pulse  o <b>OK (Aceptar)</b>.</p>
Abrir	Pulse ▲ o ▼ para mostrar <code>Abrir</code> y, a continuación, pulse <b>OK (Aceptar)</b> .
Eliminar	<p>a. Pulse ▲ o ▼ para mostrar <code>Eliminar</code> y, a continuación, pulse <b>OK (Aceptar)</b>.</p> <p>b. Pulse <b>OK (Aceptar)</b>. Aparecerá el mensaje ¿Eliminar?.</p> <p>c. Pulse <b>OK (Aceptar)</b>. Para eliminar una etiqueta guardada de la pantalla de selección de archivos, seleccione la etiqueta mediante ▲ o ▼ y, a continuación, pulse .</p>
Marcado	<p>Los archivos guardados se pueden organizar en ocho categorías diferentes con un color codificado. Las opciones de colores aparecen a la izquierda del nombre del archivo en la pantalla de selección de archivos.</p> <p>a. Pulse ▲ o ▼ para mostrar <code>Marcado</code> y, a continuación, pulse <b>OK (Aceptar)</b>.</p> <p>b. Pulse ▲ o ▼ para seleccionar un color y, a continuación, pulse <b>OK (Aceptar)</b>.</p>

### Información relacionada

- [Uso de la memoria de archivos](#)

## Creación e impresión de etiquetas mediante el ordenador

- [Creación de etiquetas mediante P-touch Editor \(Windows\)](#)
- [Creación de etiquetas e impresión mediante P-touch Editor \(Mac\)](#)
- [Impresión de etiquetas mediante el controlador de la impresora \(Windows\)](#)

## Creación de etiquetas mediante P-touch Editor (Windows)

La función de transferencia solo puede usarse con P-touch Editor 5.4.

Para usar la impresora de etiquetas con un ordenador Windows, instale P-touch Editor y el controlador de la impresora en el ordenador.

Para obtener los controladores y el software más recientes, vaya a la página **Descargas** de su modelo en el Brother support web en [support.brother.com](http://support.brother.com).

### 1. Inicie P-touch Editor .

#### • Windows 11:

Haga clic en **Inicio > Brother P-touch > P-touch Editor**, o haga doble clic en el icono **P-touch Editor** del escritorio.

\*Según el sistema operativo de su ordenador, es posible que se cree o no la carpeta Brother P-touch.

#### • Windows 10:

Haga clic en **Inicio > Brother P-touch > P-touch Editor**, o haga doble clic en el icono **P-touch Editor** del escritorio.

#### • Windows 8.1:

Haga clic en el icono **P-touch Editor** de la pantalla **Aplicaciones**, o haga doble clic en el icono **P-touch Editor** del escritorio.

### 2. Realice una de las siguientes acciones:

#### • P-touch Editor 5.4

- Para abrir un diseño ya creado, haga clic en **Abrir** (1).
- Para conectar un diseño predefinido a una base de datos, active la casilla de verificación situada junto a **Conectar base de datos** (2).
- Para crear una nueva presentación, haga doble clic en el panel **Nuevo diseño** (3), o haga clic en el panel **Nuevo diseño** (3) y, a continuación, haga clic en →.
- Para crear un diseño nuevo utilizando un diseño predefinido, haga doble clic en un botón de categoría (4), o seleccione un botón de categoría (4) y, seguidamente, haga clic en →.

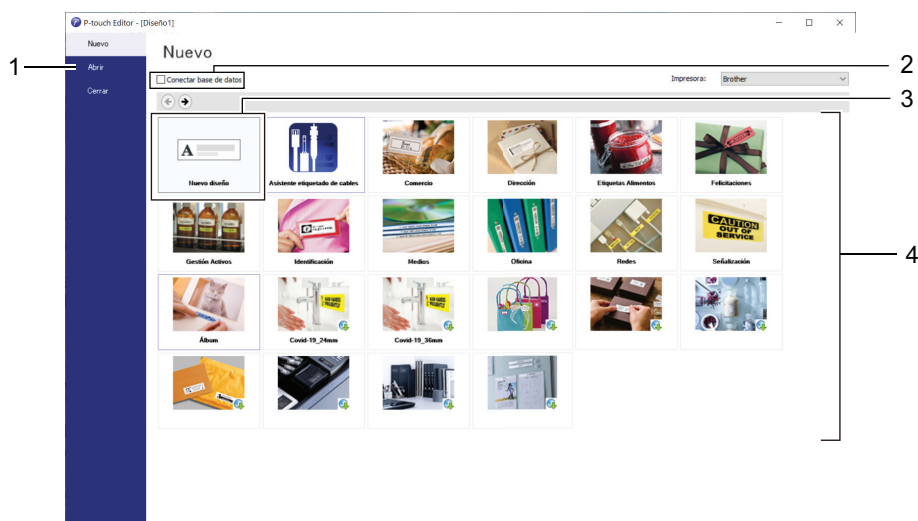

#### • P-touch Editor 6.0

- Para abrir un diseño ya creado, haga clic en **Abrir** (4).
- Para crear un nuevo diseño, haga clic en la pestaña **Etiqueta nueva** y el botón **Etiqueta nueva** (1).
- Para crear un diseño nuevo a partir de un diseño predefinido, haga clic en la pestaña **Etiqueta nueva** y en un botón de categoría (2), seleccione una plantilla y, seguidamente, haga clic en **Crear** (3).



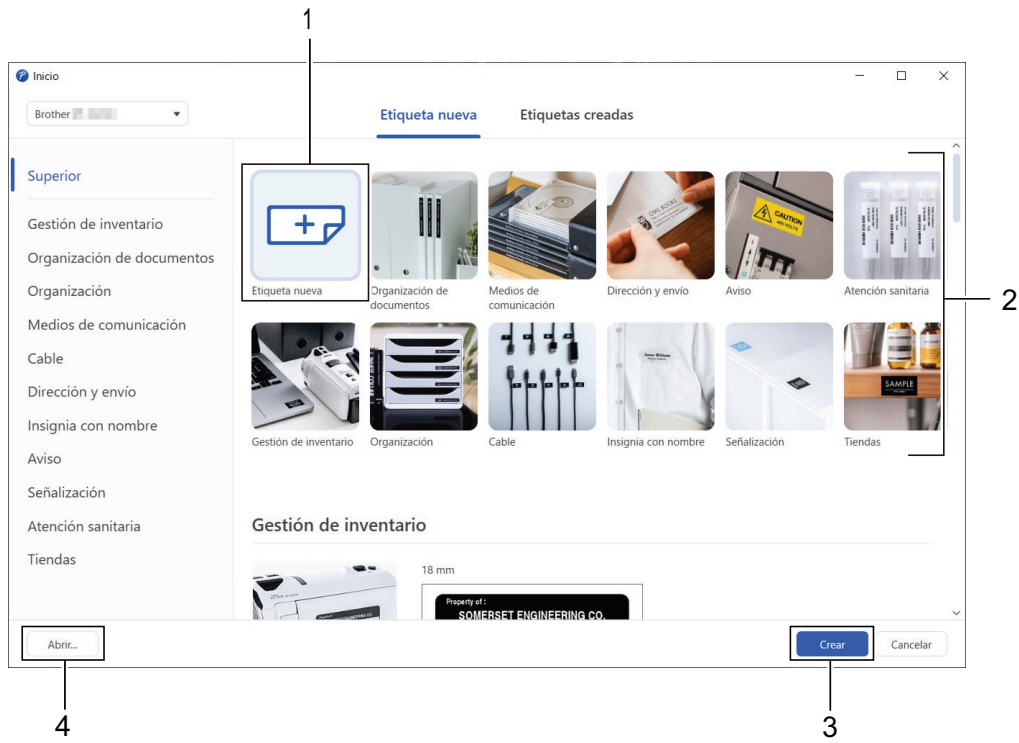

## Información relacionada

- [Creación e impresión de etiquetas mediante el ordenador](#)

## Creación de etiquetas e impresión mediante P-touch Editor (Mac)

Descargue e instale P-touch Editor desde App Store en su Mac.

Para usar la impresora de etiquetas con su ordenador Mac, instale P-touch Editor.

1. Haga doble clic en **Macintosh HD > Aplicaciones** y, a continuación, haga doble clic en el icono de **Brother P-touch Editor**.
2. Cuando P-touch Editor se inicie, haga clic en **Nuevo** para seleccionar una plantilla, crear un nuevo diseño o abrir un diseño existente.

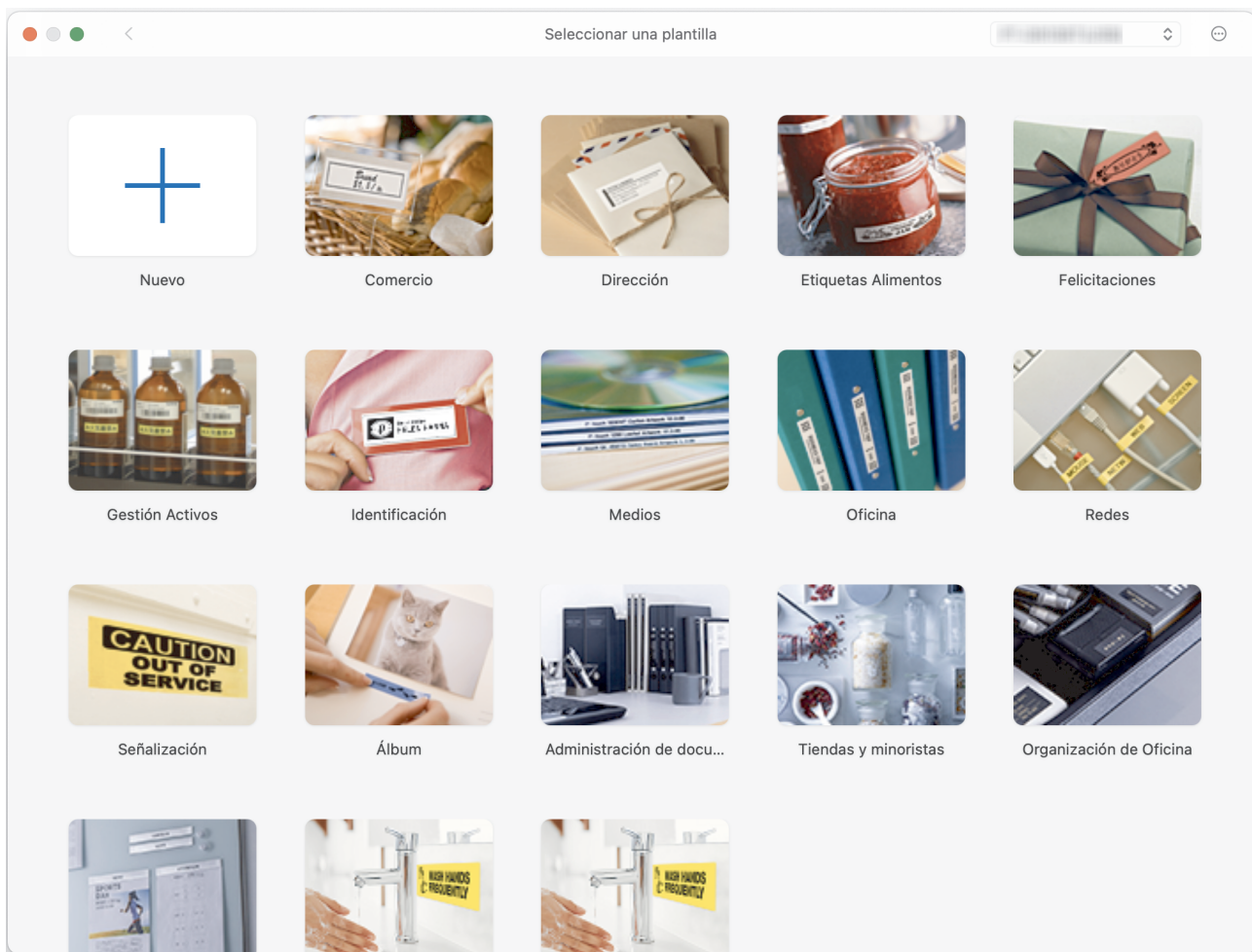

3. Seleccione la configuración de impresión.
4. Haga clic en el icono de **Imprimir**.



### Información relacionada

- [Creación e impresión de etiquetas mediante el ordenador](#)
  - [Ventana principal de P-touch Editor \(Mac\)](#)

## Ventana principal de P-touch Editor (Mac)

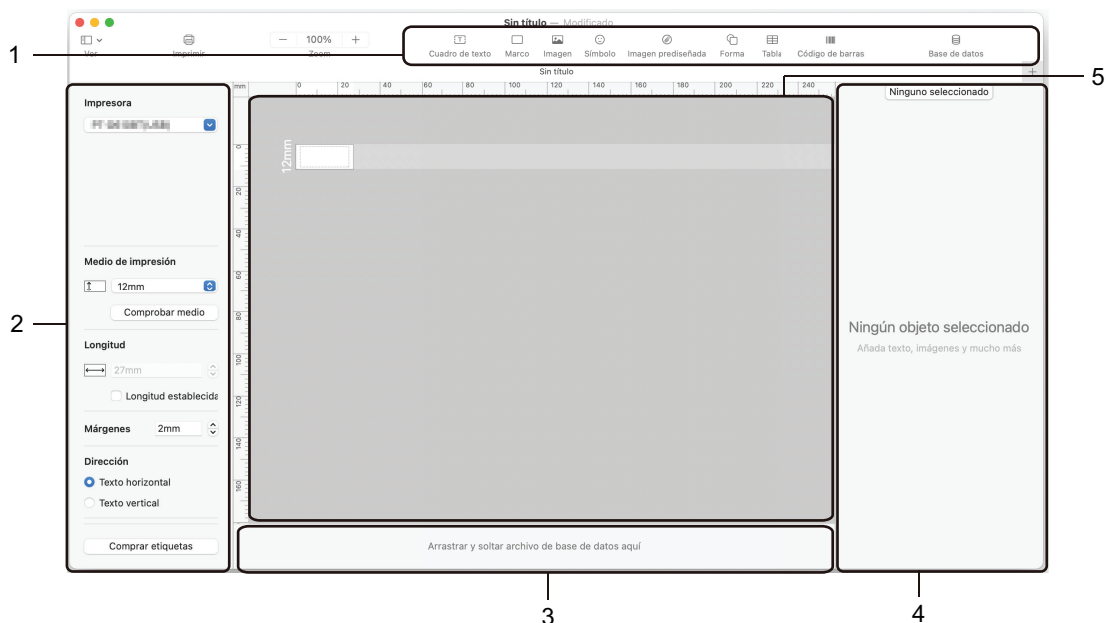

1. Barra de herramientas
2. Inspector de objetos
3. Área de conexión a la base de datos
4. Inspector de etiquetas
5. Ventana de diseño



### Información relacionada

- [Creación de etiquetas e impresión mediante P-touch Editor \(Mac\)](#)

## Impresión de etiquetas mediante el controlador de la impresora (Windows)

Asegúrese de haber instalado el controlador de la impresora.

Para obtener los controladores y el software más recientes, vaya a la página **Descargas** de su modelo en Brother support web ([support.brother.com](http://support.brother.com)).

1. Conecte la impresora de etiquetas a un ordenador.
2. Abra el documento que desea imprimir.
3. Seleccione el comando de impresión en su aplicación.
4. Seleccione la impresora de etiquetas y, a continuación, haga clic en el botón de propiedades o preferencias de la impresora.  
Aparecerá la ventana del controlador de la impresora.
5. Cambie la configuración del controlador de la impresora, si es necesario.
6. Haga clic en **Aceptar**.
7. Complete su operación de impresión.



### Información relacionada

- [Creación e impresión de etiquetas mediante el ordenador](#)

#### Información adicional:

- [Conexión de la impresora de etiquetas a un ordenador mediante un cable USB](#)
- [Activación o desactivación de Bluetooth](#)
- [Instalación del software y el controlador de la impresora en un ordenador \(Windows\)](#)

## **Impresión de etiquetas mediante dispositivos móviles**

- [Instalación de la aplicación Brother iPrint&Label](#)
- [Creación de etiquetas e impresión mediante dispositivos móviles](#)

## Instalación de la aplicación Brother iPrint&Label

Utilice la aplicación Brother iPrint&Label para imprimir directamente desde dispositivos móviles iPhone, iPad, iPod touch y Android™.

Aplicación	Características
Brother iPrint&Label	Permite crear etiquetas de uso empresarial, incluidos códigos de barras, etiquetas para equipo de oficina y etiquetas para pestañas de carpetas.

Si desea obtener más información sobre las aplicaciones móviles disponibles para su impresora, visite <https://support.brother.com/g/d/f5f9>



### Información relacionada

- [Impresión de etiquetas mediante dispositivos móviles](#)

## Creación de etiquetas e impresión mediante dispositivos móviles

Confirme que la impresora de etiquetas esté conectada a su dispositivo móvil a través de Bluetooth o mediante un cable USB.

1. Inicie la aplicación de impresión de etiquetas en su dispositivo móvil.
2. Seleccione un diseño o plantilla de etiqueta.



También puede seleccionar una etiqueta diseñada con anterioridad e imprimirla.

3. Seleccione el menú de impresión en la aplicación de impresión de etiquetas.



### Información relacionada

- [Impresión de etiquetas mediante dispositivos móviles](#)

## Transferencia de plantillas a la impresora (P-touch Transfer Manager) (Windows)

- [Transferencia de plantillas a la impresora mediante P-touch Transfer Manager \(Windows\)](#)
- [Distribución de plantillas a transferir a usuarios sin utilizar P-touch Transfer Manager \(Windows\)](#)



## **Transferencia de plantillas a la impresora mediante P-touch Transfer Manager (Windows)**

- [Notas sobre el uso de P-touch Transfer Manager \(Windows\)](#)
- [Acerca de la transferencia de plantillas del ordenador a la impresora \(Windows\)](#)
- [Copia de seguridad de plantillas u otros datos guardados en la impresora \(Windows\)](#)
- [Eliminación de datos de la impresora \(Windows\)](#)
- [Creación de archivos de transferencia y archivos de paquete de transferencia \(Windows\)](#)

## Notas sobre el uso de P-touch Transfer Manager (Windows)

Algunas funciones de P-touch Editor no están disponibles con la impresora, así que tenga en cuenta los siguientes aspectos cuando utilice P-touch Editor para crear plantillas.

Puede acceder a una vista previa de las plantillas creadas antes de transferirlas a la impresora.

### Creación de plantillas

- Puede que parte del texto de las plantillas que se transfieren a la impresora se imprima con tamaños de caracteres y fuentes similares que están cargados en la impresora. Por consiguiente, es posible que la etiqueta impresa difiera de la imagen de la plantilla creada en P-touch Editor.
- En función del ajuste de objeto de texto, es posible que el tamaño de los caracteres se reduzca automáticamente o que parte del texto no se imprima. En caso de que esto ocurra, cambie la configuración del objeto de texto.
- Aunque en P-touch Editor se pueden aplicar estilos de caracteres a caracteres individuales, los estilos solo se pueden aplicar a un bloque de texto desde la impresora. Además, algunos estilos de caracteres no están disponibles en la impresora.
- Los fondos especificados en P-touch Editor no son compatibles con la impresora.
- No se puede transferir el diseño de P-touch Editor usando la función de impresión dividida (que amplía la etiqueta y la imprime en dos o más etiquetas).
- Solo se imprime la porción de la etiqueta que quede dentro del área imprimible.

### Transferencia de plantillas

- Es posible que la etiqueta impresa difiera de la imagen que aparece en el área de vista previa de P-touch Transfer Manager.
- Si un código de barras bidimensional (que no sea un código QR) no cargado en la impresora se transfiere a la impresora, se convertirá en una imagen. La imagen del código de barras convertido no se puede editar.
- Todos los objetos transferidos que la impresora no pueda editar se convertirán en imágenes.
- Los objetos agrupados se convertirán en un mapa de bits individual.
- Si los objetos se superponen, solo se imprime el objeto inferior.

### Transferencia de datos que no sean plantillas

Si se cambia el número o el orden de los campos de una base de datos y solo se transfiere la base de datos (archivo CSV) para actualizarla, es posible que la base de datos no se vincule correctamente a la plantilla. Además, la primera línea de datos del archivo transferido debe ser reconocida por la impresora como "nombres de campo".



#### Información relacionada

- [Transferencia de plantillas a la impresora mediante P-touch Transfer Manager \(Windows\)](#)

---

Inicio > [Transferencia de plantillas a la impresora \(P-touch Transfer Manager\) \(Windows\)](#) > [Transferencia de plantillas a la impresora mediante P-touch Transfer Manager \(Windows\)](#) > [Acerca de la transferencia de plantillas del ordenador a la impresora \(Windows\)](#)

## Acerca de la transferencia de plantillas del ordenador a la impresora (Windows)

Puede transferir plantillas y otros datos a la impresora y guardar copias de seguridad de los datos en el ordenador.

Para utilizar P-touch Transfer Manager, deberá primero transferir plantillas creadas en P-touch Editor a P-touch Transfer Manager.



### Información relacionada

- [Transferencia de plantillas a la impresora mediante P-touch Transfer Manager \(Windows\)](#)
    - [Transferencia de una plantilla a P-touch Transfer Manager \(Windows\)](#)
    - [Ventana principal de P-touch Transfer Manager \(Windows\)](#)
    - [Transferencia de plantillas u otros datos del ordenador a la impresora \(Windows\)](#)
-

Inicio > Transferencia de plantillas a la impresora (P-touch Transfer Manager) (Windows) > Transferencia de plantillas a la impresora mediante P-touch Transfer Manager (Windows) > Acerca de la transferencia de plantillas del ordenador a la impresora (Windows) > Transferencia de una plantilla a P-touch Transfer Manager (Windows)

## Transferencia de una plantilla a P-touch Transfer Manager (Windows)

1. Inicie P-touch Editor .

- **Windows 11:**

Haga clic en **Inicio > Brother P-touch > P-touch Editor**, o haga doble clic en el icono **P-touch Editor** del escritorio.

\*Según el sistema operativo de su ordenador, es posible que se cree o no la carpeta Brother P-touch.

- **Windows 10:**

Haga clic en **Inicio > Brother P-touch > P-touch Editor**, o haga doble clic en el icono **P-touch Editor** del escritorio.

- **Windows 8.1:**

Haga clic en el icono **P-touch Editor** de la pantalla **Aplicaciones**, o haga doble clic en el icono **P-touch Editor** del escritorio.

2. Abra la plantilla que desee o cree un diseño.

3. Haga clic en **Archivo > Transferir plantilla > Transferir**.

Aparecerá la ventana P-touch Transfer Manager. La plantilla se transfiere a la carpeta **Configuraciones**.

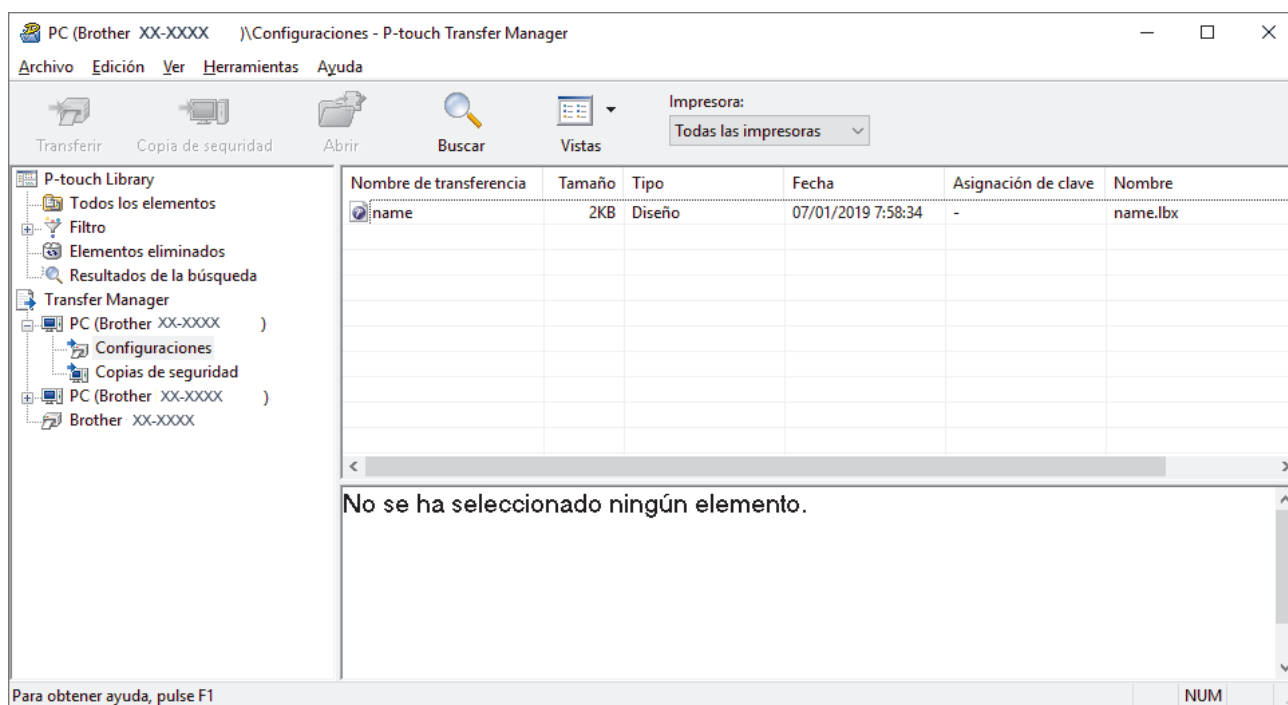

### Información relacionada

- [Acerca de la transferencia de plantillas del ordenador a la impresora \(Windows\)](#)

Inicio > Transferencia de plantillas a la impresora (P-touch Transfer Manager) (Windows) > Transferencia de plantillas a la impresora mediante P-touch Transfer Manager (Windows) > Acerca de la transferencia de plantillas del ordenador a la impresora (Windows) > Ventana principal de P-touch Transfer Manager (Windows)

## Ventana principal de P-touch Transfer Manager (Windows)

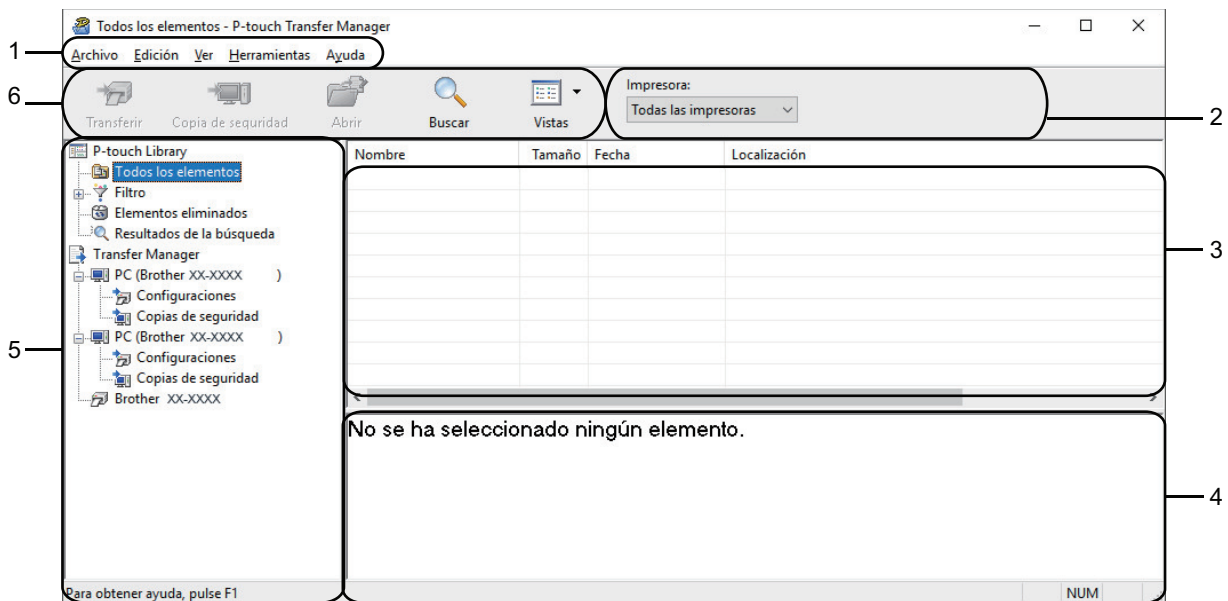

### 1. Barra de menú

Permite acceder a varios comandos agrupados bajo cada título de menú (los menús **Archivo**, **Edición**, **Ver**, **Herramientas** y **Ayuda**) según sus funciones.

### 2. Selector de impresora

Le permite seleccionar una impresora a la que transferir los datos. Cuando seleccione una impresora, aparecerán en la lista de datos únicamente los datos que puedan enviarse a la impresora seleccionada.

### 3. Lista de plantillas

Muestra la lista de plantillas de la carpeta seleccionada.

### 4. Vista previa

Muestra una vista previa de las plantillas de la lista de plantillas.



### 5. Lista de carpetas

Muestra una lista de carpetas e impresoras. Al seleccionar una carpeta, las plantillas de la carpeta seleccionada aparecen en la lista de plantillas. Al seleccionar una impresora, aparecen las plantillas actuales y otros datos almacenados en la impresora.



### 6. Barra de herramientas

Permite acceder a los comandos más frecuentes.

## Iconos de la barra de herramientas

Icono	Nombre del botón	Función
	<b>Transferir</b>	Permite transferir plantillas y otros datos del ordenador a la impresora.
	<b>Almacenar archivo de transferencia</b> (Cuando no está conectado a una impresora)	Permite cambiar el tipo de archivo de los datos que se van a transferir a otras aplicaciones. Las interfaces disponibles pueden variar en función del modelo.
	<b>Copia de seguridad</b>	Permite recuperar las plantillas y otros datos guardados en la impresora, y guardarlos en el ordenador.
	<b>Abrir</b>	Permite abrir la plantilla seleccionada.

---

Icono	Nombre del botón	Función
	<b>Buscar</b>	Permite buscar plantillas u otros datos registrados en P-touch Library.
	<b>Vistas</b>	Permite cambiar el estilo de visualización de archivos.



### Información relacionada

- [Acerca de la transferencia de plantillas del ordenador a la impresora \(Windows\)](#)
-

Inicio > Transferencia de plantillas a la impresora (P-touch Transfer Manager) (Windows) > Transferencia de plantillas a la impresora mediante P-touch Transfer Manager (Windows) > Acerca de la transferencia de plantillas del ordenador a la impresora (Windows) > Transferencia de plantillas u otros datos del ordenador a la impresora (Windows)

## Transferencia de plantillas u otros datos del ordenador a la impresora (Windows)

Para transferir plantillas de un dispositivo móvil a la impresora, >> [Información relacionada](#)

1. Conecte la impresora y el ordenador con un cable USB y, a continuación, encienda la impresora.  
El nombre del modelo de la impresora aparecerá junto a un icono de impresora en la vista carpeta.  
Al seleccionar la impresora en la vista carpeta, aparecerán las plantillas actuales y otros datos almacenados en la impresora.

Si una impresora está desconectada o sin conexión, no aparecerá en la vista carpeta.

2. Seleccione la impresora a la que desee transferir la plantilla u otros datos.

The screenshot shows the P-touch Transfer Manager application window. The title bar reads "PC (Brother XX-XXXX) \Configuraciones - P-touch Transfer Manager". The menu bar includes "Archivo", "Edición", "Ver", "Herramientas", and "Ayuda". The toolbar contains icons for "Transferir", "Copia de seguridad", "Abrir", "Buscar", and "Vistas". A dropdown menu for "Impresora:" is open, showing "Todas las impresoras" and "Brother RJ-4230B". The main content area is a table with the following data:

Nombre de transferencia	Tamaño	Tipo	Asignación de clave	Nombre
name	2KB	Diseño	07/01/2019 7:58:34	name.lbx
CD	1KB	Diseño	07/01/2019 8:00:25	CD.lbx
address	2KB	Diseño	07/01/2019 8:00:54	address.lbx

Below the table, a message states: "No se ha seleccionado ningún elemento." The status bar at the bottom indicates "Para obtener ayuda, pulse F1" and "NUM".

3. Haga clic con el botón derecho en la carpeta **Configuraciones**, seleccione **Nueva** y, a continuación, cree una nueva carpeta.

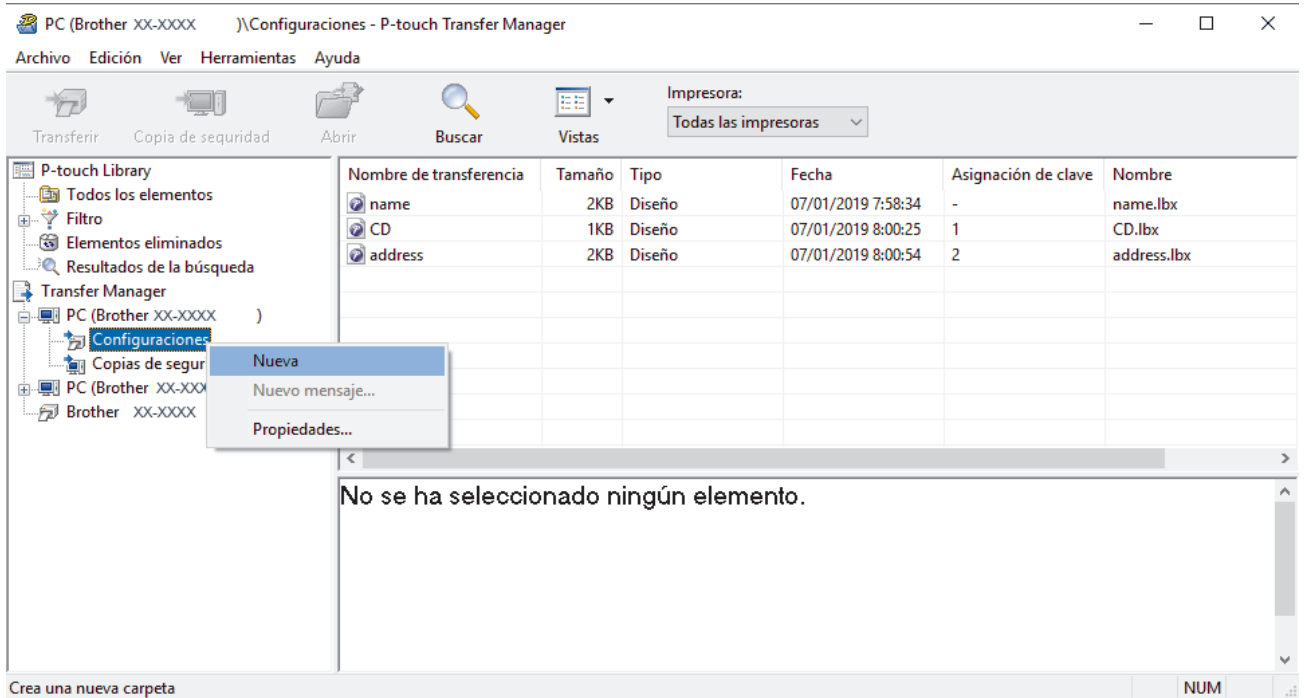

4. Realice una de las siguientes acciones:

- Arrastre la plantilla o los otros datos que desee transferir y colóquelos en la nueva carpeta.
- Para transferir varias plantillas u otros datos, arrastre todos los archivos que desee transferir y colóquelos en la nueva carpeta. A cada archivo se le asigna un número de asignación de clave (ubicación de memoria de la impresora) cuando se coloca en la nueva carpeta.

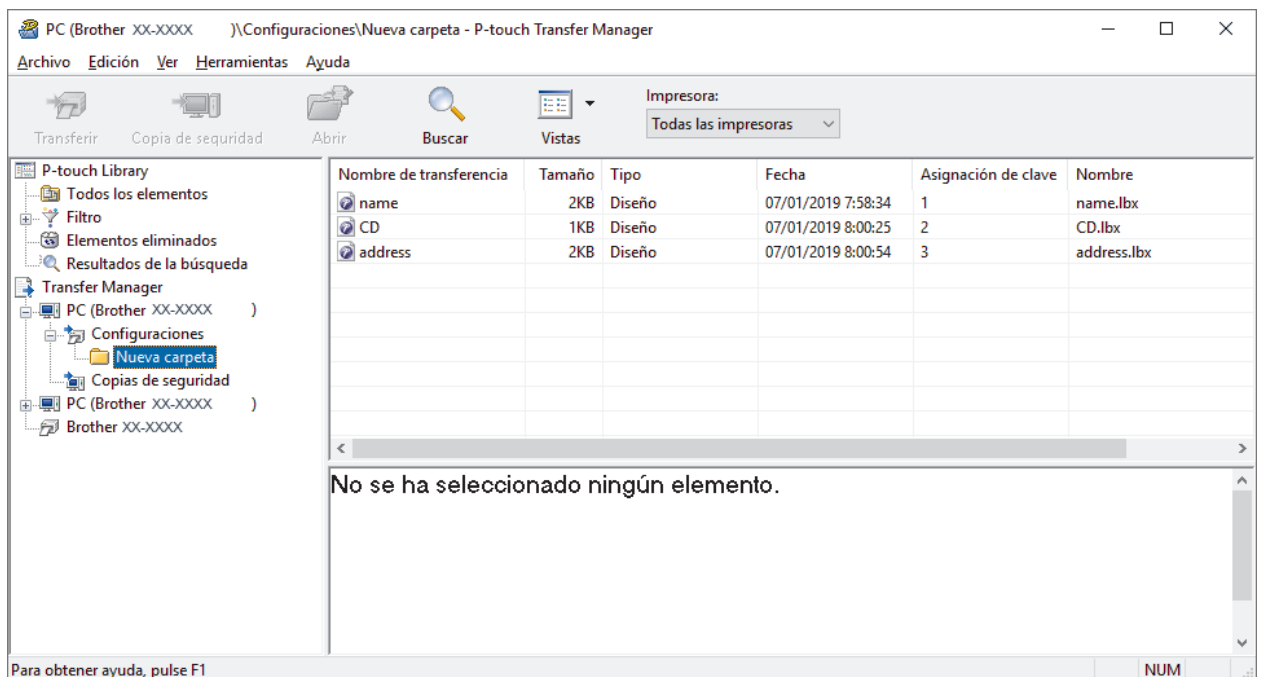

Tipo de datos	Número máximo de elementos transferibles	Detalles sobre restricciones
Plantilla	20	<ul style="list-style-type: none"> <li>• Cada plantilla puede contener un máximo de 20 objetos.</li> <li>• Cada objeto puede contener un máximo de siete líneas.</li> </ul>
Base de datos	20	<ul style="list-style-type: none"> <li>• Solo se pueden transferir archivos CSV.</li> <li>• Cada archivo CSV puede contener un máximo de 255 campos y 65.000 registros.</li> </ul>





- Puede confirmar el espacio disponible en la memoria de archivos de transferencia si imprime el informe de configuración.
- Puede buscar plantillas u otros datos seleccionando:
  - La carpeta en la carpeta **Configuraciones**
  - **Todos los elementos**
  - Una de las categorías bajo **Filtro**, como **Diseños**

5. Para cambiar el número de asignación de clave asignado a un elemento, haga clic con el botón derecho en el elemento, seleccione el menú **Asignación de clave** y, a continuación, seleccione el número de asignación de clave que desee.

Nombre de transferencia	Tamaño	Tipo	Fecha	Asignación de clave	Nombre
name	2KB	Diseño	07/01/2019 7:58:34	1	name.lbx
CD	1KB	Diseño	07/01/2019 8:00:25	2	CD.lbx
address	2KB	Diseño	07/01/2019 8:00:25	2	address.lbx



- Salvo por los datos en las bases de datos, todos los datos transferidos a la impresora tienen asignados un número clave.
- Si la plantilla o los otros datos transferidos a la impresora tienen el mismo número de clave que otra plantilla ya guardada en la impresora, la nueva plantilla sobrescribirá la anterior. Puede confirmar los números de plantilla asignados guardados en la impresora realizando copia de seguridad de las plantillas o los otros datos.
- Si la memoria de la impresora está llena, quite una o más plantillas de la memoria permanente de la impresora.

6. Para cambiar los nombres de plantillas o de otros datos que quiera transferir, haga clic en el elemento que desee y escriba el nuevo nombre.

Es posible que el número de caracteres usados en los nombres de plantilla esté limitado en función del modelo de impresora.

7. Seleccione la carpeta que contiene las plantillas o los otros datos que desea transferir y haga clic en **Transferir**.

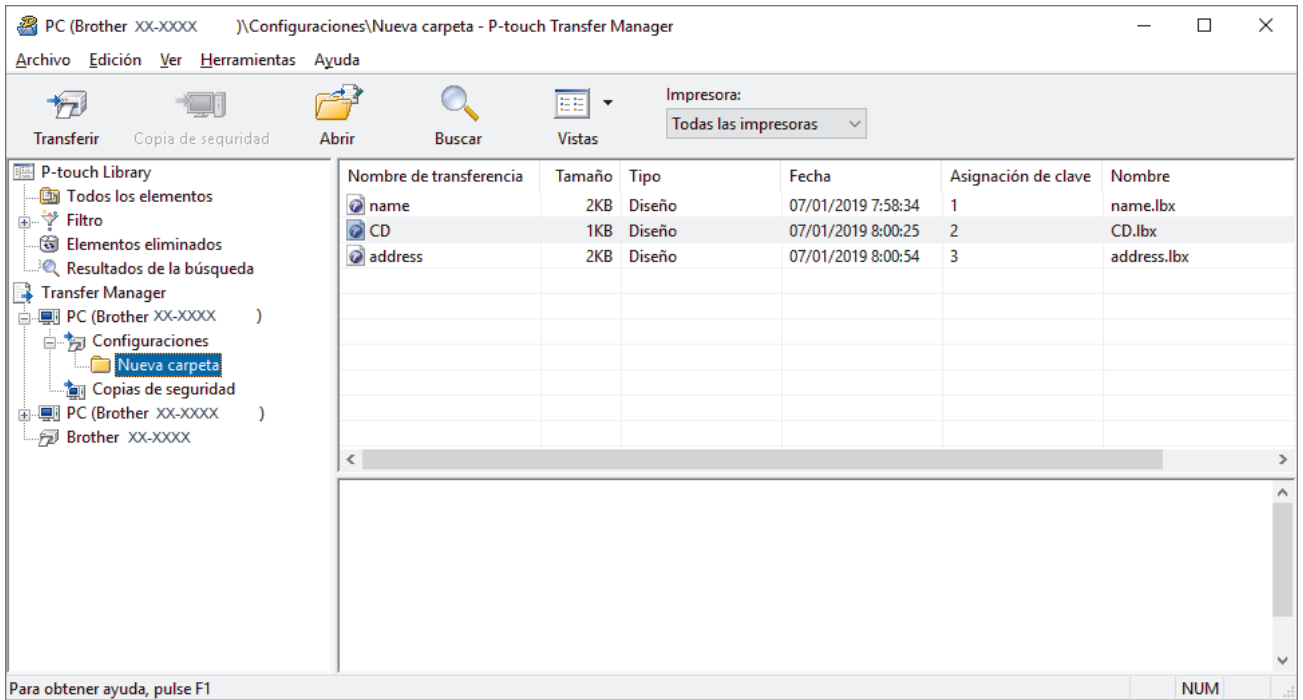

Aparecerá un mensaje de confirmación.



- También puede transferir elementos individuales a la impresora sin añadirlos a una carpeta. Seleccione la plantilla o los otros datos que desea transferir y haga clic en **Transferir**.
- Se pueden seleccionar varios elementos y carpetas y transferirlos en una sola operación.

8. Haga clic en **Aceptar**.

Los elementos seleccionados se transferirán a la impresora.



### Información relacionada

- [Acerca de la transferencia de plantillas del ordenador a la impresora \(Windows\)](#)

## Copia de seguridad de plantillas u otros datos guardados en la impresora (Windows)



- Las plantillas u otros datos de la copia de seguridad no se pueden editar en el ordenador.
- En función del modelo de impresora, es posible que las plantillas o datos de copia de seguridad no sean transferibles entre distintos modelos.

1. Conecte el ordenador a la impresora de etiquetas y encienda la impresora de etiquetas.

El nombre del modelo de la impresora aparecerá junto a un icono de impresora en la vista carpeta. Al seleccionar la impresora en la vista carpeta, aparecerán las plantillas actuales y otros datos almacenados en la impresora.

2. Seleccione la impresora desde la que desea copiar los datos y haga clic en **Copia de seguridad**.

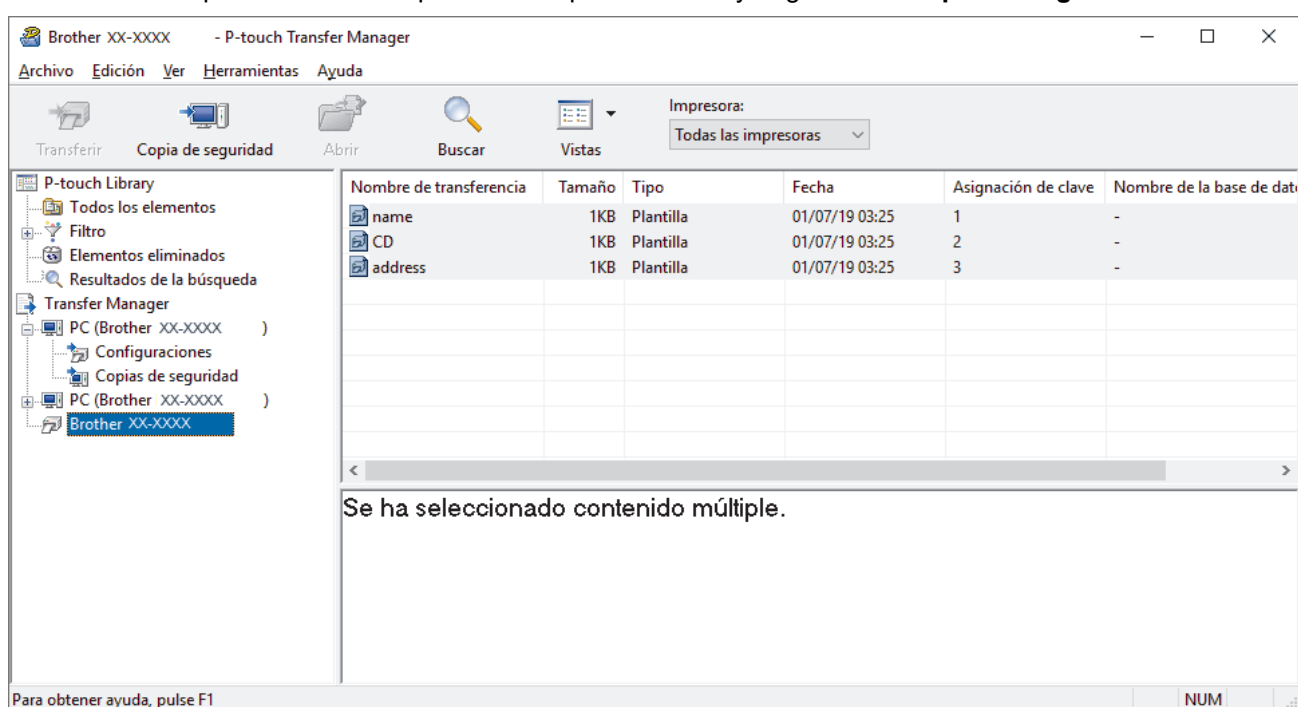

Aparecerá un mensaje de confirmación.

3. Haga clic en **Aceptar**.

Se creará una nueva carpeta en la impresora en la vista carpeta. El nombre de la carpeta se basa en la hora y fecha de la copia de seguridad. Todas las plantillas y los otros datos de la impresora se transfieren a la nueva carpeta y se guardan en el ordenador.



### Información relacionada

- [Transferencia de plantillas a la impresora mediante P-touch Transfer Manager \(Windows\)](#)

## Eliminación de datos de la impresora (Windows)

Para eliminar todas las plantillas y otros datos guardados en la impresora, haga lo siguiente:

1. Conecte el ordenador a la impresora de etiquetas y encienda la impresora de etiquetas.  
El nombre del modelo de la impresora aparecerá junto a un icono de impresora en la vista carpeta.
2. Haga clic con el botón derecho en la impresora y, a continuación, seleccione el menú **Eliminar todo**.

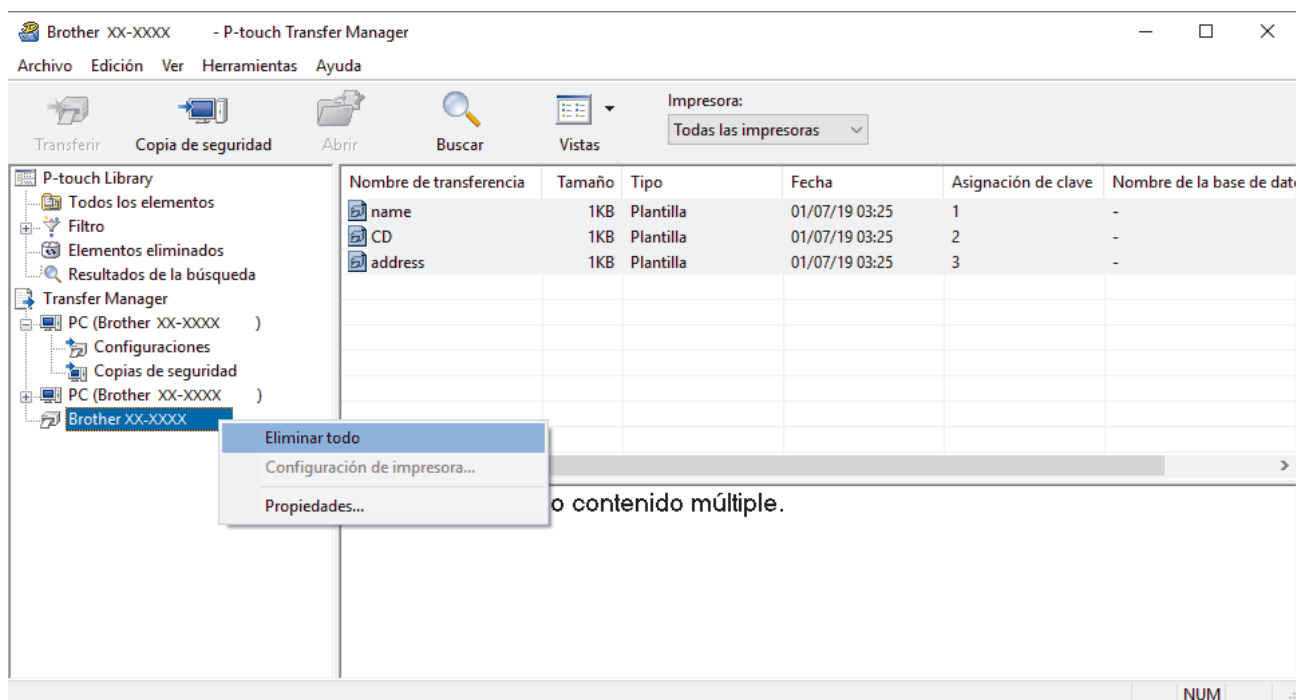

Aparecerá un mensaje de confirmación.

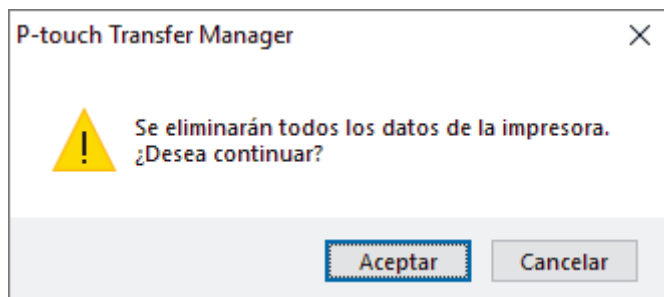

3. Haga clic en **Aceptar**.  
Se eliminarán todas las plantillas y el resto de datos guardados en la impresora.

### ✓ Información relacionada

- [Transferencia de plantillas a la impresora mediante P-touch Transfer Manager \(Windows\)](#)

## Creación de archivos de transferencia y archivos de paquete de transferencia (Windows)

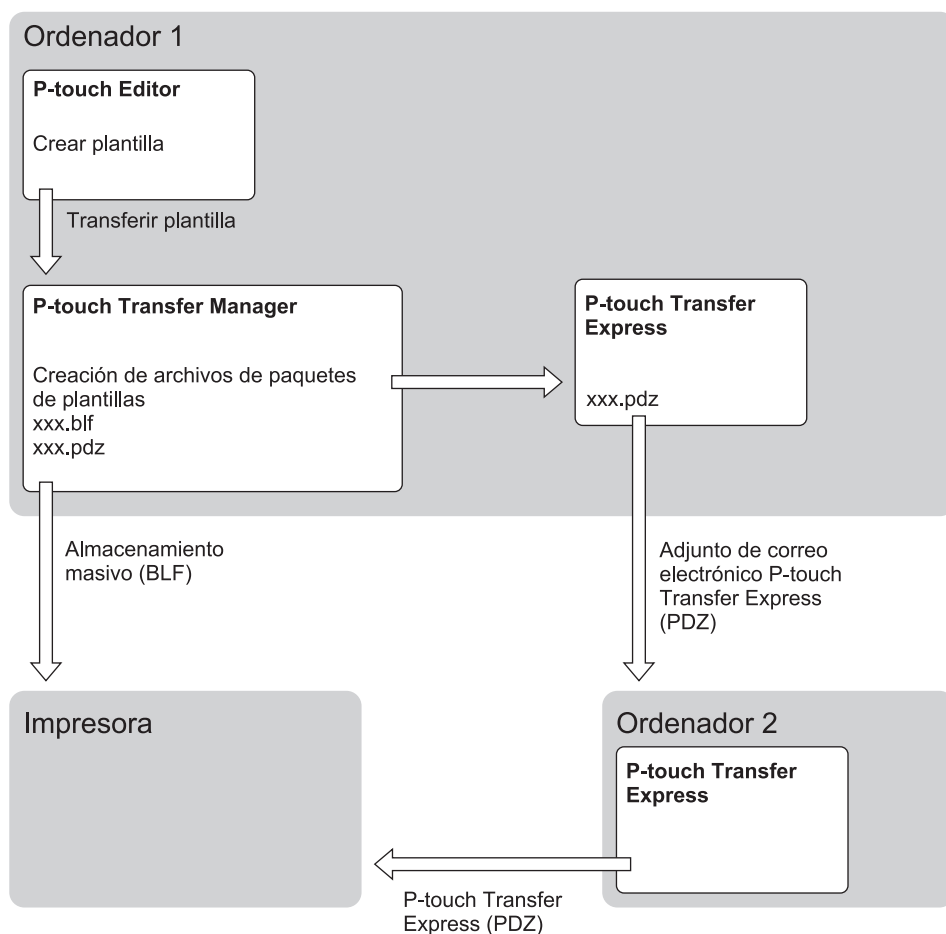

Método de transferencia de plantillas		Formato de archivo
Desde un ordenador	P-touch Transfer Express	PDZ

1. Cree la plantilla utilizando P-touch Editor y, seguidamente, transfírala a P-touch Transfer Manager.



- Más información >> *Información relacionada*
- Al transferir una plantilla nueva, asegúrese de especificar un número de Asignación de clave (en P-touch Transfer Manager) que no se esté utilizando actualmente. Si el número de Asignación de clave especificado ya está en uso, la plantilla existente será reemplazada por la nueva.

2. Sin conectar la impresora de etiquetas al ordenador, seleccione la carpeta **Configuraciones** en la ventana de P-touch Transfer Manager y, acto seguido, seleccione la plantilla que desee guardar.



Puede seleccionar varias plantillas a la vez.

3. Haga clic en **Archivo > Almacenar archivo de transferencia**.

### NOTA

El botón **Almacenar archivo de transferencia** aparece únicamente si la impresora de etiquetas está desconectada del ordenador o sin conexión.



- Si hace clic en el botón **Almacenar archivo de transferencia** después de seleccionar **Configuraciones**, se guardarán todas las plantillas en la carpeta como un archivo de transferencia (BLF) o un archivo de paquete de transferencia (PDZ).
- Se pueden combinar varias plantillas en un solo archivo de transferencia (BLF) o un archivo de paquete de transferencia (PDZ).

4. En el campo **Tipo**, seleccione el formato de plantilla que desee y después escriba el nombre y guarde la plantilla.



### Información relacionada

- [Transferencia de plantillas a la impresora mediante P-touch Transfer Manager \(Windows\)](#)
-

## Distribución de plantillas a transferir a usuarios sin utilizar P-touch Transfer Manager (Windows)

Transfiera plantillas a la impresora mediante P-touch Transfer Express.

Para descargar la última versión de P-touch Transfer Express, vaya a la página **Descargas** de su modelo en Brother support web ([support.brother.com](http://support.brother.com)).



- Al transferir una plantilla nueva, asegúrese de especificar un número de Asignación de clave (en P-touch Transfer Manager) que no se esté utilizando actualmente. Si el número de Asignación de clave especificado ya está en uso, la plantilla existente será reemplazada por la nueva.
- Esta función requiere una conexión USB.

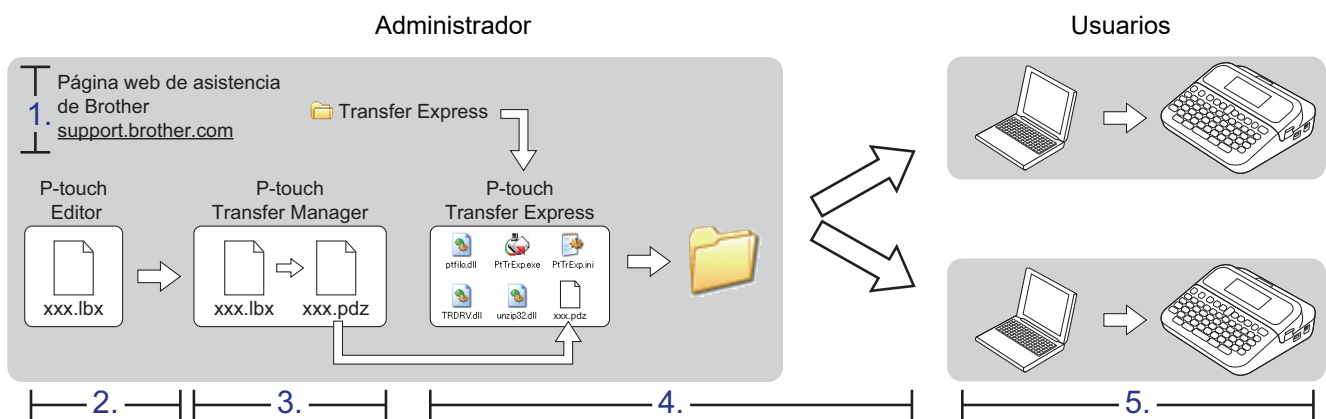

- >> [Tareas del administrador](#)
- >> [Tareas del usuario](#)

### Tareas del administrador

- >> [Preparación de P-touch Transfer Express](#)
- >> [Transferencia de una plantilla a P-touch Transfer Manager](#)
- >> [Cómo guardar la plantilla como archivo de paquete de transferencia \(PDZ\)](#)
- >> [Distribución del archivo de paquete de transferencia \(PDZ\) y P-touch Transfer Express a otras personas](#)

### Preparación de P-touch Transfer Express

Debe instalarse el controlador de la impresora antes de utilizar P-touch Transfer Express.



P-touch Transfer Express solo se encuentra disponible en inglés.

1. Descargue P-touch Transfer Express en cualquier ubicación de su ordenador.
2. Descomprima el archivo descargado (ZIP).

### Transferencia de una plantilla a P-touch Transfer Manager



Para usar la función de transferencia de plantilla, utilice P-touch Editor 5.4. P-touch Editor 6.0 se actualizará más adelante.

1. Inicie P-touch Editor 
  - **Windows 11:**  
Haga clic en **Inicio** > **Brother P-touch** > **P-touch Editor**, o haga doble clic en el icono **P-touch Editor** del escritorio.

\*Según el sistema operativo de su ordenador, es posible que se cree o no la carpeta Brother P-touch.

- **Windows 10:**

Haga clic en **Inicio > Brother P-touch > P-touch Editor**, o haga doble clic en el icono **P-touch Editor** del escritorio.

- **Windows 8.1:**

Haga clic en el icono **P-touch Editor** de la pantalla **Aplicaciones**, o haga doble clic en el icono **P-touch Editor** del escritorio.

2. Abra la plantilla que desee.
3. Haga clic en **Archivo > Transferir plantilla > Transferir**.

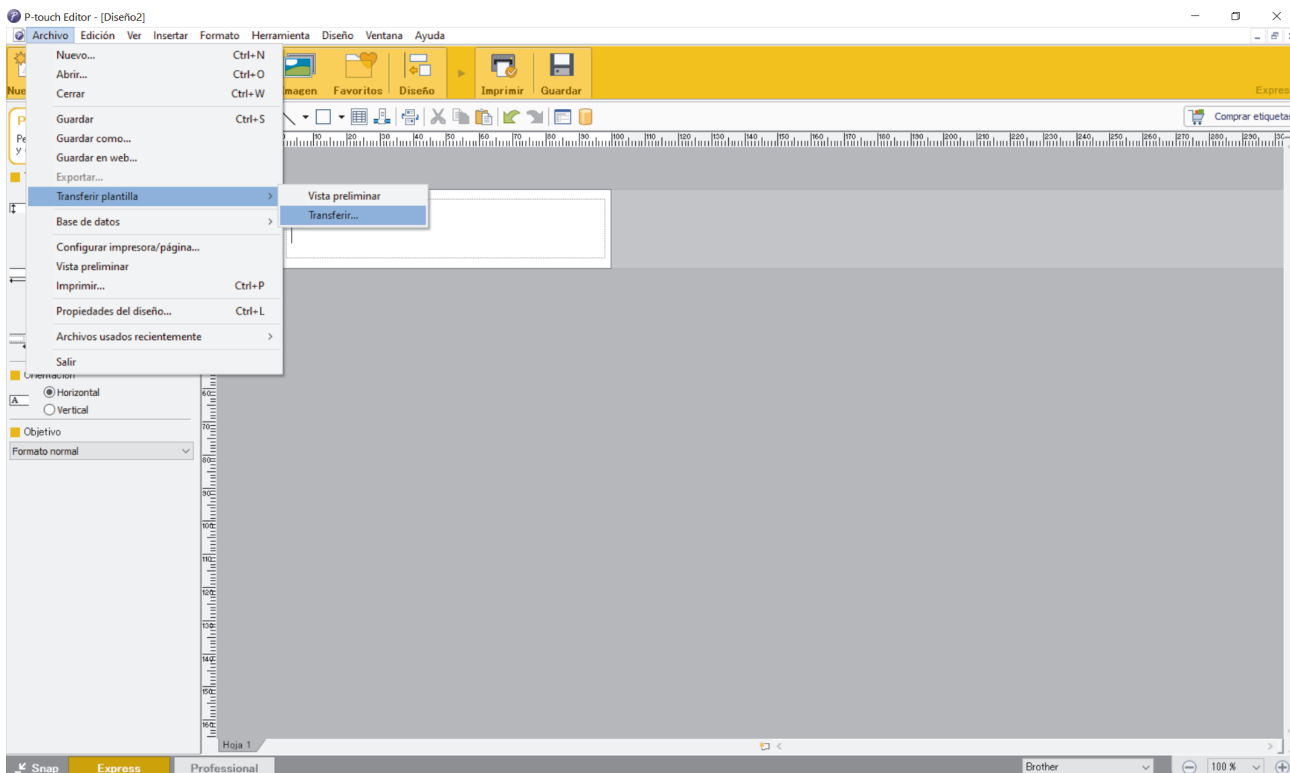

La plantilla se transfiere a P-touch Transfer Manager. P-touch Transfer Manager se inicia.

## Cómo guardar la plantilla como archivo de paquete de transferencia (PDZ)

Para crear un archivo en un formato que se pueda emplear con P-touch Transfer Express, guarde la plantilla como archivo de paquete de transferencia (PDZ).

1. Seleccione la carpeta **Configuraciones** en la ventana de P-touch Transfer Manager.
2. Seleccione las plantillas que desee distribuir.
3. Haga clic en **Archivo > Almacenar archivo de transferencia**.



- La opción **Almacenar archivo de transferencia** aparece únicamente si la impresora está desconectada del ordenador o sin conexión.
- Si hace clic en la opción **Almacenar archivo de transferencia** después de seleccionar la carpeta **Configuraciones** una carpeta creada, se guardarán todas las plantillas de la carpeta como archivo de paquete de transferencia (PDZ).
- Se pueden combinar varias plantillas en un solo archivo de paquete de transferencia (PDZ).



4. Escriba el nombre y, a continuación, haga clic en **Guardar**.

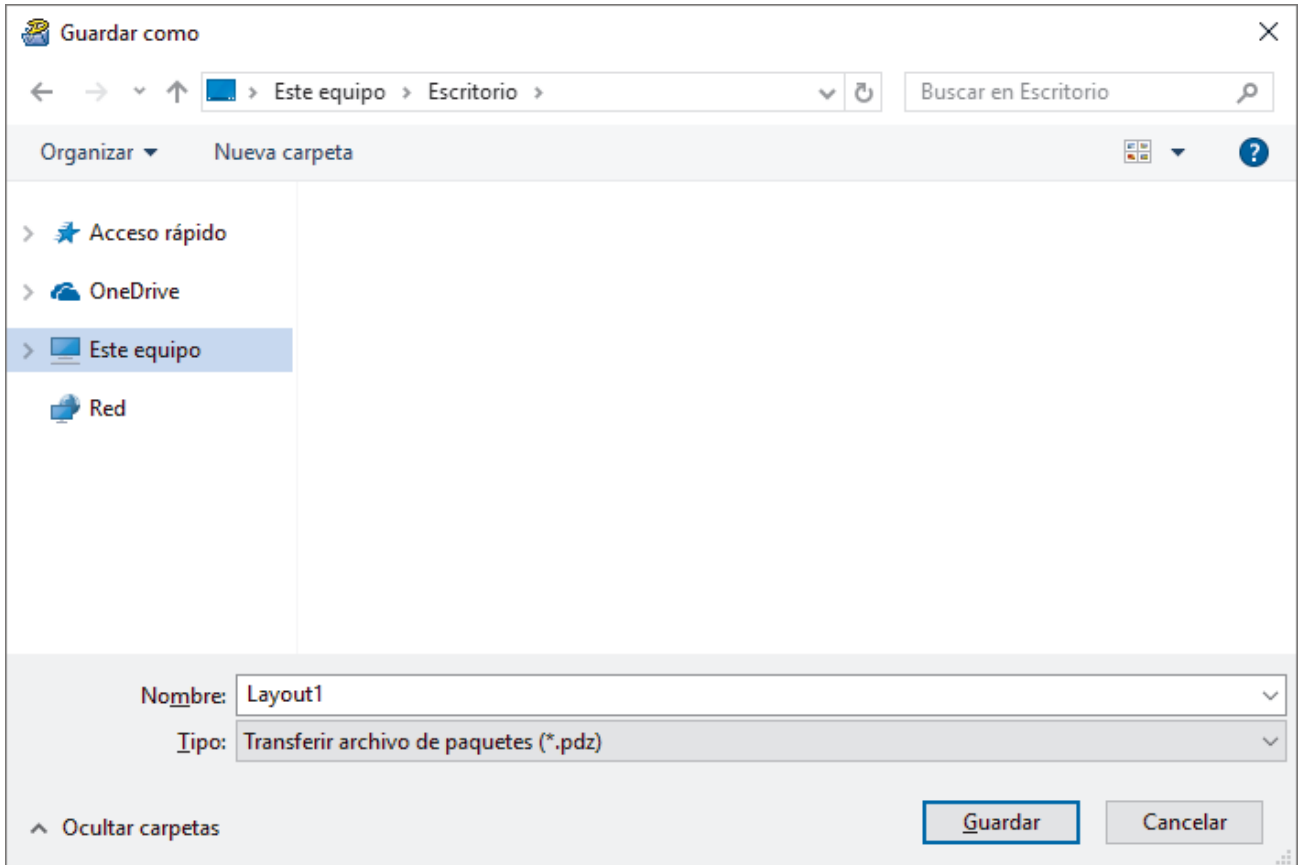

La plantilla se guardará como archivo de paquete de transferencia (PDZ).

## Distribución del archivo de paquete de transferencia (PDZ) y P-touch Transfer Express a otras personas



Si ya ha descargado P-touch Transfer Express, no será necesario que el administrador le envíe la carpeta Transfer Express. En este caso, basta con mover el archivo de paquete de transferencia distribuido a la carpeta descargada y, posteriormente, hacer doble clic en el archivo **PtTrExp.exe**.

1. Mueva el archivo de paquete de transferencia (PDZ) a la carpeta de descargas.

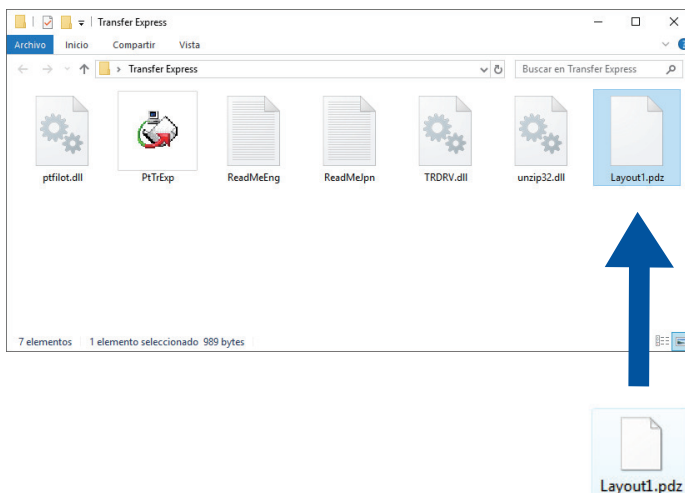

2. Distribuya todos los archivos de la carpeta de descargas a otras personas.

## Tareas del usuario

### Transferencia de un archivo de paquete de transferencia (PDZ) a la impresora



No apague la impresora mientras transfiere las plantillas.

1. Encienda la impresora de etiquetas.
2. Conecte la impresora a un ordenador con un cable USB.
3. Haga doble clic en el archivo **PtTrExp.exe** recibido del administrador.
4. Realice una de las siguientes acciones:
  - Para transferir un único archivo de paquete de transferencia (PDZ) dentro de la carpeta que contiene el archivo **PtTrExp.exe**, haga clic en **Transfer**.
  - Para transferir varios archivos de paquete de transferencia (PDZ) dentro de la carpeta que contiene el archivo **PtTrExp.exe**, haga lo siguiente:
    - a. Haga clic en **Browse**.

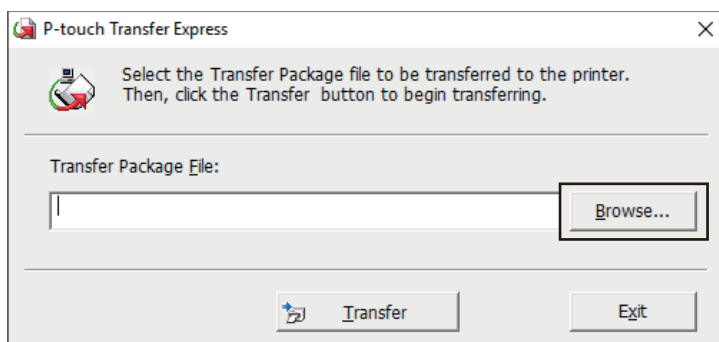

- b. Seleccione el archivo de paquete de transferencia que desee transferir y, a continuación, haga clic en **Abrir**.
  - c. Haga clic en **Transfer**.
  - d. Haga clic en **Yes**.
5. Cuando haya terminado, haga clic en **OK**.



### Información relacionada

- [Transferencia de plantillas a la impresora \(P-touch Transfer Manager\) \(Windows\)](#)

## Almacenamiento y administración de plantillas (P-touch Library)

- [Edición de plantillas mediante P-touch Library \(Windows\)](#)
- [Impresión de plantillas mediante P-touch Library \(Windows\)](#)
- [Búsqueda de plantillas mediante P-touch Library \(Windows\)](#)

## Edición de plantillas mediante P-touch Library (Windows)

1. Inicie P-touch Library.

- **Windows 11:**

Haga clic en **Inicio > Brother P-touch > P-touch Library**.

\*Según el sistema operativo de su ordenador, es posible que se cree o no la carpeta Brother P-touch.

- **Windows 10:**

Haga clic en **Inicio > Brother P-touch > P-touch Library**.



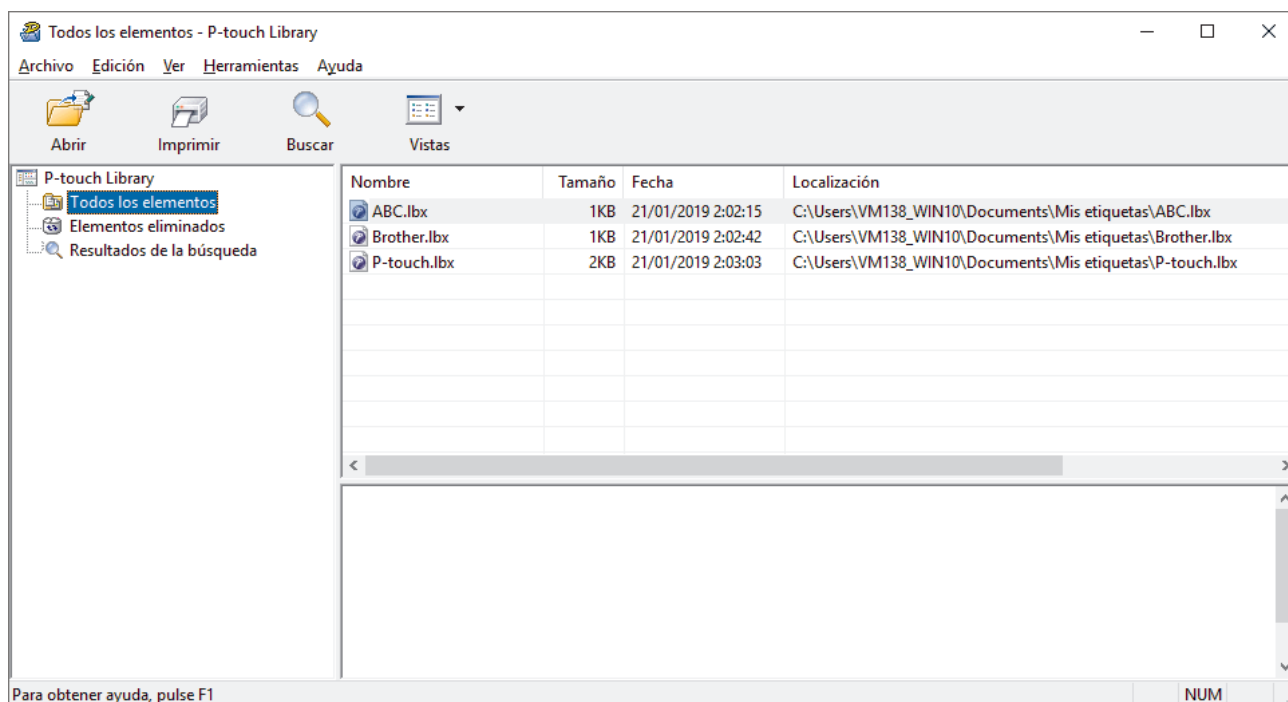

- **Windows 8.1:**

Haga clic en el icono **P-touch Library** en la pantalla **Aplicaciones**.

Aparecerá la ventana principal.



### Información general sobre los iconos de la barra de herramientas

Icono	Nombre del botón	Función
	<b>Abrir</b>	Permite abrir la plantilla seleccionada.
	<b>Imprimir</b>	Permite imprimir la plantilla seleccionada.
	<b>Buscar</b>	Permite buscar plantillas registradas en P-touch Library.
	<b>Vistas</b>	Permite cambiar el estilo de visualización de archivos.

2. Seleccione la plantilla que quiera editar y haga clic en **Abrir**.

Ahora puede editar la plantilla.



### Información relacionada

- [Almacenamiento y administración de plantillas \(P-touch Library\)](#)

## Impresión de plantillas mediante P-touch Library (Windows)

1. Inicie P-touch Library.

- **Windows 11:**

Haga clic en **Inicio > Brother P-touch > P-touch Library**.

\*Según el sistema operativo de su ordenador, es posible que se cree o no la carpeta Brother P-touch.

- **Windows 10:**

Haga clic en **Inicio > Brother P-touch > P-touch Library**.

- **Windows 8.1:**

Haga clic en el icono **P-touch Library** en la pantalla **Aplicaciones**.

Aparecerá la ventana principal.

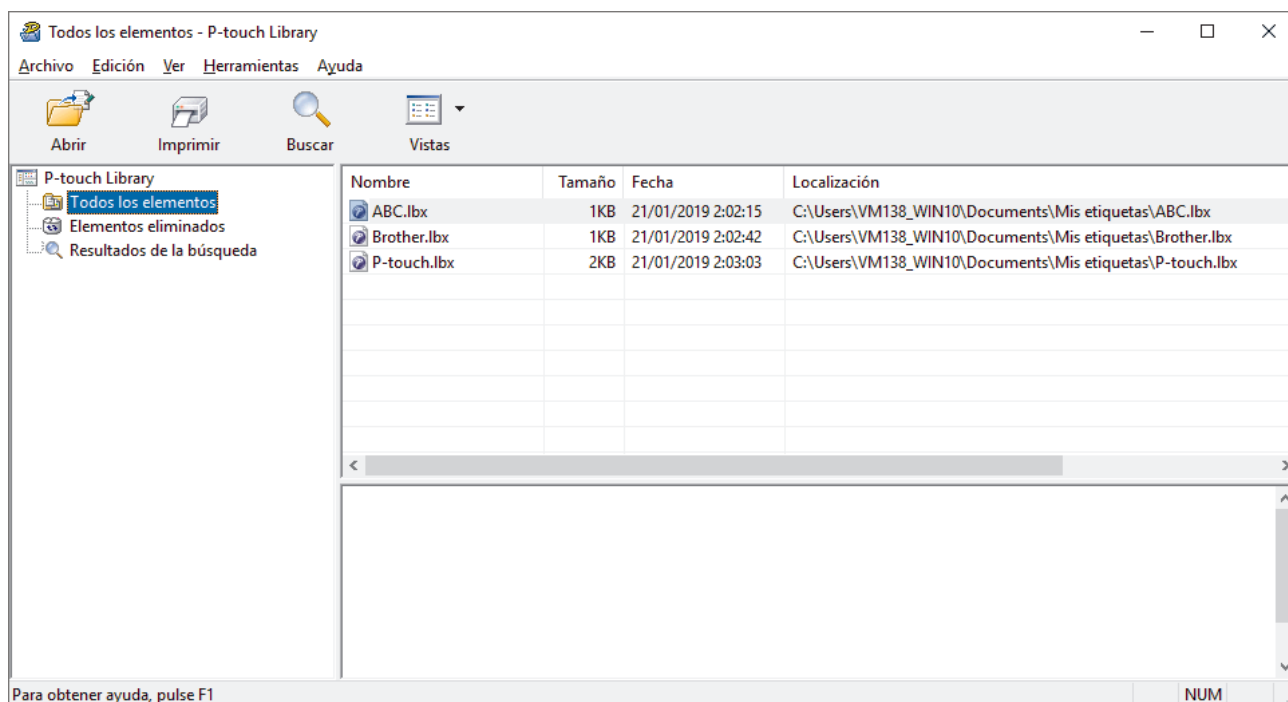

2. Seleccione la plantilla que quiera imprimir y haga clic en **Imprimir**.

La impresora de etiquetas conectada imprimirá la plantilla.



### Información relacionada

- [Almacenamiento y administración de plantillas \(P-touch Library\)](#)

## Búsqueda de plantillas mediante P-touch Library (Windows)

1. Inicie P-touch Library.

- **Windows 11:**

Haga clic en **Inicio > Brother P-touch > P-touch Library**.

\*Según el sistema operativo de su ordenador, es posible que se cree o no la carpeta Brother P-touch.

- **Windows 10:**

Haga clic en **Inicio > Brother P-touch > P-touch Library**.

- **Windows 8.1:**

Haga clic en el icono **P-touch Library** en la pantalla **Aplicaciones**.

Aparecerá la ventana principal.

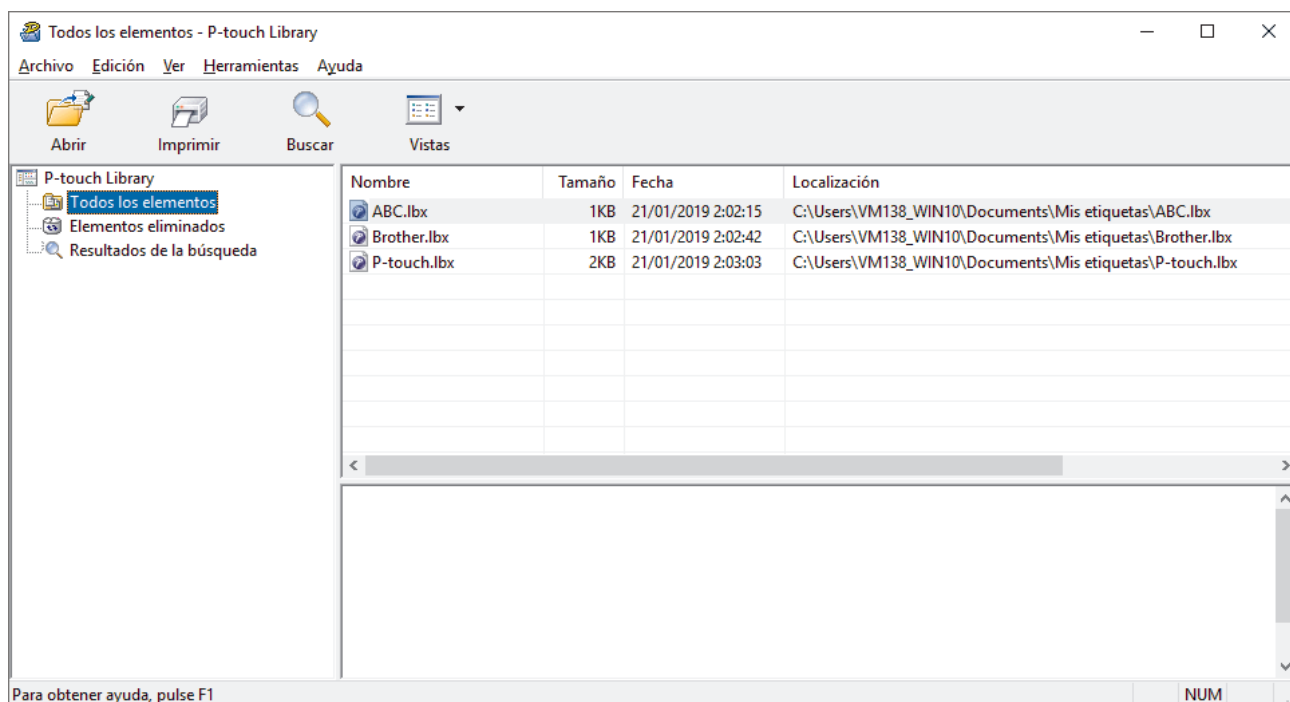

2. Haga clic en **Buscar**.

Aparecerá el cuadro de diálogo **Buscar**.

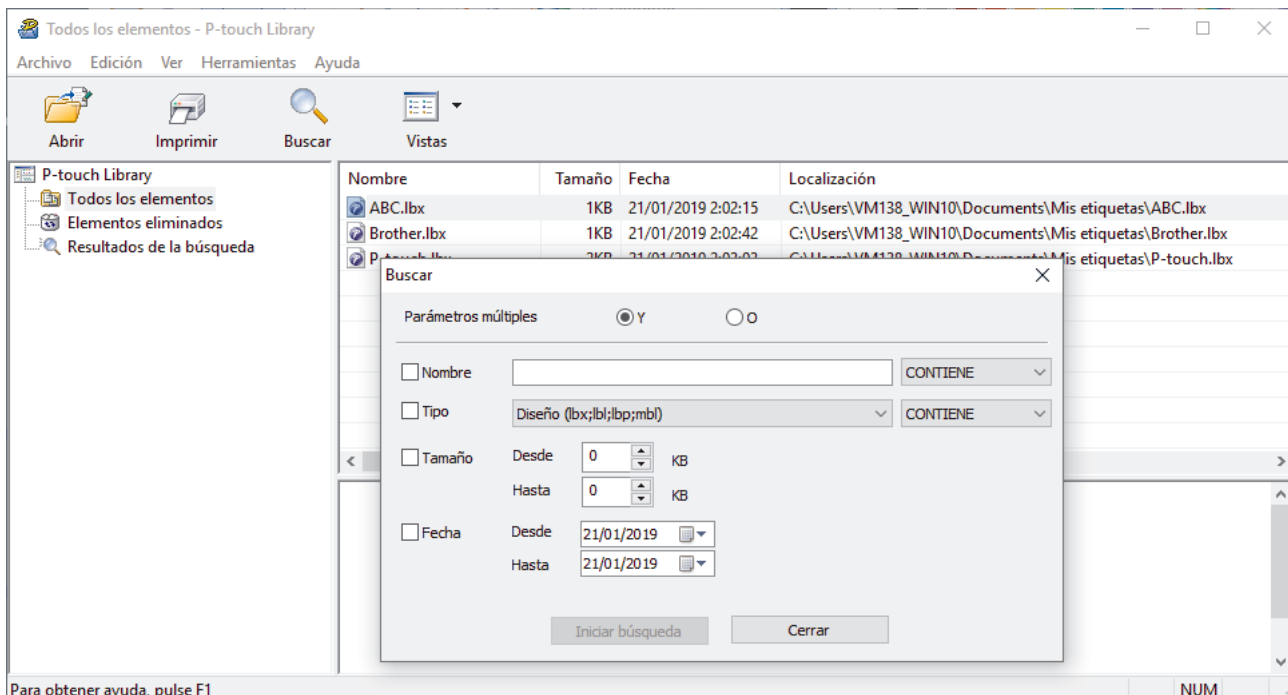

3. Especifique los criterios de búsqueda.  
 Dispone de los siguientes criterios de búsqueda:

Configuración	Detalles
<b>Parámetros múltiples</b>	Determina la forma en que el programa busca cuando se especifican varios criterios. Si selecciona <b>Y</b> , el programa buscará archivos que satisfagan todos los criterios. Si selecciona <b>O</b> , el programa buscará archivos que cumplan alguno de los criterios.
<b>Nombre</b>	Busque una plantilla especificando el nombre de archivo.
<b>Tipo</b>	Busque una plantilla especificando el tipo de archivo.
<b>Tamaño</b>	Busque una plantilla especificando el tamaño de archivo.
<b>Fecha</b>	Busque una plantilla especificando la fecha del archivo.

4. Haga clic en **Iniciar búsqueda**.  
 La búsqueda comienza y se muestran los resultados de búsqueda.
5. Cierre el cuadro de diálogo **Buscar**.  
 Para confirmar los resultados de la búsqueda, haga clic en **Resultados de la búsqueda** en la vista carpeta.



Puede registrar plantillas en P-touch Library arrastrando y soltando las plantillas en la carpeta **Todos los elementos** o en la lista de carpetas.



### Información relacionada

- Almacenamiento y administración de plantillas (P-touch Library)

## Mantenimiento rutinario

- [Mantenimiento](#)



## Mantenimiento

Quite siempre las pilas y desconecte el adaptador de CA antes de limpiar la impresora de etiquetas.

- >> Limpieza de la unidad
- >> Limpieza del cabezal de impresión
- >> Limpieza del cortador de cinta

### Limpieza de la unidad

1. Limpie el polvo y las marcas de la impresora de etiquetas con un paño suave y seco.
2. Use un paño ligeramente humedecido para limpiar las marcas difíciles.



No utilice disolvente para pintura, benceno, alcohol u otro disolvente orgánico. Estos pueden deformar o dañar la carcasa de la impresora de etiquetas.

### Limpieza del cabezal de impresión

Las rayas o los caracteres de baja calidad en las etiquetas impresas suelen indicar que el cabezal de impresión está sucio.

Limpie el cabezal de impresión con un bastoncillo de algodón o con la cinta de limpieza para cabezales de impresión opcional (TZe-CL4).

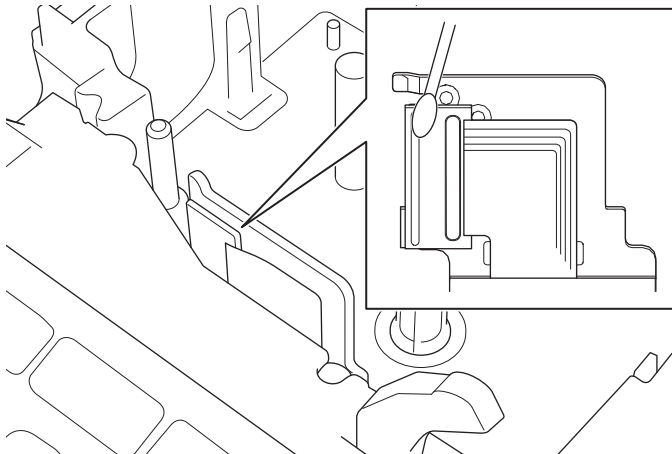

- No toque directamente el cabezal de impresión con las manos desprotegidas.
- Lea y siga las instrucciones proporcionadas con la cinta de limpieza para cabezales de impresión.

### Limpieza del cortador de cinta

El adhesivo de la cinta puede acumularse en la cuchilla del cortador después de varios usos y acabar cubriendo el borde de la cuchilla, lo cual puede provocar que la cinta se atasque en el cortador.

---

Aproximadamente una vez al año, limpie la cuchilla del cortador con un bastoncillo de algodón humedecido en alcohol isopropílico (alcohol tópico).

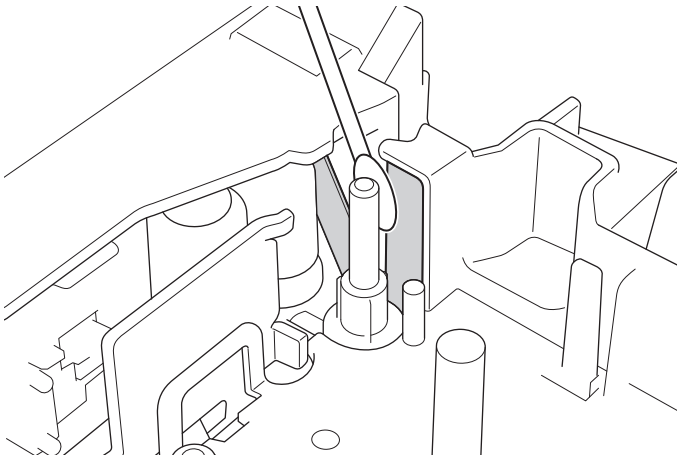

- No toque directamente la cuchilla del cortador con las manos desnudas.
  - Siga las pautas de seguridad del fabricante para la utilización de alcohol isopropílico.
- 



### Información relacionada

- [Mantenimiento rutinario](#)
-

## Solución de problemas



- Si tiene problemas con la impresora de etiquetas
- Mensajes de error y de mantenimiento
- Comprobación de la información de versión
- Reajuste de la impresora de etiquetas

## Si tiene problemas con la impresora de etiquetas

En este capítulo, se explica cómo resolver los problemas típicos que pueden surgir al usar la impresora de etiquetas.

Si sigue teniendo problemas >> *Información relacionada* Si, después de leer los temas, sigue sin poder solucionar el problema, visite Brother support web en [support.brother.com](http://support.brother.com).

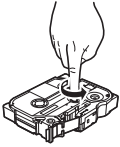
Problema	Solución
La impresora de etiquetas no imprime.	<ul style="list-style-type: none"> <li>• Compruebe que el casete de cinta esté instalado correctamente.</li> <li>• Si el casete de cinta está vacío, cámbielo. Para pedir suministros y accesorios, visite <a href="http://www.brother.com">www.brother.com</a>.</li> <li>• Compruebe que la cubierta del compartimento del casete de cinta esté bien cerrada.</li> <li>• Compruebe que la impresora de etiquetas esté encendida.</li> <li>• Compruebe que la opción de Bluetooth del ordenador o del dispositivo móvil esté activada.</li> <li>• Compruebe que la impresora de etiquetas esté conectada al ordenador o al dispositivo móvil mediante Bluetooth.</li> <li>• Compruebe que la impresora de etiquetas esté seleccionada en la aplicación Brother iPrint&amp;Label.</li> <li>• Compruebe que la impresora de etiquetas no esté vinculada a otro dispositivo.</li> <li>• Asegúrese de que la impresora de etiquetas y su dispositivo móvil u ordenador estén suficientemente cerca para comunicarse.</li> <li>• Compruebe que no esté activado el ajuste de reconexión automática de Bluetooth de otro ordenador o dispositivo móvil.</li> <li>• Asegúrese de que no haya dispositivos que emitan ondas de radio (por ejemplo, un horno microondas) situados cerca.</li> <li>• Compruebe que esté instalado el controlador de la impresora correcto si imprime desde un ordenador.</li> <li>• Conecte la impresora de etiquetas al ordenador mediante el cable USB (incluido) cuando imprima desde un ordenador.</li> <li>• Si el cabezal de impresión está sucio, límpielo con un bastoncillo de algodón o con la cinta de limpieza para cabezales de impresión opcional (TZe-CL4).</li> </ul>
<ul style="list-style-type: none"> <li>• La cinta no se alimenta correctamente.</li> <li>• La cinta se atasca en el interior de la impresora de etiquetas.</li> </ul>	<ul style="list-style-type: none"> <li>• Si la cinta se dobla, corte la parte doblada.</li> <li>• Si la cinta está atascada, retire el casete de cinta, extraiga la cinta atascada y corte la parte dañada.</li> <li>• Compruebe que el extremo de la cinta salga por la guía de la cinta.</li> <li>• Confirme que la cinta apunte hacia la ranura de salida de la cinta.</li> <li>• Extraiga el casete de cinta y vuelva a insertarlo.</li> </ul>
Se ha producido un error mientras se usaba una aplicación móvil.	Acceda al menú de configuración de la aplicación móvil y seleccione <b>Support (Soporte) &gt; Preguntas frecuentes y Solución de problemas</b> .
La pantalla se ha bloqueado.	<ul style="list-style-type: none"> <li>• Reajuste la configuración de la memoria interna según los valores de fábrica. Más información &gt;&gt; <i>Información adicional</i></li> <li>• Desconecte el adaptador de CA y quite las pilas durante al menos 10 minutos.</li> </ul>
La pantalla LCD permanece en blanco después de encender el equipo.	Compruebe que las pilas estén bien colocadas y que el adaptador de CA incluido con la impresora de etiquetas esté conectado correctamente.
Los mensajes de la pantalla LCD se muestran en otro idioma.	Establezca el idioma que desee para la pantalla LCD. Más información >> <i>Información adicional</i>

Problema	Solución
La impresora de etiquetas se detiene mientras imprime una etiqueta.	<ul style="list-style-type: none"> <li>Sustituya el casete de cinta si la cinta aparece visiblemente rayada, ya que esto indica que se ha alcanzado el final de la cinta.</li> <li>Sustituya todas las pilas o conecte el adaptador de CA directamente a la impresora de etiquetas.</li> </ul>
Los archivos de etiquetas guardados anteriormente no están disponibles.	Todos los archivos almacenados en la memoria interna se eliminan si las pilas se agotan o si el adaptador de CA se desconecta.
<ul style="list-style-type: none"> <li>No puedo instalar el controlador de la impresora aun habiendo seguido el procedimiento correcto. (Windows)</li> <li>No puedo ver mi impresora en P-touch Editor aunque tengo instalado el controlador de la impresora. (Windows)</li> </ul>	<p>Si no puede utilizar la impresora de etiquetas aunque tenga instalado el controlador de la impresora:</p> <ol style="list-style-type: none"> <li>Descargue el desinstalador del controlador de la impresora desde la página de su modelo en <a href="http://support.brother.com">support.brother.com</a>.</li> <li>Utilice el desinstalador del controlador de la impresora para eliminar la información de la impresora.</li> <li>Ejecute el instalador del controlador de la impresora de nuevo y siga las instrucciones que aparecen en la pantalla para continuar con la instalación.</li> </ol>
La cinta de tinta está separada del rodillo de tinta.	<p>Si la cinta de tinta está dañada, cambie el casete de cinta. De lo contrario, deje la cinta sin cortar y retire el casete de cinta con cuidado. A continuación, enrolle la cinta de tinta suelta en el carrete.</p> 
Los códigos de barras o los códigos QR impresos no se pueden leer.	<ul style="list-style-type: none"> <li>Cambie la cinta. Se recomienda usar caracteres negros sobre cinta blanca.</li> <li>Aumente el tamaño de los códigos de barras o QR mediante la aplicación de códigos de barras, si es posible.</li> </ul>
No conozco el número de versión del firmware de la impresora de etiquetas.	Puede confirmar el número de versión del firmware y otra información en la pantalla LCD. Más información ►► <i>Información adicional</i>
Cuando la etiqueta se imprime, queda demasiado margen (espacio) a ambos lados del texto.	<ul style="list-style-type: none"> <li>Seleccione las opciones <i>Mrgen pqueño</i>, <i>Cadena</i> o <i>Sin corte</i> para obtener márgenes más pequeños. Más información ►► <i>Información adicional</i></li> <li>Después de que se imprima la última etiqueta, pulse  y  simultáneamente para alimentar la cinta y, a continuación, extraiga y corte la última etiqueta. Tenga en cuenta que la impresora de etiquetas alimentará aproximadamente 23 mm de cinta antes de la siguiente etiqueta nueva cuando utilice este método.</li> </ul>
El tamaño de la fuente no se puede aumentar.	La fuente ya tiene el tamaño máximo para el ancho de la etiqueta, o bien se ha establecido la longitud de la etiqueta, por lo que hay un límite en el tamaño de la fuente para evitar que se exceda la longitud establecida.
Cuando se imprimen varias etiquetas, la última se corta de forma incorrecta.	Si está activada la opción <i>Cadena</i> , alimente la cinta para expulsar la última etiqueta impresa.
No puedo actualizar el firmware de la impresora con P-touch Update Software, Transfer Express o Mac Update Tool.	Reinicie la impresora y, a continuación, pruebe a actualizar el firmware de nuevo. No pulse ningún botón durante la actualización de firmware hasta que se muestre automáticamente la pantalla de inicio.
La impresora de etiquetas no funciona con normalidad.	<ul style="list-style-type: none"> <li>Reajuste la configuración de la memoria interna según los valores de fábrica. Más información ►► <i>Información adicional</i></li> <li>Desconecte el adaptador de CA y quite las pilas durante al menos 10 minutos.</li> </ul>



## Información relacionada

- [Solución de problemas](#)

### **Información adicional:**

- [Reajuste de la impresora de etiquetas](#)
- [Establecimiento del idioma](#)
- [Comprobación de la información de versión](#)
- [Opciones de corte de la cinta](#)

## Mensajes de error y de mantenimiento

Mensaje	Causa/solución
¡Error c.barras! Reg. n.º :XXXXX Campo n.º :XXXXX	Se ha intentado imprimir etiquetas de códigos de barras desde una base de datos. La impresora de etiquetas mostrará este mensaje cuando el intervalo seleccionado de la base de datos incluya caracteres o números no válidos que el protocolo de códigos de barras no admite.
¡Error del sistema XX	Póngase en contacto con Servicio de atención al cliente de Brother.
¡Etiq demas. larga!	La longitud de la etiqueta impresa con el texto introducido es superior a 999 mm. Edite el texto para que la longitud de la etiqueta sea inferior a 999 mm.
¡Fallo en cortador!	Si la cinta está atascada en la unidad de corte, extraiga la cinta. Apague la impresora de etiquetas y vuelva a encenderla antes de continuar.
Cheq. n.º dig. intrad.	El número de dígitos introducido en los datos de códigos de barras no coincide con el número de dígitos definido en los parámetros de códigos de barras. Introduzca el número de dígitos correcto.
Txt. demas. largo	La longitud de la etiqueta impresa con el texto introducido es superior a la configuración de longitud. Edite el texto para que encaje en la longitud definida o cambie la configuración de longitud.



### Información relacionada

- [Solución de problemas](#)

## Comprobación de la información de versión

Puede confirmar el número de versión del firmware y otra información en la pantalla LCD. Es posible que necesite esta información si llama a Brother con respecto a una pregunta o una garantía.

1. Pulse .
2. Pulse ◀ o ▶ para mostrar [Configur.] y, a continuación, pulse **OK (Aceptar)**.
3. Pulse ▲ o ▼ para mostrar [Información de versión] y, a continuación, pulse **OK (Aceptar)**.



### Información relacionada

- [Solución de problemas](#)



## Reajuste de la impresora de etiquetas

Reajuste la memoria interna de la impresora de etiquetas para borrar todos los archivos de etiquetas guardados o si la impresora de etiquetas no funciona correctamente.

- [Reajuste mediante la pantalla LCD](#)

## Reajuste mediante la pantalla LCD

1. Pulse .
2. Pulse ◀ o ▶ para mostrar [Configur.] y, a continuación, pulse **OK (Aceptar)**.
3. Pulse ▲ o ▼ para mostrar [Restablecer] y, a continuación, pulse **OK (Aceptar)**.
4. Pulse ▲ o ▼ para mostrar el método de reajuste y, a continuación, pulse **OK (Aceptar)**.  
Aparecerá un mensaje que pide que se confirme la opción de reajuste.
5. Pulse **OK (Aceptar)**.



Si utiliza las opciones de reajuste [Restablecer configuración] o [Configuración predeterminada], deberá volver a establecer el idioma predeterminado que prefiera después del reajuste.

Opciones de reajuste	Detalles
Restablecer configuración	La memoria de archivos NO se borra. Los datos de configuración se borran y todos los ajustes se reajustan según los valores de fábrica.
Borrar contenido	La memoria de archivos se borra. Los datos de configuración NO se borran y los ajustes permanecen como están configurados actualmente.
Configuración predeterminada	La memoria de archivos, las etiquetas y la configuración personalizada se reajustan según los valores de fábrica.



### Información relacionada

- [Reajuste de la impresora de etiquetas](#)

## Apéndice

- [Especificaciones](#)
- [Ayuda y atención al cliente de Brother](#)

## Especificaciones

- >> Impresión
- >> Tamaño
- >> Interfaz
- >> Entorno
- >> Fuente de alimentación
- >> Soportes
- >> Memoria
- >> Sistemas operativos compatibles

### Impresión

<b>Velocidad de impresión (Según el material utilizado)</b>	Máxima 30 mm/s
<b>Altura máxima de impresión</b>	18,0 mm (cuando se use cinta de 24 mm) <sup>1</sup>

<sup>1</sup> El tamaño real de los caracteres puede ser inferior a la altura máxima de impresión.

### Tamaño

<b>Peso</b>	Aproximadamente 990 g (sin baterías y casete de cinta)
<b>Dimensiones</b>	Aproximadamente 202 mm (An.) × 87 mm (Al.) × 199 mm (Pr.)
<b>LCD</b>	320 ppp × 120 ppp

### Interfaz

<b>USB</b>	USB Ver. 2.0 (Full Speed) (Micro B)
<b>Bluetooth</b>	Bluetooth Ver. 5.0 SPP: iAP2

### Entorno

<b>Temperatura de funcionamiento</b>	Entre 10 y 35 °C
<b>Humedad de funcionamiento</b>	Entre 20 y 80% Temperatura máxima en termómetro de bulbo húmedo: 27 °C

### Fuente de alimentación

<b>Batería</b>	Seis pilas alcalinas AA (LR6) Adaptador de CA (AD-E001A)
----------------	---

### Soportes

<b>Ancho de cinta</b>	Casete de cinta TZe estándar: 3,5 mm, 6 mm, 9 mm, 12 mm, 18 mm, 24 mm
<b>Nº. de líneas</b>	Cinta de 24 mm: 1-7 líneas Cinta de 18 mm: 1-5 líneas Cinta de 12 mm: 1-3 líneas Cinta de 9 mm: 1-2 líneas Cinta de 6 mm: 1-2 líneas Cinta de 3,5 mm: 1 línea

---

## Memoria

Búfer de texto	Máximo 280 caracteres
Almacenamiento de archivos	Máximo 99 archivos

## Sistemas operativos compatibles

Para obtener la última lista de software compatible, visite [support.brother.com](http://support.brother.com).

## Información relacionada

- [Apéndice](#)
-

## Ayuda y atención al cliente de Brother

Si necesita ayuda a la hora de utilizar su producto Brother, visite [support.brother.com](http://support.brother.com) para ver las preguntas frecuentes y obtener consejos para la solución de problemas. También puede descargar el software, los controladores y el firmware más recientes para mejorar el rendimiento de su equipo, así como la documentación de usuario para aprender a sacar el máximo partido de su producto Brother.

Puede obtener más información sobre los productos y la asistencia técnica en el sitio web de la oficina local de Brother. Visite [www.brother.com](http://www.brother.com) para localizar los datos de contacto de su oficina local de Brother y para registrar su nuevo producto.



### Información relacionada

- [Apéndice](#)
-

brother



SPA  
Versión A