



Příručka uživatele

PT-D610BT

Obsah

Dříve, než začnete používat tiskárnu štítků	1
Definice poznámek.....	2
Obecná preventivní opatření.....	3
Ochranné známky licence.....	4
Důležitá poznámka.....	5
Nastavení tiskárny štítků	6
Popis částí.....	7
Přehled LCD displeje.....	8
Přehled klávesnice.....	10
Připojení napájecího adaptéru.....	12
Vložení baterií.....	13
Vložení kazety s páskou.....	15
Zapnutí/vypnutí tiskárny štítků.....	16
Nastavení jazyka.....	17
Nastavení měrných jednotek.....	18
Nastavení času automatického vypnutí.....	19
Povolení nebo zakázání funkce Bluetooth.....	20
Zapnutí/vypnutí detekce barvy pásky.....	21
Podávání pásky.....	22
Nastavení jasů displeje.....	23
Nastavení režimu zadávání.....	24
Instalace programu	25
Instalace ovladače tiskárny a softwaru do počítače (Windows).....	26
Dostupné aplikace.....	27
Připojení tiskárny štítků k počítači.....	28
Připojení tiskárny štítků k počítači pomocí kabelu USB.....	29
Úpravy štítku	30
Přidání textu na štítek.....	31
Přidání nového řádku textu na štítek.....	32
Přidání nového bloku textu na štítek.....	33
Odstranění textu.....	34
Vložení tabulátoru.....	35
Změna délky tabulátoru.....	36
Používání textových připomínek k automatickému dokončování běžných slov.....	37
Vymazání paměti textových připomínek.....	38
Povolení nebo zakázání textové připomínky.....	39
Zadávání symbolů.....	40
Zadávání symbolů pomocí funkce Symbol.....	41
Nastavení historie symbolů.....	42
Volby symbolu.....	43
Zadávání znaků s diakritikou.....	46
Volby znaků s diakritikou.....	47
Nastavení atributů znaků.....	49
Použití atributů znaku na znak.....	50
Použití atributů znaku na řádek textu.....	51

Volby nastavení atributů	52
Nastavení automatického přizpůsobení stylu	54
Nastavení délky štítku	55
Nastavení rámečků	56
Používání rozvržení s automatickým formátem	59
Používání šablon	60
Volby šablon	62
Používání rozvržení bloku	65
Možnosti rozvržení bloku	67
Vytváření tabulek	71
Vytvoření štítku čárového kódu	73
Vytváření a tisk čárových kódů	74
Úprava nebo odstranění čárového kódu a dat čárového kódu	77
Použití funkce času a data	78
Nastavení času a data	79
Nastavení formátu času a data	80
Nastavení časového razítka a přidání času a data na štítek	82
Změna nebo odstranění nastavení času a data	84
Tisk štítků	85
Náhled štítků	86
Tisk štítků	87
Sekvenční tisk	88
Zrcadlový tisk	89
Výběr volby řezu	90
Volby odstřihu pásky	91
Nastavení délky štítku	93
Tisk přenesených šablon	94
Úprava a tisk přenesených šablon	95
Tisk přenesených šablon z databáze	96
Odstranění přenesené šablony	98
Použití paměti souboru	99
Uložení souborů štítků	100
Tisk, otevření, odstranění nebo označení uloženého štítku	101
Vytváření a tisk štítků s použitím vašeho počítače	102
Vytváření štítků pomocí P-touch Editor (Windows)	103
Vytváření štítků a tisk pomocí P-touch Editor (Mac)	105
Hlavní okno aplikace P-touch Editor (Mac)	106
Tisk štítků pomocí ovladače tiskárny (Windows)	107
Tisk štítků s využitím mobilních zařízení	108
Instalace aplikace Brother iPrint&Label	109
Vytváření štítků a tisk pomocí mobilních zařízení	110
Převod šablon do tiskárny s použitím (P-touch Transfer Manager) (Windows)	111
Převod šablon do tiskárny s použitím P-touch Transfer Manager (Windows)	112
Poznámky k používání programu P-touch Transfer Manager (Windows)	113
O převodu šablon z počítače na tiskárnu (Windows)	114
Zálohování šablon či jiných dat uložených v tiskárně (Windows)	122





Smazání dat z tiskárny (Windows)	123
Vytváření přenosových souborů a souborů přenosového balíčku (Windows)	124
Distribuce šablon pro přenos uživatelům bez použití nástroje P-touch Transfer Manager (Windows)	126
Uložení a správa šablon (P-touch Library)	130
Úprava šablon s použitím P-touch Library (Windows)	131
Tisk šablon s použitím P-touch Library (Windows)	132
Vyhledávání šablon s použitím P-touch Library (Windows)	133
Běžná údržba	135
Údržba	136
Odstraňování problémů	138
Pokud máte potíže s vaší tiskárnou štítků	139
Chybové zprávy a zprávy údržby	141
Kontrola informací o verzi	142
Resetování tiskárny štítků	143
Resetování pomocí LCD	144
Příloha	145
Technické údaje	146
Nápověda a zákaznická podpora Brother	148

Dříve, než začnete používat tiskárnu štítků

- [Definice poznámek](#)
- [Obecná preventivní opatření](#)
- [Ochranné známky licence](#)
- [Důležitá poznámka](#)

Definice poznámek

V celé Příručce uživatele jsou použity následující symboly a konvence:

 NEBEZPEČÍ	NEBEZPEČÍ označuje bezprostředně nebezpečnou situaci, která by mohla vést k vážnému úrazu nebo i smrti.
 VAROVÁNÍ	VAROVÁNÍ označuje potenciálně nebezpečnou situaci, která by mohla vést k vážnému úrazu nebo i smrti.
 UPOZORNĚNÍ	UPOZORNĚNÍ určuje možnou nebezpečnou situaci, které může skončit lehčím či středním poraněním.
DŮLEŽITÉ	DŮLEŽITÉ určuje možnou nebezpečnou situaci, které může skončit poškozením majetku či ztrátou funkčnosti produktu.
POZNÁMKA	POZNÁMKY určují provozní prostředí, podmínky instalace nebo speciální podmínky použití.
	Ikony tipů poskytují užitečnou nápovědu a doplňkové informace.
Tučně	Tučný text určuje tlačítka na ovládacím panelu přístroje nebo na obrazovce počítače.
<i>Kurzíva</i>	Kurzívou jsou zdůrazněny důležité body nebo odkazy na související téma.
Courier New	Typ fontu Courier New určuje zprávy zobrazené na LCD displeji přístroje.



Související informace

- [Dříve, než začnete používat tiskárnu štítků](#)

Obecná preventivní opatření

- V závislosti na ploše, materiálu a podmínkách prostředí se štítek může odlepit nebo trvale nalepit a barva štítku se může změnit, nebo může být přenesena na jiné předměty. Před připevněním štítku zkontrolujte parametry prostředí a materiál povrchu. Otestujte štítek tak, že jeho malý kousek připevníte na nenápadnou oblast zamýšleného povrchu.
- NEPOUŽÍVEJTE přístroj, součásti nebo spotřební materiál jiným způsobem ani k jinému účelu, než které jsou popsány v této příručce. Mohlo by dojít k nehodám nebo poškození.
- S tiskárnou štítků používejte pouze pásy Brother TZe. NEPOUŽÍVEJTE pásy, které nemají značku .
- K čištění tiskové hlavy používejte měkkou utěrku, nikdy se tiskové hlavy nedotýkejte.
- Pokud je kazeta prázdná, NEPOKOUŠEJTE se tisknout. Dojde k poškození tiskové hlavy.
- Při tisku nebo posunu materiálu NETAHEJTE za pásku. Poškodí to jak pásku, tak tiskárnu štítků.
- Veškerá data uložená v paměti budou ztracena v důsledku poruchy nebo opravy tiskárny nebo v případě úplného vybití baterie.
- Vytisknuté znaky mohou vypadat jinak než znaky zobrazené v náhledu tisku, protože obrazovka vašeho zařízení nebo počítače může mít vyšší rozlišení než tiskárna štítků.
- Délka vytisknutého štítku se může lišit od délky štítku zobrazeného.
- Pokud dojde k odpojení napájení na dvě minuty, veškerá nastavení textu a formátu budou smazány.
- Nezapomeňte si přečíst pokyny dodávané s látkovými zažehlovacími páskami, extrémně adhezivními páskami nebo jinými speciálními páskami a dodržujte všechna bezpečnostní opatření uvedená v pokynech.



Související informace

- [Dříve, než začnete používat tiskárnu štítků](#)

Ochranné známky licence

- Android je ochranná známka společnosti Google LLC.
- Google Play a logo Google Play jsou ochranné známky Google LLC.
- Slovní značka a logo Bluetooth® jsou registrované ochranné známky vlastněné společností Bluetooth SIG, Inc. a jakékoli použití těchto značek společností Brother Industries, Ltd. je na základě licence. Ostatní ochranné známky a obchodní názvy jsou majetkem příslušných vlastníků.
- QR Code je registrovaná ochranná známka DENSO WAVE INCORPORATED.
- Mac, iPad, iPhone, a iPod touch jsou ochranné známky Apple Inc.
- QR Code Generating Program Copyright © 2008 DENSO WAVE INCORPORATED.
- Součástí tohoto programu jsou copyright © 2014 The FreeType Project (www.freetype.org). Všechna práva vyhrazena.

Veškeré obchodní názvy a názvy produktů společností objevující se v produktech Brother, souvisejících dokumentech nebo jakýchkoliv jiných materiálech, jsou všechny ochrannými známkami, nebo registrovanými ochrannými známkami příslušných společností.



Související informace

- [Dříve, než začnete používat tiskárnu štítků](#)

Důležitá poznámka

- Obsah tohoto dokumentu a technické údaje této tiskárny štítků podléhají změnám bez předchozího upozornění.
- Společnost Brother si vyhrazuje právo provádět změny v technických údajích a materiálech uvedených v tomto dokumentu bez předchozího upozornění a neodpovídá za jakékoliv škody (včetně následných) způsobené spoléháním na uvedené materiály, mj. včetně typografických a dalších chyb vztahujících se k publikacím.
- Tato tiskárna štítků nepodporuje bezdrátové připojení.
- Snímky obrazovky v tomto dokumentu se mohou lišit podle operačního systému počítače, modelu produktu a verze programu.
- Před použitím tiskárny štítků si nezapomeňte přečíst všechny dokumenty dodané k tiskárně a získat tak potřebné informace o bezpečnosti a správném používání produktu.
- Tiskárna štítků vyobrazená na obrázcích se může lišit od vaší tiskárny štítků.
- Dostupné spotřební materiály se mohou lišit podle země nebo regionu.
- Doporučujeme používat nejnovější verzi programu P-touch Editor.
- Chcete-li udržet co nejlepší výkonnost vaší tiskárny štítků, navštivte stránky support.brother.com a podívejte se na nejnovější aktualizace firmwaru. Jinak nemusí být některé funkce tiskárny štítků k dispozici.
- Než tiskárnu štítků předáte někomu jinému, vyměníte ji nebo ji zlikvidujete, důrazně doporučujeme resetovat ji na tovární nastavení, abyste odstranili všechny osobní údaje.



Související informace

- [Dříve, než začnete používat tiskárnu štítků](#)

Nastavení tiskárny štítků

- Popis částí
- Přehled LCD displeje
- Přehled klávesnice
- Připojení napájecího adaptéru
- Vložení baterií
- Vložení kazety s páskou
- Zapnutí/vypnutí tiskárny štítků
- Nastavení jazyka
- Nastavení měrných jednotek
- Nastavení času automatického vypnutí
- Povolení nebo zakázání funkce Bluetooth
- Zapnutí/vypnutí detekce barvy pásky
- Podávání pásky
- Nastavení jasu displeje
- Nastavení režimu zadávání

Popis částí

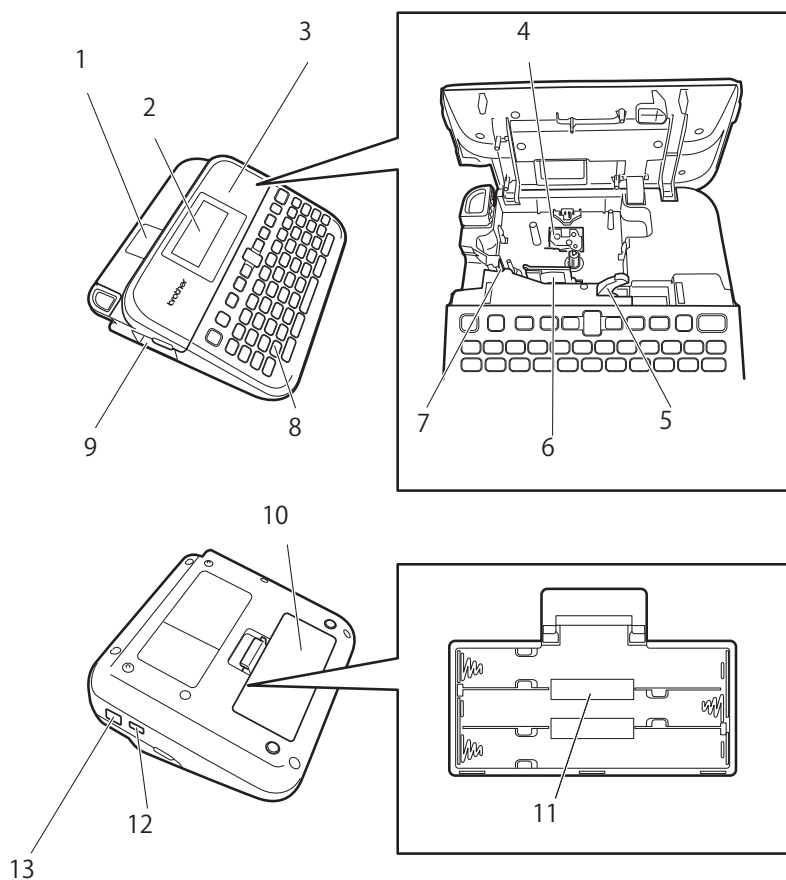

1. Průhled na pásku
2. LCD displej (z tekutých krystalů)
3. Kryt přihrádky na kazetu s páskou
4. Přihrádka pro kazetu s páskou
5. Uvolňovací páčka
6. Tisková hlava
7. Odstřih pásky
8. Klávesnice
9. Výstupní štěrbinu pásky
10. Kryt baterií
11. Přihrádka na baterie
12. Port USB
13. Zásuvka napájecího adaptéru



Související informace

- [Nastavení tiskárny štítků](#)

Přehled LCD displeje

Režim náhledu tisku



Režim zobrazení štítku

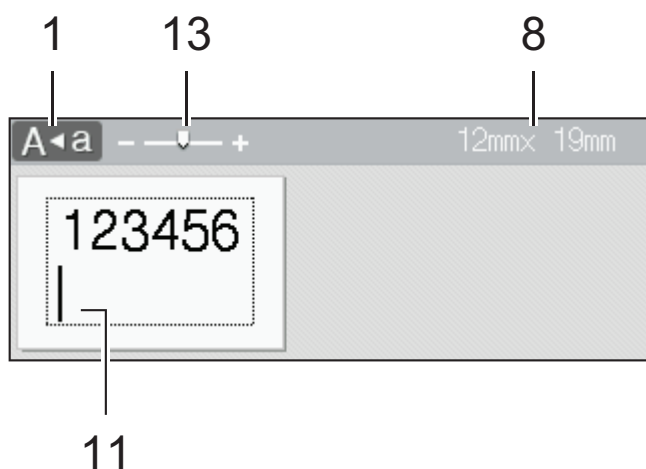

1. Režim Caps

Označuje, zda je povolen režim Caps Lock.

2. Aktuální font

Označuje aktuální font.

3. Velikost znaku

Udává aktuální velikost znaku.

4. Styl znaku

Udává aktuální styl znaku.

5. Rámeček

Označuje, zda je nastaven rámeček.

6. Šířka

Udává šířku znaku.

7. Zarovnání

Udává zarovnání textu.

8. Šířka pásky x délka štítku

Délka štítku zobrazená na displeji LCD se může mírně lišit od skutečné délky štítku při tisku.

9. Číslo bloku

Udává číslo bloku.

10. Číslo řádku

Udává čísla řádků v rozvržení štítku.

11. Kurzor

Nové znaky se zobrazí vlevo od kurzoru.

Označuje aktuální polohu pro zadávání údajů.

12. Návratová značka

Označuje konec řádku textu.

13. Měřítko/zvětšit

Změní zvětšení náhledu.



Související informace

- [Nastavení tiskárny štítků](#)

Přehled klávesnice

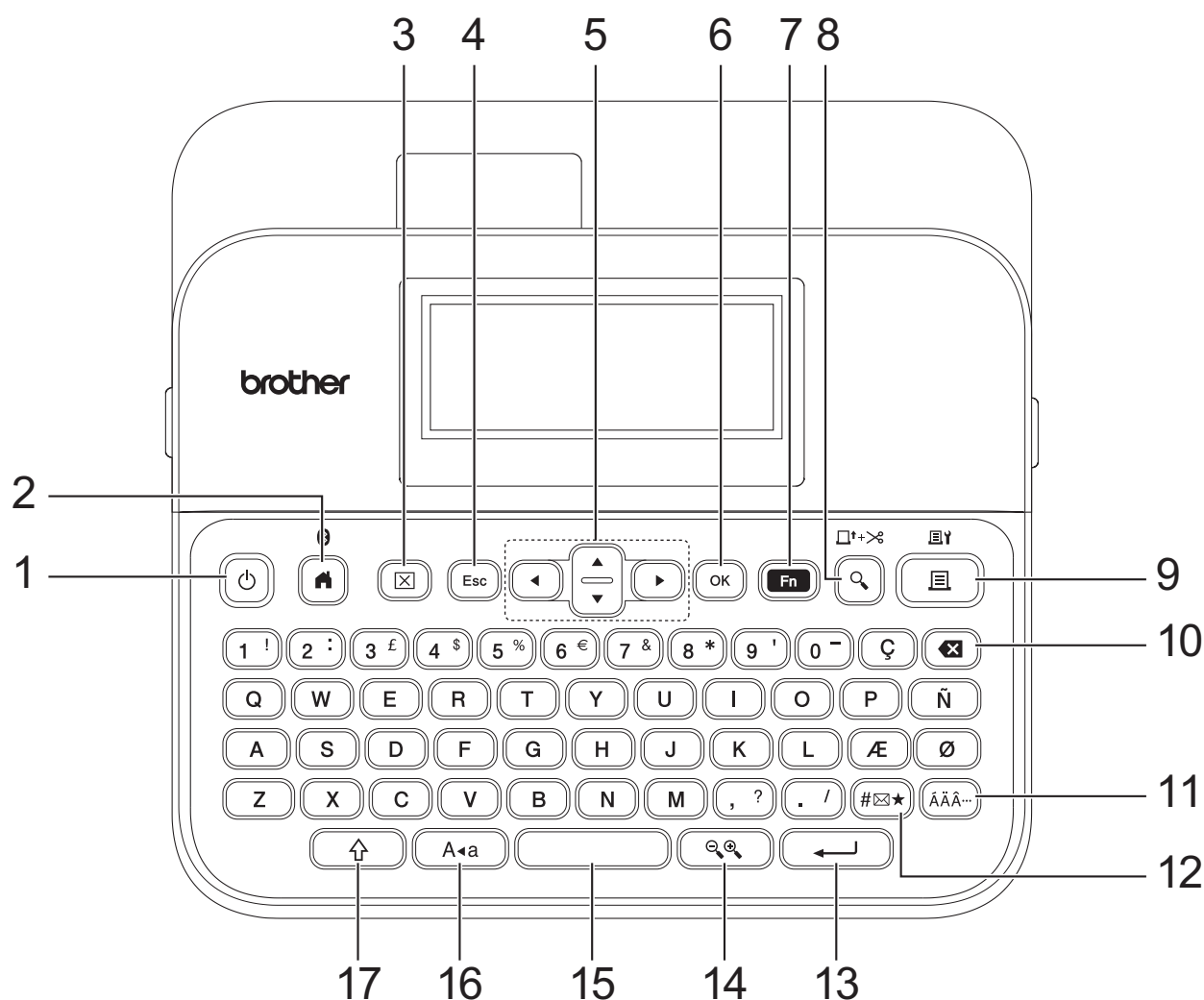

1. Napájení

Stisknutím tlačítka zapnete nebo vypnete tiskárnu štítků.

2. Domů/Bluetooth

Stisknutím tlačítka se vrátíte na domovskou obrazovku. Chcete-li zapnout nebo vypnout Bluetooth, stiskněte **Domů/Bluetooth** a klávesu **Shift** současně.

3. Vymazat

Stisknutím vymažete všechna nastavení textu a tisku.

4. Odejít

Stisknutím tlačítka zrušíte aktuální operaci.

5. Kurzor

Stisknutím tlačítka posunete kurzor ve směru šipky.

6. OK

Stisknutím tlačítka vyberete zobrazenou volbu.

7. Funkce

Stisknutím vyberete nabídku funkcí.

Chcete-li zobrazit atributy, stiskněte **Funkce** a klávesu **Shift** současně.

8. Náhled/Podávání a ořez

Stisknutím zobrazíte obrázek štítku před tiskem.

Chcete-li podávat pásku, stiskněte **Náhled/Podávání a ořez** a klávesu **Shift** současně.

9. Tisk/Volby tisku

Stiskněte pro tisk.

Chcete-li nastavit volbu tisku, stiskněte **Tisk/Volby tisku** a klávesu **Shift** současně.

10. Zpět

Stisknutím tlačítka odstraní libovolný znak vlevo od kurzoru.

11. Diakritika

Stisknutím tlačítka vyberete a vložíte znak s diakritikou.

12. Symbol

Stisknutím tlačítka vyberete a vložíte symbol z nabídky symbolů.

13. Zadat

Stisknutím potvrdíte váš výběr.

14. Měřitko/zvětšit

Stisknutím změňte zvětšení náhledu.

15. Mezerník

Stisknutím vložíte prázdné místo.

Stisknutím tlačítka se vrátíte na výchozí hodnotu.

16. Velká písmena

Stiskněte, pokud chcete-li používat pouze velká písmena.

Když je zapnutý režim Caps, všechna písmena se píšou velkými písmeny.

17. Shift

Stisknutím a podržením klávesy s písmenem nebo číslicí napíšete velké písmeno nebo symbol označený na klávese s číslicí.

Chcete-li přesunout kurzor na začátek předchozího nebo následujícího bloku, stiskněte **Shift** a klávesu **▲** nebo **▼** současně.

Chcete-li přesunout kurzor na začátek nebo konec aktuálního řádku, stiskněte **Shift** a klávesu **◀** nebo **▶** současně.



Související informace

- [Nastavení tiskárny štítků](#)

Připojení napájecího adaptéru

Pokud připojujete napájecí adaptér, používejte pouze napájecí adaptér s číslem dílu AD-E001A, určený konkrétně pro tuto tiskárnu štítků.

1. Zasuňte kabel napájecího adaptéru do zásuvky napájecího adaptéru na boku tiskárny štítků.
2. Zasuňte zástrčku do nejbližší standardní elektrické zásuvky.

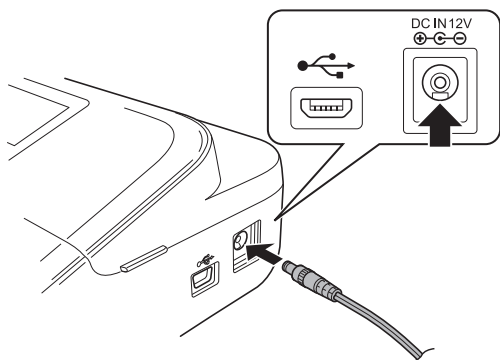

✓ Související informace

- [Nastavení tiskárny štítků](#)

Vložení baterií

Pro zajištění zálohování paměti doporučujeme spolu s napájecím adaptérem použít šest nových alkalických baterií AA (LR6).

POZNÁMKA

- Pro ochranu a zálohování paměti tiskárny štítků doporučujeme mít v případě odpojení napájecího adaptéru v tiskárně štítků vložené alkalické baterie AA.
- Při odpojení napájení na dobu delší než dvě minuty se vymažou všechna nastavení textu a formátu. Vymažou se také všechny textové soubory uložené v paměti.
- Pokud nehodláte tiskárnu štítků delší dobu používat, vyjměte baterie.
- Baterie odevzdejte na příslušném sběrném místě, nevyhazujte je do běžného odpadu. Kromě toho dbejte na dodržování všech platných federálních, státních a místních předpisů.
- Při skladování nebo vyřazování baterií je obalte (například celofánovou páskou, jak je znázorněno na obrázku), abyste zabránili jejich zkratu.

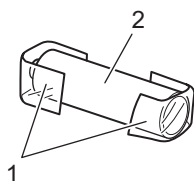

1. Celofánová páska
2. Alkalická baterie

1. Otevřete kryt baterií.

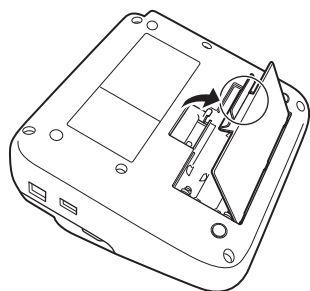

2. Vložte šest nových alkalických baterií AA (LR6).

Ujistěte se, že jsou instalovány ve správném směru.

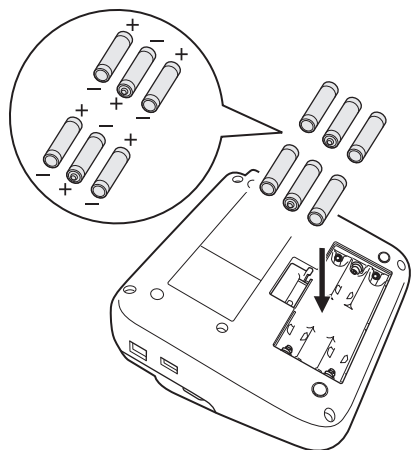

3. Zavřete kryt baterií.

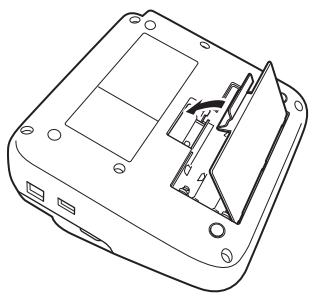

Chcete-li baterie vyjmout, proveďte opačný postup vložení.



Související informace

- [Nastavení tiskárny štítků](#)

Vložení kazety s páskou

1. Otevřete kryt přihrádky na kazetu s páskou.

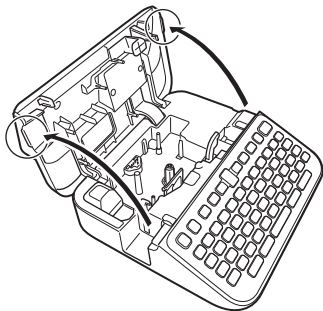

2. Vložte kazetu s páskou podle obrázku.

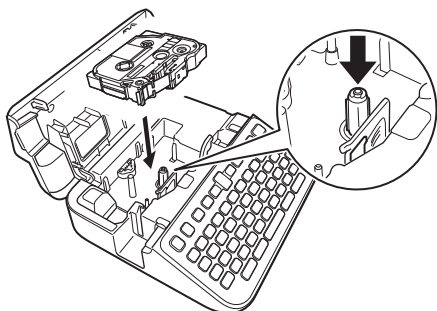

POZNÁMKA

Při vkládání kazety s páskou dbejte na to, aby se páska nezachytila o tiskovou hlavu.

3. Zavřete kryt přihrádky na kazetu s páskou.





Pokud nemůžete zavřít kryt přihrádky na kazety s páskou, zkontrolujte, zda je uvolňovací páčka v poloze „nahoru“. Pokud není, zvedněte uvolňovací páčku a zavřete kryt.



Související informace

- [Nastavení tiskárny štítků](#)

Zapnutí/vypnutí tiskárny štítků

1. Chcete-li zapnout tiskárnu štítků, stiskněte tlačítko .
2. Chcete-li tiskárnu štítků vypnout, stiskněte a podržte tlačítko .

Chcete-li šetřit energii a tiskárnu štítků po určité době automaticky vypnout, použijte funkci automatického vypnutí.



Související informace

- [Nastavení tiskárny štítků](#)

Související témata:

- [Nastavení času automatického vypnutí](#)
- [Technické údaje](#)

Nastavení jazyka

Po prvním zapnutí tiskárny štítků se zobrazí obrazovka pro výběr jazyka. Vyberte jazyk pomocí ◀ nebo ▶ a potom stiskněte **OK**.

1. Stiskněte .
2. Stisknutím ◀ nebo ▶ zobrazte [Nastavení] a pak stiskněte **OK**.
3. Stisknutím ▲ nebo ▼ zobrazte [Jazyk] a pak stiskněte **OK**.
4. Stisknutím ▲ nebo ▼ vyberte svůj jazyk a poté stiskněte **OK**.



Související informace

- [Nastavení tiskárny štítků](#)

Nastavení měrných jednotek

1. Stiskněte .
2. Stisknutím ◀ nebo ▶ zobrazte [Nastavení] a pak stiskněte **OK**.
3. Stisknutím ▲ nebo ▼ zobrazte [Jednotka] a pak stiskněte **OK**.
4. Stisknutím ▲ nebo ▼ zobrazte [palec] nebo [mm] a potom stiskněte **OK**.



Související informace

- [Nastavení tiskárny štítků](#)

Nastavení času automatického vypnutí

Vaše tiskárna štítků je vybavena funkcí úspory energie, která za určitých provozních podmínek automaticky vypne tiskárnu, pokud není do určité doby stisknuta žádná klávesa. Bez ohledu na to, zda používáte napájecí adaptér nebo baterie, můžete změnit dobu automatického vypnutí.

1. Stiskněte .
2. Stisknutím ◀ nebo ▶ zobrazte [Nastavení] a pak stiskněte **OK**.
3. Stisknutím ▲ nebo ▼ zobrazte [Automatické vypnutí] a pak stiskněte **OK**.
4. Stisknutím ▲ nebo ▼ zobrazte [Napáj. adaptér] nebo [Akumulátor] a potom stiskněte **OK**.
5. Stisknutím ▲ nebo ▼ zvolte jednu z následujících voleb:

Možnost	Popis
Napáj. adaptér	Vypnuto
	1 hod.
	2 hod.
	4 hod.
8 hod.	
Akumulátor	5 min.
	10 min.
	30 min.

6. Stiskněte **OK**.





Související informace

- [Nastavení tiskárny štítků](#)

Povolení nebo zakázání funkce Bluetooth

1. Stiskněte .
2. Stisknutím ◀ nebo ▶ zobrazte [Nastavení] a pak stiskněte **OK**.
3. Stisknutím ◀ nebo ▶ zobrazte [Bluetooth] a pak stiskněte **OK**.
4. Stisknutím ▲ nebo ▼ zobrazte [Bluetooth (Zapnuto/Vypnuto)] a pak stiskněte **OK**.
5. Stisknutím tlačítka ▲ nebo ▼ vyberte položku [Zapnuto] nebo [Vypnuto] a potom stiskněte tlačítko **OK**.
Když vyberete [Zapnuto], na displeji LCD se zobrazí ikona Bluetooth.



- Bluetooth můžete také povolit nebo zakázat současným stisknutím tlačítka  a  při zobrazení domovské obrazovky.
- Při připojení tiskárny štítků k mobilnímu zařízení nastavte režim automatického opětovného připojení pro Bluetooth na hodnotu Zapnuto nebo Vypnuto.



Související informace

- [Nastavení tiskárny štítků](#)

Zapnutí/vypnutí detekce barvy pásky

Pro přesnější náhled vytvářeného štítku nastavte funkci detekce barvy pásky na hodnotu [Zap.] v režimu zobrazení štítku. Tiskárna štítků rozpozná barvu pásky a na displeji LCD zobrazí obrázek štítku odpovídající barvě pásky.

Výchozí nastavení je [Zap.].

1. Stiskněte .
2. Stisknutím ◀ nebo ▶ zobrazte [Nastavení] a pak stiskněte **OK**.
3. Stisknutím ▲ nebo ▼ zobrazte [Barva pásky] a pak stiskněte **OK**.
4. Stisknutím tlačítka ▲ nebo ▼ vyberte položku [Zap.] nebo [Vyp.] a potom stiskněte tlačítko **OK**.

POZNÁMKA

Funkce detekce barvy pásky není při použití některých kazet s páskou k dispozici. V tomto případě se obraz štítku na displeji LCD zobrazí jako černý text na bílém pozadí.





Související informace

- [Nastavení tiskárny štítků](#)

Související témata:

- [Nastavení režimu zadávání](#)

Podávání pásky

1. Chcete-li podávat pásku, stiskněte  a .
2. Stisknutím ▲ nebo ▼ zvolte jednu z následujících voleb:

Možnost	Popis
Podávání a ořez	Zvolte tuto volbu pro automatické podávání a stříhání pásky.
Jen podávání	Zvolte tuto volbu, pokud chcete pásku podávat, ale ne stříhat. Doporučuje se při použití látkových zažehlovacích pásek, které by se měly stříhat nůžkami.

3. Stiskněte **OK**.



Související informace

- [Nastavení tiskárny štítků](#)

Nastavení jasu displeje

1. Stiskněte .
2. Stisknutím ◀ nebo ▶ zobrazte [Nastavení] a pak stiskněte **OK**.
3. Stisknutím ▲ nebo ▼ zobrazte [Nastavení] a pak stiskněte **OK**.
4. Stisknutím tlačítka ▲ nebo ▼ zobrazte [Jas displeje] a pak stiskněte **OK**.
5. Stisknutím ▲ nebo ▼ vyberte své preference [-2 - +2] a poté stiskněte **OK**.



Související informace

- [Nastavení tiskárny štítků](#)

Nastavení režimu zadávání

Režim zobrazení štítku

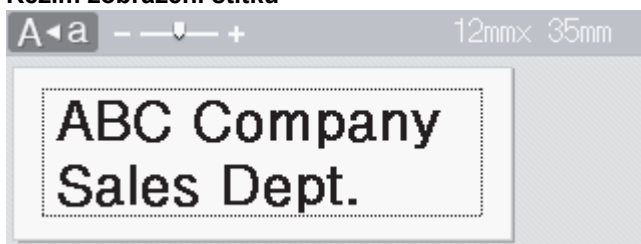

Režim náhledu tisku

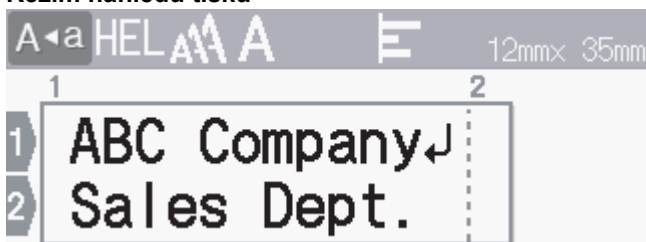

1. Stiskněte .
2. Stisknutím ◀ nebo ▶ zobrazte [Nastavení] a pak stiskněte **OK**.
3. Stisknutím ▲ nebo ▼ zobrazte [Režim zadávání] a pak stiskněte **OK**.
4. Stisknutím ▲ nebo ▼ zvolte jednu z následujících voleb:

Možnost	Popis
Zobrazení štítku	Zobrazí atributy znaků a rámečky nastavené při vytváření štítku. Stisknutím  změníte zvětšení LCD displeje.
Náhled tisku	Vyberte, pokud nechcete zobrazovat atributy na LCD displeji.

5. Stiskněte **OK**.

✓ Související informace

- [Nastavení tiskárny štítků](#)

Související témata:

- [Náhled štítků](#)

Instalace programu

- Instalace ovladače tiskárny a softwaru do počítače (Windows)
- Připojení tiskárny štitků k počítači

Instalace ovladače tiskárny a softwaru do počítače (Windows)

Chcete-li tisknout z počítače se systémem Windows, nainstalujte do počítače ovladač tiskárny a software Brother P-touch Editor.

1. Otevřete preferovaný webový prohlížeč a do adresního řádku zadejte install.brother.

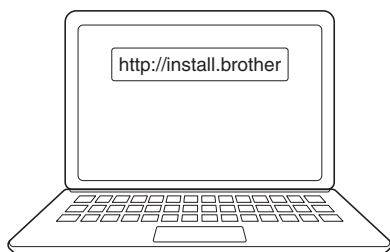

2. Kliknutím na tlačítko **Stáhnout** stáhněte instalátor softwaru/dokumentace.
3. Přejděte do složky **Stažené položky** počítače, dvakrát klikněte na stažený soubor instalátoru a postupujte podle pokynů na obrazovce.

POZNÁMKA

- Při připojování tiskárny štítků k počítači pomocí Bluetooth se ujistěte, že jste v operačním systému nastavili přenos dat přes Bluetooth na obousměrný.
- Po potvrzení přístupového kódu stiskněte požadované tlačítko na tiskárně štítků pro spárování.



Související informace

- [Instalace programu](#)
- [Dostupné aplikace](#)

Dostupné aplikace

Windows

Aplikace	Funkce
P-touch Editor ¹	Umožňuje navrhovat a tisknout vlastní štítky pomocí vestavěných nástrojů pro kreslení, vytvářet různé styly fontů a textu, importovat obrázky a vkládat čárové kódy.
P-touch Transfer Manager ²	Umožňuje přenášet šablony a jiná data do tiskárny štítků a ukládat zálohy dat do počítače. Tato aplikace se nainstaluje s programem P-touch Editor.
P-touch Library	Správa a tisk šablon programu P-touch Editor. Pomocí programu P-touch Library lze šablony také tisknout. Tato aplikace se nainstaluje s programem P-touch Editor.
P-touch Transfer Express ²	Umožňuje přenášet dokumenty do tiskárny štítků.
P-touch Update Software ²	Aktualizuje software a firmware na nejnovější verzi.

¹ Funkce přenosu šablony je v současné době k dispozici pouze v aplikaci P-touch Editor 5.4. P-touch Editor 6.0 bude tuto funkci podporovat od některé z budoucích aktualizací.

² K dispozici pouze s připojením USB.

Mac

Aplikace	Funkce
P-touch Editor	Umožňuje navrhovat a tisknout vlastní štítky pomocí vestavěných nástrojů pro kreslení, vytvářet různé styly fontů a textu, importovat obrázky a vkládat čárové kódy.
Transfer Express ¹	Aktualizuje firmware na nejnovější verzi.

¹ K dispozici pouze s připojením USB.



Související informace

- [Instalace ovladače tiskárny a softwaru do počítače \(Windows\)](#)

Připojení tiskárny štítků k počítači

- [Připojení tiskárny štítků k počítači pomocí kabelu USB](#)

Připojení tiskárny štítků k počítači pomocí kabelu USB

1. Před připojením kabelu USB se ujistěte, že je tiskárna štítků vypnutá.
2. Připojte kabel USB k portu USB na tiskárně štítků a poté k počítači.

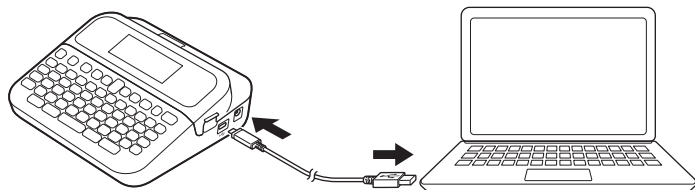

3. Zapněte tiskárnu štítků.



Související informace

- [Připojení tiskárny štítků k počítači](#)

Úpravy štítku

- Přidání textu na štítek
- Přidání nového řádku textu na štítek
- Přidání nového bloku textu na štítek
- Odstranění textu
- Vložení tabulátoru
- Používání textových připomínek k automatickému dokončování běžných slov
- Zadávání symbolů
- Zadávání znaků s diakritikou
- Nastavení atributů znaků
- Nastavení délky štítku
- Používání rozvržení s automatickým formátem
- Používání rozvržení bloku
- Vytváření tabulek
- Vytvoření štítku čárového kódu
- Použití funkce času a data

Přidání textu na štítek

1. Stiskněte .
2. Stisknutím ◀ nebo ▶ zobrazte [Vytvořit štítek] a pak stiskněte **OK**.
3. Zadejte požadovaný text nebo symboly (až 280 alfanumerických znaků včetně mezer a interpunkčních znamének).



Související informace

- [Úpravy štítku](#)

Přidání nového řádku textu na štítek

V závislosti na použité pásce můžete na štítky přidat až sedm řádků. Více informací ►► [Související témata](#)

1. Přesuňte kurzor na konec aktuálního řádku.

2. Stiskněte .

Řádek 1

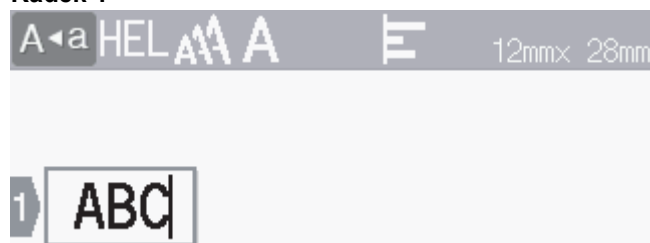

Řádek 2



Výsledek tisku štítku

ABC
DEF



Maximální počet řádků, které můžete přidat, závisí na šířce pásky.

Maximální počet řádků	Šířka pásky
7 řádků	24 mm
5 řádky	18 mm
3 řádky	12 mm
2 řádky	9 mm 6 mm
1 řádek	3,5 mm



Související informace

- [Úpravy štítku](#)



Související témata:

- [Technické údaje](#)

Přidání nového bloku textu na štítek

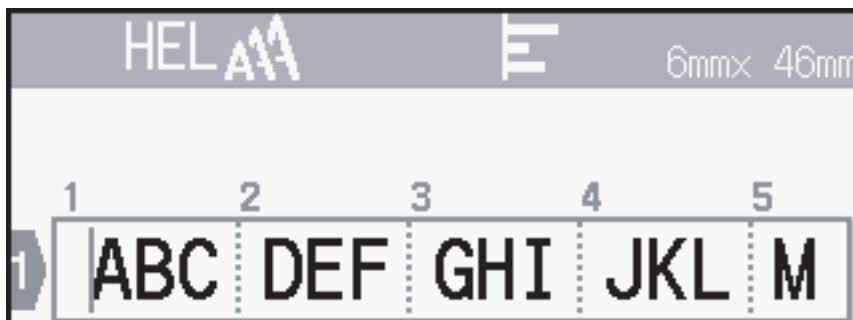
Chcete-li tisknout štítky s více oddělenými částmi textu, můžete do jednoho štítku vložit až pět různých bloků textu.



Chcete-li přidat nový blok textu nebo prázdných řádků napravo od aktuálního textu, stiskněte a podržte  a poté stiskněte současně .

Kurzor se přesune na začátek nového bloku.



- Chcete-li změnit atributy znaků pro blok textu, postupujte podle pokynů pro změnu atributů znaků pro řádek textu.
- Na jednom štítku může být maximálně pět bloků.



Související informace

- [Úpravy štítku](#)

Odstranění textu

- >> Chcete-li odstranit jeden znak najednou:
- >> Chcete-li odstranit text, ale ne nastavení formátu:
- >> Chcete-li odstranit všechny znaky na určitém řádku:
- >> Chcete-li odstranit všechny znaky a nastavení formátu:



Chcete-li odstranit jeden znak najednou:

Stiskněte .

Chcete-li odstranit text, ale ne nastavení formátu:

1. Stiskněte .
2. Stisknutím ▲ nebo ▼ zobrazte [Pouze text] a pak stiskněte **OK**.

Chcete-li odstranit všechny znaky na určitém řádku:

1. Stisknutím ▲ nebo ▼ přejděte na řádek, který chcete odstranit.
2. Stiskněte  a  současně.



Chcete-li odstranit všechny znaky a nastavení formátu:

1. Stiskněte .
2. Stisknutím ▲ nebo ▼ zobrazte [Text a formát] a pak stiskněte **OK**.

Související informace

- [Úpravy štítku](#)

Vložení tabulátoru

Chcete-li vložit tabulátor, umístěte kurzor vlevo od textu a stiskněte současně  a .

Symbol tabulátoru () se objeví na LCD.



Chcete-li odstranit tabulátor ze štítku:



Umístěte kurzor vpravo od symbolu tabulátoru na obrazovce pro zadávání textu a stiskněte .



Související informace

- [Úpravy štítku](#)
 - [Změna délky tabulátoru](#)

Změna délky tabulátoru

1. Zadejte požadovaný text.
2. Stiskněte .
3. Stisknutím ▲ nebo ▼ zobrazte [Délka tab.] a pak stiskněte **OK**.
4. Proveďte jednu z následujících akcí:
 - Stisknutím ▲ nebo ▼ zobrazte 0-100 mm a poté stiskněte **OK**.
 - Pomocí číselných kláves zadejte požadovanou délku tabulátoru. Po skončení stiskněte tlačítko **OK**.
5. Stisknutím  se vrátíte na obrazovku pro zadávání textu.



Související informace

- [Vložení tabulátoru](#)

Používání textových připomínek k automatickému dokončování běžných slov

Často používaný text nebo fráze můžete uložit do tiskárny štítků pro rychlé vyhledání a použití na štítcích. Ve výchozím nastavení je funkce Textová připomínka nastavena na [Zapnuto].



1. Zadejte znak (například: „B“).
2. Stiskněte **OK**.
Tiskárna štítků zobrazí seznam dříve použitých slov začínajících písmenem „B“, například „Brother“.
3. Stisknutím tlačítka ▲ nebo ▼ vyberte požadované slovo.
4. Stisknutím ► zobrazte v případě potřeby celé slovo.
Stisknutím ◀ se vrátíte na seznam slov.
5. Stiskněte **OK**.

Chcete-li zavřít seznam slov a vrátit se na obrazovku pro zadávání textu, stiskněte tlačítko .

✓ Související informace

- [Úpravy štítku](#)
 - [Vymazání paměti textových připomínek](#)
 - [Povolení nebo zakázání textové připomínky](#)

Vymazání paměti textových připomínek

1. Stiskněte .
2. Stisknutím ◀ nebo ▶ zobrazte [Nastavení] a pak stiskněte **OK**.
3. Stisknutím ▲ nebo ▼ zobrazte [Textová připomínka] a pak stiskněte **OK**.
4. Stisknutím ▲ nebo ▼ zobrazte [Vymazat paměť] a pak stiskněte **OK**.
Zobrazí se zpráva [Vymazat celou paměť textové připomínky?].
5. Stiskněte **OK**.



Související informace

- [Používání textových připomínek k automatickému dokončování běžných slov](#)

Povolení nebo zakázání textové připomínky

1. Stiskněte .
2. Stisknutím ◀ nebo ▶ zobrazte [Nastavení] a pak stiskněte **OK**.
3. Stisknutím ▲ nebo ▼ zobrazte [Textová připomínka] a pak stiskněte **OK**.
4. Stisknutím tlačítka ▲ nebo ▼ vyberte položku [Zapnuto/Vypnuto] a potom stiskněte tlačítko **OK**.
5. Stisknutím tlačítka ▲ nebo ▼ vyberte položku [Zapnuto] nebo [Vypnuto] a potom stiskněte tlačítko **OK**.



Související informace

- [Používání textových připomínek k automatickému dokončování běžných slov](#)

Zadávání symbolů

- [Zadávání symbolů pomocí funkce Symbol](#)
- [Nastavení historie symbolů](#)
- [Volby symbolu](#)

Zadávání symbolů pomocí funkce Symbol

1. Stiskněte .
2. Stisknutím ▲ nebo ▼ vyberte kategorii a poté stiskněte **OK**.
3. Stisknutím ▲, ▼, ◀ nebo ▶ vyberte symbol a pak stiskněte **OK**.



Související informace

- [Zadávání symbolů](#)

Nastavení historie symbolů

V historii symbolů lze uložit až 30 naposledy použitých symbolů. Ve výchozím nastavení je funkce Historie symbolů nastavena na [Zapnuto].

1. Stiskněte .
2. Stisknutím ◀ nebo ▶ zobrazte [Nastavení] a pak stiskněte **OK**.
3. Stisknutím ▲ nebo ▼ zobrazte [Historie symbolu] a pak stiskněte **OK**.
4. Stisknutím tlačítka ▲ nebo ▼ vyberte položku [Zapnuto] nebo [Vypnuto] a potom stiskněte tlačítko **OK**.

Související informace

- [Zadávání symbolů](#)

Kategorie	Symbols
Elektro	
Nástroje	
Zahrada	
Řemesla/děti	
Hudba	
Zvířata	
Potraviny	
Příroda/Země	
Událost	
Vozidlo	
Šatní skříň	
Sporty	
Rodina	

Kategorie	Symboly
Emoji	
Piktogram	
Astrologie	

✓ Související informace

- [Zadávání symbolů](#)

Zadávání znaků s diakritikou

1. Zadejte požadovaný znak.
2. Stiskněte .
3. Stisknutím ▲ nebo ▼ vyberte upravený znak s diakritikou a poté stiskněte **OK**.



Související informace

- [Úpravy štítku](#)
 - [Volby znaků s diakritikou](#)

Volby znaků s diakritikou

Znaky s diakritikou zobrazené na LCD displeji závisí na vašem jazyce.

Znak	Znaky s diakritikou
a	á à â ä æ ã å ä å
A	Á À Â Ä Æ Ã Å Ä Å
c	ç ċ ċ
C	Ç Ć Ć
d	d' ð đ
D	Ď Đ
e	é è ê ë ě ě é ē
E	É È Ê Ë Ě Ě É Ē
g	g' ğ
G	Ĝ Ğ
i	í ì î ï ĵ ĵ ĵ
I	Í Ì Î Ï Ĵ Ĵ Ĵ
k	ķ
K	Ķ
l	ł ł ł ł
L	Ł Ł Ł Ł
n	ñ ñ ñ ñ
N	Ñ Ñ Ñ Ñ
o	ó ò ô ø ö õ œ ö
O	Ó Ò Ô Ø Ö Õ Œ Ö
r	ř ř ř
R	Ř Ř Ř
s	š š š š ß
S	Š Š Š Š ß
t	t' t t
T	Ť Ť Ť

Znak	Znaky s diakritikou
u	ú ù û ü ů ů ū ů
U	Ú Ù Û Ü Ů Ů Ū Ů
y	ý ÿ
Y	Ý Ÿ
z	ž ź ż
Z	Ž Ź Ż



Související informace

- [Zadávání znaků s diakritikou](#)



Nastavení atributů znaků

Atributy znaků můžete nastavit podle štítků nebo podle řádků.

- [Použití atributů znaku na znak](#)
- [Použití atributů znaku na řádek textu](#)
- [Volby nastavení atributů](#)
- [Nastavení automatického přizpůsobení stylu](#)

Použití atributů znaku na znak

Při formátování textu můžete na displeji LCD zobrazit náhled vybraných atributů znaků.

1. Zadejte požadovaný text.
2. Stiskněte .
3. Stisknutím ▲ nebo ▼ vybrat atribut a poté stiskněte **OK**.
4. Stisknutím ▲ nebo ▼ nastavte hodnotu tohoto atributu a poté stiskněte **OK**.
5. Stisknutím  se vrátíte na obrazovku pro zadávání textu.



Související informace



- [Nastavení atributů znaků](#)

Související témata:

- [Volby nastavení atributů](#)

Použití atributů znaku na řádek textu

Pokud do štítku přidáte více řádků, můžete každý řádek textu naformátovat tak, aby vypadal jinak.

1. Zadejte řádky znaků nebo text, které chcete na štítku zobrazit.
2. Stisknutím ▲ nebo ▼ přesuňte kurzor na řádek, jehož znakové atributy chcete změnit.
3. Stisknutím  a  zobrazíte dostupné atributy formátování.

Tři černé čáry (1) na levé straně atributu znaku znamenají, že atribut nyní použijete pouze na tento konkrétní řádek.

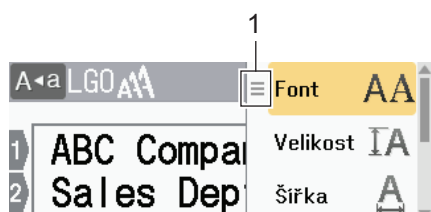

4. Stisknutím ▲ nebo ▼ vyberte atribut a poté stiskněte **OK**.
5. Stisknutím ▲ nebo ▼ nastavte hodnotu tohoto atributu a poté stiskněte **OK**.
6. Stisknutím  se vrátíte na obrazovku pro zadávání textu.



Pokud jsou pro každý řádek nastaveny různé hodnoty atributů, zobrazí se hodnoty každého řádku jako tři černé řádky (1), nazývané také „hamburgerová nabídka“, po stisknutí tlačítka .



✓ Související informace

- [Nastavení atributů znaků](#)

Související témata:

- [Volby nastavení atributů](#)

Volby nastavení atributů

Font

Hodnota	Zpráva na LCD displeji	Výsledek
Helsinki	HEL	A1
Dortmund	DTM	A1
Brussels	BRU	A1
Cooperstown	COP	A1
Atlanta	ATL	A1
US	US	A1
Los Angeles	LA	A1
San Diego	SGO	A1
Florida	FLO	A1
Calgary	CAL	<i>A1</i>
Belgium	BEL	A1
Adams	ADM	A1
Brunei	BRN	A1
Sofia	SOF	A1
Germany	GER	<i>A1</i>
Letter Gothic	LGO	A1
Istanbul	IST	A1

Velikost fontu

Dostupné velikosti:

Auto, 6 pt, 9 pt, 12 pt, 18 pt, 24 pt, 36 pt, 42 pt, 48 pt



Pokud je vybrána volba Automaticky, text se automaticky upraví tak, aby se vytiskl v největší velikosti dostupné v nastavení fontu pro každou šířku pásky.

Šířka

Hodnota	Výsledek
x 1	A
x 3/2	A
x 2	A

Hodnota	Výsledek
x 1/2	A
x 2/3	A

Styl fontu

Hodnota	Zpráva na LCD displeji	Výsledek
Normální	Norm.	A
Tučný	Tučné	A
Podtržený	Podtr.	A
Podtržený tučný	Podtr.+tuč	A
Přeškrtnutý	Škrtn.	A
Obrys	Obrys	A
Stín	Stín	A
Plný	Plné	A
Kurzíva	Kurz.	A
Kurzíva tučná	K+tuč	A
Podtržený + kurzíva	Podtr.+K	A
Podtržený+ tučný + kurzíva	Podtr.+tuč+K	A
Kurzíva obrys	K+obr	A
Kurzíva stín	K+stín	A
Kurzíva plná	K+pl	A
Vertikální	Vert	A
Vertikální tučný	Vert+tuč	A

Zarovnání

Hodnota	Výsledek
Vlevo	ABC
Střed	ABC
Vpravo	ABC
Zarovnat	A B C



Související informace

- [Nastavení atributů znaků](#)

Nastavení automatického přizpůsobení stylu

Velikost textu můžete zmenšit tak, aby se vešel do délky štítku.

1. Stiskněte .
2. Stisknutím ◀ nebo ▶ zobrazte [Nastavení] a pak stiskněte **OK**.
3. Stisknutím ▲ nebo ▼ zobrazte [Auto-přizpůsobený styl] a pak stiskněte **OK**.
4. Stisknutím ▲ nebo ▼ zvolte jednu z následujících voleb:

Možnost	Popis
Velikost textu	Celková velikost textu se zmenší tak, aby se vešel do štítku.
Šíře textu	Šířka textu se zmenší na velikost nastavení $\times 1/2$ nebo $\times 2/3$, aby se text vešel do štítku. Pro očekávaný výstup >> <i>Související témata</i>

5. Stiskněte **OK**.



Související informace



- [Nastavení atributů znaků](#)

Související témata:

- [Volby nastavení atributů](#)

Nastavení délky štítku

Délka štítků může být od 30 mm do 300 mm. Když vyberete volbu [Autom.], délka štítku se automaticky upraví podle množství zadaného textu.

1. Stiskněte .
2. Stisknutím tlačítka ▲ nebo ▼ zobrazte [Délka] a pak stiskněte **OK**.
3. Proveďte jednu z následujících akcí:
 - Stisknutím ▲ nebo ▼ nastavte hodnotu a pak stiskněte **OK**.
 - Nastavte délku štítku zadáním požadované délky pomocí číselných kláves. Po skončení stiskněte tlačítko **OK**.
4. Stisknutím  se vrátíte na obrazovku pro zadávání textu.

Související informace

- Úpravy štítku
 - Nastavení rámečků

Související témata:

- Změna délky tabulátoru
- Výběr volby řezu

Nastavení rámečků

1. Stiskněte .
2. Stisknutím ▲ nebo ▼ zobrazte [Rám] a pak stiskněte **OK**.
3. Stisknutím ▲ nebo ▼ vyberte kategorii a poté stiskněte **OK**.
4. Stisknutím ▲, ▼, ◀ nebo ▶ vyberte rámeček a pak stiskněte **OK**.



Rámeček můžete vybrat také zadáním jeho čísla. Více informací ►► [Související informace](#)



Související informace

- [Nastavení délky štítku](#)
 - [Volby rámečku](#)

Volby rámečku

Kategorie	Rámečky
Jednoduchý 1	
Jednoduchý 2	
Dekorativní	
Obchodní 1	

Používání rozvržení s automatickým formátem

- [Používání šablon](#)
- [Volby šablon](#)

Používání šablon

Vyberte rozvržení z předem nainstalovaných šablon, které jsou součástí tiskárny štítků, zadejte text a poté použijte požadované formátování. Informace o předem nainstalovaných šablonách >> *Související témata*: Volby šablon.





Jestliže šířka aktuální kazety s páskou neodpovídá nastavené šířce vybrané šablony, při pokusu o tisk štítku se zobrazí chybové hlášení. Stisknutím  nebo jiné klávesy smažete chybové hlášení a poté vložte správnou kazetu s páskou nebo zvolte jinou šablonu.

Příklad – Přizpůsobení a tisk předem nainstalované šablony s názvem Inventární štítek 1:

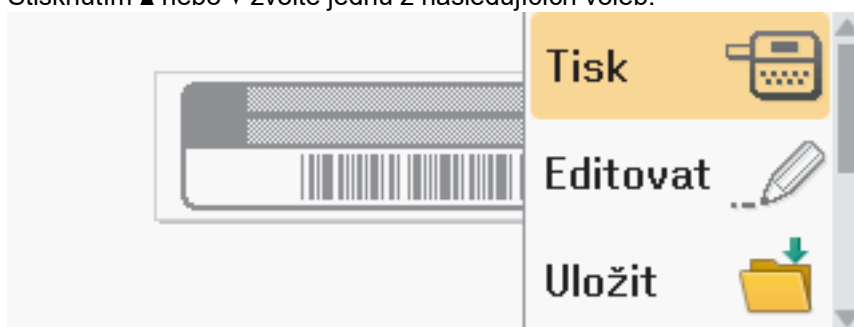

1. Stiskněte .
2. Stisknutím ◀ nebo ▶ zobrazte [Automatic. formát] a pak stiskněte **OK**.
3. Stisknutím ▲ nebo ▼ zobrazte [Šablony] a pak stiskněte **OK**.
4. Stisknutím ▲ nebo ▼ zobrazte [Správa aktiv] a pak stiskněte **OK**.
5. Stisknutím ▲ nebo ▼ zobrazte [Inventární štítek 1] a pak stiskněte **OK**.
6. Zadejte požadovaný text a stiskněte **OK**.
7. Zadejte text do dalšího pole a stiskněte **OK**.
8. Stisknutím ▲, ▼, ◀ nebo ▶ vyberte atribut čárového kódu a stiskněte **OK**.
9. Zadejte údaje čárového kódu a stiskněte **OK**. Více informací >> *Související témata*: Vytvoření štítku čárového kódu.
10. Proveďte jednu z následujících akcí:
 - Vyberte [Tisk] a pak stiskněte **OK**.
 - Stisknutím ▲ nebo ▼ zvolte jednu z následujících voleb:



Možnost	Popis
Editovat	Změňte text.
Uložit	Uložte štítek. Více informací >> <i>Související témata</i> : Použití paměti souboru.
Nabídka	Změňte nastavení Font nebo Styl.
Náhled	Před tiskem si štítek prohlédněte. Stisknutím  změňte zvětšení LCD displeje.
Možnosti tisku	Vyberte volbu tisku.

Možnost	Popis
---------	-------

Více informací >> *Související témata:* Tisk štítků.

11. Stisknutím ▲ nebo ▼ vyberte počet štítků, které chcete vytisknout, a poté stiskněte  nebo **OK**.















Související informace





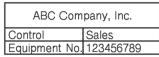

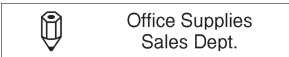

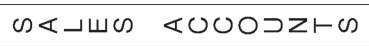

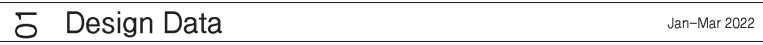



- Používání rozvržení s automatickým formátem





Související témata:

- Vytvoření štítku čárového kódu
 - Použití paměti souboru
 - Tisk štítků
 - Volby šablon
-

Volby šablon

Kategorie	Hodnota	Podrobnosti
Správa aktiv	Inventární štítek 1	 (24 mm x 70 mm)
	Inventární štítek 2	 (18 mm x 70 mm)
	Inventární štítek 3	 (24 mm x 70 mm)
	Inventární štítek 4	 (18 mm x 70 mm)
	Inventární štítek 5	 (24 mm x 70 mm)
	Inventární štítek 6	 (18 mm x 70 mm)
	Inventární štítek 7	 (12 mm x 70 mm)
	Přihrádka	 (24 mm x 76 mm)
	Štítek zařízení	 (24 mm x 58 mm)
Skříň	Štítek skříňky 1	 (24 mm x 126 mm)
	Štítek skříňky 2	 (18 mm x 111 mm)
	Štítek skříňky 3	 (24 mm x 126 mm)
	Štítek skříňky 4	 (24 mm x 160 mm)
Kartotéka	Hřbet pořadače 1	 (24 mm x 219 mm)
	Hřbet pořadače 2	 (18 mm x 219 mm)

Kategorie	Hodnota	Podrobnosti
	Hřbet pořadače 3	 <p>Jan-Mar 2022</p> <p>(24 mm x 219 mm)</p>
	Hřbet pořadače 4	 <p>Jan-Mar 2022</p> <p>(12 mm x 219 mm)</p>
	Karta složky souborů	 <p>(12 mm x 82 mm)</p>
	Oddělovací karta	 <p>(12 mm x 42 mm)</p>
	Index dokumentů	 <p>(24 mm x 36 mm)</p>
Adresa/ID	Štítek adresy 1	 <p>(24 mm x 72 mm)</p>
	Štítek adresy 2	 <p>(24 mm x 72 mm)</p>
	Visačka se jménem 1	 <p>(24 mm x 72 mm)</p>
	Visačka se jménem 2	 <p>(24 mm x 72 mm)</p>
	Visačka se jménem 3	 <p>(18 mm x 72 mm)</p>
	Visačka se jménem 4	 <p>(24 mm x 72 mm)</p>
	Média	Štítek SD karty
Paměť USB Flash		 <p>(9 mm x 25 mm)</p>
Hřbet obalu DVD		 <p>(9 mm x 178 mm)</p>
Hřbet CD		 <p>(6 mm x 113 mm)</p>
Značení kabelů	Praporek 1	 <p>(12 mm x 90 mm)</p>
	Praporek 2	 <p>(12 mm x 90 mm)</p>

Kategorie	Hodnota	Podrobnosti
	Ovinutí kabelu 1	 (24 mm x 39 mm)
	Ovinutí kabelu 2	 (18 mm x 39 mm)
	Panelový štítek (VRT)	 (12 mm x 70 mm)
Značení	Značení 1	 (24 mm x 66 mm)
	Značení 2	 (24 mm x 50 mm)



Související informace

- Používání rozvržení s automatickým formátem

Používání rozvržení bloku

Pro uspořádání textových řádků na štítku můžete zvolit různá rozvržení bloku podle velikosti pásky. Vyberte jednu z voleb Rozvržení bloku, zadejte text a v případě potřeby použijte formátování textu. Chcete-li zjistit, jaké volby jsou k dispozici pro pásku, kterou používáte ►► *Související informace*: Možnosti rozvržení bloku.

1. Stiskněte .
2. Stisknutím ◀ nebo ▶ zobrazte [Automatic. formát] a pak stiskněte **OK**.
3. Stisknutím ▲ nebo ▼ zobrazte [Rozvržení bloku] a pak stiskněte **OK**.
4. Stisknutím ▲ nebo ▼ vyberte požadovanou šířku pásky a stiskněte **OK**.
5. Stisknutím ▲ nebo ▼ vyberte rozvržení bloku a pak stiskněte **OK**.
6. Zadejte požadovaný text a stiskněte **OK**.
7. Tyto kroky zopakujte pro každé textové políčko a poté stiskněte **OK**.
8. Stisknutím **OK** zobrazíte nabídku tisku.
9. Proveďte jednu z následujících akcí:
 - Vyberte [Tisk] a pak stiskněte **OK**.
 - Stisknutím ▲ nebo ▼ zvolte jednu z následujících voleb:

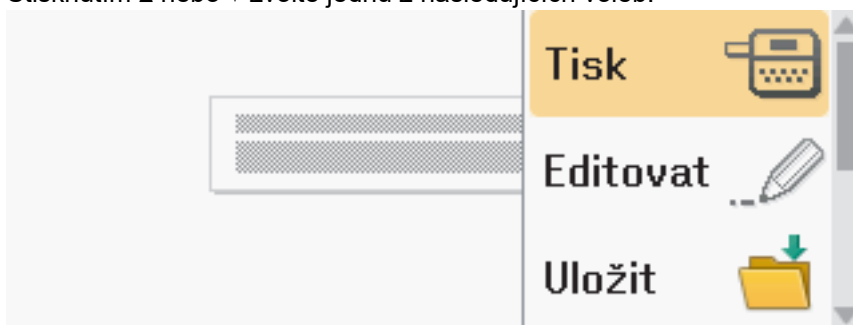

Možnost	Popis
Editovat	Změňte text.
Uložit	Uložte štítek. Více informací ►► <i>Související témata</i> : Použití paměti souboru.
Nabídka	Změňte nastavení Font, Zarovnání nebo Rámeček.
Náhled	Před tiskem si štítek prohlédněte. Stisknutím  změňte zvětšení LCD displeje.
Možnosti tisku	Vyberte volbu tisku. Více informací ►► <i>Související témata</i> : Tisk štítků.

10. Stisknutím ▲ nebo ▼ vyberte počet štítků, které chcete vytisknout, a poté stiskněte  nebo **OK**.



Pokud šířka aktuální kazety s páskou neodpovídá nastavené šířce pro vybrané rozvržení, zobrazí se při pokusu o tisk štítku chybové hlášení. Stisknutím  nebo jiné klávesy smažete chybové hlášení a poté vložte správnou kazetu s páskou.



Související informace

- Úpravy štítku









-
- Možnosti rozvržení bloku



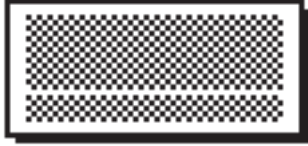

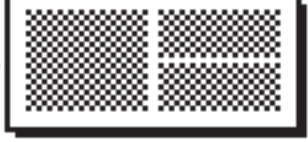

Související témata:

- Použití paměti souboru
 - Tisk štítků
-

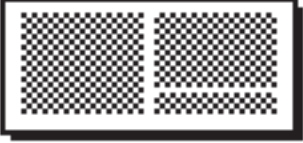

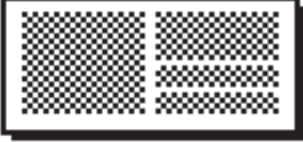
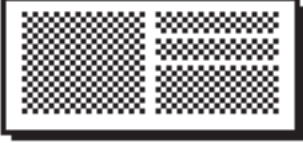

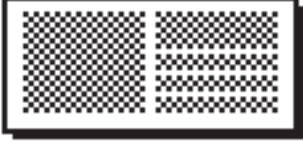
Možnosti rozvržení bloku







24 mm páska

Hodnota	Podrobnosti
1linka(Inverze)	 ... 48pt
2linkaA	 ... 12pt ... 36pt
2linkaB	 ... 36pt ... 12pt
3linkaA	 ... 12pt ... 12pt ... 24pt
3linkaB	 ... 24pt ... 12pt ... 12pt
3linkaC	 ... 18pt ... 18pt ... 12pt
1+1linkaA	24pt...  ... 48pt
1+1linkaB	36pt...  ... 18pt
1+1linkaC	48pt...  ... 24pt
1+2linkaA	48pt...  ... 24pt ... 24pt



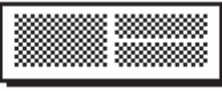
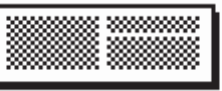
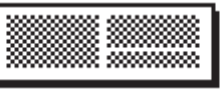

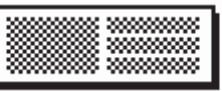

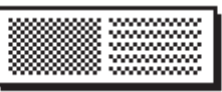
Hodnota	Podrobnosti
1+2linkaB	48pt...  ... 12pt ... 36pt
1+2linkaC	48pt...  ... 36pt ... 12pt
1+3linkaA	48pt...  ... 12pt ... 12pt ... 12pt
1+3linkaB	48pt...  ... 24pt ... 12pt ... 12pt
1+3linkaC	48pt...  ... 12pt ... 12pt ... 24pt
1+4linkaA	24pt...  } ... 12pt
1+4linkaB	48pt...  ... 18pt } ... 9pt
1+5linka	24pt...  } ... 9pt

18 mm páska

Hodnota	Podrobnosti
2linkaA	 ... 12pt ... 24pt
2linkaB	 ... 24pt ... 12pt
3linkaA	 9pt 9pt ... 24pt
3linkaB	 ... 24pt 9pt 9pt



Hodnota	Podrobnosti
1+1linkaB	36 pt...  ... 18 pt
1+1linkaC	42 pt...  ... 18 pt
1+2linkaA	42 pt...  ... 18 pt ... 18 pt
1+2linkaB	42 pt...  ... 12 pt ... 24 pt
1+2linkaC	42 pt...  ... 24 pt ... 12 pt
1+2linkaD	42 pt...  ... 18 pt ... 18 pt
1+3linka	42 pt...  } ... 12 pt
1+4linka	24 pt...  } ... 9 pt
1+5linka	24 pt...  } ... 9 pt

12 mm páska

Hodnota	Podrobnosti
2linkaA	 9 pt ... 12 pt
2linkaB	 ... 12 pt 9 pt
3linkaA	 6 pt 6 pt 12 pt
3linkaB	 ... 12 pt 6 pt 6 pt
1+1linkaA	12 pt...  ... 24 pt
1+1linkaB	18 pt...  9 pt
1+1linkaC	24 pt...  ... 12 pt

Hodnota	Podrobnosti
1+2linka	24pt...  ... 12pt ... 12pt

9 mm páska

Hodnota	Podrobnosti
2linkaA	 6pt 12pt
2linkaB	 ... 12pt 6pt
1+2linka	18pt...  9pt 9pt

6 mm páska

Hodnota	Podrobnosti
1+2linka	12pt...  6pt 6pt



Související informace

- [Používání rozvržení bloku](#)

Vytváření tabulek

Vytvořte tabulku nastavením požadovaného počtu řádků a sloupců. Soubor můžete uložit jako šablonu a znovu jej použít v jiných štítcích.



V závislosti na šířce pásky je stanoven maximální počet řádků.

Maximální počet řádků	Šířka pásky
7 řádků	24 mm
5 řádků	18 mm
3 řádky	12 mm
2 řádky	9 mm 6 mm

1. Stiskněte .
2. Stisknutím ◀ nebo ▶ zobrazte [Automatic. formát] a pak stiskněte **OK**.
3. Stisknutím ▲ nebo ▼ zobrazte [Formát tabulky] a pak stiskněte **OK**.
Pomocí kláves ▲, ▼, ◀ a ▶ vytvořte tabulku.
4. Stisknutím ▲ nebo ▼ vyberte požadovanou šířku pásky a stiskněte **OK**.
5. Stisknutím ▲ nebo ▼ vyberte [Řádky].
6. Stisknutím ◀ nebo ▶ nastavte požadovaný počet řádků.
7. Stisknutím ▲ nebo ▼ vyberte [Sloupce].
8. Stisknutím ◀ nebo ▶ nastavte požadovaný počet sloupců a poté stiskněte **OK**.
9. Zadejte požadovaný text a stiskněte **OK**.
10. Tyto kroky zopakujte pro každé textové políčko a poté stiskněte **OK**.
11. Provedte jednu z následujících akcí:
 - Vyberte [Tisk] a pak stiskněte **OK**.
 - Stisknutím ▲ nebo ▼ zvolte jednu z následujících voleb:

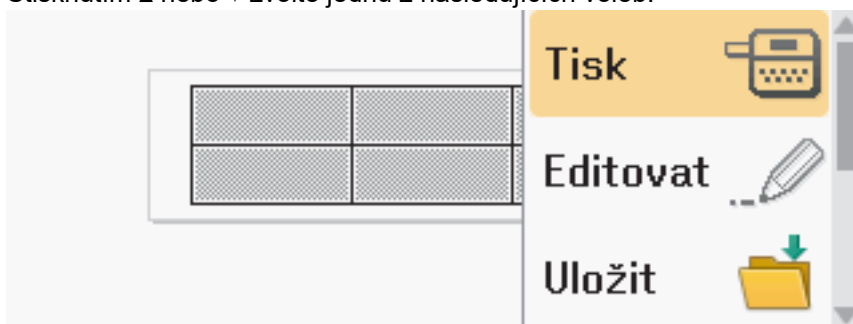

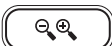
Možnost	Popis
Editovat	Změňte text.
Uložit	Uložte štítek. Více informací ►► <i>Související témata</i> : Použití paměti souboru.
Nabídka	Změňte nastavení Font nebo Styl.
Náhled	Před tiskem si štítek prohlédněte. Stisknutím  změníte zvětšení LCD displeje.

Možnost	Popis
Možnosti tisku	Vyberte volbu tisku. Více informací >> <i>Související témata</i> : Tisk štítků.

12. Stisknutím ▲ nebo ▼ vyberte počet štítků, které chcete vytisknout, a poté stiskněte  nebo **OK**.



- 3,5 mm pásku nelze použít k vytváření tabulek.
 - Pokud šířka aktuální kazety s páskou neodpovídá nastavené šířce pro vybrané rozvržení, zobrazí se při pokusu o tisk štítku chybové hlášení. Stisknutím  nebo jiné klávesy smažte chybové hlášení a poté vložte správnou kazetu s páskou.
-



Související informace

- [Úpravy štítku](#)

Související témata:

- [Použití paměti souboru](#)
 - [Tisk štítků](#)
 - [Možnosti rozvržení bloku](#)
-

Vytvoření štítku čárového kódu

- Vytváření a tisk čárových kódů
- Úprava nebo odstranění čárového kódu a dat čárového kódu

Vytváření a tisk čárových kódů



Tiskárna štítků není určena výhradně k vytváření štítků s čárovým kódem. Vždy zkontrolujte, zda jsou štítky s čárovým kódem čitelné čtečkou čárových kódů.

Pro dosažení nejlepších výsledků tiskněte štítky s čárovým kódem černou barvou na bílou pásku. Některé čtečky čárových kódů nemusí být schopny přečíst štítky s čárovým kódem vytvořené pomocí barevné nebo barvonosné pásky.

Na jeden štítek lze vytisknout až pět čárových kódů.

POZNÁMKA

- Nastavení [Velké] použijte pro [Šířka] vždy, když je to možné. Některé čtečky čárových kódů nemusí být schopny přečíst štítky s čárovým kódem vytvořené pomocí nastavení [Malé].
- Kontinuální tisk velkého počtu štítků s čárovými kódy může vést k přehřátí tiskové hlavy, což může ovlivnit kvalitu tisku.
- Symboly jsou k dispozici pouze pro protokoly CODE39, CODE128, CODABAR nebo GS1-128.
- Atribut „C.Digit“ (kontrolní číslo) je k dispozici pouze pro protokoly CODE39, I-2/5 a CODABAR.

1. Stiskněte .
2. Stisknutím ▲ nebo ▼ zobrazte [Čárový kód] a pak stiskněte **OK**.
3. Stisknutím ▲, ▼, ◀ nebo ▶ vyberte atribut a pak stiskněte **OK**.
4. Zadejte data čárového kódu. Více informací ►► [Související témata](#)
5. Stiskněte  nebo .
6. Stisknutím ▲ nebo ▼ vyberte atribut a poté stiskněte **OK**.
7. Stiskněte **OK**.

✓ Související informace

- [Vytvoření štítku čárového kódu](#)
 - [Volby čárového kódu](#)

Volby čárového kódu

Atribut	Hodnota
Protokol	CODE39, CODE128, EAN-8, EAN-13, GS1-128 (UCC/EAN-128), UPC-A, UPC-E, I-2/5 (ITF), CODABAR
Šířka	Malé
	Velké
Pod# (Znaky vytištěné pod čárovým kódem)	Zapnuto
	Vypnuto
C.Digit (Kontrolní číslo)	Vypnuto
	Zapnuto (K dispozici pouze pro protokoly CODE39, I-2/5 a CODABAR)

Volby speciálních znaků

CODE39

Zvláštní znak
—
.
(SPACE)
\$
/
+
%

CODABAR

Zvláštní znak
—
\$
:
/
.

Zvláštní znak
+

CODE128, GS1-128 (UCC / EAN-128)

Zvláštní znak			
(SPACE)	!	"	#
\$	%	&	'
()	*	+
,	-	.	/
:	;	<	=
>	?	@	[
\]	^	_
NUL	·	SOH	STX
ETX	EOT	ENQ	ACK
BEL	BS	HT	LF
VT	FF	CR	SO
SI	DLE	DC1	DC2
DC3	DC4	NAK	SYN
ETB	CAN	EM	SUB
ESC	{	FS	
GS	}	RS	~
US	DEL	FNC3	FNC2
FNC4	FNC1		



Související informace

- [Vytváření a tisk čárových kódů](#)

Úprava nebo odstranění čárového kódu a dat čárového kódu

>> [Odstranění čárového kódu ze štítku](#)

>> [Úprava dat čárového kódu](#)

Odstranění čárového kódu ze štítku

1. Umístěte kurzor napravo od čárového kódu na obrazovce pro zadávání údajů.
2. Stiskněte .

Úprava dat čárového kódu

PT-D610BT

1. Chcete-li upravit atributy čárového kódu a data čárového kódu, umístěte kurzor vlevo od čárového kódu na obrazovce pro zadávání údajů.
2. Stisknutím  otevřete obrazovku nastavení čárového kódu.
3. Stisknutím ▲ nebo ▼ zobrazte [Čárový kód] a pak stiskněte **OK**.

Související informace

- [Vytvoření štítku čárového kódu](#)

Použití funkce času a data

Na štítek můžete přidat čas a datum.

- [Nastavení času a data](#)
- [Nastavení formátu času a data](#)
- [Nastavení časového razítka a přidání času a data na štítek](#)
- [Změna nebo odstranění nastavení času a data](#)

Nastavení času a data

Nastavte čas a datum v nastavení Hodiny. Po nastavení času a data můžete tyto informace přidat na štítek pomocí funkce Čas a datum.

1. Stiskněte .
2. Stisknutím ◀ nebo ▶ zobrazte [Nastavení] a pak stiskněte **OK**.
3. Stisknutím ▲ nebo ▼ zobrazte [Nastavit čas] a pak stiskněte **OK**.
4. Stisknutím ▲ nebo ▼ nastavte rok.
5. Stisknutím ◀ nebo ▶ přejděte na další pole.
6. Stisknutím ▲ nebo ▼ aktualizujte pole.
7. Stiskněte **OK**.

POZNÁMKA

- K zadání času a data můžete použít také číselné klávesy na zařízení.
- Čas a datum budou aktivní, jakmile stisknete tlačítko **OK**.
- Chcete-li zálohovat nastavení času a data i v době, kdy zařízení není připojeno ke zdroji napájení, vložte dvě alkalické baterie AA (LR6).



Související informace

- [Použití funkce času a data](#)

Nastavení formátu času a data

Tato tiskárna štítků nabízí různé formáty času a data, které můžete zadat na štítek. Vyberte si analogový nebo digitální styl.

1. Stiskněte .
2. Stisknutím ◀ nebo ▶ zobrazte [Nastavení] a pak stiskněte **OK**.
3. Stisknutím ▲ nebo ▼ zobrazte [Formát čas a datum] a pak stiskněte **OK**.
4. Stisknutím ▲ nebo ▼ zobrazte [Datum] nebo [Čas].
5. Stisknutím ◀ nebo ▶ nastavte formát.
6. Stiskněte **OK**.



Související informace

- [Použití funkce času a data](#)
 - [Volby formátu času a data](#)

Volby formátu času a data

Dostupné volby Čas a datum můžete nastavit v nabídce zařízení [Nastavení] > [Formát čas a datum] .

Atribut	Volby formátu	Atribut	Volby formátu
Datum	12/31/2099	Datum	2099-12-31
	12.31.2099		31/12/2099
	12-31-2099		31.12.2099
	Prosinec 31, 2099		31-12-2099
	Pros. 31, 2099		31. prosince 2099
	2099/12/31		31. pros. 2099
Čas	11:59 PM	Čas	23:59

Výchozí nastavení je uvedeno tučně.

POZNÁMKA

Hodnoty data a času slouží k zobrazení vzorového nastavení. Po výběru formátu se čas a datum nastavené v nastavení Hodiny zobrazí ve vybrané volbě formátu.



Související informace

- [Nastavení formátu času a data](#)





Nastavení časového razítka a přidání času a data na štítek



1. Stiskněte .
2. Stisknutím ◀ nebo ▶ zobrazte [Nastavení] a pak stiskněte **OK**.
3. Stisknutím ▲ nebo ▼ zobrazte [Nastavení časov. údaje] a pak stiskněte **OK**.
4. Stisknutím ▲ nebo ▼ zvolte jednu z následujících voleb:

- **[Časování]**

Pomocí [Časové údaje] přidejte datum a čas na štítek.

- a. Stisknutím ▲ nebo ▼ zobrazte [Časování].
- b. Stisknutím ◀ nebo ▶ zobrazte [Autom.] nebo [Pevný] a potom stiskněte **OK**.

Možnost	Popis
Autom.	<ul style="list-style-type: none">• Umístěte kurzor na místo, kde chcete zobrazit čas a datum. Stiskněte , stisknutím ▲ nebo ▼ vyberte Časové údaje a poté stiskněte OK. Na displeji LCD se zobrazí aktuální datum a čas (nebo budoucí či minulý datum a čas, pokud jste je dříve nastavili pomocí volby Vpřed) a ikona hodin.• Pokud stisknete pouze , na štítek se vytiskne nejnovější datum a čas. Ikona hodin se netiskne.
Pevný	<ul style="list-style-type: none">• Umístěte kurzor na místo, kde chcete zobrazit čas a datum. Stiskněte , stisknutím ▲ nebo ▼ vyberte Časové údaje a poté stiskněte OK. Na displeji LCD se zobrazí aktuální datum a čas.• Pokud stisknete , na štítek se vytiskne datum a čas.

 Zkontrolujte a potvrďte nastavení času a data umístěním kurzoru vlevo od ikony hodin, stiskněte , stisknutím ▲ nebo ▼ vyberte [Časové údaje] a poté stiskněte **OK**.

- **[Formát]**

Vyberte formát času a data, který chcete použít.

- a. Stisknutím ▲ nebo ▼ vyberte [Formát].
- b. Stisknutím ◀ nebo ▶ vyberte požadovanou volbu formátu.

Možnost	Popis
Datum	Na štítek vytiskne pouze datum.
Dat. a čas	Na štítek vytiskne datum a čas.
Čas	Na štítek vytiskne pouze čas.
Čas a dat.	Na štítek vytiskne čas a datum.

- c. Stiskněte **OK**.

- **[Vpřed]**

Nastavte budoucí nebo minulý datum a čas.

- a. Stisknutím ▲ nebo ▼ vyberte [Vpřed].
- b. Stisknutím ◀ nebo ▶ vyberte [Zapnuto] a zadejte hodnoty data a času, které chcete použít, a pak stiskněte **OK**.

Možnost	Popis
Zapnuto	Umožňuje zvýšit nebo snížit hodnoty času a data.
Vypnuto	Vytiskne aktuální čas a datum.

- c. Stisknutím ◀ nebo ▶ vyberte rok, měsíc, týden, datum, hodinu nebo minutu.
- d. Stisknutím ▲ nebo ▼ změňte aktuální datum a čas podle potřeby.



Datum a čas můžete nastavit také zadáním čísel pomocí klávesnice.

- e. Stiskněte **OK**.



Související informace

- [Použití funkce času a data](#)
-

Změna nebo odstranění nastavení času a data

- >> [Změna nastavení času a data](#)
- >> [Odstranění času a data ze štítku](#)

Změna nastavení času a data

- Umístěte kurzor vlevo od ikony hodin na obrazovce pro zadávání textu.
- Stisknutím  otevřete obrazovku nastavení časového razítka.
- Aktualizujte požadovaná nastavení a po dokončení stiskněte tlačítko **OK**.

Odstranění času a data ze štítku

- Umístěte kurzor napravo od ikony hodin na obrazovce pro zadávání textu.
- Stiskněte .

Související informace



- [Použití funkce času a data](#)

Tisk štítků

- [Náhled štítků](#)
- [Tisk štítků](#)
- [Výběr volby řezu](#)
- [Nastavení délky štítku](#)
- [Tisk přenesených šablon](#)

Náhled štítků

Před tiskem si můžete štítky prohlédnout a ujistit se, že jsou správné.

1. Stiskněte .
2. Proved'te jednu z následujících akcí:
 - Stisknutím tlačítek ◀, ▶, ▲ nebo ▼ posunete náhled doleva, doprava, nahoru nebo dolů.
 - Stisknutím tlačítek  a ◀, ▶, ▲ nebo ▼ můžete přejít přímo na levý, pravý, horní nebo dolní okraj.
 - Stisknutím  změníte zvětšení náhledu.



Související informace

- [Tisk štítků](#)

Tisk štítků

POZNÁMKA

- Netahejte za štítek, když jej tiskárna štítků vysouvá z výstupní štěrbinu pásy. V takovém případě dojde k vytažení barvonosné pásy spolu s podkladovou páskou, čímž se páska stane nepoužitelnou.
- Během tisku neblokujte výstupní štěrbinu pásy. Mohlo by to způsobit zaseknutí pásy.

1. Po vytvoření štítku stiskněte tlačítko .

2. Stisknutím ▲ nebo ▼ změňte počet kopií a poté stiskněte tlačítko  nebo **OK**.



- Počet kopií můžete zadat také pomocí číselných kláves.
- Pokud potřebujete pouze jednu kopii štítku, stiskněte tlačítko  bez výběru počtu kopií.







Související informace

- [Tisk štítků](#)
 - [Sekvenční tisk](#)
 - [Zrcadlový tisk](#)

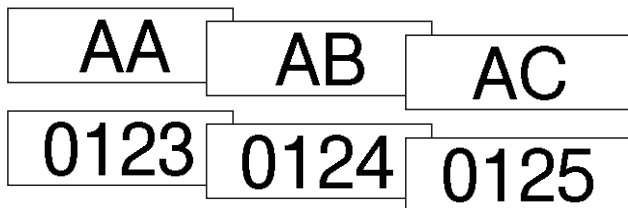
Sekvenční tisk

Tato funkce slouží k vytváření štítků s postupně uspořádanými čísly nebo písmeny z jednoho formátu štítku.



1. Stiskněte  a .
2. Stisknutím ▲ nebo ▼ zobrazte [Číslování] a pak stiskněte **OK**.
3. Stisknutím ◀ nebo ▶ vyberte počáteční bod a poté stiskněte **OK**.
4. Stisknutím ◀ nebo ▶ vyberte koncový bod a poté stiskněte **OK**.
5. Stisknutím ▲ nebo ▼ vyberte počet štítků, které chcete vytisknout, a poté stiskněte  nebo **OK**.



Související informace



- [Tisk štítků](#)

Zrcadlový tisk

Do zařízení pro [Zrcadl.] založte průhlednou pásku, aby byly štítky správně čitelné z opačné strany, pokud jsou připevněny na sklo, okna nebo jiné průhledné povrchy.



J.SMITH

1. Stiskněte  a .
2. Stisknutím ▲ nebo ▼ vyberte [Zrcadl.] a potom stiskněte tlačítko **OK**.
3. Stiskněte  nebo **OK**.

Související informace

- [Tisk štítků](#)

Výběr volby řezu

Vyberte si z několika vestavěných voleb a určete, jakým způsobem bude tiskárna štítků štítky řezat.

1. Stiskněte .
2. Stisknutím ▲ nebo ▼ zobrazte [Volby ořez] a pak stiskněte **OK**.
3. Stisknutím ▲ nebo ▼ zvolte [Malý okraj], [Široký okraj], [Spojit], [Bez ořezu] nebo [Spec. páska] a potom stiskněte **OK**.







Související informace



- [Tisk štítků](#)
- [Volby odstříhu pásky](#)

Volby odstřihu pásky

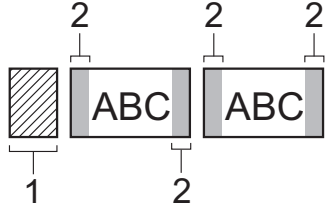
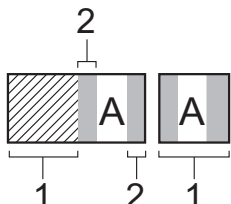
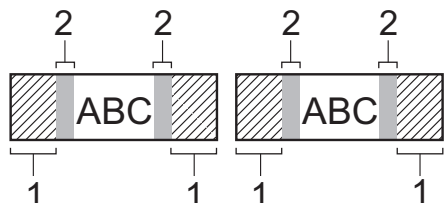
V tabulce Volby tyto vizuální vzory představují části vašeho štítku, jak je znázorněno ve sloupci Příklad.

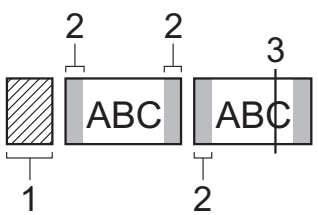
	Tisková oblast
	Okraj
	Okraj laminování

Nastavení	Popis	Příklad
Malý okraj	Automaticky odstřihne kus prázdné pásky před tiskem prvního štítku a poté odstřihne pásku po vytištění každého štítku, přičemž na obou koncích každého štítku ponechá okraj 2 mm.	<ul style="list-style-type: none"> Pokud je délka štítku přibližně 23 mm nebo více  <ol style="list-style-type: none"> Přibližně 23 mm 2 mm Pokud je délka štítku přibližně 23 mm nebo méně  <ol style="list-style-type: none"> Přibližně 23 mm 2 mm
Široký okraj	Automaticky odstřihne pásku po vytištění každého štítku, přičemž na každém konci ponechá okraj 25 mm.	 <ol style="list-style-type: none"> Přibližně 23 mm 2 mm
Spojit	<ul style="list-style-type: none"> Automaticky odstřihne kus prázdné pásky před tiskem prvního štítku a poté odstřihne pásku po vytištění každého štítku, přičemž na obou koncích každého štítku ponechá okraj 2 mm. Po vytištění posledního štítku se páska nepodává ani nestřihá. Současným stisknutím  a  podejte a odstřihnete pásku. 	 <ol style="list-style-type: none"> Přibližně 23 mm 2 mm Poloha stříhu

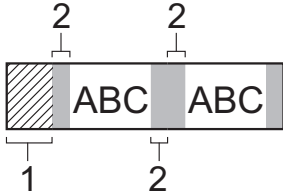
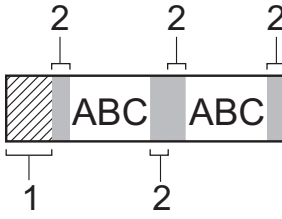
Nastavení	Popis	Příklad
Bez ořezu	<ul style="list-style-type: none"> Toto nastavení zvolte při tisku více kopií štítku nebo při použití látkových zažehlovacích pásek nebo jiných speciálních pásek, které nelze odstříhnout odstříhem pásek v tiskárně štítků. Po vytištění posledního štítku páska není podána a odstřížena. <ul style="list-style-type: none"> Současným stisknutím  a  podejte a odstříhnete pásku. Při použití speciálních pásek, které nelze stříhat odstříhem pásek v tiskárně štítků, vyjměte kazetu s páskou z tiskárny štítků a pásku přestříhnete nůžkami. 	 <ol style="list-style-type: none"> 23 mm 2 mm
Spec. páska	Toto nastavení vyberte při použití speciální pásky.	 <ol style="list-style-type: none"> Přibližně 23 mm 2 mm



Související informace

- [Výběr volby řezu](#)

Nastavení délky štítku

Pokud je kazeta s páskou téměř prázdná, může být délka vytištěného štítku méně přesná. V takovém případě nastavte délku štítku ručně.



Přibližně 1% celkové délky štítku se upraví o jednu úroveň.

1. Stiskněte .
2. Stisknutím ◀ nebo ▶ zobrazte [Nastavení] a pak stiskněte **OK**.
3. Stisknutím ▲ nebo ▼ zobrazte [Nastavení] a pak stiskněte **OK**.
4. Stisknutím ▲ nebo ▼ zobrazte [Délka štítku] a pak stiskněte **OK**.
5. Stisknutím ◀ nebo ▶ zobrazte [-3 - +3] a pak stiskněte **OK**.



Související informace

- [Tisk štítků](#)

Tisk přenesených šablon

Šablony vytvořené v aplikaci P-touch Editor můžete přenést do tiskárny štítků.

1. Stiskněte .
2. Stisknutím tlačítka ◀ nebo ▶ zobrazte [Přenášené šablony] a pak stiskněte **OK**.
3. Stisknutím tlačítka ▲ nebo ▼ vyberte šablonu, kterou chcete vytisknout, a stiskněte tlačítko **OK**.
4. Stisknutím ▲ nebo ▼ zobrazte [Tisk] a pak stiskněte **OK**.



Pokud jste ještě nepřenesli šablony z aplikace P-touch Editor, [Přenášené šablony] se v seznamu voleb nezobrazí.

Více informací >> [Související témata](#)



Související informace

- Tisk štítků
 - Úprava a tisk přenesených šablon
 - Tisk přenesených šablon z databáze
 - Odstranění přenesené šablony

Související témata:

- Převod šablon do tiskárny s použitím (P-touch Transfer Manager) (Windows)

Úprava a tisk přenesených šablon

1. Stiskněte .
2. Stisknutím tlačítka ◀ nebo ▶ zobrazte [Přenášené šablony] a pak stiskněte **OK**.
3. Stisknutím tlačítka ▲ nebo ▼ vyberte šablonu, kterou chcete upravit, a stiskněte tlačítko **OK**.
4. Stisknutím tlačítka ▲ nebo ▼ zobrazte [Úprava štítku bez uložení] a pak stiskněte **OK**.
5. Upravte šablonu.



Při úpravě přenesené šablony nelze přidat ani odstranit zalomení řádku.

6. Stisknutím tlačítka ▲ nebo ▼ vyberte upravenou šablonu a poté stiskněte **OK**.
7. Stisknutím ▲ nebo ▼ zobrazte [Tisk] a pak stiskněte **OK**.



Do přenesené šablony nelze uložit změny.



Související informace

- [Tisk přenesených šablon](#)

Tisk přenesených šablon z databáze

1. Stiskněte .
2. Stisknutím tlačítka ◀ nebo ▶ zobrazte [Přenášené šablony] a pak stiskněte **OK**.
3. Stisknutím tlačítka ▲ nebo ▼ vyberte šablonu, kterou chcete vytisknout, a stiskněte tlačítko **OK**.
4. Stisknutím tlačítka ▲ nebo ▼ zobrazte [Tisk z databáze] a pak stiskněte **OK**.
5. Stisknutím tlačítka ◀, ▶, ▲ nebo ▼ vyberte první záznam v rozsahu, který chcete vytisknout.
6. Stisknutím tlačítka ◀, ▶, ▲ nebo ▼ vyberte poslední záznam v rozsahu, který chcete vytisknout.
Záznamy ve vybraném rozsahu jsou na LCD displeji zvýrazněny.
7. Stisknutím ▲ nebo ▼ zobrazte [Tisk] a pak stiskněte **OK**.



Maximální počet znaků, které lze vytisknout pro jednu přenesenou šablonu, je 1 500 znaků. Zalomení řádků a bloky textu snižují maximální počet.





Související informace

- [Tisk přenesených šablon](#)
 - [Vyhledání šablony v databázi](#)

Vyhledání šablony v databázi

1. Stiskněte .
2. Stisknutím tlačítka ◀ nebo ▶ zobrazte [Přenášené šablony] a pak stiskněte **OK**.
3. Stisknutím tlačítka ▲ nebo ▼ vyberte šablonu, kterou chcete vytisknout, a stiskněte tlačítko **OK**.
Zobrazí se první záznam vybrané databáze.
4. Zadejte údaje nebo jméno, které chcete vyhledat.
Například zadáním „B“ vyhledáte všechny řetězce znaků obsahující „B“. Zadejte „BR“ a vyhledejte všechny řetězce znaků obsahující „BR“.
Zadejte tolik písmen nebo číslic, kolik potřebujete.



- Pokud řetězec obsahuje zadaný znak, kurzor na displeji LCD se přesune na tento obsah a zvýrazní jej. Pokud obsah neexistuje, kurzor zůstane v aktuální poloze.
- Pokud je hledaný znak obsažen ve více polích databáze, stiskněte současně tlačítko  a  a přejděte na další pole obsahující daný znak. Znak se v poli zvýrazní.
- Stisknutím tlačítka  odstraňte poslední znak z vyhledávaných údajů. Kurzor se přesune na další pole obsahující zbývající hledané znaky.



Související informace

- [Tisk přenesených šablon z databáze](#)

Odstranění přenesené šablony

Pokud přenesenou šablonu odstraníte, odstraní se pouze z vaší tiskárny štítků.

1. Stiskněte .
2. Stisknutím tlačítka ◀ nebo ▶ zobrazte [Přenášené šablony] a pak stiskněte **OK**.
3. Stisknutím tlačítka ▲ nebo ▼ vyberte šablonu, kterou chcete odstranit, a stiskněte tlačítko **OK**.
4. Stisknutím tlačítka ▲ nebo ▼ zobrazte [Smazat] a pak stiskněte **OK**.
Zobrazí se zpráva [Smazat?].
5. Stiskněte **OK**.



Související informace

- [Tisk přenesených šablon](#)

Použití paměti souboru

- Uložení souborů štítků
- Tisk, otevření, odstranění nebo označení uloženého štítku

Uložení souborů štítků

Můžete uložit až 99 štítků a vyvolat je k pozdějšímu tisku. Do jednoho souboru lze uložit maximálně 280 znaků. Uložené štítky můžete také upravovat a přepisovat.

1. Zadejte text a naformátujte štítek.
2. Stiskněte .
3. Stisknutím ▲ nebo ▼ zobrazte [Uložit] a pak stiskněte **OK**.
4. Stisknutím ▲ nebo ▼ vyberte soubor a poté stiskněte **OK**.





Související informace

- [Použití paměti souboru](#)

Tisk, otevření, odstranění nebo označení uloženého štítku

1. Stiskněte .
2. Stisknutím ◀ nebo ▶ zobrazte [Soubor] a pak stiskněte **OK**.
3. Stisknutím ▲ nebo ▼ vyberte soubor a poté stiskněte **OK**.
4. Proveďte jednu z následujících akcí:

Možnost	Popis
Tisk	<p>a. Stisknutím ▲ nebo ▼ zobrazte Tisk a pak stiskněte OK.</p> <p>b. Stisknutím ▲ nebo ▼ změňte počet kopií a poté stiskněte tlačítko  nebo OK.</p>
Otevřít	Stisknutím ▲ nebo ▼ zobrazte Otevřít a pak stiskněte OK .
Odstranit	<p>a. Stisknutím ▲ nebo ▼ zobrazte Smazat a pak stiskněte OK.</p> <p>b. Stiskněte OK.</p> <p>Zobrazí se zpráva Vymazat?.</p> <p>c. Stiskněte OK.</p> <p>Chcete-li odstranit uložený štítek z obrazovky pro výběr souboru, vyberte štítek pomocí ▲ nebo ▼ a pak stiskněte .</p>
Označování	<p>Uložené soubory mohou být uspořádány do osmi různých barevně označených kategorií. Volby barev se zobrazují na levé straně názvu souboru na obrazovce výběru souboru.</p> <p>a. Stisknutím ▲ nebo ▼ zobrazte Označ, a pak stiskněte OK.</p> <p>b. Stisknutím ▲ nebo ▼ vyberte barvu a pak stiskněte OK.</p>

Související informace

- [Použití paměti souboru](#)

Vytváření a tisk štítků s použitím vašeho počítače

- [Vytváření štítků pomocí P-touch Editor \(Windows\)](#)
- [Vytváření štítků a tisk pomocí P-touch Editor \(Mac\)](#)
- [Tisk štítků pomocí ovladače tiskárny \(Windows\)](#)

Vytváření štítků pomocí P-touch Editor (Windows)

Funkci přenosu lze použít pouze v programu P-touch Editor 5.4.

Chcete-li tiskárnu štítků používat s počítačem se systémem Windows, nainstalujte do počítače program P-touch Editor a ovladač tiskárny.

Chcete-li používat nejnovější ovladače a programy, přejděte na stránku vašeho modelu **Soubory ke stažení** na Brother support web na adrese support.brother.com.

1. Spusťte P-touch Editor .

• **Windows 11:**

Klikněte na **Start > Brother P-touch > P-touch Editor** nebo dvakrát klikněte na ikonu **P-touch Editor** na ploše.

*V závislosti na operačním systému vašeho počítače může, ale nemusí být vytvořena složka Brother P-touch.

• **Windows 10:**

Klikněte na **Start > Brother P-touch > P-touch Editor** nebo dvakrát klikněte na ikonu **P-touch Editor** na ploše.

• **Windows 8.1:**

Klikněte na ikonu **P-touch Editor** na obrazovce **Aplikace**, nebo dvakrát klikněte na ikonu **P-touch Editor** na ploše.

2. Proveďte jednu z následujících akcí:

• P-touch Editor 5.4

- Chcete-li otevřít stávající rozvržení, klikněte na **Otevřít (1)**.
- Chcete-li předem nastavené rozvržení připojit k databázi, zaškrtněte políčko vedle položky **Připojit databázi (2)**.
- Chcete-li vytvořit nové rozložení, dvakrát klikněte na podokno **Nové rozvržení (3)** nebo klikněte na podokno **Nové rozvržení (3)** a potom klikněte na tlačítko →.
- Chcete-li vytvořit nové rozvržení pomocí předem nastaveného rozvržení, dvakrát klikněte na tlačítko kategorie (4) nebo vyberte tlačítko kategorie (4) a poté klikněte na →.

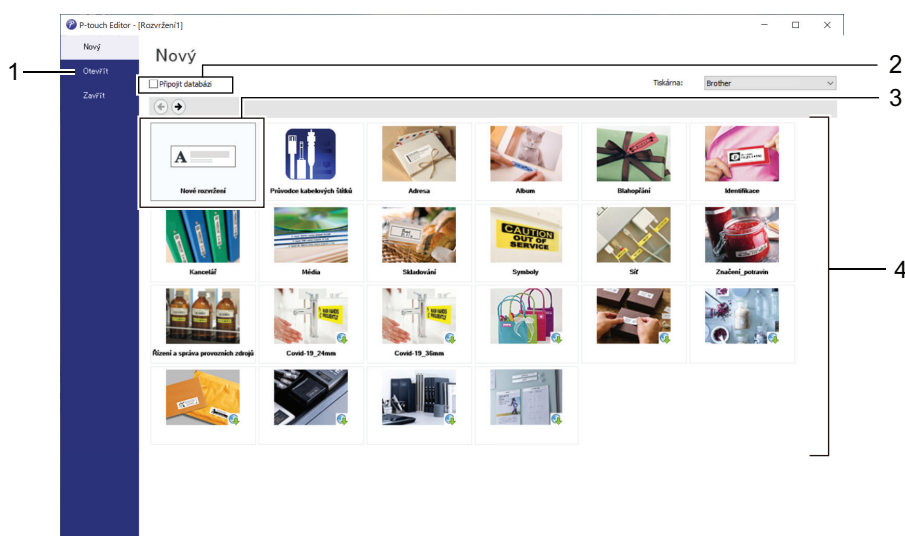

• P-touch Editor 6.0

- Chcete-li otevřít stávající rozvržení, klikněte na **Otevřít (4)**.
- Chcete-li vytvořit nové rozvržení, klikněte na kartu **Nový štítek** a na tlačítko **Nový štítek (1)**.
- Chcete-li vytvořit nové rozvržení pomocí předem nastaveného rozvržení, klikněte na kartu **Nový štítek** a na tlačítko kategorie (2), vyberte šablonu a poté klikněte na tlačítko **Vytvořit (3)**.

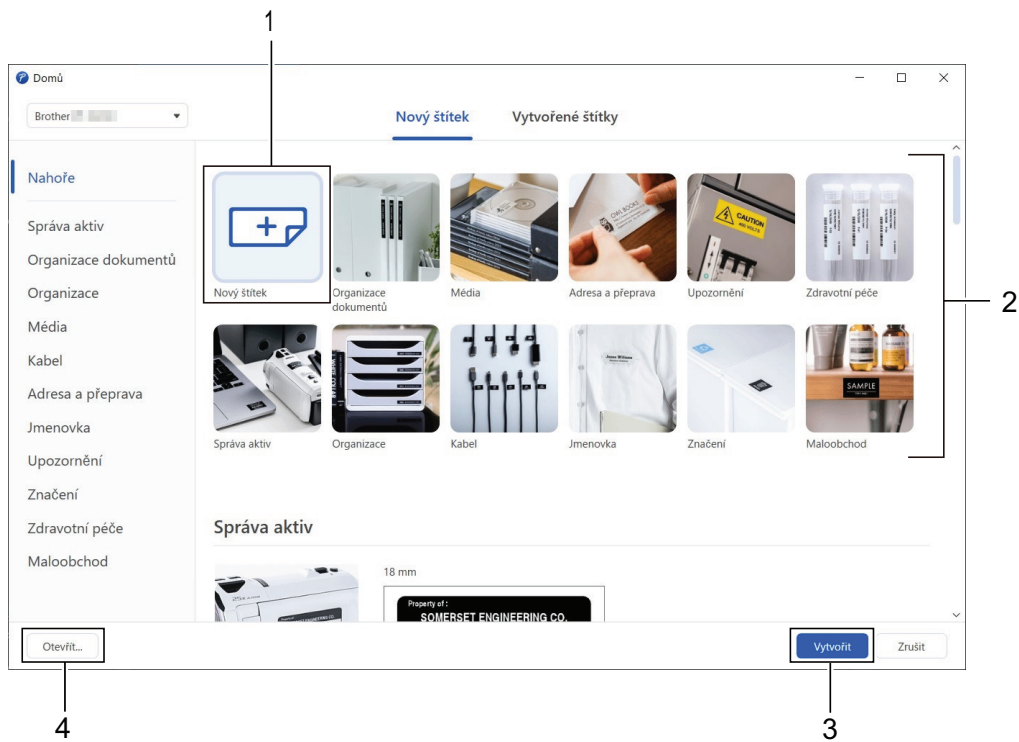

Související informace

- Vytváření a tisk štítků s použitím vašeho počítače

Vytváření štítků a tisk pomocí P-touch Editor (Mac)

Stáhněte si a nainstalujte P-touch Editor z obchodu App Store do počítače Mac.

Chcete-li používat tiskárnu štítků s počítačem Mac, nainstalujte si P-touch Editor.

1. Dvakrát klikněte na **Macintosh HD > Applications (Applikace)** a potom dvakrát klikněte na **Brother P-touch Editor** ikonu.
2. Po spuštění aplikace P-touch Editor kliknutím na **New (Nový)** vyberte šablonu, vytvořte nové rozložení nebo otevřete stávající rozložení.

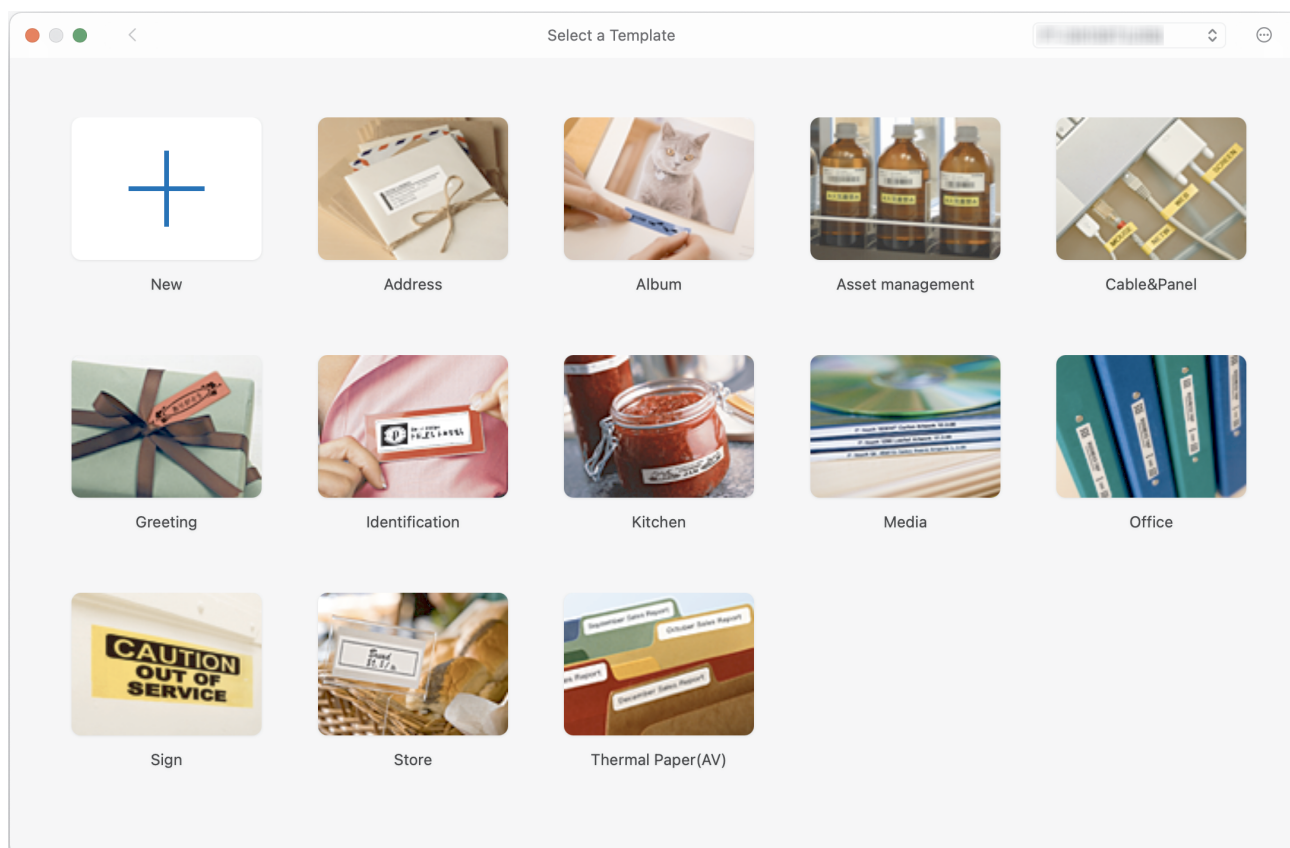

3. Vyberte nastavení tisku.
4. Klikněte na **Print (Tisk)** ikonu.

✓ Související informace

- [Vytváření a tisk štítků s použitím vašeho počítače](#)
 - [Hlavní okno aplikace P-touch Editor \(Mac\)](#)

Hlavní okno aplikace P-touch Editor (Mac)

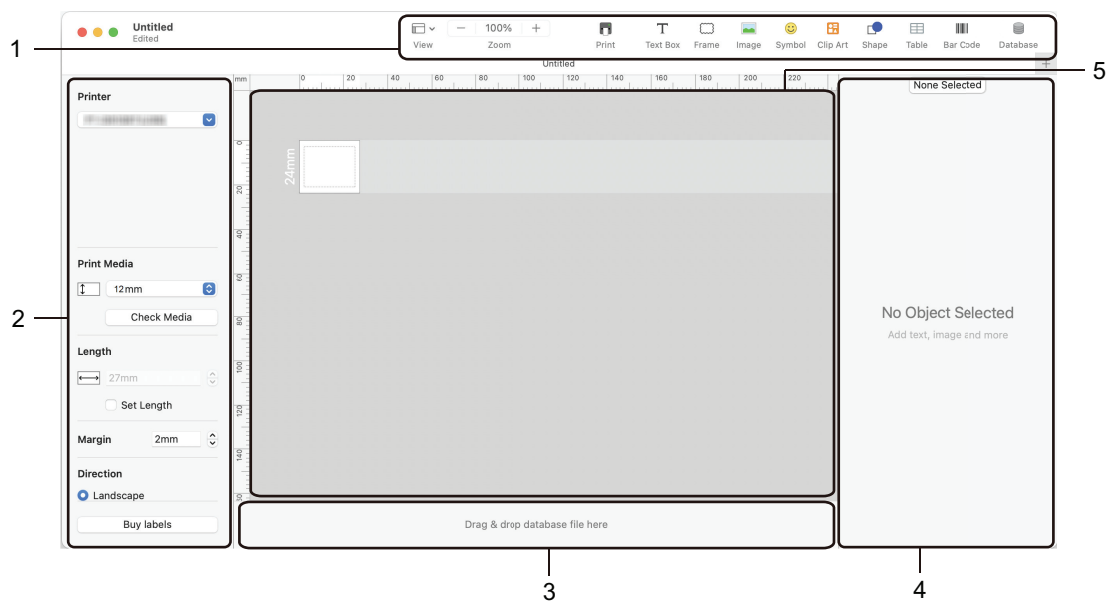

1. Panel nástrojů
2. Přehled objektu
3. Oblast připojení databáze
4. Přehled štítku
5. Okno rozvržení

✓ Související informace

- [Vytváření štítků a tisk pomocí P-touch Editor \(Mac\)](#)

Tisk štítků pomocí ovladače tiskárny (Windows)

Ujistěte se, že máte nainstalovaný ovladač tiskárny.

Nejnovější ovladače a software naleznete na stránce svého modelu **Soubory ke stažení** na webových stránkách Brother support web support.brother.com.

1. Připojte tiskárnu štítků k počítači.
2. Otevřete dokument, který chcete vytisknout.
3. Vyberte tiskový příkaz ve své aplikaci.
4. Vyberte tiskárnu štítků a klikněte na tlačítko vlastností nebo předvoleb tiskárny.
Zobrazí se okno ovladače tiskárny.
5. V případě potřeby změňte nastavení ovladače tiskárny.
6. Klikněte na **OK**.
7. Dokončete tiskovou operaci.



Související informace

- [Vytváření a tisk štítků s použitím vašeho počítače](#)

Související témata:

- [Připojení tiskárny štítků k počítači pomocí kabelu USB](#)
- [Povolení nebo zakázání funkce Bluetooth](#)
- [Instalace ovladače tiskárny a softwaru do počítače \(Windows\)](#)

Tisk štítků s využitím mobilních zařízení

- Instalace aplikace Brother iPrint&Label
- Vytváření štítků a tisk pomocí mobilních zařízení

Instalace aplikace Brother iPrint&Label

Pomocí aplikace iPrint&Label od společnosti Brother můžete tisknout přímo z mobilních zařízení iPhone, iPad, iPod touch a Android™.

Aplikace	Funkce
Brother iPrint&Label	Vytvářejte štítky pro firemní použití, včetně čárových kódů, štítků na kancelářská zařízení a štítků na karty složek.

Více informací o mobilních aplikacích dostupných pro vaši tiskárnu naleznete na <https://support.brother.com/g/d/f5f9>



Související informace

- [Tisk štítků s využitím mobilních zařízení](#)

Vytváření štítků a tisk pomocí mobilních zařízení

Ujistěte se, že je tiskárna štítků připojena k mobilnímu zařízení přes Bluetooth nebo pomocí kabelu USB.

1. Spusťte aplikaci pro tisk štítků v mobilním zařízení.
2. Vyberte šablonu nebo návrh štítku.



Rovněž můžete zvolit a vytisknout dříve navržený štítek či obrázek.

3. V aplikaci pro tisk štítků vyberte nabídku tisku.



Související informace

- [Tisk štítků s využitím mobilních zařízení](#)

Převod šablon do tiskárny s použitím (P-touch Transfer Manager) (Windows)

- [Převod šablon do tiskárny s použitím P-touch Transfer Manager \(Windows\)](#)
- [Distribuce šablon pro přenos uživatelům bez použití nástroje P-touch Transfer Manager \(Windows\)](#)

Převod šablon do tiskárny s použitím P-touch Transfer Manager (Windows)

- [Poznámky k používání programu P-touch Transfer Manager \(Windows\)](#)
- [O převodu šablon z počítače na tiskárnu \(Windows\)](#)
- [Zálohování šablon či jiných dat uložených v tiskárně \(Windows\)](#)
- [Smazání dat z tiskárny \(Windows\)](#)
- [Vytváření přenosových souborů a souborů přenosového balíčku \(Windows\)](#)

Poznámky k používání programu P-touch Transfer Manager (Windows)

Jelikož některé funkce programu P-touch Editor nejsou u tiskárny dostupné, a proto při tvorbě šablon pomocí programu P-touch Editor mějte na paměti následující poznámky.

Vytvořené šablony si můžete před jejich převodem do tiskárny zobrazit formou náhledu.

Vytváření šablon

- Část textu v šablonách, které jsou přeneseny do tiskárny, může být vytištěna s použitím podobných fontů a velikostí znaků, které jsou již implementovány do tiskárny. Následkem toho se může vytištěný štítek lišit od obrázku šablony vytvořené v programu P-touch Editor.
- V závislosti na nastavení textového objektu může být velikost znaku automaticky snížena nebo vynechán tisk části textu. Pokud k tomu dojde, změňte nastavení textového objektu.
- I když lze pomocí programu P-touch Editor aplikovat styly znaků na jednotlivé znaky, na blok textu lze styly aplikovat výhradně z tiskárny. Kromě toho nejsou na tiskárně dostupné některé styly znaků.
- Pozadí vytvořená v programu P-touch Editor nejsou s tiskárnou kompatibilní.
- Nelze přenést rozvržení programu P-touch Editor, které využívá funkci rozděleného tisku (zvětšení štítku a tisk na dva či více štítků).
- Vytiskne se pouze část štítku, která se nachází v potisknutelné oblasti.

Převod šablon

- Vytištěný štítek se může lišit od obrázku, který se objeví v oblasti náhledu programu P-touch Transfer Manager.
- Pokud je do tiskárny přenesen jiný dvourozměrný čárový kód než QR kód, který není v tiskárně načten, je čárový kód převeden na obrázek. Obrázek převedeného čárového kódu nelze upravovat.
- Všechny přenesené objekty, které nelze tiskárnou upravovat, budou převedeny do obrázků.
- Seskupené objekty jsou převedeny do jedné bitmapy.
- Pokud se objekty překrývají, vytiskne se pouze spodní objekt.

Přenos jiných dat, než jsou šablony

Dojde-li ke změně počtu nebo pořadí polí v databázi a pro aktualizaci je přenášena pouze databáze (soubor CSV), databáze se nemusí správně propojit se šablonou. Navíc musí být první řádek dat přenášeného souboru rozpoznán tiskárnou jako „jména polí“.



Související informace

- [Převod šablon do tiskárny s použitím P-touch Transfer Manager \(Windows\)](#)

► Domů > Převod šablon do tiskárny s použitím (P-touch Transfer Manager) (Windows) > Převod šablon do tiskárny s použitím P-touch Transfer Manager (Windows) > O převodu šablon z počítače na tiskárnu (Windows)

O převodu šablon z počítače na tiskárnu (Windows)

Můžete přenášet šablony a jiná data na tiskárnu a ukládat zálohy svých dat na počítač.

Chcete-li používat program P-touch Transfer Manager, nejprve do programu P-touch Transfer Manager musíte přenést šablony vytvořené v programu P-touch Editor.



Související informace

- [Převod šablon do tiskárny s použitím P-touch Transfer Manager \(Windows\)](#)
 - [Přenesení šablony do programu P-touch Transfer Manager \(Windows\)](#)
 - [Hlavní okno P-touch Transfer Manager \(Windows\)](#)
 - [Přenos šablon nebo jiných dat z počítače do tiskárny \(Windows\)](#)

Domů > Převod šablon do tiskárny s použitím (P-touch Transfer Manager) (Windows) > Převod šablon do tiskárny s použitím P-touch Transfer Manager (Windows) > O převodu šablon z počítače na tiskárnu (Windows) > Přenesení šablony do programu P-touch Transfer Manager (Windows)

Přenesení šablony do programu P-touch Transfer Manager (Windows)

1. Spustíte P-touch Editor .

- **Windows 11:**

Klikněte na **Start > Brother P-touch > P-touch Editor** nebo dvakrát klikněte na ikonu **P-touch Editor** na ploše.

*V závislosti na operačním systému vašeho počítače může, ale nemusí být vytvořena složka Brother P-touch.

- **Windows 10:**

Klikněte na **Start > Brother P-touch > P-touch Editor** nebo dvakrát klikněte na ikonu **P-touch Editor** na ploše.

- **Windows 8.1:**

Klikněte na ikonu **P-touch Editor** na obrazovce **Aplikace**, nebo dvakrát klikněte na ikonu **P-touch Editor** na ploše.

2. Otevřete požadovanou šablonu nebo vytvořte rozvržení.

3. Klikněte na **Soubor > Přenos šablony > Přenést**.

Objeví se okno P-touch Transfer Manager. Šablona se přenese do složky **Konfigurace**.

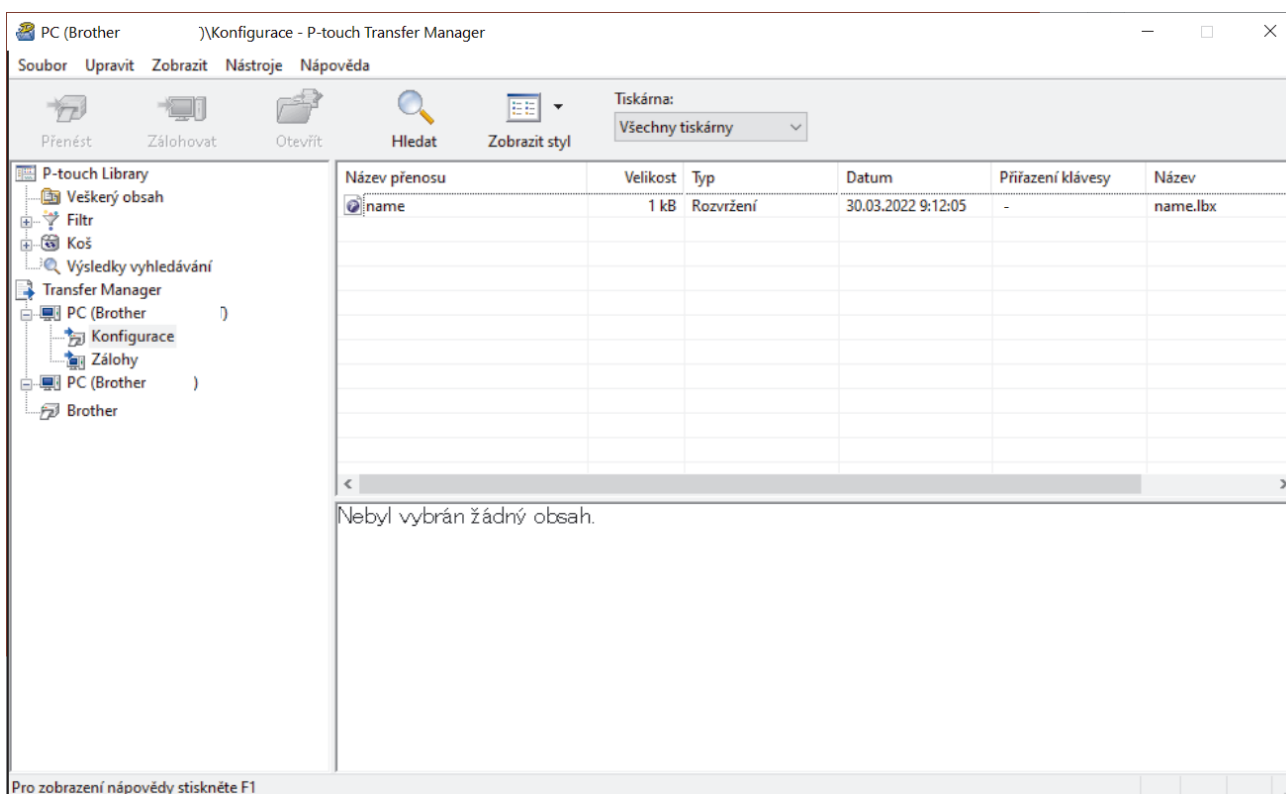

Související informace

- [O převodu šablon z počítače na tiskárnu \(Windows\)](#)

Domů > Převod šablon do tiskárny s použitím (P-touch Transfer Manager) (Windows) > Převod šablon do tiskárny s použitím P-touch Transfer Manager (Windows) > O převodu šablon z počítače na tiskárnu (Windows) > Hlavní okno P-touch Transfer Manager (Windows)

Hlavní okno P-touch Transfer Manager (Windows)

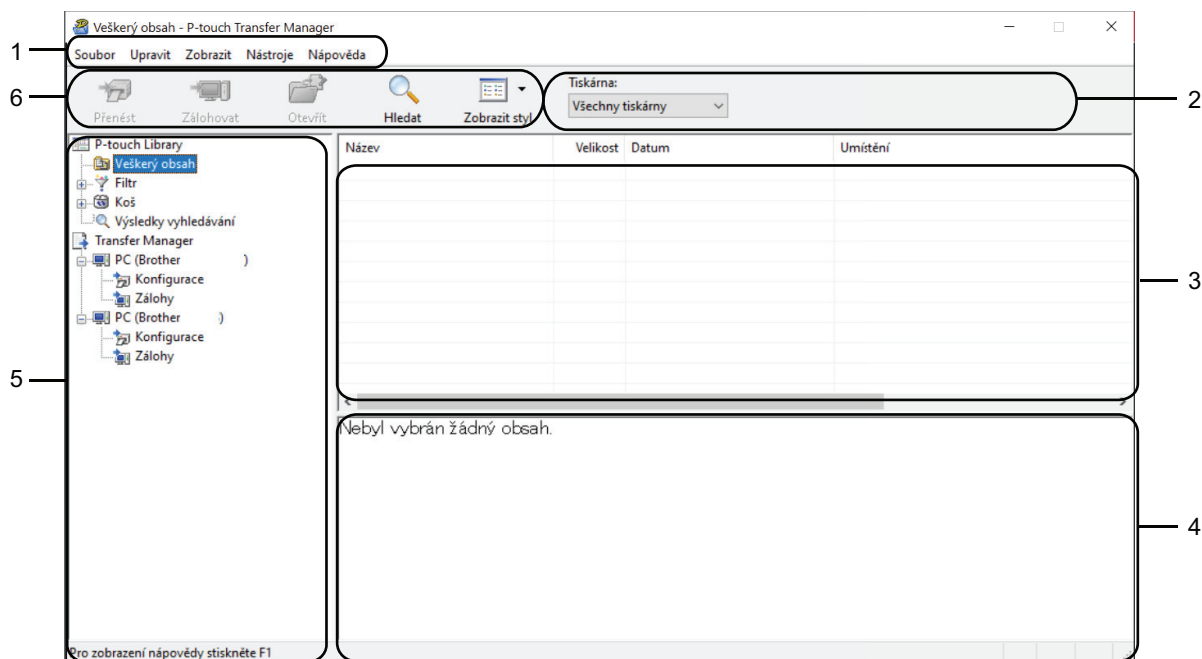

1. Lišta nabídek

Poskytuje přístup k různým příkazům, které jsou seskupeny pod názvem každé nabídky (nabídky **Soubor**, **Upravit**, **Zobrazit**, **Nástroje**, a **Nápověda**) podle jejich funkce.

2. Selektor tiskárny

Umožňuje vám zvolit si tiskárnu, na níž chcete převádět data. Zvolíte-li tiskárnu, v seznamu dat se objeví pouze data, která lze na zvolenou tiskárnu odeslat.

3. Seznam šablon

Zobrazuje seznam šablon ve zvolené složce.

4. Náhled

Zobrazuje náhled šablon v seznamu šablon.

5. Seznam složek

Zobrazí seznam složek a tiskáren. Zvolíte-li složku, v seznamu šablon se zobrazí šablony ve zvolené složce. Zvolíte-li tiskárnu, zobrazí se aktuální šablony a jiná data uložená v tiskárně.

6. Panel nástrojů

Poskytuje přístup k často používaným příkazům.

Ikony panelu nástrojů

Ikona	Název tlačítka	Funkce
	Přenést	Klikněte pro přenos šablon a jiných dat z počítače do tiskárny.
	Uložit přenosový soubor (Bez připojení k tiskárně)	Klikněte pro změnu typu souboru dat, která mají být přenesena do ostatních aplikací. Dostupná rozhraní se mohou lišit podle vašeho modelu.
	Zálohovat	Klikněte pro získání šablony a jiných dat uložených v tiskárně a jejich uložení do počítače.
	Otevřít	Klikněte pro otevření vybrané šablony.
	Hledat	Klikněte pro vyhledání šablon či jiných dat, která jsou zaregistrovaná pro program P-touch Library.

Ikona	Název tlačítka	Funkce
	Zobrazit styl	Klikněte pro změnu stylu zobrazení souboru.



Související informace

- [O převodu šablon z počítače na tiskárnu \(Windows\)](#)
-

Domů > Převod šablon do tiskárny s použitím (P-touch Transfer Manager) (Windows) > Převod šablon do tiskárny s použitím P-touch Transfer Manager (Windows) > O převodu šablon z počítače na tiskárnu (Windows) > Přenos šablon nebo jiných dat z počítače do tiskárny (Windows)

Přenos šablon nebo jiných dat z počítače do tiskárny (Windows)



Přenos šablon z mobilního zařízení do tiskárny >> [Související informace](#)

1. Připojte tiskárnu k počítači pomocí kabelu USB a poté tiskárnu zapněte.
Vedle ikony tiskárny v zobrazení složek se objeví název modelu tiskárny.
Zvolíte-li v zobrazení složek tiskárnu, zobrazí se aktuální šablony a jiná data uložená v tiskárně.



Pokud je tiskárna odpojená nebo offline, není uvedena v zobrazení složek.

2. Zvolte tiskárnu, na kterou chcete přenést šablonu či jiná data.

Název přenosu	Datum	Přiřazení klávesy	Název
name	30.03.2022 9:12:05	-	name.lbx
CD	30.03.2022 9:29:39	-	CD.lbx
address	30.03.2022 9:30:10	-	address.lbx

3. Klikněte pravým tlačítkem myši na složku **Konfigurace**, vyberte volbu **Nová** a poté vytvořte novou složku.

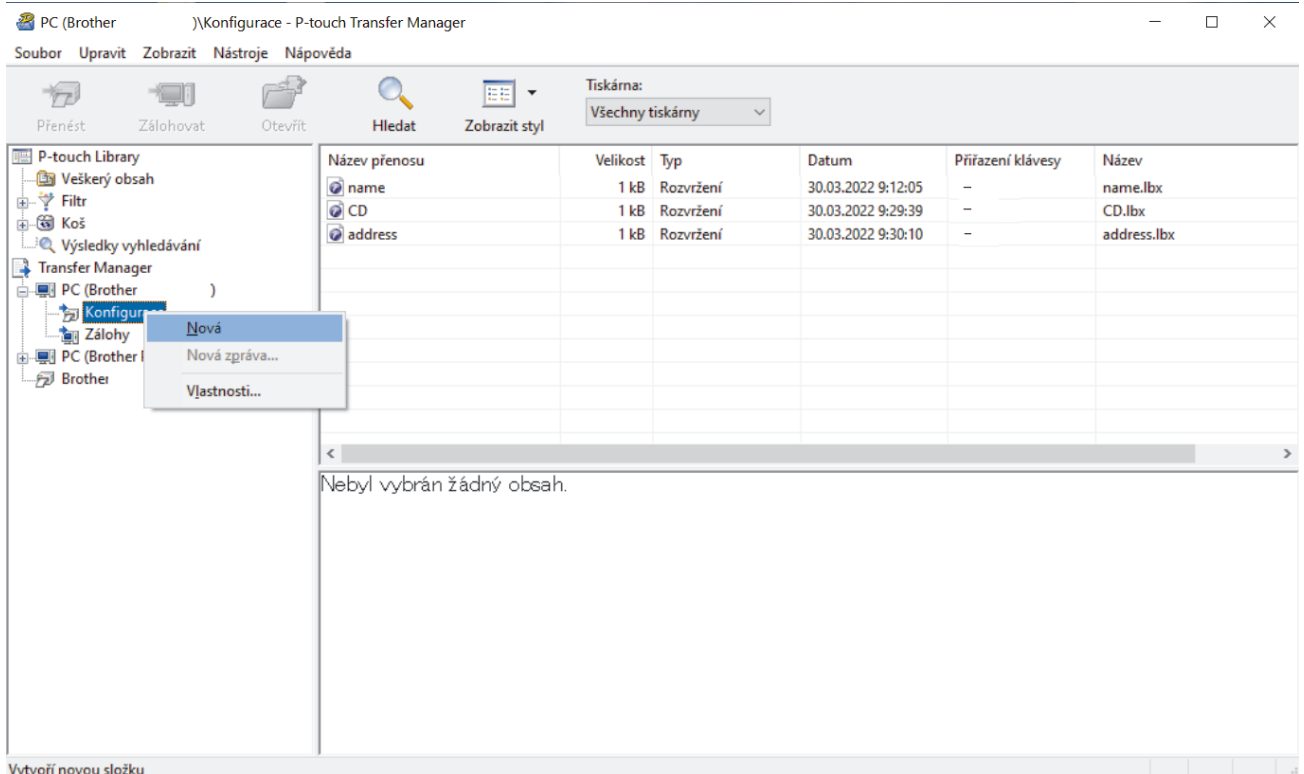

4. Proveďte jednu z následujících akcí:

- Přetáhněte šablonu či jiná data, která chcete přenést, a umístěte je do nové složky.
- Chcete-li přenést více šablon nebo jiných dat, přetáhněte soubory, které chcete přenést, a poté je umístěte do nové složky. Každému souboru je při umístění do nové složky přiřazeno číslo Přiřazení klávesy (místo v paměti tiskárny).

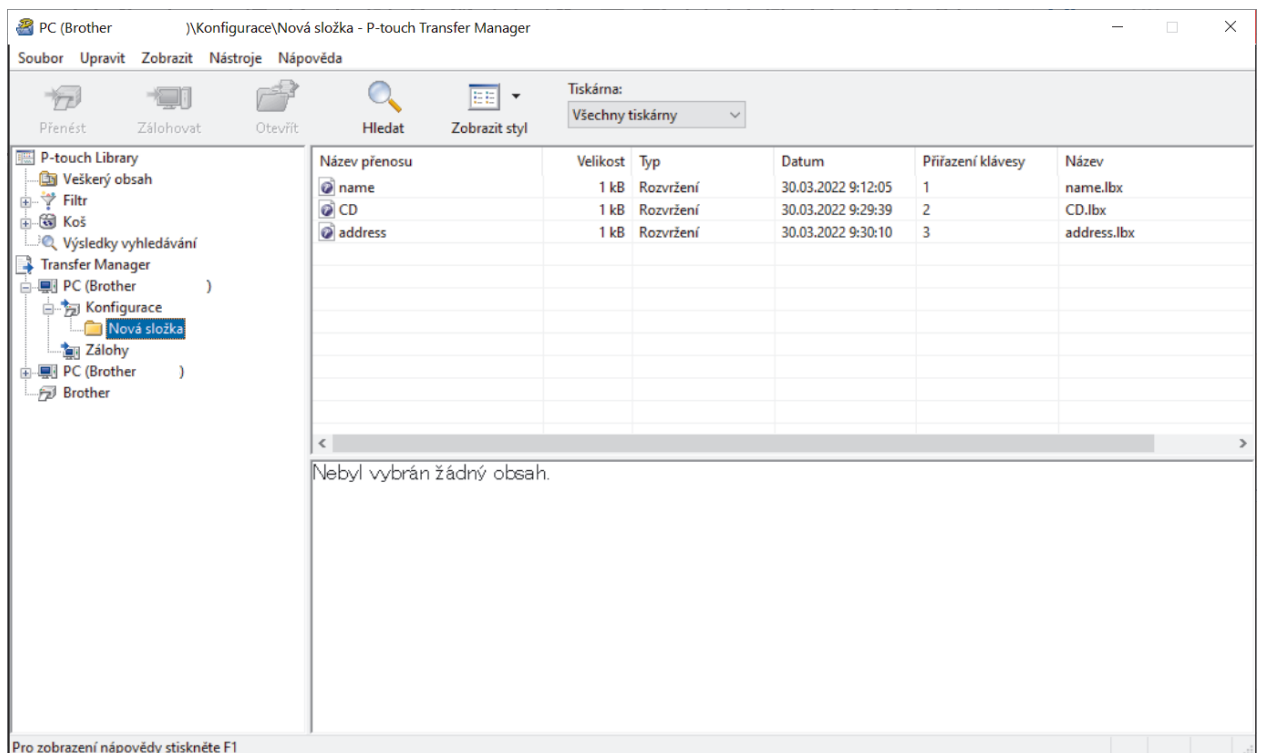

Typ dat	Maximální počet přenositelných položek	Podrobnosti o omezeních
Šablona	20	<ul style="list-style-type: none"> • Každá šablona může obsahovat maximálně 20 objektů.

Typ dat	Maximální počet přenositelných položek	Podrobnosti o omezeních
		<ul style="list-style-type: none"> Každý objekt může obsahovat maximálně sedm řádků.
Databáze	20	<ul style="list-style-type: none"> Přenášet lze pouze soubory CSV. Každý soubor CSV může obsahovat maximálně 255 polí a 65 000 záznamů.



- Dostupné místo v paměti přenosového souboru si můžete ověřit vytištěním konfigurační zprávy.
- Šablony a jiná data lze zobrazit výběrem:
 - Složky ve složce **Konfigurace**
 - Veškerý obsah**
 - Jedna z kategorií v rámci **Filtr**, například **Rozvržení**

5. Chcete-li změnit číslo Přirazení klávesy přiřazené položce, klikněte na položku pravým tlačítkem myši, vyberte nabídku **Přirazení klávesy** a poté vyberte požadované číslo Přirazení klávesy.

The screenshot shows the P-touch Transfer Manager application window. The main pane displays a table of data items:

Název přenosu	Velikost	Typ	Datum	Přirazení klávesy	Název
name	1 kB	Rozvržení	30.03.2022 9:12:05	1	name.lbx
CD	1 kB	Rozvržení	30.03.2022 9:29:39	2	CD.lbx
address	1 kB	Rozvržení			address.lbx

A context menu titled "Přirazení klávesy" is open over the 'address' row, showing a list of numbers from 1 to 20. The number '2' is highlighted, indicating it is the selected key assignment.



- Kromě dat v databázích je všem datům přeneseným do tiskárny přiřazeno číslo klávesy.
- Pokud mají šablona či jiná data přenesená do tiskárny stejné číslo klávesy jako jiná šablona v tiskárně již uložená, nová šablona přepíše tu starou. Přiřazená čísla šablon uložená v tiskárně můžete potvrdit zálohováním šablon nebo jiných dat.
- Pokud je paměť tiskárny plná, vyjměte jednu či více šablon z paměti tiskárny.

6. Chcete-li změnit názvy šablon či jiných přenášených dat, klikněte na požadovanou položku a zadejte nový název.

Počet znaků použitých v názvech šablon může být omezen dle modelu tiskárny.

7. Vyberte složku obsahující šablony nebo jiná data, která chcete přenést, a klikněte na **Přenést**.

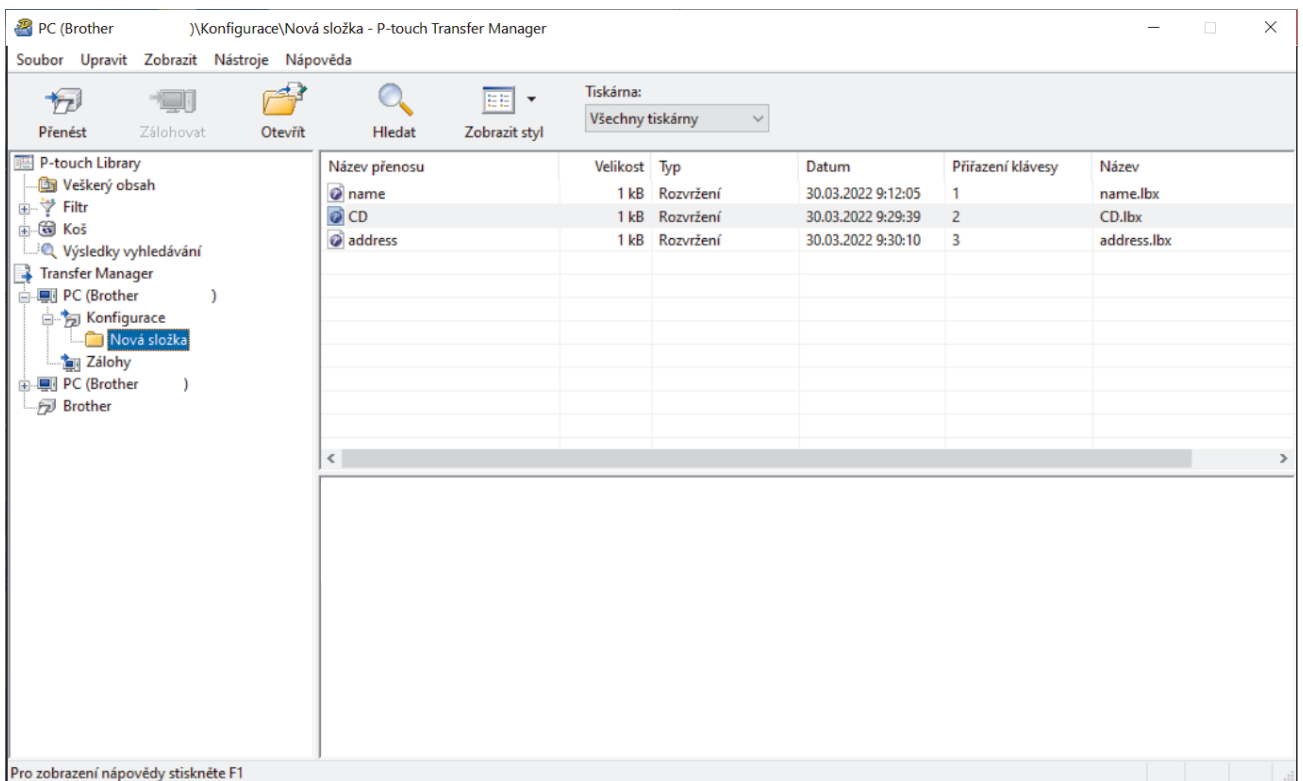

Zobrazí se zpráva s žádostí o potvrzení.



- Do tiskárny můžete přenášet také jednotlivé položky, aniž byste je přidali do složky. Zvolte šablonu či jiná data, která chcete přenést, a poté klikněte na **Přenést**.
- V jedné operaci lze vybrat a přenést více položek a složek.

8. Klikněte na **OK**.

Vybrané položky budou přeneseny do tiskárny.



Související informace

- [O převodu šablon z počítače na tiskárnu \(Windows\)](#)

Domů > Převod šablon do tiskárny s použitím (P-touch Transfer Manager) (Windows) > Převod šablon do tiskárny s použitím P-touch Transfer Manager (Windows) > Zálohování šablon či jiných dat uložených v tiskárně (Windows)

Zálohování šablon či jiných dat uložených v tiskárně (Windows)



- Zálohované šablony či jiná data nelze na počítači editovat.
- V závislosti na modelu tiskárny nemusí být možné přenášet zálohované šablony nebo data mezi různými modely.

1. Připojte počítač k tiskárně štítků a zapněte ji.

Název modelu tiskárny se zobrazí vedle ikony tiskárny v zobrazení složky. Pokud vyberete tiskárnu v zobrazení složky, zobrazí se aktuální šablony a další data uložená v tiskárně.

2. Zvolte tiskárnu, ze které chcete zálohovat, a poté klikněte na **Zálohovat**.

Název přenosu	Velikost	Typ	Datum	Přiřazení klávesy	Připojená databáze
name	2 kB	Šablona	03/25/22 14:24	1	-
CD	1 kB	Šablona	03/25/22 14:24	2	-
address	2 kB	Šablona	03/25/22 14:24	3	-

Býl vybrán vícenásobný obsah.

Pro zobrazení nápovědy stiskněte F1

Zobrazí se zpráva s žádostí o potvrzení.

3. Klikněte na **OK**.

Pod tiskárnou v zobrazení složek se vytvoří nová složka. Název složky vychází z data a času zálohování. Do této nové složky budou přeneseny a na počítači tak uloženy všechny šablony tiskárny a jiná data.



Související informace

- [Převod šablon do tiskárny s použitím P-touch Transfer Manager \(Windows\)](#)

Smazání dat z tiskárny (Windows)

Pro smazání všech šablon a dalších dat v tiskárně postupujte následujícím způsobem:

1. Připojte počítač k tiskárně štítků a zapněte ji.
Název modelu tiskárny se zobrazí vedle ikony tiskárny v zobrazení složky.
2. Právým tlačítkem klikněte na tiskárnu a poté zvolte nabídku **Smazat vše**.

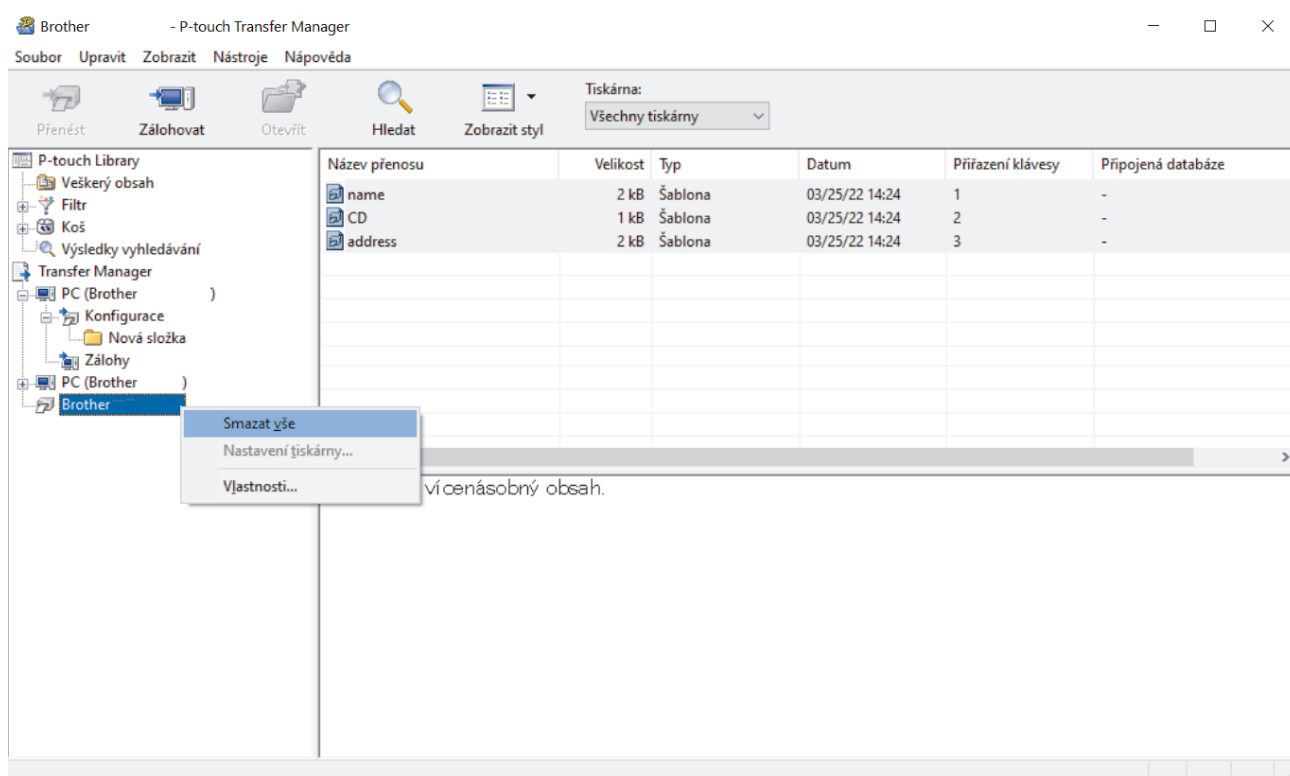

Zobrazí se zpráva s žádostí o potvrzení.

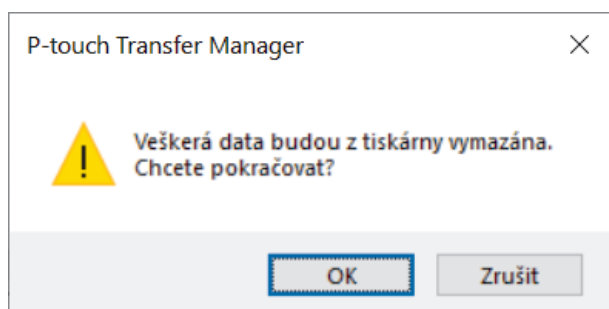

3. Klikněte na **OK**.
Smažou se všechny šablony a jiná data uložená v tiskárně.

✓ Související informace

- [Převod šablon do tiskárny s použitím P-touch Transfer Manager \(Windows\)](#)

Vytváření přenosových souborů a souborů přenosového balíčku (Windows)

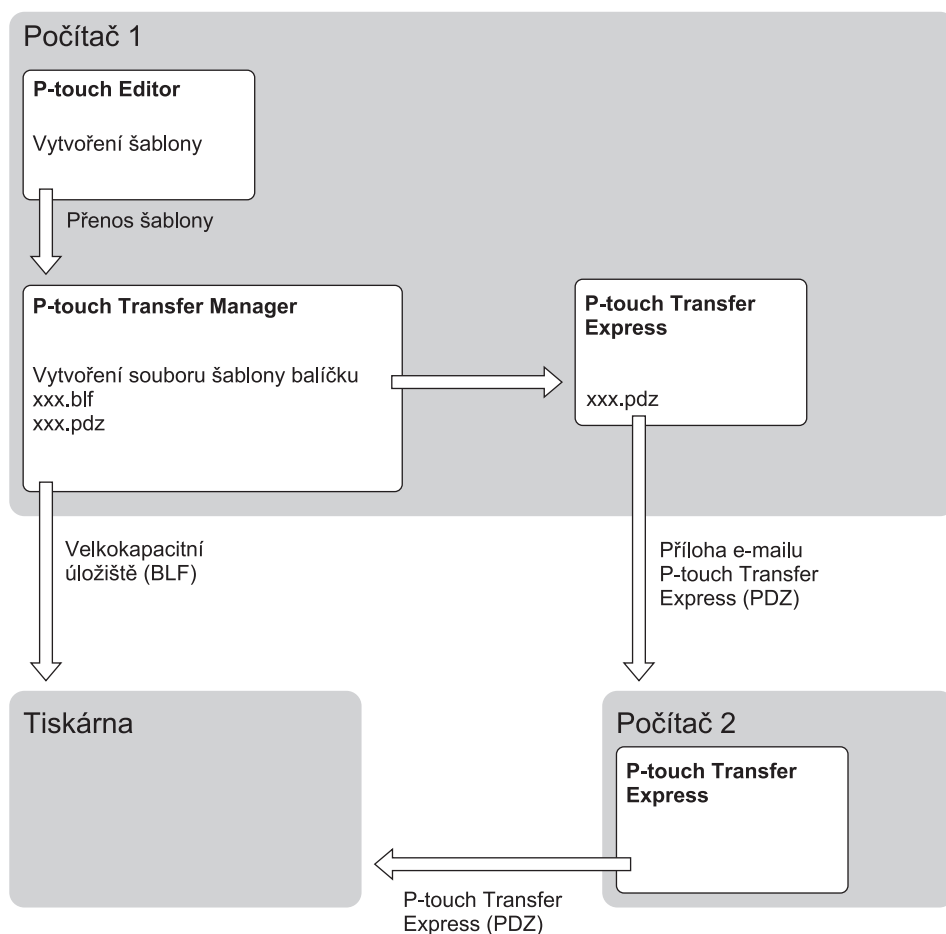

Metoda přenosu šablony		Formát souboru
Z počítače	P-touch Transfer Express	PDZ

1. Vytvořte šablonu pomocí programu P-touch Editor a poté ji přeneste do programu P-touch Transfer Manager.



- Více informací >> *Související informace*
- Při přenosu nové šablony specifikujte číslo Přiřazení klávesy (v programu P-touch Transfer Manager), které v současnosti není používáno. Pokud je specifikované číslo Přiřazení klávesy již používáno, stávající šablona bude přepsána novou.

2. Bez připojení tiskárny štítků k počítači vyberte složku **Konfigurace** v okně P-touch Transfer Manager a poté vyberte šablonu, kterou chcete uložit.



Můžete vybrat více šablon najednou.

3. Klikněte na **Soubor > Uložit přenosový soubor**.

POZNÁMKA

Tlačítko **Uložit přenosový soubor** se zobrazí pouze v případě, že je tiskárna štítků odpojená od počítače nebo je offline.



- Když kliknete na tlačítko **Uložit přenosový soubor** po výběru položky **Konfigurace**, všechny šablony ve složce budou uloženy jako přenosový soubor (BLF) nebo soubor přenosového balíčku (PDZ).
- Do jednoho přenosového souboru (BLF) nebo souboru přenosového balíčku (PDZ) můžete sloučit více šablon.

4. V poli **Uložit jako typ** vyberte požadovaný formát šablony a poté zadejte název a šablonu uložte.



Související informace

- [Převod šablon do tiskárny s použitím P-touch Transfer Manager \(Windows\)](#)

Distribuce šablon pro přenos uživatelům bez použití nástroje P-touch Transfer Manager (Windows)

Přenejte šablony do tiskárny pomocí aplikace P-touch Transfer Express.

Chcete-li si stáhnout nejnovější verzi aplikace P-touch Transfer Express, přejděte na stránku **Soubory ke stažení** svého modelu na webových stránkách Brother support web support.brother.com.



- Při přenosu nové šablony specifikujte číslo Přiřazení klávesy (v programu P-touch Transfer Manager), které v současnosti není používáno. Pokud je specifikované číslo Přiřazení klávesy již používáno, stávající šablona bude přepsána novou.
- Tato funkce vyžaduje připojení USB.

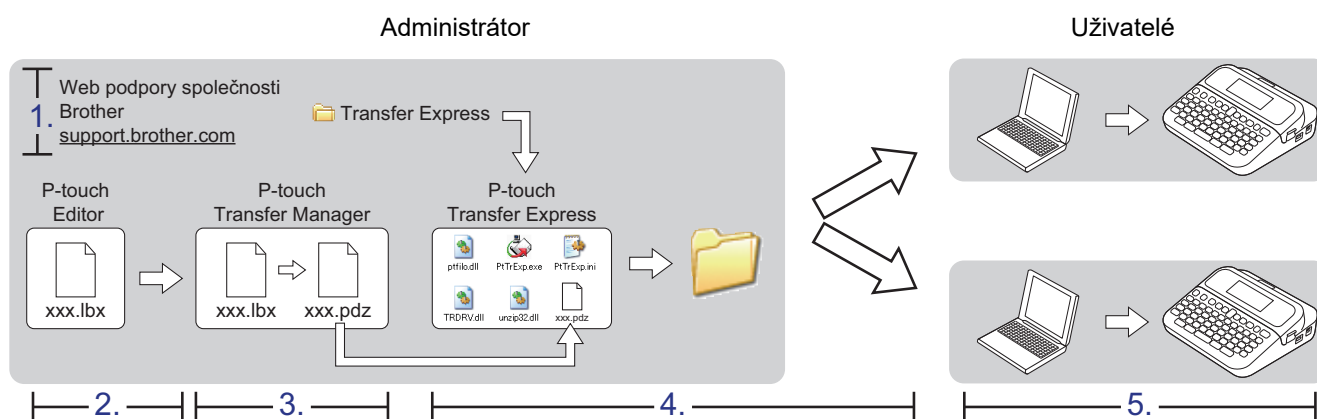

- >> Úlohy správce
- >> Úlohy uživatele

Úlohy správce

- >> Příprava programu P-touch Transfer Express
- >> Přenos šablony do aplikace P-touch Transfer Manager
- >> Uložení šablony jako souboru přenosového balíčku (PDZ)
- >> Distribuce souboru přenosového balíčku (PDZ) a programu P-touch Transfer Express ostatním

Příprava programu P-touch Transfer Express

Před použitím aplikace P-touch Transfer Express je nutné nainstalovat ovladač tiskárny.



P-touch Transfer Express je k dispozici pouze v angličtině.

1. Stáhněte si aplikaci P-touch Transfer Express do libovolného umístění v počítači.
2. Rozbalte stažený soubor (ZIP).

Přenos šablony do aplikace P-touch Transfer Manager



Chcete-li použít funkci přenosu šablony, použijte P-touch Editor 5.4. P-touch Editor 6.0 bude v budoucnu aktualizován.

1. Spusťte P-touch Editor 
 - **Windows 11:**
Klikněte na **Start > Brother P-touch > P-touch Editor** nebo dvakrát klikněte na ikonu **P-touch Editor** na ploše.

*V závislosti na operačním systému vašeho počítače může, ale nemusí být vytvořena složka Brother P-touch.

- **Windows 10:**

Klikněte na **Start > Brother P-touch > P-touch Editor** nebo dvakrát klikněte na ikonu **P-touch Editor** na ploše.

- **Windows 8.1:**

Klikněte na ikonu **P-touch Editor** na obrazovce **Aplikace**, nebo dvakrát klikněte na ikonu **P-touch Editor** na ploše.

2. Otevřete požadovanou šablonu.

3. Klikněte na **Soubor > Přenos šablony > Přenést**.

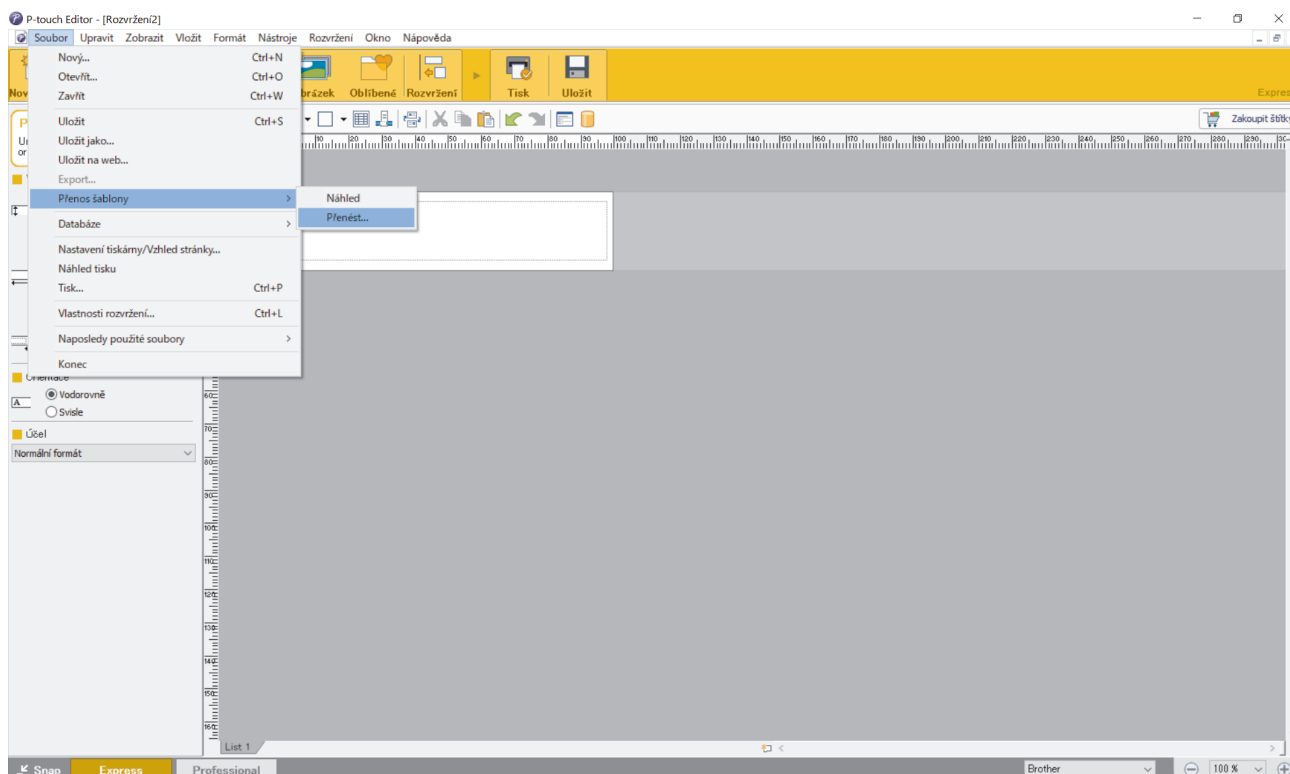

Šablona se přenesou do aplikace P-touch Transfer Manager. Aplikace P-touch Transfer Manager se spustí.

Uložení šablony jako souboru přenosového balíčku (PDZ)

Pokud chcete vytvořit soubor ve formátu, který lze použít v programu P-touch Transfer Express, uložte šablonu jako soubor přenosového balíčku (PDZ).

1. Vyberte složku **Konfigurace** v okně P-touch Transfer Manager.
2. Vyberte šablony, které chcete distribuovat.
3. Klikněte na **Soubor > Uložit přenosový soubor**.



- Volba **Uložit přenosový soubor** se zobrazí pouze v případě, že je tiskárna odpojená od počítače nebo je offline.
- Pokud kliknete na volbu **Uložit přenosový soubor** po výběru složky **Konfigurace** nebo vytvořené složky, všechny šablony ve složce budou uloženy jako soubor přenosového balíčku (PDZ).
- Do jednoho souboru přenosového balíčku (PDZ) můžete sloučit více šablon.

4. Zadejte název a poté klikněte na **Uložit**.

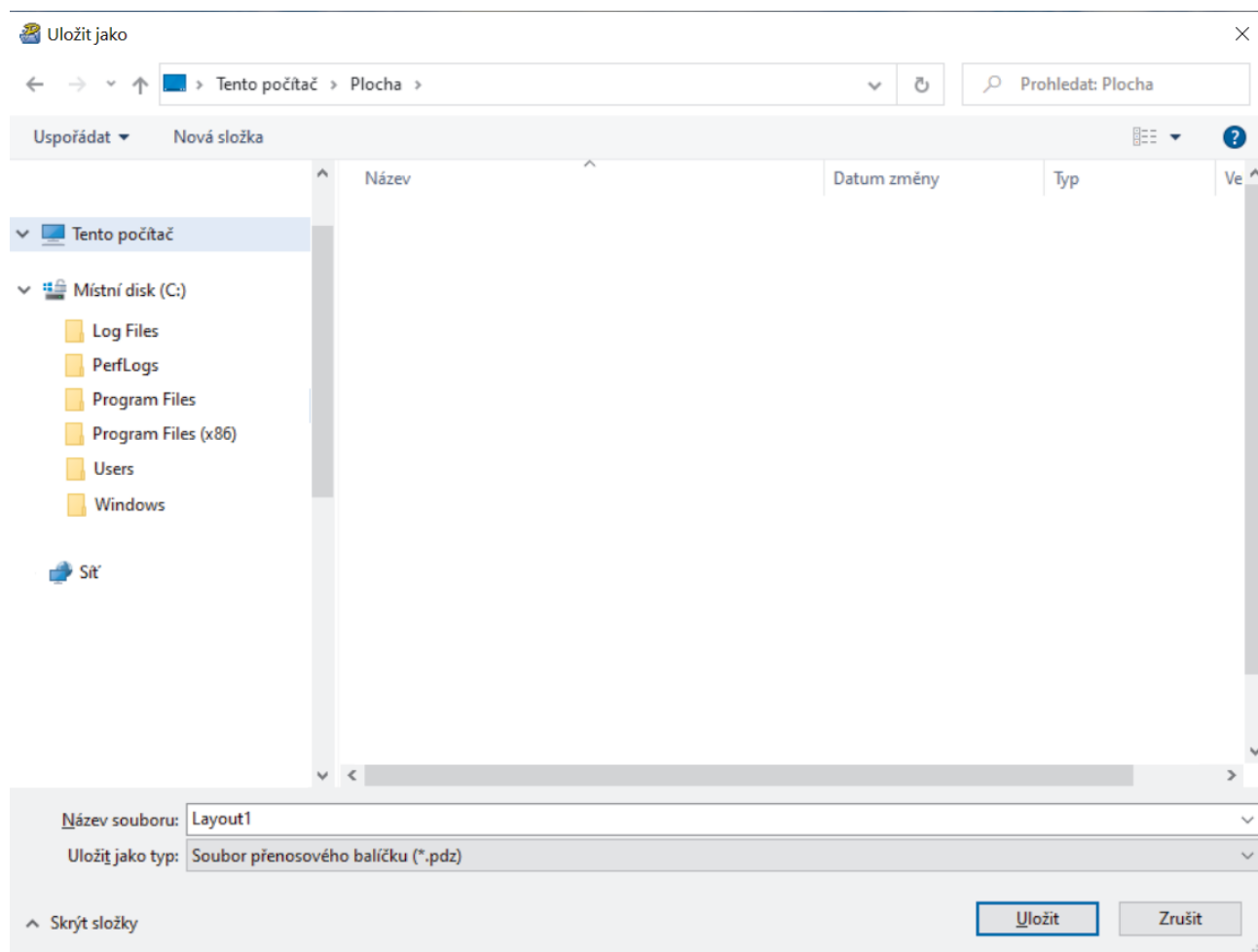

Šablona bude uložena jako soubor přenosového balíčku (PDZ).

Distribuce souboru přenosového balíčku (PDZ) a programu P-touch Transfer Express ostatním



Pokud jste již stáhli program P-touch Transfer Express, není nutné, aby správce posílal složku Transfer Express. V takovém případě stačí, když přesunete distribuovaný soubor přenosového balíčku do stažené složky a poté dvakrát kliknete na soubor **PtTrExp.exe**.

1. Přesuňte soubor přenosového balíčku (PDZ) do složky se staženými soubory.

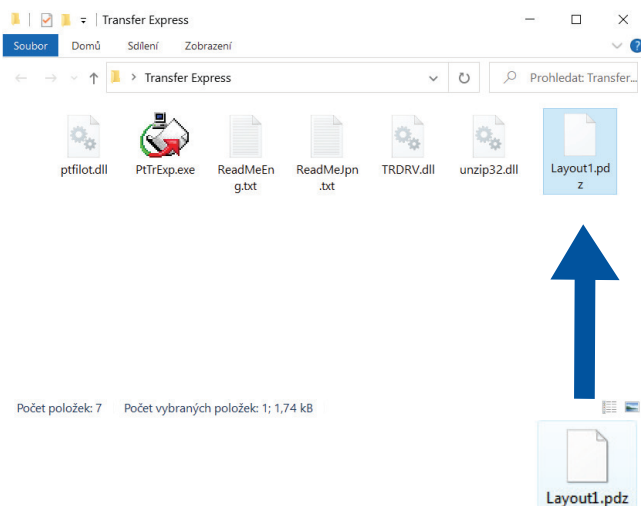

2. Distribujte všechny soubory ve složce se staženými soubory ostatním.

Úlohy uživatele

Přenos souboru přenosové schránky (PDZ) do tiskárny



Při přenosu šablon nevyplínejte napájení.

1. Zapněte tiskárnu štítků.
2. Připojte tiskárnu k počítači pomocí kabelu USB.
3. Dvakrát klikněte na soubor **PtTrExp.exe** získaný od správce.
4. Proveďte jednu z následujících akcí:
 - Chcete-li přenést jeden soubor přenosového balíčku (PDZ) ve složce obsahující soubor **PtTrExp.exe**, klikněte na **Transfer**.
 - Chcete-li přenést více souborů přenosového balíčku (PDZ) ve složce obsahující soubor **PtTrExp.exe**, proveďte následující kroky:

- a. Klikněte na **Browse**.

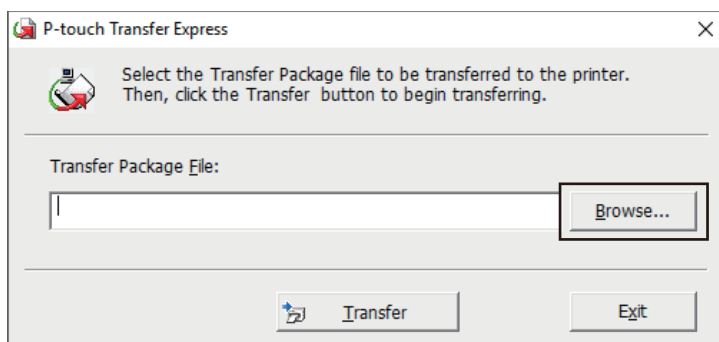

- b. Zvolte soubor přenosového balíčku, který chcete přenést, a poté klikněte na **Otevřít**.
 - c. Klikněte na **Transfer**.
 - d. Klikněte na **Yes**.
5. Po dokončení klikněte na **OK**.



Související informace

- Převod šablon do tiskárny s použitím (P-touch Transfer Manager) (Windows)

Uložení a správa šablon (P-touch Library)

- [Úprava šablon s použitím P-touch Library \(Windows\)](#)
- [Tisk šablon s použitím P-touch Library \(Windows\)](#)
- [Vyhledávání šablon s použitím P-touch Library \(Windows\)](#)

Úprava šablon s použitím P-touch Library (Windows)

1. Spusťte P-touch Library.

- **Windows 11:**

Klikněte na **Start > Brother P-touch > P-touch Library**.

*V závislosti na operačním systému vašeho počítače může, ale nemusí být vytvořena složka Brother P-touch.

- **Windows 10:**

Klikněte na **Start > Brother P-touch > P-touch Library**.

- **Windows 8.1:**

Klikněte na ikonu **P-touch Library** na obrazovce **Aplikace**.

Zobrazí se hlavní okno.

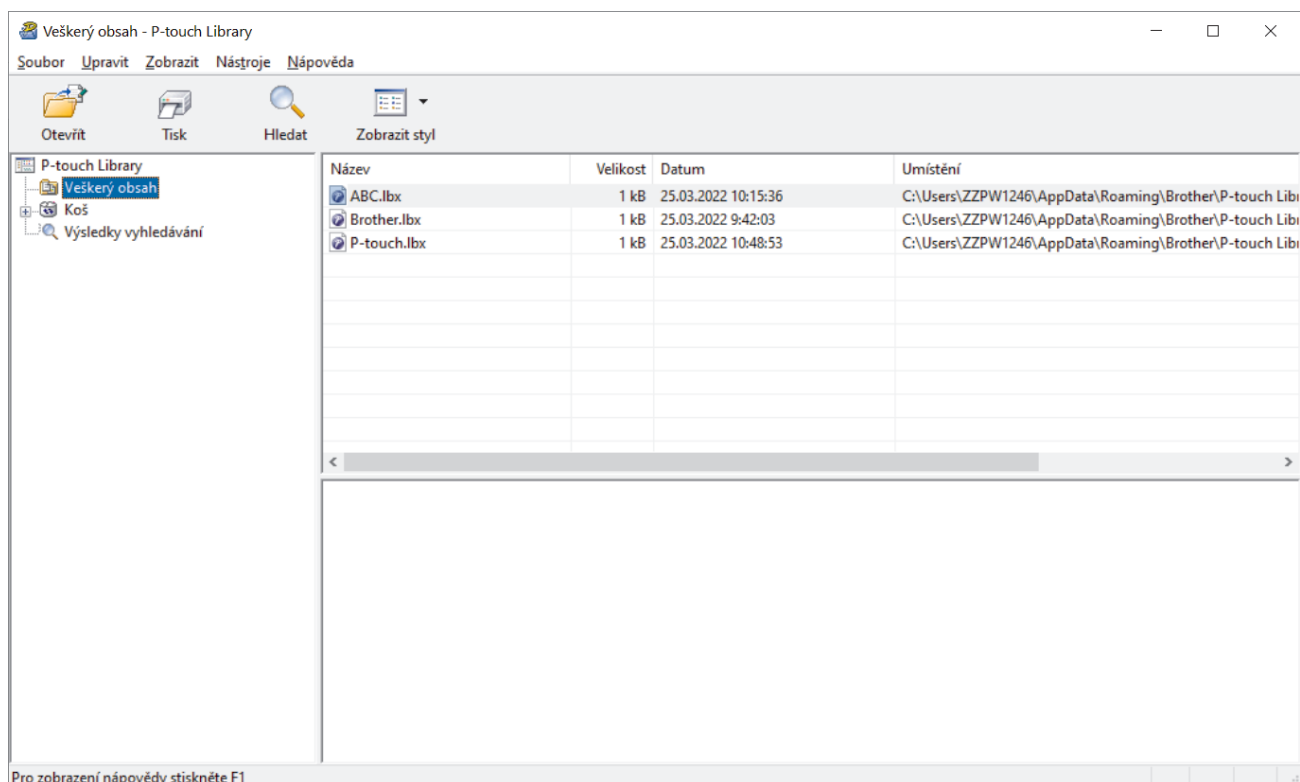

Přehled ikon panelu nástrojů

Ikona	Název tlačítka	Funkce
	Otevřít	Klikněte pro otevření vybrané šablony.
	Tisk	Klikněte pro vtištění vybrané šablony.
	Hledat	Klikněte pro vyhledávání šablon zaregistrovaných pro program P-touch Library.
	Zobrazit styl	Klikněte pro změnu stylu zobrazení souboru.

2. Zvolte šablonu, kterou chcete upravit, a poté klikněte na **Otevřít**.

Nyní můžete šablonu upravit.

✓ Související informace

- [Uložení a správa šablon \(P-touch Library\)](#)

Tisk šablon s použitím P-touch Library (Windows)

1. Spusťte P-touch Library.

- **Windows 11:**

Klikněte na **Start > Brother P-touch > P-touch Library**.

*V závislosti na operačním systému vašeho počítače může, ale nemusí být vytvořena složka Brother P-touch.

- **Windows 10:**

Klikněte na **Start > Brother P-touch > P-touch Library**.

- **Windows 8.1:**

Klikněte na ikonu **P-touch Library** na obrazovce **Aplikace**.

Zobrazí se hlavní okno.

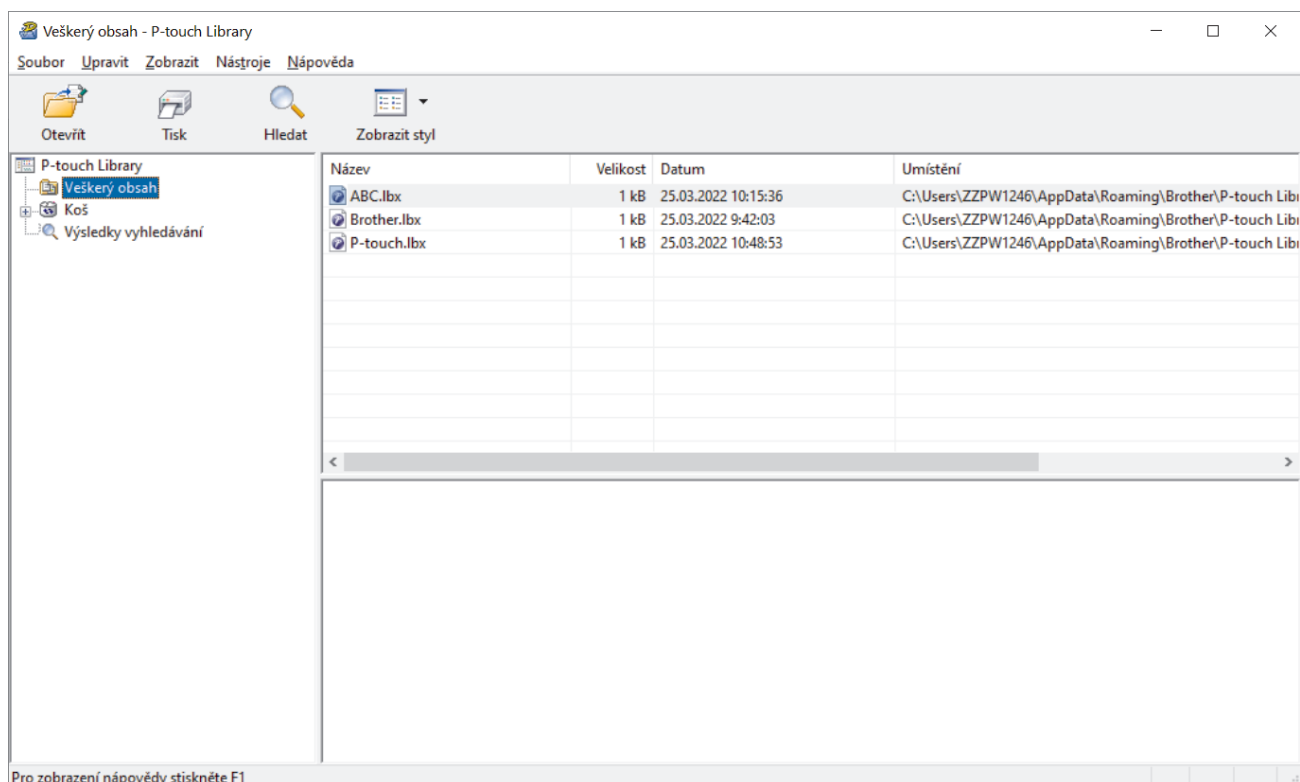

2. Zvolte šablonu, kterou chcete vytisknout, a poté klikněte na **Tisk**.

Připojená tiskárna štítků šablonu vytiskne.



Související informace

- [Uložení a správa šablon \(P-touch Library\)](#)

Vyhledávání šablon s použitím P-touch Library (Windows)

1. Spustíte P-touch Library.

- **Windows 11:**

Klikněte na **Start > Brother P-touch > P-touch Library**.

*V závislosti na operačním systému vašeho počítače může, ale nemusí být vytvořena složka Brother P-touch.

- **Windows 10:**

Klikněte na **Start > Brother P-touch > P-touch Library**.

- **Windows 8.1:**

Klikněte na ikonu **P-touch Library** na obrazovce **Aplikace**.

Zobrazí se hlavní okno.

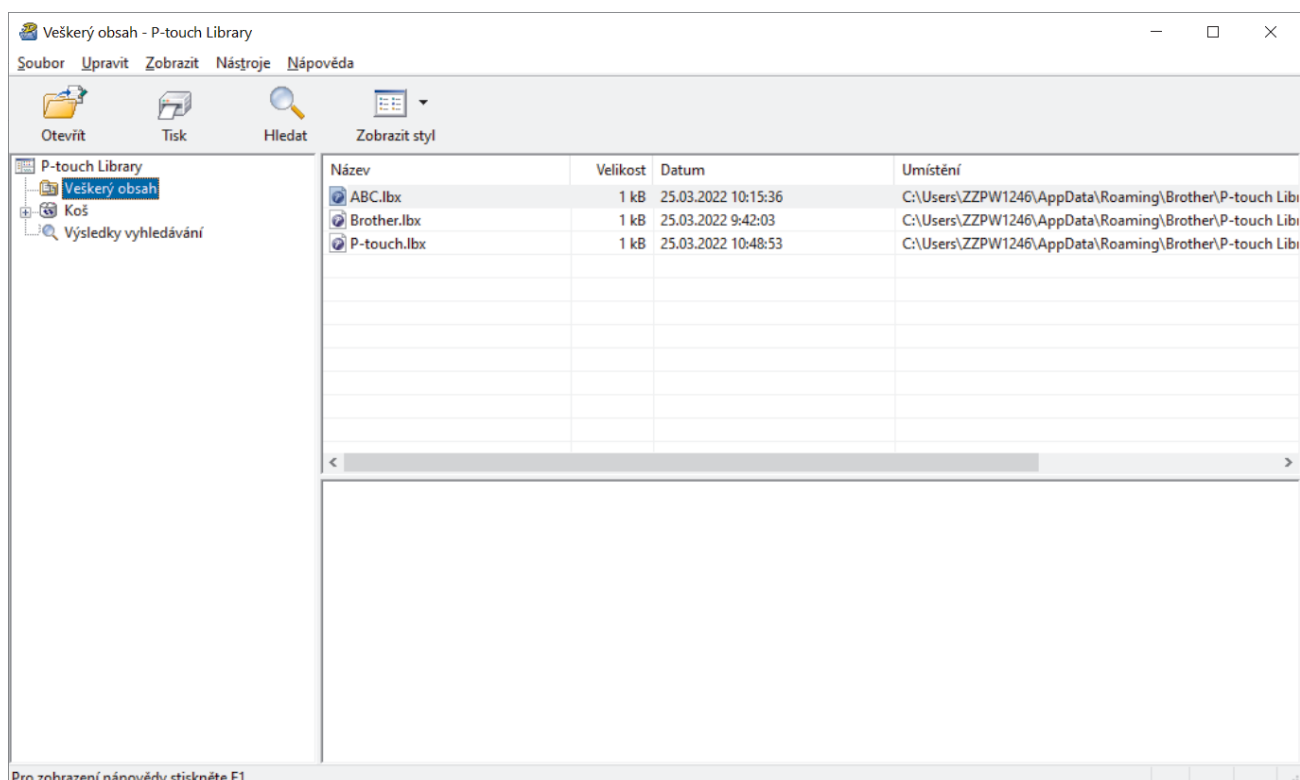

2. Klikněte na **Hledat**.

Zobrazí se dialogové okno **Hledat**.

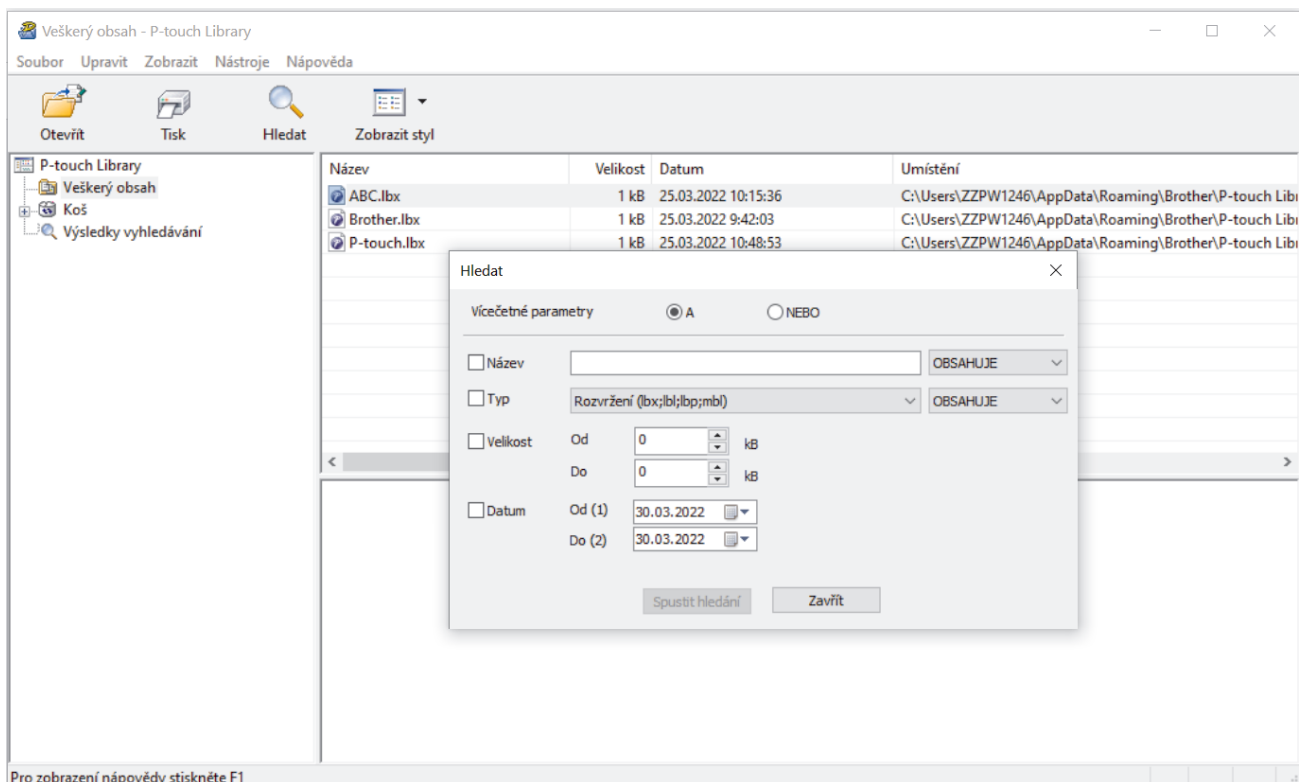

Pro zobrazení nápovědy stiskněte F1

3. Upřesněte kritéria vyhledávání.
K dispozici jsou následující kritéria vyhledávání:

Nastavení	Podrobnosti
Vícečetné parametry	Stanovuje, jak bude program vyhledávat při zvolení vícenásobných kritérií. Zvolíte-li možnost A , program vyhledá soubory, které splňují všechna kritéria. Zvolíte-li možnost NEBO , program vyhledá soubory, které splňují alespoň jedno z kritérií.
Název	Hledání šablony podle názvu souboru.
Typ	Hledání šablony podle typu souboru.
Velikost	Hledání šablony podle velikosti souboru.
Datum	Hledání šablony podle data souboru.

4. Klikněte na **Spustit hledání**.
Vyhledávání začne a zobrazí se jeho výsledky.
5. Zavřete dialogové okno **Hledat**.
Chcete-li potvrdit výsledky vyhledávání, klikněte na **Výsledky vyhledávání** v zobrazení složek.



Šablony lze zaregistrovat pro program P-touch Library. Přetáhněte je do složky **Veškerý obsah** nebo do seznamu složek.



Související informace

- [Uložení a správa šablon \(P-touch Library\)](#)

Běžná údržba

- [Údržba](#)

Údržba

Před čištěním tiskárny štítků vždy vyjměte baterie a odpojte napájecí adaptér.

- >> Čištění jednotky
- >> Čištění tiskové hlavy
- >> Čištění odstříhu pásky

Čištění jednotky

1. Otrete prach a stopy znečištění z tiskárny štítků měkkým suchým hadříkem.
2. Na obtížně odstranitelné stopy použijte mírně navlhčený hadřík.



Nepoužívejte ředidla na barvy, benzen, alkohol ani jiná organická rozpouštědla. Ty mohou deformovat nebo poškodit pouzdro tiskárny štítků.

Čištění tiskové hlavy

Pruhy nebo nekvalitní znaky na vytištěných štítcích obvykle znamenají, že je tisková hlava znečištěná. Vyčistěte tiskovou hlavu pomocí bavlněné tyčinky nebo volitelné čisticí kazety tiskové hlavy (TZe-CL4).

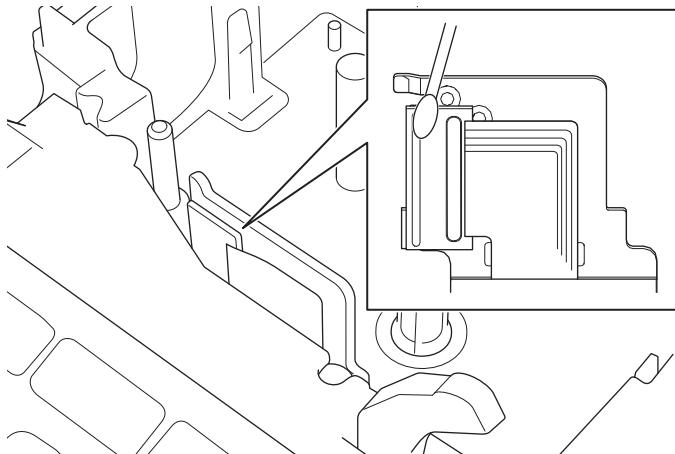

- Nedotýkejte se tiskové hlavy holýma rukama.
- Přečtěte si pokyny dodané s čisticí kazetou tiskové hlavy a postupujte podle nich.

Čištění odstříhu pásky

Po opakovaném použití se na noži odstříhu může nahromadit lepidlo, čímž se uvolní ostří a může dojít k zaseknutí pásky v odstříhu.

Přibližně jednou ročně otřete nůž odštíhu bavlněnou tyčinkou navlhčenou v izopropylalkoholu.

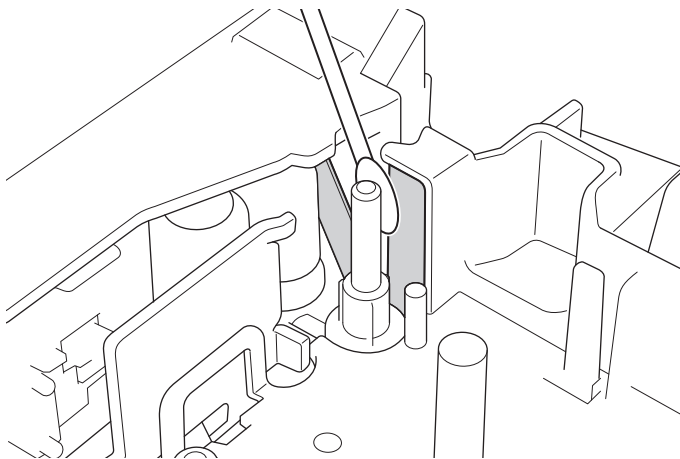

- Nedotýkejte se nože odštíhu holýma rukama.
- Použijte izopropylalkohol podle pokynů výrobce.



Související informace

- [Běžná údržba](#)

Odstraňování problémů



- [Pokud máte potíže s vaší tiskárnou štítků](#)
- [Chybové zprávy a zprávy údržby](#)
- [Kontrola informací o verzi](#)
- [Resetování tiskárny štítků](#)

Pokud máte potíže s vaší tiskárnou štítků

Tato kapitola vysvětluje, jak vyřešit typické problémy, se kterými se můžete setkat při používání tiskárny štítků.

Pokud máte i nadále problémy ►► *Související informace* Pokud se vám po přečtení těchto témat nepodaří problém vyřešit, navštivte webové stránky Brother support web support.brother.com.

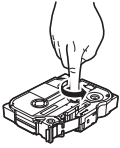
Problém	Řešení
Tiskárna štítků netiskne.	<ul style="list-style-type: none"> Zkontrolujte, zda je kazeta s páskou správně vložena. Pokud je kazeta s páskou prázdná, vyměňte ji. Chcete-li si objednat spotřební materiál a příslušenství, navštivte www.brother.com. Zkontrolujte, zda je kryt přihrádky na kazetu s páskou bezpečně zavřený. Zkontrolujte, zda je tiskárna štítků zapnutá. Zkontrolujte, zda je v počítači nebo mobilním zařízení zapnuto nastavení Bluetooth. Zkontrolujte, zda je tiskárna štítků připojena k počítači nebo mobilnímu zařízení pomocí Bluetooth. Zkontrolujte, zda je v aplikaci Brother iPrint&Label vybrána volba Tiskárna štítků. Zkontrolujte, zda není tiskárna štítků spárována s jiným zařízením. Ujistěte se, že jsou tiskárna štítků a vaše mobilní zařízení nebo počítač dostatečně blízko, aby spolu mohly komunikovat. Zkontrolujte, zda není povoleno nastavení automatického opětovného připojení Bluetooth jiného počítače nebo mobilního zařízení. Ujistěte se, že se v blízkosti nenachází žádné zařízení, které vysílá rádiové vlny (například mikrovlnná trouba). Při tisku z počítače zkontrolujte, zda je nainstalován správný ovladač tiskárny. Při tisku z počítače připojte tiskárnu štítků k počítači pomocí kabelu USB (je součástí dodávky). Pokud je tisková hlava znečištěná, vyčistěte ji bavlněnou tyčinkou nebo volitelnou čisticí kazetou tiskové hlavy (TZe-CL4).
<ul style="list-style-type: none"> Páska se neposouvá správně. Páska se zasekne uvnitř tiskárny štítků. 	<ul style="list-style-type: none"> Pokud je páska ohnutá, ohnutou část odřízněte. Pokud je páska zaseknutá, vyjměte kazetu s páskou, odstraňte zaseknutou pásku a poté odstříhnete poškozenou pásku. Zkontrolujte, zda konec pásky vychází z vodítka pásky. Zkontrolujte, zda páska směřuje do výstupní štěrbiny pásky. Vyjměte kazetu s páskou a znovu ji vložte.
Při používání mobilní aplikace došlo k chybě.	Přejděte do nabídky nastavení mobilní aplikace a vyberte volbu Support (Podpora) > Nejčastější dotazy a pokyny pro odstraňování potíží .
Obrazovka se uzamkla.	<ul style="list-style-type: none"> Resetujte interní paměť na tovární nastavení. Více informací ►► <i>Související témata</i> Odpojte napájecí adaptér a vyjměte baterie na dobu alespoň 10 minut.
Po zapnutí napájení zůstane displej LCD prázdný.	Zkontrolujte, zda jsou správně vloženy baterie nebo zda je správně připojen napájecí adaptér, který je součástí tiskárny štítků.
Zprávy na LCD displeji se zobrazují v cizím jazyce.	Nastavte požadovaný jazyk LCD. Více informací ►► <i>Související témata</i>
Tiskárna štítků se během tisku štítku zastaví.	<ul style="list-style-type: none"> Pokud je vidět pruhoaná páska, vyměňte kazetu s páskou, protože to znamená, že jste dosáhli konce pásky. Vyměňte všechny baterie nebo připojte napájecí adaptér přímo k tiskárně štítků.
Dříve uložené soubory štítků nejsou k dispozici.	Všechny soubory uložené ve interní paměti se odstraní, když jsou baterie slabé nebo je odpojen napájecí adaptér.
<ul style="list-style-type: none"> Ovladač tiskárny se mi nedaří nainstalovat, i když jsem postupoval/a správně. (Windows) 	<p>Pokud nelze tiskárnu štítků používat, přestože jste nainstalovali ovladač tiskárny:</p> <ol style="list-style-type: none"> Stáhněte si nástroj pro odinstalaci ovladače tiskárny ze stránky svého modelu na adrese support.brother.com. K odstranění informací o tiskárně použijte nástroj pro odinstalaci ovladače tiskárny.

Problém	Řešení
<ul style="list-style-type: none"> V P-touch Editor se mi nezobrazuje tiskárna, přestože jsem nainstaloval/a ovladač tiskárny. (Windows) 	3. Spustěte znovu instalátor ovladače tiskárny a pokračujte v instalaci podle pokynů na obrazovce.
Barvosná páska je oddělena od válečku barvosné pásky.	<p>Pokud je barvosná páska poškozená, vyměňte kazetu s páskou. Pokud není, ponechte pásku neodstříženou, opatrně vyjměte kazetu s páskou a poté navinujte uvolněnou barvosnou pásku zpět na cívku.</p> 
Vytištěné čárové kódy nebo QR kódy nelze přečíst.	<ul style="list-style-type: none"> Vyměňte pásku. (Doporučeno: černá na bílé pásce) Pokud je to možné, zvětšete čárové kódy nebo QR kódy pomocí aplikace pro čárové kódy.
Neznám číslo verze firmwaru tiskárny štítků.	Číslo verze firmwaru a další informace si můžete ověřit na displeji LCD. Více informací ►► Související témata
Při tisku štítku je na obou stranách textu příliš velký okraj (mezera).	<ul style="list-style-type: none"> Vyberte volbu <i>Malý okraj</i>, <i>Spojit</i> nebo <i>Bez ořezu</i> pro menší okraje. Více informací ►► Související témata Po vytištění posledního štítku stiskněte současně tlačítko  a , abyste podali pásku a poté vysunuli a odstříhli poslední štítek. Všimněte si, že při použití této metody podá tiskárna štítků před dalším novým štítkem přibližně 23 mm pásky.
Velikost fontu nelze zvětšit.	Font má již maximální velikost pro šířku štítku nebo byla nastavena délka štítku, takže je velikost fontu omezena, aby nedošlo k překročení nastavené délky.
Při tisku více štítků je poslední štítek nesprávně odstříhnut.	Pokud je povolena funkce <i>Spojit</i> , posuňte pásku a vysuňte poslední vytištěný štítek.
Nemohu aktualizovat firmware tiskárny pomocí softwaru P-touch Update Software, Transfer Express nebo Mac Update Tool.	Restartujte tiskárnu a poté se znovu pokuste aktualizovat firmware. Během aktualizace firmwaru nemačkejte žádná tlačítka, dokud se automaticky nezobrazí domovská obrazovka.
Tiskárna štítků nefunguje normálně.	<ul style="list-style-type: none"> Resetujte interní paměť na tovární nastavení. Více informací ►► Související témata Odpojte napájecí adaptér a vyjměte baterie na dobu alespoň 10 minut.



Související informace

- [Odstraňování problémů](#)

Související témata:

- [Resetování tiskárny štítků](#)
- [Nastavení jazyka](#)
- [Kontrola informací o verzi](#)
- [Volby odstříhu pásky](#)

Chybové zprávy a zprávy údržby

Zpráva	Příčina/náprava
Chyba čár. kódu! Záznam # :XXXXX Pole # :XXXXX	Byl proveden pokus o tisk štítků s čárovým kódem z databáze. Tiskárna štítků zobrazí tuto zprávu, pokud vybraný rozsah databáze obsahuje neplatné znaky nebo čísla, které nejsou podporovány protokolem čárového kódu.
Příliš dlouhý text!	Délka vytištěného štítku s využitím zadaného textu je delší než nastavená délka. Upravte text tak, aby se vešel do nastavené délky, nebo změňte nastavení délky.
Selhání odstříhu!	Pokud je páska zaseknutá v jednotce odstříhu, vyjměte ji. Než budete pokračovat, vypněte a znovu zapněte tiskárnu štítků.
Systémová chyba XX	Obráťte se na zákaznický servis Brother.
Št. příliš dlouhý!	Délka vytištěného štítku se zadaným textem je delší než 999 mm. Upravte text tak, aby délka štítku byla menší než 999 mm.
Zkontrolujte počet zadaných znaků	Počet číslic zadaných v údajích čárového kódu neodpovídá počtu číslic nastavenému v parametrech čárového kódu. Zadejte správný počet číslic.



Související informace

- [Odstraňování problémů](#)

Kontrola informací o verzi

Číslo verze firmwaru a další informace si můžete ověřit na displeji LCD. Tyto informace můžete potřebovat, pokud zavoláte společnosti Brother kvůli dotazu nebo záruce.

1. Stiskněte .
2. Stisknutím ◀ nebo ▶ zobrazte [Nastavení] a pak stiskněte **OK**.
3. Stisknutím ▲ nebo ▼ zobrazte [Informace o verzi] a pak stiskněte **OK**.



Související informace

- [Odstraňování problémů](#)

Resetování tiskárny štítků

Chcete-li vymazat všechny uložené soubory štítků nebo pokud tiskárna štítků nepracuje správně, resetujte interní paměť tiskárny štítků.

- [Resetování pomocí LCD](#)

Resetování pomocí LCD

1. Stiskněte .
2. Stisknutím ◀ nebo ▶ zobrazte [Nastavení] a pak stiskněte **OK**.
3. Stisknutím ▲ nebo ▼ zobrazte [Reset] a pak stiskněte **OK**.
4. Stisknutím ▲ nebo ▼ zobrazte metodu resetování a pak stiskněte **OK**.
Zobrazí se zpráva s výzvou k potvrzení volby resetování.
5. Stiskněte **OK**.



Pokud použijete volby resetování [Reset všech nastav.] nebo [Tovární nastavení], budete muset po resetu znovu nastavit preferovaný výchozí jazyk.

Volby resetování	Podrobnosti
Reset všech nastav.	Paměť souborů NENÍ vymazána. Data nastavení se vymažou a všechna nastavení se obnoví na tovární nastavení.
Vymazat celý obsah	Paměť souborů je vymazána. Data nastavení se NEVYMAŽOU a nastavení zůstanou v aktuálním stavu.
Tovární nastavení	Paměť souborů, štítky a přizpůsobené nastavení se obnoví na tovární nastavení.



Související informace

- [Resetování tiskárny štítků](#)

Příloha

- [Technické údaje](#)
- [Nápověda a zákaznická podpora Brother](#)

Technické údaje

- >> Tisk
- >> Velikost
- >> Rozhraní
- >> Prostředí
- >> Napájení
- >> Média
- >> Paměť
- >> Kompatibilní operační systémy

Tisk

Rychlost tisku (V závislosti na použitém médiu)	Maximálně 30 mm/s
Maximální výška tisku	18,0 mm (při použití 24 mm pásky) ¹

¹ Skutečná velikost znaku může být menší než maximální výška tisku.

Velikost

Hmotnost	Přibližně 990 g (bez baterií a kazety s páskou)
Rozměry	Přibližně 202 mm (š) × 87 mm (v) × 199 mm (h)
LCD	320 dpi × 120 dpi

Rozhraní

USB	USB Ver. 2.0 (plná rychlost) (Micro B)
Bluetooth	Bluetooth Ver. 5.0 SPP: iAP2

Prostředí

Provozní teplota	Mezi 10 a 35 °C
Provozní vlhkost	Mezi 20 a 80% Maximální teplota vlhkého teploměru: 27 °C

Napájení

Baterie	Šest alkalických baterií AA (LR6) Napájecí adaptér (AD-E001A)
----------------	--

Média

Šířka pásky	Kazeta s páskou Standard Brother TZe: 3,5 mm, 6 mm, 9 mm, 12 mm, 18 mm, 24 mm
Počet řádků	24 mm pásky: 1-7 řádků 18 mm pásky: 1-5 řádků 12 mm pásky: 1-3 řádky 9 mm pásky: 1-2 řádky 6 mm pásky: 1-2 řádky 3,5 mm pásky: 1 řádek

Paměť

Textová vyrovnávací paměť	Maximálně 280 znaků
Ukládání souborů	Maximálně 99 souborů

Kompatibilní operační systémy

Pro aktuální seznam kompatibilních programů viz support.brother.com.

Související informace

- [Příloha](#)
-

Návod a zákaznická podpora Brother

Pokud potřebujete pomoci ohledně používání vašeho produktu Brother, navštivte stránku support.brother.com, kde najdete často kladené dotazy a tipy pro odstraňování problémů. Můžete také stáhnout nejnovější program, ovladače a firmware za účelem zlepšení výkonu přístroje a uživatelskou dokumentaci, která vám pomůže maximálně využít možností vašeho produktu Brother.

Další informace o produktech a podpoře jsou dostupné na webu místní pobočky společnosti Brother. Kontaktní údaje místní pobočky společnosti Brother a možnost registrace vašeho nového produktu získáte na webu www.brother.com.



Související informace

- [Příloha](#)
-

brother



CZE
Verze A